

**SAMSUNG**



SZÍNES LÉZERNYOMTATÓ Használati útmutató

**CLP-650 Series**

Az útmutató kizárólag tájékoztatási célt szolgál. Az itt szereplő információk előzetes értesítés nélkül változhatnak. A Samsung Electronics nem felelős a jelen kézikönyv használatából eredő, vagy azzal kapcsolatos közvetlen és közvetett károkért.

© 2005 Samsung Electronics Co., Ltd. Minden jog fenntartva.

- Az CLP-650 és az CLP-650N a Samsung Electronics Co., Ltd. modellneve.
- A SAMSUNG és a Samsung logó a Samsung Electronics Co., Ltd. védjegyei.
- Az Apple, TrueType, Laser Writer és Macintosh az Apple Computer, Inc. védjegyei.
- A Microsoft, a Windows, a Windows 98SE, a Windows Me, a Windows 2000, a Windows NT 4.0 és a Windows XP a Microsoft Corporation bejegyzett védjegyei.
- Az összes többi márka és terméknév tulajdonosaik védjegye.

# Contact SAMSUNG WORLD WIDE

If you have any comments or questions regarding Samsung products, contact the SAMSUNG customer care center.

Country	Customer Care Center	Web Site
CANADA	1-800-SAMSUNG (7267864)	www.samsung.com/ca
MEXICO	01-800-SAMSUNG (7267864)	www.samsung.com/mx
U.S.A	1-800-SAMSUNG (7267864)	www.samsung.com
ARGENTINE	0800-333-3733	www.samsung.com/ar
BRAZIL	0800-124-421	www.samsung.com/br
CHILE	800-726-7864 (SAMSUNG)	www.samsung.com/cl
COSTA RICA	0-800-507-7267	www.samsung.com/latin
ECUADOR	1-800-10-7267	www.samsung.com/latin
EL SALVADOR	800-6225	www.samsung.com/latin
GUATEMALA	1-800-299-0013	www.samsung.com/latin
JAMAICA	1-800-234-7267	www.samsung.com/latin
PANAMA	800-7267	www.samsung.com/latin
PUERTO RICO	1-800-682-3180	www.samsung.com/latin
REP. DOMINICA	1-800-751-2676	www.samsung.com/latin
TRINIDAD & TOBAGO	1-800-7267-864	www.samsung.com/latin
VENEZUELA	1-800-100-5303	www.samsung.com/latin
BELGIUM	02 201 2418	www.samsung.com/be
CZECH REPUBLIC	844 000 844	www.samsung.com/cz
DENMARK	38 322 887	www.samsung.com/dk
FINLAND	09 693 79 554	www.samsung.com/fi
FRANCE	08 25 08 65 65 (€ 0,15/min)	www.samsung.com/fr
GERMANY	01805 - 121213 (€ 0,12/min)	www.samsung.de
HUNGARY	06 40 985 985	www.samsung.com/hu
ITALIA	199 153 153	www.samsung.com/it

Country	Customer Care Center	Web Site
LUXEMBURG	02 261 03 710	www.samsung.lu
NETHERLANDS	0900 20 200 88 (€ 0,10/min)	www.samsung.com/nl
NORWAY	231 627 22	www.samsung.com/no
POLAND	0 801 801 881	www.samsung.com/pl
PORTUGAL	80 8 200 128	www.samsung.com/pt
SLOVAKIA	0850 123 989	www.samsung.com/sk
SPAIN	902 10 11 30	www.samsung.com/es
SWEDEN	08 585 367 87	www.samsung.com/se
U.K	0870 242 0303	www.samsung.com/uk
RUSSIA	8-800-200-0400	www.samsung.ru
UKRAINE	8-800-502-0000	www.samsung.com/ur
AUSTRALIA	1300 362 603	www.samsung.com/au
CHINA	800-810-5858 010- 6475 1880	www.samsung.com.cn
HONG KONG	2862 6001	www.samsung.com/hk
INDIA	3030 8282 1600 1100 11	www.samsung.com/in
INDONESIA	0800-112-8888	www.samsung.com/id
JAPAN	0120-327-527	www.samsung.com/jp
MALAYSIA	1800-88-9999	www.samsung.com/my
PHILIPPINES	1800-10-SAMSUNG (7267864)	www.samsung.com/ph
SINGAPORE	1800-SAMSUNG (7267864)	www.samsung.com/sg
THAILAND	1800-29-3232 02-689-3232	www.samsung.com/th
TAIWAN	0800-329-999	www.samsung.com/tw
VIETNAM	1 800 588 889	www.samsung.com/vn
SOUTH AFRICA	0860 7267864 (SAMSUNG)	www.samsung.com/za
U.A.E	800SAMSUNG (7267864)	www.samsung.com/mea

# TARTALOMJEGYZÉK

## 1. Bevezetés

Különleges szolgáltatások .....	1.1
A nyomtató részei .....	1.3
Előnézet .....	1.3
Jobb oldali nézet .....	1.3

## 2. A nyomtató telepítése

Kicsomagolás .....	2.1
A festékkazetták behelyezése .....	2.2
Papír betöltése .....	2.4
A tálcában levő papír méretének módosítása .....	2.5
A nyomtatókábel csatlakoztatása .....	2.7
Helyi nyomtatáshoz .....	2.7
Hálózati nyomtatáshoz (csak CLP-650N) .....	2.8
A nyomtató bekapcsolása .....	2.8
Tesztoldal nyomtatása .....	2.8
A kijelző nyelvének módosítása .....	2.9
A nyomtató szoftver telepítése .....	2.9
Rendszerkövetelmények .....	2.9
A nyomtató illesztőprogram tulajdonságai .....	2.10

## 3. A kezelőegység használata

A kezelőegység .....	3.1
A kijelző .....	3.1
Gombok .....	3.2
A kezelőegység menüinek használata .....	3.3
A kezelőegység menüinek elérése .....	3.3
Kezelőegység menük áttekintése .....	3.3
Információ menü .....	3.4
Papír menü .....	3.4
Elrendezés menü .....	3.5
Grafika menü .....	3.5
Szín menü .....	3.5
Nyomtató menü .....	3.6
Beállítás menü .....	3.6
PCL menü .....	3.7
PostScript menü .....	3.7
Hálózat menü (csak CLP-650N) .....	3.8

## 4. Nyomtatási anyagok használata

Papír és egyéb anyagok kiválasztása .....	4.1
Méret és kapacitás .....	4.1
Utmutató papír és speciális anyagok használatához .....	4.1
Papír betöltése .....	4.2
Az 1. tálca használata .....	4.2
Az opcionális tálca használata .....	4.2
A multi-funkciós tálca használata .....	4.2
A kézi adagoló használata .....	4.3
Speciális nyomtatási anyagok használata .....	4.4
Nyomtatás borítékra .....	4.4
Nyomtatás címkékre .....	4.5
Nyomtatás előnyomott papírra .....	4.5
Nyomtatás levelezőlapra vagy egyedi méretű anyagokra .....	4.6

## 5. Alapvető nyomtatás

Dokumentum nyomtatása .....	5.1
Nyomtatási feladat törlése .....	5.1

## 6. A nyomtató karbantartása

Konfigurációs oldal nyomtatása .....	6.1
Segédanyagok cseréje .....	6.2
Festékkazetták kezelése .....	6.2
A festékkazetta tárolása .....	6.2
Festékkazetta várható élettartama .....	6.2
A festék eloszlata a kazettában .....	6.2
A festékkazetták cseréje .....	6.4
A papír közvetítőszalag cseréje .....	6.5
A levilágító egység cseréje .....	6.7
A nyomtató tisztítása .....	6.8
A nyomtató külsejének tisztítása .....	6.8
A nyomtató belsejének tisztítása .....	6.8
A nyomtató kezelése webes felületről (csak CLP-650N) .....	6.9
Az E-mail értesítés beállítása .....	6.9
Válassza ki a Kapcsolattartási információk fület .....	6.10

## 7. Problémamegoldás

Hibakeresési ellenőrző lista .....	7.1
Általános nyomtatási problémák megoldása .....	7.2
Papírelakadás megszüntetése .....	7.4
A papírfelvételi területen .....	7.4
A multi-funkciós tálcában .....	7.5
A nyomtató belsejében .....	7.6
A papírkimeneti területen .....	7.7
Elakadás az opcionális 2. tálcában .....	7.9
Tipppek a papírelakadás elkerülésére .....	7.12
Nyomtatási minőséggel kapcsolatos problémák megoldása .....	7.12
A kijelző üzenetei .....	7.15
Gyakori Windows problémák .....	7.17
Gyakori Macintosh problémák .....	7.17
Gyakori PS problémák .....	7.17
Gyakori Linux problémák .....	7.18

## 8. A nyomtató használata a hálózaton (csak CLP-650N)

A nyomtató megosztása a hálózaton .....	8.1
Nyomtató hálózati kapcsolatának beállítása .....	8.1
Hálózati paraméterek beállítása a kezelőpulttól .....	8.1

## 9. Opcionális nyomtató tartozékok telepítése

Az opcionális nyomtató tartozékok telepítésével kapcsolatos biztonsági rendszabályok .....	9.1
Opcionális tálca telepítése .....	9.1
DIMM memória telepítése .....	9.2
A kiegészítő memória aktiválása a PS nyomtató tulajdonságainál .....	9.4

## 10. Műszaki adatok

Nyomtató műszaki adatai .....	10.1
Papír előírások .....	10.1
Attekintés .....	10.1
Használható papírméretetek .....	10.2
Írányelvek papír használatához .....	10.2
Papír előírások .....	10.3
Kimeneti papírkapacitás .....	10.3
Bemeneti papírkapacitás .....	10.3
A nyomtató és a papír tárolási előírásai .....	10.3
Borítékok .....	10.4
Címkék .....	10.4

## Fontos óvintézkedések és biztonsági információk

A gép használata során mindig követni kell ezeket az alapvető biztonsági intézkedéseket a tűz, elektromos áramütés és egyéb sérülések veszélyének csökkentése érdekében:

- 1 Olvassa el és értelmezze az utasításokat.
- 2 Elektromos készülékek üzemeltetésekor ésszerűen járjon el.
- 3 Kövesse a készüléken és a hozzá tartozó dokumentációban található figyelmeztetéseket és utasításokat.
- 4 Ha egy üzemeltetési utasítás ellentmond valamely biztonsági előírásnak, kövesse a biztonsági tájékoztatást. Lehet, hogy félreértette az üzemeltetési utasítást. Amennyiben nem tudja megoldani a problémát, kérjen segítséget a gyártó kereskedelmi- vagy szervíz képviselőjétől.
- 5 Tisztítás előtt húzza ki a készülék hálózati kábelét a fali csatlakozóból. Ne használjon folyékony vagy aeroszolos tisztítószereket. Csak nedves ruhával tisztítsa.
- 6 Ne helyezze a készüléket instabil kocsira, állványra vagy asztalra. Leeshet és komoly kárt okozhat.
- 7 Soha ne tegye a készüléket radiátor, fűtőtest, légkondicionáló vagy szellőzőcső tetejére, közelébe vagy afőlé.
- 8 Ügyeljen arra, hogy ne legyen semmi a hálózati kábelben. A készülék elhelyezésekor figyeljen arra, hogy a kábelekre ne lehessen rálépni.
- 9 Ne terhelje túl a konnektorokat és a hosszabbítókat. Ez csökkentheti a teljesítményt, és tűz vagy elektromos áramütés veszélyét okozhatja.
- 10 Ügyeljen arra, hogy a háziállatok ne rághassák meg a hálózati kábelt vagy a számítógép csatlakozóvezetékét.
- 11 Ne dugjon semmilyen idegen tárgyat a készülékbe a burkolatán vagy dobozán található nyílásokon keresztül. Ezek veszélyes, feszültség alatt lévő pontokkal érintkezhetnek, ami tűz vagy áramütés veszélyét okozhatja. Ne kerüljön folyadék a készülék házára vagy belsejébe.
- 12 Az áramütés veszélyének csökkentése érdekében ne szerelje szét a készüléket. Ha javítani kell, vigye szakképzett szerelőhöz. A burkolat felnyitásával vagy eltávolításával magas feszültségnek, vagy egyéb veszélyeknek teszi ki magát. Nem megfelelő összeszerelés után a készülék használata áramütést okozhat.
- 13 Az alábbi esetekben húzza ki a készüléket a konnektorból, és hívjon szakképzett szerelőt:
  - Amikor a hálózati kábel, a dugó vagy a csatlakozóvezeték megsérült vagy elkopott.
  - Ha folyadék került a készülékbe.
  - Ha eső vagy víz érte a készüléket.
  - Ha a készülék az utasítások betartása mellett nem működik megfelelően.
  - Ha a készüléket leejtette, vagy a burkolata megsérült.
  - Ha a készülék teljesítménye hirtelen és határozottan megváltozik.
- 14 Csak az üzemeltetési utasításokban megadott vezérlőelemeket állítsa be. A többi vezérlőelem nem megfelelő beállítása kárt okozhat a készülékben, és jelentős munkát igényelhet a gép normál működésének helyreállítása egy szakképzett szerelőnek.
- 15 Ne használja a készüléket villámlással együttjáró viharos időben. Ilyenkor fennáll a villámcsapás okozta áramütés veszélye. Ha lehet, húzza ki a hálózati kábelt a konnektorból a villámlás idejére.

16 Ha folyamatosan több oldalt nyomtat, a kimeneti tálca felülete felmelegedhet. Ilyenkor legyen óvatos, ne érjen a felülethez, és tartsa távol a gyermekeket is.

17 **ŐRIZZE MEG EZEKET AZ UTASÍTÁSOKAT!**

## Környezetvédelmi és biztonsági információk

### Lézerbiztonsági nyilatkozat

A jelen nyomtató megfelel az Amerikai Egyesült Államok területén érvényben levő DHHS 21 CFR, 1. fejezet, J alfejezet Class I (1) lézertermékekre vonatkozó követelményeknek, más országokban a nyomtató az IEC 825 szerinti Class I lézerterméknek minősül.

A Class I kategóriába tartozó lézertermékek nem minősülnek veszélyesnek.

A lézert és a nyomtatót úgy tervezték, hogy normál üzemi körülmények, felhasználati karbantartás vagy előírt szervizműveletek során a műveletet végző személyt ne érje a Class I szintnél magasabb lézersugárzás.

### FIGYELMEZTETÉS

Soha ne használja, vagy végezzen javítást a nyomtatón úgy, hogy a védőburkolat le van véve a lézer vagy letapogató egységről. A visszavert láthatatlan fénysugár károsíthatja a szemet. A termék használata során minden esetben be kell tartani az alapvető biztonsági óvintézkedéseket a tűz-, baleset-, és áramütés veszélyének csökkentése érdekében:



## Ózonbiztonság



Normál üzemi körülmények mellett a berendezés ózont termel. A képződött ózon nem veszélyezteti a nyomtató használatának egészségét. Ennek ellenére javasolt a nyomtatót jól szellőző helyen elhelyezni.

Ha további információra van szüksége az ózonkibocsátással kapcsolatban, lépjen kapcsolatba a legközelebbi Samsung márkakereskedővel.

## Energiatakarékosság

A készülék fejlett energiatakarékossági technológiával rendelkezik, ami csökkenti az aktív használaton kívüli áramfogyasztást.

Amikor a készülék hosszabb ideig nem fogad adatot, az áramfelhasználás automatikusan lecsökken.

## Újrahasznosítás



Kérjük a termék csomagolóanyagait környezettudatos módon hasznosítsa újra, vagy dobja ki.

## A termék megfelelő leadása (Elektromos és elektronikus készülékek hulladékkezelése)



A terméken vagy a hozzá tartozó dokumentáción szereplő jelzés arra utal, hogy hasznos élettartama végén a terméket nem szabad háztartási hulladékkal együtt kidobni. Annak érdekében, hogy megelőzhető legyen a szabálytalan hulladékleadás által okozott környezet- és egészségkárosodás, különítse ezt el a többi hulladéktól, és felelősségteljesen gondoskodjon a hulladék leadásáról, a hulladékok fenntartható szintű újrafelhasználása céljából.

A háztartási felhasználók a termék forgalmazójától vagy a helyi önkormányzati szervektől kérjenek tanácsot arra vonatkozóan, hová és hogyan vihetik el ez elhasznált terméket a környezetvédelmi szempontból biztonságos hulladékleadás céljából.

Az üzleti felhasználók lépjenek kapcsolatba a forgalmazóval, és vizsgálják meg az adásvételi szerződés feltételeit. A terméket nem szabad leadni kereskedelmi forgalomból származó egyéb hulladékkal együtt.

## Rádiófrekvenciás kibocsátás

### FCC előírások

A jelen berendezés megfelel az FCC előírások 15. fejezetében szereplő Class B osztályú digitális eszközökre vonatkozó határértékeknek. Ezen határértékek célja a megfelelő védelem biztosítása a lakossági felhasználásból eredő káros interferencia ellen. A berendezés rádiófrekvenciás energiát állít elő, használ és sugároz, ami ha a készüléket nem az utasításoknak megfelelően használják, zavarhatja a rádiókommunikációt. Nem garantálható, hogy az interferencia az adott alkalmazás során nem jön létre. Ha a jelen berendezés zavarja a rádió- vagy televízióadások vételét, és ezt a berendezés ki- és bekapcsolásával meg lehet állapítani, a felhasználói az alábbi intézkedésekkel küszöbölheti ki a zavarást:

- A vevőantenna áthelyezése vagy más irányba fordítása.

- A készülék és a TV illetve rádiókészülék közti távolság növelése.
- Csatlakoztassa a berendezést a TV illetve rádiókészülék hálózati aljzatától elválasztott áramkör aljzatára.
- Kérjen tanácsot a márkakereskedőtől, vagy tapasztalt rádió/TV műszerésztől.

**VIGYÁZAT:** A gyártó által kifejezetten nem engedélyezett módosítások végrehajtása következtében a felhasználó elvesztheti a jogot a berendezés üzemeltetésére.

### Kanadai rádiófrekvenciás előírások

A jelen digitális berendezés nem lépi túl a Kanadai Ipari és Tudományos Testület ICES-003 „Digitális Berendezések” szabványában foglalt Class B határtékú, az interferencia- okozó berendezésekre vonatkozó rádiózaj kibocsátást.

Cet appareil numérique respecte les limites de bruits radioélectriques applicables aux appareils numériques de Classe B prescrites dans la norme sur le matériel brouilleur: „Appareils Numériques”, ICES-003 édictée par l'Industrie et Sciences Canada.

## Megfelelőségi nyilatkozat (európai országok)

### Engedélyek és jóváhagyások



A terméken levő CE jelzi, hogy a Samsung Electronics Co., Ltd. Megfelelőségi Nyilatkozata megfelel az Európai Unió hatályos 93/68/EEC Direktíváinak, az alábbi dátumok szerint:

1995. január 1.: Európai Tanács 73/23/EEC irányelv, A tagállamok alacsony feszültségű berendezéseivel kapcsolatos jogszabályok harmonizációjáról.

1996. január 1.: Európai Tanács 89/336/EEC (92/31/EEC) irányelv, a tagállamok elektromágneses kompatibilitásával kapcsolatos jogszabályok harmonizációjáról.

1999. március 9.: Európai Tanács 1999/5/EC irányelv a rádió-berendezésekről és telekommunikációs végberendezésekről, valamint azok megfelelőségének kölcsönös elismeréséről.

A vonatkozó irányelveket és a hivatkozott szabványokat tartalmazó teljes megfelelőségi nyilatkozat a Samsung Electronics Co., Ltd. képviselőjétől szerezhető be.

# EU Declaration of Conformity (LVD,EMC)

For the following product :

Color Laser Beam Printer
(Product name)
CLP-650, CLP-650N
(Model Number)

Manufactured at :

Samsung Electronics Co.,Ltd. #259, Gongdan-Dong, Gumi-City, Gyungbuk, KOREA. 730-030
(factory name, address)

We hereby declare, that all major safety requirements, concerning to CE Marking Directive [93/68/EEC] and Low Voltage Directive [73/23/EEC], ElectroMagnetic Compatibility [89/336/EEC], amendments [92/31/EEC] are fulfilled, as laid out in the guideline set down by the member states of the EEC Commission.

This declaration is valid for all samples that are part of this declaration, which are manufactured according to the production charts appendix.

The standards relevant for the evaluation of safety & EMC requirements are as follows :

1. Certificate of conformity / Test report issued by :
2. Technical documentation kept at :  
which will be made available upon request.

LVD : EN 60950:1992+A1+A2+A3+A4+A11, EN 60825-1:1994+A1
EMC : EN55022:1998incA1:2000, EN61000-3-2:2000, EN61000-3-3:1995incA1:2001 EN55024:1998incA1:2001, AS/NZS3548:1995, EN61000-4-2:1995, EN61000-4-1996, EN61000-4-4:1995, EN61000-4-5:1995 EN61000-4-6:1996, EN61000-4-11:1994

LVD : TUV Rheinland
EMC : SAMSUNG Electronics EMC Lab of digital R&D center in Suwon.

Samsung Electronics Co.,Ltd.
------------------------------

(Manufacturer)

Samsung Electronics Co.,Ltd. #259, Gongdan-Dong, Gumi-City Gyungbuk, Korea 730-030  2006-01-20	 Whan-Soon Yim / Senior Manager
(place and date of issue)	(name and signature of authorized person)

(Representative in the EU)

Samsung Electronics Euro QA Lab. Blackbushe Business Park, Saxony Way Yateley, Hampshire, GU46 6GG, UK  2006-01-20	 Yong-Sang Park / Manager
(place and date of issue)	(name and signature of authorized person)



# 1 Bevezetés

Gratulálunk a nyomtató megvásárlásához!

A fejezet tartalma:

- **Különleges szolgáltatások**
- **A nyomtató részei**

## Különleges szolgáltatások

A nyomtató számos, a nyomtatási minőséget javító különleges szolgáltatással van ellátva. Ezek az alábbiak:

### Kitűnő minőségű és gyors színes nyomtatás



- A teljes színtartományban lehet nyomtatni, a cián, magenta, sárga és fekete színek használatával.
- Akár 2 400 x 600 dpi (tényleges) felbontásban is nyomtathat. A nyomtatás részleteit illetően lásd: **Szoftverszakasz**.
- A nyomtató 20 oldal/perc sebességgel nyomtat A4-es méretű lapokat, letter méret esetén a sebesség 21 oldal/perc.

### Különböző típusú médiák egyszerű használata

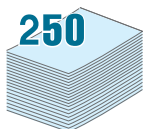

- A **Standard 250-lapos bemeneti tálca** (1. tálca) és az **opcionális 500-lapos bemeneti tálca** (2. tálca) az A4/letter méretű papírok használatát teszi lehetővé.
- A **Multi-funkciós tálca** támogatja a fejléces levélpapírok, borítékok, címkék, egyedi méretű anyagok, levelezőlapok és nehéz papírok használatát. A **Multi-funkciós tálcába** legfeljebb 100 sima papírlap helyezhető.

### Professzionális dokumentumok készítése



- **Vízjelek** nyomtatása. Egyedi külsőt adhat dokumentumainak vízjelek, mint pl.: „Bizalmas” használatával. A nyomtatás részleteit illetően lásd: **Szoftverszakasz**.
- **Füzet** nyomtatás. Ez a szolgáltatás teszi lehetővé a dokumentumok füzetként történő kinyomtatását. Kinyomtatás után mindössze össze kell hajtani, és tűzni az oldalakat. A nyomtatás részleteit illetően lásd: **Szoftverszakasz**.
- **Poszter** nyomtatása. A dokumentumon levő szöveget és képeket a rendszer kinagyítja, majd több papírlapra nyomtatja ki, így a lapok összeragasztásával egy posztert kap. A nyomtatás részleteit illetően lásd: **Szoftverszakasz**.

## Takarítson meg időt és pénzt

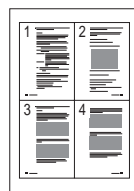

- A papírtakarékosság érdekében a lap mindkét oldalára nyomtathat (**kétoldalas nyomtatás**). A nyomtatás részleteit illetően lásd: **Szoftverszakasz**.
- Több oldalt egy papírlapra nyomtathat a takarékos lapfelhasználás érdekében.
- Formanyomtatványokat és fejléces papírt is használhat. A nyomtatás részleteit illetően lásd: **Szoftverszakasz**.
- A nyomtató automatikusan **elektromos energiát** takarít meg, mivel a fogyasztását jelentősen lecsökkenti, amikor nem nyomtat.

## A nyomtató kapacitásának bővítése

- A nyomtató 256 MB memóriával rendelkezik, amely 512 MB méretűre bővíthető.
- A nyomtató felszerelhető egy opcionális 500-lapos papíradagoló tálccával is. Ez a tálca csökkenti a papír-újratöltések gyakoriságát.

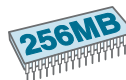

\* PostScript 3 emuláció



© Copyright 1995-2003, Zoran Corporation. Minden jog fenntartva. Zoran, a Zoran logo, IPS/PS3 és OneImage a Zoran Corporation védjegyei.

\* 136 PS3 betűtípusok

Az Agfa Monotype Corporation UFST és MicroType™ betűtípusait tartalmazza.

## Nyomtatás különböző szoftverkörnyezetben

A nyomtató **Windows 98SE/Me/NT 4.0/2000/2003/XP** alatt használható. A Windows NT 4.0 rendszereket csak a CLP-650N nyomtató támogatja.



- A nyomtató kompatibilis a **Macintosh** és **különböző Linux** operációs rendszerekkel.
- A nyomtató párhuzamos és **USB** csatolóval is **rendelkezik**.
- Az CLP-650N beépített 10/100 Base TX **hálózati csatlakozóval** rendelkezik.

## A nyomtató funkciói

Az alábbi táblázat a nyomtató szolgáltatásainak általános összefoglalását tartalmazza.

(S: szabványos, O: opcionális, N/A: nem elérhető)

Szolgáltatások	CLP-650	CLP-650N
IEEE 1284 párhuzamos	S	S
USB 2.0	S	S
PostScript emuláció	S	S
Hálózati interfész (Ethernet 10/100 Base TX)	N/A	S

## A nyomtató részei

A nyomtató főbb részei: Megjegyezzük, hogy a kézikönyvben szereplő ábrák a CLP-650N típust ábrázolják, így az Ön nyomtatójának néhány alkatrésze eltérő lehet.

### Előlnézet

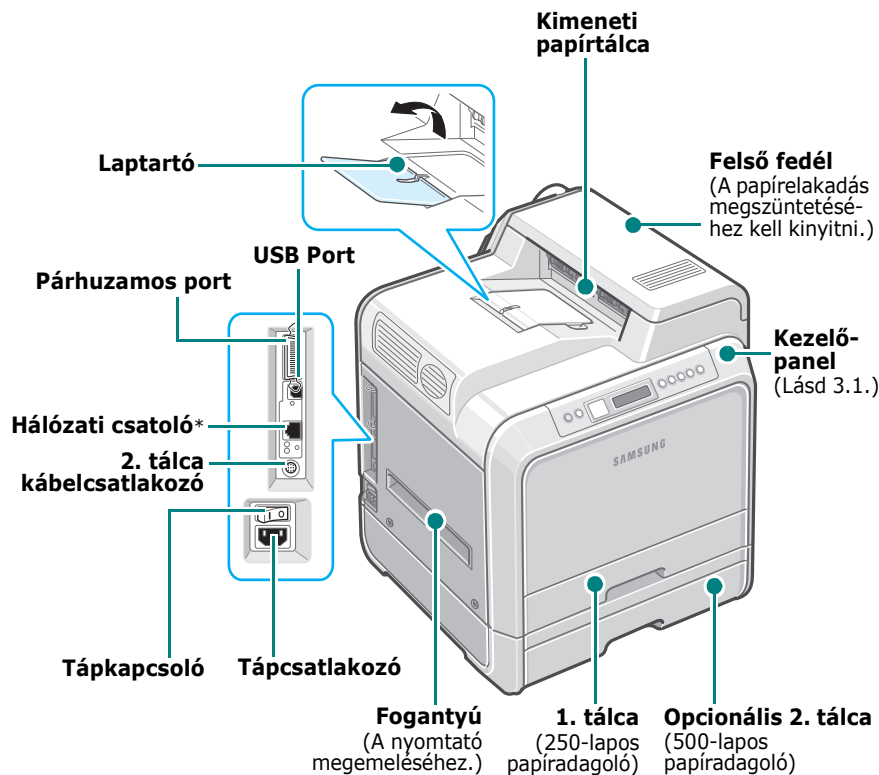

\* Csak a CLP-650N rendelkezik hálózati porttal.

**MEGJEGYZÉS:** A kimeneti tálca felülete felmelegedhet ha egyszerre sok oldalt nyomtat. Ne érintse meg a forró felületet, és tartsa távol a gyermekeket is tőle.

### Jobb oldali nézet

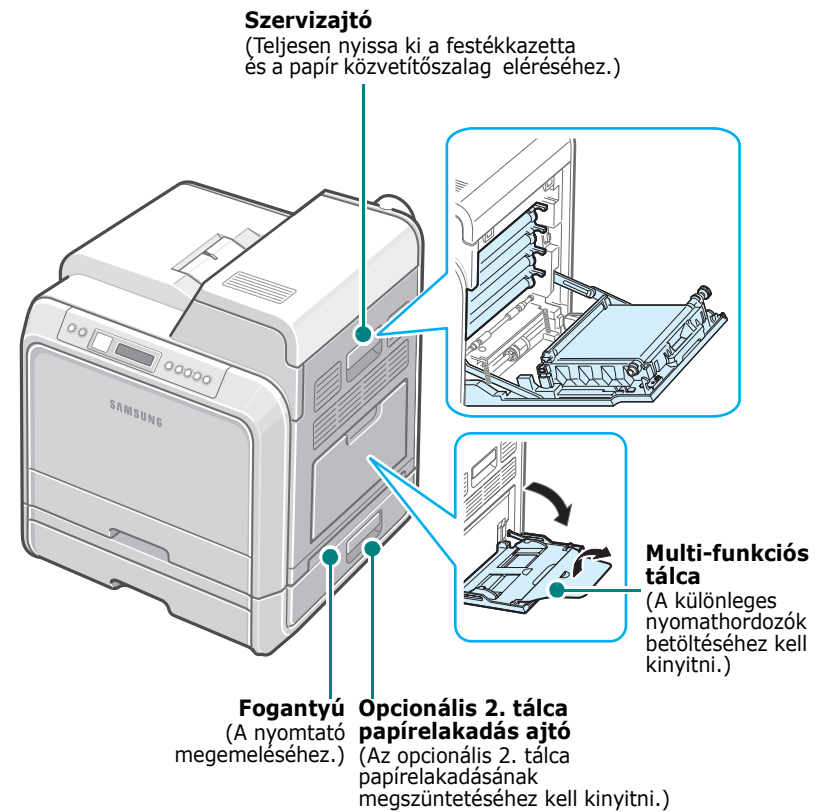

# 2 A nyomtató telepítése

Ez a fejezet lépésről lépésre megismerteti Önnel a készülék összeállítását és használatba vételét.

A fejezet tartalma:

- **Kicsomagolás**
- **A festékkazetták behelyezése**
- **Papír betöltése**
- **A nyomtatókábel csatlakoztatása**
- **A nyomtató bekapcsolása**
- **Tesztoldal nyomtatása**
- **A kijelző nyelvének módosítása**
- **A nyomtató szoftver telepítése**

## Kicsomagolás

- 1 Vegye ki a nyomtatót és az összes tartozékot a dobozból. Győződjön meg arról, hogy a nyomtatóhoz megvannak az alábbi elemek:



Festékkazetták



Elektromos tápkábel

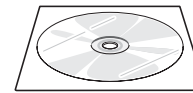

Nyomtatószoftver CD

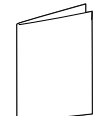

Gyorstelepítési útmutató

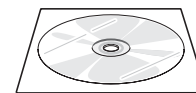

Hálózati segédprogramok CD  
(csak CLP-650N)

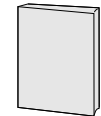

Hálózati nyomtató kisokos  
(csak CLP-650N)

### MEGJEGYZÉSEK:

- Ha bármelyik elem hiányzik vagy sérült, azonnal értesítse a márkakereskedőt.
- **A csomagolás tartalma országonként eltérő lehet.**
- A CD-ROM tartalmazza a nyomtató illesztőprogramot, a Felhasználói kézikönyvet, és az Adobe Acrobat Reader programot.
- A tápkábel országonként eltérő kivitelű lehet, a helyi előírásoknak megfelelően. A hálózati kábelt földelt aljzathoz kell csatlakoztatni.



**VIGYÁZAT:** A nyomtató súlya a festéktartályokkal és a kazettával együtt 29,1 kg. Ügyeljen a biztonságos emelésre és mozgatásra. Ha el kell mozdítani a nyomtatót, azt két ember végezze. Használja az ábrán bemutatott emelő fogantyúkat (lásd 1.3. oldal). Ha egy személy próbálja megemelni a nyomtatót, hátsérülés veszélye áll fenn.

2 Óvatosan távolítsa el a rögzítőszalagokat a nyomtatóról.

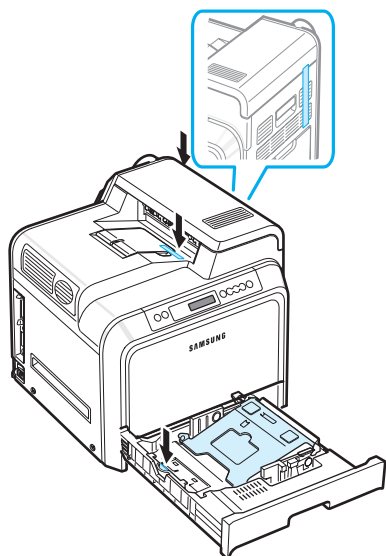

3 Húzza ki a papírtálcát a nyomtatóból, majd távolítsa el a rögzítőszalagot.

4 A nyomtató helyének kiválasztása:

- Hagyjon elegendő helyet a papírtálcák és fedelek kinyitásához, és a megfelelő szellőzéshez.
- A megfelelő környezet:
  - Sík, egyenletes felület
  - Távol légkondicionáló, fűtőtest vagy ventilátor közvetlen légáramától
  - Mentese a hőmérséklet és légnedvesség ingadozásától, ezek szélsőséges előfordulásaitól és a közvetlen napsugárzástól
  - Tiszta, száraz és pormentes

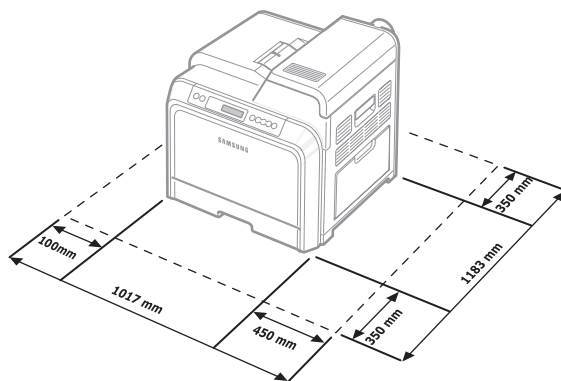

**VIGYÁZAT:** A nyomtatót sík felületre kell helyezni. Ellenkező esetben nyomtatási problémák lépnek fel.

## A festékkazetták behelyezése

1 A fogantyúnál fogva nyissa ki teljesen a szerviznyílás fedelét.

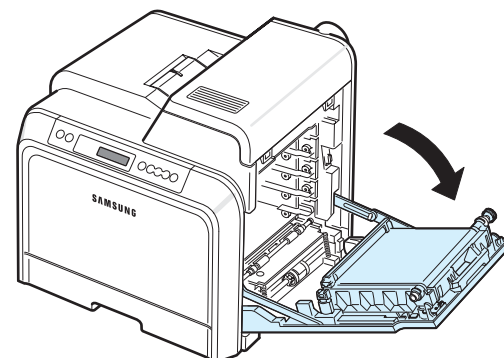

**MEGJEGYZÉS:** A papír közvetítőszalag már be van szerelve a nyomtatóba.

2 Vegye ki a festékkazettákat a csomagolásból.

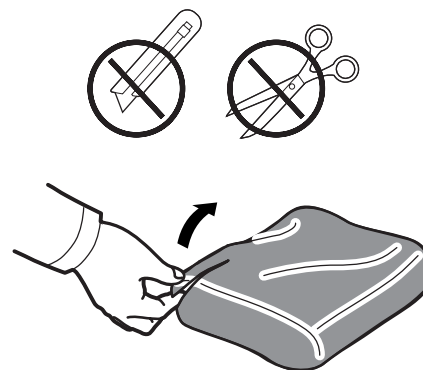

### VIGYÁZAT:

- Ne használjon éles tárgyakat, mint pl. kés vagy olló a festékkazetták kibontásához. Ellenkező esetben megrongálhatja a festékkazettákat.
- A károsodás megelőzése érdekében ne tegye ki a festékkazettát néhány percnél hosszabb ideig tartó fénysugárzásnak. Szükség esetén burkolja be a kazettákat papírral.
- Ne érintse meg a festékkazetta elején kilátszó zöld henger (OPC dob) felületét se a kezével, se más dologgal. Az érzékeny terület védelme érdekében a kazettákat a rajtuk található fogantyúnál fogva tartsa.

- 3** Mindkét fogantyúnál fogva finoman billegesse meg a kazettát a festékpórt egyenletes elosztásához.

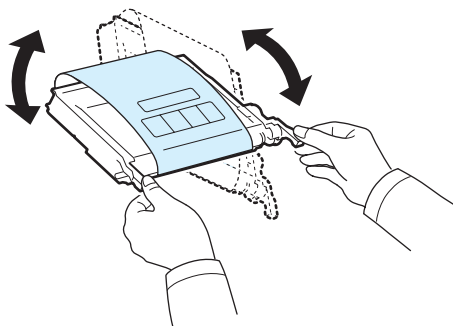

- 4** Helyezze a festékkazettákat sík felületre az ábra szerint, majd a szalag eltávolításával vegye le a papírcsomagolást.

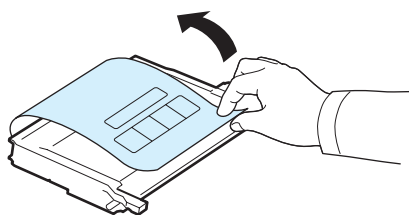

**MEGJEGYZÉS:** Ha a festékpórt a ruházatra kerül, száraz ronggyal törölje le és mossa ki hideg vízben. A meleg víz a ruhaszálakba mossa a festékpórt.

- 5** A nyomtató burkolatán belül jobb oldalt egy címke mutatja, hogy melyik szint tartalmazó kazettának hol a helye.

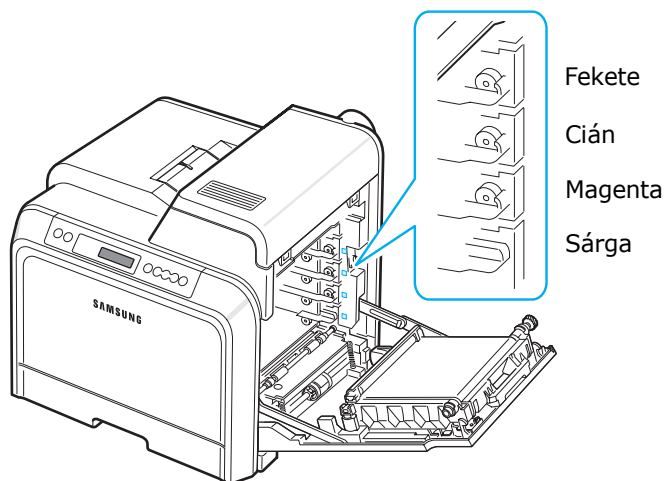

- 6** Ragadja meg a festékkazettákat a fogantyúknál fogva. Illesse azokat a nyomtatóban található nyílásaikba, és helyezze el a megfelelő módon a következő sorrendben: sárga, magenta, cián és fekete. Nyomja a helyükre a kazettákat kattanásig.

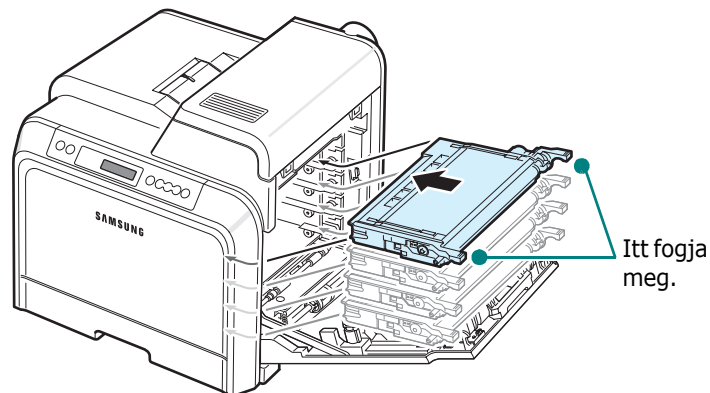

- 7** Zárja be a szerviznyílás ajtaját. Bizonyosodjon meg arról, hogy a fedél szorosan zár.

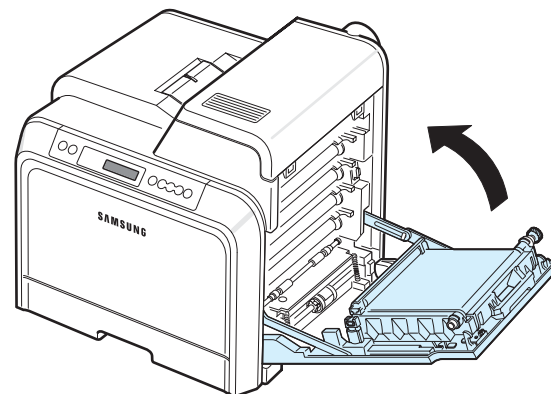

**VIGYÁZAT:** Ha a fedél nincs teljesen lezárva, a nyomtató nem működik.

**MEGJEGYZÉS:** 5%-os fedettségű nyomtatás esetén a festék kazetták átlagos élettartama 4 000 fekete és ugyanannyi színes oldal.

## Papír betöltése

A tálca (1. tálca) maximum 250 papírlapot tud tárolni. A4 és letter méretű papírt lehet használni.

Papír betöltéséhez:

- 1 Húzza ki a tálcat a nyomtatóból.

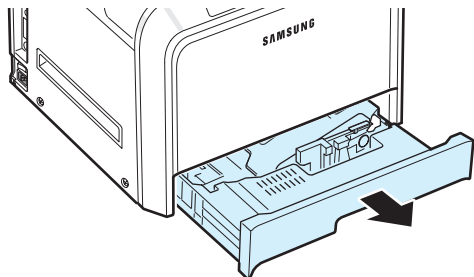

- 2 Nyomja le a fémlémezt, amíg az nem rögzül a megfelelő helyzetben.

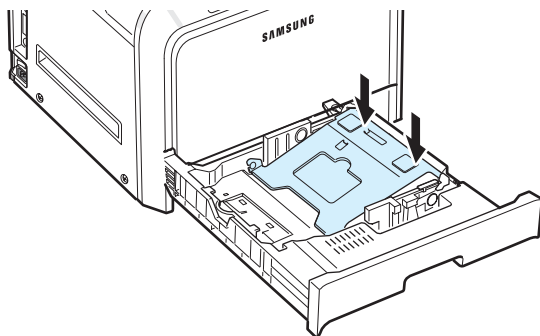

- 3 Egyik élüket tartva hajlítsa meg és egyenesítse ki a papírokat, hogy egyenletesen álljon össze a papírcsomag. Ütögesse hozzá a papírlapok széleit egy sík területhez, hogy az alsó él egyenes legyen.

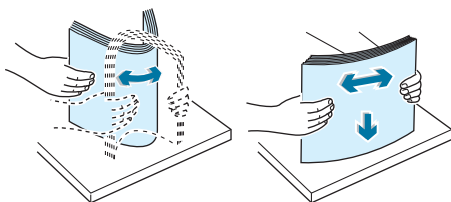

- 4 Töltse be a papírt a nyomtatási oldallal felfelé.

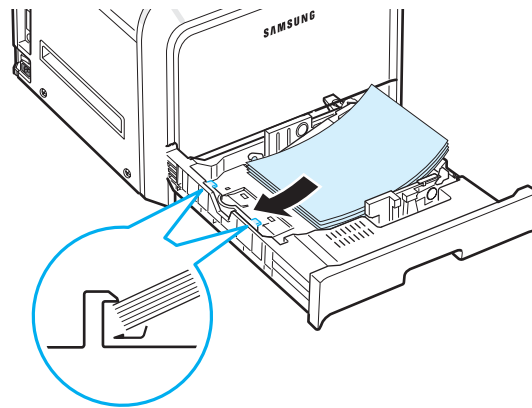

Vigyázzon, nehogy túltöltse a tálcat. A papírcsomag mind a négy sarka síkban álljon a tálcán és a sarkokon levő fémlémezeknél, az ábra szerint. A tálca túltöltése papírelakadást okozhat.

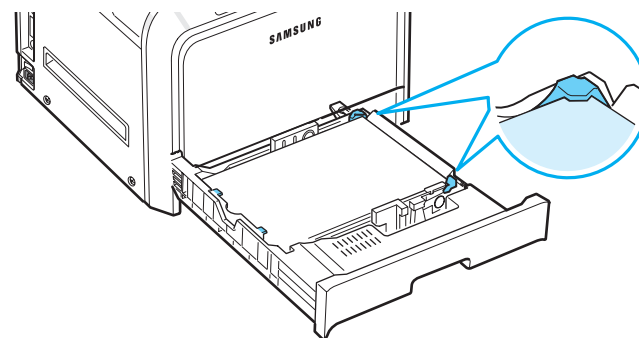

**MEGJEGYZÉS:** Ha módosítani kívánja a tálca papírméretét, lásd „A tálcában levő papír méretének módosítása” a 2.5 oldalon.

- 5 Csúsztassa vissza a tálcat a nyomtatóba.

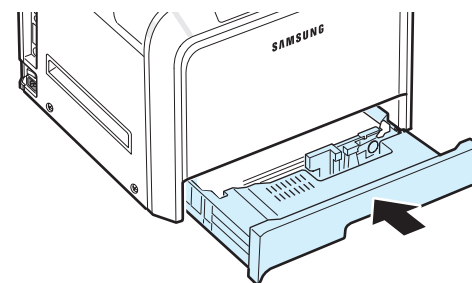

**MEGJEGYZÉS:** Papír betöltése után be kell állítani a készüléken a betöltött papír típusát, méretét és a helyet, ahova töltötte. A nyomtatás részleteit illetően lásd: **Szoftverszakasz**.

## A tálcában levő papír méretének módosítása

A tálca mérete az országtól függően gyárilag A4 vagy letter méretre van állítva. Az A4 vagy Letter méretek közti váltáshoz a papírhossz-vezetőt kell megfelelően beállítani.

- 1 Húzza ki a tálcat. Miután teljesen kihúzta, emelje fel kissé a tálca elejét, így ki tudja húzni teljesen a nyomtatóból. Vegye ki a felesleges papírt a tálcából.

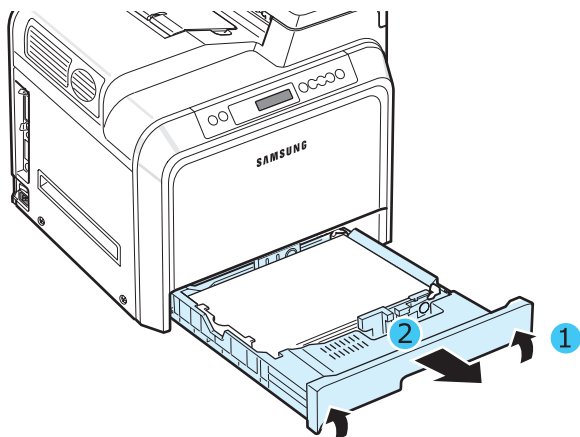

- 2 Nyomja le a fémlemez, amíg az nem rögzül a megfelelő helyzetben.

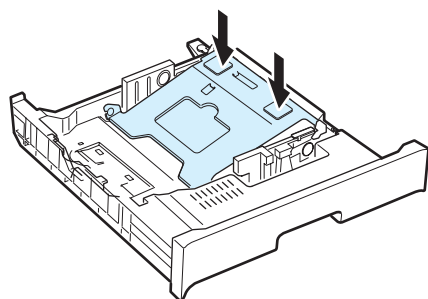

- 3 Emelje fel a papírhossz-vezetőt, és állítsa a behelyezni kívánt papír méretének megfelelő helyzetbe.

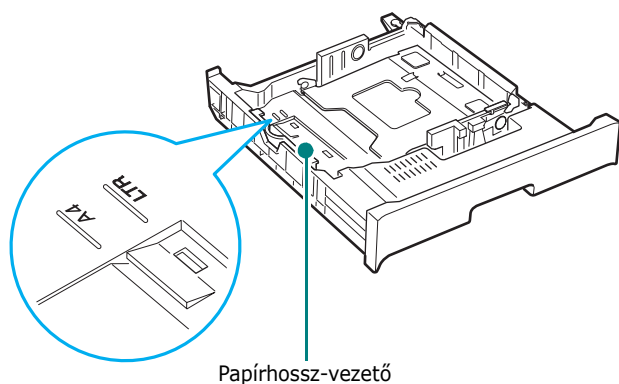

A papírhossz-vezető eltávolításához fordítsa azt enyhén jobbra, így elengednek az alján levő rögzítőelemek, majd húzza felfelé.

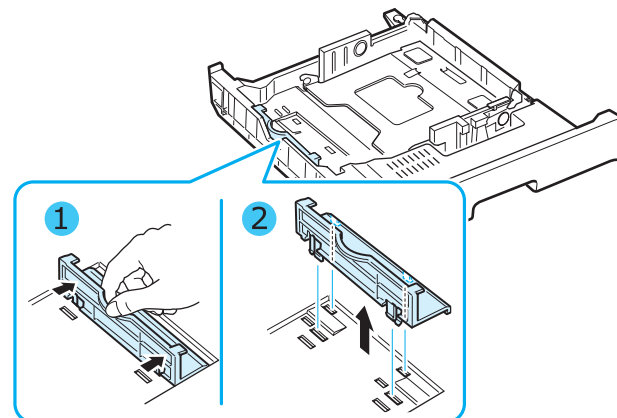

A papírhossz-vezető megfelelő pozícióba helyezéséhez helyezze be a vezető alján levő a rögzítőelemeket a kívánt részbe, majd nyomja be teljesen a vezetőt.

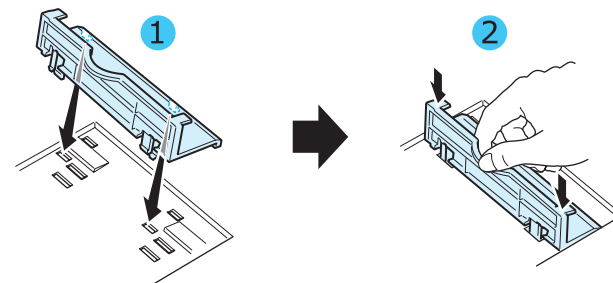

- 4 Fogja meg a tálca hátsó részénél található fehér ütközőt a fogantyújánál, fordítsa el az óramutató járásával ellenkezőleg, és vegye le a tálcáról. A leszerelése után illessze az ütközőt a másik nyílásba, majd a rögzítéshez fordítsa el az óramutató járásának irányába.

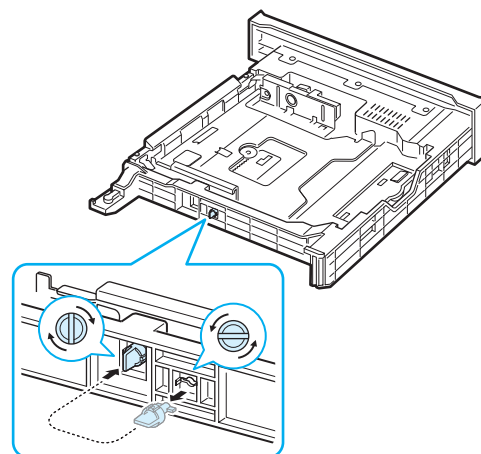



- 5** Szorítsa össze a papírvezetőket az ábra szerint, és csúsztassa addig, amíg el nem éri a papír oldalát. Ne nyomja a vezetőt túl erősen a papíroknak, mert az felpúposíthatja őket.

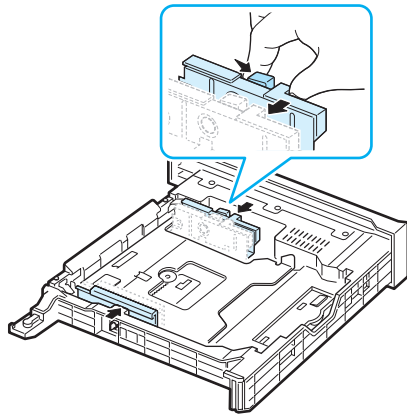

**MEGJEGYZÉSEK:**

- Ne nyomja olyan erősen a papírnak az oldalsó vezetőt, hogy meghajlítsa azt.
- Ha nem állítja be az oldalsó papírvezetőt, az elakadást okozhat.

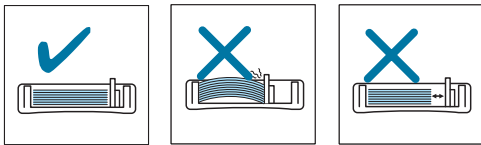

- 6** Töltse be a papírt a nyomtatási oldallal felfelé. További információkért lásd a 4. és a 5. lépéseket a 2.4. oldalon.

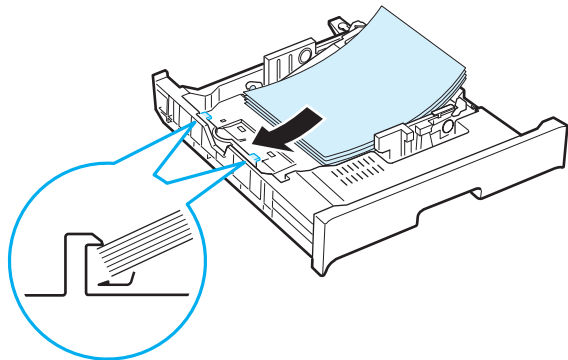

- 7** A tálca visszahelyezéséhez engedje le a hátsó peremet, illeszse a nyílásba, majd csúsztassa be a nyomtatóba.

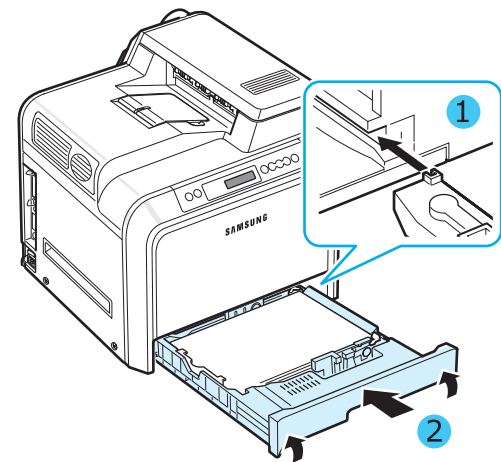

# A nyomtatókábel csatlakoztatása

## Helyi nyomtatáshoz

Ha a számítógépről közvetlenül akar nyomtatni, a nyomtatót csatlakoztatnia kell a számítógépéhez párhuzamos vagy USB kábellel.

Macintosh felhasználók csak USB kábelt tudnak használni.

**MEGJEGYZÉS:** A fent említett kábelek közül csak egyet kell csatlakoztatnia. Ne használja egyszerre a párhuzamos és az USB kábelt!

## USB kábel használata

### MEGJEGYZÉSEK:

- A nyomtató USB porthoz történő csatlakoztatásához megfelelő USB kábelre van szükség. Szerezzen be olyan USB 2.0 szabványnak megfelelő kábelt, ami legfeljebb 3 m hosszú.
- USB csatlakozón keresztül csak Windows 98SE/Me/2000/2003/XP vagy Mac OS 8.6 - 9.2/10.1 - 10.4 operációs rendszerek alól nyomtathat.

- 1 Ellenőrizze, hogy mind a nyomtató, mind a számítógép kikapcsolt állapotban van.
- 2 Csatlakoztassa az USB kábelt a nyomtató hátulján található csatlakozóba.

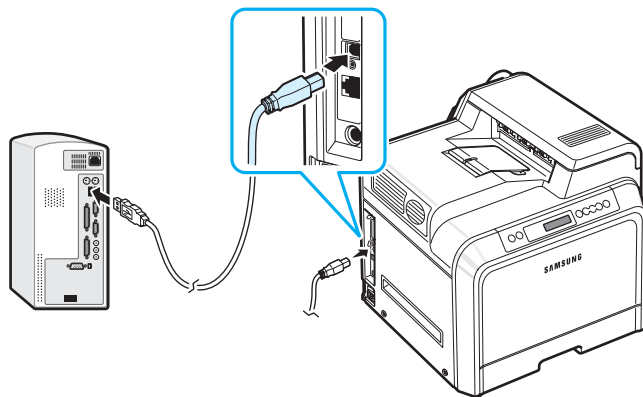

- 3 Csatlakoztassa a kábel másik végét a számítógép USB-portjához.

## Párhuzamos kábel használata

**MEGJEGYZÉS:** A nyomtató párhuzamos kábelen keresztüli történő csatlakoztatásához minősített párhuzamos kábelre van szükség. Szerezzen be egy legfeljebb 3m hosszú, IEEE 1284 szabványnak megfelelő kábelt.

- 1 Ellenőrizze, hogy mind a nyomtató, mind a számítógép kikapcsolt állapotban van.
- 2 Csatlakoztassa a párhuzamos nyomtatókábelt a nyomtató hátulján található párhuzamos csatlakozóhoz.  
Nyomja le a rögzítőfüleket a csatlakozó rögzítéséhez.

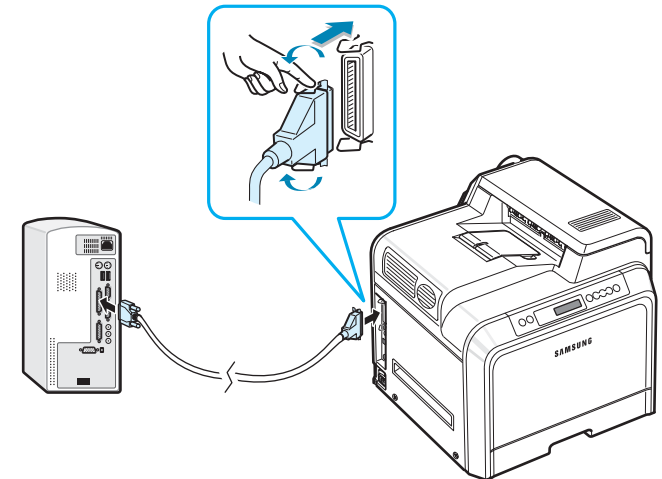

- 3 A kábel másik végét csatlakoztassa a számítógép párhuzamos portjához, majd húzza meg a csavarokat. Ha segítségre van szüksége, olvassa el a számítógép felhasználói kézikönyvét.

## Hálózati nyomtatáshoz (csak CLP-650N)

A nyomtatót Ethernet kábellel (UTP kábel RJ-45 csatlakozóval) hálózathoz is lehet csatlakoztatni.

A CLP-650N beépített hálózati kártyával rendelkezik.

### Ethernet kábel használata

- 1 Ellenőrizze, hogy mind a nyomtató, mind a számítógép kikapcsolt állapotban van.
- 2 Dugja be az Ethernet kábel egyik végét a nyomtató hátulján bal oldalt található Ethernet hálózati csatlakozóba.

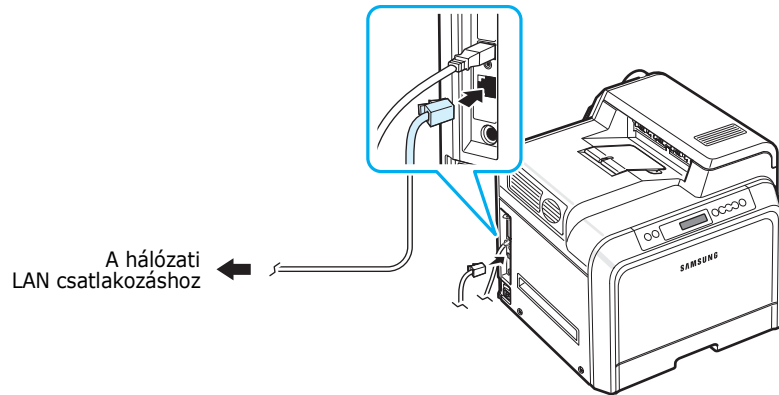

- 3 Dugja be a kábel másik végét egy LAN hálózati csatlakozóba.

**MEGJEGYZÉS:** A nyomtató csatlakoztatása után a hálózati paramétereket a kezelőpulton állíthatja be. Oldalszám: 8.1. Használhatja a kártyával szállított szoftvert is. Lásd a hálózati nyomtató felhasználói kézikönyvét.

## A nyomtató bekapcsolása

- 1 Dugja be a tápkábelt a nyomtató hátulján jobb oldalt található tápcsatlakozó aljzatba.
- 2 A kábel másik végét csatlakoztassa egy megfelelően földelt fali aljzathoz, majd kapcsolja be a nyomtatót.

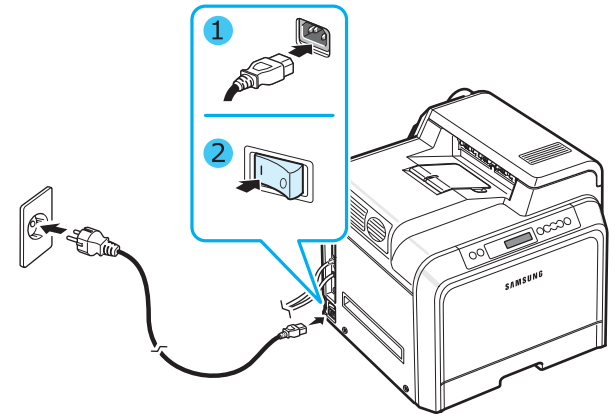

### VIGYÁZAT:

- Bekapcsolás vagy nyomtatás után egyes alkatrészek forrók lehetnek. Ügyeljen, hogy ne égesse meg magát miközben a nyomtatón dolgozik.
- Ne szerelje szét a nyomtatót, ha az be van kapcsolva vagy be van dugva. Ilyenkor fennáll az áramütés veszélye.

## Tesztoldal nyomtatása

A tesztoldal nyomtatásával lehet meggyőződni a nyomtató megfelelő működéséről.

Tesztoldal nyomtatása:

Készenléti üzemmódban nyomja le, és tartsa lenyomva 2 másodpercig az **On Line/Continue** gombot (⏏) a kezelőpulton a tesztoldal kinyomtatásához.

A nyomtató kinyomtatja a nyomtató szolgáltatásait és képességeit bemutató tesztoldalt.

## A kijelző nyelvének módosítása

A kezelőpulton megjelenő feliratok nyelvének módosításához tegye az alábbiakat:

- 1 Készenléti üzemmódban nyomja le a **Menu** gombot (☰) a kezelőpulton, amíg meg nem jelenik a „Beállítás” felirat a kijelző alsó sorában.
- 2 Nyomja le az **Enter** gombot (⌘) a menü megjelenítéséhez.
- 3 Nyomja le az **Enter** gombot (⌘) amikor az „LCD nyelve” felirat jelenik meg a kijelző alsó sorában.
- 4 Nyomja le a görgetés gombokat (⏪ vagy ⏩) amíg a használni kívánt nyelv meg nem jelenik.
- 5 Nyomja le az **Enter** gombot (⌘) a kiválasztás mentéséhez.
- 6 Nyomja le az **On Line/Continue** gombot (⏪) a készenléti üzemmódba való visszatéréshez.

## A nyomtató szoftver telepítése

*A készülék beállítása és számítógéphez csatlakoztatása után telepítenie kell a szoftvert a készülékhez adott CD-ROM-ról. A nyomtatás részleteit illetően lásd: **Szoftverszakasz**.*

A CD-ROM lemezen a következő szoftverek találhatók:

### Windows rendszerhez készült programok

Az alábbi nyomtató szoftvereket telepítheti a CD-ROM használatával.

- **Nyomtató illesztőprogram** Windows-hoz. Az illesztőprogram használatával kihasználhatja a nyomtató képességeit. A Samsung nyomtató-illesztőprogram telepítésével kapcsolatos részleteket lásd: **Szoftverszakasz**.
- **PostScript nyomtató leírás (PPD) fájl** Windows-hoz, ami lehetővé teszi a **PostScript** illesztőprogram telepítését. A PostScript nyomtató illesztőprogram telepítésével kapcsolatos részletekért lásd a **Szoftverszakasz**.
- **SmartPanel**. Nyomtatási hiba esetén jelenik meg. A SmartPanel program telepítésével kapcsolatos részleteket lásd: **Szoftverszakasz**.

### Macintosh nyomtató-illesztőprogram

Nyomtatójával Macintosh számítógépről is nyomtathat. A nyomtatószoftver telepítésével és a Macintosh rendszeren történő nyomtatással kapcsolatos részleteket lásd:

**Szoftverszakasz**.

### Linux illesztőprogram

Nyomtatójával Linux alapú számítógépről is nyomtathat. A Linux illesztőprogram telepítésével és a Linux környezetből történő nyomtatással kapcsolatos részleteket lásd:

**Szoftverszakasz**.

## Rendszerkövetelmények

Mielőtt elkezdené a telepítést, győződjön meg arról, hogy a rendszer teljesíti a minimális követelményeket. Nyomtatója az alábbi operációs rendszereket támogatja.

- Windows 98SE/Me/NT 4.0/2000/XP/2003 - Az alábbi táblázat a Windows rendszer esetén fennálló követelményeket tartalmazza.

Jellemző	Követelmények	
Operációs rendszer	Windows 98SE/Me/NT 4.0/2000/XP/2003	
Memória	98SE/Me	32 Mb
	NT 4.0/2000	64 Mb
	XP	128 Mb
	2003	256 Mb
Szabad lemezterület	98SE/Me/NT 4.0/2000/XP/2003	300 Mb
Internet Explorer	5.0 vagy későbbi verzió	

**MEGJEGYZÉS:** Windows NT 4.0/2000/XP/2003, rendszer esetén a Rendszergazda felhasználónak kell a szoftvert telepítenie.

- Mac OS 8.6 - 9.2/10.1 - 10.4 - A nyomtatás részleteit illetően lásd: **Szoftverszakasz**.
- Különbféle Linux rendszerek - A nyomtatás részleteit illetően lásd: **Szoftverszakasz**.

## A nyomtató illesztőprogram tulajdonságai

A nyomtató illesztőprogramok szolgáltatásai a következők:

- Papírforrás kiválasztása
- Papírméret, elrendezés és nyomtatási anyag típusa
- Példányszám

Az alábbi táblázatban található a nyomtató illesztőprogram szolgáltatásainak általános összefoglalása.

Szolgáltatás	Samsung saját nyomtató illesztőprogramja		
	Win98SE/Me	NT 4.0/2000/XP/2003	Linux
Szín mód	I	I	N
Nyomtatási minőség beállítása	I	I	I
Poszternyomtatás	I	I	N
Kétoldalas nyomtatás	I	I	N
Több oldal egy lapon (N lap/oldal)	I	I	I
Nyomtatási méret az oldalnak megfelelően	I	I	N
Nyomtatás átméretezéssel	I	I	N
Füzetnyomtatás	I	I	N
Első laphoz más forrás	I	I	N
Vízjel	I	I	N
Sablon*	I	I	N

\* Az Átfedés funkciót az NT 4.0 rendszer nem támogatja.

Szolgáltatás	PostScript nyomtató illesztőprogram			
	Win98SE/Me	NT 4.0/2000/XP/2003	Linux	Macintosh
Szín mód	I	I	I	I
Nyomtatási minőség beállítása	I	I	I	I
Poszternyomtatás	N	N	N	N
Kétoldalas nyomtatás	I	I	N	N
Több oldal egy lapon (N lap/oldal)	I	I	I	I
Nyomtatási méret az oldalnak megfelelően	I	I	I	I
Nyomtatás átméretezéssel	I	I	I	I
Füzetnyomtatás	N	I	N	N
Első laphoz más forrás	N	N	I	I
Vízjel	N	N	N	N
Sablon*	N	N	N	N

\* Az Átfedés funkciót az NT 4.0 rendszer nem támogatja.

**MEGJEGYZÉS:** A szoftver telepítésével és funkcióinak használatával kapcsolatban lásd: **Szoftverszakasz.**

# 3 A kezelőegység használata

Ez a fejezet mutatja be a nyomtató kezelőegységének használatát.

A fejezet tartalma:

- **A kezelőegység**
- **A kezelőegység menüinek használata**

## A kezelőegység

A nyomtató kijelzővel és hét gombbal rendelkező kezelőegysége a készülék jobb felső részén található.

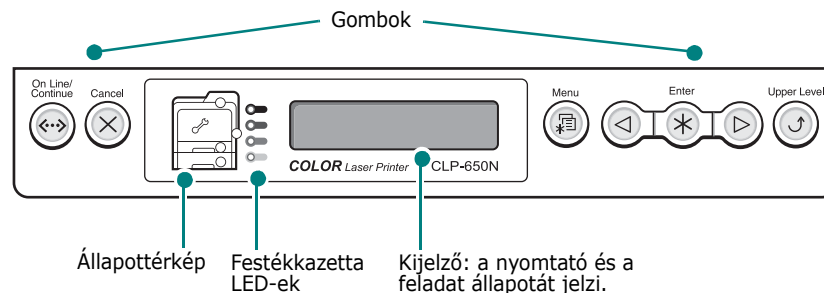











## A kijelző

Üzenet	Leírás
Kész	<ul style="list-style-type: none"><li>• A nyomtató on-line üzemmódban van, készen áll a nyomtatásra.</li><li>• Az <b>On Line/Continue</b> gomb megnyomására a nyomtató off-line üzemmódba kerül.</li></ul>
Offline	<ul style="list-style-type: none"><li>• A nyomtató off-line üzemmódban van, így nem tud nyomtatni.</li><li>• Az <b>On Line/Continue</b> gomb megnyomására a nyomtató on-line üzemmódba kerül.</li></ul>
Feldolgozás...	<ul style="list-style-type: none"><li>• A nyomtató nyomtat.</li><li>• Ha le szeretné állítani a nyomtatást, nyomja meg a <b>Cancel</b> gombot.</li></ul>
Alvó üzemmód...	<ul style="list-style-type: none"><li>• A nyomtató energiatakarékos üzemmódban van. Ha nyomtatási feladat érkezik a számítógépről, vagy bármilyen gombot megnyom, a nyomtató on-line üzemmódra vált.</li><li>• Az energiatakarékos üzemmód kikapcsolásához, vagy a beállítások módosításához lásd: 3.6. oldal.</li></ul>

Lásd „A kijelző üzenetei” a 7.15 oldalon a nyomtató üzenetek teljes felsorolásával kapcsolatban.

## Gombok

Gomb	Leírás
 (állapottérkép)	Papírelakadás esetén az állapottérkép megfelelő pontján világítani kezd egy lámpa, megmutatva az elakadás helyét. A vezérlőpult kijelzője a megfelelő hibaüzenetet is kiírja, meghatározva a papírelakadás pontos helyét. A LED-ek és a hibaüzenetek jelentésének részletes magyarázatához lásd 7.4.
 (festékkazetta a LED-ek) * Ha nincs papír közvetítőszalag telepítve a nyomtatóba, a festékhez tartozó LED-ek nem jelzik a festékkazetta állapotát.	<p>Be</p> <p>Ha egy festékkazetta kiürül, az adott kazetta színének megfelelő visszajelző világítani kezd. Cserélje ki a megadott festékkazettát egy újra. Oldalszám: 6.4.</p> <p>A visszajelző akkor is világítani kezd, ha nem megfelelő festékkazettát helyezett be. Csak a készülékéhez gyártott Samsung festékkazettákat használja.</p> <p>Máskülönben, amennyiben a festékkazettát nem a megfelelő kazettahelyre helyezte be, az ahhoz tartozó lámpa világítani kezd. A festékkazettákat mindig a megfelelő kazettahelyre telepítse.</p> <p>Villog</p> <p>Ha a festékkazetta kifogyóban van, az ahhoz tartozó lámpa a festék színével villogni kezd. Rendeljen új festékkazettát. Ideiglenesen javíthatja a nyomtatás minőségét a maradék festék újbóli egyenletes eloszlásával. Oldalszám: 6.2.</p>
	Menü üzemmódban válassza ki a megjelenített almenüt, vagy erősítse meg a módosított beállítást. A kiválasztott elemet * jellel jelöli.
	<ul style="list-style-type: none"> <li>• Nyomja le a menübe lépéshez.</li> <li>• Menü üzemmódban lenyomásra a menük között válthat.</li> </ul>
	Menü üzemmódban lenyomásra az almenük vagy beállítási opciók között válthat. A  gomb lenyomása a következő opcióra lép, a  gomb lenyomásával az előző opcióra léphet vissza.
	<ul style="list-style-type: none"> <li>• Lenyomásával törölheti az aktuális nyomtatási feladatot.</li> <li>• Menü üzemmódból lenyomva készenléti üzemmódba tér vissza.</li> </ul>
	Menü üzemmódban egy lépéssel visszalép a felső szintű menü felé.

Gomb	Leírás
	<ul style="list-style-type: none"> <li>• A gomb lenyomásával lehet az on-line és off-line üzemmódok között váltani.</li> <li>• Menü üzemmódból lenyomva készenléti üzemmódba tér vissza.</li> </ul> <p>Az <b>On Line/Continue</b> gomb színe jelzi a nyomtató állapotát.</p>
Zöld	<p>Be</p> <p>A nyomtató on-line üzemmódban van, készen áll adatok fogadására a számítógépről.</p> <p>Villog</p> <ul style="list-style-type: none"> <li>• Ha a fény lassan villog, a nyomtató adatot fogad a számítógépről.</li> <li>• Ha a fény gyorsan villog, a nyomtató adatot fogad és nyomtat.</li> </ul>
Piros	<p>Be</p> <p>Ellenőrizze a kijelzőn vagy a SmartPanel programban található üzenetet. A hibaüzenetek jelentésének részletes magyarázatához lásd: 7.15. oldal.</p> <p>Villog</p> <p>Nem súlyos hiba történt, a nyomtató a hiba elhárítására vár. Ellenőrizze a kijelzőn vagy a SmartPanel programban található üzenetet. funkciót manuálisan működtesse. A probléma elhárítása után a nyomtató folytatja a nyomtatást. A figyelmeztetés törléséhez nyomja meg a gombot.</p>
Ki	<ul style="list-style-type: none"> <li>• A nyomtató off-line üzemmódban van, így nem tud nyomtatni.</li> <li>• A nyomtató energiatakarékos üzemmódban van. Adat fogadásakor automatikusan on-line üzemmódba vált.</li> </ul>

## A kezelőegység menüinek használata

A nyomtató beállításainak módosítására több menü közül is lehet választani. A 3.3. oldal ábrája mutatja be a menüket, és a hozzájuk tartozó menüpontokat. Az egyes menüpontokat, illetve az ott kiválasztható beállításokat a 3.4. oldal és a rá következő táblázatok mutatják be részletesen.

## A kezelőegység menüinek elérése

A nyomtatót a nyomtató kezelőegységének használatával lehet beállítani.

- 1 Készenléti üzemmódban nyomja le a **Menu** gombot (Ⓜ), amíg meg nem jelenik a kívánt menü a kijelző alsó sorában.
- 2 Nyomja meg az **Enter** gombot (Ⓚ) a menü megjelenítéséhez.
- 3 Nyomja meg a görgetőgombot (⏪ vagy ⏩) amíg a kívánt menüpont meg nem jelenik az alsó sorban.
- 4 Nyomja meg az **Enter** gombot (Ⓚ) a kiválasztott elem megerősítéséhez.
- 5 Ha a menüben almenük vannak, ismételje meg a 3 és 4 lépéseket.
- 6 Nyomja meg a görgetőgombot (⏪ vagy ⏩) amíg a kívánt menüpont meg nem jelenik az alsó sorban.
- 7 Nyomja meg az **Enter** gombot (Ⓚ) a kiválasztás vagy érték mentéséhez.  
Egy csillag (\*) jelenik meg a kiválasztás mellett a képernyőn, jelezve az alapértelmezett értéket.
- 8 A menüből történő kilépéshez nyomja le a többször az **Upper Level** gombot (Ⓛ), vagy a **Cancel** gombot (ⓧ).  
60 másodpercet meghaladó inaktivitás után (nincs billentyűnyomás), a nyomtató automatikusan visszatér készenléti üzemmódba.

**MEGJEGYZÉS:** A nyomtatóhoz csatlakoztatott számítógép nyomtató illesztőprogramjának beállításai felülírják a kezelőegységen elvégzett beállításokat.

## Kezelőegység menük áttekintése

A kezelőegység menüivel állítható be a nyomtató. A kezelőegységről az alábbi menük érhetők el:

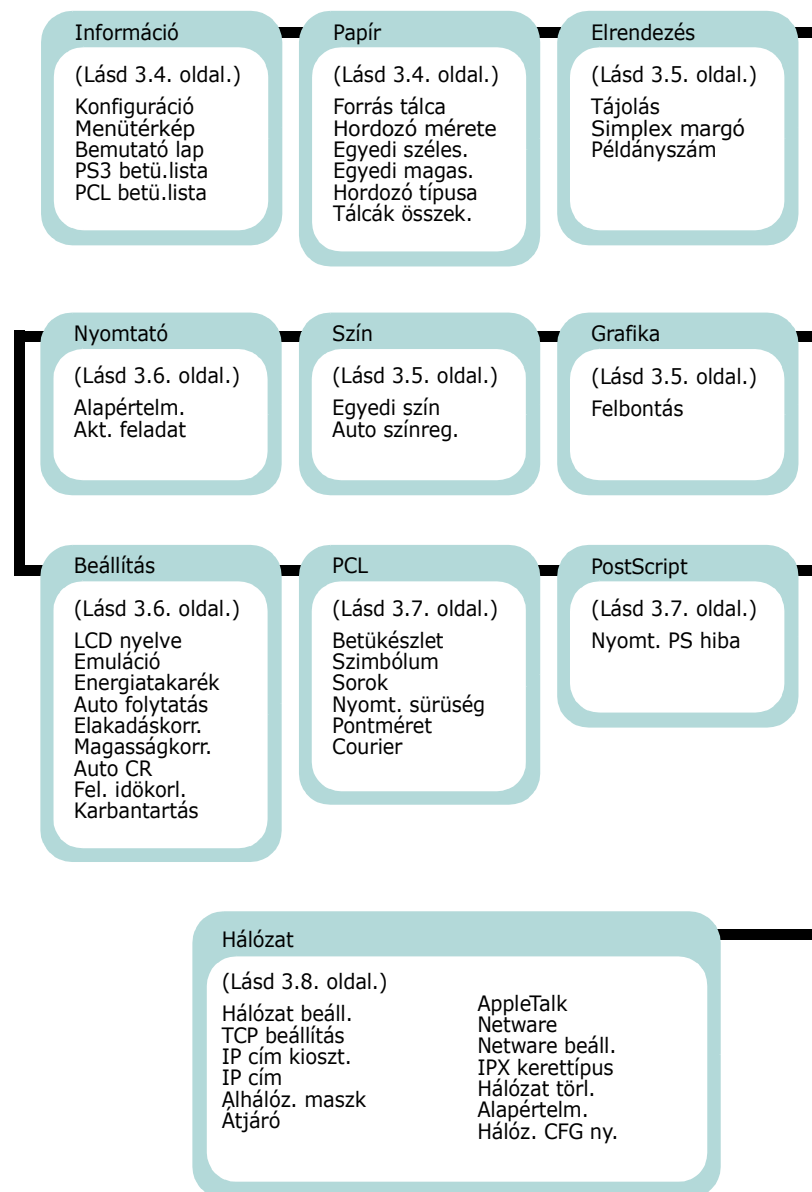



## Információ menü

Ez a menü tartalmazza a nyomtatóval és beállításával kapcsolatos összes adatot tartalmazó nyomtatható információs oldalakat.

Jellemző	Magyarázat
Konfiguráció	A konfigurációs oldal tartalmazza a nyomtató aktuális konfigurációját. Lásd: 6.1. oldal.
Menüterkép	A menüterkép mutatja be a kezelőegység menüinek elrendezését és aktuális beállításait.
Bemutató lap	A tesztdal nyomtatásával lehet meggyőződni a nyomtató helyes működéséről.
PS3 betű.lista PCL betű.lista	A betűtípus-minta a kiválasztott nyelven aktuálisan rendelkezésre álló betűtípusokat sorolja fel.

## Papír menü

Ezt a menüt a papírbemenetre és -kimenetre illetve a nyomtatóval használt adott papírfajtára vonatkozó összes beállítást tartalmazza.

(\*: az alapértelmezett érték)

Jellemző	Magyarázat
Forrás tálca	<p>Értékek: Auto. kivál., 1. tálca, MP tálca, 2. tálca, Kézi adagoló</p> <p>Ezzel az elemmel a használni kívánt tálca állítható be.</p> <ul style="list-style-type: none"> <li>Az <b>Auto kivál.</b> választásakor a nyomtató automatikusan meg tudja határozni a forrást.</li> <li>A Multi-funkciós tálca használatához válassza a <b>MP tálca</b> vagy <b>Kézi adagoló</b> lehetőséget. A <b>Kézi adagoló</b> választása esetén minden oldal nyomtatásakor meg kell nyomnia az <b>On Line/Continue</b> gombot.</li> <li>A <b>2. tálca</b> elem csak az opcionális 2. tálca telepítése esetén áll rendelkezésre.</li> </ul>
Hordozó mérete	<p>Értékek: Letter, Legal, A4, EXE, JIS B5, ISO B5, No.10 Env., Monarch Env., DL Env., C5 Env., C6 Env., US Folio, A5, A6, Egyéni, Oficio, 6 3/4 Env., No.9 Env. * Letter az USA-hoz, A4 Európához és Ázsiához</p> <p>Válassza ki a tálcába aktuálisan betöltött papír méretét.</p>



Jellemző	Magyarázat
Egyedi széles.	<p>Értékek: 90 mm ~, 210 mm (A4) 215 mm (Letter), 216 mm * Letter az USA-hoz, A4 Európához és Ázsiához</p> <p>Válassza ki a tálcába aktuálisan betöltött papír méretét. Ez a menü akkor látható, ha a <b>Hordozó mérete</b> érték beállítása <b>Egyéni</b>.</p> <ul style="list-style-type: none"> <li><b>Egyedi széles.:</b> Állítsa az egyedi szélesség értékét 90-ről 216 mm-re.</li> </ul>
Egyedi magas.	<p>Értékek: 140 mm ~, 279 mm (Letter) 297 mm (A4), 356 mm * Letter az USA-hoz, A4 Európához és Ázsiához</p> <p>Válassza ki a tálcába aktuálisan betöltött papír méretét. Ez a menü akkor látható, ha a <b>Hordozó mérete</b> érték beállítása <b>Egyéni</b>.</p> <ul style="list-style-type: none"> <li><b>Egyedi magas.:</b> Állítsa az egyedi magasság értékét 140-ről 356 mm-re.</li> </ul>
Hordozó típusa	<p>Értékek: Ki, Sima papír, Vastag, Vékony, Bankjegypap., Színes papír, Levelezőlap, Címkék, Írásv. fólia, Boríték, Előnyomott, Gyapjú, Újrahasznos.</p> <p>A Papírtípus beállítás lehetővé teszi a legjobb eredmény eléréséhez szükséges papír típusának meghatározását.</p> <ul style="list-style-type: none"> <li><b>Sima papír:</b> Válassza fényezetlen papírhoz.</li> <li><b>Vastag:</b> Válassza vastag papírhoz.</li> <li><b>Vékony:</b> Válassza vékony papírhoz.</li> <li><b>Bankjegypap.:</b> Válassza vastag papírhoz.</li> <li><b>Színes papír:</b> Válassza színes papírhoz.</li> <li><b>Levelezőlap:</b> Válassza kártyacsomagokhoz.</li> <li><b>Címkék:</b> Válassza címkékhez.</li> <li><b>Boríték:</b> Válassza borítékokhoz.</li> <li><b>Előnyomott:</b> Az előnyomtatott beállítás olyan papírokhoz való, amelyekre már nyomtattak valamit, pl. fejléct.</li> <li><b>Gyapjú:</b> Válassza ki pergamenre, például Gilbert 25% és Gilbert 100% anyagra történő nyomtatáshoz.</li> <li><b>Újrahasznos.:</b> Válassza ki újrahasznosított papírra történő nyomtatáshoz.</li> </ul>

Jellemző	Magyarázat
Tálcák összek.	<p>Értékek: Ki, Be</p> <p>Ha bármely más értéket választ az <b>Auto kivál.</b> kivételével a <b>Forrás tálcá</b> lehetőségek közül és a kiválasztott tálcá üres, a nyomtató automatikusan másik tálcából nyomtat. Ez a menüelem <b>Ki</b>-re van állítva, az <b>On Line/Continue</b> gomb lámpája narancssárgán villog és a nyomtató addig nem működik, amíg nem tesz papírt a megadott tálcába.</p>

## Elrendezés menü

Használja a **Elrendezés** menüt a nyomtatással kapcsolatos beállítások elvégzéséhez.

(\*: az alapértelmezett érték)

Jellemző	Magyarázat
Tájolás	<p>Értékek: Álló, Fekvő</p> <p>Válassza ki a nyomtatás alapértelmezett tájolását a papíron.</p> <div style="display: flex; justify-content: space-around; align-items: center;"> <div style="text-align: center;">  <p>Álló</p> </div> <div style="text-align: center;">  <p>Fekvő</p> </div> </div>
Simplex margó	<p>Értékek: 0,0" (0 mm)</p> <p>Állítsa be a nyomtatványok margóját egyoldalas nyomtatáshoz. Az értéket 0,1 mm-es lépésközzel lehet beállítani.</p> <ul style="list-style-type: none"> <li>• <b>Felső margó:</b> Állítsa be a felső margót 0,0" (0 mm) és 9,9" (250 mm) közé.</li> <li>• <b>Bal margó:</b> Állítsa be bal oldali margót 0,0" (0 mm) és 6,8" (164 mm) közé.</li> </ul>
Példányszám	<p>Értékek: 1 ~ 999</p> <p>Állítsa be a másolatok alapértelmezett mennyiségét bármely 1 és 999 közötti szám kiválasztásával.</p>

## Grafika menü

A nyomtatott karakterek és képek minőségét befolyásoló beállítások módosításához használja a **Grafika** menüt.

(\*: az alapértelmezett érték)

Jellemző	Magyarázat
Felbontás	<p>Értékek: 600dpiNormál, 1200dpiLegjob</p> <p>Adja meg az inch-enként nyomtatandó képpontok számát (dpi). A magasabb felbontás beállítása a grafikák és karakterek élesebb és tisztább nyomtatását eredményezi.</p> <ul style="list-style-type: none"> <li>• Ha többnyire szövegeket nyomtat, a legjobb minőségű kimenethez válassza a <b>600dpiNormál</b> értéket.</li> <li>• Ha a feladat bittérképes képeket, pl. szkennelt fotókat vagy grafikákat tartalmaz, a vonalak hangsúlyozása érdekében válassza az <b>1200dpiLegjob</b> beállítást.</li> </ul>

## Szín menü

Ebben a menüben adhatja meg a színbeállításokat.

(\*: az alapértelmezett érték)

Jellemző	Magyarázat
Egyedi szín	<p>Ez teszi lehetővé a kontraszt színenkénti beállítását.</p> <p><b>CMYK:</b> Az egyes festékkazettában levő festékek kontrasztjának beállítása.</p> <ul style="list-style-type: none"> <li>• <b>Alapértelm.:</b> Színek automatikus optimalizációja.</li> <li>• <b>Kézi beállítás:</b> A kiválasztott színkontraszt kézi beállítása az egyes festékkazettákhoz.</li> </ul> <p><b>MEGJEGYZÉS:</b> A legjobb színminőséghez az <b>Alapértelm.</b> beállítás ajánlott.</p>
Auto színreg.*	<p>Ez a menüpont teszi lehetővé a színes szöveg vagy ábra színeinek beállítását a képernyőn megjelenő színekhez.</p> <p><b>Futtatás most:</b> A nyomtató azonnal elindítja az automatikus színbeállítást.</p>

\* A nyomtató elmozdítását követően az **Auto színreg.** funkciót manuálisan működtesse.

## Nyomtató menü

Ez a menü teszi lehetővé a nyomtató beállításainak vagy az aktuális nyomtatási feladat törlését.

Jellemző	Magyarázat
Alapértelm.	Ez a menüpont teszi lehetővé a nyomtató értékeinek visszaállítását a gyári alapbeállításokra.
Akt. feladat	Az aktuális feladat törlés és eltávolítása a nyomtató pufferből.

## Beállítás menü

A **Beállítás** menü használatával állíthatók be különböző nyomtató szolgáltatások.

(\*: az alapértelmezett érték)

Jellemző	Magyarázat
LCD nyelve	<p>Opciók: Angol, Cseh, Dán, Holland, Finn, Francia, Német, Magyar, Olasz, Norvég, Lengyel, Portugál, Orosz, Spanyol, Svéd, Török</p> <p>Az LCD nyelve beállítás határozza meg a kezelőegység kijelzőjén megjelenő és az információs oldalakra nyomtatott szöveg nyelvét.</p>
Emuláció	<p>Értékek: Automatikusan, PCL, HEXDUMP, PS3</p> <p>A nyomtató nyelve határozza meg, hogy hogyan kommunikál a számítógép a nyomtatóval. Az <b>Automatikusan</b> választása esetén a nyomtató automatikusan módosítja a nyomtató nyelvét.</p>
Energiatakarék	<p>Opciók: 5 perc, 10 perc, 15 perc, 30 perc, 45 perc, 60 perc, 120 perc</p> <p>Amikor a nyomtató hosszabb ideig nem fogad adatot, az áramfogyasztása automatikusan lecsökken. Itt állítható be, hogy a nyomtató mennyi idő után kapcsoljon energiatakarékos üzemmódra.</p>

Jellemző	Magyarázat				
Auto folytatás	<p>Opciók: Ki, Be</p> <p>Itt határozható meg, hogy a nyomtató folytassa-e a nyomtatást, ha a benne levő papír mérete eltér az Ön által meghatározottól.</p> <ul style="list-style-type: none"> <li><b>Ki:</b> Ha a papírtípus nem egyezik, a felirat a kijelzőn marad, és a nyomtató a megfelelő papírtípus behelyezéséig off-line üzemmódban van.</li> <li><b>Be:</b> Ha a papírtípus nem egyezik, hibaüzenet jelenik meg a kijelzőn. A nyomtató 30 másodpercre off-line üzemmódra vált, majd automatikusan törli az üzenetet, és folytatja a nyomtatást.</li> </ul>				
Elakadáskorr.	<p>Opciók: Ki, Be</p> <p>Itt határozható meg, hogy a nyomtató mit tegyen papírelakadás esetén.</p> <ul style="list-style-type: none"> <li><b>Ki:</b> A nyomtató nem nyomtatja újra az oldalakat. Ezzel a beállítással javítható a nyomtatási teljesítmény.</li> <li><b>Be:</b> A nyomtató automatikusan újraindítja az oldalakat a papírelakadás elhárítása után.</li> </ul>				
Magasságkorr.	<p>Opciók: Alacsony, Magas, Magasabb, Nagyon magas</p> <p>A nyomtatási minőség optimalizációja a tengerszint feletti magasságnak megfelelően.</p>				
Auto CR	<p>Értékek: LF, LF+CR</p> <p>Ez a menüelem teszi lehetővé a szükséges kocszi-visszaugrás hozzárendelését minden egyes soremeléshez.</p> <p>Vegye figyelembe a következő példákat:</p> <table style="margin-left: auto; margin-right: auto;"> <tr> <td style="border: 1px solid black; padding: 5px; text-align: center;">AA BB CC</td> <td style="border: 1px solid black; padding: 5px; text-align: center;">AA BB CC</td> </tr> <tr> <td style="text-align: center;">LF</td> <td style="text-align: center;">LF+CR</td> </tr> </table>	AA BB CC	AA BB CC	LF	LF+CR
AA BB CC	AA BB CC				
LF	LF+CR				
Fel. időkorl.	<p>Értékek: 0 ~ 1800 mp</p> <p>Itt állíthatja be azt az időt, hogy a nyomtató meddig várjon az olyan nyomtatási feladat utolsó oldalának kinyomtatásával, amely nem az oldal kinyomtatására vonatkozó paranccsal végződik. Nyomtatási időtűlépés esetén a nyomtató a nyomtatópufferben levő oldalt nyomtatja ki.</p>				

Jellemző	Magyarázat
Karbantartás	<p>Itt lehet a festékkazettákat és egyéb fogyóanyagokat karbantartani.</p> <ul style="list-style-type: none"> <li>• <b>Többi ellenőrző:</b> Ez az elem megjeleníti a kellékek használati szintjét. <ul style="list-style-type: none"> <li>- <b>Levilág. egys.</b></li> <li>- <b>MP felv. görgő, 1. tálca görgő, 2. tálca görgő:</b> Ezeket a menüpontokat csak szerviztechnikusok használhatják.</li> </ul> </li> <li>• <b>Fogyás figyel.:</b> Ebben a menüpontban adható meg, hogy mit tegyen a nyomtató a fogyóanyagok elhasználódása esetén. <ul style="list-style-type: none"> <li><b>Ki:</b> A nyomtató nem jeleníti meg a figyelmeztető üzenetet.</li> <li><b>Be:</b> A nyomtató megjeleníti a figyelmeztető üzenetet.</li> </ul> </li> </ul>

## PCL menü

Ez a menü állítja be a PCL emuláció konfigurációját. Beállíthatja a betűtípust, szimbólumtípust, az oldalankénti sorok számát és a pontméretet.

(\*: az alapértelmezett érték)

Jellemző	Magyarázat
Betűkészlet	<p>Értékek: PCL1 ~ PCL54</p> <p>Kiválaszthatja a PCL emulációhoz használt standard betűtípust.</p> <ul style="list-style-type: none"> <li>• A PCL1~PCL7 betűk közötti intervalluma rögzített, a PCL8~PCL44 intervalluma arányos a betűtípussal és a pontmérettel. A PCL1~PCL7 betűméretét a <b>Kar.sűrűség</b> elem használatával állíthatja be, a PCL8~PCL44 méretét pedig a <b>Pontméret</b> menüelemmel.</li> <li>• A PCL45~PCL54 intervalluma és pontmérete rögzített.</li> </ul>
Szimbólum	<p>Értékek: PC8 ~ PC1004</p> <p>Ez a menüelem választja ki a PCL emulációban használt szimbólumot. A szimbólum a betűk nyomtatásakor használt számok, jelölések és speciális jelek csoportja.</p>

Jellemző	Magyarázat
Sorok	<p>Értékek: 5 ~ 128</p> <p>Ez a menüelem teszi lehetővé a függőleges sorköz beállítását 5 és 128 sor között az alapértelmezett papírmérethez. A vonalak a papírméretnek és a tájolásnak megfelelően különbözhetnek.</p>
Nyomt. sűrűség	<p>Értékek: 0.44 ~ 99.99 (0,01 unit)</p> <p>Ha a PCL1 és PCL7 közötti értéket választ a <b>Betűkészlet</b> menüből, meghatározhatja a betűtípus méretét annak megadásával, hogy hány karakter kerüljön kinyomtatásra egy vízszintes gépelt inch-ben. A legjobb méret az alapértelmezett érték, azaz 10.</p>
Pontméret	<p>Értékek: 4.00 ~ 999.75 (0,25 unit)</p> <p>Ha a PCL8 és PCL44 közötti értéket választ a <b>Betűkészlet</b> menüből, meghatározhatja a betűtípus méretét a karakterek betűtípuson belüli magasságának megadásával.</p>
Courier	<p>Értékek: Normál, Sötétszürke</p> <p>Ez a menüelem teszi lehetővé a Courier betűtípus használandó verziójának kiválasztását.</p>

## PostScript menü

Ez a menü szolgáltatja a PS hiba nyomtatása menüelemet.

(\*: az alapértelmezett érték)

Jellemző	Magyarázat
Nyomt. PS hiba	<p>Értékek: Ki, Be</p> <p>Választhat, hogy nyomtasson-e a nyomtató hibalistát PS-hiba keletkezésekor.</p> <ul style="list-style-type: none"> <li>• A PS 3 emulációs hibák nyomtatásához válassza az <b>Be</b> beállítást. Hiba keletkezésekor a feladat feldolgozása megáll, hibaüzenet jelenik meg, és a nyomtató törli magából a feladatot.</li> <li>• Ha a menü beállítása <b>Ki</b>, a feladat törlése hibaüzenet nélkül történik meg.</li> </ul>

## Hálózat menü (csak CLP-650N)

Itt állítható be a nyomtatóhoz telepített hálózati csatlólkártya a hálózati beállításoknak megfelelően. A hálózati csatlólkártya firmware-e frissíthető, a konfigurációja pedig kinyomtatható.

(\*: az alapértelmezett érték)

Jellemző	Magyarázat
Hálózat beáll.	<p>Opciók: Igen, Nem</p> <p>Ha a <b>Igen</b> opciót választja, a TCP/IP, Netware és AppleTalk menüket tudja beállítani.</p>
TCP beállítás	<p>Opciók: Igen, Nem</p> <p>Itt adható meg az IP cím.</p> <p>Ha az <b>Igen</b>, opciót választja, megadhatja az IP címet.</p> <p>Ha a <b>Igen</b> opciót választja ki, megjelenik az <b>IP cím kioszt.</b> opció a kijelzőn. Ezután beállítható az IP cím lekérdezésének módja.</p>
IP cím kioszt.	<p>Opciók: Statikus, BOOTP, DHCP</p> <p>Ezt csak akkor állíthatja be, ha a <b>TCP beállítás</b> menüpontban az <b>Igen</b> opciót választotta.</p> <ul style="list-style-type: none"> <li>• <b>Statikus:</b> Itt adható meg manuálisan az IP cím, az alhálózati maszk és az átjáró.</li> <li>• <b>BOOTP:</b> A BOOTP kiszolgáló teszi lehetővé az IP cím automatikus kiosztását.</li> <li>• <b>DHCP:</b> A DHCP kiszolgáló teszi lehetővé az IP cím automatikus kiosztását.</li> </ul>
IP cím	<p>Ezt csak akkor állíthatja be, ha az <b>IP cím kioszt.</b> menüpontban a <b>Statikus</b> opciót választotta. Itt állítható be manuálisan az IP cím. A görgetés gomb lenyomásával állítsa be az első bájt értékét 0 és 255 között, majd nyomja le az <b>Enter</b> gombot.</p> <p>Ugyanígy állíthatja be a második, harmadik és negyedik bájtot is.</p>
Alhálóz. maszk	<p>Ezt csak akkor állíthatja be, ha az <b>IP cím kioszt.</b> menüpontban a <b>Statikus</b> opciót választotta. Itt állítható be manuálisan az alhálózati maszk. A görgetés gomb lenyomásával állítsa be az első bájt értékét 0 és 255 között, majd nyomja le az <b>Enter</b> gombot.</p> <p>Ugyanígy állíthatja be a második, harmadik és negyedik bájtot is.</p>

Jellemző	Magyarázat
Átjáró	<p>Ezt csak akkor állíthatja be, ha az <b>IP cím kioszt.</b> menüpontban a <b>Statikus</b> opciót választotta. Itt állítható be manuálisan egy átjáró. A görgetés gomb lenyomásával állítsa be az első bájt értékét 0 és 255 között, majd nyomja le az <b>Enter</b> gombot.</p> <p>Ugyanígy állíthatja be a második, harmadik és negyedik bájtot is.</p>
AppleTalk	<p>Opciók: Be, Ki</p> <p>Itt állítható be, hogy Macintosh számítógép esetén kívánja-e az AppleTalk protokollt használni. Ha az <b>Be</b> opciót választja ki, engedélyezi az AppleTalk használatát.</p>
Netware	<p>Opciók: Be, Ki</p> <p>Itt választható ki a Netware hálózati protokoll használata.</p> <p>Ha a <b>Be</b>, opciót választja, elérhetővé válik a Netware beáll. menü.</p> <p>A <b>Netware beáll.</b> menüben határozható meg a hálózaton alkalmazott kerettípus paraméter.</p>
Netware beáll.	<p>Opciók: Igen, Nem</p> <p>Ezt csak akkor állíthatja be, ha a <b>Netware</b> menüpontban a <b>Be</b> opciót választotta. Itt választható ki, hogy megadja-e a kerettípus paramétert. Válassza az <b>Igen</b> opciót a kerettípus meghatározásához.</p> <p>Ha az <b>Igen</b> lehetőséget választja, a kijelzőn megjelenik az <b>IPX kerettípus</b> opció.</p>
IPX kerettípus	<p>Értékek: Automatikus, EN_8022, EN_8023, EN_II, EN_SNAP</p> <p>Ezt csak akkor állíthatja be, ha a <b>Netware beáll.</b> menüpontban az <b>Igen</b> opciót választotta. Itt választható ki az IPX kerettípus.</p> <ul style="list-style-type: none"> <li>• <b>Automatikus:</b> A kerettípust automatikus is beállíthatja.</li> <li>• <b>EN_8022:</b> Az érték kiválasztásával az IEEE 802.2 kerettípus kerül használatra.</li> <li>• <b>EN_8023:</b> Az érték kiválasztásával az IEEE 802.2 kerettípus kerül használatra.</li> <li>• <b>EN_II:</b> Az érték kiválasztásával az ETHERNET II kerettípus kerül használatra.</li> <li>• <b>EN_SNAP:</b> Az érték kiválasztásával a SNAP kerettípus kerül használatra.</li> </ul>
Hálózat törl.	Kiválasztása újraindítja hálózati csatlólkártyát.

Jellemző	Magyarázat
Alapértelm.	Ezt az opciót kiválasztva a rendszer újraindul a hálózati konfiguráció gyári alapértelmezett értékeivel.
Hálóz. CFG ny.	Információs oldal nyomtatása az Ön által megadott hálózati beállításokkal.

# 4 Nyomtatási anyagok használata

Ez a fejezet bemutatja a nyomtatóhoz használható papírtípusokat, és a különböző papírtálcákba helyezésének megfelelő módjait a legjobb nyomtatási minőség elérése érdekében.

A fejezet tartalma:

- **Papír és egyéb anyagok kiválasztása**
- **Papír betöltése**
- **Speciális nyomtatási anyagok használata**

## Papír és egyéb anyagok kiválasztása

Készülékével különböző anyagokra nyomtathat, pl.: sima papírra, borítékra, címkékre, levelezőlapra stb. Lásd: „Speciális nyomtatási anyagok használata” a 4.4 oldalon. A legjobb nyomtatási eredmény érdekében csak jó minőségű fénymásolópapírt használjon.

A nyomtatási anyagok kiválasztásakor vegye figyelembe az alábbiakat:

- **Kívánt eredmény:** A kiválasztott papír meg kell, hogy feleljen az adott alkalmazásnak.
- **Méret:** Bármilyen méretű papír használható, ha az megfelelő a papíradagolóban beállítható méretnek.
- **Súly:** A készülék az alábbi súlyú papírokat támogatja:
  - 20 - 24 lbs (75 - 90 g/m<sup>2</sup>) finom papír az 1. tálcához és az opcionális 2. tálcához
  - 20 - 43 lbs (75 - 163 g/m<sup>2</sup>) finom papír a multi-funkciós tálcához
- **Világosság:** Egyes papírok fehérebbek másoknál, és élesebb, élettelibb képet adnak.
- **A felület simasága:** A papír simasága befolyásolja a papíron megjelenő nyomat élességét.



**VIGYÁZAT:** A 10.3. oldal specifikációinak nem megfelelő anyagok használata olyan problémákhoz vezethet, melyeket csak szakszervizben lehet javítani. A fentiekből eredő javítások nem tartoznak a jótállási, és egyéb szerviz-megállapodások hatálya alá.

## Méret és kapacitás

Méret	Bemeneti forrás/kapacitás*			
	1. tálca	2. tálca (opcionális)	Multi-funkciós tálca	
			Automatikus adagoló	Kézi adagoló
<b>Sima papír</b>	250	500	100	1
<b>Borítékok**</b>	—	—	10	1
<b>Címkék**</b>	—	—	10	1
<b>Levelezőlap**</b>	—	—	10	1

\* A papír vastagságától függően csökkenhet a maximális kapacitás.

\*\* Ha folyamatos elakadást tapasztal, egyszerre csak egy lapot adagoljon a multi-funkciós tálca használatával.



**VIGYÁZAT:** E nyomtatóval nem használhat írásvetítő fóliát.

## Útmutató papír és speciális anyagok használatához

Papírok, borítékok, vagy egyéb különleges anyagok kiválasztásakor és betöltésekor vegye figyelembe a következőket:

- Nedves, gyűrött, ráncos, vagy szakadt papír használata papírelakadást és rossz nyomtatási minőséget eredményezhet.
- Csak vágott élű papírt használjon. Ne használjon több részből álló papírt.
- A legjobb nyomtatási minőség eléréséhez használjon jó minőségű fénymásolópapírt.
- Ne használjon olyan papírt, amin egyenetlenségek, mint pl.: gemkapocs vagy tűzőkapocs vannak.
- Ne próbáljon nyomtatás közben tálcába helyezni papírt, és soha ne töltsen túl a tálcát. Ez papírelakadást okozhat.
- Ne használjon dombornyomott, perforált, túl sűrű, vagy túl durva mintázatú papírt.
- A színes papírnak a fehér fénymásolópapírral megegyező jó minőségűnek kell lennie. A festékpigmenteknek károsodás nélkül kell ellenállniuk a nyomtató 180 °C (356 °F) nyomtatási hőmérsékletének 0,1 másodperces időtartamig. Ne használjon olyan színes papírt, amelyre a színes bevonatot a gyártás után vitték fel.
- Az előrenyomott úrlapokat olyan nem gyúlékony, hőálló tintával kell nyomtatni, ami nem olvad meg, vagy párolog el, és nem bocsát ki veszélyes anyagokat a nyomtatási hőmérsékleten.
- A papírt a felhasználásig tárolja az eredeti csomagolásban. A papírtároló dobozokat ne helyezze a padlóra, tegye őket polcra vagy raklapra.

- Ne tegyen a papírok tetejére nehéz tárgyakat, függetlenül attól, hogy ki vannak-e már véve a csomagolásból.
- Tartsa távol a papírt nedvességtől, közvetlen napfénytől, vagy egyéb olyan hatástól, ami következtében az hullámossá, ráncossá válhat.

**MEGJEGYZÉS:** Ne használjon többpéldányos nyomtatópapírt és másolópapírt. Az ilyen papírtípusok nyomtatási hőmérsékleten instabilak, füstölnek, vagy károsítják a nyomtatót.

## Papír betöltése

A papír megfelelő betöltése segít elkerülni a papír elakadását, és ez biztosítja a problémamentes nyomtatást. Ne vegye ki a tálcát nyomtatási feladat végrehajtása közben. Ha ezt teszi, az a papír elakadását okozhatja. Lásd „Méret és kapacitás” a 4.1 oldalon az adott tálca megfelelő kapacitásával kapcsolatban.



**VIGYÁZAT:** E nyomtatóval nem használhat írásvetítő fóliát.

### Az 1. tálca használata

Töltse a leggyakrabban használt nyomtatási anyagot az 1. tálcába.

Az 1. tálca maximum 250 sima A4 vagy letter méretű papírlapot tud tárolni.

Az opcionális papírtálca (2. tálca) beszerelésekor azt az 1. tálca alá kell helyezni, és további 500 papírlap tölthető a nyomtatóba. Lásd 9.1 további információkért az opcionális 2. tálca felszereléséhez.

A papír betöltéséhez, húzza ki a tálcát, és töltsse be a papírt **a nyomtatási oldalával felfelé.**

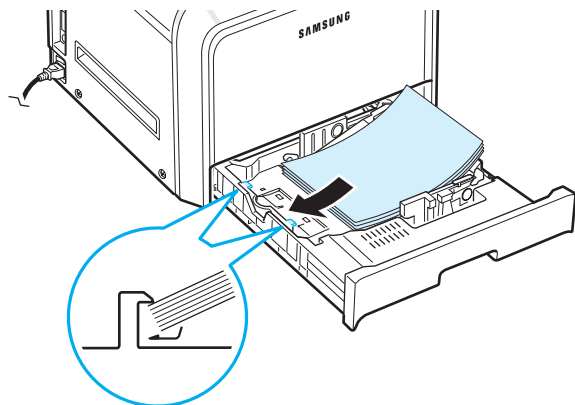

A papír papírtalcába való töltésével kapcsolatos részletes tudnivalók itt olvashatók: „Papír betöltése” a 2.4 oldalon.

**MEGJEGYZÉS:** Ha papíradagolási problémák lépnének fel, egyszerre csak egy lapot töltsön a multi-funkciós tálcába.

## Az opcionális tálca használata

Az opcionális tálca (2. tálca) maximum 500 sima papírlapot tud tárolni.

Ha papírt szeretne tölteni a 2. tálcába, kövesse a 2.4. oldal oldal papírbetöltési utasításait.

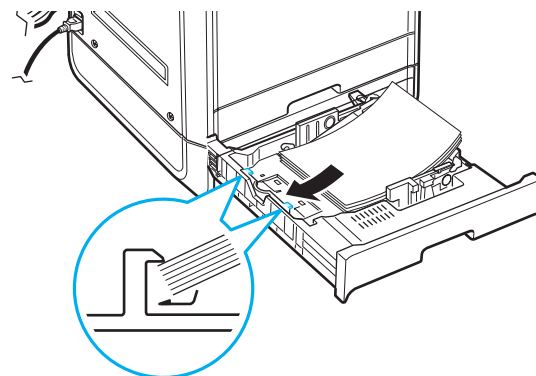

### A multi-funkciós tálca használata

A multi-funkciós tálca a nyomtató jobb oldalán található. Használaton kívül a tálca becsukható, így a nyomtató kevesebb helyet foglal.

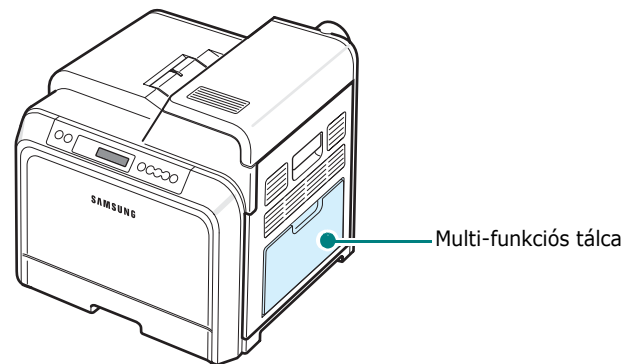

A multi-funkciós tálca többféle méretű és típusú anyagot adagolhat, mint pl. levelezőlap vagy boríték. A multi-funkciós tálca használható még egyszeri nyomtatási feladatokhoz fejleces papírra, színes elválasztólapra, vagy egyéb olyan speciális nyomtatási anyagra, amit általában nem a papírtalcában tárol. Egyszerre körülbelül 100 sima papírlap, 10 boríték, 10 levelezőlap vagy 10 címke lehet a tálcában.

- Egyszerre csak egyféle méretű nyomtatási anyagot helyezzen a multi-funkciós tálcába.
- A papírelakadás megakadályozása érdekében ne tegyen további papírt a készülékbe, amíg van papír a multi-funkciós tálcában. Ez egyéb típusú nyomtatási anyagokra is vonatkozik.
- A nyomtatási anyagokat nyomtatási oldallal lefelé, a felső éllel kell a multi-funkciós tálcába helyezni, a tálca közepére pozícionálva.



Nyomatási anyagok behelyezése a multi-funkciós tálcába:

- 1 Engedje le a multi-funkciós tálcát, és hajtsa ki a papírtámaszt az ábra szerint.

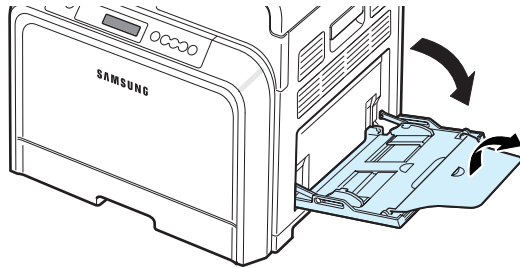

- 2 Ha papír használ, betöltés előtt hajlítsa meg és egyenesítse ki a papírcsomagot.

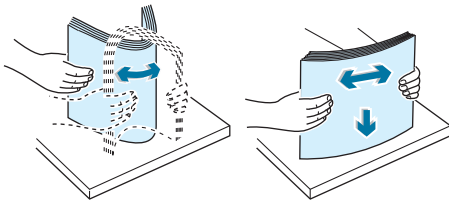

- 3 A nyomtatási anyagot **nyomtatandó oldalával lefelé helyezze el.**

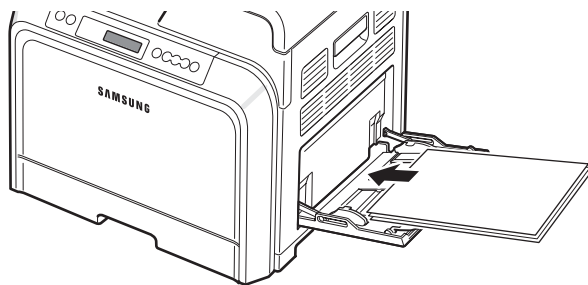

- 4 Szorítsa össze a papírvezetőket, és csúsztassa addig, amíg el nem éri a nyomathordozó oldalát anélkül, hogy meggyúrná.

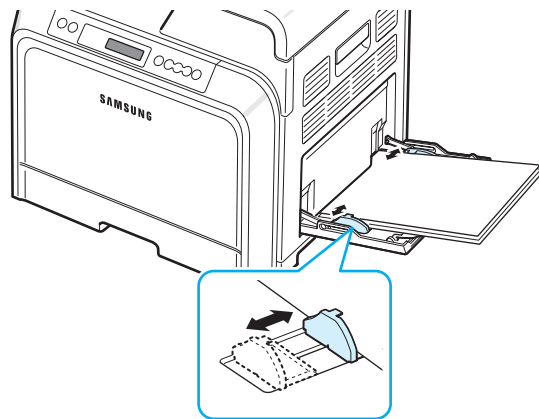

Ha az egyik oldalon már nyomtatott papírra szeretne nyomtatni a multi-funkciós tálcából, a nyomtatott oldalnak felfelé kell néznie, a nem hajlott felével a nyomtató felé. Ha papírproblémákat tapasztal, fordítsa meg a papírlapot.

**MEGJEGYZÉS:** Győződjön meg róla, hogy nem helyezett be túl sok nyomtatási anyagot. A nyomtatási anyagok elhajlanak ha túl nagy csomagot helyez be, vagy azt túlságosan benyomja.

- 5 Dokumentum nyomtatásakor állítsa a papírforrást **Multi-funkciós tálcá** értékre, majd válassza ki a megfelelő papírméretet, és adja meg a szoftver alkalmazás számára. A nyomtatás részleteit illetően lásd: **Szoftverszakasz.**

**MEGJEGYZÉS:** Nyomtatás után hajtsa vissza a papírtámaszt, és csukja be a multi-funkciós tálcát.

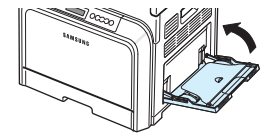

## A kézi adagoló használata

Dokumentum nyomtatásakor a **Papír** beállítófülön belül **Forrás**-ként a **Kézi adagolót** kiválasztva behelyezhet egy oldalnyi nyomtatási anyagot a multi-funkciós tálcába. A nyomtatási beállításokkal kapcsolatos információkhoz lásd: **Szoftverszakasz.** A kézi papíradagolás akkor hasznos, ha minden oldal kinyomtatása után ellenőrizni kívánja a nyomtatás minőségét.

A papírbetöltési folyamat majdnem megegyezik a multi-funkciós tálcánál leírtakkal, azzal a különbséggel hogy a papírt laponként kell a tálcába adagolni. Küldje el az első oldal nyomtatási adatait a számítógépről, majd nyomja le az **On Line/Continue** gombot (⏪) a kezelőegységen minden további oldal nyomtatásához.

- 1 Engedje le a multi-funkciós tálcát, és hajtsa ki a papírtámaszt az ábra szerint.
- 2 Töltsön be egy lap nyomathordozót **a nyomtatási oldalával lefelé.**

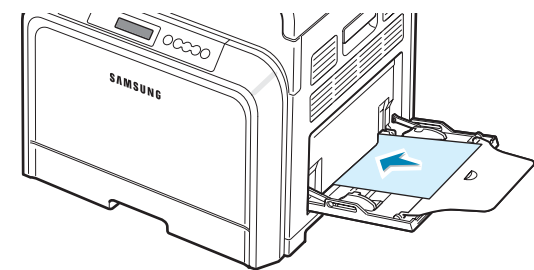

- 3** Szorítsa össze a papírvezetőket, és csúsztassa addig, amíg el nem éri a papír oldalát anélkül, hogy meggyűrné.

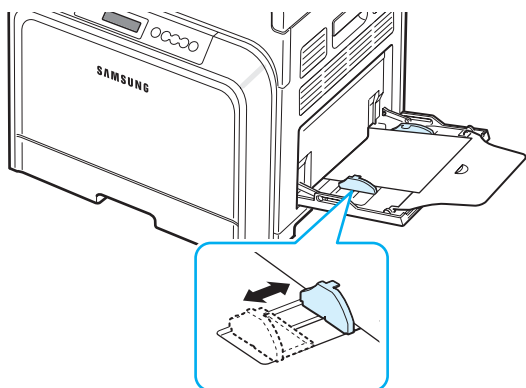

- 4** Dokumentum nyomtatásakor állítsa a papírforrást **Kézi adagoló** értékre, majd válassza ki a megfelelő papírméretet, és adja meg a szoftver alkalmazás számára. A nyomtatás részleteit illetően lásd: **Szoftverszakasz**.

- 5** Nyomtatassa ki a dokumentumot.

- 6** Nyomja le az **On Line/Continue** gombot (☺).

A nyomtató felveszi a nyomtatási anyagot és nyomtatni kezd.

**MEGJEGYZÉS:** Ha nem nyomja meg a gombot, kis szünet után a papír automatikusan betöltődik a nyomtatóba.

- 7** Egy oldal kinyomtatása után helyezze a következő lapot a multi-funkciós tálcába, majd nyomja meg az **On Line/Continue** gombot (☺).

Ismételje meg a fenti lépéseket minden nyomtatandó oldal esetén.

## Speciális nyomtatási anyagok használata

### Nyomtatás borítékra

- Borítékokat csak a multi-funkciós tálcába helyezzen.
- Csak lézernyomtatókhöz javasolt borítékokat használjon. Mielőtt borítékokat helyezne a multi-funkciós tálcába, ellenőrizze azok épségét, és hogy nem ragadtak-e össze.
- Ne helyezzen a nyomtatóba pecsételt borítékot.
- Soha ne használjon kapcsos, tépett, ablakos, béléses, vagy öntapadós ragasztóval ellátott borítékot.

Borítékok nyomtatása:

- 1** Nyissa ki a multi-funkciós tálcát, és hajtsa ki a papírtámaszt.

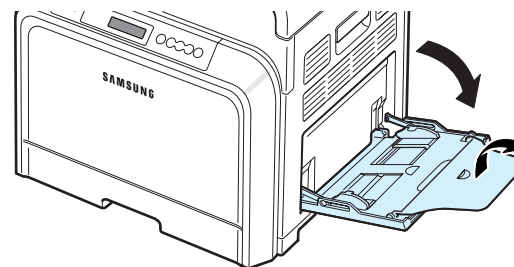

- 2** Betöltés előtt hajlítsa meg és egyenesítse ki a borítékcsoportot a borítékok elválasztásához.

- 3** Helyezze a borítékokat a multi-funkciós tálcába **a zárófüllel lefelé**. A boríték vége a bélyeg helyével megy először a nyomtatóba.

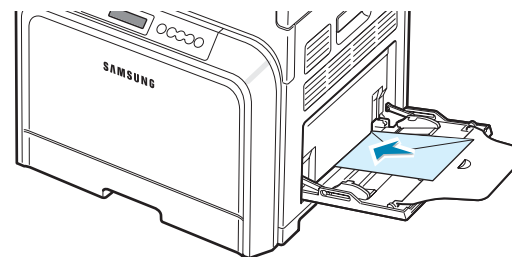

- 4** Szorítsa össze a papírvezetőket, és csúsztassa addig, amíg el nem éri a borítékcsoport oldalát anélkül, hogy meggyűrné.

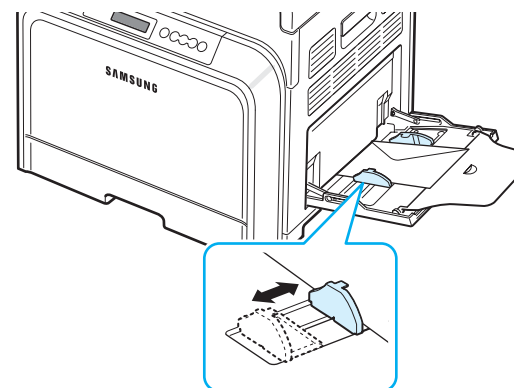

- 5** Nyomtatáskor állítsa be a papírforrást **Multi-funkciós tálcá** értékre, a papírtípust **Boríték** értékre, és adja meg a papírméretet a szoftver alkalmazásban. A nyomtatás részleteit illetően lásd: **Szoftverszakasz**.

## Nyomatás címkékre

- Csak lézernyomatókhoz javasolt címkéket használjon.
- Győződjön meg róla, hogy a címkék ragasztóanyaga képes ellenállni a 180 °C (356 °F) nyomtatási hőmérsékletnek 0,1 másodpercig.
- Győződjön meg arról, hogy a címkék között nincsen szabadon levő ragasztóanyag. Ha kilátszik a ragasztó, akkor nyomtatás közben leválhat a címkék hátoldala, és ez papírelakadást okozhat. A szabadon levő ragasztó a nyomtató alkatrészeit is károsíthatja.
- Soha ne nyomtasson ugyanarra a címkés lapra kétszer, és ne nyomtatasson hiányos címkelapra.
- Ne használjon olyan címkéket, melyek könnyen elválnak a hátlaptól, vagy ráncosak, illetve egyéb módon sérültek.
- A címkék egymásra tapadásának elkerülése érdekében ne hagyja egymáson a kinyomtatott címkéket tartalmazó lapokat a nyomtató tálcájában.

Címkék nyomtatása:

- 1 Nyissa ki a multi-funkciós tálcát, és hajtsa ki a papírtámaszt.

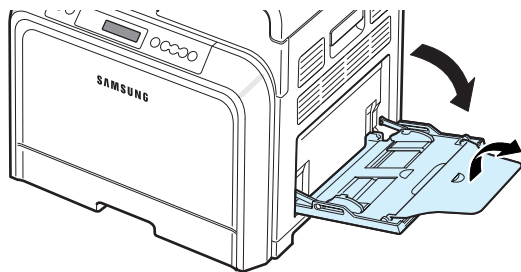

- 2 Helyezzen be címkéket a multi-funkciós tálcába a **nyomatási oldallal lefelé** és a felső rövidebb éllel előre. Állítsa be a terelőlapot a címkék szélességének megfelelően.

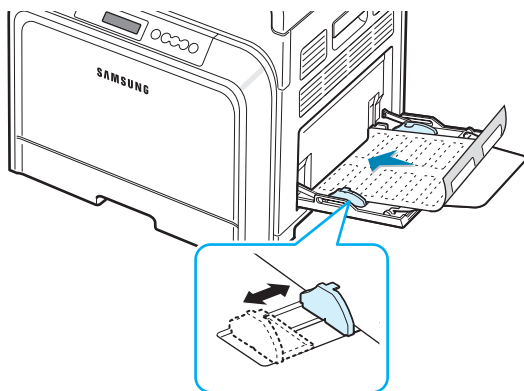

- 3 Nyomatáskor állítsa be a papírforrást **Multi-funkciós tálca** értékre, a papírtípust **Címkék** értékre, és adja meg a papírméretet a szoftver alkalmazásban. A nyomtatás részleteit illetően lásd: **Szoftverszakasz**.

## Nyomatás előnyomott papírra

- Az előnyomott papírokon már van nyomtatott anyag mielőtt nyomtatnák rájuk a nyomtatóval (például olyan papír, ahol a lap tetején előnyomott cégjelzés van).
- A levélfejléceket olyan hőálló tintával kell nyomtatni, ami nem olvad meg, vagy párolog el, és nem bocsát ki veszélyes anyagokat, amikor a nyomtató hozzávetőlegesen 0,1 másodpercig 180 °C (356 °F) fokon nyomtat.
- A levélfejléceket nem gyúlékony tintával kell nyomtatni, ami nincs káros hatással a nyomtató görgőire.
- Az űrlapokat és levélpapírokat páramentes csomagolásban kell tárolni, a tárolás közben bekövetkező változások elkerülése érdekében.
- Mielőtt előnyomott papírt, mint pl. űrlapokat vagy levélpapírt helyezne a nyomtatóba, ellenőrizze, hogy száraz-e a tinta a papíron. A nyomtatási folyamat során a nedves tinta leválhat a papírról, rontva a nyomtatás minőségén.

Nyomatás előnyomott papírra:

- 1 Nyissa ki a multi-funkciós tálcát, és hajtsa ki a papírtámaszt.

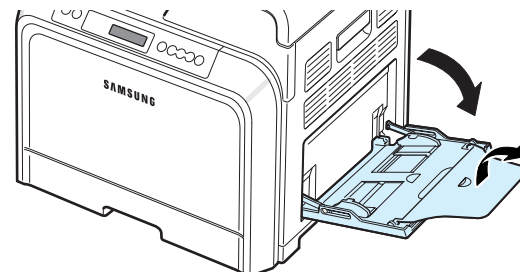

- 2 Helyezzen be címkéket a multi-funkciós tálcába a **nyomatási oldallal lefelé és a felső és rövidebb éllel** előre. Állítsa be a terelőlapokat a papírcsomag szélességének megfelelően.

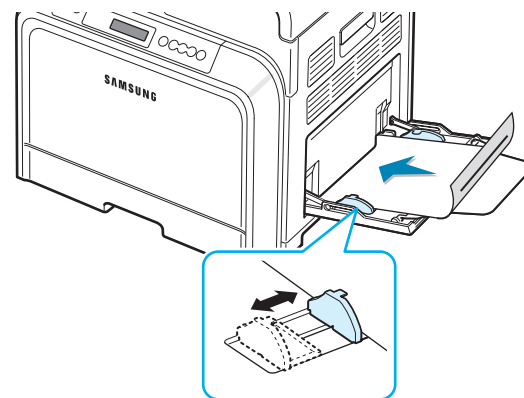

- 3 Nyomatáskor állítsa be a papírforrást **Multi-funkciós tálca** értékre, a papírtípust **Előnyomott** értékre, és adja meg a papírméretet a szoftver alkalmazásban. A nyomtatás részleteit illetően lásd: **Szoftverszakasz**.

## Nyomtatás levelezőlapra vagy egyedi méretű anyagokra

- A nyomtatóval levelezőlapokat, 3,5 x 5,5 hüvelykes (névjegy) kártyákat és egyéb egyedi méretű anyagokat is nyomtathat. A minimális nyomtatható méret 90 mm x 140 mm (3,5 x 5,5 hüvelyk) a maximum pedig 216 mm x 356 mm (8,5 x 14 hüvelyk).
- Mindig az anyag rövidebbik élét helyezze be elsőként a multi-funkciós tálcába. Ha fekvő elrendezésben szeretne nyomtatni, a beállítást a nyomtató szoftverből végezze el. Ha a papír a hosszanti élénél fogva helyezi be, az papírelakadáshoz vezethet.
- Ne helyezzen be egyszerre 10 kártyánál többet a multi-funkciós tálcába.
- Ne nyomtasson 90 mm-nél (3,5 hüvelyk) szélesebb, vagy 140 mm-nél (5,5 hüvelyk) hosszabb anyagra.
- A szoftver alkalmazásban legalább 4,3 mm-es margót hagyjon az anyag széleitől.

Nyomtatás levelezőlapra:

- 1 Nyissa ki a multi-funkciós tálcát, és hajtsa ki a papírtámaszt.

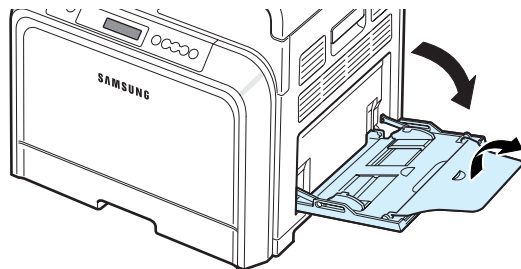

- 2 Helyezzen be hordozót a multi-funkciós tálcába a **nyomtatási oldallal lefelé és a felső rövidebb éllel előre**. Csúsztassa addig a vezetőt, amíg az éppen hozzáér a hordozókhöz, azok meghajlítása nélkül.

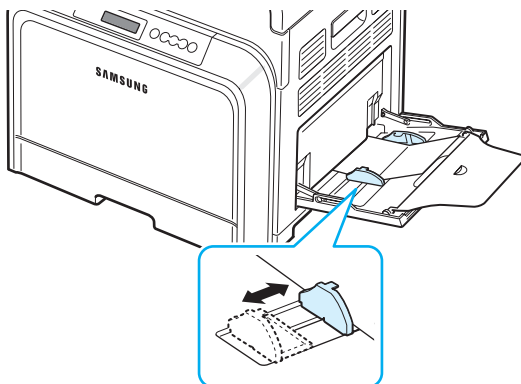

- 3 Ha dokumentumot nyomtat, állítsa a papírforrást **Multi-funkciós tálcá** értékre, és válassza ki a szoftverből a megfelelő papírtípust. A nyomtatás részleteit illetően lásd: **Szoftverszakasz**.

Ha a nyomtatási anyag mérete nincs felsorolva a **Méret** dobozban a **Papír** fülön, kattintson az **Egyéni** gombra, és adja meg kézzel a méretet.

**MEGJEGYZÉS:** Ha a levelezőlap behúzása közben a nyomathordozó elakad, fordítsa meg a papírt, és próbálja újra.

# 5 Alapvető nyomtatás

Ez a fejezet az alapvető nyomtatási feladatokat ismerteti.

- **Dokumentum nyomtatása**
- **Nyomtatási feladat törlése**

---

## Dokumentum nyomtatása

A készülék segítségével különböző Windows-alkalmazásokból, valamint Macintosh és Linux rendszerekből is lehet nyomtatni. A dokumentum nyomtatásához szükséges pontos lépések a használt alkalmazástól is függenek.

A nyomtatással kapcsolatos részleteket lásd: **Szoftverszakasz**.

---

## Nyomtatási feladat törlése

Ha a nyomtatási sorban vagy nyomtatási feladatkezelőben várakozik a feladat, mint pl. a Windows Nyomtatók mappájában, a törlés az alábbi módon oldható meg:

- 1** Kattintson a Windows **Start** gombjára.
- 2** Windows 98SE/NT 4.0/2000/Me esetén válassza ki a **Beállítások**, majd a **Nyomtatók** mappát.  
Windows XP/2003 esetén a válassza ki a **Nyomtatók és faxok** elemet.
- 3** Kattintson kétszer a **Samsung CLP-650 Series** ikonra.
- 4** A **Dokumentum** menüből válassza ki a **A nyomtatás megszakítása** (Windows 98SE/Me) vagy **Megszakítás** (Windows NT 4.0/2000/XP/2003) opciót.

---

**MEGJEGYZÉS:** Ez az ablak úgy is megnyitható, hogy a Windows tálca jobb alsó sarkában duplán a nyomtató ikonra kattint.

---

Az aktuális feladat a nyomtató kezelőpanelének **Cancel** gombja (⊗) segítségével is megszakítható.

# 6 A nyomtató karbantartása

Ez a fejezet a nyomtató és a festékkazetták karbantartásával kapcsolatos információkat ismerteti, valamint tanácsokat nyújt a legjobb minőségű és a takarékos nyomtatásra is.

A fejezet tartalma:

- **Konfigurációs oldal nyomtatása**
- **Segédanyagok cseréje**
- **Festékkazetták kezelése**
- **A festékkazetták cseréje**
- **A papír közvetítőszalag cseréje**
- **A levilágító egység cseréje**
- **A nyomtató tisztítása**
- **A nyomtató kezelése webes felületről (csak CLP-650N)**

## Konfigurációs oldal nyomtatása

Konfigurációs oldalt a nyomtató kezelőpultjának használatával is lehet nyomtatni. A konfigurációs oldalon lehet megtekinteni az aktuális beállításokat a hibaelhárításhoz, vagy opcionális összetevők, mint pl. opcionális tálca telepítésének ellenőrzését.

- 1** Készenléti üzemmódban nyomja meg a kezelőpulton található **Menu** gombot (☰).
- 2** Amikor az alsó sorban megjelenik az „Információ” felirat, a menübe történő belépéshez nyomja meg az **Enter** gombot (↵).
- 3** Amikor az alsó sorban megjelenik a „Konfiguráció” felirat, nyomja meg az **Enter** gombot (↵).

A készülék kinyomtatja a konfigurációs oldalt.

## Segédanyagok cseréje

A megfelelő teljesítmény fenntartása, a nyomtatási problémák, és az elhasznált alkatrészek következtében előforduló papírtovábbítási problémák elkerülése érdekében időről-időre ki kell cserélni a következő elemeket.

Egy adott kinyomtatott oldalszám után, vagy amikor az egyes elemek élettartama lejár, a következő elemeket kell kicserélni. A számítógép képernyőjén megjelenik a SmartPanel program ablaka, amely megmutatja, hogy melyik elem szorul cserére. A kezelőpult kijelzőjén is megjelenik egy hibaüzenet, jelezve, hogy melyik elemet kell kicserélni. Lásd alább.

Elem(ek) (Rendelési szám)	Nyomtató üzenet	Kinyomtatott oldalak	Oldalszám
Fekete festékkazetta (CLP-K600A)	Csere fekete festékkazetta	Kb. 4 000 oldal*	6.4
Színes festékkazetták (Cíán: CLP-C600A, Magenta: CLP-M600A, Sárga: CLP-Y600A)	Csere [színes] festékkazetta	Kb. 4 000 oldal*	6.4
Papír közvetítőszalag (CLP-T600A)	Közz.szal. csere	Kb. 35 000 oldal**	6.5
Levilágító egység (110V: CLP-F650A, 220V: CLP-F650B)	Levil.egys.csere	Kb. 50 000 oldal	6.7
Papírfelvető görgő***	Csere MP papírgörgő VAGY Csere 1. tálca papírgörgő VAGY Csere 2. tálca papírgörgő	Kb. 50 000 oldal	

\* Általános A4/letter méretű, az egyes színekkel 5%-os telítettségű oldalak nyomtatása esetén. Az eredmény a felhasználás körülményei és a nyomtatási mintázatok függvényében változhat.

\*\* A nyomtatható oldalak számát befolyásolhatja a működési környezet, a nyomtatások között eltelt idő, a nyomathordozó típusa és mérete.

\*\*\*Lépjen kapcsolatba a márkaszervizzel.

A pótalkatrészek beszerzéséhez vegye fel a kapcsolatot a legközelebbi Samsung márkakereskedővel, vagy a nyomtató beszerzési forrásával. Nyomatékosan javasoljuk, hogy az alkatrészek kicserélését bízva szakemberre. Ez alól kivételt képeznek a festékkazetták (lásd 6.4), a papír közvetítőszalag (lásd 6.5) és a levilágító egység (lásd 6.7).

## Festékkazetták kezelése

### A festékkazetta tárolása

Annak érdekében, hogy a festékkazettát maximálisan kihasználja, tartsa be az alábbi irányelveket:

- Ne vegye ki a festékkazettákat a csomagolásból, csak közvetlenül a felhasználás előtt.
- Ne töltsse újra a festékkazettákat. **A nyomtató garanciája nem vonatkozik az utántöltött festékkazetta által okozott károkra.**
- A festékkazettákat a nyomtatóval megegyező környezeti feltételek között tárolja.
- A festékkazetták sérülésének megelőzése érdekében ne tegye ki őket néhány percnél hosszabb ideig tartó fénysugárzásnak.

### Festékkazetta várható élettartama

A festékkazetta élettartama a nyomtatási feladatokhoz szükséges festék mennyiségétől függ. 5% fedettségű szöveg nyomtatása esetén a festékkazetták átlagban 4 000 fekete és színes oldal nyomtatására elegendő festékkal rendelkeznek. A nyomtatóval szállított festékkazetta körülbelül 2 000 oldal fekete-fehér, és 2 000 színes oldal nyomtatáshoz elegendő.

### A festék eloszlása a kazettában

Ha kevés a festék, halvány vagy világos területek jelennek meg a lapon. Ugyanígy a színes képeknél is nyomtatási színhibák léphetnek fel a színkeverés során, ha valamelyik szín festékkazettája közel áll a kiürüléshez. A számítógép monitorán megjelenik a SmartPanel program ablak, és közli, hogy melyik festékkazetta kezd kiürülni. A kezelőpult kijelzőjén ezzel egyidőben a „Kész [színes] festékk. alacs.” hibaüzenet jelenik meg.

A nyomtató az aktuális festékkazettával addig képes folytatni a nyomtatást, amíg a SmartPanel program ablaka meg nem jelenik a monitoron, és nem kéri a festékkazetta cseréjét, vagy a kezelőpult kijelzőjén megjelenő üzenet nem kéri ugyanezt.

A nyomtatási minőséget ideiglenesen javíthatja, ha a festékport egyenletesen oszlatja el a kazettában. Ha megjelenik a „[Színes] festékk. üres” üzenet, a nyomtató leáll, és új festékkazetta behelyezéséig nem folytatja a nyomtatást.

A festék elosztása a kazettában:

- 1 A fogantyúnál fogva nyissa ki teljesen a szerviznyílás fedelét.

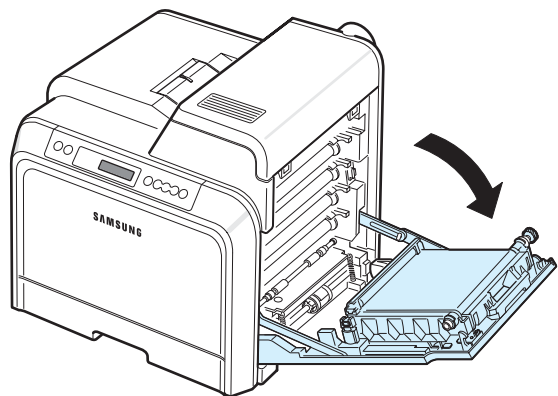

**VIGYÁZAT:**

- Ne érintse meg a festékkazetta elején kilátszó zöld henger (OPC dob) felületét se a kezével, se más dologgal. Az érzékeny terület védelme érdekében a kazettákat a rajtuk található fogantyúnál fogva tartsa.
- Ügyeljen arra, hogy meg ne sértse a papír közvetítőszalag felületét.
- Ha a szerviznyílás fedelét hosszabb ideig nyitva hagyja, fény éri a képképző egységet. Fény hatására az OPC dob tönkremegy. Csukja be a fedelet, ha az egység telepítését bármilyen ok miatt meg kell szakítani.

- 2 Fogja meg a festékkazettát a fogantyúnál, majd kifelé húzva távolítsa el a nyomtatóból.

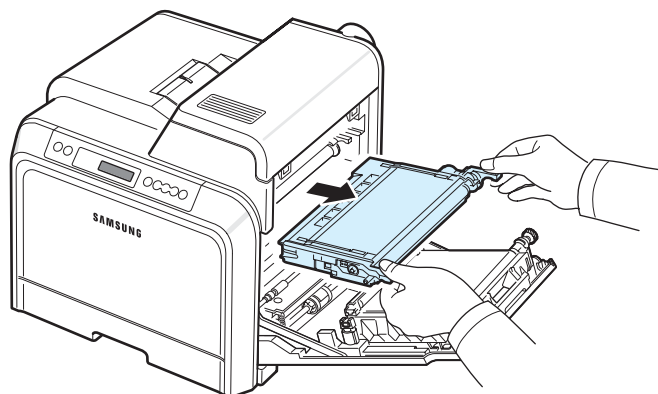

- 3 A festékkazettát a két fogantyúnál tartva, óvatosan billegtesse egyik oldalról a másikra a festék elosztásához.

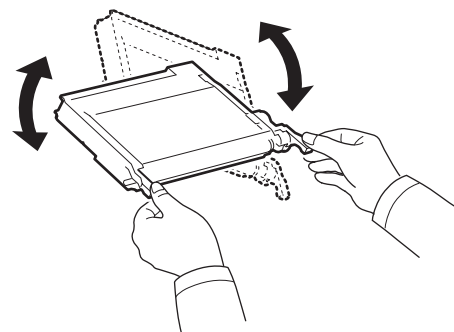

**MEGJEGYZÉS:** Ha a festékpórák a ruházatra kerül, száraz ronggyal törölje le és mossa ki hideg vízben. A meleg víz a ruhaszálakba mossa a festékpórt.

- 4 Csúsztassa vissza a festékkazettát a nyomtatóba.

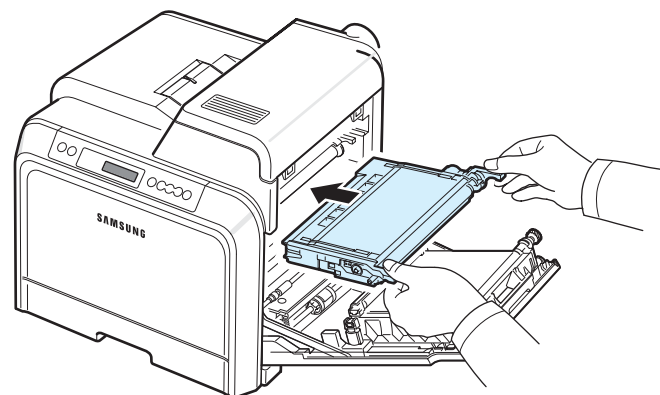

- 5 Zárja be a szerviznyílás ajtaját. Győződjön meg arról, hogy a fedél szorosan zár.

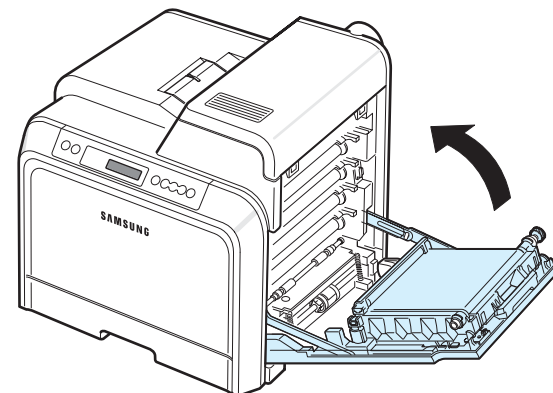

**VIGYÁZAT:** Ha a fedél nincs teljesen lezárva, a nyomtató nem működik.



## A festékkazetták cseréje

A nyomtató négy színt használ, mindegyikhez külön festékkazettával: sárga (Y), magenta (M), cián (C), és fekete (K).

Ha a kezelőpulton az egyes festékkazetták színéhez tartozó valamelyik visszajelző LED ( ) világítani kezd, a nyomtatás megáll. A kezelőpult kijelzőjén ezzel egyidőben a „[Színes] festékk. üres” hibaüzenet jelenik meg. Ekkor az adott festékkazettát ki kell cserélni. Amikor a „[Színes] festékk. üres” felirat megjelenik, a nyomtatás leáll.

A festékkazetta cseréje:

- 1 Kapcsolja ki a nyomtatót, és várjon néhány percet míg kihűl.
- 2 A fogantyúnál fogva nyissa ki teljesen a szerviznyílás fedelét.

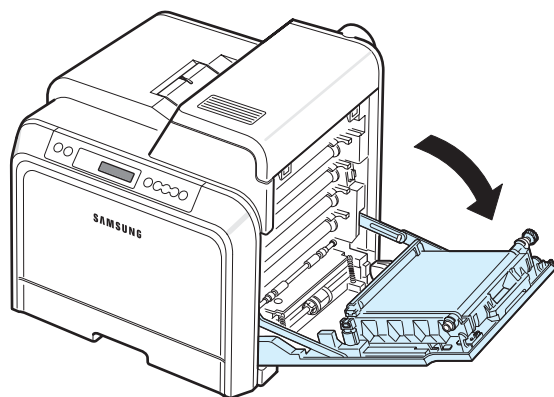

### VIGYÁZAT:

- Ne érintse meg a festékkazetta elején kilátszó zöld henger (OPC dob) felületét se a kezével, se más dologgal. Az érzékeny terület védelme érdekében a kazettákat a rajtuk található fogantyúnál fogva tartsa.
- Ügyeljen arra, hogy meg ne sértse a papír közvetítőszalag felületét.
- Ha a szerviznyílás fedelét hosszabb ideig nyitva hagyja, fény éri a képalkotó egységet. Fény hatására az OPC dob tönkremegy. Csukja be a fedelet, ha az egység telepítését bármilyen ok miatt meg kell szakítani.

- 3 Fogja meg az üres festékkazettát a fogantyúnál, majd kifelé húzva távolítsa el a nyomtatóból.

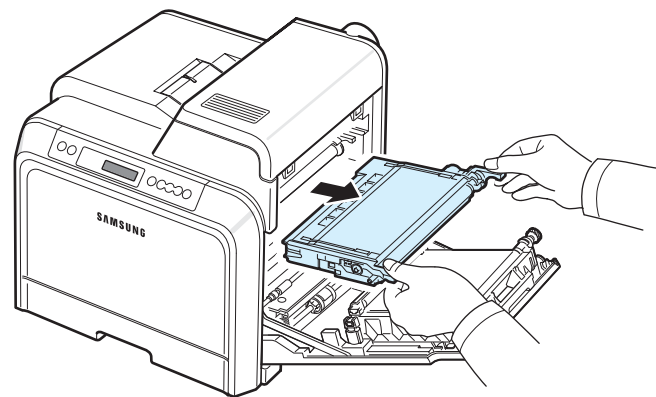

- 4 Vegyen ki egy új festékkazettát a csomagolásból.

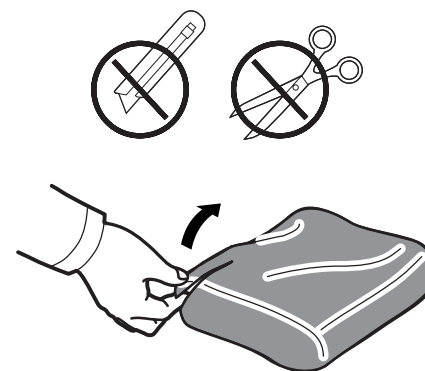

### VIGYÁZAT:

- Ne használjon éles tárgyakat, mint pl. kés vagy olló a festékkazetták kibontásához a csomagolásból. Ellenkező esetben megrongálhatja a festékkazettákat.
- A sérülés megelőzése érdekében ne tegye ki a festékkazettát néhány percnél hosszabb ideig tartó fénysugárzásnak. Szükség esetén fedje be egy papírdarabbal.

- 5 A festékkazettát a két fogantyújánál tartva, óvatosan billegesse egyik oldalról a másikra a festék egyenletes eloszlásához.

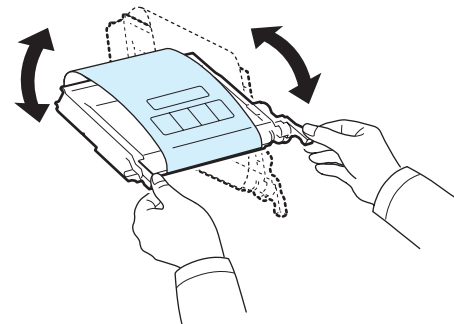

- 6 Helyezze a festékkazettát sík felületre az ábra szerint, majd a szalag eltávolításával vegye le a papírcsomagolást.

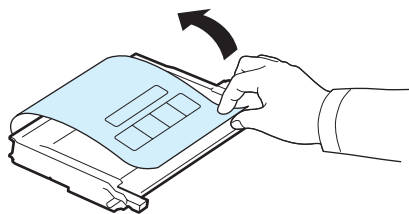

**MEGJEGYZÉS:** Ha a festékpórá a ruházatra kerül, száraz ronggyal törölje le és mossa ki hideg vízben. A meleg víz a ruhaszálakba mossa a festékpórt.

- 7 Győződjön meg arról, hogy a festékkazetta színe megegyezik a kazettahely színével, majd fogja meg a fogantyút a kazetta két szélén. Tolja be a helyére a festékkazettát kattanásig.

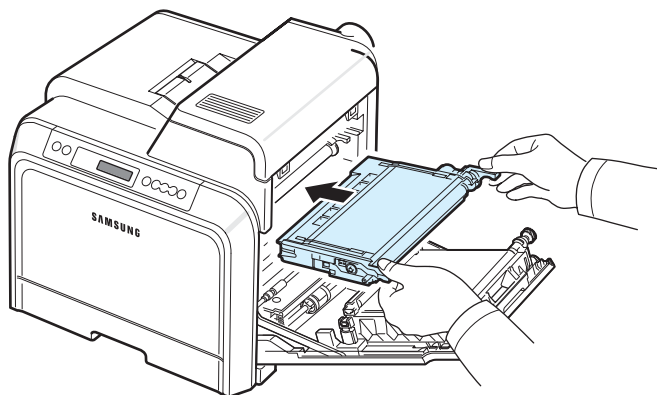

- 8 Zárja be a szerviznyílás ajtaját. Győződjön meg arról, hogy a fedél szorosan zár, majd kapcsolja be a nyomtatót.

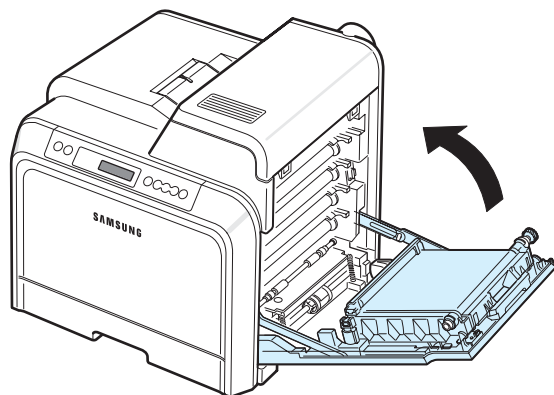

**VIGYÁZAT:** Ha a fedél nincs teljesen lezárva, a nyomtató nem működik.

## A papír közvetítőszalag cseréje

A papír közvetítőszalag élettartama körülbelül 35 000 fekete-fehér és színes oldal. Ha a papírközvetítő szalag élettartama lejárt, a nyomtatás az új szalag behelyezéséig szünetel. A számítógép képernyőjén megjelenik a SmartPanel program ablaka, és felhívja a figyelmet a közvetítőszalag cseréjére. A kezelőpult kijelzőjén megjelenik a „Közv.szal. csere” hibaüzenet. Ebben az esetben cserélje ki a papír közvetítőszalagot.

**MEGJEGYZÉS:** A papírközvetítő szalag élettartamát befolyásolja a működési környezet, a nyomtatási időközök, valamint a használt média típusa és mérete.

A papír közvetítőszalag cseréje:

- 1 Kapcsolja ki a nyomtatót, és várjon néhány percet, míg kihűl.
- 2 A fogantyúnál fogva nyissa ki teljesen a szerviznyílás fedelét.

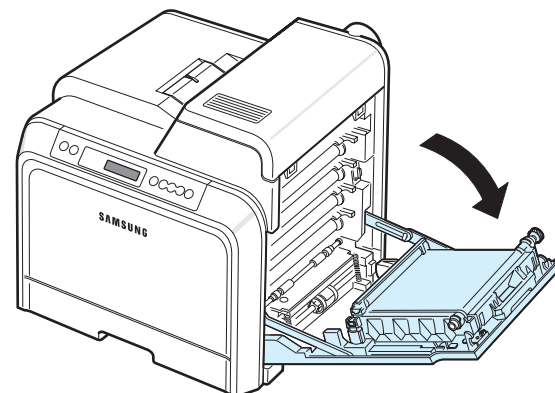

### VIGYÁZAT:

- Ne érintse meg a festékkazetta elején kilátszó zöld henger (OPC dob) felületét se a kezével, se más dologgal. Az érzékeny terület védelme érdekében a kazettákat a rajtuk található fogantyúknál fogva tartsa.
- Ha a szerviznyílás fedelét hosszabb ideig nyitva hagyja, fény éri a képkalkotó egységet. Fény hatására az OPC dob tönkremegy. Csukja be a fedelet, ha az egység telepítését bármilyen ok miatt meg kell szakítani.

- 3** Keresse meg a zöld kioldó gombot a fedél belül (a papír közvetítőszalag bal oldalának közelében). A papír közvetítőszalag kioldásához nyomja meg a gombot. Fogja meg a közvetítőszalagot a fogantyújánál, és emelje ki a nyomtatóból.

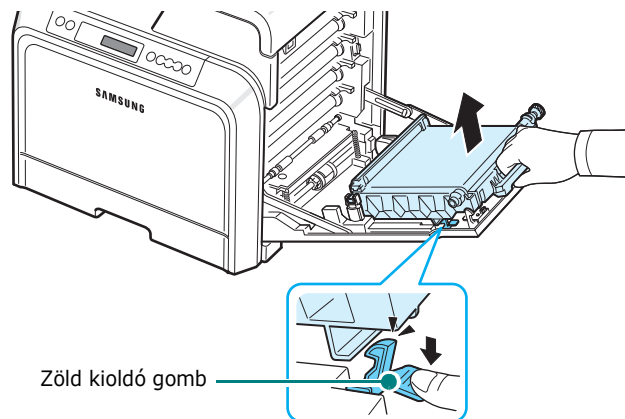

- 4** Vegye ki az új közvetítőszalagot a csomagolásból.

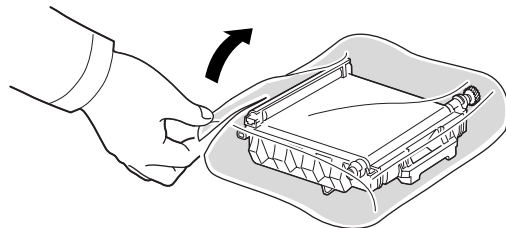

- 5** A közvetítőszalagon található szalag eltávolításával vegye le a papírborítást.



**VIGYÁZAT:**

- Ne használjon éles tárgyakat, mint pl. kés vagy olló a papír közvetítőszalag kibontásához a csomagolásból. Megrongálhatja a közvetítőszalag felületét.
- Ügyeljen arra, hogy meg ne sértse a papír közvetítőszalag felületét.

- 6** Az új közvetítőszalagot a fogantyújánál fogva illessze a fedél belső felén található résekbe.

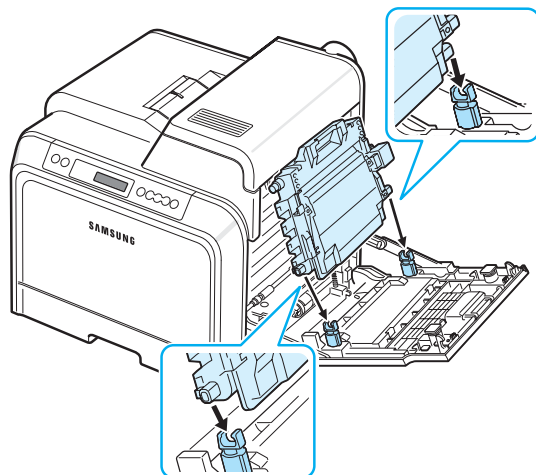

- 7** Nyomja be a helyére kattanásig. Ezután eressze le a papírközvetítő egységet, amíg párhuzamossá nem válik a helyzete a fedéllel, és szilárdan rá nem ül. A zöld kioldó gomb automatikusan rögzíti a közvetítőszalagot.

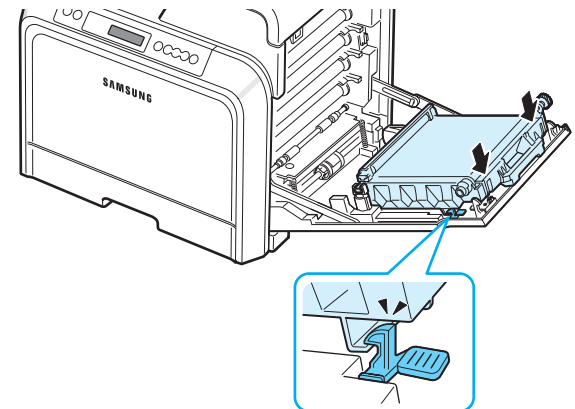

- 8** Zárja be határozottan a szerviznyílás ajtaját.

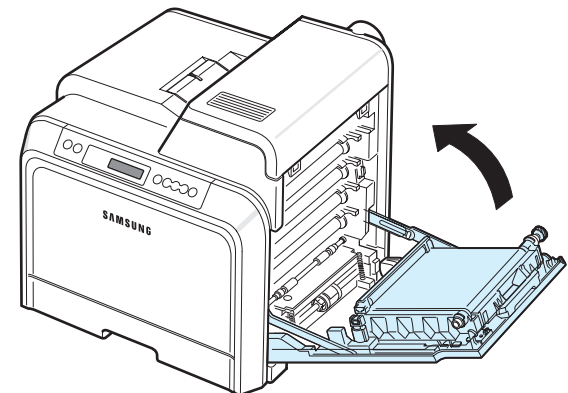

**VIGYÁZAT:** Ha a fedél nincs teljesen lezárva, a nyomtató nem működik.

- 9** Kapcsolja be a nyomtatót.

## A levilágító egység cseréje

A levilágító egység élettartama körülbelül 50 000 fekete-fehér és színes oldal. Ha a beégető egység élettartama lejárt, a nyomtatás az új beégető egység behelyezéséig szünetel. A számítógép képernyőjén megjelenik a SmartPanel program ablaka, és felhívja a figyelmet a beégető egység cseréjére. Ezen kívül a kezelőpult kijelzőjén megjelenik a „Levil.egys.cseré” hibaüzenet. Ebben az esetben cserélje ki a levilágító egységet.

**MEGJEGYZÉS:** A beégető egység élettartamát befolyásolja a működési környezet, a nyomtatási időközök, valamint a használt média típusa és mérete.

A levilágító egység cseréje:

- 1 Kapcsolja ki a nyomtatót, és várjon néhány percet, míg kihűl.
- 2 A fogantyúnál fogva nyissa ki teljesen a szerviznyílás fedelét.

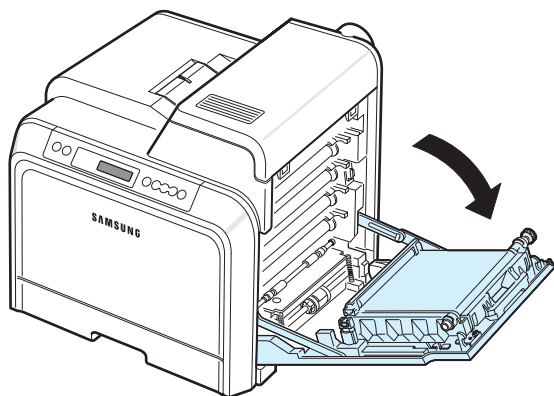

### VIGYÁZAT:

- Ne érintse meg a festékkazetta elején kilátszó zöld henger (OPC dob) felületét se a kezével, se más dologgal. Az érzékeny terület védelme érdekében a kazettákat a rajtuk található fogantyúknál fogva tartsa.
- Ügyeljen arra, hogy meg ne sértse a papír közvetítőszalag felületét.
- Ha a szerviznyílás fedelét hosszabb ideig nyitva hagyja, fény éri a képalkotó egységet. Fény hatására az OPC dob tönkremegy. Csukja be a fedelet, ha az egység telepítését bármilyen ok miatt meg kell szakítani.

- 3 Nyissa fel a felső fedelet.

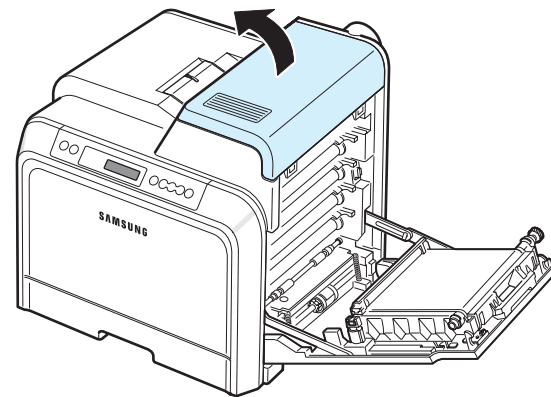

- 4 Egy fémpénzzel vagy csavarhúzóval hajtsa ki a levilágító egység két oldalán található két csavart. Húzza ki a levilágító egységet a fogantyújánál fogva.

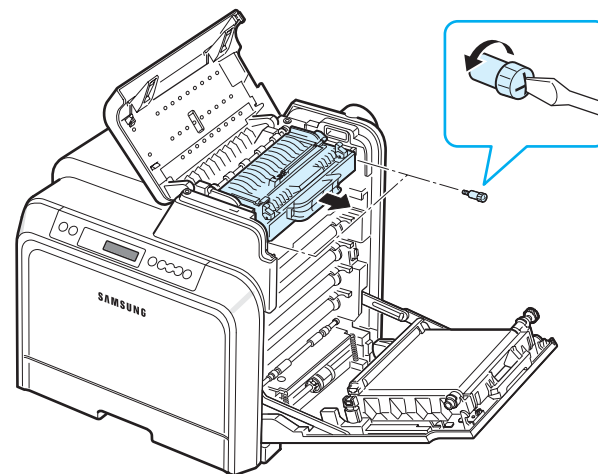

- 5 Csomagolja ki az új levilágító egységet, és helyezze be a nyomtatóba.
- 6 Húzza meg a két csavart.
- 7 Ellenőrizze, hogy nyitva van-e a szerviznyílás fedele, majd zárja le a felső fedelet. Győződjön meg róla, hogy megfelelően be van csukva.
- 8 Zárja be határozottan a szerviznyílás ajtaját.



**VIGYÁZAT:** Ha a felső fedél és a szerviznyílás fedél nincs lezárva, a nyomtató nem működik.

- 9 Csatlakoztassa ismét a hálózati vezetékét és a többi kábelt, majd kapcsolja be a nyomtatót.

## A nyomtató tisztítása

A nyomtatási folyamat során papír-, festékpór-, és porrészecskék rakódhatnak le a nyomtató belsejében. Ez a lerakódás ronthatja a nyomtatás minőségét, a festékpór tapadását, és elmaszatólódást is okozhat. A nyomtató rendelkezik egy olyan tisztítási üzemmóddal, ami segít megelőzni ezeket a problémákat.

## A nyomtató külsejének tisztítása

Törölgesse le a nyomtató burkolatát puha, szőszmentes törülközővel. A rongyot enyhén megnedvesítheti, de ügyeljen arra, hogy ne csöpögjön víz a nyomtatóra, vagy annak belsejébe.



**VIGYÁZAT:** Ha a nyomtató burkolatát nagy mennyiségű alkoholt, oldószert vagy egyéb erős hatású vegyület tartalmazó tisztítószerrel mossa le, az elszíneződéseket vagy repedéseket okozhat.

## A nyomtató belsejének tisztítása

**MEGJEGYZÉS:** A nyomtató belsejének tisztítása közben ügyeljen arra, hogy ne érintse meg a fényhengert. Az ujjain levő zsír minőségi problémákat okozhat a nyomtatás során.

- 1 Kapcsolja ki a nyomtatót, húzza ki az elektromos tápvezetékét, majd várjon néhány percig, míg le nem hűl a készülék.
- 2 A fogantyúnál fogva nyissa ki teljesen a szerviznyílás fedelét.

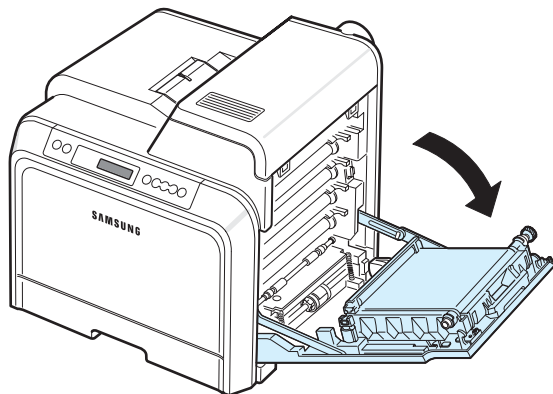

### VIGYÁZAT:

- Ne érintse meg a festékkazetta elején kilátszó zöld henger (OPC dob) felületét se a kezével, se más dologgal. Az érzékeny terület védelme érdekében a kazettákat a rajtuk található fogantyúknál fogva tartsa.
- Ügyeljen arra, hogy meg ne sértse a papír közvetítőszalag felületét.
- Ha a szerviznyílás fedelét hosszabb ideig nyitva hagyja, fény éri a képképző egységet. Fény hatására az OPC dob tönkremegy. Csukja be a fedelet, ha az egység telepítését bármilyen ok miatt meg kell szakítani.

- 3 Fogja meg az egyes festékkazettákat a fogantyúnál, majd kifelé húzva távolítsa el azokat a nyomtatóból. Helyezze őket sík felületre.

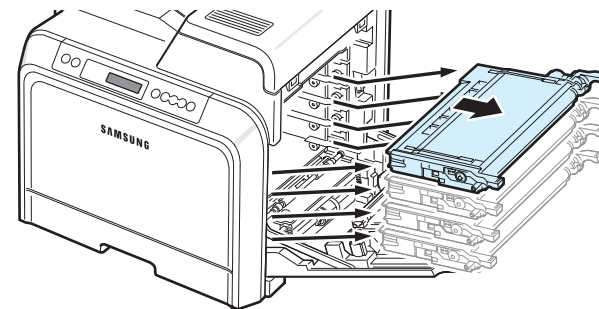

**VIGYÁZAT:** A károsodás megelőzése érdekében ne tegye ki a festékkazettát néhány percnél hosszabb ideig tartó fénysugárzásnak. Szükség esetén burkolja be a kazettákat papírral.

- 4 Vizsgálja meg a nyomtató belsejét. Nedves, szőszmentes ronggyal vagy kis porszívóval távolítsa el a port, papírdarabokat és a kiömlött festékport.

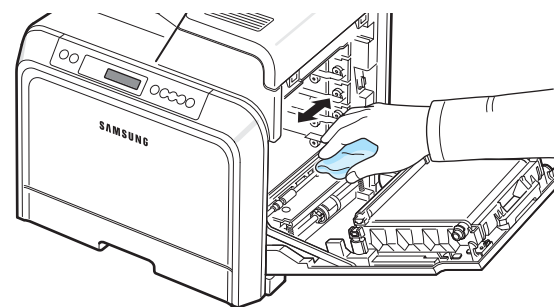

**MEGJEGYZÉS:** Tisztítás után hagyja teljesen kiszáradni a nyomtatót.

- 5 A nyomtató jobb oldalát megvizsgálva keresse meg az egyes festékkazettáknak megfelelő színeket.

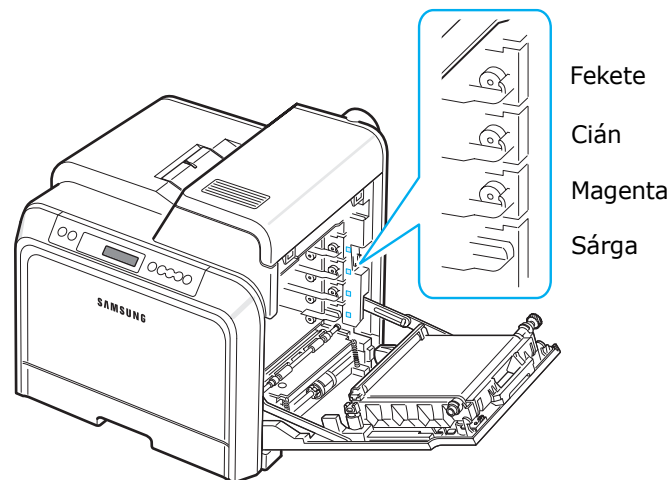

- 6** Ragadja meg a festékkazettákat a fogantyúknál fogva. Illessze azokat a nyomtatóban található nyílásaikba, és helyezze el a megfelelő módon a következő sorrendben: sárga, magenta, cián és fekete. Nyomja a helyükre a kazettákat kattanásig.

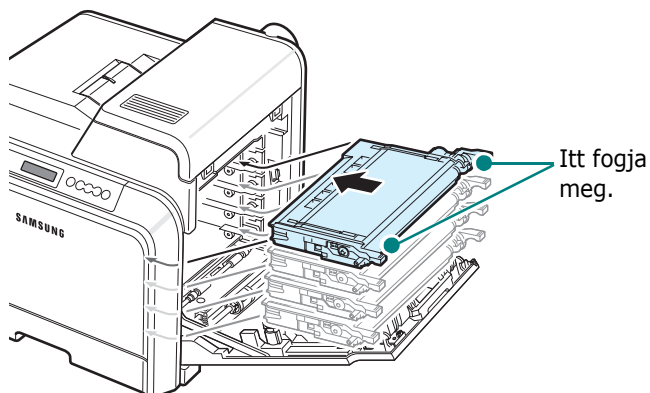

- 7** Zárja be a szerviznyílás ajtaját. Győződjön meg arról, hogy a fedél szorosan zár.

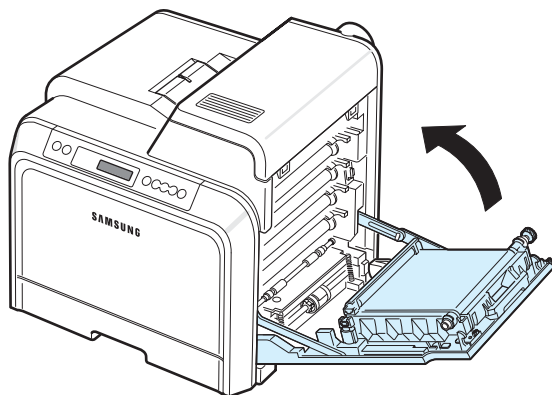

**VIGYÁZAT:** Ha a fedél nincs teljesen lezárva, a nyomtató nem működik.

- 8** Dugja vissza az elektromos tápvezetékét, és kapcsolja be a nyomtatót.

## A nyomtató kezelése webes felületről *(csak CLP-650N)*

A nyomtató weblapját elérve beállíthatja a nyomtatót, hogy egy megadott e-mail címre értesítéseket küldjön.

A nyomtató weboldalának elérése:

- 1** Indítsa el az Internet böngészőjét, mint pl. Internet Explorer a Windows-ból.
- 2** Adja meg a nyomtató IP címét (<http://xxx.xxx.xxx.xxx>) a címsorba, majd nyomja le az **Enter** gombot, vagy kattintson az **Ugrás** gombra.

Megnyílik a nyomtató beágyazott weboldala.

## Az E-mail értesítés beállítása

Az E-Mail értesítés funkció segítségével a nyomtató figyelmeztetéseket és riasztásokat tud küldeni egy megadott címre. Rendelés is küldhető egy adott címre, ha kifogy a festékkazetta. Az üzenetek küldéséhez egy SMTP kiszolgálót kell használni.

Az E-mail értesítés szolgáltatás beállítása:

- 1** A nyomtató weboldalán kattintson a **Machine Settings** sorra.
- 2** Kattintson az **E-mail Notification Setup** elemre.
- 3** Töltse ki a megfelelő mezőket.

Megadhatja a kiszolgáló adatait, a címzettek listáját és a feltételekre vonatkozó adatokat, valamint beállíthatja a festékkazetta rendelő rendszert. Az egyes beállításokkal kapcsolatban lásd az alábbi alpontokat.

### A kiszolgáló adatai

A nyomtató beállításai melyek lehetővé teszik az e-mailek küldését SMTP kiszolgálón keresztül.

Az alábbi paramétereket lehet beállítani:

- **IP Address or Host Name:** Adja meg az IP címet vagy gazdaszámítógép nevét. Ha kiválasztotta a gazdaszámítógép nevét, meg kell adnia a DNS beállítást a **Network Settings** fül TCP/IP beállításai között.
- **SMTP Server and Port:** Az SMTP kiszolgáló neve és portjának száma.
- **SMTP Requires Authentication:** Ellenőrizze, hogy az SMTP kiszolgáló igényel-e hitelesítést.
- **SMTP Server Login:** Adja meg a felhasználónevét.
- **SMTP Server Password:** Adja meg a belépési jelszót.

- **SMTP Server Connection Timeout:** Itt állítható be az SMTP kiszolgáló időkorlátja (30 és 120 másodperc között). Ez azt az időközt jelöli, amilyen rendszerességgel a nyomtató emailt próbál küldeni a kiszolgálón keresztül.
- **Reply Address:** Amikor a nyomtató e-mail üzenetet hoz létre, szükség lehet válaszüzenet küldésére egy megadott címre. Itt lehet megadni azt a email címet, ahol a válaszokat szeretné fogadni.

### Címzettjegyzék és feltételek

A nyomtató e-mail beállításainak konfigurálása.

Az alábbi paramétereket lehet beállítani:

- **SysAdmin E-mail Address:** Itt adhatja meg a rendszergazda e-mail címét.
- **Key User E-mail Address:** Itt adja meg annak a felhasználónak az e-mail címét, akinek a rendszer elküldi majd az email értesítéseket.
- **Service E-mail Address:** A szervizközpont vagy márkaszerviz email címe.
- **Consumable Shortage Warning:** Adja meg, hogy kinek küldjön a nyomtató figyelmeztető üzenetet, ha a fogyóanyagokból már csak kb. 10% áll rendelkezésre.
- **Consumable & Printer Setup Review:** Itt adható meg, hogy a nyomtató kinek küldjön állapotjelző üzenetet minden alkalommal, ha a nyomtató 1 000 oldalt kinyomtatott.
- **History:** Itt adható meg, hogy a nyomtató kinek küldjön tájékoztató üzenetet a segédanyagok és alkatrészek cseréjéről, valamint a hibaüzenetekről.
- **Alert:** Itt adható meg, hogy a nyomtató kinek küldjön üzenetet az aktuális hibáról.
- **Select Notifications:** Itt adható meg, hogy a nyomtató küldjön-e elektronikus levélben figyelmeztetőket.

### Festékkazetta rendelő rendszer

A festékkazetta rendelő rendszer által a nyomtató képessé válik saját maga rendelést küldeni egy megadott címre, amikor a festék már fogyóban van.

A rendszer elindításához konfigurálni kell a beállításokat.

Az alábbi paramétereket lehet beállítani:

- **Enable:** Válassza ki, hogy a nyomtató küldjön-e üzenetet, ha fogyóban van a festék.
- **Phone number:** Adja meg a Samsung viszonteladó vagy kereskedő telefonszámát.
- **URL:** Adja meg a Samsung viszonteladó vagy kereskedő webhelyének címét.

## Válassza ki a Kapcsolattartási információk fület

Válassza ki a **Support** fület, és adja meg az információkat a **Contact Information** részen.

- **Name:** Adja meg az e-mail feladójának a nevét, például az Ön vállalatának a nevét vagy hivatalos megnevezését.
- **Phone number:** Adja meg az összes e-mail értesítő üzenetben szerepeltetni kívánt telefonszámot.
- **Location:** Adja meg az összes e-mail értesítő üzenetben szerepeltetni kívánt címet.
- **Address:** Adja meg a feladó e-mail címét.

---

**MEGJEGYZÉS:** Előfordulhat, hogy a hálózati tűzfal megakadályozza az e-mail küldést.

---

# 7 Problémamegoldás

A jelen fejezet hasznos információkat tartalmaz azzal kapcsolatban, hogy mit tegyen, ha a nyomtató használata közben hibát észlel.

A fejezet tartalma:

- **Hibakeresési ellenőrző lista**
- **Általános nyomtatási problémák megoldása**
- **Papírelakadás megszüntetése**
- **Nyomtatási minőséggel kapcsolatos problémák megoldása**
- **A kijelző üzenetei**
- **Gyakori Windows problémák**
- **Gyakori Macintosh problémák**
- **Gyakori PS problémák**
- **Gyakori Linux problémák**

## Hibakeresési ellenőrző lista

Ha a nyomtató nem működik megfelelően, tanulmányozza az alábbi ellenőrző listát. Ha a nyomtató nem teljesít egy lépést, kövesse a vonatkozó hibakeresési javaslatokat.

Állapot	Válaszlépés
Győződjön meg róla, hogy a kezelőpult <b>On Line/Continue</b> gombja zölden világít, és a „Kész” felirat olvasható a SmartPanel program ablakában vagy a kezelőpult kijelzőjén.	<ul style="list-style-type: none"><li>• Ha a gomb nem világít, ellenőrizze a hálózati tápkábel csatlakozását. Ellenőrizze a főkapcsolót. Helyezze át a csatlakozót egy másik dugaszolóaljzatba.</li><li>• Ha a gomb pirosan világít, nézze meg a kijelzőn látható üzenetet, majd lásd „A kijelző üzenetei” a 7.15 oldalon.</li></ul>
A nyomtató megfelelő papíradagolásának ellenőrzése érdekében nyomtasson egy tesztoldalt. Lásd: 2.8.	<ul style="list-style-type: none"><li>• Ha a nyomtató nem nyomtatja ki a tesztoldalt, ellenőrizze, hogy van-e a papír a papírtálcában.</li><li>• Ha a papír elakadt, lásd „Papírelakadás megszüntetése” a 7.4 oldalon.</li><li>• Ha hibaüzenet jelenik meg a képernyőn, lásd „A kijelző üzenetei” a 7.15 oldalon.</li></ul>
Ellenőrizze a tesztoldal nyomtatási minőségét.	Ha probléma van a nyomtatási minőséggel, lásd „Nyomtatási minőséggel kapcsolatos problémák megoldása” a 7.12 oldalon.
Nyomtasson ki egy kisméretű dokumentumot egy programból, ezzel ellenőrizve, hogy a számítógép és a nyomtató össze vannak-e kapcsolva, és hogy megfelelő-e a kommunikáció.	<ul style="list-style-type: none"><li>• Ha az oldal nyomtatása nem sikerül, ellenőrizze a nyomtató és a számítógép közötti kábelkapcsolatot.</li><li>• Ellenőrizze a nyomtatási sort vagy nyomtatási ütemezőt, hogy nem szüneteltetik-e a nyomtató működését.</li><li>• Ellenőrizze a program beállításait, hogy a megfelelő nyomtató illesztőprogramot és kommunikációs portot használja-e. Ha az oldal nyomtatása menet közben megszakad, lásd „Általános nyomtatási problémák megoldása” a 7.2 oldalon.</li></ul>
Ha az ellenőrző lista áttekintése nem orvosolta a nyomtatási problémát, tanulmányozza a következő hibakeresési fejezeteket.	<ul style="list-style-type: none"><li>• Lásd: „Általános nyomtatási problémák megoldása” a 7.2 oldalon.</li><li>• Lásd: „A kijelző üzenetei” a 7.15 oldalon.</li><li>• Lásd: „Gyakori Windows problémák” a 7.17 oldalon.</li><li>• Lásd: „Gyakori Macintosh problémák” a 7.17 oldalon.</li><li>• Lásd: „Gyakori Linux problémák” a 7.18 oldalon.</li></ul>



# Általános nyomtatási problémák megoldása

A nyomtató problémáival kapcsolatban tanulmányozza a javasolt megoldások táblázatát.

Probléma	Lehetséges ok	Megoldás
A nyomtató nem nyomtat.	A nyomtató nem kap áramot.	Ellenőrizze az elektromos tápkábel csatlakozásait. Ellenőrizze az áramforrást és a főkapcsolót.
	A nyomtató nincs alapértelmezett nyomtatóként kiválasztva.	Válassza ki a <b>Samsung CLP-650 Series</b> nyomtatót alapértelmezettként.
	Ellenőrizze a nyomtatón az alábbiakat: <ul style="list-style-type: none"> <li>A fedél nincs lecsukva.</li> <li>Elakadt a papír.</li> <li>Nincs betöltve papír.</li> <li>Nincs behelyezve a festékkazetta.</li> </ul>	A probléma meghatározása után hárítsa el a hibát. Ha nyomtatási rendszerhiba lép fel, vegye fel a kapcsolatot a szervizzel. <ul style="list-style-type: none"> <li>Zárja le a fedelet.</li> <li>Szüntesse meg a papírelakadást. Lásd: 7.4.</li> <li>Helyezzen be papírt. Lásd: 2.4.</li> <li>Helyezze be a festékkazettát. Lásd: 2.2.</li> </ul>
	A nyomtató lehet, hogy kézi adagolásra van állítva, és kifogyott a papír.	Ellenőrizze a számítógép monitorján a SmartPanel program ablakában, vagy a kezelőpult kijelzőjén megjelenő üzenetet, tegyen papírt a multi-funkciós tálcába, majd nyomja meg a kezelőpulton található <b>On Line/Continue</b> gombot.
	A nyomtatót és a számítógépet összekötő kábel nincs megfelelően csatlakoztatva.	Húzza ki a nyomtatókábelt, majd csatlakoztassa ismét.
	A nyomtatót és a számítógépet összekötő kábel hibás.	Ha lehetséges, csatlakoztassa a kábelt egy megfelelően működő számítógéphez, és nyomtasson ki egy dokumentumot. Próbálja ki egy másik nyomtatókábelt.

Probléma	Lehetséges ok	Megoldás
A nyomtató nem nyomtat. (folytatás)	A port beállítás nem megfelelő.	Ellenőrizze a Windows nyomtató beállításainál, hogy a nyomtatási feladatot a rendszer a megfelelő portra küldi. Ha a számítógép egynél több porttal rendelkezik, győződjön meg arról, hogy a nyomtató a megfelelőre van csatlakoztatva.
	A nyomtató beállításai nem megfelelőek.	Ellenőrizze a nyomtató tulajdonságai ablakban, hogy helyesek-e a nyomtatási beállítások.
	A nyomtató illesztőprogram telepítése nem megfelelő.	Telepítse újra a nyomtató illesztőprogramját; lásd: <b>Szoftverszakasz</b> . Próbálja meg egy tesztoldalt nyomtatni.
	A nyomtató nem működik megfelelően.	Ellenőrizze a kezelőpulton megjelenő üzenetet annak megállapítása érdekében, hogy a nyomtató rendszerhibát jelez-e.
A készülék nem a megfelelő papírforrásból próbálja felvenni a nyomtatási anyagokat.	A nyomtatási tulajdonságoknál rosszul van megadva a papírforrás.	Sok program esetén a papírforrás kiválasztása a nyomtató tulajdonságai ablakban a <b>Papír</b> fül alatt található. Válassza ki a megfelelő papírforrást. Részletekért lásd: <b>Szoftverszakasz</b> .
A nyomtató nem veszi fel a papírt.	A papír nem megfelelően lett betöltve.	Vegye ki a papírt a tálcából, és helyezze vissza megfelelően. Ellenőrizze, hogy a papírméret megfelelően lett-e beállítva.
	Túl sok papír van a tálcában.	Vegye ki a felesleges papírt a tálcából.
	A papír túl vastag.	Csak a megadott műszaki paraméterekkel rendelkező papírt használjon.

Probléma	Lehetséges ok	Megoldás
A nyomtatási feladat végrehajtás a nagyon lassú.	A nyomtatási feladat túl bonyolult.	Csökkentse az oldal bonyolultságát, vagy próbáljon meg állítani a nyomtatási minőségen. Állítsa be a nyomtatási minőséget, a felbontást csökkentve. Ha a felbontást a <b>Legjobb</b> opcióra állította, módosítsa <b>Normál</b> vagy <b>Vázlat</b> lehetőségre. Lásd: <b>Szoftverszakasz</b> . A portbeállítást állítsa USB vagy hálózati portra a nyomtatási sebesség növeléséhez. A nyomtató 20 oldal/perc sebességgel nyomtat A4-es méretű lapokat, letter méret esetén a sebesség 21 oldal/perc.
	Windows 98SE/Me használata esetén a nyomtatási ütemező beállítása lehet, hogy nem megfelelő.	Kattintson a <b>Start</b> gombra, és válassza a <b>Beállítások</b> menüben a <b>Nyomtatók</b> parancsot. Kattintson jobb egérgombbal a <b>Samsung CLP-650 Series</b> ikonra, válassza a <b>Tulajdonságok</b> opciót, majd kattintson a <b>Részletek</b> fülre, és válassza ki a <b>Nyomtatási sor beállítása</b> gombot. Válassza ki a kívánt nyomtatási sor beállítást.
A lap fele üres.	A lap tájolásának beállítása nem megfelelő.	A használt programban módosítsa a lap tájolását. A nyomtatás részleteit illetően lásd: <b>Szoftverszakasz</b> .
	A tényleges papírméret és a papírméret beállítások eltérnek.	Ellenőrizze, hogy a nyomtató illesztőprogram beállításoknál megadott papírméret megegyezik-e a tálcában levő papír méretével. Bizonyosodjon meg róla, hogy a nyomtató illesztőprogram beállításainál megadott papírméret megegyezik a használt programban megadott papírbeállításokkal.
A papír folyton elakad.	Túl sok papír van a tálcában.	Vegye ki a felesleges papírt a tálcából. Ha speciális anyagokra nyomtat, használja a multi-funkciós tálcát. Ellenőrizze, hogy a papírméret megfelelően lett-e beállítva.
	Nem megfelelő típusú papírt használ.	Csak a megadott műszaki paraméterekkel rendelkező papírt használjon. Ha speciális anyagokra nyomtat, használja a multi-funkciós tálcát.
	Lehet, hogy szennyeződés van a nyomtató belsejében.	Nyissa ki a szerviznyílás fedelét, és távolítsa el a szennyeződést.

Probléma	Lehetséges ok	Megoldás
A nyomtató nyomtat, de a szöveg nem megfelelő, rontott, vagy hiányos.	A nyomtatókábel laza vagy hibás.	Húzza ki, majd csatlakoztassa újra a nyomtató kábelt. Próbáljon meg olyan nyomtatási feladatot végrehajtani, amit korábban már sikeresen kinyomtatott. Ha lehetséges, csatlakoztassa a kábelt és a nyomtatót egy másik számítógéphez, és próbáljon ki egy olyan nyomtatási feladatot, amiről biztosan tudja, hogy működik. Végül, próbáljon ki egy új nyomtatókábelt.
	Rossz nyomtató illesztőprogramot választott ki.	Ellenőrizze a program nyomtató-kiválasztási menüjét, hogy a megfelelő nyomtatót választotta-e ki.
	Hibás a használt program.	Próbáljon meg egy másik programból nyomtatni.
	Az operációs rendszer működési hibája.	Lépjen ki a Windowsból, majd indítsa újra a számítógépet. Kapcsolja ki, majd kapcsolja vissza a nyomtatót.
A nyomtatott oldalak üresek.	A festékkazetta hibás, vagy kiürült a festék.	Oszlassa el egyenletesen a festéket a kazettában. Szükség esetén lásd 6.2. oldal. Ha szükséges, cserélje ki a festékkazettát.
	A nyomtatott fájlban üres oldalak vannak.	Ellenőrizze, hogy vannak-e a fájlban üres oldalak.
	Egyes alkatrészek, mint pl. a vezérlő, vagy az alaplap meghibásodtak.	Lépjen kapcsolatba a márkaszervizzel.
Windows 98SE esetén az Adobe Illustrator programból nyomtatott ábrák hibásak.	A programban beállított értékek nem megfelelőek.	Válassza a <b>Letöltés bittérkép</b> beállítást a <b>Speciális beállítások</b> ablakban a grafikus tulajdonságoknál. Nyomtassa ki újra a dokumentumot.
A fotók nyomtatási minősége nem megfelelő. A képek nem tiszták.	A felbontás <b>Normál</b> vagy <b>Vázlat</b> opcióra van állítva..	Módosítsa a beállítást a <b>Legjobb</b> opcióra, majd próbálkozzon ismét a nyomtatással.
	A fénykép felbontása nagyon alacsony.	Ha a fénykép méretét a szoftver alkalmazásból módosítja, a felbontás csökken. Csökkentse a kép méretét.





Probléma	Lehetséges ok	Megoldás
A nyomtató furcsa szagot áraszt az első használat során.	A levilágító egység védelmére használt olaj párolog.	Körülbelül 100 színes oldal kinyomtatása után a szag eltűnik. Ez egy ideiglenes probléma.

## Papírelakadás megszüntetése

**MEGJEGYZÉS:** Elakadt papír eltávolítása esetén mindig a normál papírtovábbítás irányába próbálja meg a papírt húzni, ha lehetséges, mert így nem sérülnek a nyomtató alkatrészei. A papírt határozottan és egyenletesen húzza, ne rángassa. Ha a papír elszakad, bizonyosodjon meg róla, hogy eltávolítja az összes papírdarabot, ellenkező esetben ismét papírelakadás léphet fel.

Papírelakadás esetén a kezelőpult állapotterképén a kérdéses helyen világítani kezd egy visszajelző. A vezérlőpult kijelzője a megfelelő hibaüzenetet is kiírja, meghatározva a papírelakadás pontos helyét.

Lásd az alábbi táblázatot a papírelakadás helyének meghatározásának és elhárításának módjával kapcsolatban:

LED az állapotterképen	Üzenet	Papírelakadás helye	Oldalszám
	Elakadás0 1tálca	A papírfelvételi területen	7.4. oldal
	Elakadás0 Mptál.	A multi-funkciós tálcában	7.5. oldal
	Elakadás nyomtatóban	Nyomtató belsejében	7.6. oldal
	Elakadás papírk. ter.-en	A papírkiadási területen	7.7. oldal
	Elakadás0 2tálca	A 2. sz. opcionális tálcában	7.9. oldal

Mielőtt folytatná a nyomtatást az elakadás elhárítása után, ki kell nyitnia és vissza kell csuknia a szerviznyílás fedelét.

## A papírfelvételi területen

Ha a papír a papírfelvételi területen akadt el, az állapotterkép megfelelő pontján világítani kezd a visszajelző. A kijelzőn ezen kívül megjelenik a „Elakadás0 1tálca” hibaüzenet.

- 1 A fogantyúnál fogva nyissa ki teljesen a szerviznyílás fedelét.

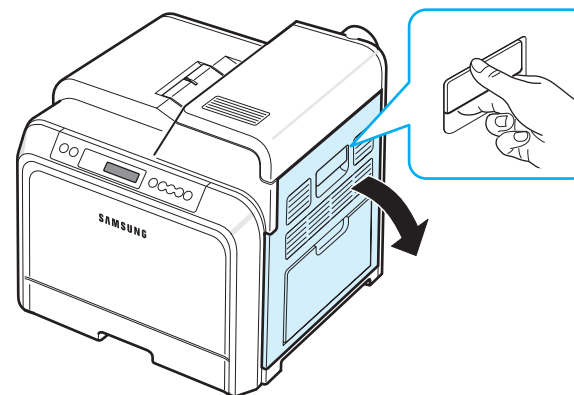

- 2 Óvatosan távolítsa el az elakadt papírt az ábrán látható irányba húzva. Ugorjon a 6. lépésre.

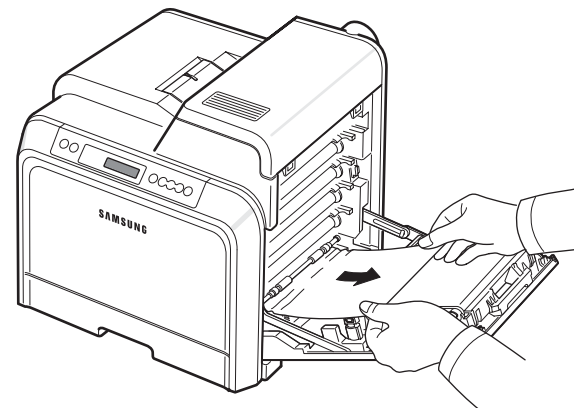

Ha nem találja az elakadt papírt, vagy a kihúzás ellenállásba ütközik, ne erőltesse, hanem ugorjon a 3. lépésre.



### VIGYÁZAT:

- Ne érintse meg a festékkazetta elején kilátszó zöld henger (OPC dob) felületét se a kezével, se más dologgal. Az érzékeny terület védelme érdekében a kazettákat a rajtuk található fogantyúknál fogva tartsa.
- Ügyeljen arra, hogy meg ne sértse a papír közvetítőszalag felületét.
- Ha a szerviznyílás fedelét hosszabb ideig nyitva hagyja, fény éri a képpalkotó egységet. Fény hatására az OPC dob tönkremegy. Csukja be a fedelet, ha az egység telepítését bármilyen ok miatt meg kell szakítani.

- 3** Húzza ki a tálcat. Miután teljesen kihúzta, emelje fel kissé a tálca elejét, így ki tudja húzni teljesen a nyomtatóból.

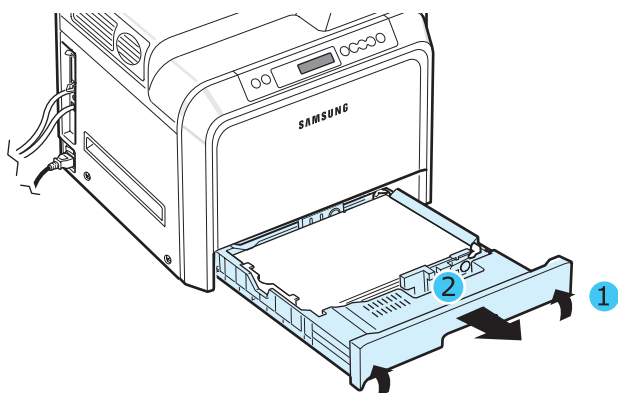

- 4** Óvatosan húzva vegye ki az elakadt papírt a nyomtatóból.

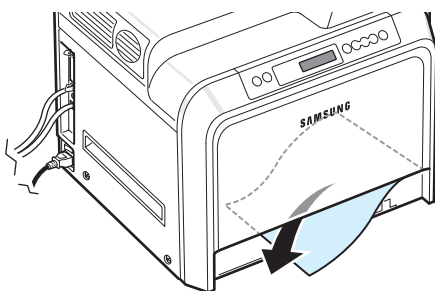

- 5** A tálca visszahelyezéséhez engedje le a hátsó peremet, illessze a nyílásba, majd csúsztassa be a nyomtatóba.

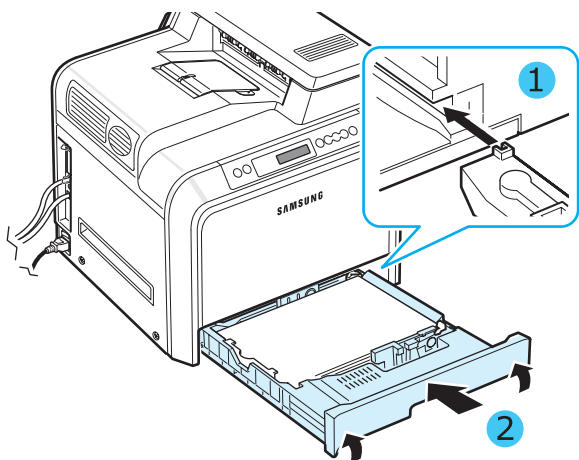

- 6** Az elakadt papír eltávolítása után ellenőrizze, nem történt-e a nyomtatóban máshol is papírelakadás.

- 7** Zárja be határozottan a szerviznyílás ajtaját. A nyomtató folytatja a nyomtatást.



**VIGYÁZAT:** Ha a fedél nincs teljesen lezárva, a nyomtató nem működik.

## A multi-funkciós tálcában

Ha nyomtatáshoz a multi-funkciós tálcat használva a nyomtató papírhíányt vagy nem megfelelően behelyezett papírt érzékel, az állapotérképen világítani kezd a megfelelő visszajelző. A kijelzőn ezen kívül megjelenik a "Elakadás0 MPTál." hibaüzenet.

- 1** Ha a papírt a nyomtató nem tölti be megfelelően, a fogantyúval teljesen nyissa ki a szerviznyílás fedelét.

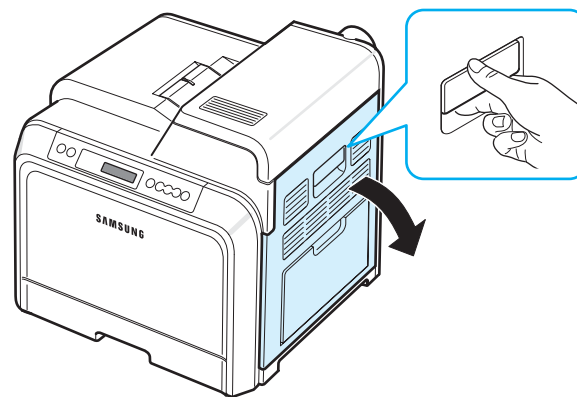

- 2** Vegye ki az elakadt papírt az ábrán látható irányba húzva. A papírt lassan és óvatosan húzza, nehogy elszakadjon.

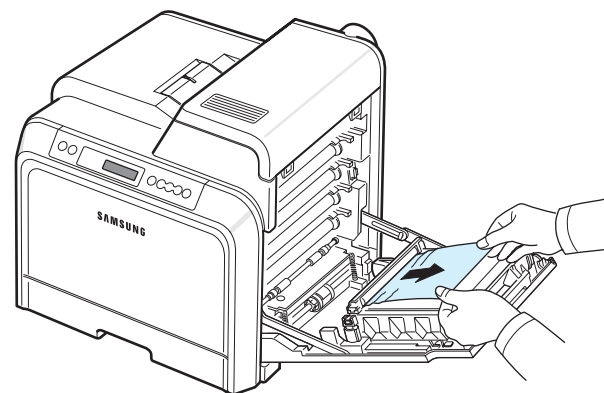

**VIGYÁZAT:**

- Ne érintse meg a festékkazetta elején kilátszó zöld henger (OPC dob) felületét se a kezével, se más dologgal. Az érzékeny terület védelme érdekében a kazettákat a rajtuk található fogantyúknál fogva tartsa.
- Ügyeljen arra, hogy meg ne sértse a papír közvetítőszalag felületét.
- Ha a szerviznyílás fedelét hosszabb ideig nyitva hagyja, fény éri a képkalkotó egységet. Fény hatására az OPC dob tönkremegy. Csukja be a fedelet, ha az egység telepítését bármilyen ok miatt meg kell szakítani.

- 3** Zárja be határozottan a szerviznyílás ajtaját. A nyomtató folytatja a nyomtatást.



**VIGYÁZAT:** Ha a fedél nincs teljesen lezárva, a nyomtató nem működik.

## A nyomtató belsejében

Ha a papír a nyomtaton belül akadt el, az állapotkép megfelelő pontján világítani kezd a visszajelző. A kijelzőn ezen kívül megjelenik a „Elakadás nyomtatóban” hibaüzenet.

- 1** A fogantyúnál fogva nyissa ki teljesen a szerviznyílás fedelét.

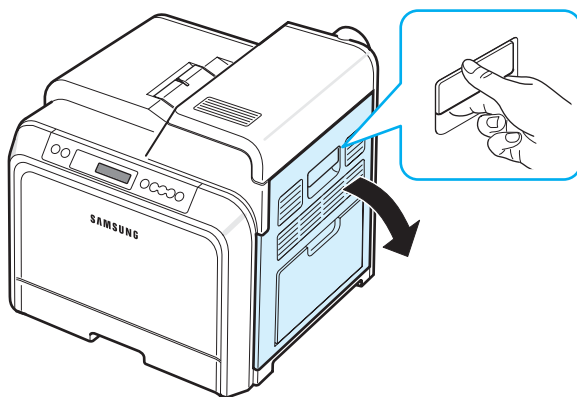

- 2** Nyissa fel a felső fedelet.

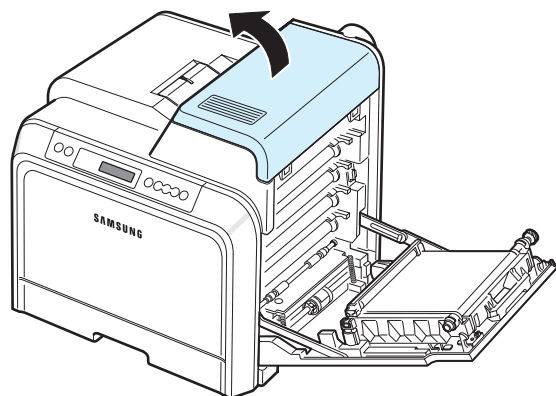

- 3** Nyomja felfelé a karokat.

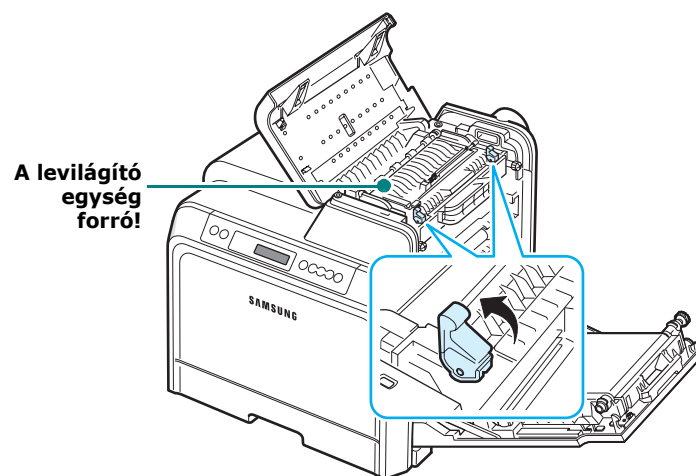

- 4** A fogantyú segítségével nyissa ki a belső fedelet, és óvatosan vegye ki az elakadt papírt a nyomtatóból.

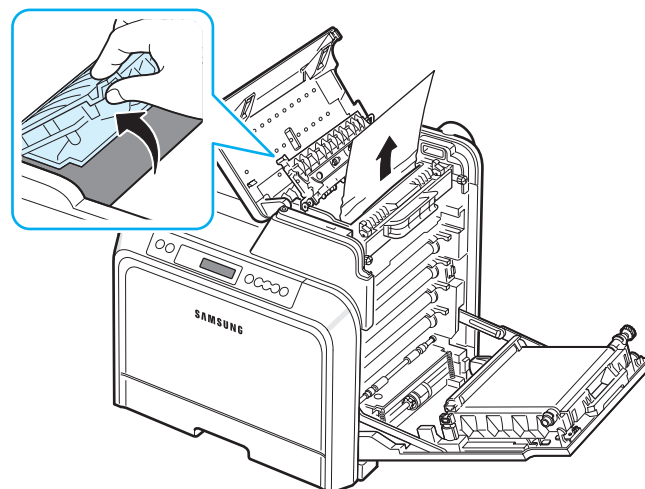

- 5** Zárja be a belső fedelet, és nyomja le a karokat.

**VIGYÁZAT:**

- Ne érjen hozzá a levilágító egységhez a belső fedélen belül. Az egység forró és égési sérüléseket okozhat! A levilágító egység működési hőmérséklete 180 °C (356 °F). A papírt óvatosan vegye ki a nyomtatóból.
- Ne érintse meg a festékkazetta elején kilátszó zöld henger (OPC dob) felületét se a kezével, se más dologgal. Az érzékeny terület védelme érdekében a kazettákat a rajtuk található fogantyúknál fogva tartsa.
- Ügyeljen arra, hogy meg ne sértse a papír közvetítőszalag felületét.
- Ha a szerviznyílás fedelét hosszabb ideig nyitva hagyja, fény éri a képkalkotó egységet. Fény hatására az OPC dob tönkremegy. Csukja be a fedelet, ha az egység telepítését bármilyen ok miatt meg kell szakítani.

- 6** Az elakadt papír eltávolítása után ellenőrizze, nem történt-e a nyomtatóban máshol is papírelakadás.

- 7** Ellenőrizze, hogy nyitva van-e a szerviznyílás fedele, majd zárja le a felső fedelet. Győződjön meg róla, hogy megfelelően be van csukva.

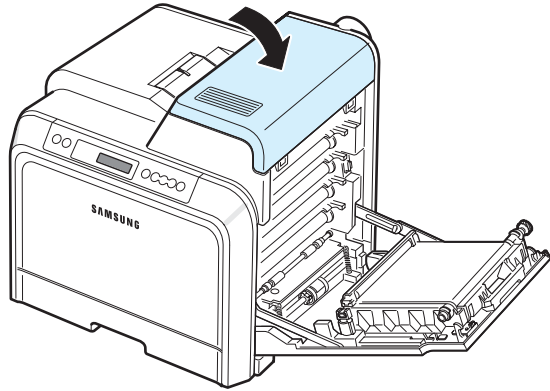

- 8** Zárja be határozottan a szerviznyílás ajtaját. A nyomtató folytatja a nyomtatást.



**VIGYÁZAT:** Ha a felső fedél és a szerviznyílás fedél nincs lezárva, a nyomtató nem működik.

## A papírkimeneti területen

Ha a papír a papírkimeneti területen akadt el, az állapotterkép megfelelő pontján világítani kezd a visszajelző. A kijelzőn ezen kívül megjelenik „Elakadás papírk. ter.-en” hibaüzenet.

- 1** Ha a papír viszonylag hosszú része látható, húzza ki a papírt. Nyissa ki, majd gondosan zárja vissza a szervizajtót. A nyomtató folytatja a nyomtatást.

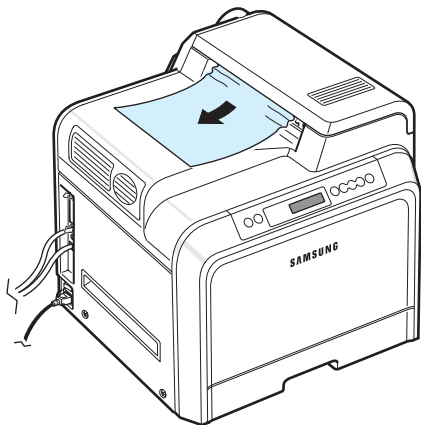

Ha nem találja az elakadt papírt, vagy a kihúzás ellenállásba ütközik, ne erőltesse, hanem ugorjon a 2. lépésre.

- 2** A fogantyúnál fogva nyissa ki teljesen a szerviznyílás fedelét.

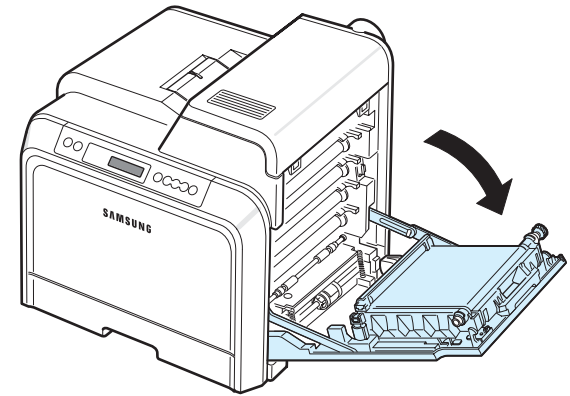

### VIGYÁZAT:

- Ne érintse meg a festékkazetta elején kilátszó zöld henger (OPC dob) felületét se a kezével, se más dologgal. Az érzékeny terület védelme érdekében a kazettákat a rajtuk található fogantyúnál fogva tartsa.
- Ügyeljen arra, hogy meg ne sértse a papír közvetítőszalag felületét.
- Ha a szerviznyílás fedelét hosszabb ideig nyitva hagyja, fény éri a képpalkotó egységet. Fény hatására az OPC dob tönkremegy. Csukja be a fedelet, ha az egység telepítését bármilyen ok miatt meg kell szakítani.

- 3** Nyissa fel a felső fedelet.

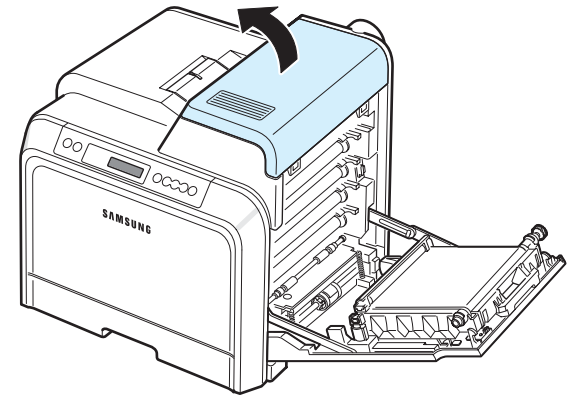

- 4 Nyomja felfelé a karokat.

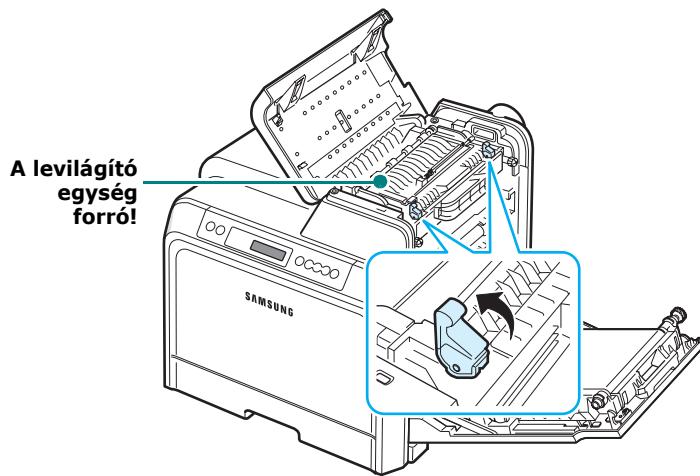

- 5 A fogantyú segítségével nyissa ki a belső fedelet, és óvatosan vegye ki az elakadt papírt a nyomtatóból.

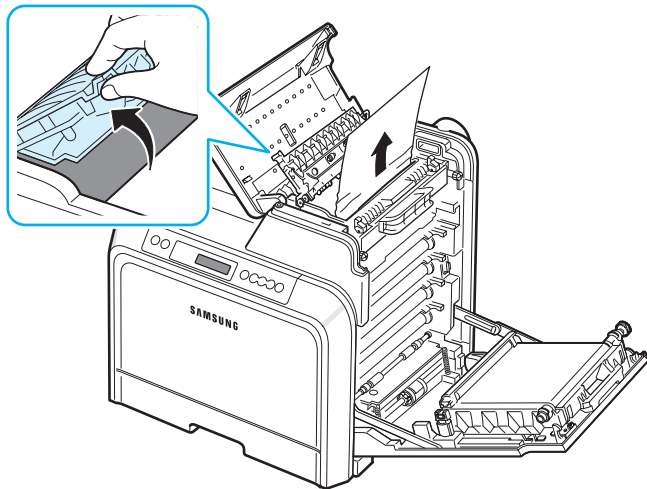

- 6 Zárja be a belső fedelet, és nyomja le a karokat.



**VIGYÁZAT:** Ne érjen hozzá a levilágító egységhez a belső fedélen belül. Az egység forró és égési sérüléseket okozhat! A levilágító egység működési hőmérséklete 180 °C (356 °F). A papírt óvatosan vegye ki a nyomtatóból.

- 7 Az elakadt papír eltávolítása után ellenőrizze, nem történt-e a nyomtatóban máshol is papírelakadás.

- 8 Ellenőrizze, hogy nyitva van-e a szerviznyílás fedele, majd zárja le a felső fedelet. Győződjön meg róla, hogy megfelelően be van csukva.

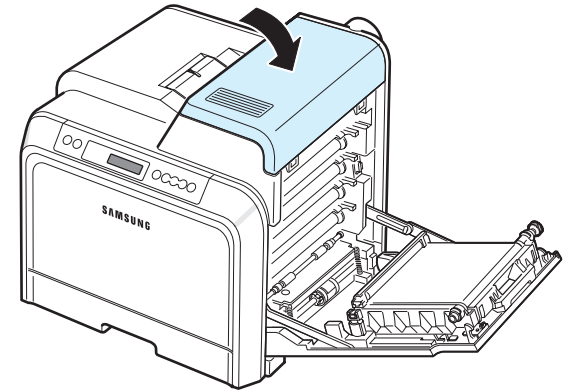

- 9 Zárja be határozottan a szerviznyílás ajtaját. A nyomtató folytatja a nyomtatást.

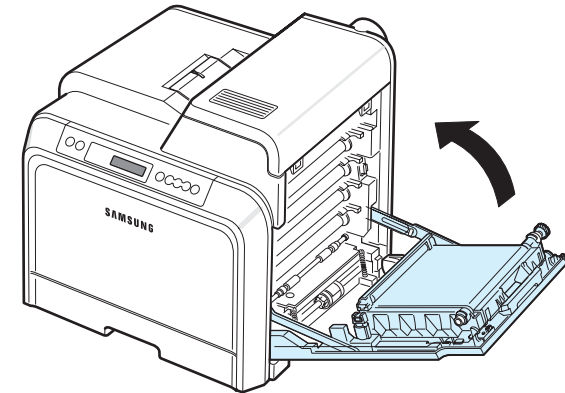

**VIGYÁZAT:** Ha a felső fedél és a szerviznyílás fedél nincs lezárva, a nyomtató nem működik.

## Elakadás az opcionális 2. tálcában

Ha a papír az opcionális 2. tálcában akadt el, az állapotterkép megfelelő pontján világítani kezd a visszajelző. A kijelzőn ezen kívül megjelenik „Elakadás0 2tálca” hibaüzenet.

- 1 A fogantyúnál fogva nyissa ki teljesen a szerviznyílás fedelét.

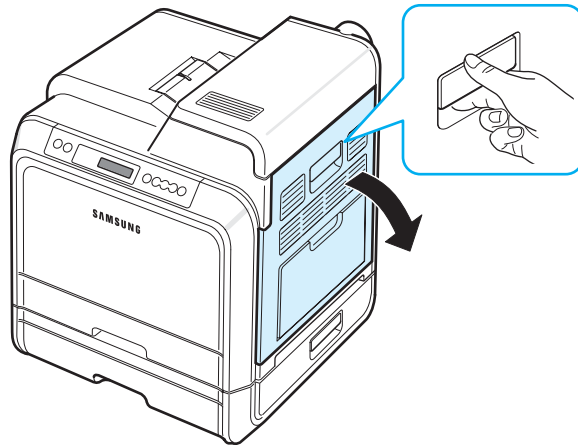

- 2 Nyissa fel a felső fedelet.

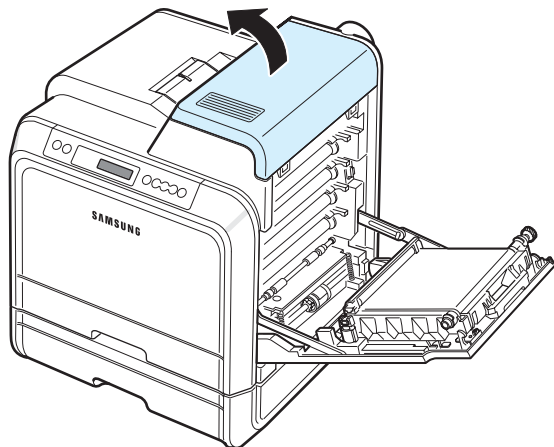

### VIGYÁZAT:

- Ne érjen hozzá a levilágító egységhez a belső fedélen belül. Az egység forró és égési sérüléseket okozhat! A levilágító egység működési hőmérséklete 180 °C (356 °F). A papírt óvatosan vegye ki a nyomtatóból.
- Ne érintse meg a festékkazetta elején kilátszó zöld henger (OPC dob) felületét se a kezével, se más dologgal. Az érzékeny terület védelme érdekében a kazettákat a rajtuk található fogantyúknál fogva tartsa.
- Ügyeljen arra, hogy meg ne sértse a papír közvetítőszalag felületét.
- Ha a szerviznyílás fedelét hosszabb ideig nyitva hagyja, fény éri a képpalkotó egységet. Fény hatására az OPC dob tönkremegy. Csukja be a fedelet, ha az egység telepítését bármilyen ok miatt meg kell szakítani.

- 3 Nyomja felfelé a karokat.

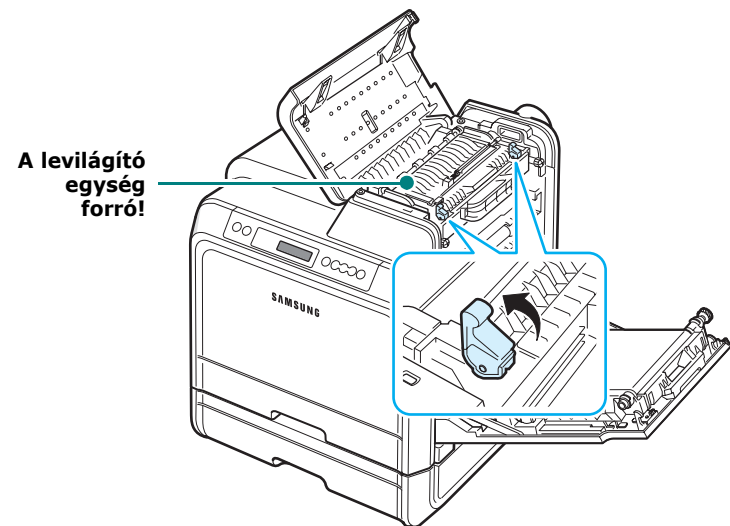

- 4 A fogantyú segítségével nyissa ki a belső fedelet, és óvatosan vegye ki az elakadt papírt a nyomtatóból.

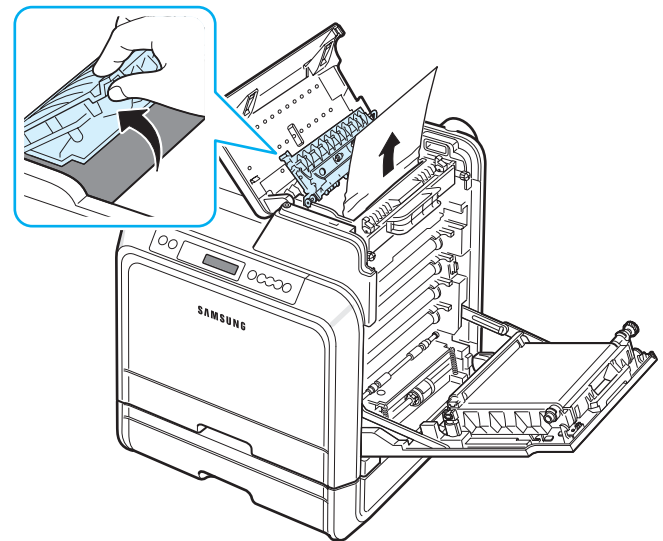

- 5 Zárja be a belső fedelet, és nyomja le a karokat. Ugorjon a 14. lépésre

Ha nem találja az elakadt papírt, vagy a kihúzás ellenállásba ütközik, ne erőltesse, hanem zárja be a fedelet. Ugorjon a 6. lépésre.



**6** Nyissa ki a 2. tálca külső papírelakadás fedelét.

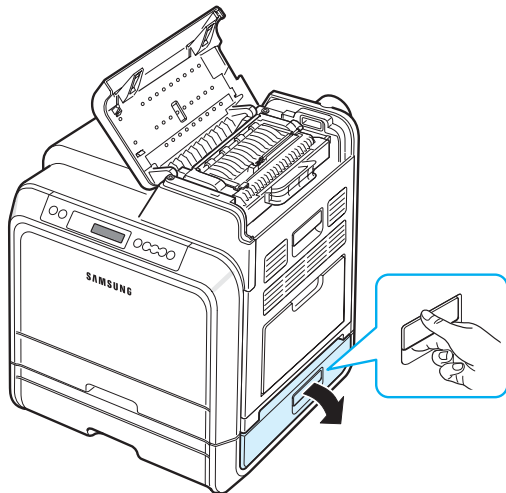

**7** Nyissa ki a 2. tálca belső fedelét.

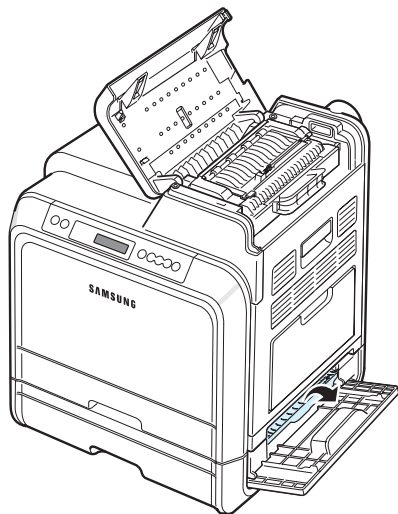

**8** Húzza ki az elakadt papírt az ábrán látható irányba. A papírt lassan és óvatosan húzza, nehogy elszakadjon.

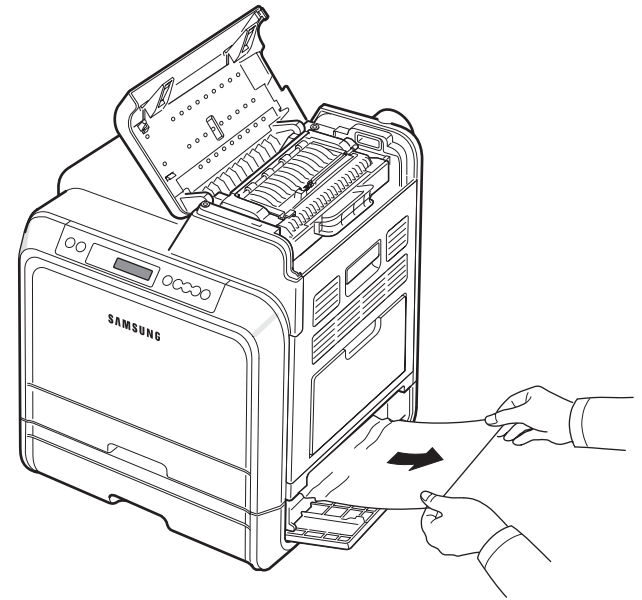

**9** Csukja vissza a két elakadás fedelet, majd ugorjon a 13. lépésre.

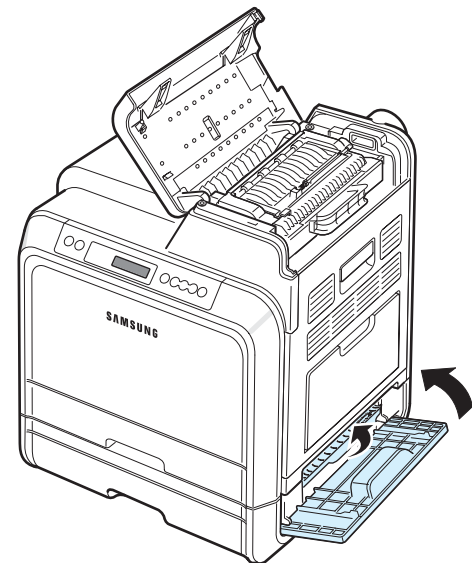

Ha nem találja az elakadt papírt, vagy a kihúzás ellenállásba ütközik, ne erőltesse, hanem ugorjon a 10. lépésre.

**10** Húzza ki az opcionális 2. tálcát. Miután teljesen kihúzta, emelje fel kissé a tálca elejét, így ki tudja húzni teljesen a nyomtatóból.

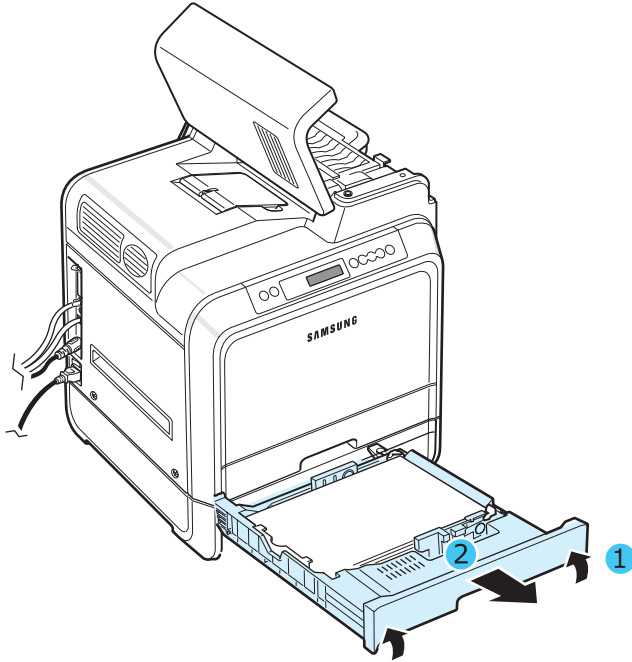

**11** Ha látja az elakadt papírt, az ábrán látható módon, óvatosan és egyenesen húzva vegye ki azt a nyomtatóból.

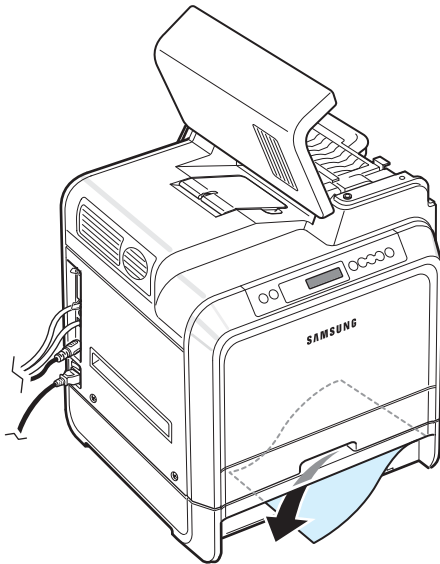

**12** Csúsztassa vissza a tálcát a nyomtatóba, majd csukja vissza a két elakadás fedelet.

**13** Nyissa ki a szerviznyílás fedelét.

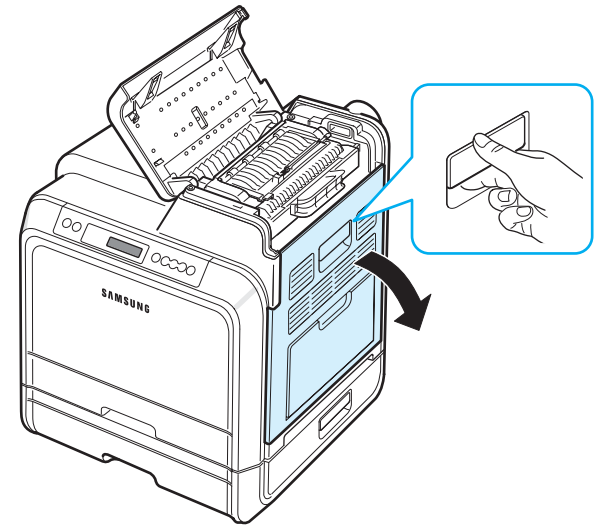

**14** Ha meggyőződött róla, hogy a fedél nyitva van. Zárja be a felső fedelet.

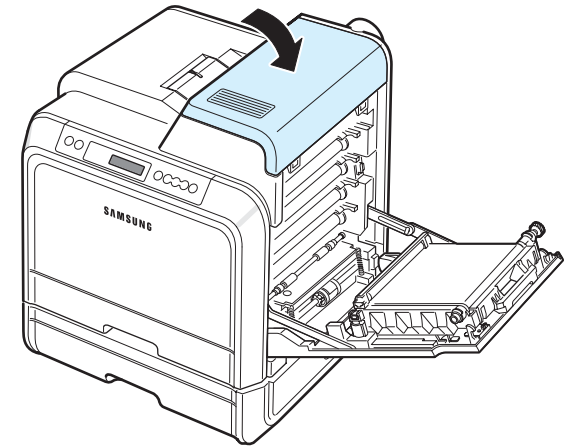

- 15** Zárja be határozottan a szerviznyílás ajtaját. A nyomtató folytatja a nyomtatást.

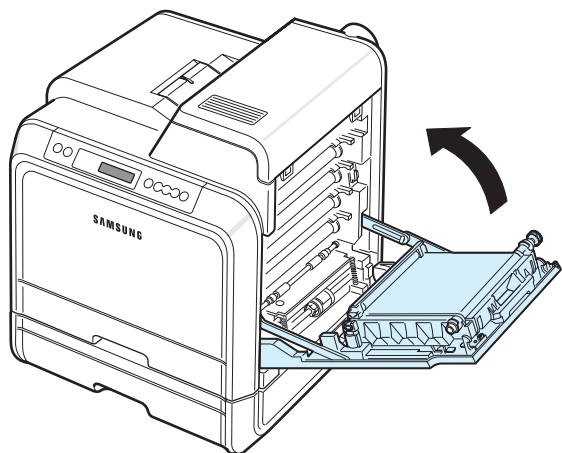

**VIGYÁZAT:** Ha a felső fedél és a szerviznyílás fedél nincs lezárva, a nyomtató nem működik.



## Tippek a papírelakadás elkerülésére



A megfelelő papírméret kiválasztásával elkerülhető a legtöbb papírelakadás. Ha papírelakadás lép fel, lásd „Papírelakadás megszüntetése” a 7.4 oldalon.

- Kövesse a 4.2. oldal oldal utasításait. Győződjön meg róla, hogy az állítható papírvezetők megfelelő pozícióban vannak.
- Ne helyezzen túl sok papírt a tálcába.
- Nyomtatás közben ne vegyen ki papírt a tálcából.
- Betöltés előtt hajlítsa meg és egyenesítse ki a papírt.
- Ne használjon gyűrött, nedves, vagy erősen hullámos papírt.
- Ne keverje a papírtípusokat a tálcában.
- Csak jóváhagyott nyomtatási anyagokat használjon. Lásd: „Papír előírások” a 10.1 oldalon.
- Ellenőrizze, hogy a papíradagolóban az ajánlott nyomtatási oldal néz-e felfelé, a multi-funkciós tálcában pedig lefelé.

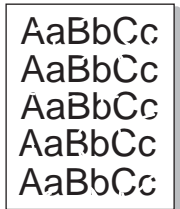

## Nyomtatási minőséggel kapcsolatos problémák megoldása

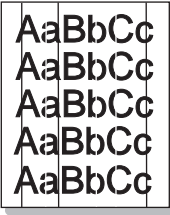
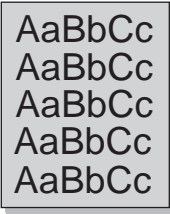
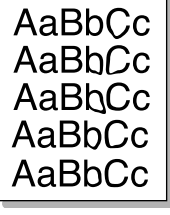
A nyomtaton belüli kosz, vagy a papírok nem megfelelő behelyezése rontja a nyomtatás minőségét. A hibaelhárításhoz tanulmányozza át az alábbi táblázatot.

Probléma	Megoldás
<p><b>Világos vagy halvány nyomtatás</b></p> 	<p>Ha függőleges fehér sáv vagy halvány terület jelenik meg a lapon:</p> <ul style="list-style-type: none"> <li>• A festékkazetta festékszintje alacsony. A festékkazetta élettartamát ideiglenesen meg lehet hosszabbítani. Lásd: „A festék elosztása a kazettában” a 6.2 oldalon. Ha a nyomtatás minősége nem javul, helyezzen be egy új festékkazettát.</li> <li>• A papír nem felel meg a papírra vonatkozó követelményeknek (például a papír túl nedves, vagy túl durva felületű). Lásd: „Papír előírások” a 10.1 oldalon.</li> <li>• A halvány és elmosódott nyomtatási hibák kombinációja azt mutatja, hogy a festékkazettát meg kell tisztítani. Lásd: 6.8. oldal.</li> </ul>
<p><b>Festékfoltok</b></p> 	<p>A papír nem felel meg a követelményeknek (például a papír túl nedves, vagy túl durva felületű). Lásd: „Papír előírások” a 10.1 oldalon.</p>
<p><b>Hiányos nyomtatás</b></p> 	<p>Ha kerek halvány területek látszódnak véletlenszerű eloszlásban a lapon:</p> <ul style="list-style-type: none"> <li>• Az adott darab papírlap hibás. Próbálja meg újranyomtatni a nyomtatási feladatot.</li> <li>• A papír nedvességtartalma egyenetlenül oszlik el, vagy papír felületén nedvességfoltok vannak. Próbáljon meg más gyártmányú papírt használni. Lásd: „Papír előírások” a 10.1 oldalon.</li> <li>• A papírcsomag hibás. A gyártásfolyamat következtében egyes területekre nem tapad a festék. Próbáljon meg más fajtájú vagy gyártmányú papírt használni.</li> <li>• Hibás a festékkazetta. Lásd „Függőleges ismétlődő hibák” a következő oszlopban.</li> <li>• Ha ezekkel a lépésekkel nem sikerül megoldani a problémát, vegye fel a kapcsolatot a márkaszervizzel.</li> </ul>

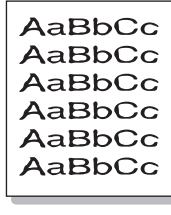
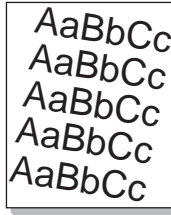
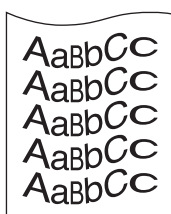
Probléma	Megoldás
<b>Függőleges vonalak</b> 	<p>Ha függőleges fekete sávok jelennek meg a lapon:</p> <ul style="list-style-type: none"> <li>A festékkazetta megkarcolódhatott. Távolítsa el a festékkazettát, és helyezzen be egy újat. Lásd: 6.4. oldal.</li> </ul> <p>Ha függőleges fehér sávok jelennek meg a lapon:</p> <ul style="list-style-type: none"> <li>Tisztítsa meg a nyomtató belsejét. Lásd: „A nyomtató belsejének tisztítása” a 6.8 oldalon. Ha továbbra is problémákat tapasztal, cserélje ki a festékkazettát egy újra. Lásd: 6.4. oldal.</li> </ul>
<b>Színes vagy fekete háttér</b> 	<p>Ha a háttér árnyékolása nem megfelelő, az alábbi eljárásokkal lehet a problémát megszüntetni.</p> <ul style="list-style-type: none"> <li>Használjon kisebb súlyú papírt. Lásd: „Papír előírások” a 10.1 oldalon.</li> <li>Ellenőrizze a nyomtató környezetét; a nagyon száraz (alacsony páratartalom) vagy nagyon nedves környezet (nagyobb mint 80% RH) növelheti a háttér árnyékolásának mértékét.</li> <li>Távolítsa el a régi festékkazettákat, és helyezzen be újakat.</li> </ul>
<b>A festék elmosódása</b> 	<ul style="list-style-type: none"> <li>Tisztítsa meg a nyomtató belsejét. Lásd: „A nyomtató belsejének tisztítása” a 6.8 oldalon.</li> <li>Ellenőrizze a papír típusát és minőségét. Lásd: „Papír előírások” a 10.1 oldalon.</li> <li>Vegye ki a régi közvetítőszalagot, és helyezzen be egy újat. Lásd: „A papír közvetítőszalag cseréje” a 6.5 oldalon.</li> </ul>
<b>Függőleges ismétlődő hibák</b> 	<p>Ha ismétlődő foltok jelennek meg egymástól egyenlő távolságban az oldalon:</p> <ul style="list-style-type: none"> <li>Tisztítsa meg a nyomtató belsejét. Lásd: „A nyomtató belsejének tisztítása” a 6.8 oldalon. Ha a nyomtató belsejének tisztítása után is fennáll a probléma, a cserélje ki újra a hibás szín festékkazettáját. Lásd: „A festékkazetták cseréje” a 6.4 oldalon.</li> <li>A nyomtató egyes részein festéklerakódás van. Ha a hiba az oldal hátsó részén van, a probléma néhány további nyomtatás után megszűnik.</li> <li>Megsérült a levilágító egység. Lépjen kapcsolatba a márkaszervizzel.</li> </ul>

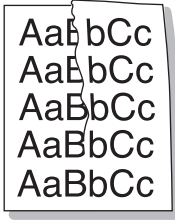
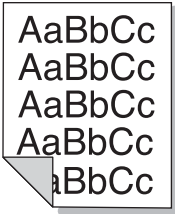
Probléma	Megoldás
<b>Foltos háttér</b> 	<p>A foltos háttér hibát a lapra szóródott festékpont okozza.</p> <ul style="list-style-type: none"> <li>A papír túl nedves. Próbáljon meg egy másik csomag papírt használni. Ne nyissa fel a papírcsomagokat addig, amíg nem feltétlenül szükséges, mert túl sok nedvességet szívhatnak magukba.</li> <li>Ha a foltos háttér borítékon jelentkezik, módosítsa a nyomtatási elrendezést úgy, hogy ne nyomtasson olyan területre, ahol ragasztás van a túloldalon. A ragasztott élre történő nyomtatás problémákat okozhat.</li> <li>Ha a foltos háttér a nyomtatott lap teljes felületén jelentkezik, állítsa be a nyomtatási felbontást a használt programból, vagy a nyomtató tulajdonsága ablakból.</li> </ul>
<b>Eldeformálódott betűk</b> 	<ul style="list-style-type: none"> <li>Ha eldeformálódtak a betűk, és homorú a nyomtatási kép, a nyomtatóban levő papír túl csúszós. Próbáljon meg más papírt használni. Lásd: „Papír előírások” a 10.1 oldalon.</li> <li>Ha eldeformálódtak a betűk, és hullámos a nyomtatási kép, a letapogató egységet meg kell javítani. Ellenőrizze, hogy a hiba előfordul-e a tesztoldalon is. Lásd: 2.8. oldal. A javítás elvégzéséhez vegye fel a kapcsolatot márkaszervizzel.</li> </ul>
<b>A nyomtatás elcsúszása</b> 	<ul style="list-style-type: none"> <li>Ellenőrizze, hogy megfelelően van-e a papír betöltve.</li> <li>Ellenőrizze a papír típusát és minőségét. Lásd: „Papír előírások” a 10.1 oldalon.</li> <li>Ellenőrizze, hogy a papírt vagy egyéb nyomtatási anyagot megfelelően helyezte-e be, és hogy a terelők nem túl szorosan vagy lazán tarják a papírcsomagot.</li> </ul>
<b>Görbe vagy hullámos nyomtatás</b> 	<ul style="list-style-type: none"> <li>Ellenőrizze, hogy megfelelően van-e a papír betöltve.</li> <li>Ellenőrizze a papír típusát és minőségét. Mind a magas hőmérséklet, mind a nagy páratartalom hullámossá teheti a papírt. Lásd: „Papír előírások” a 10.1 oldalon.</li> <li>Fordítsa meg a papírcsomagot a bemeneti tálcában. Próbálja meg elforgatni 180°-kal a papírt a tálcában.</li> </ul>

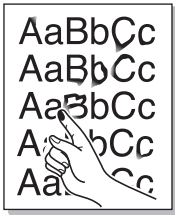
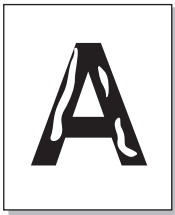
Probléma	Megoldás
<b>Gyűrődések és ráncok</b> 	<ul style="list-style-type: none"> <li>Ellenőrizze, hogy megfelelően van-e a papír betöltve.</li> <li>Ellenőrizze a papír típusát és minőségét. Lásd: „Papír előírások” a 10.1 oldalon.</li> <li>Fordítsa meg a papírcsomagot a papírtálcában. Próbálja meg elforgatni 180°-kal a papírt a tálcában.</li> </ul>
<b>Szennyeződés a nyomtatott lapok hátulján</b> 	<ul style="list-style-type: none"> <li>A fényhenger beszennyeződött. Lásd: „A nyomtató belsejének tisztítása” a 6.8 oldalon.</li> <li>Ellenőrizze a festékpórvázargását. Tisztítsa meg a nyomtató belsejét.</li> </ul>
<b>Egyszínű színes vagy fekete oldalak</b> 	<ul style="list-style-type: none"> <li>Lehet, hogy a festékkazetta nincs megfelelően behelyezve. Vegye ki a festékkazettát, majd tegye vissza.</li> <li>Lehet, hogy a festékkazetta hibás, és ki kell cserélni. Helyezzen be egy új festékkazettát.</li> <li>A nyomtatót meg kell javítani. Lépjen kapcsolatba a márkaszervizzel.</li> </ul>
<b>Nem tapad a festék</b> 	<ul style="list-style-type: none"> <li>Tisztítsa meg a nyomtató belsejét.</li> <li>Ellenőrizze a papír típusát és minőségét. Lásd: „Papír előírások” a 10.1 oldalon.</li> <li>Helyezzen be egy új festékkazettát. Lásd: „A festékkazetták cseréje” a 6.4 oldalon.</li> <li>Ha a probléma nem szűnik meg, a nyomtatót meg kell javítani. Lépjen kapcsolatba a márkaszervizzel.</li> </ul>
<b>Üres területek a betűkön belül</b> 	<p>A betűkön belül olyan üres területek jelennek meg, amiknek feketének kellene lenniük:</p> <ul style="list-style-type: none"> <li>A papír rossz oldalára nyomtat. Vegye ki a papírt, és fordítsa meg.</li> <li>A papír nem felel meg az előírásoknak. Lásd: 10.1. oldal.</li> </ul>

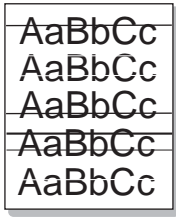
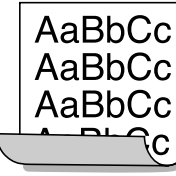
Probléma	Megoldás
<b>Vízszintes csíkok</b> 	<p>Vízszintesen elhelyezkedő színes vagy fekete csíkok esetén:</p> <ul style="list-style-type: none"> <li>Lehet, hogy a festékkazetta nem megfelelően van behelyezve. Vegye ki a festékkazettát, majd tegye vissza.</li> <li>Hibás a festékkazetta. Helyezzen be egy új festékkazettát.</li> <li>Ha a probléma nem szűnik meg, a nyomtatót meg kell javítani. Lépjen kapcsolatba a márkaszervizzel.</li> </ul>
<b>Fodrozódás</b> 	<p>Ha a nyomtatott lap fodros, vagy a papírt nem veszi fel a nyomtató:</p> <ul style="list-style-type: none"> <li>Fordítsa meg a papírcsomagot a papírtálcában. Próbálja meg elforgatni 180°-kal a papírt a tálcában.</li> </ul>

## A kijelző üzenetei

A SmartPanel program ablakában vagy a kezelőpult kijelzőjén megjelenő, a nyomtató állapotát vagy hibáját jelző üzenetek. Az alábbi táblázatok alapján bővebb tájékoztatást kaphat az üzenetek jelentésével és az esetleges hibák elhárításával kapcsolatban. Az üzeneteket és jelentésüket a táblázat ABC sorrendben tartalmazza.

**MEGJEGYZÉS:** Ha szervizbe viszi a nyomtatót, célszerű a szerviz képviselőjét a kijelzőn megjelenő üzenetről tájékoztatni.

Üzenet	Állapot	Teendő...
Regisztráció beállítás	Az <b>Auto színreg.</b> folyamatban van. Kérjük, várjon.	Amíg az üzenet <b>Kész</b> feliratra vált, várjon összesen 120 mp-et a 3.4 oldalon található tudnivalóknak megfelelően.
ADC nincs visszajel. hiba	A nyomtató ADC egységével merült fel probléma.	Lépjen kapcsolatba a márkaszervizzel.
Fedél nyitva Helyezzen be Közv.szalag	A fedél vagy a szerviznyílás nyitva van. Máskülönben nincsen papír közvetítőszalag telepítve a nyomtatóba.	Csukja be határozottan a fedelet vagy a szerviznyílás ajtaját. Máskülönben helyezze be a közvetítőszalagot.
[Színes] festékk. üres	Mivel kifogyott a nyomtatóból a festék, a nyomtatás leállt. A nyomtatás nem folytatható, amíg nem helyez új festékkazettát a nyomtatóba.	Cserélje ki a megadott festékkazettát egy újra. Lásd: 6.4. oldal.
Előhívó motor hiba	A nyomtató előhívó motorjával kapcsolatban merült fel probléma.	Húzza ki a hálózati csatlakozót, majd csatlakoztassa újra. Ha a probléma továbbra is fennáll, hívja a márkaszervizt.
Motor levilágító alacsony hőmérs.	A levilágító egység hőmérséklete túl alacsony.	Húzza ki a hálózati csatlakozót, majd csatlakoztassa újra. Ha a probléma továbbra is fennáll, hívja a márkaszervizt.
Motor levilágító túlmelegedés	A levilágító egység hőmérséklete túl magas.	Húzza ki a hálózati csatlakozót, majd csatlakoztassa újra. Ha a probléma továbbra is fennáll, hívja a márkaszervizt.

Üzenet	Állapot	Teendő...
Motor fixáló inverter hiba	Probléma lépett fel a nyomtató égetőegységében.	Húzza ki a hálózati csatlakozót, majd csatlakoztassa újra. Ha a probléma továbbra is fennáll, hívja a márkaszervizt.
Motor LSU hiba	A nyomtató LSU (Lézer letapogató) egységével merült fel probléma.	Húzza ki a hálózati csatlakozót, majd csatlakoztassa újra. Ha a probléma továbbra is fennáll, hívja a márkaszervizt.
Helyezzen be [színes] festékk.	A megadott színű festékkazetta nem lett behelyezve a nyomtatóba.	Helyezze be a megfelelő színű festékkazettát.
Helyezzen be Közv.szalag	A papír közvetítőszalag nem lett behelyezve a nyomtatóba.	Helyezze be a közvetítőszalagot.
Hibás festékk. [színes]	Nem megfelelő festékkazetta került a készülékbe.	Csak a készülékéhez gyártott Samsung festékkazettákat használja. Vagy a festékkazettákat mindig a megfelelő kazettahelyre telepítse. Amennyiben Samsung festékkazettákat használt, a megfelelő kazettahelyre telepítette azokat, és még mindig hibásan működik a készülék, vegye fel a kapcsolatot egy márkaszervizzel.
Helytelen közvetítőszalag	Nem megfelelő papír közvetítőszalag került a nyomtatóba.	Kizárólag a készülékéhez gyártott Samsung papír közvetítőszalagokat telepítsen. Ha megfelelő közvetítőszalagot helyezett be, és a probléma még mindig fennáll, lépjen kapcsolatba a márkaszervizzel.
Elakadás0 1tálca Elakadás0 2tálca Elakadás0 MPTál.	Papírelakadás történt a jelzett tálcában vagy a közelében.	Vegye ki az elakadt papírt a megfelelő tálcából, lásd 7.4. oldal.
Elakadás papírk. ter.-en	A papírkiadási területen elakadt a papír.	Vegye ki az elakadt papírt a nyomtatóból, lásd 7.7. oldal.
Elakadás nyomtatóban	A papír elakadt a nyomtató belsejében.	Nyissa ki a szerviznyílás fedelét, és vegye ki az elakadt papírt a nyomtatóból, lásd 7.6. oldal.

Üzenet	Állapot	Teendő...
Töltsön [Méret] 1.tálca Töltsön [Méret] 2.tálca Töltsön [Méret] MP tálca	A nyomtató tulajdonságoknál megadott papírméret nem egyezik meg az Ön által behelyezett papírral.	Helyezzen megfelelő méretű papírt a tálcába.
Alacsony sűrűség	A papír közvetítőszalagra az automatikus színregisztrációhoz kiszórt festék mennyisége olyan kevés, hogy a művelet alatt a nyomtató nem tudja felismerni a festéket.	Cserélje ki a festékkazettá(ka)t új(ak)ra. Lásd: 6.4. oldal. Ha továbbra is fennáll a probléma, hívjon szerelőt.
Bal ventilátor hiba	A nyomtató bal ventilátorában hiba történt.	Húzza ki a hálózati csatlakozót, majd csatlakoztassa újra. Ha a probléma továbbra is fennáll, hívja a márkaszervizt.
Fő motor hiba	A nyomtató előhívó motorjával kapcsolatban merült fel probléma.	Húzza ki a hálózati csatlakozót, majd csatlakoztassa újra. Ha a probléma továbbra is fennáll, hívja a márkaszervizt.
Mem. túlszordul.	A nyomtatónak nincs elég memóriája az aktuális feladat kinyomtatásához. A nyomtató firmware programjában merült fel hiba.	A feladat automatikusan törlődik, és a nyomtató készenléti üzemmódra vált. Csökkentse a felbontást, és próbálkozzon ismét a nyomtatással.
Papír kiürült [Méret] 1.tálca Papír kiürült [Méret] 2.tálca Papír kiürült [Méret] MP tálca Papír kiürült [Méret] kézi ad.	A papírtálcából kifogyott a papír.	Töltsön papírt a papírtálcába. Lásd: 4.2. oldal.

Üzenet	Állapot	Teendő...
fotó LED hiba	Az automatikus színbeállítás során a nyomtató nem érzékelte a fény LED-et a papír közvetítőszalag egységben.	Lépjen kapcsolatba a márkaszervizzel.
Nyomja le a Continue gombot	A nyomtató a felhasználó által végzett műveletre vár a multi-funkciós tálcából történő nyomtatáshoz kézi lapadagolás módban.	Helyezzen be egy lapot, majd nyomja meg az <b>On Line/Continue</b> gombot. A gombot minden kinyomtatott oldal után meg kell nyomnia.
Kész [színes] festékk. alacs.	A nyomtató megadott festékkazettájában kevés a festék.	Oszlassa el a festéket a megfelelő festékkazettában, lásd 6.2. oldal.
Kész IP ütközés	A nyomtató IP címe ütközik a hálózaton található más eszköz IP címével.	Lépjen kapcsolatba a hálózati rendszergazdával, és válasszon olyan IP címet, ami nem ütközik a többi eszközzel.
Hátsó vent. hiba	A nyomtató hátsó ventilátorában hiba történt.	Húzza ki a hálózati csatlakozót, majd csatlakoztassa újra. Ha a probléma továbbra is fennáll, hívja a márkaszervizt.
Csere [színes] festékkazetta	A megadott festékkazetta nemsokára kiürül. Ennek ellenére a nyomtató továbbra is nyomtat, de a nyomtatási minőség romlik. Amikor a „[Színes] festékk. üres” felirat megjelenik, a nyomtatás leáll.	Ha szükséges, cserélje ki a megadott festékkazettát újra. Lásd: 6.4. oldal.
Levil.egys.cser e	A beégető egység élettartama lejárt, és a nyomtatás az új beégető egység behelyezéséig szünetel.	Cserélje ki az egységet egy újra. Oldalszám: 6.7.
Levil. egység csere hamarosan	A levilágító egység élettartama nemsokára lejár.	A „Levil.egys.cser e” üzenet megjelenésekor a nyomtató felfüggeszti a nyomtatást. A beégető egység cseréje.

Üzenet	Állapot	Teendő...
Csere MP papírgörgő	A multi-funkciós tálca papírfelvevő görgőjének élettartama lejárt.	Lépjen kapcsolatba a márkaszervizzel.
Közv.szal. csere	Ha a papírközvetítő szalag élettartama lejárt, a nyomtatás az új szalag behelyezéséig szünetel.	Cserélje ki a közvetítőszalagot egy újra. Lásd: 6.5. oldal.
Közv.szal. csere hamarosan	A közvetítőszalag élettartama nemsokára lejár.	A „Közv.szal. csere” üzenet megjelenésekor a nyomtató felfüggeszti a nyomtatást. Cserélje ki a papírközvetítő szalagot.
Csere 1. tálca papírgörgő	Az 1. tálca papírfelvevő görgőjének élettartama lejárt.	Lépjen kapcsolatba a márkaszervizzel.
Csere 2. tálca papírgörgő	A 2. tálca papírfelvevő görgőjének élettartama lejárt.	Lépjen kapcsolatba a márkaszervizzel.
SMPS vent. hiba	A nyomtató SMPS ventilátorában hiba történt.	Húzza ki a hálózati csatlakozót, majd csatlakoztassa újra. Ha a probléma továbbra is fennáll, hívja a márkaszervizt.
2. tálca hiba	Az opcionális 2. tálca nincs megfelelően behelyezve, vagy csatlakoztatva a nyomtatóhoz.	Kapcsolja ki- majd be a nyomtatót, vagy helyezze be újra az opcionális 2. tálcat. Ha a hibajelzés nem tűnik el, vegye fel a kapcsolatot a márkaszervizzel.
2. tálca elakadásFedél nyitva	Az opcionális 2. tálca szervizfedele nyitva van.	Csukja vissza határozottan a 2. fedelet.

## Gyakori Windows problémák

Probléma	Lehetséges ok és megoldás
A „Fájl már használatban van” üzenet jelenik meg telepítés közben.	Lépjen ki minden alkalmazásból. Távolítsa el minden szoftvert az Indítópult csoportból, majd indítsa újra a Windows-t. Telepítse újra a nyomtató illesztőprogramot.

Probléma	Lehetséges ok és megoldás
„Hiba az LPTx portra való íráskor” üzenet jelenik meg.	<ul style="list-style-type: none"> <li>Ellenőrizze, hogy a kábelek megfelelően vannak-e csatlakoztatva, és hogy a nyomtató be van-e kapcsolva.</li> <li>A hiba akkor is megjelenik, ha az illesztőprogramban nincs engedélyezve a kétirányú kommunikáció.</li> </ul>
„Általános védelmi hiba”, „OE kivétel”, „Spool32”, vagy „Érvénytelen művelet” hibaüzenetek jelennek meg.	Zárja be az összes alkalmazást, indítsa újra a Windows-t, és próbálja újra a nyomtatást.
A „Sikertelen nyomtatás” vagy „Nyomtató időtűllépés hiba” üzenetek jelennek meg.	Ezek az üzenetek nyomtatás közben jelenhetnek meg. Várjon, amíg a nyomtató befejezi a nyomtatást. Ha az üzenet készenléti üzemmódban, vagy nyomtatás után jelenik meg, ellenőrizze a csatlakozást, és hogy történt-e hiba.

**MEGJEGYZÉS:** A Windows hibaüzeneteivel kapcsolatos további információkért lásd a Microsoft Windows 98SE/Me/NT 4.0/2000/2003/XP Felhasználói kézikönyvet, melyet a számítógéphez kapott.

## Gyakori Macintosh problémák

Probléma	Lehetséges ok és megoldás
A nyomtató nem nyomtatja ki a dokumentumot az Acrobat Reader szoftverből.	Ha Acrobat Readerből nyomtat, állítsa a nyomtatási módot <b>Nyomtatás képként</b> típusúra.
A dokumentum kinyomtatásra került, de a nyomtatási feladat nem tűnt el a nyomtatásütemezőtől Mac OS 10.3.2 esetén.	Frissítse rendszerét Mac OS 10.3.3 vagy újabb verzióra.
A nyomtató nem nyomtat az Illustrator programból IPP nyomtatás esetén.	Az Adobe Illustrator nyomtatás menüjében állítsa át az adattípust binárisra. Vagy, használja AppleTalk nyomtatást.



## Gyakori PS problémák

Az alábbi helyzetek kifejezetten a PS nyelvre jellemzőek, és akkor fordulhatnak elő, amikor több nyomtató nyelvet használ.

**MEGJEGYZÉS:** Ahhoz, hogy kinyomtatva vagy a képernyőn megjelenjen egy üzenet, amikor PS hiba lép fel, nyissa meg a Nyomtatási beállítások párbeszédablakot, és kattintson a kívánt opcióra a PostScript hibák részen.

Üzenet	Állapot	Teendő...
A PostScript fájlt nem lehet kinyomtatni.	Lehet, hogy nincs telepítve a PostScript illesztőprogram.	<ul style="list-style-type: none"> <li>Nyomtasson ki egy konfigurációs oldalt és ellenőrizze, hogy használható-e nyomtatáshoz a PS verzió.</li> <li>Telepítse a PostScript illesztőprogramot, ehhez válassza ki a <b>Egyéni</b> opciót és jelölje be a PS nyomtatóillesztő programot. A további részleteket lásd: <b>Felhasználói útmutató a szoftverhez.</b></li> </ul>
„A feladat bináris adatokat tartalmaz...” üzenet jelenik meg.	A PostScript illesztőprogram nem támogatja a tiszta bináris adatokat.	Nyissa meg a PostScript illesztőprogram Tulajdonságok menüpontját és kattintson a <b>Speciális</b> opcióra. A tiszta bináris adat opció nem támogatott. Válasszon másikat.
A nyomtató PS hibaoldalt nyomtat.	A nyomtatási feladat nem PS feladat.	Győződjön meg róla, hogy a nyomtatási feladat PS feladat. Ellenőrizze, hogy a szoftveralkalmazás várta-e beállító- vagy PS kezdőfájl küldését a nyomtatóra.
Az illesztőprogramban nincs kiválasztva az opcionális 2. tálcá.	A nyomtató illesztőprogram nem úgy lett beállítva, hogy felismerje az opcionális 2. tálcát.	Nyissa meg a PostScript illesztőprogram Tulajdonságok párbeszédablakát, és állítsa az <b>Eszköz opció 2. tálcá</b> elemét <b>Telepítve</b> állapotúra.

Üzenet	Állapot	Teendő...
Windows NT 4.0/2000/XP esetén a papír és nyomtatási minőség tulajdonságok <b>Színes</b> beállításánál a <b>Fekete-fehér</b> lehetőséget kiválasztva a dokumentum fekete-fehér helyett színesen nyomtatódik ki.	Néhány programnál, mint például az Acrobat Reader, Adobe Photoshop és a CorelDraw esetén elképzelhető, hogy a szín beállítás nem elérhető.	Nyissa meg a PS illesztőprogram Tulajdonságok menüpontját, és kattintson a Speciális opcióra. Állítsa a <b>Nyomtató lehetőségei</b> menüben a <b>Színes módot Szürkeárnyalatra.</b>
Macintosh alatt Acrobat Reader 6.0 vagy újabb alkalmazással nyomtatva a dokumentum színei nem megfelelőek.	Elképzelhető, hogy a nyomtató illesztőprogram felbontási beállításai nem egyeznek meg az Acrobat Reader beállításával.	Győződjön meg róla, hogy a nyomtató illesztőprogram felbontási beállításai megegyeznek az Acrobat Reader beállításával.
A "Határérték-ellenőrzési hiba" hibaüzenet jelenik meg.	A nyomtatási feladat túl bonyolult.	Csökkentse az oldal összetettségét, vagy bővítse a nyomtató memóriáját.

## Gyakori Linux problémák

Probléma	Lehetséges ok és megoldás
Nem lehet a beállításokat módosítani a nyomtatóbeállító programban.	Csak rendszergazdai jogokkal lehetséges a rendszer szintű beállítások módosítása.
KDE felületet használok, de a beállító program és a LLPR nem indul el.	Lehet, hogy nincsenek telepítve a GTK könyvtárak. Ezeket általában minden Linux disztribúció tartalmazza, de lehet, hogy kézilleg kell feltelapítenie a rendszerre. A csomagok telepítésével kapcsolatban olvassa el az Ön által használt disztribúció telepítési kézikönyvét.

Probléma	Lehetséges ok és megoldás
Telepítettem a csomagot, de nem találok a bejegyzéseket a KDE/Gnome menükben.	A KDE vagy GNOME felületek egyes változataiban újra kell indítani a rendszert a módosítások érvénybe léptetéséhez.
A „Some options are not selected” hibaüzenet jelenik meg a nyomtató tulajdonságainak szerkesztése közben.	Egyes nyomtatók esetében egymásnak ellentmondó beállításokat lehet kiválasztani, ilyenkor bizonyos opciókat nem lehet egyszerre kiválasztani. Ha módosít egy beállítást, és a nyomtató illesztőprogram ilyen ütközést érzékel, az ütközést okozó beállítás „No Choice” értékre vált. A módosítások érvénybe léptetéséhez olyan beállításokat kell kiválasztani, melyek nem okoznak ütközést.
Nem tudom beállítani alapértelmezettnek a nyomtatót.	Egyes esetekben nem lehet módosítani az alapértelmezett nyomtatási sort. Ez az LPRng szoftver egyes változatainál fordul elő, különösen az újabb RedHat rendszereknél, amik a „printconf” nyomtatási sor adatbázist használják. A printconf szoftver használata esetén az <b>/etc./printcap</b> fájlt automatikusan frissíti a rendszer által kezelt nyomtató-adatbázis (általában a 'printtool' parancs segítségével), és az <b>/etc./printcap.local</b> fájlban levő sorokkal bővíti az eredeti fájlt. Az LPRng esetén az alapértelmezett nyomtatási sor az <b>/etc./printcap</b> fájl első nyomtatási sora, ezért a Linux nyomtató szoftver nem tudja módosítani az alapértelmezett beállításokat, ha a printtool használatával már lettek meghatározva nyomtatási sorok. Az LPD rendszerek esetében az alapértelmezett sor neve „lp”. Ebből következik, hogy ha már van ilyen nevű sor, és az nem rendelkezik alias névvel, akkor nem lehet az alapértelmezett beállítást módosítani. A probléma megkerülése érdekében vagy törölje a sort, vagy nevezze át az <b>/etc./printcap</b> fájl kézi szerkesztésével.
Az N-up beállítás nem működik megfelelően egyes dokumentumok esetén.	Az N-up szolgáltatás a nyomtatási rendszerbe küldött PostScript adatok utólagos feldolgozásán alapul. Az utólagos feldolgozást csak akkor lehet megfelelően elvégezni, ha a PostScript adatok teljesítik az Adobe dokumentum strukturálási szokásainak követelményeit. Problémák adódhatnak, ha az N-up és egyéb, utólagos feldolgozáson alapuló szolgáltatást olyan dokumentummal használja, ami nem felel meg a fenti követelményeknek.

Probléma	Lehetséges ok és megoldás
A BSD lpr rendszert (Slackware, Debian, régebbi disztribúciók) használom, és az LLPR programban kiválasztott egyes beállítások nem működnek.	Régebbi BSD lpr rendszerek esetén igen szoros korlátok vannak a nyomtatási rendszernek megadható opciók hosszát és számát illetően. Ebből következik, hogy ha több különböző opciót ad meg, azok hossza meghaladhatja a határértéket, ezért azok nem adódnak át végrehajtásra a megfelelő programoknak. Próbáljon meg kevesebb, az alapértelmezettől eltérő opciót kiválasztani, és így a memória-felhasználást is csökkentheti.
Fekvő tájolású dokumentum nyomtatása esetén a nyomtatási kép el van forgatva, és le vannak vágva a szélei.	A legtöbb Unix alkalmazás, ami fekvő tájolású nyomtatási opciót kezel, általában helyes PostScript kódot generál, amit változtatás nélkül kell kinyomtatni. Ebben az esetben bizonyosodjon meg róla, hogy az LLPR beállításai az alapértelmezett álló tájolású nyomtatásnak feleljenek meg, így elkerülhető a nem kívánt elforgatás, ami a szélek levágását eredményezheti.
Egyes oldalak fehéren jelennek meg nyomtatásban (nem történik nyomtatás), CUPS rendszer használata esetén.	Ha az adatok küldése beágyazott (encapsulated) PostScript (EPS) formátumban történik, a CUPS rendszer egyes régi változatai (1.1.10 és korábbi) egy szoftverhiba miatt nem képesek azt helyesen feldolgozni. Amikor az adatok áthaladnak az LLPR rendszeren a nyomtatáshoz, a nyomtató szoftver a problémát az adatok hagyományos PostScript formátumra konvertálásával oldja meg. Ha az alkalmazás megkerüli az LLPR rendszert, és az EPS adatokat közvetlenül a CUPS rendszernek adja át, a dokumentum nyomtatási képe hibás lehet.
Nem tudok SMB (Windows) nyomtatóra nyomtatni.	Az SMB osztott nyomtatók beállításához és használatához (például Windows gépeken megosztott nyomtatók), a szolgáltatást támogató SAMBA csomagot kell telepíteni a számítógépre. Az „smbclient” parancs általában minden gépen megtalálható és használható.
Az alkalmazás nem válaszol amíg az LLPR fut.	A legtöbb Unix alkalmazás a hagyományos „lpr” parancsot úgy tekinti, hogy az nem interaktív, és azonnal visszaadja a vezérlést. Mivel az LLPR felhasználói bemenetet vár mielőtt átadná a nyomtatást a nyomtatásütemezőnek, az alkalmazás gyakran megvárja, míg a folyamat visszaadja a vezérlést, ezért tűnik úgy, mintha nem válaszolna (nem frissül az alkalmazásablak). Ez a jelenség normális, ahogy a felhasználó kilép az LLPR-ből, az alkalmazás folytatja a működését.
Hogyan kell megadni az SMB kiszolgáló IP címét?	A nyomtató beállító szoftver „Add Printer” párbeszédablakában, ha nem a CUPS nyomtatási rendszert használja. Sajnos a CUPS jelenleg nem támogatja az SMB nyomtatók IP címének megadását, így az erőforrásnak a SAMBA által böngészhetőnek kell lennie a nyomtatáshoz.

Probléma	Lehetséges ok és megoldás
Néhány dokumentum üres lapként nyomtatódik ki.	A CUPS egyes verziói, különösen a Mandrake Linux 8.1-nél korábbi kiadásaiban levők, ismert hibákat tartalmaznak, amelyek egyes alkalmazások PostScript kimenetének hibás feldolgozásához vezetnek. Frissítsen a CUPS legfrissebb verziójára (legalább 1.1.14). A telepítés megkönnyítése érdekében a Linux nyomtató szoftver tartalmazza a népszerűbb disztribúciókra telepíthető RPM csomagokat.
A CUPS rendszert használata esetén egyes opciók (mint például az N-up) folyamatosan bekapcsolt állapotban levőnek tűnnek, pedig nem választottam ki őket az LLPR programból.	Ilyen jellegű helyi beállítások vannak az <b>~/lptions</b> fájlban, amit az lptions parancs kezel. A rendszer minden esetben ezeket a beállításokat fogja használni, ha azokat nem bírálják felül az LLPR beállításai. A nyomtató összes beállításának törléséhez futtassa az alábbi parancsot, a „printer” felirat helyére adja meg a megfelelő nyomtatási sor nevét: lptions -x printer.
A nyomtatót úgy állítottam be, hogy fájlba nyomtasson, de a „Permission denied” hibaüzenetet kapom.	A legtöbb nyomtatási rendszer nem szuperfelhasználóként fut, hanem egy speciális felhasználónév alatt (általában „lp”). Ezért ellenőrizni kell, hogy a nyomtatásra kiválasztott fájl elérhető-e a nyomtatásütemező démonhoz tartozó felhasználó számára.
PCL (vagy GDI) nyomtatóm esetén egyes esetekben hibaüzeneteket nyomtat a kívánt dokumentum helyett.	Sajnos néhány Unix alkalmazás olyan nem szabványos PostScript kimenetet generál, amit nem támogat a Ghostscript, vagy a PostScript üzemmódban működő nyomtató. Próbálja meg a kimenetet egy fájlba irányítani, és tekintse meg az eredményt a Ghostscript (a gv vagy ghostview alkalmazás esetében ezt interaktívan is megteheti) használatával, és ellenőrizze az esetleges hibaüzeneteket. Mivel ebben az esetben a problémát valószínűleg a szoftver okozza, vegye fel a kapcsolatot a szoftver készítőjével, és tájékoztassa a hibáról.
Egyes színes képeket a nyomtató feketén nyomtat.	Ez a Ghostscript ismert hibája (A GNU Ghostscript 7.05-ös számú verziójáig) abban az esetben, ha a dokumentum alap színhelye indexelt, és azt a rendszer a CIE színhelyen keresztül konvertálja át. Mivel a Postscript rendszerek CIE színhelyet használnak a színkezelő rendszerben, frissítse a rendszerében található Ghostscript szoftvert legalább 7.06 vagy későbbi verziószámúra. A legfrissebb Ghostscript verziót a <a href="http://www.ghostscript.com">www.ghostscript.com</a> címen találja meg.

# 8 A nyomtató használata a hálózaton *(csak CLP-650N)*

Ha hálózati környezetben dolgozik, a nyomtatót könnyen meg lehet osztani a hálózaton mások számára is.

A fejezet tartalma:

- **A nyomtató megosztása a hálózaton**
- **Nyomtató hálózati kapcsolatának beállítása**

## A nyomtató megosztása a hálózaton

Ha hálózati környezetben dolgozik, a nyomtatót a hálózathoz is csatlakoztathatja.

### Helyi megosztott nyomtató

A nyomtatót közvetlenül a kiválasztott számítógéphez lehet csatlakoztatni, amit a hálózaton „gazdaszámítógépnek” nevezünk. A nyomtatót a hálózat többi felhasználójának Windows 98SE/Me/XP/NT 4.0/2000/2003 hálózati nyomtatókapcsolaton lehet megosztani.

A lokálisan bekötött nyomtató megosztásával kapcsolatban lásd: **Szoftverszakasz**.

### Vezetékes hálózathoz csatlakoztatott nyomtató

A CLP-650N nyomtató beépített hálózati kártyával rendelkezik. A nyomtató hálózatra történő csatlakoztatásával kapcsolatos további információkért lásd 2.8.

### Nyomtatás hálózaton

Függetlenül attól, hogy a nyomtató helyi megosztású, vagy a közvetlenül csatlakozik a hálózathoz, a **Samsung CLP-650 Series** sorozatú nyomtatószoftvert minden olyan gépre telepítenie kell, amelyről nyomtatni szeretne.

## Nyomtató hálózati kapcsolatának beállítása

A hálózati nyomtatóként történő használathoz be kell állítani a hálózati protokollokat a nyomtatón. A protokollok beállítását a nyomtatóhoz kapott hálózati programmal lehet elvégezni. Lásd: **Hálózati nyomtató felhasználói kézikönyve**.

A nyomtató alapvető hálózati paramétereit a kezelőpult használatával állíthatja be. A nyomtató kezelőpultjáról az alábbi beállítások érhetők el:

- Hálózati protokollok (IPX/SPX) engedélyezése és tiltása.
- TCP/IP beállítása
- IPX kerettípusok beállítása

## Hálózati paraméterek beállítása a kezelőpultról

### Támogatott operációs rendszerek

**MEGJEGYZÉS:** A hálózati kártya által támogatott operációs rendszerek eltérhetnek a nyomtató által támogatott operációs rendszerektől. Az alábbi táblázat mutatja be a nyomtató által támogatott hálózati környezeteket.

Jellemző	Követelmények
Hálózati csatlakozás	10/100 Base-TX (szabványos)
Hálózati operációs rendszer	<ul style="list-style-type: none"><li>• Novell NetWare 4.x, 5.x, 6.x</li><li>• Windows 98SE/Me/NT 4.0/2000/2003/XP</li><li>• Különböző Linux változatok</li><li>• Mac OS 8.6 - 9.2/10.1 - 10.4</li></ul>
Hálózati protokollok	<ul style="list-style-type: none"><li>• Netware IPX/SPX</li><li>• TCP/IP, DLC/LLC Windows-on</li></ul>
Dinamikus Cím kiosztó Szerver	DHCP, BOOTP

- IPX/SPX: Internet Packet eXchange/Sequenced Packet eXchange
- TCP/IP: Transmission Control Protocol/Internet Protocol
- DLC/LLC: Data Link Control/Logical Link Control
- DHCP: Dynamic Host Configuration Protocol
- BOOTP: Bootstrap Protocol

## Hálózati beállítások lap nyomtatása

A Hálózati beállítások lap mutatja be a nyomtató hálózati kártyájának beállításait. Az alapértelmezett beállítások a legtöbb alkalmazáshoz megfelelőek.

- 1 Készenléti üzemmódban nyomja meg a **Menu** gombot (☰) amíg meg nem jelenik a „Hálózat” felirat a kijelző alsó sorában.
- 2 Nyomja meg az **Enter** gombot (⌘) a menü megjelenítéséhez.
- 3 Nyomja meg a görgetőgombot (⏪ vagy ⏩) amíg a „Hálóz. CFG ny.” meg nem jelenik az alsó sorban.
- 4 Nyomja meg az **Enter** gombot (⌘).  
A készülék kinyomtatja a hálózati beállítások oldalt.

## Hálózati protokollok beállítása

A nyomtató első telepítése után az összes támogatott hálózati protokoll engedélyezve van. Ha egy hálózati protokoll engedélyezett, a nyomtató akkor is aktívan használja a hálózatot, ha a protokoll valójában nincs is használatban. Ez enyhén növelheti a hálózati forgalmat. A felesleges forgalom elkerülése érdekében a nem használt protokollok letilthatók.

- 1 Készenléti üzemmódban nyomja meg a **Menu** gombot (☰) amíg meg nem jelenik a „Hálózat” felirat a kijelző alsó sorában. Nyomja meg az **Enter** gombot (⌘) a menü megjelenítéséhez.
- 2 Nyomja meg az **Enter** gombot (⌘) amikor a „Hálózat beáll.” megjelenik a kijelző alsó sorában.
- 3 Nyomja meg a görgetés gombokat (⏪ vagy ⏩) a „Igen” felirat megjelenítéséhez, majd nyomja meg az **Enter** gombot (⌘). Ezután nyomja meg az **Upper Level** gombot (⏴).
- 4 Nyomja meg a (⏪ vagy ⏩) gombokat, amíg a kívánt protokoll nem jelenik meg az alsó sorban.

A „TCP beállítás” és „Netware” beállítások közül választhat.

- 5 Nyomja meg az **Enter** gombot (⌘).
- 6 Nyomja meg a görgetőgombot (⏪ vagy ⏩) a beállítás módosításához.  
Ha a „TCP beállítás” opciót választotta, módosítsa a beállítást „Nem” (tiltás) vagy „Igen” (engedélyezés) értékre.

Ha a „Netware” opciót választotta, módosítsa a beállítást „Ki” (tiltás) vagy „Be” (engedélyezés) értékre.

- 7 Nyomja meg az **Enter** gombot (⌘) a kiválasztás mentéséhez.
- 8 Nyomja meg az **On Line/Continue** gombot (⏴) a készenléti üzemmódba való visszatéréshez.

## TCP/IP beállítása

A nyomtató különböző TCP/IP hálózatokon használható. A nyomtatóhoz több módon lehet TCP/IP címet rendelni, a hálózat fajtájától függően.

- Statikus címzés: A TCP/IP címet a rendszergazda állítja be kézi úton.
- Dinamikus címzés BOOTP/DHCP (alapértelmezett): A TCP/IP címet a kiszolgáló osztja ki automatikusan.

### Statikus címzés

A TCP/IP cím megadásához a kezelőpulton keresztül az alábbi lépéseket kell tennie:

- 1 Készenléti üzemmódban nyomja meg a **Menu** gombot (☰) amíg meg nem jelenik a „Hálózat” felirat a kijelző alsó sorában. Nyomja meg az **Enter** gombot (⌘) a menü megjelenítéséhez.
- 2 Nyomja meg az **Enter** gombot (⌘) amikor a „Hálózat beáll.” megjelenik a kijelző alsó sorában.
- 3 Nyomja meg a görgetés gombokat (⏪ vagy ⏩) a „Igen” felirat megjelenítéséhez, majd nyomja meg az **Enter** gombot (⌘).
- 4 Nyomja meg az **Upper Level** gombot (⏴), majd használja a görgetés gombot (⏩).
- 5 Nyomja meg az **Enter** gombot (⌘) amikor a „TCP beállítás” felirat megjelenik.
- 6 Nyomja meg a görgetés gombokat (⏪ vagy ⏩) a „Igen” felirat megjelenítéséhez, majd nyomja meg az **Enter** gombot (⌘).
- 7 Nyomja meg az **Upper Level** gombot (⏴), majd használja a görgetés gombot (⏩).
- 8 Nyomja meg az **Enter** gombot (⌘) amikor a „IP cím kioszt.” felirat megjelenik.
- 9 Nyomja meg a görgetés gombokat (⏪ vagy ⏩) a „Statikus” felirat megjelenítéséhez, majd nyomja meg az **Enter** gombot (⌘).
- 10 Nyomja meg az **Upper Level** gombot (⏴), majd használja a görgetés gombot (⏩).
- 11 Nyomja meg az **Enter** gombot (⌘) amikor a „IP cím” felirat megjelenik.

Az IP cím 4 bájtból áll.

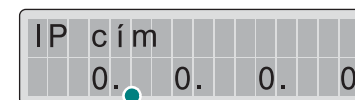

Adjon meg egy számot 0 és 255 között minden bájthoz.

- 12 Nyomja meg a görgetés gombokat (◀ vagy ▶) egy 0 és 255 közötti szám megadásához, majd nyomja meg az **Enter** gombot (\*).
- 13 Ismétlje meg a 12 lépést a teljes 4 bájtos cím megadásához.
- 14 Egyéb paraméterek kiválasztásához, mint pl. „Alháló. masz” vagy „Átjáró”, nyomja meg a görgetőgombot (◀ vagy ▶). Nyomja meg az **Enter** gombot (\*).
- 15 Ismétlje meg a 12 - 13 lépéseket a többi TCP/IP paraméter beállításához.
- 16 Nyomja meg az **On Line/Continue** gombot (⋯) a készenléti üzemmódba való visszatéréshez.

### Dinamikus címzés (BOOTP/DHCP)

Ha azt szeretné, hogy a TCP/IP címet a kiszolgáló adja meg automatikusan, végezze el az alábbi lépéseket:

- 1 Készenléti üzemmódban nyomja meg a **Menu** gombot (☰) amíg meg nem jelenik a „Hálózat” felirat a kijelző alsó sorában. Nyomja meg az **Enter** gombot (\*) a menü megjelenítéséhez.
- 2 Nyomja meg az **Enter** gombot (\*) amikor a „Hálózat beáll.” megjelenik a kijelző alsó sorában.
- 3 Nyomja meg a görgetés gombokat (◀ vagy ▶) az „Igen” felirat megjelenítéséhez, majd nyomja meg az **Enter** gombot (\*).
- 4 Nyomja meg az **Upper Level** gombot (⤴), majd használja a görgetés gombot (▶).
- 5 Nyomja meg az **Enter** gombot (\*) amikor a „TCP beállítás” felirat megjelenik.
- 6 Nyomja meg a görgetés gombokat (◀ vagy ▶) az „Igen” felirat megjelenítéséhez, majd nyomja meg az **Enter** gombot (\*).
- 7 Nyomja meg az **Upper Level** gombot (⤴), majd használja a görgetés gombot (▶).
- 8 Nyomja meg az **Enter** gombot (\*) amikor az „IP cím kioszt.” felirat megjelenik.
- 9 Nyomja meg a görgetés gombokat (◀ vagy ▶) a „DHCP” felirat megjelenítéséhez, majd nyomja meg az **Enter** gombot (\*).
- 10 Ha a címet a BOOTP kiszolgáló adja meg, nyomja meg az **Enter** gombot (\*) amikor a „BOOTP” felirat jelenik meg.
- 11 Nyomja meg az **On Line/Continue** gombot (⋯) a készenléti üzemmódba való visszatéréshez.

### IPX kerettípusok beállítása

IPX/SPX protokollt használó hálózatoknál (például Novell NetWare) meg kell határozni a hálózati kommunikációs keretek típusát a nyomtatóhoz. A legtöbb esetben meg lehet tartani az alapértelmezett beállítást, „Automatikus”. Szükség esetén a kerettípus formátuma kézileg is beállítható.

- **Automatikus** (alapértelmezett): A kerettípust automatikusan érzékeli, és az első érzékelt típusra állítja.
- **EN\_8022**: A kerettípust IPX-re korlátozza IEEE 802.3 keretek fölött, IEEE 802.3 keretekkel. Minden egyéb keret el lesz utasítva.
- **EN\_8023**: A kerettípust IPX-re korlátozza IEEE 802.3 keretek fölött. Minden egyéb keret el lesz utasítva.
- **EN\_II**: A kerettípust IPX-re korlátozza Ethernet keretek fölött. Minden egyéb keret el lesz utasítva.
- **EN\_SNAP**: A kerettípust IPX-re korlátozza SNAP fölött, IEEE 802.3 keretekkel. Minden egyéb keret el lesz utasítva.

Az IPX/SPX protokollt engedélyezni kell a **Netware** menüben a kerettípusok beállítása előtt. Lásd: „Hálózati protokollok beállítása” a 8.2 oldalon.

A kerettípus formátum az alábbi lépésekkel módosítható:

- 1 Készenléti üzemmódban nyomja meg a **Menu** gombot (☰) amíg meg nem jelenik a „Hálózat” felirat a kijelző alsó sorában. Nyomja meg az **Enter** gombot (\*) a menü megjelenítéséhez.
- 2 Nyomja meg az **Enter** gombot (\*) amikor a „Hálózat beáll.” megjelenik a kijelző alsó sorában.
- 3 Nyomja meg a görgetőgombot (◀ vagy ▶) amíg az „Igen” meg nem jelenik az alsó sorban. Nyomja meg az **Enter** gombot (\*).
- 4 Nyomja meg az **Upper Level** gombot (⤴).
- 5 Nyomja meg a görgetőgombot (◀ vagy ▶) amíg a „Netware” meg nem jelenik az alsó sorban. Nyomja meg az **Enter** gombot (\*).
- 6 Nyomja meg a görgetőgombot (◀ vagy ▶) amíg a „Be” meg nem jelenik az alsó sorban. Nyomja meg az **Enter** gombot (\*).
- 7 Nyomja meg az **Upper Level** gombot (⤴), majd használja a görgetés gombot (▶).
- 8 Nyomja meg az **Enter** gombot (\*) amikor a „Netware beáll.” felirat megjelenik.
- 9 Nyomja meg a görgetőgombot (◀ vagy ▶) amíg az „Igen” meg nem jelenik az alsó sorban. Nyomja meg az **Enter** gombot (\*).
- 10 Nyomja meg az **Upper Level** gombot (⤴), majd használja a görgetés gombot (▶).
- 11 Nyomja meg az **Enter** gombot (\*) amikor a „IPX kerettípus” felirat megjelenik.

**12** Nyomja meg a görgetés gombokat (◀ vagy ▶) amikor a kívánt kerettípus megjelenik, majd nyomja meg az **Enter** gombot (⌘).

**13** Nyomja meg az **On Line/Continue** gombot (↻) a készenléti üzemmódba való visszatéréshez.

### Hálózati beállítások visszaállítása

A hálózati beállítások visszaállíthatók az alapértelmezett beállításra.

**1** Készenléti üzemmódban nyomja meg a **Menu** gombot (☰) amíg meg nem jelenik a „Hálózat” felirat a kijelző alsó sorában.

**2** Nyomja meg az **Enter** gombot (⌘) a menü megjelenítéséhez.

**3** Nyomja meg a görgetőgombot (◀ vagy ▶) amíg az „Alapértelm.” meg nem jelenik az alsó sorban. Nyomja meg az **Enter** gombot (⌘).

**4** Nyomja meg az **Enter** gombot (⌘) a kiválasztás mentéséhez.

**5** Indítsa újra a hálózati kártyát.

### A hálózati kártya újraindítása

Ha konfigurálta a „Netware” vagy „Vezeték nélk.” menüpontot, a nyomtató nem fogja felismerni a módosítást.

Ebben az esetben a hálózati kártya újraindítását a nyomtató ki-bekapcsolásával nélkül is elvégezheti.

**1** Készenléti üzemmódban nyomja meg a **Menu** gombot (☰) amíg meg nem jelenik a „Hálózat” felirat a kijelző alsó sorában.

**2** Nyomja meg az **Enter** gombot (⌘) a menü megjelenítéséhez.

**3** Nyomja meg a görgetőgombot (◀ vagy ▶) amíg a „Hálózat törl.” meg nem jelenik az alsó sorban. Nyomja meg az **Enter** gombot (⌘).

**4** Nyomja meg az **Enter** gombot (⌘).

A nyomtató újraindítja a hálózati csatolókárttyát.

# 9 Opcionális nyomtató tartozékok telepítése

A nyomtató egy széles szolgáltatási körrel ellátott lézernyomtató, ami a legtöbb nyomtatási igény ellátására optimalizált. Mivel minden felhasználónak eltérő követelményei vannak, a Samsung több opcionális lehetőséget kínál fel a nyomtató képességeinek növeléséhez.

A fejezet tartalma:

- **Az opcionális nyomtató tartozékok telepítésével kapcsolatos biztonsági rendszabályok**
- **Opcionális tálca telepítése**
- **DIMM memória telepítése**

## Az opcionális nyomtató tartozékok telepítésével kapcsolatos biztonsági rendszabályok

### HÚZZA KI A TÁPKÁBELT:

Soha ne távolítsa el a nyomtató vezérlőkártyáját, amíg a berendezés áram alatt van.

Az esetleges elektromos áramütés elkerülése érdekében MINDEN opcionális belső vagy külső tartozék be- vagy kiszerezése előtt húzza ki a tápkábelt.

### SÜSSE KI A STATIKUS ELEKTROMOSSÁGOT:

A vezérlőkártya és a belső opcionális tartozékok, a hálózati csatoló kártyák érzékenyek a statikus elektromosságra. Belső opcionális tartozék be- vagy kiszerezése előtt süsse ki a testében felgyűlt statikus elektromosságot. Érintse meg egy olyan berendezés fém részét, amelyik földelt elektromos hálózati aljzatba csatlakozik. Ha a telepítés vége előtt még el kell valamiért mennie, végezze el újra a statikus elektromosság kisütését.

## Opcionális tálca telepítése

A nyomtató papírkapacitását az opcionális 2. tálca telepítésével növelheti meg. Ez a tálca 500 lapot képes kezelni.

- 1 Vegye ki a csomagolási rögzítőszalagot és csomagolóanyagot a tálca belsejéből.

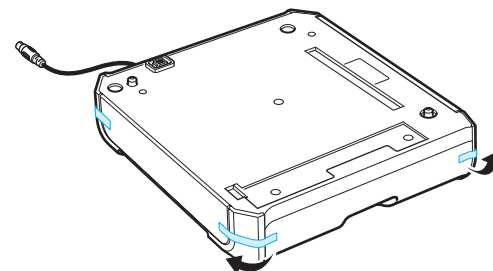

- 2 Keresse meg a csatlakozót és az opcionális tálcavezetőket.

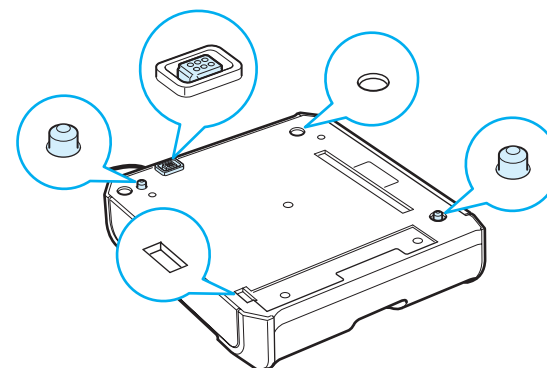



- 3 Helyezze a nyomtatót a tálcára, a nyomtató alsó részét az opcionális tálca rögzítőelemeire helyezve.

Az emelőfogantyúk a nyomtató két oldalán, az alsó perem alatt találhatók.

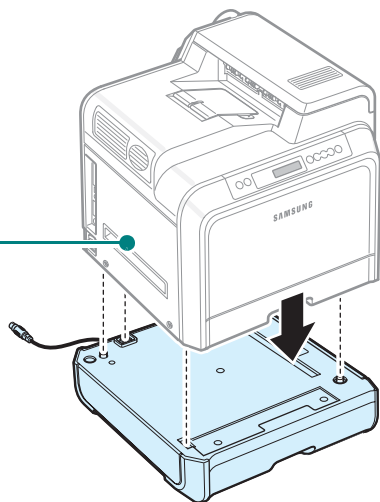

**VIGYÁZAT:** A nyomtató súlya a festéktartályokkal és a kazettával együtt 29,1 kg. Ügyeljen a biztonságos emelésre és mozgatásra. Ha el kell mozdítani a nyomtatót, azt két ember végezze. Használja az ábrán bemutatott emelő fogantyúkat (lásd 1.3. oldal). Ha egy személy próbálja megemelni a nyomtatót, hátsérülés veszélye áll fenn.

- 4 Csatlakoztassa a tálca illesztő kábelét a nyomtató hátulján bal oldalt található csatlakozóba.

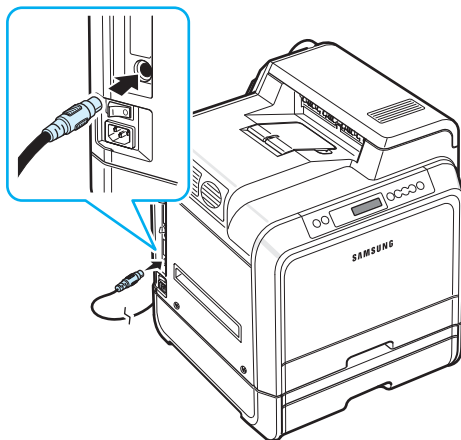

A 2. tálca felszerelése után a nyomtató tulajdonságai ablakban be kell állítania telepítettként a tálcát.

- 1 Kattintson a Windows **Start** menüre.
- 2 Windows 98SE/Me/NT 4.0/2000 esetén válassza ki a **Beállítások**, majd a **Nyomtatók** mappát.  
Windows XP/2003 esetén a válassza ki a **Nyomtatók és faxok** elemet.
- 3 Válassza ki a **Samsung CLP-650 Series** nyomtató ikont.

- 4 Kattintson a jobb egérgombbal a nyomtató ikonjára és válassza ki a **Tulajdonságok** opciót.

- 5 Kattintson a **Nyomtató** fülre, és válassza ki a **2. tálca** opciót az **Opc. tálca** legördülő listából.

- 6 Kattintson az **OK** gombra.

## DIMM memória telepítése

A nyomtató DIMM memóriamodul-foglalattal van ellátva. A DIMM foglalatba helyezhető a nyomtató memóriabővítése.

**MEGJEGYZÉS:** A nyomtató 256 MB memóriával rendelkezik, ami 512 MB-ig bővíthető. A memória bővítéséhez vásároljon Samsung márkájú szabványos SODIMM modult egy Samsung márkakereskedőtől. Az alkatrészszám CLP-MEM102 (256 MB DDR).

- 1 Kapcsolja ki a nyomtatót, és húzzon ki minden kábelt a nyomtatóból.
- 2 Fogja meg, és távolítsa el a vezérlőkártya fedelét.

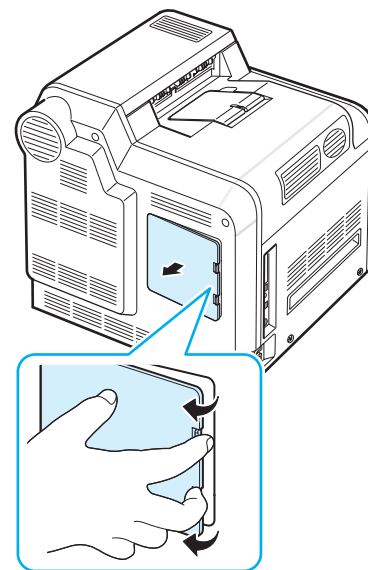

- 3** Hajtsa ki a fémlapon található csavart, majd felfele tolva távolítsa el a fémlapot.

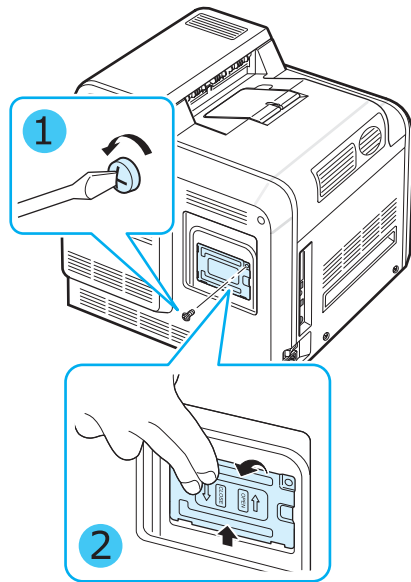

- 4** Vegye ki az új DIMM memóriamodult az antisztatikus csomagolásából.

- 5** Keresse meg az alsó DIMM memória foglalatot, majd a modult a széleinél tartva illesse a rajta található bevágást a foglalat hornyához.

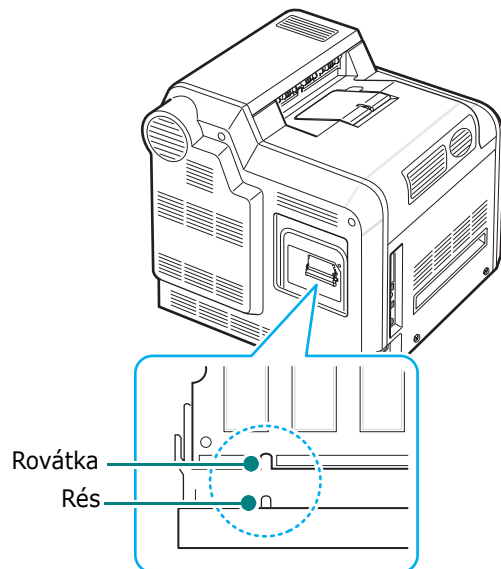

- 6** Nyomja bele a DIMM modult a DIMM-foglalatba, amíg az a helyére nem csúszik.

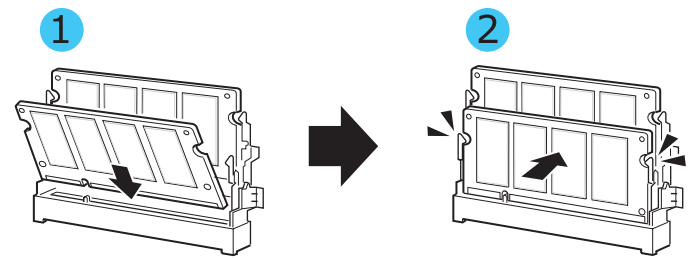

- 7** Szerelje vissza a fémlapot, és hajtsa be a csavart a helyére az alábbi ábra szerint. Óvatosan húzza meg.

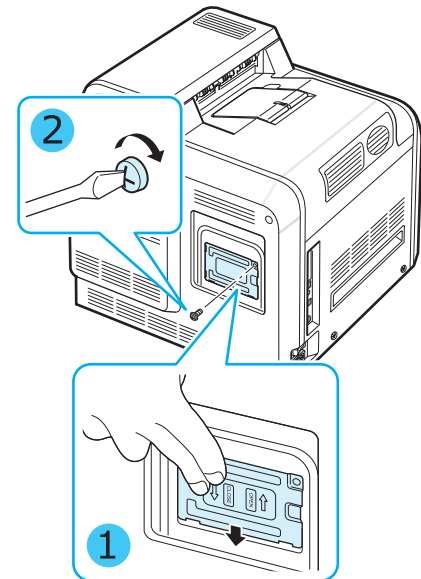

- 8** Helyezze vissza a vezérlőkártya fedelét.

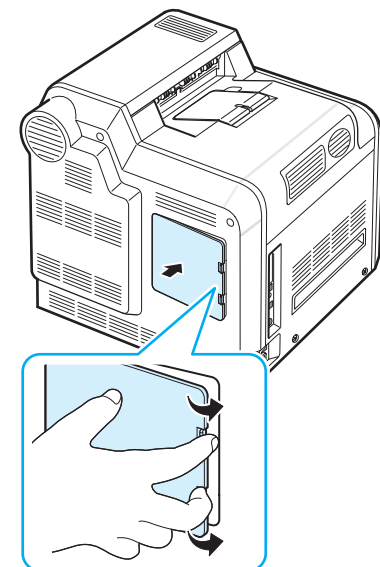

- 9 Csatlakoztassa ismét a tápkábelt és nyomtatókábelt, majd kapcsolja be a nyomtatót.

## A kiegészítő memória aktiválása a PS nyomtató tulajdonságainál

A DIMM memória telepítése után ki kell jelölnie azt a PostScript nyomtatóillesztő programban a nyomtató tulajdonságainál, hogy az használható legyen:

- 1 Győződjön meg róla, hogy számítógépén telepítve van a PostScript nyomtatóillesztő program. A PS nyomtatóillesztő program telepítésével kapcsolatban lásd a **Szoftverszakaszt**.
- 2 Kattintson a Windows **Start** menüjére.
- 3 Windows 98/Me/NT 4.0/2000 esetén válassza a **Beállítások**, majd a **Nyomtatók menüpontot**.  
Windows XP esetén válassza a **Nyomtatók és faxok menüpontot**.
- 4 Válassza ki a **Samsung CLP-650 Series PS** nyomtatót.
- 5 Kattintson jobb egérgombbal a készülék ikonjára, majd válassza a **Tulajdonságok lehetőséget**.
- 6 Windows 98/Me esetén válassza az **Eszközbeállítások elemet**.  
Windows NT 4.0/2000/XP esetén válassza az **Eszközbeállítások fület**.
- 7 A **Telepíthető bővítmények Nyomtató memória** részében válassza ki a telepített DIMM memóriát.  
Windows 98 esetén válassza ki a **Telepíthető bővítmények** → **VMopció** → **beállítás módosítása: VMopció** → **memória módosítása elemet**.
- 8 Kattintson az **OK** gombra.

# 10 Műszaki adatok

A fejezet tartalma:

- **Nyomtató műszaki adatai**
- **Papír előírások**

## Nyomtató műszaki adatai

Jellemző	Adatok és leírás
Nyomatási sebesség*	Fekete és színes: Max. 20 oldal/perc A4-es méret esetén (21 oldal/perc Letter méret esetén)
Felbontás	Max. 2400 x 600 dpi
Felmelegedési idő	Kevesebb, mint 30 másodperc
Első oldal elkészülési ideje	16 másodperc
Tápfeszültség	110 - 127 V váltóáram, 9 A (USA, Kanada), 50/60 Hz 220 - 240 V váltóáram, 4.5 A (egyéb országok), 50/60 Hz
Teljesítményfelvétel	Átlagosan 450 W üzem közben / 35 W alatt energiatakarékos módban
Zajszint**	Kevesebb, mint 52 dBA (nyomatás) Kevesebb, mint 35 dBA (nyomatás készenlét)
Segédanyagok élettartama	Fekete/sárga/magenta/cián festékkazetta: Kb. 4 000 A4/Letter oldal szerint, 5% fedettség (készülékhez adott kazetta esetén 2000 oldal) Papír közvetítőszalag: Kb. 35 000 fekete-fehér és színes oldal*** Égetőmű: 50 000 fekete-fehér és színes oldal***
Terhelhetőség	Havi: Maximum 35 000 oldal
Tömeg	29,1 kg (segédanyagokkal együtt)
A csomagolás súlya	Papír: 3,5 kg, műanyag: 900 g
Külső méretek (Sz x Mé x Ma)	465 (Sz) x 465 (Mé) x 445 (Ma) mm
Környezeti tényezők	Hőmérséklet: 10 - 32,5 °C / 50 - 90 °F Páratartalom: 20 - 80% RH
Nyomatási leírnyelv	PostScript 3, PCL 6C, SPL-C (Samsung Printer Language Color)
Memória	256 Mb
Betűtípusok	45 skálázható, 1 bittérkép PCL és 136 PS

Jellemző	Adatok és leírás
Csatolók	CLP-650: USB 2.0, IEEE 1284 párhuzamos
	CLP-650N: USB 2.0, IEEE 1284 párhuzamos, Ethernet 10/100 Base TX
Nyomtató illesztőprogramok****	Samsung saját illesztőprogram: Windows 98SE/Me/NT 4.0/2000/XP/2003
	PostScript illesztőprogram: Windows 98SE/Me/NT 4.0/2000/XP/2003, különböző Linux OS-ek, Mac OS 8.6 - 9.2/10.1 - 10.4.

\* A nyomtatási sebességet a használt operációs rendszer, a számítási teljesítmény, a használt alkalmazás, kapcsolódási mód, a nyomtatási anyag mérete és típusa, valamint a nyomtatási feladat bonyolultsága befolyásolja.

\*\* Hangnyomás szint, ISO7779.

\*\*\* Befolyásolja a működési környezet, a nyomtatás gyakorisága, a hordozótípus, valamint a hordozó mérete.

\*\*\*\* Látogassa meg a [www.samsungprinter.com](http://www.samsungprinter.com) honlapot a legfrissebb szoftver letöltéséhez.

## Papír előírások

### Áttekintés

A nyomtató különböző típusú nyomathordozókra képes nyomtatni, mint pl. előre vágott papír (akár 100%-ban újrahasznosított), boríték, címke és egyedi méretű papír. A súly, anyag, szemcseméret és nedvességtartalom fontos tényezők a nyomtató teljesítménye és a nyomtatási minőség szempontjából. A jelen Használati útmutató előírásainak nem megfelelő papír használata az alábbi problémákat okozhatja:

- Rossz nyomtatási minőség
- Gyakori papírelakadás
- A nyomtató idő előtti elhasználódása

### MEGJEGYZÉSEK:

- Egyes papírtípusok megfelelnek ugyan az útmutató előírásainak, mégsem biztosítanak megfelelő nyomtatási eredményt. Ez betudható a nem megfelelő kezelésnek, nem megfelelő hőmérséklet és páratartalom szinteknek, vagy egyén olyan változóknak, amik a Samsung ellenőrzési körén kívül esnek.
- Nagyobb mennyiségű papír beszerzése előtt bizonyosodjon meg arról, hogy az teljesíti a Használati útmutató követelményeit.



**VIGYÁZAT:** A fenti előírásoknak nem megfelelő papír használata a nyomtató javítását vagy meghibásodását előidéző problémákat okozhat. Az ilyen javítások nem tartoznak a Samsung jótállási, és egyéb szerviz-megállapodásainak hatálya alá.

## Használható papírméretetek

1. tálcá / 2. tálcá	Méretetek*	Tömeg	Kapacitás**
Letter	216 x 279 mm (8,5 x 11 hüvelyk)	75 - 90 g/m <sup>2</sup> finom papír (20 - 24 lb) egyoldalas nyomtatáshoz	<ul style="list-style-type: none"> <li>• 250 lap 75 g/m<sup>2</sup> finom papír az 1. tálcához</li> <li>• 500 darab 75 g/m<sup>2</sup> finom papír a 2. tálcához</li> </ul>
A4	210 x 297 mm (8,3 x 11,7 hüvelyk)		

Multi-funkciós tálcá	Méretetek*	Tömeg	Kapacitás**
Minimális méret (egyedi beállítás)	90 x 140 mm (3,5 x 5,5 hüvelyk)	75 - 163 g/m <sup>2</sup> finom papír (20 - 43 lb)	100 lap 75 g/m <sup>2</sup> finom papír
Maximális méret (egyedi beállítás)	216 x 356 mm (8,5 x 14 hüvelyk)		
Címkék***	A fentiekkel megegyező minimális és maximális papírméret.	Vastagság: 0,10 x 0,14 mm (0,0039 x 0,0055 hüvelyk)	általában 10
Borítékok		75 - 105 g/m <sup>2</sup> (20 - 27 lb)	10-ig

\* A nyomtató nyomtatási anyagok széles mérettartományát képes kezelni.

\*\* A kapacitás a nyomathordozó súlyától, vastagságától és egyéb környezeti tényezőktől függ.

\*\*\* Simaság: 100 - 250 (Sheffield).

**MEGJEGYZÉS:** 140 mm-nél (5,5 hüvelyk) kisebb nyomtatási anyagok használata esetén azok elakadhatnak a nyomtatóban. Az optimális teljesítmény érdekében tárolja és kezelje megfelelő módon a papírt. Lásd „A nyomtató és a papír tárolási előírásai” a 10.3 oldalon.

## Írányelvek papír használatához

A legjobb eredmények elérése érdekében használjon hagyományos, 75 g/m<sup>2</sup> (20 lb) súlyú papírt. Győződjön meg arról, hogy a papír jó minőségű, és mentes a vágástól, szakadástól, lyukaktól, laza szemcséktől, foltoktól, portól, és hajlott, gyűrött élektől.

Ha nem tudja biztosan, hogy a nyomtatóba helyezett milyen papír típusú (pl. finom vagy újrahasznosított), ellenőrizze a csomagolást.

Az alábbi problémák nyomtatási hibákat, papírelakadást, és akár a nyomtató meghibásodását is okozhatják.

Jelenség	Probléma a papírral	Megoldás
Rossz nyomtatási minőség vagy festéktapadás, probléma az adagolással	Túl nedves, túl érdes, túl sima vagy dombornyomott papír; hibás papírköteg	Próbáljon meg más típusú papírt használni, pl. 100 - 250 Sheffield, 4 - 5%-os nedvességtartalommal.
Nyomtató nem veszi fel a papírt, a papír elakad, hullámosodik	Nem megfelelő tárolás	Tárolja sík területen a papírt, nedvességzáró csomagolásban.
Túlzott szürke háttér, a nyomtató elhasználódása	A papír túl nehéz	Használjon könnyebb papírt, nyissa ki a hátsó kimeneti tálcát.
Nagymértékű hullámosodás problémák az adagolásnál	Túl nedves, rossz rostirányú vagy rövid rostú papír	Használjon durva szemcsézettességű papírt.
Papírelakadás, a nyomtató meghibásodása	Kivágások és perforáció	Ne használjon kivágott vagy perforált papírt.
Adagolási problémák	Egyenetlen élek	Használjon jó minőségű papírt.

### MEGJEGYZÉSEK:

- Ne használjon olyan levélpapírt, amit alacsony hőmérsékletű tintával nyomtak, mint pl.: a hőnyomtatás egyes formáinál használt tinták.
- Ne használjon dombornyomott vagy mélynyomott levélpapírt.
- A nyomtató magas hőmérséklet és nyomás segítségével rögzíti a festéket a papírra. Ellenőrizze, hogy a használt színes papír, vagy előnyomott úrlap kompatibilis-e a nyomtató nyomtatási hőmérsékletével (180 °C vagy 356 °F 0,1 másodpercig).

## Papír előírások

Kategória	Előírások
Savtartalom	5,5 - 8,0 pH
Pontosság	0,094 - 0,18 mm (3,0 - 7,0 mil)
Rizma hajlásszög	Sík 5 mm-en (0,02 hüvelyk) belül
Vágott él állapota	Éles késsel vágva, látható rojtok nélkül.
Fixáló kompatibilitása	A papír nem olvadhat, vagy pörköldhet meg, és nem bocsáthat ki veszélyes anyagokat miközben 180 °C (356 °F) hőmérsékletnek van kitéve 0,1 másodpercig.
Szemcsézettség	Hosszanti rostok
Nedvességtartalom	4 - 6 súlyszázalék
Simaság	100 - 250 Sheffield

## Kimeneti papírkapacitás

Kimeneti tálca	Kapacitás
Nyomtatott oldallal lefelé	250 darab 75 g/m <sup>2</sup> finom papír

## Bemeneti papírkapacitás

Bemeneti tálca	Kapacitás
Kazetta	250 darab 75 g/m <sup>2</sup> finom papír
Multi-funkciós tálca	100 lap 75 g/m <sup>2</sup> finom papír
Opcionális tálca	500 lap 75 g/m <sup>2</sup> finom papír

## A nyomtató és a papír tárolási előírásai

A papír tárolási körülményei közvetlen hatással vannak a papírfelvételi műveletre.

Ideális esetben a nyomtató és a papír tárolási környezetében a hőmérséklet szobahőmérséklet körüli, a páratartalom közepes. Ne felejtse el, hogy a papír nedvszívó anyag, gyorsan vesz fel, és ad le nedvességet.

A meleg és a nedvesség erősen rongálja a papír szerkezetét. Hő hatására elkezd párologni a papír nedvességtartalma, hideg hatására a pára lecsapódik a lapokon. A fűtés és légkondicionálás elszívják a helyiségek nedvességtartalmát. A papírcsomag felbontása és használata során a lapok veszítenek nedvességtartalmukból, ami karcoláshoz és szennyeződéshez vezethet. A nedves időjárás vagy vízűtők növelhetik a helyiség páratartalmát. A papírcsomag felbontása és használata során a lapok magukba szívják a nedvességet, ami halvány nyomtatást és kihagyásokat eredményez. A nedvesség felvételének és elveszésének folyamata során a papír alakja megváltozhat. Ez papírelakadást okozhat.

Ügyeljen arra, hogy csak annyi papírt vegyen, amennyit rövid idő alatt elhasznál (körülbelül 3 hónap). A hosszú ideig tárolt papír hőmérsékleti és páratartalmombeli szélsőségeknek lehet kitéve, ami minőségromlást okozhat. A tervezés fontos tényező, így meg lehet előzni nagy mennyiségű papír felesleges megrongálódását.

A lezárt csomagolásban tárolt papír több hónapig megőrzi minőségét. A megbontott gyári csomagolású papír nagyobb mértékben van kitéve környezeti károsodásnak, különösen, ha nincs nedvességzáró csomagolásba helyezve.

A nyomtató optimális teljesítménye érdekében megfelelő körülmények közt kell tárolni a papírt. A megfelelő hőmérséklet 20° - 24 °C (68° - 75 °F), a relatív páratartalom 45 - 55%. Az alábbi irányelveket kell figyelembe venni a papír tárolási helyének megválasztásakor:

- A papírt szobahőmérséklet körüli hőmérsékleten kell tárolni.
- A levegő páratartalma ne legyen szélsőséges.
- A megbontott gyári csomagolású papír tárolására az a legjobb módszer, ha szorosan nedvesség ellen védő csomagolással borítjuk be. Ha a nyomtató környezete szélsőséges hatásoknak van kitéve, a nem kívánt páratartalom változás elleni védekezésnek csak a napi munkához szükséges mennyiségű papírt vegye ki a csomagolásból.

## Borítékok

A boríték minősége különösen fontos. A borítékok hajlítási vonalai jelentősen eltérhetnek, nem csak különböző gyártóknál, hanem ugyanazon gyártótól származó, egy dobozban levő termékek között is. A sikeres borítéknyomatás a borítékok minőségétől függ. Borítékok kiválasztásakor az alábbi tényezőket kell figyelembe venni:

- **Súly:** A borítékpapír súlya nem haladhatja meg a 90 g/m<sup>2</sup> (24 lb) súlyt, ellenkező esetben a papír elakad.
- **Szerkezet:** Nyomatás előtt a borítékoknak egyenesen kell feküdni, kevesebb, mint 6 mm (0,25 hüvelyk) elhajlással, és nem tartalmazhatnak levegőt.
- **Állapot:** A boríték ne legyen ráncos, gyűrött vagy egyéb módon sérült.
- **Hőmérséklet:** Olyan borítékokat kell használni, melyek ellenállnak a nyomtató által kifejtett hővel és nyomással szemben.
- **Méret:** Csak az alábbi mérettartományba tartozó borítékokat szabad használni.

	Minimális méret	Maximális méret
Multi-funkciós tálca	90 x 140 mm (3,5 x 5,5 hüvelyk)	216 x 356 mm (8,5 x 14 hüvelyk)

### MEGJEGYZÉSEK:

- Csak a Multi-funkciós tálcat szabad borítéknyomtatásra használni.
- Papírelakadás fordulhat elő ha kevesebb, mint 140 mm (5,5 hüvelyk) hosszú anyagokat használ. Ezt olyan papírokat okozhatják, melyek a környezeti tényezők hatására károsodtak. Az optimális teljesítmény érdekében tárolja és kezelje megfelelő módon a papírt. Lásd „A nyomtató és a papír tárolási előírásai” a 10.3 oldalon.

## Kettős oldalszegélyű borítékok

A kettős oldalszegélyű borítékok esetén nem átlós a szegély, hanem a boríték mindkét szélén van egy. Ez a kialakítás könnyebben ráncosodik. Bizonyosodjon meg róla, hogy a szegély az ábra szerint a boríték sarkáig nyúlik.

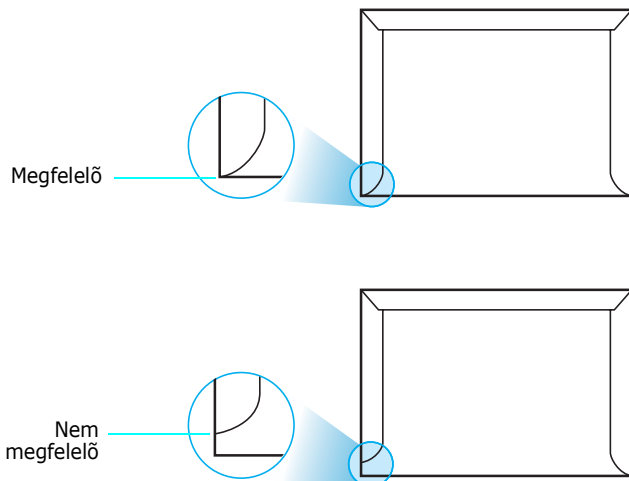

## Ragasztócsíkkal vagy -szárnyal ellátott borítékok

A lehúzzható ragasztócsíkkal vagy a lehajtható extra ragasztószárnyal rendelkező borítékoknál olyan ragasztót kell használni, ami ellenáll a nyomtató által kifejtett hőnek és nyomásnak. Az extra szárnak és csíkok ráncosodást, gyűrődést és papírelakadást okozhatnak, sőt a nyomtatót is károsíthatják.

## Borítékmargók

Az alábbi értékek a normál #10 vagy DL üzleti borítékoknál használatos általános margóbeállítások.

Cím típusa	Minimális méret	Maximális méret
Válaszcím	15 mm (0,6 hüvelyk)	51 mm (2 hüvelyk)
Kézbesítési cím	51 mm (2 hüvelyk)	90 mm (3,5 hüvelyk)

### MEGJEGYZÉSEK:

- A legjobb nyomtatási minőség elérése érdekében a margók nem lehetnek 15 mm-nél (0,6 hüvelyk) közelebb a boríték széleihez.
- Ne nyomtasson a boríték illesztési vonalaira.

## Borítékok tárolása

A borítékok megfelelő tárolása segít a nyomtatási minőség javításában. A borítékokat fektetve kell tárolni. Ha levegő szorul a borítékba, levegőbuborékot képezve, a boríték nyomtatáskor ráncosodhat. Lásd: „Nyomatás borítékra” a 4.4 oldalon.

## Címkék



### VIGYÁZAT:

- A nyomtató sérülésének megelőzése érdekében csak lézernyomtatókhoz javasolt címkéket használjon.
- A súlyos papírelakadás megakadályozása érdekében mindig a multi-funkciós tálcat használja címkenyomtatáshoz, és mindig a hátsó kimeneti papírtálcába nyomtasson.
- Soha ne nyomtasson ugyanarra a címkés lapra kétszer, és ne nyomtasson hiányos címkelapra.

A címkék kiválasztásakor az alábbi tényezőket vegye figyelembe:

- **Ragasztó:** A ragasztó anyagának stabilnak kell maradnia a nyomtató 180 °C (356 °F) nyomtatási hőmérsékletén.
- **Elrendezés:** Csak olyan címkéket használjon, melyek között nincs fedetlenül marad hordozólap. A címkék az ilyen lapokon leválhatnak a hordozólapról, súlyos elakadást okozva.
- **Fodrozódás:** Nyomatás előtt a címkéknek egyenesen kell feküdniük kevesebb, mint 13 mm (5 hüvelyk) elhajlással bármely irányba.
- **Állapot:** Ne használjon ráncos, buborékos vagy egyéb módon a hordozótól levált címkéket.

Lásd: „Nyomatás címkékre” a 4.5 oldalon.

# INDEX

## B

- beállító oldal, nyomtatás 6.1
- betöltés, papír
  - a multi-funkciós tálcába 4.2
  - a szabványos papíradagoló tálcába 4.2
  - az opcionális tálcába 4.2
  - kézi adagoló használata 4.3
- borítékok, nyomtatás 4.4

## C

- címkék, nyomtatás 4.5
- csatlakoztatás, USB 2.7
- csere
  - festékkazetta 6.4
  - papír közvetítőszalag 6.5

## E

- Ethernet kábel, csatlakoztatás 2.8
- egyedi méretű anyagok, nyomtatás 4.6
- előírások
  - papír 10.1
- előnyomott papír, nyomtatás 4.5

## F

- festékkazetta
  - csere 6.4
  - elosztatás 6.2
  - karbantartás 6.2

## H

- hálózati nyomtatás
  - hálózathoz csatlakozó nyomtató, beállítás 8.1
  - kábel, csatlakoztatás 2.8
  - paraméterek, beállítás 8.1
- hibaüzenetek 7.15

## K

- kezelőpanel 3.1

- kijelző 3.1
- menük 3.3
- nyomógombok 3.2
- kézi adagolás, használat 4.3

## L

- Linux
  - gyakori problémák 7.18
  - illesztőprogram, telepítés 2.9
- levelezőlap, nyomtatás 4.6

## M

- Macintosh
  - gyakori problémák 7.17
  - illesztőprogram, telepítés 2.9
- Multi-funkciós tálca, használat 4.2
- minőségi problémák, megoldás 7.12
- műszaki adatok
  - nyomtató 10.1

## N

- nyomtatás
  - beállító oldal 6.1
- nyomtatás minőségi problémák, megoldás 7.12
- nyomtató illesztőprogram, telepítés 2.9

## P

- papír
  - betöltés 4.2
  - előírások 10.1
  - irányelvek 4.1
  - kiválasztás 4.1
  - méret és kapacitás 4.1
- papír betöltése
  - a szabványos papíradagoló tálcába 2.4
- papír közvetítőszalag, csere 6.5
- papír, betöltés
  - a multi-funkciós tálcába 4.2
  - az opcionális tálcába 4.2

- kézi adagoló használata 4.3
- papírelakadás, megszüntetés 7.4
- papírméret, módosítás a tálcában 2.5
- probléma, megoldás
  - általános 7.2
  - ellenőrzőlista 7.1
  - hibaüzenetek 7.15
  - Linux 7.18
  - Macintosh 7.17
  - nyomtatási minőség 7.12
  - PS 7.17
  - papírelakadás 7.4
  - Windows 7.17

## R

- részegységek 1.3

## S

- szolgáltatások
  - nyomtató 1.1

## T

- tisztítás
  - a készülék belső része 6.8
  - a készülék burkolata 6.8

## U

- USB, csatlakozás 2.7



●● Samsung nyomtató



---

**Szoftverszakasz**

# TARTALOMJEGYZÉK

## 1. fejezet: NYOMTATÓSZOFTVER TELEPÍTÉSE WINDOWS HASZNÁLATA ESETÉN

A nyomtatószoftver telepítése .....	4
Szoftver telepítése helyi nyomtatáshoz .....	4
Szoftver telepítése hálózati nyomtatáshoz .....	7
A szoftver nyelvének módosítása .....	10
A nyomtatószoftver újratelepítése .....	10
A nyomtatószoftver eltávolítása .....	11

## 2. fejezet: ALAPVETŐ NYOMTATÁS

Dokumentum nyomtatása .....	12
A nyomtató beállítása .....	13
Elrendezés lap .....	13
Papír lap .....	14
Grafika lap .....	15
Extrák lap .....	16
Névjegy lap .....	17
Nyomtató lap .....	17
Kedvenc beállítások használata .....	17
A Súgó használata .....	17

## 3. fejezet: SPECIÁLIS NYOMTATÁSI SZOLGÁLTATÁSOK

Több oldal nyomtatása egy lapra (N lap/oldal nyomtatás) .....	18
Posztornyomatás .....	19
Füzetnyomatás .....	19
Kétoldalas nyomtatás .....	20
Kicsinyített vagy nagyított dokumentum nyomtatása .....	20
A dokumentum kinyomatása a kiválasztott papírméretnek megfelelően .....	20

Vízjelek használata .....	21
Meglévő vízjel használata .....	21
Vízjel készítése .....	21
Vízjel szerkesztése .....	21
Vízjel törlése .....	21
Sablonok használata .....	22
Mi a sablon? .....	22
Új sablon készítése .....	22
Sablonoldal használata .....	22
Sablonoldal törlése .....	22

#### **4. fejezet: A WINDOWS POSTSCRIPT-ILLESZTŐPROGRAMJÁNAK HASZNÁLATA**

A nyomtató beállítása .....	23
Speciális .....	23
A Súgó használata .....	23

#### **5. fejezet: A NYOMTATÓ HELYI MEGOSZTÁSA**

Gazdaszámítógép beállítása .....	24
Ügyfél-számítógép beállítása .....	24

#### **6. fejezet: A SMART PANEL HASZNÁLATA**

A Smart Panel működése .....	25
A hibaelhárító megnyitása .....	25
A Nyomtatóbeállító segédprogram használata .....	26
Az elektronikus Súgó használata .....	26
A Smart Panel program beállításainak módosítása .....	26

#### **7. fejezet: A NYOMTATÓ HASZNÁLATA LINUX OPERÁCIÓS RENDSZER ESETÉN**

Rendszerkövetelmények .....	27
A nyomtató-illesztőprogram telepítése .....	28
A nyomtató csatlakozási módjának módosítása .....	29
A nyomtató-illesztőprogram eltávolítása .....	30
A nyomtatóbeállító szoftver (Configuration Tool) használata .....	30
LLPR-beállítások módosítása .....	31

## 8. fejezet: **A NYOMTATÓ HASZNÁLATA A MACINTOSH SZÁMÍTÓGÉPEN**

Szoftver telepítése Macintosh számítógépre .....	32
A nyomtató beállítása .....	33
Hálózatba kapcsolt Macintosh gép .....	33
Macintosh USB-csatlakozással .....	33
Nyomtatás .....	34
Dokumentum nyomtatása .....	34
Nyomtatóbeállítások módosítása .....	34
Több oldal nyomtatása egy lapra .....	35

# 1 Nyomtatószoftver telepítése Windows használata esetén

A fejezet tartalma:

- A nyomtatószoftver telepítése
- A szoftver nyelvének módosítása
- A nyomtatószoftver újratelepítése
- A nyomtatószoftver eltávolítása

## A nyomtatószoftver telepítése

A nyomtatószoftvert helyi vagy hálózati nyomtatáshoz telepítheti. A nyomtatószoftver számítógépre való telepítéséhez hajtsa végre a szükséges telepítési folyamatot a használt nyomtatótól függően.

A nyomtató-illesztőprogram egy olyan szoftver, amely lehetővé teszi a nyomtató és a számítógép közötti kommunikációt. Az illesztőprogram-telepítési folyamat különböző lehet a használt operációs rendszertől függően.

Lépjen ki minden alkalmazásból a számítógépen a telepítés megkezdése előtt.

## Szoftver telepítése helyi nyomtatáshoz

A helyi nyomtató egy olyan nyomtató, amely közvetlenül van egy számítógéphez csatlakoztatva a nyomtatóhoz mellékelt kábel (például egy párhuzamos vagy egy USB-kábel) segítségével. Ha a nyomtató egy hálózathoz van kapcsolva, ugorja át ezt a lépést, és folytassa itt: „Szoftver telepítése hálózati nyomtatáshoz”, 7. oldal.

A nyomtatószoftvereket tipikus és egyéni módon telepítheti.

**MEGJEGYZÉS:** Ha az „Új hardver varázsló” megjelenik a telepítési folyamat során, az ablak bezárásához kattintson a jobb felső sarokban lévő  gombra, vagy kattintson a **Mégse** gombra.

## Tipikus telepítés

A legtöbb felhasználó számára ajánlott. A nyomtatóműveletek számára szükséges összetevőket telepíti.

- 1 Győződjön meg arról, hogy a nyomtató a számítógéphez van csatlakoztatva és be van kapcsolva.
- 2 Helyezze be a mellékelt CD-ROM-ot a CD-meghajtóba. A CD-lemezen lévő program automatikusan elindul, és megjelenik a szoftvertelepítési ablak. Ha a telepítési ablak nem jelenik meg, kattintson a **Start** gombra, és válassza a **Futtatás** lehetőséget. Írja be az **X:\Setup.exe** útvonalat, ahol az „X” a meghajtót jelöli, majd kattintson az **OK** gombra.

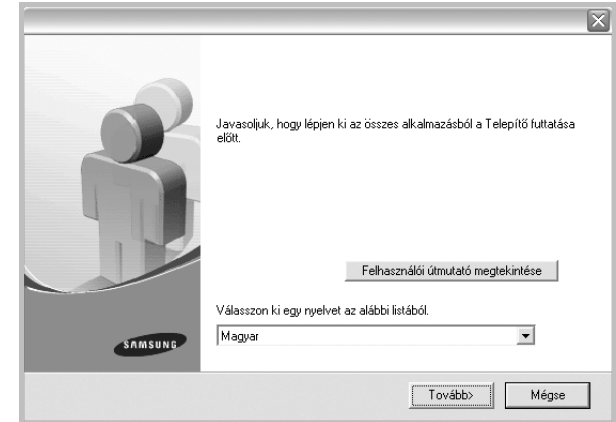

- 3 Kattintson a **Tovább** gombra.
  - Ha szükséges, válasszon egy nyelvet a legördülő listából.
  - **Felhasználói útmutató megtekintése:** Lehetővé teszi a Felhasználói kézikönyv megtekintését. Ha a számítógépre nincs telepítve az Adobe Acrobat program, kattintson erre a lehetőségre, és a rendszer automatikusan telepíti azt.
- 4 Válassza a **Tipikus telepítés helyi nyomtató esetén** lehetőséget. Kattintson a **Tovább** gombra.

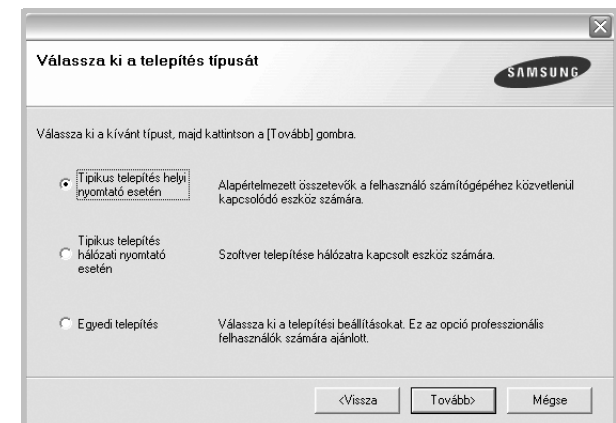

**MEGJEGYZÉS:** Ha a nyomtató nincs csatlakoztatva a számítógéphez, az alábbi ablak jelenik meg.



- A nyomtató csatlakoztatása után kattintson a **Tovább** gombra.
- Ha még nem akarja csatlakoztatni a nyomtatót, kattintson a **Tovább**, majd a következő képernyőn a **Nem** gombra. Ekkor elindul a telepítés, de a telepítő nem nyomtat tesztoldalt a telepítés befejezésekor.
- **A felhasználói kézikönyvben feltüntetett ablakok eltérőek lehetnek a használt nyomtatótól és kezelőfelülettől függően.**

**5** A telepítés befejezése után megjelenik egy tesztoldal-nyomatási párbeszédablak. Ha szeretne tesztoldalt nyomtatni, jelölje be a négyzetet, és kattintson a **Tovább** gombra. Ellenkező esetben csak kattintson a **Tovább** gombra, és folytassa itt: 7. lépés.

**6** Ha a kinyomtatott tesztoldal megfelelő, kattintson az **Igen** gombra. Ha az oldal nem jó, az újryomtatáshoz kattintson a **Nem** gombra.

**7** Ahhoz, hogy egy Samsung nyomtató tulajdonosként regisztrálja magát, hogy információkat kapjon a Samsungtól, jelölje be a négyzetet, és kattintson a **Befejezés** gombra. Most átirányításra kerül a Samsung webhelyére.

Ellenkező esetben csak kattintson a **Befejezés** gombra.

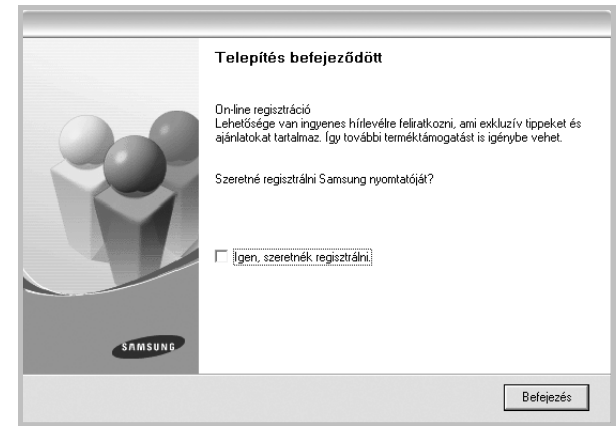

**MEGJEGYZÉS:** A telepítés befejezése után ha a nyomtató-illesztőprogram nem működik megfelelően, telepítse újra az illesztőprogramot. Lásd: „A nyomtatószoftver újratelepítése”, 10. oldal.

## Egyedi telepítés

Egyenként kiválaszthatja a telepítendő összetevőket.

- 1** Győződjön meg arról, hogy a nyomtató a számítógéphez van csatlakoztatva és be van kapcsolva.
- 2** Helyezze be a mellékelt CD-ROM-ot a CD-meghajtóba. A CD-lemezen lévő program automatikusan elindul, és megjelenik a szoftvertelepítési ablak. Ha a telepítési ablak nem jelenik meg, kattintson a **Start** gombra, és válassza a **Futtatás** lehetőséget. Írja be az **X:\Setup.exe** útvonalat, ahol az „X” a meghajtót jelöli, majd kattintson az **OK** gombra.

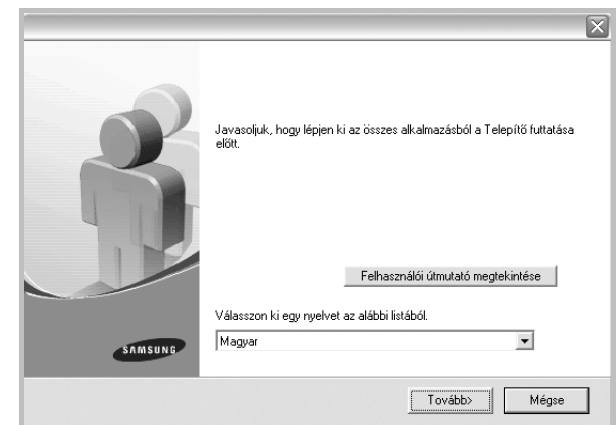

### 3 Kattintson a **Tovább** gombra.

- Ha szükséges, válasszon egy nyelvet a legördülő listából.
- **Felhasználói útmutató megtekintése:** Lehetővé teszi a Felhasználói kézikönyv megtekintését. Ha a számítógépére nincs telepítve az Adobe Acrobat program, kattintson erre a lehetőségre, és a rendszer automatikusan telepíti azt.

### 4 Válassza az **Egyedi telepítés** lehetőséget. Kattintson a **Tovább** gombra.

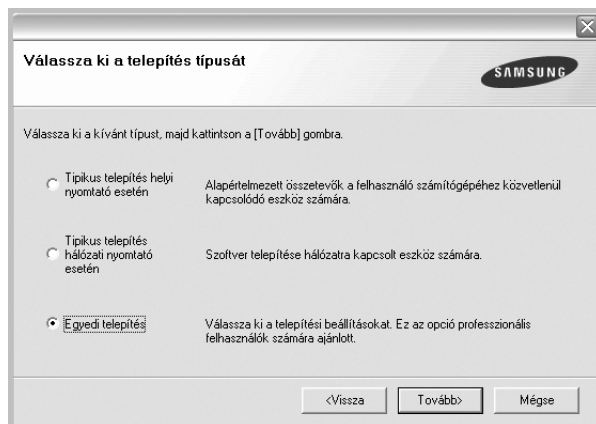

### 5 Válassza ki a nyomtatóját, majd kattintson a **Tovább** gombra..

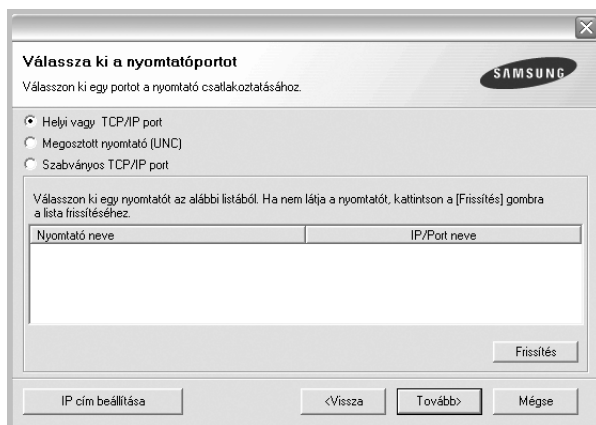

**MEGJEGYZÉS:** Ha a nyomtató nincs csatlakoztatva a számítógéphez, az alábbi ablak jelenik meg.



- A nyomtató csatlakoztatása után kattintson a **Tovább** gombra.
- Ha még nem akarja csatlakoztatni a nyomtatót, kattintson a **Tovább**, majd a következő képernyőn a **Nem** gombra. Ekkor elindul a telepítés, de a telepítő nem nyomtat tesztoldalt a telepítés befejezésekor.
- **A felhasználói kézikönyvben feltüntetett ablakok eltérőek lehetnek a használt nyomtatótól és kezelőfelülettől függően.**

### 6 Válassza ki a telepítendő összetevőket, majd kattintson a **Tovább** gombra.

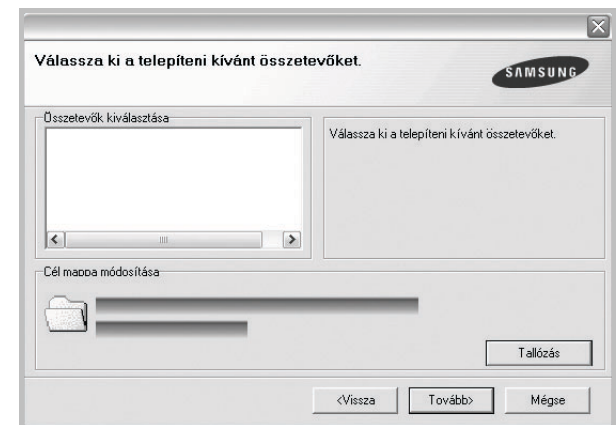

**MEGJEGYZÉS:** A kívánt telepítési könyvtár módosításához kattintson a [Tallózás] gombra.

### 7 A telepítés befejezése után megjelenik egy tesztoldal-nyomatási párbeszédablak. Ha szeretne tesztoldalt nyomtatni, jelölje be a négyzetet, és kattintson a **Tovább** gombra.

Ellenkező esetben csak kattintson a **Tovább** gombra, és folytassa itt: 9. lépés.

### 8 Ha a kinyomtatott tesztoldal megfelelő, kattintson az **Igen** gombra. Ha az oldal nem jó, az újryomtatáshoz kattintson a **Nem** gombra.

- 9 Ahhoz, hogy egy Samsung nyomtató tulajdonosaként regisztrálja magát, hogy információkat kapjon a Samsungtól, jelölje be a négyzetet, és kattintson a **Befejezés** gombra. Most átirányításra kerül a Samsung webhelyére.

Ellenkező esetben csak kattintson a **Befejezés** gombra.

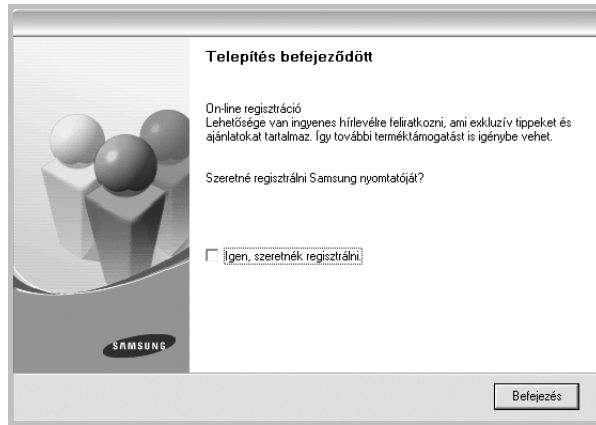

## Szoftver telepítése hálózati nyomtatáshoz

Ha a nyomtatót egy hálózathoz csatlakoztatja, akkor előbb meg kell adnia a nyomtató TCP/IP-beállításait. Miután megadta és ellenőrizte a TCP/IP-beállításokat, készen áll arra, hogy telepítse a szoftvert a hálózathoz kapcsolt számítógépekre.

A nyomtatószoftvereket tipikus és egyedi módon telepítheti.

### Tipikus telepítés

A legtöbb felhasználó számára ajánlott. A nyomtatóműveletek számára szükséges összetevőket telepíti.

- 1 Győződjön meg arról, hogy a nyomtató a hálózathoz van csatlakoztatva és be van kapcsolva. Bővebb információkat a nyomtató hálózathoz való csatlakoztatásáról a Felhasználói kézikönyvben olvashat.
- 2 Helyezze be a mellékelt CD-ROM-ot a CD-meghajtóba. A CD-lemezen lévő program automatikusan elindul, és megjelenik a szoftvertelepítési ablak.

Ha a telepítési ablak nem jelenik meg, kattintson a **Start** gombra, és válassza a **Futtatás** lehetőséget. Írja be az **X:\Setup.exe** útvonalat, ahol az „X” a meghajtót jelöli, majd kattintson az **OK** gombra.

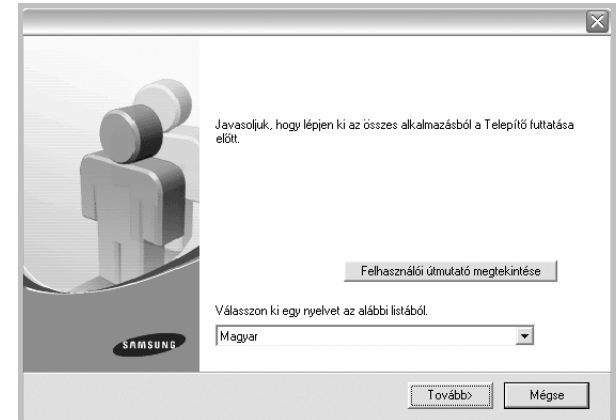

- 3 Kattintson a **Tovább** gombra.
  - Ha szükséges, válasszon egy nyelvet a legördülő listából.
  - **Felhasználói útmutató megtekintése:** Lehetővé teszi a Felhasználói kézikönyv megtekintését. Ha a számítógépre nincs telepítve az Adobe Acrobat program, kattintson erre a lehetőségre, és a rendszer automatikusan telepíti azt.
- 4 Válassza a **Tipikus telepítés hálózati nyomtató esetén** lehetőséget. Kattintson a **Tovább** gombra.

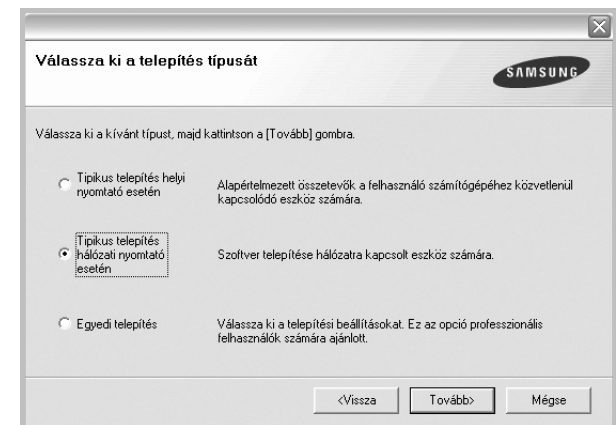



- 5 Megjelenik a hálózaton elérhető nyomtatók listája. Válassza ki a telepítendő nyomtatót a listából, majd kattintson a **Tovább** gombra.

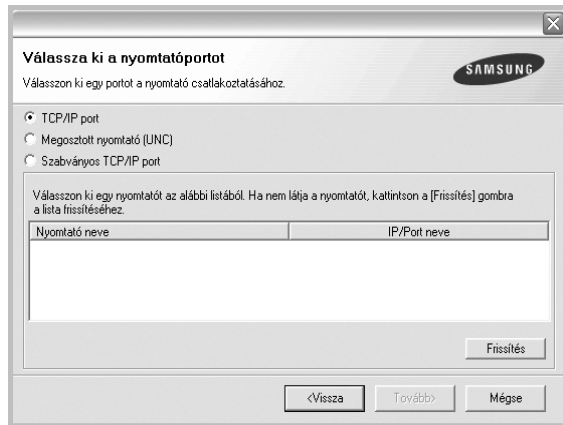

- Ha nem találja nyomtatóját a listában, a lista frissítéséhez kattintson a **Frissítés** gombra, vagy a nyomtató hozzáadásához válassza a **TCP/IP port** lehetőséget. A nyomtató hozzáadásához adja meg a nyomtató portnevet és IP-címét.
- Egy megosztott hálózati nyomtató kereséséhez (UNC-útvonal) válassza a **Megosztott nyomtató (UNC)** lehetőséget, és írja be kézzel a megosztási nevet, vagy a **Tallózás** gombra kattintva keresse meg a megosztott nyomtatót.

- 6 A telepítés befejezése után megjelenik egy ablak, amely egy tesztoldal nyomtatására szólítja fel, valamint arra, hogy regisztrálja magát egy Samsung nyomtató tulajdonosaként, így hozzáférhet a Samsung által kiadott információkhoz. Ha ezt szeretné tenni, válassza ki a megfelelő jelölőnégyzeteket, és kattintson a **Befejezés** gombra.

Ellenkező esetben csak kattintson a **Befejezés** gombra.

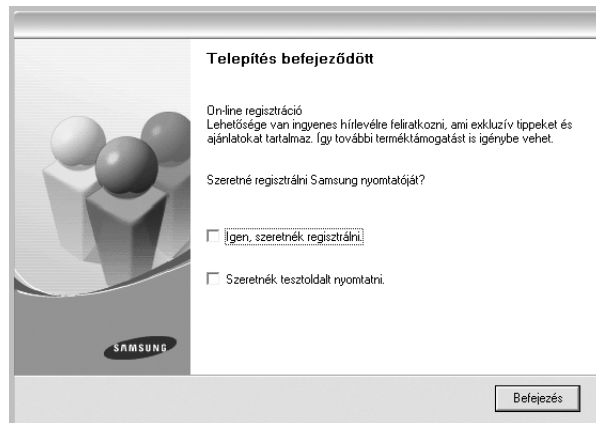

**MEGJEGYZÉS:** A telepítés befejezése után ha a nyomtató-illesztőprogram nem működik megfelelően, telepítse újra az illesztőprogramot. Lásd: „A nyomtatószoftver újratelepítése”, 10. oldal.

## Egyedi telepítés

Egyenként kiválaszthatja a telepítendő összetevőket, és megadhat egy adott IP-címet.

- 1 Győződjön meg arról, hogy a nyomtató a hálózathoz van csatlakoztatva és be van kapcsolva. Bővebb információkat a nyomtató hálózathoz való csatlakoztatásáról a Felhasználói kézikönyvben olvashat.
- 2 Helyezze be a mellékelt CD-ROM-ot a CD-meghajtóba. A CD-lemezen lévő program automatikusan elindul, és megjelenik a szoftvertelepítési ablak. Ha a telepítési ablak nem jelenik meg, kattintson a **Start** gombra, és válassza a **Futtatás** lehetőséget. Írja be az **X:\Setup.exe** útvonalat, ahol az „X” a meghajtót jelöli, majd kattintson az **OK** gombra.

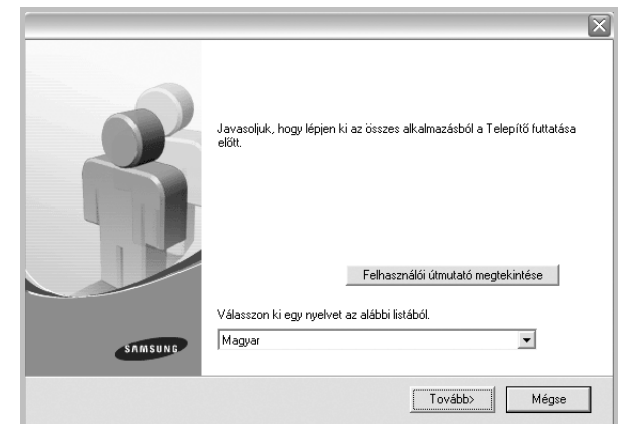

- 3 Kattintson a **Tovább** gombra.
  - Ha szükséges, válasszon egy nyelvet a legördülő listából.
  - **Felhasználói útmutató megtekintése:** Lehetővé teszi a Felhasználói kézikönyv megtekintését. Ha a számítógépére nincs telepítve az Adobe Acrobat program, kattintson erre a lehetőségre, és a rendszer automatikusan telepíti azt.
- 4 Válassza az **Egyedi telepítés** lehetőséget. Kattintson a **Tovább** gombra.

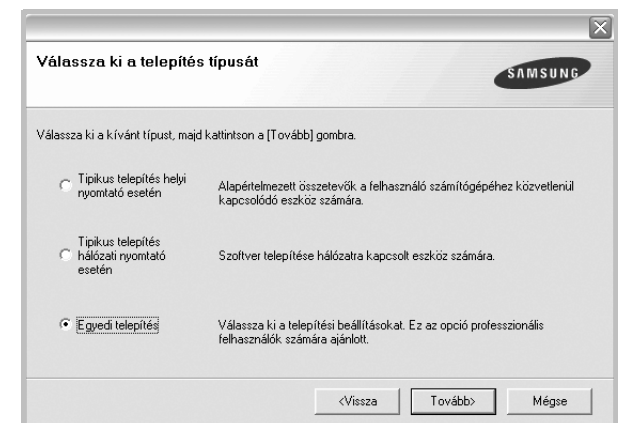

- 5 Megjelenik a hálózaton elérhető nyomtatók listája. Válassza ki a telepítendő nyomtatót a listából, majd kattintson a **Tovább** gombra.

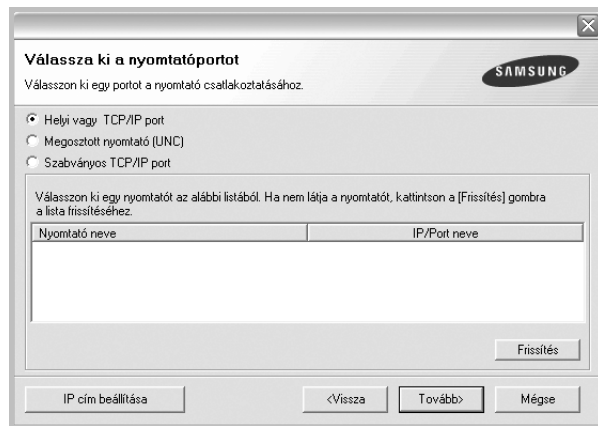

- Ha nem találja nyomtatóját a listában, a lista frissítéséhez kattintson a **Frissítés** gombra, vagy a nyomtató hozzáadásához válassza a **TCP/IP port** lehetőséget. A nyomtató hozzáadásához adja meg a nyomtató portnevét és IP-címét.
- Egy megosztott hálózati nyomtató kereséséhez (UNC-útvonal) válassza a **Megosztott nyomtató (UNC)** lehetőséget, és írja be kézzel a megosztási nevet, vagy a **Tallózás** gombra kattintva keresse meg a megosztott nyomtatót.

**TIPP:** Ha be akar állítani egy adott IP-címet egy adott hálózaton, kattintson az **IP cím beállítása** gombra. Megjelenik az IP cím beállítása ablak. Tegye a következőket:

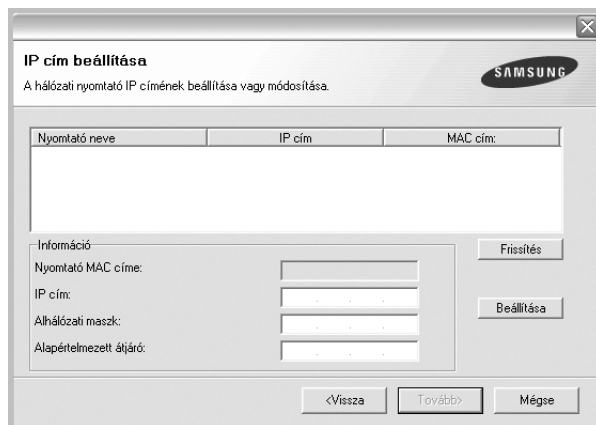

- Válassza ki azt a nyomtatót a listából, amelyhez IP-címet kíván rendelni.
- Konfigurálja kézzel az IP-címet, az alhálózati maszkot és az átjárót a nyomtató számára, majd a hálózati nyomtatóhoz tartozó IP-cím beállításához kattintson a **Beállítás** gombra.
- Kattintson a **Tovább** gombra.

- 6 Válassza ki a telepítendő összetevőket. Az összetevők kiválasztása után a következő ablak jelenik meg. Módosíthatja a nyomtatónevet is, megoszthatja a nyomtatót a hálózaton, alapértelmezettként állíthatja be a nyomtatót, és módosíthatja az egyes nyomtatók portnevét. Kattintson a **Tovább** gombra.

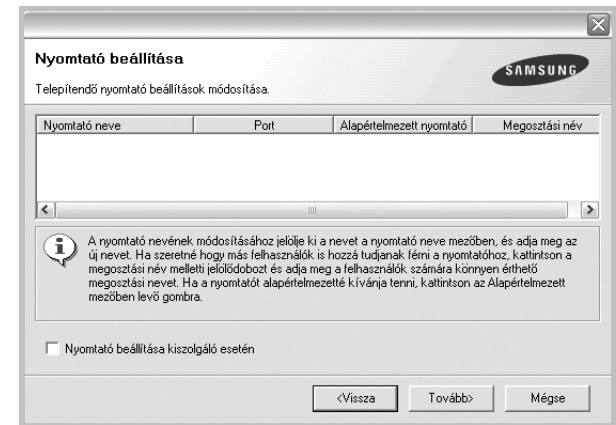

A szoftver kiszolgálóra való telepítéséhez jelölje be a **Nyomtató beállítása kiszolgáló esetén** jelölőnégyzetet.

- 7 A telepítés befejezése után megjelenik egy ablak, amely egy tesztoldal nyomtatására szólítja fel, valamint arra, hogy regisztrálja magát egy Samsung nyomtató tulajdonosaként, így hozzáférhet a Samsung által kiadott információkhoz. Ha ezt szeretné tenni, válassza ki a megfelelő jelölőnégyzeteket, és kattintson a **Befejezés** gombra.

Ellenkező esetben csak kattintson a **Befejezés** gombra.

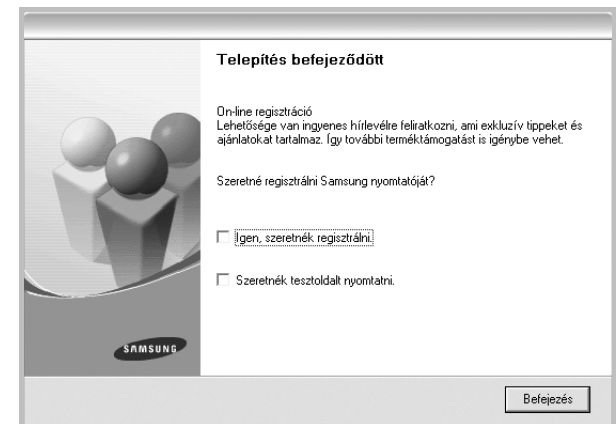

**MEGJEGYZÉS:** A telepítés befejezése után ha a nyomtató-illesztőprogram nem működik megfelelően, telepítse újra az illesztőprogramot. Lásd: „A nyomtatószoftver újratelepítése”, 10. oldal.

## A szoftver nyelvének módosítása

A szoftver telepítése után is módosítani lehet a használni kívánt nyelvet.

- 1 Kattintson a Windows **Start** menüjére.
- 2 Válassza a **Programok** vagy a **Minden program** lehetőséget, majd pedig válassza a **nyomtató-illesztőprogramjának a nevét**.
- 3 Válassza a **Nyelvválasztás** lehetőséget.
- 4 Válassza ki a kívánt nyelvet, majd kattintson az **OK** gombra.

## A nyomtatószoftver újratelepítése

A szoftver újratelepíthető, ha a telepítés során hiba lépett fel.

- 1 Indítsa el a Windows-t.
- 2 A **Start** menüből válassza a **Programok** vagy a **Minden program** → a **nyomtató-illesztőprogram neve** → **Karbantartás** lehetőséget.
- 3 Válassza a **Javítás** lehetőséget, majd kattintson a **Tovább** gombra.
- 4 Megjelenik a hálózaton elérhető nyomtatók listája. Válassza ki a telepítendő nyomtatót a listából, majd kattintson a **Tovább** gombra.

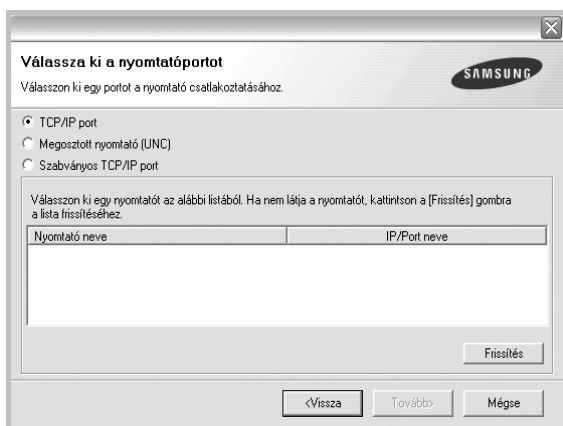

- Ha nem találja nyomtatóját a listában, a lista frissítéséhez kattintson a **Frissítés** gombra, vagy a nyomtató hozzáadásához válassza a **TCP/IP port** lehetőséget. A nyomtató hozzáadásához adja meg a nyomtató portnevét és IP-címét.
- Egy megosztott hálózati nyomtató kereséséhez (UNC-útvonal) válassza a **Megosztott nyomtató (UNC)** lehetőséget, és írja be kézzel a megosztási nevet, vagy a **Tallózás** gombra kattintva keresse meg a megosztott nyomtatót.

Megjelenik az összetevők listája, így bármelyik összetevőt újra tudja telepíteni.

**MEGJEGYZÉS:** Ha a nyomtató nincs csatlakoztatva a számítógéphez, az alábbi ablak jelenik meg.

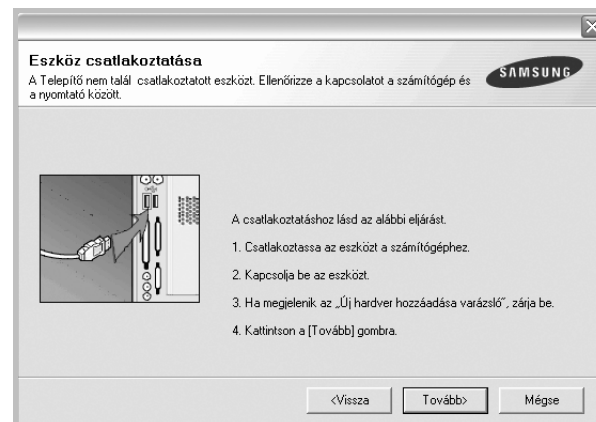

- A nyomtató csatlakoztatása után kattintson a **Tovább** gombra.
- Ha még nem akarja csatlakoztatni a nyomtatót, kattintson a **Tovább**, majd a következő képernyőn a **Nem** gombra. Ezután a telepítés elindul, de annak végén nem lesz kinyomtatva tesztoldal.
- **Az felhasználói kézikönyvben látható újratelepítési ablak eltérő lehet a használt nyomtatótól és a kezelőfelülettől függően.**

- 5 Válassza ki az újratelepítendő összetevőket, majd kattintson a **Tovább** gombra.

Ha a nyomtatószoftvert helyi nyomtatáshoz telepítette, és kiválasztja a **nyomtató-illesztőprogram nevét**, megjelenik a tesztoldal nyomtatását kérő ablak. Tegye a következőket:

- a. Tesztoldal nyomtatásához jelölje be a négyzetet, és kattintson a **Tovább** gombra.
- b. Ha megfelelő lett a tesztoldal, kattintson az **Igen** gombra.  
Ellenkező esetben az újranyomtatáshoz kattintson a **Nem** gombra.

- 6 Ha az újratelepítés véget ért, kattintson a **Befejezés** gombra.

## A nyomtatószoftver eltávolítása

- 1 Indítsa el a Windowst.
- 2 A **Start** menüből válassza a **Programok** vagy a **Minden program** → **a nyomtató-illesztőprogram neve** → **Karbantartás** lehetőséget.
- 3 Válassza az **Eltávolítás** lehetőséget, majd kattintson a **Tovább** gombra.  
Megjelenik az összetevők listája, így bármelyik összetevőt el tudja távolítani.
- 4 Válassza ki az eltávolítandó összetevőket, majd kattintson a **Tovább** gombra.
- 5 A kiválasztás megerősítését kérő párbeszédablakban kattintson az **Igen** gombra.  
A kiválasztott illesztőprogram és összetevői törlődnek a számítógépről.
- 6 A szoftver eltávolítása után kattintson a **Befejezés** gombra.

## 2 Alapvető nyomtatás

Ez a fejezet mutatja be a nyomtatási opciókat és a leggyakoribb nyomtatási feladatokat a Windowson belül.

A fejezet tartalma:

- **Dokumentum nyomtatása**
- **A nyomtató beállítása**
  - Elrendezés lap
  - Papír lap
  - Grafika lap
  - Extrák lap
  - Névjegy lap
  - Nyomtató lap
  - Kedvenc beállítások használata
  - A Súgó használata

### Dokumentum nyomtatása

#### MEGJEGYZÉS:

- A felhasználói kézikönyvben feltüntetett nyomtató-illesztőprogram **Tulajdonságok** ablaka eltérő lehet a használt nyomtatótól és a kezelőfelületről függően. Azonban a nyomtatótulajdonságok-ablak összetétele hasonló.
- **Ellenőrizze a nyomtatóval kompatibilis operációs rendszer(ek)e! Tekintse meg a nyomtató felhasználói kézikönyvének operációs rendszerekkel való kompatibilitásról szóló részét.**
- Ha meg akarja tudni a nyomtató pontos nevét, ellenőrizheti azt a mellékelt CD-ROM-on.

Az alábbi utasítások írják le a különböző Windows-alkalmazásokból történő nyomtatáshoz szükséges lépéseket. A dokumentum nyomtatásához szükséges pontos lépések az Ön által használt alkalmazástól is függenek. A pontos nyomtatási eljárással kapcsolatban olvassa el az adott alkalmazás felhasználói kézikönyvét.

- 1 Nyissa meg a kinyomtatni kívánt dokumentumot.
- 2 Válassza a **Nyomtatás** pontot a **Fájl** menüből. Megjelenik a Nyomtatás párbeszédpanel. Az ablak megjelenése a használt alkalmazástól függően változhat.

A Nyomtatás párbeszédpanelen lehet kijelölni az alapvető nyomtatási beállításokat. Ilyen beállítás a példányszám vagy a nyomtatandó oldalak tartománya.

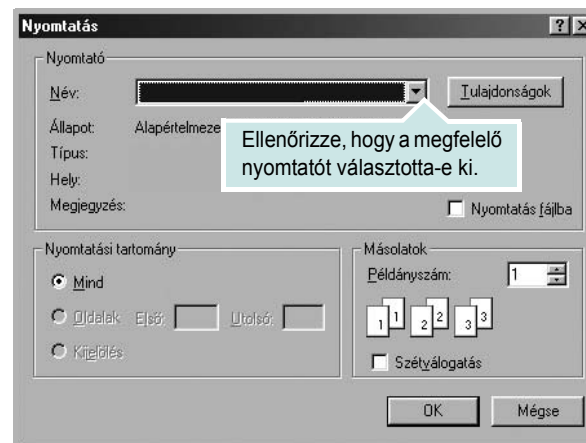

- 3 Válassza a **saját nyomtató-illesztőprogram** lehetőséget a **Név** legördülő listából.
- 4 A nyomtató szolgáltatásainak kihasználásához kattintson a **Tulajdonságok** vagy az alkalmazás Nyomtatás ablakában a **Tulajdonságok** lehetőségre. Részletes információkért lásd: „A nyomtató beállítása”, 13. oldal.  
Ha **Beállítás**, **Nyomtató** vagy **Opciók** gombot lát a Nyomtatás ablakban, kattintson arra a gombra. Ezek után kattintson a **Tulajdonságok** gombra a következő képernyőn.
- 5 A nyomtatótulajdonságok ablakának bezárásához kattintson az **OK** gombra.
- 6 A nyomtatási feladat elindításához kattintson az **OK** vagy a **Nyomtatás** gombra a Nyomtatás ablakban.

## A nyomtató beállítása

Megjelenik a nyomtatótulajdonságok ablaka, amelyben megtalálhatóak a nyomtató használatához szükséges opciók. A Nyomtató tulajdonságai ablakban lehet a nyomtatáshoz szükséges beállításokat ellenőrizni és módosítani.

A Nyomtató tulajdonságai ablak kinézete a használt operációs rendszertől függhet. A szoftvernek ez a része a Windows 98 Tulajdonságok ablakát mutatja be.

A felhasználói kézikönyvben feltüntetett nyomtató-illesztőprogram **Tulajdonságok** ablaka eltérő lehet a használt nyomtatótól és a kezelőfelülettől függően.

A nyomtató tulajdonságait a Nyomtatók mappából elérve több Windows fül (lásd a Windows felhasználói útmutatót) és a Nyomtatás lap jelenik meg (lásd: „Nymtató lap”, 17. oldal).

### MEGJEGYZÉS:

- A legtöbb Windows-alkalmazás felülírja a nyomtató-illesztőprogram számára beállított értékeket. Először a használt programban módosítása az elérhető nyomtatási beállításokat, majd a maradék beállítást végezze el a nyomtató illesztőprogramjának használatával.
- A módosítások csak az éppen használt program működése során érvényesek. **Tartós módosításhoz** a beállításokat a Nyomtatók mappában kell elvégezni.
- A következő információk Windows XP esetén érvényesek. Más Windows rendszer esetén olvassa el a rendszer kézikönyvét vagy online súgóját.
  1. Kattintson a Windows **Start** gombjára.
  2. Válassza a **Nymtatók és faxok** lehetőséget.
  3. Válassza ki a **nyomtató ikonját**.
  4. Kattintson az ikonra jobb egérgombbal, és válassza a **Nymtatási beállítások** lehetőséget.
  5. Módosítsa a beállításokat a lapokon, majd kattintson az OK gombra.

## Elrendezés lap

Az **Elrendezés** lap teszi lehetővé annak beállítását, hogy a dokumentum hogyan nézzen ki nyomtatásban. Az **Elrendezés beállítás** pontban a **Laponként több oldal** és a **Poszter** közül választhat. A nyomtató tulajdonságainak megjelenítésével kapcsolatos további információkért lásd: „Dokumentum nyomtatása”, 12. oldal.

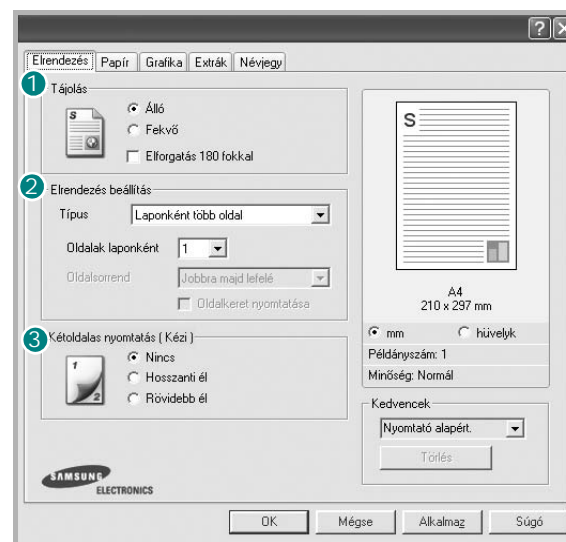

### 1 Tájolás

**Tájolás** - lehetővé teszi a nyomtatási kép tájolásának beállítását.

- **Álló** - álló helyzetben, levél stílusban nyomtatja ki az oldalt.
- **Fekvo** - fekvő helyzetben, tájkép nézetben nyomtatja ki az oldalt.



▲ Álló



▲ Fekvő

- **Elforgatás 180 fokkal** - lehetővé teszi az oldal 180 fokos elfordítását.

### 2 Elrendezés beállítás

**Elrendezés beállítás** - speciális nyomtatási opciókat választhat ki.

Lehetőségek: **Laponként több oldal**, **Poszter** és **Füzetnyomtatás**.

- Részletes információkért lásd: „Több oldal nyomtatása egy lapra (N lap/oldal nyomtatás)”, 18. oldal.
- Részletes információkért lásd: „Poszternyomtatás”, 19. oldal.
- Részletes információkért lásd: „Füzetnyomtatás”, 19. oldal.

### 2 Kétoldalas nyomtatás

A **Kétoldalas nyomtatás** segítségével a papír mindkét oldalára nyomtathat.

- Részletes információkért lásd: „Kétoldalas nyomtatás”, 20. oldal.

## Papír lap

A nyomtatótulajdonságok panelén a következő beállításokkal lehet megadni az alapvető papírkezelést. A nyomtató tulajdonságainak megjelenítésével kapcsolatos további információkért lásd: „Dokumentum nyomtatása”, 12. oldal.

A **Papír** fülre kattintva különböző papírbeállításokat érhet el.

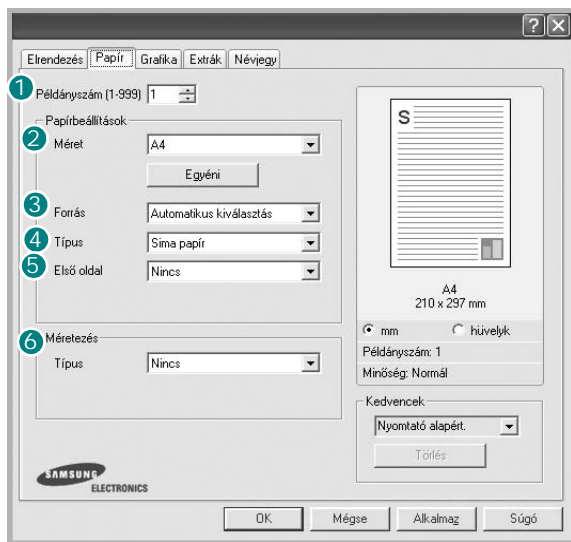

### 1 Példány

**Példány** - megadhatja a nyomtatandó példányok számát. 1 és 999 közötti példányszámot adhat meg.

### 2 Méret

**Méret** - megadhatja a tálcába töltött papír méretét. Ha szükséges méret nincs benne a **Méret** mezőben, kattintson az **Egyedi** lehetőségre. Amikor megjelenik az **Egyedi papírméret** ablak, állítsa be a papírméretet, kattintson az **OK** gombra. Ezek után megjelenik a kiválasztható méretbeállítás a méretlistában.

### 3 Forrás

Ellenőrizze, hogy a **Forrás** mezőben a megfelelő papírtálcá szerepel-e. Használja a **Kézi adagoló** funkciót, ha speciális nyomathordozóra nyomtat, például borítékra vagy fóliára. Egyszerre csak egy lapot helyezzen a kézi adagolóba vagy a többfunkciós tálcába. Ha a beállított papírforrás **Automatikus kiválasztás**, akkor a nyomtató automatikusan keresi a nyomathordozókat a következő sorrendben: Kézi adagoló vagy multi-funkciós, 1. tálcá, opcionális 2. tálcá

### 4 Típus

A **Típus** opciót úgy állítsa be, hogy megfeleljen a nyomtatáshoz használt tálcába betöltött papírnak. Így kapja a legjobb minőségű nyomtatást. Ha nem így állítja be, a kapott nyomtatási minőség nem biztos, hogy megfelel az elvárásainak.

**Gyapjú:** 75–90 g/m<sup>2</sup> súlyú kartonpapír, mint a Gilbert 25%-os és Gilbert 100%-os.

**Sima papír:** Normál, sima papír. Ezt a típust akkor válassza, ha a nyomtató fekete-fehér és 60 g/m<sup>2</sup> súlyú kartonpapírra nyomtat.

**Újrahasznosított:** 75–90 g/m<sup>2</sup> súlyú újrafelhasznált papír.

**Színes papír:** 75–90 g/m<sup>2</sup> súlyú színes háttérű papír.

### 5 Első oldal

Itt állítható be, hogy az első oldalt a készülék más papírtípusra nyomtassa ki mint a dokumentum többi oldalát. Kiválasztható az első oldalhoz kívánt papírtípus.

Például helyezzen vastag papírt a multifunkcionális tálcába és sima papírt az 1. tálcába. Ezután válassza a **1. tálcá** opciót a **Forrás** kiválasztásánál, majd az **Multi-funkciós tálcá** lehetőséget az **Első oldal** értékre.

### 6 Méretezés

**Méretezés** - ezzel a lehetőséggel lehet a nyomtatási feladatot automatikusan vagy kézzel méretezni. Lehetőségek: **Nincs**, **Kicsinyítés/Nagyítás** és **Lapméretnek megfelelően**.

- Részletes információkért lásd: „Kicsinyített vagy nagyított dokumentum nyomtatása”, 20. oldal.
- Részletes információkért lásd: „A dokumentum kinyomtatása a kiválasztott papírméretnek megfelelően”, 20. oldal.

## Grafika lap

Az alábbi grafikus tulajdonságokkal állíthatja be a nyomtatás minőségét az adott feladat szükségleteihez. A nyomtató tulajdonságainak megjelenítésével kapcsolatos további információkért lásd: „Dokumentum nyomtatása”, 12. oldal.

Kattintson a **Grafika** fülre az alábbi tulajdonságok megjelenítéséhez.

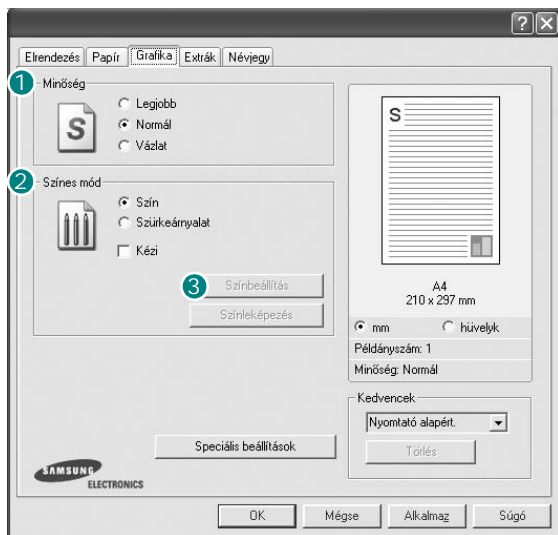

### Minőség

**A kiválasztható Felbontás lehetőségek a nyomtatómodellől függően változhatnak.** A magasabb felbontás beállítása a grafikák és karakterek élesebb és tisztább nyomtatását eredményezi. Magasabb értékek esetén a dokumentum nyomtatása hosszabb ideig tarthat.

### Színes mód

Itt választhatók ki a színbeállítások. A **Szín** beállítás kiválasztása eredményezi általában a legjobb nyomtatási minőséget színes dokumentumok esetén. Ha színes dokumentumot szürkeárnyalatban szeretne nyomtatni, válassza a **Szürkeárnyalat** lehetőséget. Ha a színbeállításokat kézzel akarja módosítani, válassza a **Kézi** lehetőséget, majd kattintson a **Színbeállítás** vagy **Színlekepezés** gombra.

- **Színbeállítás:** A képek megjelenésének módját a **Levels** rész értékeinek módosításával adhatja meg.
- **Színlekepezés:** A nyomtató kimeneti színeit a képernyőn megjelölt színekhez igazíthatja a **Settings** pontban.

## Speciális beállítások

A speciális beállítások módosításához kattintson a **Speciális beállítások** gombra.

- **TrueType beállítások:** Ez a beállítás határozza meg, hogy az illesztőprogram milyen módon képezi le a dokumentumban található szöveget a nyomtatón. Válassza ki a dokumentumnak megfelelő beállítást. **Előfordulhat, hogy ez a lehetőség csak Windows 9x/Me rendszeren áll rendelkezésre, az adott nyomathordozótól függően.**
  - **Letöltés kontúrrajzként:** Ha ezt a lehetőséget választja, az illesztőprogram letölti a dokumentumban használt összes olyan TrueType-betűtípust, mely nincs a készülék memóriájában. Ha a dokumentum nyomtatásakor a betűtípusok nem jelennek meg helyesen, válassza a Letöltés bittérképént beállítást, és nyomtassa ki újra a feladatot. A Letöltés bittérképént beállítás Adobe-programmal történő nyomtatás esetén lehet hasznos. **Ez a funkció csak akkor áll rendelkezésre, ha a PCL-nyomtató-illesztőprogramot használja.**
  - **Letöltés bittérképént:** Ha ezt az opciót választja, az illesztőprogram a betűtípusok adatait bittérképés grafikaként tölti le. A bonyolult betűtípusokkal szedett, mint pl. koreai vagy kínai, vagy több különböző betűtípust használó dokumentumok nyomtatása ezzel a beállítással felgyorsítható.
  - **Nyomtatás grafikaként:** Ha a nyomtatás képként opciót választja ki, az illesztőprogram minden betűtípust képként tölti le a nyomtatóra. Sok grafikával és viszonylag kevés TrueType-betűtípussal rendelkező dokumentumok esetén ez a beállítás javíthatja a nyomtatási teljesítményt (sebességet).
- **Minden szöveg feketén:** Ha a **Minden szöveg feketén** lehetőség engedélyezve van, a készülék a dokumentumban lévő szöveget feketével nyomtatja, függetlenül attól, hogy az a képernyőn milyen színnel jelenik meg.
- **Szöveg sötétítése:** A **Szöveg sötétítése** opció kiválasztásával a készülék a dokumentumban lévő szöveget sötétebben nyomtatja, mint normál dokumentumoknál.



## Extrák lap

Kimeneti beállításokat adhat meg a dokumentumok számára. A nyomtató tulajdonságainak megjelenítésével kapcsolatos további információkért lásd: „Dokumentum nyomtatása”, 12. oldal. Az **Extrák** fülre kattintva a következő funkciókat érheti el:

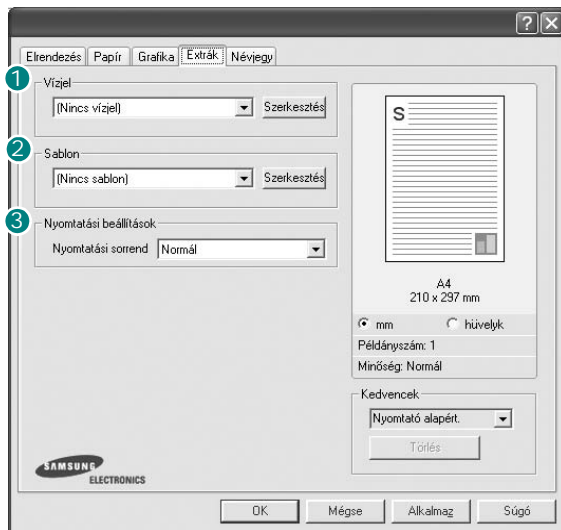

### 1 Vízjel

Háttérkép készíthető különböző szövegekkel a dokumentum minden oldalához. Részletes információkért lásd: „Vízjelek használata”, 21. oldal.

### 2 Sablon

Gyakran sablont használnak az előnyomott űrlapok és levélpapírok helyett. Részletes információkért lásd: „Sablonek használata”, 22. oldal.

---

**MEGJEGYZÉS:** A Sablon szolgáltatás NT 4.0 alatt nem támogatott.

---

### 3 Nyomtatási beállítások

- **Oldalsorrend:** Itt állítható be az oldalak nyomtatási sorrendje. Válassza ki a nyomtatási sorrendet a legördülő listából.
  - **Normál:** A nyomtató a lapokat az első oldaltól az utolsóig sorrendben nyomtatja.
  - **Fordított sorrendben:** A nyomtató a lapokat az utolsó oldaltól az első oldalig sorrendben nyomtatja.
  - **Páratlan oldalak:** A nyomtató csak a dokumentum páratlan oldalait nyomtatja ki.
  - **Páros oldalak:** A nyomtató csak a dokumentum páros oldalait nyomtatja ki.
- **Nyomtató betűkészlet használata:** Ha a Nyomtató betűkészlet használat lehetőség be van jelölve, a készülék a dokumentum betűtípusainak letöltése helyett a saját memóriájában tárolt betűtípusokat (rezidens betűtípusok) használja a dokumentum nyomtatásához. Mivel a betűtípusok letöltése időbe telik, a beállítás kiválasztása felgyorsíthatja a nyomtatást. Ha a nyomtató betűtípusait használja, a készülék megpróbálja megfeleltetni a saját betűtípusait a dokumentum betűtípusaival. Viszont, ha a dokumentumban használt betűtípusok nagyon eltérnek a nyomtató betűtípusaitól, akkor a nyomtatott oldal jelentősen el fog térni a képernyőn látott oldaltól. ***Ez a funkció csak akkor áll rendelkezésre, ha a PCL-nyomtató-illesztőprogramot használja.***

## Névjegy lap

A **Névjegy** lapon tekintheti meg a szerzői jogi nyilatkozatot és a nyomtató illesztőprogram verziószámát. Ha van internetböngészője, a honlap ikonra kattintva kapcsolódhat az internetre. A nyomtató tulajdonságainak megjelenítésével kapcsolatos további információkért lásd: „Dokumentum nyomtatása”, 12. oldal.

## Nyomtató lap

Ha a nyomtatótulajdonságokat a **Nyomtatók** mappán keresztül éri el, megtekintheti a **Nyomtató** lapot. Beállíthatja a nyomtatókonfigurációt.

A következő információk Windows XP esetén érvényesek. Más Windows rendszer esetén olvassa el a rendszer kézikönyvét vagy online súgóját.

- 1 Kattintson a Windows **Start** menüjére.
- 2 Válassza a **Nyomtatók és faxok** lehetőséget.
- 3 Válassza ki a **nyomtató** ikonját.
- 4 Kattintson jobb egérgombbal a nyomtató ikonjára, majd válassza a **Tulajdonságok** lehetőséget.
- 5 Kattintson a **Nyomtató** fülre, és adja meg a beállításokat.

## Kedvenc beállítások használata

A **Kedvencek** opció, amely minden tulajdonságlapon megtalálható, lehetővé teszi, hogy az aktuális tulajdonság-beállításokat későbbi újrafelhasználás céljából mentse.

Egy **Kedvencek** elem mentéséhez:

- 1 Módosítsa szükség szerint a beállításokat minden fülön.
- 2 Adjon egy nevet az elemnek a **Kedvencek** adatbeviteli mezőben.

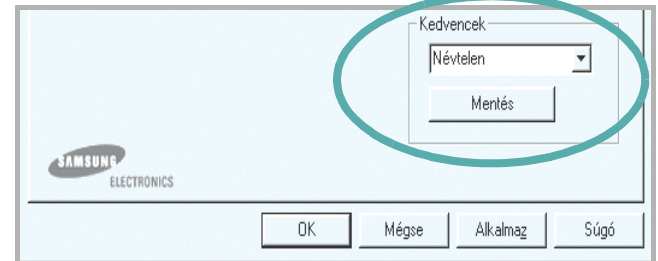

- 3 Kattintson a **Mentés** gombra.

A **Kedvencek** mentésekor az illesztőprogram összes beállítása mentésre kerül.

Egy már mentett beállítás használatához válassza ki az elemet a **Kedvencek** legördülő listából. A nyomtató ezután a kiválasztott Kedvencek beállítások szerint működik.

Egy Kedvencek beállítás törléséhez válassza ki a kívánt elemet a listából, majd kattintson a **Törlés** gombra.

A nyomtató alapértelmezett beállításainak visszaállításához válassza ki az **Nyomtató alapért.** opciót a listából.

## A Súgó használata

A készülékhez van egy súgó, mely a **Súgó** gombbal érhető el a nyomtató tulajdonságok párbeszédpanelén. A súgótémakörök részletes információkkal szolgálnak a nyomtató-illesztőprogram funkcióival kapcsolatban.

Kattinthat az ablak jobb felső sarkában lévő **?** gombra is, majd a kérdéses opcióra.

# 3 Speciális nyomtatási szolgáltatások

Ez a fejezet mutatja be a nyomtatási opciókat és a speciális nyomtatási feladatokat.

## MEGJEGYZÉS:

- A felhasználói kézikönyvben feltüntetett nyomtató-illesztőprogram **Tulajdonságok** ablaka eltérő lehet a használt nyomtatótól és a kezelőfelülettől függően. Azonban a nyomtatótulajdonságok-ablak összetétele hasonló.
- Ha meg akarja tudni a nyomtató pontos nevét, ellenőrizheti azt a mellékelt CD-ROM-on.

A fejezet tartalma:

- **Több oldal nyomtatása egy lapra (N lap/oldal nyomtatás)**
- **Poszternyomtatás**
- **Füzetnyomtatás**
- **Kétoldalas nyomtatás**
- **Kicsinyített vagy nagyított dokumentum nyomtatása**
- **A dokumentum kinyomtatása a kiválasztott papírméretnek megfelelően**
- **Vízjelek használata**
- **Sablonok használata**

## Több oldal nyomtatása egy lapra (N lap/oldal nyomtatás)

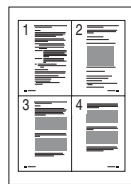

Kiválaszthatja, hogy hány oldalt szeretne egy papírlapra kinyomtatni. Ha egy lapra több oldalt szeretne nyomtatni, az oldalak kisebb méretben jelennek meg, az Ön által meghatározott sorrendben. Maximum 16 oldalt lehet egy lapra kinyomtatni.

- 1** A használt alkalmazásból nyissa meg a nyomtató Tulajdonságok panelét, mert itt lehet a nyomtatási beállításokat módosítani. Lásd: „Dokumentum nyomtatása”, 12. oldal.
- 2** Az **Elrendezés** lapon válassza a **Laponként több oldal** lehetőséget a **Típus** legördülő listából.
- 3** Válassza ki az egy lapra nyomtatandó oldalak számát (1, 2, 4, 6, 9 vagy 16) az **Lap/oldal** legördülő listából.
- 4** Válassza ki az oldalsorrendet az **Oldalsorrend** legördülő listából, ha szükséges.  
Jelölje be az **Oldalkeret nyomtatása** lehetőséget, ha minden oldalra egy keretet szeretne nyomtatni.
- 5** Kattintson a **Papír** fülre, és válassza ki a papírforrást, a -méretet és a -típust.
- 6** Kattintson az **OK** gombra, és nyomtassa ki a dokumentumot.

## Poszternyomtatás

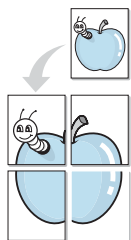

Ez a szolgáltatás teszi lehetővé, hogy egyoldalas dokumentumot 4, 9 vagy 16 papírlapra nyomtasson ki, majd a lapok összeragasztásával egy poszter méretű dokumentumot kapjon.

- 1 A használt alkalmazásból nyissa meg a nyomtató Tulajdonságok panelét, mert itt lehet a nyomtatási beállításokat módosítani. Lásd: „Dokumentum nyomtatása”, 12. oldal.
- 2 Az **Elrendezés** lapon válassza a **Poszter** lehetőséget a **Típus** legördülő listából.
- 3 A Poszter lehetőség beállítása:

Az oldalelrendezés lehetséges értékei: **2x2**, **3x3** vagy **4x4**. Ha a **2x2** lehetőséget választja, akkor a kimenet automatikusan 4 lapra lesz széthúzva.

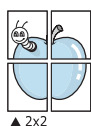

▲ 2x2

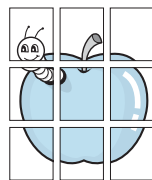

▲ 3x3

Határozza meg az átfedést milliméterben vagy hüvelykben, így könnyebb lesz összeilleszteni a lapokat.

0,15 hüvelyk

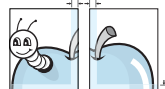
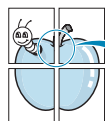

0,15 hüvelyk

- 4 Kattintson a **Papír** fülre, és válassza ki a papírforrást, a -méretet és a -típust.
- 5 Kattintson az **OK** gombra, és nyomtassa ki a dokumentumot. Készítse el a posztert a lapok összeállításával.

## Füzetnyomtatás

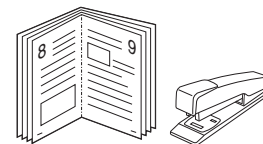

A füzetnyomtatási szolgáltatás kiválasztásakor a rendszer a dokumentumot a papír mindkét oldalára nyomtatja, és a lapokat úgy rendezni el, hogy azokat félbehajtva egy füzetet kapjon.

- 1 A használt alkalmazásból nyissa meg a nyomtató Tulajdonságok panelét, mert itt lehet a nyomtatási beállításokat módosítani. Lásd: „Dokumentum nyomtatása”, 12. oldal.
- 2 Az **Elrendezés** lapon válassza a **Füzetnyomtatás** lehetőséget a **Típus** legördülő listából.

**MEGJEGYZÉS:** A füzetnyomtatás lehetőség csak akkor érhető el, ha A4, Letter, Legal vagy Folio méretet választott ki a **Méret** lehetőségnél a **Papír** lapon.

- 3 Kattintson a **Papír** fülre a papír forrásának, méretének és típusának kiválasztásához.
- 4 Kattintson az **OK** gombra, és nyomtassa ki a dokumentumot.
- 5 Nyomtatás után hajtsa félbe és tűzze össze a lapokat.

## Kétoldalas nyomtatás

A papír mindkét oldalára lehet nyomtatni. Nyomtatás előtt határozza meg a dokumentum tájolását.

Az alábbi opciók közül választhat:

- **Nincs**
- **Hosszanti él:** Lefűzés a hosszanti él mentén; ez a könyvkötésben használt hagyományos álló formátum.
- **Rövidebb él:** Lefűzés a rövidebb él mentén; ami a naptáraknál használatos fekvő formátum.

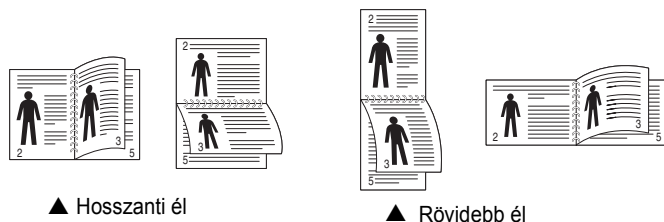

### MEGJEGYZÉS:

- Ne nyomtasson címkék, fóliák, borítékok és vastag papírok mindkét oldalára. Ilyen műveletek során elakadhat a papír, és megsérülhet a nyomtató.
- Kétoldalas nyomtatáshoz az alábbi papírméretet használhatók: 20 - 24 font (75 - 90 g/m<sup>2</sup>) súlyú A4, Letter, Legal és Folio.

- 1 A használt alkalmazásból nyissa meg a nyomtató Tulajdonságok panelét, mert itt lehet a nyomtatási beállításokat módosítani. „Dokumentum nyomtatása”, 12. oldal.
- 2 Az **Elrendezés** fülön válassza ki a papír tájolását.
- 3 A **Kétoldalas nyomtatás** részben válassza ki a kívánt kétoldalas kötési lehetőséget.
- 4 Kattintson a **Papír** fülre a papír forrásának, méretének és típusának kiválasztásához.
- 5 Kattintson az **OK** gombra, és nyomtassa ki a dokumentumot.  
A nyomtató előbb a dokumentum minden második oldalát nyomtatja ki.

**MEGJEGYZÉS:** Ha a nyomtató nem rendelkezik duplex egységgel, a nyomtatást kézzel végezze el. A nyomtató előbb a dokumentum minden második oldalát nyomtatja ki. Az első oldal kinyomtatása után megjelenik a Nyomtatási tipp ablak. Kövesse a képernyőn megjelenő utasításokat a nyomtatási feladat befejezéséhez.

## Kicsinyített vagy nagyított dokumentum nyomtatása

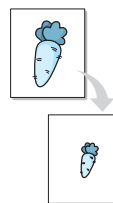

Úgy módosíthatja egy oldal tartalmát, hogy az nagyobb vagy kisebb legyen a kinyomtatott oldalon.

- 1 A használt alkalmazásból nyissa meg a nyomtató Tulajdonságok panelét, mert itt lehet a nyomtatási beállításokat módosítani. Lásd: „Dokumentum nyomtatása”, 12. oldal.
- 2 A **Papír** lapon válassza a **Kicsinyítés/Nagyítás** lehetőséget a **Típus** legördülő listából.
- 3 Írja be az átméretezési arányt a **Százalék** mezőbe.  
A ▼ és a ▲ gombokat is használhatja.
- 4 Válassza ki a papírforrást, a -méretet és a -típust a **Papírbeállítások** ablakban.
- 5 Kattintson az **OK** gombra, és nyomtassa ki a dokumentumot.

## A dokumentum kinyomtatása a kiválasztott papírméretnek megfelelően

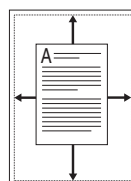

A nyomtatónak ez a szolgáltatása teszi lehetővé a nyomtatási feladat adott papírméretre igazítását, a digitális dokumentum méretétől függetlenül. Ez hasznos lehet például olyankor, ha egy nagyobb dokumentum megjelenését a végleges nyomtatás előtt kisebb méretű papíron szeretné ellenőrizni.

- 1 A használt alkalmazásból nyissa meg a nyomtató Tulajdonságok panelét, mert itt lehet a nyomtatási beállításokat módosítani. Lásd: „Dokumentum nyomtatása”, 12. oldal.
- 2 A **Papír** lapon válassza a **Laphoz méretezés** lehetőséget a **Típus** legördülő listából.
- 3 Jelölje ki a megfelelő méretet a **Cél oldal** legördülő listából.
- 4 Válassza ki a papírforrást, a -méretet és a -típust a **Papírbeállítások** ablakban.
- 5 Kattintson az **OK** gombra, és nyomtassa ki a dokumentumot.

## Vízjelek használata

A vízjelnyomtatás opció lehetővé teszi szöveg nyomtatását a meglévő dokumentum fölé. Előfordulhat, hogy például nagy, szürke betűs „VÁZLAT”, vagy „BIZALMAS” felíratot szeretne átlósan dokumentuma első vagy összes oldalára nyomtatni.

A nyomtató több, előre megadott vízjelet tartalmaz, amiket módosítani lehet, vagy újakat lehet hozzáadni a listához.

## Meglévő vízjel használata

- 1 A használt alkalmazásból nyissa meg a nyomtató Tulajdonságok panelét, mert itt lehet a nyomtatási beállításokat módosítani. Lásd: „Dokumentum nyomtatása”, 12. oldal.
- 2 Kattintson az **Extrák** fülre, és válassza ki a kívánt vízjelet a **Vízjel** legördülő listából. A kiválasztott vízjel megjelenik az előnézeti képen.
- 3 Kattintson az **OK** gombra, és kezdje meg a nyomtatást.

---

**MEGJEGYZÉS:** Az előnézeti képen látható az oldal nyomtatási képe.

---

## Vízjel készítése

- 1 A használt alkalmazásból nyissa meg a nyomtató Tulajdonságok panelét, mert itt lehet a nyomtatási beállításokat módosítani. Lásd: „Dokumentum nyomtatása”, 12. oldal.
- 2 Kattintson az **Extrák** fülre, majd kattintson a **Szerkesztés** gombra a **Vízjel** részben. Megjelenik a **Vízjel szerkesztése** ablak.
- 3 Írjon be egy szöveget a **A vízjel szövege** mezőbe. Legfeljebb 40 karakter hosszú szöveget írhat be. Az üzenet megjelenik az előnézeti ablakban.  
Ha a **Csak az elso oldal** négyzet meg van jelölve, a vízjel csak az első oldalra lesz kinyomtatva.
- 4 Válassza ki a vízjelbeállításokat.  
A betűtípus nevét, stílusát, színét, szürkeskála-szintjét és a betűméretet a **Betűtípus tulajdonságok** részen, a vízjel szögét pedig a **Szöveg tájolása** szakaszban adhatja meg.
- 5 Kattintson a **Hozzáadás** gombra, ha új vízjelet szeretne a listához adni.
- 6 Ha elkészült a szerkesztéssel, kattintson az **OK** gombra, és indítsa el a nyomtatást.

A vízjel nyomtatásának kikapcsolásához válassza ki a **(Nincs vízjel)** értéket a **Vízjel** legördülő listából.

## Vízjel szerkesztése

- 1 A használt alkalmazásból nyissa meg a nyomtató Tulajdonságok panelét, mert itt lehet a nyomtatási beállításokat módosítani. Lásd: „Dokumentum nyomtatása”, 12. oldal.
- 2 Kattintson az **Extrák** fülre, majd kattintson a **Szerkesztés** gombra a **Vízjel** részben. Megjelenik a **Vízjel szerkesztése** ablak.
- 3 Válassza ki a szerkeszteni kívánt vízjelet a **Jelenlegi vízjelek** listából, majd módosítsa a vízjel szövegét és tulajdonságait.
- 4 Kattintson a **Frissítés** gombra a változtatások mentéséhez.
- 5 Kattintson az **OK** gombra, amíg ki nem lép a nyomtatásablakból.

## Vízjel törlése

- 1 A használt alkalmazásból nyissa meg a nyomtató Tulajdonságok panelét, mert itt lehet a nyomtatási beállításokat módosítani. Lásd: „Dokumentum nyomtatása”, 12. oldal.
- 2 Kattintson az **Extrák** fülre, majd kattintson a **Szerkesztés** gombra a **Vízjel** területen. Megjelenik a **Vízjel szerkesztése** ablak.
- 3 Válassza ki a törölni kívánt vízjelet a **Jelenlegi vízjelek** listából, majd kattintson a **Törlés** gombra.
- 4 Kattintson az **OK** gombra, amíg ki nem lép a nyomtatásablakból.

## Sablonok használata

### Mi a sablon?

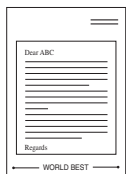

A sablon egy speciális formátumú fájlban, a merevlemez meghajtón (HDD) tárolt szöveg és/vagy kép, melyet bármely dokumentumra nyomtathatunk. Gyakran használnak sablont az előnyomott űrlapok és levélpapírok helyett. Előnyomott levélpapír helyett sablont is készíthet, mely ugyanazokat az információkat tartalmazza, amit jelenleg a fejléces levélpapírja. Céges fejlécű levél nyomtatásához nem szükséges előre nyomtatott fejléces papírt helyezni a nyomtatóba. Elég egy üres papírt helyezni a nyomtatóba és azt fejléc-sablon nyomtatására beállítania.

**MEGJEGYZÉS:** A Sablon szolgáltatás NT 4.0 alatt nem támogatott.

### Új sablon készítése

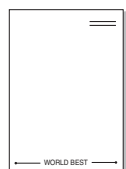

Sablon használatához egy céges emblémát vagy képet tartalmazó új sablont kell készítenie.

- 1 Hozzon létre, vagy nyisson meg egy dokumentumot, ami a sablonhoz szükséges szöveget vagy képet tartalmazza. Helyezze el az elemeket pontosan úgy, ahogy azt a kinyomtatott lapon látni szeretné.
- 2 Dokumentum sablonként való mentéséhez lépjen a nyomtató tulajdonságaihoz. Lásd: „Dokumentum nyomtatása”, 12. oldal.
- 3 Kattintson az **Extrák** fülre, majd kattintson a **Szerkesztés** gombra a **Sablon** területen.
- 4 A Sablon szerkesztése ablakban kattintson a **Sablon létrehozása** gombra.
- 5 A Sablon létrehozása ablakban írjon be egy nevet a **Fájlnév** mezőbe. Válassza ki a kívánt elérési utat, ha szükséges. (Az alapértelmezett elérési út: C:\Formover.)
- 6 Kattintson a **Mentés** gombra. A név megjelenik a **Sablon lista** mezőben.
- 7 A létrehozás befejezéséhez kattintson az **OK** vagy az **Igen** gombra.  
A számítógép nem nyomtatja ki a fájlt. A fájl nyomtatás helyett a számítógép merevlemezén lesz eltárolva.

**MEGJEGYZÉS:** A sablondokumentum mérete meg kell, hogy egyezzen a sablonnal nyomtatandó dokumentumok méretével. A sablon ne tartalmazzon vízjelet.

## Sablonoldal használata

A sablont elkészítése után azonnal ki lehet nyomtatni a kívánt dokumentummal. Sablon nyomtatása dokumentummal:

- 1 Hozza létre, vagy nyissa meg a kinyomtatni kívánt dokumentumot.
- 2 A használt alkalmazásból nyissa meg a nyomtató Tulajdonságok panelét, mert itt lehet a nyomtatási beállításokat módosítani. Lásd: „Dokumentum nyomtatása”, 12. oldal.
- 3 Kattintson az **Extrák** fülre.
- 4 Válassza ki a kívánt sablont a **Sablon** legördülő listából.
- 5 Ha a kívánt sablonfájl nem jelenik meg a **Sablon** listában, kattintson a **Szerkesztés** és a **Sablon betöltése** gombra, majd válassza ki a sablonfájlt.  
Ha a használni kívánt sablonfájlt külső adattárolóra mentette, a **Sablon betöltése** ablak használatával azt is be lehet tölteni. A fájl kiválasztása után kattintson a **Megnyitás** gombra. A fájl megjelenik a **Sablon lista** mezőben, és készen áll a nyomtatásra. Válassza ki a kívánt sablont a **Sablon lista** mezőből.
- 6 Szükség esetén kattintson a **Sablon nyomtatásának megerősítése nyomtatáskor** jelölőnégyzetre. Ha bejelöli ezt az opciót, minden alkalommal, amikor dokumentumot kívánt nyomtatni, megjelenik egy ablak, ami megkérdezi, hogy kíván-e sablont nyomtatni a dokumentumra.  
Ha a négyzet nincs bejelölve, és kiválasztott egy sablont, a rendszer automatikusan kinyomtatja a sablont a dokumentumra.
- 7 Kattintson az **OK** vagy az **Igen** gombra addig, amíg a nyomtatás el nem indul.  
A nyomtató letölti a kiválasztott sablont a nyomtatási feladathoz, és kinyomtatja a dokumentumra.

**MEGJEGYZÉS:** A sablon felbontásának meg kell egyeznie a sablonnal együtt nyomtatott dokumentum felbontásával.

## Sablonoldal törlése

A nem használt sablonoldalakat le lehet törölni.

- 1 A Nyomtató tulajdonságai ablakban kattintson az **Extrák** fülre.
- 2 Kattintson a **Szerkesztés** gombra a **Sablon** területen.
- 3 Válassza ki a törölni kívánt sablont a **Sablon lista** mezőből.
- 4 Kattintson a **Sablon törlése** gombra.
- 5 Amikor egy megerősítést kérő ablak jelenik meg, kattintson az **Igen** gombra.
- 6 Kattintson az **OK** gombra, amíg ki nem lép a nyomtatásablakból.

# 4 A Windows PostScript-illesztőprogramjának használata

Ha dokumentumok nyomtatásához a rendszerhez kapott PostScript-illesztőprogramot akarja használni

A PPD-k a PostScript-illesztőprogrammal hozzáférnek a nyomtató jellemzőihez, és lehetővé teszik a számítógép és a nyomtató kommunikációját. A PPD-k telepítőprogramja megtalálható a nyomtatóhoz adott CD-ROM-on.

A fejezet tartalma:

## A nyomtató beállítása

Megjelenik a nyomtatótulajdonságok ablaka, amelyben megtalálhatóak a nyomtató használatához szükséges opciók. A nyomtató tulajdonságainak ablakában lehet a nyomtatáshoz szükséges beállításokat ellenőrizni és módosítani.

A nyomtató tulajdonságai ablakának kinézete a használt operációs rendszertől függhet. A jelen használati útmutató a Windows XP Tulajdonságok ablakát mutatja be.

A Felhasználói kézikönyvben feltüntetett nyomtató-illesztőprogram **Tulajdonságok** ablaka eltérő lehet a használt nyomtatótól és a kezelőfelülettől függően.

### MEGJEGYZÉSEK:

- A legtöbb Windows-alkalmazás felülírja a nyomtató-illesztőprogram számára beállított értékeket. Először a használt programban módosítsa az elérhető nyomtatási beállításokat, majd a maradék beállítást végezze el a nyomtató illesztőprogramjának használatával.
- A módosítások csak az éppen használt program működése során érvényesek. **Tartós módosításhoz a beállításokat** a Nyomtatók mappában kell elvégezni.
- A következő információk Windows XP esetén érvényesek. Más Windows-rendszer esetén olvassa el a rendszer kézikönyvét vagy online súgóját.
  1. Kattintson a Windows **Start** gombjára.
  2. Válassza a **Nyomtatók és faxok** lehetőséget.
  3. Válassza ki a **nyomtató ikonját**.
  4. Kattintson az ikonra jobb egérgombbal, és válassza a **Nyomatási beállítások** lehetőséget.
  5. Módosítsa a beállításokat a lapokon, majd kattintson az OK gombra.

## Speciális

A speciális beállítások módosításához kattintson a **Speciális** gombra.

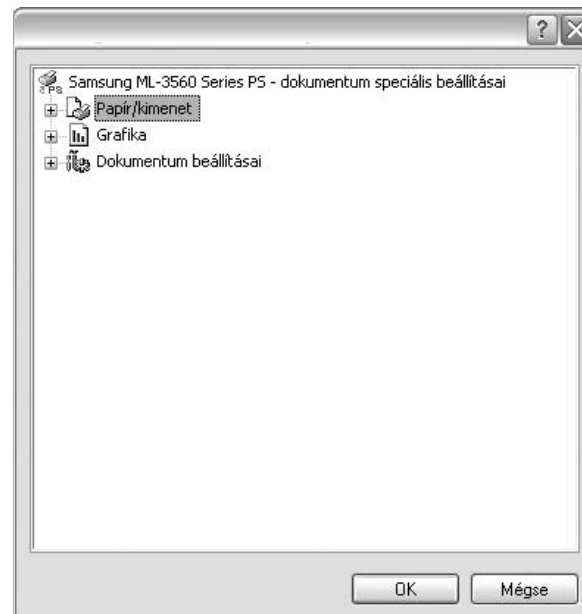

- **Papír/kimenet:** A mezőben választható ki a tálcába töltött papír mérete.
- **Grafika:** Ezzel a lehetőséggel állíthatja be a kívánt nyomtatási minőséget.
- **Dokumentum beállításai:** Ezzel a lehetőséggel állíthatók be a PostScript-tulajdonságok vagy a nyomtató funkciói.

## A Súgó használata

Kattinthat az ablak jobb felső sarkában lévő  gombra is, majd az adott opcióra.



# 5 A nyomtató helyi megosztása

A nyomtatót közvetlenül csatlakoztathatja egy kiválasztott számítógéphez, melyet „gazdaszámítógépnek” hívnak a hálózaton.

A következő információk Windows XP esetén érvényesek. Más Windows rendszer esetén olvassa el a rendszer kézikönyvét vagy online súgóját.

## MEGJEGYZÉS:

- Ellenőrizze a nyomtatóval kompatibilis operációs rendszer(eke)t. Tekintse meg a nyomtató felhasználói kézikönyvének operációs rendszerekkel való kompatibilitásról szóló részét.
- Ha meg akarja tudni a nyomtató pontos nevét, ellenőrizheti azt a mellékelt CD-ROM-on.

## Gazdaszámítógép beállítása

- 1 Indítsa el a Windowst.
- 2 A **Start** menüből válassza a **Nyomtatók és faxok** lehetőséget.
- 3 Kattintson kétszer a **nyomtató ikonjára**.
- 4 A **Nyomtató** menüből válassza a **Megosztás** lehetőséget.
- 5 Jelölje be a **A nyomtató megosztása** négyzetet.
- 6 Töltse ki a **Megosztás neve** mezőt, majd kattintson az **OK** gombra.

## Ügyfél-számítógép beállítása

- 1 Kattintson jobb egérgombbal a Windows **Start** gombjára, majd válassza az **Intéző** lehetőséget.
- 2 Nyissa ki a bal oldalon látható hálózatok mappát.
- 3 Kattintson a megosztásnévre.
- 4 A **Start** menüből válassza a **Nyomtatók és faxok** lehetőséget.
- 5 Kattintson kétszer a **nyomtató ikonjára**.
- 6 A **Nyomtató** menüből válassza a **Tulajdonságok** lehetőséget.
- 7 A **Portok** lapon kattintson a **Port hozzáadása** lehetőségre.
- 8 Válassza a **Helyi port** lehetőséget, majd kattintson az **Új port** gombra.
- 9 Töltse ki a **Írjon be egy portnevet** mezőt ugyanazzal a megosztási névvel.
- 10 Kattintson az **OK**, majd a **Bezárás** gombra.
- 11 Kattintson az **Alkalmaz**, majd a **OK** gombra.

# 6 A Smart Panel használata

A Smart Panel egy olyan program, amely figyeli a nyomtató állapotát, és arról értesítést küld a felhasználónak, valamint lehetővé teszi a nyomtató beállításainak testreszabását. A Smart Panel a nyomtatószoftver telepítésével együtt automatikusan telepítésre kerül.

## MEGJEGYZÉSEK:

- A program használatához a következők szükségesek:
  - Windows 98 vagy újabb rendszer (A Windows NT 4.0 csak hálózatos támogató nyomtatókkal használható.) A nyomtatóval kompatibilis operációs rendszer(ek) ellenőrzéséhez olvassa el a nyomtató felhasználói kézikönyvének nyomtatóspecifikációról szóló részét.
  - Internet Explorer 5.0 vagy újabb verzió HTML-súgóban megjelenő Flash-animációkhoz
- Ha tudni akarja a nyomtató pontos nevét, ellenőrizze a mellékelt CD-ROM-ot.

## A Smart Panel működése

Ha nyomtatás közben hiba lép fel, a Smart Panel automatikusan megjelenik, és figyelmezteti a felhasználót a hibáról. A Smart Panel kézzel is elindítható a Windows tálcájáról. Kattintson duplán a Windows tálcáján található Smart Panel-ikonra.

Kattintson kétszer erre az ikonra.

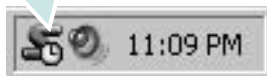

Vagy a **Start** menüből válassza a **Programok** vagy a **Minden program** → **nyomtató neve** → **Smart Panel** lehetőséget.

## MEGJEGYZÉSEK:

- Ha már egynél több Samsung nyomtatót telepített, akkor előbb ki kell választania azt a modellt, amelyet vezérelni szeretne a Smart Panel programmal. A Windows tálcáján kattintson a jobb egérgombbal a Smart Panel ikonjára, majd válassza ki a kívánt **nyomtató nevét**.
- A szoftvernek e részében megjelenő Smart Panel ablak és tartalma a használt nyomtató tulajdonságaitól függ.

A Smart Panel program a nyomtató jelenlegi állapotát mutatja, különféle információkat közöl, és lehetővé teszi a beállítások módosítását, valamint jelzi a festékkazetták festékszintjét.

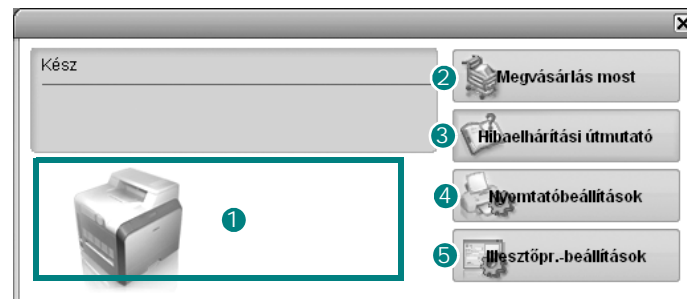

### 1 Festékszint

Megtekintheti a festékkazettákban hátralévő festék szintjét. A fenti, nyomtatót és a festékkazetta-számot bemutató ablak eltérő lehet a használt nyomtatótól függően.

### 2 Megvásárlás most

Csere-festékkazettát online módon rendelhet.

### 3 Hibaelhárítási útmutató

A problémák megoldásához megtekintheti a Súgót.

### 4 Nyomtatóbeállítások

Különféle nyomtatóbeállításokat tekinthet meg a Nyomtatóbeállító segédprogramban.

**MEGJEGYZÉSEK:** Ha a nyomtatót hálózathoz csatlakoztatja, a **SyncThru webszolgáltatás** ablak fog megjelenni a Nyomtatóbeállító segédprogram ablaka helyett.

### 5 Illesztőpr.-beállítások

Megjelenik a nyomtatótulajdonságok ablaka, amelyben megtalálhatóak a nyomtató használatához szükséges opciók. További részletekért lásd: "A nyomtató beállítása", 13. oldal

## A hibaelhárító megnyitása

A Hibaelhárító használatával megoldásokat kereshet az esetleges hibákra. Az egér jobb gombjával kattintson a Windows tálcáján található Smart Panel-ikonra, majd válassza a **Hibaelhárítási útmutató** lehetőséget.

## A Nyomtatóbeállító segédprogram használata

A Nyomtatóbeállító segédprogram segítségével megadhatja és ellenőrizheti a nyomtatási beállításokat.

- 1 Az egér jobb gombjával kattintson a Windows tálcáján található Smart Panel-ikonra, majd válassza a **Nyomtatóbeállítások** lehetőséget.
- 2 Módosítsa a beállításokat.
- 3 A módosítások érvényesítéséhez kattintson a **Küldés** gombra.

**MEGJEGYZÉSEK:** Ha a nyomtatót hálózathoz csatlakoztatja, a **SyncThru webszolgáltatás** ablak fog megjeleníteni a Nyomtatóbeállító segédprogram ablaka helyett.

## Az elektronikus Sűgó használata

A **Nyomtatóbeállító segédprogram** sűgójának megjelenítése. A segítség megjelenítéséhez jobb gombbal kattintson egy szöveges elemre vagy ikonra, majd válassza ki a megjelenő „Mi ez?” feliratot. Megjelenik egy kis ablak a magyarázattal.

## A Smart Panel program beállításainak módosítása

Az egér jobb gombjával kattintson a Windows tálcáján található Smart Panel-ikonra, majd válassza az **Opciók** lehetőséget.

A következő ablak jelenik meg.

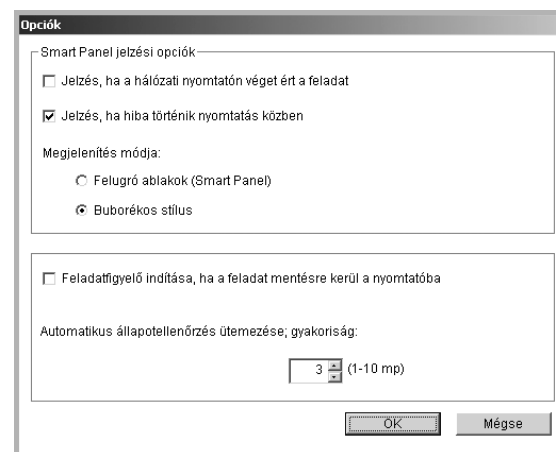

- **Jelzés, ha a hálózati nyomtatón véget ért a feladat:** A számítógép megnyitja a Smart Panel előugró ablakot vagy megjelenít egy buborékot, ha a feladat véget ért. *(Csak a hálózati kapcsolódást támogató nyomtatóknál.)*
- **Jelzés, ha hiba történik nyomtatás közben:** A számítógép megnyitja a Smart Panel előugró ablakot vagy megjelenít egy buborékot, ha hiba történik a nyomtatás közben.
- **Megjelenítés módja:** Kiválaszthatja, hogyan jelenítsen meg üzenetet a számítógép. Ha a **Felugró ablakok (Smart Panel)** lehetőséget választja, az üzenetek a Smart Panel előugró ablakban fognak megjeleníteni.
- **Feladatfigyelő indítása, ha a feladat mentésre kerül a nyomtatóba:** Ha nyomtatási feladatokat tárol a nyomtató merevlemezén, a számítógép megnyitja a Feladatfigyelő ablakot. *(Csak beépített merevlemezrel rendelkező, hálózati kapcsolódást támogató nyomtatóknál.)*
- **Automatikus állapotellenőrzés ütemezése; gyakoriság:** A számítógép rendszeresen ellenőrzi a számítógép állapotát. Minél közelebb van ez az érték az 1 másodperchez, annál gyakrabban ellenőrzi a számítógép a nyomtató állapotát, így az gyorsabban reagál egy esetleges hibára.

# 7 A nyomtató használata Linux operációs rendszer esetén

A nyomtatót Linux környezetben is lehet használni.

A fejezet tartalma:

- **Rendszerkövetelmények**
- **A nyomtató-illesztőprogram telepítése**
- **A nyomtató csatlakozási módjának módosítása**
- **A nyomtató-illesztőprogram eltávolítása**
- **A nyomtatóbeállító szoftver (Configuration Tool) használata**
- **LLPR-beállítások módosítása**

---

## Rendszerkövetelmények

### Támogatott operációs rendszerek

- Redhat 7.1 és újabb verziók
- Linux Mandrake 8.0 és újabb verziók
- SuSE 7.1 és újabb verziók
- Caldera OpenLinux 3.1 és újabb verziók
- Turbo Linux 7.0 és újabb verziók
- Slackware 8.1 és újabb verziók

### Ajánlott konfiguráció

- Pentium IV 1 GHz vagy újabb processzor
- RAM: 64 MB vagy több memória
- HDD: 1 GB vagy nagyobb kapacitású

### Szoftver

- Glibc 2.1 vagy újabb verzió
- GTK+ 1.2 vagy újabb verzió
- GhostScript

---

### MEGJEGYZÉS:

- A felhasználói kézikönyvben látható Linux nyomtatótulajdonságok ablak eltérő lehet a használt nyomtatótól és a kezelőfelülettől függően. Azonban a tulajdonságok összetétele hasonló.
  - ***A nyomtató nevét a mellékelt CD-ROM-on ellenőrizheti.***
-

## A nyomtató-illesztőprogram telepítése

- 1 Bizonyosodjon meg arról, hogy a nyomtató a számítógéphez van-e csatlakoztatva. Kapcsolja be a nyomtatót és a számítógépet.
- 2 Amikor megjelenik a rendszergazda bejelentkezési ablaka, írja be a „root” felhasználót a **Login** mezőbe, és adja meg a rendszergazdai jelszót.

**MEGJEGYZÉS:** A nyomtatószoftver telepítéséhez rendszergazdaként (root) kell bejelentkeznie. Ha nincs ilyen jogosultsága, kérje meg a rendszergazdát.

- 3 Helyezze be a nyomtatószoftvert tartalmazó CD-lemezt. A CD-ROM automatikusan elindul.

**MEGJEGYZÉS:** Ha a CD-ROM nem indul el automatikusan, kattintson az ablak alján levő  ikonra. A megjelenő konzolon írja be az alábbiakat:  
[root@local /root]# `mount -t iso9660 /dev/hdc/mnt/cdrom`(Feltéve, hogy a /dev/hdc a nyomtatószoftver CD elérési útja, és létezik az /mnt/cdrom alkönyvtár)  
[root@local /root]# `cd /mnt/cdrom` (a CD-ROM-könyvtár)  
[root@local cdrom]# `./setup.sh`

- 4 Válassza ki a telepítés módját - **Recommended** (Ajánlott) vagy **Expert** (Szakértő) - majd kattintson a **Continue** (Folytatás) gombra.



A **Recommended** (Ajánlott) mód nem igényel felhasználói beavatkozást. Az **Expert** (Szakértő) telepítési mód kiválasztása esetén meg kell határozni a telepítés útvonalát és a nyomtatási rendszert.

- 5 Ha a **Recommended** módot választotta, ugorjon 6. lépésre.

Az **Expert** módnál adja meg a kívánt lehetőségeket, majd kattintson a **Begin Install** (Telepítés indítása) lehetőségre.

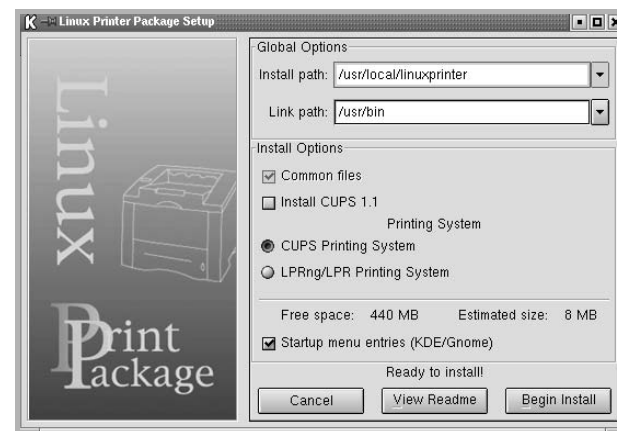

- 6 Megkezdődik a nyomtató-illesztőprogram telepítése. Ha a telepítés véget ért, kattintson a **Start** (Indítás) gombra.

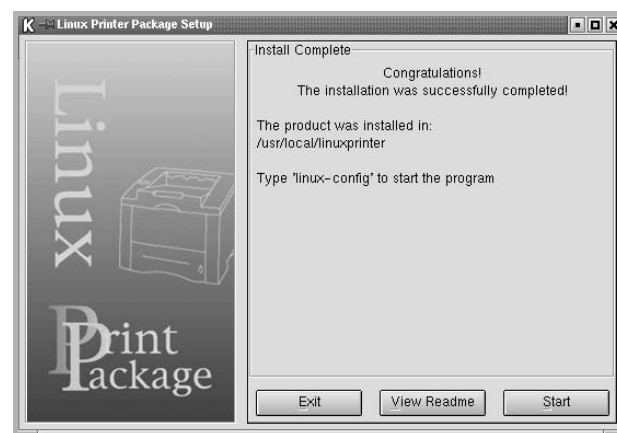

- 7 Megjelenik a Linux nyomtatóbeállítás-ablaka. Kattintson az **Add Printer** (Nyomtató hozzáadása) ikonra az ablak tetején található eszközsoron.

**MEGJEGYZÉS:** A használt nyomtatási rendszertől függően megjelenhet a rendszergazda bejelentkezési ablaka. Írja be a „root” felhasználónevet a **Login** mezőbe, majd adja meg a rendszergazdai jelszót.

- 8 Az ablakban láthatók a rendszerre telepített nyomtatók. Válassza ki a használni kívánt nyomtatót. A kiválasztott nyomtatóhoz tartozó funkciófülek az **Add a printer** (Nyomtató hozzáadás) ablak tetején láthatók.

**MEGJEGYZÉS:** Ha a nyomtató támogatja a PS-nyomtatást, ajánlott a PS-illesztőprogramot választani.

- 9 Kattintson a **Connection** (Csatlakozás) fülre, és ellenőrizze, hogy a nyomtatóport megfelelően van-e beállítva. Ha a beállítás nem megfelelő, módosítsa.



- 10 A **Settings** (Beállítások) és a **Queue** (Nyomtatási sor) lap a nyomtató jelenlegi beállításainak megtekintéséhez is használható. Ha szükséges, módosítsa a beállításokat.

**MEGJEGYZÉS:** Az opciók a használt nyomtató tulajdonságaitól függenek. A Queue (Nyomtatási sor) képernyőn látható **Description** (Leírás) és **Location** (Hely) mezők nem minden nyomtatási rendszer esetén jelennek meg.

- 11 A kilépéshez kattintson az **OK** gombra.
- 12 Amikor a megjelenő új ablak jelzi, hogy az új nyomtató beállítása megtörtént, kattintson az **OK** gombra.
- 13 Ismét megjelenik a Linux nyomtatóbeállítás-ablaka. Az **Info** lapon található a nyomtatóval kapcsolatos információk. Ha szükséges, módosítsa a nyomtatóbeállításait. A nyomtatóbeállításával kapcsolatos részletes információkért lásd: „A nyomtatóbeállító szoftver (Configuration Tool) használata”, 30. oldal.

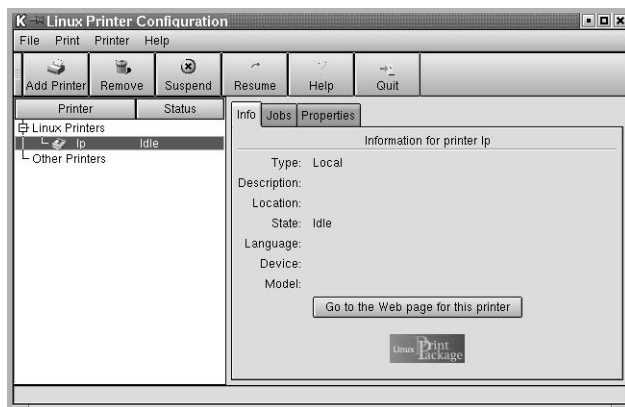

## A nyomtató csatlakozási módjának módosítása

Ha USB-portról párhuzamos portra vagy visszafelé módosítja a nyomtató csatlakozási módján, a Linux-nyomtatót ismételtelen be kell állítani úgy, hogy új nyomtatót kell a rendszerhez hozzáadni. Kövesse az alábbi lépéseket:

- 1 Bizonyosodjon meg arról, hogy a nyomtató a számítógéphez van-e csatlakoztatva. Kapcsolja be a nyomtatót és a számítógépet.
- 2 Amikor megjelenik a rendszergazda bejelentkezési ablaka, írja be felhasználónévként, hogy „**root**”, majd írja be a rendszergazda jelszavát.

**MEGJEGYZÉS:** Új nyomtató hozzáadásához rendszergazdaként (root) kell bejelentkeznie. Ha nincs ilyen jogosultsága, kérje meg a rendszergazdát.

- 3 Az asztal alján levő indítóikon menüjéből válassza ki a **Linux Printer** (Linux-nyomtató) és a **Configuration Tool** (Konfigurációs eszköz) lehetőséget.  
A Linux Printer Configuration (Linux-nyomtatókonfiguráció) ablakot úgy is meg lehet jeleníteni, hogy a konzolképernyőn beírja a „**linux-config**” parancsot.
- 4 Amikor megjelenik a Linux Printer Configuration ablak, kattintson az **Add Printer** (Nyomtató hozzáadása) ikonra az ablak tetején található eszközsoron.
- 5 Kattintson a **Connection** (Csatlakozás) lapra az Add a Printer (Nyomtató hozzáadása) ablak tetején.  
Bizonyosodjon meg arról, hogy a nyomtatóport beállítása megfelelő. Ha a beállítás nem megfelelő, módosítsa.



- 6 Kattintson az **OK** gombra.

## A nyomtató-illesztőprogram eltávolítása

- 1 Az asztal alján levő indítóikon menüjéből válassza ki a **Linux Printer** (Linux-nyomtató) és a **Configuration Tool** (Konfigurációs eszköz) lehetőséget.

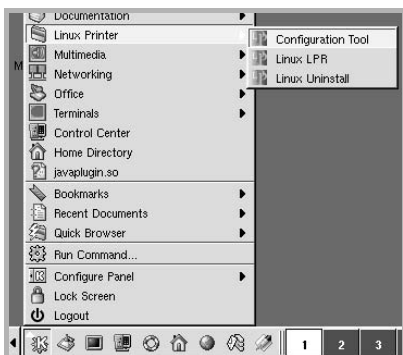

A Linux Printer Configuration (Linux-nyomtatókonfiguráció) ablakot úgy is meg lehet jeleníteni, hogy a konzolképernyőn beírja a „**linux-config**” parancsot.

- 2 A Linux Printer Configuration ablakban válassza ki az **Uninstall** (Eltávolítás) parancsot a **File** (Fájl) menüből.
- 3 Megjelenik a rendszergazda bejelentkezési ablaka. Írja be a „**root**” felhasználónevet a **Login** mezőbe, majd adja meg a rendszergazdai jelszót. Kattintson a **Proceed** gombra.

**MEGJEGYZÉS:** A nyomtatószoftver telepítéséhez rendszergazdaként (root) kell bejelentkeznie. Ha nincs ilyen jogosultsága, kérje meg a rendszergazdát.

- 4 Megjelenik egy üzenetablak, amely az eltávolítás folytatásának megerősítését kéri. Kattintson a **Yes** gombra.
- 5 Válassza a **Complete uninstall** (Teljes eltávolítás) lehetőséget, majd kattintson az **Uninstall** (Eltávolítás) gombra.

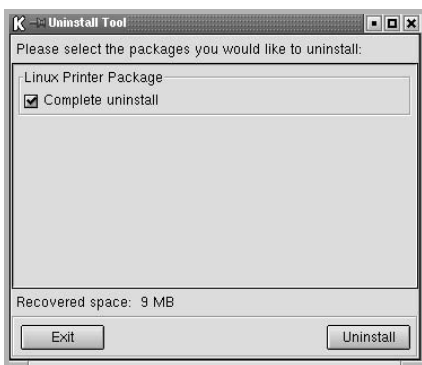

- 6 Kattintson az **OK** gombra az eltávolítás megkezdéséhez.
- 7 Ha az eltávolítás véget ért, kattintson a **Finished** (Befejezés) gombra.

## A nyomtatóbeállító szoftver (Configuration Tool) használata

A nyomtatóbeállító szoftver végzi az adminisztratív feladatokat, beleértve új nyomtatók hozzáadását, nyomtatók eltávolítását, és a nyomtatók egész rendszerre érvényes beállításainak módosítását. A normál felhasználók a szoftver segítségével megvizsgálhatják a nyomtatási sorokat, a nyomtató tulajdonságait, és módosíthatják a helyi beállításokat.

A beállítószoftver indítása:

- 1 Az képernyő alján levő indítóikon menüjéből válassza ki a **Linux Printer** (Linux-nyomtató) és a **Configuration Tool** (Konfigurációs eszköz) lehetőséget. Megjelenik a Linux nyomtatóbeállítás ablak. A programot a konzolképernyőről is el lehet indítani a „**linux-config**” parancs beírásával.
- 2 A Linux Printer Configuration ablak bal ablaktáblájában jelennek meg a telepített nyomtatók. A jobb ablaktáblán található az épp kiválasztott nyomtató adatait bemutató fülek. Ha még nem választotta ki, válassza ki a megfelelő nyomtatót.

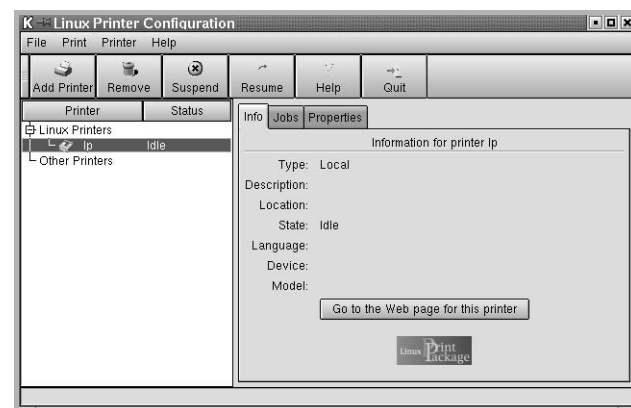

- 3 Az **Info** fül a nyomtató általános információit jeleníti meg. Ha Ön internetfelhasználó, a Samsung weboldalának megtekintéséhez kattintson a **Go to the Web page for this printer** gombra. Kattintson a **Job** (Feladatok) fülre a kiválasztott nyomtató nyomtatási sorának ellenőrzéséhez és felügyeletéhez. Felfüggesztheti, újraindíthatja, vagy törölheti a nyomtatási sorban levő feladatokat. Ha égerrel megfog egy adott feladatot vagy feladatokat, azokat áthúzhatja egy másik nyomtató nyomtatási sorába.

A **Tulajdonságok** (Tulajdonságok) lapon lehet az alapértelmezett nyomtatóbeállításokat módosítani.

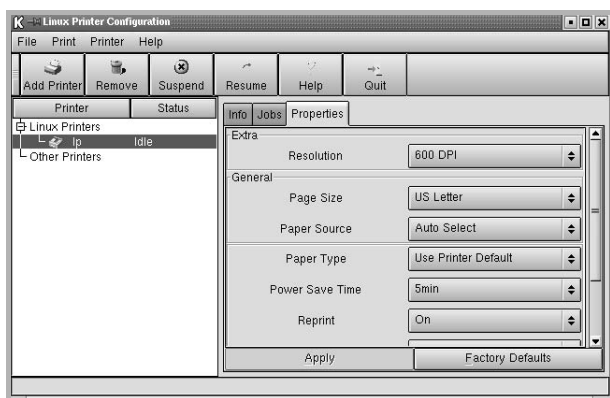

**MEGJEGYZÉS:** A normál felhasználók felülbírálnak a rendszergazda által meghatározott egész rendszerre érvényes beállításokat. Amikor egy normál felhasználó az **Apply** (Alkalmaz) gombra kattint, az egyéni beállításokat a rendszer menti a felhasználói profilba, és azokat később az LLPR-rendszerben lehet használni. Ha a rendszergazda futtatja a beállítószoftvert, a beállításokat a rendszer új, egész rendszerre érvényes alapértelmezett értéként fogja tárolni.

## LLPR-beállítások módosítása

Az LLPR-beállítások ablakában végezheti el a nyomtatóbeállításainak finomhangolását.

Az LLPR Properties (LLPR-tulajdonságok) ablak megnyitása:

- 1 A használt alkalmazásban válassza a **Print** (Nyomtatás) parancsot.
- 2 A Linux LPR ablak megjelenésekor kattintson a **Tulajdonságok** (Tulajdonságok) gombra.

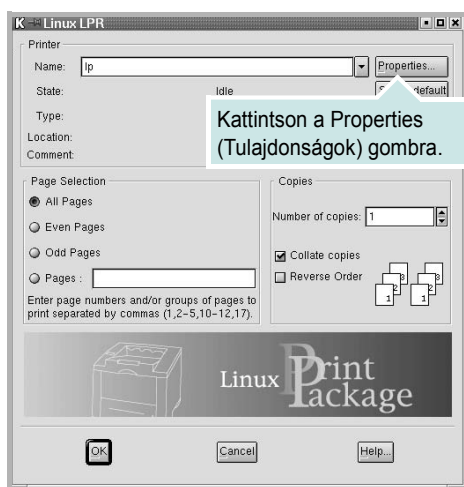

Az LLPR-tulajdonságablakot az alábbi módon is meg lehet nyitni:

- Az képernyő alján levő indítóikon menüjéből válassza ki a **Linux Printer** (Linux-nyomtató) és a **Linux LPR** (Konfigurációs eszköz) lehetőséget.
  - Ha nyitva van a Linux Printer Configuration ablak, válassza ki a **Test Print** (Tesztnyomtatás) pontot a **Print** (Nyomtatás) menüből.
- 3 Megjelenik az LLPR-tulajdonságablak.

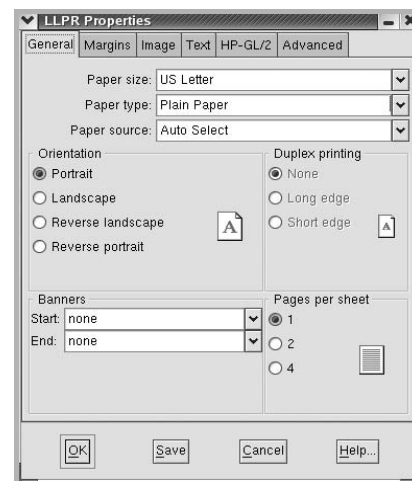

Az alábbi hat fül jelenik meg az ablak tetején:

- **General** (Általános) - a papírméret, papírtípus, papírforrás, dokumentumtájolás, duplex üzemmód beállítása, fejléc és lábléc hozzáadása, a nyomtatási példányszám megadása.
- **Margins** (Margók) - a lap margójának beállítása. A jobb oldali kép mutatja az aktuális beállításokat. A margóbeállítások nem érvényesek szabványos PostScript-adatok nyomtatása során.
- **Image** (Kép) - a képek nyomtatása során érvényes képkezelési opciók megadása, például nem PostScript-dokumentum parancssoros átadása során az LLPR-rendszernek. A színbeállítások a PostScript dokumentumok nyomtatása során is érvényesek.
- **Text** (Szöveg) - a szöveg sűrűségének beállítása, és a szintaxis-kiemelés be- és kikapcsolása.
- **HP-GL/2** - lehetővé teszi az alapértelmezett beállítások megadását HP-GL/2 formátumú dokumentumok nyomtatásához. Ezt a formátumot egyes plotterek használják.
- **Advanced** (Speciális) - lehetővé teszi a nyomtató alapértelmezett beállításainak felülbírálatát.

Ha az ablak alján található **Save** (Mentés) gombra kattint, a beállítások az LLPR-munkamenet során megőrzésre kerülnek.

A **Help** (Súgó) gombra kattintva segítséget kap az ablakban megjelenő beállításokkal kapcsolatban.

- 4 Az opciók elfogadásához kattintson az **OK** gombra az LLPR-tulajdonságablakban. A rendszer visszatér a Linux LPR ablakba. A nyomtatás elindításához kattintson az **OK** gombra.



# 8

## A nyomtató használata a Macintosh számítógépen

A nyomtató a beépített USB-csatolóval, illetve 10/100 Base-TX hálózati kártyával rendelkező Macintosh rendszereket támogatja. Ha Macintosh rendszerből nyomtat fájlt, a PPD-fájl telepítésével fogja tudni használni a PostScript-illesztőprogramot.

**MEGJEGYZÉS:** *Egyes nyomtatók nem támogatják a hálózati csatlakozást. Győződjön meg arról, hogy a nyomtató támogatja a hálózati csatlakozást. Erről információt a nyomtató felhasználói kézikönyvének Nyomtatóspecifikációk részében olvashat.*

A fejezet tartalma:

- **Szoftver telepítése Macintosh számítógépre**
- **A nyomtató beállítása**
- **Nyomtatás**

## Szoftver telepítése Macintosh számítógépre

A nyomtatóhoz kapott, PostScript-illesztőprogramot tartalmazó CD-ROM-on megtalálható a PPD-fájl, amely a PS-illesztőprogram és az Apple LaserWriter-illesztőprogram használatához szükséges, amikor Macintosh számítógépről nyomtat.

A nyomtató szoftver telepítése előtt ellenőrizze az alábbiakat:

Elem	Követelmények	
Operációs rendszer	Mac OS 8.6 ~ 9.2/10.1 vagy újabb rendszer	
Memória	Mac OS 8.6 ~ 9.2	64 MB
	Mac OS 10.1 vagy újabb rendszer	128 MB
Szabad lemezterület	200 MB	
Csatlakozás	USB-csatlakozó, hálózati csatlakozó	

- 1 Csatlakoztassa a készüléket a számítógéphez USB-kábellel vagy Ethernet-kábellel.
- 2 Kapcsolja be a számítógépet, majd a készüléket.
- 3 Helyezze be a nyomtatóval kapott, PostScript-illesztőprogramot tartalmazó CD-ROM-ot a CD-ROM-meghajtóba.
- 4 Kattintson duplán a **Samsung\_CLBP** ikonra a Macintosh asztalon.
- 5 Kattintson duplán a **MAC\_Installer** mappára.
- 6 Kattintson duplán a **Samsung\_CLBP Installer OSX** ikonra.
- 7 Kattintson a **Continue (Folytatás)** gombra.
- 8 Kattintson az **Install (Telepítés)** gombra.
- 9 Ha a telepítés véget ért, kattintson a **Quit (Kilépés)** gombra.

## A nyomtató beállítása

A nyomtató beállítása különböző annak megfelelően, hogy a nyomtató számítógéphez csatlakoztatásához a hálózati kábelt vagy az USB-kábelt használja-e.

### Hálózatba kapcsolt Macintosh gép

**MEGJEGYZÉS:** *Egyes nyomtatók nem támogatják a hálózati csatlakozást. A nyomtató csatlakoztatása előtt győződjön meg arról, hogy a nyomtató támogatja a hálózati csatlakozást. Erről információt a nyomtató felhasználói kézikönyvének Nyomtatóspecifikációk részében olvashat.*

#### Mac OS 8.6 ~ 9.2

- 1 Kövesse a "Szoftver telepítése Macintosh számítógépre", 32. oldal utasításait a PPD-fájl telepítéséhez.
- 2 Az **Apple (Alma)** menüből válassza a **Chooser (Eszközök)** lehetőséget.
- 3 Kattintson a **LaserWriter 8** (a Macintosh rendszerhez kapott PostScript-illesztőprogram) ikonra.  
A nyomtató neve megjelenik a listában.
- 4 Válassza a **SEC000xxxxxxxx** lehetőséget a nyomtatómezőben (ahol xxxxxxxx a nyomtatótól függően változik), majd kattintson a **Select (Kiválasztás)** gombra.  
Ha az Auto Select (Automatikus kiválasztás) nem működik megfelelően, kattintson a **Select PPD (PPD kiválasztása)** lehetőségre, válassza a **nyomtató nevét**, majd kattintson az **OK** gombra.
- 5 Amikor a telepítés befejeződött, megjelenik a készülék ikonja az asztalon.
- 6 Zárja be a **Chooser (Eszközök)** programot.
- 7 Amikor megjelenik az üzenetablak, hogy megváltozott az aktuális nyomtató, kattintson az **OK** gombra.

#### Mac OS 10.1 vagy újabb rendszer

- 1 Kövesse a "Szoftver telepítése Macintosh számítógépre", 32. oldal utasításait a PPD-fájl telepítéséhez.
- 2 Nyissa meg a Utilities (Segédprogramok) mappa **Print Center (Nyomtatási központ)** vagy **Printer Setup Utility (Nyomtatóbeállító segédprogram)** elemét.
- 3 Kattintson az **Add (Hozzáadás)** gombra a Printer List (Nyomtatólista) panelen.
- 4 Válassza az **AppleTalk** lapot.  
A nyomtató neve megjelenik a listában. Válassza a **SEC000xxxxxxxx** lehetőséget a nyomtatómezőben, ahol xxxxxxxx a nyomtatótól függően változik.
- 5 Kattintson az **Add (Hozzáadás)** gombra.
- 6 Ha az Auto Select (Automatikus kiválasztás) nem működik megfelelően, válassza a **Samsung** lehetőséget a **Printer Model (Nyomtatómodell)** listában, majd a **nyomtató nevét** a **Model Name (Modell neve)** lehetőségnél.  
A nyomtató megjelenik a Printer List (Nyomtatólista) részben, és alapértelmezettként lesz beállítva.

### Macintosh USB-csatlakozással

#### Mac OS 10.1 vagy újabb rendszer

- 1 Kövesse a "Szoftver telepítése Macintosh számítógépre", 32. oldal utasításait a PPD-fájl telepítéséhez.
- 2 Nyissa meg a Utilities (Segédprogramok) mappa **Print Center (Nyomtatási központ)** vagy **Printer Setup Utility (Nyomtatóbeállító segédprogram)** elemét.
- 3 Kattintson az **Add (Hozzáadás)** gombra a Printer List (Nyomtatólista) panelen.
- 4 Válassza ki az **USB** fület.
- 5 Válassza ki a **nyomtató nevét**, majd kattintson az **Add (Hozzáadás)** gombra.
- 6 Ha az Auto Select (Automatikus kiválasztás) nem működik megfelelően, válassza a **Samsung** lehetőséget a **Printer Model (Nyomtatómodell)** listában, majd a **nyomtató nevét** a **Model Name (Modell neve)** lehetőségnél.  
A nyomtató megjelenik a Printer List (Nyomtatólista) részben, és alapértelmezettként lesz beállítva.

# Nyomtatás

## MEGJEGYZÉS:

- A felhasználói kézikönyvben látható, Macintosh rendszerre vonatkozó nyomtatótulajdonságok-ablak eltérő lehet a használt nyomtatótól és a kezelőfelülettől függően. Azonban a nyomtatótulajdonságok-ablak összetétele hasonló.
- **A nyomtató nevét a mellékelt CD-ROM-on ellenőrizheti.**

## Dokumentum nyomtatása

Macintosh számítógépről történő nyomtatás esetén minden alkalmazásban ellenőrizni kell a nyomtató szoftver beállításait. Macintosh számítógépen történő nyomtatáshoz kövesse az alábbi lépéseket.

- 1 Nyisson meg egy Macintosh-alkalmazást, és válassza ki a nyomtatandó fájlt.
- 2 Nyissa ki a **File** (Fájl) menüt, és kattintson a **Page Setup** (Oldalbeállítás), egyes alkalmazásokban a **Document Setup** (Dokumentumbeállítás) lehetőségre.
- 3 Válassza ki a papírméretet, a tájolást, a méretezést és ez egyéb opciókat, majd kattintson az **OK** gombra.

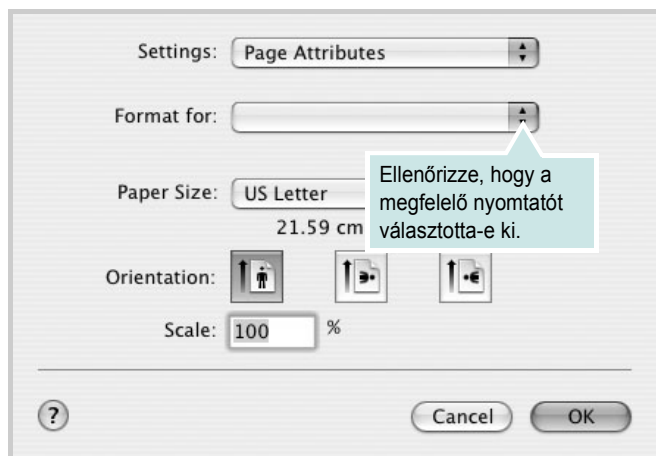

▲ Mac OS 10.3

- 4 A **File** (Fájl) menüben kattintson a **Print** (Nyomtatás) gombra.
- 5 Válassza ki a nyomtatás példányszámát, és adja meg, hogy mely oldalakat kívánja kinyomtatni.
- 6 Kattintson **Print** (Nyomtatás) gombra miután elvégezte a beállításokat.

## Nyomtatóbeállítások módosítása

A nyomtató használatkor fejlett nyomtatási funkciókat is igénybe vehet.

A Macintosh-alkalmazásból válassza a **Print** (Nyomtatás) pontot a **File** (Fájl) menüből. A nyomtatótulajdonságok-ablakban megjelenő nyomtatónév eltérő lehet a használat nyomtatótól függően. A nevet kivéve a nyomtatótulajdonságok-ablakok szerkezete hasonló.

## Elrendezésbeállítások

Az **Layout** lap teszi lehetővé annak beállítását, hogy a dokumentum hogyan nézzen ki nyomtatásban. Egy lapra több oldalt nyomtathat.

Válassza a **Layout** (Elrendezés) pontot a **Presets** (Előre megadott beállítások) legördülő listából a következő funkciók eléréséhez: Részletekért lásd a következő oszlopban: „Több oldal nyomtatása egy lapra”.

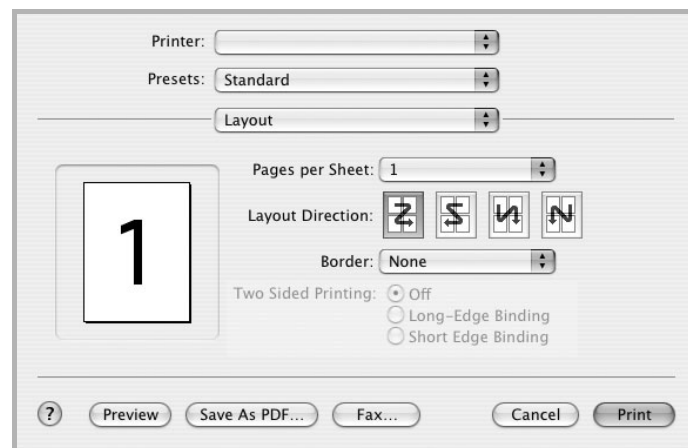

▲ Mac OS 10.3

## Nyomtatófunkciók beállítása

A **Printer Features** (Nyomtatófunkciók) lapon papírtípussal és papírmínőséggel kapcsolatos beállításokat találhat.

Válassza a **Printer Features** (Nyomtatófunkciók) pontot a **Presets** (Előre megadott beállítások) legördülő listából a következő funkciók eléréséhez:



▲ Mac OS 10.3

## Fit to Page

A nyomtatónak ez a szolgáltatása teszi lehetővé a nyomtatási feladat adott papírmérethez igazítását, a digitális dokumentum méretétől függetlenül. Ez hasznos lehet például olyankor, ha egy nagyobb dokumentum megjelenését a végleges nyomtatás előtt kisebb méretű papíron szeretné ellenőrizni.

## Paper Type

A **Type** opciót úgy állítsa be, hogy megfeleljen a nyomtatáshoz használt tálcába betöltött papírnak. Így kapja a legjobb minőségű nyomtatást.

## Resolution(Quality)

**A kiválasztható Felbontás lehetőségek a nyomtatómodellől függően változhatnak.** Megadhatja a nyomtatási felbontást. A magasabb felbontás beállítása a grafikák és karakterek élesebb és tisztább nyomtatását eredményezi. Magasabb értékek esetén a dokumentum nyomtatása hosszabb ideig tarthat.

## Color Mode

Itt végezhetők el a szín beállítások. A **Color** (Szín) érték általában a legjobb minőséget eredményezi színes dokumentumok esetén. Ha színes dokumentumot szürkeárnyalatban szeretne nyomtatni, válassza a **Grayscale** (Szürkeárnyalatos) lehetőséget.

## Több oldal nyomtatása egy lapra

Egy lapra több oldalt is nyomtathat. Ezzel költséghatékonyan nyomtathat vázlatoldalakat.

- 1 A Macintosh-alkalmazásból válassza a **Print** (Nyomtatás) pontot a **File** (Fájl) menüből.
- 2 Válassza az **Layout** lehetőséget.

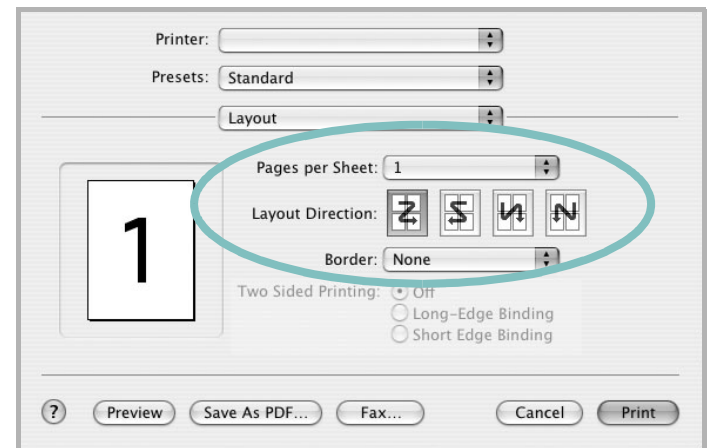

▲ Mac OS 10.3

- 3 Válassza ki az egy lapra nyomtatandó oldalak számát a **Pages per Sheet** (Oldal/lap) legördülő listában.
- 4 Válassza ki a lapsorrendet a **Layout Direction** (Elrendezés iránya) pontban.  
Ha keretet akar nyomtatni a lapon lévő oldalak köré, válassza ki a kívánt lehetőséget a **Border** (Keret) legördülő listából.
- 5 Kattintson a **Print** (Nyomtatás) gombra, és a nyomtató a beállított számú oldalt fogja nyomtatni egy lapra.

# SZOFTVERSZAKASZ

# TÁRGYMUTATÓ

## Á

állapotfigyelő, használat 25

## B

beállítás  
    felbontás  
        Windows 15  
        Macintosh 35  
    kedvencek 17

## D

dokumentum, nyomtatás  
    Windows 12  
    Macintosh 34

## E

Extratulajdonságok, beállítás 16  
Elrendezés tulajdonságai, beállítás  
    Macintosh 34  
Elrendezéstulajdonságok, beállítás  
    Windows 13  
    Linux 31  
eltávolítás, szoftver  
    Windows 11  
    Linux 30

## F

festéktakarékos, beállítás 15  
füzetnyomtatás 19

## G

Grafikai tulajdonságok, beállítás 15

## K

kedvencek beállítása, használat 17  
kétoldalas nyomtatás 20

## L

Linux  
    illesztőprogram  
        eltávolítás 30  
        telepítés 28  
    konfigurációs eszköz 30  
    LLP-tulajdonságok 31

## M

Macintosh  
    illesztőprogram  
        telepítés 32  
    nyomtatás 34  
    nyomtató telepítése 33

## N

n lap/oldal nyomtatás  
    Windows 18  
    Macintosh 35  
nyelv, módosítás 10  
nyomtatás  
    Windowsból 12  
    dokumentum 12  
    füzetek 19  
    kétoldalas 20  
    laphoz méretezés 20  
    Macintosh-ról 34  
    méretezés 20  
N lap/oldal  
    Windows 18  
    Macintosh 35  
poszter 21  
sablon 22  
vízjel 21

nyomtató felbontása, beállítás  
    Macintosh 35  
nyomtató tulajdonságai, beállítás  
    Macintosh 34  
nyomtatófelbontás, beállítás  
    Windows 15  
nyomtató-illesztőprogram  
    telepítés Macintosh 32  
nyomtatószoftver  
    eltávolítás  
        Windows 11  
        Linux 30  
    telepítés  
        Windows 4  
        Linux 28  
nyomtatótulajdonságok, beállítás  
    Windows 13, 23  
    Linux 31

## P

Papírtulajdonságok, beállítás 14  
PostScript-illesztőprogram  
    telepítés 23  
papírforrás, beállítás  
    Windows 14  
    Linux 31  
papírméret, beállítás 14  
papírtípus, beállítás  
    Linux 31  
    Macintosh 35  
poszter, nyomtatás 19

## R

rendszerkövetelmények  
    Linux 27  
    Macintosh 32

## S

- sablon
  - létrehozás 22
  - nyomtatás 22
  - törlés 22
- speciális nyomtatás, használat 18
- súgó, használat 17, 23
- szoftver
  - eltávolítás
    - Windows 11
    - Linux 30
  - rendszerkövetelmények
    - Linux 27
    - Macintosh 32
  - telepítés
    - Windows 4
    - Linux 28
    - Macintosh 32
  - újratelepítés
    - Windows 10

## T

- tájéltás, nyomtatás
  - Windows 13
- telepítés
  - nyomtató-illesztőprogram
    - Windows 4
    - Linux 28
    - Macintosh 32

## V

- vízjel
  - létrehozás 21
  - nyomtatás 21
  - szerkesztés 21
  - törlés 21

