

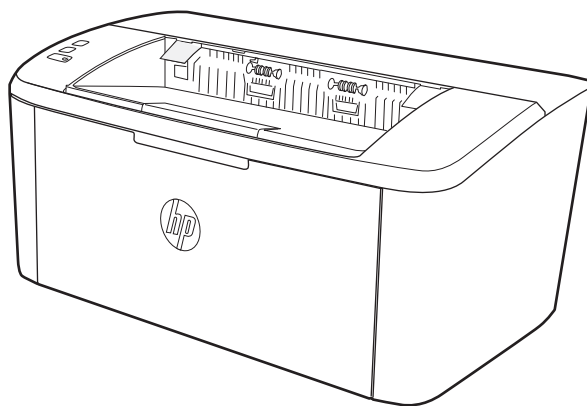

# LaserJet Pro M14-M17

## Korisnički priručnik



[www.hp.com/support/ljM14](http://www.hp.com/support/ljM14)





HP LaserJet Pro M14-M17

Korisnički priručnik

## **Autorska prava i licenca**

© Copyright 2018 HP Development Company, L.P.

Svako je reproduciranje, izmjena i prevođenje zabranjeno bez prethodne pisane suglasnosti, osim pod uvjetima određenim u zakonu o autorskom pravu.

Informacije sadržane u ovom dokumentu su predmet promjene bez prethodne najave.

Jedina jamstva za HP-ove proizvode i usluge navedena su u izričitim jamstvenim izjavama koje se isporučuju s takvim proizvodima i uslugama. Ništa što je ovdje navedeno ne sadrži dodatno jamstvo. HP nije odgovoran za eventualne tehničke i uredničke pogreške te propuste koji se nalaze u tekstu.

Edition 4, 01/2019

## **Trgovačke marke**

Adobe®, Adobe Photoshop®, Acrobat®, i PostScript® zaštitni su znakovi tvrtke Adobe Systems Incorporated.

Apple i logotip Apple zaštitni su znaci tvrtke Apple Inc., registrirani u SAD-u i drugim državama/regijama.

OS X zaštitni je znak tvrtke Apple Inc., registriran u SAD-u i drugim državama.

AirPrint zaštitni je znak tvrtke Apple Inc., registriran u SAD-u i drugim državama.

iPad je zaštitni znak tvrtke Apple Inc., registriran u SAD-u i drugim državama.

iPod je zaštitni znak tvrtke Apple Inc., registriran u SAD-u i drugim državama.

iPhone je zaštitni znak tvrtke Apple Inc., registriran u SAD-u i drugim državama.

Microsoft® i Windows® zaštitni su znaci tvrtke Microsoft Corporation.

UNIX® je zaštićena trgovačka marka tvrtke Open Group.

---

# Sadržaj

<b>1 Pregled pisača .....</b>	<b>1</b>
Ikone upozorenja .....	2
Prikazi pisača .....	3
Prikaz prednje strane pisača .....	3
Prikaz pozadine pisača .....	3
Prikaz upravljačke ploče .....	4
Osnovni modeli .....	4
Bežični modeli .....	5
Specifikacije pisača .....	5
Tehničke specifikacije .....	6
Podržani operacijski sustavi .....	6
Mobilna rješenja za ispis .....	7
Dimenzije pisača .....	7
Potrošnja energije, električne specifikacije i akustične emisije .....	8
Specifikacije radnog okruženja .....	8
Postavljanje hardvera pisača i instalacija softvera .....	9
<b>2 Ladice za papir .....</b>	<b>11</b>
Uvod .....	12
Ladice za ulaganje papira .....	12
Ulazna ladica .....	12
Umetanje i ispis omotnica .....	13
Uvod .....	13
Ispis omotnica .....	13
Orijentacija omotnice .....	13
Umetanje i ispis na naljepnice .....	14
Uvod .....	14
Ručno umetanje naljepnica .....	14
Smjer naljepnice .....	14

<b>3 Potrošni materijal, dodatna oprema i dijelovi .....</b>	<b>15</b>
Naručivanje potrošnog materijala, dodatne opreme i dijelova .....	16
Naručivanje .....	16
Potrošni materijal i dodatna oprema .....	16
Zamjena spremnika s tonerom .....	17
Informacije o spremniku s tonerom .....	17
Izvadite i zamijenite spremnik s tonerom .....	17
<b>4 Ispis .....</b>	<b>21</b>
Zadaci ispisa (Windows) .....	22
Upute za ispis (Windows) .....	22
Ručni obostrani ispis (Windows) .....	23
Ispis više stranica po listu (Windows) .....	24
Odabir vrste papira (Windows) .....	24
Zadaci ispisa (OS X) .....	25
Način ispisa (OS X) .....	25
Ručni obostrani ispis (OS X) .....	25
Ispis više stranica po listu (OS X) .....	25
Odabir vrste papira (OS X) .....	26
Mobilni ispis (samo bežični modeli) .....	27
Uvod .....	27
Wi-Fi Direct (Izravni Wi-Fi način) .....	27
Omogućite ili onemogućite izravni Wi-Fi način .....	28
Promjena Wi-Fi Direct naziv pisača .....	29
AirPrint .....	29
Ugrađeni ispis sustava Android .....	30
<b>5 Upravljanje pisačem .....</b>	<b>31</b>
Promjena vrste povezivanja pisača (Windows) .....	32
Napredna konfiguracija s HP ugrađenim web-poslužiteljem (EWS) i programom HP Device Toolbox (Windows) .....	33
Napredna konfiguracija pomoću programa HP Utility za OS X .....	35
Otvaranje programa HP Utility .....	35
Značajke programa HP Utility .....	35
Konfiguriranje postavki IP mreže .....	37
Uvod .....	37
Izjava o odricanju od odgovornosti za zajedničko korištenje pisača .....	37
Prikaz ili promjena mrežnih postavki .....	37
Promjena naziva pisača na mreži .....	37
Ručno konfiguriranje IPv4 TCP/IP parametara .....	38
Sigurnosne značajke pisača .....	39

Uvod .....	39
Dodjeljivanje ili promjena lozinke sustava pomoću HP ugrađenog web-poslužitelja .....	39
Postavke uštede energije .....	41
Uvod .....	41
Konfiguriranje postavke Stanje mirovanja / Automatsko isključivanje nakon neaktivnosti .....	41
Postavite odgodu za automatsko isključivanje nakon neaktivnosti i konfigurirajte pisač kako bi trošio 1 W energije ili manje .....	42
Podesite postavku za odgodu isključivanja .....	43
Ažuriranje firmvera .....	45
Ažuriranje programskih datoteka pomoću uslužnog programa za ažuriranje programskih datoteka .....	45
<b>6 Rješavanje problema .....</b>	<b>47</b>
Korisnička podrška .....	48
Upozorenja o laseru .....	49
Značenje svjetlosnih signala upravljačke ploče .....	50
Vraćanje tvornički zadanih postavki .....	52
Prikazuje se poruka "Niska razina tonera u spremniku" ili "Vrlo niska razina tonera u spremniku" .....	53
Promjena vrlo niskih postavki .....	53
Naručite potrošni materijal .....	54
Pisač ne uvlači papir ili ga uvlači pogrešno .....	55
Uvod .....	55
Uređaj ne uvlači papir .....	55
Uređaj uvlači više listova papira .....	55
Uklanjanje zaglavljelog papira .....	56
Uvod .....	56
Mjesta zaglavljivanja papira .....	56
Često ili ponavljajuće zaglavljivanje papira? .....	57
Uklanjanje zaglavljelog papira iz izlazne ladice .....	59
Uklanjanje zaglavljelog papira unutar proizvoda .....	61
Uklanjanje zaglavljelog papira iz područja izlaza .....	63
Poboljšavanje kvalitete ispisa .....	65
Uvod .....	65
Ažuriranje programskih datoteka za pisač .....	65
Ispis iz drugog programa .....	66
Provjera postavke vrste papira za zadatak ispisa .....	66
Provjera postavke vrste papira na pisaču .....	66
Provjera postavke za vrstu papira (Windows) .....	66
Provjera postavke vrste papira (OS X) .....	66
Provjera statusa spremnika s tonerom .....	66
Čišćenje spremnika s tintom .....	67

Ispisivanje stranice za čišćenje .....	68
Vizualna kontrola spremnika s tonerom .....	68
Provjera papira i okruženja ispisa .....	69
Prvi korak: Koristite papir koji odgovara specifikacijama tvrtke HP .....	69
Drugi korak: Provjera okruženja ispisa .....	69
Podešavanje gustoće ispisa .....	69
Rješavanje problema s kvalitetom ispisa .....	71
Uvod .....	71
Rješavanje problema s kvalitetom ispisa .....	71
Rješavanje problema s bežičnom mrežom .....	80
Uvod .....	80
Provjera bežične veze .....	80
Pisač ne ispisuje nakon dovršetka bežične konfiguracije .....	81
Pisač ne ispisuje, a na računalu je instaliran vatrozid treće strane .....	81
Bežična veza ne radi nakon premještanja bežičnog usmjerivača ili pisača .....	81
Na bežični pisač se ne može priključiti više računala .....	81
Bežični pisač izgubi vezu kad se priključi na VPN .....	82
Mreža se ne prikazuje na popisu bežičnih mreža .....	82
Bežična mreža ne radi .....	82
Provođenje dijagnostičkog testa bežične mreže .....	82
Smanjivanje interferencije na bežičnoj mreži .....	83
<b>Kazalo .....</b>	<b>85</b>



---

# 1 Pregled pisača

- [Ikone upozorenja](#)
- [Prikazi pisača](#)
- [Specifikacije pisača](#)
- [Postavljanje hardvera pisača i instalacija softvera](#)

## Dodatne informacije:

U SAD-u idite na [www.hp.com/support/ljM14](http://www.hp.com/support/ljM14).

Izvan SAD-a idite na [www.hp.com/support](http://www.hp.com/support). Odaberite zemlju/regiju. Pritisnite **Podrška za proizvod i rješavanje problema**. Upišite naziv proizvoda i odaberite **Pretraživanje**.

Sveobuhvatna pomoć tvrtke HP za vaš uređaj obuhvaća sljedeće informacije:

- Instalacija i konfiguriranje
- Upoznavanje i uporaba
- Rješavanje problema
- Preuzimanje softverskih ažuriranja
- Pridruživanje forumima za podršku
- Pronalazak informacija o jamstvu i propisima

## Ikone upozorenja

Definicije ikona upozorenja: sljedeće ikone upozorenja mogu se pojaviti na HP-ovim proizvodima. Budite oprezni kada je primjenjivo.

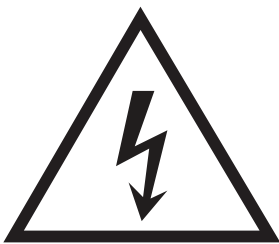

• Opres: strujni udar



• Opres: vruća površina

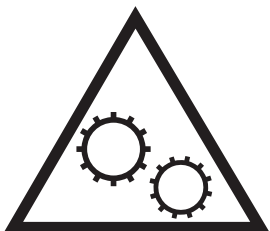

• Opres: ne približavajte dijelove tijela pokretnim dijelovima



• Opres: oštar rub u neposrednoj blizini

## Prikazi pisača

- [Prikaz prednje strane pisača](#)
- [Prikaz pozadine pisača](#)
- [Prikaz upravljačke ploče](#)

### Prikaz prednje strane pisača

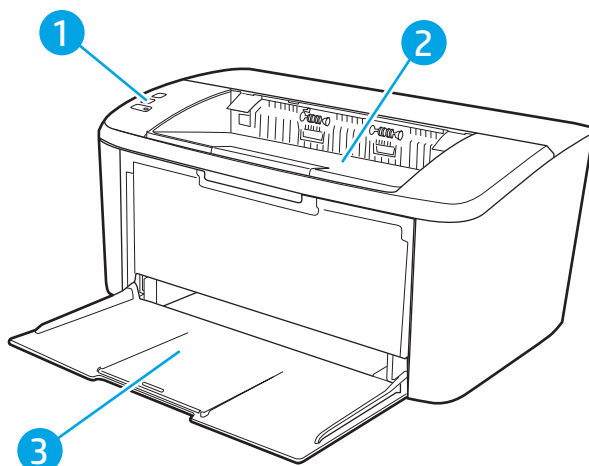

- 
- |   |  |
|---|--|
| 1 | Upravljačka ploča                          |
| 2 | Izlazni spremnik                           |
| 3 | Ulazna ladica i pristup kroz prednja vrata |
- 

### Prikaz pozadine pisača

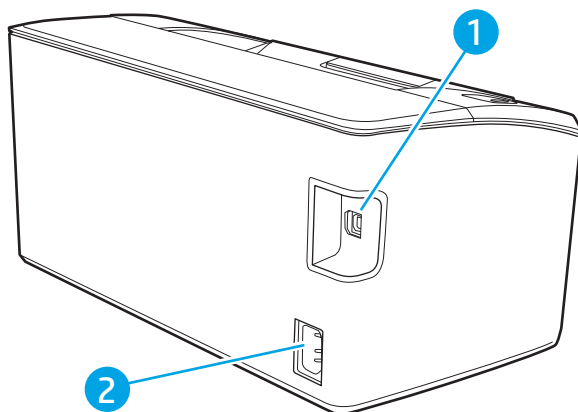

- 
- |   |                        |
|---|------------------------|
| 1 | USB priključak sučelja |
| 2 | Utičnica za napajanje  |
-

# Prikaz upravljačke ploče

## Osnovni modeli

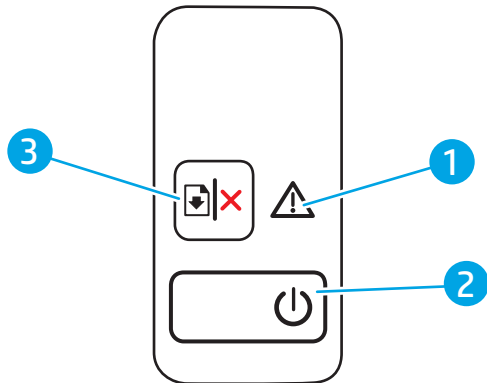

1	LED upozorenja	Indikator upozorenja bljeska kad pisač zahtijeva pozornost korisnika. Ako indikator upozorenja svijetli, pisač je u stanju pogreške.
2	Gumb za uključivanje / indikator pripravnosti	Ovaj gumb upotrijebite da biste uključili ili isključili pisač.  Indikator spremnosti svijetli kada je pisač spreman za ispis. Treperi kada pisač prima podatke za ispis, a prigušuje se kada je pisač u stanju niske potrošnje energije.
3	Gumb Nastavi/Odustani 	Ovaj gumb pritisnite za sljedeće akcije: <ul style="list-style-type: none"><li>• Ako pisač trenutno obrađuje zadatak, indikator upozorenja je isključen, a indikator pripravnosti treperi, pritisnite gumb za poništavanje zadatka ispisa.</li><li>• Ako je pisač u stanju pogreške ili odzivnika, indikator pripravnosti je uključen, a indikator upozorenja treperi, pritisnite gumb kako biste uklonili pogrešku i nastavili s ispisom.</li><li>• U načinu za ručni obostrani ispis pritisnite ovaj gumb kako biste ispisali drugu stranu stranice.</li></ul>

## Bežični modeli

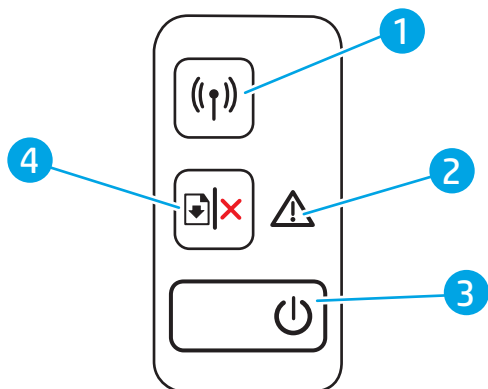

1	Gumb Bežično ((P)) i LED indikator (samo bežični modeli)	Pritisnite ovaj gumb za uključivanje ili isključivanje značajke bežičnog povezivanja ili za konfiguraciju Wi-Fi Direct veze.  Pritisnite i držite ovaj gumb kako biste konfigurirali vezu putem WPS-a.  Ako indikator bežičnog povezivanja svijetli, postoji stabilna bežična veza. Ako treperi, trenutno nema bežične veze ili je u tijeku postupak konfiguracije WPS ili Wi-Fi Direct veze. Ako treperi brzo, prisutna je poteškoća s bežičnom vezom.
2	LED upozorenja	Indikator upozorenja bljeska kad pisač zahtijeva pozornost korisnika. Ako indikator upozorenja svijetli, pisač je u stanju pogreške.
3	Gumb za uključivanje / indikator pripravnosti	Ovaj gumb upotrijebite da biste uključili ili isključili pisač.  Indikator spremnosti svijetli kada je pisač spreman za ispis. Treperi kada pisač prima podatke za ispis, a prigušuje se kada je pisač u stanju niske potrošnje energije.
4	Gumb Nastavi/Odustani 	Ovaj gumb pritisnite za sljedeće akcije: <ul style="list-style-type: none"><li>• Ako pisač trenutno obrađuje zadatak, indikator upozorenja je isključen, a indikator pripravnosti treperi, pritisnite gumb za poništavanje zadatka ispisa.</li><li>• Ako je pisač u stanju pogreške ili odzivnika, indikator pripravnosti je uključen, a indikator upozorenja treperi, pritisnite gumb kako biste uklonili pogrešku i nastavili s ispisom.</li><li>• U načinu za ručni obostrani ispis pritisnite ovaj gumb kako biste ispisali drugu stranu stranice.</li></ul>

## Specifikacije pisača

 **VAŽNO:** U vrijeme ovog objavljivanja sljedeće su specifikacije ispravne, no podložne su izmjeni. Važeće informacije potražite u odjeljku [www.hp.com/support/ljM14](http://www.hp.com/support/ljM14).

- [Tehničke specifikacije](#)
- [Podržani operacijski sustavi](#)
- [Mobilna rješenja za ispis](#)
- [Dimenzije pisača](#)
- [Potrošnja energije, električne specifikacije i akustične emisije](#)
- [Specifikacije radnog okruženja](#)

## Tehničke specifikacije

Najnovije informacije pogledajte na stranici [www.hp.com/support/ljM14](http://www.hp.com/support/ljM14).

## Podržani operacijski sustavi

Sljedeće informacije odnose se na upravljačke programe specifične za pisač Windows PCLmS i OS X.

**Windows:** HP program za instalaciju softvera služi za instaliranje upravljačkog programa PCLmS, ili PCLm-S, ovisno o operacijskom sustavu Windows i dodatnog softvera ako se koristi softverska instalacija. Dodatne informacije potražite u napomenama za instalaciju softvera.

**OS X:** Ovaj pisač podržava korištenje s Mac računalima. Preuzmite HP Easy Start sa stranice [123.hp.com/LaserJet](http://123.hp.com/LaserJet) ili sa stranice za podršku za ispis, a zatim pomoću HP Easy Start instalirajte upravljački program pisača HP. HP Easy Start nije uključen u HP program za instalaciju softvera.

1. Idite na [123.hp.com/LaserJet](http://123.hp.com/LaserJet).
2. Slijedite korake za preuzimanje softvera pisača.

**Linux:** Za informacije i upravljačke programe za ispis za sustav Linux posjetite sljedeće web-mjesto [www.hp.com/go/linuxprinting](http://www.hp.com/go/linuxprinting).

**Tablica 1-1 Podržani operacijski sustavi i upravljački programi pisača**

Windows 7, 32-bitni i 64-bitni	Upravljački program HP PCLmS specifičan za vaš pisač instaliran je za ovaj operacijski sustav kao dio instalacije softvera.	
Windows 8, 32-bitni i 64-bitni	Upravljački program HP PCLmS specifičan za vaš pisač instaliran je za ovaj operacijski sustav kao dio instalacije softvera.	Podrška za Windows 8 RT osigurana je putem 32-bitnog upravljačkog programa Microsoft IN OS verzije 4.
Windows 8.1, 32-bitni i 64-bitni	Upravljački program HP PCLm-S V4 specifičan za vaš pisač instaliran je za ovaj operacijski sustav kao dio instalacije softvera.	Podrška za Windows 8.1 RT osigurana je putem 32-bitnog upravljačkog programa Microsoft IN OS verzije 4.
Windows 10, 32-bitni i 64-bitni	Upravljački program HP PCLm-S V4 specifičan za vaš pisač instaliran je za ovaj operacijski sustav kao dio instalacije softvera.	
Windows Server 2008 R2, 64-bitni	Upravljački program HP PCLm.S specifičan za vaš pisač dostupan je za preuzimanje s web-mjesta podrške za pisač. Preuzmite upravljački program, a zatim upotrijebite alat za dodavanje pisača tvrtke Microsoft kako biste ga instalirali.	Microsoft je ukinuo standardnu podršku za Windows Server 2008 u siječnju 2015. godine. HP će nastaviti davati najbolju moguću podršku za napušteni operacijski sustav Windows Server 2008.
Windows Server 2008 R2, SP1, 64-bitni	Upravljački program HP PCLmS specifičan za vaš pisač instaliran je za ovaj operacijski sustav kao dio instalacije softvera.	
Windows Server 2012	Upravljački program HP PCLmS specifičan za vaš pisač instaliran je za ovaj operacijski sustav kao dio instalacije softvera.	
Windows Server 2012 R2	Upravljački program HP PCLm-S specifičan za vaš pisač instaliran je za ovaj operacijski sustav kao dio instalacije softvera.	

### Tablica 1-1 Podržani operacijski sustavi i upravljački programi pisača (Nastavak)

Windows Server 2016, 64-bitni	Upravljački program HP PCLm-S specifičan za vaš pisač instaliran je za ovaj operacijski sustav kao dio instalacije softvera.
OS X 10.11 El Capitan, OS X 10.12 Sierra, OS X 10.13	Za instaliranje upravljačkog programa pisača preuzmite HP Easy Start sa stranice <a href="http://123.hp.com/LaserJet">123.hp.com/LaserJet</a> . Za instaliranje softvera za pisač i upravljačkog programa pisača slijedite navedene korake.

 **NAPOMENA:** Najnoviji popis podržanih operacijskih sustava potražite na adresi [www.hp.com/support/ljM14](http://www.hp.com/support/ljM14) u sveobuhvatnoj pomoći tvrtke HP za svoj pisač.

## Mobilna rješenja za ispis

HP nudi više mobilnih rješenja za omogućavanje lakog ispisa na HP pisaču s prijenosnog računala, tableta, pametnog telefona ili drugog mobilnog uređaja. Za prikaz cijelog popisa i za najbolji odabir posjetite [www.hp.com/go/LaserJetMobilePrinting](http://www.hp.com/go/LaserJetMobilePrinting).

 **NAPOMENA:** Ažurirajte programske datoteke pisača kako biste osigurali da je sav mobilni ispis podržan.

- Wi-Fi Direct (samo bežični modeli)
- Aplikacija HP All-in-One Remote za uređaje sa sustavom iOS i Android
- Google Cloud Print
- AirPrint (samo bežični modeli)
- Ispis iz sustava Android

## Dimenzije pisača

Slika 1-1 Dimenzije za pisač

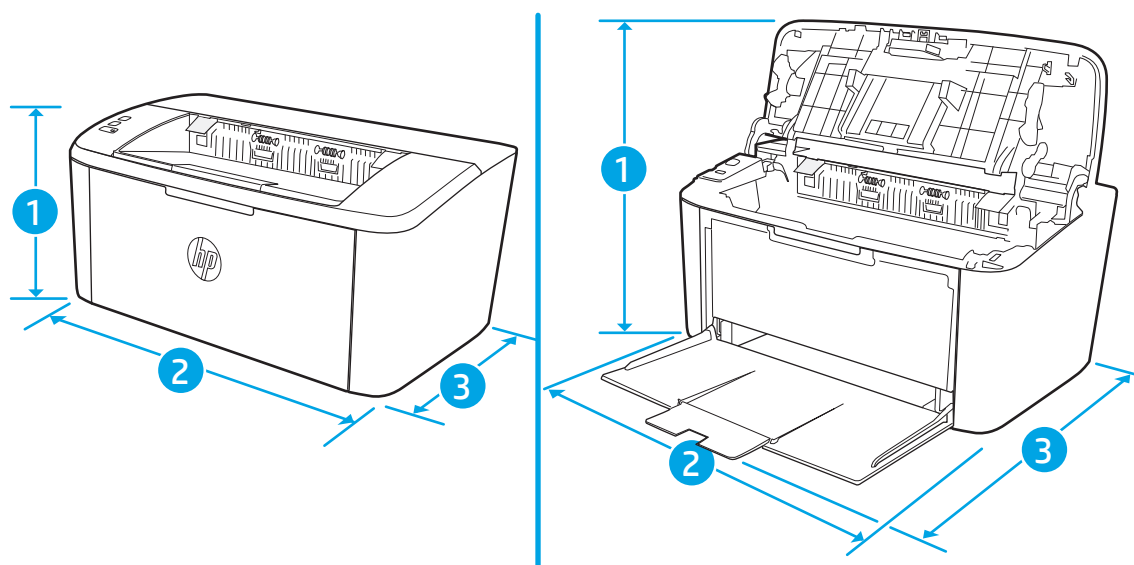

	Pisač do kraja zatvoren	Pisač do kraja otvoren
1. Visina	159 mm	280,1 mm
2. Širina	346 mm	346 mm
3. Dubina	189 mm	329,6 mm
Masa (sa spremnicima)	3,7 kg	

## Potrošnja energije, električne specifikacije i akustične emisije

Najnovije informacije pogledajte na stranici [www.hp.com/support/ljM14](http://www.hp.com/support/ljM14).

**⚠ OPREZ:** Električne specifikacije ovise o državi/regiji gdje se pisač prodaje. Nemojte pretvarati radne napone. Time možete oštetiti pisač i poništiti jamstvo pisača.

## Specifikacije radnog okruženja

Okruženje	Preporučeno	Dopušteno
Temperatura	od 15 do 27 °C	od 15 do 30 °C
Relativna vlažnost	od 20 do 70 % relativne vlažnosti (RV), bez kondenzacije	10% do 80% (RV), bez kondenzacije



## Postavljanje hardvera pisača i instalacija softvera

Osnovne upute za postavljanje potražite u Instalacijskom posteru i Vodiču za početak rada koji su isporučeni uz pisač. Dodatne upute potražite u pomoći tvrtke HP na internetu.

Sveobuhvatnu pomoć tvrtke HP za pisač potražite na [www.hp.com/support/ljM14](http://www.hp.com/support/ljM14). Pronađite sljedeću podršku:

- Instalacija i konfiguriranje
- Upoznavanje i uporaba
- Rješavanje problema
- Preuzimanje ažuriranja softvera i programskih datoteka
- Pridruživanje forumima za podršku
- Pronalazak informacija o jamstvu i propisima



---

## 2 Ladice za papir

- [Uvod](#)
- [Ladice za ulaganje papira](#)
- [Umetanje i ispis omotnica](#)
- [Umetanje i ispis na naljepnice](#)

### Dodatne informacije:

U vrijeme ovog objavljivanja sljedeće su informacije ispravne. Važeće informacije potražite u odjeljku [www.hp.com/support/ljM14](http://www.hp.com/support/ljM14).

Sveobuhvatna pomoć tvrtke HP za pisač obuhvaća sljedeće informacije:

- Instalacija i konfiguriranje
- Upoznavanje i uporaba
- Rješavanje problema
- Preuzimanje ažuriranja softvera i programskih datoteka
- Pridruživanje forumima za podršku
- Pronalazak informacija o jamstvu i propisima

## Uvod

---

 **OPREZ:** Izvadite ruke iz ladice prilikom zatvaranja.

Sve ladice moraju biti zatvorene kada pomičete pisač.

---

## Ladice za ulaganje papira

Sljedeće informacije opisuju umetanje papira u ulaznu ladicu.

 **NAPOMENA:** Kako biste izbjegli zaglavljivanje papira:

- Nemojte dodavati ili uklanjati papir iz ladice tijekom ispisa.
  - Prije umetanja u ladicu, uklonite sav papir iz ulazne ladice i poravnajte snop papira.
  - Kada puniti ladicu, nemojte protresati papir.
  - Koristite papir koji nije naboran, presavijen ili oštećen.
- 

## Ulazna ladicica

Medije umetnite gornjim rubom prema naprijed i stranom na koju se ispisuje prema gore. Kako biste spriječili zaglavljivanje papira ili iskrivljavanje, uvijek podesite bočne vodilice.

 **NAPOMENA:** Prilikom dodavanja novog medija, obavezno izvadite sav medij iz ulazne ladice i poravnajte cijeli snop papira. Na taj će se način spriječiti da u uređaj istodobno ulazi više listova i smanjiti zaglavljivanje.

---

# Umetanje i ispis omotnica

## Uvod

Slijede informacije o ispisu i umetanju omotnica. Ladica 1 prima do 5 omotnica.

Za ispis omotnica odaberite opciju ručnog umetanja, slijedite ove korake i odaberite odgovarajuće postavke u upravljačkom programu pisača, a zatim pošaljite zadatak ispisa pisaču i umetnite omotnice u ladicu.

## Ispis omotnica

1. U softverskom programu odaberite mogućnost **Ispis**.
2. S popisa pisača odaberite pisač i pritisnite ili dodirnite gumb **Svojstva** ili **Preference** kako biste otvorili upravljački program pisača.

 **NAPOMENA:** Naziv gumba ovisi o softverskom programu.

 **NAPOMENA:** U sustavima Windows 10, 8.1 i 8 te aplikacije izgledaju drugačije i imaju druge funkcije od onoga što je za aplikacije za računala opisano u nastavku. Da biste pristupili značajci za ispis iz izbornika Start, napravite sljedeće:

- **Windows 10:** Odaberite **Ispis**, a zatim odaberite pisač.
- **Windows 8 ili 8.1:** Odaberite **Uređaji**, odaberite **Ispis**, a zatim odaberite pisač.

3. Pritisnite ili dodirnite karticu **Papir/Kvaliteta**.
4. U padajućem popisu **Medij** odaberite **Omotnica**.
5. Pritisnite gumb **U redu** kako biste zatvorili dijaloški okvir **Opcije dokumenta**.
6. Za ispis zadatka u dijaloškom okviru **Ispis** pritisnite gumb **U redu**.

## Orijentacija omotnice

Ladica	Veličina omotnice	Kako umetnuti omotnice
Ladica 1	Envelope #10, Envelope C5, Envelope DL	Licem prema gore Kratki rub za adresiranje prema stražnjem kraju ladice

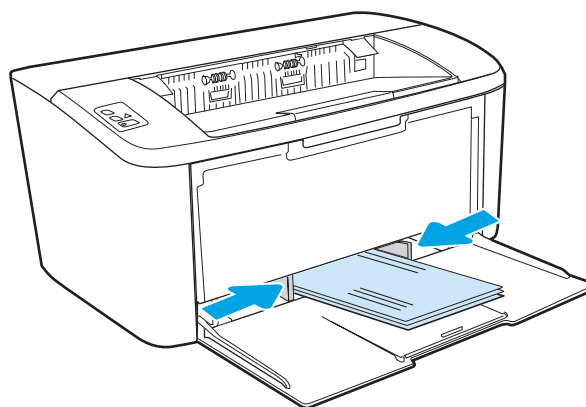

# Umetanje i ispis na naljepnice

## Uvod

Slijede informacije o ispisu i umetanju naljepnica. Ladica 1 prima do 50 listova naljepnica.

Za ispis naljepnica odaberite opciju ručnog umetanja, slijedite ove korake i odaberite odgovarajuće postavke u upravljačkom programu pisača, a zatim pošaljite zadatak ispisa pisaču i umetnite naljepnice u ladicu. Kada koristite ručno umetanje, pisač čeka s ispisom zadatka dok ne prepozna da je ladica otvorena.

## Ručno umetanje naljepnica

1. U softverskom programu odaberite mogućnost **Ispis**.
2. S popisa pisača odaberite pisač i pritisnite ili dodirnite gumb **Svojstva** ili **Preference** kako biste otvorili upravljački program pisača.

 **NAPOMENA:** Naziv gumba ovisi o softverskom programu.

 **NAPOMENA:** U sustavima Windows 10, 8.1 i 8 te aplikacije izgledaju drugačije i imaju druge funkcije od onoga što je za aplikacije za računala opisano u nastavku. Da biste pristupili značajci za ispis iz izbornika Start, napravite sljedeće:

- **Windows 10:** Odaberite **Ispis**, a zatim odaberite pisač.
- **Windows 8 ili 8.1:** Odaberite **Uređaji**, odaberite **Ispis**, a zatim odaberite pisač.

3. Pritisnite karticu **Papir/Kvaliteta**.
4. U padajućem popisu **Medij** odaberite **Naljepnice**.
5. Pritisnite gumb **U redu** kako biste zatvorili dijaloški okvir **Opcije dokumenta**.
6. Za ispis zadatka u dijaloškom okviru **Ispis** pritisnite gumb **U redu**.

## Smjer naljepnice

Ladica	Kako umetnuti naljepnice
Ladica 1	Licem prema gore Gornji rub prema stražnjem kraju ladice

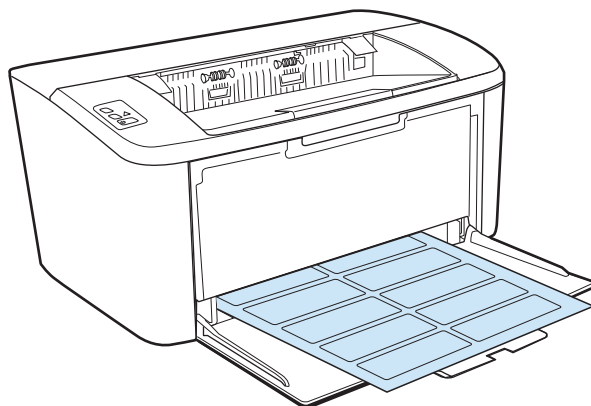

---

## 3 Potrošni materijal, dodatna oprema i dijelovi

- [Naručivanje potrošnog materijala, dodatne opreme i dijelova](#)
- [Zamjena spremnika s tonerom](#)

### Dodatne informacije:

U vrijeme ovog objavlivanja sljedeće su informacije ispravne. Važeće informacije potražite u odjeljku [www.hp.com/support/ljM14](http://www.hp.com/support/ljM14).

Sveobuhvatna pomoć tvrtke HP za pisač obuhvaća sljedeće informacije:

- Instalacija i konfiguriranje
- Upoznavanje i uporaba
- Rješavanje problema
- Preuzimanje ažuriranja softvera i programskih datoteka
- Pridruživanje forumima za podršku
- Pronalazak informacija o jamstvu i propisima

# Naručivanje potrošnog materijala, dodatne opreme i dijelova

## Naručivanje

Naručivanje papira i opreme	<a href="http://www.hp.com/go/suresupply">www.hp.com/go/suresupply</a>
Naručivanje izvornih HP dijelova ili dodataka	<a href="http://www.hp.com/buy/parts">www.hp.com/buy/parts</a>
Naručite putem mreže pružatelja servisnih usluga ili usluga podrške	Kontaktirajte HP-ova davatelja usluga ili podrške.
Naručivanje putem ugrađenog web-poslužitelja (EWS) tvrtke HP	Za pristup, u polje za adresu/URL u podržanom web-pregledniku na računalu unesite IP adresu pisača ili naziv glavnog računala. Na HP ugrađenom web-poslužitelju nalazi se veza za web-mjesto HP SureSupply na kojem možete kupiti originalni potrošni materijal tvrtke HP.

## Potrošni materijal i dodatna oprema

Stavka	Opis	Broj spremnika	Broj dijela
<b>Potrošni materijal</b>			
<b>Za korištenje samo u Europi, Rusiji, Zajednici neovisnih država, na Bliskom istoku i u Africi</b>			
HP 44A spremnik s crnim tonerom	Zamjenski spremnik standardnog kapaciteta s crnim tonerom	44A	CF244A
<b>Za korištenje samo u Sjevernoj Americi, Latinskoj Americi, državama/regijama azijsko-pacifičkog područja (bez Kine i Indije)</b>			
HP 48A spremnik s crnim tonerom	Zamjenski spremnik standardnog kapaciteta s crnim tonerom	48A	CF248A
<b>Za korištenje samo u Kini i Indiji</b>			
HP 47A spremnik s crnim tonerom	Zamjenski spremnik standardnog kapaciteta s crnim tonerom	47A	CF247A



# Zamjena spremnika s tonerom

## Informacije o spremniku s tonerom

Možete nastaviti s ispisom uz trenutni spremnik sve dok se preraspodjelom tonera više ne bude mogla postići prihvatljiva kvaliteta ispisa. Da biste preraspodijelili toner, uklonite spremnik s tonerom iz pisača i nježno ga protresite unatrag i unaprijed oko njegove vodoravne osi. Za grafički prikaz pogledajte upute za zamjenu spremnika. Ponovno umetnite spremnik s tonerom u pisač i zatvorite poklopac.

Stavka	Opis	Broj spremnika	Broj dijela
<b>Potrošni materijal</b>			
<b>Za korištenje samo u Europi, Rusiji, Zajednici neovisnih država, na Bliskom istoku i u Africi</b>			
HP 44A spremnik s crnim tonerom	Zamjenski spremnik standardnog kapaciteta s crnim tonerom	44A	CF244A
<b>Za korištenje samo u Sjevernoj Americi, Latinskoj Americi, državama/regijama azijsko-pacifičkog područja (bez Kine i Indije)</b>			
HP 48A spremnik s crnim tonerom	Zamjenski spremnik standardnog kapaciteta s crnim tonerom	48A	CF248A
<b>Za korištenje samo u Kini i Indiji</b>			
HP 47A spremnik s crnim tonerom	Zamjenski spremnik standardnog kapaciteta s crnim tonerom	47A	CF247A

## Izvadite i zamijenite spremnik s tonerom

Kada se spremnik za ispis približi kraju vijeka trajanja, možete nastaviti ispisivati s postojećim spremnikom sve dok preraspodjela tonera više ne osigurava zadovoljavajuću kvalitetu ispisa.

1. Otvorite vrata spremnika za ispis i uklonite stari spremnik za ispis.

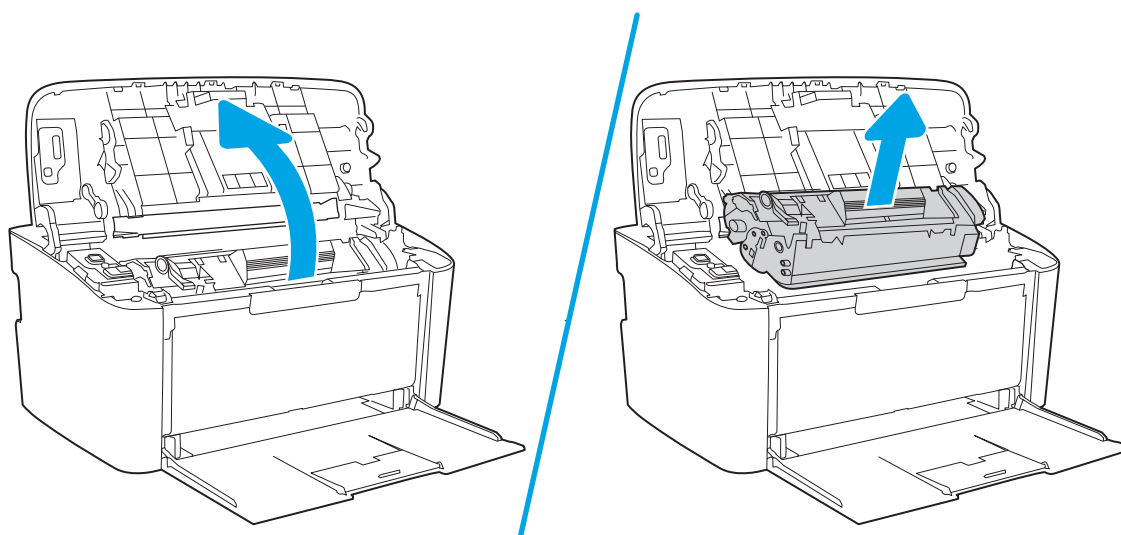

2. Uklonite novi spremnik za ispis iz pakiranja. Iskorišteni spremnik za ispis stavite u vrećicu i kutiju radi recikliranja.

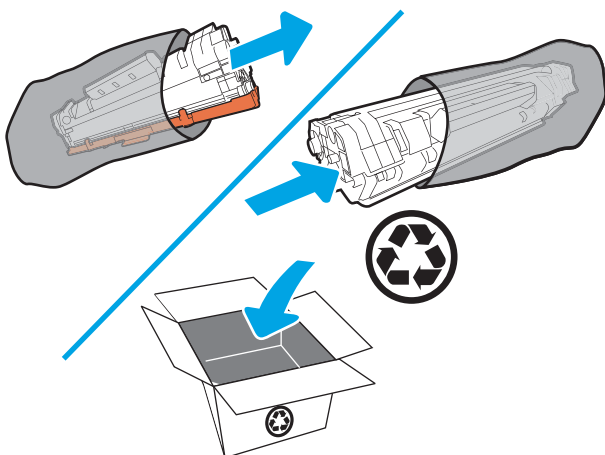

**⚠ OPREZ:** Kako biste spriječili oštećenja spremnika za ispis, uhvatite ga za ispis za oba kraja. Ne dodirujte poklopac organskog fotovodiča (OPC) ni površinu valjka.

3. Uхватite obje strane spremnika za ispis i nježno ga protresite kako biste ravnomjerno preraspodijelili toner unutar spremnika.

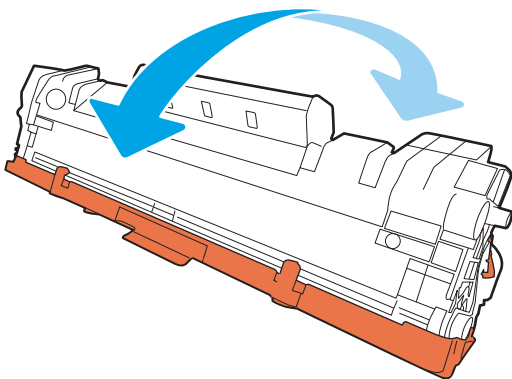

4. Povucite jezičac s lijeve strane spremnika tako da se oslobodi, a zatim povlačite jezičac sve dok se iz spremnika ne izvuče sva vrpca. Jezičac i vrpcu stavite u kutiju spremnika za ispis za recikliranje.

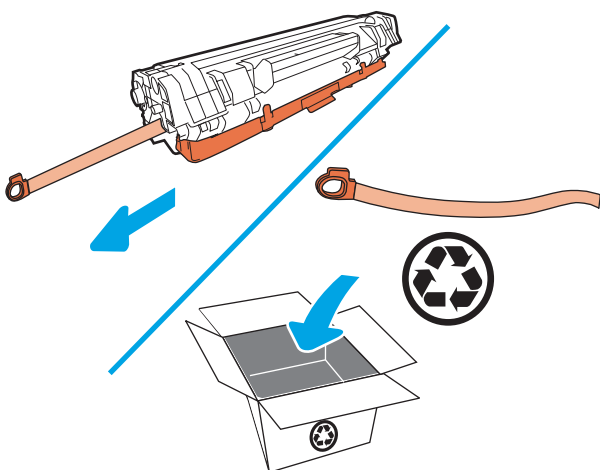

5. Uklonite narančasti poklopac sa spremnika za ispis.

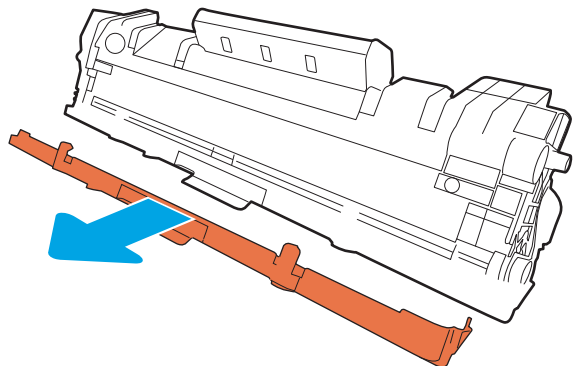

6. Umetnite spremnik za ispis u proizvod i potom zatvorite vratašca spremnika za ispis.

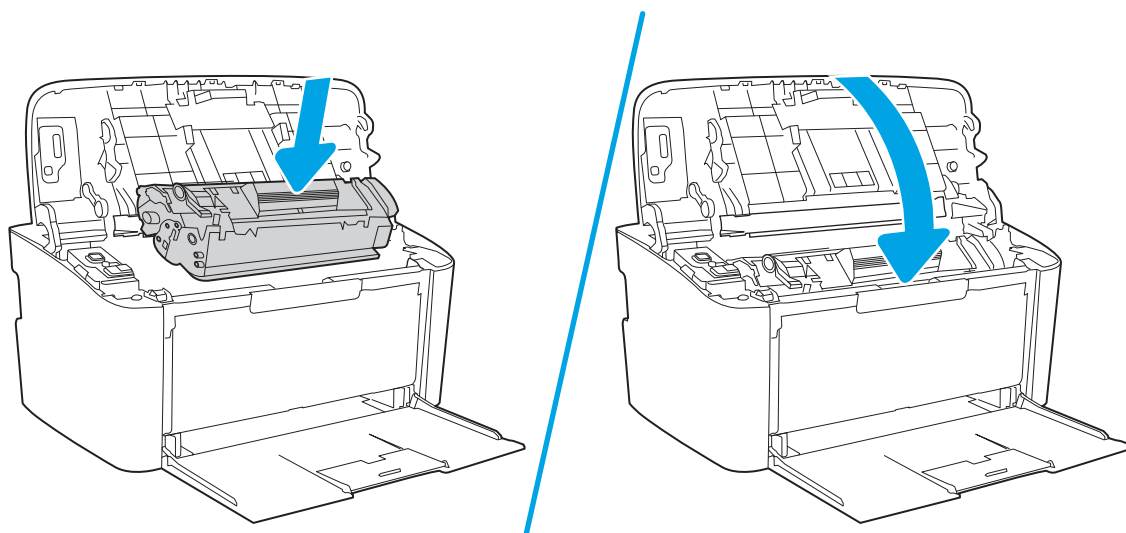

**⚠ OPREZ:** Ako tonerom zaprljate odjeću, obrišite je suhom krpom, a odjeću operite hladnom vodom. *Vruća će voda utisnuti toner u tkaninu.*



---

## 4 Ispis

- [Zadaci ispisa \(Windows\)](#)
- [Zadaci ispisa \(OS X\)](#)
- [Mobilni ispis \(samo bežični modeli\)](#)

### Dodatne informacije:

U vrijeme ovog objavljivanja sljedeće su informacije ispravne. Važeće informacije potražite u odjeljku [www.hp.com/support/ljM14](http://www.hp.com/support/ljM14).

Sveobuhvatna pomoć tvrtke HP za pisač obuhvaća sljedeće informacije:

- Instalacija i konfiguriranje
- Upoznavanje i uporaba
- Rješavanje problema
- Preuzimanje ažuriranja softvera i programskih datoteka
- Pridruživanje forumima za podršku
- Pronalazak informacija o jamstvu i propisima



**NAPOMENA:** Kada indikatori upozorenja i pripravnosti trepere, pisač se inicijalizira, čisti ili hladi. Tijekom hlađenja pisača zadaci ispisa možda će se pauzirati. Zadaci ispisa nastavit će se kad uređaj bude spreman. To može potrajati nekoliko minuta.

Za produktivan ispis ovaj pisač HP LaserJet Pro u određenim uvjetima radne okoline može po potrebi automatski prijeći u način hlađenja.

---

# Zadaci ispisa (Windows)

## Upute za ispis (Windows)

Sljedeći postupak opisuje osnovne procese ispisivanja za Windows.

1. U softverskom programu odaberite mogućnost **Ispis**.
2. Odaberite pisač s popisa pisača. Za promjenu postavki pritisnite ili dodirnite gumb **Svojstva** ili **Preference** kako biste otvorili upravljački program pisača.

---

 **NAPOMENA:** Naziv gumba razlikuje se za različite softverske programe.

 **NAPOMENA:** U sustavima Windows 10, 8.1 i 8 te aplikacije izgledaju drugačije i imaju druge funkcije od onoga što je za aplikacije za računala opisano u nastavku. Da biste pristupili značajci za ispis iz izbornika Start, napravite sljedeće:

- **Windows 10:** Odaberite **Ispis**, a zatim odaberite pisač.
- **Windows 8.1 ili 8:** Odaberite **Uređaji**, odaberite **Ispis**, a zatim odaberite pisač.

- 
3. Pritisnite ili dodirnite kartice u upravljačkom programu pisača za konfiguriranje dostupnih opcija.
  4. Pritisnite ili dodirnite gumb **U redu** za povratak u dijaloški okvir **Ispis**. Na ovome zaslonu odaberite broj kopija za ispis.
  5. Za ispis zadatka pritisnite ili dodirnite gumb **U redu**.

## Ručni obostrani ispis (Windows)

Ovaj postupak koristite za pisaae koji nemaju instaliran dodatak za automatski obostrani ispis ili za ispisivanje na papir koji dodatak za obostrani ispis ne podržava.

1. U softverskom programu odaberite mogućnost **Ispis**.
2. S popisa pisaaa odaberite pisaa i pritisnite ili dodirnite gumb **Svojstva** ili **Preference** kako biste otvorili upravljački program pisaa.

---

 **NAPOMENA:** Naziv gumba ovisi o softverskom programu.

 **NAPOMENA:** U sustavima Windows 10, 8.1 i 8 te aplikacije izgledaju drugačije i imaju druge funkcije od onoga što je za aplikacije za računala opisano u nastavku. Da biste pristupili značajci za ispis iz izbornika Start, napravite sljedeće:

- **Windows 10:** Odaberite **Ispis**, a zatim odaberite pisaa.
- **Windows 8.1 ili 8:** Odaberite **Uređaji**, odaberite **Ispis**, a zatim odaberite pisaa.

3. Pritisnite karticu **Izgled**.
4. Odaberite odgovarajuću opciju obostranog ispisa na padajućem popisu **Ručni obostrani ispis** i pritisnite gumb **U redu**.
5. Za ispis zadatka u dijaloškom okviru **Ispis** pritisnite gumb **U redu**. Pisaa će najprije ispisati prvu stranicu svih papira u dokumentu.
6. Izvadite ispisani snop iz izlaznog spremnika i umetnite ga u ulaznu ladicu s ispisanom stranom prema dolje, tako da gornji rub prvi ulazi u ladicu.

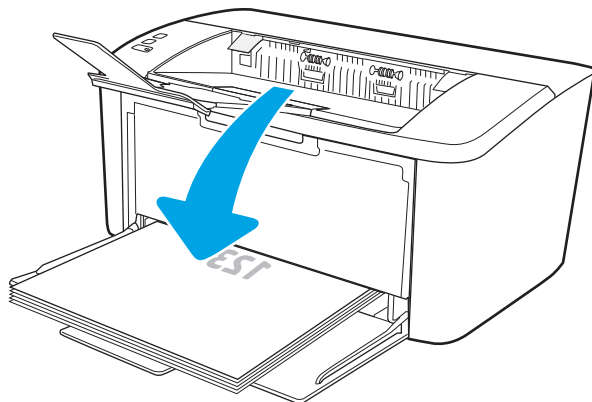



7. Na računalu pritisnite gumb **U redu** kako biste ispisali drugu stranu zadatka.
8. Ako sustav to zatraži, odaberite odgovarajući gumb na upravljačkoj ploči za nastavak.

## Ispis više stranica po listu (Windows)

1. U softverskom programu odaberite mogućnost **Ispis**.
2. S popisa pisača odaberite pisač i pritisnite ili dodirnite gumb **Svojstva** ili **Preference** kako biste otvorili upravljački program pisača.

---

 **NAPOMENA:** Naziv gumba razlikuje se za različite softverske programe.

 **NAPOMENA:** U sustavima Windows 10, 8.1 i 8 te aplikacije izgledaju drugačije i imaju druge funkcije od onoga što je za aplikacije za računala opisano u nastavku. Da biste pristupili značajci za ispis iz izbornika Start, napravite sljedeće:

- **Windows 10:** Odaberite **Ispis**, a zatim odaberite pisač.
- **Windows 8.1 ili 8:** Odaberite **Uređaji**, odaberite **Ispis**, a zatim odaberite pisač.

- 
3. Pritisnite ili dodirnite karticu **Izgled**.
  4. Iz padajućeg popisa odaberite odgovarajuću opciju **Usmjerenje**.
  5. Iz padajućeg popisa **Stranica po listu** odaberite odgovarajući broj stranica po listu i pritisnite ili dodirnite gumb **Dodatno**.
  6. Iz padajućeg popisa odaberite odgovarajuću opciju **Izgled stranica po listu**.
  7. Iz padajućeg popisa odaberite odgovarajuću opciju **Obrubi stranice**, pritisnite ili dodirnite gumb **U redu** za zatvaranje dijaloškog okvira **Napredne opcije** te pritisnite ili dodirnite gumb **U redu** za zatvaranje dijaloškog okvira **Svojstva** ili **Preference**.
  8. Za ispis zadatka u dijaloškom okviru **Ispis** pritisnite gumb **U redu**.

## Odabir vrste papira (Windows)

1. U softverskom programu odaberite mogućnost **Ispis**.
2. S popisa pisača odaberite pisač i pritisnite ili dodirnite gumb **Svojstva** ili **Preference** kako biste otvorili upravljački program pisača.

---

 **NAPOMENA:** Naziv gumba razlikuje se za različite softverske programe.

 **NAPOMENA:**

- **Windows 10:** Odaberite **Ispis**, a zatim odaberite pisač.
- **Windows 8.1 ili 8:** Odaberite **Uređaji**, odaberite **Ispis**, a zatim odaberite pisač.

- 
3. Pritisnite ili dodirnite karticu **Prečaci za ispis**.
  4. S padajućeg popisa **Vrsta papira** odaberite odgovarajuću vrstu papira i pritisnite ili dodirnite gumb **U redu** za zatvaranje dijaloškog okvira **Svojstva** ili **Preference**.
  5. Za ispis zadatka u dijaloškom okviru **Ispis** pritisnite gumb **U redu**.



# Zadaci ispisa (OS X)

## Način ispisa (OS X)

Sljedeći postupak opisuje osnovni postupak ispisivanja za OS X.

1. Pritisnite izbornik **Datoteka**, a zatim pritisnite opciju **Ispis**.
2. Odaberite pisač.
3. Pritisnite **Prikaži pojedinosti** ili **Kopije i stranice**, a zatim odaberite ostale izbornike za podešavanje postavki ispisa.

---

 **NAPOMENA:** Naziv stavke ovisi o softverskom programu.

---

4. Kliknite gumb **Ispis**.

## Ručni obostrani ispis (OS X)

---

 **NAPOMENA:** Ova je značajka dostupna ako ste instalirali upravljački program HP pisača. Možda neće biti dostupna koristite li AirPrint.

---

1. Pritisnite izbornik **Datoteka**, a zatim pritisnite opciju **Ispis**.
2. Odaberite pisač.
3. Pritisnite **Prikaži pojedinosti** ili **Kopije i stranice**, a zatim pritisnite izbornik **Ručni obostrani ispis**.

---

 **NAPOMENA:** Naziv stavke ovisi o softverskom programu.

---

4. Pritisnite okvir **Ručni obostrani ispis** i odaberite opciju uvezivanja.
5. Kliknite gumb **Ispis**.
6. Idite do pisača i uklonite prazni papir koji se nalazi u ladići 1.
7. Izvadite ispisani snop iz izlaznog spremnika i umetnite ga u ulaznu ladicu s ispisanom stranom prema dolje.
8. Ako sustav to zatraži, dodirnite odgovarajući gumb na upravljačkoj ploči za nastavak.

## Ispis više stranica po listu (OS X)

1. Pritisnite izbornik **Datoteka**, a zatim pritisnite opciju **Ispis**.
2. Odaberite pisač.
3. Pritisnite **Prikaži pojedinosti** ili **Kopije i stranice**, a zatim pritisnite izbornik **Izgled**.

---

 **NAPOMENA:** Naziv stavke ovisi o softverskom programu.

---

4. Na padajućem popisu **Stranica po listu** odaberite broj stranica koje želite ispisati na svaki list.
5. U području **Smjer rasporeda** odaberite redosljed i položaj stranica na listu.
6. U izborniku **Obrub** odaberite vrstu obruba koju želite ispisati oko svake stranice na listu.
7. Kliknite gumb **Ispis**.

## Odabir vrste papira (OS X)

1. Pritisnite izbornik **Datoteka**, a zatim pritisnite opciju **Ispis**.
2. Odaberite pisač.
3. Pritisnite **Prikaži pojedinosti** ili **Kopije i stranice**, a zatim pritisnite izbornik **Mediji i kvaliteta** ili izbornik **Papir/kvaliteta**.

---

 **NAPOMENA:** Naziv stavke ovisi o softverskom programu.

---

4. Odaberite jednu od mogućnosti **Mediji i kvaliteta** ili **Papir/kvaliteta**.

---

 **NAPOMENA:** Ovaj popis sadrži glavni skup dostupnih opcija. Neke opcije nisu dostupne na svim pisačima.

---

- **Vrsta medija:** Odaberite opciju za vrstu papira za zadatak ispisa.
  - **Kvaliteta ispisa:** Odaberite razinu rezolucije za zadatak ispisa.
5. Kliknite gumb **Ispis**.

# Mobilni ispis (samo bežični modeli)

## Uvod

HP nudi više mobilnih rješenja za omogućavanje lakog ispisa na HP pisaču s prijenosnog računala, tableta, pametnog telefona ili drugog mobilnog uređaja. Za prikaz cijelog popisa i za najbolji odabir posjetite [www.hp.com/go/LaserJetMobilePrinting](http://www.hp.com/go/LaserJetMobilePrinting).

 **NAPOMENA:** Ažurirajte programske datoteke pisača kako biste osigurali sve mogućnosti mobilnog ispisa.



## Wi-Fi Direct (Izravni Wi-Fi način)

Wi-Fi Direct omogućuje ispis s bežičnog mobilnog uređaja bez potrebe povezivanja s mrežom ili internetom.

Wi-Fi Direct ne podržava sve mobilne operativne sustave. Ako mobilni uređaj ne podržava Wi-Fi Direct, prije ispisa morate promijeniti bežičnu vezu uređaja na Wi-Fi Direct vezu pisača.

 **NAPOMENA:** Za mobilne uređaje koji nemaju omogućenu opciju Wi-Fi Direct, Wi-Fi Direct veza omogućuje samo ispis. Nakon upotrebe opcije Wi-Fi Direct za ispis morate se ponovno povezati na lokalnu mrežu za pristup internetu.

Da biste pristupili Wi-Fi Direct vezi pisača, izvršite sljedeće korake:

1. Ispišite stranicu konfiguracije kako biste utvrdili IP adresu ili naziv glavnog računala.
  - a. Pritisnite i zadržite gumb Nastavi/Odustani  dok indikator pripravnosti  ne počne treperiti.
  - b. Otpustite gumb Nastavi/Odustani .
2. Otvorite web-preglednik i u redak za adresu upišite IP adresu ili naziv glavnog računala onako kako se prikazuje na stranici s konfiguracijom pisača. Pritisnite tipku **Enter** na tipkovnici računala. Otvara se zaslom EWS.

 <https://10.10.XXXXX/>

 **NAPOMENA:** Ako web-preglednik prikazuje poruku da pristup internetu možda nije siguran, odaberite opciju za nastavak na web-stranicu. Pristup ovoj web-stranici neće naštetiti računalu.

3. Na kartici **Umrežavanje** pritisnite vezu **Postavke za Wi-Fi Direct** u lijevom navigacijskom oknu.
4. Odaberite jedan od sljedećih načina povezivanja:
  - Ručno
  - Automatsko
5. Na mobilnom uređaju otvorite izbornik **Wi-Fi** ili **Wi-Fi Direct**.
6. Na popisu dostupnih mreža odaberite naziv pisača.

 **NAPOMENA:** Ako se naziv pisača ne prikaže, možda se nalazite izvan raspona signala opcije Wi-Fi Direct. Pomaknite uređaj bliže pisaču.

7. Ako se to od vas zatraži, unesite lozinku za Wi-Fi Direct.

---

 **NAPOMENA:** Za Android uređaje koji podržavaju Wi-Fi Direct, ako je način povezivanja postavljen na **Automatski**, veza će se pojaviti automatski, bez upita za lozinku. Ako je način povezivanja postavljen na **Ručno**, trebate ili pritisnuti gumb **Bežično** na pisaču kako biste se povezali s uređajem sa sustavom Android ili unijeti osobni identifikacijski broj (PIN) – dostupan na ispisanom izvještaju – za povezivanje s uređajima sa sustavom Windows (8.1 ili noviji).

 **NAPOMENA:** Da biste pristupili lozinci za Wi-Fi Direct, u ugrađenom web-poslužitelju otvorite karticu **Umrežavanje** i zatim pritisnite **Postavke za Wi-Fi Direct**.

---

8. Otvorite dokument i odaberite opciju **Ispis**.

 **NAPOMENA:** Ako mobilni uređaj ne podržava ispis, instalirajte mobilnu aplikaciju HP ePrint.

---

9. Odaberite pisač s popisa dostupnih pisača, a zatim odaberite **Ispis**.

10. Nakon dovršetka zadatka ispisa neke mobilne uređaje potrebno je ponovno povezati na lokalnu mrežu.

Sljedeći operativni sustavi uređaja i računala podržavaju opciju **Wi-Fi Direct**:

- Android 4.0 i novije verzije tableta i telefona s instaliranom HP uslugom ispisa ili dodatkom za mobilni ispis Mopria
- Većina računala, tableta i prijenosnih računala s operativnim sustavom Windows 8.1 koji imaju instaliran HP upravljački program pisača

Sljedeći operativni sustavi uređaja i računala ne podržavaju opciju **Wi-Fi Direct**, ali omogućuju ispis na pisaču koji podržava:

- Apple iPhone i iPad
- Računala Mac sa sustavom OS X



Dodatne informacije o Wi-Fi Direct ispisu potražite na adresi [www.hp.com/go/wirelessprinting](http://www.hp.com/go/wirelessprinting).

Mogućnosti za Wi-Fi Direct mogu se omogućiti ili onemogućiti s ugrađenog web-poslužitelja.

## Omogućite ili onemogućite izravni Wi-Fi način

Mogućnosti za Wi-Fi Direct moraju se prvo omogućiti na ugrađenom web-poslužitelju pisača.

### Prvi korak: Otvaranje HP ugrađenog web-poslužitelja

1. Ispišite stranicu konfiguracije kako biste utvrdili IP adresu ili naziv glavnog računala.
  - a. Pritisnite i zadržite gumb **Nastavi/Odustani**  dok indikator pripravnosti  ne počne treperiti.
  - b. Otpustite gumb **Nastavi/Odustani** .
2. Otvorite web-preglednik i u redak za adresu upišite IP adresu ili naziv glavnog računala onako kako se prikazuje na stranici s konfiguracijom pisača. Pritisnite tipku **Enter** na tipkovnici računala. Otvara se zaslom EWS.

 <https://10.10.XXXX/>

 **NAPOMENA:** Ako web-preglednik prikazuje poruku da pristup internetu možda nije siguran, odaberite opciju za nastavak na web-stranicu. Pristup ovoj web-stranici neće naštetiti računalu.

---

## Drugi korak: Omogućite ili onemogućite izravni Wi-Fi način



1. Na kartici **Umrežavanje** pritisnite vezu **Postavke za Wi-Fi Direct** u lijevom navigacijskom oknu.
2. Odaberite opciju **Uključeno**, a zatim pritisnite **Primijeni**. Odabir opcije **Isključeno** onemogućuje Wi-Fi Direct ispis.

 **NAPOMENA:** U okruženjima gdje je instalirano više modela istog pisača to može biti korisno kako bi svaki pisač dobio jedinstveni naziv Wi-Fi Direct ispisa za jednostavniju identifikaciju pisača za Wi-Fi Direct ispis.

## Promjena Wi-Fi Direct naziv pisača

Slijedite ovaj postupak kako biste promijenili naziv Wi-Fi Directa koristeći se HP ugrađenim web-poslužiteljem (EWS):

### Prvi korak: Otvaranje HP ugrađenog web-poslužitelja

1. Ispišite stranicu konfiguracije kako biste utvrdili IP adresu ili naziv glavnog računala.
  - a. Pritisnite i zadržite gumb **Nastavi/Odustani**  dok indikator pripravnosti  ne počne treperiti.
  - b. Otpustite gumb **Nastavi/Odustani** .
2. Otvorite web-preglednik i u redak za adresu upišite IP adresu ili naziv glavnog računala onako kako se prikazuje na stranici s konfiguracijom pisača. Pritisnite tipku **Enter** na tipkovnici računala. Otvara se zaslon EWS.

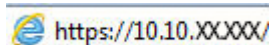
 <https://10.10.XXXXX/>

 **NAPOMENA:** Ako web-preglednik prikazuje poruku da pristup internetu možda nije siguran, odaberite opciju za nastavak na web-stranicu. Pristup ovoj web-stranici neće naštetiti računalu.

### Drugi korak: Promijenite naziv Wi-Fi Directa

1. Na kartici **Umrežavanje** pritisnite vezu **Postavke za Wi-Fi Direct** u lijevom navigacijskom oknu.
2. U polje **Naziv Wi-Fi Directa** unesite novi naziv.
3. Pritisnite **Primijeni**.

## AirPrint

Izravan ispis pomoću aplikacije AirPrint tvrtke Apple podržan je za iOS i za Mac računala na platformi OS X 10.7 Lion ili novijim. Koristite aplikaciju AirPrint za izravan ispis na pisač s uređaja iPad, iPhone (3GS ili noviji) ili iPod touch (treća generacija ili noviji) u sljedećim mobilnim aplikacijama:

- Pošta
- Fotografije
- Safari
- iBooks
- Odabir aplikacija ostalih proizvođača

Za upotrebu značajke AirPrint pisač mora biti povezan s istom mrežom (podmreža) kao i uređaj Apple. Dodatne informacije o upotrebi značajke AirPrint i pisačima tvrtke HP koji su s njom kompatibilni potražite na [www.hp.com/go/LaserJetMobilePrinting](http://www.hp.com/go/LaserJetMobilePrinting).



---

**NAPOMENA:** Prije korištenja značajke AirPrint s USB vezom, provjerite broj verzije. AirPrint verzije 1.3 i raniji ne podržavaju USB veze.

---

## Ugrađeni ispis sustava Android

Ugrađeno rješenje tvrtke HP za sustave Android i Kindle omogućuje prijenosnim uređajima da automatski pronalaze i ispisuju na HP pisačima koji su spojeni na mrežu ili unutar doseg a bežične mreže za Wi-Fi Direct ispis.

Rješenje za ispis ugrađeno je u mnoge verzije operativnog sustava.



---

**NAPOMENA:** Ako ispis nije dostupan na vašem uređaju, idite na na [Google Play > Android aplikacije](#) i instalirajte dodatak za uslugu HP ispisa.

---

Za više informacija o upotrebi ugrađenog ispisa sustava Android te o podržanim uređajima posjetite [www.hp.com/go/LaserJetMobilePrinting](http://www.hp.com/go/LaserJetMobilePrinting).

---

## 5 Upravljanje pisačem

- [Promjena vrste povezivanja pisača \(Windows\)](#)
- [Napredna konfiguracija s HP ugrađenim web-poslužiteljem \(EWS\) i programom HP Device Toolbox \(Windows\)](#)
- [Napredna konfiguracija pomoću programa HP Utility za OS X](#)
- [Konfiguriranje postavki IP mreže](#)
- [Sigurnosne značajke pisača](#)
- [Postavke uštede energije](#)
- [Ažuriranje firmvera](#)

### Dodatne informacije:

U vrijeme ovog objavljivanja sljedeće su informacije ispravne. Važeće informacije potražite u odjeljku [www.hp.com/support/ljM14](http://www.hp.com/support/ljM14).

Sveobuhvatna pomoć tvrtke HP za pisač obuhvaća sljedeće informacije:

- Instalacija i konfiguriranje
- Upoznavanje i uporaba
- Rješavanje problema
- Preuzimanje ažuriranja softvera i programskih datoteka
- Pridruživanje forumima za podršku
- Pronalazak informacija o jamstvu i propisima

## Promjena vrste povezivanja pisača (Windows)

Ako već koristite pisač i želite promijeniti način na koji je povezan, za promjenu povezivanja upotrijebite **Postavke i softver uređaja**. Na primjer, priključite novi pisač na računalo pomoću USB-a ili promijenite vezu s USB veze na bežičnu vezu.

Da biste otvorili **Postavke i softver uređaja**, dovršite sljedeći postupak:

1. Otvorite program HP Printer Assistant.
  - **Windows 10:** Na izborniku **Start** pritisnite **Sve aplikacije**, pritisnite **HP**, a zatim odaberite naziv pisača.
  - **Windows 8.1:** Pritisnite strelicu prema dolje u donjem lijevom kutu zaslona **Start** i zatim odaberite naziv pisača.
  - **Windows 8:** Desnom tipkom miša pritisnite prazno područje na zaslonu **Start**, pritisnite **Sve aplikacije** na traci aplikacija, a zatim odaberite naziv pisača.
  - **Windows 7:** Na radnoj površini računala pritisnite **Start**, odaberite **Svi programi**, pritisnite **HP**, pritisnite mapu za pisač, a zatim odaberite naziv pisača.
2. U programu HP Printer Assistant odaberite **Alati** na navigacijskoj traci, a zatim odaberite **Postavke i softver uređaja**.



# Napredna konfiguracija s HP ugrađenim web-poslužiteljem (EWS) i programom HP Device Toolbox (Windows)

Pomoću HP ugrađenog web-poslužitelja možete upravljati funkcijama ispisa s računala umjesto s upravljačke ploče uređaja.

- Pregledavajte informacije o stanju pisača
- Utvrditi koliko je još preostalo potrošnog materijala i naručiti novi.
- Pregledati i mijenjati konfiguraciju ladica
- Primanje obavijesti o pisaču i potrošnom materijalu
- Prikaz i promjena mrežne konfiguracije

HP ugrađeni web-poslužitelj radi kada je pisač priključen na IP mrežu. HP ugrađeni web-poslužitelj ne podržava priključke pisača na osnovi IPX-a. Za otvaranje i korištenje ugrađenog HP web-poslužitelja nije potreban pristup Internetu.

HP ugrađeni web-poslužitelj automatski je dostupan kada je pisač priključen na mrežu.



 **NAPOMENA:** HP Device Toolbox je softver koji se koristi za povezivanje s HP ugrađenim web-poslužiteljem kada je pisač povezan s računalom putem USB-a. Dostupan je samo ako je izvršena potpuna instalacija prilikom instalacije pisača na računalu. Ovisno o tome kako je pisač povezan, neke značajke možda neće biti dostupne.

 **NAPOMENA:** HP ugrađeni web-poslužitelj nije dostupan iza mrežnog vatrozida.

## Prva metoda: Otvorite HP ugrađeni web-poslužitelj (EWS) iz softvera

1. Otvorite program HP Printer Assistant.
  - **Windows 10:** Na izborniku **Start** pritisnite **Sve aplikacije**, pritisnite **HP**, a zatim odaberite naziv pisača.
  - **Windows 8.1:** Pritisnite strelicu prema dolje u donjem lijevom kutu zaslona **Start** i zatim odaberite naziv pisača.
  - **Windows 8:** Desnom tipkom miša pritisnite prazno područje na zaslonu **Start**, pritisnite **Sve aplikacije** na traci aplikacija, a zatim odaberite naziv pisača.
  - **Windows 7:** Na radnoj površini računala pritisnite **Start**, odaberite **Svi programi**, pritisnite **HP**, pritisnite mapu za pisač, a zatim odaberite naziv pisača.
2. U programu HP Printer Assistant odaberite **Ispis**, a zatim odaberite **HP Device Toolbox**.

## Druga metoda: Otvorite HP ugrađeni web-poslužitelj (EWS) iz web-preglednika

1. Ispišite stranicu konfiguracije kako biste utvrdili IP adresu ili naziv glavnog računala.
  - a. Pritisnite i zadržite gumb **Nastavi/Odustani**  dok indikator pripravnosti  ne počne treperiti.
  - b. Otpustite gumb **Nastavi/Odustani** .

2. Otvorite web-preglednik i u redak za adresu upišite IP adresu ili naziv glavnog računala onako kako se prikazuje na konfiguracijskom izvještaju. Pritisnite tipku **Enter** na tipkovnici računala. Otvara se zaslon EWS.

 <https://10.10.XX.XXX/>

 **NAPOMENA:** Ako web-preglednik prikazuje poruku da pristup internetu možda nije siguran, odaberite opciju za nastavak na web-stranicu. Pristup ovoj web-stranici neće naštetiti računalu.

Kartica ili odjeljak	Opis
<p>Kartica <b>Početna stranica</b></p> <p>Sadrži informacije o pisaču, statusu i konfiguraciji</p>	<ul style="list-style-type: none"> <li>• <b>Stanje uređaja:</b> Prikazuje status pisača i približni preostali vijek trajanja HP-ova potrošnog materijala u postotcima.</li> <li>• <b>Status potrošnog materijala:</b> Prikazuje predviđeni preostali vijek trajanja HP-ovog potrošnog materijala. Stvarni preostali vijek trajanja potrošnog materijala može varirati. Bilo bi dobro da imate spremnu zamjenu kad kvaliteta ispisa postane neprihvatljiva. Potrošni materijal ne treba zamijeniti osim ako kvaliteta ispisa više nije zadovoljavajuća.</li> <li>• <b>Konfiguracija uređaja:</b> Prikazuje informacije pronađene na stranici s konfiguracijom pisača i druge konfiguracijske postavke uređaja.</li> <li>• <b>Sažetak mreže:</b> Prikazuje informacije pronađene na stranici s mrežnom konfiguracijom pisača i druge konfiguracijske postavke mreže.</li> <li>• <b>Dnevnik događaja:</b> Prikazuje sve događaje pisača i pogreške.</li> <li>• <b>Licence za otvorene programske kodove:</b> Prikazuje sažetak licenci za otvorene programske kodove koje se mogu koristiti s pisačem.</li> </ul>
<p>Kartica <b>Sustav</b></p> <p>Omogućuje konfiguriranje pisača s računala.</p>	<ul style="list-style-type: none"> <li>• <b>Informacije o uređaju:</b> Daje osnovne informacije o pisaču i tvrtki.</li> <li>• <b>Postavljanje papira:</b> Promjena zadanih postavki za papir u pisaču.</li> <li>• <b>Energetske postavke:</b> Promijenite zadane postavke vremena za uključivanje načina mirovanja / automatskog gašenja ili automatskog isključivanja.</li> <li>• <b>Postavljanje sustava:</b> Promjena zadanih postavki sustava za pisač.</li> <li>• <b>Postavke potrošnog materijala:</b> Promjena postavki za upozorenje <b>Niska razina tonera u spremniku</b> i druge informacije o potrošnom materijalu.</li> <li>• <b>Servis:</b> Obavljanje postupka čišćenja na pisaču.</li> <li>• <b>Administracija:</b> Postavljanje ili promjena lozinke pisača. Omogućavanje ili onemogućavanje značajki pisača.</li> </ul> <p><b>NAPOMENA:</b> Kartica <b>Sustav</b> može se zaštititi lozinkom. Ako je pisač priključen na mrežu uvijek se posavjetujte s administratorom sustava prije nego što promijenite postavke na ovoj kartici.</p>
<p>Kartica <b>Umrežavanje</b></p> <p>(samo pisači povezani s mrežom)</p> <p>Omogućuje promjenu mrežnih postavki putem računala.</p>	<p>Administratori mreže mogu tu karticu koristiti za reguliranje mrežnih postavki za pisač kada je povezan s IP mrežom. Isto tako omogućuje mrežnom administratoru postavljanje funkcionalnosti Bežične izravne veze. Ova se kartica ne pokazuje ako je pisač izravno povezan s računalom.</p> <p><b>NAPOMENA:</b> Kartica <b>Mreža</b> može se zaštititi lozinkom. Ako je pisač priključen na mrežu uvijek se posavjetujte s administratorom sustava prije nego što promijenite postavke na ovoj kartici.</p>

# Napredna konfiguracija pomoću programa HP Utility za OS X

Upotrijebite HP Utility kako biste s računala provjerili status pisača te pregledali ili promijenili postavke pisača.

HP Utility možete koristiti kada je pisač spojen USB kabelom ili kada je spojen na TCP/IP mrežu.

## Otvaranje programa HP Utility

1. Na računalu otvorite mapu **Aplikacije**.
2. Odaberite **HP**, a zatim odaberite **HP Utility**.

## Značajke programa HP Utility

Alatna traka programa HP Utility sadrži sljedeće stavke:

- **Uređaji:** Pritisnite ovaj gumb za prikaz ili sakrivanje Mac proizvoda koje HP Utility prepoznaje.
- **Sve postavke:** Pritisnite ovaj gumb za vraćanje na glavni prikaz programa HP Utility.
- **HP podrška:** Pritisnite ovaj gumb kako biste otvorili preglednik i web-mjesto tvrtke HP za podršku.
- **Potrošni materijal:** Pritisnite ovaj gumb kako biste otvorili web-mjesto HP SureSupply.
- **Registracija:** Pritisnite ovaj gumb kako biste otvorili web-mjesto za HP registraciju.
- **Recikliranje:** Pritisnite ovaj gumb kako biste otvorili web-mjesto programa za recikliranje HP Planet Partners.

Program HP Utility sastoji se od stranica koje otvarate pritiskom na popis **Sve postavke**. Sljedeća tablica opisuje zadaće koje možete obaviti s programom HP Utility.

Stavka	Opis
Stanje potrošnog materijala	Prikazuje status potrošnog materijala i nudi pristup vezama za online naručivanje potrošnog materijala.
Informacije o uređaju	Prikazuje informacije o trenutno odabranom pisaču, uključujući i servisni ID (ako je dodijeljen), verziju programske datoteke (FW verzija), serijski broj i IP adresu.
Naredbe	Pisaču šalje posebne znakove ili naredbe za ispis nakon zadatka ispisa. <b>NAPOMENA:</b> Ova opcija dostupna je samo nakon što ste otvorili izbornik <b>Prikaz</b> i odabrali opciju <b>Prikaži napredne opcije</b> .
Prijenos datoteka	Prijenos datoteka s računala na pisač. Možete učitati sljedeće vrste datoteka: <ul style="list-style-type: none"><li>○ HP LaserJet printer command language (.PRN)</li><li>○ Portable document format (.PDF)</li><li>○ Postscript (.PS)</li><li>○ Tekst (.TXT)</li></ul>
Upravljanje napajanjem	Konfiguriranje postavki za ekonomični rad pisača.
Ažuriranje programskih datoteka	Prenosi datoteku ažuriranja programskih datoteka na pisač. <b>NAPOMENA:</b> Ova opcija dostupna je samo nakon što ste otvorili izbornik <b>Prikaz</b> i odabrali opciju <b>Prikaži napredne opcije</b> .

Stavka	Opis
HP Connected	Pristup web-mjestu HP Connected.
Centar poruka	Prikazuje događaje pogrešaka koje su se dogodile u pisaču.
Postavke mreže (samo pisači povezani s mrežom)	Konfigurirajte postavke mreže kao što su IPv4 postavke, IPv6 postavke, Bonjour postavke i ostale postavke.
Upravljanje potrošnim materijalom	Konfigurirajte kako se pisač treba ponašati kada je potrošni materijal pri kraju svog procijenjenog vijeka trajanja.
Konfiguracija ladica	Promijenite vrstu i veličinu papira za svaku od ladica.
Dodatne postavke	Otvorite HP ugrađeni web-poslužitelj (EWS) za pisač.  <b>NAPOMENA:</b> USB veze nisu podržane.
Postavke Proxy poslužitelja	Konfigurirajte Proxy poslužitelj za pisač.

# Konfiguriranje postavki IP mreže

- [Uvod](#)
- [Izjava o odricanju od odgovornosti za zajedničko korištenje pisača](#)
- [Prikaz ili promjena mrežnih postavki](#)
- [Promjena naziva pisača na mreži](#)
- [Ručno konfiguriranje IPv4 TCP/IP parametara](#)

## Uvod



Sljedeće odjeljke koristite za konfiguriranje mrežnih postavki pisača.

## Izjava o odricanju od odgovornosti za zajedničko korištenje pisača

HP ne podržava peer-to-peer umrežavanje jer je to značajka funkcija Microsoftovog operacijskog sustava, a ne upravljačkih programa HP pisača. Posjetite Microsoft na web-mjestu [www.microsoft.com](http://www.microsoft.com).

## Prikaz ili promjena mrežnih postavki

Za prikaz ili promjenu postavki IP konfiguracije koristite HP ugrađeni web-poslužitelj.

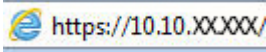
1. Otvaranje HP ugrađenog web-poslužitelja (EWS):
  - a. Ispišite stranicu konfiguracije kako biste utvrdili IP adresu ili naziv glavnog računala.
    - i. Pritisnite i zadržite gumb Nastavi/Odustani  dok indikator pripravnosti  ne počne treperiti.
    - ii. Otpustite gumb Nastavi/Odustani .
  - b. Otvorite web-preglednik i u redak za adresu upišite IP adresu ili naziv glavnog računala onako kako se prikazuje na stranici s konfiguracijom pisača. Pritisnite tipku **Enter** na tipkovnici računala. Otvara se zaslon EWS.  

2. Pritisnite karticu **Networking** (Umrežavanje) kako biste saznali informacije o mreži. Postavke možete promijeniti prema potrebi.





**NAPOMENA:** Ako web-preglednik prikazuje poruku da pristup internetu možda nije siguran, odaberite opciju za nastavak na web-stranicu. Pristup ovoj web-stranici neće naštetiti računalu.

## Promjena naziva pisača na mreži

Za promjenu naziva pisača na mreži kako biste ga mogli lakše pronaći koristite HP ugrađeni web-poslužitelj.

1. Otvaranje HP ugrađenog web-poslužitelja (EWS):
  - a. Ispišite stranicu konfiguracije kako biste utvrdili IP adresu ili naziv glavnog računala.

- i. Pritisnite i zadržite gumb Nastavi/Odustani  dok indikator pripravnosti  ne počne treperiti.
  - ii. Otpustite gumb Nastavi/Odustani .
- b. Otvorite web-preglednik i u redak za adresu upišite IP adresu ili naziv glavnog računala onako kako se prikazuje na stranici s konfiguracijom pisača. Pritisnite tipku **Enter** na tipkovnici računala. Otvara se zaslon EWS.

 <https://10.10.XX.XXX/>

 **NAPOMENA:** Ako web-preglednik prikazuje poruku da pristup internetu možda nije siguran, odaberite opciju za nastavak na web-stranicu. Pristup ovoj web-stranici neće naštetiti računalu.



2. Otvorite karticu **Sustav**.
3. Na stranici **Informacije o uređaju** zadani naziv pisača nalazi se u polju **Opis uređaja**. Ovaj naziv možete promijeniti kako biste mogli pronaći pisač prema jedinstvenom nazivu.

 **NAPOMENA:** Popunjavanje ostalih polja na stranici nije obavezno.

4. Za spremanje promjena pritisnite gumb **Primijeni**.

## Ručno konfiguriranje IPv4 TCP/IP parametara

Pomoću ugrađenog web-poslužitelja ručno postavite IPv4 adresu, masku podmreže i zadani pristupnik.

1. Otvaranje HP ugrađenog web-poslužitelja (EWS):
  - a. Ispišite stranicu konfiguracije kako biste utvrdili IP adresu ili naziv glavnog računala.
    - i. Pritisnite i zadržite gumb Nastavi/Odustani  dok indikator pripravnosti  ne počne treperiti.
    - ii. Otpustite gumb Nastavi/Odustani .
  - b. Otvorite web-preglednik i u redak za adresu upišite IP adresu ili naziv glavnog računala onako kako se prikazuje na stranici s konfiguracijom pisača. Pritisnite tipku **Enter** na tipkovnici računala. Otvara se zaslon EWS.

 <https://10.10.XX.XXX/>

 **NAPOMENA:** Ako web-preglednik prikazuje poruku da pristup internetu možda nije siguran, odaberite opciju za nastavak na web-stranicu. Pristup ovoj web-stranici neće naštetiti računalu.

2. Na kartici **Umrežavanje** pritisnite **Konfiguracija IPv4** u lijevom navigacijskom oknu.
3. S padajućeg izbornika **Metoda željene IP adrese** odaberite **ručno** i zatim uredite postavke konfiguracije za IPv4.
4. Pritisnite gumb **Primijeni**.

# Sigurnosne značajke pisača

## Uvod

Pisač uključuje nekoliko sigurnosnih značajki za ograničavanje pristupa postavkama za konfiguriranje, zaštitu podataka i sprečavanje pristupa dragocjenim hardverskim komponentama.

- [Dodjeljivanje ili promjena lozinke sustava pomoću HP ugrađenog web-poslužitelja](#)

## Dodjeljivanje ili promjena lozinke sustava pomoću HP ugrađenog web-poslužitelja



Dodijelite administratorsku lozinku za pristup pisaču i HP ugrađenom web-poslužitelju, kako neovlašteni korisnici ne bi mogli mijenjati postavke pisača.

1. Otvaranje HP ugrađenog web-poslužitelja (EWS):

### Izravno povezani pisači

- a. Otvorite program HP Printer Assistant.
  - **Windows 10:** Na izborniku **Start** pritisnite **Sve aplikacije**, pritisnite **HP**, a zatim odaberite naziv pisača.
  - **Windows 8.1:** Pritisnite strelicu prema dolje u donjem lijevom kutu zaslona **Start** i zatim odaberite naziv pisača.
  - **Windows 8:** Desnom tipkom miša pritisnite prazno područje na zaslonu **Start**, pritisnite **Sve aplikacije** na traci aplikacija, a zatim odaberite naziv pisača.
  - **Windows 7:** Na radnoj površini računala pritisnite **Start**, odaberite **Svi programi**, pritisnite **HP**, pritisnite mapu za pisač, a zatim odaberite naziv pisača.
- b. U programu HP Printer Assistant odaberite **Ispis**, a zatim odaberite **HP Device Toolbox**.

### Pisači povezani s mrežom

- a. Ispišite stranicu konfiguracije kako biste utvrdili IP adresu ili naziv glavnog računala.
  - i. Pritisnite i zadržite gumb **Nastavi/Odustani**  dok indikator pripravnosti  ne počne treperiti.
  - ii. Otpustite gumb **Nastavi/Odustani** .
- b. Otvorite web-preglednik i u redak za adresu upišite IP adresu ili naziv glavnog računala onako kako se prikazuje na stranici s konfiguracijom pisača. Pritisnite tipku **Enter** na tipkovnici računala. Otvara se zaslon EWS.

 <https://10.10.XXXXX/>

 **NAPOMENA:** Ako web-preglednik prikazuje poruku da pristup internetu možda nije siguran, odaberite opciju za nastavak na web-stranicu. Pristup ovoj web-stranici neće naštetiti računalu.

2. Na kartici **Sustav** pritisnite vezu **Administracija** u lijevom navigacijskom oknu.
3. U području s oznakom **Sigurnost uređaja**, unesite lozinku u polje **Lozinka**.

4. Ponovno unesite lozinku u polje **Potvrda lozinke**.
5. Pritisnite gumb **Primijeni**.



**NAPOMENA:** Zabilježite lozinku i spremite je na sigurno mjesto.

---



# Postavke uštede energije

- [Uvod](#)
- [Konfiguriranje postavke Stanje mirovanja / Automatsko isključivanje nakon neaktivnosti](#)
- [Postavite odgodu za automatsko isključivanje nakon neaktivnosti i konfigurirajte pisač kako bi trošio 1 W energije ili manje](#)
- [Podesite postavku za odgodu isključivanja](#)

## Uvod

Pisač sadrži nekoliko značajki za ekonomični rad za uštedu energije i potrošnog materijala.

## Konfiguriranje postavke Stanje mirovanja / Automatsko isključivanje nakon neaktivnosti

Pomoću ugrađenog web-poslužitelja možete postaviti vrijeme neaktivnosti prije nego što će pisač ući u stanje mirovanja.



Izvršite sljedeći postupak kako biste promijenili postavke za Stanje mirovanja / Automatsko isključivanje nakon:

1. Otvaranje HP ugrađenog web-poslužitelja (EWS):

### Izravno povezani pisači

- a. Otvorite program HP Printer Assistant.
  - **Windows 10:** Na izborniku **Start** pritisnite **Sve aplikacije**, pritisnite **HP**, a zatim odaberite naziv pisača.
  - **Windows 8.1:** Pritisnite strelicu prema dolje u donjem lijevom kutu zaslona **Start** i zatim odaberite naziv pisača.
  - **Windows 8:** Desnom tipkom miša pritisnite prazno područje na zaslonu **Start**, pritisnite **Sve aplikacije** na traci aplikacija, a zatim odaberite naziv pisača.
  - **Windows 7:** Na radnoj površini računala pritisnite **Start**, odaberite **Svi programi**, pritisnite **HP**, pritisnite mapu za pisač, a zatim odaberite naziv pisača.
- b. U programu HP Printer Assistant odaberite **Ispis**, a zatim odaberite **HP Device Toolbox**.

### Pisači povezani s mrežom

- a. Ispišite stranicu konfiguracije kako biste utvrdili IP adresu ili naziv glavnog računala.
  - i. Pritisnite i zadržite gumb Nastavi/Odustani  dok indikator pripravnosti  ne počne treperiti.
  - ii. Otpustite gumb Nastavi/Odustani .

- b. Otvorite web-preglednik i u redak za adresu upišite IP adresu ili naziv glavnog računala onako kako se prikazuje na stranici s konfiguracijom pisača. Pritisnite tipku **Enter** na tipkovnici računala. Otvara se zaslon EWS.

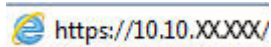

 **NAPOMENA:** Ako web-preglednik prikazuje poruku da pristup internetu možda nije siguran, odaberite opciju za nastavak na web-stranicu. Pristup ovoj web-stranici neće naštetiti računalu.

2. Pritisnite karticu **Sustav**, a zatim odaberite **Energetske postavke**.
3. S padajućeg izbornika **Stanje mirovanja / Automatsko isključivanje nakon neaktivnosti** odaberite vrijeme odgode.
4. Pritisnite gumb **Primijeni**.

## Postavite odgodu za automatsko isključivanje nakon neaktivnosti i konfigurirajte pisač kako bi trošio 1 W energije ili manje

Pomoću ugrađenog web-poslužitelja možete postaviti vrijeme neaktivnosti prije nego što će se pisač isključiti.

 **NAPOMENA:** Kad se pisač isključi, potrošnja energije je 1 watt ili manje.



Izvršite sljedeći postupak kako biste promijenili postavke za odgodu automatskog isključivanja nakon:

1. Otvaranje HP ugrađenog web-poslužitelja (EWS):

### Izravno povezani pisači

- a. Otvorite program HP Printer Assistant.
  - **Windows 10:** Na izborniku **Start** pritisnite **Sve aplikacije**, pritisnite **HP**, a zatim odaberite naziv pisača.
  - **Windows 8.1:** Pritisnite strelicu prema dolje u donjem lijevom kutu zaslona **Start** i zatim odaberite naziv pisača.
  - **Windows 8:** Desnom tipkom miša pritisnite prazno područje na zaslonu **Start**, pritisnite **Sve aplikacije** na traci aplikacija, a zatim odaberite naziv pisača.
  - **Windows 7:** Na radnoj površini računala pritisnite **Start**, odaberite **Svi programi**, pritisnite **HP**, pritisnite mapu za pisač, a zatim odaberite naziv pisača.
- b. U programu HP Printer Assistant odaberite **Ispis**, a zatim odaberite **HP Device Toolbox**.

### Pisači povezani s mrežom

- a. Ispišite stranicu konfiguracije kako biste utvrdili IP adresu ili naziv glavnog računala.
  - i. Pritisnite i zadržite gumb **Nastavi/Odustani**  dok indikator pripravnosti  ne počne treperiti.
  - ii. Otpustite gumb **Nastavi/Odustani** .

- b. Otvorite web-preglednik i u redak za adresu upišite IP adresu ili naziv glavnog računala onako kako se prikazuje na stranici s konfiguracijom pisača. Pritisnite tipku **Enter** na tipkovnici računala. Otvara se zaslon EWS.

 <https://10.10.XX.XXX/>

 **NAPOMENA:** Ako web-preglednik prikazuje poruku da pristup internetu možda nije siguran, odaberite opciju za nastavak na web-stranicu. Pristup ovoj web-stranici neće naštetiti računalu.

2. Pritisnite karticu **Sustav**, a zatim odaberite **Energetske postavke**.
3. S padajućeg izbornika **Automatsko isključivanje nakon neaktivnosti** odaberite vrijeme odgode.

 **NAPOMENA:** Zadana je postavka **4 sata**.

4. Pritisnite gumb **Primijeni**.

## Podesite postavku za odgodu isključivanja

Pomoću ugrađenog web-poslužitelja možete odabrati hoće li se odgoditi isključivanje pisača nakon pritiska gumba napajanja.



Izvršite sljedeći postupak kako biste promijenili postavke za odgodu isključivanja:

1. Otvorite HP ugrađeni web-poslužitelj (EWS):

### Izravno povezani pisači

- a. Otvorite program HP Printer Assistant.
  - **Windows 10:** Na izborniku **Start** pritisnite **Sve aplikacije**, pritisnite **HP**, a zatim odaberite naziv pisača.
  - **Windows 8.1:** Pritisnite strelicu prema dolje u donjem lijevom kutu zaslona **Start** i zatim odaberite naziv pisača.
  - **Windows 8:** Desnom tipkom miša pritisnite prazno područje na zaslonu **Start**, pritisnite **Sve aplikacije** na traci aplikacija, a zatim odaberite naziv pisača.
  - **Windows 7:** Na radnoj površini računala pritisnite **Start**, odaberite **Svi programi**, pritisnite **HP**, pritisnite mapu za pisač, a zatim odaberite naziv pisača.
- b. U programu HP Printer Assistant odaberite **Ispis**, a zatim odaberite **HP Device Toolbox**.

### Pisači povezani s mrežom

- a. Ispišite stranicu konfiguracije kako biste utvrdili IP adresu ili naziv glavnog računala.
  - i. Pritisnite i zadržite gumb **Nastavi/Odustani**  dok indikator pripravnosti  ne počne treperiti.
  - ii. Otpustite gumb **Nastavi/Odustani** .

- b. Otvorite web-preglednik i u redak za adresu upišite IP adresu ili naziv glavnog računala onako kako se prikazuje na stranici s konfiguracijom pisača. Pritisnite tipku **Enter** na tipkovnici računala. Otvara se zaslon EWS.



---

 **NAPOMENA:** Ako web-preglednik prikazuje poruku da pristup internetu možda nije siguran, odaberite mogućnost za nastavak na web-stranicu. Pristup ovoj web-stranici neće naštetiti računalu.

---

2. Pritisnite karticu **Sustav**, a zatim odaberite **Energetske postavke**.
3. Odaberite ili poništite opciju **Odgoda kad su priključci aktivni**.

---

 **NAPOMENA:** Kad je ova opcija odabrana, pisač se neće isključiti ako je neki od priključaka aktivan. Ako postoji aktivna mrežna veza ili faks veza, pisač se neće isključiti.

---

## Ažuriranje firmvera

HP nudi povremena ažuriranja pisača. Slijedite ove korake kako biste ažurirali programske datoteke na jednom pisaču.

### Ažuriranje programskih datoteka pomoću uslužnog programa za ažuriranje programskih datoteka

Pomoću ovih koraka ručno preuzmite i instalirajte uslužni program za ažuriranje programskih datoteka sa stranice HP.com.

---

 **NAPOMENA:** Ova je metoda jedina dostupna opcija za ažuriranje programskih datoteka za pisače povezane s računalom putem USB kabela. To vrijedi i za pisače povezane s mrežom.

 **NAPOMENA:** Morate imati instaliran upravljački program za ispis kako biste koristili ovaj način ispisa.

---

1. Posjetite stranicu [www.hp.com/go/support](http://www.hp.com/go/support), odaberite svoju državu/regiju ili jezik, a zatim pritisnite vezu **Softver i upravljački programi**.
2. U polje za pretraživanje upišite naziv pisača, pritisnite gumb **ENTER**, a zatim odaberite pisač na popisu rezultata pretraživanja.
3. Odaberite operacijski sustav.
4. U odjeljku **Programske datoteke** pronađite **Uslužni program za ažuriranje programskih datoteka**.
5. Pritisnite **Preuzimanje**, pritisnite **Pokreni**, a zatim ponovno pritisnite **Pokreni**.
6. Kada se uslužni program pokrene, s padajućeg popisa odaberite pisač, a zatim pritisnite **Slanje programskih datoteka**.

---

 **NAPOMENA:** Kako biste ispisali stranicu s konfiguracijom radi provjere instalirane verzije programskih datoteka prije ili poslije postupka ažuriranja, pritisnite **Ispis konfiguracije**.

---

7. Slijedite upute na zaslonu kako biste dovršili instalaciju, a zatim pritisnite gumb **Izlaz** za zatvaranje uslužnog programa.



---

## 6 Rješavanje problema

- [Korisnička podrška](#)
- [Upozorenja o laseru](#)
- [Značenje svjetlosnih signala upravljačke ploče](#)
- [Vraćanje tvornički zadanih postavki](#)
- [Prikazuje se poruka "Niska razina tonera u spremniku" ili "Vrlo niska razina tonera u spremniku"](#)
- [Pisač ne uvlači papir ili ga uvlači pogrešno](#)
- [Uklanjanje zaglavljelog papira](#)
- [Poboljšavanje kvalitete ispisa](#)
- [Rješavanje problema s kvalitetom ispisa](#)
- [Rješavanje problema s bežičnom mrežom](#)

### Dodatne informacije:

U vrijeme ovog objavljivanja sljedeće su informacije ispravne. Važeće informacije potražite u odjeljku [www.hp.com/support/ljM14](http://www.hp.com/support/ljM14).

Sveobuhvatna pomoć tvrtke HP za pisač obuhvaća sljedeće informacije:

- Instalacija i konfiguriranje
- Upoznavanje i uporaba
- Rješavanje problema
- Preuzimanje ažuriranja softvera i programskih datoteka
- Pridruživanje forumima za podršku
- Pronalazak informacija o jamstvu i propisima

## Korisnička podrška

---

Korištenje telefonske pomoći za vašu državu/regiju	Telefonske brojeve za državu/regiju možete pronaći na brošuri koja je priložena uz pisač ili na stranici <a href="http://support.hp.com">support.hp.com</a> .
Pripremite naziv pisača, serijski broj, datum kupovine i opis problema	
Dobivanje podrške 24 sata dnevno putem Interneta i preuzimanje uslužnih i upravljačkih programa	<a href="http://www.hp.com/support/ljM14">www.hp.com/support/ljM14</a>
Naručivanje dodatnih HP usluga ili ugovora o održavanju	<a href="http://www.hp.com/go/carepack">www.hp.com/go/carepack</a>
Registrirajte pisač	<a href="http://www.register.hp.com">www.register.hp.com</a>

---



## Upozorenja o laseru



**CAUTION** - CLASS 3B INVISIBLE LASER RADIATION WHEN OPEN. AVOID EXPOSURE TO THE BEAM.

**ATTENTION** - RAYONNEMENT LASER INVISIBLE DE CLASSE 3B EN CAS D'OUVERTURE. ÉVITEZ L'EXPOSITION AU FAISCEAU.

**VORSICHT** - UNSICHTBARE LASERSTRAHLUNG KLASSE 3B, WENN ABDECKUNG GEÖFFNET. NICHT DEM STRAHL AUSSETZEN.

**PRECAUCIÓN** – RADIACIÓN LÁSER INVISIBLE DE CLASE 3B PRESENTE AL ABRIR. EVITE LA EXPOSICIÓN AL HAZ.

**VARNING** - OSYNLIG LASERSTRÅLNING KLASS 3B VID ÖPPEN LUCKA UNDVIK EXPONERING FÖR LASERSTRÅLNINGEN.

**VAROITUS** - LUOKAN 3B NÄKYMÄTTÖMÄLLE LASER-SÄTEILYÄ AVATTUNA. VÄLTÄ ALTISTUMISTA SÄTEELLE.



**注意** - 打开时，存在不可见的 **3B** 类激光辐射，请避免接触该激光束。

**주의** - 열리엔 등급 3B 비가시레이저방사선이방출됩니다. 광선에 노출을 피하십시오.







**注意** - ここを開くとクラス 3B 不可視レーザー放射が出ます。ビームに身をさらさないこと。

# Značenje svjetlosnih signala upravljačke ploče

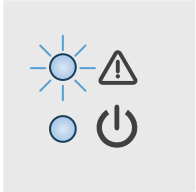

Tablica 6-1 Legenda svjetlosnih indikatora o stanju

	Oznaka za "indikator ne svijetli"
	Oznaka za "indikator svijetli"
	Oznaka za "indikator treperi"

Tablica 6-2 Kombinacije svjetlosnih indikatora upravljačke ploče

Status indikatora	Stanje pisača	Radnja
Indikator upozorenja treperi. 	Pisač je u načinu rada s ručnim umetanjem papira.	U ulaznu ladicu umetnite papir pravilne vrste i veličine. Za nastavak pritisnite gumb Nastavi/Odustani  .
	Pisač obrađuje zadatak ručnog obostranog ispisa.	Umetnite stranice u ulaznu ladicu za ispis na drugoj strani. Za nastavak pritisnite gumb Nastavi/Odustani  .
	Ulazna je ladica prazna.	Umetnite papir u ladicu, a zatim pritisnite gumb Nastavi/Odustani  za nastavak.  <b>NAPOMENA:</b> Bežični modeli imaju senzor papira i automatski će nastaviti s radom nakon što umetnete papir.
	Otvorena su vrata.	Provjerite jesu li vratašca spremnika s tonerom potpuno zatvorena.
	Pisač nije uspio uvući list papira za obradu zadatka ispisa.	Provjerite je li papir ispravno umetnut, a zatim pritisnite Nastavi/Odustani  za nastavak.
	Papir se zaglavio u pisaču.	Provjerite ima li zaglavljenog papira u ulaznoj ladici, izlaznoj ladici i području spremnika za toner. Odstranite zaglavljeni medij. Za nastavak pritisnite gumb Nastavi/Odustani  .
	Spremnik s tonerom nedostaje ili nije ispravno instaliran.	Provjerite je li sav potrošni materijal na mjestu i je li ispravno postavljen.
	Spremnik s tonerom je gotovo prazan.	Zamijenite spremnik s tonerom.  <b>NAPOMENA:</b> Neće se javiti stanje upozorenja ako je pisač konfiguriran za nastavak ispisa kad je spremnik s tonerom pri kraju.
	Spremnik s tonerom nije kompatibilan s pisačem, moguće zbog toga što memorijski čip nedostaje ili je oštećen.	Zamijenite spremnik s tonerom.
	Spremnik s tonerom je zaštićen na drugom pisaču.	Zamijenite spremnik s tonerom.

Tablica 6-2 Kombinacije svjetlosnih indikatora upravljačke ploče (Nastavak)

Status indikatora	Stanje pisača	Radnja
	Pisač je otkrio neovlašteni spremnik s tonerom.	Zamijenite spremnik s tonerom.
	Veličina umetnutog papira ne odgovara veličini potrebnoj za zadatak ispisa.	Zamijenite papir ili pritisnite gumb Nastavi/Odustani  kako biste nastavili s veličinom koja je trenutno umetnuta.
	Došlo je do opće pogreške pogona.	Za nastavak pritisnite gumb Nastavi/Odustani  .  Ako se pogreška ponovi, isključite pisač. Pričekajte 30 sekundi, a zatim uključite pisač.
	Učitana je neispravna programska datoteka.	Za nastavak pritisnite gumb Nastavi/Odustani  , učitajte odgovarajuću programsku datoteku.
Indikatori upozorenja i pripravnosti svijetle.	Pisač je naišao na kobnu pogrešku od koje se ne može oporaviti.	<ol style="list-style-type: none"> <li>1. Isključite pisač ili odspojite električni kabel pisača.</li> <li>2. Pričekajte 30 sekundi, a zatim uključite pisač ili ponovno priključite kabel napajanja.</li> <li>3. Pričekajte da se pisač inicijalizira.</li> </ol> <p>Ako pogreška nije uklonjena, obratite se HP-ovoj podršci za korisnike.</p>
Indikatori upozorenja i pripravnosti trepere.	Pisač se inicijalizira, čisti ili hladi.	

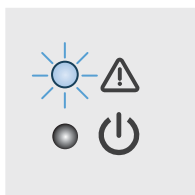

# Vraćanje tvornički zadanih postavki

Vraćanjem tvornički zadanih postavki sve se postavke pisača i mreže vraćaju na tvornički zadane postavke. Time se neće ponovo postaviti broj stranica. Za vraćanje pisača na zadane tvorničke postavke slijedite ove korake.



**⚠ OPREZ:** Vraćanjem tvornički zadanih postavki sve se postavke vraćaju na tvornički zadane postavke i brišu se sve stranice spremljene u memoriju.

## 1. Otvaranje HP ugrađenog web-poslužitelja (EWS):

### Izravno povezani pisači

- a. Otvorite program HP Printer Assistant.
  - **Windows 10:** Na izborniku **Start** pritisnite **Sve aplikacije**, pritisnite **HP**, a zatim odaberite naziv pisača.
  - **Windows 8.1:** Pritisnite strelicu prema dolje u donjem lijevom kutu zaslona **Start** i zatim odaberite naziv pisača.
  - **Windows 8:** Desnom tipkom miša pritisnite prazno područje na zaslonu **Start**, pritisnite **Sve aplikacije** na traci aplikacija, a zatim odaberite naziv pisača.
  - **Windows 7:** Na radnoj površini računala pritisnite **Start**, odaberite **Svi programi**, pritisnite **HP**, pritisnite mapu za pisač, a zatim odaberite naziv pisača.
- b. U programu HP Printer Assistant odaberite **Ispis**, a zatim odaberite **HP Device Toolbox**.

### Pisači povezani s mrežom

- a. Ispišite stranicu konfiguracije kako biste utvrdili IP adresu ili naziv glavnog računala.
  - i. Pritisnite i zadržite gumb **Nastavi/Odustani**  dok indikator pripravnosti  ne počne treperiti.
  - ii. Otpustite gumb **Nastavi/Odustani** .
- b. Otvorite web-preglednik i u redak za adresu upišite IP adresu ili naziv glavnog računala onako kako se prikazuje na stranici s konfiguracijom pisača. Pritisnite tipku **Enter** na tipkovnici računala. Otvara se zaslon EWS.

 <https://10.10.XX.XXX/>

**📝 NAPOMENA:** Ako web-preglednik prikazuje poruku da pristup internetu možda nije siguran, odaberite opciju za nastavak na web-stranicu. Pristup ovoj web-stranici neće naštetiti računalu.

2. Idite na karticu **Servis**.
3. U području **Vraćanje zadanih postavki** pritisnite gumb **Vraćanje zadanih postavki**.

Pisač će se automatski ponovo pokrenuti.

## Prikazuje se poruka "Niska razina tonera u spremniku" ili "Vrlo niska razina tonera u spremniku"

**Niska razina tonera u spremniku:** Pisač signalizira kada je razina spremnika s tonerom niska. Stvarni preostali vijek trajanja spremnika za ispis može varirati. Bilo bi dobro da pri ruci imate zamjenu kad kvaliteta ispisa postane neprihvatljiva. Spremnik se ne mora odmah zamijeniti.

Možete nastaviti s ispisom uz trenutni spremnik sve dok se preraspodjelom tonera više ne bude mogla postići prihvatljiva kvaliteta ispisa. Da biste preraspodijelili toner, uklonite spremnik s tonerom iz pisača i nježno ga protresite unatrag i unaprijed oko njegove vodoravne osi. Za grafički prikaz pogledajte upute za zamjenu spremnika. Ponovno umetnite spremnik s tonerom u pisač i zatvorite poklopac.

**Vrlo niska razina tonera u spremniku:** Pisač signalizira kada je razina spremnika s tonerom vrlo niska. Stvarni preostali vijek trajanja spremnika za ispis može varirati. Bilo bi dobro da pri ruci imate zamjenu kad kvaliteta ispisa postane neprihvatljiva. Sada ne morate zamijeniti spremnik osim ako kvaliteta ispisa više nije zadovoljavajuća.

Kada HP-ov spremnik s tonerom dosegne razinu **Vrlo niska**, HP-ova premijsko zaštitno jamstvo za spremnik s tonerom više ne vrijedi.

### Promjena vrlo niskih postavki



Možete promijeniti način na koji pisač reagira kada razina potrošnog materijala dosegne vrlo nisku razinu. Ove postavke ne morate ponovno potvrđivati nakon postavljanja novog spremnika s tonerom.

1. Otvorite HP ugrađeni web-poslužitelj (EWS):

#### Izravno povezani pisači

- a. Otvorite program HP Printer Assistant.
  - **Windows 10:** Na izborniku **Start** pritisnite **Sve aplikacije**, pritisnite **HP**, a zatim odaberite naziv pisača.
  - **Windows 8.1:** Pritisnite strelicu prema dolje u donjem lijevom kutu zaslona **Start** i zatim odaberite naziv pisača.
  - **Windows 8:** Desnom tipkom miša pritisnite prazno područje na zaslonu **Start**, pritisnite **Sve aplikacije** na traci aplikacija, a zatim odaberite naziv pisača.
  - **Windows 7:** Na radnoj površini računala pritisnite **Start**, odaberite **Svi programi**, pritisnite **HP**, pritisnite mapu za pisač, a zatim odaberite naziv pisača.
- b. U programu HP Printer Assistant odaberite **Ispis**, a zatim odaberite **HP Device Toolbox**.

#### Pisači povezani s mrežom

- a. Ispišite stranicu konfiguracije kako biste utvrdili IP adresu ili naziv glavnog računala.
  - i. Pritisnite i zadržite gumb **Nastavi/Odustani**  dok indikator pripravnosti  ne počne treperiti.
  - ii. Otpustite gumb **Nastavi/Odustani** .

- b. Otvorite web-preglednik i u redak za adresu upišite IP adresu ili naziv glavnog računala onako kako se prikazuje na stranici s konfiguracijom pisača. Pritisnite tipku **Enter** na tipkovnici računala. Otvara se zaslon EWS.

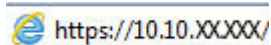

 **NAPOMENA:** Ako web-preglednik prikazuje poruku da pristup internetu možda nije siguran, odaberite opciju za nastavak na web-stranicu. Pristup ovoj web-stranici neće naštetiti računalu.

2. Odaberite karticu **Sustav**, a zatim odaberite **Postavke potrošnog materijala**.
3. Odaberite jednu od sljedećih opcija s padajućeg izbornika **Postavka za gotovo prazan spremnik (spremnik s crnim tonerom)**:
  - Odaberite opciju **Zaustavi** kako biste postavili pisač da zaustavi ispis dok ne zamijenite spremnik.
  - Odaberite opciju **Nastavak** kako biste postavili pisač tako da vas upozori kad je spremnik pri kraju, ali da nastavi s ispisom.

## Naručite potrošni materijal

Naručivanje papira i opreme	<a href="http://www.hp.com/go/suresupply">www.hp.com/go/suresupply</a>
Naručite putem mreže pružatelja servisnih usluga ili usluga podrške	Kontaktirajte HP-ova davatelja usluga ili podrške.
Naručivanje putem ugrađenog web-poslužitelja (EWS) tvrtke HP	Za pristup, u polje za adresu/URL u podržanom web-pregledniku na računalu unesite IP adresu pisača ili naziv glavnog računala. Na HP ugrađenom web-poslužitelju nalazi se veza za web-mjesto HP SureSupply na kojem možete kupiti originalni potrošni materijal tvrtke HP.

# Pisač ne uvlači papir ili ga uvlači pogrešno

## Uvod

Sljedeća rješenja pomažu ako pisač ne uvlači papir iz ladice ili istovremeno uvlači više listova papira. Bilo koja od ovih situacija može dovesti do zaglavlivanja papira.

- [Uređaj ne uvlači papir](#)
- [Uređaj uvlači više listova papira](#)

## Uređaj ne uvlači papir

Ako uređaj ne uvlači papir iz ladice, pokušajte sljedeće.

1. Otvorite proizvod i izvadite zaglavljene listove papira, ako ih ima.
2. Napunite ladicu ispravnom veličinom papira za svoj zadatak.
3. Na upravljačkoj ploči uređaja provjerite jesu li veličina i vrsta papira ispravno postavljeni.
4. Provjerite jesu li vodilice u ladici ispravno postavljene za tu veličinu papira. Namjestite vodilice u odgovarajuću uvlaku u ladici.
5. Valjci iznad ladice možda su onečišćeni. Očistite valjke krpom koja ne ostavlja dlačice navlaženom toplom vodom.

## Uređaj uvlači više listova papira

Ako uređaj iz ladice uvlači više listova papira, pokušajte sljedeće.

1. Izvadite snop papira iz ladice, savijte ga i ispravite, zakrenite za 180 stupnjeva i preokrenite. *Nemojte protresati papir.* Vratite snop papira u ladicu.
2. Koristite samo papir koji odgovara HP specifikacijama za ovaj proizvod.
3. Koristite papir koji nije naboran, presavijen ili oštećen. Ako je potrebno, koristite papir iz drugog pakiranja.
4. Ladica ne smije biti prepunjena. Ako jest, izvadite cijeli snop papira iz ladice, izravnajte ga, a zatim vratite dio papira u ladicu.
5. Provjerite jesu li vodilice u ladici ispravno postavljene za tu veličinu papira. Namjestite vodilice u odgovarajuću uvlaku u ladici.
6. Provjerite odgovaraju li uvjeti radne okoline za ispis preporučenim specifikacijama.

# Uklanjanje zaglavjenog papira

## Uvod

Sljedeće informacije sadrže upute za uklanjanje zaglavjenog papira iz pisača.

- [Mjesta zaglavljivanja papira](#)
- [Često ili ponavljajuće zaglavljivanje papira?](#)
- [Uklanjanje zaglavjenog papira iz izlazne ladice](#)
- [Uklanjanje zaglavjenog papira unutar proizvoda](#)
- [Uklanjanje zaglavjenog papira iz područja izlaza](#)

## Mjesta zaglavljivanja papira

Do zaglavjenja može doći na sljedećim lokacijama u uređaju.

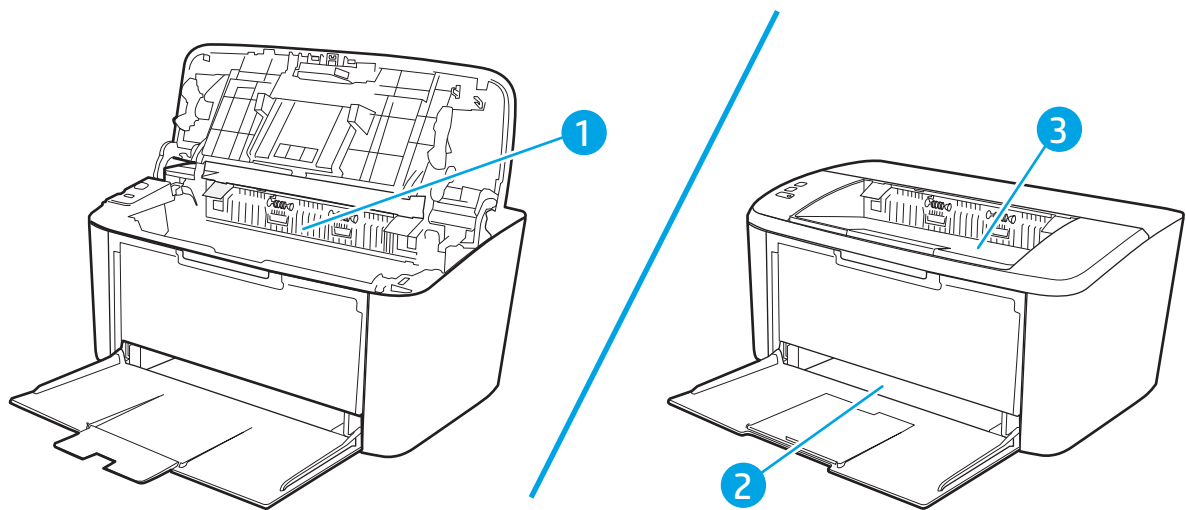



1	Unutrašnjost
2	Ulazna ladica
3	Izlazni spremnik

 **NAPOMENA:** Papir se može zaglaviti na više različitih mjesta.



## Često ili ponavljajuće zaglavljivanje papira?

Kako biste riješili problem čestog zaglavljivanja papira, slijedite ove korake. Ako prvi korak ne riješi problem, nastavite sa sljedećim korakom dok ne riješite problem.



1. Ako se papir zaglavio u pisaču, izvadite zaglavljenu papir i zatim ispišite stranicu s konfiguracijom za testiranje pisača.
2. Provjerite je li ladica konfigurirana za ispravnu veličinu i vrstu papira. Prema potrebi podesite postavke papira.
  - a. Ispišite stranicu konfiguracije kako biste utvrdili IP adresu ili naziv glavnog računala.
    - i. Pritisnite i zadržite gumb Nastavi/Odustani  dok indikator pripravnosti  ne počne treperiti.
    - ii. Otpustite gumb Nastavi/Odustani .
  - b. Otvorite web-preglednik i u redak za adresu upišite IP adresu ili naziv glavnog računala onako kako se prikazuje na stranici s konfiguracijom pisača. Pritisnite tipku **Enter** na tipkovnici računala. Otvara se zaslon EWS.

 <https://10.10.XXXX/>



**NAPOMENA:** Ako web-preglednik prikazuje poruku da pristup internetu možda nije siguran, odaberite opciju za nastavak na web-stranicu. Pristup ovoj web-stranici neće naštetiti računalu.

- c. Pritisnite karticu **Sustav**, a zatim stranicu **Postavljanje papira**.
  - d. Odaberite vrstu papira umetnutog u ladicu.
  - e. Odaberite veličinu papira umetnutog u ladicu.
3. Isključite pisač na 30 sekundi, a zatim ga ponovo uključite.
  4. Ispišite stranicu za čišćenje kako biste uklonili višak tonera iz pisača.
    - a. Otvorite program HP Printer Assistant.
      - **Windows 10:** Na izborniku **Start** pritisnite **Sve aplikacije**, pritisnite **HP**, a zatim odaberite naziv pisača.
      - **Windows 8.1:** Pritisnite strelicu prema dolje u donjem lijevom kutu zaslona **Start** i zatim odaberite naziv pisača.
      - **Windows 8:** Desnom tipkom miša pritisnite prazno područje na zaslonu **Start**, pritisnite **Sve aplikacije** na traci aplikacija, a zatim odaberite naziv pisača.
      - **Windows 7:** Na radnoj površini računala pritisnite **Start**, odaberite **Svi programi**, pritisnite **HP**, pritisnite mapu za pisač, a zatim odaberite naziv pisača.
    - b. U programu HP Printer Assistant odaberite **Ispis**, a zatim odaberite **HP Device Toolbox**.
    - c. Na kartici **Sustav** pritisnite **Servis**.
    - d. U području **Način čišćenja mehanizma za nanošenje tonera** kliknite **Start** da biste započeli postupak čišćenja.
  5. Za testiranje pisača ispišite konfiguracijsku stranicu.

- a. Pritisnite i zadržite gumb Nastavi/Odustani  dok indikator pripravnosti  ne počne treperiti.
- b. Otpustite gumb Nastavi/Odustani .

Ako nijedan od ovih koraka ne riješi problem, pisač možda treba servis. Obratite se službi korisničke podrške tvrtke HP.

## Uklanjanje zaglavljenog papira iz izlazne ladice

**⚠ OPREZ:** Za vađenje zaglavljenog papira nemojte koristiti oštre predmete, kao što su pinceta ili uska kliješta. Oštećenja uzrokovana oštrim predmetima nisu pokrivena jamstvom.

Kada vadite zaglavljene medije, izvucite ih ravno iz uređaja prema van. Izvlačenjem zaglavljenih medija iz uređaja pod određenim kutom mogli biste oštetiti uređaj.

**📝 NAPOMENA:** Ovisno o lokaciji zaglavljenog papira, možda neće biti potrebni neki od sljedećih koraka.

1. Otvorite vratašca uložka za ispis i izvadite uložak.

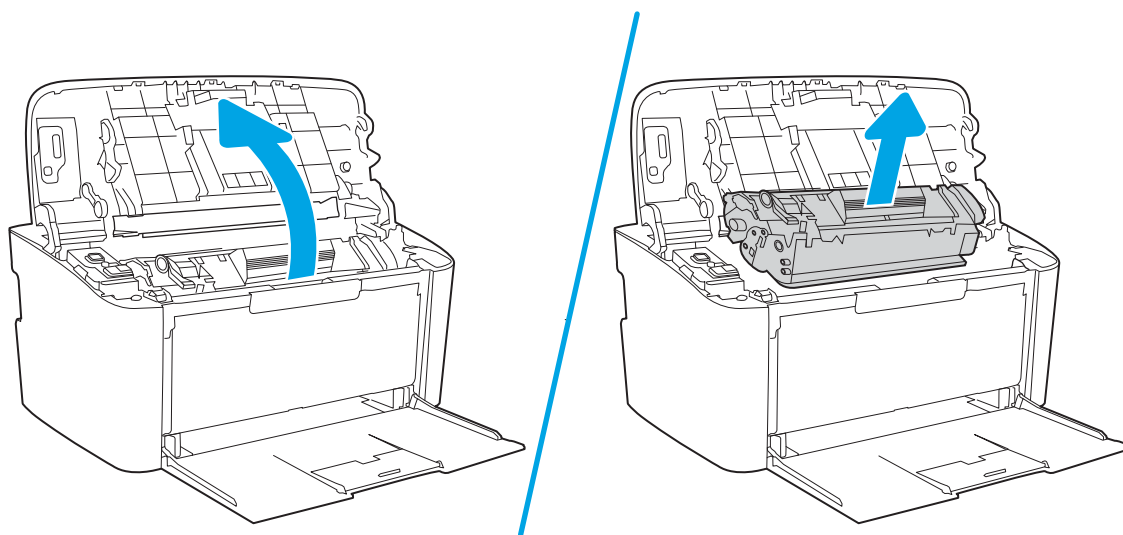

2. Uklonite snop medija iz ulazne ladice.

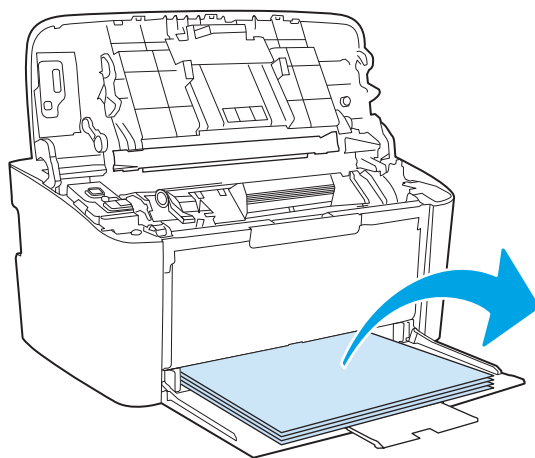

3. Objema rukama primite najizloženiju stranu medija (uključujući sredinu) te ga pažljivo izvucite iz uređaja.

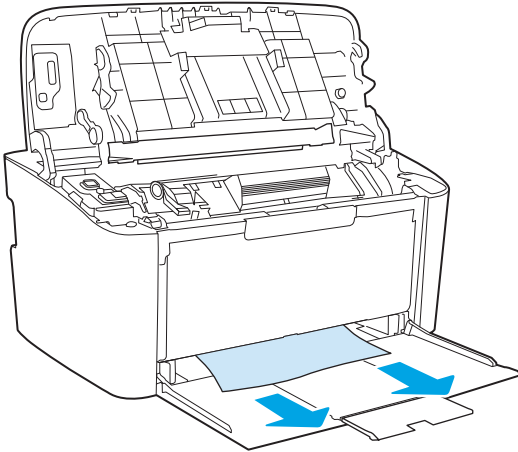

4. Ponovo umetnite uložak za ispis i zatvorite vratašca uložka.

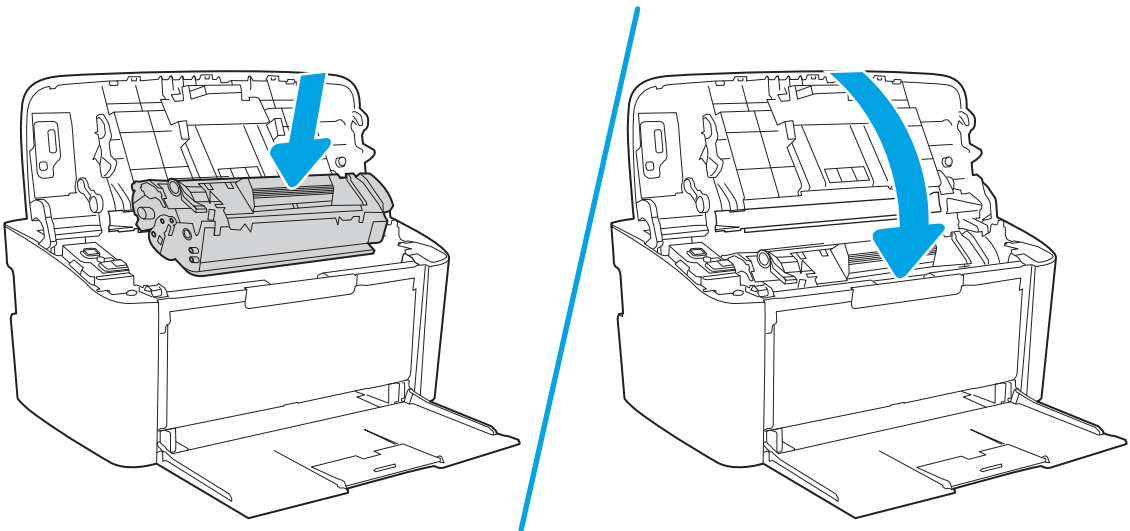

## Uklanjanje zaglavljenog papira unutar proizvoda

1. Otvorite vratašca uložka za ispis i izvadite uložak.

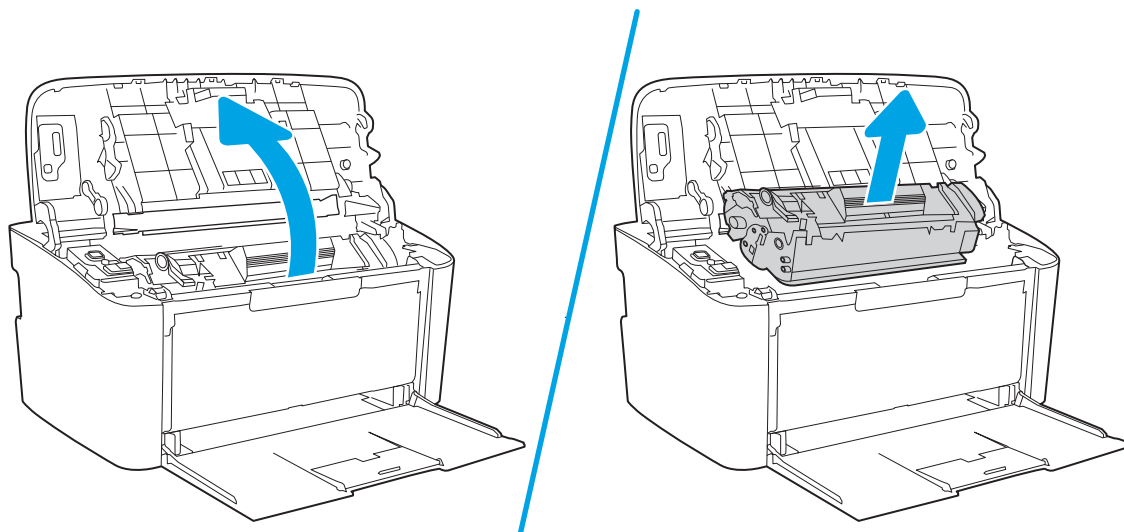

**⚠ OPREZ:** Kako ne bi nastala oštećenja, spremnik s tintom nemojte izlagati svjetlosti. Pokrijte ga komadom papira.

2. Ako vidite zaglavljeni papir, pažljivo ga uhvatite i polako izvucite iz proizvoda.

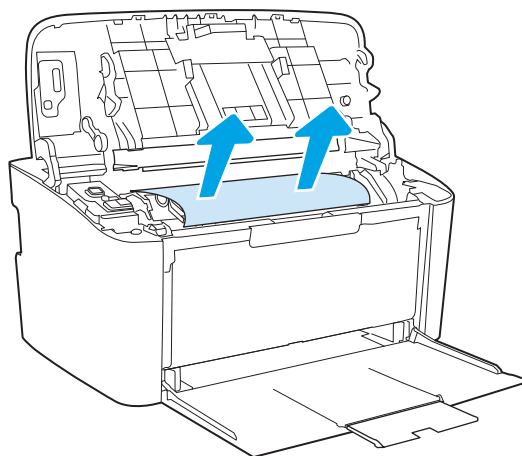

3. Ponovo umetnite uložak za ispis i zatvorite vratašca uloška.

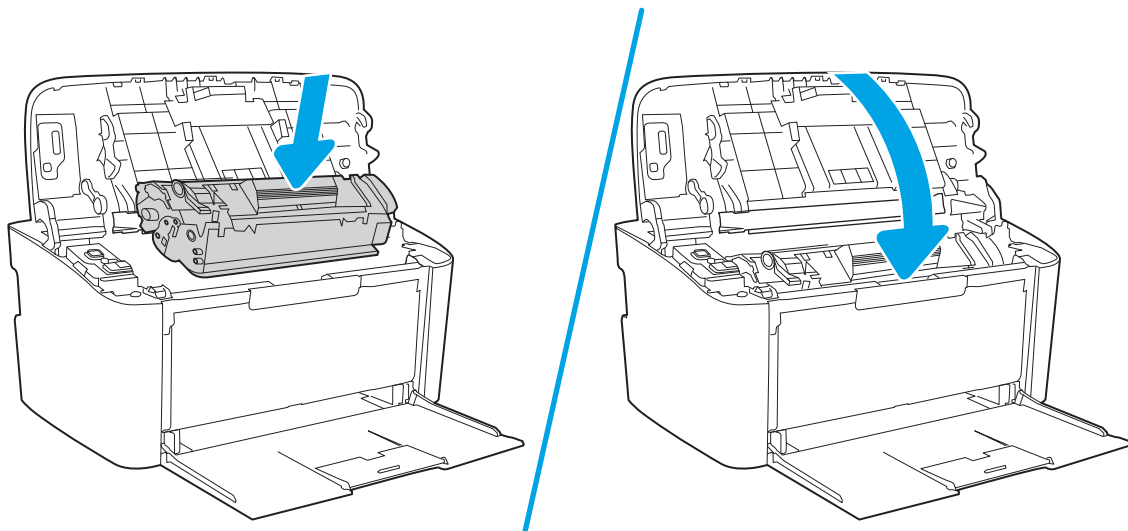

## Uklanjanje zaglavljenog papira iz područja izlaza

**⚠ OPREZ:** Za vađenje zaglavljenog papira nemojte koristiti oštre predmete, kao što su pinceta ili uska kliješta. Oštećenja uzrokovana oštrim predmetima nisu pokrivena jamstvom.

1. Otvorite vratašca za ispisni uložak i izvadite uložak.

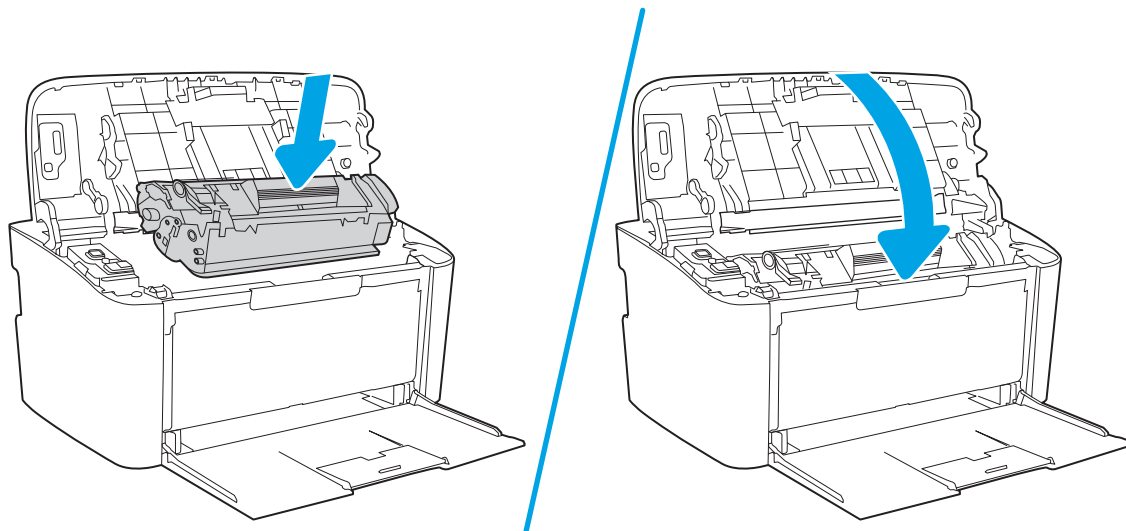

2. Vratašca ispisnog uloška držite otvorenima, a zatim objema rukama primite najizloženiju stranu medija (uključujući sredinu) i potom ga pažljivo izvucite iz pisača.

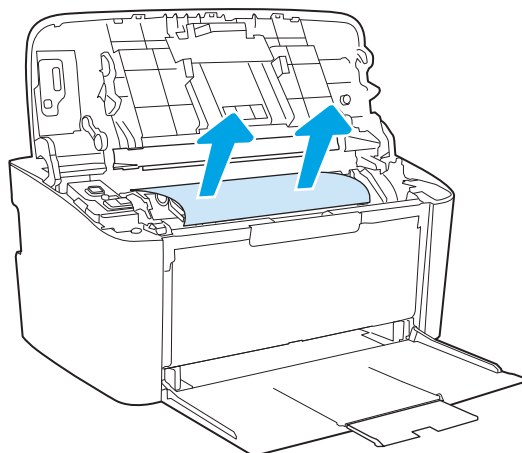

3. Ponovno umetnite ispisni uložak i zatvorite vratašca uloška.

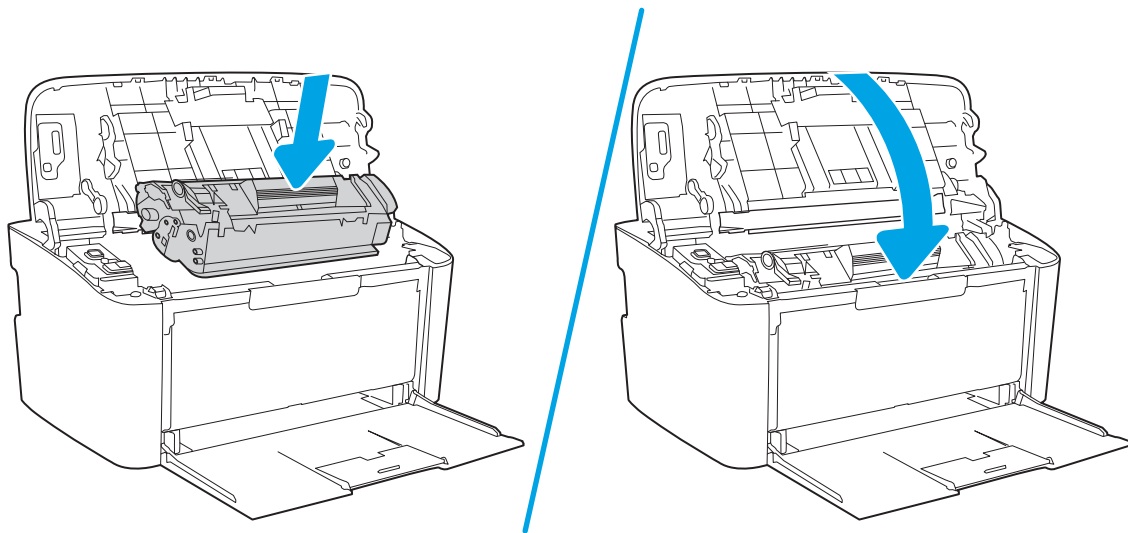



# Poboljšavanje kvalitete ispisa

- [Uvod](#)
- [Ažuriranje programskih datoteka za pisač](#)
- [Ispis iz drugog programa](#)
- [Provjera postavke vrste papira za zadatak ispisa](#)
- [Provjera statusa spremnika s tonerom](#)
- [Čišćenje spremnika s tintom](#)
- [Ispisivanje stranice za čišćenje](#)
- [Vizualna kontrola spremnika s tonerom](#)
- [Provjera papira i okruženja ispisa](#)
- [Podešavanje gustoće ispisa](#)

## Uvod

Sljedeći dio sadrži korake za rješavanje problema kako biste riješili probleme s kvalitetom ispisa, uključujući sljedeće probleme:

- Mrlje
- Nejasan ispis
- Taman ispis
- Svijetli ispis
- Crte
- Nedostaje toner
- Raštrkane točke tonera
- Prosuti toner
- Neravne slike

Isprobajte rješenja u nastavku redoslijedom kojim se prikazuju kako biste riješili ove probleme ili druge probleme s kvalitetom ispisa.

Za informacije o rješavanju određenih problema s neispravnim slikama pogledajte odjeljak Rješavanje problema s kvalitetom ispisa u ovom Korisničkom priručniku.

## Ažuriranje programskih datoteka za pisač

Pokušajte nadograditi programske datoteke pisača. Za više informacija pogledajte odjeljak Ažuriranje programskih datoteka u ovom Korisničkom priručniku.

## Ispis iz drugog programa

Pokušajte ispisati iz nekog drugog programa. Ako se stranica ispravno ispisiuje, problem je u programu iz kojeg ispisiujete.

## Provjeri postavke vrste papira za zadatak ispisa

Provjerite postavke za vrstu papira prilikom ispisivanja iz računalnog programa i ako ispisane stranice imaju mrlje, nejasan ili taman tekst, ako su izgužvane, imaju točkice tonera, mrlje tonera ili područja gdje se toner nije primio.

## Provjeri postavke vrste papira na pisaču

1. Otvorite ladicu.
2. Provjerite je li ladica napunjena papirom odgovarajuće vrste.
3. Zatvorite ladicu.

## Provjeri postavke za vrstu papira (Windows)

1. U softverskom programu odaberite mogućnost **Ispis**.
2. Odaberite pisač, a zatim pritisnite gumb **Svojstva** ili **Osobne postavke**.
3. Pritisnite karticu **Papir/Kvaliteta**.
4. Na padajućem popisu **Vrsta papira** pritisnite opciju **Više...**
5. Proširite popis **Vrsta je**: mogućnosti
6. Proširite kategoriju vrste papira koja najbolje opisuje vaš papir.
7. Odaberite opciju za vrstu papira koju koristite i pritisnite gumb **U redu**.
8. Pritisnite gumb **U redu** kako biste zatvorili dijaloški okvir **Opcije dokumenta**. Za ispis zadatka u dijaloškom okviru **Ispis** pritisnite gumb **U redu**.

## Provjeri postavke vrste papira (OS X)



1. Pritisnite izbornik **Datoteka**, a zatim pritisnite opciju **Ispis**.
2. U izborniku **Pisač** odaberite pisač.
3. Po zadanoj postavci upravljački program pisača prikazuje izbornik **Primjerci i stranice**. Otvorite padajući popis izbornika i pritisnite izbornik **Završna obrada**.
4. S padajućeg popisa **Vrsta medija** odaberite vrstu.
5. Kliknite gumb **Ispis**.

## Provjeri statusa spremnika s tonerom

Slijedite ove korake kako biste provjerili procjenu preostalog tonera u spremnicima i stanje drugih zamjenjivih dijelova za održavanje (ako postoje).

## Prvi korak: Pronađite informacije o potrošnom materijalu na stranici s konfiguracijom

Informacije o potrošnom materijalu nalaze se na stranici s konfiguracijom.

1. Pritisnite i zadržite gumb Nastavi/Odustani  dok indikator pripravnosti  ne počne treperiti.
2. Otpustite gumb Nastavi/Odustani .

## Drugi korak: Provjera stanja potrošnog materijala

1. U izvješću o stanju potrošnog materijala provjerite postotak preostalog tonera u spremnicima i stanje drugih zamjenjivih dijelova za održavanje (ako postoje).

Može doći do problema s kvalitetom ispisa kad upotrebljavate spremnik s tonerom koji je pri kraju svojeg vijeka trajanja. Konfiguracijski izvještaj navodi kad je razina sadržaja spremnika vrlo niska.

Kada HP-ov spremnik s tonerom dosegne razinu Vrlo niska, HP-ova premijsko zaštitno jamstvo za spremnik s tonerom više ne vrijedi.

Sada ne morate zamijeniti spremnik s tonerom osim ako kvaliteta ispisa više nije zadovoljavajuća. Bilo bi dobro da pri ruci imate zamjenu kad kvaliteta ispisa postane neprihvatljiva.

Ako smatrate da trebate zamijeniti spremnik s tonerom ili druge zamjenjive dijelove za održavanje, pogledajte brojeve HP-ovih originalnih dijelova u konfiguracijskom izvještaju.

2. Provjerite koristite li originalni spremnik tvrtke HP.

HP-ov originalni spremnik s tonerom sadrži riječ "HP" ili HP-ov logotip. Daljnje informacije o HP-ovim spremnicima potražite na adresi [www.hp.com/go/learnaboutsupplies](http://www.hp.com/go/learnaboutsupplies).

## Čišćenje spremnika s tintom

Tijekom postupka ispisa možda su se spremnici s tintom zaprljali prašinom od papira i uzrokovali probleme s kvalitetom ispisa poput problema s ispisom pozadine, tamnih okomitih traka ili ponavljajućih vodoravnih traka.

Da biste ispravili prije spomenute probleme s kvalitetom ispisa, slijedite ove korake:

1. Otvorite web-preglednik i u redak za adresu upišite IP adresu ili naziv glavnog računala onako kako se naziv prikazuje na stranici s konfiguracijom pisača. Pritisnite tipku **Enter** na tipkovnici računala. Otvara se zaslone EWS.



**NAPOMENA:** Ako web-preglednik prikazuje poruku da pristup web-mjestu možda nije siguran, odaberite mogućnost za odlazak na to web-mjesto. Pristup ovom web-mjestu neće naštetiti računalo.

2. Kliknite karticu **Sustav**, a zatim mogućnost **Servis**.
3. U području **Način za čišćenje spremnika s tintom** kliknite **Start** za početak postupka čišćenja.

Ili za pokretanje načina čišćenja spremnika s tintom pratite sljedeći postupak:

1. Otvorite program HP Printer Assistant.
  - Windows 10: Na izborniku **Start** kliknite **Sve aplikacije**, zatim **HP**, a potom odaberite naziv pisača.
  - Windows 8,1: Pritisnite strelicu prema dolje u donjem lijevom kutu zaslona **Start**, a zatim odaberite naziv pisača.

- Windows 8: Desnom tipkom miša kliknite prazno područje na zaslonu **Start**, na traci aplikacija kliknite **Sve aplikacije**, a zatim odaberite naziv pisača.
  - Windows 7: Na radnoj površini računala kliknite **Start**, odaberite **Svi programi**, kliknite **HP**, zatim mapu za pisač, a potom odaberite naziv pisača.
2. U programu HP Printer Assistant odaberite **Ispis**, a zatim odaberite **HP Device Toolbox**.
  3. Na kartici **Sustav** kliknite **Servis**.
  4. U području **Način za čišćenje spremnika s tintom** kliknite **Start** za početak postupka čišćenja.

## Ispisivanje stranice za čišćenje

Tijekom postupka ispisa papir, toner i čestice prašine mogu se nakupiti u pisaču i uzrokovati probleme s kvalitetom ispisa kao što su mrlje ili točkice tonera, razmazani toner, pruge, crte ili ponavljajući tragovi.

Za ispis stranice čišćenja pratite sljedeći postupak.

1. Otvorite program HP Printer Assistant.
  - **Windows 10:** Na izborniku **Start** pritisnite **Sve aplikacije**, pritisnite **HP**, a zatim odaberite naziv pisača.
  - **Windows 8.1:** Pritisnite strelicu prema dolje u donjem lijevom kutu zaslona **Start** i zatim odaberite naziv pisača.
  - **Windows 8:** Desnom tipkom miša pritisnite prazno područje na zaslonu **Start**, pritisnite **Sve aplikacije** na traci aplikacija, a zatim odaberite naziv pisača.
  - **Windows 7:** Na radnoj površini računala pritisnite **Start**, odaberite **Svi programi**, pritisnite **HP**, pritisnite mapu za pisač, a zatim odaberite naziv pisača.
2. U programu HP Printer Assistant odaberite **Ispis**, a zatim odaberite **HP Device Toolbox**.
3. Na kartici **Sustav** pritisnite **Servis**.
4. U području **Način čišćenja mehanizma za nanošenje tonera** kliknite **Start** da biste započeli postupak čišćenja.

## Vizualna kontrola spremnika s tonerom

Slijedite ove korake za provjeru spremnika s tonerom.

1. Izvadite spremnike s tonerom iz pisača i provjerite je li zaštitna traka uklonjena.
2. Provjerite je li memorijski čip oštećen.
3. Pregledajte površinu zelenog bubnja.

---

 **OPREZ:** Nemojte doticati bubanj za obradu slike. Otisci prstiju na bubnju za obradu slike mogu uzrokovati probleme u kvaliteti ispisa.

---

4. Ako na bubnju vidite ogrebotine, otiske prstiju ili druga oštećenja, zamijenite spremnik s tonerom.
5. Ponovno umetnite spremnik s tonerom i ispišite nekoliko stranica kako biste provjerili je li problem riješen.

## Provjera papira i okruženja ispisa

### Prvi korak: Koristite papir koji odgovara specifikacijama tvrtke HP

Neki problemi s kvalitetom ispisa prouzročeni su kvalitetom papira koja ne odgovara HP-specifikacijama.

- Uvijek koristite vrstu papira i težinu koju ovaj pisač podržava.
- Papir mora biti dobre kvalitete bez rezova, ureza, razderotina, mrlja, komadića vlakana, prašine, nabora, proreza te savijenih ili prelomljenih rubova.
- Koristite papir na kojem se nije ispisivalo.
- Koristite papir koji ne sadrži metale, kao što su šljokice.
- Koristite papir za laserske pisače. Nemojte koristiti papir koji je isključivo namijenjen inkjet pisačima.
- Ne koristite pregrubi papir. Upotreba glatkijeg papira u pravilu daje bolju kvalitetu ispisa.

### Drugi korak: Provjera okruženja ispisa

Okoliš može imati izravan učinak na kvalitetu ispisa i česti je uzrok problema s kvalitetom ispisa ili s papirima. Isprobajte sljedeća rješenja:

- Maknite pisač s lokacija gdje ima propuha, poput otvorenih prozora ili vrata ili odušaka klimatizacijskog sustava.
- Pisač se ne smije izlagati temperaturi ili vlazi izvan raspona navedenog u specifikacijama pisača.
- Pisač nemojte postavljati u skućene prostore poput ormarića.
- Pisač postavite na čvrstu, ravnu površinu.
- Maknite sve što blokira ventilacijske otvore pisača. Pisaču je potreban dobar protok zraka sa svih strana, uključujući gornji dio.
- Pisač zaštitite od zrakom prenošenih čestica, prašine, pare, masnoće ili drugih elemenata koji mogu ostaviti naslage u unutrašnjosti proizvoda.

## Podešavanje gustoće ispisa

Izvršite sljedeće korake za podešavanje gustoće ispisa.



1. Otvorite HP ugrađeni web-poslužitelj (EWS):

#### Izravno povezani pisači

- a. Otvorite program HP Printer Assistant.
  - **Windows 10:** Na izborniku **Start** pritisnite **Sve aplikacije**, pritisnite **HP**, a zatim odaberite naziv pisača.
  - **Windows 8.1:** Pritisnite strelicu prema dolje u donjem lijevom kutu zaslona **Start** i zatim odaberite naziv pisača.

- **Windows 8:** Desnom tipkom miša pritisnite prazno područje na zaslonu **Start**, pritisnite **Sve aplikacije** na traci aplikacija, a zatim odaberite naziv pisača.
  - **Windows 7:** Na radnoj površini računala pritisnite **Start**, odaberite **Svi programi**, pritisnite **HP**, pritisnite mapu za pisač, a zatim odaberite naziv pisača.
- b. U programu HP Printer Assistant odaberite **Ispis**, a zatim odaberite **HP Device Toolbox**.

### Pisači povezani s mrežom

- a. Ispišite stranicu konfiguracije kako biste utvrdili IP adresu ili naziv glavnog računala.
- Pritisnite i zadržite gumb Nastavi/Odustani  dok indikator pripravnosti  ne počne treperiti.
  - Otpustite gumb Nastavi/Odustani .
- b. Otvorite web-preglednik i u redak za adresu upišite IP adresu ili naziv glavnog računala onako kako se prikazuje na stranici s konfiguracijom pisača. Pritisnite tipku **Enter** na tipkovnici računala. Otvara se zaslon EWS.

 <https://10.10.XX.XXX/>

 **NAPOMENA:** Ako web-preglednik prikazuje poruku da pristup internetu možda nije siguran, odaberite opciju za nastavak na web-stranicu. Pristup ovoj web-stranici neće naštetiti računalu.

2. Pritisnite karticu **Sustav**, a zatim odaberite **Postavljanje sustava** u lijevom navigacijskom oknu.
3. Odaberite ispravne postavke gustoće.
4. Pritisnite **Primijeni** za spremanje promjena.

# Rješavanje problema s kvalitetom ispisa

- [Uvod](#)
- [Rješavanje problema s kvalitetom ispisa](#)

## Uvod

Sljedeće informacije sadrže korake za rješavanje problema kako biste riješili probleme s neispravnom slikom, uključujući sljedeće probleme:

- Svijetli ispis
- Siva pozadina ili taman ispis
- Prazne stranice
- Crne stranice
- Tamne ili svijetle pruge
- Tamne ili svijetle crte
- Nedostaje toner
- Neravne slike
- Boje koje nisu poravnate
- Izgužvan papir

## Rješavanje problema s kvalitetom ispisa

### Tablica 6-3 Referentna tablica s neispravnim slikama

[Tablica 6-4 Svijetli ispis na stranici 73](#)

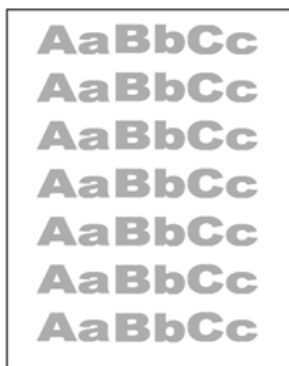

[Tablica 6-5 Siva pozadina ili taman ispis na stranici 74](#)



[Tablica 6-6 Prazna stranica – nema ispisa na stranici 74](#)



## Tablica 6-3 Referentna tablica s neispravnim slikama (Nastavak)

Tablica 6-7 Crna stranica na stranici 75



Tablica 6-8 Prikaz pruga na stranici 75



Tablica 6-9 Prošarani ispis na stranici 76

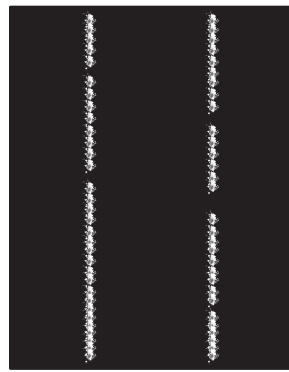

Tablica 6-10 Pogreške mehanizma za nanošenje tonera na stranici 77

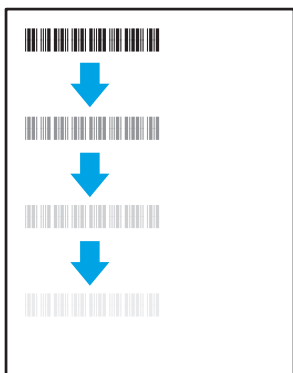

Tablica 6-11 Pogrešan položaj slike na stranici 77



Tablica 6-12 Pogreške poravnanja temeljnih boja (samo modeli za boje) na stranici 78

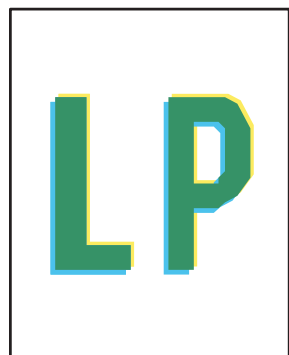

Tablica 6-13 Izlazne pogreške na stranici 79

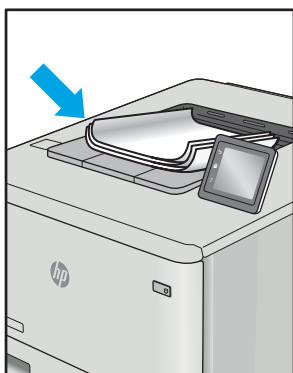

Neispravna slika bez obzira na uzrok često se može popraviti istim koracima. Koristite sljedeće korake kao početnu točku za rješavanje problema s neispravnom slikom.



1. Ponovno ispišite dokument. Pogreške kvalitete ispisa mogu biti povremene ili mogu u potpunosti nestati s nastavkom ispisa.
2. Provjerite stanje spremnika. Ako je spremnik s tintom u stanju **Vrlo nisko** (previše je istrošen), zamijenite spremnik.
3. Provjerite odgovaraju li postavke upravljačkog programa i načina ispisa ladice mediju koji je umetnut u ladicu. Pokušajte koristiti drugi snop medija ili drugu ladicu. Pokušajte upotrijebiti drugi način ispisa.
4. Provjerite nalazi li se pisač u rasponu podržane radne temperature i vlažnosti.
5. Uvjerite se da vrstu, dimenzije i težinu papira podržava pisač. Pogledajte stranicu za podršku pisača na adresi [support.hp.com](http://support.hp.com) za popis podržanih veličina i vrsta papira za pisač.

 **NAPOMENA:** Pojam "spajanje" odnosi se dio postupka ispisa kada se toner primjenjuje na papir.

Sljedeći primjeri prikazuju papir veličine letter koji je prošao kroz pisač kraćim rubom.

**Tablica 6-4 Svijetli ispis**

Opis	Primjer	Moguća rješenja
<p><b>Svijetli ispis:</b></p> <p>Ispisani sadržaj na cijeloj stranici je svijetle boje ili blijed.</p>		<ol style="list-style-type: none"> <li>1. Ponovno ispišite dokument.</li> <li>2. Izvadite spremnik i protresite ga za preraspodjelu tonera.</li> <li>3. Provjerite jesu li spremnici ispravno postavljeni.</li> <li>4. Ispišite konfiguracijski izvještaj i provjerite preostali vijek trajanja i razinu upotrebe spremnika.</li> <li>5. Zamijenite spremnik.</li> <li>6. Ako problem i dalje postoji, idite na <a href="http://support.hp.com">support.hp.com</a>.</li> </ol>

Tablica 6-5 Siva pozadina ili taman ispis

Opis	Primjer	Moguća rješenja
<p><b>Siva pozadina ili taman ispis:</b></p> <p>Slika ili tekst tamniji je od očekivanog.</p>		<ol style="list-style-type: none"><li>1. Uvjerite se da papir u ladici nije već prošao kroz pisač.</li><li>2. Koristite drugu vrstu papira.</li><li>3. Ponovno ispišite dokument.</li><li>4. <b>Samo za Mono modele</b> Na ugrađenom web-poslužitelju pisača idite na izbornik <a href="#">Podesi gustoću tonera</a>, a zatim podesite gustoću tonera na nižu razinu.</li><li>5. Provjerite je li pisač u rasponu podržane radne temperature i vlažnosti.</li><li>6. Zamijenite spremnik.</li><li>7. Ako problem i dalje postoji, idite na <a href="http://support.hp.com">support.hp.com</a>.</li></ol>

Tablica 6-6 Prazna stranica – nema ispisa

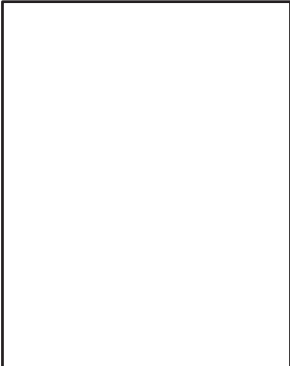
Opis	Primjer	Moguća rješenja
<p><b>Prazna stranica – nema ispisa:</b></p> <p>Stranica je potpuno prazna, ne sadrži ispisani sadržaj.</p>		<ol style="list-style-type: none"><li>1. Provjerite je li spremnik originalni HP-ovi spremnik.</li><li>2. Provjerite jesu li spremnici ispravno postavljeni.</li><li>3. Ispis uz drugi spremnik.</li><li>4. Provjerite vrstu papira u ladici i podesite postavke pisača tako da odgovaraju. Po potrebi odaberite lakšu vrstu papira.</li><li>5. Ako problem i dalje postoji, idite na <a href="http://support.hp.com">support.hp.com</a>.</li></ol>

Tablica 6-7 Crna stranica

Opis	Primjer	Moguća rješenja
<p><b>Crna stranica:</b></p> <p>Cijela ispisana stranica je crna.</p>		<ol style="list-style-type: none"><li>1. Vizualna provjerite spremnik za oštećenja.</li><li>2. Provjerite jesu li spremnici ispravno postavljeni.</li><li>3. Zamijenite spremnik</li><li>4. Ako problem i dalje postoji, idite na <a href="http://support.hp.com">support.hp.com</a>.</li></ol>

Tablica 6-8 Prikaz pruga

Opis	Primjer	Moguća rješenja
<p><b>Opetovane pruge širine fonta i impulsne trake:</b></p> <p>Tamne ili svijetle linije koje se ponavljaju cijelom duljinom stranice. Mogu biti oštre ili meke. Pogreška se javlja samo u područjima za ispunjavanje, ne u tekstu ili odjeljcima bez sadržaja za ispis.</p>		<ol style="list-style-type: none"><li>1. Ponovno ispišite dokument.</li><li>2. Zamijenite spremnik.</li><li>3. Koristite drugu vrstu papira.</li><li>4. Ako problem i dalje postoji, idite na <a href="http://support.hp.com">support.hp.com</a>.</li></ol>

Tablica 6-9 Prošarani ispis

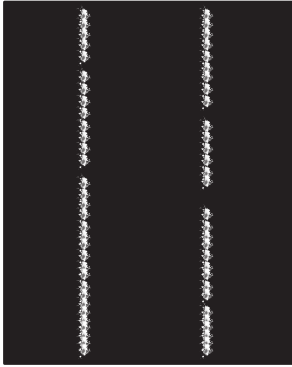
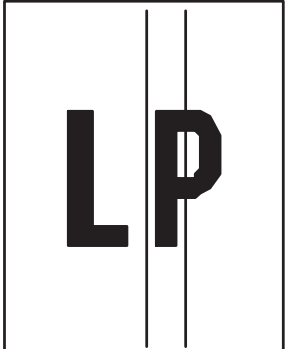
Opis	Primjer	Moguća rješenja
<p><b>Svijetle okomite crte:</b></p> <p>Svijetle crte cijelom duljinom stranice. Pogreška se javlja samo u područjima za ispunjavanje, ne u tekstu ili odjeljcima bez sadržaja za ispis.</p>		<ol style="list-style-type: none"><li>1. Ponovno ispišite dokument.</li><li>2. Izvadite spremnik i protresite ga za preraspodjelu tonera.</li><li>3. Ako problem i dalje postoji, idite na <a href="http://support.hp.com">support.hp.com</a>.</li></ol> <p><b>NAPOMENA:</b> Svijetle i tamne okomite crte mogu se javiti kad je okruženje izvan navedenog raspona temperature ili vlažnosti. Pogledajte specifikacije radnog okruženja pisača za dopuštene razine temperature i vlažnosti.</p>
<p><b>Tamne okomite crte i ITB crte čišćenja (samo modeli u boji):</b></p> <p>Tamne linije koje se javljaju cijelom duljinom stranice. Do pogreške može doći bilo gdje na stranici, u području ispuna ili u odjeljcima bez ispisanih sadržaja.</p>		<ol style="list-style-type: none"><li>1. Ponovno ispišite dokument.</li><li>2. Izvadite spremnik i protresite ga za preraspodjelu tonera.</li><li>3. Ispišite stranicu za čišćenje.</li><li>4. Provjerite razinu tonera u spremniku.</li><li>5. Ako problem i dalje postoji, idite na <a href="http://support.hp.com">support.hp.com</a>.</li></ol>

**Tablica 6-10 Pogreške mehanizma za nanošenje tonera**

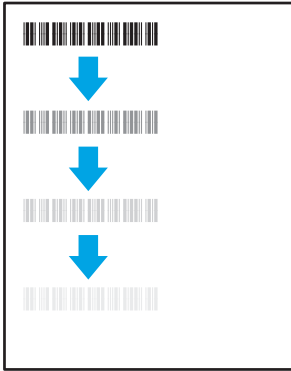
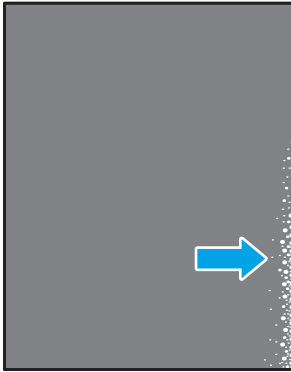
Opis	Mehanizam za nanošenje tonera	Moguća rješenja
<p><b>Pomak mehanizma za nanošenje tonera (sjena):</b></p> <p>Male sjene ili pomaci slike koji se ponavljaju. Ponovljena slika može biti sve blijeđa svakim ponavljanjem.</p>		<ol style="list-style-type: none"> <li>1. Ponovno ispišite dokument.</li> <li>2. Provjerite vrstu papira u ladici i podesite postavke pisača tako da odgovaraju. Po potrebi odaberite lakšu vrstu papira.</li> <li>3. Ako problem i dalje postoji, idite na <a href="http://support.hp.com">support.hp.com</a>.</li> </ol>
<p><b>Loše nanošenje tonera:</b></p> <p>Toner se skida uzduž rubova. Ova je pogreška uobičajenija na rubovima stranice s visokom pokrivenosti i na lakšim medijima, ali do nje može doći bilo gdje na stranici.</p>		<ol style="list-style-type: none"> <li>1. Ponovno ispišite dokument.</li> <li>2. Provjerite vrstu papira u ladici i podesite postavke pisača tako da odgovaraju. Ako je potrebno, odaberite težu vrstu papira.</li> <li>3. Ako problem i dalje postoji, idite na <a href="http://support.hp.com">support.hp.com</a>.</li> </ol>

**Tablica 6-11 Pogrešan položaj slike**

Opis	Primjer	Moguća rješenja
<p><b>Margine i smicanje:</b></p> <p>Slika nije centrirana ili je nakošena na stranici. Javlja se kada je papir nije ispravno postavljen kada je povučen iz ladice i kreće se kroz pisač.</p>		<ol style="list-style-type: none"> <li>1. Ponovno ispišite dokument.</li> <li>2. Uklonite papir, a zatim ponovno napunite ladicu. Provjerite jesu li svi rubovi papira ravni.</li> <li>3. Provjerite je li vrh snopa papira ispod indikatora pune ladice. Ne umećite papire u ladicu.</li> <li>4. Pobrinite se da vodilice papira budu podešene za odgovarajuću veličinu papira. Vodilice ne postavljajte tako da stisnu snop papira. Podesite ih na uture ili oznake na ladici.</li> <li>5. Ako problem i dalje postoji, idite na <a href="http://support.hp.com">support.hp.com</a>.</li> </ol>

Tablica 6-12 Pogreške poravnanja temeljnih boja (samo modeli za boje)

Opis	Primjer	Moguća rješenja
<p><b>Poravnanje temeljnih boja:</b></p> <p>Jedna ili više boja nije poravnata s ostalim bojama. Primarna pogreška obično se javlja sa žutom bojom.</p>		<ol style="list-style-type: none"><li>1. Ponovno ispišite dokument.</li><li>2. S upravljačke ploče pisača provedite kalibraciju pisača.</li><li>3. Ako je spremnik s tintom dosegao <b>Vrlo nisku</b> razinu ili je ispis vrlo blijed, zamijenite spremnik.</li><li>4. Na upravljačkoj ploči pisača upotrijebite značajku <a href="#">Vraćanje kalibracije</a> za ponovno postavljanje kalibracije pisača na tvornički zadane vrijednosti.</li><li>5. Ako problem i dalje postoji, idite na <a href="http://support.hp.com">support.hp.com</a>.</li></ol>

Tablica 6-13 Izlazne pogreške

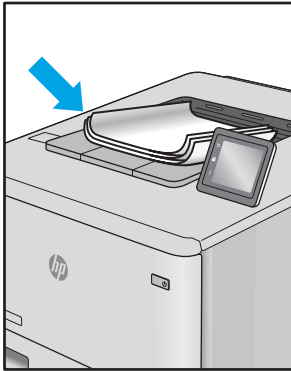
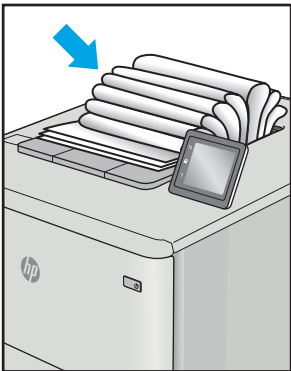
Opis	Primjer	Moguća rješenja
<p><b>Savijanje pri izlazu:</b></p> <p>Ispisani papir ima savijene rubove. Savijeni rub može biti duž kratke ili duge strane papira. Moguće su dvije vrste savijanja:</p> <ul style="list-style-type: none"> <li>• <b>Positivno savijanje:</b> Papir je savinut prema ispisanoj strani. Pogreška se javlja u suhom okruženju ili u slučaju visoke pokrivenosti stranice za ispis.</li> <li>• <b>Negativno savijanje:</b> Papir je savinut suprotno od ispisane strane. Pogreška se javlja u vrlo vlažnom okruženju ili u slučaju niske pokrivenosti stranice za ispis.</li> </ul>		<ol style="list-style-type: none"> <li>1. Ponovno ispišite dokument.</li> <li>2. <b>Positivno savijanje:</b> Na ugrađenom web-poslužitelju pisača odaberite vrstu papira koja je teža. Teže vrste papira stvaraju veću temperaturu za ispis.  <b>Negativno savijanje:</b> Na ugrađenom web-poslužitelju pisača odaberite vrstu papira koja je lakša. Lakša vrsta papira stvara nižu temperaturu za ispis. Spremite papir u suhom okruženju ili koristite novo otvoreni papir.</li> <li>3. Ispišite u načinu rada za obostrani ispis.</li> <li>4. Ako problem i dalje postoji, idite na <a href="http://support.hp.com">support.hp.com</a>.</li> </ol>
<p><b>Izlazno slaganje:</b></p> <p>Papir se ne slaže ispravno u izlaznoj ladici. Snop je nejednoliko raspoređen, nakrivljen ili stranice možda završavaju na podu. Bilo koji od sljedećih uvjeta mogu uzrokovati ovu pogrešku:</p> <ul style="list-style-type: none"> <li>• Jače savijanje papira</li> <li>• Papir u ladici je naboran ili nepravilnog oblika</li> <li>• Papir nije standardnog oblika, poput omoćnica</li> <li>• Izlazna ladica je prepunjena</li> </ul>		<ol style="list-style-type: none"> <li>1. Ponovno ispišite dokument.</li> <li>2. Izvucite produžetak izlazne ladice.</li> <li>3. Ako je pogreška uzrokovana savijanjem papira, izvršite rješavanje problema za izlazno savijanje.</li> <li>4. Koristite drugu vrstu papira.</li> <li>5. Koristite svježe otvoreni papir.</li> <li>6. Uklonite papir iz izlazne ladice prije nego što se ladica previše napuni.</li> <li>7. Ako problem i dalje postoji, idite na <a href="http://support.hp.com">support.hp.com</a>.</li> </ol>

# Rješavanje problema s bežičnom mrežom

- [Uvod](#)
- [Provjera bežične veze](#)
- [Pisač ne ispisuje nakon dovršetka bežične konfiguracije](#)
- [Pisač ne ispisuje, a na računalu je instaliran vatrozid treće strane](#)
- [Bežična veza ne radi nakon premještanja bežičnog usmjerivača ili pisača](#)
- [Na bežični pisač se ne može priključiti više računala](#)
- [Bežični pisač izgubi vezu kad se priključi na VPN](#)
- [Mreža se ne prikazuje na popisu bežičnih mreža](#)
- [Bežična mreža ne radi](#)
- [Provođenje dijagnostičkog testa bežične mreže](#)
- [Smanjivanje interferencije na bežičnoj mreži](#)



## Uvod

Koristite informacije za rješavanje problema za uklanjanje poteškoća.



**NAPOMENA:** Kako biste utvrdili je li Wi-Fi Direct ispis omogućen na pisaču, na upravljačkoj ploči pisača ispišite stranicu s konfiguracijom.

## Provjera bežične veze

- Provjerite jesu li pisač i bežični usmjerivač uključeni i imaju li dovod napajanja. Provjerite i je li bežični radio u pisaču uključen.
- Provjerite je li servisni identifikator (SSID) ispravan. Ispišite stranicu s konfiguracijom kako biste utvrdili SSID.
  - a. Pritisnite i zadržite gumb Nastavi/Odustani  dok indikator pripravnosti  ne počne treperiti.
  - b. Otpustite gumb Nastavi/Odustani .

Ako niste sigurni je li SSID ispravan, ponovo pokrenite bežično postavljanje.

- Kod sigurnih mreža provjerite jesu li sigurnosne informacije ispravne. Ako sigurnosne informacije nisu ispravne, ponovo pokrenite bežično postavljanje.
- Ako bežična mreža radi kako treba, pokušajte pristupiti drugim računalima na bežičnoj mreži. Ako mreža ima pristup Internetu, pokušajte se povezati s Internetom putem bežične veze.
- Provjerite je li metoda šifriranja (AES ili TKIP) ista za pisač i bežičnu pristupnu točku (na mrežama koje koriste WPA zaštitu).
- Provjerite je li pisač unutar dosega bežične mreže. Za većinu mreža pisač mora biti unutar 30 m od bežične pristupne točke (bežičnog usmjerivača).



- Provjerite blokiraju li prepreke bežični signal. Uklonite sve velike metalne predmete između pristupne točke i pisača. Između pisača i bežične pristupne točke ne smije biti stupova, zidova ili potpornih stupova koji sadrže metal ili beton.
- Provjerite je li pisač udaljen od elektroničkih uređaja koji mogu ometati bežični signal. Mnogi uređaji mogu ometati bežični signal, uključujući motore, bežične telefone, sigurnosne kamere, druge bežične mreže i neke Bluetooth uređaje.
- Provjerite je li na računalu instaliran upravljački program pisača.
- Provjerite jeste li odabrali ispravan priključak pisača.
- Provjerite jesu li računalo i pisač povezani na istu bežičnu mrežu.
- Za sustav OS X potvrdite podržava li bežični usmjerivač Bonjour.

## Pisač ne ispisuje nakon dovršetka bežične konfiguracije

1. Provjerite je li pisač uključen te je li u stanju spremnosti za rad.
2. Isključite sve vatrozide trećih strana na vašem računalu.
3. Provjerite radi li bežična mreža ispravno.
4. Provjerite radi li računalo ispravno. Ako je potrebno, ponovo pokrenite računalo.
5. Potvrdite možete li otvoriti HP ugrađeni web-poslužitelj pisača s računala na mreži.

## Pisač ne ispisuje, a na računalu je instaliran vatrozid treće strane

1. Ažurirajte vatrozid na najnoviju verziju dostupnu kod proizvođača.
2. Ako programi traže pristup vatrozidu kad instalirate pisač ili pokušavati ispisati, obavezno dopustite pokretanje programa.
3. Privremeno isključite vatrozid, a zatim instalirajte bežični pisač na računalo. Omogućite vatrozid nakon što dovršite bežičnu instalaciju.

## Bežična veza ne radi nakon premještanja bežičnog usmjerivača ili pisača

1. Provjerite spaja li se usmjerivač ili pisač s istom mrežom s kojom se spaja računalo.
2. Ispišite konfiguracijsku stranicu.
3. Usporedite zadani naziv mreže (SSID) na stranici s konfiguracijom s SSID-om u konfiguraciji pisača za računalo.
4. Ako se brojevi ne poklapaju, uređaji se ne spajaju na istu mrežu. Ponovo konfigurirajte bežične postavke za pisač.

## Na bežični pisač se ne može priključiti više računala

1. Provjerite jesu li druga računala unutar bežičnog radijusa te da nikakve prepreke ne blokiraju signal. Za većinu mreža bežični radijus je 30 m od bežične pristupne točke.
2. Provjerite je li pisač uključen te je li u stanju spremnosti za rad.
3. Uvjerite se da ne postoji više od 5 istovremenih korisnika opcije izravni Wi-Fi način.

4. Isključite sve vatrozide trećih strana na vašem računalu.
5. Provjerite radi li bežična mreža ispravno.
6. Provjerite radi li računalo ispravno. Ako je potrebno, ponovo pokrenite računalo.



## Bežični pisač izgubi vezu kad se priključi na VPN

- U pravilu se ne možete istovremeno povezati s VPN mrežom i drugim mrežama.

## Mreža se ne prikazuje na popisu bežičnih mreža

- Provjerite je li bežični usmjerivač uključen i ima li napajanje.
- Mreža je možda skrivena. Međutim, možete se povezati i sa skrivenom mrežom.

## Bežična mreža ne radi



1. Kako biste provjerili je li mreža izgubila komunikaciju, pokušajte povezati druge uređaje s mrežom.
2. Testirajte mrežnu komunikaciju pinganjem mreže.
  - a. Otvorite naredbeni redak na računalu.
    - Za sustav Windows pritisnite **Start**, zatim **Pokreni**, upišite `cmd` i pritisnite **Enter**.
    - U sustavu OS X prijedite na **Aplikacije**, zatim **Uslužni programi**, a potom otvorite **Terminal**.
  - b. Utipkajte `ping`, a zatim IP adresu usmjerivača.
  - c. Ako se u prozoru prikaže test vrijeme, mreža radi.
3. Provjerite spaja li se usmjerivač ili pisač s istom mrežom s kojom se spaja računalo.
  - a. Ispišite konfiguracijsku stranicu.
    - i. Pritisnite i zadržite gumb **Nastavi/Odustani**  dok indikator pripravnosti  ne počne treperiti.
    - ii. Otpustite gumb **Nastavi/Odustani** .
  - b. Usporedite zadani naziv mreže (SSID) na izvješću s konfiguracijom s SSID-om u konfiguraciji pisača za računalo.
  - c. Ako se brojevi ne poklapaju, uređaji se ne spajaju na istu mrežu. Ponovo konfigurirajte bežične postavke za pisač.

## Provođenje dijagnostičkog testa bežične mreže

Možete provesti dijagnostički test bežične mreže pomoću upravljačke ploče pisača ili ugrađenog web-poslužitelja (EWS). Dijagnostički test bežične mreže pruža informacije o postavkama bežične mreže.

### Prva metoda: Provedite dijagnostički test bežične mreže pomoću EWS-a

1. Otvaranje HP ugrađenog web-poslužitelja (EWS):
  - a. Ispišite stranicu konfiguracije kako biste utvrdili IP adresu ili naziv glavnog računala.

- i. Pritisnite i zadržite gumb Nastavi/Odustani  dok indikator pripravnosti  ne počne treperiti.
  - ii. Otpustite gumb Nastavi/Odustani .
- b. Otvorite web-preglednik i u redak za adresu upišite IP adresu ili naziv glavnog računala onako kako se prikazuje na stranici s konfiguracijom pisača. Pritisnite tipku **Enter** na tipkovnici računala. Otvara se zaslon EWS.

 <https://10.10.XXXXX/>

 **NAPOMENA:** Ako se prikazuje poruka da pristup web-stranici možda nije siguran, odaberite opciju za nastavak na web-stranicu. Pristup ovoj web-stranici neće naštetiti računalu.

2. Odaberite karticu **Umrežavanje**.
3. Na stranici **Bežična konfiguracija** provjerite je li odabrana opcija Uključeno.
4. Pritisnite gumb **Ispis izvješća o testiranju** kako biste ispisali probnu stranicu koja prikazuje rezultate testa.

#### Druga metoda: Provedite dijagnostički test bežične mreže pomoću upravljačke ploče pisača

- ▲ Na upravljačkoj ploči pisača pritisnite i držite gumb Bežično 20 sekundi.

### Smanjivanje interferencije na bežičnoj mreži

Sljedeći savjeti mogu smanjiti interferenciju na bežičnoj mreži:

- Bežične uređaje držite podalje od velikih metalnih objekata kao što su arhivski ormari i drugih elektromagnetskih uređaja poput mikrovalnih pećnica i bežičnih telefona. Ti objekti mogu ometati radio signale.
- Bežične uređaje držite podalje od glomaznih zidarskih struktura ili drugih građevinskih struktura. Ti objekti mogu upiti radio valove i smanjiti jačinu signala.
- Bežični usmjerivač postavite u centralnu poziciju u vidokrugu bežičnih pisača na mreži.



# Kazalo

## A

- AirPrint 29
- akustičke specifikacije 8
- Android uređaji
  - ispis s 30

## B

- bežična mreža
  - rješavanje problema 80
- brojevi dijelova 16
  - dodatna oprema 16
  - potrošni materijal 16

## Č

- čišćenje
  - put papira 68

## D

- dimenzije, pisač 7
- dodatna oprema
  - brojevi dijelova 16
  - naručivanje 16

## E

- električne specifikacije 8
- energija
  - potrošnja 8
- Explorer, podržane verzije
  - Ugrađeni HP web-poslužitelj 33

## G

- gumb za uključivanje/isključivanje,
  - lokacija 3

## H

- HP Device Toolbox, upotreba 33
- HP EWS, upotreba 33
- HP služba za korisnike 48
- HP Utility 35
- HP Utility, Mac 35

## HP Utility za Mac

- Bonjour 35
- značajke 35

## I

- instalacija mreže 32
- interferencija bežične mreže 83
- Internet Explorer, podržane verzije
  - Ugrađeni HP web-poslužitelj 33
- isključivanje nakon odgode
  - postavljanje 42
- ispis na obje strane
  - ručni, Windows 23
- izlazna ladica
  - lokacija 3

## K

- kvaliteta slike
  - provjera statusa spremnika s tonerom 66

## L

- ladica
  - zaglavljani papir, vađenje 59
- ladica, izlaz
  - zaglavljani papir, vađenje 63
- Ladica 1
  - umetanje naljepnica 14
  - umetanje omotnica 13
- ladice
  - kapacitet 6
  - lokacija 3
  - ugrađeno 6
  - ulaganje 12

## M

- Macintosh
  - HP Utility 35

## memorija

- ugrađeno 6
- mobilna rješenja za ispis 6
- mobilni ispis
  - Android uređaji 30
- mobilni ispis, softver podržan 7
- mreže
  - instalacija pisača 32
- mrežni priključak
  - lokacija 3

## N

- naljepnica
  - usmjerenje 14
- naljepnica sa serijskim brojem
  - lociranje 3
- naljepnica s nazivom proizvođača i serijskim brojem
  - lociranje 3
- naljepnice
  - ispis 14
- naljepnice, umetanje 14
- naručivanje
  - potrošni materijal i dodatna oprema 16

## O

- obostrani ispis
  - Mac 25
  - ručno (Mac) 25
  - ručno (Windows) 23
  - Windows 23
- odgoda isključenja
  - postavka 43
- odgoda mirovanja
  - omogućavanje 41
  - onemogućavanje 41
- omotnica
  - usmjerenje 13

omotnice, umetanje 13  
online podrška 48  
operacijski sustavi, podržani 6

## P

papir  
odabir 69  
papir, naručivanje 16  
podrška  
online 48  
podržane  
mreže 6  
podržani  
operacijski sustavi (OS) 6  
poklopci, lokacija 3  
popis za provjeru  
bežična veza 80  
postavka Economy (Ekonomični načina rada) 41  
postavke  
tvornički zadane vrijednosti, vraćanje 52  
potrošni materijal  
brojevi dijelova 16  
korištenje kod niskog 53  
naručivanje 16  
postavke niskog praga 53  
status, pregled pomoću programa HP Utility za Mac 35  
prekidač za napajanje, lokacija 3  
priključak napajanja  
lokacija 3  
priključci sučelja  
lokacija 3  
prioritetni otvor za umetanje pojedinačnih listova  
umetanje naljepnica 14  
umetanje omotnica 13  
problemi s kvalitetom slike  
primjeri i rješenja 71  
problemi s uvlačenjem papira  
rješavanje 55

## R

rješavanje problema  
bežična mreža 80  
LED, kombinacije indikatora 50  
LED, pogreške 50

problemi s ulaganjem papira 55  
provjera statusa spremnika s tonerom 66  
ručni obostrani ispis  
Mac 25  
Windows 23

## S

služba za korisnike  
online 48  
softver  
HP Utility 35  
specifikacije  
električne i akustičke 8  
spremnici, izlazni  
lokacija 3  
spremnici s tonerom  
brojevi dijelova 16  
postavke niskog praga 53  
spremnik s tonerom  
upotreba kod niske razine 53  
stanje  
indikatori na upravljačkoj ploči 50  
status  
HP Utility, Mac 35  
stranica po listu  
odabir (Mac) 25  
odabir (Windows) 24  
stranica u minuti 6

## T

tehnička podrška  
online 48  
težina, pisač 7  
tvornički zadane vrijednosti, vraćanje 52

## U

Ugrađeni HP web-poslužitelj (EWS)  
značajke 33  
Ugrađeni web-poslužitelj (EWS)  
značajke 33  
Ugrađen web-poslužitelj (EWS)  
dodjela lozinki 39  
upravljačka ploča  
kombinacije LED indikatora statusa 50  
lokacija 3  
upravljački programi, podržani 6  
upravljački programi za ispis, podržani 6

USB priključak  
lokacija 3

## V

vađenje zaglavljenog papira  
mjesto 56  
više stranica po listu  
ispis (Mac) 25  
ispis (Windows) 24  
vraćanje tvornički zadanih vrijednosti 52  
vrsta papira  
odabir (Windows) 24  
vrste papira  
odabir (Mac) 26

## W

web-mjesta  
služba za korisnike 48  
Wi-Fi Direct ispis 7, 27

## Z

zadane vrijednosti, vraćanje 52  
zaglavljeni papir  
izlazna ladica, čišćenje 63  
ladica, čišćenje 59  
mjesto 56  
zaglavljivanje papira. *vidi* zaglavljeni papir  
zahtjevi preglednika  
ugrađeni HP web-poslužitelj 33  
zahtjevi sustava  
Ugrađeni HP web-poslužitelj 33  
zahtjevi web-preglednika  
Ugrađeni HP web-poslužitelj 33