

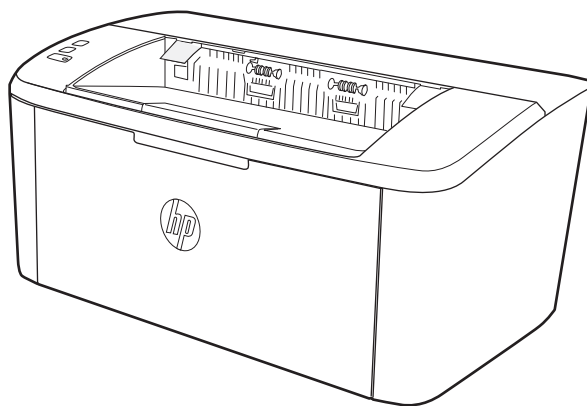

LaserJet Pro M14-M17

Uporabniški priročnik



www.hp.com/support/ljM14



HP LaserJet Pro M14-M17

Uporabniški priročnik

Avtorske pravice in licenca

© Copyright 2018 HP Development Company, L.P.

Prepovedana je reprodukcija, prilagajanje ali prevajanje dokumenta brez predhodnega pisnega dovoljenja, razen v primerih, ki jih dovoljujejo zakoni o avtorskih pravicah.

Te informacije se lahko spremenijo brez predhodnega obvestila.

Garancije za izdelke in storitve podjetja HP so navedene v garancijskih izjavah, ki so priložene izdelkom in storitvam. Informacij na tem mestu ni mogoče razlagati kot dodatne garancije. HP ni odgovoren za tehnične ali uredniške napake ali izpuste v tem dokumentu.

Edition 4, 01/2019

Zaščitne znamke

Adobe®, Adobe Photoshop®, Acrobat® in PostScript® so blagovne znamke podjetja Adobe Systems Incorporated.

Apple in logotip Apple sta blagovni znamki podjetja Apple Inc., registrirani v ZDA in drugih državah/regijah.

OS X je blagovna znamka podjetja Apple Inc., zaščitena v ZDA in drugih državah/regijah.

AirPrint je blagovna znamka podjetja Apple Inc., zaščitena v ZDA in drugih državah/regijah.

iPad je blagovna znamka podjetja Apple Inc., zaščitena v ZDA in drugih državah/regijah.

iPod je blagovna znamka podjetja Apple Inc., zaščitena v ZDA in drugih državah/regijah.

iPhone je blagovna znamka podjetja Apple Inc., zaščitena v ZDA in drugih državah/regijah.

Microsoft® in Windows® sta registrirani blagovni znamki družbe Microsoft Corporation.

UNIX® je registrirana blagovna znamka podjetja Open Group.

Kazalo

1 Pregled tiskalnika	1
Opozorilne ikone	2
Pogledi na tiskalnik	3
Pogled na tiskalnik od spredaj	3
Pogled na tiskalnik od zadaj	3
Pogled na nadzorno ploščo	4
Osnovni modeli	4
Brezžični modeli	5
Specifikacije tiskalnika	5
Tehnične specifikacije	6
Podprti operacijski sistemi	6
Rešitve mobilnega tiskanja	7
Dimenzije tiskalnika	7
Poraba energije, električne specifikacije in raven hrupa	8
Razpon delovnega okolja	8
Namestitev strojne in namestitev programske opreme tiskalnika	9
2 Pladnji za papir	11
Uvod	12
Nalaganje papirja na pladnje za papir	12
Podajalni pladenj	12
Nalaganje in tiskanje ovojnic	13
Uvod	13
Tiskanje na ovojnice	13
Usmerjenost ovojnic	13
Nalaganje in tiskanje nalepk	14
Uvod	14
Ročno podajanje nalepk	14
Usmerjenost nalepk	14

3	Potrošni material, dodatna oprema in deli	15
	Naročanje potrošnega materiala, pripomočkov in delov	16
	Naročanje	16
	Potrošni material in dodatna oprema	16
	Menjava kartuše s tonerjem	17
	Informacije o kartušah	17
	Odstranite in zamenjajte kartušo s tonerjem	17
4	Tiskanje	21
	Tiskalniški posli (Windows)	22
	Tiskanje (Windows)	22
	Ročno obojestransko tiskanje (Windows)	23
	Tiskanje več strani na en list (Windows)	24
	Izbira vrste papirja (Windows)	24
	Tiskalniški posli (OS X)	25
	Tiskanje (OS X)	25
	Ročno obojestransko tiskanje (OS X)	25
	Tiskanje več strani na en list (OS X)	25
	Izbira vrste papirja (OS X)	26
	Mobilno tiskanje (samo brezžični modeli)	27
	Uvod	27
	Wi-Fi Direct	27
	Omogočanje ali onemogočanje protokola Wi-Fi Direct	28
	Spreminjanje imena tiskalnika za Wi-Fi Direct	29
	AirPrint	30
	Funkcija tiskanja, vdelana v napravah Android	30
5	Upravljanje tiskalnika	31
	Spreminjanje vrste povezave tiskalnika (Windows)	32
	Napredna konfiguracija s HP-jevim vdelanim spletnim strežnikom in programsko opremo HP Device Toolbox (Windows)	33
	Napredna konfiguracija s pripomočkom HP Utility za OS X	35
	Odpiranje pripomočka HP Utility	35
	Funkcije pripomočka HP Utility	35
	Konfiguriranje nastavitev omrežja IP	37
	Uvod	37
	Omejitve skupne rabe tiskalnika	37
	Prikaz in spreminjanje omrežnih nastavitev	37
	Preimenovanje tiskalnika v omrežju	37
	Ročno konfiguriranje parametrov IPv4 TCP/IP	38
	Varnostne funkcije tiskalnika	39

Uvod	39
Dodelitev ali spreminjanje sistemskega gesla s HP-jevim vdelanim spletnim strežnikom	39
Nastavitve za varčevanje z energijo	41
Uvod	41
Konfiguriranje nastavitve Mirovanje/samodejni izklop po nedejavnosti	41
Nastavite zakasnitev možnosti Izklop po nedejavnosti in konfigurirajte tiskalnik tako, da porablja 1 W energije ali manj	42
Spreminjanje nastavitve Zakasnitev izklopa	43
Posodobitev vdelane programske opreme	45
Posodobitev vgrajene programske opreme s pripomočkom Firmware Update Utility	45

6 Odpravljanje težav 47

Podpora za stranke	48
Opozorilo glede laserja	49
Razlaga vzorcev lučk na nadzorni plošči	50
Obnovitev tovarniških privzetih nastavitvev	52
Prikaže se sporočilo "Raven kartuše je nizka" ali "Raven kartuše je zelo nizka"	53
Spreminjanje nastavitvev zelo nizke ravni	53
Naročanje potrošnega materiala	54
Tiskalnik ne pobira papirja ali pa ga ne podaja pravilno	55
Uvod	55
Izdelek ne pobira papirja	55
Izdelek pobere več listov papirja naenkrat	55
Odstranjevanje zagozdenega papirja	56
Uvod	56
Mesta zagozdenega papirja	56
Prihaja do pogostih ali ponavljajočih se zastojev papirja?	57
Odstranjevanje zagozdenega papirja iz podajalnega pladnja	59
Odstranjevanje zagozdenega papirja iz notranjosti izdelka	61
Odstranjevanje zagozdenega papirja z izhodov	63
Izboljšanje kakovosti tiskanja	65
Uvod	65
Posodobitev vdelane programske opreme tiskalnika	65
Tiskanje iz drugega programa	65
Preverjanje nastavitve vrste papirja za tiskalni posel	66
Preverjanje nastavitve vrste papirja v tiskalniku	66
Preverjanje nastavitve vrste papirja (Windows)	66
Preverjanje nastavitve vrste papirja (OS X)	66
Preverjanje stanja kartuše s tonerjem	66
Čiščenje kartuš	67
Tiskanje čistilne strani	68

Vizualni pregled kartuše s tonerjem	68
Preverjanje papirja in okolja za tiskanje	69
Prvi korak: Uporaba papirja, ki ustreza HP-jevim specifikacijam	69
Drugi korak: Preverjanje okolja	69
Prilagoditev gostote tiskanja	69
Odpravljanje težav s kakovostjo tiskanja	71
Uvod	71
Odpravljanje težav s kakovostjo tiskanja	71
Odpravljanje težav z brezžičnim omrežjem	79
Uvod	79
Kontrolni seznam za brezžično povezavo	79
Po končani konfiguraciji brezžične povezave tiskalnik ne tiska	80
Tiskalnik ne tiska in v računalniku je nameščen požarni zid drugega proizvajalca	80
Po premiku brezžičnega usmerjevalnika ali tiskalnika na drugo mesto brezžična povezava ne deluje	80
Na brezžični tiskalnik ni mogoče povezati več računalnikov	80
Pri povezavi tiskalnika v navidezno zasebno omrežje se prekine komunikacija	81
Omrežje ni prikazano na seznamu brezžičnih omrežij	81
Brezžično omrežje ne deluje	81
Izvedite diagnostični preizkus brezžičnega omrežja	81
Zmanjšanje motenj v brezžičnem omrežju	82
Stvarno kazalo	83

1 Pregled tiskalnika

- [Opozorilne ikone](#)
- [Pogledi na tiskalnik](#)
- [Specifikacije tiskalnika](#)
- [Namestitev strojne in namestitev programske opreme tiskalnika](#)

Za več informacij:

V ZDA obiščite www.hp.com/support/ljM14.

Zunaj ZDA obiščite www.hp.com/support. Izberite svojo državo/regijo. Kliknite zavihek **Podpora za izdelke in odpravljanje težav**. Vnesite ime izdelka in nato izberite **Iskanje**.

HP-jeva celovita podpora za vaš izdelek vključuje naslednje informacije:

- Namestitev in konfiguracija
- Spoznavanje in uporaba
- Odpravljanje težav
- Nalaganje posodobitev za programsko opremo
- Sodelovanje v forumih s podporo
- Iskanje informacij o garanciji in predpisih

Opozorilne ikone

Definicije opozorilnih ikon: Na HP-jevih izdelkih so lahko prikazane te opozorilne ikone. Ravnajte previdno, kjer je to potrebno.



• Opozorilo: Električni udar



• Opozorilo: Vroča površina

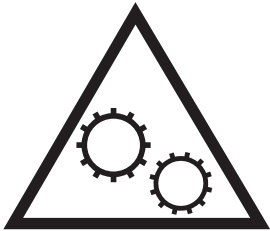

• Opozorilo: Premikajočim se delom se ne približujte z deli telesa



• Opozorilo: Oster rob v neposredni bližini

Pogledi na tiskalnik

- [Pogled na tiskalnik od spredaj](#)
- [Pogled na tiskalnik od zadaj](#)
- [Pogled na nadzorno ploščo](#)

Pogled na tiskalnik od spredaj

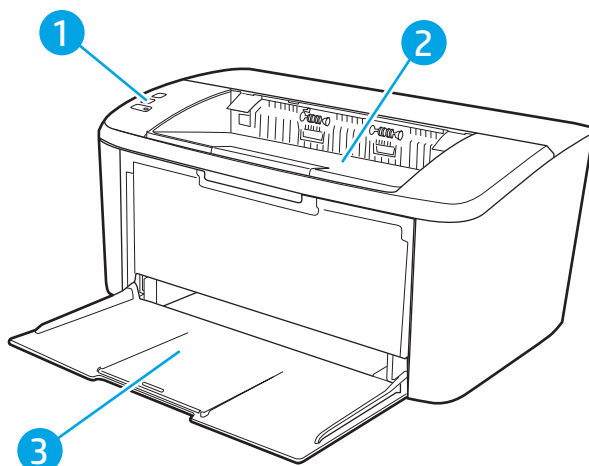

1	Nadzorna plošča
2	Izhodni predal
3	Vhodni pladenj in sprednja vratca za dostop

Pogled na tiskalnik od zadaj

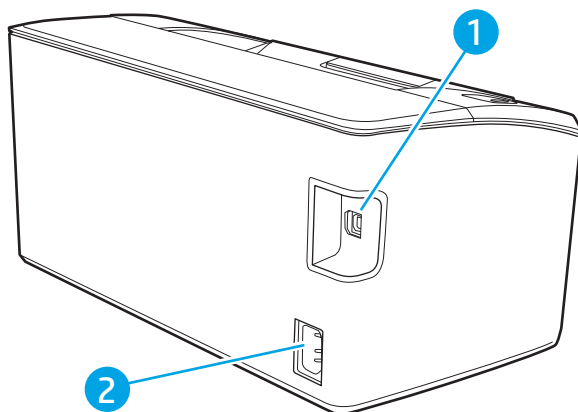

1	Vmesniška vrata USB
2	Vtičnica za napajanje

Pogled na nadzorno ploščo

Osnovni modeli

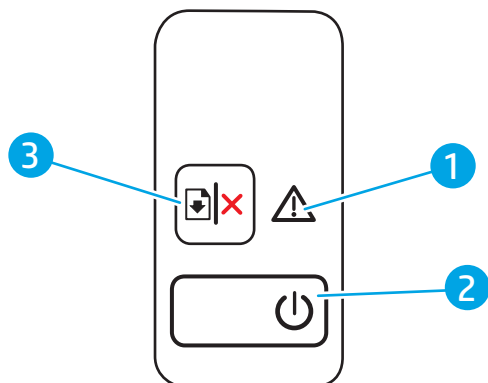

1	Indikator LED Opozorilo	Lučka Opozorilo utripa, ko je potrebno posredovanje uporabnika. Če lučka Opozorilo sveti, je prišlo do napake v tiskalniku.
2	Gumb Vklop/izklop/indikator LED V pripravljenosti	S tem gumbom vklopite ali izklopite tiskalnik. Lučka V pripravljenosti sveti, ko je tiskalnik pripravljen za tiskanje. Ko tiskalnik prejema podatke o tiskanju, lučka V pripravljenosti utripa, ko tiskalnik deluje v načinu manjše porabe energije, pa je zatemnjena.
3	Gumb Nadaljuj/Prekliči 	Gumb pritisnite za naslednja dejanja: <ul style="list-style-type: none">• Če je indikator LED Opozorilo izklopljen, indikator LED V pripravljenosti pa utripa, medtem ko tiskalnik izvaja opravilo, pritisnite gumb za preklic opravlja tiskanja.• Če je indikator LED V pripravljenosti vklopljen, indikator LED Opozorilo pa utripa, medtem ko je v tiskalniku prišlo do napake ali je v stanju pripravljenosti, pritisnite gumb, da odpravite napako in nadaljujete s tiskanjem.• Če je vklopljen ročni način za obojestransko tiskanje, pritisnite gumb, da natisnete še na drugo stran lista.

Brezžični modeli

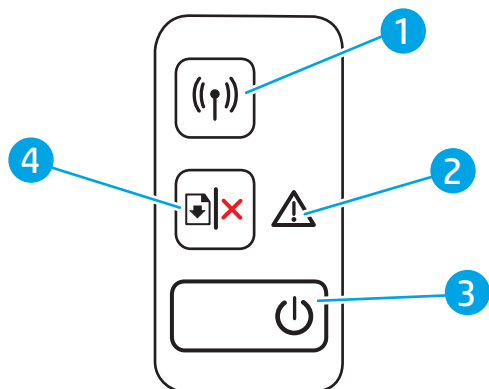

1	Gumb in indikator LED Brezžična povezava ((P)) (samo brezžični modeli)	Pritisnite gumb, da vklopite ali izklopite funkcijo brezžične povezave ali konfigurirate povezavo WiFi Direct. Za konfiguracijo povezave WPS pridržite gumb. Če indikator LED Brezžična povezava sveti, je brezžična povezava stabilna. Če indikator utripa, brezžična povezava trenutno ni vzpostavljena ali se izvaja postopek konfiguracije protokola WiFi Direct ali WPS. Hitro utripanje indikatorja označuje težave z brezžično povezavo.
2	Indikator LED Opozorilo	Lučka Opozorilo utripa, ko je potrebno posredovanje uporabnika. Če lučka Opozorilo sveti, je prišlo do napake v tiskalniku.
3	Gumb Vklop/izklop/indikator LED V pripravljenosti	S tem gumbom vklopite ali izklopite tiskalnik. Lučka V pripravljenosti sveti, ko je tiskalnik pripravljen za tiskanje. Ko tiskalnik prejema podatke o tiskanju, lučka V pripravljenosti utripa, ko tiskalnik deluje v načinu manjše porabe energije, pa je zatemnjena.
4	Gumb Nadaljuj/Prekliči 	Gumb pritisnite za naslednja dejanja: <ul style="list-style-type: none">• Če je indikator LED Opozorilo izklopljen, indikator LED V pripravljenosti pa utripa, medtem ko tiskalnik izvaja opravilo, pritisnite gumb za preklic opravila tiskanja.• Če je indikator LED V pripravljenosti vklopljen, indikator LED Opozorilo pa utripa, medtem ko je v tiskalniku prišlo do napake ali je v stanju pripravljenosti, pritisnite gumb, da odpravite napako in nadaljujete s tiskanjem.• Če je vklopljen ročni način za obojestransko tiskanje, pritisnite gumb, da natisnete še na drugo stran lista.

Specifikacije tiskalnika

 **POMEMBNO:** Naslednje specifikacije so pravilne v času tiskanja navodil, vendar se lahko spremenijo. Trenutne informacije si oglejte v razdelku www.hp.com/support/ljM14.

- [Tehnične specifikacije](#)
- [Podprti operacijski sistemi](#)
- [Rešitve mobilnega tiskanja](#)
- [Dimenzije tiskalnika](#)
- [Poraba energije, električne specifikacije in raven hrupa](#)

- [Razpon delovnega okolja](#)

Tehnične specifikacije

Za najnoveše informacije si oglejte www.hp.com/support/ljM14.

Podprti operacijski sistemi

Spodnje informacije veljajo za posebne gonilnike tiskalnika za Windows PCLmS in za OS X.

Windows: HP-jev program za namestitev programske opreme ob namestitvi programske opreme namesti gonilnik PCLmS ali PCLm-S glede na operacijski sistem Windows in dodatno programsko opremo. Za več informacij si oglejte napotke za namestitev programske opreme.

OS X: Tiskalnik podpira računalnike Mac. Prenesite pripomoček HP Easy Start s spletne strani 123.hp.com/LaserJet ali strani s podporo za tiskalnik in nato z njim namestite HP-jev gonilnik tiskalnika. HP Easy Start ni vključen v HP-jevem programu za namestitev programske opreme.

1. Obiščite 123.hp.com/LaserJet.
2. Programsko opremo tiskalnika prenesite po naslednjem postopku:

Linux: Za informacije in gonilnike tiskalnika za Linux obiščite www.hp.com/go/linuxprinting.

Tabela 1-1 Podprti operacijski sistemi in gonilniki tiskalnika

Windows 7, 32- in 64-bitna različica	Posebni gonilnik tiskalnika HP PCLmS se pri tem operacijskem sistemu namesti kot del namestitve programske opreme.	
Windows 8, 32- in 64-bitna različica	Posebni gonilnik tiskalnika HP PCLmS se pri tem operacijskem sistemu namesti kot del namestitve programske opreme.	Podpora za Windows 8 RT je na voljo prek 32-bitnega gonilnika Microsoft IN OS različice 4.
Windows 8.1, 32- in 64-bitna različica	Posebni gonilnik tiskalnika HP PCLm-S različice 4 se pri tem operacijskem sistemu namesti kot del namestitve programske opreme.	Podpora za Windows 8.1 RT je na voljo prek 32-bitnega gonilnika Microsoft IN OS različice 4.
Windows 10, 32- in 64-bitna različica	Posebni gonilnik tiskalnika HP PCLm-S različice 4 se pri tem operacijskem sistemu namesti kot del namestitve programske opreme.	
Windows Server 2008 R2, 64-bitna različica	Posebni gonilnik tiskalnika HP PCLm.S lahko prenesete s spletnega mesta s podporo za tiskalnik. Gonilnik prenesite in ga nato namestite z Microsoftovim orodjem za dodajanje tiskalnikov.	Microsoft je redno podporo za Windows Server 2008 prekinil januarja 2015. HP bo še naprej poskušal zagotavljati najboljšo možno podporo za ukinjeni operacijski sistem Server 2008.
Windows Server 2008 R2, SP1, 64-bitna različica	Posebni gonilnik tiskalnika HP PCLmS se pri tem operacijskem sistemu namesti kot del namestitve programske opreme.	
Windows Server 2012	Posebni gonilnik tiskalnika HP PCLmS se pri tem operacijskem sistemu namesti kot del namestitve programske opreme.	
Windows Server 2012 R2	Posebni gonilnik tiskalnika HP PCLm-S se pri tem operacijskem sistemu namesti kot del namestitve programske opreme.	

Tabela 1-1 Podprti operacijski sistemi in gonilniki tiskalnika (Se nadaljuje)

Windows Server 2016, 64-bitna različica	Posebni gonilnik tiskalnika HP PCLm-S se pri tem operacijskem sistemu namesti kot del namestitve programske opreme.
OS X 10.11 El Capitan, OS X 10.12 Sierra, OS X 10.13	Za namestitev gonilnika tiskalnika prenesite pripomoček HP Easy Start s spletnega mesta 123.hp.com/LaserJet . Po navedenem postopku namestite programsko opremo in gonilnik tiskalnika.

 **OPOMBA:** Trenutni seznam podprtih operacijskih sistemov si lahko ogledate na mestu www.hp.com/support/ljM14, kjer vam je na voljo HP-jeva celovita pomoč za tiskalnik.

Rešitve mobilnega tiskanja

HP nudi številne rešitve mobilnega tiskanja za enostavno tiskanje s HP-jevim tiskalnikom iz prenosnega ali tabličnega računalnika, pametnega telefona ali druge mobilne naprave. Če želite videti celoten seznam in zbrati najboljšo možnost, obiščite www.hp.com/go/LaserJetMobilePrinting.

 **OPOMBA:** Posodobite vdelano programsko opremo tiskalnika, da zagotovite podporo za vse zmožnosti mobilnega tiskanja.

- Wi-Fi Direct (samo brezžični modeli)
- Aplikacija HP All-in-One Remote za naprave iOS in Android
- Google Cloud Print
- AirPrint (samo brezžični modeli)
- Tiskanje prek Androida

Dimenzije tiskalnika

Slika 1-1 Dimenzije tiskalnika

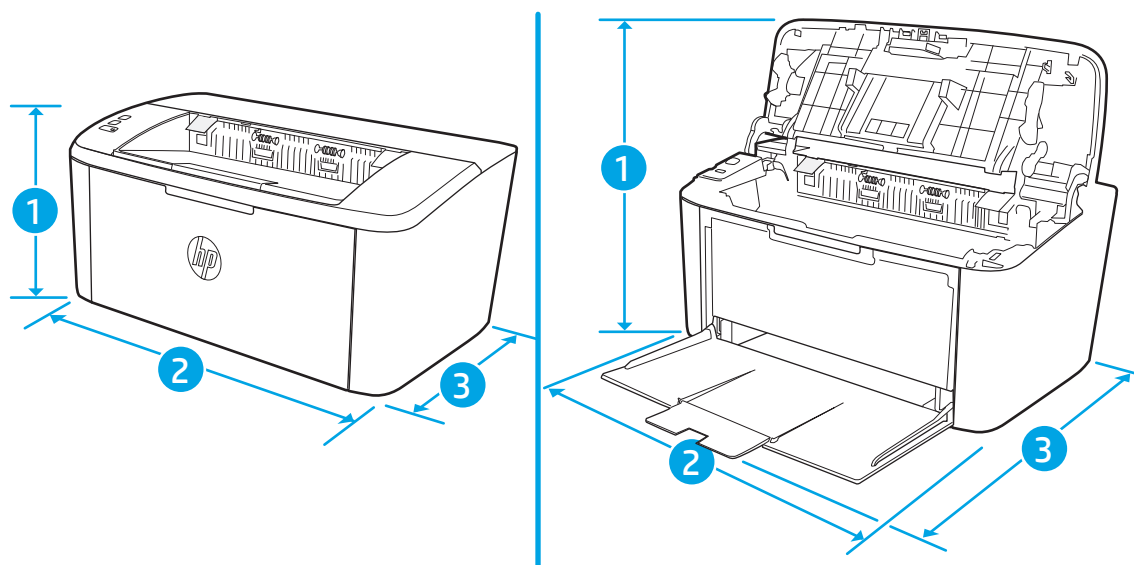

	Popolnoma zaprt tiskalnik	Popolnoma odprt tiskalnik
1. Višina	159 mm	280,1 mm
2. Širina	346 mm	346 mm
3. Globina	189 mm	329,6 mm
Teža (s kartušami)	3,7 kg	

Poraba energije, električne specifikacije in raven hrupa

Za najnovejše podatke si oglejte www.hp.com/support/ljM14.

⚠ POZOR: Napajalne zahteve se razlikujejo glede na državo/regijo, kjer se tiskalnik prodaja. Ne pretvarjajte napajalnih napetosti. Poškodovani boste tiskalnik, njegova garancija pa ne bo več veljala.

Razpon delovnega okolja

Okolje	Priporočljivo	Dovoljeno
Temperatura	Od 15 do 27 °C	Od 15 do 30 °C
Relativna vlažnost	Od 20 do 70 % relativne vlage (RH), nekondenzirajoče	Od 10 % do 80 % (RH), nekondenzirajoče

Namestitev strojne in namestitev programske opreme tiskalnika

Za osnovna navodila namestitve si oglejte namestitveni plakat in priročnik za začetek uporabe, ki sta priložena tiskalniku. Za dodatna navodila obiščite HP-jevo podporo v spletu.

Obiščite www.hp.com/support/ljM14 za HP-jevo celovito pomoč za tiskalnik. Poiščite naslednjo podporo:

- Namestitev in konfiguracija
- Spoznavanje in uporaba
- Odpravljanje težav
- Prenos posodobitev programske in vdelane programske opreme
- Sodelovanje v forumih s podporo
- Iskanje informacij o garanciji in predpisih

2 Pladnji za papir

- [Uvod](#)
- [Nalaganje papirja na pladnje za papir](#)
- [Nalaganje in tiskanje ovojnic](#)
- [Nalaganje in tiskanje nalepk](#)

Za več informacij:

Te informacije veljajo v času tiskanja. Najnovejše informacije si oglejte na www.hp.com/support/ljM14.

HP-jeva celovita podpora za tiskalnik vključuje te informacije:

- Namestitev in konfiguracija
- Spoznavanje in uporaba
- Odpravljanje težav
- Prenos posodobitev programske in vdelane programske opreme
- Sodelovanje v forumih s podporo
- Iskanje informacij o garanciji in predpisih

Uvod

 **POZOR:** Pri zapiranju pladnjev za papir v te ne segajte z rokami.

Med premikanjem tiskalnika morajo biti zaprti vsi pladnji.

Nalaganje papirja na pladnje za papir

Spodaj je opisano nalaganje papirja na vhodni pladenj.

 **OPOMBA:** Preprečevanje zagozditev papirja:

- Med tiskanjem na pladenj nikoli ne dodajajte papirja in ga ne odstranjajte z njega.
 - Preden pladenj naložite, odstranite ves papir z vhodnega pladnja in poravnajte sveženj.
 - Pri nalaganju na pladenj papirja ne razpihujte.
 - Uporabljajte papir, ki ni naguban, prepognjen ali poškodovan.
-

Podajalni pladenj

Medij vstavite z zgornjim robom naprej, stran, na katero želite tiskati, pa naj bo obrnjena navzgor. Da preprečite zagozdenje in poševno tiskanje, vedno poravnajte stranski vodili.

 **OPOMBA:** Preden dodate nov tiskalni medij, odstranite vse tiskalne medije z vhodnega pladnja in poravnajte celoten sveženj. Tako izdelek ne bo zagrabil več listov tiskalnega medija hkrati in medij se ne bo zagozdil.

Nalaganje in tiskanje ovojnic

Uvod

Spodaj je opisano tiskanje in nalaganje ovojnic. Na pladenj 1 lahko naložite do 5 ovojnic.

Za tiskanje ovojnic z možnostjo ročnega podajanja po tem postopku izberite ustrezne nastavitve v gonilniku tiskalnika in po tem, ko ste tiskalniški posel poslali tiskalniku, naložite ovojnice na pladenj.

Tiskanje na ovojnice

1. V programski opremi izberite možnost **Natisni**.
2. Izberite tiskalnik na seznamu tiskalnikov in kliknite ali tapnite gumb **Lastnosti** ali **Nastavitve**, da odprete gonilnik tiskalnika.

 **OPOMBA:** Gumb se v različni programski opremi imenuje različno.

 **OPOMBA:** V operacijskih sistemih Windows 10, 8.1 in 8 imajo te aplikacije drugačno postavitve z drugačnimi funkcijami, kot je opisano spodaj za namizne aplikacije. Če želite do funkcije tiskanja dostopati na začetnem zaslonu aplikacije, izvedite naslednji postopek:

- **Windows 10:** Izberite možnost **Natisni** in nato tiskalnik.
- **Windows 8 ali 8.1:** izberite možnost **Naprave**, nato **Natisni** in nato izberite tiskalnik.

3. Kliknite ali tapnite zavihek **Papir/kakovost**.
4. Na spustnem seznamu **Mediji** izberite možnost **Ovojnica**.
5. Kliknite gumb **V redu**, da zaprete pogovorno okno **Lastnosti dokumenta**.
6. V pogovornem oknu **Natisni** kliknite gumb **V redu**, da natisnete posel.

Usmerjenost ovojnic

Pladenj	Velikost ovojnice	Nalaganje ovojnic
Pladenj 1	Ovojnica št. 10, ovojnica C5, ovojnica DL	Z licem navzgor S krajšim delom, ki je namenjen znamki, proti zadnjemu delu pladnja

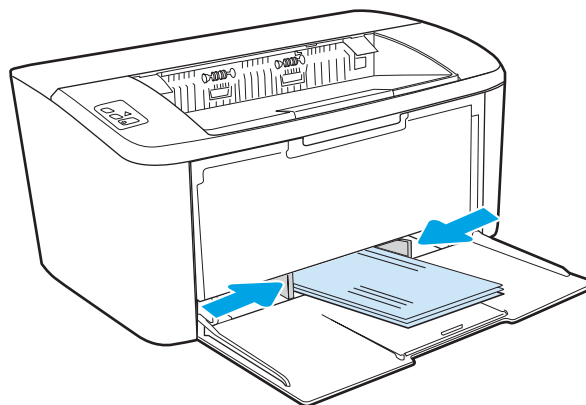

Nalaganje in tiskanje nalepk

Uvod

Spodaj je opisano tiskanje in nalaganje nalepk. Na pladenj 1 lahko naložite do 50 listov z nalepkami.

Za tiskanje nalepk z možnostjo ročnega podajanja po tem postopku izberite ustrezne nastavitve v gonilniku tiskalnika in po tem, ko ste tiskalniški posel poslali tiskalniku, naložite nalepke na pladenj. Pri uporabi ročnega podajanja tiskalnik počaka s tiskanjem posla, dokler ne zazna, da je bil pladenj odprt.

Ročno podajanje nalepk

1. V programski opremi izberite možnost **Natisni**.
2. Izberite tiskalnik na seznamu tiskalnikov in kliknite ali tapnite gumb **Lastnosti** ali **Nastavitve**, da odprete gonilnik tiskalnika.

 **OPOMBA:** Gumb se v različni programski opremi imenuje različno.

 **OPOMBA:** V operacijskih sistemih Windows 10, 8.1 in 8 imajo te aplikacije drugačno postavitve z drugačnimi funkcijami, kot je opisano spodaj za namizne aplikacije. Če želite do funkcije tiskanja dostopati na začetnem zaslonu aplikacije, izvedite naslednji postopek:

- **Windows 10:** Izberite možnost **Natisni** in nato tiskalnik.
- **Windows 8 ali 8.1:** Izberite **Naprave**, možnost **Natisni** in nato tiskalnik.

3. Kliknite zavihek **Papir in kakovost**.
4. Na spustnem seznamu **Mediji** izberite možnost **Nalepke**.
5. Kliknite gumb **V redu**, da zaprete pogovorno okno **Lastnosti dokumenta**.
6. V pogovornem oknu **Natisni** kliknite gumb **V redu**, da natisnete posel.

Usmerjenost nalepk

Pladenj	Nalaganje nalepk
Pladenj 1	Z licem navzgor Zgornji rob proti zadnji strani pladnja

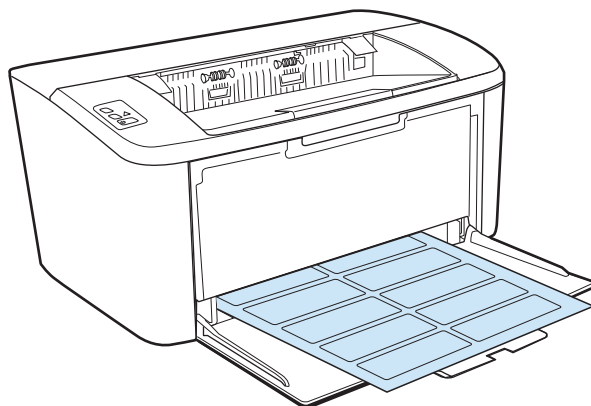

3 Potrošni material, dodatna oprema in deli

- [Naročanje potrošnega materiala, pripomočkov in delov](#)
- [Menjava kartuše s tonerjem](#)

Za več informacij:

Te informacije veljajo v času tiskanja. Najnovejše informacije si oglejte na www.hp.com/support/ljM14.

HP-jeva celovita podpora za tiskalnik vključuje te informacije:

- Namestitev in konfiguracija
- Spoznavanje in uporaba
- Odpravljanje težav
- Prenos posodobitev programske in vdelane programske opreme
- Sodelovanje v forumih s podporo
- Iskanje informacij o garanciji in predpisih

Naročanje potrošnega materiala, pripomočkov in delov

Naročanje

Naročanje potrošnega materiala in papirja	www.hp.com/go/suresupply
Naročanje originalnih HP-jevih delov ali dodatne opreme	www.hp.com/buy/parts
Naročanje pri ponudniku storitev ali podpore	Obrnite se na pooblaščenega HP-jevega serviserja ali ponudnika podpore.
Naročanje prek HP-jevega vdelanega spletnega strežnika (EWS)	Za dostop v podprtem spletnem brskalniku v računalniku vnesite naslov IP ali ime gostitelja tiskalnika v polje za naslov/URL. V HP-jevem vgrajenem spletnem strežniku je povezava do spletnega mesta HP SureSupply, kjer lahko kupite originalen HP-jev potrošni material.

Potrošni material in dodatna oprema

Element	Opis	Številka kartuše	Številka dela
Potrošni material			
Samo za uporabo v Evropi, Rusiji, Skupnosti neodvisnih držav, na Bližnjem vzhodu in v Afriki			
HP 44A – kartuša s črnim tonerjem	Standardno zmogljiva nadomestna kartuša s črnim tonerjem	44A	CF244A
Samo za uporabo v Severni Ameriki, Latinski Ameriki, državah/regijah Tihomorske Azije (brez Kitajske in Indije)			
HP 48A – kartuša s črnim tonerjem	Standardno zmogljiva nadomestna kartuša s črnim tonerjem	48A	CF248A
Samo za uporabo na Kitajskem in v Indiji			
HP 47A – kartuša s črnim tonerjem	Standardno zmogljiva nadomestna kartuša s črnim tonerjem	47A	CF247A

Menjava kartuše s tonerjem

Informacije o kartušah

S trenutno kartušo nadaljujte tiskanje, dokler s porazdeljevanjem tonerja ne boste več dosegli več zadovoljive kakovosti tiskanja. Toner porazdelite tako, da iz tiskalnika odstranite kartušo s tonerjem in jo nežno stresate naprej in nazaj vzdolž njene vodoravne osi. Za grafični prikaz si oglejte navodila za menjavo kartuše. Kartušo s tonerjem vstavite nazaj v tiskalnik in zaprite pokrov.

Element	Opis	Številka kartuše	Številka dela
Potrošni material			
Samo za uporabo v Evropi, Rusiji, Skupnosti neodvisnih držav, na Bližnjem vzhodu in v Afriki			
HP 44A – kartuša s črnim tonerjem	Standardno zmogljiva nadomestna kartuša s črnim tonerjem	44A	CF244A
Samo za uporabo v Severni Ameriki, Latinski Ameriki, državah/regijah Tihomorske Azije (brez Kitajske in Indije)			
HP 48A – kartuša s črnim tonerjem	Standardno zmogljiva nadomestna kartuša s črnim tonerjem	48A	CF248A
Samo za uporabo na Kitajskem in v Indiji			
HP 47A – kartuša s črnim tonerjem	Standardno zmogljiva nadomestna kartuša s črnim tonerjem	47A	CF247A

Odstranite in zamenjajte kartušo s tonerjem

Ko je tiskalna kartuša blizu konca svoje življenjske dobe, lahko z njo tiskate še toliko časa, dokler porazdeljuje toner in zagotavlja sprejemljivo kakovost tiskanja.

1. Odprite vrata tiskalne kartuše in odstranite staro kartušo.

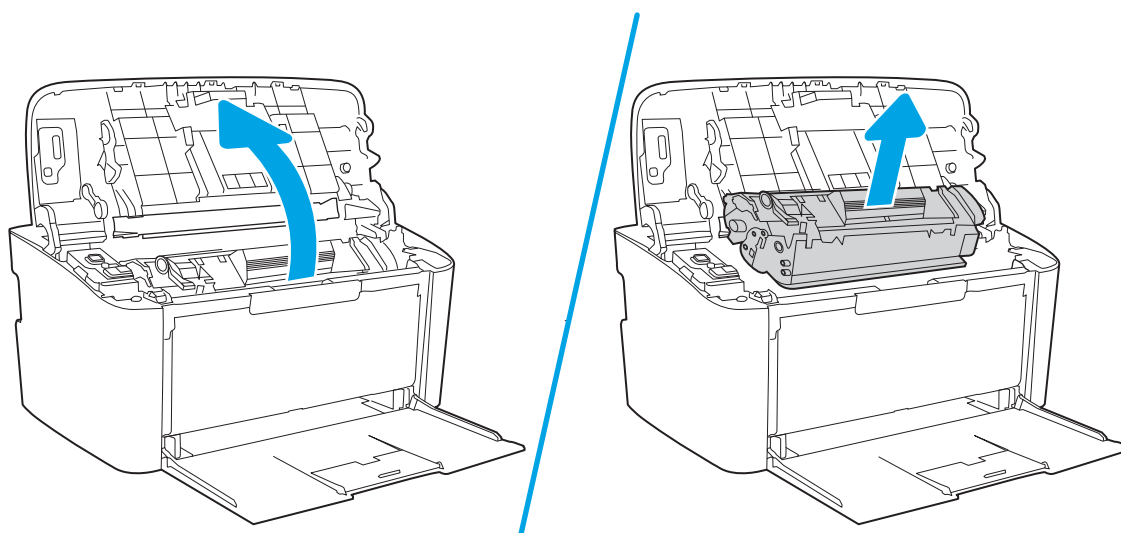

2. Vzemite novo tiskalno kartušo iz embalaže. Rabljeno tiskalno kartušo dajte v embalažo za recikliranje.

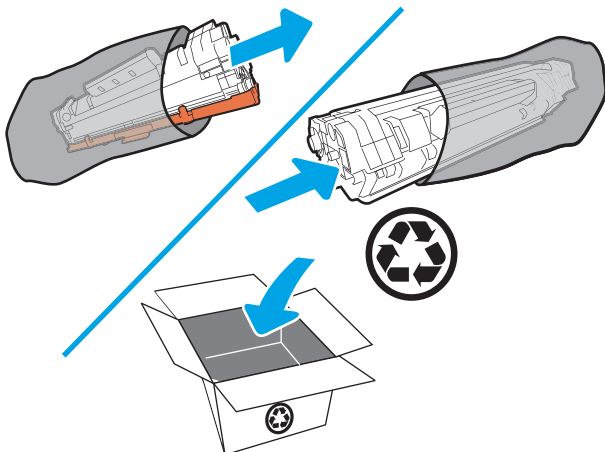

! POZOR: Pazite, da se tiskalna kartuša ne poškoduje, zato jo pridržite na obeh koncih. Ne dotikajte se pokrova bobna OPC ali površine valja.

3. Primate obe strani tiskalne kartuše in jo nežno pretresite, da se toner enakomerno porazdeli po notranjosti.

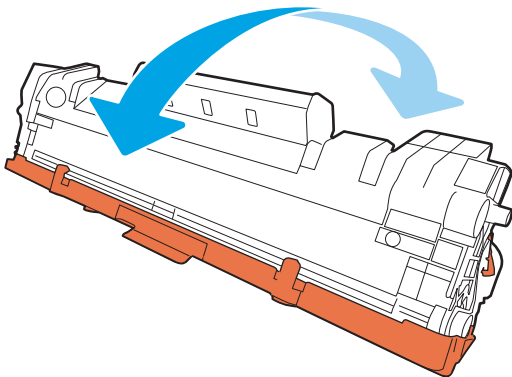

4. Zavijte jeziček na desni strani kartuše, da se odlomi, nato pa ga povlecite in iz kartuše odstranite celoten zaščitni trak. Jeziček in zaščitni trak dajte v embalažo za recikliranje.

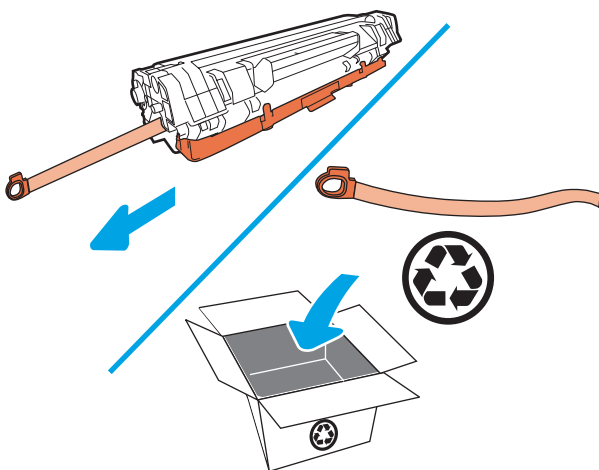

5. Odstranite oranžni pokrovček s tiskalne kartuše.

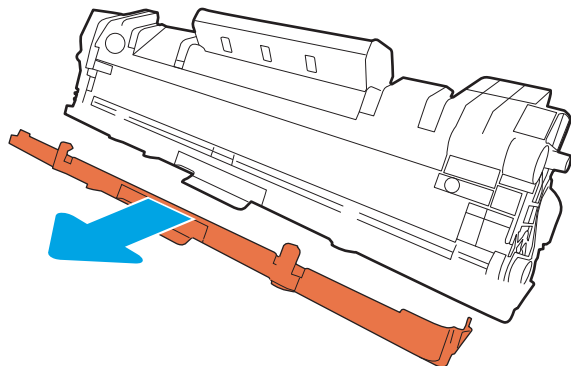

6. Vstavite tiskalno kartušo v izdelek in zaprite vrata tiskalne kartuše.

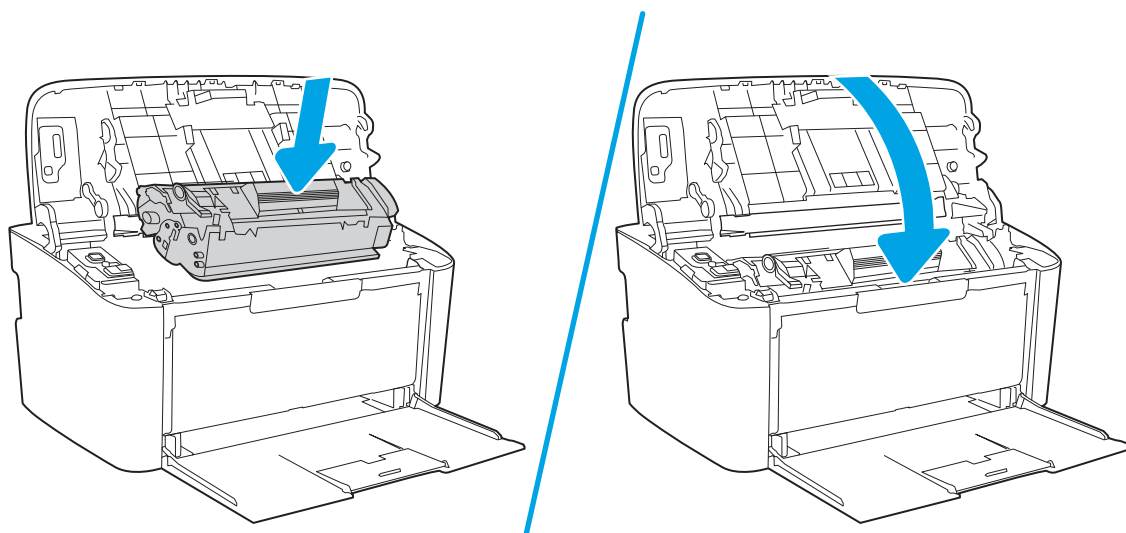

⚠ POZOR: Če si s tonerjem umažete oblačila, jih obrišite s suho krpo in operite s hladno vodo. *Vroča voda povzroči vpijanje tonerja v tkanino.*

4 Tiskanje

- [Tiskalniški posli \(Windows\)](#)
- [Tiskalniški posli \(OS X\)](#)
- [Mobilno tiskanje \(samo brezžični modeli\)](#)

Za več informacij:

Te informacije veljajo v času tiskanja. Najnovejše informacije si oglejte na www.hp.com/support/ljM14.

HP-jeva celovita podpora za tiskalnik vključuje te informacije:

- Namestitev in konfiguracija
- Spoznavanje in uporaba
- Odpravljanje težav
- Prenos posodobitev programske in vdelane programske opreme
- Sodelovanje v forumih s podporo
- Iskanje informacij o garanciji in predpisih



OPOMBA: Ko utripata lučki »Opozorilo« in »V pripravljenosti«, se tiskalnik inicializira, čisti ali ohlaja. Ko se tiskalnik ohlaja, bodo opravila tiskanja morda začasno ustavljena. Opravila tiskanja se bodo nadaljevala, ko bo mehanizem pripravljen. Postopek lahko traja nekaj minut.

Ta tiskalnik HP LaserJet Pro lahko po potrebi v določenih okoljskih pogojih zaradi zagotavljanja produktivnega tiskanja samodejno preklopi v način ohlajanja.

Tiskalniški posli (Windows)

Tiskanje (Windows)

Naslednji postopek predstavlja osnovo tiskanje v sistemu Windows.

1. V programski opremi izberite možnost **Natisni**.
2. Izberite tiskalnik s seznama tiskalnikov. Če želite spremeniti nastavitve, kliknite ali tapnite gumb **Lastnosti** ali **Nastavitve**, da odprete gonilnik tiskalnika.

 **OPOMBA:** Gumb se v različni programski opremi imenuje različno.

 **OPOMBA:** V operacijskih sistemih Windows 10, 8.1 in 8 imajo te aplikacije drugačno postavitve z drugačnimi funkcijami, kot je opisano spodaj za namizne aplikacije. Če želite do funkcije tiskanja dostopati na začetnem zaslonu aplikacije, izvedite naslednji postopek:

- **Windows 10:** Izberite možnost **Natisni** in nato tiskalnik.
 - **Windows 8.1 in 8:** Izberite **Naprave**, možnost **Natisni** in nato tiskalnik.
-
3. Kliknite ali tapnite zavihke v gonilniku tiskalnika, da konfigurirate razpoložljive možnosti.
 4. Kliknite ali tapnite gumb **V redu**, da se vrnete na pogovorno okno **Natisni**. Izberite število kopij, ki jih želite natisniti s tega zaslona.
 5. Kliknite ali tapnite gumb **V redu**, da natisnete posel.

Ročno obojestransko tiskanje (Windows)

Ta postopek uporabite pri tiskalnikih, v katerih ni nameščena enota za samodejno obojestransko tiskanje, ali za tiskanje na papir, ki ga enota ne podpira.

1. V programski opremi izberite možnost **Natisni**.
2. Izberite tiskalnik na seznamu tiskalnikov in kliknite ali tapnite gumb **Lastnosti** ali **Nastavitve**, da odprete gonilnik tiskalnika.

 **OPOMBA:** Gumb se v različni programski opremi imenuje različno.

 **OPOMBA:** V operacijskih sistemih Windows 10, 8.1 in 8 imajo te aplikacije drugačno postavitev z drugačnimi funkcijami, kot je opisano spodaj za namizne aplikacije. Če želite do funkcije tiskanja dostopati na začetnem zaslonu aplikacije, izvedite naslednji postopek:

- **Windows 10:** Izberite možnost **Natisni** in nato tiskalnik.
- **Windows 8.1 in 8:** Izberite **Naprave**, možnost **Natisni** in nato tiskalnik.

-
3. Kliknite zavihek **Postavitve**.
 4. Na spustnem seznamu **Ročno obojestransko tiskanje** izberite ustrezno možnost obojestranskega tiskanja in nato kliknite gumb **V redu**.
 5. V pogovornem oknu **Natisni** kliknite gumb **V redu**, da natisnete opravilo. Tiskalnik najprej natisne prvo stran vseh strani v dokumentu.
 6. Vzemite natisnjeni sveženj z izhodnega predala in ga položite z natisnjeno stranjo navzdol in zgornjim robom naprej na vhodni pladenj.

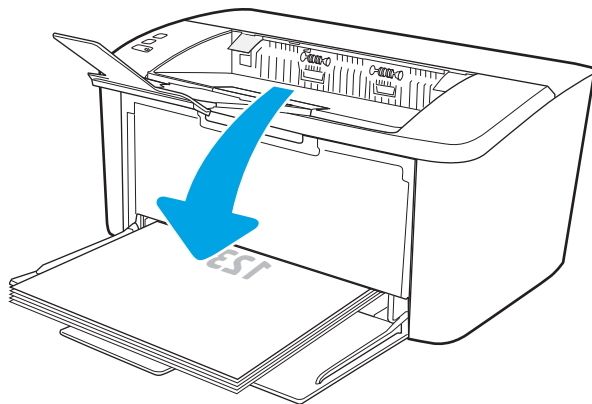

7. Če želite natisniti še drugo stran opravila, v računalniku kliknite gumb **OK**.
8. Če ste pozvani, za nadaljevanje izberite ustrezen gumb na nadzorni plošči.

Tiskanje več strani na en list (Windows)

1. V programski opremi izberite možnost **Natisni**.
2. Izberite tiskalnik na seznamu tiskalnikov in kliknite ali tapnite gumb **Lastnosti** ali **Nastavitve**, da odprete gonilnik tiskalnika.

 **OPOMBA:** Gumb se v različni programski opremi imenuje različno.

 **OPOMBA:** V operacijskih sistemih Windows 10, 8.1 in 8 imajo te aplikacije drugačno postavitve z drugačnimi funkcijami, kot je opisano spodaj za namizne aplikacije. Če želite do funkcije tiskanja dostopati na začetnem zaslonu aplikacije, izvedite naslednji postopek:

- **Windows 10:** Izberite možnost **Natisni** in nato tiskalnik.
- **Windows 8.1 in 8:** Izberite **Naprave**, možnost **Natisni** in nato tiskalnik.

-
3. Kliknite ali tapnite zavihek **Postavitve**.
 4. Na spustnem seznamu izberite pravilno možnost za **Usmerjenost**.
 5. Na spustnem seznamu **Strani na list** izberite pravilno število strani na list in nato kliknite ali tapnite gumb **Dodatno**.
 6. Na spustnem seznamu izberite pravilno možnost za **Pages per Sheet Layout** (Postavitve strani na list).
 7. Na spustnem seznamu izberite pravilno možnost za **Obrobe strani**, kliknite ali tapnite gumb **V redu**, da zaprete pogovorno okno **Napredne možnosti**, in nato kliknite ali tapnite gumb **V redu**, da zaprete pogovorno okno **Lastnosti** ali **Nastavitve**.
 8. V pogovornem oknu **Natisni** kliknite gumb **V redu**, da natisnete posel.

Izbira vrste papirja (Windows)

1. V programski opremi izberite možnost **Natisni**.
2. Izberite tiskalnik na seznamu tiskalnikov in kliknite ali tapnite gumb **Lastnosti** ali **Nastavitve**, da odprete gonilnik tiskalnika.

 **OPOMBA:** Gumb se v različni programski opremi imenuje različno.

 **OPOMBA:**

- **Windows 10:** Izberite možnost **Natisni** in nato tiskalnik.
- **Windows 8.1 in 8:** Izberite **Naprave**, možnost **Natisni** in nato tiskalnik.

-
3. Kliknite zavihek **Tiskalne bližnjice**.
 4. Na spustnem seznamu **Vrsta papirja** izberite pravilno vrsto papirja in kliknite ali tapnite gumb **V redu**, da zaprete pogovorno okno **Lastnosti** ali **Nastavitve**.
 5. V pogovornem oknu **Natisni** kliknite gumb **V redu**, da natisnete opravilo.

Tiskalniški posli (OS X)

Tiskanje (OS X)

Naslednji postopek predstavlja osnovno tiskanje v sistemu OS X.

1. Kliknite meni **File** (Datoteka) in nato možnost **Print** (Tiskanje).
2. Izberite tiskalnik.
3. Kliknite **Pokaži podrobnosti** ali **Kopije in strani** in izberite druge menije za prilagoditev nastavitve tiskanja.

 **OPOMBA:** Gumb se v različnih programskih opreмах imenuje različno.

4. Kliknite gumb **Print** (Tiskanje).

Ročno obojstransko tiskanje (OS X)

 **OPOMBA:** Ta funkcija je na voljo, če namestite HP-jev gonilnik tiskalnika. Morda ni na voljo, če uporabljate AirPrint.

1. Kliknite meni **File** (Datoteka) in nato možnost **Print** (Tiskanje).
2. Izberite tiskalnik.
3. Kliknite **Pokaži podrobnosti** ali **Kopije in strani** in nato še meni **Ročno obojstransko tiskanje**.

 **OPOMBA:** Gumb se v različnih programskih opreмах imenuje različno.

4. Kliknite polje **Manual Duplex** (Ročno obojstransko) in izberite možnost vezave.
5. Kliknite gumb **Print** (Tiskanje).
6. Pojdite do tiskalnika in odstranite prazen papir s pladnja 1.
7. Vzemite natisnjeni sveženj z izhodnega pladnja in ga položite v vhodni pladenj z natisnjeno stranjo navzdol.
8. Če ste pozvani, se dotaknite ustreznega gumba na nadzorni plošči, da nadaljujete.

Tiskanje več strani na en list (OS X)

1. Kliknite meni **File** (Datoteka) in nato možnost **Print** (Tiskanje).
2. Izberite tiskalnik.
3. Kliknite **Pokaži podrobnosti** ali **Kopije in strani** in nato še meni **Postavitev**.

 **OPOMBA:** Gumb se v različnih programskih opreмах imenuje različno.

4. Na spustnem seznamu **Pages per Sheet** (Strani na list) izberite število strani, ki jih želite natisniti na vsak list.
5. Na območju **Layout Direction** (Usmeritev postavitve) izberite vrstni red in postavitev strani na listu.
6. V meniju **Borders** (Robovi) izberite vrsto roba, ki ga želite natisniti okoli vsake strani na listu.
7. Kliknite gumb **Print** (Tiskanje).

Izbira vrste papirja (OS X)

1. Kliknite meni **File** (Datoteka) in nato možnost **Print** (Tiskanje).
2. Izberite tiskalnik.
3. Kliknite **Pokaži podrobnosti** ali **Kopije in strani** in nato še meni **Mediji in kakovost** ali **Papir/kakovost**.



OPOMBA: Gumb se v različnih programskih opreмах imenuje različno.

4. Izberite možnosti v meniju **Mediji in kakovost** ali v meniju **Papir/kakovost**.



OPOMBA: Ta seznam vsebuje vse možnosti, ki so na voljo. Nekatere možnosti niso na voljo pri vseh tiskalnikih.

- **Vrsta medijev:** Izberite vrsto papirja za ta tiskalniški posel.
 - **Kakovost tiskanja:** Izberite stopnjo ločljivosti za ta tiskalniški posel.
5. Kliknite gumb **Print** (Tiskanje).

Mobilno tiskanje (samo brezžični modeli)

Uvod

HP nudi številne rešitve mobilnega tiskanja za enostavno tiskanje s HP-jevim tiskalnikom iz prenosnega ali tabličnega računalnika, pametnega telefona ali druge mobilne naprave. Če želite videti celoten seznam in zbrati najboljšo možnost, obiščite www.hp.com/go/LaserJetMobilePrinting.

 **OPOMBA:** Posodobite vdelano programsko opremo tiskalnika, da zagotovite podporo za vse zmožnosti mobilnega tiskanja.



Wi-Fi Direct

Wi-Fi Direct omogoča tiskanje iz brezžične mobilne naprave, ne da bi to morali priključiti v omrežje ali internet.

Wi-Fi Direct ne podpira vseh mobilnih operacijskih sistemov. Če mobilna naprava ne podpira protokola Wi-Fi Direct, morate pred tiskanjem spremeniti brezžično omrežno povezavo naprave na povezavo Wi-Fi Direct tiskalnika.

 **OPOMBA:** Pri mobilnih napravah, ki ne podpirajo protokola Wi-Fi Direct, omogoča povezava Wi-Fi Direct samo tiskanje. Po uporabi povezave Wi-Fi Direct za tiskanje morate za dostop do interneta ponovno vzpostaviti povezavo z lokalnim omrežjem.

Za dostop do povezave Wi-Fi Direct tiskalnika sledite naslednjim korakom:

1. Natisnite konfiguracijsko stran, da boste poznali naslov IP ali ime gostitelja.
 - a. Pritisnite in držite gumb Nadaljuj/Prekliči , dokler lučka V pripravljenosti  ne začne utripati.
 - b. Spustite gumb Nadaljuj/Prekliči .
2. Odprite spletni brskalnik in v vrstico naslova vnesite naslov IP ali ime gostitelja tako, kot je prikazano na konfiguracijski strani tiskalnika. Na računalniški tipkovnici pritisnite tipko **Enter**. Odpre se vgrajeni spletni strežnik.

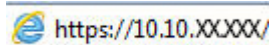
 <https://10.10.XXXXX/>

 **OPOMBA:** Če se v spletnem brskalniku prikaže sporočilo, da dostopanje do spletnega mesta morda ni varno, izberite možnost za vstop na spletno mesto. Dostopanje do tega spletnega mesta ne bo škodilo računalniku.

3. Na zavihku **Omrežje** kliknite povezavo **Wi-Fi Direct Setup** (Nastavitev protokola Wi-Fi Direct) v levem podoknu za krmarjenje.
4. Izberite enega od naslednjih načinov povezave:
 - **Ročno**
 - **Samodejno**
5. Odprite meni **Wi-Fi** ali **Wi-Fi Direct** v mobilni napravi.
6. Na seznamu razpoložljivih omrežij izberite ime tiskalnika.

 **OPOMBA:** Če ime tiskalnika ni prikazano, ste morda zunaj območja signala povezave Wi-Fi Direct. Napravo približajte tiskalniku.

7. Ob pozivu vnesite geslo za povezavo Wi-Fi Direct.

 **OPOMBA:** Če je pri napravah Android, ki podpirajo protokol Wi-Fi Direct, način vzpostavljanja povezave nastavljen na **Samodejno**, se povezava vzpostavi samodejno, brez poziva za vnos gesla. Če je način vzpostavljanja povezave nastavljen na **Ročno**, boste morali na tiskalniku pritisniti gumb **Brezžično**, da vzpostavite povezavo z napravo Android, ali vnesti osebno identifikacijsko številko (PIN; na voljo na natisnjem poročilu) za vzpostavitev povezave z napravami z operacijskim sistemom Windows (8.1 ali novejša različica).

 **OPOMBA:** Za ogled gesla za Wi-Fi Direct odprite zavihek **Omrežje** v vgrajenem spletnem strežniku in kliknite povezavo **Wi-Fi Direct Setup** (Nastavitve protokola Wi-Fi Direct).

8. Odprite dokument in izberite možnost **Natisni**.

 **OPOMBA:** Če prenosna naprava ne podpira tiskanja, namestite mobilno aplikacijo HP ePrint.

9. Na seznamu razpoložljivih tiskalnikov najprej izberite tiskalnik in nato možnost **Natisni**.

10. Po končanem opravilu tiskanja je treba nekatere mobilne naprave znova povezati v lokalno omrežje.

Naprave in operacijski sistemi računalnika, ki podpirajo protokol **Wi-Fi Direct**, so:

- Android 4.0 in novejša različica tabličnih računalnikov in telefonov z nameščeno HP-jevo storitvijo za tiskanje ali mobilno aplikacijo Mopria
- Večina računalnikov z operacijskim sistemom Windows 8.1, tabličnih in prenosnih računalnikov z nameščenim HP-jevim gonilnikom tiskalnika

Naprave in operacijski sistemi računalnika, ki ne podpirajo protokola **Wi-Fi Direct**, vendar omogočajo tiskanje prek tiskalnika, ki protokol podpira:

- Apple iPhone in iPad
- Računalniki Mac z operacijskim sistemom OS X



Za več informacij o tiskanju prek protokola Wi-Fi Direct obiščite www.hp.com/go/wirelessprinting.

Zmožnosti protokola Wi-Fi Direct omogočite ali onemogočite v HP-jevem vgrajenem spletnem strežniku.

Omogočanje ali onemogočanje protokola Wi-Fi Direct

Zmožnosti povezave Wi-Fi Direct morate najprej omogočiti v HP-jevem vgrajenem spletnem strežniku.

Prvi korak: Odpiranje HP-jevega vgrajenega spletnega strežnika

1. Natisnite konfiguracijsko stran, da boste poznali naslov IP ali ime gostitelja.
 - a. Pritisnite in držite gumb Nadaljuj/Prekliči , dokler lučka V pripravljenosti  ne začne utripati.
 - b. Spustite gumb Nadaljuj/Prekliči .

2. Odprite spletni brskalnik in v vrstico naslova vnesite naslov IP ali ime gostitelja tako, kot je prikazano na konfiguracijski strani tiskalnika. Na računalniški tipkovnici pritisnite tipko **Enter**. Odpre se vgrajeni spletni strežnik.

 <https://10.10.XX.XXX/>

 **OPOMBA:** Če se v spletnem brskalniku prikaže sporočilo, da dostopanje do spletnega mesta morda ni varno, izberite možnost za vstop na spletno mesto. Dostopanje do tega spletnega mesta ne bo škodilo računalniku.

Drugi korak: Omogočanje ali onemogočanje protokola Wi-Fi Direct



1. Na zavihku **Omrežje** kliknite povezavo **Wi-Fi Direct Setup** (Nastavitev protokola Wi-Fi Direct) v levem podoknu za krmarjenje.
2. Izberite možnost **Vklop** in kliknite **Uporabi**. Z izbiro možnosti **Izklop** onemogočite tiskanje prek protokola Wi-Fi Direct.

 **OPOMBA:** V okoljih, kjer je nameščenih več modelov istega tiskalnika, je priročno vsakemu dodeliti enolično ime za Wi-Fi Direct za lažje prepoznavanje tiskalnikov pri tiskanju prek protokola Wi-Fi Direct.

Spreminjanje imena tiskalnika za Wi-Fi Direct

S tem postopkom spremenite ime tiskalnika za Wi-Fi Direct s HP-jevim vdelanim spletnim strežnikom (EWS):

Prvi korak: Odpiranje HP-jevega vgrajenega spletnega strežnika

1. Natisnite konfiguracijsko stran, da boste poznali naslov IP ali ime gostitelja.
 - a. Pritisnite in držite gumb Nadaljuj/Prekliči , dokler lučka pripravljenosti  ne začne utripati.
 - b. Spustite gumb Nadaljuj/Prekliči .
2. Odprite spletni brskalnik in v vrstico naslova vnesite naslov IP ali ime gostitelja tako, kot je prikazano na konfiguracijski strani tiskalnika. Na računalniški tipkovnici pritisnite tipko **Enter**. Odpre se vgrajeni spletni strežnik.

 <https://10.10.XX.XXX/>

 **OPOMBA:** Če se v spletnem brskalniku prikaže sporočilo, da dostopanje do spletnega mesta morda ni varno, izberite možnost za vstop na spletno mesto. Dostopanje do tega spletnega mesta ne bo škodilo računalniku.

Drugi korak: Spreminjanje imena za Wi-Fi Direct

1. Na zavihku **Omrežje** kliknite povezavo **Wi-Fi Direct Setup** (Nastavitev protokola Wi-Fi Direct) v levem podoknu za krmarjenje.
2. V polje **Ime za Wi-Fi Direct** vnesite novo ime.
3. Kliknite **Uporabi**.

AirPrint

Neposredno tiskanje z Applovo funkcijo AirPrint je podprto v operacijskem sistemu iOS in v računalnikih Mac z operacijskim sistemom OS X 10.7 Lion ali novejšim. S funkcijo AirPrint lahko s tem tiskalnikom tiskate neposredno iz naprav iPad, iPhone (3GS in novejših različic) in iPod touch (tretje generacije in novejših) z uporabo naslednjih mobilnih aplikacij:

- Pošta
- Fotografije
- Safari
- iBooks
- Izbrane aplikacije drugih proizvajalcev

Če želite uporabljati funkcijo AirPrint, mora biti tiskalnik povezan v isto omrežje (podomrežje) kot Applova naprava. Za več informacij o uporabi funkcije AirPrint in o tem, kateri HP-jevi tiskalniki so združljivi s to funkcijo, obiščite www.hp.com/go/LaserJetMobilePrinting.



OPOMBA: Pred uporabo funkcije AirPrint s povezavo USB, preverite številko različice. AirPrint različice 1.3 in starejše ne podpirajo povezav USB.

Funkcija tiskanja, vdelana v napravah Android

HP-jeva vgrajena rešitev tiskanja iz naprav Android in Kindle omogoča, da mobilne naprave samodejno najdejo HP-jeve tiskalnike, ki so v omrežju ali dosegu brezžične povezave za tiskanje Wi-Fi Direct, in tiskajo vanje.

Veliko različic operacijskega sistema ima vgrajeno rešitev za tiskanje.



OPOMBA: Če naprava nima možnosti tiskanja, obiščite spletno mesto na [Google Play > Android aplikacije](https://play.google.com/store/apps?hl=en) in namestite vtičnik HP-jeve storitve za tiskanje.

Za več informacij o uporabi funkcije tiskanja, vdelane v napravah Android, in o tem, katere naprave Android so podprte, obiščite www.hp.com/go/LaserJetMobilePrinting.

5 Upravljanje tiskalnika

- [Spreminjanje vrste povezave tiskalnika \(Windows\)](#)
- [Napredna konfiguracija s HP-jevim vdelanim spletnim strežnikom in programsko opremo HP Device Toolbox \(Windows\)](#)
- [Napredna konfiguracija s pripomočkom HP Utility za OS X](#)
- [Konfiguriranje nastavitev omrežja IP](#)
- [Varnostne funkcije tiskalnika](#)
- [Nastavitve za varčevanje z energijo](#)
- [Posodobitev vdelane programske opreme](#)

Za več informacij:

Te informacije veljajo v času tiskanja. Najnovejše informacije si oglejte na www.hp.com/support/ljM14.

HP-jeva celovita podpora za tiskalnik vključuje te informacije:

- Namestitev in konfiguracija
- Spoznavanje in uporaba
- Odpravljanje težav
- Prenos posodobitev programske in vdelane programske opreme
- Sodelovanje v forumih s podporo
- Iskanje informacij o garanciji in predpisih

Spreminjanje vrste povezave tiskalnika (Windows)

Če tiskalnik že uporabljate in želite spremeniti njegovo povezavo, lahko to storite z možnostjo **Nastavitev in programska oprema naprave**. Novi tiskalnik lahko na primer povežete z računalnikom prek povezave USB ali pa povezavo USB zamenjate z brezžično povezavo.

Če želite odpreti možnost **Nastavitev naprave in programska oprema**, sledite naslednjim korakom:

1. Odprite program HP Printer Assistant.
 - **Windows 10:** V meniju **Start** kliknite možnost **Vsi programi**, kliknite **HP** in nato izberite ime tiskalnika.
 - **Windows 8.1:** Kliknite puščico za dol v levem kotu **začetnega** zaslona in izberite ime tiskalnika.
 - **Windows 8:** Z desno tipko miške kliknite prazno območje **začetnem** zaslonu, v vrstici z aplikacijami kliknite **Vse aplikacije** in nato izberite ime tiskalnika.
 - **Windows 7:** Na namizju računalnika kliknite **Start**, izberite možnost **Vsi programi**, kliknite **HP**, kliknite mapo tiskalnika in nato izberite ime tiskalnika.
2. V navigacijski vrstici programa HP Printer Assistant izberite možnost **Orodja** in nato **Nastavitev naprave in programska oprema**.

Napredna konfiguracija s HP-jevim vdelanim spletnim strežnikom in programsko opremo HP Device Toolbox (Windows)

Za upravljanje funkcij tiskanja v računalniku uporabite HP-jev vdelani spletni strežnik.

- Ogljed informacij o stanju tiskalnika
- Ugotavljanje življenjske dobe potrošnega materiala in naročanje novega
- Ogljed in sprememba konfiguracij pladnjev
- Prejemanje obvestil o dogodkih tiskalnika in potrošnega materiala
- Ogljed in sprememba omrežne konfiguracije

HP-jev vgrajeni spletni strežnik deluje, ko je tiskalnik povezan v omrežje IP. HP-jev vgrajeni spletni strežnik ne podpira povezav tiskalnika na osnovi protokola IPX. Za odpiranje in uporabo HP-jevega vgrajenega spletnega strežnika ne potrebujete interneta.

Ko je tiskalnik povezan v omrežje, je HP-jev vgrajeni spletni strežnik samodejno na voljo.



 **OPOMBA:** HP Device Toolbox je programska oprema za vzpostavljanje povezave s HP-jevim vdelanim spletnim strežnikom, ko je tiskalnik povezan z računalnikom prek USB-ja. Na voljo je samo, če ste ob namestitvi tiskalnika v računalnik izvedli polno namestitev. Odvisno od načina povezave tiskalnika nekatere funkcije morda ne bodo na voljo.

 **OPOMBA:** Do HP-jevega vdelanega spletnega strežnika ni mogoče dostopiti prek omrežnega požarnega zida.

Prvi način: Odpiranje HP-jevega vgrajenega spletnega strežnika s programsko opremo

1. Odprite program HP Printer Assistant.
 - **Windows 10:** V meniju **Start** kliknite možnost **Vsi programi**, kliknite **HP** in nato izberite ime tiskalnika.
 - **Windows 8.1:** Kliknite puščico za dol v levem kotu **začetnega** zaslona in izberite ime tiskalnika.
 - **Windows 8:** Z desno tipko miške kliknite prazno območje **začetnem** zaslona, v vrstici z aplikacijami kliknite **Vse aplikacije** in nato izberite ime tiskalnika.
 - **Windows 7:** Na namizju računalnika kliknite **Start**, izberite možnost **Vsi programi**, kliknite **HP**, kliknite mapo tiskalnika in nato izberite ime tiskalnika.
2. V programu HP Printer Assistant izberite možnost **Natisni** in nato **HP Device Toolbox**.

Drugi način: Odpiranje HP-jevega vgrajenega spletnega strežnika v spletnem brskalniku

1. Natisnite konfiguracijsko stran, da boste poznali naslov IP ali ime gostitelja.
 - a. Pritisnite in držite gumb Nadaljuj/Prekliči , dokler lučka V pripravljenosti  ne začne utripati.
 - b. Spustite gumb Nadaljuj/Prekliči .

2. Odprite spletni brskalnik in v vrstico naslova vnesite naslov IP ali ime gostitelja tako, kot je navedeno v poročilu o konfiguraciji. Na računalniški tipkovnici pritisnite tipko **Enter**. Odpre se vdelani spletni strežnik.

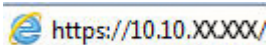
 <https://10.10.XX.XXX/>

 **OPOMBA:** Če se v spletnem brskalniku prikaže sporočilo, da dostopanje do spletnega mesta morda ni varno, izberite možnost za vstop na spletno mesto. Dostopanje do tega spletnega mesta ne bo škodilo računalniku.

Zavihek ali razdelek	Opis
<p>Zavihek Home (Domov)</p> <p>Vsebuje informacije o tiskalniku, stanju in konfiguraciji.</p>	<ul style="list-style-type: none"> • Stanje naprave: Prikaže stanje tiskalnika in približen odstotek preostale življenjske dobe HP-jevega potrošnega materiala. • Supplies Status (Stanje potrošnega materiala): prikaže približen odstotek preostale življenjske dobe HP-jevega potrošnega materiala. Dejanska preostala življenjska doba potrošnega materiala se lahko razlikuje. Imejte pripravljen nadomesten potrošni material za takrat, ko kakovost tiskanja ne bo več zadovoljiva. Potrošnega materiala ni treba takoj zamenjati, razen če kakovost tiskanja ni več zadovoljiva. • Konfiguracija naprave: Prikaže informacije, ki so na konfiguracijski strani tiskalnika, in druge nastavitve konfiguracije naprave. • Povzetek omrežja: Prikaže informacije, ki so na konfiguracijski strani omrežja tiskalnika, in druge nastavitve konfiguracije omrežja. • Dnevnik dogodkov: Prikaže seznam vseh dogodkov in napak tiskalnika. • Odpri tokodne licence: Prikaže povzetek licenc za odprtokodno programsko opremo, ki jo lahko uporabljate s tiskalnikom.
<p>Zavihek System (Sistem)</p> <p>Omogoča konfiguracijo tiskalnika iz računalnika.</p>	<ul style="list-style-type: none"> • Informacije o napravi: Vsebuje osnovne informacije o tiskalniku in podjetju. • Nastavitev papirja: Spreminjanje privzetih nastavitev tiskalnika za ravnanje s papirjem. • Nastavitve porabe energije: Spreminjanje privzetega časa za preklon v način mirovanja/samodejnega izklopa ali samodejne zaustavitve. • Nastavitev sistema: Spreminjanje privzetih sistemskih nastavitev tiskalnika. • Nastavitve potrošnega materiala: Spreminjanje nastavitev za opozorilo Raven kartuše je nizka in druge informacije o potrošnem materialu. • Storitve: Izvajanje čiščenja tiskalnika. • Skrbnišтво: Nastavitev ali spreminjanje gesla tiskalnika. Omogočanje ali onemogočanje funkcij tiskalnika. <p>OPOMBA: Zavihek System je mogoče zaščititi z geslom. Če je tiskalnik v omrežju, se pred spreminjanjem nastavitev na tem zavihku obvezno posvetujte s skrbnikom sistema.</p>
<p>Zavihek Networking (Omrežje)</p> <p>(samo tiskalniki, ki so povezani v omrežje)</p> <p>Omogoča spreminjanje omrežnih nastavitev iz računalnika.</p>	<p>Skrbniki omrežja lahko uporabljajo ta zavihek za nadzor z omrežjem povezanih nastavitev za tiskalnik, ko je ta povezan v omrežje na osnovi naslovov IP. Prav tako omogoča skrbniku omrežja, da nastavi neposredno brezžično funkcijo. Zavihek se ne prikaže, če je tiskalnik neposredno povezan z računalnikom.</p> <p>OPOMBA: Zavihek Omrežje je lahko zaščiteno z geslom. Če je tiskalnik v omrežju, se pred spreminjanjem nastavitev na tem zavihku obvezno posvetujte s skrbnikom sistema.</p>

Napredna konfiguracija s pripomočkom HP Utility za OS X

HP Utility uporabite za preverjanje stanja tiskalnika ali prikaz in spreminjanje nastavitev tiskalnika v računalniku.

HP Utility lahko uporabljate, če je tiskalnik povezan s kablom USB ali v omrežje TCP/IP.

Odpiranje pripomočka HP Utility

1. V računalniku odprite mapo **Aplikacije**.
2. Izberite **HP** in nato **HP Utility**.

Funkcije pripomočka HP Utility

V orodni vrstici HP Utility so ti elementi:

- **Devices** (Naprave): Ta gumb kliknite, če želite prikazati ali skriti izdelke Mac, ki jih je našel HP Utility.
- **All Settings** (Vse nastavitve): Ta gumb kliknite, če se želite vrniti v glavni pogled pripomočka HP Utility.
- **HP Support** (HP-jeva podpora): Ta gumb kliknite, če želite odpreti brskalnik in obiskati HP-jevo spletno mesto za podporo.
- **Supplies** (Potrošni material): Ta gumb kliknite, da odprete spletno mesto HP SureSupply.
- **Registration** (Registracija): Ta gumb kliknite, da odprete HP-jevo spletno mesto za registracijo.
- **Recycling** (Recikliranje): Ta gumb kliknite, da odprete spletno mesto programa HP Planet Partners za recikliranje.

HP Utility sestavljajo strani, ki jih odprete tako, da kliknete seznam **All Settings** (Vse nastavitve). V naslednji tabeli so opisana opravila, ki jih lahko izvajate s pripomočkom HP Utility.

Element	Opis
Stanje potrošnega materiala	Prikaže stanje potrošnega materiala tiskalnika in vsebuje povezave za spletno naročanje potrošnega materiala.
Informacije o napravi	Prikaže informacije o trenutno izbranem tiskalniku, vključno s servisnim ID-jem tiskalnika (če mu je dodeljen), različico vdelane programske opreme, serijsko številko in naslovom IP.
Ukazi	Po tiskalnem opravilu tiskalniku pošlje pozive glede posebnih znakov ali tiskanja. OPOMBA: Ta možnost je na voljo potem, ko ste odprli meni Pogled in izbrali element Pokaži dodatno .
Nalaganje datotek	Prenos datotek iz računalnika v tiskalnik. Naložiti je mogoče naslednje vrste datotek: <ul style="list-style-type: none">○ Tiskalniški ukazni jezik HP LaserJet (.PRN)○ Portable document format (.PDF)○ Postscript (.PS)○ Besedilo (.TXT)
Upravljanje porabe energije	Konfiguriranje varčevalnih nastavitev tiskalnika.
Posodobitev vdelane programske opreme	V tiskalnik prenese datoteko za posodobitev vdelane programske opreme. OPOMBA: Ta možnost je na voljo potem, ko ste odprli meni Pogled in izbrali element Pokaži dodatno .

Element	Opis
HP Connected	Dostop do spletnega mesta HP Connected.
Središče za sporočila	Prikaz dogodkov napak tiskalnika.
Omrežne nastavitve	Konfiguracija omrežnih nastavitev, kot so nastavitve za IPv4, IPv6, Bonjour in druge. (Samo tiskalniki, ki so povezani v omrežje)
Upravljanje potrošnega materiala	Konfiguriranje, kako naj se vede tiskalnik, ko se potrošnemu materialu izteka predvidena življenjska doba.
Konfiguracija pladnjev	Spreminjanje velikosti in vrste papirja za posamezni pladenj.
Dodatne nastavitve	Odprite HP-jev vdelani spletni strežnik tiskalnika. OPOMBA: Povezave USB niso podprte.
Nastavitve strežnika proxy	Konfiguriranje strežnika proxy za tiskalnik.

Konfiguriranje nastavitev omrežja IP

- [Uvod](#)
- [Omejitve skupne rabe tiskalnika](#)
- [Prikaz in spreminjanje omrežnih nastavitev](#)
- [Preimenovanje tiskalnika v omrežju](#)
- [Ročno konfiguriranje parametrov IPv4 TCP/IP](#)

Uvod



Če želite konfigurirati omrežne nastavitve tiskalnika, preberite te razdelke.

Omejitve skupne rabe tiskalnika

HP ne podpira omrežja med enakovrednimi napravami, saj je to funkcija Microsoftovih operacijskih sistemov in ne HP-jevih gonilnikov tiskalnika. Obiščite Microsoft na www.microsoft.com.

Prikaz in spreminjanje omrežnih nastavitev

Nastavitve konfiguracije naslova IP lahko prikažete ali spremenite s HP-jevim vdelanim spletnim strežnikom.

1. Odprite HP-jev vdelani spletni strežnik:
 - a. Natisnite konfiguracijsko stran, da boste poznali naslov IP ali ime gostitelja.
 - i. Pritisnite in držite gumb Nadaljaj/Prekliči , dokler lučka V pripravljenosti  ne začne utripati.
 - ii. Spustite gumb Nadaljaj/Prekliči .
 - b. Odprite spletni brskalnik in v vrstico naslova vnesite naslov IP ali ime gostitelja tako, kot je prikazano na konfiguracijski strani tiskalnika. Na računalniški tipkovnici pritisnite tipko **Enter**. Odpre se vgrajeni spletni strežnik.

 <https://10.10.XXXXX/>



 **OPOMBA:** Če se v spletnem brskalniku prikaže sporočilo, da dostopanje do spletnega mesta morda ni varno, izberite možnost za vstop na spletno mesto. Dostopanje do tega spletnega mesta ne bo škodilo računalniku.

2. Kliknite zavihek **Omrežje**, da pridobite informacije o omrežju. Nastavitve po potrebi spremenite.

Preimenovanje tiskalnika v omrežju

Če želite tiskalnik v omrežju preimenoovati tako, da ga bo mogoče enolično prepoznati, uporabite HP-jev vdelani spletni strežnik.

1. Odprite HP-jev vdelani spletni strežnik:
 - a. Natisnite konfiguracijsko stran, da boste poznali naslov IP ali ime gostitelja.

- i. Pritisnite in držite gumb Nadaljuj/Prekliči , dokler lučka V pripravljenosti  ne začne utripati.
 - ii. Spustite gumb Nadaljuj/Prekliči .
- b. Odprite spletni brskalnik in v vrstico naslova vnesite naslov IP ali ime gostitelja tako, kot je prikazano na konfiguracijski strani tiskalnika. Na računalniški tipkovnici pritisnite tipko **Enter**. Odpre se vgrajeni spletni strežnik.

 <https://10.10.XX.XXX/>

 **OPOMBA:** Če se v spletnem brskalniku prikaže sporočilo, da dostopanje do spletnega mesta morda ni varno, izberite možnost za vstop na spletno mesto. Dostopanje do tega spletnega mesta ne bo škodilo računalniku.



2. Odprite zavihek **Sistem**.
3. Na strani **Informacije o napravi** je v polju **Opis naprave** privzeto ime tiskalnika. Ime lahko spremenite tako, da bo mogoče tiskalnik enolično prepoznati.

 **OPOMBA:** Ostala polja na strani so izbirna.

4. Kliknite gumb **Uporabi**, da shranite spremembe.

Ročno konfiguriranje parametrov IPv4 TCP/IP

S pomočjo vgrajenega spletnega strežnika ročno nastavite naslov IPv4, masko podomrežja in privzeti prehod.

1. Odprite HP-jev vdelani spletni strežnik:
 - a. Natisnite konfiguracijsko stran, da boste poznali naslov IP ali ime gostitelja.
 - i. Pritisnite in držite gumb Nadaljuj/Prekliči , dokler lučka V pripravljenosti  ne začne utripati.
 - ii. Spustite gumb Nadaljuj/Prekliči .
 - b. Odprite spletni brskalnik in v vrstico naslova vnesite naslov IP ali ime gostitelja tako, kot je prikazano na konfiguracijski strani tiskalnika. Na računalniški tipkovnici pritisnite tipko **Enter**. Odpre se vgrajeni spletni strežnik.

 <https://10.10.XX.XXX/>

 **OPOMBA:** Če se v spletnem brskalniku prikaže sporočilo, da dostopanje do spletnega mesta morda ni varno, izberite možnost za vstop na spletno mesto. Dostopanje do tega spletnega mesta ne bo škodilo računalniku.

2. Na zavihku **Omrežje** kliknite **Način konfiguracije IPV4** v levem podoknu za krmarjenje.
3. V spustnem meniju **Prednostni način naslova IP** izberite možnost **Ročno** in prilagodite nastavitve konfiguracije IPv4.
4. Kliknite gumb **Uporabi**.

Varnostne funkcije tiskalnika

Uvod

Tiskalnik ima več varnostnih funkcij, ki omejujejo, kdo ima dostop do nastavitev konfiguracije in zaščitene podatkov, ter preprečujejo dostop do dragocene strojne opreme.

- [Dodelitev ali spreminjanje sistemskega gesla s HP-jevim vdelanim spletnim strežnikom](#)

Dodelitev ali spreminjanje sistemskega gesla s HP-jevim vdelanim spletnim strežnikom



Dodelite skrbniško geslo za dostop do tiskalnika in HP-jevega vgrajenega spletnega strežnika, tako da nepooblaščen uporabniki ne bodo mogli spreminjati nastavitev tiskalnika.

1. Odprite HP-jev vdelani spletni strežnik.

Neposredno povezani tiskalniki

- a. Odprite program HP Printer Assistant.
 - **Windows 10:** V meniju **Start** kliknite možnost **Vsi programi**, kliknite **HP** in nato izberite ime tiskalnika.
 - **Windows 8.1:** Kliknite puščico za dol v levem kotu **začetnega** zaslona in izberite ime tiskalnika.
 - **Windows 8:** Z desno tipko miške kliknite prazno območje **začetnem** zaslonu, v vrstici z aplikacijami kliknite **Vse aplikacije** in nato izberite ime tiskalnika.
 - **Windows 7:** Na namizju računalnika kliknite **Start**, izberite možnost **Vsi programi**, kliknite **HP**, kliknite mapo tiskalnika in nato izberite ime tiskalnika.
- b. V programu HP Printer Assistant izberite možnost **Natisni** in nato **HP Device Toolbox**.

Tiskalniki, ki so povezani v omrežje

- a. Natisnite konfiguracijsko stran, da boste poznali naslov IP ali ime gostitelja.
 - i. Pritisnite in držite gumb Nadaljaj/Prekliči , dokler lučka V pripravljenosti  ne začne utripati.
 - ii. Spustite gumb Nadaljaj/Prekliči .
- b. Odprite spletni brskalnik in v vrstico naslova vnesite naslov IP ali ime gostitelja tako, kot je prikazano na konfiguracijski strani tiskalnika. Na računalniški tipkovnici pritisnite tipko **Enter**. Odpre se vgrajeni spletni strežnik.

 <https://10.10.XX.XXX/>

 **OPOMBA:** Če se v spletnem brskalniku prikaže sporočilo, da dostopanje do spletnega mesta morda ni varno, izberite možnost za vstop na spletno mesto. Dostopanje do tega spletnega mesta ne bo škodilo računalniku.

2. Na zavihku **Sistem** kliknite povezavo **Skrbništvo** v levem podoknu za krmarjenje.
3. Na območju **Varnost izdelka** vnesite geslo v polje **Geslo**.

4. Znova vnesite geslo v polje **Potrditev gesla**.
5. Kliknite gumb **Uporabi**.

 **OPOMBA:** Zabeležite si geslo in ga shranite na varno mesto.

Nastavitve za varčevanje z energijo

- [Uvod](#)
- [Konfiguriranje nastavitve Mirovanje/samodejni izklop po nedejavnosti](#)
- [Nastavite zakasnitev možnosti Izklop po nedejavnosti in konfigurirajte tiskalnik tako, da porablja 1 W energije ali manj](#)
- [Spreminjanje nastavitve Zakasnitev izklopa](#)

Uvod

Tiskalnik vsebuje več funkcij za varčevanje z energijo in potrošnim materialom.

Konfiguriranje nastavitve Mirovanje/samodejni izklop po nedejavnosti

Časovno obdobje, po katerem tiskalnik preklopi v način mirovanja, nastavite z vgrajenim spletnim strežnikom.



Če želite spremeniti nastavev Mirovanje/samodejni izklop po, naredite to:

1. Odprite HP-jev vdelani spletni strežnik:

Neposredno povezani tiskalniki

- a. Odprite program HP Printer Assistant.
 - **Windows 10:** V meniju **Start** kliknite možnost **Vsi programi**, kliknite **HP** in nato izberite ime tiskalnika.
 - **Windows 8.1:** Kliknite puščico za navzdol v levem kotu **začetnega** zaslona in izberite ime tiskalnika.
 - **Windows 8:** Z desno tipko miške kliknite prazno območje **začetnem** zaslonu, v vrstici z aplikacijami kliknite **Vse aplikacije** in nato izberite ime tiskalnika.
 - **Windows 7:** Na namizju računalnika kliknite **Start**, izberite možnost **Vsi programi**, kliknite **HP**, kliknite mapo tiskalnika in nato izberite ime tiskalnika.
- b. V programu HP Printer Assistant izberite možnost **Natisni** in nato **HP Device Toolbox**.

Tiskalniki, ki so povezani v omrežje

- a. Natisnite konfiguracijsko stran, da boste poznali naslov IP ali ime gostitelja.
 - i. Pritisnite in držite gumb Nadaljuj/Prekliči , dokler lučka V pripravljenosti  ne začne utripati.
 - ii. Spustite gumb Nadaljuj/Prekliči .

- b. Odprite spletni brskalnik in v vrstico naslova vnesite naslov IP ali ime gostitelja tako, kot je prikazano na konfiguracijski strani tiskalnika. Na računalniški tipkovnici pritisnite tipko **Enter**. Odpre se vgrajeni spletni strežnik.

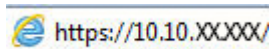

 **OPOMBA:** Če se v spletnem brskalniku prikaže sporočilo, da dostopanje do spletnega mesta morda ni varno, izberite možnost za vstop na spletno mesto. Dostopanje do tega spletnega mesta ne bo škodilo računalniku.

2. Kliknite zavihek **Sistem** in izberite **Nastavitve porabe energije**.
3. Na spustnem seznamu **Mirovanje/samodejni izklop po nedejavnosti** izberite čas zakasnitve.
4. Kliknite gumb **Uporabi**.

Nastavite zakasnitev možnosti Izklop po nedejavnosti in konfigurirajte tiskalnik tako, da porablja 1 W energije ali manj

Časovno obdobje, po katerem se tiskalnik izklopi, nastavite z vgrajenim spletnim strežnikom.

 **OPOMBA:** Ko se tiskalnik izklopi, je poraba energije 1 W ali manj.



Če želite spremeniti nastavev Izklop po, naredite to:

1. Odprite HP-jev vdelani spletni strežnik:

Neposredno povezani tiskalniki

- a. Odprite program HP Printer Assistant.
 - **Windows 10:** V meniju **Start** kliknite možnost **Vsi programi**, kliknite **HP** in nato izberite ime tiskalnika.
 - **Windows 8.1:** Kliknite puščico za navzdol v levem kotu **začetnega** zaslona in izberite ime tiskalnika.
 - **Windows 8:** Z desno tipko miške kliknite prazno območje **začetnem** zaslonu, v vrstici z aplikacijami kliknite **Vse aplikacije** in nato izberite ime tiskalnika.
 - **Windows 7:** Na namizju računalnika kliknite **Start**, izberite možnost **Vsi programi**, kliknite **HP**, kliknite mapo tiskalnika in nato izberite ime tiskalnika.
- b. V programu HP Printer Assistant izberite možnost **Natisni** in nato **HP Device Toolbox**.

Tiskalniki, ki so povezani v omrežje

- a. Natisnite konfiguracijsko stran, da boste poznali naslov IP ali ime gostitelja.
 - i. Pritisnite in držite gumb Nadaljuj/Prekliči , dokler lučka V pripravljenosti  ne začne utripati.
 - ii. Spustite gumb Nadaljuj/Prekliči .

- b. Odprite spletni brskalnik in v vrstico naslova vnesite naslov IP ali ime gostitelja tako, kot je prikazano na konfiguracijski strani tiskalnika. Na računalniški tipkovnici pritisnite tipko **Enter**. Odpre se vgrajeni spletni strežnik.

 <https://10.10.XX.XXX/>

 **OPOMBA:** Če se v spletnem brskalniku prikaže sporočilo, da dostopanje do spletnega mesta morda ni varno, izberite možnost za vstop na spletno mesto. Dostopanje do tega spletnega mesta ne bo škodilo računalniku.

2. Kliknite zavihek **Sistem** in izberite **Nastavitve porabe energije**.
3. Na spustnem seznamu **Izklop po nedejavnosti** izberite čas zakasnitve.

 **OPOMBA:** Privzeta vrednost je **4 ure**.

4. Kliknite gumb **Uporabi**.

Spreminjanje nastavitve Zakasnitev izklopa

Če želite izbrati, ali naj tiskalnik počaka z izklopom po pritisku gumba za izklop, uporabite vgrajeni spletni strežnik.



Če želite spremeniti nastavitvev Zakasnitev izklopa, naredite to:

1. Odprite HP-jev vdelani spletni strežnik:

Neposredno povezani tiskalniki

- a. Odprite program HP Printer Assistant.
 - **Windows 10:** V meniju **Start** kliknite možnost **Vsi programi**, kliknite **HP** in nato izberite ime tiskalnika.
 - **Windows 8.1:** Kliknite puščico za navzdol v levem kotu **začetnega** zaslona in izberite ime tiskalnika.
 - **Windows 8:** Z desno tipko miške kliknite prazno območje **začetnem** zaslonu, v vrstici z aplikacijami kliknite **Vse aplikacije** in nato izberite ime tiskalnika.
 - **Windows 7:** Na namizju računalnika kliknite **Start**, izberite možnost **Vsi programi**, kliknite **HP**, kliknite mapo tiskalnika in nato izberite ime tiskalnika.
- b. V programu HP Printer Assistant izberite možnost **Natisni** in nato **HP Device Toolbox**.

Tiskalniki, ki so povezani v omrežje

- a. Natisnite konfiguracijsko stran, da boste poznali naslov IP ali ime gostitelja.
 - i. Pritisnite in držite gumb **Nadaljуй/Prekliči** , dokler lučka V pripravljenosti  ne začne utripati.
 - ii. Spustite gumb **Nadaljуй/Prekliči** .

- b. Odprite spletni brskalnik in v vrstico naslova vnesite naslov IP ali ime gostitelja tako, kot je prikazano na konfiguracijski strani tiskalnika. Na računalniški tipkovnici pritisnite tipko **Enter**. Odpre se vdelani spletni strežnik.

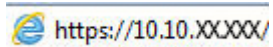

 **OPOMBA:** Če se v spletnem brskalniku prikaže sporočilo, da dostopanje do spletnega mesta morda ni varno, izberite možnost za vstop na spletno mesto. Dostopanje do tega spletnega mesta ne bo škodilo računalniku.

2. Kliknite zavihek **Sistem** in izberite **Nastavitve porabe energije**.
3. Izberite ali počistite možnost **Zakasnitev, ko so vrata aktivna**.

 **OPOMBA:** Ko je izbrana ta možnost, se tiskalnik ne bo izklopil, če niso vsa vrata neaktivna. Če je aktivna omrežna povezava ali povezava s faksom, se tiskalnik ne bo izklopil.

Posodobitev vdelane programske opreme

HP nudi redne posodobitve tiskalnika. Sledite tem korakom za posodobitev vdelane programske opreme enega tiskalnika.

Posodobitev vgrajene programske opreme s pripomočkom Firmware Update Utility

S temi koraki ročno prenesite in namestite Update Utility s spletnega mesta HP.com.

 **OPOMBA:** Ta način je edina možnost posodobitve vdelane programske opreme za tiskalnike, ki so z računalnikom povezani prek kabla USB. Deluje tudi za tiskalnike, ki so povezani v omrežje.

 **OPOMBA:** Za uporabo te metode morate imeti nameščen gonilnik tiskalnika.

1. Obiščite www.hp.com/go/support, izberite svojo državo/regijo ali jezik in kliknite povezavo **Programska oprema in gonilniki**.
2. V polje za iskanje vnesite ime tiskalnika, pritisnite gumb **ENTER** in izberite tiskalnik na seznamu rezultatov iskanja.
3. Izberite operacijski sistem.
4. V razdelku **Firmware** (Vdelana programska oprema) poiščite **Firmware Update Utility**.
5. Kliknite **Download** (Prenos), kliknite **Run** (Zaženi) in nato znova **Run** (Zaženi).
6. Ko se pripomoček zažene, izberite tiskalnik na spustnem seznamu in kliknite **Send Firmware** (Pošlji vdelano programsko opremo).

 **OPOMBA:** Pred posodobitvijo ali po njej kliknite **Natisni konfiguracijo** za tiskanje strani s konfiguracijo za preverjanje nameščene različice vdelane programske opreme.

7. Sledite navodilom na zaslону za dokončanje namestitve in nato kliknite gumb **Exit** (Izhod), da pripomoček zaprete.

6 Odpravljanje težav

- [Podpora za stranke](#)
- [Opozorilo glede laserja](#)
- [Razlaga vzorcev lučk na nadzorni plošči](#)
- [Obnovitev tovarniških privzetih nastavitev](#)
- [Prikaže se sporočilo "Raven kartuše je nizka" ali "Raven kartuše je zelo nizka"](#)
- [Tiskalnik ne pobira papirja ali pa ga ne podaja pravilno](#)
- [Odstranjevanje zagozdenega papirja](#)
- [Izboljšanje kakovosti tiskanja](#)
- [Odpravljanje težav s kakovostjo tiskanja](#)
- [Odpravljanje težav z brezžičnim omrežjem](#)

Za več informacij:

Te informacije veljajo v času tiskanja. Najnovejše informacije si oglejte na www.hp.com/support/ljM14.

HP-jeva celovita podpora za tiskalnik vključuje te informacije:

- Namestitev in konfiguracija
- Spoznavanje in uporaba
- Odpravljanje težav
- Prenos posodobitev programske in vdelane programske opreme
- Sodelovanje v forumih s podporo
- Iskanje informacij o garanciji in predpisih

Podpora za stranke

Telefonska podpora v vaši državi/regiji

Telefonske številke za državo/regijo so na letaku, ki ste ga dobili v škatli skupaj s tiskalnikom, ali na spletnem mestu support.hp.com.

Imejte pri roki ime tiskalnika, serijsko številko, datum nakupa in opis težave

Pridobite 24-urno internetno podporo ter prenesite programske pripomočke in gonilnike

www.hp.com/support/ljM14

Naročanje pogodb o dodatnih HP-jevih storitvah ali vzdrževanju

www.hp.com/go/carepack

Registrirajte tiskalnik.

www.register.hp.com

Opozorilo glede laserja



CAUTION - CLASS 3B INVISIBLE LASER RADIATION WHEN OPEN. AVOID EXPOSURE TO THE BEAM.

ATTENTION - RAYONNEMENT LASER INVISIBLE DE CLASSE 3B EN CAS D'OUVERTURE. ÉVITEZ L'EXPOSITION AU FAISCEAU.

VORSICHT - UNSICHTBARE LASERSTRAHLUNG KLASSE 3B, WENN ABDECKUNG GEÖFFNET. NICHT DEM STRAHL AUSSETZEN.

PRECAUCIÓN – RADIACIÓN LÁSER INVISIBLE DE CLASE 3B PRESENTE AL ABRIR. EVITE LA EXPOSICIÓN AL HAZ.

VARNING - OSYNLIG LASERSTRÅLNING KLASS 3B VID ÖPPEN LUCKA UNDVIK EXPONERING FÖR LASERSTRÅLNINGEN.

VAROITUS - LUOKAN 3B NÄKYMÄTTÖMÄLLE LASER-SÄTEILYÄ AVATTUNA. VÄLTÄ ALTISTUMISTA SÄTEELLE.

注意 - 打开时，存在不可见的 3B 类激光辐射，请避免接触该激光束。

주의 - 열리면 등급 3B 비가시레이저방사선이 방출됩니다. 광선에 노출을 피하십시오.

注意 - ここを開くとクラス 3B 不可視レーザー放射が出ます。ビームに身をさらさないこと。

Razlaga vzorcev lučk na nadzorni plošči

Tabela 6-1 Legenda lučk stanja



	Znak za "ne sveti"
	Znak za "sveti"
	Znak za "utripa"

Tabela 6-2 Vzorci lučk na nadzorni plošči













Stanje lučke	Stanje tiskalnika	Ukrep
   	Opozorilna lučka utripa.	Tiskalnik je v načinu ročnega podajanja. Na vhodni pladenj naložite ustrezno vrsto in velikost papirja. Za nadaljevanje pritisnite gumb Nadaljui/Prekliči  .
	Tiskalnik obdeluje opravilo ročnega obojestranskega tiskanja.	Naložite liste na vhodni pladenj, da natisnete druge strani. Za nadaljevanje pritisnite gumb Nadaljui/Prekliči  .
	Vhodni pladenj je prazen.	Naložite medij na pladenj in za nadaljevanje pritisnite gumb Nadaljui/Prekliči  .
	Vratca so odprta.	Preverite, ali so vratca kartuše s tonerjem popolnoma zaprta. OPOMBA: Brezžični modeli imajo senzor za zaznavanje papirja in samodejno nadaljujejo, potem ko je papir naložen.
	Tiskalnik ni vzel lista papirja za obdelavo opravila tiskanja.	Preverite, ali je papir pravilno naložen, in pritisnite gumb Nadaljui/Prekliči  , da nadaljujete z opraviom.
	V tiskalniku se je zagostil papir.	Preverite, ali se je v vhodnem pladnju, izhodnem predalu in na območju kartuše s tonerjem zagostil papir. Odpravite zastoj. Za nadaljevanje pritisnite gumb Nadaljui/Prekliči  .
	Kartuša s tonerjem ni nameščena ali ni nameščena pravilno.	Preverite, ali je ves potrošni material na svojem mestu in pravilno nameščen.
	Kartuša s tonerjem je skoraj prazna.	Zamenjajte kartušo z tonerjem. OPOMBA: Opozorilno stanje ne bo nastopilo, če je tiskalnik konfiguriran tako, da nadaljuje s tiskanjem, ko je stanje kartuše s tonerjem zelo nizko.
	Kartuša s tonerjem ni združljiva s tiskalnikom, verjetno zaradi manjkajočega ali poškodovanega pomnilniškega vezja.	Zamenjajte kartušo z tonerjem.
	Kartuša s tonerjem je zaščitena na drugem tiskalniku.	Zamenjajte kartušo z tonerjem.

Tabela 6-2 Vzorci lučk na nadzorni plošči (Se nadaljuje)

Stanje lučke	Stanje tiskalnika	Ukrep
	Tiskalnik je zaznal neodobreno kartušo s tonerjem.	Zamenjajte kartušo z tonerjem.
	Naložen papir ni velikosti, ki je določena za opravilo tiskanja.	Zamenjajte papir, ali pritisnite gumb Nadaljuj/Prekliči  , če želite nadaljevati s trenutno naloženim papirjem.
	V tiskalniku je prišlo do splošne okvare mehanizma.	Za nadaljevanje pritisnite gumb Nadaljuj/Prekliči  . Če se napaka ponovi, izklopite tiskalnik. Počakajte 30 sekund in vklopite tiskalnik.
	Naložena je neustrezna vdelana programska oprema.	Pritisnite gumb Nadaljuj/Prekliči  , če želite nadaljevati z nalaganjem ustrezne vdelane programske opreme.
<p>Opozorilna lučka in lučka pripravljenosti svetita.</p> 	V tiskalniku je prišlo do usodne napake, ki je izdelek ne more odpraviti.	<ol style="list-style-type: none"> 1. Izklopite tiskalnik ali iz njega izklopite napajalni kabel. 2. Počakajte 30 sekund in nato vklopite tiskalnik ali pa nanj znova priklopite napajalni kabel. 3. Počakajte, da se tiskalnik zažene. <p>Če napake ne uspete odpraviti, se obrnite na HP-jevo podporo za stranke.</p>
Lučki Opozorilo in V pripravljenosti utripata.	Tiskalnik se inicializira, čisti ali ohlaja.	

Obnova tovarniških privzetih nastavitvev

Obnova tovarniških privzetih nastavitvev povrne vse nastavitve tiskalnika in omrežja na privzete vrednosti. Število strani se ne bo ponastavilo. Če želite obnoviti tovarniške nastavitve tiskalnika, sledite tem korakom.

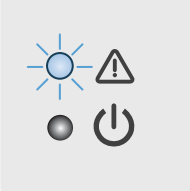

POZOR: Obnova tovarniških privzetih nastavitvev povrne vse nastavitve na privzete vrednosti in izbriše vse morebitne strani, shranjene v pomnilniku.

1. Odprite HP-jev vdelani spletni strežnik:

Neposredno povezani tiskalniki

- a. Odprite program HP Printer Assistant.
 - **Windows 10:** V meniju **Start** kliknite možnost **Vsi programi**, kliknite **HP** in nato izberite ime tiskalnika.
 - **Windows 8.1:** Kliknite puščico za dol v levem kotu **začetnega** zaslona in izberite ime tiskalnika.
 - **Windows 8:** Z desno tipko miške kliknite prazno območje **začetnem** zaslonu, v vrstici z aplikacijami kliknite **Vse aplikacije** in nato izberite ime tiskalnika.
 - **Windows 7:** Na namizju računalnika kliknite **Start**, izberite možnost **Vsi programi**, kliknite **HP**, kliknite mapo tiskalnika in nato izberite ime tiskalnika.
- b. V programu HP Printer Assistant izberite možnost **Natisni** in nato **HP Device Toolbox**.

Tiskalniki, ki so povezani v omrežje

- a. Natisnite konfiguracijsko stran, da boste poznali naslov IP ali ime gostitelja.
 - i. Pritisnite in držite gumb Nadaljuj/Prekliči , dokler lučka V pripravljenosti  ne začne utripati.
 - ii. Spustite gumb Nadaljuj/Prekliči .
- b. Odprite spletni brskalnik in v vrstico naslova vnesite naslov IP ali ime gostitelja tako, kot je prikazano na konfiguracijski strani tiskalnika. Na računalniški tipkovnici pritisnite tipko **Enter**. Odpre se vgrajeni spletni strežnik.

 <https://10.10.XX.XXX/>

OPOMBA: Če se v spletnem brskalniku prikaže sporočilo, da dostopanje do spletnega mesta morda ni varno, izberite možnost za vstop na spletno mesto. Dostopanje do tega spletnega mesta ne bo škodilo računalniku.

2. Pojdite na zavihek **Storitve**.
3. Na območju **Obnovi privzete nastavitve** kliknite gumb **Obnovi privzete nastavitve**.

Tiskalnik se samodejno zažene ponovno.

Prikaže se sporočilo "Raven kartuše je nizka" ali "Raven kartuše je zelo nizka"

Raven kartuše je nizka: Tiskalnik vas opozori, ko je raven kartuše nizka. Dejanska preostala življenjska doba kartuše se lahko razlikuje. Imejte pripravljen nadomestni del za takrat, ko kakovost tiskanja ne bo več zadovoljiva. Kartuše ni treba takoj zamenjati.

S trenutno kartušo nadaljujte tiskanje, dokler s porazdeljevanjem tonerja ne boste več dosegli več zadovoljive kakovosti tiskanja. Toner porazdelite tako, da iz tiskalnika odstranite kartušo s tonerjem in jo nežno stresate naprej in nazaj vzdolž njene vodoravne osi. Za grafični prikaz si oglejte navodila za menjavo kartuše. Kartušo s tonerjem vstavite nazaj v tiskalnik in zaprite pokrov.

Raven kartuše je zelo nizka: Tiskalnik vas opozori, ko je raven kartuše zelo nizka. Dejanska preostala življenjska doba kartuše se lahko razlikuje. Imejte pripravljen nadomestni del za takrat, ko kakovost tiskanja ne bo več zadovoljiva. Kartuše ni treba takoj zamenjati, razen če kakovost tiskanja ni več zadovoljiva.

Ko je dosežen prag, ko je raven HP-jeve kartuše s tonerjem **zelo nizka**, preneha veljati HP-jeva garancija za zaščito te kartuše s tonerjem.

Spreminjanje nastavitev zelo nizke ravni



Spremenite lahko nastavitve vedenja tiskalnika, ko potrošni material doseže nizko raven. Po namestitvi nove kartuše s tonerjem teh nastavitev ni treba znova določati.

1. Odprite HP-jev vgrajeni spletni strežnik:

Neposredno povezani tiskalniki

- a. Odprite program HP Printer Assistant.
 - **Windows 10:** V meniju **Start** kliknite možnost **Vsi programi**, kliknite **HP** in nato izberite ime tiskalnika.
 - **Windows 8.1:** Kliknite puščico za dol v levem kotu **začetnega** zaslona in izberite ime tiskalnika.
 - **Windows 8:** Z desno tipko miške kliknite prazno območje **začetnem** zaslonu, v vrstici z aplikacijami kliknite **Vse aplikacije** in nato izberite ime tiskalnika.
 - **Windows 7:** Na namizju računalnika kliknite **Start**, izberite možnost **Vsi programi**, kliknite **HP**, kliknite mapo tiskalnika in nato izberite ime tiskalnika.
- b. V programu HP Printer Assistant izberite možnost **Natisni** in nato **HP Device Toolbox**.

Tiskalniki, ki so povezani v omrežje

- a. Natisnite konfiguracijsko stran, da boste poznali naslov IP ali ime gostitelja.
 - i. Pritisnite gumb »Nadaljuj/Prekliči«  in ga držite, dokler lučka »V pripravljenosti«  ne začne utripati.
 - ii. Izpustite gumb »Nadaljuj/Prekliči« .

- b. Odprite spletni brskalnik in v vrstico naslova vnesite naslov IP ali ime gostitelja tako, kot je prikazano na konfiguracijski strani tiskalnika. Na računalniški tipkovnici pritisnite tipko **Enter**. Odpre se vgrajeni spletni strežnik.

 <https://10.10.XX.XXX/>

 **OPOMBA:** Če se v spletnem brskalniku prikaže sporočilo, da dostopanje do spletnega mesta morda ni varno, izberite možnost za vstop na spletno mesto. Dostopanje do tega spletnega mesta ne bo škodilo računalniku.

2. Izberite zavihek **Sistem** in nato možnosti **Nastavitve potrošnega materiala**.
3. Na spustnem seznamu **Nastavitev zelo nizke ravni (črna kartuša)**: izberite med možnostma:
 - Izberite možnost **Ustavi**, da tiskalnik neha tiskati, dokler ne zamenjate kartuše.
 - Izberite možnost **Nadaljuj**, da vas tiskalnik opozori, da je raven kartuše zelo nizka, vendar nadaljuje s tiskanjem.

Naročanje potrošnega materiala

Naročanje potrošnega materiala in papirja	www.hp.com/go/suresupply
Naročanje pri ponudniku storitev ali podpore	Obrnite se na pooblaščenega HP-jevega serviserja ali ponudnika podpore.
Naročanje prek HP-jevega vdelanega spletnega strežnika (EWS)	Za dostop v podprtem spletnem brskalniku v računalniku vnesite naslov IP ali ime gostitelja tiskalnika v polje za naslov/URL. V HP-jevem vgrajenem spletnem strežniku je povezava do spletnega mesta HP SureSupply, kjer lahko kupite originalen HP-jev potrošni material.

Tiskalnik ne pobira papirja ali pa ga ne podaja pravilno

Uvod

S temi rešitvami lahko odpravite težave, če tiskalnik ne pobira papirja s pladnja ali pobira več listov papirja naenkrat. Oboje lahko povzroči zastoj papirja.

- [Izdelek ne pobira papirja](#)
- [Izdelek pobere več listov papirja naenkrat](#)

Izdelek ne pobira papirja

Če papir ne pobira papirja s pladnja, poskusite z naslednjimi rešitvami.

1. Odprite izdelek in odstranite vse liste papirja, ki so se zagostili.
2. Na pladenj naložite velikost papirja, ki ustreza opraviilu.
3. Poskrbite, da sta na nadzorni plošči izdelka velikost in vrsta papirja nastavljena pravilno.
4. Preverite, ali sta vodili za papir v pladnju pravilno nastavljeni za uporabljeno velikost papirja. Poravnajte vodili z ustreznima utoroma na pladnju.
5. Valji nad pladnjem so morda umazani. Očistite jih s krpo, ki ne pušča vlaken, navlaženo s toplo vodo.

Izdelek pobere več listov papirja naenkrat

Če naprava s pladnja pobere več listov papirja, poskusite naslednje rešitve.

1. S pladnja odstranite sveženj papirja in ga upognite, zavrtite za 180 stopinj in ga obrnite. *Papirja ne razpihujte.* Sveženj papirja znova položite na pladenj.
2. Uporabljajte samo papir, ki ustreza HP-jevim specifikacijam za ta izdelek.
3. Uporabljajte papir, ki ni naguban, prepognjen ali poškodovan. Po potrebi uporabite papir iz drugega paketa.
4. Poskrbite, da pladenj ni prenapolnjen. Če je, z njega odstranite cel sveženj papirja, tega poravnajte in nato nekaj papirja naložite nazaj na pladenj.
5. Preverite, ali sta vodili za papir v pladnju pravilno nastavljeni za uporabljeno velikost papirja. Poravnajte vodili z ustreznima utoroma na pladnju.
6. Poskrbite, da so pogoji okolja za tiskanje znotraj priporočenih vrednosti.

Odstranjevanje zagozdenega papirja

Uvod

Te informacije vključujejo navodila za odstranjevanje zagozdenega papirja iz tiskalnika.

- [Mesta zagozdenega papirja](#)
- [Prihaja do pogostih ali ponavljajočih se zastojev papirja?](#)
- [Odstranjevanje zagozdenega papirja iz podajalnega pladnja](#)
- [Odstranjevanje zagozdenega papirja iz notranjosti izdelka](#)
- [Odstranjevanje zagozdenega papirja z izhodov](#)

Mesta zagozdenega papirja

Papir se lahko zagozdi na teh mestih v napravi.

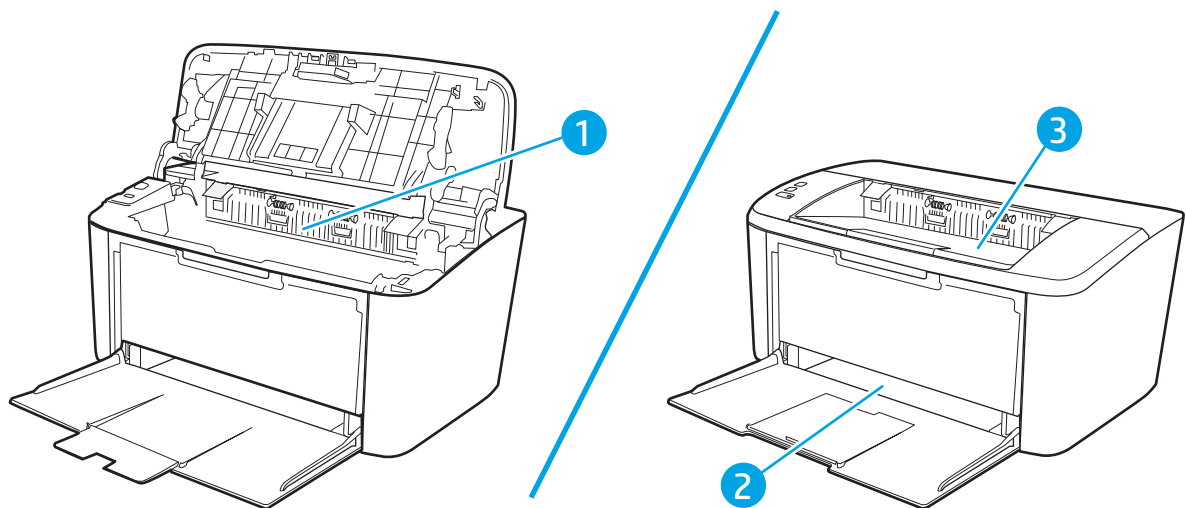

- | | |
|---|------------------|
| 1 | Notranja območja |
| 2 | Vhodni pladenj |
| 3 | Izhodni predal |

 **OPOMBA:** Papir se lahko zagozdi na več mestih.

Prihaja do pogostih ali ponavljajočih se zastojev papirja?

Sledite tem korakom, da boste odpravili težave s pogostimi zastoji papirja. Če prvi korak ne odpravi težave, nadaljujte z naslednjim, dokler ne odpravite težave.

1. Če se je v tiskalniku zagostdil papir, odpravite zastoj in natisnite konfiguracijsko stran, da testirate tiskalnik.
2. Prepričajte se, da je pladenj konfiguriran za pravilno velikost in vrsto papirja. Po potrebi prilagodite nastavitve papirja.

a. Natisnite konfiguracijsko stran, da boste poznali naslov IP ali ime gostitelja.

i. Pritisnite in držite gumb Nadaljaj/Prekliči , dokler lučka V pripravljenosti  ne začne utripati.

ii. Spustite gumb Nadaljaj/Prekliči .

b. Odprite spletni brskalnik in v vrstico naslova vnesite naslov IP ali ime gostitelja tako, kot je prikazano na konfiguracijski strani tiskalnika. Na računalniški tipkovnici pritisnite tipko **Enter**. Odpre se vgrajeni spletni strežnik.

 <https://10.10.XX.XX/>



OPOMBA: Če se v spletnem brskalniku prikaže sporočilo, da dostopanje do spletnega mesta morda ni varno, izberite možnost za vstop na spletno mesto. Dostopanje do tega spletnega mesta ne bo škodilo računalniku.

c. Kliknite zavihek **Sistem** in nato kliknite stran **Nastavitve papirja**.

d. Izberite vrsto papirja, ki je na pladnju.

e. Izberite velikost papirja, ki je na pladnju.

3. Izklopite tiskalnik, počakajte 30 sekund in ga nato znova vklopite.

4. Natisnite čistilno stran, da odstranite odvečni toner iz notranjosti tiskalnika.

a. Odprite program HP Printer Assistant.

- **Windows 10:** V meniju **Start** kliknite možnost **Vsi programi**, kliknite **HP** in nato izberite ime tiskalnika.
- **Windows 8.1:** Kliknite puščico za dol v levem kotu **začetnega** zaslona in izberite ime tiskalnika.
- **Windows 8:** Z desno tipko miške kliknite prazno območje **začetnem** zaslonu, v vrstici z aplikacijami kliknite **Vse aplikacije** in nato izberite ime tiskalnika.
- **Windows 7:** Na namizju računalnika kliknite **Start**, izberite možnost **Vsi programi**, kliknite **HP**, kliknite mapo tiskalnika in nato izberite ime tiskalnika.

b. V programu HP Printer Assistant izberite možnost **Natisni** in nato **HP Device Toolbox**.

c. Na zavihku **Sistem** kliknite **Storitve**.

d. V območju **Način čiščenja razvijalne enote** kliknite **Začni** za začetek čiščenja.

5. Natisnite konfiguracijsko stran, da preizkusite tiskalnik.

- a. Pritisnite in držite gumb Nadaljuj/Prekliči , dokler lučka V pripravljenosti  ne začne utripati.
- b. Spustite gumb Nadaljuj/Prekliči .

Če z nobenim od teh korakov ne uspete odpraviti težave, je morda treba tiskalnik servisirati. Stopite v stik s HP-jevo podporo za stranke.

Odstranjevanje zagozdenega papirja iz podajalnega pladnja

⚠ POZOR: Zagozdenega papirja ne odstranjajte z ostrimi predmeti, kot so pincete in škarjice. Poškodbe, povzročene zaradi uporabe ostrih predmetov, niso zajete v jamstvu.

Ko odstranjujete zagozden medij, ga potegnite naravnost iz naprave. Če zagozden medij povlečete iz naprave pod kotom, lahko poškodujete napravo.

📝 OPOMBA: Glede na mesto zagozditve morda nekatere od naslednjih korakov ne bo treba izvesti.

1. Odprite pokrov za dostop do tiskalnih vložkov in odstranite tiskalni vložek.

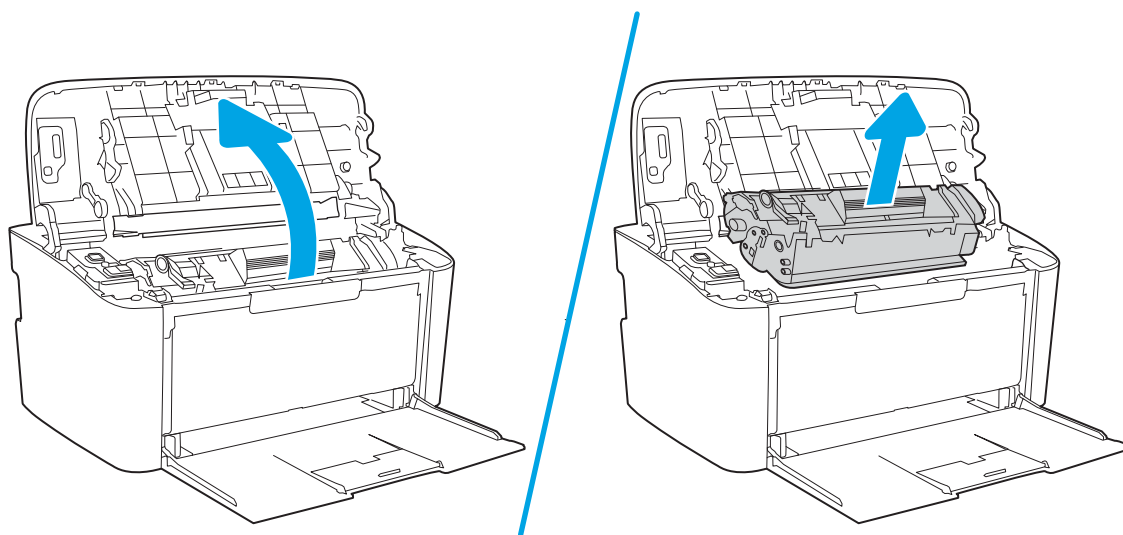

2. Odstranite sveženj medijev iz podajalnega pladnja.

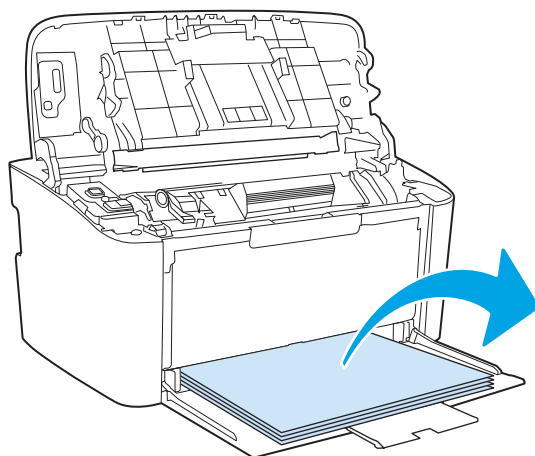

3. Z obema rokama primite zagozden medij, kjer je najbolj viden (to vključuje na sredini), in ga previdno izvlecite iz naprave.

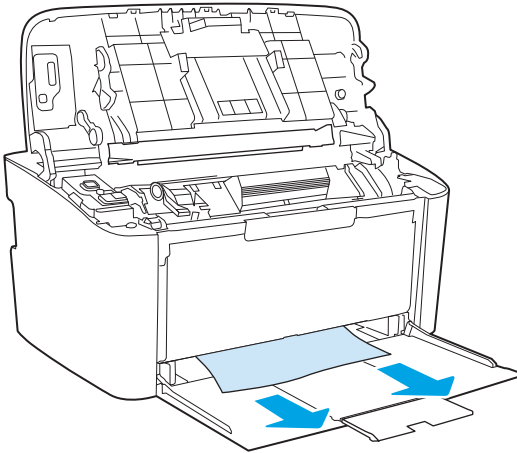

4. Znova namestite tiskalni vložek in zaprite pokrov za dostop do tiskalnih vložkov.

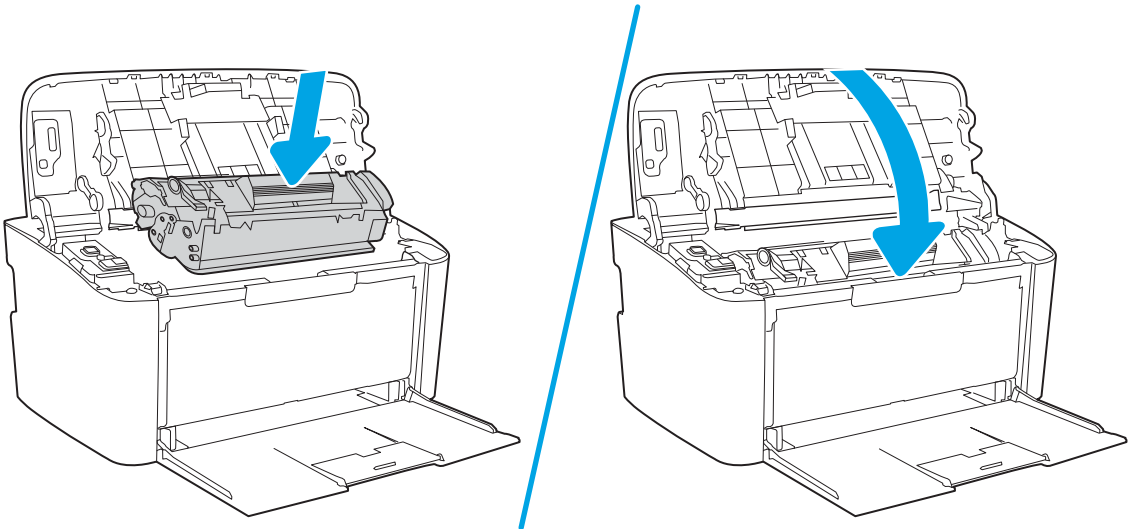

Odstranjevanje zagozdenega papirja iz notranjosti izdelka

1. Odprite pokrov za dostop do tiskalnih vložkov in odstranite tiskalni vložek.

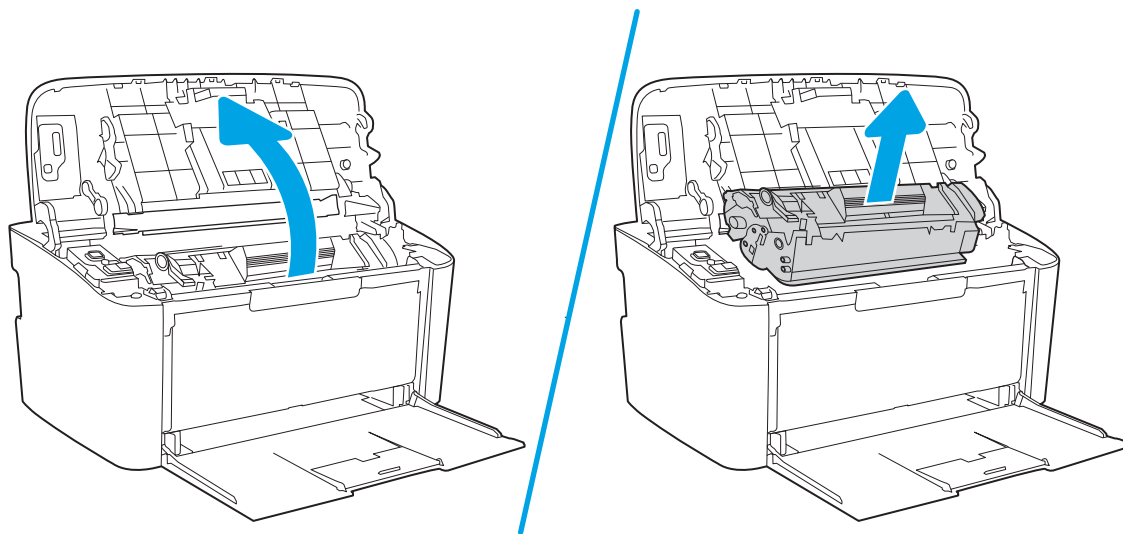

⚠ POZOR: Tiskalnega vložka ne izpostavljajte svetlobi, da se ne poškoduje. Pokrijte jo s papirjem.

2. Če vidite zagozdeni papir, ga previdno primite in počasi izvlecite iz izdelka.

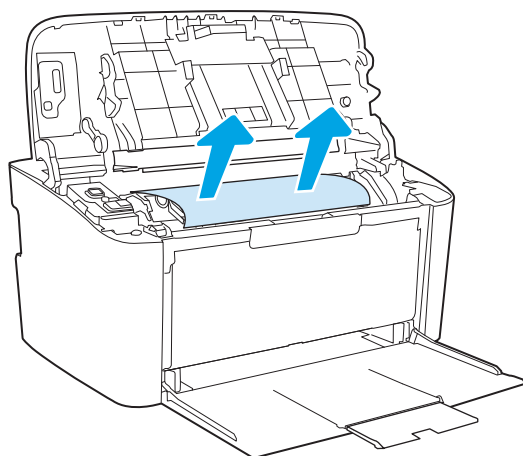

3. Znova namestite tiskalni vložek in zaprite pokrov za dostop do tiskalnih vložkov.

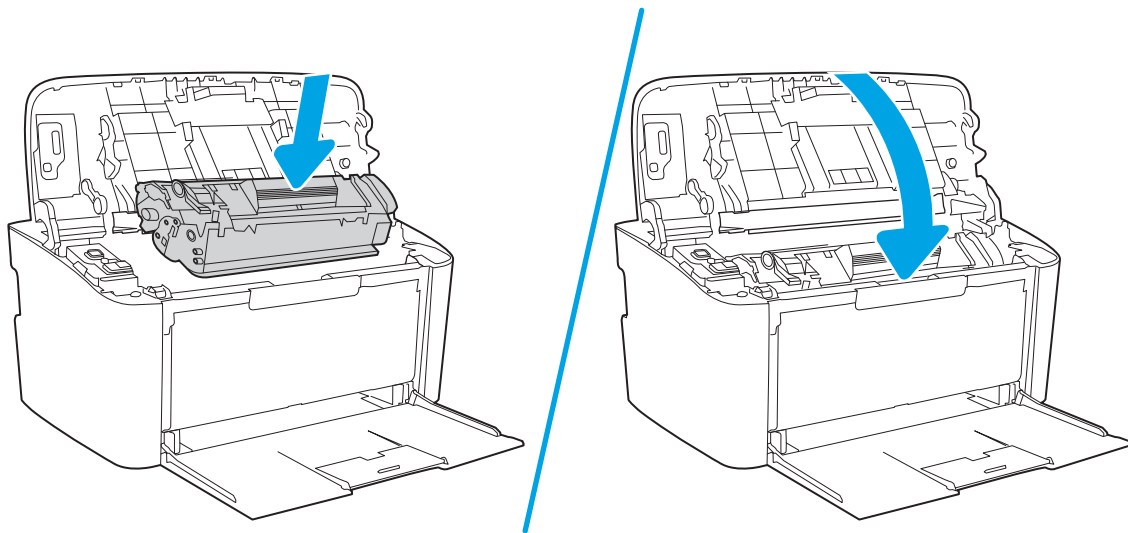

Odstranjevanje zagozdenega papirja z izhodov

⚠ POZOR: Zagozdenega papirja ne odstranjajte z ostrimi predmeti, kot so pincete in škarjice. Okvare, povzročene zaradi uporabe ostrih predmetov, niso zajete v jamstvu.

1. Odprite pokrov za dostop do tiskalnih vložkov in odstranite tiskalni vložek.

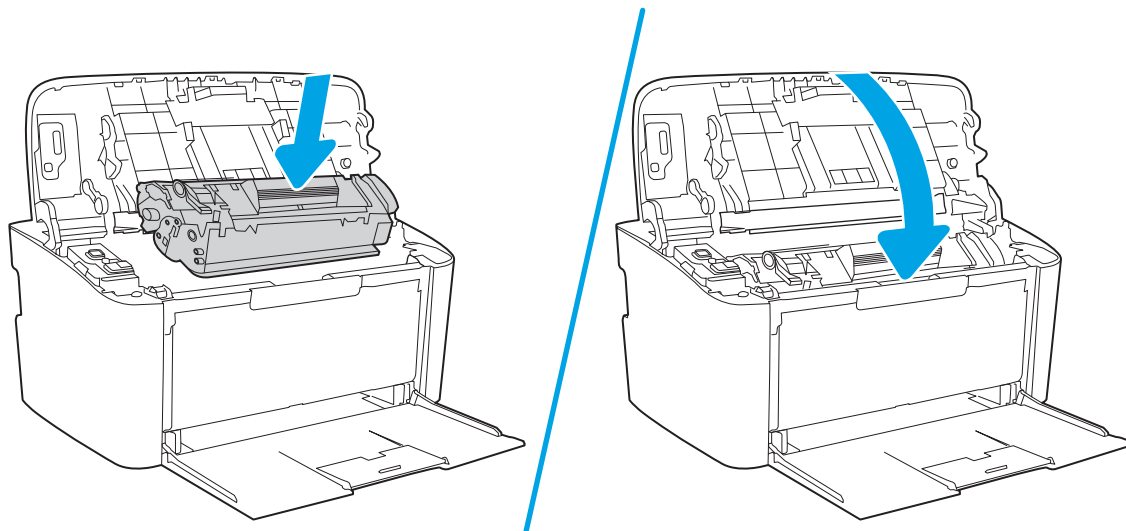

2. Pokrov za dostop do tiskalnih vložkov naj ostane, nato pa odprt obema rokama primite najvidnejšo stran zagozdenega medija, vključno s sredino medija, in ga previdno izvlcite iz izdelka.

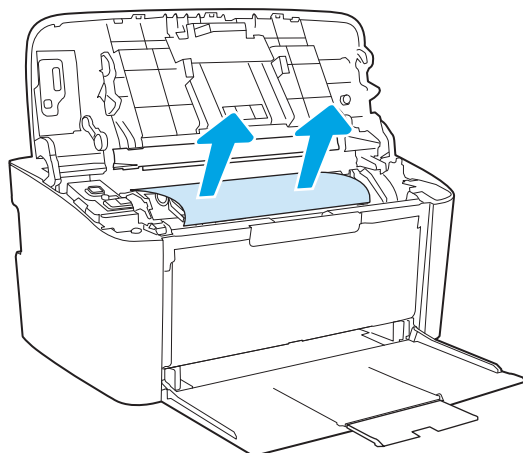

3. Znova namestite tiskalni vložek in zaprite pokrov za dostop do tiskalnih vložkov.

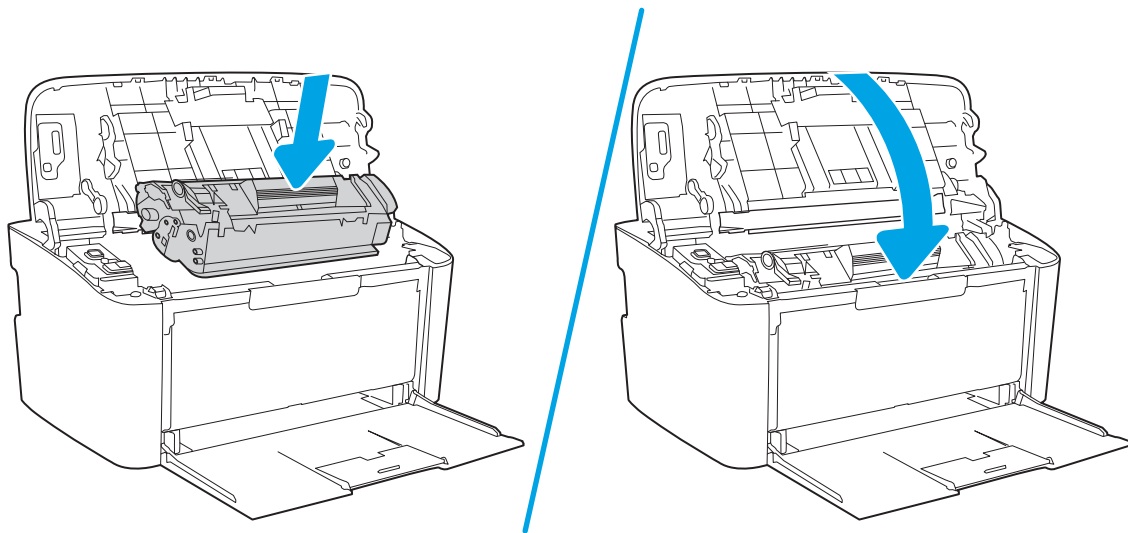

Izboljšanje kakovosti tiskanja

- [Uvod](#)
- [Posodobitev vdelane programske opreme tiskalnika](#)
- [Tiskanje iz drugega programa](#)
- [Preverjanje nastavitve vrste papirja za tiskalni posel](#)
- [Preverjanje stanja kartuše s tonerjem](#)
- [Čiščenje kartuš](#)
- [Tiskanje čistilne strani](#)
- [Vizualni pregled kartuše s tonerjem](#)
- [Preverjanje papirja in okolja za tiskanje](#)
- [Prilagoditev gostote tiskanja](#)

Uvod

Sledijo koraki za odpravljanje težav s kakovostjo tiskanja, vključno z naslednjimi težavami:

- Madeži
- Nejasen natis
- Temen natis
- Svetel natis
- Proge
- Toner manjka
- Razpršene pike tonerja
- Slab oprijem tonerja
- Poševne slike

Za odpravo teh in drugih težav s kakovostjo tiskanja preskusite naslednje rešitve v navedenem vrstnem redu.

Za informacije o odpravljanju posameznih napak slike si oglejte razdelek Odpravljanje težav s kakovostjo tiskanja v tem uporabniškem priročniku.

Posodobitev vdelane programske opreme tiskalnika

Poskusite s posodobitvijo vdelane programske opreme tiskalnika. Za več informacij si oglejte razdelek Posodobitev vdelane programske opreme v tem uporabniškem priročniku.

Tiskanje iz drugega programa

Poskusite tiskati iz drugega programa. Če se stran pravilno natisne, je vzrok težave v programu, iz katerega ste tiskali.

Preverjanje nastavitve vrste papirja za tiskalni posel

Preverite nastavitve vrste papirja, če tiskate iz programa, če so na natisnjenih straneh madeži, če so natisi nejasni ali temni, če je papir zguban, če so na njem razpršene pike tonerja, če se je toner slabo prijel ali če so na njem področja z manjkajočim tonerjem.

Preverjanje nastavitve vrste papirja v tiskalniku

1. Odprite pladenj.
2. Prepričajte se, da je na pladnju naložena ustrezna vrsta papirja.
3. Zaprite pladenj.

Preverjanje nastavitve vrste papirja (Windows)

1. V programski opremi izberite možnost **Natisni**.
2. Izberite tiskalnik in kliknite gumb **Lastnosti** ali **Nastavitve**.
3. Kliknite zavihek **Papir in kakovost**.
4. Na spustnem seznamu **Vrsta papirja** kliknite možnost **Več**
5. Razširite seznam možnosti **Vrsta je:** možnosti.
6. Razširite kategorijo vrst papirja, ki se najbolj ujema z vašim papirjem.
7. Izberite možnost za vrsto papirja, ki ga uporabljate, in kliknite gumb **V redu**.
8. Kliknite gumb **V redu**, da zaprete pogovorno okno **Lastnosti dokumenta**. V pogovornem oknu **Natisni** kliknite gumb **V redu**, da natisnete posel.

Preverjanje nastavitve vrste papirja (OS X)

1. Kliknite meni **File** (Datoteka) in nato možnost **Print** (Tiskanje).
2. V meniju **Printer** (Tiskalnik) izberite tiskalnik.
3. Privzeto gonilnik tiskalnika prikaže meni **Copies & Pages** (Kopije in strani). Odprite spustni seznam menijev in kliknite meni **Finishing** (Zaključna obdelava).
4. Na spustnem seznamu **Media-type** (Vrsta medijev) izberite vrsto.
5. Kliknite gumb **Print** (Tiskanje).

Preverjanje stanja kartuše s tonerjem

Sledite tem korakom, da preverite predvideno preostalo življenjsko dobo kartuš s tonerjem in, če je to mogoče, stanje drugih delov, ki jih lahko zamenja uporabnik.

Prvi korak: Poiščite informacije o potrošnem materialu na konfiguracijski strani

Informacije o potrošnem materialu so prikazane na konfiguracijski strani.

1. Pritisnite in držite gumb Nadaljuj/Prekliči , dokler lučka V pripravljenosti  ne začne utripati.
2. Spustite gumb Nadaljuj/Prekliči .

Drugi korak: Preverjanje stanja potrošnega materiala

1. Oglejte si poročilo o stanju potrošnega materiala in preverite predviden odstotek preostale življenjske dobe kartuš s tonerjem in, če je to mogoče, stanje drugih delov, ki jih lahko zamenja uporabnik.

Pri uporabi kartuše, ki se ji je iztekla predvidena življenjska doba, lahko pride do težav s kakovostjo tiskanja. Poročilo o konfiguraciji vas opozori, ko je raven potrošnega materiala zelo nizka.

Ko je dosežen prag, ko je raven HP-jeve kartuše s tonerjem zelo nizka, preneha veljati HP-jeva garancija za zaščito te kartuše s tonerjem.

Kartuše s tonerjem ni treba takoj zamenjati, razen če kakovost tiskanja ni več zadovoljiva. Imejte pripravljen nadomesten del za takrat, ko kakovost tiskanja ne bo več zadovoljiva.

Če ugotovite, da morate zamenjati kartušo s tonerjem ali drug del, ki ga lahko zamenja uporabnik, glejte poročilo o konfiguraciji, kjer so navedene številke pristnih HP-jevih delov.

2. Preverite, ali uporabljate pristne HP-jeve kartuše.

Na originalni HP-jevi kartuši s tonerjem je napis "HP" ali HP-jev logotip. Za več informacij o prepoznavanju HP-jevih kartuš obiščite spletno stran www.hp.com/go/learnaboutsupplies.

Čiščenje kartuš

Papirni prah lahko med tiskanjem umaže kartuše, kar povzroči težave s kakovostjo tiskanja, kot so težave v ozadju, temne navpične črte ali ponavljajoče se vodoravne proge.

Upoštevajte ta navodila, da odpravite zgoraj navedene težave s kakovostjo tiskanja:

1. Odprite spletni brskalnik in v naslovno vrstico vnesite naslov IP ali ime gostitelja tako, kot je prikazano na konfiguracijski strani tiskalnika. Na računalniški tipkovnici pritisnite tipko **Enter**. Odpre se vdelani spletni strežnik.

 **OPOMBA:** Če se v spletnem brskalniku prikaže sporočilo, da dostop do spletnega mesta morda ni varen, izberite možnost za nadaljevanje na spletno mesto. Dostop do tega spletnega mesta ne bo škodil računalniku.

2. Kliknite zavihek **Sistem** in nato še **Storitev**.
3. V območju **Način čiščenja kartuše** kliknite **Začni** za začetek čiščenja.

Ali pa upoštevajte ta navodila za zagon načina čiščenja kartuše:

1. Zaženite aplikacijo Pomočnik za tiskalnik HP.
 - Windows 10: V meniju **Start** kliknite **Vse aplikacije** ter **HP** in nato izberite ime tiskalnika.
 - Windows 8.1: Kliknite puščico dol v spodnjem levem kotu **začetnega zaslona** in izberite ime tiskalnika.

- Windows 8: Z desno tipko miške kliknite prazno območje na **začetnem** zaslonu, v vrstici z aplikacijami kliknite **Vse aplikacije** in nato izberite ime tiskalnika.
 - Windows 7: Na namizju računalnika kliknite **Start**, izberite **Vsi programi**, kliknite **HP**, kliknite mapo tiskalnika in nato izberite ime tiskalnika.
2. V aplikaciji Pomočnik za tiskalnik HP izberite možnost **Natisni** in nato **Orodja za naprave HP**.
 3. Na zavihku **Sistem** kliknite **Storitev**.
 4. V območju **Način čiščenja kartuše** kliknite **Začni** za začetek čiščenja.

Tiskanje čistilne strani

Med tiskanjem se lahko v tiskalniku naberejo papir, toner in prah, kar lahko povzroči težave s kakovostjo tiskanja, kot so madeži ali packe tonerja, proge, črte ali ponavljajoči se madeži.

Čistilno stran natisnete po naslednjem postopku.

1. Odpiranje programa HP Printer Assistant.
 - **Windows 10:** V meniju **Start** kliknite možnost **Vsi programi**, kliknite **HP** in nato izberite ime tiskalnika.
 - **Windows 8.1:** Kliknite puščico za dol v levem kotu **začetnega** zaslona in izberite ime tiskalnika.
 - **Windows 8:** Z desno tipko miške kliknite prazno območje na **začetnem** zaslonu, v vrstici z aplikacijami kliknite **Vse aplikacije** in nato izberite ime tiskalnika.
 - **Windows 7:** Na namizju računalnika kliknite **Start**, izberite možnost **Vsi programi**, kliknite **HP**, kliknite mapo tiskalnika in nato izberite ime tiskalnika.
2. V programu HP Printer Assistant izberite možnost **Natisni** in nato **HP Device Toolbox**.
3. Na zavihku **Sistem** kliknite **Storitve**.
4. V območju **Način čiščenja razvijalne enote** kliknite **Začni** za začetek čiščenja.

Vizualni pregled kartuše s tonerjem

Za pregled kartuše s tonerjem sledite naslednjim korakom.

1. Odstranite kartuše s tonerjem iz tiskalnika in se prepričajte, da je bil odstranjen tesnilni trak.
2. Preverite, ali je pomnilniški čip poškodovan.
3. Preglejte površino zelenega slikovnega bobna.

 **POZOR:** Ne dotikajte se slikovnega bobna. Prstni odtisi na slikovnem bobnu lahko povzročijo težave s kakovostjo tiskanja.

4. Če na slikovnem bobnu vidite praske, prstne odtise ali druge poškodbe, zamenjajte kartušo s tonerjem.
5. Znova namestite kartušo s tonerjem in natisnite nekaj strani, da preverite, ali ste odpravili težavo.

Preverjanje papirja in okolja za tiskanje

Prvi korak: Uporaba papirja, ki ustreza HP-jevim specifikacijam

Do nekaterih težav s kakovostjo tiskanja pride zaradi uporabe papirja, ki ne ustreza HP-jevim specifikacijam.

- Vedno uporabite vrsto in težo papirja, ki ju podpira tiskalnik.
- Uporabljajte papir, ki je kakovosten, brez vrezov, zarez, raztrganin, madežev, odpadajočih delcev, prahu, gub, lukenj, sponk in zviti ali upognjenih robov.
- Uporabljajte papir, na katerega se še ni tiskalo.
- Uporabljajte papir, ki ne vsebuje kovinskega materiala, kot so bleščice.
- Uporabljajte papir za laserske tiskalnike. Ne uporabljajte papirja, ki je zasnovan samo za brizgalne tiskalnike.
- Uporabljajte papir, ki ni pregrob. Kakovost tiskanja je običajno boljša pri uporabi bolj gladkega papirja.

Drugi korak: Preverjanje okolja

Okolje lahko neposredno vpliva na kakovost tiskanja in je pogost vzrok za težave s kakovostjo tiskanja ali podajanje papirja. Preizkusite te rešitve:

- Tiskalnik odmaknite od mest s prepihom, na primer odprtih oken ali vrat ali klimatskih naprav.
- Zagotovite, da tiskalnik ni izpostavljen temperaturam ali vlažnosti izven tistih, ki so navedene v specifikacijah tiskalnika.
- Tiskalnika ne postavljajte v zaprt prostor, kot je omara.
- Tiskalnik postavite na stabilno in ravno površino.
- Odstranite vse, kar blokira prezračevalne odprtine tiskalnika. Tiskalnik zahteva dober pretok zraka na obeh straneh, tudi na vrhu.
- Tiskalnik zaščitite pred odpadki, prahom, paro, maščobo in drugimi elementi, ki lahko v njem pustijo umazanijo.

Prilagoditev gostote tiskanja

Za prilagoditev gostote tiskanja sledite naslednjim korakom.



1. Odprite HP-jev vgrajeni spletni strežnik:

Neposredno povezani tiskalniki

- a. Odprite program HP Printer Assistant.
 - **Windows 10:** V meniju **Start** kliknite možnost **Vsi programi**, kliknite **HP** in nato izberite ime tiskalnika.
 - **Windows 8.1:** Kliknite puščico za dol v levem kotu **začetnega** zaslona in izberite ime tiskalnika.

- **Windows 8:** Z desno tipko miške kliknite prazno območje **začetnem** zaslону, v vrstici z aplikacijami kliknite **Vse aplikacije** in nato izberite ime tiskalnika.
 - **Windows 7:** Na namizju računalnika kliknite **Start**, izberite možnost **Vsi programi**, kliknite **HP**, kliknite mapo tiskalnika in nato izberite ime tiskalnika.
- b. V programu HP Printer Assistant izberite možnost **Natisni** in nato **HP Device Toolbox**.

Tiskalniki, ki so povezani v omrežje

- a. Natisnite konfiguracijsko stran, da boste poznali naslov IP ali ime gostitelja.
- Pritisnite in držite gumb Nadaljuj/Prekliči , dokler lučka V pripravljenosti  ne začne utripati.
 - Spustite gumb Nadaljuj/Prekliči .
- b. Odprite spletni brskalnik in v vrstico naslova vnesite naslov IP ali ime gostitelja tako, kot je prikazano na konfiguracijski strani tiskalnika. Na računalniški tipkovnici pritisnite tipko **Enter**. Odpre se vgrajeni spletni strežnik.

 <https://10.10.XX.XXX/>

 **OPOMBA:** Če se v spletnem brskalniku prikaže sporočilo, da dostopanje do spletnega mesta morda ni varno, izberite možnost za vstop na spletno mesto. Dostopanje do tega spletnega mesta ne bo škodilo računalniku.

- Kliknite zavihek **System** in nato v levem podoknu za krmarjenje izberite **Nastavitev sistema**.
- Izberite ustrezne nastavitve gostote.
- Kliknite **Uporabi**, da shranite spremembe.

Odpravljanje težav s kakovostjo tiskanja

- [Uvod](#)
- [Odpravljanje težav s kakovostjo tiskanja](#)

Uvod

Sledijo koraki za odpravljanje napak slik, vključno z naslednjimi napakami:

- Svetel natis
- Sivo ozadje ali temen natis
- Prazne strani
- Črne strani
- Temni ali svetli pasovi
- Temne ali svetle proge
- Toner manjka
- Poševne slike
- Neporavnane barve
- Zguban papir

Odpravljanje težav s kakovostjo tiskanja

Tabela 6-3 Hitra pomoč za tabelo napak slike

[Tabela 6-4 Svetel natis na strani 73](#)

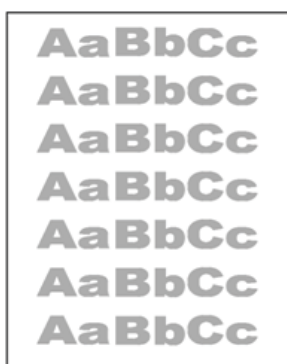

[Tabela 6-5 Sivo ozadje ali temen natis na strani 74](#)



[Tabela 6-6 Prazna stran – ni natisnjena na strani 74](#)



Tabela 6-3 Hitra pomoč za tabelo napak slike (Se nadaljuje)

[Tabela 6-7 Črna stran na strani 75](#)



[Tabela 6-8 Pasovi na strani 75](#)



[Tabela 6-9 Proge na strani 76](#)

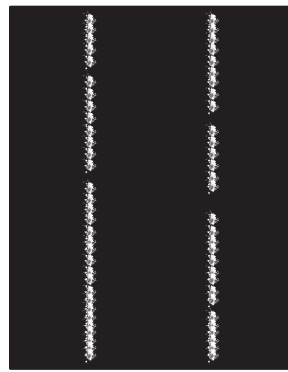

[Tabela 6-10 Napake utrjevanja/razvijalne enote na strani 77](#)

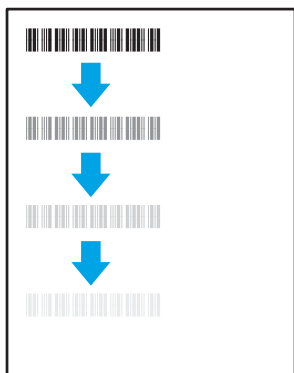

[Tabela 6-11 Napake postavitve slike na strani 77](#)



[Tabela 6-12 Napake zaznave barvnih ravnin \(samo barvni modeli\) na strani 78](#)

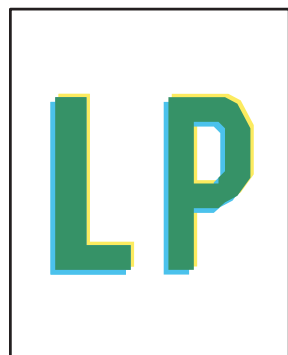

[Tabela 6-13 Napake izhoda na strani 78](#)

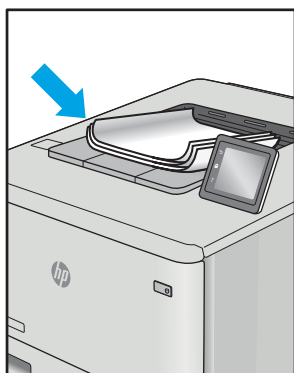

Napake slike je ne glede na vzrok pogosto možno odpraviti po istem postopku. Napake slike najprej poskusite odpraviti po naslednjem postopku.

1. Znova natisnite dokument. Napake kakovosti tiskanja se lahko ponavljajo in lahko pri neprekinjenem tiskanju izginejo.
2. Preverite stanje kartuše. Če je raven kartuše **Zelo nizka** (preseгла je predvideno življenjsko dobo), jo zamenjajte.
3. Prepričajte se, da se nastavitve gonilnika in načina tiskanja za pladenj ujemajo z mediji, ki so naloženi na pladnju. Poskusite z uporabo drugega svežnja medijev ali drugega pladnja. Poskusite z uporabo drugega načina tiskanja.
4. Prepričajte se, da je tiskalnik znotraj podprtega območja delovne temperature in vlage.
5. Prepričajte se, da tiskalnik podpira vrsto, velikost in težo papirja. Oglejte si seznam podprtih velikosti in vrst papirja za tiskalnik na strani s podporo za tiskalnik na naslovu support.hp.com.

 **OPOMBA:** Izraz "oprijem" označuje del postopka tiskanja, ko je toner nanesen na papir.

V naslednjih primerih je prikazan papir velikosti Letter, ki je bil skozi tiskalnik potoval s krajšim robom naprej.

Tabela 6-4 Svetel natis

Opis	Vzorec	Možne rešitve
<p>Svetel natis:</p> <p>Natisnjena vsebina je na celi strani svetla ali bleda.</p>		<ol style="list-style-type: none"> 1. Znova natisnite dokument. 2. Odstranite kartušo in jo pretresite, da porazdelite toner. 3. Prepričajte se, da je kartuša pravilno nameščena. 4. Natisnite poročilo o konfiguraciji in preverite življenjsko dobo in porabo kartuše. 5. Zamenjajte kartušo. 6. Če težave ne uspete odpraviti, obiščite support.hp.com.

Tabela 6-5 Sivo ozadje ali temen natis

Opis	Vzorec	Možne rešitve
<p>Sivo ozadje ali temen natis:</p> <p>Slika ali besedilo je temnejše, kot je bilo pričakovano.</p>		<ol style="list-style-type: none"> 1. Prepričajte se, da papir na pladnjih še ni potoval skozi tiskalnik. 2. Uporabite drugo vrsto papirja. 3. Znova natisnite dokument. 4. Samo črno-beli modeli: V vdelanem spletnem strežniku tiskalnika odprite meni Prilagodi gostoto tonerja in nato nastavite gostoto tonerja na nižjo raven. 5. Prepričajte se, da je tiskalnik znotraj podprtega območja delovne temperature in vlage. 6. Zamenjajte kartušo. 7. Če težave ne uspete odpraviti, obiščite support.hp.com.

Tabela 6-6 Prazna stran – ni natisnjena

Opis	Vzorec	Možne rešitve
<p>Prazna stran – ni natisnjena:</p> <p>Stran je popolnoma prazna, na njej ni nič natisnjenega.</p>		<ol style="list-style-type: none"> 1. Prepričajte se, da je kartuša originalna HP-jeva. 2. Prepričajte se, da je kartuša pravilno nameščena. 3. Tiskajte z drugo kartušo. 4. Preverite vrsto papirja na pladnju za papir in skladno s tem prilagodite nastavitve tiskalnika. Po potrebi izberite lažjo vrsto papirja. 5. Če težave ne uspete odpraviti, obiščite support.hp.com.

Tabela 6-7 Črna stran

Opis	Vzorec	Možne rešitve
<p>Črna stran:</p> <p>Cela natisnjena stran je črna.</p>		<ol style="list-style-type: none">1. Vizualno preverite, ali je kartuša poškodovana.2. Prepričajte se, da je kartuša pravilno nameščena.3. Zamenjajte kartušo.4. Če težave ne uspete odpraviti, obiščite support.hp.com.

Tabela 6-8 Pasovi

Opis	Vzorec	Možne rešitve
<p>Ponavljajoči se, široko razmaknjeni pasovi in impulzni pasovi:</p> <p>Temne ali svetle črte, ponovljene po dolžini strani. Lahko so ostre ali mehke. Napaka je vidna samo na zapoljenih območjih, ne pa na besedilu oz. predelih, kjer ni natisnjene vsebine.</p>		<ol style="list-style-type: none">1. Znova natisnite dokument.2. Zamenjajte kartušo.3. Uporabite drugo vrsto papirja.4. Če težave ne uspete odpraviti, obiščite support.hp.com.

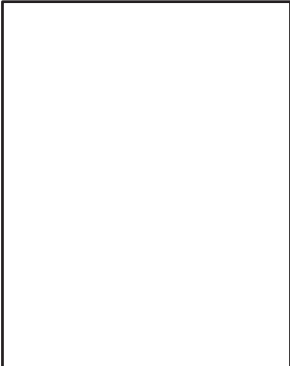
Tabela 6-9 Proge

Opis	Vzorec	Možne rešitve
<p>Svetle navpične proge:</p> <p>Svetle proge, ki običajno potekajo po dolžini strani. Napaka je vidna samo na zapoljenih območjih, ne pa na besedilu oz. predelih, kjer ni natisnjene vsebine.</p>	 A black rectangular area with two vertical white streaks. The left streak is solid white, while the right one is composed of small white specks, representing light vertical streaks on a printed document.	<ol style="list-style-type: none">1. Znova natisnite dokument.2. Odstranite kartušo in jo pretresite, da porazdelite toner.3. Če težave ne uspete odpraviti, obiščite support.hp.com. <p>OPOMBA: Tako svetle kot temne navpične proge se lahko pojavijo pri okolju tiskanja, ki je zunaj navedenega območja temperature ali vlage. V okoljskih specifikacijah tiskalnika preverite dovoljene ravni temperature in vlage.</p>
<p>Temne navpične proge in proge od čiščenja traku za prenos slike (samo barvni modeli):</p> <p>Temne črte po dolžini strani. Napaka se lahko pojavi kjer koli na strani, na zapoljenih območjih ali na predelih, kjer ni natisnjene vsebine.</p>	 A white rectangular area with two vertical black lines. To the left of the lines are the letters 'L' and 'P' in a bold, black, sans-serif font, representing dark vertical streaks on a printed document.	<ol style="list-style-type: none">1. Znova natisnite dokument.2. Odstranite kartušo in jo pretresite, da porazdelite toner.3. Natisnite čistilno stran.4. Preverite raven tonerja v kartuši.5. Če težave ne uspete odpraviti, obiščite support.hp.com.

Tabela 6-10 Napake utrjevanja/razvijalne enote

Opis	Utrjevanje/razvijalna enota	Možne rešitve
<p>Zamik razvijalne enote zaradi vročine (senca):</p> <p>Rahle sence ali zamiki slike, ponovljeni po dolžini strani. Ponavljajoča se slika je lahko vsakič bolj bleda.</p>		<ol style="list-style-type: none"> 1. Znova natisnite dokument. 2. Preverite vrsto papirja na pladnju za papir in skladno s tem prilagodite nastavitve tiskalnika. Po potrebi izberite lažjo vrsto papirja. 3. Če težave ne uspete odpraviti, obiščite support.hp.com.
<p>Nezadosten oprijem:</p> <p>Toner se zdrgne vzdolž robov strani. Ta napaka je pogostejša ob robovih opravič z veliko pokritostjo in pri lahkih vrstah medijev, lahko pa se pojavi kjer koli na strani.</p>		<ol style="list-style-type: none"> 1. Znova natisnite dokument. 2. Preverite vrsto papirja na pladnju za papir in skladno s tem prilagodite nastavitve tiskalnika. Po potrebi izberite težjo vrsto papirja. 3. Če težave ne uspete odpraviti, obiščite support.hp.com.

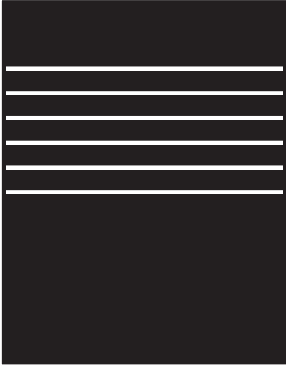
Tabela 6-11 Napake postavitve slike

Opis	Vzorec	Možne rešitve
<p>Robovi in poševnost:</p> <p>Slika ni na sredini ali je poševno na strani. Napaka se pojavi, če papir ni pravilno položen, ko je podan s pladnja in se pomika po poti papirja.</p>		<ol style="list-style-type: none"> 1. Znova natisnite dokument. 2. Odstranite papir s pladnja in ga nato znova naložite. Prepričajte se, da so vsi robovi papirja poravnani na vseh straneh. 3. Prepričajte se, da je vrh svežnja papirja pod oznako za poln pladenj. Pladnja ne napolnite prekomerno. 4. Prepričajte se, da so vodila za papir prilagojena na ustrezno velikost papirja. Vodil za papir ne prilagodite tesno ob sveženj papirja. Prilagodite jih na zareze ali oznake na pladnju. 5. Če težave ne uspete odpraviti, obiščite support.hp.com.

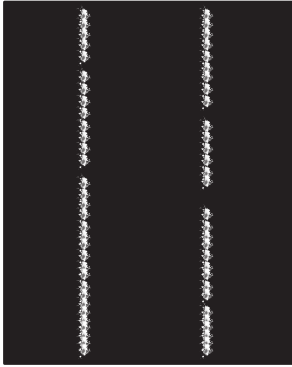
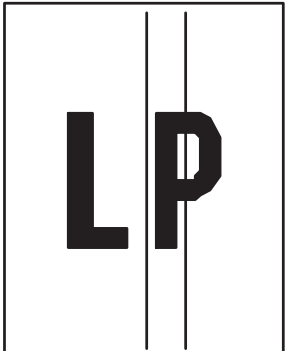
Tabela 6-12 Napake zaznave barvnih ravnin (samo barvni modeli)

Opis	Vzorec	Možne rešitve
<p>Zaznava barvnih ravnin:</p> <p>Ena ali več barv ravnine ni poravnanih z drugimi barvnimi ravninami. Običajno se ta napaka najprej pojavi pri rumeni barvi.</p>		<ol style="list-style-type: none"> 1. Znova natisnite dokument. 2. Prek nadzorne plošče tiskalnika umerite tiskalnik. 3. Če je raven kartuše Zelo nizka ali je natis zelo bled, zamenjajte kartušo. 4. S funkcijo Obnovi umerjanje na nadzorni plošči tiskalnika ponastavite nastavitve umerjanja tiskalnika na tovarniško privzete nastavitve. 5. Če težave ne uspete odpraviti, obiščite support.hp.com.

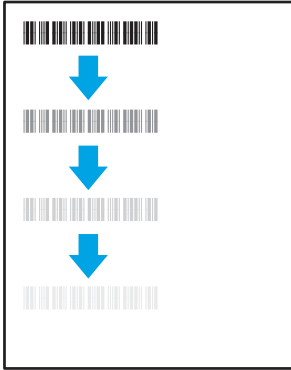
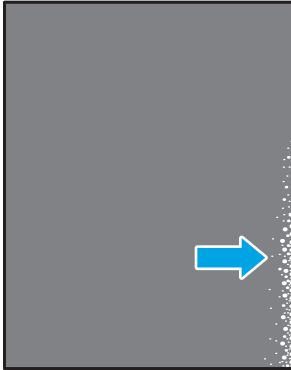
Tabela 6-13 Napake izhoda

Opis	Vzorec	Možne rešitve
<p>Zvit natis:</p> <p>Robovi natisnjenega papirja so zviti. Papir je lahko zvit po krajšem ali daljšem robu. Možni sta dve vrsti zvijanja:</p> <ul style="list-style-type: none"> • Pozitivno zvijanje: Papir se zvije proti natisnjeni strani. Do napake pride v suhih okoljih ali pri tiskanju strani z veliko pokritostjo. • Negativno zvijanje: Papir se zvije stran od natisnjene strani. Do napake pride v zelo vlažnih okoljih ali pri tiskanju strani z majhno pokritostjo. 		<ol style="list-style-type: none"> 1. Znova natisnite dokument. 2. Pozitivno zvijanje: V vdelanem spletnem strežniku tiskalnika izberite težjo vrsto papirja. Pri težji vrsti papirja je temperatura tiskanja višja. <ul style="list-style-type: none"> Negativno zvijanje: V vdelanem spletnem strežniku tiskalnika izberite lažjo vrsto papirja. Pri lažji vrsti papirja je temperatura tiskanja nižja. Poskusite s shranjevanjem papirja v suhem okolju ali z uporabo pravkar odprtega papirja. 3. Tiskajte v obojstranskem načinu. 4. Če težave ne uspete odpraviti, obiščite support.hp.com.
<p>Zlaganje natisov:</p> <p>Papir se ne zлага pravilno na izhodnem pladnju. Sveženj morda ni raven, je poševen ali pa liste potiska s pladnja na tla. To napako lahko povzroči karkoli od naslednjega:</p> <ul style="list-style-type: none"> • Močno zvit papir • Papir na pladnju je zguban ali deformiran. • Papir je nestandardne vrste, kot so ovojnice. • Izhodni predal je prepoln. 		<ol style="list-style-type: none"> 1. Znova natisnite dokument. 2. Izvlecite podaljšek izhodnega predala. 3. Če napako povzroča močno zvit papir, izvedite korake za opravljanje težav za zvit natis. 4. Uporabite drugo vrsto papirja. 5. Uporabite pravkar odprt papir. 6. Odstranite papir z izhodnega pladnja, preden se ta preveč napolni. 7. Če težave ne uspete odpraviti, obiščite support.hp.com.

Odpravljanje težav z brezžičnim omrežjem

- [Uvod](#)
- [Kontrolni seznam za brezžično povezavo](#)
- [Po končani konfiguraciji brezžične povezave tiskalnik ne tiska](#)
- [Tiskalnik ne tiska in v računalniku je nameščen požarni zid drugega proizvajalca](#)
- [Po premiku brezžičnega usmerjevalnika ali tiskalnika na drugo mesto brezžična povezava ne deluje](#)
- [Na brezžični tiskalnik ni mogoče povezati več računalnikov](#)
- [Pri povezavi tiskalnika v navidezno zasebno omrežje se prekine komunikacija](#)
- [Omrežje ni prikazano na seznamu brezžičnih omrežij](#)
- [Brezžično omrežje ne deluje](#)
- [Izvedite diagnostični preizkus brezžičnega omrežja](#)
- [Zmanjšanje motenj v brezžičnem omrežju](#)

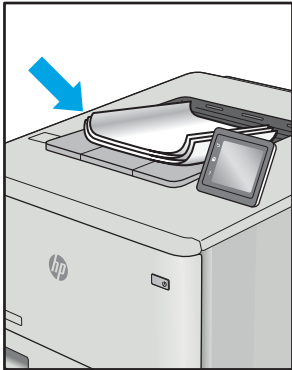
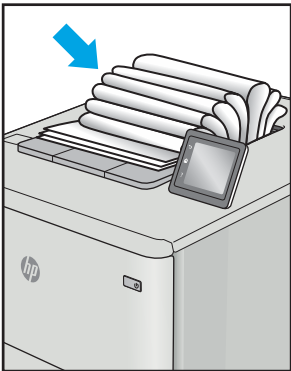

Uvod

Za pomoč pri odpravljanju težav uporabite informacije o odpravljanju napak.



OPOMBA: Da ugotovite, ali je v tiskalniku omogočeno tiskanje prek protokola Wi-Fi Direct, prek nadzorne plošče tiskalnika natisnite konfiguracijsko stran.

Kontrolni seznam za brezžično povezavo

- Preverite, ali sta tiskalnik in usmerjevalnik vklopljena in imata napajanje. Preverite tudi, ali je vklopljen brezžični vmesnik tiskalnika.
 - Preverite, ali je SSID (Service Set Identifier) pravilen. Natisnite konfiguracijsko stran, da ugotovite, kakšen je SSID.
 - a. Pritisnite in držite gumb Nadaljaj/Prekliči , dokler lučka V pripravljenosti  ne začne utripati.
 - b. Spustite gumb Nadaljaj/Prekliči .
- Če niste prepričani, ali je SSID pravilen, znova zaženite nastavev brezžične povezave.
- Če uporabljate zaščiteno omrežje, preverite, ali so varnostne informacije pravilne. Če varnostne informacije niso pravilne, znova zaženite nastavev brezžične povezave.
 - Če brezžično omrežje deluje pravilno, poskusite dostopiti do drugih računalnikov v njem. Če ima omrežje dostop do interneta, se poskusite povezati z internetom prek brezžične povezave.
 - Preverite, ali je za tiskalnik in brezžično dostopno točko uporabljena ista metoda šifriranja (AES ali TKIP; pri omrežjih z zaščito WPA).
 - Preverite, ali je tiskalnik v dosegu brezžičnega omrežja. Pri večini omrežij je lahko tiskalnik oddaljen do 30 m od brezžične dostopne točke (brezžični usmerjevalnik).

- Poskrbite, da ni oviranj brezžičnega signala. Če so med dostopno točko in tiskalnikom veliki kovinski predmeti, jih odstranite. Zagotovite, da med tiskalnikom in brezžično dostopno točko ni drogov, sten ali kovinskih ali betonskih podpornih stebrov.
- Preverite, da se tiskalnik ne nahaja v bližini elektronskih naprav, ki bi lahko ovirale brezžični signal. Brezžični signal lahko motijo številne naprave, med drugim motorji, brezžični telefoni, varnostne kamere, druga brezžična omrežja in nekatere naprave Bluetooth.
- Preverite, ali je gonilnik tiskalnika nameščen v računalniku.
- Preverite, ali ste izbrali ustrezna tiskalniška vrata.
- Preverite, ali imata računalnik in tiskalnik vzpostavljeno povezavo z istim brezžičnim omrežjem.
- V sistemu OS X preverite, ali brezžični usmerjevalnik podpira Bonjour.

Po končani konfiguraciji brezžične povezave tiskalnik ne tiska

1. Preverite, ali je tiskalnik vklopljen in v stanju pripravljenosti.
2. Izklopite morebitne požarne zidove drugih proizvajalcev.
3. Preverite, ali brezžično omrežje deluje pravilno.
4. Preverite, ali računalnik deluje pravilno. Po potrebi znova zaženite računalnik.
5. Preverite, ali lahko HP-jev vdelani spletni strežnik tiskalnika odprete iz računalnika v omrežju.

Tiskalnik ne tiska in v računalniku je nameščen požarni zid drugega proizvajalca

1. Požarni zid posodobite z najnovejšo posodobitvijo, ki jo je izdal ustrezni proizvajalec.
2. Če ob namestitvi tiskalnika ali poskusu tiskanja programi zahtevajo dostop do požarnega zida, jim ga dovolite.
3. Začasno izklopite požarni zid in nato namestite brezžični tiskalnik v računalnik. Ko je namestitev prek brezžične povezave končana, omogočite požarni zid.

Po premiku brezžičnega usmerjevalnika ali tiskalnika na drugo mesto brezžična povezava ne deluje

1. Preverite, ali je usmerjevalnik ali tiskalnik povezan v isto omrežje kot računalnik.
2. Natisnite konfiguracijsko stran.
3. Primerjajte SSID na strani o konfiguraciji in SSID v konfiguraciji tiskalnika v računalniku.
4. Če številke nista enaki, napravi nista povezani v isto omrežje. Znova konfigurirajte nastavitve brezžične povezave tiskalnika.

Na brezžični tiskalnik ni mogoče povezati več računalnikov

1. Zagotovite, da so ostali računalniki v brezžičnem dosegu in da signala ne blokira nobena ovira. Pri večini omrežij je brezžični doseg do 30 m od brezžične dostopne točke.
2. Preverite, ali je tiskalnik vklopljen in v stanju pripravljenosti.
3. Preverite, da tiskalnika prek povezave Wi-Fi Direct ne uporablja več kot 5 uporabnikov hkrati.

4. Izklopite morebitne požarne zidove drugih proizvajalcev.
5. Preverite, ali brezžično omrežje deluje pravilno.
6. Preverite, ali računalnik deluje pravilno. Po potrebi znova zaženite računalnik.



Pri povezavi tiskalnika v navidezno zasebno omrežje se prekine komunikacija

- Običajno naprave ne morejo biti istočasno povezane v navidezno zasebno in druga omrežja.

Omrežje ni prikazano na seznamu brezžičnih omrežij

- Preverite, ali je brezžični usmerjevalnik vklopljen in se napaja.
- Omrežje je morda skrito. Vendar se je tudi v skrito omrežje mogoče povezati.

Brezžično omrežje ne deluje



1. Preverite, ali je omrežna komunikacija prekinjena, tako, da v omrežje povežete druge naprave.
2. Testirajte omrežno komunikacijo tako, da preverite dosegljivost omrežja.
 - a. Odprite ukazno vrstico v računalniku.
 - V operacijskem sistemu Windows kliknite **Start**, kliknite **Zaženi**, vnesite `cmd` in pritisnite [Enter](#).
 - V sistemu OS X se pomaknite na **Applications** (Aplikacije), **Utilities** (Pripomočki) in odprite **Terminal**.
 - b. Vnesite ukaz `ping`, ki naj mu sledi naslov IP usmerjevalnika.
 - c. Če se v oknu prikažejo povratni časi, omrežje deluje.
3. Preverite, ali je usmerjevalnik ali tiskalnik povezan v isto omrežje kot računalnik.
 - a. Natisnite konfiguracijsko stran.
 - i. Pritisnite in držite gumb Nadaljuj/Prekliči , dokler lučka V pripravljenosti  ne začne utripati.
 - ii. Spustite gumb Nadaljuj/Prekliči .
 - b. Primerjajte SSID na poročilu o konfiguraciji in SSID v konfiguraciji tiskalnika v računalniku.
 - c. Če številki nista enaki, napravi nista povezani v isto omrežje. Znova konfigurirajte nastavev brezžične povezave tiskalnika.

Izvedite diagnostični preizkus brezžičnega omrežja

Diagnostični preskus brezžičnega omrežja je mogoče izvesti na nadzorni plošči tiskalnika ali v vdelanem spletnem strežniku. Diagnostični preskus brezžičnega omrežja nudi informacije o nastavitvah brezžičnega omrežja.

Prvi način: Izvedite diagnostični preskus brezžičnega omrežja v vdelanem spletnem strežniku

1. Odprite HP-jev vdelani spletni strežnik:

- a. Natisnite konfiguracijsko stran, da boste poznali naslov IP ali ime gostitelja.
 - i. Pritisnite in držite gumb Nadaljuj/Prekliči , dokler lučka V pripravljenosti  ne začne utripati.
 - ii. Spustite gumb Nadaljuj/Prekliči .
- b. Odprite spletni brskalnik in v vrstico naslova vnesite naslov IP ali ime gostitelja tako, kot je prikazano na konfiguracijski strani tiskalnika. Na računalniški tipkovnici pritisnite tipko **Enter**. Odpre se vgrajeni spletni strežnik.

 <https://10.10.XX.XXX/>

 **OPOMBA:** Če se prikaže sporočilo, da dostopanje do spletnega mesta morda ni varno, izberite možnost za vstop na spletno mesto. Dostopanje do tega spletnega mesta ne bo škodilo računalniku.

2. Izberite zavihek **Omrežje**.
3. Na strani **Konfiguracija brezžične povezave** preverite, ali je izbrana možnost **Vklop**.
4. Kliknite gumb **Natisni poročilo o preizkusu** za tiskanje preizkusne strani z rezultati preizkusa.

Drugi način: Izvedite diagnostični preskus brezžičnega omrežja na nadzorni plošči tiskalnika

- ▲ Na nadzorni plošči tiskalnika držite pritisnjen gumb za brezžično povezavo več kot 20 sekund.

Zmanjšanje motenj v brezžičnem omrežju

Z naslednjimi nasveti lahko zmanjšate motnje v brezžičnem omrežju:

- Brezžične naprave hranite stran od velikih kovinskih predmetov, kot so na primer arhivske omare, in drugih elektromagnetnih naprav, kot so mikrovalovne pečice in brezžični telefoni. Ti predmeti lahko motijo radijske signale.
- Brezžične naprave hranite stran od velikih zidnih in drugih gradbenih konstrukcij. Ti predmeti lahko absorbirajo radijske valove in znižajo jakost signalov.
- Brezžični usmerjevalnik namestite na osrednje mesto, od koder je mogoče videti brezžične tiskalnike, ki so v omrežju.

Stvarno kazalo

A

AirPrint 30

B

brežžično omrežje
odpravljanje težav 79

Č

čiščenje
pot papirja 68

D

dimenzije, tiskalnik 7
dodatna oprema
naročanje 16
številke delov 16
dvostransko tiskanje
Mac 25
ročno (Mac) 25
ročno (Windows) 23

E

električne specifikacije 8

G

gonilniki tiskalnika, podprti 6
gonilniki, podprti 6
gumb za vklop/izklop, mesto 3

H

HP Device Toolbox, uporaba 33
HP-jev vdelani spletni strežnik
funkcije 33
HP-jev vdelani spletni strežnik,
uporaba 33
HP-jeva podpora za stranke 48
HP Utility 35
HP Utility za Mac
Bonjour 35
funkcije 35

HP Utility, Mac 35

I

Internet Explorer, podprte različice
HP-jev vgrajeni spletni strežnik
33
izhodni predal
mesto 3

K

kakovost slike
preverjanje stanja kartuše s
tonerjem 66
kartuša s tonerjem
nastavitve praga za nizko raven
53
uporaba pri nizki ravni 53
kartuše s tonerjem
številke delov 16
kontrolni seznam
brežžična povezava 79

M

Macintosh
HP Utility 35
mobilno tiskanje
naprave s sistemom Android 30
mobilno tiskanje, podprta programska
oprema 7
motnje v brezžičnem omrežju 82

N

nadzorna plošča
mesto 3
vzorci lučk LED 50
nalepka
usmerjenost 14
nalepka s serijsko številko
mesto 3

nalepka s številko modela in serijsko
številko
mesto 3
nalepke
tiskanje na 14
nalepke, nalaganje 14
napajanje
poraba 8
naprave s sistemom Android
tiskanje 30
naročanje
potrošni material in dodatna
oprema 16
nastavitve
tovarniške privzete nastavitve,
obnovitev 52

O

obnovitev tovarniških privzetih
nastavitvev 52
obojestransko tiskanje
Mac 25
Windows 23
odpravljanje težav
brežžično omrežje 79
LED, napake 50
LED, vzorci lučk 50
preverjanje stanja kartuše s
tonerjem 66
težave s podajanjem papirja 55
odstranjevanje zagozdenega papirja
mesta 56
omrežja
namestitev tiskalnika 32
podprta 6
omrežna namestitev 32
omrežna vrata
mesto 3

- operacijski sistemi (OS)
 - podprti 6
- operacijski sistemi, podprti 6
- OS (operacijski sistemi)
 - podprti 6
- ovojnica
 - usmerjenost 13
- ovojnice, nalaganje 13

- P**
- papir
 - izbira 69
- papir, naročanje 16
- pladenj
 - zagozden papir, odstranjevanje 59
- pladenj 1
 - nalaganje nalepk 14
 - nalaganje ovojnic 13
- pladenj, izhodni
 - zagozden papir, odstranjevanje 63
- pladnji
 - mesto 3
 - nalaganje 12
 - vključeno 6
 - zmogljivost 6
- podpora
 - splet 48
- podpora za stranke
 - splet 48
- pokrovi, mesto 3
- pomnilnik
 - vključeno 6
- potrošni material
 - naročanje 16
 - nastavitve praga za nizko raven 53
 - stanje, ogled s pripomočkom
 - HP Utility za Mac 35
 - številke delov 16
 - uporaba pri nizki ravni 53
- predali, izhodni
 - mesto 3
- prednostna reža za podajanje enega lista papirja
 - nalaganje nalepk 14
 - nalaganje ovojnic 13
- priključek za napajanje
 - mesto 3

- privzete nastavitve, obnovitev 52
- programska oprema
 - HP Utility 35

- R**
- Raziskovalec, podprte različice
 - HP-jev vgrajeni spletni strežnik 33
- rešitve za tiskanje iz prenosnih naprav 6
- ročno dvostransko tiskanje
 - Mac 25
 - Windows 23

- S**
- sistemske zahteve
 - HP-jev vgrajeni spletni strežnik 33
- specifikacije
 - električne in zvočne 8
- spletna mesta
 - podpora za stranke 48
- spletna podpora 48
- stanje
 - HP Utility, Mac 35
 - lučke na nadzorni plošči 50
- stikalo za vklop/izklop, mesto 3
- strani na en list
 - izbiranje (Mac) 25
 - izbiranje (Windows) 24
- strani na minuto 6

- Š**
- številke delov 16
 - dodatna oprema 16
 - potrošni material 16

- T**
- tehnična podpora
 - splet 48
- teža, tiskalnik 7
- težave s kakovostjo slike
 - primeri in rešitve 71
- težave s pobiranjem papirja
 - odpravljanje 55
- tiskanje na obe strani
 - ročno, Windows 23
 - Windows 23
- Tiskanje prek protokola Wi-Fi Direct 7

- tiskanje prek protokola Wi-Fi Direct 27
- tovarniške privzete nastavitve, obnovitev 52

- V**
- varčne nastavitve 41
- vdelani spletni strežnik
 - funkcije 33
- več strani na en list
 - tiskanje (Mac) 25
 - tiskanje (Windows) 24
- vgrajeni spletni strežnik
 - dodeljevanje gesel 39
- vrata USB
 - mesto 3
- vrata vmesnika
 - mesto 3
- vrsta papirja
 - izbiranje (Windows) 24
- vrste papirja
 - izbiranje (Mac) 26

- Z**
- zagozdeni papir
 - izhodni pladenj, odstranjevanje 63
 - mesta 56
 - pladenj, odstranjevanje 59
- zahteve brskalnika
 - HP-jev vgrajeni spletni strežnik 33
- zahteve spletnega brskalnika
 - HP-jev vgrajeni spletni strežnik 33
- zakasnitev možnosti izklop po nastavitve 42
- zakasnitev spanja
 - omogočanje 41
 - onemogočanje 41
- zakasnitev zaustavitve nastavitve 43
- zvočne specifikacije 8