



Uporabniški priročnik

© 2017 HP Development Company, L.P.
HDMI, logotip HDMI in High-Definition Multimedia Interface (visokoločljivostni večpredstavnostni vmesnik), so blagovne znamke ali registrirane blagovne znamke družbe HDMI Licensing LLC.

Windows je registrirana blagovna znamka ali blagovna znamka družbe Microsoft Corporation v ZDA in/ali drugih državah.

Informacije v tem dokumentu se lahko spremenijo brez predhodnega obvestila. Edine garancije za izdelke in storitve HP so navedene v garancijskih izjavah, ki spremljajo te izdelke in storitve. Nič od sledečega se ne more smatrati kot dodatne garancija. HP ne odgovarja za tehnične in uredniške napake ali izpuščene dele v tem dokumentu.

Obvestilo o izdelku

V priročniku so opisane funkcije, ki so na voljo pri večini modelov. Nekatere funkcije morda niso na voljo na vašem izdelku. Za dostop do najnovejšega uporabniškega vodnika obiščite spletno mesto <http://www.hp.com/support> in izberite svojo državo. Izberite **Poiščite svoj izdelek** in upoštevajte navodila na zaslonu.

Prva izdaja (oktober 2017)

Številka dela: L00415-BA1

O priročniku

V tem priročniku najdete informacije o funkcijah monitorja, nastavitvi monitorja in uporabi programske opreme ter tehnične podatke.

 **OPOZORILO!** Označuje nevarno stanje, ki **bi lahko** povzročil smrt ali hudo telesno poškodbo, če se mu ne izognete.

 **POZOR:** Označuje nevarno stanje, ki **bi lahko** povzročilo manjšo ali zmerno telesno poškodbo, če se mu ne izognete.

 **POMEMBNO:** Označuje informacije, ki so pomembne, vendar niso povezane z nevarnostjo (na primer sporočilo, povezano z materialno škodo). Obvestilo opozarja uporabnika, da lahko pride do izgube podatkov oziroma poškodb strojne ali programske opreme, če uporabnik ne bo natančno upošteval postopka. Vsebuje tudi bistvene informacije, ki opisujejo koncept ali izvedbo postopka.

 **OPOMBA:** Navaja dodatne informacije, da poudari ali dopolni pomembne točke glavnega besedila.

 **NASVET:** Navaja uporabne nasvete za dokončanje opravila.

HDMI[™]

HIGH-DEFINITION MULTIMEDIA INTERFACE

Ta izdelek uporablja tehnologijo HDMI.

Kazalo vsebine

O priročniku

1. Uvod

Pomembne varnostne informacije	1
Lastnosti izdelka	2

2. Navodila za varnost in vzdrževanje

Varnostni ukrepi	3
Napotki za vzdrževanje	3
Čiščenje monitorja	4

3. Namestitev monitorja

Razpakiranje monitorja	5
Nameščanje monitorja	5
Priključevanje kablov monitorja	7
Visoka širokopasovna zaščita digitalne vsebine (HDCP)	7
Priključevanje napajalnega kabla	8
Prilagajanje nagiba	9

4. Upravljanje monitorja

Prenos gonilnika monitorja iz interneta	10
Ukazi na sprednji plošči	11
Uporaba zaslonskega prikaza (OSD)	12
Dodelitev funkcijskih gumbov	13
Uporaba funkcije za samodejni preklon v način spanja	15
Nastavitev zmanjšane oddajanje modre svetlobe	16
Izbiranje vhodnih priključkov za video 17	
Prepoznavanje stanja monitorja	17
Prilagajanje kakovosti zaslona (samo pri VGA)	18
Funkcija varčevanja z energijo	18

A. Odpravljanje težav

Odpravljanje pogostih težav	19
Podpora na hp.com	20
Priprava na klicanje tehnične podpore	20
Kako poiskati nalepko s podatki	20

B. Tehnični podatki

Prednastavljeni načini videa	22
Kakovost LCD monitorja in tehnologija slikovnih točk	23

1. Uvod

Pomembne varnostne informacije

Monitorju sta morda priložena omrežni polnilnik in napajalni kabel. Če boste uporabili drug kabel, uporabljajte samo vir in priključek napajanja, ki sta primerna za ta monitor. Informacije o pravilnem napajalnem kablu, ki je namenjen uporabi z monitorjem, najdete v opombah o izdelku v kompletu dokumentov.

⚠ OPOZORILO! Da bi zmanjšali nevarnost električnega udara ali poškodbe opreme:

- Napajalni kabel priključite na električno vtičnico, ki je vedno dostopna.
- Napajanje računalnika prekinite tako, da napajalni kabel izvlečete iz omrežne vtičnice.
- Če ima napajalni kabel 3-nožični vtič, ga priključite na ozemljeno 3-nožično vtičnico. Ne onemogočite ozemljitvene nožice napajalnega kabla, tako da na primer priključite 2-nožični adapter. Ozemljitvena nožica je pomemben varnostni dodatek.

Za lastno varnost na napajalne in druge kable ne postavljajte ničesar. Speljite jih tako, da se nihče ne more po nesreči spotakniti ob njih ali jih pohoditi.

Preberite priročnik za varno in udobno uporabo, v katerem najdete informacije za zmanjšanje nevarnost hudih poškodb. V njem so opisani pravilna namestitve delovne postaje, drža, zdravje in delovne navade uporabnikov računalnikov. V priročniku za varno in udobno uporabo najdete tudi pomembne informacije o električni in mehanski varnosti. Priročnik za varno in udobno uporabo najdete na spletnem mestu <http://www.hp.com/ergo>.

⚠ POZOR: Če želite zavarovati tako monitor kot tudi računalnik, vse napajalne kable računalnika in njegovih zunanjih naprav (npr. monitor, tiskalnik, optični bralnik) priključite na napravo, ki vsebuje zaščito pred električnim udarom, kot je npr. prenapetostni razdelilnik ali brezprekinitveno napajanje (UPS). Vsi razdelilniki ne vsebujejo prenapetostne zaščite; ti so posebej označeni, da imajo možnost zaščite pred udarom. Uporabite samo razdelilnike, za katere proizvajalec zagotavlja povrnitev morebitne škode, da boste lahko v primeru okvare zaščita pred udarom zamenjali opremo.

Uporabite primerno pohištvo, ki je prave velikosti in zasnovano tako, da ustrezno podpira vaš LDC monitor HP.

⚠ OPOZORILO! Monitorji LCD, ki so nepravilno postavljeni na predalnike, knjižne omare, police, mize, zvočnike, zaboje ali vozičke, se lahko zvrnejo in povzročijo telesne poškodbe.

Vse kable, ki so priključeni na monitor LCD, napeljite tako, da jih ne bo mogoče vleči, prijemat ali se ob njih spotakniti.

Prepričajte se, da skupna amperska moč izdelkov, priključenih na električno vtičnico, ne presega njene nazivne tokovne moči in da skupna amperska moč izdelkov, priključenih na kabel, ne presega njegove skupne dovoljene amperske moči. Glejte nalepko in z njeno pomočjo določite ampersko moč (amperi ali A) vsake naprave.

Monitor namestite blizu električne vtičnice, ki je lahko dostopna. Monitor izključite tako, da čvrsto potegnete za vtič in ga izvlečete iz električne vtičnice. Nikoli ne izklaplajte monitorja tako, da vlečete za kabel.

Pazite, da vam monitor ne pade in ga ne postavljajte na nestabilno podlago.

 **OPOMBA:** Ta izdelek je primeren za namene razvedrila. Priporočamo, da monitor postavite v okolje z nadzorovano svetilnostjo, da preprečite motnje zaradi okoliške svetlobe in svetlih površin, ki lahko povzročijo moteče odseve na zaslonu. Obiščite spletno mesto hp.com/support, s katerega lahko prenesete najnovejše različice HP-jevih programov in gonilnikov.

Lastnosti izdelka

HP-jev monitor LCD (zaslon s tekočimi kristali) je opremljen z aktivno matriko in tranzistorjem s tankim filmom (TFT) s temi lastnostmi:

- Zaslon z veliko diagonalo
- Največja grafična ločljivost: 1920 x 1080 (60Hz)
in celozaslonska podpora za nižje ločljivosti
- Analogni VGA signal
- Digitalni signal HDMI
- Enostavno gledanje iz sedečega ali stoječega položaja in med gibanjem z ene strani monitorja na drugo
- Prilagajanje nagiba
- Odstranljivi podstavek
- Reža za varnostno zaklepanje z varnostnim kablom (kabel je naprodaj posebej)
- Možnost Plug and Play (prikluči-uporablaj), če jo podpira računalniški sistem
- Prilagajanje zaslonskega prikaza (OSD) v različnih jezikih za enostavno nastavitve in optimizacijo zaslona
- Funkcija varčevanja z energijo za izpolnjevanje zahtev glede zmanjšane porabe električne energije
- Zaščita pred kopiranjem HDCP (visoka širokopasovna zaščita digitalne vsebine) na vseh digitalnih vhidih.



 **OPOMBA:** Informacije o varnosti in informacije, določene s predpisi, najdete v razdelku *Opombe o izdelku* v kompletu dokumentov. Če želite poiskati najnovejše posodobitve uporabniškega priročnika za svoj izdelek ter prenesti najnovejše različice HP-jevih programov in gonilnikov, obiščite spletno mesto <http://www.hp.com/support>.

2. Navodila za varnost in vzdrževanje

Varnostni ukrepi

- Uporabljajte samo vir in priključek napajanja, ki se skladata s tem monitorjem, kot je to zapisano na nalepki/zadnjem delu monitorja.
- Prepričajte se, da skupna amperska moč izdelkov, priključenih na električno vtičnico, ne presega njene amperske moči in da skupna amperska moč izdelkov, priključenih na napajalni kabel, ne presega njegove skupne dovoljene amperske moči. Glejte nalepko in z njeno pomočjo določite ampersko moč (amperi ali A) vsake naprave.
- Monitor namestite blizu napajalne vtičnice, ki je lahko dostopna. Monitor izklopite tako, da čvrsto potegnete za vtič in ga izvlečete iz vtičnice. Nikoli ne izklaplajte monitorja tako, da vlečete za kabel.
- Ničesar ne odlagajte na napajalni kabel. Ne hodite po kablu.

Napotki za vzdrževanje

Če želite izboljšati učinkovitost in podaljšati življenjsko dobo monitorja:

- Ne odpirajte ohišja monitorja in izdelka ne poskušajte popravljati sami. Uporabljajte samo kontrole, ki so opisane v navodilih za uporabo. Če monitor ne deluje pravilno oz. je padel na tla ali se poškodoval, stopite v stik s pooblaščenim uvoznikom za HP, prodajalcem ali servisnim ponudnikom.
- Uporabljajte samo vir in priključek napajanja, ki sta primerna za ta monitor, kot je to zapisano na nalepki/zadnjem delu monitorja.
- Prepričajte se, da skupna amperska moč izdelkov, priključenih na električno vtičnico, ne presega njene amperske moči in da skupna amperska moč izdelkov, priključenih na kabel, ne presega njegove skupne dovoljene amperske moči. Glejte nalepko in z njeno pomočjo določite ampersko moč (amperi ali A) vsake naprave.
- Monitor namestite blizu vtičnice, ki je lahko dostopna. Monitor izklopite tako, da čvrsto potegnete za vtič in ga izvlečete iz vtičnice. Nikoli ne izklaplajte monitorja tako, da vlečete za kabel.
- Monitor izklopite, kadar ga ne uporabljate. Z uporabo ohranjevalnikov zaslona in izklopom monitorja, kadar ga ne uporabljate, lahko bistveno podaljšate njegovo življenjsko dobo.
- Reže in odprtine na ohišju so namenjene prezračevanju. Teh odprtini se ne sme zapirati ali pokrivati. V reže ali druge odprtine na ohišju monitorja nikoli ne potiskajte nobenih predmetov.
- Pazite, da vam monitor ne pade in ga ne postavljajte na nestabilno podlago.
- Ničesar ne odlagajte na napajalni kabel. Ne hodite po kablu.
- Monitor imejte v dobro prezračenem prostoru, proč od močne svetlobe, toplote in vlage.
- Ko odstranujete podstavek monitorja, morate sam zaslon položiti na mehko površino z licem navzdol; tako preprečite praske, nepravilnosti in poškodbe zaslona iz tekočih kristalov.

Čiščenje monitorja

1. Izklopite monitor in računalnik.
2. Monitor izklopite iz stenske vtičnice ali napajalnika.
3. Očistite plastične dele monitorja s čisto in z vodo navlaženo krpo.
4. Zaslona monitorja očistite s protistatičnim čistilom.

△ **POZOR:** Za čiščenje monitorja in zaslona nikoli ne uporabljajte benzena, razredčil, amoniaka ali drugih hlapljivih snovi. Te kemikalije lahko poškodujejo zaščitni sloj ohišja in zaslon.

3. Namestitev monitorja

Razpakiranje monitorja

1. Vzemite monitor iz embalaže. Prepričajte se, da so v paketu vsi deli. Embalažo shranite.
2. Izklopite računalnik in druge priključene naprave.
3. Pripravite ravno površino, na kateri boste sestavili monitor. Potrebujete ravno, mehko in zaščiteno površino, da lahko monitor postavite z zaslonom navzdol in ga pripravite na namestitev.

Nameščanje monitorja

Monitor lahko postavite na mizo ali pa ga montirate na steno. Namestite ga na priročno in dobro zračno mesto blizu računalnika. Ko monitor namestite, priključite kable monitorja.

Priprava monitorja za uporabo na mizi

△ **POZOR:** Zaslona je lomljiv. LCD zaslona se ne dotikajte in nanj ne pritiskajte z ničemer, saj ga lahko v nasprotnem primeru poškodujete.

Dvignite monitor pokonci in ga postavite na ravno in stabilno podlago.



Priprava monitorja za montažo na steno

1. Preverite stabilnost stenskih pritrditev.

△ **OPOZORILO!** Da bi zmanjšali nevarnost telesnih poškodb ali poškodb opreme, preverite, da so stenske pritrditve ustrezno nameščene in zavarovane, preden monitor namestite. Glejte navodila, ki so priložena stenskim pritrditvam za monitor in preverite, ali omogočajo podpiranje monitorja.

2. Z monitorja odklopite napajalne in vse druge kable.
3. Monitor z zaslonom navzdol položite na ravno površino.

4. Odstranite pokrov tečaja (1), odstranite vijake (2) s tečaja in nato odstranite sklopa podstavka (3).

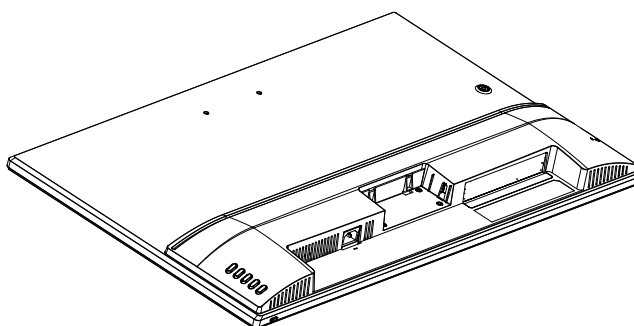
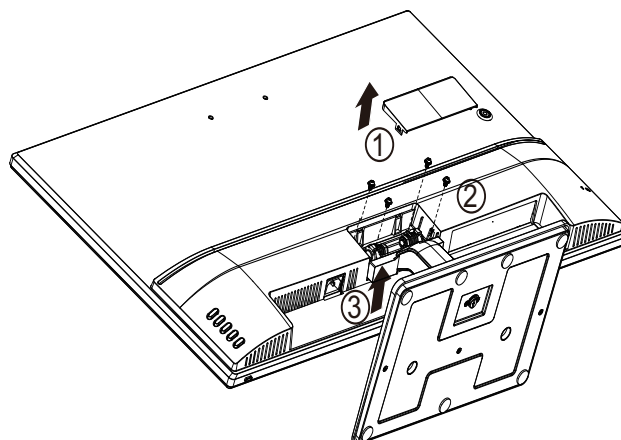

5. Namestite nosilec VESA (naprodaj ločeno).

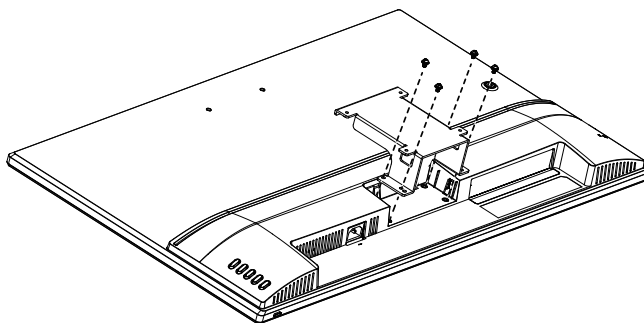

6. Sledite navodilom, ki so priložena delom za pritrnitev na steno, in poskrbite, da bo monitor varno pritrjen. Štiri odprtine z navoji na zadnji strani plošče so skladne s standardom VESA za montažo monitorjev z ravnim zaslonom.
7. Namestite gibljivo roko ali drugo stensko pritrnitev.

 **OPOMBA:** Ta naprava je namenjena uporabi s predpisanim nosilec za montažo na zid UL ali CSA.

 **POZOR:** Ta monitor podpira standardne 100 mm odprtine za montažo VESA. Če želite za montažo uporabiti rešitev drugega proizvajalca, potrebujete štiri 4 mm vijake z 0,7 globine in 10 mm dolžine. Daljših vijakov ne smete uporabiti, ker lahko z njimi poškodujete monitor. Pomembno je, da preverite, ali je rešitev za montažo proizvajalca skladna s standardom VESA in navedena nazivna nosilnost ustreza teži monitorja. Za najboljše delovanje morate uporabiti video- in napajalne kable, ki so priloženi monitorju.

Priključevanje kablov monitorja

Priključevanje kabla VGA (analogni) ali kabla HDMI (digitalni)

Uporabite videokabel VGA ali HDMI za povezavo monitorja in računalnika. Če želite uporabiti kabel HDMI, morate imeti grafično kartico, ki podpira HDMI. Priključki so na hrbtni strani monitorja. Prepričajte se, da sta računalnik in monitor ugasnjena in izklopljena.

Priključitev kabla VGA: Priključite en konec videokabla VGA na hrbtno stran monitorja, drugi konec pa na videopriključek VGA na računalniku.

Priključitev kabla HDMI: Priključite en konec videokabla HDMI na hrbtno stran monitorja in drugi konec kabla HDMI v videopriključek na računalniku. Ta kabel lahko uporabite le, če ima računalnik nameščeno grafično kartico, ki podpira HDMI. Priključek HDMI za monitor in kabel sta priložena.

 **OPOMBA:** Mesta priključkov se lahko razlikujejo.

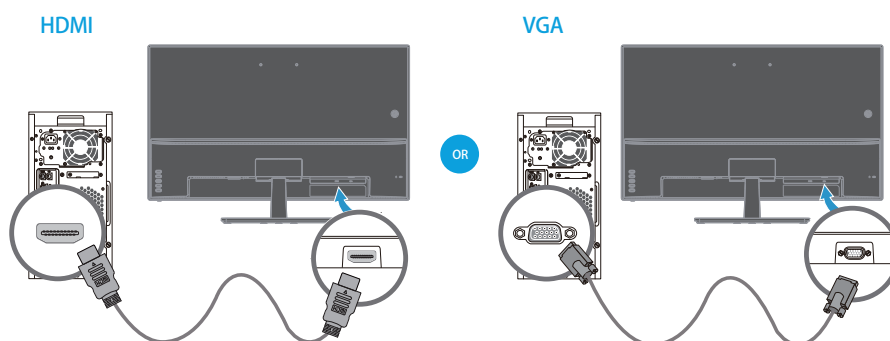

Visoka širokopasovna zaščita digitalne vsebine (HDCP)

Vaš monitor podpira HDCP in lahko sprejema HD (visokodefinicijsko) vsebino. HD vsebina je na voljo na številnih virih, kot so naprave disk Blue-ray, televizijski programi v formatu HDTV ali kabelski programi. Če nimate monitorja, ki podpira HDCP, boste pri predvajanju HD-zaščitene vsebine videli prazen zaslon ali sliko v nižji ločljivosti. Grafična kartica vašega računalnika in monitor morata oba podpirati HDCP za prikazovanje zaščitene vsebine.

Priključevanje napajalnega kabla

1. Upoštevajte vsa Opozorila glede električnega napajanja

⚠ **OPOZORILO!** Da bi zmanjšali nevarnost električnega udara ali poškodbe opreme: Ne onemogočite ozemljitvenega priključka električnega kabla. Ozemljitveni priključek je pomemben varnostni dodatek.

Napajalni kabel priklopite v ozemljeno električno vtičnico.

Prepričajte se, da je ozemljena vtičnica, kamor boste priključili napajalni kabel, lahko dostopna in da se nahaja čim bližje opremi. Napajalni kabel mora biti speljan tako, da ga nihče ne more zlahka pohoditi in da ga ne priščipnejo predmeti, ki jih postavite na ali ob njem.

Na napajalni kabel in druge kable ničesar ne postavljajte. Speljite jih tako, da se nihče ne more po nesreči spotakniti ob njih ali jih pohoditi. Napajalnega kabla in drugih kablov ne vlecite.

Dodatne informacije najdete v poglavju "Technical Specification" (Dodatek B).

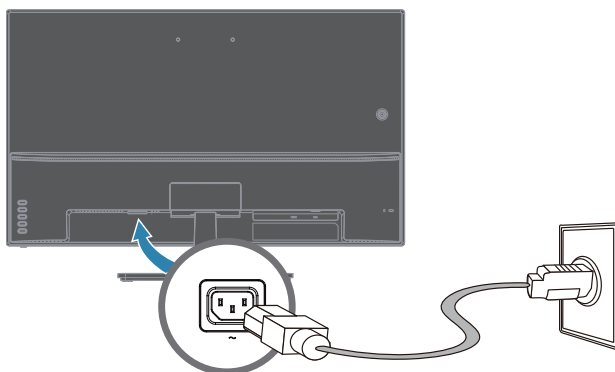

2. En konec napajalnega kabla priključite v monitor, drugi konec pa v ozemljeno električno vtičnico.

⚠ **OPOZORILO!** Da bi preprečili poškodbe zaradi električnega udara, morate storiti eno od naslednjih stvari, če nimate na voljo ozemljene električne vtičnice: (1) uporabite adapter za električno vtičnico z ustrezno ozemljitvijo ali (2) poiščite ustrezno ozemljeno električno vtičnico.

Prilagajanje nagiba

Za najboljše gledanje prilagodite nagib monitorja po svojih željah, in sicer, kot sledi:

1. Monitor glejte od spredaj in med spreminjanjem naklona držite podstavek, tako da se monitor ne prekucne.
2. Nagib monitorja spremenite tako, da premaknete vrhni del proti sebi ali stran od sebe, pri tem pa se ne dotikate zaslona.

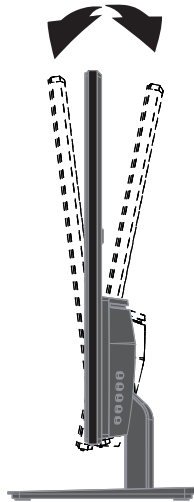

4. Upravljanje monitorja

 **OPOMBA:** Morda boste morali digitalno podpisane gonilnike za monitor (datoteko INF ali ICM). Če ugotovite, da morate posodobiti gonilnike, lahko iz interneta prenesete datoteki INF in ICM za gonilnik monitorja ter ju namestite.

Prenos gonilnika monitorja iz interneta

Za prenos najnovejše različice datotek gonilnikov in programske opreme s spletne strani za podporo HP:

1. Obiščite spletno mesto **www.hp.com/support**.
2. Vnesite ime HP-jevega monitorja ali številko izdelka v polje **Search all support (Preišči vso podporo)** in kliknite ikono za iskanje.
3. V meniju z možnostmi, ki se prikaže, izberite zelene gonilnike in programsko opremo.

Ukazi na sprednji plošči

Gumbi za monitor so na spodnjem delu sprednje plošče monitorja



Št.	Ikona	Opis
1	Gumb Meni	Odpre in zapre zaslonski meni. OPOMBA: Če želite aktivirati gumb »Meni« in funkcijske gumbe, pritisnite enega od gumbov, da se na zaslonu prikažejo oznake gumbov.
2	Funkcijski gumbi	S temi gumbi se pomikate po zaslonskem meniju glede na oznake ob gumbih, ki so aktivirani, ko je odprt zaslonski meni. OPOMBA: Funkcijske gumbe na zaslonskem meniju lahko konfigurirate za hiter izbor najpogosteje uporabljenih postopkov.
3	Gumb za vklop/izklop	Vklopi ali izklopi monitor.

Uporaba zaslonskega prikaza (OSD)

V zaslonskem meniju prilagodite sliko na zaslonu monitorja glede na svoje nastavitve. Zaslonski meni odprete in ga prilagodite z gumbi na sprednjem okvirju monitorja.

Če želite odpreti zaslonski meni in ga prilagoditi, upoštevajte ta navodila:

1. Če monitor še ni vklopljen, pritisnite gumb za vklop/izklop, da ga vklopite.
2. Če želite odpreti zaslonski meni, pritisnite enega od štirih funkcijskih gumbov na sprednjem okvirju, da jih aktivirate, in nato pritisnite gumb Meni, da odprete zaslonski meni.
3. Uporabite tri funkcijske gumbе za pomikanje med možnostmi menija ter za izbor in prilagoditev teh možnosti. Oznake gumbov se razlikujejo glede aktivni meni ali podmeni.

V spodnji tabeli so navedene menijske možnosti v zaslonskem meniju.

Glavni meni	Opis
Brightness (Svetlost)	Prilagodi raven svetlosti zaslona.
Contrast (Kontrast)	Prilagodi kontrast zaslona.
Color Control (Upravljanje barv)	Izbere in prilagodi barvo zaslona.
Input Control (Nastavitev vhoda)	Izbere video vhodni signal.
Image Control (Nadzor slike)	Prilagodi sliko na zaslonu.
Power Control (Upravljanje napajanja)	Prilagodi nastavitve napajanja.
Menu Control (Upravljanje menija)	Prilagodi zaslonski meni in funkcijske gumbе.
Management (Upravljanje)	Omogoči/onemogoči podporo za DDC/CI in ponastavi vse nastavitve zaslonskega menija na privzete tovarniške nastavitve.
Language (Jezik)	Izbere jezik, v katerem je prikazan zaslonski meni (OSD). Tovarniška privzeta nastavitev je Angleščina.
Information (Informacije)	Prikaže pomembne informacije o monitorju.
Exit (Izhod)	Izhod iz prikaza zaslonskega menija (OSD).

Dodelitev funkcijskih gumbov

Če pritisnete enega od štirih funkcijskih gumbov, aktivirate gumbe in prikazete ikone na desni strani zaslona. Spodaj so prikazane privzete tovarniške ikone in funkcije gumbov.

Vhod VGA

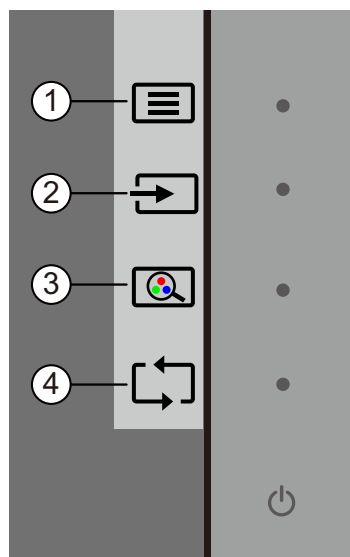

Vhod HDMI

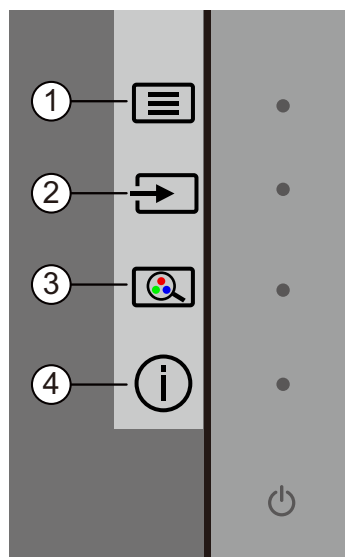

ŠT.	Gumb	Funkcija
1	Meni/V redu	Odpri zaslonski meni.
2	Plus/navzgor/naslednji aktivni vhod (funkcijski gumb 1, ki ga lahko dodelite)	Preklopi vir vhoda monitorja na naslednji aktivni vhod.
3	Minus/navzdol/načini ogleda (funkcijski gumb 2, ki ga lahko dodelite)	Odpri meni »Viewing Modes« (Načini ogleda).
4	Izhod/nazaj/samodejna prilagoditev (funkcijski gumb 3, ki ga lahko dodelite)	Samodejno optimizira sliko za vhod VGA (velikost, položaj, takt in uro).
	Izhod/nazaj/informacije (funkcijski gumb 3, ki ga lahko dodelite)	Za vhod HDMI odpre meni »Information« (Informacije).

Privzete nastavitve funkcijskih gumbov lahko spremenite tako, da lahko ob aktiviranju gumbov hitro odprete pogosto uporabljene menijske elemente.

Funkcijske gumbe dodelite tako:

1. Pritisnite enega od štirih gumbov na sprednjem okvirju, da aktivirate gumbe, in nato pritisnite gumb Meni, da odprete zaslonski meni.
2. V zaslonskem meniju izberite »Menu Control« (Upravljanje menija) > »Assign Buttons« (Dodeli gumbe) in nato izberite eno od razpoložljivih možnosti za gumb, ki ga želite dodeliti.

 **OPOMBA:** Dodelite lahko le tri funkcijske gumbe. Gumba Meni ali gumba za vklop/izklop ne morete dodeliti.

Uporaba funkcije za samodejni preklop v način spanja

Monitor podpira menijsko možnost zaslonskega menija, imenovano Samodejni preklop v način spanja, s katero lahko omogočite ali onemogočite manjšo porabo energije za monitor. Če je funkcija Samodejni preklop v način spanja omogočena (privzeto je omogočena), monitor preklopi v način manjše porabe energije, kadar gostiteljski računalnik monitorju signalizira način manjše porabe energije (vodoravni ali navpični sinhronizacijski signal ni prisoten).

Ko monitor preklopi v stanje manjše porabe energije (način spanja), je zaslon monitorja prazen, osvetlitev se izklopi, lučka LED za napajanje pa začne svetiti oranžno. Monitor v stanju manjše porabe energije porabi manj kot 0,5 W energije. Monitor preklopi iz načina spanja, ko mu gostiteljski računalnik pošlje aktivni signal (če na primer aktivirate miško ali tipkovnico).

Samodejni preklop v način spanja lahko onemogočite v zaslonskem meniju. Pritisnite enega od štirih funkcijskih gumbov na sprednjem okvirju, da aktivirate gumbe, in nato pritisnite gumb Meni, da odprete zaslonski meni. V zaslonskem meniju izberite »Power Control« (Upravljanje napajanja) > »Auto- Sleep Mode« (Samodejni preklop v način spanja) > »Off« (Izklopi).

Nastavitev zmanjšane oddajanja modre svetlobe

Znižanje modre svetlobe, ki jo oddaja zaslon, zmanjša izpostavljenost oči modri svetlobi. V HP-jevih monitorjih je na voljo nastavitev za zmanjšanje oddajanja modre svetlobe, tako da je slika na zaslonu bolj sproščujoča in manj stimulira. Za nastavitev monitorja na udobno svetlobo za gledanje upoštevajte spodnja navodila.

Nastavitev oddajanja modre svetlobe na zaslonu:

1. Pritisnite gumb **Viewing Mode (Način ogleda)**.
2. Izberite želeno nastavitev:
 - **Low Blue Light (Šibka modra svetloba)**: s certifikatom TUV. Zmanjša količino modre svetlobe za večje udobje oči.
 - **Night (Noč)**: nastavi najmanjšo količino modre svetlobe in zmanjša učinek na spanje
 - **Reading (Branje)**: optimizira modro svetlobo in svetlost za ogled v notranjih prostorih
3. Izberite **Save and Return (Shrani in se vrni)**, da shranite nastavitev in zaprete meni **Viewing Mode (Način ogleda)**. Če ne želite shraniti nastavitve, izberite **Cancel (Prekliči)**.
4. V meniju »Main« (Glavno) izberite **Exit (Izhod)**.

⚠ **OPOZORILO!** Preberite priročnik za varno in udobno uporabo, v katerem najdete informacije za zmanjšanje nevarnost hudih poškodb. V njem so opisani pravilna namestitve delovne postaje, drža, zdravje in delovne navade uporabnikov računalnikov. V priročniku za varno in udobno uporabo najdete tudi pomembne informacije o električni in mehanski varnosti. Priročnik za varno in udobno uporabo najdete na spletni strani <http://www.hp.com/ergo>.

Izbiranje vhodnih priključkov za video

Vhodni priključki so:

- priključek VGA (analogni)
- priključek HDMI (digitalni)

Monitor samodejno ugotovi, kateri priključki imajo veljavne video signale, in prikaže sliko.

Priključite lahko kabel VGA, kabel HDMI ali oba. Če sta nameščena oba kabla, je privzeta izbira vhoda HDMI. Vir vhoda lahko zamenjate, če uporabite možnost Input Select (Izbira vhodnega signala) v zaslonskem meniju.

Prepoznavanje stanja monitorja

Posebna sporočila se prikažejo na zaslonu monitorja za naslednja stanja monitorja:

- Monitor Status (Stanje monitorja) - ko je monitor vklopljen ali ko je signal vhodnega vira spremenjen, se za pet sekund prikaže sporočilo o stanju monitorja. Sporočilo prikazuje, kateri vhod je trenutno aktivni signal, stanje nastavitve samodejnega preklopa vira (On (Vklop) ali Off (Izklop)), privzeti signal vira, trenutno prednastavljena ločljivost zaslona in priporočena prednastavljena ločljivost zaslona.
- Vhodni signal je zunaj dosega – spremeni nastavev ločljivosti na 1920 x 1080 pri 60 Hz. Označuje, da monitor ne podpira vhodnega signala, ker sta ločljivost in/ali hitrost osveževanja nastavljena na višjo vrednost, kot jo monitor podpira.
- No Input Signal (Ni vhodnega signala) - označuje, da monitor ne prejema vhodnega video signala iz računalnika v priključku za video vhodni signal na monitorju. Preverite, ali je računalnik ali vir vhodnega signala izključen ali v stanju varčevanja z energijo.
- Auto Adjustment in Progress (Samodejno prilagajanje poteka) - Označuje, da je funkcija samodejnega prilagajanja aktivna.
- Monitor Going to Sleep (Monitor gre v stanje mirovanja) - označuje, da monitor prehaja v stanje mirovanja.
- Check Video Cable (Preverite video kabel) – označuje, da video kabel ni pravilno priključen na računalnik.
- OSD Lockout (Zaklep OSD) - OSD lahko omogočite ali onemogočite, tako da pritisnete in držite tipko Menu (Meni) na sprednji strani monitorja 10 sekund. Če je OSD zaklenjen, se za deset sekund na zaslonu pojavi sporočilo o zaklepu OSD-ja.
 - Če je OSD zaklenjen, pritisnite in držite gumb Menu (Meni) 10 sekund za odklep OSD-ja.
 - Če je OSD odklenjen, pritisnite in držite gumb Menu (Meni) 10 sekund za zaklep OSD-ja.
- Power Button Lockout (Zaklep tipke za vklop) - označuje, da je tipka za vklop zaklenjena. Če je tipka za vklop zaklenjena, se prikaže opozorilno sporočilo Power Button Lockout (Zaklep tipke za vklop).
 - Če je tipka za vklop zaklenjena, pritisnite in držite tipko za vklop 10 sekund za odklep funkcije tipke za vklop.
 - Če je tipka za vklop odklenjena, pritisnite in držite tipko za vklop 10 sekund za zaklep funkcije tipke za vklop.
- Dynamic Contrast Ratio On (Vkl. dinamično kontrastno razmerje) - označuje, da je dinamično kontrastno razmerje vklopljeno. To se zgodi, če je dinamično kontrastno razmerje vklopljeno v meniju Image Control OSD (Nadzor slike prikaza na zaslonu).

- Dynamic Contrast Ratio Off (Izkl. dinamično kontrastno razmerje) - označuje, da je dinamično kontrastno razmerje izklopljeno. To se zgodi, če je dinamično kontrastno razmerje izklopljeno v meniju Image Control OSD (Nadzor slike prikaza na zaslonu).

Prilagajanje kakovosti zaslona (samo pri VGA)

Funkcija samodejne prilagoditve samodejno fino nastavi kakovost slike za velikost prikaza, položaj, uro in fazo vsakokrat, ko je prikazan nov video način. Če želite še bolj natančno prilagoditi vhodni signal VGA, zaženite programsko opremo Samodejno prilagajanje, ki je na voljo na spletnem mestu s podporo za izdelek na naslovu www.hp.com/support. Če želite dodatne izboljšave kakovosti slike, uporabite ukaza »Clock« (Ura) in »Phase« (Faza) monitorja in tako fino prilagodite sliko. Glejte »Optimiziranje analognega videa« v tem poglavju.

Optimiziranje analognega videa

Nekateri monitorji vsebujejo napredno vezje, ki monitorju omogoča, da deluje kot standarden analogni monitor. Za izboljševanje kakovosti slike lahko v meniju OSD uporabite dva ukaza:

Clock (Ura) - poveča ali zmanjša vrednost, tako da minimizira morebitne navpične črte ali pasove, ki so vidni v ozadju zaslona.

Phase (Faza) - poveča ali zmanjša vrednost za minimiziranje popačenje videa ali migljanje.

Ta dva ukaza uporabite le, kadar funkcija samodejnega prilagajanja ne zagotovi zadovoljive slike monitorja v analognem načinu. Da bi dosegli najboljše rezultate:

1. Pred prilagajanjem počakajte 30 minut, da se monitor ogreje.
2. Odprite meni OSD in nato izberite »Image Setup« (Nastavitev slike).
3. Najprej pravilno nastavite glavne nastavitve možnosti »Clock« (Ura), saj so nastavitve možnosti »Phase« (Faza) odvisne od glavnih nastavitev ure. Če pri prilagajanju vrednosti ure in faze slike monitorja postanejo popačene, nadaljujte prilagajanje vrednosti, dokler popačenje ne izgine. Za obnovitev tovarniških nastavitev odprite meni OSD, izberite »Factory Reset« (Povrnitev tovarniških nastavitev) in nato »Yes« (Da).

Funkcija varčevanja z energijo

Ko je monitor v načinu običajnega delovanja, je lučka za napajanje modra, monitor pa porabi običajno količino vatov moči. Za informacije o porabi energije glejte »Technical Specification« (Dodatek B). Monitor prav tako podpira način varčevanja z energijo, ki ga nadzoruje računalnik. Ko je monitor v stanju zmanjšanega napajanja, je zaslon monitorja prazen, osvetlitev ozadja je izklopljena, lučka za napajanje pa sveti oranžno. Monitor porablja minimalno količino energije. Ko je monitor »zbujen«, je najprej za kratek čas v stanju ogrevanja, preden preklopi na običajno delovanje. Stanje varčevanja z energijo se aktivira, če monitor ne zazna nobenega horizontalnega sinhronizacijskega signala bodisi nobenega vertikalnega sinhronizacijskega signala. Funkcijo varčevanja z energijo morate aktivirati na računalniku, da deluje. Za navodila glede nastavitve možnosti varčevanja z energijo (oz. upravljanja porabe energije) glejte dokumentacijo računalnika.

 **OPOMBA:** Funkcija varčevanja z energijo deluje le, kadar je monitor priključen na računalnik s takšno funkcijo.

A. Odpravljanje težav

Odpravljanje pogostih težav

V naslednji tabeli so navedene možne težave, verjeten vzrok vsake težave in priporočene rešitve:

Težava	Morebitni vzrok	Rešitve
Zaslon ja prazen ali pa slika utripa.	Napajalni kabel je izključen.	Napajalni kabel je izključen.
	Monitor je izklopljen.	Pritisnite gumb za vklop/izklop na sprednjem okvirju. OPOMBA: Če s pritiskom gumba za vklop/izklop ne odpravite težave, pritisnite gumb za vklop/izklop in ga držite približno 10 sekund, da onemogočite zaklep gumba za vklop/izklop.
	Videokabel ni pravilno priključen.	Pravilno priključite videokabel. Dodatne informacije najdete v poglavju »Priključitev kablov«.
	Računalnik je v načinu spanja.	Pritisnite poljubno tipko na tipkovnici ali premaknite miško za izhod iz načina spanja.
	Grafična kartica ni združljiva.	Odprite zaslonski meni in nato še meni »Input Control« (Upravljanje vhodov). Možnost »Auto-Switch Input« (Samodejno preklopi med vhodi) nastavite na »Off« (Izklopljeno) in nato ročno izberite vhod.
Slika je zamegljena, nerazločna ali pretemna.	Svetlost je nastavljena na prenizko raven.	Odprite zaslonski meni, izberite »Brightness« (Svetlost) in po potrebi prilagodite lestvico svetlosti.
Na zaslonu se prikaže sporočilo »Check Video Cable« (Preverite videokabel).	Videokabel monitorja je izključen.	Na računalnik in monitor priključite ustrezen signalni videokabel. Ko priključite videokabel, mora biti računalnik izklopljen.
Na zaslonu se prikaže sporočilo »Input Signal Out of Range« (Vhodni signal je zunaj dosega).	Ločljivost videa in/ali hitrost osveževanja je nastavljena višje, kot jo podpira monitor.	Spremenite nastavitve na podprto nastavitvev. Dodatne informacije najdete v poglavju »Vnaprej nastavljene ločljivosti zaslona«.
Monitor je izklopljen, vendar ni preklopil v način spanja.	Kontrolnik varčevanja z energijo v monitorju je onemogočen.	Odprite zaslonski meni, izberite »Power Control« (Upravljanje napajanja) > »Auto-Sleep Mode« (Samodejni preklop v način spanja) in nastavite samodejni preklop v način spanja na »On« (Vključeno).
Prikaže se sporočilo »OSD Lockout« (Zaklep zaslonskega menija).	Za monitor je omogočena funkcija »OSD Lockout« (Zaklep zaslonskega menija).	Pritisnite gumb »Menu« (Meni) na sprednjem okvirju in ga držite približno 10 sekund, da onemogočite funkcijo »OSD Lockout« (Zaklep zaslonskega menija).
Prikaže se sporočilo »Power Button Lockout« (Zaklep gumba za vklop/izklop).	Za monitor je omogočena funkcija »Power Button Lockout« (Zaklep gumba za vklop/izklop).	Pritisnite gumb za vklop/izklop in ga držite približno 10 sekund, da onemogočite funkcijo »Power Button Lockout« (Zaklep gumba za vklop/izklop).

Podpora na hp.com

Preden stopite v stik službo za stranke, preberite Tehnično podporo HP na:
<http://www.hp.com/support>

Izberite svojo državo/regijo in nato sledite povezavam na podporno stran za vaš monitor.

Priprava na klicanje tehnične podpore

Če težave ne morete rešiti s pomočjo nasvetov v tem poglavju, boste morda morali poklicati tehnično podporo. Kontaktne podatke za tehnično podporo poiščite v tiskani dokumentaciji, ki je priložena monitorju.

Ko pokličete, imejte pripravljene naslednje podatke:

- Številko modela monitorja (na nalepki na zadnji strani monitorja)
- Serijsko številko monitorja (na nalepki na zadnji strani monitorja ali v zaslonskem meniju »Information« (Informacije)).
- Datum nakupa na računu
- Okoliščine, v katerih se je pojavila težava
- Prejeta sporočila o napakah
- Konfiguracijo strojne opreme
- Ime in različico strojne in programske opreme, ki jo uporabljate

Kako poiskati nalepko s podatki

Na nalepki s podatki sta navedeni številka izdelka in serijska številka. Številki boste morda potrebovali, ko boste HP kontaktirali glede modela monitorja.

Nalepka s podatki je na zadnji strani monitorja.

B. Tehnični podatki

Vsi podatki predstavljajo tipično specifikacijo, ki jo zagotavljajo izdelovalci sestavnih delov HP. Dejansko delovanje se lahko razlikuje bodisi navzgor bodisi navzdol.

Obdelava zaslona: Polarizator sijaja s trdno plastjo

Vhodni terminal:

- Priključek VGA
- Priključek HDMI

Specifikacije:	
Vrsta zaslona:	Aktivna matrika ADS LCD
Vidna velikost slike	80,0 cm (31,5 palcev) diagonalno
Nagib	-3,5° (+/-1,5)~+13,5° (+/-1,5)
Maksimalna teža (brez embalaže)	7,7 kg (17,03 lbs)
Mere (Š x V x G)	72,97cm x 21,91cm x 49,78cm 28,73 x 8,63 x 19,6 palca
Največja grafična ločljivost	1920 x 1080 (60 Hz)
Optimalna grafična ločljivost	1920 x 1080 (60 Hz)
Besedilni način	720 x 400
Višina slikovnih pik	0,12125 x 0,36375 mm/0,01 x 0,01 palcev
Vodoravna frekvenca (analogni način)	24 do 80 kHz
Navpična frekvenca (analogni način)	50 do 76 Hz
Delovna temperatura	41° do 95°F (5° do 35°C)
Temperatura, ko ni v delovanju	-4° do 140°F (-20° do 60°C)
Delovna vlažnost	20 % do 80 %
Vlažnost, ko ni v delovanju	5% do 95%
Vir napajanja	100-240 V~, 50/60 Hz

Prednastavljeni načini videa

Monitor samodejno prepozna številne prednastavljene načine vhodnega video signala, ki se pojavijo v pravilni velikosti in na sredini zaslona.

Element	Prednastavljena ločljivost	Vodoravna frekvenca (kHz)	Navpična frekvenca (Hz)
1	640 x 480	31,47	59,94
2	720 x 400	31,47	70,09
3	800 x 600	37,88	60,32
4	1024 x 768	48,36	60,00
5	1280 x 720	45,00	60,00
6	1280 x 800	49,70	59,81
7	1280 x 1024	63,98	60,02
8	1440 x 900	55,93	59,88
9	1600 x 900	60,00	60,00
10	1680 x 1050	65,30	59,95
11	1920 x 1080	67,50	60,00

Kakovost LCD monitorja in tehnologija slikovnih točk

LCD monitor uporablja izjemno natančno tehnologijo in je izdelan v skladu z visokimi standardi, kar zagotavlja delovanje brez težav. Vseeno se lahko na zaslonu pojavijo »kozmetične« napake v obliki majhnih svetlih ali temnih točk. To je pogosto pri vseh LCD zaslonih v izdelkih vseh proizvajalcev in se ne pojavlja le pri naših LCD monitorjih. Razlog za takšne pomanjkljivosti so okvarjene slikovne pike ali podpike.

Slikovna pika je sestavljena iz ene rdeče, ene zelene in ene modre podpike. Če je okvarjena cela slikovna pika, je pika vedno prižgana (svetla pika na temnem ozadju) ali vedno ugasnjena (temna pika na svetlem ozadju). Opaznejša je prva. Okvarjena podpika (angl. »dot defect«) je manj vidna kot okvarjena cela slikovna pika in jo lahko opazimo le na določenem ozadju.

Da bi opazili okvarjene slikovne pike, morate monitor gledati v običajnih delovnih pogojih in pri običajnem načinu delovanja pri podprti ločljivosti in hitrosti osveževanja z razdalje približno 50 cm. Predpostavljamo, da bo s časom tehnologija izdelave napredovala, tako da bo takšnih nepopolnosti vse manj, navodila pa bomo prilagajali v skladu z izboljšavami. Za več informacij o LCD monitorju glejte spletno stran HP: <http://www.hp.com/support>.