

- DA** HP DesignJet T120 og T520 Printer-serien Instruktionser i samling af printer
- EL** Σειρά εκτυπωτών Printer HP DesignJet T120 και T520 Οδηγίες συναρμολόγησης εκτυπωτή
- RU** Принтеры серии HP DesignJet T120 и T520 Printer Инструкции по сборке принтера
- TR** HP DesignJet T120 ve T520 Printer serisi Yazıcı montaj yönergeleri
- CS** Řada tiskáren HP DesignJet T120 a T520 Printer Pokyny k sestavení tiskárny
- PL** Drukarki z serii HP DesignJet T120 i T520 Printer Instrukcje montażu drukarki
- SK** Tlačiarne HP DesignJet T120 a T520 série Printer Pokyny k montáži tlačiarne
- KK** T120 және T520 Printer сериялары Принтер жинағының Нұсқаулары

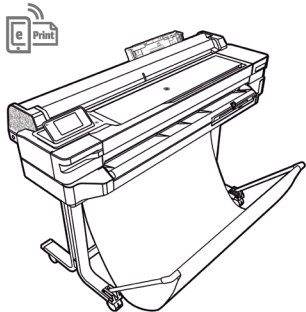

CQ893-90045

© Copyright 2012, 2017 HP Development Company, L.P.
Camí de Can Groells 1-21 ·
08174 Sant Cugat del Valles
Barcelona · Spain



All rights reserved

- DA** Læs disse instruktioner omhyggeligt. I denne samlevejledning beskrives det, hvordan du samler printeren. Bemærk, at de ikoner, der bruges i dette dokument, også er placeret på printerens emballage. Ikonerne gør det muligt at finde de nødvendige dele til hvert trin under samlingen. Da der medfølger ekstra skruer, vil der være ubrugte skruer tilbage, når printeren er samlet.
- EL** Διαβάστε προσεκτικά αυτές τις οδηγίες. Αυτές οι οδηγίες συναρμολόγησης περιγράφουν τον τρόπο συναρμολόγησης του εκτυπωτή. Λάβετε υπόψη ότι τα εικονίδια που χρησιμοποιούνται σε αυτό το έγγραφο υπάρχουν επίσης στη συσκευασία του εκτυπωτή. Τα εικονίδια θα σας βοηθούν να εντοπίσετε τα εξαρτήματα που είναι απαραίτητα σε κάθε στάδιο της συναρμολόγησης. Ορισμένες βίδες ενδεχομένως να μη χρησιμοποιηθούν κατά τη συναρμολόγηση του εκτυπωτή, καθώς παρέχονται ως εφεδρικές.
- RU** Внимательно ознакомьтесь с этими инструкциями. В этих инструкциях описано, как собрать принтер. Обратите внимание, что обозначения, используемые в документе, также нанесены на упаковку принтера. Эти обозначения помогают найти детали, необходимые на каждом этапе сборки. Так как в комплект входят запасные винты, после сборки принтера несколько винтов останутся неиспользованными.
- TR** Lütfen bu yönergeleri dikkatlice okuyun. Bu montaj yönergelerinde yazıcının nasıl kurulacağı anlatılmaktadır. Bu belgede kullanılan simgelerin yazıcının ambalajında da bulunduğuna dikkat edin. Simgeler montajın her aşamasında parçaların yerini bulmada size yardımcı olur. Pakette yedek vidalar da bulunduğu için, yazıcının montajından sonra bazı vidalar kullanılmadan kalabilir.
- CS** Pečlivě si prostudujte tyto pokyny. V těchto montážních pokynech je popsán postup sestavení tiskárny. Symboly použité v tomto dokumentu se nacházejí rovněž na obalu tiskárny. Podle těchto symbolů snadněji poznáte, který díl máte kdy použít. Součástí balení jsou také náhradní šrouby, může se tedy stát, že vám po sestavení tiskárny nějaké šrouby zbudou.
- PL** Uważnie przeczytaj podane instrukcje. W instrukcjach montażu opisano, jak zamontować drukarkę. Ikony użyte w tym dokumencie znajdują się również na opakowaniu drukarki. Są one pomocne przy wyszukiwaniu części potrzebnych na każdym etapie montażu. Dołączono dodatkowe śruby, więc po zakończeniu montażu kilka może pozostać niewykorzystanych.
- SK** Pozorne si prečítajte tieto pokyny. Tieto pokyny vysvetľujú, ako zmontovať tlačiareň. Všimnite si, že ikony použité v tomto dokumente sa nachádzajú aj na balení tlačiarne. Ikony vám pomôžu vyhľadať súčasti potrebné v jednotlivých fázach montáže. Keďže balenie obsahuje aj náhradné skrutky, po zmontovaní tlačiarne môžu zostať niektoré skrutky nepoužité.
- KK** Осы нұсқауларды мұқият оқып шығыңыз. Бұл жинау нұсқаулары принтерді жинау жолын түсіндіреді. Осы құжатта қолданылған таңбалар принтердің орамында да қолданылған. Таңбалар орнатудың әр сатысында қажетті элементтерді табуға көмектеседі. Қосымша бұрандалар берілетіндіктен, принтерді жинап болғаннан кейін бірнеше бұранда қолданылмай мүмкін.

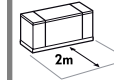

DA: Udpakningen kræver 2 m til siden. Kassens størrelse er: / **EL:** Το κενό των 2 m στο πλάι απαιτείται για την αποσυσκευασία. Το μέγεθος του κιβωτίου είναι: / **RU:** При распаковке с каждой стороны требуется по 2 человека. Размер упаковки: / **TR:** Paketten çıkarmak için 2 m'lik bir alan gereklidir. Kasanın boyutu: / **CS:** K rozbalení je navíc potřeba 2 metrový prostor. Rozměry balení: / **PL:** Należy pozostawić po 2 m wolnej przestrzeni z każdej strony na rozpakowanie. Wymiary opakowania: / **SK:** Na rozbalenie je potrebný postranný priestor 2 m. Veľkosť prepravnej debny: / **KK:** Босату үшін бүйірінен 2 м қажет. Қорап өлшемі: 24" T120: L1108 x W570x H380 mm 24" T520: L1123 x W577 x H623 mm 36" T520: L1423 x W577 x H623 mm



DA: Til visse opgaver er der brug for 2 personer / **EL:** Χρειάζονται 2 άτομα για την εκτέλεση ορισμένων εργασιών / **RU:** Некоторые задачи следует выполнять вдвоем / **TR:** Bazı işlerin yapılabilmesi için 2 kişi gereklidir / **CS:** Sestavení tiskárny by měli provádět 2 lidé / **PL:** Do wykonania niektórych czynności potrzebne są 2 osoby / **SK:** Na vykonanie určitých úkonov sú potrebné 2 osoby / **KK:** беліріні бір тапсырмаларды орындау үшін 2 адам қажет.



DA: Det tager ca. 100 minutter at samle printeren / **EL:** Ο χρόνος που απαιτείται για τη συναρμολόγηση του εκτυπωτή είναι περίπου 100 λεπτά / **RU:** Сборка принтера занимает примерно 100 минут / **TR:** Yazıcının montajı için gereken süre yaklaşık 100 dakikadır / **CS:** Sestavení tiskárny trvá přibližně 100 minut / **PL:** Montaż drukarki powinien zająć około 100 minut / **SK:** Čas potrebný na montáž tlačiarne je približne 100 minút / **KK:** Принтерді жинауға қажетті уақыт шамамен 100 минут.

DA: Nødvendige værktøjer: Skruetrækker (inkluderet) / **EL:** Απαιτούμενα εργαλεία: Κατσαβίδι (περιλαμβάνεται) / **RU:** Необходимые инструменты: Отвертка (в комплекте) / **TR:** Gereklî araçlar: Tor-navida (dahildir) / **CS:** Potřebné nástroje: šroubovák (příložen) / **PL:** Potrzebne narzędzia: śrubokręt (w zestawie) / **SK:** Potrebné nástroje: Skrutkovač (pribalený) / **KK:** Қажетті құралдар: Бұрағыш (қосылған).

DA: Indhold af kasse:

1 Dokumentation: Samlevejledning, introduktionsoplysninger, cd / 2. Printer / 3. Blækpatroner / 4. Bakkeforlængere / 5. Standertilbehørsstykker: 2 plastikstykker, 1 stofbakke, 8 skruer, 2 ben, 1 nøgle, 1 tværstang, 4 specialmøtrikker / 6. Netledninger

Bemærk: Der skal bruges et ark papir i A4 (ikke inkluderet) til printheadjustering under opsætningen. LAN- og USB-kabel er ikke inkluderet (nødvendigt, hvis der kræves LAN-forbindelse). Printheadet er allerede installeret.

EL: Περιεχόμενα κιβωτίου:

1. Τεκμηρίωση: Οδηγίες συναρμολόγησης, εισαγωγικές πληροφορίες, CD / 2. Εκτυπωτής / 3. Δοχεία μελανιού / 4. Προεκτάσεις δίσκου / 5. Βοηθητικά τμήματα βάσης: 2 πλαστικά τμήματα, 1 υφασμάτινος κάδος, 8 βίδες, 2 πόδια, 1 κλειδί, 1 μπάρα, 4 ειδικά παξιμάδια / 6. Καλώδια τροφοδοσίας

Σημείωση: για την ευθυγράμμιση της κεφαλής εκτύπωσης κατά την εγκατάσταση απαιτείται ένα φύλλο χαρτιού A4 (δεν περιλαμβάνεται). Τα καλώδια LAN και USB δεν περιλαμβάνονται (είναι απαραίτητα εάν απαιτείται σύνδεση LAN). Η κεφαλή εκτύπωσης είναι ήδη εγκατεστημένη.

RU: Содержимое контейнера:

1. Документация: Инструкции по сборке, вводная информация, компакт-диск / 2. Принтер / 3. Картриджи с чернилами / 4. Удлинители лотков / 5. Дополнительные принадлежности для основания: 2 пластиковые прокладки, 1 лоток, 8 винтов, 2 ножки, 1 ключ, 1 планка, 4 специальных гайки / 6. Кабели питания
Примечание. Для выравнивания печатающих головок во время настройки требуется лист бумаги A4 (в комплект не входит). Кабель LAN и USB в комплект не входит (необходим, если требуется подключение к локальной сети). Печатающая головка уже установлена.

TR: Kasanın içeriği:

1. Belgeler: Montaj Yönergeleri, Tanıtım bilgileri, CD / 2. Yazıcı / 3. Mürekkep kartuşları / 4. Tepsi uzatıcılar / 5. Stant aksesuar parçaları: 2 plastik parça, 1 kumaş bölme, 8 vida, 2 ayak, 1 anahtar, 1 sürgü, 4 özel somun / 6. Güç kabloları
Not: kurulum sırasında yazıcı kafasını ayarlamak için bir A4 kağıt sayfası (dahil değildir) gerekir. LAN ve USB kablosu dahil değildir (LAN bağlantısı için gerekir). Yazıcı kafası önceden takılıdır.

CS: Obsah balení:

1 Dokumentace: Pokyny k sestavení, úvodní informace, disk CD / 2. Tiskárna / 3. Inkoustové kazety / 4. Prodloužení zásobníku / 5. Díly stojanu: 2 plastové díly, 1 textilní koš, 8 šroubů, 2 nohy, 1 klíč, 1 příčník, 4 zvláštní matice / 6. Napájecí kabely
Poznámka: Během úvodní instalace budete k zarovnání tiskové hlavy potřebovat jeden list papíru ve formátu A4 (není přiložen). Síťový kabel a kabel USB není součástí balení (jsou potřeba k připojení k síti LAN). Tiskové hlavy jsou již instalovány.

PL: Zawartość opakowania:

1. Dokumentacja: Instrukcje montażu, informacje wstępne, płyta CD / 2. Printer (Drukarka) / 3. Wkłady atramentowe / 4. Przedłużenia podajnika i tacy / 5. Elementy podstawy: 2 elementy z plastiku, 1 pojemnik z tkaniny, 8 śrub, 2 nogi, 1 kluczyk, 1 poprzeczka, 4 specjalne nakrętki / 6. Przewody zasilające Uwaga: podczas konfiguracji potrzebna jest kartka papieru A4 (nie w zestawie) do wyrównania głowic drukujących. Kable LAN i USB nie znajdują się w zestawie (są potrzebne, gdy wymagane jest podłączenie do sieci LAN). Głowica drukująca jest już zainstalowana.

SK: Obsah prepravnej debny:

1. Dokumentácia: Pokyny k montáži, úvodné informácie, CD / 2. Tlačiareň / 3. Atramentové kazety / 4. Nadstavce zásobníka / 5. Časti príslušenstva stojana: 2 plastové dielce, 1 textilný koš, 8 skrutiek, 2 nohy, 1 kľúč, 1 priečna tyč, 4 špeciálne matice / 6. Napájacie káble Poznámka: hárok papiera A4 (nepribalený) je pri inštalácii potrebný na vyrovnanie tlačovej hlavy. Sieť LAN a kábel USB nie sú pribalené (potrebné, ak sa vyžaduje pripojenie do siete). Tlačová hlava je už nainštalovaná.

KK: Қораттың ішіндегілер:

1. Құжаттама: Торап нұсқаулары, кіріспе ақпарат, CD / 2. Принтер / 3. Сия картридждері / 4. Науаны кеңейту құралдары / 5. Тірек жинағының бөліктері: 2 пластик бөлік, 1 мата қалта, 8 бұранда, 2 аяқ, 1 кілт, 1 айқас жолақ, 4 арнайы гайка / 6. Қуат сымдары

Ескертпе: А4 қағазы (қосылмаған) орнату барысында баспа басын туралауға қажет. LAN және USB кабелі қосылмаған (LAN байланысы талап етілсе қажет). Баспа басы әлдеқашан орнатылған.

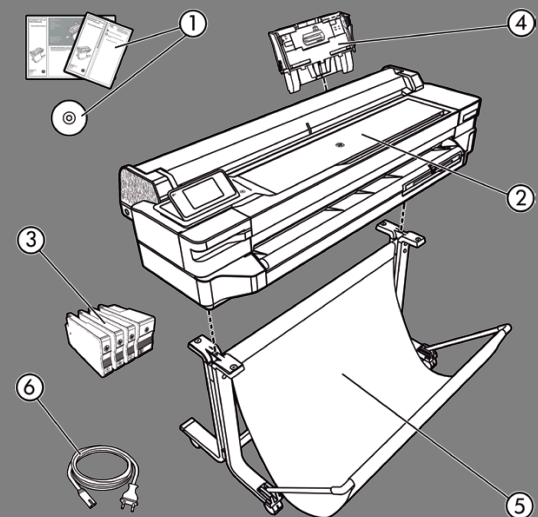

- DA Samling af stativ (kun T520 dog ikke T520 Tabletop)
- EL Συναρμολόγηση της βάσης (μόνο για το T520 εκτός από το T520 Tabletop)
- RU Сборка подставки (только T520, без T520 Tabletop) Stand montaji
- TR (yalnızca T520 Tabletop dışında T520)
- CS Soustava podstavce (T520, pouze s výjimkou T520 Tabletop) Montaż podstawy
- PL (tylko T520 z wyjątkiem wersji T520 Tabletop)
- SK Montáž stojana (len T520 okrem T520 Tabletop)
- KK Түғыр жинағы (T520 Tabletop үлгісінен басқа T520 түрлеріне арналған)

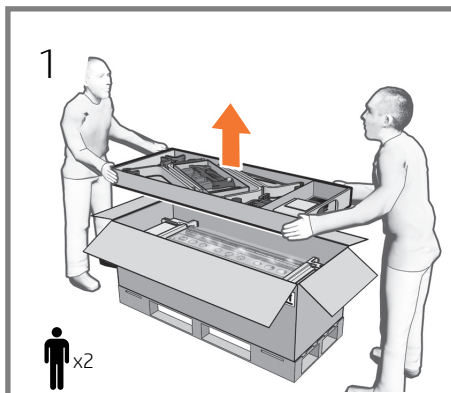
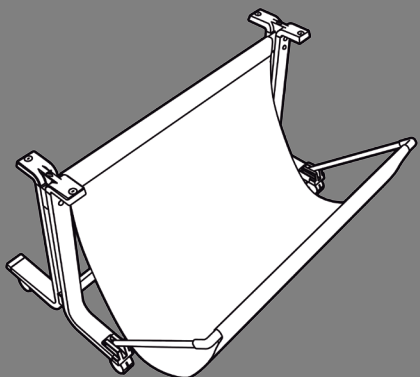

DA Fjern kartonbakken, der indeholder standertilbehøret.

EL Αφαιρέστε το χαρτονένιο δίσκο που περιέχει τα εξαρτήματα της βάσης.

RU Извлеките картонный лоток, в котором содержатся принадлежности для основания.

TR Stant aksesuarlarını içeren karton tepsiyi çıkarın.

CS Vyměte papírovou krabici obsahující díly stojanu.

PL Wyjmij kartonową tacę, na której znajdują się elementy potrzebne do złożenia podstawy.

SK Vyberte kartón s príslušenstvom stojana.

KK Тірек аксессуарларынан тұратын қорап науасын алып тастаңыз.

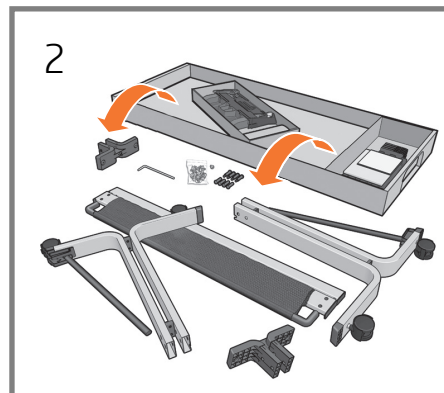

Tag bakkens indhold ud, og find skuetrækkeren, skruer, plastik mellemstykker, tværstang, stofkurv og ben. Der er også bakkeforlængere inkluderet: Disse skal du bruge senere i samlingsprocessen.

Αφαιρέστε τα περιεχόμενα του δίσκου και εντοπίστε το καταβίδι, τις βίδες, τα ενδιάμεσα πλαστικά τμήματα, τη μπάρα, τον υφασμάτινο κάδο και τα πόδια. Περιλαμβάνονται επίσης οι προεκτάσεις δίσκου: αυτές θα χρησιμοποιηθούν αργότερα κατά τη διαδικασία της συναρμολόγησης.

Извлеките содержимое лотка, найдите отвертку, винты, пластиковые прокладки, стойку, корзину и ножки. Здесь же содержатся расширители лотков: они потребуются позже в процессе сборки.

Tepsi içeriğini çıkarın ve tornavidayı, vidaları, plastik ara parçaları, sürgüyü, kumaş sepeti ve ayakları yerleştirin. Tepsi uzantıları da pakete dahildir: bu uzantılar daha sonra montaj işleminde gerekecektir.

Díly vytáhněte a připravte si šroubovák, šrouby, plastové díly, příčník, textilní koš a nohy. V krabici jsou také prodloužení zásobníku, které budete potřebovat později.

Wyjmij zawartość tacy, znajdź śrubokręt, śruby, plastikowe elementy konstrukcyjne, poprzeczkę, pojemnik z tkaniny i nogi. Dołączono także przedłużenia podajnika, które będą potrzebne na dalszym etapie montażu.

Vyberte obsah kartónu, v ktorom nájdete skrutkovač, skrutky, plastové stredové dielce, priečnu tyč, textilný koš a nohy. V balení sa nachádzajú aj nadstavce zásobníka, ktoré budete potrebovať pri skladaní neskôr.

Науа мазмұнын алып тастап, бұрағышты, бұрандаларды, пластик аралық бөліктерді, айқас жолақты, мата қалта мен тіреуіштерді салыңыз. Қосылғаны да науа кеңейтімдері болып табылады. бұлар кейін жинау процесінде талап етіледі.

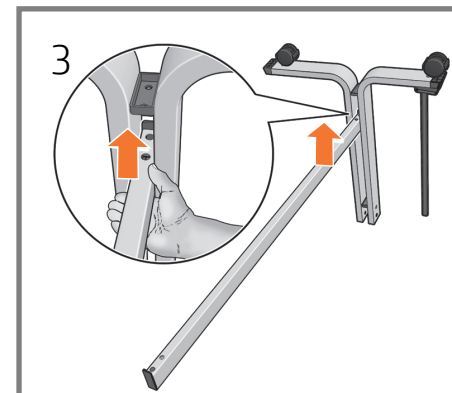

Tag et af benene, og vend det på hovedet. Indsæt tværstangen.

Πιάστε ένα από τα πόδια και γυρίστε το ανάποδα. Τοποθετήστε τη μπάρα.

Извлеките одну из ножек и переверните ее. Вставьте планку.

Ayaklardan birini alın ve baş aşağı çevirin. Sürgüyü takın.

Vezměte jednu nohu a obraťte ji. Vložte do ní příčník.

Weź jedną nogę i odwróć ją dołem do góry. Włóż poprzeczkę.

Vezmite niektorú nohu a obráťte ju dolu hlavou. Vložte priečnu tyč.

Тіреуіштердің бірін алып, жоғарыдан төмен қаратып бұрыңыз. Штанганы салыңыз.

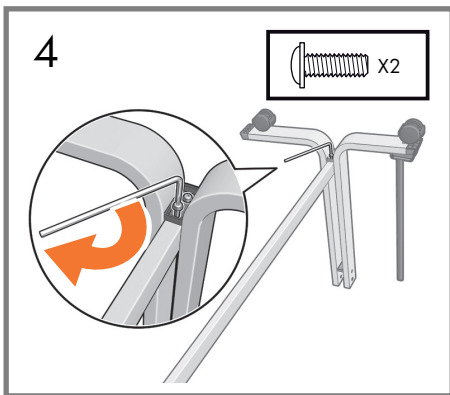

DA Sæt den fast med 2 skruer.

EL Στερεώσατε τη στη θέση της με 2 βίδες.

RU Зафиксируйте 2 винтами.

TR 2 vida ile yerine sabitleyin.

CS Příčnick zajistěte 2 šrouby.

PL Umocuj ją przy użyciu 2 śrub.

SK Upevnite ju dvoma skrutkami.

KK Орнына 2 бұрандамен бекітіңіз.

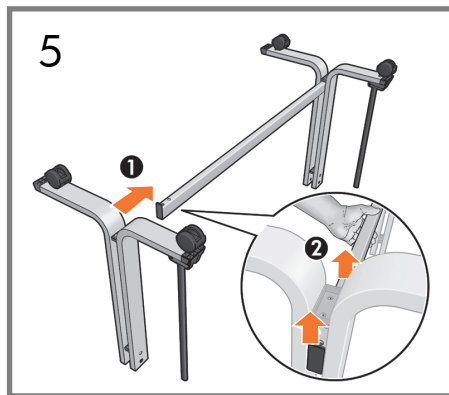

Tag det andet ben, og vend det på hovedet. Indsæt tværstangen. **Bemærk:** Sørg for, at de to sorte lodrette stænger til understøttelse af kurven er på den samme side.

Πιάστε το άλλο πόδι και γυρίστε το ανάποδα. Τοποθετήστε τη μπάρα. **Σημείωση:** Βεβαιωθείτε ότι οι δύο οπίσθιες κατακόρυφες μπάρες για την υποστήριξη του κάδου βρίσκονται στην ίδια πλευρά.

Возьмите другую ножку и переверните ее. Вставьте планку. **Примечание.** Убедитесь, что две черные вертикальные опоры для корзины находятся с одной стороны.

Diğer ayağı alın ve baş aşağı çevirin. Sürgüyü takın. **Not:** sepeti destekleyen iki siyah dikey çubuğun aynı tarafta olmasına dikkat edin.

Vezměte druhou nohu a obraťte ji. Vložte do ní příčnick. **Poznámka:** Dvě černé tyče sloužící k uchycení koše musí být na stejné straně.

Weź drugą nogę i odwróć ją dołem do góry. Włóż poprzeczkę. **Uwaga:** upewnij się, że dwie czarne pionowe listewki podtrzymujące pojemnik znajdują się po tej samej stronie.

Vezmite druhú nohu a obráťte ju dole hlavou. Vložte priečnu tyč. **Poznámka:** Skontrolujte, či sú obidve čierne zvislé podporné tyče koša na rovnakej strane.

Басқа тіреуішті алып, жоғарыдан төмен қаратып бұрыңыз. Штанганы салыңыз. **Ескерте:** қалтаны тіреуге арналған екі қара тік жолақтардың бір жақта екендігін тексеріңіз.

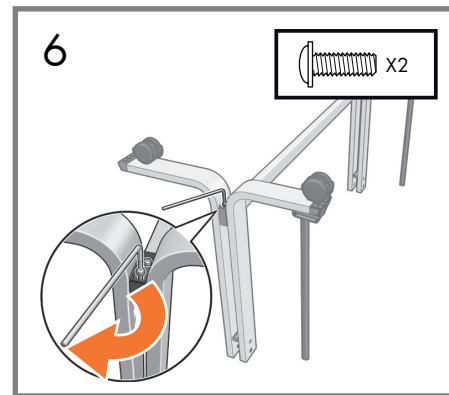

Sæt den fast med 2 skruer.

Στερεώσατε τις στη θέση τους με 2 βίδες.

Зафиксируйте 2 винтами.

2 vida ile yerine sabitleyin.

Příčnick zajistěte 2 šrouby.

Umocuj poprzeczkę na miejscu przy użyciu 2 śrub.

Upevnite ju dvoma skrutkami.

Орнына 2 бұрандамен бекітіңіз.

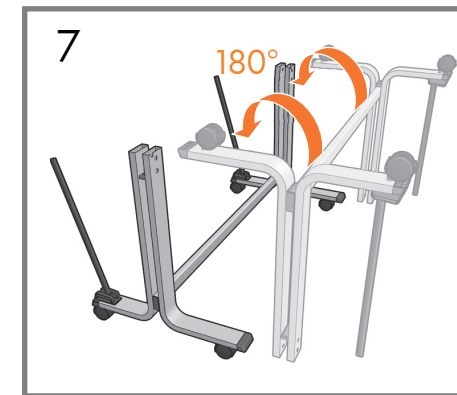

Vend standeren lodret.

Γυρίστε τη βάση όρθια.

Переверните основание, установив его в вертикальное положение.

Sehpayı ters çevirin.

Stojan otočte a postavte na zem.

Ustaw podstawę w pozycji pionowej.

Otočte stojan do zvislej polohy.

Тұғырды жоғары қаратыңыз.



DA

Fold kurven ud, og sæt skinnen ind i toppen af standen.

EL

Ξεδιπλώστε τον κάδο και τοποθετήστε το στήριγμα στο επάνω μέρος της βάσης.

RU

Распакуйте корзину и вставьте ее в направляющие в верхней части основания.

TR

Sepeti açın ve çubuğu standın en üstüne oturtun.

CS

Rozevřete koš a do stojanu zasuňte shora výztuhu.

PL

Rozłóż pojemnik i wsuń klamrę w gniazdo na górze podstawy.

SK

Rozložte kôš a zasuňte priečnu tyč v hornej časti stojana.

KK

Қалтаны ашып, тірек үстіне бекіткіш салыңыз.

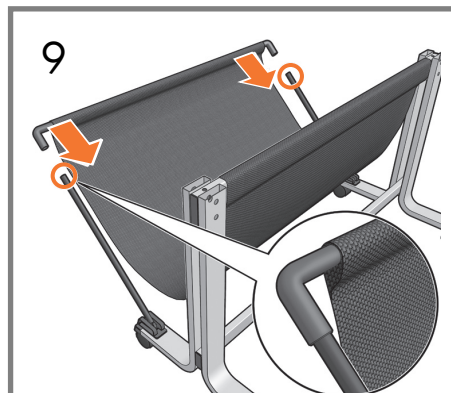

Sæt kurven ned i de 2 støtter (1 i hver side).

Τοποθετήστε τον κάδο επάνω στις δύο μπάρες (1 σε κάθε πλευρά).

Поместите корзину на две опоры (по одной с каждой стороны).

Sepeti 2 çubuğa geçirin (her ucu bir çubuğa).

Druhou výztuhu koše nasuňte na tyče na stojanu (1 na každé straně).

Stelaż pojemnika połącz z dwoma listwami (po 1 z każdej strony).

Nasuňte kôš na dve tyče (jedna na každej strane).

Қалтаны 2 жолақ үстіне салыңыз (әр жағында 1).

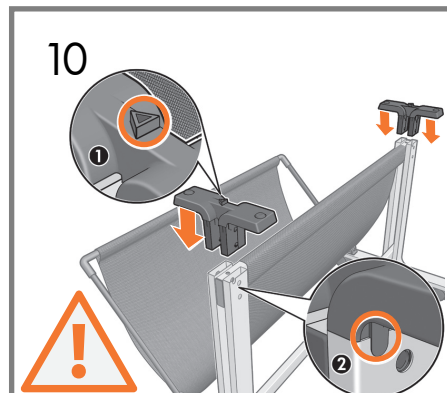

VIGTIGT: Med trekkanterne pegende mod kurven skal du (1): Sætte de 2 støtter på standen (1 i hver side). Tryk hver af dem hårdt på plads (2).

ΣΗΜΑΝΤΙΚΟ: Με τα τρίγωνα στραμμένα προς τον κάδο (1), τοποθετήστε τα δύο στηρίγματα στη βάση (1 σε κάθε πλευρά). Ωθήστε κάθε στήριγμα δυνατά προς τα κάτω, ώστε να ασφαλίσει στη θέση του (2).

ВАЖНО! Направив треугольники в сторону корзины (1), вставьте 2 опоры в основание (по 1 с каждой стороны). Надавите на каждую, чтобы она встала на место (2).

ÖNEMLİ: Üçgenlerin ucu sepete bakacak şekilde tutarak (1); 2 desteği standa geçirin (her ucu bir desteğe). Her birini sertçe aşağı doğru iterek yerine oturtun (2).

DŮLEŽITĚ: Na obou stranách stojanu nasuňte zajišťovací díl tak, aby trojúhelníky ukazovaly směrem na koš (1). Zajišťovací díly pečlivě zatlačte na své místo (2).

WAŻNE: Zwróć uwagę, aby trójkąty były zwrócone wierzchołkami w stronę pojemnika (1); wsuń 2 podpory do stojaka (po 1 z każdej strony). Wciśnij je mocno na miejsce (2).

DŮLEŽITĚ: S trojuholníkmi smerujúcimi ku košu (1) zasuňte do stojana dve podpory (jedna na každej strane). Každú podporu zatlačte až na doraz (2).

МАҢЫЗДЫ: Қалтаны (1) бағытталған үшбұрыштар арқылы; 2 негізді тірекке салыңыз (әр жағында 1). Әрқайсысын орнына қатты итеріңіз (2).

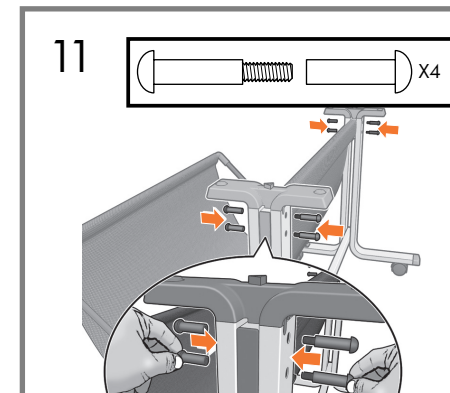

Sæt 2 specialskruer og møtrikker i på begge sider af benet (4 i alt), og stram dem med fingrene. **Bemærk:** Hvis det er svært at sætte skrueene i, skal du: Gå tilbage til de foregående trin og kontrollere, at støtterne er trykket helt på plads.

Εισαγάγετε δύο ειδικές βίδες και παξιμάδια και στις δύο πλευρές του ποδιού (4 συνολικά) και σφίξτε με το χέρι. **Σημείωση:** Εάν η εισαγωγή των βιδών είναι δύσκολη, επιστρέψτε στο προηγούμενο βήμα και βεβαιωθείτε εάν τα στηρίγματα έχουν τοποθετηθεί σωστά στη θέση τους.

Вставьте 2 специальных винта и гайки по обеим сторонам ножки (всего 4) и затяните рукой. **Примечание.** Если винты вставлять неудобно, вернитесь к предыдущему шагу и убедитесь, что опоры хорошо вставлены.

Ayağın her iki tarafına da 2 adet özel vida ve somunu takın (toplam 4 adet) ve elle sıkıştırın. **Not:** vidaları takmakta zorlanıyorsanız; önceki adıma geri dönün ve desteklerin doğru yerleştirilip yerleştirilmediğini kontrol edin.

Nohy na obou stranách zajišťte speciálními šrouby a maticemi (celkem 4). Dotáhněte je rukou. **Poznámka:** Pokud se vám nedaří vložit šrouby do otvoru, vraťte se k předchozímu kroku a zkontrolujte, zda jsou pojistné díly správně nasazeny.

Włóż 2 specjalne śruby i nakrętki w otwory po obu stronach nogi (w sumie 4), a następnie dokręć je ręcznie. **Uwaga:** jeśli śruby jest trudno włożyć; wróć do poprzedniego kroku i sprawdź, czy podpory znajdują się na swoim miejscu.

Do nohy vložte po oboch stranách dve špeciálne skrutky a matice (spolu štyri skrutky a matice) a rukou ich utiahnite. **Poznámka:** Ak máte ťažkosti s vložením skrutiek, vráťte sa o krok späť a skontrolujte, či podpory dosadli na svoje miesto.

2 арнайы бұранда мен гайканы аяқтың (жалпы 4) екі жағына салып, қолмен бекемдеңіз. **Ескерте:** Егер бұрандаларды салу қиын болса: алдыңғы қадамға кері өтіп, негіздердің орнында екендігін тексеріңіз.

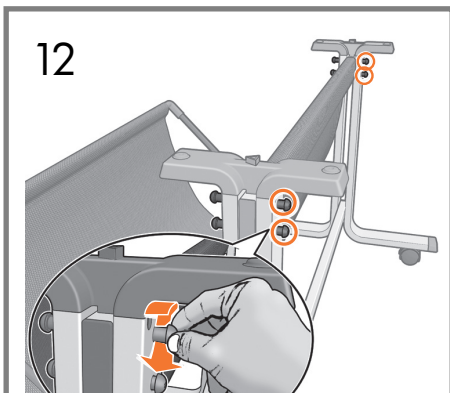

DA Stram de 4 skruer med fing ene (2 i hver side).



13 Stram de 4 skruer helt (2 i hver side).

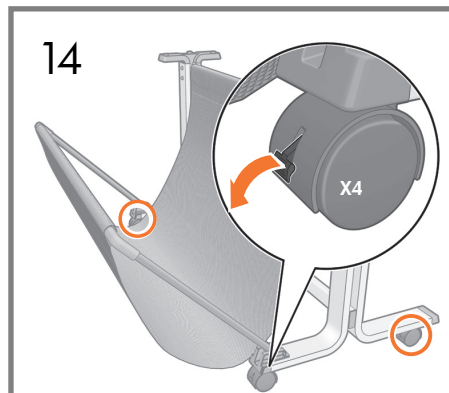

14 Kontroller, at de 4 hjul er låst.

EL Σφίξτε τις 4 βίδες με το χέρι (2 σε κάθε πλευρά).

Σφίξτε πλήρως τις 4 βίδες (2 σε κάθε πλευρά).

Ελέγξτε εάν οι 4 τροχοί είναι κλειδωμένοι.

RU Затяните 4 винта рукой (по 2 с каждой стороны).

Полностью затяните 4 винта (по 2 с каждой стороны).

Убедитесь, что 4 колеса заблокированы.

TR 4 vidayı elle sıkıştırın (her iki tarafta da 2'şer adet).

4 vidayı (her iki tarafta 2 adet) tamamen sıkıştırın.

4 tekerin kilitlendiğini kontrol edin.

CS Všechny 4 matice (2 na každé straně) dotáhněte ručně.

Nyní všechny 4 šrouby (2 na každé straně) dotáhněte šroubovákem.

CZkontrolujte, zda jsou všechna 4 kolečka zajištěna proti pohybu.

PL Wkręć ręcznie 4 śruby (po 2 z każdej strony).

Dokręć mocno 4 śruby (po 2 z każdej strony).

Sprawdź, czy 4 kółka są zablokowane.

SK Rukou utiahnite všetky štyri skrutky (dve na každej strane).

Úplne utiahnite všetky štyri skrutky (dve na každej strane).

Skontrolujte, či sú všetky štyri kolieska zablokované.

KK 4 бұранданы қолмен бекемдеңіз (әр жағында 2).

4 бұранданы толығымен бекемдеңіз (әр жағында 2).

4 дөңгелектің құлыптанғанын тексеріңіз.

- DA** Sæt printeren på standen (hvis du har en T120, skal du gå til trin 28)
- EL** Προσαρτήστε το σώμα του εκτυπωτή στο συγκρότημα της βάσης (εάν διαθέτετε το μοντέλο T120 μεταβείτε στο βήμα 28)
- RU** Прикрепите принтер к сборке основания (при сборке принтера T120 перейдите на шаг 28)
- TR** Yazıcı gövdesini stand aksamına bağlama (yazıcınız T120 ise 28. adımı gidin)
- CS** Připevnění těla tiskárny ke stojanu (u modelu T120 přejděte ke kroku 28)
- PL** Zamontuj drukarkę na podstawie (jeśli posiadasz model T120, przejdź do kroku 28).
- SK** Priložte telo tlačiarne na konštrukciu stojana (ak máte model T120, prejdite na krok č. 28)
- KK** Принтер корпусын тірек торабына тіркеңіз (T120 болса, 28-қадамға өтіңіз)

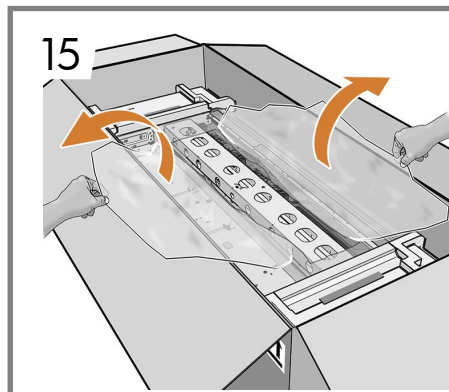
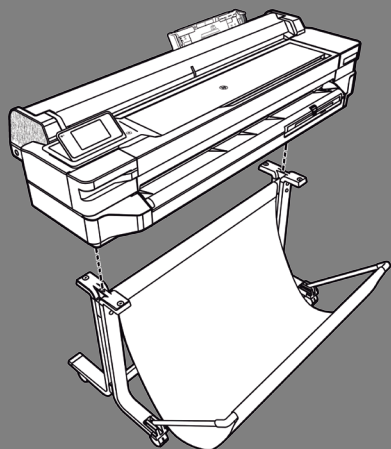

DA Åbn plastikindpakningen.

EL Ανοίξτε το πλαστικό περιτύλιγμα.

RU Снимите пластиковую пленку.

TR Plastik ambalaj kağıdını açın.

CS Odstraňte plastový obal.

PL Rozsuń na boki plastikową osłonę.

SK Otvorte plastový obal.

KK Пластик орамды ашыңыз.

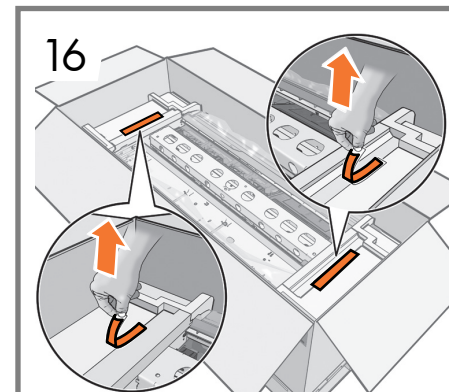

Fjern de 2 røde tapestriimler (1 i hver side) fra endestykkerne.

Αφαιρέστε τις 2 κόκκινες ταινίες (1 σε κάθε πλευρά) από τα καπάκια των άκρων.

Снимите 2 красных пленки (по 1 с каждой стороны) с концевых накладок.

Uçtaki koruyuculardan 2 kırmızı bandı (her iki tarafta 1 adet) çıkarın.

Na obou stranách sejměte z koncevek červené pásky.

Usuń 2 czerwone taśmy (po 1 z każdej strony) z nakładek zabezpieczających.

Odstraňte obidve červené pásky (jedna na každej strane) z koncových uzáverov.

2 қызыл таспаны (әр жағында 1) шеткі қақпақтардан алып тастаңыз.

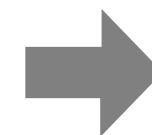

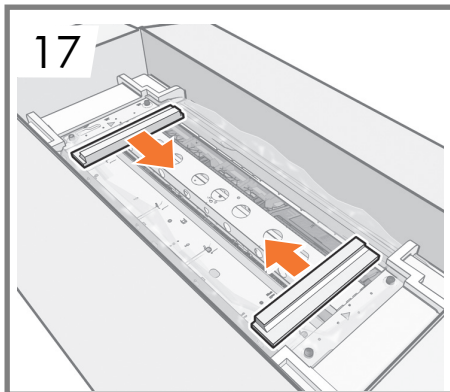

DA Fjern de 2 (1 i hver side) endestykker.

EL Αφαιρέστε τα 2 (1 σε κάθε πλευρά) τμήματα των καπακιών άκρων.

RU Снимите 2 концевые накладки (по 1 с каждой стороны).

TR 2 (her iki tarafta 1 adet) uç koruyucu bölmeyi kaldırın.

CS Na obou stranách sundejte koncovky.

PL Usuń 2 zestawy nakładek zabezpieczających (po 1 z każdej strony).

SK Odstráňte obidve koncové časti (jedna na každej strane).

KK 2 (әр жағында 1) шеткі қақпақ бөліктерін алып тастаңыз.

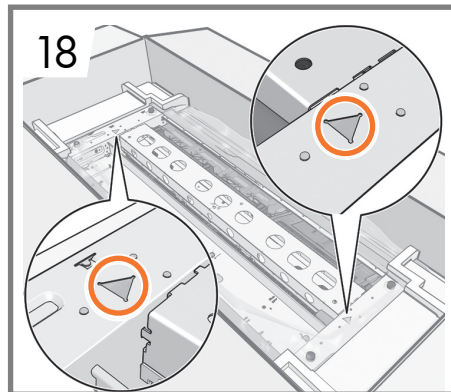

Find de 2 trekanter (1 i hver side).

Εντοπίστε τα 2 (1 σε κάθε πλευρά) τρίγωνα.

Найдите 2 треугольника (по 1 с каждой стороны).

2 (her iki tarafta 1 adet) üçgenin yerini belirleyin.

Vyhleďte trojúhelníky vyznačené na obou stranách.

Znajdź 2 trójkąty (po 1 z każdej strony).

Nájdite obidva trojuholníky (jeden na každej strane).

2 (әр жағында 1) үшбұрышты орналастырыңыз.

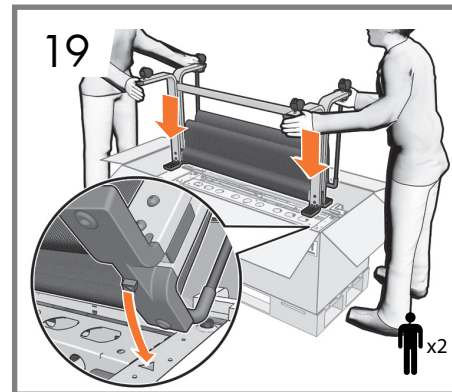

Sæt stangen på printeren, idet du sætter trekanterne på standeren i trekantshullerne på printeren. **Bemærk:** Det kan være nødvendigt at holde bakkestoffet væk.

Τοποθετήστε τη βάση στον εκτυπωτή, εισάγοντας τα τρίγωνα της βάσης μέσα σε εκείνα που υπάρχουν στο σώμα του εκτυπωτή. **Σημείωση:** Ενδέχεται να χρειαστεί να παραμερίσετε με το χέρι σας το ύφασμα του κάδου.

Поместите основание на принтер, заводя треугольники на основании в соответствующие места на принтере. **Примечание.** Лоток лучше держать пустым.

Stanttaki üçgenleri yazıcı gövdesindekilere hizalayarak standı yazıcının üzerine yerleştirin. **Not:** kumaş bölmeyi uzak tutmanız gerekebilir.

Stojan nasuňte na tiskárnu tak, aby trojúhelníky na stojanu zapadly do trojúhelníků vyliisovaných na těle tiskárny. **Poznámka:** Může se stát, že bude nutné přidržet textilní koš stranou.

Ustaw podstawę na drukarce, dopasowując położenie trójkątów na podstawie do trójkątów znajdujących się na drukarce. **Uwaga:** może być konieczne przytrzymanie pojemnika z tkaniny.

Stojan položte na tlačiareň tak, aby trojuholníky na stojane dosadli na trojuholníky na tele tlačiarne. **Poznámka:** Možno budete musieť odtiahnuť textilný koš.

Үшбұрыштарды тіректен принтер корпусына қою арқылы принтерге тіректі орналастырыңыз. **Ескертпе:** қалта матасын таза ұстау керек.

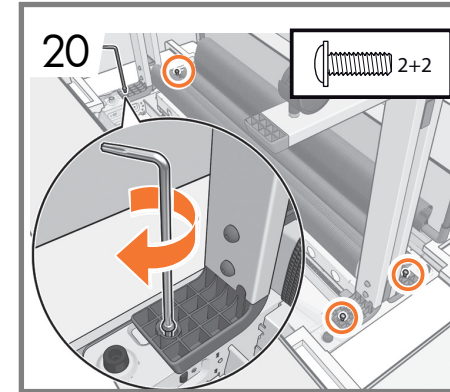

Sæt de to ben fast på printeren med 4 skruer (2 i hver side). **Bemærk:** Lad skruerne sidde løst. Skru dem ikke helt fast endnu.

Στερεώστε τα πόδια στον εκτυπωτή με 4 βίδες (2 σε κάθε πλευρά). **Σημείωση:** Αφήστε τις βίδες χαλαρές, μην τις σφίξετε πλήρως ακόμη.

Закрепите ножки на принтере 4 винтами (по 2 с каждой стороны). **Примечание.** Пока не затягивайте винты.

Ayakları 4 vidayla (her bir tarafta 2 adet) yazıcıya sabitleyin. **Not:** vidaları gevşek bırakın; henüz tamamen sıkıştırmayın.

Čtyřmi šrouby (2 na každé straně) přichyťte nohy k tiskárně. **Poznámka:** Šrouby zatím dotáhněte jen částečně. Nedotahujte je silou.

Przykręć nogi do drukarki, korzystając z 4 śrub (po 2 z każdej strony). **Uwaga:** pozostaw śruby luźne; jeszcze ich mocno nie dokręcaj.

Pomocou štyroch skrutiek pripevnite nohy k tlačiarňi (dve na každej strane). **Poznámka:** Skrutky nechajte povolené, ešte ich úplne neťahajte.

Аяқтарды принтерге 4 бұрандалармен бекітіңіз (әр жағында 2). **Ескертпе:** бұрандаларды бос күйінде қалдырыңыз; әлі толық қатайтпаңыз.

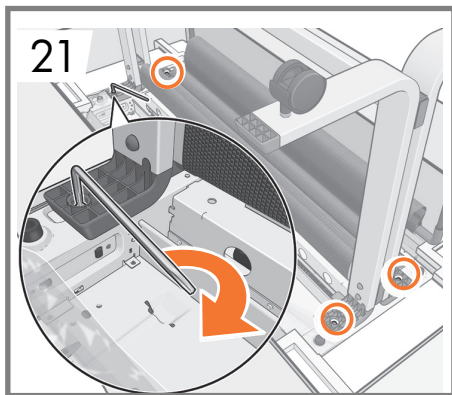

21

DA Stram de 4 skruer helt (2 i hver side).

EL Σφίξτε πλήρως τις 4 βίδες (2 σε κάθε πλευρά).

RU Полностью затяните 4 винта (по 2 с каждой стороны).

TR 4 vidayı (her iki tarafta 2 adet) tamamen sıkıştırın.

CS Nyní všechny 4 šrouby (2 na každé straně) dotáhněte šroubovákem.

PL Dokręć mocno 4 śruby (po 2 z każdej strony).

SK Úplne utiahnite všetky štyri skrutky (dve na každej strane).

KK 4 бұранданы толығымен бекемдеңіз (әр жағында 2).

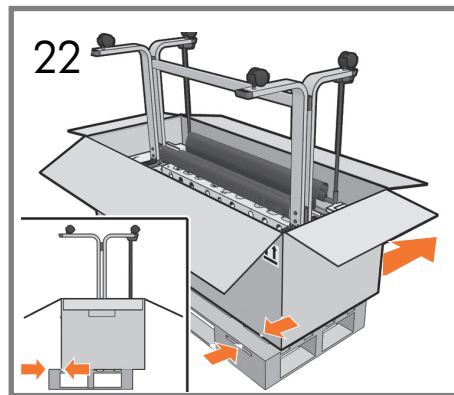

22

Skub kassen hen til kanten af pallen for at få plads.

Ολοθίστε το κουτί προς τα πίσω από το άκρο της παλέτας για να δημιουργήσετε χώρο.

Сдвиньте коробку в сторону края поддона, чтобы освободить место.

Yer açmak için kutuyu paletin kenarından geriye doğru kaydırın.

Krabici na paletě posuňte tak, aby trochu přečnívala.

Wysuń pudełko poza brzeg palety, aby zrobić więcej miejsca.

Vytvorte si miesto posunutím škatule od okraja palety.

Бос орын жасау үшін қорапты кері шетіне сырғытыңыз.

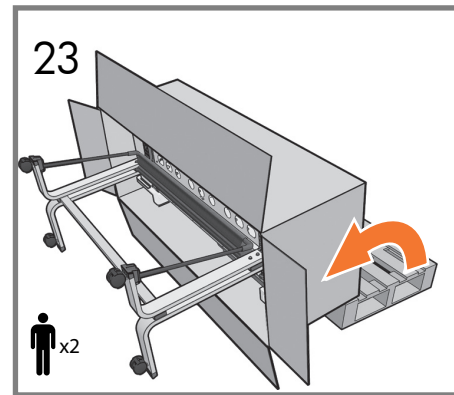

23

Læg kassen ned på siden.

Κυλίστε το κουτί στο πλάι.

Поставьте коробку на бок.

Kutuyu yana yatırın.

Krabici položte na bok.

Odwróć pudełko na bok.

Škatulu prevrátte nabok.

Қорапты өз жағына ораңыз.

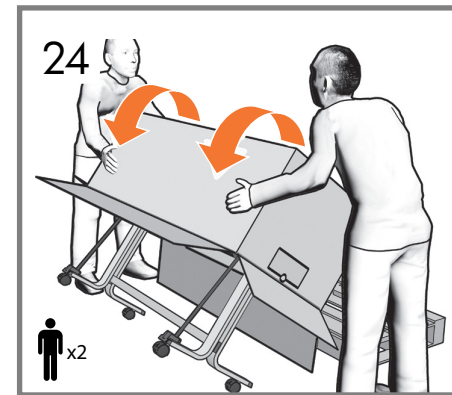

24

Løft printeren op i lodret position. **Bemærk:** Sørg for, at kassens flapper forbliver åbne.

Σηκώστε τον εκτυπωτή σε όρθια θέση. **Σημείωση:** Φροντίστε ώστε τα πτερύγια του κουτιού να παραμείνουν ανοικτά.

Поднимите принтер. **Примечание.** Коробка должна оставаться открытой.

Yazıcıyı yukarıya doğru kaldırın. **Not:** kutunun açık olan kapaklarına dikkat edin.

Krabici s tiskárnou zvedněte ji. **Poznámka:** Dávejte pozor, aby se víko krabice nezavřelo.

Unieś drukarkę do góry. **Uwaga:** dopilnuj, aby klapy pudełka pozostały otwarte.

Postavte tlačiareň do zvislej polohy. **Poznámka:** Dbajte na to, aby voľné časti škatule zostali otvorené.

Қамтамасыз етілген тұтқалар арқылы принтерді жоғары көтеріңіз. **Ескертпе:** қорап қақпақтарының ашық қалатындығын ескеріңіз.

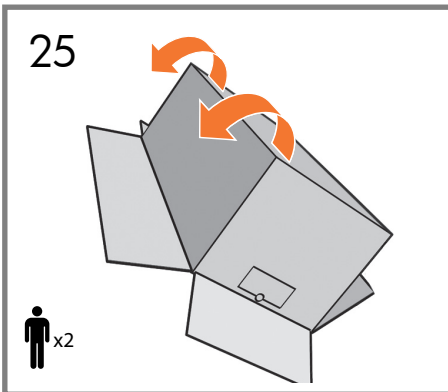

DA Kun T120: Brug håndtagene, og vend printeren over på gulvet. **Bemærk:** Sørg for, at kassens flapper forbliver åbne.

EL Μόνο για το T120: Χρήση των λαβών. Γυρίστε τον εκτυπωτή από την άλλη πλευρά στο πάτωμα. **Σημείωση:** Φροντίστε ώστε τα πτερύγια του κουτιού να παραμείνουν ανοικτά.

RU Только для T120: С помощью ручек переверните принтер. **Примечание.** Коробка должна оставаться открытой.

TR Yalnızca T120 için: Tutamaçları kullanarak; yazıcıyı zemine doğru çevirin. **Not:** kutunun açık olan kapaklarına dikkat edin.

CS Pouze u modelu T120: Krabici uchopte za madla a obraťte ji. **Poznámka:** Dávejte pozor, aby se víko krabice nezavřelo.

PL Tylko model T120: korzystając z uchwytów, przekręć drukarkę w kierunku podłogi. **Uwaga:** dopilnuj, aby klapy pudełka pozostały otwarte.

SK Len T120: Uchopením za úchyty prevráťte tlačiareň na podlahu. **Poznámka:** Dbajte na to, aby voľné časti škatule zostali otvorené.

KK Тек T120: Түтқаларды пайдалану; принтерді еденнен жоғары бұру. **Ескертпе:** қорап қақпақтарының ашық қалатындығын ескеріңіз.

- DA** Fjern kassen, og opsæt printeren
- EL** Αφαιρέστε το κουτί και εγκαταστήστε τον εκτυπωτή
- RU** Снимите коробку и поставьте принтер
- TR** Kutuyu çıkarma ve yazıcıyı kurma
- CS** Vytažení z krabice a nastavení tiskárny
- PL** Usuń pudełko i skonfiguruj drukarkę
- SK** Odstránenie škatule a montáž tlačiarne
- KK** Қорапты алып, принтерді орнату

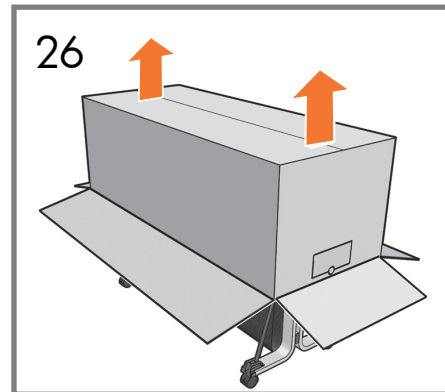
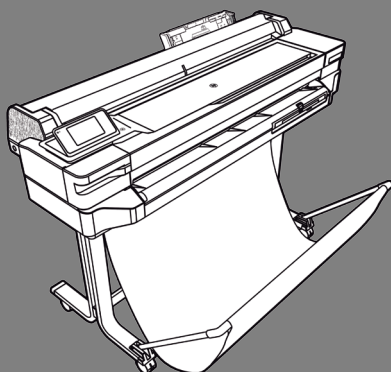

Fjern kassen fra printeren.

Αφαιρέστε το κουτί από τον εκτυπωτή.

Снимите коробку с принтера.

Kutuyu yazıcıdan kaldırın.

Krabici stáhněte z tiskárny.

Zdejmij pudełko z drukarki.

Odstráňte škatulu tlačiarne.

Қорапты принтерден шығарыңыз.

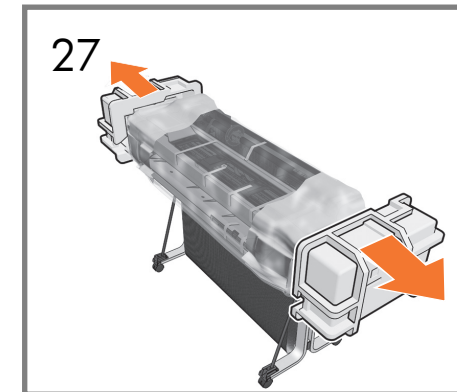

Fjern de 2 endestykker.

Αφαιρέστε τα 2 καπάκια των άκρων.

Снимите 2 концевые накладки.

2 uçtaki koruyucuları çıkarın.

Odstraňte obě koncové ochrany.

Wyjmij 2 nakładki zabezpieczające.

Odstráňte obidva koncové uzávery.

2 бітєуішті алып тастаңыз.

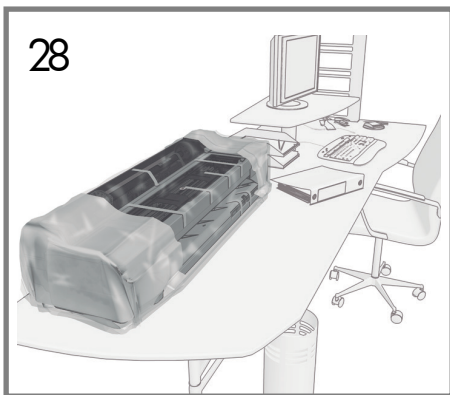

DA Kun T120: Flyt printeren til den endelige destination på et skrivebord eller et bord.

EL Μόνο για το T120: Μετακινήστε τον εκτυπωτή στον τελικό του προορισμό, σε μια επιφάνεια γραφείου ή ένα τραπέζι.

RU Только для T120. Передвиньте принтер туда, где он будет стоять после сборки — на рабочем столе или на тумбе.

TR Yalnızca T120 için: yazıcıyı kullanılacağı alana taşıyın; bilgisayar masasına veya masaya.

CS Pouze u modelu T120: Tiskárnu umístěte na místo, kde ji budete používat, například na stůl.

PL Tylko model T120: przesuń drukarkę na miejsce, gdzie będzie stała; na biurko lub stół.

SK Len T120: Premiestnite tlačiareň na cieľové miesto na pracovnú plochu alebo na stôl.

KK Тек T120: принтерді соңғы орнына жылжытыңыз; жұмыс үстелінде немесе үстелде.



Fjern plastikdækket.

Αφαιρέστε το πλαστικό κάλυμμα.

Снимите пластиковое покрытие.

Plastik koruyucuyu çıkarın.

Sejměte plastový kryt.

Usuń plastikową osłonę.

Odstráňte plastový obal.

Пластмасса жабынды алып тастаңыз.

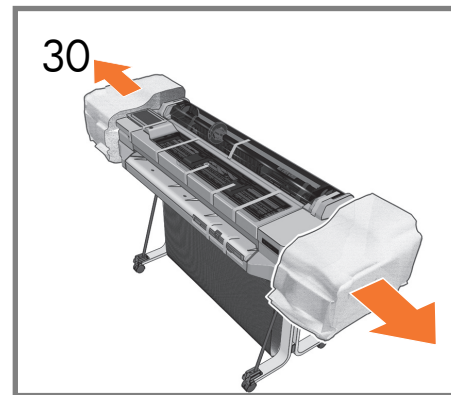

Fjern skumdækstykkerne.

Αφαιρέστε τα καλύμματα από φελιζόλ.

Снимите пенопластовое покрытие.

Körük koruyucuları çıkarın.

Odstraňte pěnové kryty.

Zdejmij ostony z gąbki.

Odstráňte penové obaly.

Көбік жабындарды алып тастаңыз.

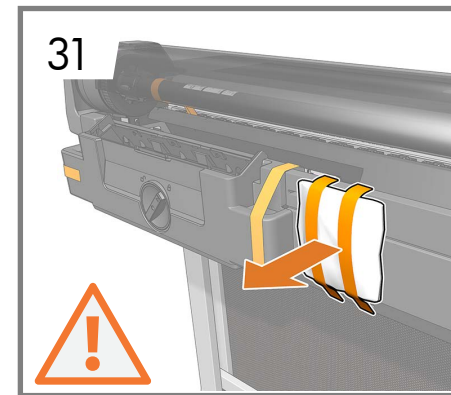

Fjern tørreposen. **Bemærk:** Pas på dine finger i de skarpe huller, når du fjerner den.

Αφαιρέστε το αποξηραντικό σακουλάκι. **Σημείωση:** Κατά την αφαίρεση προσέξτε να μη χτυπήσετε τα δάκτυλά σας στις αιχμηρές οπές.

Извлеките пакет с влагопоглотителем. **Примечание.** Берегите пальцы при работе рядом с острыми краями отверстий.

Nem alıcı torbayı çıkarın. **Not:** çıkarırken keskin deliklerin parmaklarınızı kesmemesine dikkat edin.

Odstraňte ochranný pytel. **Poznámka:** Dejte pozor, ať se nepořežete o ostré hrany otvorů.

Wymij torebkę ze środkiem osuszającym. **Uwaga:** zachowaj ostrożność, aby nie skaleczyć się w palce o zastrzone wgłębienia.

Vyberte odvlhčovací vrecúško. **Poznámka:** Dávajte si pozor, aby ste si pri vyberaní tlačiarne neporanili prsty na ostrých otvoroch.

Құрғатқыш қалтаны алып тастаңыз. **Ескертпе:** алып тастау кезінде үшкір саңылауларда саусақтарыңызды абайлаңыз.

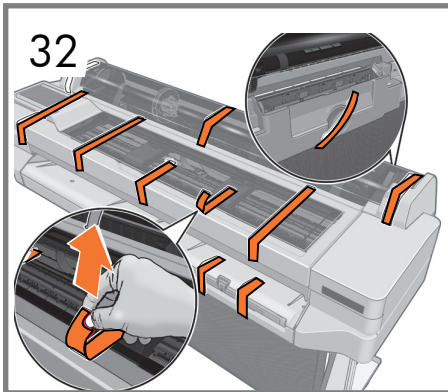

DA

Fjern de orange tapestrimler fra toppen og bagsiden af printer. Fjern beskyttelsesfilmen fra frontpanelet og printerens overflad .

EL

Αφαιρέστε τις πορτοκαλί ταινίες από το επάνω και το πίσω μέρος του εκτυπωτή. Αφαιρέστε όλη την προστατευτική μεμβράνη από τον μπροστινό πίνακα και την επιφάνεια του εκτυπωτή.

RU

Удалите оранжевую ленту с верхней и нижней частей принтера. Снимите всю защитную пленку с передней панели и поверхности принтера.

TR

Yazıcının üst ve arka kısmındaki turuncu bantları çıkarın. Ön panel ve yazıcının üzerindeki tüm koruyucu filmi aldırın.

CS

Z horní a zadní strany tiskárny odstraňte oranžové pásky. Z předního panelu a z povrchu tiskárny odstraňte všechny ochranné fólie.

PL

Usuń pomarańczowe taśmy znajdujące się na górze i z tyłu drukarki. Zdejmij osłony z panelu przedniego i elementów drukarki.

SK

Z vrchnej a zadnej časti tlačiarne odstráňte oranžové pásky. Odstráňte všetky ochranné fólie z predného panela a z povrchu tlačiarne.

KK

Қызғылт таспаларды принтердің үстінен және артынан алып тастаңыз. Алдыңғы тақтадан және принтер бетінен барлық қорғаныс таспасын алып тастаңыз.



Fjern alle gennemsigtige tapestrimler fra printeren.

Αφαιρέστε όλες τις διαφανείς ταινίες από τον εκτυπωτή.

Снимите всю прозрачную пленку с принтера.

Yazıcıdaki tüm şeffaf bantları çıkarın.

Z tiskárny sejměte všechny průhledné pásky.

Usuń z drukarki wszystkie przezroczyste taśmy.

Z tlačiarne odstráňte všetky priehľadné pásky.

Барлық мөлдір таспаларды принтерден шығарыңыз.

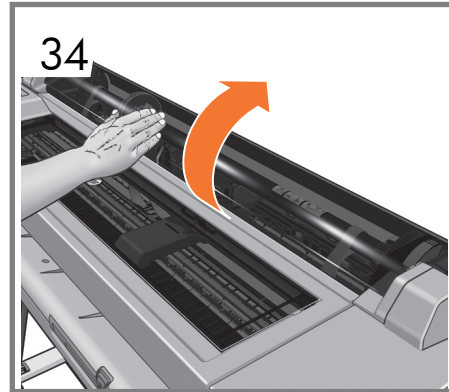

Kun T520: Åbn rulledækslet.

Μόνο για το T520: Ανοίξτε το κάλυμμα ρολού.

Только для T520: Откройте крышку рулона.

Yalnızca T520 için: Rulo kapağını açın.

Pouze u modelu T520: Otevřete kryt role.

Tylko model T520: Otwórz pokrywę roli.

Len T520: Otvorte kryt kotúča.

Тек T520: Ролик жабынын ашыңыз.

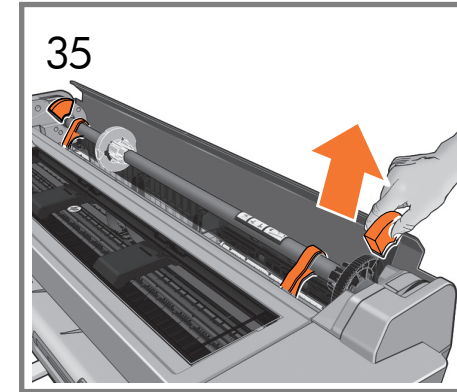

Fjern de 2 spindel tapestrimler og holderne.

Αφαιρέστε τις 2 ταινίες του άξονα και τα κλιπ συγκράτησης.

Снимите две пленки и ограничители с вала.

2 mil bandını ve tutucuyu çıkarın.

Na obou stranách odstraňte pásku a zarážku, která drží vřeteno v zajištěné poloze.

Usuń 2 taśmy z trzpienia i klocki blokujące.

Odstráňte obidve pásky a zarážky z cievky.

2 ршы таспа мен бекіткішті алып таста ыз.

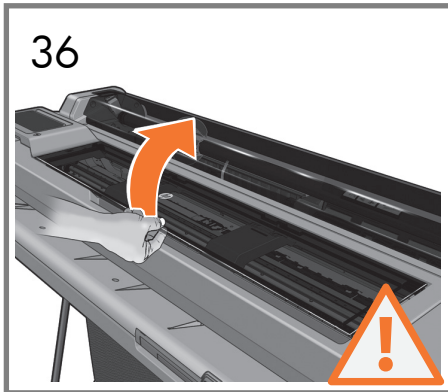

DA

Åbn vinduet.

EL

Ανοίξτε το παράθυρο.

RU

Откройте крышку принтера.

TR

Pencereyi açın.

CS

Otevřete průhledný kryt.

PL

Otwórz okno.

SK

Otvorte okno.

KK

Терезені ашыңыз.

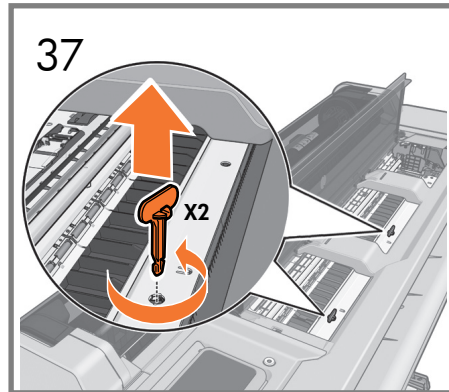

VIGTIGT! Fjern de to orangefarvede (KUN T520 36"") eller én orangefarvet (KUN T520 24"") stopklods(er) til vognen.

ΣΗΜΑΝΤΙΚΟ: αφαιρέστε τους 2 (ΜΟΝΟ ΓΙΑ T520 36"), ή τον 1 (ΜΟΝΟ ΓΙΑ T520 24") πορτοκαλί πείρο(-ους) ασφάλισης της κεφαλής εκτύπωσης.

ВАЖНО! Извлеките два (ТОЛЬКО для 36-дюймовой модели T520) или один (ТОЛЬКО для 24-дюймовой модели T520) оранжевый штифт блокировки каретки.

ÖNEMLİ: 2 (YALNIZCA T520 36") veya 1 (YALNIZCA T520 24") turuncu renkli taşıyıcı kilitleme pimlerini kaldırın.

DŮLEŽITÉ: odeberte 2 (POUZE MODEL T520 36") nebo 1 (POUZE MODEL T520 24") oranžové pojistné kolíky vozíku.

WAŻNE: usuń pomarańczowe kolki blokady karetki: 2 (TYLKO T520 36") lub 1 (TYLKO T520 24").

DÔLEŽITÉ: Odstráňte dva poistné kolíky oranžovej farby (IBA 36" model T520) alebo iba jeden (IBA 24" model T520).

МАҢЫЗДЫ: 2 (T520 36" ҒАНА) немесе 1 (T520 24" ҒАНА) қызғылт түсті күймешенің құлыптау істік(тер)ін алып тастаңыз.

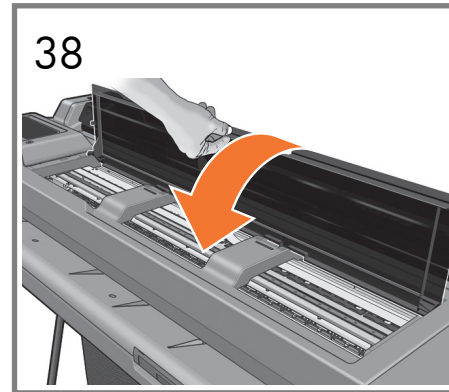

Luk vinduet.

Κλείστε το παράθυρο.

Закройте крышку.

Pencereyi kapatın.

Zavřete průhledný kryt.

Zamknij okno.

Zatvorte priestor.

Терезені жабыңыз.

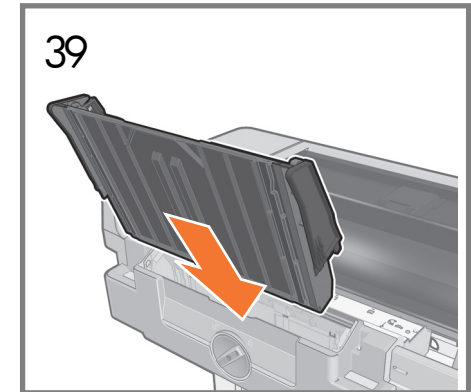

Isæt fl. rarksbakken.

Εγκαταστήστε το δίσκο πολλών σελίδων.

Установите многолистовой лоток.

Bir den fazla sayfalık tepsiyi takın.

Vložte víceúčelový zásobník na listy.

Zainstaluj podajnik na wiele arkuszy.

Nainštalujte zásobník na viacero hárkov papiera.

Бірнеше бетті науаны орнатыңыз.

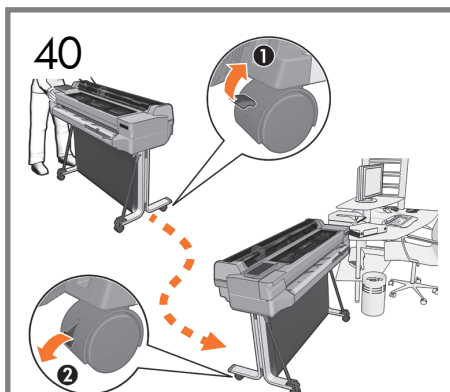

DA

Kun T520: Lås printerhjulene op, og flyt printeren til dens endelige destination. Lås hjulene igen af sikkerhedsmæssige årsager.

EL

Μόνο για το T520: Ξεκλειδώστε τους τροχούς του εκτυπωτή και μετακινήστε τον στην τελική του θέση. Κλειδώστε ξανά τους τροχούς για ασφάλεια.

RU

Только для T520: Разблокируйте колеса принтера и установите его в нужное место. Заблокируйте колеса снова в целях безопасности.

TR

Yalnızca T520 için: Yazıcı tekerleklerinin kilidini açın ve yazıcıyı kullanılacağı konuma taşıyın. Güvenlik için tekerlekleri yeniden kilitleyin.

CS

Pouze u modelu T520: Odjistěte kolečka stojanu a přesuňte tiskárnu na místo, kde ji budete používat. Z bezpečnostních důvodů kolečka znovu zajistěte.

PL

Tylko model T520: odblokuj kółka drukarki i przesuń ją na miejsce docelowe. Dla zachowania bezpieczeństwa ponownie zablokuj kółka.

SK

Len T520: Odblokujte kolieska tlačiarne a presuňte ju na požadované miesto. Z bezpečnostných dôvodov znova zablokujte kolieska.

KK

Тек T520: Принтер доңғалақтарын босатып, соңғы орнына жылжытыңыз. Доңғалақтарды қайта қауіпсіздік үшін құлыптаңыз.

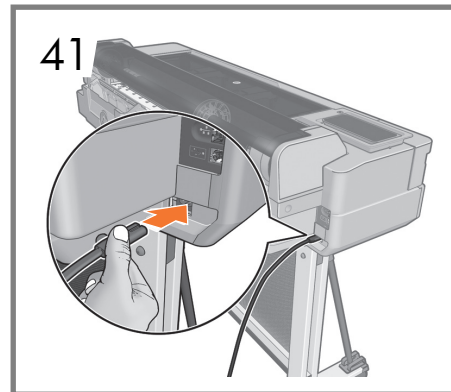

Sæt netledningen i printeren og i stikkontakten.

Συνδέστε το καλώδιο ρεύματος στον εκτυπωτή και στην πρίζα.

Подсоедините кабель питания к принтеру, а второй конец в розетку электропитания.

Güç kablosunu yazıcıya ve prize bağlayın.

K tiskárně připojte napájecí kabel a zasuňte jej do elektrické zásuvky.

Połącz drukarkę z gniazdkiem przy użyciu kabla zasilającego.

Do tlačiarne zapojte napájací kábel a zapojte ho do zásuvky.

Қуат кабелін принтерге және розеткаға қосыңыз.

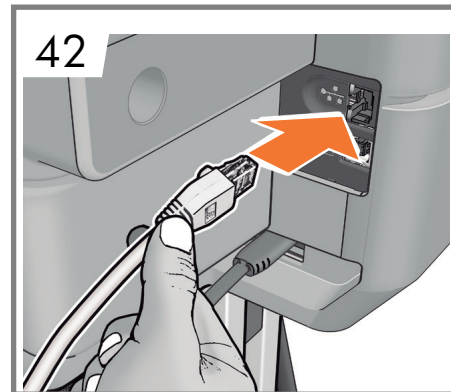

Tilslut printeren med Ethernet-kablet, hvis du påtænker at oprette forbindelse via LAN. Hvis ikke: Følg den vejledning, der kommer senere i trin 53.

Συνδέστε τον εκτυπωτή με το καλώδιο Ethernet, εάν σκοπεύετε να τον συνδέσετε μέσω LAN. Εάν όχι: ακολουθήστε τις οδηγίες που αναφέρονται στο βήμα 53 παρακάτω.

Подключите принтер с помощью Ethernet-кабеля, если планируется использовать локальную сеть. В противном случае: Следуйте инструкциям, которые приведены на шаге 53.

LAN ile bağlanmayı planlıyorsanız Ethernet kablosunu yazıcıya takın. Aksi takdirde: daha sonraki 53. adımda belirtilen yönergeleri uygulayın.

Pokud budete využívat připojení k síti LAN, připojte k tiskárně také ethernetový kabel. Nebudete-li využívat síť, přejděte ke kroku 53.

Jeśli planujesz korzystać z połączenia z siecią LAN, podłącz do drukarki kabel Ethernet. Jeśli nie, postępuj zgodnie z instrukcjami opisanymi w kroku 53.

Ak sa chcete tlačiareň pripojiť prostredníctvom siete LAN, zapojte do nej kábel siete Ethernet. Ak nie, postupujte podľa pokynov uvedených v kroku č. 53.

Ethernet кабелі бар принтерді LAN желісіне қосылу жоспары болған жағдайда қосыңыз. Егер болмаса: 53-қадамда кейінірек келген нұсқауларды орындаңыз.



Vælg sprog, og bekræft det.

Επιλέξτε τη γλώσσα σας και επιβεβαιώστε τη.

Выберите язык и подтвердите свой выбор.

Dilinizi seçin ve onaylayın.

Vyberte jazyk a potvrďte jej.

Wybierz język i potwierdź.

Vyberte jazyk a výber potvrďte.

Тілді таңдап, оны растаңыз.

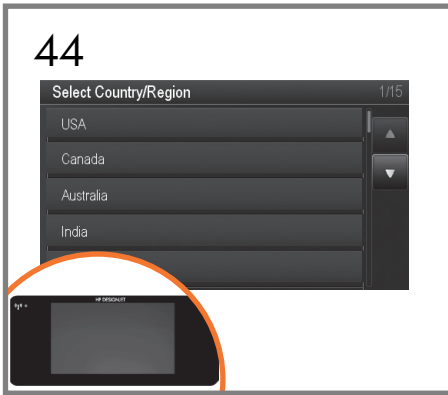

44

Vælg dit land/område, og bekræft det.

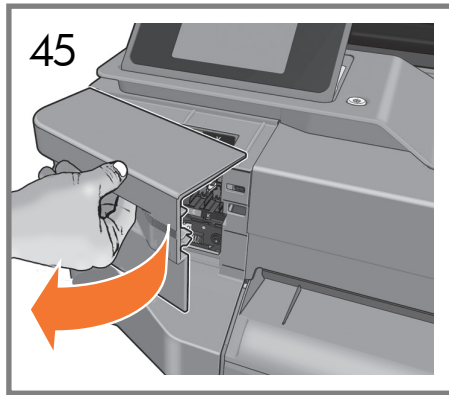

45

Der vises en meddelelse på frontpanelet, hvor du bliver bedt om at tilføje blækpatroner. Åbn patrondækslet.

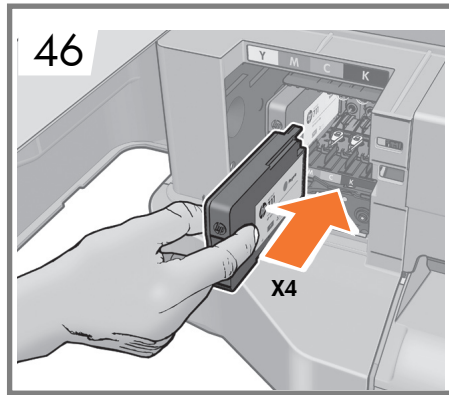

46

Sæt de 4 patroner i, indtil de giver et klik.

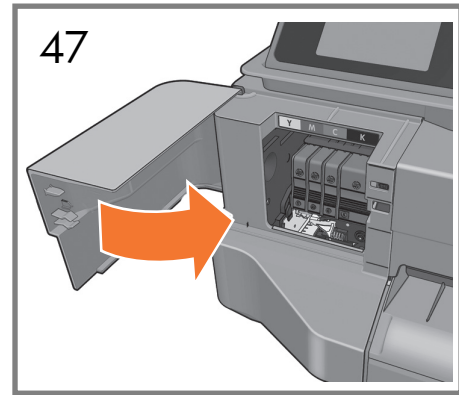

47

Luk patrondækslet.

DA

EL

RU

TR

CS

PL

SK

KK

Επιλέξτε τη χώρα/περιοχή σας και επιβεβαιώστε τη.

Выберите свою страну/регион и подтвердите свой выбор.

Ülkenizi/bölgenizi seçin ve onaylayın.

Vyberte zemi či oblast a volbu potvrdte.

Wybierz kraj/region i potwierdź.

Vyberte krajinu alebo oblasť a výber potvrdte.

Ел/аудан таңдап, оны растаңыз.

Στον μπροστινό πίνακα θα εμφανιστεί ένα μήνυμα που θα σας ζητά να προσθέσετε τα δοχεία μελανιού. Ανοίξτε το κάλυμμα των δοχείων.

На передней панели появится запрос на добавление чернильных картриджей. Откройте дверцу доступа к картриджу.

Ön panelde mürekkep kartuşlarını takmanızı isteyen bir mesaj belirecektir. Kartuş kapağını açın.

Na předním panelu se zobrazí dotaz, zda si přejte vložit inkoustové kazety. Otevřete přístupový kryt ke kazetám.

Na panelu przednim zostanie wyświetlona informacja o konieczności włożenia wkładu drukującego. Otwórz drzwiczki dostępu do wkładu drukującego.

Na prednom paneli sa zobrazí hlásenie s výzvou na pridanie atramentových kaziet. Otvorte kryt priestoru na kazety.

Сия картриджердин қосу сұралатын хабар алдыңғы тақтада пайда болады. Картридж жабынын ашыңыз.

Εισαγάγετε τα 4 δοχεία μελανιού και “κουμπώστε” τα στη θέση τους.

Вставьте четыре картриджа до щелчка.

4 kartuşu takın ve yerlerine sabitleyin.

Všetchny 4 tiskové kazety vložte na své místo. Správné zajištění poznáte podle cvaknutí.

Włóż 4 wkłady i lekko je dociśnij.

Vložte všetky štyri kazety a založte ich na miesto.

4 картриджді салып, орнына басыңыз.

Κλείστε το κάλυμμα των δοχείων.

Закройте дверцу доступа к картриджам.

Kartuşların kapağını kapatın.

Zavřete přístupový kryt.

Zamknij ostonę wkładów drukujących.

Zatvorte kryt priestoru na kazety.

Картридж қақпақтарын жабыңыз.

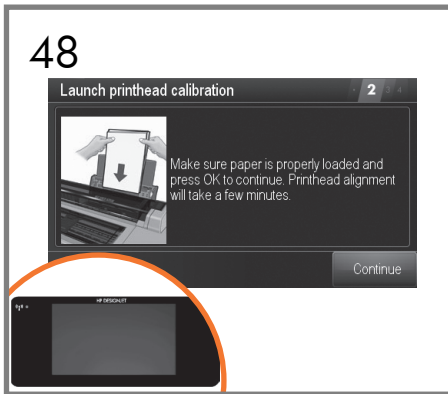

DA

Du bliver bedt om at justere printhovedet.

EL

Ο εκτυπωτής θα σας ζητήσει να προβείτε σε ευθυγράμμιση της κεφαλής εκτύπωσης.

RU

После этого начнется выравнивание печатающих головок.

TR

Yazıcı, yazıcı kafalarını hizalamanızı isteyecektir.

CS

Tiskárna zobrazí žádost o zarovnění tiskových hlav.

PL

Zostanie wyświetlona informacja o konieczności wyrównania głowicy drukującej.

SK

Tlačiareň vás vyzve na zarovnanie tlačovej hlavy.

KK

Принтер баспа басын туралауды сұрайды.

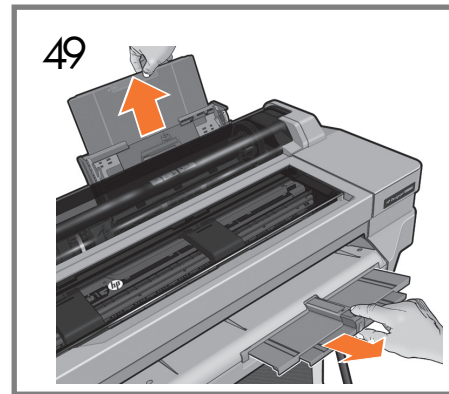

Træk input- og output bakkerne ud.

Προεκτείνετε το δίσκο εισόδου και εξόδου.

Расширьте входной и выходной лотки.

Giriş ve çıkış tepşilerini uzatın.

Na vstupní i výstupní zásobník nasadte prodloužení.

Wsuń przedłużenie podajnika i tacy wyjściowej.

Rozložte vstupný a výstupný zásobník papiera.

Кіріс және шығыс науасын кеңейтіңіз.

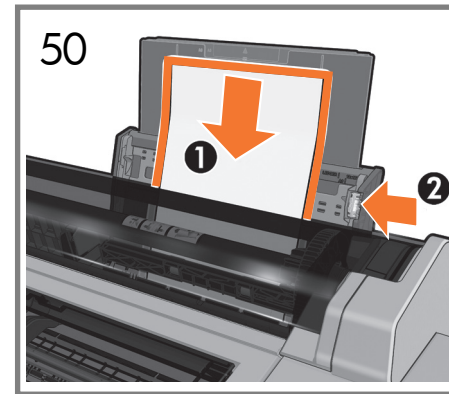

Du bliver bedt om at ilægge et A4-ark i fl. rarksbakken: Ilæg ark (1), juster bakken (2), og tryk på OK. Printheadjusteringen startes.

Θα σας ζητηθεί να τοποθετήσετε ένα φύλλο χαρτί A4 στο δίσκο πολλών φύλλων: τοποθετήστε το χαρτί (1), προσαρμόστε το δίσκο (2), πατήστε το OK. Θα ξεκινήσει η ευθυγράμμιση της κεφαλής εκτύπωσης.

Появится запрос на загрузку бумаги A4 в многолистовой лоток: загрузите лист (1); отрегулируйте лоток (2); нажмите OK. Начнется выравнивание печатающих головок.

Birden fazla sayfalık tepsiye A4 sayfası yüklemeniz istenecektir: sayfayı yükleyin (1); tepsiyi ayarlayın (2); TAMAM tuşuna basın. Yazıcı kafası hizalama işlemi başlayacaktır.

Budete vyzváni k vlození listu papíru A4 do víceúčelového zásobníku: Vložte list papíru (1). Zarovnejte zásobník (2). Stiskněte tlačítko OK. Spustí se proces zarovnání tiskových hlav.

Zostanie wyświetlony monit o załadowanie kartki papieru w formacie A4 do podajnika na wiele arkuszy: włóż arkusz (1); dopasuj ustawienie podajnika (2); naciśnij przycisk OK. Rozpocznie się wyrównywanie głowicy drukującej.

Vyzve vás, aby ste do zásobníka na viacero hárov papiera vložili hárok papiera A4: vložte hárok (1), upravte zásobník (2), stlačte tlačidlo OK. Spustí sa zarovňavanie tlačovej hlavy.

A4 бетін бірнеше бетті науаға жүктеу сұралады: бетті жүктеу (1); науану реттеу (2); OK түймесін басыңыз. Баспа басын туралау орнатылады.

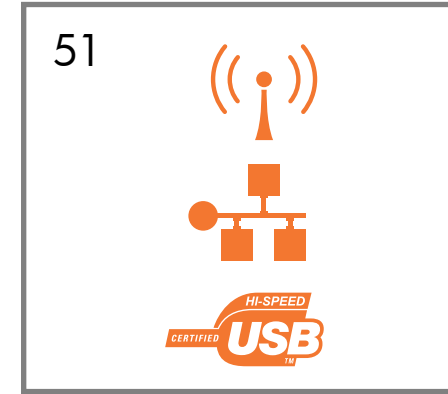

Hvis printeren er tilsluttet via LAN, sker tilslutningen automatisk. Hvis du foretrækker at tilslutte trådløst, skal du følge vejledningen på frontpanelet for at vælge et netværk og angive oplysningerne. Se noten om USB-tilslutning i slutningen af dette dokument, hvis du ønsker yderligere oplysninger.

Εάν ο εκτυπωτής συνδέεται μέσω LAN: η σύνδεση θα είναι αυτόματη. Εάν προτιμάτε να κάνετε τη σύνδεση μέσω ασύρματου, ακολουθήστε τις οδηγίες στον μπροστινό πίνακα για να επιλέξετε ένα δίκτυο και εισαγάγετε τις λεπτομέρειες. Ανατρέξτε στη σημείωση σχετικά με τη σύνδεση USB στο τέλος αυτού του εγγράφου για περισσότερες πληροφορίες.

Если принтер подключен к локальной сети, подключение будет выполнено автоматически. Если необходимо подключиться по беспроводной сети, выполните инструкции на передней панели для выбора сети и укажите подробные сведения. Дополнительные сведения см. в примечании по подключению USB в конце этого документа.

Yazıcı LAN ile bağlıysa; bağlantı otomatik olur. Kablosuz aracılığıyla bağlanmayı tercih ediyorsanız, lütfen ön paneldeki yönergeleri izleyerek ağınızı seçin ve bilgileri girin. Daha fazla bilgi için, bu belgenin sonundaki USB bağlantısı ile ilgili nota bakın.

Pokud je tiskárna pripojena k síti LAN, navzáse se spojení automaticky. Jestliže upřednostňujete bezdrátovou síť, podle pokynů na předním panelu vyberte konkrétní síť a zadejte požadované údaje. Více informací naleznete v poznámce k připojení kabelu USB uvedené na konci tohoto dokumentu.

Jeśli drukarka jest podłączona do sieci LAN, łączenie nastąpi automatycznie. Jeśli wolisz łączyć się przez sieć bezprzewodową, postępuj zgodnie z instrukcjami wyświetlanymi na panelu przednim, aby wybrać sieć i wprowadzić szczegóły. Aby uzyskać więcej informacji, zapoznaj się z notatką na temat połączenia przez USB, znajdującą się na końcu tego dokumentu.

Ak je tlačiareň pripojená k sieti LAN, pripojenie sa uskutoční automaticky. Ak ju chcete pripojiť bezdrôtovo, podľa pokynov na prednom paneli zvolte sieť a zadajte potrebné údaje. Ďalšie informácie o pripojení cez rozhranie USB nájdete v poznámke na konci tohto dokumentu.

Егер принтер LAN арқылы байланысса; байланыс автоматты болады. Егер сымсыз арқылы байланысу керек болса, желіні таңдап, мәліметтерді жариялау үшін алдыңғы тақтадағы нұсқауларды орындаңыз. Қосымша ақпарат үшін осы құжаттың шетіндегі USB байланысы ескертпесін көріңіз.

DA HP ePrint: Aktivere e-mailudskrivning

1. Sørg for, at printeren er korrekt tilsluttet internettet.
2. Aktiver Web Services under den første opsætning af printeren eller senere følg anvisningerne på frontpanelet. Printeren skal eventuelt genstartes, hvis dens firmware blev opdateret.

Mobile Printing

Med HP Mobile Printing-løsninger kan du udskrive direkte fra din smartphone eller tablet i et par enkle trin, uanset hvor du er; ved brug af din mobilenheds OS eller ved at sende en e-mail til din printer med en vedhæftet PDF-fil.

Du kan også få fordel af automatiske firmwareopdateringer ved at følge denne installation..

EL HP ePrint: Ενεργοποίηση εκτύπωσης email

1. Βεβαιωθείτε ότι ο εκτυπωτής σας είναι σωστά συνδεδεμένος στο Internet
2. Ενεργοποιήστε τις υπηρεσίες Web κατά την αρχική ρύθμιση ή αργότερα πατώντας στην αρχική οθόνη και ακολουθώντας τις οδηγίες που εμφανίζονται στον μπροστινό πίνακα. Ευδέχεται να χρειαστεί να γίνει επανεκκίνηση του εκτυπωτή, εάν ενημερωθεί το υλικολογισμικό του.

Mobile Printing

Με την επιλογή HP Mobile Printing Solutions μπορείτε να κάνετε εκτυπώσεις απευθείας από το smartphone ή το tablet σας με μερικά απλά βήματα από οποιοδήποτε σημείο. Χρησιμοποιώντας την κινητή συσκευή OS σας ή αποστέλλοντας ένα email στον εκτυπωτή σας με ένα συνημμένο PDF. Μπορείτε επίσης να επωφεληθείτε από τις αυτόματες ενημερώσεις υλικολογισμικού μετά την εφαρμογή αυτής της ρύθμισης.

RU HP ePrint: Включение возможности печати по электронной почте

1. Убедитесь, что принтер правильно подключен к Интернету
2. Включите веб-службы во время первоначальной настройки принтера или позже, выполнив инструкции, появившиеся на передней панели. Если принтер обновит свое микропрограммное обеспечение, потребуется перезапуск устройства.

Mobile Printing

Благодаря решению для мобильной печати HP Mobile Printing Solutions вы можете печатать прямо со своего смартфона или планшета из любого места, выполнив несколько простых действий; для этого вы можете использовать ОС своего мобильного устройства или отправить на принтер электронное письмо с вложенным файлом в формате PDF. Выполнив данную настройку, вы также сможете воспользоваться функцией автоматического обновления микропрограммного обеспечения.

TR HP ePrint: E-posta yazdırmaı etkinleřtirme

1. Yazıcınızın Internet'e doğru řekilde bađlandıđından emin olun.
2. Web Hizmetleri'ni yazıcının ilk kúrulumu sırasında veya daha sonra ve ön paneldeki yönergeleri uygulayarak. Ürün yazılımı güncellemesi olması durumunda yazıcınıyeniden bařlatılması gerekebilir.

Mobile Printing

HP Mobil Yazdırma Çözümleri sayesinde, nerede olursanız olun birkaç basit adımda akıllı telefonunuzdan veya tabletinizden, mobil cihaz işletim sistemini kullanarak ya da bir PDF eki aracılığıyla yazıcınıza e-posta göndererek yazdırabilirsiniz.

Bu kurulumu izledikten sonra otomatik ürün yazılımı güncelleştirmelerinden yararlanabilirsiniz.

CS HP ePrint: Tisk e-mailem

1. Zkontrolujte, zda je tiskárna správně připojena k Internetu.
2. Webové služby můžete povolit během prvního nastavení tiskárny nebo později provedením pokynů zobrazených na předním panelu. Po aktualizaci firmwaru může být potřeba tiskárnu restartovat.

Mobile Printing

S řešením mobilního tisku od společnosti HP můžete tisknout prakticky odkukoli přímo z chytrého telefonu nebo tabletu za použití několika jednoduchých kroků; pomocí operačního systému mobilního zařízení nebo odesláním e-mailu se souborem PDF v příloze na adresu tiskárny. Po provedení tohoto nastavení můžete také využívat výhod automatických aktualizací firmwaru.

PL HP ePrint: Drukowanie poczty e-mail

1. Upewnij się, że drukarka jest prawidłowo podłączona do Internetu.
2. Włącz usługi internetowe podczas początkowej konfiguracji drukarki albo później, postępując zgodnie z instrukcjami wyświetlanymi na panelu przednim. Może być konieczne ponowne uruchomienie drukarki

Mobile Printing

Dzięki rozwiązaniom z zakresu drukowania mobilnego HP możesz w dowolnym miejscu drukować dokumenty bezpośrednio ze swojego smartfonu lub tabletu, wykonując jedynie kilka prostych czynności. Możesz użyć systemu operacyjnego urządzenia lub wysłać wiadomości e-mail z załącznikiem PDF do drukarki. Po przeprowadzeniu tej konfiguracji można również korzystać z automatycznych aktualizacji oprogramowania układowego.

SK HP ePrint: Aktivovať tlač cez e-mail

1. Skontrolujte, či je tlačiareň správne pripojená na internet.
2. Webové služby môžete zapnúť pri úvodnom nastavení tlačiarne, prípadne ich môžete povoliť neskôr na podľa pokynov na prednom paneli. Po nainštalovaní aktualizácie firmvéru bude možno treba reštartovať tlačiareň.

Mobile Printing

Prostredníctvom riešení služby HP Mobile Printing môžete vykonaním niekoľkých jednoduchých krokov odkiaľkoľvek tlačiť priamo zo smartfónu či tabletu, prostredníctvom operačného systému mobilného zariadenia alebo odoslaním e-mailu do tlačiarne s prílohou vo formáte PDF. Po tomto nastavení môžete tiež využívať výhody vyplývajúce z automatických aktualizácií firmvéru.

KK HP ePrint: Электрондық хабармен басып шығару мүмкіндігін қосу

1. Басып шығарғыштың Интернетке дұрыс қосылғандығын тексеріңіз.
2. Веб қызметтерді бастапқы орнату барысында немесе кейін басты, алдыңғы панельдегі нұсқауларды орындау арқылы қосыңыз. Жаңартылған микробағдарлама болса, басып шығарғышты қайта іске қосу қажет болуы мүмкін.

Mobile Printing

HP ұялы басып шығару шешімдерімен жай қарапайым қадамдармен смартфоннан немесе планшеттен тікелей басып шығаруға болады; ұялы құрылғының ОЖ пайдалану немесе принтерге PDF тіркемесімен электрондық хабарды жіберу. Сонымен қатар, осы қадамнан кейін автоматты микробағдарлама жаңартулары артықшылығын алуға болады.



52

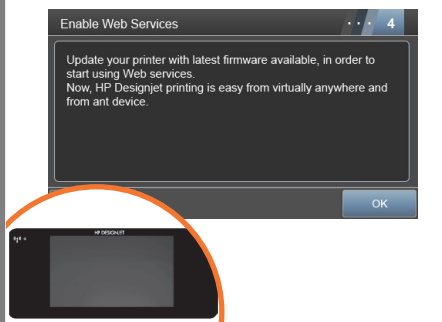

DA

Efterfølgende får du vejledning til printerinstallationen fra frontpanelet. Følg vejledningen..

EL

Εφεξής ο μπροστινός πίνακας θα παρέχει οδηγίες για τη ρύθμιση του εκτυπωτή. Ακολουθήστε τις οδηγίες.

RU

Теперь на передней панели будут отображаться указания по настройке принтера. Следуйте инструкциям.

TR

Bundan böyle yazıcı kurulumunda Ön panel sizi yönlendirecektir. Yönergeleri uygulayın.

CS

Od tohoto okamžiku vás provedou nastavením tiskárny pokyny na předním panelu. Postupujte podle nich.

PL

Dalsze instrukcje konfiguracji drukarki będą widoczne na panelu przednim. Postępuj zgodnie z instrukcjami.

SK

Odtiaľ sa budú na prednom paneli zobrazovať pokyny na nastavenie tlačiarne. Postupujte podľa pokynov.

KK

Енді алдыы татадан принтер орнатым нсаулыын аласыз. Нсауларды орындаңыз.

53

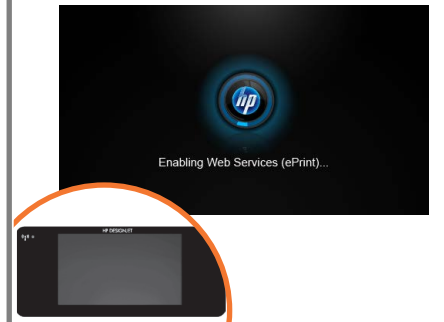

Prinтерen søger efter firmwareopdateringer. Hvis der er nogen tilgængelige, opdateres og genstartes prinтерen. Afbryd ikke processen. Følg vejledningen på frontpanelet.

Ο εκτυπωτής θα πραγματοποιήσει αναζήτηση για ενημερώσεις υλικολογισμικού. Εφόσον υπάρχουν διαθέσιμες, θα γίνει ενημέρωση και επανεκκίνηση του εκτυπωτή. Μη διακόψετε τη διαδικασία και ακολουθήστε τις οδηγίες του μπροστινού πίνακα.

Принтер начнет поиск обновлений микропрограммного обеспечения. Если они доступны, принтер выполнит обновление и перезагрузится. Не прерывайте процедуру и следуйте инструкциям на передней панели.

Yazıcı ürün yazılımı güncellemeleri için arama yapar; varsa, yazıcı güncellenir ve yeniden başlatılır. İşlemi yarıda kesmeyin ve ön panel yönergelerini izleyin.

Tiskárna zkontroluje, zda jsou dostupné aktualizace firmwaru. Pokud ano, provede aktualizaci a restartuje se. Proces nepřerušujte a postupujte podle pokynů zobrazených na předním panelu.

Drukarka wyszuka aktualizacje oprogramowania sprzętowego; i jeśli będą dostępne, zaktualizuje to oprogramowanie i uruchomi się ponownie. Nie przerywaj tego procesu i postępuj zgodnie z instrukcjami wyświetlanymi na panelu przednim.

Tlačiareň vyhladá aktualizácie firmvéru. Ak sú dostupné, tlačiareň sa aktualizuje a reštartuje. Neprerušujte tento proces a postupujte podľa pokynov na prednom paneli.

Принтер микробағдарлама жаңартуларын іздейді; егер қолжетімді болса, принтер жаңартылып қайта іске қосылады. Процеске кедергі жасамай, алдыңғы панель нұсқауларын орындаңыз.

54



HP ePrint er blevet aktiveret.

Ved fuldførelsen af opdateringen vises din printers dedikerede e-mailadresse. Skriv den ned til fremtidig brug. HP ePrint-opsætningen er fuldført. Du kan bruge denne e-mail til at sende dine job til udskrivning.

Το HP ePrint έχει ενεργοποιηθεί. Όταν ολοκληρωθεί η ενημέρωση, η διεύθυνση email του εκτυπωτή σας θα εμφανιστεί. Σημειώστε τη για μελλοντική χρήση. Η εγκατάσταση του HP ePrint έχει ολοκληρωθεί. Μπορείτε να χρησιμοποιήσετε αυτό το email για να αποστείλετε τις εργασίες σας για εκτύπωση.

Служба HP ePrint включена. После завершения обновления отобразится адрес электронной почты принтера. Запишите его для использования в будущем. Настройка HP ePrint завершена, вы можете использовать этот адрес электронной почты для отправки заданий на печать.

HP ePrint etkinleştirildi. Güncelleme tamamlandıktan sonra yazıcınıza atanan e-posta adresi görüntülenir, daha sonraki kullanımlar için bu adresi not edin. HP ePrint kurulumu tamamlandı, bu e-postayı kullanarak işlerinizi baskıya gönderebilirsiniz.

Služba HP ePrint byla povolena. Po dokončení aktualizace se zobrazí vlastní e-mailová adresa tiskárny. Poznačte si ji pro potřeby do budoucna. Nastavení služby HP ePrint bylo dokončeno. Na tuto e-mailovou adresu můžete odesílat tiskové úlohy.

Usługa HP ePrint została włączona. Po zakończeniu aktualizacji zostanie wyświetlony dedykowany adres e-mail drukarki — zanotuj go do użytku w przyszłości. Konfiguracja usługi HP ePrint została zakończona. Można wysyłać zadania do wydruku na ten adres e-mail.

Služba HP ePrint je povolená. Po ukončení aktualizácie sa zobrazí určená e-mailová adresa tlačiarne. Poznačte si ju pre prípad použitia v budúcnosti. Inštalácia služby HP ePrint sa skončila. Prostredníctvom tohto e-mailu môžete odoslať svoje tlačové úlohy.

HP ePrint қосылды. Жаңартуды аяқтау кезінде принтердің электрондық поштасының мекенжайы көрсетіледі; бұның кейінгі қолданысқа арналғанын ескеріңіз. HP ePrint орнатымы аяқталды, жұмыстарды басып шығаруға жіберу үшін осы электрондық поштаны пайдалануға болады.

55



Tillykke! HP ePrint er aktiveret på din printer.

Συγχαρητήρια! HP ePrint έχουν ενεργοποιηθεί στον εκτυπωτή σας.

Поздравляем вас! HP ePrint включены на вашем компьютере.

Tebrikler! HP ePrint bilgisayarınızda etkinleştirildi.

Blahopřejeme! Služby HP ePrint je povoleno ve vaší tiskárně.

Gratulacje! HP ePrint jest włączona na drukarce.

Blahoželáme, HP ePrint je povolené na vašej tlačiarne

Құттықтаймыз! HP ePrint қызметтері принтерде қосылған.



DA

Udskriv og scan fra en smartphone eller tablet

- iOS-udskrivning aktiveres gennem Airprint, ingen installation er påkrævet.
- Android-udskrivning kræver installation af "HP Print Service App" fra Google Play. Du finder yderligere oplysninger på: <http://www.hp.com/go/designjetmobility>

EL

Εκτύπωση και σάρωση από smartphone ή υπολογιστή tablet

- Η εκτύπωση iOS έχει ενεργοποιηθεί μέσω του Airprint και δεν απαιτείται εγκατάσταση.
- Για την εκτύπωση Android, εγκαταστήστε την εφαρμογή "HP Print Service App" από το Google Play. Για περισσότερες πληροφορίες, επισκεφθείτε τη διεύθυνση: <http://www.hp.com/go/designjetmobility>

RU

Печать и сканирование со смартфонов или планшетных ПК

- В iOS печать доступна через службу Airprint, установка дополнительного ПО не требуется.
- Для печати на Android установите приложение HP Print Service из Google Play.

Дополнительная информация представлена на веб-страницах: <http://www.hp.com/go/designjetmobility>

TR

Akıllı telefon veya tabletinizden yazdırma ve tarama

- iOS üzerinden yazdırma Airprint aracılığıyla etkinleştirilir, herhangi bir yüklemeye gerekli değildir.
- Android üzerinden yazdırma için Google Play'den "HP Print Service App" uygulamasını yükleyin. Daha fazla bilgi için aşağıdaki adresi ziyaret edin: <http://www.hp.com/go/designjetmobility>

CS

Tisk a skenování z chytrého telefonu nebo tabletu

- Tisk v systému iOS se zapíná prostřednictvím technologie Airprint a není vyžadována žádná instalace.
- V případě tisku pomocí systému Android nainstalujte aplikaci HP Print Service z obchodu Google Play. Další informace naleznete na adrese: <http://www.hp.com/go/designjetmobility>

PL

Drukowanie i skanowanie ze smartfonu lub tabletu

- Drukowanie z systemu iOS można włączyć poprzez funkcję Airprint; instalacja nie jest wymagana.
- W przypadku drukowania z systemu Android należy zainstalować pobraną ze sklepu Google Play aplikację „HP Print Service”.

Więcej informacji znajdziesz na: <http://www.hp.com/go/designjetmobility>

SK

Tlač a skenovanie zo smartfónu alebo tabletu

- Tlač v systéme iOS je povolená prostredníctvom služby Airprint. Nevyžaduje sa inštalácia.
- Ak chcete tlačiť v systéme Android, nainštalujte aplikáciu HP Print Service App z obchodu Google Play. Podrobnejšie informácie nájdete na: <http://www.hp.com/go/designjetmobility>

KK

Смартфоннан немесе планшеттен басып шы ару ж не сканерлеу

- iOS басып шы ару Airprint ар ылы осылады, орнату талап етілмейді.
- Android басып шы ару шін Google Play торабынан "HP басып шы ару ызметі олдәнбасын" орнаты ыз. осымша а парат шін келесі торап а ті із: <http://www.hp.com/go/designjetmobility>



hp.com/go/DesignJetclick

Markant forenkling af udskrivningsoplevelsen: Windows og Mac: Installer den nye software til udskrivning i stort format og få enklere og udskrivningsklar filgenerering. Find printere automatisk, forbered PDF-, JPEG-, Tiff- og HPGL/2-dokumenter hurtigt, undgå at skulle prøve dig frem med PDFfejltekst og få udskriftseksempler i realtid. Download fra: www.hp.com/go/designjetclick

Δραστηκή απλοποίηση της εμπειρίας εκτύπωσης: Για Windows και Mac – Εγκαταστήστε το νέο λογισμικό για εκτύπωση μεγάλου μεγέθους και απλοποιήστε τη δημιουργία αρχείων έτοιμων για εκτύπωση. Εκμεταλλευτείτε τις δυνατότητες αυτόματου εντοπισμού εκτυπωτών και γρήγορης προετοιμασίας εγγράφων σε μορφή PDF, JPEG, Tiff και HPGL/2 και αποφύγετε την προσέγγιση "δοκιμή και λάθος" με τις λειτουργίες ελέγχου PDF για σφάλματα και προεπισκόπησης εκτύπωσης σε πραγματικό χρόνο. Κάντε λήψη από τη διεύθυνση: www.hp.com/go/designjetclick

Радикально упрощенный процесс печати: Для Windows и Mac – Установите новое программное обеспечение для печати на широкоформатных принтерах и упростите создание файлов, готовых для печати. Автоматически обнаруживайте принтеры, быстро подготовьте документы в форматах PDF, JPEG, Tiff и HPGL/2, избегайте ошибок с помощью инструмента проверки ошибок PDF и предварительного просмотра в режиме реального времени. Загрузите с www.hp.com/go/designjetclick

Yazdırma deneyimini radikal biçimde basitleştirin: Windows ve Mac için – Yeni geniş formatlı yazılımlı yükleyin ve baskıya hazır dosya oluşturmaya basitleştirin. Yazıcıları otomatik olarak keşfedin, PDF, JPEG, Tiff ve HPGL/2 belgelerini hızlı bir şekilde hazırlayın, PDF hata kontrolleri ve gerçek zamanlı baskı önizlemeyle deneme yapılmadan kaçının. İndirin: www.hp.com/go/designjetclick

Radikální zjednodušení tisku: Pro Windows a Mac – nainstalujte si nový software pro velkoformátový tisk a zjednodušte si proces vytváření souborů pro tisk. Automatické vyhledávání tiskáren, rychlá příprava dokumentů ve formátech PDF, JPEG, Tiff a HPGL/2, snížení počtu pokusů a omylů díky kontrole chyb v souborech PDF a tiskovým náhledům v reálném čase. Stáhněte si z www.hp.com/go/designjetclick

Znacząco uprość drukowanie: Dla komputerów z Windowsem lub Makiem możesz zainstalować nowe oprogramowanie dla druku wielkoformatowego i uprościć generowanie plików gotowych do druku. Automatyczne wykrywanie drukarek, szybkie przygotowywanie plików PDF, JPEG, dokumentów Tiff oraz HPGL/2, unikanie metody prób i błędów przy sprawdzaniu błędów w PDF-ach i podgląd druku w czasie rzeczywistym. Ściągnij z www.hp.com/go/designjetclick

Radikálne zjednodušenie tlače: V prípade systémov Windows a Mac – nainštalujte nový softvér pre veľkoformátovú tlač a zjednodušte vytváranie súborov pripravených na tlač. Automaticky vyhľadávajú dostupné tlačiarne, rýchlo pripravujte dokumenty vo formáte PDF, JPEG, Tiff a HPGL/2, kontrolou chýb formátu PDF sa vyhnete chybám metódy pokusov a omylov a získajte ukážku tlače v reálnom čase. Prevezmite si z adresy: www.hp.com/go/designjetclick

Басып шығаруды түбегейлі жеңілдетіңіз: Windows және Mac үшін жаңа, үлкен форматта басуға арналған бағдарламалық жасақтаманы орнатып алып, басып шығаруды жеңілдетіңіз: әзір файл нұсқасы. Принтерлерді авто-іздеу, PDF, JPEG, Tiff және HPGL/2 құжаттарын жылдам әзірлеу, сынақ және PDF қателіктері мен оларды тексеру қадамдарын болдырмау, басып шығарылатын құжатты шынайы уақытта шолу мүмкіндіктерін ұсынады. Келесі мекенжайдан жүктеп алыңыз: www.hp.com/go/designjetclick

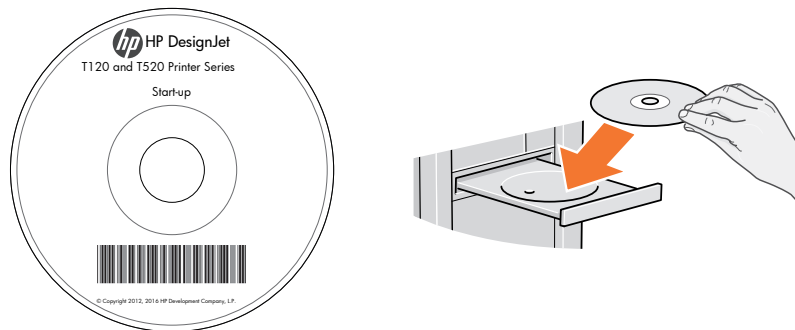

DA

Installer produktsoftwaren fra den CD, der blev leveret med printeren, på din computer. Sørg for at følge anvisningerne til softwareinstallationen. Til USB-forbindelser: Tilslutning af dit produkt, inden du installerer softwaren, kan føre til produktfejl.

EL

Εγκαταστήστε στον υπολογιστή σας το λογισμικό του προϊόντος από το CD που συνόδευε τον εκτυπωτή σας. Φροντίστε να ακολουθήσετε τις οδηγίες εγκατάστασης λογισμικού. Για συνδέσεις USB: Η σύνδεση του προϊόντος σας πριν από την εγκατάσταση του λογισμικού μπορεί να οδηγήσει σε σφάλματα του προϊόντος.

RU

Установите программное обеспечение с CD-диска, который поставляется вместе с принтером. Внимательно следуйте инструкциям по установке программного обеспечения. Для USB-подключений: Подключение продукта без установки программного обеспечения может привести к ошибкам в его работе.

TR

Ürün yazılımını yazıcınızla birlikte verilen DVD'den bilgisayarınıza yükleyin. Yazılım yükleme yönergelerini uyguladığınızdan emin olun. USB bağlantıları için: Ürününüzü yazılımı yüklemeyen bağlamanız ürün hatalarına yol açabilir.

CS

Nainstalujte v počítači software produktu z disku CD dodaného s tiskárnou. Dodržujte přesně pokyny pro instalaci softwaru. Připojení USB: Pokud produkt připojíte před instalací softwaru, může dojít k chybám produktu.

PL

Zainstaluj na komputerze oprogramowanie drukarki z dysku CD, który został do niej dołączony. Postępuj zgodnie z instrukcjami dotyczącymi instalacji oprogramowania. Połączenia USB: Podłączenie urządzenia przed zainstalowaniem oprogramowania może spowodować wystąpienie błędów urządzenia.

SK

Nainštalujte do počítača softvér k produktu z disku CD, ktorý sa dodáva spolu s tlačiarňou. Dbajte na dodržiavanie pokynov na inštaláciu softvéru. Pripojenia USB: ak produkt pripojíte ešte pred inštaláciou softvéru, môže to viesť k chybám produktu.

KK

Принтермен келген CD дискісінен өнімнің бағдарламалық құралын компьютерге орнатыңыз. Бағдарламалық құралды орнату нұсқауларын міндетті түрде орындаңыз. USB қосылымдары үшін: Бағдарламалық құралды орнатпастан бұрын өнімді қосу өнім қателерін тудыруы мүмкін.

DA

Valgfrit: Administrer Printer-sikkerhed i HP Connected. Når du aktiverer webtjenester, vil printeren være i ulåst tilstand, hvilket betyder, at alle, der kender printerens e-mailadresse, kan udskrive. Hvis du er printeradministrator, kan du ændre status til låst tilstand, tilpasse printerens e-mailadresse eller administrere printer-sikkerheden (du skal have printerkodens og en konto på HP Connected).

EL

Προαιρετικό: Διαχείριση της ασφάλειας του printer στο HP Connected.. Όταν ενεργοποιείτε τις υπηρεσίες web, ο εκτυπωτής δεν είναι κλειδωμένος, κάτι που σημαίνει ότι οποιοσδήποτε γνωρίζει τη διεύθυνση email του εκτυπωτή μπορεί να εκτυπώσει. Εάν είστε ο διαχειριστής του εκτυπωτή, μπορείτε να αλλάξετε την κατάσταση του εκτυπωτή σε κλειδωμένο, προσαρμόζοντας τη διεύθυνση email του εκτυπωτή σας, ή να διαχειριστείτε την ασφάλεια του printer (θα χρειαστείτε τον κωδικό του εκτυπωτή και έναν λογαριασμό στο HP Connected).

RU

Дополнительно: Управление безопасностью функции печати через электронную почту в HP Connected. После активации Web-служб принтер находится в разблокированном режиме, т. е. все, кто знает адрес электронной почты принтера, могут выполнять печать. Если вы являетесь администратором принтера, вы можете изменить состояние на режим блокировки, настроить адрес электронной почты принтера или изменить настройки безопасности (вам потребуется код принтера и учетная запись HP Connected).

TR

İsteğe bağlı: printer güvenliğini HP Connected'nden yönetme. Web hizmetlerini etkinleştirdiğinizde yazıcı e-posta adresini bilen herkesin yazdırma işlemi yapabileceği kilitli modda bulunur. Yazıcı yöneticisi konumdaysanız, durumu kilitli mod olarak değiştirebilir, yazıcınızın e-posta adresini değiştirebilir veya printer güvenliğini yönetebilirsiniz (yazıcı kodu ve HP Connected'nde hesabınız olması gerekir).

CS

Volitelně: Správa zabezpečení tiskárny v nástroji HP Connected. Po povolení webových služeb bude tiskárna odemčena. Znamená to, že z ní mohou tisknout všichni uživatelé, kteří znají e-mailovou adresu tiskárny. Pokud jste správce tiskárny, můžete změnit stav na uzamknutý režim, upravit e-mailovou adresu tiskárny nebo spravovat zabezpečení tiskárny. (Potřebujete kód tiskárny a účet služby HP Connect Zkontrolujte, zda je služba ve vaší oblasti dostupná.)

PL

Opcjonalnie: Zarządzanie bezpieczeństwem drukarki w sieci w usłudze HP Connected. Podczas włączania usług internetowych drukarka jest odblokowana. Oznacza to, że może na niej drukować każdy, kto zna jej adres e-mail. Jeśli jesteście administratorem drukarki, możecie zmienić stan na tryb blokady, dostosować adres e-mail drukarki oraz zarządzać jej bezpieczeństwem w sieci. (Konieczny będzie kod drukarki i konto w serwisie HP Connect. Sprawdź dostępność usługi w Twoim regionie).

SK

Voliteľne: Spravovanie zabezpečenia služby Printer na lokalite HP Connected. Keď povolíte webové služby, tlačiarňu je v odomknutom režime. To znamená, že každý, kto pozná e-mailovú adresu tlačiarne, na nej môže tlačiť. Ak ste správca tlačiarne, môžete zmeniť stav na zamknutý režim, prispôbiť e-mailovú adresu tlačiarne či spravovať zabezpečenie služby Printer. (Budete potrebovať kód tlačiarne a konto na lokalite HP Connected. Skontrolujte dostupnosť vo svojej krajine/regiónie.)

KK

Қосымша: принтер қауіпсіздігін HP Connected басқару. Веб-қызметтер қосылған кезде, принтер ашық режимде болып, принтердің электрондық пошта мекенжайын білетін барлық адамның басып шығара алатынын білдіреді. Принтер әкімшісі болсаңыз, күйді құлыптаулы режимге өзгерту, принтердің электрондық пошта мекенжайын теңшеу немесе принтер қауіпсіздігін басқару (сізге принтер коды және HP Connected тіркелгі қажет.

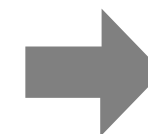

DA Sæt papiret på spindlen
EL Τοποθέτηση χαρτιού στον άξονα
RU Установка нового рулона Mile
TR kağıt yüklemeye

CS Nasunutí papíru na vřeteno
PL Zakładanie papieru na trzpień obrotowy

SK Nasadenie papiera na cievku

KK Үшқырға қағаз салу

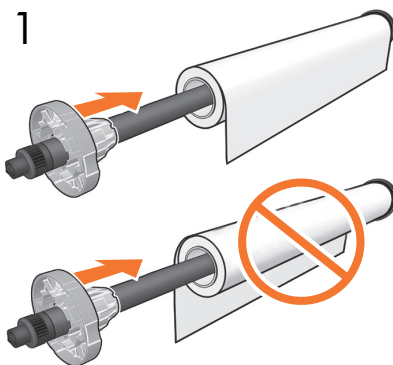
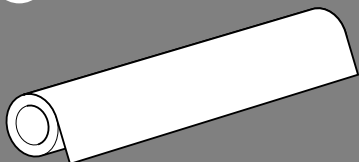

DA Sæt papirrulle på spindlen

EL Τοποθετήστε το ρολό χαρτιού στον άξονα.

RU Загрузите рулон бумаги на ось.

TR Kağıt rulosunu mile yerleştirin.

CS Roli papíru nasuňte na vřeteno.

PL Załóż rolę papieru na trzpień obrotowy.

SK Nasadte kotúč papiera na cievku.

KK Қағаз ролигін ұршыққа салыңыз.

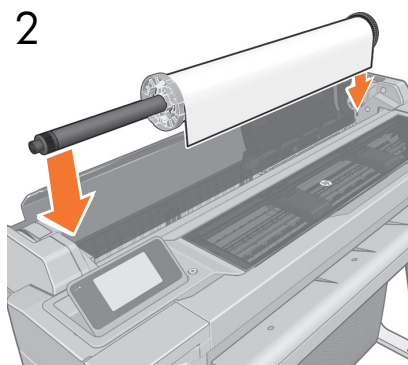

Sæt forsigtigt spindlen i printeren.

Τοποθετήστε τον άξονα στον εκτυπωτή.

Установите ось в принтер.

Mili yazıcıya yerleştirin.

Vřeteno vložte do tiskárny.

Włóż trzpień obrotowy do drukarki.

Cievku založte do tlačiarne.

Үршықты принтерге жүктеңіз.

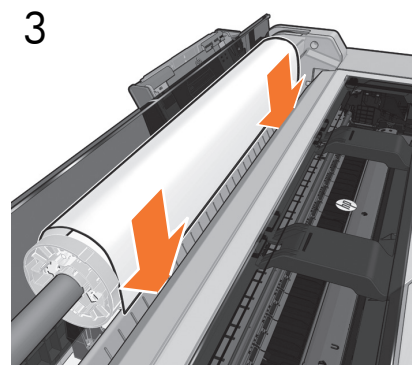

Indsæt kanten af papiret i printeren, indtil printeren registrerer det.

Εισαγάγετε το άκρο του χαρτιού μέσα στον εκτυπωτή μέχρι να το ανιχνεύσει ο εκτυπωτής.

Вставьте передний край бумаги в принтер и проталкивайте ее вперед, пока она не будет захвачена принтером.

Kağıdın ucunu yazıcı algılayana kadar yazıcıya itin.

Okraj papíru zasouvejte do tiskárny, dokud tiskárna papír nerozpozná.

Wsuwaj brzeg papieru do drukarki, aż drukarka go wykryje.

Predný okraj papiera vkladajte do tlačiarne, až kým ho tlačiareň nezachytí.

Қағаз шетін принтер анықтағанша ішіне салыңыз.

DA

Bemærkning til MAC og Windows USB-tilslutning:

Tilslut ikke computeren til produktet endnu. Du skal først installere produktdriversoftwaren på computeren.

Sæt HP Start Up Kit CD i din computer.

Windows:

* Hvis DVD'en ikke starter automatisk, skal du køre programmet setup.exe i rodmappen af DVD'en.

Macintosh:

* Hvis DVD'en ikke starter automatisk, skal du åbne CD-ikonet på dit skrivebord.

* Åbn Mac OS X HP DesignJet Installer-ikonet, og følg vejledningen på skærmen.

BEMÆRK: Hvis installationen mislykkes, skal du geninstallere softwaren fra:

www.hp.com/go/T120/drivers

eller

www.hp.com/go/T520/drivers

EL

Σημείωση για τη σύνδεση USB σε MAC & Windows:

Μην συνδέσετε ακόμα τον υπολογιστή με το προϊόν. Πρέπει πρώτα να εγκαταστήσετε το λογισμικό του προγράμματος οδήγησης του προϊόντος στον υπολογιστή.

Τοποθετήστε το CD του HP Start-Up Kit (Κιτ εκκίνησης της HP) στον υπολογιστή σας.

Για Windows:

* Αν το CD δεν ξεκινήσει αυτόματα, εκτελέστε το πρόγραμμα autorun.exe στον ριζικό φάκελο του CD.

Για Mac:

* Αν το CD δεν ξεκινήσει αυτόματα, ανοίξτε το εικονίδιο CD στην επιφάνεια εργασίας σας.

* Ανοίξτε το εικονίδιο Mac OS X HP DesignJet Installer (Πρόγραμμα εγκατάστασης του HP DesignJet σε Mac OS X) και ακολουθήστε τις οδηγίες στην οθόνη σας.

ΣΗΜΕΙΩΣΗ: Εάν η εγκατάσταση αποτύχει, επανεγκαταστήστε το λογισμικό από:

www.hp.com/go/T120/drivers

ή

www.hp.com/go/T520/drivers

RU

Примечание к подключению по интерфейсу USB в операционных системах MAC и Windows:

Не подключайте устройство к компьютеру на этом этапе. Сначала необходимо установить на компьютер драйвер принтера.

Вставьте CD-диск HP Start-Up Kit в CD-привод на компьютере.

Для ОС Windows:

* Если автоматический запуск CD не работает, запустите программу autorun.exe из корневой папки CD-диска.

Для ОС Macintosh:

* Если автоматический запуск не работает, щелкните на значке CD-диска на рабочем столе.

* Щелкните на значке программы установки Mac OS X HP DesignJet и следуйте инструкциям на экране.

ПРИМЕЧАНИЕ. Если не удалось выполнить установку, повторно установите программное обеспечение с сайта

www.hp.com/go/T120/drivers.

или

www.hp.com/go/T520/drivers

TR

MAC ve Windows USB bağlantısı için not:

Bilgisayarı ürüne henüz bağlamayın. Önce ürün sürücüsü yazılımını bilgisayara yüklemeniz gerekir.

HP Start Up Kit DVD'sini bilgisayarınıza yerleştirin.

Windows için:

* CD otomatik olarak başlatılmazsa, DVD'deki kök klasöründe bulunan autorun.exe programını çalıştırın.

Mac için:

* CD otomatik olarak başlatılmazsa, masa üstünüzdeki CD simgesini açın.

* Mac OS X HP DesignJet Installer simgesini açın ve ekranınızdaki yönergeleri izleyin.

NOT: Kurulum başarısız olduysa, aşağıdaki adreslerden yazılımı yeniden kurun:

www.hp.com/go/T120/drivers

veya

www.hp.com/go/T520/drivers

CS

Poznámka k připojení k počítačům se systémem MAC nebo Windows pomocí rozhraní USB:

Počítač zatím nepřipojujte k tiskárně. Nejprve je nutné nainstalovat do počítače ovladač tiskárny.

Do počítače vložte disk CD s označením HP Start Up Kit.

Systém Windows:

* Pokud se disk CD nespustí automaticky, spusťte program setup.exe, který se nachází v kořenové složce disku CD.

Systém Mac:

* Pokud se disk CD nespustí automaticky, klepněte na ikonu CD na ploše.

* Klepněte na ikonu instalačního programu HP DesignJet Installer pro systém Mac OS X a pokračujte podle pokynů na obzrovce.

* **POZNÁMKA:** Pokud se instalace z nějakéh o důvodu nezdaří, stáhněte si ovladač ze stránek: www.hp.com/go/T120/drivers nebo www.hp.com/go/T520/drivers

PL

Uwagi dotyczące podłączania USB w komputerach z systemami MAC i Windows:

Nie podłączaj jeszcze komputera do urządzenia. Najpierw trzeba zainstalować na komputerze sterownik produktu.

Włóż dysk CD HP Start Up Kit do komputera.

Do systemu Windows:

* Jeżeli dysk CD nie uruchomi się automatycznie, uruchom program setup.exe znajdujący się w jego katalogu głównym.

Dla komputera Macintosh:

* Jeżeli dysk CD nie uruchomi się automatycznie, kliknij na pulpicie ikonę CD.

* Kliknij ikonę Mac OS X HP DesignJet Installer i postępuj zgodnie z instrukcjami wyświetlanymi na ekranie.

Uwaga: Jeśli instalacja nie powiedzie się, zainstaluj oprogramowanie ponownie, pobierając je ze strony:

www.hp.com/go/T120/drivers

lub

www.hp.com/go/T520/drivers

SK

Poznámka k pripojeniu USB pre počítače so systémom MAC a Windows:

Tlačiareň zatiaľ nepřipájajte k počítaču. Najprv musíte v počítači nainštalovať softvér ovládača tlačiarne.

Do počítača vložte disk CD HP Start Up Kit.

V systéme Windows:

Ak sa disk CD automaticky nespustí, spustite súbor autorun.exe, ktorý sa nachádza v koreňovom priečinku disku CD.

V systéme Mac:

* Ak sa CD nespustí automaticky, kliknite na ikonu CD na pracovnej ploche.

* Kliknite na ikonu Mac OS X HP DesignJet Installer a postupujte podľa pokynov na obrazovke.

POZNÁMKA: Ak inštalácia zlyhá, softvér znovu nainštalujte zo stránky:

www.hp.com/go/T120/drivers.

alebo

www.hp.com/go/T520/drivers.

КК

MAC & Windows USB байланысы үшін ескертпе:

Компьютерді өнімге әлі қоспаңыз. Компьютерге алдымен өнім драйверінің бағдарламалық жасақтамасын орнату қажет. HP Іске қосу жинағы CD дискісін компьютерге салыңыз.

Windows жүйесінде:

* Егер CD автоматты түрде қосылмаса, CD дискісіндегі түбірлік қалтадағы

autorun.exe бағдарламасын іске қосыңыз.

Mac үшін:

* Егер CD автоматты түрде іске қосылмаса, жұмыс үстеліндегі CD белгішесін ашыңыз.

* Mac OS X HP DesignJet Installer белгішесін ашып, экрандағы нұсқауларды орындаңыз.

ЕСКЕРТПЕ: Егер орнату сәтсіз аяқталса, бағдарламалық жасақтама келесі тораптан қайта орнатыңыз:

www.hp.com/go/T120/drivers

немесе

www.hp.com/go/T520/drivers

Legal notices

© Copyright 2012, 2017 HP Development Company, L.P.

The information contained herein is subject to change without notice. The only warranties for HP products and services are set forth in the express warranty statements accompanying such products and services. Nothing herein should be construed as constituting an additional warranty. HP shall not be liable for technical or editorial errors or omissions contained herein.