



HP LaserJet Managed MFP E52545

Guia do usuário

Direitos autorais e licença

© Copyright 2018 HP Development Company, L.P.

A reprodução, adaptação ou tradução sem permissão prévia por escrito é proibida, exceto quando permitido sob as leis de direitos autorais.

As informações contidas neste documento estão sujeitas a alterações sem aviso prévio.

As únicas garantias dos produtos e serviços HP são as estabelecidas nas declarações expressas de garantia que acompanham tais produtos e serviços. Nada contido neste documento deve ser interpretado como se constituísse uma garantia adicional. A HP não se responsabilizará por omissões nem por erros técnicos ou editoriais contidos neste documento.

Edition 2, 1/2019

Créditos de marca registrada

Adobe®, Adobe Photoshop®, Acrobat® e PostScript® são marcas comerciais da Adobe Systems Incorporated.

Apple e o logotipo da Apple são marcas comerciais da Apple Computer, Inc. registradas nos EUA e em outros países.

macOS é uma marca comercial da Apple Inc. registrada nos EUA e em outros países.

AirPrint é uma marca comercial da Apple Inc. registrada nos EUA e em outros países.

Google™ é uma marca comercial da Google Inc.

Microsoft®, Windows®, Windows® XP e Windows Vista® são marcas comerciais registradas da Microsoft Corporation nos EUA.

UNIX® é marca registrada do The Open Group.

Conteúdo

1 Visão geral da impressora	1
Para obter mais informações:	1
Ícones de advertência	2
Vistas da impressora	3
Vista frontal da impressora	3
Vista traseira da impressora	4
Portas de interface	5
Vista do painel de controle	5
Como usar o painel de controle com tela sensível ao toque	7
Especificações da impressora	8
Especificações técnicas	8
Sistemas operacionais compatíveis	10
Dimensões da impressora	12
Consumo de energia, especificações elétricas e emissões acústicas	14
Intervalo operacional-do ambiente	15
Configuração do hardware e instalação do software da impressora	16
2 Bandejas de papel	17
Para obter mais informações:	17
Carregar a Bandeja 1 (bandeja multiuso) com papel	18
Introdução	18
Orientação do papel da bandeja 1	19
Usar modo de papel timbrado alternativo	19
Habilitar o modo de papel timbrado alternativo usando os menus do painel de controle da impressora	19
Carregue o papel nas Bandejas 2, 3, 4 e 5	20
Introdução	20
Bandeja 2 e orientação de papel das bandejas de 550 folhas	22
Usar modo de papel timbrado alternativo	22
Habilitar o modo de papel timbrado alternativo usando os menus do painel de controle da impressora	23
Carregar e imprimir envelopes	24

Introdução	24
Imprimir envelopes	24
Orientação de envelopes	24
Uso do grampeador prático (modelo c)	25

3 Suprimentos, acessórios e peças 27

Para obter mais informações:	27
Solicitar suprimentos, acessórios e peças	28
Pedidos	28
Suprimentos e acessórios	28
Peças para reparos e reposição por parte do cliente	29
Substitua o cartucho de toner	31
Introdução	31
Informações do cartucho de toner	31
Remova e substitua o cartucho	32
Substitua o cartucho de grampos (modelos c)	35
Introdução	35
Remover e substituir o cartucho de grampos	35

4 Impressão 37

Para obter mais informações:	37
Tarefas de impressão (Windows)	38
Como imprimir (Windows)	38
Imprimir automaticamente nos dois lados (Windows)	39
Imprimir manualmente nos dois lados (Windows)	39
Imprimir múltiplas páginas por folha (Windows)	41
Selecionar o tipo de papel (Windows)	41
Tarefas adicionais de impressão	42
Tarefas de impressão (macOS)	43
Como imprimir (macOS)	43
Imprimir automaticamente nos dois lados (macOS)	43
Imprimir manualmente nos dois lados (macOS)	43
Imprimir várias páginas por folha (macOS)	44
Selecionar o tipo de papel (macOS)	44
Tarefas adicionais de impressão	44
Armazenar trabalhos na impressora para imprimir mais tarde ou em modo privado	46
Introdução	46
Criar um trabalho armazenado (Windows)	46
Criar um trabalho armazenado (macOS)	47
Imprimir um trabalho armazenado	48
Excluir um trabalho armazenado	48

Excluir um trabalho de impressão armazenado na impressora	48
Alterar o limite do armazenamento de trabalho	48
Informações enviadas à impressora para fins de Contabilização de Trabalho	49
Imprimir a partir da porta USB	50
Introdução	50
Habilitar a porta USB para impressão	50
Imprimir de uma unidade flash USB	51
5 Cópia	53
Para obter mais informações:	53
Fazer uma cópia	54
Copiar em ambos os lados (duplex)	56
Opções adicionais ao copiar	58
Tarefas adicionais de cópia	60
6 Digitalizar	61
Para obter mais informações:	61
Configurar Digitalizar para e-mail	62
Introdução	62
Antes de começar	62
Etapa um: Abra o Servidor Web Incorporado (EWS) HP (EWS) HP	63
Etapa dois: Definir as Configurações de Identificação de Rede	63
Etapa 3: Configure o recurso Enviar para E-mail	64
Método um: Configuração básica usando o Assistente de Configuração de E-mail	64
Método dois: Configuração avançada usando a Configuração de E-mail	68
Etapa 4: Definir as Configurações Rápidas (opcional)	72
Etapa 5: Configurar Enviar para E-mail para uso do Office 365 Outlook (opcional)	73
Introdução	73
Configure o servidor de e-mail de saída (SMTP) para enviar um e-mail a partir de uma conta do Office 365 Outlook	73
Configurar Digitalizar para pasta da rede	76
Introdução	76
Antes de começar	76
Etapa um: Acessar o Servidor Web Incorporado da HP	76
Etapa 2: Configurar Digitalizar para pasta da rede	77
Método um: Utilize o Assistente de Digitalizar para Pasta da Rede	77
Método dois: Usar a Configuração Digitalizar para Pasta de Rede	78
Etapa um: Iniciar a configuração	79
Etapa 2: Defina as configurações de Digitalizar para pasta de rede	79
Etapa três: Concluir a configuração	86
Configurar Digitalizar para unidade USB	87

Introdução	87
Etapa um: Acessar o Servidor Web Incorporado da HP	87
Etapa 2: Ativar Digitalizar para unidade USB	88
Etapa 3: Definir as Configurações Rápidas (opcional)	88
Configurações padrão de digitalização para a configuração de Digitalizar para Unidade USB	89
Configurações de arquivo padrão para a Configuração Salvar em USB	89
Configurar Salvar no SharePoint® (somente modelos de fluxo de trabalho)	91
Introdução	91
Antes de começar	91
Etapa um: Abra o Servidor Web Incorporado (EWS) HP (EWS) HP	91
Etapa 2: Ativar Salvar no SharePoint® e criar uma Configuração Rápida para Salvar no SharePoint	92
Digitalizar e salvar um arquivo diretamente em um site do Microsoft SharePoint®	94
Configurações de digitalização de configuração rápida e opções para Salvar no SharePoint®	95
Criar uma Configuração Rápida	97
Introdução	97
Etapa um: Abra o Servidor Web Incorporado (EWS) HP (EWS) HP	97
Etapa 2: Adicionar e gerenciar as Configurações Rápidas	98
Adicione uma Configuração Rápida	98
Editar uma Configuração Rápida	99
Copiar uma Configuração Rápida	99
Remover uma Configuração Rápida	100
Definições e opções de Configuração Rápida	100
Enviar um documento digitalizado para um ou mais endereços de e-mail	107
Introdução	107
Digitalizar e enviar um documento para e-mail	107
Digitalizar e enviar para uma pasta de rede	110
Introdução	110
Digitalizar e salvar o documento em uma pasta	110
Digitalizar e salvar em uma unidade flash USB	112
Introdução	112
Digitalizar e salvar o documento em uma unidade flash USB	112
Opções adicionais ao digitalizar	114
Soluções de negócios HP JetAdvantage	117
Tarefas adicionais de digitalização	118
7 Fax	119
Para obter mais informações:	119
Configure o fax	120
Introdução	120
Configurar o fax usando o painel de controle da impressora	120

Alterar configurações do fax	121
Configurações de discagem do fax	121
Configurações gerais de envio de fax	122
Configurações de recebimento de fax	122
Enviar um fax	124
Tarefas adicionais de fax	126

8 Gerenciar a impressora 127

Para obter mais informações:	127
Configuração avançada com Servidor Web Incorporado HP (EWS)	128
Introdução	128
Como acessar o servidor da Web incorporado HP (EWS)	128
Recursos do Servidor da Web Incorporado HP	129
Guia Informações	129
Guia Geral	130
Guia Copiar/Imprimir	131
Guia Digitalizar/envio digital	132
Guia Fax	133
Guia Solução de problemas	134
Guia Segurança	134
Guia Serviços da Web da HP	135
Guia Rede	135
Lista Outros links	136
Definir configurações de rede IP	138
Isenção de responsabilidade sobre o compartilhamento da impressora	138
Exibir ou alterar as configurações de rede	138
Renomeie a impressora em uma rede	138
Configurar manualmente os parâmetros de TCP/IP IPv4 no painel de controle	139
Configuração manual de parâmetros de TCP/IP IPv6 no painel de controle	139
Configurações de velocidade de conexão e dúplex	140
Recursos de segurança da impressora	141
Introdução	141
Declarações de segurança	141
Segurança do IP	141
Definir ou alterar a senha do sistema utilizando o Servidor da Web Incorporado HP	141
Suporte a criptografia: Discos rígidos seguros de alto desempenho da HP	142
Bloquear o formatador	142
Configurações de economia de energia	143
Introdução	143
Impressão no EconoMode	143
Defina a configuração de Modo de Espera/Desligamento Automático Após Inatividade	143

Definir o período de inatividade e configure a impressora para que utilize 1 watt ou menos de potência	144
Configurar a programação de inatividade	144
Configurar a definição de atraso de desligamento	145
HP Web Jetadmin	146
Atualizações de software e firmware	147

9 Solução de problemas 149

Para obter mais informações:	149
Assistência ao cliente	150
Sistema de ajuda do painel de controle	151
Restaurar configurações de fábrica	152
Introdução	152
Método um: Restaurar configurações de fábrica no painel de controle da impressora	152
Método dois: Redefinir configurações de fábrica no Servidor Web Incorporado da HP (apenas impressoras conectadas à rede)	152
Uma mensagem "Nível de cartucho está baixo" ou "Nível de cartucho está muito baixo" é exibida no painel de controle da impressora	153
A impressora não coleta o papel ou apresenta alimentação incorreta	154
Introdução	154
A impressora não coleta papel	154
A impressora coleta várias folhas de papel	156
O alimentador de documentos atola, inclina ou coleta várias folhas de papel	159
Eliminar atolamentos de papel	161
Introdução	161
Locais de obstruções	162
Navegação automática para eliminação de congestionamentos	162
Enfrentando congestionamentos de papel frequentes ou recorrentes?	162
Remover obstruções no alimentador de documentos	163
13.A1 Congestionamento da bandeja 1	166
13.A2, 13.A3, 13.A4, 13.A5, congestionamento de papel nas bandejas 2, 3, 4 e 5	169
Remova atolamentos de papel na área do cartucho de toner	172
13.B congestionamento de papel na área do fusor e da porta traseira	174
13.E1 Atolamento no compartimento de saída	176
13.C, 13.D, 13.B congestionamento de papel no duplexador	176
13.8 congestionamentos de grampos	181
Melhorar a qualidade da impressão	184
Introdução	184
Imprimir a partir de outro programa de software	184
Verifique a configuração do tipo de papel para o trabalho de impressão	184
Verifique a configuração do tipo de papel na impressora	184

Verificar a configuração do tipo de papel (Windows)	184
Verificar a configuração do tipo de papel (macOS)	185
Verificar o status do cartucho de toner	185
Imprima uma página de limpeza	185
Inspeção visualmente os cartuchos de toner	186
Verificar o papel e o ambiente de impressão	186
Etapa um: Usar papel que atenda às especificações da HP	186
Etapa dois: Verificar o ambiente	187
Etapa três: Configurar o alinhamento da bandeja individual	187
Tentar um driver de impressão diferente	187
Melhorar a qualidade da imagem de cópia	189
Verifique se o vidro do scanner está sujo e manchado	189
Calibração do scanner	190
Verificar configurações de papel	191
Verifique as opções de seleção de papel	191
Verificar as configurações de ajuste de imagem	191
Otimizar a qualidade da cópia para texto ou imagens	192
Cópia margem a margem	192
Melhorar a qualidade da imagem de digitalização	193
Verifique se o vidro do scanner está sujo e manchado	193
Verificar configurações de resolução	194
Verificar as configurações de ajuste de imagem	195
Otimizar a qualidade da digitalização para texto ou imagens	195
Verificar as configurações de qualidade da saída	196
Melhorar a qualidade da imagem do fax	197
Verifique se o vidro do scanner está sujo e manchado	197
Verificar as configurações de resolução de envio de fax	198
Verificar as configurações de ajuste de imagem	199
Otimizar a qualidade do fax para texto ou imagens	199
Verificar as configurações de correção de erro	199
Verificar a configuração de ajuste à página	200
Envie para outro aparelho de fax	200
Verifique o aparelho de fax do remetente	200
Resolver problemas com o fax	201
Lista de verificação para resolução de problemas de fax	201
Que tipo de linha telefônica você está utilizando?	201
Você está utilizando um dispositivo de proteção contra oscilação de energia?	201
Você está utilizando um serviço de mensagens de voz da empresa telefônica ou uma secretária eletrônica?	202
Sua linha telefônica possui o recurso de chamada em espera?	202
Verificar o status do acessório de fax	202

Problemas gerais do fax	203
Falha no envio do fax	203
Uma mensagem de status "Sem memória" é exibida no painel de controle da impressora	203
A qualidade de impressão de uma foto está baixa ou a foto é impressa como uma caixa cinza	203
Você tocou no botão Parar para cancelar um fax, mas o fax ainda foi enviado	203
O botão da agenda de endereços de fax não é exibido	203
Não foi possível localizar as configurações do fax no HP Web Jetadmin	203
O cabeçalho está sendo anexado à parte superior da página quando a opção de sobreposição está habilitada	203
Há uma mistura de nomes e números na caixa de destinatários	204
Um fax de uma página é impresso como duas páginas	204
Um documento fica preso no alimentador de documentos durante envio do fax	204
O volume dos sons emitidos pelo acessório de fax está muito alto ou muito baixo	204

Índice	205
--------------	-----

1 Visão geral da impressora

Para obter mais informações:

- [Ícones de advertência](#)
- [Vistas da impressora](#)
- [Especificações da impressora](#)
- [Configuração do hardware e instalação do software da impressora](#)

As informações a seguir estão corretas no momento da publicação.

Para assistência de vídeo, consulte www.hp.com/videos/LaserJet.

Para obter mais informações atuais, consulte www.hp.com/support/ljE52545mfp.

A ajuda integral da HP para a impressora inclui as seguintes informações:

- Instalar e configurar
- Conhecer e usar
- Solução de problemas
- Fazer download de atualizações de software e firmware
- Participar de fóruns de suporte
- Localizar informações de garantia e reguladoras

Ícones de advertência

Definições dos ícones de advertência: Os seguintes ícones de advertência podem aparecer nos produtos HP. Tenha o cuidado apropriado onde for aplicável.

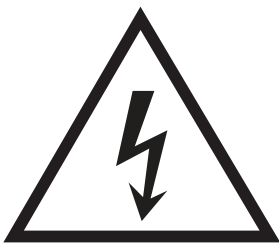

• Cuidado: Choque elétrico



• Cuidado: Superfície quente

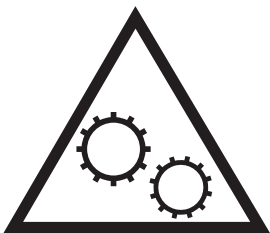

• Cuidado: Mantenha as partes do corpo longe das peças em movimento



• Cuidado: Borda afiada nas proximidades

Vistas da impressora

- [Vista frontal da impressora](#)
- [Vista traseira da impressora](#)
- [Portas de interface](#)
- [Vista do painel de controle](#)

Vista frontal da impressora

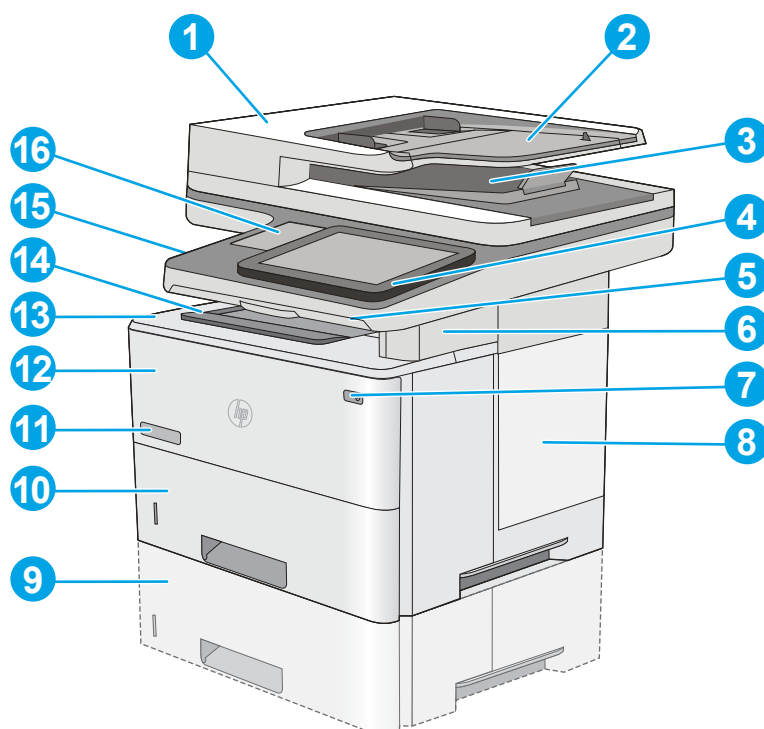

1	Tampa do alimentador de documentos (acesso para desobstruir atolamentos)
2	Bandeja de entrada do alimentador de documentos
3	Compartimento de saída do alimentador de documentos
	NOTA: Ao colocar papel longo no alimentador de documentos, estenda a parada do papel no lado direito do compartimento de saída.
4	Painel de controle com tela sensível ao toque colorida (inclina-se para facilitar a visualização)
5	Teclado físico (somente modelo c). Puxe o teclado para usá-lo.
6	Grampeador prático (somente modelo c)
7	Botão liga/desliga
8	Tampa do formatador
9	Alimentador opcional de papel 1 x 550 folhas (Bandeja 3)
	NOTA: Cada modelo de impressora aceita até três alimentadores para 550 folhas opcionais (Bandejas 3, 4 e 5).
10	Bandeja 2

11	Nome do modelo
12	Bandeja 1
13	Tampa superior (acesso ao cartucho de toner)
	NOTA: O botão para liberação da tampa superior está no lado esquerdo da impressora.
14	Compartimento de saída padrão
15	Porta USB de fácil acesso (no lado esquerdo do suporte de painel de controle)
	Insira uma unidade flash USB para impressão ou digitalização sem um computador ou para atualizar o firmware da impressora.
	NOTA: Um administrador deve ativar essa porta antes do uso.
16	Porta embutida de integração de hardware (para conectar dispositivos de terceiros e acessórios)

Vista traseira da impressora

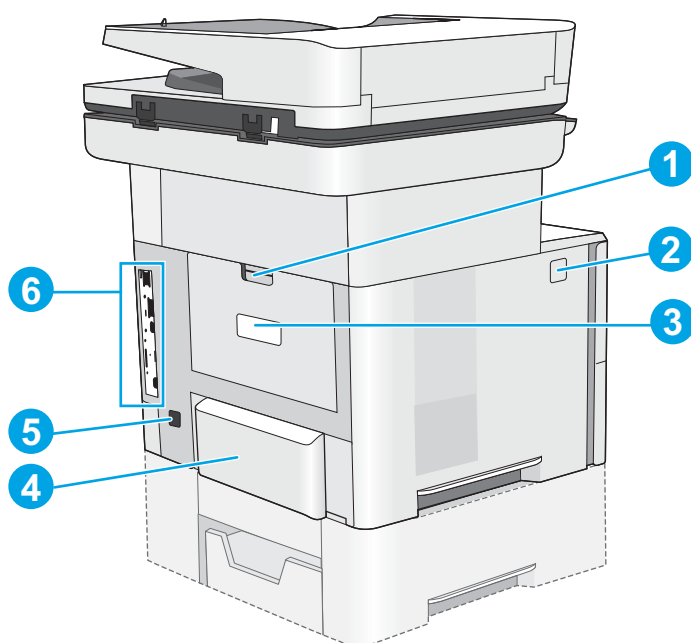

1	Porta traseira (acesso para eliminação de atolamentos)
2	Botão de liberação da tampa superior
3	Etiqueta com número de série e número do produto
4	Capa de poeira da Bandeja 2 (para impressão em papel tamanho ofício)
5	Conexão da alimentação
6	Formatador (contém as portas de interface)

Portas de interface

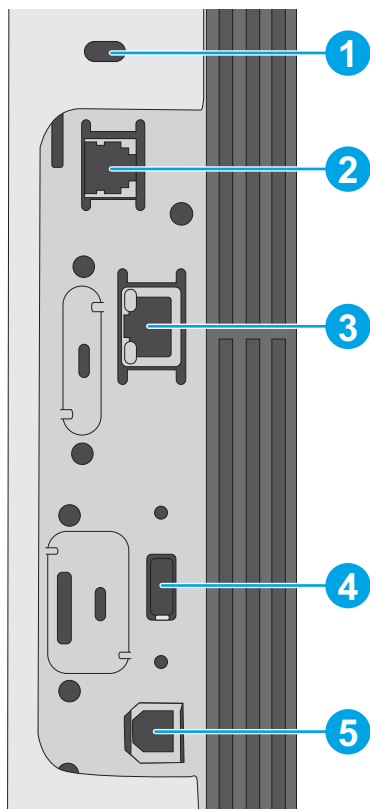

- | | |
|---|---|
| 1 | Slot para trava de segurança tipo cabo |
| 2 | Porta de fax (somente modelos c. A porta é coberta para o modelo dn). |
| 3 | Porta de rede Ethernet (RJ-45) de rede local (LAN) |
| 4 | Porta USB para conectar dispositivos USB externos (essa porta pode estar fechada) |

NOTA: Para obter uma impressão USB com fácil acesso, use a porta USB perto do painel de controle.

- | | |
|---|---|
| 5 | Porta de impressão USB 2.0 de alta velocidade |
|---|---|

Vista do painel de controle

A tela inicial permite o acesso aos recursos da impressora e indica seu status atual.

Volte para a tela Inicial, a qualquer momento, selecionando o botão Início.

 **NOTA:** Os recursos exibidos na tela inicial podem variar, dependendo da configuração da impressora.

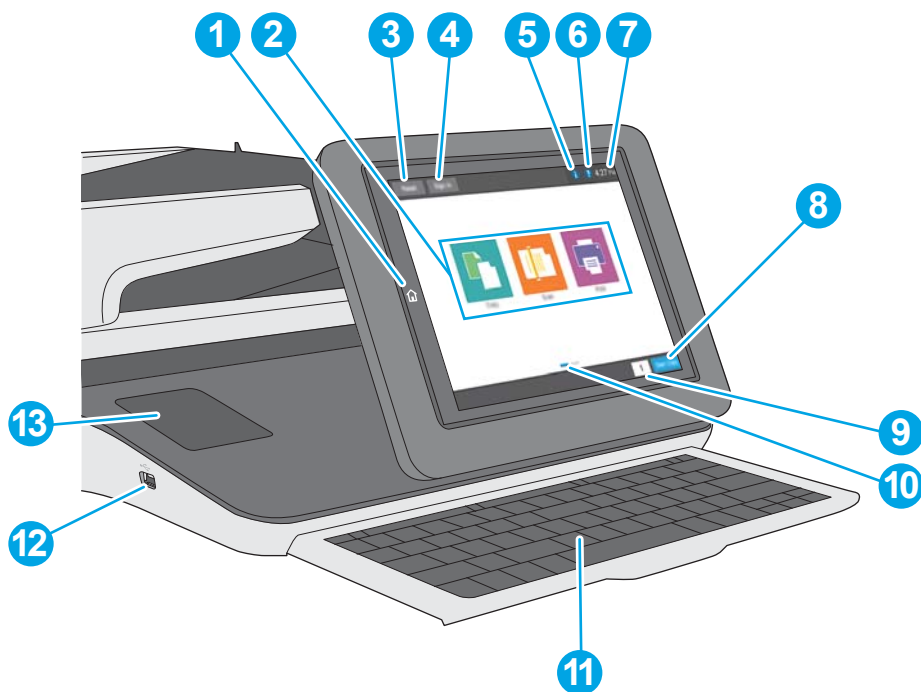

1	Botão  Home	Toque no botão Início para voltar à tela inicial da impressora a qualquer momento.
2	Área de aplicativos	Toque em qualquer um dos ícones para abrir o aplicativo. Deslize o lado da tela para acessar mais aplicativos. NOTA: Os aplicativos disponíveis variam de acordo com a impressora. O administrador pode definir os aplicativos que aparecem e a ordem em que eles aparecem.
3	Botão Redefinir	Toque no botão Redefinir para desfazer as alterações, liberar a impressora de um estado pausado, exibir erros ocultos e restaurar as configurações padrão (incluindo o idioma e layout do teclado).
4	Botão Login ou Logout	Toque no botão Login para acessar recursos seguros. Toque no botão Logout para fazer logoff da impressora. A impressora restaura todas as opções para as configurações padrão. NOTA: Este botão é exibido somente se o administrador configurou a impressora para exigir permissões de acesso aos recursos.
5	Botão  Informações	Toque no botão Informações para acessar uma tela que fornece acesso a vários tipos de informações da impressora. Toque nos botões na parte inferior da tela para ver as seguintes informações: <ul style="list-style-type: none"> • Idioma do mostrador: Altere a configuração de idioma nessa tela. • Modo inativo: Coloque a impressora no modo de inatividade nessa tela. • Wi-Fi Direct: Para exibir informações sobre como conectar-se diretamente à impressora utilizando um telefone, tablet ou outro dispositivo com Wi-Fi. • Wireless: Use esta tela para exibir e alterar as configurações de conexão sem fio (disponíveis somente quando um acessório sem fio opcional estiver instalado). • Ethernet: Use esta tela para exibir e alterar as configurações de conexão Ethernet. • HP Web Services: Encontre informações para conectar-se e imprimir na impressora usando o HP Web Services (ePrint). • Número do fax: Exiba o número de fax da impressora (para modelos f e z e para o modelo dn, somente quando o acessório de fax opcional estiver instalado).

6	Botão  Ajuda	Toque no botão Ajuda para abrir o sistema de ajuda incorporado.
7	Hora atual	Exibe a hora atual.
8	Botão Iniciar cópia	Toque no botão Iniciar cópia para iniciar o trabalho de cópia.
9	Campo Cópias	O campo Cópias indica o número de cópias para o qual a impressora está configurada.
10	Indicador de página da tela inicial	A tela inicial tem várias páginas. Esse ícone indica o número de páginas e a página que está atualmente ativa. Deslize o lado da tela para rolar entre páginas.
11	Teclado (somente modelo c)	Esta impressora inclui um teclado físico. As teclas são mapeadas para um idioma da mesma forma que o teclado virtual no painel de controle da impressora é mapeado. Sempre que o layout de teclado do teclado virtual mudar, as teclas do teclado físico serão remapeadas para corresponder às novas configurações. NOTA: Em alguns locais, a impressora vem com sobreposições de teclado adesivas para personalizar as teclas para idiomas diferentes.
12	Porta USB de fácil acesso	Insira uma unidade flash USB para impressão ou digitalização sem um computador ou para atualizar o firmware da impressora. NOTA: Um administrador deve ativar essa porta antes do uso.
13	Placa de integração de hardware	Para conectar acessórios e dispositivos de terceiros

Como usar o painel de controle com tela sensível ao toque

Use os seguintes procedimentos para usar o painel de controle com tela de toque da impressora.

Ação	Descrição	Exemplo
Toque em	Toque em um item na tela para selecioná-lo ou abrir o menu do item selecionado. Além disso, quando estiver passando pelos menus, toque rapidamente na tela, parando assim a sua rolagem.	Toque no ícone Configurações para abrir o aplicativo Configurações .

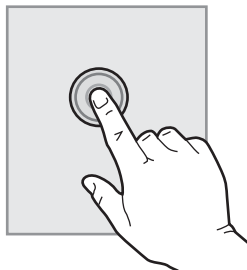

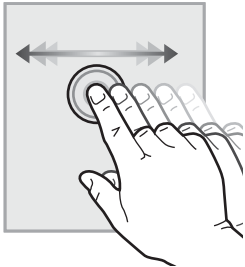
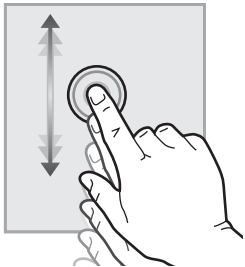
Ação	Descrição	Exemplo
Deslizar	Toque na tela e mova o dedo horizontalmente para rolar a tela para os lados.	Deslize até o aplicativo Configurações ser exibido.
		
Rolagem	Toque na tela e mova o dedo verticalmente para rolar a tela para cima e para baixo. Ao passar pelos menus, toque rapidamente na tela, parando assim a sua rolagem.	Role pelo aplicativo Configurações .
		

Especificações da impressora

 **IMPORTANTE:** As seguintes especificações estão corretas no momento da publicação, mas elas estão sujeitas a mudança. Para obter informações mais atuais, consulte www.hp.com/support/ljE52545mfp.

- [Especificações técnicas](#)
- [Sistemas operacionais compatíveis](#)
- [Dimensões da impressora](#)
- [Consumo de energia, especificações elétricas e emissões acústicas](#)
- [Intervalo operacional-do ambiente](#)

Especificações técnicas

Nome do modelo	E52545dn	E52545c
Número do produto	3GY19A	3GY20A
Manuseio de papel	Bandeja 1 (capacidade para 100 folhas)	✓
	Bandeja 2 (capacidade para 550 folhas)	✓
	Alimentador de papel de 550 folhas	Opcional
<p>NOTA: Cada modelo de impressora aceita até três alimentadores opcionais de 550 folhas (Bandejas 3, 4 e 5).</p>		

Nome do modelo		E52545dn	E52545c
Número do produto		3GY19A	3GY20A
	Gabinete/suporte para impressora	Opcional	Opcional
	Impressão dúplex automática	✓	✓
	Grampeador prático	Não suportado	✓
Conectividade	Conexão LAN Ethernet 10/100/1000 com IPv4 e IPv6	✓	✓
	USB 2.0 de alta velocidade	✓	✓
	Porta USB de acesso fácil para impressão sem um computador e para atualização do firmware	✓	✓
	Porta de integração de hardware para conectar dispositivos de terceiros e acessórios	✓	✓
	Portas USB internas HP	Opcional	Opcional
	Acessório HP Jetdirect 3000w NFC/Wireless para impressão de dispositivos móveis	Opcional	Opcional
	Comunicação próxima ao campo (NFC) HP integrada e funcionalidade Wi-Fi Direct para impressão a partir de dispositivos móveis	Não suportado	Não suportado
	Acessório do servidor de impressão HP Jetdirect 2900nw para conexão sem fio	Opcional	Opcional
Memória	Memória base de 1,75 GB	✓	✓
	NOTA: A memória base é expansível até 2,5 GB adicionando um módulo de memória DIMM.		
Armazenamento em massa	Controlador multimídia 16 GB incorporado (eMMC)	✓	Não suportado
	Disco rígido seguro de alto desempenho HP de 320 GB	Sem suporte	✓
Segurança	Módulo HP Trusted Platform para criptografia de todos os dados que passam pela impressora	Opcional	Opcional
Visor e teclado do painel de controle	Painel de controle da tela de toque colorida	✓	✓
	Teclado físico	Não suportado	✓
Impressão	Imprime 45 páginas por minuto (ppm) em papel Carta e 43 ppm em papel tamanho A4	✓	✓
	Impressão USB de fácil acesso (não é necessário um computador)	✓	✓
	Armazena trabalhos na memória da impressora para imprimir mais tarde ou em modo privado	✓	✓
Fax		✓	✓

Nome do modelo		E52545dn	E52545c
Número do produto		3GY19A	3GY20A
Copiar e digitalizar	Copia 45 páginas por minuto (ppm) em papel Carta e 43 ppm em papel tamanho A4	✓	✓
NOTA: As velocidades de cópia e digitalização estão sujeitas a alterações. Para obter as informações mais recentes, acesse support.hp.com .			
	Alimentador de documentos, 100 páginas, com digitalização cabeça dupla; cópia e digitalização dúplice em passada única	✓	✓
	Tecnologias HP EveryPage incluindo a detecção ultrassônica para seleção de várias folhas	Não suportado	✓
	O reconhecimento óptico de caracteres (OCR) incorporado oferece a capacidade de converter páginas impressas em texto que pode ser editado ou pesquisado usando um computador	Não suportado	✓
	Recurso de etiqueta SMART, fornece detecção de borda do papel para recorte de página automático	Não suportado	✓
	Orientação automática de página para páginas que têm pelo menos 100 caracteres de texto.	Não suportado	✓
	O ajuste automático de tom ajusta o contraste, o brilho e a remoção do fundo de cada página.	Não suportado	✓
Envio digital	Envia documentos para E-mail, USB e pastas compartilhadas em uma rede	✓	✓
	Envia documentos para o SharePoint®	Não suportado	Não suportado

Sistemas operacionais compatíveis

Linux: Para obter informações e drivers de impressora para Linux, acesse www.hp.com/go/linuxprinting.

UNIX: Para obter informações e drivers de impressora para UNIX®, acesse www.hp.com/go/unixmodelscripts.

As seguintes informações se aplicam aos drivers de impressão HP PCL 6 específicos da impressora para macOS.

Windows: Acesse o site de suporte para esta impressora: www.hp.com/support/ljE52545mfp para fazer download e instalar o driver de impressão HP.

macOS: Esta impressora oferece suporte a computadores Mac. Faça o download do HP Easy Start em 123.hp.com/LaserJet para instalar o driver de impressão HP.

1. Acesse 123.hp.com/LaserJet.
2. Siga as etapas fornecidas para fazer o download do software da impressora.

Tabela 1-1 Sistemas operacionais e drivers de impressoras suportados

Sistema operacional	Driver de impressão instalado (do software na web)	Observações
Windows 7 de 32 e 64 bits	O driver de impressão PCL 6 específico de impressoras está disponível para download no site de suporte da impressora. Faça download do driver e, em seguida, use a ferramenta Adicionar Impressora da Microsoft para instalá-lo.	
Windows 8 de 32 e 64 bits	O driver de impressão PCL 6 específico de impressoras está disponível para download no site de suporte da impressora. Faça download do driver e, em seguida, use a ferramenta Adicionar Impressora da Microsoft para instalá-lo.	
Windows 8.1 de 32 e 64 bits	O driver de impressão PCL 6 específico de impressoras está disponível para download no site de suporte da impressora. Faça download do driver e, em seguida, use a ferramenta Adicionar Impressora da Microsoft para instalá-lo.	
Windows 10 de 32 e 64 bits	O driver de impressão PCL 6 específico de impressoras está disponível para download no site de suporte da impressora. Faça download do driver e, em seguida, use a ferramenta Adicionar Impressora da Microsoft para instalá-lo.	
Windows Server 2008 R2, SP 1, 64 bits	O driver de impressão PCL 6 específico de impressoras está disponível para download no site de suporte da impressora. Faça download do driver e, em seguida, use a ferramenta Adicionar Impressora da Microsoft para instalá-lo.	
Windows Server 2012, 64 bits	O driver de impressão PCL 6 específico de impressoras está disponível para download no site de suporte da impressora. Faça download do driver e, em seguida, use a ferramenta Adicionar Impressora da Microsoft para instalá-lo.	
Windows Server 2012 R2, 64 bits	O driver de impressão PCL 6 específico de impressoras está disponível para download no site de suporte da impressora. Faça download do driver e, em seguida, use a ferramenta Adicionar Impressora da Microsoft para instalá-lo.	
Windows Server 2016, 64 bits	O driver de impressão PCL 6 específico de impressoras está disponível para download no site de suporte da impressora. Faça download do driver e, em seguida, use a ferramenta Adicionar Impressora da Microsoft para instalá-lo.	
macOS 10.11 El Capitan, macOS 10.12 Sierra, macOS 10.13 High Sierra	Faça o download do HP Easy Start em 123.hp.com/LaserJet e use-o para instalar o driver de impressão.	

 **NOTA:** Sistemas operacionais compatíveis podem mudar. Para obter uma lista atualizada dos sistemas operacionais compatíveis, visite www.hp.com/support/ljE52545mfp e acesse a ajuda integral da HP para a impressora.

 **NOTA:** Para obter mais detalhes sobre sistemas operacionais do cliente e do servidor e para obter suporte do driver HP UPD para esta impressora, acesse www.hp.com/go/upd. Em **Informações adicionais**, clique nos links.

Tabela 1-2 Requisitos mínimos de sistema

Windows	macOS
<ul style="list-style-type: none">• Conexão de Internet• Conexão USB dedicada 1.1 ou 2.0 ou uma conexão de rede• 2 GB de espaço disponível no disco rígido• 1 GB RAM (32 bits) ou 2 GB de RAM (64 bits)	<ul style="list-style-type: none">• Conexão de Internet• Conexão USB dedicada 1.1 ou 2.0 ou uma conexão de rede• 1,5 GB de espaço disponível no disco rígido

Dimensões da impressora

Figura 1-1 Dimensões da impressora de base

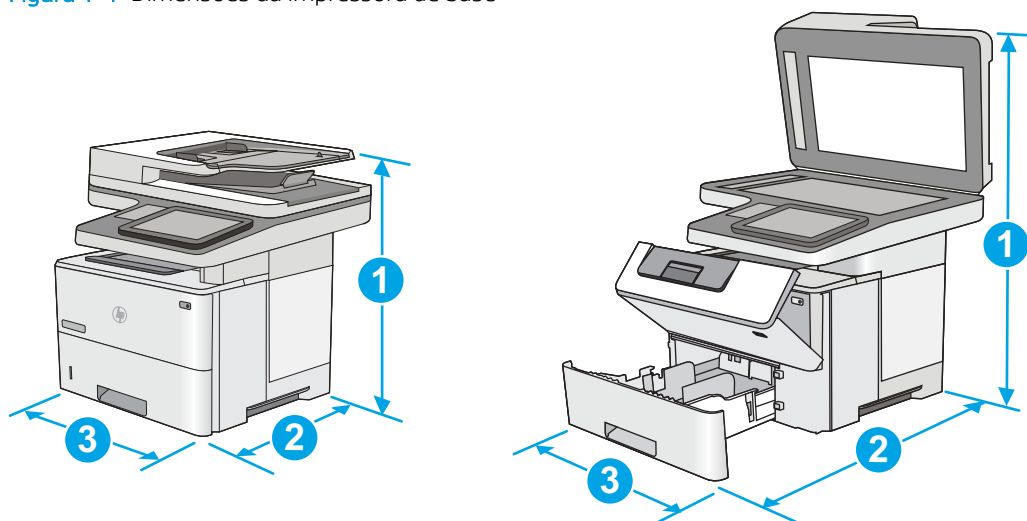

	Impressora totalmente fechada	Impressora totalmente aberta
1. Altura	497 mm	750 mm
2. Profundidade	Tampa de poeira da Bandeja 2 fechada: 496 mm	674 mm
	Tampa de poeira da Bandeja 2 aberta: 559 mm	
3. Largura	482 mm	482 mm
Peso	23 kg	

Figura 1-2 Dimensões para alimentador de papel 1 x 550 folhas

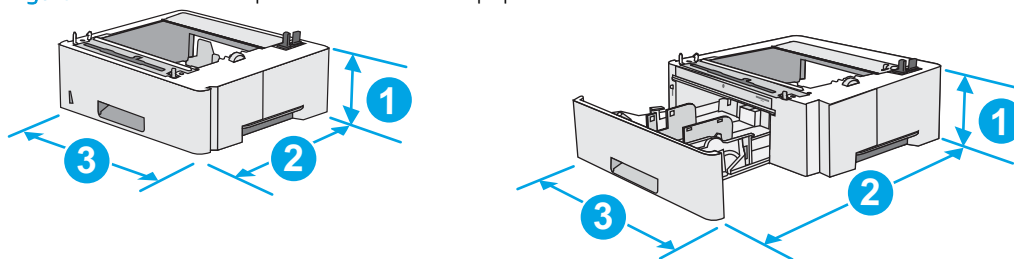

1. Altura	130 mm
2. Profundidade	Bandeja fechada: 376 mm Bandeja aberta: 569 mm
3. Largura	410 mm
Peso	1,4 kg

Figura 1-3 Dimensões do gabinete/suporte

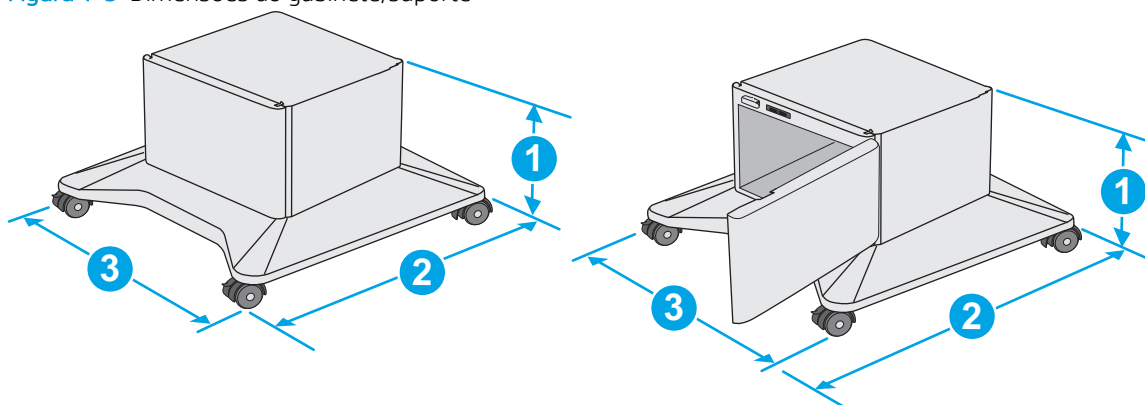

1. Altura	381 mm
2. Profundidade	Porta fechada: 632 mm Porta aberta e rodízios traseiros girados: 865 mm
3. Largura	Porta fechada: 600 mm Porta aberta e rodízios traseiros girados: 630 mm
Peso	9,0 kg

¹ Valores sujeitos a mudanças. Para obter mais informações, acesse www.hp.com/support/ljE52545mfp.

Figura 1-4 Dimensões da impressora com três alimentadores de papel 1 x 550 folhas e gabinete/suporte

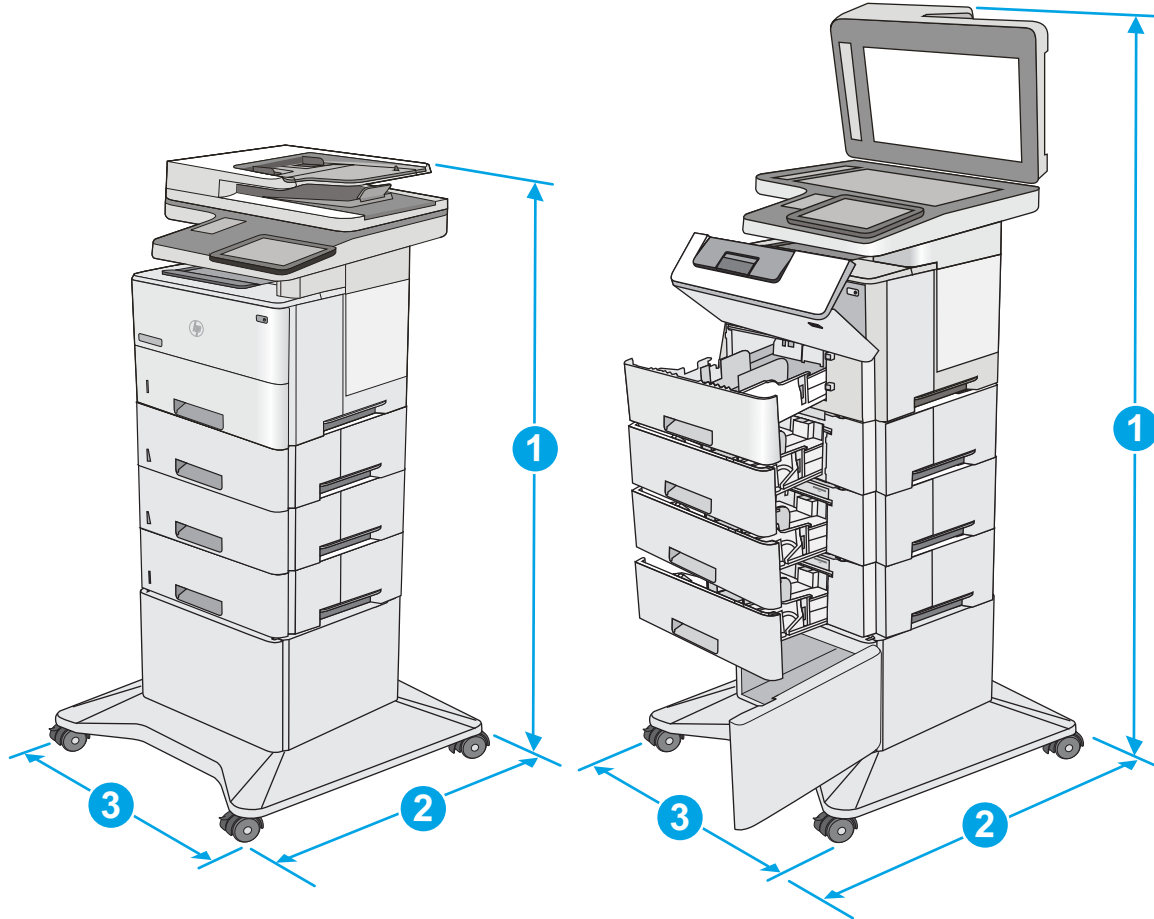

	Impressora e acessórios completamente fechados	Impressora e acessórios completamente abertos
1. Altura	1268 mm	1521 mm
2. Profundidade e	632 mm	865 mm
3. Largura	600 mm	630 mm
Peso	36,2 kg	

¹ Valores sujeitos a mudanças. Para obter mais informações, acesse www.hp.com/support/ljE52545mfp.

² Não estenda mais de uma bandeja de papel ao mesmo tempo.

Consumo de energia, especificações elétricas e emissões acústicas

Consulte www.hp.com/support/ljE52545mfp para obter informações atualizadas.

⚠ CUIDADO: Os requisitos de alimentação são baseados no país/região onde a impressora é vendida. Não converta as tensões de operação. Isto danifica a impressora e invalida a garantia do produto.

Intervalo operacional-do ambiente

Tabela 1-3 Especificações do ambiente operacional

Ambiente	Recomendado	Permitido
Temperatura	17° a 25°C	15° a 30°C
Umidade relativa	30% a 70% de umidade relativa (UR)	10% a 80% de UR

Configuração do hardware e instalação do software da impressora

Para obter as instruções de configuração básicas, consulte o Guia de Instalação do Hardware que acompanha a impressora. Para obter instruções adicionais, acesse o suporte HP na Web.

Acesse www.hp.com/support/ljE52545mfp para obter ajuda completa da HP para a impressora. Localize o seguinte suporte:

- Instalar e configurar
- Conhecer e usar
- Solução de problemas
- Fazer download de atualizações de software e firmware
- Participar de fóruns de suporte
- Localizar informações de garantia e reguladoras

2 Bandejas de papel

Para obter mais informações:

- [Carregar a Bandeja 1 \(bandeja multiuso\) com papel](#)
- [Carregue o papel nas Bandejas 2, 3, 4 e 5](#)
- [Carregar e imprimir envelopes](#)
- [Uso do grampeador prático \(modelo c\)](#)

As informações a seguir estão corretas no momento da publicação.

Para assistência de vídeo, consulte www.hp.com/videos/LaserJet.

Para obter mais informações atuais, consulte www.hp.com/support/ljE52545mfp.

A ajuda integral da HP para a impressora inclui as seguintes informações:

- Instalar e configurar
- Conhecer e usar
- Solução de problemas
- Fazer download de atualizações de software e firmware
- Participar de fóruns de suporte
- Localizar informações de garantia e reguladoras

Carregar a Bandeja 1 (bandeja multiuso) com papel

Introdução

As informações a seguir descrevem como colocar papel na Bandeja 1. Essa bandeja aceita até 100 folhas de papel de 75 g/m².

 **NOTA:** Selecionar o tipo de papel correto no driver de impressão antes de imprimir.

 **CUIDADO:** Para evitar atolamentos, nunca adicione nem remova papel da Bandeja 1 durante a impressão.

1. Segure a alça em um dos lados da Bandeja 1 e puxe-a para a frente para abri-la.

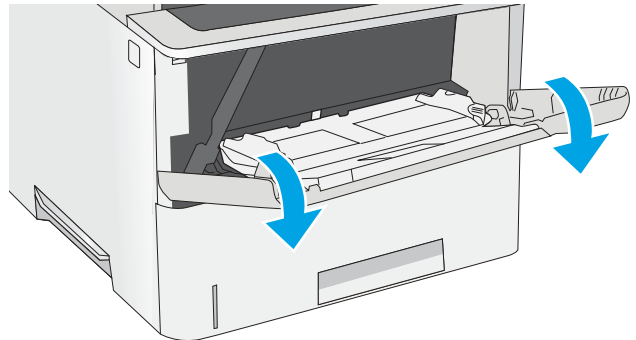

2. Puxe a extensão da bandeja para suportar o papel.

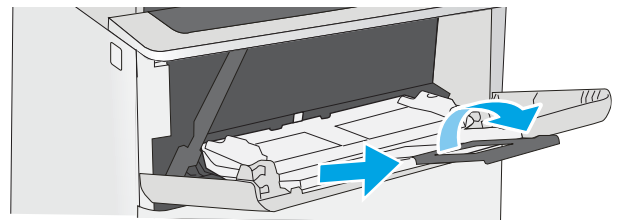

3. Abra as guias de papel no tamanho correto e, depois, coloque os papéis na bandeja. Para obter informações sobre como orientar o papel, consulte [Orientação do papel da bandeja 1 na página 19](#).

Verifique se o papel se encaixa sob as linhas nas guias de papel.

NOTA: A altura máxima da pilha é de 10 mm ou aproximadamente 100 folhas de papel de 75 g.

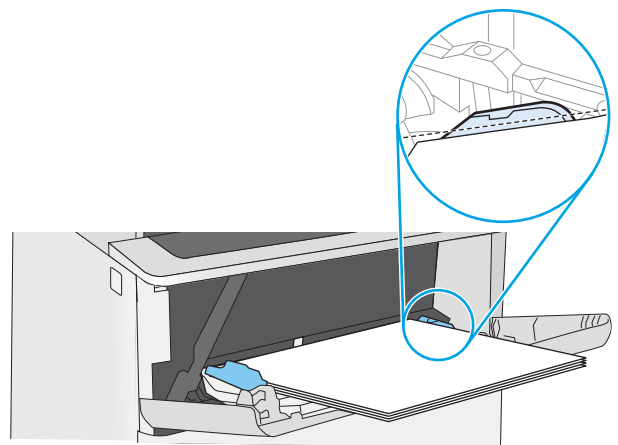

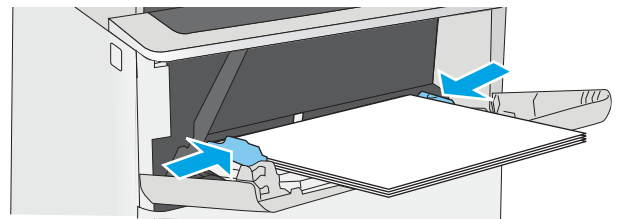

4. Ajuste as guias laterais de forma que toquem levemente a pilha de papel, sem dobrá-la.



Orientação do papel da bandeja 1

Ao usar um papel que requeira uma orientação específica, coloque-o de acordo com as informações da tabela a seguir.

 **NOTA:** As configurações de [Modo de papel timbrado alternativo](#) afeta a forma de carregamento do papel timbrado ou pré-impresso. Essa configuração vem desativada. Ao usar esse modo, coloque o papel da mesma forma que você faria para a impressão dúplex automática. Para obter mais informações, consulte [Usar modo de papel timbrado alternativo na página 19](#).

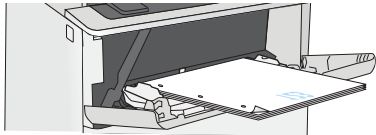
Tipo de papel	Impressão em um só lado	Impressão dúplex e Modo Alternativo de Papel Timbrado
Papel timbrado, pré-impresso ou perfurado	Face para cima Margem superior entra primeiro na impressora	Face para baixo Margem inferior entra primeiro na impressora
		

Usar modo de papel timbrado alternativo

Use o recurso [Modo de papel timbrado alternativo](#) para que você possa colocar papel timbrado ou pré-impresso na bandeja da mesma forma para todos os trabalhos, esteja você imprimindo em um ou nos dois lados da folha. Ao usar esse modo, coloque o papel da mesma forma que você faria para a impressão dúplex automática.

Para usar o recurso, habilite-o usando os menus do painel de controle da impressora.



Habilitar o modo de papel timbrado alternativo usando os menus do painel de controle da impressora

1. Na tela inicial no painel de controle da impressora, deslize da direita para a esquerda até que o menu de [Configurações](#) seja exibido. Toque no ícone [Configurações](#) para abrir o menu.
2. Abra os seguintes menus:
 - [Gerenciar bandejas](#)
 - [Modo de papel timbrado alternativo](#)
3. Selecione a opção [Ativado](#) e, em seguida, toque em [Salvar](#) ou pressione o botão [OK](#).

Carregue o papel nas Bandejas 2, 3, 4 e 5

Introdução

As seguintes informações descrevem como carregar papel na Bandeja 2 e nas bandejas opcionais de 550 folhas (número da peça F2A72A). Essas bandejas aceitam até 550 folhas de papel de 75 g/m².

-  **NOTA:** O procedimento de carregamento de papel nas bandejas de 550 folhas é o mesmo da Bandeja 2. Somente a Bandeja 2 é exibida aqui.
-  **NOTA:** As guias de papel podem estar travadas antes do uso e podem não ser ajustáveis.
-  **CUIDADO:** Não estenda mais de uma bandeja de papel ao mesmo tempo.

1. Abra a bandeja.

NOTA: Não abra a bandeja enquanto ela estiver em uso.

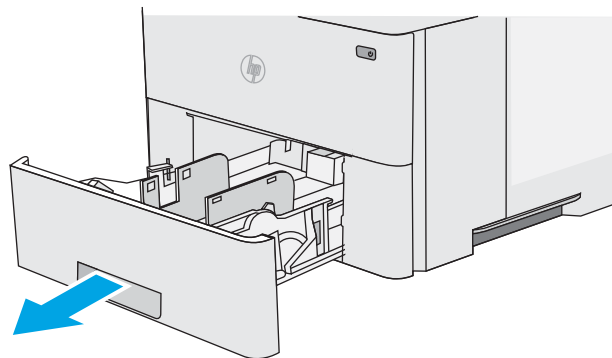

2. Antes de carregar papel, ajuste as guias de largura do papel apertando as travas de ajuste e deslizando as guias até o tamanho do papel que está sendo usado.

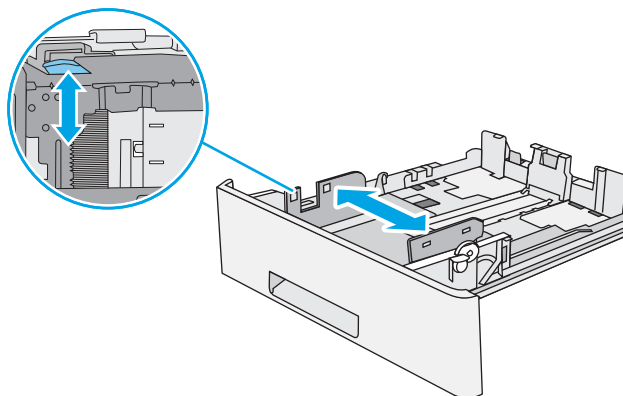

3. Ajuste a guia de comprimento do papel apertando a trava de ajuste e deslizando a guia até o tamanho do papel que está sendo usado.

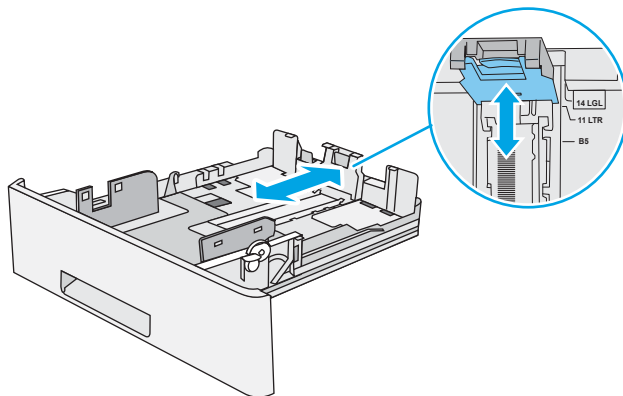

4. Para colocar papel de tamanho ofício na bandeja, aperte a alavanca na parte de trás da bandeja que fica à esquerda do centro e, em seguida, estenda a bandeja de volta para o tamanho de papel correto.

NOTA: Esta etapa não se aplica a outros tamanhos de papel.

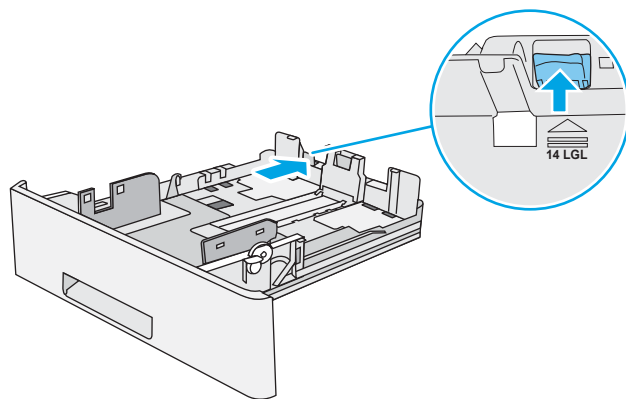

5. Carregue papel na bandeja. Para obter informações sobre como orientar o papel, consulte [Bandeja 2 e orientação de papel das bandejas de 550 folhas na página 22](#).

NOTA: Não ajuste as guias do papel firmemente contra a pilha de papel. Ajuste-as aos recuos ou marcações na bandeja.

NOTA: Para impedir atolamentos, ajuste as guias do papel para o tamanho correto e não encha demais a bandeja. Certifique-se de que o topo da pilha esteja abaixo do indicador de bandeja cheia, conforme mostrado na ilustração.

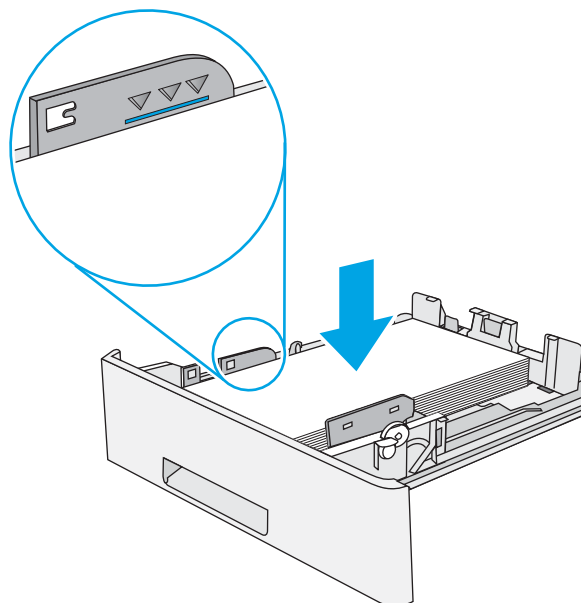

6. Feche a bandeja.

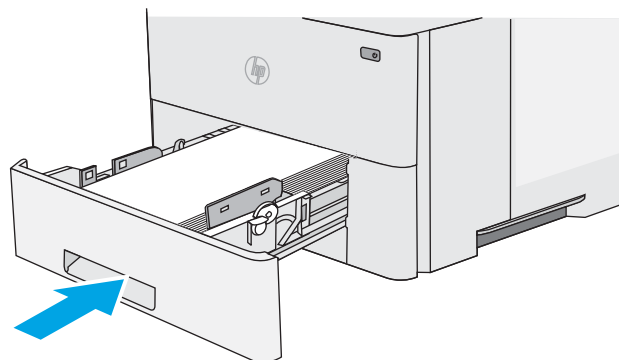

7. A mensagem de configuração da bandeja é exibida no painel de controle da impressora.
8. Se o tamanho e o tipo de papel mostrado não for correto, selecione **Modificar** para escolher um tamanho ou tipo diferente de papel.

Para papel de tamanho personalizado, especifique as dimensões X e Y do papel quando o prompt aparecer no painel de controle da impressora.

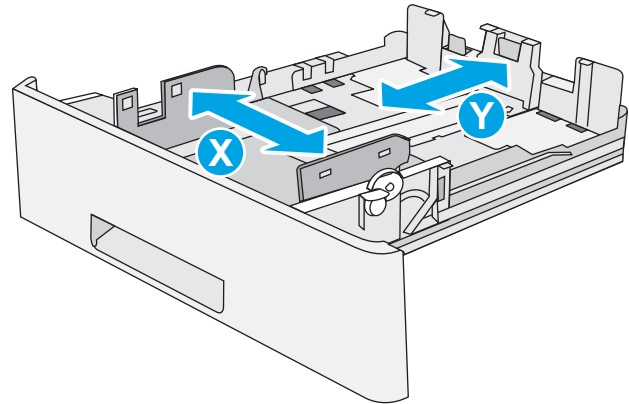

Bandeja 2 e orientação de papel das bandejas de 550 folhas

Ao usar um papel que requeira uma orientação específica, coloque-o de acordo com as informações da tabela a seguir.

NOTA: As configurações de **Modo de papel timbrado alternativo** afeta a forma de carregamento do papel timbrado ou pré-impresso. Essa configuração vem desativada. Ao usar esse modo, coloque o papel da mesma forma que você faria para a impressão dúplex automática. Para obter mais informações, consulte [Usar modo de papel timbrado alternativo na página 22](#).

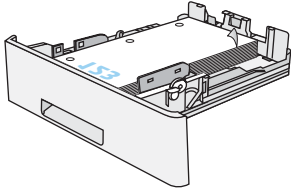
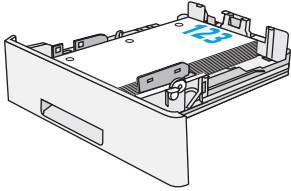
Tipo de papel	Impressão em um só lado	Impressão dúplex e Modo Alternativo de Papel Timbrado
Papel timbrado, pré-impresso ou perfurado	Face para baixo	Face para cima
	Margem superior na parte frontal da bandeja	Margem inferior na parte frontal da bandeja
		

Usar modo de papel timbrado alternativo

Use o recurso **Modo de papel timbrado alternativo** para que você possa colocar papel timbrado ou pré-impresso na bandeja da mesma forma para todos os trabalhos, esteja você imprimindo em um ou nos dois lados da folha. Ao usar esse modo, coloque o papel da mesma forma que você faria para a impressão dúplex automática.

Para usar o recurso, habilite-o usando os menus do painel de controle da impressora.

Habilitar o modo de papel timbrado alternativo usando os menus do painel de controle da impressora

1. Na tela inicial no painel de controle da impressora, deslize da direita para a esquerda até que o menu de [Configurações](#) seja exibido. Toque no ícone [Configurações](#) para abrir o menu.
2. Abra os seguintes menus:
 - [Gerenciar bandejas](#)
 - [Modo de papel timbrado alternativo](#)
3. Selecione a opção [Ativado](#) e, em seguida, toque em [Salvar](#) ou pressione o botão [OK](#).

Carregar e imprimir envelopes

Introdução

As informações a seguir descrevem como carregar e imprimir envelopes. Use somente a Bandeja 1 para imprimir em envelopes. A Bandeja 1 suporta até 10 envelopes.

Para imprimir envelopes usando a opção de alimentação manual, siga estas etapas para selecionar as configurações corretas no driver de impressão e, em seguida, carregue os envelopes na bandeja depois de enviar o trabalho de impressão para a impressora.

Imprimir envelopes

1. No programa de software, selecione a opção **Imprimir**.
2. Selecione a impressora na lista de impressoras e, em seguida, clique ou toque no botão **Propriedades** ou **Preferências** para abrir o driver de impressão.

 **NOTA:** O nome do botão varia de acordo com programas de software diferentes.

 **NOTA:** Para acessar esses recursos da tela Inicial do Windows 8 ou 8.1, selecione **Dispositivos, Impressora** e, em seguida, selecione a impressora.

3. Clique ou toque na guia **Papel/Qualidade**.
4. Na lista suspensa **Tamanho do papel**, selecione o tamanho correto para os envelopes.
5. Na lista suspensa **Tipo de papel**, selecione **Envelope**.
6. Na lista suspensa **Origem do papel**, selecione **Alimentação Manual**.
7. Clique no botão **OK** para fechar a caixa de diálogo **Propriedades do documento**.
8. Na caixa de diálogo **Imprimir**, clique no botão **OK** para imprimir o trabalho.

Orientação de envelopes

Carregue envelopes na bandeja 1 voltados para cima, com a extremidade de postagem curta voltada para a impressora.

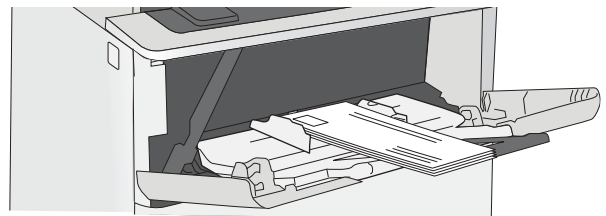

Uso do grampeador prático (modelo c)

O grampeador prático pode grampear trabalhos de até 20 folhas de papel de 75 g/m².

⚠ CUIDADO: Para evitar danos à impressora, não tente grampear materiais exceto o papel.

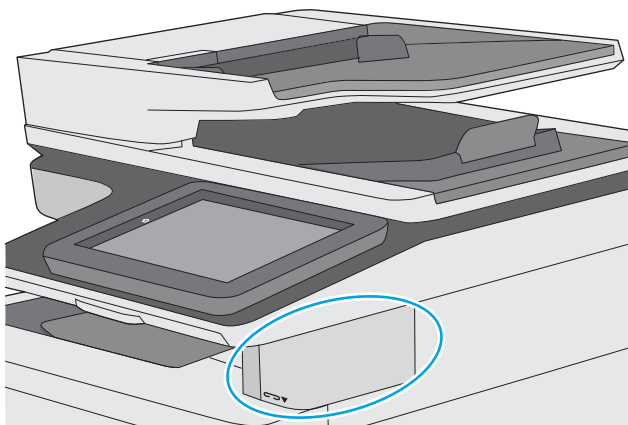

1. Insira a pilha de papel no slot localizado na parte frontal do grampeador.
2. Aguarde até que o grampeador grampeie as folhas. O grampeador é ligado quando detecta papel, fazendo um som de grampeamento.

📝 NOTA: Se a impressora estiver no Modo de inatividade, pode haver um pequeno atraso.

3. Remova o papel grampeado do slot.

Se o grampeador não soltar o papel, siga estas etapas para solucionar o problema.

⚠ AVISO! Para evitar ferimentos, não coloque o dedo dentro da área do grampeador para tentar liberar o papel.

1. Abra e feche a porta do grampeador e, em seguida, tente remover o papel.
2. Se o papel ainda estiver preso, verifique se a porta do grampeador está fechada e, em seguida, desligue a impressora e ligue-a novamente.

3 Suprimentos, acessórios e peças

Para obter mais informações:

- [Solicitar suprimentos, acessórios e peças](#)
- [Substitua o cartucho de toner](#)
- [Substitua o cartucho de grampos \(modelos c\)](#)

As informações a seguir estão corretas no momento da publicação.

Para assistência de vídeo, consulte www.hp.com/videos/LaserJet.

Para obter mais informações atuais, consulte www.hp.com/support/ljE52545mfp.

A ajuda integral da HP para a impressora inclui as seguintes informações:

- Instalar e configurar
- Conhecer e usar
- Solução de problemas
- Fazer download de atualizações de software e firmware
- Participar de fóruns de suporte
- Localizar informações de garantia e reguladoras

Solicitar suprimentos, acessórios e peças

Pedidos

Pedidos de suprimentos e papel	www.hp.com/go/suresupply
Solicite sempre peças ou acessórios HP originais	www.hp.com/buy/parts
Peça por meio de provedores de serviço ou suporte	Entre em contato com um fornecedor autorizado de assistência técnica ou suporte HP.
Pedir usando o servidor da Web incorporado HP (EWS)	Para acessar, de um navegador compatível, digite o endereço IP ou o nome do host no campo de endereço/URL. O EWS contém um link para o site HP SureSupply, que oferece opções para a compra de suprimentos originais da HP.

Suprimentos e acessórios

Para comprar cartuchos de toner, entre em contato com o representante de serviços gerenciados. Certifique-se de que você sabe o número de modelo do produto, que aparece na etiqueta do produto, na porta traseira da impressora.

Item	Descrição	Número de peça
Suprimentos		
Pacote de cartuchos de grampos HP	Cartuchos de grampos de substituição para o modelo c. Contém dois cartuchos de grampos de 1500 grampos cada.	Q7432A
Kit de substituição do cilindro do AAD HP LaserJet 200	Cilindros de substituição para o alimentador de documentos	B5L52A
Acessórios		
Alimentador de papel de 1 x 550 folhas	Alimentador de papel de 550 folhas opcional NOTA: Cada modelo de impressora aceita até três alimentadores para 550 folhas opcionais (Bandejas 3, 4 e 5).	F2A72A
Suporte e gabinete da impressora	Suporte opcional com gabinete de armazenamento para suportar o fluxo da impressora Recomendado ao usar vários alimentadores de papel opcionais.	F2A73A
Kit de sobreposição de teclado HP LaserJet para chinês simplificado e chinês tradicional (somente modelo c)	Idioma específico, sobreposição adesiva do teclado físico	A7W12A
Kit de sobreposição de teclado HP LaserJet, sueco (somente modelo c)	Idioma específico, sobreposição adesiva do teclado físico	A7W14A
Unidade de disco rígido de substituição HP de 320 GB	Disco rígido opcional	B5L29A
HP 1GB DDR3 x32 144 Pinos 800MMHz SODIMM	DIMM opcional para expansão da memória	E5K48A
Portas USB internas HP	Duas portas USB opcionais para conexão de dispositivos de terceiros	B5L28A

Item	Descrição	Número de peça
Módulo HP Trusted Platform	Criptografa automaticamente todos os dados que passam através da impressora Inclui instruções de instalação	F5S62A
HP Foreign Interface Harness	Porta opcional para conexão de dispositivos de terceiros	B5L31A
Acessório de fax analógico 600 do HP LaserJet MFP	Acessório de fax opcional	B5L53A
Servidor de impressão HP Jetdirect 2900nw	Acessório do servidor de impressão sem fio USB	J8031A
Acessório HP Jetdirect 3000w NFC/Wireless	Acessório Wi-Fi direct para impressão por "toque" de dispositivos móveis	J8030A

Peças para reparos e reposição por parte do cliente

As peças CSR para autorreparo pelo cliente estão disponíveis para muitas impressoras HP LaserJet para reduzir o tempo de reparo. Para obter mais informações sobre o programa CSR e suas vantagens, acesse www.hp.com/go/csr-support e www.hp.com/go/csr-faq.

Peças de substituição originais da HP podem ser solicitadas em www.hp.com/buy/parts ou entrando em contato com o serviço ou provedor autorizado HP. Ao realizar a solicitação, um dos seguintes itens será necessário: número da peça, número de série (na parte traseira da impressora), número ou nome da impressora.

- As peças listadas como de auto-substituição **Obrigatória** devem ser instaladas pelo cliente, a menos que o cliente queira pagar uma equipe de serviço da HP para executar o serviço. Para essas peças, o suporte no local ou o retorno para o depósito não é fornecido, de acordo com a garantia de sua impressora HP.
- As peças listadas como de auto-substituição **Opcional** poderão ser instaladas pela equipe de serviço da HP mediante solicitação, sem custo adicional, durante o período de garantia da impressora.

Item	Descrição	Opções de auto-substituição	Número de peça
Kit do painel de controle	Painel de controle da tela de toque sobressalente	Obrigatória	B5L24-67018
Kit de unidade de memória de estado sólido	Substituição de unidade de memória de estado sólido	Obrigatória	5851-6415
Kit de unidade de disco rígido	Substituição da unidade de disco rígido	Obrigatória	5851-6417
Kit HDD de 500 GB em conformidade com FIPS (somente governo dos EUA)	Substituição da unidade de disco rígido	Obrigatória	5851-6419
Lista de acessório de NFC	Substituição do acessório HP Jetdirect 3000w NFC/Wireless	Obrigatória	5851-6429
HP 2GB DDR3 x32 144 Pinos 800MHz SODIMM	Substituição memória DIMM	Obrigatória	5851-6581
Kit de 2 Portas USB Internas	Substituição das portas USB internas	Obrigatória	5851-6424
Kit de unidade de disco rígido seguro	Substituição da unidade de disco rígido seguro de alto desempenho HP	Obrigatória	5851-6425
Kit de serviço do cilindro de transferência	Cilindro de transferência de substituição	Obrigatória	F2A76-67905

Item	Descrição	Opções de auto-substituição	Número de peça
Kit de cilindro, coleta e separação, Bandeja 1	Cilindros de substituição para a Bandeja 1	Obrigatória	F2A76-67906
Kit de cilindro das bandejas 2-x	Cilindros sobressalentes para as Bandejas 2, 3, 4 e 5	Obrigatória	F2A76-67907
Alimentador de papel de 1 x 550 folhas	Alimentador de papel sobressalente de 550 folhas	Obrigatória	F2A76-67908
Suporte e gabinete da impressora	Suporte e gabinete de substituição da impressora	Obrigatória	F2A76-67904
Kit de acessório de fax analógico	Placa de fax de substituição	Obrigatória	5851-6579
Fundo branco do scanner	Substituição de traseira plástica para o scanner	Obrigatória	5851-6570
Kit de teclado em inglês dos EUA	Teclado de substituição para o modelo c	Obrigatória	B5L47-67019
Reino Unido Kit do teclado em inglês	Teclado de substituição para o modelo c	Obrigatória	B5L47-67020
Kit de sobreposições do teclado Francês, italiano, russo, alemão, espanhol, ucraniano	Máscara de teclado de substituição para o modelo c	Obrigatória	5851-6019
Kit de sobreposições do teclado Francês canadense, espanhol latino-americano, espanhol dos EUA	Máscara de teclado de substituição para o modelo c	Obrigatória	5851-6020
Kit de sobreposições do teclado Chinês simplificado, Chinês tradicional	Máscara de teclado de substituição para o modelo c	Obrigatória	A7W12A
Kit de sobreposições do teclado Espanhol, Português	Máscara de teclado de substituição para o modelo c	Obrigatória	5851-6023
Kit de sobreposições do teclado Japonês (KG e KT)	Máscara de teclado de substituição para o modelo c	Obrigatória	5851-6024

Substitua o cartucho de toner

Introdução

As seguintes informações fornecem detalhes sobre os cartuchos de toner da impressora, incluindo instruções sobre como substituí-los.

- [Informações do cartucho de toner](#)
- [Remova e substitua o cartucho](#)

Informações do cartucho de toner

A impressora indica quando o nível do cartucho de toner está baixo ou muito baixo. A vida útil real restante do cartucho de toner pode variar. É recomendável ter um cartucho de impressão para substituição disponível para instalação quando a qualidade de impressão não estiver mais satisfatória.

Para adquirir cartuchos ou verificar a compatibilidade dos cartuchos com a impressora, acesse o HP SureSupply em www.hp.com/go/suresupply. Vá até o canto inferior da página e verifique se o país/região está correto.

 **NOTA:** Os cartuchos de toner de alta capacidade contêm mais toner que os cartuchos padrão para um maior fluxo de página. Para obter mais informações, acesse www.hp.com/go/learnaboutsupplies.

Não retire o cartucho de toner de sua embalagem até o momento de usá-lo.

 **CUIDADO:** Para evitar danos ao cartucho de toner, não o exponha à luz por mais de alguns minutos. Cubra o tambor de imagens verde se o cartucho de toner tiver de ser removido da impressora durante um período prolongado.

A ilustração a seguir mostra os componentes do cartucho de toner.

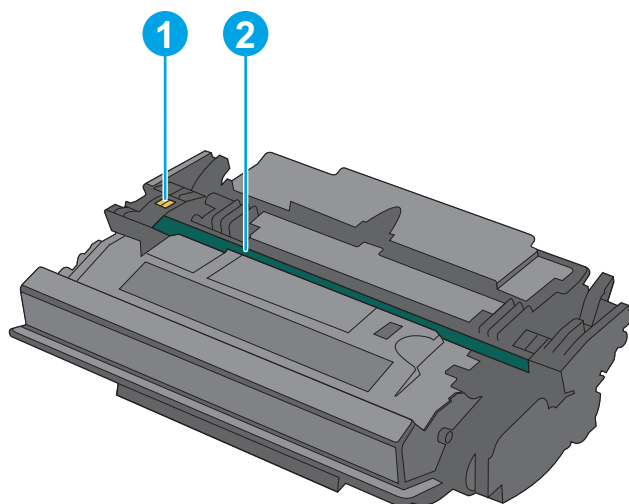

-
- | | |
|---|-------------------|
| 1 | Chip de memória |
| 2 | Tambor de imagens |
-

CUIDADO: Não toque no tambor de imagem. Impressões digitais podem causar problemas de qualidade de impressão.

⚠ CUIDADO: Caso caia toner em suas roupas, limpe com um pano seco e lave a roupa em água fria. Água quente irá fixar o toner ao tecido.

📄 NOTA: Informações sobre a reciclagem de cartuchos de toner usados estão na caixa do cartucho.

Remova e substitua o cartucho

1. Pressione o botão de liberação da tampa superior no lado esquerdo da impressora.

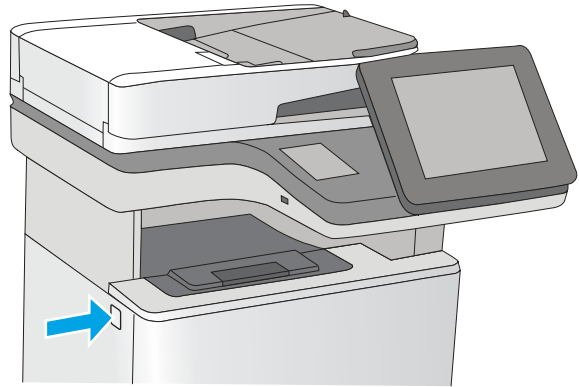

2. Abra a porta frontal.

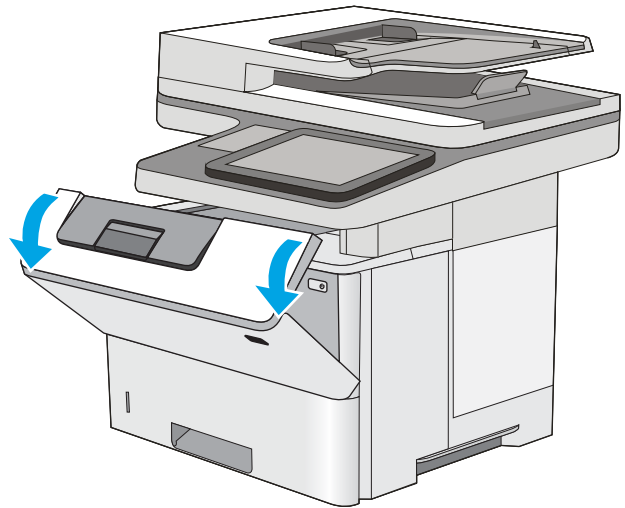

3. Segure a alça do cartucho de toner usado e puxe o cartucho para removê-lo.

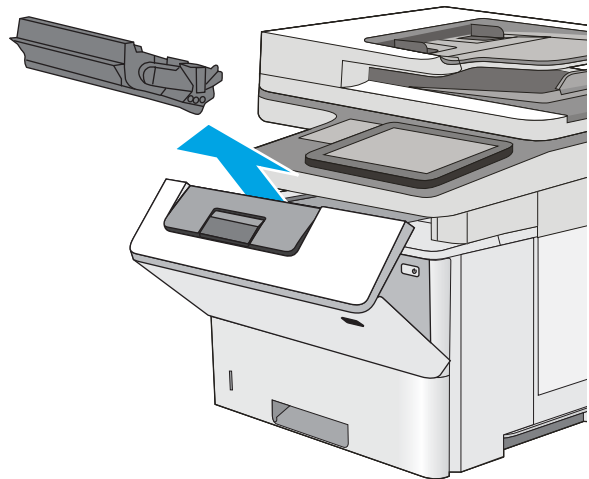

4. Remova o novo cartucho de toner de sua folha de proteção arrancando a tira de plástico e abrindo a embalagem. Guarde todas as embalagens para reciclagem do cartucho de toner utilizado.

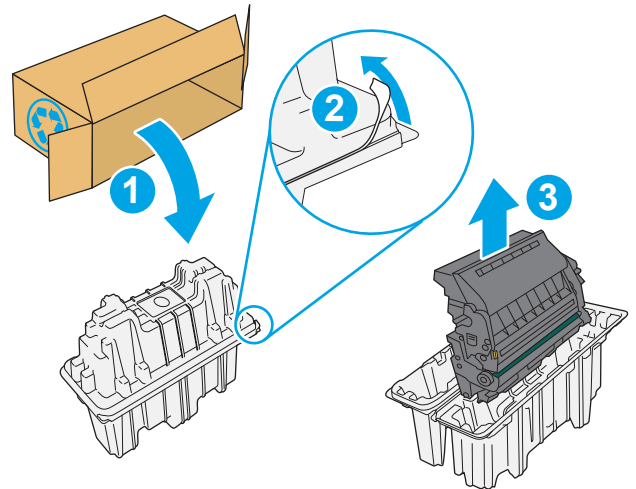

5. Segure ambos os lados do cartucho de toner e agite para cima e para baixo 5-6 vezes.

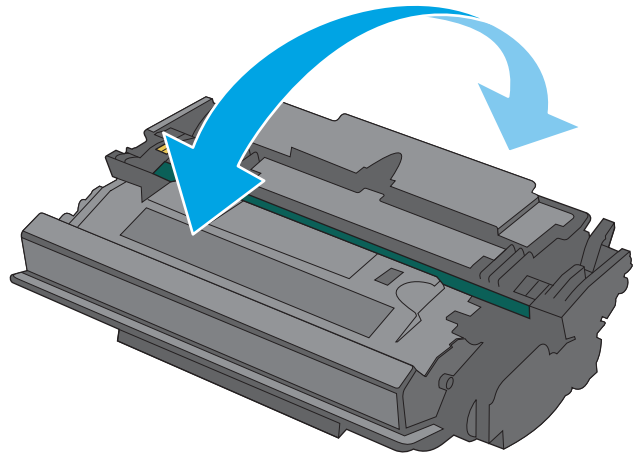

6. Alinhe o cartucho de toner com o slot e deslize-o para dentro da impressora.

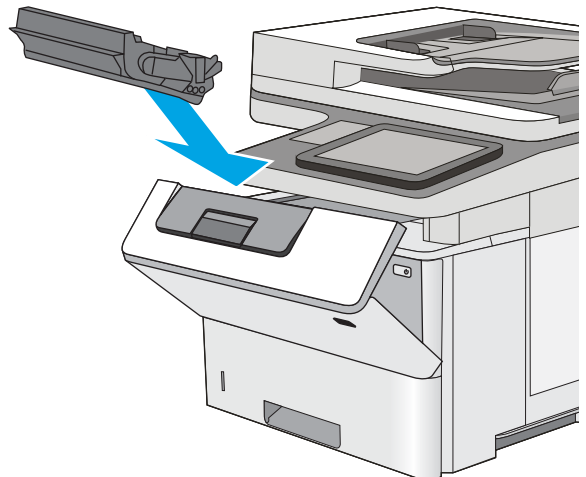

7. Feche a porta frontal.

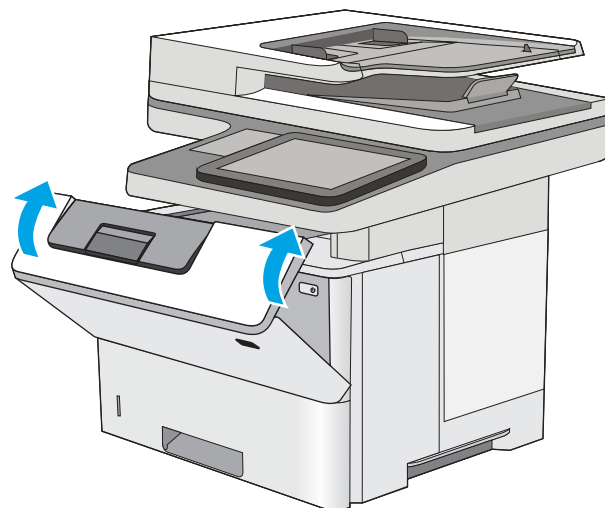

8. Embale o cartucho de toner usado na caixa que acompanha o novo cartucho, ou use uma caixa de papelão grande e preencha-a com vários cartuchos que você precisa reciclar. Consulte o guia de reciclagem anexo para obter informações sobre reciclagem.

Nos EUA, um selo postal pré-pago está incluso na caixa. Em outros países/regiões, vá para www.hp.com/recycle para imprimir um selo postal pré-pago.

Cole o selo postal pré-pago na caixa e retorne à HP o cartucho usado para reciclagem.

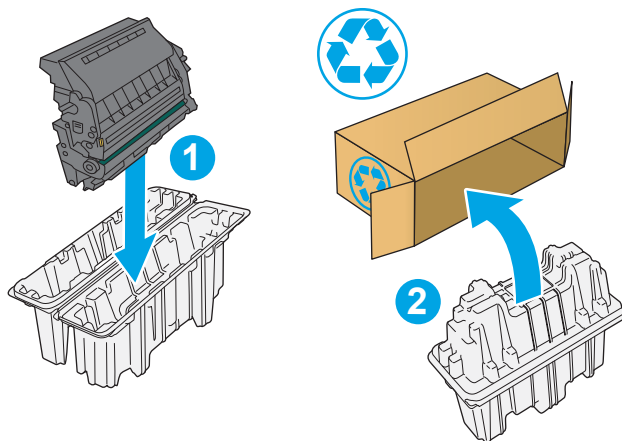

Substitua o cartucho de grampos (modelos c)

Introdução

As seguintes informações fornecem detalhes sobre os cartuchos de grampos da impressora, incluindo instruções sobre como substituí-los.

Para comprar um pacote com dois cartuchos de grampos (número de peça Q7432A), acesse a Loja de Peças da HP em www.hp.com/buy/parts. Cada cartucho contém 1.500 grampos.

Remover e substituir o cartucho de grampos

1. Abra a porta do grampeador.

NOTA: A abertura da porta do grampeador desativa o grampeador.

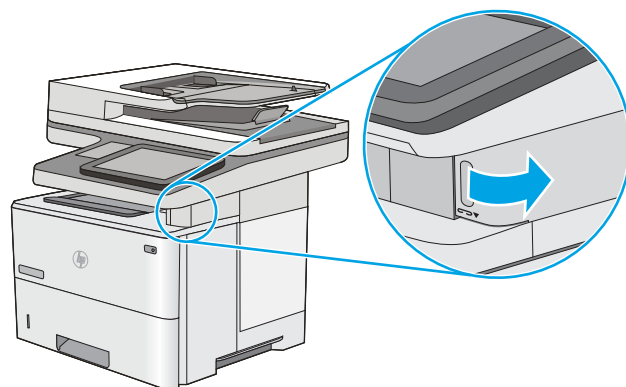

2. Remova o cartucho de grampos da impressora.

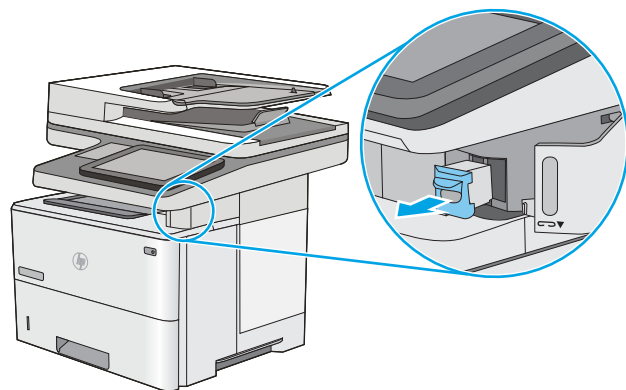

3. Insira o novo cartucho de grampos na abertura dentro da porta do grampeador.

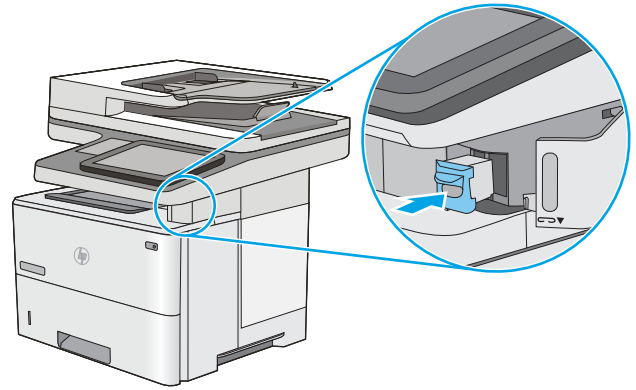

4. Feche a porta do grampeador.

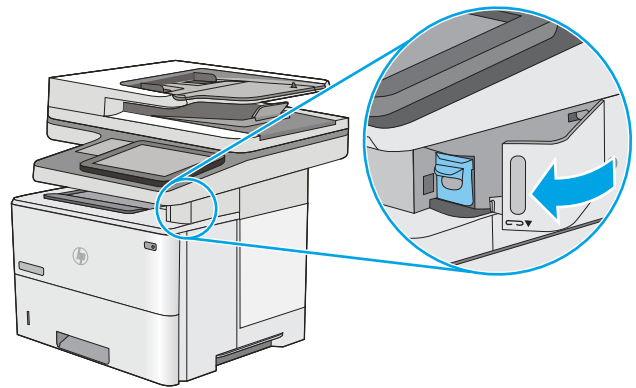

4 Impressão

Para obter mais informações:

- [Tarefas de impressão \(Windows\)](#)
- [Tarefas de impressão \(macOS\)](#)
- [Armazenar trabalhos na impressora para imprimir mais tarde ou em modo privado](#)
- [Imprimir a partir da porta USB](#)

As informações a seguir estão corretas no momento da publicação.

Para assistência de vídeo, consulte www.hp.com/videos/LaserJet.

Para obter mais informações atuais, consulte www.hp.com/support/ljE52545mfp.

A ajuda integral da HP para a impressora inclui as seguintes informações:

- Instalar e configurar
- Conhecer e usar
- Solução de problemas
- Fazer download de atualizações de software e firmware
- Participar de fóruns de suporte
- Localizar informações de garantia e reguladoras

Tarefas de impressão (Windows)

Como imprimir (Windows)

O procedimento a seguir descreve o processo básico de impressão no Windows.

1. No programa de software, selecione a opção **Imprimir**.
2. Selecione a impressora na lista de impressoras. Para alterar as configurações, clique no botão **Propriedades** ou **Preferências** para abrir o driver de impressão.

 **NOTA:** O nome do botão varia de acordo com os softwares utilizados.

 **NOTA:** Nos Windows 10, 8.1 e 8, esses aplicativos terão um layout diferente com recursos diferentes do que é descrito abaixo para aplicativos de desktop. Para acessar o recurso de impressão de um aplicativo da tela Início, conclua as etapas a seguir:

- **Windows 10:** Selecione **Imprimir** e selecione a impressora.
- **Windows 8.1 ou 8:** Selecione **Dispositivos, Imprimir** e, em seguida, a impressora.

Para o driver HP PCL-6 V4, o aplicativo HP AiO Printer Remote baixa recursos adicionais de driver quando **Mais configurações** é selecionado.

 **NOTA:** Para obter mais informações, clique no botão Ajuda (?) no driver de impressão.

3. Clique nas guias do driver de impressão para configurar as opções disponíveis. Por exemplo, configure a orientação do papel na guia **Acabamento** e a fonte, o tipo e o tamanho do papel e os ajustes de qualidade na guia **Papel/qualidade**.
4. Clique no botão **OK** para retornar para a caixa de diálogo **Imprimir**. Nesta tela, selecione o número de cópias a serem impressas.
5. Clique no botão **Imprimir** para imprimir o trabalho.

Imprimir automaticamente nos dois lados (Windows)

Use este procedimento para impressoras que tenham um duplexador automático instalado. Se a impressora não tiver um duplexador automático instalado ou se desejar imprimir em tipos de papel não compatíveis com o duplexador, é possível imprimir manualmente em ambos os lados.

1. No programa de software, selecione a opção **Imprimir**.
2. Selecione a impressora na lista de impressoras e, em seguida, clique no botão **Propriedades** ou **Preferências** para abrir o driver de impressão.

 **NOTA:** O nome do botão varia de acordo com os softwares utilizados.

 **NOTA:** Nos Windows 10, 8.1 e 8, esses aplicativos terão um layout diferente com recursos diferentes do que é descrito abaixo para aplicativos de desktop. Para acessar o recurso de impressão de um aplicativo da tela Início, conclua as etapas a seguir:

- **Windows 10:** Selecione **Imprimir** e selecione a impressora.
- **Windows 8.1 ou 8:** Selecione **Dispositivos, Imprimir** e, em seguida, a impressora.

Para o driver HP PCL-6 V4, o aplicativo HP AiO Printer Remote baixa recursos adicionais de driver quando **Mais configurações** é selecionado.

3. Clique na guia **Acabamento**.
4. Selecione **Imprimir frente e verso**. Clique em **OK** para fechar a caixa de diálogo **Propriedades do Documento**.
5. Na caixa de diálogo **Imprimir**, clique em **Imprimir** para imprimir o trabalho.

Imprimir manualmente nos dois lados (Windows)

Use este procedimento para impressoras que não tenham um duplexador automático instalado ou para imprimir em papel que o duplexador não suporta.

1. No programa de software, selecione a opção **Imprimir**.
2. Selecione a impressora na lista de impressoras e, em seguida, clique no botão **Propriedades** ou **Preferências** para abrir o driver de impressão.

 **NOTA:** O nome do botão varia de acordo com programas de software diferentes.

 **NOTA:** Nos Windows 10, 8.1 e 8, esses aplicativos terão um layout diferente com recursos diferentes do que é descrito abaixo para aplicativos de desktop. Para acessar o recurso de impressão de um aplicativo da tela Início, conclua as etapas a seguir:

- **Windows 10:** Selecione **Imprimir** e selecione a impressora.
- **Windows 8.1 ou 8:** Selecione **Dispositivos, Imprimir** e, em seguida, a impressora.

Para o driver HP PCL-6 V4, o aplicativo HP AiO Printer Remote baixa recursos adicionais de driver quando **Mais configurações** é selecionado.

3. Clique na guia **Acabamento**.
4. Selecione **Imprimir em ambos os lados (manualmente)** e, em seguida, clique em **OK** para fechar a caixa de diálogo **Propriedades do Documento**.

5. Na caixa de diálogo **Imprimir**, clique em **Imprimir** para imprimir o primeiro lado do trabalho.
6. Recupere a pilha impressa do compartimento de saída e coloque-a na Bandeja 1.
7. Se solicitado, selecione o botão apropriado do painel de controle para continuar.

Imprimir múltiplas páginas por folha (Windows)

1. No programa de software, selecione a opção **Imprimir**.
2. Selecione a impressora na lista de impressoras e, em seguida, clique no botão **Propriedades** ou **Preferências** para abrir o driver de impressão.

 **NOTA:** O nome do botão varia de acordo com os softwares utilizados.

 **NOTA:** Nos Windows 10, 8.1 e 8, esses aplicativos terão um layout diferente com recursos diferentes do que é descrito abaixo para aplicativos de desktop. Para acessar o recurso de impressão de um aplicativo da tela Início, conclua as etapas a seguir:

- **Windows 10:** Selecione **Imprimir** e selecione a impressora.
- **Windows 8.1 ou 8:** Selecione **Dispositivos, Imprimir** e, em seguida, a impressora.

Para o driver HP PCL-6 V4, o aplicativo HP AiO Printer Remote baixa recursos adicionais de driver quando **Mais configurações** é selecionado.

3. Clique na guia **Acabamento**.
4. Selecione o número de páginas por folha na lista suspensa **Páginas por folha**.
5. Selecione as opções corretas de **Imprimir bordas de página**, **Ordem das páginas** e **Orientação**. Clique em **OK** para fechar a caixa de diálogo **Propriedades do Documento**.
6. Na caixa de diálogo **Imprimir**, clique em **Imprimir** para imprimir o trabalho.

Selecionar o tipo de papel (Windows)

1. No programa de software, selecione a opção **Imprimir**.
2. Selecione a impressora na lista de impressoras e, em seguida, clique no botão **Propriedades** ou **Preferências** para abrir o driver de impressão.

 **NOTA:** O nome do botão varia de acordo com os softwares utilizados.

 **NOTA:** Nos Windows 10, 8.1 e 8, esses aplicativos terão um layout diferente com recursos diferentes do que é descrito abaixo para aplicativos de desktop. Para acessar o recurso de impressão de um aplicativo da tela Início, conclua as etapas a seguir:

- **Windows 10:** Selecione **Imprimir** e selecione a impressora.
- **Windows 8.1 ou 8:** Selecione **Dispositivos, Imprimir** e, em seguida, a impressora.

Para o driver HP PCL-6 V4, o aplicativo HP AiO Printer Remote baixa recursos adicionais de driver quando **Mais configurações** é selecionado.

3. Clique na guia **Papel/Qualidade**.
4. Selecione o tipo de papel na lista suspensa **Tipo de papel**.
5. Clique em **OK** para fechar a caixa de diálogo **Propriedades do Documento**. Na caixa de diálogo **Imprimir**, clique em **Imprimir** para imprimir o trabalho.

Se for necessário configurar a bandeja, uma mensagem de configuração será exibida no painel de controle da impressora.

6. Carregue a bandeja com o papel do tipo e do tamanho especificado e feche-a.
7. Toque no botão **OK** para aceitar o tamanho e o tipo detectados ou toque no botão **Modificar** para escolher um tipo ou tamanho de papel diferente.
8. Selecione o tipo e o tamanho corretos e toque no botão **OK**.

Tarefas adicionais de impressão

Acesse o endereço www.hp.com/support/ljE52545mfp.

As instruções estão disponíveis para execução de tarefas de impressão específicas, como:

- Criar e usar atalhos ou predefinições de impressão
- Selecionar o tamanho do papel ou usar um tamanho de papel personalizado
- Selecionar a orientação da página
- Criar um livreto
- Dimensionar um documento conforme o tamanho do papel selecionado
- Imprimir a primeira ou a última página do documento em um papel diferente
- Imprimir marcas em um documento

Tarefas de impressão (macOS)

Como imprimir (macOS)

O procedimento a seguir descreve o processo básico de impressão para o macOS.

1. Clique no menu **Arquivo** e na opção **Imprimir**.
2. Selecione a impressora.
3. Clique em **Mostrar detalhes** ou em **Cópias e páginas** e, em seguida, selecione outros menus para ajustar as configurações de impressão.

 **NOTA:** O nome do item varia de acordo com programas de software diferentes.

4. Clique no botão **Imprimir**.

Imprimir automaticamente nos dois lados (macOS)

 **NOTA:** Essa informação aplica-se às impressoras que têm um duplexador automático.

 **NOTA:** Esse recurso está disponível se você instalar o driver de impressão da HP. Ele pode não estar disponível se você estiver utilizando o AirPrint.

1. Clique no menu **Arquivo** e na opção **Imprimir**.
2. Selecione a impressora.
3. Clique em **Mostrar detalhes** ou em **Cópias e páginas** e, em seguida, clique no menu **Layout**.

 **NOTA:** O nome do item varia de acordo com programas de software diferentes.

4. Selecione uma opção de encadernação na lista suspensa **Frente e verso**.
5. Clique no botão **Imprimir**.

Imprimir manualmente nos dois lados (macOS)

 **NOTA:** Esse recurso está disponível se você instalar o driver de impressão da HP. Ele pode não estar disponível se você estiver utilizando o AirPrint.

1. Clique no menu **Arquivo** e na opção **Imprimir**.
2. Selecione a impressora.
3. Clique em **Mostrar detalhes** ou em **Cópias e páginas** e, em seguida, clique no menu **Duplexação manual**.

 **NOTA:** O nome do item varia de acordo com programas de software diferentes.

4. Clique na caixa **Dúplex manual** e selecione uma opção de encadernação.
5. Clique no botão **Imprimir**.
6. Na impressora, retire qualquer papel em branco que estiver na Bandeja 1.

7. Retire a pilha impressa do compartimento de saída e coloque-a com o lado impresso voltado para baixo na bandeja de entrada.
8. Se solicitado, toque no botão apropriado do painel de controle para continuar.

Imprimir várias páginas por folha (macOS)

1. Clique no menu **Arquivo** e na opção **Imprimir**.
2. Selecione a impressora.
3. Clique em **Mostrar detalhes** ou em **Cópias e páginas** e, em seguida, clique no menu **Layout**.

 **NOTA:** O nome do item varia de acordo com programas de software diferentes.

4. Na lista suspensa **Páginas por folha**, selecione o número de páginas que você deseja imprimir em cada folha.
5. Na área **Direção do layout**, selecione a ordem e posicionamento das páginas na folha.
6. No menu **Bordas**, selecione o tipo de borda que você deseja imprimir em torno de cada página da folha.
7. Clique no botão **Imprimir**.

Selecionar o tipo de papel (macOS)

1. Clique no menu **Arquivo** e na opção **Imprimir**.
2. Selecione a impressora.
3. Clique em **Mostrar detalhes** ou em **Cópias e páginas** e, em seguida, clique no menu **Mídia e qualidade** ou **Papel/Qualidade**.

 **NOTA:** O nome do item varia de acordo com programas de software diferentes.

4. Selecione as opções **Mídia e qualidade** ou **Papel/qualidade**.

 **NOTA:** Esta lista contém o conjunto mestre de opções disponíveis. Algumas opções não estão disponíveis em todas as impressoras.

- **Tipo de mídia:** Selecione a opção para o tipo de papel do trabalho de impressão.
 - **Qualidade de impressão:** Selecione o nível de resolução do trabalho de impressão.
 - **Impressão borda a borda:** Selecione essa opção para imprimir próximo às bordas do papel.
5. Clique no botão **Imprimir**.

Tarefas adicionais de impressão

Acesse o endereço www.hp.com/support/ljE52545mfp.

As instruções estão disponíveis para execução de tarefas de impressão específicas, como:

- Criar e usar atalhos ou predefinições de impressão
- Selecionar o tamanho do papel ou usar um tamanho de papel personalizado

- Selecionar a orientação da página
- Criar um livreto
- Dimensionar um documento conforme o tamanho do papel selecionado
- Imprimir a primeira ou a última página do documento em um papel diferente
- Imprimir marcas em um documento

Armazenar trabalhos na impressora para imprimir mais tarde ou em modo privado

Introdução

As informações a seguir apresentam os procedimentos para criar e imprimir documentos armazenados na impressora. Esses trabalhos podem ser impressos posteriormente ou de forma particular.

- [Criar um trabalho armazenado \(Windows\)](#)
- [Criar um trabalho armazenado \(macOS\)](#)
- [Imprimir um trabalho armazenado](#)
- [Excluir um trabalho armazenado](#)
- [Informações enviadas à impressora para fins de Contabilização de Trabalho](#)

Criar um trabalho armazenado (Windows)

Armazene trabalhos na impressora para impressão particular ou atrasada.

1. No programa de software, selecione a opção **Imprimir**.
2. Selecione a impressora na lista de impressoras e selecione **Propriedades** ou **Preferências** (o nome varia de acordo com os programas de software).

 **NOTA:** O nome do botão varia de acordo com os softwares utilizados.

 **NOTA:** Nos Windows 10, 8.1 e 8, esses aplicativos terão um layout diferente com recursos diferentes do que é descrito abaixo para aplicativos de desktop. Para acessar o recurso de impressão de um aplicativo da tela Início, conclua as etapas a seguir:

- **Windows 10:** Selecione **Imprimir** e selecione a impressora.
- **Windows 8.1 ou 8:** Selecione **Dispositivos, Imprimir** e, em seguida, a impressora.

Para o driver HP PCL-6 V4, o aplicativo HP AiO Printer Remote baixa recursos adicionais de driver quando **Mais configurações** é selecionado.

3. Clique na guia **Armazenamento de trabalho**.
4. Selecione a opção **Modo de armazenamento de trabalho**.
 - **Revisão e espera:** Imprima e revise uma cópia de um trabalho e, em seguida, imprima mais cópias.
 - **Trabalho pessoal:** O trabalho só será impresso quando alguém o solicitar no painel de controle da impressora. Para esse modo de armazenamento de trabalho, você pode selecionar uma das opções **Tornar trabalho privado/seguro**. Se você atribuir um número de identificação pessoal (PIN) ao trabalho, será necessário inserir o mesmo PIN no painel de controle. Se você criptografar o trabalho, deverá fornecer a senha necessária no painel de controle. O trabalho de impressão é excluído da memória depois que ele imprime e é perdido se a impressora perde energia.

- **Cópia rápida:** Imprima o número de cópias solicitado de um trabalho e depois armazene uma cópia do trabalho na memória da impressora para poder imprimi-lo novamente mais tarde.
 - **Trabalho armazenado:** Armazene um trabalho na impressora e permita que outros usuários imprimam o trabalho a qualquer momento. Para esse modo de armazenamento de trabalho, você pode selecionar uma das opções **Tornar trabalho privado/seguro**. Se você atribuir um número de identificação pessoal (PIN) ao trabalho, a pessoa que imprimir o trabalho deverá fornecer o mesmo PIN no painel de controle. Se você criptografar o trabalho, a pessoa que imprimir o trabalho deverá fornecer a senha necessária no painel de controle.
5. Para utilizar um nome de usuário ou de trabalho personalizado, clique no botão **Personalizar** e digite o nome do usuário ou do trabalho.
- Selecione a opção a ser usada se outro trabalho armazenado já tiver este nome.
- **Usar nome do trabalho + (1 a 99):** Agregue um número exclusivo no final do nome do trabalho.
 - **Substituir arquivo existente:** Substitua o trabalho armazenado existente pelo novo.
6. Clique no botão **OK** para fechar a caixa de diálogo **Propriedades do documento**. Na caixa de diálogo **Imprimir**, clique no botão **Imprimir** para imprimir o trabalho.

Criar um trabalho armazenado (macOS)

Armazene trabalhos na impressora para impressão particular ou atrasada.

1. Clique no menu **Arquivo** e na opção **Imprimir**.
 2. No menu **Impressora**, selecione a impressora.
 3. Por padrão, o driver de impressão exibe o menu **Cópias e páginas**. Abra a lista suspensa de menus e clique no menu **Armazenamento de trabalho**.
 4. Na lista suspensa **Modo**, selecione o tipo de trabalho armazenado.
 - **Revisão e espera:** Imprima e revise uma cópia de um trabalho e, em seguida, imprima mais cópias.
 - **Trabalho pessoal:** O trabalho só será impresso quando alguém o solicitar no painel de controle da impressora. Se o trabalho tiver um número de identificação pessoal (PIN), forneça o PIN necessário no painel de controle. O trabalho de impressão é excluído da memória depois que ele imprime e é perdido se a impressora perde energia.
 - **Cópia rápida:** Imprima o número de cópias solicitado de um trabalho e armazene uma cópia do trabalho na memória da impressora para poder imprimi-lo novamente mais tarde.
 - **Trabalho armazenado:** Armazene um trabalho na impressora e permita que outros usuários imprimam o trabalho a qualquer momento. Se o trabalho tiver um número de identificação pessoal (PIN), a pessoa que imprimir o trabalho deverá fornecer o mesmo PIN no painel de controle.
 5. Para utilizar um nome de usuário ou de trabalho personalizado, clique no botão **Personalizar** e digite o nome do usuário ou do trabalho.
- Selecione a opção a ser usada se outro trabalho armazenado já estiver este nome.
- **Usar nome do trabalho + (1 a 99):** Agregue um número exclusivo no final do nome do trabalho.
 - **Substituir arquivo existente:** Substitua o trabalho armazenado existente pelo novo.

6. Caso tenha selecionado a opção **Trabalho armazenado** ou **Trabalho pessoal** na etapa 4, é possível proteger o trabalho com um PIN. Insira um número de 4 dígitos no campo **Usar PIN para imprimir**. Quando outras pessoas tentarem imprimir esse trabalho, a impressora enviará um prompt solicitando que elas digitem o número PIN.
7. Clique no botão **Imprimir** para processar o trabalho.

Imprimir um trabalho armazenado

Use este procedimento para imprimir um documento que esteja em uma pasta de armazenamento de trabalho na impressora.

1. Na tela Início, no painel de controle da impressora, selecione **Imprimir** e, em seguida, **Imprimir do armazenamento de trabalhos**.
2. Em **Trabalhos Armazenados para Imprimir**, selecione **Escolher** e, em seguida, a pasta onde o documento foi salvo.
3. Selecione o documento e toque em **Selecionar**.
Se o documento for particular, digite o PIN de quatro dígitos no campo **Senha** e, depois, selecione **OK**.
4. Para ajustar o número de cópias, selecione a caixa à esquerda do botão **Imprimir** e, em seguida, selecione o número de cópias usando o teclado exibido. Selecione o botão Fechar  para fechar o teclado.
5. Selecione o botão **Imprimir** para imprimir o documento.

Excluir um trabalho armazenado

Você pode excluir documentos que tenham sido salvos na impressora quando eles não forem mais necessários. Você também pode ajustar o número máximo de trabalhos que a impressora deve armazenar.

- [Excluir um trabalho de impressão armazenado na impressora](#)
- [Alterar o limite do armazenamento de trabalho](#)

Excluir um trabalho de impressão armazenado na impressora

Siga estes passos para excluir um trabalho armazenado na memória da impressora.

1. Na tela Início no painel de controle da impressora, selecione **Imprimir**.
2. Selecione **Imprimir do armazenamento de trabalho**.
3. Selecione **Escolher** e, em seguida, escolha o nome da pasta em que o trabalho está armazenado.
4. Selecione o nome do trabalho.
5. Clique no botão da Lixeira  para excluir o trabalho.
Se o trabalho for particular ou estiver criptografado, insira o PIN ou a senha e selecione **OK**.
6. No prompt de confirmação, selecione **Excluir trabalhos**.

Alterar o limite do armazenamento de trabalho

Quando um novo trabalho é armazenado na memória da impressora, esta substitui todos os trabalhos anteriores que tiverem o mesmo nome e forem do mesmo usuário. Caso não haja nenhum trabalho que tenha o

mesmo nome e seja do mesmo usuário, mas a impressora precise de espaço extra, ela poderá excluir outros trabalhos armazenados, começando pelos mais antigos. Siga estas etapas para alterar o número de trabalhos que a impressora pode armazenar:

1. Na tela Início no painel de controle da impressora, selecione [Configurações](#).
2. Abra os seguintes menus.
 - [Copiar/Imprimir](#) ou [Imprimir](#)
 - [Gerenciar trabalhos armazenados](#)
 - [Lim. arm. tr. temp.](#)
3. Use o teclado para inserir o número de trabalhos que a impressora armazenará.
4. Clique em [Concluído](#) para salvar a configuração.

Informações enviadas à impressora para fins de Contabilização de Trabalho

Trabalhos de impressão enviados de drivers do cliente (por exemplo, PC) podem enviar informação de identificação pessoal para dispositivos de Impressão e Imagens HP LaserJet. Essas informações podem incluir, embora não se limitem a apenas isso, o nome de usuário e do cliente onde o trabalho foi originado, o que pode ser utilizado para fins de contabilização de trabalho, conforme determinado pelo Administrador do dispositivo de impressão. Essas mesmas informações também podem ser armazenadas em um dispositivo de armazenamento em massa (por exemplo, a unidade de disco rígido) do dispositivo de impressão, ao usar o recurso de armazenamento de trabalho.

Imprimir a partir da porta USB

Introdução

Esta impressora possui o recurso de impressão USB easy-access, assim você pode imprimir arquivos rapidamente sem enviá-los de um computador. A impressora aceita unidades flash USB padrão na porta USB próxima ao painel de controle. Suporta os seguintes tipos de arquivos:

- .pdf
- .prn
- .pcl
- .ps
- .cht



Habilitar a porta USB para impressão

A porta USB está desativada por padrão. Antes de utilizar esse recurso, ative a porta USB. Use um dos seguintes métodos para habilitar a porta:

Método um: Ative a porta USB dos menus no painel de controle da impressora

1. Na tela Início do painel de controle da impressora, passe até que o menu [Configurações](#) seja exibido. Toque no ícone [Configurações](#) para abrir o menu.
2. Abra os seguintes menus:
 - [Configurações de USB](#)
 - [Configurações de impressão a partir de unidade USB](#)
 - [Permitir Impressão a partir de unidade USB](#)
3. Selecione a opção [Ativado](#).

Método dois: Ative a porta USB no Servidor Web Incorporado da HP (apenas impressoras conectadas à rede)

1. Abra o HP Embedded Web Server (EWS):
 - a. Na tela Início do painel de controle da impressora, toque no ícone Informações  e, em seguida, toque no ícone Rede  para exibir o endereço IP ou nome de host.
 - b. Abra um navegador da web e, na linha de endereço, digite o endereço IP ou o nome do host exatamente como exibido no painel de controle da impressora. Pressione a tecla [Enter](#) no teclado do computador. O EWS é aberto.

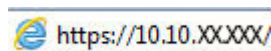

 **NOTA:** Se o navegador da web exibir uma mensagem indicando que o acesso ao site pode não ser seguro, selecione a opção para continuar no site. O acesso a esse site não prejudica o computador.

2. Abra a guia [Copiar/Imprimir](#).
3. No lado esquerdo da tela, clique em [Recuperar a partir da configuração do USB](#).

4. Marque a caixa de seleção **Ativação de Recuperar a partir do USB**.
5. Clique em **Aplicar**.

Imprimir de uma unidade flash USB

1. Insira a unidade flash USB na porta USB de acesso fácil.



NOTA: A porta pode estar fechada. Para algumas impressoras, a tampa articulada está aberta. Para outras impressoras, puxe a tampa para fora para removê-la.

2. Na tela Início no painel de controle da impressora, selecione **Imprimir**.
3. Selecione **Imprimir da Unidade USB**.
4. Clique em **Escolher** e selecione o nome do documento para imprimir. Clique em **Selecionar**.



NOTA: O documento pode estar em uma pasta. Abra pastas como necessário.

5. Para ajustar o número de cópias, clique no campo de número de cópias no canto inferior esquerdo da tela. Use o teclado para inserir o número de cópias.
6. Selecione o botão **Imprimir** para imprimir o documento.

5 Cópia

Para obter mais informações:

- [Fazer uma cópia](#)
- [Copiar em ambos os lados \(duplex\)](#)
- [Opções adicionais ao copiar](#)
- [Tarefas adicionais de cópia](#)

As informações a seguir estão corretas no momento da publicação.

Para assistência de vídeo, consulte www.hp.com/videos/LaserJet.

Para obter mais informações atuais, consulte www.hp.com/support/ljE52545mfp.

A ajuda integral da HP para a impressora inclui as seguintes informações:

- Instalar e configurar
- Conhecer e usar
- Solução de problemas
- Fazer download de atualizações de software e firmware
- Participar de fóruns de suporte
- Localizar informações de garantia e reguladoras

Fazer uma cópia

1. Coloque o documento voltado para baixo no vidro do scanner ou virado para cima no alimentador de documentos e ajuste as guias de papel de acordo com o tamanho do documento.
2. Na tela Início no painel de controle da impressora, selecione **Copiar**.
3. No painel **Opções**, selecione o número de cópias.
4. Selecione **Otimizar texto/imagem** para otimizar o tipo de imagem que está sendo copiada: texto, gráfico ou fotos. Selecione uma das opções predefinidas.
5. Defina opções marcadas com um triângulo amarelo antes de usar o recurso de visualização.

 **NOTA:** Após a digitalização da visualização, essas opções são removidas da lista **Opções** principal e são resumidas na lista **Opções de pré-digitalização**. Para alterar qualquer uma dessas opções, descarte a visualização e inicie novamente.

O uso do recurso de visualização é opcional.

6. Toque no painel direito da tela para visualizar o documento. Na tela de visualização, use os botões no lado direito da tela para ajustar as opções de visualização e reorganizar, girar, inserir ou remover páginas.



Use esses botões para alternar entre a visualização de duas páginas e a visualização em miniatura. Mais opções estão disponíveis na visualização em miniatura do que na visualização de duas páginas.



Use esses botões para aplicar mais zoom ou menos zoom na página selecionada.

NOTA: Selecione apenas uma página por vez para usar esses botões.



Use esse botão para girar a página 180 graus.

NOTA: Esse botão está disponível somente na visualização em miniatura.



Use esse botão para excluir as páginas selecionadas.

NOTA: Esse botão está disponível somente na visualização em miniatura.



Use esses botões para reorganizar as páginas no documento. Selecione uma ou mais páginas e mova-as para a esquerda ou direita.

NOTA: Esses botões estão disponíveis somente na visualização em miniatura.





Use esse botão para adicionar uma página ao documento. A impressora solicita a digitalização de páginas adicionais.



Use esse botão para limpar as alterações feitas na visualização e iniciar.

7. Quando o documento estiver pronto, toque em [Iniciar](#) para começar a copiar.

Copiar em ambos os lados (duplex)

1. Coloque o documento voltado para baixo no vidro do scanner ou virado para cima no alimentador de documentos e ajuste as guias de papel de acordo com o tamanho do documento.
2. Na tela Início no painel de controle da impressora, selecione **Copiar**.
3. No painel **Opções**, selecione **Lados do original** e, em seguida, selecione a opção que descreve o documento original:
 - Utilize **Detectar automaticamente** para detectar se o original é impresso em um ou em ambos os lados da página.
 - Utilize **Um lado** para os originais que são impressos em um lado da página.
 - Utilize **Frente e verso (estilo livro)** para os originais que viram na borda direita/esquerda da página, como livros. Se a imagem for retrato, a saída é virada na parte longa da borda da página. Se a imagem for paisagem, a saída é virada na parte curta da borda da página.
 - Utilize **Frente e verso (estilo inverso)** para os originais que viram na parte superior/inferior da página, como calendários. Se a imagem for retrato, a saída é virada na parte curta da borda da página. Se a imagem for paisagem, a saída é virada na parte longa da borda da página.
4. Selecione **Lados de saída** e, em seguida, selecione uma das seguintes opções:
 - **Corresponde ao original**: A saída vai corresponder ao formato do original. Por exemplo, se o original está impresso em um lado, a saída será de um lado. No entanto, se o administrador tiver restringido a impressão em um lado e o original for um lado, a cópia será frente e verso, no estilo livro.
 - **Um lado**: A saída será de um lado. No entanto, se o administrador tiver restringido a impressão em um lado, a cópia será frente e verso, no estilo livro.
 - **Frente e verso (estilo livro)**: A saída será virada na borda direita/esquerda da página, como um livro. Se a imagem for retrato, a saída é virada na parte longa da borda da página. Se a imagem for paisagem, a saída é virada na parte curta da borda da página.
 - **Frente e verso (estilo invertido)**: A saída será virada na parte superior/inferior da página, como um calendário. Se a imagem for retrato, a saída é virada na parte curta da borda da página. Se a imagem for paisagem, a saída é virada na parte longa da borda da página.
5. Defina opções marcadas com um triângulo amarelo antes de usar o recurso de visualização.



NOTA: Após a digitalização da visualização, essas opções são removidas da lista **Opções** principal e são resumidas na lista **Opções de pré-digitalização**. Para alterar qualquer uma dessas opções, descarte a visualização e inicie novamente.

O uso do recurso de visualização é opcional.

6. Toque no painel direito da tela para visualizar o documento. Na tela de visualização, use os botões no lado direito da tela para ajustar as opções de visualização e reorganizar, girar, inserir ou remover páginas.



Use esses botões para alternar entre a visualização de duas páginas e a visualização em miniatura. Mais opções estão disponíveis na visualização em miniatura do que na visualização de duas páginas.



Use esses botões para aplicar mais zoom ou menos zoom na página selecionada.

NOTA: Selecione apenas uma página por vez para usar esses botões.



Use esse botão para girar a página 180 graus.

NOTA: Esse botão está disponível somente na visualização em miniatura.



Use esse botão para excluir as páginas selecionadas.

NOTA: Esse botão está disponível somente na visualização em miniatura.



Use esses botões para reorganizar as páginas no documento. Selecione uma ou mais páginas e mova-as para a esquerda ou direita.

NOTA: Esses botões estão disponíveis somente na visualização em miniatura.



Use esse botão para adicionar uma página ao documento. A impressora solicita a digitalização de páginas adicionais.



Use esse botão para limpar as alterações feitas na visualização e iniciar.

7. Quando o documento estiver pronto, toque em **Iniciar** para começar a copiar.

Opções adicionais ao copiar

As seguintes configurações estão disponíveis na lista [Opções](#) ao copiar.



NOTA: A lista a seguir contém o conjunto mestre de opções disponíveis para impressoras HP Enterprise MFP. Algumas opções não estão disponíveis em todas as impressoras.

Número de cópias	Selecione o número de cópias a serem feitas.
Carregar e salvar configurações	Carregar configuração rápida: Carregue configurações de cópia de uma Configuração rápida salva. NOTA: Use o servidor da web incorporado HP para criar e salvar Configurações rápidas. Salvar padrões: Salve as configurações atuais da lista Opções como configurações padrão para trabalhos de cópia futuros.
Lados	Especifique se o documento original será impresso somente em um lado ou em frente e verso e se as cópias deverão ser impressas somente em um lado ou em frente e verso.
Colorido/Preto	Especifique se as cópias devem ser impressas em cores, em preto e cinza ou somente em preto. Para apenas impressoras coloridas.
Grampo	Especifica o posicionamento dos grampos. Para impressoras com acessórios de acabamento automáticos somente. Este recurso não se aplica a impressoras com grampeadores de conveniência.)
Grampeador/Furador	Especifique o número e o posicionamento dos furos. Para impressoras com acessórios de perfuração apenas.
Modo de digitalização	Documento padrão: Digitalize uma página ou uma pilha de páginas por meio do alimentador de documentos ou individualmente no vidro de exposição. Modo Livro: Digitalize um livro aberto e gere cada página do livro em páginas diferentes. Cópia de ID com 2 lados: Digitalize cada lado de um cartão de identificação no vidro de exposição e gere-os em uma página. Depois de digitalizar o primeiro lado, a impressora solicita colocar o segundo lado na posição correta no vidro.
Reduzir/ampliar	Aumente ou diminua o tamanho do documento digitalizado.
Tamanho do original	Especifique o tamanho do papel do documento original.
Seleção de papel	Especifique o tamanho e o tipo de papel para as cópias.
Livreto	Formate e reorganize as imagens originais digitalizadas em páginas que foram impressas como um livreto.
Orientação do conteúdo	Especifique se o documento original é impresso na orientação Retrato ou Paisagem.
Páginas por folha	Copie várias folhas de papel em uma única folha. Selecione uma, duas ou quatro páginas por folha.
Compartimento de saída	Especifique qual compartimento de saída a ser usado para o trabalho quando os compartimentos de saída da impressora estão configurados para o modo de caixa de correio. Somente para impressoras com vários compartimentos de saída. NOTA: Essa opção não é exibida quando os compartimentos de saída estão configurados para o modo de empilhador ou o modo de separador de função.

<p>Trajeto do papel</p> <p>Para impressoras que têm uma opção para virar páginas dentro da passagem do papel.</p>	<p>Selecione uma passagem do papel específica:</p> <p>Face para cima (trajeto mais direto): As páginas são enviadas para o compartimento na ordem oposta que foram colocadas no alimentador de documentos.</p> <p>Face para baixo (ordem correta): As páginas são empilhadas na mesma ordem que foram colocadas no alimentador de documentos.</p>
<p>Ajuste de imagem</p>	<p>Nitidez: Clareie ou suavize a imagem. Por exemplo, aumentar a nitidez pode definir melhor o texto, mas diminuí-la pode tornar as fotos perfeitas.</p> <p>Intensidade: Aumente ou diminua a quantidade de branco e preto nas cores de imagens digitalizadas.</p> <p>Contraste: Aumente ou diminua a diferença entre a cor mais clara e a mais escura na página.</p> <p>Limpeza de segundo plano: Remova cores esmaecidas do fundo das imagens digitalizadas. Por exemplo, se o documento original for impresso em papel colorido, use esse recurso para clarear o fundo sem afetar o escurecimento da imagem.</p> <p>Tom automático: Disponível somente para impressoras de fluxo. A impressora ajusta automaticamente as configurações Escurecimento, Contraste e Limpeza de fundo para os valores mais apropriados no documento digitalizado.</p>
<p>Otimizar texto/imagem</p>	<p>Otimize o trabalho para o tipo de imagem que está sendo digitalizada: texto, gráfico ou fotos.</p>
<p>Borda-a-Borda</p>	<p>Digitalize e imprima uma cópia mais próxima da borda da página do que normalmente é permitido. A impressão próxima à borda pode resultar em alguns problemas de qualidade de impressão.</p>
<p>Apagar bordas</p>	<p>Remova defeitos, como bordas escuras ou marcas de grampos, limpando as bordas da imagem digitalizada.</p>
<p>Combinar</p>	<p>Ao fazer várias cópias de um documento, monte cada conjunto de páginas na mesma ordem do documento original.</p>
<p>Regular Automaticamente</p> <p>NOTA: Disponível somente em modelos de fluxo.</p> <p>Este recurso não está disponível para todas as versões do firmware. Pode ser necessário ter que atualizar o firmware para utilizar este recurso.</p>	<p>Regular automaticamente imagens digitalizadas.</p>
<p>Supressão de página em branco</p> <p>NOTA: Este recurso não está disponível para todas as versões do firmware. Pode ser necessário ter que atualizar o firmware para utilizar este recurso.</p>	<p>Exclua páginas em branco no documento original de imagens digitalizadas. Esse recurso é útil para digitalizar páginas impressas dos dois lados para eliminar páginas em branco do documento digitalizado resultante.</p>
<p>Detecção de alimentação múltipla</p>	<p>Ative ou desative a detecção de alimentação múltipla. Quando ativada, a digitalização é interrompida quando a impressora detecta mais de uma página de cada vez que está sendo alimentada no alimentador de documentos. Quando desativada, a digitalização continua quando uma alimentação múltipla é detectada, para permitir a digitalização de páginas que estejam grudadas, originais com notas autoadesivas ou papel grosso.</p>

Tarefas adicionais de cópia

Acesse o endereço www.hp.com/support/ljE52545mfp.

As instruções estão disponíveis para execução de tarefas de cópia específicas, como:

- Copiar ou digitalizar páginas de livros ou outros documentos encadernados
- Copiar documentos de tamanhos mistos
- Copiar ou digitalizar ambos os lados de um cartão de identificação
- Copiar ou digitalizar um documento em um formato de folheto

6 Digitalizar

Para obter mais informações:

- [Configurar Digitalizar para e-mail](#)
- [Configurar Digitalizar para pasta da rede](#)
- [Configurar Digitalizar para unidade USB](#)
- [Configurar Salvar no SharePoint® \(somente modelos de fluxo de trabalho\)](#)
- [Criar uma Configuração Rápida](#)
- [Enviar um documento digitalizado para um ou mais endereços de e-mail](#)
- [Digitalizar e enviar para uma pasta de rede](#)
- [Digitalizar e salvar em uma unidade flash USB](#)
- [Opções adicionais ao digitalizar](#)
- [Soluções de negócios HP JetAdvantage](#)
- [Tarefas adicionais de digitalização](#)

As informações a seguir estão corretas no momento da publicação.

Para assistência de vídeo, consulte www.hp.com/videos/LaserJet.

Para obter mais informações atuais, consulte www.hp.com/support/ljE52545mfp.

A ajuda integral da HP para a impressora inclui as seguintes informações:

- Instalar e configurar
- Conhecer e usar
- Solução de problemas
- Fazer download de atualizações de software e firmware
- Participar de fóruns de suporte
- Localizar informações de garantia e reguladoras

Configurar Digitalizar para e-mail

- [Introdução](#)
- [Antes de começar](#)
- [Etapa um: Abra o Servidor Web Incorporado \(EWS\) HP \(EWS\) HP](#)
- [Etapa dois: Definir as Configurações de Identificação de Rede](#)
- [Etapa 3: Configure o recurso Enviar para E-mail](#)
- [Etapa 4: Definir as Configurações Rápidas \(opcional\)](#)
- [Etapa 5: Configurar Enviar para E-mail para uso do Office 365 Outlook \(opcional\)](#)

Introdução

A impressora tem um recurso que permite digitalizar um documento e enviá-lo a um ou mais endereços de e-mail. Para usar esse recurso de digitalização, a impressora deve estar conectada a uma rede; contudo, o recurso não estará disponível até ele ter sido configurado. Há dois métodos para configurar a opção Digitalizar para e-mail: o **Assistente de Configuração de Digitalizar para E-mail**, para configurações básicas, e as **Configurações de E-mail**, para configurações avançadas. Use as informações a seguir para configurar o recurso Digitalizar para e-mail.

Antes de começar

Para configurar o recurso Digitalizar para e-mail, a impressora deve ter uma conexão de rede ativa.



Os administradores precisam das seguintes informações antes de iniciar o processo de configuração.



- Acesso administrativo à impressora
- Sufixos DNS (por exemplo, nomedaempresa.com)
- Servidor SMTP (por exemplo, smtp.mycompany.com)

 **NOTA:** Se você não souber o nome do servidor SMTP, o número da porta SMTP ou as informações de autenticação, contate o provedor de serviços de e-mail/Internet ou o administrador do sistema para obter informações. Os nomes do servidor SMTP e os nomes de porta geralmente são encontrados ao fazer uma pesquisa na Internet. Por exemplo, use termos como "nome do servidor smtp do Gmail" ou "nome do servidor smtp do Yahoo" para pesquisar.

- Requisitos de autenticação de servidor SMTP para mensagens de e-mail de saída, incluindo o nome de usuário e a senha usados para autenticação, caso necessário.

 **NOTA:** Consulte a documentação do provedor de serviço de e-mail para informações sobre limites de envio digital de sua conta de e-mail. Alguns provedores poderão bloquear temporariamente sua conta se você exceder seu limite de envio.

Etapa um: Abra o Servidor Web Incorporado (EWS) HP (EWS) HP

1. Na tela Início do painel de controle da impressora, toque no ícone Informações  e, em seguida, toque no ícone Rede  para exibir o endereço IP ou o nome do host.
2. Abra um navegador da web e, na linha de endereço, digite o endereço IP ou o nome do host exatamente como exibido no painel de controle da impressora. Pressione a tecla **Enter** no teclado do computador. O EWS é aberto.

 <https://10.10.XX.XXX/>

 **NOTA:** Se o navegador da web exibir uma mensagem indicando que o acesso ao site pode não ser seguro, selecione a opção para continuar no site. O acesso a esse site não prejudica o computador.

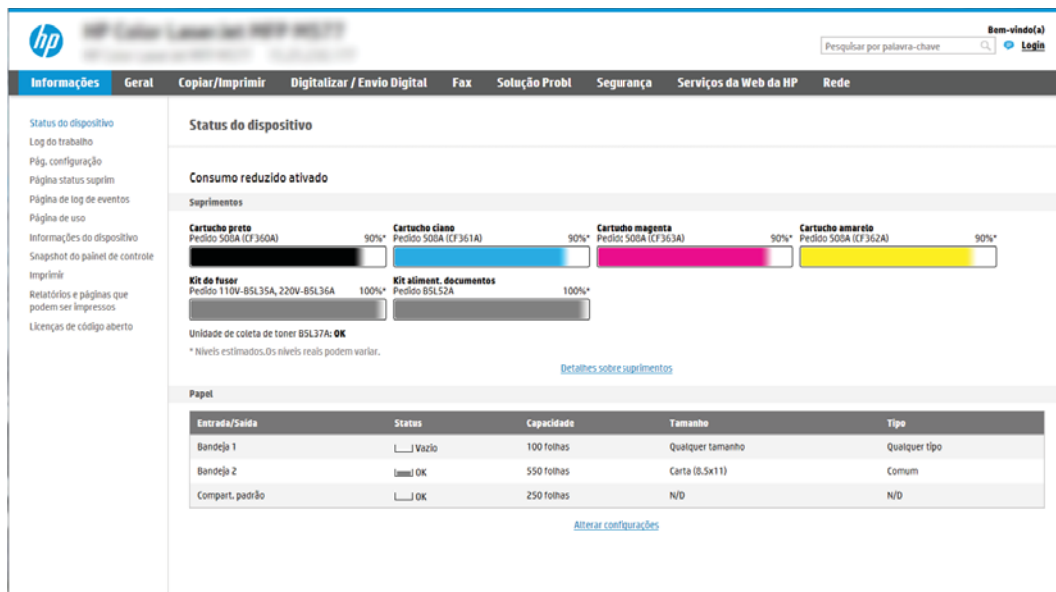

Entrada/Saída	Status	Capacidade	Tamanho	Tipo
Bandeja 1	Vazio	100 folhas	Qualquer tamanho	Qualquer tipo
Bandeja 2	OK	550 folhas	Certa (8,5x11)	Comum
Compart. padrão	OK	250 folhas	N/D	N/D

Etapa dois: Definir as Configurações de Identificação de Rede

 **NOTA:** A definição da configuração de e-mail na guia **Rede** é um tópico avançado e pode exigir a assistência de um administrador de sistema.

1. Usando as guias de navegação superiores de EWS, clique em **Rede**.

 **NOTA:** Para definir as configurações de rede para usar com o Office 365, [Etapa 5: Configurar Enviar para E-mail para uso do Office 365 Outlook \(opcional\) na página 73](#)

2. No painel de navegação esquerdo, clique em **Configurações de TCP/IP**. Nome de usuário e senha podem ser necessários para acessar a guia **Identificação de Rede** do EWS.
3. Na caixa de diálogo **Configurações de TCP/IP**, clique na guia **Identificação da Rede**.

- Se o DNS for necessário na rede, na área **Sufixo do domínio TCP/IP**, verifique se o sufixo DNS do cliente de e-mail usado está listado. Os sufixos DNS têm este formato: *nomedaempresa.com*, *gmail.com* etc.

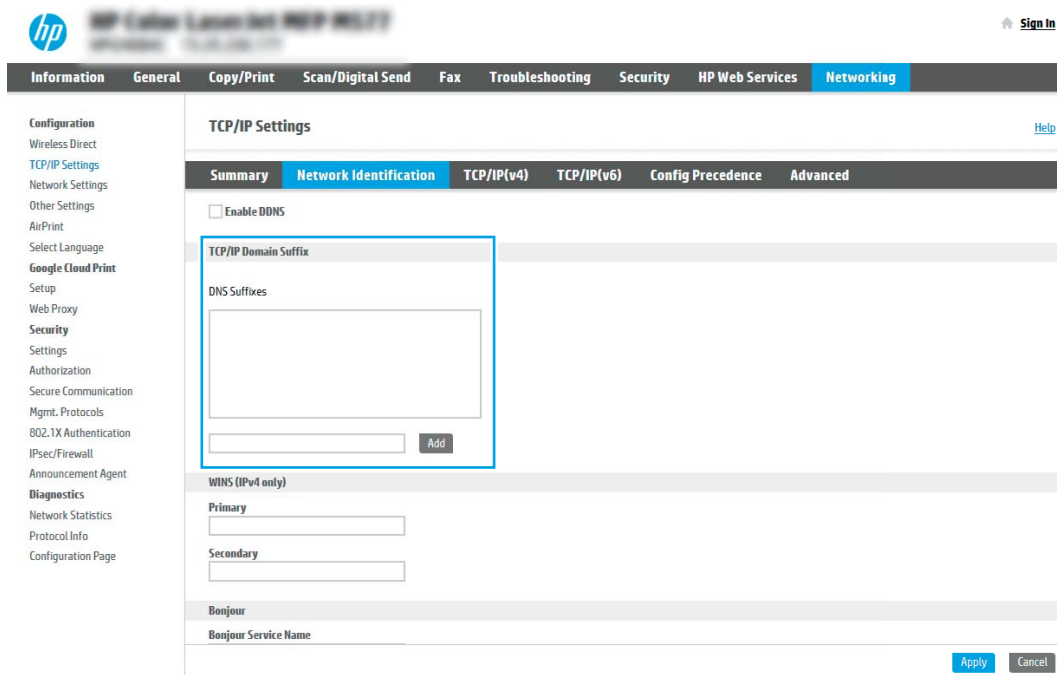

 **NOTA:** Se o sufixo do Nome de domínio não estiver configurado, use o endereço IP.

- Clique em **Aplicar**.
- Clique em **OK**.

Etapa 3: Configure o recurso Enviar para E-mail

As duas opções para configurar a opção Enviar para E-mail são o **Assistente de Configuração de E-mail**, para configurações básicas, e as **Configurações de E-mail**, para as configurações avançadas. Use as seguintes opções para configurar o recurso Enviar para E-mail:

- [Método um: Configuração básica usando o Assistente de Configuração de E-mail](#)
- [Método dois: Configuração avançada usando a Configuração de E-mail](#)

Método um: Configuração básica usando o Assistente de Configuração de E-mail

Essa opção abre o **Assistente de Configuração de E-mail** no Servidor Web Incorporado HP (EWS) para configuração básica.

- Usando as guias superiores de navegação do EWS, clique em **Digitalizar/Envio Digital**.
- No painel de navegação esquerdo, clique em **Assistentes de Configuração Rápida de Enviar E-mail e Digitalizar para Pasta de Rede**.

3. Na caixa de diálogo **Assistentes de Configuração Rápida de Enviar E-mail e Salvar na Pasta de Rede**, clique no link **Configuração de E-mail**.

 **NOTA:** Se for exibida uma mensagem indicando que o recurso Digitalizar para E-mail está desativado, clique em **Continuar** para prosseguir com a configuração e ativar o recurso Digitalizar para E-mail após a conclusão.



4. Na caixa de diálogo **Configurar Servidores de E-mail (SMTP)**, escolha uma destas opções e siga as etapas:

Opção 1: Use um servidor já em uso para E-mail

- ▲ Selecione **Usar um servidor já em uso para E-mail** e clique em **Avançar**.

Opção 2: Procure um servidor de e-mail de saída na rede

 **NOTA:** Essa opção localiza servidores SMTP de saída somente dentro do seu firewall.

- Selecione **Procurar um servidor de e-mail de saída na rede** e, em seguida, clique em **Avançar**.
- Selecione o servidor apropriado na lista **Configurar Servidor de E-mail (SMTP)** e, em seguida, clique em **Avançar**.
- Selecione a opção que descreve os requisitos de autenticação do servidor:
 - **O servidor não requer autenticação:** Selecione **O servidor não requer autenticação** e clique em **Avançar**.
 - **OU** –
 - **O servidor requer autenticação:** Na lista suspensa, selecione uma opção de autenticação:
 - **Usar as credenciais de usuário para se conectar após acessar o painel de controle:** Selecione **Usar as credenciais de usuário para se conectar após acessar o painel de controle** e clique em **Avançar**.

- OU -

- **Sempre usar estas credenciais:** Na lista suspensa, selecione **Sempre usar estas credenciais**, digite o **Nome de Usuário** e a **Senha** e clique em **Avançar**.

Opção 3: Adicionar servidor SMTP

- Selecione **Adicionar servidor SMTP**
- Digite o **Nome do servidor** e o **Número da porta** e clique em **Avançar**.

 **NOTA:** Na maioria dos casos, o número de porta padrão não precisa ser alterado.

 **NOTA:** Se estiver usando um serviço SMTP hospedado, como o Gmail, verifique o endereço SMTP, o número da porta e as configurações de SSL do site do provedor de serviço ou de outras fontes. Normalmente, para o Gmail, o endereço SMTP é smtp.gmail.com, com número de porta 465, e o SSL deve estar ativado.

Consulte as fontes on-line para confirmar se essas configurações de servidor são atuais e válidas no momento da configuração.

- Selecione a opção de autenticação de servidor apropriada:
 - **O servidor não requer autenticação:** Selecione **O servidor não requer autenticação** e clique em **Avançar**.
 - OU –
 - **O servidor requer autenticação:** Selecione uma opção na lista suspensa **O servidor requer autenticação**:
 - **Usar as credenciais de usuário para se conectar após acessar o painel de controle:** Selecione **Usar as credenciais de usuário para se conectar após acessar o painel de controle** e clique em **Avançar**.
 - OU –
 - **Sempre usar estas credenciais:** Na lista suspensa, selecione **Sempre usar estas credenciais**, digite o **Nome de Usuário** e a **Senha** e clique em **Avançar**.

5. Na caixa de diálogo **Definir Configurações de E-mail**, insira as seguintes informações sobre o endereço de e-mail do remetente e, em seguida, clique em **Avançar**.

 **NOTA:** Ao configurar os campos **De**, **Assunto** e **Mensagem**, se a caixa de seleção **Editável pelo usuário** estiver desmarcada, os usuários não conseguirão editar esses campos no painel de controle da impressora ao enviar um e-mail.

Opção	Descrição
De (Obrigatório)	Selecione uma das seguintes opções da lista suspensa De : <ul style="list-style-type: none"> • Endereço de usuário (login necessário) • Remetente Padrão: Insira um endereço de e-mail e um nome para exibição opcional nos campos Endereço de E-mail Padrão do Remetente e Nome de Exibição Padrão <p>NOTA: Crie uma conta de e-mail para a impressora e use esse endereço como o endereço de e-mail padrão.</p> <p>NOTA: Configure o recurso de e-mail de forma que os usuários tenham que se conectar antes de usá-lo. Isso evita que os usuários enviem um e-mail de um endereço que não seja o deles.</p>
Assunto (Opcional)	Forneça uma linha de assunto padrão para as mensagens de e-mail.
Mensagem (Opcional)	Crie uma mensagem personalizada. Para usar essa mensagem para todos os e-mails enviados da impressora, desmarque a caixa de seleção Editável pelo usuário para Mensagem .

6. Na caixa de diálogo **Definir Configurações de Digitalização de Arquivo**, defina as preferências de digitalização padrão e clique em **Avançar**.

Opção	Descrição
Tipo de arquivo	Selecione o tipo de arquivo padrão a usar para o documento digitalizado: <ul style="list-style-type: none"> • PDF • JPEG • TIFF • MTIFF • XPS • PDF/A
Colorido/Preto	Selecione a configuração de cor padrão para o documento digitalizado: <ul style="list-style-type: none"> • Cor • Preto • Preto/Cinza • Detectar automaticamente

Opção	Descrição
Qualidade e tamanho do arquivo	<p>Selecione a qualidade de saída padrão para o documento digitalizado:</p> <ul style="list-style-type: none"> Baixa (arq. peq.) Média Alta (arq. grande)
Resolução	<p>Selecione a resolução de digitalização padrão para o documento digitalizado:</p> <ul style="list-style-type: none"> 75 dpi 150 dpi 200 dpi 300 dpi 400 dpi 600 dpi

- Revise a área **Resumo** e clique em **Concluir** para concluir a configuração.

Método dois: Configuração avançada usando a Configuração de E-mail

- Usando as guias de navegação superiores do EWS, clique em **Digitalização/Envio Digital** e clique em **Configuração de E-mail** no painel de navegação esquerdo.

 **NOTA:** Por padrão, a página de Configuração de E-mail exibe as configurações básicas de Digitalizar para E-mail. Para acessar as configurações adicionais, clique no botão **Configurações Avançadas** na parte inferior da página.

- Na caixa de diálogo **Configuração de E-mail**, marque a caixa de seleção **Ativar Envio para E-mail**. Se essa caixa de seleção não for marcada, o recurso ficará indisponível no painel de controle da impressora.

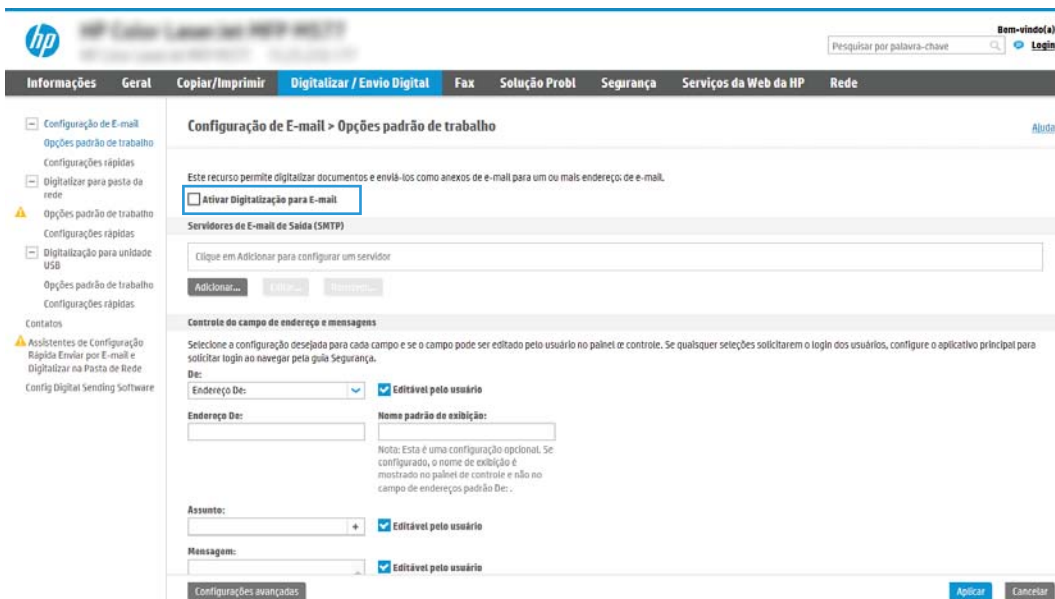

Configuração de E-mail > Opções padrão de trabalho

Este recurso permite digitalizar documentos e enviá-los como anexos de e-mail para um ou mais endereços de e-mail.

Ativar Digitalização para E-mail

Servidores de E-mail de Saída (SMTP)

Clique em Adicionar para configurar um servidor

Adicionar... Editar... Remover

Controle do campo de endereço e mensagens

Selecione a configuração desejada para cada campo e se o campo pode ser editado pelo usuário no painel de controle. Se quaisquer seleções solicitarem o login dos usuários, configure o aplicativo principal para solicitar login ao navegar pela guia Segurança.

De:

Endereço De: Editável pelo usuário

Endereço De: Nome padrão de exibição:

Nota: Esta é uma configuração opcional. Se configurado, o nome de exibição é mostrado no painel de controle e não no campo de endereços padrão De.

Assunto: Editável pelo usuário

Mensagem: Editável pelo usuário

Configurações avançadas Aplicar Cancelar

- Na área **Servidores de E-mail de Saída (SMTP)**, siga as etapas para uma das seguintes opções:

- Selecionar um dos servidores exibidos
- Clique em **Adicionar** para iniciar o assistente SMTP.
 1. No assistente SMTP, selecione uma das seguintes opções:
 - **Opção 1: Eu conheço o endereço ou o nome do host do meu servidor SMTP:** Digite o endereço de um servidor SMTP e clique em **Avançar**
 - **Opção 2:** Se você não souber o endereço do servidor SMTP, selecione **Procurar um servidor de e-mail de saída na rede** e, em seguida, clique em **Avançar**. Selecione o servidor e clique em **Avançar**.



NOTA: Se um servidor SMTP já tiver sido criado para outra função de impressora, a opção **Usar um servidor já em uso por outra função** será exibida. Selecione esta opção e configure-a para ser usada na função de e-mail.

2. Na caixa de diálogo **Definir as informações básicas necessárias para conectar ao servidor**, defina as opções a serem usadas e clique em **Avançar**.



NOTA: Alguns servidores têm problema no envio ou no recebimento de e-mails com mais de 5 megabytes (MB). É possível evitar esses problemas inserindo um número em **Dividir e-mails maiores que (MB)**.



NOTA: Na maioria dos casos, o número de porta padrão não precisa ser alterado. No entanto, ao usar a opção **Ativar o Protocolo de SSL do SMTP**, a porta 587 deve ser utilizada.



NOTA: Se você estiver usando o Google™ para o serviço de e-mail, marque a caixa de seleção **Ativar o protocolo SSL do SMTP**. Normalmente, para o Gmail, o endereço SMTP é smtp.gmail.com, com número de porta 465, e o SSL deve estar ativado.

Consulte as fontes on-line para confirmar se essas configurações de servidor são atuais e válidas no momento da configuração.

3. Na caixa de diálogo **Requisitos de autenticação de servidor**, selecione a opção que descreve os requisitos de autenticação do servidor:
 - **O servidor não requer autenticação** e clique em **Avançar**.
 - **O servidor requer autenticação**
 - Na caixa suspensa, selecione **Usar as credenciais de usuário para se conectar após acessar o painel de controle** e clique em **Avançar**.
 - Na lista suspensa, selecione **Sempre usar estas credenciais**, digite o **Nome de usuário** e a **Senha** e clique em **Avançar**.



NOTA: Se estiver usando as credenciais de um usuário conectado, defina o e-mail para solicitar o login pelo usuário no painel de controle da impressora. Negue o acesso convidado do dispositivo ao e-mail desmarcando a caixa de seleção de e-mail na coluna **Dispositivo convidado** na área **Login e políticas de permissão** na caixa de diálogo **Controle de acesso** da guia **Segurança**. O ícone na caixa de seleção muda de uma marca de seleção para um cadeado.

4. Na caixa de diálogo **Uso do servidor**, escolha as funções da impressora que enviarão o e-mail por meio deste servidor SMTP e clique no botão **Avançar**.



NOTA: Se o servidor precisar de autenticação, um nome de usuário e uma senha para envio de alertas automáticos e relatórios da impressora serão necessários.

5. Na caixa de diálogo **Resumo e Teste**, digite um endereço de e-mail válido no campo **Enviar um e-mail de teste para:** e clique em **Testar**.
 6. Verifique se todas as configurações estão corretas e clique em **Concluir** para concluir a configuração do servidor de e-mail de saída.
4. Na área **Controle do Campo de Endereço e de Mensagem**, digite uma configuração de **Remetente:** e qualquer uma das outras configurações opcionais.

Configurações de **Controle do campo de endereço e de mensagem:**

Recurso	Descrição
Restrições do Campo de Endereço¹	<p>Especifique se os usuários devem selecionar um endereço de e-mail a partir de um catálogo de endereços ou se podem digitar um endereço de e-mail manualmente.</p> <p>CUIDADO: Se a opção Os usuários devem selecionar a partir de um catálogo de endereços estiver selecionada, e qualquer um dos campos de endereço também estiver definido como Editáveis pelo usuário, as alterações feitas nesses campos editáveis também irão alterar os valores correspondentes no catálogo de endereços.</p> <p>Para impedir que os usuários alterem os contatos no Catálogo de endereços no painel de controle da impressora, acesse a página Controle de acesso na guia Segurança e negue o acesso Dispositivo Convidado às modificações do catálogo de endereços.</p>
Permitir formatos de endereço de e-mail inválidos¹	<p>Selecione para permitir um formato de endereço de e-mail inválido.</p>
Editável pelo usuário	<p>Para usar o endereço De padrão e o Nome de exibição padrão para todos os e-mails enviados desta impressora (a menos que um usuário esteja conectado), não marque a caixa de seleção Editável pelo usuário.</p> <p>Ao configurar os campos de endereço, se a caixa de seleção Editável pelo usuário não estiver marcada, os usuários não conseguirão editar esses campos no painel de controle da impressora ao enviar um e-mail. No caso da função “enviar para mim”, desmarque as caixas de seleção Editável pelo usuário de todos os campos de endereço, incluindo os campos De: Para: CC: e Cco: e, em seguida, defina o e-mail de envio do usuário De: como seu próprio endereço de e-mail e Para: como seu próprio endereço de e-mail.</p>
Remetente padrão: e Nome de exibição padrão:	<p>Digite o endereço de e-mail e o nome a serem usados como o endereço De: para a mensagem de e-mail.</p> <p>NOTA: Crie uma conta de e-mail para a impressora e use esse endereço como o endereço de e-mail padrão.</p> <p>NOTA: Configure o recurso de e-mail de forma que os usuários tenham que se conectar antes de usá-lo. Isso evita que os usuários enviem um e-mail de um endereço que não seja o deles.</p>
Para: ¹	<p>Forneça um endereço de e-mail Para (destinatário) para enviar e-mails.</p>
CC: ¹	<p>Forneça um endereço de e-mail CC para enviar e-mails.</p>
Cco: ¹	<p>Forneça um endereço de e-mail Cco para enviar e-mails.</p>
Assunto:	<p>Forneça uma linha de assunto padrão para as mensagens de e-mail.</p>
Mensagem:	<p>Crie uma mensagem personalizada. Para usar essa mensagem de todos os e-mails enviados a partir da impressora, desmarque ou não marque a caixa de seleção Editável pelo usuário de Mensagem:.</p>

¹ Esta configuração está disponível somente na página Configurações Avançadas.

5. Na área **Assinatura e criptografia**, defina as preferências de assinatura e criptografia.

 **NOTA:** Estas configurações estão disponíveis somente na página de Configurações Avançadas.

Configurações de Assinatura e criptografia:

Recurso	Descrição
Assinatura	Selecione se deseja assinar o certificado de segurança. Marque a caixa de seleção Editável pelo usuário para tornar essa configuração editável no painel de controle da impressora.
Algoritmo de hash	Selecione o algoritmo a ser usado para assinar o certificado.
Criptografia	Selecione se deseja criptografar o e-mail. Marque a caixa de seleção Editável pelo usuário para tornar essa configuração editável no painel de controle da impressora.
Algoritmo de criptografia	Selecione o algoritmo a ser usado para fazer a criptografia do e-mail.
Atributo para a chave pública do destinatário	Insira qual atributo usar para recuperar o certificado de chave pública do destinatário de LDAP.
Usar o certificado de chave pública do destinatário para verificar o destinatário	Selecione esta configuração para usar o certificado de chave pública do destinatário para verificar o destinatário.

- Na área **Configurações de notificação**, selecione quando os usuários receberão notificações sobre os e-mails enviados. A configuração padrão está usando o endereço de e-mail do usuário conectado. Se o endereço de e-mail do destinatário estiver em branco, nenhuma notificação será enviada.
- Na área **Configurações de digitalização**, defina as preferências de digitalização padrão.



NOTA: Estas configurações estão disponíveis somente na página de Configurações Avançadas.

Configurações de digitalização:

Recurso	Descrição
Tamanho do original	Selecione o tamanho da página do documento original.
Lados do original	Selecione se o documento original tem um ou dois lados.
Otimizar texto/imagem	Selecione o recurso de otimizar para a saída de um determinado tipo de conteúdo.
Orientação do conteúdo	Selecione a forma como o conteúdo do documento original será posicionado na página: Retrato ou Paisagem .
Limpeza do fundo	Selecione um valor para remover imagens esmaecidas do fundo ou para remover uma cor de fundo clara.
Escurecimento	Selecione um valor para ajustar o escurecimento do arquivo.
Contraste	Selecione um valor para ajustar o contraste do arquivo.
Nitidez	Selecione um valor para ajustar a nitidez do arquivo.
Visualização de imagem	Selecione se deseja exigir ou tornar opcional uma visualização exibida do trabalho ou desativar uma visualização.
Opções de recorte	Selecione se deseja permitir ou não que um trabalho seja cortado e o tipo de opção de corte.
Apagar Bordas	Selecione essa configuração para especificar a largura das margens da borda a serem apagadas, em polegadas ou milímetros, para o lado da frente e o lado do verso de um trabalho.

8. Na área **Configurações de arquivo**, defina as preferências de configurações de arquivos padrão.

Configurações de arquivos:

Recurso	Descrição
Prefixo do Nome do Arquivo ¹	Defina o prefixo do nome de arquivo padrão para arquivos salvos em uma pasta de rede.
Nome do arquivo	Nome de arquivo padrão para o arquivo que será salvo. Marque a caixa de seleção Editável pelo usuário para tornar essa configuração editável no painel de controle da impressora.
Sufixo do nome de arquivo ¹	Defina o sufixo do nome de arquivo padrão para arquivos salvos em uma pasta de rede. Duplicar sufixo de nome de arquivo padrão [nome do arquivo] _YYYYMMDDT
Visualização do nome do arquivo ¹	Digite um nome de arquivo e clique no botão Atualizar visualização .
Formato da Numeração do Arquivo ¹	Selecione um formato de nome de arquivo para quando o trabalho for dividido em vários arquivos.
Adicionar numeração quando o trabalho tiver apenas um arquivo (por ex., _1-1) ¹	Selecione esta configuração para adicionar numeração ao nome de um arquivo quando o trabalho for somente para um arquivo, e não para diversos arquivos.
Tipo de arquivo	Selecione o formato do arquivo salvo. Marque a caixa de seleção Editável pelo usuário para tornar essa configuração editável no painel de controle da impressora.
Alta Compactação (arquivo menor) ¹	Selecione esta configuração para compactar o arquivo digitalizado, reduzindo seu tamanho. Contudo, o processo de digitalização para um arquivo de Alta Compactação pode levar mais tempo do que para um arquivo de compactação Normal.
Criptografia de PDF ¹	Se o tipo de arquivo for PDF, essa opção criptografará o arquivo PDF impresso. Uma senha deve ser especificada como parte da criptografia. A mesma senha deve ser usada para abrir o arquivo. O usuário será solicitado a digitar uma senha antes de digitalizar seu trabalho se uma senha não tiver sido definida antes de pressionar Iniciar.
Resolução	Defina a resolução do arquivo. Imagens com resoluções mais altas têm mais pontos por polegada (dpi), portanto, exibem mais detalhes. Imagens com resoluções mais baixas têm menos pontos por polegada e exibem menos detalhes, mas o tamanho do arquivo é menor.
Qualidade e tamanho do arquivo	Selecione a qualidade do arquivo. Imagens com alta qualidade exigem um tamanho de arquivo maior do que imagens de baixa qualidade e demoram mais para serem enviadas.
Colorido/Preto	Especifique se as cópias devem ser impressas em cores, em preto e cinza ou somente em preto.
Suprimir páginas em branco ¹	Se a opção Suprimir páginas em branco estiver selecionada, as páginas em branco serão ignoradas.
Criar vários arquivos ¹	Selecione esta configuração para digitalizar páginas em arquivos separados, com base em um número máximo predeterminado de páginas por arquivo.

¹ Esta configuração está disponível somente na página Configurações Avançadas.

9. Revise as opções selecionadas para verificar se elas são precisas e clique em **Aplicar** para concluir a configuração.

Etapa 4: Definir as Configurações Rápidas (opcional)

As Configurações Rápidas funcionam como trabalhos de atalho opcionais que podem ser acessados na tela Início principal ou no aplicativo Configurações Rápidas na impressora.

1. Na área de **Configuração de E-mail** do painel de navegação esquerdo, clique em **Configurações Rápidas**.
2. Selecione uma destas opções:
 - Selecione uma Configuração Rápida no Aplicativo de Configurações Rápidas na tabela.
 - OU -
 - Clique em **Adicionar** para iniciar o Assistente de Configurações Rápidas.
3. Se você selecionar **Adicionar**, a página de **Definição das Configurações Rápidas** é exibida. Conclua as seguintes informações:
 - **Nome da configuração rápida:** Digite um título para a nova Configuração Rápida.
 - **Descrição de Configurações rápidas:** Digite uma descrição da Configuração Rápida.
 - **Opção inicial de Configurações rápidas:** Para definir como a Configuração Rápida será iniciada, clique em **Iniciar aplicativo** e, em seguida, clique em **Iniciar** ou em Iniciar instantaneamente, quando a seleção for feita a partir da Tela Início.
4. Defina as seguintes configurações para a Configuração Rápida: Controle de Campo de Endereço e de Mensagem, Assinatura e Criptografia, Configurações de Notificação, Configurações de Digitalização, Configurações de Arquivo.
5. Clique em **Concluir** para salvar a Configuração Rápida.

Etapa 5: Configurar Enviar para E-mail para uso do Office 365 Outlook (opcional)

Introdução

O Microsoft Office 365 Outlook é um sistema de e-mail baseado em nuvem fornecido pela Microsoft que usa o servidor Simple Mail Transfer Protocol (SMTP) da Microsoft para enviar ou receber e-mails. Faça o seguinte para permitir que a impressora envie um e-mail com uma conta do Office 365 Outlook a partir do painel de controle.

 **NOTA:** Você deve ter uma conta de endereço de e-mail com o Office 365 Outlook para definir as configurações no EWS.

Configure o servidor de e-mail de saída (SMTP) para enviar um e-mail a partir de uma conta do Office 365 Outlook

1. Usando as guias de navegação superiores de EWS, clique em **Rede**.
2. No painel de navegação esquerdo, clique em **Configurações de TCP/IP**.
3. Na área **Configurações de TCP/IP**, clique na guia **Identificação de Rede**.

- Se o DNS for necessário na rede, na área **Sufixo do domínio TCP/IP**, verifique se o sufixo DNS do cliente de e-mail usado está listado. Os sufixos DNS têm este formato: *nomedaempresa.com*, *gmail.com* etc.

 **NOTA:** Se o sufixo do Nome de domínio não estiver configurado, use o endereço IP.

- Clique em **Aplicar**.
- Clique na guia **Digitalização/Envio digital**.
- No painel de navegação esquerdo, clique em **Configuração de E-mail**.
- Na página **Configuração de E-mail**, marque a caixa de seleção **Ativar Envio para E-mail**. Se essa caixa de seleção não estiver disponível, o recurso não está disponível no painel de controle da impressora.

9. Na área **Servidores de E-mail de Saída (SMTP)**, clique em **Adicionar** para iniciar o assistente de SMTP.
10. No campo **Conheço meu endereço de servidor SMTP ou nome de host**, digite smtp.onoffice.com e clique em **Avançar**.
11. Na caixa de diálogo **Definir as informações básicas necessárias para conectar ao servidor**, no campo **Número de porta**, digite **587**.



NOTA: Alguns servidores têm problema no envio ou no recebimento de e-mails com mais de 5 megabytes (MB). É possível evitar esses problemas inserindo um número em **Dividir e-mails maiores que (MB)**.

12. Marque a caixa de seleção **Ativar o protocolo SSL do SMTP** e depois clique em **Avançar**.
13. Na caixa de diálogo **Requisitos de autenticação do servidor**, execute as seguintes informações:
 - a. Selecione **O servidor requer autenticação**.
 - b. Na lista suspensa, selecione **Sempre usar estas credenciais**
 - c. No campo **Nome de usuário**, digite o endereço de e-mail do Office 365 Outlook.
 - d. No campo **Senha**, digite a senha da conta do Office 365 Outlook e clique em **Avançar**.
14. Na caixa de diálogo **Uso do servidor**, escolha as funções da impressora que enviarão o e-mail por meio deste servidor SMTP e clique no botão **Avançar**.
15. Na caixa de diálogo **Resumo e Teste**, digite um endereço de e-mail válido no campo **Enviar um e-mail de teste para:** e clique em **Testar**.
16. Verifique se todas as configurações estão corretas e clique em **Concluir** para concluir a configuração do servidor de e-mail de saída.

Configurar Digitalizar para pasta da rede

- [Introdução](#)
- [Antes de começar](#)
- [Etapa um: Acessar o Servidor Web Incorporado da HP](#)
- [Etapa 2: Configurar Digitalizar para pasta da rede](#)

Introdução

Este documento explica como ativar e configurar a função de Digitalizar para pasta de rede. A impressora tem um recurso que permite digitalizar um documento e salvá-lo em uma pasta de rede. Para usar esse recurso de digitalização, a impressora deve estar conectado a uma rede; contudo, o recurso não estará disponível até ele ter sido configurado. Há dois métodos para configurar a Pasta Digitalizar para Rede, o **Assistente de Configuração para Salvar em Pasta de Rede**, para as configurações básicas, e a **Configuração para Salvar em Pasta de Rede**, para as configurações avançadas.

Antes de começar



 **NOTA:** Para configurar o recurso Digitalizar para pasta de rede, a impressora deve ter uma conexão de rede ativa.

Os administradores precisam dos seguintes itens antes de iniciar o processo de configuração.

- Acesso administrativo à impressora
- O nome de domínio totalmente qualificado (FQDN) (por exemplo, \\servername.us.companyname.net \scans) da pasta de destino OU do endereço IP do servidor (por exemplo, \\16.88.20.20\scans).

 **NOTA:** O uso do termo "servidor" nesse contexto se refere ao computador em que a pasta compartilhada reside.

Etapa um: Acessar o Servidor Web Incorporado da HP

1. Na tela Início do painel de controle da impressora, toque no ícone Informações  e, em seguida, toque no ícone Rede  para exibir o endereço IP ou o nome do host.
2. Abra um navegador da web e, na linha de endereço, digite o endereço IP ou o nome do host exatamente como exibido no painel de controle da impressora. Pressione a tecla **Enter** no teclado do computador. O EWS é aberto.

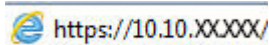

 https://10.10.XX.XXX/

 **NOTA:** Se o navegador da web exibir uma mensagem indicando que o acesso ao site pode não ser seguro, selecione a opção para continuar no site. O acesso a esse site não prejudica o computador.

Etapa 2: Configurar Digitalizar para pasta da rede

Método um: Utilize o Assistente de Digitalizar para Pasta da Rede

Esta opção abre o assistente de configuração que está no Servidor Web Incorporado (EWS) da HP para a impressora. O assistente de configuração inclui as opções para a configuração básica.

 **NOTA:** Antes de começar: Para exibir o endereço IP ou o nome do host da impressora, clique no ícone de Informações  e, em seguida, clique no ícone de Rede  no painel de controle.

1. Usando as guias superiores de navegação do EWS, clique na guia **Digitalizar/Envio Digital**. A caixa de diálogo **Assistentes de Configuração Rápida de Enviar por E-mail e Digitalizar para Pasta de Rede** é aberta.
2. No painel de navegação esquerdo, clique em **Assistentes de Configuração Rápida de Enviar E-mail e Digitalizar para Pasta de Rede**.
3. Clique no link **Assistente de definição rápida Salvar em pasta de rede**.
4. Na caixa de diálogo **Adicionar ou remover uma definição rápida de Salvar em pasta de rede**, clique em **Adicionar**.

 **NOTA:** As Definições Rápidas funcionam como atalhos que podem ser acessados na tela Início da impressora ou no aplicativo Definições Rápidas.

 **NOTA:** O recurso Salvar em pasta de rede pode ser configurado minimamente sem a criação de uma definição rápida. Entretanto, sem a definição rápida, o usuário deverá inserir as informações sobre a pasta de destino no painel de controle para cada trabalho de digitalização. Uma definição rápida é necessária para incluir metadados de Salvar em pasta de rede.

5. Na caixa de diálogo **Adicionar definição rápida de pasta**, preencha as seguintes informações:
 - a. No campo **Título de definição rápida**, digite um título.

 **NOTA:** Dê à Configuração Rápida um nome que os usuários possam entender rapidamente (por exemplo, "Digitalizar e salvar em uma pasta").

- b. No campo **Descrição de definição rápida**, digite uma descrição explicando o que a Definição rápida salvará.
- c. Clique em **Avançar**.

6. Na caixa de diálogo **Configurar pasta de destino**, preencha as seguintes informações:

- a. No campo **Caminho da pasta UNC**, digite um caminho de pasta aonde a digitalização irá.

O caminho da pasta pode ser um nome de domínio totalmente qualificado (FQDN) (por exemplo, \servername.us.companyname.net\scans) ou o endereço IP do servidor (por exemplo, \16.88.20.20\scans). Certifique-se de que o caminho da pasta (por exemplo, \scans) siga o FQDN ou o endereço IP.

 **NOTA:** O FQDN pode ser mais confiável do que o endereço IP. Se o servidor obtiver seu endereço IP via DHCP, o endereço IP poderá mudar. Contudo, a conexão com um endereço IP pode ser mais rápida porque a impressora não precisa usar o DNS para localizar o servidor de destino.

- b. Na lista suspensa **Configurações de autenticação**, selecione uma das seguintes opções:

- **Usar as credenciais de usuário para se conectar após acessar o painel de controle**
- **Sempre usar estas credenciais**

 **NOTA:** Se **Sempre usar estas credenciais** estiver selecionado, um nome de usuário e uma senha deverão ser inseridos nos campos correspondentes, e o acesso da impressora à pasta deve ser verificado clicando em **Verificar acesso**.

- c. No campo **Domínio do Windows**, digite o domínio do Windows.

 **DICA:** Para localizar o domínio do Windows no Windows 7, clique em **Iniciar, Painel de Controle e Sistema**.

Para localizar o domínio do Windows no Windows 8, clique em **Pesquisar**, digite **Sistema** na caixa de pesquisa e clique em **Sistema**.

O domínio está listado em **Nome do computador, domínio e configurações de grupo de trabalho**.

- d. Clique em **Avançar**.

7. Na caixa de diálogo **Definir configurações de digitalização de arquivo**, defina as preferências de digitalização padrão para a Definição rápida e clique em **Avançar**.

8. Revise a caixa de diálogo **Resumo** e clique em **Concluir**.

Método dois: Usar a Configuração Digitalizar para Pasta de Rede

Esta opção ativa a configuração avançada do recurso Salvar em Pasta de Rede usando o Servidor Web Incorporado (EWS) da HP para a impressora.

 **NOTA:** Antes de começar: Para exibir o endereço IP ou o nome do host da impressora, clique no ícone de Informações  e, em seguida, clique no ícone de Rede  no painel de controle.

Etapa um: Iniciar a configuração

1. Clique na guia **Digitalização/Envio digital**.
2. No menu de navegação esquerdo, clique no link **Configuração de Digitalizar para Pasta da Rede**.

Etapa 2: Defina as configurações de Digitalizar para pasta de rede

1. Na página **Configuração de Digitalizar para Pasta de Rede**, marque a caixa de seleção **Ativar Digitalizar para Pasta de Rede**. Se essa caixa não for selecionada, o recurso ficará indisponível no painel de controle da impressora.
2. Na área Digitalizar para Pasta de Rede do painel de navegação esquerdo, clique em **Configurações Rápidas**. Clique em **Adicionar** para abrir a caixa de diálogo **Definição das Configurações Rápidas**.

 **NOTA:** As Definições Rápidas funcionam como atalhos que podem ser acessados na tela Início da impressora ou no aplicativo Definições Rápidas.

 **NOTA:** O recurso **Digitalizar para Pasta de Rede** pode ser configurado minimamente sem a criação de uma configuração rápida. Entretanto, sem a configuração rápida, o usuário deverá inserir as informações sobre a pasta de destino no painel de controle para cada trabalho de digitalização. Será necessário incluir metadados da opção Digitalizar para Pasta de Rede ao realizar a configuração rápida.

Defina todas as configurações da Configuração Rápida para configurar o recurso Digitalizar para Pasta de Rede.

Caixa de diálogo 1: Defina o nome da Configuração Rápida, sua descrição e as opções de interação do usuário no painel de controle

Use a caixa de diálogo **Definir o local do botão da Definição Rápida e as opções de interação do usuário no painel de controle** para configurar onde o botão **Definição Rápida** será exibido no painel de controle da impressora e para configurar o nível de interação do usuário no painel de controle do produto.

1. No campo **Nome da Configuração Rápida**, insira um título.

 **NOTA:** Dê à Configuração Rápida um nome que os usuários possam entender rapidamente (por exemplo, "Digitalizar e salvar em uma pasta").

2. No campo **Descrição de definição rápida**, digite uma descrição explicando o que a Definição rápida salvará.
3. Na lista **Opção de início de configuração rápida**, selecione uma destas opções:

- Opção 1: **Acessar o aplicativo, e o usuário pressionar Iniciar**
- Opção 2: **Iniciar instantaneamente mediante seleção**

Selecione uma das opções de solicitação a seguir:

- **Solicitação de lados originais**
- **Solicitação de páginas adicionais**
- **Solicitar visualização**

 **NOTA:** Se **Iniciar instantaneamente mediante seleção** for selecionada, a pasta de destino deverá ser inserida na próxima etapa.

4. Clique em **Avançar**.

Caixa de diálogo 2: Configurações de pasta

Use a caixa de diálogo **Configurações de pasta** para configurar os tipos de pastas às quais a impressora envia documentos digitalizados.

Há dois tipos de pastas de destino para seleção:

- Pastas compartilhadas ou pastas de FTP
- Pastas pessoais compartilhadas

Há dois tipos de permissões de pasta para seleção:

- Acesso de leitura e gravação
- Acesso de leitura somente

As seguintes informações descrevem como definir as configurações de pasta.

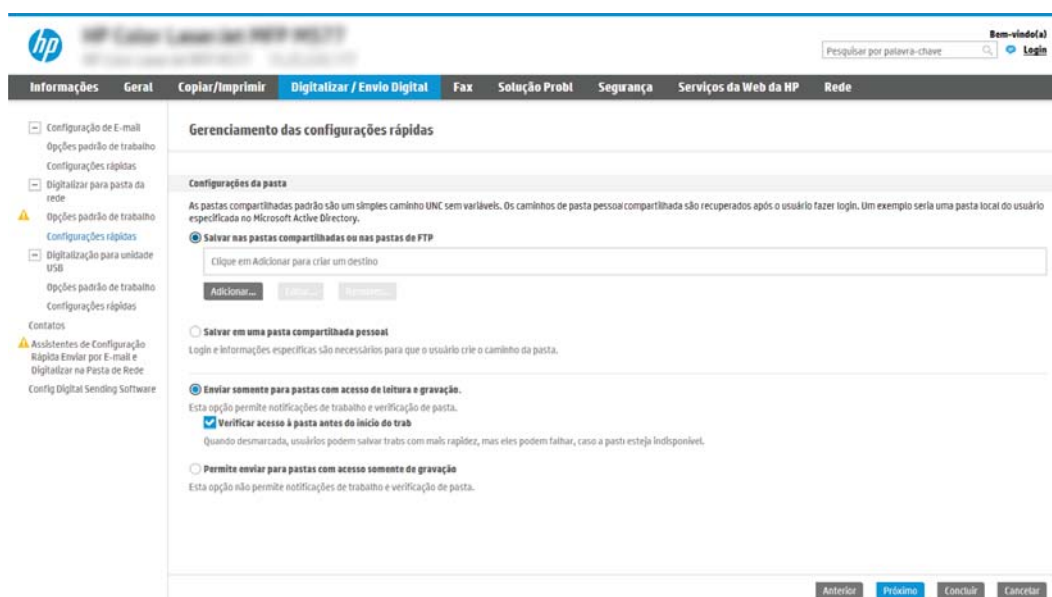

Configurar a pasta de destino para documentos digitalizados

Opção 1: Pastas compartilhadas ou pastas de FTP

Para salvar os documentos digitalizados em uma pasta compartilhada padrão ou uma pasta FTP, execute as seguintes etapas:

1. Selecione **Salvar em uma pasta de rede compartilhada padrão** caso ainda não esteja selecionada.
2. Clique em **Adicionar....** A caixa de diálogo **Adicionar caminho de pasta de rede** é exibida.
3. Na caixa de diálogo **Adicionar caminho de pasta de rede**, selecione uma das seguintes opções:
 - Opção 1: **Salvar em uma pasta de rede compartilhada padrão**

 **NOTA:** Para obter mais informações sobre a criação e pastas de rede compartilhadas, consulte [Configurar uma pasta compartilhada \(c04431534\)](#).

1. Selecione **Salvar em uma pasta de rede compartilhada padrão** caso ainda não esteja selecionada.
2. No campo **Caminho da pasta UNC**, digite um caminho de pasta.

O caminho da pasta pode ser um nome de domínio totalmente qualificado (FQDN) (por exemplo, \\servername.us.companyname.net\scans) ou o endereço IP do servidor (por exemplo, \16.88.20.20\scans). Certifique-se de que o caminho da pasta (por exemplo, \scans) siga o FQDN ou o endereço IP.

 **NOTA:** O FQDN pode ser mais confiável do que o endereço IP. Se o servidor obtiver seu endereço IP via DHCP, o endereço IP poderá mudar. Contudo, a conexão com um endereço IP pode ser mais rápida porque a impressora não precisa usar o DNS para localizar o servidor de destino.

3. Para automaticamente criar uma subpasta para documentos digitalizados na pasta de destino, selecione um formato para o nome da subpasta na lista **Subpasta personalizada**.
Para restringir o acesso à subpasta ao usuário que cria o trabalho de digitalização, selecione **Restringir acesso de subpasta ao usuário**.
4. Para visualizar o caminho de pasta completo dos documentos digitalizados, clique em **Atualizar visualização**.
5. Na lista **Configurações de autenticação**, selecione uma das seguintes opções:
 - Usar as credenciais de usuário para se conectar após acessar o painel de controle
 - Sempre usar estas credenciais

 **NOTA:** Se **Sempre usar estas credenciais** estiver selecionado, um nome de usuário e uma senha deverão ser inseridos nos campos correspondentes.

6. No campo **Domínio do Windows**, digite o domínio do Windows.

 **NOTA:** Para localizar o domínio do Windows no Windows 7, clique em **Iniciar, Painel de Controle e Sistema**.

Para localizar o domínio do Windows no Windows 8, clique em **Pesquisar**, digite **Sistema** na caixa de pesquisa e clique em **Sistema**.

O domínio está listado em **Nome do computador, domínio e configurações de grupo de trabalho**.

 **NOTA:** Se uma pasta compartilhada estiver definida para ser acessada por todos, os valores de um nome de grupo de trabalho (o padrão é "Grupo de trabalho"), de um nome de usuário e de uma senha deverão ser inseridos nos campos correspondentes. Contudo, se a pasta estiver nas pastas de um determinado usuário e elas não forem Públicas, o nome de usuário e a senha desse usuário deverão ser usados.

 **NOTA:** Poderá ser necessário um endereço IP em vez de um nome de computador. Vários roteadores residenciais não lidam bem com nomes de computador, e não há DNS (Servidor de Nomes de Domínio). Neste caso, é melhor configurar um endereço IP estático no PC compartilhado para mitigar o problema da atribuição de um novo endereço IP atribuído por DHCP. Em um roteador residencial típico, isso será feito pela configuração de um endereço IP estático na mesma sub-rede, mas fora do intervalo de endereços DHCP.

7. Clique em **OK**.

- Opção 2: **Salvar em um servidor FTP**

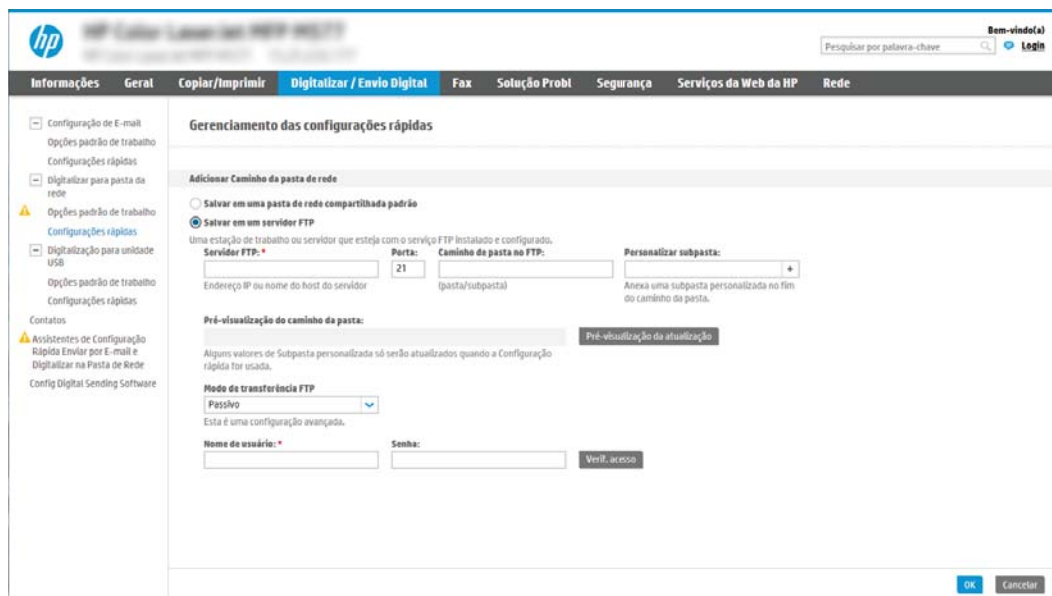

A captura de tela mostra a interface de configuração de rede do HP. No topo, há uma barra de navegação com opções como 'Informações', 'Geral', 'Copiar/Imprimir', 'Digitalizar / Envio Digital', 'Fax', 'Solução Probl', 'Segurança', 'Serviços da Web do HP' e 'Rede'. O menu 'Rede' está selecionado. À esquerda, há um menu de navegação com opções como 'Configuração de E-mail', 'Opções padrão de trabalho', 'Configurações rápidas', 'Digitalizar para pasta de rede', 'Opções padrão de trabalho', 'Configurações rápidas', 'Digitalização para unidade USB', 'Opções padrão de trabalho', 'Configurações rápidas', 'Contatos', 'Assistentes de Configuração', 'Rápida Enviar por E-mail e Digitalizar na Pasta de Rede' e 'Config Digital Sending Software'. O conteúdo principal é a seção 'Gerenciamento das configurações rápidas'. Abaixo do título, há a opção 'Adicionar Caminho da pasta de rede' com duas opções: 'Salvar em uma pasta de rede compartilhada padrão' (desselecionada) e 'Salvar em um servidor FTP' (selecionada). Abaixo disso, há um texto explicativo: 'Uma estação de trabalho ou servidor que esteja com o serviço FTP instalado e configurado.' Seguem os campos de configuração: 'Servidor FTP' (campo de texto com o valor '21'), 'Porta' (campo de texto com o valor '21'), 'Caminho de pasta no FTP' (campo de texto com o valor '(pasta/subpasta)'), e 'Personalizar subpasta' (menu suspenso com o valor 'Anexa uma subpasta personalizada no fim do caminho da pasta.'). Abaixo disso, há a seção 'Pré-visualização do caminho da pasta:' com um botão 'Pré-visualização da atualização'. Abaixo disso, há a seção 'Modo de transferência FTP' com o valor 'Passivo' e o texto 'Esta é uma configuração avançada.'. Abaixo disso, há os campos 'Nome de usuário' e 'Senha', e um botão 'Verif. acesso.'. No canto inferior direito, há os botões 'OK' e 'Cancelar'.

 **NOTA:** Se um site FTP estiver fora do firewall, um servidor proxy deverá ser especificado nas configurações de rede. Essas configurações estão localizadas na guia **Rede EWS**, nas opções **Avançadas**.

1. Selecione **Salvar em um servidor FTP**.
2. No campo **Servidor FTP**, digite o nome do servidor FTP ou o endereço IP.
3. No campo **Porta**, digite o número da porta.

 **NOTA:** Na maioria dos casos, o número de porta padrão não precisa ser alterado.

4. Para automaticamente criar uma subpasta para documentos digitalizados na pasta de destino, selecione um formato para o nome da subpasta na lista **Subpasta personalizada**.
5. Para visualizar o caminho de pasta completo dos documentos digitalizados, clique em **Atualizar visualização**.
6. Na lista **Modo de transferência de FTP**, selecione uma das seguintes opções:
 - o **Passivo**
 - o **Ativo**
7. No campo **Nome de usuário**, digite o nome de usuário.
8. No campo **Senha**, digite a senha.
9. Clique em **Verificar acesso** para confirmar se o destino pode ser acessado.
10. Clique em **OK**.

Opção 2: Pastas pessoais compartilhadas

Para salvar os documentos digitalizados em uma pasta compartilhada pessoal, execute as seguintes etapas:

 **NOTA:** Esta opção é usada em ambientes de domínio onde o administrador configura uma pasta compartilhada para cada usuário. Se o recurso Salvar em uma pasta compartilhada pessoal estiver configurado, os usuários deverão fazer login no painel de controle da impressora usando as credenciais do Windows ou a autenticação LDAP.

1. Selecione **Salvar em uma pasta compartilhada pessoal**.
2. No campo **Recuperar a pasta inicial do usuário do dispositivo usando este atributo**, digite a pasta inicial do usuário no Microsoft Active Directory.

 **NOTA:** Verifique se o usuário sabe a localização dessa pasta inicial na rede.

3. Para adicionar uma subpasta de nome de usuário no final do caminho de pasta, selecione **Criar subpasta baseada em nome de usuário**.

Para restringir o acesso à subpasta ao usuário que cria o trabalho de digitalização, selecione **Restringir acesso de subpasta ao usuário**.

Selecione as permissões da pasta de destino

Opção 1: Acesso de leitura e gravação

Para enviar documentos digitalizados a uma pasta configurada para acesso de leitura e gravação, execute as seguintes etapas:

 **NOTA:** **Enviar somente a pastas com acesso de leitura e gravação** dá suporte à verificação de pasta e à notificação de trabalho

1. Selecione **Enviar somente a pastas com acesso de leitura e gravação** caso ainda não esteja selecionada.
2. Para exigir que a impressora verifique o acesso à pasta antes de iniciar um trabalho de digitalização, selecione **Verificar acesso à pasta antes do início do trabalho**.

 **NOTA:** Os trabalhos de digitalização poderão ser concluídos mais rapidamente se **Verificar acesso à pasta antes do início do trabalho** não estiver selecionado; contudo, se a pasta estiver disponível, o trabalho de digitalização falhará.

3. Clique em **Avançar**.

Opção 2: Acesso de leitura somente

Para enviar documentos digitalizados a uma pasta configurada para acesso somente gravação, execute as seguintes etapas:

 **NOTA:** **Permitir o envio de pastas somente com acesso de gravação** não dá suporte à verificação de pasta ou à notificação de trabalho

 **NOTA:** Quando esta opção está selecionada, a impressora não pode incrementar o nome do arquivo de digitalização. Ela envia o mesmo nome de arquivo para todas as digitalizações.

Selecione um prefixo ou sufixo de nome de arquivo relacionado a tempo para o nome de arquivo de digitalização, de forma que cada digitalização seja salva como um arquivo exclusivo e não substitua um arquivo anterior. Esse nome de arquivo é determinado pelas informações na caixa de diálogo Configurações de arquivo no Assistente de definição rápida.

1. Selecione **Permitir o envio a pastas somente com acesso de gravação**.
2. Clique em **Avançar**.

Caixa de diálogo 3: Configurações de notificação

- ▲ Na caixa de diálogo **Configurações de notificação**, execute uma das seguintes tarefas:

 **NOTA:** Para o envio de e-mails de notificação, a impressora deve ser configurada para usar um servidor SMTP para envio de trabalhos por e-mail. Para obter mais informações sobre a configuração do servidor SMTP para envio de e-mails, consulte [Configurar Digitalizar para e-mail](#) (c04017973).

- Opção 1: **Não notificar**
 1. Selecione **Não notificar**.
 2. Para solicitar que o usuário revise suas configurações de notificação, selecione **Solicitar ao usuário antes do início do trabalho** e clique em **Avançar**.
- Opção 2: **Notificar quando o trabalho for concluído**
 1. Selecione **Notificar quando o trabalho for concluído**.
 2. Selecione o método para entregar a notificação na lista **Método usado para entregar notificação**.

Se o método de notificação selecionado for **E-mail**, digite o endereço de e-mail no campo **Endereço de E-mail de Notificação**.

3. Para incluir uma miniatura da primeira página digitalizada na notificação, selecione **Incluir miniatura**.
 4. Para solicitar que o usuário revise suas configurações de notificação, selecione **Solicitar ao usuário antes do início do trabalho** e clique em **Avançar**.
- Opção 3: **Notificar apenas se o trabalho falhar**
 1. Selecione **Notificar apenas se o trabalho falhar**.
 2. Selecione o método para entregar a notificação na lista **Método usado para entregar notificação**.
Se o método de notificação selecionado for **E-mail**, digite o endereço de e-mail no campo **Endereço de E-mail de Notificação**.
 3. Para incluir uma miniatura da primeira página digitalizada na notificação, selecione **Incluir miniatura**.
 4. Para solicitar que o usuário revise suas configurações de notificação, selecione **Solicitar ao usuário antes do início do trabalho** e clique em **Avançar**.

Caixa de diálogo 4: Configurações de digitalização

Na caixa de diálogo **Configurações de digitalização**, defina as preferências de digitalização padrão para a Definição rápida e clique em **Avançar**.

Configurações de digitalização:

Recurso	Descrição
Tamanho do original	Selecione o tamanho da página do documento original.
Lados do original	Selecione se o documento original tem um ou dois lados.
Otimizar texto/imagem	Selecione o recurso de otimizar para a saída de um determinado tipo de conteúdo.
Orientação do conteúdo	Selecione a forma como o conteúdo do documento original será posicionado na página: Retrato ou Paisagem .
Limpeza do fundo	Selecione um valor para remover imagens esmaecidas do fundo ou para remover uma cor de fundo clara.
Escurecimento	Selecione um valor para ajustar o escurecimento do arquivo.
Contraste	Selecione um valor para ajustar o contraste do arquivo.
Nitidez	Selecione um valor para ajustar a nitidez do arquivo.
Visualização de imagem	Selecione se deseja exigir ou tornar opcional uma visualização exibida do trabalho ou desativar uma visualização.
Opções de recorte	Selecione se deseja permitir ou não que um trabalho seja cortado e o tipo de opção de corte.
Apagar Bordas	Selecione essa configuração para especificar a largura das margens da borda a serem apagadas, em polegadas ou milímetros, para o lado da frente e o lado do verso de um trabalho.

Caixa de diálogo 5: Configurações de arquivos

Na caixa de diálogo **Configurações de arquivos**, defina as configurações de arquivo padrão para a Definição rápida e, em seguida, clique em **Avançar**.

Configurações de arquivos:

Recurso	Descrição
Prefixo do nome do arquivo	Defina o prefixo do nome de arquivo padrão para arquivos salvos em uma pasta de rede.
Nome do arquivo	Nome de arquivo padrão para o arquivo que será salvo. Marque a caixa de seleção Editável pelo usuário para tornar essa configuração editável no painel de controle da impressora.
Sufixo do nome de arquivo	Defina o sufixo do nome de arquivo padrão para arquivos salvos em uma pasta de rede.
Visualização do nome do arquivo	Digite um nome de arquivo e clique no botão Atualizar visualização .
Formato da numeração do arquivo	Selecione um formato de nome de arquivo para quando o trabalho for dividido em vários arquivos.
Adicionar numeração quando o trabalho tiver apenas um arquivo (por ex., _1–1)	Selecione esta configuração para adicionar numeração ao nome de um arquivo quando o trabalho for somente para um arquivo, e não para diversos arquivos.
Tipo de arquivo	Selecione o formato do arquivo salvo. Marque a caixa de seleção Editável pelo usuário para tornar essa configuração editável no painel de controle da impressora.
Alta compactação (arquivo menor)	Selecione esta configuração para compactar o arquivo digitalizado, reduzindo seu tamanho. Contudo, o processo de digitalização para um arquivo de Alta Compactação pode levar mais tempo do que para um arquivo de compactação Normal.
Criptografia de PDF	Se o tipo de arquivo for PDF, essa opção criptografará o arquivo PDF impresso. Uma senha deve ser especificada como parte da criptografia. A mesma senha deve ser usada para abrir o arquivo. O usuário será solicitado a digitar uma senha antes de digitalizar seu trabalho se uma senha não tiver sido definida antes de pressionar Iniciar.
Resolução	Defina a resolução do arquivo. Imagens com resoluções mais altas têm mais pontos por polegada (dpi), portanto, exibem mais detalhes. Imagens com resoluções mais baixas têm menos pontos por polegada e exibem menos detalhes, mas o tamanho do arquivo é menor.
Qualidade e tamanho do arquivo	Selecione a qualidade do arquivo. Imagens com alta qualidade exigem um tamanho de arquivo maior do que imagens de baixa qualidade e demoram mais para serem enviadas.
Colorido/Preto	Especifique se as cópias devem ser impressas em cores, em preto e cinza ou somente em preto.
Suprimir páginas em branco	Se a opção Suprimir páginas em branco estiver selecionada, as páginas em branco serão ignoradas.
Formato de arquivo de metadados	Utilize a lista suspensa para selecionar o formato do arquivo de informações de metadados.
Criar vários arquivos	Selecione esta configuração para digitalizar páginas em arquivos separados, com base em um número máximo predeterminado de páginas por arquivo.

Caixa de diálogo 6: Resumo

Na caixa de diálogo **Resumo**, revise a caixa de diálogo **Resumo** e clique em **Concluir**.

Etapa três: Concluir a configuração

1. No painel de navegação esquerdo, clique em **Digitalizar para Pasta de Rede**.
2. Na página **Digitalizar para Pasta de Rede**, revise as configurações selecionadas e clique em **Aplicar** para concluir a configuração.



Configurar Digitalizar para unidade USB

- [Introdução](#)
- [Etapa um: Acessar o Servidor Web Incorporado da HP](#)
- [Etapa 2: Ativar Digitalizar para unidade USB](#)
- [Etapa 3: Definir as Configurações Rápidas \(opcional\)](#)
- [Configurações padrão de digitalização para a configuração de Digitalizar para Unidade USB](#)
- [Configurações de arquivo padrão para a Configuração Salvar em USB](#)

Introdução

A impressora tem um recurso que permite digitalizar um documento e salvá-lo em uma unidade flash USB. O recurso não está disponível até ser configurado por meio do Servidor Web Incorporado da HP (EWS).

Etapa um: Acessar o Servidor Web Incorporado da HP

1. Na tela Início do painel de controle da impressora, toque no ícone Informações  e, em seguida, toque no ícone Rede  para exibir o endereço IP ou o nome do host.
2. Abra um navegador da Web e, na linha de endereço, digite o endereço IP ou o nome do host exatamente como exibido no painel de controle da impressora. Pressione a tecla **Enter** no teclado do computador. O EWS é aberto.

 <https://10.10.XXXXX/>

 **NOTA:** Se o navegador da web exibir uma mensagem indicando que o acesso ao site pode não ser seguro, selecione a opção para continuar no site. O acesso a esse site não prejudica o computador.

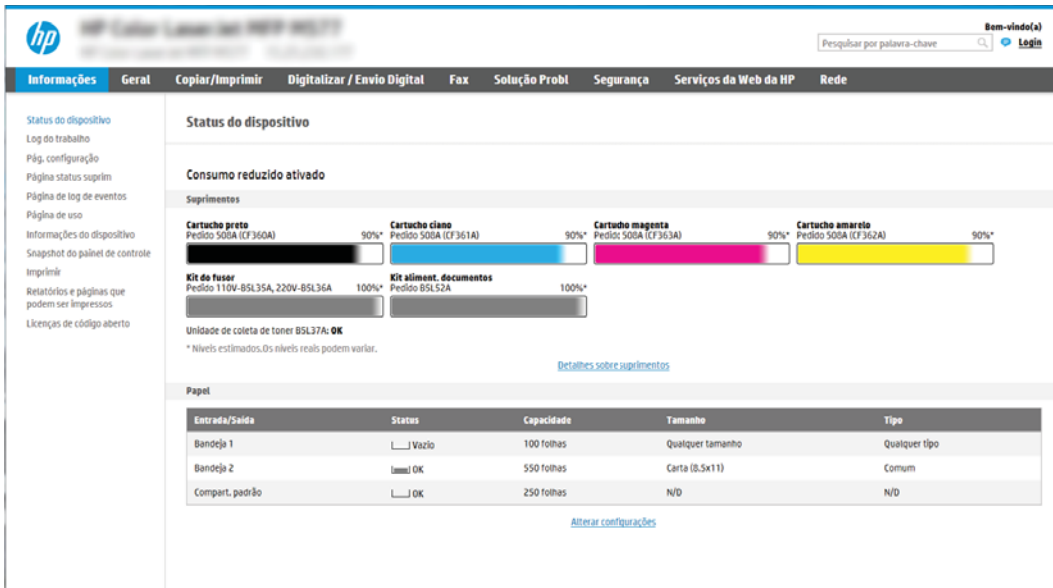

The screenshot displays the HP Embedded Web Server (EWS) interface. The top navigation bar includes links for 'Informações', 'Geral', 'Copiar/Imprimir', 'Digitalizar / Envio Digital', 'Fax', 'Solução Probl', 'Segurança', 'Serviços da Web da HP', and 'Rede'. The main content area is divided into several sections:

- Status do dispositivo:** Shows the device status and a search bar.
- Consumo reduzido ativado:** A section for managing energy-saving features.
- Suprimentos:** Displays the status of various consumables with progress bars:
 - Cartucho preto (Pedido 508A (CF360A)): 90%*
 - Cartucho ciano (Pedido 508A (CF361A)): 90%*
 - Cartucho magenta (Pedido 508A (CF363A)): 90%*
 - Cartucho amarelo (Pedido 508A (CF362A)): 90%*
 - Kit de fusor (Pedido 110V-B5L35A, 220V-B5L36A): 100%*
 - Kit aliment. documentos (Pedido B5L32A): 100%*
- Papel:** A table showing the status and capacity of paper trays.

Entrada/Saída	Status	Capacidade	Tamanho	Tipo
Bandeja 1	Vazio	100 folhas	Qualquer tamanho	Qualquer tipo
Bandeja 2	OK	550 folhas	Carta (8.5x11)	Comum
Compart. padrão	OK	250 folhas	N/D	N/D

Etapa 2: Ativar Digitalizar para unidade USB

1. Selecione a guia **Segurança**.
2. Role até **Portas do Hardware** e certifique-se de que a opção **Ativar Hospedar plug and play USB** está ativada.
3. Selecione a guia **Copiar/Imprimir** para os modelos MFP ou a guia **Imprimir** para os modelos SFP.
4. Marque a caixa de seleção **Ativar para salvar em USB**.
5. Clique em **Aplicar** na parte inferior da página.



NOTA: A maioria dos dispositivos são fornecidos com unidades de Disco Rígido (HDS) já instalado. Em alguns casos, dispositivos de armazenamento adicionais podem ser adicionados via USB. Verifique se o recurso Salvar em USB precisa ser expandido para unidade USB e Disco Rígido



Etapa 3: Definir as Configurações Rápidas (opcional)



NOTA: As Configurações Rápidas funcionam como atalhos que podem ser acessados na tela Início da impressora ou no aplicativo Configurações Rápidas.

1. Na área **Digitalizar para Unidade USB** do painel de navegação esquerdo, clique em **Configurações Rápidas**.
2. Selecione uma destas opções:
 - Selecione uma Configuração Rápida no Aplicativo de Configurações Rápidas na tabela.
 - OU -
 - Clique em **Adicionar** para iniciar o Assistente de Configurações Rápidas.
3. Se você selecionar **Adicionar**, a página de **Definição das Configurações Rápidas** é exibida. Conclua as seguintes informações:
 - **Nome da configuração rápida:** Digite um título para a nova Configuração Rápida.
 - **Descrição de Configurações rápidas:** Digite uma descrição da Configuração Rápida.
 - **Opção inicial de Configurações rápidas:** Para definir como a Configuração Rápida será iniciada, clique em **Iniciar aplicativo** e, em seguida, clique em **Iniciar** ou em Iniciar instantaneamente, quando a seleção for feita a partir da Tela Início.
4. Selecione um local padrão onde os arquivos digitalizados são salvos em dispositivos de armazenamento USB inseridos na porta USB no painel de controle e, em seguida, clique em **Avançar**. As opções de localização padrão são:
 - **Salve no diretório raiz do dispositivo de armazenamento USB**
 - **Criar ou colocar algo nesta pasta no Dispositivo de armazenamento USB** - o caminho para a pasta no dispositivo de armazenamento USB deve ser especificado ao utilizar esta opção de local do arquivo. Uma barra invertida \ deve ser usada para separar os nomes da pasta\subpasta no caminho.
5. Selecione uma opção na lista suspensa **Condição para notificação:** e, em seguida, clique em **Avançar**.

Esta configuração determina se ou como os usuários serão notificados quando um trabalho de Configuração Rápida Salvar em USB for concluído ou falhar. As opções para a configuração de **Condição para notificação:** são:

- Não notificar
 - Notificar quando o trabalho for concluído
 - Notificar apenas se o trabalho falhar
6. Selecione as **Configurações de digitalização** para a Configuração Rápida e clique em **Avançar**.
-
-  **NOTA:** Para mais informações sobre as configurações de digitalização disponíveis, consulte [Configurações padrão de digitalização para a configuração de Digitalizar para Unidade USB na página 89](#)
-
7. Selecione as **Configurações de Arquivo** para a Configuração Rápida e, em seguida, clique em **Avançar**.
-
-  **NOTA:** Para mais informações sobre as configurações de arquivo disponíveis, consulte [Configurações padrão de digitalização para a configuração de Digitalizar para Unidade USB na página 89](#)
-
8. Revise o resumo das configurações e clique no botão **Concluir** para salvar a Configuração Rápida, ou clique no botão **Voltar** para editar as configurações.

Configurações padrão de digitalização para a configuração de Digitalizar para Unidade USB

Tabela 6-1 Configurações de digitalização para a Configuração de Digitalizar para Unidade USB:

Recurso	Descrição
Tamanho do original	Selecione o tamanho da página do documento original.
Lados do original	Selecione se o documento original tem um ou dois lados.
Otimizar texto/imagem	Selecione o recurso de otimizar para a saída de um determinado tipo de conteúdo.
Orientação do conteúdo	Selecione a forma como o conteúdo do documento original será posicionado na página: Retrato ou Paisagem .
Limpeza do fundo	Selecione um valor para remover imagens esmaecidas do fundo ou para remover uma cor de fundo clara.
Escurecimento	Selecione um valor para ajustar o escurecimento do arquivo.
Contraste	Selecione um valor para ajustar o contraste do arquivo.
Nitidez	Selecione um valor para ajustar a nitidez do arquivo.
Visualização de imagem	Selecione se deseja exigir ou tornar opcional uma visualização exibida do trabalho ou desativar uma visualização.
Opções de recorte	Selecione se deseja permitir ou não que um trabalho seja cortado e o tipo de opção de corte.
Apagar Bordas	Selecione essa configuração para especificar a largura das margens da borda a serem apagadas, em polegadas ou milímetros, para o lado da frente e o lado do verso de um trabalho.

Configurações de arquivo padrão para a Configuração Salvar em USB

Tabela 6-2 Configurações de arquivo para a configuração Salvar em USB:

Nome da opção	Descrição
Prefixo do nome do arquivo	Defina o prefixo do nome de arquivo padrão para arquivos salvos em uma pasta de rede.
Nome do arquivo	Nome de arquivo padrão para o arquivo que será salvo. Marque a caixa de seleção Editável pelo usuário para tornar essa configuração editável no painel de controle da impressora.
Sufixo do nome de arquivo	Defina o sufixo do nome de arquivo padrão para arquivos salvos em uma pasta de rede. Duplicar sufixo de nome de arquivo padrão [nome do arquivo] _YYYYMMDDT
Visualização do nome do arquivo	Digite um nome de arquivo e clique no botão Atualizar visualização .
Formato da numeração do arquivo	Selecione um formato de nome de arquivo para quando o trabalho for dividido em vários arquivos.
Adicionar numeração quando o trabalho tiver apenas um arquivo (por ex., _1–1)	Selecione esta configuração para adicionar numeração ao nome de um arquivo quando o trabalho for somente para um arquivo, e não para diversos arquivos.
Tipo de arquivo	Selecione o formato do arquivo salvo. Marque a caixa de seleção Editável pelo usuário para tornar essa configuração editável no painel de controle da impressora.
Alta compactação (arquivo menor)	Selecione esta configuração para compactar o arquivo digitalizado, reduzindo seu tamanho. Contudo, o processo de digitalização para um arquivo de Alta Compactação pode levar mais tempo do que para um arquivo de compactação Normal.
Criptografia de PDF	Se o tipo de arquivo for PDF, essa opção criptografará o arquivo PDF impresso. Uma senha deve ser especificada como parte da criptografia. A mesma senha deve ser usada para abrir o arquivo. O usuário será solicitado a digitar uma senha antes de digitalizar seu trabalho se uma senha não tiver sido definida antes de pressionar Iniciar.
Resolução	Defina a resolução do arquivo. Imagens com resoluções mais altas têm mais pontos por polegada (dpi), portanto, exibem mais detalhes. Imagens com resoluções mais baixas têm menos pontos por polegada e exibem menos detalhes, mas o tamanho do arquivo é menor.
Qualidade e tamanho do arquivo	Selecione a qualidade do arquivo. Imagens com alta qualidade exigem um tamanho de arquivo maior do que imagens de baixa qualidade e demoram mais para serem enviadas.
Colorido/Preto	Especifique se as cópias devem ser impressas em cores, em preto e cinza ou somente em preto.
Suprimir páginas em branco	Se a opção Suprimir páginas em branco estiver selecionada, as páginas em branco serão ignoradas.
Criar vários arquivos	Selecione esta configuração para digitalizar páginas em arquivos separados, com base em um número máximo predeterminado de páginas por arquivo.

Configurar Salvar no SharePoint® (somente modelos de fluxo de trabalho)

- [Introdução](#)
- [Antes de começar](#)
- [Etapa um: Abra o Servidor Web Incorporado \(EWS\) HP \(EWS\) HP](#)
- [Etapa 2: Ativar Salvar no SharePoint® e criar uma Configuração Rápida para Salvar no SharePoint](#)
- [Digitalizar e salvar um arquivo diretamente em um site do Microsoft SharePoint®](#)
- [Configurações de digitalização de configuração rápida e opções para Salvar no SharePoint®](#)

Introdução

Utilize Salvar no SharePoint® para digitalizar documentos diretamente em um site do Microsoft® SharePoint. Esse recurso elimina a necessidade de digitalizar os documentos em uma pasta da rede, unidade flash USB ou mensagem de e-mail e, em seguida, descarregar manualmente os arquivos no site do SharePoint.

Salvar no SharePoint® suporta todas as opções de digitalização, incluindo a capacidade de digitalizar documentos como imagens ou usar os recursos de OCR para criar arquivos de texto ou PDFs pesquisáveis.



O recurso está desabilitado por padrão. Ative Salvar no Sharepoint® no Servidor Web Incorporado HP (EWS).

 **NOTA:** O recurso Salvar no Sharepoint® está disponível apenas nas impressoras equipadas com fluxo de trabalho.

Antes de começar

Para que esse procedimento possa ser concluído, a pasta de destino em que os arquivos digitalizados serão salvos deverá existir no site do SharePoint, e o acesso de gravação deverá estar ativado na pasta de destino. Salvar no SharePoint® está desativado por padrão.

Etapa um: Abra o Servidor Web Incorporado (EWS) HP (EWS) HP

1. Na tela Início do painel de controle da impressora, toque no ícone Informações  e, em seguida, toque no ícone Rede  para exibir o endereço IP ou o nome do host.
2. Abra um navegador da Web e, na linha de endereço, digite o endereço IP ou o nome do host exatamente como exibido no painel de controle da impressora. Pressione a tecla **Enter** no teclado do computador. O EWS é aberto.

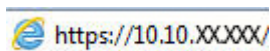

 **NOTA:** Se o navegador da web exibir uma mensagem indicando que o acesso ao site pode não ser seguro, selecione a opção para continuar no site. O acesso a esse site não prejudica o computador.

Status do dispositivo

Consumo reduzido ativado

Suprimentos

Cartucho preto Pedido: 500A (CF360A)	90%*	Cartucho ciano Pedido: 500A (CF361A)	90%*	Cartucho magenta Pedido: 500A (CF363A)	90%*	Cartucho amarelo Pedido: 500A (CF362A)	90%*
Kit do fusor Pedido: 110V-85L35A, 220V-85L36A	100%*	Kit aliment. documentos Pedido: 85L32A	100%*				

Unidade de coleta de toner B5L37A: **OK**

* Níveis estimados. Os níveis reais podem variar.

[Detalhes sobre suprimentos](#)

Papel

Entrada/Saída	Status	Capacidade	Tamanho	Tipo
Bandeja 1	<input type="checkbox"/> Vazio	100 folhas	Qualquer tamanho	Qualquer tipo
Bandeja 2	<input checked="" type="checkbox"/> OK	550 folhas	Carta (8,5x11)	Comum
Compart. padrão	<input type="checkbox"/> OK	250 folhas	N/D	N/D

[Alterar configurações](#)

Etapa 2: Ativar Salvar no SharePoint® e criar uma Configuração Rápida para Salvar no SharePoint





Siga estas etapas para ativar o recurso **Salvar no SharePoint** e criar uma Configuração Rápida para Salvar no SharePoint:

1. Usando as guias superiores de navegação, clique em **Digitalizar/Envio Digital**.
2. No painel de navegação esquerdo, clique em **Salvar no SharePoint®**.



NOTA: As **Configurações Rápidas** funcionam como atalhos que podem ser acessados na tela Início da impressora ou no aplicativo Configurações Rápidas.

3. Selecione **Ativar Salvar em SharePoint®** e depois clique em **Aplicar**.
4. Na área **Salvar no SharePoint®** do painel de navegação esquerdo, clique em **Configurações Rápidas**. Clique em **Adicionar** para iniciar o Assistente de Configurações Rápidas.
5. Digite um **Nome da Configuração Rápida** (por exemplo, "Digitalizar para SharePoint®") e uma **Descrição da Configuração Rápida**.
6. Selecione uma **Opção de Início da Configuração Rápida** para determinar o que ocorrerá após a seleção de uma Configuração Rápida no painel de controle do produto e depois clique no botão **Avançar**.
7. Use as seguintes etapas para adicionar o caminho à pasta do SharePoint.
 - a. Clique em **Adicionar** na página **Configurações de Destino do SharePoint®** para abrir a página **Adicionar Caminho do SharePoint®**.
 - b. Abra outra janela do navegador, navegue até a pasta do SharePoint a ser usada e copie o caminho dela para a pasta do SharePoint nessa janela do navegador.
 - c. Cole o caminho de pasta do SharePoint no **Caminho do SharePoint®**.
 - d. Por padrão, a impressora substitui um arquivo existente que tem o mesmo nome de arquivo do arquivo novo. Desmarque **Substituir arquivos existentes**, de forma que um arquivo novo com o mesmo nome de um arquivo existente receba um carimbo de data/hora atualizado.

- e. Selecione uma opção na lista **Configurações de autenticação**. Selecione se é necessário fazer login no site do SharePoint com credenciais ou armazenar as credenciais na Configuração Rápida.
-
-  **NOTA:** Se **Usar credenciais de usuário para conectar após Entrada no painel de controle** for selecionada no menu suspenso **Configurações de autenticação**, o usuário conectado deverá ter permissões para gravar no site do SharePoint especificado.
-  **NOTA:** Para fins de segurança, a impressora não exibe as credenciais inseridas no Assistente de configuração rápida.
-
- f. Clique em **OK** para concluir a configuração de caminho do SharePoint e navegue para a página **Configurações de Destino do SharePoint**.
8. Selecione **Verificar acesso à pasta antes do início do trabalho** para garantir que a pasta do SharePoint especificada como a pasta de destino fique acessível toda vez em que a Configuração Rápida for usada. Se essa opção não estiver selecionada, os trabalhos podem ser salvos na pasta do SharePoint mais rapidamente. No entanto, se essa opção não estiver selecionada e a pasta do SharePoint estiver inacessível, o trabalho falhará.
9. Clique em **Avançar**.
10. Defina uma **Condição para notificação**: Na página **Configurações de Notificação**. Esta configuração define a Configuração Rápida para não notificar ou enviar mensagens de e-mail ou imprimir uma página de resumo se um trabalho for concluído com êxito ou falhar. Selecione uma das opções a seguir no menu suspenso **Condição para notificação** :
- Selecione **Não notificar** para que a Configuração Rápida não realize nenhuma ação de notificação quando um trabalho for concluído com sucesso ou falhar.
 - Selecione **Notificar quando o trabalho for concluído** para a Configuração Rápida enviar uma notificação quando um trabalho for concluído com sucesso.
 - Selecione **Notificar apenas se o trabalho falhar** para a Configuração Rápida enviar uma notificação somente quando um trabalho falhar.
- Selecionar **Notificar quando o trabalho for concluído** ou **Notificar apenas se o trabalho falhar** requer que o **Método usado para enviar notificação**: seja definido. Selecione uma destas opções:
- **E-mail**: Use esta opção para enviar um e-mail quando ocorrer a condição da notificação selecionada. Essa opção requer um endereço de e-mail válido em **Endereço de E-mail para Notificação** :
-
-  **NOTA:** Para usar o recurso de notificação por e-mail, configure primeiro o recurso de e-mail na impressora.
-
- **Imprimir**: Use esta opção para imprimir a notificação quando ocorrer a condição da notificação selecionada.
-
-  **NOTA:** Selecione **Incluir miniatura** para cada opção de notificação para incluir uma imagem em miniatura da primeira página da página digitalizada do trabalho.
-
11. Clique em **Avançar**.
12. Selecione as opções na página **Configurações de digitalização** e, em seguida, clique em **Avançar**. Para obter mais informações, consulte [Tabela 6-3 Configurações de digitalização para Salvar no SharePoint® na página 95](#).

13. Selecione as opções na página **Configurações de arquivo** e, em seguida, clique em **Avançar**. Para obter mais informações, consulte [Tabela 6-4 Configurações de arquivo para Salvar no SharePoint na página 96](#).
14. Revise o resumo das configurações e clique no botão **Concluir** para salvar a Configuração Rápida ou clique no botão **Voltar** para editar as configurações.

Digitalizar e salvar um arquivo diretamente em um site do Microsoft SharePoint®

1. Coloque o documento voltado para baixo no vidro do scanner ou virado para cima no alimentador de documentos e ajuste as guias de papel de acordo com o tamanho do documento.
2. Na tela Início do painel de controle da impressora, selecione **Digitalizar** e, em seguida, selecione **Digitalizar para o SharePoint®**.



NOTA: Talvez seja necessário fazer login na impressora para usar esse recurso.

3. Para selecionar uma Configuração Rápida na área de **Configurações Rápidas e Padrões**, clique em **Carregar**. Selecione uma Configuração Rápida e, em seguida, clique em **Carregar**.
4. Toque no campo de texto **Nome do Arquivo:** para abrir um teclado e, em seguida, digite o nome para o arquivo usando o teclado na tela ou o teclado físico. Toque em Enter **↵**.
5. Toque em **Opções** para visualizar e definir configurações do documento.
6. Toque no painel direito da tela para visualizar o documento. Na tela de visualização, use os botões no lado direito da tela para ajustar as opções de visualização e reorganizar, girar, inserir ou remover páginas.



Use esses botões para alternar entre uma visualização de uma página e visualização em miniatura. Mais opções estão disponíveis na visualização em miniatura que na visualização de uma página.



Use esses botões para aplicar mais zoom ou menos zoom na página selecionada.

NOTA: Selecione apenas uma página por vez para usar esses botões.



Use esse botão para girar a página 180 graus.

NOTA: Esse botão está disponível somente na visualização em miniatura.



Use esse botão para excluir as páginas selecionadas.

NOTA: Esse botão está disponível somente na visualização em miniatura.



Use esses botões para reorganizar as páginas no documento. Selecione uma ou mais páginas e mova-as para a esquerda ou direita.

NOTA: Esses botões estão disponíveis somente na visualização em miniatura.



Use esse botão para adicionar uma página ao documento. A impressora solicita a digitalização de páginas adicionais.



Use esse botão para limpar as alterações feitas na visualização e iniciar.



Toque neste botão para recolher a tela de visualização e voltar à tela Copiar.

7. Toque no botão Iniciar para salvar o arquivo.

Configurações de digitalização de configuração rápida e opções para Salvar no SharePoint®

As tabelas a seguir listam as configurações e as opções disponíveis no Assistente de Configuração Rápida ao adicionar, editar ou copiar uma Configuração Rápida para Salvar no SharePoint®.

Tabela 6-3 Configurações de digitalização para Salvar no SharePoint®

Recurso	Descrição
Tamanho do original	Selecione o tamanho da página do documento original.
Lados do original	Selecione se o documento original tem um ou dois lados.
Otimizar texto/imagem	Selecione o recurso de otimizar para a saída de um determinado tipo de conteúdo.
Orientação do conteúdo	Selecione a forma como o conteúdo do documento original será posicionado na página: Retrato ou Paisagem .
Limpeza do fundo	Selecione um valor para remover imagens esmaecidas do fundo ou para remover uma cor de fundo clara.
Escurecimento	Selecione um valor para ajustar o escurecimento do arquivo.
Contraste	Selecione um valor para ajustar o contraste do arquivo.
Nitidez	Selecione um valor para ajustar a nitidez do arquivo.
Visualização de imagem	Selecione se deseja exigir ou tornar opcional uma visualização exibida do trabalho ou desativar uma visualização.
Opções de recorte	Selecione se deseja permitir ou não que um trabalho seja cortado e o tipo de opção de corte.
Apagar Bordas	Selecione essa configuração para especificar a largura das margens da borda a serem apagadas, em polegadas ou milímetros, para o lado da frente e o lado do verso de um trabalho.

Tabela 6-4 Configurações de arquivo para Salvar no SharePoint

Recurso	Descrição
Prefixo do nome do arquivo	Defina o prefixo do nome de arquivo padrão para arquivos salvos em uma pasta de rede.
Nome do arquivo	Nome de arquivo padrão para o arquivo que será salvo. Marque a caixa de seleção Editável pelo usuário para tornar essa configuração editável no painel de controle da impressora.
Sufixo do nome de arquivo	Defina o sufixo do nome de arquivo padrão para arquivos salvos em uma pasta de rede. Duplicar sufixo de nome de arquivo padrão [nome do arquivo] _YYYYMMDDT
Visualização do nome do arquivo	Digite um nome de arquivo e clique no botão Atualizar visualização .
Formato da numeração do arquivo	Selecione um formato de nome de arquivo para quando o trabalho for dividido em vários arquivos.
Adicionar numeração quando o trabalho tiver apenas um arquivo (por ex., _1-1)	Selecione esta configuração para adicionar numeração ao nome de um arquivo quando o trabalho for somente para um arquivo, e não para diversos arquivos.
Tipo de arquivo	Selecione o formato do arquivo salvo. Marque a caixa de seleção Editável pelo usuário para tornar essa configuração editável no painel de controle da impressora.
Alta compactação (arquivo menor)	Selecione esta configuração para compactar o arquivo digitalizado, reduzindo seu tamanho. Contudo, o processo de digitalização para um arquivo de Alta Compactação pode levar mais tempo do que para um arquivo de compactação Normal.
Criptografia de PDF	Se o tipo de arquivo for PDF, essa opção criptografará o arquivo PDF impresso. Uma senha deve ser especificada como parte da criptografia. A mesma senha deve ser usada para abrir o arquivo. O usuário será solicitado a digitar uma senha antes de digitalizar seu trabalho se uma senha não tiver sido definida antes de pressionar Iniciar.
Resolução	Defina a resolução do arquivo. Imagens com resoluções mais altas têm mais pontos por polegada (dpi), portanto, exibem mais detalhes. Imagens com resoluções mais baixas têm menos pontos por polegada e exibem menos detalhes, mas o tamanho do arquivo é menor.
Qualidade e tamanho do arquivo	Selecione a qualidade do arquivo. Imagens com alta qualidade exigem um tamanho de arquivo maior do que imagens de baixa qualidade e demoram mais para serem enviadas.
Colorido/Preto	Especifique se as cópias devem ser impressas em cores, em preto e cinza ou somente em preto.
Suprimir páginas em branco	Se a opção Suprimir páginas em branco estiver selecionada, as páginas em branco serão ignoradas.
Criar vários arquivos	Selecione esta configuração para digitalizar páginas em arquivos separados, com base em um número máximo predeterminado de páginas por arquivo.

Criar uma Configuração Rápida

- [Introdução](#)
- [Etapa um: Abra o Servidor Web Incorporado \(EWS\) HP \(EWS\) HP](#)
- [Etapa 2: Adicionar e gerenciar as Configurações Rápidas](#)

Introdução



As Configurações Rápidas são trabalhos de atalho que estão disponíveis na tela Início ou no recurso [Configurações Rápidas](#) no painel de controle da impressora e não afetam os padrões definidos para o aplicativo básico. Para usar uma Configuração Rápida no painel de controle da impressora, ative o aplicativo básico.

Crie Definições Rápidas para os seguintes aplicativos básicos a fim de melhorar a precisão do trabalho e diminuir o tempo para concluir um trabalho:

- **E-mail** — Use as Configurações Rápidas de e-mail para configurar e salvar configurações usadas frequentemente para enviar trabalhos da impressora por e-mail, como anexos de e-mail.
- **Fax** — Use as Configurações Rápidas de Fax para configurar e salvar configurações usadas frequentemente para trabalhos de fax.
- **Salvar em Pasta de Rede** — Use as Configurações Rápidas de Pasta de Rede para configurar e salvar configurações usadas frequentemente para salvar trabalhos em uma pasta de rede.
- **Salvar em USB** — Use as Configurações Rápidas de USB para configurar e salvar configurações usadas frequentemente para salvar trabalhos em um dispositivo USB.
- **Cópia** (apenas multifuncionais) — Use as Configurações Rápidas de Cópia para configurar e salvar configurações usadas frequentemente para trabalhos de cópia.
- **Salvar no SharePoint®** (apenas impressoras de fluxo de trabalho) — Use as Configurações Rápidas de Salvar no SharePoint para configurar e salvar configurações usadas frequentemente para salvar trabalhos em um site do SharePoint.

Selecione entre várias opções de trabalho, como iniciar um trabalho imediatamente na seleção de uma definição rápida ou solicitar uma visualização de imagem antes de iniciar um trabalho.

Etapa um: Abra o Servidor Web Incorporado (EWS) HP (EWS) HP

1. Na tela Início do painel de controle da impressora, toque no ícone Informações  e, em seguida, toque no ícone Rede  para exibir o endereço IP ou o nome do host.
2. Abra um navegador da web e, na linha de endereço, digite o endereço IP ou o nome do host exatamente como exibido no painel de controle da impressora. Pressione a tecla **Enter** no teclado do computador. O EWS é aberto.

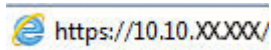

 **NOTA:** Se o navegador da web exibir uma mensagem indicando que o acesso ao site pode não ser seguro, selecione a opção para continuar no site. O acesso a esse site não prejudica o computador.

The screenshot shows the HP EWS interface. At the top, there's a navigation bar with tabs: 'Informações', 'Geral', 'Copiar/Imprimir', 'Digitalizar / Envio Digital', 'Fax', 'Solução Probl', 'Segurança', 'Serviços da Web da HP', and 'Rede'. The main content area is titled 'Status do dispositivo'. Under 'Consumo reduzido ativado', there's a section for 'Suprimentos' (Supplies) showing four cartridges: Cartucho preto (90%), Cartucho ciano (90%), Cartucho magenta (90%), and Cartucho amarelo (90%). Below that, there are two kits: 'Kit do fusor' (100%) and 'Kit aliment. documentos' (100%). A table for 'Papel' (Paper) shows three trays: Bandeja 1 (Vazio), Bandeja 2 (OK), and Compart. padrão (OK). The table columns are Entrada/Saída, Status, Capacidade, Tamanho, and Tipo.

Etapa 2: Adicionar e gerenciar as Configurações Rápidas

Adicione uma Configuração Rápida

Execute as etapas a seguir para adicionar uma Configuração Rápida.

1. Usando as guias de navegação superiores, clique em **Geral**.
2. No painel de navegação esquerdo, clique em **Configurações Rápidas**.
3. Clique em **Adicionar**. A página **Definição das Configurações Rápidas** é aberta.

 **NOTA:** Clique em **Cancelar** em qualquer página da **Definição das Configurações Rápidas** para cancelar as alterações atuais, sair da **Definição das Configurações Rápidas** e retornar à página de **Configurações Rápidas**.

4. Selecione um **Tipo de Configuração Rápida** e clique em **Avançar**. Os seguintes tipos de Configurações Rápidas estão disponíveis para seleção, dependendo da sua impressora:

 **NOTA:** Somente um **Tipo de Configuração Rápida** precisa ser determinado quando uma configuração rápida é criada usando a guia **Geral** do EWS.

- Digitalizar para e-mail
- Digitalizar para fax
- Digitalizar para pasta da rede
- Digitalização para unidade USB
- Copiar (MFPs somente)
- Salvar no SharePoint® (somente impressoras de fluxo de trabalho)

5. Insira um título para a Configuração Rápida no campo **Nome da Configuração Rápida** (obrigatório).
6. Insira uma descrição para a Configuração Rápida no campo **Descrição da Configuração Rápida** (obrigatório).

7. Selecione uma **Opção de Início de Configuração Rápida** para determinar o que ocorrerá após a seleção de uma Configuração Rápida no painel de controle da impressora e depois clique no botão **Avançar**.
 8. Selecione as configurações e complete as tarefas em **Definição das Configurações Rápidas**. Clique no botão **Avançar** para passar para a próxima página das opções disponíveis até chegar à página **Resumo**.
-
-  **NOTA:** As configurações disponíveis em **Definição das Configurações Rápidas** variam de acordo com o tipo de Configuração Rápida adicionado. Consulte as tabelas em [Definições e opções de Configuração Rápida na página 100](#) para ver as opções para cada tipo de Configuração Rápida e as configurações disponíveis.
-
9. Revise o resumo das configurações e clique no botão **Concluir** para salvar a Configuração Rápida, ou clique no botão **Voltar** para editar as configurações.

Editar uma Configuração Rápida

Execute as etapas a seguir para editar as configurações de uma Configuração Rápida existente.

1. Usando as guias de navegação superiores, clique em **Geral**.
2. No painel de navegação esquerdo, clique em **Configurações Rápidas**.
3. Na área de **Configurações Rápidas**, clique na caixa de seleção ao lado da Configuração Rápida apropriada e clique em **Editar**. A página **Definição das Configurações Rápidas** é aberta.

 **NOTA:** Clique em **Cancelar** em qualquer página da **Definição das Configurações Rápidas** para cancelar as alterações atuais, sair da **Definição das Configurações Rápidas** e retornar à página de **Configurações Rápidas**.

4. Se necessário, modifique as seguintes configurações e clique em **Avançar**:
 - Nome da Configuração Rápida
 - Descrição da Configuração Rápida
 - Opção de início da Configuração Rápida
5. Selecione as configurações e complete as tarefas em **Definição das Configurações Rápidas**. Clique no botão **Avançar** para passar para a próxima página das opções disponíveis até chegar à página **Resumo**.

 **NOTA:** As configurações disponíveis em **Definição das Configurações Rápidas** variam de acordo com o tipo de Configuração Rápida editado. Consulte as tabelas em [Definições e opções de Configuração Rápida na página 100](#) para ver as opções para cada tipo de Configuração Rápida e as configurações disponíveis.

6. Revise a página **Resumo** e clique em **Concluir** para salvar as alterações feitas na Configuração Rápida.

Copiar uma Configuração Rápida

1. Usando as guias de navegação superiores, clique em **Geral**.
2. No painel de navegação esquerdo, clique em **Configurações Rápidas**.
3. Na área de **Configurações Rápidas**, clique na caixa de seleção ao lado da Configuração Rápida apropriada e clique em **Copiar**. A página **Definição das Configurações Rápidas** é aberta.

 **NOTA:** Clique em **Cancelar** em qualquer página da **Definição das Configurações Rápidas** para cancelar as alterações atuais, sair da **Definição das Configurações Rápidas** e retornar à página de **Configurações Rápidas**.

4. Se necessário, modifique as seguintes configurações e clique em **Avançar**:
 - Nome da Configuração Rápida
 - Descrição da Configuração Rápida
 - Opção de início da Configuração Rápida
5. Selecione as configurações e complete as tarefas em **Definição das Configurações Rápidas**. Clique no botão **Avançar** para passar para a próxima página das opções disponíveis até chegar à página **Resumo**.



NOTA: As configurações disponíveis em **Definição das Configurações Rápidas** variam de acordo com o tipo de Configuração Rápida copiado. Consulte as tabelas em [Definições e opções de Configuração Rápida na página 100](#) para ver as opções para cada tipo de Configuração Rápida e as configurações disponíveis.

6. Revise a página **Resumo** e clique em **Concluir** para salvar a Configuração Rápida.

Remover uma Configuração Rápida

Execute as etapas a seguir para remover uma Configuração Rápida.

1. Usando as guias de navegação superiores, clique em **Geral**.
2. No painel de navegação esquerdo, clique em **Configurações Rápidas**.
3. Na área de **Lista de Configurações Rápidas**, clique na caixa de seleção ao lado da Configuração Rápida apropriada e clique em **Remover...**
4. Quando a **Página de Confirmação** for aberta, clique em **Remover** para concluir a remoção da Configuração Rápida.

Definições e opções de Configuração Rápida

As tabelas a seguir listam as configurações e as opções disponíveis no Assistente de Configurações Rápidas ao adicionar, editar ou copiar uma Configuração Rápida.

Tabela 6-5 Controle do Campo de Endereço e Mensagem — Configurações Rápidas de Digitalizar para E-mail

Opção	Descrição
Restrições do campo de endereço	Use a lista suspensa Restrições do Campo de Endereço para especificar se os usuários podem digitar um endereço de e-mail ou selecionar um endereço de e-mail de um catálogo de endereços
De:	Use a lista suspensa De: para definir o endereço de e-mail que é exibido no campo De: corpo do e-mail. Se o campo De: padrão for selecionado, o endereço de e-mail listado no campo De: padrão é usado. Se Endereço do usuário (login necessário) estiver selecionado, o usuário precisará efetuar o login na impressora com seu endereço de e-mail para usar a Configuração Rápida. Esse campo pode ser definido para ser editável pelo usuário.
Remetente padrão:	O campo De: padrão é usado para definir o endereço de e-mail usado quando o campo De: padrão é selecionado em De: após.
Nome de exibição padrão:	Use esse campo para definir o nome exibido no painel de controle da impressora. Se esse campo não estiver definido, o valor De Padrão: É exibido no painel de controle da impressora. Este campo é opcional.

Tabela 6-5 Controle do Campo de Endereço e Mensagem — Configurações Rápidas de Digitalizar para E-mail (continuação)

Opção	Descrição
Para:	Use essas listas suspensas para definir o destinatário do e-mail, CC (com cópia) e os valores de CCO (com cópia oculta).
CC:	As opções para um cada desses campos são:
Cco:	
	<ul style="list-style-type: none"> • Endereço de usuário (inscrição necessária) • Em branco • Especificar endereço <p>Esses campos podem ser definidos para serem editáveis pelo usuário</p>
Assunto:	Use esse campo para definir o valor que aparece na linha de assunto do e-mail. Esse campo pode ser definido para ser editável pelo usuário.
Mensagem:	Use esse campo para definir o valor que aparece no corpo do e-mail. Esse campo pode ser definido para ser editável pelo usuário.

Tabela 6-6 Assinatura e Criptografia — Configurações Rápidas de Digitalizar para E-mail

Opção	Descrição
Assinatura	Use a lista suspensa Login para especificar se o e-mail enviado usando a Configuração Rápida tem assinatura digital. Esse campo pode ser definido para ser editável pelo usuário.
Algoritmo de hash	Use a lista suspensa Algoritmo Hash para definir o tipo de algoritmo hash usado com e-mails assinados. Os seguintes algoritmos de hash estão disponíveis: <ul style="list-style-type: none"> • SHA-1 • SHA-256 (Recomendado) • SHA-384 • SHA-512
Criptografia	Use a lista suspensa Criptografia para especificar se o e-mail enviado usando a Configuração Rápida tem criptografia. Esse campo pode ser definido para ser editável pelo usuário.
Algoritmo de criptografia	Use a lista suspensa Algoritmo de Criptografia para definir o algoritmo de criptografia usado por e-mails criptografados enviados usando a Configuração Rápida.
Atributo para a chave pública do destinatário	O campo Atributo para Chave Pública do Destinatário é usado para definir o atributo usado para recuperar a chave pública do destinatário de e-mail do LDAP para e-mails assinados ou criptografados.
Usar o certificado de chave pública do destinatário para verificar o destinatário	Selecione esta configuração para usar o certificado de chave pública do destinatário para verificar o destinatário.

Tabela 6-7 Configurações de digitalização — Configurações Rápidas de Digitalizar para E-mail, Digitalizar para Fax, Digitalizar para Pasta de Rede, Digitalizar para SharePoint® e Digitalizar para USB

Opção	Descrição
Tamanho do original	Especifique o tamanho do documento original.
Lados do original	Selecione se o documento original tem um ou dois lados.
Otimizar texto/imagem	<p>Otimize o trabalho para o tipo de imagem que está sendo digitalizada: texto, gráfico ou fotos.</p> <p>Selecione uma destas opções:</p> <ul style="list-style-type: none"> • Texto: Use para documentos compostos em sua maior parte por texto • Misto: Use para documentos que contenham textos e imagens • Imagem impressa: Use para desenhos de linhas e imagens pré-impressas, como recortes de revistas ou páginas de livros <p>NOTA: Se houver faixas de intensidade irregular impressas nas cópias, tente selecionar Imagem impressa para melhorar a qualidade.</p> <ul style="list-style-type: none"> • Fotografia: Use para impressões fotográficas
Orientação do conteúdo	<p>Selecione a forma como o conteúdo do documento original será posicionado na página:</p> <ul style="list-style-type: none"> • Retrato: A borda mais curta da página fica na parte superior. • Paisagem: A borda mais longa da página fica na parte superior.
Limpeza do fundo	Selecione um valor para remover imagens esmaecidas do fundo ou para remover uma cor de fundo clara.
Escurecimento	Selecione um valor para ajustar o escurecimento do arquivo.
Contraste	Selecione um valor para ajustar o contraste do arquivo.
Nitidez	Selecione um valor para ajustar a nitidez do arquivo.
Visualização de imagem	Selecione se deseja exigir ou tornar opcional uma visualização exibida do trabalho ou desativar uma visualização.
Opções de recorte (não disponível para Digitalizar para Fax)	Selecione se deseja permitir ou não que um trabalho seja cortado e o tipo de opção de corte.
Apagar Bordas (não disponível para Digitalizar para Fax)	Selecione essa configuração para especificar a largura das margens da borda a serem apagadas, em polegadas ou milímetros, para o lado da frente e o lado do verso de um trabalho.
Resolução (somente em Digitalizar para Fax)	Defina a resolução do arquivo. Imagens com resoluções mais altas têm mais pontos por polegada (dpi), portanto, exibem mais detalhes. Imagens com resoluções mais baixas têm menos pontos por polegada e exibem menos detalhes, mas o tamanho do arquivo é menor.
Suprimir páginas em branco (somente em Digitalizar par Fax)	Se a opção Suprimir páginas em branco estiver selecionada, as páginas em branco serão ignoradas.

Tabela 6-8 Configurações de arquivo — Configurações Rápidas de Digitalizar para E-mail, Digitalizar para Pasta de Rede, Digitalizar para SharePoint® e Digitalizar para USB

Recurso	Descrição
Prefixo do nome do arquivo	Defina o prefixo do nome de arquivo padrão para arquivos salvos em uma pasta de rede.

Tabela 6-8 Configurações de arquivo — Configurações Rápidas de Digitalizar para E-mail, Digitalizar para Pasta de Rede, Digitalizar para SharePoint® e Digitalizar para USB (continuação)

Recurso	Descrição
Nome do arquivo	Nome de arquivo padrão para o arquivo que será salvo. Marque a caixa de seleção Editável pelo usuário para tornar essa configuração editável no painel de controle da impressora.
Sufixo do nome de arquivo	Defina o sufixo do nome de arquivo padrão para arquivos salvos em uma pasta de rede. Duplicar sufixo de nome de arquivo padrão [nome do arquivo] _YYYYMMDDT
Visualização do nome do arquivo	Digite um nome de arquivo e clique no botão Atualizar visualização .
Formato da numeração do arquivo	Selecione um formato de nome de arquivo para quando o trabalho for dividido em vários arquivos.
Adicionar numeração quando o trabalho tiver apenas um arquivo (por ex., _1-1)	Selecione esta configuração para adicionar numeração ao nome de um arquivo quando o trabalho for somente para um arquivo, e não para diversos arquivos.
Tipo de arquivo	Selecione o formato do arquivo salvo. Marque a caixa de seleção Editável pelo usuário para tornar essa configuração editável no painel de controle da impressora.
Alta compactação (arquivo menor)	Selecione esta configuração para compactar o arquivo digitalizado, reduzindo seu tamanho. Contudo, o processo de digitalização para um arquivo de Alta Compactação pode levar mais tempo do que para um arquivo de compactação Normal.
Criptografia de PDF	Se o tipo de arquivo for PDF, essa opção criptografará o arquivo PDF impresso. Uma senha deve ser especificada como parte da criptografia. A mesma senha deve ser usada para abrir o arquivo. O usuário será solicitado a digitar uma senha antes de digitalizar seu trabalho se uma senha não tiver sido definida antes de pressionar Iniciar.
Resolução	Defina a resolução do arquivo. Imagens com resoluções mais altas têm mais pontos por polegada (dpi), portanto, exibem mais detalhes. Imagens com resoluções mais baixas têm menos pontos por polegada e exibem menos detalhes, mas o tamanho do arquivo é menor.
Qualidade e tamanho do arquivo	Selecione a qualidade do arquivo. Imagens com alta qualidade exigem um tamanho de arquivo maior do que imagens de baixa qualidade e demoram mais para serem enviadas.
Colorido/Preto	Especifique se as cópias devem ser impressas em cores, em preto e cinza ou somente em preto.
Suprimir páginas em branco	Se a opção Suprimir páginas em branco estiver selecionada, as páginas em branco serão ignoradas.
Formato de Arquivo de Metadados (somente em Configurações Rápidas de Digitalizar para Pasta de Rede)	Utilize a lista suspensa para selecionar o formato do arquivo de informações de metadados. As opções para este campo são: <ul style="list-style-type: none"> • Nenhum • XML • HPS
Criar vários arquivos	Selecione esta configuração para digitalizar páginas em arquivos separados, com base em um número máximo predeterminado de páginas por arquivo.

Tabela 6-9 Configurações de cópia — Configurações Rápidas de Cópia

Opção	Descrição
Cópias	Define o número padrão de cópias.
Lados	Selecione a opção Lados : <ul style="list-style-type: none">• Lados do original<ul style="list-style-type: none">– 1 lado– 2 lados• Lados de saída<ul style="list-style-type: none">– 1 lado– 2 lados
Colorido/Preto	Especifique se você está imprimindo em cores ou em preto e branco: <ul style="list-style-type: none">• Detectar automaticamente: Imprime documentos coloridos em cores (para impressoras que suportam cópia colorida) e documentos preto e branco em preto e branco. No caso de documentos variados, a impressora determinará se a impressão será colorida ou em preto e branco.• Colorido: Imprime os documentos em cores (para impressoras que suportam cópia colorida).• Preto: Imprime os documentos em preto e branco.
Reduzir/ampliar	Use o recurso Reduzir/ampliar para aumentar ou diminuir o tamanho do documento. Selecione a opção Reduzir/Ampliar : <ul style="list-style-type: none">• Automático: A impressora dimensiona a imagem automaticamente para ajustá-la ao tamanho do papel na bandeja.• Manual: Para reduzir a imagem, insira uma porcentagem de dimensionamento inferior a 100. Para ampliar a imagem, insira uma porcentagem de dimensionamento superior a 100.
Tamanho do original	Especifique o tamanho do documento original.
Seleção de Papel	Selecione o tipo e o tamanho de papel e a bandeja usada para as cópias.
Livreto	Ative ou desative o Formato Livreto e selecione se as Bordas em cada página .
Ordenar	Para impressoras que oferecem suporte a acabamento do trabalho de impressão, cada conjunto de páginas copiadas é montado na mesma ordem do documento original. NOTA: Se a impressora tiver um grampeador instalado, selecione uma opção de grampeamento. Para não grampear as cópias, selecione Nenhum . Selecione a opção Ordenar : <ul style="list-style-type: none">• Ordenar ativado: Se for fazer mais de uma cópia, selecione a opção de montar as páginas na ordem correta em cada conjunto de cópias.• Ordenar desativado: Selecione esta opção para agrupar as mesmas páginas. Por exemplo, se você fizer cinco cópias de um documento original que tem duas páginas, todas as cinco primeiras páginas serão agrupadas, assim como todas as segundas páginas.
Orientação do conteúdo	Selecione a forma como o conteúdo do documento original será posicionado na página: <ul style="list-style-type: none">• Retrato: A borda mais curta da página fica na parte superior.• Paisagem: A borda mais longa da página fica na parte superior.

Tabela 6-9 Configurações de cópia — Configurações Rápidas de Cópia (continuação)

Opção	Descrição
Páginas por folha	<p>Selecione o número de páginas para imprimir em uma folha e a ordem das páginas: para copiar uma, duas ou quatro Páginas por Folha e selecione se deseja Adicionar bordas de página.</p> <p>Páginas por folha</p> <ul style="list-style-type: none"> • Uma • Duas • Quatro <p>Ordem das Páginas</p> <ul style="list-style-type: none"> • Para a direita, depois para baixo: Imprime as páginas em linhas • Para baixo, depois para a direita: Imprime as páginas em colunas <p>Clique na caixa de seleção Adicionar bordas de página para adicionar bordas de páginas.</p>
Ajuste de imagem	<p>Use as configurações para aprimorar a qualidade geral da cópia. Por exemplo, ajuste o nível de Escurecimento e a Nitidez e use a configuração Limpeza de fundo para remover imagens fracas do fundo ou remover uma cor de fundo clara.</p> <ul style="list-style-type: none"> • Intensidade: Ajuste para aumentar ou diminuir a quantidade de branco e preto nas cores • Contraste: Ajuste para aumentar ou diminuir a diferença entre a cor mais clara e a mais escura na página • Limpeza de segundo plano: Ajuste se houver problemas ao copiar uma imagem esmaecida • Nitidez: Ajuste para tornar as imagens mais nítidas ou suaves. Por exemplo, aumentar a nitidez poderá fazer o texto parecer mais claro, mas diminuí-la poderá fazer fotografias parecerem mais suaves.
Otimizar texto/imagem	<p>Otimize o trabalho para o tipo de imagem que está sendo digitalizada: texto, gráfico ou fotos.</p> <p>Selecione uma destas opções:</p> <ul style="list-style-type: none"> • Texto: Use para documentos compostos em sua maior parte por texto • Misto: Use para documentos que contenham textos e imagens • Imagem impressa: Use para desenhos de linhas e imagens pré-impressas, como recortes de revistas ou páginas de livros <p>NOTA: Se houver faixas de intensidade irregular impressas nas cópias, tente selecionar Imagem impressa para melhorar a qualidade.</p> <ul style="list-style-type: none"> • Fotografia: Use para impressões fotográficas
Borda-a-Borda	<p>Use para evitar sombras que podem aparecer ao longo das margens das cópias quando o documento original é impresso próximo às margens.</p> <p>Combine esse recurso com o recurso Reduzir/ampliar para garantir que a página inteira seja impressa nas cópias.</p> <p>Com o recurso Borda-a-Borda ativado, a impressora minimiza as margens e imprime o mais próximo possível da margem do papel.</p>

Tabela 6-9 Configurações de cópia — Configurações Rápidas de Cópia (continuação)

Opção	Descrição
Modo de Digitalização	<p>Selecione o tipo de original a ser digitalizado:</p> <ul style="list-style-type: none">• Documento padrão: Digitalize uma página ou uma pilha de páginas por meio do alimentador de documentos ou individualmente no vidro de exposição.• ID frente e verso: Digitalize cada lado de um cartão de identificação no vidro de exposição e gere-os em uma página. Depois de digitalizar o primeiro lado, a impressora solicita colocar o segundo lado na posição correta no vidro.• Modo Livro: Digitalize um livro aberto e gere cada página do livro em páginas diferentes.
Apagar Bordas	<p>Selecione essa configuração para especificar a largura das margens da borda a serem apagadas, em polegadas ou milímetros, para o lado da frente e o lado do verso de um trabalho.</p>
Visualização de imagem	<p>Selecione se deseja exigir ou tornar opcional uma visualização exibida do trabalho ou desativar uma visualização.</p>

Enviar um documento digitalizado para um ou mais endereços de e-mail

Introdução

A impressora tem um recurso que permite digitalizar um documento e enviá-lo a um ou mais endereços de e-mail. Antes de usar esse recurso, use o Servidor da Web Incorporado da HP para ativá-lo e configurá-lo.

Digitalizar e enviar um documento para e-mail

1. Coloque o documento voltado para baixo no vidro do scanner ou virado para cima no alimentador de documentos e ajuste as guias de papel de acordo com o tamanho do documento.
2. Na tela Início do painel de controle da impressora, selecione [Digitalizar](#) e, em seguida, selecione [Digitalizar para E-mail](#).

 **NOTA:** Se solicitado, digite seu nome de usuário e senha.

3. Para abrir o teclado, toque no campo [Para](#).

 **NOTA:** Se você tiver feito login na impressora, é possível que seu nome de usuário ou outras informações padrão sejam exibidas no campo [De](#). Nesse caso, talvez não seja possível alterá-lo.

4. Especifique os destinatários usando um destes métodos:

Digitar os endereços manualmente

- ▲ Digite o endereço no campo [Para](#). Para enviar a vários endereços, separe-os com um ponto e vírgula ou toque no botão Enter  no teclado da tela sensível ao toque após digitar cada endereço

Inserir os endereços da lista Contatos

- a. Toque no botão Contatos  ao lado do campo [Para](#) para abrir a tela [Contatos](#).
 - b. Na lista suspensa, selecione a lista de contatos apropriada.
 - c. Selecione um nome na lista de contatos para adicioná-lo à lista de destinatários. Repita esta etapa para cada destinatário e, em seguida, toque no botão [Concluído](#).
5. Preencha os campos [Assunto](#) e [Nome do arquivo](#) tocando nele e usando o teclado da tela sensível ao toque para digitar as informações. Toque no botão [Concluído](#) quando terminar de preencher os campos.
 6. Para definir as configurações do documento, toque no botão [Opções](#). Por exemplo:
 - Selecione [Tipo de arquivo e resolução](#) para especificar o tipo de arquivo para criar, a resolução e a qualidade de saída.
 - Se o documento original estiver impresso nos dois lados, selecione [Lados do Original](#) e, em seguida, selecione [Dois lados](#).
 7. Defina opções marcadas com um triângulo amarelo antes de usar o recurso de visualização.

 **NOTA:** Após a digitalização da visualização, essas opções são removidas da lista **Opções** principal e são resumidas na lista **Opções de pré-digitalização**. Para alterar qualquer uma dessas opções, descarte a visualização e inicie novamente.

O uso do recurso de visualização é opcional.

8. Toque no painel direito da tela para visualizar o documento. Na tela de visualização, use os botões no lado direito da tela para ajustar as opções de visualização e reorganizar, girar, inserir ou remover páginas.



Use esses botões para alternar entre uma visualização de uma página e visualização em miniatura. Mais opções estão disponíveis na visualização em miniatura que na visualização de uma página.



Use esses botões para aplicar mais zoom ou menos zoom na página selecionada.

NOTA: Selecione apenas uma página por vez para usar esses botões.



Use esse botão para girar a página 180 graus.

NOTA: Esse botão está disponível somente na visualização em miniatura.



Use esse botão para excluir as páginas selecionadas.

NOTA: Esse botão está disponível somente na visualização em miniatura.



Use esses botões para reorganizar as páginas no documento. Selecione uma ou mais páginas e mova-as para a esquerda ou direita.

NOTA: Esses botões estão disponíveis somente na visualização em miniatura.



Use esse botão para adicionar uma página ao documento. A impressora solicita a digitalização de páginas adicionais.



Use esse botão para limpar as alterações feitas na visualização e iniciar.



Toque neste botão para recolher a tela de visualização e voltar à tela Copiar.

-
9. Quando o documento estiver pronto, toque no botão [Enviar](#).



NOTA: A impressora pode solicitá-lo a adicionar o endereço de e-mail à lista de contatos.

Digitalizar e enviar para uma pasta de rede

Introdução

A impressora pode digitalizar um arquivo e salvá-lo em uma pasta compartilhada na rede. Antes de usar esse recurso, use o Servidor da Web Incorporado da HP para ativar o recurso e configurar as pastas compartilhadas. O administrador do sistema pode configurar pastas predefinidas de Configurações rápidas; caso contrário, é necessário especificar o caminho da pasta para cada trabalho.

Digitalizar e salvar o documento em uma pasta

 **NOTA:** Talvez seja necessário efetuar login na impressora para usar esse recurso.

1. Coloque o documento voltado para baixo no vidro do scanner ou virado para cima no alimentador de documentos e ajuste as guias de papel de acordo com o tamanho do documento.
2. Na tela Início do painel de controle da impressora, selecione [Digitalizar](#) e selecione [Digitalizar para a pasta de rede](#).
3. Para especificar um caminho apenas para este trabalho, toque no campo de texto [Caminhos de pasta](#) para abrir um teclado e digite o caminho para a pasta e, em seguida, toque no botão Enter . Use este formato para o caminho:

`\\server\folder`, onde "server" é o nome do servidor que hospeda a pasta compartilhada e "folder" é o nome da pasta compartilhada. Se a pasta está aninhada dentro de outras pastas, execute todos os segmentos necessários do caminho para acessar a pasta. Por exemplo: `\\server\folder\folder`

Ou então, toque no botão [Adicionar um caminho](#) que está abaixo do campo [Caminhos de pastas](#) para selecionar um caminho de Configurações rápidas predefinidas ou um caminho associado a um Contato.

 **NOTA:** O campo [Caminhos de pasta](#) pode ter um caminho predefinido e não pode ser editável. Nessa situação, o administrador configurou esta pasta para acesso comum.

4. Toque no campo de texto [Nome do arquivo](#) para abrir um teclado e, em seguida, digite o nome do arquivo e, em seguida, toque no botão Enter .
5. Para definir as configurações do documento, toque no botão [Opções](#). Por exemplo:
 - Selecione [Tipo de arquivo e resolução](#) para especificar o tipo de arquivo para criar, a resolução e a qualidade de saída.
 - Se o documento original estiver impresso nos dois lados, selecione [Lados do Original](#) e, em seguida, selecione [Dois lados](#).
6. Defina opções marcadas com um triângulo amarelo antes de usar o recurso de visualização.

 **NOTA:** Após a digitalização da visualização, essas opções são removidas da lista [Opções](#) principal e são resumidas na lista [Opções de pré-digitalização](#). Para alterar qualquer uma dessas opções, descarte a visualização e inicie novamente.

O uso do recurso de visualização é opcional.

7. Toque no painel direito da tela para visualizar o documento. Na tela de visualização, use os botões no lado direito da tela para ajustar as opções de visualização e reorganizar, girar, inserir ou remover páginas.



Use esses botões para alternar entre uma visualização de uma página e visualização em miniatura. Mais opções estão disponíveis na visualização em miniatura que na visualização de uma página.



Use esses botões para aplicar mais zoom ou menos zoom na página selecionada.

NOTA: Selecione apenas uma página por vez para usar esses botões.



Use esse botão para girar a página 180 graus.

NOTA: Esse botão está disponível somente na visualização em miniatura.



Use esse botão para excluir as páginas selecionadas.

NOTA: Esse botão está disponível somente na visualização em miniatura.



Use esses botões para reorganizar as páginas no documento. Selecione uma ou mais páginas e mova-as para a esquerda ou direita.

NOTA: Esses botões estão disponíveis somente na visualização em miniatura.



Use esse botão para adicionar uma página ao documento. A impressora solicita a digitalização de páginas adicionais.



Use esse botão para limpar as alterações feitas na visualização e iniciar.



Toque neste botão para recolher a tela de visualização e voltar à tela Copiar.

8. Quando o documento estiver pronto, toque em [Digitalizar](#) para salvar o arquivo.

Digitalizar e salvar em uma unidade flash USB

Introdução

A impressora pode digitalizar um arquivo e salvá-lo em uma unidade flash USB. Antes de usar esse recurso, use o Servidor da Web Incorporado da HP para ativá-lo e configurá-lo.

Digitalizar e salvar o documento em uma unidade flash USB

 **NOTA:** Talvez seja necessário efetuar login na impressora para usar esse recurso.

1. Coloque o documento voltado para baixo no vidro do scanner ou virado para cima no alimentador de documentos e ajuste as guias de papel de acordo com o tamanho do documento.
2. Insira a unidade flash USB na porta USB próxima ao painel de controle da impressora.
3. Na tela Início do painel de controle da impressora, selecione **Digitalizar** e selecione **Digitalizar para a unidade USB**.
4. Na lista **Salvar como...**, selecione o flash drive. Salve o arquivo na raiz do flash drive USB ou salve-lo em uma pasta existente.
5. Toque no campo de texto **Nome do arquivo** para abrir um teclado e, em seguida, digite o nome do arquivo e, em seguida, toque no botão Enter .
6. Para definir as configurações do documento, toque no botão **Opções**. Por exemplo:
 - Selecione **Tipo de arquivo e resolução** para especificar o tipo de arquivo para criar, a resolução e a qualidade de saída.
 - Se o documento original estiver impresso nos dois lados, selecione **Lados do Original** e, em seguida, selecione **Dois lados**.
7. Defina opções marcadas com um triângulo amarelo antes de usar o recurso de visualização.

 **NOTA:** Após a digitalização da visualização, essas opções são removidas da lista **Opções** principal e são resumidas na lista **Opções de pré-digitalização**. Para alterar qualquer uma dessas opções, descarte a visualização e inicie novamente.

O uso do recurso de visualização é opcional.

8. Toque no painel direito da tela para visualizar o documento. Na tela de visualização, use os botões no lado direito da tela para ajustar as opções de visualização e reorganizar, girar, inserir ou remover páginas.



Use esses botões para alternar entre uma visualização de uma página e visualização em miniatura. Mais opções estão disponíveis na visualização em miniatura que na visualização de uma página.





Use esses botões para aplicar mais zoom ou menos zoom na página selecionada.

NOTA: Selecione apenas uma página por vez para usar esses botões.



Use esse botão para girar a página 180 graus.

NOTA: Esse botão está disponível somente na visualização em miniatura.



Use esse botão para excluir as páginas selecionadas.

NOTA: Esse botão está disponível somente na visualização em miniatura.



Use esses botões para reorganizar as páginas no documento. Selecione uma ou mais páginas e mova-as para a esquerda ou direita.

NOTA: Esses botões estão disponíveis somente na visualização em miniatura.



Use esse botão para adicionar uma página ao documento. A impressora solicita a digitalização de páginas adicionais.



Use esse botão para limpar as alterações feitas na visualização e iniciar.



Toque neste botão para recolher a tela de visualização e voltar à tela Copiar.

9. Quando o documento estiver pronto, toque em [Digitalizar](#) para salvar o arquivo.

Opções adicionais ao digitalizar

As seguintes configurações estão disponíveis na lista [Opções](#) ao digitalizar.



NOTA: A lista a seguir contém o conjunto mestre de opções disponíveis para impressoras HP Enterprise MFP. Algumas opções não estão disponíveis em todas as impressoras.

Tipo de arquivo e resolução

Salve um documento digitalizado como um dos vários tipos de arquivos.

Os seguintes tipos de arquivo padrão estão disponíveis:

- **PDF:** Esse tipo de arquivo fornece a melhor qualidade geral de imagem e texto. Os arquivos em PDF precisam do software Adobe® Acrobat® Reader para visualização.
- **JPEG:** Esse tipo de arquivo é uma boa escolha para a maioria dos elementos gráficos. A maioria dos computadores tem um navegador capaz de exibir arquivos .JPEG. Esse tipo de arquivo produz um arquivo por página.
- **TIFF:** Esse é o tipo de arquivo padrão compatível com muitos programas gráficos. Esse tipo de arquivo produz um arquivo por página.
- **MTIFF:** MTIFF é TIFF multipáginas. Esse tipo de arquivo salva várias páginas digitalizadas em um arquivo.
- **XPS:** XPS (XML Paper Specification) cria um arquivo XAML que preserva a formatação original do documento e é compatível com elementos gráficos coloridos e fontes incorporadas.
- **PDF/A:** PDF/A é um tipo de PDF projetado para arquivamentos de documentos eletrônicos por longos períodos. Todas as informações de formato no documento são autocontidas.

Impressoras MFP HP Enterprise Flow ou impressoras MPF conectadas a um servidor de software de envio digital (DSS) também são compatíveis com os seguintes tipos de arquivo OCR:

- **Texto (OCR):** Texto (OCR) cria um arquivo de texto usando reconhecimento óptico de caracteres (OCR) para digitalizar o original. Um arquivo de texto pode ser aberto em qualquer programa de processamento de texto. A formatação do original não será salva usando essa opção.
- **Texto Unicode (OCR):** O Texto Unicode (OCR) é um padrão do setor usado para representar e manipular texto de forma consistente. Esse tipo de arquivo é útil para a internacionalização e a localização.
- **RTF (OCR):** RTF (OCR) cria um arquivo com formato rich text (RTF) usando reconhecimento óptico de caracteres (OCR) para digitalizar o original. RTF é um formato de texto alternativo que pode ser aberto pela maioria dos programas de processamento de texto. Algumas formatações do original serão salvas usando essa opção.
- **PDF pesquisável (OCR):** PDF pesquisável (OCR) cria um arquivo PDF pesquisável usando reconhecimento óptico de caracteres (OCR) para digitalizar o original. Quando um documento é digitalizado desta forma, use as ferramentas de pesquisa do Adobe Acrobat® Reader para pesquisar palavras ou frases específicas dentro do PDF.
- **PDF/A pesquisável (OCR):** PDF/A Pesquisável (OCR) é um tipo de arquivo PDF/A que inclui informações sobre a estrutura do documento, que permite que o conteúdo seja pesquisado.
- **HTML (OCR):** HTML (OCR) cria um arquivo de HTML (Hypertext Markup Language) com o conteúdo do documento original. HTML é usado para exibir arquivos em sites da Web.
- **CSV (OCR):** CSV (OCR) é um formato comum de arquivo de texto que contém valores delimitados por vírgulas. Esse tipo de arquivo pode ser aberto pela maioria dos programas de processamento de texto, de planilhas ou de banco de dados.

Impressoras MFP conectadas a um servidor DSS também são compatíveis com os seguintes tipos de arquivo OCR para trabalhos de envio digital:

- **XML (OCR):** INSERIR DESCRIÇÃO.
- **XPS (OCR) pesquisável:** INSERIR DESCRIÇÃO.

Lados do original

Especifique se o documento original será impresso em um ou em ambos os lados.

Colorido/Preto

Especifique se a imagem digitalizada será em cores, preto e cinza ou somente em preto.

Para apenas impressoras coloridas.

Modo de digitalização	<p>Documento padrão: Digitalize uma página ou uma pilha de páginas por meio do alimentador de documentos ou individualmente no vidro de exposição.</p> <p>Modo Livro: Digitalize um livro aberto e gere cada página do livro em páginas diferentes.</p> <p>Cópia de ID com 2 lados: Digitalize cada lado de um cartão de identificação no vidro de exposição e gere-os em uma página. Depois de digitalizar o primeiro lado, a impressora solicita colocar o segundo lado na posição correta no vidro.</p>
Resolução	Especifique a resolução de imagens digitalizadas. Selecione uma resolução mais alta para aumentar a clareza da imagem. Entretanto, aumentar a resolução também aumentará o tamanho do arquivo.
Tamanho do original	Especifique o tamanho do papel do documento original.
Orientação do conteúdo	Especifique se o documento original é impresso na orientação Retrato ou Paisagem.
Ajuste de imagem	<p>Nitidez: Clareie ou suavize a imagem. Por exemplo, aumentar a nitidez pode definir melhor o texto, mas diminuí-la pode tornar as fotos perfeitas.</p> <p>Intensidade: Aumente ou diminua a quantidade de branco e preto nas cores de imagens digitalizadas.</p> <p>Contraste: Aumente ou diminua a diferença entre a cor mais clara e a mais escura na página.</p> <p>Limpeza de segundo plano: Remova cores esmaecidas do fundo das imagens digitalizadas. Por exemplo, se o documento original for impresso em papel colorido, use esse recurso para clarear o fundo sem afetar o escurecimento da imagem.</p> <p>Tom automático: Disponível somente para impressoras de fluxo. A impressora ajusta automaticamente as configurações Escurecimento, Contraste e Limpeza de fundo para os valores mais apropriados no documento digitalizado.</p>
Otimizar texto/imagem	Otimize o trabalho para o tipo de imagem que está sendo digitalizada: texto, gráfico ou fotos.
Apagar bordas	Remova defeitos, como bordas escuras ou marcas de grampos, limpando as bordas da imagem digitalizada.
Opções de recorte	<p>Recortar no tamanho original: recorte a imagem para corresponder ao tamanho do papel do documento original.</p> <p>Recortar para conteúdo: recorte a imagem do tamanho do conteúdo detectável no documento original.</p>
Regular Automaticamente	Regular automaticamente imagens digitalizadas.
Supressão de página em branco	Exclua páginas em branco no documento original de imagens digitalizadas. Esse recurso é útil para digitalizar páginas impressas dos dois lados para eliminar páginas em branco do documento digitalizado resultante.
Deteção de alimentação múltipla	Ative ou desative a deteção de alimentação múltipla. Quando ativada, a digitalização é interrompida quando a impressora detecta mais de uma página de cada vez que está sendo alimentada no alimentador de documentos. Quando desativada, a digitalização continua quando uma alimentação múltipla é detectada, para permitir a digitalização de páginas que estejam grudadas, originais com notas autoadesivas ou papel grosso.
Criar vários arquivos	Dividir um trabalho de digitalização grande em vários arquivos menores de saída.
Notificação	Selecione se deseja enviar notificações do status de trabalhos de digitalização. A impressora pode imprimir a notificação ou enviá-la para um endereço de e-mail.
Login e criptografia	<p>Assinatura: Envie um e-mail com assinatura digital.</p> <p>Criptografia: Envie um e-mail como arquivo criptografado.</p>
NOTA: Este recurso não está disponível para todas as versões do firmware. Pode ser necessário ter que atualizar o firmware para utilizar este recurso.	Este recurso é compatível somente com digitalizar para e-mail.

Soluções de negócios HP JetAdvantage

As Soluções HP JetAdvantage são soluções de fluxo de trabalho e impressão fáceis de usar, e ambas baseadas em rede e em nuvem. As soluções HP JetAdvantage são projetadas para ajudar os negócios de todos os tipos, incluindo setores de saúde, serviços financeiros, fabricação e setor público, a gerenciarem um conjunto de impressoras e scanners.

As Soluções HP JetAdvantage incluem:

- Soluções de Segurança HP JetAdvantage
- Soluções de Gerenciamento HP JetAdvantage
- Soluções de Fluxo de Trabalho HP JetAdvantage
- Soluções de Impressão Móvel HP JetAdvantage

Para obter mais informações sobre soluções de fluxo de trabalho e impressão de negócios JetAdvantage HP, acesse www.hp.com/go/PrintSolutions.

Tarefas adicionais de digitalização

Acesse o endereço www.hp.com/support/ljE52545mfp.

As instruções estão disponíveis para execução de tarefas de digitalização específicas, como:

- Copiar ou digitalizar páginas de livros ou outros documentos encadernados
- Enviar um documento digitalizado para uma pasta na memória da impressora
- Copiar ou digitalizar ambos os lados de um cartão de identificação
- Copiar ou digitalizar um documento em um formato de folheto

7 Fax

Para obter mais informações:

- [Configure o fax](#)
- [Alterar configurações do fax](#)
- [Enviar um fax](#)
- [Tarefas adicionais de fax](#)

As informações a seguir estão corretas no momento da publicação.

Para assistência de vídeo, consulte www.hp.com/videos/LaserJet.

Para obter mais informações atuais, consulte www.hp.com/support/ljE52545mfp.

A ajuda integral da HP para a impressora inclui as seguintes informações:

- Instalar e configurar
- Conhecer e usar
- Solução de problemas
- Fazer download de atualizações de software e firmware
- Participar de fóruns de suporte
- Localizar informações de garantia e reguladoras

Configure o fax

Introdução

Estas informações se aplicam para modelos de fax e Fluxo ou para outras impressoras quando um acessório de fax analógico opcional for instalado. Antes de continuar, conecte a impressora a uma linha telefônica (para fax analógico) ou a um serviço de fax de rede ou Internet.

Configurar o fax usando o painel de controle da impressora

1. Na tela Início no painel de controle da impressora, selecione [Configurações](#).
2. Abra os seguintes menus:
 - [Fax](#)
 - [Configuração do Modem de Fax Interno](#)



NOTA: Se o menu [Configuração do Modem de Fax Interno](#) não aparecer na lista de menus, a opção de fax da LAN ou da Internet deverá estar ativada. Quando a opção de fax da LAN ou da Internet estiver ativada, o acessório de fax analógico estará desativado e o menu [Configuração do Modem de Fax Interno](#) não será exibido. Somente um recurso de fax, seja o fax da LAN, o fax analógico ou o fax da Internet, pode ser ativado de cada vez. Para utilizar o fax analógico quando o fax da LAN está habilitado, use o Servidor Web Incorporado HP para desabilitar o fax da LAN.

3. Selecione o local da lista no lado direito da tela e depois [Avançar](#).
4. Toque no campo de texto [Nome da empresa](#) e use o teclado numérico para digitar o nome da empresa.
5. Toque no campo de texto [Número de fax](#) e utilize o teclado numérico para digitar o número de fax de envio. Selecione [Avançar](#).
6. Verifique se as configurações de data e hora estão corretas. Faça alterações conforme necessário e selecione [Avançar](#).
7. Se um prefixo de discagem é necessário para envio de fax, toque no campo de texto [Prefixo de discagem](#) e use o teclado numérico para digitar o número.
8. Revise todas as informações no painel esquerdo e selecione [Concluir](#) para concluir a configuração de fax.

Alterar configurações do fax

 **NOTA:** As configurações definidas com o painel de controle substituem todas as configurações efetuadas no Servidor Web Incorporado da HP.

- [Configurações de discagem do fax](#)
- [Configurações gerais de envio de fax](#)
- [Configurações de recebimento de fax](#)

Configurações de discagem do fax

1. Na tela Início no painel de controle da impressora, selecione [Configurações](#).
2. Abra os seguintes menus:
 - Fax
 - [Configurações de envio de fax](#)
 - [Configurações de discagem do fax](#)

Defina qualquer uma das seguintes configurações e selecione [Concluído](#):

Item de menu	Descrição
Rediscar quando houver erro	O recurso Rediscar quando houver erro define quantas vezes um número de fax será rediscado quando houver um erro durante a transmissão de um fax.
Rediscar quando não houver resposta	A configuração Rediscar quando não houver resposta seleciona o número de vezes que o acessório de fax rediscará caso o número discado não atenda. O número de novas tentativas é 0 a 1 (utilizado nos EUA) ou 0 a 2, dependendo da configuração de local. O intervalo entre novas tentativas é definido pela configuração do intervalo de rediscagem.
Rediscar se ocupado	A configuração de Rediscagem quando ocupado seleciona o número de vezes (0 a 9) que o acessório de fax discará um número novamente quando este estiver ocupado. O intervalo entre novas tentativas é definido pela configuração do intervalo de rediscagem.
Intervalo de rediscagem	A configuração Intervalo de rediscagem selecionará o número de minutos entre novas tentativas, caso o número discado esteja ocupado ou não atenda, ou caso ocorra um erro. NOTA: Você pode observar uma mensagem de rediscagem no painel de controle quando as configurações Rediscar quando ocupado e Rediscar quando não houver resposta estiverem definidas como desativadas. Isto ocorre quando o acessório do fax discar um número, estabelece uma conexão e, em seguida, perde a conexão. Em virtude dessa condição de erro, o acessório de fax executa três tentativas de rediscagem automática, independentemente das configurações de rediscagem. Durante essa operação de rediscagem, o painel de controle exibe uma mensagem indicando que uma rediscagem está em andamento.
Velocidade de envio de fax	A configuração da Velocidade de envio de fax define a taxa de bits do modem (medida em bits por segundo) do modem do fax analógico durante o envio de um fax. <ul style="list-style-type: none">• Rápida (v.34 – 33,6 k)• Média (v.17 – 14,4 k)• Lenta (v.29 – 9,6k)
Volume do monitor de linha	Use a configuração Volume do monitor de linha para controlar o nível do volume de discagem da impressora durante o envio de fax.

Item de menu	Descrição
Modo de discagem	A configuração do Modo de discagem define o tipo de discagem utilizada: tom (telefones de discagem por tom) ou pulso (telefones de disco).
Prefixo de discagem	A configuração Prefixo de discagem permite inserir um número de prefixo (como "9" para acessar uma linha externa) durante a discagem. O número de prefixo é automaticamente adicionado a todos os números de telefone quando discados.
Detectar tom de discagem	A configuração Detectar tom de discagem determina se o fax aguarda um tom de discagem antes de enviar um fax.

Configurações gerais de envio de fax

1. Na tela Início no painel de controle da impressora, selecione [Configurações](#).
2. Abra os seguintes menus:
 - [Fax](#)
 - [Configurações de envio de fax](#)
 - [Configurações gerais de envio de fax](#)

Defina qualquer uma das seguintes configurações e selecione [Concluído](#):

Item de menu	Descrição
Confirmação do número do fax	Quando o recurso Confirmação do número do fax está habilitado, o número do fax deve ser inserido duas vezes para assegurar que seja especificado corretamente. O recurso está desabilitado por padrão.
Envio de Fax via PC	Utilize o recurso Envio de fax via PC para enviar fax pelo computador. Por padrão, esse recurso fica ativado.
Modo de correção de erros	Normalmente, o acessório de fax monitora os sinais da linha telefônica enquanto está enviando ou recebendo um fax. Se o acessório de fax detectar um erro durante a transmissão e a configuração do Modo de correção de erros estiver ativada, o acessório de fax poderá solicitar que a parte do fax que contém o erro seja novamente enviada. O Modo de correção de erros está habilitado por padrão. Você só deverá desativar a correção de erros se estiver com problemas para enviar ou receber um fax e se quiser aceitar os erros de transmissão e uma provável redução da qualidade da imagem. A desativação da configuração poderá ser útil ao tentar enviar um fax para o exterior, recebê-lo do exterior ou se você estiver utilizando uma conexão telefônica via satélite. NOTA: Alguns provedores VoIP podem sugerir a desativação da configuração Modo de correção de erros . Entretanto, isso geralmente não é necessário.
Cabeçalho do fax	Use o recurso Cabeçalho do fax para definir se o cabeçalho deve ser anexado à parte superior e o conteúdo deslocado para baixo, ou se o cabeçalho deve ser sobreposto na parte superior do cabeçalho anterior.

Configurações de recebimento de fax

1. Na tela Início no painel de controle da impressora, selecione [Configurações](#).
2. Abra os seguintes menus:

- Fax
- Configurações de recebimento de fax
- Configuração de recebimento de fax

Defina qualquer uma das seguintes configurações e selecione **Concluído**:

Item de menu	Descrição
Modo de Recebimento	<p>A configuração Modo de Recebimento determina a forma como o acessório de fax recebe os trabalhos de fax. Selecione uma destas opções:</p> <ul style="list-style-type: none"> • Automático • TAM • Fax/Fone • Manual
Toques para atender	<p>A configuração Toques para atender determina o número de vezes que o telefone deve tocar antes que a chamada seja atendida pelo acessório de fax.</p> <p>NOTA: O intervalo padrão para as opções disponíveis da configuração Toques para atender é específico do local. O intervalo de opções Toques para atender possíveis é limitado por local.</p> <p>Se o acessório de fax não estiver funcionando, e a configuração Toques para atender for 1, tente aumentá-la para 2.</p>
Volume do toque	A configuração Volume do Toque permite ajustar o volume do toque.
Velocidade de recepção de fax	<p>Toque no menu suspenso Velocidade de recepção de fax e selecione uma das seguintes opções:</p> <ul style="list-style-type: none"> • Rápida (v.34 – 33,6 k) • Média (v.17 – 14,4 k) • Lenta (v.29 – 9,6k)
Ramal Telefônico	Essa configuração permite que você use um telefone separado, juntamente com as funções de fax.
Permitir Reimpressão	Esta configuração permite reimprimir faxes recebidos.
Receber para PC	Esta configuração permite receber fax diretamente no computador.
Polling de Fax	Esta configuração permite ativar ou desativar a função de polling de fax.
Tempo de Toque do Fax/Fone	Esta configuração determina o número de vezes que o telefone toca antes de iniciar o modo fax/tel.

Enviar um fax

1. Coloque o documento voltado para baixo no vidro do scanner ou virado para cima no alimentador de documentos e ajuste as guias de papel de acordo com o tamanho do documento.
2. Na tela Início no painel de controle da impressora, selecione **Fax**. Talvez seja solicitado que você digite um nome de usuário e uma senha.
3. Especifique os destinatários usando um destes métodos:

Inserir destinatários manualmente

- ▲ Toque no campo de texto **Destinatários de fax** e, em seguida, use o teclado para digitar o número de fax. Para enviar a vários números de fax, separe-os com um ponto e vírgula ou selecione o botão Enter  no teclado da tela sensível ao toque depois de digitar cada um deles.

Inserir destinatários da lista Contatos

- a. Selecione o botão Contatos  próximo ao campo **Destinatários de fax** para abrir a tela **Contatos**.
 - b. Selecione a lista de contatos adequada.
 - c. Selecione um ou mais nomes na lista de contatos para adicionar à lista de destinatários e, em seguida, selecione **Adicionar**.
4. Para carregar uma Configuração rápida, selecione **Carregar**, escolha a Configuração rápida e, depois, selecione **Carregar** na lista **Carregar configurações rápidas**.



NOTA: **Definições rápidas** são configurações predefinidas para vários tipos de saída, como **Texto**, **Fotografia** e **Alta qualidade**. Você poderá selecionar uma definição rápida para visualizar a descrição.

5. Para definir as configurações como **Resolução**, **Lados** e **Orientação do conteúdo**, selecione **Opções** no canto inferior esquerdo e, em seguida, selecione as configurações dos menus **Opções**. Selecione **Concluído** se for solicitado.
6. Visualização opcional: Toque no painel direito da tela para visualizar o documento. Você pode usar os botões **Expandir** e **Recolher** no lado esquerdo do painel de pré-visualização para expandir e recolher a tela de pré-visualização.

Botão **Expandir**



Botão **Recolher**



Use os botões no lado direito da tela para ajustar as opções de visualização e reorganizar, girar, inserir ou remover páginas.



Alternar entre a visualização de duas páginas e de miniatura. Mais opções estão disponíveis na visualização em miniatura do que na visualização de duas páginas.



Aumentar ou diminuir o zoom da página selecionada.

NOTA: Selecione apenas uma página por vez para usar esses botões.



Girar a página 180°.

NOTA: Esse botão está disponível somente na visualização em miniatura.



Exclui as páginas selecionadas.

NOTA: Esse botão está disponível somente na visualização em miniatura.



Reorganizar as páginas no documento. Selecione uma ou mais páginas e mova-as para a esquerda ou direita.

NOTA: Esses botões estão disponíveis somente na visualização em miniatura.



Adiciona uma página ao documento. A impressora solicita que você digitalize páginas adicionais.



Apaga as alterações feitas na pré-visualização e começa tudo novamente.

7. Quando o documento estiver pronto, selecione **Enviar** para que o fax seja enviado.

Tarefas adicionais de fax

Acesse o endereço www.hp.com/support/ljE52545mfp.

As instruções estão disponíveis para execução de tarefas específicas de fax, como:

- Criar e gerenciar listas de discagem rápida de fax
- Configurar códigos de faturamento de fax
- Usar programação de impressão de fax
- Bloquear fax recebidos
- Arquivamento e encaminhamento de fax

8 Gerenciar a impressora

Para obter mais informações:

- [Configuração avançada com Servidor Web Incorporado HP \(EWS\)](#)
- [Definir configurações de rede IP](#)
- [Recursos de segurança da impressora](#)
- [Configurações de economia de energia](#)
- [HP Web Jetadmin](#)
- [Atualizações de software e firmware](#)

As informações a seguir estão corretas no momento da publicação.

Para assistência de vídeo, consulte www.hp.com/videos/LaserJet.

Para obter mais informações atuais, consulte www.hp.com/support/ljE52545mfp.

A ajuda integral da HP para a impressora inclui as seguintes informações:

- Instalar e configurar
- Conhecer e usar
- Solução de problemas
- Fazer download de atualizações de software e firmware
- Participar de fóruns de suporte
- Localizar informações de garantia e reguladoras

Configuração avançada com Servidor Web Incorporado HP (EWS)

- [Introdução](#)
- [Como acessar o servidor da Web incorporado HP \(EWS\)](#)
- [Recursos do Servidor da Web Incorporado HP](#)

Introdução

Com o Servidor da Web Incorporado HP, você pode gerenciar as funções de impressão a partir de um computador, em vez de usar o painel de controle da impressora.



- Visualize informações de status da impressora
- Determinar a vida útil restante de todos os suprimentos e fazer novos pedidos
- Exibir e alterar as configurações das bandejas
- Exibir e alterar a configuração do menu do painel de controle da impressora
- Visualizar e imprimir páginas internas
- Receber notificação de eventos da impressora e de suprimentos
- Exibir e alterar a configuração da rede

O Servidor da Web Incorporado da HP funciona quando a impressora está conectada a uma rede com base em IP. O Servidor da Web Incorporado da HP não suporta conexões de impressora baseadas em IPX. Não é preciso ter acesso à Internet para abrir e utilizar o Servidor da Web Incorporado da HP.

Quando a impressora é conectada à rede, o Servidor da Web Incorporado da HP fica automaticamente disponível.

 **NOTA:** O Servidor Web Incorporado HP não pode ser acessado por trás do firewall da rede.

Como acessar o servidor da Web incorporado HP (EWS)

1. Na tela Início do painel de controle da impressora, selecione o ícone Informações  e, em seguida, selecione o ícone Rede  para exibir o endereço IP ou o nome do host.
2. Abra um navegador da web e, na linha de endereço, digite o endereço IP ou o nome do host exatamente como exibido no painel de controle da impressora. Pressione a tecla **Enter** no teclado do computador. O EWS é aberto.

 <https://10.10.XX.XXX/>

 **NOTA:** Se o navegador da web exibir uma mensagem indicando que o acesso ao site pode não ser seguro, selecione a opção para continuar no site. O acesso a esse site não prejudica o computador.

Para utilizar o Servidor da Web Incorporado HP, o navegador deve atender aos seguintes requisitos:

Windows® 7

- Internet Explorer (versão 8.x ou superior)
- Google Chrome (versão 34.x ou superior)
- Firefox (versão 20.x ou superior)

Windows® 8 ou superior

- Internet Explorer (versão 9.x ou superior)
- Google Chrome (versão 34.x ou superior)
- Firefox (versão 20.x ou superior)

macOS

- Safari (versão 5.x ou superior)
- Google Chrome (versão 34.x ou superior)

Linux

- Google Chrome (versão 34.x ou superior)
- Firefox (versão 20.x ou superior)

Recursos do Servidor da Web Incorporado HP

- [Guia Informações](#)
- [Guia Geral](#)
- [Guia Copiar/Imprimir](#)
- [Guia Digitalizar/envio digital](#)
- [Guia Fax](#)
- [Guia Solução de problemas](#)
- [Guia Segurança](#)
- [Guia Serviços da Web da HP](#)
- [Guia Rede](#)
- [Lista Outros links](#)

Guia Informações

Tabela 8-1 Guia Informações do Servidor da Web Incorporado HP

Menu	Descrição
Status do dispositivo	Mostra o status da impressora e a estimativa de vida útil restante dos suprimentos HP. A página também mostra o tipo e o tamanho do papel definidos para cada bandeja. Para alterar as configurações padrão, clique no link Alterar configurações .
Log do trabalho	Exibe um resumo de todos os trabalhos que a impressora processou.
Página de configuração	Mostra as informações encontradas na página de configuração.
Página Status dos suprimentos	Mostra o status dos suprimentos para a impressora.
Página do log de eventos	Mostra uma lista de todos os eventos e erros da impressora. Use o link HP Instant Support (no rodapé de todas as páginas do Servidor da Web Incorporado da HP) para conectar-se a um conjunto de páginas dinâmicas na web que ajudam você a resolver problemas. Essas páginas também mostram os serviços adicionais disponíveis para a impressora.

Tabela 8-1 Guia Informações do Servidor da Web Incorporado HP (continuação)

Menu	Descrição
Página de uso	Mostra um resumo do número de páginas que a impressora imprimiu, agrupadas por tamanho, tipo e caminho de impressão do papel.
Informações sobre o dispositivo	Mostra o nome da rede da impressora, o endereço e informações sobre o modelo. Para personalizar essas entradas, clique em Informações do dispositivo na guia Geral .
Snapshot do painel de controle	Mostra uma imagem da tela atual no visor do painel de controle.
Impressão	Carregar um arquivo pronto para impressão do computador para ser impresso. A impressora usa as configurações de impressão padrão para imprimir o arquivo.
Relatórios e páginas imprimíveis	Lista os relatórios e as páginas internas para a impressora. Selecione um ou mais itens para imprimir ou visualizar.
Licenças de código aberto	Exibe um resumo das licenças para programas de software de código aberto que podem ser usados com a impressora.

Guia Geral

Tabela 8-2 Guia Geral do Servidor da Web Incorporado HP

Menu	Descrição
Personalizações do painel de controle	Reorganizar, exibir ou ocultar recursos no visor do painel de controle. Alterar o padrão de idioma do painel e de layout do teclado.
Definições Rápidas	Configure trabalhos que estão disponíveis na área Configurações rápidas da tela Início do painel de controle da impressora.
Alertas	Configure alertas de e-mail para vários eventos da impressora e dos suprimentos.
Aplicativo Configurações do painel de controle	Mostra as opções do aplicativo Configurações que estão disponíveis no painel de controle da impressora.
Configurações Gerais	Configure a forma como a impressora se recuperará de congestionamentos e se os trabalhos de cópia iniciados no painel de controle da impressora terão prioridade sobre trabalhos de impressão.
AutoSend	Configure a impressora para enviar e-mails automaticamente sobre a configuração da impressora e suprimentos para endereços de e-mail específicos.
Editar outros links	Adicione ou personalize um link para um outro site na Web. Este link será exibido no rodapé de todas as páginas do Servidor Web Incorporado HP.
Dados para pedidos	Digite as informações sobre como pedir cartuchos de impressão de substituição. Essas informações são exibidas na página de status dos suprimentos.
Informações sobre o dispositivo	Dê um nome à impressora e atribua um número de ativo a ela. Insira o nome para o contato principal que receberá as informações da impressora.
Idioma	Define em que idioma as informações do Servidor da Web Incorporado HP serão exibidas.
Configurações de data/hora	Define a data e hora ou sincroniza com um servidor de hora da rede.
Configurações de energia	Defina ou edite as configurações de inatividade para horário de expediente e fora do horário de expediente e eventos de ativação, inatividade e feriado para a impressora. Defina quais interações com a impressora fazem com que ela saia do modo Inativo.
Backup e restauração	Crie um arquivo de backup que contém dados sobre a impressora e o usuário. Se necessário, use este arquivo para restaurar dados da impressora.

Tabela 8-2 Guia Geral do Servidor da Web Incorporado HP (continuação)

Menu	Descrição
Redefinir configurações de fábrica	Restaurar as configurações da impressora para os padrões de fábrica.
Instalador de soluções	Instale pacotes de software de terceiros que podem aumentar ou modificar a funcionalidade da impressora.
Atualização de firmware	Baixe e instale os arquivos de atualização de firmware para a impressora.
Serviços de estatística e de cota	Fornece informações de conexão sobre os serviços de estatísticas de trabalho de terceiros.

Guia Copiar/Imprimir

Tabela 8-3 Guia Copiar/Imprimir do Servidor da Web incorporado HP

Menu	Descrição
Imprima a partir das configurações da unidade USB	Ative ou desative o menu Imprimir da unidade USB no painel de controle.
Gerenciar trabalhos armazenados	Ative ou desative a capacidade de armazenar os trabalhos na memória da impressora. Configurar opções de armazenamento de trabalho.
Opções Padrão de Impressão	Configure as opções padrão para trabalhos de impressão.
Restringir cor (Apenas impressoras coloridas)	Permite ou restringe a impressão e a cópia coloridas. Especificar permissões para usuários individuais para trabalhos enviados de determinados programas de software.
Configurações PCL e PostScript	Ajuste as configurações PCL e PostScript para todos os trabalhos de impressão, incluindo trabalhos de cópia e fax recebidos.
Qualidade de impressão	Defina as configurações de qualidade de impressão, incluindo o ajuste de cores, o registro de imagem e os tipos de papéis permitidos.
Gerenciar Suprimentos	Configure a forma como a impressora reage quando os suprimentos alcançam um estado Muito baixo.
Configurações de cópia	Configure as opções padrão e as Definições Rápidas para trabalhos de cópia. NOTA: Se opções de configuração de cópia específicas do trabalho não forem definidas no painel de controle no início de um trabalho, as configurações padrão serão utilizadas para o trabalho.
Gerenciar bandejas	Defina as configurações para bandejas de papel.

Tabela 8-4 Guia Digitalizar/Envio Digital do Servidor Web Incorporado HP

Menu	Descrição
Configuração de e-mail	<p>Configure as definições de e-mail padrão para envio digital, incluindo as seguintes:</p> <ul style="list-style-type: none"> • Configurações para o servidor de e-mail de saída (SMTP) • Definições para trabalhos de Configurações Rápidas de E-mail • Configurações padrão de mensagens, como o endereço "De" e o assunto • Configurações para assinaturas e criptografia digitais • Configurações para notificações de e-mail • Configurações padrão de digitalização para trabalhos de e-mail • Configurações padrão de arquivo para trabalhos de e-mail
Digitalizar para pasta da rede	<p>Configura as definições de pasta de rede para envio digital, incluindo as seguintes:</p> <ul style="list-style-type: none"> • Definições para trabalhos de Configurações Rápidas salvos em uma pasta de rede • Configurações para notificações • Configurações padrão de digitalização para trabalhos salvos em uma pasta de rede • Configurações padrão de arquivo para trabalhos salvos em uma pasta de rede
Digitalizar para SharePoint® (Somente nos modelos de fluxo)	<p>Configure as definições do Microsoft SharePoint® para envio digital, incluindo as seguintes:</p> <ul style="list-style-type: none"> • Definições para trabalhos de Configurações Rápidas salvos em uma biblioteca de documentos no site do SharePoint® • Configurações padrão para trabalhos salvos em uma biblioteca de documentos no site do SharePoint®
Digitalização para Unidade USB	<p>Configura as definições de USB para envio digital, incluindo as seguintes:</p> <ul style="list-style-type: none"> • Definições para trabalhos de Configurações Rápidas salvos em uma unidade flash USB • Configurações para notificações • Configurações padrão de digitalização para trabalhos salvos em uma unidade flash USB • Configurações padrão de arquivos para trabalhos salvos em uma unidade flash USB
Contatos	<p>Gerencie os contatos incluindo o seguinte:</p> <ul style="list-style-type: none"> • Adicione endereços de e-mail à impressora, um a um. • Importe uma lista grande de endereços de e-mail usados frequentemente para a impressora, todos de uma vez, em vez de adicioná-los um a um. • Exporte contatos da impressora para um arquivo .CSV no computador e use-os como um backup de dados ou importe os registros para outra impressora HP. • Edite endereços de e-mail que já foram salvos na impressora.
Preferências	<p>Configure a detecção do tamanho do vidro do scanner.</p>

Tabela 8-4 Guia Digitalizar/Envio Digital do Servidor Web Incorporado HP (continuação)

Menu	Descrição
Assistentes de Configuração Rápida Enviar por E-mail e Digitalizar na Pasta de Rede	Configure a impressora para enviar imagens digitalizadas como anexos de e-mail. Configure a impressora para salvar imagens digitalizadas na pasta de rede Configurações rápidas. As Configurações rápidas fornecem acesso fácil aos arquivos salvos na rede.
Configuração do software de envio digital	Configura as definições relacionadas ao uso do software de envio digital opcional.

Guia Fax

Tabela 8-5 Guia Fax do Servidor da Web Incorporado HP

Menu	Descrição
Configuração de envio de fax	Configura as definições para envio de fax, incluindo as seguintes: <ul style="list-style-type: none">• Configurações padrão para envio de fax• Configurações para trabalhos de Configurações Rápidas de fax• Configurações para notificações• Configurações padrão para o envio de fax com o modem interno• Configurações para o uso de um serviço de fax de LAN• Configurações para o uso de um serviço de fax de Internet
Discagens Rápidas de Fax	Gerenciar números de discagem rápida, incluindo: <ul style="list-style-type: none">• Importe arquivos .CSV contendo endereços de e-mail, números de fax ou registros de usuários, de forma que possam ser acessados nessa impressora.• Exporte e-mails, fax ou registros de usuários da impressora em um arquivo no computador e use-os como um backup de dados ou importe os registros para outra impressora HP.
Configuração de recebimento de fax	Configure opções de impressão padrão para os faxes recebidos e defina uma programação para impressão de faxes.
Arquivamento e encaminhamento de fax	Ativar ou desativar arquivamento e encaminhamento de fax e configurar as definições básicas para as duas opções: <ul style="list-style-type: none">• O Arquivamento de fax é um método para enviar uma cópia de todos os faxes recebidos e enviados a um endereço de e-mail, uma pasta de rede ou um servidor FTP.• O encaminhamento de fax é um método de encaminhar fax recebidos para um dispositivo diferente.
Registro de atividades de fax	Contém a lista dos faxes enviados ou recebidos por esta impressora.

Guia Solução de problemas

Tabela 8-6 Guia Solução de problemas do Servidor da Web Incorporado HP

Menu	Descrição
Solução de problemas gerais	Selecione uma opção dentre vários relatórios e testes para ajudar a resolver problemas com a impressora. Defina as configurações de Fax, OXPd e Recuperação automática.
Ajuda on-line	Link para a ajuda on-line da HP baseada em nuvem, para auxiliar na solução de problemas de impressão.
Dados de diagnóstico	Exporte informações da impressora para um arquivo que possa ser útil para uma análise de problemas detalhada. NOTA: Esse item somente estará disponível se uma senha de administrador estiver definida na guia Segurança .
Atualização de firmware	Baixe e instale os arquivos de atualização de firmware para a impressora.
Redefinir configurações de fábrica	Redefina as configurações da impressora para os padrões de fábrica.

Guia Segurança

Tabela 8-7 Guia Segurança do Servidor da Web Incorporado da HP

Menu	Descrição
Segurança geral	Configurações de segurança geral, incluindo: <ul style="list-style-type: none">• Configure uma senha de administrador para restringir o acesso a determinados recursos da impressora.• Defina a senha PjL para processar comandos PjL.• Defina o acesso ao sistema de arquivos e a segurança de atualização do firmware.• Ativa ou desativa a porta USB do Host no painel de controle ou a porta de conexão USB no formatador para imprimir diretamente a partir de um computador.• Exiba o status de todas as configurações de segurança.
Política da Conta	Ative as configurações da conta de administrador.
Controle de acesso	Configure o acesso a funções da impressora para indivíduos ou grupos específicos e selecione o método que os indivíduos usam para entrar na impressora.
Proteger dados armazenados	Configure e gerencie a unidade de disco rígido para a impressora. Esta impressora inclui uma unidade de disco rígido criptografada para segurança máxima. Defina configurações para trabalhos armazenados na unidade de disco rígido da impressora.
Gerenciamento de certificados	Instale e gerencie certificados de segurança para acesso à impressora e à rede.
Segurança do Serviço da Web	Permita que os recursos nesta impressora sejam acessados por páginas da Web de diferentes domínios. Se nenhum site for adicionado à lista, todos os sites serão confiáveis.
Self Test	Verifique se as funções de segurança estão sendo executadas de acordo com os parâmetros de sistema esperados.

Guia Serviços da Web da HP

Use a guia **Serviços da Web da HP** para configurar e ativar os Serviços da Web da HP nesta impressora. É necessário ativar os HP Web Services para usar o recurso HP ePrint.

Tabela 8-8 Guia Serviços da Web HP do Servidor da Web Incorporado da HP

Menu	Descrição
Configuração do HP Web Services	Conecte esta impressora ao ePrintCenter da HP na web ao ativar os Serviços da Web da HP.
Proxy da Web	Configure um servidor proxy se houver problemas ao ativar os Serviços da Web da HP ou ao conectar a impressora à Internet.
HP JetAdvantage	Soluções de acesso que aumentam os recursos da impressora.

Guia Rede

Use a guia **Rede** para definir e proteger as configurações de rede da impressora quando ela estiver conectada a uma rede baseada em IP. Essa guia não será exibida se a impressora estiver conectada a outros tipos de redes.

Tabela 8-9 Guia Rede do Servidor da Web Incorporado da HP

Menu	Descrição
Configuração	
Wi-Fi Direta	Defina configurações de Wi-Fi Direct para impressoras que incluem impressão Wi-Fi Direct e NFC incorporada ou que tenham um acessório sem fio instalado. NOTA: As opções de configuração disponíveis dependem do modelo do servidor de impressão.
Configuração de TCP/IP	Configurar as configurações de TCP/IP para redes IPv4 e IPv6. NOTA: As opções de configuração disponíveis dependem do modelo do servidor de impressão.
Configurações de rede	Definir configurações de IPX/SPX, AppleTalk, DLC/LLC e SNMP, dependendo do modelo do servidor de impressão.
Outras Configurações	Configurar protocolos gerais de impressão e serviços suportados pelo servidor de impressão. As opções disponíveis dependem do modelo do servidor de impressão, mas podem incluir atualização do firmware, filas LPD, configurações USB, informações de suporte e taxa de atualização.
AirPrint	Ative, configure ou desative a impressão em rede das impressoras Apple suportadas.
Selecionar idioma	Alterar o idioma exibido pelo Servidor da Web Incorporado da HP. Esta página será exibida se as páginas da Web oferecerem suporte a vários idiomas. Opcionalmente, selecione idiomas suportados por meio das configurações de preferência de idioma no navegador.
Selecione a localização	Selecione um país/região para a impressora
Google Cloud Print	
Configuração	Configure as opções do Google Cloud Print.
Proxy da Web	Defina as configurações de proxy.

Segurança

Configurações	<p>Exibir e restaurar as configurações de segurança atuais aos valores padrão de fábrica.</p> <p>Definir configurações de segurança usando o Assistente de configuração de segurança.</p> <p>NOTA: Não utilize o Assistente de configuração de segurança usando aplicativos de gerenciamento de rede, como o HP Web Jetadmin, para definir configurações de segurança.</p>
Autorização	<p>Controle o gerenciamento de configuração e o uso desta impressora, incluindo:</p> <ul style="list-style-type: none">• Definir ou alterar a senha de administrador para controlar o acesso aos parâmetros de configuração.• Solicite, instale e gerencie certificados digitais no servidor de impressão HP Jetdirect.• Limite o acesso ao host para esta impressora através de uma Lista de controle de acesso (ACL) (somente para servidores de impressão selecionados em redes IPv4).
Comunicação Segura	<p>Defina as configurações de segurança.</p>
Gerenciamento de Protocolos	<p>Configure e gerencie protocolos de segurança para esta impressora, incluindo:</p> <ul style="list-style-type: none">• Definir o nível de gerenciamento de segurança para o Servidor Web Incorporado da HP e controlar o tráfego através de HTTP e HTTPS.• Configurar a operação SNMP (Simple Network Management Protocol). Ativar ou desativar os agentes SNMP v1/v2c ou SNMP v3 no servidor de impressão.• Controlar o acesso por meio de protocolos que podem não ser seguros, como protocolos de impressão, serviços de impressão, protocolos de descoberta, serviços de resolução de nomes e protocolos de gerenciamento de configuração.
Autenticação 802.1X	<p>Configurar a autenticação 802.1X no servidor de impressão Jetdirect conforme necessário para a autenticação do cliente na rede, e redefinir as configurações de autenticação 802.1X aos valores padrão de fábrica.</p> <p>CUIDADO: Durante a alteração das configurações de autenticação 802.1X, a impressora pode perder a conexão. Para reconectar, pode ser necessário reiniciar o servidor de impressão a um estado padrão de fábrica e reinstalar a impressora.</p>
IPsec/Firewall	<p>Exibir ou configurar uma Política de firewall ou uma Política de IPsec/firewall (somente para modelos selecionados do HP Jetdirect).</p>
Agente de Anúncio	<p>Ativar ou desativar o Agente de anúncio dispositivo HP, definir o servidor de configuração e configurar a autenticação mútua através de certificados.</p>

Diagnóstico

Estatística da rede	<p>Exibir estatísticas da rede coletadas e armazenadas no servidor de impressão HP Jetdirect.</p>
Informações de protocolo	<p>Exibir uma lista de definições de configuração de rede no servidor de impressão HP Jetdirect para cada protocolo.</p>
Página de configuração	<p>Exibir a página de configuração do HP Jetdirect, que contém informações de status e de configuração.</p>

Lista Outros links



NOTA: Configure quais links serão exibidos no rodapé do Servidor Web Integrado HP, usando o menu **Editar Outros Links** na guia **Geral**. Os itens a seguir são os links padrão.

Tabela 8-10 Lista Outros links do Servidor da Web incorporado da HP

Menu	Descrição
Suporte ao produto	Conecte-se ao site de suporte da impressora para procurar ajuda sobre vários tópicos.
Compra de suprimentos	Conecte-se ao site HP SureSupply para obter informações sobre a compra de suprimentos originais da HP, como cartuchos e papel.
HP Instant Support	Conecte-se ao site da HP para encontrar soluções para os problemas relacionados à impressora.

Definir configurações de rede IP



- [Isenção de responsabilidade sobre o compartilhamento da impressora](#)
- [Exibir ou alterar as configurações de rede](#)
- [Renomeie a impressora em uma rede](#)
- [Configurar manualmente os parâmetros de TCP/IP IPv4 no painel de controle](#)
- [Configuração manual de parâmetros de TCP/IP IPv6 no painel de controle](#)
- [Configurações de velocidade de conexão e dúplex](#)

Isenção de responsabilidade sobre o compartilhamento da impressora

A HP não suporta rede ponto a ponto, já que o recurso é uma função dos sistemas operacionais da Microsoft e não dos drivers de impressora da HP. Vá até a Microsoft, em www.microsoft.com.

Exibir ou alterar as configurações de rede

Use o servidor da Web incorporado da HP para exibir ou alterar as configurações de IP.

1. Abra o HP Embedded Web Server (EWS):
 - a. Na tela Início do painel de controle da impressora, toque no ícone Informações  e, em seguida, toque no ícone Rede  para exibir o endereço IP ou nome de host.
 - b. Abra um navegador da web e, na linha de endereço, digite o endereço IP ou o nome do host exatamente como exibido no painel de controle da impressora. Pressione a tecla **Enter** no teclado do computador. O EWS é aberto.

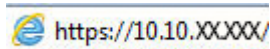



 **NOTA:** Se o navegador da web exibir uma mensagem indicando que o acesso ao site pode não ser seguro, selecione a opção para continuar no site. O acesso a esse site não prejudica o computador.

2. Clique na guia **Rede** para obter informações sobre a rede. Altere as configurações conforme necessário.

Renomeie a impressora em uma rede

Para renomear a impressora em uma rede a fim de ser identificado exclusivamente, use o Servidor da Web Incorporado da HP.

1. Abra o HP Embedded Web Server (EWS):
 - a. Na tela Início do painel de controle da impressora, toque no ícone Informações  e, em seguida, toque no ícone Rede  para exibir o endereço IP ou nome de host.

- b. Abra um navegador da web e, na linha de endereço, digite o endereço IP ou o nome do host exatamente como exibido no painel de controle da impressora. Pressione a tecla [Enter](#) no teclado do computador. O EWS é aberto.

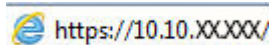

 **NOTA:** Se o navegador da web exibir uma mensagem indicando que o acesso ao site pode não ser seguro, selecione a opção para continuar no site. O acesso a esse site não prejudica o computador.

2. Abra a guia **Geral**.
3. Na página **Informações do dispositivo**, o nome padrão da impressora está no campo **Nome do dispositivo**. Você pode alterar esse nome para identificar exclusivamente essa impressora.

 **NOTA:** O preenchimento dos outros campos nessa página é opcional.

4. Clique no botão **Aplicar** para salvar as alterações.

Configurar manualmente os parâmetros de TCP/IP IPv4 no painel de controle

Use os menus [Configurações](#) do painel de controle para definir manualmente um endereço IPv4, uma máscara de sub-rede e um gateway padrão.

1. Na tela Início no painel de controle da impressora, selecione [Configurações](#).
2. Abra os seguintes menus:
 - [Rede](#)
 - [Ethernet](#)
 - [TCP/IP](#)
 - [Configurações IPV 4](#)
 - [Método de configuração](#)
3. Selecione a opção [Manual](#) e, em seguida, selecione [OK](#).
4. Abra o menu [Configurações manuais](#).
5. Selecione a opção [Endereço IP](#), [Máscara de Sub-rede](#) ou [Gateway Padrão](#).
6. Toque no primeiro campo para abrir o teclado. Insira os dígitos corretos para o campo e selecione [OK](#). Repita o processo para cada campo a ser configurado.

Configuração manual de parâmetros de TCP/IP IPv6 no painel de controle

Use os menus [Configurações](#) do painel de controle para definir manualmente um endereço IPv6.

1. Na tela Início no painel de controle da impressora, selecione [Configurações](#).
2. Para habilitar a configuração manual, abra os seguintes menus:
 - [Rede](#)
 - [Ethernet](#)

- [TCP/IP](#)
 - [Configurações IPv6](#)
3. Selecione [Ativar e Ligar](#) e, em seguida, [OK](#).
 4. Para configurar o endereço, abra o menu [Endereço](#) e toque no campo para abrir um teclado.
 5. Use o teclado para inserir o endereço e selecione [OK](#).

Configurações de velocidade de conexão e dúplex



NOTA: Estas informações se aplicam somente às redes Ethernet. Elas não se aplicam a redes sem fio.

A velocidade do link e o modo de comunicação do servidor de impressão devem corresponder ao hub da rede. Para a maioria das situações, deixe a impressora no modo automático. Alterações incorretas na velocidade de conexão e nas configurações de frente/verso podem impedir que a impressora se comunique com outros dispositivos de rede. Para fazer alterações, use o painel de controle da impressora.



NOTA: A configuração da impressora deve corresponder à configuração do dispositivo de rede (um hub de rede, switch, gateway, roteador ou computador).



NOTA: O fato de alterar essas configurações pode fazer com que a impressora seja desligado e depois ligado. Faça alterações somente quando a impressora estiver ociosa.

1. Na tela Início do painel de controle da impressora, passe até que o menu [Configurações](#) seja exibido. Toque no ícone [Configurações](#) para abrir o menu.
2. Abra os seguintes menus:
 - [Rede](#)
 - [Ethernet](#)
 - [Velocidade do link](#)
3. Selecione uma destas opções:
 - [Auto](#): O servidor de impressão se configura automaticamente para a maior velocidade de conexão e para o modo de comunicação permitido na rede.
 - [10T Half](#): 10 megabytes por segundo (Mbps), operação half-dúplex
 - [10T Full](#): 10 Mbps, operação full-dúplex
 - [10T Auto](#): 10 Mbps, operação automatic-dúplex
 - [100TX Half](#): 100 Mbps, operação half-dúplex
 - [100TX Full](#): 100 Mbps, operação full-dúplex
 - [100TX Auto](#): 100 Mbps, operação automatic-dúplex
 - [1000T Full](#): 1000 Mbps, operação full-dúplex
4. Selecione [OK](#). A impressora é desligada e ligada novamente.

Recursos de segurança da impressora

Introdução

A impressora inclui alguns recursos de segurança para restringir o acesso a definições de configuração, proteger dados e impedir o acesso a componentes valiosos do hardware.

- [Declarações de segurança](#)
- [Segurança do IP](#)
- [Definir ou alterar a senha do sistema utilizando o Servidor da Web Incorporado HP](#)
- [Suporte a criptografia: Discos rígidos seguros de alto desempenho da HP](#)
- [Bloquear o formatador](#)

Declarações de segurança

A impressora suporta padrões de segurança e protocolos recomendados que o ajudam a manter a impressora segura, proteger informações importantes da sua rede e simplificar a forma de monitorar e manter a impressora.



Segurança do IP

Segurança de IP (IPsec) é um conjunto de protocolos que controla o tráfego de rede baseado em IP para a impressora. O IPsec oferece autenticação host-a-host, integridade de dados e criptografia de comunicações de rede.

Para impressoras conectadas em rede e com um servidor de impressão HP Jetdirect, você pode configurar o IPsec usando a guia **Rede** no Servidor da Web Incorporado da HP.

Definir ou alterar a senha do sistema utilizando o Servidor da Web Incorporado HP

Defina uma senha de administrador para acessar a impressora e o Servidor da Web Incorporado da HP, de modo a impedir que usuários não autorizados alterem as configurações do produto.

1. Abra o HP Embedded Web Server (EWS):
 - a. Na tela Início do painel de controle da impressora, toque no ícone Informações  e, em seguida, toque no ícone Rede  para exibir o endereço IP ou nome de host.
 - b. Abra um navegador da Web e, na linha de endereço, digite o endereço IP ou o nome do host exatamente como exibido no painel de controle da impressora. Pressione a tecla **Enter** no teclado do computador. O EWS é aberto.

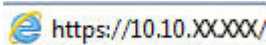

 **NOTA:** Se o navegador da Web exibir uma mensagem indicando que o acesso ao site pode não ser seguro, selecione a opção para continuar no site. O acesso a esse site não prejudica o computador.

2. Clique na guia **Segurança**.
3. Abra o menu **Segurança geral**.

4. Na área denominada **Definir senha de administrador local**, informe o nome a ser associado à senha no campo **Nome do usuário**.
5. Digite a senha no campo **Nova senha** e, em seguida, digite-a novamente no campo **Verificar senha**.

 **NOTA:** Para alterar uma senha existente, digite primeiro a senha atual no campo **Senha antiga**.

6. Clique no botão **Aplicar**.

 **NOTA:** Anote a senha e armazene-a em um local seguro. Não é possível recuperar a senha do administrador. Se a senha do administrador for perdida ou esquecida, entre em contato com o suporte da HP em support.hp.com para obter a assistência necessária para reinicializar a impressora completamente.

Alguns recursos do painel de controle da impressora podem ser protegidos para impedir seu uso por pessoas não autorizadas. Quando um recurso é protegido, a impressora solicita-lhe que efetue login para poder usá-lo. Você também pode efetuar login sem esperar uma solicitação tocando no botão **Login** no painel de controle da impressora.

Normalmente, as credenciais para o login na impressora são as mesmas que para o login na rede. Consulte o administrador da rede desta impressora caso tenha dúvidas quanto às credenciais que devem ser usadas.

1. Na tela Início do painel de controle da impressora, selecione **Login**.
2. Siga os comandos para inserir as credenciais.

 **NOTA:** Para manter a segurança da impressora, selecione a opção **Logout** quando terminar de usá-la.

Suporte a criptografia: Discos rígidos seguros de alto desempenho da HP

O disco rígido fornece criptografia baseada em hardware para você poder armazenar com segurança dados confidenciais sem comprometer o desempenho da impressora. Esse disco rígido usa o mais avançado Padrão de criptografia avançada (AES) e tem recursos versáteis de economia de tempo e uma funcionalidade resistente.

Use o menu **Segurança** no Servidor da Web Incorporado HP para configurar o disco.

Bloquear o formatador

O formatador tem um slot que pode ser usado para conectar um cabo de segurança. O bloqueio do formatador evita que alguém remova componentes valiosos do equipamento.

Configurações de economia de energia

Introdução

- [Impressão no EconoMode](#)
- [Defina a configuração de Modo de Espera/Desligamento Automático Após Inatividade](#)
- [Definir o período de inatividade e configure a impressora para que utilize 1 watt ou menos de potência](#)
- [Configurar a programação de inatividade](#)
- [Configurar a definição de atraso de desligamento](#)

Defina configurações de inatividade para reduzir o consumo de energia quando a impressora está ociosa.

Impressão no EconoMode

Esta impressora tem uma opção EconoMode para imprimir rascunhos de documentos. Usar o EconoMode pode consumir menos toner. No entanto, o EconoMode pode também reduzir a qualidade da impressão.

A HP não recomenda o uso da opção EconoMode em tempo integral. Se o EconoMode for usado continuamente, o suprimento de toner pode durar mais do que as partes mecânicas do cartucho de toner. Se a qualidade da impressão começar a diminuir e não for mais satisfatória, avalie a possibilidade de substituir o cartucho de toner.



NOTA: Se esta opção não estiver disponível em seu driver de impressão, você pode defini-la usando o painel de controle da impressora.

Configuração do EconoMode a partir do driver de impressão

1. No programa de software, selecione a opção **Imprimir**.
2. Selecione a impressora e, em seguida, clique em **Propriedades** ou no botão **Preferências**.
3. Clique na guia **Papel/Qualidade**.
4. Clique na caixa de seleção **EconoMode** para habilitar o recurso e, em seguida, clique em **OK**.

Configuração do EconoMode a partir do painel de controle da impressora

1. Na tela Início do painel de controle da impressora, abra o menu [Configurações](#).
2. Abra os seguintes menus:
 - [Copiar/Imprimir](#) ou [Imprimir](#)
 - [Opções padrão de impressão](#)
 - [Economode](#)
3. Selecione [Ligado](#) ou [Desligado](#) para ativar ou desativar o recurso.

Defina a configuração de Modo de Espera/Desligamento Automático Após Inatividade

Use os menus do painel de controle para configurar a quantidade de tempo ocioso antes do mecanismo entrar no modo Inativo.

Realize o procedimento a seguir para alterar a configuração Desativar inatividade/automático depois de:

1. No painel de controle da impressora, abra o menu [Configuração](#).
2. Abra os seguintes menus:
 - [Configuração do sistema](#)
 - [Configurações de energia](#)
 - [Desativar inatividade/automático depois de](#)
3. Utilize as teclas de seta para selecionar o tempo de espera de Desativar inatividade/automático e, em seguida, pressione o botão [OK](#).

Selecione a hora do desligamento automático após tempo de espera.

Definir o período de inatividade e configure a impressora para que utilize 1 watt ou menos de potência

As configurações de inatividade afetam a quantidade de energia que a impressora utiliza, seu tempo de atividade/inatividade e a rapidez com que entra e sai do modo de inatividade.

Para configurar a impressora para usar 1 watt de energia ou menos enquanto estiver em modo de inatividade, insira os horários para [Hibernar após Inatividade](#) e para [Desligamento Automático após Inatividade](#).

1. Na tela Início no painel de controle da impressora, selecione [Configurações](#).
2. Abra os seguintes menus:
 - [Geral](#)
 - [Configurações de energia](#)
 - [Configurações de inatividade](#)
3. Selecione [Hibernar após Inatividade](#) para especificar a quantidade de minutos em que a impressora ficará inativa antes de entrar no modo de inatividade. Selecione o período apropriado.
4. Selecione [Desligamento Automático após Inatividade](#) para colocar a impressora em um modo de economia de energia mais profundo após um período de inatividade. Selecione o período apropriado.



NOTA: Por padrão, o produto sairá do modo de Desligamento Automático em resposta a qualquer atividade que não seja USB ou Wi-Fi. Para maiores configurações de energia, você pode configurá-la para ser acionada apenas com o botão liga/desliga, selecionando [Desligar \(ativar apenas com botão liga/desliga\)](#).

5. Selecione [Concluído](#) para salvar as configurações.

Configurar a programação de inatividade

Use o recurso [Programação de Inatividade](#) para configurar a impressora para sair ou entrar automaticamente no modo de Inatividade em horários específicos e em dias específicos da semana.

1. Na tela Início no painel de controle da impressora, selecione [Configurações](#).
2. Abra os seguintes menus:

- [Geral](#)
 - [Configurações de energia](#)
 - [Programação de inatividade](#)
3. Selecione o botão [Novo Evento](#) e, seguida, escolha o tipo de evento a ser programado: [Evento de Ativação](#) ou [Evento de Inatividade](#).
 4. Para um evento de ativação ou de inatividade, configure a hora e os dias da semana para o evento. Clique em [Salvar](#) para salvar as configurações.

Configurar a definição de atraso de desligamento

Use os menus do painel de controle para selecionar se a impressora deve ou não desligar após atraso depois de o botão Liga/desliga ser pressionado.

Realize o procedimento a seguir para alterar a configuração Atraso no desligamento:

1. No painel de controle da impressora, abra o menu [Configuração](#).
2. Abra os seguintes menus:
 - [Configuração do sistema](#)
 - [Configurações de energia](#)
 - [Atraso no desligamento](#)
3. Selecione uma das opções de atraso:
 - [Sem atraso](#): A impressora é desligada após um período de inatividade determinado pela configuração Desligar após.
 - [When Ports Are Active](#) (Quando as portas estão ativas): Quando esta opção for selecionada, a impressora não desligará a menos que todas as portas estejam inativas. Um link de rede ou conexão de fax ativo impedirá o desligamento da impressora.

HP Web Jetadmin

HP Web Jetadmin é uma ferramenta premiada, líder no setor, por gerenciar eficientemente uma ampla variedade de dispositivos de rede da HP, incluindo impressoras, impressoras multifuncionais e dispositivos de envio digital. Essa solução única permite-lhe fazer remotamente a instalação, o monitoramento, a manutenção, a solução de problemas e a proteção de seu ambiente de impressão e digitalização, aumentando assim a sua produtividade e ajudando-o a economizar tempo, controlar custos e proteger seu investimento.

As atualizações do HP Web Jetadmin são disponibilizadas periodicamente para propiciar suporte a recursos específicos da impressora. Visite www.hp.com/go/webjetadmin para obter mais informações.

Atualizações de software e firmware

A HP atualiza regularmente os recursos disponíveis no firmware da impressora. Para aproveitar os recursos mais atuais, atualize o firmware da impressora. Faça o download do arquivo de atualização de firmware mais recente na Web:

Acesse o endereço www.hp.com/support/ljE52545mfp. Clique em **Drivers e software**.

9 Solução de problemas

Para obter mais informações:

- [Assistência ao cliente](#)
- [Sistema de ajuda do painel de controle](#)
- [Restaurar configurações de fábrica](#)
- [Uma mensagem "Nível de cartucho está baixo" ou "Nível de cartucho está muito baixo" é exibida no painel de controle da impressora](#)
- [A impressora não coleta o papel ou apresenta alimentação incorreta](#)
- [Eliminar atolamentos de papel](#)
- [Melhorar a qualidade da impressão](#)
- [Melhorar a qualidade da imagem de cópia](#)
- [Melhorar a qualidade da imagem de digitalização](#)
- [Melhorar a qualidade da imagem do fax](#)
- [Resolver problemas com o fax](#)

As informações a seguir estão corretas no momento da publicação.

Para assistência de vídeo, consulte www.hp.com/videos/LaserJet.

Para obter mais informações atuais, consulte www.hp.com/support/ljE52545mfp.

A ajuda integral da HP para a impressora inclui as seguintes informações:

- Instalar e configurar
- Conhecer e usar
- Solução de problemas
- Fazer download de atualizações de software e firmware
- Participar de fóruns de suporte
- Localizar informações de garantia e reguladoras

Assistência ao cliente

Obtenha suporte por telefone no seu país/região

Os números de telefones por país/região estão no folheto que vem na caixa, junto com a impressora, ou em www.hp.com/support/.

Tenha em mãos o nome da impressora, o número de série, a data da aquisição e a descrição do problema

Obtenha suporte 24 horas via Internet e baixe utilitários de software e drivers

www.hp.com/support/ljE52545mfp

Solicite acordos de manutenção e serviços adicionais da HP

www.hp.com/go/carepack

Registrar a impressora

www.register.hp.com

Sistema de ajuda do painel de controle

A impressora tem um sistema de Ajuda incorporado que explica como usar cada tela. Para abrir o sistema de Ajuda, selecione o botão Ajuda  no canto superior direito da tela.



Em algumas telas, a Ajuda abre um menu global onde você pode procurar tópicos específicos. Você pode percorrer a estrutura de menus tocando nos botões no menu.

Algumas telas de Ajuda contêm animações que mostram procedimentos específicos, tais como eliminação de congestionamentos.

Se a impressora alertar sobre um erro ou advertência, toque no botão Ajuda  para abrir uma mensagem descrevendo o problema. A mensagem também contém instruções para ajudar a resolver o problema.

Restaurar configurações de fábrica

Introdução

Utilize um dos seguintes métodos para restaurar a impressora para as configurações originais de fábrica.

 **NOTA:** A restauração das configurações de fábrica define a maioria das configurações da impressora para os padrões de fábrica. Contudo, algumas configurações não são alteradas, como idioma, data, hora e alguns parâmetros de configuração de rede.



Método um: Restaurar configurações de fábrica no painel de controle da impressora

1. Na tela Início do painel de controle da impressora, passe até que o menu **Configurações** seja exibido. Toque no ícone **Configurações** para abrir o menu.
2. Abra os seguintes menus:
 - **Geral**
 - **Redefinir configurações de fábrica**
3. Toque em **Redefinir**.

Uma mensagem de verificação informa que executar a função de redefinição talvez resulte na perda de dados.
4. Selecione **Restaurar** para concluir o processo.

 **NOTA:** A impressora é reiniciada automaticamente após a conclusão da operação de redefinição.

Método dois: Redefinir configurações de fábrica no Servidor Web Incorporado da HP (apenas impressoras conectadas à rede)

1. Abra o HP Embedded Web Server (EWS):
 - a. Na tela Início do painel de controle da impressora, toque no ícone **Informações**  e, em seguida, toque no ícone **Rede**  para exibir o endereço IP ou nome de host.
 - b. Abra um navegador da web e, na linha de endereço, digite o endereço IP ou o nome do host exatamente como exibido no painel de controle da impressora. Pressione a tecla **Enter** no teclado do computador. O EWS é aberto.

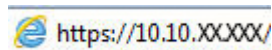

 **NOTA:** Se o navegador da web exibir uma mensagem indicando que o acesso ao site pode não ser seguro, selecione a opção para continuar no site. O acesso a esse site não prejudica o computador.

2. Abra a guia **Geral**.
3. No lado esquerdo da tela, clique em **Redefinir configurações de fábrica**.
4. Clique no botão **Restaurar**.

 **NOTA:** A impressora é reiniciada automaticamente após a conclusão da operação de redefinição.

Uma mensagem "Nível de cartucho está baixo" ou "Nível de cartucho está muito baixo" é exibida no painel de controle da impressora

Nível de cartucho está baixo: A impressora indica quando o nível de um cartucho de toner está baixo. A vida útil restante real do cartucho de toner pode variar. É recomendável ter um cartucho de substituição disponível para instalar quando a qualidade de impressão não for mais aceitável. O cartucho de toner não precisa ser substituído no momento.

Nível de cartucho está muito baixo: A impressora indica quando o nível do cartucho de toner está muito baixo. A vida útil restante real do cartucho de toner pode variar. É recomendável ter um cartucho de substituição disponível para instalar quando a qualidade de impressão não for mais aceitável. Não é necessário substituir o cartucho de toner nesse momento, a menos que a qualidade de impressão não seja mais aceitável.

Quando um cartucho de toner HP atinge um nível **Muito baixo**, a Garantia Premium Protection da HP para o cartucho de toner é encerrada.

A impressora não coleta o papel ou apresenta alimentação incorreta

Introdução

As seguintes soluções podem ajudar a resolver problemas se a impressora não estiver puxando papel da bandeja ou se estiver puxando várias folhas de uma vez. Uma destas situações pode resultar em congestionamentos de papel.

- [A impressora não coleta papel](#)
- [A impressora coleta várias folhas de papel](#)
- [O alimentador de documentos atola, inclina ou coleta várias folhas de papel](#)

A impressora não coleta papel

Se a impressora não coletar papel da bandeja, experimente as soluções a seguir.

1. Abra a impressora e remova as folhas congestionadas. Verifique se há pedaços de papel rasgados dentro da impressora.
2. Coloque a bandeja com o tamanho de papel correto para o trabalho.
3. Verifique se o tamanho do papel e o tipo estão definidos corretamente no painel de controle da impressora.

4. Verifique se as guias de papel na bandeja estão ajustadas corretamente para o tamanho do papel. Ajuste as guias ao recuo apropriado na bandeja. A seta na guia da bandeja deve se adaptar exatamente com a marca da bandeja.

 **NOTA:** Não ajuste as guias do papel firmemente contra a pilha de papel. Ajuste-as às indentações ou marcações na bandeja.

As imagens a seguir mostram exemplos de indentações de tamanho do papel nas bandejas para várias impressoras. A maioria das impressoras HP possuem marcas semelhantes a estas.

Figura 9-1 Marcações de tamanho para Bandeja 1 ou bandeja multipropósito



Figura 9-2 Marcações de tamanho das bandejas de cassete



5. Verifique se a umidade na sala está dentro das especificações para esta impressora e se o papel está sendo armazenada em pacotes não abertos. A maioria das resmas de papel é vendida em embalagem à prova de umidade para manter o papel seco.

Em ambientes de alta umidade, o papel na parte superior da pilha na bandeja pode absorver umidade e ele pode ter uma aparência ondulada ou irregular. Se isso ocorrer, remova as folhas 5 a 10 de papel de cima da pilha.

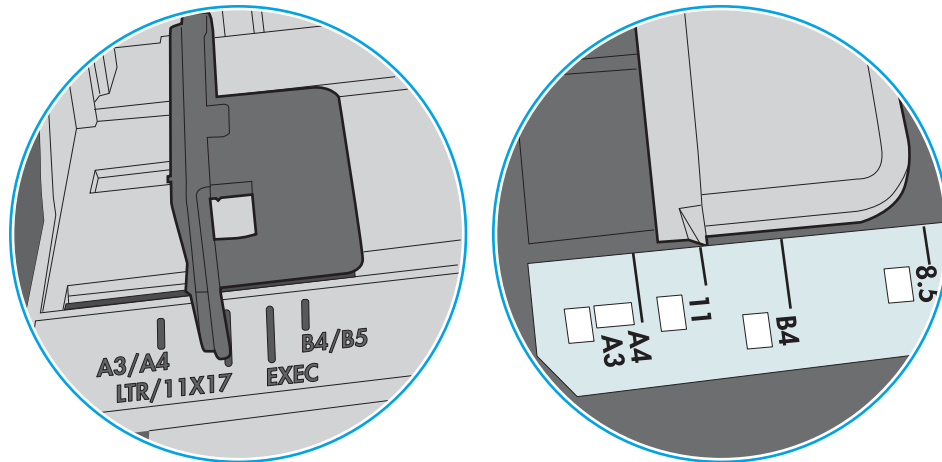
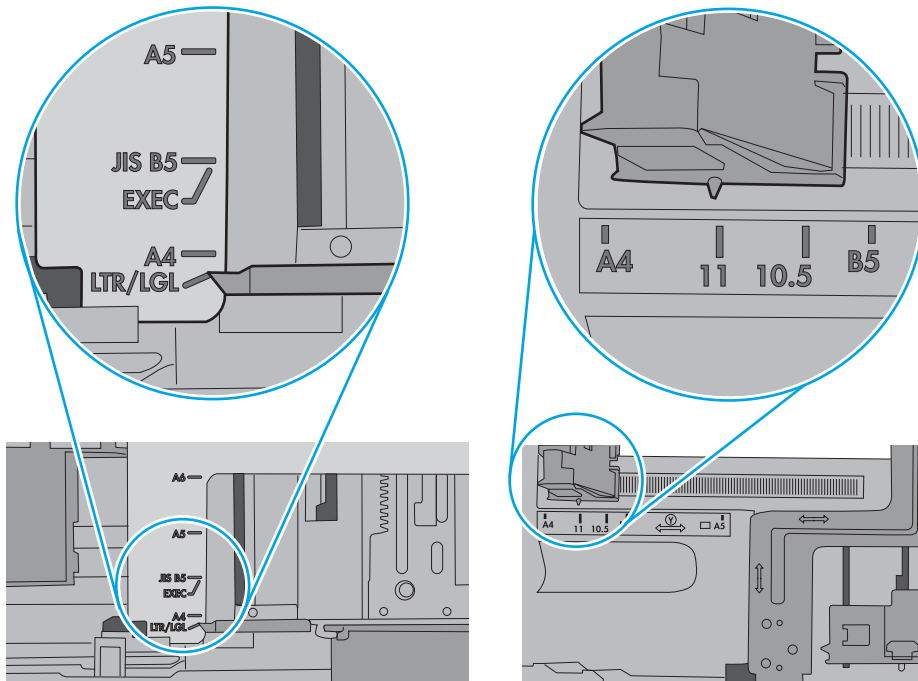
Em ambientes de baixa umidade, o excesso de eletricidade estática pode fazer com que as folhas de papel grudem. Se isso ocorrer, remova o papel da bandeja e dobre a pilha, segurando-a em cada extremidade e juntando as pontas para formar um U. Em seguida, gire as extremidades para baixo para inverter a forma de U. Em seguida, mantenha cada lado da pilha de papel e repita esse processo. Esse processo libera folhas individuais sem apresentar eletricidade estática. Endireite a pilha de papel contra uma tabela antes de devolvê-la na bandeja.

Figura 9-3 Técnica para dobrar a pilha de papel

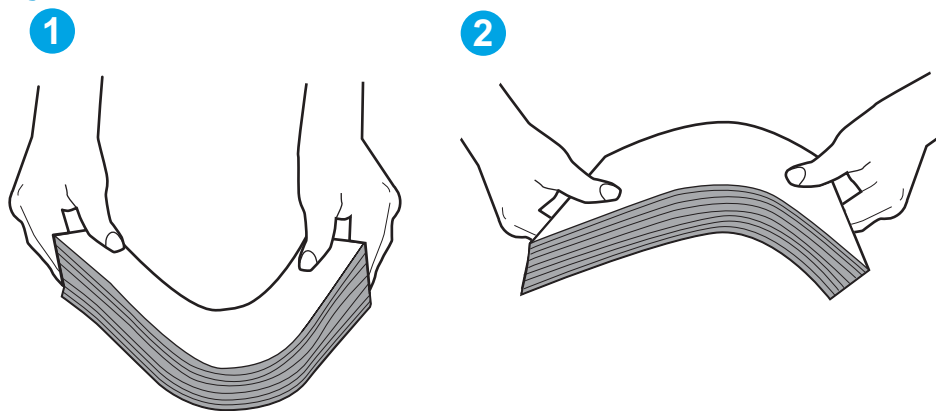

6. Verifique no painel de controle da impressora para confirmar se um aviso para colocar o papel manualmente está sendo exibido. Coloque papel e continue.
7. Os cilindros acima da bandeja podem estar contaminados. Limpe os cilindros com um tecido macio, que não solte pelos, umedecido com água. Use água destilada, se estiver disponível.

⚠ CUIDADO: Não borrife água diretamente na impressora. Em vez disso, borrife água no pano ou umedeça o pano em água e torça antes de limpar os cilindros.

A imagem a seguir mostra exemplos da localização do cilindro para várias impressoras.

Figura 9-4 Localizações dos cilindros da Bandeja 1 ou a bandeja multipropósito

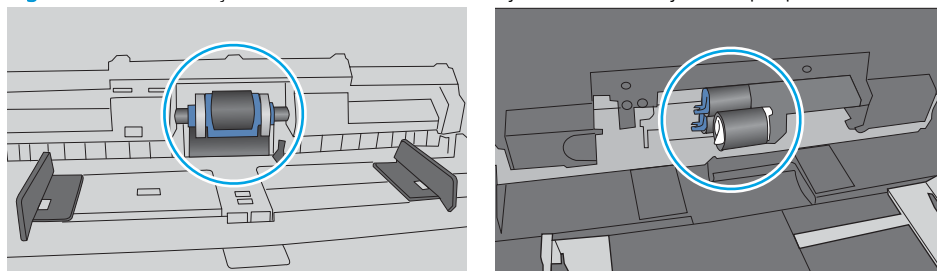

A impressora coleta várias folhas de papel

Se a impressora coletar várias folhas de papel da bandeja, experimente as soluções a seguir.

1. Remova a pilha de papel da bandeja, dobre-a, gire-a 180° e vire-a ao contrário. *Não folheie o papel.* Recoloque a pilha de papel na bandeja.

 **NOTA:** Ventilar papel introduz eletricidade estática. Em vez de ventilar papel, flexione a pilha, segurando-a em cada extremidade e levantando as extremidades para formar um U. Em seguida, gire as extremidades para baixo para inverter a forma de U. Em seguida, mantenha cada lado da pilha de papel e repita esse processo. Esse processo libera folhas individuais sem apresentar eletricidade estática. Endireite a pilha de papel contra uma tabela antes de devolvê-la à bandeja.

Figura 9-5 Técnica para dobrar a pilha de papel



2. Use somente papéis que atendam às especificações da HP para esta impressora.
3. Verifique se a umidade na sala está dentro das especificações para esta impressora, e esse papel está sendo armazenado em pacotes não abertos. A maioria das resmas de papel é vendida em embalagem à prova de umidade para manter o papel seco.

Em ambientes de alta umidade, o papel na parte superior da pilha na bandeja pode absorver umidade e ele pode ter uma aparência ondulada ou irregular. Se isso ocorrer, remova as folhas 5 a 10 de papel de cima da pilha.

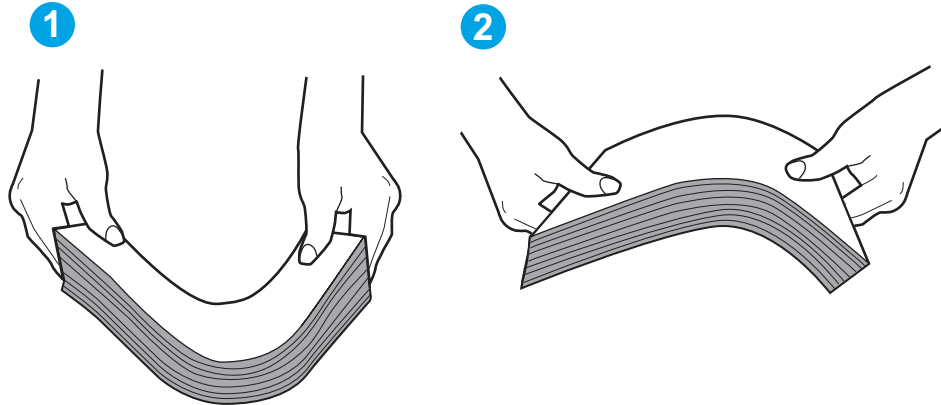
Em ambientes de baixa umidade, o excesso de eletricidade estática pode fazer com que as folhas de papel grudem. Se isso ocorrer, remova o papel da bandeja e dobre a pilha conforme descrito anteriormente.

4. Use um papel que não esteja enrugado, dobrado ou danificado. Se necessário, use papel de um pacote diferente.

5. Verifique se que a bandeja não está sobrecarregada verificando as marcações de altura da pilha no interior da bandeja. Se estiver cheia demais, remova toda a pilha de papel da bandeja, endireite a pilha e recoloca algumas folhas na bandeja.

As imagens a seguir mostram exemplos das marcações de altura da pilha nas bandejas para várias impressoras. A maioria das impressoras HP possuem marcas semelhantes a estas. Certifique-se de que todas as folhas de papel estejam abaixo das linguetas perto das marcas de altura da pilha. Essas linguetas ajudam a apoiar o papel na posição correta quando ela entra na impressora.

Figura 9-6 Marcações de altura da pilha



Figura 9-7 Lingueta da pilha de papel



6. Verifique se as guias de papel na bandeja estão ajustadas corretamente para o tamanho do papel. Ajuste as guias ao recuo apropriado na bandeja. A seta na guia da bandeja deve se adaptar exatamente com a marca da bandeja.

 **NOTA:** Não ajuste as guias do papel firmemente contra a pilha de papel. Ajuste-as às indentações ou marcações na bandeja.

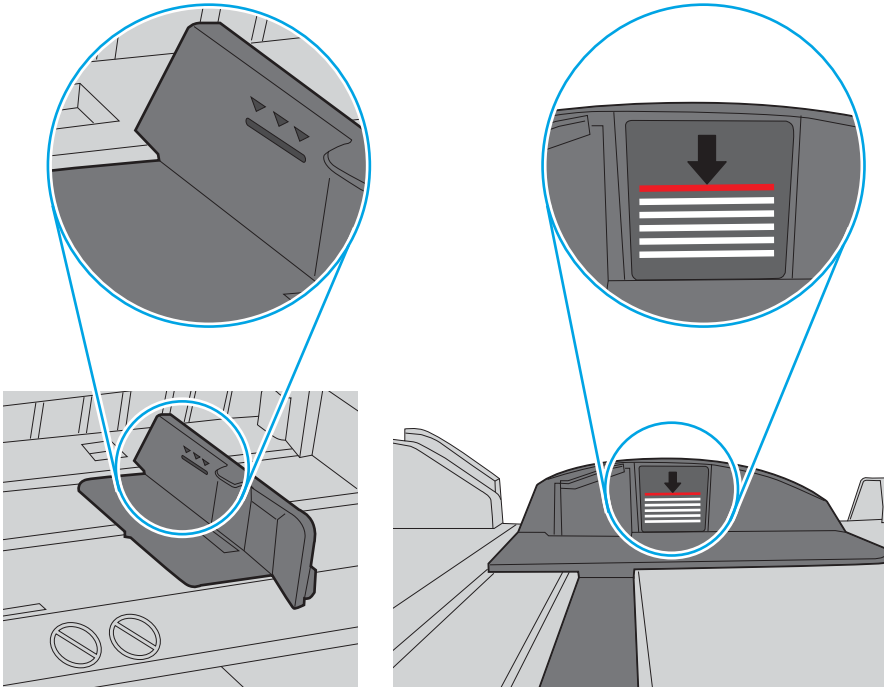
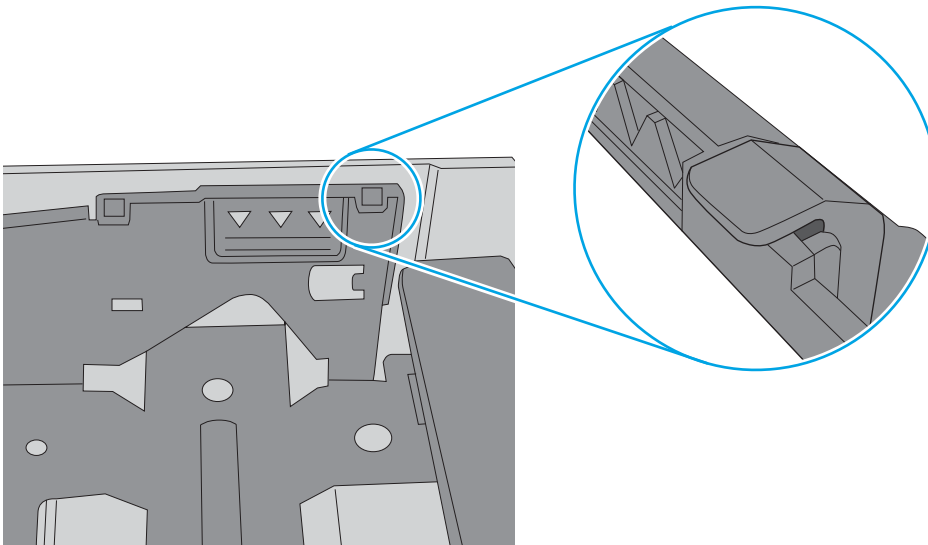
As imagens a seguir mostram exemplos de indentações de tamanho do papel nas bandejas para várias impressoras. A maioria das impressoras HP possuem marcas semelhantes a estas.

Figura 9-8 Marcações de tamanho para Bandeja 1 ou bandeja multipropósito



Figura 9-9 Marcações de tamanho das bandejas de cassete



7. Verifique se o ambiente de impressão está dentro das especificações recomendadas.

O alimentador de documentos atola, inclina ou coleta várias folhas de papel

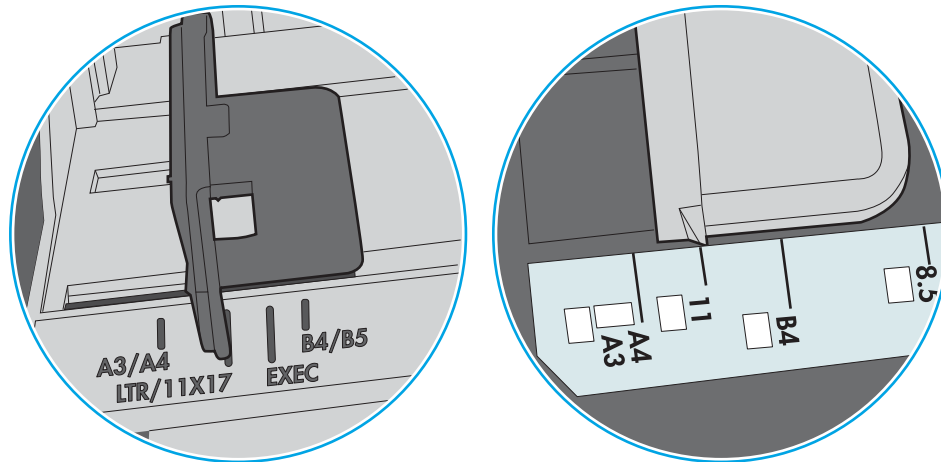
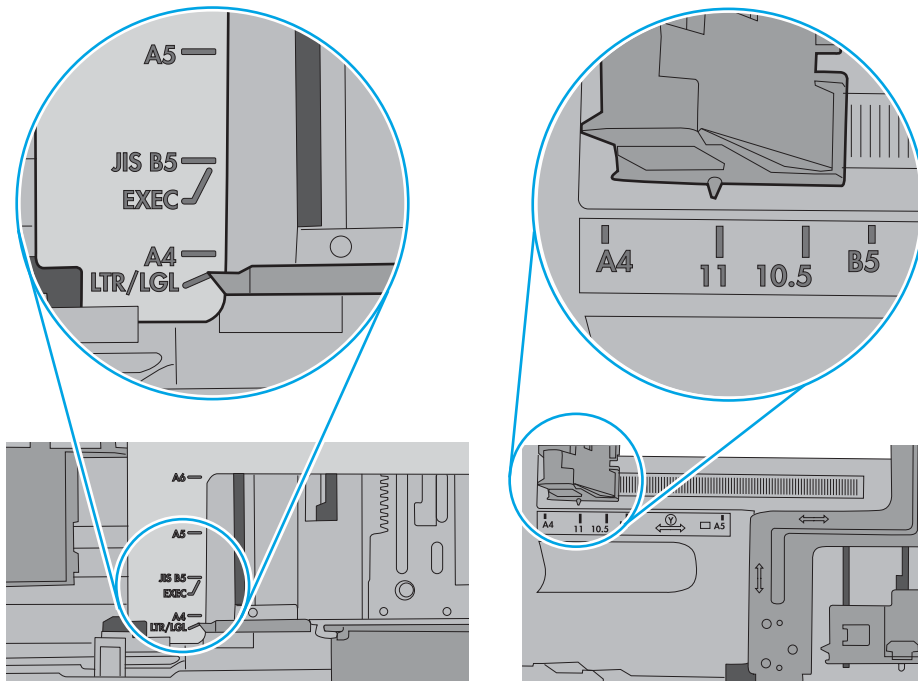
 **NOTA:** Essas informações se aplicam apenas a impressoras MFP.

- Pode haver algo fixado no original, como grampos ou post-its, que deverão ser removidos.
- Verifique se todos os cilindros estão no lugar e se as portas de acesso ao cilindro dentro do alimentador de documentos estão fechadas.
- Verifique se a tampa superior do alimentador de documentos está fechada.
- Pode ser que as páginas não estejam posicionadas corretamente. Ajeite as páginas e ajuste as guias do papel para centralizar a pilha.
- As guias do papel devem encostar nas laterais da pilha para funcionar corretamente. Verifique se a pilha está alinhada e se as guias estão tocando suas laterais.
- A bandeja de entrada ou o compartimento de saída do alimentador de documentos pode conter um número de páginas maior que o máximo. Verifique se a pilha de papel está dentro das guias na bandeja de entrada e remova páginas do compartimento de saída.
- Verifique se não há pedaços de papel, grampos, cliques ou outros resíduos no caminho do papel.
- Limpe os cilindros do alimentador de documentos e o bloco de separação. Use ar comprimido ou um pano macio e sem fiapos umedecido com água quente. Se as falhas de alimentação ainda ocorrerem, substitua os roletes.
- Na tela Início do painel de controle da impressora, role e toque no botão [Suprimentos](#). Verifique o status do kit do alimentador de documentos e substitua-o, se necessário.

Eliminar atolamentos de papel

Introdução

As seguintes informações incluem instruções para a eliminação de atolamentos na impressora.

- [Locais de obstruções](#)
- [Navegação automática para eliminação de congestionamentos](#)
- [Enfrentando congestionamentos de papel frequentes ou recorrentes?](#)
- [Remover obstruções no alimentador de documentos](#)
- [13.A1 Congestionamento da bandeja 1](#)
- [13.A2, 13.A3, 13.A4, 13.A5, congestionamento de papel nas bandejas 2, 3, 4 e 5](#)
- [Remova atolamentos de papel na área do cartucho de toner](#)
- [13.B congestionamento de papel na área do fusor e da porta traseira](#)
- [13.E1 Atolamento no compartimento de saída](#)
- [13.C, 13.D, 13.B congestionamento de papel no duplexador](#)
- [13.8 congestionamentos de grampos](#)

Locais de obstruções

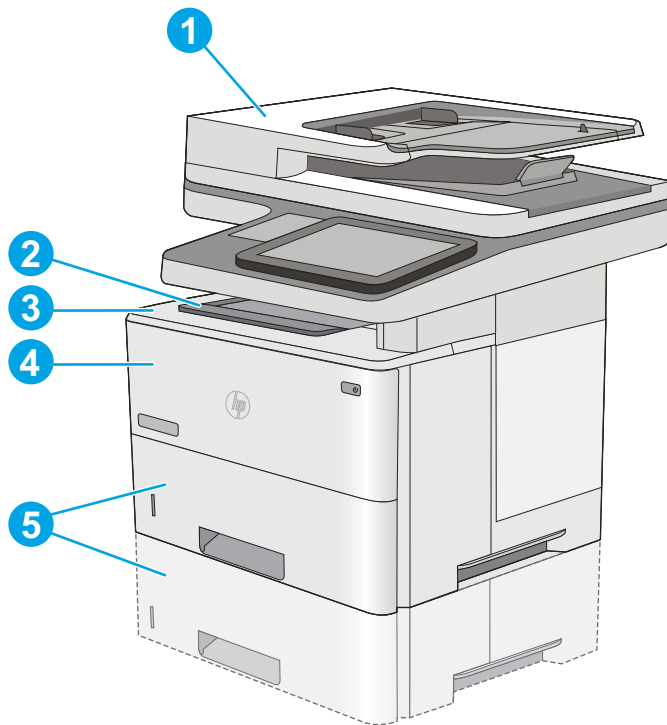

1	Alimentador de documentos
2	Compartimento de saída
3	Tampa superior e área do cartucho de toner
4	Bandeja 1
5	Bandeja 2 e bandejas opcionais para 550 folhas

NOTA: Remova a Bandeja 2 para acessar atolamentos no duplexador.

Navegação automática para eliminação de congestionamentos

O recurso de navegação automática auxilia na eliminação de congestionamentos fornecendo instruções passo a passo no painel de controle. Ao concluir uma etapa, a impressora exibe as instruções da etapa seguinte até a conclusão.

Enfrentando congestionamentos de papel frequentes ou recorrentes?

Para reduzir o número de congestionamentos de papel, experimente as soluções a seguir.



NOTA: Para assistir a um vídeo que demonstra como carregar papel de uma maneira que reduz o número de congestionamentos de papel, clique [aqui](#).

1. Use somente papéis que atendam às especificações de papel da HP para esta impressora.
2. Use um papel que não esteja enrugado, dobrado ou danificado. Se necessário, use papel de um pacote diferente.
3. Não use papel que já foi empregado em cópia ou impressão.

4. Verifique se a bandeja não está cheia demais. Se estiver, remova toda a pilha de papel da bandeja, endireite a pilha e recoloca algumas folhas na bandeja.
5. Verifique se as guias de papel na bandeja estão ajustadas corretamente para o tamanho do papel. Ajuste as guias de forma que toquem a pilha de papel, sem dobrá-la.
6. Verifique se a bandeja está totalmente inserida na impressora.
7. Se estiver imprimindo papel de alta gramatura, com relevo ou perfurado, use o recurso de alimentação manual e coloque uma folha de cada vez.
8. Abra o menu [Bandejas](#) no painel de controle da impressora. Verifique se a bandeja está configurada corretamente para o tipo e o tamanho do papel.
9. Verifique se o ambiente de impressão está dentro das especificações recomendadas.

Remover obstruções no alimentador de documentos

As informações a seguir descrevem como remover atolamentos de papel no alimentador de documentos. Quando ocorrer um congestionamento, o painel de controle exibirá uma animação que auxiliará na eliminação do congestionamento.

1. Levante a trava para liberar a tampa do alimentador de documentos.

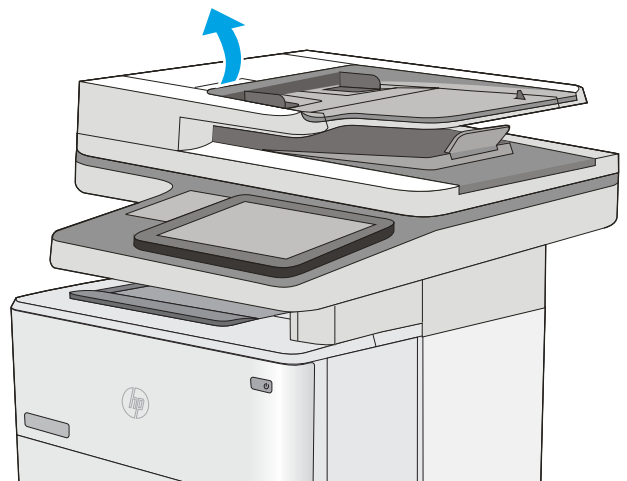

2. Abra a tampa do alimentador de documentos.

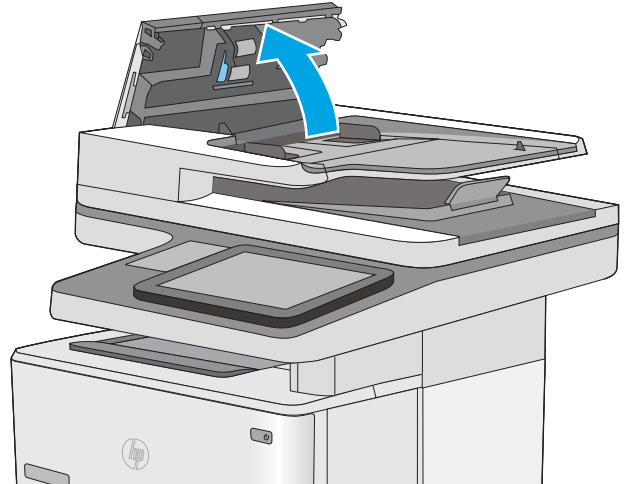

3. Remova o papel preso.

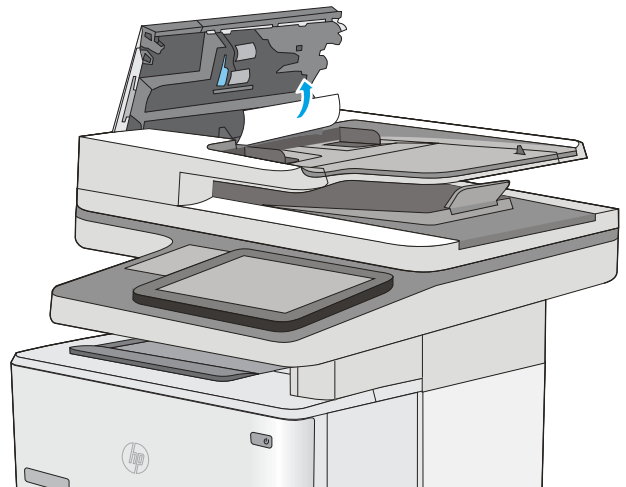

4. Levante a bandeja de entrada do alimentador de documentos.

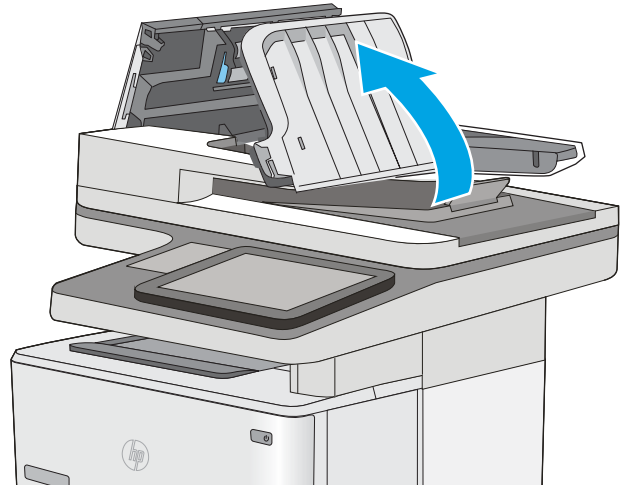

5. Remova o papel preso.

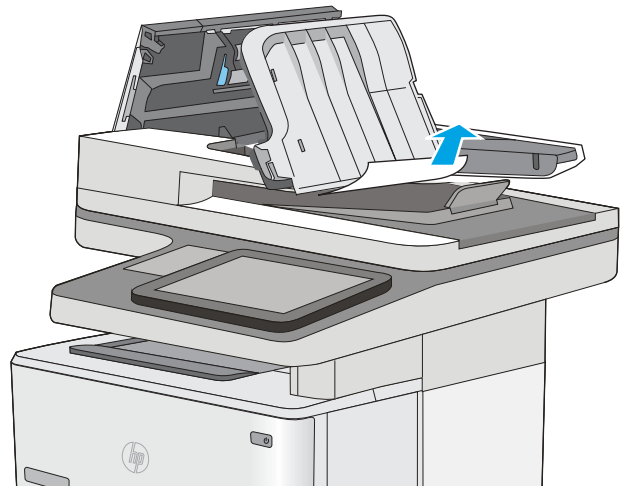

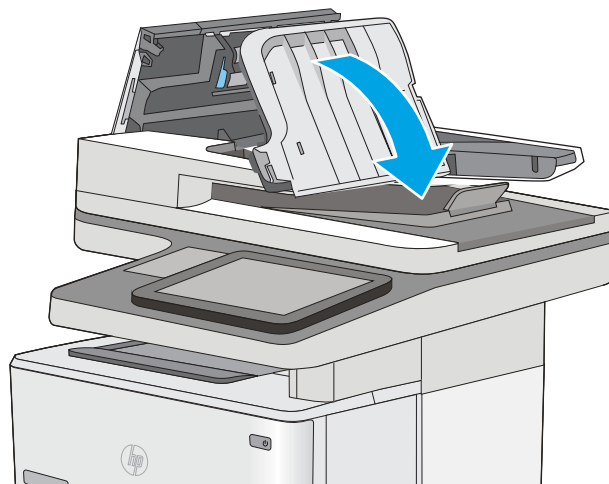

6. Abaixe a bandeja de entrada do alimentador de documentos.

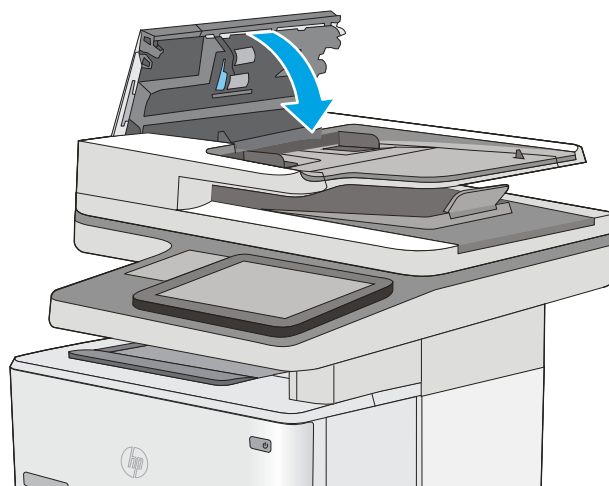

7. Feche a tampa do alimentador de documentos.

NOTA: Verifique se a trava na parte superior da tampa do alimentador de documentos está completamente fechada.



 **NOTA:** Para evitar atolamentos, verifique se as guias da bandeja de entrada do alimentador de documentos estão ajustadas firmemente em relação ao documento, sem curvÁ-lo. Para copiar documentos estreitos, utilize o scanner de mesa. Remova todos os grampos e cliques de papel dos documentos originais.

 **NOTA:** Documentos originais que são impressos em papel pesado e brilhante podem atolar com mais frequência do que originais impressos em papel comum.

13.A1 Congestionamento da bandeja 1

Use o procedimento a seguir para eliminar atolamentos na Bandeja 1. Quando ocorrer um atolamento, o painel de controle exibe uma animação que auxilia na eliminação do atolamento.

1. Se a maior parte da folha de papel estiver visível na bandeja, puxe lentamente o papel preso para fora da impressora. Verifique se toda a folha foi removida. Se ela rasgar, continue com as etapas a seguir para encontrar os vestígios.

Se a maior parte da folha de papel tiver sido puxada para dentro da impressora, prossiga com as etapas a seguir.

2. Pressione o botão de liberação da tampa superior no lado esquerdo da impressora.

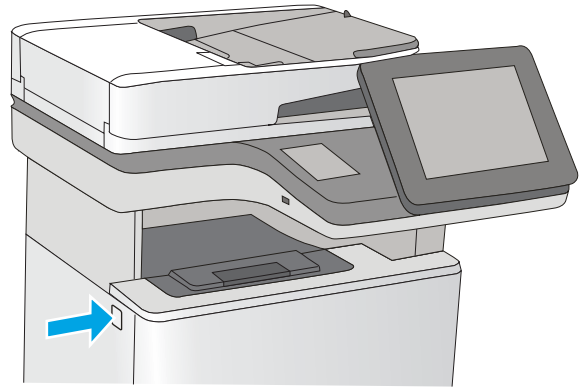
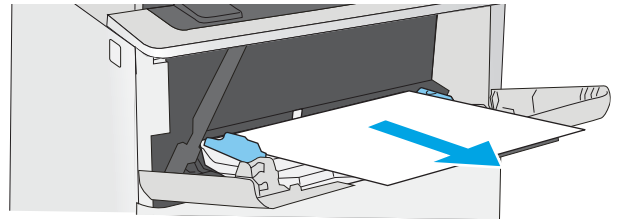

3. Abra a porta frontal.

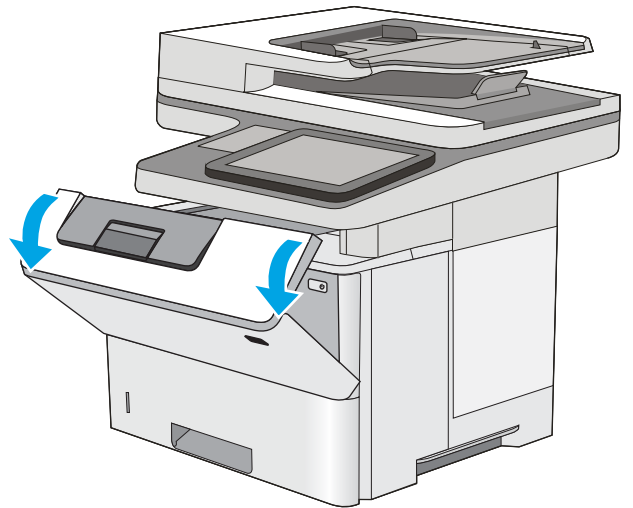

4. Remova o cartucho de toner.

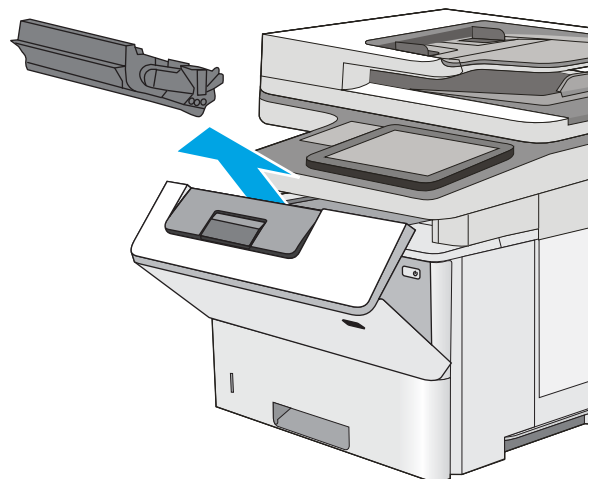

5. Levante a tampa de acesso ao atolamento e remova lentamente qualquer papel atolado. Tenha cuidado para não rasgar o papel.

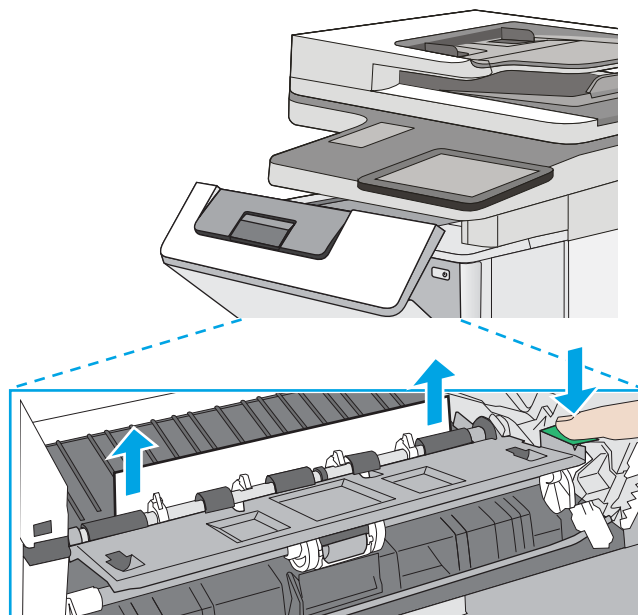

6. Reinstale o cartucho de toner.

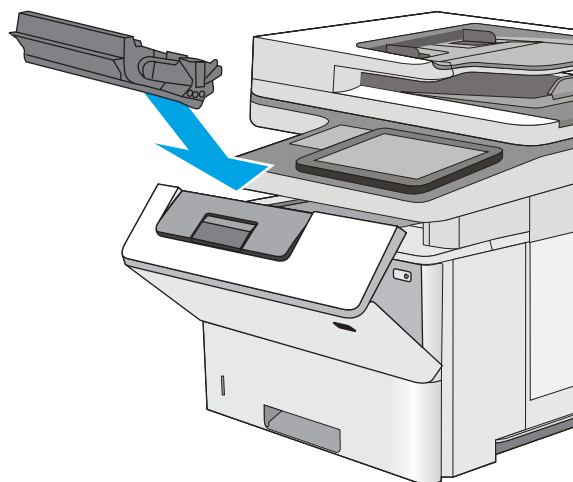

7. Feche a porta frontal.

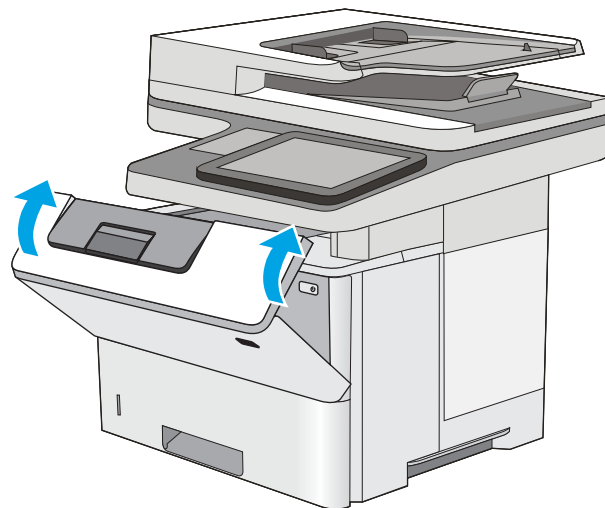

13.A2, 13.A3, 13.A4, 13.A5, congestionamento de papel nas bandejas 2, 3, 4 e 5

Use o procedimento a seguir para procurar papel em todos os locais de atolamento possíveis relacionados à Bandeja 2 e às bandejas para 550 folhas. Quando ocorrer um congestionamento, o painel de controle exibirá uma animação que auxiliará na eliminação do congestionamento.

1. Remova a bandeja da impressora.

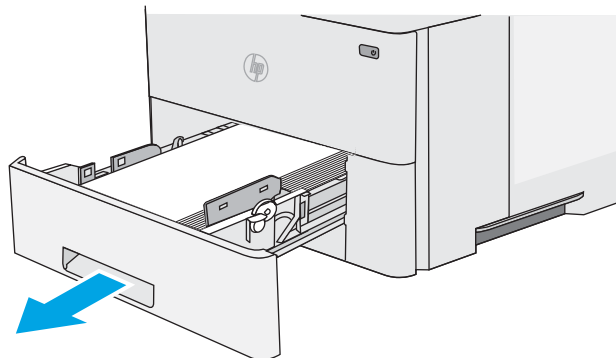

2. Remova o papel da bandeja e descarte todo o papel danificado.

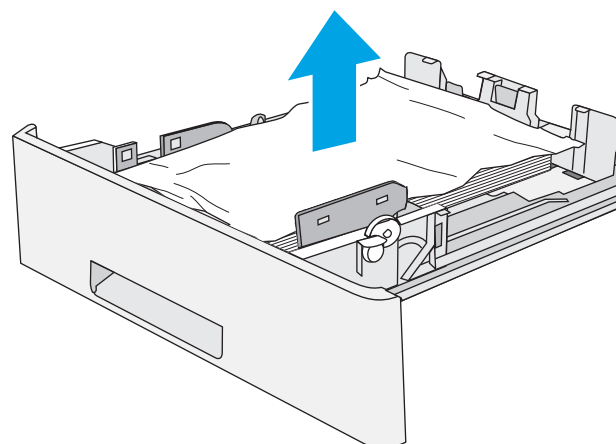

3. Verifique se a guia de papel traseira está ajustada para a endentação para o tamanho de papel correto. Se necessário, aperte a trava e mova a guia de papel traseira para a posição correta. Ela deverá se encaixar com um clique.

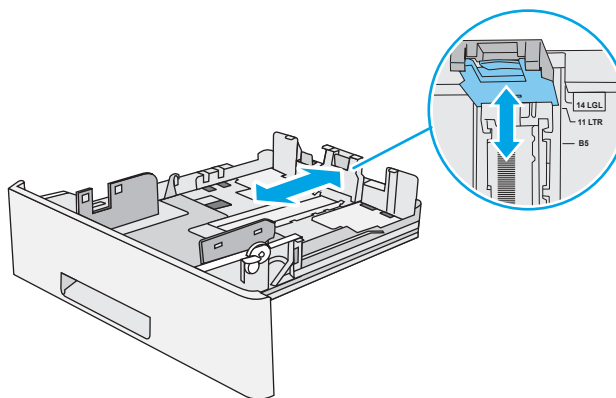

4. Carregue o papel na bandeja. Certifique-se de que a pilha está plana em todos os quatro cantos e que a parte superior da pilha está abaixo dos indicadores de altura máxima.

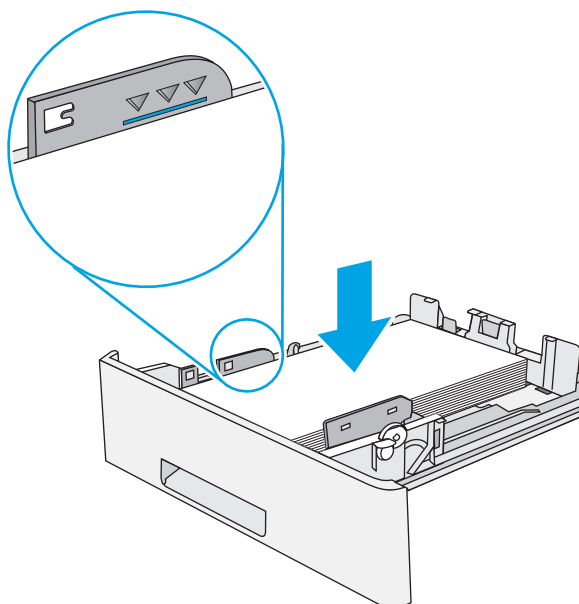

5. Reinsira e feche a bandeja.

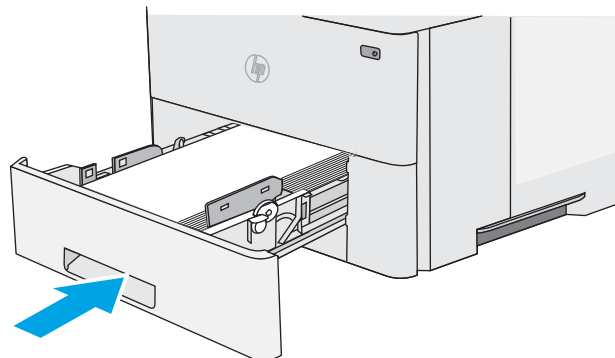

6. Pressione o botão de liberação da tampa superior no lado esquerdo da impressora.

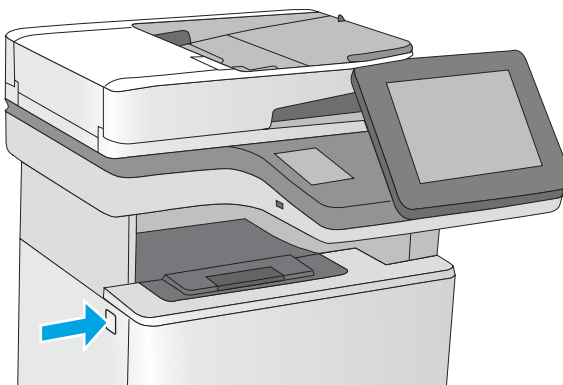

7. Abra a porta frontal.

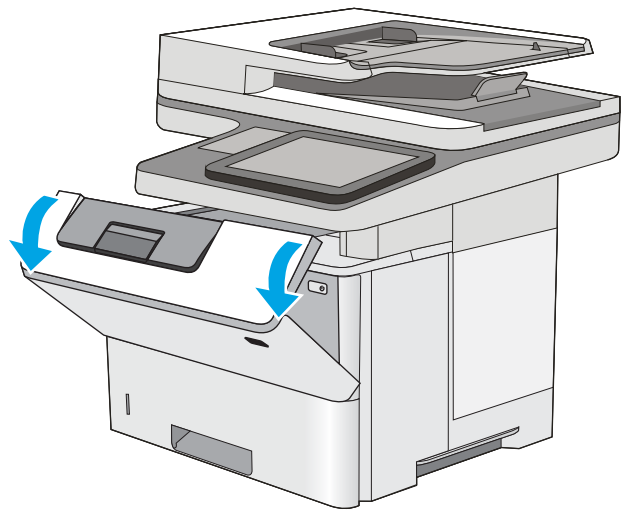

8. Remova o cartucho de toner.

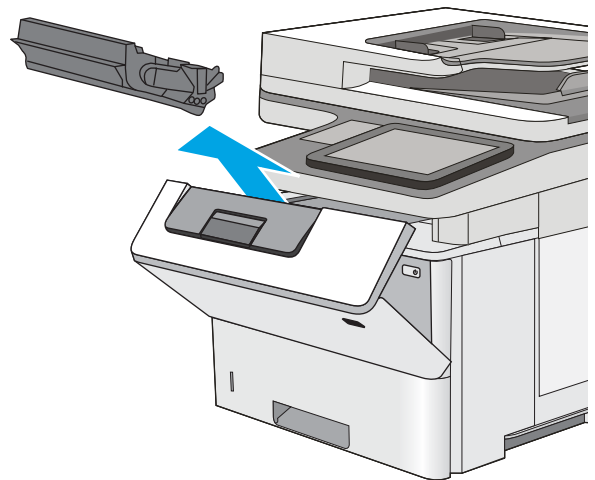

9. Levante a tampa de acesso ao atolamento e remova lentamente qualquer papel atolado. Tenha cuidado para não rasgar o papel.

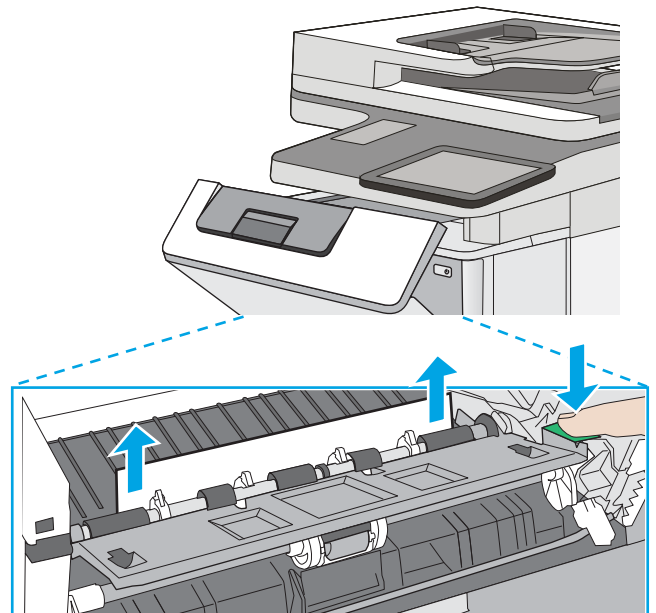

10. Reinstale o cartucho de toner.

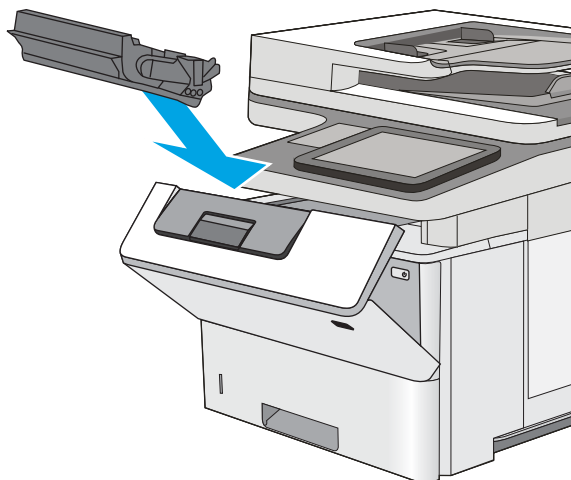

11. Feche a porta frontal.

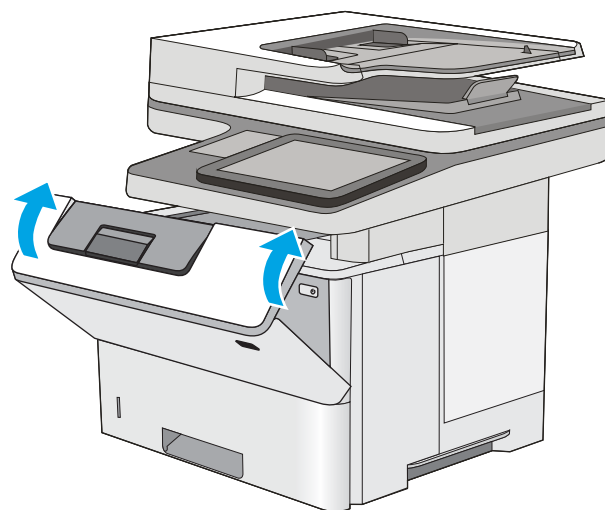

Remova atolamentos de papel na área do cartucho de toner

Use o procedimento a seguir para procurar o papel em todos os locais de atolamento possíveis dentro da área do cartucho de toner. Quando ocorrer um atolamento, o painel de controle exibe uma animação que auxilia na eliminação do atolamento.

1. Pressione o botão de liberação da tampa superior no lado esquerdo da impressora.

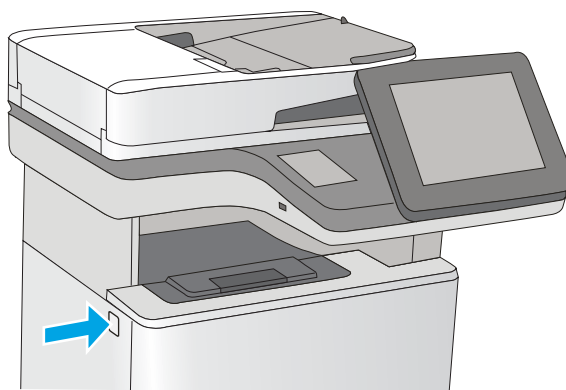

2. Abra a porta frontal.

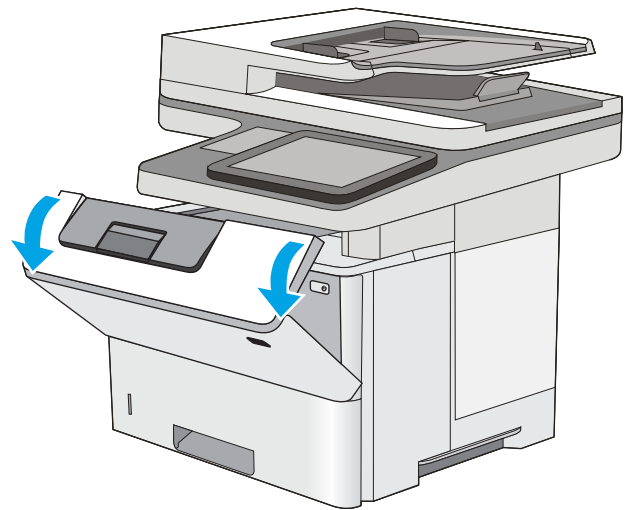

3. Remova o cartucho de toner.

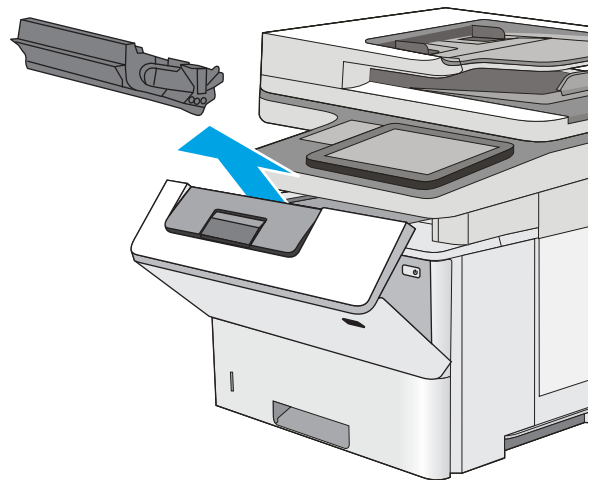

4. Levante a tampa de acesso ao atolamento e remova lentamente qualquer papel atolado. Tenha cuidado para não rasgar o papel.

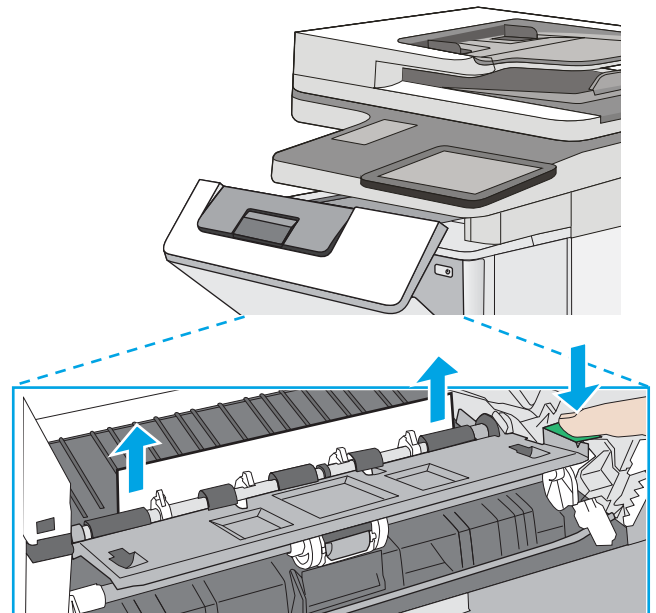

5. Reinstale o cartucho de toner.

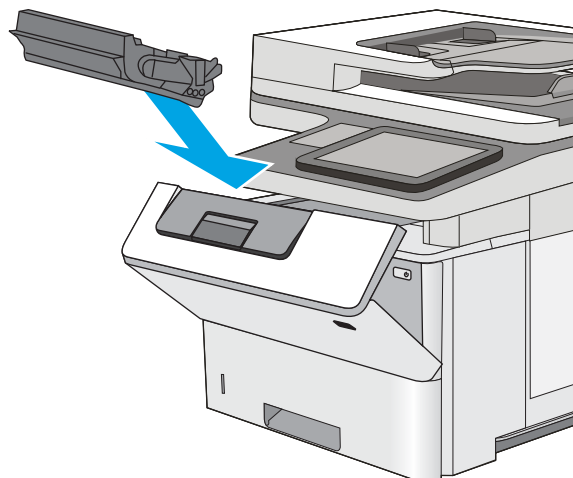

6. Feche a porta frontal.

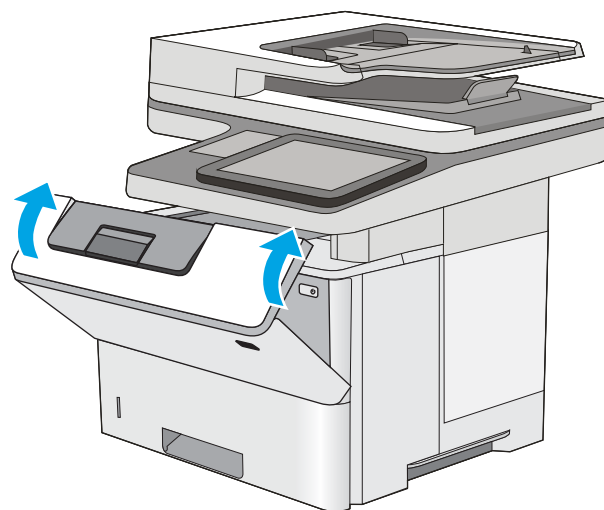

13.B congestionamento de papel na área do fusor e da porta traseira

Use o procedimento a seguir para eliminar atolamentos nas áreas da porta traseira e do fusor. Quando ocorrer um atolamento, o painel de controle exibirá uma animação que auxiliará na eliminação do congestionamento.



NOTA: O fusor esquenta enquanto a impressora está sendo usada. Espere o fusor esfriar antes de eliminar atolamentos.

1. Abra a porta traseira.

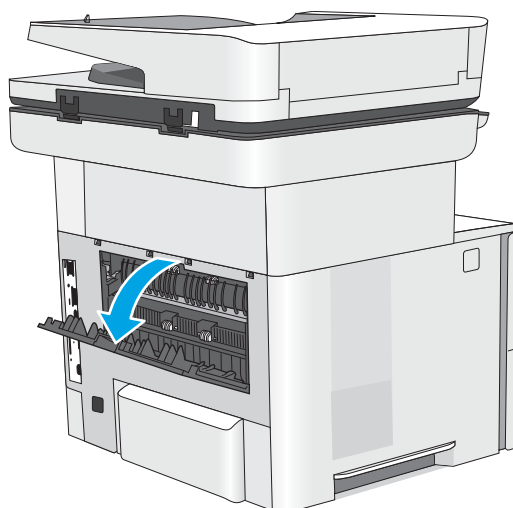

2. Remova o papel preso.

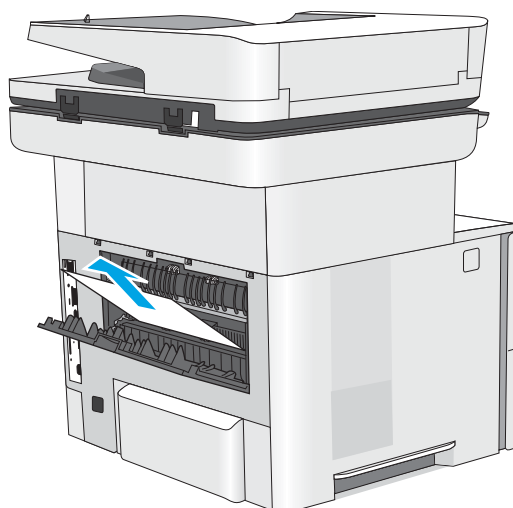

3. Fechar a porta traseira

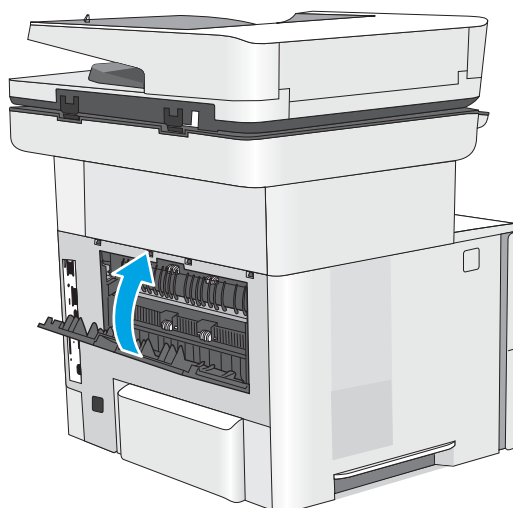

13.E1 Atolamento no compartimento de saída

Use o procedimento a seguir para procurar o papel em todos os locais de atolamento possíveis no compartimento de saída. Quando ocorrer um atolamento, o painel de controle exibe uma animação que auxilia na eliminação do atolamento.

1. Se o papel estiver visível no compartimento de saída, segure a margem superior e remova-a.

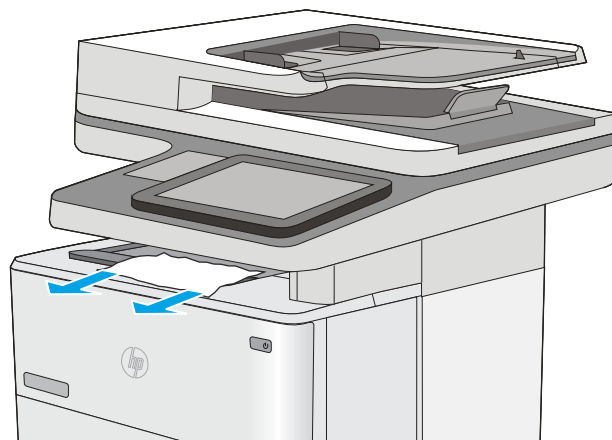

13.C, 13.D, 13.B congestionamento de papel no duplexador

Use o procedimento a seguir para procurar papel em todos os locais de atolamento possíveis na unidade duplex automática. Quando ocorrer um atolamento, o painel de controle exibe uma animação que auxilia na eliminação do atolamento.

1. Remova a Bandeja 2 da impressora.

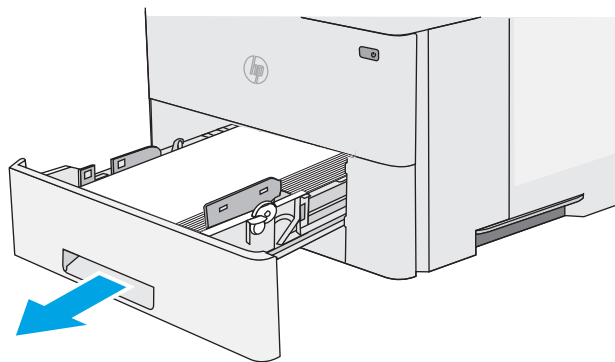

2. Puxe a lingueta verde dentro da área da bandeja para liberar a alavanca do duplexador.

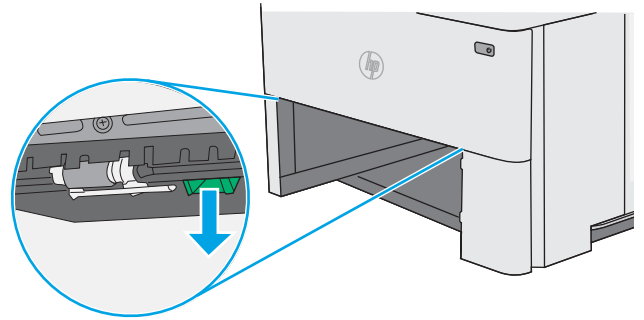

3. Remova o papel preso.

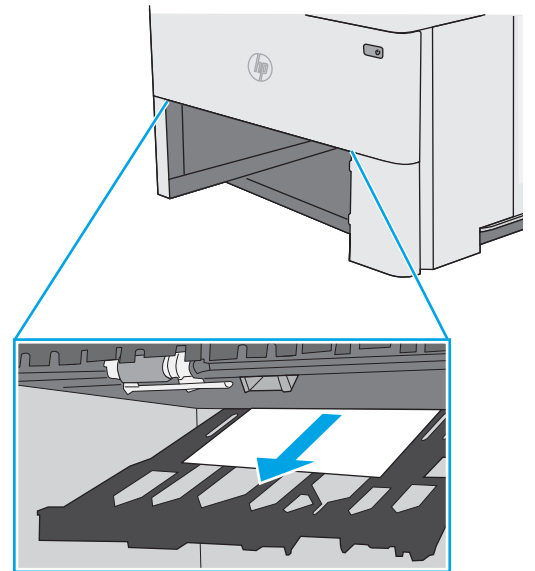

4. Feche a alavanca do duplexador.

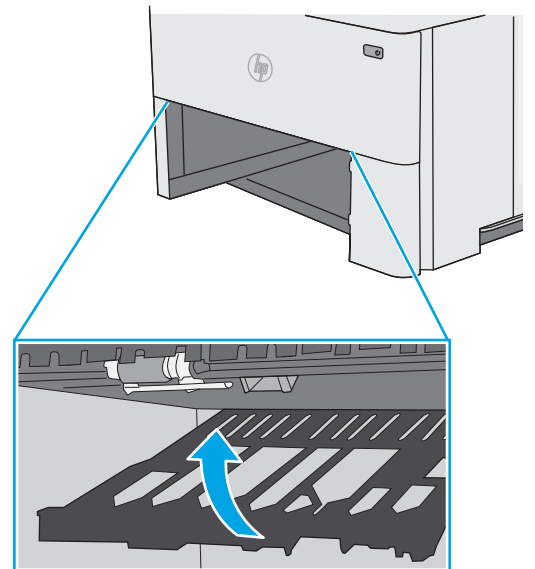

5. Reinsira e feche a bandeja.

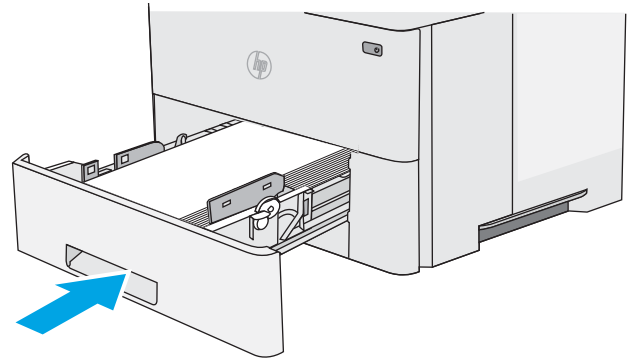

6. Abra a porta traseira.

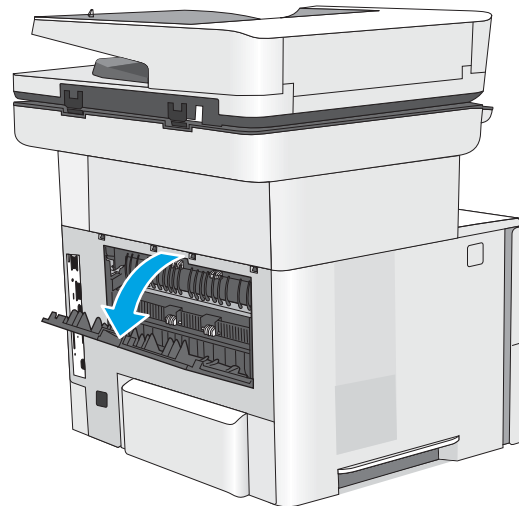

7. Remova o papel preso.

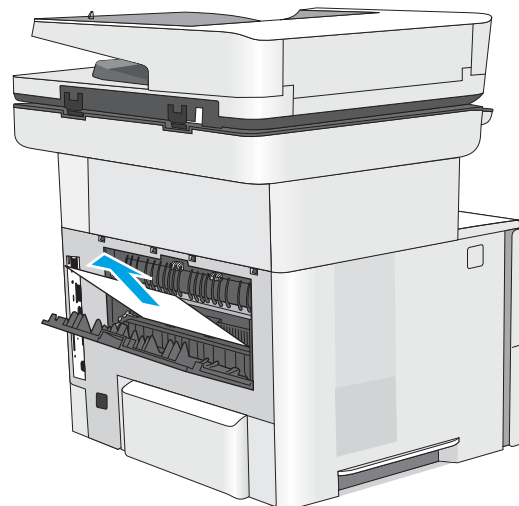

8. Fechar a porta traseira

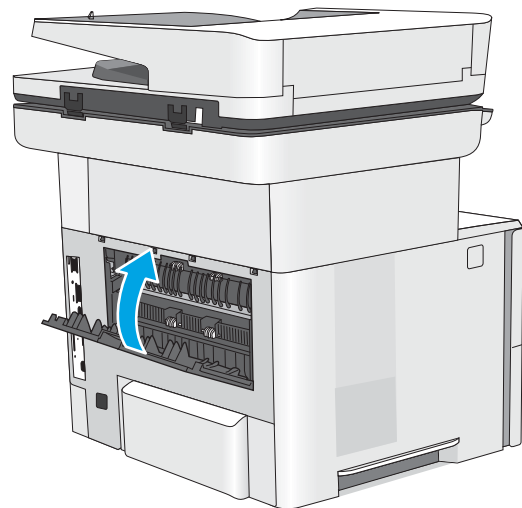

9. Pressione o botão de liberação da tampa superior no lado esquerdo da impressora.

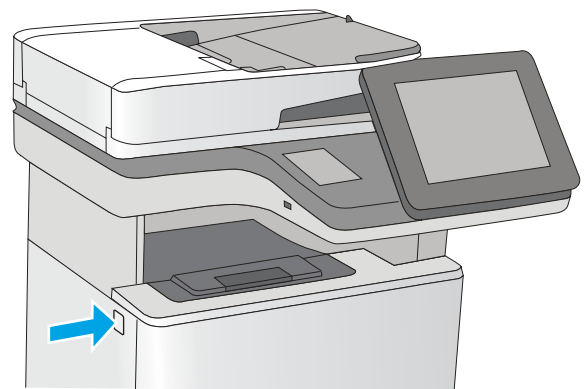

10. Abra a porta frontal.

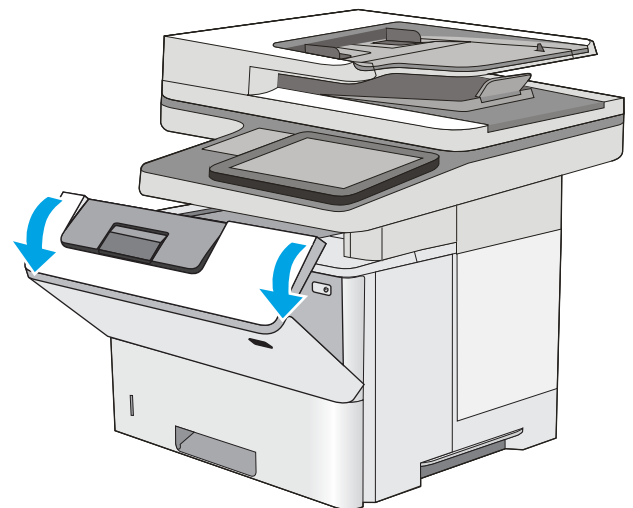

11. Remova o cartucho de toner.

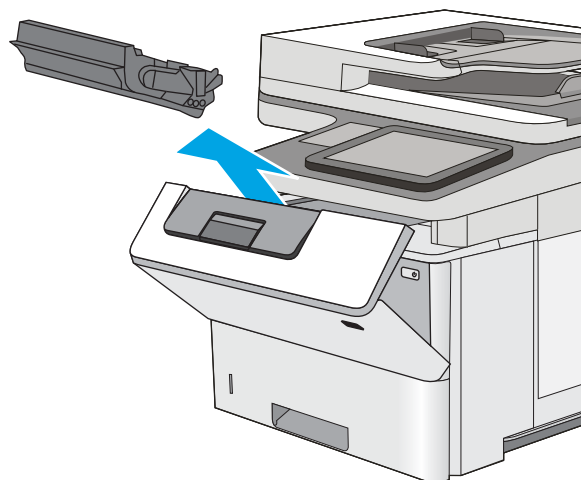

12. Levante a tampa de acesso ao atolamento e remova lentamente qualquer papel atolado. Tenha cuidado para não rasgar o papel.

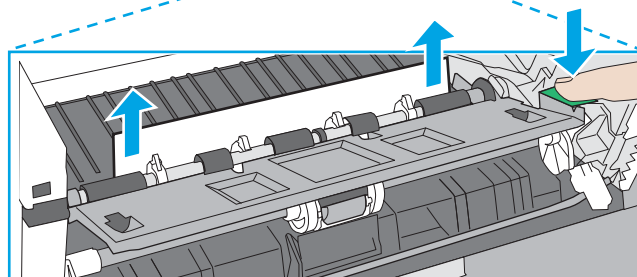
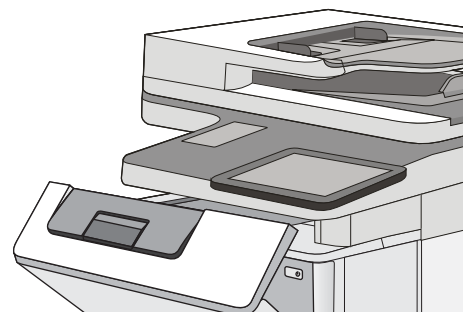

13. Reinstale o cartucho de toner.

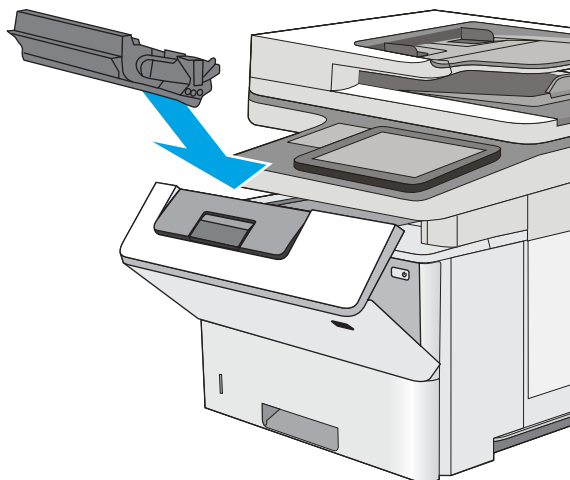

14. Feche a porta frontal.

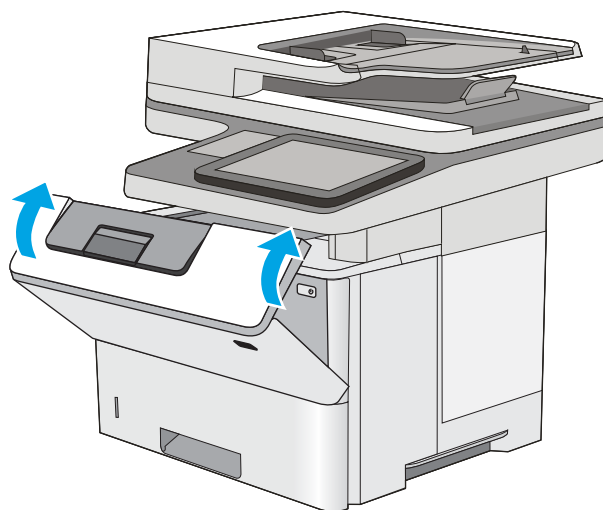

13.8 congestionamentos de grampos

Use o procedimento a seguir para eliminar congestionamentos no grampeador. Quando ocorrer um congestionamento, o painel de controle exibirá uma animação que auxiliará na eliminação do congestionamento.

1. Abra a porta do grampeador.

NOTA: A abertura da porta do grampeador desativa o grampeador.

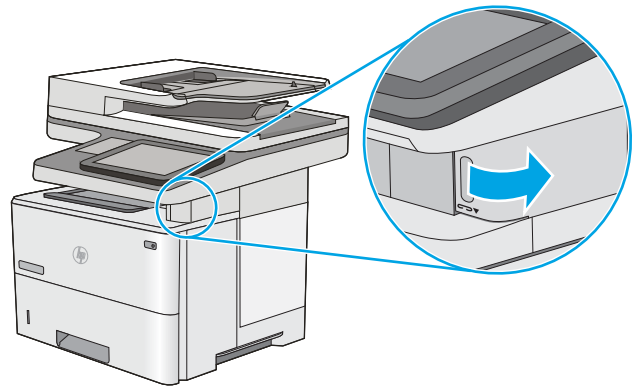

2. Remova o cartucho de grampos da impressora.

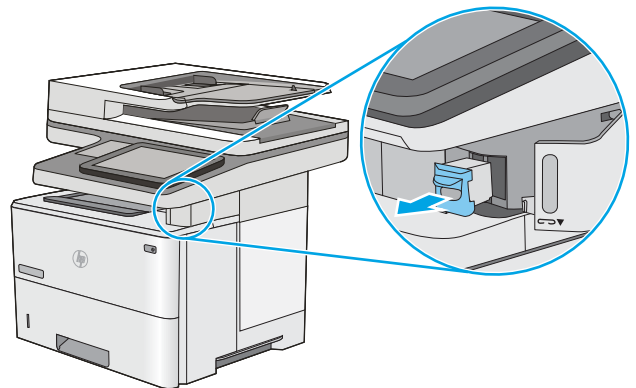

3. Levante a pequena alavanca na parte traseira do cartucho de grampos. Remova os grampos presos.

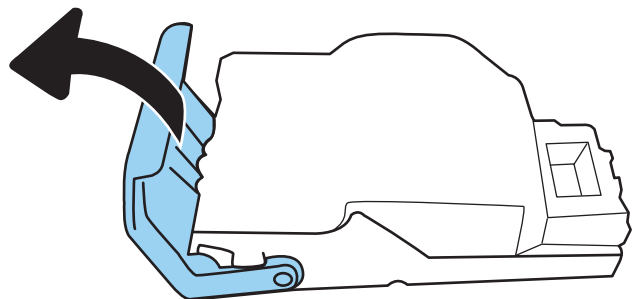

4. Feche a alavanca na parte traseira do cartucho de grampos. Verifique se ela se encaixa no lugar.

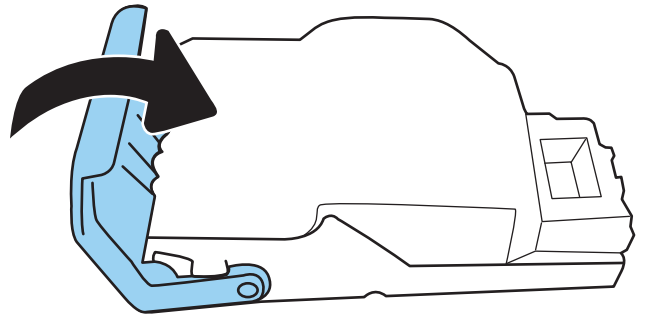

5. Reinsira o cartucho de grampos na abertura dentro da porta do grampeador.

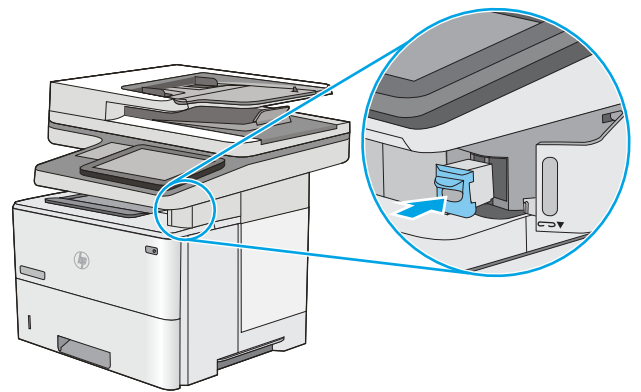

6. Feche a porta do grampeador.

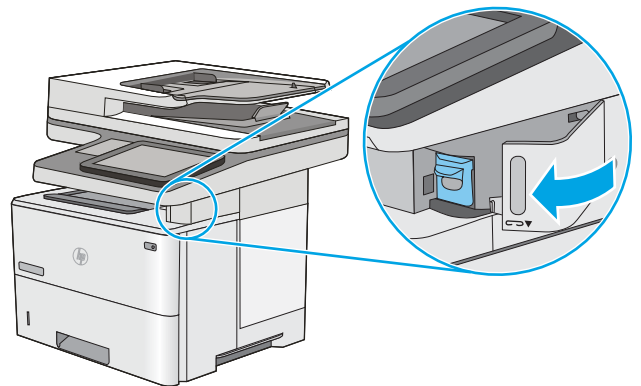

Melhorar a qualidade da impressão

Introdução

- [Imprimir a partir de outro programa de software](#)
- [Verifique a configuração do tipo de papel para o trabalho de impressão](#)
- [Verificar o status do cartucho de toner](#)
- [Imprima uma página de limpeza](#)
- [Inspeção visualmente os cartuchos de toner](#)
- [Verificar o papel e o ambiente de impressão](#)
- [Tentar um driver de impressão diferente](#)

Se a impressora apresentar problemas de qualidade de imagem, tente as seguintes soluções na ordem indicada para resolver o problema.

Imprimir a partir de outro programa de software

Tente imprimir a partir de outro programa. Se a página for impressa corretamente, o problema está no programa de software usado para imprimir.

Verifique a configuração do tipo de papel para o trabalho de impressão

Verifique a configuração de tipo do papel ao imprimir de um programa de software e se as páginas impressas têm manchas, impressão escura ou impressiva, papel enrolado, gotas de toner espalhadas, toner solto ou pequenas áreas sem toner.

Verifique a configuração do tipo de papel na impressora

1. Abra a bandeja.
2. Verifique se a bandeja está carregada com o tipo correto de papel.
3. Feche a bandeja.
4. Siga as instruções do painel de controle para confirmar ou modificar as configurações do tipo de papel da bandeja.

Verificar a configuração do tipo de papel (Windows)

1. No programa de software, selecione a opção **Imprimir**.
2. Selecione a impressora e, em seguida, clique no botão **Propriedades** ou **Preferências**.
3. Clique na guia **Papel/Qualidade**.
4. Na lista suspensa **Tipo de papel**, clique na opção **Mais...**
5. Amplie a lista de opções **O tipo é:** opções.
6. Expanda a categoria de tipos de papel que melhor descreve o seu papel.

7. Selecione a opção para o tipo de papel em uso e clique no botão **OK**.
8. Clique no botão **OK** para fechar a caixa de diálogo **Propriedades do documento**. Na caixa de diálogo **Imprimir**, clique no botão **OK** para imprimir o trabalho.

Verificar a configuração do tipo de papel (macOS)

1. Clique no menu **Arquivo** e na opção **Imprimir**.
2. No menu **Impressora**, selecione a impressora.
3. Por padrão, o driver de impressão exibe o menu **Cópias e páginas**. Abra a lista suspensa de menus e clique no menu **Acabamento**.
4. Selecione um tipo na lista suspensa **Tipo de mídia**.
5. Clique no botão **Imprimir**.

Verificar o status do cartucho de toner

Siga estas etapas para verificar a quantidade estimada remanescente nos cartuchos de toner e, se aplicável, o status de outras peças de manutenção substituíveis.

Etapa um: Imprimir a página de status de suprimentos

1. Na tela Início do painel de controle da impressora, selecione o menu **Relatórios**.
2. Selecione o menu **Páginas de Configuração/Status**.
3. Selecione **Página de Status dos Suprimentos** e, em seguida, selecione **Imprimir** para imprimir a página.

Etapa 2: verificar o status dos suprimentos;

1. Examine o relatório de status de suprimentos para verificar o percentual de vida útil que resta aos cartuchos de toner e, se aplicável, o status de outras peças de manutenção substituíveis.

Podem ocorrer problemas de qualidade de impressão ao usar um cartucho de toner que está próximo do fim previsto. O produto indica quando o nível de um suprimento está muito baixo. Após o nível de um suprimento HP atingir um limite muito baixo, a garantia de proteção premium da HP para esse suprimento é dada como encerrada.

Não é necessário substituir o cartucho de toner nesse momento, a menos que a qualidade de impressão não seja mais aceitável. É recomendável ter um cartucho de substituição disponível quando a qualidade de impressão não for mais aceitável.

Se você perceber que precisa substituir um cartucho de toner ou outras peças de manutenção substituíveis, a página de status de suprimentos lista o número de peças originais HP.

2. Verifique se você está utilizando um cartucho original HP.

Um cartucho de toner HP genuíno tem a palavra "HP" gravada ou possui o logotipo da HP. Para obter mais informações sobre como identificar cartuchos HP, acesse www.hp.com/go/learnaboutsupplies.

Imprima uma página de limpeza

Durante o processo de impressão, papel, toner e partículas de pó podem se acumular dentro da impressora e causar problemas de qualidade de impressão tal como manchas e respingos de toner, sujeiras, faixas, linhas ou marcas repetitivas.

Siga estas etapas para limpar o caminho do papel na impressora.

1. Na tela Início do painel de controle da impressora, selecione o menu [Ferramentas de Suporte](#).
2. Selecione os seguintes menus:
 - [Manutenção](#)
 - [Calibração/limpeza](#)
 - [Página de limpeza](#)
3. Selecione [Imprimir](#) para imprimir a página.

Uma mensagem **Limpando...** é exibida no painel de controle da impressora. O processo de limpeza leva alguns minutos para ser concluído. Não desligue a impressora até que o processo de limpeza termine. Após a conclusão, descarte a página impressa.

Inspecione visualmente os cartuchos de toner

Siga estas etapas para inspecionar cada cartucho de toner.

1. Remova os cartuchos de toner da impressora e verifique se a fita de proteção foi retirada.
2. Verifique se há danos no chip da memória.
3. Examine a superfície do tambor de imagem verde.

 **CUIDADO:** Não toque no tambor de imagem. Impressões digitais no tambor de imagem podem causar problemas na qualidade de impressão.

4. Se houver algum arranhão, impressão digital ou outro dano no tambor de imagem, substitua o cartucho de toner.
5. Reinstale o cartucho de toner e imprima algumas páginas para ver se o problema foi resolvido.

Verificar o papel e o ambiente de impressão

Etapa um: Usar papel que atenda às especificações da HP

Alguns problemas de qualidade de impressão surgem com o uso de papel que não atende às especificações da HP .

- Sempre use um tipo e uma gramatura de papel aceitos pela impressora.
- Use papel de boa qualidade e sem cortes, rasgos, manchas, partículas soltas, poeira, rugas, lacunas e bordas enroladas ou curvas.
- Use papel que não tenha sido usado para impressão anteriormente.
- Use papel que não contenha material metálico, como glitter.
- Use papel desenvolvido para impressoras a laser. Não use papel destinado somente a impressoras jato de tinta.
- Não use papel excessivamente áspero. Usar papel mais liso geralmente resulta em melhor qualidade de impressão.

Etapa dois: Verificar o ambiente

O ambiente pode afetar diretamente a qualidade de impressão e é uma causa comum para problemas de qualidade de impressão e de alimentação de papel. Tente estas soluções:

- Posicione a impressora longe de locais abertos, como janelas e portas abertas ou saídas de ar condicionado.
- Assegure-se que a impressora não esteja exposta a temperaturas nem umidade fora de das especificações técnicas da impressora.
- Não coloque a impressora em um espaço confinado, como um armário.
- Coloque a impressora em uma superfície firme e plana.
- Remova qualquer coisa que esteja bloqueando as ventoinhas da impressora. A impressora requer um bom fluxo de ar em todos os lados, incluindo a parte superior.
- Proteja a impressora de fragmentos suspensos no ar, vapor, graxa ou de qualquer outro elemento que possa deixar resíduos no seu interior.

Etapa três: Configurar o alinhamento da bandeja individual

Siga estas etapas quando texto ou imagens não estiverem centralizados ou alinhados corretamente na página impressa ao imprimir de bandejas específicas.

1. Na tela Início do painel de controle da impressora, selecione o menu [Configurações](#).
2. Selecione os seguintes menus:
 - [Copiar/Imprimir](#) ou [Imprimir](#)
 - [Qualidade de impressão](#)
 - [Registro de imagem](#)
3. Selecione [Bandeja](#) e, em seguida, selecione a bandeja que será ajustada.
4. Selecione o botão [Imprimir página de teste](#) e siga as instruções nas páginas impressas.
5. Selecione o botão [Imprimir página de teste](#) para verificar os resultados e faça os ajustes, se necessário.
6. Selecione [Concluído](#) para salvar as novas configurações.

Tentar um driver de impressão diferente

Tente usar um driver de impressão diferente se você estiver imprimindo a partir de um programa de software e se as páginas impressas apresentarem linhas inesperadas nos gráficos, texto ausente, gráficos ausentes, formatação incorreta ou fontes substituídas.

Faça o download de qualquer um dos drivers a seguir no site da HP: www.hp.com/support/ljE52545mfp.

Driver HP PCL.6	Esse driver de impressão específico de produto é para sistemas operacionais Windows XP, Vista 32 e Server 2008, todos de 32 bits. Não há suporte para todos os recursos ou tamanhos de página.
Driver HP PCL 6	Esse driver de impressão específico de produto é para os sistemas operacionais Windows 7, 8, 8.1, 10, Server 2008 de 64 bits, Server 2008 R2, Server 2012, Server 2012 R2 e Server 2016

Driver HP PCL-6 V4	Esse driver de impressão específico de produto é para os sistemas operacionais Windows 7, 8, 8.1, 10, Server 2008 de 64 bits, Server 2008 R2, Server 2012, Server 2012 R2 e Server 2016
Driver HP UPD PS	<ul style="list-style-type: none">• Recomendado para impressão com programas de software Adobe® ou com outros programas de software com muitos em gráficos• Oferece suporte para impressão partindo das necessidades de emulação postscript ou para suporte de fontes de flash postscript
HP UPD PCL 6	<ul style="list-style-type: none">• Recomendado para impressão em todos os ambientes Windows• Oferece melhor velocidade, qualidade de impressão e suporte em geral a recursos de impressoras para a maioria dos usuários• Desenvolvido para uso com a Graphic Device Interface (GDI) do Windows para a melhor velocidade em ambientes Windows• Talvez ele não seja totalmente compatível com programas de software personalizados e de terceiros baseados no PCL 5

Melhorar a qualidade da imagem de cópia

Se a impressora estiver com problemas na qualidade da cópia, tente as seguintes soluções na ordem apresentada para resolver o problema.

- [Verifique se o vidro do scanner está sujo e manchado](#)
- [Calibração do scanner](#)
- [Verificar configurações de papel](#)
- [Verificar as configurações de ajuste de imagem](#)
- [Otimizar a qualidade da cópia para texto ou imagens](#)
- [Cópia margem a margem](#)

Tente estas etapas simples primeiro:

- Use o scanner de mesa em vez do alimentador de documentos.
- Utilize originais de alta qualidade.
- Ao usar o alimentador de documentos, coloque o documento original no alimentador corretamente usando as guias de papel para impedir imagens pouco claras ou distorcidas.

Se o problema ainda existir, tente estas soluções adicionais. Se elas não corrigirem o problema, consulte "Aprimorar a qualidade da impressão" para obter outras soluções.

Verifique se o vidro do scanner está sujo e manchado

Com o tempo, partículas podem se acumular no vidro e na tampa plástica traseira do scanner e, como resultado, afetar o desempenho. Use o procedimento a seguir para limpar o scanner se as páginas impressas tiverem riscos, linhas indesejadas, pontos pretos, qualidade de impressão ruim ou texto pouco claro.

1. Pressione o botão Liga/Desliga para desligar a impressora e depois desconecte o cabo de alimentação do aparelho.

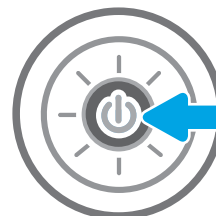

2. Abra a tampa do scanner.

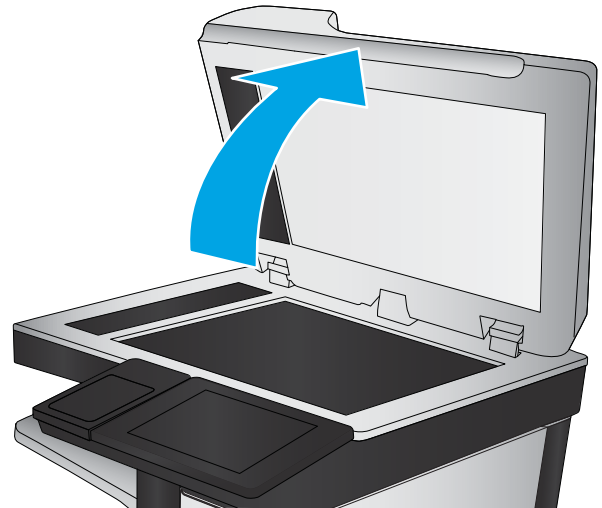

3. Use um pano macio ou uma esponja umedecida em produto de limpeza de vidros não abrasivo para limpar o vidro do scanner e as tiras de alimentação do documento.

CUIDADO: Não use abrasivos, acetona, benzeno, amônia, álcool etílico ou tetracloreto de carbono em nenhuma parte da impressora, pois poderão danificá-la. Não coloque líquidos diretamente no vidro ou no cilindro. Eles poderão vazar e danificar a impressora.

NOTA: Caso você tenha problemas com listras nas cópias quando estiver usando o alimentador de documentos, certifique-se de limpar a pequena faixa de vidro no lado esquerdo do scanner.

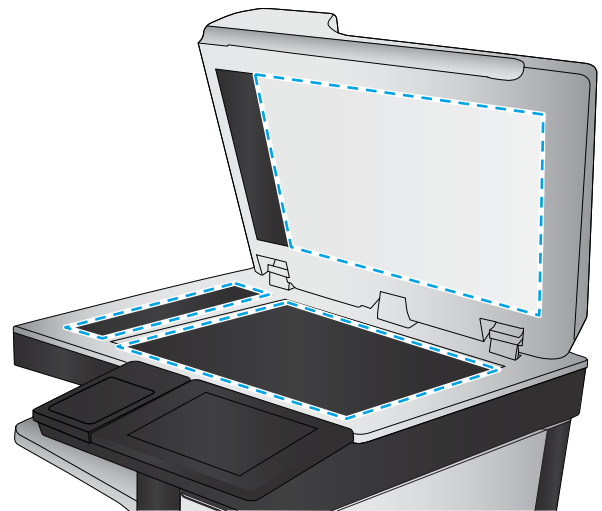

4. Seque o vidro e as peças plásticas com uma camurça ou uma esponja de celulose para evitar manchas.
5. Conecte o cabo de alimentação a uma tomada e pressione o botão Liga/Desliga para ligar a impressora.

Calibração do scanner

Se a imagem copiada não estiver posicionada corretamente na página, siga estas etapas para calibrar o scanner.

 **NOTA:** Ao usar o alimentador de documentos, não se esqueça de ajustar as guias na bandeja de entrada para que fiquem contra o documento original.

1. Na tela Início no painel de controle da impressora, passe até que o menu [Ferramentas de suporte](#) seja exibido. Toque no ícone [Ferramentas de suporte](#) para abrir o menu.
2. Abra os seguintes menus:

- [Manutenção](#)
 - [Calibração/limpeza](#)
 - [Calibrar scanner](#)
3. Toque no botão [Iniciar](#) para iniciar o processo de calibração. Siga as mensagens na tela.
 4. Aguarde a calibração da impressora e, em seguida, tente copiar novamente.

Verificar configurações de papel

Siga estas etapas se as páginas copiadas tiverem manchas, impressão borrada ou escura, papel enrolado ou áreas de vazamento de pigmento.

Verifique as opções de seleção de papel

1. Na tela Início no painel de controle da impressora, selecione [Copiar](#).
2. Selecione [Opções](#) e, em seguida, role até e selecione [Seleção de papel](#).
3. Selecione o [Tamanho do papel](#) e depois uma das opções predefinidas.
4. Selecione o [Tipo de papel](#) e depois uma das opções predefinidas.
5. Selecione o [Tipo de papel](#) e depois uma das opções predefinidas.
6. Selecione o [Concluído](#) para salvar as opções de seleção de papel.

Verificar as configurações de ajuste de imagem

Ajuste essas configurações adicionais para melhorar a qualidade da cópia.

- **Nitidez:** Clareie ou suavize a imagem. Por exemplo, aumentar a nitidez pode definir melhor o texto, mas diminuí-la pode tornar as fotos perfeitas.
 - **Intensidade:** Aumente ou diminua a quantidade de branco e preto nas cores de imagens digitalizadas.
 - **Contraste:** Aumente ou diminua a diferença entre a cor mais clara e a mais escura na página.
 - **Limpeza de segundo plano:** Remova cores esmaecidas do fundo das imagens digitalizadas. Por exemplo, se o documento original for impresso em papel colorido, use esse recurso para clarear o fundo sem afetar o escurecimento da imagem.
 - **Tom automático:** Disponível somente para impressoras de fluxo. A impressora ajusta automaticamente as configurações [Escurecimento](#), [Contraste](#) e [Limpeza de fundo](#) para os valores mais apropriados no documento digitalizado.
1. Na tela Início no painel de controle da impressora, selecione [Copiar](#).
 2. Selecione [Opções](#) e role até e selecione [Ajuste da imagem](#).
 3. Ajuste os controles deslizantes para definir os níveis e selecione o botão [Concluído](#).
 4. Selecione [Copiar](#) para iniciar o trabalho de cópia.



NOTA: Essas configurações são temporárias. Após a conclusão do trabalho, a impressora retorna às configurações padrão.

Otimizar a qualidade da cópia para texto ou imagens

Otimize o trabalho de cópia para o tipo de imagem sendo copiada: texto, gráfico ou fotos.

1. Na tela Início no painel de controle da impressora, selecione [Copiar](#).
2. Selecione [Opções](#) e depois [Otimizar Texto/Imagem](#).
3. Selecione uma das opções predefinidas.
4. Selecione [Copiar](#) para iniciar o trabalho de cópia.



NOTA: Essas configurações são temporárias. Após a conclusão do trabalho, a impressora retorna às configurações padrão.

Cópia margem a margem

Use esse recurso para evitar sombras que podem aparecer ao longo das margens das cópias quando o documento original é impresso próximo às margens.

1. Na tela Início no painel de controle da impressora, selecione [Copiar](#).
2. Selecione [Opções](#) e depois [Edge-To-Edge](#).
3. Selecione a opção [Saída borda a borda](#) se o documento original for impresso próximo às bordas do papel.
4. Selecione [Copiar](#) para iniciar o trabalho de cópia.

Melhorar a qualidade da imagem de digitalização

- [Verifique se o vidro do scanner está sujo e manchado](#)
- [Verificar configurações de resolução](#)
- [Verificar as configurações de ajuste de imagem](#)
- [Otimizar a qualidade da digitalização para texto ou imagens](#)
- [Verificar as configurações de qualidade da saída](#)

Tente estas etapas simples primeiro:

- Use o scanner de mesa em vez do alimentador de documentos.
- Utilize originais de alta qualidade.
- Ao usar o alimentador de documentos, coloque o documento original no alimentador corretamente usando as guias de papel para impedir imagens pouco claras ou distorcidas.

Se o problema ainda existir, tente estas soluções adicionais. Se elas não corrigirem o problema, consulte "Aprimorar a qualidade da impressão" para obter outras soluções.

Verifique se o vidro do scanner está sujo e manchado

Com o tempo, partículas podem se acumular no vidro e na tampa plástica traseira do scanner e, como resultado, afetar o desempenho. Use o procedimento a seguir para limpar o scanner se as páginas impressas tiverem riscos, linhas indesejadas, pontos pretos, qualidade de impressão ruim ou texto pouco claro.

1. Pressione o botão Liga/Desliga para desligar a impressora e depois desconecte o cabo de alimentação do aparelho.

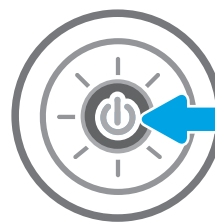

- Abra a tampa do scanner.

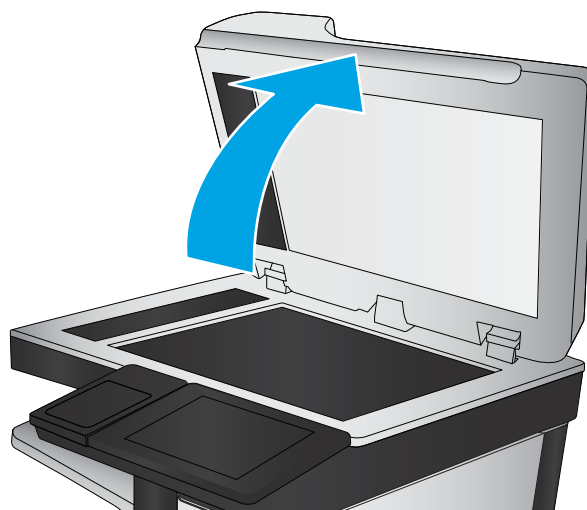

- Use um pano macio ou uma esponja umedecida em produto de limpeza de vidros não abrasivo para limpar o vidro do scanner e as tiras de alimentação do documento.

CUIDADO: Não use abrasivos, acetona, benzeno, amônia, álcool etílico ou tetracloreto de carbono em nenhuma parte da impressora, pois poderão danificá-la. Não coloque líquidos diretamente no vidro ou no cilindro. Eles poderão vazar e danificar a impressora.

NOTA: Caso você tenha problemas com listras nas cópias quando estiver usando o alimentador de documentos, certifique-se de limpar a pequena faixa de vidro no lado esquerdo do scanner.

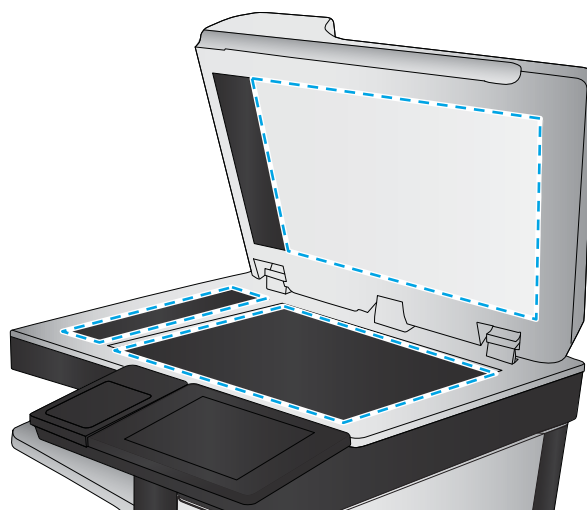

- Seque o vidro e as peças plásticas com uma camurça ou uma esponja de celulose para evitar manchas.
- Conecte o cabo de alimentação a uma tomada e pressione o botão Liga/Desliga para ligar a impressora.

Verificar configurações de resolução

 **NOTA:** Definir a resolução para um valor alto aumenta o tamanho do arquivo e o tempo de digitalização.

Siga estas etapas para ajustar a configuração de resolução:

- Na tela Início no painel de controle da impressora, selecione [Digitalizar](#).
- Selecione um dos recursos a seguir para digitalizar:
 - [Digitalizar para e-mail](#)
 - [Digitalizar para pasta da rede](#)

- [Digitalizar para unidade USB](#)
 - [Digitalizar para SharePoint®](#)
3. Selecione [Opções](#) e depois [Tipo de arquivo e resolução](#).
 4. Selecione uma das opções de [Resolução](#) predefinidas e depois [Concluído](#).
 5. Selecione [Enviar](#) ou [Salvar](#) iniciar a digitalização.

Verificar as configurações de ajuste de imagem

Ajuste essas configurações adicionais para melhorar a qualidade da digitalização:

- **Nitidez:** Clareie ou suavize a imagem. Por exemplo, aumentar a nitidez pode definir melhor o texto, mas diminuí-la pode tornar as fotos perfeitas.
- **Intensidade:** Aumente ou diminua a quantidade de branco e preto nas cores de imagens digitalizadas.
- **Contraste:** Aumente ou diminua a diferença entre a cor mais clara e a mais escura na página.
- **Limpeza de segundo plano:** Remova cores esmaecidas do fundo das imagens digitalizadas. Por exemplo, se o documento original for impresso em papel colorido, use esse recurso para clarear o fundo sem afetar o escurecimento da imagem.
- **Tom automático:** Disponível somente para impressoras de fluxo. A impressora ajusta automaticamente as configurações [Escurecimento](#), [Contraste](#) e [Limpeza de fundo](#) para os valores mais apropriados no documento digitalizado.

1. Na tela Início no painel de controle da impressora, selecione [Digitalizar](#).
2. Selecione um dos recursos a seguir para digitalizar:
 - [Digitalização para e-mail](#)
 - [Digitalizar para pasta da rede](#)
 - [Digitalizar para unidade USB](#)
 - [Digitalizar para armazenamento de trabalhos](#)
 - [Digitalizar para SharePoint®](#)
3. Selecione [Opções](#) e depois [Ajuste da imagem](#).
4. Ajuste os controles deslizantes para definir os níveis e selecione o botão [Concluído](#).
5. Selecione [Enviar](#) ou [Salvar](#) iniciar a digitalização.



NOTA: Essas configurações são temporárias. Após a conclusão do trabalho, a impressora retorna às configurações padrão.

Otimizar a qualidade da digitalização para texto ou imagens

Otimize o trabalho de digitalização para o tipo de imagem sendo digitalizada: texto, gráfico ou fotos.

1. Na tela Início no painel de controle da impressora, selecione [Digitalizar](#).
2. Selecione um dos recursos a seguir para digitalizar:

- [Digitalização para e-mail](#)
 - [Digitalizar para pasta da rede](#)
 - [Digitalizar para unidade USB](#)
 - [Digitalizar para armazenamento de trabalhos](#)
 - [Digitalizar para SharePoint®](#)
3. Selecione [Opções](#) e depois [Otimizar Texto/Imagem](#).
 4. Selecione uma das opções predefinidas.
 5. Selecione [Enviar](#) ou [Salvar](#) iniciar a digitalização.



NOTA: Essas configurações são temporárias. Após a conclusão do trabalho, a impressora retorna às configurações padrão.

Verificar as configurações de qualidade da saída

Essa configuração ajusta o nível de compactação quando o arquivo é salvo. Para obter a mais alta qualidade, selecione a configuração mais alta.

1. Na tela Início no painel de controle da impressora, selecione [Digitalizar](#).
2. Selecione um dos recursos a seguir para digitalizar:
 - [Digitalizar para e-mail](#)
 - [Digitalizar para pasta da rede](#)
 - [Digitalizar para unidade USB](#)
 - [Digitalizar para SharePoint®](#)
3. Selecione [Opções](#) e depois [Tipo de arquivo e resolução](#).
4. Selecione uma das opções de [Qualidade e Tamanho do Arquivo](#) predefinidas e depois [Concluído](#).
5. Selecione [Enviar](#) ou [Salvar](#) iniciar a digitalização.

Melhorar a qualidade da imagem do fax

Se a impressora apresentar problemas de qualidade de fax, tente as seguintes soluções na ordem indicada para resolver o problema.

- [Verifique se o vidro do scanner está sujo e manchado](#)
- [Verificar as configurações de resolução de envio de fax](#)
- [Verificar as configurações de ajuste de imagem](#)
- [Otimizar a qualidade do fax para texto ou imagens](#)
- [Verificar as configurações de correção de erro](#)
- [Verificar a configuração de ajuste à página](#)
- [Envie para outro aparelho de fax](#)
- [Verifique o aparelho de fax do remetente](#)

Tente estas etapas simples primeiro:

- Use o scanner de mesa em vez do alimentador de documentos.
- Utilize originais de alta qualidade.
- Ao usar o alimentador de documentos, coloque o documento original no alimentador corretamente usando as guias de papel para impedir imagens pouco claras ou distorcidas.

Se o problema ainda existir, tente estas soluções adicionais. Se elas não corrigirem o problema, consulte "Aprimorar a qualidade da impressão" para obter outras soluções.

Verifique se o vidro do scanner está sujo e manchado

Com o tempo, partículas podem se acumular no vidro e na tampa plástica traseira do scanner e, como resultado, afetar o desempenho. Use o procedimento a seguir para limpar o scanner se as páginas impressas tiverem riscos, linhas indesejadas, pontos pretos, qualidade de impressão ruim ou texto pouco claro.

1. Pressione o botão Liga/Desliga para desligar a impressora e depois desconecte o cabo de alimentação do aparelho.

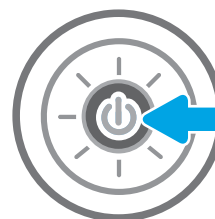

2. Abra a tampa do scanner.

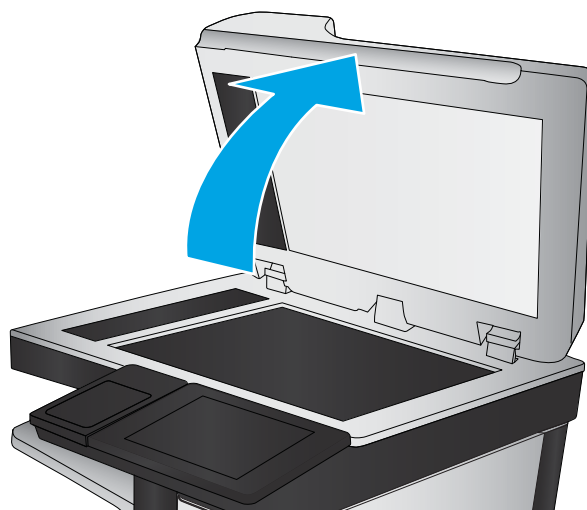

3. Use um pano macio ou uma esponja umedecida em produto de limpeza de vidros não abrasivo para limpar o vidro do scanner e as tiras de alimentação do documento.

CUIDADO: Não use abrasivos, acetona, benzeno, amônia, álcool etílico ou tetracloreto de carbono em nenhuma parte da impressora, pois poderão danificá-la. Não coloque líquidos diretamente no vidro ou no cilindro. Eles poderão vazar e danificar a impressora.

NOTA: Caso você tenha problemas com listras nas cópias quando estiver usando o alimentador de documentos, certifique-se de limpar a pequena faixa de vidro no lado esquerdo do scanner.

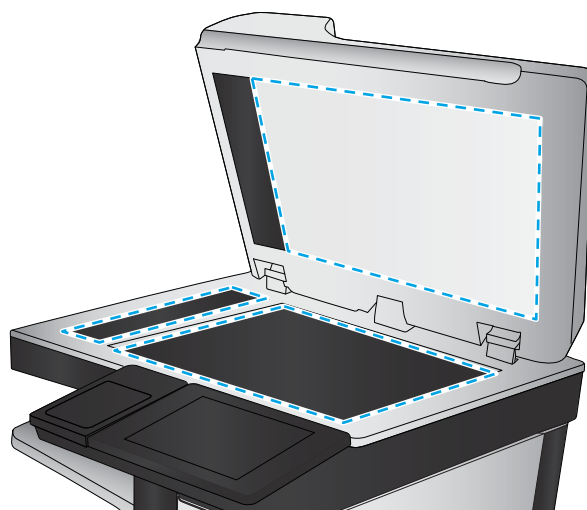

4. Seque o vidro e as peças plásticas com uma camurça ou uma esponja de celulose para evitar manchas.
5. Conecte o cabo de alimentação a uma tomada e pressione o botão Liga/Desliga para ligar a impressora.

Verificar as configurações de resolução de envio de fax

Siga estas etapas para ajustar a resolução de faxes enviados.



NOTA: Aumentar a resolução também aumenta o tamanho do fax e o tempo de envio.

1. Na tela Início no painel de controle da impressora, selecione **Fax**.
2. Selecione **Opções**.
3. No painel Opções, role e selecione **Resolução**.
4. Selecione uma das opções predefinidas e depois **Enviar** para enviar o fax.

Verificar as configurações de ajuste de imagem

Ajuste estas configurações adicionais para melhorar a qualidade de envio de fax:

- **Nitidez:** Clareie ou suavize a imagem. Por exemplo, aumentar a nitidez pode definir melhor o texto, mas diminuí-la pode tornar as fotos perfeitas.
 - **Intensidade:** Aumente ou diminua a quantidade de branco e preto nas cores de imagens digitalizadas.
 - **Contraste:** Aumente ou diminua a diferença entre a cor mais clara e a mais escura na página.
 - **Limpeza de segundo plano:** Remova cores esmaecidas do fundo das imagens digitalizadas. Por exemplo, se o documento original for impresso em papel colorido, use esse recurso para clarear o fundo sem afetar o escurecimento da imagem.
 - **Tom automático:** Disponível somente para impressoras de fluxo. A impressora ajusta automaticamente as configurações **Escurecimento**, **Contraste** e **Limpeza de fundo** para os valores mais apropriados no documento digitalizado.
1. Na tela Início no painel de controle da impressora, selecione **Fax**.
 2. Selecione **Opções**.
 3. No painel Opções, role e selecione **Ajuste de imagem**.
 4. Ajuste os controles deslizantes para definir os níveis e selecione o botão **Concluído**.
 5. Clique em **Enviar** para enviar o fax.

 **NOTA:** Essas configurações são temporárias. Após a conclusão do trabalho, a impressora retorna às configurações padrão.

Otimizar a qualidade do fax para texto ou imagens

Otimize o trabalho de fax para o tipo de imagem sendo digitalizada: texto, gráfico ou fotos.

1. Na tela Início no painel de controle da impressora, selecione **Fax**.
2. Selecione **Opções**.
3. No painel Opções, role e selecione **Otimizar texto/imagem**.
4. Selecione uma das opções predefinidas.
5. Clique em **Enviar** para enviar o fax.

 **NOTA:** Essas configurações são temporárias. Após a conclusão do trabalho, a impressora retorna às configurações padrão.

Verificar as configurações de correção de erro

A configuração **Modo de correção de erros** talvez esteja desabilitada, o que pode reduzir a qualidade da imagem. Siga estas etapas para reativar a configuração.

1. Na tela Início do painel de controle da impressora, passe até que o menu **Configurações** seja exibido. Toque no ícone **Configurações** para abrir o menu.
2. Abra os seguintes menus:

- [Fax](#)
 - [Configurações de envio de fax](#)
 - [Configurações gerais de envio de fax](#)
3. Selecione a opção [Modo de correção de erros](#). Toque no botão [Concluído](#).

Verificar a configuração de ajuste à página

Se a configuração [Ajustar à página](#) estiver habilitada e o fax recebido for maior que o tamanho de página padrão, a impressora tentará dimensioná-la para ajuste à página. Se a configuração estiver desabilitada, imagens maiores serão divididas em várias páginas.

1. Na tela Início no painel de controle da impressora, selecione [Configurações](#).
2. Abra os seguintes menus:
 - [Fax](#)
 - [Configurações de recebimento de fax](#)
 - [Opções padrão de trabalho](#)
 - [Fit to Page \(Ajustar à página\)](#)
3. Selecione a opção [Ativado](#) para ativar a configuração ou [Desativado](#) para desativá-la.

Envie para outro aparelho de fax

Tente enviar o fax para outro aparelho. Se a qualidade do fax estiver melhor, o problema está relacionado às configurações do aparelho de fax inicial ou ao status dos suprimentos.

Verifique o aparelho de fax do remetente

Peça ao remetente para tentar enviar de outro aparelho de fax. Se a qualidade do fax estiver melhor, o problema é do aparelho de fax do remetente. Se houver outro aparelho de fax disponível, peça ao remetente para considerar a realização das seguintes alterações:

- Verifique se o documento original está em papel branco (não colorido).
- Aumente a resolução do fax, o nível de qualidade ou as configurações de contraste.
- Se possível, envie o fax de um programa de software de computador.

Resolver problemas com o fax

- [Lista de verificação para resolução de problemas de fax](#)
- [Problemas gerais do fax](#)

Lista de verificação para resolução de problemas de fax

Utilize a lista de verificação a seguir para ajudar a identificar a causa dos problemas relacionados ao fax encontrados:

- **Você está utilizando o cabo de fax fornecido com o acessório de fax?** Esse acessório de fax foi testado com o cabo de fax fornecido e atende às especificações funcionais RJ11. Não substitua outro cabo de fax. O acessório de fax analógico requer a utilização de um cabo de fax analógico. Ele também requer uma conexão telefônica analógica.
- **O conector da linha de fax/telefone está conectado no soquete do acessório de fax?** Verifique se a tomada do telefone está bem encaixada no soquete. Insira o conector na tomada até ouvir um clique.



NOTA: Verifique se o fio do telefone está conectado à porta do fax e não na porta de rede. As portas são semelhantes.

- **A tomada de parede do telefone está funcionando adequadamente?** Verifique se há tom de discagem, conectando um telefone à tomada. É possível ouvir um tom de discagem e fazer ou receber uma chamada?

Que tipo de linha telefônica você está utilizando?

- **Linha dedicada:** Um número de fax/telefone analógico padrão atribuído para receber ou enviar fax.



NOTA: A linha telefônica deve ser somente para uso do fax da impressora e não compartilhada por outros tipos de dispositivos telefônicos. Os exemplos incluem sistemas de alarme que usam a linha telefônica para notificar uma empresa de monitoramento.

- **Sistema PBX:** Um sistema telefônico de ambiente empresarial. Telefones residenciais padrão e o acessório de fax utilizam um sinal telefônico analógico. Alguns sistemas PBX são digitais e podem não ser compatíveis com o acessório de fax. Pode ser necessário um adaptador de telefone analógico (ATA) de interface para conectar o equipamento de fax a sistemas PBX digitais.
- **Linhas de encaminhamento de chamadas:** Um recurso do sistema telefônico no qual uma nova chamada é "encaminhada" para a próxima linha disponível, quando a primeira linha de entrada está ocupada. Tente conectar a impressora à primeira linha telefônica de entrada. O acessório de fax atenderá ao telefone depois que ele tocar o número de vezes definido na configuração de toques para atender.

Você está utilizando um dispositivo de proteção contra oscilação de energia?

Um dispositivo de proteção contra oscilação de energia pode ser utilizado entre a tomada de parede e o acessório de fax para proteger o acessório de fax da energia elétrica transmitida através das linhas telefônicas. Esses dispositivos podem provocar problemas de comunicação no fax diminuindo a qualidade do sinal telefônico. Se você tiver problemas para enviar ou receber fax e estiver utilizando um desses dispositivos, conecte a impressora diretamente à tomada de telefone na parede para determinar se o problema é provocado pelo dispositivo de proteção contra oscilação de energia.

Você está utilizando um serviço de mensagens de voz da empresa telefônica ou uma secretária eletrônica?

Se a configuração de toques para atender do serviço de mensagens for menor que a configuração do acessório de fax, o serviço de mensagens atenderá às chamadas e o acessório de fax não poderá receber fax. Se a configuração de toques para atender do acessório de fax for menor do que a do serviço de mensagens, o acessório de fax atenderá todas as chamadas.

Sua linha telefônica possui o recurso de chamada em espera?

Se o recurso de chamada em espera estiver ativado na linha telefônica, um aviso de chamada poderá interromper uma chamada de fax em andamento, causando um erro de comunicação. Certifique-se de desativar o recurso de chamada em espera em uma linha telefônica para fax.

Verificar o status do acessório de fax

Se o acessório de fax analógico aparentemente não estiver funcionando, imprima um relatório de [Página de configuração](#) para verificar o status.

1. Na tela Início, role e selecione [Relatórios](#).
2. Abra os seguintes menus:
 - [Páginas de configuração/status](#)
 - [Página de configuração](#)
3. Toque no botão [Imprimir](#) para imprimir o relatório ou no botão [Visualizar](#) para visualizar o relatório na tela. O relatório é composto por várias páginas.



NOTA: O endereço IP ou o nome do host da impressora está listado na página Jetdirect.

Na Página de acessórios do fax da Página de configuração, verifique o Status do modem em Informações sobre hardware. A tabela a seguir identifica as condições de status e as soluções possíveis.



NOTA: Se a Página de acessório de fax não for impressa, talvez haja um problema com o acessório de fax analógico. Se você estiver usando fax de LAN ou Internet, essas configurações talvez estejam desabilitando o recurso.

Operacional/Ativado ¹	O acessório de fax analógico está instalado e pronto.
Operacional/Desativado ¹	O acessório de fax está instalado, mas você ainda não definiu as configurações de fax necessárias. O acessório de fax está instalado e operacional; no entanto, o utilitário Software de Envio Digital HP desativou o recurso de fax da impressora ou ativou o fax da LAN. Quando o fax da LAN é ativado, o recurso de fax analógico é desativado. Somente um recurso de fax, seja o fax da LAN ou o fax analógico, pode ser ativado de cada vez. NOTA: Se o fax de LAN estiver habilitado, o recurso Digitalizar para fax estará indisponível no painel de controle da impressora.
Não operacional / Ativado/Desativado ¹	A impressora detectou uma falha de firmware. Atualize o firmware.

Danificado / Ativado/Desativado¹

O acessório de fax falhou. Recoloque a placa do acessório de fax e verifique se há pinos dobrados. Se o status ainda permanecer como DANIFICADO, substitua a placa do acessório de fax analógico.

¹ HABILITADO indica que o acessório de fax analógico está habilitado e ligado; DESABILITADO indica que o fax de LAN está habilitado (o fax analógico está desativado).

Problemas gerais do fax

Veja a seguir alguns problemas comuns com fax.

Falha no envio do fax

O JBIG está habilitado, mas o aparelho de fax do destinatário não tem capacidade para JBIG.

Desative a configuração JBIG.

Uma mensagem de status "Sem memória" é exibida no painel de controle da impressora

O disco de armazenamento da impressora está cheio.

Exclua alguns trabalhos armazenados do disco. Na tela Início do painel de controle da impressora, toque no botão [Recuperar a partir da memória do dispositivo](#). Abra a lista de trabalhos ou faxes armazenados. Selecione o trabalho a ser excluído e toque no botão [Excluir](#).

A qualidade de impressão de uma foto está baixa ou a foto é impressa como uma caixa cinza

Você está usando a configuração de conteúdo de página incorreta ou a configuração de resolução errada.

Tente definir a opção [Otimizar texto/imagem](#) para a configuração [Fotografia](#).

Você tocou no botão Parar para cancelar um fax, mas o fax ainda foi enviado

Se o trabalho estiver muito adiantado no processo de envio, você não poderá cancelar o trabalho.

Esta é a operação normal.

O botão da agenda de endereços de fax não é exibido

Nenhum dos contatos na lista de contatos selecionado tem informações de fax associadas a eles.

Não foi possível localizar as configurações do fax no HP Web Jetadmin

As configurações de fax no HP Web Jetadmin estão localizadas no menu suspenso da página de status do dispositivo.

Selecione **Envio digital e fax** no menu suspenso.

O cabeçalho está sendo anexado à parte superior da página quando a opção de sobreposição está habilitada

Para todos os faxes encaminhados, o produto anexa o cabeçalho de sobreposição na parte superior de uma página.

Esta é a operação normal.

Há uma mistura de nomes e números na caixa de destinatários

Os nomes e os números podem ser exibidos, dependendo do local de onde são provenientes. A agenda de endereços de fax lista os nomes e todos os outros números da lista de bancos de dados.

Esta é a operação normal.

Um fax de uma página é impresso como duas páginas

O cabeçalho do fax está sendo anexado à parte superior do fax, empurrando texto para uma segunda página.

Para imprimir um fax de uma página, configure o cabeçalho sobreposto para o modo de sobreposição ou ajuste a configuração de ajuste à página.

Um documento fica preso no alimentador de documentos durante envio do fax

Um congestionamento ocorre no alimentador de documentos.

Feche a tampa e envie o fax novamente.

O volume dos sons emitidos pelo acessório de fax está muito alto ou muito baixo

As configurações de volume precisam ser ajustadas.

Ajuste o volume no menu [Configurações de envio de fax](#) e no menu [Configurações de recebimento de fax](#).

Índice

A

acessório NFC
número de peça 28

acessórios
encomendar 28
números de peças 28

acessórios de armazenamento USB
impressão a partir de 50
imprimir de 51

ajuda, painel de controle 151

ajuda do
painel de controle 151

ajuda on-line, painel de controle 151

alimentador de documentos
atolamentos 163

alimentador de papel
problemas do alimentador de papel 159

área de cartucho de toner
eliminação de atolamentos 172

armazenamento, trabalho
configurações Mac 47

armazenando trabalhos
com o Windows 46

armazenar trabalhos de impressão 46

assistência ao cliente
on-line 150

Atendimento ao cliente HP 150

atolamentos
área de cartucho de toner 172
compartimento de saída 176

atolamentos de papel
alimentador de documentos 163

B

Bandeja 1
carregamento de envelopes 24

obstruções 166
orientação do papel 19

Bandeja 2
obstruções 169

Bandeja 2 e bandejas de 550 folhas
orientação de papel 22

Bandeja 2 e bandejas para 550 folhas
carregamento 20

bandejas
capacidade 8
incluídas 8
localização 3
números de peça 28

bandejas para 550 folhas
números de peça 28

bloquear
formatador 142

Bonjour
identificação 128

Botão de Ajuda
localização 5

Botão Iniciar cópia
localização 5

Botão Início
localização 5

botão liga/desliga
localização 3

Botão Login
localização 5

Botão Logout
localização 5

C

calibrar
scanner 190

carregando
papel na Bandeja 1 18
papel na Bandeja 2 e nas bandejas para 550 folhas 20

cartucho
substituição 31

cartucho de toner
componentes 31
substituição 31

cartuchos
números de pedido 31

cartuchos de toner
configurações de limite baixo 153
números de peças 29
uso quando baixos 153

cartuchos do toner
números de pedido 31

chip de memória (toner)
localização 31

compartimento, saída
localização 3

compartimento de saída
eliminar congestionamentos 176
localização 3

conexão da alimentação
localização 4

configuração geral
Servidor da Web Incorporado HP 130

configurações
fax 121
restaurar as de fábrica 152

configurações de cópia
servidor da Web incorporado da HP 131

configurações de digitalização
servidor da Web incorporado da HP 132

configurações de driver Mac
Armazenamento de trabalhos 47

- configurações de envio digital
 - servidor da Web incorporado da HP 132
 - configurações de fax
 - servidor da Web incorporado da HP 133
 - configurações de impressão
 - servidor da Web incorporado da HP 131
 - configurações de rede
 - servidor da Web incorporado da HP 135
 - configurações de rede de velocidade do link, alteração 140
 - configurações de segurança
 - servidor da Web incorporado da HP 134
 - configurações do fax obrigatórias 120
 - configurações dúplex de rede, alteração 140
 - configurações obrigatórias fax 120
 - congestionamentos
 - causas 162
 - navegação automática 162
 - congestionamentos de papel
 - Bandeja 1 166
 - Bandeja 2 169
 - compartimento de saída 176
 - locais 162
 - consumo de energia
 - 1 watt ou menos 144
 - cópia
 - em ambos os lados 56
 - otimizar texto ou imagens 192
 - várias cópias 54
 - cópia margem a margem 192
 - copiar
 - cópias únicas 54
- D**
- digitalização
 - otimizar para texto ou imagens 195
 - digitalização para e-mail
 - envio de documentos 107
 - digitalização para pasta 110
 - Digitalizar para pasta da rede 110
 - Digitalizar para pasta de rede
 - configuração inicial 76
 - Digitalizar para unidade USB 112
 - ativar 87
 - dimensões, impressora 12
 - disco rígido
 - número de peça 28
 - discos rígidos
 - criptografados 142
 - drivers compatíveis 10
 - drivers de impressão compatíveis 10
 - duplexação
 - manual (Mac) 43
 - manual (Windows) 39
 - duplexação manual
 - Mac 43
 - dúplex manual
 - Windows 39
- E**
- e-mail
 - envio de documentos 107
 - encomendar
 - suprimentos e acessórios 28
 - Endereço IPv4 139
 - Endereço IPv6 139
 - energia
 - consumo 14
 - envelopes
 - carregamento na Bandeja 1 18
 - orientação 19
 - envelopes, carregando 24
 - envio digital
 - envio de documentos 107
 - pastas 110
 - USB 112
 - envio para e-mail
 - envio de documentos 107
 - especificações
 - elétricas e acústicas 14
 - especificações acústicas 14
 - especificações elétricas 14
 - espera de inatividade
 - configuração 143
 - Ethernet (RJ-45)
 - localização 5
 - etiquetas
 - impressão (Windows) 41
 - excluindo
 - trabalhos armazenados 48
 - Explorer, versões compatíveis
 - Servidor da Web Incorporado da HP 128
- F**
- fax
 - configuração 120
 - configurações 121
 - configurações obrigatórias 120
 - otimizar texto ou imagens 199
 - problemas de alimentação 203
 - ferramentas de solução de problemas
 - Servidor da Web incorporado HP 134
 - formatador
 - localização 4
 - fusor
 - eliminar atolamentos 174
- G**
- gateway, configuração de padrão 139
 - gerenciamento de rede 138
 - grampeador
 - eliminar congestionamentos 181
 - solução de problemas 25, 181
 - usando 25
 - grampos
 - substituindo 35
- H**
- HP Web Jetadmin 146
- I**
- impressão
 - a partir de acessórios de armazenamento USB 50
 - impressão dúplex
 - Mac 43
 - impressão dúplex (nos dois lados)
 - configurações (Windows) 39
 - Windows 39
 - impressão em frente e verso
 - Mac 43
 - impressão nos dois lados
 - configurações (Windows) 39
 - Windows 39
 - impressão particular 46
 - impressão USB de acesso rápido 50, 51

imprimindo
trabalhos armazenados 48

imprimir
a partir de acessórios de
armazenamento USB 51

imprimir em ambos os lados
Mac 43
Windows 39

imprimir nos dois lados
configurações (Windows) 39
manualmente, Windows 39

Internet Explorer, versões compatíveis
Servidor da Web Incorporado da
HP 128

interruptor de alimentação
localização 3

IPsec 141

J

Jetadmin, HP Web 146
JetAdvantage 117

L

limpeza
passagem do papel 185
vidro 189, 193, 197

M

margens, pequenas
cópia 192
margens pequenas 192
máscara de sub-rede 139
memória
incluída 8
mídia de impressão
carregamento na Bandeja 1 18
modo de inatividade 144
modo de papel timbrado alternativo
19, 22
múltiplas páginas por folha
impressão (Mac) 44
impressão (Windows) 41

N

Netscape Navigator, versões
compatíveis
Servidor da Web Incorporado HP
128
número de cópias, alteração 54
número de série
localização 4

número do produto
localização 4
números de peça
acessórios 28
cartuchos de toner 29
números de peças
peças de reposição 29
suprimentos 29

O

obstruções
alimentador de documentos 163
Bandeja 1 166
Bandeja 2 169
fusor 174
locais 162
porta traseira 174
unidade dúplex 176
orientação
do papel na Bandeja 1 19
otimizar cópias 192
otimizar imagens de fax 199
otimizar imagens digitalizadas 195
outra lista de links
Servidor da Web Incorporado HP
136

P

padrão, gateway, configuração 139
páginas de informações
Servidor da Web incorporado HP
129
páginas por folha
selecionar (Mac) 44
selecionar (Windows) 41
páginas por minuto 8
painel de controle
localização 3
localização dos recursos 5
papel
carregado na Bandeja 2 e bandejas
para 550 folhas 20
carregamento na Bandeja 1 18
congestionamentos 162
orientação da bandeja 2 e das
bandejas de 550 folhas 22
seleção 186
papel, encomendar 28
papel especial
impressão (Windows) 41

Pasta da rede, digitalizar em 110
pastas
enviar para 110
peças de reposição
números de peças 29
peso, impressora 12
Porta de impressão USB 2.0 de alta
velocidade
localização 5
porta LAN
localização 5
Porta RJ-45
localização 5
portas
localização 5
portas de fax
localização 5
portas de interface
localização 5
portas USB,
número de peça opcional 28
porta traseira
eliminação de atolamentos 174
portaUSB
habilitar 50
porta USB
localização 5
problemas de alimentação 203
problemas de coleta de papel
solução 154, 156

Q

qualidade da imagem
verificar o status do cartucho de
toner 185

R

rede
configurações, alteração 138
configurações, exibição 138
nome da impressora, alterar 138
Rede local (LAN)
localização 5
redes
endereço IPv4 139
endereço IPv6 139
gateway padrão 139
HP Web Jetadmin 146
máscara de sub-rede 139
suportadas 8

- requisitos do navegador
 - Servidor da Web Incorporado HP 128
 - requisitos do navegador Web
 - Servidor da Web Incorporado da HP 128
 - requisitos do sistema
 - mínimo 12
 - Servidor da Web Incorporado da HP 128
 - restaurar configurações de fábrica 152
- S**
- salvar em USB 112
 - scanner
 - calibrar 190
 - limpeza do vidro 189, 193, 197
 - segurança
 - disco rígido criptografado 142
 - Segurança do IP 141
 - Serviços da Web da HP
 - ativação 135
 - Servidor da Web incorporado
 - abertura 138
 - alteração das configurações de rede 138
 - Servidor da Web Incorporado
 - alterar nome da impressora 138
 - Servidor da Web Incorporado (EWS)
 - atribuição de senhas 141
 - conexão de rede 128
 - servidor da Web incorporado da HP
 - configurações de cópia 131
 - configurações de digitalização 132
 - configurações de envio digital 132
 - configurações de fax 133
 - configurações de impressão 131
 - configurações de rede 135, 138
 - configurações de segurança 134
 - Servidor da Web incorporado da HP
 - abrir 138
 - Serviços da Web da HP 135
 - Servidor da Web Incorporado da HP
 - alterar o nome da impressora 138
 - Servidor da Web Incorporado da HP (EWS)
 - conexão de rede 128
 - Servidor da Web incorporado HP
 - abertura 138
 - Servidor da Web Incorporado HP
 - configuração geral 130
 - ferramentas de solução de problemas 134
 - outra lista de links 136
 - páginas de informações 129
 - servidor de impressão sem fio
 - número de peça 28
 - Servidor Web Incorporado
 - abertura 138
 - Servidor Web Incorporado (EWS)
 - recursos 128
 - Servidor Web Incorporado HP (EWS)
 - recursos 128
 - sistemas operacionais compatíveis 10
 - Sites
 - HP Web Jetadmin, download 146
 - solução de problemas
 - congestionamentos 162
 - problemas de alimentação de papel 154
 - verificar o status do cartucho de toner 185
 - Soluções de negócios HP
 - JetAdvantage 117
 - status, página do acessório de fax 202
 - substituição
 - grampos 35
 - substituindo
 - cartucho de toner 31
 - suporte
 - número de peça 28
 - on-line 150
 - suporte on-line 150
 - suporte técnico
 - on-line 150
 - suprimentos
 - como encomendar 28
 - configurações de limite baixo 153
 - números de peça 29
 - substituição do cartucho de toner 31
 - substituindo grampos 35
 - uso quando baixos 153
- T**
- TCP/IP
 - configuração manual dos parâmetros IPv4 139
 - configuração manual dos parâmetros IPv6 139
 - teclado
 - localização 3
 - tela de toque
 - localização dos recursos 5
 - tipo de papel
 - selecionando (Windows) 41
 - tipos de papel
 - selecionar (Mac) 44
 - trabalhos, armazenados
 - configurações Mac 47
 - criando (Windows) 46
 - excluindo 48
 - imprimindo 48
 - trabalhos armazenados
 - criação (Mac) 47
 - criando (Windows) 46
 - excluindo 48
 - imprimindo 48
 - transparências
 - impressão (Windows) 41
- U**
- unidade de coleta de toner
 - localização 4
 - unidade duplex
 - eliminar atolamentos 176
 - USB
 - enviar para 112
 - utilização de energia, otimização 143
- V**
- velocidade, otimização 143
 - vidro, limpeza 189, 193, 197
- W**
- Websites
 - atendimento ao cliente 150