



HP LaserJet Managed MFP E52545

Uporabniški priročnik

Avtorske pravice in licenca

© Copyright 2018 HP Development Company, L.P.

Prepovedana je reprodukcija, prilagajanje ali prevajanje dokumenta brez predhodnega pisnega dovoljenja, razen v primerih, ki jih dovoljujejo zakoni o avtorskih pravicah.

Te informacije se lahko spremenijo brez predhodnega obvestila.

Garancije za izdelke in storitve podjetja HP so navedene v garancijskih izjavah, ki so priložene izdelkom in storitvam. Informacij na tem mestu ni mogoče razlagati kot dodatne garancije. HP ni odgovoren za tehnične ali uredniške napake ali izpuste v tem dokumentu.

Edition 2, 1/2019

Zaščitne znamke

Adobe®, Adobe Photoshop®, Acrobat® in PostScript® so blagovne znamke podjetja Adobe Systems Incorporated.

Apple in logotip Apple sta blagovni znamki podjetja Apple Inc., registrirani v ZDA in drugih državah/regijah.

macOS je blagovna znamka družbe Apple Inc., registrirana v ZDA in drugih državah/regijah.

AirPrint je blagovna znamka podjetja Apple Inc., zaščitena v ZDA in drugih državah/regijah.

Google™ je blagovna znamka podjetja Google Inc.

Microsoft®, Windows®, Windows® XP in Windows Vista® so v ZDA zaščitene blagovne znamke podjetja Microsoft Corporation.

UNIX® je registrirana blagovna znamka podjetja Open Group.

Kazalo

1 Pregled tiskalnika	1
Za več informacij:	1
Opozorilne ikone	2
Pogledi na tiskalnik	3
Pogled na tiskalnik od spredaj	3
Pogled na tiskalnik od zadaj	4
Vrata vmesnika	5
Pogled na nadzorno ploščo	5
Kako uporabljati nadzorno ploščo z zaslonom na dotik	7
Specifikacije tiskalnika	8
Tehnične specifikacije	8
Podprti operacijski sistemi	10
Dimenzije tiskalnika	12
Poraba energije, električne specifikacije in raven hrupa	14
Razpon delovnega okolja	15
Namestitev strojne in namestitev programske opreme tiskalnika	16
2 Pladnji za papir	17
Za več informacij:	17
Nalaganje papirja na pladenj 1 (večnamenski pladenj)	18
Uvod	18
Usmerjenost papirja na pladnju 1	19
Uporaba načina nadomestnega pisemskega papirja z glavo	19
Omogočanje drugačnega načina pisemskega papirja z glavo v menijih na nadzorni plošči tiskalnika	19
Nalaganje papirja na pladnje 2, 3, 4 in 5	20
Uvod	20
Usmerjenost papirja na pladnju 2 in pladnjih za 550 listov	22
Uporaba načina nadomestnega pisemskega papirja z glavo	22
Omogočanje drugačnega načina pisemskega papirja z glavo v menijih na nadzorni plošči tiskalnika	23
Nalaganje in tiskanje ovojnic	24

Uvod	24
Tiskanje ovojnic	24
Usmerjenost ovojnic	24
Uporaba priročnega spenjalnika (model c)	25

3 Potrošni material, dodatna oprema in deli 27

Za več informacij:	27
Naročanje potrošnega materiala, dodatne opreme in delov	28
Naročanje	28
Potrebščine in dodatna oprema	28
Deli, ki jih lahko uporabniki sami popravijo	29
Menjava kartuše s tonerjem	31
Uvod	31
Podatki o kartušah s tonerjem	31
Odstranite in zamenjajte kartušo	32
Menjava kartuše s sponkami (modeli c)	35
Uvod	35
Odstranite in zamenjajte kartušo s sponkami	35

4 Tiskanje 37

Za več informacij:	37
Tiskalniški posli (Windows)	38
Tiskanje (Windows)	38
Samodejno obojestransko tiskanje (Windows)	39
Ročno obojestransko tiskanje (Windows)	39
Tiskanje več strani na en list (Windows)	41
Izbira vrste papirja (Windows)	41
Dodatni tiskalni posli	42
Tiskalna opravila (macOS)	43
Tiskanje (macOS)	43
Samodejno obojestransko tiskanje (macOS)	43
Ročno obojestransko tiskanje (macOS)	43
Tiskanje več strani na list (macOS)	44
Izbira vrste papirja (macOS)	44
Dodatni tiskalni posli	44
Shranjevanje tiskalniških poslov v tiskalnik za poznejše ali zasebno tiskanje	46
Uvod	46
Ustvarjanje shranjenega opravila (Windows)	46
Ustvarjanje shranjenega opravila (macOS)	47
Tiskanje shranjenega opravila	48
Brisanje shranjenega opravila	48

Brisanje opravila, shranjenega v tiskalniku	48
Spreminjanje omejitve shranbe opravil	48
Podatki, poslani tiskalniku v namene obračunavanja poslov	49
Tiskanje prek vrat USB	50
Uvod	50
Omogočanje vrat USB za tiskanje	50
Tiskanje s pogona USB	51
5 Kopiranje	53
Za več informacij:	53
Kopiranje	54
Obojestransko kopiranje	56
Dodatne možnosti kopiranja	58
Dodatna opravila tiskanja	60
6 Optično branje	61
Za več informacij:	61
Nastavitev optičnega branja za e-pošto	62
Uvod	62
Preden začnete	62
Prvi korak: Dostop do HP-jevega vdelanega spletnega strežnika	63
Drugi korak: Konfigurirajte nastavitve za identifikacijo omrežja	63
Tretji korak: Konfiguriranje funkcije Pošlji v e-pošto	64
Prvi način: Osnovno konfiguriranje s čarovnikom za nastavitev e-pošte	64
Drugi način: Napredno konfiguriranje s čarovnikom za nastavitev e-pošte	68
Četrty korak: Konfiguriranje hitrih nastavitvev (izbirno)	72
Peti korak: Nastavitev funkcije pošiljanja na e-pošto tako, da je uporabljen Office 365 Outlook (izbirno)	73
Uvod	73
Konfiguriranje strežnika za odhodno e-pošto (SMTP) za pošiljanje e-poštnih sporočil z računa Office 365 Outlook	73
Nastavitev optičnega branja v omrežno mapo	75
Uvod	75
Pred začetkom	75
Prvi korak: Odprite HP-jev vdelani spletni strežnik	75
Drugi korak: Nastavitev optičnega branja v omrežno mapo	76
Prvi način: Uporaba čarovnika za optično branje v omrežno mapo	76
Drugi način: Uporaba nastavitve optičnega branja v omrežno mapo	77
Prvi korak: Začnite konfiguracijo	78
Drugi korak: Konfiguriranje nastavitvev optičnega branja v omrežno mapo ...	78
Tretji korak: Dokončajte konfiguracijo	85

Nastavitev optičnega branja na pogon USB	86
Uvod	86
Prvi korak: Odprite HP-jev vdelani spletni strežnik	86
Drugi korak: Omogočanje optičnega branja na pogon USB	87
Tretji korak: Konfiguriranje hitrih nastavitev (izbirno)	87
Privzete nastavitve optičnega branja za nastavitev optičnega branja na pogon USB	88
Privzete nastavitve datoteke za nastavitev shranjevanja v pripomoček USB	88
Nastavitev shranjevanja na mesto SharePoint® (samo modeli Flow)	90
Uvod	90
Preden začnete	90
Prvi korak: Dostop do HP-jevega vdelanega spletnega strežnika	90
Drugi korak: Omogočanje funkcije Shrani na SharePoint® in ustvarjanje hitre nastavitve za shranjevanje na mesto SharePoint	91
Optično preberite datoteko in jo shranite neposredno na spletno mesto Microsoft® SharePoint.	93
Možnosti in nastavitve optičnega branja za hitre nastavitve funkcije Shrani na SharePoint®	94
Ustvarjanje hitrih nastavitev	96
Uvod	96
Prvi korak: Dostop do HP-jevega vdelanega spletnega strežnika	96
Drugi korak: Dodajanje in upravljanje hitrih nastavitev	97
Dodajanje hitre nastavitve	97
Urejanje hitre nastavitve	98
Kopiranje hitre nastavitve	98
Odstranjevanje hitre nastavitve	99
Nastavitve in možnosti hitrih nastavitev	99
Pošiljanje optično prebranega dokumenta na en ali več e-poštnih naslovov	106
Uvod	106
Optično branje in pošiljanje dokumenta na e-poštni naslov	106
Optično branje in pošiljanje v omrežno mapo	108
Uvod	108
Optično branje in shranjevanje dokumenta v mapo	108
Optično branje in shranjevanje na pogon USB	110
Uvod	110
Optično branje in shranjevanje datotek na pogon USB	110
Dodatne možnosti optičnega branja	112
poslovne rešitve HP JetAdvantage	115
Dodatna opravila optičnega branja	116
7 Faksiranje	117
Za več informacij:	117
Nastavitev faksiranja	118
Uvod	118

Nastavitve faksiranja z uporabo nadzorne plošče tiskalnika	118
Spreminjanje konfiguracij faksiranja	119
Nastavitve klicanja za faks	119
Splošne nastavitve pošiljanja faksov	120
Nastavitve prejemanja faksov	120
Pošiljanje faksa	122
Dodatni posli faksiranja	124

8 Upravljanje tiskalnika 125

Za več informacij:	125
Napredna konfiguracija s HP-jevim vdelanim spletnim strežnikom	126
Uvod	126
Dostop do HP-jevega vdelanega spletnega strežnika (EWS)	126
Funkcije HP-jevega vgrajenega spletnega strežnika	127
zavihek Informacije	127
Zavihek Splošno	128
Zavihek Kopiranje/tiskanje	129
Zavihek Optično branje/Digitalno pošiljanje	130
zavihek "Faks"	131
Zavihek Odpravljanje težav	132
Zavihek Varnost	132
Zavihek HP-jeve spletne storitve	133
Zavihek Omrežje	133
Seznam Druge povezave	134
Konfiguriranje nastavitvev omrežja IP	136
Izjava o skupni rabi tiskalnika	136
Prikaz in spreminjanje omrežnih nastavitvev	136
Preimenovanje tiskalnika v omrežju	136
Ročna konfiguracija parametrov IPv4 TCP/IP na nadzorni plošči	137
Ročna konfiguracija parametrov IPv6 TCP/IP na nadzorni plošči	137
Nastavitve hitrosti in dupleksa povezave	138
Varnostne funkcije tiskalnika	140
Uvod	140
izjave o varnosti	140
Varnost IP	140
Dodelitev ali spreminjanje sistemskega gesla s HP-jevim vdelanim spletnim strežnikom	140
Podpora za šifriranje: HP-jevi šifrirani visokozmogljivi trdi diski	141
zaklep matične plošče	141
Nastavitve za varčevanje z energijo	142
Uvod	142
Tiskanje s funkcijo EcoMode	142

Konfiguriranje nastavitve Mirovanje/samodejni izklop po nedejavnosti	142
Nastavite časovnik mirovanja in tiskalnik konfigurirajte tako, da bo porabljal 1 W energije ali manj	143
Nastavitev razporeda mirovanja	143
Spreminjanje nastavitve Zakasnitev izklopa	144
HP Web Jetadmin	145
Posodobitve programske in vdelane programske opreme	146

9 Odpravljanje težav 147

Za več informacij:	147
Podpora za stranke	148
Sistem pomoči na nadzorni plošči	149
Obnovitev tovarniških nastavitev	150
Uvod	150
Prvi način: Obnovitev tovarniških nastavitev na nadzorni plošči tiskalnika	150
Drugi način: Obnovitev tovarniških nastavitev v HP-jevem vgrajenem spletnem strežniku (samo tiskalniki, ki so povezani v omrežje)	150
Na nadzorni plošči tiskalnika se prikaže sporočilo "Raven kartuše je nizka" ali "Raven kartuše je zelo nizka"	151
Tiskalnik ne pobira papirja ali pa ga ne podaja pravilno	152
Uvod	152
Tiskalnik ne pobira papirja	152
Tiskalnik pobere več listov papirja naenkrat	154
Papir v podajalniku dokumentov se zagozdi, zamika ali pa podajalnik jemlje več listov papirja naenkrat	158
Odstranjevanje zagozdenega papirja	159
Uvod	159
Mesta zastojev	160
Samodejno krmarjenje za odpravljanje zastojev papirja	160
Prihaja do pogostih ali ponavljajočih se zastojev papirja?	160
Odpravljanje zastojev papirja v podajalniku dokumentov	161
13.A1 Zastoj papirja na pladnju 1	164
13.A2, 13.A3, 13.A4, 13.A5 Zastoj papirja na pladnjih 2, 3, 4, 5	167
Odpravite zastoje papirja na območju kartuše s tonerjem	170
13.B Zastoj papirja v zadnjih vratcih in na območju razvijalne enote	172
13.E1 Zastoj papirja v izhodnem predalu	174
13.C, 13.D, 13.B Zastoj papirja v enoti za obojestransko tiskanje	174
13.8 Zagozditve sponk	179
Izboljšanje kakovosti tiskanja	181
Uvod	181
Tiskanje iz drugega programa	181
Preverjanje nastavitve vrste papirja za tiskalni posel	181

Preverjanje nastavitve vrste papirja v tiskalniku	181
Preverjanje nastavitve vrste papirja (Windows)	181
Preverjanje nastavitve vrste papirja (macOS)	182
Preverjanje stanja kartuše s tonerjem	182
Tiskanje čistilne strani	182
Vizualno preverjanje kartuš s tonerjem	183
Preverjanje papirja in okolja za tiskanje	183
Prvi korak: Uporaba papirja, ki ustreza HP-jevim specifikacijam	183
Drugi korak: Preverjanje okolja	183
Tretji korak: Nastavitev poravnave posameznih pladnjev	184
Uporaba drugega gonilnika tiskalnika	184
Izboljšanje kakovosti slike pri kopiranju	186
Preverjanje, ali je na steklu optičnega bralnika umazanija ali madeži	186
Umerjanje optičnega bralnika	187
Preverite nastavitve papirja	188
Preverite možnosti za izbiro papirja	188
Preverjanje nastavitve prilagajanja slike	188
Optimiranje kakovosti kopiranja za besedilo ali slike	189
Kopiranje od roba do roba	189
Izboljšanje kakovosti slike pri optičnem branju	190
Preverjanje, ali je na steklu optičnega bralnika umazanija ali madeži	190
Preverjanje nastavitve ločljivosti	191
Preverjanje nastavitve prilagajanja slike	192
Optimiranje kakovosti optičnega branja za besedilo ali slike	192
Preverjanje nastavitve izhodne kakovosti	193
Izboljšanje kakovosti slike pri faksiranju	194
Preverjanje, ali je na steklu optičnega bralnika umazanija ali madeži	194
Preverjanje nastavitve ločljivosti izhodnega faksa	195
Preverjanje nastavitve prilagajanja slike	196
Optimiranje kakovosti faksa za besedilo ali slike	196
Preverjanje nastavitve za odpravljanje napak	196
Preverjanje nastavitve prilagajanja velikosti dokumentov velikosti strani	197
Pošiljanje v drug faks	197
Preverjanje faksirne naprave pošiljatelja	197
Odpravljanje težav s faksiranjem	198
Kontrolni seznam za odpravljanje težav s faksom	198
Katero vrsto telefonske linije uporabljate?	198
Ali uporabljate napravo za prenapetostno zaščito?	198
Ali uporabljate storitev telefonskega predala ali telefonsko tajnico?	198
Ima vaša telefonska linija funkcijo čakajočega klica?	199
Preverjanje stanja dodatka za faks	199

Splošne težave s faksom	199
Pošiljanje faksa ni uspelo	200
Na nadzorni plošči tiskalnika se prikaže sporočilo s stanjem Zmanjkalo je pomnilnika .	200
Kakovost tiskanja fotografij je slaba ali pa se natisne siv pravokotnik	200
Dotaknili ste se gumba Ustavi, da prekličete faks, vendar je bil faks vseeno poslan	200
Gumb z imenikom faksa se ne prikaže	200
V programski opremi HP Web Jetadmin ne najdem nastavitev faksiranja	200
Glava je dodana na vrh strani, ko je omogočeno tiskanje slike čez faks	200
V polju s prejemniki so imena in številke	200
Enostranski faks se natisne na dveh straneh	200
Dokument se med faksiranjem ustavi v podajalniku dokumentov	201
Glasnost zvokov dodatka za faks je previsoka ali prenizka	201

Stvarno kazalo	203
----------------------	-----

1 Pregled tiskalnika

Za več informacij:

- [Opozorilne ikone](#)
- [Pogledi na tiskalnik](#)
- [Specifikacije tiskalnika](#)
- [Namestitev strojne in namestitev programske opreme tiskalnika](#)

Informacije veljajo v času tiskanja.

Za pomoč v obliki videoposnetka obiščite spletno mesto www.hp.com/videos/LaserJet.

Najnovejše informacije si oglejte v razdelku www.hp.com/support/ljE52545mfp.

HP-jeva celovita podpora za tiskalnik vključuje te informacije:

- Namestitev in konfiguracija
- Spoznavanje in uporaba
- Odpravljanje težav
- Prenos posodobitev programske in vdelane programske opreme
- Sodelovanje v forumih s podporo
- Iskanje informacij o garanciji in predpisih

Opozorilne ikone

Definicije opozorilnih ikon: Na HP-jevih izdelkih so lahko prikazane te opozorilne ikone. Ravnajte previdno, kjer je to potrebno.

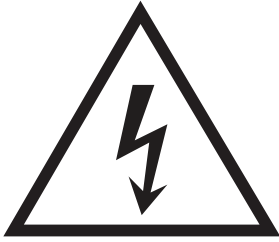

• Opozorilo: Električni udar



• Opozorilo: Vroča površina

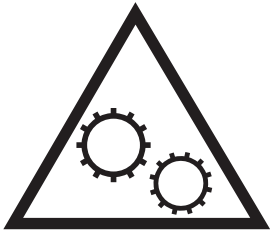

• Opozorilo: Premikajočim se delom se ne približujte z deli telesa



• Opozorilo: Oster rob v neposredni bližini

Pogledi na tiskalnik

- [Pogled na tiskalnik od spredaj](#)
- [Pogled na tiskalnik od zadaj](#)
- [Vrata vmesnika](#)
- [Pogled na nadzorno ploščo](#)

Pogled na tiskalnik od spredaj

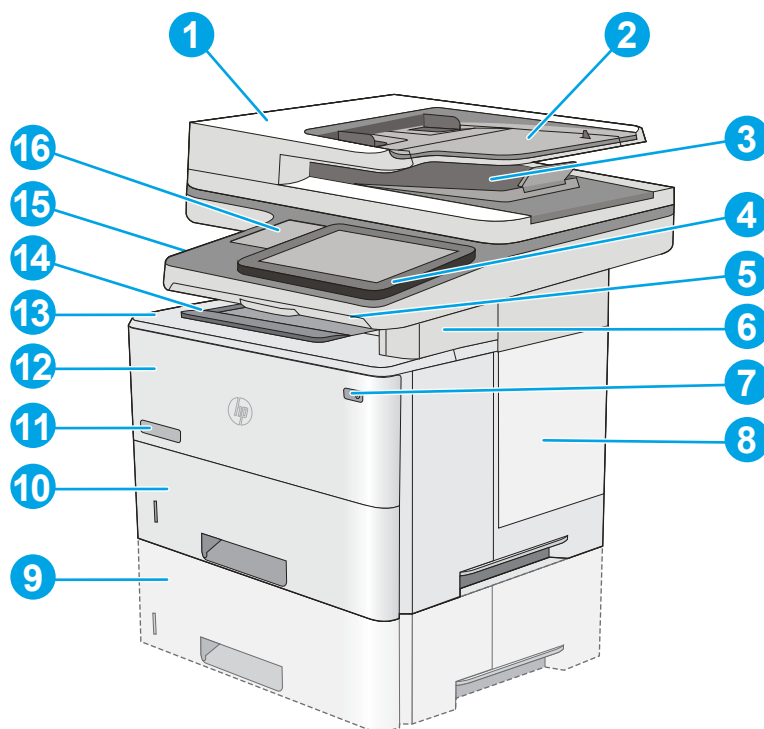

1	Pokrov podajalnika dokumentov (dostop pri odpravljanju zastojev)
2	Vhodni pladenj podajalnika dokumentov
3	Izhodni predal podajalnika dokumentov
	OPOMBA: Pri podajanju dolgega papirja skozi podajalnik papirja razširite vzvod za papir na desni strani izhodnega predala.
4	Nadzorna plošča z barvnim zaslonom na dotik (za lažjo uporabo jo je mogoče nagniti)
5	Fizična tipkovnica (samo model c). Tipkovnico za uporabo povlecite naravnost ven.
6	Priročni spenjalnik (samo model c)
7	Gumb Vklp/izklop
8	Pokrov za matično ploščo
9	Dodatni podajalnik papirja za 1 x 550 listov (pladenj 3)
	OPOMBA: Na vse modele tiskalnika je mogoče namestiti do tri dodatne podajalnike papirja za 1 x 550 listov (pladnji 3, 4 in 5).
10	Pladenj 2

11	Ime modela
12	Pladenj 1
13	Zgornji pokrov (dostop do kartuše s tonerjem) OPOMBA: Gumb za sprostitev zgornjega pokrova je na levi strani tiskalnika.
14	Standardni izhodni predal
15	Vrata USB s preprostim dostopom (na levi strani podpore nadzorne plošče) Če želite tiskati ali optično brati brez računalnika ali posodobiti vdelano programsko opremo tiskalnika, vstavite pogon USB. OPOMBA: Ta vrata mora pred uporabo omogočiti skrbnik.
16	Držalo za priključitev strojne opreme (za priključitev pripomočkov in naprav drugih proizvajalcev)

Pogled na tiskalnik od zadaj

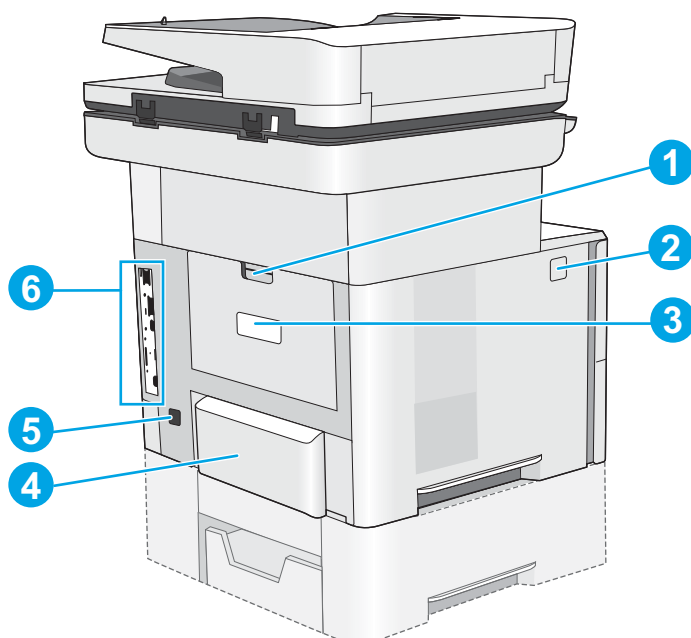

1	Desna vratca (za dostop pri odpravljanju zastojev)
2	Gumb za sprostitev zgornjega pokrova
3	Nalepka s serijsko številko in številko izdelka
4	Protiprašni pokrov za pladenj 2 (pri nalaganju papirja velikosti Legal se obrne navzgor)
5	Vtičnica za napajanje
6	Matična plošča (z vmesniškimi vrati)

Vrata vmesnika

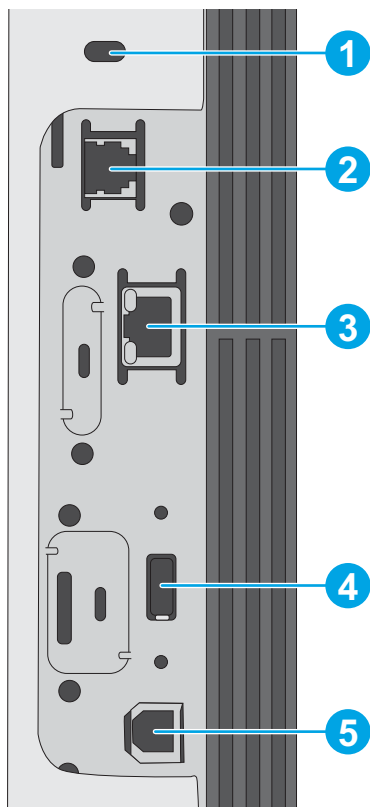

- | | |
|---|---|
| 1 | Reža za kabelsko varnostno ključavnico |
| 2 | Vrata za faks (samo modeli c; pri modelu dn so vrata pokrita) |
| 3 | Vrata (RJ-45) za lokalno omrežje (LAN) ethernet |
| 4 | Vrata USB za priključitev zunanjih naprav USB (vrata so lahko prekrita) |

OPOMBA: Za neposredno tiskanje prek USB-ja uporabite vrata USB ob nadzorni plošči.

- | | |
|---|------------------------------------|
| 5 | Vrata Hi-Speed USB 2.0 za tiskanje |
|---|------------------------------------|

Pogled na nadzorno ploščo



Na začetnem zaslonu lahko dostopite do funkcij tiskalnika in si ogledate trenutno stanje tiskalnika.

Na začetni zaslon se lahko kadar koli vrnete tako, da se dotaknete gumba Domov.

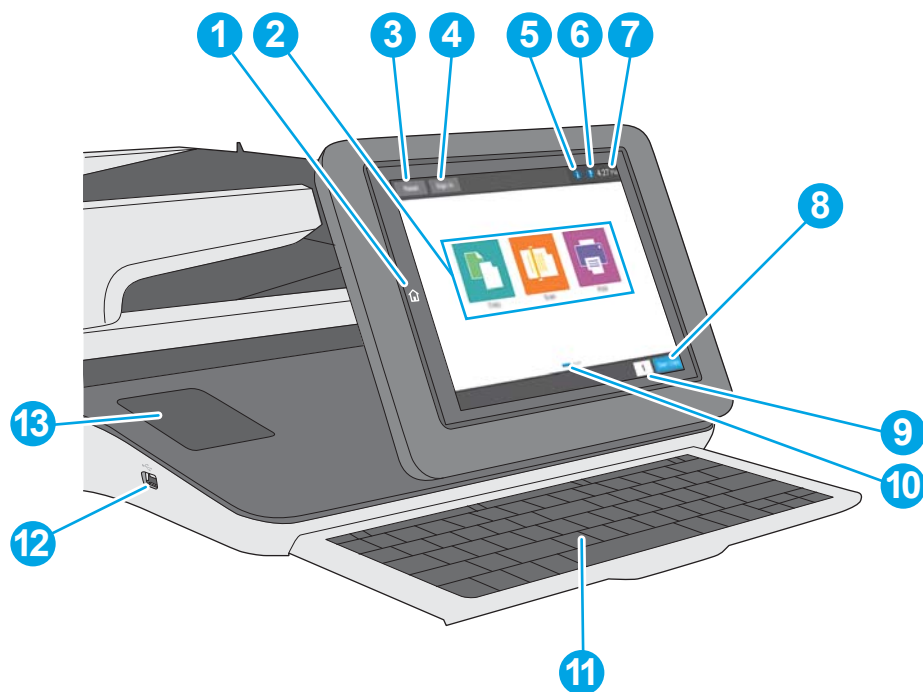

OPOMBA: Na začetnem zaslonu so lahko prikazane različne funkcije, odvisno od konfiguracije tiskalnika.



1	Gumb Domov 	Gumba Domov se dotaknite, kadar koli se želite vrniti na začetni zaslon tiskalnika.
2	Območje z aplikacijami	Aplikacijo odprete tako, da se dotaknete njene ikone. Za dostop do več aplikacij podrsajte po zaslonu vstran. OPOMBA: Razpoložljive aplikacije se razlikujejo glede na tiskalnik. Skrbnik lahko konfigurira, katere aplikacije so prikazane in v katerem vrstnem redu.
3	Gumb Ponastavi	Gumba Ponastavi se dotaknite za brisanje sprememb, sprostitvev tiskalnika iz premora, prikaz skritih napak in obnovitev privzetih nastavitev (tudi jezika in postavitev tipkovnice).
4	Gumb Vpis ali Izpis	Če želite dostopati do zaščitene funkcije, se dotaknite gumba Vpis . Gumba Odjavi se dotaknite za odjavo iz tiskalnika. Tiskalnik obnovi vse možnosti na privzete nastavitve. OPOMBA: Ta gumb se prikaže samo, če je skrbnik konfiguriral tiskalnik tako, da zahteva dovoljenje za dostop do funkcij.
5	Gumb Informacije 	Gumba Informacije se dotaknite za dostop do zaslona, ki omogoča dostop do več vrst informacije o tiskalniku. Gumbov na dnu zaslona se dotaknite za naslednje informacije: <ul style="list-style-type: none"> • Jezik prikaza: Na tem zaslonu spremenite nastavev jezika. • Način mirovanja: Na tem zaslonu preklopite tiskalnik v način mirovanja. • Wi-Fi Direct: Informacije o tem, kako se neposredno povežete s tiskalnikom prek telefona, tabličnega računalnika ali druge naprave z brezžično povezavo. • Brezžično: Na tem zaslonu si lahko ogledate in spremenite nastavitve brezžične povezave (na voljo samo, če je nameščen dodaten brezžični pripomoček). • Ethernet: Na tem zaslonu si lahko ogledate in spremenite nastavitve ethernetne povezave. • HP-jeve spletne storitve: Informacije o vzpostavljanju povezave in tiskanju v tiskalnik s HP-jevimi spletnimi storitvami (ePrint). • Številka faksa: Oglejte si številko faksa tiskalnika (za modela f in z ter za model dn samo, če je nameščen dodatni faks).

6	Gumb Pomoč ?	Dotaknite se gumba Pomoč, da bi odprli vgrajeni sistem pomoči.
7	Trenutni čas	Prikaže trenutni čas.
8	Gumb Začni kopiranje	Gumba Začni kopiranje se dotaknite za začetek kopiranja.
9	Polje Kopije	V polju kopij je prikazano nastavljeno število kopij.
10	Indikator strani začetnega zaslona	Začetni zaslon ima več strani. Ta ikona označuje število strani in trenutno aktivno stran. Za pomikanje med stranmi podrsajte po zaslonu vstran.
11	Tipkovnica (samo model c)	Tiskalnik je opremljen s fizično tipkovnico. Tipke so prilagojene jeziku enako, kot je prilagojena navidezna tipkovnica na zaslonu na dotik na tiskalniku. Ob vsaki spremembi razporeditve navidezne tipkovnice se tipke na fizični tipkovnici znova prilagodijo novim nastavitvam. OPOMBA: Na nekaterih lokacijah so tiskalniku priložene samolepilne maske za tipkovnico za prilagoditev tipk različnim jezikom.
12	Neposredno tiskanje prek vrat USB	Če želite tiskati ali optično brati brez računalnika ali posodobiti vdelano programsko opremo tiskalnika, vstavite pogon USB. OPOMBA: Ta vrata mora pred uporabo omogočiti skrbnik.
13	Žep za integracijo strojne opreme	Za priključitev pripomočkov in naprav drugih proizvajalcev.

Kako uporabljati nadzorno ploščo z zaslonom na dotik

Za uporabo nadzorne plošče z zaslonom na dotik na tiskalniku uporabite naslednja dejanja.

Dejanje	Opis	Primer
Dotik	Dotaknite se predmeta na zaslonu, če ga želite izbrati ali odpreti ta meni. Pri pomikanju med meniji se rahlo dotaknite zaslona, da zaustavite pomikanje.	Za odprtje programa Nastavitve se dotaknite ikone Nastavitve .

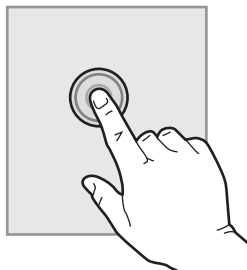

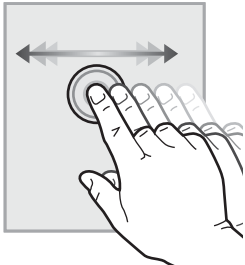
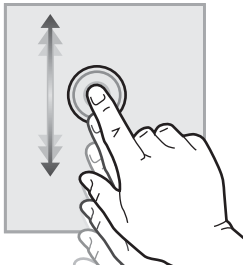
Dejanje	Opis	Primer
Podrsljaj	Dotaknite se zaslona in s prstom podrsajte vodoravno za pomikanje po zaslonu vstran.	Drsajte, dokler se ne prikaže program Nastavitve .
		
Pomik	Dotaknite se zaslona in s prstom podrsajte navpično za pomikanje po zaslonu navzgor in navzdol. Pri pomikanju po menijih se za zaustavitev pomikanja kratko dotaknite zaslona.	Pomaknite se po programu Nastavitve .
		

Specifikacije tiskalnika

 **POMEMBNO:** Naslednje specifikacije so pravilne v času tiskanja navodil, vendar se lahko spremenijo. Trenutne informacije si oglejte v razdelku www.hp.com/support/ljE52545mfp.

- [Tehnične specifikacije](#)
- [Podprti operacijski sistemi](#)
- [Dimenzije tiskalnika](#)
- [Poraba energije, električne specifikacije in raven hrupa](#)
- [Razpon delovnega okolja](#)

Tehnične specifikacije

Ime modela		E52545dn	E52545c
Številka izdelka		3GY19A	3GY20A
Delo s papirjem	Pladenj 1 (za 100 listov)	✓	✓
	Pladenj 2 (za 550 listov)	✓	✓

Ime modela		E52545dn	E52545c
Številka izdelka		3GY19A	3GY20A
	Podajalnik papirja za 1 x 550 listov	Dodatno	Izbirno
	OPOMBA: Na vse modele tiskalnika je mogoče namestiti do tri dodatne podajalnike papirja za 1 x 550 listov (pladnji 3, 4, in 5).		
	Omarica/stojalo za tiskalnik	Dodatno	Izbirno
	Samodejno obojestransko tiskanje	✓	✓
	Priročni spenjalnik	Ni podprto	✓
Povezljivost	Ethernetna povezava lokalnega omrežja 10/100/1000 prek protokolov IPv4 in IPv6	✓	✓
	Hi-Speed USB 2.0	✓	✓
	Vrata USB s preprostim dostopom za tiskanje brez računalnika in nadgradnjo vdelane programske opreme	✓	✓
	Držalo za priključitev strojne opreme za priključitev pripomočkov in naprav drugih proizvajalcev	✓	✓
	Notranja vrata USB HP	Dodatno	Izbirno
	HP Jetdirect 3000w NFC/brezžična dodatna oprema za tiskanje iz mobilnih naprav	Dodatno	Izbirno
	Vgrajen HP-jev pripomoček za komunikacijo s tehnologijo bližnjega polja (NFC) in neposredni brezžični dostop za tiskanje iz mobilnih naprav	Ni podprto	Ni podprto
	Dodaten tiskalni strežnik HP Jetdirect 2900nw za brezžično povezavo	Dodatno	Izbirno
Pomnilnik	1,75 GB osnovnega pomnilnika	✓	✓
	OPOMBA: Osnovni pomnilnik je mogoče razširiti na 2,5 GB z dodatnim pomnilniškim modulom DIMM.		
Masovni pomnilnik	16 GB vgrajeni kontrolnik za več medijev (eMMC)	✓	Ni podprto
	320 GB HP-jev šifriran visokozmogljiv trdi disk	Ni podprto	✓
Varnost	HP-jev modul zaupanja za šifriranje vseh podatkov, ki preidejo skozi tiskalnik	Izbirno	Izbirno
Zaslon nadzorne plošče in tipkovnica	Nadzorna plošča z barvnim zaslonom na dotik	✓	✓
	Fizična tipkovnica	Ni podprto	✓
Tiskanje	Natisne 45 strani na minuto (strani/min) na papir velikosti Letter in 43 strani/min na papir velikosti A4	✓	✓

Ime modela		E52545dn	E52545c
Številka izdelka		3GY19A	3GY20A
	Neposredno tiskanje z USB-ja (brez računalnika)	✓	✓
	Shranjevanje poslov v pomnilnik tiskalnika za poznejše ali zasebno tiskanje	✓	✓
Faksiranje		✓	✓
Kopiranje in optično branje	Kopira do 45 strani na minuto (strani/min) na papir velikosti Letter in 43 strani/min na papir velikosti A4	✓	✓
OPOMBA:	Hitrosti kopiranja in optičnega branja se lahko spremenijo. Za najnovejše informacije obiščite support.hp.com .		
	Podajalnik dokumentov za 100 listov z optičnim branjem z dvema glavama za obojestransko kopiranje in optično branje z enim prehodom	✓	✓
	Tehnologije HP EveryPage z ultrazvočnim zaznavanjem večkratnega podajanja.	Ni podprto	✓
	Vdelano optično prepoznavanje znakov (OCR) omogoča pretvorbo natisnjenih strani v besedilo, ki ga je mogoče urediti in po njem iskati z računalnikom	Ni podprto	✓
	Funkcija SMART Label omogoča zaznavanje robov papirja za samodejno obrezovanje strani	Ni podprto	✓
	Samodejno usmerjanje strani za strani z vsaj 100 znaki besedila	Ni podprto	✓
	Samodejna nastavitve tona za vsako stran nastavi kontrast, svetlost in odstranitev ozadja	Ni podprto	✓
Digitalno pošiljanje	Pošiljanje dokumentov na e-poštni naslov, v USB in mape v skupni rabi v omrežju	✓	✓
	Pošiljanje dokumentov na SharePoint®	Ni podprto	Ni podprto

Podprti operacijski sistemi

Linux: Za informacije in gonilnike tiskalnika za Linux obiščite www.hp.com/go/linuxprinting.

UNIX: Za informacije in gonilnike tiskalnika za sistem UNIX® obiščite www.hp.com/go/unixmodelscripts.

Spodnje informacije veljajo za posebne gonilnike tiskalnika HP PCL 6 in HP-jeve gonilnike tiskalnika za macOS.

Windows: Obiščite spletno mesto s podporo za ta tiskalnik, www.hp.com/support/ljE52545mfp, ter prenesite in namestite HP-jev gonilnik tiskalnika.

macOS: Tiskalnik podpira računalnike Mac. Prenesite pripomoček HP Easy Start s spletne strani 123.hp.com/LaserJet ter namestite HP-jev gonilnik tiskalnika.

1. Obiščite 123.hp.com/LaserJet.
2. Programsko opremo tiskalnika prenesite po naslednjem postopku:

Tabela 1-1 Podprti operacijski sistemi in gonilniki tiskalnika

Operacijski sistem	Gonilnik tiskalnika nameščen (iz programske opreme v spletu)	Opombe
Windows 7, 32- in 64-bitna različica	Posebni gonilnik tiskalnika PCL 6 lahko prenesete s spletnega mesta s podporo za tiskalnik. Gonilnik prenesite in ga nato namestite z Microsoftovim orodjem za dodajanje tiskalnikov.	
Windows 8, 32- in 64-bitna različica	Posebni gonilnik tiskalnika PCL 6 lahko prenesete s spletnega mesta s podporo za tiskalnik. Gonilnik prenesite in ga nato namestite z Microsoftovim orodjem za dodajanje tiskalnikov.	
Windows 8.1, 32- in 64-bitna različica	Posebni gonilnik tiskalnika PCL 6 lahko prenesete s spletnega mesta s podporo za tiskalnik. Gonilnik prenesite in ga nato namestite z Microsoftovim orodjem za dodajanje tiskalnikov.	
Windows 10, 32- in 64-bitna različica	Posebni gonilnik tiskalnika PCL 6 lahko prenesete s spletnega mesta s podporo za tiskalnik. Gonilnik prenesite in ga nato namestite z Microsoftovim orodjem za dodajanje tiskalnikov.	
Windows Server 2008 R2, SP 1, 64-bitna različica	Posebni gonilnik tiskalnika PCL 6 lahko prenesete s spletnega mesta s podporo za tiskalnik. Gonilnik prenesite in ga nato namestite z Microsoftovim orodjem za dodajanje tiskalnikov.	
Windows Server 2012, 64-bitna različica	Posebni gonilnik tiskalnika PCL 6 lahko prenesete s spletnega mesta s podporo za tiskalnik. Gonilnik prenesite in ga nato namestite z Microsoftovim orodjem za dodajanje tiskalnikov.	
Windows Server 2012 R2, 64-bitna različica	Posebni gonilnik tiskalnika PCL 6 lahko prenesete s spletnega mesta s podporo za tiskalnik. Gonilnik prenesite in ga nato namestite z Microsoftovim orodjem za dodajanje tiskalnikov.	
Windows Server 2016, 64-bitna različica	Posebni gonilnik tiskalnika PCL 6 lahko prenesete s spletnega mesta s podporo za tiskalnik. Gonilnik prenesite in ga nato namestite z Microsoftovim orodjem za dodajanje tiskalnikov.	
macOS 10.11 El Capitan, macOS 10.12 Sierra, macOS 10.13 High Sierra	Prenesite pripomoček HP Easy Start s spletne strani 123.hp.com/LaserJet in z njim namestite gonilnik tiskalnika.	

 **OPOMBA:** Podprti operacijski sistemi se lahko spremenijo. Trenutni seznam podprtih operacijskih sistemov si lahko ogledate na spletni strani www.hp.com/support/ljE52545mf, kjer vam je na voljo HP-jeva celovita pomoč za tiskalnik.

 **OPOMBA:** Za podrobnosti o odjemalskih in strežniških operacijskih sistemih in za podporo za gonilnik HP UPD obiščite www.hp.com/go/upd. V razdelku **Dodatne informacije** kliknite povezave.

Tabela 1-2 Minimalne sistemske zahteve

Windows	macOS
<ul style="list-style-type: none"> • Internetna povezava • Namenski priključek USB 1.1 ali 2.0 ali omrežna povezava • 2 GB nezasedenega prostora na trdem disku • 1 GB pomnilnika RAM (32-bitna različica) ali 2 GB pomnilnika RAM (64-bitna različica) 	<ul style="list-style-type: none"> • Internetna povezava • Namenski priključek USB 1.1 ali 2.0 ali omrežna povezava • 1,5 GB nezasedenega prostora na trdem disku

Dimenzije tiskalnika

Slika 1-1 Dimenzije osnovnega tiskalnika

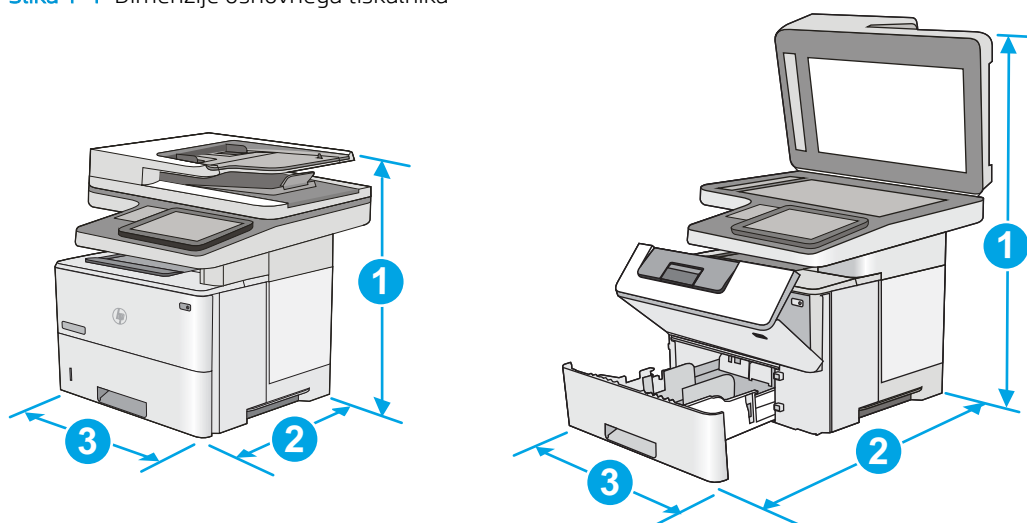

	Popolnoma zaprt tiskalnik	Popolnoma odprt tiskalnik
1. Višina	497 mm	750 mm
2. Globina	Protiprašni pokrov pladnja 2 zaprt: 496 mm Protiprašni pokrov pladnja 2 odprt: 559 mm	674 mm
3. Širina	482 mm	482 mm
Teža	23 kg	

Slika 1-2 Dimenzije za 1 podajalnik papirja za 550 listov

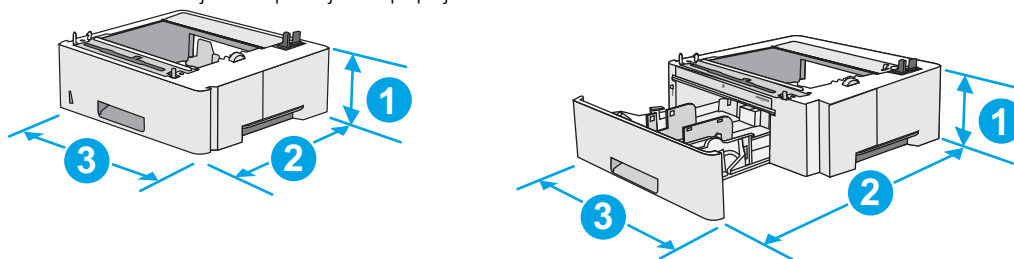

1. Višina	130 mm
2. Globina	Zaprta pladenj: 376 mm Odprta pladenj: 569 mm
3. Širina	410 mm
Teža	1,4 kg

Slika 1-3 Dimenzije omarice/stojala

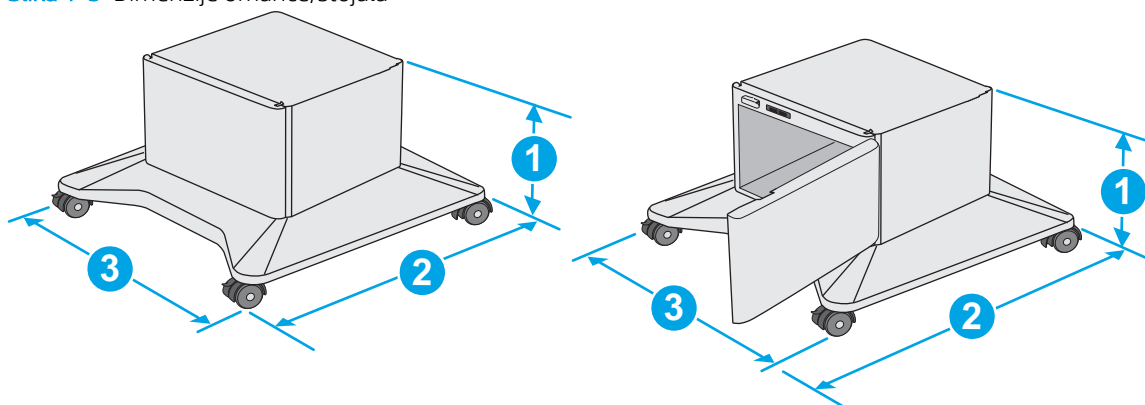

1. Višina	381 mm
2. Globina	Zaprta vratca: 632 mm Vratca odprta, zadnji kolesci zasukani: 865 mm
3. Širina	Zaprta vratca: 600 mm Vratca odprta, zadnji kolesci zasukani: 630 mm
Teža	9,0 kg

¹ Te vrednosti se lahko spremenijo. Za najnovejše informacije obiščite www.hp.com/support/ljE52545mfp.

Slika 1-4 Dimenzije tiskalnika s tremi podajalniki papirja za 1 x 550 listov in omarico/stojalom

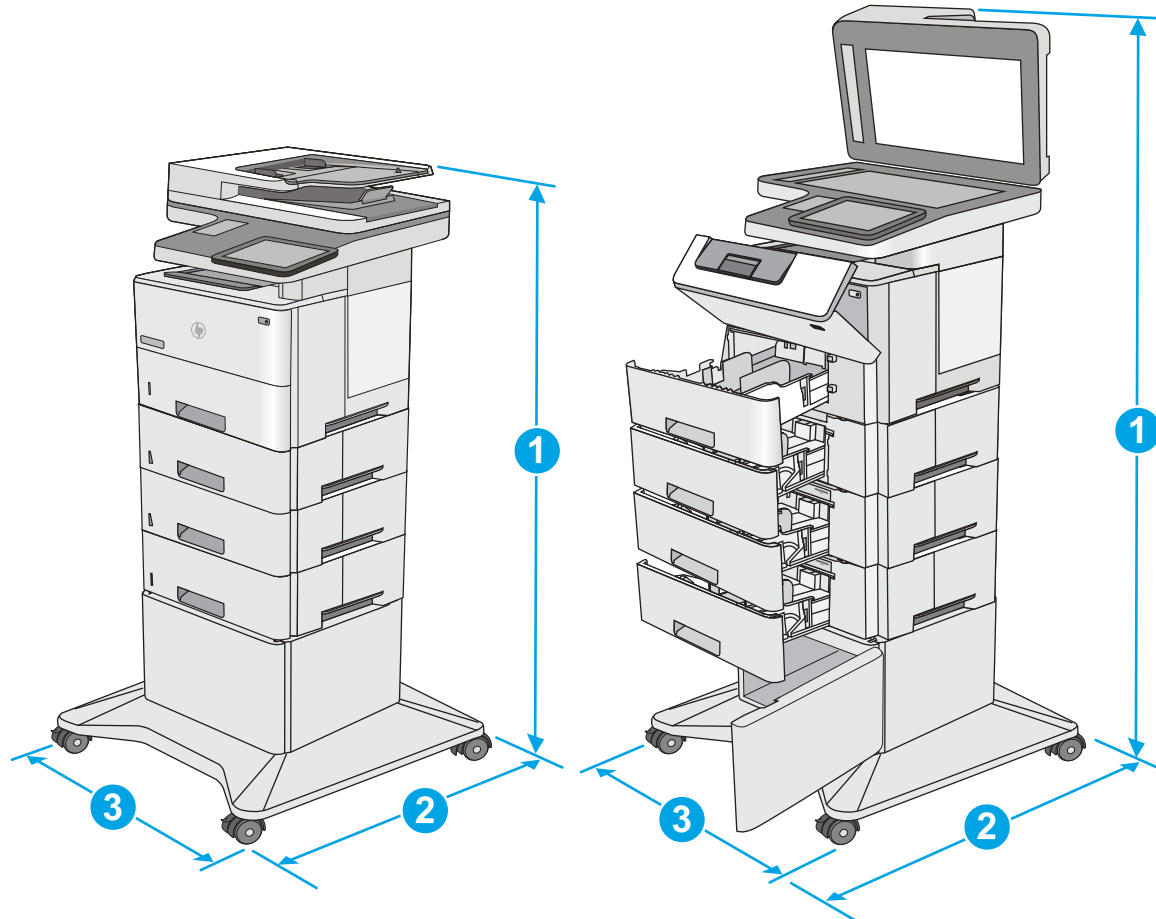

	Tiskalnik in pripomočki popolnoma zaprti	Tiskalnik in pripomočki popolnoma odprti
1. Višina	1268 mm	1521 mm
2. Globina	632 mm	865 mm
3. Širina	600 mm	630 mm
Teža	36,2 kg	

¹ Te vrednosti se lahko spremenijo. Za najnovejše informacije obiščite www.hp.com/support/ljE52545mfp.

² Naenkrat lahko razširite samo en pladenj za papir.

Poraba energije, električne specifikacije in raven hrupa

Za najnovejše podatke si oglejte www.hp.com/support/ljE52545mfp.

⚠ POZOR: Napajalne zahteve se razlikujejo glede na državo/regijo, kjer se tiskalnik prodaja. Ne pretvarjajte napajalnih napetosti. Poškodovani boste tiskalnik, njegova garancija pa ne bo več veljala.

Razpon delovnega okolja

Tabela 1-3 Specifikacije delovnega okolja

Okolje	Priporočljivo	Dovoljeno
Temperatura	17° do 25 °C	Od 15 do 30 °C
Relativna vlažnost	Od 30 % do 70 % relativne vlažnosti (RH)	Od 10 do 80 relativne vlažnosti

Namestitev strojne in namestitev programske opreme tiskalnika

Za osnovna navodila nastavitve si oglejte tiskalniku priloženi priročnik za namestitev strojne opreme. Za dodatna navodila obiščite HP-jevo podporo v spletu.

Obiščite www.hp.com/support/ljE52545mfp za HP-jevo celovito pomoč za tiskalnik: Poiščite naslednjo podporo:

- Namestitev in konfiguracija
- Spoznavanje in uporaba
- Odpravljanje težav
- Prenos posodobitev programske in vdelane programske opreme
- Sodelovanje v forumih s podporo
- Iskanje informacij o garanciji in predpisih

2 Pladnji za papir

Za več informacij:

- [Nalaganje papirja na pladenj 1 \(večnamenski pladenj\)](#)
- [Nalaganje papirja na pladnje 2, 3, 4 in 5](#)
- [Nalaganje in tiskanje ovojnic](#)
- [Uporaba priročnega spenjalnika \(model c\)](#)

Informacije veljajo v času tiskanja.

Za pomoč v obliki videoposnetka obiščite spletno mesto www.hp.com/videos/LaserJet.

Najnovejše informacije si oglejte v razdelku www.hp.com/support/ljE52545mfp.

HP-jeva celovita podpora za tiskalnik vključuje te informacije:

- Namestitev in konfiguracija
- Spoznavanje in uporaba
- Odpravljanje težav
- Prenos posodobitev programske in vdelane programske opreme
- Sodelovanje v forumih s podporo
- Iskanje informacij o garanciji in predpisih

Nalaganje papirja na pladenj 1 (večnamenski pladenj)

Uvod

Spodaj je opisano nalaganje papirja na pladenj 1. Na ta pladenj je mogoče naložiti do 100 listov papirja s težo 75 g/m².

 **OPOMBA:** Pred tiskanjem v gonilniku tiskalnika izberite pravilno vrsto papirja.

 **POZOR:** Da se izognete zastojem, ne dodajajte papirja na pladenj 1 ali ga odstranjujte z njega med tiskanjem.

1. Primite ročaja na obeh straneh pladnja 1 in pladenj povlecite naprej, da ga odprete.

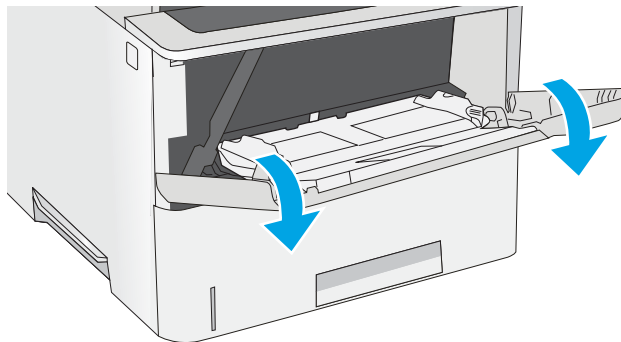

2. Izvlecite podaljšek pladnja, da boste lahko naložili papir.

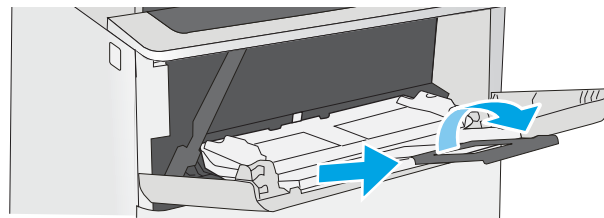

3. Vodila za papir prilagodite na ustrezno velikost in papir naložite na pladenj. Za informacije o usmerjanju papirja si oglejte [Usmerjenost papirja na pladnju 1 na strani 19](#).

Prepričajte se, da je papir pod črto polnjenja na vodilih za papir.

OPOMBA: Največja dovoljena višina svežnja je 10 mm ali približno 100 listov 75 g papirja.

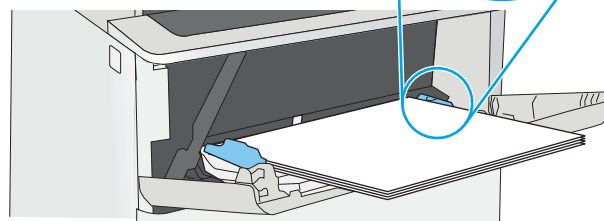
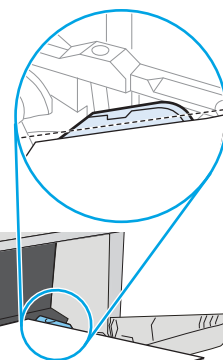

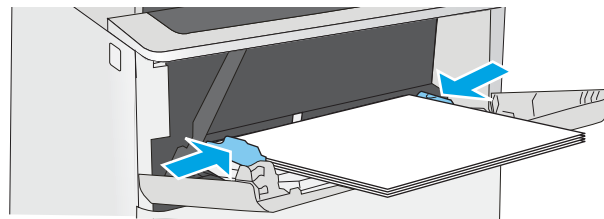

4. Prilagodite stranski vodili tako, da se rahlo dotikata robov svežnja papirja, vendar ne upogibata listov.



Usmerjenost papirja na pladnju 1

Če uporabljate papir, ki ga je treba usmeriti na določen način, ga naložite v skladu z informacijami v naslednji tabeli.

 **OPOMBA:** Nastavitev [Način nadomestnega pisemskega papirja z glavo](#) vplivajo na način nalaganja pisemski papirja z glavo in vnaprej natisnjenega papirja. Ta nastavitev je privzeto onemogočena. Ko uporabljate ta način, papir naložite enako kot pri samodejnem obojestranskem tiskanju. Če želite več informacij, glejte [Uporaba načina nadomestnega pisemskega papirja z glavo na strani 19](#).

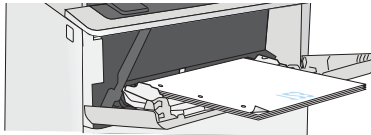
Vrsta papirja	Enostransko tiskanje	Obojestransko tiskanje in drugačni način pisemskega papirja z glavo
Pisemski z glavo, vnaprej natisnjeni in vnaprej naluknjani	Z licem navzgor	Z licem navzdol
	Z zgornjim robom naprej v tiskalnik	S spodnjim robom naprej v tiskalnik
		

Uporaba načina nadomestnega pisemskega papirja z glavo

S funkcijo [Način nadomestnega pisemskega papirja z glavo](#) lahko na pladenj naložite papir z glavo ali vnaprej natisnjen papir na enak način za vsa opravila tiskanja, če tiskate na eno stran lista ali na obe. Ko uporabljate ta način, papir naložite enako kot pri samodejnem obojestranskem tiskanju.

Če želite funkcijo uporabljati, jo omogočite v menijih na nadzorni plošči tiskalnika.

Omogočanje drugačnega načina pisemskega papirja z glavo v menijih na nadzorni plošči tiskalnika

1. Na začetnem zaslonu nadzorne plošče tiskalnika podrsajte od desne proti levi, da se prikaže meni [Nastavitve](#). Dotaknite se ikone [Nastavitve](#), da odprete meni.
2. Odprite naslednje menije:
 - [Upravljanje pladnjev](#)
 - [Način nadomestnega pisemskega papirja z glavo](#)
3. Izberite možnost [Omogočeno](#), nato pa se dotaknite gumba [Shrani](#) ali pritisnite gumb [OK](#).

Nalaganje papirja na pladnje 2, 3, 4 in 5

Uvod

Spodaj je opisano nalaganje papirja na pladenj 2 in dodatne pladnje za 550 listov (številka dela F2A72A). Na te pladnje lahko naložite do 550 listov papirja s težo 75 g/m².

 **OPOMBA:** Na pladnje za 550 listov papir nalagate enako kot na pladenj 2. Prikazan je samo pladenj 2.

 **OPOMBA:** Vodila za papir so lahko zaklenjena pred uporabo in jih ni mogoče prilagajati.

 **POZOR:** Naenkrat lahko razširite samo en pladenj za papir.

1. Odprite pladenj.

OPOMBA: Ko je pladenj v uporabi, ga ne odpirajte.

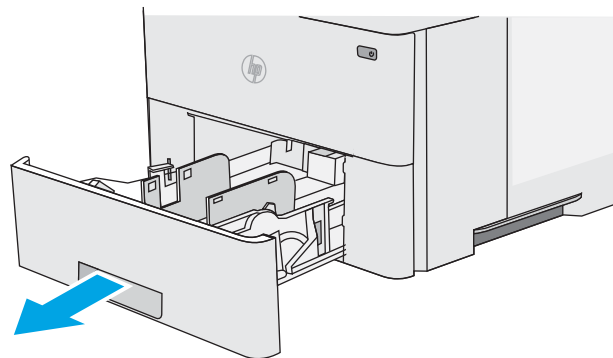

2. Preden naložite papir, prilagodite vodili za širino papirja tako, da stisnete prilagoditvena zapaha in vodilo potisnete na velikost uporabljenega papirja.

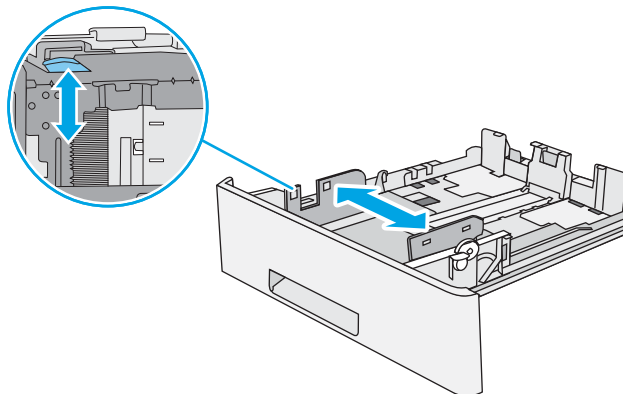

3. Vodilo za dolžino papirja prilagodite tako, da stisnete prilagoditveni zapah in vodilo potisnete na velikost uporabljenega papirja.

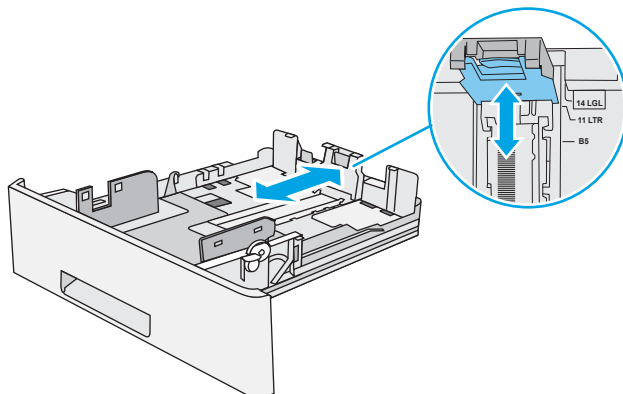

4. Za nalaganje papirja velikosti Legal stisnite vzvod na zadnjem delu pladnja, ki je levo od sredine, in nato podaljšajte zadnji del pladnja do ustrezne velikosti papirja.

OPOMBA: Ta korak ne velja za druge velikosti papirja.

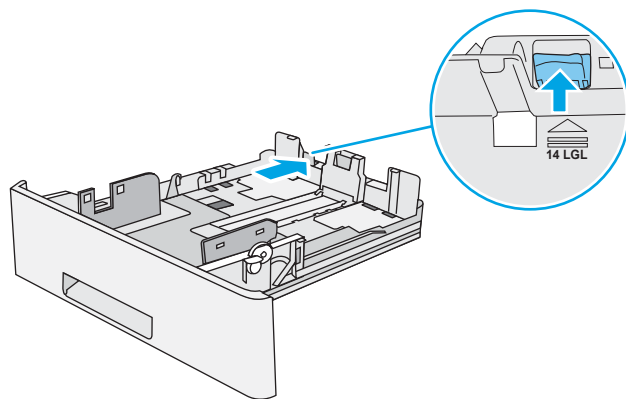

5. Naložite papir na pladenj. Za informacije o usmerjanju papirja si oglejte [Usmerjenost papirja na pladnju 2 in pladnjih za 550 listov na strani 22](#).

OPOMBA: Vodil za papir ne prilagodite tesno ob sveženj papirja. Prilagodite jih na zareze ali oznake na pladnju.

OPOMBA: Da preprečite zastoje, vodili papirja prilagodite na ustrezno velikost in pladnja ne napolnite preveč. Vrh svežnja mora biti pod oznako za poln pladenj, kot je prikazano v povečavi na sliki.

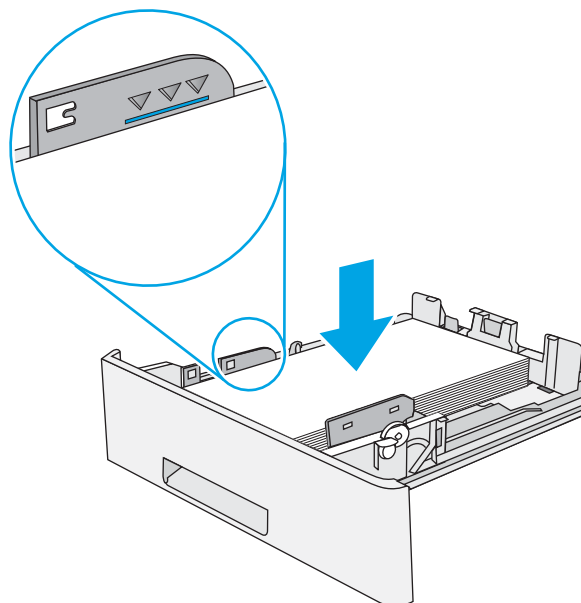

6. Zaprite pladenj.

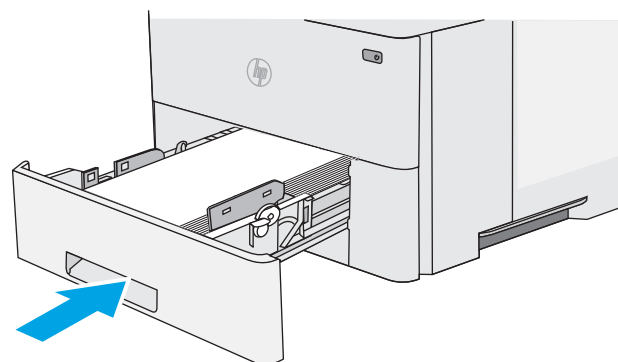

7. Na nadzorni plošči tiskalnika se prikaže sporočilo o konfiguraciji pladnja.
8. Če prikazani velikost in vrsta papirja nista pravilni, izberite možnost **Spremeni** in izberite drugo velikost ali vrsto papirja.

Za papir velikosti po meri določite dimenziji X in Y, ko se na nadzorni plošči tiskalnika prikaže poziv.

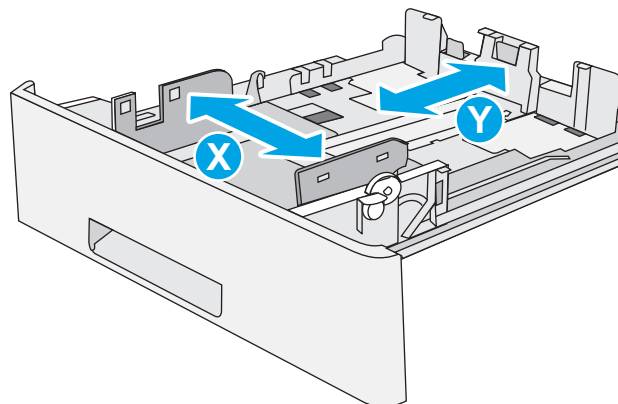

Usmerjenost papirja na pladnju 2 in pladnjih za 550 listov

Če uporabljate papir, ki ga je treba usmeriti na določen način, ga naložite v skladu z informacijami v naslednji tabeli.

OPOMBA: Nastavitve [Drugačen način pisemskega papirja z glavo](#) vplivajo na način nalaganja pisemski papirja z glavo in vnaprej natisnjene papirja. Ta nastavev je privzeto onemogočena. Ko uporabljate ta način, papir naložite enako kot pri samodejnem obojestranskem tiskanju. Če želite več informacij, glejte [Uporaba načina nadomestnega pisemskega papirja z glavo na strani 22](#).

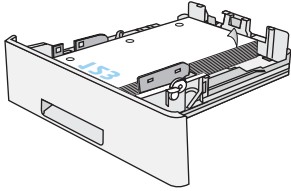
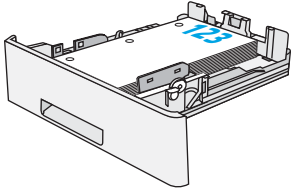
Vrsta papirja	Enostransko tiskanje	Obojestransko tiskanje in drugačni način pisemskega papirja z glavo
Pisemski z glavo, vnaprej natisnjeni in vnaprej naluknjani	Z licem navzdol Zgornji rob na sprednjem delu pladnja	Z licem navzgor Spodnji rob na sprednjem delu pladnja
		

Uporaba načina nadomestnega pisemskega papirja z glavo

S funkcijo [Način nadomestnega pisemskega papirja z glavo](#) lahko na pladenj naložite papir z glavo ali vnaprej natisnjen papir na enak način za vsa opravila tiskanja, če tiskate na eno stran lista ali na obe. Ko uporabljate ta način, papir naložite enako kot pri samodejnem obojestranskem tiskanju.

Če želite funkcijo uporabljati, jo omogočite v menijih na nadzorni plošči tiskalnika.

Omogočanje drugačnega načina pisemskega papirja z glavo v menijih na nadzorni plošči tiskalnika

1. Na začetnem zaslonu nadzorne plošče tiskalnika podrsajte od desne proti levi, da se prikaže meni [Nastavitve](#) . Dotaknite se ikone [Nastavitve](#), da odprete meni.
2. Odprite naslednje menije:
 - [Upravljanje pladnjev](#)
 - [Način nadomestnega pisemskega papirja z glavo](#)
3. Izberite možnost [Omogočeno](#), nato pa se dotaknite gumba [Shrani](#) ali pritisnite gumb [OK](#).

Nalaganje in tiskanje ovojnic

Uvod

Spodaj je opisano tiskanje in nalaganje ovojnic. Za tiskanje na ovojnic uporabljajte samo pladenj 1. Na pladenj 1 lahko naložite do 10 ovojnic.

Za tiskanje ovojnic z možnostjo ročnega podajanja po tem postopku izberite ustrezne nastavitve v gonilniku tiskalnika in po tem, ko ste tiskalniški posel poslali tiskalniku, naložite ovojnice na pladenj.

Tiskanje ovojnic

1. V programski opremi izberite možnost **Natisni**.
2. Izberite tiskalnik na seznamu tiskalnikov in kliknite ali tapnite gumb **Lastnosti** ali **Nastavitve**, da odprete gonilnik tiskalnika.

 **OPOMBA:** Gumb se v različni programski opremi imenuje različno.

 **OPOMBA:** Če želite do teh funkcij dostopati na začetnem zaslonu operacijskega sistema Windows 8 ali 8.1, izberite **Naprave, Natisni** in izberite tiskalnik.

3. Kliknite ali tapnite zavihek **Papir/kakovost**.
4. Na spustnem seznamu **Velikost papirja** izberite ustrezno velikost za ovojnice.
5. Na spustnem seznamu **Vrsta papirja** izberite možnost **Ovojnica**.
6. Na spustnem seznamu **Vir papirja** izberite **Ročno podajanje**.
7. Kliknite gumb **V redu**, da zaprete pogovorno okno **Lastnosti dokumenta**.
8. V pogovornem oknu **Natisni** kliknite gumb **V redu**, da natisnete posel.

Usmerjenost ovojnic

Nalaganje ovojnic na pladenj 1 z licem navzgor, s krajšim delom, delom za znamko naprej v tiskalnik.

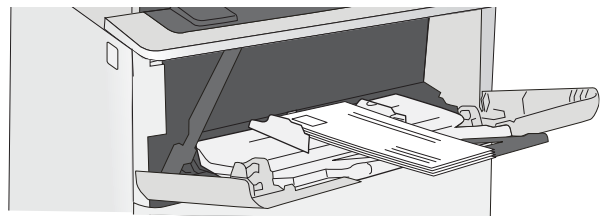

Uporaba priročnega spenjalnika (model c)

Priročni spenjalnik lahko spne do 20 listov papirja s težo 75 g/m².

⚠ POZOR: Da se tiskalnik ne bi poškodoval, spenjajte samo papir.

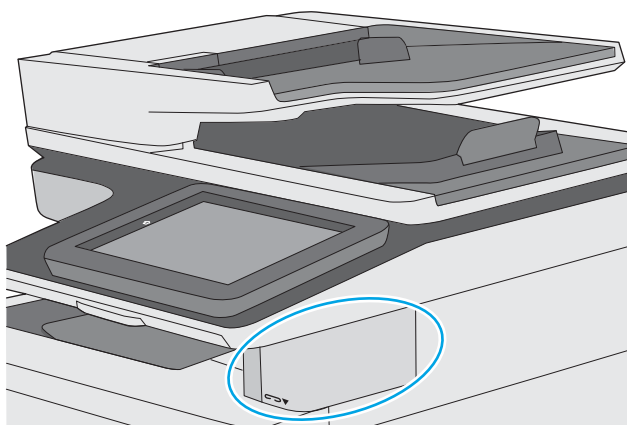

1. Sveženj papirja vstavite v režo na sprednji strani spenjalnika.
2. Počakajte, da spenjalnik spne liste. Spenjalnik se aktivira, ko zazna papir, kar je mogoče tudi slišati.

📝 OPOMBA: Če tiskalnik je v načinu mirovanja, lahko pride do manjše zakasnitve.

3. Speti papir odstranite iz reže.

Če spenjalnik ne sprosti papirja, težavo odpravite po naslednjem postopku.

⚠ OPOZORILO! Da se ne boste poškodovali, ne segajte s prstom na območje spenjalnika, ko poskušate sprostiti papir.

1. Odprite in zaprite vratca spenjalnika in nato poskusite odstraniti papir.
2. Če je papir še vedno zagozden, poskrbite, da so vratca spenjalnika zaprta, in nato izklopite in znova vklopite tiskalnik.

3 Potrošni material, dodatna oprema in deli

Za več informacij:

- [Naročanje potrošnega materiala, dodatne opreme in delov](#)
- [Menjava kartuše s tonerjem](#)
- [Menjava kartuše s sponkami \(modeli c\)](#)

Informacije veljajo v času tiskanja.

Za pomoč v obliki videoposnetka obiščite spletno mesto www.hp.com/videos/LaserJet.

Najnovejše informacije si oglejte v razdelku www.hp.com/support/ljE52545mfp.

HP-jeva celovita podpora za tiskalnik vključuje te informacije:

- Namestitev in konfiguracija
- Spoznavanje in uporaba
- Odpravljanje težav
- Prenos posodobitev programske in vdelane programske opreme
- Sodelovanje v forumih s podporo
- Iskanje informacij o garanciji in predpisih

Naročanje potrošnega materiala, dodatne opreme in delov

Naročanje

Naročanje potrošnega materiala in papirja	www.hp.com/go/suresupply
Naročanje originalnih HP-jevih delov ali dodatne opreme	www.hp.com/buy/parts
Naročanje pri ponudniku storitev ali podpore	Obrnite se na pooblaščenega HP-jevega serviserja ali ponudnika podpore.
Naročanje prek HP-jevega vdelanega spletnega strežnika (EWS)	Za dostop v podprtem spletnem brskalniku v računalniku vnesite naslov IP ali ime gostitelja tiskalnika v polje za naslov/URL. V vdelanem spletnem strežniku je povezava do spletnega mesta HP SureSupply, kjer lahko kupite originalen HP-jev potrošni material.

Potrebščine in dodatna oprema

Za nakup kartuš s tonerjem se obrnite na servisnega zastopnika. Poznati morate številko modela izdelka, ki je navedena na nalepki izdelka na zadnjih vratih tiskalnika.

Element	Opis	Številka dela
potrošni material		
HP-jev paket kartuše s sponkami	Nadomestne kartuše s sponkami za model c. Vsebuje dve kartuši s po 1500 sponkami.	Q7432A
Nadomestni komplet valjev SPD-ja za HP LaserJet 200	Nadomestni podajalni valji za podajalnik dokumentov	B5L52A
Dodatna oprema		
Podajalnik papirja za 1 x 550 listov	Dodatni podajalnik papirja za 550 listov OPOMBA: Na vse modele tiskalnika je mogoče namestiti do tri dodatne podajalnike papirja za 1 x 550 listov (pladnji 3, 4 in 5).	F2A72A
Stojalo in omarica za tiskalnik	Dodatno stojalo z omarico za shranjevanje tiskalnika Priporočeno, če uporabljate več dodatnih podajalnikov papirja.	F2A73A
Komplet maske za tipkovnico naprave HP LaserJet za poenostavljeno in tradicionalno kitajščino (samo model c)	Lepljiva maska za fizično tipkovnico za določeni jezik	A7W12A
Komplet maske za tipkovnico naprave HP LaserJet za švedščino (samo model c)	Lepljiva maska za fizično tipkovnico za določeni jezik	A7W14A
320 GB HP-jev šifriran visokozmogljiv trdi disk	Dodaten trdi disk	B5L29A
HP-jev 1 GB DDR3 SODIMM, x 32, 800 MMHz, s 144 stiki	Dodaten pomnilnik DIMM za večjo zmogljivost shranjevanja	E5K48A
Notranja vrata USB HP	Dvoje dodatnih vrat USB za priključitev naprav drugih proizvajalcev	B5L28A

Element	Opis	Številka dela
HP-jev modul zaupanja	Samodejno šifrira vse podatke, ki preidejo skozi tiskalnik Priložena so navodila za namestitvev	F5S62A
HP-jev FIH (Foreign Interface Harness)	Dodatna vrata za priključitev naprav drugih proizvajalcev	B5L31A
Dodatni analogni faks za HP LaserJet MFP 600	Dodaten pripomoček za faks	B5L53A
Tiskalni strežnik HP Jetdirect 2900nw	Dodatni brezžični tiskalni strežnik USB	J8031A
HP Jetdirect 3000w NFC/brezžična dodatna oprema	Pripomoček za neposredni brezžični dostop za tiskanje na dotik iz mobilnih naprav	J8030A

Deli, ki jih lahko uporabniki sami popravijo

Za številne tiskalnike HP LaserJet so na voljo deli, ki jih lahko stranka popravi sama (CSR), kar omogoča hitrejšo popravilo. Več informacij o programu CSR in prednostih si lahko ogledate na spletnih straneh www.hp.com/go/csr-support in www.hp.com/go/csr-faq.

Originalne HP-jeve nadomestne dele lahko naročite na spletni strani www.hp.com/buy/parts ali tako, da se obrnete na HP-jev pooblaščen servis ali ponudnika podpore. Pri naročanju potrebujete naslednji podatek: številko dela, serijsko številko (na hrbtni strani tiskalnika), številko izdelka ali ime tiskalnika.

- Dele, za katere je samopopravilo navedeno kot **obvezno**, morajo stranke namestiti same, razen če so za popravilo pripravljene plačati HP-jevemu servisnemu osebju. V okviru HP-jeve garancije za tiskalnike za te dele nista na voljo podpora na mestu in podpora z vračilom v skladišče.
- Dele, za katere je samopopravilo navedeno kot **izbirno**, lahko HP-jevo servisno osebje v garancijskem obdobju tiskalnika namesti brezplačno.

Element	Opis	Možnosti samopopravila	Številka dela
Komplet nadzorne plošče	Nadomestna nadzorna plošča z zaslonom na dotik	Obvezno	B5L24-67018
Komplet polprevodniškega pomnilnika	Nadomestni disk SSD	Obvezno	5851-6415
Komplet trdega diska	Nadomestni trdi disk	Obvezno	5851-6417
Komplet 500 GB trdega diska FIPS (samo ameriška vlada)	Nadomestni trdi disk	Obvezno	5851-6419
Komplet dodatne opreme NFC	Nadomestni HP Jetdirect 3000w NFC/brezžična dodatna oprema	Obvezno	5851-6429
HP-jev 2 GB DDR3 SODIMM, x 32, 800 MHz, s 144 stiki	Nadomestni pomnilnik DIMM	Obvezno	5851-6581
Komplet z dvojimi notranjimi vrati USB	Nadomestna notranja vrata USB	Obvezno	5851-6424
Komplet šifriranega trdega diska	Nadomestni HP-jev šifriran visokozmogljiv trdi disk	Obvezno	5851-6425
Servisni komplet valja za prenos	Nadomestni valj za prenos	Obvezno	F2A76-67905
Komplet zajemalnega in ločilnega valja za pladenj 1	Nadomestni valji za pladenj 1	Obvezno	F2A76-67906

Element	Opis	Možnosti samopopravila	Številka dela
Komplet valjev za pladnje 2–X	Nadomestni valji za pladnje 2, 3, 4 in 5	Obvezno	F2A76-67907
Podajalnik papirja za 1 x 550 listov	Nadomestni podajalnik za papir za 550 listov	Obvezno	F2A76-67908
Stojalo in omarica za tiskalnik	Nadomestna stojalo in omarica za tiskalnik	Obvezno	F2A76-67904
Komplet dodatnega analognega faksa	Nadomestna plošča za faks	Obvezno	5851-6579
Bel notranji del za optični bralnik	Nadomesten bel plastičen notranji del za optični bralnik	Obvezno	5851-6570
Komplet ameriškoangleške tipkovnice	Nadomestna tipkovnica za model c	Obvezno	B5L47-67019
Komplet britanskoangleške tipkovnice	Nadomestna tipkovnica za model c	Obvezno	B5L47-67020
Komplet maske za tipkovnico Francoska, italijanska, ruska, nemška, španska in ukrajinska	Nadomestna maska za tipkovnico za model c	Obvezno	5851-6019
Komplet maske za tipkovnico Kanadskofrancoska, latiskoameriškošpanska in ameriškošpanska	Nadomestna maska za tipkovnico za model c	Obvezno	5851-6020
Komplet maske za tipkovnico Poenostavljena kitajska, tradicionalna kitajska	Nadomestna maska za tipkovnico za model c	Obvezno	A7W12A
Komplet maske za tipkovnico Španska, portugalska	Nadomestna maska za tipkovnico za model c	Obvezno	5851-6023
Komplet maske za tipkovnico Japonska (KG in KT)	Nadomestna maska za tipkovnico za model c	Obvezno	5851-6024

Menjava kartuše s tonerjem

Uvod

Spodaj so navedene podrobnosti o kartuši s tonerjem za tiskalnik, ki vključujejo tudi navodila za njeno menjavo.

- [Podatki o kartušah s tonerjem](#)
- [Odstranite in zamenjajte kartušo](#)

Podatki o kartušah s tonerjem

Tiskalnik navede, kdaj je raven kartuše s tonerjem nizka in zelo nizka. Dejanska preostala življenjska doba kartuše s tonerjem je lahko drugačna. Priporočamo, da pripravite nadomestno kartušo in jo namestite, ko kakovost tiskanja ne bo več zadovoljiva.

Na spletni strani HP SureSupply na www.hp.com/go/suresupply lahko kupite kartuše in preverite združljivost kartuš za tiskalnik. Pomaknite se na dno strani in preverite, ali je država/regija pravilna.

 **OPOMBA:** Visokozmogljive kartuše s tonerjem vsebujejo več tonerja kot standardne kartuše, zato lahko natisnete več strani. Če želite več informacij, obiščite www.hp.com/go/learnaboutsupplies.

Kartuše s tonerjem ne odstranjajte iz embalaže do menjave.

 **POZOR:** Kartuše s tonerjem ne izpostavljajte svetlobi več kot nekaj minut, saj se lahko poškoduje. Če boste kartušo s tonerjem za daljše časovno obdobje odstranili iz tiskalnika, pokrijte zeleni slikovni boben.

Na naslednji sliki so prikazani sestavni deli kartuše s tonerjem.

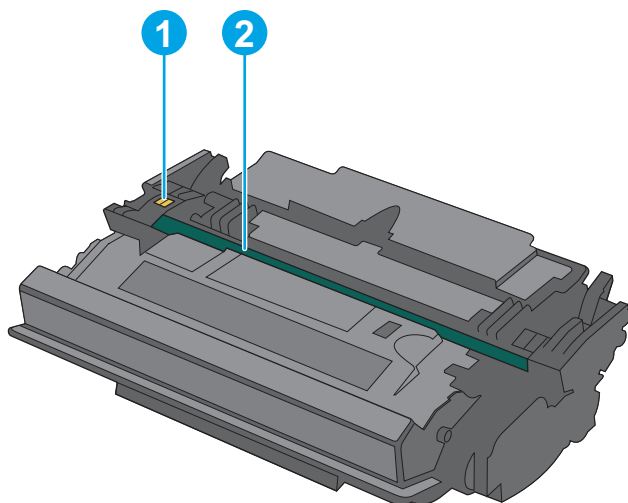

1 Pomnilniško vezje

2 Slikovni boben

POZOR: Ne dotikajte se slikovnega bobna. Prstni odtisi lahko povzročijo težave s kakovostjo tiskanja.

 **POZOR:** Če pride toner v stik z oblačili, ga obrišite s suho krpo in oblačila operite v mrzli vodi. Vroča voda toner utrdi v blago.

 **OPOMBA:** Informacije o recikliranju rabljenih kartuš s tonerjem so v škatli kartuše.

Odstranite in zamenjajte kartušo

1. Pritisnite gumb za sprostitvev zgornjega pokrova na levi strani tiskalnika.

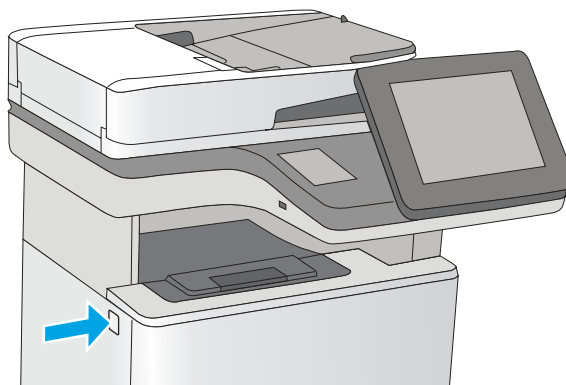

2. Odprite sprednja vratca.

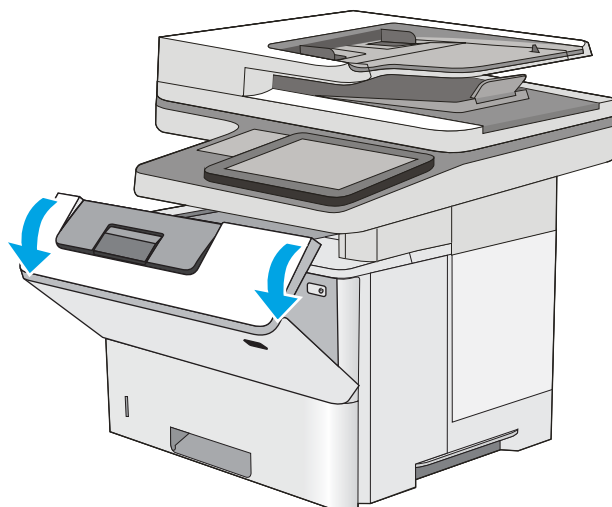

3. Rabljeno kartušo s tonerjem primite za ročko in jo izvlecite.

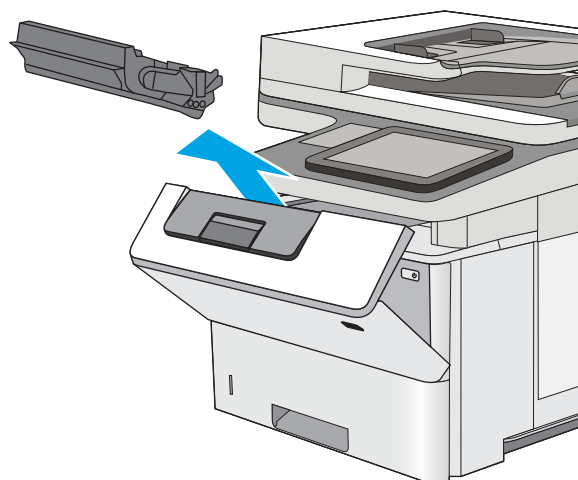

4. Novo kartušo s tonerjem iz zaščitne vrečke vzemite tako, da odstranite plastični trak in odprete paket. Embalažo shranite za recikliranje rabljene kartuše s tonerjem.

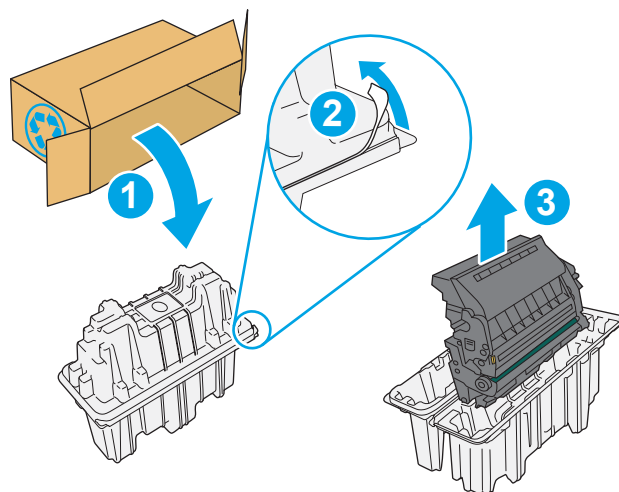

5. Kartušo s tonerjem primite na obeh koncih in jo od 5- do 6-krat pretresite.

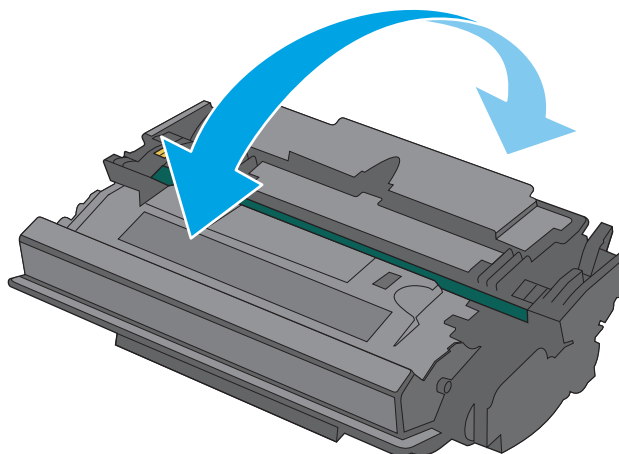

6. Kartušo s tonerjem poravnajte z režo in jo vstavite v tiskalnik.

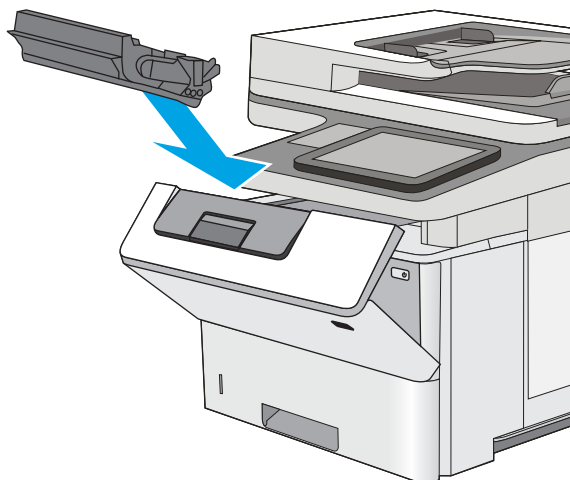

7. Zaprite sprednja vratca.

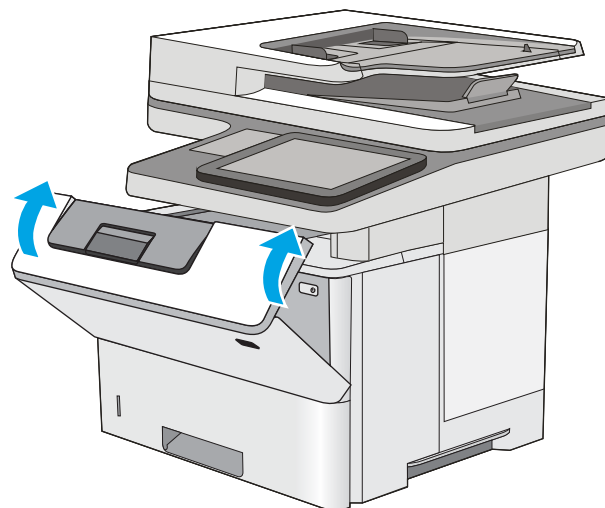

8. Rabljeno kartušo s tonerjem zapakirajte v škatlo, v kateri ste dobili novo kartušo, ali pa veliko kartonasto škatlo napolnite z več kartušami, ki jih želite reciklirati. Za informacije o recikliranju glejte priložena navodila za recikliranje.

V ZDA je v škatli priložena vnaprej plačana nalepka za pošiljanje. V drugih državah/regijah obiščite spletno stran www.hp.com/recycle in natisnite vnaprej plačano nalepko za pošiljanje.

Vnaprej plačano nalepko za pošiljanje nalepite na škatlo in vrnite uporabljeno kartušo HP-ju, da jo ta reciklira.

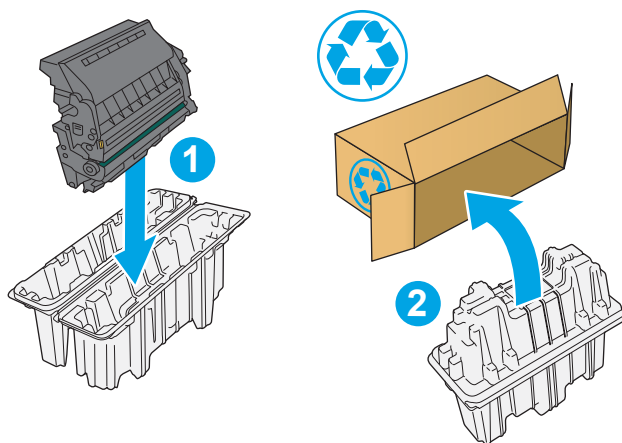

Menjava kartuše s sponkami (modeli c)

Uvod

Spodaj so navedene podrobnosti o kartušah s sponkami za tiskalnik, ki vključujejo tudi navodila za njihovo menjavo.

Za nakup paketa dveh kartuš s sponkami (številka dela Q7432A) obiščite HP-jevo trgovino z deli na spletni strani www.hp.com/buy/parts. V vsaki kartuši je 1500 sponk.

Odstranite in zamenjajte kartušo s sponkami

1. Odprite vratca spenjalnika.

OPOMBA: Z odpiranjem vrat spenjalnika onemogočite njegovo delovanje.

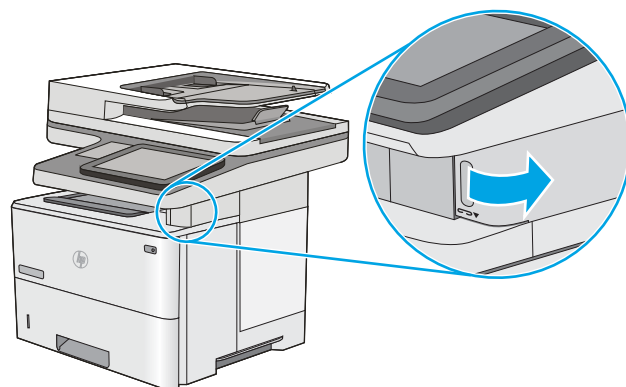

2. Odstranite kartušo s sponkami iz tiskalnika.

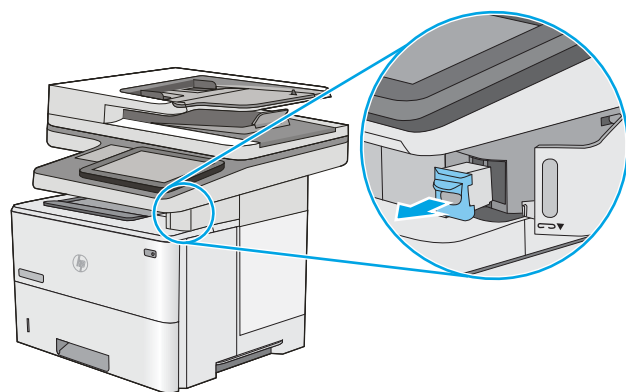

3. V odprtino v vratih spenjalnika vstavite novo kartušo s sponkami.

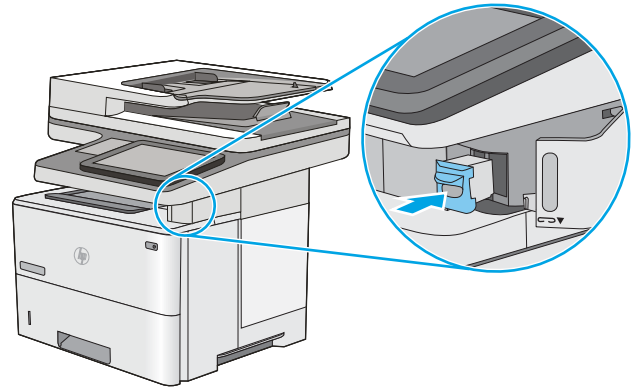

4. Zaprite vratca spenjalnika.

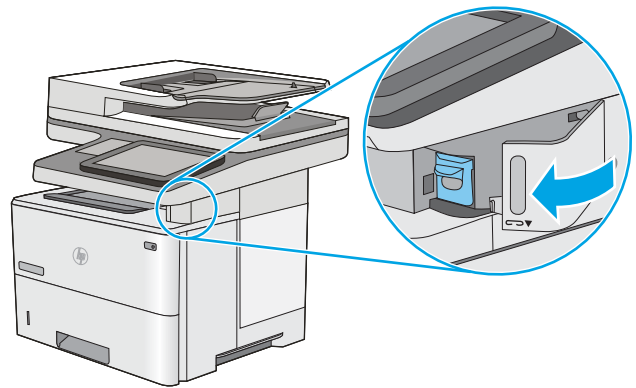

4 Tiskanje

Za več informacij:

- [Tiskalniški posli \(Windows\)](#)
- [Tiskalna opravila \(macOS\)](#)
- [Shranjevanje tiskalniških poslov v tiskalnik za poznejše ali zasebno tiskanje](#)
- [Tiskanje prek vrat USB](#)

Informacije veljajo v času tiskanja.

Za pomoč v obliki videoposnetka obiščite spletno mesto www.hp.com/videos/LaserJet.

Najnovejše informacije si oglejte v razdelku www.hp.com/support/ljE52545mfp.

HP-jeva celovita podpora za tiskalnik vključuje te informacije:

- Namestitev in konfiguracija
- Spoznavanje in uporaba
- Odpravljanje težav
- Prenos posodobitev programske in vdelane programske opreme
- Sodelovanje v forumih s podporo
- Iskanje informacij o garanciji in predpisih

Tiskalniški posli (Windows)

Tiskanje (Windows)

Naslednji postopek predstavlja osnovo tiskanje v sistemu Windows.

1. V programski opremi izberite možnost **Natisni**.
2. Izberite tiskalnik s seznama tiskalnikov. Če želite spremeniti nastavitve, kliknite **Lastnosti** ali **Nastavitve**, da odprete gonilnik tiskalnika.

 **OPOMBA:** Gumb se v različni programski opremi imenuje različno.

 **OPOMBA:** V operacijskih sistemih Windows 10, 8.1 in 8 imajo te aplikacije drugačno postavitve z drugačnimi funkcijami, kot je opisano spodaj za namizne aplikacije. Če želite do funkcije tiskanja dostopati na začetnem zaslonu aplikacije, izvedite naslednji postopek:

- **Windows 10:** Izberite možnost **Natisni** in nato tiskalnik.
- **Windows 8.1 in 8:** Izberite **Naprave**, možnost **Natisni** in nato tiskalnik.

Za gonilnik HP PCL-6 V4 aplikacija HP AiO Printer Remote prenese dodatne funkcije gonilnika, če izberete **Več nastavitev**.

 **OPOMBA:** Če želite več informacij, kliknite gumb Pomoč (?) v gonilniku tiskalnika.

3. Kliknite zavihke v gonilniku tiskalnika, da konfigurirate razpoložljive možnosti. Na primer, nastavite usmerjenost papirja na zavihku **Zaključna obdelava** in nastavite vir, vrsto, velikost papirja in nastavitve kakovosti na zavihku **Papir/kakovost**.
4. Kliknite gumb **V redu**, da se vrnete na pogovorno okno **Natisni**. Izberite število kopij, ki jih želite natisniti s tega zaslona.
5. Kliknite gumb **Natisni**, da natisnete opravilo.

Samodejno obojestransko tiskanje (Windows)

Ta postopek uporabite pri tiskalnikih z nameščeno enoto za samodejno obojestransko tiskanje. Če v tiskalniku ni nameščena enota za obojestransko tiskanje ali če želite tiskati na vrste papirja, ki jih enota ne podpira, tiskajte na obe strani ročno.

1. V programski opremi izberite možnost **Natisni**.
2. Izberite tiskalnik s seznama tiskalnikov in nato kliknite gumb **Lastnosti** oz. **Nastavitve**, da odprete gonilnik tiskalnika.

 **OPOMBA:** Gumb se v različni programski opremi imenuje različno.

 **OPOMBA:** V operacijskih sistemih Windows 10, 8.1 in 8 imajo te aplikacije drugačno postavitve z drugačnimi funkcijami, kot je opisano spodaj za namizne aplikacije. Če želite do funkcije tiskanja dostopati na začetnem zaslonu aplikacije, izvedite naslednji postopek:

- **Windows 10:** Izberite možnost **Natisni** in nato tiskalnik.
- **Windows 8.1 in 8:** Izberite **Naprave**, možnost **Natisni** in nato tiskalnik.

Za gonilnik HP PCL-6 različice 4 aplikacija HP AiO Printer Remote prenese dodatne funkcije gonilnika, če izberete **Več nastavitev**.

3. Kliknite zavihek **Zaključna obdelava**.
4. Izberite **Natisni na obe stran**. Kliknite **V redu**, da zaprete pogovorno okno **Lastnosti dokumenta**.
5. V pogovornem oknu **Natisni** kliknite **Natisni**, da natisnete opravilo.

Ročno obojestransko tiskanje (Windows)

Ta postopek uporabite pri tiskalnikih, v katerih ni nameščena enota za samodejno obojestransko tiskanje, ali za tiskanje na papir, ki ga enota ne podpira.

1. V programski opremi izberite možnost **Natisni**.
2. Izberite tiskalnik s seznama tiskalnikov in nato kliknite gumb **Lastnosti** oz. **Nastavitve**, da odprete gonilnik tiskalnika.

 **OPOMBA:** Gumb se v različni programski opremi imenuje različno.

 **OPOMBA:** V operacijskih sistemih Windows 10, 8.1 in 8 imajo te aplikacije drugačno postavitve z drugačnimi funkcijami, kot je opisano spodaj za namizne aplikacije. Če želite do funkcije tiskanja dostopati na začetnem zaslonu aplikacije, izvedite naslednji postopek:

- **Windows 10:** Izberite možnost **Natisni** in nato tiskalnik.
- **Windows 8.1 in 8:** Izberite **Naprave**, možnost **Natisni** in nato tiskalnik.

Za gonilnik HP PCL-6 različice 4 aplikacija HP AiO Printer Remote prenese dodatne funkcije gonilnika, če izberete **Več nastavitev**.

3. Kliknite zavihek **Zaključna obdelava**.
4. Izberite **Natisni obojestransko (ročno)** in nato kliknite **OK**, da zaprete pogovorno okno **Lastnosti dokumenta**.
5. V pogovornem oknu **Natisni** kliknite **Natisni**, da natisnete prvo stran opravila.

6. Vzemite natisnjeni sveženj iz izhodnega predala in ga položite na pladenj 1.
7. Če ste pozvani, za nadaljevanje izberite ustrezen gumb na nadzorni plošči.

Tiskanje več strani na en list (Windows)

1. V programski opremi izberite možnost **Natisni**.
2. Izberite tiskalnik s seznama tiskalnikov in nato kliknite gumb **Lastnosti** oz. **Nastavitve**, da odprete gonilnik tiskalnika.

 **OPOMBA:** Gumb se v različni programski opremi imenuje različno.

 **OPOMBA:** V operacijskih sistemih Windows 10, 8.1 in 8 imajo te aplikacije drugačno postavitve z drugačnimi funkcijami, kot je opisano spodaj za namizne aplikacije. Če želite do funkcije tiskanja dostopati na začetnem zaslonu aplikacije, izvedite naslednji postopek:

- **Windows 10:** Izberite možnost **Natisni** in nato tiskalnik.
- **Windows 8.1 in 8:** Izberite **Naprave**, možnost **Natisni** in nato tiskalnik.

Za gonilnik HP PCL-6 različice 4 aplikacija HP AiO Printer Remote prenese dodatne funkcije gonilnika, če izberete **Več nastavitev**.

3. Kliknite zavihek **Zaključna obdelava**.
4. Na spustnem seznamu **Strani na list** izberite število strani na list.
5. Izberite pravilne možnosti **Natisni robove strani**, **Vrstni red strani** in **Usmerjenost**. Kliknite **V redu**, da zaprete pogovorno okno **Lastnosti dokumenta**.
6. V pogovornem oknu **Natisni** kliknite **Natisni**, da natisnete opravilo.

Izbira vrste papirja (Windows)

1. V programski opremi izberite možnost **Natisni**.
2. Izberite tiskalnik s seznama tiskalnikov in nato kliknite gumb **Lastnosti** oz. **Nastavitve**, da odprete gonilnik tiskalnika.

 **OPOMBA:** Gumb se v različni programski opremi imenuje različno.

 **OPOMBA:** V operacijskih sistemih Windows 10, 8.1 in 8 imajo te aplikacije drugačno postavitve z drugačnimi funkcijami, kot je opisano spodaj za namizne aplikacije. Če želite do funkcije tiskanja dostopati na začetnem zaslonu aplikacije, izvedite naslednji postopek:

- **Windows 10:** Izberite možnost **Natisni** in nato tiskalnik.
- **Windows 8.1 in 8:** Izberite **Naprave**, možnost **Natisni** in nato tiskalnik.

Za gonilnik HP PCL-6 različice 4 aplikacija HP AiO Printer Remote prenese dodatne funkcije gonilnika, če izberete **Več nastavitev**.

3. Kliknite zavihek **Papir in kakovost**.
4. Na spustnem seznamu **Vrsta papirja** izberite vrsto papirja.
5. Kliknite **V redu**, da zaprete pogovorno okno **Lastnosti dokumenta**. V pogovornem oknu **Natisni** kliknite **Natisni**, da natisnete opravilo.

Če morate konfigurirati pladenj, se na nadzorni plošči tiskalnika prikaže sporočilo o konfiguraciji pladnja.

6. V pladenj naložite določeno vrsto in velikost papirja in ga nato zaprite.

7. Dotaknite se gumba **OK**, da sprejmete zaznano vrsto in velikost, ali pa se dotaknite gumba **Spremeni**, da izberete drugo velikost ali vrsto papirja.
8. Izberite pravilno vrsto in velikost in se dotaknite gumba **OK**.

Dodatni tiskalni posli

Obiščite www.hp.com/support/ljE52545mfp.

Na voljo so navodila za določena tiskalniška opravila, kot so naslednja:

- Ustvarjanje in uporaba tiskalnih bližnjic ali prednastavitev
- Izbira velikosti papirja ali uporaba velikosti papirja po meri
- Izbira usmerjenosti strani
- Ustvarjanje knjižice
- Prilagajanje velikosti dokumenta, da ustreza določeni velikosti papirja
- Tiskanje prve ali zadnje strani dokumenta na drugačen papirju
- Tiskanje vodnih žigov na dokument

Tiskalna opravila (macOS)

Tiskanje (macOS)

V spodnjem postopku je opisan osnovni postopek tiskanja v sistemu macOS.

1. Kliknite meni **File** (Datoteka) in nato možnost **Print** (Tiskanje).
2. Izberite tiskalnik.
3. Kliknite **Pokaži podrobnosti** ali **Kopije in strani** in izberite druge menije za prilagoditev nastavitve tiskanja.

 **OPOMBA:** Gumb se v različnih programskih opreмах imenuje različno.

4. Kliknite gumb **Print** (Tiskanje).

Samodejno obojestransko tiskanje (macOS)

 **OPOMBA:** Te informacije se nanašajo na tiskalnike z enoto za samodejno obojestransko tiskanje.

 **OPOMBA:** Ta funkcija je na voljo, če namestite HP-jev gonilnik tiskalnika. Morda ni na voljo, če uporabljate AirPrint.

1. Kliknite meni **File** (Datoteka) in nato možnost **Print** (Tiskanje).
2. Izberite tiskalnik.
3. Kliknite **Pokaži podrobnosti** ali **Kopije in strani** in nato še meni **Postavitev**.

 **OPOMBA:** Gumb se v različnih programskih opreмах imenuje različno.

4. Izberite možnost vezave na spustnem seznamu **Two-Sided** (Obojestransko)
5. Kliknite gumb **Print** (Tiskanje).

Ročno obojestransko tiskanje (macOS)

 **OPOMBA:** Ta funkcija je na voljo, če namestite HP-jev gonilnik tiskalnika. Morda ni na voljo, če uporabljate AirPrint.

1. Kliknite meni **File** (Datoteka) in nato možnost **Print** (Tiskanje).
2. Izberite tiskalnik.
3. Kliknite **Pokaži podrobnosti** ali **Kopije in strani** in nato še meni **Ročno obojestransko tiskanje**.

 **OPOMBA:** Gumb se v različnih programskih opreмах imenuje različno.

4. Kliknite polje **Manual Duplex** (Ročno obojestransko) in izberite možnost vezave.
5. Kliknite gumb **Print** (Tiskanje).
6. Pojdite do tiskalnika in odstranite prazen papir s pladnja 1.
7. Vzemite natisnjeni sveženj z izhodnega pladnja in ga položite v vhodni pladenj z natisnjeno stranjo navzdol.
8. Če ste pozvani, se dotaknite ustreznega gumba na nadzorni plošči, da nadaljujete.

Tiskanje več strani na list (macOS)

1. Kliknite meni **File** (Datoteka) in nato možnost **Print** (Tiskanje).
2. Izberite tiskalnik.
3. Kliknite **Pokaži podrobnosti** ali **Kopije in strani** in nato še meni **Postavitev**.



OPOMBA: Gumb se v različnih programskih opreмах imenuje različno.

4. Na spustnem seznamu **Pages per Sheet** (Strani na list) izberite število strani, ki jih želite natisniti na vsak list.
5. Na območju **Layout Direction** (Usmeritev postavitve) izberite vrstni red in postavitev strani na listu.
6. V meniju **Borders** (Robovi) izberite vrsto roba, ki ga želite natisniti okoli vsake strani na listu.
7. Kliknite gumb **Print** (Tiskanje).

Izbira vrste papirja (macOS)

1. Kliknite meni **File** (Datoteka) in nato možnost **Print** (Tiskanje).
2. Izberite tiskalnik.
3. Kliknite **Pokaži podrobnosti** ali **Kopije in strani** in nato še meni **Mediji in kakovost** ali **Papir/kakovost**.



OPOMBA: Gumb se v različnih programskih opreмах imenuje različno.

4. Izberite možnosti v meniju **Mediji in kakovost** ali v meniju **Papir/kakovost**.



OPOMBA: Ta seznam vsebuje vse možnosti, ki so na voljo. Nekatere možnosti niso na voljo pri vseh tiskalnikih.

- **Vrsta medijev:** Izberite vrsto papirja za ta tiskalniški posel.
 - **Kakovost tiskanja:** Izberite stopnjo ločljivosti za ta tiskalniški posel.
 - **Tiskanje od roba do roba:** To možnost izberite za tiskanje skoraj do robov papirja.
5. Kliknite gumb **Print** (Tiskanje).

Dodatni tiskalni posli

Obiščite www.hp.com/support/ljE52545mfp.

Na voljo so navodila za določena tiskalniška opravila, kot so naslednja:

- Ustvarjanje in uporaba tiskalnih bližnjic ali prednastavitev
- Izbira velikosti papirja ali uporaba velikosti papirja po meri
- Izbira usmerjenosti strani
- Ustvarjanje knjižice
- Prilagajanje velikosti dokumenta, da ustreza določeni velikosti papirja

- Tiskanje prve ali zadnje strani dokumenta na drugačen papirju
- Tiskanje vodnih žigov na dokument

Shranjevanje tiskalniških poslov v tiskalnik za poznejše ali zasebno tiskanje

Uvod

Te informacije opisujejo postopke, s katerimi ustvarite in natisnete dokumente, ki so shranjeni v tiskalniku. Te posle lahko natisnete pozneje ali zasebno.

- [Ustvarjanje shranjenega opravila \(Windows\)](#)
- [Ustvarjanje shranjenega opravila \(macOS\)](#)
- [Tiskanje shranjenega opravila](#)
- [Brisanje shranjenega opravila](#)
- [Podatki, poslani tiskalniku v namene obračunavanja poslov](#)

Ustvarjanje shranjenega opravila (Windows)

Opravila lahko v tiskalnik shranite za zasebno ali zakasnjeno tiskanje.

1. V programski opremi izberite možnost **Natisni**.
2. Tiskalnik izberite na seznamu tiskalnikov in nato še **Lastnosti** ali **Nastavitve** (ime je odvisno od programske opreme).

 **OPOMBA:** Gumb se v različni programski opremi imenuje različno.

 **OPOMBA:** V operacijskih sistemih Windows 10, 8.1 in 8 imajo te aplikacije drugačno postavitve z drugačnimi funkcijami, kot je opisano spodaj za namizne aplikacije. Če želite do funkcije tiskanja dostopati na začetnem zaslonu aplikacije, izvedite naslednji postopek:

- **Windows 10:** Izberite možnost **Natisni** in nato tiskalnik.
- **Windows 8.1 in 8:** Izberite **Naprave**, možnost **Natisni** in nato tiskalnik.

Za gonilnik HP PCL-6 različice 4 aplikacija HP AiO Printer Remote prenese dodatne funkcije gonilnika, če izberete **Več nastavitev**.

3. Kliknite zavihek **Shramba opravil**.
4. izberite možnost **Način shrambe opravil**.
 - **Preveri in zadrži:** Natisnite in preverite eno kopijo posla, nato pa natisnite še druge kopije.
 - **Osebno opravilo:** Posel ne bo natisnjen, dokler ga ne zahtevate na nadzorni plošči tiskalnika. Za ta način shranjevanja poslov lahko izberete eno od možnosti **Naredi posel zaseben/varen**. Če poslu dodelite osebno identifikacijsko številko (PIN), jo morate vnesti na nadzorni plošči. Če posel šifirate, morate na nadzorni plošči vnesti zahtevano geslo. Ko je tiskanje končano, se tiskalniški posel izbriše iz pomnilnika in ni več dostopno, če je napajanje tiskalnika prekinjeno.
 - **Hitro kopiranje:** Natisnite zahtevano število kopij opravila in shranite kopijo opravila v pomnilnik tiskalnika, da ga boste lahko znova natisnili pozneje.
 - **Shranjeno opravilo:** Posel shranite v tiskalnik in omogočite drugim uporabnikom, da ga natisnejo kadar koli. Za ta način shranjevanja poslov lahko izberete eno od možnosti **Naredi posel zaseben/**

varen. Če poslu dodelite osebno identifikacijsko številko (PIN), jo mora oseba, ki ga želi natisniti, vnesti na nadzorni plošči. Če posel šifirate, mora oseba, ki ga želi natisniti, na nadzorni plošči vnesti ustrezno geslo.

5. Za uporabo uporabniškega imena ali imena posla po meri kliknite gumb **Po meri** in nato vnesite uporabniško ime ali ime posla.

Izberite, katero možnost želite uporabiti, če ima to ime že drugo shranjeno opravilo:

- **Uporabi ime opravila + (1–99):** Dodajte enolično številko na konec imena posla.
 - **Zamenjaj obstoječo datoteko:** Prepišite obstoječi shranjen posel z novim.
6. Kliknite gumb **V redu**, da zaprete pogovorno okno **Lastnosti dokumenta**. V pogovornem oknu **Natisni** kliknite gumb **Natisni**, da natisnete opravilo.

Ustvarjanje shranjenega opravila (macOS)

Posle lahko v tiskalnik shranite za zasebno ali zakasnjeno tiskanje.

1. Kliknite meni **File** (Datoteka) in nato možnost **Print** (Tiskanje).
2. V meniju **Tiskalnik** izberite tiskalnik.
3. Privzeto gonilnik tiskalnika prikaže meni **Copies & Pages** (Kopije in strani). Odprite spustni seznam menijev in kliknite meni **Job Storage** (Shranjevanje poslov).
4. Na spustnem seznamu **Mode** (Način) izberite vrsto shranjenega posla.
 - **Proof and Hold** (Preveri in zadrži): Natisnite in preverite eno kopijo posla, nato pa natisnite še druge kopije.
 - **Osebni posel:** Posel ne bo natisnjen, dokler tega kdo ne zahteva na nadzorni plošči tiskalnika. Če je poslu dodeljena osebna identifikacijska številka (PIN), jo morate vnesti na nadzorni plošči. Ko je tiskanje končano, se tiskalniški posel izbriše iz pomnilnika in ni več dostopno, če je napajanje tiskalnika prekinjeno.
 - **Hitro kopiranje:** Natisnite potrebno število kopij opravila in shranite kopijo opravila v pomnilnik tiskalnika, da ga boste lahko znova natisnili pozneje.
 - **Shranjeno opravilo:** Posel shranite v tiskalnik in omogočite drugim uporabnikom, da ga natisnejo kadar koli. Če je poslu dodeljena osebna identifikacijska številka (PIN), jo mora oseba, ki ga želi natisniti, vnesti na nadzorni plošči.
5. Za uporabo uporabniškega imena ali imena posla po meri kliknite gumb **Po meri** in nato vnesite uporabniško ime ali ime posla.

Izberite, katero možnost želite uporabiti, če ima to ime že drugo shranjeno opravilo.

 - **Use Job Name + (1–99)** (Uporabi ime opravila + (1–99)): Dodajte enolično številko na konec imena posla.
 - **Replace Existing File** (Zamenjaj obstoječo datoteko): Prepišite obstoječi shranjen posel z novim.
6. Če ste v 4. koraku izbrali možnost **Shranjeni posel** ali **Zasebni posel**, lahko posel zaščitite s PIN-om. V polje **Za tiskanje uporabi PIN** vnesite 4-mestno številko. Ko ta posel poskusijo natisniti druge osebe, jih tiskalnik pozove, naj vnesejo to številko PIN.
7. Kliknite gumb **Print** (Tiskanje) za obdelavo posla.

Tiskanje shranjenega opravila

Ta postopek uporabite, če želite natisniti dokument, ki je v mapi s shranjenimi opravili v tiskalniku.

1. Na začetnem zaslonu na nadzorni plošči tiskalnika izberite možnost **Natisni** in nato **Natisni iz shrambe opravil**.
2. V možnosti **Shranjena opravila za tiskanje** izberite možnost **Izberi** in izberite mapo, kjer je shranjen dokument.
3. Izberite dokument in nato **Izberite**.
Če je dokument zaseben, vnesite štirimestno številko PIN v polje **Geslo** in nato kliknite **OK**.
4. Če želite spremeniti število kopij, izberite polje levo od gumba **Natisni** in s tipkovnico, ki se odpre, izberite število kopij. Izberite gumb Zapri , da zaprete tipkovnico.
5. Izberite gumb **Natisni**, da natisnete dokument.

Brisanje shranjenega opravila

Ko ne potrebujete več dokumentov, ki so shranjeni v tiskalniku, jih lahko izbrišete. Nastavite lahko tudi največje število opravil, ki bodo shranjena v tiskalnik.

- [Brisanje opravila, shranjenega v tiskalniku](#)
- [Spreminjanje omejitve shrambe opravil](#)

Brisanje opravila, shranjenega v tiskalniku

Opravilo, shranjeno v pomnilniku tiskalnika, izbrišete po naslednjem postopku.

1. Na začetnem zaslonu na nadzorni plošči tiskalnika izberite možnost **Natisni**.
2. Izberite možnost **Natisni iz shrambe opravil**.
3. Izberite možnost **Izbira** in nato izberite ime mape, v kateri je shranjeno opravilo.
4. Izberite ime opravila.
5. Za brisanje opravila pritisnite gumb Koš .
Če je opravilo zasebno ali šifrirano, vnesite PIN ali geslo in kliknite **OK**.
6. Ob pozivu za potrditev izberite **Izbriši opravila**.

Spreminjanje omejitve shrambe opravil

Ko je v pomnilnik tiskalnika shranjeno novo opravilo, tiskalnik prepiše morebitna prejšnja opravila z istim uporabniškim imenom in imenom opravila. Če ni shranjeno nobeno opravilo z enakim imenom uporabnika in opravila, tiskalnik pa potrebuje dodaten prostor, bo morda izbrisal druga shranjena opravila, začenši z najstarejšim. Število opravil, ki jih lahko shrani tiskalnik, spremenite po naslednjem postopku:

1. Na začetnem zaslonu na nadzorni plošči tiskalnika izberite **Nastavitve**.
2. Odprite naslednje menije:

- [Kopiranje/tiskanje ali Tiskanje](#)
 - [Upravljanje shranjenih opravil](#)
 - [Začasna omejitev shrambe opravil](#)
3. S tipkovnico vnesite število opravil, ki naj jih tiskalnik shrani.
 4. Izberite [Končano](#), da shranite nastavitvev.

Podatki, poslani tiskalniku v namene obračunavanja poslov

Tiskalniški posli, poslani iz gonilnikov v odjemalcu (npr. računalniku), lahko HP-jevim napravam za tiskanje in zajemanje slik pošiljajo podatke, ki omogočajo osebno prepoznavanje. Podatki lahko med drugim vključujejo uporabniško ime in ime odjemalca, iz katerih izvira posel, ki se lahko uporabijo v namene obračunavanja poslov, kot je določil skrbnik tiskalne naprave. Isti podatki se ob uporabi funkcije shranjevanja poslov lahko skupaj s poslom shranijo v napravo za množično shranjevanje (npr. na disk) tiskalne naprave.

Tiskanje prek vrat USB

Uvod

Tiskalnik omogoča tiskanje prek USB-ja s preprostim dostopom, tako da lahko hitro natisnete datoteke, ne da bi jih poslali iz računalnika. Na tiskalnik lahko priključite standardne pogone USB, in sicer na vrata USB blizu nadzorne plošče. Podpira naslednje vrste datotek:

- .pdf
- .prn
- .pcl
- .ps
- .cht



Omogočanje vrat USB za tiskanje

Vrata USB so privzeto onemogočena. Pred uporabo funkcije omogočite vrata USB. To naredite po enem od teh postopkov:

Prvi način: Omogočite vrata USB v menijih na nadzorni plošči tiskalnika

1. Na začetnem zaslonu na nadzorni plošči tiskalnika podrsajte, da se prikaže meni **Nastavitve**. Dotaknite se ikone **Nastavitve**, da odprete meni.
2. Odprite naslednje menije:
 - **Nastavitve USB**
 - **Nastavitve tiskanja s pogona USB**
 - **Omogočanje tiskanja s pogona USB**
3. Izberite možnost **Omogočeno**.

Drugi način: Omogočite vrata USB v HP-jevem vdelanem spletnem strežniku (samo za tiskalnike, ki so povezani v omrežje)

1. Odprite HP-jev vdelani spletni strežnik.
 - a. Na začetnem zaslonu na nadzorni plošči tiskalnika se dotaknite ikone **Informacije**  in nato ikone **Omrežje** , da prikazete naslov IP ali ime gostitelja.
 - b. Odprite spletni brskalnik in v vrstico naslova vnesite naslov IP ali ime gostitelja natančno tako, kot je prikazano na nadzorni plošči tiskalnika. Na računalniški tipkovnici pritisnite tipko **Enter**. Odpre se vgrajeni spletni strežnik.

 <https://10.10.XX.XXX/>

 **OPOMBA:** Če se v spletnem brskalniku prikaže sporočilo, da dostopanje do spletnega mesta morda ni varno, izberite možnost za vstop na spletno mesto. Dostopanje do tega spletnega mesta ne bo škodilo računalniku.

2. Odprite zavihek **Kopiranje/tiskanje**.

3. Na levi strani zaslona kliknite **Nastavitev pridobivanja iz USB-ja**.
4. Izberite potrditveno polje **Omogoči pridobivanje iz USB-ja**.
5. Kliknite **Uporabi**.

Tiskanje s pogona USB

1. Vstavite pogon USB v vrata USB s preprostim dostopom.



OPOMBA: Vrata so morda prekrita. Pri nekaterih tiskalnikih pokrovček dvignete. Pri drugih tiskalnikih pa ga odstranite tako, da ga povlečete naravnost navzven.

2. Na začetnem zaslonu na nadzorni plošči tiskalnika izberite možnost **Natisni**.
3. Izberite **Tiskanje s pogona USB**.
4. Dotaknite se možnosti **Izbira** in nato izberite ime dokumenta za tiskanje. Dotaknite se možnosti **Izberi**.



OPOMBA: Dokument je morda v mapi. Po potrebi odprite mape.

5. Število kopij prilagodite tako, da se dotaknete polja števila kopij v spodnjem levem kotu zaslona. S tipkovnico vnesite število kopij za tiskanje.
6. Izberite gumb **Natisni**, da natisnete dokument.

5 Kopiranje

Za več informacij:

- [Kopiranje](#)
- [Obojestransko kopiranje](#)
- [Dodatne možnosti kopiranja](#)
- [Dodatna opravila tiskanja](#)

Informacije veljajo v času tiskanja.

Za pomoč v obliki videoposnetka obiščite spletno mesto www.hp.com/videos/LaserJet.

Najnovejše informacije si oglejte v razdelku www.hp.com/support/ljE52545mfp.

HP-jeva celovita podpora za tiskalnik vključuje te informacije:

- Namestitev in konfiguracija
- Spoznavanje in uporaba
- Odpravljanje težav
- Prenos posodobitev programske in vdelane programske opreme
- Sodelovanje v forumih s podporo
- Iskanje informacij o garanciji in predpisih

Kopiranje

1. Dokument s sprednjo stranjo navzdol položite na steklo skenerja ali ga postavite s sprednjo stranjo navzgor v podajalnik dokumentov in vodila papirja prilagodite tako, da se ujemajo z velikostjo dokumenta.
2. Na začetnem zaslonu na nadzorni plošči tiskalnika izberite [Kopiranje](#).
3. V podoknu [Možnosti](#) izberite število kopij.
4. Izberite [Optimiziraj besedilo/sliko](#), če želite optimizirati vrsto slike, ki jo želite kopirati: besedilo, slike ali fotografije. Izberite eno od vnaprej določenih možnosti.
5. Nastavite možnosti, označene z rumenim trikotnikom, preden uporabite funkcijo za predogled.

 **OPOMBA:** Po predogledu optičnega branja so te možnosti odstranjene z glavnega seznama [Možnosti](#) in povzete na seznamu [Možnosti pred optičnim branjem](#). Če želite spremeniti katero od teh možnosti, zavrzite predogled in začnite znova.

Uporaba funkcije predogleda je izbirna.

6. Za predogled dokumenta se dotaknite desnega podokna zaslona. Na zaslonu s predogledom lahko z gumbi na desni strani zaslona prilagodite možnosti predogleda in prerazporedite, zasukate, vstavite ali odstranite strani.



S tema gumboma lahko preklapljate med pogledom sličic in obojestranskim pogledom. Pogled sličic ponuja več možnosti kot obojestranski pogled.



S tema gumboma lahko izbrano stran povečate ali pomanjšate.

OPOMBA: Kadar želite uporabiti ta gumba, izberite samo eno stran.



S tem gumbom lahko stran zasukate za 180 stopinj.

OPOMBA: Gumb je na voljo samo v pogledu sličic.



S tem gumbom lahko izbrišete izbrane strani.

OPOMBA: Gumb je na voljo samo v pogledu sličic.



S tema gumboma lahko prerazporedite strani v dokumentu. Izberite eno ali več strani in jih premaknite v levo ali v desno.

OPOMBA: Gumba sta na voljo samo v pogledu sličic.



S tem gumbom lahko dokumentu dodate stran. Tiskalnik vas pozove k optičnem branju dodatnih strani.



Uporabite ta gumb, če želite počistiti spremembe v predogledu in začeti znova.

7. Ko je dokument pripravljen, se dotaknite gumba **Začni** za začetek kopiranja.

Obojestransko kopiranje

1. Dokument s sprednjo stranjo navzdol položite na steklo skenerja ali ga postavite s sprednjo stranjo navzgor v podajalnik dokumentov in vodila papirja prilagodite tako, da se ujemajo z velikostjo dokumenta.
2. Na začetnem zaslonu na nadzorni plošči tiskalnika izberite [Kopiranje](#).
3. V podoknu [Možnosti](#) izberite [Strani izvirnika](#) in nato izberite možnost, ki najbolje opiše izvirnik:
 - Možnost [Samodejno zaznavanje](#) uporabite za zaznavanje, ali je izvirnik natisnjen eno- ali obojestransko.
 - Za izvornike, ki so natisnjeni enostransko, uporabite možnost [Enostransko](#).
 - Za izvornike, ki se obrnejo na desnem/levem robu strani, npr. knjige, uporabite možnost [Dvostransko \(slog knjige\)](#). Če je slika pokončna, se natis obrne na daljšem robu strani. Če je slika ležeča, se natis obrne na krajšem robu strani.
 - Za izvornike, ki se obrnejo na zgornjem/spodnjem robu strani, npr. koledarji, uporabite možnost [Dvostransko \(slog obrnjenega natisa\)](#). Če je slika pokončna, se natis obrne na krajšem robu strani. Če je slika ležeča, se natis obrne na daljšem robu strani.
4. Izberite [Strani natisa](#) in izberite eno od teh možnosti:
 - [Ujemanje z izvirnikom](#): natis bo po obliki enak izvirniku. Če je na primer izvirnik natisnjen enostransko, bo tudi natis enostranski. Če pa je skrbnik omejil enostransko tiskanje in je izvirnik enostranski, bo natis kljub temu obojestranski, v slogu knjige.
 - [Enostransko](#): natis bo enostranski. Če pa je skrbnik omejil enostransko tiskanje, bo natis kljub temu obojestranski, v slogu knjige.
 - [Dvostransko \(slog knjige\)](#): natis bo obrnjen po desnem/levem robu strani, podobno kot knjiga. Če je slika pokončna, se natis obrne na daljšem robu strani. Če je slika ležeča, se natis obrne na krajšem robu strani.
 - [Dvostransko \(slog obrnjenega natisa\)](#): natis bo obrnjen po zgornjem/spodnjem robu strani, podobno kot koledar. Če je slika pokončna, se natis obrne na krajšem robu strani. Če je slika ležeča, se natis obrne na daljšem robu strani.
5. Nastavite možnosti, označene z rumenim trikotnikom, preden uporabite funkcijo za predogled.



OPOMBA: Po predogledu optičnega branja so te možnosti odstranjene z glavnega seznama [Možnosti](#) in povzete na seznamu [Možnosti pred optičnim branjem](#). Če želite spremeniti katero od teh možnosti, zavržite predogled in začnite znova.

Uporaba funkcije predogleda je izbirna.

6. Za predogled dokumenta se dotaknite desnega podokna zaslona. Na zaslonu s predogledom lahko z gumbi na desni strani zaslona prilagodite možnosti predogleda in prerezaporedite, zasukate, vstavite ali odstranite strani.



S tema gumboma lahko preklapljate med pogledom sličic in obojestranskim pogledom. Pogled sličic ponuja več možnosti kot obojestranski pogled.



S tema gumboma lahko izbrano stran povečate ali pomanjšate.

OPOMBA: Kadar želite uporabiti ta gumba, izberite samo eno stran.



S tem gumbom lahko stran zasukate za 180 stopinj.

OPOMBA: Gumb je na voljo samo v pogledu sličic.



S tem gumbom lahko izbrišete izbrane strani.

OPOMBA: Gumb je na voljo samo v pogledu sličic.



S tema gumboma lahko prerezporedite strani v dokumentu. Izberite eno ali več strani in jih premaknite v levo ali v desno.

OPOMBA: Gumba sta na voljo samo v pogledu sličic.



S tem gumbom lahko dokumentu dodate stran. Tiskalnik vas pozove k optičnem branju dodatnih strani.



Uporabite ta gumb, če želite počistiti spremembe v predogledu in začeti znova.

7. Ko je dokument pripravljen, se dotaknite gumba **Začni** za začetek kopiranja.

Dodatne možnosti kopiranja

Te nastavitve so na voljo na seznamu [Možnosti](#) pri kopiranju.



OPOMBA: Na naslednjem seznamu so vse možnosti, ki so na voljo pri tiskalnikih HP Enterprise MFP. Nekatere možnosti niso na voljo na vseh tiskalnikih.

Število kopij	Določite število kopij, ki jih želite natisniti.
Nalaganje in shranjevanje nastavitev	<p>Naloži hitre nastavitve: Naložite nastavitve kopiranja iz shranjenih hitrih nastavitev.</p> <p>OPOMBA: Uporabite HP-jev vdelani spletni strežnik za ustvarjanje in shranjevanje hitrih nastavitev.</p> <p>Shrani kot privzete nastavitve: Shranite trenutne nastavitve na seznamu Možnosti kot privzete nastavitve za prihodnje posle kopiranja.</p>
Strani	Navedete lahko, ali je izvornik natisnjen eno- ali obojestransko in ali naj bodo kopije natisnjene eno- ali obojestransko.
Barvno/črno-belo	Določite, ali naj bodo kopije natisnjene barvno, črno in sivo ali črno-belo.
Samo za barvne tiskalnike.	
Sponka	Določite mesto namestitve sponk.
Samo za tiskalnike s samodejno zaključno obdelavo. Ta funkcija ne velja za tiskalnike s priročnim spenjalnikom.)	
Spenjanje/luknjanje	Določite število in postavitev lukenj.
Samo za tiskalnike z luknjalnikom.	
Način optičnega branja	<p>Standardni dokument: Posamezno stran ali sveženj strani lahko podate v optični bralnik preko podajalnika dokumentov ali vsako stran posebej položite na stekleno ploščo.</p> <p>Način knjige: Optično preberite odprto knjigo in natisnite vsako stran v knjigi na svojo stran.</p> <p>Obojestranska kopija identifikacijske kartice: Optično preberite obe strani identifikacijske kartice na stekleni plošči in ju natisnite na eno stran. Po končanem optičnem branju prve strani vas tiskalnik pozove, da položite še drugo stran na ustrezno mesto na stekleno ploščo.</p>
Pomanjšaj/povečaj	Prilagodite velikost optično prebranega dokumenta.
Velikost izvirnika	Določite velikost papirja izvirnika.
Izbira papirja	Določite velikost in vrsto papirja za kopije.
Knjižica	Oblikujte in prerazporedite optično prebrane slike izvirnika v strani, ki se lahko natisnejo kot knjižica.
Usmerjenost vsebine	Določite, ali je izvorni dokument natisnjen pokončno ali ležeče.
Strani na list	Kopiranje več listov papirja na en list. Izberite eno, dve ali štiri strani na list.
Izhodni predal	Določite, kateri izhodni predal želite uporabiti, kadar so izhodni predali tiskalnika nastavljeni na način nabiralnika.
Samo za tiskalnike z več izhodnimi predali.	
OPOMBA: Ta možnost se ne pojavi, kadar so izhodni predali nastavljeni na način zlagalnika ali način ločevalnika funkcij.	

Pot papirja	Izberite določeno pot papirja: Za tiskalnike, ki imajo kot del poti papirja možnost obračanja strani.	Lice navzgor (najneposrednejša pot): Strani se nalagajo v izhodni predal v obratnem vrstnem redu, kot so bile vstavljene v podajalnik dokumentov. Lice navzdol (pravilno zaporedje): Strani se nalagajo v enakem vrstnem redu, kot so bile vstavljene v podajalnik dokumentov.
Prilagajanje slike	Ostrina: Jasnejše ali mehkejše slike. Na primer s povečanjem ostrine besedilo postane jasnejše, z zmanjšanjem pa fotografije postanejo bolj gladke. Temnost: Povečajte ali zmanjšajte količino bele in črne, uporabljene v barvno optično prebranih slikah. Kontrast: Povečajte ali zmanjšajte razliko med najsvetlejšo in najtemnejšo barvo na strani. Brisanje ozadja: Odstranite blede barve z ozadja optično prebranih slik. Če je na primer izvornik natisnjen na barvni papir, uporabite to funkcijo za osvetlitev ozadja, ne da bi vplivali na temnost slike. Samodejno toniranje: Na voljo samo pri tiskalnikih Flow. Tiskalnik samodejno prilagodi možnosti Temnost, Kontrast in Brisanje ozadja na najprimernejšo za optično prebrani dokument.	
Optimiziranje besedila/slike	Optimizirajte posel za vrsto slike, ki jo želite optično prebrati: besedilo, slike ali fotografije.	
Od roba do roba	Optično preberite in natisnite kopijo bližje robu strani, kot je normalno dovoljeno. Tiskanje blizu roba lahko povzroči nekatere težave s kakovostjo tiskanja.	
Izbriši robove	Odstranite napake, kot so temne obrobe ali sledi sponk, tako, da počistite robove optično prebrane slike.	
Zbiranje	Zberite vsako skupino strani v enakem vrstnem redu kot so v izvornem dokumentu, kadar tiskate več kopij istega dokumenta.	
Samodejno zravnaj	Samodejna poravnava optično prebrane slike.	
OPOMBA: Na voljo samo pri modelih Flow. Ta funkcija ni na voljo pri vseh različicah vdelane programske opreme. Za uporabo funkcije boste morda morali posodobiti vdelano programsko opremo tiskalnika.		
Preprečitev prazne strani	Izključite prazne strani v izvornem dokumentu iz optično prebranih slik. Ta funkcija je priročna pri optičnem branju obojestransko natisnjenih strani za preprečevanje praznih strani v dokumentu.	
OPOMBA: Ta funkcija ni na voljo pri vseh različicah vdelane programske opreme. Za uporabo funkcije boste morda morali posodobiti vdelano programsko opremo tiskalnika.		
Zaznavanje večkratne podaje	Omogočite ali onemogočite zaznavanje podajanja več strani. Kadar je ta funkcija omogočena, se optično branje ustavi, ko tiskalnik zazna, da je bila v podajalnik dokumentov podana več kot ena stran naenkrat. Kadar je ta funkcija onemogočena, se optično branje nadaljuje tudi, ko tiskalnik zazna, da je bila v podajalnik podana več kot ena stran naenkrat, in tako omogoči optično branje sprjetih strani, izvornikov s prilepljenimi samolepilnimi listki ali debelejšega papirja.	

Dodatna opravila tiskanja

Obiščite www.hp.com/support/ljE52545mfp.

Na voljo so navodila za določena opravila kopiranja, kot so:

- Kopiranje ali optično branje strani knjig ali drugih vezanih dokumentov
- Kopiranje dokumentov različnih velikosti
- Kopiranje ali optično branje obeh strani osebnega dokumenta
- Kopiranje ali optično branje dokumenta v obliko knjižice

6 Optično branje

Za več informacij:

- [Nastavitev optičnega branja za e-pošto](#)
- [Nastavitev optičnega branja v omrežno mapo](#)
- [Nastavitev optičnega branja na pogon USB](#)
- [Nastavitev shranjevanja na mesto SharePoint® \(samo modeli Flow\)](#)
- [Ustvarjanje hitrih nastavitev](#)
- [Pošiljanje optično prebranega dokumenta na en ali več e-poštnehi naslovov](#)
- [Optično branje in pošiljanje v omrežno mapo](#)
- [Optično branje in shranjevanje na pogon USB](#)
- [Dodatne možnosti optičnega branja](#)
- [poslovne rešitve HP JetAdvantage](#)
- [Dodatna opravila optičnega branja](#)

Informacije veljajo v času tiskanja.

Za pomoč v obliki videoposnetka obiščite spletno mesto www.hp.com/videos/LaserJet.

Najnovejše informacije si oglejte v razdelku www.hp.com/support/ljE52545mfp.

HP-jeva celovita podpora za tiskalnik vključuje te informacije:

- Namestitev in konfiguracija
- Spoznavanje in uporaba
- Odpravljanje težav
- Prenos posodobitev programske in vdelane programske opreme
- Sodelovanje v forumih s podporo
- Iskanje informacij o garanciji in predpisih

Nastavitev optičnega branja za e-pošto

- [Uvod](#)
- [Preden začnete](#)
- [Prvi korak: Dostop do HP-jevega vdelanega spletnega strežnika](#)
- [Drugi korak: Konfigurirajte nastavitve za identifikacijo omrežja](#)
- [Tretji korak: Konfiguriranje funkcije Pošlji v e-pošto](#)
- [Četrti korak: Konfiguriranje hitrih nastavitvev \(izbirno\)](#)
- [Peti korak: Nastavitev funkcije pošiljanja na e-pošto tako, da je uporabljen Office 365 Outlook \(izbirno\)](#)

Uvod

Tiskalnik ima funkcijo, ki omogoča, da optično preberete dokument in ga pošljete na enega ali več e-poštnih naslovov. Če želite uporabljati to funkcijo optičnega branja, mora biti tiskalnik povezan v omrežje. Funkcija ni na voljo, dokler je ne konfigurirate. Optično branje za e-pošto je možno konfigurirati na dva načina: osnovno z možnostjo **Čarovnik za nastavitvev optičnega branja za e-pošto** in napredno z možnostjo **Nastavitev e-pošte**. Za nastavitve funkcije Optično preberi v e-pošto upoštevajte naslednje informacije.

Predn začnete

Če želite nastaviti funkcijo Optično preberi v e-pošto, mora imeti tiskalnik vzpostavljeno aktivno povezavo z omrežjem.

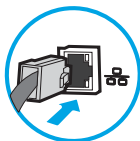

Pred začetkom postopka konfiguracije morajo imeti skrbniki te informacije.



- Skrbniški dostop do tiskalnika
- Pripona DNS (npr. imepodjetja.com)
- Strežnik SMTP (na primer smtp.mycompany.com)

 **OPOMBA:** Če ne poznate imena strežnika SMTP, številke njegovih vrat, podatkov za preverjanje pristnosti, se za informacije obrnite na ponudnika e-poštnih/internetnih storitev ali na systemskega skrbnika. Imena strežnika SMTP in imena vrat običajno najdete z iskanjem v internetu. Za iskanje uporabite na primer "ime strežnika smtp za Gmail" ali "ime strežnika smtp za Yahoo".

- Zahteve za preverjanje pristnosti strežnika SMTP za odhodna e-poštna sporočila, vključno z uporabniškim imenom in geslom za preverjanje pristnosti, če so na voljo.

 **OPOMBA:** Informacije o omejitvah elektronskega pošiljanja za vaš e-poštni račun si lahko ogledate v dokumentaciji ponudnika e-poštnih storitev. Nekateri ponudniki lahko začasno zaklenejo vaš račun, če presežete omejitve pošiljanja.

Prvi korak: Dostop do HP-jevega vdelanega spletnega strežnika

1. Na začetnem zaslonu na nadzorni plošči tiskalnika se dotaknite ikone Informacije  in nato ikone Omrežje , da se prikaže naslov IP ali ime gostitelja.
2. Odprite spletni brskalnik in v vrstico naslova vnesite naslov IP ali ime gostitelja natančno tako, kot je prikazano na nadzorni plošči tiskalnika. Na računalniški tipkovnici pritisnite tipko **Enter**. Odpre se vgrajeni spletni strežnik.

 <https://10.10.XX.XXX/>

 **OPOMBA:** Če se v spletnem brskalniku prikaže sporočilo, da dostopanje do spletnega mesta morda ni varno, izberite možnost za vstop na spletno mesto. Dostopanje do tega spletnega mesta ne bo škodilo računalniku.

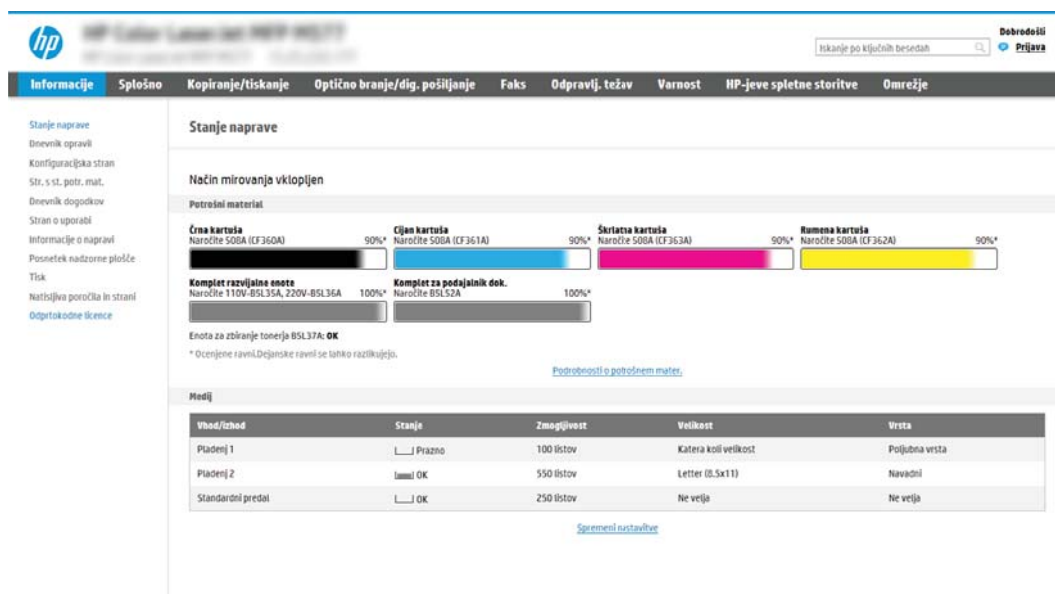

Stanje naprave

Način mirovanja vklopjen

Potrebni material

Črna kartusia Naročite 508A (CF360A)	Cijan kartusia Naročite 508A (CF361A)	Škrlatna kartusia Naročite 508A (CF363A)	Rumena kartusia Naročite 508A (CF362A)
90%*	90%*	90%*	90%*

Komplet razvijalne enote Naročite 110V-B5L35A, 220V-B5L36A	Komplet za podajalnik dok. Naročite B5L52A
100%*	100%*

Enota za zbiranje tonerja B5L37A: **OK**

* Ocene ravni. Dejanske ravni se lahko razlikujejo.

[Podrobnosti o položajem mater.](#)

Medij

Vhod/izhod	Stanje	Zmogljivost	Velikost	Vrsta
Pladenj 1	<input type="checkbox"/> Prazno	100 listov	Katera koli velikost	Pojubna vrsta
Pladenj 2	<input checked="" type="checkbox"/> OK	550 listov	Letter (8.5x11)	Navadni
Standardni predal	<input checked="" type="checkbox"/> OK	250 listov	Ne veča	Ne veča

[Spremeni nastavitve](#)

Drugi korak: Konfigurirajte nastavitve za identifikacijo omrežja

 **OPOMBA:** Konfiguriranje nastavitve e-pošte na zavihku **Omrežje** je zahtevnejši posel, pri katerem boste morda potrebovali pomoč skrbnika sistema.

1. S pomočjo zgornjih zavihkov za krmarjenje vdelanega spletnega strežnika kliknite **Omrežje**.

 **OPOMBA:** Za konfiguriranje omrežnih nastavitve za Office 365 [Peti korak: Nastavitve funkcije pošiljanja na e-pošto tako, da je uporabljen Office 365 Outlook \(izbirno\) na strani 73](#)

2. V levem podoknu za krmarjenje kliknite **Nastavitve TCP/IP**. Za dostop do zavihka **Identifikacija omrežja** vgrajenega spletnega strežnika boste morda morali vnesti uporabniško ime/geslo.
3. V pogovornem oknu **Nastavitve TCP/IP** kliknite zavihek **Identifikacija omrežja**.

4. Če omrežje zahteva DNS, preverite, ali je na območju **Pripona domene TCP/IP** navedena pripona DNS za e-poštnega odjemalca, ki ga uporabljate. Pripone DNS so naslednje oblike: *imepodjetja.com*, gmail.com, ipd.

The screenshot shows the HP ePrint web interface. The top navigation bar includes 'Information', 'General', 'Copy/Print', 'Scan/Digital Send', 'Fax', 'Troubleshooting', 'Security', 'HP Web Services', and 'Networking'. The left sidebar lists various configuration options. The main content area is titled 'TCP/IP Settings' and has tabs for 'Summary', 'Network Identification', 'TCP/IP(v4)', 'TCP/IP(v6)', 'Config Precedence', and 'Advanced'. The 'Network Identification' tab is active. Under this tab, there is a checkbox for 'Enable DDNS'. Below that is the 'TCP/IP Domain Suffix' section, which contains a 'DNS Suffixes' text area and an 'Add' button. Further down are sections for 'WINS (IPv4 only)' with 'Primary' and 'Secondary' input fields, and 'Bonjour' with a 'Bonjour Service Name' input field. 'Apply' and 'Cancel' buttons are at the bottom right.

 **OPOMBA:** Če pripona imena domene ni nastavljena, uporabite naslov IP.

5. Kliknite **Uporabi**.
6. Kliknite **OK**.

Tretji korak: Konfiguriranje funkcije Pošlji v e-pošto

Pošiljanje na e-poštni naslov je mogoče konfigurirati na dva načina: osnovno z možnostjo **Čarovnik za nastavitve e-pošte** in napredno z možnostjo **Nastavitev e-pošte**. Funkcijo Pošlji v e-pošto konfigurirajte z naslednjima možnostma:

- [Prvi način: Osnovno konfiguriranje s čarovnikom za nastavitve e-pošte](#)
- [Drugi način: Napredno konfiguriranje s čarovnikom za nastavitve e-pošte](#)

Prvi način: Osnovno konfiguriranje s čarovnikom za nastavitve e-pošte

Ta možnost odpre **čarovnika za nastavitve e-pošt**, ki je v HP-jevem vgrajenem spletnem strežniku, za osnovno konfiguriranje.

1. S pomočjo zgornjih zavihkov za krmarjenje vdelanega spletnega strežnika kliknite **Optično branje/digitalno pošiljanje**.
2. V levem podoknu za krmarjenje kliknite možnost **Čarovnika za hitro nastavitve e-pošte in optičnega branja v omrežno mapo**.

3. V pogovornem oknu **Čarovnika za hitro nastavitve e-pošte in optičnega branja v omrežno mapo** kliknite povezavo **Nastavitve e-pošte**.

 **OPOMBA:** Če se prikaže sporočilo, da je funkcija optičnega branja za e-pošto onemogočena, kliknite **Nadaljuj**, da nadaljujete s konfiguracijo, in ko končate, omogočite funkcijo Optično preberi v e-pošto.

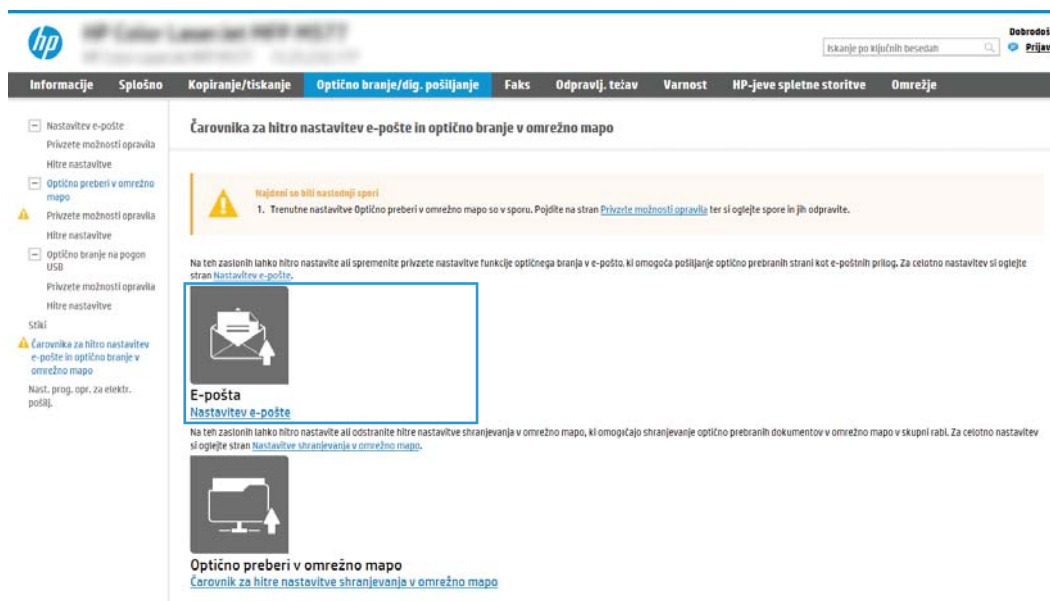

4. V pogovornem oknu **Konfiguracija e-poštnega strežnika (SMTP)** izberite eno od naslednjih možnosti in izvedite korake:

Prva možnost: Uporabi strežnik, ki je že uporabljen za e-pošto

- ▲ Izberite **Uporabi strežnik, ki je že uporabljen za e-pošto** in nato kliknite **Naprej**.

Druga možnost: Poišči e-poštne strežnike za odhodno pošto v omrežju

 **OPOMBA:** Ta možnost najde samo odhodne strežnike SMTP znotraj požarnega zida.

- Izberite **Poišči e-poštne strežnike za odhodno pošto v omrežju** in nato kliknite **Naprej**.
- Izberite ustrezeni strežnik s seznama **Konfiguracija e-poštnega strežnika (SMTP)** in nato kliknite **Naprej**.
- Izberite možnost, ki opisuje zahteve za preverjanje pristnosti strežnika:
 - **Preverjanje pristnosti strežnika ni potrebno:** Izberite **Preverjanje pristnosti strežnika ni potrebno** in nato kliknite **Naprej**.
 - **ALI -**
 - **Strežnik zahteva preverjanje pristnosti:** Na spustnem seznamu izberite možnost preverjanja pristnosti:
 - **Uporabi poverilnice uporabnika za priključitev po prijavi na nadzorni plošči:** Izberite **Uporabi poverilnice uporabnika za priključitev po prijavi na nadzorni plošči** in nato kliknite **Naprej**.

- ALI -

- **Vedno uporabi te poverilnice:** Izberite **Vedno uporabi te poverilnice**, vnesite **Uporabniško ime** in **Geslo** in nato kliknite **Naprej**.

3. možnost: Dodaj strežnik SMTP:

- Izberite **Dodaj strežnik SMTP**
- Vnesite **Ime strežnika** in **Številko vrat** in kliknite **Naprej**.

 **OPOMBA:** V večini primerov privzete številke vrat ni treba spremeniti.

 **OPOMBA:** Če uporabljate gostujočo storitev SMTP, na primer gmail, preverite naslov SMTP, številko vrat in nastavitve SSL na spletnem mestu ponudnika storitev ali v drugih virih. Običajno je za gmail naslov SMTP smtp.gmail.com, številka vrat 465, SSL pa mora biti omogočen.

Če se želite prepričati, ali so te nastavitve strežnika pravilne in veljavne ob času konfiguracije, si oglejte spletne vire.

- Izberite ustrezno možnost preverjanja pristnosti strežnika:
 - **Preverjanje pristnosti strežnika ni potrebno:** Izberite **Preverjanje pristnosti strežnika ni potrebno** in nato kliknite **Naprej**.

- ALI -
 - **Strežnik zahteva preverjanje pristnosti:** Izberite možnost na spustnem seznamu **Strežnik zahteva preverjanje pristnosti:**
 - **Uporabi poverilnice uporabnika za priključitev po prijavi na nadzorni plošči:** Izberite **Uporabi poverilnice uporabnika za priključitev po prijavi na nadzorni plošči** in nato kliknite **Naprej**.

- ALI -
 - **Vedno uporabi te poverilnice:** Izberite **Vedno uporabi te poverilnice**, vnesite **Uporabniško ime** in **Geslo** in nato kliknite **Naprej**.

- V pogovornem oknu **Konfiguracija nastavitve e-pošte** vnesite naslednje podatke o e-poštnem naslovu pošiljalca in nato kliknite **Naprej**.

 **OPOMBA:** Če pri nastavljanju polj **Od**, **Zadeva** in **Sporočilo** potrditveno polje **Lahko ureja uporabnik** ni izbrano, uporabniki pri pošiljanju e-pošte ne morejo urejati teh polj na nadzorni plošči tiskalnika.

Možnost	Opis
Od (obvezno)	Na spustnem seznamu Od izberite eno od naslednjih možnosti: <ul style="list-style-type: none">● Naslov uporabnika (zahteva se prijava)● Privzeti pošiljatelj: V polji Privzeti e-poštni naslov pošiljalca in Privzeto ime za prikaz vnesite privzeti e-poštni naslov in ime za prikaz. <p>OPOMBA: Ustvarite e-poštni račun za tiskalnik in ga uporabljajte kot privzeti e-poštni naslov.</p> <p>OPOMBA: Konfigurirajte funkcijo e-pošte tako, da se morajo uporabniki pred uporabo vpisati. S tem preprečite, da bi uporabniki pošiljali e-pošto z naslova, ki ni njihov.</p>

Možnost	Opis
Zadeva (izbirno)	Določite privzeto vrstico zadeve za e-pošto.
Sporočilo (izbirno)	Ustvarite sporočilo po meri. Če želite to sporočilo uporabiti za vsa e-poštna sporočila, poslana iz tiskalnika, počistite potrditveno polje Lahko ureja uporabnik za Sporočilo .

6. Na območju **Konfiguracija nastavitvev optično branih datotek** nastavite privzete nastavitve optičnega branja in kliknite **Naprej**.

Možnost	Opis
Vrsta datoteke	Izberite privzeto vrsto datoteke za optično brani dokument: <ul style="list-style-type: none"> • PDF • JPEG • TIFF • MTIFF • .XPS • PDF/A
Barvno/črno-belo	Izberite privzeto nastavitvev barv za optično brani dokument: <ul style="list-style-type: none"> • Barva • Črna • Črno/sivo • Samodejno zaznavanje
Kakovost in velikost datoteke	Izberite privzeto kakovost izhoda za optično brani dokument: <ul style="list-style-type: none"> • Nizko (majhna datoteka) • Srednje • Visoko (velika datoteka)
Ločljivost	Izberite privzeto ločljivost optičnega branja za optično brani dokument: <ul style="list-style-type: none"> • 75 dpi • 150 dpi • 200 dpi • 300 dpi • 400 dpi • 600 dpi

7. Preglejte območje **Povzetek** in kliknite **Dokončaj**, da zaključite nastavitvev.

Drugi način: Napredno konfiguriranje s čarovnikom za nastavitve e-pošte

1. Z uporabo zgornjih zavihkov za krmarjenje v vgrajenem spletnem strežniku kliknite **Optično branje/digitalno pošiljanje** in nato kliknite **Nastavitve e-pošte** v levem podoknu za krmarjenje.

 **OPOMBA:** Privzeto so na strani Nastavitve e-pošte prikazane osnovne nastavitve za nastavitve optičnega branja za e-pošto. Za dostop do dodatnih nastavitve kliknite gumb **Napredne nastavitve** na dnu strani.

2. V pogovornem oknu **Nastavitve e-pošte** izberite potrditveno polje **Omogoči pošiljanje na e-poštni naslov**. Če to potrditveno polje ni izbrano, funkcija ni na voljo na nadzorni plošči tiskalnika.

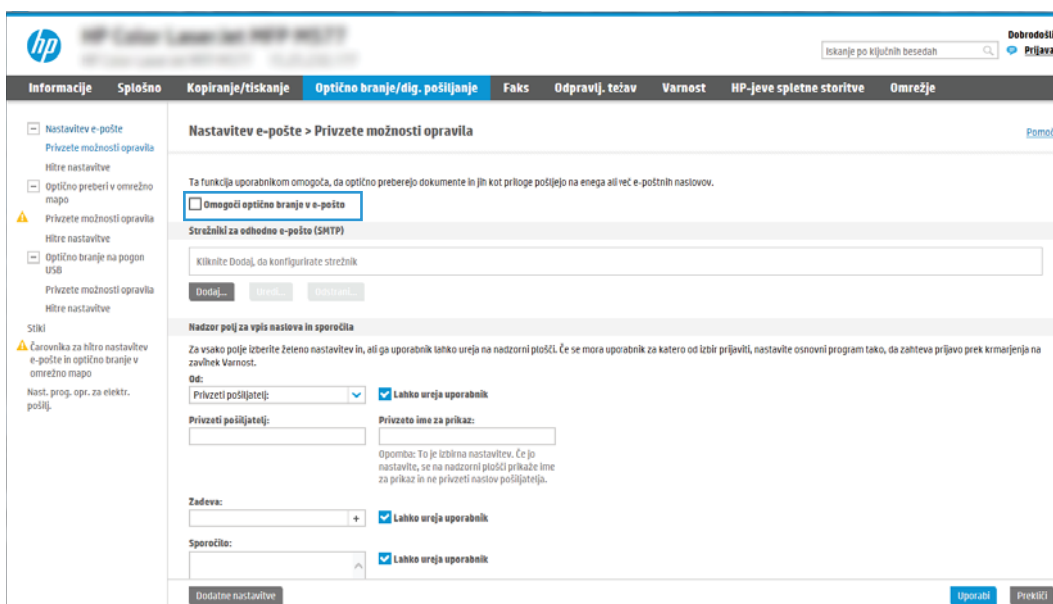

The screenshot shows the HP e-mail settings wizard. The 'Optično branje/dig. pošiljanje' tab is active. The 'Omogoči optično branje v e-pošto' checkbox is checked. The 'Strežniki za odhodno e-pošto (SMTP)' section is visible, with a 'Dodaj...' button highlighted. The 'Nadzor polj za vpis naslova in sporočila' section is also visible, with 'Lahko ureja uporabnik' checkboxes checked.

3. Na območju **Strežniki za odhodno e-pošto (SMTP)** izvedite korake za eno od naslednjih možnosti:

- Izbor enega od prikazanih strežnikov
- Kliknite **Dodaj**, da zaženete čarovnika za SMTP.
 1. V čarovniku za SMTP izberite eno od naslednjih možnosti:
 - **Prva možnost: Poznam naslov strežnika SMTP ali ime gostitelja:** Vnesite naslov strežnika SMTP in kliknite **Naprej**
 - **Druga možnost:** Če ne poznate naslova strežnika SMTP, izberite **Poišči e-poštne strežnike za odhodno pošto v omrežju** in nato kliknite **Naprej**. Izberite strežnik in kliknite **Naprej**.

 **OPOMBA:** Če je bil strežnik SMTP že ustvarjen za drugo funkcijo tiskalnika, se pojavi možnost **Uporabi strežnik, ki ga že uporablja druga funkcija**. Izberite to možnost in jo konfigurirajte za uporabo z e-pošto.

2. V pogovornem oknu **Nastavite osnovne podatke, potrebne za povezavo s strežnikom** nastavite možnosti za uporabo in nato kliknite možnost **Naprej**.

 **OPOMBA:** Nekateri strežniki imajo težave s pošiljanjem ali prejemanjem e-poštnih sporočil, ki so večja od 5 megabajtov (MB). Take težave lahko preprečite, če vnesete številko v okno **Razdeljeno e-poštno sporočilo je večje od (MB)**.

 **OPOMBA:** V večini primerov privzete številke vrat ni treba spremeniti. Ko uporabljate možnost **Omogoči protokol SMTP SSL**, morate uporabiti vrata 587.

 **OPOMBA:** Če kot e-poštno storitev uporabljate Google™ Gmail, izberite potrditveno polje **Omogoči protokol SSL strežnika SMTP**. Običajno je za Gmail naslov SMTP smtp.gmail.com, številka vrat 465, SSL pa mora biti omogočen.

Če se želite prepričati, ali so te nastavitve strežnika pravilne in veljavne ob času konfiguracije, si oglejte spletne vire.

3. V pogovornem oknu **Zahteve za preverjanje pristnosti strežnika** izberite možnost, ki opisuje zahteve za preverjanje pristnosti strežnika:

- **Strežnik ne zahteva preverjanja pristnosti** in nato kliknite **Naprej**.
- **Strežnik zahteva preverjanje pristnosti**
 - V spustnem polju izberite možnost **Uporabi poverilnice uporabnika za priključitev po prijavi na nadzorni plošči** in nato kliknite **Naprej**.
 - V spustnem polju izberite **Vedno uporabi te poverilnice**, vnesite **Uporabniško ime** in **Geslo** in nato kliknite **Naprej**.

 **OPOMBA:** Če uporabljate poverilnice prijavljenega uporabnika, nastavite e-pošto tako, da zahteva prijavo uporabnika na nadzorni plošči tiskalnika. Onemogočite dostop gostov do e-pošte tako, da počistite potrditveno polje za e-poštni naslov v stolpcu **Gost naprave** na območju **Pravilniki dovoljenj in vpisov**, v pogovornem oknu **Nadzor dostopa** zavijka **Varnost**. Ikona v potrditvenem polju se spremeni iz kljukice v ključavnico.

4. V pogovornem oknu **Uporaba strežnika** izberite funkcije tiskalnika, ki bodo pošiljale e-pošto prek tega strežnika SMTP, nato pa kliknite gumb **Naprej**.

 **OPOMBA:** Če strežnik zahteva preverjanje pristnosti, bosta potrebna uporabniško ime in geslo za pošiljanje samodejnih opozoril in poročil iz tiskalnika.

5. V pogovorno okno **Povzetek in test** vnesite veljaven e-poštni naslov v polje **Testno e-poštno sporočilo pošlji na naslov:** in nato kliknite **Preskus**.

6. Preverite, ali so vse nastavitve pravilne, in kliknite **Končaj**, s čimer boste dokončali nastavitve odhodnega e-poštnega strežnika.

4. Na območje **Nadzor polj za vpis naslova in sporočila** vnesite nastavitve **Od:** in katere koli druge izbirne nastavitve.

Nastavitve **Nadzor polj za vpis naslova in sporočila:**

Funkcija	Opis
Omejitve polja za naslov ¹	Določite, ali morajo uporabniki izbrati e-poštni naslov iz imenika ali pa ga smejo vnesti ročno. POZOR: Če je izbrana možnost Uporabniki morajo vnose izbrati iz imenika in če je katero koli od polj za naslove tudi nastavljeno kot Lahko ureja uporabnik , spremembe v poljih, ki jih je mogoče urejati, vplivajo tudi na ustrezne vrednosti v imeniku. Če želite uporabnikom preprečiti, da bi spreminjali stike v imeniku na nadzorni plošči tiskalnika, pojdite na stran Nadzor dostopa na zavihku Varnost in onemogočite spreminjanje imenika Gostom naprave .
Dovoli neveljavne oblike e-poštnih naslovov ¹	Izberite, če želite omogočiti neveljavne oblike e-poštnega naslova.
Lahko ureja uporabnik	Če želite uporabljati naslov možnosti Privzeti pošiljatelj in Privzeto ime za prikaz za vso e-pošto, poslano iz tega tiskalnika (razen če je uporabnik prijavljen), ne potrdite potrditvenega polja Lahko ureja uporabnik . Če pri nastavljanju polj za naslove potrditveno polje Lahko ureja uporabnik ni izbrano, uporabniki pri pošiljanju e-pošte ne bodo mogli urejati teh polj na nadzorni plošči tiskalnika. Če želite uporabiti funkcijo pošiljanja sebi, izbršite potrditvena polja Lahko ureja uporabnik pri vseh poljih naslovov, vključno s polji Od: Za: KP: in SKP: , nato pa nastavite tako, da bodo v oknu Od: in v oknu Za: navedeni e-poštni naslovi uporabnika.
Privzeti pošiljatelj: in Privzeto ime za prikaz:	Vnesite e-poštni naslov in ime, ki naj se uporabi za Od: v e-poštnem sporočilu. OPOMBA: Ustvarite e-poštni račun za tiskalnik in ga uporabljajte kot privzeti e-poštni naslov. OPOMBA: Konfigurirajte funkcijo e-pošte tako, da se morajo uporabniki pred uporabo vpisati. S tem preprečite, da bi uporabniki pošiljali e-pošto z naslova, ki ni njihov.
Za: ¹	Določite e-poštni naslov Za (prejemnik) e-pošte.
KP: ¹	Določite e-poštni naslov KP za e-pošto.
SKP: ¹	Določite e-poštni naslov SKP za e-pošto.
Zadeva:	Določite privzeto vrstico zadeve za e-pošto.
Sporočilo:	Ustvarite sporočilo po meri. Če želite uporabiti to sporočilo za vsa e-poštna sporočila, poslana iz tega tiskalnika, počistite ali ne izberite potrditvenega polja Lahko ureja uporabnik za Sporočilo: .

¹ Ta nastavek je na voljo samo na strani Napredne nastavitve.

5. Na območju **Podpisovanje in šifriranje** nastavite podpisovanje in šifriranje.



OPOMBA: Te nastavitve so na voljo samo na strani Napredne nastavitve.

Nastavitve **Podpisovanje in šifriranje**:

Funkcija	Opis
Podpisovanje	Izberite, ali želite podpisati varnost potrdilo. Izberite potrditveno polje Lahko ureja uporabnik , če želite, da je ta nastavek dostopna z nadzorne plošče tiskalnika.
Razpršilni algoritem	Izberite algoritem za podpisovanje potrdila.
Šifriranje	Izberite, ali želite šifrirati e-poštno sporočilo. Izberite potrditveno polje Lahko ureja uporabnik , če želite, da je ta nastavek dostopna z nadzorne plošče tiskalnika.
Šifrirni algoritem	Izberite algoritem za šifriranje e-poštnega sporočila.

Funkcija	Opis
Atribut za prejemnikov javni ključ	Vnesite atribut, ki naj se uporabi za pridobitev potrdila prejemnikovega javnega ključa od strežnika LDAP.
Za preverjanje pristnosti prejemnika uporabite njegovo potrdilo javnega ključa	To nastavitve izberite, če želite za potrditev prejemnika uporabiti prejemnikovo potrdilo javnega ključa.

- Na območju **Nastavitve obveščanja** izberite, kdaj naj uporabniki prejmejo obvestila o poslanih e-poštnih sporočilih. Privzeto je nastavljen e-poštni naslov prijavljenega uporabnika. Če je e-poštni naslov prejemnika prazen, se obvestilo ne pošlje.
- Na območju **Nastavitve optičnega branja** nastavite privzete nastavitve optičnega branja.



OPOMBA: Te nastavitve so na voljo samo na strani Napredne nastavitve.

Nastavitve optičnega branja:

Funkcija	Opis
Velikost izvirnika	Izberite velikost strani izvirnika.
Strani izvirnika	Izberite, ali je izvornik enostranski ali obojestranski.
Optimiziraj besedilo/sliko	Izberite za optimiziranje izhoda določene vrste ali vsebine.
Usmerjenost vsebine	Izberite, kako je vsebina izvirnika postavljena na stran: Pokončno ali Ležeče .
Brisanje ozadja	Izberite vrednost, da z ozadja odstranite blede slike ali svetle barve.
Temnost	Izberite vrednost, da prilagodite temnost za datoteko.
Kontrast	Izberite vrednost, da prilagodite kontrast za datoteko.
Ostrina	Izberite vrednost, da prilagodite ostrino za datoteko.
Predogled slike	Izberite, ali naj se zahteva prikaz predogleda posla ali naj je izbiren, ali onemogočite predogled.
Možnosti obrezovanja	Izberite, ali naj je obrezovanje dovoljeno ali ne, in vrsto možnosti obrezovanja.
Izbrisi robove	Izberite to nastavitve, če želite določiti širino robov, ki jih želite izbrisati, v palcih ali milimetrih za sprednjo in zadnjo stran posla.

- Na območju **Nastavitve datoteke** nastavite privzete nastavitve datoteke.

Nastavitve datoteke:

Funkcija	Opis
Predpona imena datoteke ¹	Nastavite privzeto predpono imena datoteke za datoteke, shranjene v omrežno mapo.
Ime datoteke	Privzeto ime datoteke za datoteko, ki bo shranjena. Izberite potrditveno polje Lahko ureja uporabnik , če želite, da je ta nastavitve dostopna z nadzorne plošče tiskalnika.
Pripona imena datoteke ¹	Nastavite privzeto pripono imena datoteke za datoteke, shranjene v omrežno mapo. Podvojena privzeta pripona imena datoteke [filename]_YYYYMMDDT
Predogled imena datoteke ¹	Vnesite ime datoteke in kliknite gumb Posodobi predogled .

Funkcija	Opis
Oblika zapisa oštevilčevanja datotek ¹	Izberite obliko imena datoteke za primere, kadar je posel razdeljen na več datotek.
Dodaj številko, ko ima opravilo samo eno datoteko (na primer _1-1) ¹	To nastavitve izberite, da imenu datoteke dodate številko, ko ima opravilo samo eno datoteko in ne več.
Vrsta datoteke	Izberite obliko datoteke za shranjeno datoteko. Izberite potrditveno polje Lahko ureja uporabnik , če želite, da je ta nastavitve dostopna z nadzorne plošče tiskalnika.
Visoko stiskanje (manjša datoteka) ¹	To nastavitve izberite za stiskanje optično prebrane datoteke, s čimer datoteko zmanjšate. Vendar pa postopek optičnega branja za visoko stiskanje datoteke lahko traja dlje kot za običajne stiskanja datoteke.
Šifriranje PDF-a ¹	Če je datoteka vrste PDF, ta možnost šifrira izhodno datoteko PDF. Del šifriranja je določitev gesla. Za odpiranje datoteke je potrebno enako geslo. Uporabnik bo pred optičnim branjem posla pozvan k vnosu gesla, če pred pritiskom gumba za zagon še ni bilo nastavljeno.
Ločljivost	Nastavite ločljivost za datoteko. Slike z višjo ločljivostjo imajo več pik na palec (dpi), zato so podrobnejše. Slike z nižjo ločljivostjo imajo manj pik na palec, zato so manj podrobne in manjše velikosti.
Kakovost in velikost datoteke	Izberite kakovost za datoteko. Slike višje kakovosti zahtevajo večjo velikost datoteke kot slike nižje kakovosti in se dlje pošiljajo.
Barvno/črno-belo	Določite, ali naj bodo kopije natisnjene barvno, črno in sivo ali črno-belo.
Prepreči prazne strani ¹	Če je možnost Prepreči prazne strani omogočena, so prazne strani prezrte.
Ustvari več datotek ¹	To nastavitve izberite za optično branje v ločene datoteke glede na predhodno določeno največje število strani na datoteko.

¹ Ta nastavitve je na voljo samo na strani Napredne nastavitve.

9. Preglejte izbrane možnosti in preverite, ali so pravilne, nato pa kliknite **Uporabi**, da dokončate nastavitve.

Četrti korak: Konfiguriranje hitrih nastavitvev (izbirno)

Hitre nastavitve so dodatna bližnjična opravila, do katerih lahko dostopate na glavnem začetnem zaslonu ali pa s programom hitrih nastavitvev v tiskalniku.

1. Na območju **Nastavitve e-pošte** levega podokna za krmarjenje kliknite **Hitre nastavitve**.
2. Izberite eno od naslednjih možnosti:
 - Izberite obstoječo hitro nastavitvev v programu hitre nastavitve v tabeli.
 - ALI -
 - Kliknite **Dodaj**, da zaženete čarovnika za hitre nastavitve.
3. Če izberete **Dodaj**, se odpre stran **Nastavitve hitrih nastavitvev**. Vnesite naslednje podatke:
 - **Ime hitrih nastavitvev**: Vnesite ime za novo hitro nastavitvev.
 - **Opis hitre nastavitvev**: Vnesite opis hitre nastavitvev.
 - **Možnost zagona hitre nastavitvev**: Način zagona hitre nastavitvev nastavite tako, da kliknete **Odprite program**, nato uporabnik pritisne **Začni** ali **Ko je hitra nastavitvev izbrana na domačem zaslonu, začni takoj**.

4. Določite naslednje nastavitve hitre nastavitve: Nadzor polj za vpis naslova in sporočila, Podpisovanje in šifriranje, Nastavitve obveščanja, Nastavitve optičnega branja, Nastavitve datoteke.
5. Kliknite **Končaj**, da shranite hitro nastavitvev.

Peti korak: Nastavitev funkcije pošiljanja na e-pošto tako, da je uporabljen Office 365 Outlook (izbirno)

Uvod

Microsoft Office 365 Outlook je sistem e-pošte v oblaku, ki ga ponuja Microsoft in ki uporablja Microsoftov strežnik Simple Mail Transfer Protocol (SMTP) za pošiljanje ali prejemanje e-poštnih sporočil. Sledite naslednjim korakom, če želite tiskalniku omogočiti pošiljanje e-pošte z računa Office 365 Outlook z nadzorne plošče.

 **OPOMBA:** Imeti morate račun e-poštnega naslova v Office 365 Outlook, če želite konfigurirati nastavitve v vdelanem spletnem strežniku.

Konfiguriranje strežnika za odhodno e-pošto (SMTP) za pošiljanje e-poštnih sporočil z računa Office 365 Outlook

1. S pomočjo zgornjih zavihkov za krmarjenje vdelanega spletnega strežnika kliknite **Omrežje**.
2. V levem podoknu za krmarjenje kliknite **Nastavitve TCP/IP**.
3. Na območju **Nastavitve TCP/IP** kliknite zavihek **Identifikacija omrežja**.
4. Če omrežje zahteva DNS, preverite, ali je na območju **Pripona domene TCP/IP** navedena pripona DNS za e-poštnega odjemalca, ki ga uporabljate. Pripone DNS so naslednje oblike: *imepodjetja.com*, gmail.com, ipd.

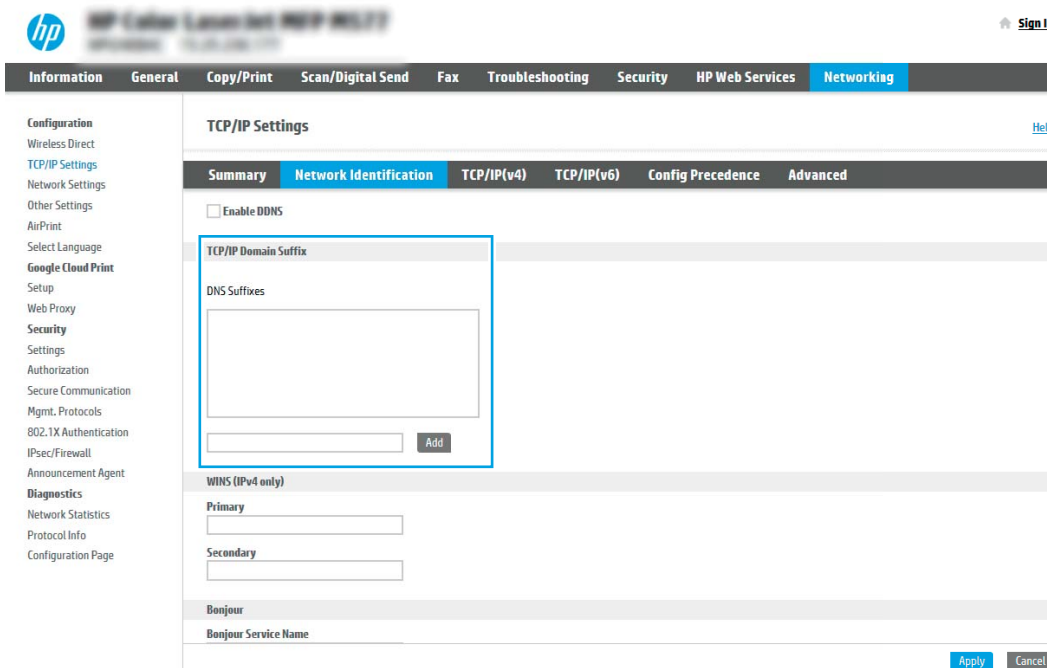

 **OPOMBA:** Če pripona imena domene ni nastavljena, uporabite naslov IP.

5. Kliknite **Uporabi**.
6. Kliknite zavihek **Optično branje/digitalno pošiljanje**.

7. V levem podoknu za krmarjenje kliknite **Nastavitev e-pošte**.
8. Na strani **Nastavitev e-pošte** izberite potrditveno polje **Omogoči pošiljanje na e-poštni naslov**. Če to potrditveno polje ni na voljo, funkcija ni na voljo na nadzorni plošči tiskalnika.

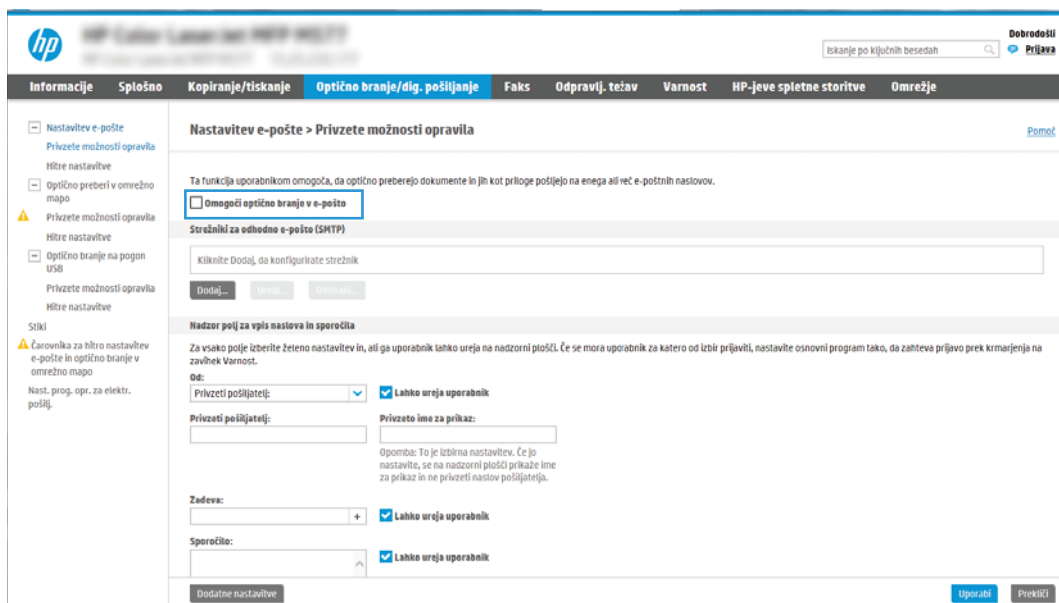

9. Na območju **Strežniki za odhodno e-pošto (SMTP)** kliknite **Dodaj**, da zaženete čarovnika za SMTP.
10. V polje **Poznam naslov strežnika SMTP** ali ime gostitelja vnesite smtponoffice.com in kliknite **Naprej**.
11. V pogovornem oknu **Nastavite osnovne podatke, potrebne za povezavo s strežnikom** v polje **Številka vrat** vtipkajte **587**.

 **OPOMBA:** Nekateri strežniki imajo težave s pošiljanjem ali prejemanjem e-poštnih sporočil, ki so večja od 5 megabajtov (MB). Take težave lahko preprečite, če vnesete številko v okno **Razdeljeno e-poštno sporočilo je večje od (MB)**.

12. Izberite potrditveno polje **Omogočite protokol SSL strežnika SMTP** in kliknite **Naprej**.
13. V pogovornem oknu **Zahteve za preverjanje pristnosti strežnika** vnesite naslednje podatke:
 - a. Izberite **Strežnik zahteva preverjanje pristnosti**.
 - b. S spustnega seznama izberite **Vedno uporabi te poverilnice**.
 - c. V polje **Uporabniško ime** vnesite e-poštni naslov z računa Office 365 Outlook.
 - d. V polje **Geslo** vnesite geslo z računa Office 365 Outlook in kliknite **Naprej**.
14. V pogovornem oknu **Uporaba strežnika** izberite funkcije tiskalnika, ki bodo pošiljale e-pošto prek tega strežnika SMTP, nato pa kliknite gumb **Naprej**.
15. V pogovorno okno **Povzetek in test** vnesite veljaven e-poštni naslov v polje **Testno e-poštno sporočilo pošlji na naslov:** in nato kliknite **Preskus**.
16. Preverite, ali so vse nastavitve pravilne, in kliknite **Končaj**, s čimer boste dokončali nastavitve odhodnega e-poštnega strežnika.

Nastavitev optičnega branja v omrežno mapo

- [Uvod](#)
- [Pred začetkom](#)
- [Prvi korak: Odprite HP-jev vdelani spletni strežnik](#)
- [Drugi korak: Nastavitev optičnega branja v omrežno mapo](#)

Uvod

V tem dokumentu najdete informacije o tem, kako omogočiti in konfigurirati funkcijo optičnega branja v omrežno mapo. Tiskalnik ponuja funkcijo, ki omogoča optično branje dokumenta in shranjevanje takega dokumenta v omrežno mapo. Če želite uporabljati to funkcijo optičnega branja, mora biti tiskalnik povezan v omrežje. Funkcija ni na voljo, dokler je ne konfigurirate. Optično branje v omrežno mapo je možno konfigurirati na dva načina: osnovno z možnostjo **Čarovnik za nastavitev shranjevanja v omrežno mapo** in napredno z možnostjo **Nastavitev shranjevanja v omrežno mapo**.

Pred začetkom



 **OPOMBA:** Če želite nastaviti optično branje v omrežno mapo, mora imeti tiskalnik vzpostavljeno aktivno povezavo z omrežjem.

Pred začetkom postopka konfiguracije morajo imeti skrbniki naslednje.

- Skrbniški dostop do tiskalnika
- Popolno ime domene (FQDN) (npr. \\imestreznika.si.imepodjetja.net\optičnoprebranidokumenti) ciljne mape ALI naslov IP strežnika (npr. \\16.88.20.20\optičnoprebranidokumenti).

 **OPOMBA:** Uporaba pojma „strežnik“ v tem kontekstu se nanaša na računalnik, kjer je nameščena mapa v skupni rabi.

Prvi korak: Odprite HP-jev vdelani spletni strežnik

1. Na začetnem zaslonu na nadzorni plošči tiskalnika se dotaknite ikone Informacije  in nato ikone Omrežje , da se prikaže naslov IP ali ime gostitelja.
2. Odprite spletni brskalnik in v vrstico naslova vnesite naslov IP ali ime gostitelja natančno tako, kot je prikazano na nadzorni plošči tiskalnika. Na računalniški tipkovnici pritisnite tipko **Enter**. Odpre se vgrajeni spletni strežnik.

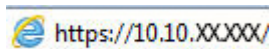

 **OPOMBA:** Če se v spletnem brskalniku prikaže sporočilo, da dostopanje do spletnega mesta morda ni varno, izberite možnost za vstop na spletno mesto. Dostopanje do tega spletnega mesta ne bo škodilo računalniku.

Stanje naprave

Način mirovanja vklopljen

Petrolini material

Črna kartuša Naročite 508A (CF360A) 90%*	Cijan kartuša Naročite 508A (CF361A) 90%*	Škrlatna kartuša Naročite 508A (CF363A) 90%*	Rumena kartuša Naročite 508A (CF362A) 90%*
Komplet razvijalne enote Naročite 110V-B5L35A, 230V-B5L36A 100%*	Komplet za podajnik dok. Naročite B5L52A 100%*		

Enota za zbiranje tonerja B5L37A: **OK**

* Ocenjene ravni. Dejanske ravni se lahko razlikujejo.

[Podrobnosti o pogojnem mater.](#)

Medij

Vhod/Izhod	Stanje	Zmogljivost	Velikost	Vrsta
Pladenj 1	<input type="checkbox"/> Prazno	100 listov	Katera koli velikost	Pojubna vrsta
Pladenj 2	<input checked="" type="checkbox"/> OK	550 listov	Letter (8.5x11)	Navadni
Standardni predal	<input type="checkbox"/> OK	250 listov	Ne veje	Ne veje

[Spremeni nastavitve](#)

Drugi korak: Nastavitev optičnega branja v omrežno mapo

Prvi način: Uporaba čarovnika za optično branje v omrežno mapo

Ta možnost odpre čarovnika za nastavitev, ki je v HP-jevem vdelanem spletnem strežniku tiskalnika. Čarovnik za nastavitev vključuje možnosti za osnovno konfiguracijo.

OPOMBA: Pred začetkom: Za prikaz naslova IP tiskalnika ali imena gostitelja se dotaknite ikone Informacije in nato ikone Omrežje na nadzorni plošči tiskalnika.

1. Z uporabo zgornjih zavihkov za krmarjenje v vgrajenem spletnem strežniku kliknite zavihek **Optično branje/digitalno pošiljanje**. Odpre se pogovorno okno **Čarovnika za hitro nastavitev e-pošte in optičnega branja v omrežno mapo**.
2. V levem podoknu za krmarjenje kliknite možnost **Čarovnika za hitro nastavitev e-pošte in optičnega branja v omrežno mapo**.
3. Kliknite povezavo **Čarovnik za hitro nastavitev shranjevanja v omrežno mapo**.
4. V pogovornem oknu **Dodaj ali odstrani hitro nastavitev za shranjevanje v omrežno mapo** kliknite **Dodaj**.

OPOMBA: Hitre nastavitve so bližnjični posli, do katerih lahko dostopate na začetnem zaslonu tiskalnika ali z aplikacijo hitrih nastavitvev.

OPOMBA: Funkcijo Shranjevanje v omrežno mapo lahko najosnovneje konfigurirate brez ustvarjanja hitrih nastavitvev. Vendar pa mora uporabnik, če hitra nastavitev ni ustvarjena, za vsak posel optičnega branja na nadzorni plošči vnesti podatke o ciljni mapi. Za vključitev metapodatkov shranjevanja v omrežno mapo je potrebna hitra nastavitev.

5. V pogovornem oknu **Dodajanje hitre nastavitve za mape** vnesite naslednje informacije:
 - a. V polje **Ime hitre nastavitve** vnesite naslov.

 **OPOMBA:** Poimenujte hitro nastavitvev tako, da bodo uporabniki takoj vedeli, za kaj gre (npr. "optično branje in shranjevanje v mapo").

- b. V polje **Opis hitre nastavitve** dodajte opis, ki bo pojasnjeval, kaj se bo s hitro nastavitvijo shranilo.
 - c. Kliknite **Naprej**.
6. V pogovornem oknu **Konfiguriranje ciljne mape** vnesite naslednje informacije:
- a. V polje **Pot mape UNC** vnesite pot mape, kamor naj bo spravljen optično prebran dokument.

Pot mape je lahko bodisi popolno ime domene (FQDN) (npr. \\servername.us.companyname.net\scans) ali IP naslov strežnika (npr. \\16.88.20.20\scans). Prepričajte se, da pot mape (npr. \scans) sledi FQDN ali naslovu IP.

 **OPOMBA:** FQDN je lahko zanesljivejši od naslova IP. Če strežnik pridobi svoj naslov IP prek DHCP, se naslov IP lahko spremeni. Vendar pa se lahko zgodi, da bo povezava na naslov IP hitrejša, saj tiskalniku ne bo treba uporabljati DNS za iskanje ciljnega strežnika.

- b. Na spustnem seznamu **Nastavitve za preverjanje pristnosti** izberite eno od naslednjih možnosti:
 - **Po vpisu na nadzorni plošči za povezovanje uporabite poverilnice uporabnika**
 - **Vedno uporabi te poverilnice**

 **OPOMBA:** Če je izbrana možnost **Vedno uporabi te poverilnice**, v ustrezna polja vnesite uporabniško ime in geslo, tiskalnikov dostop do mape pa morate preveriti tako, da kliknete **Preveri dostop**.

- c. V polje **Domena sistema Windows** vnesite domeno sistema Windows.

 **NASVET:** Če želite v Windows 7 najti domeno sistema Windows, kliknite **Začni**, nato **Nadzorna plošča**, in nato **Sistem**.



Če želite v Windows 8 najti domeno sistema Windows, kliknite **Išči**, vpišite **Sistem** v iskalno polje in kliknite **Sistem**.

Domeno najdete pod **Ime računalnika, domena in nastavitve delovne skupine**.

- d. Kliknite **Naprej**.
7. V pogovornem oknu **Konfiguracija nastavitvev optično branih datotek** nastavite privzete nastavitve optičnega branja za hitro nastavitvev in kliknite **Naprej**.
8. Preglejte pogovorno okno **Povzetek** in kliknite **Dokončaj**.

Drugi način: Uporaba nastavitve optičnega branja v omrežno mapo

Ta možnost omogoča napredno konfiguracijo funkcije shranjevanja v omrežno mapo z uporabo HP-jevega vdelanega spletnega strežnika tiskalnika.

 **OPOMBA:** Pred začetkom: Za prikaz naslova IP tiskalnika ali imena gostitelja se dotaknite ikone Informacije  in nato ikone Omrežje  na nadzorni plošči tiskalnika.

Prvi korak: Začnite konfiguracijo

1. Kliknite zavihek **Optično branje/digitalno pošiljanje**.
2. V levem meniju za krmarjenje kliknite povezavo **Nastavitev optičnega branja v omrežno mapo**.

Drugi korak: Konfiguriranje nastavitev optičnega branja v omrežno mapo

1. Na strani **Nastavitev optičnega branja v omrežno mapo** izberite potrditveno polje **Omogoči optično branje v omrežno mapo**. Če to potrditveno polje ni izbrano, funkcija ni na voljo na tiskalnikovi nadzorni plošči.
2. Na območju **Optično branje v omrežno mapo** v levem podoknu za krmarjenje kliknite **Hitre nastavitve**. Kliknite **Dodaj**, da odprete pogovorno okno **Nastavitev hitrih nastavitev**.

 **OPOMBA:** Hitre nastavitve so bližnjični posli, do katerih lahko dostopate na začetnem zaslonu tiskalnika ali z aplikacijo hitrih nastavitev.

 **OPOMBA:** Funkcijo **Optično branje v omrežno mapo** je mogoče minimalno konfigurirati, ne da bi ustvarili hitro nastavitve. Vendar pa mora uporabnik, če hitra nastavitve ni ustvarjena, za vsako opravilo optičnega branja na nadzorni plošči vnesti podatke o ciljni mapi. Za vključitev metapodatkov optičnega branja v omrežno mapo je potrebna hitra nastavitve.

Določite vse nastavitve za nastavitve hitre nastavitve, da v celoti konfigurirate funkcijo optičnega branja v omrežno mapo.

Prvo pogovorno okno: Nastavite ime in opis hitre nastavitve ter možnosti za posredovanje uporabnika na nadzorni plošči.

V pogovornem oknu **Nastavite mesto gumba za hitro nastavitve in možnosti za vzajemno delovanje uporabnika na nadzorni plošči** določite, kje naj se gumb **Hitra nastavitve** prikaže na nadzorni plošči tiskalnika, in konfigurirajte raven vzajemnega delovanja uporabnika na nadzorni plošči tiskalnika.

1. V polje **Ime hitre nastavitve** vnesite naslov.

 **OPOMBA:** Poimenujte hitro nastavitve tako, da bodo uporabniki takoj vedeli, za kaj gre (npr. "optično branje in shranjevanje v mapo").

2. V polje **Opis hitre nastavitve** dodajte opis, ki bo pojasnjeval, kaj se bo s hitro nastavitvijo shranilo.
3. S seznama **Možnost zagona hitre nastavitve** izberite eno od naslednjih možnosti:

- 1. možnost: **Odprite program, nato uporabnik pritisne Začni**
- 2. možnost: **Zaženi takoj po izboru**

Izberite eno od naslednjih možnosti pozivanja:

- **Pozovi za strani izvornika**
- **Pozovi za dodatne strani**
- **Zahtevaj predogled**

 **OPOMBA:** Če je izbrana možnost **Zaženi takoj po izboru**, je treba v naslednjem koraku vnesti ciljno mapo.

4. Kliknite **Naprej**.

Drugo pogovorno okno: Nastavitve mape

Uporabite pogovorno okno **Nastavitve mape** za konfiguriranje vrste map, v katere tiskalnik pošlje optično prebrane dokumente.

Izbirate lahko med dvema vrstama ciljnih map:

- mape v skupni rabi ali mape na FTP-ju
- Osebne mape v skupni rabi

Izbirate lahko med dvema vrstama dovoljenj za mape:

- Dostop za branje in pisanje
- Samo dostop za pisanje

Spodaj je opisano konfiguriranje nastavitve mape.

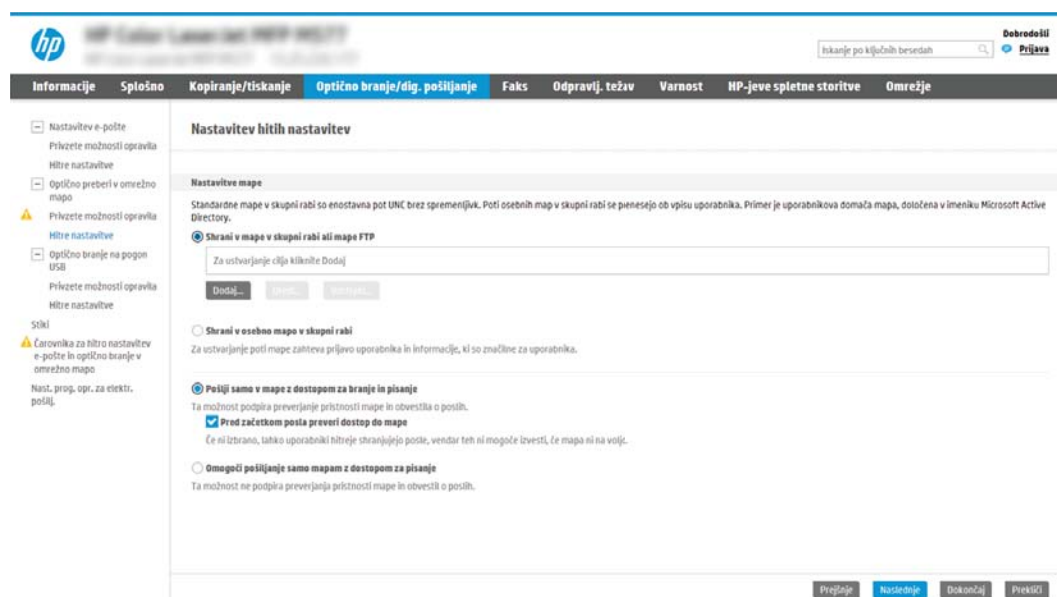

Konfiguriranje ciljne mape optično prebranih dokumentov

1. možnost: mape v skupni rabi ali mape na FTP-ju

Za shranjevanje optično prebranih dokumentov v standardno mapo v skupni rabi ali mapo na FTP-ju, sledite naslednjim korakom:

1. Če še ni izbrano, izberite **Shrani v mape v skupni rabi ali mape na FTP-ju**.
2. Kliknite **Dodaj...** Odpre se pogovorno okno **Dodaj pot omrežne mape**.
3. V pogovornem oknu **Dodaj pot omrežne mape** izberite eno od naslednjih možnosti:
 - Prva možnost: **Shrani v standardno omrežno mapo v skupni rabi**

 **OPOMBA:** Za več informacij o ustvarjanju omrežnih map v skupni rabi si oglejte [Nastavitve mape v skupni rabi](#) (c04431534).

1. Če še ni izbrano, izberite **Shrani v standardno omrežno mapo v skupni rabi**.
2. V polje **Pot mape UNC** vnesite pot do mape.

Pot mape je lahko bodisi popolno ime domene (FQDN) (npr. \\servername.us.companyname.net\scans) ali IP naslov strežnika (npr. \\16.88.20.20\scans). Prepričajte se, da pot mape (npr. \scans) sledi FQDN ali naslovu IP.

 **OPOMBA:** FQDN je lahko zanesljivejši od naslova IP. Če strežnik pridobi svoj naslov IP prek DHCP, se naslov IP lahko spremeni. Vendar pa se lahko zgodi, da bo povezava na naslov IP hitrejša, saj tiskalniku ne bo treba uporabljati DNS za iskanje ciljnega strežnika.

3. Za samodejno ustvarjanje podmape za optično prebrane dokumente v ciljni mapi, izberite obliko zapisa imena podmape s seznama **Podmapa po meri**.

Če želite dovoliti dostop do podmape samo uporabniku, ki je ustvaril posel optičnega branja, izberite **Omejitev dostopa do podmape na določenega uporabnika**.

4. Če si želite ogledati celotno pot mape optično prebranih dokumentov, kliknite **Posodobipredogled**.
5. S seznama **Nastavitve preverjanja pristnosti** izberite eno od naslednjih možnosti:
 - Po vpisu na nadzorni plošči za povezovanje uporabite poverilnice uporabnika
 - Vedno uporabi te poverilnice

 **OPOMBA:** Če je izbrana možnost **Vedno uporabi te poverilnice**, v ustrezna polja vnesite uporabniško ime in geslo.

6. V polje **Domena sistema Windows** vnesite domeno sistema Windows.

 **OPOMBA:** Če želite v Windows 7 najti domeno sistema Windows, kliknite **Začni**, nato **Nadzorna plošča**, in nato **Sistem**.

Če želite v Windows 8 najti domeno sistema Windows, kliknite **Išči**, vpišite **Sistem** v iskalno polje in kliknite **Sistem**.

Domeno najdete pod možnostjo **Ime računalnika, domena in nastavitve delovne skupine**.

 **OPOMBA:** Če je mapa v skupni rabi nastavljena tako, da je dostopna vsem, nastavite ime delovne skupine (privzeto je "Workgroup"), uporabniško ime in geslo. Če pa je mapa v mapah določenega uporabnika in ni javna, je treba uporabiti uporabniško ime in geslo tega uporabnika.

 **OPOMBA:** Morda boste namesto imena računalnika potrebovali naslov IP. Mnogi domači usmerjevalniki ne delujejo dobro z imeni računalnikov, poleg tega ni strežnika DNS (Domain Name Server). V tem primeru je najbolje nastaviti statični naslov IP v računalniku v skupni rabi, da zmanjšate težavo dostopanja DHCP do novega naslova IP. V običajnem domačem usmerjevalniku to storite z nastavitvijo statičnega naslova IP, ki je v istem podomrežju, vendar izven obsega naslova DHCP.

7. Kliknite **OK**.

- Druga možnost: **Shranjevanje v strežnik FTP**

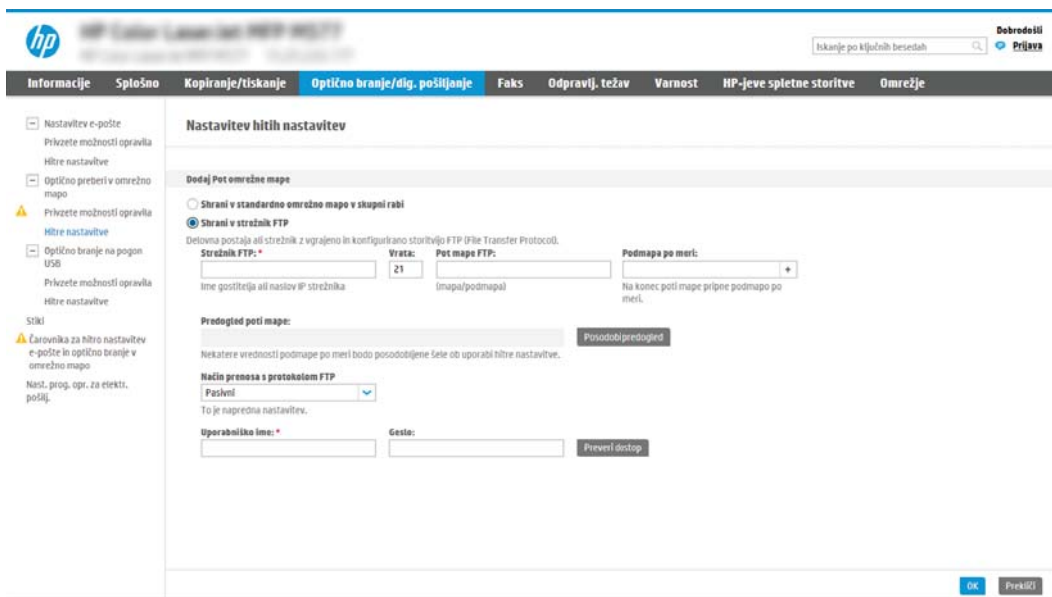

 **OPOMBA:** Če je spletno mesto FTP zunaj požarnega zida, je treba v omrežnih nastavitvah določiti proxy strežnik. Te nastavitve so na zavihku **Omrežje vgrajenega spletnega strežnika** v možnostih **Napredno**.

1. Izberite **Shrani v strežnik FTP**.
2. V polje **Strežnik FTP** vnesite ime strežnika FTP ali naslov IP.
3. V polje **Vrata** vnesite številko vrat.

 **OPOMBA:** V večini primerov privzete številke vrat ni treba spremeniti.

4. Za samodejno ustvarjanje podmape za optično prebrane dokumente v ciljni mapi, izberite obliko zapisa imena podmape s seznama **Podmapa po meri**.

5. Če si želite ogledati celotno pot mape optično prebranih dokumentov, kliknite **Posodobi predogled**.
6. S seznama **Način prenosa s protokolom FTP** izberite eno od naslednjih možnosti:
 - Pasivni
 - Aktivni
7. V polje **Uporabniško ime** vnesite ime uporabnika.
8. V polje **Geslo** vnesite geslo.
9. Kliknite **Preveri dostop**, da preverite, ali je mogoče dostopiti do cilja.
10. Kliknite **OK**.

2. možnost: Osebne mape v skupni rabi

Za shranjevanje optično prebranih dokumentov v osebno mapo v skupni rabi sledite naslednjim korakom:

 **OPOMBA:** Ta možnost se uporablja v okoljih domene, kjer skrbnik za vsakega uporabnika konfigurira mapo v skupni rabi. Če je konfigurirana funkcija Shrani v osebno mapo v skupni rabi, se morajo uporabniki prijaviti na nadzorni plošči tiskalnika s poverilnicami za Windows ali s preverjanjem pristnosti LDAP.

1. Izberite **Shrani v osebno mapo v skupni rabi**.
2. V polje **Pridobi domačo mapo uporabnika naprave s tem atributom** vnesite uporabnikovo domačo mapo v imeniku Microsoft Active Directory.

 **OPOMBA:** Prepričajte se, da uporabnik ve, kje v omrežju je ta domača mapa.

3. Če želite dodati podmapo z uporabniškim imenom na konec poti mape, izberite **Ustvarite podmapo na osnovi uporabniškega imena**.

Če želite dovoliti dostop do podmape samo uporabniku, ki je ustvaril posel optičnega branja, izberite **Omejitev dostopa do podmape na določenega uporabnika**.

Izberite dovoljenja za ciljno mapo

1. možnost: Dostop za branje in pisanje

Za pošiljanje optično prebranih dokumentov v mapo, ki je konfigurirana z dostopom za branje in pisanje, sledite naslednjim korakom:

 **OPOMBA:** Pošlji samo v mape z dostopom za branje in pisanje podpira preverjanje pristnosti mape in obveščanje o poslu

1. Če še ni izbrano, izberite **Pošlji samo v mape z dostopom za branje in pisanje**.
2. Če želite, da tiskalnik preveri dostop do mape preden začne posel optičnega branja, izberite **Pred začetkom posla preveri dostop do mape**.

 **OPOMBA:** Posli optičnega branja so prej zaključeni, če možnost **Pred začetkom posla preveri dostop do mape** ni izbrana; vendar pa, če mapa ni na voljo, optično branje ne bo uspelo.

3. Kliknite **Naprej**.

2. možnost: Samo dostop za pisanje

Za pošiljanje optično prebranih dokumentov v mapo, ki je konfigurirana samo z dostopom za pisanje, sledite naslednjim korakom:

 **OPOMBA:** Omogoči pošiljanje samo mapam z dostopom za pisanje ne podpira preverjanja pristnosti mape in obveščanja o poslu

 **OPOMBA:** Če je to polje izbrano, tiskalnik ne more povečevati imena datoteke optično prebranega dokumenta. Izdelek pošlje enako ime datoteke za vse optično prebrane dokumente.

Izberite časovno predpono ali pripono imena datoteke za ime datoteke optično prebranega dokumenta, tako da bo vsak optično prebran dokument shranjen kot enolična datoteka in da ne bo prepisana prejšnja datoteka. Ime datoteke je določeno s podatki v pogovornem oknu Nastavitve datoteke v čarovniku za hitro nastavitvev.

1. Izberite **Omogoči pošiljanje samo mapam z dostopom za pisanje**.
2. Kliknite **Naprej**.

Tretje pogovorno okno: Nastavitve obvestila

▲ V pogovornem oknu **Nastavitve obveščanja** naredite nekaj od tega:

 **OPOMBA:** Če želite poslati e-poštna obvestila, morate tiskalnik nastaviti za uporabo strežnika SMTP za pošiljanje e-poštnih poslov. Za več informacij o nastavitvi strežnika SMTP za pošiljanje e-poštnih sporočil si oglejte [Nastavitev optičnega branja za e-pošto](#) (c04017973).

- 1. možnost: **Ne obvesti**
 1. Izberite **Ne obvesti**.
 2. Če želite pozvati uporabnika, naj preveri svoje nastavitve obveščanja, izberite **Pozovi uporabnika pred začetkom opravlja** in kliknite **Naprej**.
- 2. možnost: **Obvesti, ko je opravilo končano**
 1. Izberite **Obvesti, ko bo opr. dok**.
 2. S seznama **Način dostave obvestila** izberite način dostave obvestila.

Če je za obveščanje izbran način **E-pošta**, vnesite e-poštni naslov v polje **E-poštni naslov za obvestila**.
 3. Če želite v obvestilo vključiti sličico prve optično prebrane strani, izberite **Vključi sličico**.
 4. Če želite pozvati uporabnika, naj preveri svoje nastavitve obveščanja, izberite **Pozovi uporabnika pred začetkom opravlja** in kliknite **Naprej**.
- 3. možnost: **Obvesti samo, če opravilo spodleti**
 1. Izberite **Obvesti samo pri neus. opr.**
 2. S seznama **Način dostave obvestila** izberite način dostave obvestila.

Če je za obveščanje izbran način **E-pošta**, vnesite e-poštni naslov v polje **E-poštni naslov za obvestila**.
 3. Če želite v obvestilo vključiti sličico prve optično prebrane strani, izberite **Vključi sličico**.
 4. Če želite pozvati uporabnika, naj preveri svoje nastavitve obveščanja, izberite **Pozovi uporabnika pred začetkom opravlja** in kliknite **Naprej**.

Četrto pogovorno okno: Nastavitve optičnega branja

V pogovornem oknu **Nastavitve optičnega branja** nastavite privzete nastavitve optičnega branja za hitro nastavitvev in kliknite **Naprej**.

Nastavitve optičnega branja:

Funkcija	Opis
Velikost izvirnika	Izberite velikost strani izvirnika.
Strani izvirnika	Izberite, ali je izvornik enostranski ali obojestranski.
Optimiziraj besedilo/sliko	Izberite za optimiziranje izhoda določene vrste ali vsebine.
Usmerjenost vsebine	Izberite, kako je vsebina izvirnika postavljena na stran: Pokončno ali Ležeče .
Brisanje ozadja	Izberite vrednost, da z ozadja odstranite blede slike ali svetle barve.
Temnost	Izberite vrednost, da prilagodite temnost za datoteko.
Kontrast	Izberite vrednost, da prilagodite kontrast za datoteko.
Ostrina	Izberite vrednost, da prilagodite ostrino za datoteko.
Predogled slike	Izberite, ali naj se zahteva prikaz predogleda posla ali naj je izbirni, ali onemogočite predogled.
Možnosti obrezovanja	Izberite, ali naj je obrezovanje dovoljeno ali ne, in vrsto možnosti obrezovanja.
Izbriši robove	Izberite to nastavitvev, če želite določiti širino robov, ki jih želite izbrisati, v palcih ali milimetrih za sprednjo in zadnjo stran posla.

Peto pogovorno okno: Nastavitve datoteke

V pogovornem oknu **Nastavitve datoteke** nastavite privzete nastavitve datoteke za hitro nastavitvev in kliknite **Naprej**.

Nastavitve datoteke:

Funkcija	Opis
Predpona imena datoteke	Nastavite privzeto predpono imena datoteke za datoteke, shranjene v omrežno mapo.
Ime datoteke	Privzeto ime datoteke za datoteko, ki bo shranjena. Izberite potrditveno polje Lahko ureja uporabnik , če želite, da je ta nastavitvev dostopna s nadzorne plošče tiskalnika.
Pripona imena datoteke	Nastavite privzeto pripono imena datoteke za datoteke, shranjene v omrežno mapo.
Predogled imena datoteke	Vnesite ime datoteke in kliknite gumb Posodobi predogled .
Oblika zapisa oštevilčevanja datotek	Izberite obliko imena datoteke za primere, kadar je posel razdeljen na več datotek.
Dodaj številko, ko ima opravilo samo eno datoteko (na primer _1-1)	To nastavitvev izberite, da imenu datoteke dodate številko, ko ima opravilo samo eno datoteko in ne več.
Vrsta datoteke	Izberite obliko datoteke za shranjeno datoteko. Izberite potrditveno polje Lahko ureja uporabnik , če želite, da je ta nastavitvev dostopna z nadzorne plošče tiskalnika.

Funkcija	Opis
Visoko stiskanje (manjša datoteka)	To nastavitve izberite za stiskanje optično prebrane datoteke, s čimer datoteko zmanjšate. Vendar pa postopek optičnega branja za visoko stiskanje datoteke lahko traja dlje kot za običajne stiskanja datoteke.
Šifriranje PDF-a	Če je datoteka vrste PDF, ta možnost šifrira izhodno datoteko PDF. Del šifriranja je določitev gesla. Za odpiranje datoteke je potrebno enako geslo. Uporabnik bo pred optičnim branjem posla pozvan k vnosu gesla, če pred pritiskom gumba za zagon še ni bilo nastavljeno.
Ločljivost	Nastavite ločljivost za datoteko. Slike z višjo ločljivostjo imajo več pik na palec (dpi), zato so podrobnejše. Slike z nižjo ločljivostjo imajo manj pik na palec, zato so manj podrobne in manjše velikosti.
Kakovost in velikost datoteke	Izberite kakovost za datoteko. Slike višje kakovosti zahtevajo večjo velikost datoteke kot slike nižje kakovosti in se dlje pošiljajo.
Barvno/črno-belo	Določite, ali naj bodo kopije natisnjene barvno, črno in sivo ali črno-belo.
Prepreči prazne strani	Če je možnost Prepreči prazne strani omogočena, so prazne strani prezrte.
Oblika zapisa metapodatkovne datoteke	Na spustnem seznamu izberite obliko datoteke za informacije o metapodatkih.
Ustvari več datotek	To nastavitve izberite za optično branje v ločene datoteke glede na predhodno določeno največje število strani na datoteko.

Šesto pogovorno okno: Povzetek

V pogovornem oknu **Povzetek** preglejte pogovorno okno **Povzetek** in kliknite **Dokončaj**.

Tretji korak: Dokončajte konfiguracijo

1. V levem podoknu za krmarjenje kliknite **Optično branje v omrežno mapo**.
2. Na strani **Optično branje v omrežno mapo** preglejte izbrane nastavitve in nato kliknite **Uporabi**, da dokončate nastavitve.



Nastavitev optičnega branja na pogon USB

- [Uvod](#)
- [Prvi korak: Odprite HP-jev vdelani spletni strežnik](#)
- [Drugi korak: Omogočanje optičnega branja na pogon USB](#)
- [Tretji korak: Konfiguriranje hitrih nastavitv \(izbirno\)](#)
- [Privzete nastavitve optičnega branja za nastavitev optičnega branja na pogon USB](#)
- [Privzete nastavitve datoteke za nastavitev shranjevanja v pripomoček USB](#)

Uvod

Tiskalnik ponuja funkcijo, ki omogoča optično branje dokumenta in shranjevanje takega dokumenta v pogon USB. Funkcija ni na voljo, dokler je ne konfigurirate z uporabo HP-jevega vdelanega spletnega strežnika.

Prvi korak: Odprite HP-jev vdelani spletni strežnik

1. Na začetnem zaslonu na nadzorni plošči tiskalnika se dotaknite ikone Informacije  in nato ikone Omrežje , da se prikaže naslov IP ali ime gostitelja.
2. Odprite spletni brskalnik in v vrstico naslova vnesite naslov IP ali ime gostitelja natančno tako, kot je prikazano na nadzorni plošči tiskalnika. Na računalniški tipkovnici pritisnite tipko **Enter**. Odpre se vgrajeni spletni strežnik.

 <https://10.10.XXXXX/>

 **OPOMBA:** Če se v spletnem brskalniku prikaže sporočilo, da dostopanje do spletnega mesta morda ni varno, izberite možnost za vstop na spletno mesto. Dostopanje do tega spletnega mesta ne bo škodilo računalniku.

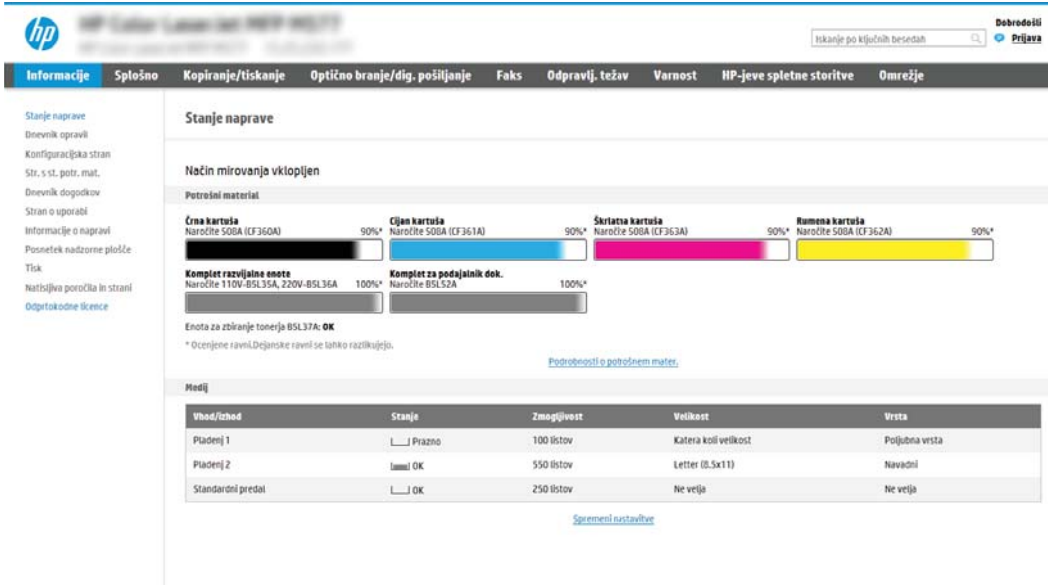

The screenshot displays the HP Embedded Web Server (EWS) interface. The top navigation bar includes links for **Informacije**, **Splošno**, **Kopiranje/tiskanje**, **Optično branje/dig. pošiljanje**, **Faks**, **Odpravl. težav**, **Varnost**, **HP-jeve spletne storitve**, and **Omrežje**. The main content area is titled **Stanje naprave** and shows the **Način mirovanja vklopljen** (Sleep mode on). Under **Potrešni material** (Consumables), there are progress bars for **Črna kartuša** (90%), **Cijan kartuša** (90%), **Škrlatna kartuša** (90%), and **Rumena kartuša** (90%). Below this, there are indicators for **Komplet razvijalne enote** (100%) and **Komplet za podajalnik dok.** (100%). A note indicates that the B5L37A toner is OK. The **Medij** (Media) section contains a table with the following data:

Vhod/izhod	Stanje	Zmogljivost	Velikost	Vrsta
Plačenj 1	<input type="checkbox"/> Prazno	100 listov	Katera koli velikost	Pojljubna vrsta
Plačenj 2	<input checked="" type="checkbox"/> OK	550 listov	Letter (8.5x11)	Navadni
Standardni predal	<input type="checkbox"/> OK	250 listov	Ne veje	Ne veje

Drugi korak: Omogočanje optičnega branja na pogon USB

1. Izberite zavihek **Varnost**.
2. Pomaknite se do možnosti **Vrata strojna oprema** in poskrbite, da je omogočena možnost **Omogoči funkcijo Plug and Play gostiteljske naprave USB**.
3. Pri modelih MFP izberite zavihek **Kopiranje/tiskanje**, pri modelih SFP pa **Tiskanje**.
4. Izberite potrditveno polje **Omogoči shranjevanje na USB**.
5. Na dnu strani kliknite **Uporabi**.

 **OPOMBA:** Večina naprav je dobavljenih z že nameščenim trdim diskom. V nekaterih primerih je mogoče tudi dodati shranjevalne naprave prek USB-ja. Preverite, ali je treba funkcijo shranjevanja v napravo USB razširiti na USB in trdi disk.

Tretji korak: Konfiguriranje hitrih nastavitvev (izbirno)

 **OPOMBA:** Hitre nastavitve so bližnjična opravila, do katerih lahko dostopate na začetnem zaslonu tiskalnika ali s programom Hitre nastavitve.

1. Na območju **Optično branje na pogon USB** v levem podoknu za krmarjenje kliknite **Hitre nastavitve**.
2. Izberite eno od naslednjih možnosti:
 - Izberite obstoječo hitro nastavitvev v programu hitre nastavitve v tabeli.
- ALI -
 - Kliknite **Dodaj**, da zaženete čarovnika za hitre nastavitve.
3. Če izberete **Dodaj**, se odpre stran **Nastavitvev hitrih nastavitvev**. Vnesite naslednje podatke:
 - **Ime hitrih nastavitvev:** Vnesite ime za novo hitro nastavitvev.
 - **Opis hitre nastavitve:** Vnesite opis hitre nastavitve.
 - **Možnost zagona hitre nastavitve:** Način zagona hitre nastavitve nastavite tako, da kliknete **Odprite program, nato uporabnik pritisne Začni** ali **Ko je hitra nastavitvev izbrana na domačem zaslonu, začni takoj**.
4. Izberite privzeto mesto za shranjevanje optično prebranih datotek v shranjevalno napravo USB, ki je vstavljena v vrata USB na nadzorni plošči in kliknite **Naprej**. Možnosti privzetih mest so:
 - **Shrani v korenskem imeniku shranjevalne naprave USB**
 - **Ustvari ali daj v to mapo v shranjevalni napravi USB** – pri uporabi te možnosti lokacije datoteke morate določiti pot do mape na shranjevalni napravi USB. Imena mape\podmape v poti morate ločiti z levo poševnico \.
5. Na spustnem seznamu **Pogoj za obveščanje:** izberite eno od možnosti in kliknite **Naprej**.

Ta nastavitvev določa, če in na kakšen način so uporabniki obveščeni o uspešnem ali neuspešnem zaključku opravila hitrih nastavitvev za shranjevanje na USB. Možnosti za nastavitvev **Pogoj za obveščanje:** so:

- Ne obvesti
- Obvesti, ko je opravilo končano
- Obvesti samo, če opravilo spodleti

6. Izberite **Nastavitve optičnega branja** za hitro nastavitvev in kliknite **Naprej**.

 **OPOMBA:** Za več informacij o razpoložljivih nastavitvah optičnega branja si oglejte [Privzete nastavitve optičnega branja za nastavitvev optičnega branja na pogon USB na strani 88](#)

7. Izberite **Nastavitve datoteke** za hitro nastavitvev in kliknite **Naprej**.

 **OPOMBA:** Za več informacij o razpoložljivih nastavitvah datoteke si oglejte [Privzete nastavitve optičnega branja za nastavitvev optičnega branja na pogon USB na strani 88](#)

8. Preglejte povzetek hitrih nastavitvev in kliknite **Dokončaj**, če jih želite shraniti, ali **Prejšnje**, če jih želite urediti.

Privzete nastavitve optičnega branja za nastavitvev optičnega branja na pogon USB

Tabela 6-1 Nastavitve optičnega branja za nastavitvev optičnega branja na pogon USB:

Funkcija	Opis
Velikost izvirnika	Izberite velikost strani izvirnika.
Strani izvirnika	Izberite, ali je izvornik enostranski ali obojestranski.
Optimiziraj besedilo/sliko	Izberite za optimiziranje izhoda določene vrste ali vsebine.
Usmerjenost vsebine	Izberite, kako je vsebina izvirnika postavljena na stran: Pokončno ali Ležeče .
Brisanje ozadja	Izberite vrednost, da z ozadja odstranite blede slike ali svetle barve.
Temnost	Izberite vrednost, da prilagodite temnost za datoteko.
Kontrast	Izberite vrednost, da prilagodite kontrast za datoteko.
Ostrina	Izberite vrednost, da prilagodite ostrino za datoteko.
Predogled slike	Izberite, ali naj se zahteva prikaz predogleda opravila, ali naj je izbiren ali pa onemogočen.
Možnosti obrezovanja	Izberite, ali naj je obrezovanje dovoljeno ali ne, in vrsto možnosti obrezovanja.
Izbriši robe	Izberite to nastavitvev, če želite določiti širino robov, ki jih želite izbrisati, v palcih ali milimetrih za sprednjo in zadnjo stran opravila.

Privzete nastavitve datoteke za nastavitvev shranjevanja v pripomoček USB

Tabela 6-2 Nastavitve datoteke za nastavitvev shranjevanja v pripomoček USB:

Ime možnosti	Opis
Predpona imena datoteke	Nastavite privzeto predpono imena datoteke za datoteke, shranjene v omrežno mapo.

Tabela 6-2 Nastavitve datoteke za nastavev shranjevanja v pripomoček USB: (Se nadaljuje)

Ime možnosti	Opis
Ime datoteke	Privzeto ime datoteke za datoteko, ki bo shranjena. Izberite potrditveno polje Lahko ureja uporabnik , če želite, da je ta nastavev dostopna s nadzorne plošče tiskalnika.
Pripona imena datoteke	Nastavite privzeto pripono imena datoteke za datoteke, shranjene v omrežno mapo. Podvojena privzeta pripona imena datoteke [filename]_YYYYMMDDT
Predogled imena datoteke	Vnesite ime datoteke in kliknite gumb Posodobi predogled .
Oblika zapisa oštevilčevanja datotek	Izberite obliko imena datoteke za primere, kadar je posel razdeljen na več datotek.
Dodaj številko, ko ima opravilo samo eno datoteko (na primer _1-1)	To nastavev izberite, da imenu datoteke dodate številko, ko ima opravilo samo eno datoteko in ne več.
Vrsta datoteke	Izberite obliko datoteke za shranjeno datoteko. Izberite potrditveno polje Lahko ureja uporabnik , če želite, da je ta nastavev dostopna s nadzorne plošče tiskalnika.
Visoko stiskanje (manjša datoteka)	To nastavev izberite za stiskanje optično prebrane datoteke, s čimer datoteko zmanjšate. Vendar pa postopek optičnega branja za visoko stiskanje datoteke lahko traja dlje kot za običajne stiskanja datoteke.
Šifriranje PDF-a	Če je datoteka vrste PDF, ta možnost šifrira izhodno datoteko PDF. Del šifriranja je določitev gesla. Za odpiranje datoteke je potrebno enako geslo. Uporabnik bo pred optičnim branjem posla pozvan k vnosu gesla, če pred pritiskom gumba za zagon še ni bilo nastavljeno.
Ločljivost	Nastavite ločljivost za datoteko. Slike z višjo ločljivostjo imajo več pik na palec (dpi), zato so podrobnejše. Slike z nižjo ločljivostjo imajo manj pik na palec, zato so manj podrobne in manjše velikosti.
Kakovost in velikost datoteke	Izberite kakovost za datoteko. Slike višje kakovosti zahtevajo večjo velikost datoteke kot slike nižje kakovosti in se dlje pošiljajo.
Barvno/črno-belo	Določite, ali naj bodo kopije natisnjene barvno, črno in sivo ali črno-belo.
Prepreči prazne strani	Če je možnost Prepreči prazne strani omogočena, so prazne strani prezrte.
Ustvari več datotek	To nastavev izberite za optično branje v ločene datoteke glede na predhodno določeno največje število strani na datoteko.

Nastavitev shranjevanja na mesto SharePoint® (samo modeli Flow)

- [Uvod](#)
- [Preden začnete](#)
- [Prvi korak: Dostop do HP-jevega vdelanega spletnega strežnika](#)
- [Drugi korak: Omogočanje funkcije Shrani na SharePoint® in ustvarjanje hitre nastavitve za shranjevanje na mesto SharePoint](#)
- [Optično preberite datoteko in jo shranite neposredno na spletno mesto Microsoft® SharePoint.](#)
- [Možnosti in nastavitve optičnega branja za hitre nastavitve funkcije Shrani na SharePoint®](#)

Uvod

Funkcijo Shrani na SharePoint® uporabite za optično branje dokumentov neposredno na mesto Microsoft® SharePoint. Z uporabo te funkcije ni več potrebno optično branje dokumentov v omrežno mapo, na pogon USB ali v e-poštno sporočilo in nato ročno prenašanje datotek na spletno mesto SharePoint.

Funkcija Shrani na SharePoint® podpira vse možnosti optičnega branja, vključno z možnostjo optičnega branja dokumentov kot slik in uporabo funkcije OCR za ustvarjanje besedilnih datotek ali datotek PDF, po katerih je mogoče iskati.

Privzeto je ta funkcija onemogočena. Omogočite funkcijo Shrani na Sharepoint® v HP-jevem vgrajenem spletnem strežniku(S).





OPOMBA: Funkcija Shrani na Sharepoint® je na voljo samo v tiskalnikih, ki so opremljeni s potekom dela.

Predn začnete

Predn lahko zaključite ta postopek, mora na spletnem mestu SharePoint obstajati ciljna mapa, kamor bodo shranjene optično prebrane datoteke, omogočen pa mora biti tudi dostop za pisanje v ciljno mapo. Funkcija Shrani na SharePoint® je privzeto onemogočena.

Prvi korak: Dostop do HP-jevega vdelanega spletnega strežnika

1. Na začetnem zaslonu na nadzorni plošči tiskalnika se dotaknite ikone Informacije  in nato ikone Omrežje  da se prikaže naslov IP ali ime gostitelja.
2. Odprite spletni brskalnik in v vrstico naslova vnesite naslov IP ali ime gostitelja natančno tako, kot je prikazano na nadzorni plošči tiskalnika. Na računalniški tipkovnici pritisnite tipko **Enter**. Odpre se vgrajeni spletni strežnik.

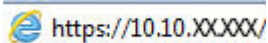

OPOMBA: Če se v spletnem brskalniku prikaže sporočilo, da dostopanje do spletnega mesta morda ni varno, izberite možnost za vstop na spletno mesto. Dostopanje do tega spletnega mesta ne bo škodilo računalniku.

The screenshot shows the HP printer control panel interface. At the top, there is a navigation bar with options like 'Informacije', 'Splošno', 'Kopiranje/tiskanje', 'Optično branje/dig. pošiljanje', 'Faks', 'Odpravi. težav', 'Varnost', 'HP-jeve spletne storitve', and 'Omrežje'. Below this, the 'Stanje naprave' (Device Status) section is visible. It includes a 'Način mirovanja vklopljen' (Sleep mode on) indicator and a 'Potrošni material' (Consumables) section. This section displays four ink cartridges: Cyan (90%), Magenta (90%), Yellow (90%), and Black (100%). It also shows two 'Komplet razvijalne enote' (Developer Kits) at 100%. Below the consumables, there is a 'Medij' (Media) section with a table showing paper status for three trays.

Vhod/izhod	Stanje	Zmogljivost	Velikost	Vrsta
Pladenj 1	<input type="checkbox"/> Prazno	100 listov	Katera koli velikost	Poljubna vrsta
Pladenj 2	<input checked="" type="checkbox"/> Imajo OK	550 listov	Letter (8.5x11)	Navadni
Standardni predal	<input checked="" type="checkbox"/> OK	250 listov	Ne veča	Ne veča

Drugi korak: Omogočanje funkcije Shrani na SharePoint® in ustvarjanje hitre nastavitve za shranjevanje na mesto SharePoint

Sledite tem korakom, da omogočite funkcijo **Shrani na SharePoint** in ustvarite hitro nastavitvev za shranjevanje na SharePoint:

1. S pomočjo zgornjih zavihkov za krmarjenje kliknite **Optično branje/digitalno pošiljanje**.
2. V levem podoknu za krmarjenje kliknite **Shrani na SharePoint®**.

 **OPOMBA:** Hitre nastavitve so bližnjična opravila, do katerih lahko dostopate na začetnem zaslonu tiskalnika ali s programom **Hitre nastavitve**.

3. Izberite **Omogoči shranjevanje na SharePoint®** in kliknite **Uporabi**.
4. Na območju **Shrani na SharePoint®** v levem podoknu za krmarjenje kliknite **Hitre nastavitve**. Kliknite **Dodaj**, da zaženete čarovnika za hitre nastavitve.
5. Izpolnite **Ime hitre nastavitve** (na primer "optično branje na Sharepoint") in **Opis hitre nastavitve**.
6. Izberite **Možnost zagona hitre nastavitve**, da določite, kaj naj se zgodi, ko je izbrana hitra nastavitvev na nadzorni plošči tiskalnika, in nato kliknite gumb **Naprej**.
7. Če želite dodati pot do mape SharePoint, sledite naslednjim korakom.
 - a. Na strani **Nastavitve ciljev na mestu SharePoint®** kliknite **Dodaj**, da se odpre stran **Dodaj pot mesta SharePoint®**.
 - b. Odprite še eno okno brskalnika, poiščite mapo SharePoint, ki jo želite uporabiti in kopirajte pot do mape SharePoint iz tega okna brskalnika.
 - c. Pot do mape SharePoint prilepite v polje **Pot SharePoint®**: vnesti veljaven e-poštni naslov.
 - d. Privzeto tiskalnik prepíše obstoječo datoteko, ki ima enako ime kot nova datoteka. Počistite **Prepiši obstoječe datoteke**, s čimer bo novi datoteki z istim imenom, kot ga ima obstoječa datoteka, dodan žig posodobljenega datuma/ure.

- e. Izberite možnost s spustnega menija **Nastavitve za preverjanje pristnosti**. Izberite, ali se je treba na mestu SharePoint prijaviti s poverilnico, ali pa shranite poverilnice v hitro nastavitvev.

 **OPOMBA:** Če je na spustnem meniju **Nastavitve za preverjanje pristnosti** izbrana možnost **Uporabite poverilnice uporabnika za priključitev po prijavi na nadzorni plošči**, mora imeti prijavljen uporabnik dovoljenje za pisanje na določeno spletno mesto SharePoint.

 **OPOMBA:** Iz varnostnih razlogov tiskalnik ne prikaže poverilnic, vnesenih v čarovnika za hitre nastavitve.

- f. Kliknite **OK**, da dokončate nastavitvev pota SharePoint in se vrnete na stran **Nastavitve ciljev na mestu SharePoint®**.
8. Izberite **Pred začetkom posla preveri dostop do mape**, da zagotovite, da je mapa SharePoint, ki je navedena kot ciljna mapa, dostopna ob vsaki uporabi hitre nastavitve. Če ta možnost ni izbrana, lahko opravila hitreje shranite v mapo SharePoint. Če ta možnost ni izbrana *in* je mapa SharePoint nedostopna, opravilo ne bo uspelo.
9. Kliknite **Naprej**.
10. Nastavite možnost **Pogoj za obveščanje**: na strani **Nastavitve obveščanja**. S to nastavitvijo določite, ali naj hitre nastavitve ob uspešnem ali neuspešnem zaključku opravila bodisi pošljejo e-poštno sporočilo ali ne in ali naj se natisne stran s povzetkom. Na spustnem meniju **Pogoj za obveščanje**: izberite eno od naslednjih možnosti:
- Izberite **Ne obvesti**, če želite, da po uspešnem ali neuspešnem zaključku opravila hitra nastavitvev ne izvede nobenega dejanja obveščanja.
 - Izberite **Obvesti, ko bo opravilo dokončano**, če želite, da hitra nastavitvev pošlje obvestilo po uspešnem zaključku opravila.
 - Izberite **Obvesti samo pri neuspelem opravilu**, če želite, da hitra nastavitvev pošlje obvestilo samo po neuspešnem zaključku opravila.

Če želite izbrati možnost **Obvesti, ko bo opravilo dokončano** ali **Obvesti samo pri neuspelem opravilu**, morate nastaviti **Način dostave obvestila**: . Izberite med naslednjimi možnostmi:

- **E-pošta**: To možnost uporabite za pošiljanje e-pošte, če nastopi pogoj za izbrano obvestilo. Za to možnost morate v polje **E-poštni naslov za obvestila**: vnesti veljaven e-poštni naslov.

 **OPOMBA:** Za uporabo funkcije obveščanja po e-pošti, najprej konfigurirajte funkcijo e-pošte v tiskalniku.

- **Natisni**: To možnost uporabite za tiskanje obvestila, če nastopi pogoj za izbrano obvestilo.

 **OPOMBA:** Izberite možnost **Vključi sličico**, da v obvestilo vključite sličico prve strani optično prebranega opravila.

11. Kliknite **Naprej**.
12. Na strani **Nastavitve optičnega branja** izberite možnosti in nato kliknite **Naprej**. Če želite več informacij, glejte [Tabela 6-3 Nastavitve optičnega branja za funkcijo Shrani na SharePoint® na strani 94](#).
13. Na strani **Nastavitve datoteke** izberite možnosti in nato kliknite **Naprej**. Če želite več informacij, glejte [Tabela 6-4 Nastavitve datoteke za shranjevanje na mesto SharePoint na strani 94](#).
14. Preglejte povzetek nastavitvev in kliknite gumb **Dokončaj**, če želite hitre nastavitvev shraniti, ali gumb **Prejšnje**, če jih želite urediti.

Optično preberite datoteko in jo shranite neposredno na spletno mesto Microsoft® SharePoint.

1. Dokument s sprednjo stranjo navzdol položite na steklo skenerja ali ga postavite s sprednjo stranjo navzgor v podajalnik dokumentov in vodila papirja prilagodite tako, da se ujemajo z velikostjo dokumenta.
2. Na začetnem zaslonu na nadzorni plošči tiskalnika izberite [Optično branje](#) in nato [Optično branje v SharePoint®](#).



OPOMBA: Za uporabo te funkcije se bo morda treba prijaviti v tiskalnik.

3. Da izberete hitro nastavitve, se na območju [Hitre in privzete nastavitve](#) dotaknite možnosti [Naloži](#). Izberite hitro nastavitve in se nato dotaknite možnosti [Naloži](#).
4. Dotaknite se besedilnega polja [Ime datoteke](#), da odprete tipkovnico, nato pa vnesite ime datoteke in pri tem uporabite tipkovnico na zaslonu ali fizično tipkovnico. Dotaknite se možnosti Enter ↵.
5. Dotaknite se [Možnosti](#), da si ogledate in konfigurirate nastavitve za ta dokument.
6. Za predogled dokumenta se dotaknite desnega podokna zaslona. Na zaslonu s predogledom lahko z gumbi na desni strani zaslona prilagodite možnosti predogleda in prerazporedite, zasukate, vstavite ali odstranite strani.



S tema gumboma lahko preklapljate med enostranskim pogledom in pogledom sličic. Pogled sličic ponuja več možnosti kot enostranski pogled.



S tema gumboma lahko izbrano stran povečate ali pomanjšate.

OPOMBA: Kadar želite uporabiti ta gumba, izberite samo eno stran.



S tem gumbom lahko stran zasukate za 180 stopinj.

OPOMBA: Gumb je na voljo samo v pogledu sličic.



S tem gumbom lahko izbrišete izbrane strani.

OPOMBA: Gumb je na voljo samo v pogledu sličic.



S tema gumboma lahko prerazporedite strani v dokumentu. Izberite eno ali več strani in jih premaknite v levo ali v desno.

OPOMBA: Gumba sta na voljo samo v pogledu sličic.





S tem gumbom lahko dokumentu dodate stran. Tiskalnik vas pozove k optičnem branju dodatnih strani.



Uporabite ta gumb, če želite počistiti spremembe v predogledu in začeti znova.



Tega gumba se dotaknite, da strnete zaslon predogleda in se vrnete na zaslon Kopiranje.

7. Dotaknite se gumba Začni , da shranite datoteko.

Možnosti in nastavitve optičnega branja za hitre nastavitve funkcije Shrani na SharePoint®

V naslednjih tabelah so navedene nastavitve in možnosti, ki so na voljo v čarovniku za hitre nastavitve pri dodajanju, urejanju ali kopiranju hitrih nastavitvev funkcije Shrani na SharePoint®.

Tabela 6-3 Nastavitve optičnega branja za funkcijo Shrani na SharePoint®

Funkcija	Opis
Velikost izvirnika	Izberite velikost strani izvirnika.
Strani izvirnika	Izberite, ali je izvornik enostranski ali obojestranski.
Optimiziraj besedilo/sliko	Izberite za optimiziranje izhoda določene vrste ali vsebine.
Usmerjenost vsebine	Izberite, kako je vsebina izvirnika postavljena na stran: Pokončno ali Ležeče .
Brisanje ozadja	Izberite vrednost, da z ozadja odstranite blede slike ali svetle barve.
Temnost	Izberite vrednost, da prilagodite temnost za datoteko.
Kontrast	Izberite vrednost, da prilagodite kontrast za datoteko.
Ostrina	Izberite vrednost, da prilagodite ostrino za datoteko.
Predogled slike	Izberite, ali naj se zahteva prikaz predogleda opravila, ali naj je izbiren ali pa onemogočen.
Možnosti obrezovanja	Izberite, ali naj je obrezovanje dovoljeno ali ne, in vrsto možnosti obrezovanja.
Izbriši robe	Izberite to nastavitvev, če želite določiti širino robov, ki jih želite izbrisati, v palcih ali milimetrih za sprednjo in zadnjo stran opravila.

Tabela 6-4 Nastavitve datoteke za shranjevanje na mesto SharePoint

Funkcija	Opis
Predpona imena datoteke	Nastavite privzeto predpono imena datoteke za datoteke, shranjene v omrežno mapo.
Ime datoteke	Privzeto ime datoteke za datoteko, ki bo shranjena. Izberite potrditveno polje Lahko ureja uporabnik , če želite, da je ta nastavitvev dostopna z nadzorne plošče tiskalnika.

Tabela 6-4 Nastavitve datoteke za shranjevanje na mesto SharePoint (Se nadaljuje)

Funkcija	Opis
Pripona imena datoteke	Nastavite privzeto pripono imena datoteke za datoteke, shranjene v omrežno mapo. Podvojena privzeta pripona imena datoteke [ime datoteke]_LLLLMMDDU
Predogled imena datoteke	Vnesite ime datoteke in kliknite gumb Posodobi predogled .
Oblika zapisa oštevilčevanja datotek	Izberite obliko imena datoteke za primere, kadar je opravilo razdeljeno na več datotek.
Dodaj številko, ko ima opravilo samo eno datoteko (na primer _1-1)	To nastavitev izberite, da imenu datoteke dodate številko, ko ima opravilo samo eno datoteko in ne več.
Vrsta datoteke	Izberite obliko datoteke za shranjeno datoteko. Izberite potrditveno polje Lahko ureja uporabnik , če želite, da je ta nastavitev dostopna z nadzorne plošče tiskalnika.
Visoko stiskanje (manjša datoteka)	To nastavitev izberite za stiskanje optično prebrane datoteke, s čimer datoteko zmanjšate. Vendar pa postopek optičnega branja za visoko stiskanje datoteke lahko traja dlje kot za običajne stiskanja datoteke.
Šifriranje PDF-a	Če je datoteka vrste PDF, ta možnost šifrira izhodno datoteko PDF. Del šifriranja je določitev gesla. Za odpiranje datoteke je potrebno enako geslo. Uporabnik bo pred optičnim branjem opravila pozvan k vnosu gesla, če pred pritiskom gumba za začetek še ni bilo nastavljeno.
Ločljivost	Nastavite ločljivost za datoteko. Slike z višjo ločljivostjo imajo več pik na palec (dpi), zato so podrobnejše. Slike z nižjo ločljivostjo imajo manj pik na palec, zato so manj podrobne in manjše velikosti.
Kakovost in velikost datoteke	Izberite kakovost za datoteko. Slike višje kakovosti zahtevajo večjo velikost datoteke kot slike nižje kakovosti in se dlje pošiljajo.
Barvno/črno-belo	Določite, ali naj se kopije natisnejo barvno, črno in sivo ali samo črno.
Prepreči prazne strani	Če je možnost Prepreči prazne strani omogočena, so prazne strani prezrte.
Ustvari več datotek	To nastavitev izberite za optično branje v ločene datoteke glede na predhodno določeno največje število strani na datoteko.

Ustvarjanje hitrih nastavitev

- [Uvod](#)
- [Prvi korak: Dostop do HP-jevega vdelanega spletnega strežnika](#)
- [Drugi korak: Dodajanje in upravljanje hitrih nastavitev](#)

Uvod



Hitre nastavitve so bližnjična opravila, ki so na voljo na začetnem zaslonu ali v funkciji **Hitre nastavitve** na nadzorni plošči tiskalnika in ne vplivajo na privzete nastavitve osnovnega programa. Za uporabo hitrih nastavitev na nadzorni plošči tiskalnika je treba omogočiti osnovni program.

Ustvarite hitre nastavitve za naslednje osnovne programe, da boste izboljšali točnost posla in skrajšali čas za dokončanje posla:

- **E-pošta** – hitre nastavitve za e-pošto uporabite, da konfigurirate in shranite pogosto uporabljene nastavitve za pošiljanje opravil iz tiskalnika kot e-poštno prilogo po e-pošti.
- **Faks** – hitre nastavitve za faks uporabite, da konfigurirate in shranite pogosto uporabljene nastavitve za opravila faksa.
- **Shrani v omrežno mapo** – hitre nastavitve za shranjevanje v omrežno mapo uporabite, da konfigurirate in shranite pogosto uporabljene nastavitve za shranjevanje opravil v omrežno mapo.
- **Shrani na USB** – hitre nastavitve za shranjevanje v napravo USB uporabite, da konfigurirate in shranite pogosto uporabljene nastavitve za shranjevanje opravil v napravo USB.
- **Kopiranje** (samo modeli MFP) – hitre nastavitve za kopiranje uporabite, da konfigurirate in shranite pogosto uporabljene nastavitve za opravila kopiranja.
- **Shrani na SharePoint®** (samo modeli Flow) – hitre nastavitve za shranjevanje na mesto SharePoint uporabite, da konfigurirate in shranite pogosto uporabljene nastavitve za shranjevanje opravil na mesto SharePoint.

Izberite med različnimi možnostmi poslov, kot je začetek posla takoj po izbiri hitrih nastavitev ali zahtevanje predogleda slike pred začetkom posla.

Prvi korak: Dostop do HP-jevega vdelanega spletnega strežnika

1. Na začetnem zaslonu na nadzorni plošči tiskalnika se dotaknite ikone Informacije  in nato ikone Omrežje , da se prikaže naslov IP ali ime gostitelja.
2. Odprite spletni brskalnik in v vrstico naslova vnesite naslov IP ali ime gostitelja natančno tako, kot je prikazano na nadzorni plošči tiskalnika. Na računalniški tipkovnici pritisnite tipko **Enter**. Odpre se vgrajeni spletni strežnik.

 <https://10.10.XX.XXX/>

 **OPOMBA:** Če se v spletnem brskalniku prikaže sporočilo, da dostopanje do spletnega mesta morda ni varno, izberite možnost za vstop na spletno mesto. Dostopanje do tega spletnega mesta ne bo škodilo računalniku.

The screenshot shows the HP printer's status page. At the top, there is a navigation bar with options like 'Informacije', 'Splošno', 'Kopiranje/tiskanje', etc. The main content area is titled 'Stanje naprave' (Printer Status). Under 'Način mirovanja vklopljen' (Sleep mode on), there are four progress bars representing ink levels: Cyan (90%), Magenta (90%), Yellow (90%), and Black (100%). Below these, there are two more progress bars for 'Komplet razvijalne enote' (Developer kit) at 100% each. A table at the bottom shows the status of the paper tray, including paper size (Letter), quantity (250 sheets), and tray type (Standard).

Drugi korak: Dodajanje in upravljanje hitrih nastavitvev

Dodajanje hitre nastavitve

Za dodajanje nove hitre nastavitve uporabite naslednje korake.

1. Z uporabo zgornjih zavihkov za krmarjenje kliknite **Splošno**.
2. V levem podoknu za krmarjenje kliknite **Hitre nastavitve**.
3. Kliknite **Dodaj**. Opre se stran **Nastavitve hitih nastavitvev**.

 **OPOMBA:** Kliknite **Prekliči** na kateri koli strani možnosti **Nastavitve hitrih nastavitvev**, da prekličete trenutne spremembe, zaprete **Nastavitve hitrih nastavitvev** in se vrnete na stran **Hitre nastavitve**.

4. Izberite možnost **Vrsta hitre nastavitve** in nato kliknite **Naprej**. Glede na tiskalnik lahko izbirate med naslednjimi vrstami hitrih nastavitvev:

 **OPOMBA:** **Vrsto hitre nastavitve** je treba določiti samo, če ste hitro nastavitve ustvarili na zavihku **Splošno** vgrajenega spletnega strežnika.

- Optično preberi v e-pošto
- Optično branje v faks
- Optično branje v omrežno mapo
- Optično beri na USB
- Kopiraj (samo modeli MFP)
- Shrani na SharePoint® (samo tiskalniki s potekom dela)

5. V polje **Ime hitre nastavitve** (obvezno) vnesite naslov za hitro nastavitvev.
6. V polje **Opis hitre nastavitve** vnesite opis hitre nastavitve.

7. Izberite **Možnost zagona hitre nastavitve**, da določite potek po izbiri hitre nastavitve na nadzorni plošči tiskalnika, in kliknite **Naprej**.
8. Izberite nastavitve in izvedite opravila v možnosti **Nastavitev hitrih nastavitev**. Kliknite **Naprej** in nadaljujte na naslednjo stran z razpoložljivimi možnostmi, dokler ne dosežete strani **Povzetek**.

 **OPOMBA:** Nastavitve, ki so na voljo v možnosti **Nastavitev hitrih nastavitev**, se razlikujejo glede na vrsto hitre nastavitve, ki jo želite dodati. V tabelah v razdelku [Nastavitve in možnosti hitrih nastavitev na strani 99](#) si oglejte razpoložljive nastavitve in možnosti za posamezne vrste hitrih nastavitev.

9. Preglejte povzetek hitrih nastavitev in kliknite **Dokončaj**, če jih želite shraniti, ali **Prejšnje**, če jih želite urediti.

Urejanje hitre nastavitve

Za urejanje nastavitve obstoječih hitrih nastavitev sledite naslednjim korakom.

1. Z uporabo zgornjih zavihkov za krmarjenje kliknite **Splošno**.
2. V levem podoknu za krmarjenje kliknite **Hitre nastavitve**.
3. Na območju **Seznam hitrih nastavitev** kliknite potrditveno polje poleg ustrezne hitre nastavitve in nato kliknite **Uredi**. Odpre se stran **Nastavitev hitih nastavitev**.

 **OPOMBA:** Kliknite **Prekliči** na kateri koli strani možnosti **Nastavitev hitrih nastavitev**, da prekličete trenutne spremembe, zaprete **Nastavitev hitrih nastavitev** in se vrnete na stran **Hitre nastavitve**.

4. Po potrebi spremenite te nastavitve in nato kliknite **Naprej**:
 - Ime hitre nastavitve
 - Opis hitre nastavitve
 - Možnost zagona hitre nastavitve
5. Izberite nastavitve in izvedite opravila v možnosti **Nastavitev hitrih nastavitev**. Kliknite **Naprej** in nadaljujte na naslednjo stran z razpoložljivimi možnostmi, dokler ne dosežete strani **Povzetek**.

 **OPOMBA:** Nastavitve, ki so na voljo v možnosti **Nastavitev hitrih nastavitev**, se razlikujejo glede na vrsto hitre nastavitve, ki jo želite urediti. V tabelah v razdelku [Nastavitve in možnosti hitrih nastavitev na strani 99](#) si oglejte razpoložljive nastavitve in možnosti za posamezne vrste hitrih nastavitev.

6. Preglejte stran **Povzetek** in kliknite **Dokončaj**, da shranite spremembe hitrih nastavitev.

Kopiranje hitre nastavitve

1. Z uporabo zgornjih zavihkov za krmarjenje kliknite **Splošno**.
2. V levem podoknu za krmarjenje kliknite **Hitre nastavitve**.
3. Na območju **Seznam hitrih nastavitev** kliknite potrditveno polje poleg ustrezne hitre nastavitve in nato kliknite **Kopiranje**. Odpre se stran **Nastavitev hitih nastavitev**.

 **OPOMBA:** Kliknite **Prekliči** na kateri koli strani možnosti **Nastavitev hitrih nastavitev**, da prekličete trenutne spremembe, zaprete **Nastavitev hitrih nastavitev** in se vrnete na stran **Hitre nastavitve**.

4. Po potrebi spremenite te nastavitve in nato kliknite **Naprej**:

- Ime hitre nastavitve
 - Opis hitre nastavitve
 - Možnost zagona hitre nastavitve
5. Izberite nastavitve in izvedite opravila v možnosti **Nastavitev hitrih nastavitvev**. Kliknite **Naprej** in nadaljujte na naslednjo stran z razpoložljivimi možnostmi, dokler ne dosežete strani **Povzetek**.

 **OPOMBA:** Nastavitve, ki so na voljo v možnosti **Nastavitev hitrih nastavitvev**, se razlikujejo glede na vrsto hitre nastavitve, ki jo želite kopirati. V tabelah v razdelku [Nastavitve in možnosti hitrih nastavitvev na strani 99](#) si oglejte razpoložljive nastavitve in možnosti za posamezne vrste hitrih nastavitvev.

6. Preglejte stran **Povzetek** in kliknite **Dokončaj**, da shranite hitro nastavitvev.

Odstranjevanje hitre nastavitve

Za odstranjevanje hitre nastavitve sledite naslednjim korakom.

1. Z uporabo zgornjih zavihkov za krmarjenje kliknite **Splošno**.
2. V levem podoknu za krmarjenje kliknite **Hitre nastavitve**.
3. Na območju **Seznam hitrih nastavitvev** kliknite potrditveno polje poleg ustrezne hitre nastavitve in nato kliknite **Odstrani...**
4. Ko se odpre **Potrditvena stran**, kliknite **Odstrani**, da dokončate odstranitev hitre nastavitve.

Nastavitve in možnosti hitrih nastavitvev

V naslednjih tabelah so navedene nastavitve in možnosti, ki so na voljo v čarovniku za hitre nastavitve pri dodajanju, urejanju ali kopiranju hitrih nastavitvev.

Tabela 6-5 Nadzor polj za vpis naslova in sporočila – hitre nastavitve za optično branje za e-pošto

Možnost	Opis
Omejitev polja naslova	Na spustnem seznamu Omejitev polja naslova določite, ali naj uporabniki e-poštni naslov sami vnesejo ali ga izberejo v imeniku.
Od:	Na spustnem seznamu Od: nastavite e-poštni naslov, ki se prikaže v polju Od: e-poštnega sporočila. Če je izbrana možnost Privzeti pošiljatelj: je uporabljen e-poštni naslov, ki je naveden v polju Privzeti pošiljatelj: . Če je izbrana možnost Uporabnikov naslov (potreben je vpis) in so uporabljene hitre nastavitve, se mora uporabnik prijaviti v tiskalnik s svojim e-poštnim naslovom. To polje lahko nastavite tako, da ga ureja uporabnik.
Privzeti pošiljatelj:	Polje Privzeti pošiljatelj: se uporablja za določanje uporabljenega e-poštnega naslova, ko je na spustnem seznamu Od: izbrana možnost Privzeti pošiljatelj: .
Privzeto ime za prikaz:	To polje uporabite za nastavitvev imena, ki je prikazano na nadzorni plošči tiskalnika. Če to polje ni nastavljeno, je na nadzorni plošči tiskalnika prikazana vrednost polja Privzeti pošiljatelj: . To polje je izbirno.

Tabela 6-5 Nadzor polj za vpis naslova in sporočila – hitre nastavitve za optično branje za e-pošto (Se nadaljuje)

Možnost	Opis
Za:	Na teh spustnih seznamih nastavite e-poštni naslov prejemnika, Kp (kopija) in Skp (slepa kopija).
KP:	Možnosti za vsako od teh polj so:
SKP:	<ul style="list-style-type: none"> • Uporabnikov naslov (potreben je vpis) • Prazen • Navedite naslov <p>Ta polja lahko nastavite tako, da jih lahko ureja uporabnik.</p>
Zadeva:	<p>V tem polju nastavite vrednost, ki se prikaže v vrstici zadeve e-pošte.</p> <p>To polje lahko nastavite tako, da ga ureja uporabnik.</p>
Sporočilo:	<p>V tem polju nastavite vrednost za telo e-pošte.</p> <p>To polje lahko nastavite tako, da ga ureja uporabnik.</p>

Tabela 6-6 Podpisovanje in šifriranje – hitre nastavitve za optično branje za e-pošto

Možnost	Opis
Podpisovanje	<p>Na spustnem seznamu Podpisovanje določite, ali je e-pošta, poslana z uporabo hitrih nastavitvev, digitalno podpisana.</p> <p>To polje lahko nastavite tako, da ga ureja uporabnik.</p>
Razpršilni algoritem	<p>Na spustnem seznamu Razpršilni algoritem nastavite vrsto razpršilnega algoritma, ki se uporablja s podpisano e-pošto. Na voljo so razpršilni algoritmi:</p> <ul style="list-style-type: none"> • SHA 1 • SHA 256 (priporočeno) • SHA 384 • SHA 512
Šifriranje	<p>Na spustnem seznamu Šifriranje določite, ali je e-pošta, poslana z uporabo hitrih nastavitvev, šifrirana.</p> <p>To polje lahko nastavite tako, da ga ureja uporabnik.</p>
Šifrirni algoritem	<p>Na spustnem seznamu Šifrirni algoritem nastavite šifrirni algoritem, ki se uporablja za šifrirano e-pošto, poslano z uporabo hitrih nastavitvev.</p>
Atribut za prejemnikov javni ključ	<p>V polju Atribut za prejemnikov javni ključ nastavite atribut za pridobivanje prejemnikovega javnega ključa od strežnika LDAP za podpisano ali šifrirano e-pošto.</p>
Za preverjanje pristnosti prejemnika uporabite njegovo potrdilo javnega ključa	<p>To nastavitvev izberite, če želite za potrditev prejemnika uporabiti prejemnikovo potrdilo javnega ključa.</p>

Tabela 6-7 Nastavitve optičnega branja – hitre nastavitve za optično branje za e-pošto, v faks, omrežno mapo, na mesto SharePoint® in v napravo USB

Možnost	Opis
Velikost izvirnika	Navedite velikost izvirnika.
Strani izvirnika	Izberite, ali je izvornik enostranski ali obojestranski.
Optimiziraj besedilo/sliko	<p>Optimizirajte za vrsto slike, ki jo želite optično prebrati: besedilo, slike ali fotografije.</p> <p>Izberite med naslednjimi možnostmi:</p> <ul style="list-style-type: none"> • Besedilo: Uporabite za dokumente, ki vsebujejo predvsem besedilo • Mešano: Uporabite za dokumente, v katerih so tako besedilo kot slike. • Natisnjena slika: To možnost uporabite za črtne risbe in vnaprej potiskane slike, kot so izrezki revij ali strani knjig <p>OPOMBA: Če se na kopiji pojavijo pasovi nepravilne intenzivnosti, poskusite kakovost izboljšati z izbiro možnosti Natisnjena slika.</p> <ul style="list-style-type: none"> • Fotografija: Uporabite za foto natise
Usmerjenost vsebine	<p>Izberite, kako je vsebina izvirnika postavljena na stran:</p> <ul style="list-style-type: none"> • Pokončno: Krajši rob strani je na vrhu. • Ležeče: Daljši rob strani je na vrhu.
Brisanje ozadja	Izberite vrednost, da z ozadja odstranite blede slike ali svetle barve.
Temnost	Izberite vrednost, da prilagodite temnost za datoteko.
Kontrast	Izberite vrednost, da prilagodite kontrast za datoteko.
Ostrina	Izberite vrednost, da prilagodite ostrino za datoteko.
Predogled slike	Izberite, ali naj se zahteva prikaz predogleda opravila, ali naj je izbiren ali pa onemogočen.
Možnosti za obrezovanje (ni na voljo za optično branje v faks)	Izberite, ali naj je obrezovanje dovoljeno ali ne, in vrsto možnosti obrezovanja.
Izbriši robe (ni na voljo za optično branje v faks)	Izberite to nastavitvev, če želite določiti širino robov, ki jih želite izbrisati, v palcih ali milimetrih za sprednjo in zadnjo stran opravila.
Ločljivost (samo optično branje v faks)	Nastavite ločljivost za datoteko. Slike z višjo ločljivostjo imajo več pik na palec (dpi), zato so podrobnejše. Slike z nižjo ločljivostjo imajo manj pik na palec, zato so manj podrobne in manjše velikosti.
Prepreči prazne strani (samo optično branje v faks)	Če je možnost Prepreči prazne strani omogočena, so prazne strani prezrte.

Tabela 6-8 Nastavitve datoteke – hitre nastavitve za optično branje za e-pošto, v omrežno mapo, na mesto SharePoint® in v napravo USB

Funkcija	Opis
Predpona imena datoteke	Nastavite privzeto predpono imena datoteke za datoteke, shranjene v omrežno mapo.
Ime datoteke	<p>Privzeto ime datoteke za datoteko, ki bo shranjena.</p> <p>Izberite potrditveno polje Lahko ureja uporabnik, če želite, da je ta nastavitvev dostopna z nadzorne plošče tiskalnika.</p>

Tabela 6-8 Nastavitve datoteke – hitre nastavitve za optično branje za e-pošto, v omrežno mapo, na mesto SharePoint® in v napravo USB (Se nadaljuje)

Funkcija	Opis
Pripona imena datoteke	Nastavite privzeto pripono imena datoteke za datoteke, shranjene v omrežno mapo. Podvojena privzeta pripona imena datoteke [ime datoteke]_LLLLMMDDU
Predogled imena datoteke	Vnesite ime datoteke in kliknite gumb Posodobi predogled .
Oblika zapisa oštevilčevanja datotek	Izberite obliko imena datoteke za primere, kadar je opravilo razdeljeno na več datotek.
Dodaj številko, ko ima opravilo samo eno datoteko (na primer _1-1)	To nastavitev izberite, da imenu datoteke dodate številko, ko ima opravilo samo eno datoteko in ne več.
Vrsta datoteke	Izberite obliko datoteke za shranjeno datoteko. Izberite potrditveno polje Lahko ureja uporabnik , če želite, da je ta nastavitev dostopna z nadzorne plošče tiskalnika.
Visoko stiskanje (manjša datoteka)	To nastavitev izberite za stiskanje optično prebrane datoteke, s čimer datoteko zmanjšate. Vendar pa postopek optičnega branja za visoko stiskanje datoteke lahko traja dlje kot za običajne stiskanja datoteke.
Šifriranje PDF-a	Če je datoteka vrste PDF, ta možnost šifrira izhodno datoteko PDF. Del šifriranja je določitev gesla. Za odpiranje datoteke je potrebno enako geslo. Uporabnik bo pred optičnim branjem opravila pozvan k vnosu gesla, če pred pritiskom gumba za začetek še ni bilo nastavljeno.
Ločljivost	Nastavite ločljivost za datoteko. Slike z višjo ločljivostjo imajo več pik na palec (dpi), zato so podrobnejše. Slike z nižjo ločljivostjo imajo manj pik na palec, zato so manj podrobne in manjše velikosti.
Kakovost in velikost datoteke	Izberite kakovost za datoteko. Slike višje kakovosti zahtevajo večjo velikost datoteke kot slike nižje kakovosti in se dlje pošiljajo.
Barvno/črno-belo	Določite, ali naj bodo kopije natisnjene barvno, črno in sivo ali črno-belo.
Prepreči prazne strani	Če je možnost Prepreči prazne strani omogočena, so prazne strani prezrte.
Oblika metapodatkovne datoteke (samo hitre nastavitve za optično branje v omrežno mapo)	Na spustnem seznamu izberite obliko datoteke za informacije o metapodatkih. Možnosti polja: <ul style="list-style-type: none"> • Brez • XML • HPS
Ustvari več datotek	To nastavitev izberite za optično branje v ločene datoteke glede na predhodno določeno največje število strani na datoteko.

Tabela 6-9 Nastavitve kopiranja – hitre nastavitve za kopiranje

Možnost	Opis
Kopije	Nastavite število kopij.
Strani	Izberite možnost Strani : <ul style="list-style-type: none"> • Strani izvirnika

Tabela 6-9 Nastavitve kopiranja – hitre nastavitve za kopiranje (Se nadaljuje)

Možnost	Opis
	<ul style="list-style-type: none"> – Enostransko – Dvostransko • Strani natisa <ul style="list-style-type: none"> – Enostransko – Dvostransko
Barvno/črno-belo	<p>Določite, ali naj se kopije natisnejo barvno ali črno-belo:</p> <ul style="list-style-type: none"> • Samodejno zaznaj: Barvno tiskanje barvnih dokumentov (tiskalniki, ki podpirajo barvno kopiranje) in črno-belo tiskanje črno-belih dokumentov. Pri mešanih dokumentih bo tiskalnik ugotovil, ali naj jih natisne barvno ali črno-belo. • Barvno: Dokumente natisne barvno (za tiskalnike, ki podpirajo barvno kopiranje). • Črna: Dokumente natisne črno-belo.
Pomanjšaj/povečaj	<p>Za povečanje ali pomanjšanje dokumenta uporabite funkcijo Pomanjšaj/povečaj.</p> <p>Izberite možnost za Pomanjšaj/povečaj:</p> <ul style="list-style-type: none"> • Samodejno: Tiskalnik samodejno prilagodi velikost slike velikosti papirja na pladnju. • Ročno: Sliko zmanjšate tako, da vnesete odstotek prilagajanja velikosti, manjši od 100. Sliko povečate tako, da vnesete odstotek prilagajanja velikosti, večji od 100.
Velikost izvirnika	Navedite velikost izvirnika.
Izbira papirja	Izberite velikost in vrsto papirja ter pladenj, ki naj bo uporabljen za kopije.
Knjižice	Omogočenje in onemogočenje oblike knjižice in izbira, ali naj bo uporabljena možnost Robovi na vsaki strani .
Zbiranje	<p>Pri tiskalnikih, ki podpirajo zaključno obdelavo opravi tiskanja, je vsak niz kopiranih strani natisnjen v istem vrstnem redu kot izvornik.</p> <p>OPOMBA: Če ima tiskalnik nameščen spenjalnik, izberite možnost spenjanja. Če kopij ne želite speti, izberite možnost Brez.</p> <p>Izberite možnost za Zbiranje:</p> <ul style="list-style-type: none"> • Zbiranje vključeno: Če tiskate več kopij, izberite možnost, da se strani v vsakem nizu kopij zberejo v pravilnem vrstnem redu. • Zbiranje izklopljeno: Izberite, če želite enake strani združiti skupaj. Če na primer izdelate pet kopij izvornika, ki ima dve strani, se skupaj združi vseh pet prvih strani in vseh pet drugih strani.
Usmerjenost vsebine	<p>Izberite, kako je vsebina izvornika postavljena na stran:</p> <ul style="list-style-type: none"> • Pokončno: Krajši rob strani je na vrhu. • Ležeče: Daljši rob strani je na vrhu.

Tabela 6-9 Nastavitve kopiranja – hitre nastavitve za kopiranje (Se nadaljuje)

Možnost	Opis
Strani na list	<p>Izberite, koliko strani natisniti na en list in vrstni red strani: za kopiranje na eno, dve ali štiri strani na list in izberite, ali želite dodati robove strani.</p> <p>Strani na list</p> <ul style="list-style-type: none"> • Ena • Dve • Štiri <p>Vrstni red strani</p> <ul style="list-style-type: none"> • Desno, nato navzdol: Natisne strani v vrstah • Dol, nato desno: Natisne strani v stolpcih <p>Kliknite potrditveno polje Dodaj robove strani, da stranem dodate obrobe.</p>
Prilaganje slike	<p>Z nastavitvami izboljšajte splošno kakovost kopije. Prilagodite lahko na primer Temnost in Ostrino in z nastavitvijo Čiščenje ozadja odstranite blede slike z ozadja ali odstranite svetlo barvo.</p> <ul style="list-style-type: none"> • Temnost: Prilagodite nastavev, da povečate ali zmanjšate količine bele in črne v barvah • Kontrast: Prilagodite nastavev, da povečate ali zmanjšate razliko med najsvetlejšo in najtemnejšo barvo na sliki • Brisanje ozadja: Prilagodite nastavev, če imate težave s kopiranjem blede slike • Ostrina: Prilagodite nastavev, da izostrite ali ustvarite mehkejšo sliko. Na primer, s povečanjem ostrine besedilo postane jasnejše, z zmanjšanjem pa fotografije postanejo bolj gladke.
Optimiziraj besedilo/sliko	<p>Optimizirajte za vrsto slike, ki jo želite optično prebrati: besedilo, slike ali fotografije.</p> <p>Izberite med naslednjimi možnostmi:</p> <ul style="list-style-type: none"> • Besedilo: Uporabite za dokumente, ki vsebujejo predvsem besedilo • Mešano: Uporabite za dokumente, v katerih so tako besedilo kot slike. • Natisnjena slika: To možnost uporabite za črtne risbe in vnaprej potiskane slike, kot so izrezki revij ali strani knjig <p>OPOMBA: Če se na kopiji pojavijo pasovi nepravilne intenzivnosti, poskusite kakovost izboljšati z izbiro možnosti Natisnjena slika.</p> <ul style="list-style-type: none"> • Fotografija: Uporabite za foto natise
Od roba do roba	<p>To funkcijo uporabite, da se izognete sencam, ki se lahko pojavijo ob robovih kopij, ko je izvornik natisnjen blizu robov.</p> <p>To funkcijo uporabite skupaj s funkcijo Pomanjšaj/povečaj, da na kopijo natisnete celo stran.</p> <p>Ko je funkcija Od roba do roba vklopljena, tiskalnik zoži robove in omogoča tiskanje najbližje robu papirja.</p>

Tabela 6-9 Nastavitve kopiranja – hitre nastavitve za kopiranje (Se nadaljuje)

Možnost	Opis
Način optičnega branja	Izberite vrsto dokumenta za optično branje: <ul style="list-style-type: none">• Standardni dokument: Posamezno stran ali sveženj strani lahko podate v optični bralnik preko podajalnika dokumentov ali vsako stran posebej položite na stekleno ploščo.• Osebna izkaznica obojestransko: Optično preberite obe strani identifikacijske kartice na stekleni plošči in ju natisnite na eno stran. Po končanem optičnem branju prve strani vas tiskalnik pozove, da položite še drugo stran na ustrezno mesto na stekleno ploščo.• Način knjige: Optično preberite odprto knjigo in natisnite vsako stran v knjigi na svojo stran.
Izbriši robe	Izberite to nastavitvev, če želite določiti širino robov, ki jih želite izbrisati, v palcih ali milimetrih za sprednjo in zadnjo stran opravila.
Predogled slike	Izberite, ali naj se zahteva prikaz predogleda opravila, ali naj je izbiren ali pa onemogočen.

Pošiljanje optično prebranega dokumenta na en ali več e-poštnih naslovov

Uvod

Tiskalnik ima funkcijo, ki omogoča, da optično preberete dokument in ga pošljete na enega ali več e-poštnih naslovov. Pred uporabo te funkcije jo omogočite in nastavite z uporabo HP-jevega vdelanega spletnega strežnika.

Optično branje in pošiljanje dokumenta na e-poštni naslov

1. Položite dokument na steklo optičnega bralnika z licem navzdol ali v podajalnik dokumentov z licem navzgor in nastavite vodila za papir na ustrezno velikost dokumenta.
2. Na začetnem zaslonu na nadzorni plošči tiskalnika izberite **Optično branje** in nato **Optično preberi v e-pošto**.



OPOMBA: Če ste pozvani, vnesite uporabniško ime in geslo.

3. Dotaknite se polja **Za**, da odprete tipkovnico.



OPOMBA: Če ste prijavljeni v tiskalnik, se lahko v polju **Od:** prikaže vaše uporabniško ime ali drugi privzeti podatki. V tem primeru ga mogoče ne boste mogli spremeniti.

4. Določite prejemnike na enega od naslednjih načinov:

Ročno vnašanje naslovov

- ▲ Vnesite naslov v polje **Prejemnik**. Za pošiljanje na več naslovov naslove ločite s podpičjem ali se po vnosu posameznega naslova dotaknite gumba Enter **↵** na tipkovnici na zaslonu.

Vnašanje naslovov s seznama stikov

- a. Dotaknite se gumba **Stiki** , ki leži zraven polja **Za** in odprite zaslon **Stiki**.
 - b. Na spustnem seznamu izberite ustrezen seznam stikov.
 - c. Izberite ime s seznama stikov in ga tako dodajte na seznam prejemnikov. Ta korak ponovite za vsakega prejemnika in se nato dotaknite gumba **Končano**.
5. Izpolnite polji **Zadeva** in **Ime datoteke** tako, da se dotaknete polja in s tipkovnico na zaslonu na dotik vnesete informacije. Ko izpolnite polja, se dotaknite gumba **Končano**.
 6. Za konfiguracijo nastavitve dokumenta se dotaknite gumba **Možnosti**. Na primer:
 - Izberite **Vrsta in ločljivost datoteke**, da določite vrsto ustvarjene datoteke, ločljivost in kakovost natisa.
 - Če je izvornik natisnjen obojestransko, izberite **Strani izvirnika** in nato **Dvostransko**.
 7. Nastavite možnosti, označene z rumenim trikotnikom, preden uporabite funkcijo za predogled.



OPOMBA: Po predogledu optičnega branja so te možnosti odstranjene z glavnega seznama **Možnosti** in povzete na seznamu **Možnosti pred optičnim branjem**. Če želite spremeniti katero od teh možnosti, zavrzite predogled in začnite znova.

Uporaba funkcije predogleda je izbirna.

8. Dotaknite se desnega podokna zaslona za predogled dokumenta. Na zaslonu s predogledom lahko z gumbi na desni strani zaslona prilagodite možnosti predogleda in prerazporedite, zasukate, vstavite ali odstranite strani.



S tema gumboma lahko preklapljate med enostranskim pogledom in pogledom sličic. Pogled sličic ponuja več možnosti kot enostranski pogled.



S tema gumboma lahko izbrano stran povečate ali pomanjšate.

OPOMBA: Kadar želite uporabiti ta gumba, izberite samo eno stran.



S tem gumbom lahko stran zasukate za 180 stopinj.

OPOMBA: Gumb je na voljo samo v pogledu sličic.



S tem gumbom lahko izbrišete izbrane strani.

OPOMBA: Gumb je na voljo samo v pogledu sličic.



S tema gumboma lahko prerazporedite strani v dokumentu. Izberite eno ali več strani in jih premaknite v levo ali v desno.

OPOMBA: Gumba sta na voljo samo v pogledu sličic.



S tem gumbom lahko dokumentu dodate stran. Tiskalnik vas pozove k optičnem branju dodatnih strani.



Uporabite ta gumb, če želite počistiti spremembe v predogledu in začeti znova.



Tega gumba se dotaknite, da strnete zaslon predogleda in se vrnete na zaslon Kopiranje.

9. Ko je dokument pripravljen, se dotaknite gumba [Pošlji](#).



OPOMBA: Morda vas bo tiskalnik pozval, naj dodate e-poštni naslov v seznam stikov.

Optično branje in pošiljanje v omrežno mapo

Uvod

Tiskalnik lahko optično prebere datoteko in jo shrani v mapo v skupni rabi v omrežju. Pred uporabo te funkcije uporabite HP-jev vdelani spletni strežnik, da jo omogočite in konfigurirate mape v skupni rabi. Skrbnik sistema lahko konfigurira prednastavljene mape hitrih nastavitvev; v nasprotnem primeru je treba ob vsakem opravilu določiti pot mape.

Optično branje in shranjevanje dokumenta v mapo

 **OPOMBA:** Za uporabo te funkcije se boste morda morali prijaviti v tiskalnik.

1. Dokument s sprednjo stranjo navzdol položite na steklo skenerja ali ga postavite s sprednjo stranjo navzgor v podajalnik dokumentov in vodila papirja prilagodite tako, da se ujemajo z velikostjo dokumenta.
2. Na začetnem zaslonu na nadzorni plošči tiskalnika izberite [Optično branje](#) in izberite [Optično branje v omrežno mapo](#).
3. Če želite določiti pot samo trenutnemu opravilu, se dotaknite besedilnega polja [Poti mape](#), da odprete tipkovnico, nato pa vnesite pot do mape in se dotaknite gumba Vnesi . Za pot uporabite naslednjo obliko:

`\\server\folder`, kjer "strežnik" pomeni ime strežnika, ki gosti mapo v skupni rabi, „mapa“ pa ime mape v skupni rabi. Če je mapa ugnježena znotraj drugih map, vnesite vse potrebne dele poti da dosežete mapo. Na primer: `\\server\folder\folder`

Ali pa se dotaknite gumba [Dodaj pot](#), ki je pod poljem [Poti mape](#); s tem boste izbrali predhodno določeno pot do hitrih nastavitvev oziroma pot, povezano z stikom.

 **OPOMBA:** Polje [Poti mape](#) ima morda predhodno določeno pot in ga ne bo mogoče urejati. V tem primeru je skrbnik konfiguriral to mapo za skupni dostop.

4. Dotaknite se besedilnega polja [Ime datoteke](#), da odprete tipkovnico, nato vnesite ime datoteke in se dotaknite gumba Vnesi .
5. Za konfiguracijo nastavitvev dokumenta se dotaknite gumba [Možnosti](#). Na primer:
 - Izberite [Vrsta in ločljivost datoteke](#), da določite vrsto ustvarjene datoteke, ločljivost in kakovost natisa.
 - Če je izvornik natisnjen obojestransko, izberite [Strani izvornika](#) in nato [Dvostransko](#).
6. Nastavite možnosti, označene z rumenim trikotnikom, preden uporabite funkcijo za predogled.

 **OPOMBA:** Po predogledu optičnega branja so te možnosti odstranjene z glavnega seznama [Možnosti](#) in povzete na seznamu [Možnosti pred optičnim branjem](#). Če želite spremeniti katero od teh možnosti, zavrzite predogled in začnite znova.

Uporaba funkcije predogleda je izbirna.

7. Za predogled dokumenta se dotaknite desnega podokna zaslona. Na zaslonu s predogledom lahko z gumbi na desni strani zaslona prilagodite možnosti predogleda in prerazporedite, zasukate, vstavite ali odstranite strani.



S tema gumboma lahko preklapljate med enostranskim pogledom in pogledom sličic. Pogled sličic ponuja več možnosti kot enostranski pogled.



S tema gumboma lahko izbrano stran povečate ali pomanjšate.

OPOMBA: Kadar želite uporabiti ta gumba, izberite samo eno stran.



S tem gumbom lahko stran zasukate za 180 stopinj.

OPOMBA: Gumb je na voljo samo v pogledu sličic.



S tem gumbom lahko izbrišete izbrane strani.

OPOMBA: Gumb je na voljo samo v pogledu sličic.



S tema gumboma lahko prerazporedite strani v dokumentu. Izberite eno ali več strani in jih premaknite v levo ali v desno.

OPOMBA: Gumba sta na voljo samo v pogledu sličic.



S tem gumbom lahko dokumentu dodate stran. Tiskalnik vas pozove k optičnem branju dodatnih strani.



Uporabite ta gumb, če želite počistiti spremembe v predogledu in začeti znova.



Tega gumba se dotaknite, da strnete zaslon predogleda in se vrnete na zaslon Kopiranje.

8. Ko je dokument pripravljen, se dotaknite gumba [Optično branje](#), da shranite datoteko.

Optično branje in shranjevanje na pogon USB

Uvod

Tiskalnik lahko optično prebere datoteko in jo shrani na pogon USB. Pred uporabo te funkcije jo omogočite in konfigurirajte z uporabo HP-jevega vdelanega spletnega strežnika.

Optično branje in shranjevanje datotek na pogon USB

 **OPOMBA:** Za uporabo te funkcije se boste morda morali prijaviti v tiskalnik.

1. Dokument s sprednjo stranjo navzdol položite na steklo skenerja ali ga postavite s sprednjo stranjo navzgor v podajalnik dokumentov in vodila papirja prilagodite tako, da se ujemajo z velikostjo dokumenta.
2. Vstavite pogon USB v vrata USB blizu nadzorne plošče tiskalnika.
3. Na začetnem zaslonu na nadzorni plošči tiskalnika izberite [Optično branje](#) in nato [Optično branje v pogon USB](#).
4. S seznama [Shrani kot...](#) izberite pogon USB. Shranite datoteko v koren pogona USB ali v že obstoječo mapo.
5. Dotaknite se besedilnega polja [Ime datoteke](#), da odprete tipkovnico, nato vnesite ime datoteke in se dotaknite gumba Vnesi .
6. Za konfiguracijo nastavitve dokumenta se dotaknite gumba [Možnosti](#). Na primer:
 - Izberite [Vrsta in ločljivost datoteke](#), da določite vrsto ustvarjene datoteke, ločljivost in kakovost natisa.
 - Če je izvornik natisnjen obojestransko, izberite [Strani izvornika](#) in nato [Dvostransko](#).
7. Nastavite možnosti, označene z rumenim trikotnikom, preden uporabite funkcijo za predogled.

 **OPOMBA:** Po predogledu optičnega branja so te možnosti odstranjene z glavnega seznama [Možnosti](#) in povzete na seznamu [Možnosti pred optičnim branjem](#). Če želite spremeniti katero od teh možnosti, zavrzite predogled in začnite znova.

Uporaba funkcije predogleda je izbirna.

8. Za predogled dokumenta se dotaknite desnega podokna zaslona. Na zaslonu s predogledom lahko z gumbi na desni strani zaslona prilagodite možnosti predogleda in prerazporedite, zasukate, vstavite ali odstranite strani.



S tema gumboma lahko preklapljate med enostranskim pogledom in pogledom sličic. Pogled Sličice ponuja več možnosti kot pogled Ena stran.





S tema gumboma lahko izbrano stran povečate ali pomanjšate.

OPOMBA: Kadar želite uporabiti ta gumba, izberite samo eno stran.



S tem gumbom lahko stran zasukate za 180 stopinj.

OPOMBA: Gumb je na voljo samo v pogledu sličic.



S tem gumbom lahko izbrišete izbrane strani.

OPOMBA: Gumb je na voljo samo v pogledu sličic.



S tema gumboma lahko prerazporedite strani v dokumentu. Izberite eno ali več strani in jih premaknite v levo ali v desno.

OPOMBA: Gumba sta na voljo samo v pogledu sličic.



S tem gumbom lahko dokumentu dodate stran. Tiskalnik vas pozove k optičnem branju dodatnih strani.



Uporabite ta gumb, če želite počistiti spremembe v predogledu in začeti znova.



Tega gumba se dotaknite, da strnete zaslon predogleda in se vrnete na zaslon Kopiranje.

9. Ko je dokument pripravljen, se dotaknite gumba **Optično branje**, da shranite datoteko.

Dodatne možnosti optičnega branja

Med optičnim branjem so na seznamu [Možnosti](#) na voljo naslednje nastavitve.



OPOMBA: Na naslednjem seznamu so vse možnosti, ki so na voljo pri tiskalnikih HP Enterprise MFP. Nekatere možnosti niso na voljo na vseh tiskalnikih.

Vrsta in ločljivost datoteke

Shranite optično prebran dokument kot eno izmed več vrst datotek.

Na voljo so naslednje standardne vrste datotek:

- **PDF:** Ta vrsta datoteke omogoča najboljšo kakovost slike in besedila. Za ogled datotek PDF potrebujete programsko opremo Adobe® Acrobat® Reader.
- **JPEG:** To vrsto datoteke je priporočljivo izbrati za večino grafik. Večina računalnikov ima brskalnik, ki omogoča ogled datotek JPEG. Pri tej vrsti datoteke se ustvari po ena datoteka na stran.
- **TIFF:** To je standardna vrsta datoteke, ki jo podpira mnogo grafičnih programov. Pri tej vrsti datoteke se ustvari po ena datoteka na stran.
- **MTIFF:** MTIFF pomeni večstransko datoteko TIFF. Ta vrsta datoteke shranjuje večje število optično prebranih strani v eni datoteki.
- **XPS:** XPS (XML Paper Specification) ustvari datoteko XAML, ki ohranja izvirno oblikovanje dokumenta in podpira barvno grafiko ter vgrajene pisave.
- **PDF/A:** PDF/A je vrsta datoteke PDF, namenjene dolgotrajnemu arhiviranju elektronskih dokumentov. Dokument vsebuje vse podatke o obliki zapisa.

Tiskalniki HP Enterprise Flow MFP ali tiskalniki MFP, ki so povezani s strežnikom s programsko opremo za digitalno pošiljanje (DSS), podpirajo tudi naslednje vrste datotek za optično prepoznavanje znakov:

- **Besedilo (OCR):** Besedilo (OCR) ustvari besedilno datoteko tako, da za optično branje izvornika uporabi optično prepoznavanje znakov (OCR). Besedilno datoteko lahko odprete v katerem koli programu za urejanje besedila. Z uporabo te možnosti ne boste shranili oblikovanja izvornika.
- **Besedilo Unicode (OCR):** Besedilo Unicode (OCR) je industrijski standard za dosledno predstavljanje in spreminjanje besedila. Ta vrsta datoteke je koristna za internacionalizacijo in lokalizacijo.
- **RTF (OCR):** RTF (OCR) ustvari bogat besedilni format (RTF) datoteke tako, da za optično branje izvornika uporabi optično prepoznavanje znakov (OCR). RTF je alternativna oblika besedila, ki jo lahko odprete z večino programov za urejanje besedila. Z uporabo te možnosti boste shranili del oblikovanja izvornika.
- **PDF, po katerem je mogoče iskati, (OCR):** PDF, po katerem je mogoče iskati (OCR) ustvari datoteko PDF, po kateri je mogoče iskati, tako, da za optično branje izvornika uporabi optično prepoznavanje znakov (OCR). Ko tako optično berete dokument, lahko za iskanje določenih besed ali fraz v datoteki PDF uporabite iskalna orodja programske opreme Adobe Acrobat® Reader.
- **PDF/A, po katerem je mogoče iskati, (OCR):** PDF/A, po katerem je mogoče iskati (OCR) je vrsta datoteke PDF/A, ki vsebuje informacije o strukturi dokumenta, tako da je mogoče iskati po vsebini.
- **HTML (OCR):** HTML (OCR) ustvari datoteko Hypertext Markup Language (HTML) z vsebino izvornika. HTML se uporablja za prikaz datotek na spletnih mestih.
- **CSV (OCR):** CSV (OCR) je pogosto uporabljena oblika besedilne datoteke z vrednostmi, ki so ločene z vejico. Tovrstne datoteke lahko odprete z urejevalniki besedila, s preglednicami ali z zbirkami podatkov.

Tiskalniki MFP, ki so povezani s strežnikom DSS, podpirajo tudi naslednje vrste datotek za optično prepoznavanje znakov za opravila digitalnega pošiljanja:

- **XML (OCR):** POTREBEN OPIS.
- **XPS, po katerem je mogoče iskati, (OCR):** POTREBEN OPIS.

Strani izvornika

Določite lahko, ali je izvornik natisnjen eno- ali obojestransko.

Barvno/črno-belo

Določite, ali naj bodo optično prebrane slike barvne, črne in sive ali črno-bele.

Samo za barvne tiskalnike.

<p>Način optičnega branja</p> <p>OPOMBA: Ta funkcija ni na voljo pri vseh različicah vdelane programske opreme. Za uporabo funkcije boste morda morali posodobiti vdelano programsko opremo tiskalnika.</p>	<p>Standardni dokument: Posamezno stran ali sveženj strani lahko podate v optični bralnik preko podajalnika dokumentov ali vsako stran posebej položite na stekleno ploščo.</p> <p>Način knjige: Optično preberite odprto knjigo in natisnite vsako stran v knjigi na svojo stran.</p> <p>Obojestranska kopija identifikacijske kartice: Optično preberite obe strani identifikacijske kartice na stekleni plošči in ju natisnite na eno stran. Po končanem optičnem branju prve strani vas tiskalnik pozove, da položite še drugo stran na ustrezno mesto na stekleno ploščo.</p>
<p>Ločljivost</p>	<p>Določite lahko ločljivost optično prebranih slik. Izberite višjo ločljivost, da izboljšate jasnost slike. Če se poveča ločljivost, se tudi velikost datoteke.</p>
<p>Velikost izvirnika</p>	<p>Določite velikost papirja izvirnika.</p>
<p>Usmerjenost vsebine</p>	<p>Določite, ali je izvorni dokument natisnjen pokončno ali ležeče.</p>
<p>Prilagajanje slike</p>	<p>Ostrina: Jasnejše ali mehkejše slike. Na primer, s povečanjem ostrine besedilo postane jasnejše, z zmanjšanjem pa fotografije postanejo bolj gladke.</p> <p>Temnost: Povečajte ali zmanjšajte količino bele in črne, uporabljene v barvno optično prebranih slikah.</p> <p>Kontrast: Povečajte ali zmanjšajte razliko med najsvetlejšo in najtemnejšo barvo na sliki.</p> <p>Brisanje ozadja: Odstranite blede barve z ozadja optično prebranih slik. Če je na primer izvornik natisnjen na barvni papir, uporabite to funkcijo za osvetlitev ozadja, ne da bi vplivali na temnost slike.</p> <p>Samodejno toniranje: Na voljo samo pri tiskalnikih Flow. Tiskalnik samodejno prilagodi možnosti Temnost, Kontrast in Brisanje ozadja na najprimernejšo za optično prebrani dokument.</p>
<p>Optimiziranje besedila/slike</p>	<p>Optimizirajte za vrsto slike, ki jo želite optično prebrati: besedilo, slike ali fotografije.</p>
<p>Izbriši robove</p>	<p>Odstranite napake, kot so temne obrobe ali sledi sponk, tako da počistite robove optično prebrane slike.</p>
<p>Možnosti obrezovanja</p>	<p>Obreži glede na prvotno velikost: Obrežite sliko na velikost papirja izvirnika.</p> <p>Obreži glede na vsebino: Obrežite sliko na velikost zaznane vsebine izvirnika.</p>
<p>Samodejno zravnaj</p>	<p>Samodejna poravnava optično prebrane slike.</p>
<p>Preprečitev prazne strani</p>	<p>Izključite prazne strani v izvornem dokumentu iz optično prebranih slik. Ta funkcija je priročna pri optičnem branju obojestransko natisnjenih strani za preprečevanje praznih strani v dokumentu.</p>
<p>Zaznavanje večkratne podaje</p>	<p>Omogočite ali onemogočite zaznavanje podajanja več strani. Kadar je ta funkcija omogočena, se optično branje ustavi, ko tiskalnik zazna, da je bila v podajalnik dokumentov podana več kot ena stran naenkrat. Kadar je ta funkcija onemogočena, se optično branje nadaljuje tudi, ko tiskalnik zazna, da je bila v podajalnik podana več kot ena stran naenkrat, in tako omogoči optično branje sprijetih strani, izvornikov s prilepljenimi samolepilnimi listki ali debelejšega papirja.</p>
<p>Ustvari več datotek</p>	<p>Večje opravilo optičnega branja razdelite na več manjših izhodnih datotek.</p>
<p>Obvestilo</p>	<p>Izberite, ali želite, da tiskalnik pošlje obvestila o stanju optičnega branja. Tiskalnik lahko obvestilo natisne ali pošlje po e-pošti.</p>
<p>Podpisovanje in šifriranje</p> <p>OPOMBA: Ta funkcija je podprta samo pri optičnem branju za e-pošto.</p>	<p>Podpiši: Pošljite e-pošto z digitalnim podpisom.</p> <p>Šifriraj: Pošljite e-pošto kot šifrirano datoteko.</p>

poslovne rešitve HP JetAdvantage

Rešitve HP JetAdvantage so rešitve za potek dela in tiskanje, ki so enostavne za uporabo ter temeljijo na omrežju in oblaku. Rešitve HP JetAdvantage podjetjem vseh vrst, vključno s podjetji s področja zdravstva, finančnih storitev, proizvodnje in javnega sektorja, omogočajo lažje upravljanje skupine tiskalnikov in optičnih bralnikov.

Rešitve HP JetAdvantage vključujejo:

- rešitve za varnost HP JetAdvantage Security
- rešitve za upravljanje HP JetAdvantage Management
- rešitve za potek dela HP JetAdvantage Workflow
- rešitve za mobilno tiskanje HP JetAdvantage Mobile Printing

Za več informacij o poslovnih rešitvah za potek dela in tiskanje HP JetAdvantage obiščite spletno mesto www.hp.com/go/PrintSolutions.

Dodatna opravila optičnega branja

Obiščite www.hp.com/support/ljE52545mfp.

Na voljo so navodila za določena opravila optičnega branja, kot so:

- Kopiranje ali optično branje strani knjig ali drugih vezanih dokumentov
- Pošiljanje optično prebranega dokumenta v mapo v pomnilniku tiskalnika
- Kopiranje ali optično branje obeh strani osebnega dokumenta
- Kopiranje ali optično branje dokumenta v obliko knjižice

7 Faksiranje

Za več informacij:

- [Nastavitev faksiranja](#)
- [Spreminjanje konfiguracij faksiranja](#)
- [Pošiljanje faksa](#)
- [Dodatni posli faksiranja](#)

Informacije veljajo v času tiskanja.

Za pomoč v obliki videoposnetka obiščite spletno mesto www.hp.com/videos/LaserJet.

Najnovejše informacije si oglejte v razdelku www.hp.com/support/ljE52545mfp.

HP-jeva celovita podpora za tiskalnik vključuje te informacije:

- Namestitev in konfiguracija
- Spoznavanje in uporaba
- Odpravljanje težav
- Prenos posodobitev programske in vdelane programske opreme
- Sodelovanje v forumih s podporo
- Iskanje informacij o garanciji in predpisih

Nastavitev faksiranja

Uvod

Te informacije se nanašajo na modela s faksom, modele Flow in druge tiskalnice, na katere je bil nameščen izbiren analogni faks. Preden nadaljujete, priključite tiskalnik na telefonsko linijo (za analogni faks) ali na spletno oziroma omrežno storitev faksiranja.

Nastavitve faksiranja z uporabo nadzorne plošče tiskalnika

1. Na začetnem zaslonu na nadzorni plošči tiskalnika izberite [Nastavitve](#).
2. Odprite naslednje menije:
 - [Faks](#)
 - [Nastavitev notranjega modema faksa](#)



OPOMBA: Če meni [Nastavitev notranjega modema faksa](#) ni prikazan na seznamu menijev, je morda omogočeno faksiranje v lokalnem omrežju ali prek interneta. Če je omogočeno faksiranje v lokalnem omrežju ali prek interneta, je onemogočen dodatni analogni faks in meni [Nastavitev notranjega modema faksa](#) ni prikazan. Naenkrat je lahko omogočena samo ena vrsta faksiranja: faksiranje v lokalnem omrežju, analogno ali internetno faksiranje. Če želite analogno faksirati, kadar je omogočeno faksiranje v lokalnem omrežju, v HP-jevem vgrajenem spletnem strežniku onemogočite faksiranje v lokalnem omrežju.

3. S seznama na desni strani zaslona izberite mesto in nato možnost [Naprej](#).
4. Dotaknite se besedilnega polja [Ime podjetja](#) in s tipkovnico vnesite ime podjetja.
5. Dotaknite se besedilnega polja [Številka faksa](#) in s tipkovnico vnesite številko pošiljajočega faksa. Izberite možnost [Naprej](#).
6. Prepričajte se, da so nastavitve datuma in ure pravilne. Po potrebi izvedite spremembe in nato izberite možnost [Naprej](#).
7. Če je za faksiranje potrebna izhodna koda, se dotaknite besedilnega polja [Izhodna koda](#) in s tipkovnico vnesite številko.
8. Preglejte vse podatke v levem podoknu in izberite možnost [Končaj](#), da dokončate nastavitev faksiranja.

Spreminjanje konfiguracij faksiranja

 **OPOMBA:** Nastavitve, ki jih vnesete na nadzorni plošči, preglasijo vse nastavitve v HP-jevem vdolanem spletnem strežniku.

- [Nastavitve klicanja za faks](#)
- [Splošne nastavitve pošiljanja faksov](#)
- [Nastavitve prejemanja faksov](#)

Nastavitve klicanja za faks

1. Na začetnem zaslonu na nadzorni plošči tiskalnika izberite [Nastavitve](#).
2. Odprite naslednje menije:
 - [Faks](#)
 - [Nastavitve pošiljanje faksa](#)
 - [Nastavitve klicanja za faks](#)

Konfigurirajte katero koli od naslednjih nastavitev in nato izberite [Končano](#):

Element menija	Opis
Vnovični klic ob napaki	Funkcija Vnovični klic ob napaki nastavi, kolikokrat bo številka faksa znova klicana, ko pride do napake med prenosom faksa.
Znova kliči, ko ni odgovora	Z nastavitvijo Znova kliči, ko ni odgovora izberete število ponovnih klicanj številke, ko ta ne sprejme klica. Število ponovitev je 0 ali 1 (v ZDA) oziroma od 0 do 2, odvisno od nastavitve lokacije. Presledek med ponovnimi poskusi nastavite z nastavitvijo Presledek med ponovnimi klici .
Znova kliči, ko je zasedeno	Z nastavitvijo Znova kliči, ko je zasedeno izberete število (od 0 do 9) ponovnih klicanj številke, ko je ta zasedena. Presledek med ponovnimi klici nastavite z nastavitvijo Presledek med ponovnimi klici .
Interval vnovičnega klicanja	Z nastavitvijo Interval vnovičnega klicanja določite število minut med ponovnimi poskusi klicanja, kadar je klicana številka zasedena ali kadar ni odgovora. OPOMBA: Kadar sta nastavitvi Znova kliči, ko je zasedeno in Znova kliči, ko ni odgovora izklopljeni, se bo na nadzorni plošči morda prikazalo sporočilo o ponovnem klicanju. To se pojavi, kadar dodatek za faks pokliče številko, vzpostavi povezavo in jo nato izgubi. Posledica tega stanja napake je, da poskusi dodatek za faks samodejno ponovno klicati trikrat, ne glede na nastavitve ponovnega klicanja. Med ponovnim klicanjem se na nadzorni plošči prikaže sporočilo o ponovnem klicanju.
Hitrost pošiljanja faksov	Z nastavitvijo Hitrost pošiljanja faksov nastavite bitno hitrost modema (merjeno v bitih na sekundo) analognega modema faksa med pošiljanjem faksov. <ul style="list-style-type: none">• Hitro (v.34–33,6 kilobita)• Srednje (v.17–14,4 kilobita)• Počasi (v.29–9,6 kilobita)
Glasnost nadzorovanja linije	Z nastavitvijo Glasnost nadzorovanja linije nadzorujete raven glasnosti klicanja tiskalnika pri pošiljanju faksov.
Način izbiranja	Nastavev Način izbiranja določa vrsto klicanja, ki naj se uporablja: tonsko (telefoni z izbirnim tonom) ali impulzno (telefoni z vrtljivo številčnico).

Element menija	Opis
Izhodna koda	Nastavitev Izhodna koda vam pri opravljanju klicev omogoča vnos izhodne številke (npr. "9" za dostop do zunanje linije). Ta izhodna koda je pri klicanju samodejno dodana vsem telefonskim številkam.
Zaznaj znak centrale	Z nastavitvijo Zaznaj znak centrale določite, ali naj faks pred pošiljanjem faksa zazna znak centrale.

Splošne nastavitve pošiljanja faksov

1. Na začetnem zaslonu na nadzorni plošči tiskalnika izberite [Nastavitve](#).
2. Odprite naslednje menije:
 - [Faks](#)
 - [Nastavitve pošiljanje faksa](#)
 - [Splošne nastavitve pošiljanja faksov](#)

Konfigurirajte katero koli od naslednjih nastavitev in nato izberite [Končano](#):

Element menija	Opis
Potrditev številke faksa	Če je omogočena funkcija Potrditev številke faksa , morate številko faksa vnesti dvakrat, da se preveri, ali je bila pravilno vnesena. Privzeto je ta funkcija onemogočena.
Faksiranje iz računalnika	Funkcijo Faksiranje iz računalnika uporabite za pošiljanje faksov iz računalnika. Ta funkcija je privzeto omogočena.
Način odprave napak	<p>Dodatek za faks običajno nadzira signale na telefonski liniji med pošiljanjem ali sprejemanjem faksa. Če je omogočena funkcija Način odprave napak in dodatek za faks med pošiljanjem zazna napako, lahko zahteva, da se del faksa z napako pošlje še enkrat.</p> <p>Funkcija Način odprave napak je privzeto omogočena. Odpravljanje napak izključite le, če imate težave s pošiljanjem ali prejemanjem faksa in če ste pripravljeni spregledati napake v prenosu in možno zmanjšano kakovost slike. Ta možnost pride prav pri pošiljanju ali sprejemanju mednarodnih faksov ali pri uporabi satelitske telefonske povezave.</p> <p>OPOMBA: Nekateri ponudniki storitev VoIP vam bodo morda predlagali, da izklopíte nastavitve Način odprave napak. Vendar to običajno ni potrebno.</p>
Glava faksa	S funkcijo Glava faksa nadzorujete, ali glavo dodate na vrh faksa in vsebino pomaknete navzdol ali pa glavo natisnete čez prejšnjo glavo.

Nastavitve prejemanja faksov

1. Na začetnem zaslonu na nadzorni plošči tiskalnika izberite [Nastavitve](#).
2. Odprite naslednje menije:
 - [Faks](#)
 - [Nastavitve prejema faksa](#)
 - [Nastavitev prejemanja faksov](#)

Konfigurirajte katero koli od naslednjih nastavitev in nato izberite [Končano](#):

Element menija	Opis
Način prejema	<p>Nastavitev Način prejema določa, kako pripomoček za faks prejema opravila faksa. Izberite eno od naslednjih možnosti:</p> <ul style="list-style-type: none"> • Samodejno • TAM • Faks/telefon • Ročno
Število zvonjenj za odgovor	<p>Z nastavitvijo Število zvonjenj za odgovor določite, kolikokrat naj telefon zazvoni, preden faks sprejme klic.</p> <p>OPOMBA: Privzeti obseg razpoložljivih možnosti za nastavitev Število zvonjenj za odgovor je odvisen od lokacije. Obseg razpoložljivih možnosti Število zvonjenj za odgovor je omejen z lokacijo.</p> <p>Če se faks ne odzove in je nastavitev Število zvonjenj za odgovor 1, jo povečajte na 2.</p>
Glasnost zvonjenja	Nastavitev Glasnost zvonjenja omogoča prilagajanje glasnosti zvonjenja.
Hitrost sprejemanja faksov	<p>Dotaknite se spustnega menija Hitrost sprejemanja faksov in izberite eno od spodnjih nastavitev:</p> <ul style="list-style-type: none"> • Hitro (v.34–33,6 kilobita) • Srednje (v.17–14,4 kilobita) • Počasi (v.29–9,6 kilobita)
Dodatni telefon	Ta nastavitev omogoča uporaba ločenega telefona skupaj s funkcijami faksa.
Dovoli ponovno tiskanje	Ta nastavitev omogoča ponovno tiskanje prejetih faksov.
Prejmi v računalnik	Ta nastavitev omogoča prejemanje faksov neposredno v računalnik.
Pozivanje faksa	Ta nastavitev omogoča omogočenje in onemogočenje funkcije pozivanja faksa.
Čas zvonjenja faksa/telefona	Ta nastavitev določa, kolikokrat zazvoni telefon, preden se inicializira način faksa/telefona.

Pošiljanje faksa

1. Dokument s sprednjo stranjo navzdol položite na steklo skenerja ali ga postavite s sprednjo stranjo navzgor v podajalnik dokumentov in vodila papirja prilagodite tako, da se ujemajo z velikostjo dokumenta.
2. Na začetnem zaslonu nadzorne plošče tiskalnika izberite **Faksiranje**. Morda se bo prikazal poziv za vnos imena in gesla.
3. Določite prejemnike na enega od naslednjih načinov:

Ročni vnos prejemnikov

- ▲ Dotaknite se besedilnega polja **Prejemniki faksa** in nato s tipkovnico vnesite številko faksa. Za pošiljanje na več številk faksa te ločite s podpičjem ali po vnosu posamezne številke izberite gumb Enter  na zaslonski tipkovnici na dotik.

Vnos prejemnikov s seznama stikov

- a. Izberite gumb Stiki  poleg polja **Prejemniki faksa**, da odprete zaslon **Stiki**.
 - b. Izberite ustrezn seznam stikov.
 - c. Na seznamu stikov izberite ime ali imena, da jih dodate na seznam prejemnikov, ter nato izberite **Dodaj**.
4. Za nalaganje hitrih nastavitev izberite **Naloži**, izberite hitro nastavitve in nato možnost **Naloži** na seznamu **Hitre nastavitve**.

 **OPOMBA:** **Hitre nastavitve** so vnaprej določene nastavitve za različne vrste natisov, npr. **Besedilo**, **Fotografija** in **Visoka kakovost**. Hitro nastavitve lahko izberete, da si ogledate opis.

5. Konfigurirajte nastavitve, kot so **Ločljivost**, **Strani** in **Usmerjenost vsebine**, izberite **Možnosti** v spodnjem levem kotu ter nato izberite nastavitve v menijih **Možnosti**. Če ste pozvani, izberite **Končano**.
6. Izbirni predogled: Za predogled dokumenta se dotaknite desnega podokna zaslona. Na levi strani podokna za predogled lahko z gumboma **Razširi** in **Skrči** razširite in skrčite zaslon predogleda.

Gumb **Razširi**



Gumb **Skrči**



Z gumbi na desni strani zaslona prilagodite možnosti predogleda in prerazporedite, zasukajte, vstavite ali odstranite strani.



Preklapljanje med pogledom dveh strani in pogledom sličic. Pogled sličic ponuja več možnosti kot pogled dveh strani.



Povečava ali pomanjšava izbrane strani.

OPOMBA: Kadar želite uporabiti ta gumba, izberite samo eno stran.



Stran zasukajte za 180 stopinj.

OPOMBA: Gumb je na voljo samo v pogledu sličic.



Izbrišite izbrane strani.

OPOMBA: Gumb je na voljo samo v pogledu sličic.



Prerazporedite strani v dokumentu. Izberite eno ali več strani in jih premaknite v levo ali v desno.

OPOMBA: Gumba sta na voljo samo v pogledu sličic.



Dodajte stran v dokument. Tiskalnik vas pozove k optičnem branju dodatnih strani.



Počistite spremembe v predogledu in začnite znova.

7. Ko je dokument pripravljen, izberite možnost **Pošlji**, da pošljete faks.

Dodatni posli faksiranja

Obiščite www.hp.com/support/ljE52545mfp.

Na voljo so navodila za določene posle faksiranja, kot so:

- Ustvarjanje in vodenje seznamov za pripravljene klice faksa
- Konfiguracija kod za obračun faksiranja
- Uporaba razporeda tiskanja faksov
- Blokiranje dohodnih faksov
- Arhiviranje in posredovanje faksov

8 Upravljanje tiskalnika

Za več informacij:

- [Napredna konfiguracija s HP-jevim vdelanim spletnim strežnikom](#)
- [Konfiguriranje nastavitve omrežja IP](#)
- [Varnostne funkcije tiskalnika](#)
- [Nastavitve za varčevanje z energijo](#)
- [HP Web Jetadmin](#)
- [Posodobitve programske in vdelane programske opreme](#)

Informacije veljajo v času tiskanja.

Za pomoč v obliki videoposnetka obiščite spletno mesto www.hp.com/videos/LaserJet.

Najnovejše informacije si oglejte v razdelku www.hp.com/support/ljE52545mfp.

HP-jeva celovita podpora za tiskalnik vključuje te informacije:

- Namestitev in konfiguracija
- Spoznavanje in uporaba
- Odpravljanje težav
- Prenos posodobitev programske in vdelane programske opreme
- Sodelovanje v forumih s podporo
- Iskanje informacij o garanciji in predpisih

Napredna konfiguracija s HP-jevim vdelanim spletnim strežnikom

- [Uvod](#)
- [Dostop do HP-jevega vdelanega spletnega strežnika \(EWS\)](#)
- [Funkcije HP-jevega vgrajenega spletnega strežnika](#)

Uvod

Za upravljanje tiskanja namesto nadzorne plošče tiskalnika uporabite HP-jev vdelani spletni strežnik v računalniku.



- Ogled informacij o stanju tiskalnika
- Ugotavljanje življenjske dobe potrošnega materiala in naročanje novega
- Ogled in sprememba konfiguracij pladnjev
- Ogled in spreminjanje konfiguracije menija nadzorne plošče tiskalnika
- Ogled in tiskanje notranjih strani
- Prejemanje obvestil o dogodkih tiskalnika in potrošnega materiala
- Ogled in sprememba omrežne konfiguracije

HP-jev vdelani spletni strežnik deluje, ko je tiskalnik povezan v omrežje IP. HP-jev vdelani spletni strežnik ne podpira povezav tiskalnika na osnovi protokola IPX. Za odpiranje in uporabo HP-jevega vdelanega spletnega strežnika ne potrebujete dostopa do interneta.

Če je tiskalnik povezan v omrežje, je HP-jev vdelani spletni strežnik samodejno na voljo.

 **OPOMBA:** Do HP-jevega vdelanega spletnega strežnika ni mogoče dostopiti prek omrežnega požarnega zida.

Dostop do HP-jevega vdelanega spletnega strežnika (EWS)

1. Na začetnem zaslonu nadzorne plošče tiskalnika izberite ikono Informacije  in nato ikono Omrežje , da prikažete naslov IP ali ime gostitelja.
2. Odprite spletni brskalnik in v vrstico naslova vnesite naslov IP ali ime gostitelja natančno tako, kot je prikazano na nadzorni plošči tiskalnika. Na računalniški tipkovnici pritisnite tipko **Enter**. Odpre se vdelani spletni strežnik.

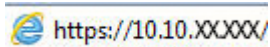
 <https://10.10.XX.XXX/>

 **OPOMBA:** Če se v spletnem brskalniku prikaže sporočilo, da dostopanje do spletnega mesta morda ni varno, izberite možnost za vstop na spletno mesto. Dostopanje do tega spletnega mesta ne bo škodilo računalniku.

Za uporabo HP-jevega vdelanega spletnega strežnika mora brskalnik izpolnjevati naslednje zahteve:

Windows® 7

- Internet Explorer (različica 8.x ali novejša)
- Google Chrome (različica 34.x ali novejša)
- Firefox (različica 20.x ali novejša)

Windows® 8 ali novejša različica

- Internet Explorer (različica 9.x ali novejša)
- Google Chrome (različica 34.x ali novejša)
- Firefox (različica 20.x ali novejša)

macOS

- Safari (različica 5.x ali novejša)
- Google Chrome (različica 34.x ali novejša)

Linux

- Google Chrome (različica 34.x ali novejša)
- Firefox (različica 20.x ali novejša)

Funkcije HP-jevega vgrajenega spletnega strežnika

- [zavihek Informacije](#)
- [Zavihek Splošno](#)
- [Zavihek Kopiranje/tiskanje](#)
- [Zavihek Optično branje/Digitalno pošiljanje](#)
- [zavihek "Faks"](#)
- [Zavihek Odpravljanje težav](#)
- [Zavihek Varnost](#)
- [Zavihek HP-jeve spletne storitve](#)
- [Zavihek Omrežje](#)
- [Seznam Druge povezave](#)

zavihek Informacije

Tabela 8-1 Zavihek HP-jevega vdelanega spletnega strežnika Informacije

Meni	Opis
Stanje naprave	Prikaže stanje tiskalnika in pričakovano preostalo življenjsko dobo HP-jevega potrošnega materiala. Na tej strani sta prikazani tudi vrsta in velikost papirja, ki sta nastavljeni za posamezne pladnje. Če želite spremeniti privzete nastavitve, kliknite povezavo Spremeni nastavitve .

Tabela 8-1 Zavihek HP-jevega vdelanega spletnega strežnika Informacije (Se nadaljuje)

Meni	Opis
Dnevnik opravil	Prikaže povzetek vseh nalog, ki jih je tiskalnik opravil.
Konfiguracijska stran	Prikaže informacije, ki so prikazane na konfiguracijski strani.
Stran s stanjem potrošnega materiala	Prikaže stanje potrošnega materiala tiskalnika.
Stran dnevnika dogodkov	Prikaže seznam vseh dogodkov in napak tiskalnika. Prek povezave HP Instant Support (v nogi vseh spletnih strani HP-jevega vdelanega spletnega strežnika) se povežite z nizom dinamičnih spletnih strani, ki vam bodo v pomoč pri odpravljanju težav. Na teh straneh so navedene tudi dodatne razpoložljive storitve za tiskalnik.
Stran o uporabi	Prikaže povzetek števila natisnjenih strani po velikosti, vrsti in poti tiskanja papirja.
Informacije o napravi	Prikaže omrežno ime in naslov tiskalnika ter podatke o modelu. Za prilagajanje teh vnosov kliknite meni Informacije o napravi na zavihku Splošno .
Posnetek nadzorne plošče	Na zaslonu nadzorne plošče se prikaže slika trenutnega zaslona.
Tiskanje	Iz računalnika naložite in natisnite datoteko, pripravljeno za tiskanje. Za tiskanje datoteke bo tiskalnik uporabil privzete nastavitve tiskanja.
Natisljiva poročila in strani	Prikaže seznam internih poročil in strani tiskalnika. Izberite eno ali več možnosti, ki jih želite natisniti.
Odprtokodne licence	Prikaže povzetek licenc za odprtokodno programsko opremo, ki jo lahko uporabljate s tiskalnikom.

Zavihek Splošno

Tabela 8-2 Zavihek HP-jevega vdelanega spletnega strežnika Splošno

Meni	Opis
Prilagajanje nadzorne plošče	Preuredite, pokažite ali skrijte funkcije na zaslonu nadzorne plošče. Spreminjanje privzetega jezika prikaza in postavitev tipkovnice.
Hitre nastavitve	Nastavite posle, ki naj bodo na voljo na območju Hitre nastavitve na začetnem zaslonu na nadzorni plošči tiskalnika.
Opozorila	Nastavite prejetje e-poštnih opozoril o različnih dogodkih, povezanih s tiskalnikom in potrošnim materialom.
Aplikacija za nastavitve nadzorne plošče	Prikazuje možnosti aplikacije za nastavitve, ki so na voljo na nadzorni plošči tiskalnika.
Splošne nastavitve	Konfiguriranje, kako naj se tiskalnik obnovi po zastojih in ali naj imajo opravila kopiranja, inicializirana na nadzorni plošči tiskalnika, prednost pred opravi tiskanja.
Samodejno pošiljanje	Konfigurirajte tiskalnik za samodejno pošiljanje e-poštnih sporočil o konfiguraciji tiskalnika in stanju potrošnega materiala na določene e-poštne naslove.
Urejanje drugih povezav	Dodajte ali prilagodite povezavo na drugo spletno mesto. Ta povezava je prikazana v nogi vseh strani HP-jevega vdelanega spletnega strežnika.
Podatki za naročilo	Vnesite podatke o naročanju nadomestnih kartuš. Ti podatki so prikazani na strani s stanjem potrošnega materiala.
Informacije o napravi	Poimenujte tiskalnik in mu dodelite številko sredstva. Vnesite ime glavne kontaktne osebe, ki bo prejela podatke o tiskalniku.
Jezik	Nastavite jezik za prikaz informacij HP-jevega vgrajenega spletnega strežnika.

Tabela 8-2 Zavihek HP-jevega vdelanega spletnega strežnika Splošno (Se nadaljuje)

Meni	Opis
Nastavitve datuma/ure	Nastavite datum in čas ali izdelek sinhronizirajte z omrežnim časovnim strežnikom.
Nastavitve porabe energije	Nastavite ali spreminjanje nastavitve mirovanja v delovnem času in zunaj njega ter dogodke, povezane z bujenjem, mirovanjem in počitnicami za tiskalnik. Nastavite, katera dejanja zbudijo tiskalnik iz načina mirovanja.
Varnostno kopiranje in obnovitev	Ustvarite datoteko z varnostno kopijo s podatki o tiskalniku in uporabniku. Po potrebi lahko s to datoteko znova naložite podatke v tiskalnik.
Ponastavi tovarniške nastavitve	Ponastavite nastavitve tiskalnika na tovarniško privzete.
Namestitev rešitev	Namestitev paketov programske opreme drugih proizvajalcev, ki lahko povečajo ali spremenijo funkcionalnost tiskalnika.
Nadgradnja vdelane programske opreme	Prenesite in namestite datoteke za nadgradnjo vdelane programske opreme tiskalnika.
Storitve za kvote in statistiko	Vsebuje informacije o povezavi storitev statistike poslov drugih proizvajalcev.

Zavihek Kopiranje/tiskanje

Tabela 8-3 Zavihek HP-jevega vdelanega spletnega strežnika Kopiranje/natisni

Meni	Opis
Nastavitve tiskanja s pogona USB	Omogočite ali onemogočite meni Tiskanje s pogona USB na nadzorni plošči.
Upravljanje shranjenih opravil	Omogočite ali onemogočite možnost shranjevanja poslov v pomnilnik tiskalnika. Konfigurirajte možnosti shranjevanja poslov.
Privzete možnosti tiskanja	Konfiguriranje privzetih možnosti opravil tiskanja.
Omejitev barv (samo barvni tiskalniki)	Dovolite ali omejite barvno tiskanje in kopiranje. Določite dovoljenja za posamezne uporabnike ali za posle, poslana iz določenih programov.
Nastavitve za PCL in PostScript	Prilagajanje nastavitve za PCL in PostScript za vsa opravila tiskanja, tudi opravila kopiranja in prejete fakse.
Kakovost tiskanja	Konfigurirajte nastavitve za kakovost tiskanja, vključno z barvnim prilagajanjem, zaznavanjem slike in dovoljenimi vrstami papirja.
Upravljanje potrošnega materiala	Konfiguriranje, kako naj se tiskalnik odzove, ko potrošni material doseže zelo nizko raven.
Nastavitve kopiranja	Konfigurirajte privzete možnosti in hitre nastavitve za opravila kopiranja. OPOMBA: Če možnosti nastavitve kopiranja določenega opravila niso določena na nadzorni plošči ob začetku opravila, bodo za opravilo uporabljene privzete nastavitve.
Upravljanje pladnjev	Konfigurirajte nastavitve za pladnje s papirjem.

Zavihek Optično branje/Digitalno pošiljanje

Tabela 8-4 Zavihek HP-jevega vdelanega spletnega strežnika Optično branje/digitalno pošiljanje

Meni	Opis
Nastavitev e-pošte	Konfigurirajte privzete e-poštne nastavitve za digitalno pošiljanje, med drugim: <ul style="list-style-type: none">• Nastavitve strežnika za odhodno pošto (SMTP)• Nastavitve opravljenih hitrih nastavitvev za e-pošto• Privzete nastavitve sporočil, na primer naslov "Od" in vrstica z zadevo• Nastavitve za digitalne podpise in šifriranje• Nastavitve za e-poštna obvestila• Privzete nastavitve optičnega branja za e-poštna opravila• Privzete datotečne nastavitve za e-poštna opravila
Optično branje v omrežno mapo	Konfigurirajte nastavitve omrežnih map za digitalno pošiljanje: <ul style="list-style-type: none">• Nastavitve opravljenih hitrih nastavitvev, shranjenih v omrežni mapi• Nastavitve za obvestila• Privzete nastavitve opravljenih optičnega branja, shranjenih v omrežno mapo• Privzete datotečne nastavitve poslov, shranjenih v omrežno mapo
Optično branje na SharePoint® (samo modeli Flow)	Konfigurirajte nastavitve Microsoft SharePoint® za digitalno pošiljanje, vključno z naslednjimi: <ul style="list-style-type: none">• Nastavitve opravljenih hitrih nastavitvev, shranjenih v knjižnici dokumentov na mestu SharePoint®• Privzete nastavitve poslov, shranjenih v knjižnici dokumentov na mestu SharePoint®
Optično beri na USB	Konfigurirajte nastavitve USB za digitalno pošiljanje: <ul style="list-style-type: none">• Nastavitve opravljenih hitrih nastavitvev, shranjenih na pogonu USB• Nastavitve za obvestila• Privzete nastavitve opravljenih optičnega branja, shranjenih v pogonu USB• Privzete datotečne nastavitve poslov, shranjenih na pogonu USB
Stiki	Upravljanje stikov, kar med drugim vključuje: <ul style="list-style-type: none">• V tiskalnik dodajte po en e-poštni naslov naenkrat.• V tiskalnik naenkrat naložite obsežen seznam pogosto uporabljenih e-poštnih naslovov, tako da vam jih ni treba dodajati vsakega posebej.• Izvozite stike iz tiskalnika v datoteko .CSV v računalniku, da jih boste uporabljali kot varnostno kopijo podatkov, ali pa uvozite zapise v drug HP-jev tiskalnik.• Urežite e-poštne naslove, ki so že shranjeni v tiskalniku.
Možnosti	Konfigurirajte zaznavo velikosti s steklene plošče optičnega bralnika.

Tabela 8-4 Zavihek HP-jevega vdelanega spletnega strežnika Optično branje/digitalno pošiljanje (Se nadaljuje)

Meni	Opis
Čarovnika za hitro nastavitve e-pošte in optičnega branja v omrežno mapo	Konfigurirajte tiskalnik za pošiljanje optično prebranih slik v obliki e-poštnih prilog. Konfigurirajte tiskalnik za shranjevanje optično prebranih slik v omrežno mapo hitrih nastavitve. Hitre nastavitve omogočajo preprost dostop do datotek, ki so shranjene v omrežju.
Nastavitev programske opreme za digitalno pošiljanje	Konfigurirajte nastavitve, povezane z uporabo dodatne programske opreme za digitalno pošiljanje.

zavihek "Faks"

Tabela 8-5 Zavihek HP-jevega vdelanega spletnega strežnika Faks

Meni	Opis
Nastavitev pošiljanja faksov	Konfigurirajte nastavitve pošiljanja faksov: <ul style="list-style-type: none"> • Privzete nastavitve za odhodne fakse • Nastavitve opravi hitrih nastavitve za faks • Nastavitve za obvestila • Privzete nastavitve za pošiljanje faksov z vgrajenim faksnim modemom • Nastavitve za uporabo storitve za pošiljanje faksov po omrežju • Nastavitve za uporabo internetne storitve za pošiljanje faksov
Pripravljeni klici faksa	Upravljajte številke pripravljenih klicev, med drugim: <ul style="list-style-type: none"> • Uvozite datoteke .CSV z e-poštnimi naslovi, številkami faksov ali zapisi o uporabnikih, tako da lahko do njih dostopate v tem tiskalniku. • Izvažajte e-pošto, fakse ali zapise o uporabnikih iz tiskalnika v datoteko v računalniku, da jih boste uporabljali kot varnostno kopijo podatkov, ali pa uvažajte zapise v drug HP-jev tiskalnik.
Nastavitev prejemanja faksov	Prilagajanje privzetih možnosti tiskanja za dohodne fakse in ustvarjanje razporeda za tiskanje faksov.
Arhiviranje in posredovanje faksov	Omogočite ali onemogočite arhiviranje in posredovanje faksov ter nastavitve osnovne možnosti teh poslov: <ul style="list-style-type: none"> • Z arhiviranjem faksov lahko kopijo vseh dohodnih in odhodnih faksov pošljete na e-poštni naslov, v omrežno mapo ali strežnik FTP. • Posredovanje faksov je način posredovanja dohodnih faksov v drugo napravo za faksiranje.
Dnevnik aktivnosti faksa	Vključuje seznam faksov, ki jih je ta tiskalnik poslal ali prejel.

Zavihek Odpravljanje težav

Tabela 8-6 Zavihek HP-jevega vdelanega spletnega strežnika Odpravljanje težav

Meni	Opis
Splošni namigi za odpravljanje težav	Izbirate lahko med različnimi poročili in preizkusi, s katerimi odpravite težave s tiskalnikom. Konfigurirajte nastavitve za faks, OXPd in Samodejno obnovitev.
Spletna pomoč	Povezava na HP-jevo spletno pomoč v oblaku za pomoč pri odpravljanju težav s tiskanjem.
Diagnostični podatki	Izvoz podatkov o tiskalniku v datoteko, kar je lahko koristno pri podrobni analizi težav.
OPOMBA: Ta element je na voljo samo, če je na zavihku Varnost nastavljeno skrbniško geslo.	
Nadgradnja vdelane programske opreme	Prenesite in namestite datoteke za nadgradnjo vdelane programske opreme tiskalnika.
Ponastavi tovarniške nastavitve	Ponastavite nastavitve tiskalnika na tovarniško privzete.

Zavihek Varnost

Tabela 8-7 Zavihek HP-jevega vdelanega spletnega strežnika Varnost

Meni	Opis
Splošna varnost	Nastavitve splošne varnosti, med drugim: <ul style="list-style-type: none">• Konfigurirajte skrbniško geslo za omejitev dostopa do določenih funkcij tiskalnika.• Nastavite gesla PjL za obdelavo ukazov PjL.• Nastavite dostop do datotečnega sistema in zagotovite varnost nadgrajenih vdelane programske opreme.• Omogočite ali onemogočite vrata za gostiteljski USB na nadzorni plošči ali vrata USB na matični plošči, da boste lahko tiskali neposredno iz računalnika.• Oglejte si stanje vseh varnostnih nastavitvev.
Pravilnik računa	Omogočanje nastavitvev skrbniškega računa.
Nadzor dostopa	Konfigurirajte dostop do funkcij tiskalnika za določene posameznike ali skupine in izberite način, na katerega se bodo morali posamezniki prijavljati v tiskalnik.
Zaščita shranjenih podatkov	Nastavite in upravljajte notranji trdi disk tiskalnika. Ta tiskalnik ima šifriran trdi disk za čim boljšo varnost. Nastavite možnosti poslov, shranjenih na trdem disku tiskalnika.
Upravljanje potrdil	Namestite in upravljajte varnostna potrdila za dostop do tiskalnika in omrežja.
Varnost spletnih storitev	Sredstvom v tem tiskalniku dovolite, da do njih dostopajo spletne strani iz različnih domen. Če na seznam ne dodate nobenega spletnega mesta, so vsa spletna mesta zaupanja vredna.
Samopreskus	Preverite, ali varnostne funkcije delujejo v skladu s pričakovanimi sistemskimi parametri.

Zavihek HP-jeve spletne storitve

Na zavihku **HP-jeve spletne storitve** konfigurirajte in omogočite HP-jeve spletne storitve za ta tiskalnik. Če želite uporabljati funkcijo HP ePrint, morate omogočiti HP-jeve spletne storitve.

Tabela 8-8 Zavihek HP-jeve spletne storitve v HP-jevem vdolanem spletnem strežniku

Meni	Opis
Nastavitev spletnih storitev	Tiskalnik povežite s spletno storitvijo HP ePrintCenter tako, da omogočite HP-jeve spletne storitve.
Spletni proxy	Če imate težave z omogočanjem HP-jevih spletnih storitev ali povezavo tiskalnika z internetom, konfigurirajte proxy strežnik.
HP JetAdvantage	Dostop do rešitev, ki tiskalniku dodajo nove zmožnosti.

Zavihek Omrežje

Na zavihku **Omrežje** lahko konfigurirate ali zaščitite omrežne nastavitve tiskalnika, ko je tiskalnik povezan v omrežje IP. Če je tiskalnik povezan v druge vrste omrežij, ta zavihek ni prikazan.

Tabela 8-9 Zavihek HP-jevega vdolanega spletnega strežnika Omrežje

Meni	Opis
Konfiguracija	
Wi-Fi Direct	Konfigurirajte nastavitve Wi-Fi Direct za tiskalnike, ki vključujejo vdolano tiskanje prek protokolov Wi-Fi Direct in NFC ali imajo nameščen pripomoček za brezžično povezavo. OPOMBA: Katere možnosti konfiguracije so na voljo, je odvisno od modela tiskalnega strežnika.
Nastavitev TCP/IP	Konfigurirajte nastavitve TCP/IP za omrežja IPv4 in IPv6. OPOMBA: Katere možnosti konfiguracije so na voljo, je odvisno od modela tiskalnega strežnika.
Omrežne nastavitve	Konfigurirajte nastavitve za IPX/SPX, AppleTalk, DLC/LLC in SNMP, odvisno od modela tiskalnega strežnika.
Druge nastavitve	Konfigurirajte splošne protokole in storitve za tiskanje, ki jih podpira tiskalni strežnik. Katere možnosti so na voljo, je odvisno od modela tiskalnega strežnika; vključujejo lahko posodobitev vdolane programske opreme, čakalne vrste LPD, nastavitve povezave USB, informacije o podpori in hitrost osveževanja.
AirPrint	Omogočite, nastavite ali onemogočite omrežno tiskanje iz tiskalnikov, ki jih podpira Apple.
Izberi jezik	Spremenite jezik, ki ga prikazuje HP-jev vdolani spletni strežnik. Ta stran je prikazana, če spletne strani podpirajo več jezikov. Podprte jezike lahko izberete tudi prek nastavitve jezika v brskalniku.
Izberite lokacijo	Izberite državo/regijo za tiskalnik
Google Tiskanje v oblaku	
Nastavitev	Nastavitev možnosti storitve Google Tiskanje v oblaku.
Spletni proxy	Konfigurirajte nastavitve strežnika proxy.

Varnost

Nastavitve	<p>Oglejte si in obnovite trenutne varnostne nastavitve na privzete tovarniške vrednosti.</p> <p>Varnostne nastavitve konfigurirajte s čarovnikom za konfiguriranje varnosti.</p> <p>OPOMBA: Čarovnika za konfiguriranje varnosti ne uporabljajte za konfiguriranje varnostnih nastavitvev z uporabo aplikacij za upravljanje omrežij, kot je HP Web Jetadmin.</p>
Preverjanje pristnosti	<p>Nadzirajte upravljanje konfiguracije in uporabo tiskalnika, med drugim:</p> <ul style="list-style-type: none">• Nastavite ali spremenite skrbniško geslo za nadzor dostopa do konfiguracijskih parametrov.• Zahtevajte, namestite in upravljajte digitalna potrdila v tiskalnem strežniku HP Jetdirect.• Omejite dostop gostitelja do tiskalnika prek seznama za nadzor dostopa (ACL) (samo za izbrane tiskalne strežnike v omrežjih IPv4).
Varna komunikacija	Konfiguriranje varnostnih nastavitvev.
Protokoli upravljanja	<p>Konfigurirajte in upravljajte varnostne protokole za tiskalnik, med drugim:</p> <ul style="list-style-type: none">• Nastavite raven upravljanja varnosti za HP-jev vdelani spletni strežnik in nadzirajte promet prek HTTP-ja in HTTPS-ja.• Konfigurirajte delovanje SNMP-ja (Simple Network Management Protocol). Omogočite ali onemogočite agente SNMP v1/v2c ali SNMP v3 v tiskalnem strežniku.• Nadzorujte dostop prek protokolov, ki morda niso varni, kot so protokoli in storitve tiskanja, protokoli odkrivanja, storitve prepoznavanja imen in protokoli upravljanja konfiguracije.
Preverjanje pristnosti 802.1X	<p>Konfigurirajte nastavitve preverjanja pristnosti 802.1X v tiskalnem strežniku Jetdirect, kot je potrebno za preverjanje pristnosti odjemalca v omrežju, in ponastavite nastavitve preverjanja pristnosti 802.1X na tovarniško privzete vrednosti.</p> <p>POZOR: Med spreminjanjem nastavitvev preverjanja pristnosti 802.1X lahko tiskalnik izgubi povezavo. Za ponovno vzpostavitev povezave boste morda morali ponastaviti tiskalni strežnik na tovarniško privzeto stanje in znova namestiti tiskalnik.</p>
IPsec/požarni zid	Oglejte si ali konfigurirajte pravilnik požarnega zida ali pravilnik za IPsec/požarni zid (samo za izbrane modele HP Jetdirect).
Posrednik za obvestila	Omogočite ali onemogočite agenta HP Device Announcement Agent, nastavite konfiguracijski strežnik in konfigurirajte vzajemno preverjanje pristnosti z uporabo potrdil.

Diagnostika

Omrežna statistika	Prikažite omrežno statistiko, ki je zbrana in shranjena v tiskalnem strežniku HP Jetdirect.
Informacije o protokolu	Za vsak protokol si oglejte seznam nastavitvev omrežne konfiguracije v tiskalnem strežniku HP Jetdirect.
Konfiguracijska stran	Oglejte si stran s konfiguracijo strežnika HP Jetdirect, na kateri so podatki o stanju in konfiguraciji.

Seznam Druge povezave



OPOMBA: Konfigurirajte, katere povezave naj bodo prikazane v nogi HP-jevega vgrajenega spletnega strežnika, in sicer v meniju **Urejanje ostalih povezav** na zavihku **Splošno**. Te povezave so prikazane privzeto.

Tabela 8-10 Seznam HP-jevega vdelanega spletnega strežnika Druge povezave

Meni	Opis
Podpora za izdelek	Povežite se s spletnim mestom s podporo za tiskalnik in poiščite pomoč za različne teme.
Nakup potrošnega materiala	Povezava s spletnim mestom HP SureSupply za informacije o nakupu originalnega HP-jevega potrošnega materiala, kot so kartuše in papir.
HP Instant Support	Povezava s HP-jevim spletnim mestom za iskanje rešitev za težave s tiskalnikom.

Konfiguriranje nastavitev omrežja IP



- [Izjava o skupni rabi tiskalnika](#)
- [Prikaz in spreminjanje omrežnih nastavitev](#)
- [Preimenovanje tiskalnika v omrežju](#)
- [Ročna konfiguracija parametrov IPv4 TCP/IP na nadzorni plošči](#)
- [Ročna konfiguracija parametrov IPv6 TCP/IP na nadzorni plošči](#)
- [Nastavitve hitrosti in dupleksa povezave](#)

Izjava o skupni rabi tiskalnika

HP ne podpira povezovanja iz enakovrednih računalnikov, saj je to funkcija operacijskih sistemov Microsoft, ne pa gonilnikov tiskalnikov HP. Obiščite spletno stran podjetja Microsoft na naslovu www.microsoft.com.

Prikaz in spreminjanje omrežnih nastavitev

Nastavitve konfiguracije naslova IP lahko prikazete ali spremenite s HP-jevim vdelanim spletnim strežnikom.

1. Odprite HP-jev vdelani spletni strežnik.
 - a. Na začetnem zaslonu na nadzorni plošči tiskalnika se dotaknite ikone Informacije  in nato ikone Omrežje , da prikazete naslov IP ali ime gostitelja.
 - b. Odprite spletni brskalnik in v vrstico naslova vnesite naslov IP ali ime gostitelja natančno tako, kot je prikazano na nadzorni plošči tiskalnika. Na računalniški tipkovnici pritisnite tipko [Enter](#). Odpre se vdelani spletni strežnik.



 <https://10.10.XX.XXX/>

 **OPOMBA:** Če se v spletnem brskalniku prikaže sporočilo, da dostopanje do spletnega mesta morda ni varno, izberite možnost za vstop na spletno mesto. Dostopanje do tega spletnega mesta ne bo škodilo računalniku.

2. Kliknite zavihek **Omrežje**, da pridobite informacije o omrežju. Nastavitve po potrebi spremenite.

Preimenovanje tiskalnika v omrežju

Če želite tiskalnik v omrežju preimenoovati tako, da ga bo mogoče enolično prepoznati, uporabite HP-jev vdelani spletni strežnik.

1. Odprite HP-jev vdelani spletni strežnik.
 - a. Na začetnem zaslonu na nadzorni plošči tiskalnika se dotaknite ikone Informacije  in nato ikone Omrežje , da prikazete naslov IP ali ime gostitelja.

- b. Odprite spletni brskalnik in v vrstico naslova vnesite naslov IP ali ime gostitelja natančno tako, kot je prikazano na nadzorni plošči tiskalnika. Na računalniški tipkovnici pritisnite tipko **Enter**. Odpre se vdelani spletni strežnik.

 <https://10.10.XX.XXX/>

 **OPOMBA:** Če se v spletnem brskalniku prikaže sporočilo, da dostopanje do spletnega mesta morda ni varno, izberite možnost za vstop na spletno mesto. Dostopanje do tega spletnega mesta ne bo škodilo računalniku.

2. Odprite zavihek **Splošno**.
3. Na strani **Informacije o napravi** je v polju **Ime naprave** privzeto ime tiskalnika. Ime lahko spremenite tako, da bo mogoče tiskalnik enolično prepoznati.

 **OPOMBA:** Ostala polja na strani so izbirna.

4. Kliknite gumb **Uporabi**, da shranite spremembe.

Ročna konfiguracija parametrov IPv4 TCP/IP na nadzorni plošči

S pomočjo menijev **Nastavitve** na nadzorni plošči ročno nastavite naslov IPv4, masko podomrežja in privzeti prehod.

1. Na začetnem zaslonu na nadzorni plošči tiskalnika izberite **Nastavitve**.
2. Odprite naslednje menije:
 - **Omrežje**
 - **Ethernet**
 - **TCP/IP**
 - **Nastavitve IPV 4**
 - **Način konfiguracije**
3. Izberite možnost **Ročno** in nato kliknite **OK**.
4. Odprite meni **Ročne nastavitve**.
5. Izberite možnost **Naslov IP**, **Maska podomrežja** ali **Privzeti prehod**.
6. Dotaknite se prvega polja, da odprete številsko tipkovnico. V polje vnesite pravilne številke in se dotaknite gumba **OK**.

Ponovite postopek za konfiguriranje posameznega polja.

Ročna konfiguracija parametrov IPv6 TCP/IP na nadzorni plošči

S pomočjo menijev **Nastavitve** na nadzorni plošči ročno nastavite naslov IPv6.

1. Na začetnem zaslonu na nadzorni plošči tiskalnika izberite **Nastavitve**.
2. Če želite nastavitve konfigurirati ročno, odprite naslednje menije:

- [Omrežje](#)
 - [Ethernet](#)
 - [TCP/IP](#)
 - [Nastavitve IPV6](#)
3. Izberite [Omogoči](#), nato izberite [Vklop](#) in nato se dotaknite gumba [OK](#).
 4. Za konfiguracijo naslova odprite meni [Naslov](#) in se dotaknite polja, da odprete tipkovnico.
 5. S tipkovnico vnesite naslov in nato se dotaknite gumba [OK](#).

Nastavitve hitrosti in dupleksa povezave

 **OPOMBA:** Te informacije se nanašajo samo na ethernetna omrežja. Ne nanašajo se na brezžična omrežja.

Hitrost povezave in način komunikacije tiskalnega strežnika morata ustrezati omrežnemu zvezdišču. V večini primerov tiskalnik pustite v samodejnem načinu. Napačne spremembe nastavitve hitrosti in dupleksa povezave lahko tiskalniku preprečijo komuniciranje z drugimi omrežnimi napravami. Če želite vnesti spremembe, uporabite nadzorno ploščo tiskalnika.

 **OPOMBA:** Nastavitve tiskalnika se mora ujemati z nastavitvijo omrežne naprave (omrežnega zvezdišča, stikala, prehoda, usmerjevalnika ali računalnika).

 **OPOMBA:** Spreminjanje teh nastavitve povzroči, da se tiskalnik izklopi in znova vklopi. Spremembe izvedite samo, ko je tiskalnik nedejaven.

1. Na začetnem zaslonu na nadzorni plošči tiskalnika podrsajte, da se prikaže meni [Nastavitve](#). Dotaknite se ikone [Nastavitve](#), da odprete meni.
2. Odprite naslednje menije:
 - [Omrežje](#)
 - [Ethernet](#)
 - [Hitrost povezave](#)
3. Izberite eno od naslednjih možnosti:
 - [Samodejno](#): Tiskalni strežnik se samodejno konfigurira za najvišjo hitrost povezave in način komunikacije, ki sta dovoljena v omrežju.
 - [10T polovična](#): 10 Mb/s, polovično dupleksno delovanje
 - [10T polna](#): 10 Mb/s, polno obojestransko delovanje
 - [10T samodejna](#): 10 Mbps, samodejno dupleksno delovanje
 - [100TX polovična](#): 100 Mb/s, polovično dupleksno delovanje
 - [100TX polna](#): 100 Mb/s, polno dupleksno delovanje

- **100TX samodejna:** 100 Mb/s, samodejno dupleksno delovanje
 - **1000T polna:** 1000 Mb/s, polno dupleksno delovanje
4. Izberite **OK**. Tiskalnik se izklopi in znova vklopi.

Varnostne funkcije tiskalnika

Uvod

Tiskalnik ima več varnostnih funkcij, ki omejujejo, kdo ima dostop do nastavitve konfiguracije in zaščitenih podatkov, ter preprečujejo dostop do dragocene strojne opreme.

- [izjave o varnosti](#)
- [Varnost IP](#)
- [Dodelitev ali spreminjanje systemskega gesla s HP-jevim vdelanim spletnim strežnikom](#)
- [Podpora za šifriranje: HP-jevi šifrirani visokozmogljivi trdi diski](#)
- [zaklep matične plošče](#)

izjave o varnosti

Tiskalnik podpira varnostne standarde in priporočene protokole, ki pripomorejo k varnosti tiskalnika, varujejo pomembne podatke v omrežju in poenostavljajo nadzor in vzdrževanje tiskalnika.



Varnost IP

Varnost IP (IPsec) je nabor protokolov za nadzor prometa omrežja na osnovi naslovov IP v tiskalnik in iz njega. IPsec omogoča preverjanje pristnosti gostitelj-gostitelj, celovitost podatkov in šifriranje omrežnih komunikacij.

Za tiskalnike, ki so povezani v omrežje in imajo tiskalni strežnik HP Jetdirect, lahko IPsec konfigurirate z zavihkom **Omrežje** v HP-jevem vdelanem spletnem strežniku.

Dodelitev ali spreminjanje systemskega gesla s HP-jevim vdelanim spletnim strežnikom

Dodelite skrbniško geslo za dostop do tiskalnika in HP-jevega vdelanega spletnega strežnika, tako da nepooblaščen uporabniki ne bodo mogli spreminjati nastavitve tiskalnika.

1. Odprite HP-jev vdelani spletni strežnik.
 - a. Na začetnem zaslonu na nadzorni plošči tiskalnika se dotaknite ikone Informacije  in nato ikone Omrežje , da prikazete naslov IP ali ime gostitelja.
 - b. Odprite spletni brskalnik in v vrstico naslova vnesite naslov IP ali ime gostitelja natančno tako, kot je prikazano na nadzorni plošči tiskalnika. Na računalniški tipkovnici pritisnite tipko **Enter**. Odpre se vgrajeni spletni strežnik.

 <https://10.10.XX.XXX/>

 **OPOMBA:** Če se v spletnem brskalniku prikaže sporočilo, da dostopanje do spletnega mesta morda ni varno, izberite možnost za vstop na spletno mesto. Dostopanje do tega spletnega mesta ne bo škodilo računalniku.

2. Kliknite zavihek **Varnost**.
3. Odprite meni **Splošna varnost**.
4. V polje **Uporabniško ime** na razdelku **Nastavitve lokalnega skrbniškega gesla** vnesite ime, ki ga želite povezati z geslom.

5. Vnesite geslo v polje **Novo geslo** in nato še enkrat v polje **Preveri geslo**.

 **OPOMBA:** Če želite spremeniti obstoječe geslo, v polje **Staro geslo** najprej vnesite obstoječe geslo.

6. Kliknite gumb **Uporabi**.

 **OPOMBA:** Zabeležite si geslo in ga shranite na varno. Skrbniškega gesla ni mogoče obnoviti. Če skrbniško geslo izgubite ali pozabite, se obrnite na HP-jevo podporo na support.hp.com za pomoč pri popolni ponastavitvi tiskalnika.

Nekatere funkcije na nadzorni plošči tiskalnika je mogoče zaščititi, da jih ne morejo uporabljati nepooblašcene osebe. Če je funkcija zaščitena, vas tiskalnik pozove, da se pred njeno uporabo vpišete. Prijavite se lahko tudi brez poziva, tako, da na nadzorni plošči tiskalnika izberete možnost [Prijava](#).

Običajno so poverilnice za prijavo v tiskalnik enake kot za prijavo v omrežje. Če vas zanima, katere poverilnice uporabiti, se obrnite na skrbnika omrežja tiskalnika.

1. Na začetnem zaslonu na nadzorni plošči tiskalnika izberite možnost [Prijava](#).
2. Za vnos poverilnic sledite pozivom.

 **OPOMBA:** Da bo tiskalnik še naprej varen, po koncu uporabe tiskalnika izberite možnost [Odjavi](#).

Podpora za šifriranje: HP-jevi šifrirani visokozmogljivi trdi diski

Trdi disk omogoča strojno šifriranje, tako lahko varno shranjujete občutljive podatke, ne da bi to vplivalo na učinkovitost tiskalnika. Trdi disk uporablja AES (Advanced Encryption Standard), je časovno učinkovit in vzdržljiv.

Disk konfigurirajte v meniju **Varnost** v HP-jevem vdelanem spletnem strežniku.

zaklep matične plošče

Na matični plošči je reža, v katero lahko priključite varnostni kabel. Če zaklenete matično ploščo, preprečite, da bi lahko kdo iz nje odstranil pomembne komponente.

Nastavitve za varčevanje z energijo

Uvod

- [Tiskanje s funkcijo EconoMode](#)
- [Konfiguriranje nastavitve Mirovanje/samodejni izklop po nedejavnosti](#)
- [Nastavite časovnik mirovanja in tiskalnik konfigurirajte tako, da bo porabljal 1 W energije ali manj](#)
- [Nastavitev razporeda mirovanja](#)
- [Spreminjanje nastavitve Zakasnitev izklopa](#)

Konfigurirajte nastavitve mirovanja, da zmanjšate porabo energije, ko tiskalnik ni dejaven.

Tiskanje s funkcijo EconoMode

Osnutke dokumentov lahko pri tem tiskalniku tiskate z možnostjo EconoMode. Če uporabite možnost EconoMode, lahko porabite manj tonerja. Z uporabo možnosti EconoMode pa se lahko tudi zniža kakovost tiskanja.

HP ne priporoča stalne uporabe funkcije EconoMode. Če jo uporabljate neprekinjeno, lahko življenjska doba tonerja preseže življenjsko dobo mehanskih delov v kartuši s tonerjem. Če se kakovost tiskanja poslabša in ni več sprejemljiva, zamenjajte kartušo s tonerjem.



OPOMBA: Če možnost ni na voljo v gonilniku tiskalnika, jo nastavite z nadzorno ploščo tiskalnika.

Konfiguracija funkcije EconoMode v gonilniku tiskalnika

1. V programski opremi izberite možnost **Natisni**.
2. Izberite tiskalnik in kliknite gumb **Lastnosti** ali **Nastavitve**.
3. Kliknite zavihek **Papir in kakovost**.
4. Kliknite potrditveno polje **EconoMode**, da omogočite funkcijo, in nato kliknite **OK**.

Konfiguriranje funkcije EconoMode na nadzorni plošči tiskalnika

1. Na začetnem zaslonu na nadzorni plošči tiskalnika odprite meni **Nastavitve**.
2. Odprite naslednje menije:
 - [Kopiranje/tiskanje](#) ali [Tiskanje](#)
 - [Privzete možnosti tiskanja](#)
 - [EconoMode](#)
3. Izberite **Vklop** ali **Izklop**, da omogočite ali onemogočite funkcijo.

Konfiguriranje nastavitve Mirovanje/samodejni izklop po nedejavnosti

Časovno obdobje, po katerem tiskalnik preklopi v način mirovanja, nastavite v menijih na nadzorni plošči.

Če želite spremeniti nastavitev Mirovanje/samodejni izklop po, naredite to:

1. Na nadzorni plošči tiskalnika odprite meni [Nastavitev](#).
2. Odprite naslednje menije:
 - [Nastavitev sistema](#)
 - [Nastavitve porabe energije](#)
 - [Mirovanje/samodejni izklop po končanem postopku](#)
3. S smernima tipkama izberite čas zakasnitve mirovanja/samodejnega izklopa in pritisnite gumb [V](#) **redu**.
Izberite čas zakasnitve možnosti Mirovanje/samodejni izklop po končanem postopku.

Nastavite časovnik mirovanja in tiskalnik konfigurirajte tako, da bo porabljal 1 W energije ali manj

Nastavitve mirovanja določajo, koliko energije porablja tiskalnik, čas bujenja in mirovanja ter kako hitro se tiskalnik preklopi v način mirovanja in kako hitro se prebudi iz njega.

Tiskalnik konfigurirajte za porabo 1 W energije ali manj v stanju mirovanja tako, da vnesete čas za nastavitvi [Mirovanje po nedejavnosti](#) in [Samodejni izklop po mirovanju](#).

1. Na začetnem zaslonu na nadzorni plošči tiskalnika izberite [Nastavitve](#).
2. Odprite naslednje menije:
 - [Splošno](#)
 - [Nastavitve porabe energije](#)
 - [Nastavitve mirovanja](#)
3. Izberite [Mirovanje po nedejavnosti](#), da določite, po koliko minutah nedejavnosti naj se tiskalnik preklopi v način mirovanja. Vnesite ustrezno časovno obdobje.
4. Izberite [Samodejni izklop po načinu mirovanja](#), da se tiskalnik po obdobju mirovanja preklopi v način večjega varčevanja z energijo. Vnesite ustrezno časovno obdobje.



OPOMBA: Privzeto bo tiskalnik prekinil samodejni izklop ob vsaki dejavnosti, ki ni USB ali Wi-Fi. Za večji prihranek energije lahko nastavite, da se tiskalnik prebudi samo, če pritisnete gumb za vklop/izklop in izberete [Izklop \(bujenje samo s tipko za vklop/izklop\)](#).

5. Izberite [Končano](#), da shranite nastavitve.

Nastavitev razporeda mirovanja

Če želite tiskalnik konfigurirati tako, da se bo ob določenih urah na določene dni v tednu samodejno prebudil iz stanja mirovanja ali preklopil vanj, uporabite funkcijo [Razpored mirovanja](#).

1. Na začetnem zaslonu na nadzorni plošči tiskalnika izberite [Nastavitve](#).
2. Odprite naslednje menije:
 - [Splošno](#)
 - [Nastavitve porabe energije](#)
 - [Razpored mirovanja](#)

3. Izberite gumb [Nov dogodek](#) in nato vrsto dogodka, ki ga želite načrtovati: [Dogodek bujenja](#) ali [Dogodek mirovanja](#).
4. Za dogodek bujenja ali mirovanja konfigurirajte uro in dneve v tednu za dogodek. Izberite [Shrani](#), da shranite nastavitvev.

Spreminjanje nastavitve Zakasnitev izklopa

Če želite izbrati, ali naj tiskalnik počaka z izklopom po pritisku gumba za izklop, uporabite menije na nadzorni plošči.

Če želite spremeniti nastavitvev Zakasnitev izklopa, naredite to:

1. Na nadzorni plošči tiskalnika odprite meni [Nastavitvev](#).
2. Odprite naslednje menije:
 - [Nastavitvev sistema](#)
 - [Nastavitvev porabe energije](#)
 - [Zakasnitev izklopa](#)
3. Izberite eno od možnosti zakasnitve:
 - [Brez zakasnitve](#): Tiskalnik se izklopi po obdobju neaktivnosti, ki ga določa nastavitvev Izklop po.
 - [Ko so vrata aktivna](#): Ko je izbrana ta možnost, se tiskalnik ne bo izklopil, če niso vsa vrata neaktivna. Če je aktivna omrežna povezava ali povezava s faksom, se tiskalnik ne bo izklopil.

HP Web Jetadmin

HP Web Jetadmin je nagrajeno vodilno orodje za učinkovito upravljanje široke vrste HP-jevih omrežnih naprav, vključno s tiskalniki, večfunkcijskimi tiskalniki in napravami za digitalno pošiljanje. Ta enotna rešitev omogoča oddaljeno nameščanje, upravljanje, vzdrževanje in zaščito okolja za tiskanje in obdelavo slik ter odpravljanje težav v povezavi s tem – bistveno povečate poslovno storilnost tako, da prihranite čas, omejite stroške in zaščitite svoje naložbe.

Redno so vam na voljo nadgradnje programske opreme HP Web Jetadmin, ki zagotavljajo podporo za nekatere funkcije izdelka. Za več informacij obiščite spletno stran www.hp.com/go/webjetadmin.

Posodobitve programske in vdelane programske opreme

HP redno posodablja funkcije vdelane programske opreme tiskalnika. Da boste lahko uživali v prednostih najnovejših funkcij, posodobite vdelano programsko opremo tiskalnika. Datoteko z najnovejšo posodobitvijo vdelane programske opreme prenesite iz spleta:

Obiščite www.hp.com/support/ljE52545mfp. Kliknite zavihek **Drivers & Software** (Gonilniki in programska oprema).

9 Odpravljanje težav

Za več informacij:

- [Podpora za stranke](#)
- [Sistem pomoči na nadzorni plošči](#)
- [Obnovitev tovarniških nastavitev](#)
- [Na nadzorni plošči tiskalnika se prikaže sporočilo "Raven kartuše je nizka" ali "Raven kartuše je zelo nizka"](#)
- [Tiskalnik ne pobira papirja ali pa ga ne podaja pravilno](#)
- [Odstranjevanje zagozdenega papirja](#)
- [Izboljšanje kakovosti tiskanja](#)
- [Izboljšanje kakovosti slike pri kopiranju](#)
- [Izboljšanje kakovosti slike pri optičnem branju](#)
- [Izboljšanje kakovosti slike pri faksiranju](#)
- [Odpravljanje težav s faksiranjem](#)

Informacije veljajo v času tiskanja.

Za pomoč v obliki videoposnetka obiščite spletno mesto www.hp.com/videos/LaserJet.

Najnovejše informacije si oglejte v razdelku www.hp.com/support/ljE52545mfp.

HP-jeva celovita podpora za tiskalnik vključuje te informacije:

- Namestitev in konfiguracija
- Spoznavanje in uporaba
- Odpravljanje težav
- Prenos posodobitev programske in vdelane programske opreme
- Sodelovanje v forumih s podporo
- Iskanje informacij o garanciji in predpisih

Podpora za stranke

Telefonska podpora v vaši državi/regiji

Telefonske številke za državo/regijo so na letaku, ki ste ga dobili v škatli skupaj s tiskalnikom, ali na spletnem mestu support.hp.com.

Imejte pri roki ime tiskalnika, serijsko številko, datum nakupa in opis težave

Pridobite 24-urno internetno podporo ter prenesite programske pripomočke in gonilnike

www.hp.com/support/ljE52545mfp

Naročanje pogodb o dodatnih HP-jevih storitvah ali vzdrževanju

www.hp.com/go/carepack

Registrirajte tiskalnik.

www.register.hp.com

Sistem pomoči na nadzorni plošči

Tiskalnik ima vgrajen sistem pomoči za lažje razumevanje uporabe posameznega zaslona. Če želite odpreti sistem pomoči, v zgornjem desnem kotu zaslona izberite gumb Pomoč .



Na nekaterih zaslonih z gumbom Pomoč odprete globalni meni, v katerem lahko poiščete določene teme. Po strukturi menija se lahko pomikate s pomočjo gumbov v meniju.

Na nekaterih zaslonih s pomočjo so tudi animacije, ki kažejo posamezne postopke, npr. kako odstraniti zagozden papir.

Če tiskalnik opozori na napako ali kaj drugega, se dotaknite gumba Pomoč , da odprete sporočilo z opisom težave. Sporočilo vsebuje tudi navodila za odpravljanje težave.

Obnovitev tovarniških nastavitev

Uvod

Tovarniške nastavitve tiskalnika lahko ponastavite na enega od naslednjih načinov.

 **OPOMBA:** Z obnovitvijo tovarniških nastavitev se večina nastavitev tiskalnika vrne na tovarniško privzete nastavitve. Nekatere nastavitve se ne spremenijo, na primer za jezik, datum, ura in nekatere nastavitve omrežne konfiguracije.



Prvi način: Obnovitev tovarniških nastavitev na nadzorni plošči tiskalnika

1. Na začetnem zaslonu na nadzorni plošči tiskalnika podrsajte, da se prikaže meni **Nastavitve**. Dotaknite se ikone **Nastavitve**, da odprete meni.
2. Odprite naslednje menije:
 - **Splošno**
 - **Ponastavi tovarniške nastavitve**
3. Dotaknite se možnosti **Ponastavitev**.

Pojavi se sporočilo, da bo dokončanje ponastavitve morda povzročilo izgubo podatkov.
4. Izberite **Ponastavi**, da dokončate postopek.

 **OPOMBA:** Po končanem postopku ponastavitve se tiskalnik samodejno znova zažene.

Drugi način: Obnovitev tovarniških nastavitev v HP-jevem vgrajenem spletnem strežniku (samo tiskalniki, ki so povezani v omrežje)

1. Odprite HP-jev vdelani spletni strežnik.
 - a. Na začetnem zaslonu na nadzorni plošči tiskalnika se dotaknite ikone **Informacije**  in nato ikone **Omrežje** , da prikažete naslov IP ali ime gostitelja.
 - b. Odprite spletni brskalnik in v vrstico naslova vnesite naslov IP ali ime gostitelja natančno tako, kot je prikazano na nadzorni plošči tiskalnika. Na računalniški tipkovnici pritisnite tipko **Enter**. Odpre se vgrajeni spletni strežnik.

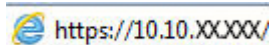
 <https://10.10.XX.XXX/>

 **OPOMBA:** Če se v spletnem brskalniku prikaže sporočilo, da dostopanje do spletnega mesta morda ni varno, izberite možnost za vstop na spletno mesto. Dostopanje do tega spletnega mesta ne bo škodilo računalniku.

2. Odprite zavihek **Splošno**.
3. Na levi strani zaslona kliknite **Ponastavi tovarniške nastavitve**.
4. Kliknite gumb **Ponastavi**.

 **OPOMBA:** Po končanem postopku ponastavitve se tiskalnik samodejno znova zažene.

Na nadzorni plošči tiskalnika se prikaže sporočilo "Raven kartuše je nizka" ali "Raven kartuše je zelo nizka"

Raven kartuše je nizka: Tiskalnik vas opozori, ko je raven kartuše s tonerjem nizka. Dejanska preostala življenjska doba kartuše s tonerjem se lahko razlikuje. Imejte pripravljen nadomesten del za takrat, ko kakovost tiskanja ne bo več zadovoljiva. Kartuše s tonerjem še ni treba zamenjati.

Raven kartuše je zelo nizka: Tiskalnik vas opozori, ko je raven kartuše s tonerjem zelo nizka. Dejanska preostala življenjska doba kartuše s tonerjem se lahko razlikuje. Imejte pripravljen nadomesten del za takrat, ko kakovost tiskanja ne bo več zadovoljiva. Kartuše s tonerjem ni treba takoj zamenjati, razen če kakovost tiskanja ni več zadovoljiva.

Ko je dosežen prag, ko je raven HP-jeve kartuše s tonerjem **zelo nizka**, preneha veljati HP-jeva garancija za zaščito te kartuše s tonerjem.

Tiskalnik ne pobira papirja ali pa ga ne podaja pravilno

Uvod

S temi rešitvami lahko odpravite težave, če tiskalnik ne pobira papirja s pladnja ali pobira več listov papirja naenkrat. Oboje lahko povzroči zastoj papirja.

- [Tiskalnik ne pobira papirja](#)
- [Tiskalnik pobere več listov papirja naenkrat](#)
- [Papir v podajalniku dokumentov se zagozdi, zamika ali pa podajalnik jemlje več listov papirja naenkrat](#)

Tiskalnik ne pobira papirja

Če tiskalnik ne pobira papirja s pladnja, poskusite z naslednjimi rešitvami.

1. Odprite tiskalnik in odstranite vse liste papirja, ki so se zagozdili. Prepričajte se, da v tiskalniku ni več ostankov strganega papirja.
2. Na pladenj naložite papir primerne velikosti za ta posel.
3. Poskrbite, da sta na nadzorni plošči tiskalnika velikost in vrsta papirja nastavljena pravilno.

4. Preverite, ali sta vodili za papir v pladnju pravilno nastavljeni za uporabljeno velikost papirja. Poravnajte vodili z ustreznima utoroma na pladnju. Puščica na vodilu pladnja mora biti natančno poravnana z oznako na pladnju.

 **OPOMBA:** Vodil za papir ne prilagodite tesno ob sveženj papirja. Prilagodite jih na zareze ali oznake na pladnju.

Naslednje slike prikazujejo primere oznak velikosti papirja na pladnjih, ki veljajo za različne tiskalnike. Večina HP-jevih tiskalnikov ima oznake podobne tem.

Slika 9-1 Oznake velikosti za pladenj 1 oziroma večnamenski pladenj

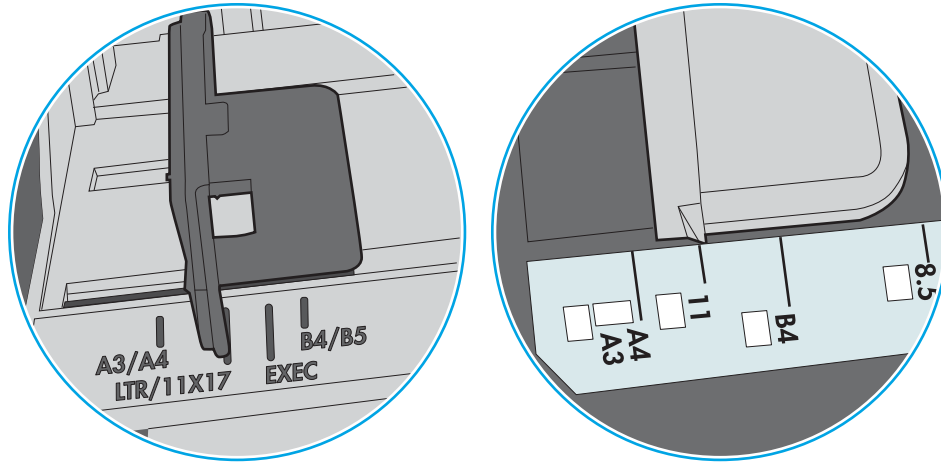

Slika 9-2 Oznake velikosti za kasetne pladnje

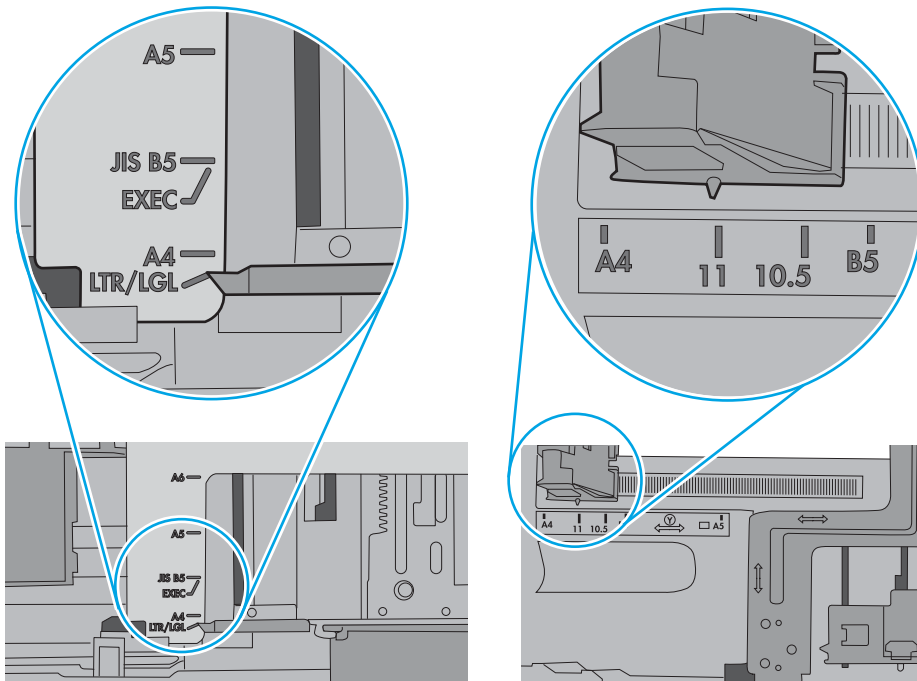

5. Prepričajte se, da vlažnost v prostoru ustreza specifikacijam za ta tiskalnik in da je papir shranjen v neodprti embalaži. Večina svežnjev papirja je naprodaj v embalaži, ki papir ščiti pred vlago in ga ohranja suhega.

V zelo vlažnem okolju se lahko zgodi, da papir na vrhu svežnja na pladnju vpije vlago, kar povzroči, da papir postane zgrbančen. Če se to zgodi, odstranite 5 do 10 listov papirja z vrha svežnja.

V okoljih z nizko vlažnostjo lahko presežek statične elektrike povzroči, da se listi zlepijo skupaj. Če se to zgodi, odstranite sveženj s pladnja, ga pridržite na obeh koncih in upognite v obliki črke U. Nato ga upognite še v drugo smer. Primite sveženj papirja na obeh koncih in postopek večkrat ponovite. Tako boste sprostili posamezne liste papirja brez ustvarjanja statične elektrike. Preden sveženj papirja vrnete na pladenj, ga znova poravnajte.

Slika 9-3 Tehnika upogibanja svežnja papirja

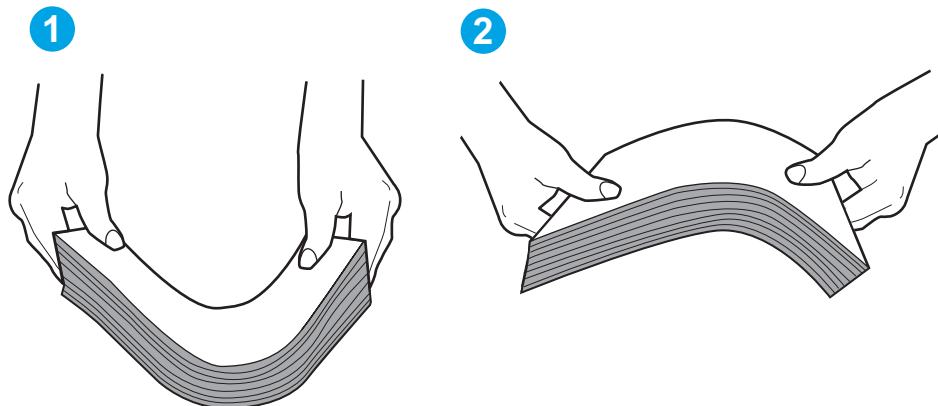

6. Na nadzorni plošči tiskalnika preverite, ali vas poziva k ročnemu podajanju papirja. Naložite papir in nadaljujte.
7. Valji nad pladnjem so morda umazani. Očistite jih s krpo, ki ne pušča vlaken, navlaženo s toplo vodo. Uporabite destilirano vodo, če je na voljo.

POZOR: Ne pršite vode neposredno na tiskalnik. Raje popršite ali navlažite krpo in jo pred čiščenjem valjev ožemite.

Naslednja slika prikazuje, kje se nahajajo valji v različnih tiskalnikih.

Slika 9-4 Lokacije valja za pladenj 1 ali večnamenski pladenj

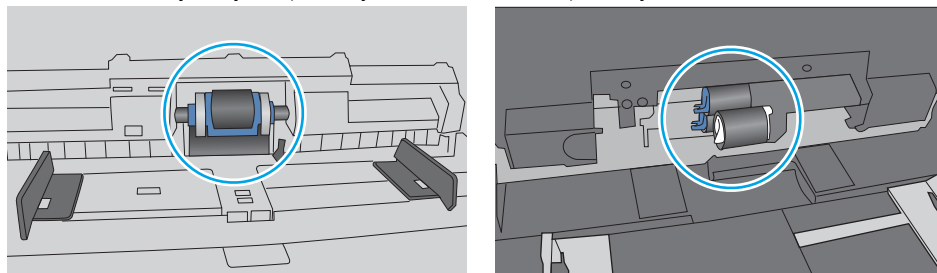

Tiskalnik pobere več listov papirja naenkrat

Če tiskalnik s pladnja pobere več listov papirja, poskusite z naslednjimi rešitvami.

1. S pladnja odstranite sveženj papirja in ga upognite, zavrtite za 180 stopinj in ga obrnite. *Papirja ne razpihujte.* Sveženj papirja znova položite na pladenj.

 **OPOMBA:** Mahanje s papirjem ustvarja statično elektriko. Namesto da s svežnjem mahali, ga raje pridržite na obeh koncih in upognite v obliki črke U. Nato ga upognite še v drugo smer. Večkrat ponovite. Tako boste sprostili posamezne liste papirja brez ustvarjanja statične elektrike. Preden sveženj papirja vrnete na pladenj, ga znova poravnajte.

Slika 9-5 Tehnika upogibanja svežnja papirja

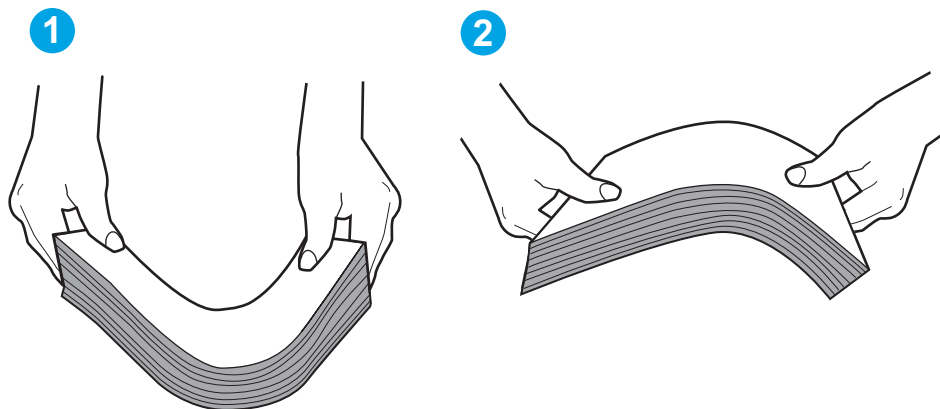

2. Uporabljajte samo papir, ki ustreza HP-jevim specifikacijam za ta tiskalnik.
3. Prepričajte se, da vlažnost v prostoru ustreza specifikacijam za ta tiskalnik in da je papir shranjen v neodprti embalaži. Večina svežnjev papirja je naprodaj v embalaži, ki papir ščiti pred vlago in ga ohranja suhega.

V zelo vlažnem okolju se lahko zgodi, da papir na vrhu svežnja na pladnju vpije vlago, kar povzroči, da papir postane zgrbančen. Če se to zgodi, odstranite 5 do 10 listov papirja z vrha svežnja.

V okoljih z nizko vlažnostjo lahko presežek statične elektrike povzroči, da se listi zlepijo skupaj. Če se to zgodi, odstranite papir s pladnja in sveženj upognite, kot je opisano zgoraj.

4. Uporabljajte papir, ki ni naguban, prepognjen ali poškodovan. Po potrebi uporabite papir iz drugega paketa.

5. Preverite oznake na notranji strani pladnja, ki označujejo, do katere višine lahko sega sveženj papirja, in poskrbite, da pladenj ne bo prenapolnjen. Če je pladenj prenapolnjen, z njega odstranite cel sveženj papirja, tega poravnajte in nato nekaj papirja naložite nazaj na pladenj.

Naslednje slike prikazujejo primere oznak višine svežnja na pladnjih za različne tiskalnike. Večina HP-jevih tiskalnikov ima oznake podobne tem. Poskrbite tudi, da bodo vsi listi papirja pod jezički, ki se nahajajo blizu oznak za višino svežnja. Ob zajemanju papirja v tiskalnik ti jezički pomagajo držati papir v pravilnem položaju.

Slika 9-6 Oznake višine svežnja

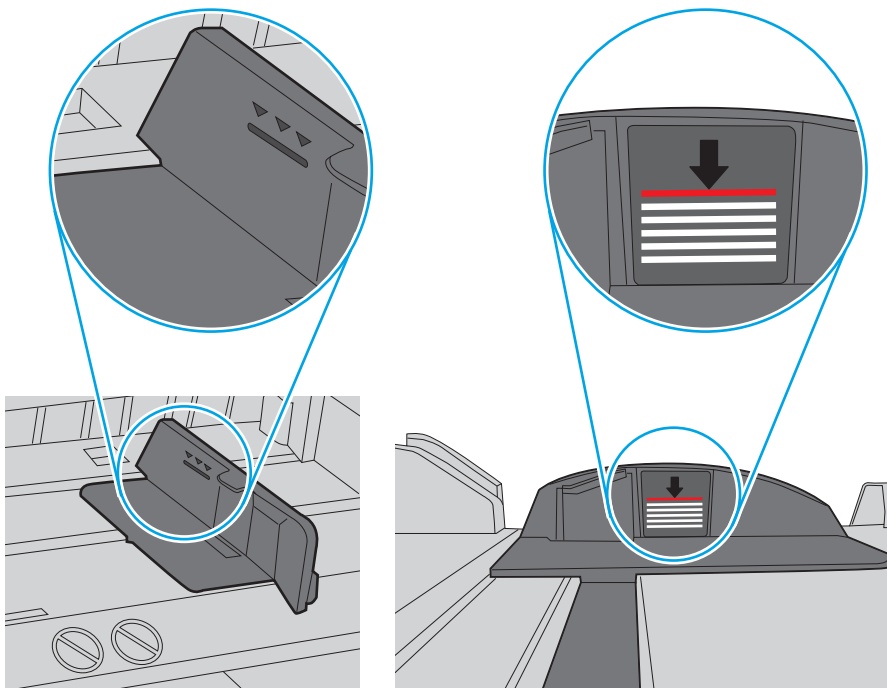

Slika 9-7 Jeziček svežnja papirja

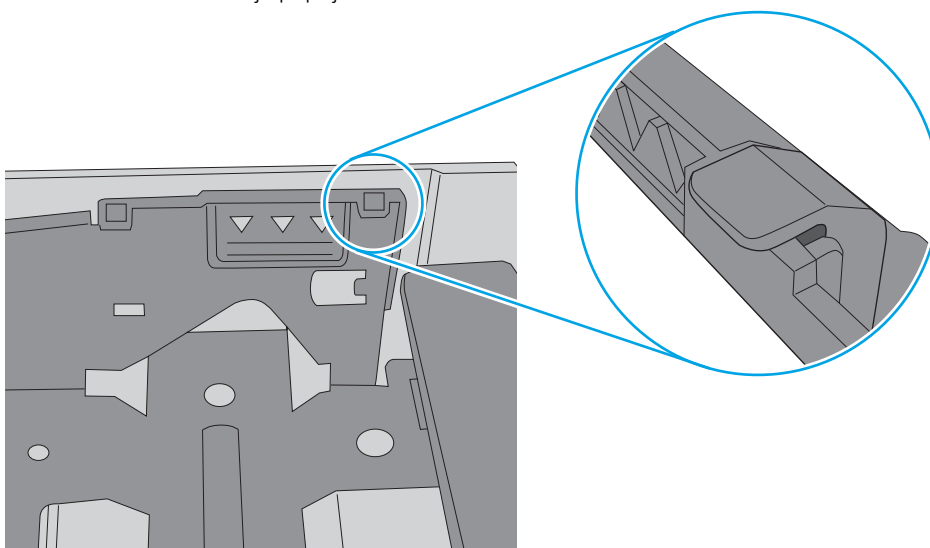

6. Preverite, ali sta vodili za papir v pladnju pravilno nastavljeni za uporabljeno velikost papirja. Poravnajte vodili z ustreznima utoroma na pladnju. Puščica na vodilu pladnja mora biti natančno poravnana z oznako na pladnju.

 **OPOMBA:** Vodil za papir ne prilagodite tesno ob sveženj papirja. Prilagodite jih na zareze ali oznake na pladnju.

Naslednje slike prikazujejo primere oznak velikosti papirja na pladnjih, ki veljajo za različne tiskalnike. Večina tiskalnikov HP ima oznake podobne tem.

Slika 9-8 Oznake velikosti za pladenj 1 oziroma večnamenski pladenj

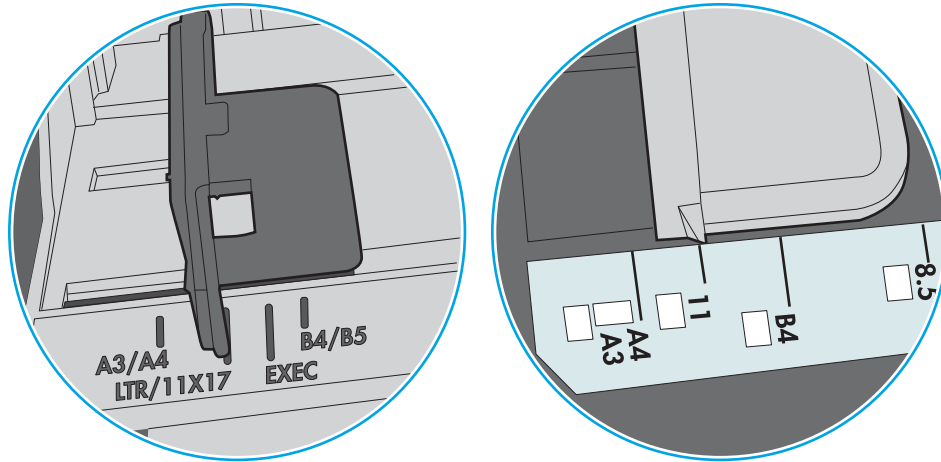

Slika 9-9 Oznake velikosti za kasetne pladnje

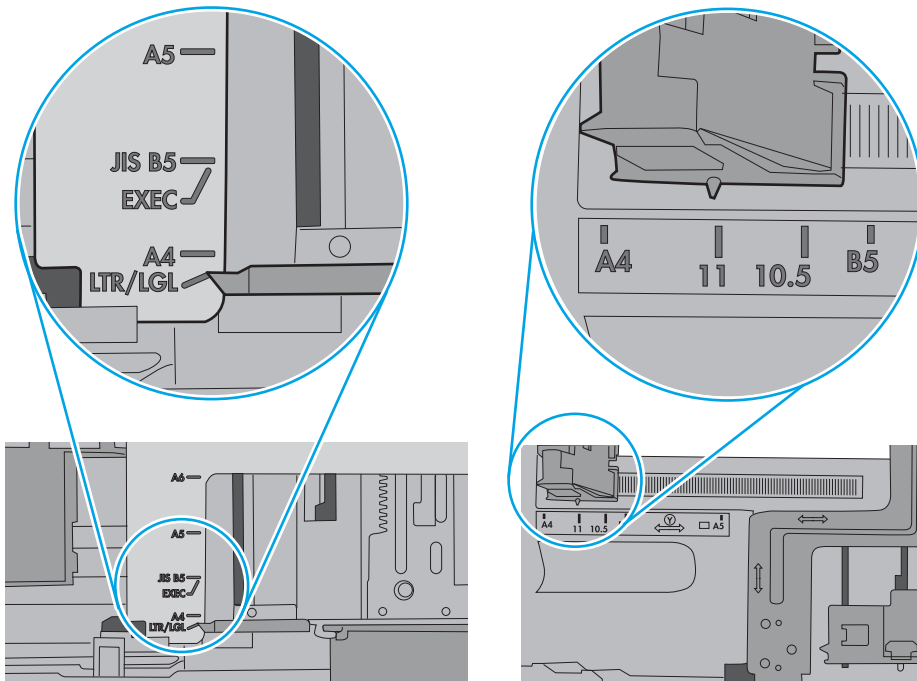

7. Poskrbite, da so pogoji okolja za tiskanje znotraj priporočenih vrednosti.

Papir v podajalniku dokumentov se zagozdi, zamika ali pa podajalnik jemlje več listov papirja naenkrat



OPOMBA: Te informacije se nanašajo samo na tiskalnice MFP.

- Na izvirniku so morda tujki, kot so sponke ali samolepilni listki, ki jih je potrebno odstraniti.
- Preverite, ali so nameščeni vsi valji in ali je pokrov za dostop do valjev znotraj podajalnika dokumentov zaprt.
- Poskrbite, da je zgornji pokrov podajalnika dokumentov zaprt.
- Strani morda niso vstavljene pravilno. Poravnajte strani in vodila papirja nastavite tako, da je snop na sredini.
- Vodila za papir se morajo dotikati stranskih delov svežnja papirja, da bodo lahko pravilno delovala. Snop papirja mora biti raven, vodila pa tesno ob robovih strani.
- Na vhodnem ali izhodnem pladnju podajalnika dokumentov je morda večje število listov, kot je dovoljeno. Poskrbite, da je snop papirja pod vodili na vhodnem pladnju, in odstranite liste z izhodnega pladnja.
- Prepričajte se, da na poti papirja ni nobenih koščkov papirja, sponk ali drugih predmetov.
- Očistite valje podajalnika dokumentov in ločevalno blazinico. Uporabite stisnjen zrak ali čisto krpo, ki ne pušča vlaken, navlaženo s toplo vodo. Če še vedno prihaja do nepravilnega podajanja, zamenjajte valje.
- Na začetnem zaslonu na nadzorni plošči tiskalnika se pomaknite do gumba [Potrošni material](#) in se ga dotaknite. Preverite stanje kompleta podajalnika dokumentov in ga po potrebi zamenjajte.

Odstranjevanje zagozdenega papirja

Uvod

Te informacije vključujejo navodila za odstranjevanje zagozdenega papirja iz tiskalnika.

- [Mesta zastojev](#)
- [Samodejno krmarjenje za odpravljanje zastojev papirja](#)
- [Prihaja do pogostih ali ponavljajočih se zastojev papirja?](#)
- [Odpravljanje zastojev papirja v podajalniku dokumentov](#)
- [13.A1 Zastoj papirja na pladnju 1](#)
- [13.A2, 13.A3, 13.A4, 13.A5 Zastoj papirja na pladnjih 2, 3, 4, 5](#)
- [Odpravite zastoje papirja na območju kartuše s tonerjem](#)
- [13.B Zastoj papirja v zadnjih vratcih in na območju razvijalne enote](#)
- [13.E1 Zastoj papirja v izhodnem predalu](#)
- [13.C, 13.D, 13.B Zastoj papirja v enoti za obojestransko tiskanje](#)
- [13.8 Zagozditve sponk](#)

Mesta zastojev

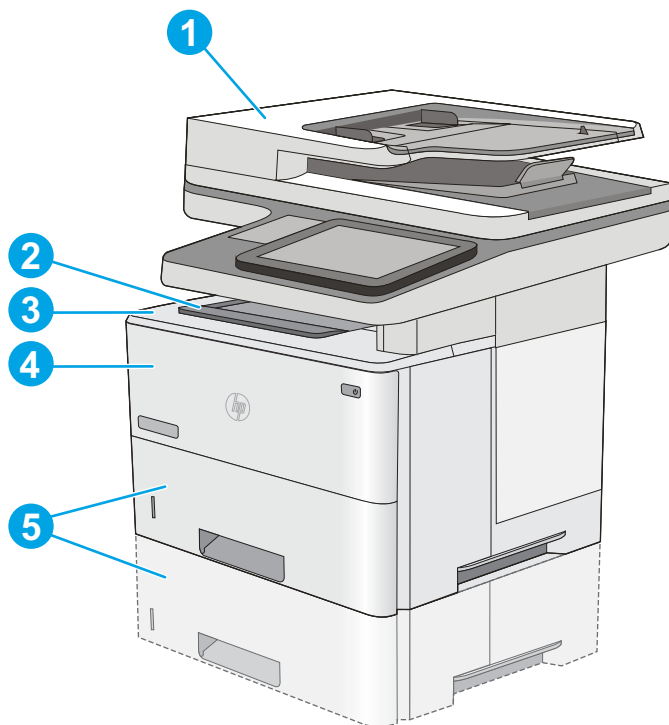

1	Podajalnik dokumentov
2	Izhodni predal
3	Območje zgornjega pokrova in kartuše s tonerjem
4	Pladenj 1
5	Pladenj 2 in dodatni pladnji za 550 listov

OPOMBA: Odstranite pladenj 2 za dostop do zastojev v enoti za obojstransko tiskanje.

Samodejno krmarjenje za odpravljanje zastojev papirja

Samodejno krmarjenje omogoča lažje odpravljanje zastojev s prikazom podrobnih navodil na nadzorni plošči. Ko izvedete posamezen korak, se na tiskalniku prikažejo navodila za naslednji korak, dokler ne zaključite postopka.

Prihaja do pogostih ali ponavljajočih se zastojev papirja?

Število zastojev papirja poskusite zmanjšati z naslednjimi rešitvami.

 **OPOMBA:** Za ogled videa, v katerem je prikazano, kako nalagati papir, da bo čim manj zastojev papirja, kliknite [tukaj](#).

1. Uporabljajte samo papir, ki ustreza HP-jevim specifikacijam za ta tiskalnik.
2. Uporabljajte papir, ki ni naguban, prepognjen ali poškodovan. Po potrebi uporabite papir iz drugega paketa.
3. Uporabljajte papir, na katerega se še ni tiskalo ali kopiralo.

4. Poskrbite, da pladenj ni prenapolnjen. Če je, z njega odstranite cel sveženj papirja, tega poravnajte in nato nekaj papirja naložite nazaj na pladenj.
5. Preverite, ali sta vodili za papir na pladnju pravilno nastavljeni za uporabljeno velikost papirja. Vodili nastavite tako, da se svežnja papirja rahlo dotikata in ga ne upogibata.
6. Preverite, ali je pladenj do konca vstavljen v tiskalnik.
7. Če tiskate na težki, vtisnjeni ali preluknjani papir, uporabite funkcijo ročnega podajanja in podajajte po en list naenkrat.
8. Odprite meni **Pladnji** na nadzorni plošči tiskalnika. Preverite, ali je pladenj pravilno konfiguriran za uporabljeno vrsto in velikost papirja.
9. Poskrbite, da so pogoji okolja tiskanje znotraj priporočenih vrednosti.

Odpravljanje zastojev papirja v podajalniku dokumentov

Spodaj je opisano odpravljanje zastojev papirja v podajalniku dokumentov. Če se je papir zagozdil, se na nadzorni plošči prikaže animacija odstranjevanja zagozdenega papirja.

1. Dvignite zapah in sprostite pokrov podajalnika dokumentov.

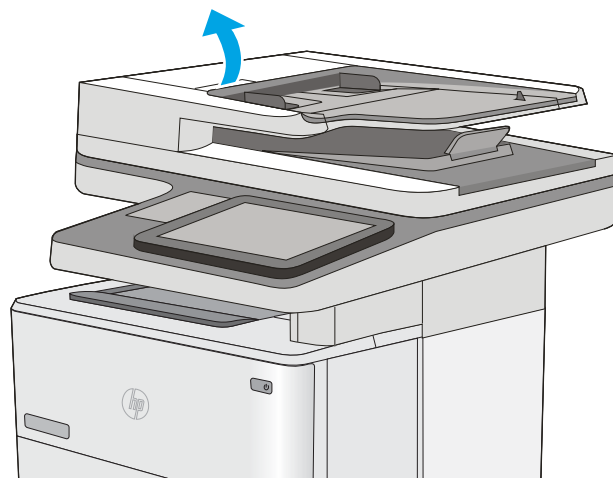

2. Odprite pokrov podajalnika dokumentov.

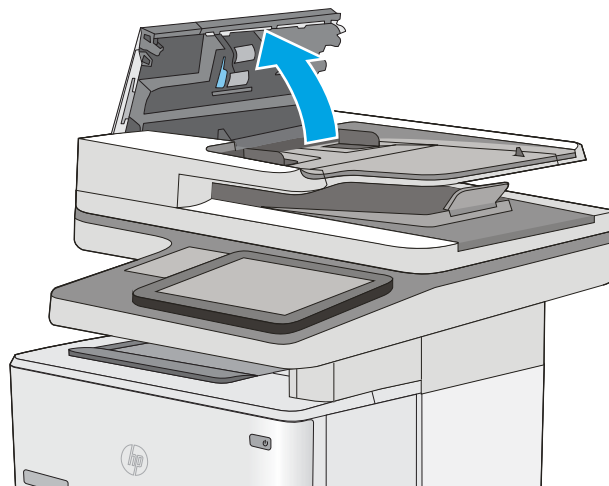

3. Odstranite zagozdeni papir.



4. Dvignite vhodni pladenj podajalnika dokumentov.

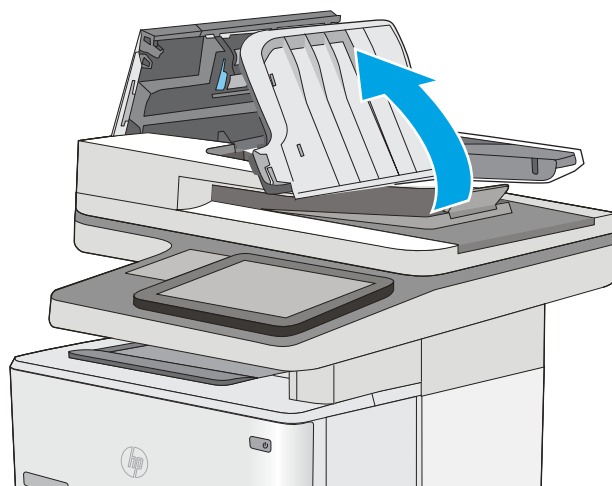

5. Odstranite zagozdeni papir.

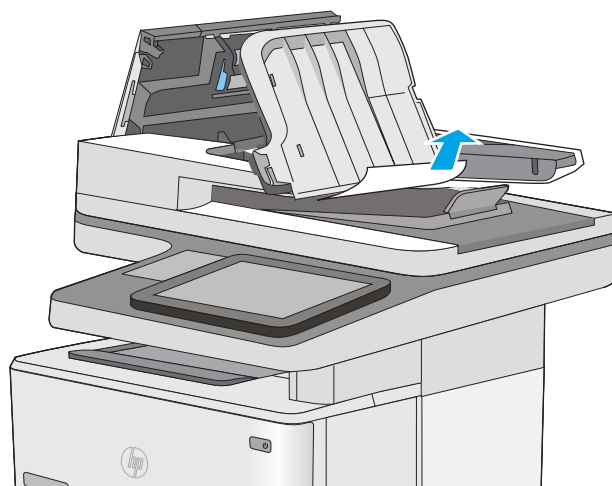

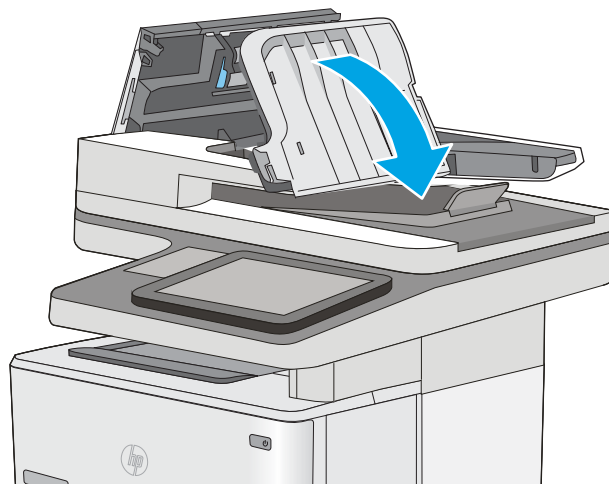

6. Spustite vhodni pladenj podajalnika dokumentov.

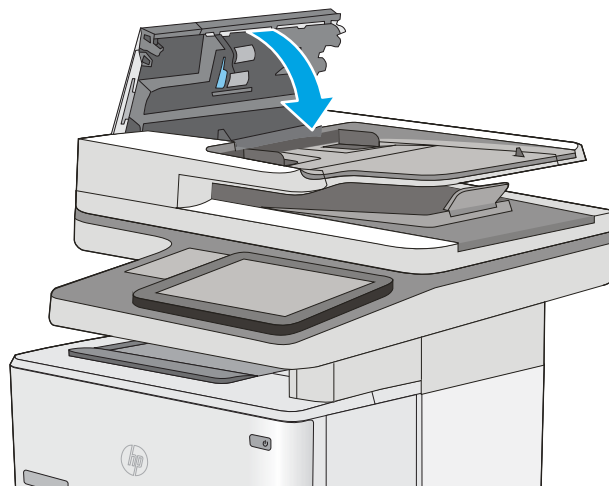

7. Zaprite pokrov podajalnika dokumentov.

OPOMBA: Preverite, ali je zapah na zgornjem delu pokrova podajalnika dokumentov popolnoma zaprt.



 **OPOMBA:** Da se izognete zastojem, se prepričajte, da so vodila na vhodnem pladnju podajalnika dokumentov nastavljena ob dokumentu, vendar ga ne upogibajo. Za kopiranje ozkih dokumentov uporabite ploski optični bralnik. Z izvirnega dokumenta odstranite vse sponke.

 **OPOMBA:** Pri tiskanju izvirnih dokumentov na težek, sijajen papir, so zastoji lahko pogostejši, kot pri tiskanju na navaden papir.

13.A1 Zastoj papirja na pladnju 1

Zastoje papirja na pladnju 1 odpravite po naslednjem postopku. Če se je papir zagozdil, se na nadzorni plošči prikaže animacija odstranjevanja zagozdenega papirja.

1. Če je na pladnju mogoče videti večino lista papirja, počasi povlecite zagozdeni papir iz tiskalnika. Poskrbite, da odstranite cel list. Če se strga, nadaljujte z naslednjimi koraki, da poiščite ostanke.

Če je večino lista papirja povleklo v tiskalnik, nadaljujte z naslednjimi koraki.

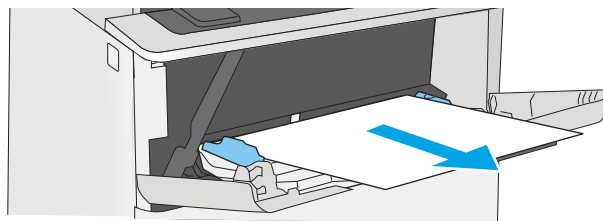

2. Pritisnite gumb za sprostitvev zgornjega pokrova na levi strani tiskalnika.

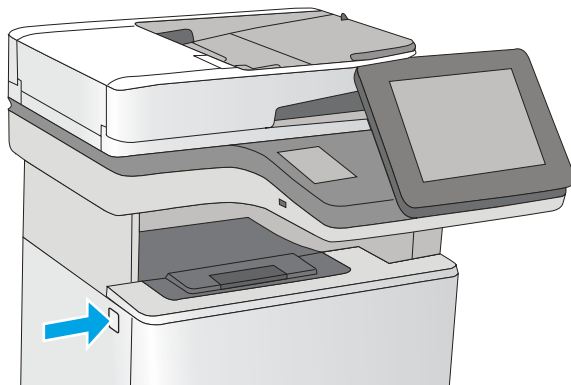

3. Odprite sprednja vratca.

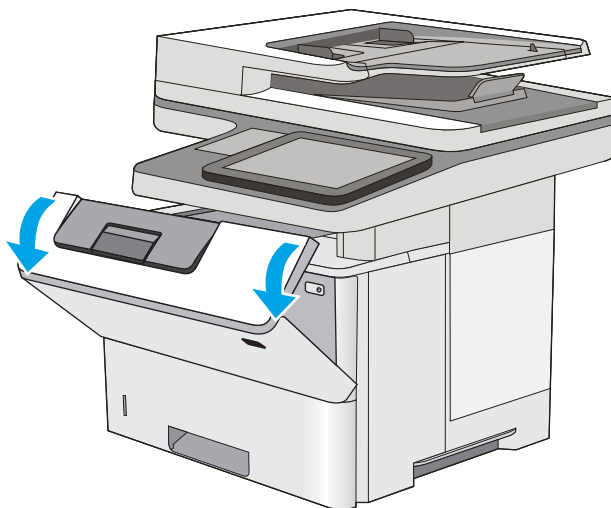

4. Odstranite kartušo s tonerjem.

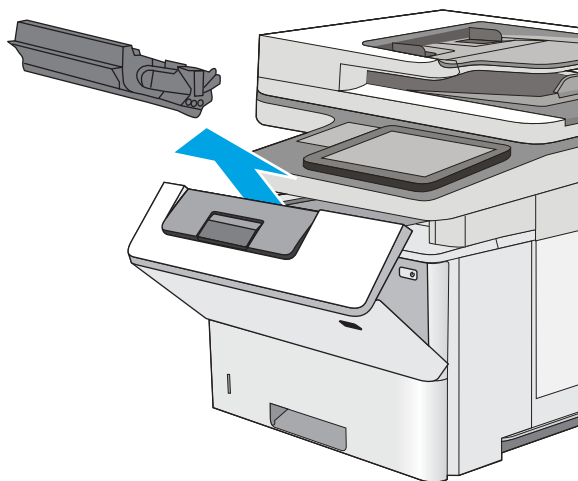

5. Dvignite pokrov za dostop do zastoja in počasi odstranite ves zagozdeni papir. Pazite, da ga ne strgate.

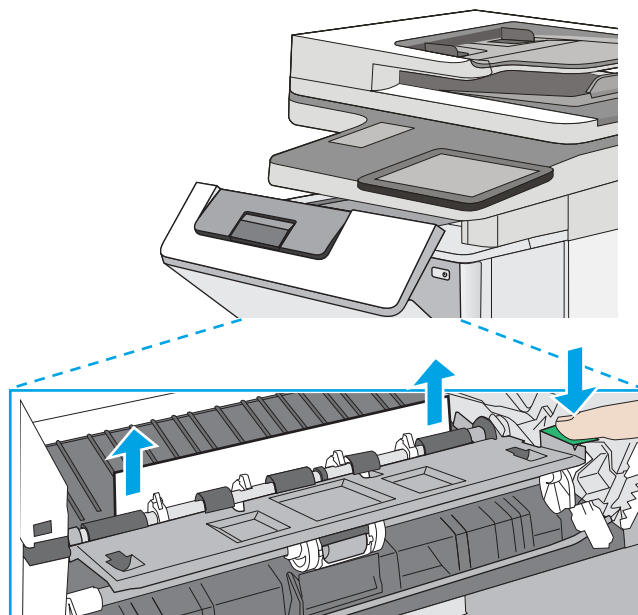

6. Kartušo s tonerjem vstavite nazaj.

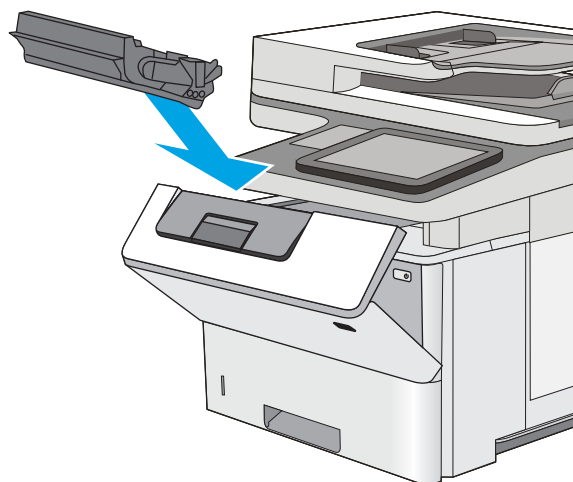

7. Zaprite sprednja vratca.

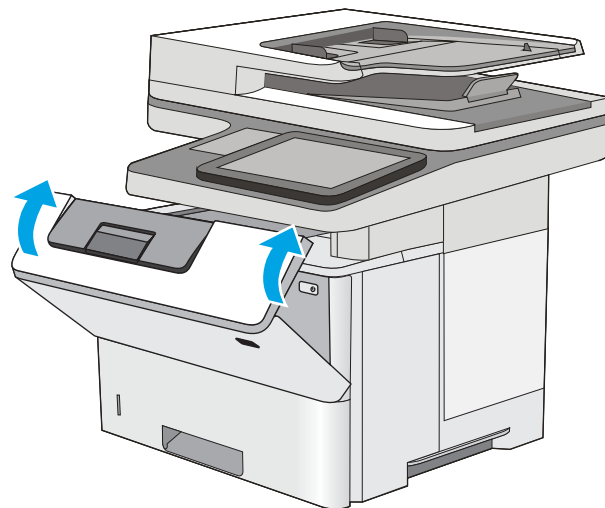

13.A2, 13.A3, 13.A4, 13.A5 Zastoj papirja na pladnjih 2, 3, 4, 5

Po spodnjem postopku lahko na vseh možnih mestih pladnja 2 in pladnjev za 550 listov preverite, ali se je zagozdil papir. Če se je papir zagozdil, se na nadzorni plošči prikaže animacija odstranjevanja zagozdenega papirja.

1. Odstranite pladenj iz tiskalnika.

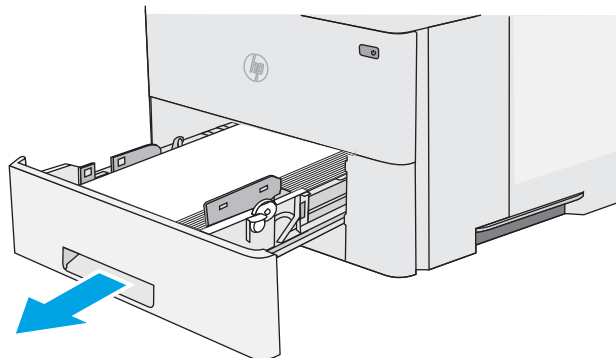

2. Odstranite papir s pladnja in zavrzite poškodovanega.

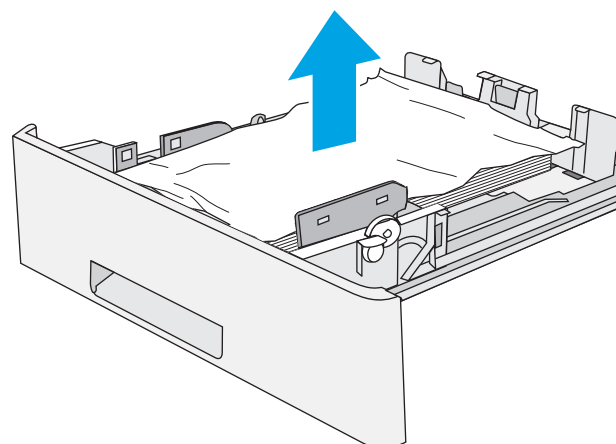

3. Prepričajte se, da je zadnje vodilo za papir naravnano na zarezo za ustrezno velikost papirja. Po potrebi stisnite gumb za sprostitvev in premaknite zadnje vodilo za papir v ustrezni položaj. Mora se zaskočiti.

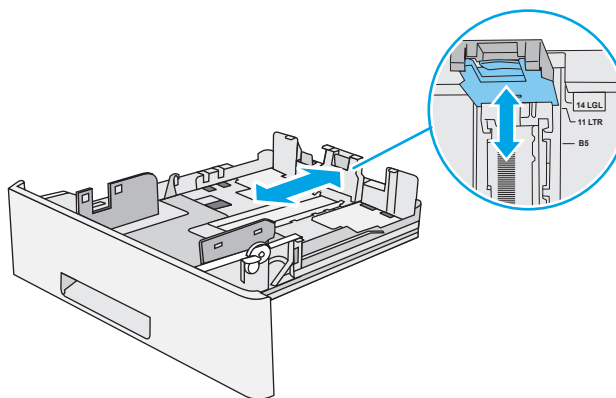

4. Naložite papir na pladenj. Poskrbite, da bo sveženj raven v vseh štirih kotih in da je njegov vrh pod oznakami za največjo višino.

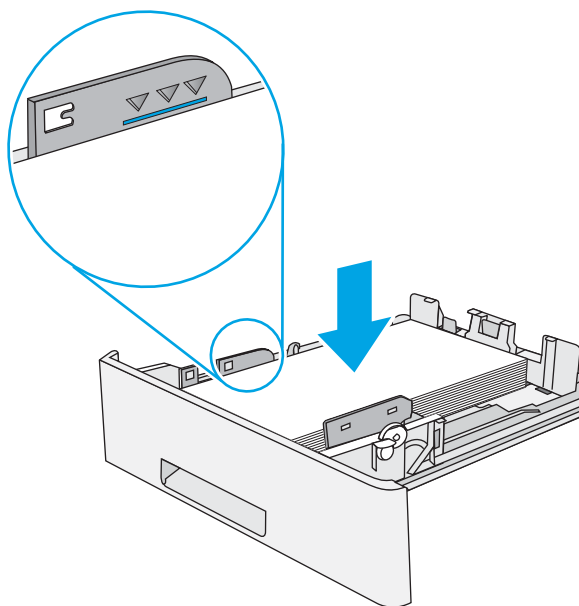

5. Znova vstavite in zaprite pladenj.

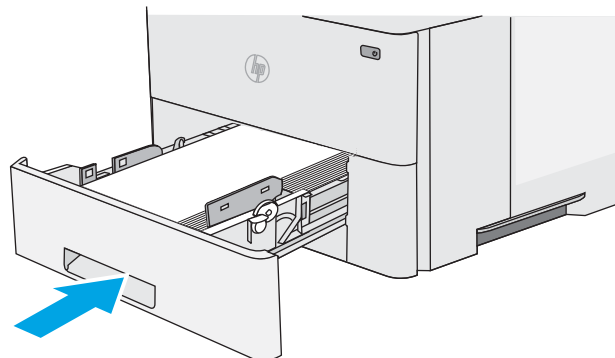

6. Pritisnite gumb za sprostitve zgornjega pokrova na levi strani tiskalnika.

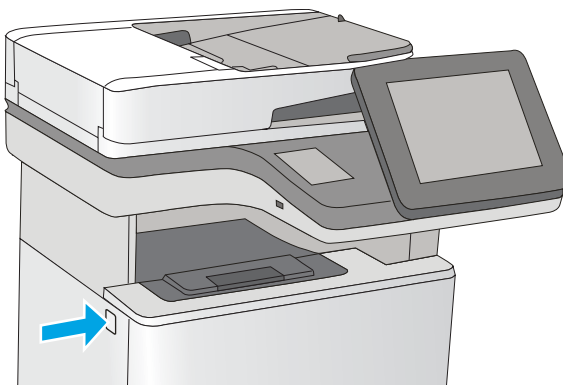

7. Odprite sprednja vratca.

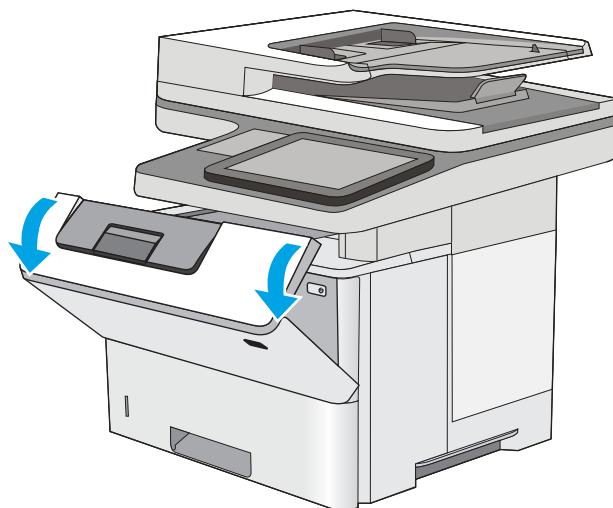

8. Odstranite kartušo s tonerjem.

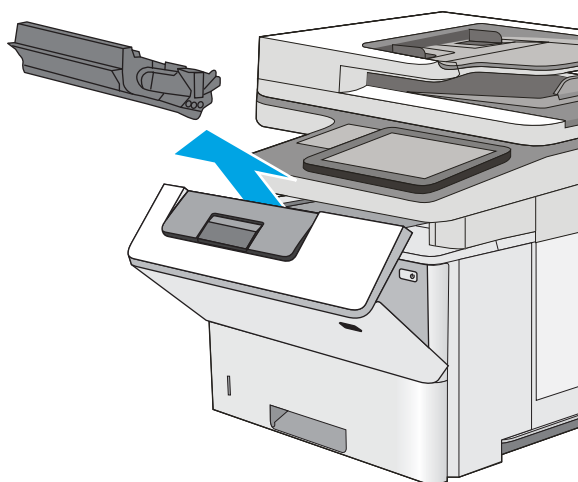

9. Dvignite pokrov za dostop do zastoja in počasi odstranite ves zagozdeni papir. Pazite, da ga ne strgate.

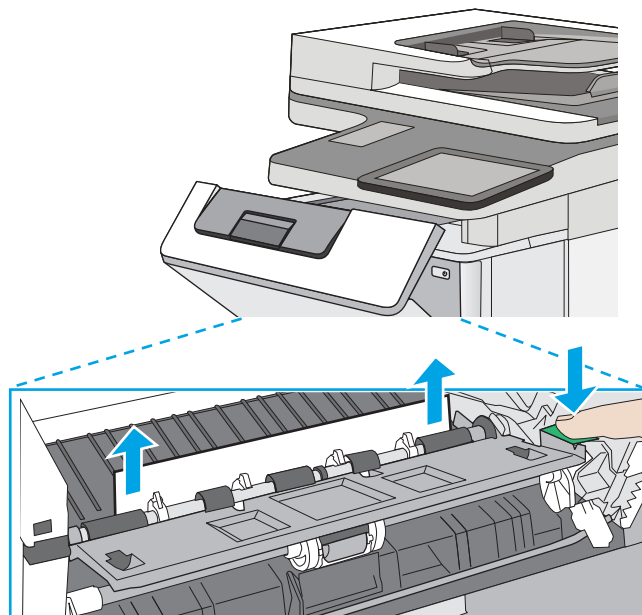

10. Kartušo s tonerjem vstavite nazaj.

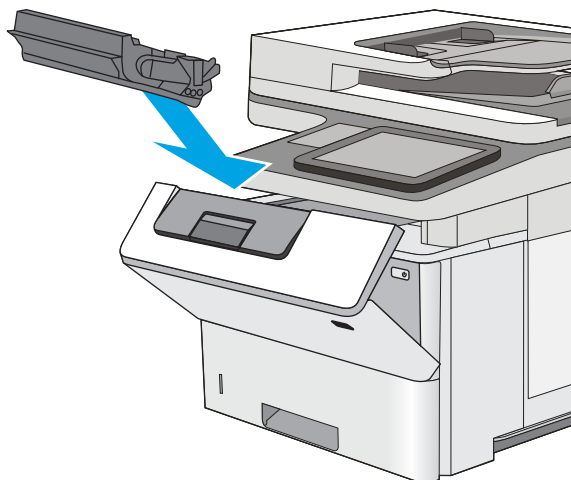

11. Zaprite sprednja vratca.

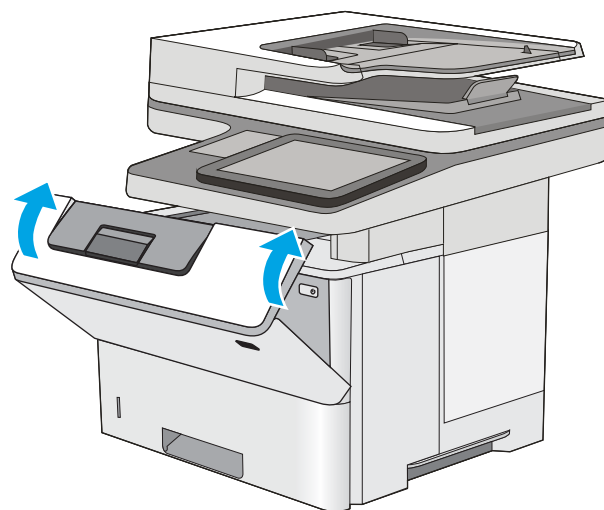

Odpravite zastoje papirja na območju kartuše s tonerjem

Po naslednjem postopku lahko na vseh možnih mestih na območju kartuše s tonerjem preverite, ali se je zagozdil papir. Če se je papir zagozdil, se na nadzorni plošči prikaže animacija odstranjevanja zagozdenega papirja.

1. Pritisnite gumb za sprostitvev zgornjega pokrova na levi strani tiskalnika.

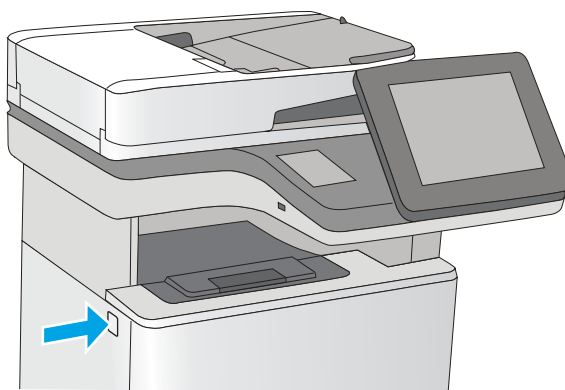

2. Odprite sprednja vratca.

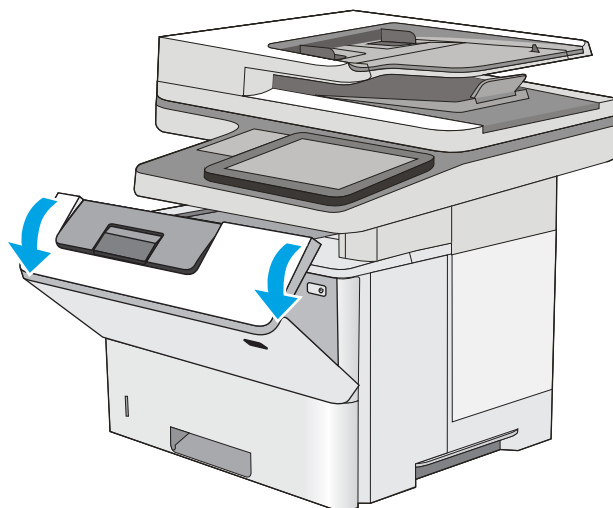

3. Odstranite kartušo s tonerjem.

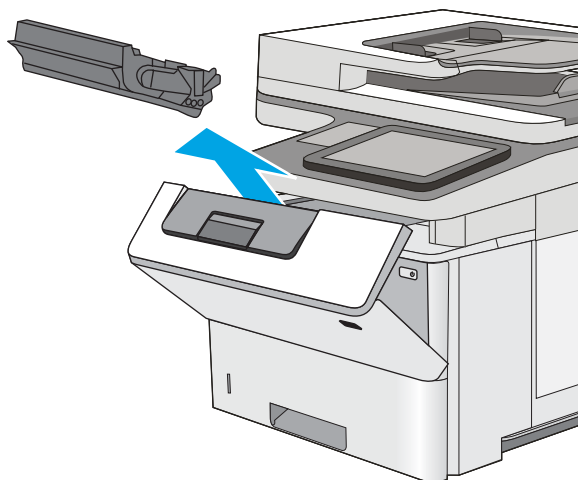

4. Dvignite pokrov za dostop do zastoja in počasi odstranite ves zagozdeni papir. Pazite, da ga ne strgate.

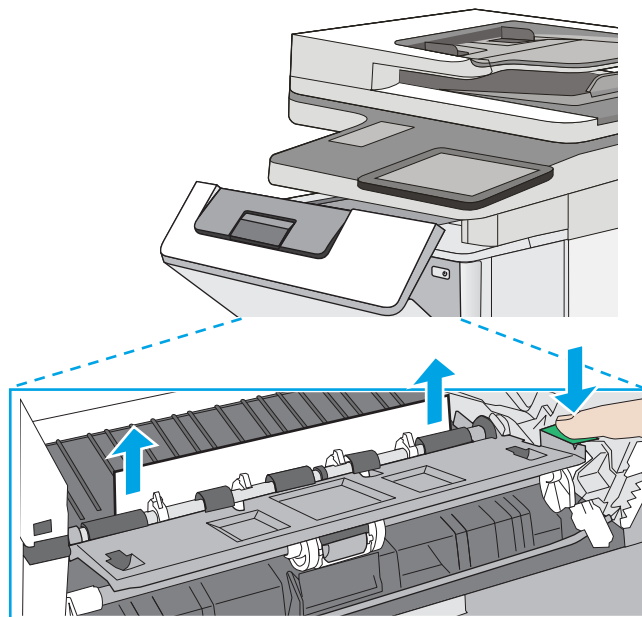

5. Kartušo s tonerjem vstavite nazaj.

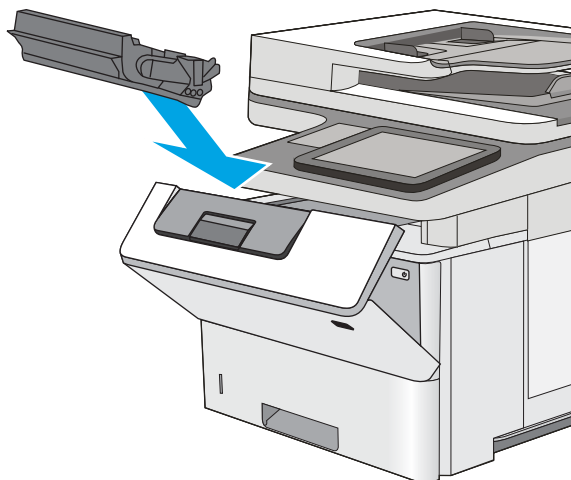

6. Zaprite sprednja vratca.

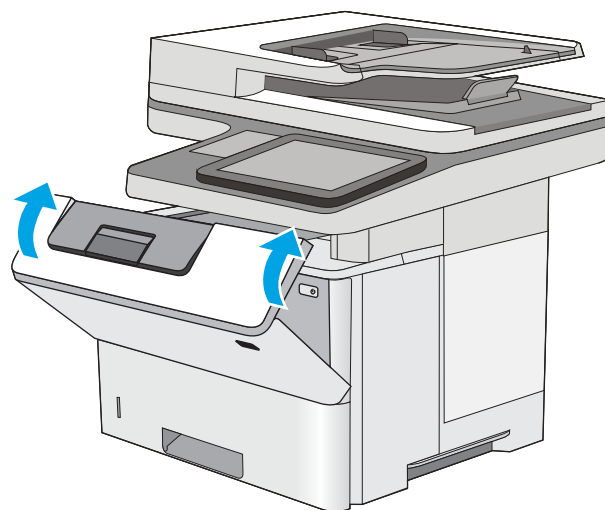

13.B Zastoj papirja v zadnjih vratcih in na območju razvijalne enote

Zastoj papirja na območju zadnjih vratc in razvijalne enote odpravite po naslednjem postopku. Če se je papir zagozdil, se na nadzorni plošči prikaže animacija odstranjevanja zagozdenega papirja.

 **OPOMBA:** Med uporabo tiskalnika je razvijalna enota vroča. Počakajte, da se razvijalna enota ohladi, preden začnete odpravljati zastoje.

1. Odprite zadnja vratca.

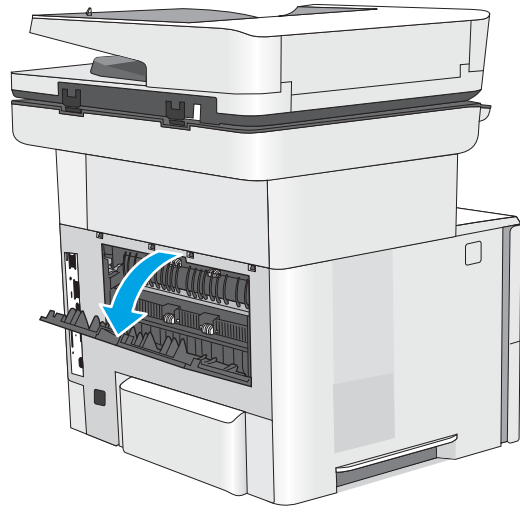

2. Odstranite zagozdeni papir.

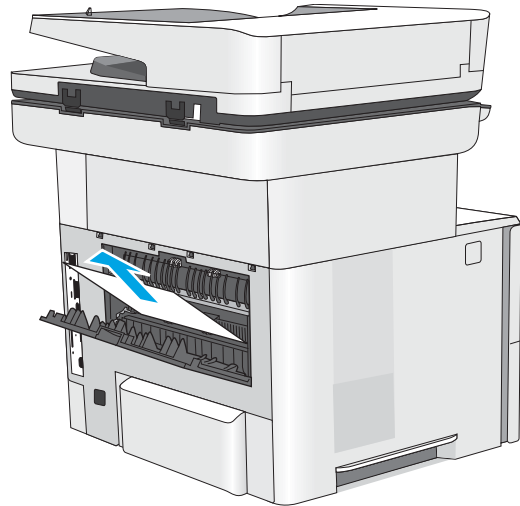

3. Zaprite zadnja vratca.

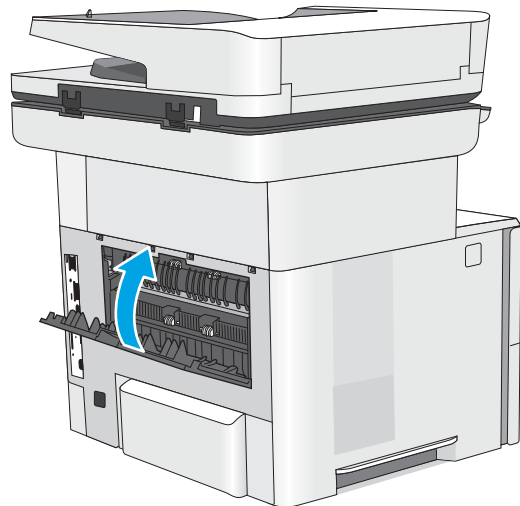

13.E1 Zastoj papirja v izhodnem predalu

Po naslednjem postopku lahko na vseh možnih mestih v izhodnem predalu preverite, ali se je zagozdil papir. Če se je papir zagozdil, se na nadzorni plošči prikaže animacija odstranjevanja zagozdenega papirja.

1. Če v izhodnem predalu vidite papir, ga primite za vodilni rob in odstranite.

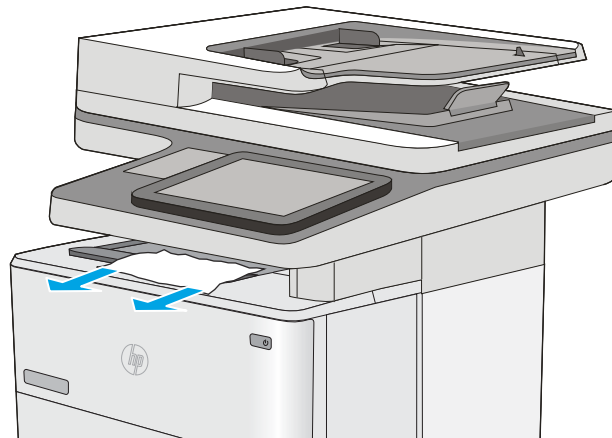

13.C, 13.D, 13.B Zastoj papirja v enoti za obojstransko tiskanje

Po naslednjem postopku lahko na vseh možnih mestih v enoti za samodejno obojstransko tiskanje preverite, ali se je zagozdil papir. Če se je papir zagozdil, se na nadzorni plošči prikaže animacija odstranjevanja zagozdenega papirja.

1. Odstranite pladenj 2 iz tiskalnika.

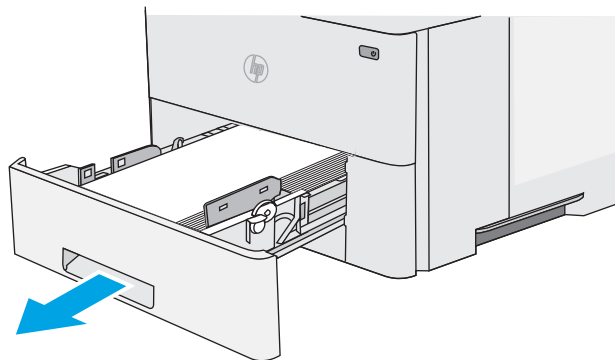

2. Povlecite zeleni jeziček na območju pladnja naprej, da sprostite ploščo za obojstransko tiskanje.

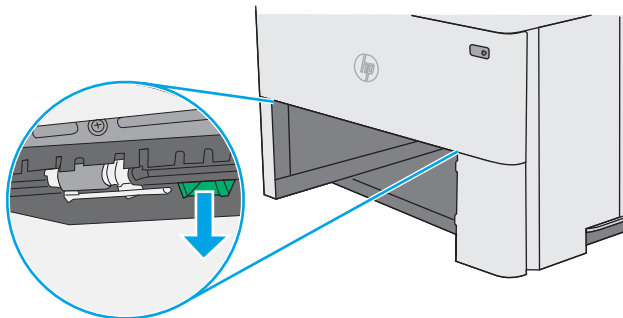

3. Odstranite zagozdeni papir.

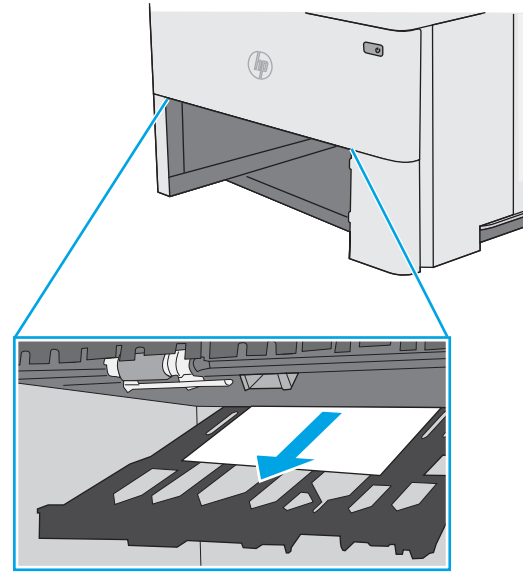

4. Zaprite ploščo za obojestransko tiskanje.

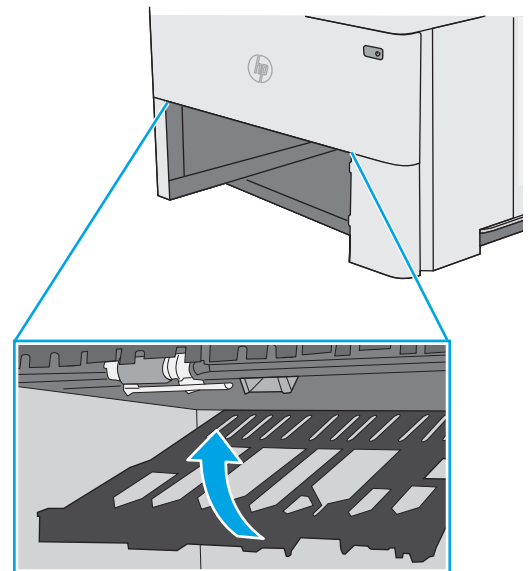

5. Znova vstavite in zaprite pladenj.

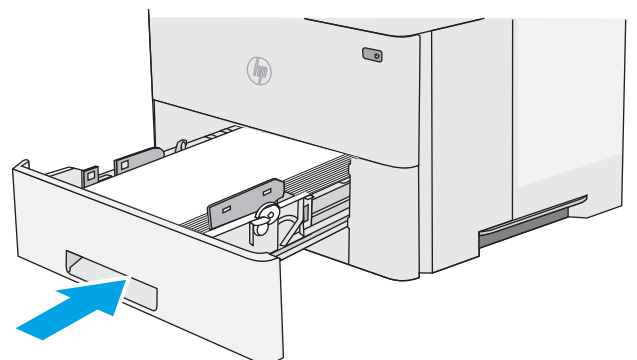

6. Odprite zadnja vratca.

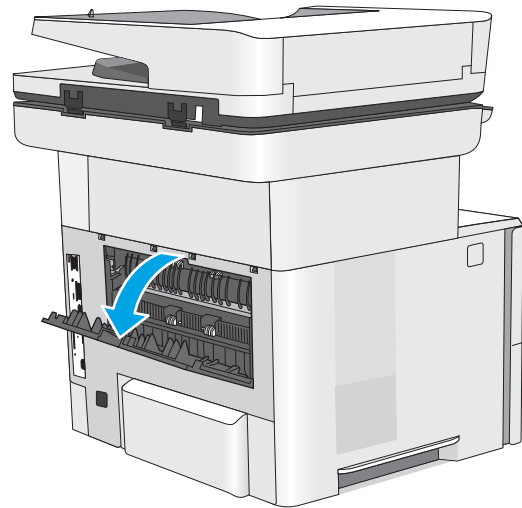

7. Odstranite zagozdeni papir.

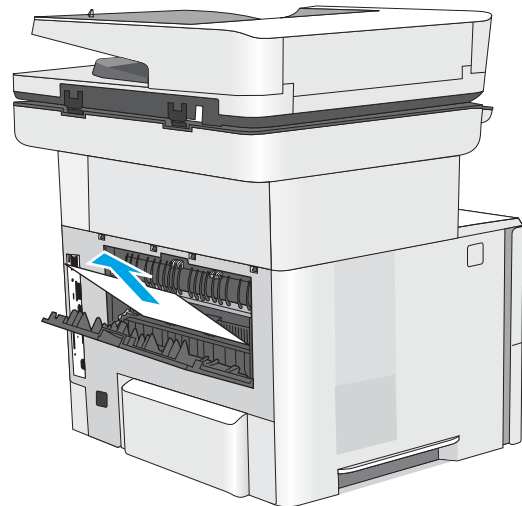

8. Zaprite zadnja vratca.

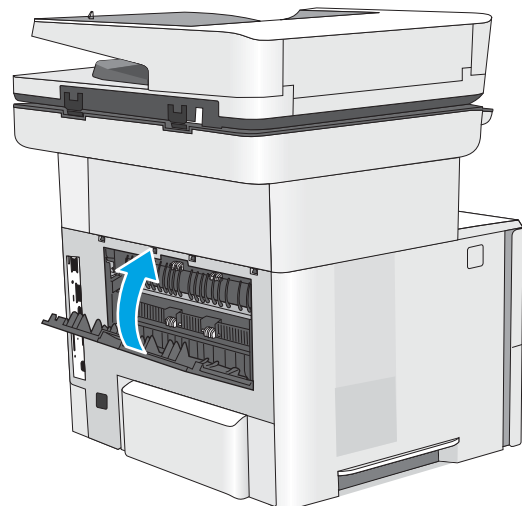

9. Pritisnite gumb za sprostitev zgornjega pokrova na levi strani tiskalnika.

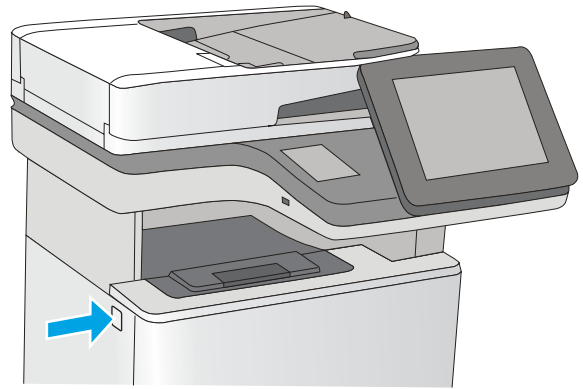

10. Odprite sprednja vratca.

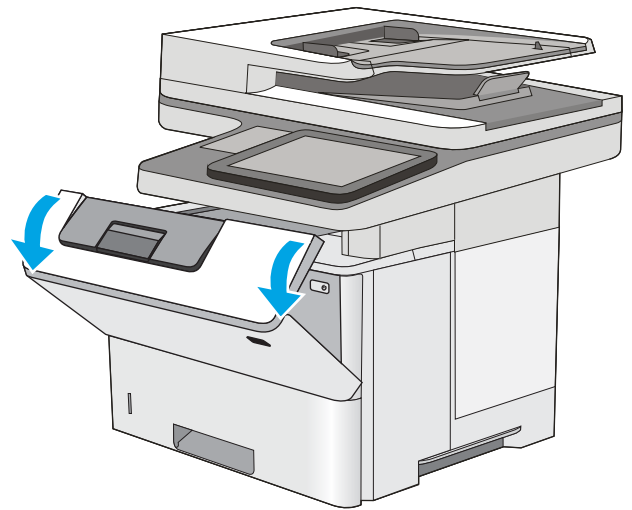

11. Odstranite kartušo s tonerjem.

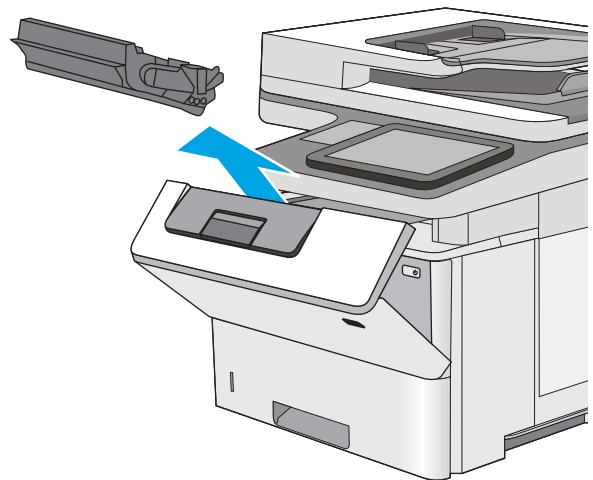

12. Dvignite pokrov za dostop do zastoja in počasi odstranite ves zagozdeni papir. Pazite, da ga ne strgate.

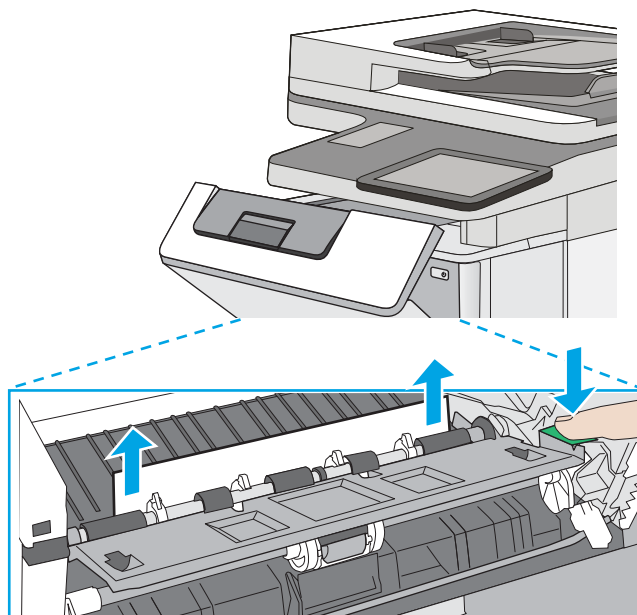

13. Kartušo s tonerjem vstavite nazaj.

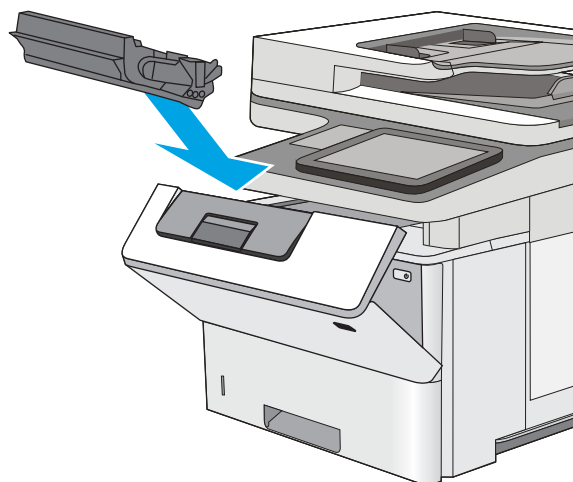

14. Zaprite sprednja vratca.

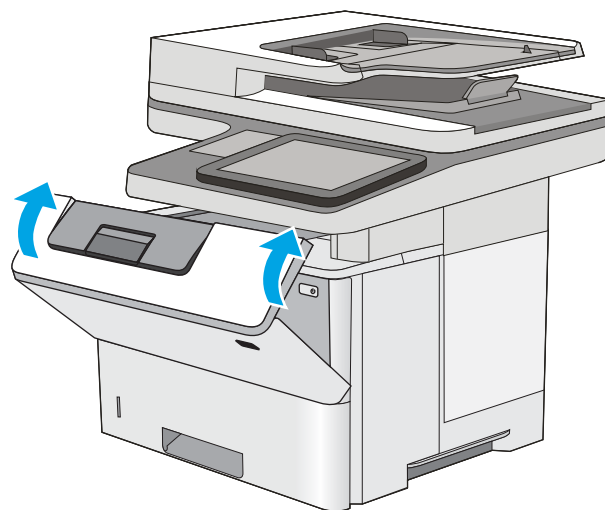

13.8 Zagozditve sponk

Zastoje v spenjalniku odpravite po naslednjem postopku. Če se je papir zagozdil, se na nadzorni plošči prikaže animacija odstranjevanja zagozdenega papirja.

1. Odprite vratca spenjalnika.

OPOMBA: Z odpiranjem vrat spenjalnika onemogočite njegovo delovanje.

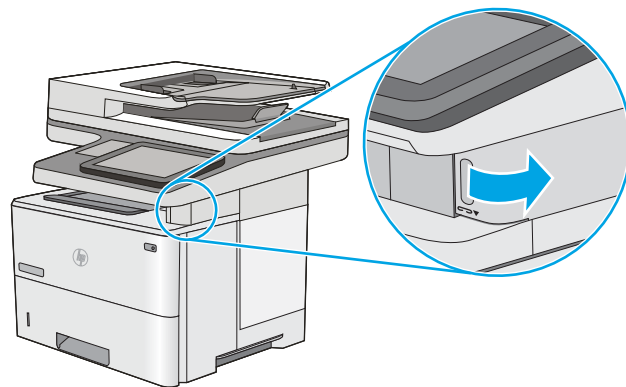

2. Odstranite kartušo s sponkami iz tiskalnika.

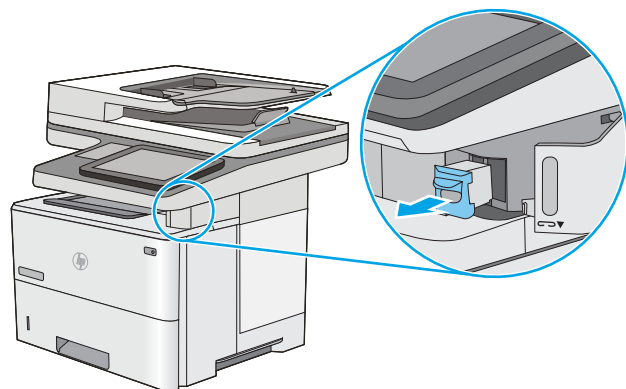

3. Dvignite majhen vzvod na zadnji strani kartuše s sponkami. Odstranite zagozdene sponke.

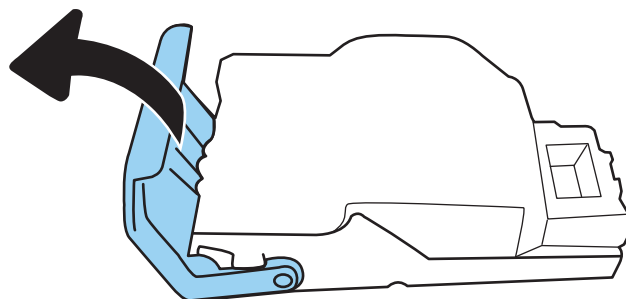

4. Zaprite vzvod na zadnji strani kartuše s sponkami. Prepričajte se, da se zaskoči.

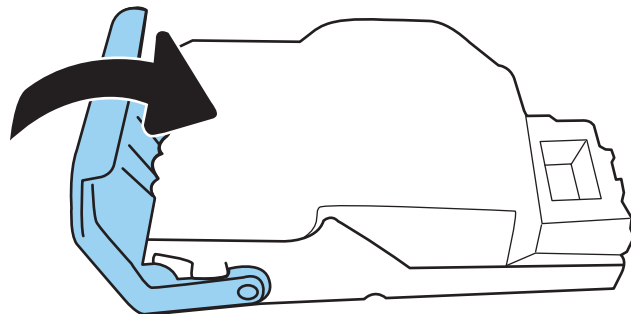

5. Znova vstavite kartušo s sponkami v odprtino v vratih spenjalnika.

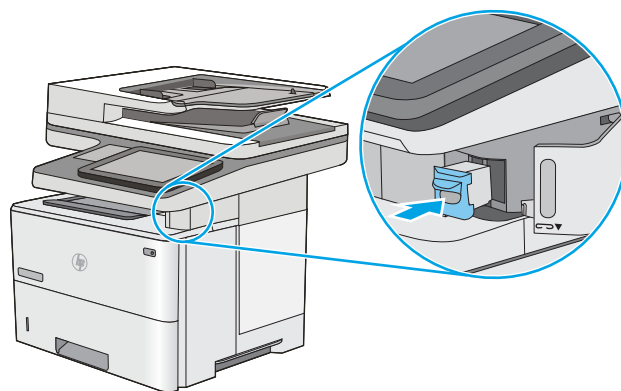

6. Zaprite vratca spenjalnika.

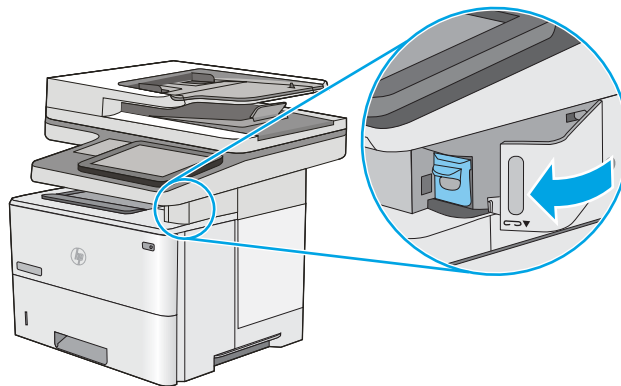

Izboljšanje kakovosti tiskanja

Uvod

- [Tiskanje iz drugega programa](#)
- [Preverjanje nastavitve vrste papirja za tiskalni posel](#)
- [Preverjanje stanja kartuše s tonerjem](#)
- [Tiskanje čistilne strani](#)
- [Vizualno preverjanje kartuš s tonerjem](#)
- [Preverjanje papirja in okolja za tiskanje](#)
- [Uporaba drugega gonilnika tiskalnika](#)

Če ima tiskalnik težave s kakovostjo tiskanja, jih poskusite odpraviti s spodnjimi rešitvami, in sicer v vrstnem redu, v katerem so navedene.

Tiskanje iz drugega programa

Poskusite tiskati iz drugega programa. Če se stran pravilno natisne, je vzrok težave v programu, iz katerega ste tiskali.

Preverjanje nastavitve vrste papirja za tiskalni posel

Preverite nastavitve vrste papirja, če tiskate iz programa, če so na natisnjenih straneh madeži, če so natisi nejasni ali temni, če je papir zguban, če so na njem razpršene pike tonerja, če se je toner slabo prijel ali če so na njem področja z manjkajočim tonerjem.

Preverjanje nastavitve vrste papirja v tiskalniku

1. Odprite pladenj.
2. Prepričajte se, da je na pladnju naložena ustrezna vrsta papirja.
3. Zaprite pladenj.
4. Sledite navodilom na nadzorni plošči, da potrdite ali spremenite nastavitve vrste papirja za pladenj.

Preverjanje nastavitve vrste papirja (Windows)

1. V programski opremi izberite možnost **Natisni**.
2. Izberite tiskalnik in kliknite gumb **Lastnosti** ali **Nastavitve**.
3. Kliknite zavihek **Papir in kakovost**.
4. Na spustnem seznamu **Vrsta papirja** kliknite možnost **Več ...**
5. Razširite seznam možnosti **Vrsta je:** možnosti.
6. Razširite kategorijo vrst papirja, ki se najbolj ujema z vašim papirjem.

7. Izberite možnost za vrsto papirja, ki ga uporabljate, in kliknite gumb **V redu**.
8. Kliknite gumb **V redu**, da zaprete pogovorno okno **Lastnosti dokumenta**. V pogovornem oknu **Natisni** kliknite gumb **V redu**, da natisnete posel.

Preverjanje nastavitve vrste papirja (macOS)

1. Kliknite meni **File** (Datoteka) in nato možnost **Print** (Tiskanje).
2. V meniju **Printer** (Tiskalnik) izberite tiskalnik.
3. Privzeto gonilnik tiskalnika prikaže meni **Copies & Pages** (Kopije in strani). Odprite spustni seznam menijev in kliknite meni **Finishing** (Zaključna obdelava).
4. Na spustnem seznamu **Media-type** (Vrsta medijev) izberite vrsto.
5. Kliknite gumb **Print** (Tiskanje).

Preverjanje stanja kartuše s tonerjem

Sledite tem korakom, da preverite predvideno preostalo življenjsko dobo kartuš s tonerjem in, če je to mogoče, stanje drugih delov, ki jih lahko zamenja uporabnik.

Prvi korak: Tiskanje strani s stanjem potrošnega materiala

1. Na začetnem zaslonu na nadzorni plošči tiskalnika izberite meni **Poročila**.
2. Izberite meni **Strani konfiguracije/s stanjem**.
3. Izberite **Stran s stanjem potrošnega materiala** in nato **Tiskanje**, da natisnete stran.

Drugi korak: Preverjanje stanja potrošnega materiala

1. Na poročilu o stanju potrošnega materiala preverite odstotek preostale življenjske dobe kartuš s tonerjem in, če je ustrezno, stanje drugih nadomestljivih delov.

Pri uporabi kartuše, ki se ji je iztekla predvidena življenjska doba, lahko pride do težav s kakovostjo tiskanja. Stran s stanjem potrošnega materiala vas opozori, ko je potrošnega materiala zelo malo. Ko HP-jev potrošni material doseže zelo nizko raven, preneha veljati HP-jeva garancija za ta potrošni material.

Kartuše s tonerjem ni treba takoj zamenjati, razen če kakovost tiskanja ni več zadovoljiva. Imejte pripravljen nadomestni del za takrat, ko kakovost tiskanja ne bo več zadovoljiva.

Če ugotovite, da morate zamenjati kartušo s tonerjem ali drug del, ki ga lahko zamenja uporabnik, so na strani s stanjem potrošnega materiala prikazane pristne HP-jeve številke delov.

2. Preverite, ali uporabljate pristne HP-jeve kartuše.

Na originalni HP-jevi kartuši s tonerjem je beseda "HP" ali HP-jev logotip. Za več informacij o prepoznavanju HP-jevih kartuš obiščite spletno stran www.hp.com/go/learnaboutsupplies.

Tiskanje čistilne strani

Med tiskanjem se lahko v tiskalniku naberejo papir, delci tonerja in prah, kar lahko povzroči težave s kakovostjo tiskanja, kot so madeži ali packe tonerja, proge, črte ali ponavljajoči se madeži.

Za čiščenje poti papirja v tiskalniku sledite spodnjim navodilom.

1. Na začetnem zaslonu na nadzorni plošči tiskalnika izberite meni [Podporna orodja](#).
2. Izberite naslednje menije:
 - [Vzdrževanje](#)
 - [Umerjanje/čiščenje](#)
 - [Čistilna stran](#)
3. Izberite [Natisni](#), da natisnete stran.

Na nadzorni plošči tiskalnika se prikaže sporočilo **Čiščenje....** Postopek čiščenja bo dokončan v nekaj minutah. Tiskalnika ne izklaplajte, dokler se postopek čiščenja ne konča. Ko je končano, zavržite natisnjeno stran.

Vizualno preverjanje kartuš s tonerjem

Upoštevajte tem korakom za pregled posamezne kartuše s tonerjem.

1. Odstranite kartuše s tonerjem iz tiskalnika in se prepričajte, da je bil odstranjen tesnilni trak.
2. Preverite, ali je pomnilniški čip poškodovan.
3. Preglejte površino zelenega slikovnega bobna.

 **POZOR:** Ne dotikajte se slikovnega bobna. Prstni odtisi na slikovnem bobnu lahko povzročijo težave s kakovostjo tiskanja.

4. Če na slikovnem bobnu vidite praske, prstne odtise ali druge poškodbe, zamenjajte kartušo s tonerjem.
5. Znova namestite kartušo s tonerjem in natisnite nekaj strani, da preverite, ali ste odpravili težavo.

Preverjanje papirja in okolja za tiskanje

Prvi korak: Uporaba papirja, ki ustreza HP-jevim specifikacijam

Do nekaterih težav s kakovostjo tiskanja pride zaradi uporabe papirja, ki ne ustreza HP-jevim specifikacijam.

- Vedno uporabite vrsto in težo papirja, ki ju podpira tiskalnik.
- Uporabljajte papir, ki je kakovosten, brez vrezov, zarez, raztrganin, madežev, odpadajočih delcev, prahu, gub, lukenj, sponk in zvitih ali upognjenih robov.
- Uporabljajte papir, na katerega se še ni tiskalo.
- Uporabljajte papir, ki ne vsebuje kovinskega materiala, kot so bleščice.
- Uporabljajte papir za laserske tiskalnike. Ne uporabljajte papirja, ki je zasnovan samo za brizgalne tiskalnike.
- Uporabljajte papir, ki ni pregrob. Kakovost tiskanja je običajno boljša pri uporabi bolj gladkega papirja.

Drugi korak: Preverjanje okolja

Okolje lahko neposredno vpliva na kakovost tiskanja in je pogost vzrok za težave s kakovostjo tiskanja ali podajanje papirja. Preizkusite te rešitve:

- Tiskalnik odmaknite od preprišnih mest, na primer odprtih oken ali vrat ali klimatskih naprav.
- Zagotovite, da tiskalnik ni izpostavljen temperaturam ali vlažnosti izven tistih, ki so navedene v specifikacijah tiskalnika.
- Tiskalnika ne postavljajte v zaprt prostor, kot je omara.
- Tiskalnik postavite na stabilno in ravno površino.
- Odstranite vse, kar blokira prezračevalne odprtine tiskalnika. Tiskalnik potrebuje dober pretok zraka na vseh straneh, tudi zgoraj.
- Tiskalnik zaščitite pred letečimi delci, prahom, paro, maščobo in drugimi elementi, ki lahko v njem pustijo umazanijo.

Tretji korak: Nastavitev poravnave posameznih pladnjev

Če pri tiskanju z določenih pladnjev besedilo ali slike na natisnjeni strani niso poravnane na sredino ali niso poravnane pravilno, upoštevajte ta navodila.

1. Na začetnem zaslonu na nadzorni plošči tiskalnika izberite meni **Nastavitve**.
2. Izberite naslednje menije:
 - **Kopiranje/tiskanje** ali **Tiskanje**
 - **Kakovost tiskanja**
 - **Zaznava slike**
3. Izberite **Pladenj** in nato pladenj za prilagajanje.
4. Izberite **Natisni testno stran** in nato sledite navodilom na natisnjenih straneh.
5. Znova izberite **Natisni testno stran**, da preverite rezultate, nato pa naredite dodatne prilagoditve, če je to treba.
6. Izberite **Končano**, da shranite nove nastavitve.

Uporaba drugega gonilnika tiskalnika

Z drugim gonilnikom tiskalnika poskusite, če tiskate iz programa in so na natisnjenih straneh nepričakovane črte na slikah, če manjka besedilo, če oblikovanje ni pravilno ali če so uporabljane nepravilne pisave.

S HP-jevega spletnega mesta prenesite enega od naslednjih gonilnikov: www.hp.com/support/ljE52545mfp.

Gonilnik HP PCL.6	Ta posebni gonilnik tiskalnika je namenjen operacijskim sistemom Windows XP 32-bitna različica, Vista 32-bitna različica in Server 2008 32-bitna različica. Nekatere funkcije ali velikosti strani niso podprte.
Gonilnik HP PCL 6	Ta posebni gonilnik tiskalnika je zasnovan za operacijske sisteme Windows 7, 8, 8.1, 10, Server 2008 (64-bitna različica), Server 2008 R2, Server 2012, Server 2012 R2 in Server 2016.
Gonilnik HP PCL-6 V4	Ta posebni gonilnik tiskalnika je zasnovan za operacijske sisteme Windows 7, 8, 8.1, 10, Server 2008 (64-bitna različica), Server 2008 R2, Server 2012, Server 2012 R2 in Server 2016.

Gonilnik HP UPD PS

- Priporočen za tiskanje s programsko opremo Adobe® ali drugimi programi, ki so grafično zelo zahtevni
- Omogoča podporo za tiskanje iz emulacije Postscript ali za podporo hitrim pisavam Postscript

HP UPD PCL 6

- Priporočen za tiskanje v vseh okoljih Windows
 - Omogoča najboljšo hitrost, kakovost tiskanja in podporo za funkcije tiskalnika za večino uporabnikov
 - Zasnovan za delovanje z vmesnikom Windows Graphic Device Interface (GDI) za najboljšo hitrost v okoljih Windows
 - Morda ne bo povsem združljiv s programi drugih proizvajalcev ali programi po meri, ki temeljijo na PCL 5
-

Izboljšanje kakovosti slike pri kopiranju

Če ima tiskalnik težave s kakovostjo kopiranja, jih poskusite odpraviti s spodnjimi rešitvami, in sicer v vrstnem redu, v katerem so navedene.

- [Preverjanje, ali je na steklu optičnega bralnika umazanija ali madeži](#)
- [Umerjanje optičnega bralnika](#)
- [Preverite nastavitve papirja](#)
- [Preverjanje nastavitve prilagajanja slike](#)
- [Optimiranje kakovosti kopiranja za besedilo ali slike](#)
- [Kopiranje od roba do roba](#)

Najprej preskusite teh nekaj preprostih korakov:

- Namesto podajalnika dokumentov uporabite ploski optični bralnik.
- Uporabite izvornike v visoki kakovosti.
- Če uporabljate podajalnik dokumentov, uporabite vodila za papir, da pravilno naložite izvornik v podajalnik, S tem boste preprečili nejasne in poševne slike.

Če težave niste odpravili, preskusite spodnje dodatne rešitve. Če s temi rešitvami ne odpravite težave, poiščite dodatne rešitve v poglavju »Izboljšanje kakovosti tiskanja«.

Preverjanje, ali je na steklu optičnega bralnika umazanija ali madeži

Sčasoma se lahko na steklu optičnega bralnika in belem plastičnem notranjem delu nabere prah, ki lahko vpliva na kakovost. Če so na natisnjenih straneh proge, nepričakovane črte, črne pike oziroma je kakovost natisa slaba ali je na njem nejasno besedilo, upoštevajte spodnja navodila za čiščenje optičnega bralnika.

1. Pritisnite gumb za vklop/izklop, da izklopite tiskalnik, in nato izključite napajalni kabel iz električne vtičnice.

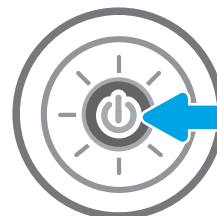

2. Odprite pokrov optičnega bralnika.

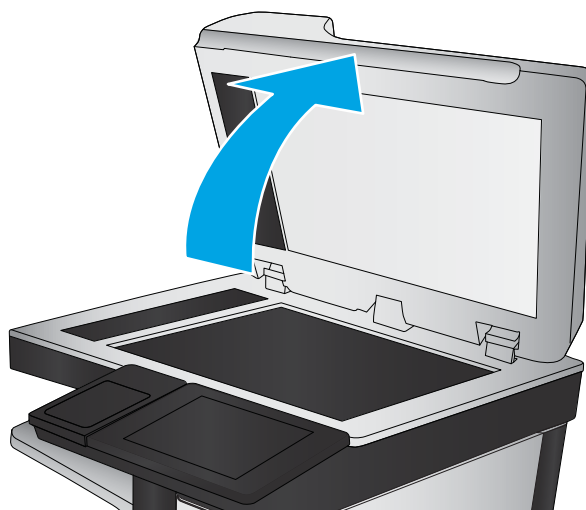

3. Steklo optičnega bralnika in pasove podajalnika dokumentov očistite z mehko krpo ali gobico, navlaženo z neabrazivnim čistilom za steklo.

POZOR: Tiskalnika ne čistite z jedkimi sredstvi, acetonom, benzenom, amonijakom, etilnim alkoholom ali ogljikovim tetrakloridom, ker se lahko poškoduje. Tekočine ne nanašajte neposredno na steklo. Lahko namreč prodrejo v tiskalnik in ga poškodujejo.

OPOMBA: Če imate na kopijah težave s progami, kadar uporabljate podajalnik dokumentov, očistite manjše steklene okence na levi strani optičnega bralnika.

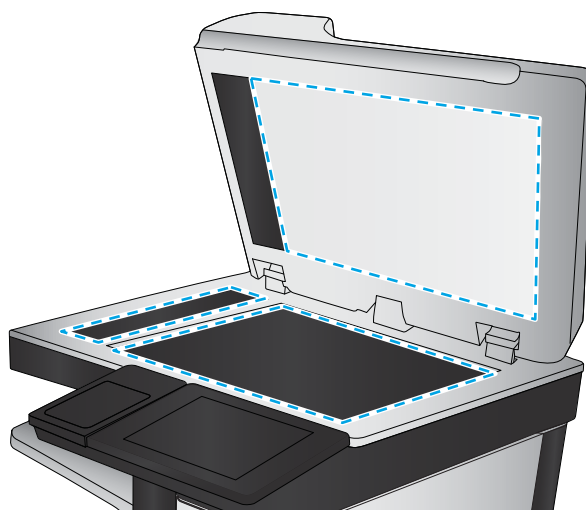

4. Steklo optičnega bralnika in bele plastične dele posušite z jelenjo kožo ali celulozno spužvo, da ne nastanejo pike.
5. Priključite napajalni kabel na vtičnico in pritisnite gumb za vklop/izklop, da vklopite tiskalnik.

Umerjanje optičnega bralnika

Če kopirana slika ni pravilno postavljena na strani, upoštevajte spodnja navodila za umerjanje optičnega bralnika.

 **OPOMBA:** Ko uporabljate podajalnik dokumentov, vodila na vhodnem pladnju prilagodite tako, da se prilegajo izvirnemu dokumentu.

1. Podrsajte po začetnem zaslonu na nadzorni plošči tiskalnika dokler se ne prikaže meni [Podporna orodja](#). Dotaknite se ikone [Podporna orodja](#), da odprete meni.
2. Odprite te menije:

- Vzdrževanje
 - Umerjanje/čiščenje
 - Umerjanje skenerja
3. Dotaknite se gumba [Start](#), da zaženete postopek umerjanja. Sledite navodilom na zaslonu.
 4. Počakajte, da se tiskalnik umeri, in znova poskusite kopirati.

Preverite nastavitve papirja

Upošteвайте te korake, če so na kopiranih straneh madeži, če je natis nejasen ali temen, če je papir zguban ali če so na njem območja z manjkajočim pigmentom.

Preverite možnosti za izbiro papirja

1. Na začetnem zaslonu na nadzorni plošči tiskalnika izberite [Kopiranje](#).
2. Izberite [Možnosti](#), nato se pomaknite do možnosti [Izbira papirja](#) in jo izberite.
3. Izberite [Velikost papirja](#) in nato izberite eno od prednastavljenih možnosti.
4. Izberite [Vrsta papirja](#) in nato izberite eno od prednastavljenih možnosti.
5. Izberite [Pladenj za papir](#) in nato izberite eno od prednastavljenih možnosti.
6. Izberite [Končano](#), da shranite možnosti za izbiro papirja.

Preverjanje nastavitv prilagajanja slike

Prilagodite naslednje dodatne nastavitve, če želite izboljšati kakovost kopiranja:

- **Ostrina:** Jasnejše ali mehkejše slike. Na primer, s povečanjem ostrine besedilo postane jasnejše, z zmanjšanjem pa fotografije postanejo bolj gladke.
 - **Temnost:** Povečajte ali zmanjšajte količino bele in črne, uporabljene v barvno optično prebranih slikah.
 - **Kontrast:** Povečajte ali zmanjšajte razliko med najsvetlejšo in najtemnejšo barvo na sliki.
 - **Brisanje ozadja:** Odstranite blede barve z ozadja optično prebranih slik. Če je na primer izvornik natisnjen na barvni papir, uporabite to funkcijo za osvetlitev ozadja, ne da bi vplivali na temnost slike.
 - **Samodejno toniranje:** Na voljo samo pri tiskalnikih Flow. Tiskalnik samodejno prilagodi možnosti [Temnost](#), [Kontrast](#) in [Brisanje ozadja](#) na najprimernejšo za optično prebrani dokument.
1. Na začetnem zaslonu na nadzorni plošči tiskalnika izberite [Kopiranje](#).
 2. Izberite [Možnosti](#), nato se pomaknite do možnosti [Prilagajanje slike](#) in jo izberite.
 3. Prilagodite drsnike za nastavitve ravni in izberite [Končano](#).
 4. Izberite [Kopiraj](#) za začetek opravlja kopiranja.



OPOMBA: Te nastavitve sočasne. Ko končate opravilo, tiskalnik vse možnosti ponastavi na privzete nastavitve.

Optimiranje kakovosti kopiranja za besedilo ali slike

Opravo kopiranja lahko optimirate za vrsto slike, ki jo želite optično prebrati: besedilo, slike ali fotografije.

1. Na začetnem zaslonu na nadzorni plošči tiskalnika izberite **Kopiranje**.
2. Izberite **Možnosti** in nato **Optimiziraj besedilo/sliko**.
3. Izberite eno od vnaprej določenih možnosti.
4. Izberite **Kopiraj** za začetek opravila kopiranja.



OPOMBA: Te nastavitve so začasne. Ko končate opravilo, tiskalnik vse možnosti ponastavi na privzete nastavitve.

Kopiranje od roba do roba

To funkcijo uporabite, če se želite izogniti sencam, ki se lahko pojavijo ob robovih kopij, ko je izvornik natisnjen blizu robov.

1. Na začetnem zaslonu na nadzorni plošči tiskalnika izberite **Kopiranje**.
2. Izberite **Možnosti** in nato možnost **Od roba do roba**.
3. Izberite možnost **Rob–rob**, če je izvornik natisnjen blizu robov papirja.
4. Izberite **Kopiraj** za začetek opravila kopiranja.

Izboljšanje kakovosti slike pri optičnem branju

- [Preverjanje, ali je na steklu optičnega bralnika umazanija ali madeži](#)
- [Preverjanje nastavitv ločljivosti](#)
- [Preverjanje nastavitv prilagajanja slike](#)
- [Optimiranje kakovosti optičnega branja za besedilo ali slike](#)
- [Preverjanje nastavitv izhodne kakovosti](#)

Najprej preskusite teh nekaj preprostih korakov:

- Namesto podajalnika dokumentov uporabite ploski optični bralnik.
- Uporabite izvornike v visoki kakovosti.
- Če uporabljate podajalnik dokumentov, uporabite vodila za papir, da pravilno naložite izvornik v podajalnik, S tem boste preprečili nejasne in poševne slike.

Če težave niste odpravili, preskusite spodnje dodatne rešitve. Če s temi rešitvami ne odpravite težave, poiščite dodatne rešitve v poglavju »Izboljšanje kakovosti tiskanja«.

Preverjanje, ali je na steklu optičnega bralnika umazanija ali madeži

Sčasoma se lahko na steklu optičnega bralnika in belem plastičnem notranjem delu nabere prah, ki lahko vpliva na kakovost. Če so na natisnjenih straneh proge, nepričakovane črte, črne pike oziroma je kakovost natisa slaba ali je na njem nejasno besedilo, upoštevajte spodnja navodila za čiščenje optičnega bralnika.

1. Pritisnite gumb za vklop/izklop, da izklopite tiskalnik, in nato izključite napajalni kabel iz električne vtičnice.

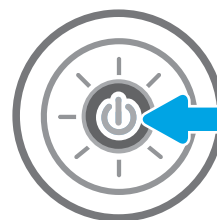

2. Odprite pokrov optičnega bralnika.

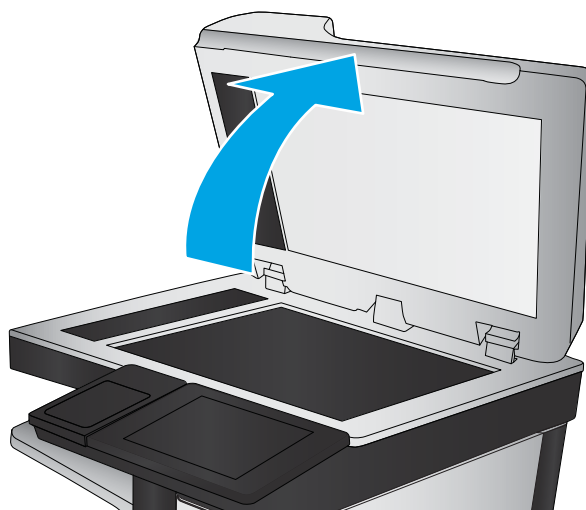

3. Steklo optičnega bralnika in pasove podajalnika dokumentov očistite z mehko krpo ali gobico, navlaženo z neabrazivnim čistilom za steklo.

POZOR: Tiskalnika ne čistite z jedkimi sredstvi, acetonom, benzenom, amonijakom, etilnim alkoholom ali ogljikovim tetrakloridom, ker se lahko poškoduje. Tekočine ne nanašajte neposredno na steklo. Lahko namreč prodrejo v tiskalnik in ga poškodujejo.

OPOMBA: Če imate na kopijah težave s progami, kadar uporabljate podajalnik dokumentov, očistite manjše steklene okence na levi strani optičnega bralnika.

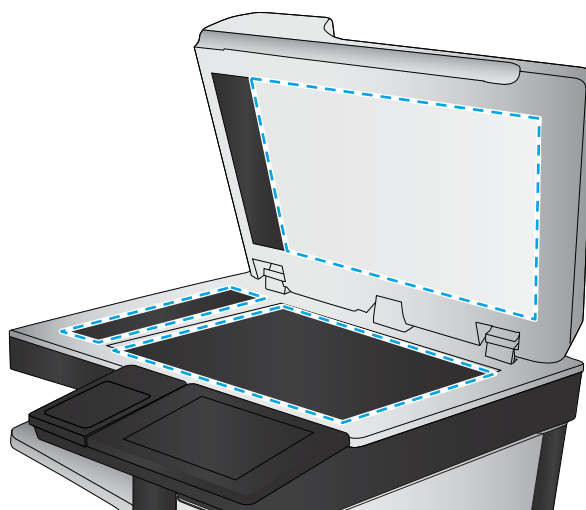

4. Steklo optičnega bralnika in bele plastične dele posušite z jelenjo kožo ali celulozno spužvo, da ne nastanejo pike.
5. Priključite napajalni kabel na vtičnico in pritisnite gumb za vklop/izklop, da vklopite tiskalnik.

Preverjanje nastavitev ločljivosti

 **OPOMBA:** Nastavitev ločljivosti na visoko vrednost poveča velikost datoteke in podaljša čas optičnega branja.

Upoštevajte spodnja navodila za prilagajanje nastavitve ločljivosti:

1. Na začetnem zaslону na nadzorni plošči tiskalnika izberite **Optično branje**.
2. Izberite eno od naslednjih funkcij optičnega branja:
 - **Optično preberi v e-pošto**
 - **Optično branje v omrežno mapo**

- [Optično beri na USB](#)
 - [Optično beri na SharePoint®](#)
3. Izberite [Možnosti](#) in nato [Vrsta in ločljivost datoteke](#).
 4. Izberite eno od prednastavljenih možnosti za [Ločljivost](#) in nato [Končano](#).
 5. Za začetek optičnega branja izberite možnost [Pošlji](#) ali [Shrani](#).

Preverjanje nastavitve prilagajanja slike

Prilagodite naslednje dodatne nastavitve, če želite izboljšati kakovost optičnega branja:

- **Ostrina:** Jasnejše ali mehkejše slike. Na primer, s povečanjem ostrine besedilo postane jasnejše, z zmanjšanjem pa fotografije postanejo bolj gladke.
- **Temnost:** Povečajte ali zmanjšajte količino bele in črne, uporabljene v barvno optično prebranih slikah.
- **Kontrast:** Povečajte ali zmanjšajte razliko med najsvetlejšo in najtemnejšo barvo na sliki.
- **Brisanje ozadja:** Odstranite blede barve z ozadja optično prebranih slik. Če je na primer izvornik natisnjen na barvni papir, uporabite to funkcijo za osvetlitev ozadja, ne da bi vplivali na temnost slike.
- **Samodejno toniranje:** Na voljo samo pri tiskalnikih Flow. Tiskalnik samodejno prilagodi možnosti [Temnost](#), [Kontrast](#) in [Brisanje ozadja](#) na najprimernejšo za optično prebrani dokument.

1. Na začetnem zaslonu na nadzorni plošči tiskalnika izberite [Optično branje](#).
2. Izberite eno od naslednjih funkcij optičnega branja:
 - [Optično branje v e-pošto](#)
 - [Optično branje v omrežno mapo](#)
 - [Optično beri na USB](#)
 - [Optično branje v shrambo opravil](#)
 - [Optično beri na SharePoint®](#)
3. Izberite [Možnosti](#) in nato [Prilagajanje slike](#).
4. Prilagodite drsnike za nastavitve ravni in nato izberite gumb [Končano](#).
5. Za začetek optičnega branja izberite možnost [Pošlji](#) ali [Shrani](#).



OPOMBA: Te nastavitve so začasne. Ko končate opravilo, tiskalnik vse možnosti ponastavi na privzete nastavitve.

Optimiranje kakovosti optičnega branja za besedilo ali slike

Opravilo optičnega branja lahko optimirate za vrsto slike, ki jo želite optično prebrati: besedilo, slike ali fotografije.

1. Na začetnem zaslonu na nadzorni plošči tiskalnika izberite [Optično branje](#).
2. Izberite eno od naslednjih funkcij optičnega branja:

- [Optično branje v e-pošto](#)
 - [Optično branje v omrežno mapo](#)
 - [Optično beri na USB](#)
 - [Optično branje v shrambo opravil](#)
 - [Optično beri na SharePoint®](#)
3. Izberite [Možnosti](#) in nato [Optimiziraj besedilo/sliko](#).
 4. Izberite eno od vnaprej določenih možnosti.
 5. Za začetek optičnega branja izberite možnost [Pošlji](#) ali [Shrani](#).



OPOMBA: Te nastavitve so začasne. Ko končate opravilo, tiskalnik vse možnosti ponastavi na privzete nastavitve.

Preverjanje nastavitve izhodne kakovosti

S to nastavitvijo prilagodite raven stiskanja pri shranjevanju datoteke. Za najvišjo kakovost izberite najvišjo nastavitve.

1. Na začetnem zaslonu na nadzorni plošči tiskalnika izberite [Optično branje](#).
2. Izberite eno od naslednjih funkcij optičnega branja:
 - [Optično preberi v e-pošto](#)
 - [Optično branje v omrežno mapo](#)
 - [Optično beri na USB](#)
 - [Optično beri na SharePoint®](#)
3. Izberite [Možnosti](#) in nato [Vrsta in ločljivost datoteke](#).
4. Izberite eno od prednastavljenih možnosti [Kakovost in velikost datoteke](#) in nato izberite [Končano](#).
5. Za začetek optičnega branja izberite možnost [Pošlji](#) ali [Shrani](#).

Izboljšanje kakovosti slike pri faksiranju

Če ima tiskalnik težave s kakovostjo faksiranja, poskusite težavo odpraviti s spodnjimi rešitvami, in sicer v vrstnem redu, v katerem so navedene.

- [Preverjanje, ali je na steklu optičnega bralnika umazanija ali madeži](#)
- [Preverjanje nastavitve ločljivosti izhodnega faksa](#)
- [Preverjanje nastavitve prilagajanja slike](#)
- [Optimiranje kakovosti faksa za besedilo ali slike](#)
- [Preverjanje nastavitve za odpravljanje napak](#)
- [Preverjanje nastavitve prilagajanja velikosti dokumentov velikosti strani](#)
- [Pošiljanje v drug faks](#)
- [Preverjanje faksirne naprave pošiljatelja](#)

Najprej preskusite teh nekaj preprostih korakov:

- Namesto podajalnika dokumentov uporabite ploski optični bralnik.
- Uporabite izvornike v visoki kakovosti.
- Če uporabljate podajalnik dokumentov, uporabite vodila za papir, da pravilno naložite izvornik v podajalnik, S tem boste preprečili nejasne in poševne slike.

Če težave niste odpravili, preskusite spodnje dodatne rešitve. Če s temi rešitvami ne odpravite težave, poiščite dodatne rešitve v poglavju »Izboljšanje kakovosti tiskanja«.

Preverjanje, ali je na steklu optičnega bralnika umazanija ali madeži

Sčasoma se lahko na steklu optičnega bralnika in belem plastičnem notranjem delu nabere prah, ki lahko vpliva na kakovost. Če so na natisnjenih straneh proge, nepričakovane črte, črne pike oziroma je kakovost natisa slaba ali je na njem nejasno besedilo, upoštevajte spodnja navodila za čiščenje optičnega bralnika.

1. Pritisnite gumb za vklop/izklop, da izklopite tiskalnik, in nato izklopite napajalni kabel iz električne vtičnice.

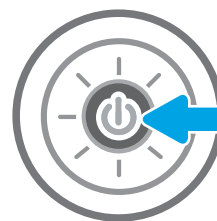

2. Odprite pokrov optičnega bralnika.

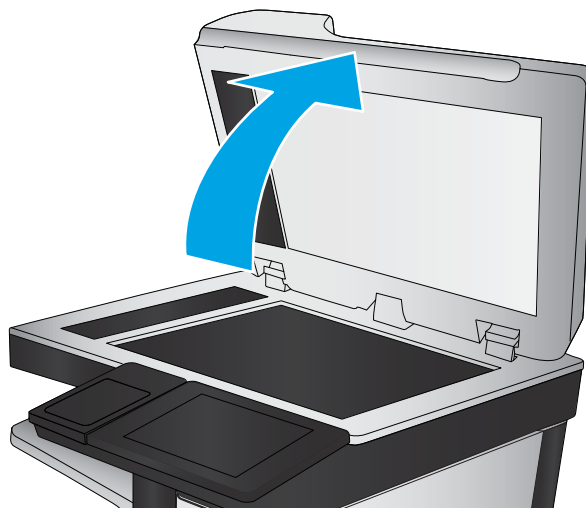

3. Steklo optičnega bralnika in pasove podajalnika dokumentov očistite z mehko krpo ali gobico, navlaženo z neabrazivnim čistilom za steklo.

POZOR: Tiskalnika ne čistite z jedkimi sredstvi, acetonom, benzenom, amonijakom, etilnim alkoholom ali ogljikovim tetrakloridom, ker se lahko poškoduje. Tekočine ne nanašajte neposredno na steklo. Lahko namreč prodrejo v tiskalnik in ga poškodujejo.

OPOMBA: Če imate na kopijah težave s progami, kadar uporabljate podajalnik dokumentov, očistite manjše steklene okence na levi strani optičnega bralnika.

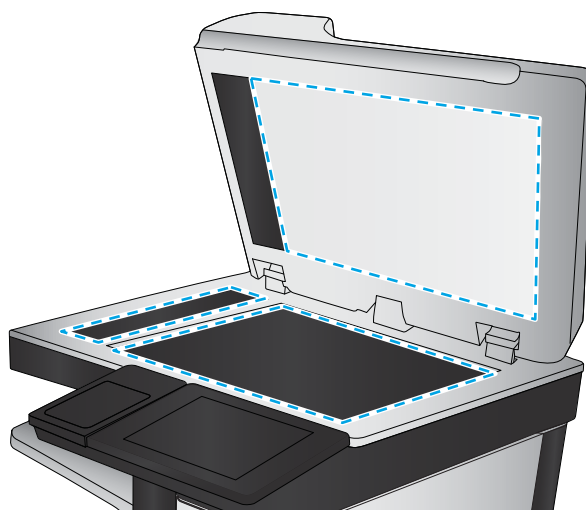

4. Steklo optičnega bralnika in bele plastične dele posušite z jelenjo kožo ali celulozno spužvo, da ne nastanejo pike.
5. Priključite napajalni kabel na vtičnico in pritisnite gumb za vklop/izklop, da vklopite tiskalnik.

Preverjanje nastavitve ločljivosti izhodnega faksa

Upoštevajte spodnja navodila za prilagajanje ločljivosti odhodnih faksov.



OPOMBA: Večja ločljivost pomeni večjo datoteko faksa in daljši čas pošiljanja.

1. Na začetnem zaslonu nadzorne plošče tiskalnika izberite **Faksiranje**.
2. Izberite **Možnosti**.
3. V podoknu Možnosti se pomaknite do možnosti **Ločljivost** in jo izberite.
4. Izberite eno od prednastavljenih možnosti in nato **Pošlji**, da pošljete faks.

Preverjanje nastavitev prilagajanja slike

Prilagodite naslednje dodatne nastavitve, če želite izboljšati kakovost poslanih faksov:

- **Ostrina:** Jasnejše ali mehkejše slike. Na primer, s povečanjem ostrine besedilo postane jasnejše, z zmanjšanjem pa fotografije postanejo bolj gladke.
 - **Temnost:** Povečajte ali zmanjšajte količino bele in črne, uporabljene v barvno optično prebranih slikah.
 - **Kontrast:** Povečajte ali zmanjšajte razliko med najsvetlejšo in najtemnejšo barvo na sliki.
 - **Brisanje ozadja:** Odstranite blede barve z ozadja optično prebranih slik. Če je na primer izvornik natisnjen na barvni papir, uporabite to funkcijo za osvetlitev ozadja, ne da bi vplivali na temnost slike.
 - **Samodejno toniranje:** Na voljo samo pri tiskalnikih Flow. Tiskalnik samodejno prilagodi možnosti **Temnost**, **Kontrast** in **Brisanje ozadja** na najprimernejšo za optično prebrani dokument.
1. Na začetnem zaslonu nadzorne plošče tiskalnika izberite **Faksiranje**.
 2. Izberite **Možnosti**.
 3. V podoknu Možnosti se pomaknite do **Prilagajanje slike** in jo izberite.
 4. Prilagodite drsnike za nastavitve ravni in nato izberite gumb **Končano**.
 5. Izberite **Pošlji**, da pošljete faks.



OPOMBA: Te nastavitve so začasne. Ko končate opravilo, tiskalnik vse možnosti ponastavi na privzete nastavitve.

Optimiranje kakovosti faksa za besedilo ali slike

Opravilo faksiranja lahko optimirate za vrsto slike, ki jo želite optično prebrati: besedilo, slike ali fotografije.

1. Na začetnem zaslonu nadzorne plošče tiskalnika izberite **Faksiranje**.
2. Izberite **Možnosti**.
3. V podoknu Možnosti se pomaknite do možnosti **Optimiziraj besedilo/sliko** in jo izberite.
4. Izberite eno od vnaprej določenih možnosti.
5. Izberite **Pošlji**, da pošljete faks.



OPOMBA: Te nastavitve so začasne. Ko končate opravilo, tiskalnik vse možnosti ponastavi na privzete nastavitve.

Preverjanje nastavitev za odpravljanje napak

Nastavitev **Način odprave napak** je morda onemogočena, kar lahko zniža kakovost slike. Upoštevajte spodnja navodila in znova omogočite nastavitve.

1. Na začetnem zaslonu na nadzorni plošči tiskalnika podrsajte, da se prikaže meni **Nastavitve**. Dotaknite se ikone **Nastavitve**, da odprete meni.
2. Odprite naslednje menije:

- [Faks](#)
 - [Nastavitve pošiljanja faksa](#)
 - [Splošne nastavitve pošiljanja faksov](#)
3. Izberite možnost [Način odprave napak](#). Dotaknite se gumba [Končano](#).

Preverjanje nastavitve prilagajanja velikosti dokumentov velikosti strani

Če je nastavev [Prilagodi strani](#) omogočena, prejeta slika pa je večja od privzete velikosti strani, tiskalnik poskuša prilagoditi velikost slike strani. Če možnost ni omogočena, se večje slike razdelijo na več strani.

1. Na začetnem zaslonu na nadzorni plošči tiskalnika izberite [Nastavitve](#).
2. Odprite naslednje menije:
 - [Faks](#)
 - [Nastavitve prejema faksa](#)
 - [Privzete možnosti opravlila](#)
 - [Prilagoditev strani](#)
3. Izberite [Vkllop](#), da nastavev omogočite, ali pa izberite [Izklop](#), da jo onemogočite.

Pošiljanje v drug faks

Poskusite faks poslati drugi faksni napravi. Če je kakovost faksa višja, je težava povezana z nastavitvami ali stanjem potrošnega materiala prvotnega faksa prejemnika.

Preverjanje faksirne naprave pošiljatelja

Prosrite pošiljatelja, naj poskusi dokument poslati z druge faksirne naprave. Če je kakovost faksa višja, je vzrok težave faksirna naprava pošiljatelja. Če drugi faks ni na voljo, prosite pošiljatelja, naj spremeni te nastavitve:

- Preveri naj, da je izvorni dokument na belem (in ne obarvanem) papirju.
- Poveča naj ločljivost faksa, raven kakovosti ali nastavitve kontrasta.
- Če je to mogoče, naj faks pošlje iz računalniške programske opreme.

Odpravljanje težav s faksiranjem

- [Kontrolni seznam za odpravljanje težav s faksom](#)
- [Splošne težave s faksom](#)

Kontrolni seznam za odpravljanje težav s faksom

S tem seznamom preverite, kaj bi utegnilo povzročati težave, povezane s faksirno napravo:

- **Ali uporabljate faksirni kabel, ki je bil priložen dodatku za faks?** V skladu s specifikacijami RJ11 in funkcionalnimi specifikacijami je bilo delovanje dodatka za faks preskušeno s priloženim kablom. Ne uporabljajte drugega faksirnega kabla; dodatek za analogni faks zahteva analogni telefonski kabel. Poleg tega zahteva analogni telefonsko povezavo.
- **Ali je priključek linije za faks/telefon vstavljen v vtičnico na dodatku za faks?** Telefonski priključek mora biti dobro vstavljen v vtičnico. Priključek vstavite v vtičnico tako, da "klikne".



OPOMBA: Prepričajte se, da je telefonska vtičnica priključena na vrata za faks, in ne na omrežna vrata. Vrsta so si podobna.

- **Ali stenska vtičnica za telefonski priključek pravilno deluje?** Telefon priključite v stensko vtičnico in preverite, ali slišite klicni ton. Ali slišite klicni ton in lahko kličete ali sprejemate klice?

Katero vrsto telefonske linije uporabljate?

- **Namenska linija:** standardna številka faksa/telefonska številka, dodeljena za prejetanje ali pošiljanje faksov.



OPOMBA: Telefonska linija mora biti namenjena samo tiskalniku ob faksiranju in ne sme biti v souporabi z drugimi vrstami telefonskih naprav. Primer takšne souporabe je alarmni sistem, ki uporablja telefonsko linijo za obveščanje podjetja za nadzor.

- **Sistem naročniške centrale (PBX):** Telefonski sistem za poslovna okolja. Standardni domači telefoni in dodatek za faks uporabljata analogni telefonski signal. Nekateri sistemi PBX so digitalni in niso združljivi z dodatkom za faks. Za povezavo faksirnega stroja z digitalnimi sistemi PBX boste morda potrebovali vmesniški analogni telefonski adapter (ATA).
- **Linije s preusmerjanjem:** funkcija telefonskega sistema, ki nov klic preusmeri na naslednjo možno linijo, ko je prva dohodna linija zasedena. Tiskalnik poskusite priključiti na prvo dohodno telefonsko linijo. Dodatek za faksiranje bo prejel klic, ko bo telefon pozvonil tolikokrat, kot je določeno v nastavitvi dolžine zvonjenja pred začetkom prejemanja.

Ali uporabljate napravo za prenapetostno zaščito?

Napravo za prenapetostno zaščito lahko namestite med stensko vtičnico in dodatek za faks ter ga tako zaščitite pred elektriko v telefonskih linijah. Te naprave lahko zmanjšajo kakovost telefonskega signala in s tem povzročijo komunikacijske težave v faksu. Če imate težave s pošiljanjem ali prejetanjem faksov in uporabljate eno od teh naprav, priključite tiskalnik neposredno v stensko vtičnico in na ta način ugotovite, ali težave povzroča naprava za prenapetostno zaščito.

Ali uporabljate storitev telefonskega predala ali telefonsko tajnico?

Če je nastavljena dolžina klicanja pred prejetjem krajša pri telefonskem predalu kot pri dodatku za faks, klic sprejme telefonski predal, dodatek za faks pa ne more prejeti faksov. Če je nastavljena dolžina klicanja pred prejetjem krajša pri dodatku za faks, klic sprejme dodatek za faks.

Ima vaša telefonska linija funkcijo čakajočega klica?

Če ima telefonska linija za faks aktivirano funkcijo čakajočega klica, lahko sporočilo o čakajočem klicu zmoti klic faksa, ki je v teku, kar povzroči napako pri komunikaciji. Prepričajte se, da na telefonski liniji za faks ni aktivirana funkcija čakajočega klica.

Preverjanje stanja dodatka za faks

Če dodatek za analogni faks ne deluje, natisnite poročilo [Konfiguracijska stran](#), da preverite stanje.

1. Na začetnem zaslonu se pomaknite do možnosti [Poročila](#) in jo izberite.
2. Odprite naslednje menije:
 - [Strani konfiguracije/s stanjem](#)
 - [Konfiguracijska stran](#)
3. Dotaknite se gumba [Natisni](#), da natisnete poročilo, ali pa se dotaknite gumba [Pogled](#) za ogled poročila na zaslonu. Poročilo sestavlja več strani.

 **OPOMBA:** Na strani Jetdirect je naveden naslov IP tiskalnika ali ime gostitelja.

Preverite stanje modema, ki je na strani dodatka za faks na konfiguracijski strani, pod naslovom Informacije o strojni opreми. V naslednji preglednici so stanja in morebitne rešitve.

 **OPOMBA:** Če se stran dodatka za faks ne natisne, je vzrok težave morda analogni dodatek za faks. Če faks uporabljate prek lokalnega omrežja ali interneta, lahko te konfiguracije onemogočajo funkcijo.

Deluje/omogočeno ¹	Dodatek za analogni faks je nameščen in pripravljen.
Deluje/onemogočeno ¹	Dodatek za faks je nameščen, niste pa še nastavili ustreznih nastavitev faksa. Dodatek za faks je nameščen in deluje, vendar je HP-jev pripomoček za digitalno pošiljanje onemogočil funkcijo faksa ali omogočil faksiranje prek lokalnega omrežja. Ko je omogočen faks prek lokalnega omrežja, je funkcija za analogni faks onemogočena. Omogočena je lahko le ena funkcija faksa hkrati – faks prek lokalnega omrežja ali analogni faks. OPOMBA: Če je faksiranje v lokalnem omrežju omogočeno, funkcija Optično branje v faks ni na voljo na nadzorni plošči tiskalnika.
Nedelujoče / omogočeno/onemogočeno ¹	Tiskalnik je zaznal napako vdelane programske opreme. Nadgradite vdelano programsko opremo.
Poškodovano / omogočeno/onemogočeno ¹	Dodatek za faks ne deluje. Ponovno vstavite kartico dodatka za faks in preverite, ali je katera od nožic ukrivljena. Če je stanje še vedno POŠKODOVANO, zamenjajte kartico dodatka za analogni faks.

¹ OMOGOČENO označuje, da je dodatek za analogni faks omogočen in vklopljen; ONEMOGOČENO označuje, da je omogočeno faksiranje v lokalnem omrežju (torej je analogni faks izključen).

Splošne težave s faksom

Sledijo običajne težave pri faksiranju.

Pošiljanje faksa ni uspelo

Nastavitev JBIG je omogočena, vendar sprejemna faksirna naprava nima zmožnosti JBIG.

Izklopite nastavitev JBIG.

Na nadzorni plošči tiskalnika se prikaže sporočilo s stanjem Zmanjkalo je pomnilnika

Pomnilnik tiskalnika je poln.

Z diska izbrišite nekaj shranjenih poslov. Na začetnem zaslonu na nadzorni plošči tiskalnika se dotaknite gumba [Pridobi iz pomnilnika naprave](#). Odprite seznam shranjenih poslov ali faksov. Izberite posel, ki ga želite izbrisati, in se dotaknite gumba [Izbriši](#).

Kakovost tiskanja fotografij je slaba ali pa se natisne siv pravokotnik

Uporabljajte napačno nastavitev za vsebino strani ali napačno nastavitev ločljivosti.

Poskusite z nastavitvijo možnosti [Optimiziraj besedilo/sliko](#) na nastavitev [Fotografija](#).

Dotaknili ste se gumba Ustavi, da prekličete faks, vendar je bil faks vseeno poslan

Če je postopek posla pošiljanja napredoval preveč, posla ni mogoče preklicati.

To je normalno delovanje.

Gumb z imenikom faksa se ne prikaže

Nobeden od stikov na izbranem seznamu stikov nima navedenih informacij o faksu.

V programski opremi HP Web Jetadmin ne najdem nastavitev faksiranja

Nastavitve faksiranja v programski opremi HP Web Jetadmin so pod spustnim menijem strani s stanjem naprave.

Na spustnem seznamu izberite **Digitalno pošiljanje in faks**.

Glava je dodana na vrh strani, ko je omogočeno tiskanje slike čez faks

Pri vseh posredovanih faksih doda tiskalnik prekrivno glavo na vrh strani.

To je normalno delovanje.

V polju s prejemniki so imena in številke

Prikazana so lahko imena in številke, odvisno od njihovega izvora. V imeniku faksa so imena, v vseh drugih zbirkah podatkov pa številke.

To je normalno delovanje.

Enostranski faks se natisne na dveh straneh

Glava faksa je dodana na vrh faksa, kar potisne besedilo na drugo stran.

Če želite enostranski faks natisniti na eni strani, določite, naj se glava natisne čez faks ali spremenite nastavitev prilagoditve na stran.

Dokument se med faksiranjem ustavi v podajalniku dokumentov

V podajalniku dokumentov je prišlo do zagozdenja.

Odstranite zagozdeni papir in znova pošljite faks.

Glasnost zvokov dodatka za faks je previsoka ali prenizka

Prilagoditi je treba nastavitve glasnosti.

Prilagodite glasnost v menijih [Nastavitve pošiljanja faksov](#) in [Nastavitve prejemanja faksov](#).

Stvarno kazalo

B

- Bonjour
 - prepoznavanje 126
- brežžični tiskalni strežnik
 - številka dela 28
- brisanje
 - shranjena opravila 48

Č

- čiščenje
 - pot papirja 182
 - steklena plošča 186, 190, 194

D

- digitalno pošiljanje
 - mape 108
 - pošiljanje dokumentov 106
 - USB 110
- dimenzije, tiskalnik 12
- dodatek NFC
 - številka dela 28
- dodatna oprema
 - naročanje 28
 - številke delov 28
- druge povezave, seznam
 - vdelani spletni strežnik HP 134
- dvostransko tiskanje
 - Mac 43
 - ročno (Mac) 43
 - ročno (Windows) 39

E

- e-pošta
 - pošiljanje dokumentov 106
- električne specifikacije 14
- elektronska pomoč, nadzorna plošča 149
- enota za obojestransko tiskanje
 - odpravljanje zastojev 174

- enota za zbiranje tonerja
 - mesto 4
- ethernet (RJ-45)
 - mesto 5

F

- faks
 - optimiranje za besedilo ali slike 196
 - težave s polnjenjem 199
- faksiranje
 - nastavitve 118, 119
 - obvezne nastavitve 118

G

- gonilniki tiskalnika, podprti 10
- gonilniki, podprti 10
- gumb Domov
 - mesto 5
- gumb Odjavi
 - mesto 5
- gumb Pomoč
 - mesto 5
- gumb Vpis
 - mesto 5
- gumb za vklop/izklop
 - mesto 3
- gumb Začni kopiranje
 - mesto 5

H

- hitrost, optimiziranje 142
- HP-jev vdelani spletni strežnik
 - funkcije 126
 - HP-jeve spletne storitve 133
 - nastavitve digitalnega pošiljanja 130
 - nastavitve faksa 131
 - nastavitve kopiranja 129

- nastavitve optičnega branja 130
- nastavitve tiskanja 129
- odpiranje 136
- omrežne nastavitve 133
- preimenovanje tiskalnika 136
- spreminjanje omrežnih nastavitev 136
- varnostne nastavitve 132
- HP-jev vdelani spletni strežnik (EWS)
 - omrežna povezava 126
- HP-jeva podpora za stranke 148
- HP-jeve spletne storitve
 - omogočanje 133
- HP Web Jetadmin 145

I

- Internet Explorer, podprte različice
 - HP-jev vdelani spletni strežnik 126
- IPsec 140
- izhodni predal
 - mesto 3
 - odpravljanje zastojev 174

J

- Jetadmin, HP Web 145
- JetAdvantage 115

K

- kakovost slike
 - preverjanje stanja kartuše s tonerjem 182
- kartuša
 - menjava 31
- kartuša s tonerjem
 - deli 31
 - menjava 31

- nastavitve praga za nizko raven 151
- uporaba pri nizki ravni 151
- kartuše
 - številke za naročanje 31
- kartuše s tonerjem
 - številke delov 29
 - številke za naročanje 31
- kopiranje
 - enojne kopije 54
 - obojestransko 56
 - optimiranje za besedilo ali slike 189
 - več kopij 54
- kopiranje od roba do roba 189
- L**
- lokalno omrežje (LAN)
 - mesto 5
- M**
- mape
 - pošiljanje 108
- maska podomrežja 137
- matična plošča
 - mesto 4
- menjava
 - kartuša s tonerjem 31
 - sponke 35
- N**
- način mirovanja 143
- Način nadomestnega pisemskega papirja z glavo 19, 22
- nadomestni deli
 - številke delov 29
- nadzorna plošča
 - mesto 3
 - mesto funkcij 5
 - pomoč 149
- nalaganje
 - papir na pladnju 1 18
 - papir na pladnju 2 in pladnjih za 550 listov 20
- nalepke
 - tiskanje (Windows) 41
- napajanje
 - poraba 14
- naročanje
 - potrošni material in dodatna oprema 28
- naslov IPv4 137
- naslov IPv6 137
- nastavitve
 - faksiranje 119
 - obnovitev tovarniških 150
- nastavitve digitalnega pošiljanja
 - HP-jev vdelani spletni strežnik 130
- nastavitve dupleksne omrežne povezave, spreminjanje 138
- nastavitve faksa
 - HP-jev vdelani spletni strežnik 131
- nastavitve faksiranja
 - obvezno 118
- nastavitve gonilnika za računalnike Mac
 - shranjevanje opravil 47
- nastavitve hitrosti omrežne povezave, spreminjanje 138
- nastavitve kopiranja
 - HP-jev vdelani spletni strežnik 129
- nastavitve optičnega branja
 - HP-jev vdelani spletni strežnik 130
- nastavitve tiskanja
 - HP-jev vdelani spletni strežnik 129
- neposredno tiskanje prek USB-ja 50
- Netscape Navigator, podprte različice
 - HP-jev vdelani spletni strežnik 126
- O**
- območje kartuše s tonerjem
 - odpravljanje zastojev 170
- obnovitev tovarniških nastavitvev 150
- obojestransko tiskanje
 - Mac 43
 - nastavitve (Windows) 39
 - Windows 39
- obvezne nastavitve
 - faksiranje 118
- odpravljanje težav
 - preverjanje stanja kartuše s tonerjem 182
 - težave s podajanjem papirja 152
 - zastoji 160
- odpravljanje težav, orodja za vdelani spletni strežnik HP 132
- omrežja
 - HP Web Jetadmin 145
 - maska podomrežja 137
 - naslov IPv4 137
 - naslov IPv6 137
 - podprta 8
 - privzeti prehod 137
- omrežje
 - ime tiskalnika, spreminjanje 136
 - nastavitve, ogled 136
 - nastavitve, spreminjanje 136
- omrežna mapa, optično branje v 108
- omrežne nastavitve
 - HP-jev vdelani spletni strežnik 133
- operacijski sistemi, podprti 10
- opravila, shranjena
 - nastavitve za računalnike Mac 47
- opravila, shranjena
 - brisanje 48
 - tiskanje 48
 - ustvarjanje (Windows) 46
- optični bralnik
 - umerjanje 187
- Optično beri na USB 110
- optično branje
 - optimiranje za besedilo ali slike 192
- optično branje na e-poštni naslov pošiljanje dokumentov 106
- Optično branje na pogon USB
 - omogočanje 86
- optično branje na pogon USB 110
- optično branje v mapo 108
- Optično branje v omrežno mapo 108
- optično branje v omrežno mapo
 - začetna namestitvev 75
- optimiranje kopij 189
- optimiranje optično prebranih slik 192
- optimiranje slik faksa 196
- ovojnice
 - nalaganje na pladenj 1 18
 - usmerjenost 19
- ovojnice, nalaganje 24
- ozki robovi 189

P

papir
izbira 183
nalaganje na pladenj 1 18
nalaganje pladnja 2 in pladnjevi za 550 listov 20
usmerjenost na pladnju 2 in pladnjih za 550 listov 22
usmerjenost pladnja 1 19
zastoji 160
papir, naročanje 28
pladenj 1
nalaganje ovojnica 24
usmerjenost papirja 19
zastoji 164
pladenj 2
zastoji 167
pladenj 2 in pladnji za 550 listov
nalaganje 20
usmerjenost papirja 22
pladnji
mesto 3
vključeno 8
zmogljivost 8
pladnji za 550 listov
številke delov 28
pladnji za papir
številke delov 28
podajalnik dokumentov
težave s podajanjem papirja 158
zastoji 161
podpora
splet 148
podpora za stranke
splet 148
pomnilnik
vključeno 8
pomnilniško vezje (toner)
mesto 31
pomoč, nadzorna plošča 149
poraba energije
1 W ali manj 143
poraba energije, optimiziranje 142
posebni papir
tiskanje (Windows) 41
poslovne rešitve HP JetAdvantage 115
pošiljanje na e-poštni naslov
pošiljanje dokumentov 106

potrošni material
menjava kartuše s tonerjem 31
menjava sponk 35
naročanje 28
nastavitve praga za nizko raven 151
številke delov 29
uporaba pri nizki ravni 151
predal, izhodni
mesto 3
prehod, nastavev privzetega 137
priključek za napajanje
mesto 4
privzeti prehod, nastavev 137
prosojnice
tiskanje (Windows) 41
R
Raziskovalec, podprte različice
HP-jev vdelani spletni strežnik 126
razvijalna enota
odpravljanje zastojev 172
robovi, ozki
kopiranje 189
ročno dvostransko tiskanje
Mac 43
Windows 39
S
serijska številka
mesto 4
shranjena opravila
brisanje 48
tiskanje 48
ustvarjanje (Mac) 47
ustvarjanje (Windows) 46
shranjevalni dodatki USB
tiskanje 50, 51
shranjevanje opravil
v operacijskem sistemu
Windows 46
shranjevanje tiskalniških poslov 46
shranjevanje, opravilo
nastavitve za računalnike Mac 47
sistemске zahteve
HP-jev vdelani spletni strežnik 126
minimalne 12

skener
čiščenje stekla 186, 190, 194
specifikacije
električne in zvočne 14
spenjalnik
odpravljanje težav 25, 179
odpravljanje zastojev 179
uporaba 25
spletna mesta
HP Web Jetadmin, prenos 145
podpora za stranke 148
spletna podpora 148
splošne konfiguracijske nastavitve
vdelani spletni strežnik HP 128
sponke
menjava 35
stanje, stran dodatka za faks 199
steklena plošča, čiščenje 186, 190, 194
stikalo za vklop/izklop
mesto 3
stojalo
številka dela 28
strani na en list
izbiranje (Mac) 44
izbiranje (Windows) 41
strani na minuto 8
strani z informacijami
vdelani spletni strežnik HP 127
Š
številka izdelka
mesto 4
številke delov
dodatna oprema 28
kartuše s tonerjem 29
nadomestni deli 29
potrošni material 29
število kopij, spreminjanje 54
T
TCP/IP
ročno konfiguriranje parametrov
IPv4 137
ročno konfiguriranje parametrov
IPv6 137
tehnična podpora
splet 148
teža, tiskalnik 12

- težave s pobiranjem papirja
 - odpravljanje 152, 154
 - težave s polnjenjem 199
 - tipkovnica
 - mesto 3
 - tiskalni mediji
 - nalaganje na pladenj 1 18
 - tiskanje
 - iz shranjevalnih dodatkov USB 50, 51
 - shranjena opravila 48
 - tiskanje na obe strani
 - nastavitve (Windows) 39
 - ročno, Windows 39
 - Windows 39
 - tiskanje s preprostim dostopom USB 51
 - trdi disk
 - številka dela 28
 - trdi diski
 - šifrirani 141
- U**
- umerjanje
 - optični bralnik 187
 - upravljanje omrežja 136
 - USB
 - pošiljanje v 110
- V**
- varnost
 - šifrirani trdi disk 141
 - Varnost IP 140
 - varnostne nastavitve
 - HP-jev vdelani spletni strežnik 132
 - vdelani spletni strežnik
 - funkcije 126
 - odpiranje 136
 - preimenovanje tiskalnika 136
 - spreminjanje omrežnih nastavitvev 136
 - vdelani spletni strežnik (EWS)
 - dodeljevanje gesel 140
 - omrežna povezava 126
 - vdelani spletni strežnik HP
 - druge povezave, seznam 134
 - orodja za odpravljanje težav 132
 - splošne konfiguracijske nastavitve 128
 - strani z informacijami 127
 - več strani na en list
 - tiskanje (Mac) 44
 - tiskanje (Windows) 41
 - vrata
 - mesto 5
 - vrata LAN
 - mesto 5
 - vrata RJ-45
 - mesto 5
 - vrata USB
 - mesto 5
 - omogočanje 50
 - vrata USB, dodatna
 - številka dela 28
 - Vrata vmesnika
 - mesto 5
 - vrata za faks
 - mesto 5
 - vrata za tiskanje Hi-Speed USB 2.0
 - mesto 5
 - vrsta papirja
 - izbiranje (Windows) 41
 - vrste papirja
 - izbiranje (Mac) 44
- Z**
- zadnja vratca
 - odpravljanje zastojev 172
 - zahteve brskalnika
 - HP-jev vdelani spletni strežnik 126
 - zahteve spletnega brskalnika
 - HP-jev vdelani spletni strežnik 126
 - zakasnitev mirovanja
 - nastavitev 142
 - zaklep
 - matična plošča 141
 - zasebno tiskanje 46
 - zaslon na dotik
 - mesto funkcij 5
 - zastoji
 - enota za obojestransko tiskanje 174
 - izhodni predal 174
 - mesta 160
 - območje kartuše s tonerjem 170
 - pladenj 1 164
 - pladenj 2 167
 - podajalnik dokumentov 161
 - razvijalna enota 172
 - samodejno krmarenje 160
 - vzroki 160
 - zadnja vratca 172
 - zastoji papirja
 - izhodni predal 174
 - mesta 160
 - pladenj 1 164
 - pladenj 2 167
 - podajalnik dokumentov 161
 - zvočne specifikacije 14