

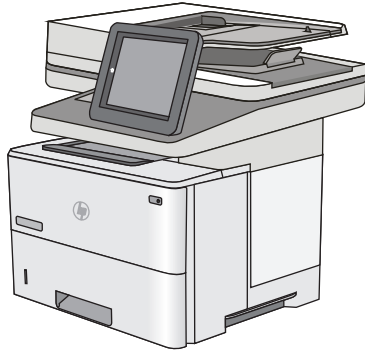

HP LaserJet Managed MFP E52545



E52545dn



E52545c

- EN Installation Guide
- FR Guide d'installation
- DE Installationshandbuch
- IT Guida all'installazione
- ES Guía de instalación
- CA Guia d'instal·lació
- HR Vodič kroz instalaciju
- CS Instalační příručka
- DA Installationsvejledning
- NL Installatiehandleiding
- FI Asennusopas
- EL Οδηγός εγκατάστασης
- HU Telepítési útmutató
- KK Орнату нұсқаулығы
- NO Installasjonsveiledning
- PL Instrukcja instalacji
- PT Guia de instalação
- RO Ghid de instalare
- RU Руководство по установке
- SK Inštalačná príručka
- SL Priročnik za namestitev
- SV Installationsguide
- TR Kurulum Kılavuzu
- UK Посібник зі встановлення

دليل التثبيت AR



support.hp.com
www.hp.com/videos/LaserJet
www.hp.com/support/ljE52545mfp

ES Lea esto primero

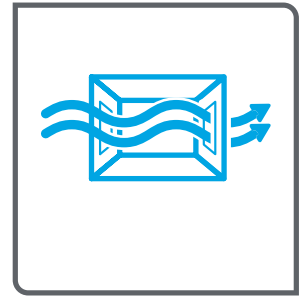
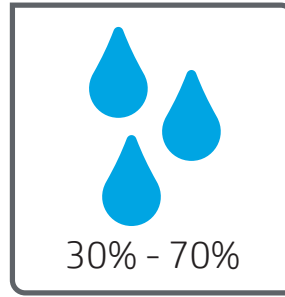
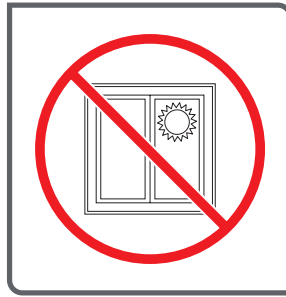
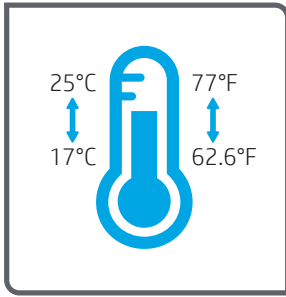

- EN** Select a sturdy, well-ventilated, dust-free area, away from direct sunlight to position the printer.
- FR** Choisissez un support solide et un endroit propre, bien aéré et à l'abri du rayonnement direct du soleil pour placer votre imprimante.
- DE** Stellen Sie den Drucker an einem stabilen, gut durchlüfteten und staubfreien Ort auf, der nicht direktem Sonnenlicht ausgesetzt ist.
- IT** Posizionare la stampante su un'area piana robusta, ben ventilata, priva di polvere e lontana dalla luce diretta del sole.
- ES** Busque una superficie sólida en un lugar bien ventilado, sin polvo y alejado de la luz solar directa para colocar la impresora.
- CA** Seleccioneu una superfície sòlida, ben ventilada, sense pols i allunyada de la llum directa del sol per col·locar-hi la impressora.
- HR** Pisač postavite na čvrstu površinu do koje ne dopire izravno sunčevo svjetlo, u dobro prozračenom prostoru bez prašine.
- CS** Pro umístění tiskárny vyberte stabilní, dobře větraný a bezprašný prostor mimo dosah přímého slunečního světla.
- DA** Placer printeren i et stabilt, godt udluftet, støvfritt område uden direkte sollys.
- NL** Plaats de printer op een stevige, goed geventileerde, stofvrije plek uit direct zonlicht.
- FI** Sijoita tulostin tukevalle alustalle pölyttömään paikkaan, johon aurinko ei paista suoraan ja jossa on hyvä ilmanvaihto.
- EL** Τοποθετήστε τον εκτυπωτή σε σταθερό σημείο, σε καλά αεριζόμενο χώρο, χωρίς σκόνη και μακριά από το άμεσο ηλιακό φως.
- HU** A nyomtatót masszív, jól szellőző, pormentes helyen állítsa fel, és ne tegye ki közvetlen napsfény hatásának.

- KK** Принтерді берік, жақсы желдетілетін, шаңсыз және күн сәулесі тікелей түспейтін жерге орнатыңыз.
- NO** Plasser skriveren i et stabilt, støvfritt område med god ventilasjon og utenfor direkte sollys.
- PL** Do umieszczenia drukarki wybierz solidne, dobrze wentylowane i pozbawione kurzu miejsce, w którym drukarka nie będzie wystawiona na bezpośrednie działanie promieni słonecznych.
- PT** Escolha um local firme, bem ventilado, sem poeira e longe da exposição direta à luz do sol para instalar a impressora.
- RO** Pentru a amplasa imprimanta, alegeti un loc stabil, bine ventilat și fără praf, ferit de lumina directă a soarelui.
- RU** Выберите для установки принтера хорошо проветриваемое непыльное место, не допускающее попадания прямых солнечных лучей.
- SK** Tlačiareň umiestnite na stabilnom, dobre vetranom a bezprašnom mieste, na ktoré nedopadá priame slnečné svetlo.
- SL** Tiskalnik postavite na trdno površino v dobro prezračevanem in čistem prostoru, ki ni izpostavljen neposredni sončni svetlobi.
- SV** Placera skrivaren på en stadig, dammfri yta med god ventilation och undvik direkt solljus.
- TR** Yazıcıyı yerleştirmek için doğrudan güneş ışığından uzak, sağlam, iyi havalandırılan ve tozsuz bir yer seçin.
- UK** Встановлюйте принтер на стійкій поверхні в добре провітрюваному й вільному від пилу приміщенні, подалі від прямих сонячних променів.

AR اختر مكاناً ثابتاً، تتم تهويته بشكل جيد، وخالياً من الغبار، وغير معرض لأشعة الشمس المباشرة لتضع فيه الطابعة.

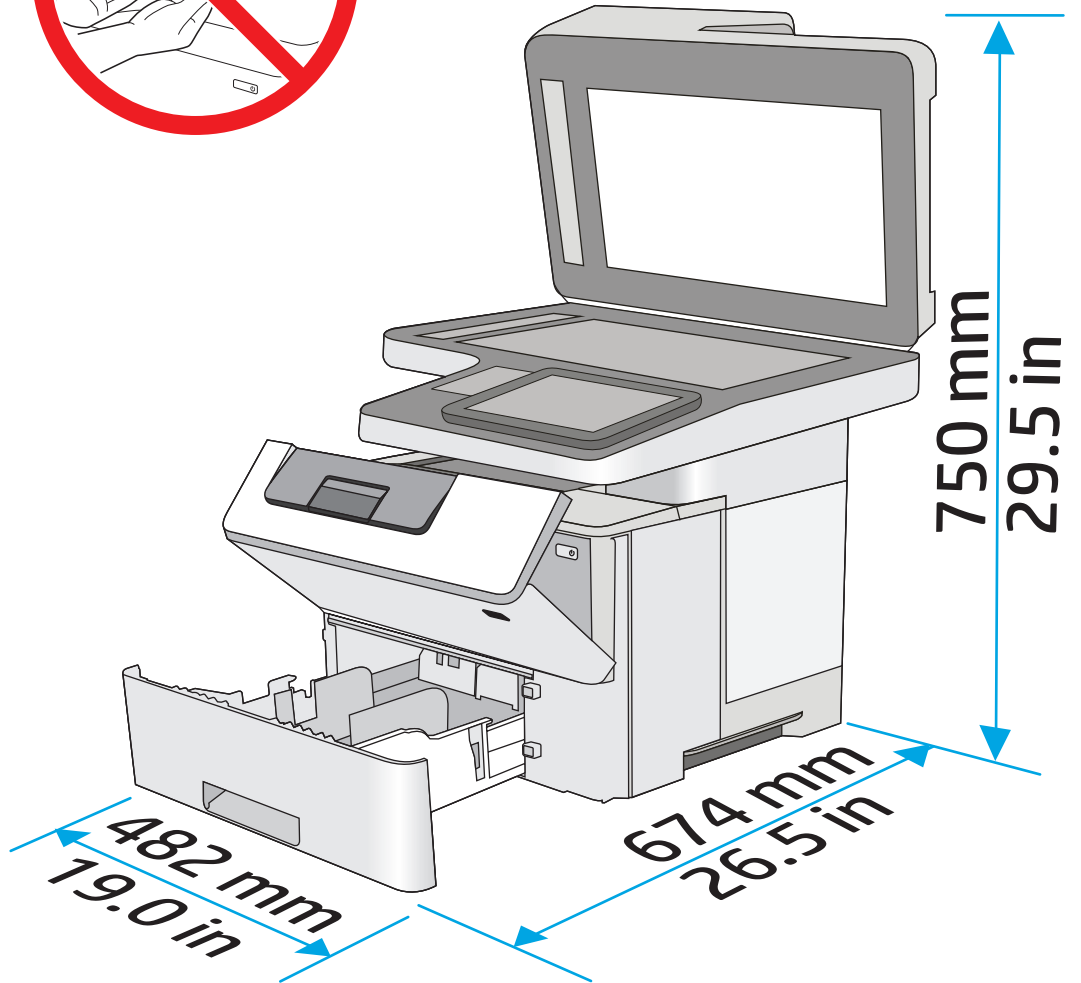
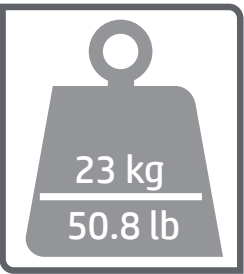
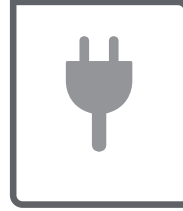

1

1.1

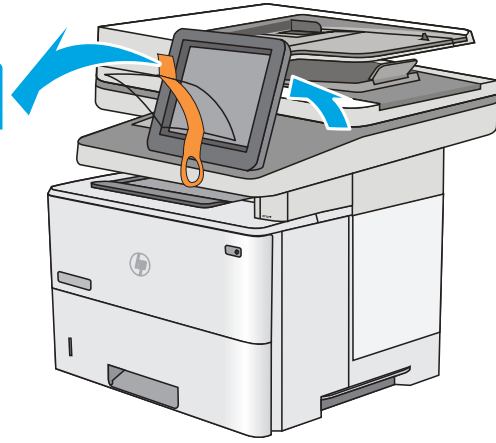

1.2



EN Remove all tape and packing material.

FR Retirez tous les rubans adhésifs et les matériaux d'emballage.

DE Entfernen Sie das Klebeband und das Verpackungsmaterial.

IT Rimuovere tutto il nastro adesivo e il materiale di imballaggio.

ES Retire todos los precintos y el material de embalaje.

CA Retireu la cinta adhesiva i el material d'emballatge.

HR Uklonite sve trake i materijal pakiranja.

CS Odstraňte všechny pásky a balicí materiál.

DA Fjern al tape og emballage.

NL Verwijder alle tape en verpakkingsmateriaal.

FI Poista kaikki teipit ja pakkausmateriaalit.

EL Αφαιρέστε όλες τις ταινίες και τα υλικά συσκευασίας.

HU Távolítson el minden szalagot és csomagolóanyagot.

KK Бүкіл таспаны және орауыш материалын алып тастаңыз.

NO Fjern all tape og emballasje.

PL Usuń wszystkie fragmenty taśmy i materiały pakunkowe.

PT Remova toda a fita e o material da embalagem.

RO Îndepărtați în întregime banda și materialele de ambalare.

RU Снимите транспортировочную ленту и упаковочные материалы.

SK Odstráňte všetku pásku a baliaci materiál.

SL Odstranite trakove in embalažo.

SV Ta bort all tejp och förpackningsmaterial.

TR Tüm bandı ve ambalaj malzemesini sökün.

UK Зніміть усю плівку й пакувальні матеріали.

قم بإزالة جميع مواد التغليف والشريط اللاصق. AR

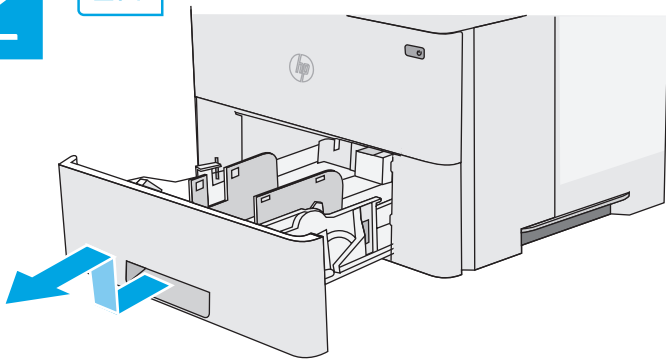
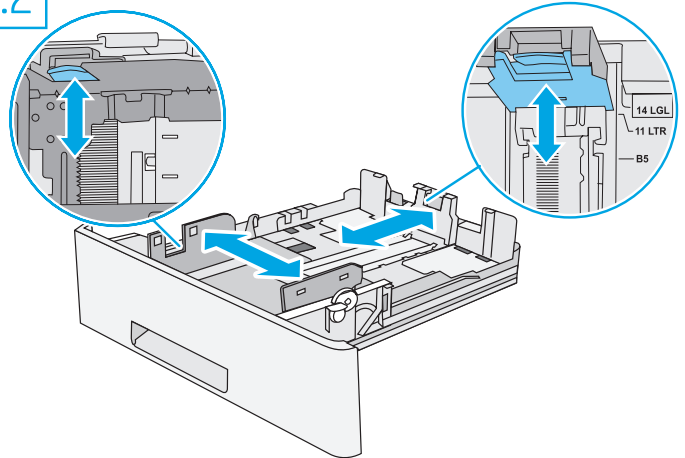
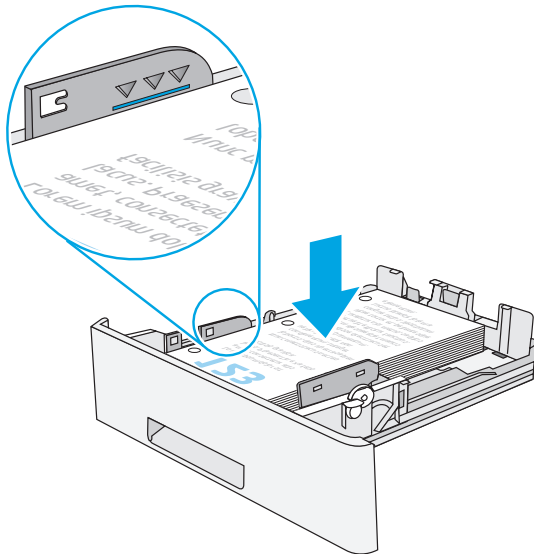
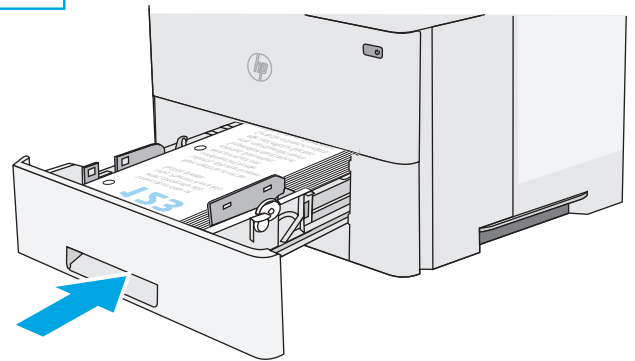
2**2.1****2.2****2.3****2.4**

EN NOTE: The paper guides **2.2** might be locked before use and might not be adjustable.

FR REMARQUE : Les guides papier **2.2** peuvent être bloqués avant utilisation et peuvent ne pas être réglables.

DE HINWEIS: Möglicherweise sind die Papierführungen **2.2** vor der Verwendung des Druckers verriegelt und können daher nicht angepasst werden.

IT NOTA: è possibile che le guide della carta **2.2** siano bloccate prima dell'uso e pertanto non siano regolabili.

ES NOTA: Las guías de papel **2.2** pueden estar bloqueadas antes de su uso y pueden no ser ajustables.

CA NOTA: és possible que les guies del paper **2.2** estiguin bloquejades abans de l'ús i que no es puguin ajustar.

HR NAPOMENA: Možda su vodilice za papir **2.2** prije uporabe blokirane i neće se moći prilagođavati.

CS POZNÁMKA: Vodítka papíru **2.2** mohou být před použitím uzamčena a nemusí být nastavitelná.

DA BEMÆRK: Papirstyrene **2.2** kan være låste før brug og kan muligvis ikke justeres.

NL OPMERKING: De papiergeleiders **2.2** kunnen vergrendeld zijn voor gebruik en zijn mogelijk niet instelbaar.

FI HUOMAUTUS: Paperinohjaimet **2.2** on ehkä lukittu ennen käyttöä, eivätkä ne ehkä ole säädettäviä.

EL ΣΗΜΕΙΩΣΗ: Οι οδηγοί χαρτιού **2.2** ενδέχεται να είναι κλειδωμένοι πριν από τη χρήση και να μην είναι ρυθμιζόμενοι.

HU MEGJEGYZÉS: A papírvezetők **2.2** rögzítve lehetnek a használat előtt, és előfordulhat, hogy nem állíthatók át.

KK ЕКЕРТПЕ. Пайдалану алдында қағаз бағыттағыштары **2.2** құлыпталуы және оларды реттеу мүмкін емес болуы мүмкін.

NO MERK: Papirskinnene **2.2** kan være låst før bruk og kan kanskje ikke justeres.

PL UWAGA: Prowadnice papieru **2.2** mogą być zablokowane i nie być regulowane.

PT NOTA: As guias de papel **2.2** podem ser bloqueadas antes de usar e não podem ser ajustadas.

RO NOTĂ: Este posibil ca ghidajele pentru hârtie **2.2** să fie blocate înainte de utilizare și să nu fie reglabile.

RU ПРИМЕЧАНИЕ. Направляющие бумаги **2.2** могут быть заблокированы перед использованием и могут быть недоступны для регулировки.

SK POZNÁMKA: Vodiace lišty papiera 2.2 môžu byť pred použitím uzamknuté a možno sa nebudú dať upraviť.

SL OPOMBA: vodila za papir 2.2 so pred uporabo lahko zaklenjena in jih morda ni mogoče prilagoditi.

SV OBS: Pappersledarna 2.2 kan vara låsta före användning och kanske inte kan justeras.

EN CAUTION: Do not extend more than one paper tray at a time.

FR ATTENTION : N'utilisez pas plus d'un bac à papier à la fois.

DE ACHTUNG: Ziehen Sie jeweils nur ein Papierfach heraus.

IT ATTENZIONE: non estendere più di un vassoio carta alla volta.

ES PRECAUCIÓN: No extienda más de una bandeja para papel cada vez.

CA PRECAUCIÓ: no obriu més d'una safata per a paper a la vegada.

HR OPREZ: Nemojte istodobno otvarati više od jedne ladice za papir.

CS UPOZORNĚNÍ: Nevytahujte současně více než jeden zásobník papíru.

DA ADVARSEL: Træk ikke mere end én papirbakke ud ad gangen.

NL LET OP: Trek niet meer dan één papierlade tegelijk uit.

FI VAROITUS: Avaa enintään yksi paperilokero kerrallaan.

EL ΠΡΟΣΟΧΗ: Μην ανοίγετε περισσότερους από έναν δίσκους χαρτιού ταυτόχρονα.

HU FIGYELEM! Ne húzzon ki több papírtálcát egyszerre.

TR NOT: Kağıt kılavuzları 2.2 kullanımdan önce kilitli olabilir ve ayarlanamayabilir.

UK ПРИМІТКА. Регулятори паперу 2.2 можуть бути заблоковані перед використанням, і їх не можна буде відрегулювати.

AR ملاحظة: موجهات الورق 2.2 قد تكون مؤمنة قبل الاستخدام وقد لا يمكن ضبطها.

KK ECKEPTY: Бір уақытта бір қағаз науасын ғана ұзартыңыз.

NO FORSIKTIG: Du må ikke dra ut mer enn én papirskuff om gangen.

PL PRZESTROGA: Nie należy rozsuwać więcej niż jednego podajnika papieru jednocześnie.

PT CUIDADO: Não estenda mais de uma bandeja de papel ao mesmo tempo.

RO ATENȚIE: Nu extindeți mai mult de o tavă de hârtie la un moment dat.

RU ВНИМАНИЕ. Не выдвигайте одновременно более одного лотка.

SK UPOZORNENIE: Nikdy naraz nerozkładajte viac než jeden zásobník papiera.

SL OPOZORILO: naenkrat lahko razširite samo en pladenj za papir.

SV VARNING: Dra inte ut fler än ett pappersfack åt gången.

TR DİKKAT: Bir seferde birden fazla kağıt tepsisi uzatmayın.

UK ПОПЕРЕДЖЕННЯ. Не висувайте кілька лотків для паперу водночас.

AR تنبيه: لا تستخدم أكثر من درج واحد للورق في كل مرة.

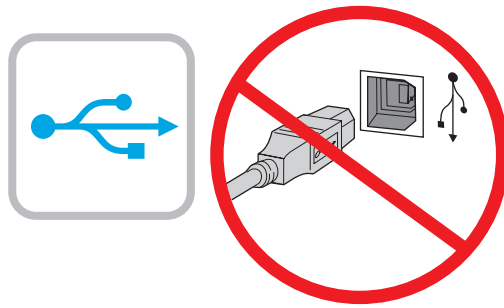
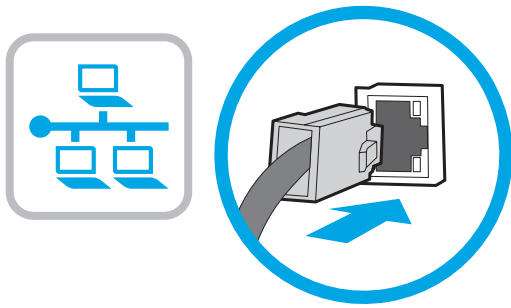

EN If you are connecting to a network, connect the network cable now.
CAUTION: Do not connect the USB cable now.
NOTE: The cables are not included with the printer.

FR Si vous vous connectez à un réseau, branchez le câble réseau maintenant.
ATTENTION : Ne connectez pas le câble USB pour le moment.
REMARQUE : Les câbles ne sont pas fournis avec l'imprimante.

DE Wenn Sie das Gerät mit einem Netzwerk verbinden möchten, schließen Sie das Netzwerkkabel jetzt an.
ACHTUNG: Schließen Sie das USB-Kabel nicht sofort an.
HINWEIS: Die Kabel sind nicht im Lieferumfang des Druckers enthalten.

IT Se ci si connette a una rete, collegare ora il cavo di rete.
ATTENZIONE: non collegare il cavo USB ora.
NOTA: i cavi non sono inclusi con la stampante.

ES Si se está conectando a una red, conecte ahora el cable de red.
PRECAUCIÓN: No conecte todavía el cable USB.
NOTA: Los cables no se incluyen con la impresora.

CA Si us connecteu a una xarxa, connecteu el cable de xarxa.
PRECAUCIÓ: no connecteu encara el cable USB.
NOTA: els cables no s'inclouen amb la impressora.

HR Ako se povezujete na mrežu, sada priključite mrežni kabel.
OPREZ: Nemojte sada spajati USB kabel.
NAPOMENA: Kabeli se ne isporučuju s pišačem.

CS Pokud chcete produkt připojit k síti, připojte síťový kabel.
UPOZORNĚNÍ: Kabel USB nyní nepřipojujte.
POZNÁMKA: Kabely nejsou dodávány s tiskárnou.

DA Hvis du opretter forbindelse til et netværk, skal du tilslutte netværkskablet nu.
ADVARSEL: Du må ikke tilslutte USB-kablet nu.
BEMÆRK: Kablerne leveres ikke sammen med printeren.

NL Sluit de netwerkkabel nu aan als u verbinding wilt maken met een netwerk.
LET OP: Sluit de USB-kabel nu nog niet aan.
OPMERKING: De kabels zijn niet bij de printer inbegrepen.

FI Jos haluat muodostaa verkkoyhteyden, liitä verkkokaapeli nyt.
VAROITUS: Älä liitä USB-kaapelia vielä.
HUOMAUTUS: Kaapeleita ei toimiteta tulostimen mukana.

EL Εάν πρόκειται να συνδέσετε τον εκτυπωτή σε δίκτυο, συνδέστε το καλώδιο δικτύου τώρα.
ΠΡΟΣΟΧΗ: Μην συνδέσετε ακόμα το καλώδιο USB.
ΣΗΜΕΙΩΣΗ: Τα καλώδια δεν παρέχονται με τον εκτυπωτή.

HU Ha hálózathoz csatlakozik, csatlakoztassa most a hálózati kábelt.
FIGYELEM! Még ne csatlakoztassa az USB-kábelt.
MEGJEGYZÉS: A kábelek nincsenek mellékelve a nyomtatóhoz.

KK Егер желіре қосылсаңыз, желілік кабельді қазір қосыңыз.
ЕСКЕРТУ: USB кабелін қазір жалғамаңыз.
ЕСКЕРТПЕ: Кабельдер принтермен бірге берілмеген.

NO Koble til nettverkskabelen nå hvis du skal koble til et nettverk.
FORSIKTIG: Ikke koble til USB-kabelen nå.
MERK: Kablene følger ikke med skriveren.

PL Jeśli zamierzasz podłączyć drukarkę do sieci, podłącz teraz kabel sieciowy.
PRZESTROGA: Nie należy podłączać jeszcze kabla USB.
UWAGA: Kable nie są dołączone do drukarki.

PT Se você estiver se conectando a uma rede, conecte o cabo de rede agora.
CUIDADO: Não conecte o cabo USB agora.
NOTA: Os cabos não são fornecidos com a impressora.

RO Dacă vă conectați la o rețea, conectați acum cablul de rețea.
ATENȚIE: Nu conectați acum cablul USB.
NOTĂ: Cablurile nu sunt incluse cu imprimanta.

RU Если устройство подключается к локальной сети, подсоедините сетевой кабель сейчас.
ВНИМАНИЕ. Пока не подсоединяйте USB-кабель.
ПРИМЕЧАНИЕ. Кабели не входят в комплект поставки принтера.

SK Ak zariadenie budete pripájať k sieti, pripojte sieťový kábel teraz.
UPOZORNENIE: Teraz nepripájajte kábel USB.
POZNÁMKA: Káble sa nedodávajú s tlačiarňou.

SL Če boste vzpostavili povezavo z omrežjem, priključite omrežni kabel.
OPOZORILO: kabla USB še ne priključite.
OPOMBA: kabli niso priloženi tiskalniku.

SV Om du ansluter till ett nätverk ska du ansluta nätverkskabeln nu.
VARNING: Anslut inte USB-kabeln nu.
OBS: Kablarna medföljer inte skrivaren.

TR Bir ağa bağlanıyorsanız ağ kablosunu şimdi bağlayın.
DİKKAT: USB kablosunu şimdi bağlamayın.
NOT: Kablolar yazıcıya dahil değildir.

UK Якщо встановлюєте мережеве з'єднання, під'єднайте мережевий кабель зараз.
ПОПЕРЕДЖЕННЯ. Поки що не під'єднуйте USB-кабель.
ПРИМІТКА. Кабелі не входять до комплекту поставки принтера.

في حالة اتصالك بشبكة، قم بتوصيل كابل الشبكة الآن.
تنبيه: لا تقم بتوصيل كابل USB الآن.
ملاحظة: لا يتم إرفاق الكابلات مع الطابعة.

AR

3

3.1

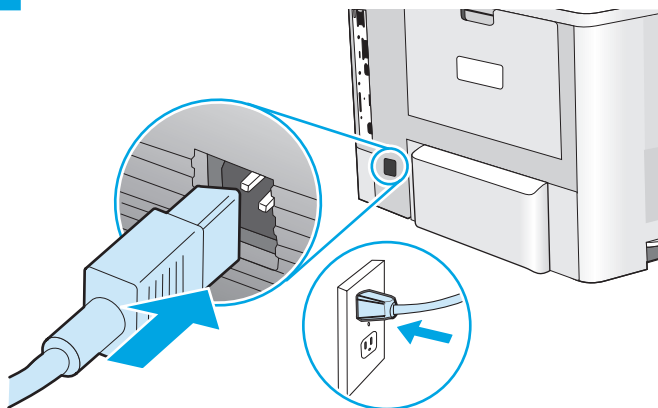

3.3

3.2

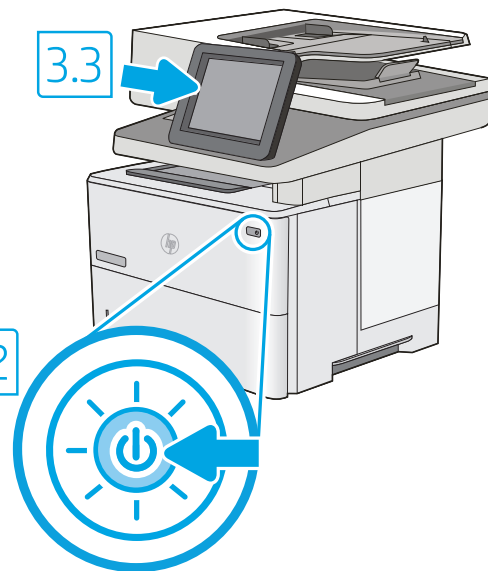

EN

3.1 Connect the power cable between the printer and a grounded AC outlet. **3.2** Turn on the printer, and then wait for it to initialize.

3.3 On the control panel, set the language, the date/time format, and the time zone.

NOTE: For advanced configuration of network-connected printers, see the User Guide on the printer CD or go to www.hp.com/support/ljE52545mfp

CAUTION: Make sure your power source is adequate for the printer voltage rating. The voltage rating is on the printer label. The printer uses either 100-127 Vac or 220-240 Vac and 50/60 Hz. To prevent damage to the printer, use only the power cable that is provided with the printer.

FR

3.1 Connectez le cordon d'alimentation entre l'imprimante et une prise secteur CA avec mise à la terre. **3.2** Allumez l'imprimante et attendez que le produit s'initialise. **3.3** Sur le panneau de commandes, définissez la langue, le format de la date/de l'heure et le fuseau horaire.

REMARQUE : Pour la configuration avancée des imprimantes connectées au réseau, consultez le Manuel de l'utilisateur sur le CD de l'imprimante ou accédez à www.hp.com/support/ljE52545mfp

ATTENTION : Vérifiez que la source d'alimentation électrique est adéquate pour la tension nominale de l'imprimante. Cette tension nominale est indiquée sur l'étiquette de l'imprimante. L'imprimante utilise 100-127 V (ca) ou 220-240 V (ca) et 50/60 Hz. Afin d'éviter d'endommager l'imprimante, utilisez uniquement le cordon d'alimentation fourni avec l'imprimante.

DE

3.1 Verbinden Sie das Netzkabel mit dem Drucker und einer geerdeten Steckdose mit Wechselspannung. **3.2** Schalten Sie den Drucker wieder ein und warten Sie, bis er sich initialisiert hat. **3.3** Stellen Sie im Bedienfeld die Sprache, das Datum-/Zeitformat und die Zeitzone ein.

HINWEIS: Informationen zur erweiterten Konfiguration von Druckern, die an ein Netzwerk angeschlossen sind, finden Sie im Benutzerhandbuch auf der Drucker-CD oder unter www.hp.com/support/ljE52545mfp.

Achtung: Stellen Sie sicher, dass die Stromquelle für die Betriebsspannung des Druckers geeignet ist. Die Betriebsspannung ist auf dem Etikett des Druckers angegeben. Der Drucker arbeitet mit 100-127 V Wechselspannung oder mit 220-240 V Wechselspannung und 50/60 Hz. Um Schäden am Drucker zu vermeiden, sollten Sie ausschließlich das Netzkabel verwenden, das im Lieferumfang des Druckers enthalten ist.

IT

3.1 Collegare il cavo di alimentazione della stampante a una presa CA con messa a terra. **3.2** Accendere la stampante e attendere il processo di inizializzazione. **3.3** Sul pannello di controllo, impostare la lingua, il formato data/ora e il fuso orario.

NOTA: per la configurazione avanzata di stampanti connesse in rete, vedere la Guida per l'utente nel CD del prodotto o accedere a www.hp.com/support/ljE52545mfp

ATTENZIONE: accertarsi che la fonte di alimentazione sia adeguata alla tensione nominale della stampante. La tensione nominale richiesta è specificata sulla relativa etichetta. La stampante utilizza 100-127 V CA oppure 220-240 V CA e 50/60 Hz. Per evitare di danneggiare la stampante, utilizzare solo il cavo di alimentazione fornito in dotazione.

ES

3.1 Conecte el cable de alimentación a la impresora y a una toma de CA con conexión a tierra. **3.2** Encienda la impresora y espere hasta que se inicie. **3.3** En el panel de control, establezca el idioma, el formato de fecha y hora y la zona horaria.

NOTA: Para obtener información acerca de la configuración avanzada de las impresoras conectadas en red, consulte la Guía del usuario del CD de la impresora o vaya a www.hp.com/support/ljE52545mfp.

PRECAUCIÓN: Asegúrese de que la fuente de alimentación es adecuada para el voltaje de la impresora. La información sobre el voltaje se encuentra en la etiqueta de la impresora. La impresora utiliza 100-127 VCA o 220-240 VCA y 50/60 Hz. Para evitar daños a la impresora, utilice solo el cable de alimentación que se proporciona con esta.

ADVERTENCIA: Para evitar daños en el producto, en áreas en las que se utilice 110 V y 220 V, verifique el voltaje del enchufe.

CA

3.1 Connecteu el cable d'alimentació a la impressora i a una presa de CA connectada a terra. **3.2** Enguegueu la impressora i espereu que s'iniciï.

3.3 Al tauler de control, establiu l'idioma, el format de data i hora i la zona horària.

NOTA: per informar-vos de la configuració avançada de les impressores connectades a la xarxa, vegeu la guia de l'usuari al CD de la impressora o aneu a www.hp.com/support/ljE52545mfp.

PRECAUCIÓ: assegureu-vos que la font d'energia sigui adequada per a la tensió nominal de la impressora, la qual trobareu indicada a l'etiqueta. La impressora fa servir 100-127 VCA o 220-240 VCA i 50/60 Hz. Per evitar fer malbé la impressora, feu servir només el cable d'alimentació que s'hi inclou.

HR **3.1** Kabelom za napajanje povežite pisač i električnu utičnicu s uzemljenjem za izmjeničnu struju. **3.2** Uključite pisač i pričekajte da se pokrene. **3.3** Na upravljačkoj ploči postavite jezik, format datuma/vremena i vremensku zonu.
NAPOMENA: Za naprednu konfiguraciju mrežno povezanih pisača pogledajte korisnički priručnik na CD-u pisača ili posjetite www.hp.com/support/ljE52545mfp
OPREZ: Proverite odgovara li izvor napajanja specifikacijama za napon pisača. Specifikacija za napon nalazi se na naljepnici pisača. Pisač se koristi strujom napona 100 – 127 VAC ili 220 – 240 VAC pri 50/60 Hz. Kako ne biste oštetili pisač, koristite se samo kabelom za napajanje koji je isporučen uz pisač.

CS **3.1** Pripojte tiskárnu napájecím kabelem k uzemněné zásuvce střídavého proudu. **3.2** Zapněte tiskárnu a vyčkejte, dokud se neiniculuje. **3.3** Nastavte na ovládacím panelu jazyk, formát data/času a časové pásmo.
POZNÁMKA: Pokyny pro pokročilou konfiguraci síťových tiskáren najdete v uživatelské příručce na disku CD, který byl dodán s tiskárnou, nebo na adrese www.hp.com/support/ljE52545mfp.
UPOZORNĚNÍ: Zkontrolujte, zda parametry zdroje napájení odpovídají jmenovitému napětí zařízení. Jmenovité napětí naleznete na štítku tiskárny. Tato tiskárna využívá napětí 100–127 V stř. nebo 220–240 V stř. při 50/60 Hz. Používejte pouze napájecí kabel dodaný s tiskárnou, jinak může dojít k jejímu poškození.

DA **3.1** Tilslut netledningen mellem printeren og en stikkontakt med jordforbindelse. **3.2** Tænd printeren, og vent på, at den initialiseres. **3.3** På kontrolpanelet skal du indstille sprog, dato- og tidsformater samt tidszone.
BEMÆRK: Hvis du ønsker oplysninger om avanceret konfiguration af netværkstilsluttede printere, kan du se brugervejledningen på printer-cd'en eller gå til www.hp.com/support/ljE52545mfp.
ADVARSEL: Sørg for, at strømforsyningen svarer til printerens spændingsangivelse. Spændingsangivelsen findes på printeretiketten. Printeren bruger enten 100-127 V eller 220-240 V og 50/60 Hz. Hvis du vil forhindre beskadigelse af printeren, skal du kun bruge den netledning, der fulgte med produktet.

NL **3.1** Sluit het netsnoer aan op de printer en steek de stekker in een geaard stopcontact. **3.2** Zet de printer aan en wacht totdat deze opstart. **3.3** Stel op het bedieningspaneel de taal, de datum-/tijdsindeling en de tijdzone in.
OPMERKING: Zie de gebruikershandleiding op de printer-cd of ga naar www.hp.com/support/ljE52545mfp voor geavanceerde configuratie van printers die op een netwerk zijn aangesloten.
LET OP: Controleer of uw voedingsbron geschikt is voor het voltage van de printer. U vindt het voltage op het printeretiket. De printer werkt op 100-127 V of 220-240 V wisselstroom en 50/60 Hz. Gebruik alleen het bij de printer geleverde netsnoer om schade aan de printer te voorkomen.

FI **3.1** Liitä virtajohto tulostimeen ja maadoitettuun pistorasiaan. **3.2** Käynnistä tulostin ja odota, että se alustetaan. **3.3** Määritä ohjauspaneelissa kieli, päivämäärän ja ajan muoto ja aikavyöhyke.
HUOMAUTUS: Tarkempi verkkoon liitettyjen tulostimien määrittys on luettavissa tulostimen CD-levyllä olevasta käyttöoppaasta ja osoitteesta www.hp.com/support/ljE52545mfp
VAROITUS: Tarkista, että virtalähteen jännite on tulostimelle sopiva. Sopiva jännite on merkitty tulostimen tarraan tai tyyppikilpeen. Tulostimen käyttämä jännite on joko 100–127 V AC tai 220–240 V AC ja 50/60 Hz. Älä käytä muuta kuin tulostimen mukana toimitettua virtajohtoa. Muutoin tulostin voi vahingoittua.

EL **3.1** Συνδέστε το καλώδιο τροφοδοσίας στον εκτυπωτή και σε μια γειωμένη πρίζα AC. **3.2** Ενεργοποιήστε τον εκτυπωτή και περιμένετε να εκτελέσει αρχική εκκίνηση. **3.3** Στον πίνακα ελέγχου, ορίστε τη γλώσσα, τη μορφή ημερομηνίας/ώρας και τη ζώνη ώρας.
ΣΗΜΕΙΩΣΗ: Για σύνθετη διαμόρφωση εκτυπωτών συνδεδεμένων σε δίκτυο, ανατρέξτε στον Οδηγό χρήσης που περιλαμβάνεται στο CD του εκτυπωτή ή μεταβείτε στη διεύθυνση www.hp.com/support/ljE52545mfp
ΠΡΟΣΟΧΗ: Βεβαιωθείτε ότι η πηγή τροφοδοσίας είναι κατάλληλη για την ονομαστική τιμή τάσης του εκτυπωτή. Η ονομαστική τιμή τάσης αναγράφεται στην ετικέτα του εκτυπωτή. Ο εκτυπωτής χρησιμοποιεί τάση 100-127 V ac ή 220-240 V ac και 50/60 Hz. Για να αποτρέψετε την πρόκληση βλάβης στον εκτυπωτή, χρησιμοποιείτε αποκλειστικά το καλώδιο τροφοδοσίας που παρέχεται με τον εκτυπωτή.

HU **3.1** Csatlakoztassa a tápkábelt a nyomtatóhoz, illetve egy földelt fali aljzathoz. **3.2** Kapcsolja be a nyomtatót, majd várja meg, míg inicializál. **3.3** Adja meg a kezelőpanelen a nyelvet, a dátum-/időformátum és az időzóna beállítását.
MEGJEGYZÉS: A hálózathoz csatlakozó nyomtatók speciális konfigurációjával kapcsolatban a nyomtató CD-jén található Felhasználói útmutató, illetve a következő weblap nyújt segítséget: www.hp.com/support/ljE52545mfp
FIGYELEM! Ellenőrizze, hogy a nyomtató tápellátása megfelelő-e a készülék feszültségbesorolásának. A feszültségbesorolás a nyomtató termékcímkéjén található. A nyomtató működéséhez 100–127 V váltakozó feszültség vagy 220–240 V váltakozó feszültség és 50/60 Hz szükséges. A nyomtató károsodásának elkerülése érdekében csak a nyomtatóhoz mellékelt tápkábelt használja.

KK **3.1** Қуат кабелін принтер мен жерге тұйықталған айнымалы ток розеткасына жалғаңыз. **3.2** Принтерді іске қосып, бастапқы күйге орнатылғанша күтіңіз. **3.3** Басқару тақтасында тілді, күн/уақыт пішімін және уақыт белдеуін орнатыңыз.
ЕСКЕРТПЕ. Желіге қосылған принтерлердің қосымша конфигурациясы туралы ақпарат алу үшін принтердің CD дискісіндегі «Пайдаланушы нұсқаулығы» бөлімін қараңыз немесе www.hp.com/support/ljE52545mfp веб-бетіне өтіңіз.
ЕСКЕРТУ! Қуат көзі принтердің номиналды кернеуіне сәйкес келетінін тексеріңіз. Номиналды кернеу мөлшері принтердің жапсырмасында көрсетілген. Принтерде 100-127 В айнымалы ток немесе 220-240 В айнымалы ток кернеуі және 50/60 Гц жиілік пайдаланылады. Принтер зақымданбауы үшін тек онымен бірге берілген қуат кабелін пайдаланыңыз.

NO

3.1 Koble strømledningen til skriveren og et jordet strømuttak. **3.2** Slå på skriveren, og vent på at den initialiserer. **3.3** På kontrollpanelet angir du språk, dato-/tidsformat og tidssone.

MERK: For avansert konfigurering av nettverkstilkoblede skrivere, kan du se brukerhåndboken på skriver-CD-en eller gå til www.hp.com/support/ljE52545mfp.

FORSIKTIG: Kontroller at strømkilden passer for spenningsspesifikasjonen for skriveren. Spenningsnivået vises på skriveretiketten. Skriveren bruker enten 100–127 volt eller 220–240 volt og 50/60 Hz. Bruk bare strømledningen som følger med skriveren, slik at du ikke skader skriveren.

PL

3.1 Podłącz przewód zasilający drukarki do uzemionego gniazdka prądu zmiennego. **3.2** Włącz drukarkę i poczekaj na jej zainicjowanie. **3.3** Na panelu sterowania ustaw język, format daty/godziny oraz strefę czasową.

UWAGA: Informacje na temat zaawansowanych ustawień konfiguracyjnych drukarek podłączanych do sieci można znaleźć w podręczniku użytkownika na dysku CD dołączonym do drukarki lub na stronie www.hp.com/support/ljE52545mfp.

PRZESTROGA: Upewnij się, że źródło zasilania spełnia wymagania specyfikacji drukarki dotyczące napięcia. Specyfikacje dotyczące napięcia znajdują się na etykiecie drukarki. Drukarka wymaga napięcia 100–127 V (prąd zmienny) lub 220–240 V (prąd zmienny) i częstotliwości 50/60 Hz. Aby uniknąć uszkodzenia drukarki, należy stosować wyłącznie dołączony kabel zasilający.

PT

3.1 Conecte o cabo de alimentação entre a impressora e uma tomada CA aterrada. **3.2** Ligue a impressora e espere sua inicialização. **3.3** No painel de controle, defina o idioma, o formato de data/hora e o fuso horário.

NOTA: Para configuração avançada de impressoras conectadas à rede, consulte o Guia do usuário no CD da impressora ou acesse www.hp.com/support/ljE52545mfp.

CUIDADO: Verifique se a fonte de alimentação é adequada para a classificação de tensão da impressora. A classificação de tensão está na etiqueta da impressora. A impressora utiliza 100-127 Vca ou 220-240 Vca e 50/60 Hz. Para evitar danos à impressora, utilize somente o cabo de alimentação fornecido com a impressora.

AVISO: Para impedir danos ao produto, em áreas onde 110 V e 220 V estiverem em uso, verifique a tensão da tomada.

RO

3.1 Conectați cablul de alimentare la imprimantă și la o priză de c.a. cu împământare. **3.2** Porniți imprimanta și așteptați să se inițializeze. **3.3** Pe panoul de control, setați limba, formatul pentru dată/oră și fusul orar.

NOTĂ: Pentru o configurare avansată a imprimantelor conectate la rețea, consultați Ghidul pentru utilizator de pe CD-ul imprimantei sau accesați www.hp.com/support/ljE52545mfp.

ATENȚIE: Asigurați-vă că sursa de alimentare corespunde tensiunii nominale a imprimantei. Tensiunea nominală este menționată pe eticheta imprimantei. Imprimanta utilizează fie 100-127 V c.a., fie 220-240 V c.a. și 50/60 Hz. Pentru a preveni deteriorarea imprimantei, utilizați numai cablul de alimentare furnizat împreună cu aceasta.

RU

3.1 Подключите кабель питания к принтеру и заземленной розетке переменного тока. **3.2** Включите принтер и дождитесь запуска инициализации. **3.3** На панели управления выберите язык, формат даты/времени и часовой пояс.

ПРИМЕЧАНИЕ. Расширенная настройка принтеров, подключаемых к сети, описана в руководстве пользователя на компакт-диске устройства, а также на странице www.hp.com/support/ljE52545mfp.

ВНИМАНИЕ. Убедитесь, что источник питания соответствует техническим требованиям принтера. На табличке принтера указаны данные о напряжении. Принтер работает при напряжении 100–127 В или 220–240 В переменного тока и при частоте 50/60 Гц. Для предотвращения повреждения принтера используйте только кабель питания из комплекта поставки.

SK

3.1 Pripojte napájací kábel k tlačiarni a uzemnenej sieťovej elektrickej zásuvke. **3.2** Zapnite tlačiareň a počkajte na dokončenie inicializácie. **3.3** Nastavte na ovládacom paneli príslušný jazyk, formát dátumu a času a časové pásmo.

POZNÁMKA: Informácie o rozšírenej konfigurácii sieťových tlačiarní nájdete v používateľskej príručke na CD k tlačiarni alebo na lokalite www.hp.com/support/ljE52545mfp.

UPOZORNENIE: Uistite sa, že je zdroj napájania postačujúci pre menovité napätie tlačiarnie. Menovité napätie je uvedené na štítku tlačiarnie. Tlačiareň používa napätie 100 – 127 V (striedavý prúd) alebo 220 – 240 V (striedavý prúd) a frekvenciu 50/60 Hz. Používajte len napájací kábel dodaný s tlačiarnou, aby nedošlo k jej poškodeniu.

SL

3.1 Napajalni kabel priključite na tiskalnik in ozemljeno vtičnico za izmenični tok. **3.2** Vklonite tiskalnik in počakajte, da se inicializira.

3.3 Na nadzorni plošči nastavite jezik, obliko zapisa datuma/ure in časovni pas.

OPOMBA: podatke o napredni konfiguraciji tiskalnikov, ki imajo vzpostavljeno povezavo z omrežjem, najdete v uporabniškem priročniku na CD-ju tiskalnika ali na spletnem mestu www.hp.com/support/ljE52545mfp.

OPOZORILO: preverite, ali vir napajanja ustreza nazivni napetosti tiskalnika. Nazivna napetost je navedena na nalepki tiskalnika. Tiskalnik uporablja 100–127 ali 220–240 V izmenične napetosti in 50/60 Hz. Uporabljajte samo priloženi napajalni kabel, da preprečite poškodbe tiskalnika.

SV

3.1 Anslut skrivarens strömkabel till ett jordat växelströmsuttag. **3.2** Slå på skrivaren och vänta medan den initieras. **3.3** På kontrollpanelen anger du språk, datum-/tidsformat och tidszon.

OBS: För avancerad konfiguration av nätverksanslutna skrivare, se bruksanvisningen på skrivarens CD eller gå till www.hp.com/support/ljE52545mfp

WARNING: Kontrollera att strömkällan är tillräcklig för skrivarens spänning. Du hittar spänningsinformationen på skrivaretiketten. Skrivaren använder antingen 100–127 V växelström eller 220–240 V växelström samt 50/60 Hz. Använd endast strömkabeln som medföljde skrivaren för att undvika att skrivaren skadas.

TR

3.1 Güç kablosunu yazıcı ile topraklı bir AC prizi arasına bağlayın. **3.2** Yazıcıyı açın ve ardından başlamasını bekleyin. **3.3** Kontrol panelinde, dil, tarih/saat biçimi ve saat dilimi ayarlarını yapın.

NOT: Ağa bağlı yazıcıların gelişmiş yapılandırması için, yazıcı CD'sindeki Kullanıcı Kılavuzu'na bakın veya www.hp.com/support/ljE52545mfp adresine gidin.

DİKKAT: Güç kaynağınızın yazıcı voltaj değerine uygun olduğundan emin olun. Voltaj değeri yazıcı etiketi üzerinde belirtilmektedir. Yazıcıda 100–127 Vac veya 220–240 Vac ve 50/60 Hz kullanılmaktadır. Yazıcının hasar görmesini önlemek için yalnızca yazıcıyla birlikte verilen güç kablosunu kullanın.

UK

3.1 Під'єднайте кабель живлення до принтера та заземленої розетки мережі змінного струму. **3.2** Увімкніть принтер і зачекайте, доки він ініціалізується. **3.3** На панелі керування встановіть мову, формат дати й часу та часовий пояс.

ПРИМІТКА. Відомості про розширені налаштування підключених до мережі принтерів див. у посібнику користувача принтера на компакт-диску або на веб-сторінці www.hp.com/support/ljE52545mfp.

ПОПЕРЕДЖЕННЯ. Переконайтеся, що джерело живлення відповідає вимогам принтера до напруги. Значення напруги наведено на наклейці на принтері. Для цього принтера потрібна напруга 100–127 В або 220–240 В змінного струму з частотою 50/60 Гц. Щоб не пошкодити принтер, слід використовувати лише кабель живлення з комплекту поставки.

3.1 صل كبل الطاقة بين الطابعة ومأخذ تيار متناوب مؤرض. **3.2** قم بتشغيل الطابعة، ثم انتظر ريثما تتم تهيئتها. **3.3** في لوحة التحكم، اضبط اللغة، وتنسيق التاريخ/الوقت، والمنطقة الزمنية.

ملاحظة: فيما يتعلق بالتكوين المتقدم للطابعات المتصلة بشبكة، راجع دليل المستخدم الموجود على القرص المدمج المرفق مع الطابعة أو انتقل إلى

www.hp.com/support/ljE52545mfp

تنبيه: وتأكد من ملاءمة مصدر الطاقة لمعدل الفولتية الخاص بالطابعة. يظهر معدل الفولتية على ملصق الطابعة. تستخدم الطابعة إما 100-127 فولت تيار متناوب أو 220-240 فولت تيار متناوب و50/60 هرتز. لتجنب إلحاق الضرر بالطابعة، استخدم كابل الطاقة الذي تم توفيره مع الطابعة فقط.

AR

4

E52545c

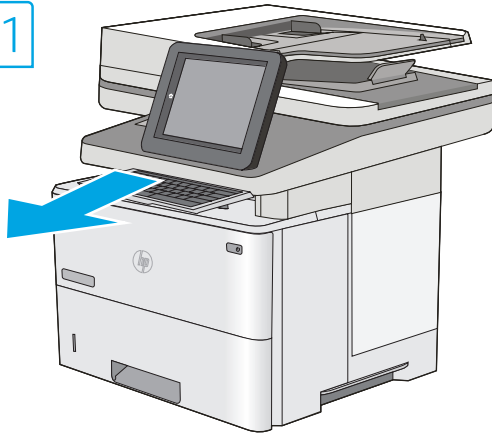
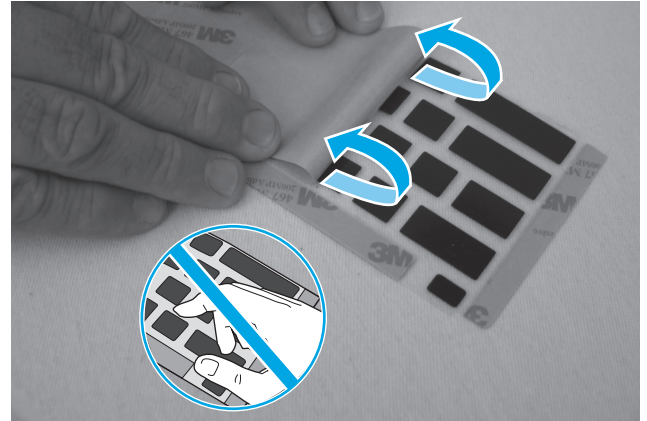
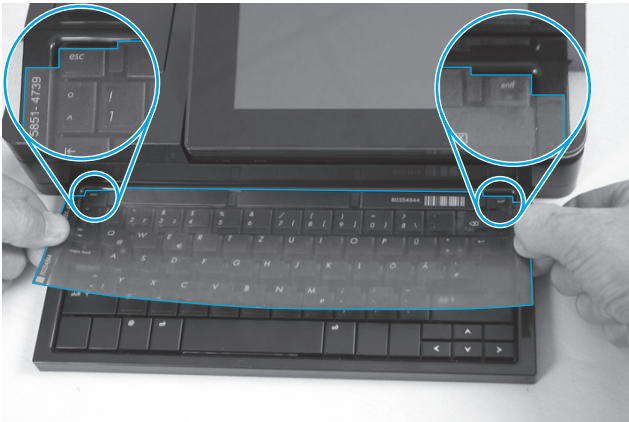
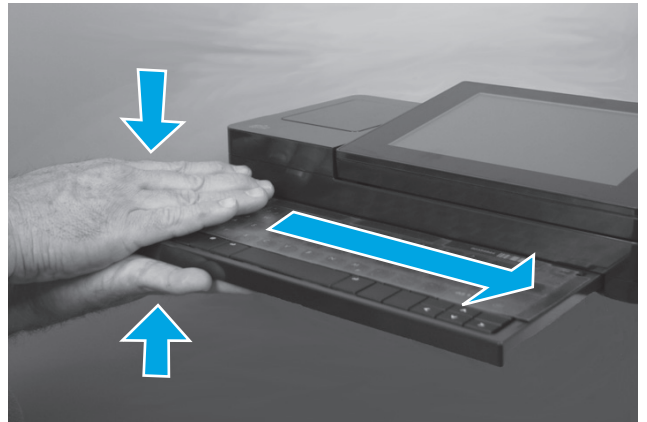
4.1**4.2****4.3****4.4****4.5**

EN Some languages require installing a keyboard overlay.

4.1 Pull the keyboard out. **4.2** Peel at a sharp angle to remove the paper backing from the overlay. All labels should adhere to the clear sheet. **4.3** Align the top corners of the clear sheet to the corners of the esc and delete keys. **4.4** Support the keyboard from the bottom, and firmly press the labels in place. **4.5** Peel at a sharp angle to remove the clear sheet.

FR Certaines langues nécessitent l'installation d'un cache de clavier.

4.1 Poussez le clavier vers l'extérieur. **4.2** Retirez la pellicule à un angle très prononcé pour retirer le support papier du cache. Toutes les étiquettes doivent rester collées à la feuille transparente. **4.3** Alignez les angles supérieurs de la feuille transparente avec les angles des touches Echap et Suppr. **4.4** Soutenez le clavier par dessous, puis appuyez fermement sur les languettes pour les placer. **4.5** Décollez à un angle aigu pour retirer la feuille transparente.

DE Für einige Sprachen muss eine Tastaturschablone angebracht werden.

4.1 Ziehen Sie die Tastatur heraus. **4.2** Ziehen Sie das Schutzpapier im steilen Winkel ab, um es von der Tastaturschablone zu entfernen. Alle Etiketten sollten auf der Klarsichtfolie haften. **4.3** Richten Sie die oberen Ecken der Klarsichtfolie an den Ecken der Tasten Esc und Entf aus. **4.4** Halten Sie die Tastatur an der Unterseite fest, und drücken Sie die Etiketten fest an. **4.5** Ziehen Sie die Klarsichtfolie im steilen Winkel ab, um sie zu entfernen.

IT Alcune lingue richiedono l'installazione di un overlay della tastiera.

4.1 Estrarre la tastiera. **4.2** Togliere la pellicola mantenendo un angolo di incidenza molto stretto per rimuovere la carta sul retro dell'overlay. Tutte le etichette devono aderire al foglio trasparente. **4.3** Allineare gli angoli in alto nel foglio trasparente agli angoli dei tasti Esc ed Elimina. **4.4** Tenere la tastiera dal basso e premere con decisione le etichette apposte. **4.5** Togliere la pellicola mantenendo un angolo di incidenza molto stretto per rimuovere il foglio trasparente.

ES Algunos idiomas requieren la instalación de un recubrimiento en el teclado.

4.1 Tire del teclado hacia fuera. **4.2** Para despegar el papel protector del recubrimiento, tire de él formando un ángulo agudo. Todas las etiquetas deberían quedarse pegadas en la hoja transparente. **4.3** Alinee las esquinas superiores de la hoja transparente con las teclas esc (escape) y del (suprimir). **4.4** Sostenga el teclado por la parte inferior y presione con firmeza las etiquetas hasta que se adhieran en su sitio. **4.5** Para retirar la hoja transparente, tire de ella formando un ángulo agudo para despegarla.

CA Per a alguns idiomes cal instal·lar una caràtula del teclat.

4.1 Estireu el teclat cap enfora. **4.2** Estireu el paper protector en angle agut per separar-lo de la caràtula. Totes les etiquetes han de quedar enganxades al full transparent. **4.3** Alineeu els cantons superiors del full transparent amb els cantons de les tecles esc (escapada) i delete (supressió). **4.4** Subjecteu el teclat per la part de baix i premeu amb força les etiquetes al seu lloc. **4.5** Estireu el full transparent en angle agut per treure'l.

HR Za neke jezike potrebno je postaviti masku tipkovnice.

4.1 Izvucite tipkovnicu. **4.2** Vucite pod oštrim kutom kako biste s tipkovnice skinuli papirnatu pozadinu. Sve oznake trebale bi prijanjati na prozirnu foliju. **4.3** Poravnajte gornje kutove prozirne folije s kutovima tipki esc i delete. **4.4** Tipkovnicu držite odozdo i čvrsto pritisnite oznake na mjesto. **4.5** Vucite pod oštrim kutom kako biste skinuli prozirnu foliju.

CS Některé jazyky vyžadují instalaci překrytí klávesnice.

4.1 Vytáhněte klávesnici. **4.2** Z překrytí kláves odstraňte sloupnutím v ostrém úhlu papírovou přelepku. Všechny popisky by měly být přilepeny k průhledné fólii. **4.3** Zarovnejte horní rohy průhledné fólie s rohy kláves esc a delete. **4.4** Přidržte klávesnici zespodu a pevně přitlačte popisky na své místo. **4.5** Sloupnutím v ostrém úhlu odstraňte průhlednou fólii.

DA Nogle sprog kræver, at der bruges en tastaturskabelon på produktet.

4.1 Træk tastaturet ud. **4.2** Træk fra en skarp vinkel for at fjerne beskyttelsespapiret fra skabelonen. Alle etiketterne skal passe til det klare ark. **4.3** Juster de øverste hjørner på det klare ark med hjørnerne på Esc- og Delete-tasterne. **4.4** Støt tastaturet fra bunden, og tryk etiketterne hårdt på plads. **4.5** Træk fra en skarp vinkel for at fjerne det klare ark.

NL Voor sommige talen moet een toetsenbordoverlay worden geïnstalleerd.

4.1 Trek het toetsenbord naar buiten. **4.2** Trek het papier aan een scherpe hoek van de overlay. Alle etiketten moeten blijven plakken op het doorzichtige vel. **4.3** Lijn de bovenste hoeken van het doorzichtige vel uit met de hoeken van de toetsen Esc en Delete. **4.4** Ondersteun het toetsenbord aan de onderkant en druk de etiketten op hun plaats. **4.5** Trek het doorzichtige vel er aan een scherpe hoek af.

FI Joitakin kieliä varten näppäimistöön on asennettava peittokaavio.

4.1 Vedä näppäimistö ulos. **4.2** Vedä peittokaavion paperitausta irti jyrkässä kulmassa. Varmista, että kaikki peittokaavion näppäimet pysyvät kiinni läpinäkyvässä kalvossa. **4.3** Kohdista läpinäkyvän kalvon yläkulmat Esc- ja Delete-näppäinten kulmien kanssa. **4.4** Tue näppäimistöä pohjasta ja paina peittokaavio voimakkaasti kiinni näppäimistöön. **4.5** Vedä läpinäkyvä kalvo irti jyrkässä kulmassa.

EL Για ορισμένες γλώσσες απαιτείται τοποθέτηση επικάλυψης πληκτρολογίου.

4.1 Τραβήξτε το πληκτρολόγιο προς τα έξω. **4.2** Τραβήξτε υπό οξεία γωνία για να αφαιρέσετε τη χάρτινη επένδυση της επικάλυψης. Όλες οι ετικέτες θα πρέπει να κολληθούν στο διαφανές φύλλο. **4.3** Ευθυγραμμίστε τις επάνω γωνίες του διαφανούς φύλλου με τις γωνίες των πληκτρων esc και delete. **4.4** Υποστηρίξτε το πληκτρολόγιο από το κάτω μέρος και πιέστε δυνατά τις ετικέτες στη θέση τους. **4.5** Τραβήξτε υπό οξεία γωνία για να αφαιρέσετε το διαφανές φύλλο.

HU Egyes nyelvek esetén billentyűzetmatrica felhelyezése szükséges.

4.1 Húzza ki a billentyűzetet. **4.2** Nagy szögben húzza le a papírréteget a matricáról. Minden matricának tapadnia kell az üres laphoz. **4.3** Igazítsa az üres lap felső sarkait az esc és delete gombok sarkaihoz. **4.4** Támassza meg alulról a billentyűzetet, és egy erős mozdulattal nyomja a helyükre a címkéket. **4.5** Nagy szögben húzza le az üres lapot az eltávolításhoz.

KK Кейбір тилдер үшін пернетақта жапсырмасын орнату қажет.

4.1 Пернетақтаны шығарыңыз. **4.2** Жапсырма артындағы қағазды алып тастау үшін, үшкір бұрышынан тартыңыз. Барлық жапсырмаларды мөлдір параққа жабыстыру керек. **4.3** Мөлдір парақтың жоғарғы бұрыштарын esc және delete пернелерінің бұрыштарына туралаңыз. **4.4** Пернетақтаның астынан ұстап, жапсырмаларды орнына қойып, жақсылап басыңыз. **4.5** Мөлдір парақты шығарып алу үшін үшкір ұшынан тартыңыз.

NO Noen språk krever at du installerer et tastaturoverlegg.

4.1 Trekk ut tastaturet. **4.2** Trekk av papirbeskyttelsen fra overlegget i en skarp vinkel. Alle etikettene skal henge fast på det gjennomsliktige arket. **4.3** Juster de øverste hjørnene av det gjennomsliktige arket parallelt med esc- og delete-knappen. **4.4** Støtt tastaturet fra undersiden, og trykk etikettene på plass. **4.5** Trekk av det gjennomsliktige arket i en skarp vinkel.

PL Dla niektórych języków wymagane jest zamontowanie nakładki klawiatury.

4.1 Wysuń klawiaturę. 4.2 Usuń papierową podkładkę z nakładki panelu sterowania pod ostrym kątem. Wszystkie etykiety należy przyklejać do czystej powierzchni. 4.3 Ustaw czystą nakładkę górną częścią do rogów klawiszy esc i delete. 4.4 Przytrzymaj klawiaturę od dołu i mocno docisnij nakładkę z etykietami. 4.5 Usuń czysty arkusz odklejając go pod ostrym kątem.

PT Alguns idiomas exigem a instalação de uma sobreposição de teclado.

4.1 Puxe o teclado para fora. 4.2 Faça a remoção no sentido de um ângulo agudo para remover o papel da parte de trás da sobreposição. Todas as etiquetas devem aderir à folha em branco. 4.3 Alinhe os cantos superiores da folha em branco aos cantos das teclas Esc e Delete. 4.4 Segure o teclado pela parte inferior e pressione firmemente as etiquetas no lugar. 4.5 Faça a remoção no sentido de um ângulo agudo para remover a folha em branco.

RO Pentru unele limbi este necesară lipirea etichetelor de taste pe tastatură.

4.1 Trageți tastatura afară. 4.2 Desfaceți foaia de protecție de pe mască, trăgând-o la un unghi cât mai mic. Toate etichetele ar trebui să se lipească de folia transparentă. 4.3 Aliniați colțurile de sus ale foi transparente cu cele ale tastelor esc și delete. 4.4 Țineți tastatura de jos și apăsați bine etichetele. 4.5 Desfaceți foaia transparentă trăgând-o la un unghi cât mai mic.

RU Для некоторых языков необходимо установить накладку клавиатуры.

4.1 Вытяните клавиатуру. 4.2 Снимите защитный бумажный слой с наклейки, начиная с острого угла. Все наклейки должны крепиться к чистому листу. 4.3 Совместите верхний угол прозрачного листа с углами клавиш Esc и Delete. 4.4 Поддерживая клавиатуру снизу, нажатием закрепите наклейки на своих местах. 4.5 Снимите прозрачный лист под острым углом.

SK V prípade niektorých jazykov sa vyžaduje inštalácia rozloženia klávesnice.

4.1 Vysuňte klávesnicu. 4.2 Ťahajte krycí papier pod ostrým uhlom, aby sa odlepil od podložky. Všetky označenia by mali zostať na priesvitnej fólii. 4.3 Horné rohy priesvitnej fólie zarovnajte s klávesmi Esc a Delete. 4.4 Podprite klávesnicu zospodu a silno zatlačte označenia na miesto. 4.5 Priesvitnú fóliu odlepte ťahaním pod ostrým uhlom.

SL Za nekatere jezike je treba namestiti masko za tipkovnico.

4.1 Izvlecite tipkovnico. 4.2 Odlepите ostri rob, da z maske odstranite papirnato ozadje. Vse nalepke se morajo držati prozorne folije. 4.3 Zgornja kota prozorne folije poravnajte z vogaloma tipke Esc in tipke za brisanje. 4.4 Tipkovnico držite za spodnjo stran in trdno pritisnite nalepke na njihovo mesto. 4.5 Odlepите ostri rob, da odstranite prozorno folijo.

SV Vissa språk kräver att du installerar en tangentbordsmall.

4.1 Dra ut tangentbordet. 4.2 Dra försiktigt bort skyddspapperet från mallen. Alla etiketter ska fästa på arket. 4.3 Justera de övre högra hörnen på arket efter hörnen på esc- och delete- tangenterna. 4.4 Stöd tangentbordet från undersidan och tryck etiketterna på plats. 4.5 Ta försiktigt bort skyddsarket genom att dra i en snäv vinkel.

TR Bazı diller klavye düzeni kurmayı gerektirir.

4.1 Klavyeyi dışarı çekin. 4.2 Keskin bir açıdan sökerek kağıt sırtını kaplamadan çıkarın. Tüm etiketler temiz sayfaya yapışmalıdır. 4.3 Temiz sayfanın üst köşelerini esc ve delete tuşlarına hizalayın. 4.4 Klavyeyi altından destekleyin ve etiketleri yavaşça tuşların üzerine doğru bastırın. 4.5 Şeffaf kağıdı tam ters açıyla çekerek kaldırın.

UK Для окремих мов слід установити накладку клавіатури.

4.1 Витягніть клавіатуру. 4.2 Зніміть папір із гострого кута накладки. Усі наклейки слід клеїти на чистий аркуш. 4.3 Вирівняйте верхні кути прозорого аркушу з кутами клавіш esc та delete. 4.4 Підтримуючи клавіатуру знизу, міцно потисніть наклейки на місці. 4.5 Зніміть прозорий аркуш із гострого кута.

تتطلب بعض اللغات تركيب تراكب لوحة مفاتيح.

AR

4.1 اسحب لوحة المفاتيح إلى الخارج. 4.2 انزع الغلاف ضمن زاوية مستقيمة لإزالة الغلاف الخلفي للورق من التراكب. يجب لصق كل الملصقات على الورقة الفارغة. 4.3 قم بمحاذاة زوايا الورقة الفارغة العلوية بزوايا مفتاح esc (الخروج) ومفتاح delete (حذف). 4.4 قم بإسناد لوحة المفاتيح من الأسفل، واضغط بإحكام لتثبيت الملصقات في مكانها. 4.5 انزع الغلاف ضمن زاوية مستقيمة لإزالة الورقة الفارغة.

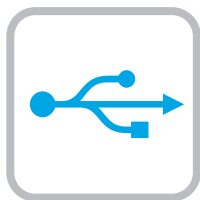

Windows

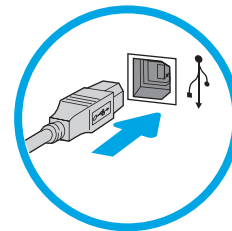
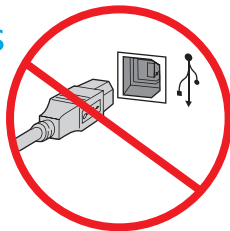

EN Windows: Do not connect the USB cable until prompted during the software installation in the next step. If the network cable was connected previously, proceed to the next section.

Mac: Connect the USB cable now.

NOTE: The cables are not included with the printer.

FR Windows : Ne branchez pas le câble USB tant que vous n'y êtes pas invité durant l'installation du logiciel à l'étape suivante. Si vous avez précédemment connecté le câble réseau, passez à la section suivante.

Mac : Branchez le câble USB maintenant.

REMARQUE : Les câbles ne sont pas fournis avec l'imprimante.

DE Windows: Schließen Sie das USB-Kabel erst an, wenn Sie während der Softwareinstallation im nächsten Schritt dazu aufgefordert werden. Wenn das Netzwerkkabel zuvor angeschlossen wurde, fahren Sie mit dem nächsten Abschnitt fort.

Mac: Schließen Sie das USB-Kabel jetzt an.

HINWEIS: Die Kabel sind nicht im Lieferumfang des Druckers enthalten.

IT Windows: non collegare il cavo USB finché non viene richiesto durante l'installazione del software nel passaggio successivo. Se precedentemente è stato collegato il cavo di rete, procedere con la sezione successiva.

Mac: collegare il cavo USB ora.

NOTA: i cavi non sono inclusi con la stampante.

ES Windows: No conecte el cable USB hasta que se le indique durante la instalación del software en el siguiente paso. Si se ha conectado el cable de red anteriormente, vaya a la siguiente sección.

Mac: Conecte ahora el cable USB.

NOTA: Los cables no se incluyen con la impresora.

CA Windows: no connecteu el cable USB fins que se us demani durant la instal·lació del programari al pas següent. Si el cable de xarxa s'ha connectat anteriorment, passeu a la secció següent.

Mac: connecteu el cable USB.

NOTA: els cables no s'inclouen amb la impressora.

HR Windows: nemojte spajati USB kabel dok se to ne zatraži tijekom instalacije softvera u sljedećem koraku. Ako je mrežni kabel već spojen, prijedite na sljedeći dio.

Mac: sada povežite USB kabel.

NAPOMENA: Kabeli se ne isporučuju s pisačem.

CS Windows: Nepřipojujte kabel USB, dokud k tomu nebudete vyzváni v dalším kroku při instalaci softwaru. Pokud jste v předchozím kroku připojili síťový kabel, pokračujte k další části.

Mac: Připojte kabel USB.

POZNÁMKA: Kabely nejsou dodávány s tiskárnou.

DA Windows: Tilslut ikke USB-kablet, før du bliver bedt om det under softwareinstallationen i næste trin. Hvis netværkskablet blev tilsluttet tidligere, kan du fortsætte til næste afsnit.

Mac: Tilslut USB-kablet nu.

BEMÆRK: Kablerne leveres ikke sammen med printeren.

NL Windows: Sluit de USB-kabel pas aan wanneer hier tijdens de software-installatie in de volgende stap om wordt gevraagd. Als de netwerkkabel eerder is aangesloten, gaat u verder naar het volgende gedeelte.

Mac: Sluit de USB-kabel nu aan.

OPMERKING: De kabels zijn niet bij de printer inbegrepen.

FI Windows: Älä liitä USB-kaapelia, ennen kuin sinua pyydetään tekemään niin seuraavassa vaiheessa ohjelmiston asennuksen aikana. Jos verkkojohto on liitetty aiemmin, siirry seuraavaan osaan.

Mac: Liitä USB-kaapeli nyt.

HUOMAUTUS: Kaapeleita ei toimiteta tulostimen mukana.

EL Windows: Μην συνδέσετε το καλώδιο USB μέχρι να εμφανιστεί το σχετικό μήνυμα κατά την εγκατάσταση του λογισμικού στο επόμενο βήμα. Εάν το καλώδιο δικτύου συνδέθηκε προηγουμένως, προχωρήστε στην επόμενη ενότητα.

Mac: Συνδέστε το καλώδιο USB τώρα.

ΣΗΜΕΙΩΣΗ: Τα καλώδια δεν παρέχονται με τον εκτυπωτή.

HU Windows: Ne csatlakoztassa az USB-kábelt addig, amíg a rendszer nem kéri erre a szoftvertelepítés következő lépésében. Ha a hálózati kábel korábban már csatlakoztatta, ugorjon a következő részre.

Mac: Csatlakoztassa az USB-kábelt.

MEGJEGYZÉS: A kábelek nincsenek mellékelve a nyomtatóhoz.

KK Windows: бағдарламалық құралды орнату кезінде келесі қадамда нұсқау берілгенге дейін USB кабелін жалғамаңыз. Егер желі кабелі алдын ала жалғанған болса, алдыңғы қадамға өтіңіз.

Mac: USB кабелін қазір жалғаңыз.

ЕСКЕРТПЕ. Кабельдер принтермен бірге берілмеген.

NO Windows: Ikke koble til USB-kabelen før du får beskjed om det under programvareinstallasjonen i neste trinn. Hvis nettverkskabelen ble koblet til tidligere, kan du gå videre til neste del.

Mac: Koble til USB-kabelen nå.

MERK: Kablene følger ikke med skriveren.

PL System Windows: Nie podłączaj przewodu USB, dopóki nie zostanie wyświetlony monit podczas instalacji oprogramowania (w następnym kroku). Jeśli kabel sieciowy został już wcześniej podłączony, przejdź do następnej sekcji.

System Mac: Teraz podłącz kabel USB.

UWAGA: Kable nie są dołączone do drukarki.

PT **Windows:** não conecte o cabo USB até que seja solicitado a fazê-lo durante a instalação do software na próxima etapa. Se o cabo de rede já tiver sido conectado, prossiga para a próxima seção.

Mac: conecte o cabo USB agora.

NOTA: Os cabos não são fornecidos com a impressora.

RO **Windows:** Nu conectați cablul USB până când nu vi se solicită acest lucru în timpul instalării software-ului de la pasul următor. Dacă era deja conectat cablul de rețea, continuați cu secțiunea următoare.

Mac: Conectați cablul USB acum.

NOTĂ: Cablurile nu sunt incluse cu imprimanta.

RU **Windows:** не подключайте кабель USB, пока не появится соответствующее приглашение во время установки ПО на следующем этапе. Если ранее был подключен сетевой кабель, перейдите к следующему шагу.

Mac: подключите кабель USB сейчас.

ПРИМЕЧАНИЕ. Кабели не входят в комплект поставки принтера.

SK **Windows:** Nepripájajte kábel USB, kým sa počas inštalácie softvéru v ďalšom kroku nezobrazí výzva na jeho pripojenie. Ak je už sieťový kábel pripojený, prejdite na ďalšiu časť.

Mac: Teraz pripojte kábel USB.

POZNÁMKA: Káble sa nedodávajú s tlačiarňou.

SL **Windows:** kabla USB ne priključujte, dokler niste k temu pozvani med namestitvijo programske opreme v naslednjem koraku. Če ste omrežni kabl že priključili, nadaljujte z naslednjim razdelkom.

Mac: priključite kabl USB.

OPOMBA: kabli niso priloženi tiskalniku.

SV **Windows:** Anslut inte USB-kabeln förrän du instrueras att göra det under programvaruinstallationen i nästa steg. Om nätverkskabeln anslöts tidigare går du vidare till nästa steg.

Mac: Anslut USB-kabeln nu.

OBS: Kablarna medföljer inte skrivaren.

TR **Windows:** Yazılım yüklemesi sırasında, sonraki adımda istenene kadar USB kablosunu bağlamayın. Ağ kablosunu önceden bağladıysanız sonraki bölüme geçin.

Mac: USB kablosunu şimdi bağlayın.

NOT: Kablolar yazıcıya dahil değildir.

UK **Windows.** Не під'єднуйте USB-кабель, доки на наступному етапі інсталяції ПЗ не з'явиться відповідний запит. Якщо раніше було під'єднано мережевий кабель, перейдіть до наступного розділу.

Mac. Під'єдняйте кабель USB.

ПРИМІТКА. Кабелі не входять до комплекту поставки принтера.

Windows: لا تقم بتوصيل كبل USB إلا بعد مطالبتك بذلك أثناء تثبيت البرامج في الخطوة التالية. إذا تم توصيل كابل الشبكة سابقًا، فانقل إلى القسم التالي.
Mac: واصل كبل USB الآن.
ملاحظة: لا يتم إرفاق الكابلات مع الطابعة.

AR



EN Download the software installation files.

Method 1: Download HP Easy Start (Windows and macOS clients)

1. Go to 123.hp.com/laserjet and click **Download**.
2. Follow the onscreen instructions.

Method 2: Download from product support website (Windows clients and servers)

1. Go to the product support website: www.hp.com/support/ljE52545mfp. Select **Software and Drivers**, and then click **Go**.
2. Download the software for your printer model and operating system.
3. Launch the software file from the folder where the file was saved, and follow the on-screen instructions.

Method 3: IT managed setup (Windows only - clients and servers)

Visit hp.com/go/upd to download and install the HP Universal Print Driver.

FR Téléchargez les fichiers d'installation du logiciel.

Méthode 1 : Téléchargement de HP Easy Start (clients Windows et macOS)

1. Accédez à 123.hp.com/laserjet, puis cliquez sur **Télécharger**.
2. Suivez les instructions affichées à l'écran.

Méthode 2 : Téléchargement depuis le site Web d'assistance du produit (clients et serveurs Windows)

1. Visitez le site Web d'assistance du produit : www.hp.com/support/ljE52545mfp. Sélectionnez **Logiciels et Pilotes**, puis cliquez sur **Aller**.
2. Téléchargez le logiciel adapté à votre modèle d'imprimante et à votre système d'exploitation.
3. Lancez le fichier du logiciel à partir du dossier d'enregistrement du fichier et suivez les instructions affichées à l'écran.

Méthode 3 : Configuration gérée par l'informatique (Windows uniquement - clients et serveurs)

Visitez la page hp.com/go/upd pour télécharger et installer le HP Universal Print Driver (Pilote d'impression universel HP).

DE Laden Sie die Software-Installationsdateien herunter.

Methode 1: Download von HP Easy Start (Windows- und MacOS-Clients)

1. Besuchen Sie die Website 123.hp.com/laserjet und klicken Sie auf **Herunterladen**.
2. Befolgen Sie die angezeigten Anweisungen.

Methode 2: Download von der Produktsupport-Website (Windows-Clients und -Server)

1. Gehen Sie auf die Supportseite für das Gerät: www.hp.com/support/ljE52545mfp. Wählen Sie **Software und Treiber** aus und klicken Sie auf **Los**.
2. Laden Sie die Software für Ihr Druckermodell und Ihr Betriebssystem herunter.
3. Öffnen Sie die Softwaredatei in dem Ordner, in dem die Datei gespeichert wurde, und befolgen Sie die Anweisungen auf dem Bildschirm.

Methode 3: IT-gesteuertes Setup (nur Windows – Clients und Server)

Rufen Sie die Website hp.com/go/upd auf, um den HP Universal Print Driver herunterzuladen und zu installieren.

IT Scaricare i file di installazione del software.

Metodo 1: download di HP Easy Start (client Windows e Mac)

1. Accedere a 123.hp.com/laserjet e fare clic su **Scarica**.
2. Seguire le istruzioni visualizzate.

Metodo 2: download dal sito Web di supporto del prodotto (client e server Windows)

1. Accedere al sito Web dell'assistenza del prodotto: www.hp.com/support/ljE52545mfp. Selezionare **Software e Driver**, quindi fare clic su **Vai**.
2. Scaricare il software per il modello della stampante e il sistema operativo in uso.
3. Avviare il file del software dalla cartella in cui è stato salvato e seguire le istruzioni visualizzate.

Metodo 3: installazione gestita IT (solo per client e server Windows)

Accedere a hp.com/go/upd per scaricare e installare HP Universal Print Driver.

ES Descargue los archivos de instalación del software.

Método 1: Descarga desde HP Easy Start (Windows y Mac OS)

1. Vaya a 123.hp.com/laserjet y haga clic en **Descargar**.
2. Siga las instrucciones que se muestran en la pantalla.

Método 2: Descarga desde el sitio web de asistencia del producto (clientes y servidores de Windows)

1. Vaya al sitio web de asistencia del producto: www.hp.com/support/ljE52545mfp. Seleccione **Software y drivers** y, luego, haga clic en **Ir**.
2. Descargue el software para su modelo de impresora y sistema operativo.
3. Inicie el archivo de software desde la carpeta donde se guardó y, a continuación, siga las instrucciones que aparecen en pantalla.

Método 3: Configuración administrada por TI (únicamente clientes y servidores de Windows)

Visite hp.com/go/upd para descargar e instalar el HP Universal Print Driver.

CA Descarregueu els fitxers d'instal·lació del programari.

Mètode 1: Descàrrega de l'HP Easy Start (clients Windows i macOS)

1. Aneu a 123.hp.com/laserjet i feu clic a **Descàrrega**.
2. Seguiu les instruccions de la pantalla.

Mètode 2: Descàrrega des del lloc web d'assistència tècnica del producte (clients i servidors Windows)

1. Aneu al lloc web d'assistència del producte: www.hp.com/support/ljE52545mfp. Seleccioneu **Programari i Controladors** i feu clic a **Vés**.
2. Descarregueu el programari per al vostre model d'impresora i sistema operatiu.
3. Inicieu el fitxer del programari des de la carpeta en què l'hàgiu desat i seguiu les instruccions de la pantalla.

Mètode 3: Configuració gestionada per TI (només clients i servidors Windows)

Visiteu hp.com/go/upd per descarregar i instal·lar el Controlador d'impressió universal HP.

HR Preuzmite datoteke za instalaciju softvera.

Prva metoda: preuzimanje alata HP Easy Start (klijenti sa sustavima Windows i macOS)

1. Posjetite 123.hp.com/laserjet i kliknite **Download** (Preuzimanje).
2. Slijedite upute na zaslonu.

Druga metoda: preuzimanje s web-mjesta podrške za proizvod (klijenti i poslužitelji sa sustavom Windows)

1. Otvorite web-mjesto podrške za proizvod: www.hp.com/support/ljE52545mfp. Odaberite **Software and Drivers** (Softver i upravljački programi) i zatim kliknite na **Kreni**.
2. Preuzmite softver za svoj model pisača i operacijski sustav.
3. Pokrenite softversku datoteku iz mape u koju ste spremili datoteku i slijedite upute na zaslonu.

Treća metoda: IT upravljano podešavanje (klijenti i poslužitelji samo sa sustavom Windows)

Posjetite hp.com/go/upd da biste preuzeli i instalirali HP univerzalni upravljački program pisača.

CS Stáhněte soubory pro instalaci softwaru.

Způsob 1: Stažení ze služby HP Easy Start (klienti se systémem Windows a macOS)

1. Přejděte na stránku 123.hp.com/laserjet a klikněte na tlačítko **Stáhnout**.
2. Postupujte podle pokynů na obrazovce.

Způsob 2: Stažení z webových stránek podpory k produktům (klienti a servery se systémem Windows)

1. Přejděte na web podpory produktu: www.hp.com/support/ljE52545mfp. Vyberte možnost **Software a ovladače** a klikněte na tlačítko **Najít**.
2. Stáhněte software pro váš model tiskárny a operační systém.
3. Spusťte soubor softwaru ze složky, do které se uložil, a poté postupujte podle pokynů na obrazovce.

Způsob 3: Instalace řízená IT (pouze klienti a servery se systémem Windows)

Navštivte stránku hp.com/go/upd a stáhněte a nainstalujte Univerzální tiskový ovladač HP.

DA Download softwareinstallationsfilerne.

Metode 1: Download HP Easy Start (Windows- og macOS-klienter)

1. Gå til 123.hp.com/laserjet, og klik på **Download**.
2. Følg vejledningen på skærmen.

Metode 2: Download fra webstedet med produktsupport (Windows-klienter og -servere)

1. Gå til webstedet med produktsupport: www.hp.com/support/ljE52545mfp. Vælg **Software og drivere**, og klik derefter på **Gå**.
2. Download softwaren til din printermodel og dit operativsystem.
3. Start softwarefilen fra den mappe, hvor filen blev gemt, og følg derefter vejledningen på skærmen.

Metode 3: It-administreret opsætning (kun Windows - klienter og servere)

Besøg hp.com/go/upd for at downloade og installere HP Universal-printerdriveren.

NL Download de software-installatiebestanden.

Methode 1: Download HP Easy Start (Windows en macOS clients)

1. Ga naar 123.hp.com/laserjet en klik op **Downloaden**.
2. Volg de instructies op het scherm.

Methode 2: Downloaden vanaf de website voor productondersteuning (Windows clients en servers)

1. Ga naar de website voor productondersteuning: www.hp.com/support/ljE52545mfp. Selecteer **Software en Stuurprogramma's** en klik op **Ga**.
2. Download de software voor uw printermodel en besturingssysteem.
3. Start het bestand met de software vanuit de map waar het bestand is opgeslagen en volg de aanwijzingen op het scherm.

Methode 3: IT-beheerde opstelling (alleen Windows - clients en servers)

Bezoek hp.com/go/upd om de HP Universal Print Driver te downloaden en installeren.

FI Lataa ohjelmiston asennustiedostot.

Tapa 1: Lataa HP Easy Start -ohjelmisto (Windows- ja macOS-asiakkaat)

1. Siirry osoitteeseen 123.hp.com/laserjet ja napsauta **Lataa**.
2. Noudata näyttöön tulevia ohjeita.

Tapa 2: Lataaminen tuotetuen verkkosivustosta (Windows-asiakkaat ja palvelimet)

1. Siirry tuotetuen verkkosivustoon: www.hp.com/support/ljE52545mfp. Valitse **Ohjelmisto ja Ohjaimet** ja napsauta sitten **Mene**.
2. Lataa käyttämäsi tulostinmalliin ja käyttöjärjestelmään tarkoitettu ohjelmisto.
3. Käynnistä ohjelmiston tiedosto kansioista, johon tiedosto on tallennettu, ja noudata näyttöön tulevia ohjeita.

Tapa 3: IT-hallinnoitu määrittys (vain Windows - asiakkaat ja palvelimet)

Siirry osoitteeseen hp.com/go/upd ja lataa ja asenna HP:n yleinen tulostinohjain.

EL Πραγματοποιήστε λήψη των αρχείων εγκατάστασης λογισμικού.

Μέθοδος 1: Πραγματοποιήστε λήψη του HP Easy Start (υπολογιστές-πελάτες Windows και macOS)

1. Επισκεφτείτε τη διεύθυνση 123.hp.com/laserjet και επιλέξτε **Λήψη**.
2. Ακολουθήστε τις οδηγίες που εμφανίζονται στην οθόνη.

Μέθοδος 2: Πραγματοποιήστε λήψη από την τοποθεσία web υποστήριξης προϊόντος (υπολογιστές-πελάτες και διακομιστές Windows)

1. Μεταβείτε στην ιστοσελίδα υποστήριξης του προϊόντος: www.hp.com/support/ljE52545mfp. Επιλέξτε **Software and Drivers** (Λογισμικό και Προγράμματα οδηγησης) και, στη συνέχεια, κάντε κλικ στο κουμπί **Go** (Μετάβαση).
2. Πραγματοποιήστε λήψη του λογισμικού για το μοντέλο εκτυπωτή και το λειτουργικό σύστημά σας.
3. Εκκινήστε το αρχείο λογισμικού από τον φάκελο στον οποίο αποθηκεύτηκε το αρχείο και ακολουθήστε τις οδηγίες που εμφανίζονται στην οθόνη.

Μέθοδος 3: Ρύθμιση διαχειριζόμενη από IT (υπολογιστές-πελάτες και διακομιστές Windows μόνο)

Επισκεφθείτε τη διεύθυνση hp.com/go/upd για λήψη και εγκατάσταση του HP Universal Print Driver.

HU Töltse le a szoftvertelepitő fájlokat.

1. módszer: Letöltés a HP Easy Start webhelyről (Windows- és macOS-ügyfelek)

1. Látogasson el az 123.hp.com/laserjet oldalra, majd kattintson a **Download** (Letöltés) elemre.
2. Kövesse a képernyőn megjelenő utasításokat.

2. módszer: Letöltés a terméktámogatási webhelyről (Windows ügyfelek és kiszolgálók)

1. Keresse fel a termék támogatási weboldalát: www.hp.com/support/ljE52545mfp. Válassza ki a **Szoftverek és illesztőprogramok** elemet, majd kattintson az **Ugrás** lehetőségre.
2. Töltse le a nyomtatója típusának és az operációs rendszerének megfelelő szoftvert.
3. Indítsa el a szoftverfájlt abból a mappából, amelybe mentette a fájlt, majd kövesse a képernyőn megjelenő útmutatást.

3. módszer: IT-felügyelt telepítés (csak Windows – ügyfelek és kiszolgálók)

Keresse fel a hp.com/go/upd címet, és töltse le a HP Universal Print Driver illesztőprogramot.

KK Бағдарламалық құралды орнату файлдарын жүктеп алыңыз.
1-әдіс: HP Easy Start бағдарламасын жүктеп алу (Windows және macOS клиенттері)

1. 123.hp.com/laserjet сайтына өтіп, **Download** (Жүктеп алу) түймесін басыңыз.
2. Экрандағы нұсқауларды орындаңыз.

2-әдіс: өнімді қолдау веб-сайтынан жүктеп алу (Windows клиенттері және серверлері)

1. Өнімді қолдау веб-торабына өтіңіз: www.hp.com/support/ljE52545mfp.
Бағдарламалық құрал және Драйверлер опциясын таңдап, **Өту** түймесін басыңыз.
2. Принтер моделі мен операциялық жүйеңізге арналған бағдарламалық құралды жүктеп алыңыз.
3. Файл сақталған қалтаның ішінен бағдарламалық құрал файлын іске қосып, экрандағы нұсқауларды орындаңыз.

3-әдіс: АТ басқаратын орнату (тек Windows клиенттері мен серверлері)

HP әмбебап баспа драйверін жүктеп алу және орнату үшін hp.com/go/upd торабына кіріңіз.

NO Last ned programvareinstallasjonsfilene.

Metode 1: Last ned HP Easy Start (Windows og MacOS-klienter)

1. Gå til 123.hp.com/laserjet, og klikk på **Last ned**.
2. Følg instruksjonene på skjermen.

Metode 2: Last ned fra webområdet for produktstøtte (Windows-klienter og -servere)

1. Gå til webområdet for produktstøtte: www.hp.com/support/ljE52545mfp.
Velg **Programvare og drivere**, og trykk deretter på **Start**.
2. Last ned programvaren for skrivermodellen og operativsystemet.
3. Start programvarefilen fra mappen der filen ble lagret, og følg instruksjonene på skjermen.

Metode 3: IT-styrt oppsett (kun Windows - klienter og servere)

Gå til hp.com/go/upd for å laste ned og installere HP Universal Print Driver.

PL Pobierz pliki instalacyjne oprogramowania.

Sposób 1: Pobranie narzędzia HP Easy Start (klienci Windows i macOS)

1. Przejdź na stronę 123.hp.com/laserjet i kliknij przycisk **Pobierz**.
2. Postępuj zgodnie z instrukcjami wyświetlanymi na ekranie.

Sposób 2: Pobranie z witryny wsparcia technicznego produktu (klienci i serwery Windows)

1. Przejdź na stronę internetową wsparcia produktu: www.hp.com/support/ljE52545mfp.
Wybierz **Oprogramowanie i sterowniki**, a następnie kliknij **Przejdź**.
2. Pobierz oprogramowanie dla swojego modelu drukarki i systemu operacyjnego.
3. Uruchom plik oprogramowania z folderu, w którym zapisano plik, i postępuj zgodnie z instrukcjami na ekranie.

Sposób 3: Konfiguracja zarządzana przez dział IT (tylko Windows – klienci i serwery)

Przejdź na stronę hp.com/go/upd, aby pobrać i zainstalować sterownik HP Universal Print Driver.

PT Faça download dos arquivos de instalação do software.

Método 1: Faça download do HP Easy Start (clientes Windows e macOS)

1. Acesse 123.hp.com/laserjet e clique em **Download**.
2. Siga as instruções da tela.

Método 2: Faça download no site de suporte do produto (clientes e servidores do Windows)

1. Acesse o site de suporte do produto: www.hp.com/support/ljE52545mfp.
Selecione **Software e Drivers**, e depois clique em **Acessar**.
2. Faça o download do software para seu modelo de impressora e sistema operacional.
3. Inicie o arquivo de software da pasta em que ele foi salvo e siga as instruções na tela.

Método 3: Configuração gerenciada de TI (Apenas Windows - clientes e servidores)

Acesse hp.com/go/upd para fazer download do HP Universal Print Driver e instalá-lo.

RO Descărcați fișierele de instalare a software-ului.

Metoda 1: Descărcarea instrumentului HP Easy Start (clienți Windows și macOS)

1. Accesați 123.hp.com/laserjet și faceți clic pe **Download** (Descărcare).
2. Urmați instrucțiunile de pe ecran.

Metoda 2: Descărcarea de pe site-ul Web de asistență pentru produs (clienți și servere Windows)

1. Accesați site-ul Web de asistență pentru produs: www.hp.com/support/ljE52545mfp.
Selecțiați **Software and Drivers** (Software și drivere), apoi faceți clic pe **Go** (Accesare).
2. Descărcați software-ul pentru modelul de imprimantă și sistemul dvs. de operare.
3. Lansați fișierul de software din folderul în care a fost salvat fișierul și urmați instrucțiunile de pe ecran.

Metoda 3: Instalare gestionată de personalul IT (numai Windows - clienți și servere)

Vizitați hp.com/go/upd pentru a descărca și instala driverul de imprimare universal HP.

RU Скачайте файлы установки программы.

Способ 1. Скачивание HP Easy Start (Windows и клиенты macOS)

1. Откройте веб-сайт 123.hp.com/laserjet и нажмите **Download** (Скачать).
2. Следуйте указаниям на экране.

Способ 2. Загрузка с веб-сайта поддержки устройства (Клиенты и серверы Windows)

1. Перейдите на сайт поддержки устройства: www.hp.com/support/ljE52545mfp.
Выберите **Software and Drivers** (ПО и драйверы) и нажмите **Go**.
2. Скачайте ПО для своей модели принтера и ОС.
3. Запустите файл ПО из папки, в которой сохранен файл, и следуйте указаниям на экране.

Способ 3. Установка отделом IT (Только для Windows - клиенты и серверы)

Перейдите на страницу hp.com/go/upd, чтобы скачать и установить универсальный драйвер печати HP Universal Print Driver (UPD).

SK Prevezmite inštalračné súbory softvéru.

Metóda ř. 1: Prevzatie aplikácie HP Easy Start (klienty so systémom Windows a macOS)

1. Prejdite na stránku 123.hp.com/laserjet a kliknite na tlačidlo **Download** (Prevziať).
2. Postupujte podľa pokynov na obrazovke.

Metóda ř. 2: Prevzatie z webovej stránky technickej podpory produktu (servery a klienty so systémom Windows)

1. Prejdite na webovú stránku podpory produktu na adrese www.hp.com/support/ljE52545mfp. Vyberte položku **Software and Drivers** (Softvér a ovládače) a potom kliknite na možnosť **Go** (Ísť).
2. Prevezmite softvér určený pre váš model tlačiarne a operačný systém.
3. Spustite softvérový súbor z priečinka s uloženým súborom a postupujte podľa pokynov na obrazovke.

Metóda ř. 3: Nastavenie v režimě IT (len pre klienty a servery so systémom Windows)

Prejdite na stránku hp.com/go/upd a prevezmite a nainštalujte Univerzálny tlačový ovládač HP.

SL Prenesite namestitvene datoteke s programsko opremo.

1. nařin: prenos s spletnega mesta HP Easy Start (odjemalci sistema Windows in macOS)

1. Obišřite spletno mesto 123.hp.com/laserjet in kliknite **Prenos**.
2. Upoštevajte navodila na zaslonu.

2. nařin: prenos s spletnega mesta s podporo za izdelek (odjemalci in strežniki Windows)

1. Obišřite spletno mesto s podporo za izdelek: www.hp.com/support/ljE52545mfp. Izberite **Programska oprema in gonilniki** ter kliknite **Pojdi**.
2. Prenesite programsko opremo za svoj model tiskalnika in operacijski sistem.
3. Zaženite datoteko s programsko opremo iz mape, v katero je bila shranjena, in upoštevajte navodila na zaslonu.

3. nařin: namestitev, ki jo upravlja oddelek za IT (samo Windows – odjemalci in strežniki)

Obišřite spletno mesto hp.com/go/upd ter prenesite in namestite HP Universal Print Driver (HP-jev univerzalni gonilnik tiskalnika).

SV Hämta programinstallationsfilerna.

Metod 1: Hämta HP Easy Start (Windows- och MacOS-klienter)

1. Gå till 123.hp.com/laserjet och klicka på **Download** (Hämta).
2. Följ instruktionerna på skärmen.

Metod 2: Hämta från webbsidan för produktsupport (Windowsklienter och -serverar)

1. Gå till webbplatsen med produktsupport: www.hp.com/support/ljE52545mfp. Välj **Programvara och Drivrutiner** och klicka sedan på **Gå**.
2. Hämta programvaran för din skrivarmodell och operativsystem.
3. Starta programvarufilen från mappen där filen sparades och följ sedan instruktionerna på skärmen.

Metod 3: IT-hanterad inställning (enbart Windows – klienter och serverar)

Besök sidan hp.com/go/upd för att hämta och installera HP Universal Print Driver.

TR Yazılım yüklemeye dosyalarını indirin.

1. Yöntem: HP Easy Start'ı indirme (Windows ve macOS istemciler)

1. 123.hp.com/laserjet adresine gidin ve **İndir** öğesine tıklayın.
2. Ekrandaki yönergeleri izleyin.

2. Yöntem: Ürün destek web sitesinden indirme (Windows istemcileri ve sunucuları)

1. Ürün destek web sitesine gidin: www.hp.com/support/ljE52545mfp. **Yazılım ve Sürücüler** seçeneklerini işaretleyin ve ardından **Git**'e tıklayın.
2. Yazıcı modelinize ve işletim sisteminize uygun yazılımı indirin.
3. Dosyanın kaydedildiği klasörden yazılım dosyasını başlatın ve ekrana gelen yönergeleri uygulayın.

3. Yöntem: BT tarafından yönetilen kurulum (Yalnızca Windows - istemciler ve sunucular)

HP Universal Print Driver'ı indirmek ve kurmak için hp.com/go/upd adresine gidin.

UK Завантажте файли для встановлення програмного забезпечення.

Спосіб 1. Завантаження HP Easy Start (для клієнтських версій ОС Windows і macOS)

1. Перейдіть на сторінку 123.hp.com/laserjet і виберіть **Download** (Завантажити).
2. Дотримуйтеся вказівок на екрані.

Спосіб 2. Завантаження з веб-сайту підтримки принтера (для клієнтських і серверних версій ОС Windows)

1. Перейдіть на веб-сайт технічної підтримки пристрою за адресою: www.hp.com/support/ljE52545mfp. Виберіть **Software and Drivers** (Програмне забезпечення та драйвери) і натисніть кнопку **Go** (Перейти).
2. Завантажте програмне забезпечення, яке відповідає вашій моделі принтера та операційній системі.
3. Запустіть файл програмного забезпечення з папки, у якій збережено файли, а потім дотримуйтеся вказівок на екрані.

Спосіб 3. Керована IT-інсталяція (тільки клієнтські та серверні ОС Windows)

Перейдіть на веб-сайт hp.com/go/upd, щоб завантажити й інсталиувати драйвер HP Universal Print Driver.

نزل ملفات تثبيت البرنامج (عملاء Windows و macOS) الطريقة 1: تنزيل HP Easy Start

1. انتقل إلى 123.hp.com/laserjet وانقر فوق تنزيل.
2. اتبع الإرشادات التي تظهر على الشاشة.

الطريقة 2: التنزيل من موقع ويب دعم المنتج (خوادم وعملاء Windows)

1. انتقل إلى موقع دعم المنتج على الويب: www.hp.com/support/ljE52545mfp. حدد البرامج وبرامج التشغيل. ثم انقر فوق انتقال.
2. قم بتنزيل البرنامج الخاص بطراز طابعتك ونظام التشغيل.
3. قم بتشغيل ملف البرامج من المجلد حيث تم حفظ الملف، ثم اتبع الإرشادات التي تظهر على الشاشة.

الطريقة 3: الإعداد المدار بواسطة تكنولوجيا المعلومات (Windows فقط - العملاء والخوادم)

تفضل بزيارة hp.com/go/upd لتنزيل برنامج تشغيل الطباعة العام من HP وتثبيته.











AR

















- EN** For information on firmware updates, advanced configuration using the Embedded Web Server, and remote and mobile printing using HP ePrint, see the user guide on the printer CD or go to www.hp.com/support/ljE52545mfp.
- FR** Pour obtenir plus d'informations sur les mises à jour de micrologiciels, la configuration avancée à l'aide du serveur Web intégré, ainsi que sur l'impression mobile et à distance à l'aide de HP ePrint, consultez le manuel de l'utilisateur sur le CD de l'imprimante ou accédez à www.hp.com/support/ljE52545mfp.
- DE** Informationen zu Firmware-Updates, erweiterter Konfiguration unter Verwendung des integrierten Web-Servers und Remote- und Mobildruck mittels HP ePrint erhalten Sie im Benutzerhandbuch auf der Drucker-CD oder auf www.hp.com/support/ljE52545mfp.
- IT** Per informazioni sugli aggiornamenti del firmware, sulla configurazione avanzata con il server Web incorporato e la stampa da remoto e da dispositivi mobili con HP ePrint, vedere la Guida per l'utente nel CD della stampante o accedere a www.hp.com/support/ljE52545mfp.
- ES** Para obtener información acerca de las actualizaciones de firmware, la configuración avanzada utilizando el servidor web incorporado y la impresión remota y móvil mediante HP ePrint, consulte la Guía del usuario del CD de la impresora o vaya a www.hp.com/support/ljE52545mfp.
- CA** Per obtenir més informació sobre actualitzacions de microprogramari, configuració avançada mitjançant Embedded Web Server i instruccions d'impressió remota i mòbil mitjançant HP ePrint, consulteu la guia de l'usuari al CD de la impressora o aneu a www.hp.com/support/ljE52545mfp.
- HR** Za informacije o ažuriranjima firmvera, naprednim konfiguracijama pri upotrebi ugrađenog web-poslužitelja te daljinskog i mobilnog ispisa s pomoću usluge HP ePrint pogledajte korisnički priručnik na CD-u pisača ili posjetite www.hp.com/support/ljE52545mfp.
- CS** Informace o aktualizacích firmwaru, pokročilé konfiguraci pomocí implementovaného webového serveru a vzdáleném či mobilním tisku pomocí služby HP ePrint najdete v uživatelské příručce na disku CD tiskárny nebo na adrese www.hp.com/support/ljE52545mfp.
- DA** Du kan finde oplysninger om firmwareopdateringer, avanceret konfiguration ved brug af den integrerede webserver og fjern- og mobiludskrivning ved brug af HP ePrint i brugervejledningen på printer-cd'en eller ved at gå til www.hp.com/support/ljE52545mfp.
- NL** Voor informatie over firmware-updates, geavanceerde configuratie via de geïntegreerde webserver en op afstand en mobiel afdrukken met HP ePrint ziet u de gebruikershandleiding op de printer-cd of gaat u naar www.hp.com/support/ljE52545mfp.
- FI** Lisätietoja laiteohjelmiston päivityksistä, tarkemmasta määrittämisestä Embedded Web Serverillä sekä etä- ja mobiilitulostuksesta HP ePrintillä on tulostimen CD-levyllä olevassa käyttöoppaassa ja osoitteessa www.hp.com/support/ljE52545mfp.
- EL** Για πληροφορίες σχετικά με τις ενημερώσεις υλικολογισμικού, τη διαμόρφωση για προχωρημένους μέσω του ενσωματωμένου web server και πληροφορίες σχετικά με την απομακρυσμένη εκτύπωση και την εκτύπωση από φορητές συσκευές μέσω του HP ePrint, ανατρέξτε στον οδηγό χρήσης που περιλαμβάνεται στο CD του εκτυπωτή ή μεταβείτε στη διεύθυνση www.hp.com/support/ljE52545mfp.
- HU** A firmware-frissítésekkel, a beágyazott webszerver speciális konfigurálásával, valamint a HP ePrint segítségével történő, távoli és mobilkészülékről való nyomtatással kapcsolatban olvassa el a nyomtató CD-jén található felhasználói útmutatót, vagy lépjen az alábbi weboldalra: www.hp.com/support/ljE52545mfp.
- KK** Микробағдарлама жаңартулары, кірістірілген веб-серверде пайдаланылатын қосымша конфигурация және HP ePrint көмегімен қашықтан және ұялы басып шығару туралы қосымша ақпарат алу үшін принтердің ықшам дискісіндегі пайдаланушы нұсқаулығы бөлімін қараңыз не болмаса www.hp.com/support/ljE52545mfp.
- NO** Hvis du vil ha informasjon om fastvareoppdateringer, avansert konfigurasjon ved hjelp av den innebygde webserveren og ekstern utskrift og mobilutskrift med HP ePrint, kan du se brukerhåndboken på skriver-CD-en eller gå til www.hp.com/support/ljE52545mfp.
- PL** Więcej informacji dotyczących aktualizacji oprogramowania sprzętowego, przeprowadzania zaawansowanej konfiguracji za pomocą wbudowanego serwera EWS oraz drukowania zdalnego i z urządzeń przenośnych za pomocą funkcji HP ePrint można znaleźć w podręczniku użytkownika na dysku CD dołączonym do drukarki bądź na stronie www.hp.com/support/ljE52545mfp.
- PT** Para obter informações sobre atualizações do firmware, configuração avançada usando o Embedded Web Server e impressão remota e móvel usando o HP ePrint, consulte o Guia do usuário no CD da impressora ou acesse www.hp.com/support/ljE52545mfp.
- RO** Pentru informații despre actualizările de firmware, configurarea avansată utilizând serverul Web încorporat (EWS) și despre imprimarea de la distanță și mobilă utilizând HP ePrint, consultați ghidul pentru utilizator de pe CD-ul imprimantei sau accesați www.hp.com/support/ljE52545mfp.
- RU** Новости об обновлениях микропрограммы; советы по расширенной настройке с помощью встроенного веб-сервера, а также по удаленной и мобильной печати с помощью HP ePrint можно найти в руководстве пользователя на компакт-диске принтера либо на странице www.hp.com/support/ljE52545mfp.

- SK** Informácie o aktualizáciách firmvéru, rozšírenej konfigurácii pomocou zabudovaného webového servera a vzdialenej či mobilnej tlači pomocou funkcie HP ePrint nájdete v používateľskej príručke na disku CD tlačiarne alebo na stránke www.hp.com/support/ljE52545mfp.
- SL** Informacije o posodobitvah vdelane programske opreme, napredni konfiguraciji z vdelanim spletnim strežnikom ter informacije o oddaljenem tiskanju in tiskanju iz prenosne naprave s storitvijo HP ePrint najdete v uporabniškem priročniku na CD-ju tiskalnika ali spletnem mestu www.hp.com/support/ljE52545mfp.
- SV** För information om firmware-uppdateringar och avancerad konfiguration genom användning av Inbäddad webbserver samt fjärrutskrift och mobil utskrift med HP ePrint, se användarhandboken på skrivarens CD-skiva eller gå till www.hp.com/support/ljE52545mfp.
- TR** Yazılım güncellemeleri, Gömülü Web Sunucusu aracılığıyla geliştirilmiş yapılandırma ve HP ePrint kullanarak uzak ve mobil yazdırma hakkında bilgi için yazıcı CD'sindeki kullanım kılavuzuna bakın veya www.hp.com/support/ljE52545mfp adresine gidin.
- UK** Інформацію щодо оновлення мікропрограм, додаткового налаштування через вбудований веб-сервер, а також друку з віддалених і мобільних пристроїв за допомогою функції HP ePrint див. у посібнику користувача на компакт-диску до принтера або на веб-сторінці: www.hp.com/support/ljE52545mfp.
- AR** للحصول على المعلومات حول تحديثات البرنامج الثابت، والتكوين المتقدم باستخدام خادم الويب المضمن، والطباعة عن بُعد ومن الأجهزة المحمولة باستخدام HP ePrint، راجع دليل المستخدم الموجود على القرص المدمج للطابعة أو انتقل إلى www.hp.com/support/ljE52545mfp.



- EN** For more information, see the user guide on the printer CD or go to www.hp.com/support/ljE52545mfp. Select the Help  button on the printer control panel to access Help topics.
- FR** Pour plus d'informations, consultez le manuel de l'utilisateur sur le CD de l'imprimante ou accédez à www.hp.com/support/ljE52545mfp. Sélectionnez le bouton Aide  sur le panneau de commandes de l'imprimante pour accéder aux rubriques d'aide.
- DE** Weitere Informationen finden Sie im Benutzerhandbuch auf der Drucker-CD oder unter www.hp.com/support/ljE52545mfp. Wählen Sie die Schaltfläche Hilfe  auf dem Bedienfeld des Druckers, um auf die Hilfethemen zuzugreifen.
- IT** Per maggiori informazioni, vedere la Guida per l'utente nel CD della stampante o accedere a www.hp.com/support/ljE52545mfp. Per accedere agli argomenti della Guida, selezionare il pulsante Guida  sul pannello di controllo della stampante.
- ES** Para obtener más información, consulte la Guía del usuario del CD de la impresora o vaya a www.hp.com/support/ljE52545mfp. Toque el botón de Ayuda  en el panel de control de la impresora para acceder a los temas de ayuda.
- CA** Per obtenir més informació, consulteu la guia de l'usuari al CD de la impressora o aneu a www.hp.com/support/ljE52545mfp. Seleccioneu el botó Ajuda  al tauler de control de la impressora per accedir als temes d'ajuda.
- HR** Više informacija potražite u korisničkom priručniku na CD-u pisača ili posjetite www.hp.com/support/ljE52545mfp. Pritisnite gumb Pomoć  na upravljačkoj ploči pisača za pristup temama pomoći.
- CS** Další informace naleznete v uživatelské příručce na disku CD nebo na adrese www.hp.com/support/ljE52545mfp. Po stisknutí tlačítka Nápověda  na ovládacím panelu tiskárny se zobrazí témata nápovědy.
- DA** Du kan finde yderligere oplysninger i brugervejledningen på printer-cd'en eller ved at gå til www.hp.com/support/ljE52545mfp. Vælg knappen Hjælp  på printerens kontrolpanel for at få adgang til hjælpeemner.
- NL** Zie de gebruikershandleiding op de printer-cd voor meer informatie of ga naar www.hp.com/support/ljE52545mfp. Selecteer de knop Help  op het bedieningspaneel van de printer voor toegang tot Help-onderwerpen.

- FI** Lisätietoja on tulostimen CD-levyllä olevassa käyttöoppaassa ja osoitteessa www.hp.com/support/ljE52545mfp. Pääset ohjeaiheisiin valitsemalla tulostimen ohjauspaneelissa olevan ohjepainikkeen .
- EL** Για περισσότερες πληροφορίες, ανατρέξτε στον οδηγό χρήσης που περιλαμβάνεται στο CD του εκτυπωτή ή μεταβείτε στη διεύθυνση www.hp.com/support/ljE52545mfp. Επιλέξτε το κουμπί Βοήθεια  στον πίνακα ελέγχου του εκτυπωτή για να αποκτήσετε πρόσβαση στα θέματα της Βοήθειας.
- HU** További tájékoztatásért olvassa el a nyomtató CD-jén található Felhasználói útmutatót, vagy keresse fel a www.hp.com/support/ljE52545mfp weblapot. A súgótemaköröket a nyomtató kezelőpaneljén található Súgó  gombbal nyithatja meg.
- KK** Қосымша ақпарат алу үшін принтердің ықшам дискісіндегі «Пайдаланушы нұсқаулығы» бөлімін қараңыз немесе www.hp.com/support/ljE52545mfp веб-торабына өтіңіз. Анықтама  бөлімдеріне қол жеткізу үшін принтердің басқару панеліндегі анықтама түймесін басыңыз.
- NO** Hvis du vil ha mer informasjon, kan du se brukerhåndboken på skriver-CD-en eller gå til www.hp.com/support/ljE52545mfp. Velg Hjelp-knappen  på skriverens kontrollpanel for å få tilgang til hjelpeemnene.
- PL** Więcej informacji można znaleźć w podręczniku użytkownika na płycie CD dołączonej do drukarki lub na stronie www.hp.com/support/ljE52545mfp. Wybierz przycisk Pomoc  na panelu sterowania drukarki, aby przejść do tematów Pomocy.
- PT** Para obter mais informações, consulte o Guia do usuário no CD da impressora ou acesse www.hp.com/support/ljE52545mfp. Selecione o botão Ajuda  no painel de controle da impressora para acessar os tópicos da Ajuda.
- RO** Pentru mai multe informații, consultați ghidul pentru utilizator de pe CD-ul imprimantei sau accesați www.hp.com/support/ljE52545mfp. Selectați butonul Ajutor  de pe panoul de control al imprimantei pentru a accesa subiectele de ajutor.
- RU** Дополнительную информацию см. в руководстве пользователя на компакт-диске принтера или на странице www.hp.com/support/ljE52545mfp. Чтобы открыть разделы справки , нажмите кнопку справки на панели управления принтером.
- SK** Ďalšie informácie nájdete v používateľskej príručke na disku CD tlačiarne alebo na stránke www.hp.com/support/ljE52545mfp. Výberom tlačidla Pomocník  na ovládacom paneli tlačiarne otvoríte témy Pomocníka.
- SL** Dodatne informacije najdete v uporabniškem priročniku na CD-ju tiskalnika ali na spletnem mestu www.hp.com/support/ljE52545mfp. Na nadzorni ploči tiskalnika pritisnite gumb »Pomoč« , da odprete teme pomoči.
- SV** För mer information, se användarhandboken på skrivarens CD-skiva eller gå till www.hp.com/support/ljE52545mfp adresine gidin. Tryck på Hjälp  på skrivarens kontrollpanel för att visa hjälpguiden.
- TR** Daha fazla bilgi için, yazıcı CD'sindeki kullanıcı kılavuzuna bakın veya www.hp.com/support/ljE52545mfp adresine gidin. Yardım konularına erişmek için yazıcı kontrol panelindeki Yardım  düğmesini seçin.
- UK** Додаткову інформацію див. у посібнику користувача принтера на компакт-диску або на веб-сторінці www.hp.com/support/ljE52545mfp. Щоб відкрити довідку, натисніть кнопку довідки  на панелі керування принтера.
- AR** للحصول على المزيد من المعلومات، راجع دليل المستخدم الموجود على القرص المدمج المرفق مع الطابعة أو انتقل إلى www.hp.com/support/ljE52545mfp. حدد زر التعليمات  على لوحة تحكم الطابعة للوصول إلى مواضيع التعليمات.

Copyright and license

© Copyright 2018 HP Development Company, L.P.

Reproduction, adaptation or translation without prior written permission is prohibited, except as allowed under the copyright laws.

The information contained herein is subject to change without notice.

The only warranties for HP products and services are set forth in the express warranty statements accompanying such products and services. Nothing herein should be construed as constituting an additional warranty. HP shall not be liable for technical or editorial errors or omissions contained herein.

Edition 1, 5/2018

FCC Regulations

This equipment has been tested and found to comply with the limits for a Class A digital device, pursuant to Part 15 of the FCC rules. These limits are designed to provide reasonable protection against harmful interference in a residential installation. This equipment generates, uses, and can radiate radio frequency energy, and if not installed and used in accordance with the instruction manual, may cause harmful interference to radio communications. Operation of this equipment in a residential area is likely to cause harmful interference in which case the user will be required to correct the interference at his own expense.

NOTE: Any changes or modifications to the printer that are not expressly approved by HP could void the user's authority to operate this equipment. Use of a shielded interface cable is required to comply with the Class A limits of Part 15 of FCC rules.

Trademark Credits

Windows®, Windows® XP, Windows Vista®, Windows® 7, Windows® 8, Windows® 10, and Windows Server® are trademarks of the Microsoft Group of companies.

macOS is a trademark of Apple Inc., registered in the U.S. and other countries.

AirPrint and the AirPrint logo are trademarks of Apple Inc.



3GY19-90903

Copyright et licence

© Copyright 2018 HP Development Company, L.P.

La reproduction, l'adaptation ou la traduction de ce document sans l'autorisation écrite préalable de HP est interdite, sauf dans des conditions conformes aux lois relatives au copyright.

Les informations contenues dans ce document peuvent être modifiées sans préavis.

Les seules garanties pour les produits et services HP sont décrites dans les déclarations de garantie expresse qui accompagnent ces produits et services. Les informations contenues dans ce document ne constituent en aucun cas une garantie supplémentaire. HP n'est pas responsable des erreurs d'ordre technique ou éditorial ou des omissions contenues dans ce document.

Édition 1, 5/2018

Réglementations de la FCC

Ce matériel a été testé et respecte les limitations concernant les équipements numériques de classe A, conformément à l'article 15 de la réglementation FCC. Ces limites sont destinées à assurer une protection suffisante contre les interférences produites dans une installation résidentielle. Cet équipement génère, utilise et peut émettre des fréquences radioélectriques. S'il n'est pas installé et utilisé conformément au manuel d'instructions, il peut provoquer des interférences préjudiciables aux communications radio. L'utilisation de cet équipement dans une zone résidentielle peut provoquer des interférences préjudiciables. Dans un tel cas, il incombe à l'utilisateur de corriger ces interférences à ses propres frais.

REMARQUE : Toute modification apportée au produit sans le consentement de HP peut se traduire par la révocation du droit d'exploitation de l'équipement dont jouit l'utilisateur. Un câble d'interface blindé est requis afin de satisfaire aux stipulations de l'article 15 des réglementations de la FCC sur les appareils de classe A.

Crédits concernant les marques

Windows®, Windows® XP, Windows Vista®, Windows® 7, Windows® 8, Windows® 10 et Windows Server® sont des marques commerciales du groupe de sociétés Microsoft.

macOS est une marque commerciale d'Apple Inc. aux États-Unis et dans d'autres pays/régions.

Le nom et le logo AirPrint sont des marques de commerce d'Apple Inc.

