



HP Color LaserJet Managed MFP E57540

Guide de l'utilisateur

Copyright et licence

© Copyright 2018 HP Development Company, L.P.

Il est interdit de reproduire, adapter ou traduire ce manuel sans autorisation expresse par écrit, sauf dans les cas permis par les lois régissant les droits d'auteur.

Les informations contenues dans ce document sont susceptibles d'être modifiées sans préavis.

Les seules garanties des produits et services HP sont exposées dans les clauses expresses de garantie fournies avec les produits ou services concernés. Le contenu de ce document ne constitue en aucun cas une garantie supplémentaire. HP ne peut être tenu responsable des éventuelles erreurs techniques ou éditoriales de ce document.

Edition 2, 1/2019

Marques commerciales

Adobe®, Adobe Photoshop®, Acrobat® et PostScript® sont des marques de commerce d'Adobe Systems Incorporated.

Apple et le logo Apple sont des marques commerciales d'Apple, Inc. enregistrés aux États-Unis et dans d'autres pays.

macOS est une marque déposée d'Apple Inc. aux États-Unis et dans d'autres pays.

AirPrint est une marque commerciale d'Apple Inc. aux États-Unis et dans d'autres pays.

Google™ est une marque déposée de Google Inc.

Microsoft®, Windows®, Windows® XP et Windows Vista® sont des marques déposées de Microsoft Corporation aux États-Unis.

UNIX® est une marque déposée de The Open Group.

Sommaire

1 Présentation de l'imprimante	1
Pour plus d'informations :	1
Icônes d'avertissement	2
Vues de l'imprimante	3
Vue de face de l'imprimante	3
Vue de l'arrière de l'imprimante	4
Ports d'interface	5
Vue du panneau de commande	5
Utilisation du panneau de commande avec écran tactile	7
Spécifications de l'imprimante	8
Caractéristiques techniques	9
Systèmes d'exploitation pris en charge	10
Dimensions de l'imprimante	13
Consommation d'énergie, spécifications électriques et émissions acoustiques	15
Environnement de fonctionnement	15
Configuration de l'imprimante et installation du logiciel	16
2 Bacs à papier	17
Pour plus d'informations :	17
Chargement de papier dans le bac 1 (bac multifonction)	18
Introduction	18
Bac 1 : orientation du papier	20
Utilisation du mode en-tête alternatif	21
Activer le mode de papier à en-tête alternatif à l'aide des menus du panneau de commande de l'imprimante	21
Chargement de papier dans les bacs 2, 3, 4 et 5	22
Introduction	22
Orientation du papier du bac 2 et des bacs de 550 feuilles	24
Utilisation du mode en-tête alternatif	25
Activer le mode de papier à en-tête alternatif à l'aide des menus du panneau de commande de l'imprimante	25
Chargement et impression des enveloppes	26

Introduction	26
Impression d'enveloppes	26
Orientation des enveloppes	26
Chargement et impression des étiquettes	27
Introduction	27
Alimentation manuelle des étiquettes	27
Utilisation de l'agrafeuse d'appoint (modèle c)	29

3 Consommables, accessoires et pièces 31

Pour plus d'informations :	31
Commande de fournitures, d'accessoires et de pièces	32
Commandes	32
Consommables et accessoires	32
Pièces d'autodépannage pour les clients	33
Remplacer les cartouches de toner	36
Introduction	36
Informations sur le toner	36
Retrait et remplacement des cartouches	37
Remplacement de l'unité de récupération du toner	40
Introduction	40
Retrait et remplacement de l'unité de récupération du toner	40
Remplacement de la cartouche d'agrafes (modèle c)	43
Introduction	43
Retrait et remplacement de la cartouche d'agrafes	43

4 Imprimer 45

Pour plus d'informations :	45
Imprimer des tâches (Windows)	46
Comment imprimer (Windows)	46
Imprimer automatiquement des deux côtés (Windows)	47
Imprimer en manuel des deux côtés (Windows)	47
Imprimer plusieurs pages par feuille (Windows)	49
Sélectionner le type de papier (Windows)	49
Tâches d'impression supplémentaires	50
Tâches d'impression (macOS)	51
Comment imprimer (macOS)	51
Imprimer automatiquement des deux côtés (macOS)	51
Imprimer manuellement des deux côtés (macOS)	51
Imprimer plusieurs pages par feuille (macOS)	52
Sélectionner le type de papier (macOS)	52
Tâches d'impression supplémentaires	52

Stockage des tâches d'impression sur l'imprimante pour les imprimer ultérieurement ou en privé	54
Introduction	54
Créer une tâche en mémoire (Windows)	54
Créer une tâche en mémoire (macOS)	55
Imprimer une tâche en mémoire	56
Suppression d'une tâche en mémoire	56
Suppression d'une tâche stockée sur l'imprimante	56
Modification de la limite de stockage des tâches	57
Informations envoyées à l'imprimante pour la comptabilité des tâches	57
Impression via le port USB	58
Introduction	58
Activer le port USB pour l'impression	58
Impression à partir d'une clé USB à mémoire flash	59
5 Copie	61
Pour plus d'informations :	61
Réaliser une copie	62
Copie recto verso	64
Options supplémentaires lors de la copie	66
Tâches de copie supplémentaires	69
6 Numérisation	71
Pour plus d'informations :	71
Configuration de la numérisation pour envoi par courrier électronique	72
Introduction	72
Avant de commencer	72
Etape 1 : accéder au serveur Web intégré HP (EWS)	73
Etape 2 : configurer les paramètres d'identification réseau	73
Etape 3 : Configuration de la fonction Envoyer vers messagerie	74
Première méthode : Configuration de base à l'aide de l'Assistant de configuration de la messagerie électronique	74
Deuxième méthode : Configuration avancée via la configuration de la messagerie électronique	78
Etape 4 : configurer les réglages rapides (facultatif)	83
Etape 5 : Configuration de la fonction Envoyer vers messagerie afin d'utiliser Office 365 Outlook (facultatif)	84
Introduction	84
configuration du serveur de messagerie sortant (SMTP) pour envoyer un e-mail à partir d'un compte Office 365 Outlook	84
Configuration de la numérisation pour envoi vers un dossier réseau	86
Introduction	86

Avant de commencer	86
Etape 1 : accès au serveur Web intégré HP	86
Etape 2 : Configuration de la numérisation pour envoi vers un dossier réseau	87
Première méthode : Utilisation de l'Assistant de numérisation vers un dossier réseau ...	87
Deuxième méthode : Utilisation de la configuration de la numérisation vers un dossier réseau	88
Etape 1 : lancement de la configuration	89
Etape 2 : configurer les paramètres de la fonction Numériser dans un dossier réseau	89
Etape 3 : fin de la configuration	96
Configuration de la numérisation vers une unité USB	97
Introduction	97
Etape 1 : accès au serveur Web intégré HP	97
Etape 2 : Activation de la numérisation vers une unité USB	98
Etape 3 : configurer les réglages rapides (facultatif)	98
Paramètres de numérisation par défaut pour la configuration de Numériser vers une unité USB	99
Paramètres de fichier par défaut pour la configuration de l'enregistrement sur USB	100
Configuration de la fonction Enregistrer sur SharePoint® (modèles Flow uniquement)	101
Introduction	101
Avant de commencer	101
Etape 1 : accéder au serveur Web intégré HP (EWS)	101
Etape 2 : Activation de la fonction Enregistrer sur SharePoint® et création d'un réglage rapide Enregistrer sur SharePoint	102
Numérisation et enregistrement d'un fichier directement sur un site Microsoft® SharePoint	104
Paramètres et options de numérisation des réglages rapides pour Enregistrer sur SharePoint®	105
création d'un réglage rapide	107
Introduction	107
Etape 1 : accéder au serveur Web intégré HP (EWS)	107
Etape 2 : ajouter et gérer des réglages rapides	108
Ajout d'un réglage rapide	108
Modification d'un réglage rapide	109
Copie d'un réglage rapide	109
Suppression d'un réglage rapide	110
Options et paramètres de réglage rapide	110
Envoi d'un document numérisé vers une ou plusieurs adresses électroniques	117
Introduction	117
Numérisation et envoi d'un document vers un e-mail	117
Numérisation et envoi vers un dossier réseau	120
Introduction	120
Numérisation et enregistrement d'un document vers un dossier	120
Numérisation et enregistrement sur un lecteur flash USB	122

Introduction	122
Numérisation et enregistrement du document sur un lecteur Flash USB	122
Options supplémentaires lors de la numérisation	124
Solutions professionnelles HP JetAdvantage	127
Tâches de numérisation supplémentaires	128
7 Télécopie	129
Pour plus d'informations :	129
Configurer la télécopie	130
Introduction	130
Configuration de la télécopie à l'aide du panneau de commande de l'imprimante	130
Modification des configurations de télécopie	131
Paramètres de numérotation de télécopie	131
Paramètres généraux d'envoi de télécopies	132
Paramètres de réception de télécopie	133
Envoyer une télécopie	134
Tâches de télécopie supplémentaires	136
8 Gestion de l'imprimante	137
Pour plus d'informations :	137
Configuration avancée avec le serveur Web intégré HP (EWS)	138
Introduction	138
Accès au serveur Web intégré HP (EWS)	138
Fonctions du serveur Web intégré HP	139
Onglet Informations	139
Onglet Général	140
Onglet Copier/Imprimer	141
Onglet Numérisation/Envoi numérique	142
Onglet Télécopie	143
Onglet Dépannage	144
Onglet Sécurité	145
Onglet Services Web HP	145
Onglet Réseau	146
Liste Autres liens	147
Configurer les paramètres réseau IP	149
Partage de l'imprimante : avertissement	149
Affichage ou modification des paramètres réseau	149
Renommer l'imprimante sur le réseau	149
Configuration manuelle des paramètres IPv4 TCP/IP via le panneau de commande	150
Configuration manuelle des paramètres IPv6 TCP/IP via le panneau de commande	150
Paramètres de vitesse de liaison et de recto verso	151

Fonctions de sécurité de l'imprimante	153
Introduction	153
Déclarations de sécurité	153
Sécurité IP	153
Attribution ou modification du mot de passe du système à l'aide du serveur Web intégré HP	153
Prise en charge du chiffrement : Disques durs HP High Performance Secure	154
Verrouillage du formateur	154
Paramètres d'économie d'énergie	155
Introduction	155
Configuration du paramètre Veille/Extinction automatique après une période d'inactivité	155
Définir l'heure de veille et configurer l'imprimante de manière à utiliser 1 watt maximum	155
Définition de la programmation de veille	156
Configuration du délai d'arrêt	156
HP Web Jetadmin	157
Mises à jour des logiciels et micrologiciels	158
9 Résolution des problèmes	159
Pour plus d'informations :	159
Assistance clientèle	160
Système d'aide du panneau de commande	161
Rétablissement des paramètres d'usine	162
Introduction	162
Première méthode : Rétablissement des paramètres d'usine à partir du panneau de commande de l'imprimante	162
Deuxième méthode : Rétablissement des paramètres d'usine à partir du serveur Web intégré HP (imprimantes connectées au réseau uniquement)	162
Le message « Le niveau de la cartouche est bas » ou « Le niveau de la cartouche est très bas » s'affiche sur le panneau de commande de l'imprimante	163
L'imprimante n'entraîne pas le papier ou rencontre un défaut d'alimentation	164
Introduction	164
L'imprimante n'entraîne pas de papier	164
L'imprimante entraîne plusieurs feuilles de papier	166
Le chargeur de documents crée des bourrages, part en oblique ou prend plusieurs feuilles de papier	170
Suppression de bourrages papier	171
Introduction	171
Emplacements des bourrages	171
Auto-navigation pour l'élimination des bourrages papier	172
Les bourrages papier sont-ils fréquents ou récurrents ?	172
Élimination des bourrages papier dans le bac d'alimentation	172
13.A1 Bourrage papier dans bac 1	175

13.A2 Bourrage papier dans bac 2	177
13.A3, 13.A4, 13.A5 Bourrage papier bac 3, 4 et 5	182
13.B Bourrage papier au niveau de la porte droite et de l'unité de fusion	187
13.E1 Bourrage papier bac de sortie	192
13.8 Bourrage d'agrafes	192
Améliorer la qualité d'impression	195
Introduction	195
Imprimer à partir d'un autre logiciel	195
Vérification du paramètre type de papier pour la tâche d'impression	195
Vérifier le paramètre type de papier sur l'imprimante	195
Vérifier le paramètre de format de papier (Windows)	195
Vérification du paramètre de format de papier (MacOS)	196
Vérifier l'état du toner	196
Impression d'une page de nettoyage	196
Inspection visuelle des cartouches de toner	197
Vérifier le papier et l'environnement d'impression	197
Étape 1 : Utiliser du papier conforme aux spécifications HP	197
Étape 2 : Vérifier l'environnement	198
Étape 3 : Configurer l'alignement de chaque bac	198
Essayer un autre pilote d'impression	198
Améliorer la qualité d'image de la copie	200
Vérification que la vitre du scanner est dépourvue de saleté et de souillures	200
Étalonnage du scanner	201
Vérifier les paramètres du papier	202
Vérification des options de sélection du papier	202
Vérifier les paramètres d'ajustement de l'image	202
Optimiser la qualité de copie pour le texte ou les images	203
Copie bord à bord	203
Améliorer la qualité d'image de la numérisation	204
Vérification que la vitre du scanner est dépourvue de saleté et de souillures	204
Vérifier les paramètres de résolution	205
Vérifier les paramètres couleur	206
Vérifier les paramètres d'ajustement de l'image	206
Optimiser la qualité de numérisation pour le texte ou les images	207
Vérifier les paramètres de qualité de sortie	207
Améliorez la qualité d'image de la télécopie	209
Vérification que la vitre du scanner est dépourvue de saleté et de souillures	209
Vérifier les paramètres de résolution d'envoi de télécopie	210
Vérifier les paramètres d'ajustement de l'image	211
Optimiser la qualité de la télécopie pour le texte ou les images	211
Vérifier les paramètres de correction d'erreurs	211

Vérifier le paramètre Adapter à la page	212
Envoyer vers un autre télécopieur	212
Vérifier le télécopieur de l'expéditeur	212
Résoudre les problèmes de télécopie	213
Liste de vérification de résolution des problèmes de télécopie	213
Quel type de ligne téléphonique utilisez-vous ?	213
Utilisez-vous un périphérique de protection contre les surtensions ?	213
Utilisez-vous le service de messagerie vocale d'une compagnie de téléphone ou un répondeur ?	214
Votre ligne téléphonique comporte-t-elle une fonction de mise en attente ?	214
Vérifier l'état de l'accessoire télécopieur	214
Problèmes généraux de télécopie	215
Echec d'envoi de télécopie	215
Un message d'état Mémoire insuffisante s'affiche sur le panneau de commande de l'imprimante.	215
La qualité d'impression d'une photo est médiocre ou une zone grisée est imprimée en guise de photo	215
Vous avez appuyé sur le bouton Stop pour annuler une télécopie, mais la télécopie a été envoyée malgré tout	215
Aucun bouton du carnet d'adresses du télécopieur n'apparaît	215
Impossible de localiser les paramètres de télécopie dans HP Web Jetadmin	215
L'en-tête est ajouté en haut de la page lorsque l'option de superposition est activée ...	215
Plusieurs noms et numéros apparaissent dans la zone des destinataires	216
Une télécopie s'imprime sur deux pages au lieu d'une	216
Un document s'arrête dans le chargeur de documents au milieu de la télécopie	216
Le volume des sons émis par l'accessoire télécopieur est trop élevé ou trop faible	216
Index	217

1 Présentation de l'imprimante

Pour plus d'informations :

- [Icônes d'avertissement](#)
- [Vues de l'imprimante](#)
- [Spécifications de l'imprimante](#)
- [Configuration de l'imprimante et installation du logiciel](#)

Les informations suivantes sont correctes au moment de la publication.

Pour une assistance vidéo, voir www.hp.com/videos/LaserJet.

Pour obtenir des informations à jour, reportez-vous à la section www.hp.com/support/colorljE57540mfp.

Le plan d'assistance HP tout inclus de l'imprimante comprend les informations suivantes :

- Installation et configuration
- Utilisation
- Résolution des problèmes
- Téléchargement des mises à jour de logiciels et de micrologiciels
- Inscription au forum d'assistance
- Recherche d'informations réglementaires et de garantie

Icônes d'avertissement

Définition des icônes d'avertissement : Les icônes d'avertissement suivantes peuvent apparaître sur les produits HP. User de prudence, le cas échéant.

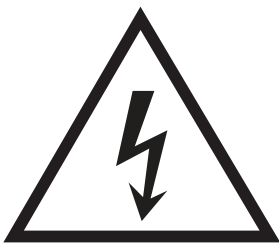

• Attention : choc électrique



• Attention : surface chaude

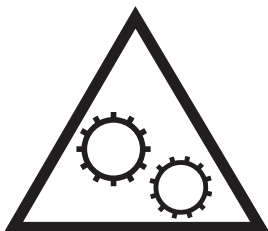

• Attention : tenir les parties du corps éloignées des pièces mobiles



• Attention : bord tranchant à proximité

Vues de l'imprimante

- [Vue de face de l'imprimante](#)
- [Vue de l'arrière de l'imprimante](#)
- [Ports d'interface](#)
- [Vue du panneau de commande](#)

Vue de face de l'imprimante

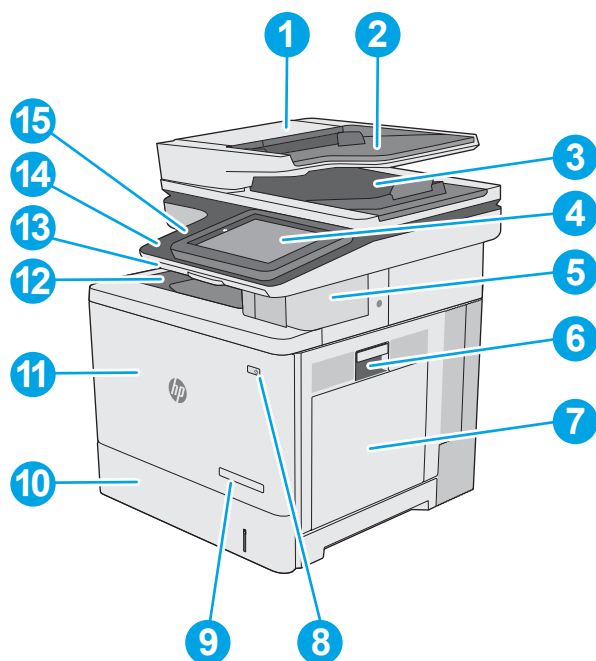

1	Capot du chargeur de documents (accès pour éliminer les bourrages)
2	Bac d'entrée d'alimentation en documents
3	Bac de sortie du bac d'alimentation en documents
	REMARQUE : Lors de l'alimentation du bac d'alimentation avec du papier long, déplacez la butée du papier sur le côté droit du bac de sortie.
4	Panneau de commande avec écran couleur tactile (inclinable pour une meilleure visibilité)
5	Agrafeuse d'appoint (modèle c uniquement)
6	Porte droite (accès à l'unité de fusion et à la suppression des bourrages)
7	Bac 1
8	Bouton marche/arrêt
9	Nom de modèle
10	Bac 2
11	Porte avant (accès aux toners)
12	Bac de sortie standard

13	Clavier physique (modèle c uniquement). Tirez le clavier pour le sortir et l'utiliser.
14	Port USB à accès simplifié (sur le côté du panneau de commande) Insérez un lecteur flash USB pour imprimer ou numériser sans ordinateur ou pour mettre à jour le micrologiciel de l'imprimante. REMARQUE : Un administrateur doit activer ce port avant utilisation.
15	Module d'intégration du matériel (pour la connexion d'accessoires et de périphériques tiers)

Vue de l'arrière de l'imprimante

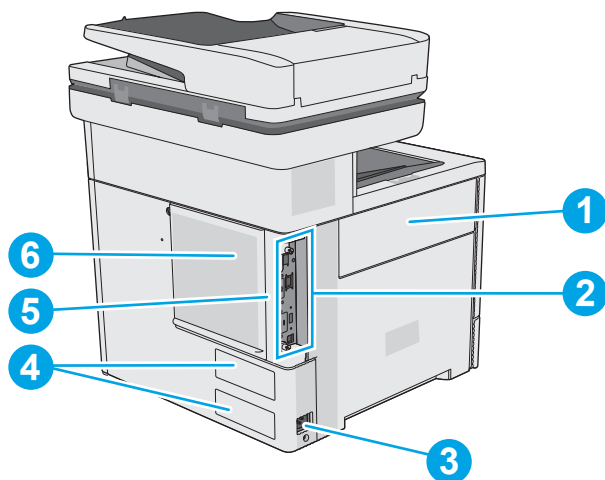

1	Porte de l'unité de récupération du toner
2	Formateur (contient les ports d'interface)
3	Branchement de l'alimentation
4	Etiquette du numéro de série et du numéro de produit
5	Logement pour antivol à câble (sur le capot arrière de l'imprimante)
6	Couvercle du formateur

Ports d'interface

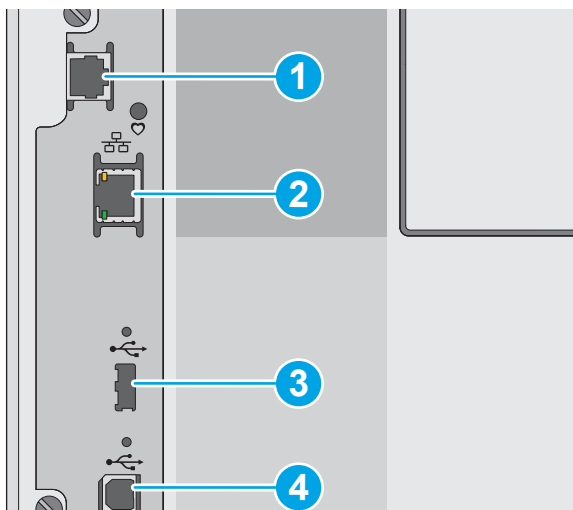

1 Port de télécopie (modèles c uniquement) Le port est couvert sur le modèle dn.)

2 Port réseau Ethernet LAN (RJ-45)

3 Port USB pour connecter des périphériques USB externes (port à couvrir)

REMARQUE : Pour imprimer avec un port USB à accès simplifié, utilisez le port USB près du panneau de commande.

4 Port d'impression USB 2.0 haute vitesse

Vue du panneau de commande



L'écran d'accueil permet d'accéder aux fonctions de l'imprimante et indique l'état actuel de l'imprimante.

Retournez à l'écran d'accueil à tout moment en sélectionnant le bouton Accueil.

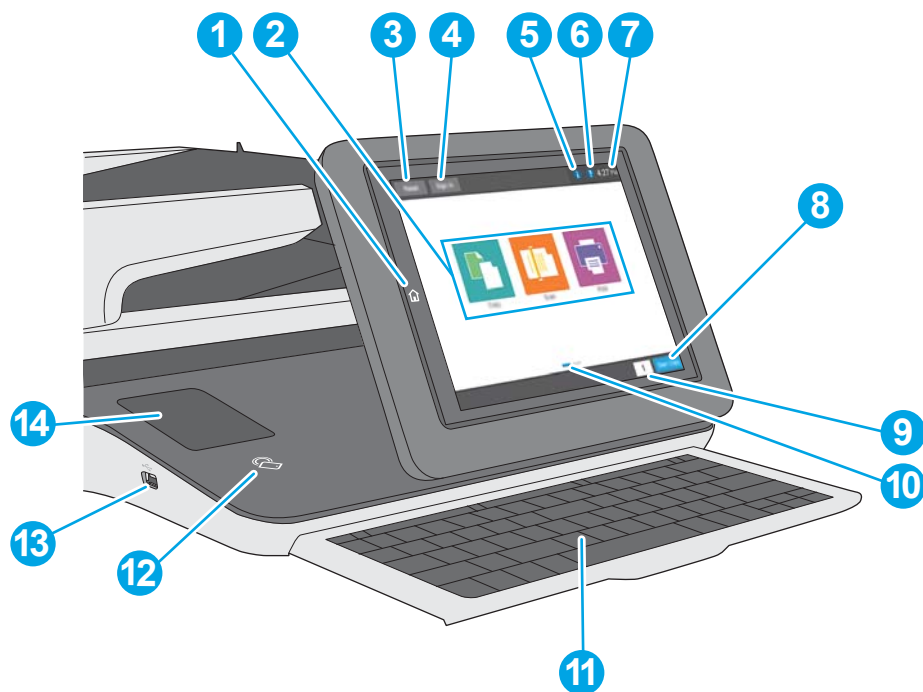
 **REMARQUE :** Les fonctions qui s'affichent sur l'écran d'accueil peuvent varier en fonction de la configuration de l'imprimante.



1	Bouton Accueil 	Appuyez sur le bouton Accueil pour retourner à l'écran d'accueil de l'imprimante à tout moment.
2	Zone des applications	Touchez l'une des icônes pour ouvrir l'application correspondante. Faites défiler l'écran latéralement pour accéder à d'autres applications. REMARQUE : Les applications disponibles varient selon l'imprimante. L'administrateur peut configurer les applications qui s'affichent ainsi que l'ordre dans lequel elles apparaissent.
3	Bouton Réinitialiser	Appuyez sur le bouton Réinitialiser pour effacer les modifications, faire sortir l'imprimante d'un état de pause, afficher des erreurs masquées et restaurer les paramètres par défaut (y compris la langue et la disposition du clavier).
4	Bouton Se connecter ou Se déconnecter	Appuyez sur le bouton Se connecter pour accéder aux fonctionnalités sécurisées. Appuyez sur le bouton Se déconnecter pour vous déconnecter de l'imprimante. L'imprimante restaure toutes les options aux paramètres par défaut. REMARQUE : Ce bouton s'affiche uniquement si l'administrateur a configuré l'imprimante pour que l'accès aux fonctions soit soumis à autorisation.

5	Bouton Informations 	<p>Appuyez sur le bouton Informations pour accéder à un écran qui présente plusieurs types d'informations sur l'imprimante. Appuyez sur les boutons en bas de l'écran pour obtenir les informations suivantes :</p> <ul style="list-style-type: none"> • Langue d'affichage : modifiez le paramètre de langue à partir de cet écran. • Mode veille : mettez l'imprimante en mode veille à partir de cet écran. • Wi-Fi Direct : affiche des explications sur la manière de vous connecter directement à l'imprimante à l'aide d'un téléphone, d'une tablette ou de tout autre périphérique Wi-Fi. • Sans fil : utilisez cet écran pour afficher et modifier les paramètres de connexion sans fil (modèle z et modèles dn et f uniquement lorsqu'un accessoire sans fil en option est installé). • Ethernet : utilisez cet écran pour afficher et modifier les paramètres de connexion Ethernet. • Services Web HP : recherchez des informations sur la connexion et l'impression avec l'imprimante connectée à l'aide de HP Web Services (ePrint). • Numéro de télécopie : affiche le numéro de télécopie de l'imprimante (modèles z et f, modèle dn uniquement lorsque l'accessoire de télécopie en option est installé).
6	Bouton Aide 	Appuyez sur le bouton Aide pour ouvrir le système d'aide intégré.
7	Heure actuelle	Affiche l'heure actuelle.
8	Bouton Lancer copie	Appuyez sur le bouton Lancer copie pour lancer une tâche de copie.
9	Champ Copies	Le champ Copies indique le nombre de copies défini sur l'imprimante.
10	Indicateur de page de l'écran d'accueil	L'écran d'accueil comporte plusieurs pages. Cette icône indique le nombre de pages et la page actuellement active. Faites défiler l'écran latéralement pour naviguer entre les pages.
11	Clavier (modèle c uniquement)	<p>Cette imprimante comprend un clavier physique. Les touches sont mappées à votre langue de la même manière que le clavier virtuel de l'écran tactile de l'imprimante est mappé. Si vous sélectionnez une autre disposition de clavier virtuel, les touches du clavier physique sont réattribuées en conséquence.</p> <p>REMARQUE : Dans certains pays, l'imprimante est livrée avec des caches de clavier adhésifs afin de personnaliser les touches pour différentes langues.</p>
12	Icône NFC (near-field communications) (modèle c uniquement)	Cette icône indique que l'imprimante intègre le Wi-Fi Direct et la NFC HP.
13	Connexion USB directe	<p>Insérez un lecteur flash USB pour imprimer ou numériser sans ordinateur ou pour mettre à jour le micrologiciel de l'imprimante.</p> <p>REMARQUE : Un administrateur doit activer ce port avant utilisation.</p>
14	Module d'intégration du matériel	Pour la connexion d'accessoires et de périphériques tiers.

Utilisation du panneau de commande avec écran tactile

Utilisez les actions suivantes pour vous servir du panneau de commande avec écran tactile.

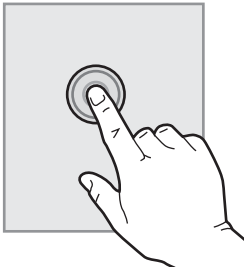
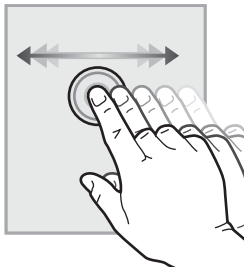
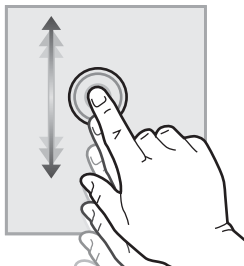
Action	Description	Exemple
<p>Appuyez sur</p> 	<p>Appuyez sur un élément à l'écran pour le sélectionner ou pour ouvrir ce menu. En outre, lorsque vous faites défiler des menus, appuyez brièvement sur l'écran pour arrêter le défilement.</p>	<p>Appuyez sur l'icône Paramètres pour ouvrir le menu Paramètres.</p>
<p>Glissement</p> 	<p>Appuyez sur l'écran, puis déplacez votre doigt à l'horizontale pour faire défiler l'écran d'un côté à l'autre.</p>	<p>Faites glisser votre doigt jusqu'à ce que le menu Paramètres s'affiche.</p>
<p>Défilement</p> 	<p>Appuyez sur l'écran, puis déplacez votre doigt à la verticale pour faire défiler l'écran de haut en bas. Lorsque vous faites défiler des menus, appuyez brièvement sur l'écran pour arrêter le défilement.</p>	<p>Faites défiler le menu Paramètres.</p>

Spécifications de l'imprimante

 **IMPORTANT :** Les spécifications suivantes sont correctes au moment de la publication, mais sont sujettes à modification. Pour obtenir des informations à jour, consultez www.hp.com/support/colorljE57540mfp.

- [Caractéristiques techniques](#)
- [Systèmes d'exploitation pris en charge](#)
- [Dimensions de l'imprimante](#)
- [Consommation d'énergie, spécifications électriques et émissions acoustiques](#)
- [Environnement de fonctionnement](#)

Caractéristiques techniques

Nom de modèle		E57540dn	E57540c
Numéro de produit		3GY25A	3GY26A
Gestion du papier	Bac 1 (capacité de 100 feuilles)	✓	✓
	Bac 2 (capacité de 550 feuilles)	✓	✓
	Bac à papier 1 x 550 feuilles	Facultatif	Facultatif
	REMARQUE : L'imprimante peut intégrer jusqu'à trois bacs d'alimentation 1 x 550 feuilles.		
	Armoire de l'imprimante	Facultatif	Facultatif
	Impression recto verso automatique	✓	✓
Connectivité	connexion LAN Ethernet 10/100/1000 avec IPv4 et IPv6	✓	✓
	USB 2.0 haute vitesse	✓	✓
	Port USB à accès simplifié (pour imprimer sans ordinateur et pour la mise à jour du micrologiciel)	✓	✓
	Module d'intégration du matériel pour la connexion d'accessoires et de périphériques tiers	✓	✓
	Ports USB internes HP	Facultatif	Facultatif
	Fonctionnalité intégrée HP NFC (near-field communications) et Wi-Fi Direct pour l'impression à partir de périphériques mobiles	Non pris en charge	Non pris en charge
	Accessoire NFC/Wireless HP Jetdirect 3000w pour l'impression à partir de périphériques mobiles	Facultatif	Facultatif
Accessoire pour serveur d'impression HP Jetdirect 2900nw pour la connectivité sans fil	Facultatif	Facultatif	
Mémoire	1,75 Go de mémoire de base	✓	✓
	REMARQUE : La mémoire de base est extensible à 2,5 Go en ajoutant un module de mémoire DIMM.		
Stockage de masse	Disque dur 320 Go	✓	✓
Sécurité	TPM (Trusted Platform Module) HP pour le chiffrement de toutes les données qui passent par l'imprimante	Facultatif	Facultatif
Ecran et clavier du panneau de commande	Panneau de commande avec écran tactile couleur	✓	✓
	Clavier physique	Non pris en charge	✓

Nom de modèle		E57540dn	E57540c
Numéro de produit		3GY25A	3GY26A
Impression	Permet d'imprimer jusqu'à 38 pages par minute (ppm) sur du papier au format A4 et 40 ppm sur du papier au format Lettre	✓	✓
	Impression par le port USB à accès simplifié (sans ordinateur)	✓	✓
	Stockage des tâches privées ou à imprimer plus tard dans la mémoire de l'imprimante	✓	✓
Télécopie		Facultatif	✓
Copier et numériser	Permet de copier 38 pages par minute (ppm) sur du papier au format A4 et 40 ppm sur du papier au format Lettre	✓	✓
	REMARQUE : Les vitesses de copie et de numérisation sont sujettes à modification. Pour obtenir les dernières informations, visitez le site support.hp.com .		
	Bac d'alimentation 100 pages avec deux têtes de numérisation pour la copie et la numérisation recto verso en une seule passe	✓	✓
	Technologies HP EveryPage comprenant la détection de multi-entraînement par ultrasons	Non pris en charge	✓
	Reconnaissance optique de caractères (OCR) intégrée permettant de convertir les pages imprimées en texte éditable ou sur lequel il est possible d'effectuer des recherches avec l'ordinateur	Non pris en charge	✓
	La fonction SMART Label permet la détection du bord du papier pour un recadrage automatique des pages	Non pris en charge	✓
	Orientation automatique des pages comportant au moins 100 caractères de texte	Non pris en charge	✓
	Réglage automatique de tonalité permettant de définir le contraste, la luminosité et la suppression de l'arrière-plan pour chaque page	Non pris en charge	✓
	Communication numérique	Envoi de documents vers la messagerie électronique, un périphérique USB et des dossiers partagés sur un réseau	✓
	Envoi de documents à SharePoint®	Non pris en charge	✓

Systèmes d'exploitation pris en charge

Linux : pour obtenir plus d'informations et des pilotes d'impression pour Linux, rendez-vous sur le site www.hp.com/go/linuxprinting.

UNIX : pour plus d'informations et obtenir les pilotes d'impression pour UNIX®, rendez-vous sur www.hp.com/go/unixmodelscripts.

Les informations suivantes s'appliquent aux pilotes d'impression spécifiques à l'imprimante HP PCL 6 et aux pilotes d'impression HP pour macOS.

Windows : accédez au site Web d'assistance de cette imprimante : www.hp.com/support/colorljE57540mfp pour télécharger et installer le pilote d'impression HP.

macOS : les ordinateurs Mac sont pris en charge par cette imprimante. Téléchargez HP Easy Start sur 123.hp.com/LaserJet pour installer le pilote d'impression HP.

1. Accédez à 123.hp.com/Laserjet.
2. Suivez les étapes indiquées pour télécharger le logiciel de l'imprimante.

Tableau 1-1 Systèmes d'exploitation et pilotes d'impression pris en charge

Système d'exploitation	Pilote d'impression installé (à partir du logiciel disponible sur Internet)	Remarques
Windows 7, 32 bits et 64 bits	Le pilote d'impression PCL 6 spécifique à l'imprimante est disponible au téléchargement sur le site Web d'assistance de l'imprimante. Téléchargez le pilote, puis utilisez l'outil Ajout d'imprimante de Microsoft pour l'installer.	
Windows 8, 32 bits et 64 bits	Le pilote d'impression PCL 6 spécifique à l'imprimante est disponible au téléchargement sur le site Web d'assistance de l'imprimante. Téléchargez le pilote, puis utilisez l'outil Ajout d'imprimante de Microsoft pour l'installer.	
Windows 8.1, 32 bits et 64 bits	Le pilote d'impression PCL 6 spécifique à l'imprimante est disponible au téléchargement sur le site Web d'assistance de l'imprimante. Téléchargez le pilote, puis utilisez l'outil Ajout d'imprimante de Microsoft pour l'installer.	
Windows 10, 32 bits et 64 bits	Le pilote d'impression PCL 6 spécifique à l'imprimante est disponible au téléchargement sur le site Web d'assistance de l'imprimante. Téléchargez le pilote, puis utilisez l'outil Ajout d'imprimante de Microsoft pour l'installer.	
Windows Server 2008 R2, SP 1, 64 bits	Le pilote d'impression PCL 6 spécifique à l'imprimante est disponible au téléchargement sur le site Web d'assistance de l'imprimante. Téléchargez le pilote, puis utilisez l'outil Ajout d'imprimante de Microsoft pour l'installer.	
Windows Server 2012 (64 bits)	Le pilote d'impression PCL 6 spécifique à l'imprimante est disponible au téléchargement sur le site Web d'assistance de l'imprimante. Téléchargez le pilote, puis utilisez l'outil Ajout d'imprimante de Microsoft pour l'installer.	

Tableau 1-1 Systèmes d'exploitation et pilotes d'impression pris en charge (suite)

Système d'exploitation	Pilote d'impression installé (à partir du logiciel disponible sur Internet)	Remarques
Windows Server 2012 R2 (64 bits)	Le pilote d'impression PCL 6 spécifique à l'imprimante est disponible au téléchargement sur le site Web d'assistance de l'imprimante. Téléchargez le pilote, puis utilisez l'outil Ajout d'imprimante de Microsoft pour l'installer.	
Windows Server 2016 (64 bits)	Le pilote d'impression PCL 6 spécifique à l'imprimante est disponible au téléchargement sur le site Web d'assistance de l'imprimante. Téléchargez le pilote, puis utilisez l'outil Ajout d'imprimante de Microsoft pour l'installer.	
macOS 10.11 El Capitan, macOS 10.12 Sierra, macOS 10.13 High Sierra	Téléchargez HP Easy Start sur 123.hp.com/LaserJet pour installer le pilote d'impression.	

 **REMARQUE :** Les systèmes d'exploitation pris en charge peuvent changer. Pour obtenir la liste des systèmes d'exploitation pris en charge, rendez-vous sur www.hp.com/support/colorljE57540mfp dans le cadre du plan d'assistance HP tout inclus de l'imprimante.

 **REMARQUE :** Pour plus d'informations sur le client, les systèmes d'exploitation serveur et la prise en charge des UPD HP pour cette imprimante, accédez à l'adresse www.hp.com/go/upd. Sous **Informations supplémentaires**, cliquez sur les liens.

Tableau 1-2 Configuration minimale requise

Windows	macOS
<ul style="list-style-type: none"> • Connexion Internet • Connexion USB 1.1 ou 2.0 dédiée ou connexion réseau • 2 Go d'espace disque disponible • 1 Go de RAM (32 bits) ou 2 Go de RAM (64 bits) 	<ul style="list-style-type: none"> • Connexion Internet • Connexion USB 1.1 ou 2.0 dédiée ou connexion réseau • 1,5 Go d'espace disque disponible

Dimensions de l'imprimante

Figure 1-1 Dimensions de l'imprimante

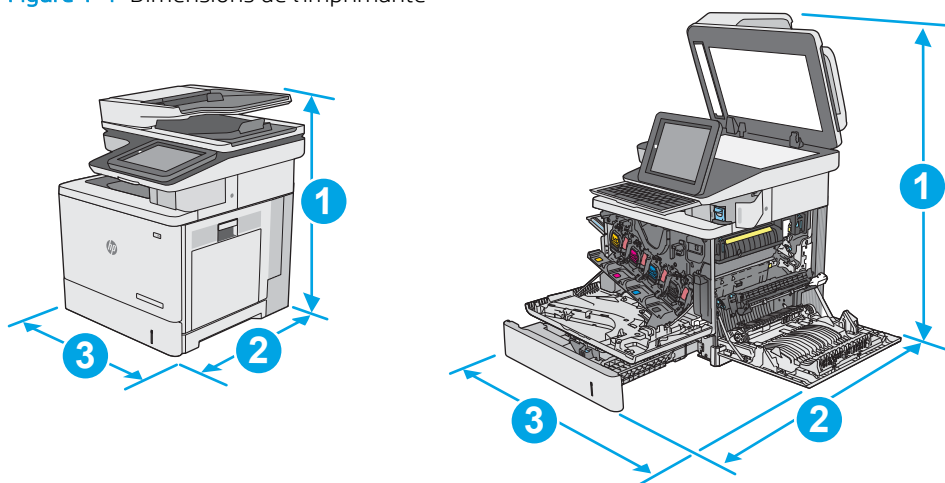

	Imprimante entièrement fermée	Imprimante entièrement ouverte
1. Hauteur	583 mm	837 mm
2. Profondeur	504 mm	853 mm
3. Largeur	482 mm	803 mm
Poids	modèle dn : 38,1 kg Modèle c : 38,6 kg	

Figure 1-2 Dimensions du bac d'alimentation papier 550 feuilles

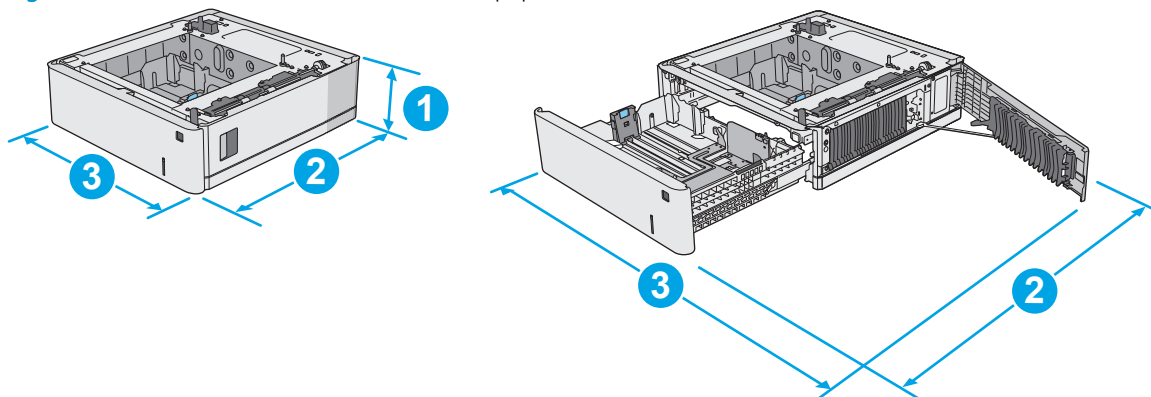

1. Hauteur	130 mm
2. Profondeur	Bac fermé : 465 mm Bac ouvert : 768 mm
3. Largeur	Porte inférieure droite fermée : 458 mm Porte inférieure droite ouverte : 853 mm
Poids	5,8 kg

Figure 1-3 Dimensions de l'armoire/du support

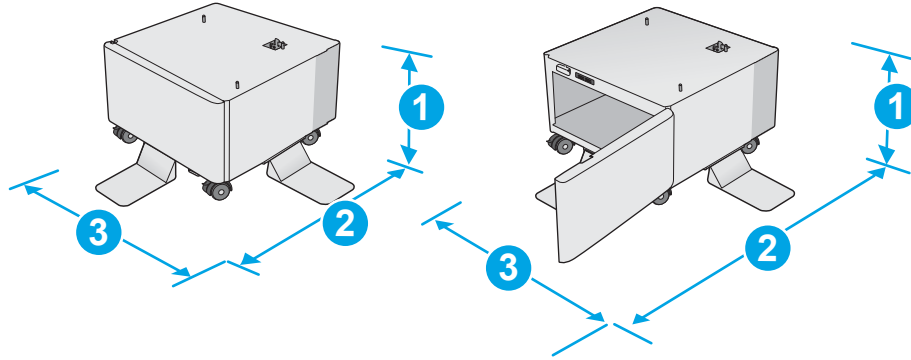

1. Hauteur	295 mm
2. Profondeur	Porte fermée : 869 mm Porte ouverte : 1113 mm
3. Largeur	884 mm Cette valeur est sujette à modifications. Pour consulter les informations à jour, rendez-vous sur www.hp.com/support/colorljE57540mfp .
Poids	17,7 kg Cette valeur est sujette à modifications. Pour consulter les informations à jour, rendez-vous sur www.hp.com/support/colorljE57540mfp .

Figure 1-4 Dimensions de l'imprimante avec trois bacs d'alimentation 1 x 550 et l'armoire/le support

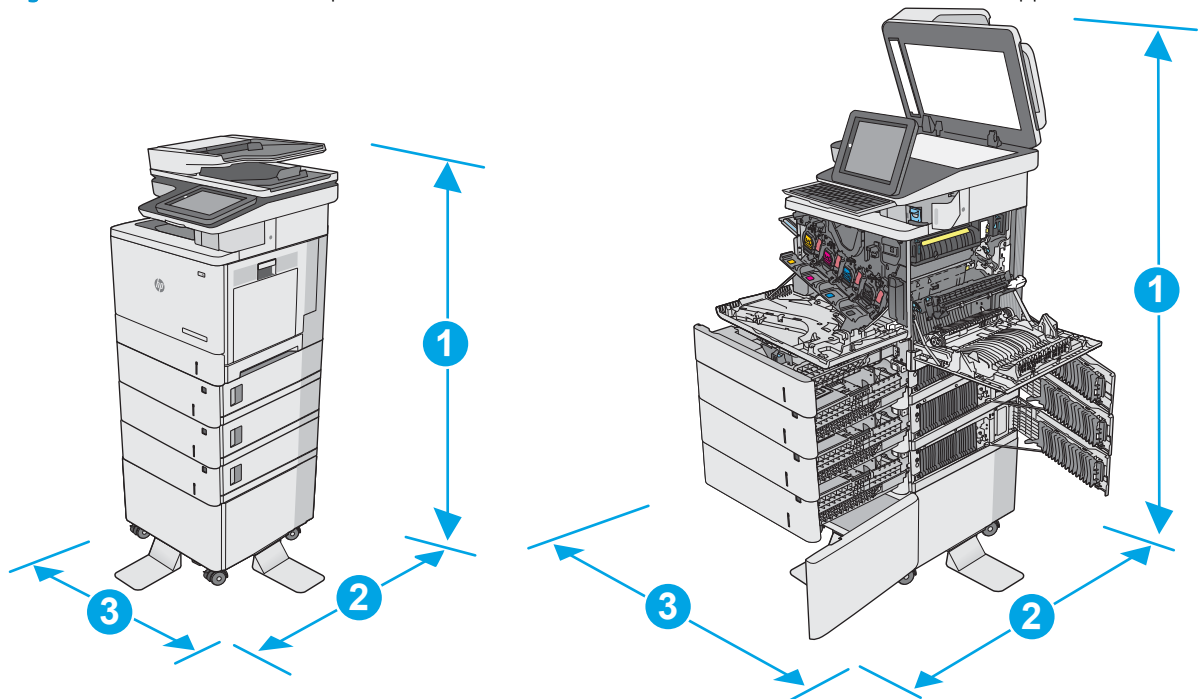

	Imprimante avec accessoires entièrement fermée	Imprimante avec accessoires entièrement ouverte
1. Hauteur	1 268 mm	1522 mm

	Imprimante avec accessoires entièrement fermée	Imprimante avec accessoires entièrement ouverte
2. Profondeur	869 mm	1113 mm
3. Largeur	884 mm	853 mm
Poids	modèle dn : 73,2 kg Modèle c : 73,7 kg	

¹ Ces valeurs sont sujettes à modifications. Pour consulter les informations à jour, rendez-vous sur www.hp.com/support/colorljE57540mfp.

² Ne pas utiliser plus d'un bac à papier à la fois.

Consommation d'énergie, spécifications électriques et émissions acoustiques

Visitez le site Web www.hp.com/support/colorljE57540mfp pour obtenir les toutes dernières informations.

ATTENTION : Les alimentations électriques sont basées sur les pays/régions où l'imprimante est vendue. Ne convertissez pas les tensions de fonctionnement. Ceci endommagerait l'imprimante et annulerait sa garantie.

Environnement de fonctionnement

Tableau 1-3 Spécifications de l'environnement de fonctionnement

Environnement	Recommandé	Autorisé
Température	17 ° à 25 °C	15 à 30 °C
Humidité relative	30 à 70 % d'humidité relative (RH)	10 à 80 % RH

Configuration de l'imprimante et installation du logiciel

Pour obtenir des instructions de configuration de base, reportez-vous au Guide d'installation du matériel livré avec l'imprimante. Pour obtenir des instructions supplémentaires, reportez-vous à l'assistance HP sur le Web.

Accédez à l'adresse www.hp.com/support/colorljE57540mfp pour obtenir de l'aide complète HP pour l'imprimante. Trouvez les options d'assistance suivantes :

- Installation et configuration
- Utilisation
- Résolution des problèmes
- Téléchargement des mises à jour de logiciels et de micrologiciels
- Inscription au forum d'assistance
- Recherche d'informations réglementaires et de garantie

2 Bacs à papier

Pour plus d'informations :

- [Chargement de papier dans le bac 1 \(bac multifonction\)](#)
- [Chargement de papier dans les bacs 2, 3, 4 et 5](#)
- [Chargement et impression des enveloppes](#)
- [Chargement et impression des étiquettes](#)
- [Utilisation de l'agrafeuse d'appoint \(modèle c\)](#)

Les informations suivantes sont correctes au moment de la publication.

Pour une assistance vidéo, voir www.hp.com/videos/LaserJet.

Pour obtenir des informations à jour, reportez-vous à la section www.hp.com/support/colorljE57540mfp.

Le plan d'assistance HP tout inclus de l'imprimante comprend les informations suivantes :

- Installation et configuration
- Utilisation
- Résolution des problèmes
- Téléchargement des mises à jour de logiciels et de micrologiciels
- Inscription au forum d'assistance
- Recherche d'informations réglementaires et de garantie

Chargement de papier dans le bac 1 (bac multifonction)

Introduction

Les informations suivantes décrivent comment charger du papier dans le bac 1. Ce bac peut contenir jusqu'à 100 feuilles de papier de 75 g/m² ou 10 enveloppes.

 **REMARQUE :** Sélectionnez le type de papier approprié dans le pilote d'impression avant l'impression.

 **REMARQUE :** Le bac 1 ne prend pas en charge les étiquettes. Pour imprimer sur des planches d'étiquettes, utilisez le bac 2 ou un des bacs d'alimentation de 550 feuilles en option.

 **ATTENTION :** Pour éviter les bourrages, n'ajoutez ou ne retirez jamais le bac 1 durant l'impression.

1. Ouvrez le bac 1.



2. Sortez l'extension du bac permettant de supporter le papier.

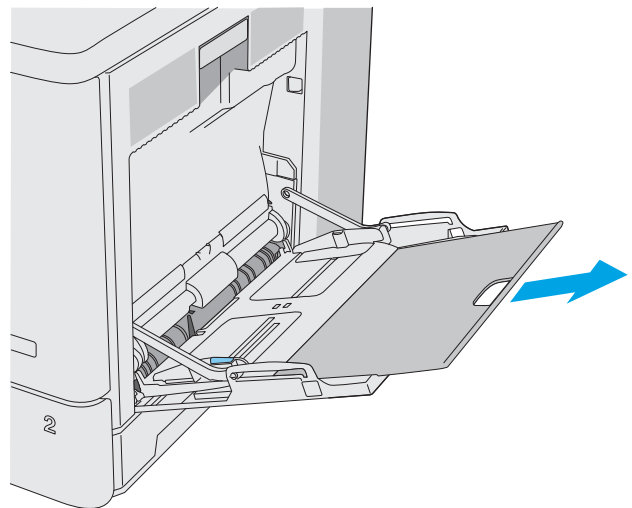

3. Ecartez les guides papier jusqu'à la taille appropriée, puis chargez le papier dans le bac. Pour obtenir des informations sur l'orientation du papier, reportez-vous à la section [Bac 1 : orientation du papier à la page 20](#).

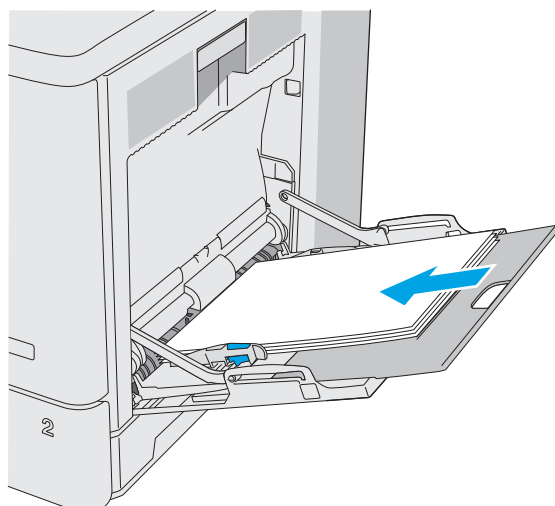

4. Assurez-vous que le papier est bien placé sous la ligne de remplissage des guides papier.

REMARQUE : La hauteur maximale de la pile est de 10 mm, ou environ 100 feuilles de papier de 75 g.

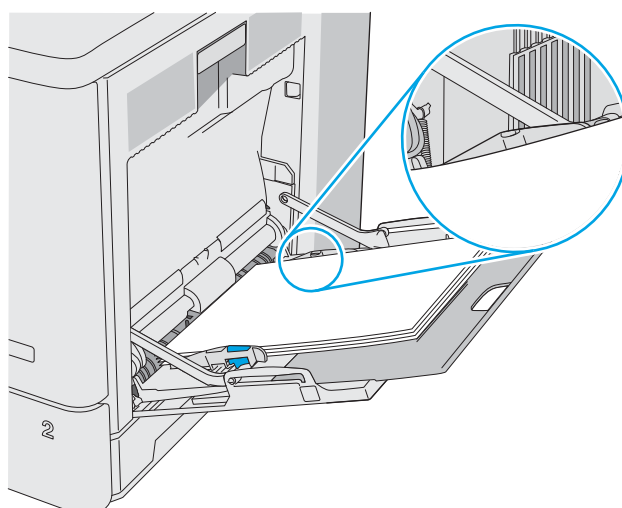

5. Réglez les guides latéraux de façon qu'ils touchent légèrement la pile de papier, sans la plier.

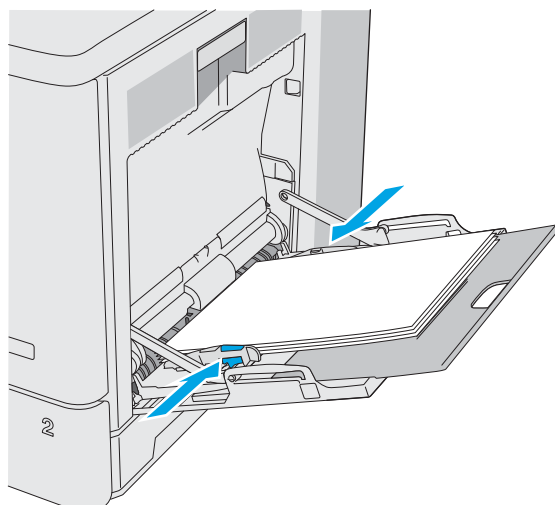

Bac 1 : orientation du papier

Quand vous utilisez du papier qui nécessite une orientation spécifique, chargez-le selon les informations présentées dans le tableau suivant.

REMARQUE : Les paramètres **Mode en-tête alternatif** caractérisent la façon dont le papier à en-tête ou préimprimé est chargé. Ce paramètre est désactivé par défaut. Dans ce mode, chargez le papier de la même manière que pour les impressions automatiques recto verso. Pour plus d'informations, reportez-vous à la section [Utilisation du mode en-tête alternatif à la page 21](#).

Type de papier	Orientation d'image	Impression recto	Impression recto verso ou avec mode en-tête alternatif activé
Papier à en-tête ou préimprimé	Portrait	Recto vers le bas Bord supérieur introduit en premier	Recto vers le haut Bord inférieur introduit en premier
	Paysage	Recto vers le bas Bord supérieur vers l'arrière de l'imprimante	Recto vers le haut Bord supérieur vers l'arrière de l'imprimante
Perforé	Portrait et paysage	Perforations vers l'arrière de l'imprimante	Perforations vers l'arrière de l'imprimante

Utilisation du mode en-tête alternatif

Utilisez la fonction [Mode en-tête alternatif](#) pour charger du papier à en-tête ou pré-imprimé dans le bac de la même manière pour toutes les tâches d'impression, recto ou recto verso. Dans ce mode, chargez le papier de la même manière que pour les impressions automatiques recto verso.

Pour utiliser la fonction, activez-la à l'aide des menus du panneau de commande de l'imprimante.

Activer le mode de papier à en-tête alternatif à l'aide des menus du panneau de commande de l'imprimante

1. Sur l'écran d'accueil du panneau de commande, faites défiler vers la gauche jusqu'à ce que le menu [Paramètres](#) s'affiche. Appuyez sur l'icône [Paramètres](#) pour ouvrir le menu correspondant.
2. Ouvrez les menus suivants :
 - [Gestion des bacs](#)
 - [Mode à en-tête alternatif](#)
3. Sélectionnez [Activé](#), puis appuyez sur le bouton [Enregistrer](#) ou appuyez sur le bouton [OK](#).

Chargement de papier dans les bacs 2, 3, 4 et 5

Introduction

Les informations suivantes indiquent comment charger du papier dans le bac 2 et le bac de 550 feuilles en option (bacs 3, 4 et 5 ; numéro de référence B5L34A). Ces bacs peuvent contenir jusqu'à 550 feuilles de papier de 75 g/m².

 **REMARQUE :** La procédure à suivre pour le chargement des bacs de 550 feuilles en option est la même que pour le bac 2. Seul le bac 2 est représenté ici.

 **REMARQUE :** Les guides papier peuvent être verrouillés avant utilisation et peuvent ne pas être réglables.

 **ATTENTION :** Ne pas utiliser plus d'un bac à papier à la fois.

1. Ouvrez le bac.

REMARQUE : N'ouvrez pas ce bac lorsqu'il est en cours d'utilisation.

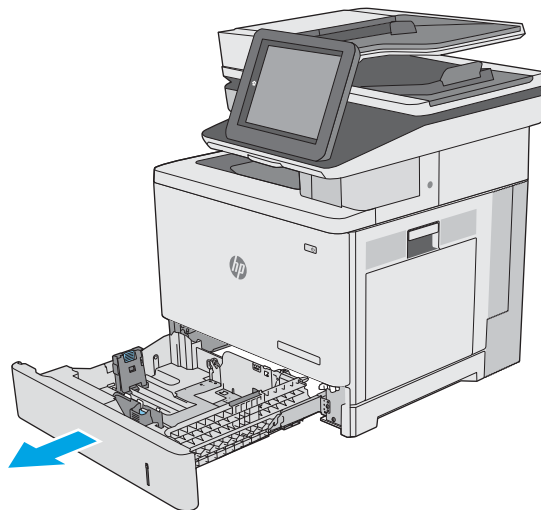

2. Avant de charger le bac, réglez les guides de largeur en appuyant sur les taquets de réglage et en faisant glisser les guides jusqu'au format du papier utilisé. La flèche sur le guide du bac doit être alignée exactement avec la marque sur le bac.

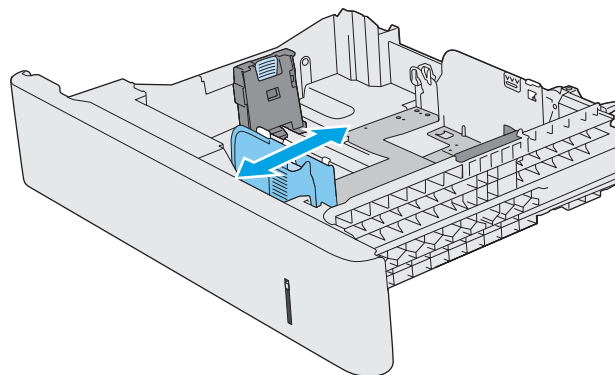

3. Réglez le guide de longueur du papier en appuyant sur le taquet de réglage du guide et en faisant glisser le guide jusqu'à ce qu'il atteigne le format du papier utilisé.

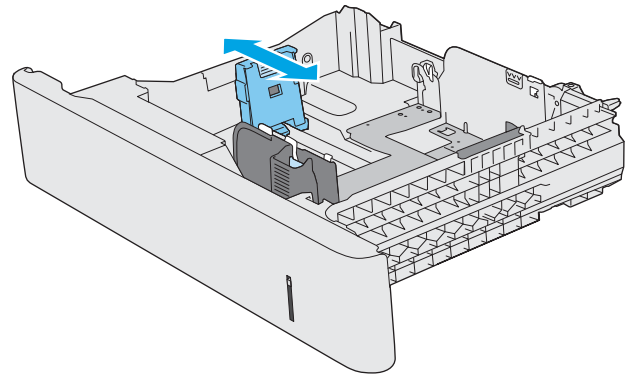

4. Chargez le papier dans le bac. Pour obtenir des informations sur l'orientation du papier, reportez-vous à la section [Orientation du papier du bac 2 et des bacs de 550 feuilles à la page 24](#).

REMARQUE : Ne réglez pas les guides papier trop près de la pile de papier. Ajustez-les au niveau des empreintes ou marquages situés dans le bac.

REMARQUE : Pour éviter les bouchages, réglez les guides papier au bon format et ne surchargez pas le bac. Assurez-vous que le sommet de la pile ne dépasse pas l'indicateur de bac plein, comme illustré dans l'agrandissement.

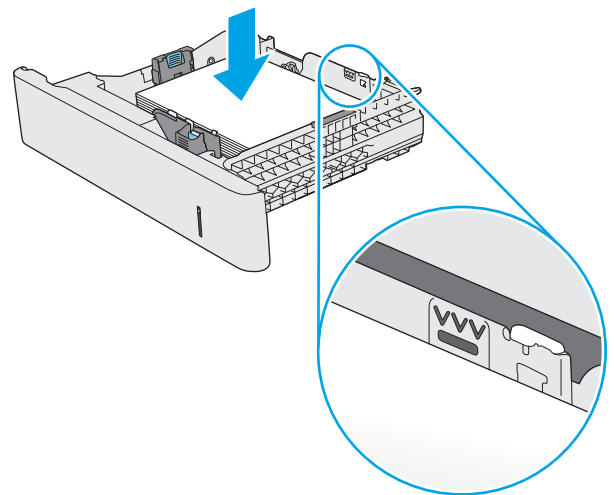

5. Fermez le bac.

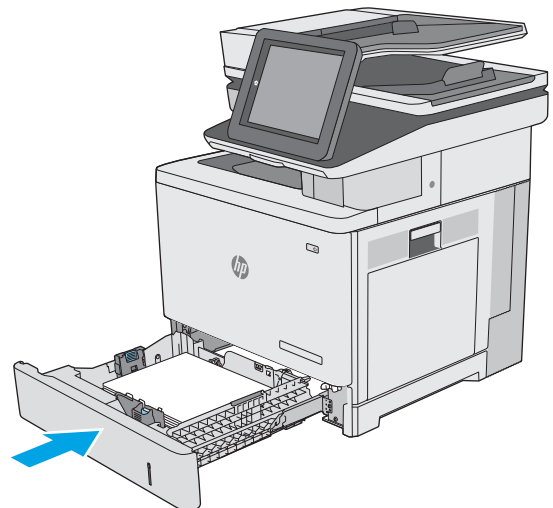

6. Le message de configuration du bac s'affiche sur le panneau de commande de l'imprimante.
7. Si le format et le type de papier affichés ne sont pas corrects, sélectionnez **Modifier** pour choisir un format ou un type de papier différent.

Pour des formats de papier personnalisés, il est nécessaire de spécifier les dimensions X et Y lorsque l'invite s'affiche sur le panneau de commande de l'imprimante.

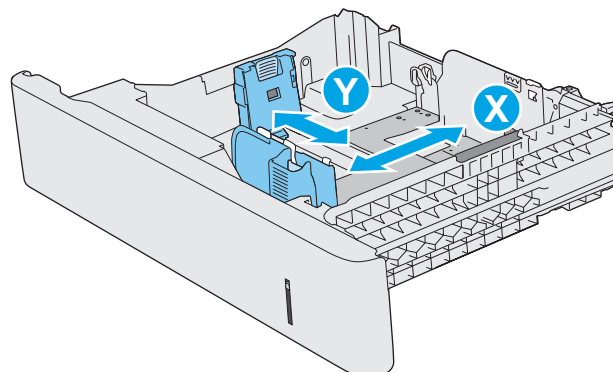

Orientation du papier du bac 2 et des bacs de 550 feuilles

Quand vous utilisez du papier qui nécessite une orientation spécifique, chargez-le selon les informations présentées dans le tableau suivant.

 **REMARQUE :** Les paramètres **Mode en-tête alternatif** caractérisent la façon dont le papier à en-tête ou préimprimé est chargé. Ce paramètre est désactivé par défaut. Dans ce mode, chargez le papier de la même manière que pour les impressions automatiques recto verso. Pour plus d'informations, reportez-vous à la section [Utilisation du mode en-tête alternatif à la page 25](#).

Type de papier	Orientation d'image	Impression recto	Impression recto verso ou avec mode en-tête alternatif activé
Papier à en-tête ou préimprimé	Portrait	Recto vers le haut Bord supérieur vers la droite	Recto vers le bas Bord supérieur vers la gauche

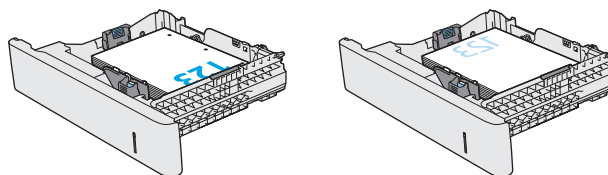

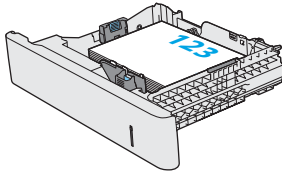
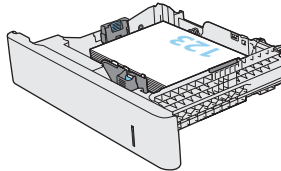
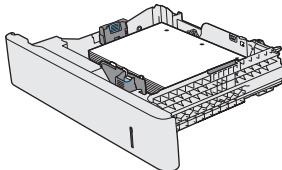
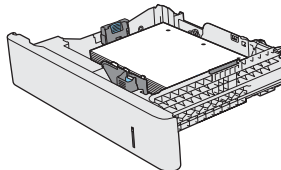
Type de papier	Orientation d'image	Impression recto	Impression recto verso ou avec mode en-tête alternatif activé
	Paysage	Recto vers le haut Bord supérieur vers l'arrière de l'imprimante	Recto vers le bas Bord supérieur vers l'arrière de l'imprimante
			
Perforé	Portrait et paysage	Perforations vers l'arrière de l'imprimante	Perforations vers l'arrière de l'imprimante
			

Utilisation du mode en-tête alternatif

Utilisez la fonction [Mode en-tête alternatif](#) pour charger du papier à en-tête ou pré-imprimé dans le bac de la même manière pour toutes les tâches d'impression, recto ou recto verso. Dans ce mode, chargez le papier de la même manière que pour les impressions automatiques recto verso.

Pour utiliser la fonction, activez-la à l'aide des menus du panneau de commande de l'imprimante.

Activer le mode de papier à en-tête alternatif à l'aide des menus du panneau de commande de l'imprimante

1. Sur l'écran d'accueil du panneau de commande, faites défiler vers la gauche jusqu'à ce que le menu [Paramètres](#) s'affiche. Appuyez sur l'icône [Paramètres](#) pour ouvrir le menu correspondant.
2. Ouvrez les menus suivants :
 - [Gestion des bacs](#)
 - [Mode à en-tête alternatif](#)
3. Sélectionnez [Activé](#), puis appuyez sur le bouton [Enregistrer](#) ou appuyez sur le bouton [OK](#).

Chargement et impression des enveloppes

Introduction

Vous trouverez ci-dessous les consignes pour charger et imprimer les enveloppes. Utilisez uniquement le bac 1 pour imprimer sur des enveloppes. Le bac 1 peut contenir jusqu'à 10 enveloppes.

Pour imprimer des enveloppes à l'aide de l'option d'alimentation manuelle, procédez comme suit pour sélectionner les paramètres appropriés dans le pilote d'impression, puis chargez les enveloppes dans le bac après envoi de la tâche d'impression à l'imprimante.

Impression d'enveloppes

1. Dans le logiciel, sélectionnez l'option **Imprimer**.
2. Sélectionnez l'imprimante dans la liste d'imprimantes, puis cliquez ou appuyez sur le bouton **Propriétés** ou **Préférences** pour ouvrir le pilote d'impression.

 **REMARQUE :** Le nom du bouton varie selon le logiciel.

 **REMARQUE :** Pour accéder à ces fonctions à partir de l'écran de démarrage de Windows 8 ou 8.1, sélectionnez **Périphériques**, puis **Imprimer** et choisissez l'imprimante.

3. Cliquez ou appuyez sur l'onglet **Papier/Qualité**.
4. Dans la liste déroulante **Format de papier**, sélectionnez le format correspondant aux enveloppes.
5. Dans la liste déroulante **Type de papier**, sélectionnez **Enveloppe**.
6. Dans la liste déroulante **Source de papier**, sélectionnez **Alimentation manuelle**.
7. Cliquez sur le bouton **OK** pour fermer la boîte de dialogue **Propriétés du document**.
8. Dans la boîte de dialogue **Imprimer**, cliquez sur le bouton **OK** pour lancer la tâche d'impression.

Orientation des enveloppes

Chargez les enveloppes dans l'une ou l'autre de ces orientations :

Recto vers le bas

Bord supérieur vers l'arrière de l'imprimante

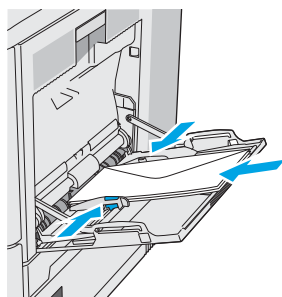

Recto vers le bas

Bord supérieur introduit en premier

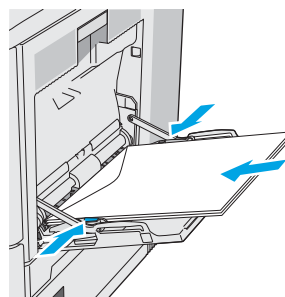

Chargement et impression des étiquettes

Introduction

Pour imprimer sur des planches d'étiquettes, utilisez le bac 2 ou un des bacs d'alimentation de 550 feuilles en option. Le bac 1 ne prend pas en charge les étiquettes.

Pour imprimer des étiquettes à l'aide de l'option d'alimentation manuelle, procédez comme suit pour sélectionner les paramètres appropriés dans le pilote d'impression, puis chargez les étiquettes dans le bac après envoi de la tâche d'impression à l'imprimante. Lors de l'utilisation de l'alimentation manuelle, l'imprimante attend de détecter l'ouverture et la fermeture du bac avant d'imprimer la tâche.

Alimentation manuelle des étiquettes

1. Dans le logiciel, sélectionnez l'option **Imprimer**.
2. Sélectionnez l'imprimante dans la liste d'imprimantes, puis cliquez ou appuyez sur le bouton **Propriétés** ou **Préférences** pour ouvrir le pilote d'impression.

 **REMARQUE :** Le nom du bouton varie selon le logiciel.

 **REMARQUE :** Pour accéder à ces fonctions à partir de l'écran de démarrage de Windows 8 ou 8.1, sélectionnez **Périphériques**, puis **Imprimer** et choisissez l'imprimante.

3. Cliquez ou appuyez sur l'onglet **Papier/Qualité**.
4. Dans la liste déroulante **Format de papier**, sélectionnez le format correspondant aux planches d'étiquettes.
5. Dans la liste déroulante **Type de papier**, sélectionnez **Etiquettes**.
6. Dans la liste déroulante **Source de papier**, sélectionnez **Alimentation manuelle**.

 **REMARQUE :** Lorsque vous utilisez le bac d'alimentation manuelle, l'imprimante imprime à partir du bac avec le numéro le plus bas configuré pour le format de papier adéquat, de sorte qu'il n'est pas nécessaire de spécifier un bac précis. Par exemple, si le bac 2 est configuré pour les étiquettes, l'imprimante imprime à partir du bac 2. Si le bac 3 est installé et configuré pour les étiquettes, mais le bac 2 n'est pas configuré pour les étiquettes, l'imprimante imprime à partir du bac 3.

7. Cliquez sur le bouton **OK** pour fermer la boîte de dialogue **Propriétés du document**.
8. Dans la boîte de dialogue **Imprimer**, cliquez sur le bouton **OK** pour lancer la tâche d'impression.

9. Chargez les planches d'étiquettes face vers le haut avec le haut de la feuille orienté vers le côté droit de l'imprimante.

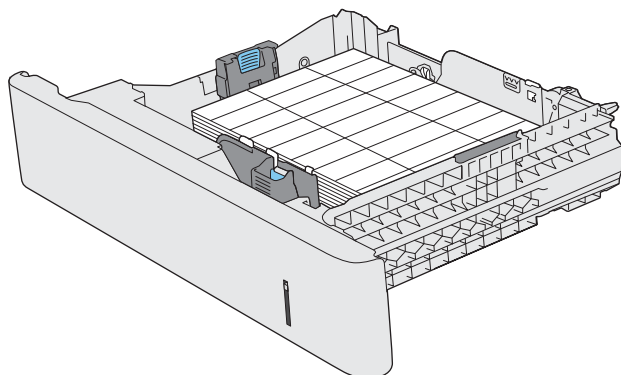

Utilisation de l'agrafeuse d'appoint (modèle c)

L'agrafeuse d'appoint peutagrafer jusqu'à 20 feuilles de papier de 75 g/m².

⚠ ATTENTION : Pour éviter d'endommager l'imprimante, n'essayez pas d'agrafer une autre matière que du papier.

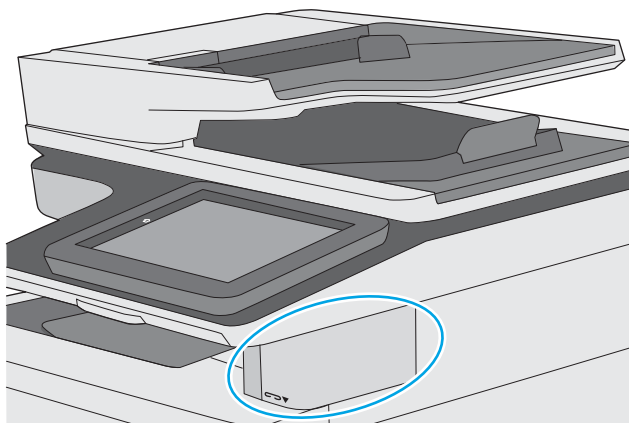

1. Insérez la pile de papier dans l'emplacement situé à l'avant de l'agrafeuse.
2. Attendez que l'agrafeuse agrafe les feuilles. L'agrafeuse s'active lorsqu'elle détecte du papier, puis émet un bruit d'agrafage.

📝 REMARQUE : Si l'imprimante est en mode veille, un court temps d'attente peut être nécessaire.

3. Retirez le papier agrafé de la fente.

Si l'agrafeuse ne libère pas le papier, procédez comme suit pour résoudre le problème.

⚠ AVERTISSEMENT ! Pour éviter toute blessure, ne mettez pas votre doigt à l'intérieur de la zone de l'agrafeuse pour essayer de libérer le papier.

1. Ouvrez et fermez la porte de l'agrafeuse, puis essayez de retirer le papier.
2. Si le papier est toujours bloqué, assurez-vous que la porte de l'agrafeuse est fermée, mettez l'imprimante hors tension, puis remettez-la sous tension.

3 Consommables, accessoires et pièces

Pour plus d'informations :

- [Commande de fournitures, d'accessoires et de pièces](#)
- [Remplacer les cartouches de toner](#)
- [Remplacement de l'unité de récupération du toner](#)
- [Remplacement de la cartouche d'agrafes \(modèle c\)](#)

Les informations suivantes sont correctes au moment de la publication.

Pour une assistance vidéo, voir www.hp.com/videos/LaserJet.

Pour obtenir des informations à jour, reportez-vous à la section www.hp.com/support/colorljE57540mfp.

Le plan d'assistance HP tout inclus de l'imprimante comprend les informations suivantes :

- Installation et configuration
- Utilisation
- Résolution des problèmes
- Téléchargement des mises à jour de logiciels et de micrologiciels
- Inscription au forum d'assistance
- Recherche d'informations réglementaires et de garantie

Commande de fournitures, d'accessoires et de pièces

Commandes

Commande de consommables et de papier	www.hp.com/go/suresupply
Commande de pièces et accessoires de marque HP	www.hp.com/buy/parts
Commande via un bureau de service ou d'assistance	Contactez un prestataire de services ou un bureau d'assistance agréé HP.
Commande à l'aide du serveur Web intégré HP (EWS)	Pour y accéder, saisissez l'adresse IP ou le nom d'hôte de l'imprimante dans le champ d'adresse/d'URL d'un navigateur Web pris en charge de votre ordinateur. Le serveur EWS comprend un lien menant vers le site Web HP SureSupply. Ce dernier fournit des options pour l'achat de consommables HP originaux.

Consommables et accessoires

Pour acheter des cartouches de toner, contactez votre représentant du service Managed. Assurez-vous de connaître le numéro de modèle de votre produit qui figure sur l'étiquette du produit posée sur le capot arrière de l'imprimante.

Élément	Description	Référence
Consommables		
Unité de récupération de toner HP	Unité de récupération de toner de remplacement avec porte associée	B5L37A
Lot de cartouches d'agrafes HP	Cartouches d'agrafes de remplacement pour le modèle c Contient deux cartouches d'agrafes de 1 500 agrafes chacune.	Q7432A
Kit de fusion HP LaserJet 110 V	Unité de fusion de remplacement pour les modèles 110 V REMARQUE : Un message s'affiche sur le panneau de commande si l'unité de fusion a besoin d'être remplacée.	B5L35A
Kit de fusion HP LaserJet 220 V	Unité de fusion de remplacement pour les modèles 220 V REMARQUE : Un message s'affiche sur le panneau de commande si l'unité de fusion a besoin d'être remplacée.	B5L36A
Kit de remplacement du rouleau du bac d'alimentation automatique HP 200	Rouleaux d'alimentation de remplacement pour le bac d'alimentation	B5L52A
Accessoires		
Chargeur de support 550 feuilles HP Color LaserJet	Bac à papier de 550 feuilles en option REMARQUE : L'imprimante prend en charge jusqu'à trois bacs d'alimentation papier de 550 feuilles.	B5L34A

Élément	Description	Référence
Support et armoire de l'imprimante	Support en option, avec armoire de stockage pour soutenir l'imprimante Recommandé lors de l'utilisation de plusieurs bacs d'alimentation en option. Comprend des instructions d'installation	B5L51A
Kit du cache du clavier chinois simplifié et traditionnel HP LaserJet (modèle c uniquement)	Cache adhésif du clavier physique spécifique à chaque langue	A7W12A
Kit du cache du clavier suédois HP LaserJet (modèle c uniquement)	Cache adhésif du clavier physique spécifique à chaque langue	A7W14A
Mémoire HP 1 Go DDR3 x32 144 broches 800 MMHz SODIMM	DIMM en option pour extension de mémoire	E5K48A
HP Trusted Platform Module	Chiffre automatiquement toutes les données qui transitent par l'imprimante Comprend des instructions d'installation	F5S62A
HP Foreign Interface Harness	Port en option pour connecter des périphériques tiers	B5L31A
Accessoire télécopieur analogique MFP HP LaserJet 600	Accessoire de télécopie en option pour le modèle dn	B5L53A
Serveur d'impression HP Jetdirect 2900nw	Accessoire de serveur d'impression sans fil USB	J8031A
Accessoire NFC/Wireless HP Jetdirect 3000w	Accessoire Wi-Fi Direct pour imprimer d'une simple pression à partir de périphériques mobiles	J8030A

Pièces d'autodépannage pour les clients

Les pièces remplaçables par l'utilisateur (CSR) sont disponibles pour de nombreuses imprimantes HP LaserJet afin de minimiser les délais de réparation. Pour en savoir plus sur le programme CSR et ses avantages, rendez-vous à l'adresse www.hp.com/go/csr-support et www.hp.com/go/csr-faq.

Vous pouvez commander des pièces de remplacement HP à l'adresse www.hp.com/buy/parts ou auprès des services de maintenance ou d'assistance agréés par HP. Lors de la commande, vous devrez vous munir de l'un des éléments suivants : numéro de référence, numéro de série (qui figure à l'arrière de l'imprimante), numéro ou nom de l'imprimante.

- Les pièces portant la mention **Obligatoire** doivent être installées par les clients, sauf si vous souhaitez prendre en charge les frais de réparation effectuée par le personnel de maintenance HP. Pour ces pièces, l'assistance hors magasin et l'assistance en atelier ne sont pas prises en charge au titre de la garantie de l'imprimante HP.
- Les pièces portant la mention **Facultatif** peuvent, à votre demande, être installées gratuitement par le personnel de maintenance HP pendant la période de garantie de l'imprimante.

Article	Description	Options de remplacement par le client	Référence
Kit du bac d'alimentation 1 x 550 feuilles	Bac d'alimentation 1 x 550 feuilles de remplacement	Obligatoire	B5L34-67901

Article	Description	Options de remplacement par le client	Référence
Kit d'armoire d'imprimante	Armoire/support d'imprimante de remplacement	Obligatoire	B5L51-67901
Kit de fusion HP	Unité de fusion de remplacement	Obligatoire	B5L35-67901 (110 volts) B5L36-67901 (220 volts)
Kit de fusion HP, maintenance	Unité de fusion de remplacement, kit de maintenance	Obligatoire	B5L35-67902 (110 volts) B5L36-67902 (220 volts)
Courroie de transfert intermédiaire et kit de rouleau du bac 2, maintenance	Courroie de transfert et rouleau d'entraînement secondaire de remplacement	Facultatif	B5L24-67901
Kit de maintenance du rouleau T2	Rouleau d'entraînement secondaire de remplacement	Obligatoire	B5L24-67902
Kit de rouleau du bac 2-X	Rouleaux de remplacement pour les bacs 2, 3, 4 et 5	Facultatif	B5L24-67904
Kit panneau de commande	Panneau de commande à écran tactile de remplacement	Obligatoire	B5L47-67018
Kit de disque dur 320 Go	Disque dur de remplacement	Obligatoire	5851-6712
Mémoire HP 1 Go DDR3 x32 144 broches 800 MHz SODIMM	Mémoire DIMM de remplacement	Obligatoire	E5K48A-67902
Kit HP TPM (Module de plateforme sécurisée)	TPM de remplacement	Obligatoire	F5562-61001
Kit HP FIH (Foreign Interface Harness)	FIH de remplacement	Obligatoire	B5L31-67902
Unité de récupération de toner	Unité de récupération du toner de remplacement	Obligatoire	B5L37-67901
Kit de télécopie analogique FAX 600	Carte de télécopie de remplacement	Obligatoire	B5L53-67901
Kit de maintenance du BAA	Kit de maintenance pour le bac d'alimentation	Obligatoire	B5L52-67903
Support blanc du scanner	Guide en plastique blanc de rechange pour le scanner	Obligatoire	5851-6570
Clip de retenue arrière	Clips de retenue de remplacement situés derrière le support blanc du scanner	Obligatoire	5851-6573
Kit clavier anglais américain	Clavier de remplacement pour le modèle c	Obligatoire	B5L47-67019
Kit clavier anglais britannique	Clavier de remplacement pour le modèle c	Obligatoire	B5L47-67020
Kit du cache du clavier Français, italien, russe, allemand, espagnol, ukrainien	Cache du clavier de remplacement pour le modèle c	Obligatoire	5851-6019
Kit du cache du clavier Français (Canada), espagnol (Amérique latine), espagnol (Etats-Unis)	Cache du clavier de remplacement pour le modèle c	Obligatoire	5851-6020
Kit du cache du clavier Français (Suisse), allemand (Suisse), danois	Cache du clavier de remplacement pour le modèle c	Obligatoire	5851-6021

Article	Description	Options de remplacement par le client	Référence
Kit du cache du clavier Chinois simplifié, chinois traditionnel	Cache du clavier de remplacement pour le modèle c	Obligatoire	5851-6022
Kit du cache du clavier Espagnol, portugais	Cache du clavier de remplacement pour le modèle c	Obligatoire	5851-6023
Kit du cache du clavier Japonais (KG et KT)	Cache du clavier de remplacement pour le modèle c	Obligatoire	5851-6024

Remplacer les cartouches de toner

Introduction

Vous trouverez ci-dessous des informations sur les cartouches de toner de l'imprimante ainsi que des instructions sur leur remplacement.

- [Informations sur le toner](#)
- [Retrait et remplacement des cartouches](#)

Informations sur le toner

Lorsque le niveau du toner est bas et très bas, l'imprimante vous avertit. La durée de vie restante réelle d'une cartouche de toner peut varier. Veillez à toujours disposer d'une cartouche de remplacement afin de pouvoir en changer en temps voulu.

Pour acheter des cartouches ou vérifier la compatibilité des cartouches avec cette imprimante, rendez-vous sur le site HP SureSupply à l'adresse www.hp.com/go/suresupply. Faites défiler la page vers le bas et vérifiez que votre pays/région est correct.

L'imprimante utilise quatre couleurs et a une cartouche d'impression différente pour chaque couleur : cyan (C), magenta (M), jaune (J) et noire (N). Les cartouches de toner se trouvent à l'intérieur de la porte avant.

 **REMARQUE :** Les cartouches de toner à haut rendement contiennent plus de toner que les cartouches standard, pour un meilleur rendement par page. Pour plus d'informations, rendez-vous à l'adresse www.hp.com/go/learnaboutsplies.

Ne sortez le toner de son emballage avant d'avoir besoin de le remplacer.

 **ATTENTION :** pour éviter d'endommager le toner, ne l'exposez pas à la lumière plus de quelques minutes. Recouvrez le tambour d'imagerie vert si vous devez retirer le toner de l'imprimante pour quelque temps.

L'image suivante montre les différentes pièces du toner.

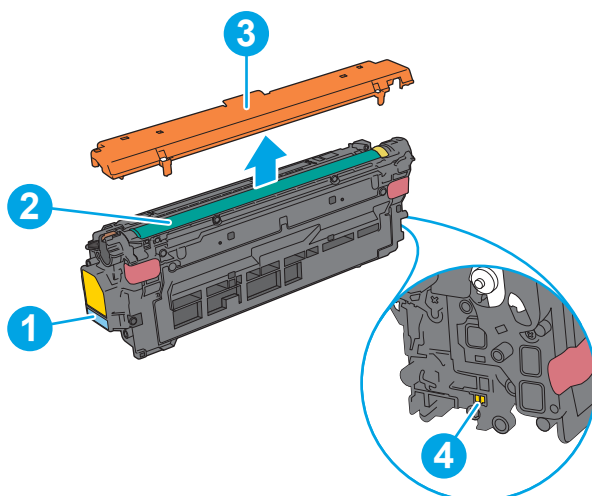

1	Poignée
2	Tambour d'imagerie

3	Protection
4	Puce mémoire

⚠ ATTENTION : Si vous vous tachez avec du toner, essuyez la tache à l'aide d'un chiffon sec et lavez le vêtement à l'eau froide. L'eau chaude a pour effet de fixer l'encre sur le tissu.

📄 REMARQUE : L'emballage de la cartouche d'encre contient des informations sur le recyclage.

Retrait et remplacement des cartouches

1. Ouvrez la porte avant.

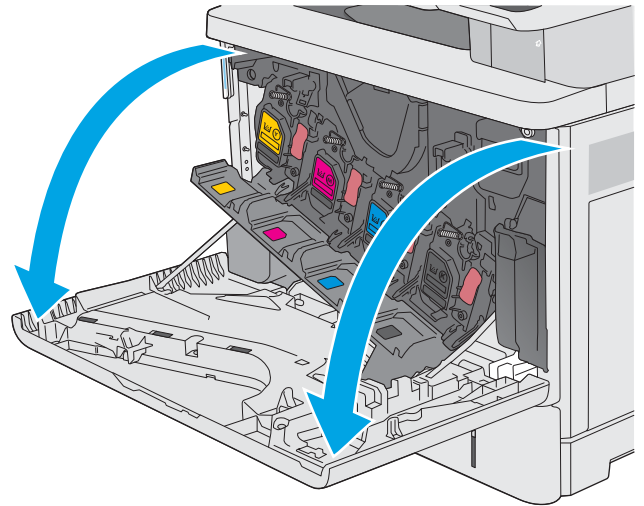

2. Saisissez la poignée de la cartouche de toner usagée et tirez-la pour l'enlever.

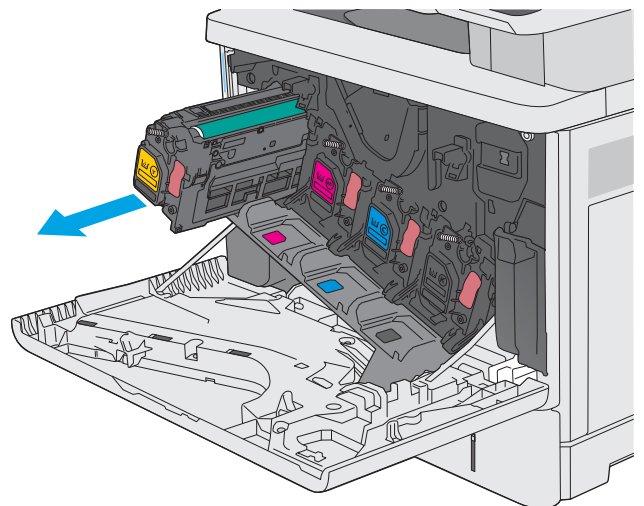

3. Retirez la nouvelle cartouche de toner de sa protection en retirant la bande en plastique et en ouvrant le paquet. Mettez de côté tous les emballages pour le recyclage de la cartouche de toner usagée.

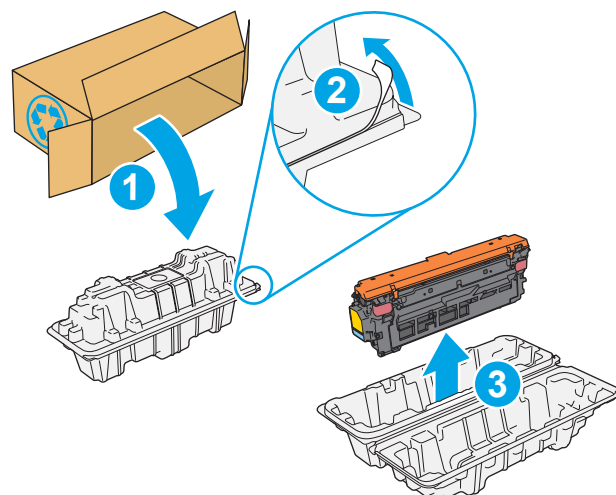

4. Retirez la protection de la cartouche de toner.

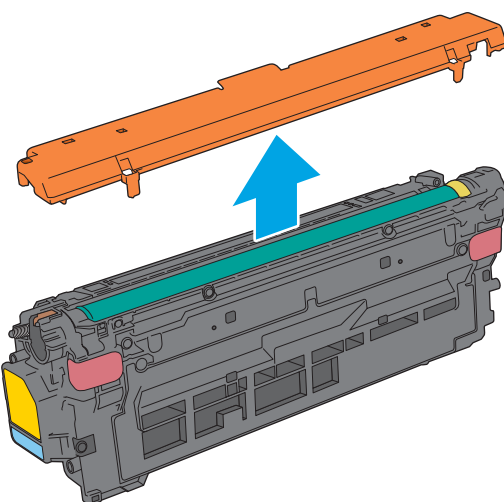

5. Soutenez la cartouche de toner par en dessous avec une main, tout en maintenant la poignée de la cartouche de l'autre. Placez le toner devant son emplacement sur l'étagère, puis insérez-le dans l'imprimante.

REMARQUE : Evitez de toucher le tambour d'imagerie vert. Vous risquez de dégrader le tambour d'imagerie si vous y laissez des empreintes de doigts.

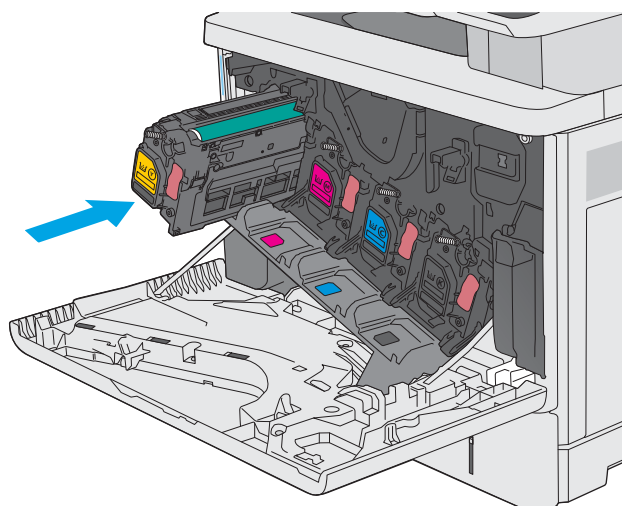

6. Fermez la porte avant.

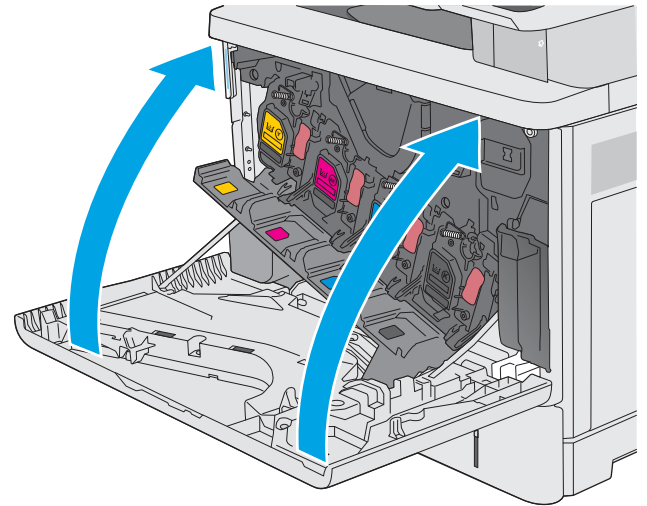

7. Emballez la cartouche de toner usagée dans la boîte dans laquelle vous avez reçu la nouvelle cartouche ou utilisez un grand carton et remplissez-le avec plusieurs cartouches que vous devez recycler. Reportez-vous au guide de recyclage fourni pour obtenir des informations concernant le recyclage.

Aux Etats-Unis, une étiquette d'expédition préaffranchie est fournie. Dans les autres pays/régions, rendez-vous sur le site www.hp.com/recycle pour imprimer une étiquette d'expédition préaffranchie.

Collez l'étiquette d'expédition préaffranchie sur la boîte, puis renvoyez la cartouche usagée à HP pour qu'elle soit recyclée.

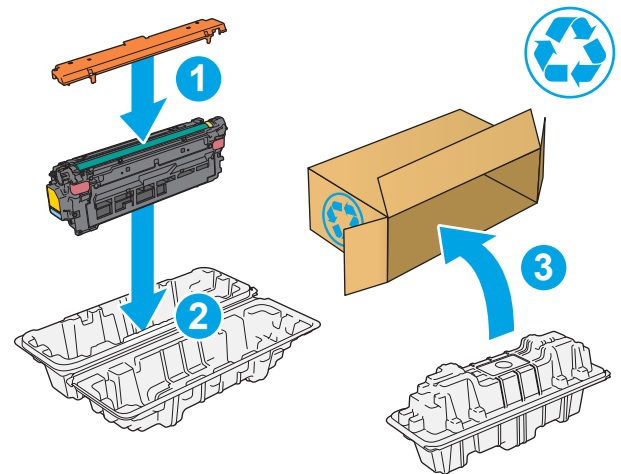

Remplacement de l'unité de récupération du toner

Introduction

Les informations suivantes fournissent des détails sur l'unité de récupération du toner de l'imprimante et sur son remplacement.

Lorsque l'unité de récupération du toner est presque pleine et lorsqu'elle est complètement pleine, l'imprimante vous en avertit. Lorsqu'elle est complètement pleine, l'impression s'interrompt jusqu'à ce que l'unité de récupération du toner soit remplacée.

Pour acheter une unité de récupération du toner (référence : B5L37A), rendez-vous sur HP Parts Store à l'adresse suivante : www.hp.com/buy/parts.

 **REMARQUE :** L'unité de récupération de toner est conçue pour n'être utilisée qu'une seule fois. Ne tentez pas de vider l'unité de récupération du toner pour la réutiliser. Le toner risquerait de se renverser à l'intérieur de l'imprimante, ce qui réduirait la qualité d'impression. Après utilisation, renvoyez l'unité de récupération du toner au programme Planet Partners de HP pour recyclage.

 **ATTENTION :** Si vous vous tachez avec du toner, essuyez la tache à l'aide d'un chiffon sec et lavez le vêtement à l'eau froide. L'eau chaude a pour effet de fixer l'encre sur le tissu.

Retrait et remplacement de l'unité de récupération du toner

1. Ouvrez la porte avant.

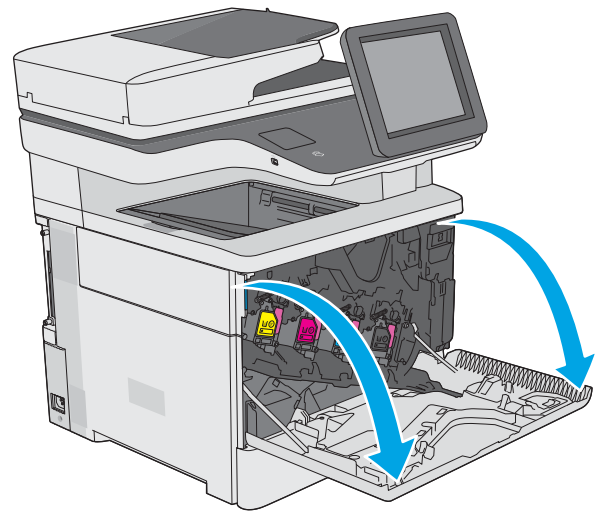

2. Ouvrez la porte de l'unité de récupération du toner sur le côté supérieur gauche de l'imprimante.

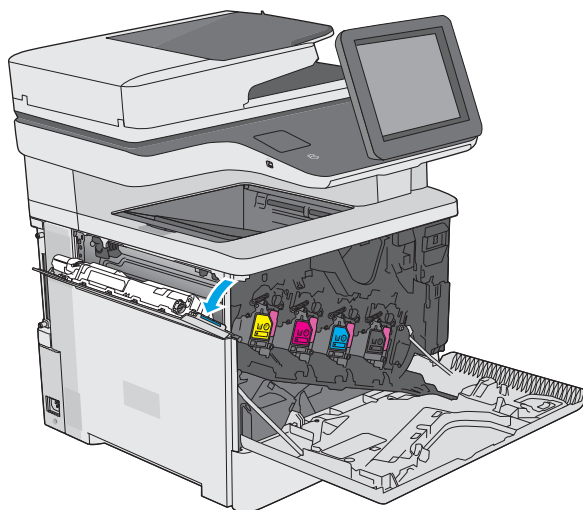

3. Retirez l'unité de récupération du toner et la porte associée.

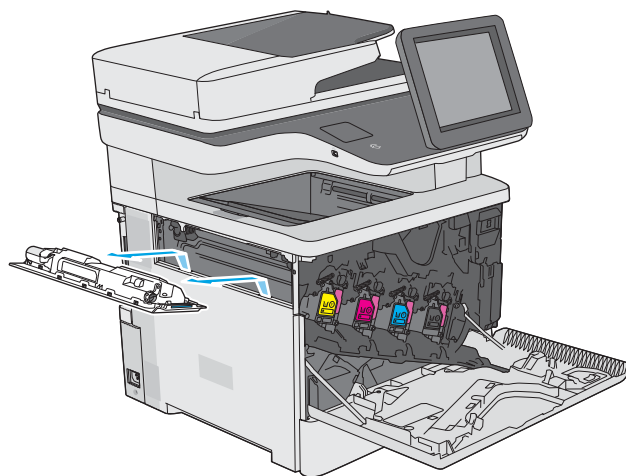

4. Retirez la nouvelle unité de récupération du toner de son emballage.

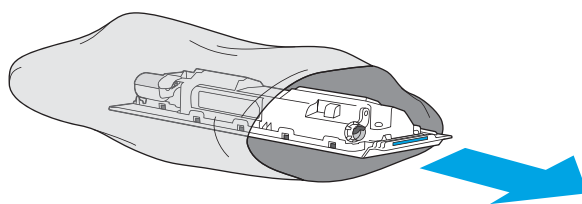

5. Installez la nouvelle unité de récupération du toner et la porte associée dans l'imprimante. Alignez les languettes de la porte sur les encoches dans l'imprimante.

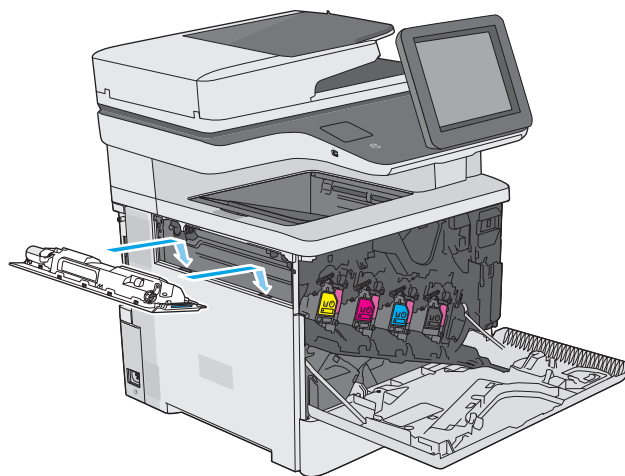

6. Fermez la porte de l'unité de récupération du toner.

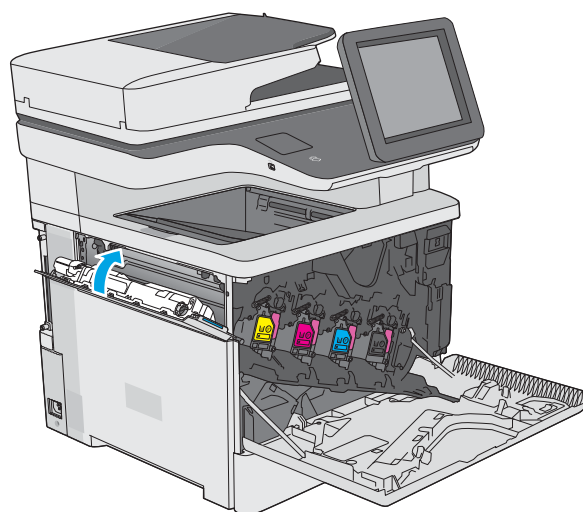

7. Fermez la porte avant.

Pour recycler l'unité de récupération du toner usagée, suivez les instructions incluses avec la nouvelle unité de récupération du toner.

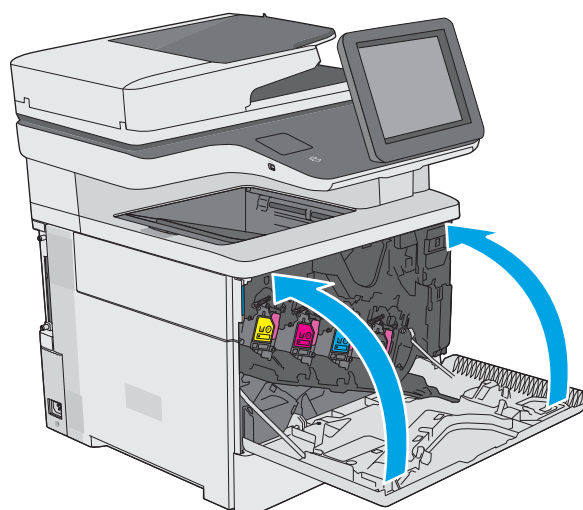

Remplacement de la cartouche d'agrafes (modèle c)

Introduction

Vous trouverez ci-dessous des informations sur les cartouches d'agrafes de l'imprimante ainsi que des instructions sur leur remplacement.

Pour acheter un lot de deux cartouches d'agrafes (référence : Q7432A), rendez-vous dans le magasin de pièces HP à l'adresse suivante : www.hp.com/buy/parts. Chaque cartouche contient 1 500 agrafes.

Retrait et remplacement de la cartouche d'agrafes

1. Ouvrez la porte de l'agrafeuse.

REMARQUE : L'ouverture de la porte désactive automatiquement l'agrafeuse.

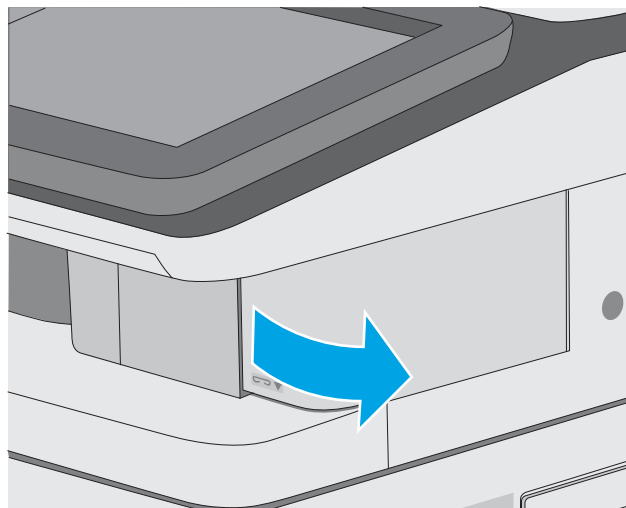

2. Retirez la cartouche d'agrafes de l'imprimante.

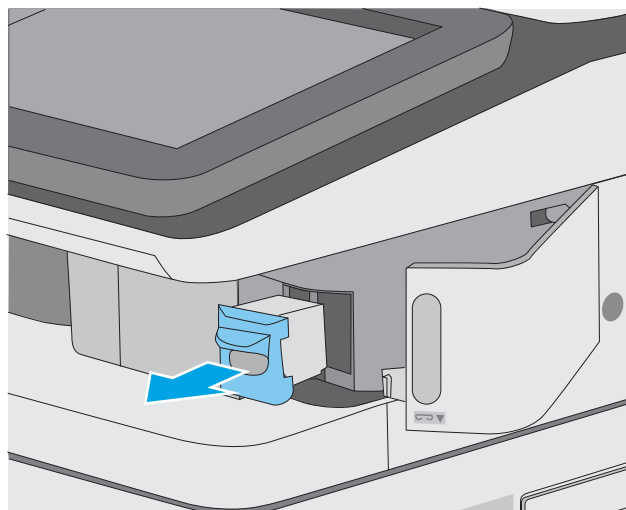

3. Insérez la nouvelle cartouche d'agrafes dans le logement de la porte de l'agrafeuse.

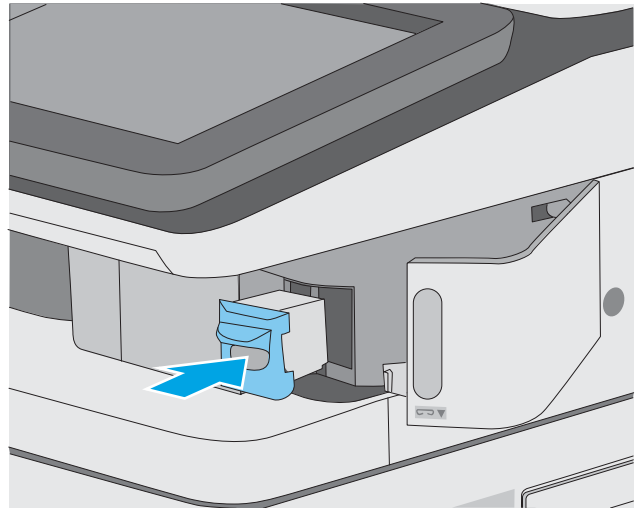

4. Fermez la porte de l'agrafeuse.

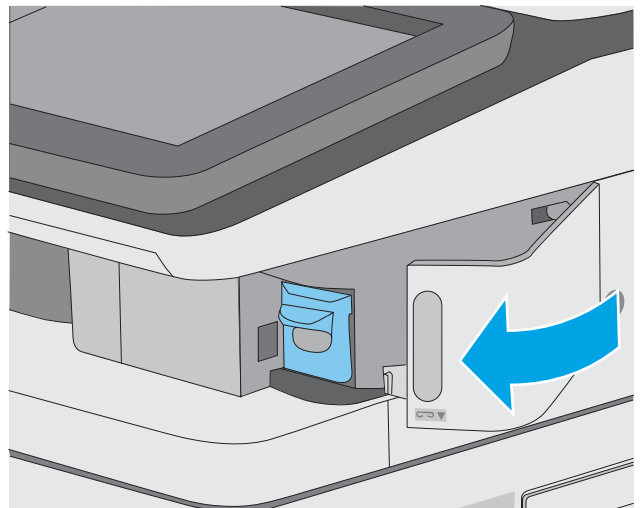

4 Imprimer

Pour plus d'informations :

- [Imprimer des tâches \(Windows\)](#)
- [Tâches d'impression \(macOS\)](#)
- [Stockage des tâches d'impression sur l'imprimante pour les imprimer ultérieurement ou en privé](#)
- [Impression via le port USB](#)

Les informations suivantes sont correctes au moment de la publication.

Pour une assistance vidéo, voir www.hp.com/videos/LaserJet.

Pour obtenir des informations à jour, reportez-vous à la section www.hp.com/support/colorljE57540mfp.

Le plan d'assistance HP tout inclus de l'imprimante comprend les informations suivantes :

- Installation et configuration
- Utilisation
- Résolution des problèmes
- Téléchargement des mises à jour de logiciels et de micrologiciels
- Inscription au forum d'assistance
- Recherche d'informations réglementaires et de garantie

Imprimer des tâches (Windows)

Comment imprimer (Windows)

Les instructions suivantes décrivent la procédure d'impression de base pour Windows.

1. Dans le logiciel, sélectionnez l'option **Imprimer**.
2. Sélectionnez l'imprimante dans la liste d'imprimantes. Pour modifier les paramètres, ouvrez le pilote d'impression en cliquant sur le bouton **Propriétés** ou **Préférences**.

 **REMARQUE :** le nom du bouton varie selon le logiciel.

 **REMARQUE :** sous Windows 10, 8.1 et 8, ces applications disposent d'une mise en page et de fonctions différentes de celles présentées ci-dessous pour les applications bureautiques. Pour accéder à la fonction d'impression à partir d'une application de l'écran de démarrage, procédez comme suit :

- **Windows 10 :** sélectionnez **Imprimer**, puis sélectionnez l'imprimante.
- **Windows 8.1 ou 8 :** sélectionnez **Périphériques, Imprimer**, puis l'imprimante.

Pour le pilote HP PCL-6 V4, l'application HP AiO Printer Remote télécharge des fonctions de pilote supplémentaires lorsque **Paramètres supplémentaires** est sélectionné.

 **REMARQUE :** pour plus d'informations, cliquez sur le bouton Aide (?) dans le pilote d'impression.

3. Cliquez sur les onglets dans le pilote d'impression pour configurer les options disponibles. Par exemple, accédez à l'onglet **Finition** pour définir l'orientation du papier, et à l'onglet **Papier/Qualité** pour définir l'alimentation, le type, le format et la qualité du papier.
4. Cliquez sur le bouton **OK** pour revenir à la boîte de dialogue **Imprimer**. Depuis cet écran, sélectionnez le nombre de copies à imprimer.
5. Cliquez sur le bouton **Imprimer** pour lancer l'impression.

Imprimer automatiquement des deux côtés (Windows)

Utilisez cette procédure pour les imprimantes équipées d'une unité d'impression recto verso automatique. Si l'imprimante n'a pas d'unité d'impression recto verso automatique, ou si vous souhaitez imprimer sur des types de papier non pris en charge par l'unité d'impression recto verso, imprimez manuellement des deux côtés.

1. Dans le logiciel, sélectionnez l'option **Imprimer**.
2. Sélectionnez l'imprimante dans la liste d'imprimantes, puis cliquez sur le bouton **Propriétés** ou **Préférences** pour ouvrir le pilote d'impression.

 **REMARQUE :** le nom du bouton varie selon le logiciel.

 **REMARQUE :** sous Windows 10, 8.1 et 8, ces applications disposent d'une mise en page et de fonctions différentes de celles présentées ci-dessous pour les applications bureautiques. Pour accéder à la fonction d'impression à partir d'une application de l'écran de démarrage, procédez comme suit :

- **Windows 10 :** sélectionnez **Imprimer**, puis sélectionnez l'imprimante.
- **Windows 8.1 ou 8 :** sélectionnez **Périphériques, Imprimer**, puis l'imprimante.

Pour le pilote HP PCL-6 V4, l'application HP AiO Printer Remote télécharge des fonctions de pilote supplémentaires lorsque **Paramètres supplémentaires** est sélectionné.

3. Sélectionnez l'onglet **Finition**.
4. Sélectionnez **Impression recto verso**. Cliquez sur **OK** pour fermer la boîte de dialogue **Propriétés du document**.
5. Dans la boîte de dialogue **Imprimer**, cliquez sur **Imprimer** pour lancer le travail d'impression.

Imprimer en manuel des deux côtés (Windows)

Suivez cette procédure pour les imprimantes qui ne disposent pas d'unité d'impression recto verso automatique ou pour imprimer sur du papier que l'unité d'impression recto verso ne prend pas en charge.

1. Dans le logiciel, sélectionnez l'option **Imprimer**.
2. Sélectionnez l'imprimante dans la liste d'imprimantes, puis cliquez sur le bouton **Propriétés** ou **Préférences** pour ouvrir le pilote d'impression.

 **REMARQUE :** le nom du bouton varie selon le logiciel.

 **REMARQUE :** sous Windows 10, 8.1 et 8, ces applications disposent d'une mise en page et de fonctions différentes de celles présentées ci-dessous pour les applications bureautiques. Pour accéder à la fonction d'impression à partir d'une application de l'écran de démarrage, procédez comme suit :

- **Windows 10 :** sélectionnez **Imprimer**, puis sélectionnez l'imprimante.
- **Windows 8.1 ou 8 :** sélectionnez **Périphériques, Imprimer**, puis l'imprimante.

Pour le pilote HP PCL-6 V4, l'application HP AiO Printer Remote télécharge des fonctions de pilote supplémentaires lorsque **Paramètres supplémentaires** est sélectionné.

3. Sélectionnez l'onglet **Finition**.
4. Sélectionnez **Impression recto verso (manuelle)**, puis cliquez sur **OK** pour fermer la boîte de dialogue **Propriétés du document**.

5. Dans la boîte de dialogue **Imprimer**, cliquez sur **Imprimer** pour imprimer le recto.
6. Récupérez la pile imprimée dans le bac de sortie, puis placez-la dans le bac 1.
7. Si vous y êtes invité, appuyez sur le bouton du panneau de commande approprié pour continuer.

Imprimer plusieurs pages par feuille (Windows)

1. Dans le logiciel, sélectionnez l'option **Imprimer**.
2. Sélectionnez l'imprimante dans la liste d'imprimantes, puis cliquez sur le bouton **Propriétés** ou **Préférences** pour ouvrir le pilote d'impression.

 **REMARQUE :** le nom du bouton varie selon le logiciel.

 **REMARQUE :** sous Windows 10, 8.1 et 8, ces applications disposent d'une mise en page et de fonctions différentes de celles présentées ci-dessous pour les applications bureautiques. Pour accéder à la fonction d'impression à partir d'une application de l'écran de démarrage, procédez comme suit :

- **Windows 10 :** sélectionnez **Imprimer**, puis sélectionnez l'imprimante.
- **Windows 8.1 ou 8 :** sélectionnez **Périphériques**, **Imprimer**, puis l'imprimante.

Pour le pilote HP PCL-6 V4, l'application HP AiO Printer Remote télécharge des fonctions de pilote supplémentaires lorsque **Paramètres supplémentaires** est sélectionné.

3. Sélectionnez l'onglet **Finition**.
4. Sélectionnez le nombre de pages par feuille dans la liste déroulante **Pages par feuille**.
5. Sélectionnez les paramètres appropriés pour les options **Imprimer bordures de page**, **Ordre des pages** et **Orientation**. Cliquez sur **OK** pour fermer la boîte de dialogue **Propriétés du document**.
6. Dans la boîte de dialogue **Imprimer**, cliquez sur **Imprimer** pour lancer le travail d'impression.

Sélectionner le type de papier (Windows)

1. Dans le logiciel, sélectionnez l'option **Imprimer**.
2. Sélectionnez l'imprimante dans la liste d'imprimantes, puis cliquez sur le bouton **Propriétés** ou **Préférences** pour ouvrir le pilote d'impression.

 **REMARQUE :** le nom du bouton varie selon le logiciel.

 **REMARQUE :** sous Windows 10, 8.1 et 8, ces applications disposent d'une mise en page et de fonctions différentes de celles présentées ci-dessous pour les applications bureautiques. Pour accéder à la fonction d'impression à partir d'une application de l'écran de démarrage, procédez comme suit :

- **Windows 10 :** sélectionnez **Imprimer**, puis sélectionnez l'imprimante.
- **Windows 8.1 ou 8 :** sélectionnez **Périphériques**, **Imprimer**, puis l'imprimante.

Pour le pilote HP PCL-6 V4, l'application HP AiO Printer Remote télécharge des fonctions de pilote supplémentaires lorsque **Paramètres supplémentaires** est sélectionné.

3. Cliquez sur l'onglet **Papier/Qualité**.
4. Sélectionnez le type de papier dans la liste déroulante **Type de papier**.
5. Cliquez sur **OK** pour fermer la boîte de dialogue **Propriétés du document**. Dans la boîte de dialogue **Imprimer**, cliquez sur **Imprimer** pour lancer le travail d'impression.

Si le bac doit être configuré, un message de configuration du bac s'affiche sur le panneau de commande de l'imprimante.

6. Chargez le bac avec du papier du type et du format spécifiés, puis fermez le bac.
7. Appuyez sur le bouton **OK** pour accepter le format et le type détectés ou appuyez sur le bouton **Modifier** pour choisir un format ou un type de papier différent.
8. Sélectionnez le format et le type appropriés, puis appuyez sur le bouton **OK**.

Tâches d'impression supplémentaires

Visitez le site Web www.hp.com/support/colorljE57540mfp.

Vous trouverez des instructions pour vous guider dans l'exécution de certaines tâches d'impression, telles que :

- Créer et utiliser des raccourcis ou des préréglages d'impression
- Sélectionner le format de papier ou utiliser un format de papier personnalisé
- Choisir l'orientation de la page
- Créer un livret
- Réduire un document pour un format de papier donné
- Imprimer les premières ou dernières pages d'un document sur un papier différent
- Imprimer des filigranes sur un document

Tâches d'impression (macOS)

Comment imprimer (macOS)

Les instructions suivantes décrivent la procédure d'impression de base pour macOS.

1. Cliquez sur le menu **Fichier**, puis sur l'option **Imprimer**.
2. Sélectionnez l'imprimante.
3. Cliquez sur **Afficher les détails** ou **Copies et pages**, puis sélectionnez d'autres menus pour ajuster les paramètres d'impression.

 **REMARQUE :** Le nom de l'élément varie selon le logiciel.

4. Cliquez sur le bouton **Imprimer**.

Imprimer automatiquement des deux côtés (macOS)

 **REMARQUE :** Ces informations s'appliquent aux imprimantes équipées d'une unité d'impression recto verso automatique.

 **REMARQUE :** Cette fonction est disponible si vous installez le pilote d'impression HP. Elle peut ne pas être disponible si vous utilisez AirPrint.

1. Cliquez sur le menu **Fichier**, puis sur l'option **Imprimer**.
2. Sélectionnez l'imprimante.
3. Cliquez sur **Afficher les détails** ou **Copies et pages**, puis cliquez sur le menu **Mise en page**.

 **REMARQUE :** Le nom de l'élément varie selon le logiciel.

4. Sélectionnez une option de reliure dans la liste déroulante **Copie recto verso**.
5. Cliquez sur le bouton **Imprimer**.

Imprimer manuellement des deux côtés (macOS)

 **REMARQUE :** Cette fonction est disponible si vous installez le pilote d'impression HP. Elle peut ne pas être disponible si vous utilisez AirPrint.

1. Cliquez sur le menu **Fichier**, puis sur l'option **Imprimer**.
2. Sélectionnez l'imprimante.
3. Cliquez sur **Afficher les détails** ou **Copies et pages**, puis cliquez sur le menu **Recto verso manuel**.

 **REMARQUE :** Le nom de l'élément varie selon le logiciel.

4. Cochez la case **Recto verso manuel**, puis sélectionnez une option de reliure.
5. Cliquez sur le bouton **Imprimer**.
6. Retirez de l'imprimante tout papier non imprimé du bac 1.

7. Récupérez la pile imprimée dans le bac de sortie et placez-la, côté imprimé vers le bas, dans le bac d'entrée.
8. Si vous y êtes invité, appuyez sur le bouton approprié du panneau de commande pour continuer.

Imprimer plusieurs pages par feuille (macOS)

1. Cliquez sur le menu **Fichier**, puis sur l'option **Imprimer**.
2. Sélectionnez l'imprimante.
3. Cliquez sur **Afficher les détails** ou **Copies et pages**, puis cliquez sur le menu **Mise en page**.

 **REMARQUE :** Le nom de l'élément varie selon le logiciel.

4. Dans la liste déroulante **Pages par feuille**, sélectionnez le nombre de pages que vous souhaitez imprimer sur chaque feuille.
5. Dans la partie **Sens de la disposition**, sélectionnez l'ordre et le positionnement des pages sur la feuille.
6. Dans le menu **Bordures**, sélectionnez le type de bordure à imprimer autour de chaque page sur la feuille.
7. Cliquez sur le bouton **Imprimer**.

Sélectionner le type de papier (macOS)

1. Cliquez sur le menu **Fichier**, puis sur l'option **Imprimer**.
2. Sélectionnez l'imprimante.
3. Cliquez sur **Afficher les détails** ou **Copies et pages**, puis cliquez sur le menu **Support et qualité** ou **Papier/Qualité**.

 **REMARQUE :** Le nom de l'élément varie selon le logiciel.

4. Faites votre sélection parmi les options **Support et qualité** ou **Papier/Qualité**.

 **REMARQUE :** Cette liste contient l'ensemble principal d'options disponibles. Certaines options ne sont pas disponibles sur toutes les imprimantes.

- **Type de support** : Sélectionnez l'option de type de papier pour la tâche d'impression.
 - **Qualité d'impression** : Sélectionnez le niveau de résolution pour la tâche d'impression.
 - **Impression bord à bord** : Sélectionnez cette option pour imprimer près des bords du papier.
5. Cliquez sur le bouton **Imprimer**.

Tâches d'impression supplémentaires

Visitez le site Web www.hp.com/support/colorljE57540mfp.

Vous trouverez des instructions pour vous guider dans l'exécution de certaines tâches d'impression, telles que :

- Créer et utiliser des raccourcis ou des préréglages d'impression
- Sélectionner le format de papier ou utiliser un format de papier personnalisé
- Choisir l'orientation de la page

- Créer un livret
- Réduire un document pour un format de papier donné
- Imprimer les premières ou dernières pages d'un document sur un papier différent
- Imprimer des filigranes sur un document

Stockage des tâches d'impression sur l'imprimante pour les imprimer ultérieurement ou en privé

Introduction

Les informations suivantes indiquent les procédures pour la création et l'impression de documents stockés sur l'imprimante. Ces tâches peuvent être imprimées ultérieurement ou en privé.

- [Créer une tâche en mémoire \(Windows\)](#)
- [Créer une tâche en mémoire \(macOS\)](#)
- [Imprimer une tâche en mémoire](#)
- [Suppression d'une tâche en mémoire](#)
- [Informations envoyées à l'imprimante pour la comptabilité des tâches](#)

Créer une tâche en mémoire (Windows)

Stockez des tâches sur l'imprimante pour une impression privée ou différée.

1. Dans le logiciel, sélectionnez l'option **Imprimer**.
2. Sélectionnez l'imprimante dans la liste d'imprimantes, puis sélectionnez **Propriétés** ou **Préférences** (le nom varie selon les logiciels).

 **REMARQUE :** le nom du bouton varie selon le logiciel.

 **REMARQUE :** Sous Windows 10, 8.1 et 8, ces applications disposent d'une mise en page et de fonctions différentes de celles présentées ci-dessous pour les applications bureautiques. Pour accéder à la fonction d'impression à partir d'une application de l'écran de démarrage, procédez comme suit :

- **Windows 10 :** sélectionnez **Imprimer**, puis sélectionnez l'imprimante.
- **Windows 8.1 ou 8 :** sélectionnez **Périphériques**, **Imprimer**, puis l'imprimante.

Pour le pilote HP PCL-6 V4, l'application HP AiO Printer Remote télécharge des fonctions de pilote supplémentaires lorsque **Paramètres supplémentaires** est sélectionné.

3. Cliquez sur l'onglet **Stockage des tâches**.
4. Sélectionnez une option de **Mode de stockage en mémoire des tâches**.
 - **Mise en attente après 1ère page :** Imprimer une copie de tâche et la vérifier, puis imprimer des copies supplémentaires.
 - **Tâche personnelle :** La tâche n'est imprimée qu'au moment où vous le demandez sur le panneau de commande de l'imprimante. Dans ce mode de stockage en mémoire des tâches, vous pouvez sélectionner l'une des options dans **Tâche privée/sécurisée**. Si vous attribuez un numéro d'identification personnel (NIP) à la tâche, vous devez indiquer le NIP requis sur le panneau de configuration. Si vous chiffrez la tâche, vous devez fournir le mot de passe requis sur le panneau de commande. La tâche d'impression est supprimée de la mémoire une fois l'impression réalisée, et elle est perdue si l'imprimante est mise hors tension.

- **Copie rapide** : Vous pouvez imprimer le nombre souhaité de copies d'une tâche et enregistrer une copie de la tâche dans la mémoire de l'imprimante afin de pouvoir la réimprimer ultérieurement.
 - **Tâche stockée** : Stockez une tâche sur l'imprimante et laissez à d'autres utilisateurs le soin de l'imprimer à tout moment. Dans ce mode de stockage en mémoire des tâches, vous pouvez sélectionner l'une des options dans **Tâche privée/sécurisée**. Si vous attribuez un numéro d'identification personnel (NIP) à la tâche, la personne qui imprime la tâche doit indiquer le NIP requis sur le panneau de commande. Si vous chiffrez la tâche, la personne qui imprime la tâche doit indiquer le mot de passe requis sur le panneau de commande.
5. Pour utiliser un nom d'utilisateur ou un nom de tâche personnalisé, cliquez sur le bouton **Personnalisé**, puis saisissez le nom d'utilisateur ou le nom de la tâche.
- Si une autre tâche en mémoire porte déjà ce nom, sélectionnez l'option à utiliser :
- **Ajouter + (1-99) au nom de tâche** : Ajoutez un numéro unique à la fin du nom de la tâche.
 - **Remplacer fichier existant** : Ecrasez la tâche stockée existante avec la nouvelle tâche.
6. Cliquez sur le bouton **OK** pour fermer la boîte de dialogue **Propriétés du document**. Dans la boîte de dialogue **Imprimer**, cliquez sur le bouton **Imprimer** pour lancer la tâche d'impression.

Créer une tâche en mémoire (macOS)

Stockez des tâches sur l'imprimante pour une impression privée ou différée.

1. Cliquez sur le menu **Fichier**, puis sur l'option **Imprimer**.
 2. Dans le menu **Imprimante**, sélectionnez l'imprimante.
 3. Par défaut, le pilote d'impression affiche le menu **Copies et pages**. Ouvrez la liste déroulante des menus, puis cliquez sur le menu **Stockage des tâches**.
 4. Dans la liste déroulante **Mode**, sélectionnez le type de tâche en mémoire.
 - **Mise en attente après 1ère page** : Imprimer une copie de tâche et la vérifier, puis imprimer des copies supplémentaires.
 - **Tâche personnelle** : La tâche n'est imprimée qu'au moment où une personne le demande sur le panneau de commande de l'imprimante. Si un numéro d'identification personnel (PIN) est attribué à la tâche, indiquez le code PIN requis sur le panneau de configuration. La tâche d'impression est supprimée de la mémoire une fois l'impression réalisée, et elle est perdue si l'imprimante est mise hors tension.
 - **Copie rapide** : Vous pouvez imprimer le nombre souhaité de copies d'une tâche et enregistrer une copie de la tâche dans la mémoire de l'imprimante, afin de pouvoir la réimprimer ultérieurement.
 - **Tâche stockée** : Stockez une tâche sur l'imprimante et laissez à d'autres utilisateurs le soin de l'imprimer à tout moment. Si un numéro d'identification personnel (PIN) est attribué à la tâche, la personne qui imprime la tâche doit indiquer le code PIN requis sur le panneau de commande.
 5. Pour utiliser un nom d'utilisateur ou un nom de tâche personnalisé, cliquez sur le bouton **Personnalisé**, puis saisissez le nom d'utilisateur ou le nom de la tâche.
- Si une autre tâche en mémoire porte déjà ce nom, sélectionnez l'option à utiliser.
- **Ajouter + (1-99) au nom de tâche** : Ajoutez un numéro unique à la fin du nom de la tâche.
 - **Remplacer fichier existant** : Ecrasez la tâche stockée existante avec la nouvelle tâche.

6. Si vous avez sélectionné l'option **Tâche stockée** ou **Tâche personnelle** à l'étape 4, vous pouvez protéger la tâche à l'aide d'un numéro NIP. Saisissez un numéro à 4 chiffres dans le champ **Utiliser un code NIP pour imprimer**. Lorsque d'autres utilisateurs tenteront d'imprimer cette tâche, l'imprimante les invitera à saisir ce numéro d'identification personnel.
7. Cliquez sur le bouton **Imprimer** pour traiter la tâche.

Imprimer une tâche en mémoire

Procédez comme suit pour imprimer un document contenu dans un dossier de stockage des tâches sur l'imprimante.

1. Sur l'écran d'accueil du panneau de commande de l'imprimante, sélectionnez **Imprimer**, puis **Imprimer depuis le stockage des tâches**.
2. Dans **Tâches d'impression stockées**, sélectionnez **Choisir**, puis sélectionnez le dossier dans lequel le document est enregistré.
3. Sélectionnez le document et appuyez sur **Sélectionner**.
Si le document est privé, saisissez le code PIN à quatre chiffres dans le champ **Mot de passe**, puis sélectionnez **OK**.
4. Pour régler le nombre de copies, cochez la case située à gauche du bouton **Imprimer**, puis sélectionnez le nombre de copies à l'aide du clavier qui s'affiche. Sélectionnez le bouton **Fermer**  pour fermer le clavier.
5. Sélectionnez **Imprimer** pour imprimer le document.

Suppression d'une tâche en mémoire

Vous pouvez supprimer les documents enregistrés sur l'imprimante lorsque vous n'en avez plus besoin. Vous pouvez également régler le nombre maximal de tâches à stocker sur l'imprimante.

- [Suppression d'une tâche stockée sur l'imprimante](#)
- [Modification de la limite de stockage des tâches](#)

Suppression d'une tâche stockée sur l'imprimante

Procédez comme suit pour supprimer une tâche stockée dans la mémoire de l'imprimante.

1. Sur l'écran d'accueil du panneau de commande de l'imprimante, appuyez sur le bouton **Imprimer**.
2. Sélectionnez **Imprimer depuis le stockage des tâches**.
3. Sélectionnez **Choisir**, puis sélectionnez le nom du dossier qui contient le travail.
4. Sélectionnez le nom de la tâche.
5. Sélectionnez le bouton **Corbeille**  pour supprimer la tâche.
Si la tâche est privée ou chiffrée, saisissez le code PIN ou le mot de passe, puis sélectionnez le bouton **OK**.
6. Sélectionnez **Supprimer** à l'invite de confirmation.

Modification de la limite de stockage des tâches

Lorsqu'une nouvelle tâche d'impression est stockée dans la mémoire de l'imprimante, l'imprimante efface toute autre tâche précédente de cet utilisateur portant le même nom. Si aucune tâche du même nom d'utilisateur et de tâche n'existe et que l'imprimante requiert de l'espace supplémentaire, elle risque de supprimer des tâches stockées en commençant par la plus ancienne. Procédez comme suit pour modifier le nombre de tâches pouvant être stockées dans la mémoire de l'imprimante :

1. Sur l'écran d'accueil du panneau de commande de l'imprimante, sélectionnez [Paramètres](#).
2. Ouvrez les menus suivants :
 - [Copier/Imprimer](#) ou [Imprimer](#)
 - [Gestion des tâches stockées](#)
 - [Limite stock. tâches temp.](#)
3. A l'aide du pavé numérique, saisissez le nombre de travaux que l'imprimante peut stocker.
4. Sélectionnez [Terminé](#) pour enregistrer le paramètre.

Informations envoyées à l'imprimante pour la comptabilité des tâches

Les tâches d'impression envoyées depuis les pilotes à un client (par exemple, un PC) peuvent transmettre des informations personnellement identifiables aux périphériques HP d'impression et d'imagerie. Ces informations peuvent inclure, mais sans s'y limiter, le nom d'utilisateur et le nom du client à l'origine de la tâche. Elles peuvent être utilisées pour la comptabilité des tâches, selon la configuration de l'administrateur du périphérique d'impression. Ces mêmes informations peuvent également être stockées avec la tâche sur le périphérique de stockage de masse (par exemple, un disque dur) de l'imprimante lorsque vous utilisez la fonctionnalité de stockage des tâches.

Impression via le port USB

Introduction

Cette imprimante dispose de la fonction d'impression par port USB à accès simplifié qui permet d'imprimer facilement des fichiers sans avoir à passer par un ordinateur. L'imprimante accepte les lecteurs Flash USB standard via le port USB situé près du panneau de commande. Elle prend en charge les types de fichiers suivants :

- .pdf
- .prn
- .pcl
- .ps
- .cht



Activer le port USB pour l'impression

Par défaut, le port USB est désactivé. Avant d'utiliser cette fonction, activez le port USB. Utilisez l'une des méthodes suivantes pour activer le port :

Première méthode : Activer le port USB à partir des menus du panneau de commande de l'imprimante

1. Sur l'écran d'accueil du panneau de commande, faites défiler jusqu'à ce que le menu [Paramètres](#) s'affiche. Appuyez sur l'icône [Paramètres](#) pour ouvrir le menu correspondant.
2. Ouvrez les menus suivants :
 - [Paramètres USB](#)
 - [Paramètres d'impression depuis une unité USB](#)
 - [Activer l'impression depuis une unité USB](#)
3. Sélectionnez l'option [Activé](#).

Deuxième méthode : Activer le port USB à partir du serveur Web intégré HP (imprimantes connectées au réseau uniquement)

1. Ouvrez le serveur EWS HP :
 - a. Sur l'écran d'accueil du panneau de commande de l'imprimante, appuyez sur l'icône Informations , puis appuyez sur l'icône Réseau  pour afficher l'adresse IP ou le nom d'hôte.

- b. Ouvrez un navigateur Web, et dans la barre d'adresse, tapez l'adresse IP ou le nom d'hôte exactement comme il apparaît sur le panneau de commande de l'imprimante. Appuyez sur la touche **Entrée** du clavier de l'ordinateur. Le serveur EWS s'ouvre.

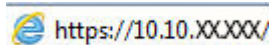

 **REMARQUE :** Si le navigateur Web affiche un message indiquant que l'accès au site Web comporte des risques, sélectionnez l'option pour continuer vers le site Web. L'accès à ce site Web ne va pas endommager l'ordinateur.

2. Ouvrez l'onglet **Copier/Imprimer**.
3. Sur le côté gauche de l'écran, cliquez sur **Récupérer à partir de la configuration USB**.
4. Cochez la case **Activer la récupération à partir d'un périphérique USB**.
5. Cliquez sur **Appliquer**.

Impression à partir d'une clé USB à mémoire flash

1. Insérez le lecteur flash USB dans le port USB Easy-access.

 **REMARQUE :** Le port est peut-être couvert. Pour certaines imprimantes, le couvercle s'ouvre en se rabattant. Pour d'autres, vous devez tirer le couvercle vers l'extérieur pour l'enlever.

2. Sur l'écran d'accueil du panneau de commande de l'imprimante, appuyez sur le bouton **Imprimer**.
3. Sélectionnez **Impression depuis une unité USB**.
4. Appuyez sur **Choisir**, puis sélectionnez le nom du document à imprimer. Appuyez sur **Sélectionner**.

 **REMARQUE :** Le document peut se trouver dans un dossier. Si nécessaire, ouvrez les dossiers.

5. Pour régler le nombre de copies, appuyez sur le champ **Nombre de copies** dans le coin inférieur gauche de l'écran. A l'aide du pavé numérique, saisissez le nombre de copies à imprimer.
6. Sélectionnez **Imprimer** pour imprimer le document.

5 Copie

Pour plus d'informations :

- [Réaliser une copie](#)
- [Copie recto verso](#)
- [Options supplémentaires lors de la copie](#)
- [Tâches de copie supplémentaires](#)

Les informations suivantes sont correctes au moment de la publication.

Pour une assistance vidéo, voir www.hp.com/videos/LaserJet.

Pour obtenir des informations à jour, reportez-vous à la section www.hp.com/support/colorljE57540mfp.

Le plan d'assistance HP tout inclus de l'imprimante comprend les informations suivantes :

- Installation et configuration
- Utilisation
- Résolution des problèmes
- Téléchargement des mises à jour de logiciels et de micrologiciels
- Inscription au forum d'assistance
- Recherche d'informations réglementaires et de garantie

Réaliser une copie

1. Placez le document face tournée vers le bas sur la vitre du scanner, ou face vers le haut dans le chargeur de documents et réglez les guide-papier en fonction de la taille du document.
2. Sur l'écran d'accueil du panneau de commande de l'imprimante, sélectionnez [Copier](#).
3. Dans le volet [Options](#), sélectionnez le nombre de copies.
4. Sélectionnez [Optimiser le texte/l'image](#) afin d'optimiser le type d'image copiée : texte, images ou photos. Sélectionnez l'une des options prédéfinies.
5. Définissez les options marquées d'un triangle jaune avant d'utiliser la fonctionnalité d'aperçu.

 **REMARQUE :** Après l'aperçu de la numérisation, ces options sont supprimées de la liste principale [Options](#) et sont récapitulées dans la liste [Options de pré-numérisation](#). Pour modifier l'une de ces options, ignorez l'aperçu et recommencez la procédure.

L'utilisation de la fonctionnalité d'aperçu est facultative.

6. Appuyez sur le volet droit de l'écran pour afficher un aperçu du document. Sur l'écran d'aperçu, utilisez les boutons à droite de l'écran pour régler les options d'aperçu et pour réorganiser, faire pivoter, insérer ou supprimer des pages.



Utilisez ces boutons pour passer de la vue de deux pages à la vue miniature. La vue miniature offre plus d'options que la vue de deux pages.



Utilisez ces boutons pour effectuer un zoom avant ou arrière sur la page sélectionnée.

REMARQUE : Pour utiliser ces boutons, sélectionnez une seule page à la fois.



Utilisez ce bouton pour faire pivoter la page de 180 degrés.

REMARQUE : Ce bouton est uniquement disponible dans la vue miniature.



Utilisez ce bouton pour supprimer les pages sélectionnées.

REMARQUE : Ce bouton est uniquement disponible dans la vue miniature.



Utilisez ces boutons pour réorganiser les pages dans le document. Sélectionnez une ou plusieurs pages et déplacez-les vers la gauche ou vers la droite.

REMARQUE : Ces boutons sont disponibles uniquement dans la vue miniature.



Utilisez ce bouton pour ajouter une page au document. L'imprimante vous invite à numériser d'autres pages.



Utilisez ce bouton pour effacer les modifications apportées dans l'aperçu et recommencez la procédure.

7. Lorsque le document est prêt, appuyez sur [Démarrer](#) pour lancer la copie.

Copie recto verso

1. Placez le document face tournée vers le bas sur la vitre du scanner, ou face vers le haut dans le chargeur de documents et réglez les guide-papier en fonction de la taille du document.
2. Sur l'écran d'accueil du panneau de commande de l'imprimante, sélectionnez [Copier](#).
3. Dans le volet [Options](#), sélectionnez [Côtés de l'original](#), puis sélectionnez l'option qui décrit le document d'origine :
 - Utilisez la fonction [Détection automatique](#) pour détecter si l'original est imprimé en recto ou recto verso sur la page.
 - Utilisez l'option [Recto](#) pour les originaux qui sont imprimés sur un seul côté de la page.
 - Utilisez l'option [Recto verso \(style livre\)](#) pour les originaux qui se retournent sur le bord gauche/droit de la page, comme des livres. Si l'image est en mode portrait, la sortie se retourne sur le bord long de la page. Si l'image est en mode paysage, la sortie se retourne sur le bord court de la page.
 - Utilisez l'option [Recto verso \(style retourné\)](#) pour les originaux qui se retournent sur le bord haut/bas de la page, comme des calendriers. Si l'image est en mode portrait, la sortie se retourne sur le bord court de la page. Si l'image est en mode paysage, la sortie se retourne sur le bord long de la page.
4. Sélectionnez [Côtés de sortie](#), puis sélectionnez l'une des options suivantes :
 - [Faire correspondre l'original](#) : La sortie correspondra au format de l'original. Par exemple, si l'original est recto, la sortie sera recto. Toutefois, si l'administrateur a restreint l'impression recto et si l'original est recto, la sortie sera de style livre recto verso.
 - [Recto](#) : La sortie est alors recto. Toutefois, si l'administrateur a restreint l'impression recto, la sortie sera de style livre recto verso.
 - [Recto verso \(style livre\)](#) : La sortie se retournera sur le bord gauche/droit de la page, comme un livre. Si l'image est en mode portrait, la sortie se retourne sur le bord long de la page. Si l'image est en mode paysage, la sortie se retourne sur le bord court de la page.
 - [Recto verso \(style retourné\)](#) : La sortie se retournera sur le bord haut/bas de la page, comme un calendrier. Si l'image est en mode portrait, la sortie se retourne sur le bord court de la page. Si l'image est en mode paysage, la sortie se retourne sur le bord long de la page.
5. Définissez les options marquées d'un triangle jaune avant d'utiliser la fonctionnalité d'aperçu.

 **REMARQUE :** Après l'aperçu de la numérisation, ces options sont supprimées de la liste principale [Options](#) et sont récapitulées dans la liste [Options de pré-numérisation](#). Pour modifier l'une de ces options, ignorez l'aperçu et recommencez la procédure.

L'utilisation de la fonctionnalité d'aperçu est facultative.

6. Appuyez sur le volet droit de l'écran pour afficher un aperçu du document. Sur l'écran d'aperçu, utilisez les boutons à droite de l'écran pour régler les options d'aperçu et pour réorganiser, faire pivoter, insérer ou supprimer des pages.



Utilisez ces boutons pour passer de la vue de deux pages à la vue miniature. La vue miniature offre plus d'options que la vue de deux pages.



Utilisez ces boutons pour effectuer un zoom avant ou arrière sur la page sélectionnée.

REMARQUE : Pour utiliser ces boutons, sélectionnez une seule page à la fois.



Utilisez ce bouton pour faire pivoter la page de 180 degrés.

REMARQUE : Ce bouton est uniquement disponible dans la vue miniature.



Utilisez ce bouton pour supprimer les pages sélectionnées.

REMARQUE : Ce bouton est uniquement disponible dans la vue miniature.



Utilisez ces boutons pour réorganiser les pages dans le document. Sélectionnez une ou plusieurs pages et déplacez-les vers la gauche ou vers la droite.

REMARQUE : Ces boutons sont disponibles uniquement dans la vue miniature.



Utilisez ce bouton pour ajouter une page au document. L'imprimante vous invite à numériser d'autres pages.



Utilisez ce bouton pour effacer les modifications apportées dans l'aperçu et recommencez la procédure.

7. Lorsque le document est prêt, appuyez sur **Démarrer** pour lancer la copie.

Options supplémentaires lors de la copie

Les paramètres suivants sont disponibles dans la liste [Options](#) lors de la copie.



REMARQUE : La liste suivante contient l'ensemble principal d'options disponibles pour les imprimantes HP Enterprise MFP. Certaines options ne sont pas disponibles sur toutes les imprimantes.

Nombre de copies	Spécifiez le nombre de copies à effectuer.
Charger et enregistrer des paramètres	<p>Charger un réglage rapide : Chargez des paramètres de copie à partir d'un réglage rapide enregistré.</p> <p>REMARQUE : Utilisez le serveur Web intégré HP pour créer et enregistrer des réglages rapides.</p> <p>Enregistrer par défaut : Enregistrez les paramètres actuels de la liste Options en tant que paramètres par défaut des prochaines tâches de copie.</p>
Côtés	Indiquez si le document original est imprimé sur le recto ou sur le recto et le verso et si les copies doivent être imprimées sur le recto ou sur le recto et le verso.
Couleur/Noir	<p>Vous pouvez spécifier si les copies sont imprimées en couleur, en noir et gris ou en noir uniquement.</p> <p>Pour les imprimantes couleur uniquement.</p>
Agrafe	<p>Spécifiez le positionnement des agrafes.</p> <p>Pour les imprimantes avec accessoires de finition automatique uniquement. Cette fonctionnalité ne s'applique pas aux imprimantes avec une agrafeuse d'appoint.)</p>
Agrafage/Perforation	<p>Spécifiez le nombre et le positionnement des perforations.</p> <p>Pour les imprimantes avec accessoires de perforation uniquement.</p>
Mode de numérisation	<p>Document standard : Numériser une page ou une pile de pages via le bac d'alimentation ou individuellement sur la vitre à plat.</p> <p>Mode Livre : Numériser un livre ouvert de sorte que chaque page du livre apparaisse sur une page différente.</p> <p>Copie de pièces d'identité recto verso : Numériser chaque côté d'une carte d'identité sur la vitre à plat de sorte que les deux côtés apparaissent sur une seule et même page. Après la numérisation du premier côté, l'imprimante vous invite à placer le verso dans la bonne position sur la vitre.</p>
Réduire/Agrandir	Ajustez la taille du document numérisé, pour l'agrandir ou le réduire.
Format d'origine	Spécifiez le format de papier du document original.
Sélection du papier	Spécifiez le format et le type de papier pour les copies.
Livret	Spécifiez le format et réorganisez les images d'origine numérisées dans les pages à imprimer au format de livret.
Orientation du contenu	Spécifiez si l'original est imprimé en orientation portrait ou paysage.
Pages par feuille	Copiez plusieurs feuilles de papier sur une seule feuille. Sélectionnez une, deux ou quatre pages par feuille.

<p>Bac de sortie</p> <p>Pour les imprimantes à plusieurs bacs de sortie uniquement.</p>	<p>Spécifiez le bac de sortie à utiliser pour la tâche, lorsque les bacs de sortie de l'imprimante sont configurés pour le mode trieuse.</p> <p>REMARQUE : Cette option ne s'affiche pas si les bacs de sortie sont configurés pour le mode réceptacle ou le mode séparateur de fonction.</p>
<p>Chemin du papier</p> <p>Pour les imprimantes qui disposent d'une option permettant de retourner les pages dans le chemin du papier.</p>	<p>Sélectionnez un chemin spécifique pour le papier :</p> <p>Face vers le haut (circuit le plus direct) : Les pages sortent du bac dans l'ordre inverse de celui dans lequel elles ont été placées dans le bac d'alimentation.</p> <p>Face vers le bas (ordre correct) : Les pages sont empilées dans le même ordre que celui dans lequel elles ont été placées dans le bac d'alimentation.</p>
<p>Réglage image</p>	<p>Netteté : Eclaircissez ou atténuez l'image. Si vous augmentez la netteté, par exemple, le texte sera plus net, mais si vous la diminuez, les photos seront plus lisses.</p> <p>Obscurité : Augmentez ou diminuez la quantité de noir et de blanc utilisée dans les couleurs des images numérisées.</p> <p>Contraste : Augmentez ou diminuez le contraste entre les couleurs les plus claires et les plus sombres de la page.</p> <p>Nettoyage du fond : Éliminez les couleurs pâles de l'arrière-plan des images numérisées. Par exemple, si le document d'origine est imprimé sur du papier coloré, utilisez cette fonction pour éclaircir l'arrière-plan sans modifier l'opacité de l'image.</p> <p>Tonalité automatique : Disponible pour les imprimantes Flow uniquement. L'imprimante règle automatiquement les paramètres de Noirceur, de Contraste et de Nettoyage de l'arrière-plan pour les adapter au mieux au document numérisé.</p>
<p>Optimiser le texte/l'image</p>	<p>Optimisez la tâche pour le type d'image numérisée : texte, images ou photos.</p>
<p>Bord à bord</p>	<p>Numérisez et imprimez une copie plus près du bord de la page que ce qui est normalement autorisé. Une impression au bord de la page peut entraîner certains problèmes de qualité d'impression.</p>
<p>Effacer les bords</p>	<p>Supprimez les imperfections telles que les bords sombres ou les marques d'agrafes grâce au nettoyage des bords de l'image numérisée.</p>
<p>Assembler</p>	<p>Assemblez chaque série de pages dans le même ordre que le document d'origine lorsque vous imprimez plusieurs copies d'un document.</p>
<p>Redressement automatique</p> <p>REMARQUE : Disponible sur les modèles Flow uniquement.</p> <p>Cette fonction n'est pas disponible pour toutes les versions du micrologiciel. Il peut être nécessaire de mettre à jour le micrologiciel de l'imprimante pour pouvoir utiliser cette fonction.</p>	<p>Redressez automatiquement une image numérisée.</p>

Suppr. pages blanches

REMARQUE : Cette fonction n'est pas disponible pour toutes les versions du micrologiciel. Il peut être nécessaire de mettre à jour le micrologiciel de l'imprimante pour pouvoir utiliser cette fonction.

Excluez les pages blanches du document original des images numérisées. Cette fonction, qui vous est utile pour numériser des pages imprimées recto verso, permet d'éliminer les pages blanches contenues dans le document.

Détection multi-alimentation

Activez ou désactivez la détection multi-alimentation. Lorsque cette option est activée, la numérisation s'arrête quand l'imprimante détecte que plusieurs pages sont simultanément tirées du bac d'alimentation. Lorsque cette option est désactivée, la numérisation continue lorsqu'une erreur de multi-alimentation est détectée, pour permettre la numérisation des pages qui sont collées entre elles, des originaux sur lesquels sont fixés des notes autocollantes ou du papier épais.

Tâches de copie supplémentaires

Visitez le site Web www.hp.com/support/colorljE57540mfp.

Vous trouverez des instructions pour vous guider dans l'exécution de certaines tâches de copie, telles que :

- Copie ou numérisation des pages de livres ou autres documents reliés
- Copie de documents de formats différents
- Copie ou numérisation des deux côtés d'une carte d'identité
- Copie ou numérisation d'un document au format livret

6 Numérisation

Pour plus d'informations :

- [Configuration de la numérisation pour envoi par courrier électronique](#)
- [Configuration de la numérisation pour envoi vers un dossier réseau](#)
- [Configuration de la numérisation vers une unité USB](#)
- [Configuration de la fonction Enregistrer sur SharePoint® \(modèles Flow uniquement\)](#)
- [création d'un réglage rapide](#)
- [Envoi d'un document numérisé vers une ou plusieurs adresses électroniques](#)
- [Numérisation et envoi vers un dossier réseau](#)
- [Numérisation et enregistrement sur un lecteur flash USB](#)
- [Options supplémentaires lors de la numérisation](#)
- [Solutions professionnelles HP JetAdvantage](#)
- [Tâches de numérisation supplémentaires](#)

Les informations suivantes sont correctes au moment de la publication.

Pour une assistance vidéo, voir www.hp.com/videos/LaserJet.

Pour obtenir des informations à jour, reportez-vous à la section www.hp.com/support/colorljE57540mfp.

Le plan d'assistance HP tout inclus de l'imprimante comprend les informations suivantes :

- Installation et configuration
- Utilisation
- Résolution des problèmes
- Téléchargement des mises à jour de logiciels et de micrologiciels
- Inscription au forum d'assistance
- Recherche d'informations réglementaires et de garantie

Configuration de la numérisation pour envoi par courrier électronique

- [Introduction](#)
- [Avant de commencer](#)
- [Etape 1 : accéder au serveur Web intégré HP \(EWS\)](#)
- [Etape 2 : configurer les paramètres d'identification réseau](#)
- [Etape 3 : Configuration de la fonction Envoyer vers messagerie](#)
- [Etape 4 : configurer les réglages rapides \(facultatif\)](#)
- [Etape 5 : Configuration de la fonction Envoyer vers messagerie afin d'utiliser Office 365 Outlook \(facultatif\)](#)

Introduction

L'imprimante peut numériser un fichier et l'envoyer vers une ou plusieurs adresses électroniques. Pour utiliser la numérisation, l'imprimante doit être connectée à un réseau. Cette fonctionnalité n'est cependant pas disponible avant une configuration. Deux méthodes sont disponibles pour configurer la fonction Numériser vers la messagerie : l'**Assistant de configuration de la numérisation vers la messagerie électronique** pour une configuration de base et la **Configuration de la messagerie électronique** pour une configuration avancée. Utilisez les informations suivantes pour configurer la fonction Numériser vers la messagerie.

Avant de commencer

Pour configurer la fonction Numériser vers la messagerie, l'imprimante doit avoir une connexion réseau active.

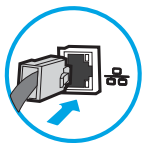

Les administrateurs doivent posséder les informations suivantes avant de commencer le processus de configuration.



- Accès administrateur sur cette imprimante
- Suffixe DNS (p. ex., nomdelasociété.com)
- Serveur SMTP (par exemple : smtp.masociété.com)

 **REMARQUE :** Si vous ne connaissez pas le nom du serveur SMTP, le numéro du port de serveur SMTP ou les informations d'authentification, contactez votre fournisseur d'accès à Internet ou de messagerie ou votre administrateur système pour obtenir ces informations. Une simple recherche sur Internet permet généralement de trouver les noms des serveurs SMTP et des ports. Saisissez par exemple des mots-clés du type « nom de serveur smtp Gmail » ou « nom de serveur smtp Yahoo » et lancez votre recherche.

- Paramètres d'authentification au serveur SMTP pour les courriers électroniques sortants, notamment le nom utilisateur et le mot de passe utilisés pour l'authentification, le cas échéant.

 **REMARQUE :** Consultez la documentation de votre fournisseur de services de messagerie pour plus d'informations sur les limites de l'envoi numérique de votre compte de messagerie. Certains fournisseurs peuvent verrouiller temporairement votre compte si vous dépassez votre limite d'envoi.

Etape 1 : accéder au serveur Web intégré HP (EWS)

1. Sur l'écran d'accueil du panneau de commande de l'imprimante, appuyez sur l'icône Informations , puis appuyez sur l'icône Réseau  pour afficher l'adresse IP ou le nom d'hôte.
2. Ouvrez un navigateur Web, et dans la barre d'adresse, tapez l'adresse IP ou le nom d'hôte exactement comme il apparaît sur le panneau de commande de l'imprimante. Appuyez sur la touche **Entrée** du clavier de l'ordinateur. Le serveur EWS s'ouvre.

 <https://10.10.XX.XXX/>

 **REMARQUE :** Si le navigateur Web affiche un message indiquant que l'accès au site Web comporte des risques, sélectionnez l'option pour continuer vers le site Web. L'accès à ce site Web ne va pas endommager l'ordinateur.

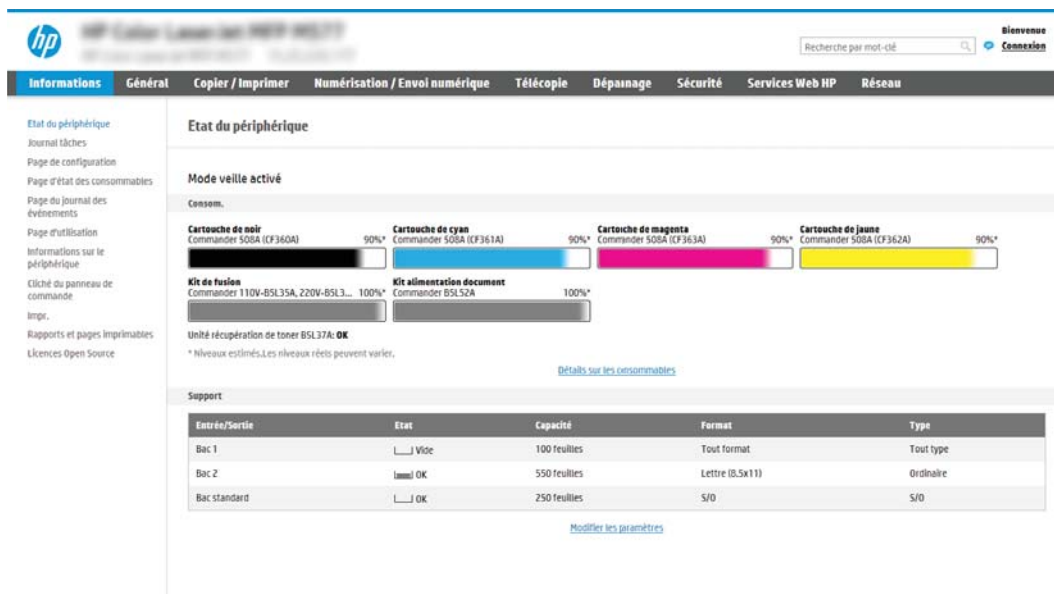

Entrée/Sortie	Etat	Capacité	Format	Type
Bac 1	Vide	100 feuilles	Tout format	Tout type
Bac 2	OK	550 feuilles	Lettre (8,5x11)	Ordinaire
Bac standard	OK	250 feuilles	S/D	S/D

Etape 2 : configurer les paramètres d'identification réseau

 **REMARQUE :** La configuration de la messagerie dans l'onglet **Réseau** est une procédure avancée pouvant nécessiter l'assistance d'un administrateur système.

1. A l'aide des onglets de navigation supérieurs du serveur EWS, cliquez sur **Mise en réseau**.

 **REMARQUE :** Pour configurer les paramètres réseau de manière à utiliser Office 365, [Etape 5 : Configuration de la fonction Envoyer vers messagerie afin d'utiliser Office 365 Outlook \(facultatif\) à la page 84](#)

2. Dans le volet de navigation de gauche, cliquez sur **Paramètres TCP/IP**. Un nom d'utilisateur/mot de passe peut être requis pour accéder à l'onglet **Identification réseau** du serveur Web intégré (EWS).
3. Dans la boîte de dialogue **Paramètres TCP/IP**, cliquez sur l'onglet **Identification réseau**.

4. Si le DNS est requis sur le réseau, vérifiez dans la zone **Suffixe de domaine TCP/IP** que le suffixe DNS du client de messagerie que vous utilisez est répertorié. Les suffixes DNS ont ce format : *nomdelasociété.com*, *gmail.com*, etc.

The screenshot shows the HP EWS interface for TCP/IP Settings. The 'Network Identification' tab is active. A blue box highlights the 'TCP/IP Domain Suffix' section, which includes a 'DNS Suffixes' list, an input field, and an 'Add' button. Below this are 'WINS (IPv4 only)' fields for 'Primary' and 'Secondary', and 'Bonjour' fields for 'Bonjour' and 'Bonjour Service Name'. 'Apply' and 'Cancel' buttons are at the bottom right.

 **REMARQUE :** Si le suffixe du nom de domaine n'est pas configuré, utilisez l'adresse IP.

5. Cliquez sur **Appliquer**.
6. Cliquez sur **OK**.

Etape 3 : Configuration de la fonction Envoyer vers messagerie

Deux méthodes sont disponibles pour configurer la fonction Envoyer vers messagerie : l'**Assistant de configuration de la messagerie électronique** pour une configuration de base et la **Configuration de la messagerie électronique** pour une configuration avancée. Utilisez les options suivantes pour configurer la fonction Envoyer vers messagerie :

- [Première méthode : Configuration de base à l'aide de l'Assistant de configuration de la messagerie électronique](#)
- [Deuxième méthode : Configuration avancée via la configuration de la messagerie électronique](#)

Première méthode : Configuration de base à l'aide de l'Assistant de configuration de la messagerie électronique

Cette option ouvre l'**Assistant de configuration de la messagerie électronique** qui se trouve sur le serveur EWS HP (EWS) pour la configuration de base.

1. A l'aide des onglets de navigation supérieurs du serveur EWS, cliquez sur **Numérisation/Envoi numérique**.
2. Dans le volet de navigation de gauche, cliquez sur **Assistants de configuration rapides de la messagerie électronique et de la numérisation vers un dossier réseau**.

3. Dans la boîte de dialogue **Assistants de configuration rapide de la messagerie électronique et de la numérisation vers un dossier réseau**, cliquez sur le lien **Configuration de la messagerie électronique**.

 **REMARQUE :** Si un message s'affiche indiquant que la fonctionnalité Numériser vers la messagerie est désactivée, cliquez sur **Continuer** pour procéder à la configuration et activer la fonctionnalité Numériser vers la messagerie une fois la configuration terminée.

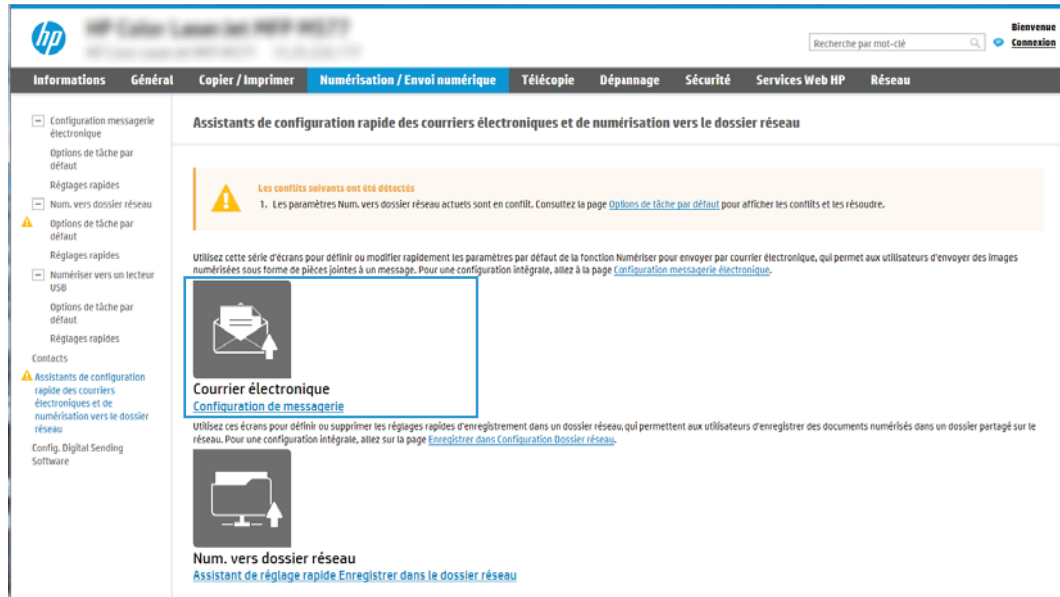

4. Dans la boîte de dialogue **Configurer les serveurs de courrier électronique (SMTP)**, sélectionnez une des options ci-dessous et procédez comme suit :

Option 1 : Utilisation d'un serveur déjà utilisé par la messagerie électronique

- ▲ Sélectionnez **Utiliser un serveur déjà utilisé par la messagerie électronique**, puis cliquez sur **Suivant**.

Option 2 : Recherche d'un serveur de courrier électronique sortant sur le réseau

 **REMARQUE :** Cette option détecte les serveurs SMTP sortants à l'intérieur de votre pare-feu uniquement.

- Sélectionnez **Rechercher un serveur de courrier électronique sortant sur le réseau**, puis cliquez sur **Suivant**.
- Sélectionnez le serveur approprié dans la liste **Configurer le serveur de courrier électronique (SMTP)**, puis cliquez sur **Suivant**.
- Sélectionnez l'option qui décrit les paramètres d'authentification serveur :
 - **Le serveur ne nécessite pas d'authentification** : Sélectionnez **Le serveur ne nécessite pas d'authentification**, puis cliquez sur **Suivant**.
 - OU–
 - **Le serveur demande une authentification** : Dans la liste déroulante, sélectionnez une option d'authentification.
 - **Utiliser les informations de connexion de l'utilisateur pour la connexion après la connexion au panneau de commande** : Sélectionnez **Utiliser les informations de connexion de**

l'utilisateur pour la connexion après la connexion au panneau de commande, puis cliquez sur **Suivant**.

-OU-

- **Toujours utiliser ces informations de connexion** : Sélectionnez **Toujours utiliser ces informations de connexion**, saisissez le **nom d'utilisateur** et le **mot de passe**, puis cliquez sur **Suivant**.

Option 3 : Ajouter serveur SMTP

- Sélectionnez **Ajouter un serveur SMTP**
- Entrez le **nom du serveur** et le **numéro de port**, puis cliquez sur **Suivant**.

 **REMARQUE** : Dans la plupart des cas, vous n'avez pas besoin de changer le numéro de port par défaut.

 **REMARQUE** : Si vous utilisez un serveur SMTP hébergé tels que Gmail, vérifiez l'adresse SMTP, le numéro de port et les paramètres SSL à partir du site Web du fournisseur de service ou d'autres sources. Généralement, pour Gmail, l'adresse SMTP est smtp.gmail.com, le numéro de port est le 465 et le SSL doit être activé.

Veillez vous reporter aux sources en ligne pour vérifier que ces paramètres de serveur sont à jour et valides au moment de la configuration.

- Sélectionnez l'option d'authentification serveur appropriée :
 - **Le serveur ne nécessite pas d'authentification** : Sélectionnez **Le serveur ne nécessite pas d'authentification**, puis cliquez sur **Suivant**.
 - OU-
 - **Le serveur demande une authentification** : Sélectionnez une option dans la liste déroulante **Le serveur demande une authentification** :
 - **Utiliser les informations de connexion de l'utilisateur pour la connexion après la connexion au panneau de commande** : Sélectionnez **Utiliser les informations de connexion de l'utilisateur pour la connexion après la connexion au panneau de commande**, puis cliquez sur **Suivant**.
 - OU-
 - **Toujours utiliser ces informations de connexion** : Sélectionnez **Toujours utiliser ces informations de connexion**, saisissez le **nom d'utilisateur** et le **mot de passe**, puis cliquez sur **Suivant**.
5. Dans la boîte de dialogue **Configurer les paramètres de courrier électronique**, saisissez les informations suivantes sur l'adresse électronique de l'expéditeur, puis cliquez sur **Suivant**.

 **REMARQUE** : Lors de la définition des champs **De**, **Objet** et **Message**, si la case **Modifiable par l'utilisateur** n'est pas cochée, les utilisateurs ne pourront pas modifier ces champs à partir du panneau de commande de l'imprimante lors de l'envoi d'un e-mail.

Option	Description
De (Requis)	Sélectionnez l'une des options suivantes dans la liste déroulante De : <ul style="list-style-type: none"> • Adresse de l'utilisateur (connexion requise) • Adresse de provenance par défaut : Saisie d'une adresse électronique et un nom d'affichage par défaut dans les champs Adresse électronique De par défaut et Nom d'affichage par défaut <p>REMARQUE : Créez un compte de messagerie électronique pour l'imprimante et utilisez l'adresse de messagerie de ce compte comme adresse par défaut.</p> <p>REMARQUE : Configurez la fonction de messagerie électronique de sorte que les utilisateurs doivent se connecter avant de pouvoir utiliser la messagerie. Cette opération empêche les utilisateurs d'envoyer un e-mail à partir d'une adresse qui n'est pas la leur.</p>
Objet (Facultatif)	Saisissez une ligne d'objet par défaut pour les e-mails.
Message (Facultatif)	Créez un message personnalisé. Pour utiliser ce message pour tous les e-mails envoyés à partir de l'imprimante, décochez la case Modifiable par l'utilisateur pour Message .

6. Dans la zone **Configurer les paramètres du fichier de numérisation**, définissez les préférences de numérisation par défaut, puis cliquez sur **Suivant**.

Option	Description
Type de fichier	Sélectionnez le type de fichier par défaut à utiliser pour le document numérisé : <ul style="list-style-type: none"> • PDF • JPEG • TIFF • MTIFF • XPS • PDF/A
Couleur/Noir	Sélectionnez le paramètre de couleur par défaut pour le document numérisé : <ul style="list-style-type: none"> • Couleur • Noir • Noir/Gris • Détection automatique

Option	Description
Qualité et taille de fichier	Sélectionnez la qualité de sortie par défaut pour le document numérisé : <ul style="list-style-type: none"> Basse (petit fichier) Moyen Elevée (fichier volumineux)
Résolution	Sélectionnez la résolution de numérisation par défaut pour le document numérisé : <ul style="list-style-type: none"> 75 ppp 150 ppp 200 ppp 300 ppp 400 ppp 600 ppp

- Vérifiez la boîte de dialogue **Résumé**, puis cliquez sur **Terminer** pour terminer la configuration.

Deuxième méthode : Configuration avancée via la configuration de la messagerie électronique

- A l'aide des onglets de navigation supérieurs du serveur EWS, cliquez sur **Numérisation/envoi numérique**, puis cliquez sur **Configuration de la messagerie électronique** dans le volet de navigation de gauche.

 **REMARQUE :** Par défaut, la page Configuration de la messagerie électronique affiche les paramètres de base pour la configuration de Numériser vers la messagerie. Pour accéder aux paramètres supplémentaires, cliquez sur le bouton **Paramètres avancés** en bas de la page.

- Dans la boîte de dialogue **Configuration de la messagerie électronique**, cochez la case **Activer Envoyer vers messagerie**. Si cette case n'est pas activée, la fonction n'est pas disponible sur le panneau de commande de l'imprimante.

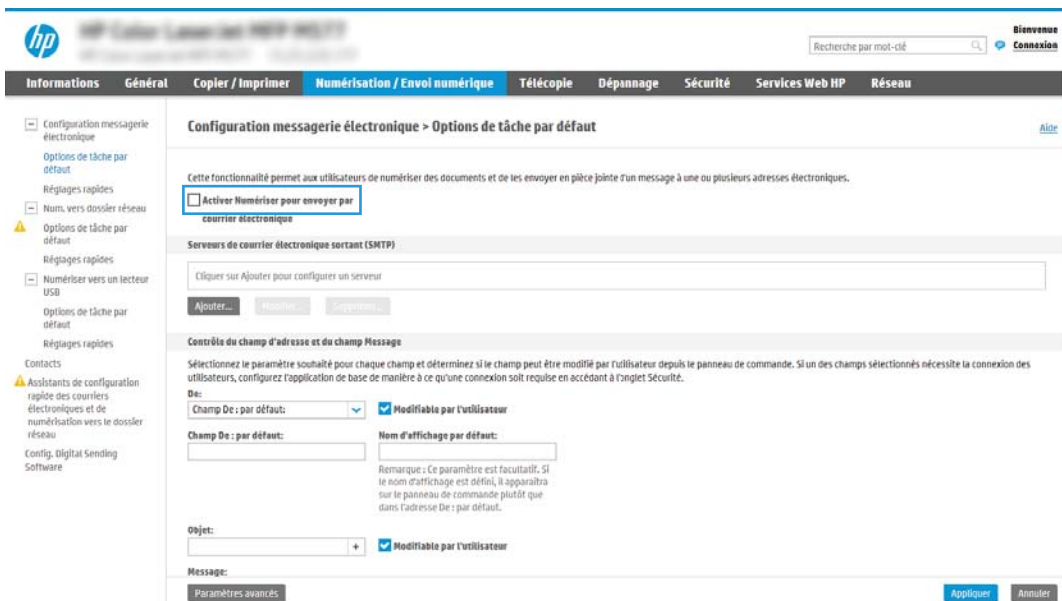

3. Dans la zone **Serveurs de courrier électronique sortant (SMTP)**, suivez les étapes de l'une des options suivantes :

- Sélection d'un des serveurs affichés
- Cliquez sur **Ajouter** pour lancer l'assistant SMTP.

1. Dans l'assistant SMTP, sélectionnez l'une des options suivantes :

- **Option 1 : Je connais l'adresse de mon serveur SMTP ou mon nom d'hôte** : Entrez l'adresse d'un serveur SMTP, puis cliquez sur **Suivant**
- **Option 2** : Si vous ne connaissez pas l'adresse du serveur SMTP, sélectionnez **Rechercher un serveur de courrier électronique sortant sur le réseau**, puis cliquez sur **Suivant**. Sélectionnez le serveur, puis cliquez sur **Suivant**.



REMARQUE : Si un serveur SMTP a déjà été créé pour une autre fonction de l'imprimante, l'option **Utiliser un serveur déjà utilisé par une autre fonction** s'affiche. Vous pouvez sélectionner cette option et configurer le serveur afin de l'utiliser pour la fonction de messagerie électronique.

2. Dans la boîte de dialogue **Définissez les informations de base nécessaires à la connexion au serveur**, définissez les options à utiliser, puis cliquez sur **Suivant**.



REMARQUE : Certains serveurs rencontrent des problèmes d'envoi ou de réception des e-mails supérieurs à 5 méga-octets (Mo). Ces problèmes peuvent être évités en saisissant un nombre dans **Diviser les courriers électroniques s'ils sont supérieurs à (Mo)**.



REMARQUE : Dans la plupart des cas, vous n'avez pas besoin de changer le numéro de port par défaut. En revanche, si vous utilisez l'option Activer le protocole SSL SMTP, le port 587 doit être utilisé.



REMARQUE : Si vous utilisez Gmail de Google™ comme service de messagerie, activez la case **Activer le protocole SSL SMTP**. Généralement, pour gmail, l'adresse SMTP est smtp.gmail.com, le numéro de port est le 465 et le SSL doit être activé.

Veillez vous reporter aux sources en ligne pour vérifier que ces paramètres de serveur sont à jour et valides au moment de la configuration.

3. Dans la boîte de dialogue **Paramètres d'authentification serveur**, sélectionnez l'option qui décrit les paramètres d'authentification du serveur :

- **Le serveur ne nécessite pas d'authentification**, puis cliquez sur **Suivant**.
- **Le serveur demande une authentification**
 - Dans la liste déroulante, sélectionnez **Utiliser les informations de connexion de l'utilisateur pour la connexion après la connexion au panneau de commande**, puis cliquez sur **Suivant**.
 - Dans la liste déroulante, sélectionnez **Toujours utiliser ces informations de connexion**, entrez le **nom d'utilisateur** et le **mot de passe**, puis cliquez sur **Suivant**.

 **REMARQUE :** Si vous utilisez les informations de connexion d'un utilisateur connecté, définissez une connexion de l'utilisateur à la messagerie sur le panneau de commande de l'imprimante. Refusez l'accès des invités à la messagerie en décochant la case correspondant au courrier électronique dans la colonne **Invité périphérique** de la zone **Connexion et règles d'autorisation** de la boîte de dialogue **Contrôle d'accès** sur l'onglet **Sécurité**. L'icône de la case à cocher devient un verrou.

4. Dans la boîte de dialogue **Fonction du serveur**, choisissez les fonctions de l'imprimante autorisées à utiliser ce serveur SMTP pour envoyer des e-mails, puis cliquez sur le bouton **Suivant**.

 **REMARQUE :** Si le serveur requiert une authentification, un nom d'utilisateur et un mot de passe pour l'envoi automatique des alertes et des rapports de l'imprimante seront nécessaires.

5. Dans la boîte de dialogue **Résumé et test**, saisissez une adresse électronique valide dans le champ **Envoyer un courrier électronique de test à :**, puis cliquez sur **Tester**.
6. Vérifiez que tous les paramètres sont corrects, puis cliquez sur **Terminer** pour terminer la configuration du serveur de messagerie sortant.

4. Dans la zone **Contrôle du champ d'adresse et de message**, entrez une **Adresse de provenance :** et tout autre paramètre facultatif.

Paramètres de **Contrôle du champ d'adresse et de message :**

Fonction	Description
Restrictions appliquées au champ d'adresse	<p>Indiquez si les utilisateurs doivent sélectionner une adresse électronique dans un carnet d'adresses ou s'ils sont autorisés à saisir des adresses manuellement.</p> <p>ATTENTION : Si l'option Les utilisateurs doivent sélectionner les adresses dans le carnet d'adresses est activée et si certains des champs d'adresse sont également définis sur Modifiable par l'utilisateur, les modifications apportées à ces champs modifient également les valeurs correspondantes dans le carnet d'adresses.</p> <p>Pour empêcher la modification des contacts du carnet d'adresses par les utilisateurs, accédez à la page Contrôle d'accès de l'onglet Sécurité et interdisez aux utilisateurs de type Invité périphérique d'accéder aux modifications du carnet d'adresses.</p>
Autoriser les formats d'adresse électronique non valides	<p>Sélectionnez cette option pour autoriser un format d'adresse électronique non valide.</p>
Modifiable par l'utilisateur	<p>Pour utiliser l'Adresse de provenance par défaut et le Nom d'affichage par défaut pour tous les e-mails envoyés à partir de cette imprimante (sauf lorsqu'un utilisateur est connecté), ne sélectionnez pas l'option Modifiable par l'utilisateur.</p> <p>Lors de la définition des champs d'adresse, si la case Modifiable par l'utilisateur n'est pas cochée, les utilisateurs ne pourront pas modifier ces champs à partir du panneau de commande de l'imprimante lors de l'envoi d'un e-mail. Pour utiliser la fonctionnalité « envoyer vers ma messagerie », décochez la case Modifiable par l'utilisateur de tous les champs d'adresse, y compris les champs De :, A : CC : et CCI :, puis indiquez que l'utilisateur envoie l'e-mail De : sa propre adresse électronique et A : sa propre adresse électronique.</p>

Fonction	Description
Adresse de provenance par défaut : et Nom d'affichage par défaut :	Saisissez une adresse électronique et le nom à utiliser pour le champ De : pour le message électronique. REMARQUE : Créez un compte de messagerie électronique pour l'imprimante et utilisez l'adresse de messagerie de ce compte comme adresse par défaut. REMARQUE : Configurez la fonction de messagerie électronique de sorte que les utilisateurs doivent se connecter avant de pouvoir utiliser la messagerie. Cette opération empêche les utilisateurs d'envoyer un e-mail à partir d'une adresse qui n'est pas la leur.
A :¹	Indiquez une adresse électronique A (destinataire) pour les e-mails.
CC :¹	Indiquez une adresse électronique CC pour les e-mails.
CCI :¹	Indiquez une adresse électronique CCI pour les e-mails.
Objet :	Saisissez une ligne d'objet par défaut pour les e-mails.
Message :	Créez un message personnalisé. Pour utiliser ce message pour tous les e-mails envoyés à partir de l'imprimante, décochez ou désélectionnez la case Modifiable par l'utilisateur pour Message : .

¹ Ce paramètre est disponible uniquement sur la page Paramètres avancés.

5. Dans la zone **Signature et chiffrement**, définissez les préférences de signature et de chiffrement.



REMARQUE : Ces paramètres sont disponibles uniquement sur la page Paramètres avancés.

Paramètres de **Signature et chiffrement** :

Fonction	Description
Signature	Sélectionnez si vous souhaitez signer le certificat de sécurité. Cochez la case Modifiable par l'utilisateur pour rendre ce paramètre modifiable sur le panneau de commande de l'imprimante.
Algorithme de hachage	Sélectionnez l'algorithme à utiliser pour la signature du certificat.
Chiffrement	Sélectionnez si vous souhaitez chiffrer l'e-mail. Cochez la case Modifiable par l'utilisateur pour rendre ce paramètre modifiable sur le panneau de commande de l'imprimante.
Algorithme de chiffrement	Sélectionnez l'algorithme à utiliser pour le chiffrement de l'e-mail.
Attribut de la clé publique du destinataire	Entrez l'attribut à utiliser pour récupérer le certificat de clé publique du destinataire à partir du serveur LDAP.
Utiliser le certificat de clé publique du destinataire pour vérifier le destinataire	Sélectionnez ce paramètre pour utiliser le certificat de clé publique du destinataire pour vérifier le destinataire.

6. Dans la zone **Paramètres de notification**, sélectionnez à quel moment les utilisateurs reçoivent des notifications sur les e-mails envoyés. Le paramètre par défaut est l'utilisation de l'adresse électronique de l'utilisateur connecté. Si l'adresse électronique du destinataire est vide, aucune notification ne sera envoyée.
7. Dans la zone **Paramètres de numérisation**, définissez les préférences de numérisation par défaut.



REMARQUE : Ces paramètres sont disponibles uniquement sur la page Paramètres avancés.

Paramètres de numérisation :

Fonction	Description
Format d'origine	Sélectionnez le format de page du document original.
Côtés de l'original	Précisez si le document original est recto ou recto-verso.
Optimiser le texte/l'image	Sélectionnez cette option pour optimiser la sortie d'un type de contenu particulier.
Orientation du contenu	Sélectionnez la façon dont le contenu du document original est placé sur la page : Portrait ou Paysage .
Nettoyage de l'arrière-plan	Sélectionnez une valeur pour supprimer les images très claires de l'arrière-plan ou une couleur d'arrière-plan claire.
Obscurité	Sélectionnez une valeur pour régler la luminosité du fichier.
Contraste	Sélectionnez une valeur pour régler le contraste du fichier.
Netteté	Sélectionnez une valeur pour régler la netteté du fichier.
Aperçu de l'image	Sélectionnez si un aperçu de la tâche est requis ou optionnel, ou désactivez l'aperçu.
Options de recadrage	Choisissez d'autoriser ou non un recadrage et sélectionnez le type d'option de recadrage.
Effacer les bords	Sélectionnez ce paramètre pour spécifier la largeur des marges à effacer, en pouces ou en millimètres, sur le recto et le verso d'une tâche.

8. Dans la zone **Paramètres du fichier**, définissez les préférences de paramètres de fichier par défaut.

Paramètres du fichier :

Fonction	Description
Préfixe de nom de fichier ¹	Définissez le préfixe du nom de fichier utilisé par défaut pour les fichiers enregistrés dans un dossier réseau.
Nom de fichier	Nom de fichier par défaut pour le fichier à enregistrer. Cochez la case Modifiable par l'utilisateur pour rendre ce paramètre modifiable sur le panneau de commande de l'imprimante.
Suffixe de nom de fichier ¹	Définissez le suffixe du nom de fichier utilisé par défaut pour les fichiers enregistrés dans un dossier réseau. Dupliquer le suffixe du nom de fichier par défaut [nom de fichier]_AAAAMMJH
Aperçu du nom de fichier ¹	Entrez un nom de fichier, puis cliquez sur le bouton Actualiser l'aperçu .
Format de numérotation de fichier ¹	Sélectionnez un format de nom de fichier pour une tâche divisée en plusieurs fichiers.
Ajoutez la numérotation lorsque le travail concerne un seul fichier (ex. _1-1) ¹	Sélectionnez ce paramètre pour ajouter une numérotation à un nom de fichier lorsque le travail ne concerne qu'un seul fichier et non plusieurs.
Type de fichier	Sélectionnez le format du fichier pour une image numérisée. Cochez la case Modifiable par l'utilisateur pour rendre ce paramètre modifiable sur le panneau de commande de l'imprimante.
Compression élevée (fichier plus petit) ¹	Sélectionnez ce paramètre pour compresser le fichier numérisé, ce qui réduit la taille du fichier. Cependant, le processus de numérisation pour obtenir un fichier à compression élevée peut prendre plus de temps que pour un fichier avec une compression normale.

Fonction	Description
Chiffrement PDF ¹	Si le fichier est de type PDF, cette option chiffre le fichier PDF de sortie. Un mot de passe doit être spécifié pour le chiffrement. Le même mot de passe devra être utilisé pour ouvrir le fichier. L'utilisateur est invité à saisir le mot de passe avant de numériser sa tâche s'il n'a défini aucun mot de passe avant d'actionner Démarrer.
Résolution	Définissez la résolution du fichier. Les images de résolution élevée comportent davantage de points par pouce (ppp), par conséquent, elles affichent davantage de détails. Les images de résolution réduite comportent moins de points par pouce et affichent moins de détails, mais la taille du fichier est plus petite.
Qualité et taille de fichier	Sélectionnez la qualité du fichier. Les images de qualité supérieure nécessitent une taille de fichier plus importante que les images de qualité inférieure, et leur envoi prend plus de temps.
Couleur/Noir	Vous pouvez spécifier si les copies sont imprimées en couleur, en noir et gris ou en noir uniquement.
Supprimer des pages blanches ¹	Si l'option Supprimer des pages blanches est sélectionnée, les pages vierges seront ignorées.
Création de plusieurs fichiers ¹	Sélectionnez ce paramètre pour numériser des pages dans des fichiers séparés en fonction d'un nombre maximal prédéterminé de pages par fichier.

¹ Ce paramètre est disponible uniquement sur la page Paramètres avancés.

9. Vérifiez les options sélectionnées pour vous assurer qu'elles sont correctes, puis cliquez sur **Appliquer** pour terminer la configuration.

Etape 4 : configurer les réglages rapides (facultatif)

Les réglages rapides sont des raccourcis facultatifs auxquels vous pouvez accéder sur l'écran d'accueil principal ou dans l'application Réglages rapides de l'imprimante.

1. Dans la zone **Configuration de la messagerie électronique** du volet de navigation de gauche, cliquez sur **Réglages rapides**.
2. Sélectionnez l'une des options suivantes :
 - Dans le tableau, sélectionnez un réglage rapide existant sous Application Réglages rapides.
 - OU-
 - Cliquez sur **Ajouter** pour démarrer l'Assistant de réglage rapide.
3. Si vous avez sélectionné **Ajouter**, la page **Configuration des réglages rapides** s'ouvre. Complétez les informations suivantes :
 - **Nom du réglage rapide** : entrez un nom pour le nouveau réglage rapide.
 - **Description de la configuration rapide** : saisissez une description du réglage rapide.
 - **Option de démarrage du réglage rapide** : pour définir le mode de démarrage des Réglages rapides, cliquez sur **Saisir l'application**, puis appuyer sur **Démarrer** ou sur **Démarrer immédiatement une fois la sélection effectuée sur l'écran d'accueil**.
4. Définissez les paramètres suivants pour le réglage rapide : Contrôle du champ d'adresse et de message, Signature et chiffrement, Paramètres de notification, Paramètres de numérisation, Paramètres de fichier.
5. Cliquez sur **Terminer** pour enregistrer le réglage rapide.

Etape 5 : Configuration de la fonction Envoyer vers messagerie afin d'utiliser Office 365 Outlook (facultatif)

Introduction

Microsoft Office Outlook 365 est un système de messagerie électronique basé sur le cloud et fourni par Microsoft, qui utilise le serveur Microsoft SMTP (Simple Mail Transfer Protocol) pour envoyer ou recevoir des e-mails. Procédez comme suit pour permettre à l'imprimante d'envoyer un e-mail avec un compte Office 365 Outlook à partir du panneau de commande.

 **REMARQUE :** Vous devez avoir un compte de messagerie auprès d'Office 365 Outlook pour configurer les paramètres sur le serveur Web intégré.

configuration du serveur de messagerie sortant (SMTP) pour envoyer un e-mail à partir d'un compte Office 365 Outlook

1. A l'aide des onglets de navigation supérieurs du serveur EWS, cliquez sur **Mise en réseau**.
2. Dans le volet de navigation de gauche, cliquez sur **Paramètres TCP/IP**.
3. Dans la zone **Paramètres TCP/IP**, cliquez sur l'onglet **Identification réseau**.
4. Si le DNS est requis sur le réseau, vérifiez dans la zone **Suffixe de domaine TCP/IP** que le suffixe DNS du client de messagerie que vous utilisez est répertorié. Les suffixes DNS ont ce format : *nomdelasociété.com*, *gmail.com*, etc.

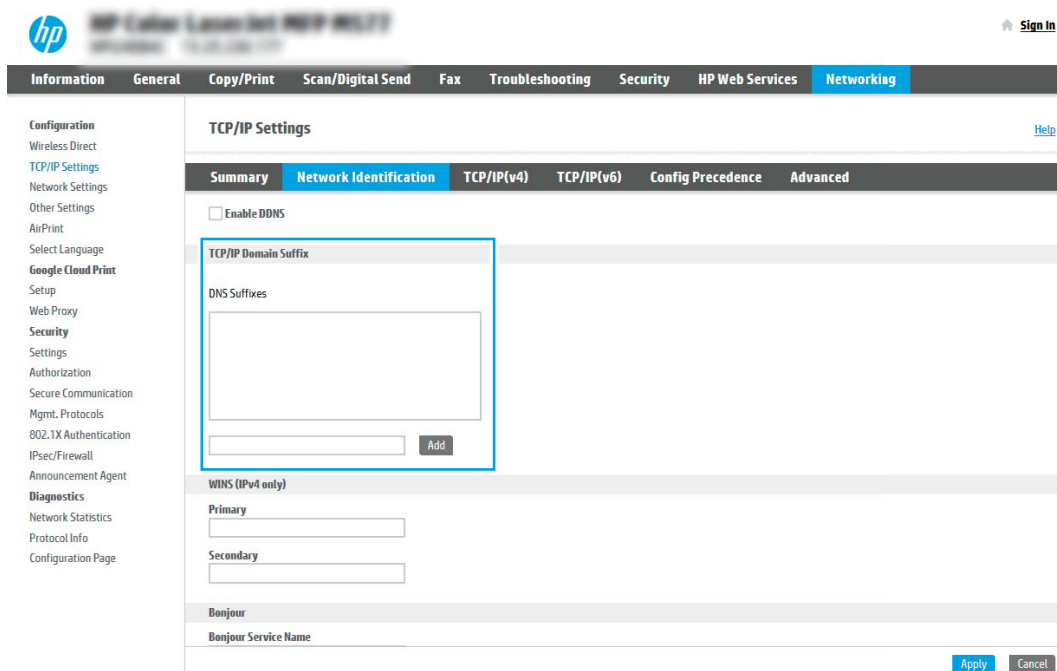

 **REMARQUE :** Si le suffixe du nom de domaine n'est pas configuré, utilisez l'adresse IP.

5. Cliquez sur **Appliquer**.
6. Cliquez sur l'onglet **Numérisation/Envoi numérique**.
7. Dans le volet de navigation de gauche, cliquez sur **Configuration de la messagerie électronique**.

8. Sur la page **Configuration de la messagerie électronique**, cochez la case **Activer Envoyer vers messagerie**. Si cette case n'est pas disponible, la fonction n'est pas disponible sur le panneau de commande de l'imprimante.

The screenshot shows the HP configuration interface for electronic mail options. The page title is "Configuration messagerie électronique > Options de tâche par défaut". A checkbox labeled "Activer Numériser pour envoyer par courrier électronique" is highlighted with a red box. Below this, there are sections for "Serveurs de courrier électronique sortant (SMTP)", "Contrôle du champ d'adresse et du champ Message", and "Message". The "Contrôle du champ d'adresse et du champ Message" section includes fields for "De:", "Champ De : par défaut:", "Objet:", and "Message:", each with a "Modifiable par l'utilisateur" checkbox. The "Message:" field has a "Paramètres avancés" button next to it. At the bottom right, there are "Appliquer" and "Annuler" buttons.

9. Dans la zone **Serveurs de courrier électronique sortant (SMTP)**, cliquez sur **Ajouter** pour démarrer l'assistant SMTP.
10. Dans le champ **Je connais mon adresse de serveur SMTP ou mon nom d'hôte**, saisissez smtp.onoffice.com, puis cliquez sur **Suivant**.
11. Dans la boîte de dialogue **Définissez les informations de base nécessaires à la connexion au serveur**, dans le champ **Numéro de port**, saisissez **587**.

 **REMARQUE :** Certains serveurs rencontrent des problèmes d'envoi ou de réception des e-mails supérieurs à 5 méga-octets (Mo). Ces problèmes peuvent être évités en saisissant un nombre dans **Diviser les courriers électroniques s'ils sont supérieurs à (Mo)**.

12. Sélectionnez la case **Activer le protocole SSL SMTP**, puis cliquez sur **Suivant**.
13. Dans la boîte de dialogue **Paramètres d'authentification serveur**, complétez les informations suivantes :
- Sélectionnez **Le serveur demande une authentification**.
 - Dans la liste déroulante, sélectionnez **Toujours utiliser ces informations de connexion**.
 - Dans le champ **Nom d'utilisateur**, entrez l'adresse électronique Office 365 Outlook.
 - Dans le champ **Mot de passe**, saisissez le mot de passe du compte Office 365 Outlook, puis cliquez sur **Suivant**.
14. Dans la boîte de dialogue **Fonction du serveur**, choisissez les fonctions de l'imprimante autorisées à utiliser ce serveur SMTP pour envoyer des e-mails, puis cliquez sur le bouton **Suivant**.
15. Dans la boîte de dialogue **Résumé et test**, saisissez une adresse électronique valide dans le champ **Envoyer un courrier électronique de test à :**, puis cliquez sur **Tester**.
16. Vérifiez que tous les paramètres sont corrects, puis cliquez sur **Terminer** pour terminer la configuration du serveur de messagerie sortant.

Configuration de la numérisation pour envoi vers un dossier réseau

- [Introduction](#)
- [Avant de commencer](#)
- [Etape 1 : accès au serveur Web intégré HP](#)
- [Etape 2 : Configuration de la numérisation pour envoi vers un dossier réseau](#)

Introduction

Ce document explique comment activer et configurer la fonction de numérisation vers un dossier réseau. L'imprimante dispose d'une fonction qui permet de numériser un document et de l'enregistrer dans un dossier réseau. Pour utiliser la numérisation, l'imprimante doit être connectée à un réseau. Cette fonctionnalité n'est cependant pas disponible avant une configuration. Deux méthodes sont disponibles pour configurer Numériser vers un dossier réseau : l'**Assistant de configuration de l'enregistrement dans un dossier réseau** pour une configuration de base et la **Configuration de l'enregistrement dans un dossier réseau** pour une configuration avancée.

Avant de commencer



 **REMARQUE :** Pour configurer la fonction Numériser vers un dossier réseau, l'imprimante doit disposer d'une connexion réseau active.

Les administrateurs doivent posséder les éléments suivants avant de commencer le processus de configuration.

- Accès administrateur sur cette imprimante
- Le nom de domaine complet (FQDN) (p. ex., \\nomserveur.us.nomdelasociété.net\scans) du dossier de destination OU l'adresse IP du serveur (par exemple, \\16.88.20.20\scans).

 **REMARQUE :** L'utilisation du terme « serveur » dans ce contexte fait référence à l'ordinateur où se trouve le dossier partagé.

Etape 1 : accès au serveur Web intégré HP

1. Sur l'écran d'accueil du panneau de commande de l'imprimante, appuyez sur l'icône Informations , puis appuyez sur l'icône Réseau  pour afficher l'adresse IP ou le nom d'hôte.
2. Ouvrez un navigateur Web, et dans la barre d'adresse, tapez l'adresse IP ou le nom d'hôte exactement comme il apparaît sur le panneau de commande de l'imprimante. Appuyez sur la touche **Entrée** du clavier de l'ordinateur. Le serveur EWS s'ouvre.

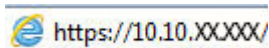

 **REMARQUE :** Si le navigateur Web affiche un message indiquant que l'accès au site Web comporte des risques, sélectionnez l'option pour continuer vers le site Web. L'accès à ce site Web ne va pas endommager l'ordinateur.

Etat du périphérique

Mode veille activé

Consom.

Cartouche de noir Commander 508A (CF360A)	90%*	Cartouche de cyan Commander 508A (CF361A)	90%*	Cartouche de magenta Commander 508A (CF363A)	90%*	Cartouche de jaune Commander 508A (CF362A)	90%*
Kit de fusion Commander 110V-BSL35A, 220V-BSL3... 100%*		Kit alimentation document Commander BSL52A	100%*				

Unité récupération de toner BSL37A: **OK**

* Niveaux estimés. Les niveaux réels peuvent varier.

[Détails sur les consommables](#)

Support

Entrée/Sortie	Etat	Capacité	Format	Type
Bac 1	<input type="checkbox"/> Vide	100 feuilles	Tout format	Tout type
Bac 2	<input checked="" type="checkbox"/> OK	550 feuilles	Lettre (8.5x11)	Ordinaire
Bac standard	<input type="checkbox"/> OK	250 feuilles	S/O	S/O

[Modifier les paramètres](#)

Etape 2 : Configuration de la numérisation pour envoi vers un dossier réseau

Première méthode : Utilisation de l'Assistant de numérisation vers un dossier réseau

Cette option ouvre l'assistant de configuration qui se trouve sur le serveur Web intégré HP (EWS) de l'imprimante. L'assistant de configuration propose des options de configuration de base.

REMARQUE : Avant de commencer : pour afficher le nom d'hôte ou l'adresse IP de l'imprimante, appuyez sur l'icône Informations, puis sur l'icône Réseau sur le panneau de commande de l'imprimante.

1. A l'aide des onglets de navigation supérieurs du serveur EWS, cliquez sur l'onglet **Numérisation/Envoi numérique**. La boîte de dialogue **Assistants de configuration rapide de la messagerie électronique et de la numérisation vers un dossier réseau** s'ouvre.
2. Dans le volet de navigation de gauche, cliquez sur **Assistants de configuration rapides de la messagerie électronique et de la numérisation vers un dossier réseau**.
3. Cliquez sur le lien **Assistant de réglage rapide d'enregistrement dans un dossier réseau**.
4. Dans la boîte de dialogue **Ajouter ou supprimer un réglage rapide d'enregistrement dans un dossier réseau**, cliquez sur **Ajouter**.

REMARQUE : Les réglages rapides sont des raccourcis auxquels vous pouvez accéder sur l'écran d'accueil de l'imprimante ou dans l'application Réglages rapides.

REMARQUE : La fonction Enregistrer dans un dossier réseau peut faire l'objet d'une configuration minimale sans créer de réglage rapide. Cependant, sans le réglage rapide, les utilisateurs doivent entrer les informations du dossier de destination sur le panneau de commande pour chaque tâche de numérisation. Un réglage rapide est nécessaire pour inclure les métadonnées de l'option Enregistrer sous le dossier réseau.

5. Dans la boîte de dialogue **Ajouter une configuration rapide des dossiers**, complétez les informations suivantes :
 - a. Dans le champ **Titre du réglage rapide**, saisissez un titre.

 **REMARQUE :** Attribuez un nom de réglage rapide que les utilisateurs peuvent comprendre rapidement (par ex., « Numériser et enregistrer dans un dossier »).

b. Dans le champ **Description du réglage rapide**, saisissez une description expliquant ce que le bouton Réglage rapide enregistrera.

c. Cliquez sur **Suivant**.

6. Dans la boîte de dialogue **Configuration du dossier de destination**, complétez les informations suivantes :

a. Dans le champ **Chemin UNC du dossier**, tapez le chemin d'accès au dossier dans lequel la numérisation sera enregistrée.

Le chemin d'accès du dossier peut être soit le nom de domaine complet (FQDN) (p. ex., \nomserveur.us.nomdelasociété.net\scans) ou l'adresse IP du serveur (p. ex., \\16.88.20.20\scans). Assurez-vous que le chemin d'accès du dossier (p. ex., \scans) suit le nom de domaine complet (FQDN) ou l'adresse IP.

 **REMARQUE :** Le FQDN peut être plus fiable que l'adresse IP. Si le serveur reçoit son adresse IP via DHCP, l'adresse IP peut changer. Toutefois, la connexion avec l'adresse IP peut être plus rapide car l'imprimante n'a pas besoin d'utiliser le DNS pour trouver le serveur de destination.

b. Dans la liste déroulante **Paramètres d'authentification**, sélectionnez l'une des options suivantes :

- **Utiliser les informations de connexion de l'utilisateur pour la connexion après la connexion au panneau de commande**
- **Toujours utiliser ces informations de connexion**

 **REMARQUE :** Si **Toujours utiliser ces informations de connexion** est sélectionné, un nom d'utilisateur et un mot de passe doivent être saisis dans les champs correspondants et l'accès de l'imprimante au dossier doit être vérifié en cliquant sur **Vérifier l'accès**.

c. Dans le champ **Domaine Windows**, entrez le domaine Windows.

 **CONSEIL :** Pour trouver le domaine Windows dans Windows 7, cliquez sur **Démarrer**, puis sur **Panneau de configuration** et enfin sur **Système**.

Pour trouver le domaine Windows dans Windows 8, cliquez sur **Rechercher**, saisissez **Système** dans la zone de recherche, puis cliquez sur **Système**.

Le domaine est répertorié sous **Paramètres de nom d'ordinateur, de domaine et de groupe de travail**.



d. Cliquez sur **Suivant**.

7. Dans la boîte de dialogue **Configurer les paramètres du fichier de numérisation**, définissez les préférences de numérisation par défaut pour le réglage rapide, puis cliquez sur **Suivant**.

8. Vérifiez les éléments de la boîte de dialogue **Synthèse**, puis cliquez sur **Terminer**.

Deuxième méthode : Utilisation de la configuration de la numérisation vers un dossier réseau

Cette option permet une configuration avancée de la fonction d'enregistrement dans un dossier réseau en utilisant le serveur Web intégré HP (EWS) pour l'imprimante.

 **REMARQUE :** Avant de commencer : pour afficher le nom d'hôte ou l'adresse IP de l'imprimante, appuyez sur l'icône  Informations, puis sur l'icône  Réseau sur le panneau de commande de l'imprimante.

Etape 1 : lancement de la configuration

1. Cliquez sur l'onglet **Numérisation/Envoi numérique**.
2. Dans le menu de navigation de gauche, cliquez sur le lien **Configuration de la numérisation vers un dossier réseau**.

Etape 2 : configurer les paramètres de la fonction Numériser dans un dossier réseau

1. Sur la page **Configuration de la numérisation vers un dossier réseau**, cochez la case **Activer Numériser vers un dossier réseau**. Si cette case n'est pas activée, la fonction n'est pas disponible sur le panneau de commande de l'imprimante.
2. Dans la zone Numériser vers un dossier réseau du volet de navigation de gauche, cliquez sur **Réglages rapides**. Cliquez sur **Ajouter** pour ouvrir la boîte de dialogue **Configuration des réglages rapides**.

 **REMARQUE :** Les réglages rapides sont des raccourcis auxquels vous pouvez accéder sur l'écran d'accueil de l'imprimante ou dans l'application Réglages rapides.

 **REMARQUE :** La fonction **Numériser vers un dossier réseau** peut faire l'objet d'une configuration minimale sans créer de réglage rapide. Cependant, sans le réglage rapide, les utilisateurs doivent entrer les informations du dossier de destination sur le panneau de commande pour chaque tâche de numérisation. Un réglage rapide est nécessaire pour inclure les métadonnées de l'option Numériser vers un dossier réseau.

Complétez tous les paramètres de la Configuration des réglages rapides pour configurer entièrement la fonction Numériser vers un dossier réseau.

Boîte de dialogue 1 : Définition du nom du réglage rapide, de sa description et des options d'interaction de l'utilisateur sur le panneau de commande

Utilisez la boîte de dialogue **Définissez l'emplacement du bouton de réglage rapide et les options d'interaction de l'utilisateur sur le panneau de commande** pour configurer où le bouton **Réglage rapide** s'affichera sur le panneau de commande de l'imprimante et pour configurer le niveau d'interaction de l'utilisateur sur le panneau de commande de l'imprimante.

1. Dans le champ **Nom du réglage rapide**, saisissez un titre.

 **REMARQUE :** Attribuez un nom de réglage rapide que les utilisateurs peuvent comprendre rapidement (par ex., « Numériser et enregistrer dans un dossier »).

2. Dans le champ **Description du réglage rapide**, saisissez une description expliquant ce que le bouton Réglage rapide enregistrera.
3. Dans la liste **Option de démarrage de réglage rapide**, sélectionnez l'une des options suivantes :

- Option 1 : **Entrer l'application, puis l'utilisateur appuie sur Démarrer**
- Option 2 : **Démarrage dès la sélection**

Sélectionnez l'une des options d'invite suivantes :

- **Invite pour côtés d'origine**
- **Invite pour des pages supplémentaires**
- **Demande d'aperçu**

 **REMARQUE :** Si **Démarrer immédiatement après la sélection** est sélectionné, le dossier de destination doit être indiqué à l'étape suivante.

4. Cliquez sur **Suivant**.

Boîte de dialogue 2 : Paramètres du dossier

Utilisez la boîte de dialogue **Paramètres du dossier** pour configurer les types de dossiers vers lesquels l'imprimante envoie des documents numérisés.

Il existe deux types de dossiers de destination à sélectionner :

- Dossiers partagés ou FTP
- Dossiers partagés personnels

Il existe deux types d'autorisations de dossier à sélectionner :

- Accès en lecture et écriture
- Accès en écriture uniquement

Les informations suivantes décrivent comment configurer les paramètres du dossier.

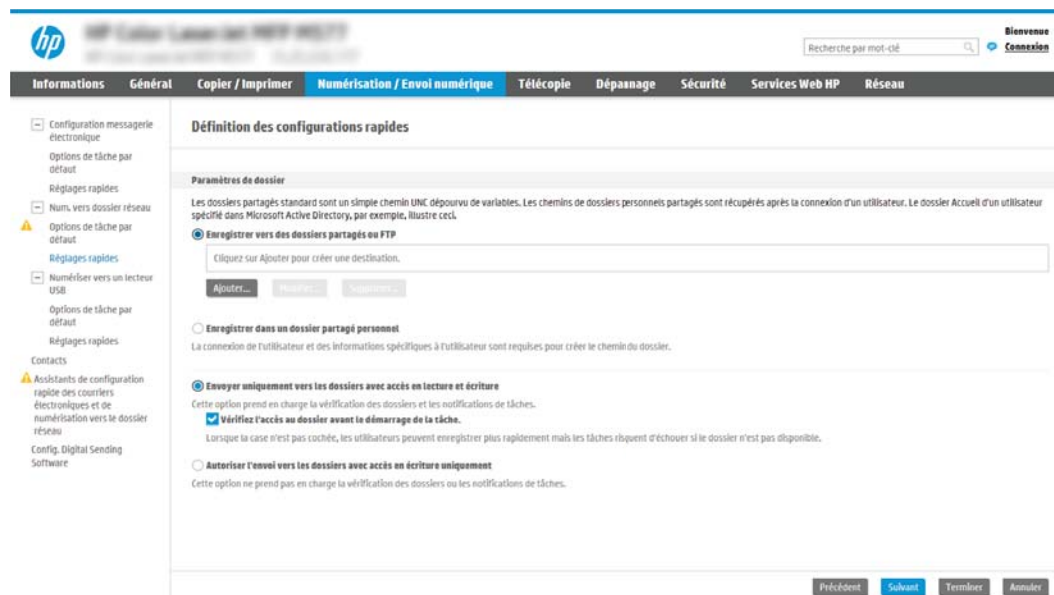

Configuration du dossier de destination des documents numérisés

Option 1 : Dossiers partagés ou FTP

Pour enregistrer les documents numérisés dans un dossier partagé standard ou un dossier FTP, procédez comme suit :

1. Si elle n'est pas déjà sélectionnée, choisissez l'option **Enregistrer vers des dossiers partagés ou FTP**.
2. Cliquez sur **Ajouter....** La boîte de dialogue **Ajouter le chemin du dossier réseau** s'ouvre.
3. Dans la boîte de dialogue **Ajouter un chemin de dossier réseau**, sélectionnez l'une des options suivantes :
 - Option 1 : **Sauvegarder dans un dossier réseau partagé standard**

The screenshot shows the HP web interface for configuring network share settings. The page title is "Définition des configurations rapides". The navigation menu includes "Informations", "Général", "Copier / Imprimer", "Numérisation / Envoi numérique", "Télécopie", "Dépannage", "Sécurité", "Services Web HP", and "Réseau". The left sidebar contains various configuration options like "Configuration messagerie électronique", "Options de tâche par défaut", "Réglages rapides", "Num. vers dossier réseau", "Options de tâche par défaut", "Réglages rapides", "Numériser vers un lecteur USB", "Options de tâche par défaut", "Réglages rapides", "Contacts", and "Assistants de configuration rapide des courriers électroniques et de numérisation vers le dossier réseau". The main content area is titled "Ajouter Chemin d'accès au dossier réseau" and has two radio button options: "Enregistrer dans un dossier standard partagé sur le réseau" (selected) and "Enregistrer sur un serveur FTP". Under the selected option, there are fields for "Chemin UNC du dossier" (with a hint "(\\path\path)"), "Sous-dossier personnalisé" (with a "+" icon and a hint "Ajoute un sous-dossier personnalisé à la fin du chemin d'accès au dossier."), and a checkbox "Restreindre l'accès utilisateur au sous-dossier". Below these are an "Aperçu du chemin du dossier" section with an "Actualiser l'aperçu" button, a "Paramètres d'authentification" dropdown menu (with a hint "Utiliser les informations de connexion de l'utilisateur pour la connexion après la"), and a "Domaine Windows" field. At the bottom right, there are "OK" and "Annuler" buttons.

 **REMARQUE :** Pour plus d'informations sur la création de dossiers réseau partagés, reportez-vous à la fonction [Configurer un dossier partagé](#) (c04431534).

1. Si elle n'est pas déjà sélectionnée, choisissez l'option **Sauvegarder dans un dossier réseau partagé standard**.

2. Dans le champ **Chemin UNC du dossier**, tapez le chemin d'accès au dossier.

Le chemin d'accès du dossier peut être soit le nom de domaine complet (FQDN) (p. ex., \nomserveur.us.nomdelasociété.net\scans) ou l'adresse IP du serveur (p. ex., \16.88.20.20\scans). Assurez-vous que le chemin d'accès du dossier (p. ex., \scans) suit le nom de domaine complet (FQDN) ou l'adresse IP.

 **REMARQUE :** Le FQDN peut être plus fiable que l'adresse IP. Si le serveur reçoit son adresse IP via DHCP, l'adresse IP peut changer. Toutefois, la connexion avec l'adresse IP peut être plus rapide car l'imprimante n'a pas besoin d'utiliser le DNS pour trouver le serveur de destination.

3. Pour créer automatiquement un sous-dossier pour les documents numérisés dans le dossier de destination, sélectionnez le format du nom de sous-dossier dans la liste **Sous-dossier personnalisé**.

Pour limiter l'accès au sous-dossier à l'utilisateur qui a créé la tâche de numérisation, sélectionnez **Restreindre l'accès utilisateur au sous-dossier**.

4. Pour afficher le chemin d'accès complet des documents numérisés, cliquez sur **Actualiser l'aperçu**.
5. Dans la liste déroulante **Paramètres d'authentification**, sélectionnez une des options suivantes :
 - Utiliser les informations de connexion de l'utilisateur pour la connexion après la connexion au panneau de commande
 - Toujours utiliser ces informations de connexion

 **REMARQUE :** Si **Toujours utiliser ces informations de connexion** est sélectionné, un nom d'utilisateur et un mot de passe doivent être saisis dans les champs correspondants.

6. Dans le champ **Domaine Windows**, entrez le domaine Windows.

 **REMARQUE :** Pour trouver le domaine Windows dans Windows 7, cliquez sur **Démarrer**, puis sur **Panneau de configuration** et enfin sur **Système**.

Pour trouver le domaine Windows dans Windows 8, cliquez sur **Rechercher**, saisissez **Système** dans la zone de recherche, puis cliquez sur **Système**.

Le domaine est répertorié sous **Paramètres de nom d'ordinateur, de domaine et de groupe de travail**.

 **REMARQUE :** Si un dossier partagé est configuré pour être accessible par tout le monde, les valeurs du nom de groupe de travail (la valeur par défaut est « Groupe de travail »), du nom d'utilisateur et du mot de passe doivent être saisies dans les champs correspondants. Cependant, si le dossier se trouve dans le dossier d'un utilisateur particulier et non dans un dossier Public, le nom et le mot de passe de cet utilisateur doivent être utilisés.

 **REMARQUE :** Une adresse IP peut être requise au lieu d'un nom d'ordinateur. De nombreux routeurs d'origine ne gèrent pas bien les noms d'ordinateur, et il n'existe aucun serveur de noms de domaine (DNS, Domain Name Server). Dans ce cas, il est préférable de configurer une adresse IP statique sur le PC partagé pour atténuer le problème de DHCP en attribuant une nouvelle adresse IP. Sur un routeur d'origine standard, une adresse IP statique est attribuée sur le même sous-réseau, mais en dehors de la plage d'adresses DHCP.

7. Cliquez sur **OK**.

- Option 2 : **Enregistrer sur un serveur FTP**

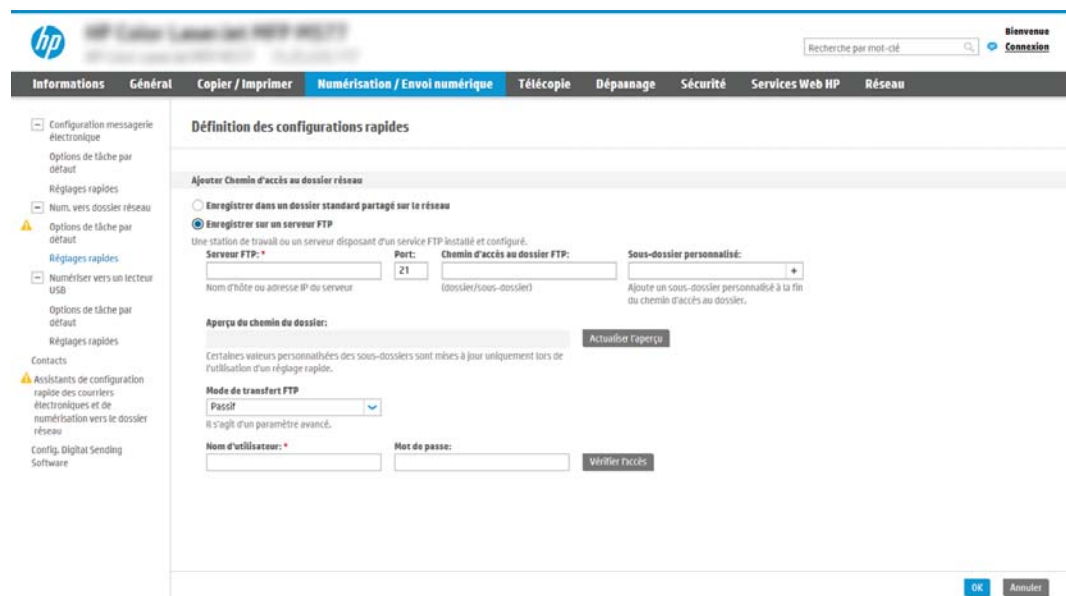

The screenshot shows the 'Définition des configurations rapides' (Quick Configuration Definition) page in the HP Embedded Web Server (EWS). The 'Enregistrer sur un serveur FTP' (Register on an FTP server) option is selected. The form includes fields for 'Serveur FTP' (Server FTP), 'Port' (Port), 'Chemin d'accès au dossier FTP' (FTP folder path), and 'Sous-dossier personnalisé' (Custom subfolder). There are also fields for 'Nom d'utilisateur' (Username) and 'Mot de passe' (Password). The 'Port' field is set to 21. The 'Serveur FTP' field has a dropdown menu with '21' selected. The 'Chemin d'accès au dossier FTP' field is empty. The 'Sous-dossier personnalisé' field has a dropdown menu with a plus sign. The 'Nom d'utilisateur' and 'Mot de passe' fields are empty. There are 'OK' and 'Annuler' (Cancel) buttons at the bottom right.

 **REMARQUE :** Si un site FTP se trouve en dehors du pare-feu, un serveur proxy doit être spécifié dans les paramètres réseau. Ces paramètres se trouvent dans l'onglet **Mise en réseau EWS**, sous les options **Avancées**.

1. Sélectionnez **Enregistrer sur un serveur FTP**.
2. Dans le champ **Serveur FTP**, entrez le nom du serveur FTP ou IP ou l'adresse IP.
3. Dans le champ **Port**, saisissez le numéro de port.

 **REMARQUE :** Dans la plupart des cas, vous n'avez pas besoin de changer le numéro de port par défaut.

4. Pour créer automatiquement un sous-dossier pour les documents numérisés dans le dossier de destination, sélectionnez le format du nom de sous-dossier dans la liste **Sous-dossier personnalisé**.
5. Pour afficher le chemin d'accès complet des documents numérisés, cliquez sur **Actualiser l'aperçu**.
6. Dans la liste **Mode de transfert FTP**, sélectionnez l'une des options suivantes :
 - **Passif**
 - **Actif**
7. Dans le champ **Nom d'utilisateur**, entrez le nom d'utilisateur.
8. Dans le champ **Mot de passe**, saisissez le mot de passe.
9. Cliquez sur **Vérifier l'accès** pour confirmer que la destination est accessible.
10. Cliquez sur **OK**.

Option 2 : Dossiers partagés personnels

Pour enregistrer les documents numérisés dans un dossier partagé personnel, procédez comme suit :

 **REMARQUE :** Cette option est utilisée dans des environnements de domaine pour lesquels l'administrateur configure un dossier partagé pour chaque utilisateur. Si la fonction Enregistrer dans un dossier partagé personnel est configurée, les utilisateurs devront s'identifier dans le panneau de commande de l'imprimante en utilisant les informations d'identification Windows ou l'authentification LDAP.

1. Sélectionnez **Enregistrer dans un dossier partagé personnel**.
2. Dans le champ **Récupérer le dossier d'accueil de l'utilisateur du périphérique en utilisant cet attribut**, saisissez le dossier d'accueil de l'utilisateur dans Microsoft Active Directory.

 **REMARQUE :** Vérifiez que l'utilisateur connaît l'emplacement de ce dossier de base sur le réseau.

3. Pour ajouter un sous-dossier avec le nom d'utilisateur à la fin du chemin d'accès au dossier, sélectionnez **Créer un sous-dossier nommé d'après le nom d'utilisateur**.

Pour limiter l'accès au sous-dossier à l'utilisateur qui a créé la tâche de numérisation, sélectionnez **Restreindre l'accès utilisateur au sous-dossier**.

Sélection des autorisations de dossier de destination

Option 1 : Accès en lecture et écriture

Pour envoyer des documents numérisés vers un dossier défini avec un accès en lecture et en écriture, procédez comme suit :

 **REMARQUE :** La fonction **Envoyer uniquement vers les dossiers avec accès en lecture et écriture** prend en charge la vérification des dossiers et les notifications de tâche

1. Si elle n'est pas déjà sélectionnée, choisissez l'option **Envoyer uniquement vers les dossiers avec accès en lecture et écriture**.
2. Pour que l'imprimante vérifie l'accès au dossier avant de démarrer une tâche de numérisation, sélectionnez **Vérifier l'accès au dossier avant le démarrage de la tâche**.

 **REMARQUE :** Les tâches de numérisation peuvent se terminer plus rapidement si l'option **Vérifier l'accès au dossier avant le démarrage de la tâche** n'est pas sélectionnée ; toutefois, si le dossier n'est pas disponible, la tâche de numérisation échouera.

3. Cliquez sur **Suivant**.

Option 2 : Accès en écriture uniquement

Pour envoyer des documents numérisés vers un dossier défini avec un accès en écriture uniquement, procédez comme suit :

 **REMARQUE :** L'option **Autoriser l'envoi vers les dossiers avec accès en écriture uniquement** ne prend pas en charge la vérification des dossiers ou les notifications de tâche.

 **REMARQUE :** Si cette option est activée, l'imprimante ne peut pas incrémenter le nom du fichier de numérisation. Il envoie le même nom de fichier pour toutes les numérisations.

Sélectionnez un préfixe ou un suffixe lié à la durée pour le nom de fichier de numérisation, afin que chaque numérisation soit enregistrée dans un fichier unique et n'écrase pas un fichier précédent. Ce nom de fichier est déterminé par les informations contenues dans la boîte de dialogue Paramètres du fichier dans l'Assistant de réglage rapide.

1. Sélectionnez **Autoriser l'envoi vers les dossiers avec accès en écriture uniquement**.
2. Cliquez sur **Suivant**.

Boîte de dialogue 3 : Paramètres de notification

- ▲ Dans la boîte de dialogue **Paramètres de notification**, effectuez l'une des tâches suivantes :

 **REMARQUE :** Pour envoyer des courriers électroniques de notification, l'imprimante doit être configurée pour utiliser un serveur SMTP pour l'envoi de courriers électroniques. Pour plus d'informations sur la configuration du serveur SMTP pour l'envoi de courriers électroniques, reportez-vous à la [Configuration de la numérisation pour envoi par courrier électronique](#) (c04017973).

- Option 1 : **Ne pas avertir**
 1. Sélectionnez **Ne pas avertir** :
 2. Pour inviter l'utilisateur à vérifier ses paramètres de notification, sélectionnez **Interroger l'utilisateur avant le démarrage de la tâche**, puis cliquez sur **Suivant**.
- Option 2 : **Notification lorsque la tâche est exécutée**
 1. Sélectionnez **Notifier à la fin d'une tâche** :
 2. Sélectionnez la méthode d'envoi de la notification dans la liste **Méthode utilisée pour la notification**.

Si la méthode de notification sélectionnée est **Courrier électronique**, saisissez l'adresse électronique dans le champ **Adresse électronique de notification**.

3. Pour inclure une miniature de la première page numérisée dans la notification, sélectionnez **Inclure une miniature**.
 4. Pour inviter l'utilisateur à vérifier ses paramètres de notification, sélectionnez **Interroger l'utilisateur avant le démarrage de la tâche**, puis cliquez sur **Suivant**.
- Option 3 : **Notification uniquement si échec de la tâche**
 1. Sélectionnez **Notification uniquement si échec de la tâche**.
 2. Sélectionnez la méthode d'envoi de la notification dans la liste **Méthode utilisée pour la notification**.

Si la méthode de notification sélectionnée est **Courrier électronique**, saisissez l'adresse électronique dans le champ **Adresse électronique de notification**.
 3. Pour inclure une miniature de la première page numérisée dans la notification, sélectionnez **Inclure une miniature**.
 4. Pour inviter l'utilisateur à vérifier ses paramètres de notification, sélectionnez **Interroger l'utilisateur avant le démarrage de la tâche**, puis cliquez sur **Suivant**.

Boîte de dialogue 4 : Paramètres de numérisation

Dans la boîte de dialogue **Paramètres de numérisation**, définissez les préférences de numérisation par défaut pour le réglage rapide, puis cliquez sur **Suivant**.

Paramètres de numérisation :

Fonction	Description
Format d'origine	Sélectionnez le format de page du document original.
Côtés de l'original	Précisez si le document original est recto ou recto-verso.
Optimiser le texte/l'image	Sélectionnez cette option pour optimiser la sortie d'un type de contenu particulier.
Orientation du contenu	Sélectionnez la façon dont le contenu du document original est placé sur la page : Portrait ou Paysage .
Nettoyage de l'arrière-plan	Sélectionnez une valeur pour supprimer les images très claires de l'arrière-plan ou une couleur d'arrière-plan claire.
Obscurité	Sélectionnez une valeur pour régler la luminosité du fichier.
Contraste	Sélectionnez une valeur pour régler le contraste du fichier.
Netteté	Sélectionnez une valeur pour régler la netteté du fichier.
Aperçu de l'image	Sélectionnez si un aperçu de la tâche est requis ou optionnel, ou désactivez l'aperçu.
Options de recadrage	Choisissez d'autoriser ou non un recadrage et sélectionnez le type d'option de recadrage.
Effacer les bords	Sélectionnez ce paramètre pour spécifier la largeur des marges à effacer, en pouces ou en millimètres, sur le recto et le verso d'une tâche.

Boîte de dialogue 5 : Paramètres du fichier

Dans la boîte de dialogue **Paramètres du fichier**, sélectionnez les paramètres du fichier par défaut pour le réglage rapide, puis cliquez sur **Suivant**.

Paramètres du fichier :

Fonction	Description
Préfixe de nom de fichier	Définissez le préfixe du nom de fichier utilisé par défaut pour les fichiers enregistrés dans un dossier réseau.
Nom de fichier	Nom de fichier par défaut pour le fichier à enregistrer. Cochez la case Modifiable par l'utilisateur pour rendre ce paramètre modifiable sur le panneau de commande de l'imprimante.
Suffixe de nom de fichier	Définissez le suffixe du nom de fichier utilisé par défaut pour les fichiers enregistrés dans un dossier réseau.
Aperçu du nom de fichier	Entrez un nom de fichier, puis cliquez sur le bouton Actualiser l'aperçu .
Format de numérotation de fichier	Sélectionnez un format de nom de fichier pour une tâche divisée en plusieurs fichiers.
Ajoutez la numérotation lorsque le travail concerne un seul fichier (ex. _1-1)	Sélectionnez ce paramètre pour ajouter une numérotation à un nom de fichier lorsque le travail ne concerne qu'un seul fichier et non plusieurs.
Type de fichier	Sélectionnez le format du fichier pour une image numérisée. Cochez la case Modifiable par l'utilisateur pour rendre ce paramètre modifiable sur le panneau de commande de l'imprimante.
Compression élevée (fichier plus petit)	Sélectionnez ce paramètre pour compresser le fichier numérisé, ce qui réduit la taille du fichier. Cependant, le processus de numérisation pour obtenir un fichier à compression élevée peut prendre plus de temps que pour un fichier avec une compression normale.
Chiffrement PDF	Si le fichier est de type PDF, cette option chiffre le fichier PDF de sortie. Un mot de passe doit être spécifié pour le chiffrement. Le même mot de passe devra être utilisé pour ouvrir le fichier. L'utilisateur est invité à saisir le mot de passe avant de numériser sa tâche s'il n'a défini aucun mot de passe avant d'actionner Démarrer.
Résolution	Définissez la résolution du fichier. Les images de résolution élevée comportent davantage de points par pouce (ppp), par conséquent, elles affichent davantage de détails. Les images de résolution réduite comportent moins de points par pouce et affichent moins de détails, mais la taille du fichier est plus petite.
Qualité et taille de fichier	Sélectionnez la qualité du fichier. Les images de qualité supérieure nécessitent une taille de fichier plus importante que les images de qualité inférieure, et leur envoi prend plus de temps.
Couleur/Noir	Vous pouvez spécifier si les copies sont imprimées en couleur, en noir et gris ou en noir uniquement.
Supprimer des pages blanches	Si l'option Supprimer des pages blanches est sélectionnée, les pages vierges seront ignorées.
Format de fichier de métadonnées	Utilisez la liste déroulante pour sélectionner le format de fichier afin d'obtenir des informations sur les métadonnées.
Création de plusieurs fichiers	Sélectionnez ce paramètre pour numériser des pages dans des fichiers séparés en fonction d'un nombre maximal prédéterminé de pages par fichier.

Boîte de dialogue 6 : Résumé

Dans la boîte de dialogue **Synthèse**, vérifiez la boîte de dialogue **Résumé**, puis cliquez sur **Terminer**.

Etape 3 : fin de la configuration

1. Dans le volet de navigation de gauche, cliquez sur **Numériser vers un dossier réseau**.
2. Sur la page **Numériser vers un dossier réseau**, vérifiez les paramètres sélectionnés, puis cliquez sur **Appliquer** pour terminer la configuration.



Configuration de la numérisation vers une unité USB

- [Introduction](#)
- [Etape 1 : accès au serveur Web intégré HP](#)
- [Etape 2 : Activation de la numérisation vers une unité USB](#)
- [Etape 3 : configurer les réglages rapides \(facultatif\)](#)
- [Paramètres de numérisation par défaut pour la configuration de Numériser vers une unité USB](#)
- [Paramètres de fichier par défaut pour la configuration de l'enregistrement sur USB](#)

Introduction

L'imprimante dispose d'une fonction qui permet de numériser un document et de l'enregistrer sur une clef USB. Cette fonction n'est pas disponible tant qu'elle n'a pas été configurée à l'aide du serveur Web intégré HP.

Etape 1 : accès au serveur Web intégré HP

1. Sur l'écran d'accueil du panneau de commande de l'imprimante, appuyez sur l'icône Informations , puis appuyez sur l'icône Réseau  pour afficher l'adresse IP ou le nom d'hôte.
2. Ouvrez un navigateur Web, et dans la barre d'adresse, tapez l'adresse IP ou le nom d'hôte exactement comme il apparaît sur le panneau de commande de l'imprimante. Appuyez sur la touche **Entrée** du clavier de l'ordinateur. Le serveur EWS s'ouvre.

 <https://10.10.XXXXX/>

 **REMARQUE :** Si le navigateur Web affiche un message indiquant que l'accès au site Web comporte des risques, sélectionnez l'option pour continuer vers le site Web. L'accès à ce site Web ne va pas endommager l'ordinateur.

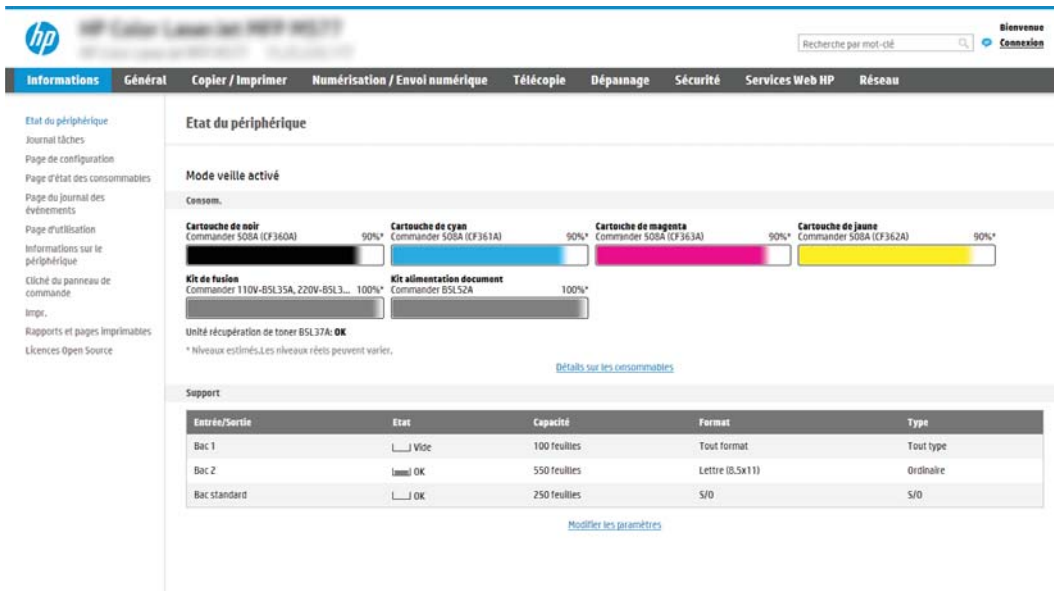

Entrée/Sortie	Etat	Capacité	Format	Type
Bac 1	— Vide	100 feuilles	Tout format	Tout type
Bac 2	— OK	550 feuilles	Lettre (8,5x11)	Ordinaire
Bac standard	— OK	250 feuilles	S/O	S/O

Etape 2 : Activation de la numérisation vers une unité USB

1. Sélectionnez l'onglet **Sécurité**.
2. Accédez à **Ports matériels** et assurez-vous que l'option **Activer Plug-and-Play USB hôte** est activée.
3. Sélectionnez l'onglet **Copier/Imprimer** pour les modèles MFP ou l'onglet **Imprimer** pour les modèles SFP.
4. Cochez la case **Enregistrer vers un périphérique USB**.
5. Cliquez sur **Appliquer** en bas de la page.

 **REMARQUE :** La plupart des périphériques sont livrés avec les disques durs (HDD) déjà installés. Dans certains cas, des périphériques de stockage supplémentaires peuvent être ajoutés via USB. Vérification pour savoir si la fonction Enregistrer sur USB doit être étendue au lecteur USB et au disque dur

Etape 3 : configurer les réglages rapides (facultatif)

 **REMARQUE :** Les réglages rapides sont des raccourcis auxquels vous pouvez accéder sur l'écran d'accueil de l'imprimante ou dans l'application Réglages rapides.

1. Dans la zone **Numériser vers une unité USB** du volet de navigation de gauche, cliquez sur **Réglages rapides**.
2. Sélectionnez l'une des options suivantes :
 - Dans le tableau, sélectionnez un réglage rapide existant sous Application Réglages rapides.
 - OU-
 - Cliquez sur **Ajouter** pour démarrer l'Assistant de réglage rapide.
3. Si vous avez sélectionné **Ajouter**, la page **Configuration des réglages rapides** s'ouvre. Complétez les informations suivantes :
 - **Nom du réglage rapide** : entrez un nom pour le nouveau réglage rapide.
 - **Description de la configuration rapide** : saisissez une description du réglage rapide.
 - **Option de démarrage du réglage rapide** : pour définir le mode de démarrage des Réglages rapides, cliquez sur **Saisir l'application, puis appuyer sur Démarrer** ou sur **Démarrer immédiatement une fois la sélection effectuée sur l'écran d'accueil**.
4. Sélectionnez l'emplacement par défaut où les fichiers numérisés seront enregistrés sur les périphériques de stockage USB insérés dans le port USB du panneau de commande, puis cliquez sur **Suivant**. Les options d'emplacement par défaut sont les suivantes :
 - **Enregistrement dans le répertoire racine du périphérique de stockage USB**
 - **Créer ou placer dans ce dossier du périphérique de stockage USB** : le chemin du dossier du périphérique de stockage USB doit être spécifié lors de l'utilisation de cette option d'emplacement de fichier. Une barre oblique inverse \ doit être utilisée pour séparer les noms des dossiers/sous-dossiers.

5. Sélectionnez une option dans la liste déroulante **Condition à utiliser pour la notification** :, puis cliquez sur **Suivant**.

Ce paramètre détermine si les utilisateurs doivent recevoir une notification (et si oui, de quelle manière) en cas de réussite ou d'échec de la tâche de réglage rapide Enregistrer sur USB. Les options du paramètre **Condition à utiliser pour la notification** : sont les suivantes :

- Ne pas avertir
 - Notification lorsque la tâche est exécutée
 - Notification uniquement si échec de la tâche
6. Choisissez les **Paramètres de numérisation** du réglage rapide, puis cliquez sur **Suivant**.

 **REMARQUE :** Pour plus d'informations sur les paramètres de numérisation disponibles, consultez [Paramètres de numérisation par défaut pour la configuration de Numériser vers une unité USB à la page 99](#)

7. Choisissez les **Paramètres de fichier** du réglage rapide, puis cliquez sur **Suivant**.

 **REMARQUE :** Pour plus d'informations sur les paramètres de fichier disponibles, consultez [Paramètres de numérisation par défaut pour la configuration de Numériser vers une unité USB à la page 99](#)

8. Consultez le résumé des paramètres, puis cliquez sur **Terminer** pour enregistrer les réglages rapides ou cliquez sur **Précédent** pour modifier les paramètres.

Paramètres de numérisation par défaut pour la configuration de Numériser vers une unité USB

Tableau 6-1 Paramètres de numérisation pour la configuration de Numériser vers une unité USB :

Fonction	Description
Format d'origine	Sélectionnez le format de page du document original.
Côtés de l'original	Précisez si le document original est recto ou recto-verso.
Optimiser le texte/l'image	Sélectionnez cette option pour optimiser la sortie d'un type de contenu particulier.
Orientation du contenu	Sélectionnez la façon dont le contenu du document original est placé sur la page : Portrait ou Paysage .
Nettoyage de l'arrière-plan	Sélectionnez une valeur pour supprimer les images très claires de l'arrière-plan ou une couleur d'arrière-plan claire.
Obscurité	Sélectionnez une valeur pour régler la luminosité du fichier.
Contraste	Sélectionnez une valeur pour régler le contraste du fichier.
Netteté	Sélectionnez une valeur pour régler la netteté du fichier.
Aperçu de l'image	Sélectionnez si un aperçu de la tâche est requis ou optionnel, ou désactivez l'aperçu.
Options de recadrage	Choisissez d'autoriser ou non un recadrage et sélectionnez le type d'option de recadrage.
Effacer les bords	Sélectionnez ce paramètre pour spécifier la largeur des marges à effacer, en pouces ou en millimètres, sur le recto et le verso d'une tâche.

Paramètres de fichier par défaut pour la configuration de l'enregistrement sur USB

Tableau 6-2 Paramètres de fichier pour la configuration de l'enregistrement sur USB :

Nom de l'option	Description
Préfixe de nom de fichier	Définissez le préfixe du nom de fichier utilisé par défaut pour les fichiers enregistrés dans un dossier réseau.
Nom de fichier	Nom de fichier par défaut pour le fichier à enregistrer. Cochez la case Modifiable par l'utilisateur pour rendre ce paramètre modifiable sur le panneau de commande de l'imprimante.
Suffixe de nom de fichier	Définissez le suffixe du nom de fichier utilisé par défaut pour les fichiers enregistrés dans un dossier réseau. Dupliquer le suffixe du nom de fichier par défaut [nom de fichier]_AAAAMMJH
Aperçu du nom de fichier	Entrez un nom de fichier, puis cliquez sur le bouton Actualiser l'aperçu .
Format de numérotation de fichier	Sélectionnez un format de nom de fichier pour une tâche divisée en plusieurs fichiers.
Ajoutez la numérotation lorsque le travail concerne un seul fichier (ex. _1-1)	Sélectionnez ce paramètre pour ajouter une numérotation à un nom de fichier lorsque le travail ne concerne qu'un seul fichier et non plusieurs.
Type de fichier	Sélectionnez le format du fichier pour une image numérisée. Cochez la case Modifiable par l'utilisateur pour rendre ce paramètre modifiable sur le panneau de commande de l'imprimante.
Compression élevée (fichier plus petit)	Sélectionnez ce paramètre pour compresser le fichier numérisé, ce qui réduit la taille du fichier. Cependant, le processus de numérisation pour obtenir un fichier à compression élevée peut prendre plus de temps que pour un fichier avec une compression normale.
Chiffrement PDF	Si le fichier est de type PDF, cette option chiffre le fichier PDF de sortie. Un mot de passe doit être spécifié pour le chiffrement. Le même mot de passe devra être utilisé pour ouvrir le fichier. L'utilisateur est invité à saisir le mot de passe avant de numériser sa tâche s'il n'a défini aucun mot de passe avant d'actionner Démarrer.
Résolution	Définissez la résolution du fichier. Les images de résolution élevée comportent davantage de points par pouce (ppp), par conséquent, elles affichent davantage de détails. Les images de résolution réduite comportent moins de points par pouce et affichent moins de détails, mais la taille du fichier est plus petite.
Qualité et taille de fichier	Sélectionnez la qualité du fichier. Les images de qualité supérieure nécessitent une taille de fichier plus importante que les images de qualité inférieure, et leur envoi prend plus de temps.
Couleur/Noir	Vous pouvez spécifier si les copies sont imprimées en couleur, en noir et gris ou en noir uniquement.
Supprimer des pages blanches	Si l'option Supprimer des pages blanches est sélectionnée, les pages vierges seront ignorées.
Création de plusieurs fichiers	Sélectionnez ce paramètre pour numériser des pages dans des fichiers séparés en fonction d'un nombre maximal prédéterminé de pages par fichier.

Configuration de la fonction Enregistrer sur SharePoint® (modèles Flow uniquement)

- [Introduction](#)
- [Avant de commencer](#)
- [Etape 1 : accéder au serveur Web intégré HP \(EWS\)](#)
- [Etape 2 : Activation de la fonction Enregistrer sur SharePoint® et création d'un réglage rapide Enregistrer sur SharePoint](#)
- [Numérisation et enregistrement d'un fichier directement sur un site Microsoft® SharePoint](#)
- [Paramètres et options de numérisation des réglages rapides pour Enregistrer sur SharePoint®](#)

Introduction

Utilisez Enregistrer sur SharePoint® pour numériser directement des documents vers un site SharePoint Microsoft®. Grâce à cette fonction, le client n'a plus besoin de numériser les documents dans un dossier réseau, une clef USB ou un courrier électronique, puis de charger manuellement les fichiers sur le site SharePoint.

Enregistrer sur SharePoint® prend en charge toutes les options de numérisation, notamment la possibilité de numériser des documents en tant qu'images ou d'utiliser les fonctionnalités d'OCR pour créer des fichiers texte ou des PDF adressables.

Cette fonctionnalité est désactivée par défaut. Activez Enregistrer sur SharePoint® sur le serveur EWS HP (EWS).





REMARQUE : La fonction Enregistrer sur SharePoint® est uniquement disponible sur les imprimantes de type Workflow.

Avant de commencer

Avant de pouvoir effectuer cette procédure, le dossier de destination dans lequel seront enregistrés les fichiers numérisés doit exister sur le site SharePoint et l'accès en écriture doit être activé dans le dossier de destination. L'option Enregistrer sur SharePoint® est désactivée par défaut.

Etape 1 : accéder au serveur Web intégré HP (EWS)

1. Sur l'écran d'accueil du panneau de commande de l'imprimante, appuyez sur l'icône Informations , puis appuyez sur l'icône Réseau  pour afficher l'adresse IP ou le nom d'hôte.
2. Ouvrez un navigateur Web, et dans la barre d'adresse, tapez l'adresse IP ou le nom d'hôte exactement comme il apparaît sur le panneau de commande de l'imprimante. Appuyez sur la touche **Entrée** du clavier de l'ordinateur. Le serveur EWS s'ouvre.

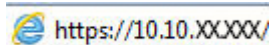

REMARQUE : Si le navigateur Web affiche un message indiquant que l'accès au site Web comporte des risques, sélectionnez l'option pour continuer vers le site Web. L'accès à ce site Web ne va pas endommager l'ordinateur.

Etat du périphérique

Mode veille activé

Consomm.

Cartouche de noir Commander 505A (CF360A)	90%*	Cartouche de cyan Commander 505A (CF361A)	90%*	Cartouche de magenta Commander 505A (CF363A)	90%*	Cartouche de jaune Commander 505A (CF362A)	90%*
Kit de fusion Commandes 110V-BSL35A, 220V-BSL3...	100%*	Kit alimentation document Commander BSL32A	100%*				

Unité récupération de toner BSL37A: **OK**

* Niveaux estimés. Les niveaux réels peuvent varier.

[Détails sur les consommables](#)

Support

Entrée/Sortie	Etat	Capacité	Format	Type
Bac 1	<input type="checkbox"/> Vide	100 feuilles	Tout format	Tout type
Bac 2	<input checked="" type="checkbox"/> OK	550 feuilles	Lettre (8,5x11)	Ordinaire
Bac standard	<input type="checkbox"/> OK	250 feuilles	S/O	S/O

[Modifier les paramètres](#)

Etape 2 : Activation de la fonction Enregistrer sur SharePoint® et création d'un réglage rapide Enregistrer sur SharePoint

Pour activer la fonction **Enregistrer sur SharePoint** et créer un réglage rapide Enregistrer sur SharePoint, procédez comme suit :

1. A l'aide des onglets de navigation supérieurs, cliquez sur **Numérisation/Envoi numérique**.
2. Dans le volet de navigation de gauche, cliquez sur **Enregistrer sur SharePoint®**.



REMARQUE : Les réglages rapides sont des raccourcis auxquels vous pouvez accéder sur l'écran d'accueil de l'imprimante ou dans l'application **Réglages rapides**.

3. Sélectionnez **Activer Enregistrer sur SharePoint®**, puis cliquez sur le bouton **Appliquer**.
4. Dans la zone **Enregistrer sur SharePoint®** du volet de navigation de gauche, cliquez sur **Réglages rapides**. Cliquez sur **Ajouter** pour lancer l'Assistant de réglage rapide.
5. Entrez le **Nom du réglage rapide** (par exemple, « Numérisation sur SharePoint ») et une **Description du réglage rapide**.
6. Sélectionnez une **Option de démarrage de réglage rapide** pour déterminer ce qui se produit après la sélection d'un réglage rapide sur le panneau de commande de l'imprimante, puis cliquez sur le bouton **Suivant**.
7. Pour ajouter le chemin d'accès au dossier SharePoint, procédez comme suit.
 - a. Sur la page **Paramètres de destination SharePoint®**, cliquez sur **Ajouter** pour ouvrir la page **Ajouter un chemin SharePoint®**.
 - b. Ouvrez une nouvelle fenêtre de navigateur, accédez au dossier SharePoint à utiliser, puis copiez le chemin du dossier SharePoint à partir de cette fenêtre de navigateur.
 - c. Collez le chemin du dossier SharePoint dans le champ **Chemin SharePoint®** :

- d. Par défaut, l'imprimante remplace un fichier existant et qui porte le même nom que le nouveau fichier. Désélectionnez l'option **Ecraser les fichiers existants**. Ainsi, la date/heure mise à jour sera ajoutée à un nouveau fichier portant le même nom que le fichier existant.
- e. Sélectionnez une option dans le menu déroulant **Paramètres d'authentification**. Indiquez s'il est nécessaire d'ouvrir une session sur le site SharePoint en entrant des informations d'identification, ou de stocker les informations d'identification dans le Réglage rapide.

 **REMARQUE :** Si **Utiliser les informations de connexion de l'utilisateur pour la connexion après la connexion au panneau de commande** est sélectionné dans la liste déroulante **Paramètres d'authentification**, l'utilisateur connecté doit disposer des autorisations en écriture sur le site SharePoint spécifié.

 **REMARQUE :** Pour des raisons de sécurité, l'imprimante n'affiche pas les informations d'identification entrées dans l'Assistant de réglage rapide.

- f. Cliquez sur **OK** pour valider la configuration du chemin SharePoint et revenir à la page **Paramètres de destination SharePoint**.
8. Sélectionnez **Vérifier l'accès au dossier avant le démarrage de la tâche** pour vous assurer que le dossier SharePoint spécifié comme dossier de destination est accessible chaque fois que le réglage rapide est utilisé. Si cette option n'est pas sélectionnée, les tâches peuvent être enregistrées plus rapidement dans le dossier SharePoint. Cela dit, si cette option n'est pas sélectionnée *et que* le dossier SharePoint est inaccessible, la tâche échouera.
 9. Cliquez sur **Suivant**.
 10. Définissez une **Condition à utiliser pour la notification** : sur la page **Paramètres de notification**. Ce paramètre configure le réglage rapide afin qu'il ne fournisse aucune notification, qu'il envoie des messages électroniques ou qu'il imprime une page de synthèse en cas de réussite ou d'échec d'une tâche. Dans le menu déroulant **Condition à utiliser pour la notification** :, sélectionnez une des options suivantes :
 - Sélectionnez **Ne pas avertir** pour que le réglage rapide ne fournisse aucune notification en cas de réussite ou d'échec d'une tâche.
 - Sélectionnez **Notification lorsque la tâche est exécutée** pour que le réglage rapide envoie une notification en cas de réussite de la tâche.
 - Sélectionnez **Notification uniquement si échec de la tâche** pour que le réglage rapide envoie une notification uniquement si la tâche échoue.

Pour sélectionner **Notification lorsque la tâche est exécutée** ou **Notification uniquement si échec de la tâche**, la **Méthode utilisée pour la notification** : doit être définie. Sélectionnez l'une des options suivantes :

- **Courrier électronique** : utilisez cette option pour envoyer un courrier électronique lorsque la condition de notification sélectionnée survient. Cette option requiert la saisie d'une adresse électronique valide dans le champ **Adresse électronique de notification** : .

 **REMARQUE :** Pour utiliser la fonction de notification par courrier électronique, configurez d'abord la fonction d'e-mails sur l'imprimante.

- **Imprimer** : utilisez cette option pour imprimer la notification lorsque la condition de notification sélectionnée survient.

 **REMARQUE :** Sélectionnez **Inclure une miniature** pour associer à l'option de notification une image miniature de la première page numérisée de la tâche.

11. Cliquez sur **Suivant**.

12. Sélectionnez les options qui conviennent sur la page **Paramètres de numérisation**, puis cliquez sur **Suivant**. Pour plus d'informations, reportez-vous au [Tableau 6-3 Paramètres de numérisation pour Enregistrer sur SharePoint® à la page 105](#).
13. Sélectionnez les options qui conviennent sur la page **Paramètres de fichier**, puis cliquez sur **Suivant**. Pour plus d'informations, reportez-vous au [Tableau 6-4 Paramètres de fichier pour Enregistrer sur SharePoint à la page 106](#).
14. Consultez le résumé des paramètres, puis cliquez sur le bouton **Terminer** pour enregistrer les réglages rapides ou cliquez sur le bouton **Précédent** pour modifier les paramètres.

Numérisation et enregistrement d'un fichier directement sur un site Microsoft® SharePoint

1. Placez le document face tournée vers le bas sur la vitre du scanner, ou face vers le haut dans le chargeur de documents et réglez les guide-papier en fonction de la taille du document.
2. Sur l'écran d'accueil du panneau de commande de l'imprimante, sélectionnez **Numériser**, puis **Numériser sur SharePoint®**.



REMARQUE : Il peut être nécessaire de se connecter à l'imprimante pour pouvoir utiliser cette fonctionnalité.

3. Pour sélectionner un réglage rapide, dans la zone **Réglages rapides et paramètres par défaut** appuyez sur **Charger**. Sélectionnez un réglage rapide, puis appuyez sur **Charger**.
4. Appuyez sur la zone de texte **Nom du fichier :**, pour ouvrir un clavier, puis saisissez le nom du fichier à l'aide du clavier à l'écran ou du clavier physique. Appuyez sur Entrée **↵**.
5. Appuyez sur **Options** pour afficher et configurer les paramètres du document.
6. Appuyez sur le volet droit de l'écran pour afficher un aperçu du document. Sur l'écran d'aperçu, utilisez les boutons à droite de l'écran pour régler les options d'aperçu et pour réorganiser, faire pivoter, insérer ou supprimer des pages.



Utilisez ces boutons pour passer de l'affichage une seule page à la vue miniature. La vue miniature offre plus d'options que l'affichage une seule page.



Utilisez ces boutons pour effectuer un zoom avant ou arrière sur la page sélectionnée.

REMARQUE : Pour utiliser ces boutons, sélectionnez une seule page à la fois.



Utilisez ce bouton pour faire pivoter la page de 180 degrés.

REMARQUE : Ce bouton est uniquement disponible dans la vue miniature.



Utilisez ce bouton pour supprimer les pages sélectionnées.

REMARQUE : Ce bouton est uniquement disponible dans la vue miniature.



Utilisez ces boutons pour réorganiser les pages dans le document. Sélectionnez une ou plusieurs pages et déplacez-les vers la gauche ou vers la droite.

REMARQUE : Ces boutons sont disponibles uniquement dans la vue miniature.



Utilisez ce bouton pour ajouter une page au document. L'imprimante vous invite à numériser d'autres pages.



Utilisez ce bouton pour effacer les modifications apportées dans l'aperçu et recommencez la procédure.



Appuyez sur ce bouton pour réduire l'écran d'aperçu et revenir à l'écran Copie.

7. Appuyez sur le bouton Démarrer  pour enregistrer le fichier.

Paramètres et options de numérisation des réglages rapides pour Enregistrer sur SharePoint®

Les tableaux suivants répertorient les paramètres et options disponibles dans l'Assistant de réglage rapide lors de l'ajout, de la modification ou de la copie d'un réglage rapide Enregistrer sur SharePoint®.

Tableau 6-3 Paramètres de numérisation pour Enregistrer sur SharePoint®

Fonction	Description
Format d'origine	Sélectionnez le format de page du document original.
Côtés de l'original	Précisez si le document original est recto ou recto-verso.
Optimiser le texte/l'image	Sélectionnez cette option pour optimiser la sortie d'un type de contenu particulier.
Orientation du contenu	Sélectionnez la façon dont le contenu du document original est placé sur la page : Portrait ou Paysage .
Nettoyage de l'arrière-plan	Sélectionnez une valeur pour supprimer les images très claires de l'arrière-plan ou une couleur d'arrière-plan claire.
Obscurité	Sélectionnez une valeur pour régler la luminosité du fichier.
Contraste	Sélectionnez une valeur pour régler le contraste du fichier.
Netteté	Sélectionnez une valeur pour régler la netteté du fichier.
Aperçu de l'image	Sélectionnez si un aperçu de la tâche est requis ou optionnel, ou désactivez l'aperçu.

Tableau 6-3 Paramètres de numérisation pour Enregistrer sur SharePoint® (suite)

Fonction	Description
Options de recadrage	Choisissez d'autoriser ou non un recadrage et sélectionnez le type d'option de recadrage.
Effacer les bords	Sélectionnez ce paramètre pour spécifier la largeur des marges à effacer, en pouces ou en millimètres, sur le recto et le verso d'une tâche.

Tableau 6-4 Paramètres de fichier pour Enregistrer sur SharePoint

Fonction	Description
Préfixe de nom de fichier	Définissez le préfixe du nom de fichier utilisé par défaut pour les fichiers enregistrés dans un dossier réseau.
Nom de fichier	Nom de fichier par défaut pour le fichier à enregistrer. Cochez la case Modifiable par l'utilisateur pour rendre ce paramètre modifiable sur le panneau de commande de l'imprimante.
Suffixe de nom de fichier	Définissez le suffixe du nom de fichier utilisé par défaut pour les fichiers enregistrés dans un dossier réseau. Dupliquer le suffixe du nom de fichier par défaut [nom de fichier]_AAAAMMJH
Aperçu du nom de fichier	Entrez un nom de fichier, puis cliquez sur le bouton Actualiser l'aperçu .
Format de numérotation de fichier	Sélectionnez un format de nom de fichier pour une tâche divisée en plusieurs fichiers.
Ajoutez la numérotation lorsque le travail concerne un seul fichier (ex. _1-1)	Sélectionnez ce paramètre pour ajouter une numérotation à un nom de fichier lorsque le travail ne concerne qu'un seul fichier et non plusieurs.
Type de fichier	Sélectionnez le format du fichier pour une image numérisée. Cochez la case Modifiable par l'utilisateur pour rendre ce paramètre modifiable sur le panneau de commande de l'imprimante.
Compression élevée (fichier plus petit)	Sélectionnez ce paramètre pour compresser le fichier numérisé, ce qui réduit la taille du fichier. Cependant, le processus de numérisation pour obtenir un fichier à compression élevée peut prendre plus de temps que pour un fichier avec une compression normale.
Chiffrement PDF	Si le fichier est de type PDF, cette option chiffre le fichier PDF de sortie. Un mot de passe doit être spécifié pour le chiffrement. Le même mot de passe devra être utilisé pour ouvrir le fichier. L'utilisateur est invité à saisir le mot de passe avant de numériser sa tâche s'il n'a défini aucun mot de passe avant d'actionner Démarrer.
Résolution	Définissez la résolution du fichier. Les images de résolution élevée comportent davantage de points par pouce (ppp), par conséquent, elles affichent davantage de détails. Les images de résolution réduite comportent moins de points par pouce et affichent moins de détails, mais la taille du fichier est plus petite.
Qualité et taille de fichier	Sélectionnez la qualité du fichier. Les images de qualité supérieure nécessitent une taille de fichier plus importante que les images de qualité inférieure, et leur envoi prend plus de temps.
Couleur/Noir	Précision sur l'impression des copies en couleur, en noir et gris ou en noir uniquement
Supprimer des pages blanches	Si l'option Supprimer des pages blanches est sélectionnée, les pages vierges seront ignorées.
Création de plusieurs fichiers	Sélectionnez ce paramètre pour numériser des pages dans des fichiers séparés en fonction d'un nombre maximal prédéterminé de pages par fichier.

création d'un réglage rapide

- [Introduction](#)
- [Etape 1 : accéder au serveur Web intégré HP \(EWS\)](#)
- [Etape 2 : ajouter et gérer des réglages rapides](#)

Introduction



Les réglages rapides sont des raccourcis disponibles à partir de l'écran d'accueil ou de la fonction [Réglages rapides](#) du panneau de commande de l'imprimante et qui n'ont pas d'incidence sur le réglage par défaut de l'application de base. Pour utiliser les réglages rapides sur le panneau de commande de l'imprimante, activez l'application de base.

Créez des réglages rapides pour les applications de base suivantes afin d'optimiser la précision et le temps requis pour terminer une tâche :

- **Courrier électronique** : utilisez des réglages rapides Courrier électronique afin de configurer et d'enregistrer les paramètres les plus fréquemment utilisés pour envoyer des travaux à partir de l'imprimante sous forme de pièces jointes.
- **Télécopie** : utilisez les réglages rapides Télécopie afin de configurer et d'enregistrer les paramètres les plus fréquemment utilisés pour les travaux de télécopie.
- **Enregistrer dans un dossier réseau** : utilisez les réglages rapides Enregistrer dans un dossier réseau afin de configurer et d'enregistrer les paramètres les plus fréquemment utilisés pour enregistrer des travaux dans un dossier réseau.
- **Enregistrer sur USB** : utilisez les réglages rapides Enregistrer sur USB afin de configurer et d'enregistrer les paramètres les plus fréquemment utilisés pour enregistrer des travaux sur un périphérique USB.
- **Copie (MFP uniquement)** : utilisez les réglages rapides Copie afin de configurer et d'enregistrer les paramètres plus fréquemment utilisés pour les travaux de copie.
- **Enregistrer sur SharePoint® (modèles Flow uniquement)** : utilisez les réglages rapides Enregistrer sur SharePoint afin de configurer et d'enregistrer les paramètres les plus fréquemment utilisés pour enregistrer des travaux sur un site SharePoint.

Sélectionnez une option parmi les différentes options de tâche, telles que le lancement d'une tâche immédiatement lors de la sélection d'un réglage rapide ou un aperçu de l'image avant de commencer le travail.

Etape 1 : accéder au serveur Web intégré HP (EWS)

1. Sur l'écran d'accueil du panneau de commande de l'imprimante, appuyez sur l'icône Informations , puis appuyez sur l'icône Réseau  pour afficher l'adresse IP ou le nom d'hôte.
2. Ouvrez un navigateur Web, et dans la barre d'adresse, tapez l'adresse IP ou le nom d'hôte exactement comme il apparaît sur le panneau de commande de l'imprimante. Appuyez sur la touche [Entrée](#) du clavier de l'ordinateur. Le serveur EWS s'ouvre.

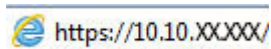

 **REMARQUE :** Si le navigateur Web affiche un message indiquant que l'accès au site Web comporte des risques, sélectionnez l'option pour continuer vers le site Web. L'accès à ce site Web ne va pas endommager l'ordinateur.

Etat du périphérique

Mode veille activé

Consomm.

Cartouche de noir (Commander 505A (CF360A)) 90%*

Cartouche de cyan (Commander 505A (CF361A)) 90%*

Cartouche de magenta (Commander 505A (CF363A)) 90%*

Cartouche de jaune (Commander 505A (CF362A)) 90%*

Kit de fusion (Commandes 110V-B5L35A, 220V-B5L3... 100%*

Kit alimentation document (Commander B5L32A) 100%*

Unité récupération de toner B5L37A: **OK**

* Niveaux estimés. Les niveaux réels peuvent varier.

[Détails sur les consommables](#)

Support

Entrée/Sortie	Etat	Capacité	Format	Type
Bac 1	<input type="checkbox"/> Vide	100 feuilles	Tout format	Tout type
Bac 2	<input checked="" type="checkbox"/> OK	550 feuilles	Lettre (8,5x11)	Ordinaire
Bac standard	<input type="checkbox"/> OK	250 feuilles	S/O	S/O

[Modifier les paramètres](#)

Etape 2 : ajouter et gérer des réglages rapides

Ajout d'un réglage rapide

Procédez comme suit pour ajouter un nouveau réglage rapide.

1. A l'aide des onglets de navigation supérieurs, cliquez sur **Général**.
2. Dans le volet de navigation de gauche, cliquez sur **Réglages rapides**.
3. Cliquez sur **Ajouter**. La page **Configuration des réglages rapides** s'ouvre.

REMARQUE : Cliquez sur **Annuler** sur une page de **Configuration des réglages rapides** pour annuler les modifications actuelles, quitter **Configuration des réglages rapides** et revenir à la page **Réglages rapides**.

4. Sélectionnez un **Type de réglage rapide**, puis cliquez sur **Suivant**. Selon l'imprimante dont vous disposez, les types de réglages rapides suivants peuvent être disponibles :

REMARQUE : Le **Type de réglage rapide** ne doit être déterminé que lorsqu'un réglage rapide est créé via l'onglet **Général** du serveur Web intégré (EWS).

- Numériser vers e-mail
 - Numériser vers télécopie
 - Numérisation vers un dossier réseau
 - Numériser vers une unité USB
 - Copie (MFP uniquement)
 - Enregistrer sur SharePoint® (imprimantes Workflow uniquement)
5. Saisissez un titre pour le réglage rapide dans le champ (obligatoire) **Nom du réglage rapide**.
 6. Saisissez une description du réglage rapide dans le champ **Description du réglage rapide**.

7. Sélectionnez une **Option de démarrage de réglage rapide** pour déterminer ce qui se produit après la sélection d'un réglage rapide sur le panneau de commande de l'imprimante, puis cliquez sur **Suivant**.
 8. Sélectionnez les paramètres et effectuez des travaux dans **Configuration des réglages rapides**. Cliquez sur **Suivant** pour passer à la page suivante des options disponibles jusqu'à la page **Résumé**.
-
-  **REMARQUE :** Les paramètres disponibles dans **Configuration des réglages rapides** varient en fonction du type de réglage rapide ajouté. Reportez-vous aux tableaux de la section [Options et paramètres de réglage rapide à la page 110](#) afin de connaître les paramètres et options disponibles pour chaque type de réglage rapide.
-
9. Consultez le résumé des paramètres, puis cliquez sur **Terminer** pour enregistrer les réglages rapides ou cliquez sur **Précédent** pour modifier les paramètres.

Modification d'un réglage rapide

Procédez comme suit pour modifier les paramètres d'un réglage rapide existant.

1. A l'aide des onglets de navigation supérieurs, cliquez sur **Général**.
2. Dans le volet de navigation de gauche, cliquez sur **Réglages rapides**.
3. Dans la zone **Liste des réglages rapides**, cochez la case située en regard du réglage rapide approprié, puis cliquez sur **Modifier**. La page **Configuration des réglages rapides** s'ouvre.

 **REMARQUE :** Cliquez sur **Annuler** sur une page de **Configuration des réglages rapides** pour annuler les modifications actuelles, quitter **Configuration des réglages rapides** et revenir à la page **Réglages rapides**.

4. Si nécessaire, modifiez les paramètres ci-dessous, puis cliquez sur **Suivant** :
 - Nom du réglage rapide
 - Description du réglage rapide
 - Option de démarrage du réglage rapide
5. Sélectionnez les paramètres et effectuez des travaux dans **Configuration des réglages rapides**. Cliquez sur **Suivant** pour passer à la page suivante des options disponibles jusqu'à la page **Résumé**.

 **REMARQUE :** Les paramètres disponibles dans **Configuration des réglages rapides** varient en fonction du type de réglage rapide modifié. Reportez-vous aux tableaux de la section [Options et paramètres de réglage rapide à la page 110](#) afin de connaître les paramètres et options disponibles pour chaque type de réglage rapide.

6. Consultez la page **Résumé**, puis cliquez sur **Terminer** pour enregistrer les modifications apportées au réglage rapide.

Copie d'un réglage rapide

1. A l'aide des onglets de navigation supérieurs, cliquez sur **Général**.
2. Dans le volet de navigation de gauche, cliquez sur **Réglages rapides**.
3. Dans la zone **Liste des réglages rapides**, cochez la case située en regard du réglage rapide approprié, puis cliquez sur **Copier**. La page **Configuration des réglages rapides** s'ouvre.

 **REMARQUE :** Cliquez sur **Annuler** sur une page de **Configuration des réglages rapides** pour annuler les modifications actuelles, quitter **Configuration des réglages rapides** et revenir à la page **Réglages rapides**.

4. Si nécessaire, modifiez les paramètres ci-dessous, puis cliquez sur **Suivant** :
 - Nom du réglage rapide
 - Description du réglage rapide
 - Option de démarrage du réglage rapide
5. Sélectionnez les paramètres et effectuez des travaux dans **Configuration des réglages rapides**. Cliquez sur **Suivant** pour passer à la page suivante des options disponibles jusqu'à la page **Résumé**.

 **REMARQUE :** Les paramètres disponibles dans **Configuration des réglages rapides** varient en fonction du type de réglage rapide copié. Reportez-vous aux tableaux de la section [Options et paramètres de réglage rapide à la page 110](#) afin de connaître les paramètres et options disponibles pour chaque type de réglage rapide.

6. Consultez la page **Résumé**, puis cliquez sur **Terminer** pour enregistrer le réglage rapide.

Suppression d'un réglage rapide

Pour supprimer un réglage rapide, procédez comme suit.

1. A l'aide des onglets de navigation supérieurs, cliquez sur **Général**.
2. Dans le volet de navigation de gauche, cliquez sur **Réglages rapides**.
3. Dans la zone **Liste des réglages rapides**, cochez la case située en regard du réglage rapide approprié, puis cliquez sur **Supprimer....**
4. Lorsque la **Page de Confirmation** s'ouvre, cliquez sur **Supprimer** pour confirmer la suppression du réglage rapide.

Options et paramètres de réglage rapide

Les tableaux suivants répertorient les paramètres et options disponibles dans l'Assistant de réglage rapide lors de l'ajout, de la modification ou de la copie d'un réglage rapide.

Tableau 6-5 Contrôle du champ d'adresse et de message — Réglages rapides Numériser vers la messagerie

Option	Description
Restrictions appliquées au champ d'adresse	Utilisation de la liste déroulante de Restrictions du champ d'adresse pour indiquer si les utilisateurs peuvent saisir une adresse électronique ou la sélectionner à partir d'un carnet d'adresses
De :	Utilisez la liste déroulante De : pour définir l'adresse électronique à afficher dans le champ De : du courrier électronique. Si Adresse de provenance par défaut : est sélectionné, l'adresse électronique répertoriée dans le champ Adresse de provenance par défaut : est utilisée. Si Adresse de l'utilisateur (connexion requise) est sélectionné, l'utilisateur doit se connecter à l'imprimante avec son adresse électronique lorsqu'il utilise le réglage rapide. Ce champ peut être configuré pour être modifiable par l'utilisateur.
Adresse de provenance par défaut :	Le champ Adresse de provenance par défaut : permet de définir l'adresse électronique à utiliser lorsque Adresse de provenance par défaut : est sélectionné dans la liste déroulante De : .

Tableau 6-5 Contrôle du champ d'adresse et de message — Réglages rapides Numériser vers la messagerie (suite)

Option	Description
Nom d'affichage par défaut :	Utilisez ce champ pour définir le nom à afficher sur le panneau de commande de l'imprimante. Si ce champ n'est pas configuré, la valeur du champ Adresse de provenance par défaut : apparaît sur le panneau de commande de l'imprimante. Ce champ est facultatif.
A : CC : CCI :	Utilisez ces listes déroulantes pour définir le destinataire du courrier électronique ainsi que les champs CC (copie carbone) et CCI (copie carbone invisible). Les options de chacun de ces champs sont : <ul style="list-style-type: none"> • Adresse de l'utilisateur (connexion requise) • Vierge • Spécifier l'adresse Ces champs peuvent être définis pour être modifiables par l'utilisateur
Objet :	Utilisez ce champ pour définir la valeur à afficher sur la ligne d'objet du courrier électronique. Ce champ peut être configuré pour être modifiable par l'utilisateur.
Message :	Utilisez ce champ pour définir la valeur du corps du courrier électronique. Ce champ peut être configuré pour être modifiable par l'utilisateur.

Tableau 6-6 Signature et chiffrement : Réglages rapides Numériser vers la messagerie

Option	Description
Signature	Utilisez la liste déroulante Signature pour indiquer si le courrier électronique envoyé à l'aide du réglage rapide est signé numériquement. Ce champ peut être configuré pour être modifiable par l'utilisateur.
Algorithme de hachage	Utilisez la liste déroulante Algorithme de hachage pour définir le type d'algorithme de hachage à utiliser avec des courriers électroniques signés. Les algorithmes de hachage suivants sont disponibles : <ul style="list-style-type: none"> • SHA-1 • SHA-256 (recommandé) • SHA-384 • SHA-512
Chiffrement	Utilisez la liste déroulante de Chiffrement pour indiquer si le courrier électronique envoyé à l'aide du réglage rapide est chiffré. Ce champ peut être configuré pour être modifiable par l'utilisateur.
Algorithme de chiffrement	Utilisez la liste déroulante Algorithme de chiffrement pour définir l'algorithme de chiffrement à utiliser pour les courriers électroniques chiffrés envoyés à l'aide du réglage rapide.
Attribut de la clé publique du destinataire	Le champ Attribut de la clé publique du destinataire permet de définir l'attribut à utiliser pour récupérer la clé publique du destinataire du courrier électronique à partir de LDAP pour les courriers électroniques signés ou chiffrés.
Utiliser le certificat de clé publique du destinataire pour vérifier le destinataire	Sélectionnez ce paramètre pour utiliser le certificat de clé publique du destinataire pour vérifier le destinataire.

Tableau 6-7 Paramètres de numérisation : Réglages rapides de Numériser vers la messagerie, Numériser vers télécopie, Numériser vers un dossier réseau, Numériser sur SharePoint® et Numériser vers une unité USB

Option	Description
Format d'origine	Précisez le format du document original.
Côtés de l'original	Précisez si le document original est recto ou recto-verso.
Optimiser le texte/l'image	<p>Optimisez la tâche pour le type d'image numérisée : texte, images ou photos.</p> <p>Sélectionnez l'une des options suivantes :</p> <ul style="list-style-type: none"> • Texte : convient aux documents qui contiennent principalement du texte. • Mélangé : convient aux documents contenant un mélange de texte et d'images • Image imprimée : convient aux dessins au trait et aux images préimprimées, comme les coupures de presse ou les pages de livres. <p>REMARQUE : Si vous voyez des bandes d'une intensité irrégulière sur les copies, essayez d'améliorer la qualité avec la fonction Image imprimée.</p> <ul style="list-style-type: none"> • Photographie : permet d'imprimer des photographies.
Orientation du contenu	<p>Sélectionnez la façon dont le contenu du document original est placé sur la page :</p> <ul style="list-style-type: none"> • Portrait : le bord court de la page se trouve le long du bord supérieur. • Paysage : le bord long de la page se trouve le long du bord supérieur.
Nettoyage de l'arrière-plan	Sélectionnez une valeur pour supprimer les images très claires de l'arrière-plan ou une couleur d'arrière-plan claire.
Obscurité	Sélectionnez une valeur pour régler la luminosité du fichier.
Contraste	Sélectionnez une valeur pour régler le contraste du fichier.
Netteté	Sélectionnez une valeur pour régler la netteté du fichier.
Aperçu de l'image	Sélectionnez si un aperçu de la tâche est requis ou optionnel, ou désactivez l'aperçu.
Options de recadrage (non disponible pour Numériser vers télécopie)	Choisissez d'autoriser ou non un recadrage et sélectionnez le type d'option de recadrage.
Effacer les bords (non disponible pour Numériser vers télécopie)	Sélectionnez ce paramètre pour spécifier la largeur des marges à effacer, en pouces ou en millimètres, sur le recto et le verso d'une tâche.
Résolution (Numériser vers télécopie uniquement)	Définissez la résolution du fichier. Les images de résolution élevée comportent davantage de points par pouce (ppp), par conséquent, elles affichent davantage de détails. Les images de résolution réduite comportent moins de points par pouce et affichent moins de détails, mais la taille du fichier est plus petite.
Supprimer des pages blanches (Numériser vers télécopie uniquement)	Si l'option Supprimer des pages blanches est sélectionnée, les pages vierges seront ignorées.

Tableau 6-8 Paramètres de fichier : Réglages rapides de Numériser vers la messagerie, Numériser vers un dossier réseau, Numériser sur SharePoint® et Numériser vers une unité USB

Fonction	Description
Préfixe de nom de fichier	Définissez le préfixe du nom de fichier utilisé par défaut pour les fichiers enregistrés dans un dossier réseau.

Tableau 6-8 Paramètres de fichier : Réglages rapides de Numériser vers la messagerie, Numériser vers un dossier réseau, Numériser sur SharePoint® et Numériser vers une unité USB (suite)

Fonction	Description
Nom de fichier	Nom de fichier par défaut pour le fichier à enregistrer. Cochez la case Modifiable par l'utilisateur pour rendre ce paramètre modifiable sur le panneau de commande de l'imprimante.
Suffixe de nom de fichier	Définissez le suffixe du nom de fichier utilisé par défaut pour les fichiers enregistrés dans un dossier réseau. Dupliquer le suffixe du nom de fichier par défaut [nom de fichier]_AAAAMMJH
Aperçu du nom de fichier	Entrez un nom de fichier, puis cliquez sur le bouton Actualiser l'aperçu .
Format de numérotation de fichier	Sélectionnez un format de nom de fichier pour une tâche divisée en plusieurs fichiers.
Ajoutez la numérotation lorsque le travail concerne un seul fichier (ex. _1-1)	Sélectionnez ce paramètre pour ajouter une numérotation à un nom de fichier lorsque le travail ne concerne qu'un seul fichier et non plusieurs.
Type de fichier	Sélectionnez le format du fichier pour une image numérisée. Cochez la case Modifiable par l'utilisateur pour rendre ce paramètre modifiable sur le panneau de commande de l'imprimante.
Compression élevée (fichier plus petit)	Sélectionnez ce paramètre pour compresser le fichier numérisé, ce qui réduit la taille du fichier. Cependant, le processus de numérisation pour obtenir un fichier à compression élevée peut prendre plus de temps que pour un fichier avec une compression normale.
Chiffrement PDF	Si le fichier est de type PDF, cette option chiffre le fichier PDF de sortie. Un mot de passe doit être spécifié pour le chiffrement. Le même mot de passe devra être utilisé pour ouvrir le fichier. L'utilisateur est invité à saisir le mot de passe avant de numériser sa tâche s'il n'a défini aucun mot de passe avant d'actionner Démarrer.
Résolution	Définissez la résolution du fichier. Les images de résolution élevée comportent davantage de points par pouce (ppp), par conséquent, elles affichent davantage de détails. Les images de résolution réduite comportent moins de points par pouce et affichent moins de détails, mais la taille du fichier est plus petite.
Qualité et taille de fichier	Sélectionnez la qualité du fichier. Les images de qualité supérieure nécessitent une taille de fichier plus importante que les images de qualité inférieure, et leur envoi prend plus de temps.
Couleur/Noir	Vous pouvez spécifier si les copies sont imprimées en couleur, en noir et gris ou en noir uniquement.
Supprimer des pages blanches	Si l'option Supprimer des pages blanches est sélectionnée, les pages vierges seront ignorées.
Format de fichier de métadonnées (Réglages rapides pour Numériser vers un dossier réseau uniquement)	Utilisez la liste déroulante pour sélectionner le format de fichier afin d'obtenir des informations sur les métadonnées. Les options pour ce champ sont les suivantes : <ul style="list-style-type: none"> • Aucune • XML • HPS
Création de plusieurs fichiers	Sélectionnez ce paramètre pour numériser des pages dans des fichiers séparés en fonction d'un nombre maximal prédéterminé de pages par fichier.

Tableau 6-9 Paramètres de copie — Réglages rapides Copie

Option	Description
Copies	Définit le nombre de copies par défaut.
Côtés	<p>Sélectionnez une option Côtés :</p> <ul style="list-style-type: none"> • Côtés de l'original <ul style="list-style-type: none"> – Recto – Recto verso • Côtés de sortie <ul style="list-style-type: none"> – Recto – Recto verso
Couleur/Noir	<p>Précisez si vous souhaitez imprimer en couleur ou en noir et blanc :</p> <ul style="list-style-type: none"> • Détection automatique : imprime les documents couleur en couleur (pour les imprimantes qui prennent en charge la copie couleur) et les documents noir et blanc en noir et blanc. Pour les documents mixtes, l'imprimante détermine si l'impression s'effectue en couleur ou en noir et blanc. • Couleur : imprime les documents en couleur (pour les imprimantes qui prennent en charge la copie couleur). • Noir : imprime les documents en noir et blanc.
Réduire/Agrandir	<p>La fonction Réduire/Agrandir permet d'ajuster la taille du document vers le haut ou vers le bas.</p> <p>Sélectionnez une option Réduire/Agrandir :</p> <ul style="list-style-type: none"> • Automatique : l'imprimante ajuste automatiquement l'image au format du papier chargé dans le bac. • Manuel : Pour réduire l'image, saisissez un pourcentage de mise à l'échelle inférieur à 100. Pour agrandir l'image, saisissez un pourcentage de mise à l'échelle supérieur à 100.
Format d'origine	Précisez le format du document original.
Sélection du papier	Sélectionnez le type et le format de papier, ainsi que le bac à utiliser pour les copies.
Livret	Activez ou désactivez l'option Format livret, puis sélectionnez ou non l'option Bordures sur chaque page .
Assembler	<p>Pour les imprimantes prenant en charge les finitions d'impression, assemblez chaque jeu de copies dans le même ordre que le document original.</p> <p>REMARQUE : Si une agrafeuse est installée sur l'imprimante, sélectionnez une option d'agrafage. Pour ne pas agraffer les copies, sélectionnez Aucune.</p> <p>Sélectionnez une option de Tri :</p> <ul style="list-style-type: none"> • Tri activé : si vous réalisez plusieurs copies, choisissez d'assembler les pages dans l'ordre pour chaque jeu de copies. • Tri désactivé : sélectionnez cette option pour regrouper les pages identiques. Par exemple, si vous réalisez cinq copies d'un document d'origine comprenant deux pages, les cinq premières pages sont regroupées et toutes les secondes pages sont regroupées.

Tableau 6-9 Paramètres de copie — Réglages rapides Copie (suite)

Option	Description
Orientation du contenu	<p>Sélectionnez la façon dont le contenu du document original est placé sur la page :</p> <ul style="list-style-type: none"> • Portrait : le bord court de la page se trouve le long du bord supérieur. • Paysage : le bord long de la page se trouve le long du bord supérieur.
Pages par feuille	<p>Sélectionnez le nombre de pages à imprimer sur une feuille ainsi que l'ordre des pages : pour copier une, deux ou quatre pages par feuille et possibilité d'Ajouter des bordures de page.</p> <p>Pages par feuille</p> <ul style="list-style-type: none"> • Une • Deux • Quatre <p>Ordre des pages</p> <ul style="list-style-type: none"> • Vers la droite, puis vers le bas : imprime les pages en lignes. • Vers le bas, puis à droite : imprime les pages en colonnes. <p>Cliquez sur la case Ajouter des bordures de page pour ajouter des bordures de page.</p>
Réglage image	<p>Utilisez les paramètres pour améliorer la qualité générale de la copie. Par exemple, réglez l'Obscurité et la Netteté et utilisez le paramètre Nettoyage de l'arrière-plan pour supprimer les images atténuées de l'arrière-plan ou pour supprimer une couleur d'arrière-plan claire.</p> <ul style="list-style-type: none"> • Obscurité : réglez ce paramètre pour augmenter ou réduire la quantité de noir et de blanc dans les couleurs. • Contraste : réglez ce paramètre pour augmenter ou réduire le contraste entre les couleurs les plus claires et les plus sombres de la page. • Nettoyage du fond : réglez ce paramètre si vous avez du mal à copier une image très claire. • Netteté : réglez ce paramètre pour améliorer la netteté de l'image ou pour l'atténuer. Par exemple, vous pourriez accroître la netteté pour rendre le texte plus clair, mais la réduire pour donner une apparence plus lisse aux photographies.
Optimiser le texte/l'image	<p>Optimisez la tâche pour le type d'image numérisée : texte, images ou photos.</p> <p>Sélectionnez l'une des options suivantes :</p> <ul style="list-style-type: none"> • Texte : convient aux documents qui contiennent principalement du texte. • Mélangé : convient aux documents contenant un mélange de texte et d'images • Image imprimée : convient aux dessins au trait et aux images préimprimées, comme les coupures de presse ou les pages de livres. <p>REMARQUE : Si vous voyez des bandes d'une intensité irrégulière sur les copies, essayez d'améliorer la qualité avec la fonction Image imprimée.</p> <ul style="list-style-type: none"> • Photographie : permet d'imprimer des photographies.

Tableau 6-9 Paramètres de copie — Réglages rapides Copie (suite)

Option	Description
Bord à bord	<p>Utilisez cette fonction pour éviter les ombres qui peuvent s'afficher sur les bords des copies lorsque le document original est imprimé près des bords.</p> <p>Utilisez cette fonction avec la fonction Réduire/Agrandir afin que la totalité de la page s'imprime sur les copies.</p> <p>Lorsque la fonction Bord à bord est activée, l'imprimante réduit les marges et imprime le plus près possible du bord du papier.</p>
Mode de numérisation	<p>Sélectionnez le type de document à numériser :</p> <ul style="list-style-type: none">• Document standard : Numériser une page ou une pile de pages via le bac d'alimentation ou individuellement sur la vitre à plat.• Carte d'identité recto verso : Numériser chaque côté d'une carte d'identité sur la vitre à plat de sorte que les deux côtés apparaissent sur une seule et même page. Après la numérisation du premier côté, l'imprimante vous invite à placer le verso dans la bonne position sur la vitre.• Mode Livre : Numériser un livre ouvert de sorte que chaque page du livre apparaisse sur une page différente.
Effacer les bords	<p>Sélectionnez ce paramètre pour spécifier la largeur des marges à effacer, en pouces ou en millimètres, sur le recto et le verso d'une tâche.</p>
Aperçu de l'image	<p>Sélectionnez si un aperçu de la tâche est requis ou optionnel, ou désactivez l'aperçu.</p>

Envoi d'un document numérisé vers une ou plusieurs adresses électroniques

Introduction

L'imprimante peut numériser un fichier et l'envoyer vers une ou plusieurs adresses électroniques. Avant d'utiliser cette fonction, utilisez le serveur Web intégré HP pour l'activer et la configurer.

Numérisation et envoi d'un document vers un e-mail

1. Placez le document face vers le bas sur la vitre du scanner ou face vers le haut dans le bac d'alimentation de documents et réglez les guides papier pour qu'ils coïncident avec le document.
2. Sur l'écran d'accueil du panneau de commande de l'imprimante, sélectionnez [Numériser](#), puis [Numériser vers la messagerie](#).

 **REMARQUE :** Entrez votre nom d'utilisateur et votre mot de passe si vous y êtes invité.

3. Appuyez sur le champ [A](#) pour faire apparaître le clavier.

 **REMARQUE :** Si vous êtes connecté à l'imprimante, votre nom d'utilisateur ou autre information par défaut peut s'afficher dans le champ [De](#) :. Si tel est le cas, vous ne pouvez pas les modifier.

4. Spécifiez les destinataires en utilisant l'une des méthodes suivantes :

Saisie manuelle des adresses

- ▲ Saisissez l'adresse dans le champ [De](#). Pour envoyer le document à plusieurs adresses, séparez celles-ci par un point-virgule ou appuyez sur le bouton Entrée  du clavier tactile après avoir saisi chaque adresse.

Saisie d'adresses à partir de la liste de contacts

- a. Appuyez sur le bouton Contacts  situé à côté du champ [A](#) pour ouvrir l'écran [Contacts](#).
 - b. Dans la liste déroulante, sélectionnez la liste de contacts appropriée.
 - c. Sélectionnez un nom dans la liste de contacts pour l'ajouter à la liste des destinataires. Répétez cette étape pour chaque destinataire et appuyez sur le bouton [Terminé](#).
5. A l'aide du clavier tactile, remplissez les champs [Objet](#) et [Nom de fichier](#) en appuyant dessus. Une fois les champs renseignés, appuyez sur le bouton [Terminé](#).
 6. Pour configurer les paramètres du document, appuyez sur le bouton [Options](#). Par exemple :
 - Sélectionnez [Type de fichier et résolution](#) pour spécifier le type de fichier à créer, la résolution et la qualité de sortie.
 - Si le document original est imprimé recto verso, sélectionnez [Côtés de l'original](#), puis [Recto verso](#).
 7. Définissez les options marquées d'un triangle jaune avant d'utiliser la fonctionnalité d'aperçu.

 **REMARQUE :** Après l'aperçu de la numérisation, ces options sont supprimées de la liste principale [Options](#) et sont récapitulées dans la liste [Options de pré-numérisation](#). Pour modifier l'une de ces options, ignorez l'aperçu et recommencez la procédure.

L'utilisation de la fonctionnalité d'aperçu est facultative.

8. Appuyez sur le volet droit de l'écran pour afficher un aperçu du document. Sur l'écran d'aperçu, utilisez les boutons à droite de l'écran pour régler les options d'aperçu et pour réorganiser, faire pivoter, insérer ou supprimer des pages.



Utilisez ces boutons pour passer de l'affichage une seule page à la vue miniature. La vue miniature offre plus d'options que l'affichage une seule page.



Utilisez ces boutons pour effectuer un zoom avant ou arrière sur la page sélectionnée.

REMARQUE : Pour utiliser ces boutons, sélectionnez une seule page à la fois.



Utilisez ce bouton pour faire pivoter la page de 180 degrés.

REMARQUE : Ce bouton est uniquement disponible dans la vue miniature.



Utilisez ce bouton pour supprimer les pages sélectionnées.

REMARQUE : Ce bouton est uniquement disponible dans la vue miniature.



Utilisez ces boutons pour réorganiser les pages dans le document. Sélectionnez une ou plusieurs pages et déplacez-les vers la gauche ou vers la droite.

REMARQUE : Ces boutons sont disponibles uniquement dans la vue miniature.



Utilisez ce bouton pour ajouter une page au document. L'imprimante vous invite à numériser d'autres pages.



Utilisez ce bouton pour effacer les modifications apportées dans l'aperçu et recommencez la procédure.



Appuyez sur ce bouton pour réduire l'écran d'aperçu et revenir à l'écran Copie.

9. Lorsque le document est prêt, appuyez sur le bouton [Envoyer](#).



REMARQUE : Vous serez peut-être invité à ajouter les adresses électroniques à la liste de contacts.

Numérisation et envoi vers un dossier réseau

Introduction

L'imprimante peut numériser un fichier et enregistrer celui-ci dans un dossier partagé sur le réseau. Avant d'utiliser cette fonction, utilisez le serveur Web intégré HP pour activer la fonction et configurer les dossiers partagés. L'administrateur système peut configurer les dossiers Réglages rapides prédéfinis ; autrement, il est nécessaire d'indiquer le chemin du dossier pour chaque tâche.

Numérisation et enregistrement d'un document vers un dossier

 **REMARQUE :** Vous devrez peut-être vous connecter à l'imprimante pour pouvoir utiliser cette fonction.

1. Placez le document face tournée vers le bas sur la vitre du scanner, ou face vers le haut dans le chargeur de documents et réglez les guide-papier en fonction de la taille du document.
2. Sur l'écran d'accueil du panneau de commande de l'imprimante, sélectionnez [Numériser](#), puis [Numériser vers un dossier réseau](#).
3. Pour définir un chemin pour cette tâche uniquement, appuyez sur le champ de texte [Chemins de dossier](#) pour ouvrir le clavier et saisissez le chemin d'accès au dossier, puis appuyez sur le bouton Entrée . Utilisez le format suivant pour le nom du chemin :

`\\serveur\dossier`, où « serveur » est le nom du serveur qui héberge le dossier partagé et « dossier », le nom du dossier partagé. Si le dossier est imbriqué dans d'autres dossiers, ajoutez tous les segments nécessaires du chemin d'accès pour atteindre le dossier. Par exemple : `\\serveur\dossier\dossier`

Sinon, appuyez sur le bouton [Ajouter un chemin](#) qui se trouve sous le champ [Chemins de dossier](#) pour sélectionner un chemin de réglages rapides prédéfinis ou un chemin associé à un contact.

 **REMARQUE :** Le champ [Chemins de dossier](#) peut avoir un chemin prédéfini, et il se peut qu'il ne soit pas modifiable. Dans ce cas, l'administrateur a configuré ce dossier pour un accès commun.

4. Appuyez sur le champ de texte [Nom de fichier](#) pour ouvrir un clavier et saisissez le nom du fichier, puis appuyez sur le bouton Entrée .
5. Pour configurer les paramètres du document, appuyez sur le bouton [Options](#). Par exemple :
 - Sélectionnez [Type de fichier et résolution](#) pour spécifier le type de fichier à créer, la résolution et la qualité de sortie.
 - Si le document original est imprimé recto verso, sélectionnez [Côtés de l'original](#), puis [Recto verso](#).
6. Définissez les options marquées d'un triangle jaune avant d'utiliser la fonctionnalité d'aperçu.

 **REMARQUE :** Après l'aperçu de la numérisation, ces options sont supprimées de la liste principale [Options](#) et sont récapitulées dans la liste [Options de pré-numérisation](#). Pour modifier l'une de ces options, ignorez l'aperçu et recommencez la procédure.

L'utilisation de la fonctionnalité d'aperçu est facultative.

7. Appuyez sur le volet droit de l'écran pour afficher un aperçu du document. Sur l'écran d'aperçu, utilisez les boutons à droite de l'écran pour régler les options d'aperçu et pour réorganiser, faire pivoter, insérer ou supprimer des pages.



Utilisez ces boutons pour passer de l'affichage une seule page à la vue miniature. La vue miniature offre plus d'options que l'affichage une seule page.



Utilisez ces boutons pour effectuer un zoom avant ou arrière sur la page sélectionnée.

REMARQUE : Pour utiliser ces boutons, sélectionnez une seule page à la fois.



Utilisez ce bouton pour faire pivoter la page de 180 degrés.

REMARQUE : Ce bouton est uniquement disponible dans la vue miniature.



Utilisez ce bouton pour supprimer les pages sélectionnées.

REMARQUE : Ce bouton est uniquement disponible dans la vue miniature.



Utilisez ces boutons pour réorganiser les pages dans le document. Sélectionnez une ou plusieurs pages et déplacez-les vers la gauche ou vers la droite.

REMARQUE : Ces boutons sont disponibles uniquement dans la vue miniature.



Utilisez ce bouton pour ajouter une page au document. L'imprimante vous invite à numériser d'autres pages.



Utilisez ce bouton pour effacer les modifications apportées dans l'aperçu et recommencez la procédure.



Appuyez sur ce bouton pour réduire l'écran d'aperçu et revenir à l'écran Copie.

8. Lorsque le document est prêt, appuyez sur [Numériser](#) pour enregistrer le fichier.

Numérisation et enregistrement sur un lecteur flash USB

Introduction

L'imprimante peut numériser un fichier et enregistrer celui-ci sur un lecteur Flash USB. Avant d'utiliser cette fonction, utilisez le serveur Web intégré HP pour l'activer et la configurer.

Numérisation et enregistrement du document sur un lecteur Flash USB

 **REMARQUE :** Vous devrez peut-être vous connecter à l'imprimante pour pouvoir utiliser cette fonction.

1. Placez le document face tournée vers le bas sur la vitre du scanner, ou face vers le haut dans le chargeur de documents et réglez les guide-papier en fonction de la taille du document.
2. Insérez le lecteur Flash USB dans le port USB situé à côté du panneau de commande de l'imprimante.
3. Sur l'écran d'accueil du panneau de commande de l'imprimante, sélectionnez **Numériser**, puis **Numériser vers une unité USB**.
4. Dans la liste **Enregistrer sous...**, sélectionnez le lecteur flash. Enregistrez le fichier à la racine du lecteur Flash USB ou dans un dossier existant.
5. Appuyez sur le champ de texte **Nom de fichier** pour ouvrir un clavier et saisissez le nom du fichier, puis appuyez sur le bouton **Entrée** .
6. Pour configurer les paramètres du document, appuyez sur le bouton **Options**. Par exemple :
 - Sélectionnez **Type de fichier et résolution** pour spécifier le type de fichier à créer, la résolution et la qualité de sortie.
 - Si le document original est imprimé recto verso, sélectionnez **Côtés de l'original**, puis **Recto verso**.
7. Définissez les options marquées d'un triangle jaune avant d'utiliser la fonctionnalité d'aperçu.

 **REMARQUE :** Après l'aperçu de la numérisation, ces options sont supprimées de la liste principale **Options** et sont récapitulées dans la liste **Options de pré-numérisation**. Pour modifier l'une de ces options, ignorez l'aperçu et recommencez la procédure.

L'utilisation de la fonctionnalité d'aperçu est facultative.

8. Appuyez sur le volet droit de l'écran pour afficher un aperçu du document. Sur l'écran d'aperçu, utilisez les boutons à droite de l'écran pour régler les options d'aperçu et pour réorganiser, faire pivoter, insérer ou supprimer des pages.



Utilisez ces boutons pour passer de l'affichage une seule page à la vue miniature. La vue miniature offre plus d'options que l'affichage une seule page.





Utilisez ces boutons pour effectuer un zoom avant ou arrière sur la page sélectionnée.

REMARQUE : Pour utiliser ces boutons, sélectionnez une seule page à la fois.



Utilisez ce bouton pour faire pivoter la page de 180 degrés.

REMARQUE : Ce bouton est uniquement disponible dans la vue miniature.



Utilisez ce bouton pour supprimer les pages sélectionnées.

REMARQUE : Ce bouton est uniquement disponible dans la vue miniature.



Utilisez ces boutons pour réorganiser les pages dans le document. Sélectionnez une ou plusieurs pages et déplacez-les vers la gauche ou vers la droite.

REMARQUE : Ces boutons sont disponibles uniquement dans la vue miniature.



Utilisez ce bouton pour ajouter une page au document. L'imprimante vous invite à numériser d'autres pages.



Utilisez ce bouton pour effacer les modifications apportées dans l'aperçu et recommencez la procédure.



Appuyez sur ce bouton pour réduire l'écran d'aperçu et revenir à l'écran Copie.

9. Lorsque le document est prêt, appuyez sur [Numériser](#) pour enregistrer le fichier.

Options supplémentaires lors de la numérisation

Les paramètres suivants sont disponibles dans la liste [Options](#) lors de la numérisation.



REMARQUE : La liste suivante contient l'ensemble principal d'options disponibles pour les imprimantes HP Enterprise MFP. Certaines options ne sont pas disponibles sur toutes les imprimantes.

Type de fichier et résolution

Enregistrez un document numérisé sous un certain type de fichier parmi ceux disponibles.

Les types de fichiers standard suivants sont disponibles :

- **PDF** : ce type de fichier offre la meilleure qualité globale d'image et de texte. Pour visualiser les fichiers **PDF**, vous avez besoin du logiciel Adobe® Acrobat® Reader.
- **JPEG** : ce type de fichier est un bon choix pour la plupart des graphiques. La plupart des ordinateurs disposent d'un navigateur pouvant afficher les fichiers **.JPEG**. Ce type de fichier produit un fichier par page.
- **TIFF** : il s'agit d'un type de fichier standard pris en charge par la plupart des programmes de graphiques. Ce type de fichier produit un fichier par page.
- **MTIFF** : l'acronyme **MTIFF** correspond à « multi-pages TIFF » (fichier **TIFF** à plusieurs pages). Ce type de fichier enregistre plusieurs pages numérisées dans un seul fichier.
- **XPS** : **XPS** (XML Paper Specification) crée un fichier **XAML** qui conserve la mise en forme d'origine du document et prend en charge les graphiques en couleur et les polices intégrées.
- **PDF/A** : **PDF/A** est un type de fichier **PDF** conçu pour l'archivage de documents électroniques de longue durée. Le document conserve toutes les informations relatives à son format.

Les imprimantes multifonctions HP Enterprise Flow ou les imprimantes multifonctions connectées à un serveur Digital Send Software (DSS) prennent également en charge les types de fichiers d'OCR suivants :

- **Texte (OCR)** : **Text (ROC)** crée un fichier texte en utilisant la reconnaissance optique de caractères (ROC) pour numériser l'original. Un fichier texte peut être ouvert dans tout programme de

traitement de texte. La mise en forme de l'original n'est pas sauvegardée lorsque vous utilisez cette option.

- **Texte Unicode (OCR)** : Texte unicode (ROC) est une norme industrielle utilisée pour la représentation et la manipulation systématiques du texte. Ce type de fichier est utile pour l'internationalisation et la localisation.
- **RTF (OCR)** : RTF (ROC) crée un fichier de type RTF en utilisant la reconnaissance optique de caractères (ROC) pour numériser l'original. RTF est un format de texte alternatif qui peut être ouvert par la plupart des programmes de traitement de texte. Une partie de la mise en forme de l'original est sauvegardée lorsque vous utilisez cette option.
- **PDF adressable (OCR)** : PDF à chercher (ROC) crée un fichier de type PDF à chercher en utilisant la reconnaissance optique de caractères (ROC) pour numériser l'original. Lorsqu'un document est numérisé de la sorte, utilisez les outils de recherche d'Adobe Acrobat® Reader pour rechercher des mots ou phrases spécifiques dans le PDF.
- **PDF/A adressable (OCR)** : PDF/A permettant les recherches (ROC) est un type de fichier PDF/A qui contient des informations sur la structure du document, ce qui permet une recherche de contenu.
- **HTML (OCR)** : HTML (ROC) crée un fichier HTML (Hypertext Markup Language) englobant le contenu du document d'origine. HTML est utilisé pour afficher des fichiers sur des sites Web.
- **CSV (OCR)** : CSV (OCR) est un format de fichier texte courant contenant des valeurs séparées par des virgules. Ce type de fichier peut être ouvert par la plupart des programmes de traitement de texte, de feuille de calcul ou de base de données.

Les imprimantes MFP connectées à un serveur DSS prennent également en charge les types de fichiers d'OCR suivants pour les travaux d'envoi numérique :

- **XML (OCR)** : DESCRIPTION REQUISE.
- **XPS adressable (OCR)** : DESCRIPTION REQUISE.

Côtés de l'original	Vous pouvez spécifier si l'original est imprimé sur un côté ou sur les deux.
Couleur/Noir Pour les imprimantes couleur uniquement.	Vous pouvez spécifier si l'image numérisée doit apparaître en couleur, en noir et gris ou en noir uniquement.
Mode de numérisation REMARQUE : Cette fonction n'est pas disponible pour toutes les versions du micrologiciel. Il peut être nécessaire de mettre à jour le micrologiciel de l'imprimante pour pouvoir utiliser cette fonction.	Document standard : Numérisez une page ou une pile de pages via le bac d'alimentation ou individuellement sur la vitre à plat. Mode Livre : Numérisez un livre ouvert de sorte que chaque page du livre apparaisse sur une page différente. Copie de pièces d'identité recto verso : Numérisez chaque côté d'une carte d'identité sur la vitre à plat de sorte que les deux côtés apparaissent sur une seule et même page. Après la numérisation du premier côté, l'imprimante vous invite à placer le verso dans la bonne position sur la vitre.
Résolution	Spécifiez la résolution des images numérisées. Sélectionnez une résolution supérieure pour augmenter la netteté de l'image. Toutefois, l'augmentation de la résolution augmente également la taille du fichier.
Format d'origine	Spécifiez le format de papier du document original.
Orientation du contenu	Spécifiez si l'original est imprimé en orientation portrait ou paysage.

<p>Réglage image</p>	<p>Netteté : Eclaircissez ou atténuez l'image. Si vous augmentez la netteté, par exemple, le texte sera plus net, mais si vous la diminuez, les photos seront plus lisses.</p> <p>Obscurité : Augmentez ou diminuez la quantité de noir et de blanc utilisée dans les couleurs des images numérisées.</p> <p>Contraste : Augmentez ou diminuez le contraste entre les couleurs les plus claires et les plus sombres de la page.</p> <p>Nettoyage du fond : Éliminez les couleurs pâles de l'arrière-plan des images numérisées. Par exemple, si le document d'origine est imprimé sur du papier coloré, utilisez cette fonction pour éclaircir l'arrière-plan sans modifier l'opacité de l'image.</p> <p>Tonalité automatique : Disponible pour les imprimantes Flow uniquement. L'imprimante règle automatiquement les paramètres de Noirceur, de Contraste et de Nettoyage de l'arrière-plan pour les adapter au mieux au document numérisé.</p>
<p>Optimiser le texte/l'image</p>	<p>Optimisez la tâche pour le type d'image numérisée : texte, images ou photos.</p>
<p>Effacer les bords</p>	<p>Supprimez les imperfections telles que les bords sombres ou les marques d'agrafes grâce au nettoyage des bords de l'image numérisée.</p>
<p>Options de recadrage</p>	<p>Recadrer au format d'origine : recadrez l'image afin qu'elle corresponde à la taille du papier du document original.</p> <p>Ajuster au contenu : recadrez l'image à la taille du contenu détectable dans le document original.</p>
<p>Redressement automatique</p>	<p>Redressez automatiquement une image numérisée.</p>
<p>Suppr. pages blanches</p>	<p>Excluez les pages blanches du document original des images numérisées. Cette fonction, qui vous est utile pour numériser des pages imprimées recto verso, permet d'éliminer les pages blanches contenues dans le document.</p>
<p>Détection multi-alimentation</p>	<p>Activez ou désactivez la détection multi-alimentation. Lorsque cette option est activée, la numérisation s'arrête quand l'imprimante détecte que plusieurs pages sont simultanément tirées du bac d'alimentation. Lorsque cette option est désactivée, la numérisation continue lorsqu'une erreur de multi-alimentation est détectée, pour permettre la numérisation des pages qui sont collées entre elles, des originaux sur lesquels sont fixés des notes autocollantes ou du papier épais.</p>
<p>Création de plusieurs fichiers</p>	<p>Divisez un travail de numérisation volumineuse en plusieurs fichiers de sortie plus petits.</p>
<p>Notification</p>	<p>Vous pouvez envoyer des notifications de l'état d'avancement des tâches de numérisation. L'imprimante peut imprimer la notification, ou envoyer la notification dans un e-mail.</p>
<p>Signature et chiffrement</p>	<p>Signature : Envoyez un courrier électronique avec une signature numérique.</p>
<p>REMARQUE : Cette fonction est prise en charge pour la numérisation vers la messagerie uniquement.</p>	<p>Chiffrement : Envoyer un courrier électronique sous forme d'un fichier chiffré.</p>

Solutions professionnelles HP JetAdvantage

Les solutions HP JetAdvantage sont des solutions de flux de travail et d'impression faciles à utiliser et accessibles via le réseau ou dans le cloud. Les solutions HP JetAdvantage aident les entreprises de tous types, notamment dans les secteurs de la santé, des services financiers, de la fabrication et du service public, à gérer leur parc d'imprimantes et de scanners.

Les solutions HP JetAdvantage incluent :

- Les solutions de sécurité HP JetAdvantage
- Les solutions de gestion HP JetAdvantage
- Les solutions de flux de travail HP JetAdvantage
- Les solutions d'impression mobile HP JetAdvantage

Pour plus d'informations sur les solutions professionnelles d'impression et de flux de travail HP JetAdvantage, visitez le site www.hp.com/go/PrintSolutions.

Tâches de numérisation supplémentaires

Visitez le site Web www.hp.com/support/colorljE57540mfp.

Vous trouverez des instructions pour vous guider dans l'exécution de certaines tâches de numérisation, telles que :

- Copie ou numérisation des pages de livres ou autres documents reliés
- Envoi d'un document numérisé vers un dossier dans la mémoire de l'imprimante
- Copie ou numérisation des deux côtés d'une carte d'identité
- Copie ou numérisation d'un document au format livret

7 Télécopie

Pour plus d'informations :

- [Configurer la télécopie](#)
- [Modification des configurations de télécopie](#)
- [Envoyer une télécopie](#)
- [Tâches de télécopie supplémentaires](#)

Les informations suivantes sont correctes au moment de la publication.

Pour une assistance vidéo, voir www.hp.com/videos/LaserJet.

Pour obtenir des informations à jour, reportez-vous à la section www.hp.com/support/colorljE57540mfp.

Le plan d'assistance HP tout inclus de l'imprimante comprend les informations suivantes :

- Installation et configuration
- Utilisation
- Résolution des problèmes
- Téléchargement des mises à jour de logiciels et de micrologiciels
- Inscription au forum d'assistance
- Recherche d'informations réglementaires et de garantie

Configurer la télécopie

Introduction

Ces informations s'appliquent aux modèles de télécopieurs et aux modèles Flow, ou à d'autres imprimantes lorsqu'un accessoire de télécopie analogique facultatif a été installé. Avant de continuer, connectez l'imprimante à une ligne téléphonique (pour la télécopie analogique) ou à un service de télécopie réseau ou Internet.

Configuration de la télécopie à l'aide du panneau de commande de l'imprimante

1. Sur l'écran d'accueil du panneau de commande de l'imprimante, sélectionnez [Paramètres](#).
2. Ouvrez les menus suivants :
 - [Télécopie](#)
 - [Configuration modem télécopie interne](#)



REMARQUE : Si le menu [Configuration du modem télécopie interne](#) ne s'affiche pas dans la liste des menus, la télécopie en réseau LAN ou Internet est peut-être activée. Si la télécopie en réseau LAN ou Internet est activée, l'accessoire de télécopie analogique est désactivé et le menu [Configuration du modem télécopie interne](#) ne s'affiche pas. Une seule fonction de télécopie peut être activée à la fois (télécopie en réseau, analogique ou Internet). Pour utiliser la télécopie analogique lorsque l'option de télécopie LAN est activée, utilisez le serveur Web intégré HP pour désactiver la télécopie LAN.

3. Sélectionnez l'emplacement dans la liste sur le côté droit de l'écran, puis sélectionnez [Suivant](#).
4. Appuyez sur le champ [Nom de l'entreprise](#) et utilisez le clavier pour saisir le nom de l'entreprise.
5. Appuyez sur le champ [Numéro de télécopie](#) et utilisez le clavier pour saisir le numéro d'envoi de télécopie. Sélectionnez [Suivant](#).
6. Vérifiez que les paramètres de la date et de l'heure sont corrects. Apportez les modifications nécessaires, puis sélectionnez [Suivant](#).
7. Si un préfixe de numérotation est requis pour l'envoi de télécopies, appuyez sur le champ [Préfixe de numérotation](#) et utilisez le clavier pour saisir le numéro.
8. Vérifiez toutes les informations sur le volet gauche, puis sélectionnez [Terminer](#) pour finaliser la configuration de la télécopie.

Modification des configurations de télécopie

 **REMARQUE :** Les paramètres configurés via le panneau de commande remplacent ceux qui ont été définis sur le serveur Web intégré HP.

- [Paramètres de numérotation de télécopie](#)
- [Paramètres généraux d'envoi de télécopies](#)
- [Paramètres de réception de télécopie](#)

Paramètres de numérotation de télécopie

1. Sur l'écran d'accueil du panneau de commande de l'imprimante, sélectionnez [Paramètres](#).
2. Ouvrez les menus suivants :
 - [Télécopie](#)
 - [Paramètres d'envoi de télécopie](#)
 - [Paramètres de numérotation de télécopie](#)

Configurez l'un des paramètres suivants, puis sélectionnez [Terminé](#) :

Élément de menu	Description
Rappeler en cas d'erreur	La fonction Recomposer en cas d'erreur définit le nombre de recompositions du numéro de télécopie en cas d'erreur pendant la transmission d'une télécopie.
Rappeler si abs. de réponse	Le paramètre Recomposer si absence de réponse définit le nombre de fois où l'accessoire télécopieur rappelle un numéro resté sans réponse. Le nombre de tentatives varie de 0 à 1 (aux Etats-Unis) ou de 0 à 2, en fonction du paramètre de localisation. Vous pouvez également définir l'intervalle entre chaque tentative à l'aide du paramètre d'intervalle de recomposition.
Rappeler si occupé	Le paramètre Recomposer si occupé définit le nombre de fois (de 0 à 9) où l'accessoire de télécopie rappelle un numéro occupé. Vous pouvez également définir l'intervalle entre chaque tentative à l'aide du paramètre Intervalle de recomposition.
Interv. de recompos.	Le paramètre Interv. de recompos. définit le nombre de minutes entre chaque tentative lorsque le numéro composé est occupé ou sans réponse. REMARQUE : Vous pouvez lire un message de recomposition dans le panneau de commande lorsque les deux paramètres Recomposer si occupé et Recomposer si absence de réponse sont désactivés. Cela se produit lorsque l'accessoire télécopieur compose un numéro, établit une connexion, puis perd celle-ci. En raison de cette erreur, l'accessoire télécopieur effectue trois tentatives de recomposition automatiques, quels que soient les paramètres de recomposition. Lors de la recomposition, un message s'affiche dans le panneau de commande pour indiquer que l'opération de recomposition est en cours.
Vitesse d'envoi de télécopie	Le paramètre Vitesse d'envoi de télécopie définit le débit du modem (mesuré en bits par seconds) du modem de télécopie analogique pendant l'envoi d'une télécopie. <ul style="list-style-type: none">• Rapide (v.34 – 33,6 kbit/s)• Moyenne (v.17 – 14,4 kbit/s)• Lente (v.29 – 9,6 kbit/s)
Volume du moniteur de ligne	Utilisez le paramètre Volume du moniteur de ligne pour contrôler le niveau du volume de numérotation de l'imprimante lors de l'envoi de télécopies.

Élément de menu	Description
Mode de numérotation	Le paramètre Mode de numérotation définit le type de numérotation utilisé : soit par tonalité (téléphone à numérotation au clavier), soit par impulsions (téléphone à cadran).
Préfixe de numérotation	Le paramètre de préfixe de numérotation vous permet de saisir un préfixe de numérotation (par exemple « 9 » pour accéder à une ligne extérieure) lorsque vous composez un numéro. Ce préfixe de numérotation est automatiquement ajouté à tous les numéros de téléphone lors de la composition.
Détection de tonalité	Le paramètre Détection la tonalité de numérotation définit si le télécopieur doit détecter ou non une tonalité avant d'envoyer une télécopie.

Paramètres généraux d'envoi de télécopies

1. Sur l'écran d'accueil du panneau de commande de l'imprimante, sélectionnez [Paramètres](#).
2. Ouvrez les menus suivants :
 - [Télécopie](#)
 - [Paramètres d'envoi de télécopie](#)
 - [Paramètres généraux d'envoi de télécopies](#)

Configurez l'un des paramètres suivants, puis sélectionnez [Terminé](#) :

Élément de menu	Description
Confirmation du numéro de télécopie	Lorsque l'option de confirmation du numéro de télécopie est activée, le numéro de télécopie doit être saisi deux fois afin de vérifier qu'il n'y a pas d'erreur. Cette fonctionnalité est désactivée par défaut.
Envoi de télécopie via PC	La fonction d' envoi de télécopie via PC permet d'envoyer des télécopies depuis un ordinateur. Cette fonctionnalité est activée par défaut.
Mode de correction d'erreur	<p>Normalement, l'accessoire télécopieur contrôle les signaux sur la ligne téléphonique lors de l'envoi ou de la réception d'une télécopie. Si l'accessoire télécopieur détecte une erreur pendant la transmission et que le paramètre Mode de correction d'erreur est activé, l'accessoire télécopieur pourra vous demander d'envoyer de nouveau la partie erronée de la télécopie.</p> <p>La fonction Mode de correction d'erreur est activée par défaut. Vous devez la désactiver seulement si vous rencontrez des difficultés lors de l'envoi ou la réception d'une télécopie et si vous souhaitez accepter les erreurs lors de la transmission et une réduction probable de la qualité de l'image. La désactivation du mode de correction d'erreur peut s'avérer utile lorsque vous essayez d'envoyer une télécopie à l'étranger ou d'en recevoir une de l'étranger, ou si vous utilisez une connexion téléphonique par satellite.</p> <p>REMARQUE : Certains prestataires VoIP peuvent suggérer de désactiver le paramètre du mode de correction d'erreur. Cependant, ce n'est généralement pas nécessaire.</p>
En-tête télécopie	Utilisez la fonction En-tête télécopie pour vous assurer que l'en-tête est ajouté en haut et que le contenu est déplacé vers le bas, ou que l'en-tête est superposé au-dessus de l'en-tête précédent.

Paramètres de réception de télécopie

1. Sur l'écran d'accueil du panneau de commande de l'imprimante, sélectionnez [Paramètres](#).
2. Ouvrez les menus suivants :
 - [Télécopie](#)
 - [Paramètres de réception de télécopie](#)
 - [Config. récept. télécop.](#)

Configurez l'un des paramètres suivants, puis sélectionnez [Terminé](#) :

Élément de menu	Description
Mode Réception	<p>Le paramètre Mode de réception détermine la manière dont l'accessoire de télécopie reçoit des travaux de télécopie. Sélectionnez l'une des options suivantes :</p> <ul style="list-style-type: none">• Automatique• Répondeur• Télécopie/Tél.• Manuelle
Nombre de sonneries avant la réponse	<p>Le paramètre Nombre de sonneries avant la réponse définit le nombre de fois où le téléphone sonne avant que le télécopieur ne réponde à un appel.</p> <p>REMARQUE : La plage par défaut des options disponibles pour le paramètre Nombre de sonneries avant la réponse est définie selon la localisation. La plage Nombre de sonneries avant la réponse est définie selon la localisation.</p> <p>Si l'accessoire de télécopie ne répond pas et si le paramètre Nombre de sonneries avant la réponse est défini sur 1, essayez de l'augmenter à 2.</p>
Volume de sonnerie	<p>Le paramètre de Volume de sonnerie vous permet de régler le volume de la sonnerie.</p>
Vitesse de réception de télécopie	<p>Appuyez sur le menu déroulant Vitesse de réception de télécopie et sélectionnez l'une des options suivantes :</p> <ul style="list-style-type: none">• Rapide (v.34 – 33,6 kbit/s)• Moyenne (v.17 – 14,4 kbit/s)• Lente (v.29 – 9,6 kbit/s)
Extension téléphonique.	<p>Ce paramètre vous permet d'utiliser un téléphone distinct avec les fonctions de télécopie.</p>
Autoriser la réimpression	<p>Ce paramètre vous permet de réimprimer les télécopies reçues.</p>
Réception sur PC	<p>Ce paramètre vous permet de recevoir des télécopies directement sur votre ordinateur.</p>
Sélection de télécopie	<p>Ce paramètre vous permet d'activer ou de désactiver la fonction de sélection de télécopies.</p>
Tps son. Fax/Tél.	<p>Ce paramètre définit le nombre de fois où le téléphone sonne avant le lancement du mode Télécopie/Tél.</p>

Envoyer une télécopie

1. Placez le document face tournée vers le bas sur la vitre du scanner, ou face vers le haut dans le chargeur de documents et réglez les guide-papier en fonction de la taille du document.
2. Sur l'écran d'accueil du panneau de commande de l'imprimante, sélectionnez **Télécopie**. Vous serez peut-être invité à saisir un nom d'utilisateur et un mot de passe.
3. Précisez les destinataires en utilisant l'une des méthodes suivantes :

Saisie manuelle des destinataires

- ▲ Appuyez sur le champ de texte **Destinataires télécopie**, puis utilisez le clavier pour saisir le numéro de télécopie. Pour envoyer la télécopie à plusieurs numéros, séparez les numéros par un point-virgule ou sélectionnez le bouton Entrée  du clavier tactile après avoir saisi chaque numéro.

Saisie de destinataires depuis la liste de contacts

- a. Sélectionnez le bouton Contacts  situé à côté du champ **Destinataires télécopie** pour ouvrir l'écran **Contacts**.
 - b. Sélectionnez la liste de contacts appropriée.
 - c. Sélectionnez un ou plusieurs noms à ajouter à la liste des destinataires dans la liste de contacts, puis sélectionnez **Ajouter**.
4. Pour charger un réglage rapide, sélectionnez **Charger**, sélectionnez le réglage rapide, puis choisissez **Charger** dans la liste **Réglages rapides**.

 **REMARQUE :** Les **Réglages rapides** sont des paramètres prédéfinis pour différents types de sortie, tels que **Texte**, **Photographie** et **Haute qualité**. Vous pouvez sélectionner un réglage rapide pour consulter la description.

5. Pour configurer les paramètres tels que **Résolution**, **Côtés** et **Orientation du contenu**, sélectionnez **Options** dans l'angle inférieur gauche, puis sélectionnez des paramètres dans les menus **Options**. Si vous y êtes invité, sélectionnez **Terminé**.
6. Aperçu en option : Appuyez sur le volet droit de l'écran pour afficher un aperçu du document. Utilisez les boutons **Développer** et **Réduire** sur le côté gauche du volet d'aperçu pour développer et réduire l'écran d'aperçu.

Bouton **Développer**



Bouton **Réduire**



Utilisez les boutons à droite de l'écran pour régler les options d'aperçu et pour réorganiser, faire pivoter, insérer ou supprimer des pages.



Bascule entre la vue de deux pages et la vue miniature. La vue miniature offre plus d'options que la vue de deux pages.



Effectue un zoom avant ou arrière sur la page sélectionnée.

REMARQUE : Pour utiliser ces boutons, sélectionnez une seule page à la fois.



Fait pivoter la page de 180 degrés.

REMARQUE : Ce bouton est uniquement disponible dans la vue miniature.



Supprime les pages sélectionnées.

REMARQUE : Ce bouton est uniquement disponible dans la vue miniature.



Réorganise les pages de votre document. Sélectionnez une ou plusieurs pages et déplacez-les vers la gauche ou vers la droite.

REMARQUE : Ces boutons sont disponibles uniquement dans la vue miniature.



Ajoute une page au document. L'imprimante vous invite à numériser d'autres pages.



Efface les modifications apportées dans l'aperçu.

7. Lorsque le document est prêt, sélectionnez [Envoyer](#) pour envoyer la télécopie.

Tâches de télécopie supplémentaires

Visitez le site Web www.hp.com/support/colorljE57540mfp.

Vous trouverez des instructions pour vous guider dans l'exécution de certaines tâches de télécopie, telles que :

- Créer et gérer les listes de numérotation rapide pour télécopie
- Configurer des codes de facturation de télécopie
- Utiliser un programme d'impression de télécopie
- Bloquer des télécopies entrantes
- Archiver et transférer des télécopies

8 Gestion de l'imprimante

Pour plus d'informations :

- [Configuration avancée avec le serveur Web intégré HP \(EWS\)](#)
- [Configurer les paramètres réseau IP](#)
- [Fonctions de sécurité de l'imprimante](#)
- [Paramètres d'économie d'énergie](#)
- [HP Web Jetadmin](#)
- [Mises à jour des logiciels et micrologiciels](#)

Les informations suivantes sont correctes au moment de la publication.

Pour une assistance vidéo, voir www.hp.com/videos/LaserJet.

Pour obtenir des informations à jour, reportez-vous à la section www.hp.com/support/colorljE57540mfp.

Le plan d'assistance HP tout inclus de l'imprimante comprend les informations suivantes :

- Installation et configuration
- Utilisation
- Résolution des problèmes
- Téléchargement des mises à jour de logiciels et de micrologiciels
- Inscription au forum d'assistance
- Recherche d'informations réglementaires et de garantie

Configuration avancée avec le serveur Web intégré HP (EWS)

- [Introduction](#)
- [Accès au serveur Web intégré HP \(EWS\)](#)
- [Fonctions du serveur Web intégré HP](#)

Introduction

Utilisez le serveur Web intégré HP pour gérer les fonctions d'impression depuis un ordinateur plutôt que depuis le panneau de commande de l'imprimante.

- Visualiser des informations sur l'état de l'imprimante
- Déterminer la durée de vie restante de tous les consommables et commander de nouveaux consommables
- Afficher et modifier la configuration des bacs
- Afficher et modifier la configuration des menus depuis le panneau de commande de l'imprimante
- Afficher et imprimer des pages internes
- Recevoir des notifications sur les événements relatifs à l'imprimante et aux consommables
- Afficher et modifier la configuration du réseau



Le serveur Web intégré HP fonctionne lorsque l'imprimante est connectée à un réseau IP. Il ne prend pas en charge les connexions d'imprimante IPX. Aucun accès à Internet n'est requis pour ouvrir et utiliser le serveur Web intégré HP.

Lorsque l'imprimante est connectée au réseau, le serveur Web intégré HP est automatiquement disponible.



REMARQUE : Le serveur Web intégré HP n'est pas accessible au-delà du pare-feu de réseau.

Accès au serveur Web intégré HP (EWS)

1. Sur l'écran d'accueil du panneau de commande de l'imprimante, sélectionnez l'icône Informations  puis l'icône Réseau  pour afficher l'adresse IP ou le nom d'hôte.
2. Ouvrez un navigateur Web et, dans la barre d'adresse, saisissez l'adresse IP ou le nom d'hôte exactement comme il apparaît sur le panneau de commande de l'imprimante. Appuyez sur la touche **Entrée** du clavier de l'ordinateur. Le serveur EWS s'ouvre.

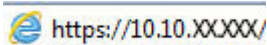

REMARQUE : Si le navigateur Web affiche un message indiquant que l'accès au site Web comporte des risques, sélectionnez l'option pour continuer vers le site Web. L'accès à ce site Web ne va pas endommager l'ordinateur.

Pour utiliser le serveur Web intégré HP, le navigateur doit répondre aux critères suivants :

Windows® 7

- Internet Explorer (version 8.x ou supérieure)
- Google Chrome (version 34.x ou supérieure)
- Firefox (version 20.x ou supérieure)

Windows® 8 ou version supérieure

- Internet Explorer (version 9.x ou supérieure)
- Google Chrome (version 34.x ou supérieure)
- Firefox (version 20.x ou supérieure)

macOS

- Safari (version 5.x ou supérieure)
- Google Chrome (version 34.x ou supérieure)

Linux

- Google Chrome (version 34.x ou supérieure)
- Firefox (version 20.x ou supérieure)

Fonctions du serveur Web intégré HP

- [Onglet Informations](#)
- [Onglet Général](#)
- [Onglet Copier/Imprimer](#)
- [Onglet Numérisation/Envoi numérique](#)
- [Onglet Télécopie](#)
- [Onglet Dépannage](#)
- [Onglet Sécurité](#)
- [Onglet Services Web HP](#)
- [Onglet Réseau](#)
- [Liste Autres liens](#)

Onglet Informations

Tableau 8-1 Onglet Informations du serveur Web intégré HP

Menu	Description
Etat du périphérique	Affiche l'état de l'imprimante et indique la durée de vie restante estimée des consommables HP. Cette page affiche également le type et le format de papier défini pour chaque bac. Pour modifier les paramètres par défaut, cliquez sur le lien Modifier les paramètres .

Tableau 8-1 Onglet Informations du serveur Web intégré HP (suite)

Menu	Description
Journal tâches	Affiche un résumé de toutes les tâches que l'imprimante a traitées.
Page de configuration	Affiche les informations récupérées sur la page de configuration.
Page d'état des consommables	Affiche l'état des consommables pour l'imprimante.
Page du journal des événements	Affiche la liste des événements et des erreurs de l'imprimante. Utilisez le lien HP Instant Support (dans le pied de page de toutes les pages du serveur Web intégré HP) pour vous connecter à un ensemble de pages Web dynamiques qui vous aideront à résoudre les problèmes. Ces pages présentent également des services supplémentaires disponibles pour cette imprimante.
Page d'utilisation	Affiche un récapitulatif du nombre de pages imprimées par l'imprimante, regroupées par format, par type et par circuit d'impression du papier.
Informations relatives au périphérique	Affiche le nom, l'adresse du réseau et les informations de modèle de l'imprimante. Pour modifier ces données, cliquez sur le menu Informations relatives au périphérique dans l'onglet Général .
Cliché du panneau de commande	Permet d'afficher une image de l'écran actuel sur le panneau de commande.
Impression	Envoie un fichier prêt à imprimer à partir de l'ordinateur pour impression. L'imprimante utilise les paramètres d'impression par défaut pour imprimer le fichier.
Imprimer rapports et pages	Répertorie les rapports et les pages internes de l'imprimante. Sélectionnez un ou plusieurs éléments à imprimer ou à afficher.
Licences Open Source	affiche un récapitulatif des licences pour les logiciels open source pouvant être utilisés avec l'imprimante.

Onglet Général

Tableau 8-2 Onglet Général du serveur Web intégré HP

Menu	Description
Personnalisation du panneau de commande	Réorganisez, affichez ou masquez des fonctionnalités sur l'écran du panneau de commande. Modifiez la langue d'affichage par défaut et les dispositions du clavier.
Réglages rapides	Permet de configurer les tâches disponibles dans la zone Réglages rapides sur l'écran d'accueil du panneau de commande de l'imprimante.
Alertes	Permet de configurer les alertes par e-mail pour différents événements relatifs aux consommables ou à l'imprimante.
Application des paramètres du panneau de commande	Affiche les options d'application des paramètres disponibles sur le panneau de commande de l'imprimante.
Paramètres généraux	Configurez la façon dont l'imprimante récupère après des bourrages et si les travaux de copie lancés sur le panneau de commande de l'imprimante prévalent sur les travaux d'impression.
Envoi automatique	Permet de configurer l'imprimante pour qu'elle envoie automatiquement des e-mails relatifs à sa configuration et à ses consommables à des adresses électroniques spécifiques.
Modifier autres liens	Permet d'ajouter ou de personnaliser un lien vers un autre site Web. Ce lien s'affiche dans la zone de pied de page sur toutes les pages du serveur EWS HP.
Informations de commande	Saisissez des informations sur la commande de cartouches de remplacement. Ces informations s'affichent sur la page d'état des consommables.

Tableau 8-2 Onglet Général du serveur Web intégré HP (suite)

Menu	Description
Informations relatives au périphérique	Permet de nommer l'imprimante et de lui attribuer un numéro d'identification. Permet de saisir le nom du principal destinataire des informations sur l'imprimante.
Langue	Définit la langue d'affichage des informations du serveur Web intégré HP.
Paramètres de date/d'heure	Définit la date et l'heure ou synchronise avec un serveur d'horloge du réseau.
Paramètres d'énergie	Permet de définir ou de modifier les heures d'ouverture et de fermeture, les heures de bureau, la mise en veille et la sortie du mode Veille ainsi que les événements de vacances de l'imprimante. Définit les interactions avec l'imprimante qui entraînent sa sortie du mode Veille.
Sauvegarde et restauration	Permet de créer un fichier de sauvegarde contenant les données relatives à l'imprimante et à l'utilisateur. Le cas échéant, permet d'utiliser ce fichier pour rétablir les données de l'imprimante.
Rétablir les paramètres d'usine	Permet de rétablir les paramètres par défaut de l'imprimante.
Programme d'installation de solution	Installez des logiciels tiers permettant d'étendre ou de modifier les fonctionnalités de l'imprimante.
Mise à niveau du micrologiciel	Permet de télécharger et d'installer les fichiers de mise à niveau du micrologiciel de l'imprimante.
Services de quotas et statistiques	Fournit des informations de connexion sur les services tiers de statistiques des tâches.

Onglet Copier/Imprimer

Tableau 8-3 Onglet Copy/Print Serveur Web intégré HP

Menu	Description
Param. d'impr. depuis une unité USB	Permet d'activer ou de désactiver le menu Impression depuis une unité USB sur le panneau de commande.
Gestion des tâches en mémoire	Permet d'activer ou désactiver la possibilité de stocker des tâches dans la mémoire de l'imprimante. Configurez les options de stockage des tâches.
Options d'impression par défaut	Configurez les options par défaut des travaux d'impression.
Restreindre la couleur (Imprimantes couleur uniquement)	Permet d'autoriser ou de restreindre l'impression et la copie couleur. Spécifiez des autorisations pour des utilisateurs individuels ou pour les tâches qui sont envoyées à partir de logiciels spécifiques.
Paramètres PCL et PostScript	Réglez les paramètres PCL et PostScript pour tous les travaux d'impression, y compris les travaux de copie et les télécopies reçues.
Qualité d'impression	Configurez les paramètres de qualité d'impression, notamment l'ajustement des couleurs, la concordance des images et les types de papier autorisés.
Gestion des consommables	Configurez la réponse de l'imprimante lorsque les fournitures atteignent l'état Très bas.

Tableau 8-3 Onglet Copy/Print Serveur Web intégré HP (suite)

Menu	Description
Paramètres de copie.	<p>Configurez les options par défaut et les réglages rapides pour les tâches de copie.</p> <p>REMARQUE : Si les options du paramètre de copie spécifique au travail ne sont pas définies à partir du Panneau de commande au démarrage d'un travail, les paramètres par défaut seront utilisés pour le travail en question.</p>
Gestion des bacs	Permet de configurer les paramètres des bacs de papier.

Onglet Numérisation/Envoi numérique

Tableau 8-4 Onglet Numérisation/Envoi numérique du serveur Web intégré HP

Menu	Description
Configuration de messagerie	<p>Permet de configurer les paramètres de courrier électronique par défaut pour l'envoi numérique, notamment les paramètres suivants :</p> <ul style="list-style-type: none"> • Paramètres pour le serveur des courriers sortants (SMTP) • Paramètres pour les travaux de réglages rapides Courrier électronique • Paramètres des messages par défaut, notamment l'adresse d'expéditeur et la ligne d'objet • Paramètres des signatures numériques et de codage • Paramètres des notifications de courrier électronique • Paramètres de numérisation par défaut pour les tâches de courrier électronique • Paramètres de fichier par défaut pour les tâches de courrier électronique
Numériser vers un dossier réseau	<p>Permet de configurer les paramètres du dossier réseau par défaut pour l'envoi numérique, notamment les paramètres suivants :</p> <ul style="list-style-type: none"> • Paramètres pour les travaux de réglages rapides enregistrés dans un dossier réseau • Paramètres des notifications • Paramètres de numérisation par défaut pour les tâches enregistrées dans un dossier réseau • Paramètres de fichier par défaut pour les tâches enregistrées dans un dossier réseau
Numériser vers SharePoint® (Modèles Flow uniquement)	<p>Permet de configurer les paramètres Microsoft SharePoint® pour l'envoi numérique, notamment les paramètres suivants :</p> <ul style="list-style-type: none"> • Paramètres pour les travaux de réglages rapides enregistrés dans une bibliothèque de documents sur le site SharePoint® • Paramètres par défaut pour les tâches enregistrées dans une bibliothèque de documents sur le site SharePoint®

Tableau 8-4 Onglet Numérisation/Envoi numérique du serveur Web intégré HP (suite)

Menu	Description
Numériser vers une unité USB	<p>Permet de configurer les paramètres USB pour l'envoi numérique, notamment les paramètres suivants :</p> <ul style="list-style-type: none">• Paramètres pour les travaux de réglages rapides enregistrés sur un lecteur flash USB• Paramètres des notifications• Paramètres de numérisation par défaut pour les tâches enregistrées sur un lecteur flash USB• Paramètres de fichier par défaut pour les tâches enregistrées sur un lecteur Flash USB
Contacts	<p>Permet de gérer les contacts, dont les opérations suivantes :</p> <ul style="list-style-type: none">• Ajoutez des adresses électroniques à l'imprimante, une par une.• Vous pouvez également importer dans l'imprimante, et en une seule fois, une longue liste d'adresses électroniques fréquemment utilisées, au lieu de les ajouter l'une après l'autre.• Exportez des contacts depuis l'imprimante vers un fichier CSV sur l'ordinateur pour les utiliser en tant que sauvegarde de données, ou importez les enregistrements sur une autre imprimante HP.• Modifiez les adresses électroniques déjà enregistrées dans l'imprimante.
Préférences	<p>Configurez la détection du format à partir de la vitre du scanner.</p>
Assistants de configuration rapide du courrier électronique et de la numérisation vers un dossier réseau	<p>Permet de configurer l'imprimante pour qu'elle envoie des images numérisées en tant que pièces jointes de courriers électroniques.</p> <p>Permet de configurer l'imprimante pour qu'elle enregistre les images numérisées dans les réglages rapides d'un dossier réseau. Ces configurations rapides offrent un accès facile aux fichiers enregistrés sur le réseau.</p>
Configuration du logiciel d'envoi numérique	<p>Permet de configurer des paramètres liés à l'utilisation d'un logiciel de communication numérique en option.</p>

Onglet Télécopie

Tableau 8-5 Onglet Fax du serveur Web intégré HP

Menu	Description
Configuration de l'envoi de télécopie	<p>Permet de configurer les paramètres pour l'envoi de télécopies, notamment les paramètres suivants :</p> <ul style="list-style-type: none">• Paramètres par défaut pour les télécopies sortantes• Paramètres pour les travaux de réglages rapides de télécopie• Paramètres des notifications• Paramètres par défaut pour l'envoi de télécopies à l'aide du modem de télécopie interne• Paramètres pour l'utilisation d'un service de télécopie en réseau• Paramètres pour l'utilisation d'un service de télécopie par Internet

Tableau 8-5 Onglet Fax du serveur Web intégré HP (suite)

Menu	Description
Numéros rapides pour télécopie	<p>Gérez les numéros de numérotation rapide, y compris les actions suivantes :</p> <ul style="list-style-type: none"> • Importez des fichiers .CSV contenant des adresses électroniques, des numéros de télécopie ou des enregistrements d'utilisateur, pour pouvoir y avoir accès sur cette imprimante. • Exportez des courriers électroniques, des fax ou des enregistrements d'utilisateur depuis l'imprimante vers un fichier sur l'ordinateur pour les utiliser en tant que sauvegarde de données, ou importez les enregistrements sur une autre imprimante HP.
Config. récept. télécop.	<p>Pour configurer les options d'impression par défaut pour les télécopies entrantes et définir un programme d'impression des télécopies.</p>
Archive et transfert de télécopie	<p>Permet d'activer ou de désactiver l'archivage et le transfert de télécopie et de configurer leurs paramètres de base :</p> <ul style="list-style-type: none"> • L'archivage de télécopies peut être utilisé pour envoyer une copie de toutes les télécopies entrantes et sortantes vers une adresse électronique, un dossier sur le réseau ou un serveur FTP. • Le transfert de télécopie permet de transférer les télécopies entrantes vers un autre télécopieur.
Journal activités de télécopie	<p>Contient une liste des télécopies qui ont été envoyées et reçues vers et depuis cette imprimante.</p>

Onglet Dépannage

Tableau 8-6 Onglet Dépannage du serveur Web intégré HP

Menu	Description
Opérations générales de dépannage	<p>Permet de sélectionner des rapports et des tests parmi ceux disponibles pour vous aider à résoudre les problèmes de l'imprimante.</p> <p>Permet de configurer les paramètres de télécopie, d'OXPD et de récupération automatique.</p>
Aide en ligne	<p>Lien vers l'aide en ligne HP basée sur le cloud pour aider au dépannage des problèmes d'impression.</p>
Données de diagnostic	<p>Permet d'exporter les informations de l'imprimante sur un fichier utile pour l'analyse détaillée des problèmes.</p>
REMARQUE : Cet article est seulement disponible si le mot de passe de l'administrateur est défini sur l'onglet Sécurité .	
Mise à niveau du micrologiciel	<p>Permet de télécharger et d'installer les fichiers de mise à niveau du micrologiciel de l'imprimante.</p>
Rétablir les paramètres d'usine	<p>Permet de réinitialiser les paramètres de l'imprimante sur les paramètres d'usine.</p>

Onglet Sécurité

Tableau 8-7 Onglet Sécurité du serveur Web intégré HP

Menu	Description
Sécurité générale	Paramètres de sécurité générale, comprenant les éléments suivants : <ul style="list-style-type: none">• Permet de configurer un mot de passe administrateur afin de restreindre l'accès à certaines fonctionnalités de l'imprimante.• Permet de configurer le mot de passe PjL pour le traitement des commandes PjL.• Permet de configurer l'accès au système de fichiers et à la sécurité de la mise à niveau du micrologiciel.• Permet d'activer ou de désactiver le port USB hôte du panneau de commande ou le port de connexion USB du formateur afin d'imprimer directement depuis un ordinateur.• Permet d'afficher l'état de tous les paramètres de sécurité.
Politique de compte	Activez les paramètres du compte administrateur.
Contrôle d'accès	Permet de configurer l'accès aux fonctions de l'imprimante pour des personnes ou groupes spécifiques, et permet de sélectionner la méthode utilisée par des particuliers pour se connecter à l'imprimante.
Protéger les données stockées	Permet de configurer et de gérer le disque dur interne de l'imprimante. Cette imprimante comprend un disque dur chiffré afin de garantir une sécurité maximale. Permet de configurer les paramètres pour les tâches stockées sur le disque dur de l'imprimante.
Gestion des certificats	Permet d'installer et de gérer les certificats de sécurité permettant d'accéder à l'imprimante et au réseau.
Sécurité de service Web	Autorisez l'accès aux ressources sur cette imprimante par des pages Web de différents domaines. Si aucun site n'est ajouté à la liste, tous les sites sont fiables.
Autotest	Permet de vérifier que les fonctions de sécurité s'exécutent en fonction des paramètres du système attendus.

Onglet Services Web HP

Utilisez l'onglet **Services Web HP** pour configurer et activer les services Web HP de cette imprimante. Il est nécessaire d'activer les services Web HP pour pouvoir utiliser la fonctionnalité HP ePrint.

Tableau 8-8 Onglet Serveur Web intégré HP Services Web HP

Menu	Description
Configuration des Services Web HP	Connectez cette imprimante à HP ePrintCenter sur le Web en activant les services Web HP.
Proxy Web	Permet de configurer un serveur proxy si vous rencontrez des problèmes lors de l'activation des services Web HP ou lors de la connexion de l'imprimante à Internet.
HP JetAdvantage	Solutions d'accès qui étendent les fonctions de l'imprimante.

Onglet Réseau

Utilisez l'onglet **Réseau** pour configurer et sécuriser les paramètres réseau de l'imprimante lorsque celle-ci est connectée à un réseau IP. Cet onglet ne s'affiche pas si l'imprimante est connectée à d'autres types de réseau.

Tableau 8-9 Onglet Réseau du serveur Web intégré HP

Menu	Description
Configuration	
Wi-Fi Direct	Configurez les paramètres Wi-Fi Direct pour les imprimantes dotées des fonctions d'impression Wi-Fi Direct Print et NFC intégrées ou qui sont équipées d'un accessoire sans fil. REMARQUE : Les options de configuration disponibles dépendent du modèle de serveur d'impression.
Paramètres TCP/IP	Configurez les paramètres TCP/IP pour les réseaux IPv4 et IPv6. REMARQUE : Les options de configuration disponibles dépendent du modèle de serveur d'impression.
Paramètres réseau	Configurez les paramètres IPX/SPX, AppleTalk, DLC/LLC et SNMP, selon le modèle de serveur d'impression.
Autres paramètres	Configurez les protocoles et services d'impression d'ordre général pris en charge par le serveur d'impression. Les options disponibles dépendent du modèle de serveur d'impression, mais peuvent inclure la mise à jour du micrologiciel, des files d'attente LPD, des paramètres USB, des informations de prise en charge et le taux de rafraîchissement.
AirPrint	Activez, configurez ou désactivez l'impression réseau à partir des imprimantes Apple prises en charge.
Sélectionner langue	Modifiez la langue affichée par le serveur Web intégré HP. Cette page s'affiche si les pages Web prennent en charge plusieurs langues. Vous pouvez également sélectionner les langues prises en charge via les paramètres de préférence de langue de votre navigateur.
Sélectionner un emplacement	Sélectionnez un pays/une région pour l'imprimante.
Google Cloud Print	
Configuration	Configurez les options Google Cloud Print.
Proxy Web	Configurez les paramètres de proxy.
Sécurité	
Paramètres	Affichez et restaurez les paramètres de sécurité actuels pour les valeurs par défaut. Configurez des paramètres de sécurité à l'aide de l'Assistant de configuration de la sécurité. REMARQUE : N'utilisez pas l'assistant de configuration de sécurité pour configurer des paramètres de sécurité à l'aide d'applications de gestion de réseau, telles que HP Web Jetadmin.

Autorisation	<p>Contrôlez la gestion de la configuration et l'utilisation de cette imprimante, dont les actions suivantes :</p> <ul style="list-style-type: none"> • Configurez ou modifiez un mot de passe administrateur afin de contrôler l'accès aux paramètres de configuration. • Vous pouvez demander, installer et gérer des certificats numériques sur le serveur d'impression HP Jetdirect. • Limitez l'accès de l'hôte à cette imprimante grâce à une liste de contrôle d'accès (ACL) (pour les serveurs d'impression sélectionnés sur les réseaux IPv4 uniquement).
Communication sécurisée	Configurez les paramètres de sécurité.
Protocoles de gestion	<p>Configurez et gérez des protocoles de sécurité pour cette imprimante, y compris les éléments suivants :</p> <ul style="list-style-type: none"> • Définissez le niveau de gestion de la sécurité pour le serveur Web intégré HP et contrôlez le trafic via HTTP et HTTPS. • Configurez le fonctionnement du protocole SNMP (Simple Network Management Protocol). Activez/désactivez les agents SNMP v1/v2c ou SNMP v3 sur le serveur d'impression. • Contrôlez l'accès via des protocoles qui peuvent ne pas être sécurisés, notamment les protocoles d'impression, services d'impression, protocoles de découverte, services de résolution de nom et protocoles de gestion de configuration.
Authentification 802.1X	<p>Configurez des paramètres d'authentification 802.1X sur le serveur d'impression Jetdirect, tel que requis pour l'authentification des clients sur le réseau, et réinitialisez les paramètres d'authentification 802.1X aux valeurs par défaut.</p> <p>ATTENTION : Lors du changement des paramètres d'authentification 802.1X, il est possible que l'imprimante perde sa connexion. Pour vous reconnecter, il peut s'avérer nécessaire de réinitialiser le serveur d'impression à son état par défaut et de réinstaller l'imprimante.</p>
IPsec/Pare-feu	Affichez ou configurez une politique de pare-feu ou une politique IPsec/Pare-feu (pour les modèles HP Jetdirect uniquement).
Agent d'annonce	Activez ou désactivez l'agent d'annonce du périphérique HP, définissez le serveur de configuration et configurez l'authentification mutuelle à l'aide de certificats.
Diagnostics	
Statistiques réseau	Affiche les informations statistiques sur le réseau collectées et stockées sur le serveur d'impression HP Jetdirect.
Infos protocole	Affiche la liste des différents paramètres de configuration réseau sur le serveur d'impression HP Jetdirect pour chaque protocole.
Page de configuration	Affiche la page de configuration HP Jetdirect qui contient les informations d'état et de configuration.

Liste Autres liens



REMARQUE : Configurez les liens qui s'affichent dans le pied de page du serveur EWS HP à l'aide du menu **Modifier autres liens** dans l'onglet **Général**. Les éléments suivants sont les liens par défaut.

Tableau 8-10 Liste Autres liens du serveur Web intégré HP

Menu	Description
Assistance produits	Connectez-vous au site d'assistance de l'imprimante pour obtenir une aide couvrant divers sujets.
Acheter des consommables	Etablissez la connexion au site Web HP SureSupply pour obtenir des informations sur les achats de fournitures HP originales, comme les cartouches et le papier.
hp instant support	Connectez-vous au site Web HP pour trouver des solutions aux problèmes rencontrés avec l'imprimante.

Configurer les paramètres réseau IP



- [Partage de l'imprimante : avertissement](#)
- [Affichage ou modification des paramètres réseau](#)
- [Renommer l'imprimante sur le réseau](#)
- [Configuration manuelle des paramètres IPv4 TCP/IP via le panneau de commande](#)
- [Configuration manuelle des paramètres IPv6 TCP/IP via le panneau de commande](#)
- [Paramètres de vitesse de liaison et de recto verso](#)

Partage de l'imprimante : avertissement

HP ne prend pas en charge les réseaux peer-to-peer car cette fonction est une fonction des systèmes d'exploitation Microsoft et non des pilotes d'imprimante HP. Reportez-vous au site Web de Microsoft : www.microsoft.com.

Affichage ou modification des paramètres réseau

Utilisez le serveur Web intégré HP pour afficher ou modifier les paramètres de configuration IP.

1. Ouvrez le serveur EWS HP :
 - a. Sur l'écran d'accueil du panneau de commande de l'imprimante, appuyez sur l'icône Informations , puis appuyez sur l'icône Réseau  pour afficher l'adresse IP ou le nom d'hôte.
 - b. Ouvrez un navigateur Web, et dans la barre d'adresse, tapez l'adresse IP ou le nom d'hôte exactement comme il apparaît sur le panneau de commande de l'imprimante. Appuyez sur la touche **Entrée** du clavier de l'ordinateur. Le serveur EWS s'ouvre.

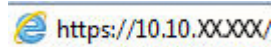



 **REMARQUE :** si le navigateur Web affiche un message indiquant que l'accès au site Web comporte des risques, sélectionnez l'option pour continuer vers le site Web. L'accès à ce site Web ne va pas endommager l'ordinateur.

2. Cliquez sur l'onglet **Réseau** pour obtenir les informations sur le réseau. Modifiez les paramètres si nécessaire.

Renommer l'imprimante sur le réseau

Pour renommer l'imprimante sur un réseau afin de l'identifier de manière univoque, utilisez le serveur Web intégré HP.

1. Ouvrez le serveur EWS HP :
 - a. Sur l'écran d'accueil du panneau de commande de l'imprimante, appuyez sur l'icône Informations , puis appuyez sur l'icône Réseau  pour afficher l'adresse IP ou le nom d'hôte.

- b. Ouvrez un navigateur Web, et dans la barre d'adresse, tapez l'adresse IP ou le nom d'hôte exactement comme il apparaît sur le panneau de commande de l'imprimante. Appuyez sur la touche **Entrée** du clavier de l'ordinateur. Le serveur EWS s'ouvre.

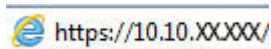

 **REMARQUE :** si le navigateur Web affiche un message indiquant que l'accès au site Web comporte des risques, sélectionnez l'option pour continuer vers le site Web. L'accès à ce site Web ne va pas endommager l'ordinateur.

2. Ouvrez l'onglet **Général**.
3. Sur la page **Informations sur le périphérique**, le nom de l'imprimante par défaut se trouve dans le champ **Nom du périphérique**. Vous pouvez modifier ce nom pour identifier l'imprimante de manière univoque.

 **REMARQUE :** Les autres champs de cette page sont facultatifs.

4. Cliquez sur le bouton **Appliquer** pour enregistrer les modifications.

Configuration manuelle des paramètres IPv4 TCP/IP via le panneau de commande

Utilisez les menus **Paramètres** du panneau de commande pour définir manuellement une adresse IPv4, un masque de sous-réseau et une passerelle par défaut.

1. Sur l'écran d'accueil du panneau de commande de l'imprimante, sélectionnez **Paramètres**.
2. Ouvrez les menus suivants :
 - Réseaux
 - Ethernet
 - TCP/IP
 - Paramètres IPV 4
 - Méthode de configuration
3. Sélectionnez l'option **Manuel** et cliquez sur **OK**.
4. Ouvrez le menu **Paramètres manuels**.
5. Sélectionnez l'option **Adresse IP**, **Masque de sous-réseau** ou **Passerelle par défaut**.
6. Touchez le premier champ pour ouvrir un clavier. Saisissez les chiffres corrects pour le champ, puis sélectionnez **OK**.

Répétez la procédure pour chaque champ à configurer.

Configuration manuelle des paramètres IPv6 TCP/IP via le panneau de commande

Utilisez les menus **Paramètres** du panneau de commande pour définir manuellement une adresse IPv6.

1. Sur l'écran d'accueil du panneau de commande de l'imprimante, sélectionnez **Paramètres**.
2. Pour activer la configuration manuelle, ouvrez les menus suivants :

- Réseaux
 - Ethernet
 - TCP/IP
 - Paramètres IPV6
3. Sélectionnez [Activer](#), [Activé](#) et [OK](#).
 4. Pour configurer l'adresse, ouvrez le menu [Adresse](#), puis appuyez sur le champ pour ouvrir un clavier.
 5. Saisissez l'adresse à l'aide du clavier, puis cliquez sur [OK](#).

Paramètres de vitesse de liaison et de recto verso

 **REMARQUE :** Ces informations ne s'appliquent qu'aux réseaux Ethernet. Elles ne s'appliquent pas aux réseaux sans fil.

La vitesse de liaison et le mode de communication du serveur d'impression doivent correspondre à ceux du réseau. Dans la plupart des situations, vous pouvez laisser l'imprimante en mode automatique. Il se peut que des modifications incorrectes de la vitesse de liaison et des paramètres recto verso empêchent l'imprimante de communiquer avec les autres périphériques réseau. Pour apporter des modifications, utilisez le panneau de commande de l'imprimante.

 **REMARQUE :** Le paramètre de l'imprimante doit correspondre au paramètre du périphérique réseau (concentrateur, commutateur, passerelle, routeur ou ordinateur).

 **REMARQUE :** Lorsque vous modifiez ces paramètres, l'imprimante s'éteint puis se rallume. N'effectuez des modifications que lorsque l'imprimante est inactive.

1. Sur l'écran d'accueil du panneau de commande, faites défiler jusqu'à ce que le menu [Paramètres](#) s'affiche. Appuyez sur l'icône [Paramètres](#) pour ouvrir le menu correspondant.
2. Ouvrez les menus suivants :
 - [Réseaux](#)
 - [Ethernet](#)
 - [Vit. liai.](#)
3. Sélectionnez l'une des options suivantes :
 - [Auto](#) : Le serveur d'impression se configure automatiquement avec la vitesse de liaison et le mode de communication les plus élevés disponibles sur le réseau.
 - [Semi-duplex 10T](#) : 10 Mbit/s, fonctionnement en semi-duplex.
 - [Duplex intégral 10T](#) : 10 Mbit/s, fonctionnement en duplex intégral.
 - [Auto 10T](#) : 10 Mbit/s, fonctionnement en duplex automatique.
 - [Semi-duplex 100TX](#) : 100 Mbit/s, fonctionnement en semi-duplex.
 - [Duplex intégral 100TX](#) : 100 Mbit/s, fonctionnement en duplex intégral.

- **Auto 100TX** : 100 Mbit/s, fonctionnement en duplex automatique.
 - **1000T Intégral** : 1 000 Mbit/s, fonctionnement en duplex intégral.
4. Cliquez sur **OK**. L'imprimante s'éteint puis se rallume.

Fonctions de sécurité de l'imprimante

Introduction

L'imprimante comprend plusieurs fonctions de sécurité qui permettent de limiter le nombre de personnes ayant accès aux paramètres de configuration, de sécuriser les données et d'empêcher l'accès aux composants matériels les plus précieux.

- [Déclarations de sécurité](#)
- [Sécurité IP](#)
- [Attribution ou modification du mot de passe du système à l'aide du serveur Web intégré HP](#)
- [Prise en charge du chiffrement : Disques durs HP High Performance Secure](#)
- [Verrouillage du formateur](#)

Déclarations de sécurité

L'imprimante prend en charge les normes de sécurité et les protocoles recommandés qui vous aident à assurer la sécurité de l'imprimante, à protéger les informations critiques sur votre réseau et à simplifier la façon dont vous contrôlez et maintenez l'imprimante.



Sécurité IP

La sécurité IP (IPsec) est une série de protocoles qui contrôlent le trafic réseau IP vers et depuis l'imprimante. IPsec offre l'authentification hôte à hôte, l'intégrité des données et le chiffrement des communications réseau.

Pour les imprimantes connectées au réseau et disposant d'un serveur d'impression HP Jetdirect, vous pouvez configurer IPsec en utilisant l'onglet **Réseau** dans le serveur Web intégré HP.

Attribution ou modification du mot de passe du système à l'aide du serveur Web intégré HP

Attribuez un mot de passe administrateur pour l'accès à l'imprimante et au serveur Web intégré HP, afin qu'aucun utilisateur non autorisé ne puisse modifier les paramètres de l'imprimante.

1. Ouvrez le serveur EWS HP :
 - a. Sur l'écran d'accueil du panneau de commande de l'imprimante, appuyez sur l'icône Informations , puis appuyez sur l'icône Réseau  pour afficher l'adresse IP ou le nom d'hôte.
 - b. Ouvrez un navigateur Web, et dans la barre d'adresse, tapez l'adresse IP ou le nom d'hôte exactement comme il apparaît sur le panneau de commande de l'imprimante. Appuyez sur la touche **Entrée** du clavier de l'ordinateur. Le serveur EWS s'ouvre.

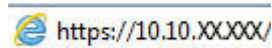

 **REMARQUE :** Si le navigateur Web affiche un message indiquant que l'accès au site Web comporte des risques, sélectionnez l'option pour continuer vers le site Web. L'accès à ce site Web ne va pas endommager l'ordinateur.

2. Cliquez sur l'onglet **Sécurité**.
3. Ouvrez le menu **Sécurité générale**.

4. Dans la zone **Définir le mot de passe de l'administrateur local**, saisissez le nom à associer au mot de passe dans le champ **Nom d'utilisateur**.
5. Saisissez le mot de passe dans le champ **Nouveau mot de passe**, puis saisissez-le à nouveau dans le champ **Confirmer le mot de passe**.



REMARQUE : Pour modifier un mot de passe existant, tapez d'abord ce mot de passe dans le champ **Ancien mot de passe**.

6. Cliquez sur le bouton **Appliquer**.



REMARQUE : Notez le mot de passe et conservez cette note dans un endroit sûr. Le mot de passe administrateur ne peut pas être récupéré. Si le mot de passe administrateur est perdu ou oublié, contactez l'assistance HP sur support.hp.com pour obtenir l'assistance nécessaire pour réinitialiser complètement l'imprimante.

Certaines fonctions sur le panneau de commande de l'imprimante peuvent être sécurisées afin d'éviter que des personnes non autorisées s'en servent. Lorsqu'une fonction est sécurisée, l'imprimante vous demande de vous connecter avant de l'utiliser. Vous pouvez également vous connecter sans attendre l'invite en sélectionnant **Connexion** sur le panneau de commande de l'imprimante.

Généralement, les informations d'identification à l'imprimante sont les mêmes que pour la connexion au réseau. Consultez l'administrateur réseau pour cette imprimante si vous avez des questions sur les données d'authentification à utiliser.

1. Sur l'écran d'accueil du panneau de commande de l'imprimante, appuyez sur le bouton **Connexion**.
2. Suivez les invites pour entrer les informations d'identification.



REMARQUE : Pour sécuriser l'imprimante, appuyez sur le bouton **Déconnexion** lorsque vous avez terminé de l'utiliser.

Prise en charge du chiffrement : Disques durs HP High Performance Secure

Ce disque dur permet de chiffrer les données en fonction du matériel. Vous pouvez ainsi stocker de manière sécurisée vos données importantes, sans enfreindre les performances de l'imprimante. Ce disque dur robuste est basé sur la dernière norme AES (Advanced Encryption Standard) et dispose de nombreuses fonctions qui vous permettent de gagner du temps.

Utilisez le menu **Sécurité** dans le serveur Web intégré HP pour configurer le disque.

Verrouillage du formateur

Le formateur dispose d'un logement que vous pouvez utiliser pour attacher un câble de sécurité. Verrouillez le formateur pour éviter que quelqu'un n'en retire des composants importants.

Paramètres d'économie d'énergie

Introduction

- [Configuration du paramètre Veille/Extinction automatique après une période d'inactivité](#)
- [Définir l'heure de veille et configurer l'imprimante de manière à utiliser 1 watt maximum](#)
- [Définition de la programmation de veille](#)
- [Configuration du délai d'arrêt](#)

Configurez les paramètres de veille pour réduire la consommation d'énergie lorsque l'imprimante est inactive.

Configuration du paramètre Veille/Extinction automatique après une période d'inactivité

Utilisez les menus du panneau de commande pour configurer le temps d'inactivité avant la mise en veille de l'imprimante.

Procédez comme suit pour modifier le paramètre de Veille/Arrêt auto après :

1. Sur le panneau de commande de l'imprimante, ouvrez le menu [Configuration](#).
2. Ouvrez les menus suivants :
 - [Configuration système](#)
 - [Paramètres d'énergie](#)
 - [Après arrêt Veille/Auto](#)
3. Sélectionnez le délai de mise en veille/d'arrêt automatique à l'aide des flèches, puis appuyez sur le bouton OK.

Sélectionnez la durée du délai de mise en veille/d'arrêt automatique.

Définir l'heure de veille et configurer l'imprimante de manière à utiliser 1 watt maximum

Les paramètres de veille affectent la consommation de l'imprimante, l'heure de réveil/mise en veille, le délai avant la mise en veille et la vitesse de sortie du mode veille.

Pour configurer l'imprimante de sorte à utiliser au maximum 1 watt d'énergie en mode veille, entrez les durées pour les deux paramètres [Mode veille après inactivité](#) et [Extinction automatique après veille](#).

1. Sur l'écran d'accueil du panneau de commande de l'imprimante, sélectionnez [Paramètres](#).
2. Ouvrez les menus suivants :
 - [Général](#)
 - [Paramètres d'énergie](#)
 - [Paramètres de veille](#)
3. Sélectionnez [Mode veille après inactivité](#) pour spécifier le nombre de minutes d'inactivité de l'imprimante avant son basculement en mode veille. Saisissez la période appropriée.

4. Sélectionnez [Extinction automatique après veille](#) pour mettre l'imprimante dans un mode d'économie d'énergie plus poussé après une période de veille. Saisissez la période appropriée.



REMARQUE : par défaut, l'imprimante se réactive après un arrêt automatique en réponse à toute activité autre qu'une activité USB ou Wi-Fi. Pour optimiser les paramètres d'énergie, vous pouvez la définir pour qu'elle se réactive uniquement avec le bouton d'alimentation en sélectionnant [Arrêt \(réactivation à l'aide du bouton d'alimentation uniquement\)](#).

5. Sélectionnez [Terminé](#) pour enregistrer les paramètres.

Définition de la programmation de veille

Utilisez la fonction [Programmation veille](#) pour configurer l'imprimante pour qu'elle se rallume ou passe en mode Veille à des heures précises certains jours de la semaine.

1. Sur l'écran d'accueil du panneau de commande de l'imprimante, sélectionnez [Paramètres](#).
2. Ouvrez les menus suivants :
 - [Général](#)
 - [Paramètres d'énergie](#)
 - [Programmation veille](#)
3. Sélectionnez le bouton [Nouvel événement](#), puis sélectionnez le type d'événement à programmer : [Événement de réveil](#) ou [Événement de veille](#).
4. Pour un événement de réveil ou de veille, configurez l'heure et les jours de la semaine concernés par cet événement. Sélectionnez [Enregistrer](#) pour enregistrer le paramètre.

Configuration du délai d'arrêt

Utilisez les menus du panneau de commande pour définir s'il y a un délai d'attente une fois le bouton d'alimentation pressé.

Procédez comme suit pour modifier le paramètre du délai d'arrêt :

1. Sur le panneau de commande de l'imprimante, ouvrez le menu [Configuration](#).
2. Ouvrez les menus suivants :
 - [Configuration système](#).
 - [Paramètres d'énergie](#)
 - [Délai d'arrêt](#)
3. Sélectionnez l'une des options de délai suivantes :
 - [Pas de délai](#) : L'imprimante se met hors tension après une période d'inactivité déterminée par le paramètre de délai d'arrêt.
 - [Lorsque les ports sont actifs](#) : Si cette option est sélectionnée, l'imprimante se mettra uniquement hors tension si tous les ports sont inactifs. Une connexion de télécopie ou un lien réseau actif empêchera l'imprimante de se mettre hors tension.

HP Web Jetadmin

HP Web Jetadmin est un outil primé leader sur le marché qui permet de gérer efficacement une grande variété de produits HP en réseau, notamment des imprimantes, des imprimantes multifonction et des télénériseurs. Cette solution unique vous permet d'installer, de surveiller, d'entretenir, de dépanner et de sécuriser à distance votre environnement d'impression et d'imagerie, ce qui améliore finalement la productivité de votre entreprise en vous aidant à gagner du temps, à contrôler les coûts et à protéger votre investissement.

Des mises à niveau de HP Web Jetadmin sont régulièrement proposées pour pouvoir prendre en charge les fonctions spécifiques du produit. Pour plus d'informations, consultez www.hp.com/go/webjetadmin.

Mises à jour des logiciels et micrologiciels

HP met régulièrement à jour les fonctions disponibles dans le micrologiciel de l'imprimante. Pour profiter des toutes dernières fonctions, mettez à jour le micrologiciel de l'imprimante. Télécharger le fichier de mise à jour du micrologiciel le plus récent sur le site Web :

Visitez le site Web www.hp.com/support/colorljE57540mfp. Cliquez sur **Pilotes et logiciels**.

9 Résolution des problèmes

Pour plus d'informations :

- [Assistance clientèle](#)
- [Système d'aide du panneau de commande](#)
- [Rétablissement des paramètres d'usine](#)
- [Le message « Le niveau de la cartouche est bas » ou « Le niveau de la cartouche est très bas » s'affiche sur le panneau de commande de l'imprimante](#)
- [L'imprimante n'entraîne pas le papier ou rencontre un défaut d'alimentation](#)
- [Suppression de bourrages papier](#)
- [Améliorer la qualité d'impression](#)
- [Améliorer la qualité d'image de la copie](#)
- [Améliorer la qualité d'image de la numérisation](#)
- [Améliorez la qualité d'image de la télécopie](#)
- [Résoudre les problèmes de télécopie](#)

Les informations suivantes sont correctes au moment de la publication.

Pour une assistance vidéo, voir www.hp.com/videos/LaserJet.

Pour obtenir des informations à jour, reportez-vous à la section www.hp.com/support/colorljE57540mfp.

Le plan d'assistance HP tout inclus de l'imprimante comprend les informations suivantes :

- Installation et configuration
- Utilisation
- Résolution des problèmes
- Téléchargement des mises à jour de logiciels et de micrologiciels
- Inscription au forum d'assistance
- Recherche d'informations réglementaires et de garantie

Assistance clientèle

Bénéficiez d'une assistance téléphonique pour votre pays/région	Les numéros de téléphone de votre pays/région sont indiqués sur la brochure se trouvant dans la boîte de votre imprimante ou sur le site support.hp.com .
Préparez le nom de votre imprimante, son numéro de série, la date d'achat et une description du problème rencontré	
Obtenez une assistance Internet 24 h/24, et téléchargez des utilitaires et des pilotes	www.hp.com/support/colorljE57540mfp
Commander des services supplémentaires d'entretien ou de maintenance HP	www.hp.com/go/carepack
Enregistrer l'imprimante	www.register.hp.com

Système d'aide du panneau de commande

L'imprimante est dotée d'un système d'aide en ligne intégré avec des instructions d'utilisation pour chaque écran. Pour ouvrir le système d'aide, sélectionnez le bouton Aide  dans le coin supérieur droit de l'écran.



Dans certains écrans, l'aide ouvre un menu global à partir duquel vous pouvez rechercher des rubriques spécifiques. Vous pouvez vous déplacer dans la structure du menu en appuyant sur les boutons disponibles.

Certains écrans d'aide incluent des animations qui vous montrent des procédures spécifiques, telles que la suppression des bouchages.

Si l'imprimante signale une erreur ou un avertissement, appuyez sur le bouton Aide  pour afficher un message qui décrit le problème. Le message contient aussi des instructions pour résoudre le problème.

Rétablissement des paramètres d'usine

Introduction

Utilisez l'une des méthodes suivantes pour restaurer les paramètres d'usine de l'imprimante.

 **REMARQUE :** Cette fonction permet de rétablir la plupart des paramètres de l'imprimante à leurs valeurs d'usine par défaut. Cependant, certains paramètres ne sont pas modifiés, tels que la langue, la date, l'heure et certains paramètres de la configuration réseau.



Première méthode : Rétablissement des paramètres d'usine à partir du panneau de commande de l'imprimante

1. Sur l'écran d'accueil du panneau de commande, faites défiler jusqu'à ce que le menu **Paramètres** s'affiche. Appuyez sur l'icône **Paramètres** pour ouvrir le menu correspondant.
2. Ouvrez les menus suivants :
 - **Général**
 - **Rétablir les paramètres d'usine**
3. Appuyez sur **Réinitialiser**.

Un message de vérification précise que l'utilisation de la fonction de réinitialisation peut entraîner une perte de données.
4. Sélectionnez **Réinitialiser** pour terminer le processus.

 **REMARQUE :** Une fois cette opération de réinitialisation terminée, l'imprimante redémarre automatiquement.

Deuxième méthode : Rétablissement des paramètres d'usine à partir du serveur Web intégré HP (imprimantes connectées au réseau uniquement)

1. Ouvrez le serveur EWS HP :
 - a. Sur l'écran d'accueil du panneau de commande de l'imprimante, appuyez sur l'icône Informations , puis appuyez sur l'icône Réseau  pour afficher l'adresse IP ou le nom d'hôte.
 - b. Ouvrez un navigateur Web, et dans la barre d'adresse, tapez l'adresse IP ou le nom d'hôte exactement comme il apparaît sur le panneau de commande de l'imprimante. Appuyez sur la touche **Entrée** du clavier de l'ordinateur. Le serveur EWS s'ouvre.

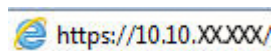
 <https://10.10.XX.XXX/>

 **REMARQUE :** Si le navigateur Web affiche un message indiquant que l'accès au site Web comporte des risques, sélectionnez l'option pour continuer vers le site Web. L'accès à ce site Web ne va pas endommager l'ordinateur.

2. Ouvrez l'onglet **Général**.
3. Sur le côté gauche de l'écran, cliquez sur **Rétablir les paramètres d'usine**.
4. Cliquez sur le bouton **Réinitialiser**.

 **REMARQUE :** Une fois cette opération de réinitialisation terminée, l'imprimante redémarre automatiquement.

Le message « Le niveau de la cartouche est bas » ou « Le niveau de la cartouche est très bas » s'affiche sur le panneau de commande de l'imprimante

Le niveau de la cartouche est bas : lorsque le niveau d'une cartouche de toner est bas, l'imprimante vous en avertit. La durée de vie restante effective du toner peut varier. Veillez à toujours disposer d'une cartouche de remplacement afin de pouvoir en changer en temps voulu. Le toner ne doit pas nécessairement être remplacé immédiatement.

Le niveau de la cartouche est très bas : lorsque le niveau du toner est très bas, l'imprimante vous avertit. La durée de vie restante effective du toner peut varier. Veillez à toujours disposer d'une cartouche de remplacement afin de pouvoir en changer en temps voulu. Il n'est pas nécessaire de remplacer le toner tant que la qualité d'impression reste acceptable.

Lorsqu'un toner HP atteint un niveau **très bas**, la garantie de protection Premium d'HP pour ce toner prend fin.

L'imprimante n'entraîne pas le papier ou rencontre un défaut d'alimentation

Introduction

Les solutions suivantes peuvent aider à résoudre les problèmes si l'imprimante n'entraîne pas le papier du bac ou entraîne plusieurs feuilles de papier à la fois. L'une de ces situations peut entraîner des bourrages papier.

- [L'imprimante n'entraîne pas de papier](#)
- [L'imprimante entraîne plusieurs feuilles de papier](#)
- [Le chargeur de documents crée des bourrages, part en oblique ou prend plusieurs feuilles de papier](#)

L'imprimante n'entraîne pas de papier

Si l'imprimante n'entraîne pas de papier du bac, essayez les solutions suivantes.

1. Ouvrez l'imprimante et retirez les éventuelles feuilles de papier coincées. Vérifiez qu'aucun morceau de papier n'est coincé dans l'imprimante.
2. Chargez le bac avec un format de papier adapté à la tâche.
3. Assurez-vous que le format et le type de papier sont définis correctement sur le panneau de commande de l'imprimante.

- Assurez-vous que les guides papier du bac sont réglés à la taille du papier. Ajustez les guides pour l'indentation appropriée dans le bac. La flèche sur le guide du bac doit être alignée exactement avec la marque sur le bac.

 **REMARQUE :** Ne réglez pas les guides papier trop près de la pile de papier. Ajustez-les au niveau des empreintes ou marquages situés dans le bac.

Les images suivantes affichent des exemples d'indentations du format de papier dans les bacs, pour différentes imprimantes. La plupart des imprimantes HP ont des marquages similaires à ceux-ci.

Figure 9-1 Marquages de format pour le bac 1 ou le bac multifonction

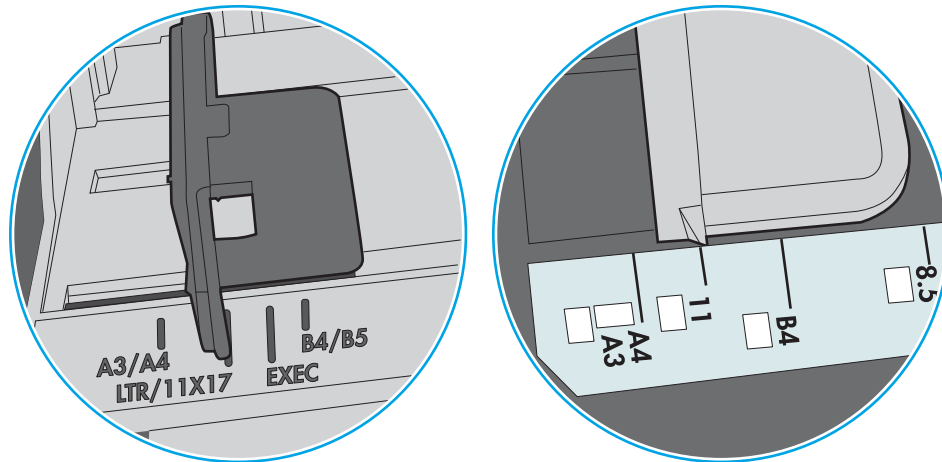
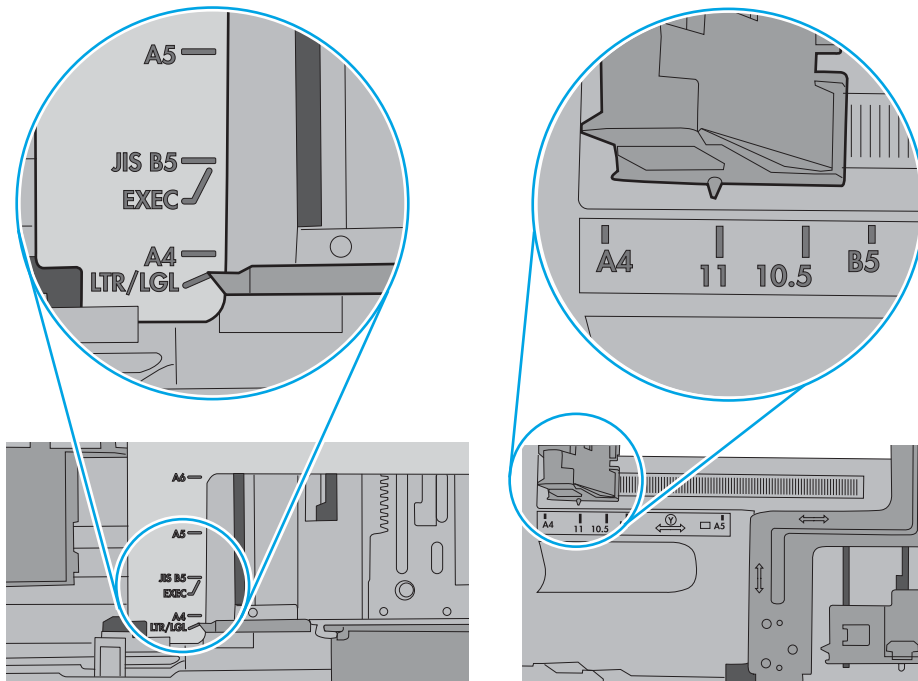

Figure 9-2 Marquages de format pour les cassettes



5. Vérifiez que l'humidité de la pièce est conforme aux spécifications de cette imprimante et que les emballages du papier stocké ne sont pas ouverts. La plupart des rames de papier sont vendues dans un emballage hermétique afin de maintenir le papier sec.

Dans les environnements très humides, le papier en haut de la pile placée dans le bac peut absorber l'humidité, et peut donc sembler irrégulier ou ondulé. Si cela se produit, retirez les 5 à 10 premières feuilles de papier de la pile.

Dans les environnements peu humides, une électricité statique importante peut faire se coller les feuilles de papier les unes aux autres. Si cela se produit, retirez le papier du bac et courbez la pile en maintenant les deux extrémités des feuilles et en donnant à la pile une forme de U. Ensuite, faites pivoter les extrémités vers le bas pour former un U dans l'autre sens. Puis maintenez chaque côté de la pile de papier et répétez ce processus. Ceci détache les feuilles les unes des autres, sans introduire d'électricité statique. Avant de remettre la pile de feuilles dans le bac, tassez-la sur une table.

Figure 9-3 Technique pour courber la pile de papier

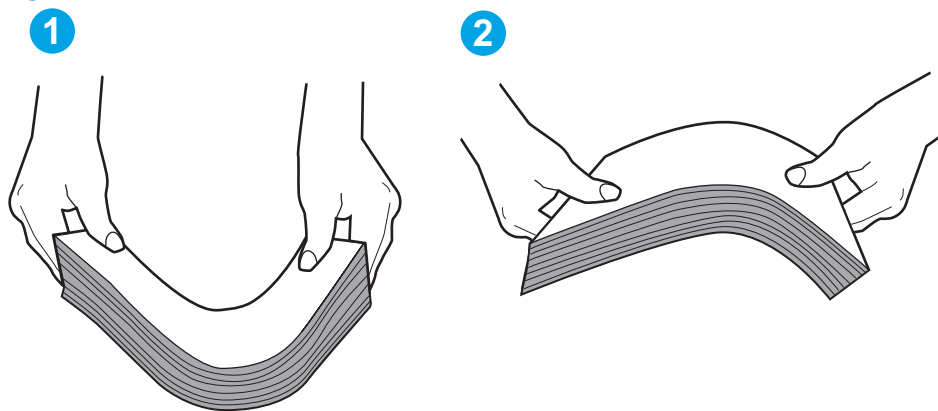

6. Vérifiez sur le panneau de commande de l'imprimante si une invite pour alimenter le papier manuellement s'affiche. Chargez du papier, puis continuez.
7. Les rouleaux situés au-dessus du bac peuvent être sales. Nettoyez-les à l'aide d'un chiffon non pelucheux humidifié d'eau chaude. Utilisez de l'eau déminéralisée, si possible.

ATTENTION : Ne versez pas l'eau directement sur l'imprimante. Pulvérisez l'eau sur un chiffon ou humidifiez un chiffon dans l'eau et essorez-le avant de nettoyer les rouleaux.

L'image suivante montre des exemples de l'emplacement des rouleaux pour différentes imprimantes.

Figure 9-4 Emplacements des rouleaux pour le bac 1 ou le bac multifonction

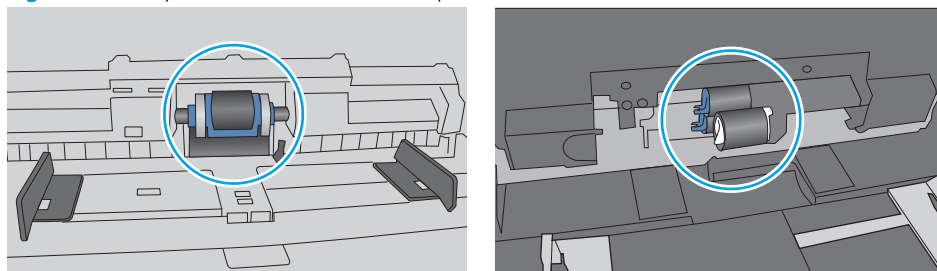

L'imprimante entraîne plusieurs feuilles de papier

Si l'imprimante entraîne plusieurs feuilles de papier du bac, essayez les solutions suivantes.

1. Retirez la pile de papier du bac et assouplissez-la, tournez-la de 180 degrés et retournez-la. *N'aérez pas le papier.* Remettez la pile de papier dans le bac.



REMARQUE : Eventer le papier introduit de l'électricité statique. Plutôt que d'éventer le papier, courbez la pile en maintenant les deux extrémités des feuilles et en donnant à la pile une forme de U. Ensuite, faites pivoter les extrémités vers le bas pour former un U dans l'autre sens. Puis maintenez chaque côté de la pile de papier et répétez ce processus. Ceci détache les feuilles les unes des autres, sans introduire d'électricité statique. Avant de remettre la pile de feuilles dans le bac, tassez-la sur une table.

Figure 9-5 Technique pour courber la pile de papier

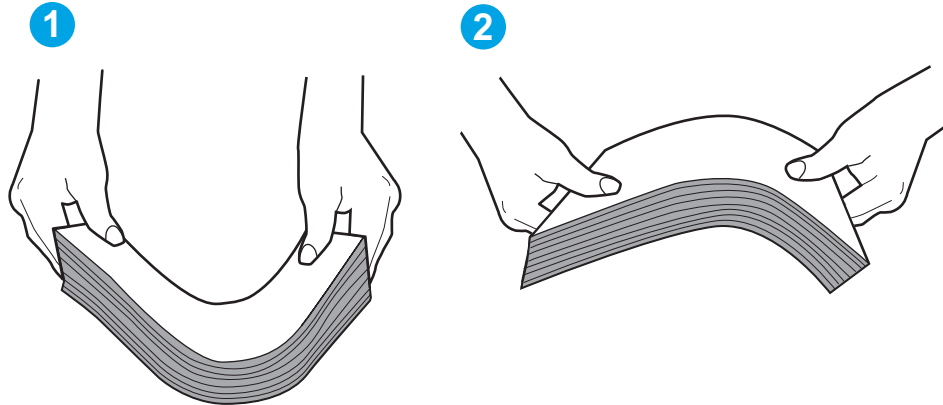

2. Utilisez uniquement du papier conforme aux spécifications HP pour cette imprimante.
3. Vérifiez que l'humidité de la pièce est conforme aux spécifications de cette imprimante et que les emballages du papier stocké ne sont pas ouverts. La plupart des rames de papier sont vendues dans un emballage hermétique afin de maintenir le papier sec.

Dans les environnements très humides, le papier en haut de la pile placée dans le bac peut absorber l'humidité, et peut donc sembler irrégulier ou ondulé. Si cela se produit, retirez les 5 à 10 premières feuilles de papier de la pile.

Dans les environnements peu humides, une électricité statique importante peut faire se coller les feuilles de papier les unes aux autres. Si cela se produit, retirez le papier du bac et courbez la pile comme indiqué ci-dessus.

4. Utilisez du papier non froissé, plié ou endommagé. Si nécessaire, utilisez du papier d'une autre ramette.

5. Assurez-vous que le bac n'est pas surchargé en vérifiant les marquages de hauteur de pile à l'intérieur du bac. S'il l'est, retirez la pile de papier du bac, tassez-la, puis remettez une partie du papier dans le bac.

Les images suivantes montrent des exemples de marquages de hauteur de pile à l'intérieur des bacs, pour différentes imprimantes. La plupart des imprimantes HP ont des marquages similaires à ceux-ci. Assurez-vous également que toutes les feuilles de papier sont sous les languettes situées près des marquages de hauteur de pile. Ces languettes permettent de maintenir le papier dans la bonne position lorsqu'il entre dans l'imprimante.

Figure 9-6 Marquages de hauteur de pile

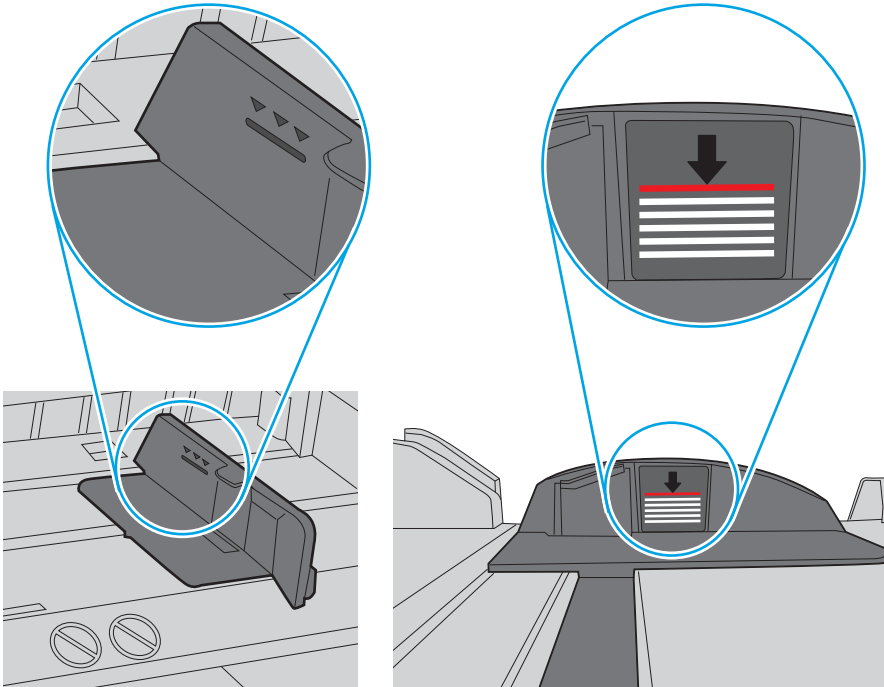
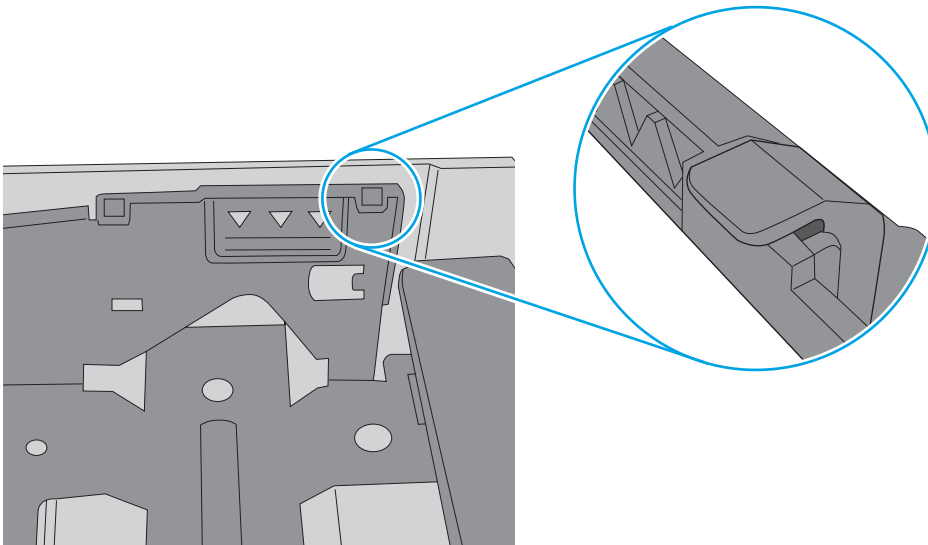



Figure 9-7 Languette pour la pile de papier



- Assurez-vous que les guides papier du bac sont réglés à la taille du papier. Ajustez les guides pour l'indentation appropriée dans le bac. La flèche sur le guide du bac doit être alignée exactement avec la marque sur le bac.

 **REMARQUE :** Ne réglez pas les guides papier trop près de la pile de papier. Ajustez-les au niveau des empreintes ou marquages situés dans le bac.

Les images suivantes affichent des exemples d'indentations du format de papier dans les bacs, pour différentes imprimantes. La plupart des imprimantes HP ont des marquages similaires à ceux-ci.

Figure 9-8 Marquages de format pour le bac 1 ou le bac multifonction

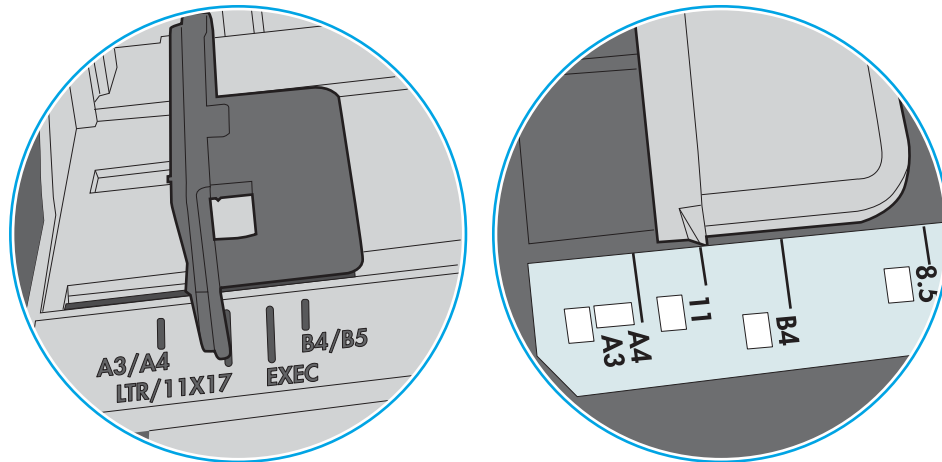
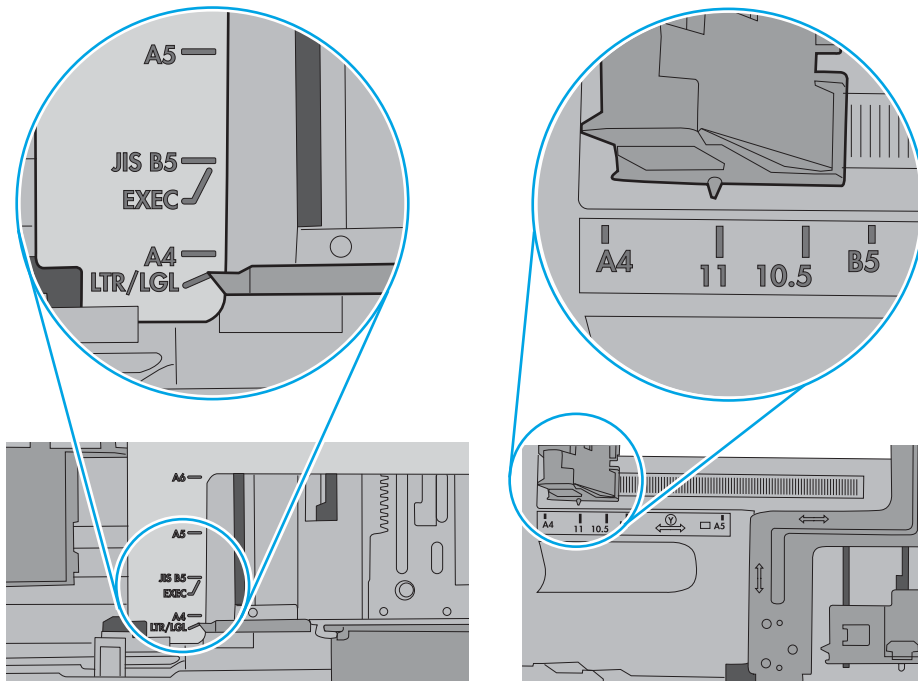

Figure 9-9 Marquages de format pour les cassettes



- Assurez-vous que l'environnement d'impression est situé dans les spécifications conseillées.

Le chargeur de documents crée des bourrages, part en oblique ou prend plusieurs feuilles de papier



REMARQUE : Les informations suivantes s'appliquent uniquement aux produits MFP.

- Il est possible qu'un objet (par exemple une agrafe ou une note auto-adhésive) soit resté sur l'original et doive être enlevé.
- Vérifiez que tous les rouleaux sont en place et que la porte d'accès aux rouleaux située à l'intérieur du chargeur de documents, est fermée.
- Vérifiez que le capot du chargeur de documents est fermé.
- Il se peut que les pages ne soient pas correctement placées. Calez les pages et ajustez les guide-papier au centre du bac.
- Les guide-papier doivent toucher les côtés de la pile de papier pour fonctionner correctement. Assurez-vous que la pile de papier est droite et que les guides sont bien placés contre elle.
- Il est possible que les bacs d'alimentation ou de sortie contiennent trop de pages. Assurez-vous que la pile de papier soit bien placée sous les guides du bac d'alimentation et retirez les pages du bac de sortie.
- Vérifiez qu'il n'y a pas de morceaux de papier, agrafes, trombones ou autres débris dans le circuit d'alimentation en papier.
- Nettoyez les rouleaux du chargeur de documents et le tampon de séparation. Utilisez de l'air comprimé ou un chiffon propre, non pelucheux et humecté d'eau chaude. Si des décalages continuent de se produire, remplacez les rouleaux.
- Faites défiler l'écran d'accueil du panneau de commande de l'imprimante jusqu'à trouver le bouton [Consommables](#), puis appuyez dessus. Vérifiez le statut du kit du chargeur de documents et remplacez-le si nécessaire.

Suppression de bourrages papier

Introduction

Les informations suivantes comprennent des instructions pour éliminer les bourrages papier de l'imprimante.

- [Emplacements des bourrages](#)
- [Auto-navigation pour l'élimination des bourrages papier](#)
- [Les bourrages papier sont-ils fréquents ou récurrents ?](#)
- [Élimination des bourrages papier dans le bac d'alimentation](#)
- [13.A1 Bourrage papier dans bac 1](#)
- [13.A2 Bourrage papier dans bac 2](#)
- [13.A3, 13.A4, 13.A5 Bourrage papier bac 3, 4 et 5](#)
- [13.B Bourrage papier au niveau de la porte droite et de l'unité de fusion](#)
- [13.E1 Bourrage papier bac de sortie](#)
- [13.8 Bourrage d'agrafes](#)

Emplacements des bourrages

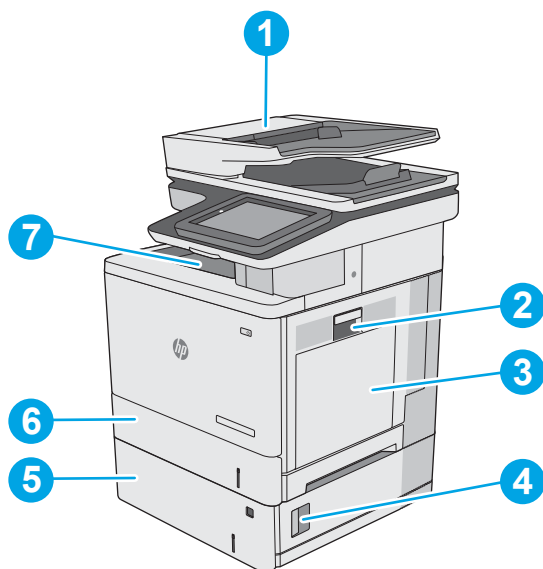

1	Bac d'alimentation
2	Porte droite et zone de l'unité de fusion
3	Bac 1
4	Porte inférieure droite
5	Bacs de 550 feuilles en option

6	Bac 2
7	Bac de sortie

Auto-navigation pour l'élimination des bourrages papier

La fonction d'auto-navigation aide à éliminer les bourrages en affichant des instructions étape-par-étape sur le panneau de commande. A la fin de chaque étape, l'imprimante affiche des instructions concernant l'étape suivante jusqu'à ce que vous terminiez la procédure.

Les bourrages papier sont-ils fréquents ou récurrents ?

Pour réduire le nombre de bourrages papier, essayez les solutions suivantes.



REMARQUE : Pour voir une vidéo illustrant comment charger du papier de sorte à réduire le nombre de bourrages papier, cliquez [ici](#).

1. Utilisez uniquement du papier conforme aux spécifications HP pour cette imprimante.
2. Utilisez du papier non froissé, plié ou endommagé. Si nécessaire, utilisez du papier d'une autre ramette.
3. N'utilisez pas du papier qui a déjà servi pour une impression ou une copie.
4. Assurez-vous que le bac n'est pas surchargé. Si c'est le cas, retirez la pile de papier du bac, tassez-la, puis remettez du papier dans le bac.
5. Assurez-vous que les guides papier du bac sont réglés à la taille du papier. Réglez les guides de façon à ce qu'ils touchent la pile de papier sans l'infléchir.
6. Assurez-vous que le bac est totalement inséré dans l'imprimante.
7. Si vous imprimez sur du papier épais, gaufré ou perforé, utilisez la fonction d'introduction manuelle à raison d'une feuille à la fois.
8. Ouvrez le menu [Bacs](#) du panneau de commande de l'imprimante. Vérifiez que le bac d'alimentation est configuré correctement pour le type et le format du papier.
9. Assurez-vous que l'environnement d'impression est situé dans les spécifications conseillées.

Élimination des bourrages papier dans le bac d'alimentation

Les informations suivantes décrivent comment éliminer les bourrages dans le bac d'alimentation. Lorsqu'un bourrage se produit, le panneau de commande affiche une animation qui vous aide à le supprimer.

1. Soulevez le loquet pour libérer le couvercle du bac d'alimentation.

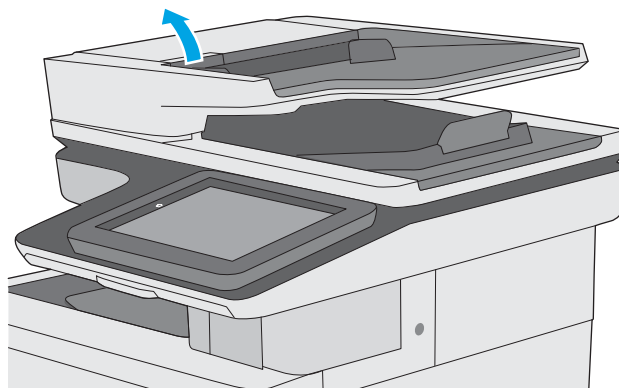

2. Ouvrez le capot du bac d'alimentation.

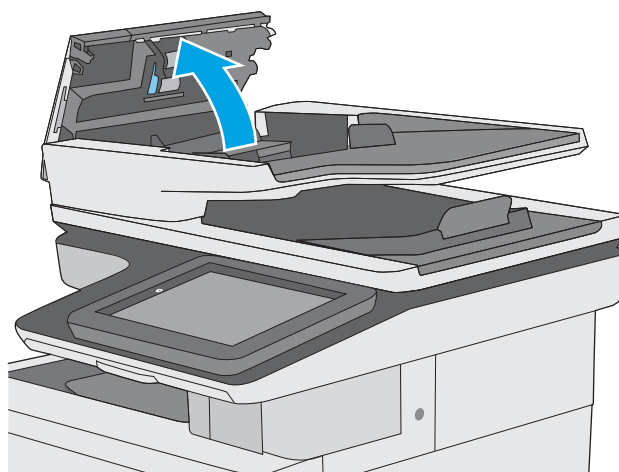

3. Retirez toute feuille de papier coincée.

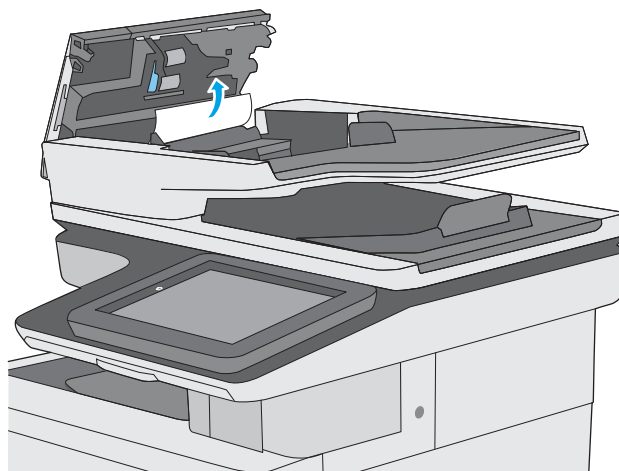

4. Soulevez le bac d'entrée du bac d'alimentation.

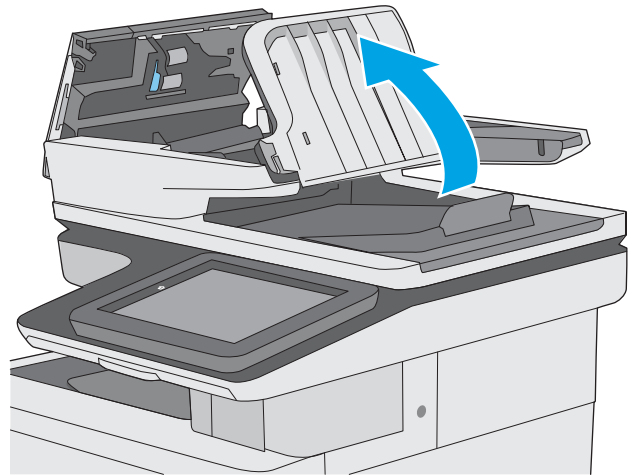

5. Retirez toute feuille de papier coincée.

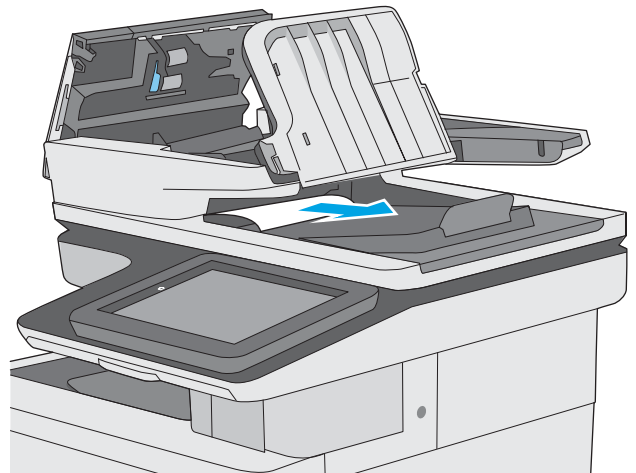

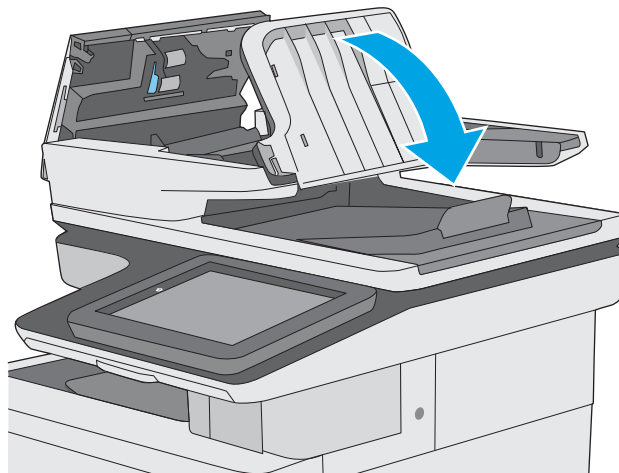

6. Abaissez le bac d'entrée du bac d'alimentation.

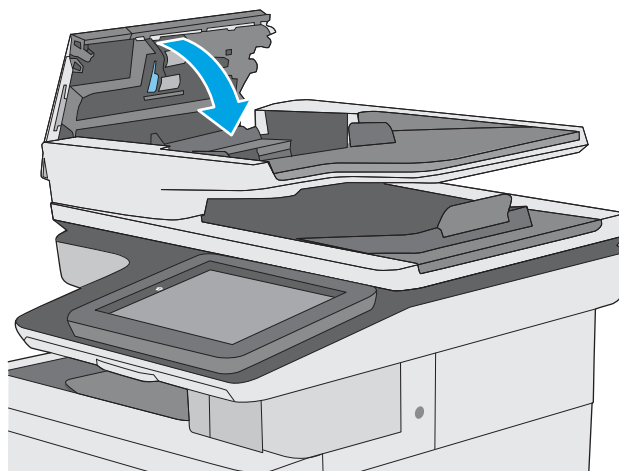

7. Fermez le capot du bac d'alimentation de documents.

REMARQUE : Vérifiez que le loquet du couvercle du bac d'alimentation est bien fermé.



 **REMARQUE :** Pour éviter les brouillages, assurez-vous que les guides du bac d'alimentation sont réglés au plus près du document, sans pour autant le déformer. Pour copier des documents étroits, utilisez le scanner à plat. Retirez toute agrafe et trombone des documents originaux.

 **REMARQUE :** Les documents originaux imprimés sur du papier épais brillant peuvent se coincer plus fréquemment que deux imprimés sur du papier ordinaire.

13.A1 Brouillage papier dans bac 1

Utilisez la procédure suivante pour vérifier le papier dans tous les emplacements de brouillages possibles liés au bac 1. Lorsqu'un brouillage se produit, le panneau de commande affiche une animation qui vous aide à le supprimer.

1. Si la plus grande partie de la feuille est visible dans le bac, ressortez doucement le papier de l'imprimante en tirant dessus. Assurez-vous de bien retirer la feuille entière. Si elle se déchire, passez aux étapes suivantes pour trouver les restes de papier.

Si la plus grande partie de la feuille de papier est déjà à l'intérieur de l'imprimante, procédez selon les étapes ci-dessous.

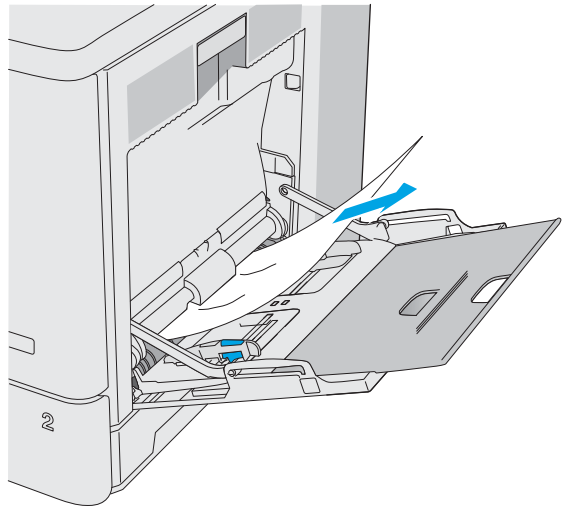

2. Soulevez le loquet de la porte droite pour la libérer.



3. Ouvrez la porte droite.

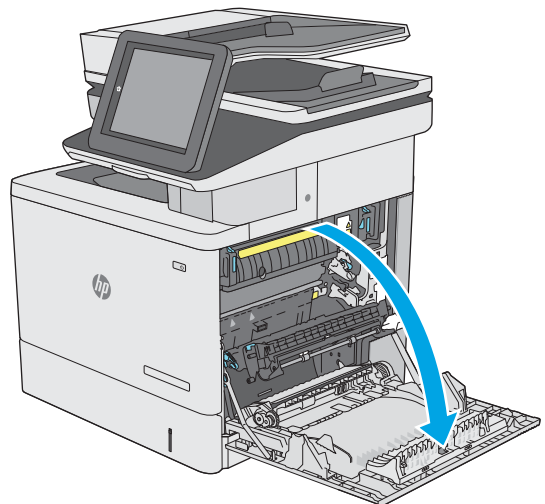

4. Si du papier y est coincé, retirez-le délicatement.

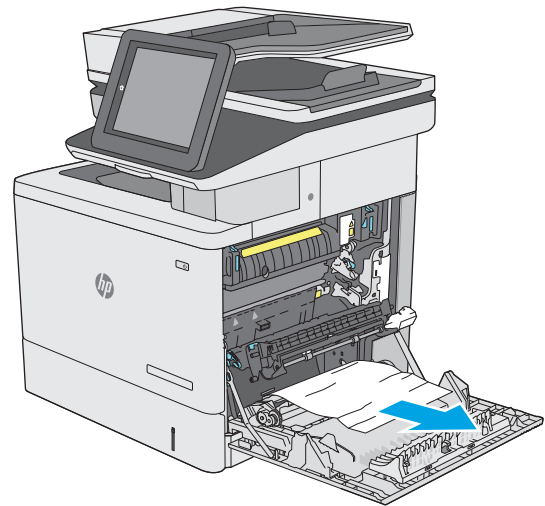

5. Fermez la porte droite.

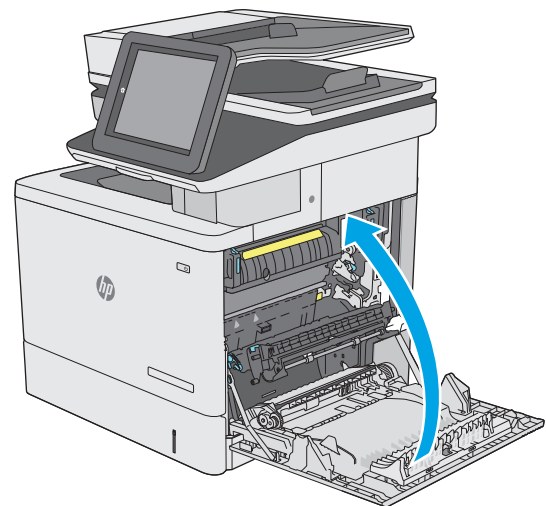

13.A2 Bourrage papier dans bac 2

Utilisez la procédure suivante pour vérifier le papier dans tous les emplacements de bourrages possibles liés au bac 2. Lorsqu'un bourrage se produit, le panneau de commande affiche une animation qui vous aide à le supprimer.

1. Soulevez le loquet de la porte droite pour la libérer.



2. Ouvrez la porte droite.

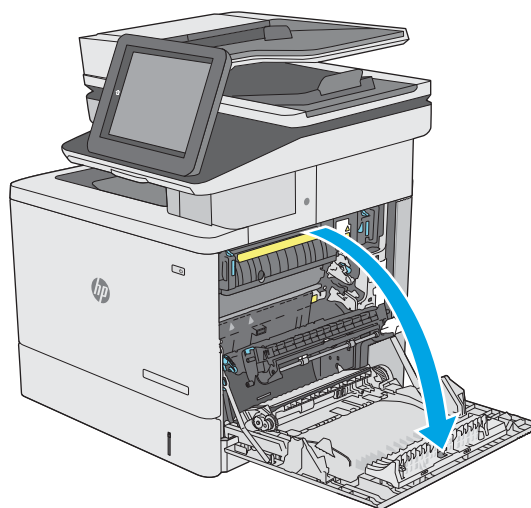

3. Retirez délicatement le papier coincé dans la zone de ramassage.

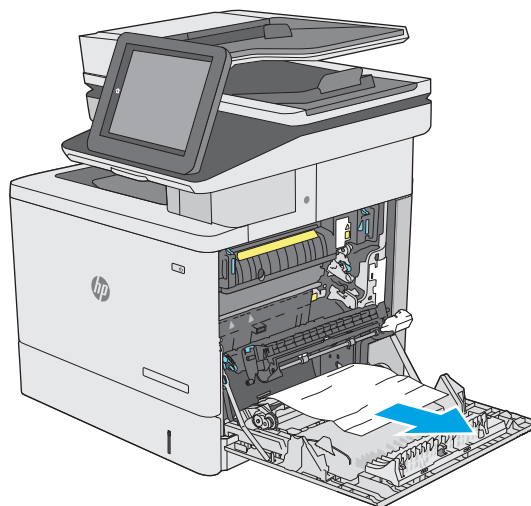

4. Fermez l'unité de transfert.

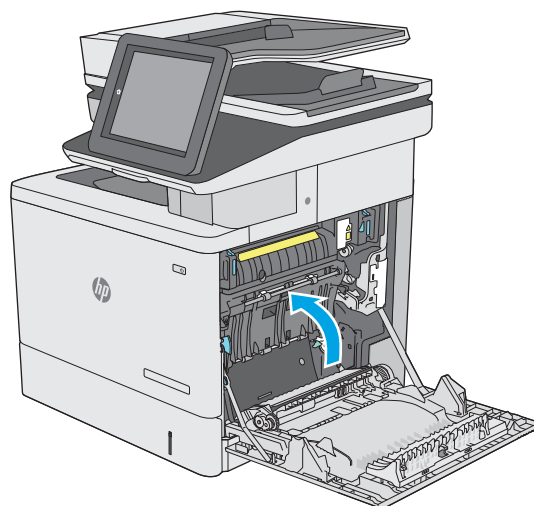

5. Appuyez sur les deux leviers verts afin d'ouvrir le capot d'accès au bouchage.

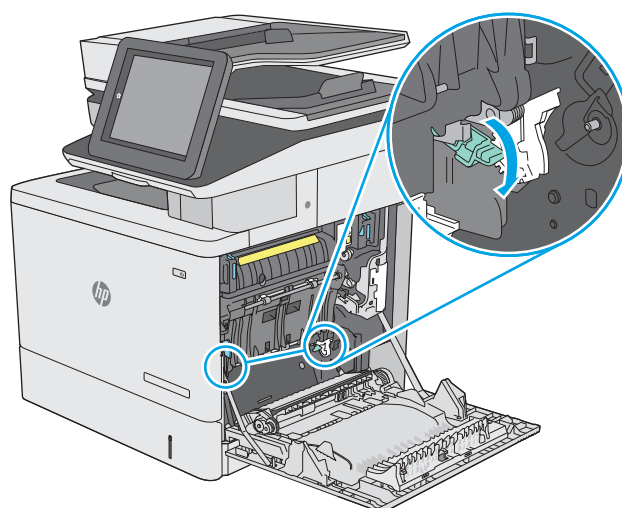

6. Retirez délicatement le bouchage papier. Si le papier se déchire, retirez bien tous les morceaux restants.

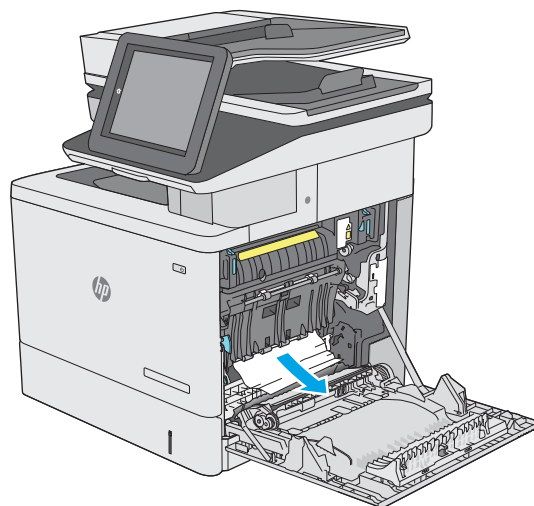

7. Fermez le capot d'accès au bourrage, puis abaissez l'ensemble de transfert.

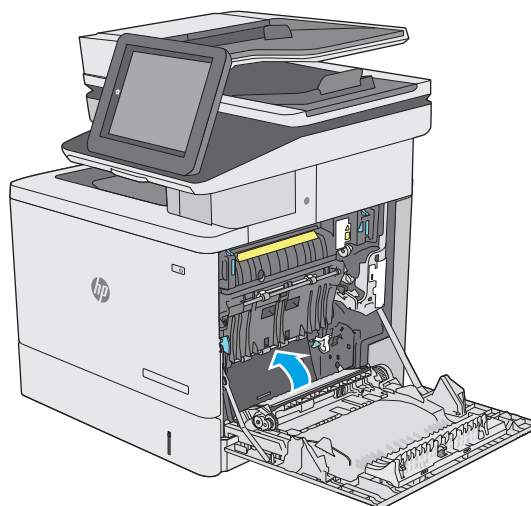

8. Tirez en levant légèrement le bac pour le retirer entièrement de l'imprimante.

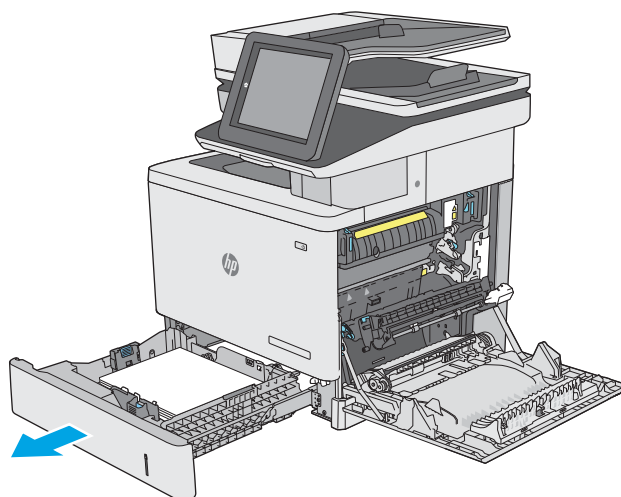

9. Retirez toute feuille de papier coincée ou endommagée. Vérifiez que le bac n'est pas surchargé et que les guides papier sont correctement ajustés.

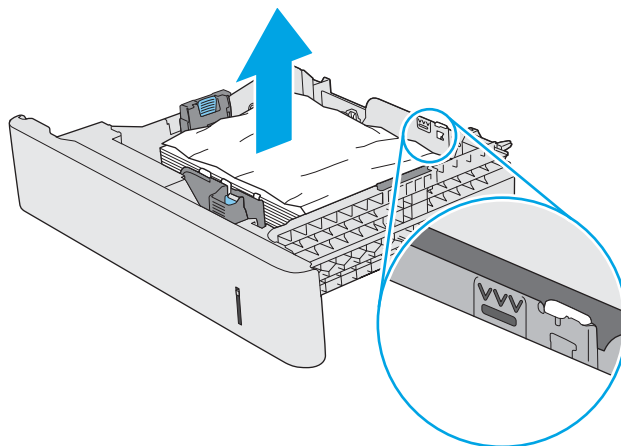

10. Retirez tout papier présent dans les rouleaux d'alimentation de l'imprimante. Tirez tout d'abord le papier vers la gauche pour le dégager, puis tirez-le vers l'avant pour le retirer.

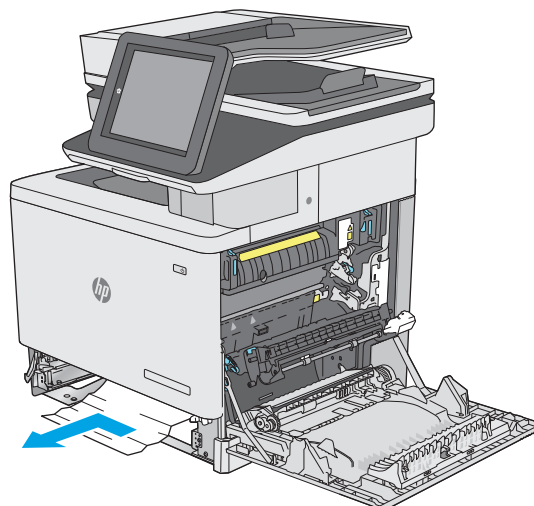

11. Réinsérez le bac, puis fermez-le.

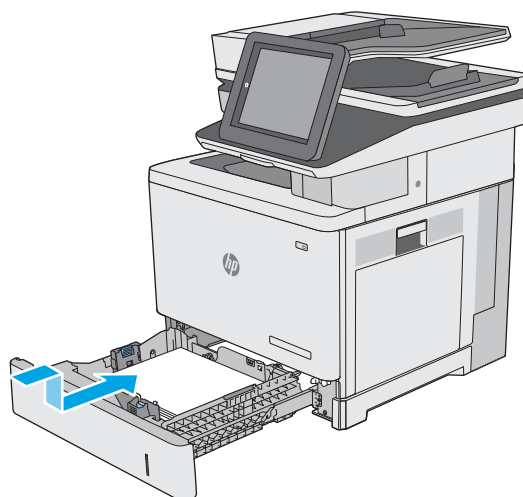

12. Fermez la porte droite.

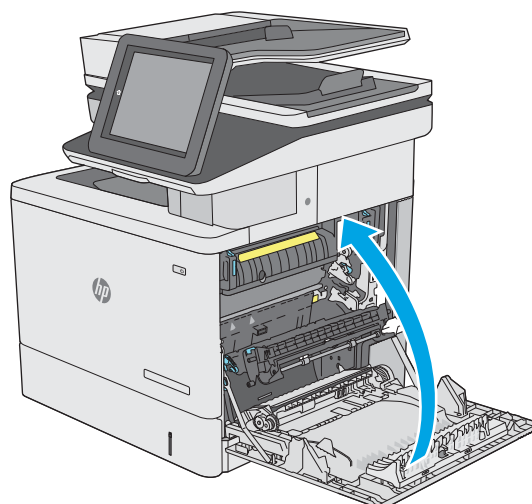

13.A3, 13.A4, 13.A5 Bourrage papier bac 3, 4 et 5

Utilisez la procédure suivante pour vérifier le papier dans tous les emplacements de bourrages possibles liés aux bacs d'alimentation papier de 550 feuilles en option. Lorsqu'un bourrage se produit, le panneau de commande affiche une animation qui vous aide à le supprimer.

1. Ouvrez la porte inférieure droite.



2. Retirez délicatement le bourrage papier.

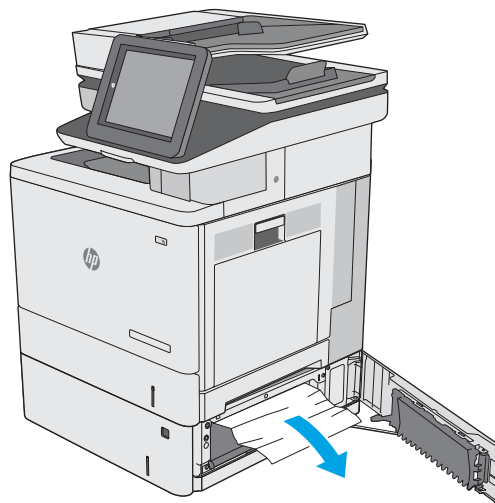

3. Tirez en levant légèrement le bac pour le retirer entièrement de l'imprimante.

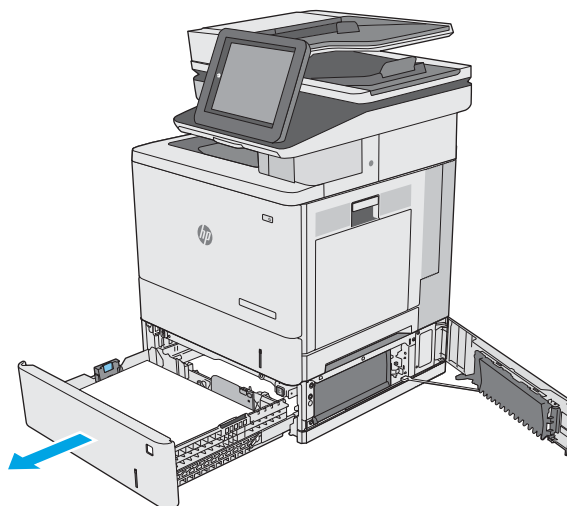

4. Retirez toute feuille de papier coincée ou endommagée. Vérifiez que le bac n'est pas surchargé et que les guides papier sont correctement ajustés.

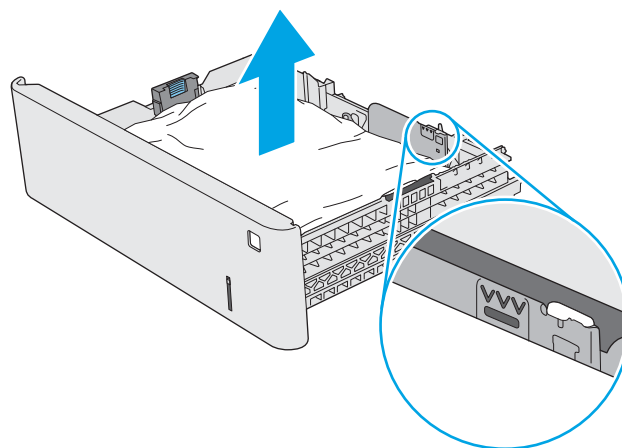

5. Retirez tout papier présent dans les rouleaux d'alimentation de l'imprimante. Tirez tout d'abord le papier vers la gauche pour le dégager, puis tirez-le vers l'avant pour le retirer.

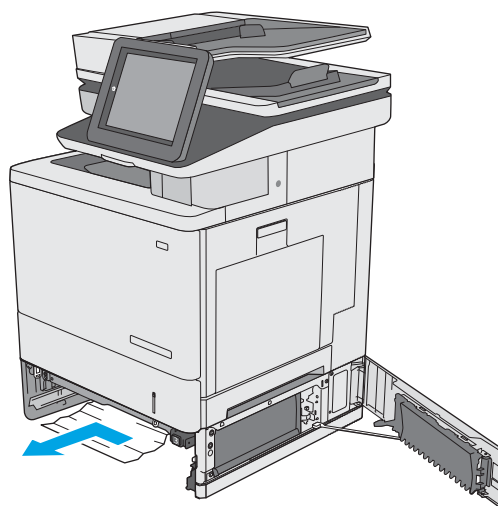

6. Fermez la porte inférieure droite.

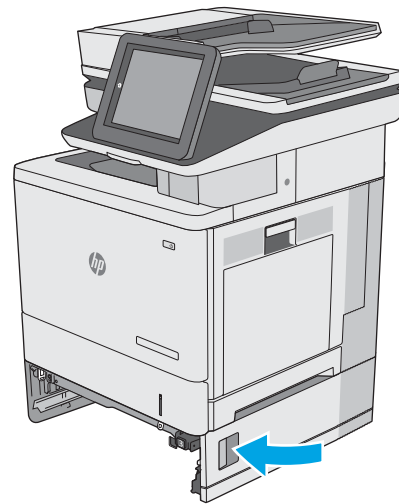

7. Réinsérez le bac, puis fermez-le.

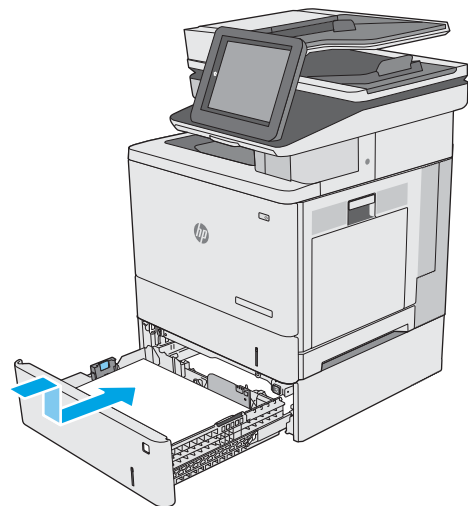

8. Ouvrez la porte droite.

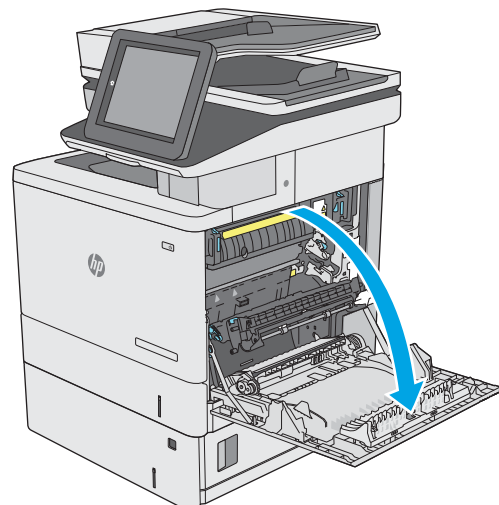

9. Retirez délicatement le papier coincé dans la zone de ramassage.

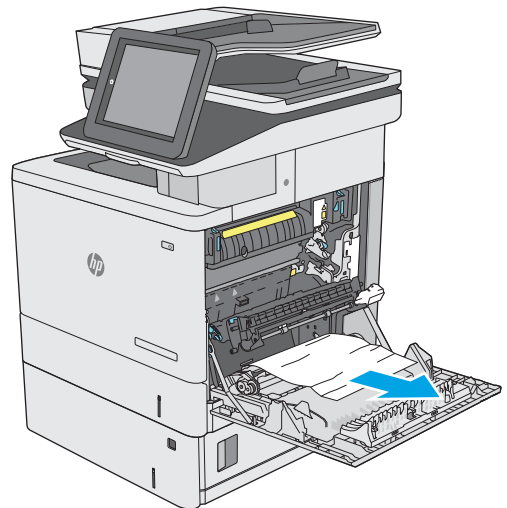

10. Fermez l'unité de transfert.

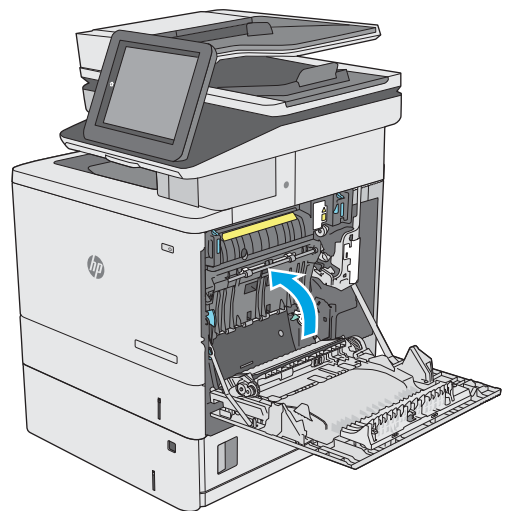

11. Appuyez sur les deux leviers verts afin d'ouvrir le capot d'accès au bouchage.

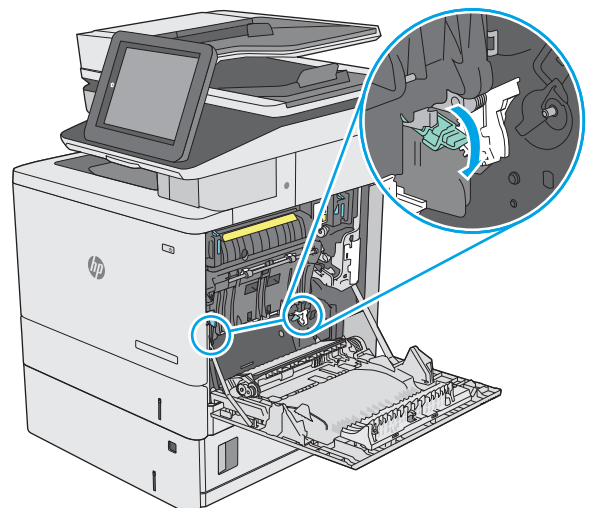

12. Retirez délicatement le bouchage papier. Si le papier se déchire, retirez bien tous les morceaux restants.

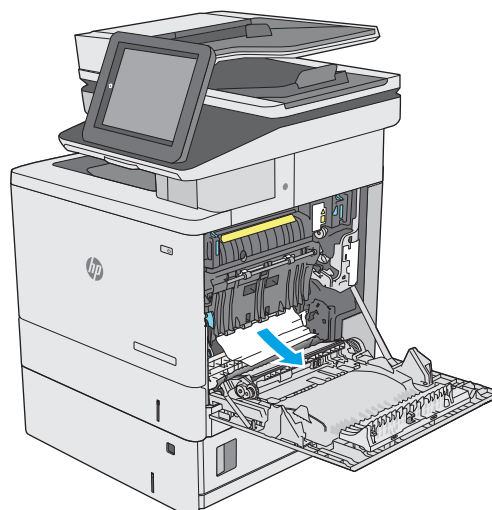

13. Fermez le capot d'accès au bouchage, puis abaissez l'ensemble de transfert.

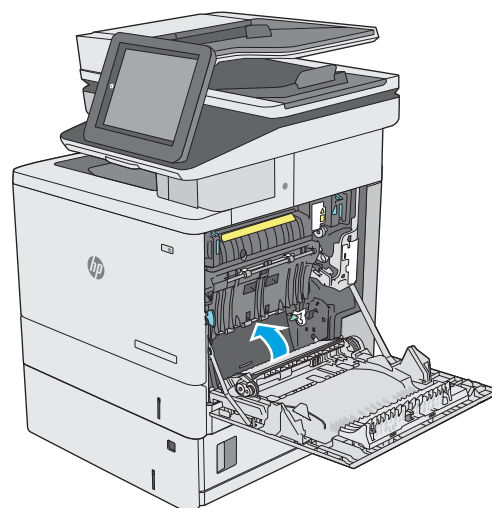

14. Fermez la porte droite.

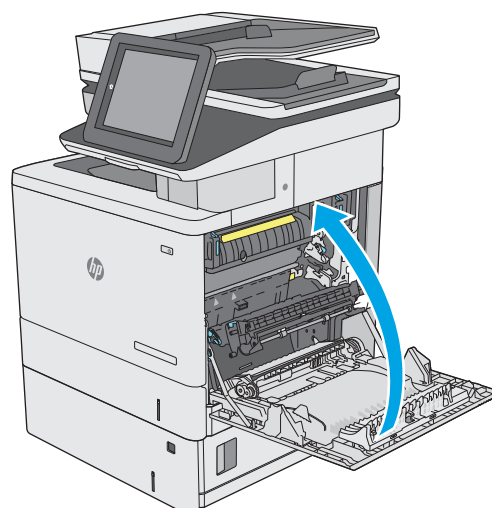

13.B Bourrage papier au niveau de la porte droite et de l'unité de fusion

Utilisez la procédure suivante pour vérifier le papier dans tous les emplacements de bourrages possibles à l'intérieur de la porte droite. Lorsqu'un bourrage se produit, le panneau de commande affiche une animation qui vous aide à le supprimer.

ATTENTION : L'unité de fusion peut être chaude lorsque l'imprimante est en service. Attendez que l'unité de fusion refroidisse avant de la manipuler.

1. Soulevez le loquet de la porte droite pour la libérer.



2. Ouvrez la porte droite.

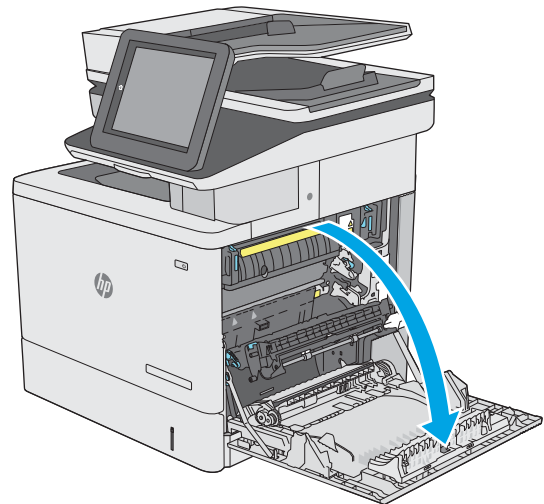

3. Retirez délicatement le papier coincé dans la zone de ramassage.

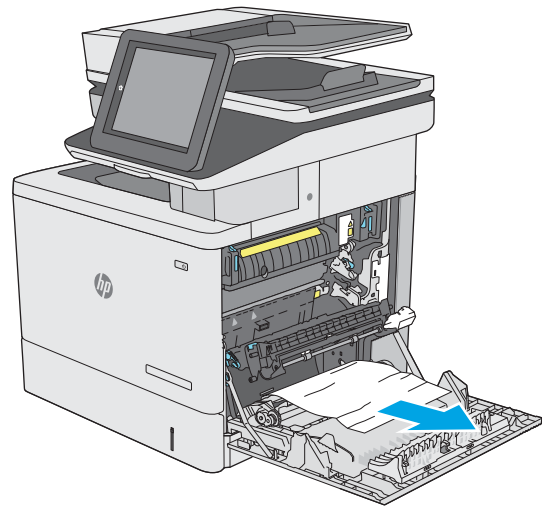

4. Fermez l'unité de transfert.

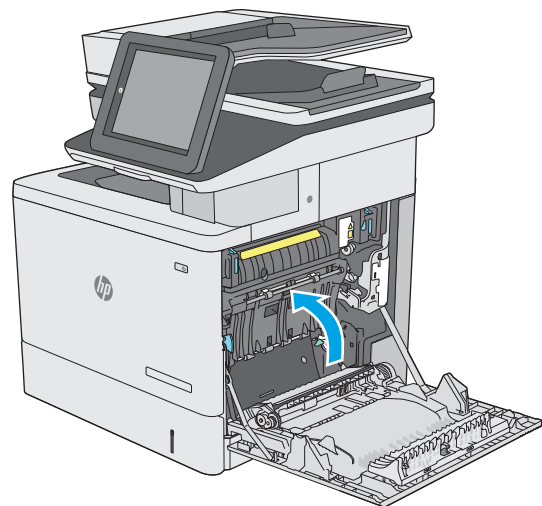

5. Appuyez sur les deux leviers verts afin d'ouvrir le capot d'accès au bouchage.

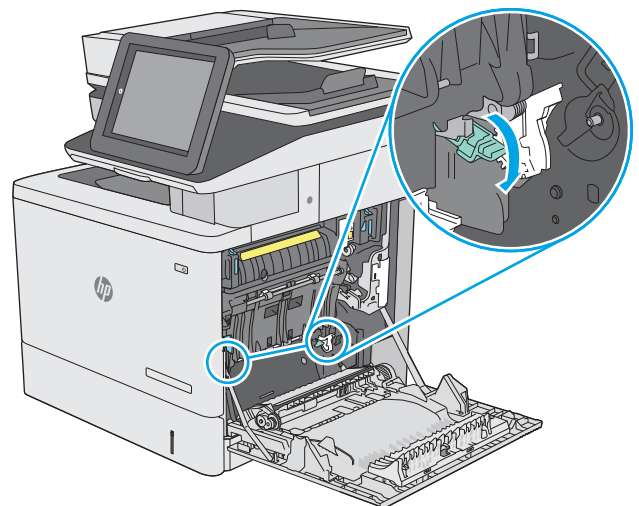

6. Retirez délicatement le bouchage papier. Si le papier se déchire, retirez bien tous les morceaux restants.

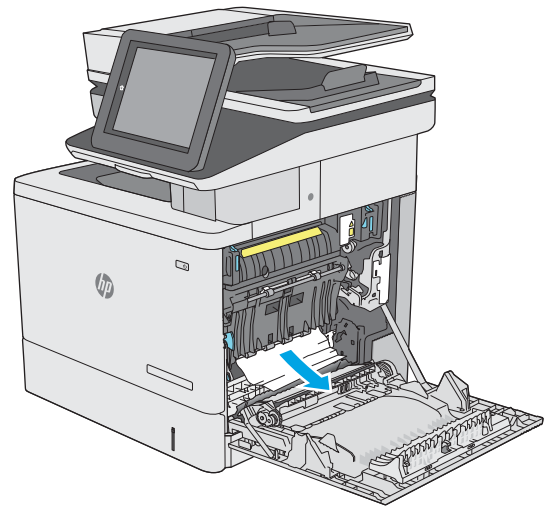

7. Fermez le capot d'accès au bouchage, puis abaissez l'ensemble de transfert.

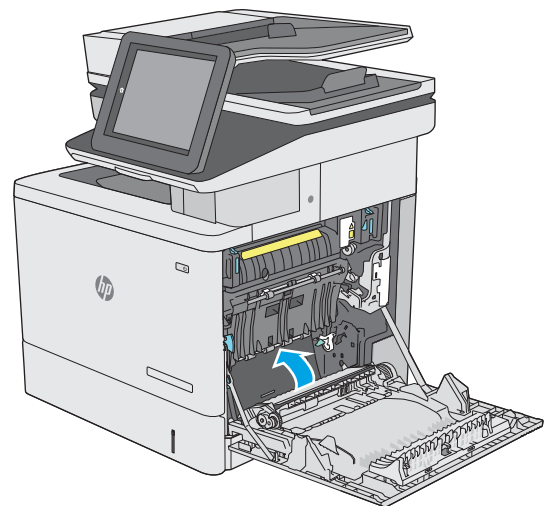

8. Si vous voyez du papier coincé à l'entrée de la station de fusion, tirez-le délicatement vers le bas pour l'enlever.

ATTENTION : Ne touchez pas à la mousse sur les rouleaux de transfert. Des saletés peuvent affecter la qualité d'impression.

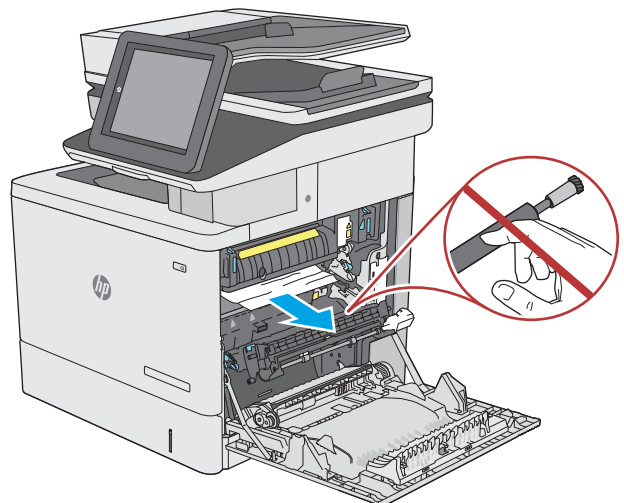

9. Si du papier s'est bloqué au niveau de l'entrée dans le bac de sortie, tirez délicatement dessus pour le retirer.

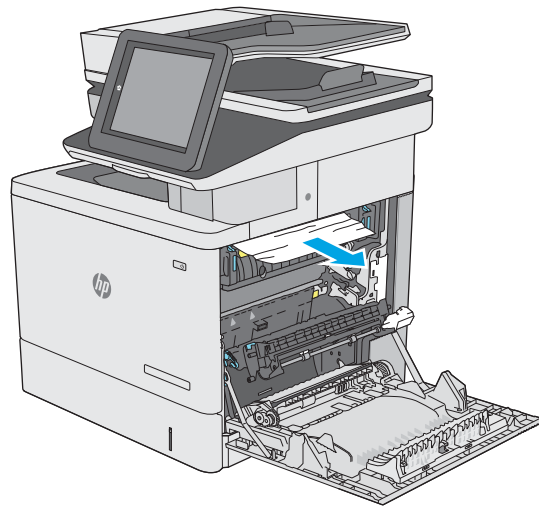

10. Il est possible que du papier soit coincé à un endroit que vous ne pouvez pas voir dans la station de fusion. Saisissez les poignées de l'unité de fusion, soulevez-la doucement, puis tirez-la sans l'incliner pour la retirer.

ATTENTION : L'unité de fusion peut être chaude lorsque l'imprimante est en service. Attendez que l'unité de fusion refroidisse avant de la manipuler.

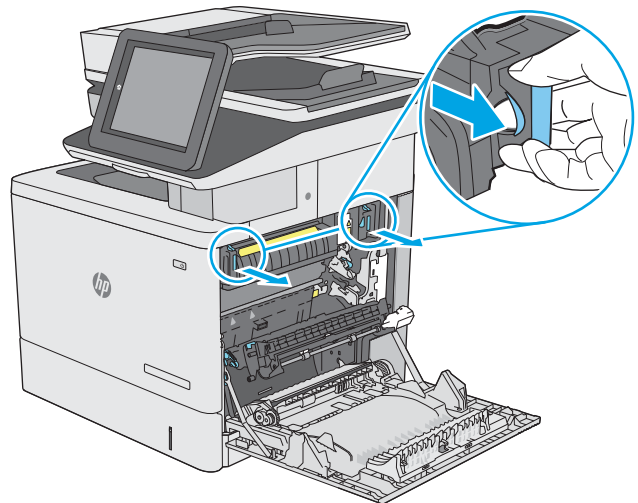

11. Ouvrez la porte d'accès aux bourrages. Si une feuille est coincée dans la station de fusion, tirez-la délicatement sans l'incliner pour l'enlever. Si elle se déchire, veillez à retirer tous les morceaux de papier.

ATTENTION : Même si le corps de l'unité de fusion a refroidi, il est possible que les rouleaux qui sont à l'intérieur soient encore chauds. Ne les touchez pas jusqu'à ce qu'ils aient refroidi.

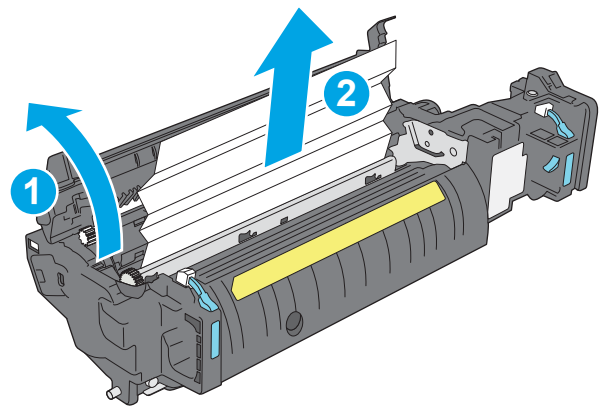

12. Fermez la porte d'accès au bourrage et poussez l'unité de fusion complètement dans l'imprimante jusqu'à ce qu'elle s'enclenche.

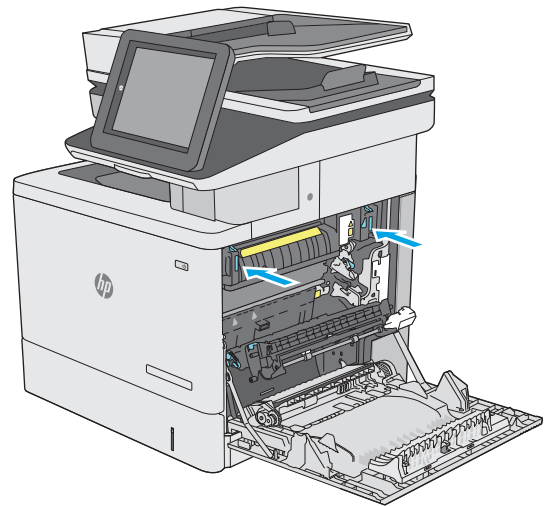

13. Vérifiez la présence de papier coincé dans le circuit recto verso dans la porte droite, puis retirez tout papier coincé.

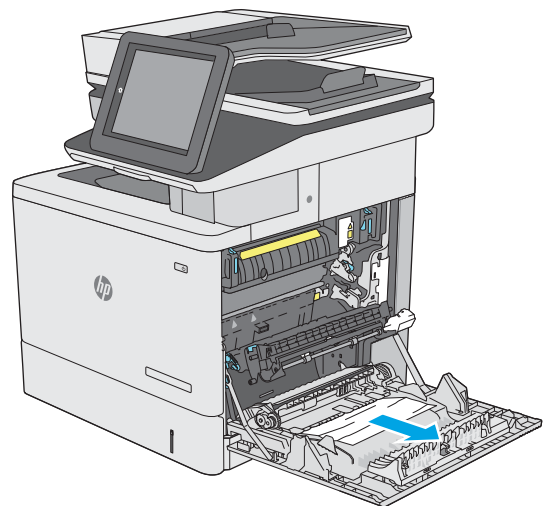

14. Fermez la porte droite.

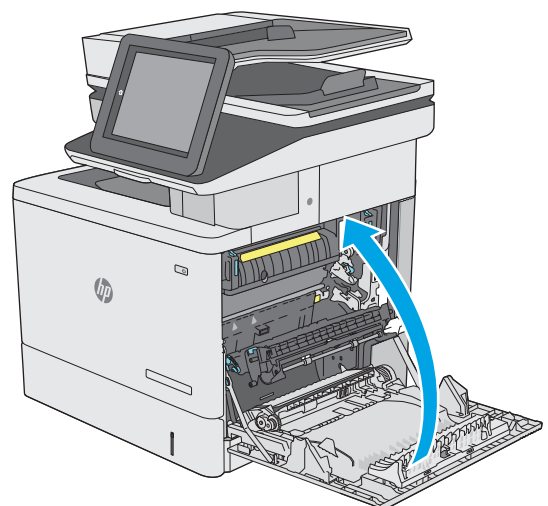

13.E1 Bourrage papier bac de sortie

Utilisez la procédure suivante pour éliminer les bourrages dans le bac de sortie. Lorsqu'un bourrage se produit, le panneau de commande affiche une animation qui vous aide à le supprimer.

1. Si vous apercevez du papier dans le bac de sortie, saisissez le bord avant de celui-ci pour le retirer.



13.8 Bourrage d'agrafes

Suivez la procédure suivante pour éliminer les bourrages dans l'agrafeuse. Lorsqu'un bourrage se produit, le panneau de commande affiche une animation qui vous aide à le supprimer.

1. Ouvrez la porte de l'agrafeuse.
REMARQUE : L'ouverture de la porte désactive automatiquement l'agrafeuse.

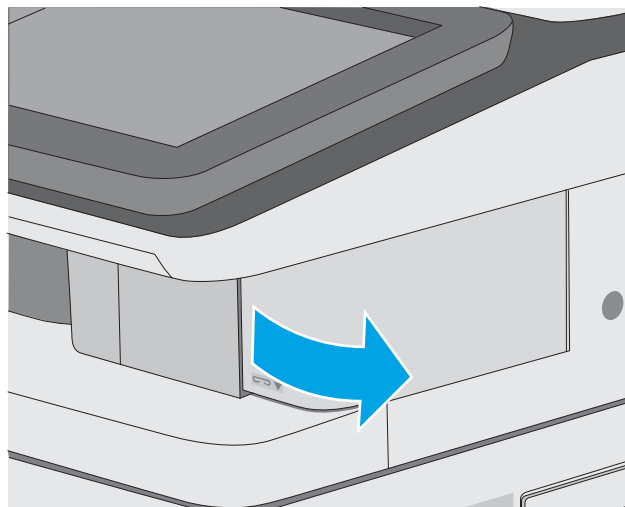

2. Retirez la cartouche d'agrafes de l'imprimante.

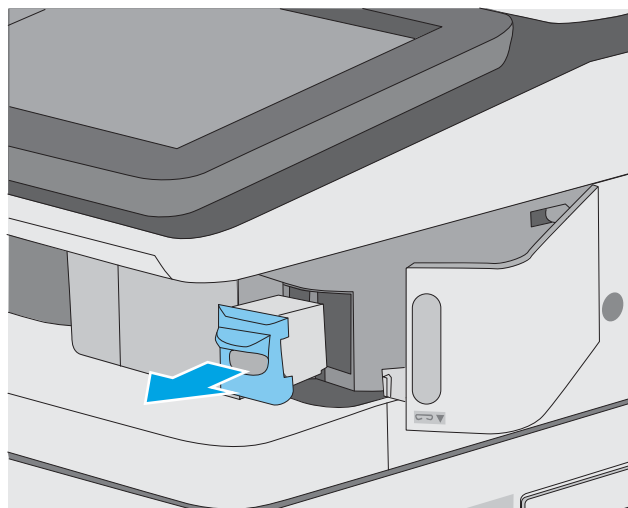

3. Soulevez le levier situé à l'arrière de la cartouche d'agrafes. Retirez les agrafes coincées.

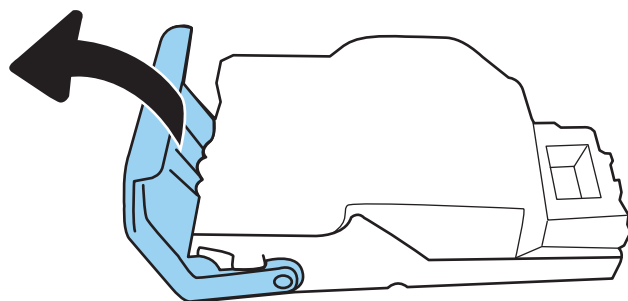

4. Abaissez le levier situé à l'arrière de la cartouche d'agrafes. Vérifiez qu'il est bien en place.

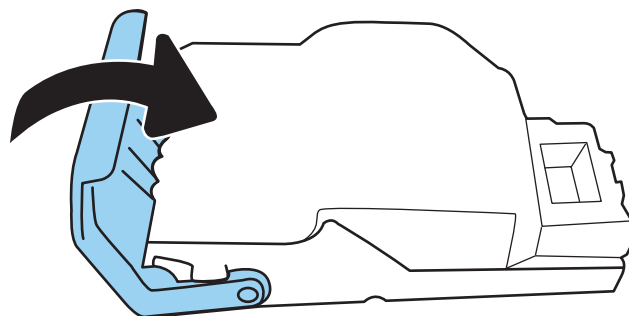

5. Insérez à nouveau la cartouche d'agrafes dans le logement de la porte de l'agrafeuse.

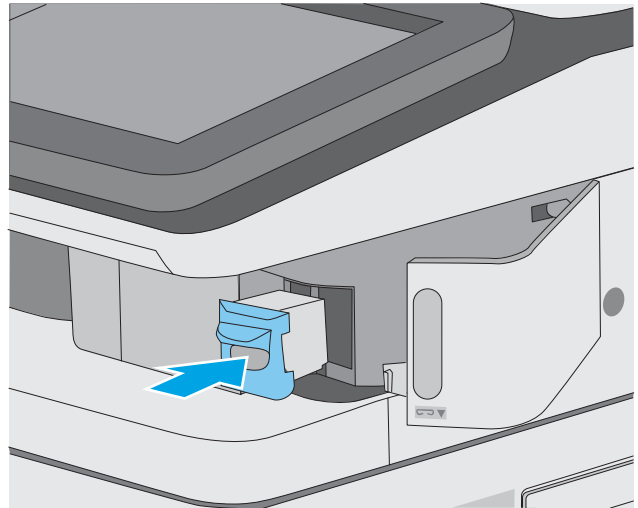

6. Fermez la porte de l'agrafeuse.

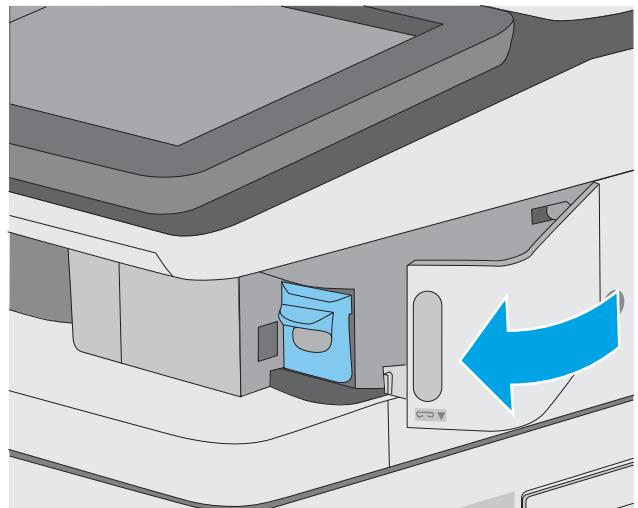

Améliorer la qualité d'impression

Introduction

- [Imprimer à partir d'un autre logiciel](#)
- [Vérification du paramètre type de papier pour la tâche d'impression](#)
- [Vérifier l'état du toner](#)
- [Impression d'une page de nettoyage](#)
- [Inspection visuelle des cartouches de toner](#)
- [Vérifier le papier et l'environnement d'impression](#)
- [Essayer un autre pilote d'impression](#)

Si vous rencontrez des problèmes de qualité d'impression, essayez les solutions suivantes dans l'ordre indiqué pour résoudre le problème.

Imprimer à partir d'un autre logiciel

Essayez d'imprimer à partir d'un autre logiciel. Si la page est correctement imprimée, le problème provient de l'application logicielle à partir de laquelle vous avez imprimé.

Vérification du paramètre type de papier pour la tâche d'impression

Vérifiez les paramètres du type de papier lors de l'impression depuis un logiciel et si les pages copiées présentent des traînées, des impressions incohérentes ou sombres, si le papier est gondolé, s'il présente des points de toner éparpillés, si l'encre n'est pas fixée ou s'il y a des zones sans toner.

Vérifier le paramètre type de papier sur l'imprimante

1. Ouvrez le bac.
2. Vérifiez que le bac est chargé avec le type de papier approprié.
3. Fermez le bac.
4. Suivez les instructions du panneau de commande pour confirmer ou modifier les paramètres de type de papier pour le bac.

Vérifier le paramètre de format de papier (Windows)

1. Dans le logiciel, sélectionnez l'option **Imprimer**.
2. Sélectionnez l'imprimante, puis cliquez sur le bouton **Propriétés** ou **Préférences**.
3. Cliquez sur l'onglet **Papier/Qualité**.
4. Dans la liste déroulante **Type de papier**, cliquez sur l'option **Plus...**
5. Développez la liste des options **Type** :
6. Développez la catégorie de types de papier qui correspond le mieux à votre papier.

7. Sélectionnez l'option pour le type de papier que vous utilisez et cliquez sur le bouton **OK**.
8. Cliquez sur le bouton **OK** pour fermer la boîte de dialogue **Propriétés du document**. Dans la boîte de dialogue **Imprimer**, cliquez sur le bouton **OK** pour lancer la tâche d'impression.

Vérification du paramètre de format de papier (MacOS)

1. Cliquez sur le menu **Fichier**, puis sur l'option **Imprimer**.
2. Dans le menu **Imprimante**, sélectionnez l'imprimante.
3. Par défaut, le pilote d'impression affiche le menu **Copies et pages**. Ouvrez la liste déroulante des menus, puis cliquez sur le menu **Finition**.
4. Sélectionnez un type dans la liste déroulante **Type de média**.
5. Cliquez sur le bouton **Imprimer**.

Vérifier l'état du toner

Suivez la procédure suivante pour vérifier la durée de vie restante estimée des toners et, si nécessaire, l'état des autres pièces remplaçables.

Etape 1 : Impression de la page d'état des consommables

1. Sur l'écran d'accueil du panneau de commande de l'imprimante, sélectionnez le menu **Rapports**.
2. Sélectionnez le menu **Pages de configuration/d'état**.
3. Sélectionnez la **page d'état des consommables**, puis **Imprimer** pour imprimer la page.

Etape 2 : Vérifier l'état des fournitures

1. Consultez le rapport d'état des fournitures pour vérifier la durée de vie restante (en pourcentage) des cartouches de toner et, le cas échéant, l'état des autres pièces remplaçables.

Des problèmes de qualité d'impression peuvent survenir si vous utilisez une cartouche de toner dont la durée de vie estimée arrive à expiration. Lorsque le niveau d'un consommable est très bas, la page état du produit vous en avertit. Une fois qu'un consommable HP a atteint un niveau très bas, la garantie Premium de HP (protection des consommables) de ce consommable expire.

Il n'est pas nécessaire de remplacer la cartouche de toner tant que la qualité d'impression reste acceptable. Veillez à toujours disposer d'une cartouche de remplacement afin de pouvoir en changer en temps voulu.

Si vous estimez devoir remplacer une cartouche de toner ou une autre pièce remplaçable, la page état des consommables dresse la liste des numéros des pièces HP originales.

2. Vérifiez que vous utilisez bien une cartouche HP originale.

Une cartouche de toner HP authentique porte soit la mention « HP », soit le logo HP. Pour plus d'informations sur l'identification des cartouches HP, consultez la page www.hp.com/go/learnaboutsupplies.

Impression d'une page de nettoyage

Pendant le processus d'impression, des particules de papier, de toner et de poussière peuvent s'accumuler à l'intérieur de l'imprimante et peuvent entraîner des problèmes de qualité d'impression, tels que des éclaboussures ou des mouchetures de toner, des taches, des traces, des lignes ou encore des marques répétées.

Pour nettoyer le chemin du papier de l'imprimante, procédez comme suit :

1. Sur l'écran d'accueil du panneau de commande de l'imprimante, sélectionnez le menu [Outils de dépannage](#).
2. Sélectionnez les menus suivants :
 - [Maintenance](#)
 - [Etalonnage/nettoyage](#)
 - [Page de nettoyage](#)
3. Sélectionnez [Imprimer](#) pour imprimer la page.

Un message **Nettoyage** s'affiche sur le panneau de commande de l'imprimante. Le processus de nettoyage dure quelques minutes. N'éteignez pas l'imprimante avant la fin du nettoyage. Lorsqu'il est terminé, jetez la page imprimée.

Inspection visuelle des cartouches de toner

Suivez ces étapes pour inspecter chaque toner.

1. Retirez les cartouches de toner de l'imprimante et vérifiez que la bande d'étanchéité est retirée.
2. Vérifiez si la puce mémoire n'est pas endommagée.
3. Examinez la surface du tambour d'imagerie vert.

 **ATTENTION :** Ne touchez pas le tambour d'imagerie. Vous risquez de dégrader la qualité d'impression si vous y laissez des empreintes de doigts.

4. Si vous constatez des rayures, des empreintes de doigts ou tout autre dommage sur le tambour d'imagerie, remplacez le toner.
5. Remettez le toner en place et imprimez quelques pages pour voir si le problème est résolu.

Vérifier le papier et l'environnement d'impression

Étape 1 : Utiliser du papier conforme aux spécifications HP

Certains problèmes de qualité d'impression surviennent lorsque l'utilisateur emploie du papier non conforme aux spécifications HP.

- Utilisez toujours un type et un grammage de papier pris en charge par l'imprimante.
- Utilisez un papier de bonne qualité et sans coupures, entailles, déchirures, taches, particules libres, poussière, plis, vides, agrafes ni bords froissés ou pliés.
- N'utilisez pas du papier qui a déjà servi pour une impression.
- Utilisez du papier qui ne contient pas de matière métallique, comme des paillettes.
- Utilisez un papier conçu pour les imprimantes laser. N'utilisez pas un papier conçu exclusivement pour les imprimantes jet d'encre.
- Utilisez un papier qui n'est pas trop rugueux. L'utilisation d'un papier plus lisse permet généralement d'obtenir une meilleure qualité d'impression.

Étape 2 : Vérifier l'environnement

L'environnement peut influencer directement sur la qualité de l'impression et est une cause fréquente de problèmes de qualité d'impression ou d'entraînement du papier. Essayez les solutions suivantes :

- Placez l'imprimante à l'abri des courants d'air (ne pas la mettre à proximité d'une fenêtre ou d'une porte ouverte ou d'un conduit de climatisation, par exemple).
- Assurez-vous que l'imprimante n'est pas exposée à des températures ou à une humidité en dehors de ses spécifications.
- Ne placez pas l'imprimante dans un espace confiné, tel qu'un placard.
- Posez l'imprimante sur une surface plane et stable.
- Retirez tout ce qui bloque les ventilations de l'imprimante. L'imprimante a besoin d'une bonne circulation de l'air sur tous ses côtés, y compris le dessus.
- Protégez l'imprimante contre les particules en suspension, la poussière, la vapeur, la graisse ou autres éléments susceptibles d'entraîner le dépôt de résidus à l'intérieur.

Étape 3 : Configurer l'alignement de chaque bac

Suivez ces étapes lorsque le texte ou les images ne sont pas centrés ou alignés correctement sur la page imprimée lors de l'impression à partir de bacs spécifiques.

1. Sur l'écran d'accueil du panneau de commande de l'imprimante, sélectionnez le menu [Paramètres](#).
2. Sélectionnez les menus suivants :
 - [Copier/Imprimer](#) ou [Imprimer](#)
 - [Qualité d'impression](#)
 - [Concordance des images](#)
3. Sélectionnez [Bac](#), puis sélectionnez le bac à régler.
4. Sélectionnez [Imprimer la page de test](#), puis suivez les instructions indiquées sur les pages imprimées.
5. Sélectionnez à nouveau [Imprimer la page de test](#) pour vérifier les résultats, puis affinez les réglages si nécessaire.
6. Sélectionnez [Terminé](#) pour enregistrer les nouveaux paramètres.

Essayer un autre pilote d'impression

Essayez un autre pilote d'impression si vous imprimez depuis un logiciel et si les pages imprimées présentent des lignes inattendues sur les images, s'il manque du texte ou des images, si le format est incorrect ou si les polices d'écriture ont été remplacées par d'autres.

Téléchargez l'un des pilotes suivants à partir du site Web HP : www.hp.com/support/colorljE57540mfp procédez comme suit :

Pilote HP PCL.6

Ce pilote d'impression spécifique est destiné aux systèmes d'exploitation Windows XP 32 bits, Vista 32 bits et Server 2008 32 bits. Toutes les fonctionnalités et formats de page ne sont pas pris en charge.

Pilote HP PCL 6	Ce pilote spécifique est destiné aux systèmes d'exploitation Windows 7, 8, 8.1, 10, Server 2008 64 bits, Server 2008 R2, Server 2012, Server 2012 R2 et Server 2016.
Pilote HP PCL-6 V4	Ce pilote spécifique est destiné aux systèmes d'exploitation Windows 7, 8, 8.1, 10, Server 2008 64 bits, Server 2008 R2, Server 2012, Server 2012 R2 et Server 2016.
Pilote HP UPD PS	<ul style="list-style-type: none">• Conseillé pour l'impression avec les logiciels Adobe® ou avec les autres applications exigeantes en termes de graphisme• Prend en charge l'impression avec besoins d'émulation PostScript ou les polices PostScript en flash
HP UPD PCL 6	<ul style="list-style-type: none">• Recommandé pour l'impression sur tous les environnements Windows.• Fournit la meilleure vitesse d'impression, qualité et d'impression et support des fonctions de l'imprimante pour tous les utilisateurs• Conçu pour fonctionner avec l'interface GDI (Graphic Device Interface) de Windows pour une vitesse optimale dans les environnements Windows• Peut ne pas être totalement compatible avec les logiciels tiers ou personnalisés basés sur le PCL 5

Améliorer la qualité d'image de la copie

Si vous rencontrez des problèmes de qualité de copie, essayez les solutions suivantes dans l'ordre indiqué pour résoudre le problème.

- [Vérification que la vitre du scanner est dépourvue de saleté et de souillures](#)
- [Etalonnage du scanner](#)
- [Vérifier les paramètres du papier](#)
- [Vérifier les paramètres d'ajustement de l'image](#)
- [Optimiser la qualité de copie pour le texte ou les images](#)
- [Copie bord à bord](#)

Essayez d'abord ces quelques étapes simples :

- Utilisez le scanner à plat au lieu du bac d'alimentation.
- Utilisez des originaux de haute qualité.
- Lorsque vous utilisez le bac d'alimentation, chargez le document original dans le chargeur correctement, en utilisant les guides papier, pour éviter des images floues ou asymétriques.

Si le problème persiste, essayez ces solutions supplémentaires. Si elles ne résolvent pas le problème, consultez la section « Améliorer la qualité d'impression » pour obtenir plus de solutions.

Vérification que la vitre du scanner est dépourvue de saleté et de souillures

Avec le temps, des traces de résidus peuvent s'accumuler sur la vitre du scanner et sur le support blanc en plastique, ce qui peut avoir un impact sur les performances. Utilisez la procédure suivante pour nettoyer le scanner si les pages imprimées présentent des stries, des lignes non désirées, des points noirs, une mauvaise qualité d'impression ou un texte flou.

1. Appuyez sur le bouton d'alimentation pour éteindre l'imprimante, puis débranchez le cordon d'alimentation de la prise électrique.

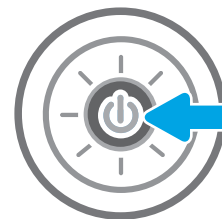

2. Ouvrez le capot du scanner.

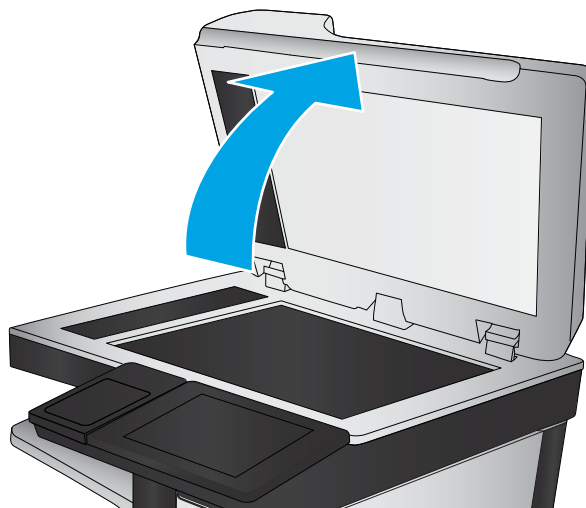

3. Nettoyez la vitre du scanner et la bande de numérisation du bac d'alimentation à l'aide d'un chiffon doux ou d'une éponge légèrement imbibée d'un produit pour vitres non abrasif.

ATTENTION : N'utilisez pas de produit abrasif, d'acétone, de benzène, d'ammoniac, d'alcool éthylique ni de tétrachlorure de carbone sur aucune partie de l'imprimante. Ils risqueraient d'endommager l'imprimante. Les liquides ne doivent pas être versés directement sur la vitre ou sur le support. Ils pourraient s'infiltrer et endommager l'imprimante.

REMARQUE : Si vous rencontrez des problèmes de stries présentes sur les copies lorsque vous utilisez le bac d'alimentation de documents, nettoyez la petite lamelle de verre située sur la gauche du scanner.

4. Essuyez la vitre et le support blanc en plastique avec une peau de chamois ou d'une éponge en cellulose afin d'éviter les traces.
5. Branchez le cordon d'alimentation à une prise, puis appuyez sur le bouton d'alimentation pour allumer l'imprimante.

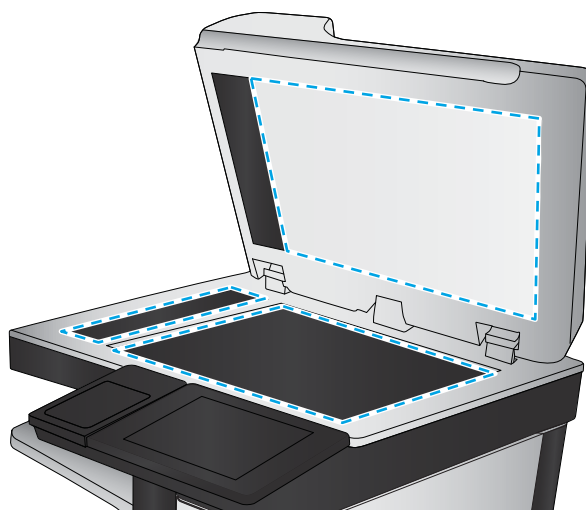

Étalonnage du scanner

Si l'image copiée n'est pas bien positionnée sur la page, suivez ces étapes pour étalonner le scanner.

 **REMARQUE :** Avec le chargeur de documents, assurez-vous de régler les guides du bac d'alimentation afin qu'ils soient au contact du document original.

1. Sur l'écran d'accueil du panneau de commande de l'imprimante, faites défiler jusqu'à ce que le menu **Outils de dépannage** s'affiche. Appuyez sur l'icône **Outils de dépannage** pour ouvrir le menu correspondant.
2. Ouvrez les menus suivants :

- [Maintenance](#)
 - [Etalonnage/nettoyage](#)
 - [Etalonner scanner](#)
3. Appuyez sur le bouton [Démarrer](#) pour démarrer le processus d'étalonnage. Suivez les instructions affichées à l'écran.
 4. Attendez que l'imprimante procède à l'étalonnage, puis essayez à nouveau de copier.

Vérifier les paramètres du papier

Suivez ces étapes si les pages copiées présentent des taches, si elles sont floues ou sombres, si le papier est gondolé ou s'il y a des zones où le pigment a fait des gouttes.

Vérification des options de sélection du papier

1. Sur l'écran d'accueil du panneau de commande de l'imprimante, sélectionnez [Copier](#).
2. Sélectionnez [Options](#), puis recherchez et sélectionnez [Sélection du papier](#).
3. Sélectionnez [Format de papier](#), puis sélectionnez l'une des options prédéfinies.
4. Sélectionnez [Type de papier](#), puis sélectionnez l'une des options prédéfinies.
5. Sélectionnez [Bac à papier](#), puis sélectionnez l'une des options prédéfinies.
6. Sélectionnez [Terminé](#) pour enregistrer les options de sélection de papier.

Vérifier les paramètres d'ajustement de l'image

Ajustez ces paramètres supplémentaires pour améliorer la qualité de la copie :

- [Netteté](#) : Eclaircissez ou atténuez l'image. Si vous augmentez la netteté, par exemple, le texte sera plus net, mais si vous la diminuez, les photos seront plus lisses.
 - [Obscurité](#) : Augmentez ou diminuez la quantité de noir et de blanc utilisée dans les couleurs des images numérisées.
 - [Contraste](#) : Augmentez ou diminuez le contraste entre les couleurs les plus claires et les plus sombres de la page.
 - [Nettoyage du fond](#) : Éliminez les couleurs pâles de l'arrière-plan des images numérisées. Par exemple, si le document d'origine est imprimé sur du papier coloré, utilisez cette fonction pour éclaircir l'arrière-plan sans modifier l'opacité de l'image.
 - [Tonalité automatique](#) : Disponible pour les imprimantes Flow uniquement. L'imprimante règle automatiquement les paramètres de [Noirceur](#), de [Contraste](#) et de [Nettoyage de l'arrière-plan](#) pour les adapter au mieux au document numérisé.
1. Sur l'écran d'accueil du panneau de commande de l'imprimante, sélectionnez [Copier](#).
 2. Sélectionnez [Options](#), puis recherchez et sélectionnez [Ajustement de l'image](#).
 3. Utilisez les curseurs pour définir les niveaux, puis sélectionnez [Terminé](#).
 4. Sélectionnez [Copie](#) pour lancer la tâche de copie.

 **REMARQUE :** Ces paramètres sont temporaires. Une fois la tâche terminée, l'imprimante revient aux paramètres par défaut.

Optimiser la qualité de copie pour le texte ou les images

Optimisez la tâche de copie pour le type d'image copiée : texte, images ou photos.

1. Sur l'écran d'accueil du panneau de commande de l'imprimante, sélectionnez [Copier](#).
2. Sélectionnez [Options](#), puis sélectionnez [Optimiser le texte/l'image](#).
3. Sélectionnez l'une des options prédéfinies.
4. Sélectionnez [Copie](#) pour lancer la tâche de copie.

 **REMARQUE :** Ces paramètres sont temporaires. Une fois la tâche terminée, l'imprimante revient aux paramètres par défaut.

Copie bord à bord

Utilisez cette fonction pour éviter les ombres qui peuvent s'afficher sur les bords des copies lorsque le document original est imprimé près des bords.

1. Sur l'écran d'accueil du panneau de commande de l'imprimante, sélectionnez [Copier](#).
2. Sélectionnez [Options](#), puis sélectionnez [Bord à bord](#).
3. Sélectionnez l'option [Sortie Pleine page](#) si le document original est imprimé près des bords du papier.
4. Sélectionnez [Copie](#) pour lancer la tâche de copie.

Améliorer la qualité d'image de la numérisation

- [Vérification que la vitre du scanner est dépourvue de saleté et de souillures](#)
- [Vérifier les paramètres de résolution](#)
- [Vérifier les paramètres couleur](#)
- [Vérifier les paramètres d'ajustement de l'image](#)
- [Optimiser la qualité de numérisation pour le texte ou les images](#)
- [Vérifier les paramètres de qualité de sortie](#)

Essayez d'abord ces quelques étapes simples :

- Utilisez le scanner à plat au lieu du bac d'alimentation.
- Utilisez des originaux de haute qualité.
- Lorsque vous utilisez le bac d'alimentation, chargez le document original dans le chargeur correctement, en utilisant les guides papier, pour éviter des images floues ou asymétriques.

Si le problème persiste, essayez ces solutions supplémentaires. Si elles ne résolvent pas le problème, consultez la section « Améliorer la qualité d'impression » pour obtenir plus de solutions.

Vérification que la vitre du scanner est dépourvue de saleté et de souillures

Avec le temps, des traces de résidus peuvent s'accumuler sur la vitre du scanner et sur le support blanc en plastique, ce qui peut avoir un impact sur les performances. Utilisez la procédure suivante pour nettoyer le scanner si les pages imprimées présentent des stries, des lignes non désirées, des points noirs, une mauvaise qualité d'impression ou un texte flou.

1. Appuyez sur le bouton d'alimentation pour éteindre l'imprimante, puis débranchez le cordon d'alimentation de la prise électrique.

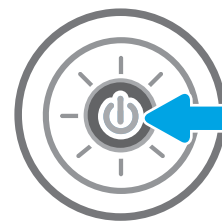

2. Ouvrez le capot du scanner.

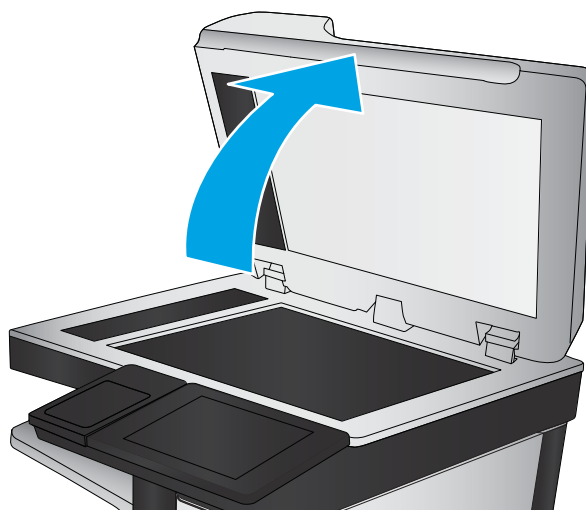

3. Nettoyez la vitre du scanner et la bande de numérisation du bac d'alimentation à l'aide d'un chiffon doux ou d'une éponge légèrement imbibée d'un produit pour vitres non abrasif.

ATTENTION : N'utilisez pas de produit abrasif, d'acétone, de benzène, d'ammoniac, d'alcool éthylique ni de tétrachlorure de carbone sur aucune partie de l'imprimante. Ils risqueraient d'endommager l'imprimante. Les liquides ne doivent pas être versés directement sur la vitre ou sur le support. Ils pourraient s'infiltrer et endommager l'imprimante.

REMARQUE : Si vous rencontrez des problèmes de stries présentes sur les copies lorsque vous utilisez le bac d'alimentation de documents, nettoyez la petite lamelle de verre située sur la gauche du scanner.

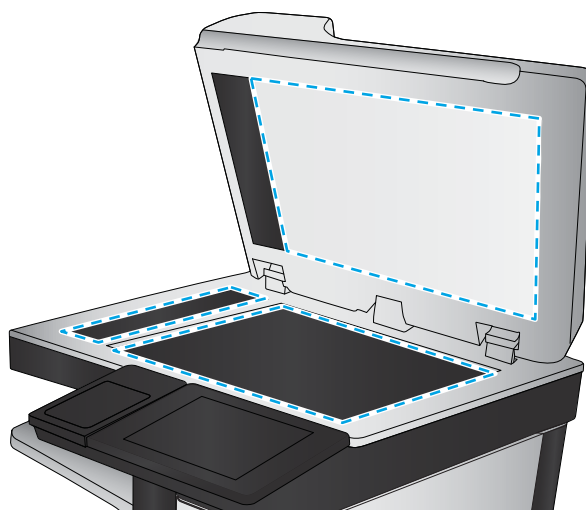

4. Essuyez la vitre et le support blanc en plastique avec une peau de chamois ou d'une éponge en cellulose afin d'éviter les traces.
5. Branchez le cordon d'alimentation à une prise, puis appuyez sur le bouton d'alimentation pour allumer l'imprimante.

Vérifier les paramètres de résolution



REMARQUE : Définir la résolution sur une valeur élevée augmente la taille du fichier et le temps de numérisation.

Suivez ces étapes pour ajuster le réglage de la résolution :

1. Sur l'écran d'accueil du panneau de commande de l'imprimante, sélectionnez [Numériser](#).
2. Sélectionnez l'une des fonctions de numérisation suivantes :
 - [Numériser vers e-mail](#)
 - [Numériser vers un dossier réseau](#)

- Numériser vers une unité USB
 - Numériser sur SharePoint®
3. Sélectionnez [Options](#), puis sélectionnez [Type de fichier et résolution](#).
 4. Sélectionnez l'une des options [Résolution](#) prédéfinies, puis sélectionnez [Terminé](#).
 5. Sélectionner [Envoyer](#) ou [Enregistrer](#) pour lancer la numérisation.

Vérifier les paramètres couleur

Suivez ces étapes pour ajuster le réglage de la couleur :

1. Sur l'écran d'accueil du panneau de commande de l'imprimante, sélectionnez [Numériser](#).
2. Sélectionnez l'une des fonctions de numérisation suivantes :
 - [Enregistrement sur la mémoire du périphérique](#)
 - [Numérisation vers un e-mail](#)
 - [Numériser vers un dossier réseau](#)
 - [Numériser au format USB](#)
 - [Numériser sur SharePoint®](#)
3. Appuyez sur le bouton [Options](#).
4. Dans le volet Options, faites défiler le menu et sélectionnez [Couleur/Noir](#).
5. Sélectionnez l'une des options prédéfinies.
6. Appuyez sur le bouton [Envoyer](#).

Vérifier les paramètres d'ajustement de l'image

Ajustez ces paramètres supplémentaires pour améliorer la qualité de la numérisation :

- [Netteté](#) : Eclaircissez ou atténuez l'image. Si vous augmentez la netteté, par exemple, le texte sera plus net, mais si vous la diminuez, les photos seront plus lisses.
 - [Obscurité](#) : Augmentez ou diminuez la quantité de noir et de blanc utilisée dans les couleurs des images numérisées.
 - [Contraste](#) : Augmentez ou diminuez le contraste entre les couleurs les plus claires et les plus sombres de la page.
 - [Nettoyage du fond](#) : Éliminez les couleurs pâles de l'arrière-plan des images numérisées. Par exemple, si le document d'origine est imprimé sur du papier coloré, utilisez cette fonction pour éclaircir l'arrière-plan sans modifier l'opacité de l'image.
 - [Tonalité automatique](#) : Disponible pour les imprimantes Flow uniquement. L'imprimante règle automatiquement les paramètres de [Noirceur](#), de [Contraste](#) et de [Nettoyage de l'arrière-plan](#) pour les adapter au mieux au document numérisé.
1. Sur l'écran d'accueil du panneau de commande de l'imprimante, sélectionnez [Numériser](#).
 2. Sélectionnez l'une des fonctions de numérisation suivantes :

- [Numérisation vers un e-mail](#)
 - [Numériser vers un dossier réseau](#)
 - [Numériser vers une unité USB](#)
 - [Numériser vers le stockage des tâches](#)
 - [Numériser sur SharePoint®](#)
3. Sélectionnez [Options](#), puis sélectionnez [Réglage image](#).
 4. Utilisez les glissières pour définir les niveaux, puis sélectionnez le bouton [Terminé](#).
 5. Sélectionner [Envoyer](#) ou [Enregistrer](#) pour lancer la numérisation.

 **REMARQUE :** Ces paramètres sont temporaires. Une fois la tâche terminée, l'imprimante revient aux paramètres par défaut.

Optimiser la qualité de numérisation pour le texte ou les images

Optimisez la tâche de numérisation pour le type d'image numérisée : texte, images ou photos.

1. Sur l'écran d'accueil du panneau de commande de l'imprimante, sélectionnez [Numériser](#).
2. Sélectionnez l'une des fonctions de numérisation suivantes :
 - [Numérisation vers un e-mail](#)
 - [Numériser vers un dossier réseau](#)
 - [Numériser vers une unité USB](#)
 - [Numériser vers le stockage des tâches](#)
 - [Numériser sur SharePoint®](#)
3. Sélectionnez [Options](#), puis sélectionnez [Optimiser le texte/l'image](#).
4. Sélectionnez l'une des options prédéfinies.
5. Sélectionner [Envoyer](#) ou [Enregistrer](#) pour lancer la numérisation.

 **REMARQUE :** Ces paramètres sont temporaires. Une fois la tâche terminée, l'imprimante revient aux paramètres par défaut.

Vérifier les paramètres de qualité de sortie

Ce paramètre règle le niveau de compression lors de l'enregistrement d'un fichier. Choisissez le paramètre le plus élevé pour la qualité la plus grande.

1. Sur l'écran d'accueil du panneau de commande de l'imprimante, sélectionnez [Numériser](#).
2. Sélectionnez l'une des fonctions de numérisation suivantes :
 - [Numériser vers e-mail](#)
 - [Numériser vers un dossier réseau](#)

- Numériser vers une unité USB
 - Numériser sur SharePoint®
3. Sélectionnez [Options](#), puis sélectionnez [Type de fichier et résolution](#).
 4. Sélectionnez l'une des options [Qualité et taille de fichier](#) prédéfinies, puis sélectionnez [Terminé](#).
 5. Sélectionner [Envoyer](#) ou [Enregistrer](#) pour lancer la numérisation.

Améliorez la qualité d'image de la télécopie

Si vous rencontrez des problèmes de qualité de télécopie, essayez les solutions suivantes dans l'ordre indiqué pour résoudre le problème.

- [Vérification que la vitre du scanner est dépourvue de saleté et de souillures](#)
- [Vérifier les paramètres de résolution d'envoi de télécopie](#)
- [Vérifier les paramètres d'ajustement de l'image](#)
- [Optimiser la qualité de la télécopie pour le texte ou les images](#)
- [Vérifier les paramètres de correction d'erreurs](#)
- [Vérifier le paramètre Adapter à la page](#)
- [Envoyer vers un autre télécopieur](#)
- [Vérifier le télécopieur de l'expéditeur](#)

Essayez d'abord ces quelques étapes simples :

- Utilisez le scanner à plat au lieu du bac d'alimentation.
- Utilisez des originaux de haute qualité.
- Lorsque vous utilisez le bac d'alimentation, chargez le document original dans le chargeur correctement, en utilisant les guides papier, pour éviter des images floues ou asymétriques.

Si le problème persiste, essayez ces solutions supplémentaires. Si elles ne résolvent pas le problème, consultez la section « Améliorer la qualité d'impression » pour obtenir plus de solutions.

Vérification que la vitre du scanner est dépourvue de saleté et de souillures

Avec le temps, des traces de résidus peuvent s'accumuler sur la vitre du scanner et sur le support blanc en plastique, ce qui peut avoir un impact sur les performances. Utilisez la procédure suivante pour nettoyer le scanner si les pages imprimées présentent des stries, des lignes non désirées, des points noirs, une mauvaise qualité d'impression ou un texte flou.

1. Appuyez sur le bouton d'alimentation pour éteindre l'imprimante, puis débranchez le cordon d'alimentation de la prise électrique.

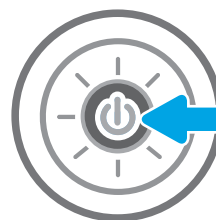

2. Ouvrez le capot du scanner.

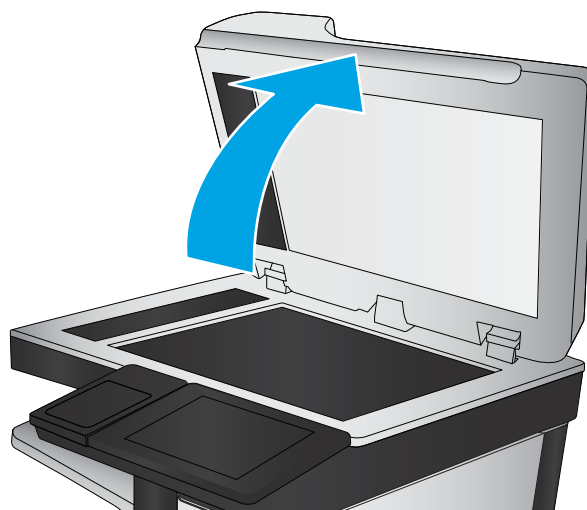

3. Nettoyez la vitre du scanner et la bande de numérisation du bac d'alimentation à l'aide d'un chiffon doux ou d'une éponge légèrement imbibée d'un produit pour vitres non abrasif.

ATTENTION : N'utilisez pas de produit abrasif, d'acétone, de benzène, d'ammoniac, d'alcool éthylique ni de tétrachlorure de carbone sur aucune partie de l'imprimante. Ils risqueraient d'endommager l'imprimante. Les liquides ne doivent pas être versés directement sur la vitre ou sur le support. Ils pourraient s'infiltrer et endommager l'imprimante.

REMARQUE : Si vous rencontrez des problèmes de stries présentes sur les copies lorsque vous utilisez le bac d'alimentation de documents, nettoyez la petite lamelle de verre située sur la gauche du scanner.

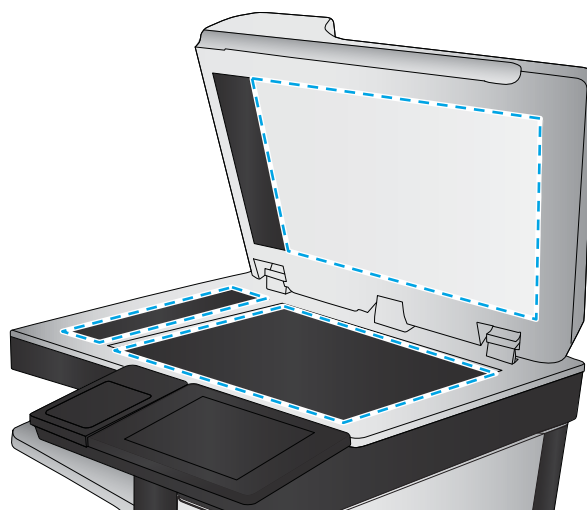

4. Essuyez la vitre et le support blanc en plastique avec une peau de chamois ou d'une éponge en cellulose afin d'éviter les traces.
5. Branchez le cordon d'alimentation à une prise, puis appuyez sur le bouton d'alimentation pour allumer l'imprimante.

Vérifier les paramètres de résolution d'envoi de télécopie

Suivez ces étapes pour ajuster la résolution des télécopies sortantes :



REMARQUE : L'augmentation de la résolution accroît le format de la télécopie et la durée d'envoi.

1. Sur l'écran d'accueil du panneau de commande de l'imprimante, sélectionnez **Télécopie**.
2. Sélectionnez **Options**.
3. Dans le volet Options, faites défiler le menu et sélectionnez **Résolution**.
4. Sélectionnez l'une des options prédéfinies, puis sélectionnez **Envoyer** pour expédier la télécopie.

Vérifier les paramètres d'ajustement de l'image

Ajustez ces paramètres supplémentaires pour améliorer la qualité de l'envoi des télécopies :

- **Netteté** : Eclaircissez ou atténuez l'image. Si vous augmentez la netteté, par exemple, le texte sera plus net, mais si vous la diminuez, les photos seront plus lisses.
 - **Obscurité** : Augmentez ou diminuez la quantité de noir et de blanc utilisée dans les couleurs des images numérisées.
 - **Contraste** : Augmentez ou diminuez le contraste entre les couleurs les plus claires et les plus sombres de la page.
 - **Nettoyage du fond** : Éliminez les couleurs pâles de l'arrière-plan des images numérisées. Par exemple, si le document d'origine est imprimé sur du papier coloré, utilisez cette fonction pour éclaircir l'arrière-plan sans modifier l'opacité de l'image.
 - **Tonalité automatique** : Disponible pour les imprimantes Flow uniquement. L'imprimante règle automatiquement les paramètres de **Noirceur**, de **Contraste** et de **Nettoyage de l'arrière-plan** pour les adapter au mieux au document numérisé.
1. Sur l'écran d'accueil du panneau de commande de l'imprimante, sélectionnez **Télécopie**.
 2. Sélectionnez **Options**.
 3. Dans le volet Options, faites défiler le menu et sélectionnez **Ajustement de l'image**.
 4. Utilisez les glissières pour définir les niveaux, puis sélectionnez le bouton **Terminé**.
 5. Sélectionnez **Envoyer** pour expédier la télécopie.

 **REMARQUE** : Ces paramètres sont temporaires. Une fois la tâche terminée, l'imprimante revient aux paramètres par défaut.

Optimiser la qualité de la télécopie pour le texte ou les images

Optimisez les tâches de télécopie pour le type d'image numérisée : texte, images ou photos.

1. Sur l'écran d'accueil du panneau de commande de l'imprimante, sélectionnez **Télécopie**.
2. Sélectionnez **Options**.
3. Dans le volet Options, faites défiler le menu et sélectionnez **Optimiser le texte/l'image**.
4. Sélectionnez l'une des options prédéfinies.
5. Sélectionnez **Envoyer** pour expédier la télécopie.

 **REMARQUE** : Ces paramètres sont temporaires. Une fois la tâche terminée, l'imprimante revient aux paramètres par défaut.

Vérifier les paramètres de correction d'erreurs

Le paramètre du **mode de correction d'erreur** peut être désactivé, ce qui peut réduire la qualité de l'image. Suivez les étapes suivantes pour réactiver le paramètre :

1. Sur l'écran d'accueil du panneau de commande, faites défiler jusqu'à ce que le menu [Paramètres](#) s'affiche. Appuyez sur l'icône [Paramètres](#) pour ouvrir le menu correspondant.
2. Ouvrez les menus suivants :
 - [Télécopie](#)
 - [Paramètres d'envoi de télécopie](#)
 - [Paramètres généraux d'envoi de télécopies](#)
3. Sélectionnez l'option du [mode de correction d'erreur](#). Appuyez sur le bouton [Terminé](#).

Vérifier le paramètre Adapter à la page

Si le paramètre [Adapter à la page](#) est activé et que le format de la télécopie entrante est supérieur à celui de la page par défaut, l'imprimante tente d'adapter le format de l'image à l'échelle de la page. Si ce paramètre est désactivé, des images trop grandes seront réparties sur plusieurs pages.

1. Sur l'écran d'accueil du panneau de commande de l'imprimante, sélectionnez [Paramètres](#).
2. Ouvrez les menus suivants :
 - [Télécopie](#)
 - [Paramètres de réception de télécopie](#)
 - [Options de tâche par défaut](#)
 - [Adapter à la page](#)
3. Sélectionnez l'option [Activé](#) pour activer le paramètre ou sélectionnez l'option [Désactivé](#) pour le désactiver.

Envoyer vers un autre télécopieur

Essayez d'envoyer la télécopie à un autre numéro. Si la qualité de la télécopie est meilleure, le problème est lié aux paramètres du télécopieur du destinataire de départ ou à l'état des consommables.

Vérifier le télécopieur de l'expéditeur

Demandez à l'expéditeur d'essayer d'envoyer la télécopie depuis un autre télécopieur. Si la qualité de la télécopie est meilleure, le problème réside dans le télécopieur de l'expéditeur. Si aucun autre télécopieur n'est disponible, demandez à l'expéditeur de faire les modifications suivantes :

- S'assurer que le document original est imprimé sur du papier blanc (sans couleur).
- Augmenter les paramètres de résolution de la télécopie, du niveau de qualité ou du contraste.
- Si possible, envoyer la télécopie par un logiciel informatique.

Résoudre les problèmes de télécopie

- [Liste de vérification de résolution des problèmes de télécopie](#)
- [Problèmes généraux de télécopie](#)

Liste de vérification de résolution des problèmes de télécopie

Reportez-vous à la liste de vérifications suivante pour déterminer les causes des problèmes liés à la télécopie que vous risquez de rencontrer :

- **Utilisez-vous le cordon de télécopie fourni avec l'accessoire télécopieur ?** Cet accessoire télécopieur a été testé avec le cordon de télécopie fourni pour répondre à la norme RJ11 et aux spécifications fonctionnelles. N'utilisez aucun autre cordon : l'accessoire télécopieur analogique nécessite un cordon de télécopie analogique. Il exige également une connexion téléphonique analogique.
- **Le connecteur de ligne de télécopie/téléphone est-il correctement inséré dans la prise de l'accessoire télécopieur ?** Vérifiez que la prise téléphonique est correctement insérée dans la prise murale. Insérez le connecteur dans la prise murale jusqu'à ce qu'il s'encastre en faisant un « clic ».



REMARQUE : Vérifiez que la prise du téléphone est connectée au port de télécopie plutôt qu'au port réseau. Les ports sont similaires.

- **La prise téléphonique murale fonctionne-t-elle correctement ?** Vérifiez la présence d'une tonalité en connectant un téléphone à la prise murale. Entendez-vous une tonalité et pouvez-vous passer ou recevoir un appel ?

Quel type de ligne téléphonique utilisez-vous ?

- **Ligne dédiée :** Une ligne de télécopieur/téléphone analogique attribuée pour la réception ou l'envoi de télécopies.



REMARQUE : La ligne téléphonique doit être exclusivement réservée à l'usage du télécopieur de l'imprimante et ne doit pas être partagée avec d'autres types d'appareils téléphoniques. C'est le cas notamment des systèmes d'alarme qui utilisent la ligne téléphonique pour prévenir les sociétés de surveillance.

- **Système PBX :** système téléphonique employé dans un environnement professionnel. Les téléphones de particuliers standard et l'accessoire télécopieur utilisent un signal téléphonique analogique. Certains systèmes PBX numériques risquent de ne pas prendre en charge l'accessoire télécopieur. Il est possible que vous ayez besoin d'un ATA (adaptateur téléphonique analogique) d'interface pour connecter le télécopieur aux systèmes PBX numériques.
- **Lignes de transfert :** caractéristique du système téléphonique qui permet de reconduire l'appel suivant vers la prochaine ligne disponible lorsqu'une ligne entrante est occupée. Essayez de connecter l'imprimante à la première ligne téléphonique entrante. L'accessoire télécopieur répondra à l'appel après le nombre de sonneries défini dans le paramètre de nombre de sonneries avant la réponse.

Utilisez-vous un périphérique de protection contre les surtensions ?

Un périphérique de protection contre les surtensions peut être placé entre la prise murale et l'accessoire télécopieur afin de protéger ce dernier de la puissance électrique circulant dans les lignes téléphoniques. Ces périphériques peuvent provoquer certains problèmes de communication au télécopieur en dégradant la qualité du signal téléphonique. Si vous rencontrez des problèmes lors de l'envoi ou de la réception de télécopies et utilisez un de ces périphériques, connectez directement l'imprimante à la prise de téléphone murale pour déterminer si le problème est lié au périphérique de protection.

Utilisez-vous le service de messagerie vocale d'une compagnie de téléphone ou un répondeur ?

Si le paramètre de sonneries avant réponse du service de messagerie est inférieur à celui de l'accessoire télécopieur, le service de messagerie répond à l'appel et l'accessoire télécopieur ne peut pas recevoir de télécopie. Si le paramètre de sonneries avant réponse de l'accessoire télécopieur est inférieur à celui du service de messagerie, l'accessoire télécopieur répond à tous les appels.

Votre ligne téléphonique comporte-t-elle une fonction de mise en attente ?

Si la fonction de mise en attente est activée pour la ligne téléphonique du télécopieur, un avis de mise en attente peut interrompre un appel de télécopie en cours, entraînant une erreur de communication. Assurez-vous que la fonction de mise en attente n'est pas activée sur la ligne téléphonique du télécopieur.

Vérifier l'état de l'accessoire télécopieur

Si l'accessoire télécopieur analogique ne semble pas fonctionner, imprimez un rapport [Page de configuration](#) pour vérifier son état.

1. Sur l'écran d'accueil, faites défiler les menus et sélectionnez [Rapports](#).
2. Ouvrez les menus suivants :
 - [Pages de configuration/d'état](#)
 - [Page de configuration](#)
3. Appuyez sur le bouton [Imprimer](#) pour imprimer le rapport ou appuyez sur le bouton [Afficher](#) pour afficher le rapport à l'écran. Le rapport comporte plusieurs pages.



REMARQUE : L'adresse IP et le nom d'hôte de l'imprimante figurent sur la page Jetdirect.

Dans la page relative à l'accessoire télécopieur de la page de configuration, sous la rubrique informations sur le matériel, vérifiez Etat du modem. Le tableau ci-dessous identifie les conditions d'état et les solutions possibles.



REMARQUE : Si la page d'accessoire télécopieur ne s'imprime pas, il peut y avoir un problème d'accessoire télécopieur analogique. Les configurations de télécopie en réseau ou par Internet peuvent désactiver cette fonction.

Opérationnel/Activé ¹	L'accessoire télécopieur analogique est installé et prêt à fonctionner.
Opérationnel/Désactivé ¹	L'accessoire télécopieur est installé mais vous n'avez pas encore configuré ses paramètres requis. L'accessoire de télécopie est installé et prêt à fonctionner, mais l'utilitaire HP Digital Sending a désactivé la fonction de télécopie de l'imprimante ou activé la fonction de télécopie en réseau. Lorsque la télécopie en réseau est activée, la fonction de télécopie analogique est désactivée. Une seule fonction de télécopie peut être activée à la fois (télécopie en réseau ou analogique). REMARQUE : Si la télécopie en réseau est activée, la fonction Numériser pour télécopier n'est pas disponible sur le panneau de commande de l'imprimante.
Non-opérationnel / Activé/Désactivé ¹	L'imprimante a détecté une panne de micrologiciel. Mettre le micrologiciel à niveau.

Endommagé / Activé/Désactivé¹

L'accessoire télécopieur est en panne. Remplacez la carte d'accessoire télécopieur et vérifiez que les broches ne sont pas tordues. Si l'état est toujours ENDOMMAGE, remplacez la carte de l'accessoire télécopieur analogique.

¹ L'état ACTIVE indique que l'accessoire télécopieur analogique est activé ; l'état DESACTIVE indique que la fonction de télécopie en réseau est activée (la télécopie analogique est désactivée).

Problèmes généraux de télécopie

Les éléments suivants décrivent les problèmes les plus courants liés à la télécopie.

Echec d'envoi de télécopie

La fonction JBIG est activée, mais elle n'est pas disponible sur le télécopieur de destination.

Désactivez le paramètre JBIG.

Un message d'état Mémoire insuffisante s'affiche sur le panneau de commande de l'imprimante.

Le disque de stockage de l'imprimante est plein.

Supprimez des tâches en mémoire du disque. Sur l'écran d'accueil du panneau de commande de l'imprimante, appuyez sur le bouton [Récupérer à partir de la mémoire du périphérique](#). Ouvrez la liste des tâches en mémoire ou des télécopies en mémoire. Sélectionnez une tâche d'impression à supprimer et appuyez sur le bouton [Supprimer](#).

La qualité d'impression d'une photo est médiocre ou une zone grisée est imprimée en guise de photo

Vous utilisez le mauvais paramètre de contenu de page ou de résolution.

Essayez de définir l'option [Optimiser le texte/l'image](#) du paramètre [Photographie](#).

Vous avez appuyé sur le bouton Stop pour annuler une télécopie, mais la télécopie a été envoyée malgré tout

Si la tâche est trop loin dans le processus d'envoi, il vous est impossible de la supprimer.

Le fonctionnement est normal.

Aucun bouton du carnet d'adresses du télécopieur n'apparaît

Aucun des contacts de la liste de contacts sélectionnée ne contient des informations de télécopie.

Impossible de localiser les paramètres de télécopie dans HP Web Jetadmin

Les paramètres de télécopie dans HP Web Jetadmin sont situés dans le menu déroulant de la page d'état du périphérique.

Sélectionnez **Envoi numérique** dans le menu déroulant.

L'en-tête est ajouté en haut de la page lorsque l'option de superposition est activée

Pour toutes les télécopies transférées, l'imprimante ajoute l'en-tête en superposition en haut de la page.

Le fonctionnement est normal.

Plusieurs noms et numéros apparaissent dans la zone des destinataires

Les noms et les numéros peuvent s'afficher selon l'endroit dont ils sont issus. Le carnet d'adresses télécopie comprend les noms et toutes les autres bases de données comprennent des numéros.

Le fonctionnement est normal.

Une télécopie s'imprime sur deux pages au lieu d'une

L'en-tête de la télécopie ajouté en haut de la page fait passer le texte sur une seconde page.

Si vous souhaitez imprimer votre télécopie sur une seule page, définissez l'en-tête en mode de superposition ou ajustez le paramètre Adapter à la page.

Un document s'arrête dans le chargeur de documents au milieu de la télécopie

Il existe un bourrage dans le chargeur de documents.

Supprimez le bourrage et renvoyez la télécopie.

Le volume des sons émis par l'accessoire télécopieur est trop élevé ou trop faible

Vous devez régler le volume.

Réglez le volume dans le menu [Paramètres d'envoi de télécopie](#) et le menu [Paramètres de réception de télécopie](#).

Index

A

- Accessoire NFC
 - référence 32
- Accessoires
 - commande 32
 - références 32
- accessoires de stockage USB
 - impression à partir de 59
- Accessoires de stockage USB
 - impression à partir de 58
- Adresse IPv4 150
- Adresse IPv6 150
- Agrafes
 - remplacement 43
- agrafeuse
 - supprimer les bourrages 192
- Agrafeuse
 - dépannage 29, 192
 - utilisation 29
- Aide, panneau de commande 161
- Aide en ligne, panneau de commande 161
- Assistance
 - en ligne 160
- Assistance à la clientèle HP 160
- Assistance clientèle
 - en ligne 160
- Assistance en ligne 160
- Assistance technique
 - en ligne 160

B

- Bac 1
 - bourrages 175
 - chargement des enveloppes 26
 - orientation du papier 20
- Bac 2
 - bourrages 177

- Bac 2 et bacs de 550 feuilles
 - chargement 22
 - orientation du papier 24
- Bac d'alimentation
 - bourrages 172
- Bac de sortie
 - emplacement 3
 - suppression des bourrages 192
- Bacs
 - capacité 9
 - emplacement 3
 - inclus 9
- Bacs 550 feuilles
 - bourrages 182
- Bacs à papier
 - références 32
- Bacs à papier de 550 feuilles
 - références 32
- Bonjour
 - identification 138
- Bourrages
 - auto-navigation 172
 - bac 1 175
 - bac 2 177
 - bac d'alimentation 172
 - bac de sortie 192
 - bacs 550 feuilles 182
 - causes de 172
 - emplacement 171
 - porte droite 187
 - unité de fusion 187
- Bourrages papier
 - bac 1 175
 - bac 2 177
 - bac d'alimentation 172
 - bac de sortie 192
 - bacs 550 feuilles 182
 - emplacements 171

- porte droite 187
- unité de fusion 187
- Bouton Accueil
 - emplacement 5
- Bouton Aide
 - emplacement 5
- Bouton Lancer copie
 - emplacement 5
- Bouton marche/arrêt
 - emplacement 3
- Bouton Se connecter
 - emplacement 5
- Bouton Se déconnecter
 - emplacement 5

C

- Cartouche
 - remplacement 36
- Cartouche de toner
 - remplacement 36
- cartouches
 - numéros de commande 36
- Cartouches d'encre
 - numéros de commande 36
- Cartouches de toner
 - pièces 36
- Chargement
 - papier dans bac 2 et bacs de 550 feuilles 22
 - papier dans le bac 1 18
- Chargeur de documents
 - problèmes d'alimentation papier 170
- Clavier
 - emplacement 3
- commande
 - consommables et accessoires 32
- Configuration générale
 - serveur Web intégré HP 140

- Configuration minimale
 - serveur Web intégré HP 138
- Configuration système
 - minimum 12
- Connexion de l'alimentation
 - emplacement 4
- consommables
 - commande 32
- Consommables
 - paramètres de seuil bas 163
 - références 33
 - remplacement de l'unité de récupération du toner 40
 - remplacement des cartouches de toner 36
 - utilisation lorsque bas 163
- Consommation
 - d'énergie 15
- Consommation d'énergie, optimisation 155
- consommation électrique
 - 1 watts maximum 155
- Copie
 - copies uniques 62
 - plusieurs copies 62
 - recto verso 64
- Copie bord à bord 203
- Copier
 - optimiser pour le texte ou les images 203
- Courrier électronique
 - envoi de documents 117

D

- Délai de mise en veille
 - définition 155
- Dépannage
 - bourrages 172
 - problèmes d'alimentation papier 164
 - vérifier l'état de la cartouche de toner 196
- Dimensions, imprimante 13
- Disque dur
 - références 32
- Disques durs
 - cryptés 154
- Dossier réseau, numériser 120
- Dossiers
 - envoi vers 120

E

- Ecran tactile
 - emplacement des fonctions 5
- Enveloppes
 - chargement dans le bac 1 18
- Enveloppes, chargement 26
- Envoi numérique
 - dossiers 120
 - envoi de documents 117
 - USB 122
- Envoi par courrier électronique
 - envoi de documents 117
- Etalonner
 - scanner 201
- Etat, page de l'accessoire
 - télécopieur 214
- Ethernet (RJ-45)
 - emplacement 5
- Etiquettes
 - impression 27
 - impression (Windows) 49
- Exigences relatives au navigateur
 - serveur Web intégré HP 138
- Exigences relatives au navigateur Web
 - serveur Web intégré HP 138
- Explorer, versions prises en charge
 - serveur Web intégré HP 138

F

- Formateur
 - emplacement 4
- Fournitures
 - remplacement des agrafes 43

G

- Gestion du réseau 149

H

- HP Web Jetadmin 157

I

- impression
 - à partir d'accessoires de stockage USB 59
- Impression
 - à partir d'accessoires de stockage USB 58
 - tâches en mémoire 56
- Impression des deux côtés
 - Mac 51
 - paramètres (Windows) 47

- Impression privée 54
- Impression recto verso
 - Mac 51
 - manuellement (Mac) 51
 - manuellement (Windows) 47
 - paramètres (Windows) 47
 - Windows 47
- impression USB Easy-Access 59
- Impression USB Easy-Access 58
- Imprimer des deux côtés
 - manuellement, Windows 47
 - Windows 47
- Internet Explorer, versions prises en charge
 - serveur Web intégré HP 138
- Interrupteur marche/arrêt
 - emplacement 3
- IPsec 153

J

- Jetadmin, HP Web 157
- JetAdvantage 127

L

- Liste des autres liens
 - serveur Web intégré HP 147

M

- Marges, petites
 - copie 203
- Masque de sous-réseau 150
- Mémoire
 - include 9
- mode à en-tête alternatif 21, 25
- mode veille 155

N

- Netscape Navigator, versions prises en charge
 - serveur Web intégré HP 138
- Nettoyage
 - circuit papier 196
 - vitre 200, 204, 209
- Nombre de copies, modification 62
- Numérisation
 - optimiser pour le texte ou les images 207
- Numérisation vers courrier électronique
 - envoi de documents 117
- numérisation vers dossier 120

- Numérisation vers périphérique USB 122
- Numériser vers un dossier réseau 120
 - configuration initiale 86
- Numériser vers une unité USB 122
 - activation 97
- Numéro de produit
 - emplacement 4
- Numéro de série
 - emplacement 4
- O**
- Optimiser les images de copie 203
- Optimiser les images de télécopie 211
- Optimiser les images numérisées 207
- Outils de résolution des problèmes
 - serveur Web intégré HP 144
- P**
- Pages d'informations
 - serveur Web intégré HP 139
- Pages par feuille
 - sélection (Mac) 52
 - sélection (Windows) 49
- pages par minute 9
- Panneau de commande
 - aide 161
 - emplacement 3
 - emplacement des fonctions 5
- Papier
 - bourrages 172
 - chargement dans bac 2 et bacs de 550 feuilles 22
 - chargement du bac 1 18
 - orientation du bac 1 20
 - orientation du bac 2 et des bacs de 550 feuilles 24
 - sélection 197
- Papier, commande 32
- Papier spécial
 - impression (Windows) 49
- Paramètres
 - télécopie 131
- Paramètres d'envoi numérique
 - Serveur Web intégré HP 142
- Paramètres d'impression
 - Serveur Web intégré HP 141
- Paramètres d'impression recto verso
 - réseau, modification 151
- Paramètres d'usine
 - rétablissement 162
- Paramètres de copie
 - serveur Web intégré HP 141
- Paramètres de numérisation
 - serveur Web intégré HP 142
- Paramètres de télécopie
 - serveur Web intégré HP 143
- Paramètres de télécopieur
 - obligatoires 130
- Paramètres de vitesse de liaison
 - réseau, modification 151
- Paramètres du pilote Mac
 - stockage de tâches 55
- Paramètres obligatoires
 - télécopieur 130
- Paramètres réseau
 - serveur Web intégré HP 146
- Passerelle, paramètre par défaut 150
- Passerelle par défaut, définition 150
- Petites marges 203
- Pièces de rechange
 - références 33
- Pilotes d'impression pris en charge 10
- Pilotes pris en charge 10
- Plusieurs pages par feuille
 - impression (Mac) 52
 - impression (Windows) 49
- Poids, imprimante 13
- Port d'impression USB 2.0 haute vitesse
 - emplacement 5
- Port de télécopie
 - emplacement 5
- Porte droite
 - bourrages 187
- Port LAN
 - emplacement 5
- Port RJ-45
 - emplacement 5
- Ports
 - emplacement 5
- Ports d'interface
 - emplacement 5
- Ports USB, en option
 - références 32
- port USB
 - activation 58
- Port USB
 - emplacement 5
- Problèmes d'entraînement du papier
 - résolution 164, 166
- Problèmes d'alimentation 215
- Puce mémoire (toner)
 - emplacement 36
- Q**
- Qualité d'image
 - vérifier l'état de la cartouche de toner 196
- R**
- Recto verso manuel
 - Mac 51
 - Windows 47
- références
 - toners 33
- Références
 - accessoires 32
 - consommables 33
 - pièces de rechange 33
- Remplacement
 - agrafes 43
 - cartouches de toner 36
 - unité de récupération du toner 40
- Réseau
 - configuration, affichage 149
 - configuration, modification 149
 - nom de l'imprimante, modification 149
- Réseau local (LAN)
 - emplacement 5
- Réseaux
 - adresse IPv4 150
 - adresse IPv6 150
 - HP Web Jetadmin 157
 - masque de sous-réseau 150
 - passerelle par défaut 150
 - pris en charge 9
- Rétablir les paramètres d'usine 162
- S**
- Scanner
 - étalonner 201
 - nettoyage de la vitre 200, 204, 209

- Sécurité
 - disque dur crypté 154
- Sécurité, paramètres
 - serveur Web intégré HP 145
- Sécurité IP 153
- serveur d'impression sans fil
 - référence 32
- Serveur Web intégré
 - fonctions 138
 - modification des paramètres réseau 149
 - modification du nom de l'imprimante 149
 - ouverture 149
- Serveur Web intégré (EWS)
 - attribution de mots de passe 153
 - connexion réseau 138
- Serveur Web intégré HP
 - configuration générale 140
 - fonctions 138
 - liste des autres liens 147
 - modification des paramètres réseau 149
 - modification du nom de l'imprimante 149
 - outils de résolution des problèmes 144
 - ouverture 149
 - pages d'informations 139
 - paramètres d'envoi numérique 142
 - paramètres d'impression 141
 - paramètres de copie 141
 - paramètres de numérisation 142
 - paramètres de sécurité 145
 - paramètres de télécopie 143
 - paramètres réseau 146
 - Services Web HP 145
- Services Web HP
 - activation 145
- Sites Web
 - assistance clientèle 160
 - HP Web Jetadmin, téléchargement 157
- Solutions professionnelles
 - HP JetAdvantage 127
- Sortie, bac
 - emplacement 3
- Spécifications
 - électriques et acoustiques 15
- Spécifications acoustiques 15
- Spécifications électriques 15
- Stockage, tâche
 - paramètres Mac 55
- Stockage des tâches d'impression 54
- Stockage de tâches
 - sous Windows 54
- Support
 - références 32
- Suppression
 - tâches en mémoire 56
- Systèmes d'exploitation pris en charge 10
- T**
- tâches, en mémoire
 - paramètres Mac 55
- Tâches, en mémoire
 - création (Windows) 54
 - impression 56
 - suppression 56
- Tâches en mémoire
 - création (Mac) 55
 - création (Windows) 54
 - impression 56
 - suppression 56
- TCP/IP
 - configuration manuelle des paramètres IPv4 150
 - configuration manuelle des paramètres IPv6 150
- Télécopie
 - optimiser pour le texte ou les images 211
 - paramètres 131
 - problèmes d'alimentation 215
- Télécopieur
 - configuration 130
 - paramètres obligatoires 130
- toner
 - utilisation lorsque bas 163
- Toner
 - paramètres de seuil bas 163
- toners
 - références 33
- Transparents
 - impression (Windows) 49
- Type de papier
 - sélection (Windows) 49
- Types de papier
 - sélection (Mac) 52
- U**
- Unité de fusion
 - bourrages 187
- Unité de récupération du toner
 - emplacement 4
 - remplacement 40
- USB
 - envoi 122
- V**
- verrouillage
 - formateur 154
- Vitesse, optimiser 155
- Vitre, nettoyage 200, 204, 209