



HP Color LaserJet Managed MFP E57540

Guida dell'utente

Copyright e licenza

© Copyright 2018 HP Development Company, L.P.

Sono vietati la riproduzione, l'adattamento e la traduzione senza previo consenso scritto, ad eccezione dei casi previsti dalle leggi sui diritti d'autore.

Le informazioni contenute nel presente documento sono soggette a modifica senza preavviso.

Le uniche garanzie per i prodotti e i servizi HP sono presentate nelle dichiarazioni esplicite di garanzia fornite in accompagnamento a tali prodotti e servizi. Nessuna disposizione del presente documento dovrà essere interpretata come garanzia aggiuntiva. HP non sarà responsabile per omissioni o errori tecnici ed editoriali contenuti nel presente documento.

Edition 2, 1/2019

Marchi registrati

Adobe®, Adobe Photoshop®, Acrobat®, e PostScript® sono marchi registrati di Adobe Systems Incorporated.

Apple e il logo Apple sono marchi di Apple Inc. registrati negli Stati Uniti e in altri paesi/regioni.

macOS è un marchio di Apple Inc., registrato negli Stati Uniti e in altri paesi/regioni.

AirPrint è un marchio registrato di Apple, Inc., negli Stati Uniti e in altri paesi/regioni.

Google™ è un marchio di Google Inc.

Microsoft®, Windows®, Windows® XP e Windows Vista® sono marchi di Microsoft Corporation registrati negli Stati Uniti.

UNIX® è un marchio registrato di The Open Group.

Sommario

1 Panoramica della stampante	1
Per ulteriori informazioni:	1
Icone di avvertenza	2
Viste della stampante	3
Vista frontale della stampante	3
Vista posteriore della stampante	4
Porte interfaccia	5
Vista del pannello di controllo	5
Come utilizzare il pannello di controllo con touch screen	7
Specifiche della stampante	8
Specifiche tecniche	9
Sistemi operativi supportati	10
Dimensioni della stampante	12
Consumo energetico, specifiche elettriche ed emissioni acustiche	14
Intervallo dell'ambiente di funzionamento	15
Configurazione dell'hardware della stampante e installazione del software	16
2 Vassoi carta	17
Per ulteriori informazioni:	17
Caricare la carta nel vassoio 1 (vassoio multifunzione)	18
Introduzione	18
Vassoio 1, orientamento carta	20
Uso della Modalità carta intestata alternativa	21
Attivare la Modalità carta intestata alternativa tramite i menu del pannello di controllo della stampante	21
Caricare la carta nei vassoi 2, 3, 4 e 5	22
Introduzione	22
Orientamento della carta nel vassoio 2 e nei vassoi da 550 fogli	24
Uso della Modalità carta intestata alternativa	25
Attivare la Modalità carta intestata alternativa tramite i menu del pannello di controllo della stampante	25
Caricamento e stampa di buste	26

Introduzione	26
Stampa di buste	26
Orientamento della busta	26
Caricamento e stampa di etichette	27
Introduzione	27
Alimentazione manuale etichette	27
Utilizzo della cucitrice (solo per il modello c)	29

3 Materiali di consumo, accessori e componenti 31

Per ulteriori informazioni:	31
Ordinamento di materiali di consumo, accessori e componenti	32
Ordini	32
Materiali di consumo e accessori	32
Parti di ricambio CSR (Customer Self-Repair)	33
Sostituzione delle cartucce del toner	35
Introduzione	35
Informazioni sulle cartucce di toner	35
Rimozione e sostituzione delle cartucce	36
Sostituzione dell'unità di raccolta del toner	39
Introduzione	39
Rimozione e sostituzione dell'unità di raccolta del toner	39
Sostituire la cartuccia della cucitrice (solo per il modello c)	42
Introduzione	42
Rimozione e sostituzione della cartuccia della cucitrice	42

4 Stampa 45

Per ulteriori informazioni:	45
Operazioni di stampa (Windows)	46
Modalità di stampa (Windows)	46
Stampa automatica su entrambi i lati (Windows)	47
Stampa manualmente su entrambi i lati (Windows)	47
Stampa di più pagine per foglio (Windows)	49
Selezione del tipo di carta (Windows)	49
Altre attività di stampa	50
Operazioni di stampa (macOS)	51
Modalità di stampa (macOS)	51
Stampa automatica su entrambi i lati (macOS)	51
Stampa manuale su entrambi i lati (macOS)	51
Stampa di più pagine per foglio (macOS)	52
Selezione del tipo di carta (macOS)	52
Altre attività di stampa	52

Memorizzazione dei processi di stampa nella stampante per stamparli in seguito o in privato	54
Introduzione	54
Creazione di un processo memorizzato (Windows)	54
Creazione di un processo memorizzato (macOS)	55
Stampa di un processo memorizzato	56
Eliminazione di un processo memorizzato	56
Eliminazione di un processo memorizzato sulla stampante	56
Modifica del limite di processi memorizzati	57
Informazioni inviate alla stampante per scopi legati alla contabilità del lavoro	57
Stampa tramite la porta USB	58
Introduzione	58
Abilitazione della porta USB per la stampa	58
Stampa da un'unità flash USB	59
5 Copia	61
Per ulteriori informazioni:	61
Copia	62
Copia su entrambi i lati (fronte/retro)	64
Opzioni aggiuntive durante la copia	66
Altre attività di copia	69
6 Scansione	71
Per ulteriori informazioni:	71
Configurazione di Scansione a e-mail	72
Introduzione	72
Operazioni preliminari	72
Passo 1: accedere al server Web incorporato (EWS) HP	73
Passo 2: configurare le impostazioni di identificazione rete	73
Passaggio 3: configurare la funzione Invia a e-mail	74
Metodo uno: configurazione di base utilizzando la Procedura guidata e-mail	74
Metodo due: Configurazione avanzata utilizzando la Configurazione e-mail	78
Passaggio 4: Configurare il collegamento per le impostazioni rapide (facoltativo)	82
Passaggio 5: impostare l'opzione Invia a e-mail per l'utilizzo di Outlook per Office 365 (opzionale)	83
Introduzione	83
Configurazione del server di posta in uscita (SMTP) per l'invio di un messaggio e- mail da un account Outlook per Office 365	83
Configurazione di Scansione per cartella di rete	86
Introduzione	86
Operazioni preliminari	86
Passo 1: Accesso al server Web incorporato HP	86

Passaggio 2: Configurazione di Scansione per cartella di rete	87
Metodo uno: utilizzo della Procedura guidata di Scansione per cartella di rete	87
Metodo due: utilizzo di Configurazione scansione a cartella di rete	88
Passo 1: avvio della configurazione	89
Passaggio 2: configurare le impostazioni Scansione in cartella di rete	89
Passo 3: completare la configurazione	96
Configurazione di Scansione su unità USB	97
Introduzione	97
Passo 1: Accesso al server Web incorporato HP	97
Passaggio 2: Abilitazione di Scansione su unità USB	98
Passaggio 3: Configurare il collegamento per le impostazioni rapide (facoltativo)	98
Impostazioni di scansione predefinite per Configurazione di Scansione su unità USB	99
Impostazioni del file predefinite per l'Impostazione Salva in USB:	99
Configurazione dell'opzione Salva in SharePoint® (solo modelli Flow)	101
Introduzione	101
Operazioni preliminari	101
Passo 1: Accedere al server Web incorporato (EWS) HP	101
Passaggio 2: attivare Salva in SharePoint® e creare un'impostazione rapida Salva in SharePoint ...	102
Scansione e salvataggio di un file direttamente su un sito Microsoft® SharePoint	104
Impostazioni e opzioni rapide di scansione per Salva su SharePoint®	105
Creazione di un'impostazione rapida	107
Introduzione	107
Passo 1: Accedere al server Web incorporato (EWS) HP	107
Passaggio 2: Aggiunta e gestione delle impostazioni rapide	108
Aggiunta di un'impostazione rapida	108
Modifica di un'impostazione rapida	109
Copia di un'impostazione rapida	109
Rimozione di un'impostazione rapida	110
Opzioni e impostazioni di un'impostazione rapida	110
Invio di un documento acquisito tramite scansione a uno o più indirizzi e-mail	117
Introduzione	117
Scansione e invio di un documento su e-mail	117
Scansione e invio a cartella di rete	120
Introduzione	120
Scansione e salvataggio del documento in una cartella	120
Scansione e salvataggio su un'unità flash USB	122
Introduzione	122
Scansione e salvataggio del documento su un'unità flash USB	122
Opzioni aggiuntive durante la scansione	124
Soluzioni aziendali HP JetAdvantage	127
Altre attività di scansione	128

7 Fax	129
Per ulteriori informazioni:	129
Impostazione del fax	130
Introduzione	130
Configurazione del fax mediante il pannello di controllo	130
Modifica delle configurazioni del fax	131
Impostazioni selezione fax	131
Impostazioni di invio fax generali	132
Impostazioni di ricezione fax	133
Inviare un fax	134
Altre attività fax	136
8 Gestione della stampante	137
Per ulteriori informazioni:	137
Configurazione avanzata con il server Web HP incorporato (EWS)	138
Introduzione	138
Accesso al server Web HP incorporato (EWS)	138
Funzioni del server Web incorporato HP	139
Scheda Informazioni	139
Scheda Generale	140
Scheda Copia/Stampa	141
Scheda Scansione/Invio digitale	142
Scheda Fax	143
Scheda Risoluzione dei problemi	144
Scheda Sicurezza	144
Scheda Servizi Web HP	145
Scheda Rete	145
Elenco Altri collegamenti	147
Configurazione delle impostazioni di rete IP	148
Dichiarazione di non responsabilità sulla condivisione stampante	148
Visualizzazione o modifica delle impostazioni di rete	148
Ridenominazione della stampante sulla rete	148
Configurazione manuale dei parametri TCP/IP di IPv4 dal pannello di controllo	149
Configurazione manuale dei parametri TCP/IP di IPv6 dal pannello di controllo	149
Impostazioni velocità collegamento e duplex	150
Funzioni di sicurezza della stampante	152
Introduzione	152
Dichiarazioni sulla protezione	152
Sicurezza IP	152
Assegnare o modificare la password di sistema utilizzando il server Web HP incorporato	152
Supporto crittografia: disco rigido protetto ad alte prestazioni HP	153

Blocco del formatter	153
Impostazioni di risparmio energetico	154
Introduzione	154
Configurazione dell'impostazione Pausa/spegnimento automatico dopo inattività	154
Impostazione del timer per la pausa e configurazione della stampante in modo da utilizzare massimo 1 watt di potenza	154
Impostazione della pianificazione di pausa	155
Configurazione dell'impostazione Ritardo spegnimento	155
HP Web Jetadmin	157
Aggiornamenti software e firmware	158

9 Risoluzione dei problemi 159

Per ulteriori informazioni:	159
Assistenza clienti	160
Guida del pannello di controllo	161
Ripristino delle impostazioni predefinite	162
Introduzione	162
Metodo uno: ripristino delle impostazioni di fabbrica dal pannello di controllo della stampante	162
Metodo due: ripristino delle impostazioni di fabbrica dal server Web incorporato HP (solo stampanti connesse alla rete)	162
Viene visualizzato un messaggio "Cartuccia in esaurimento" o "Cartuccia quasi esaurita" sul pannello di controllo della stampante	163
La stampante non preleva la carta o si verificano inceppamenti	164
Introduzione	164
La stampante non preleva la carta	164
La stampante preleva più fogli di carta	166
Nell'alimentatore documenti vengono inceppati, inclinati o prelevati più fogli di carta	169
Eliminazione degli inceppamenti della carta	171
Introduzione	171
Individuazione degli inceppamenti	171
Navigazione automatica per la rimozione degli inceppamenti della carta	172
Si verificano inceppamenti della carta frequenti o ricorrenti?	172
Rimozione degli inceppamenti della carta nell'alimentatore documenti	172
13.A1 Inceppamento carta vassoio 1	175
13.A2 Inceppamento carta vassoio 2	177
13.A3, 13.A4, 13.A5 inceppamento carta vassoio 3, vassoio 4, vassoio 5	182
13.B Inceppamento carta nello sportello destro e nell'area del fusore	187
13.E1 inceppamento carta nello scomparto di uscita	192
13.8 Inceppamenti nella cucitrice	192
Migliorare la qualità di stampa	195
Introduzione	195

Stampa da un programma software differente	195
Controllo dell'impostazione relativa al tipo di carta per il processo di stampa	195
Controllo dell'impostazione del tipo di carta sulla stampante	195
Modifica dell'impostazione del tipo di carta (Windows)	195
Controllo dell'impostazione del tipo di carta (macOS)	196
Controllo dello stato della cartuccia di toner	196
Stampa di una pagina di pulizia	196
Controllare lo stato del toner e delle cartucce di toner	197
Controllo della carta e dell'ambiente di stampa	197
Passaggio 1: Uso di carta conforme alle specifiche consigliate da HP	197
Passaggio due: Controllo dell'ambiente	198
Passaggio tre: Impostazione dell'allineamento del singolo vassoio	198
Tentativo con un altro driver di stampa	198
Miglioramento della qualità di copia	200
Controllo della presenza di polvere e sbavature sul vetro dello scanner	200
Calibrazione dello scanner	201
Controllo delle impostazioni della carta	202
Controllare le opzioni di selezione della carta	202
Controllo delle impostazioni di regolazione dell'immagine	202
Ottimizzazione della qualità di copia per testo o immagini	203
Copia da bordo a bordo	203
Miglioramento della qualità di scansione	204
Controllo della presenza di polvere e sbavature sul vetro dello scanner	204
Controllo delle impostazioni di risoluzione	205
Controllo delle impostazioni del colore	206
Controllo delle impostazioni di regolazione dell'immagine	206
Ottimizzazione della qualità di scansione per testo o immagini	207
Controllo delle impostazioni di qualità di stampa	207
Miglioramento della qualità di fax	209
Controllo della presenza di polvere e sbavature sul vetro dello scanner	209
Controllo delle impostazioni di risoluzione di invio del fax	210
Controllo delle impostazioni di regolazione dell'immagine	211
Ottimizzazione della qualità del fax per testo o immagini	211
Controllo delle impostazioni di correzione degli errori	211
Controllo dell'impostazione di adattamento alla pagina	212
Invio a un fax diverso	212
Verifica dell'apparecchiatura fax del mittente	212
Risoluzione dei problemi fax	213
Elenco di controllo per la risoluzione dei problemi relativi al fax	213
Tipo di linea telefonica utilizzato	213
Utilizzo di un dispositivo di protezione da sbalzi di tensione	213

Utilizzo di un servizio di casella vocale fornito dalla società telefonica o di una segreteria telefonica	213
La linea telefonica presenta la funzione di avviso di chiamata?	214
Verifica dello stato dell'accessorio fax	214
Problemi generali di invio e ricezione di fax	215
Il fax non è stato inviato	215
Sul pannello di controllo della stampante viene visualizzato il messaggio di stato Memoria esaurita.	215
Le foto vengono stampate con una qualità scadente, oppure viene stampata solo una casella grigia	215
È stato premuto il pulsante Stop per annullare un fax, ma il fax è stato comunque inviato	215
Non viene visualizzato alcun pulsante della rubrica fax	215
Non è possibile individuare le impostazioni fax in HP Web Jetadmin	215
L'intestazione viene collocata nella parte superiore della pagina dopo l'attivazione dell'opzione della mascherina.	215
Nella casella dei destinatari sono riportati sia nomi che numeri	215
Un fax di una sola pagina viene stampato su due pagine	215
Un documento si blocca nell'alimentatore documenti durante l'invio del fax	216
Il volume dei suoni provenienti dall'accessorio fax è troppo alto o troppo basso	216
Indice analitico	217

1 Panoramica della stampante

Per ulteriori informazioni:

- [Icone di avvertenza](#)
- [Viste della stampante](#)
- [Specifiche della stampante](#)
- [Configurazione dell'hardware della stampante e installazione del software](#)

Le seguenti informazioni sono corrette al momento della pubblicazione.

Per assistenza video, vedere www.hp.com/videos/LaserJet.

Per informazioni aggiornate, vedere www.hp.com/support/colorljE57540mfp.

La guida completa di HP per la stampante include le seguenti informazioni:

- Installazione e configurazione
- Istruzioni e uso
- Risoluzione dei problemi
- Download di aggiornamenti software e firmware
- Registrazione al forum di supporto
- Ricerca di informazioni sulla garanzia e le normative

Icone di avvertenza

Definizioni icone di avvertenza: Le seguenti icone di avvertenza possono essere visualizzate sui prodotti HP. Prestare adeguata attenzione ove applicabile.

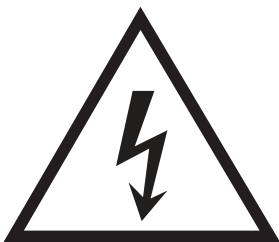

• Attenzione: Scossa elettrica



• Attenzione: Superficie bollente

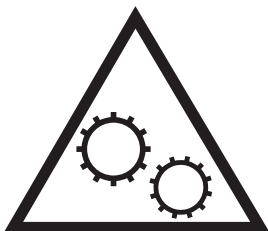

• Attenzione: Mantenere le parti del corpo lontane dai componenti mobili



• Attenzione: Bordo affilato nelle immediate vicinanze

Viste della stampante

- [Vista frontale della stampante](#)
- [Vista posteriore della stampante](#)
- [Porte interfaccia](#)
- [Vista del pannello di controllo](#)

Vista frontale della stampante

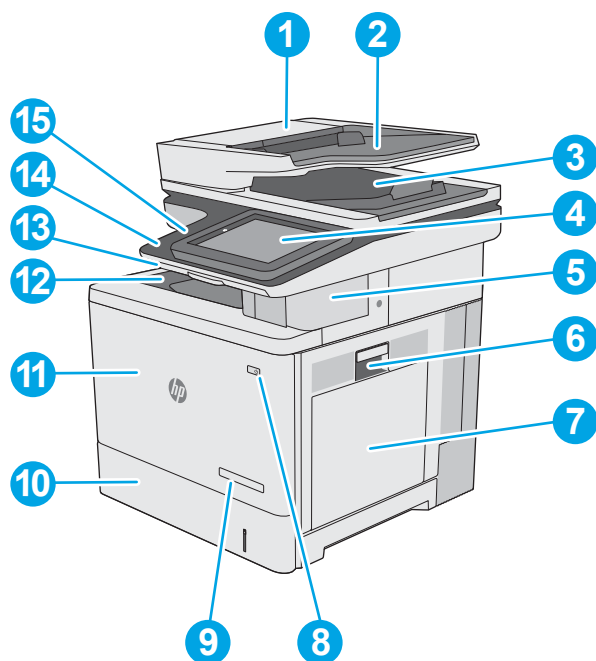

1	Coperchio alimentatore documenti (accesso per eliminazione inceppamenti)
2	Vassoio di alimentazione dell'alimentatore documenti
3	Scomparto di uscita dell'alimentatore documenti
	NOTA: se si inserisce un modulo continuo attraverso l'alimentatore documenti, estendere il fermo della carta sul lato destro dello scomparto di uscita.
4	Pannello di controllo con schermo a sfioramento a colori (si inclina per una più facile visualizzazione)
5	Cucitrice (solo per il modello c)
6	Sportello destro (accesso al fusore e per rimuovere inceppamenti)
7	Vassoio 1
8	Pulsante di accensione/spegnimento
9	Nome modello
10	Vassoio 2
11	Sportello anteriore (accesso alle cartucce di toner)
12	Scomparto di uscita standard

13	Tastiera fisica (solo per il modello c). Estrarre completamente la tastiera per utilizzarla.
14	Porta USB diretta (sul lato del pannello di controllo) Inserire un'unità flash USB per la stampa o la scansione senza l'utilizzo di un computer o per aggiornare il firmware della stampante. NOTA: è necessario che un amministratore attivi questa porta prima dell'uso.
15	Hardware integration pocket (per il collegamento di accessori e dispositivi di terze parti)

Vista posteriore della stampante

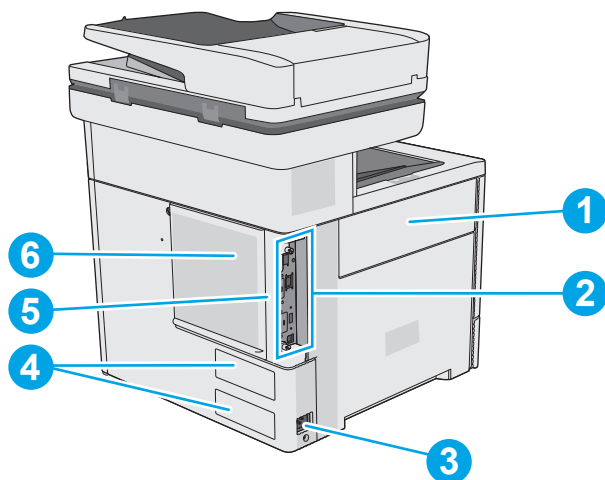

1	Sportello unità di raccolta del toner
2	Formatter (contiene le porte di interfaccia)
3	Connettore di alimentazione
4	Etichetta numero di serie e codice prodotto
5	Alloggiamento per cavo di sicurezza con lucchetto (sul coperchio posteriore della stampante)
6	Coperchio formatter

Porte interfaccia

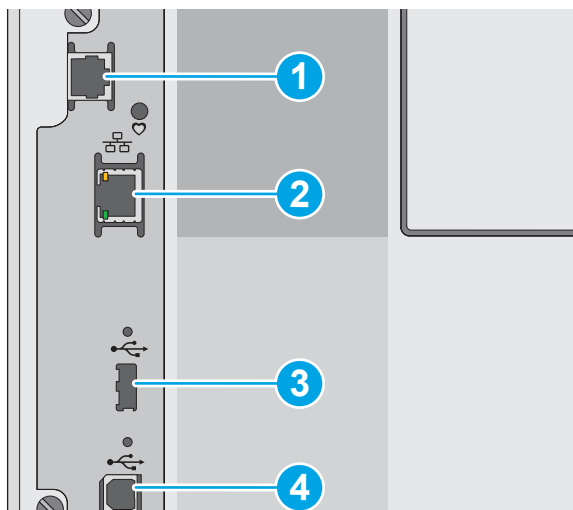

- | | |
|---|--|
| 1 | Porta fax (solo per il modello c; la porta è coperta per il modello dn) |
| 2 | Porta di rete (RJ-45) Ethernet LAN (Local area network) |
| 3 | Porta USB per il collegamento di dispositivi USB esterni (questa porta può essere chiusa)
NOTA: per la stampa USB diretta, utilizzare la porta USB accanto al pannello di controllo. |
| 4 | Porta di stampa USB 2.0 Hi-speed |

Vista del pannello di controllo



La schermata iniziale consente di accedere alle funzioni della stampante e indica lo stato attuale della stampante.

Tornare alla schermata iniziale in qualsiasi momento selezionando il pulsante Home.

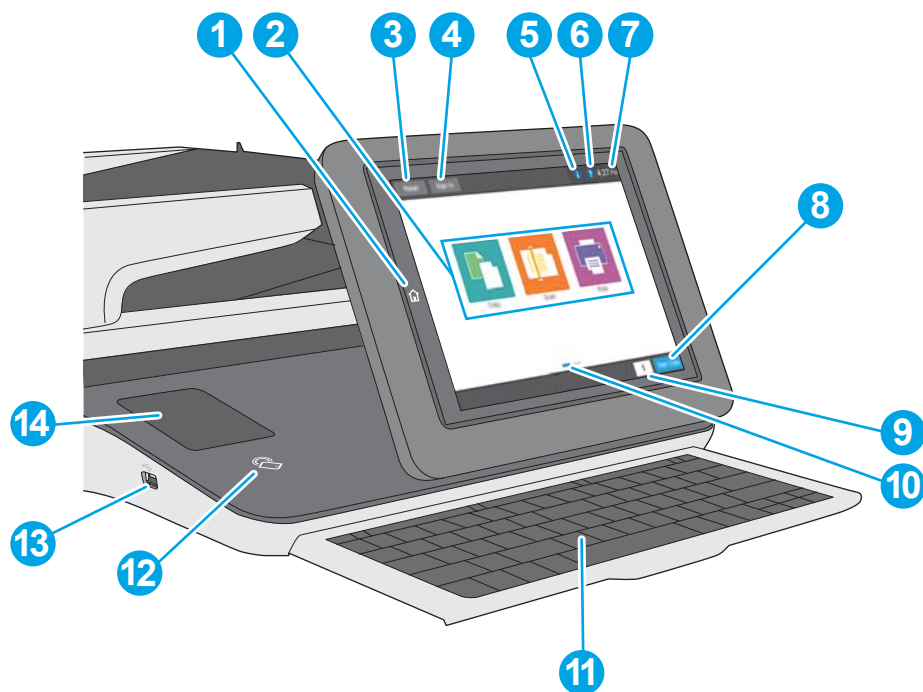
 **NOTA:** le funzioni visualizzate sulla schermata iniziale possono variare a seconda della configurazione della stampante.



1	Pulsante  Inizio	Toccare il pulsante Home per tornare alla schermata iniziale della stampante in qualsiasi momento.
2	Area Applicazioni	Toccare una delle icone per aprire l'applicazione. Scorrere da un lato all'altro dello schermo per accedere a ulteriori applicazioni. NOTA: le applicazioni disponibili variano in base alla stampante. L'amministratore può configurare le applicazioni indicate e l'ordine in cui vengono visualizzate.
3	Pulsante Reimposta	Toccare il pulsante Reimposta per annullare le modifiche, rilasciare la stampante da uno stato di pausa, visualizzare errori nascosti e ripristinare le impostazioni predefinite (inclusi la lingua e il layout e della tastiera).
4	Pulsante Registrazione o Deregistrazione	Toccare il pulsante Registrazione per accedere alle funzionalità protette. Toccare il pulsante Uscita per annullare la registrazione alla stampante. Vengono ripristinate tutte le impostazioni predefinite delle opzioni della stampante. NOTA: questo pulsante viene visualizzato solo se l'amministratore ha configurato la stampante per richiedere l'autorizzazione per accedere alle funzioni.

5	Pulsante  Informazioni	<p>Toccare il pulsante Informazioni per visualizzare una schermata che consente di accedere a diversi tipi di informazioni sulla stampante. Toccare i pulsanti nella parte inferiore della schermata per visualizzare le seguenti informazioni:</p> <ul style="list-style-type: none"> • Lingua del display: da questa schermata è possibile modificare l'impostazione della lingua. • Modalità sospensione: da questa schermata è possibile impostare la stampante in modalità di sospensione. • Wi-Fi Direct: consente di visualizzare le informazioni su come collegare direttamente la stampante utilizzando un telefono, tablet o altro dispositivo con connessione Wi-Fi. • Wireless: questa schermata consente di visualizzare e modificare le impostazioni della connessione wireless (per il modello z e per i modelli dn e f solo quando è installato un accessorio wireless opzionale). • Ethernet: questa schermata consente di visualizzare e modificare le impostazioni della connessione Ethernet. • HP Web Services: consente di trovare informazioni per la connessione e la stampa relativa alla stampante utilizzando HP Web Services (ePrint). • Numero fax: consente di visualizzare il numero di fax della stampante (per i modelli f e z e per il modello dn solo quando è installato l'accessorio fax opzionale).
6	Pulsante  Guida	Per accedere alla Guida incorporata, toccare il pulsante Guida.
7	Ora corrente	Visualizza l'ora corrente.
8	Pulsante Avvia copia	Toccare il pulsante Avvia copia per avviare il processo di copia.
9	Campo Copie	Il campo Copie indica l'impostazione del numero di copie che la stampante deve eseguire.
10	Indicatore schermata pagina iniziale	La schermata iniziale dispone di più pagine. Questa icona indica il numero di pagine e la pagina attualmente attiva. Scorrere da un lato all'altro dello schermo per scorrere tra le pagine.
11	Tastiera (solo per il modello c)	<p>La stampante include una tastiera fisica. I tasti vengono mappati per una lingua analogamente alla tastiera virtuale sullo schermo a sfioramento della stampante. Se si modifica un layout della tastiera differente per la tastiera virtuale, i tasti sulla tastiera fisica vengono riassociati in base alle nuove impostazioni.</p> <p>NOTA: in alcune località, la stampante viene fornita con overlay adesivo per la tastiera per la personalizzazione dei tasti per le diverse lingue.</p>
12	Icona NFC (Near-Field Communication) (solo per il modello c)	Questa icona indica che la stampante include le funzioni NFC (Near-Field Communication) e Wi-Fi Direct HP integrate.
13	Porta USB diretta	<p>Inserire un'unità flash USB per la stampa o la scansione senza l'utilizzo di un computer o per aggiornare il firmware della stampante.</p> <p>NOTA: è necessario che un amministratore attivi questa porta prima dell'uso.</p>
14	Hardware Integration Pocket	Per connettere dispositivi accessori e di terze parti

Come utilizzare il pannello di controllo con touch screen

Adottare le seguenti azioni per utilizzare il pannello di controllo con schermo a sfioramento della stampante.

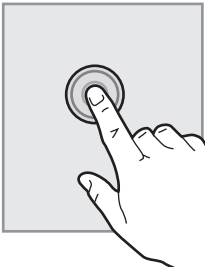
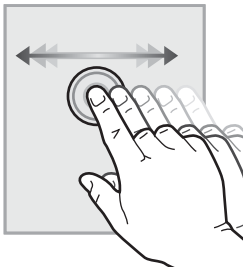
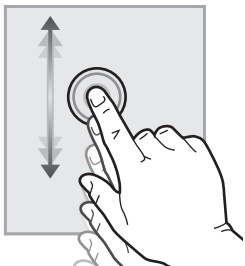
Azione	Descrizione	Esempio
<p>Toccare</p> 	<p>Toccare un elemento sullo schermo per selezionarlo o per aprire il menu corrispondente. Inoltre, quando si scorrono i menu, toccare brevemente lo schermo per interrompere lo scorrimento.</p>	<p>Toccare l'icona Impostazioni per aprire l'app Impostazioni.</p>
<p>Scorrimento rapido con il dito</p> 	<p>Toccare lo schermo, quindi muovere il dito orizzontalmente per scorrere da un lato all'altro dello schermo.</p>	<p>Scorrere fino a quando non viene visualizzata l'app Impostazioni.</p>
<p>Scorrimento</p> 	<p>Toccare lo schermo, quindi muovere il dito verticalmente per scorrere dall'alto verso il basso dello schermo. Quando si scorrono i menu, toccare brevemente lo schermo per interrompere lo scorrimento.</p>	<p>Scorrere fino all'app Impostazioni.</p>

Specifiche della stampante

 **IMPORTANTE:** le specifiche riportate di seguito sono corrette al momento della pubblicazione, ma sono soggette a modifiche. Per informazioni aggiornate, vedere www.hp.com/support/colorljE57540mfp.

- [Specifiche tecniche](#)
- [Sistemi operativi supportati](#)
- [Dimensioni della stampante](#)
- [Consumo energetico, specifiche elettriche ed emissioni acustiche](#)
- [Intervallo dell'ambiente di funzionamento](#)

Specifiche tecniche

Nome modello		E57540dn	E57540c
Numero prodotto		3GY25A	3GY26A
Gestione della carta	Vassoio 1 (capacità 100 fogli)	✓	✓
	Vassoio 2 (capacità 550 fogli)	✓	✓
	1 Alimentatore carta da 550 fogli	Opzionale	Opzionale
	NOTA: la stampante supporta fino a tre alimentatori da 550 fogli.		
	Cabinet della stampante	Opzionale	Opzionale
	Stampa fronte/retro automatica	✓	✓
Connettività	Connessione LAN Ethernet 10/100/1000 con IPv4 e IPv6	✓	✓
	USB 2.0 ad alta velocità	✓	✓
	Porta USB diretta (per la stampa senza computer e per aggiornare il firmware)	✓	✓
	Alloggiamento integrazione hardware per il collegamento di accessori e dispositivi di terze parti	✓	✓
	Porte USB interne HP	Opzionale	Opzionale
	Accessorio NFC (Near Field Communications) e Wi-Fi Direct per la stampa da dispositivi mobili	Non supportato	Non supportato
	Accessorio wireless/NFC HP Jetdirect 3000w per la stampa da dispositivi mobili	Opzionale	Opzionale
	Accessorio server di stampa HP Jetdirect 2900nw per la connettività wireless	Opzionale	Opzionale
Memoria	1,75 GB di memoria di base	✓	✓
	NOTA: memoria di base espandibile a 2,5 GB aggiungendo un modulo di memoria DIMM.		
Dispositivo di memorizzazione di massa	Unità disco rigido da 320 GB	✓	✓
Sicurezza	HP Trusted Platform Module per la crittografia di tutti i dati che passano attraverso la stampante	Opzionale	Opzionale
Display e tastiera del pannello di controllo	Pannello di controllo con display touch screen a colori	✓	✓
	Tastiera fisica	Non supportato	✓
Stampa	Stampa di 38 pagine al minuto (ppm) in A4 e 40 ppm su carta in formato Letter	✓	✓
	Stampa USB diretta (non è necessario un computer)	✓	✓

Nome modello		E57540dn	E57540c
Numero prodotto		3GY25A	3GY26A
	Memorizzazione dei processi nella memoria della stampante per stamparli in seguito o in privato	✓	✓
Fax		Opzionale	✓
Copia e scansione	Copia di 38 pagine al minuto (ppm) in A4 e 40 ppm su carta in formato Letter	✓	✓
	NOTA: La velocità di scansione e di copia è soggetta a modifica. Per informazioni aggiornate, visitare il sito Web support.hp.com .		
	Alimentatore documenti da 100 pagine con scansione a doppia testina per copia e scansione fronte/retro in un solo passaggio	✓	✓
	Tecnologia HP EveryPage, incluso il rilevamento alimentazione multipla ultrasonico	Non supportato	✓
	Funzione OCR (Optical Character Recognition) incorporata per convertire le pagine stampate in testo che può essere modificato o ricercato tramite computer	Non supportato	✓
	La funzione etichetta SMART offre il rilevamento del bordo della carta per il ritaglio automatico delle pagine	Non supportato	✓
	Orientamento automatico della pagina per pagine che includono almeno 100 caratteri di testo	Non supportato	✓
	Regolazione automatica del tono che consente di impostare contrasto, luminosità e rimozione dello sfondo per ogni pagina	Non supportato	✓
Invio digitale	Invio di documenti via e-mail, a unità USB e a cartelle condivise in una rete	✓	✓
	Invio di documenti a SharePoint®	Non supportato	✓

Sistemi operativi supportati

Linux: per informazioni e per i driver di stampa per Linux, accedere a www.hp.com/go/linux.

UNIX: per ottenere informazioni e per i driver di stampa per UNIX®, accedere a www.hp.com/go/unixmodelscripts.

Le seguenti informazioni sono valide per i driver di stampa HP PCL 6 specifici per la stampante e per i driver di stampa HP per macOS.

Windows: visitare il sito Web di assistenza della stampante per questa stampante: www.hp.com/support/colorljE57540mfp per scaricare e installare il driver di stampa HP.

macOS: i computer Mac sono supportati su questa stampante. Scaricare HP Easy Start dal sito Web 123.hp.com/LaserJet per installare il driver di stampa HP.

1. Accedere a 123.hp.com/LaserJet.
2. Per scaricare il software della stampante, procedere come segue.

Tabella 1-1 Driver di stampa e sistemi operativi supportati

Sistema operativo	Driver di stampa installato (dal software sul Web)	Note
Windows 7 a 32 e 64 bit	Il driver di stampa specifico della stampante PCL 6 è disponibile per il download dal sito Web di assistenza per la stampante. Scaricare il driver e utilizzare lo strumento Aggiungi stampante di Microsoft per installarlo.	
Windows 8 a 32 e 64 bit	Il driver di stampa specifico della stampante PCL 6 è disponibile per il download dal sito Web di assistenza per la stampante. Scaricare il driver e utilizzare lo strumento Aggiungi stampante di Microsoft per installarlo.	
Windows 8.1 a 32 e 64 bit	Il driver di stampa specifico della stampante PCL 6 è disponibile per il download dal sito Web di assistenza per la stampante. Scaricare il driver e utilizzare lo strumento Aggiungi stampante di Microsoft per installarlo.	
Windows 10 a 32 e 64 bit	Il driver di stampa specifico della stampante PCL 6 è disponibile per il download dal sito Web di assistenza per la stampante. Scaricare il driver e utilizzare lo strumento Aggiungi stampante di Microsoft per installarlo.	
Windows Server 2008 R2, SP1, 64 bit	Il driver di stampa specifico della stampante PCL 6 è disponibile per il download dal sito Web di assistenza per la stampante. Scaricare il driver e utilizzare lo strumento Aggiungi stampante di Microsoft per installarlo.	
Windows Server 2012 a 64 bit	Il driver di stampa specifico della stampante PCL 6 è disponibile per il download dal sito Web di assistenza per le stampanti. Scaricare il driver e utilizzare lo strumento Aggiungi stampante di Microsoft per installarlo.	
Windows Server 2012 R2, 64 bit	Il driver di stampa specifico della stampante PCL 6 è disponibile per il download dal sito Web di assistenza per le stampanti. Scaricare il driver e utilizzare lo strumento Aggiungi stampante di Microsoft per installarlo.	

Tabella 1-1 Driver di stampa e sistemi operativi supportati (continuazione)

Sistema operativo	Driver di stampa installato (dal software sul Web)	Note
Windows Server 2016 a 64 bit	Il driver di stampa specifico della stampante PCL 6 è disponibile per il download dal sito Web di assistenza per le stampanti. Scaricare il driver e utilizzare lo strumento Aggiungi stampante di Microsoft per installarlo.	
macOS 10.11 El Capitan, macOS 10.12 Sierra, macOS 10.13 High Sierra	Scaricare HP Easy Start dal sito Web 123.hp.com/LaserJet , quindi utilizzarlo per installare il driver di stampa.	

NOTA: i sistemi operativi supportati sono soggetti a modifiche. Per un elenco aggiornato dei sistemi operativi supportati, accedere a www.hp.com/support/colorljE57540mfp per la guida completa della stampante HP.

NOTA: per ulteriori informazioni sui sistemi operativi client e server e il supporto per il driver HP UPD per questa stampante, accedere a www.hp.com/go/upd. Nella sezione **Informazioni aggiuntive**, fare clic sui collegamenti.

Tabella 1-2 Requisiti minimi di sistema

Windows	macOS
<ul style="list-style-type: none"> • Connessione Internet • Connessione USB 1.1 o 2.0 dedicata o una connessione di rete • 2 GB di spazio libero sul disco rigido • 1 GB di RAM (32 bit) o 2 GB di RAM (64 bit) 	<ul style="list-style-type: none"> • connessione Internet • Connessione USB 1.1 o 2.0 dedicata o una connessione di rete • 1,5 GB di spazio libero sul disco rigido

Dimensioni della stampante

Figura 1-1 Dimensioni per la stampante

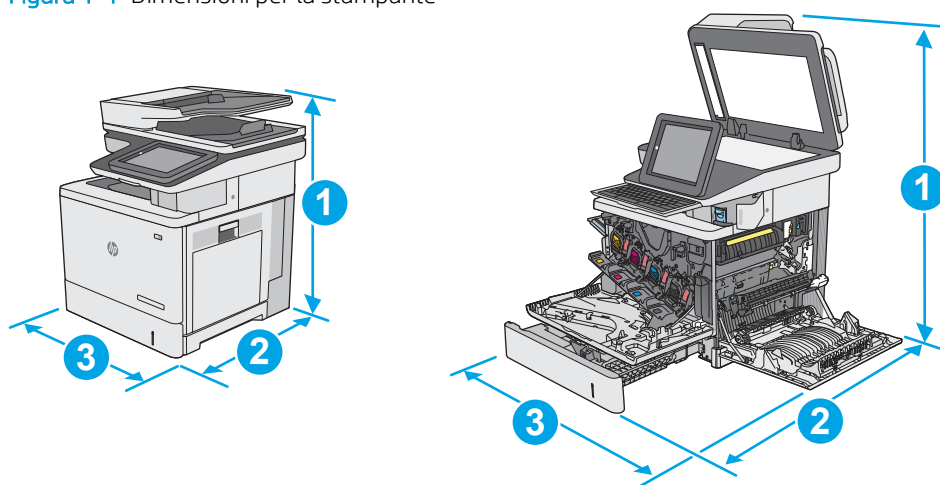

	Stampante completamente chiusa	Stampante completamente aperta
1. Altezza	583 mm	837 mm

	Stampante completamente chiusa	Stampante completamente aperta
2. Profondità	504 mm	853 mm
3. Larghezza	482 mm	803 mm
Peso	Modello dn: 38,1 kg Modello c: 38,6 kg	

Figura 1-2 Dimensioni per 1 alimentatore da 550 fogli

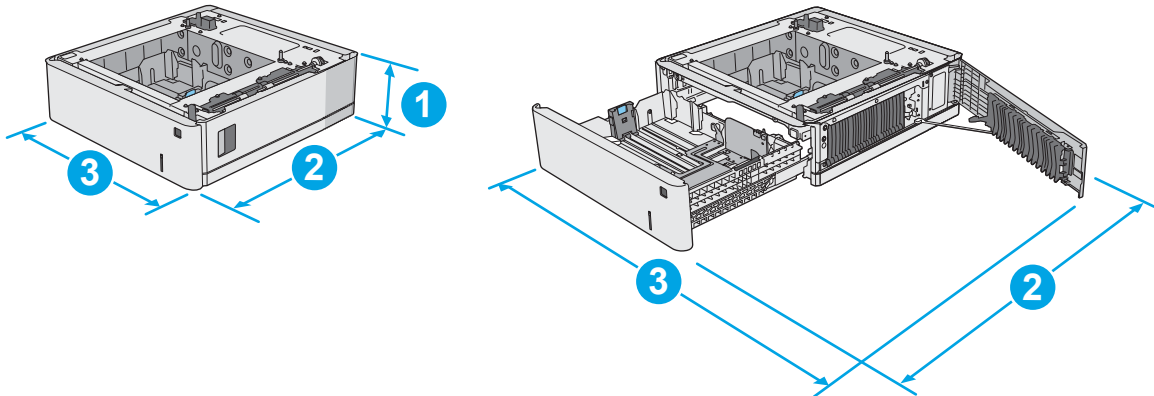

1. Altezza	130 mm
2. Profondità	Vassoio chiuso: 465 mm Vassoio aperto: 768 mm
3. Larghezza	Sportello inferiore destro chiuso: 458 mm Sportello inferiore destro aperto: 853 mm
Peso	5,8 kg

Figura 1-3 Dimensioni del cabinet/piedistallo

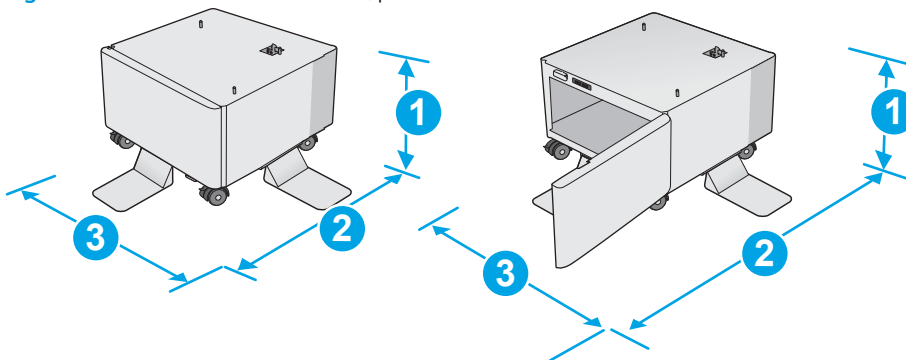

1. Altezza	295 mm
2. Profondità	Sportello chiuso: 869 mm Sportello aperto: 1113 mm

3. Larghezza 884 mm

Questo valore è soggetto a modifica Per informazioni aggiornate, vedere www.hp.com/support/colorljE57540mfp.

Peso 17,7 kg

Questo valore è soggetto a modifica Per informazioni aggiornate, vedere www.hp.com/support/colorljE57540mfp.

Figura 1-4 Dimensioni della stampante con tre alimentatori da 550 fogli e il cabinet/piedistallo

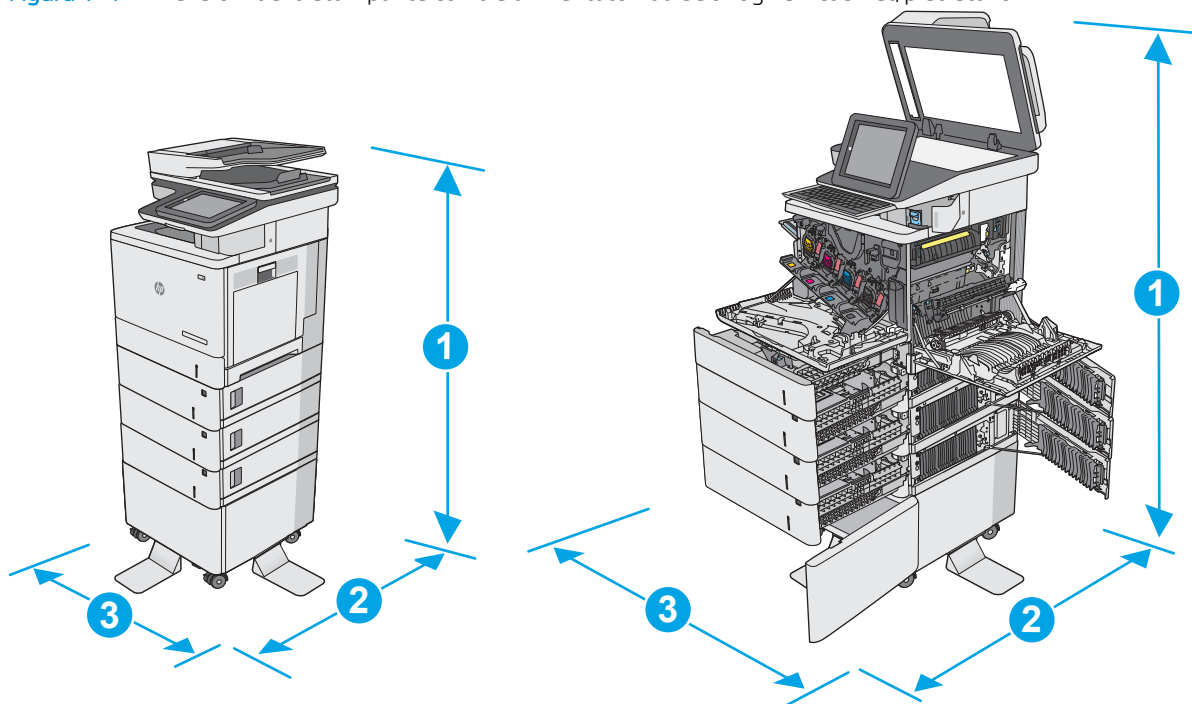

	Stampante e accessori completamente chiusi	Stampante e accessori completamente aperti
1. Altezza	1268 mm	1522 mm
2. Profondità	869 mm	1113 mm
3. Larghezza	884 mm	853 mm
Peso	Modello dn: 73,2 kg Modello c: 73,7 kg	

¹ I valori sono soggetti a modifica. Per informazioni aggiornate, vedere www.hp.com/support/colorljE57540mfp.

² Non estendere più di un vassoio carta alla volta.

Consumo energetico, specifiche elettriche ed emissioni acustiche

Per informazioni aggiornate, visitare il sito Web www.hp.com/support/colorljE57540mfp.

ATTENZIONE: i requisiti di alimentazione si basano sul paese/regione dove è stata venduta la stampante. Non convertire le tensioni di funzionamento. Ciò può danneggiare la stampante e annullarne la garanzia.

Intervallo dell'ambiente di funzionamento

Tabella 1-3 Specifiche dell'ambiente di funzionamento

Ambiente	Consigliato	Consentito
Temperatura	Da 17 a 25°C	Da 15 a 30 °C
Umidità relativa	Dal 30 al 70% di umidità relativa (RH)	Dal 10% al 80% di umidità relativa

Configurazione dell'hardware della stampante e installazione del software

Per istruzioni di base sulla configurazione, consultare la Guida all'installazione dell'hardware in dotazione con la stampante. Per ulteriori istruzioni, visitare il sito Web dell'assistenza HP.

Per la guida completa di HP per la stampante, visitare il sito Web www.hp.com/support/colorljE57540mfp. Cercare assistenza per:

- Installazione e configurazione
- Istruzioni e uso
- Risoluzione dei problemi
- Download di aggiornamenti software e firmware
- Registrazione al forum di supporto
- Ricerca di informazioni sulla garanzia e le normative

2 Vassoi carta

Per ulteriori informazioni:

- [Caricare la carta nel vassoio 1 \(vassoio multifunzione\)](#)
- [Caricare la carta nei vassoi 2, 3, 4 e 5](#)
- [Caricamento e stampa di buste](#)
- [Caricamento e stampa di etichette](#)
- [Utilizzo della cucitrice \(solo per il modello c\)](#)

Le seguenti informazioni sono corrette al momento della pubblicazione.

Per assistenza video, vedere www.hp.com/videos/LaserJet.

Per informazioni aggiornate, vedere www.hp.com/support/colorljE57540mfp.



La guida completa di HP per la stampante include le seguenti informazioni:

- Installazione e configurazione
- Istruzioni e uso
- Risoluzione dei problemi
- Download di aggiornamenti software e firmware
- Registrazione al forum di supporto
- Ricerca di informazioni sulla garanzia e le normative

Caricare la carta nel vassoio 1 (vassoio multifunzione)

Introduzione

Di seguito vengono fornite le istruzioni per il caricamento della carta nel vassoio 1. Questo vassoio può contenere fino a 100 fogli di carta da 75 g/m² o 10 buste.

-  **NOTA:** selezionare il tipo di carta corretto nel driver di stampa prima di avviare la stampa.
-  **NOTA:** il vassoio 1 non supporta le etichette. Per stampare su fogli di etichette, utilizzare il vassoio 2 o uno degli alimentatori carta da 550 fogli opzionale.
-  **ATTENZIONE:** per evitare inceppamenti, non aggiungere o estrarre carta dal vassoio 1 durante la stampa.

1. Aprire il vassoio 1.

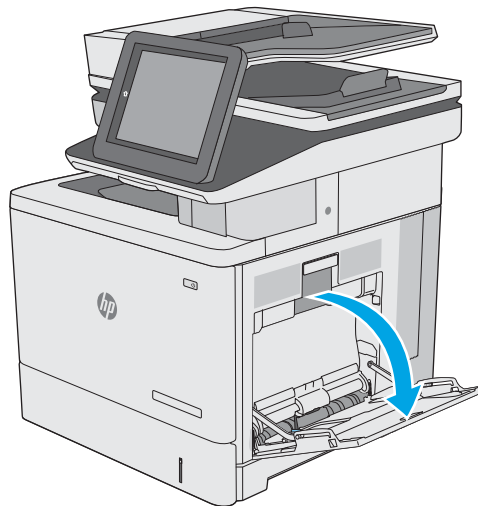

2. Estrarre l'estensione del vassoio per supportare la carta.

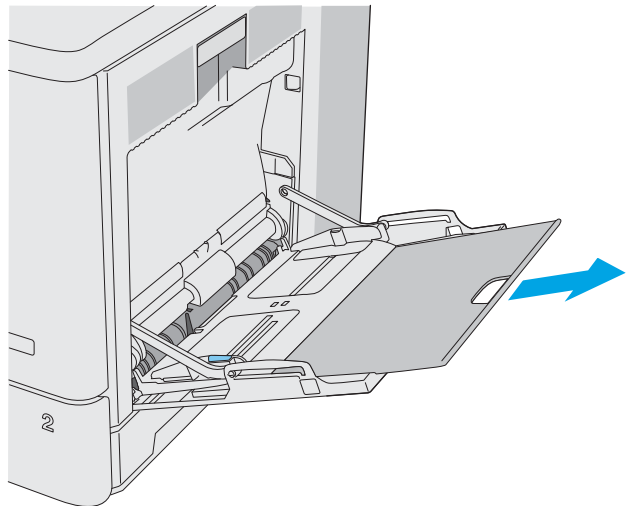

3. Far scorrere le guide della carta fino al formato corretto, quindi caricare la carta nel vassoio. Per informazioni su come orientare la carta, vedere [Vassoio 1, orientamento carta a pagina 20](#).

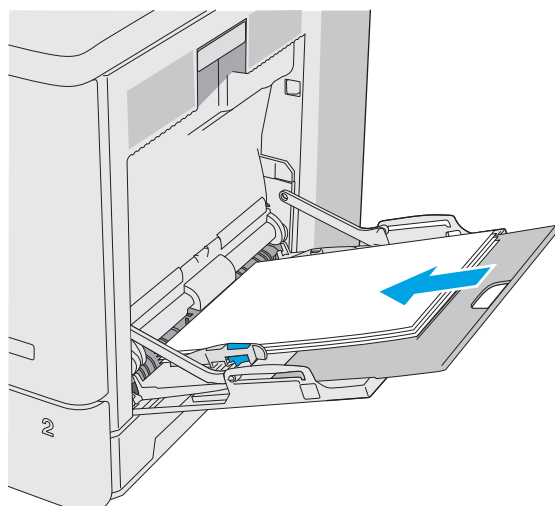

4. Accertarsi che la carta si trovi sotto la riga di riempimento sulle guide della carta.

NOTA: l'altezza massima di una risma di carta è di 10 mm di circa 100 fogli di carta da 75 g.

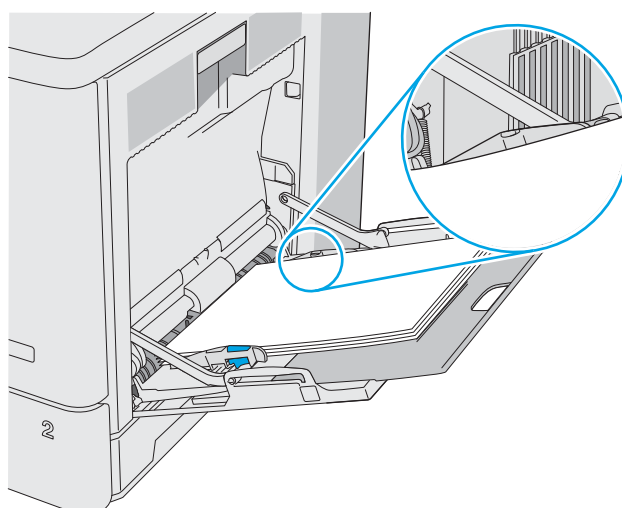

5. Regolare le guide laterali in modo che siano a contatto con la risma di carta, ma senza piegare i fogli.

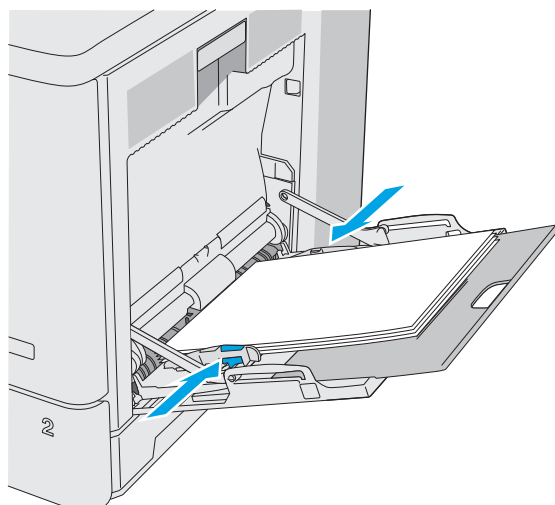

Vassoio 1, orientamento carta

Se si utilizza carta che richiede un orientamento specifico, caricarla secondo le informazioni riportate nella tabella seguente.

 **NOTA:** le impostazioni della [Modalità carta intestata alternativa](#) influiscono sulla modalità di caricamento della carta intestata o prestampata. Si tratta dell'impostazione predefinita. Quando si utilizza questa modalità, caricare la carta come per la stampa fronte/retro automatica. Per maggiori informazioni, vedere [Uso della Modalità carta intestata alternativa a pagina 21](#).

Tipo di carta	Orientamento dell'immagine	Stampa su una facciata	Stampa fronte/retro o con la Modalità carta intestata alternativa abilitata
Carta intestata o prestampata	Verticale	Verso il basso Bordo superiore rivolto verso la stampante	Verso l'alto Bordo inferiore rivolto verso la stampante
	Orizzontale	Verso il basso Bordo superiore rivolto verso la parte posteriore della stampante	Verso l'alto Bordo superiore rivolto verso la parte posteriore della stampante
Preforata	Verticale e Orizzontale	Fori rivolti verso la parte posteriore della stampante	Fori rivolti verso la parte posteriore della stampante

Uso della Modalità carta intestata alternativa

La [Modalità carta intestata alternativa](#) consente di caricare nel vassoio carta intestata o prestampata sempre nello stesso modo per tutti i processi di stampa, sia per le stampe su un solo lato che per le stampe fronte/retro. Quando si utilizza questa modalità, caricare la carta come per la stampa fronte/retro automatica.

Per utilizzare la funzione, attivarla tramite i menu del pannello di controllo della stampante.

Attivare la Modalità carta intestata alternativa tramite i menu del pannello di controllo della stampante

1. Nella schermata iniziale del pannello di controllo della stampante, scorrere da destra a sinistra finché non viene visualizzato il menu [Impostazioni](#). Toccare l'icona [Impostazioni](#) per aprire il relativo menu.
2. Aprire i seguenti menu:
 - [Gestisci vassoi](#)
 - [Modalità carta intestata alternativa](#)
3. Selezionare l'opzione [Attivata](#), quindi toccare il pulsante [Salva](#) o premere il pulsante [OK](#).

Caricare la carta nei vassoi 2, 3, 4 e 5

Introduzione

Di seguito vengono fornite le istruzioni per il caricamento della carta nel vassoio 2 e nei vassoi opzionali da 550 fogli (vassoi 3, 4 e 5; numero di catalogo B5L34A). Questi vassoi possono contenere fino a 550 fogli di carta da 75 g/m².

 **NOTA:** la procedura per caricare la carta nei vassoi opzionali da 550 fogli è la stessa valida per il vassoio 2. Qui è mostrato solo il vassoio 2.

 **NOTA:** Le guide della carta potrebbero essere state bloccate prima dell'uso e potrebbero non essere regolabili.

 **ATTENZIONE:** non estendere più di un vassoio carta alla volta.

1. Aprire il vassoio.

NOTA: non aprire il vassoio mentre è in uso.

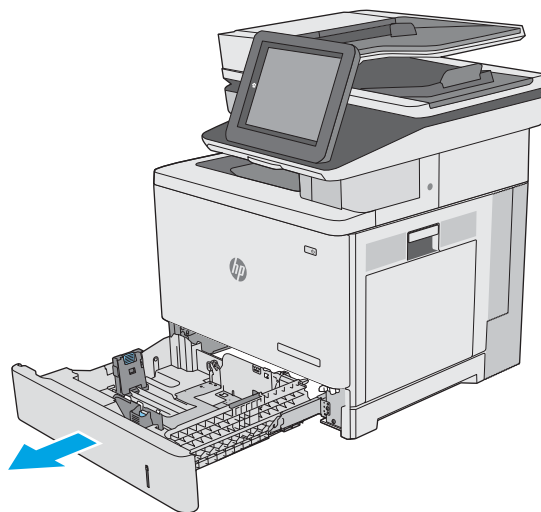

2. Prima di caricare la carta, regolare le guide della larghezza della carta stringendo i meccanismi di regolazione e facendo scorrere le guide fino alle dimensioni desiderate. La freccia sulla guida del vassoio deve risultare allineata esattamente al contrassegno sul vassoio.

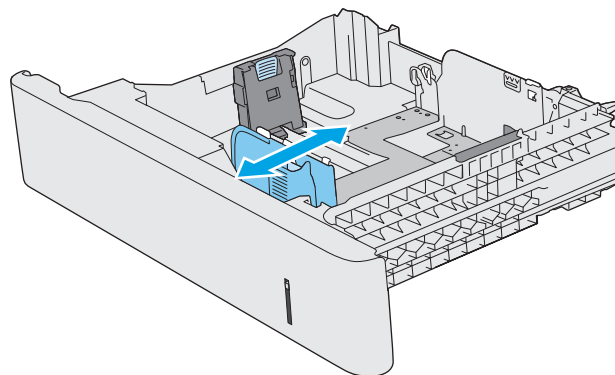

3. Regolare la guida della lunghezza della carta stringendo il meccanismo di regolazione e facendo scorrere la guida fino al formato della carta utilizzato.

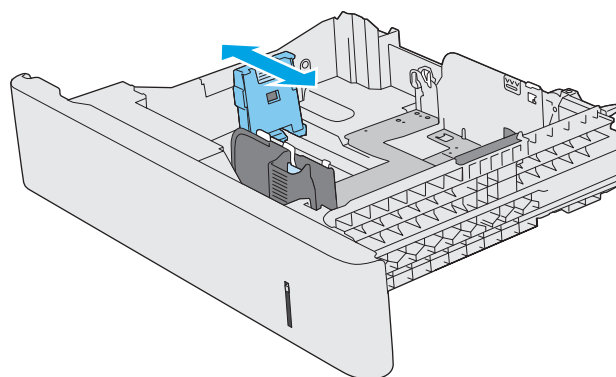

4. Caricare la carta nel vassoio. Per informazioni su come orientare la carta, vedere [Orientamento della carta nel vassoio 2 e nei vassoi da 550 fogli a pagina 24](#).

NOTA: non stringere le guide della carta contro la risma di carta. Regolarle in base alle tacche o ai contrassegni nel vassoio.

NOTA: per prevenire inceppamenti, regolare le guide della carta per il formato corretto e non riempire troppo il vassoio. Assicurarsi che la parte superiore della risma non superi l'indicatore di vassoio pieno, come mostrato nell'ingrandimento nell'illustrazione.

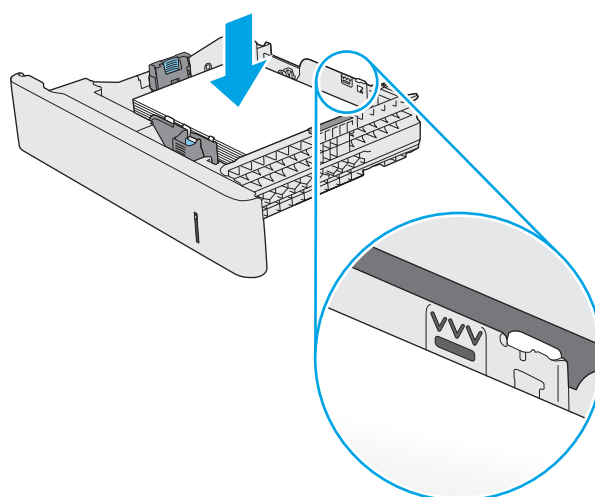

5. Chiudere il vassoio.

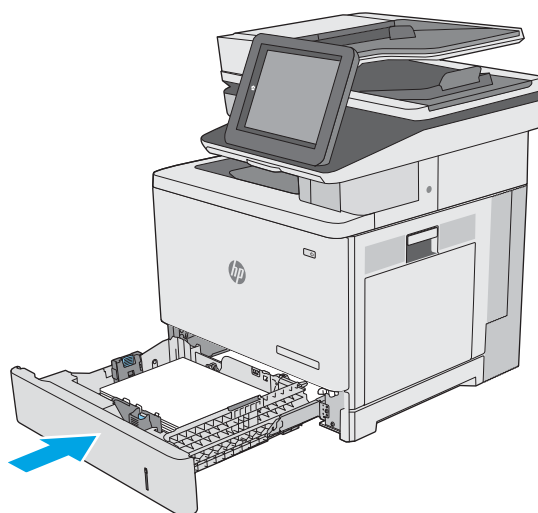

6. Sul pannello di controllo della stampante viene visualizzato un messaggio di configurazione del vassoio.
7. Se il formato carta e il tipo di carta visualizzati non sono corretti, selezionare **Modifica** per scegliere un altro formato o tipo di carta.

Per la carta di formato personalizzato, specificare le dimensioni X e Y della carta quando la richiesta viene visualizzata sul pannello di controllo della stampante.

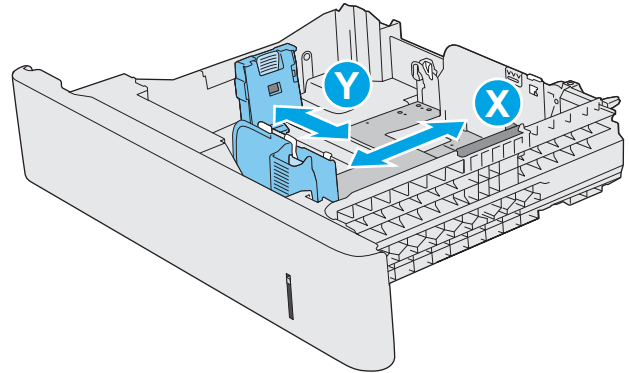

Orientamento della carta nel vassoio 2 e nei vassoi da 550 fogli

Se si utilizza carta che richiede un orientamento specifico, caricarla secondo le informazioni riportate nella tabella seguente.

 **NOTA:** le impostazioni della [Modalità carta intestata alternativa](#) influiscono sulla modalità di caricamento della carta intestata o prestampata. Si tratta dell'impostazione predefinita. Quando si utilizza questa modalità, caricare la carta come per la stampa fronte/retro automatica. Per maggiori informazioni, vedere [Uso della Modalità carta intestata alternativa a pagina 25](#).

Tipo di carta	Orientamento dell'immagine	Stampa su una facciata	Stampa fronte/retro o con la Modalità carta intestata alternativa abilitata
Carta intestata o prestampata	Verticale	Verso l'alto Lato superiore verso destra	Verso il basso Lato superiore verso sinistra

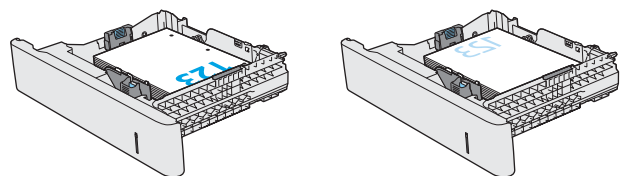

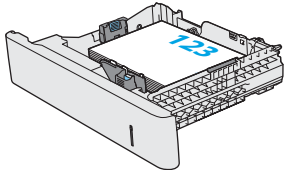
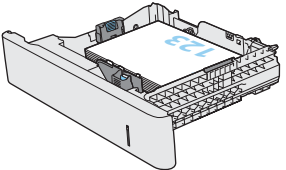
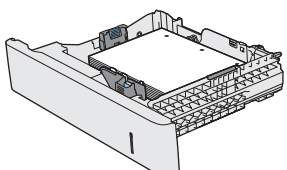
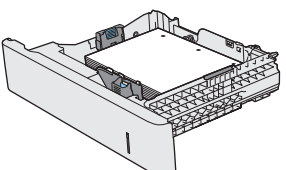
Tipo di carta	Orientamento dell'immagine	Stampa su una facciata	Stampa fronte/retro o con la Modalità carta intestata alternativa abilitata
	Orizzontale	Verso l'alto Bordo superiore rivolto verso la parte posteriore della stampante	Verso il basso Bordo superiore rivolto verso la parte posteriore della stampante
			
Preforata	Verticale e Orizzontale	Fori rivolti verso la parte posteriore della stampante	Fori rivolti verso la parte posteriore della stampante
			

Uso della Modalità carta intestata alternativa

La [Modalità carta intestata alternativa](#) consente di caricare nel vassoio carta intestata o prestampata sempre nello stesso modo per tutti i processi di stampa, sia per le stampe su un solo lato che per le stampe fronte/retro. Quando si utilizza questa modalità, caricare la carta come per la stampa fronte/retro automatica.

Per utilizzare la funzione, attivarla tramite i menu del pannello di controllo della stampante.

Attivare la Modalità carta intestata alternativa tramite i menu del pannello di controllo della stampante

1. Nella schermata iniziale del pannello di controllo della stampante, scorrere da destra a sinistra finché non viene visualizzato il menu [Impostazioni](#). Toccare l'icona [Impostazioni](#) per aprire il relativo menu.
2. Aprire i seguenti menu:
 - [Gestisci vassoi](#)
 - [Modalità carta intestata alternativa](#)
3. Selezionare l'opzione [Attivata](#), quindi toccare il pulsante [Salva](#) o premere il pulsante [OK](#).

Caricamento e stampa di buste

Introduzione

Di seguito vengono fornite le istruzioni per la stampa e il caricamento delle buste. Utilizzare solo il vassoio 1 per stampare le buste. Il vassoio 1 può contenere fino a 10 buste.

Per stampare utilizzando l'opzione di alimentazione manuale di buste, attenersi alla seguente procedura per selezionare le impostazioni corrette nel driver di stampa, quindi caricare le buste nel vassoio dopo aver inviato il processo di stampa alla stampante.

Stampa di buste

1. Nel programma software, selezionare l'opzione **Stampa**.
2. Selezionare la stampante dall'elenco delle stampanti, quindi toccare o fare clic sul pulsante **Proprietà** o **Preferenze** per aprire il driver di stampa.

 **NOTA:** il nome del pulsante può variare in base ai diversi programmi software.

 **NOTA:** per accedere a queste funzioni dalla schermata Start di Windows 8 o 8.1, selezionare **Dispositivi, Stampa**, quindi selezionare la stampante.

3. Toccare o fare clic sulla scheda **Carta/qualità**.
4. Nell'elenco a discesa **Formato carta**, selezionare il formato corretto per le buste.
5. Nell'elenco a discesa **Tipo di carta**, selezionare **Busta**.
6. Nell'elenco a discesa **Alimentazione carta**, selezionare **Alimentazione manuale**.
7. Fare clic sul pulsante **OK** per chiudere la finestra di dialogo **Proprietà documento**.
8. Nella finestra di dialogo **Stampa**, fare clic sul pulsante **OK** per stampare il processo.

Orientamento della busta

Caricare le buste in uno dei seguenti orientamenti:

Verso il basso

Bordo superiore rivolto verso la parte posteriore della stampante

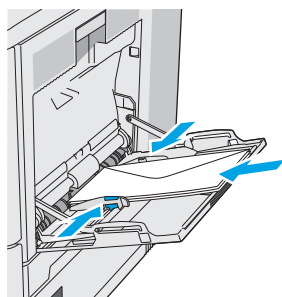

Verso il basso

Bordo superiore rivolto verso la stampante

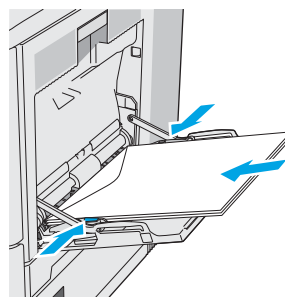

Caricamento e stampa di etichette

Introduzione

Per stampare su fogli di etichette, utilizzare il vassoio 2 o uno dei vassoi da 550 fogli opzionale. Il vassoio 1 non supporta le etichette.

Per stampare utilizzando l'opzione di alimentazione manuale di etichette, attenersi alla seguente procedura per selezionare le impostazioni corrette nel driver di stampa, quindi caricare le etichette nel vassoio dopo aver inviato il processo di stampa alla stampante. quando si utilizza l'alimentazione manuale, la stampante attende per stampare il processo fino a quando non rileva l'apertura e la chiusura del vassoio.

Alimentazione manuale etichette

1. Nel programma software, selezionare l'opzione **Stampa**.
2. Selezionare la stampante dall'elenco delle stampanti, quindi toccare o fare clic sul pulsante **Proprietà** o **Preferenze** per aprire il driver di stampa.

 **NOTA:** il nome del pulsante può variare in base ai diversi programmi software.

 **NOTA:** per accedere a queste funzioni dalla schermata Start di Windows 8 o 8.1, selezionare **Dispositivi**, **Stampa**, quindi selezionare la stampante.

3. Toccare o fare clic sulla scheda **Carta/qualità**.
4. Nell'elenco a discesa **Formato carta**, selezionare il formato corretto per i fogli di etichette.
5. Nell'elenco a discesa **Tipo di carta**, selezionare **Etichette**.
6. Nell'elenco a discesa **Alimentazione carta**, selezionare **Alimentazione manuale**.

 **NOTA:** quando si utilizza l'alimentazione manuale, la stampa viene eseguita dal vassoio inferiore configurato per il formato corretto della carta. Pertanto, non è necessario specificare un vassoio specifico. Ad esempio, se il vassoio 2 è configurato per le etichette, la stampa verrà effettuata dal vassoio 2. Se il vassoio 3 è installato e configurato per le etichette, ma il vassoio 2 non è configurato per le etichette, la stampa verrà effettuata dal vassoio 3.

7. Fare clic sul pulsante **OK** per chiudere la finestra di dialogo **Proprietà documento**.
8. Nella finestra di dialogo **Stampa**, fare clic sul pulsante **OK** per stampare il processo.

9. Caricare i fogli di etichette rivolti verso l'alto con la parte superiore del foglio verso il lato destro della stampante.

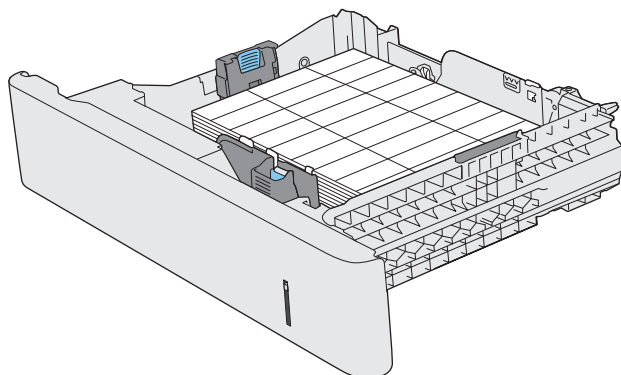

Utilizzo della cucitrice (solo per il modello c)

La cucitrice può applicare punti metallici a un massimo di 20 fogli di carta da 75 g/m².

⚠ ATTENZIONE: per evitare danni alla stampante, non tentare di cucire materiali diversi dalla carta.

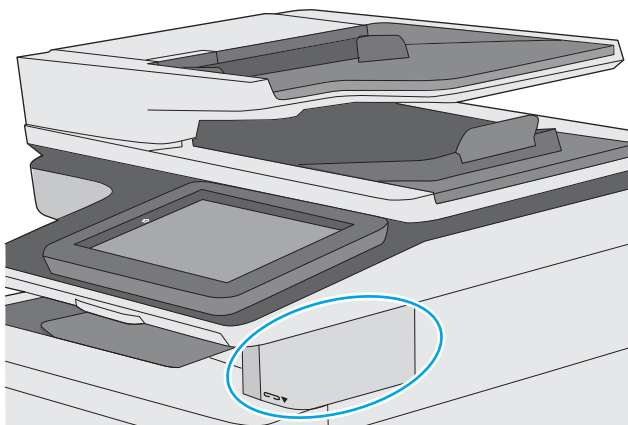

1. Inserire la risma di carta nell'alloggiamento sul lato anteriore della cucitrice.
2. Attendere il completamento della cucitura dei fogli. La cucitrice si attiva quando rileva la carta ed emette un tipico segnale acustico.

📝 NOTA: se la stampante è in modalità di sospensione, potrebbe esserci un breve intervallo di tempo.

3. Rimuovere la carta cucita dal vassoio.

Se la cucitrice non rilascia la carta, attenersi alla seguente procedura per risolvere il problema.

⚠ AVVERTENZA! Per evitare lesioni, non introdurre le dita all'interno dell'area della cucitrice per provare a rilasciare la carta.

1. Aprire e chiudere lo sportello della cucitrice, quindi provare a rimuovere la carta.
2. Se la carta è ancora bloccata, accertarsi che lo sportello della cucitrice sia chiuso, quindi spegnere e riaccendere la stampante.

3 Materiali di consumo, accessori e componenti

Per ulteriori informazioni:

- [Ordinamento di materiali di consumo, accessori e componenti](#)
- [Sostituzione delle cartucce del toner](#)
- [Sostituzione dell'unità di raccolta del toner](#)
- [Sostituire la cartuccia della cucitrice \(solo per il modello c\)](#)

Le seguenti informazioni sono corrette al momento della pubblicazione.

Per assistenza video, vedere www.hp.com/videos/LaserJet.

Per informazioni aggiornate, vedere www.hp.com/support/colorljE57540mfp.

La guida completa di HP per la stampante include le seguenti informazioni:

- Installazione e configurazione
- Istruzioni e uso
- Risoluzione dei problemi
- Download di aggiornamenti software e firmware
- Registrazione al forum di supporto
- Ricerca di informazioni sulla garanzia e le normative

Ordinamento di materiali di consumo, accessori e componenti

Ordini

Ordinazione di carta e materiali di consumo	www.hp.com/go/suresupply
Ordinazione di componenti e accessori HP originali	www.hp.com/buy/parts
Ordinazione tramite centri di assistenza	In tal caso, rivolgersi a un centro di assistenza HP autorizzato.
Effettuare un ordine utilizzando il server Web HP incorporato	Per effettuare l'accesso, immettere l'indirizzo IP o il nome host della stampante nel campo dell'indirizzo/URL di un browser Web supportato sul computer. Il server Web HP incorporato (EWS) include un collegamento al sito Web HP SureSupply, in cui vengono riportate le opzioni per l'acquisto dei materiali di consumo originali HP.

Materiali di consumo e accessori

Per acquistare cartucce di toner, contattare il proprio rappresentante dell'assistenza Managed. Accertarsi di conoscere il numero di modello del prodotto, che è indicato sull'etichetta del prodotto sul coperchio posteriore della stampante.

Elemento	Descrizione	Numero di catalogo
Materiali di consumo		
Unità di raccolta del toner HP	Unità di raccolta del toner sostitutiva con sportello collegato	B5L37A
Pacchetto cartuccia cucitrice HP	Cartucce sostitutive per la cucitrice per il modello c. Contiene due cartucce per la cucitrice da 1500 punti metallici ciascuna.	Q7432A
Kit fusore per stampanti a colori HP LaserJet 110 V	Fusore di ricambio per i modelli da 110 V NOTA: se è necessario sostituire il fusore, sul pannello di controllo viene visualizzato un messaggio.	B5L35A
Kit fusore per stampanti a colori HP LaserJet 220 V	Fusore di ricambio per i modelli da 220 V NOTA: se è necessario sostituire il fusore, sul pannello di controllo viene visualizzato un messaggio.	B5L36A
Kit di sostituzione dei rulli dell'ADF HP 200	Rulli di alimentazione sostitutivi per l'alimentatore documenti	B5L52A
Accessori		
Vassoio da 550 fogli per HP Color LaserJet	Alimentatore carta da 550 fogli opzionale NOTA: la stampante supporta fino a tre alimentatori da 550 fogli.	B5L34A
Cabinet e carrello stampante	Carrello opzionale con mobiletto per il supporto della stampante Consigliato quando si utilizzano più alimentatori opzionali. Include le istruzioni sull'installazione	B5L51A

Elemento	Descrizione	Numero di catalogo
Kit Overlay tastiera HP LaserJet per il cinese semplificato e il cinese tradizionale (solo per il modello c)	Specifico della lingua, overlay adesivo per la tastiera fisica	A7W12A
Kit overlay tastiera HP LaserJet per lo svedese (solo per il modello c)	Specifico della lingua, overlay adesivo per la tastiera fisica	A7W14A
Modulo SODIMM DDR3 x 32 da 1 GB con 144 pin a 800M MHz	DIMM opzionale per l'espansione della memoria	E5K48A
HP Trusted Platform Module	Esegue automaticamente la crittografia di tutti i dati che passano attraverso la stampante Include le istruzioni sull'installazione	F5S62A
Connettore per interfaccia esterna HP	Porta opzionale per la connessione di dispositivi di terze parti	B5L31A
Accessorio fax analogico 600 per l'unità MFP HP LaserJet	Accessorio fax opzionale per il modello dn	B5L53A
Server di stampa HP Jetdirect 2900nw	Accessorio server di stampa USB wireless	J8031A
Accessorio wireless/NFC HP Jetdirect 3000w	Accessorio per la stampa Wi-Fi Direct che consente la stampa con tecnologia "touch" da dispositivi mobili	J8030A

Parti di ricambio CSR (Customer Self-Repair)

Le parti CSR (Customer Self-Repair) sono disponibili per molte stampanti HP LaserJet per ridurre i tempi di riparazione. Ulteriori informazioni sul programma CSR e i suoi vantaggi sono disponibili sui siti www.hp.com/go/csr-support e www.hp.com/go/csr-faq.

I componenti di ricambio HP originali possono essere ordinati al sito www.hp.com/buy/parts oppure contattando un centro di assistenza HP autorizzato. Per l'ordinazione, potrebbero essere richieste le seguenti informazioni: numero di catalogo, numero di serie (disponibile sul retro della stampante), codice del prodotto o nome della stampante.

- Le parti CSR elencate come **Obbligatorie** devono essere installate dai clienti, a meno che questi non desiderino richiedere la riparazione a pagamento dell'assistenza tecnica HP. Per queste parti, la garanzia della stampante HP non include le opzioni di assistenza in loco o reso al deposito.
- Le parti CSR elencate come **Opzionali** possono essere installate dal personale dell'assistenza tecnica HP su richiesta dei clienti senza costi aggiuntivi durante il periodo di copertura della garanzia della stampante.

Componente	Descrizione	Opzioni di auto-riparazione	Numero di catalogo
1 Kit alimentatore 550 fogli	1 alimentatore 550 fogli di ricambio	Obbligatorio	B5L34-67901
Kit cabinet della stampante	Cabinet/piedistallo della stampante di ricambio	Obbligatorio	B5L51-67901
Kit fusore HP	Fusore di ricambio	Obbligatorio	B5L35-67901 (110 volt) B5L36-67901 (220 volt)
Kit fusore HP, assistenza	Fusore di ricambio, kit di assistenza	Obbligatorio	B5L35-67902 (110 volt) B5L36-67902 (220 volt)

Componente	Descrizione	Opzioni di auto-riparazione	Numero di catalogo
Kit rulli ITB e T2, assistenza	Nastro di trasferimento e rullo di trasferimento secondario sostitutivi	Opzionale	B5L24-67901
Kit di assistenza rullo T2	Rullo di trasferimento secondario sostitutivo	Obbligatorio	B5L24-67902
Kit rulli vassoio 2-X	Rulli sostitutivi dei vassoi 2, 3, 4 e 5	Opzionale	B5L24-67904
Kit del pannello di controllo	Pannello di controllo con schermo a sfioramento sostitutivo	Obbligatorio	B5L47-67018
Kit disco rigido da 320 GB	Unità disco rigido sostitutiva	Obbligatorio	5851-6712
Modulo SODIMM DDR3 x 32 da 1 GB con 144 pin a 800 MHz	Modulo DIMM di memoria di ricambio	Obbligatorio	E5K48A-67902
Kit HP TPM (Trusted Platform Module)	Modulo TPM (Trusted Platform Module) di ricambio	Obbligatorio	F5S62-61001
Kit connettore per interfaccia esterna HP	Connettore per interfaccia esterna di ricambio	Obbligatorio	B5L31-67902
Unità di raccolta del toner	Unità di raccolta toner sostitutiva	Obbligatorio	B5L37-67901
Kit fax analogico 600	Scheda fax sostitutiva	Obbligatorio	B5L53-67901
Kit manutenzione ADF	Kit di manutenzione per l'alimentatore documenti	Obbligatorio	B5L52-67903
Rivestimento bianco dello scanner	Rivestimento bianco di plastica di ricambio per lo scanner	Obbligatorio	5851-6570
Asse fermi	Fermi sostitutivi che si trovano dietro il rivestimento bianco dello scanner	Obbligatorio	5851-6573
Kit tastiera inglese Stati Uniti	Tastiera sostitutiva per il modello c	Obbligatorio	B5L47-67019
Regno Unito Kit tastiera inglese	Tastiera sostitutiva per il modello c	Obbligatorio	B5L47-67020
Kit overlay tastiera	Overlay tastiera sostitutiva per il modello c	Obbligatorio	5851-6019
Francese, italiano, russo, tedesco, spagnolo, ucraino			
Kit overlay tastiera	Overlay tastiera sostitutiva per il modello c	Obbligatorio	5851-6020
Francese (Canada), spagnolo (America Latina), spagnolo (Stati Uniti)			
Kit overlay tastiera	Overlay tastiera sostitutiva per il modello c	Obbligatorio	5851-6021
Svizzero francese, svizzero tedesco, danese			
Kit overlay tastiera	Overlay tastiera sostitutiva per il modello c	Obbligatorio	5851-6022
Cinese semplificato, cinese tradizionale			
Kit overlay tastiera	Overlay tastiera sostitutiva per il modello c	Obbligatorio	5851-6023
Spagnolo, portoghese			
Kit overlay tastiera	Overlay tastiera sostitutiva per il modello c	Obbligatorio	5851-6024
Giapponese (KG e KT)			

Sostituzione delle cartucce del toner

Introduzione

Di seguito vengono fornite informazioni dettagliate sulle cartucce del toner per il prodotto e istruzioni per la relativa sostituzione.

- [Informazioni sulle cartucce di toner](#)
- [Rimozione e sostituzione delle cartucce](#)

Informazioni sulle cartucce di toner

Sulla stampante viene indicato quando il livello della cartuccia del toner è basso o molto basso. La durata residua effettiva della cartuccia di toner può variare. Tenere una cartuccia di sostituzione disponibile da installare per quando la qualità di stampa non è più soddisfacente.

Per acquistare le cartucce o verificare la compatibilità delle cartucce per la stampante, visitare il sito di HP SureSupply all'indirizzo www.hp.com/go/suresupply. Scorrere in fondo alla pagina e verificare che il paese/ regione sia corretto.

La stampante utilizza quattro colori e ha una cartuccia di toner diversa per ogni colore: giallo (Y), magenta (M), ciano (C) e nero (K). Le cartucce del toner si trovano all'interno dello sportello anteriore.

 **NOTA:** le cartucce del toner ad alto rendimento contengono più toner rispetto a quelle standard per una resa di stampa maggiore. Per ulteriori informazioni, visitare il sito Web www.hp.com/go/learnaboutsupplies.

Rimuovere la cartuccia del toner dalla confezione solo al momento della sostituzione.

 **ATTENZIONE:** per evitare di danneggiare la cartuccia di toner, non esporla alla luce per più di qualche minuto. Coprire il tamburo fotosensibile verde se la cartuccia di toner deve essere rimossa dalla stampante per un periodo di tempo prolungato.

Nell'illustrazione di seguito sono riportati i componenti della cartuccia del toner.

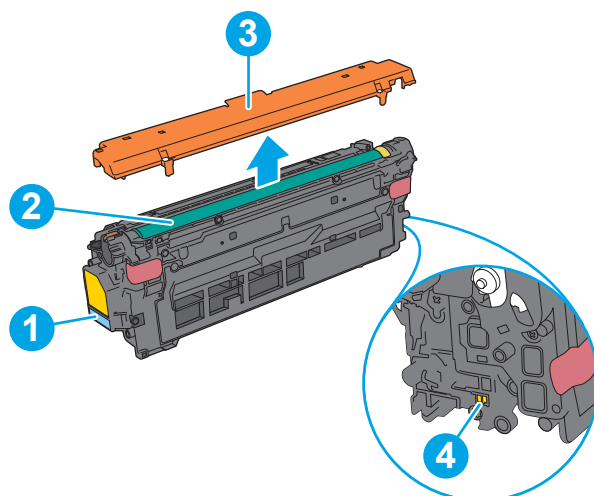

1	Maniglia
2	Tamburo fotosensibile

3 Rivestimento protettivo

4 Chip di memoria

⚠ ATTENZIONE: se gli indumenti si macchiano di toner, rimuoverlo con un panno asciutto e lavare gli indumenti in acqua fredda. L'acqua calda fissa il toner nelle fibre.

📖 NOTA: le informazioni sul riciclaggio delle cartucce di toner usate sono riportate sulla confezione della cartuccia.

Rimozione e sostituzione delle cartucce

1. Aprire lo sportello anteriore.

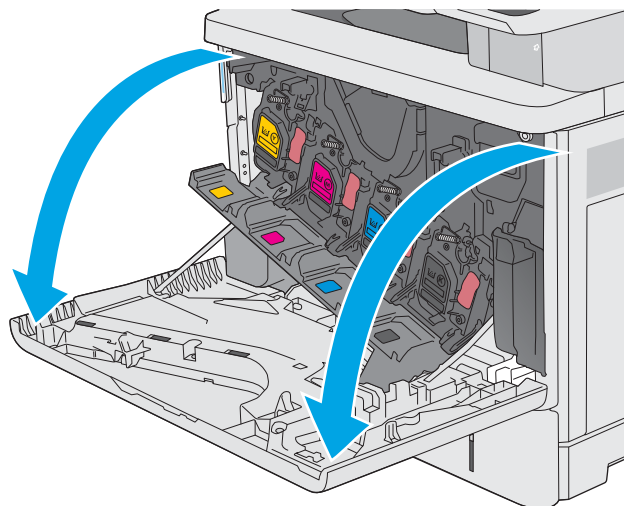

2. Afferrare la maniglia della cartuccia di toner usata e tirare verso l'esterno per rimuoverla.

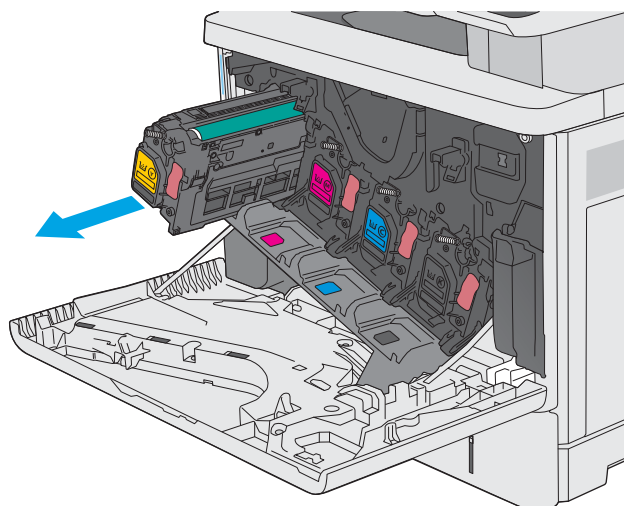

3. Per rimuovere la nuova cartuccia dalla custodia protettiva, togliere la striscia in plastica e aprire la confezione. Conservare tutti i materiali di imballaggio per il riciclaggio della cartuccia del toner usata.

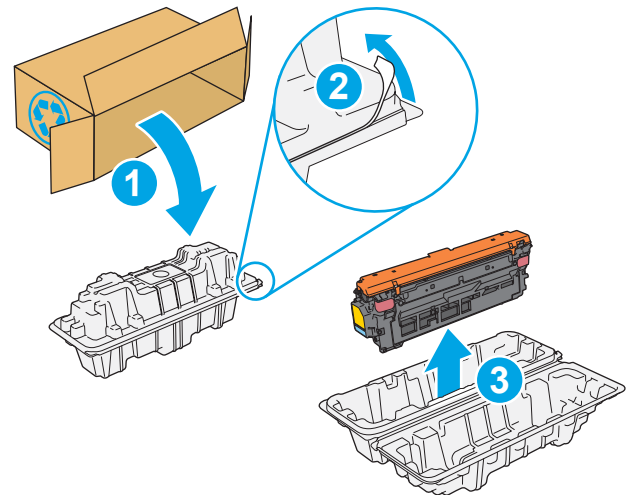

4. Rimuovere il rivestimento protettivo dalla cartuccia del toner.

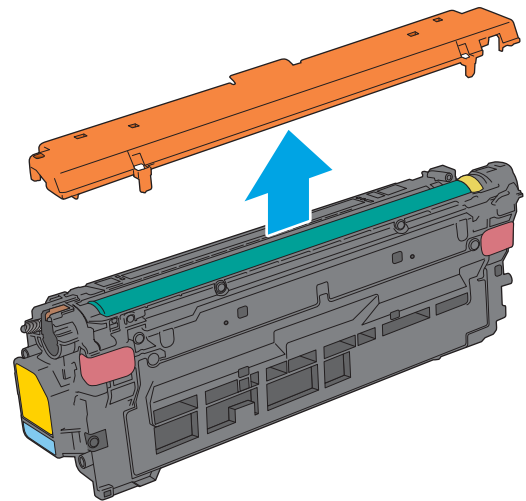

5. Afferrare la cartuccia del toner con una mano dalla parte inferiore tenendo la maniglia con l'altra mano. Allineare la cartuccia del toner al relativo slot sul ripiano, quindi inserirla nella stampante.

NOTA: non toccare il tamburo fotosensibile verde. Eventuali impronte lasciate sul tamburo fotosensibile possono causare difetti nella stampa.

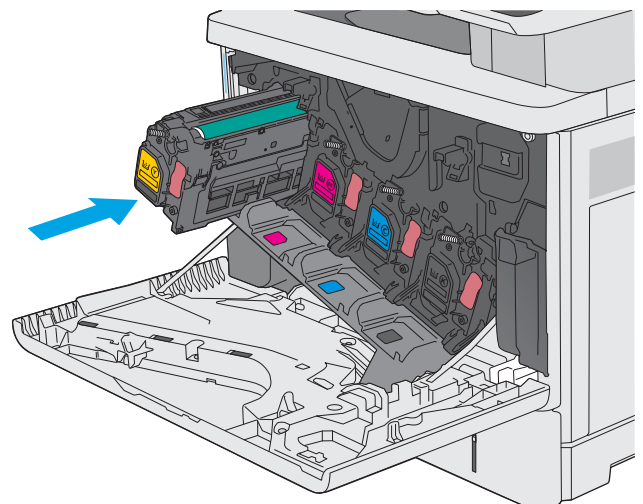

6. Chiudere lo sportello anteriore.

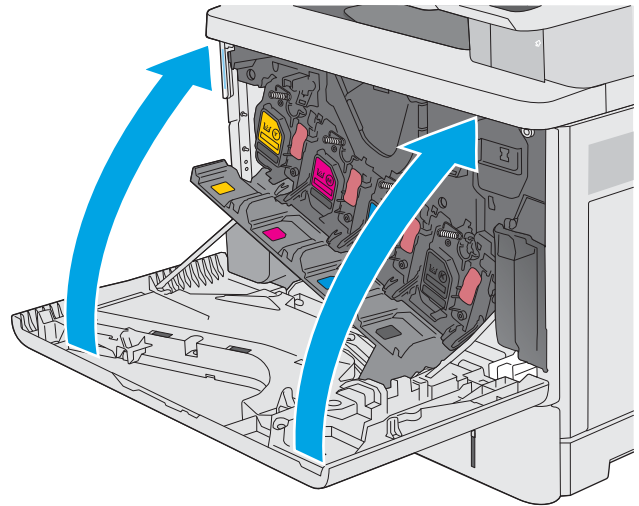

7. Imballare la cartuccia del toner usata nella confezione con cui è stata fornita la nuova cartuccia oppure utilizzare una scatola di cartone di grandi dimensioni e riempirla con tutte le cartucce da riciclare. Per informazioni sul riciclaggio, consultare le informazioni riportate nella relativa guida allegata.

Negli Stati Uniti, nella confezione viene fornita un'etichetta di spedizione prepagata. In altri Paesi/regioni, accedere all'indirizzo www.hp.com/recycle per stampare un'etichetta di spedizione prepagata.

Apporre l'etichetta di spedizione prepagata sulla confezione e restituire la cartuccia usata a HP per consentirne il riciclaggio.

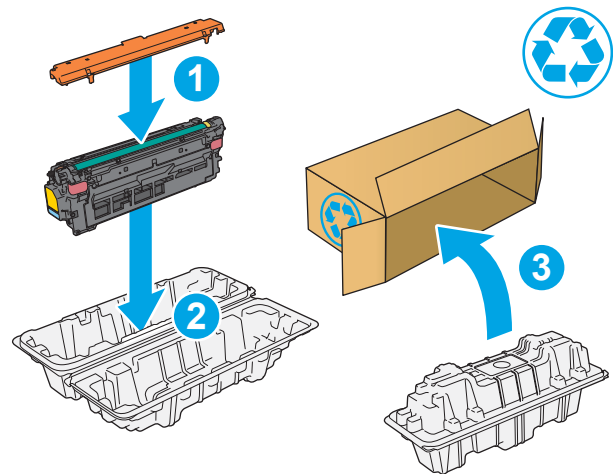

Sostituzione dell'unità di raccolta del toner

Introduzione

Di seguito vengono fornite informazioni dettagliate sull'unità di raccolta del toner per la stampante e istruzioni per la relativa sostituzione.

Sulla stampante viene indicato quando l'unità di raccolta del toner è quasi piena e quando è completamente piena. Se l'unità è completamente piena, la stampa viene interrotta finché l'unità di raccolta del toner non viene sostituita.

Per acquistare un'unità di raccolta del toner (numero di catalogo B5L37A), visitare il sito HP Parts Store all'indirizzo www.hp.com/buy/parts.

 **NOTA:** l'unità di raccolta del toner è progettata per un solo utilizzo. Non tentare di svuotare l'unità di raccolta del toner e di riutilizzarla. Il toner potrebbe fuoriuscire e cadere nella stampante, provocando una riduzione della qualità di stampa. Dopo l'utilizzo, restituire l'unità di raccolta del toner al programma Planet Partners di HP per il riciclaggio.

 **ATTENZIONE:** se gli indumenti si macchiano di toner, rimuoverlo con un panno asciutto e lavare gli indumenti in acqua fredda. L'acqua calda fissa il toner nelle fibre.

Rimozione e sostituzione dell'unità di raccolta del toner

1. Aprire lo sportello anteriore.

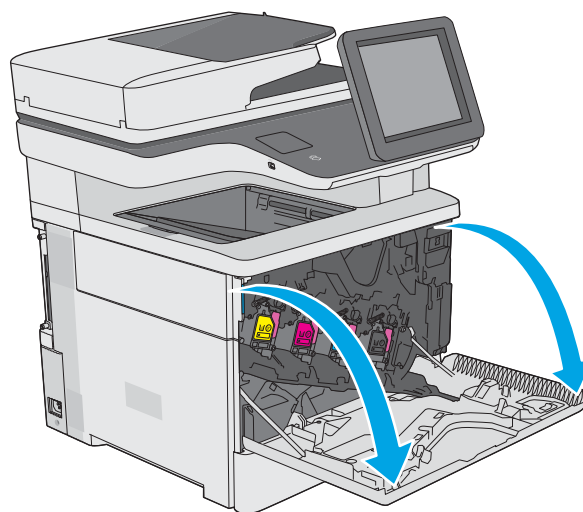

2. Aprire lo sportello dell'unità di raccolta del toner sul lato superiore sinistro della stampante.

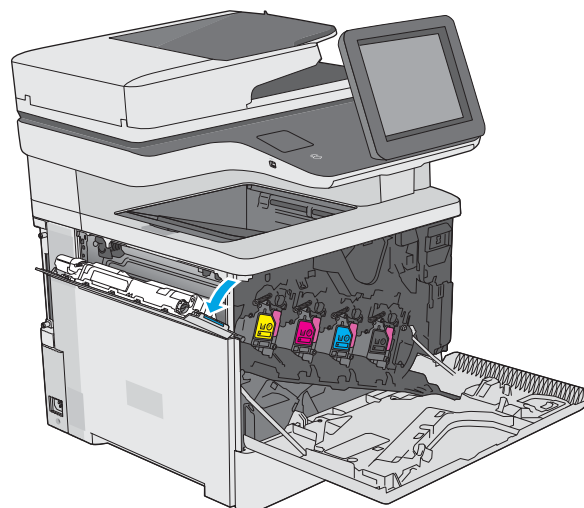

3. Estrarre l'unità di raccolta del toner e lo sportello collegato.

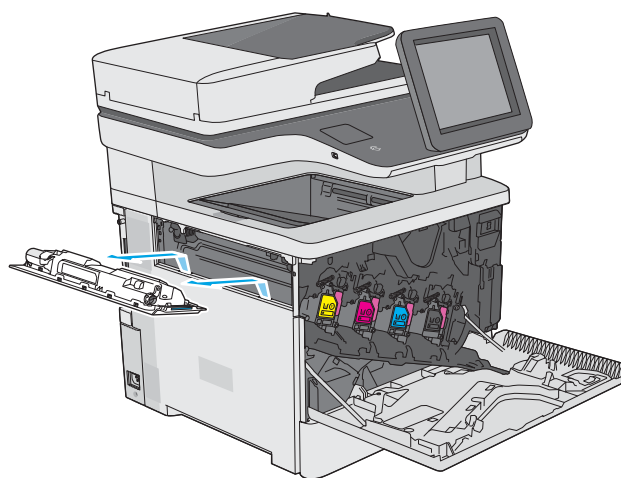

4. Rimuovere la nuova unità di raccolta del toner dalla confezione.

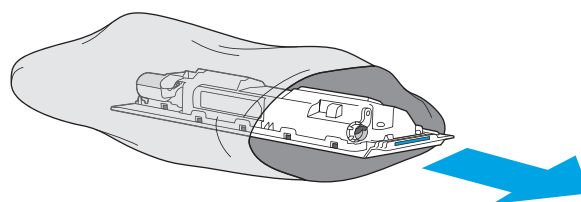

5. Installare la nuova unità di raccolta del toner e lo sportello collegato nella stampante. Allineare le linguette presenti sullo sportello agli alloggiamenti sulla stampante.

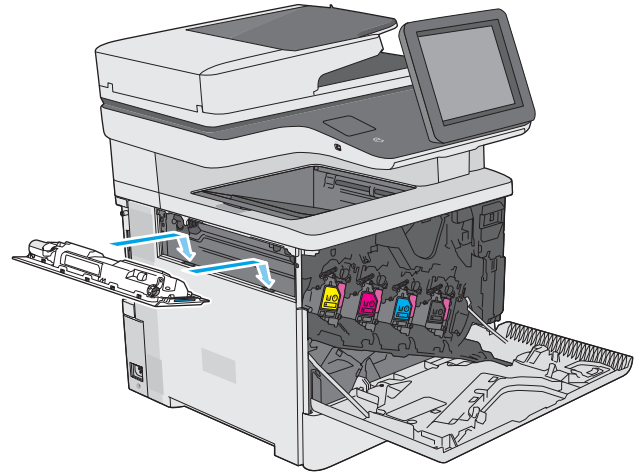

6. Chiudere lo sportello dell'unità di raccolta del toner.

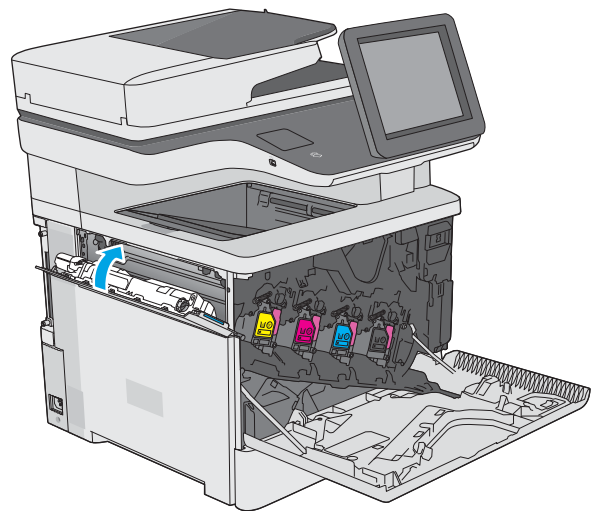

7. Chiudere lo sportello anteriore.

Per riciclare l'unità di raccolta del toner usata, seguire le istruzioni incluse con la nuova unità.

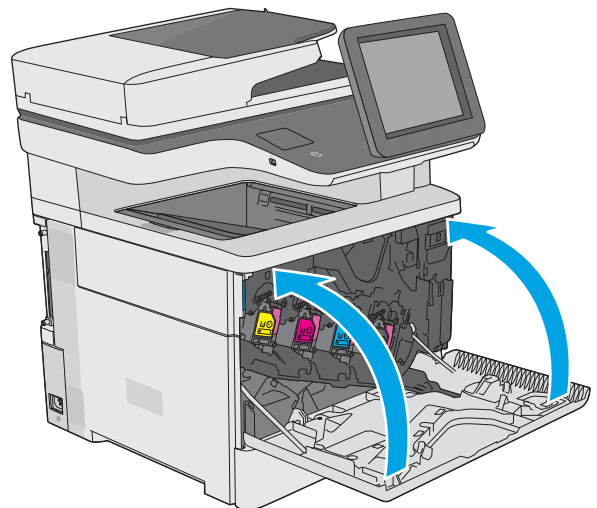

Sostituire la cartuccia della cucitrice (solo per il modello c)

Introduzione

Di seguito vengono forniti i dettagli sulla cartuccia di toner per la stampante insieme alle istruzioni per la sostituzione.

Per acquistare un'unità di due cartucce cucitrice (numero di catalogo Q7432A), visitare il sito HP Parts Store all'indirizzo www.hp.com/buy/parts. Ogni cartuccia contiene 1.500 punti metallici.

Rimozione e sostituzione della cartuccia della cucitrice

1. Aprire lo sportello della cucitrice.

NOTA: se si apre lo sportello della cucitrice, non sarà possibile utilizzare la cucitrice.

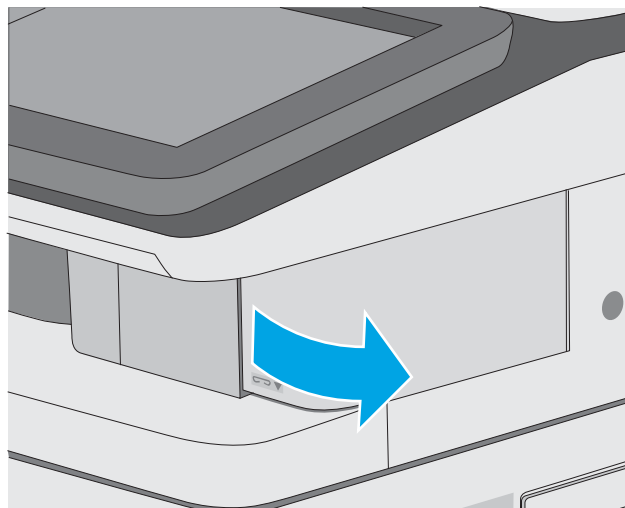

2. Rimuovere la cartuccia della cucitrice dalla stampante.

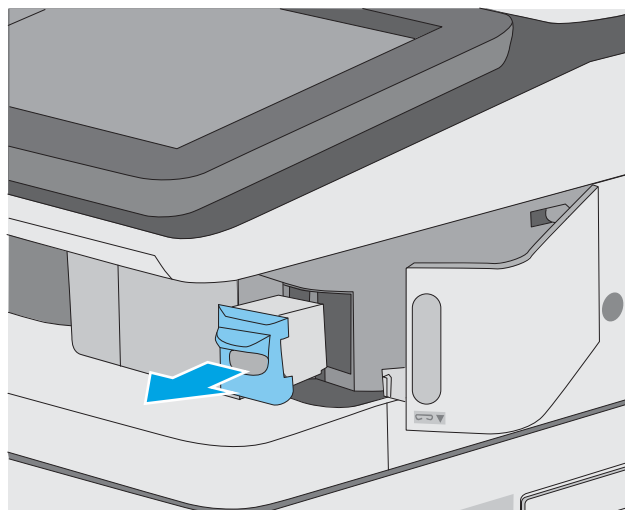

3. Inserire la nuova cartuccia della cucitrice nell'apertura all'interno dello sportello della cucitrice.

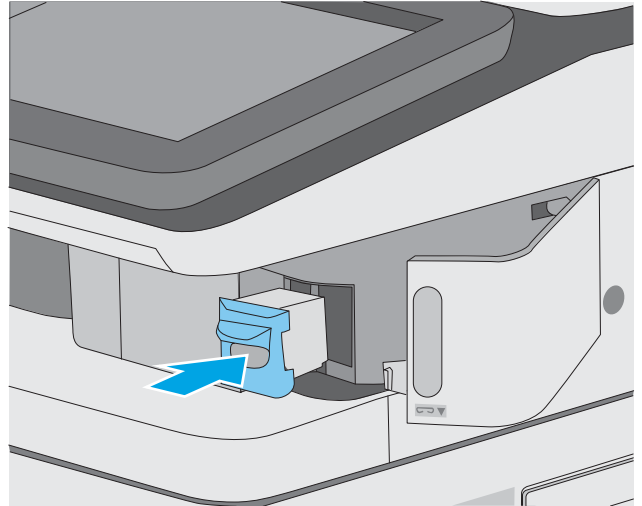

4. Chiudere lo sportello della cucitrice.

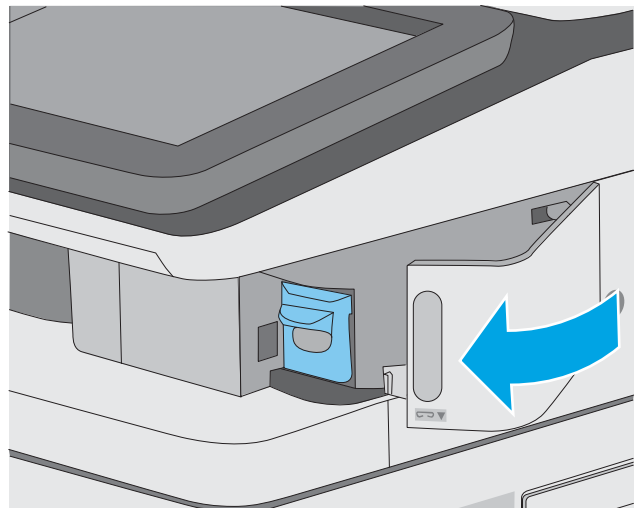

4 Stampa

Per ulteriori informazioni:

- [Operazioni di stampa \(Windows\)](#)
- [Operazioni di stampa \(macOS\)](#)
- [Memorizzazione dei processi di stampa nella stampante per stamparli in seguito o in privato](#)
- [Stampa tramite la porta USB](#)

Le seguenti informazioni sono corrette al momento della pubblicazione.

Per assistenza video, vedere www.hp.com/videos/LaserJet.

Per informazioni aggiornate, vedere www.hp.com/support/colorljE57540mfp.

La guida completa di HP per la stampante include le seguenti informazioni:

- Installazione e configurazione
- Istruzioni e uso
- Risoluzione dei problemi
- Download di aggiornamenti software e firmware
- Registrazione al forum di supporto
- Ricerca di informazioni sulla garanzia e le normative

Operazioni di stampa (Windows)

Modalità di stampa (Windows)

La seguente procedura descrive il processo di stampa di base per Windows.

1. Nel programma software, selezionare l'opzione **Stampa**.
2. Selezionare la stampante dall'elenco delle stampanti. Per modificare le impostazioni, fare clic sul pulsante **Proprietà** o **Preferenze** per aprire il driver di stampa.

 **NOTA:** il nome del pulsante può variare in base ai diversi programmi software.

 **NOTA:** in Windows 10, 8.1 e 8, queste applicazioni presentano un layout diverso con funzioni differenti da ciò che è descritto qui in basso per le applicazioni desktop. Per accedere alla funzione di stampa da un'applicazione della schermata Start, completare i seguenti passaggi:

- **Windows 10:** selezionare **Stampa**, quindi selezionare la stampante.
- **Windows 8.1 o 8:** selezionare **Dispositivi**, selezionare **Stampa**, quindi scegliere la stampante.

Per il driver HP PCL-6 V4, l'applicazione HP AiO Printer Remote scarica automaticamente funzionalità driver aggiuntive se viene selezionata l'opzione **More Settings** (Più impostazioni).

 **NOTA:** per ulteriori informazioni, fare clic sul pulsante Guida (?) nel driver di stampa.

3. Fare clic sulle schede nel driver di stampa per configurare le opzioni disponibili. Ad esempio, impostare l'orientamento della carta sulla scheda **Finitura**, quindi impostare l'origine della carta, il tipo di carta, le dimensioni della carta e le impostazioni di qualità sulla scheda **Carta/Qualità**.
4. Fare clic sul pulsante **OK** per tornare alla finestra di dialogo **Stampa**. Selezionare il numero di copie da stampare da questa schermata.
5. Per stampare il processo, fare clic sul pulsante **Stampa**.

Stampa automatica su entrambi i lati (Windows)

Utilizzare questa procedura per le stampanti dotate di duplexer automatico. Se la stampante non è dotata di duplexer automatico oppure si desidera stampare su tipi di carta non supportati dal duplexer, è possibile effettuare manualmente una stampa su entrambi i lati.

1. Nel programma software, selezionare l'opzione **Stampa**.
2. Selezionare la stampante dall'apposito elenco, quindi fare clic sul pulsante **Proprietà** o **Preferenze** per aprire il driver di stampa.

 **NOTA:** il nome del pulsante può variare in base ai diversi programmi software.

 **NOTA:** in Windows 10, 8.1 e 8, queste applicazioni presentano un layout diverso con funzioni differenti da ciò che è descritto qui in basso per le applicazioni desktop. Per accedere alla funzione di stampa da un'applicazione della schermata Start, completare i seguenti passaggi:

- **Windows 10:** selezionare **Stampa**, quindi selezionare la stampante.
- **Windows 8.1 o 8:** selezionare **Dispositivi**, selezionare **Stampa**, quindi scegliere la stampante.

Per il driver HP PCL-6 V4, l'applicazione HP AiO Printer Remote scarica automaticamente funzionalità driver aggiuntive se viene selezionata l'opzione **More Settings** (Più impostazioni).

3. Fare clic sulla scheda **Finitura**.
4. Selezionare **Stampa fronte/retro**. Fare clic su **OK** per chiudere la finestra di dialogo **Proprietà documento**.
5. Nella finestra di dialogo **Stampa**, fare clic sul pulsante **Stampa** per stampare il processo.

Stampa manualmente su entrambi i lati (Windows)

Utilizzare questa procedura per le stampanti non dotate di duplexer automatico oppure se si desidera stampare su carta non supportata dal duplexer.

1. Nel programma software, selezionare l'opzione **Stampa**.
2. Selezionare la stampante dall'apposito elenco, quindi fare clic sul pulsante **Proprietà** o **Preferenze** per aprire il driver di stampa.

 **NOTA:** il nome del pulsante può variare in base ai diversi programmi software.

 **NOTA:** in Windows 10, 8.1 e 8, queste applicazioni avranno layout e funzioni differenti da quando descritto di seguito per le applicazioni desktop. Per accedere alla funzione di stampa da un'applicazione della schermata Start, attenersi alla seguente procedura:

- **Windows 10:** selezionare **Stampa**, quindi selezionare la stampante.
- **Windows 8.1 o 8:** selezionare **Dispositivi**, **Stampa**, quindi la selezionare la stampante.

Per il driver HP PCL-6 V4, l'applicazione HP AiO Printer Remote scarica funzioni dei driver aggiuntive quando si seleziona **Più impostazioni**.

3. Fare clic sulla scheda **Finitura**.
4. Selezionare **Stampa fronte/retro (manuale)**, quindi fare clic su **OK** per chiudere la finestra di dialogo **Proprietà documento**.
5. Nella finestra di dialogo **Stampa**, fare clic su **Stampa** per stampare il primo lato del processo.

6. Recuperare la pila di carta stampata dallo scomparto di uscita e inserirla nel vassoio 1.
7. Se richiesto, selezionare il pulsante appropriato sul pannello di controllo per continuare.

Stampa di più pagine per foglio (Windows)

1. Nel programma software, selezionare l'opzione **Stampa**.
2. Selezionare la stampante dall'apposito elenco, quindi fare clic sul pulsante **Proprietà** o **Preferenze** per aprire il driver di stampa.

 **NOTA:** il nome del pulsante può variare in base ai diversi programmi software.

 **NOTA:** in Windows 10, 8.1 e 8, queste applicazioni presentano un layout diverso con funzioni differenti da ciò che è descritto qui in basso per le applicazioni desktop. Per accedere alla funzione di stampa da un'applicazione della schermata Start, completare i seguenti passaggi:

- **Windows 10:** selezionare **Stampa**, quindi selezionare la stampante.
- **Windows 8.1 o 8:** selezionare **Dispositivi**, selezionare **Stampa**, quindi scegliere la stampante.

Per il driver HP PCL-6 V4, l'applicazione HP AiO Printer Remote scarica automaticamente funzionalità driver aggiuntive se viene selezionata l'opzione **More Settings** (Più impostazioni).

3. Fare clic sulla scheda **Finitura**.
4. Selezionare il numero di pagine per foglio dall'elenco a discesa **Pagine per foglio**.
5. Selezionare le opzioni **Stampa bordi pagina**, **Disposizione pagine** e **Orientamento** corrette. Fare clic su **OK** per chiudere la finestra di dialogo **Proprietà documento**.
6. Nella finestra di dialogo **Stampa**, fare clic sul pulsante **Stampa** per stampare il processo.

Selezione del tipo di carta (Windows)

1. Nel programma software, selezionare l'opzione **Stampa**.
2. Selezionare la stampante dall'apposito elenco, quindi fare clic sul pulsante **Proprietà** o **Preferenze** per aprire il driver di stampa.

 **NOTA:** il nome del pulsante può variare in base ai diversi programmi software.

 **NOTA:** in Windows 10, 8.1 e 8, queste applicazioni presentano un layout diverso con funzioni differenti da ciò che è descritto qui in basso per le applicazioni desktop. Per accedere alla funzione di stampa da un'applicazione della schermata Start, completare i seguenti passaggi:

- **Windows 10:** selezionare **Stampa**, quindi selezionare la stampante.
- **Windows 8.1 o 8:** selezionare **Dispositivi**, selezionare **Stampa**, quindi scegliere la stampante.

Per il driver HP PCL-6 V4, l'applicazione HP AiO Printer Remote scarica automaticamente funzionalità driver aggiuntive se viene selezionata l'opzione **More Settings** (Più impostazioni).

3. Fare clic sulla scheda **Carta/qualità**.
4. Selezionare il tipo di carta dall'elenco a discesa **Tipo di carta**.
5. Fare clic su **OK** per chiudere la finestra di dialogo **Proprietà documento**. Nella finestra di dialogo **Stampa**, fare clic sul pulsante **Stampa** per stampare il processo.

Se è necessario configurare il vassoio, viene visualizzato un messaggio di configurazione del vassoio sul pannello di controllo della stampante.

6. Caricare il vassoio con il tipo e il formato di carta specificati, quindi chiudere il vassoio.
7. Toccare il pulsante **OK** per accettare il tipo e il formato rilevati oppure toccare il pulsante **Modifica** per scegliere un tipo o un formato di carta diverso.
8. Selezionare il formato e il tipo corretti, quindi toccare il pulsante **OK**.

Altre attività di stampa

Visitare il sito Web all'indirizzo www.hp.com/support/colorljE57540mfp.

Le istruzioni sono disponibili per eseguire attività di stampa specifiche, come le seguenti:

- Creazione e utilizzo di collegamenti o preimpostazioni di stampa
- Selezione del formato carta o utilizzo di un formato carta personalizzato
- Selezione dell'orientamento della pagina
- Creazione di un opuscolo
- Adattamento delle dimensioni del documento al formato carta selezionato
- Stampa della prima o dell'ultima pagina del documento su carta diversa
- Stampa di filigrane sul documento

Operazioni di stampa (macOS)

Modalità di stampa (macOS)

La seguente procedura descrive il processo di stampa di base per macOS.

1. Fare clic sul menu **File**, quindi sull'opzione **Stampa**.
2. Selezionare la stampante.
3. Fare clic su **Mostra dettagli** o **Copie e pagine**, quindi selezionare altri menu per regolare le impostazioni di stampa.

 **NOTA:** il nome del pulsante può variare in base ai diversi programmi software.

4. Fare clic sul pulsante **Stampa**.

Stampa automatica su entrambi i lati (macOS)

 **NOTA:** queste informazioni sono valide per le stampanti con duplexer automatico.

 **NOTA:** questa funzione è disponibile se si installa il driver di stampa HP. Potrebbe non essere disponibile se si utilizza AirPrint.

1. Fare clic sul menu **File**, quindi sull'opzione **Stampa**.
2. Selezionare la stampante.
3. Fare clic su **Mostra dettagli** o **Copie e pagine**, quindi fare clic sul menu **Layout**.

 **NOTA:** il nome del pulsante può variare in base ai diversi programmi software.

4. Selezionare un'opzione di rilegatura dall'elenco a discesa **Fronte/retro**.
5. Fare clic sul pulsante **Stampa**.

Stampa manuale su entrambi i lati (macOS)

 **NOTA:** questa funzione è disponibile se si installa il driver di stampa HP. Potrebbe non essere disponibile se si utilizza AirPrint.

1. Fare clic sul menu **File**, quindi sull'opzione **Stampa**.
2. Selezionare la stampante.
3. Fare clic su **Mostra dettagli** o **Copie e pagine**, quindi fare clic sul menu **Stampa fronte/retro manuale**.

 **NOTA:** il nome del pulsante può variare in base ai diversi programmi software.

4. Fare clic sulla casella **Fronte/retro manuale**, quindi selezionare un'opzione di rilegatura.
5. Fare clic sul pulsante **Stampa**.
6. Sulla stampante, rimuovere le eventuali pagine vuote presenti nel vassoio 1.

7. Recuperare la risma di carta dallo scomparto di uscita, quindi posizionarla nel vassoio di alimentazione con il lato di stampa rivolto verso il basso.
8. Se richiesto, toccare il pulsante appropriato sul pannello di controllo per continuare.

Stampa di più pagine per foglio (macOS)

1. Fare clic sul menu **File**, quindi sull'opzione **Stampa**.
2. Selezionare la stampante.
3. Fare clic su **Mostra dettagli** o **Copie e pagine**, quindi fare clic sul menu **Layout**.

 **NOTA:** il nome del pulsante può variare in base ai diversi programmi software.

4. Dall'elenco a discesa **Pagine per foglio**, selezionare il numero di pagine che si desidera stampare su ogni foglio.
5. Nell'area **Direzione layout**, selezionare l'ordine e la disposizione delle pagine sul foglio.
6. Dal menu **Bordi**, selezionare il tipo di bordo da stampare intorno a ciascuna pagina sul foglio.
7. Fare clic sul pulsante **Stampa**.

Selezione del tipo di carta (macOS)

1. Fare clic sul menu **File**, quindi sull'opzione **Stampa**.
2. Selezionare la stampante.
3. Fare clic su **Mostra dettagli** o **Copie e pagine**, quindi sul menu **Supporti & qualità** o sul menu **Carta/qualità**.

 **NOTA:** il nome del pulsante può variare in base ai diversi programmi software.

4. Selezionare l'opzione **Supporti & qualità** o **Carta/qualità**.

 **NOTA:** questo elenco contiene il gruppo principale di opzioni disponibili. Alcune opzioni non sono disponibili su tutte le stampanti.

- **Tipo di supporto:** selezionare l'opzione per il tipo di carta per il processo di stampa.
 - **Qualità di stampa:** selezionare il livello di risoluzione per il processo di stampa.
 - **Stampa Bordo a bordo:** selezionare questa opzione per stampare vicino ai bordi della carta.
5. Fare clic sul pulsante **Stampa**.

Altre attività di stampa

Visitare il sito Web all'indirizzo www.hp.com/support/colorljE57540mfp.

Le istruzioni sono disponibili per eseguire attività di stampa specifiche, come le seguenti:

- Creazione e utilizzo di collegamenti o preimpostazioni di stampa
- Selezione del formato carta o utilizzo di un formato carta personalizzato
- Selezione dell'orientamento della pagina

- Creazione di un opuscolo
- Adattamento delle dimensioni del documento al formato carta selezionato
- Stampa della prima o dell'ultima pagina del documento su carta diversa
- Stampa di filigrane sul documento

Memorizzazione dei processi di stampa nella stampante per stamparli in seguito o in privato

Introduzione

Di seguito vengono fornite le procedure per la creazione e la stampa di documenti memorizzati nella stampante. Questi processi possono essere stampati in un secondo momento o in privato.

- [Creazione di un processo memorizzato \(Windows\)](#)
- [Creazione di un processo memorizzato \(macOS\)](#)
- [Stampa di un processo memorizzato](#)
- [Eliminazione di un processo memorizzato](#)
- [Informazioni inviate alla stampante per scopi legati alla contabilità del lavoro](#)

Creazione di un processo memorizzato (Windows)

È possibile memorizzare i processi sulla stampante per la stampa privata o differita.

1. Nel programma software, selezionare l'opzione **Stampa**.
2. Selezionare la stampante dall'elenco delle stampanti, quindi selezionare **Proprietà** o **Preferenze** (il nome varia a seconda dei differenti programmi software).

 **NOTA:** il nome del pulsante può variare in base ai diversi programmi software.

 **NOTA:** in Windows 10, 8.1 e 8, queste applicazioni presentano un layout diverso con funzioni differenti da ciò che è descritto qui in basso per le applicazioni desktop. Per accedere alla funzione di stampa da un'applicazione della schermata Start, completare i seguenti passaggi:

- **Windows 10:** selezionare **Stampa**, quindi selezionare la stampante.
- **Windows 8.1 o 8:** selezionare **Dispositivi**, selezionare **Stampa**, quindi scegliere la stampante.

Per il driver HP PCL-6 V4, l'applicazione HP AiO Printer Remote scarica automaticamente funzionalità driver aggiuntive se viene selezionata l'opzione **More Settings** (Più impostazioni).

3. Fare clic sulla scheda **Memorizzazione processo**.
4. Selezionare un'opzione **Modalità memorizzazione processo**.
 - **Prova e trattiene:** consente di stampare e revisionare una copia di un processo, quindi di stampare le altre copie.
 - **Processo personale:** la stampa verrà eseguita solo se richiesta dal pannello di controllo della stampante. Per questa modalità di memorizzazione dei processi, è possibile selezionare una delle opzioni **Rendi processo privato/protetto**. Se si assegna un codice PIN (Personal Identification Number) al processo, è necessario immettere tale PIN sul pannello di controllo. Se il processo viene crittografato, è necessario immettere la password richiesta sul pannello di controllo. Il processo viene eliminato dalla memoria dopo la stampa e in caso di interruzione dell'alimentazione.

- **Copia veloce:** consente di stampare il numero di copie desiderato e salvare una copia del processo nella memoria della stampante per stamparla in un secondo momento.
 - **Processo memorizzato:** consente di memorizzare un processo sulla stampante, in modo che altri utenti possano stamparlo in qualsiasi momento. Per questa modalità di memorizzazione dei processi, è possibile selezionare una delle opzioni **Rendi processo privato/protetto**. Se si assegna un codice PIN (Personal Identification Number) al processo, chi stampa il processo dovrà immettere tale PIN sul pannello di controllo. Se il processo viene crittografato, chi stampa il processo dovrà immettere la password richiesta sul pannello di controllo.
5. Per usare un nome utente o un nome processo personalizzato, fare clic sul pulsante **Personalizzato**, quindi inserire il nome utente o il nome del processo.
- Selezionare l'opzione che si desidera utilizzare quando viene creato un processo il cui nome è uguale a quello di un altro processo:
- **Aggiungi (1-99) a nome processo:** aggiungere un numero univoco alla fine del nome del processo.
 - **Sostituisci file esistente:** sovrascrivere il processo memorizzato esistente con quello nuovo.
6. Fare clic sul pulsante **OK** per chiudere la finestra di dialogo **Proprietà documento**. Nella finestra di dialogo **Stampa**, fare clic sul pulsante **Stampa** per stampare il processo.

Creazione di un processo memorizzato (macOS)

È possibile memorizzare i processi sulla stampante per la stampa privata o differita.

1. Fare clic sul menu **File**, quindi sull'opzione **Stampa**.
2. Nel menu **Stampante**, selezionare la stampante.
3. Per impostazione predefinita, nel driver di stampa viene visualizzato il menu **Copie e pagine**. Aprire l'elenco a discesa dei menu, quindi fare clic sul menu **Memorizzazione processo**.
4. Nell'elenco a discesa **Modalità**, selezionare il tipo di processo memorizzato.
 - **Prova e trattieni:** consente di stampare e revisionare una copia di un processo, quindi di stampare le altre copie.
 - **Processo personale:** la stampa verrà eseguita solo se ne viene effettuata la richiesta sul pannello di controllo della stampante. Se il processo ha un codice PIN (Personal Identification Number), è necessario immettere tale PIN sul pannello di controllo. Il processo viene eliminato dalla memoria dopo la stampa e in caso di interruzione dell'alimentazione.
 - **Copia veloce:** consente di stampare il numero di copie desiderato e salvare una copia del processo nella memoria della stampante per stamparla in un secondo momento.
 - **Processo memorizzato:** consente di memorizzare un processo sulla stampante, in modo che altri utenti possano stamparlo in qualsiasi momento. Se il processo ha un codice PIN (Personal Identification Number), chi stampa il processo dovrà immettere tale PIN sul pannello di controllo.
5. Per usare un nome utente o un nome processo personalizzato, fare clic sul pulsante **Personalizzato**, quindi inserire il nome utente o il nome del processo.

Selezionare l'opzione che si desidera utilizzare quando viene creato un processo il cui nome è uguale a quello di un altro processo.

- **Aggiungi (1-99) a nome processo:** aggiungere un numero univoco alla fine del nome del processo.
 - **Sostituisci file esistente:** sovrascrivere il processo memorizzato esistente con quello nuovo.
6. Se è stata selezionata l'opzione **Processo memorizzato** o **Processo personale** al punto 4, è possibile proteggere il processo con un PIN. Digitare un numero di 4 cifre nel campo **Usa PIN per la stampa**. Quando altri utenti provano a stampare questo processo, viene richiesto di immettere il PIN sulla stampante.
 7. Per elaborare il processo, fare clic sul pulsante **Stampa**.

Stampa di un processo memorizzato

Utilizzare questa procedura per stampare un documento in una cartella di memorizzazione processo sulla stampante.

1. Nella schermata principale del pannello di controllo della stampante, selezionare [Stampa](#) e [Stampa da Memorizzazione processo](#).
2. In [Processi memorizzati da stampare](#), selezionare [Scegli](#) e selezionare la cartella nella quale salvare il documento.
3. Selezionare il documento, quindi toccare [Seleziona](#).
Se il documento è privato, immettere il PIN di quattro cifre nel campo [Password](#) e selezionare [OK](#).
4. Per regolare il numero di copie, selezionare la casella a sinistra del pulsante [Stampa](#) e selezionare il numero di copie dal tastierino numerico che si apre. Selezionare il pulsante Chiudi  per chiudere il tastierino numerico.
5. Selezionare [Stampa](#) per stampare il documento.

Eliminazione di un processo memorizzato

È possibile eliminare i documenti che sono stati salvati sulla stampante quando non sono più necessari. È anche possibile regolare il numero massimo di processi che la stampante può memorizzare.

- [Eliminazione di un processo memorizzato sulla stampante](#)
- [Modifica del limite di processi memorizzati](#)

Eliminazione di un processo memorizzato sulla stampante

Utilizzare la seguente procedura per eliminare un processo memorizzato nella memoria della stampante.

1. Nella schermata iniziale del pannello di controllo della stampante, selezionare [Stampa](#).
2. Selezionare [Stampa da Memorizzazione processo](#).
3. Selezionare [Scegli](#), quindi selezionare il nome della cartella in cui è memorizzato il processo.
4. Selezionare il nome del processo.
5. Selezionare il pulsante Cestino  per eliminare il processo.
Se il processo è privato o crittografato, immettere il PIN o la password, quindi selezionare [OK](#).
6. Selezionare [Elimina processi](#) nella richiesta di conferma.

Modifica del limite di processi memorizzati

Quando un nuovo processo viene memorizzato nella memoria della stampante, qualsiasi processo precedente viene sovrascritto con lo stesso nome utente e processo. Se un processo non è stato memorizzato con lo stesso nome utente e lo stesso nome processo ed è richiesta una quantità aggiuntiva di spazio, la stampante potrebbe eliminare altri processi memorizzati in precedenza, a partire da quello meno recente. Attenersi alla seguente procedura per modificare il numero di processi che la stampante può memorizzare:

1. Nella schermata iniziale, sul pannello di controllo della stampante, selezionare il pulsante [Impostazioni](#).
2. Aprire i seguenti menu:
 - [Copia/Stampa o Stampa](#)
 - [Gestione dei processi memorizzati](#)
 - [Limite mem. proc. temp.](#)
3. Utilizzare il tastierino per immettere il numero di processi da memorizzare.
4. Selezionare [Fine](#) per salvare l'impostazione.

Informazioni inviate alla stampante per scopi legati alla contabilità del lavoro

I processi di stampa inviati dai driver sul client (ad esempio il PC) possono inviare informazioni che consentono l'identificazione personale a dispositivi di stampa e imaging HP. Queste informazioni possono includere, ma non solo, nome utente e nome client da cui ha avuto origine il processo e che è possibile utilizzare per scopi legati alla contabilità del lavoro, come stabilito dall'amministratore della periferica di stampa. Queste informazioni possono anche essere archiviate con il processo sul dispositivo di archiviazione di massa (ad esempio il disco rigido) della periferica di stampa quando si utilizza la funzione di archiviazione del processo.

Stampa tramite la porta USB

Introduzione

Questa stampante consente un semplice accesso alla stampa USB per stampare velocemente i file senza inviarli dal computer. La stampante supporta unità flash USB standard sulla porta USB vicino al pannello di controllo. Supporta i seguenti tipi di file:

- .pdf
- .prn
- .pcl
- .ps
- .cht



Abilitazione della porta USB per la stampa

Per impostazione predefinita, la porta USB è disattivata. Prima di utilizzare questa funzione, attivare la porta USB. Attenersi a uno dei seguenti metodi per attivare la porta:

Metodo 1: Attivare la porta USB dai menu del pannello di controllo della stampante

1. Nella schermata iniziale del pannello di controllo della stampante, scorrere finché non viene visualizzato il menu **Impostazioni**. Toccare l'icona **Impostazioni** per aprire il relativo menu.
2. Aprire i seguenti menu:
 - **Impostaz. USB**
 - **Impostazioni Stampa da unità USB**
 - **Abilita Stampa da unità USB**
3. Selezionare l'opzione **Attiva**.

Metodo 2: Attivare la porta USB dal server Web incorporato HP (solo stampanti connesse alla rete)

1. Aprire il server Web incorporato HP.
 - a. dalla schermata iniziale sul pannello di controllo della stampante, toccare l'icona **Informazioni** , quindi toccare l'icona **Rete**  per visualizzare l'indirizzo IP o il nome host.
 - b. Aprire un browser Web e nella barra degli indirizzi digitare l'indirizzo IP o il nome host esattamente come viene visualizzato sul pannello di controllo della stampante. Premere il tasto **Invio** sulla tastiera del computer. Si apre EWS.

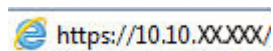

 **NOTA:** se nel browser Web viene visualizzato un messaggio che indica che l'accesso al sito Web potrebbe non essere sicuro, selezionare l'opzione per continuare con il sito Web. L'accesso al sito Web non danneggia il computer.

2. Aprire la scheda **Copia/Stampa**.

3. Nella parte sinistra dello schermo, fare clic su **Recupera da configurazione USB**.
4. Selezionare la casella di controllo **Attiva recupero da USB**.
5. Fare clic su **Applica**.

Stampa da un'unità flash USB

1. Inserire un'unità flash USB nella porta USB diretta.



NOTA: La porta potrebbe essere coperta. Per alcune stampanti si apre il coperchio. Per altre stampanti è necessario rimuovere il coperchio sollevandolo.

2. Nella schermata iniziale del pannello di controllo della stampante, selezionare **Stampa**.
3. Selezionare **Stampa da unità USB**.
4. Toccare **Scegli** e selezionare il nome del documento da stampare. Toccare **Seleziona**.



NOTA: il documento potrebbe essere in una cartella. Aprire le cartelle secondo necessità.

5. Per regolare il numero di copie, toccare il campo del numero di copie nell'angolo inferiore sinistro della schermata. Utilizzare il tastierino per immettere il numero di copie da stampare.
6. Selezionare il pulsante **Stampa** per stampare il documento.

5 Copia

Per ulteriori informazioni:

- [Copia](#)
- [Copia su entrambi i lati \(fronte/retro\)](#)
- [Opzioni aggiuntive durante la copia](#)
- [Altre attività di copia](#)

Le seguenti informazioni sono corrette al momento della pubblicazione.

Per assistenza video, vedere www.hp.com/videos/LaserJet.

Per informazioni aggiornate, vedere www.hp.com/support/colorljE57540mfp.

La guida completa di HP per la stampante include le seguenti informazioni:

- Installazione e configurazione
- Istruzioni e uso
- Risoluzione dei problemi
- Download di aggiornamenti software e firmware
- Registrazione al forum di supporto
- Ricerca di informazioni sulla garanzia e le normative

Copia

1. Posizionare il documento rivolto verso il basso sul vetro dello scanner oppure posizionarlo nell'alimentatore documenti con il lato di stampa rivolto verso l'alto, quindi regolare le guide della carta in base al documento.
2. Toccare il pulsante **Copia** nella schermata iniziale del pannello di controllo della stampante.
3. Nel riquadro **Opzioni**, selezionare il numero di copie.
4. Selezionare **Ottimizza testo/foto** per ottimizzare per il tipo di immagine copiata: testo, immagini o foto. Selezionare una delle opzioni predefinite.
5. Impostare le opzioni contrassegnate da un triangolo giallo prima di utilizzare la funzione di anteprima.

 **NOTA:** dopo la scansione dell'anteprima, queste opzioni vengono rimosse dall'elenco principale delle **Opzioni** e vengono riepilogate nell'elenco delle **Opzioni di prescansione**. Per modificare una di queste opzioni, eliminare l'anteprima e iniziare di nuovo.

L'uso della funzione di anteprima è opzionale.

6. Toccare il riquadro destro della schermata per visualizzare l'anteprima del documento. Nella schermata dell'anteprima, utilizzare i pulsanti a destra della schermata per regolare le opzioni di anteprima e riposizionare, ruotare, inserire o rimuovere le pagine.



Utilizzare questi pulsanti per passare dalla vista pagine affiancate alla vista miniatura. Nella vista miniatura sono disponibili più opzioni rispetto alla vista pagine affiancate.



Utilizzare questi pulsanti per ingrandire o ridurre la pagina selezionata.

NOTA: selezionare solo una pagina alla volta per utilizzare questi pulsanti.



Utilizzare questo pulsante per ruotare la pagina di 180 gradi.

NOTA: questo pulsante è disponibile solo nella vista miniatura.



Utilizzare questo pulsante per eliminare le pagine selezionate.

NOTA: questo pulsante è disponibile solo nella vista miniatura.



Utilizzare questi pulsanti per ridisporre le pagine all'interno del documento. Selezionare una o più pagine e spostarle verso sinistra o destra.

NOTA: questi pulsanti sono disponibili solo nella vista miniatura.



Utilizzare questo pulsante per aggiungere una pagina al documento. La stampante richiede di eseguire la scansione di altre pagine.



Utilizzare questo pulsante per eliminare le modifiche apportate nell'anteprima e iniziare di nuovo.

7. Quando il documento è pronto, toccare [Avvia](#) per avviare la copia.

Copia su entrambi i lati (fronte/retro)

1. Posizionare il documento rivolto verso il basso sul vetro dello scanner oppure posizionarlo nell'alimentatore documenti con il lato di stampa rivolto verso l'alto, quindi regolare le guide della carta in base al documento.
2. Toccare il pulsante **Copia** nella schermata iniziale del pannello di controllo della stampante.
3. Nel riquadro di **Opzioni**, selezionare **Lati originale** e selezionare l'opzione che descrive il documento originale:
 - Utilizzare **Rileva automaticamente** per rilevare se l'originale è stampato su uno o entrambi i lati della pagina.
 - Utilizzare **1 facciata** per gli originali stampati su un lato della pagina.
 - Utilizzare **2 facciate (stile libro)** per gli originali rilegati sul bordo destro/sinistro della pagina, come i libri. Se l'immagine è verticale, l'output risulta rilegato sul bordo lungo della pagina. Se l'immagine è orizzontale, l'output risulta rilegato sul bordo corto della pagina.
 - Utilizzare **2 facciate (stile calendario)** per gli originali rilegati sul bordo superiore/inferiore della pagina, come i calendari. Se l'immagine è verticale, l'output risulta rilegato sul bordo corto della pagina. Se l'immagine è orizzontale, l'output risulta rilegato sul bordo lungo della pagina.
4. Selezionare **Lati di uscita** e selezionare una delle seguenti opzioni:
 - **Corrispondenza con l'originale**: l'output corrisponde al formato dell'originale. Ad esempio, se l'originale è su 1 facciata, l'output sarà su 1 facciata. Tuttavia, se l'amministratore ha bloccato la stampa su 1 facciata e l'originale è su 1 facciata, l'output avrà uno stile libro su 2 facciate.
 - **1 facciata**: l'output sarà su 1 facciata. Tuttavia, se l'amministratore ha bloccato la stampa su 1 facciata, l'output avrà uno stile libro su 2 facciate.
 - **2 facciate (stile libro)**: l'output sarà rilegato sul bordo destro/sinistro della pagina, come un libro. Se l'immagine è verticale, l'output risulta rilegato sul bordo lungo della pagina. Se l'immagine è orizzontale, l'output risulta rilegato sul bordo corto della pagina.
 - **2 facciate (stile calendario)**: l'output sarà rilegato sul bordo superiore/inferiore della pagina, come un calendario. Se l'immagine è verticale, l'output risulta rilegato sul bordo corto della pagina. Se l'immagine è orizzontale, l'output risulta rilegato sul bordo lungo della pagina.
5. Impostare le opzioni contrassegnate da un triangolo giallo prima di utilizzare la funzione di anteprima.



NOTA: dopo la scansione dell'anteprima, queste opzioni vengono rimosse dall'elenco principale delle **Opzioni** e vengono riepilogate nell'elenco delle **Opzioni di prescansione**. Per modificare una di queste opzioni, eliminare l'anteprima e iniziare di nuovo.

L'uso della funzione di anteprima è opzionale.

6. Toccare il riquadro destro della schermata per visualizzare l'anteprima del documento. Nella schermata dell'anteprima, utilizzare i pulsanti a destra della schermata per regolare le opzioni di anteprima e riposizionare, ruotare, inserire o rimuovere le pagine.



Utilizzare questi pulsanti per passare dalla vista pagine affiancate alla vista miniatura. Nella vista miniatura sono disponibili più opzioni rispetto alla vista pagine affiancate.



Utilizzare questi pulsanti per ingrandire o ridurre la pagina selezionata.

NOTA: selezionare solo una pagina alla volta per utilizzare questi pulsanti.



Utilizzare questo pulsante per ruotare la pagina di 180 gradi.

NOTA: questo pulsante è disponibile solo nella vista miniatura.



Utilizzare questo pulsante per eliminare le pagine selezionate.

NOTA: questo pulsante è disponibile solo nella vista miniatura.



Utilizzare questi pulsanti per ridisporre le pagine all'interno del documento. Selezionare una o più pagine e spostarle verso sinistra o destra.

NOTA: questi pulsanti sono disponibili solo nella vista miniatura.



Utilizzare questo pulsante per aggiungere una pagina al documento. La stampante richiede di eseguire la scansione di altre pagine.



Utilizzare questo pulsante per eliminare le modifiche apportate nell'anteprima e iniziare di nuovo.

7. Quando il documento è pronto, toccare **Avvia** per avviare la copia.

Opzioni aggiuntive durante la copia

Le seguenti impostazioni sono disponibili nell'elenco delle [Opzioni](#) durante la copia.

 **NOTA:** Il seguente elenco contiene il gruppo principale di opzioni disponibili per le stampanti MFP HP Enterprise. Alcune opzioni non sono disponibili su tutte le stampanti.

Numero di copie	Consente di specificare il numero di copie da eseguire.
Carica e salva impostazioni	<p>Carica impostazione rapida: consente di caricare le impostazioni di copia da un'impostazione rapida salvata.</p> <p>NOTA: utilizzare il server Web incorporato HP per creare e salvare le impostazioni rapide.</p> <p>Salva impostazioni predefinite: consente di salvare le impostazioni correnti nell'elenco delle Opzioni come impostazioni predefinite per i processi di copia futuri.</p>
Lati	La funzione indica se il documento originale è stato stampato su uno o due lati e se le copie devono essere stampate su uno o due lati.
Colore/Nero	Consente di specificare se le copie devono essere stampate solo a colori, in nero e grigio o in nero.
Solo per le stampanti a colori.	
Cucitrice	Consente di specificare la posizione dei punti.
Solo per stampanti con accessori di finitura automatici. Questa funzione non è valida per le stampanti con cucitrici.	
Cucitrice/perforatore	Consente di specificare il numero e la posizione dei fori.
Solo per stampanti con accessori di perforatura automatici.	
Modalità scansione	<p>Documento standard: consente di eseguire la scansione di una pagina o di una risma di pagine attraverso l'alimentatore documenti o singolarmente sul vetro della superficie piana.</p> <p>Modalità libro: consente di eseguire la scansione di un libro aperto e produrre ciascuna pagina del libro su pagine diverse.</p> <p>Copia ID su 2 lati: consente di eseguire la scansione di ciascun lato di un documento di identità sul vetro della superficie piana e produrli su un'unica pagina. Dopo aver acquisito il primo lato, la stampante richiede di posizionare il secondo lato nella posizione corretta sul vetro.</p>
Riduci/Ingrandisci	Consente di adattare le dimensioni del documento acquisito riducendole o aumentandole.
Formato originale	Consente di specificare il formato carta del documento originale.
Selezione della carta	Consente di specificare il tipo e il formato carta per i lavori di copia.
Opuscolo	Consente di formattare e riposizionare le immagini acquisite originali nelle pagine stampate come opuscolo.
Orientamento del contenuto	Consente di specificare se il documento originale viene stampato con orientamento verticale o orizzontale.
Pagine per foglio	Consente di copiare più fogli di carta su un singolo foglio. Selezionare una, due o quattro pagine per foglio.

<p>Scomparto di uscita</p> <p>Solo per le stampanti con più scomparti di uscita.</p>	<p>Consente di specificare lo scomparto di uscita da utilizzare per il processo quando gli scomparti di uscita della stampante sono configurati per la modalità mailbox.</p> <p>NOTA: questa opzione non viene visualizzata quando gli scomparti di uscita sono configurati per la modalità raccogliitore o separatore funzioni.</p>
<p>Percorso carta</p> <p>Per le stampanti con l'opzione per rilegare le pagine all'interno del percorso della carta.</p>	<p>Consente di selezionare un percorso della carta specifico:</p> <p>Verso l'alto (percorso più breve): le pagine escono nello scomparto nell'ordine opposto a quello in cui sono state posizionate nell'alimentatore documenti.</p> <p>Verso il basso (ordine corretto): le pagine vengono impilate nello stesso ordine in cui sono state posizionate nell'alimentatore documenti.</p>
<p>Regolazione immagine</p>	<p>Nitidezza: consente di rendere più o meno nitida l'immagine. Ad esempio, è possibile aumentare il valore per rendere il testo più nitido e ridurlo per rendere le foto più uniformi.</p> <p>Toni scuri: consente di aumentare o ridurre la quantità di bianco e nero utilizzata nei colori delle immagini acquisite.</p> <p>Contrasto: consente di per aumentare o ridurre la differenza tra il colore più chiaro e il colore più scuro sulla pagina.</p> <p>Pulizia in background: consente di rimuovere i colori tenui dallo sfondo delle immagini acquisite. Ad esempio, se il documento originale viene stampato su carta colorata, utilizzare questa funzione per schiarire lo sfondo senza compromettere i toni scuri dell'immagine.</p> <p>Tono automatico: disponibile solo per stampanti Flow. La stampante regola automaticamente le impostazioni Toni scuri, Contrasto e Pulizia memoria in base ai valori più adatti al documento acquisito.</p>
<p>Ottimizza testo/foto</p>	<p>Consente di ottimizzare il processo per il tipo di immagine sottoposta a scansione: testo, immagini o foto.</p>
<p>Bordo a bordo</p>	<p>Consente di eseguire la scansione e la stampa di una copia più vicino al bordo della pagina rispetto a quanto sia normalmente consentito. La stampa vicino al bordo può provocare alcuni problemi di qualità di stampa.</p>
<p>Cancella bordi</p>	<p>Consente di rimuovere difetti, come bordi scuri o segni della cucitrice, eliminando i bordi dell'immagine acquisita.</p>
<p>Fascicola</p>	<p>Quando si eseguono copie multiple di un documento, consente di stampare un gruppo di pagine nello stesso ordine del documento originale.</p>
<p>Raddrizzamento automatico</p> <p>NOTA: disponibile solo in modelli Flow.</p>	<p>Raddrizza automaticamente un'immagine acquisita.</p>
<p>questa funzione non è disponibile per tutte le versioni del firmware. Potrebbe essere necessario un aggiornamento del firmware della stampante per utilizzare questa funzione.</p>	

Eliminazione pagine vuote

NOTA: questa funzione non è disponibile per tutte le versioni del firmware. Potrebbe essere necessario un aggiornamento del firmware della stampante per utilizzare questa funzione.

Consente di escludere le pagine vuote del documento originale dalle immagini acquisite. Questa funzione è utile per la scansione di pagine stampate su entrambi i lati, in quanto consente di eliminare le pagine vuote del documento acquisito.

Rilevamento alimentazione multipla

Consente di attivare o disattivare il rilevamento alimentazione multipla. Quando questa opzione è abilitata, la scansione viene interrotta se la stampante rileva più pagine alla volta alimentate nell'alimentatore di documenti. Quando questa opzione è disabilitata, la scansione continua se viene rilevata un'alimentazione multipla, per consentire la scansione di pagine attaccate, originali con note autoadesive o carta spessa.

Altre attività di copia

Visitare il sito Web all'indirizzo www.hp.com/support/colorljE57540mfp.

Le istruzioni sono disponibili per eseguire attività di copia specifiche, come le seguenti:

- Copia o scansione di pagine di libri e altri documenti rilegati
- Copia di documenti con formato misto
- Copia o scansione di entrambi i lati di un documento di identificazione
- Copia o scansione di un documento in un formato di opuscolo

6 Scansione

Per ulteriori informazioni:

- [Configurazione di Scansione a e-mail](#)
- [Configurazione di Scansione per cartella di rete](#)
- [Configurazione di Scansione su unità USB](#)
- [Configurazione dell'opzione Salva in SharePoint® \(solo modelli Flow\)](#)
- [Creazione di un'impostazione rapida](#)
- [Invio di un documento acquisito tramite scansione a uno o più indirizzi e-mail](#)
- [Scansione e invio a cartella di rete](#)
- [Scansione e salvataggio su un'unità flash USB](#)
- [Opzioni aggiuntive durante la scansione](#)
- [Soluzioni aziendali HP JetAdvantage](#)
- [Altre attività di scansione](#)

Le seguenti informazioni sono corrette al momento della pubblicazione.

Per assistenza video, vedere www.hp.com/videos/LaserJet.

Per informazioni aggiornate, vedere www.hp.com/support/colorljE57540mfp.

La guida completa di HP per la stampante include le seguenti informazioni:

- Installazione e configurazione
- Istruzioni e uso
- Risoluzione dei problemi
- Download di aggiornamenti software e firmware
- Registrazione al forum di supporto
- Ricerca di informazioni sulla garanzia e le normative

Configurazione di Scansione a e-mail

- [Introduzione](#)
- [Operazioni preliminari](#)
- [Passo 1: accedere al server Web incorporato \(EWS\) HP](#)
- [Passo 2: configurare le impostazioni di identificazione rete](#)
- [Passaggio 3: configurare la funzione Invia a e-mail](#)
- [Passaggio 4: Configurare il collegamento per le impostazioni rapide \(facoltativo\)](#)
- [Passaggio 5: impostare l'opzione Invia a e-mail per l'utilizzo di Outlook per Office 365 \(opzionale\)](#)

Introduzione

La stampante ha una funzione che consente di eseguire la scansione di un documento e inviarlo a uno o più indirizzi e-mail. Per utilizzare questa funzione di scansione, la stampante deve essere connessa a una rete. Tuttavia, la funzione non è disponibile fino a quando non è stata configurata. Sono disponibili due metodi per configurare l'opzione **Scansione a e-mail: la Procedura guidata di scansione a e-mail** per utenti base e la **Configurazione e-mail** per utenti avanzati. Utilizzare le seguenti informazioni per configurare la funzione Scansione a e-mail.

Operazioni preliminari

Per impostare la funzione Scansione a e-mail, la stampante deve disporre di una connessione di rete attiva.

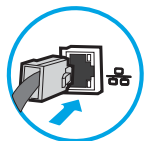

Prima di avviare il processo di configurazione, gli amministratori devono disporre delle seguenti informazioni.



- Accesso come amministratore alla stampante
- Suffisso DNS (ad esempio, nomesocietà.com)
- Server SMTP (ad esempio, smtp.società.com)

 **NOTA:** se non si conoscono il nome del server SMTP, il numero di porta SMTP o le informazioni per l'autenticazione, contattare il provider di servizi e-mail/Internet o l'amministratore del sistema per informazioni. I nomi dei server SMTP e i nomi delle porte sono reperibili tramite una ricerca su Internet. Ad esempio, per effettuare la ricerca, utilizzare termini come "nome server smtp gmail" oppure "nome server smtp yahoo".

- Requisiti di autenticazione del server SMTP per i messaggi e-mail in uscita, tra cui il nome utente e la password per l'autenticazione, se applicabile.

 **NOTA:** per informazioni sui limiti di invio dei contenuti digitali relativi all'account e-mail, consultare la documentazione del provider di servizi e-mail. Alcuni provider possono bloccare temporaneamente l'account dell'utente se viene superato il limite di invio.

Passo 1: accedere al server Web incorporato (EWS) HP

1. Nella schermata iniziale sul pannello di controllo della stampante, toccare l'icona Informazioni , quindi toccare l'icona Rete  per visualizzare l'indirizzo IP o il nome host.
2. Aprire un browser Web e nella barra degli indirizzi digitare l'indirizzo IP o il nome host esattamente come viene visualizzato sul pannello di controllo della stampante. Premere il tasto **Invio** sulla tastiera del computer. Si apre EWS.

 <https://10.10.XX.XXX/>

 **NOTA:** se nel browser Web viene visualizzato un messaggio che indica che l'accesso al sito Web potrebbe non essere sicuro, selezionare l'opzione per continuare con il sito Web. L'accesso al sito Web non danneggia il computer.

Passo 2: configurare le impostazioni di identificazione rete

 **NOTA:** la configurazione delle impostazioni e-mail nella scheda **Rete** è un argomento avanzato e potrebbe richiedere l'assistenza di un amministratore di sistema.

1. Dalle schede di navigazione in alto nel EWS, fare clic su **Rete**.

 **NOTA:** per configurare le impostazioni di rete per l'uso con Office 365, vedere [Passaggio 5: impostare l'opzione Invia a e-mail per l'utilizzo di Outlook per Office 365 \(opzionale\) a pagina 83](#)

2. Nel riquadro di navigazione a sinistra, fare clic su **Impostazioni TCP/IP**. Potrebbero essere necessari un nome utente/una password per accedere alla scheda **Identificazione rete** di EWS.
3. Nella finestra di dialogo **Impostazioni TCP/IP**, fare clic sulla scheda **Identificazione rete**.

- Se nella rete è richiesto un DNS, nella sezione **Suffisso dominio TCP/IP**, verificare che sia elencato il suffisso DNS per il client e-mail utilizzato. I suffissi DNS hanno il seguente formato: *nomeazienda.com*, *gmail.com* e altro.

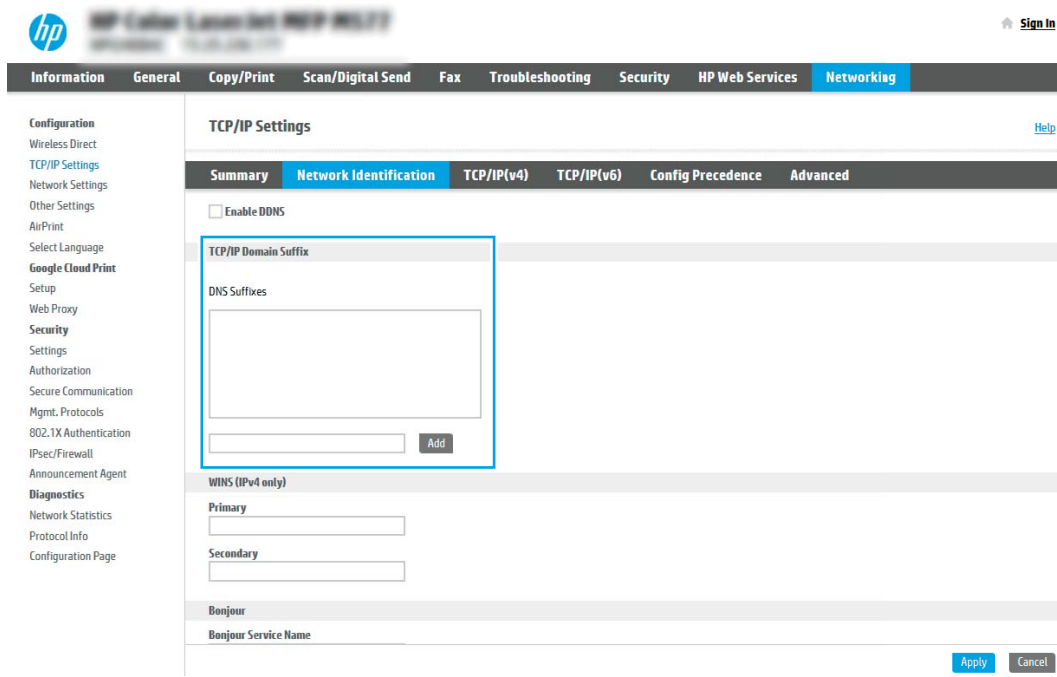

 **NOTA:** se il suffisso del nome di dominio non è impostato, utilizzare l'indirizzo IP.

- Fare clic su **Applica**.
- Fare clic su **OK**.

Passaggio 3: configurare la funzione Invia a e-mail

I due metodi per configurare l'opzione Invia a e-mail sono la **Configurazione guidata e-mail** per configurazioni di base e **Configurazione e-mail** per configurazioni avanzate. Utilizzare le seguenti opzioni per configurare la funzione Invia a e-mail:

- [Metodo uno: configurazione di base utilizzando la Procedura guidata e-mail](#)
- [Metodo due: Configurazione avanzata utilizzando la Configurazione e-mail](#)

Metodo uno: configurazione di base utilizzando la Procedura guidata e-mail

Questa opzione consente di avviare la **Procedura guidata e-mail** nel server Web HP incorporato (EWS) per la configurazione di base.

- Dalle schede di navigazione in alto nel EWS, fare clic su **Scansione/Invio digitale**.
- Nel riquadro di navigazione a sinistra, fare clic su **Procedure guidate di configurazione rapida per E-mail e Scansione in cartella di rete**.

3. Nella sezione **Procedure guidate di configurazione rapida per E-mail e Scansione su cartella di rete** fare clic sul collegamento **Configurazione e-mail**.

 **NOTA:** se viene visualizzato un messaggio che indica che la funzione Scansione a e-mail è disattivata, fare clic su **Continua** per procedere con la configurazione e attivare la funzione Scansione a e-mail.

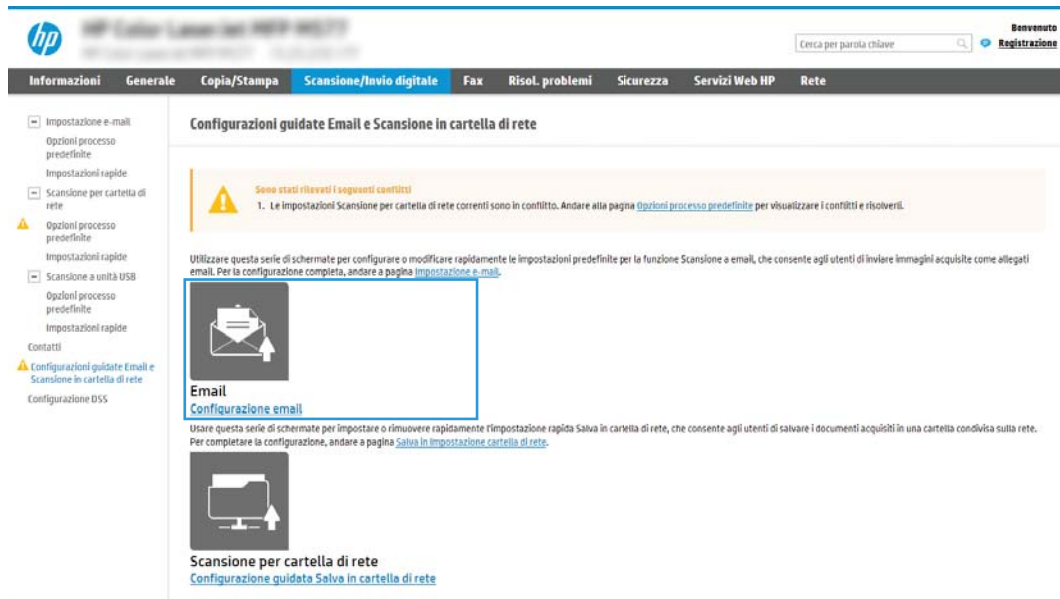

4. Nella finestra di dialogo **Configura server e-mail (SMTP)**, selezionare una delle seguenti opzioni e completare i passaggi:

Opzione 1: Usa un server già in uso da E-mail

- ▲ Selezionare **Usa un server già in uso da E-mail**, quindi fare clic su **Avanti**.

Opzione 2: Cerca rete per server di posta in uscita

 **NOTA:** questa opzione consente di trovare i server SMTP di uscita solo all'interno del firewall.

- Selezionare **Cerca rete per server di posta in uscita**, quindi fare clic su **Avanti**.
- Selezionare il server appropriato dall'elenco **Configura server e-mail (SMTP)**, quindi fare clic su **Avanti**.
- Selezionare l'opzione che descrive i requisiti di autenticazione del server:
 - **Il server non richiede autenticazione:** selezionare **Il server non richiede autenticazione**, quindi fare clic su **Avanti**.
 - **-OPPURE-**
 - **Il server richiede autenticazione:** dall'elenco a discesa, selezionare un'opzione di autenticazione
 - **Utilizza le credenziali utente per la connessione dopo l'accesso dal pannello di controllo:** selezionare **Utilizza le credenziali dell'utente per connettersi dopo l'accesso al pannello di controllo**, quindi fare clic su **Avanti**.

-OPPURE-

- **Utilizza sempre queste credenziali:** selezionare **Utilizza sempre queste credenziali**, immettere il **Nome utente** e la **Password**, quindi fare clic su **Avanti**.

Opzione 3: Aggiungi server SMTP

- Selezionare **Aggiungi server SMTP**
- Immettere il **Nome del server** e il **Numero di porta**, quindi fare clic su **Avanti**.

 **NOTA:** generalmente, non è necessario modificare il numero di porta predefinito.

 **NOTA:** se si utilizza un servizio SMTP in hosting, ad esempio Gmail, verificare l'indirizzo del server SMTP, il numero di porta e le impostazioni SSL dal sito Web del provider di servizi o da altre fonti. Solitamente, per Gmail, l'indirizzo del server SMTP è smtp.gmail.com, numero di porta 465 e il protocollo SSL deve essere abilitato.

Fare riferimento ai servizi online per verificare che le impostazioni del server siano valide e aggiornate al momento della configurazione.

- Selezionare l'opzione appropriata per il server di autenticazione:
 - **Il server non richiede autenticazione:** selezionare **Il server non richiede autenticazione**, quindi fare clic su **Avanti**.
 - OPPURE-
 - **Il server richiede autenticazione:** selezionare un'opzione dall'elenco a discesa **Il server richiede autenticazione**.
 - **Utilizza le credenziali utente per la connessione dopo l'accesso dal pannello di controllo:** selezionare **Utilizza le credenziali dell'utente per connettersi dopo l'accesso al pannello di controllo**, quindi fare clic su **Avanti**.
 - OPPURE-
 - **Utilizza sempre queste credenziali:** selezionare **Utilizza sempre queste credenziali**, immettere il **Nome utente** e la **Password**, quindi fare clic su **Avanti**.
5. Nella finestra di dialogo **Configura impostazioni e-mail**, immettere le seguenti informazioni per indirizzo e-mail del mittente, quindi fare clic su **Avanti**.

 **NOTA:** durante la configurazione dei campi **Da**, **Oggetto** e **Messaggio** se la casella di controllo **Modificabile dall'utente** è deselezionata, gli utenti non potranno modificare questi campi nel pannello di controllo della stampante durante l'invio di un'e-mail.

Opzione	Descrizione
Da (obbligatorio)	Selezionare una delle seguenti opzioni dal menu a discesa Da : <ul style="list-style-type: none"> • Indirizzo dell'utente (accesso richiesto) • Da predefinito: inserire un indirizzo e-mail e un nome display predefiniti nei campi Indirizzo e-mail Da predefinito e Nome display predefinito <p>NOTA: creare un account e-mail per la stampante e utilizzarlo come indirizzo e-mail predefinito.</p> <p>NOTA: configurare la funzione e-mail in modo che gli utenti devono eseguire l'accesso prima di utilizzarla. In questo modo, gli utenti non hanno la possibilità di inviare e-mail da un indirizzo diverso dal proprio indirizzo personale.</p>
Oggetto (facoltativo)	Contiene una riga per indicare l'oggetto predefinito per i messaggi e-mail.
Messaggio (facoltativo)	Consente di creare un messaggio personalizzato. Per utilizzare questo messaggio per tutti i messaggi e-mail inviati dalla stampante, deselezionare la casella di controllo Modificabile dall'utente relativa al Messaggio .

6. Nell'area **Configura impostazioni di scansione file** impostare le preferenze di scansione predefinite, quindi fare clic su **Avanti**.

Opzione	Descrizione
Tipo file	Selezionare il tipo di file predefinito per il documento acquisito: <ul style="list-style-type: none"> • PDF • JPEG • TIFF • MTIFF • XPS • PDF/A
Colore/Nero	Selezionare l'impostazione di colore predefinita per il documento acquisito: <ul style="list-style-type: none"> • Colore • Nero • Nero/Grigio • Rileva automaticamente

Opzione	Descrizione
Qualità e formato del file	<p>Selezionare la qualità di output predefinito per il documento acquisito:</p> <ul style="list-style-type: none"> • Bassa (file piccolo) • Medio • Alta (file grande)
Risoluzione	<p>Selezionare la risoluzione di scansione predefinita per il documento acquisito:</p> <ul style="list-style-type: none"> • 75 dpi • 150 dpi • 200 dpi • 300 dpi • 400 dpi • 600 dpi

7. Esaminare l'area **Riepilogo**, quindi fare clic su **Fine** per completare l'impostazione.

Metodo due: Configurazione avanzata utilizzando la Configurazione e-mail

1. Utilizzando le schede di navigazione superiori dell'EWS, fare clic su **Scansione/Invio digitale**, quindi fare clic su **Configurazione e-mail** nel riquadro di navigazione a sinistra.

 **NOTA:** per impostazione predefinita, la pagina Configurazione e-mail consente di visualizzare le impostazioni di base per la configurazione Scansione a e-mail. Per visualizzare le impostazioni aggiuntive, fare clic su **Impostazioni avanzate** nella parte inferiore della pagina.

2. Nella finestra di dialogo **Configurazione e-mail**, selezionare la casella di controllo **Abilita Invio a e-mail**. Se questa casella non viene selezionata, la funzione non sarà disponibile nel pannello di controllo della stampante.

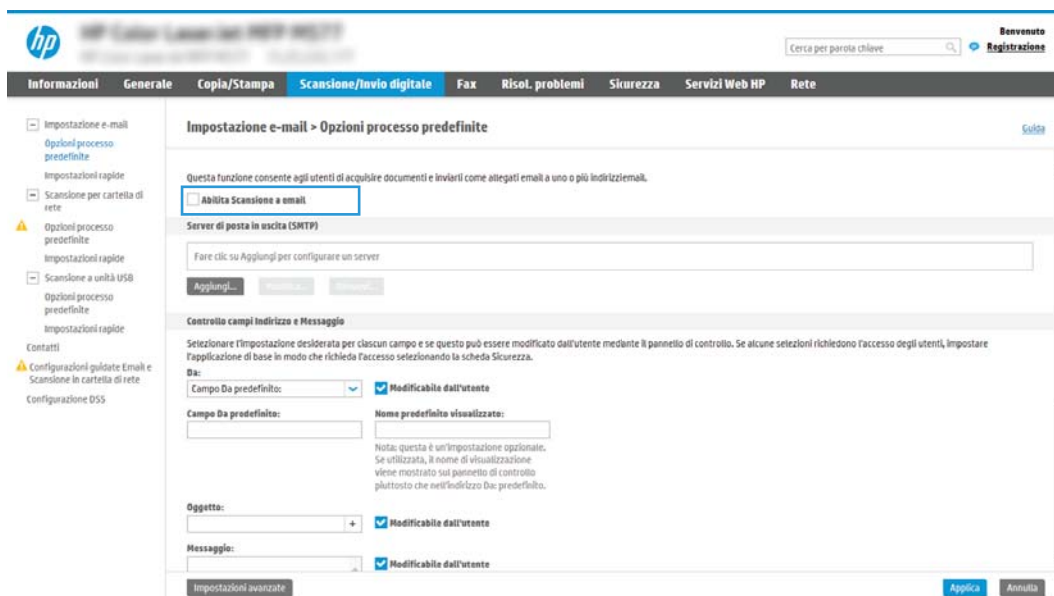

3. Nella sezione **Server di posta in uscita (SMTP)**, effettuare una delle seguenti operazioni:

- Selezionare uno dei server visualizzati
- Fare clic su **Aggiungi** per avviare la procedura guidata SMTP.
 1. Nella procedura guidata SMTP, scegliere una delle seguenti opzioni:
 - **Opzione 1: indirizzo o nome host server SMTP noto:** immettere l'indirizzo di un server SMTP, quindi fare clic su **Avanti**
 - **Opzione 2:** se non si conosce il nome del server SMTP, selezionare **Cerca rete per server di posta in uscita**, quindi fare clic su **Avanti**. Selezionare il server e fare clic su **Avanti**.

 **NOTA:** se un server SMTP è già stato creato per un'altra funzione della stampante, è disponibile l'opzione **Usa un server già in uso in un'altra funzione**. È possibile selezionare questa opzione e configurarla per la funzione e-mail.

2. Nella finestra di dialogo **Imposta le informazioni di base per la connessione al server** impostare le opzioni da utilizzare, quindi fare clic su **Avanti**.

 **NOTA:** alcuni server hanno problemi con l'invio o la ricezione di messaggi e-mail di dimensioni superiori a 5 megabyte (MB). Ciò può essere evitato indicando un valore in **Dividi e-mail se superiori a (MB)**.

 **NOTA:** generalmente, non è necessario modificare il numero di porta predefinito. Tuttavia, quando si utilizza l'opzione Attiva protocollo SSL SMTP, deve essere utilizzata la porta 587.

 **NOTA:** se come servizio e-mail si utilizza Google™ Gmail, selezionare la casella di controllo **Attiva protocollo SSL SMTP**. Solitamente, per Gmail, l'indirizzo del server SMTP è smtp.gmail.com, numero di porta 465 e il protocollo SSL deve essere abilitato.

Fare riferimento ai servizi online per verificare che le impostazioni del server siano valide e aggiornate al momento della configurazione.

3. Nella finestra di dialogo **Requisiti di autenticazione del server**, selezionare l'opzione che descrive i requisiti di autenticazione del server:

- **Il server non richiede l'autenticazione**, quindi fare clic su **Avanti**.
- **Il server richiede l'autenticazione**
 - Dalla casella di riepilogo a discesa, selezionare **Utilizza le credenziali dell'utente per connettersi dopo l'accesso al pannello di controllo**, quindi fare clic su **Avanti**.
 - Dalla casella di riepilogo a discesa, selezionare **Utilizza sempre queste credenziali**, immettere il **Nome utente** e la **Password**, quindi fare clic su **Avanti**.

 **NOTA:** se si utilizzano le credenziali di un utente che ha eseguito l'accesso, impostare l'e-mail in modo che all'utente venga richiesto l'accesso sul pannello di controllo della stampante. È possibile negare l'accesso Guest alla funzione e-mail deselectando la casella di controllo relativa all'e-mail nella colonna **Guest periferica** nella sezione **Criteri di autorizzazione e accesso** nella finestra di dialogo **Controllo degli accessi** della scheda **Protezione**. L'icona della casella di controllo passa da un segno di spunta a un lucchetto.

4. Nella finestra di dialogo **Utilizzo del server** scegliere le funzioni della stampante per l'invio del messaggio e-mail tramite il server SMTP, quindi fare clic su **Avanti**.



NOTA: se il server richiede l'autenticazione, sarà necessario specificare il nome utente e la password per l'invio di avvisi e report automatici dalla stampante.

5. Nella finestra di dialogo **Riepilogo e prova**, immettere un indirizzo e-mail valido nel campo **Invia e-mail di prova a:** quindi fare clic su **Test**.
 6. Verificare che tutte le impostazioni siano corrette, quindi fare clic su **Fine** per completare l'impostazione del server di posta in uscita.
4. Nella sezione **Controllo campo indirizzo e messaggio**, immettere l'impostazione **Da:** ed eventuali altre impostazioni facoltative.

Impostazioni **Controllo campo indirizzo e messaggio:**

Funzione	Descrizione
Restrizioni del campo Indirizzo¹	<p>Specificare se gli utenti devono selezionare un indirizzo e-mail da una rubrica o se possono immettere manualmente un indirizzo.</p> <p>ATTENZIONE: se si seleziona Selezione da una rubrica e uno qualsiasi dei campi indirizzo è impostato come Modificabile dall'utente, le modifiche inserite nei campi modificabili vengono apportate anche ai valori corrispondenti nella rubrica.</p> <p>Per impedire agli utenti di modificare i contatti della rubrica nel pannello di controllo della stampante, accedere alla pagina Controllo degli accessi nella scheda Protezione e negare l'accesso Guest periferica per la modifica della rubrica.</p>
Consenti formati di indirizzi e-mail non validi¹	Selezionare questa opzione per consentire l'utilizzo di un formato di indirizzo e-mail non valido.
Modificabile dall'utente	<p>Se si desidera utilizzare l'indirizzo Da predefinito e il Nome visualizzato predefinito per tutte le e-mail inviate dalla stampante (a meno che l'utente non abbia effettuato l'accesso), non selezionare la casella di controllo Modificabile dall'utente.</p> <p>Durante la configurazione dei campi indirizzo, se la casella di controllo Modificabile dall'utente è deselezionata, gli utenti non potranno modificare questi campi nel pannello di controllo della stampante durante l'invio di un'e-mail. Per la funzionalità di invio al mittente, deselezionare le caselle di controllo Modificabile dall'utente per tutti i campi indirizzo, inclusi i campi Da: A: CC: e Ccn:, quindi impostare il campo Da: con il proprio indirizzo e-mail e il campo A: con lo stesso indirizzo.</p>
Da predefinito: e Nome visualizzato predefinito:	<p>Forniscono un indirizzo e-mail e un nome da utilizzare nel campo Da: per il messaggio e-mail.</p> <p>NOTA: creare un account e-mail per la stampante e utilizzarlo come indirizzo e-mail predefinito.</p> <p>NOTA: configurare la funzione e-mail in modo che gli utenti devono eseguire l'accesso prima di utilizzarla. In questo modo, gli utenti non hanno la possibilità di inviare e-mail da un indirizzo diverso dal proprio indirizzo personale.</p>
A:	Fornisce un indirizzo e-mail A: (destinatario) per le e-mail.
Cc:¹	Fornisce un indirizzo e-mail Cc per le e-mail.
Ccn:¹	Fornisce un indirizzo e-mail CCn per le e-mail.
Oggetto:	Contiene una riga per indicare l'oggetto predefinito per i messaggi e-mail.
Messaggio:	Consente di creare un messaggio personalizzato. Per utilizzare questo messaggio per tutte le e-mail inviate dalla stampante, deselezionare o non selezionare la casella di controllo Modificabile dall'utente relativa al Messaggio: .

¹ Questa impostazione è disponibile solo nella pagina Impostazioni avanzate.

5. Nella sezione **Firma e crittografia**, impostare le preferenze di firma e crittografia.

 **NOTA:** queste impostazioni sono disponibili solo nella pagina Impostazioni avanzate.

Impostazioni di Firma e crittografia:

Funzione	Descrizione
Firma	Consente di scegliere se firmare il certificato di sicurezza. Selezionare la casella di controllo Modificabile dall'utente per rendere questa impostazione modificabile dal pannello di controllo della stampante.
Algoritmo hash	Consente di scegliere l'algoritmo da utilizzare per firmare il certificato.
Crittografia	Selezionare questa opzione se si desidera crittografare le e-mail. Selezionare la casella di controllo Modificabile dall'utente per rendere questa impostazione modificabile dal pannello di controllo della stampante.
Algoritmo di crittografia	Consente di scegliere l'algoritmo da utilizzare per crittografare l'e-mail.
Attributo chiave pubblica del destinatario	Consente di specificare quale attributo utilizzare per recuperare il certificato per chiave pubblica del destinatario dal server LDAP.
Utilizzare il certificato per chiave pubblica del destinatario per verificare il destinatario stesso	Selezionare questa opzione per utilizzare il certificato per chiave pubblica del destinatario per verificare il destinatario stesso.

- Nella sezione **Impostazioni di notifica** scegliere quando gli utenti riceveranno le notifiche relative ai messaggi e-mail inviati. L'uso dell'indirizzo e-mail dell'utente che ha effettuato l'accesso rappresenta l'impostazione predefinita. Se l'indirizzo e-mail del destinatario è vuoto, non verrà inviata alcuna notifica.
- Nella sezione **Impostazioni di scansione**, impostare le preferenze di scansione predefinite.

 **NOTA:** queste impostazioni sono disponibili solo nella pagina Impostazioni avanzate.

Impostazioni di scansione:

Funzione	Descrizione
Formato originale	Consente di selezionare il formato pagina del documento originale.
Lati originale	Scegliere se la scansione del documento originale deve essere su singola facciata o fronte/retro.
Ottimizza testo/foto	Selezionare questa opzione per ottimizzare la stampa di un particolare tipo di contenuto.
Orientamento del contenuto	Scegliere l'orientamento del documento originale sulla pagina: Verticale o Orizzontale .
Rimozione background	Scegliere un valore per rimuovere dallo sfondo eventuali immagini sbiadite o colori chiari.
Toni scuri	Scegliere un valore per regolare i toni scuri del file.
Contrasto	Scegliere un valore per regolare il contrasto del file.
Nitidezza	Scegliere un valore per regolare la nitidezza del file.
Anteprima immagine	Scegliere se richiedere o rendere facoltativa la visualizzazione di un'anteprima del processo o per disattivarla.
Opzioni per il ritaglio	Consente di scegliere se consentire il ritaglio di un processo e il tipo di opzione di ritaglio.
Cancella bordi	Selezionare questa impostazione per specificare la larghezza del bordo dei margini da cancellare, in pollici o millimetri, per il lato anteriore e posteriore di un processo.

8. Nella sezione **Impostazioni file**, impostare le preferenze delle impostazioni file predefinite.

Impostazioni file:

Funzione	Descrizione
Prefisso nome file ¹	Consente di impostare il prefisso del nome file predefinito utilizzato per i file salvati in una cartella di rete.
Nome file	Nome file predefinito del file da salvare. Selezionare la casella di controllo Modificabile dall'utente per rendere questa impostazione modificabile dal pannello di controllo della stampante.
Suffisso nome file ¹	Consente di impostare il suffisso del nome file predefinito utilizzato per i file salvati in una cartella di rete. Duplica nome suffisso predefinito [nome file]_YYYYMMDDT
Anteprima nome file ¹	Immettere un nome file, quindi fare clic sul pulsante Aggiorna anteprima .
Formato numero file ¹	Consente di scegliere un formato nome file per i casi in cui il processo è suddiviso in più file.
Aggiungi numerazione quando il processo ha un solo file (ad es. _1-1) ¹	Selezionare questa impostazione per aggiungere la numerazione al nome di un file quando il processo è costituito da un solo file invece che da più file.
Tipo file	Selezionare il formato per il file salvato. Selezionare la casella di controllo Modificabile dall'utente per rendere questa impostazione modificabile dal pannello di controllo della stampante.
Compressione elevata (file più piccolo) ¹	Selezionare questa impostazione per comprimere il file acquisito, riducendone le dimensioni. Tuttavia, il processo di scansione di un file a compressione elevata potrebbe richiedere più tempo di un file a compressione normale.
Crittografia PDF ¹	Se il file è in formato PDF, questa opzione consente di crittografare il file PDF di output. È necessario specificare una password come parte della procedura di crittografia. La stessa password deve essere utilizzata per aprire il file. Se non ne è stata impostata una prima dell'avvio, all'utente verrà richiesto di immettere una password prima di eseguire la scansione del processo.
Risoluzione	Impostare la risoluzione del file. Le immagini con risoluzione superiore hanno più punti per pollice (dpi), pertanto sono più dettagliate. Le immagini con risoluzione inferiore hanno meno punti per pollice e sono meno dettagliate, ma le dimensioni file sono più piccole.
Qualità e formato del file	Consente di scegliere la qualità del file. Le immagini di qualità più elevata richiedono file di dimensioni maggiori e necessitano di più tempo per l'invio rispetto a quelle di qualità inferiore.
Colore/Nero	Consente di specificare se le copie devono essere stampate solo a colori, in nero e grigio o in nero.
Elimina pagine vuote ¹	Se l'opzione Elimina pagine vuote è abilitata, le pagine vuote verranno ignorate.
Crea più file ¹	Selezionare questa impostazione per eseguire la scansione di pagine in file separati in base a un numero massimo predeterminato di pagine per file.

¹ Questa impostazione è disponibile solo nella pagina Impostazioni avanzate.

9. Esaminare le opzioni selezionate al fine di verificarne la correttezza, quindi fare clic su **Applica** per completare l'installazione.

Passaggio 4: Configurare il collegamento per le impostazioni rapide (facoltativo)

Le impostazioni rapide sono processi di scelta rapida a cui è possibile accedere dalla schermata iniziale o mediante la relativa applicazione nella stampante.

1. Nell'area **Configurazione e-mail** del riquadro di navigazione a sinistra, fare clic su **Impostazioni rapide**.
2. Selezionare una delle seguenti opzioni:
 - Selezionare un'impostazione rapida esistente nella tabella Applicazione impostazioni rapide.
 - OPPURE-
 - Fare clic su **Aggiungi** per avviare la procedura guidata per l'impostazione rapida.
3. Se è stato selezionato **Aggiungi**, viene visualizzata la pagina **Configurazione impostazioni rapide**. Immettere le seguenti informazioni:
 - **Nome impostazione rapida:** immettere un titolo per la nuova impostazione rapida.
 - **Descrizione impostazione rapida:** immettere una descrizione per l'impostazione rapida.
 - **Opzione di avvio impostazione rapida:** per impostare la modalità di avvio dell'impostazione rapida, fare clic su **Accedi all'applicazione e quindi l'utente preme Avvio** o su **Avvia immediatamente al momento della selezione dalla schermata iniziale**.
4. Definire le seguenti impostazioni per l'Impostazione rapida: Controllo campo indirizzo e messaggio, firma e crittografia, impostazioni di notifica, impostazioni di scansione, impostazioni del file.
5. Fare clic su **Fine** per salvare l'Impostazione rapida.

Passaggio 5: impostare l'opzione Invia a e-mail per l'utilizzo di Outlook per Office 365 (opzionale)

Introduzione

Outlook per Microsoft Office 365 è un sistema di posta basato su cloud fornito da Microsoft che utilizza il server SMTP (Simple Mail Transfer Protocol) di Microsoft per inviare o ricevere messaggi e-mail. Per consentire alla stampante di inviare un messaggio e-mail con un account Outlook per Office 365 dal pannello di controllo, effettuare le operazioni descritte di seguito.

 **NOTA:** è necessario disporre di un indirizzo e-mail di Outlook per Office 365 per configurare le impostazioni del server Web incorporato.

Configurazione del server di posta in uscita (SMTP) per l'invio di un messaggio e-mail da un account Outlook per Office 365

1. Dalle schede di navigazione in alto nel EWS, fare clic su **Rete**.
2. Nel riquadro di navigazione a sinistra, fare clic su **Impostazioni TCP/IP**.
3. Nell'area **Impostazioni TCP/IP**, fare clic sulla scheda **Identificazione di rete**.

4. Se nella rete è richiesto un DNS, nella sezione **Suffisso dominio TCP/IP**, verificare che sia elencato il suffisso DNS per il client e-mail utilizzato. I suffissi DNS hanno il seguente formato: *nomeazienda.com*, *Gmail.com* e altro.

The screenshot shows the HP ePrint Service WebUI interface. The top navigation bar includes 'Information', 'General', 'Copy/Print', 'Scan/Digital Send', 'Fax', 'Troubleshooting', 'Security', 'HP Web Services', and 'Networking'. The left sidebar lists various configuration categories like 'Configuration', 'Wireless Direct', 'TCP/IP Settings', 'Network Settings', 'Other Settings', 'AirPrint', 'Select Language', 'Google Cloud Print', 'Setup', 'Web Proxy', 'Security', 'Settings', 'Authorization', 'Secure Communication', 'Mgmt. Protocols', '802.1X Authentication', 'IPsec/Firewall', 'Announcement Agent', 'Diagnostics', 'Network Statistics', 'Protocol Info', and 'Configuration Page'. The main content area is titled 'TCP/IP Settings' and has a 'Help' link. Below the title is a sub-navigation bar with tabs: 'Summary', 'Network Identification', 'TCP/IP(v4)', 'TCP/IP(v6)', 'Config Precedence', and 'Advanced'. The 'Network Identification' tab is active. Under this tab, there is a checkbox for 'Enable DDNS'. Below that is the 'TCP/IP Domain Suffix' section, which contains a 'DNS Suffixes' list (currently empty) and an 'Add' button. Further down are sections for 'WINS (IPv4 only)' with 'Primary' and 'Secondary' input fields, and 'Bonjour' with a 'Bonjour Service Name' input field. At the bottom right of the main content area are 'Apply' and 'Cancel' buttons.

 **NOTA:** Se il suffisso del nome di dominio non è impostato, utilizzare l'indirizzo IP.

5. Fare clic su **Applica**.
6. Fare clic sulla scheda **Scansione/Invio digitale**.
7. Nel riquadro di navigazione a sinistra, fare clic su **Configurazione e-mail**.

8. Nella pagina **Configurazione e-mail**, selezionare la casella di controllo **Abilita Invio a e-mail**. Se questa casella di controllo non è selezionata, la funzione non sarà disponibile nel pannello di controllo della stampante.

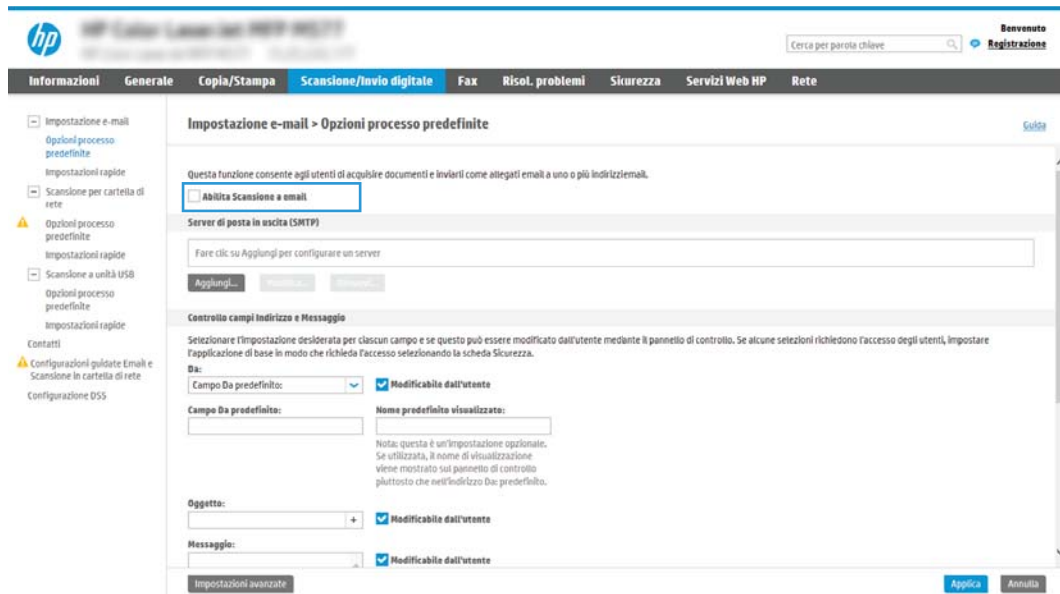

9. Nella sezione **Server di posta in uscita (SMTP)**, fare clic sul pulsante **Aggiungi** per avviare la procedura guidata SMTP.
10. Nel campo **Indirizzo del server SMTP o nome host noti**, digitare smtp.onoffice.com, quindi fare clic su **Avanti**.
11. Nella finestra di dialogo **Imposta le informazioni di base per la connessione al server**, nel campo **Numero di porta** digitare **587**.



NOTA: alcuni server hanno problemi con l'invio o la ricezione di messaggi e-mail di dimensioni superiori a 5 megabyte (MB). Ciò può essere evitato indicando un valore in **Dividi e-mail se superiori a (MB)**.

12. Selezionare la casella di controllo **Attiva protocollo SSL SMTP**, quindi fare clic su **Avanti**.
13. Nella finestra di dialogo **Requisiti di autenticazione del server** effettuare quanto segue:
- Selezionare **Il server richiede l'autenticazione**.
 - Nell'elenco a discesa selezionare **Utilizza sempre queste credenziali**
 - Nel campo **Nome utente**, digitare l'indirizzo e-mail di Outlook per Office 365.
 - Nel campo **Password**, digitare la password dell'account Outlook per Office 365, quindi fare clic su **Avanti**.
14. Nella finestra di dialogo **Utilizzo del server** scegliere le funzioni della stampante per l'invio del messaggio e-mail tramite il server SMTP, quindi fare clic su **Avanti**.
15. Nella finestra di dialogo **Riepilogo e prova**, immettere un indirizzo e-mail valido nel campo **Invia e-mail di prova a:** quindi fare clic su **Test**.
16. Verificare che tutte le impostazioni siano corrette, quindi fare clic su **Fine** per completare l'impostazione del server di posta in uscita.

Configurazione di Scansione per cartella di rete

- [Introduzione](#)
- [Operazioni preliminari](#)
- [Passo 1: Accesso al server Web incorporato HP](#)
- [Passaggio 2: Configurazione di Scansione per cartella di rete](#)

Introduzione

Questo documento illustra come abilitare e configurare la funzione Scansione su cartella di rete. La stampante ha una funzione che consente di eseguire la scansione di un documento e di salvarlo in una cartella di rete. Per utilizzare questa funzione di scansione, la stampante deve essere connessa a una rete. Tuttavia, la funzione non è disponibile fino a quando non è stata configurata. Sono disponibili due metodi per configurare l'opzione Scansione su cartella di rete: la **Procedura guidata di Salva in cartella di rete** per utenti base e **Impostazione Salva in cartella di rete**.

Operazioni preliminari



 **NOTA:** per configurare la funzione Scansione su cartella di rete, la stampante deve disporre di una connessione di rete attiva.

Prima di avviare il processo di configurazione, gli amministratori devono disporre delle seguenti informazioni.

- Accesso come amministratore alla stampante
- Il nome di dominio completo (FQDN) (ad esempio, \\servername.us.companyname.net\scans) della cartella di destinazione o l'indirizzo IP del server (ad esempio, \\16.88.20.20\scans).

 **NOTA:** l'uso del termine "server" in questo contesto si riferisce al computer in cui risiede la cartella condivisa.

Passo 1: Accesso al server Web incorporato HP

1. Nella schermata iniziale sul pannello di controllo della stampante, toccare l'icona Informazioni , quindi toccare l'icona Rete  per visualizzare l'indirizzo IP o il nome host.
2. Aprire un browser Web e nella barra degli indirizzi digitare l'indirizzo IP o il nome host esattamente come viene visualizzato sul pannello di controllo della stampante. Premere il tasto **Invio** sulla tastiera del computer. Si apre EWS.

 <https://10.10.XX.XXX/>

 **NOTA:** se nel browser Web viene visualizzato un messaggio che indica che l'accesso al sito Web potrebbe non essere sicuro, selezionare l'opzione per continuare con il sito Web. L'accesso al sito Web non danneggia il computer.

Stato periferica

La periferica è in modalità Pausa

Materiali di consumo:

Cartuccia nera Ordina 508A (CF360A) 90%*

Cartuccia ciano Ordina 508A (CF361A) 90%*

Cartuccia magenta Ordina 508A (CF363A) 90%*

Cartuccia giallo Ordina 508A (CF362A) 90%*

Kit fusore Ordina 110V-B5L35A, 220V-B5L36A 100%*

Kit alim. documenti Ordina B5L52A 100%*

Unità raccolta toner B5L37A: OK

* Livelli stimati. I livelli effettivi possono variare.

Dettagli materiali di consumo

Supporti



Entrata/Uscita	Stato	Capacità	Formato	Tipo
Vassoio 1	Vuoto	100 fogli	Quals. form.	Qualsiasi tipo
Vassoio 2	OK	550 fogli	Lettera (8.5x11)	Comune
Scartiera standard	OK	250 fogli	N/D	N/D

Modifica impostazioni

Passaggio 2: Configurazione di Scansione per cartella di rete

Metodo uno: utilizzo della Procedura guidata di Scansione per cartella di rete

Questa opzione consente di avviare la procedura di configurazione guidata inclusa nel server Web incorporato (EWS) HP della stampante. La procedura di configurazione guidata comprende le opzioni per la configurazione di base.

NOTA: Operazioni preliminari: per visualizzare l'indirizzo IP o il nome host della stampante, toccare l'icona Informazioni , quindi toccare l'icona Rete  sul pannello di controllo della stampante.

1. Dalle schede di navigazione in alto nell'EWS, fare clic su **Scansione/Invio digitale**. Viene visualizzata la finestra di dialogo **Procedure guidate di configurazione rapida per E-mail e Scansione in cartella di rete**.
2. Nel riquadro di navigazione a sinistra, fare clic su **Procedure guidate di configurazione rapida per E-mail e Scansione in cartella di rete**.
3. Fare clic sul collegamento **Procedura guidata Salva in cartella di rete**.
4. Nella finestra di dialogo **Aggiungi o rimuovi un'impostazione rapida di Salva in cartella di rete**, fare clic su **Aggiungi**.

NOTA: Le impostazioni rapide sono processi di scelta rapida a cui è possibile accedere dalla schermata iniziale o mediante la relativa applicazione.

NOTA: È possibile una configurazione minima della funzione Salva in cartella di rete senza la creazione di un'impostazione rapida. Tuttavia, senza l'impostazione rapida, è necessario immettere le informazioni sulla cartella di destinazione dal pannello di controllo per ogni processo di scansione. L'impostazione rapida è necessaria per includere i metadati di Salva in cartella di rete.

5. Nella cartella di dialogo **Aggiungi impostazione rapida cartella**, effettuare quanto segue:
 - a. Nel campo **Titolo impostazione rapida** digitare un titolo.

 **NOTA:** assegnare all'impostazione rapida un nome rapidamente comprensibile dagli utenti (ad esempio, "Scansione e salvataggio in una cartella").

- b. Nel campo **Descrizione impostazione rapida** digitare una descrizione che indichi gli elementi salvati tramite l'impostazione rapida.
- c. Fare clic su **Avanti**.

6. Nella finestra di dialogo **Configura cartella di destinazione**, effettuare quanto segue:

- a. Nel campo **Percorso cartella UNC**, digitare il percorso della cartella dove verrà salvata la scansione.

Il percorso della cartella può essere il nome di dominio completo (FQDN) (ad esempio, \\nome server.it.nomeazienda.net\scansioni) o l'indirizzo IP del server (ad esempio, \\16.88.20.20 \scansioni). Accertarsi che il percorso della cartella (ad esempio, \scansioni) segua il nome di dominio completo o l'indirizzo IP.

 **NOTA:** il nome di dominio completo può essere più affidabile di un indirizzo IP. Se il server ottiene l'indirizzo IP da DHCP, l'indirizzo IP può cambiare. Tuttavia, la connessione con un indirizzo IP potrebbe essere più rapida perché la stampante non deve utilizzare il server DNS per individuare il server di destinazione.

- b. Nell'elenco a discesa **Impostazioni di autenticazione** è necessario selezionare una delle seguenti opzioni:

- **Utilizza le credenziali utente per la connessione dopo l'accesso dal pannello di controllo**
- **Utilizza sempre queste credenziali**

 **NOTA:** se viene selezionata l'opzione **Utilizza sempre queste credenziali**, è necessario inserire nome utente e password nei campi corrispondenti, nonché è necessario verificare l'accesso alla cartella facendo clic su **Verifica accesso**.

- c. Nel campo **Dominio Windows** digitare il dominio di Windows.

 **SUGGERIMENTO:** per trovare il dominio di Windows in Windows 7, fare clic su **Start**, scegliere **Pannello di controllo**, quindi fare clic su **Sistema**.

Per trovare il dominio di Windows in Windows 8, fare clic su **Cerca**, immettere **Sistema** nella casella di ricerca, quindi fare clic su **Sistema**.

Il dominio è riportato nel campo **Impostazioni relative a nome computer, dominio e gruppo di lavoro**.



- d. Fare clic su **Avanti**.

7. Nella finestra di dialogo **Configura impostazioni di scansione file** impostare le preferenze di scansione predefinite per l'impostazione rapida, quindi fare clic su **Avanti**.

8. Rivedere la finestra di dialogo **Riepilogo**, quindi fare clic su **Fine**.

Metodo due: utilizzo di Configurazione scansione a cartella di rete

Questa opzione consente la configurazione avanzata della funzione Salva in cartella di rete con il server Web incorporato (EWS) HP della stampante.

 **NOTA:** Operazioni preliminari: per visualizzare l'indirizzo IP o il nome host della stampante, toccare l'icona Informazioni , quindi toccare l'icona Rete  sul pannello di controllo della stampante.

Passo 1: avvio della configurazione

1. Fare clic sulla scheda **Scansione/Invio digitale**.
2. Nel menu di navigazione a sinistra fare clic su **Configurazione scansione a cartella di rete**.

Passaggio 2: configurare le impostazioni Scansione in cartella di rete

1. Nella pagina **Configurazione scansione a cartella di rete**, selezionare la casella di controllo **Configurazione scansione a cartella di rete**. Se questa casella non viene selezionata, la funzione non sarà disponibile nel pannello di controllo della stampante.
2. Nella sezione Scansione a cartella di rete del riquadro di navigazione sinistra, fare clic su **Impostazioni rapide**. Fare clic su **Aggiungi** per aprire la finestra di dialogo di **Configurazione impostazioni rapide**.



NOTA: Le impostazioni rapide sono processi di scelta rapida a cui è possibile accedere dalla schermata iniziale o mediante la relativa applicazione.



NOTA: è possibile eseguire una configurazione minima della funzione **Scansione a cartella di rete** senza creare un'impostazione rapida. Tuttavia, senza l'impostazione rapida, è necessario immettere le informazioni sulla cartella di destinazione dal pannello di controllo per ogni processo di scansione. L'impostazione rapida è necessaria per includere i metadati di Scansione a cartella di rete.

Completare tutte le finestre di dialogo Configurazione impostazione rapida per configurare completamente la funzione Scansione a cartella di rete.

Finestra di dialogo 1: impostare il nome, la descrizione e le opzioni dell'Impostazione rapida per l'interazione con l'utente sul pannello di controllo

Utilizzare la finestra di dialogo **Imposta la posizione del pulsante Impostazioni rapide e delle opzioni per l'interazione nel pannello di controllo** per configurare il punto in cui il pulsante **Impostazione rapida** verrà visualizzato sul pannello di controllo del prodotto e per configurare il livello di interazione dell'utente nel pannello di controllo della stampante.

1. Nel campo **Nome impostazione rapida** digitare un titolo.



NOTA: assegnare all'impostazione rapida un nome rapidamente comprensibile dagli utenti (ad esempio, "Scansione e salvataggio in una cartella").

2. Nel campo **Descrizione impostazione rapida** digitare una descrizione che indichi gli elementi salvati tramite l'impostazione rapida.
3. Nell'elenco **Opzione di avvio impostazione rapida** è necessario selezionare una delle seguenti opzioni:

- Opzione 1: **Immettere l'applicazione, quindi premere Avvia**
- Opzione 2: **Avvia subito dopo la selezione**

Selezionare una delle seguenti opzioni di richiesta:

- **Richiedi lati originale**
- **Richiedi pagine aggiuntive**
- **Richiedi anteprima**

 **NOTA:** se viene selezionata l'opzione **Avvia subito dopo la selezione**, è necessario immettere la cartella di destinazione nel passo successivo.

4. Fare clic su **Avanti**.

Finestra di dialogo 2: Impostazioni della cartella

Utilizzare la finestra di dialogo **Impostazioni della cartella** per configurare i tipi di cartelle in cui la stampante invierà i documenti acquisiti.

Sono disponibili due tipi di cartelle di destinazione:

- Cartelle condivise o cartelle FTP
- Cartelle condivise personali

Sono disponibili due tipi di autorizzazioni per la cartella:

- Accesso in lettura e scrittura
- Accesso solo in scrittura

Di seguito vengono fornite le istruzioni per la configurazione delle impostazioni della cartella.

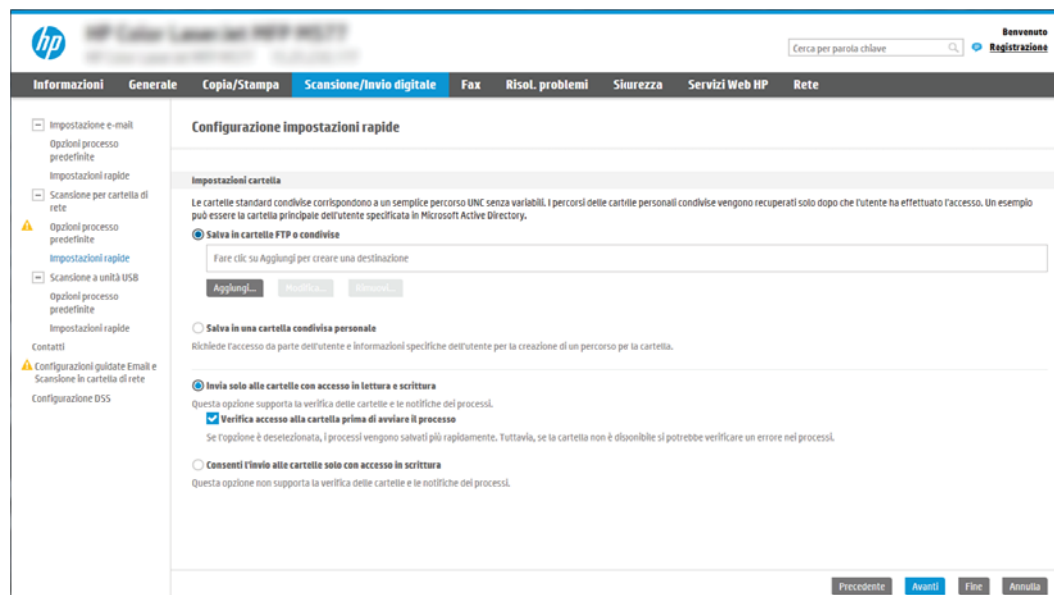

Configurazione della cartella di destinazione per i documenti acquisiti

Opzione 1: Cartelle condivise o cartelle FTP

Per salvare i documenti acquisiti in una cartella condivisa o una cartella FTP standard, attenersi alla seguente procedura:

1. Se non è già selezionata, selezionare l'opzione **Salva in cartelle condivise o cartelle FTP**.
2. Fare clic su **Aggiungi....** Viene visualizzata la finestra di dialogo **Aggiungi percorso della cartella di rete**.
3. Nella finestra di dialogo **Aggiungi percorso della cartella di rete**, selezionare una delle seguenti opzioni:
 - Opzione 1: **Salva in cartella di rete condivisa standard**

 **NOTA:** per ulteriori informazioni sulla creazione di cartelle condivise in rete vedere [Impostazione di una cartella condivisa \(c04431534\)](#).

1. Se non è già selezionata, selezionare l'opzione **Salva in cartella di rete condivisa standard**.
2. Nel campo **Percorso cartella UNC**, digitare il percorso della cartella.

Il percorso della cartella può essere il nome di dominio completo (FQDN) (ad esempio, \\nome server.it.nomeazienda.net\scansioni) o l'indirizzo IP del server (ad esempio, \\16.88.20.20\scansioni). Accertarsi che il percorso della cartella (ad esempio, \scansioni) segua il nome di dominio completo o l'indirizzo IP.

 **NOTA:** il nome di dominio completo può essere più affidabile di un indirizzo IP. Se il server ottiene l'indirizzo IP da DHCP, l'indirizzo IP può cambiare. Tuttavia, la connessione con un indirizzo IP potrebbe essere più rapida perché la stampante non deve utilizzare il server DNS per individuare il server di destinazione.

3. Per creare automaticamente una sottocartella di documenti acquisiti nella cartella di destinazione, selezionare un formato per il nome della sottocartella nell'elenco **Cartella personalizzata**.
Per limitare l'accesso alla sottocartella all'utente che crea il processo di scansione, selezionare **Limita l'accesso alla sottocartella all'utente**.
4. Per visualizzare l'intero percorso della cartella dei documenti acquisiti, fare clic su **Aggiorna anteprima**.
5. Nell'elenco **Impostazioni di autenticazione** è necessario selezionare una delle seguenti opzioni:
 - **Utilizza le credenziali utente per la connessione dopo l'accesso dal pannello di controllo**
 - **Utilizza sempre queste credenziali**

 **NOTA:** se viene selezionata l'opzione **Utilizza sempre queste credenziali**, è necessario inserire il nome utente e la password nei campi corrispondenti.

6. Nel campo **Dominio Windows** digitare il dominio di Windows.

 **NOTA:** per trovare il dominio di Windows in Windows 7, fare clic su **Start**, scegliere **Pannello di controllo**, quindi fare clic su **Sistema**.

Per trovare il dominio di Windows in Windows 8, fare clic su **Cerca**, immettere **Sistema** nella casella di ricerca, quindi fare clic su **Sistema**.

Il dominio è riportato nel campo **Impostazioni relative a nome computer, dominio e gruppo di lavoro**.

 **NOTA:** per configurare una cartella condivisa a cui possono accedere tutti gli utenti, è necessario immettere i valori relativi al gruppo di lavoro (il valore predefinito è "Gruppo di lavoro"), il nome utente e la password nei campi corrispondenti. Tuttavia, se la cartella si trova all'interno di cartelle di un determinato utente e non è pubblica, è necessario utilizzare il nome utente e la password di tale utente.

 **NOTA:** invece del nome del computer potrebbe essere necessario un indirizzo IP. Diversi router domestici non gestiscono correttamente i nomi di computer e non dispongono di un server DNS. In tal caso, è preferibile configurare un indirizzo IP statico nel computer condiviso per evitare il problema derivante dall'assegnazione di un nuovo indirizzo IP con DHCP. In un tipico router domestico, questo si ottiene impostando un indirizzo IP statico che sia nella stessa sottorete ma fuori dall'intervallo di indirizzi DHCP.

7. Fare clic su **OK**.

- Opzione 2: **Salva in un server FTP**

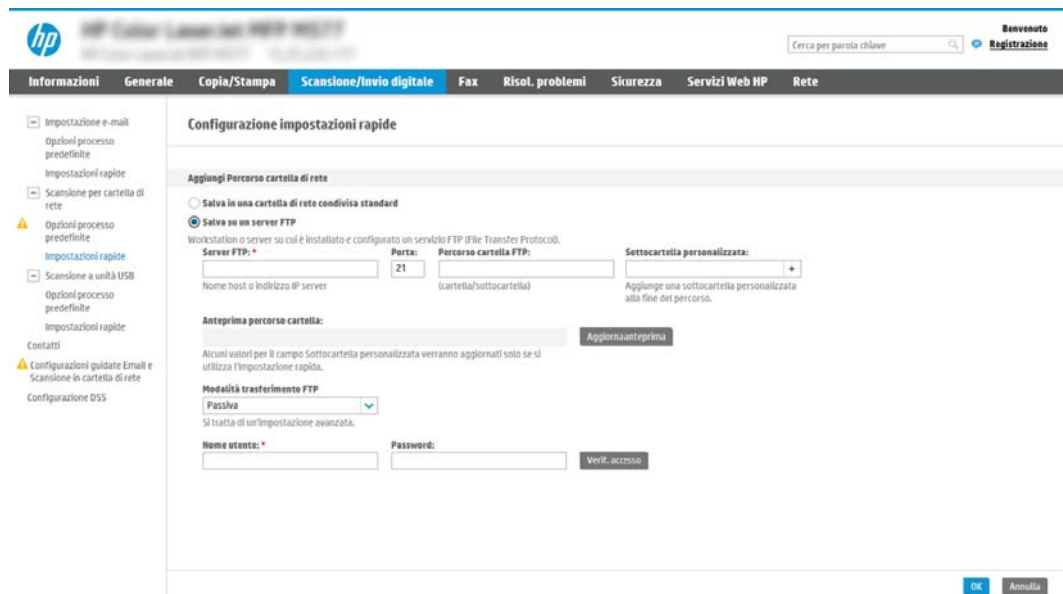

 **NOTA:** se un sito FTP non è protetto dal firewall, è necessario specificare un server proxy nelle impostazioni di rete. Tali impostazioni sono disponibili nella scheda **Rete EWS**, nelle opzioni **Avanzate**.

1. Selezionare **Salva in un server FTP**.
2. Nel campo **Server FTP** digitare il nome o l'indirizzo IP del server FTP.
3. Nel campo **Porta** digitare il numero di porta.

 **NOTA:** generalmente, non è necessario modificare il numero di porta predefinito.

4. Per creare automaticamente una sottocartella di documenti acquisiti nella cartella di destinazione, selezionare un formato per il nome della sottocartella nell'elenco **Cartella personalizzata**.
5. Per visualizzare l'intero percorso della cartella dei documenti acquisiti, fare clic su **Aggiorna anteprima**.
6. Nell'elenco **Modalità di trasferimento FTP** è necessario selezionare una delle seguenti opzioni:
 - **Passivo**
 - **Attivo**
7. Nel campo **Nome utente** digitare il nome utente.
8. Nel campo **Password** digitare la password.
9. Fare clic su **Verifica accesso** per confermare l'accesso alla destinazione.
10. Fare clic su **OK**.

Opzione 2: Cartelle condivise personali

Per salvare i documenti acquisiti in una cartella condivisa personale, attenersi alla seguente procedura:

 **NOTA:** Questa opzione è utilizzata in ambienti di dominio dove l'amministratore configura una cartella condivisa per ogni utente. Se è configurata la funzione Salva in una cartella condivisa personale, l'utente dovrà accedere al pannello di controllo della stampante utilizzando le credenziali di Windows o l'autenticazione LDAP.

1. Selezionare **Salva in una cartella condivisa personale**.
2. Nel campo **Recupera la cartella principale dell'utente del dispositivo usando questo attributo** digitare la cartella principale dell'utente in Microsoft Active Directory.

 **NOTA:** verificare che l'utente sia a conoscenza della posizione della cartella personale nella rete.

3. Per aggiungere una sottocartella del nome utente alla fine del percorso della cartella, selezionare **Crea una sottocartella basata sul nome utente**.

Per limitare l'accesso alla sottocartella all'utente che crea il processo di scansione, selezionare **Limita l'accesso alla sottocartella all'utente**.

Selezione delle autorizzazioni della cartella di destinazione

Opzione 1: Accesso in lettura e scrittura

Per inviare documenti acquisiti a cartelle configurate per l'accesso in lettura e scrittura, attenersi alla seguente procedura:

 **NOTA:** l'opzione **Invia solo alle cartelle con accesso in lettura e scrittura** supporta la verifica della cartella e la notifica del processo.

1. Se non è già selezionata, selezionare l'opzione **Invia solo alle cartelle con accesso in lettura e scrittura**.
2. Per richiedere alla stampante di verificare l'accesso alla cartella prima di avviare un processo di scansione, selezionare **Verifica l'accesso alla cartella prima di avviare il processo**.

 **NOTA:** tuttavia, se non viene selezionata l'opzione **Verifica l'accesso alla cartella prima di avviare il processo** i processi di scansione possono essere completati più rapidamente. Tuttavia, se la cartella non è disponibile, il processo di scansione non verrà completato.

3. Fare clic su **Avanti**.

Opzione 2: Accesso solo in scrittura

Per inviare documenti acquisiti a una cartella configurata solo per l'accesso in scrittura, attenersi alla seguente procedura:

 **NOTA:** l'opzione **Consenti l'invio a cartelle con accesso solo in scrittura** non supporta la verifica della cartella o la notifica del processo

 **NOTA:** se si seleziona questa opzione, la stampante non può allungare il nome file della scansione. Esso invia lo stesso nome file per tutte le scansioni.

Selezionare un prefisso o un suffisso per il nome file correlato al tempo, in modo che ciascuna scansione sia salvata come file univoco e non sovrascriva un file esistente. Il nome file è determinato dalle informazioni nella finestra di dialogo Impostazioni file nella Procedura guidata per l'impostazione rapida.

1. Selezionare **Consenti l'invio a cartelle con accesso solo in scrittura**.
2. Fare clic su **Avanti**.

Finestra di dialogo 3: Impostazioni di notifica

▲ Nella finestra di dialogo **Impostazioni di notifica** eseguire una delle seguenti operazioni:

 **NOTA:** per inviare e-mail di notifica, la stampante deve essere configurata per utilizzare un server SMTP per l'invio di processi e-mail. Per ulteriori informazioni sulla configurazione del server SMTP per l'invio di e-mail, vedere [Impostazione dell'opzione Scansione a e-mail \(c04017973\)](#).

- Opzione 1: **Non notificare**
 1. Selezionare **Non notificare**.
 2. Per richiedere all'utente di verificare le impostazioni di notifica, selezionare **Avvisa utente prima dell'avvio del processo**, quindi fare clic su **Avanti**.
- Opzione 2: **Notifica al completamento del processo**
 1. Selezionare **Notifica al completamento del processo**.
 2. Selezionare il metodo per la consegna della notifica dall'elenco **Metodo utilizzato per la notifica di consegna**.

Se il metodo di notifica prescelto è **E-mail**, digitare l'indirizzo e-mail nel campo **Indirizzo e-mail notifiche**.

3. Per includere una miniatura della prima pagina acquisita nella notifica, selezionare **Includi miniatura**.
 4. Per richiedere all'utente di verificare le impostazioni di notifica, selezionare **Avvisa utente prima dell'avvio del processo**, quindi fare clic su **Avanti**.
- Opzione 3: **Notifica solo in caso di errore processo**
 1. Selezionare **Notifica solo in caso di errore processo**.
 2. Selezionare il metodo per la consegna della notifica dall'elenco **Metodo utilizzato per la notifica di consegna**.

Se il metodo di notifica prescelto è **E-mail**, digitare l'indirizzo e-mail nel campo **Indirizzo e-mail notifiche**.
 3. Per includere una miniatura della prima pagina acquisita nella notifica, selezionare **Includi miniatura**.
 4. Per richiedere all'utente di verificare le impostazioni di notifica, selezionare **Avvisa utente prima dell'avvio del processo**, quindi fare clic su **Avanti**.

Finestra di dialogo 4: Impostazioni di scansione

Nella finestra di dialogo **Impostazioni di scansione** impostare le preferenze di scansione predefinite per l'impostazione rapida, quindi fare clic su **Avanti**.

Impostazioni di scansione:

Funzione	Descrizione
Formato originale	Consente di selezionare il formato pagina del documento originale.
Lati originale	Scegliere se la scansione del documento originale deve essere su singola facciata o fronte/retro.
Ottimizza testo/foto	Selezionare questa opzione per ottimizzare la stampa di un particolare tipo di contenuto.
Orientamento del contenuto	Scegliere l'orientamento del documento originale sulla pagina: Verticale o Orizzontale .
Rimozione background	Scegliere un valore per rimuovere dallo sfondo eventuali immagini sbiadite o colori chiari.
Toni scuri	Scegliere un valore per regolare i toni scuri del file.
Contrasto	Scegliere un valore per regolare il contrasto del file.
Nitidezza	Scegliere un valore per regolare la nitidezza del file.
Anteprima immagine	Scegliere se richiedere o rendere facoltativa la visualizzazione di un'anteprima del processo o per disattivarla.
Opzioni per il ritaglio	Consente di scegliere se consentire il ritaglio di un processo e il tipo di opzione di ritaglio.
Cancella bordi	Selezionare questa impostazione per specificare la larghezza del bordo dei margini da cancellare, in pollici o millimetri, per il lato anteriore e posteriore di un processo.

Finestra di dialogo 5: Impostazioni file

Nella finestra di dialogo **Impostazioni file** impostare le preferenze di scansione predefinite per l'impostazione rapida, quindi fare clic su **Avanti**.

Impostazioni file:

Funzione	Descrizione
Prefisso nome file	Consente di impostare il prefisso del nome file predefinito utilizzato per i file salvati in una cartella di rete.
Nome file	Nome file predefinito del file da salvare. Selezionare la casella di controllo Modificabile dall'utente per rendere questa impostazione modificabile dal pannello di controllo della stampante.
Suffisso nome file	Consente di impostare il suffisso del nome file predefinito utilizzato per i file salvati in una cartella di rete.
Anteprima nome file	Immettere un nome file, quindi fare clic sul pulsante Aggiorna anteprima .
Formato numero file	Consente di scegliere un formato nome file per i casi in cui il processo è suddiviso in più file.
Aggiungi numerazione quando il processo ha un solo file (ad es. _1-1)	Selezionare questa impostazione per aggiungere la numerazione al nome di un file quando il processo è costituito da un solo file invece che da più file.
Tipo file	Selezionare il formato per il file salvato. Selezionare la casella di controllo Modificabile dall'utente per rendere questa impostazione modificabile dal pannello di controllo della stampante.
Compressione elevata (file più piccolo)	Selezionare questa impostazione per comprimere il file acquisito, riducendone le dimensioni. Tuttavia, il processo di scansione di un file a compressione elevata potrebbe richiedere più tempo di un file a compressione normale.
Crittografia PDF	Se il file è in formato PDF, questa opzione consente di crittografare il file PDF di output. È necessario specificare una password come parte della procedura di crittografia. La stessa password deve essere utilizzata per aprire il file. Se non ne è stata impostata una prima dell'avvio, all'utente verrà richiesto di immettere una password prima di eseguire la scansione del processo.
Risoluzione	Impostare la risoluzione del file. Le immagini con risoluzione superiore hanno più punti per pollice (dpi), pertanto sono più dettagliate. Le immagini con risoluzione inferiore hanno meno punti per pollice e sono meno dettagliate, ma le dimensioni file sono più piccole.
Qualità e formato del file	Consente di scegliere la qualità del file. Le immagini di qualità più elevata richiedono file di dimensioni maggiori e necessitano di più tempo per l'invio rispetto a quelle di qualità inferiore.
Colore/Nero	Consente di specificare se le copie devono essere stampate solo a colori, in nero e grigio o in nero.
Elimina pagine vuote	Se l'opzione Elimina pagine vuote è abilitata, le pagine vuote verranno ignorate.
Formato file metadati	Utilizzare l'elenco a discesa per selezionare il formato dei file per informazioni di metadati.
Crea più file	Selezionare questa impostazione per eseguire la scansione di pagine in file separati in base a un numero massimo predeterminato di pagine per file.

Finestra di dialogo 6: Riepilogo

Nella finestra di dialogo **Riepilogo**, **verificarla**, quindi fare clic su **Fine**.

Passo 3: completare la configurazione

1. Nel riquadro di navigazione a sinistra, fare clic su **Scansione a cartella di rete**.
2. Nella pagina **Scansione a cartella di rete**, verificare le impostazioni selezionate, quindi fare clic su **Applica** per completare l'impostazione.



Configurazione di Scansione su unità USB

- [Introduzione](#)
- [Passo 1: Accesso al server Web incorporato HP](#)
- [Passaggio 2: Abilitazione di Scansione su unità USB](#)
- [Passaggio 3: Configurare il collegamento per le impostazioni rapide \(facoltativo\)](#)
- [Impostazioni di scansione predefinite per Configurazione di Scansione su unità USB](#)
- [Impostazioni del file predefinite per l'Impostazione Salva in USB:](#)

Introduzione

La stampante ha una funzione che consente di eseguire la scansione di un documento e salvarlo su un'unità flash USB. La funzione non è disponibile finché non è stata configurata tramite il server Web incorporato HP (EWS).

Passo 1: Accesso al server Web incorporato HP

1. Nella schermata iniziale sul pannello di controllo della stampante, toccare l'icona Informazioni , quindi toccare l'icona Rete  per visualizzare l'indirizzo IP o il nome host.
2. Aprire un browser Web e nella barra degli indirizzi digitare l'indirizzo IP o il nome host esattamente come viene visualizzato sul pannello di controllo della stampante. Premere il tasto **Invio** sulla tastiera del computer. Si apre EWS.

 <https://10.10.XXXXX/>

 **NOTA:** se nel browser Web viene visualizzato un messaggio che indica che l'accesso al sito Web potrebbe non essere sicuro, selezionare l'opzione per continuare con il sito Web. L'accesso al sito Web non danneggia il computer.

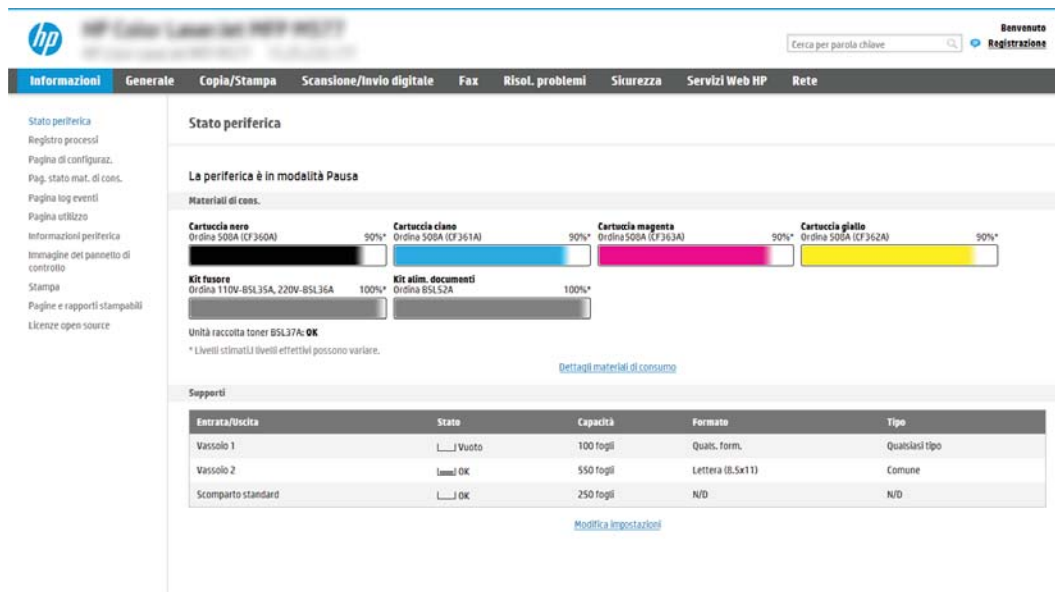

The screenshot shows the HP Embedded Web Server (EWS) interface. The top navigation bar includes 'Informazioni', 'Generale', 'Copia/Stampa', 'Scansione/Invio digitale', 'Fax', 'Risol. problemi', 'Sicurezza', 'Servizi Web HP', and 'Rete'. The main content area is titled 'Stato periferica' (Device Status) and indicates that the device is in 'modalità Pausa' (Pause mode). It shows the status of various materials and components:

- Cartuccia nero** (Black cartridge): Ordina 508A (CF360A), 90%*
- Cartuccia ciano** (Cyan cartridge): Ordina 508A (CF361A), 90%*
- Cartuccia magenta** (Magenta cartridge): Ordina 508A (CF363A), 90%*
- Cartuccia giallo** (Yellow cartridge): Ordina 508A (CF362A), 90%*
- Kit fusore** (Fuser kit): Ordina 110V-B5L35A, 220V-B5L36A, 100%*
- Kit alim. documenti** (Document feeder kit): Ordina B5L52A, 100%*

The unit is identified as 'Unità raccolta toner B5L37A-OK'. A note states: '* Livelli stimati. I livelli effettivi possono variare.' There is a link for 'Dettagli materiali di consumo' (Consumables details).

The 'Supporti' (Trays) section shows the following details:

Entrata/Uscita	Stato	Capacità	Formato	Tipo
Vassoio 1	Vuoto	100 fogli	Quadr. form.	Qualsiasi tipo
Vassoio 2	OK	550 fogli	Lettera (8.5x11)	Comune
Scoperto standard	OK	250 fogli	N/D	N/D

There is a link for 'Modifica impostazioni' (Change settings).

Passaggio 2: Abilitazione di Scansione su unità USB

1. Selezionare la scheda **Protezione**.
2. Scorrere fino a **Porte hardware** e assicurarsi che **Attiva Plug and Play host USB** sia attivato.
3. Selezionare la scheda **Copia/Stampa** per i modelli MFP o la scheda **Stampa** per i modelli SFP.
4. Selezionare la casella di controllo **Attiva salvataggio su USB**.
5. Fare clic sul pulsante **Applica** in fondo alla pagina.



 **NOTA:** la maggior parte dei dispositivi viene fornita con le unità disco rigido (HDD) già installata. In alcuni casi, è possibile aggiungere altri dispositivi di memorizzazione tramite USB. Verificare se la funzione Salva in USB deve essere espansa su USB e disco rigido

Passaggio 3: Configurare il collegamento per le impostazioni rapide (facoltativo)

 **NOTA:** le impostazioni rapide sono processi di scelta rapida a cui è possibile accedere dalla schermata iniziale o mediante la relativa applicazione.

1. Nella sezione **Scansione su unità USB** del riquadro di navigazione a sinistra, fare clic su **Impostazioni rapide**.
2. Selezionare una delle seguenti opzioni:
 - Selezionare un'impostazione rapida esistente nella tabella Applicazione impostazioni rapide.
 - OPPURE-
 - Fare clic su **Aggiungi** per avviare la procedura guidata per l'impostazione rapida.
3. Se è stato selezionato **Aggiungi**, viene visualizzata la pagina **Configurazione impostazioni rapide**. Immettere le seguenti informazioni:
 - **Nome impostazione rapida:** immettere un titolo per la nuova impostazione rapida.
 - **Descrizione impostazione rapida:** immettere una descrizione per l'impostazione rapida.
 - **Opzione di avvio impostazione rapida:** per impostare la modalità di avvio dell'impostazione rapida, fare clic su **Accedi all'applicazione e quindi l'utente preme Avvio** o su **Avvia immediatamente al momento della selezione dalla schermata iniziale**.
4. Selezionare una posizione predefinita in sono salvare i file acquisiti sulle periferiche di memorizzazione USB inserite nella porta USB sul pannello di controllo, quindi fare clic su **Avanti**. Le opzioni per la posizione predefinita sono:
 - **Salva nella directory principale del dispositivo di memorizzazione USB**
 - **Crea o posiziona in questa cartella sulla periferica di memorizzazione USB:** se si utilizza questa opzione di posizione del file è necessario specificare il percorso alla cartella sulla periferica di memorizzazione USB. Per separare i nomi cartella/sottocartella nel percorso è necessario utilizzare una barra rovesciata \.
5. Selezionare un'opzione dall'elenco a discesa **Condizione per notifica:** , quindi toccare o fare clic su **Avanti**.

Questa impostazione determina se, o come, gli utenti ricevono una notifica al completamento o meno di un processo di impostazione rapida Salva in USB. Le opzioni per l'impostazione **Condizione per notifica:** sono:

- Non notificare
 - Notifica al completamento del processo
 - Notifica solo in caso di errore processo
6. Scegliere le **Impostazioni scansione** per l'impostazione rapida, quindi fare clic su **Avanti**.
-
-  **NOTA:** per ulteriori informazioni sulle impostazioni di scansione disponibili, vedere [Impostazioni di scansione predefinite per Configurazione di Scansione su unità USB a pagina 99](#)
-
7. Scegliere le **Impostazioni file** per l'impostazione rapida, quindi fare clic su **Avanti**.
-
-  **NOTA:** per ulteriori informazioni sulle impostazioni dei file disponibili, vedere [Impostazioni di scansione predefinite per Configurazione di Scansione su unità USB a pagina 99](#)
-
8. Verificare il riepilogo delle impostazioni, quindi fare clic sul pulsante **Fine** per salvare l'Impostazione rapida oppure fare clic su **Precedente** per modificare le impostazioni.

Impostazioni di scansione predefinite per Configurazione di Scansione su unità USB

Tabella 6-1 Impostazioni di scansione per Configurazione di Scansione su unità USB:

Funzione	Descrizione
Formato originale	Consente di selezionare il formato pagina del documento originale.
Lati originale	Scegliere se la scansione del documento originale deve essere su singola facciata o fronte/retro.
Ottimizza testo/foto	Selezionare questa opzione per ottimizzare la stampa di un particolare tipo di contenuto.
Orientamento del contenuto	Scegliere l'orientamento del documento originale sulla pagina: Verticale o Orizzontale .
Rimozione background	Scegliere un valore per rimuovere dallo sfondo eventuali immagini sbiadite o colori chiari.
Toni scuri	Scegliere un valore per regolare i toni scuri del file.
Contrasto	Scegliere un valore per regolare il contrasto del file.
Nitidezza	Scegliere un valore per regolare la nitidezza del file.
Anteprima immagine	Scegliere se richiedere o rendere facoltativa la visualizzazione di un'anteprima del processo o per disattivarla.
Opzioni per il ritaglio	Consente di scegliere se consentire il ritaglio di un processo e il tipo di opzione di ritaglio.
Cancella bordi	Selezionare questa impostazione per specificare la larghezza del bordo dei margini da cancellare, in pollici o millimetri, per il lato anteriore e posteriore di un processo.

Impostazioni del file predefinite per l'Impostazione Salva in USB:

Tabella 6-2 Impostazioni file per l'Impostazione Salva in USB:

Nome dell'opzione	Descrizione
Prefisso nome file	Consente di impostare il prefisso del nome file predefinito utilizzato per i file salvati in una cartella di rete.
Nome file	Nome file predefinito del file da salvare. Selezionare la casella di controllo Modificabile dall'utente per rendere questa impostazione modificabile dal pannello di controllo della stampante.
Suffisso nome file	Consente di impostare il suffisso del nome file predefinito utilizzato per i file salvati in una cartella di rete. Duplica nome suffisso predefinito [nome file]_YYYYMMDDT
Anteprima nome file	Immettere un nome file, quindi fare clic sul pulsante Aggiorna anteprima .
Formato numero file	Consente di scegliere un formato nome file per i casi in cui il processo è suddiviso in più file.
Aggiungi numerazione quando il processo ha un solo file (ad es. _1-1)	Selezionare questa impostazione per aggiungere la numerazione al nome di un file quando il processo è costituito da un solo file invece che da più file.
Tipo file	Selezionare il formato per il file salvato. Selezionare la casella di controllo Modificabile dall'utente per rendere questa impostazione modificabile dal pannello di controllo della stampante.
Compressione elevata (file più piccolo)	Selezionare questa impostazione per comprimere il file acquisito, riducendone le dimensioni. Tuttavia, il processo di scansione di un file a compressione elevata potrebbe richiedere più tempo di un file a compressione normale.
Crittografia PDF	Se il file è in formato PDF, questa opzione consente di crittografare il file PDF di output. È necessario specificare una password come parte della procedura di crittografia. La stessa password deve essere utilizzata per aprire il file. Se non ne è stata impostata una prima dell'avvio, all'utente verrà richiesto di immettere una password prima di eseguire la scansione del processo.
Risoluzione	Impostare la risoluzione del file. Le immagini con risoluzione superiore hanno più punti per pollice (dpi), pertanto sono più dettagliate. Le immagini con risoluzione inferiore hanno meno punti per pollice e sono meno dettagliate, ma le dimensioni file sono più piccole.
Qualità e formato del file	Consente di scegliere la qualità del file. Le immagini di qualità più elevata richiedono file di dimensioni maggiori e necessitano di più tempo per l'invio rispetto a quelle di qualità inferiore.
Colore/Nero	Consente di specificare se le copie devono essere stampate solo a colori, in nero e grigio o in nero.
Elimina pagine vuote	Se l'opzione Elimina pagine vuote è abilitata, le pagine vuote verranno ignorate.
Crea più file	Selezionare questa impostazione per eseguire la scansione di pagine in file separati in base a un numero massimo predeterminato di pagine per file.

Configurazione dell'opzione Salva in SharePoint® (solo modelli Flow)

- [Introduzione](#)
- [Operazioni preliminari](#)
- [Passo 1: Accedere al server Web incorporato \(EWS\) HP](#)
- [Passaggio 2: attivare Salva in SharePoint® e creare un'impostazione rapida Salva in SharePoint](#)
- [Scansione e salvataggio di un file direttamente su un sito Microsoft® SharePoint](#)
- [Impostazioni e opzioni rapide di scansione per Salva su SharePoint®](#)

Introduzione

Utilizzare la funzione Salva in SharePoint® per eseguire la scansione di documenti direttamente sul sito Web di Microsoft® SharePoint. Questa funzione elimina inoltre la necessità di eseguire la scansione di documenti in una cartella di rete, in un'unità flash USB o in un messaggio e-mail, quindi di caricare manualmente i file sul sito Web di SharePoint.

Salva in SharePoint® supporta tutte le opzioni di scansione, tra cui la funzionalità di scansione di documenti come immagini o l'utilizzo delle funzioni OCR per creare file di testo o PDF che supportano la ricerca.



La funzione è disattivata per impostazione predefinita. Abilitare Salva in SharePoint® nel server Web HP incorporato (EWS).

 **NOTA:** la funzione Salva in SharePoint® è disponibile solo sulle stampanti predisposte per flussi di lavoro.

Operazioni preliminari

Prima di poter completare questa procedura, la cartella di destinazione in cui si desidera salvare i file acquisiti deve essere presente sul sito di SharePoint e l'accesso in scrittura deve essere abilitato per la cartella di destinazione. Per impostazione predefinita, l'opzione Salva in SharePoint® è disabilitata.

Passo 1: Accedere al server Web incorporato (EWS) HP

1. Nella schermata iniziale sul pannello di controllo della stampante, toccare l'icona Informazioni , quindi toccare l'icona Rete  per visualizzare l'indirizzo IP o il nome host.
2. Aprire un browser Web e nella barra degli indirizzi digitare l'indirizzo IP o il nome host esattamente come viene visualizzato sul pannello di controllo della stampante. Premere il tasto **Invio** sulla tastiera del computer. Si apre EWS.

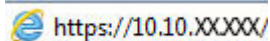

 **NOTA:** se nel browser Web viene visualizzato un messaggio che indica che l'accesso al sito Web potrebbe non essere sicuro, selezionare l'opzione per continuare con il sito Web. L'accesso al sito Web non danneggia il computer.

Stato periferica

La periferica è in modalità **Pausa**

Materiali di cons.

Cartuccia nero Ordina 500A (CF360A)	50%*	Cartuccia ciano Ordina 500A (CF361A)	90%*	Cartuccia magenta Ordina 500A (CF363A)	90%*	Cartuccia giallo Ordina 500A (CF362A)	90%*
Kit fusore Ordina 110V-BSL35A, 220V-BSL36A	100%*	Kit drum. documenti Ordina BSL52A	100%*				

Unità raccolta toner BSL37A: **OK**

* Livelli stimati. I livelli effettivi possono variare.

[Dettagli materiali di consumo](#)

Supporti

Entrata/Uscita	Stato	Capacità	Formato	Tipo
Vassoio 1	<input type="checkbox"/> Vuoto	100 fogli	Quads. form.	Qualsiasi tipo
Vassoio 2	<input checked="" type="checkbox"/> OK	550 fogli	Lettera (8.5x11)	Comune
Scoperto standard	<input checked="" type="checkbox"/> OK	250 fogli	N/D	N/D

[Modifica impostazioni](#)

Passaggio 2: attivare Salva in SharePoint® e creare un'impostazione rapida Salva in SharePoint





Per attivare la funzione **Salva in SharePoint** e creare un'impostazione rapida Salva in SharePoint:

1. Dalle schede di navigazione in alto, fare clic su **Scansione/Invio digitale**.
2. Sul pannello di navigazione a sinistra, fare clic su **Salva in SharePoint®**.



NOTA: le **impostazioni rapide** sono processi di scelta rapida a cui è possibile accedere dalla schermata iniziale o mediante la relativa applicazione.

3. Selezionare **Abilita salvataggio su SharePoint®**, quindi fare clic su **Applica**.
4. Nella sezione **Salva in SharePoint®** del riquadro di navigazione a sinistra, fare clic su **Impostazioni rapide**. Fare clic su **Aggiungi** per avviare la Procedura guidata per l'impostazione rapida.
5. Immettere un **Nome impostazione rapida** (ad esempio, "Scansione su SharePoint") e una **Descrizione impostazione rapida**.
6. Selezionare un **Opzione di avvio impostazione rapida** per determinare ciò che avviene dopo aver selezionato un'Impostazione rapida nel pannello di controllo della stampante, quindi fare clic sul pulsante **Avanti**.
7. Per aggiungere il percorso della cartella SharePoint, attenersi alla procedura riportata di seguito.
 - a. Fare clic su **Aggiungi** nella pagina **Impostazioni destinazione SharePoint®** per aprire la pagina **Aggiungi percorso SharePoint®**.
 - b. Aprire un'altra finestra del browser, individuare la cartella SharePoint da utilizzare e quindi copiare il percorso della cartella per la cartella SharePoint da tale finestra del browser.
 - c. Incollare il percorso della cartella SharePoint nel **Percorso SharePoint®**.
 - d. Per impostazione predefinita, la stampante sovrascrive un file esistente con lo stesso nome del nuovo. Deselezionare **Sovrascrivi file esistenti** in modo da assegnare un timbro di data/ora aggiornato a un nuovo file con lo stesso nome del file esistente.

- e. Selezionare un'opzione dal menu a discesa **Impostazioni di autenticazione**. Scegliere se è necessario accedere al sito di SharePoint con le credenziali o memorizzare le credenziali in Impostazione rapida.
-
-  **NOTA:** se si seleziona **Usa credenziali utente per la connessione dopo la registrazione al pannello di controllo** nel menu a discesa **Impostazioni di autenticazione**, l'utente che ha effettuato l'accesso deve disporre delle autorizzazioni per scrivere nel sito SharePoint specificato.
-  **NOTA:** per motivi di sicurezza, la stampante non consente di visualizzare le credenziali inserite in Configurazione guidata impostazione rapida.
-
- f. Fare clic su **OK** per completare la configurazione del percorso SharePoint e individuare la pagina **Impostazioni destinazione SharePoint**.
8. Selezionare **Verifica accesso cartella prima di avviare il processo** per assicurarsi che la cartella SharePoint specificata come cartella di destinazione sia accessibile ogni volta che viene utilizzata l'impostazione rapida. Se questa opzione non è selezionata, è possibile salvare i processi nella cartella SharePoint più rapidamente. Tuttavia, se questa opzione non è selezionata e la cartella SharePoint è inaccessibile, il processo non verrà eseguito correttamente.
9. Fare clic su **Avanti**.
10. Impostare una **Condizione per notifica**: nella pagina **Impostazioni di notifica**. Questa impostazione configura l'Impostazione rapida per non inviare una notifica, inviare messaggi e-mail o stampare una pagina di riepilogo sia nel caso in cui il processo sia stato eseguito correttamente sia nel caso in cui non sia stato completato. Selezionare una delle seguenti opzioni dal menu a discesa **Condizione per notifica**:
- Selezionare **Non notificare** per fare in modo che l'impostazione rapida non esegua alcuna azione di notifica quando un processo viene completato correttamente o meno.
 - Selezionare una **Notifica al completamento del processo** per fare in modo che l'impostazione rapida invii una notifica quando un processo viene completato correttamente.
 - Selezionare una **Notifica solo in caso di errore processo** per fare in modo che l'impostazione rapida invii una notifica solo quando un processo non riesce.
- La selezione dell'opzione **Notifica al completamento del processo** o **Notifica solo in caso di errore processo** richiede l'impostazione dell'opzione **Metodo utilizzato per consegna notifica**: . Selezionare una delle seguenti opzioni:
- **E-mail**: utilizzare questa opzione per inviare un'e-mail quando si verifica la condizione di notifica selezionata. Questa opzione richiede un indirizzo e-mail valido nel campo **Indirizzo e-mail di notifica**: .
-
-  **NOTA:** per utilizzare la funzione di notifica e-mail, configurare prima la funzione e-mail sulla stampante.
-
- **Stampa**: Utilizzare questa opzione per stampare la notifica quando si verifica la condizione di notifica selezionata.
-
-  **NOTA:** selezionare **Includi miniatura** per includere una miniatura della prima pagina della pagina acquisita del processo con qualsiasi opzione di notifica.
-
11. Fare clic su **Avanti**.
12. Selezionare le opzioni nella pagina **Impostazioni di scansione**, quindi fare clic su **Avanti**. Per maggiori informazioni, vedere [Tabella 6-3 Impostazioni di scansione per l'Impostazione Salva in SharePoint® a pagina 105](#).

13. Selezionare le opzioni nella finestra **Impostazioni file**, quindi fare clic su **Avanti**. Per maggiori informazioni, vedere [Tabella 6-4 Impostazioni file per Salva in SharePoint a pagina 106](#).
14. Verificare il riepilogo delle impostazioni, quindi fare clic sul pulsante **Fine** per salvare l'Impostazione rapida oppure fare clic su **Precedente** per modificare le impostazioni.

Scansione e salvataggio di un file direttamente su un sito Microsoft® SharePoint

1. Posizionare il documento rivolto verso il basso sul vetro dello scanner oppure posizionarlo nell'alimentatore documenti con il lato di stampa rivolto verso l'alto, quindi regolare le guide della carta in base al documento.
2. Nella schermata principale del pannello di controllo della stampante, selezionare **Scansione** e **Scansione su SharePoint®**.



NOTA: Potrebbe essere necessario accedere alla stampante per utilizzare questa funzione.

3. Per selezionare un'impostazione rapida, toccare **Carica** nella sezione **Impostazioni rapide e predefinite**. Selezionare un'impostazione rapida e toccare **Carica**.
4. Toccare il campo di testo **Nome file:** per aprire una tastiera, quindi digitare il nome del file tramite la tastiera sullo schermo o la tastiera fisica. Toccare **Invio** .
5. Toccare **Opzioni** per visualizzare e configurare le impostazioni del documento.
6. Toccare il riquadro destro della schermata per visualizzare l'anteprima del documento. Nella schermata dell'anteprima, utilizzare i pulsanti a destra della schermata per regolare le opzioni di anteprima e riposizionare, ruotare, inserire o rimuovere le pagine.



Utilizzare questi pulsanti per passare dalla vista pagina singola alla vista miniatura e viceversa. Nella vista miniatura sono disponibili più opzioni rispetto alla vista pagina singola.



Utilizzare questi pulsanti per ingrandire o ridurre la pagina selezionata.

NOTA: selezionare solo una pagina alla volta per utilizzare questi pulsanti.



Utilizzare questo pulsante per ruotare la pagina di 180 gradi.

NOTA: questo pulsante è disponibile solo nella vista miniatura.



Utilizzare questo pulsante per eliminare le pagine selezionate.

NOTA: questo pulsante è disponibile solo nella vista miniatura.



Utilizzare questi pulsanti per ridisporre le pagine all'interno del documento. Selezionare una o più pagine e spostarle verso sinistra o destra.

NOTA: questi pulsanti sono disponibili solo nella vista miniatura.



Utilizzare questo pulsante per aggiungere una pagina al documento. La stampante richiede di eseguire la scansione di altre pagine.



Utilizzare questo pulsante per eliminare le modifiche apportate nell'anteprima e iniziare di nuovo.



Toccare questo pulsante per comprimere la schermata di anteprima e tornare alla schermata Copia.

7. Toccare il pulsante Avvia  per salvare il file.

Impostazioni e opzioni rapide di scansione per Salva su SharePoint®

Nella seguente tabella sono elencate le impostazioni e le opzioni disponibili nella Procedura guidata per l'impostazione rapida durante l'aggiunta, la modifica o la copia di un'impostazione rapida di Salva in SharePoint®.

Tabella 6-3 Impostazioni di scansione per l'Impostazione Salva in SharePoint®

Funzione	Descrizione
Formato originale	Consente di selezionare il formato pagina del documento originale.
Lati originale	Scegliere se la scansione del documento originale deve essere su singola facciata o fronte/retro.
Ottimizza testo/foto	Selezionare questa opzione per ottimizzare la stampa di un particolare tipo di contenuto.
Orientamento del contenuto	Scegliere l'orientamento del documento originale sulla pagina: Verticale o Orizzontale .
Rimozione background	Scegliere un valore per rimuovere dallo sfondo eventuali immagini sbiadite o colori chiari.
Toni scuri	Scegliere un valore per regolare i toni scuri del file.
Contrasto	Scegliere un valore per regolare il contrasto del file.
Nitidezza	Scegliere un valore per regolare la nitidezza del file.
Anteprima immagine	Scegliere se richiedere o rendere facoltativa la visualizzazione di un'anteprima del processo o per disattivarla.
Opzioni per il ritaglio	Consente di scegliere se consentire il ritaglio di un processo e il tipo di opzione di ritaglio.
Cancella bordi	Selezionare questa impostazione per specificare la larghezza del bordo dei margini da cancellare, in pollici o millimetri, per il lato anteriore e posteriore di un processo.

Tabella 6-4 Impostazioni file per Salva in SharePoint

Funzione	Descrizione
Prefisso nome file	Consente di impostare il prefisso del nome file predefinito utilizzato per i file salvati in una cartella di rete.
Nome file	Nome file predefinito del file da salvare. Selezionare la casella di controllo Modificabile dall'utente per rendere questa impostazione modificabile dal pannello di controllo della stampante.
Suffisso nome file	Consente di impostare il suffisso del nome file predefinito utilizzato per i file salvati in una cartella di rete. Duplica nome suffisso predefinito [nome file]_YYYYMMDDT
Anteprima nome file	Immettere un nome file, quindi fare clic sul pulsante Aggiorna anteprima .
Formato numero file	Consente di scegliere un formato nome file per i casi in cui il processo è suddiviso in più file.
Aggiungi numerazione quando il processo ha un solo file (ad es. _1-1)	Selezionare questa impostazione per aggiungere la numerazione al nome di un file quando il processo è costituito da un solo file invece che da più file.
Tipo file	Selezionare il formato per il file salvato. Selezionare la casella di controllo Modificabile dall'utente per rendere questa impostazione modificabile dal pannello di controllo della stampante.
Compressione elevata (file più piccolo)	Selezionare questa impostazione per comprimere il file acquisito, riducendone le dimensioni. Tuttavia, il processo di scansione di un file a compressione elevata potrebbe richiedere più tempo di un file a compressione normale.
Crittografia PDF	Se il file è in formato PDF, questa opzione consente di crittografare il file PDF di output. È necessario specificare una password come parte della procedura di crittografia. La stessa password deve essere utilizzata per aprire il file. Se non ne è stata impostata una prima dell'avvio, all'utente verrà richiesto di immettere una password prima di eseguire la scansione del processo.
Risoluzione	Impostare la risoluzione del file. Le immagini con risoluzione superiore hanno più punti per pollice (dpi), pertanto sono più dettagliate. Le immagini con risoluzione inferiore hanno meno punti per pollice e sono meno dettagliate, ma le dimensioni file sono più piccole.
Qualità e formato del file	Consente di scegliere la qualità del file. Le immagini di qualità più elevata richiedono file di dimensioni maggiori e necessitano di più tempo per l'invio rispetto a quelle di qualità inferiore.
Colore/Nero	Consente di specificare se le copie devono essere stampate solo a colori, in nero e grigio o in nero
Elimina pagine vuote	Se l'opzione Elimina pagine vuote è abilitata, le pagine vuote verranno ignorate.
Crea più file	Selezionare questa impostazione per eseguire la scansione di pagine in file separati in base a un numero massimo predeterminato di pagine per file.

Creazione di un'impostazione rapida

- [Introduzione](#)
- [Passo 1: Accedere al server Web incorporato \(EWS\) HP](#)
- [Passaggio 2: Aggiunta e gestione delle impostazioni rapide](#)

Introduzione



Le impostazioni rapide sono processi di scelta rapida disponibili nella schermata iniziale o all'interno delle [Impostazioni rapide](#) sul pannello di controllo della stampante e non interessano i set di impostazioni predefinite per l'applicazione di base. Per utilizzare un'impostazione rapida sul pannello di controllo della stampante, abilitare l'applicazione di base.

Creare le impostazioni rapide per le seguenti applicazioni di base per migliorare la precisione e i tempi di completamento di un processo:

- **E-mail:** utilizzare le impostazioni rapide e-mail per configurare e salvare le impostazioni comunemente utilizzate per l'invio di processi dalla stampante tramite e-mail come allegati e-mail.
- **Fax:** utilizzare le impostazioni rapide fax per configurare e salvare le impostazioni comunemente utilizzate per i processi fax.
- **Salva in cartella di rete:** utilizzare le impostazioni rapide per l'opzione Salva in cartella di rete per configurare e salvare le impostazioni comunemente utilizzate per il salvataggio dei processi in una cartella di rete.
- **Salva in USB:** utilizzare le impostazioni rapide per l'opzione Salva in USB per configurare e salvare le opzioni comunemente utilizzate per i processi di salvataggio su un dispositivo USB.
- **Copia (solo MFP):** utilizzare le impostazioni rapide per l'opzione Copia configurare e salvare le impostazioni comunemente utilizzate per i processi di copia.
- **Salva in SharePoint® (solo stampanti Workflow):** utilizzare le impostazioni rapide per l'opzione Salva in SharePoint per configurare e salvare le impostazioni comunemente utilizzate per salvare i processi su un sito SharePoint.

Selezionare una delle opzioni processo, tra cui la possibilità di avviare immediatamente un processo durante la selezione di un'impostazione rapida o richiedere un'anteprima dell'immagine prima di iniziare un processo.

Passo 1: Accedere al server Web incorporato (EWS) HP

1. Nella schermata iniziale sul pannello di controllo della stampante, toccare l'icona Informazioni , quindi toccare l'icona Rete  per visualizzare l'indirizzo IP o il nome host.
2. Aprire un browser Web e nella barra degli indirizzi digitare l'indirizzo IP o il nome host esattamente come viene visualizzato sul pannello di controllo della stampante. Premere il tasto **Invio** sulla tastiera del computer. Si apre EWS.

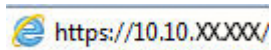

 **NOTA:** se nel browser Web viene visualizzato un messaggio che indica che l'accesso al sito Web potrebbe non essere sicuro, selezionare l'opzione per continuare con il sito Web. L'accesso al sito Web non danneggia il computer.

The screenshot shows the HP EWS interface for a printer. The top navigation bar includes 'Informazioni', 'Generale', 'Copia/Stampa', 'Scansione/Invio digitale', 'Fax', 'Risol. problemi', 'Sicurezza', 'Servizi Web HP', and 'Rete'. The left sidebar lists various system pages. The main content area is titled 'Stato periferica' and indicates that the device is in 'modalità Pausa'. It shows the status of four cartridges (Cyan, Magenta, Yellow) and a Fuser kit, all at 90% or 100% capacity. Below this, there is a table of paper trays:

Entrata/Uscita	Stato	Capacità	Formato	Tipo
Vassoio 1	Vuoto	100 fogli	Quasi. form.	Qualsiasi tipo
Vassoio 2	OK	550 fogli	Lettera (8.5x11)	Comune
Scoperto standard	OK	250 fogli	N/D	N/D

Passaggio 2: Aggiunta e gestione delle impostazioni rapide

Aggiunta di un'impostazione rapida

Per aggiungere una nuova impostazione rapida, attenersi alla procedura seguente:

1. Dalle schede di navigazione in alto, fare clic su **Generale**.
2. Nel riquadro di navigazione a sinistra, fare clic su **Impostazioni rapide**.
3. Fare clic su **Aggiungi**. Viene visualizzata la pagina **Configurazione impostazioni rapide**.

 **NOTA:** fare clic su **Annulla** su una pagina qualsiasi della **Configurazione impostazioni rapide** per annullare le modifiche correnti, uscire dalla **Configurazione impostazioni rapide** e ritornare nella pagina **Impostazioni rapide**.

4. Selezionare un **Tipo di impostazione rapida**, quindi fare clic su **Avanti**. I seguenti tipi di impostazione rapida sono disponibili per la selezione, a seconda della stampante in uso:

 **NOTA:** è necessario determinare un **Tipo di impostazione rapida** solo quando viene creata un'impostazione rapida mediante la scheda **Generale** di EWS.

- Scansione a e-mail
- Scansione su fax
- Scansione in cartella di rete
- Scansione su unità USB
- Copia (solo prodotti multifunzione)
- Salva in SharePoint® (solo stampanti HP Workflow)

5. Immettere un titolo per l'impostazione rapida nel campo **Nome impostazione rapida** (obbligatorio).
6. Immettere una descrizione per l'impostazione rapida nel campo **Descrizione impostazione rapida**.

7. Selezionare un'**Opzione di avvio impostazione rapida** per determinare ciò che avviene dopo aver selezionato un'impostazione rapida nel pannello di controllo della stampante, quindi fare clic sul pulsante **Avanti**.
 8. Selezionare le impostazioni e completare le attività in **Configurazione impostazioni rapide**. Fare clic su **Avanti** per passare alla pagina successiva delle opzioni disponibili fino a raggiungere la pagina di **Riepilogo**.
-
-  **NOTA:** le impostazioni disponibili nella **Configurazione impostazioni rapide** variano in base al tipo di impostazione rapida aggiunta. Fare riferimento alle tabelle in [Opzioni e impostazioni di un'impostazione rapida a pagina 110](#) per visualizzare le impostazioni e le opzioni disponibili per ciascun tipo di impostazione rapida.
-
9. Verificare il riepilogo delle impostazioni, quindi fare clic sul pulsante **Fine** per salvare l'impostazione rapida oppure fare clic su **Precedente** per modificare le impostazioni.

Modifica di un'impostazione rapida

Utilizzare la seguente procedura per modificare le impostazioni di un'impostazione rapida esistente.

1. Dalle schede di navigazione in alto, fare clic su **Generale**.
2. Nel riquadro di navigazione a sinistra, fare clic su **Impostazioni rapide**.
3. Nella sezione **Elenco impostazioni rapide**, fare clic sulla casella di controllo accanto all'impostazione rapida appropriata e quindi fare clic su **Modifica**. Viene visualizzata la pagina **Configurazione impostazioni rapide**.

 **NOTA:** fare clic su **Annulla** su una pagina qualsiasi della **Configurazione impostazioni rapide** per annullare le modifiche correnti, uscire dalla **Configurazione impostazioni rapide** e ritornare nella pagina **Impostazioni rapide**.

4. Se necessario, modificare le impostazioni, quindi fare clic su **Avanti**:
 - Nome impostazione rapida
 - Descrizione impostazioni rapide
 - Opzione avvio impostazioni rapide
5. Selezionare le impostazioni e completare le attività in **Configurazione impostazioni rapide**. Fare clic su **Avanti** per passare alla pagina successiva delle opzioni disponibili fino a raggiungere la pagina di **Riepilogo**.

 **NOTA:** Le impostazioni disponibili in **Configurazione impostazioni rapide** variano in base al tipo di impostazione rapida modificata. Fare riferimento alle tabelle in [Opzioni e impostazioni di un'impostazione rapida a pagina 110](#) per visualizzare le impostazioni e le opzioni disponibili per ciascun tipo di impostazione rapida.

6. Controllare la pagina **Riepilogo** e quindi fare clic su **Fine** per salvare le modifiche apportate all'impostazione rapida.

Copia di un'impostazione rapida

1. Dalle schede di navigazione in alto, fare clic su **Generale**.
2. Nel riquadro di navigazione a sinistra, fare clic su **Impostazioni rapide**.
3. Nella sezione **Elenco impostazioni rapide**, fare clic sulla casella di controllo accanto all'impostazione rapida appropriata e quindi fare clic su **Copia**. Viene visualizzata la pagina **Configurazione impostazioni rapide**.

 **NOTA:** fare clic su **Annulla** su una pagina qualsiasi della **Configurazione impostazioni rapide** per annullare le modifiche correnti, uscire dalla **Configurazione impostazioni rapide** e ritornare nella pagina **Impostazioni rapide**.

4. Se necessario, modificare le impostazioni, quindi fare clic su **Avanti**:
 - Nome impostazione rapida
 - Descrizione impostazioni rapide
 - Opzione avvio impostazioni rapide
5. Selezionare le impostazioni e completare le attività in **Configurazione impostazioni rapide**. Fare clic su **Avanti** per passare alla pagina successiva delle opzioni disponibili fino a raggiungere la pagina di **Riepilogo**.

 **NOTA:** Le impostazioni disponibili in **Configurazione impostazioni rapide** variano in base al tipo di impostazione rapida copiata. Fare riferimento alle tabelle in [Opzioni e impostazioni di un'impostazione rapida a pagina 110](#) per visualizzare le impostazioni e le opzioni disponibili per ciascun tipo di impostazione rapida.

6. Controllare la pagina **Riepilogo** e quindi fare clic su **Fine** per salvare l'impostazione rapida.

Rimozione di un'impostazione rapida

Per rimuovere una nuova impostazione rapida, attenersi alla procedura seguente:

1. Dalle schede di navigazione in alto, fare clic su **Generale**.
2. Nel riquadro di navigazione a sinistra, fare clic su **Impostazioni rapide**.
3. Nella sezione **Elenco impostazioni rapide**, fare clic sulla casella di controllo accanto all'impostazione rapida appropriata e quindi fare clic su **Rimuovi...**
4. Quando si apre la **Pagina di conferma**, fare clic su **Rimuovi** per terminare la rimozione dell'impostazione rapida.

Opzioni e impostazioni di un'impostazione rapida

Nella seguente tabella sono elencate le impostazioni e le opzioni disponibili nella Procedura guidata per l'impostazione rapida durante l'aggiunta, la modifica o la copia di un'impostazione rapida.

Tabella 6-5 Controllo campo indirizzo e messaggio: impostazioni rapide Scansione a e-mail

Opzione	Descrizione
Restrizioni del campo Indirizzo	Utilizzare l'elenco a discesa Restrizioni campo indirizzo per specificare se gli utenti possono digitare un indirizzo e-mail o selezionare un indirizzo e-mail da una rubrica
Campo Da:	Usare l'elenco a discesa Da: per impostare l'indirizzo e-mail da visualizzare nel campo Da: dell'e-mail. Se si seleziona Da predefinito: , viene utilizzato l'indirizzo e-mail elencato nel campo Da predefinito: . Se si seleziona Indirizzo dell'utente (accesso richiesto) , all'utente viene richiesto di accedere alla stampante con il relativo indirizzo e-mail quando si utilizza l'impostazione rapida. È possibile impostare questo campo come modificabile dall'utente.
Da predefinito:	il campo Da predefinito: viene utilizzato per definire l'indirizzo e-mail utilizzato quando si seleziona Da predefinito: dall'elenco a discesa Da: .

Tabella 6-5 Controllo campo indirizzo e messaggio: impostazioni rapide Scansione a e-mail (continuazione)

Opzione	Descrizione
Nome predefinito visualizzato:	Utilizzare questo campo per impostare il nome visualizzato sul pannello di controllo della stampante. Se questo campo non è impostato, viene visualizzato il valore nel campo Da predefinito : sul pannello di controllo della stampante. Questo campo è facoltativo.
A: Cc: Ccn:	Utilizzare questi elenchi a discesa per impostare i valori destinatario dell'e-mail, CC (copia per conoscenza) e valori Ccn (copia per conoscenza nascosta). Le opzioni per ciascuno di questi campi sono: <ul style="list-style-type: none"> • Indirizzo dell'utente (accesso richiesto) • Vuoto • Specifica indirizzo È possibile impostare questi campi come modificabili dall'utente
Oggetto:	utilizzare questo campo per impostare il valore visualizzato nella riga dell'oggetto dell'e-mail. È possibile impostare questo campo come modificabile dall'utente.
Messaggio:	utilizzare questo campo per impostare il valore per il corpo dell'e-mail. È possibile impostare questo campo come modificabile dall'utente.

Tabella 6-6 Firma e crittografia: impostazioni rapide Scansione a e-mail

Opzione	Descrizione
Firma	Utilizzare l'elenco a discesa Firma per specificare se apporre una firma digitale all'e-mail inviata con l'impostazione rapida. È possibile impostare questo campo come modificabile dall'utente.
Algoritmo hash	Utilizzare l'elenco a discesa Algoritmo hash per impostare il tipo di algoritmo hash da utilizzare con le e-mail firmate. Sono disponibili i seguenti algoritmi hash: <ul style="list-style-type: none"> • SHA-1 • SHA-256 (consigliato) • SHA-384 • SHA-512
Crittografia	Utilizzare l'elenco a discesa Crittografia per specificare se crittografare l'e-mail inviata con l'impostazione rapida. È possibile impostare questo campo come modificabile dall'utente.
Algoritmo di crittografia	Utilizzare l'elenco a discesa Algoritmo di crittografia per impostare l'algoritmo di crittografia da utilizzare per crittografare le e-mail inviate con l'impostazione rapida.
Attributo chiave pubblica del destinatario	Il campo Attributo chiave pubblica del destinatario viene utilizzato per impostare l'attributo utilizzato per il recupero della chiave pubblica del destinatario e-mail dal server LDAP per le e-mail firmate o crittografate.
Utilizzare il certificato per chiave pubblica del destinatario per verificare il destinatario stesso	Selezionare questa opzione per utilizzare il certificato per chiave pubblica del destinatario per verificare il destinatario stesso.

Tabella 6-7 Impostazioni di scansione: impostazioni rapide Scansione a e-mail, Scansione a fax, Scansione su cartella di rete, Scansione in SharePoint® e Scansione su unità USB

Opzione	Descrizione
Formato originale	Consente di specificare il formato del documento originale.
Lati originale	Scegliere se la scansione del documento originale deve essere su singola facciata o fronte/retro.
Ottimizza testo/foto	<p>Consente di ottimizzare il processo per il tipo di immagine sottoposta a scansione: testo, immagini o foto.</p> <p>Selezionare una delle seguenti opzioni:</p> <ul style="list-style-type: none"> • Testo: utilizzare per documenti contenenti principalmente testo. • Misto: utilizzare per documenti contenenti un insieme di testo e immagini • Immagine stampata: utilizzare per disegni a linea e immagini prestampate, come articoli di giornale o pagine di libri. <p>NOTA: se si visualizzano bande di intensità irregolare sulle copie, provare a selezionare Foto stampata per migliorare la qualità.</p> <ul style="list-style-type: none"> • Fotografia: utilizzare per stampe fotografiche
Orientamento del contenuto	<p>Scegliere l'orientamento del documento originale sulla pagina:</p> <ul style="list-style-type: none"> • Verticale: il bordo corto della pagina viene posizionato verso l'alto. • Orizzontale: il bordo lungo della pagina viene posizionato verso l'alto.
Rimozione background	Scegliere un valore per rimuovere dallo sfondo eventuali immagini sbiadite o colori chiari.
Toni scuri	Scegliere un valore per regolare i toni scuri del file.
Contrasto	Scegliere un valore per regolare il contrasto del file.
Nitidezza	Scegliere un valore per regolare la nitidezza del file.
Anteprima immagine	Scegliere se richiedere o rendere facoltativa la visualizzazione di un'anteprima del processo o per disattivarla.
Opzioni di ritaglio (non disponibile per Scansione a fax)	Consente di scegliere se consentire il ritaglio di un processo e il tipo di opzione di ritaglio.
Cancella bordi (non disponibile per Scansione a fax)	Selezionare questa impostazione per specificare la larghezza del bordo dei margini da cancellare, in pollici o millimetri, per il lato anteriore e posteriore di un processo.
Risoluzione (solo per Scansione a fax)	Impostare la risoluzione del file. Le immagini con risoluzione superiore hanno più punti per pollice (dpi), pertanto sono più dettagliate. Le immagini con risoluzione inferiore hanno meno punti per pollice e sono meno dettagliate, ma le dimensioni file sono più piccole.
Elimina pagine vuote (solo per Scansione a fax)	Se l'opzione Elimina pagine vuote è abilitata, le pagine vuote verranno ignorate.

Tabella 6-8 Impostazioni file: impostazioni rapide Scansione a e-mail, Scansione su cartella di rete, Scansione in SharePoint® e Scansione su unità USB

Funzione	Descrizione
Prefisso nome file	Consente di impostare il prefisso del nome file predefinito utilizzato per i file salvati in una cartella di rete.

Tabella 6-8 Impostazioni file: impostazioni rapide Scansione a e-mail, Scansione su cartella di rete, Scansione in SharePoint® e Scansione su unità USB (continuazione)

Funzione	Descrizione
Nome file	Nome file predefinito del file da salvare. Selezionare la casella di controllo Modificabile dall'utente per rendere questa impostazione modificabile dal pannello di controllo della stampante.
Suffisso nome file	Consente di impostare il suffisso del nome file predefinito utilizzato per i file salvati in una cartella di rete. Duplica nome suffisso predefinito [nome file]_YYYYMMDDT
Anteprima nome file	Immettere un nome file, quindi fare clic sul pulsante Aggiorna anteprima .
Formato numero file	Consente di scegliere un formato nome file per i casi in cui il processo è suddiviso in più file.
Aggiungi numerazione quando il processo ha un solo file (ad es. _1-1)	Selezionare questa impostazione per aggiungere la numerazione al nome di un file quando il processo è costituito da un solo file invece che da più file.
Tipo file	Selezionare il formato per il file salvato. Selezionare la casella di controllo Modificabile dall'utente per rendere questa impostazione modificabile dal pannello di controllo della stampante.
Compressione elevata (file più piccolo)	Selezionare questa impostazione per comprimere il file acquisito, riducendone le dimensioni. Tuttavia, il processo di scansione di un file a compressione elevata potrebbe richiedere più tempo di un file a compressione normale.
Crittografia PDF	Se il file è in formato PDF, questa opzione consente di crittografare il file PDF di output. È necessario specificare una password come parte della procedura di crittografia. La stessa password deve essere utilizzata per aprire il file. Se non ne è stata impostata una prima dell'avvio, all'utente verrà richiesto di immettere una password prima di eseguire la scansione del processo.
Risoluzione	Impostare la risoluzione del file. Le immagini con risoluzione superiore hanno più punti per pollice (dpi), pertanto sono più dettagliate. Le immagini con risoluzione inferiore hanno meno punti per pollice e sono meno dettagliate, ma le dimensioni file sono più piccole.
Qualità e formato del file	Consente di scegliere la qualità del file. Le immagini di qualità più elevata richiedono file di dimensioni maggiori e necessitano di più tempo per l'invio rispetto a quelle di qualità inferiore.
Colore/Nero	Consente di specificare se le copie devono essere stampate solo a colori, in nero e grigio o in nero.
Elimina pagine vuote	Se l'opzione Elimina pagine vuote è abilitata, le pagine vuote verranno ignorate.
Formato file metadati (solo impostazioni rapide Scansione su cartella di rete)	Utilizzare l'elenco a discesa per selezionare il formato dei file per informazioni di metadati. Le opzioni per questo campo sono: <ul style="list-style-type: none"> • Nessuno • XML • HPS
Crea più file	Selezionare questa impostazione per eseguire la scansione di pagine in file separati in base a un numero massimo predeterminato di pagine per file.

Tabella 6-9 Impostazioni di copia: impostazioni rapide di copia

Opzione	Descrizione
Copie	Imposta il numero predefinito di copie.

Tabella 6-9 Impostazioni di copia: impostazioni rapide di copia (continuazione)

Opzione	Descrizione
Lati	<p>Selezionare un'opzione Lati:</p> <ul style="list-style-type: none"> • Lati originale <ul style="list-style-type: none"> – 1 facciata – 2 facciate • Lati di uscita <ul style="list-style-type: none"> – 1 facciata – 2 facciate
Colore/Nero	<p>Consente di specificare se le copie devono essere stampate a colori o in bianco e nero.</p> <ul style="list-style-type: none"> • Rileva automaticamente: stampa a colori i documenti a colori (per le stampanti che supportano la copia a colori) e in bianco e nero i documenti in bianco e nero. Per i documenti misti (sia a colori che in bianco e nero), la stampante stabilisce la modalità di stampa più appropriata. • Colore: stampa i documenti a colori (per le stampanti che supportano la copia a colori). • Nero: stampa i documenti in bianco e nero.
Riduci/Ingrandisci	<p>La funzione Riduci/Ingrandisci consente di aumentare o diminuire le dimensioni del documento.</p> <p>Selezionare un'opzione Riduci/Ingrandisci:</p> <ul style="list-style-type: none"> • Automatico: la stampante ridimensiona automaticamente l'immagine in base al formato della carta nel vassoio. • Manuale: Per ridurre l'immagine, digitare una percentuale di scala minore di 100. Per ingrandire l'immagine, digitare una percentuale di scala maggiore di 100.
Formato originale	Consente di specificare il formato del documento originale.
Selezione della carta	Selezionare il tipo e il formato della carta e il vassoio da utilizzare per le copie.
Opuscolo	Attivare o disattivare Formato opuscolo e selezionare se creare Bordi su ogni pagina .
Fascicola	<p>Per le stampanti che supportano la finitura dei processi di stampa, utilizzare questa funzione per assemblare ciascun gruppo di pagine copiate nello stesso ordine del documento originale.</p> <p>NOTA: se la stampante è dotata di una cucitrice, selezionare la relativa opzione. Per non cucire le copie, selezionare Nessuna.</p> <p>Selezionare l'opzione Fascicola:</p> <ul style="list-style-type: none"> • Fascicolazione attivata: se si eseguono più copie, selezionare questa opzione per stampare ciascun gruppo di copie nell'ordine corretto. • Fascicolazione disattivata: Selezionare per raggruppare le pagine uguali. Ad esempio, se si eseguono cinque copie di un documento composto da due pagine, vengono stampate cinque copie della prima pagina, seguite da cinque copie della seconda.
Orientamento del contenuto	<p>Scegliere l'orientamento del documento originale sulla pagina:</p> <ul style="list-style-type: none"> • Verticale: il bordo corto della pagina viene posizionato verso l'alto. • Orizzontale: il bordo lungo della pagina viene posizionato verso l'alto.

Tabella 6-9 Impostazioni di copia: impostazioni rapide di copia (continuazione)

Opzione	Descrizione
Pagine per foglio	<p>Consente di selezionare il numero di pagine da stampare su un unico foglio e l'ordine delle pagine: selezionare questa opzione per effettuare la copia su una, due o quattro Pagine per foglio e scegliere eventualmente l'opzione Aggiungi bordi pagina.</p> <p>Pagine per foglio</p> <ul style="list-style-type: none"> • Una • Due • Quattro <p>Ordine pagine</p> <ul style="list-style-type: none"> • A destra, in basso: consente di stampare le pagine a righe • In basso, quindi a destra: consente di stampare le pagine a colonne <p>Selezionare la casella di controllo Aggiungi bordi pagina per aggiungere i bordi delle pagine.</p>
Regolazione immagine	<p>Utilizzare le impostazioni per migliorare la qualità complessiva della copia. Ad esempio, è possibile modificare i toni scuri e la nitidezza, nonché utilizzare l'impostazione Toni scuri e la Nitidezza, nonché utilizzare l'impostazione Rimozione background per rimuovere dallo sfondo eventuali immagini sbiadite o colori chiari.</p> <ul style="list-style-type: none"> • Toni scuri: Regolare per aumentare o ridurre la quantità di bianco e nero nei colori. • Contrasto: regolare per aumentare o ridurre la differenza tra il colore più chiaro e il colore più scuro sulla pagina. • Pulizia in background: regolare se si verificano problemi durante la copia di un'immagine sbiadita • Nitidezza: regolare per aumentare o ridurre la nitidezza dell'immagine. Ad esempio, è possibile aumentare il valore per rendere il testo più nitido e ridurlo per rendere le foto più uniformi.
Ottimizza testo/foto	<p>Consente di ottimizzare il processo per il tipo di immagine sottoposta a scansione: testo, immagini o foto.</p> <p>Selezionare una delle seguenti opzioni:</p> <ul style="list-style-type: none"> • Testo: utilizzare per documenti contenenti principalmente testo. • Misto: utilizzare per documenti contenenti un insieme di testo e immagini • Immagine stampata: utilizzare per disegni a linea e immagini prestampate, come articoli di giornale o pagine di libri. <p>NOTA: se si visualizzano bande di intensità irregolare sulle copie, provare a selezionare Foto stampata per migliorare la qualità.</p> <ul style="list-style-type: none"> • Fotografia: utilizzare per stampe fotografiche
Bordo a bordo	<p>Utilizzare questa opzione per evitare le ombre che possono apparire lungo i margini delle copie quando il documento originale viene stampato vicino ai margini.</p> <p>Combinare questa funzione con la funzione Riduci/Ingrandisci per assicurarsi che l'intera pagina sia stampata sulle copie.</p> <p>Quando la funzione Bordo a bordo è attiva, la stampante riduce al minimo i margini e stampa il più vicino possibile ai bordi della pagina.</p>

Tabella 6-9 Impostazioni di copia: impostazioni rapide di copia (continuazione)

Opzione	Descrizione
Modalità scansione	Consente di selezionare il tipo di documento da scansionare: <ul style="list-style-type: none">• Documento standard: consente di eseguire la scansione di una pagina o di una risma di pagine attraverso l'alimentatore documenti o singolarmente sul vetro della superficie piana.• ID su 2 lati: Consente di eseguire la scansione di ciascun lato di un documento di identità sul vetro della superficie piana e produrli su un'unica pagina. Dopo aver acquisito il primo lato, la stampante richiede di posizionare il secondo lato nella posizione corretta sul vetro.• Modalità libro: Consente di eseguire la scansione di un libro aperto e produrre ciascuna pagina del libro su pagine diverse.
Cancela bordi	Selezionare questa impostazione per specificare la larghezza del bordo dei margini da cancellare, in pollici o millimetri, per il lato anteriore e posteriore di un processo.
Anteprima immagine	Scegliere se richiedere o rendere facoltativa la visualizzazione di un'anteprima del processo o per disattivarla.

Invio di un documento acquisito tramite scansione a uno o più indirizzi e-mail

Introduzione

La stampante ha una funzione che consente di eseguire la scansione di un documento e inviarlo a uno o più indirizzi e-mail. Prima di utilizzare questa funzione, utilizzare il server Web incorporato HP per abilitarla e configurarla.

Scansione e invio di un documento su e-mail

1. Posizionare il documento sul vetro con il lato di stampa rivolto verso il basso oppure nell'alimentatore documenti con il lato di stampa rivolto verso l'alto, quindi regolare le guide della carta in base al formato dei documenti.
2. Nella schermata iniziale del pannello di controllo della stampante, selezionare [Scansione](#) e [Scansione a e-mail](#).

 **NOTA:** se richiesto, digitare nome utente e password.

3. Toccare il campo [A](#) per visualizzare la tastiera.

 **NOTA:** se è stato eseguito l'accesso alla stampante, il nome utente o altre informazioni predefinite potrebbero essere visualizzate nel campo [Da:](#). In tal caso, potrebbe non essere possibile apportarvi modifiche.

4. Specificare i destinatari mediante uno dei seguenti metodi:

Immissione manuale degli indirizzi

- ▲ Immissione dell'indirizzo nel campo [A:](#). Per eseguire l'invio a più indirizzi, separare questi ultimi con un punto e virgola oppure toccare il pulsante [Invio](#)  sulla tastiera del touch screen dopo l'immissione di ciascun indirizzo.

Immissione degli indirizzi dall'elenco dei contatti

- a. Toccare il pulsante  accanto al campo [A:](#) per aprire la schermata [Contatti](#).
 - b. Nell'elenco a discesa, selezionare l'elenco dei contatti appropriato.
 - c. Selezionare un nome dall'elenco dei contatti per aggiungere il nome all'elenco dei destinatari. Ripetere questo passaggio per ciascun destinatario, quindi toccare il pulsante [Fine](#).
5. Completare i campi [Oggetto](#) e [Nome file](#) toccando il campo e utilizzando la tastiera del touch screen per inserire le informazioni. Toccare il pulsante [Fine](#) una volta completati i campi.
 6. Per configurare le impostazioni per il documento, toccare il pulsante [Opzioni](#). Ad esempio:
 - Selezionare [Tipo file e risoluzione](#) per specificare il tipo di file da creare, la risoluzione e la qualità di stampa.
 - Se il documento originale è stampato su entrambi i lati, selezionare [Lati originale](#), quindi selezionare [2 lati](#).
 7. Impostare le opzioni contrassegnate da un triangolo giallo prima di utilizzare la funzione di anteprima.

 **NOTA:** dopo la scansione dell'anteprima, queste opzioni vengono rimosse dall'elenco principale delle **Opzioni** e vengono riepilogate nell'elenco delle **Opzioni di prescansione**. Per modificare una di queste opzioni, eliminare l'anteprima e iniziare di nuovo.

L'uso della funzione di anteprima è opzionale.

8. Toccare il riquadro destro della schermata per visualizzare l'anteprima del documento. Nella schermata dell'anteprima, utilizzare i pulsanti a destra della schermata per regolare le opzioni di anteprima e riposizionare, ruotare, inserire o rimuovere le pagine.



Utilizzare questi pulsanti per passare dalla vista pagina singola alla vista miniatura e viceversa. Nella vista miniatura sono disponibili più opzioni rispetto alla vista pagina singola.



Utilizzare questi pulsanti per ingrandire o ridurre la pagina selezionata.

NOTA: selezionare solo una pagina alla volta per utilizzare questi pulsanti.



Utilizzare questo pulsante per ruotare la pagina di 180 gradi.

NOTA: questo pulsante è disponibile solo nella vista miniatura.



Utilizzare questo pulsante per eliminare le pagine selezionate.

NOTA: questo pulsante è disponibile solo nella vista miniatura.



Utilizzare questi pulsanti per ridisporre le pagine all'interno del documento. Selezionare una o più pagine e spostarle verso sinistra o destra.

NOTA: questi pulsanti sono disponibili solo nella vista miniatura.



Utilizzare questo pulsante per aggiungere una pagina al documento. La stampante richiede di eseguire la scansione di altre pagine.



Utilizzare questo pulsante per eliminare le modifiche apportate nell'anteprima e iniziare di nuovo.



Toccare questo pulsante per comprimere la schermata di anteprima e tornare alla schermata Copia.

-
9. Quando il documento è pronto, toccare il pulsante [Invia](#).



NOTA: la stampante potrebbe richiedere di aggiungere l'indirizzo e-mail all'elenco contatti.

Scansione e invio a cartella di rete

Introduzione

La stampante è in grado di eseguire la scansione di un file e salvarlo in una cartella condivisa sulla rete. Prima di utilizzare questa funzione, utilizzare il server Web incorporato HP per abilitarla e configurare le cartelle condivise. L'amministratore di sistema può configurare cartelle predefinite di impostazioni rapide; in caso contrario, è necessario specificare il percorso della cartella per ciascun processo.

Scansione e salvataggio del documento in una cartella

 **NOTA:** potrebbe essere necessario accedere alla stampante per utilizzare questa funzione.

1. Posizionare il documento rivolto verso il basso sul vetro dello scanner oppure posizionarlo nell'alimentatore documenti con il lato di stampa rivolto verso l'alto, quindi regolare le guide della carta in base al documento.
2. Nella schermata principale del pannello di controllo della stampante, selezionare [Scansione](#) e [Scansione su cartella di rete](#).
3. Per specificare un percorso solo per questo processo, toccare il campo di testo [Percorsi cartelle](#) per aprire una tastiera e digitare il percorso alla cartella, quindi toccare il pulsante Invio . Usare il seguente formato per il nome del percorso:

`\\server\cartella`, dove "server" è il nome del server che ospita la cartella condivisa e "cartella" è il nome della cartella condivisa. Se la cartella è nidificata all'interno di altre cartelle, completare tutti i segmenti necessari del percorso per accedere alla cartella. Ad esempio: `\\server\cartella\cartella`

In alternativa, toccare il pulsante [Aggiungi un percorso](#) sotto il campo [Percorsi cartelle](#) per selezionare un percorso di impostazioni rapide predefinito o un percorso associato a un contatto.

 **NOTA:** Il campo [Percorsi cartelle](#) potrebbe avere un percorso predefinito e potrebbe non essere modificabile. In questa situazione, l'amministratore ha configurato questa cartella per l'accesso comune.

4. Toccare il campo di testo [Nome file](#) per aprire la tastiera e digitare il nome del file, quindi toccare il pulsante Invio .
5. Per configurare le impostazioni per il documento, toccare il pulsante [Opzioni](#). Ad esempio:
 - Selezionare [Tipo file e risoluzione](#) per specificare il tipo di file da creare, la risoluzione e la qualità di stampa.
 - Se il documento originale è stampato su entrambi i lati, selezionare [Lati originale](#), quindi selezionare [2 lati](#).
6. Impostare le opzioni contrassegnate da un triangolo giallo prima di utilizzare la funzione di anteprima.

 **NOTA:** dopo la scansione dell'anteprima, queste opzioni vengono rimosse dall'elenco principale delle [Opzioni](#) e vengono riepilogate nell'elenco delle [Opzioni di prescansione](#). Per modificare una di queste opzioni, eliminare l'anteprima e iniziare di nuovo.

L'uso della funzione di anteprima è opzionale.

7. Toccare il riquadro destro della schermata per visualizzare l'anteprima del documento. Nella schermata dell'anteprima, utilizzare i pulsanti a destra della schermata per regolare le opzioni di anteprima e riposizionare, ruotare, inserire o rimuovere le pagine.



Utilizzare questi pulsanti per passare dalla vista pagina singola alla vista miniatura e viceversa. Nella vista miniatura sono disponibili più opzioni rispetto alla vista pagina singola.



Utilizzare questi pulsanti per ingrandire o ridurre la pagina selezionata.

NOTA: selezionare solo una pagina alla volta per utilizzare questi pulsanti.



Utilizzare questo pulsante per ruotare la pagina di 180 gradi.

NOTA: questo pulsante è disponibile solo nella vista miniatura.



Utilizzare questo pulsante per eliminare le pagine selezionate.

NOTA: questo pulsante è disponibile solo nella vista miniatura.



Utilizzare questi pulsanti per ridisporre le pagine all'interno del documento. Selezionare una o più pagine e spostarle verso sinistra o destra.

NOTA: questi pulsanti sono disponibili solo nella vista miniatura.



Utilizzare questo pulsante per aggiungere una pagina al documento. La stampante richiede di eseguire la scansione di altre pagine.



Utilizzare questo pulsante per eliminare le modifiche apportate nell'anteprima e iniziare di nuovo.



Toccare questo pulsante per comprimere la schermata di anteprima e tornare alla schermata Copia.

8. Quando il documento è pronto, toccare [Scansione](#) per salvare il file.

Scansione e salvataggio su un'unità flash USB

Introduzione

Con la stampante è possibile eseguire la scansione e il salvataggio di un file in un'unità flash USB. Prima di utilizzare questa funzione, utilizzare il server Web incorporato HP per abilitarla e configurarla.

Scansione e salvataggio del documento su un'unità flash USB

 **NOTA:** potrebbe essere necessario accedere alla stampante per utilizzare questa funzione.

1. Posizionare il documento rivolto verso il basso sul vetro dello scanner oppure posizionarlo nell'alimentatore documenti con il lato di stampa rivolto verso l'alto, quindi regolare le guide della carta in base al documento.
2. Inserire l'unità flash USB nella relativa porta vicino al pannello di controllo della stampante.
3. Nella schermata principale del pannello di controllo della stampante, selezionare [Scansione](#) e [Scansione su unità USB](#).
4. Nell'elenco [Salva con nome....](#), selezionare l'unità flash. Salvare il file nella directory principale dell'unità flash USB o in una cartella esistente.
5. Toccare il campo di testo [Nome file](#) per aprire la tastiera e digitare il nome del file, quindi toccare il pulsante Invio .
6. Per configurare le impostazioni per il documento, toccare il pulsante [Opzioni](#). Ad esempio:
 - Selezionare [Tipo file e risoluzione](#) per specificare il tipo di file da creare, la risoluzione e la qualità di stampa.
 - Se il documento originale è stampato su entrambi i lati, selezionare [Lati originale](#), quindi selezionare [2 lati](#).
7. Impostare le opzioni contrassegnate da un triangolo giallo prima di utilizzare la funzione di anteprima.

 **NOTA:** dopo la scansione dell'anteprima, queste opzioni vengono rimosse dall'elenco principale delle [Opzioni](#) e vengono riepilogate nell'elenco delle [Opzioni di prescansione](#). Per modificare una di queste opzioni, eliminare l'anteprima e iniziare di nuovo.

L'uso della funzione di anteprima è opzionale.

8. Toccare il riquadro destro della schermata per visualizzare l'anteprima del documento. Nella schermata dell'anteprima, utilizzare i pulsanti a destra della schermata per regolare le opzioni di anteprima e riposizionare, ruotare, inserire o rimuovere le pagine.



Utilizzare questi pulsanti per passare dalla vista pagina singola alla vista miniatura e viceversa. Nella vista miniatura sono disponibili più opzioni rispetto alla vista pagina singola.





Utilizzare questi pulsanti per ingrandire o ridurre la pagina selezionata.

NOTA: selezionare solo una pagina alla volta per utilizzare questi pulsanti.



Utilizzare questo pulsante per ruotare la pagina di 180 gradi.

NOTA: questo pulsante è disponibile solo nella vista miniatura.



Utilizzare questo pulsante per eliminare le pagine selezionate.

NOTA: questo pulsante è disponibile solo nella vista miniatura.



Utilizzare questi pulsanti per ridisporre le pagine all'interno del documento. Selezionare una o più pagine e spostarle verso sinistra o destra.

NOTA: questi pulsanti sono disponibili solo nella vista miniatura.



Utilizzare questo pulsante per aggiungere una pagina al documento. La stampante richiede di eseguire la scansione di altre pagine.



Utilizzare questo pulsante per eliminare le modifiche apportate nell'anteprima e iniziare di nuovo.



Toccare questo pulsante per comprimere la schermata di anteprima e tornare alla schermata Copia.

9. Quando il documento è pronto, toccare [Scansione](#) per salvare il file.

Opzioni aggiuntive durante la scansione

Le seguenti impostazioni sono disponibili nell'elenco delle [Opzioni](#) durante la scansione.



NOTA: Il seguente elenco contiene il gruppo principale di opzioni disponibili per le stampanti MFP HP Enterprise. Alcune opzioni non sono disponibili su tutte le stampanti.

Tipo di file e risoluzione

Consente di salvare un documento acquisito come uno dei diversi tipi di file.

Di seguito sono indicati i tipi di file standard disponibili:

- **PDF:** questo tipo di file fornisce la migliore qualità per immagini e testo. I file **PDF** richiedono il software Adobe® Acrobat® Reader per la visualizzazione.
- **JPEG:** questo tipo di file è consigliato per i documenti composti essenzialmente da grafici. Quasi tutti i computer dispongono di un browser in grado di visualizzare i file .JPEG. Questo tipo di file crea un file per ogni pagina.
- **TIFF:** questo formato è un tipo di file standard supportato da numerosi programmi di grafica. Questo tipo di file crea un file per ogni pagina.
- **MTIFF:** MTIFF è l'acronimo di multi-page TIFF. Questo tipo di file consente di salvare più pagine acquisite in un unico file.
- **XPS:** XPS (XML Paper Specification) consente di creare un file XAML che conserva la formattazione originale del documento e supporta i grafici a colori e i font incorporati.
- **PDF/A:** PDF/A è un tipo di PDF progettato per l'archiviazione a lungo termine di documenti elettronici. Tutte le informazioni di formattazione sono contenute nel documento.

Le stampanti multifunzione HP Enterprise Flow MFP o stampanti MFP collegate a un server DSS (Digital Send Software) supportano anche i seguenti tipi di file OCR:

- **Testo (OCR):** Testo (OCR) consente di creare un file di testo con la funzione di riconoscimento ottico dei caratteri (OCR) per acquisire il documento originale. È possibile aprire i file di testo

tramite qualsiasi programma di elaborazione testi. Questa opzione non consente di mantenere la formattazione del documento originale.

- **Testo Unicode (OCR):** Testo Unicode (OCR) è un formato standard di settore, utilizzato per rappresentare e utilizzare il testo in modo coerente. Questo tipo di file è utile per l'internazionalizzazione e la localizzazione.
- **RTF (OCR):** RTF (OCR) consente di creare un file in formato RTF (Rich Text Format) per acquisire il documento originale. RTF è un formato di testo alternativo che può essere aperto dalla maggior parte dei programmi di elaborazione testi. Questa opzione consente di mantenere parte della formattazione originale.
- **PDF che supporta la ricerca (OCR):** PDF con funzione di ricerca (OCR) consente di creare un file PDF con funzione di ricerca tramite la funzione OCR per acquisire il documento originale. Quando si esegue questo tipo di acquisizione, utilizzare gli strumenti di Adobe Acrobat® Reader per la ricerca di determinati termini o frasi all'interno del PDF.
- **PDF/A che supporta la ricerca (OCR):** PDF/A con funzione di ricerca (OCR) è un tipo di file PDF/A che include le informazioni sulla struttura del documento, che consente di effettuare ricerche nel contenuto.
- **HTML (OCR):** HTML (OCR) consente di creare un file HTML (Hypertext Markup Language) con il contenuto del documento originale. Il linguaggio HTML viene utilizzato per visualizzare i file sui siti Web.
- **CSV (OCR):** CSV (OCR) è un formato comune di file di testo contenente valori separati da virgola. Questo tipo di file può essere aperto dalla maggior parte dei programmi di elaborazione di testi, fogli elettronici e database.

Stampanti MFP collegate a un server DSS supportano anche i seguenti tipi di file OCR per processi di invio digitale:

- **XML (OCR):** DESCRIZIONE NECESSARIA.
- **XPS che supporta la ricerca (OCR):** DESCRIZIONE NECESSARIA.

Lati originale	Indicare se il documento originale è stampato su uno o su entrambi i lati.
Colore/Nero	Consente di specificare se l'immagine acquisita sarà solo a colori, in nero e grigio o in nero. Solo per le stampanti a colori.
Modalità scansione	Documento standard: consente di eseguire la scansione di una pagina o di una risma di pagine attraverso l'alimentatore documenti o singolarmente sul vetro della superficie piana. Modalità libro: consente di eseguire la scansione di un libro aperto e produrre ciascuna pagina del libro su pagine diverse. Copia ID su 2 lati: consente di eseguire la scansione di ciascun lato di un documento di identità sul vetro della superficie piana e produrli su un'unica pagina. Dopo aver acquisito il primo lato, la stampante richiede di posizionare il secondo lato nella posizione corretta sul vetro.
Risoluzione	È possibile specificare la risoluzione delle immagini acquisite. Selezionare una risoluzione superiore per aumentare la nitidezza dell'immagine. Tuttavia, una risoluzione più elevata aumenta anche le dimensioni del file.
Formato originale	Consente di specificare il formato carta del documento originale.
Orientamento del contenuto	Consente di specificare se il documento originale viene stampato con orientamento verticale o orizzontale.

<p>Regolazione immagine</p>	<p>Nitidezza: consente di rendere più o meno nitida l'immagine. Ad esempio, è possibile aumentare il valore per rendere il testo più nitido e ridurlo per rendere le foto più uniformi.</p> <p>Toni scuri: consente di aumentare o ridurre la quantità di bianco e nero utilizzata nei colori delle immagini acquisite.</p> <p>Contrasto: consente di per aumentare o ridurre la differenza tra il colore più chiaro e il colore più scuro sulla pagina.</p> <p>Pulizia in background: consente di rimuovere i colori tenui dallo sfondo delle immagini acquisite. Ad esempio, se il documento originale viene stampato su carta colorata, utilizzare questa funzione per schiarire lo sfondo senza compromettere i toni scuri dell'immagine.</p> <p>Tono automatico: disponibile solo per stampanti Flow. La stampante regola automaticamente le impostazioni Toni scuri, Contrasto e Pulizia memoria in base ai valori più adatti al documento acquisito.</p>
<p>Ottimizza testo/foto</p>	<p>Consente di ottimizzare il processo per il tipo di immagine sottoposta a scansione: testo, immagini o foto.</p>
<p>Cancella bordi</p>	<p>Consente di rimuovere difetti, come bordi scuri o segni della cucitrice, eliminando i bordi dell'immagine acquisita.</p>
<p>Opzioni per il ritaglio</p>	<p>Ritagli a formato originale: consente di ritagliare l'immagine in modo che corrisponda al formato carta del documento originale.</p> <p>Ritagli a contenuto: consente di ritagliare l'immagine al formato del contenuto rilevato nel documento originale.</p>
<p>Raddrizzamento automatico</p>	<p>Raddrizza automaticamente un'immagine acquisita.</p>
<p>Eliminazione pagine vuote</p>	<p>Consente di escludere le pagine vuote del documento originale dalle immagini acquisite. Questa funzione è utile per la scansione di pagine stampate su entrambi i lati, in quanto consente di eliminare le pagine vuote del documento acquisito.</p>
<p>Rilevamento alimentazione multipla</p>	<p>Consente di attivare o disattivare il rilevamento alimentazione multipla. Quando questa opzione è abilitata, la scansione viene interrotta se la stampante rileva più pagine alla volta alimentate nell'alimentatore di documenti. Quando questa opzione è disabilitata, la scansione continua se viene rilevata un'alimentazione multipla, per consentire la scansione di pagine attaccate, originali con note autoadesive o carta spessa.</p>
<p>Crea più file</p>	<p>Consente di dividere un processo di scansione grande in diversi file di output più piccoli.</p>
<p>Notifica</p>	<p>Consente di selezionare se inviare notifiche dello stato dei processi di scansione. La stampante può stampare la notifica oppure inviarla in un'e-mail.</p>
<p>Firma e crittografia</p> <p>NOTA: Questa funzione è supportata esclusivamente per la scansione a e-mail.</p>	<p>Firma: inviare un'e-mail con una firma digitale.</p> <p>Crittografia: inviare un'e-mail come un file crittografato.</p>

Soluzioni aziendali HP JetAdvantage

Le soluzioni HP JetAdvantage sono soluzioni di stampa e per flussi di lavoro di facile utilizzo, basate su rete e su cloud. Le soluzioni HP JetAdvantage sono progettate per consentire alle aziende di qualsiasi settore, tra cui sanità, servizi finanziari, produzione e settore pubblico di gestire una flotta di stampanti e scanner.

Le opzioni principali di HP JetAdvantage comprendono:

- Soluzioni HP JetAdvantage Security
- Soluzioni HP JetAdvantage Management
- Soluzioni HP JetAdvantage Workflow
- Soluzioni HP JetAdvantage Mobile Printing

Per ulteriori informazioni sulle soluzioni di stampa e per flusso di lavoro aziendali HP JetAdvantage, visitare il sito Web www.hp.com/go/PrintSolutions.

Altre attività di scansione

Visitare il sito Web all'indirizzo www.hp.com/support/colorljE57540mfp.

Le istruzioni sono disponibili per eseguire attività di scansione specifiche, come le seguenti:

- Copia o scansione di pagine di libri e altri documenti rilegati
- Invio di un documento acquisito a una cartella nella memoria della stampante
- Copia o scansione di entrambi i lati di un documento di identificazione
- Copia o scansione di un documento in un formato di opuscolo

7 Fax

Per ulteriori informazioni:

- [Impostazione del fax](#)
- [Modifica delle configurazioni del fax](#)
- [Inviare un fax](#)
- [Altre attività fax](#)

Le seguenti informazioni sono corrette al momento della pubblicazione.

Per assistenza video, vedere www.hp.com/videos/LaserJet.

Per informazioni aggiornate, vedere www.hp.com/support/colorljE57540mfp.

La guida completa di HP per la stampante include le seguenti informazioni:

- Installazione e configurazione
- Istruzioni e uso
- Risoluzione dei problemi
- Download di aggiornamenti software e firmware
- Registrazione al forum di supporto
- Ricerca di informazioni sulla garanzia e le normative

Impostazione del fax

Introduzione

Queste informazioni sono valide per modelli Flow e fax o per altre stampanti quando viene installato un accessorio fax analogico opzionale. Prima di continuare, collegare la stampante a una linea telefonica (per il fax analogico) o a un servizio fax Internet o di rete.

Configurazione del fax mediante il pannello di controllo

1. Nella schermata iniziale, sul pannello di controllo della stampante, selezionare il pulsante [Impostazioni](#).
2. Aprire i seguenti menu:
 - [Fax](#)
 - [Impostazione del modem fax interno](#)



NOTA: se il menu [Impostazione modem fax interno](#) non viene visualizzato nell'elenco, è possibile che sia stata attivata la trasmissione fax tramite LAN o Internet. Quando si attiva la trasmissione fax tramite LAN o Internet, il fax analogico viene disattivato e il menu [Impostazione mode fax interno](#) non viene visualizzato. È possibile attivare una sola funzione fax alla volta, LAN, analogico o Internet. Per utilizzare il fax analogico quando è attivata la funzione fax LAN, disattivare questa funzione utilizzando il server Web incorporato HP.

3. Selezionare la posizione dall'elenco sul lato destro dello schermo, quindi selezionare [Avanti](#).
4. Toccare il campo di testo [Nome società](#) e utilizzare il tastierino per digitare il nome della società.
5. Toccare il campo di testo [Numero fax](#) e utilizzare il tastierino per digitare il numero di fax. Selezionare [Avanti](#).
6. Verificare la correttezza delle impostazioni di data e ora. Apportare le modifiche necessarie, quindi selezionare [Avanti](#).
7. Se un prefisso selezione è richiesto per l'invio di fax, toccare il campo di testo [Prefisso selezione](#) e utilizzare il tastierino per immettere il numero.
8. Analizzare tutte le informazioni nel riquadro sinistro, quindi selezionare [Fine](#) per completare la configurazione del fax.

Modifica delle configurazioni del fax

 **NOTA:** le impostazioni configurate utilizzando il pannello di controllo hanno la precedenza su tutte le impostazioni effettuate sul server Web HP incorporato.

- [Impostazioni selezione fax](#)
- [Impostazioni di invio fax generali](#)
- [Impostazioni di ricezione fax](#)

Impostazioni selezione fax

1. Nella schermata iniziale, sul pannello di controllo della stampante, selezionare il pulsante [Impostazioni](#).
2. Aprire i seguenti menu:
 - Fax
 - [Impostazioni invio fax](#)
 - [Impostazioni selezione fax](#)

Configurare una delle seguenti impostazioni, quindi selezionare [Fine](#):

Voce del menu	Descrizione
Riselezione su errore	L'opzione Ricomposizione dopo errore consente di impostare il numero di tentativi di ricomposizione di un numero in caso di errore durante la trasmissione di un fax.
Riselezione su nessuna risposta	L'impostazione Ricomposizione su nessuna risposta consente di specificare il numero di tentativi di ricomposizione di un numero di fax in caso di mancata risposta. Il numero di tentativi è compreso tra 0 e 1 (negli Stati Uniti) o tra 0 e 2, a seconda dell'impostazione relativa alla posizione. L'intervallo tra i nuovi tentativi viene impostato mediante l'opzione Redial Interval (Intervallo riselezione).
Riselezione se occupato	L'impostazione Ricomposizione se occupato consente di impostare il numero di tentativi (da 0 a 9) di ricomposizione di un numero di fax in caso il numero sia occupato. L'intervallo tra i nuovi tentativi viene impostato mediante l'opzione Redial Interval (Intervallo riselezione).
Intervallo ricomposizione	L'impostazione Intervallo ricomposizione consente di selezionare il numero di minuti tra i nuovi tentativi nel caso in cui il numero composto sia occupato o non risponda o se si verifica un errore. NOTA: se entrambe le impostazioni Ricomposizione se occupato e Ricomposizione se non risponde sono disattivate, è possibile che sul pannello di controllo venga visualizzato un messaggio di riselezione. Questo succede se l'accessorio fax compone un numero, ottiene un collegamento e poi perde quel collegamento. In risposta a questa condizione di errore, l'accessorio fax esegue tre tentativi di riselezione automatica a prescindere dall'impostazione di riselezione. Durante l'operazione di riselezione viene visualizzato un messaggio sul pannello di controllo a indicare che è in corso una riselezione.
Velocità invio fax	L'impostazione Velocità invio fax definisce la frequenza di bit del modem (misurata in bit al secondo) del modem fax analogico durante l'invio di un fax. <ul style="list-style-type: none">• Veloce (v.34 – 33.600)• Media (v.17 – 14.000)• Lenta (v.29 – 9.600)

Voce del menu	Descrizione
Volume monitor linea	Utilizzare l'impostazione Volume monitor linea per controllare il livello del volume di composizione dei numeri durante l'invio di fax.
Mod. selezione	L'impostazione Modalità di selezione consente di impostare il tipo di selezione utilizzata: a frequenza (telefoni a tastiera) o a impulsi (telefoni a disco).
Prefisso selezione	L'impostazione Prefisso selezione consente di inserire durante la composizione un prefisso, ad esempio "9", per accedere a una linea esterna. Il prefisso, una volta composto, viene automaticamente aggiunto a tutti i numeri di telefono.
Rileva tono selezione	L'impostazione Rileva tono selezione determina se il fax verifica la presenza di un segnale di linea prima dell'invio di un fax.

Impostazioni di invio fax generali

1. Nella schermata iniziale, sul pannello di controllo della stampante, selezionare il pulsante [Impostazioni](#).
2. Aprire i seguenti menu:
 - [Fax](#)
 - [Impostazioni invio fax](#)
 - [Impostazioni di invio fax generali](#)

Configurare una delle seguenti impostazioni, quindi selezionare [Fine](#):

Voce del menu	Descrizione
Conferma numero fax	Se l'opzione Conferma numero fax è selezionata, il numero di fax dovrà essere immesso due volte per verificare che sia stato digitato correttamente. La funzione è disattivata per impostazione predefinita.
Invio fax PC	Utilizzare la funzione Invio fax PC per inviare fax da un computer. Questa funzione è attivata per impostazione predefinita.
Modalità correzione errori	<p>In genere, l'accessorio fax è in grado di monitorare i segnali della linea telefonica durante l'invio o la ricezione di un fax. Se viene rilevato un errore durante la trasmissione e la Modalità correzione errori è attiva, sarà possibile richiedere che venga inviata di nuovo la parte del fax in cui si sono verificati gli errori.</p> <p>La funzione Modalità correzione errori è attivata per impostazione predefinita. È consigliabile disattivarla solo se si verificano problemi durante l'invio o la ricezione di un fax e se si è disposti ad accettare errori durante la trasmissione e una probabile riduzione della qualità dell'immagine. La disattivazione dell'impostazione potrebbe essere utile quando si tenta di inviare un fax all'estero o si riceve un fax dall'estero oppure se si utilizza un collegamento telefonico satellitare.</p> <p>NOTA: alcuni fornitori di servizi VoIP potrebbero consigliare di disattivare l'impostazione Modalità correzione errori. Tuttavia, ciò non è in genere necessario.</p>
Intestazione fax	Utilizzare la funzionalità Intestazione fax per controllare se l'intestazione viene aggiunta nella parte superiore e il contenuto è spostato verso il basso oppure se l'intestazione è sovrapposta rispetto all'intestazione precedente.

Impostazioni di ricezione fax

1. Nella schermata iniziale, sul pannello di controllo della stampante, selezionare il pulsante [Impostazioni](#).
2. Aprire i seguenti menu:
 - Fax
 - Impostazioni ricezione fax
 - Impostazione ricezione fax

Configurare una delle seguenti impostazioni, quindi selezionare [Fine](#):

Voce del menu	Descrizione
Modalità di ricezione	L'impostazione Modalità di ricezione determina il modo in cui il fax riceve i processi fax. Selezionare una delle seguenti opzioni: <ul style="list-style-type: none">● Automatico● MRT● Fax/Tel● Manuale
Squilli alla risposta	L'impostazione Squilli alla risposta consente di specificare il numero di squilli prima della risposta da parte dell'accessorio fax. NOTA: la gamma di opzioni predefinite disponibili per l'impostazione Squilli alla risposta varia in base alla posizione. La gamma di opzioni possibili per Squilli alla risposta è specifico per la posizione. Se l'accessorio fax non risponde e l'opzione Squilli alla risposta è impostata su 1 , provare ad aumentarla a 2 .
Volume suoneria	L'impostazione Volume suoneria consente di regolare il volume della suoneria.
Velocità ricezione fax	Utilizzare il menu a discesa Velocità di ricezione fax e selezionare una delle seguenti opzioni: <ul style="list-style-type: none">● Veloce (v.34 – 33.600)● Media (v.17 – 14.000)● Lenta (v.29 – 9.600)
Interno	Questa impostazione consente di utilizzare un telefono separato in combinazione con le funzioni fax.
Cons. ristampa	Questa impostazione consente di ristampare i fax ricevuti.
Ricevi al PC	Questa impostazione consente di ricevere i fax direttamente al proprio computer.
Richiesta fax	Questa impostazione consente di attivare o disattivare la funzione di polling del fax.
Durata suon. Fax/Tel	Questa impostazione consente di specificare il numero di squilli prima che la modalità fax/telefono venga inizializzata.

Inviare un fax

1. Posizionare il documento rivolto verso il basso sul vetro dello scanner oppure posizionarlo nell'alimentatore documenti con il lato di stampa rivolto verso l'alto, quindi regolare le guide della carta in base al documento.
2. Nella schermata iniziale sul pannello di controllo della stampante, selezionare [Fax](#). Potrebbe venire richiesto di digitare un nome utente e una password.
3. Specificare i destinatari mediante uno dei seguenti metodi:

Immissione manuale dei destinatari

- ▲ Toccare il campo di testo [Destinatari fax](#) e utilizzare il tastierino per immettere il numero di fax. Per eseguire l'invio a più numeri di telefoni, separare questi ultimi con un punto e virgola oppure selezionare il pulsante Invio  sulla tastiera touchscreen dopo l'immissione di ciascun indirizzo.

Immissione dei destinatari dall'elenco dei contatti

- a. Selezionare il pulsante Contatti  accanto al campo [Destinatari fax](#) per aprire la schermata [Contatti](#).
 - b. Selezionare l'elenco dei contatti appropriato.
 - c. Selezionare un nome dall'elenco dei contatti per aggiungerlo all'elenco dei destinatari, quindi scegliere [Aggiungi](#).
4. Per caricare un'impostazione rapida, selezionare [Carica](#), scegliere l'impostazione rapida, quindi selezionare [Carica](#) nell'elenco [Impostazioni rapide](#).

 **NOTA:** Le **Impostazioni rapide** sono impostazioni predefinite per vari tipi di output, ad esempio [Testo](#), [Foto](#) e [Qualità elevata](#). È possibile selezionare un'Impostazione rapida per visualizzarne la descrizione.

5. Per configurare le impostazioni, ad esempio [Risoluzione](#), [Lati](#) e [Orientamento contenuto](#), selezionare [Opzioni](#) nell'angolo inferiore sinistro, quindi le impostazioni nei menu [Opzioni](#). Se richiesto, selezionare [Fine](#).
6. Anteprima opzionale: Toccare il riquadro destro della schermata per visualizzare l'anteprima del documento. È possibile utilizzare i pulsanti [Espandi](#) e [Comprimi](#) sul lato sinistro del riquadro di anteprima per espandere e comprimere la schermata di anteprima.

Pulsante [Espandi](#)



Pulsante [Comprimi](#)



Utilizzare i pulsanti a destra della schermata per regolare le opzioni di anteprima e riposizionare, ruotare, inserire o rimuovere le pagine.



Passare dalla visualizzazione di due pagine alla visualizzazione anteprima. Nella visualizzazione anteprima sono disponibili più opzioni rispetto alla vista pagine affiancate.



Ingrandire o ridurre la pagina selezionata.

NOTA: selezionare solo una pagina alla volta per utilizzare questi pulsanti.



Ruotare la pagina di 180 gradi.

NOTA: questo pulsante è disponibile solo nella visualizzazione anteprima.



Eliminare le pagine selezionate.

NOTA: questo pulsante è disponibile solo nella visualizzazione anteprima.



Ridisporre le pagine del documento. Selezionare una o più pagine e spostarle verso sinistra o destra.

NOTA: questi pulsanti sono disponibili solo nella visualizzazione anteprima.



Aggiungere una pagina al documento. La stampante richiede all'utente di eseguire la scansione di altre pagine.



Cancellare le modifiche apportate nell'anteprima e ricominciare.

7. Quando il documento è pronto, selezionare **Invia** per inviare il fax.

Altre attività fax

Visitare il sito Web all'indirizzo www.hp.com/support/colorljE57540mfp.

Le istruzioni sono disponibili per eseguire attività fax specifiche, come le seguenti:

- Creazione e gestione degli elenchi di selezione rapida del fax
- Configurazione dei codici di fatturazione fax
- Utilizzo di una pianificazione stampa fax
- Blocco dei fax in arrivo
- Archiviazione e inoltro fax

8 Gestione della stampante

Per ulteriori informazioni:

- [Configurazione avanzata con il server Web HP incorporato \(EWS\)](#)
- [Configurazione delle impostazioni di rete IP](#)
- [Funzioni di sicurezza della stampante](#)
- [Impostazioni di risparmio energetico](#)
- [HP Web Jetadmin](#)
- [Aggiornamenti software e firmware](#)

Le seguenti informazioni sono corrette al momento della pubblicazione.

Per assistenza video, vedere www.hp.com/videos/LaserJet.

Per informazioni aggiornate, vedere www.hp.com/support/colorljE57540mfp.

La guida completa di HP per la stampante include le seguenti informazioni:

- Installazione e configurazione
- Istruzioni e uso
- Risoluzione dei problemi
- Download di aggiornamenti software e firmware
- Registrazione al forum di supporto
- Ricerca di informazioni sulla garanzia e le normative

Configurazione avanzata con il server Web HP incorporato (EWS)

- [Introduzione](#)
- [Accesso al server Web HP incorporato \(EWS\)](#)
- [Funzioni del server Web incorporato HP](#)

Introduzione

Utilizzare il server Web incorporato HP per gestire le funzioni di stampa dal computer anziché dal pannello di controllo della stampante.

- Visualizzare informazioni sullo stato della stampante
- Determinazione della durata rimanente dei materiali di consumo e ordinazione di nuovi
- Visualizzare e modificare le configurazioni dei vassoi.
- Visualizzare e modificare la configurazione del menu del pannello di controllo
- Visualizzare e stampare le pagine interne.
- Ricevere notifiche di eventi relativi a stampante e materiali di consumo
- Visualizzare e modificare la configurazione della rete



Il server Web incorporato HP funziona quando la stampante è connessa a una rete basata sul protocollo IP. Il server Web incorporato HP non supporta i collegamenti della stampante basati su IPX. Non è necessario un collegamento Internet per poter aprire e utilizzare il server Web incorporato HP.

Quando la stampante è connessa alla rete, il server Web incorporato HP è automaticamente disponibile.



NOTA: il Server Web incorporato HP non è accessibile oltre il firewall di rete.

Accesso al server Web HP incorporato (EWS)

1. Nella schermata iniziale del pannello di controllo della stampante, selezionare l'icona Informazioni  e l'icona Rete  per visualizzare l'indirizzo IP o il nome host.
2. Aprire un browser Web e nella barra degli indirizzi digitare l'indirizzo IP o il nome host esattamente come viene visualizzato sul pannello di controllo della stampante. Premere il tasto **Invio** sulla tastiera del computer. Si apre EWS.

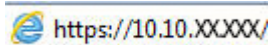
 <https://10.10.XXXXX/>



NOTA: se nel browser Web viene visualizzato un messaggio che indica che l'accesso al sito Web potrebbe non essere sicuro, selezionare l'opzione per continuare con il sito Web. L'accesso al sito Web non danneggia il computer.

Per utilizzare il server Web incorporato HP, il browser deve essere conforme ai seguenti requisiti:

Windows® 7

- Internet Explorer (versione 8.x o successiva)
- Google Chrome (versione 34.x o successiva)
- Firefox (versione 20.x o successiva)

Windows® 8 o versioni successive

- Internet Explorer (versione 9.x o successiva)
- Google Chrome (versione 34.x o successiva)
- Firefox (versione 20.x o successiva)

macOS

- Safari (versione 5.x o successiva)
- Google Chrome (versione 34.x o successiva)

Linux

- Google Chrome (versione 34.x o successiva)
- Firefox (versione 20.x o successiva)

Funzioni del server Web incorporato HP

- [Scheda Informazioni](#)
- [Scheda Generale](#)
- [Scheda Copia/Stampa](#)
- [Scheda Scansione/Invio digitale](#)
- [Scheda Fax](#)
- [Scheda Risoluzione dei problemi](#)
- [Scheda Sicurezza](#)
- [Scheda Servizi Web HP](#)
- [Scheda Rete](#)
- [Elenco Altri collegamenti](#)

Scheda Informazioni

Tabella 8-1 Scheda Informazioni del server Web incorporato HP

Menu	Descrizione
Stato periferica	Consente di visualizzare lo stato della stampante e la durata residua dei materiali di consumo HP, nonché il tipo e il formato della carta inserita in ciascun vassoio. Per modificare le impostazioni predefinite, fare clic sul collegamento Modifica impostazioni .

Tabella 8-1 Scheda Informazioni del server Web incorporato HP (continuazione)

Menu	Descrizione
Registro processi	Mostra un riepilogo di tutti i processi elaborati dalla stampante.
Pagina di configurazione	Consente di visualizzare le informazioni contenute nella pagina di configurazione.
Pagina stato materiali di consumo	Mostra lo stato dei materiali di consumo della stampante.
Pagina Registro eventi	Mostra un elenco di tutti gli eventi e gli errori della stampante. Utilizzare il collegamento HP Instant Support (nelle note della pagina di tutte le pagine del server Web HP incorporato) per connettersi a una serie di pagine Web dinamiche contenenti informazioni per la risoluzione dei problemi. In queste pagine vengono visualizzati inoltre i servizi aggiuntivi disponibili per la stampante.
Pagina utilizzo	Mostra un riepilogo del numero di pagine stampate dalla stampante, raggruppate per formato, tipo o percorso carta.
Informazioni sulla periferica	Mostra il nome di rete della stampante, l'indirizzo e le informazioni sul modello. Per personalizzare queste voci, fare clic sul menu Informazioni periferica nella scheda Generale .
Immagine del pannello di controllo	Consente di visualizzare un'immagine della schermata corrente sul display del pannello di controllo.
Stampa	Caricare un file pronto per la stampa dal computer per stamparlo. La stampante usa le impostazioni di stampa predefinite per stampare il file.
Rapporti e pagine stampabili	Elenca i rapporti e le pagine interne relativi alla stampante. Selezionare una o più voci da stampare o visualizzare.
Licenze open source	Consente di visualizzare il riepilogo delle licenze per i programmi software open source che possono essere utilizzati con la stampante.

Scheda Generale

Tabella 8-2 Scheda Generale del server Web incorporato HP

Menu	Descrizione
Personalizzazione del pannello di controllo	Riordinare, visualizzare o nascondere funzioni sul display del pannello di controllo. Modificare la lingua predefinita del display e dei layout di tastiera.
Impostazioni rapide	Consente di configurare i processi disponibili nell'area Impostazioni rapide della schermata iniziale del pannello di controllo della stampante.
Avvisi	Consente di configurare gli avvisi e-mail per diversi eventi relativi alla stampante e ai materiali di consumo.
App Impostazioni pannello di controllo	Mostra le opzioni dell'app Impostazioni disponibili nel pannello di controllo della stampante.
Impostazioni generali	Consente di configurare il modo in cui la stampante ritorna allo stato precedente da inceppamenti e se i processi di copia iniziati dal pannello di controllo della stampante hanno la priorità sui processi di stampa.
AutoSend	Consente di configurare la stampante in modo che invii automaticamente e-mail riguardanti la configurazione e i materiali di consumo a indirizzi e-mail specifici.
Modifica altri collegamenti	Aggiungere o personalizzare un collegamento a un altro sito web. Il collegamento viene visualizzato nell'area a piè di pagina di tutte le pagine del server Web HP incorporato.
Informazioni per l'ordine	Immettere le informazioni relative all'ordinazione delle cartucce di toner sostitutive. Queste informazioni vengono presentate nella pagina di stato dei materiali di consumo.

Tabella 8-2 Scheda Generale del server Web incorporato HP (continuazione)

Menu	Descrizione
Informazioni sulla periferica	Consente di assegnare un nome alla stampante e il numero asset. Immettere il nome del contatto principale che riceverà le informazioni sulla stampante.
Lingua	Consente di impostare la lingua in cui vengono visualizzate le informazioni sul server Web HP incorporato.
Impostazioni Date/Time	Consente di impostare la data e l'ora o di eseguire la sincronizzazione con un server di riferimento orario di rete.
Impostazioni consumo energetico	Impostare o modificare le impostazioni di sospensione per le ore di ufficio e non e gli eventi di attivazione, sospensione e festività per la stampante. È anche possibile impostare le interazioni che consentono l'attivazione della stampante dalla modalità di pausa.
Backup e ripristino	Consente di creare un file di backup contenente i dati relativi all'utente e alla stampante. Se necessario, è possibile utilizzare questo file per ripristinare i dati della stampante.
Ripristina impostazioni predefinite	Consente di ripristinare le impostazioni predefinite della stampante.
Installazione soluzione	Consente di installare pacchetti software di terze parti in grado di estendere o modificare le funzionalità della stampante.
Aggiornamento firmware	Consente di scaricare e installare i file di aggiornamento del firmware per la stampante.
Servizi quota e statistiche	Fornisce informazioni di connessione relative ai servizi di statistiche dei processi di terze parti.

Scheda Copia/Stampa

Tabella 8-3 Scheda Copia/Stampa del server Web incorporato HP

Menu	Descrizione
Impostazioni Stampa da unità USB	Consente di attivare o disattivare il menu Recupera da USB nel pannello di controllo.
Gestione dei processi memorizzati	Consente di abilitare o disabilitare la funzionalità di archiviazione dei processi nella memoria della stampante. Configurare le opzioni di archiviazione dei processi.
Opzioni di stampa predefinite	Consente di configurare le opzioni predefinite per i processi di stampa.
Limita colore (solo per le stampanti a colori)	Consente di autorizzare o limitare la stampa e la copia a colori. Specificare le autorizzazioni per i singoli utenti o per i processi che vengono inviati da programmi software specifici.
Impostazioni PCL e PostScript	Consente di regolare le impostazioni PCL e PostScript per tutti i processi di stampa, inclusi quelli di copia e i fax ricevuti.
Qualità di stampa	Consente di configurare le impostazioni di qualità di stampa tra cui regolazione colore, registrazione dell'immagine e tipi di carta consentita.
Gestione dei materiali di consumo	È possibile modificare il comportamento della stampante quando i materiali di consumo sono quasi esauriti.

Tabella 8-3 Scheda Copia/Stampa del server Web incorporato HP (continuazione)

Menu	Descrizione
Impostazioni copia	Consente di configurare le opzioni predefinite e le Impostazioni rapide per i processi di copia. NOTA: se le opzioni di impostazione di copia specifiche del processo non vengono impostate dal pannello di controllo all'inizio di un processo, verranno utilizzate le impostazioni predefinite.
Gestisci vassoi	Consente di configurare le impostazioni per i vassoi della carta.

Scheda Scansione/Invio digitale

Tabella 8-4 Scheda Scansione/Invio digitale del server Web incorporato HP

Menu	Descrizione
Configurazione e-mail	Consente di configurare le impostazioni e-mail predefinite per l'invio digitale, tra cui: <ul style="list-style-type: none">• Impostazioni relative al server (SMTP) di posta in uscita• Impostazioni per processi Impostazioni rapide per l'e-mail• Impostazioni predefinite dei messaggi, ad esempio l'indirizzo "Da" e la riga dell'oggetto• Impostazioni per le firme e la crittografia digitali• Impostazioni per le notifiche e-mail• Impostazioni di scansione predefinite per i processi e-mail• Impostazioni file predefinite per i processi e-mail
Scansione in cartella di rete	Consente di configurare le impostazioni relative alla cartella di rete per l'invio digitale, tra cui: <ul style="list-style-type: none">• Impostazioni per processi Impostazioni rapide salvati in una cartella di rete• Impostazioni delle notifiche• Impostazioni di scansione predefinite per i processi salvati in una cartella di rete• Impostazioni file predefinite per i processi salvati in una cartella di rete
Scansione su SharePoint® (Solo modelli Flow)	Consente di configurare le impostazioni di Microsoft SharePoint® per l'invio digitale, tra cui: <ul style="list-style-type: none">• Impostazioni per processi Impostazioni rapide salvati in una libreria di documenti sul sito di SharePoint®• Impostazioni predefinite per i processi salvati in una libreria di documenti sul sito di SharePoint®
Scansione su unità USB	Consente di configurare le impostazioni USB per l'invio digitale, tra cui: <ul style="list-style-type: none">• Impostazioni per processi Impostazioni rapide salvati in un'unità flash USB• Impostazioni delle notifiche• Impostazioni di scansione predefinite per i processi salvati in un'unità flash USB• Impostazioni file predefinite per i processi salvati in un'unità flash USB

Tabella 8-4 Scheda Scansione/Invio digitale del server Web incorporato HP (continuazione)

Menu	Descrizione
Contatti	Consente di gestire i contatti, effettuando tra le altre le seguenti attività: <ul style="list-style-type: none">• Aggiungere indirizzi e-mail alla stampante uno alla volta.• Importare un elenco voluminoso di indirizzi e-mail utilizzati con maggiore frequenza in una sola volta, anziché singolarmente.• Esportare contatti dalla stampante in un file .CVS sul computer da utilizzare come backup dei dati o importare i record su un'altra stampante HP.• Modificare gli indirizzi e-mail già salvati nella stampante.
Preferenze	Consente di configurare il rilevamento del formato dal vetro dello scanner.
Procedure guidate di configurazione rapida per E-mail e Scansione in cartella di rete	Consente di configurare la stampante per l'invio delle immagini acquisite tramite scansione come allegati e-mail. Consente di configurare la stampante per il salvataggio delle immagini acquisite tramite scansione alla cartella di rete Impostazioni rapide. Impostazioni rapide offre l'accesso rapido ai file salvati in rete.
Impostazione software Digital Sending	Consente di configurare le impostazioni correlate all'utilizzo del software Digital Sending.

Scheda Fax

Tabella 8-5 Scheda Fax del server Web incorporato HP

Menu	Descrizione
Impostazione invio fax	Consente di configurare le impostazioni per l'invio di fax, tra cui: <ul style="list-style-type: none">• Impostazioni predefinite per i fax in uscita• Impostazioni per processi Impostazioni rapide per fax• Impostazioni delle notifiche• Impostazione predefinita per l'invio di fax tramite il modem fax interno• Impostazioni per l'utilizzo di un servizio fax LAN• Impostazioni per l'utilizzo di un servizio fax Internet
Selezioni rapide fax	Gestione dei numeri di selezione rapida, tra cui: <ul style="list-style-type: none">• Importare file .CSV contenenti gli indirizzi e-mail, i numeri di fax o i record utente, per potervi accedere dalla stampante.• Esportare indirizzi e-mail, numeri di fax o record utente dalla stampante in un file sul computer da utilizzare come backup dei dati o importare i record su un'altra stampante HP.
Impostazione ricezione fax	Configurare le opzioni di stampa predefinite per i fax in entrata e impostare una pianificazione di stampa dei fax.

Tabella 8-5 Scheda Fax del server Web incorporato HP (continuazione)

Menu	Descrizione
Archivio fax e Inoltro fax	Attivare o disattivare l'archiviazione e l'inoltro dei fax, nonché configurare le impostazioni di base per ciascuna operazione: <ul style="list-style-type: none"> L'archiviazione fax consente di inviare una copia di tutti i fax in ingresso e in uscita a un indirizzo e-mail, a una cartella di rete o a un server FTP. Inoltro fax è un metodo di inoltro dei fax in arrivo a un dispositivo fax diverso.
Registro attività fax	Contiene un elenco dei fax inviati e ricevuti dalla stampante.

Scheda Risoluzione dei problemi

Tabella 8-6 Scheda Risoluzione dei problemi del server Web incorporato HP

Menu	Descrizione
Risoluzione dei problemi generali	Consente di selezionare una varietà di rapporti e test che aiutano l'utente a risolvere i problemi con la stampante. Consente di configurare le impostazioni per Fax, OXPd e Ripristino automatico.
Guida online	Collegamento alla Guida in linea HP basata su cloud per la risoluzione dei problemi di stampa.
Dati di diagnostica	Consente di esportare le informazioni sulla stampante in un file per l'analisi dettagliata dei problemi. NOTA: questa voce è disponibile solo se la password dell'amministratore viene impostata dalla scheda Sicurezza .
Aggiornamento firmware	Consente di scaricare e installare i file di aggiornamento del firmware per la stampante.
Ripristina impostazioni predefinite	Consente di ripristinare le impostazioni predefinite della stampante.

Scheda Sicurezza

Tabella 8-7 Scheda Sicurezza del server Web incorporato HP

Menu	Descrizione
Protezione generale	Impostazioni di protezione generale, tra cui: <ul style="list-style-type: none"> Consente di configurare una password di amministratore per limitare l'accesso a determinate funzionalità della stampante. Consente di impostare la password PjL per l'elaborazione dei comandi PjL. Consente di impostare l'accesso al file system e la protezione degli aggiornamenti firmware. Consente di attivare o disattivare la porta USB host nel pannello di controllo o la porta di connettività USB del formattor per stampare direttamente da un computer. Consente di visualizzare lo stato di tutte le impostazioni di protezione.
Criteri di account	Consente di attivare le impostazioni dell'account amministratore.
Controllo degli accessi	Consente di configurare l'accesso alle funzioni della stampante per determinati individui o gruppi e selezionare il metodo utilizzato dai singoli utenti per accedere alla stampante.

Tabella 8-7 Scheda Sicurezza del server Web incorporato HP (continuazione)

Menu	Descrizione
Protezione dati memorizzati	Consente di configurare e gestire il disco rigido interno della stampante. La stampante include un disco rigido crittografato per massima protezione. Consente di configurare le impostazioni per i processi memorizzati sul disco rigido della stampante.
Gestione certificati	Consente di installare e gestire i certificati di protezione per l'accesso alla stampante e alla rete.
Protezione del servizio Web	Consente a determinate pagine Web di accedere alle risorse sulla stampante da vari domini. Se non vengono aggiunti siti all'elenco, tutti i siti vengono ritenuti affidabili.
Test automatico	Consente di verificare che le funzioni di protezione siano eseguite secondo i parametri di sistema previsti.

Scheda Servizi Web HP

Utilizzare la scheda **Servizi Web HP** per configurare ed abilitare HP Web Services per questa stampante. Per utilizzare la funzione HP ePrint, è necessario abilitare i servizi Web HP.

Tabella 8-8 Scheda Servizi Web HP del server Web incorporato HP

Menu	Descrizione
Impostazione dei Servizi Web HP	Consente di collegare la stampante a ePrintCenter di HP sul Web attivando i servizi Web HP.
Proxy Web	Consente di configurare un server proxy se si verificano problemi nell'abilitazione dei servizi Web HP o nel collegamento della stampante a Internet.
HP JetAdvantage	Consente di accedere alle soluzioni che estendono le funzionalità della stampante.

Scheda Rete

Utilizzare la scheda **Rete** per configurare e proteggere le impostazioni di rete per la stampante quando è connessa a una rete basata su IP. Questa scheda non viene visualizzata se la stampante è connessa ad altri tipi di rete.

Tabella 8-9 Scheda Rete del server Web incorporato HP

Menu	Descrizione
Configurazione	
Wi-Fi Direct	Consente di configurare le impostazioni Wi-Fi Direct per le stampanti che includono le funzioni integrate di stampa Wi-Fi Direct Print e NFC o sulle quali è installato un accessorio wireless. NOTA: le opzioni di configurazione disponibili variano a seconda del modello del server di stampa.
Impostazione TCP/IP	Configurare le impostazioni TCP/IP per le reti IPv4 e IPv6. NOTA: le opzioni di configurazione disponibili variano a seconda del modello del server di stampa.
Impostazioni di rete	Configurare le impostazioni IPX/SPX, AppleTalk, DLC/LLC e SNMP, a seconda del modello del server di stampa.

Tabella 8-9 Scheda Rete del server Web incorporato HP (continuazione)

Menu	Descrizione
Altre impostazioni	Configurare i servizi e i protocolli di stampa generali supportati dal server di stampa. Le opzioni disponibili dipendono dal modello del server di stampa, ma possono includere aggiornamenti del firmware, code LPD, impostazioni USB, informazioni di supporto e frequenza di aggiornamento.
AirPrint	Consente di abilitare, configurare o disabilitare la stampa di rete dalle stampanti Apple supportate.
Seleziona lingua	Consente di modificare la lingua visualizzata dal server Web incorporato HP. Questa pagina viene visualizzata solo se le pagine Web supportano più lingue. È inoltre possibile selezionare le lingue supportate mediante le impostazioni relative alla preferenza della lingua del browser.
Seleziona posizione	Consente di selezionare il paese/regione per la stampante
Google Cloud Print	
Impostazione	Consente di impostare le opzioni di Google Cloud Print.
Proxy Web	Consente di configurare le impostazioni proxy.
Sicurezza	
Impostazioni	<p>Consente di visualizzare e ripristinare le impostazioni di protezione correnti ai valori predefiniti di fabbrica.</p> <p>Configurare le impostazioni di protezione utilizzando la procedura guidata di configurazione della protezione.</p> <p>NOTA: non utilizzare la procedura guidata di configurazione della protezione per configurare le impostazioni di protezione tramite applicazioni di gestione della rete, quali HP Web Jetadmin.</p>
Autorizzazione	<p>Consente di controllare la gestione della configurazione e l'utilizzo della stampante, tra cui:</p> <ul style="list-style-type: none"> • Impostare o modificare la password dell'amministratore per controllare l'accesso ai parametri di configurazione. • Consente di richiedere, installare e gestire certificati digitali sul server di stampa HP Jetdirect. • Limitare l'accesso degli host alla stampante tramite un elenco di controllo degli accessi (ACL, Access Control List) (solo per server di stampa selezionati su reti IPv4).
Comunicazione sicura	Consente di configurare le impostazioni di protezione.
Gestione Protocolli	<p>Consente di configurare e gestire i protocolli di protezione per la stampante, tra cui:</p> <ul style="list-style-type: none"> • Impostare il livello di gestione della protezione per il server Web incorporato HP e controllare il traffico su HTTP e HTTPS. • Configurare il funzionamento del protocollo SNMP (Simple Network Management Protocol). Abilitare o disabilitare gli agenti SNMP v1/v2c o SNMP v3 sul server di stampa. • Controllare l'accesso da protocolli che potrebbero non essere sicuri, come protocolli di stampa, servizi di stampa, protocolli di rilevamento, servizi di risoluzione dei nomi e protocolli di gestione della configurazione.

Autenticazione 802.1X	Consente di configurare le impostazioni di autenticazione 802.1X sul server di stampa Jetdirect come richiesto dall'autenticazione del client sulla rete e reimpostare le impostazioni di autenticazione 802.1X sui valori predefiniti di fabbrica. ATTENZIONE: quando si modificano le impostazioni di autenticazione 802.1X, la stampante potrebbe perdere la connessione. Per riconnettersi, potrebbe essere necessario reimpostare il server di stampa su uno stato predefinito di fabbrica e reinstallare la stampante.
IPsec/Firewall	Consente di visualizzare o configurare una policy Firewall o IPsec/Firewall (solo per determinati modelli HP Jetdirect).
Agente annuncio	Consente di abilitare o disabilitare l'agente di annuncio periferica HP, impostare il server di configurazione e configurare l'autenticazione reciproca tramite certificati.
Diagnostica	
Statistiche di rete	Consente di visualizzare le statistiche di rete raccolte e memorizzate sul server di stampa HP Jetdirect.
Informazioni protocollo	Consente di visualizzare un elenco delle impostazioni di configurazione della rete sul server di stampa HP Jetdirect per ciascun protocollo.
Pagina di configurazione	Consente di visualizzare la pagina di configurazione di HP Jetdirect, che contiene le informazioni sullo stato e sulla configurazione.

Elenco Altri collegamenti

 **NOTA:** consente di configurare i collegamenti da visualizzare nel piè di pagina del server Web incorporato HP utilizzando il menu **Modifica altri collegamenti** nella scheda **Generale**. Gli elementi riportati di seguito rappresentano i collegamenti predefiniti.

Tabella 8-10 Elenco Altri collegamenti del server Web HP incorporato

Menu	Descrizione
Assistenza	Consente di connettersi al sito di assistenza della stampante, dove è possibile trovare indicazioni su argomenti di carattere generale.
Ordina materiali di consumo	Consente di connettersi al sito Web HP SureSupply per visualizzare le informazioni sulle opzioni di acquisto dei materiali di consumo HP originali, quali cartucce di toner e carta.
HP Instant Support	Consente di connettersi al sito Web HP per trovare le soluzioni a eventuali problemi della stampante.

Configurazione delle impostazioni di rete IP



- [Dichiarazione di non responsabilità sulla condivisione stampante](#)
- [Visualizzazione o modifica delle impostazioni di rete](#)
- [Ridenominazione della stampante sulla rete](#)
- [Configurazione manuale dei parametri TCP/IP di IPv4 dal pannello di controllo](#)
- [Configurazione manuale dei parametri TCP/IP di IPv6 dal pannello di controllo](#)
- [Impostazioni velocità collegamento e duplex](#)

Dichiarazione di non responsabilità sulla condivisione stampante

HP non supporta il collegamento di rete peer-to-peer, dal momento che si tratta di una funzione dei sistemi operativi Microsoft e non dei driver di stampa HP. Accedere al sito di Microsoft all'indirizzo www.microsoft.com.

Visualizzazione o modifica delle impostazioni di rete

Utilizzare il Server Web HP incorporato per visualizzare o modificare le impostazioni di configurazione IP.

1. Aprire il server Web incorporato HP.
 - a. dalla schermata iniziale sul pannello di controllo della stampante, toccare l'icona Informazioni , quindi toccare l'icona Rete  per visualizzare l'indirizzo IP o il nome host.
 - b. Aprire un browser Web e nella barra degli indirizzi digitare l'indirizzo IP o il nome host esattamente come viene visualizzato sul pannello di controllo della stampante. Premere il tasto **Invio** sulla tastiera del computer. Si apre EWS.

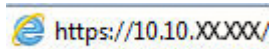



 **NOTA:** se nel browser Web viene visualizzato un messaggio che indica che l'accesso al sito Web potrebbe non essere sicuro, selezionare l'opzione per continuare con il sito Web. L'accesso al sito Web non danneggia il computer.

2. Fare clic sulla scheda **Rete** per ottenere informazioni relative alla rete. Modificare le impostazioni in base alle proprie esigenze.

Ridenominazione della stampante sulla rete

Per ridenominare la stampante su una rete per poterla identificare più facilmente, utilizzare il server Web incorporato HP.

1. Aprire il server Web incorporato HP.
 - a. dalla schermata iniziale sul pannello di controllo della stampante, toccare l'icona Informazioni , quindi toccare l'icona Rete  per visualizzare l'indirizzo IP o il nome host.

- b. Aprire un browser Web e nella barra degli indirizzi digitare l'indirizzo IP o il nome host esattamente come viene visualizzato sul pannello di controllo della stampante. Premere il tasto **Invio** sulla tastiera del computer. Si apre EWS.

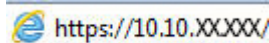

 **NOTA:** se nel browser Web viene visualizzato un messaggio che indica che l'accesso al sito Web potrebbe non essere sicuro, selezionare l'opzione per continuare con il sito Web. L'accesso al sito Web non danneggia il computer.

2. Aprire la scheda **Generale**.
3. Nella pagina **Informazioni periferica**, il nome stampante predefinito si trova nel campo **Nome periferica**. È possibile modificare questo nome per identificare più facilmente la stampante.

 **NOTA:** il completamento degli altri campi di questa pagina è facoltativo.

4. Fare clic sul pulsante **Applica** per salvare le modifiche.

Configurazione manuale dei parametri TCP/IP di IPv4 dal pannello di controllo

Utilizzare i menu **Impostazioni** del pannello di controllo per impostare manualmente un indirizzo IPv4, la maschera sottorete e il gateway predefinito.

1. Nella schermata iniziale, sul pannello di controllo della stampante, selezionare il pulsante **Impostazioni**.
2. Aprire i seguenti menu:
 - **Rete**
 - **Ethernet**
 - **TCP/IP**
 - **Impostazioni IPv4**
 - **Config Method (Metodo di configurazione)**
3. Selezionare l'opzione **Manuale**, quindi **OK**.
4. Aprire il menu **Impostazioni manuali**.
5. Selezionare l'opzione **Indirizzo IP**, **Maschera di sottorete** oppure **Gateway predefinito**.
6. Toccare il primo campo per aprire il tastierino numerico. Digitare le cifre corrette nel campo, quindi selezionare **OK**.

Ripetere la procedura per ciascun campo da configurare.

Configurazione manuale dei parametri TCP/IP di IPv6 dal pannello di controllo

Utilizzare i menu **Impostazioni** del pannello di controllo per impostare manualmente un indirizzo IPv6.

1. Nella schermata iniziale, sul pannello di controllo della stampante, selezionare il pulsante **Impostazioni**.
2. Per attivare la configurazione manuale, aprire i seguenti menu:

- Rete
 - Ethernet
 - TCP/IP
 - Impostazioni IPV6
3. Selezionare [Attiva](#), quindi [Attivato](#), quindi [OK](#).
 4. Per configurare l'indirizzo, aprire il menu [Indirizzo](#), quindi toccare il campo per aprire il tastierino numerico.
 5. Utilizzare il tastierino numerico per immettere l'indirizzo, quindi selezionare [OK](#).

Impostazioni velocità collegamento e duplex

 **NOTA:** queste informazioni si applicano solo alle reti Ethernet. Non si applicano alle reti wireless.

È necessario che la velocità di collegamento e la modalità di comunicazione del server di stampa corrispondano ai valori dell'hub della rete. Nella maggior parte dei casi, lasciare la stampante in modalità automatica. Modifiche non corrette alle impostazioni duplex e relative alla velocità di connessione potrebbero impedire alla stampante di comunicare con altre periferiche di rete. Per effettuare modifiche, utilizzare il pannello di controllo della stampante.

 **NOTA:** l'impostazione della stampante deve corrispondere a quella del dispositivo di rete (un hub, uno switch, un gateway, un router o un computer di rete).

 **NOTA:** quando si modificano queste impostazioni, è necessario spegnere e riaccendere la stampante. Le modifiche devono essere apportate solo quando la stampante è inattiva.

1. Nella schermata iniziale del pannello di controllo della stampante, scorrere finché non viene visualizzato il menu [Impostazioni](#). Toccare l'icona [Impostazioni](#) per aprire il relativo menu.
2. Aprire i seguenti menu:
 - Rete
 - Ethernet
 - [Velocità collegamento](#)
3. Selezionare una delle seguenti opzioni:
 - [Auto](#): il server di stampa viene configurato automaticamente in base alla velocità di collegamento e alla modalità di comunicazione più elevate consentite dalla rete.
 - [10T Half](#): 10 Mbps, funzionamento half duplex
 - [10T Full](#): 10 Mbps, funzionamento full duplex
 - [10TX Auto](#): 10 Mbps, funzionamento auto duplex
 - [100TX Half](#): 100 Mbps, funzionamento half duplex
 - [100TX Full](#): 100 Mbps, funzionamento full duplex

- **100TX Auto**: 100 Mbps, funzionamento auto duplex
 - **1000T Full**: 1000 Mbps, funzionamento full duplex
4. Selezionare **OK**. La stampante si spegne e si accende.

Funzioni di sicurezza della stampante

Introduzione

La stampante include diverse funzionalità di sicurezza per limitare l'accesso alle impostazioni di configurazione, ai dati protetti, nonché di prevenire l'accesso a componenti hardware importanti.

- [Dichiarazioni sulla protezione](#)
- [Sicurezza IP](#)
- [Assegnare o modificare la password di sistema utilizzando il server Web HP incorporato](#)
- [Supporto crittografia: disco rigido protetto ad alte prestazioni HP](#)
- [Blocco del formatter](#)

Dichiarazioni sulla protezione

La stampante supporta gli standard di sicurezza e i protocolli consigliati che aiutano a mantenere la stampante sicura, a proteggere le informazioni critiche presenti sulla rete e a semplificare il modo in cui la stampante viene controllata e sottoposta a manutenzione.



Sicurezza IP

Protezione IP (IPsec) è un insieme di protocolli che controllano il traffico di rete basato su IP in entrata e in uscita dalla stampante. IPsec fornisce autenticazione host-to-host, integrità dei dati e crittografia (cifatura) delle comunicazioni di rete.

Per le stampanti collegate alla rete che dispongono di un server di stampa HP Jetdirect, è possibile configurare IPsec mediante la scheda **Rete** nel server Web incorporato HP.

Assegnare o modificare la password di sistema utilizzando il server Web HP incorporato

Assegnare una password amministratore per l'accesso alla stampante e al server Web incorporato HP in modo da impedire agli utenti non autorizzati di modificare le impostazioni della stampante.

1. Aprire il server Web incorporato HP.
 - a. dalla schermata iniziale sul pannello di controllo della stampante, toccare l'icona Informazioni , quindi toccare l'icona Rete  per visualizzare l'indirizzo IP o il nome host.
 - b. Aprire un browser Web e nella barra degli indirizzi digitare l'indirizzo IP o il nome host esattamente come viene visualizzato sul pannello di controllo della stampante. Premere il tasto **Invio** sulla tastiera del computer. Si apre EWS.

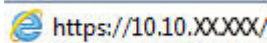
 <https://10.10.XX.XXX/>

 **NOTA:** se nel browser Web viene visualizzato un messaggio che indica che l'accesso al sito Web potrebbe non essere sicuro, selezionare l'opzione per continuare con il sito Web. L'accesso al sito Web non danneggia il computer.

2. Fare clic sulla scheda **Protezione**.
3. Aprire il menu **Protezione generale**.

4. Nella sezione **Imposta la password dell'amministratore locale**, immettere il nome da associare alla password nel campo **Nome utente**.
5. Immettere la password nel campo **Nuova password**, quindi immetterla nuovamente nel campo **Verifica password**.

 **NOTA:** per modificare una password esistente, immettere prima la password esistente nel campo **Vecchia password**.

6. Fare clic sul pulsante **Applica**.

 **NOTA:** prendere nota della password e conservarla in un posto sicuro. La password dell'amministratore non può essere recuperata. Se la password dell'amministratore viene persa o dimenticata, contattare l'assistenza HP all'indirizzo support.hp.com per reimpostare completamente la stampante.

Alcune funzioni disponibili sul pannello di controllo della stampante possono essere protette in modo da non consentirne l'utilizzo a utenti non autorizzati. Quando una funzione è protetta, viene richiesto di eseguire l'accesso prima di poterla utilizzare. È anche possibile eseguire l'accesso senza attendere che venga visualizzata la richiesta selezionando **Accesso** sul pannello di controllo della stampante.

Generalmente, le credenziali per accedere alla stampante sono le stesse utilizzate per accedere alla rete. Rivolgersi all'amministratore di rete della stampante per conoscere le credenziali da utilizzare.

1. Nella schermata iniziale sul pannello di controllo della stampante, selezionare il pulsante **Accesso**.
2. Seguire le istruzioni per immettere le credenziali.

 **NOTA:** per mantenere la stampante protetta, selezionare **Uscita** al termine del suo utilizzo.

Supporto crittografia: disco rigido protetto ad alte prestazioni HP

Il disco rigido applica una crittografia basata su hardware che consente di memorizzare in modalità sicura dati riservati, senza influire sulle prestazioni della stampante. Il disco rigido utilizza la versione di AES (Advanced Encryption Standard) più recente e dispone di versatili funzioni per accelerare le operazioni e di un funzionamento affidabile.

Per configurare il disco, utilizzare il menu **Protezione** nel server Web HP incorporato.

Blocco del formatter

Il formatter ha uno slot che è possibile utilizzare per collegare un cavo di sicurezza. Bloccando il formatter si previene la rimozione di componenti di valore.

Impostazioni di risparmio energetico

Introduzione

- [Configurazione dell'impostazione Pausa/spegnimento automatico dopo inattività](#)
- [Impostazione del timer per la pausa e configurazione della stampante in modo da utilizzare massimo 1 watt di potenza](#)
- [Impostazione della pianificazione di pausa](#)
- [Configurazione dell'impostazione Ritardo spegnimento](#)

Configurare le impostazioni di sospensione per ridurre il consumo di energia quando la stampante è inattiva.

Configurazione dell'impostazione Pausa/spegnimento automatico dopo inattività

Utilizzare i menu del pannello di controllo per impostare la durata del periodo di inattività prima che la stampante entri in modalità di sospensione

Completare la seguente procedura per modificare l'impostazione Pausa/Dis. aut. dopo:

1. Dal pannello di controllo della stampante, aprire il menu [Configurazione](#).
2. Aprire i seguenti menu:
 - [Configurazione del sistema](#)
 - [Impostazioni consumo energetico](#)
 - [Pausa/Dis. aut. dopo](#)
3. Utilizzare i pulsanti freccia per selezionare la durata dell'intervallo Pausa/Dis. aut., quindi premere il pulsante [OK](#).

Selezionare la durata dell'intervallo di Pausa/Spegnimento automatico dopo

Impostazione del timer per la pausa e configurazione della stampante in modo da utilizzare massimo 1 watt di potenza

Le impostazioni di sospensione di questo menu influiscono sulla quantità di alimentazione sfruttata dalla stampante, sull'orario di riattivazione/sospensione, sulla velocità di passo alla modalità di sospensione e sulla rapidità con cui la stampante si riattiva dalla modalità di sospensione.

Per configurare la stampante affinché utilizzi al massimo 1 Watt di potenza nella modalità di sospensione, immettere l'orario per le opzioni [Sospensione dopo inattività](#) e [Spegnimento automatico dopo sospensione](#).

1. Nella schermata iniziale, sul pannello di controllo della stampante, selezionare il pulsante [Impostazioni](#).
2. Aprire i seguenti menu:
 - [Generale](#)
 - [Impostazioni consumo energetico](#)
 - [Impostazioni modalità Pausa](#)

3. Selezionare [Sospensione dopo inattività](#) per specificare il numero di minuti di inattività della stampante prima che entri in modalità di sospensione. Inserire il periodo di tempo appropriato.
4. Selezionare [Spegnimento automatico dopo sospensione](#) per attivare la modalità di risparmio energia dopo un periodo di sospensione. Inserire il periodo di tempo appropriato.

 **NOTA:** per impostazione predefinita, la stampante si riattiva dallo Spegnimento automatico in risposta a un'attività diversa da USB o Wi-Fi. Per impostazioni con consumo energetico maggiore, è possibile impostarla in modo che si riattivi solo con il pulsante di accensione selezionando [Spegni \(riattivazione con solo pulsante di accensione\)](#).

5. Selezionare [Fine](#) per salvare le impostazioni.

Impostazione della pianificazione di pausa

Utilizzare la funzione [Programma pausa](#) per configurare la stampante in modo da attivarla automaticamente o attivare la modalità di sospensione a un determinato orario in determinati giorni della settimana.

1. Nella schermata iniziale, sul pannello di controllo della stampante, selezionare il pulsante [Impostazioni](#).
2. Aprire i seguenti menu:
 - [Generale](#)
 - [Impostazioni consumo energetico](#)
 - [Programma pausa](#)
3. Selezionare il pulsante [Nuovo evento](#), quindi selezionare il tipo di evento da programmare: [Evento di attivazione](#) o [Evento di pausa](#).
4. Per un evento di attivazione o pausa, configurare l'ora e i giorni della settimana per l'evento. Selezionare [Salva](#) per salvare l'impostazione.

Configurazione dell'impostazione Ritardo spegnimento

Utilizzare i menu del pannello di controllo per impostare l'opzione di ritardo spegnimento della stampante dopo che viene premuto il pulsante di accensione.

Completare la seguente procedura per modificare l'impostazione del ritardo dello spegnimento:

1. Dal pannello di controllo della stampante, aprire il menu [Configurazione](#).
2. Aprire i seguenti menu:
 - [Configurazione del sistema](#)
 - [Impostazioni consumo energetico](#)
 - [Ritardo spegnimento](#)
3. Selezionare una delle opzioni per il ritardo spegnimento:

- **Nessun ritardo:** La stampante si spegne dopo un periodo di inattività determinato dall'impostazione Spegni dopo.
- **Quando le porte sono attive:** Quando questa opzione è selezionata, la stampante non si spegne a meno che tutte le porte non siano inattive. Un collegamento di rete o una connessione fax attiva impedisce lo spegnimento della stampante.

HP Web Jetadmin

HP Web Jetadmin è uno strumento pluripremiato leader del settore che consente di gestire in modo efficiente un'ampia gamma di prodotti HP di rete, tra cui stampanti, stampanti multifunzione e digital sender. Questa soluzione singola consente di installare, monitorare, gestire, risolvere i problemi e proteggere in remoto l'ambiente di imaging e di stampa, con conseguente aumento della produttività aziendale grazie al risparmio di tempo, al controllo dei costi e alla protezione dell'investimento.

Gli aggiornamenti di HP Web Jetadmin vengono eseguiti regolarmente per fornire assistenza su funzionalità del prodotto specifiche. Per ulteriori informazioni, visitare il sito Web www.hp.com/go/webjetadmin.

Aggiornamenti software e firmware

HP aggiorna periodicamente le funzionalità disponibili per il firmware della stampante. Per sfruttare le funzionalità più recenti, aggiornare il firmware della stampante. Come scaricare il file di aggiornamento firmware più recente dal Web:

Visitare il sito Web all'indirizzo www.hp.com/support/colorljE57540mfp. Fare clic su **Driver e software**.

9 Risoluzione dei problemi

Per ulteriori informazioni:

- [Assistenza clienti](#)
- [Guida del pannello di controllo](#)
- [Ripristino delle impostazioni predefinite](#)
- [Viene visualizzato un messaggio "Cartuccia in esaurimento" o "Cartuccia quasi esaurita" sul pannello di controllo della stampante](#)
- [La stampante non preleva la carta o si verificano inceppamenti](#)
- [Eliminazione degli inceppamenti della carta](#)
- [Migliorare la qualità di stampa](#)
- [Miglioramento della qualità di copia](#)
- [Miglioramento della qualità di scansione](#)
- [Miglioramento della qualità di fax](#)
- [Risoluzione dei problemi fax](#)

Le seguenti informazioni sono corrette al momento della pubblicazione.

Per assistenza video, vedere www.hp.com/videos/LaserJet.

Per informazioni aggiornate, vedere www.hp.com/support/colorljE57540mfp.

La guida completa di HP per la stampante include le seguenti informazioni:

- Installazione e configurazione
- Istruzioni e uso
- Risoluzione dei problemi
- Download di aggiornamenti software e firmware
- Registrazione al forum di supporto
- Ricerca di informazioni sulla garanzia e le normative

Assistenza clienti

Supporto telefonico per il proprio paese/regione	I numeri di telefono relativi al Paese/regione di appartenenza sono reperibili nell'opuscolo incluso con la stampante o all'indirizzo support.hp.com .
Prendere nota del nome della stampante, del numero di serie, della data di acquisto e della descrizione del problema e tenere queste informazioni a portata di mano	
È possibile ricevere assistenza tramite Internet 24 ore su 24, nonché scaricare utilità software e driver	www.hp.com/support/colorljE57540mfp
Ordinazione di contratti di manutenzione o di assistenza HP aggiuntivi	www.hp.com/go/carepack
Registrare la stampante	www.register.hp.com

Guida del pannello di controllo

La stampante dispone di un sistema di Guida incorporata in cui viene indicata la modalità di utilizzo di ciascuna schermata. Per aprire la Guida, selezionare il pulsante Guida  nell'angolo in alto a destra dello schermo.



Da alcune schermate, la Guida viene aperta in un menu globale in cui è possibile ricercare argomenti specifici. È possibile sfogliare la struttura del menu toccando i pulsanti nel menu.

Alcune schermate della Guida includono animazioni che illustrano procedure specifiche, ad esempio la rimozione degli inceppamenti.

Se sulla stampante viene visualizzato un errore o un avviso, toccare il pulsante Guida  per aprire un messaggio che descrive il problema e fornisce istruzioni sulla sua risoluzione.

Ripristino delle impostazioni predefinite

Introduzione

Utilizzare uno dei seguenti metodi per ripristinare le impostazioni di fabbrica della stampante.

 **NOTA:** il ripristino delle impostazioni di fabbrica consente di impostare la maggior parte delle impostazioni predefinite della stampante. Alcune tuttavia non vengono modificate, tra queste lingua, data, ora e alcune impostazioni di configurazione di rete.

Metodo uno: ripristino delle impostazioni di fabbrica dal pannello di controllo della stampante

1. Nella schermata iniziale del pannello di controllo della stampante, scorrere finché non viene visualizzato il menu **Impostazioni**. Toccare l'icona **Impostazioni** per aprire il relativo menu.

2. Aprire i seguenti menu:

- **Generale**
- **Ripristina impostazioni predefinite**

3. Toccare **Ripristina**.



Un messaggio di verifica avvisa che il completamento della funzione di ripristino può causare la perdita dei dati.

4. Selezionare **Ripristina** per completare il processo.

 **NOTA:** al termine dell'operazione di ripristino, la stampante si riavvia automaticamente.

Metodo due: ripristino delle impostazioni di fabbrica dal server Web incorporato HP (solo stampanti connesse alla rete)

1. Aprire il server Web incorporato HP.

a. dalla schermata iniziale sul pannello di controllo della stampante, toccare l'icona **Informazioni** , quindi toccare l'icona **Rete**  per visualizzare l'indirizzo IP o il nome host.

b. Aprire un browser Web e nella barra degli indirizzi digitare l'indirizzo IP o il nome host esattamente come viene visualizzato sul pannello di controllo della stampante. Premere il tasto **Invio** sulla tastiera del computer. Si apre EWS.

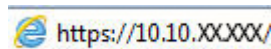

 **NOTA:** se nel browser Web viene visualizzato un messaggio che indica che l'accesso al sito Web potrebbe non essere sicuro, selezionare l'opzione per continuare con il sito Web. L'accesso al sito Web non danneggia il computer.

2. Aprire la scheda **Generale**.

3. Sulla parte sinistra dello schermo, fare clic su **Ripristina impostazioni di fabbrica**.

4. Fare clic sul pulsante **Ripristina**.

 **NOTA:** al termine dell'operazione di ripristino, la stampante si riavvia automaticamente.

Viene visualizzato un messaggio "Cartuccia in esaurimento" o "Cartuccia quasi esaurita" sul pannello di controllo della stampante

Cartuccia in esaurimento: la stampante indica quando il livello della cartuccia di toner è basso. La durata residua effettiva della cartuccia di toner può variare. Tenere una cartuccia di sostituzione disponibile da installare nel caso in cui la qualità di stampa non sia più soddisfacente. Non è necessario sostituire la cartuccia di toner a questo punto.

Cartuccia quasi esaurita: la stampante indica quando il livello della cartuccia di toner è molto basso. La durata residua effettiva della cartuccia di toner può variare. Tenere una cartuccia di sostituzione disponibile da installare nel caso in cui la qualità di stampa non sia più soddisfacente. Non è necessario sostituire immediatamente la cartuccia di toner, a meno che la qualità di stampa non risulti definitivamente deteriorata.

Quando la cartuccia di toner HP è **quasi esaurita**, non è più coperta dalla Garanzia di protezione HP.

La stampante non preleva la carta o si verificano inceppamenti

Introduzione

Le seguenti soluzioni consentono di risolvere diversi problemi, ad esempio se la stampante non preleva la carta dal vassoio o preleva più fogli di carta alla volta. Una delle seguenti condizioni può causare inceppamenti della carta.

- [La stampante non preleva la carta](#)
- [La stampante preleva più fogli di carta](#)
- [Nell'alimentatore documenti vengono inceppati, inclinati o prelevati più fogli di carta](#)

La stampante non preleva la carta

Se la stampante non preleva la carta dal vassoio, provare una delle seguenti soluzioni.

1. Aprire la stampante e rimuovere tutti i fogli di carta inceppati. Verificare che non vi siano frammenti di carta strappati all'interno della stampante.
2. Caricare il vassoio con carta del formato corretto per il processo.
3. Accertarsi che il tipo e il formato della carta siano impostati correttamente sul pannello di controllo della stampante.

4. Assicurarsi che le guide della carta nel vassoio siano regolate correttamente per il formato della carta. Regolare le guide sulla tacca appropriata del vassoio. La freccia sulla guida del vassoio deve risultare allineata esattamente al contrassegno sul vassoio.

 **NOTA:** non stringere le guide della carta contro la risma di carta. Regolarle in base alle tacche o ai contrassegni nel vassoio.

Le seguenti immagini mostrano esempi di indicatori dei formati carta nei vassoi per diverse stampanti. La maggior parte delle stampanti HP presenta contrassegni simili a questi.

Figura 9-1 Contrassegni di formato per il vassoio 1 o il vassoio multifunzione



Figura 9-2 Contrassegni di formato per i vassoi del cassetto



5. Verificare che il livello di umidità nella stanza sia conforme alle specifiche per la stampante e che la carta venga conservata in pacchi chiusi. La maggior parte delle risme di carta vengono vendute in confezioni con involucri a prova di umidità per conservare la carta asciutta.

In ambienti con alti livelli di umidità, la carta nella parte superiore della risma nel vassoio può assorbire questa umidità e avere un aspetto ondulato o irregolare. In questo caso, rimuovere i primi 5 - 10 fogli di carta dalla risma.

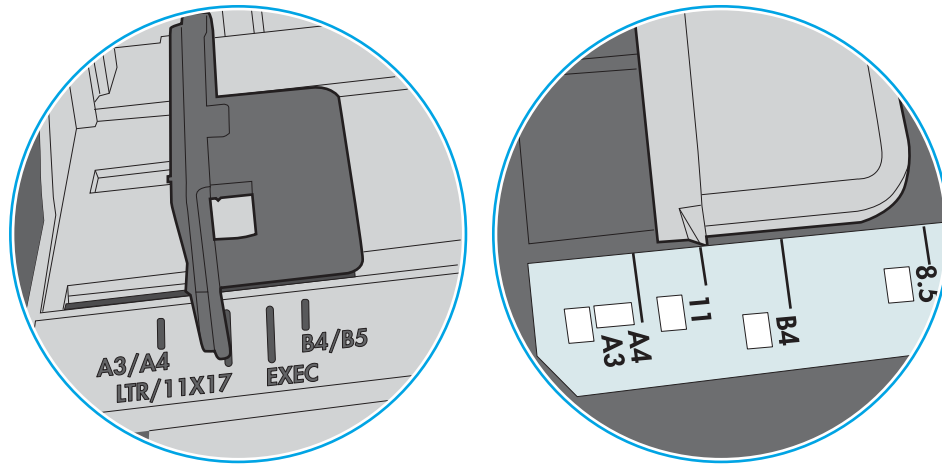
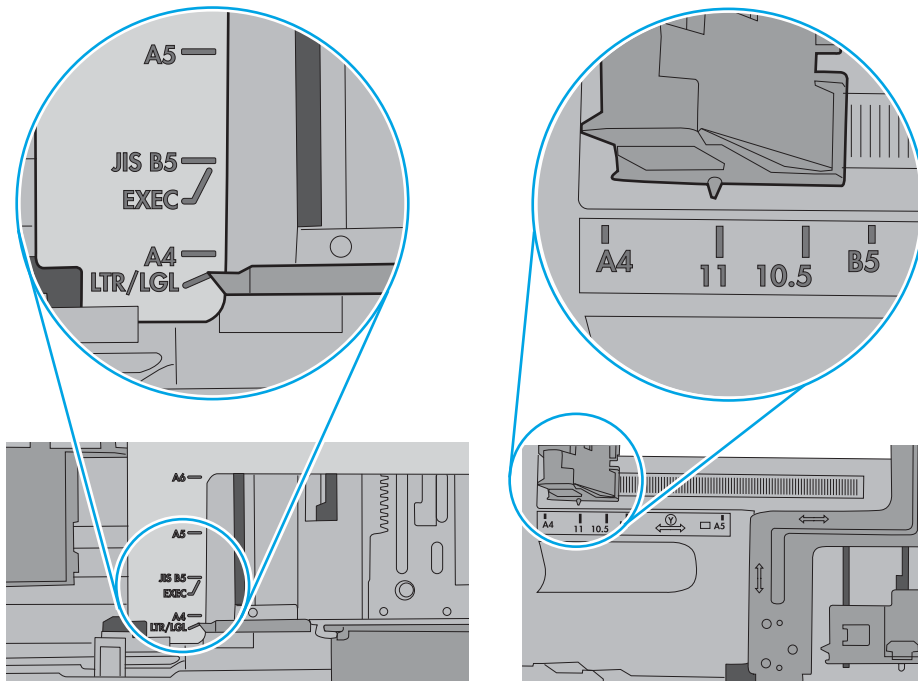
In ambienti con bassi livelli di umidità, un eccesso di elettricità statica può far incollare più fogli di carta. In questo caso, rimuovere la carta dal vassoio e curvare la risma, tenendo le estremità e portandole verso l'alto per formare una U. Quindi, portare le estremità verso il basso per formare una U inversa. In seguito, tenere entrambi i lati della risma di carta e ripetere questa procedura. Questa procedura consente di rilasciare singoli fogli senza l'introduzione di elettricità statica. Allineare la risma di carta su un piano prima di reinserirla nel vassoio.

Figura 9-3 Tecnica per flettere la risma di carta

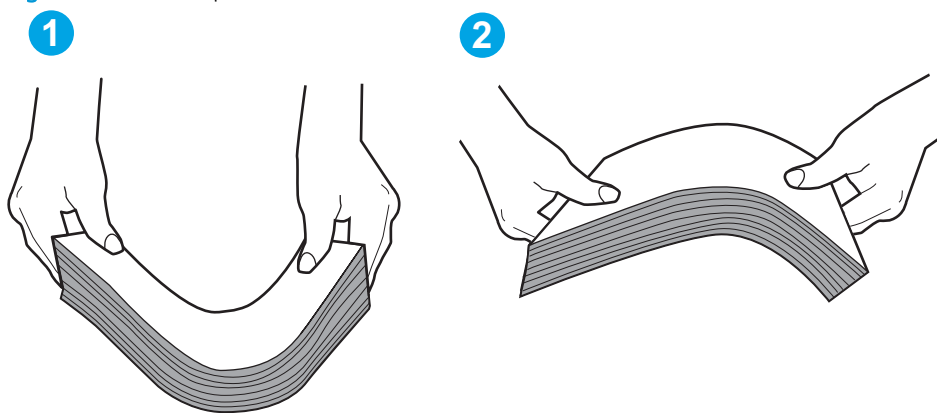

6. Controllare sul pannello di controllo della stampante se viene visualizzata una richiesta di alimentazione manuale della carta. Caricare la carta e continuare.
7. I rulli sopra il vassoio potrebbero essere sporchi. Pulire i rulli con un panno privo di lanugine inumidito con acqua calda. Utilizzare acqua distillata, se disponibile.

ATTENZIONE: non spruzzare l'acqua direttamente sulla stampante. Al contrario, spruzzare l'acqua sul panno o immergere il panno nell'acqua e strizzarlo prima di pulire i rulli.

La seguente immagine mostra alcuni esempi di posizione del rullo per diverse stampanti.

Figura 9-4 Posizioni dei rulli per il vassoio 1 o il vassoio multifunzione

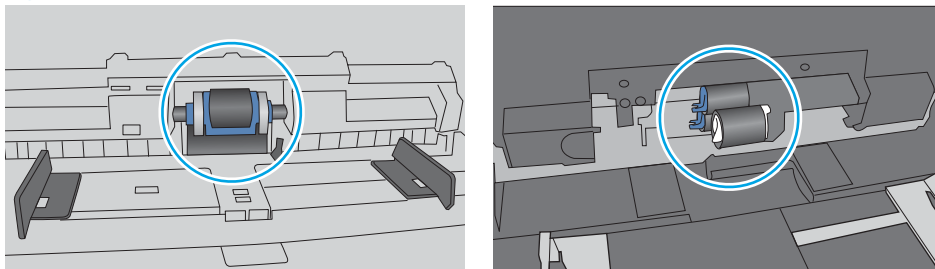

La stampante preleva più fogli di carta

Se a stampante preleva più fogli di carta dal vassoio, provare le seguenti soluzioni.

1. Rimuovere la risma di carta dal vassoio, quindi piegarla, ruotarla di 180 gradi e capovolgerla. *Non aprire la carta a ventaglio*. Reinscrivere la risma di carta nel vassoio.

 **NOTA:** sfogliare la carta introduce elettricità statica. Invece di sfogliare la carta, curvare la risma, tenendo le estremità e portandole verso l'alto per formare una U. Quindi, portare le estremità verso il basso per formare una U inversa. In seguito, tenere entrambi i lati della risma di carta e ripetere questa procedura. Questa procedura consente di rilasciare singoli fogli senza l'introduzione di elettricità statica. Allineare la risma di carta su un piano prima di reinserirla nel vassoio.

Figura 9-5 Tecnica per flettere la risma di carta



2. Utilizzare solo carta conforme alle specifiche HP per la stampante.
3. Verificare che il livello di umidità nella stanza sia conforme alle specifiche per la stampante e che la carta venga conservata in pacchi chiusi. La maggior parte delle risme di carta vengono vendute in confezioni con involucri a prova di umidità per conservare la carta asciutta.

In ambienti con alti livelli di umidità, la carta nella parte superiore della risma nel vassoio può assorbire questa umidità e avere un aspetto ondulato o irregolare. In questo caso, rimuovere i primi 5 - 10 fogli di carta dalla risma.

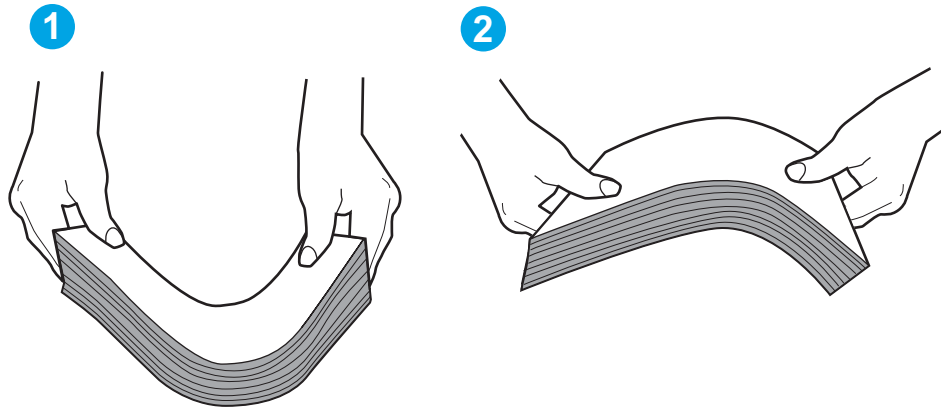
In ambienti con bassi livelli di umidità, un eccesso di elettricità statica può far incollare più fogli di carta. In questo caso, rimuovere la carta dal vassoio e curvare la risma come descritto in precedenza.

4. Utilizzare carta non stropicciata, piegata o danneggiata. Se necessario, utilizzare carta di un'altra confezione.

5. Accertarsi che il vassoio non sia sovraccarico controllando i contrassegni dell'altezza della risma all'interno del vassoio. In questo caso, rimuovere l'intera risma di carta dal vassoio, raddrizzarla e reinserire alcuni fogli di carta nel vassoio.

Le seguenti immagini mostrano esempi di indicatori dell'altezza dalla risma nei vassoi per diverse stampanti. La maggior parte delle stampanti HP presenta contrassegni simili a questi. Accertarsi inoltre che tutti i fogli di carta siano sotto le linguette accanto ai contrassegni dell'altezza della risma. Queste linguette consentono di tenere la carta nella posizione corretta quando entra nella stampante.

Figura 9-6 Contrassegni dell'altezza della risma





Figura 9-7 Linguetta per la risma di carta

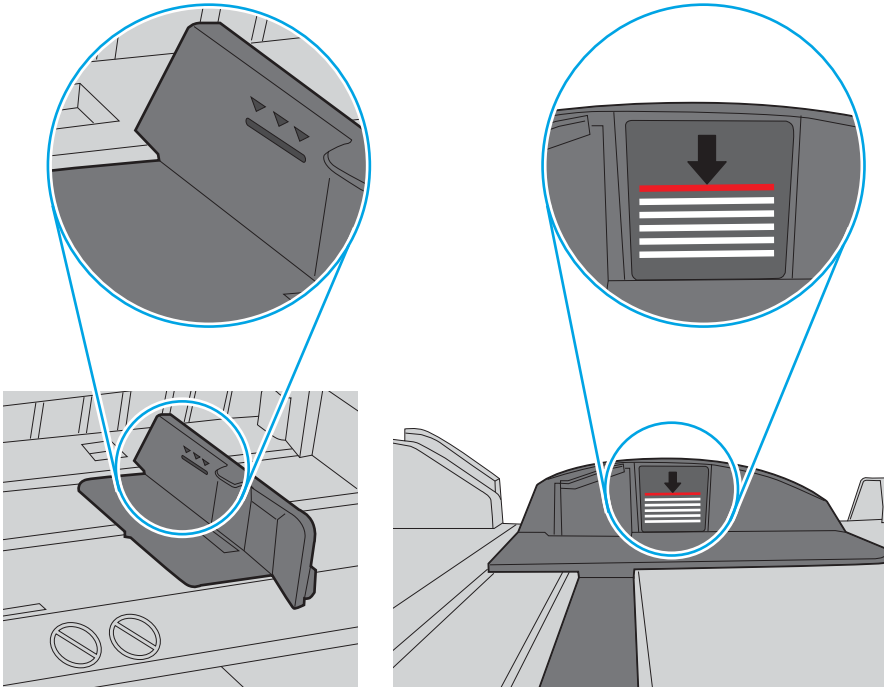
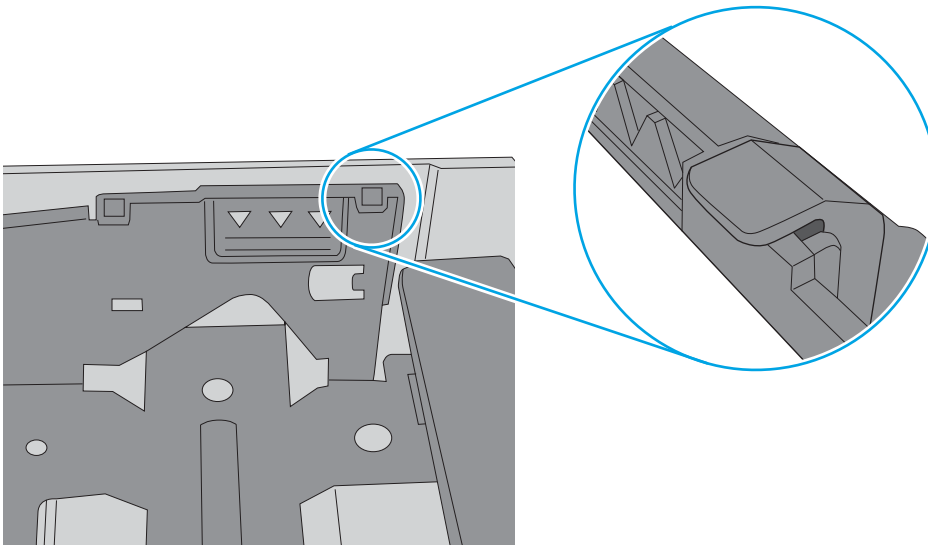

- Assicurarsi che le guide della carta nel vassoio siano regolate correttamente per il formato della carta. Regolare le guide sulla tacca appropriata del vassoio. La freccia sulla guida del vassoio deve risultare allineata esattamente al contrassegno sul vassoio.

 **NOTA:** non stringere le guide della carta contro la risma di carta. Regolarle in base alle tacche o ai contrassegni nel vassoio.

Le seguenti immagini mostrano esempi di indicatori dei formati carta nei vassoi per diverse stampanti. La maggior parte delle stampanti HP presenta contrassegni simili a questi.

Figura 9-8 Contrassegni di formato per il vassoio 1 o il vassoio multifunzione



Figura 9-9 Contrassegni di formato per i vassoi del cassetto



- Accertarsi che l'ambiente di stampa rispetti le specifiche consigliate.

Nell'alimentatore documenti vengono inceppati, inclinati o prelevati più fogli di carta

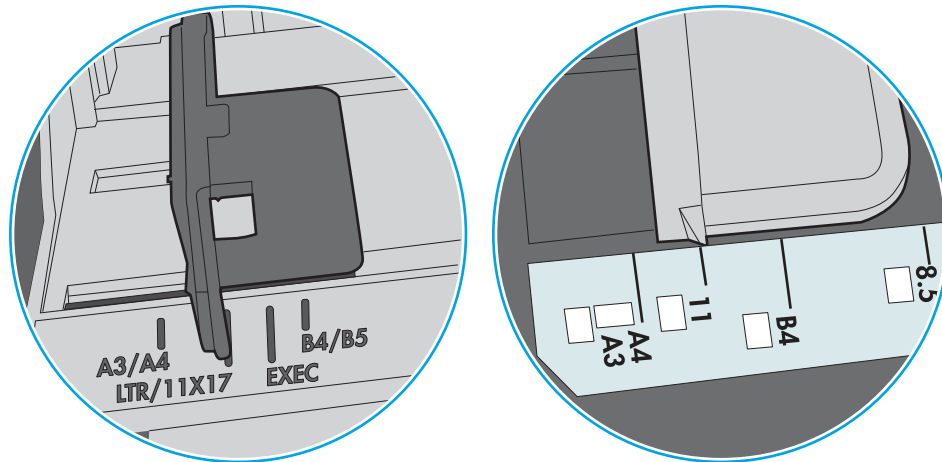
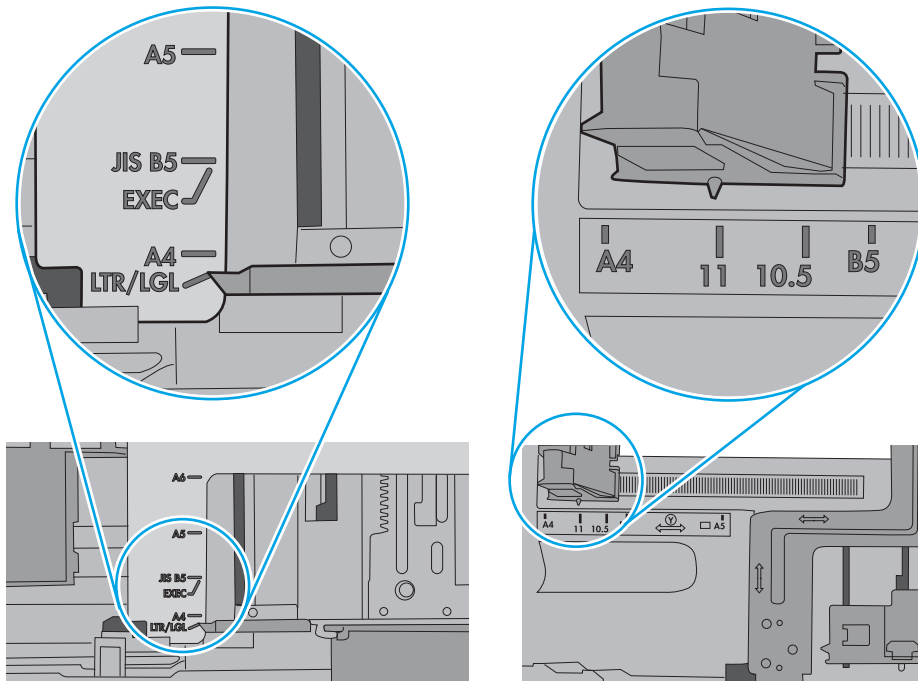
 **NOTA:** Queste informazioni sono valide solo per le stampanti MFP.

- Sull'originale potrebbero essere presenti punti metallici o note adesive. In questo caso, rimuoverle.
- Controllare che tutti i rulli siano posizionati correttamente e che il coperchio di accesso ai rulli nell'alimentatore documenti sia chiuso.
- Accertarsi di avere chiuso il coperchio dell'alimentatore documenti superiore.
- Le pagine potrebbero non essere posizionate correttamente. Raddrizzarle e regolare le guide in modo da centrare la risma.
- Per un corretto funzionamento, le guide della carta devono toccare i due lati della risma di carta. Assicurarsi che la risma di carta sia allineata e che le guide siano posizionate ai bordi della risma.
- È possibile che il vassoio di alimentazione o lo scomparto di uscita dell'alimentatore documenti contenga più pagine di quelle consentite. Accertarsi che la risma di carta nel vassoio di alimentazione resti all'interno delle guide, quindi rimuovere le pagine dallo scomparto di uscita.
- Verificare che non siano presenti pezzi di carta, graffette, punti o altre elementi esterni nel percorso della carta.
- Pulire i rulli e il tampone di separazione dell'alimentatore documenti. Utilizzare aria compressa o un panno pulito e privo di lanugine inumidito con acqua calda. Se il problema persiste, sostituire i rulli.
- Nella schermata iniziale del pannello di controllo della stampante, scorrere e toccare il pulsante [Materiali di consumo](#). Controllare lo stato del kit alimentatore documenti e sostituirlo, se necessario.

Eliminazione degli inceppamenti della carta

Introduzione

Le seguenti informazioni includono le istruzioni per la rimozione della carta inceppata dalla stampante.

- [Individuazione degli inceppamenti](#)
- [Navigazione automatica per la rimozione degli inceppamenti della carta](#)
- [Si verificano inceppamenti della carta frequenti o ricorrenti?](#)
- [Rimozione degli inceppamenti della carta nell'alimentatore documenti](#)
- [13.A1 Inceppamento carta vassoio 1](#)
- [13.A2 Inceppamento carta vassoio 2](#)
- [13.A3, 13.A4, 13.A5 inceppamento carta vassoio 3, vassoio 4, vassoio 5](#)
- [13.B Inceppamento carta nello sportello destro e nell'area del fusore](#)
- [13.E1 inceppamento carta nello scomparto di uscita](#)
- [13.8 Inceppamenti nella cucitrice](#)

Individuazione degli inceppamenti

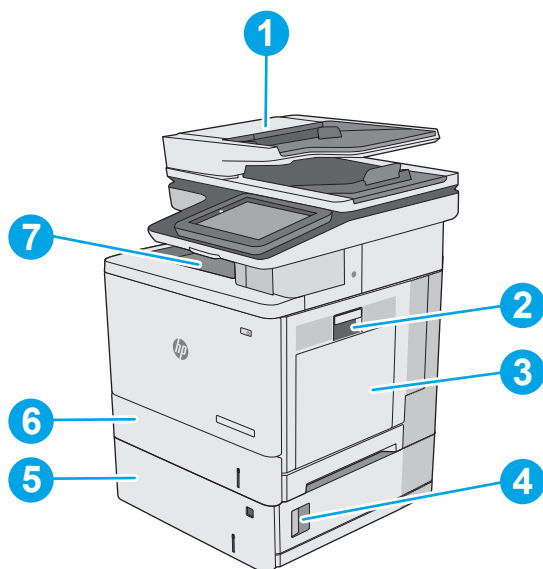

1	Alimentatore documenti
2	Sportello destro e area del fusore
3	Vassoio 1
4	Sportello inferiore destro
5	Vassoi opzionali da 550 fogli

6	Vassoio 2
7	Cassetto di uscita

Navigazione automatica per la rimozione degli inceppamenti della carta

La funzione di navigazione automatica consente di rimuovere gli inceppamenti fornendo istruzioni dettagliate sul pannello di controllo. Quando si completa un passo, sulla stampante vengono visualizzate istruzioni per il passo successivo finché non vengono completati tutti i passi della procedura.

Si verificano inceppamenti della carta frequenti o ricorrenti?

Per ridurre il numero degli inceppamenti della carta, provare queste soluzioni.



NOTA: per vedere un video che mostra come caricare la carta in modo da ridurre il numero di inceppamenti, fare clic [qui](#).

1. Utilizzare solo carta conforme alle specifiche HP per la stampante.
2. Utilizzare carta non stropicciata, piegata o danneggiata. Se necessario, utilizzare carta proveniente da un'altra confezione.
3. Non caricare carta già stampata o fotocopiata.
4. Accertarsi che il vassoio non sia sovraccarico. Se questo si verifica, rimuovere l'intera risma di carta dal vassoio, raddrizzarla e reinserire alcuni fogli di carta nel vassoio.
5. Assicurarsi che le guide della carta nel vassoio siano regolate correttamente per il formato della carta. Regolare le guide fino a farle aderire alla risma facendo attenzione a non piegarla.
6. Verificare che il vassoio sia inserito completamente nella stampante.
7. Se si eseguono stampe su carta pesante, gofrata o perforata, utilizzare la funzione di alimentazione manuale e inserire i fogli uno alla volta.
8. Aprire il menu [Vassoi](#) sul pannello di controllo della stampante. Verificare che il vassoio sia configurato correttamente per il tipo e il formato della carta.
9. Accertarsi che l'ambiente di stampa rispetti le specifiche consigliate.

Rimozione degli inceppamenti della carta nell'alimentatore documenti

Di seguito vengono fornite le istruzioni per l'eliminazione degli inceppamenti della carta nell'alimentatore. Quando si verifica un inceppamento, il pannello di controllo visualizza un'animazione che aiuta nella rimozione dell'inceppamento.

1. Sollevare il fermo per rilasciare il coperchio dell'alimentatore documenti.

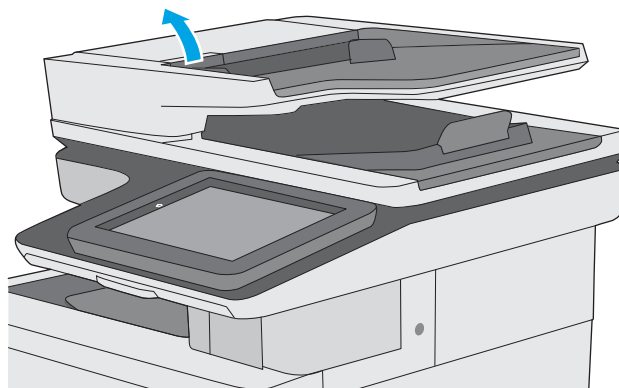

2. Aprire il coperchio dell'alimentatore documenti.

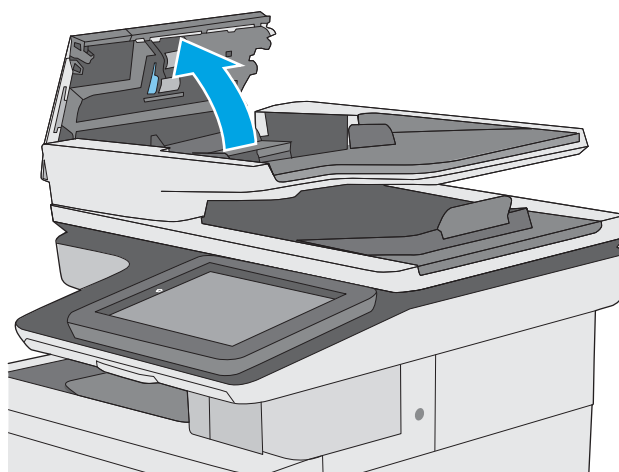

3. Rimuovere la carta inceppata.

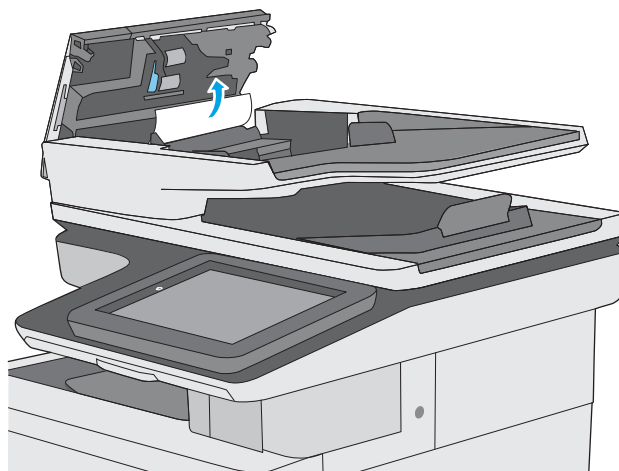

4. Sollevare il vassoio di alimentazione dell'alimentatore documenti.

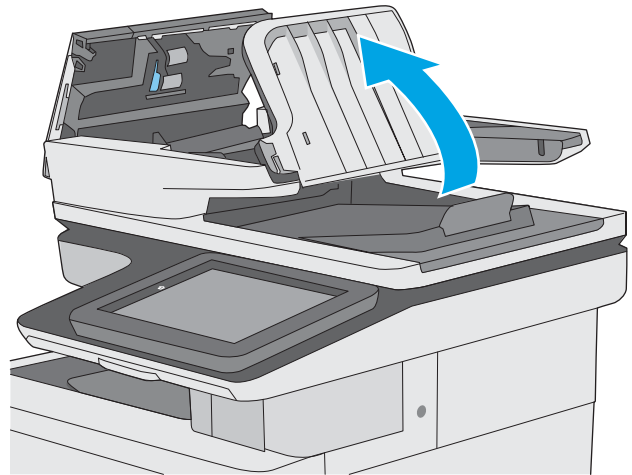

5. Rimuovere la carta inceppata.

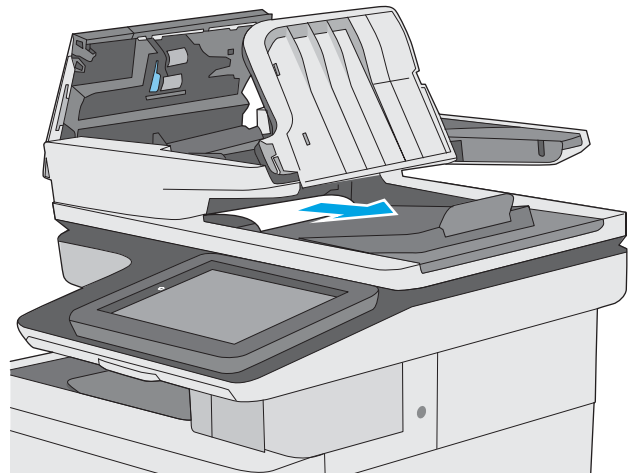

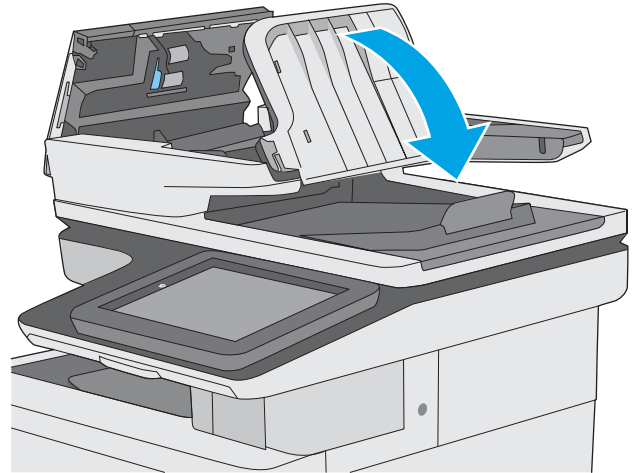

6. Abbassare il vassoio di alimentazione dell'alimentatore di documenti.

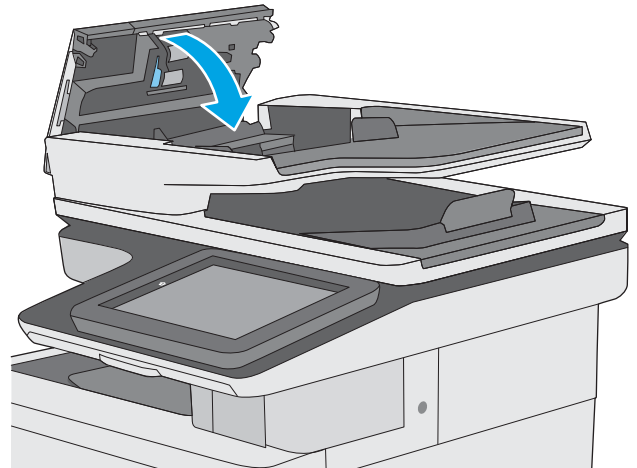

7. Chiudere il coperchio dell'alimentatore documenti.

NOTA: verificare che il fermo sulla parte superiore del coperchio dell'alimentatore documenti sia completamente chiuso.



 **NOTA:** per evitare inceppamenti, assicurarsi che le guide nel vassoio di alimentazione dell'alimentatore documenti siano regolate verso il documento senza piegarlo. Per copiare documenti di formato ridotto, utilizzare lo scanner a superficie piana. Rimuovere tutti i punti metallici e le graffette dai documenti originali.

 **NOTA:** i documenti originali stampanti su carta pesante o lucida possono incepparsi con maggior frequenza di quelli stampati su carta normale.

13.A1 Inceppamento carta vassoio 1

Utilizzare la seguente procedura per controllare la presenza di carta in tutte le posizioni possibili di inceppamenti per il vassoio 1. Quando si verifica un inceppamento, il pannello di controllo visualizza un'animazione che aiuta nella rimozione dell'inceppamento.

1. Se la maggior parte del foglio di carta è visibile nel vassoio, tirare lentamente la carta inceppata verso il basso per estrarla dalla stampante. Accertarsi che venga rimosso l'intero foglio. Se è strappato, continuare con la procedura riportata di seguito per individuare i frammenti.

Se la maggior parte dei fogli di carta sono stati introdotti nella stampante, continuare con i passi successivi.

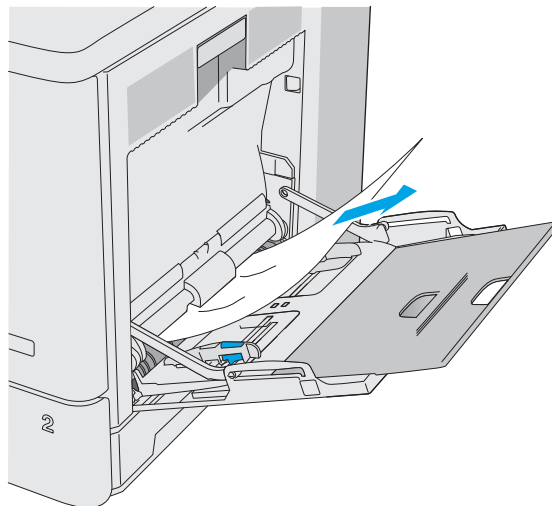

2. Sollevare il fermo sullo sportello destro per rilasciarlo.



3. Aprire lo sportello destro.

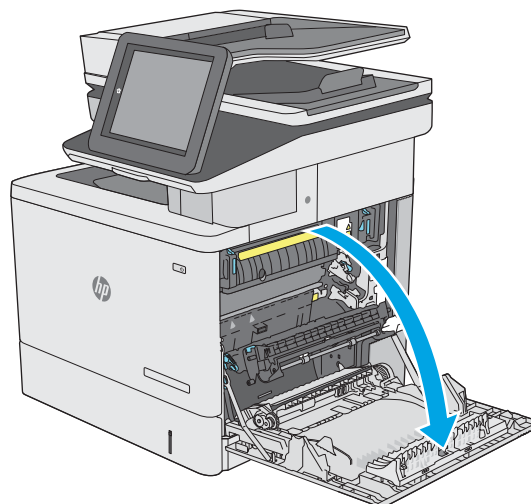

4. In presenza di carta inceppata, estrarla delicatamente.

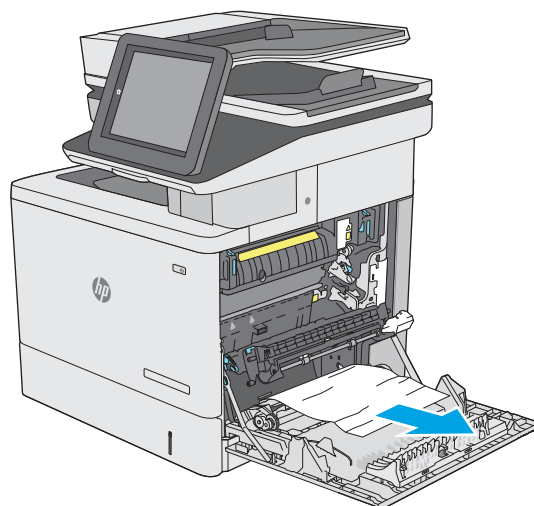

5. Chiudere lo sportello destro.

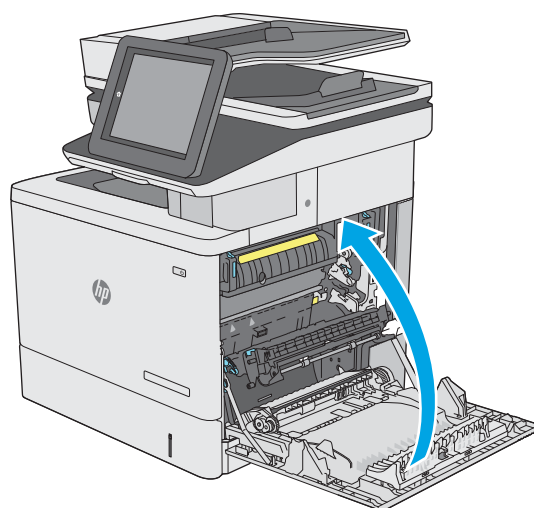

13.A2 Inceppamento carta vassoio 2

Utilizzare la seguente procedura per controllare la presenza di carta in tutte le posizioni possibili di inceppamenti per il vassoio 2. Quando si verifica un inceppamento, il pannello di controllo visualizza un'animazione che aiuta nella rimozione dell'inceppamento.

1. Sollevare il fermo sullo sportello destro per rilasciarlo.



2. Aprire lo sportello destro.

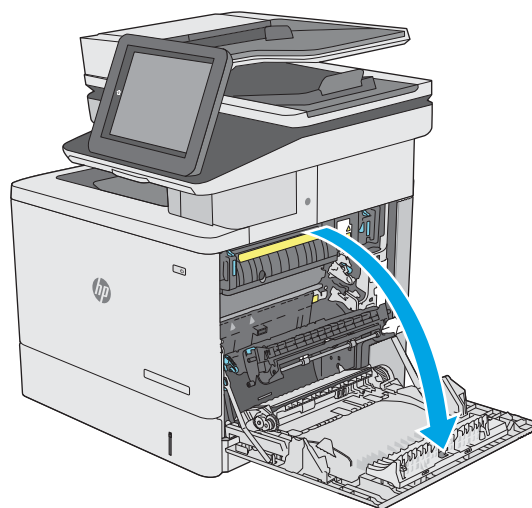

3. Estrarre delicatamente la carta inceppata dall'area di prelievo.

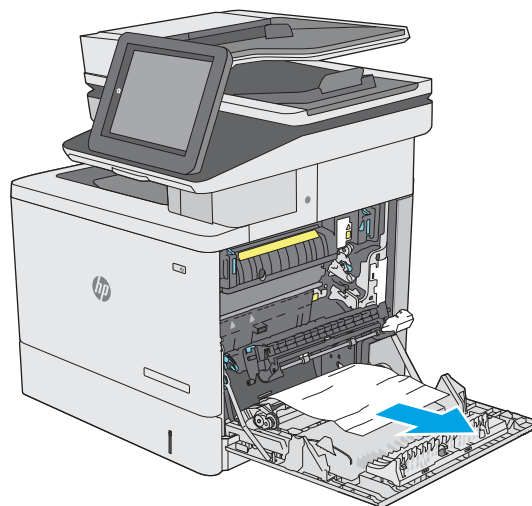

4. Chiudere il gruppo di trasferimento.

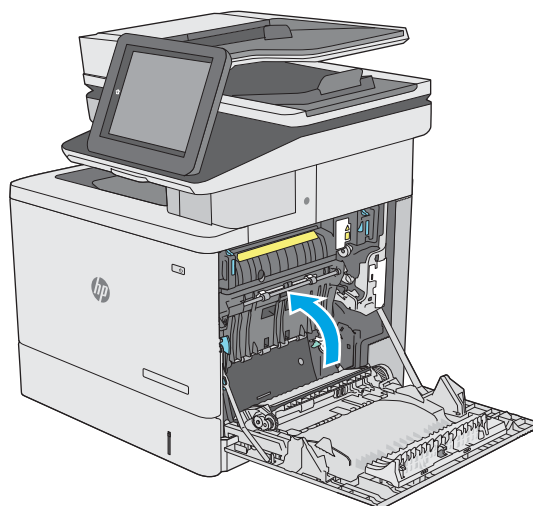

5. Premere sulle leve verdi per rilasciare il coperchio di accesso agli inceppamenti.

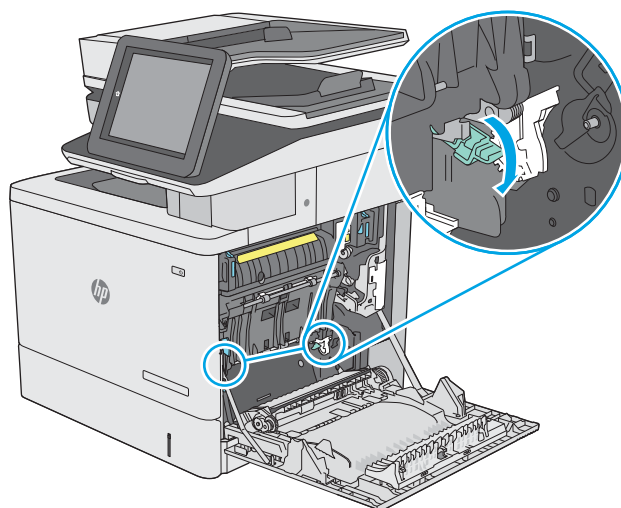

6. Rimuovere delicatamente la carta inceppata. Se la carta si strappa, accertarsi di rimuovere tutti i frammenti.

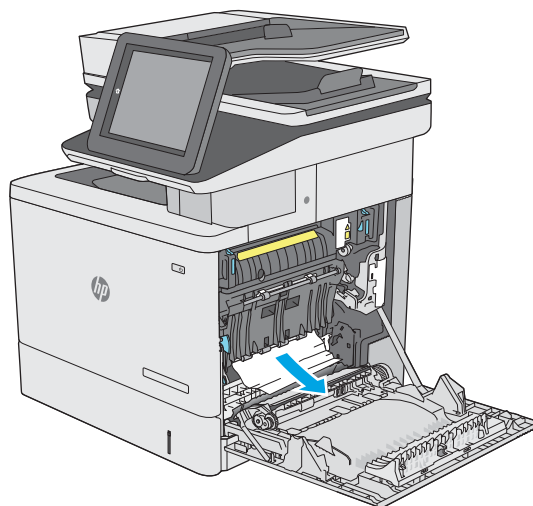

7. Chiudere il coperchio di accesso agli inceppamenti, quindi abbassare il gruppo di trasferimento.

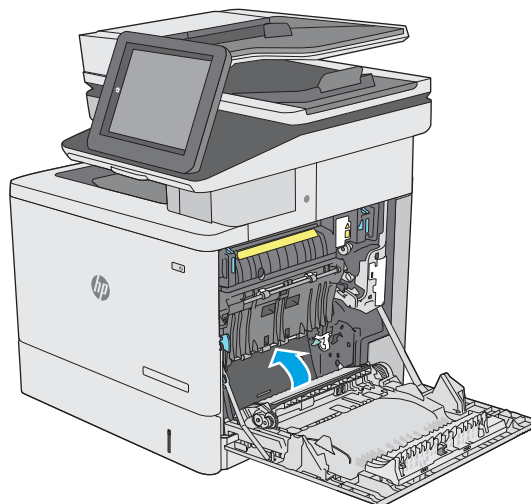

8. Estrarre completamente il vassoio dalla stampante tirando e sollevandolo leggermente.

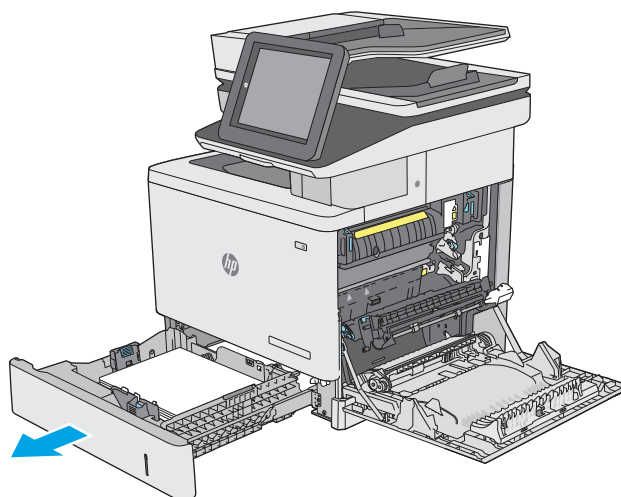

9. Rimuovere tutti gli inceppamenti o i fogli di carta danneggiati. Verificare che il vassoio non sia eccessivamente pieno e che le guide della carta siano regolate correttamente.

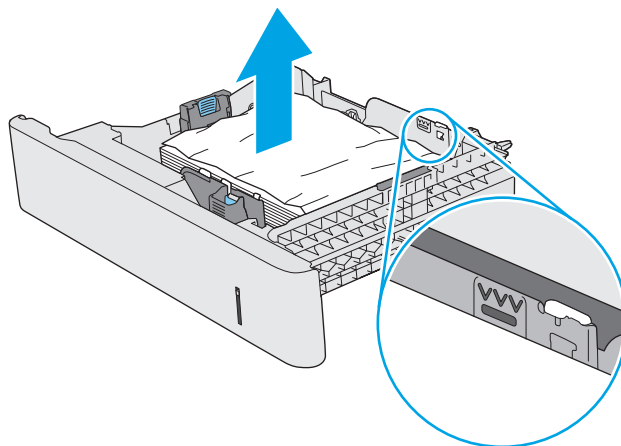

10. Rimuovere tutta la carta presente tra i rulli di alimentazione all'interno della stampante. Tirare prima la carta verso sinistra per rilasciarla, quindi in avanti per rimuoverla.

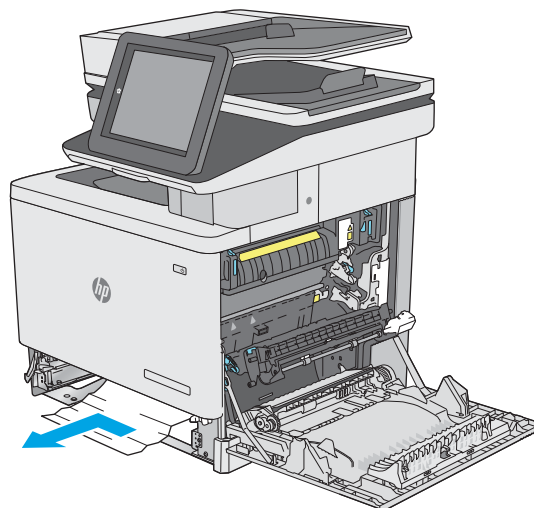

11. Reinserire e chiudere il vassoio.

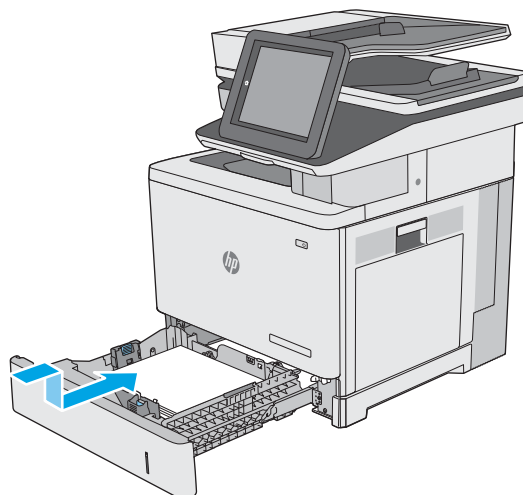

12. Chiudere lo sportello destro.

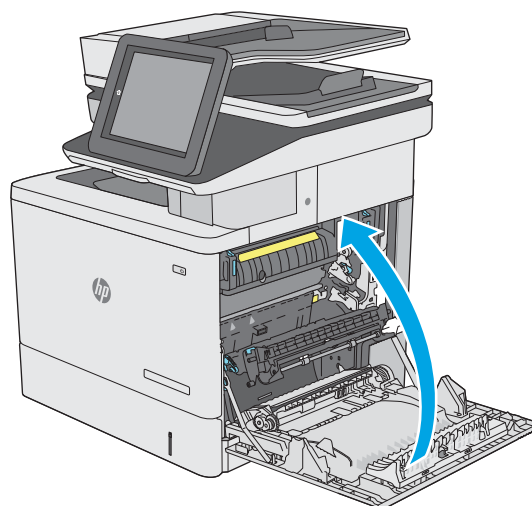

13.A3, 13.A4, 13.A5 inceppamento carta vassoio 3, vassoio 4, vassoio 5

Utilizzare la seguente procedura per controllare la presenza di carta in tutte le posizioni in cui si possono verificare inceppamenti per gli alimentatori da 550 fogli. Quando si verifica un inceppamento, il pannello di controllo visualizza un'animazione che aiuta nella rimozione dell'inceppamento.

1. Aprire lo sportello inferiore destro.



2. Rimuovere delicatamente la carta inceppata.

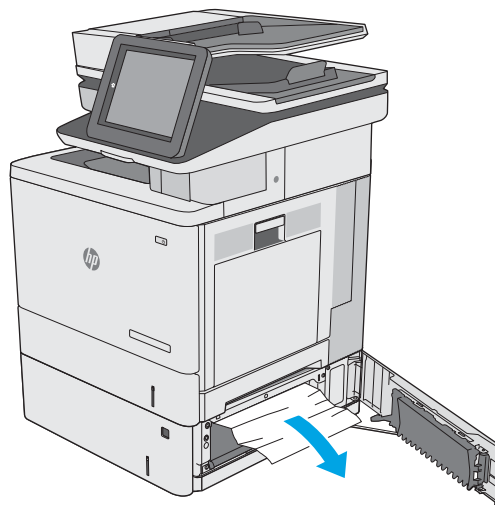

3. Estrarre completamente il vassoio dalla stampante tirando e sollevandolo leggermente.

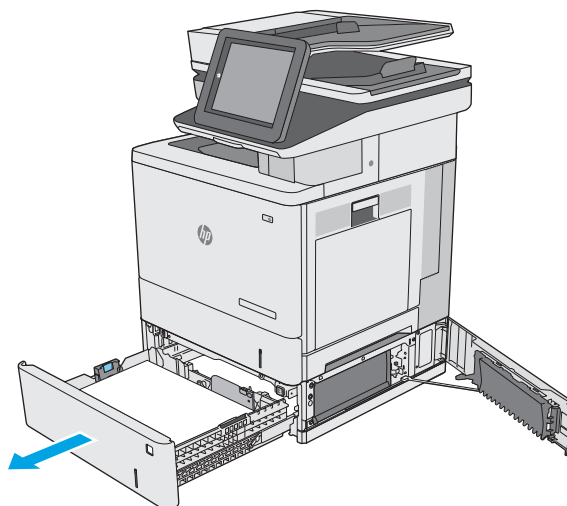

4. Rimuovere tutti gli inceppamenti o i fogli di carta danneggiati. Verificare che il vassoio non sia eccessivamente pieno e che le guide della carta siano regolate correttamente.

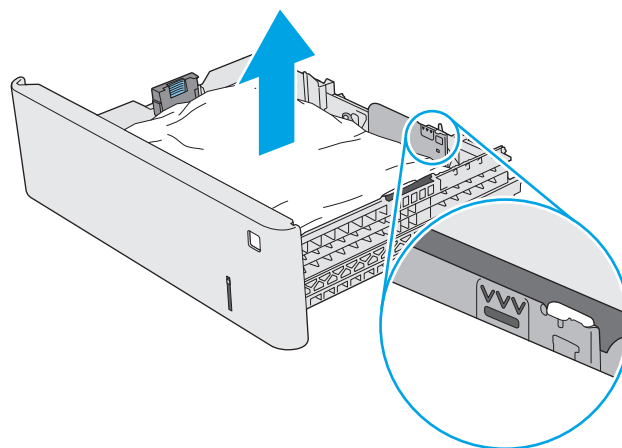

5. Rimuovere tutta la carta presente tra i rulli di alimentazione all'interno della stampante. Tirare prima la carta verso sinistra per rilasciarla, quindi in avanti per rimuoverla.

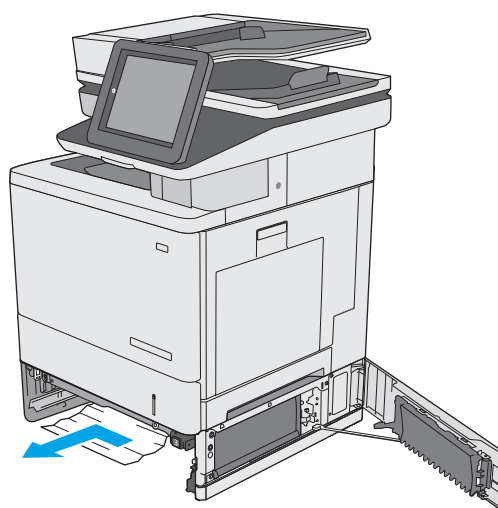

6. Chiudere lo sportello inferiore destro.

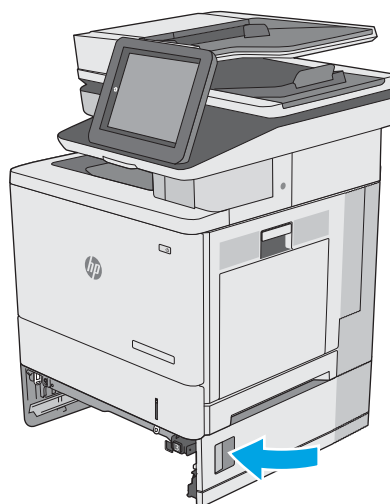

7. Reinserire e chiudere il vassoio.

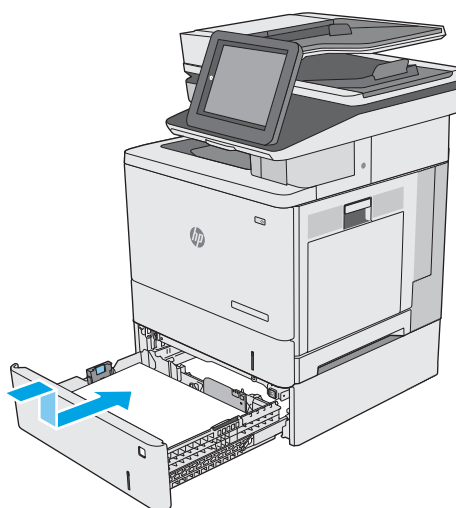

8. Aprire lo sportello destro.

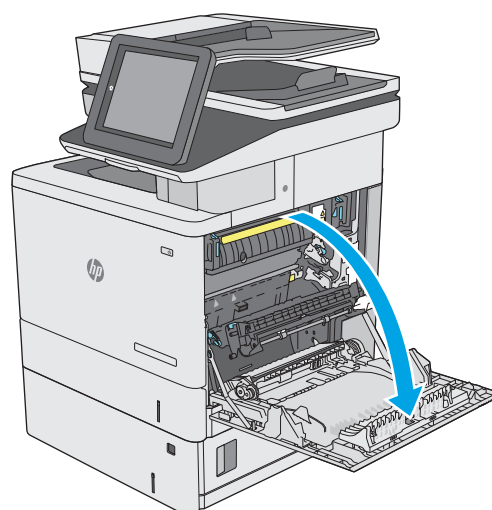

9. Estrarre delicatamente la carta inceppata dall'area di prelievo.

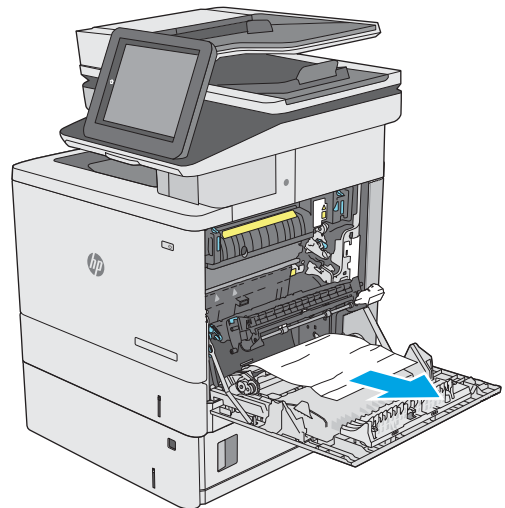

10. Chiudere il gruppo di trasferimento.

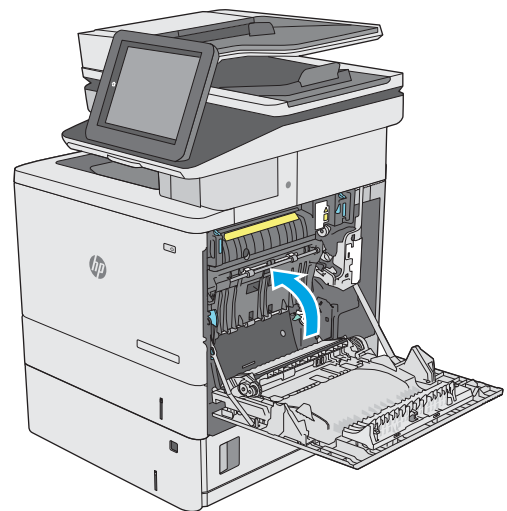

11. Premere sulle leve verdi per rilasciare il coperchio di accesso agli inceppamenti.

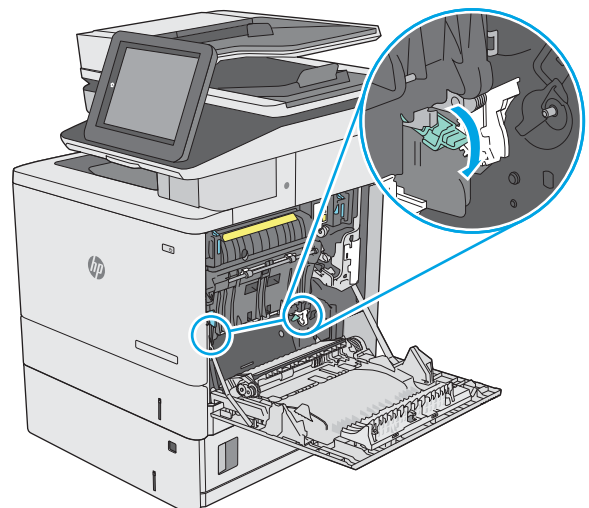

12. Rimuovere delicatamente la carta inceppata. Se la carta si strappa, accertarsi di rimuovere tutti i frammenti.

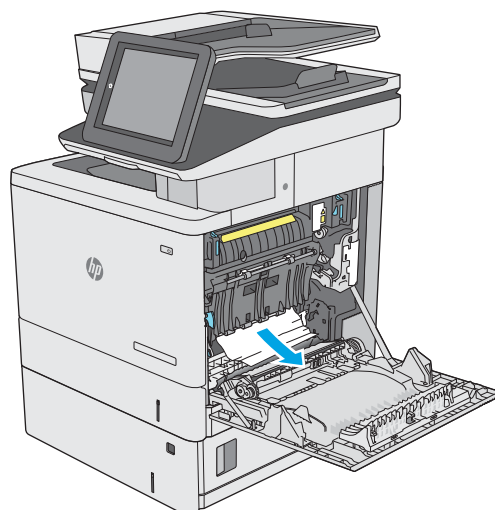

13. Chiudere il coperchio di accesso agli inceppamenti, quindi abbassare il gruppo di trasferimento.

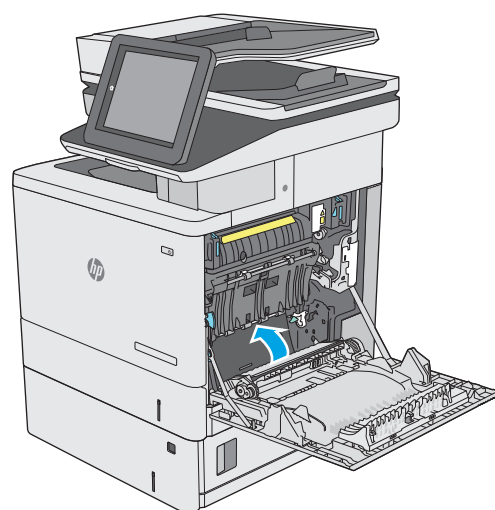

14. Chiudere lo sportello destro.

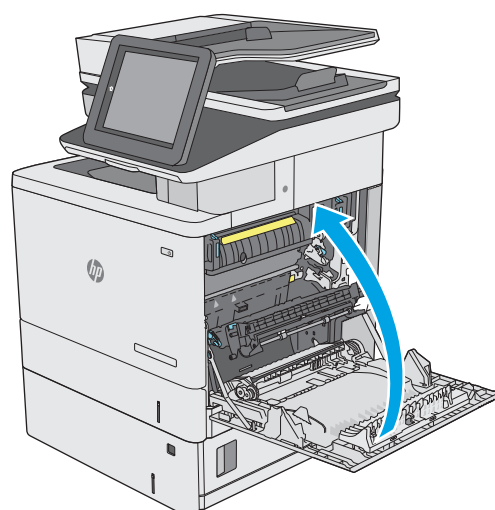

13.B Inceppamento carta nello sportello destro e nell'area del fusore

Utilizzare la seguente procedura per controllare la presenza di carta in tutte le posizioni possibili di inceppamenti all'interno dello sportello destro. Quando si verifica un inceppamento, il pannello di controllo visualizza un'animazione che aiuta nella rimozione dell'inceppamento.

ATTENZIONE: il fusore può raggiungere temperature estremamente elevate durante l'uso della stampante. Lasciarlo raffreddare prima di toccarlo.

1. Sollevare il fermo sullo sportello destro per rilasciarlo.



2. Aprire lo sportello destro.

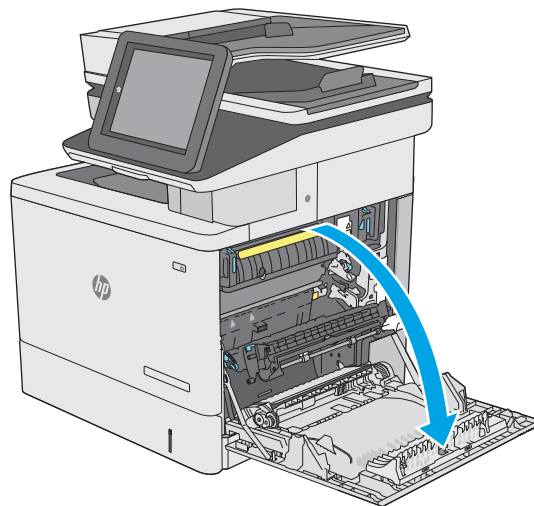

3. Estrarre delicatamente la carta inceppata dall'area di prelievo.

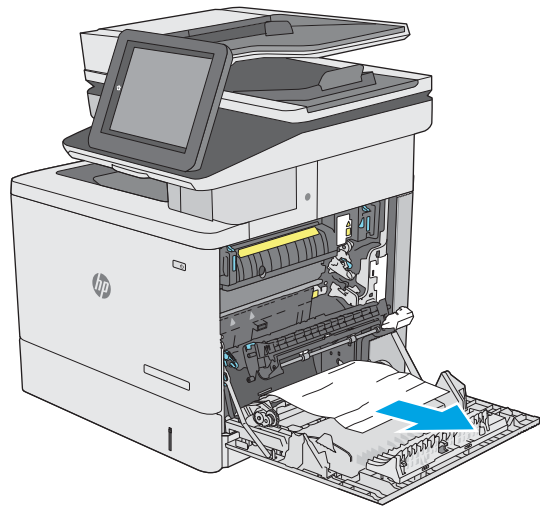

4. Chiudere il gruppo di trasferimento.

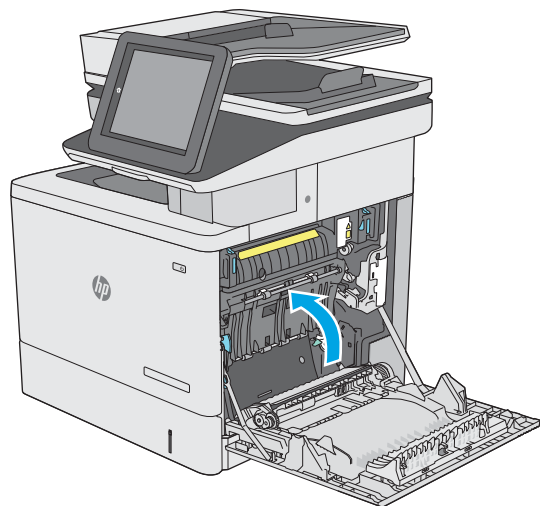

5. Premere sulle leve verdi per rilasciare il coperchio di accesso agli inceppamenti.

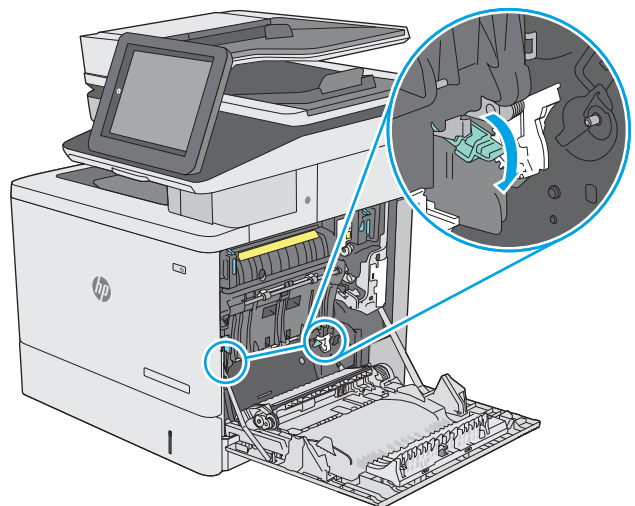

6. Rimuovere delicatamente la carta inceppata. Se la carta si strappa, accertarsi di rimuovere tutti i frammenti.

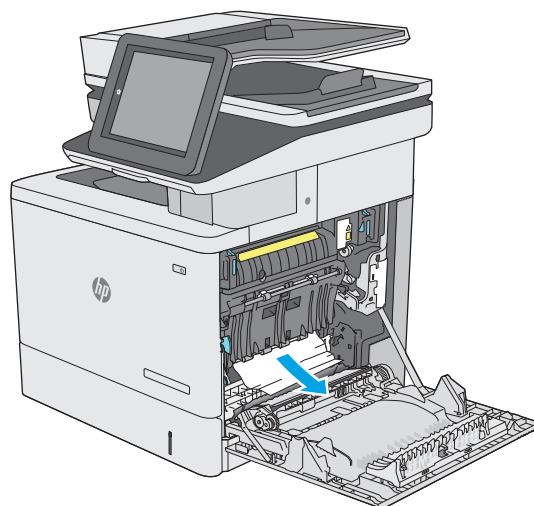

7. Chiudere il coperchio di accesso agli inceppamenti, quindi abbassare il gruppo di trasferimento.

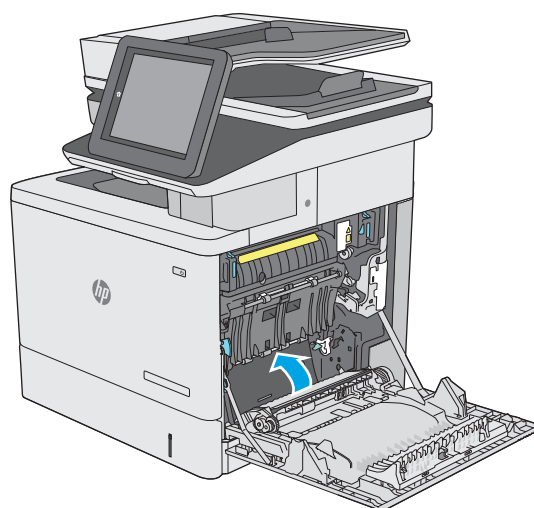

8. Se è presente della carta inceppata nella parte inferiore del fusore, tirarla delicatamente verso il basso per rimuoverla.

ATTENZIONE: non toccare la parte in gomma espansa sul rullo di trasferimento. Agenti contaminanti potrebbero influire sulla qualità di stampa.

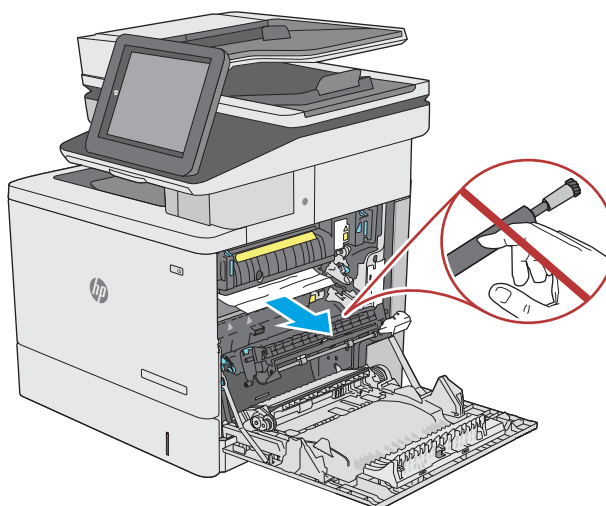

9. Se la carta si inceppa quando entra nel vassoio di raccolta, tirarla con delicatezza verso l'esterno per estrarla.

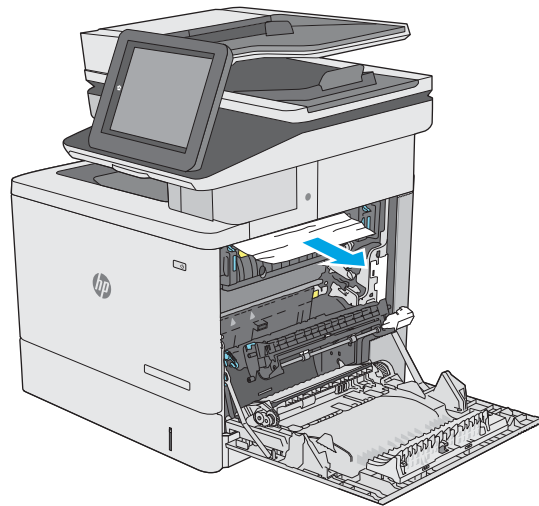

10. La carta potrebbe essersi inceppata all'interno del fusore in un punto in cui non è visibile. Afferrare le maniglie del fusore, sollevarle leggermente e tirarle verso l'esterno, mantenendole diritte, per rimuovere il fusore.

ATTENZIONE: il fusore può raggiungere temperature estremamente elevate durante l'uso della stampante. Lasciarlo raffreddare prima di toccarlo.

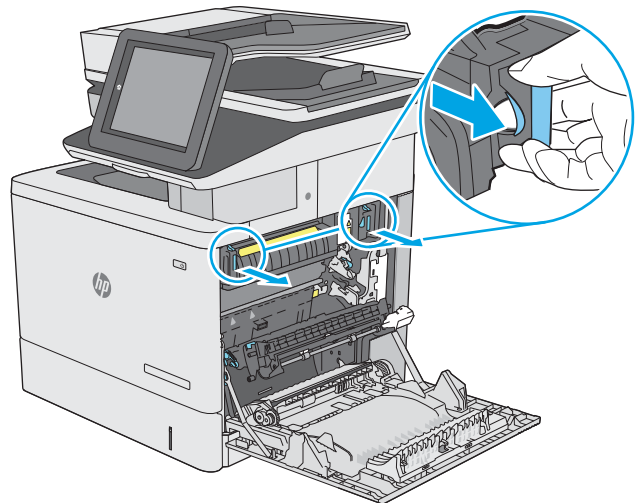

11. Aprire lo sportello di accesso per gli inceppamenti. Se vi è carta inceppata all'interno del fusore, tirarla delicatamente verso l'alto, mantenendola diritta, per rimuoverla. Se la carta si strappa, rimuovere tutti i frammenti.

ATTENZIONE: anche se il corpo del fusore si è già raffreddato, i rulli al suo interno potrebbero ancora essere caldi. Non toccare i rulli del fusore finché non si sono raffreddati.

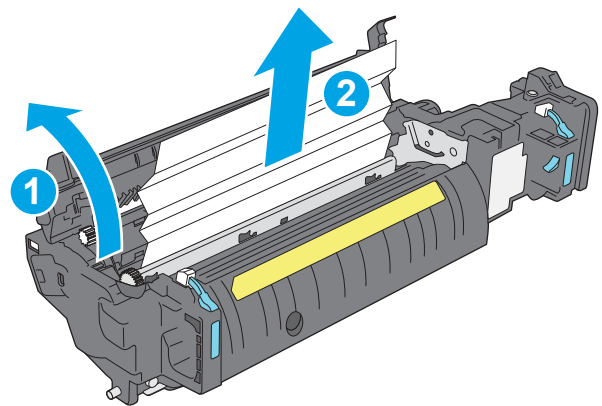

12. Chiudere lo sportello di accesso agli inceppamenti e spingere il fusore completamente nella stampante finché non scatta in posizione.

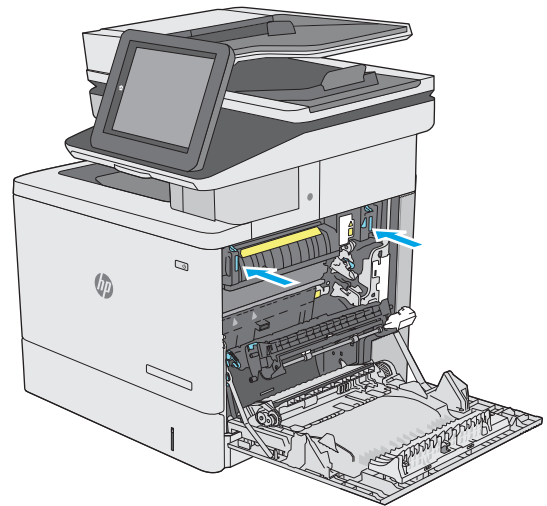

13. Verificare la presenza di carta inceppata nel percorso fronte/retro all'interno dello sportello destro e rimuovere eventuali fogli inceppati.

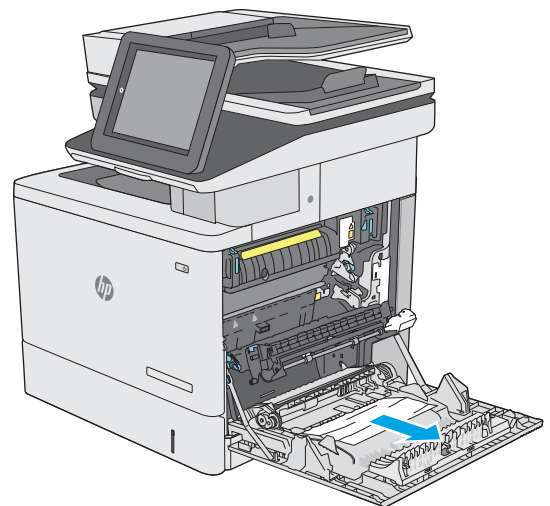

14. Chiudere lo sportello destro.

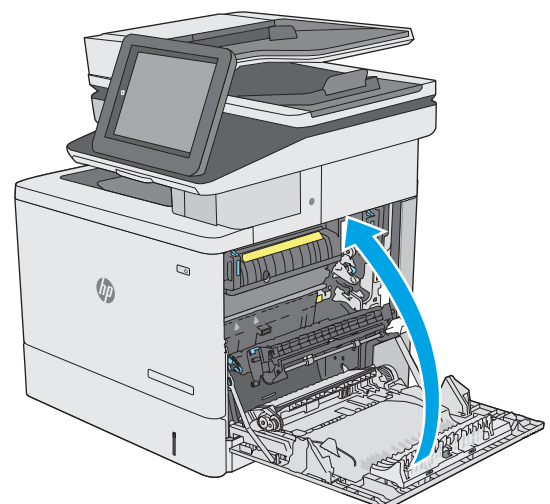

13.E1 inceppamento carta nello scomparto di uscita

Utilizzare la seguente procedura per eliminare gli inceppamenti da questo scomparto di uscita. Quando si verifica un inceppamento, il pannello di controllo visualizza un'animazione che aiuta nella rimozione dell'inceppamento.

1. Se la carta è visibile nello scomparto di uscita, afferrare il bordo di entrata e rimuoverla.



13.8 Inceppamenti nella cucitrice

Utilizzare la seguente procedura per rimuovere gli inceppamenti nella cucitrice. Quando si verifica un inceppamento, il pannello di controllo visualizza un'animazione che aiuta nella rimozione dell'inceppamento.

1. Aprire lo sportello della cucitrice.
NOTA: se si apre lo sportello della cucitrice, non sarà possibile utilizzare la cucitrice.

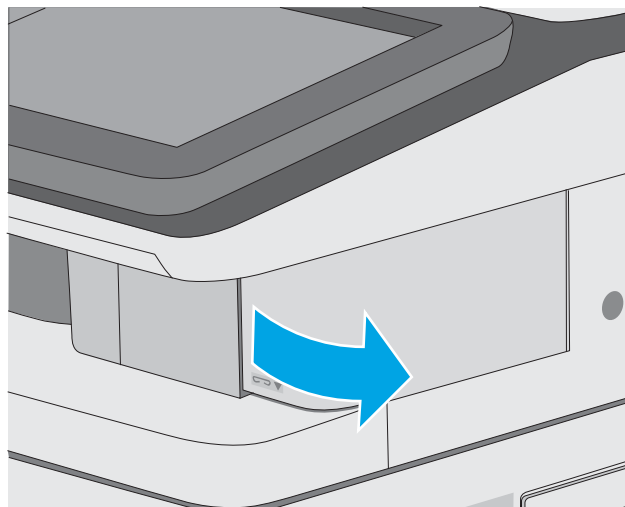

2. Rimuovere la cartuccia della cucitrice dalla stampante.

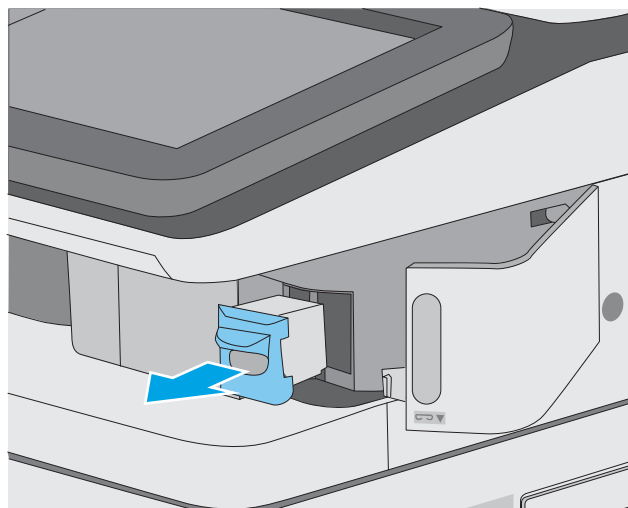

3. Sollevare la levetta sulla parte posteriore della cartuccia della cucitrice. Rimuovere i punti inceppati.

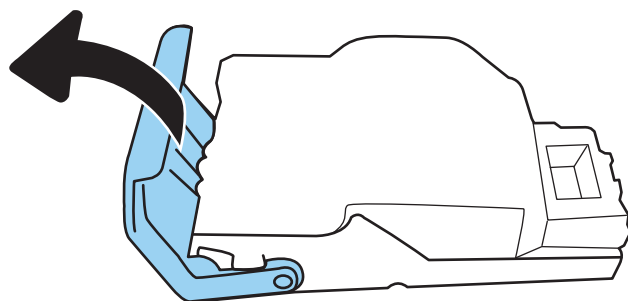

4. Abbassare la leva sulla parte posteriore della cartuccia della cucitrice finché non scatta in posizione.

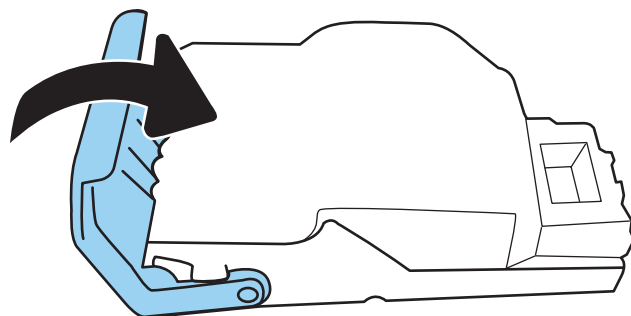

5. Reinserire la cartuccia della cucitrice nell'apertura all'interno dello sportello della cucitrice.

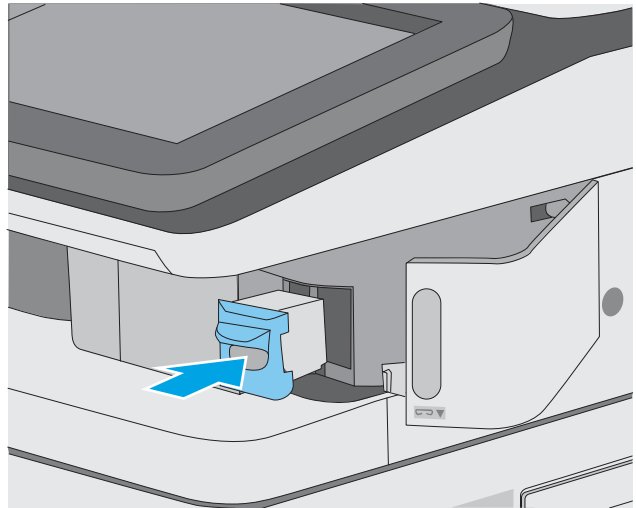

6. Chiudere lo sportello della cucitrice.

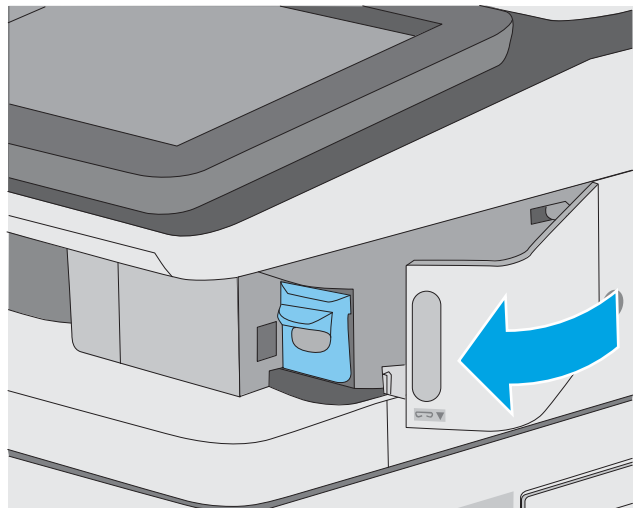

Migliorare la qualità di stampa

Introduzione

- [Stampa da un programma software differente](#)
- [Controllo dell'impostazione relativa al tipo di carta per il processo di stampa](#)
- [Controllo dello stato della cartuccia di toner](#)
- [Stampa di una pagina di pulizia](#)
- [Controllare lo stato del toner e delle cartucce di toner](#)
- [Controllo della carta e dell'ambiente di stampa](#)
- [Tentativo con un altro driver di stampa](#)

Se la stampante presenta problemi di qualità di stampa, provare a risolverli con le seguenti soluzioni nell'ordine presentato.

Stampa da un programma software differente

Tentare di stampare da un programma differente. Se la pagina viene stampata correttamente, il problema è relativo al programma software dal quale viene eseguita la stampa.

Controllo dell'impostazione relativa al tipo di carta per il processo di stampa

Controllare l'impostazione del tipo di carta quando si stampa da un programma software e le pagine stampate presentano sbavature, stampa sfocata o scura, carta curvata, punti sparsi di toner o piccole aree in cui il toner manca.

Controllo dell'impostazione del tipo di carta sulla stampante

1. Aprire il vassoio.
2. Verificare che il vassoio contenga il tipo di carta corretto.
3. Chiudere il vassoio.
4. Attenersi alle istruzioni visualizzate sul pannello di controllo per confermare o modificare le impostazioni del tipo di carta per il vassoio.

Modifica dell'impostazione del tipo di carta (Windows)

1. Nel programma software, selezionare l'opzione **Stampa**.
2. Selezionare la stampante, quindi fare clic sul pulsante **Proprietà** o **Preferenze**.
3. Fare clic sulla scheda **Carta/qualità**.
4. Nell'elenco a discesa **Tipo di carta**, fare clic sull'opzione **Altro...**
5. Espandere l'elenco di opzioni per **Tipo:** .
6. Espandere la categoria dei tipi di carta più simili a quelli di cui si dispone.

7. Selezionare l'opzione per il tipo di carta che si sta utilizzando, quindi fare clic sul pulsante **OK**.
8. Fare clic sul pulsante **OK** per chiudere la finestra di dialogo **Proprietà documento**. Nella finestra di dialogo **Stampa**, fare clic sul pulsante **OK** per stampare il processo.

Controllo dell'impostazione del tipo di carta (macOS)

1. Fare clic sul menu **File**, quindi sull'opzione **Stampa**.
2. Nel menu **Stampante**, selezionare la stampante.
3. Per impostazione predefinita, nel driver di stampa viene visualizzato il menu **Copie e pagine**. Aprire l'elenco a discesa dei menu, quindi fare clic sul menu **Finitura**.
4. Dall'elenco a discesa **Tipo di supporto**, selezionare il tipo.
5. Fare clic sul pulsante **Stampa**.

Controllo dello stato della cartuccia di toner

Seguire la procedura per verificare la durata stimata rimanente delle cartucce di toner e, se applicabile, lo stato degli altri componenti di manutenzione sostituibili.

Passaggio 1: Stampa della pagina di stato dei materiali di consumo

1. Nella schermata iniziale del pannello di controllo della stampante, selezionare il menu **Rapporti**.
2. Selezionare il menu **Pagine di configurazione/stato**.
3. Selezionare **Pagina sullo stato dei materiali di consumo**, quindi selezionare **Stampa** per stampare la pagina.

Passaggio 2: Controllo dello stato dei materiali di consumo

1. Verificare il rapporto sullo stato dei materiali di consumo per controllare la percentuale di durata rimanente delle cartucce di toner e, se applicabile, lo stato degli altri componenti di manutenzione sostituibili.

Se si utilizza una cartuccia di toner quasi esaurita, possono verificarsi problemi di qualità di stampa. La pagina di stato dei materiali di consumo indica quando un materiale di consumo è quasi esaurito. Una volta raggiunta la soglia minima, la Garanzia di protezione HP sul materiale di consumo HP è terminata.

Non è necessario sostituire immediatamente la cartuccia di toner, a meno che la qualità di stampa non risulti definitivamente deteriorata. Tenere una cartuccia di sostituzione disponibile da installare nel caso in cui la qualità di stampa non sia più soddisfacente.

Se si ritiene necessario sostituire una cartuccia di toner o un altro componente di manutenzione sostituibile, la pagina di stato dei materiali di consumo indica i numeri di catalogo HP originali.

2. Verificare se si sta utilizzando una cartuccia HP originale.

Una cartuccia di toner HP originale riporta su di essa la parola "HP" o il logo HP. Per ulteriori informazioni sull'identificazione delle cartucce HP, andare all'indirizzo www.hp.com/go/learnaboutsupplies.

Stampa di una pagina di pulizia

Durante il processo di stampa, è possibile che si accumulino carta, toner e residui di polvere all'interno della stampante, provocando problemi di qualità di stampa come residui di toner, macchie, striature, linee o segni ripetuti.

Per pulire il percorso della carta nella stampante, attenersi alla seguente procedura.

1. Nella schermata iniziale del pannello di controllo della stampante, aprire il menu [Strumenti di supporto](#).
2. Selezionare i seguenti menu:
 - [Manutenzione](#)
 - [Calibrazione/Pulizia](#)
 - [Pagina di pulizia](#)
3. Selezionare [Stampa](#) per stampare la pagina.

Sul pannello di controllo della stampante viene visualizzato il messaggio **Pulizia...** Il completamento del processo di pulizia richiede alcuni minuti. Non spegnere la stampante fino al completamento del processo di pulizia. Al termine, gettare la pagina stampata.

Controllare lo stato del toner e delle cartucce di toner

Seguire le istruzioni indicate per ispezionare ciascuna cartuccia del toner.

1. Rimuovere le cartucce di toner dalla stampante e controllare che il nastro sigillante sia stato rimosso.
2. Verificare la presenza di eventuali danni nel chip della memoria.
3. Esaminare la superficie del tamburo fotosensibile verde.

 **ATTENZIONE:** non toccare il tamburo fotosensibile. Eventuali impronte lasciate sul tamburo fotosensibile possono causare problemi di qualità di stampa.

4. Se sono presenti graffi, impronte o altri danni sul tamburo fotosensibile, sostituire la cartuccia di toner.
5. Reinstallare la cartuccia del toner e stampare alcune pagine per determinare se il problema è stato risolto.

Controllo della carta e dell'ambiente di stampa

Passaggio 1: Uso di carta conforme alle specifiche consigliate da HP

Alcuni problemi di qualità di stampa sono causati dall'utilizzo di carta non conforme alle specifiche HP.

- Usare sempre una carta il cui tipo e grammatura siano supportati da questa stampante.
- Utilizzare carta di buona qualità che non presenti tagli, incisioni, lacerazioni, macchie, particelle estranee, polvere, stropicciature, fori, bordi ondulati o piegati.
- Non utilizzare carta su cui sono state eseguite stampe precedenti.
- Utilizzare carta che non contenga parti metalliche, ad esempio lustrini.
- Utilizzare carta specifica per stampanti laser. Non utilizzare carta esclusivamente indicata per le stampanti a getto d'inchiostro.
- Non utilizzare carta troppo ruvida. L'uso di carta più levigata offre generalmente una qualità di stampa migliore.

Passaggio due: Controllo dell'ambiente

L'ambiente può influire direttamente sulla qualità di stampa e rappresenta una causa comune per problemi legati alla qualità di stampa o all'alimentazione della carta. Tentare le soluzioni seguenti:

- Non posizionare la stampante in prossimità di correnti d'aria provenienti ad esempio da finestre e porte aperte o ventole di condizionatori.
- Assicurarsi che la stampante non sia esposta a temperature o umidità non conformi alle specifiche della stampante.
- Non posizionare la stampante in uno spazio stretto, ad esempio un mobiletto.
- Posizionare la stampante su una superficie resistente e piana.
- Rimuovere qualsiasi oggetto che possa bloccare prese d'aria della stampante. La stampante richiede un adeguato flusso di aria su tutti i lati, compresa la parte superiore.
- Proteggere la stampante da pulviscolo, polvere, vapore, grasso o altri elementi che potrebbero lasciare residui all'interno.

Passaggio tre: Impostazione dell'allineamento del singolo vassoio

Seguire i passaggi indicati quando testo o immagini non sono centrati o allineati correttamente sulla pagina stampata quando si stampa da vassoi specifici.

1. Nella schermata iniziale del pannello di controllo della stampante, selezionare il menu [Impostazioni](#).
2. Selezionare i seguenti menu:
 - [Copia/Stampa](#) o [Stampa](#)
 - [Qualità di stampa](#)
 - [Registrazione dell'immagine](#)
3. Selezionare [Vassoio](#), quindi selezionare il vassoio da regolare.
4. Selezionare [Stampa pagina di prova](#), quindi seguire le istruzioni sulle pagine stampate.
5. Selezionare nuovamente [Stampa pagina di prova](#) per verificare i risultati, quindi, se necessario, effettuare ulteriori regolazioni.
6. Selezionare [Fine](#) per salvare le nuove impostazioni.

Tentativo con un altro driver di stampa

Se si esegue la stampa da un programma software e le pagine stampate presentano righe inaspettate nelle immagini, testo mancante, immagini mancanti, formattazione errata o font sostitutivi, provare a utilizzare un driver di stampa differente.

Scaricare uno dei seguenti driver dal sito Web HP: www.hp.com/support/colorljE57540mfp.

Driver HP PCL.6

Questo driver di stampa specifico del prodotto è per i sistemi operativi Windows XP a 32 bit, Vista a 32 bit e Server 2008 a 32 bit. Non tutte le funzioni o i formati pagina sono supportati.

Driver HP PCL 6	Questo driver di stampa specifico del prodotto è destinato all'uso con i sistemi operativi Windows 7, 8, 8.1, 10, Server 2008 a 64 bit, Server 2008 R2, Server 2012, Server 2012 R2 e Server 2016.
Driver HP PCL-6 V4	Questo driver di stampa specifico del prodotto è destinato all'uso con i sistemi operativi Windows 7, 8, 8.1, 10, Server 2008 a 64 bit, Server 2008 R2, Server 2012, Server 2012 R2 e Server 2016.
Driver HP UPD PS	<ul style="list-style-type: none"> • Consigliato per la stampa con i programmi software Adobe® o con altri programmi software con grafica molto complessa • Supporta la stampa con driver di emulazione postscript o con font flash postscript
HP UPD PCL 6	<ul style="list-style-type: none"> • Consigliato per la stampa in tutti gli ambienti Windows • Alla maggior parte degli utenti, offre velocità, qualità di stampa e supporto delle caratteristiche della stampante complessivamente migliori • Sviluppato per l'allineamento con Windows Graphic Device Interface (GDI) per velocità ottimale in ambienti Windows • Potrebbe non essere completamente compatibile con programmi software di terze parti o personalizzati basati su PCL 5

Miglioramento della qualità di copia

Se la stampante presenta problemi di qualità di copia, provare a risolverli con le seguenti soluzioni nell'ordine presentato.

- [Controllo della presenza di polvere e sbavature sul vetro dello scanner](#)
- [Calibrazione dello scanner](#)
- [Controllo delle impostazioni della carta](#)
- [Controllo delle impostazioni di regolazione dell'immagine](#)
- [Ottimizzazione della qualità di copia per testo o immagini](#)
- [Copia da bordo a bordo](#)

Provare prima questi semplici passaggi:

- Utilizzare lo scanner piano invece dell'alimentatore documenti.
- Utilizzare originali di qualità elevata.
- Quando si utilizza l'alimentatore documenti, caricare correttamente il documento originale nell'alimentatore, utilizzando le guide della carta, per evitare immagini sfocate o inclinate.

Se il problema persiste, provare queste soluzioni aggiuntive. Se non risolvono il problema, vedere "Migliorare la qualità di stampa" per ulteriori soluzioni.

Controllo della presenza di polvere e sbavature sul vetro dello scanner

Con il passare del tempo, è possibile che sul vetro dello scanner e sul rivestimento bianco di plastica si depositino dei granelli di sporco che possono influire sulle prestazioni. Utilizzare la seguente procedura per pulire lo scanner se le pagine stampate presentano sbavature, linee non desiderate, punti neri, qualità di stampa insufficiente o testo non chiaro.

1. Premere il pulsante di accensione per spegnere la stampante, quindi scollegare il cavo di alimentazione dalla presa elettrica.

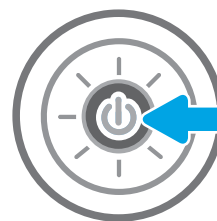

2. Aprire il coperchio dello scanner.

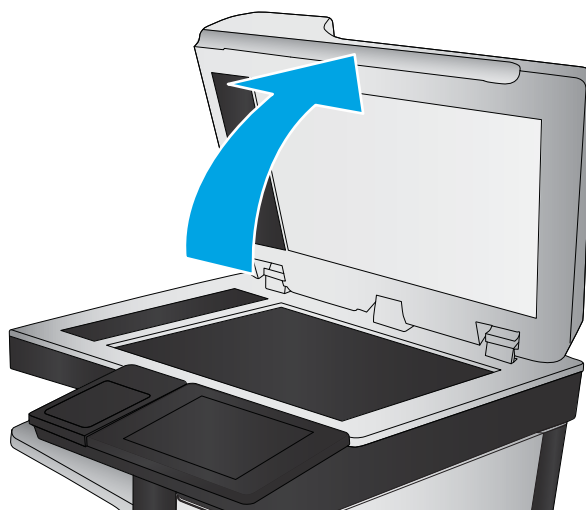

3. Pulire il vetro dello scanner e i nastri dell'alimentatore di documenti con un panno o una spugna morbida inumidita con un detergente per vetri non abrasivo.

ATTENZIONE: Non utilizzare abrasivi, acetone, benzene, ammoniaca, alcol etilico o tetracloruro di carbonio sulla stampante per non danneggiarla. Non versare prodotti liquidi direttamente sul vetro o il ripiano, poiché potrebbero gocciolare e danneggiare la stampante.

NOTA: In caso di problemi con striature sulle copie quando si utilizza l'alimentatore documenti, assicurarsi di pulire la piccola striscia di vetro a sinistra dello scanner.

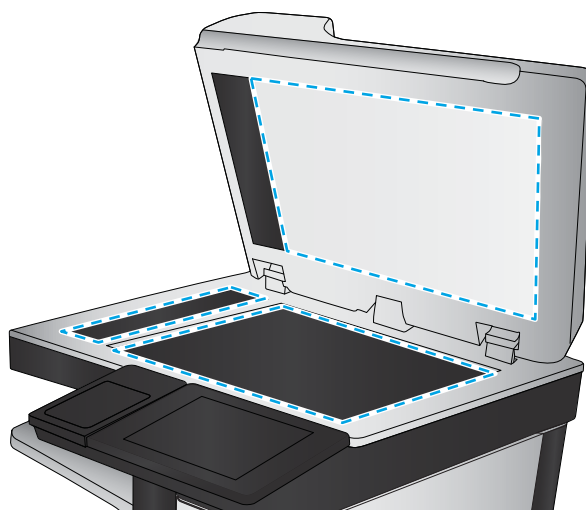

4. Asciugare il vetro e le parti di plastica con un panno di pelle di daino o una spugna in cellulosa per evitare macchie.
5. Collegare il cavo di alimentazione a una presa, quindi premere il pulsante di accensione per accedere la stampante.

Calibrazione dello scanner

Se l'immagine copiata non è posizionata correttamente sulla pagina, seguire i passaggi indicati per calibrare lo scanner.

 **NOTA:** quando si utilizza l'alimentatore documenti, regolare le guide nel vassoio di alimentazione in modo che aderiscano al documento originale.

1. Nella schermata iniziale del pannello di controllo della stampante, scorrere finché non viene visualizzato il menu **Strumenti di supporto**. Toccare l'icona **Strumenti di supporto** per aprire il menu.
2. Aprire i seguenti menu:

- [Manutenzione](#)
 - [Calibrazione/Pulizia](#)
 - [Calibra scanner](#)
3. Toccare il pulsante [Avvia](#) per avviare il processo di calibrazione. Seguire le istruzioni visualizzate.
 4. Attendere il termine della calibrazione della stampante, quindi provare di nuovo a eseguire la copia.

Controllo delle impostazioni della carta

Seguire la procedura indicata di seguito se le pagine copiate presentano macchie, stampe scure o sfocate, carta arricciata o aree in cui è caduto del toner.

Controllare le opzioni di selezione della carta

1. Toccare il pulsante [Copia](#) nella schermata iniziale del pannello di controllo della stampante.
2. Selezionare [Opzioni](#), quindi scorrere e selezionare [Selezione carta](#).
3. Selezionare [Formato carta](#) e selezionare una delle opzioni predefinite.
4. Selezionare [Tipo di carta](#) e selezionare una delle opzioni predefinite.
5. Selezionare [Vassoio carta](#) e selezionare una delle opzioni predefinite.
6. Selezionare [Fine](#) per salvare le opzioni di selezione della carta.

Controllo delle impostazioni di regolazione dell'immagine

Regolare queste ulteriori impostazioni per migliorare la qualità della copia:

- **Nitidezza:** consente di rendere più o meno nitida l'immagine. Ad esempio, è possibile aumentare il valore per rendere il testo più nitido e ridurlo per rendere le foto più uniformi.
 - **Toni scuri:** consente di aumentare o ridurre la quantità di bianco e nero utilizzata nei colori delle immagini acquisite.
 - **Contrasto:** consente di per aumentare o ridurre la differenza tra il colore più chiaro e il colore più scuro sulla pagina.
 - **Pulizia in background:** consente di rimuovere i colori tenui dallo sfondo delle immagini acquisite. Ad esempio, se il documento originale viene stampato su carta colorata, utilizzare questa funzione per schiarire lo sfondo senza compromettere i toni scuri dell'immagine.
 - **Tono automatico:** disponibile solo per stampanti Flow. La stampante regola automaticamente le impostazioni [Toni scuri](#), [Contrasto](#) e [Pulizia memoria](#) in base ai valori più adatti al documento acquisito.
1. Toccare il pulsante [Copia](#) nella schermata iniziale del pannello di controllo della stampante.
 2. Selezionare [Opzioni](#), quindi scorrere e selezionare [Regolazione immagine](#).
 3. Regolare i cursori per impostare i livelli e selezionare [Fine](#).
 4. Selezionare [Copia](#) per avviare il processo di copia.



NOTA: Queste impostazioni sono temporanee. Dopo aver terminato il processo, la stampante ripristina le impostazioni predefinite.

Ottimizzazione della qualità di copia per testo o immagini

Ottimizzare il processo di copia per il tipo di immagine copiata: testo, immagini o foto.

1. Toccare il pulsante **Copia** nella schermata iniziale del pannello di controllo della stampante.
2. Selezionare **Opzioni**, quindi **Ottimizza testo/immagine**.
3. Selezionare una delle opzioni predefinite.
4. Selezionare **Copia** per avviare il processo di copia.

 **NOTA:** Queste impostazioni sono temporanee. Dopo aver terminato il processo, la stampante ripristina le impostazioni predefinite.

Copia da bordo a bordo

Questa funzione consente di evitare le ombre che possono apparire lungo i margini delle copie quando il documento originale viene stampato vicino ai margini.

1. Toccare il pulsante **Copia** nella schermata iniziale del pannello di controllo della stampante.
2. Selezionare **Opzioni**, quindi **Edge-To-Edge**.
3. Selezionare l'opzione **Stampa bordo a bordo** se il documento originale viene stampato vicino ai bordi della carta.
4. Selezionare **Copia** per avviare il processo di copia.

Miglioramento della qualità di scansione

- [Controllo della presenza di polvere e sbavature sul vetro dello scanner](#)
- [Controllo delle impostazioni di risoluzione](#)
- [Controllo delle impostazioni del colore](#)
- [Controllo delle impostazioni di regolazione dell'immagine](#)
- [Ottimizzazione della qualità di scansione per testo o immagini](#)
- [Controllo delle impostazioni di qualità di stampa](#)

Provare prima questi semplici passaggi:

- Utilizzare lo scanner piano invece dell'alimentatore documenti.
- Utilizzare originali di qualità elevata.
- Quando si utilizza l'alimentatore documenti, caricare correttamente il documento originale nell'alimentatore, utilizzando le guide della carta, per evitare immagini sfocate o inclinate.

Se il problema persiste, provare queste soluzioni aggiuntive. Se non risolvono il problema, vedere "Migliorare la qualità di stampa" per ulteriori soluzioni.

Controllo della presenza di polvere e sbavature sul vetro dello scanner

Con il passare del tempo, è possibile che sul vetro dello scanner e sul rivestimento bianco di plastica si depositino dei granelli di sporco che possono influire sulle prestazioni. Utilizzare la seguente procedura per pulire lo scanner se le pagine stampate presentano sbavature, linee non desiderate, punti neri, qualità di stampa insufficiente o testo non chiaro.

1. Premere il pulsante di accensione per spegnere la stampante, quindi scollegare il cavo di alimentazione dalla presa elettrica.

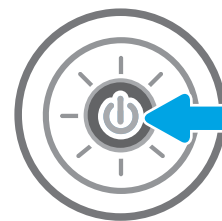

2. Aprire il coperchio dello scanner.

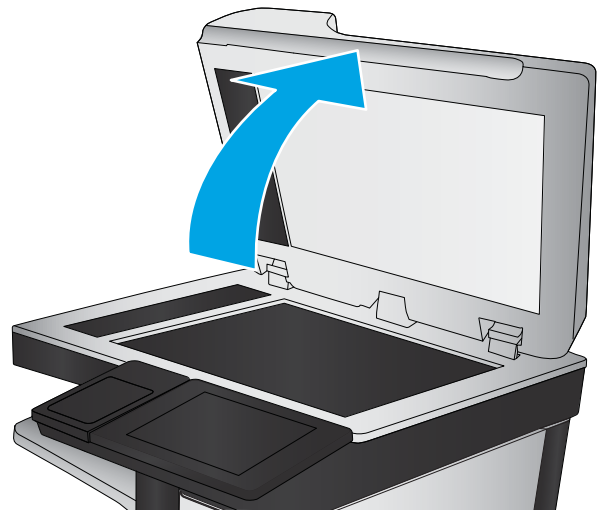

3. Pulire il vetro dello scanner e i nastri dell'alimentatore di documenti con un panno o una spugna morbida inumidita con un detergente per vetri non abrasivo.

ATTENZIONE: Non utilizzare abrasivi, acetone, benzene, ammoniaca, alcol etilico o tetracloruro di carbonio sulla stampante per non danneggiarla. Non versare prodotti liquidi direttamente sul vetro o il ripiano, poiché potrebbero gocciolare e danneggiare la stampante.

NOTA: In caso di problemi con striature sulle copie quando si utilizza l'alimentatore documenti, assicurarsi di pulire la piccola striscia di vetro a sinistra dello scanner.

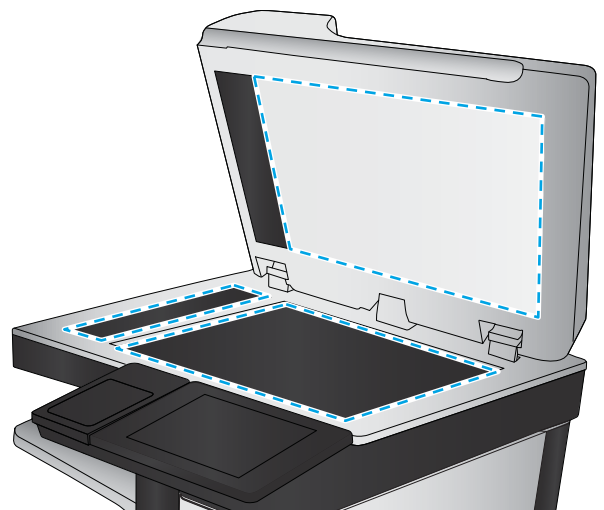

4. Asciugare il vetro e le parti di plastica con un panno di pelle di daino o una spugna in cellulosa per evitare macchie.
5. Collegare il cavo di alimentazione a una presa, quindi premere il pulsante di accensione per accedere la stampante.

Controllo delle impostazioni di risoluzione

 **NOTA:** impostando la risoluzione su un valore elevato, le dimensioni del file e i tempi di scansione aumentano.

Seguire le istruzioni indicate per modificare l'impostazione di risoluzione:

1. Nella schermata iniziale sul pannello di controllo della stampante, selezionare il pulsante **Scansione**.
2. Selezionare una delle seguenti funzioni di scansione:
 - **Scansione a e-mail**
 - **Scansione a cartella di rete**

- Scansione su unità USB
 - Scansione su SharePoint®
3. Selezionare **Opzioni**, quindi **Tipo file e risoluzione**.
 4. Selezionare una delle opzioni predefinite di **Risoluzione**, quindi selezionare **Fine**.
 5. Selezionare **Invia** o **Salva** per avviare la scansione.

Controllo delle impostazioni del colore

Seguire le istruzioni indicate per modificare l'impostazione del colore:

1. Nella schermata iniziale sul pannello di controllo della stampante, selezionare il pulsante **Scansione**.
2. Selezionare una delle seguenti funzioni di scansione:
 - **Salva in memoria periferica**
 - **Scansione a e-mail**
 - **Scansione a cartella di rete**
 - **Scansione su USB**
 - **Scansione su SharePoint®**
3. Toccare il pulsante **Opzioni**.
4. Nel riquadro **Opzioni**, scorrere le opzioni e selezionare **Colore/Nero**.
5. Selezionare una delle opzioni predefinite.
6. Toccare il pulsante **Invia**.

Controllo delle impostazioni di regolazione dell'immagine

Regolare queste ulteriori impostazioni per migliorare la qualità di scansione:

- **Nitidezza**: consente di rendere più o meno nitida l'immagine. Ad esempio, è possibile aumentare il valore per rendere il testo più nitido e ridurlo per rendere le foto più uniformi.
 - **Toni scuri**: consente di aumentare o ridurre la quantità di bianco e nero utilizzata nei colori delle immagini acquisite.
 - **Contrasto**: consente di aumentare o ridurre la differenza tra il colore più chiaro e il colore più scuro sulla pagina.
 - **Pulizia in background**: consente di rimuovere i colori tenui dallo sfondo delle immagini acquisite. Ad esempio, se il documento originale viene stampato su carta colorata, utilizzare questa funzione per schiarire lo sfondo senza compromettere i toni scuri dell'immagine.
 - **Tono automatico**: disponibile solo per stampanti Flow. La stampante regola automaticamente le impostazioni **Toni scuri**, **Contrasto** e **Pulizia memoria** in base ai valori più adatti al documento acquisito.
1. Nella schermata iniziale sul pannello di controllo della stampante, selezionare il pulsante **Scansione**.
 2. Selezionare una delle seguenti funzioni di scansione:

- [Scansione a e-mail](#)
 - [Scansione a cartella di rete](#)
 - [Scansione su unità USB](#)
 - [Scansione a memorizzazione processi](#)
 - [Scansione su SharePoint®](#)
3. Selezionare [Opzioni](#), quindi [Regolazione immagine](#).
 4. Regolare i cursori per impostare i livelli e selezionare [Fine](#).
 5. Selezionare [Invia](#) o [Salva](#) per avviare la scansione.

 **NOTA:** Queste impostazioni sono temporanee. Dopo aver terminato il processo, la stampante ripristina le impostazioni predefinite.

Ottimizzazione della qualità di scansione per testo o immagini

Ottimizzare il processo di scansione per il tipo di immagine sottoposta a scansione: testo, immagini o foto.

1. Nella schermata iniziale sul pannello di controllo della stampante, selezionare il pulsante [Scansione](#).
2. Selezionare una delle seguenti funzioni di scansione:
 - [Scansione a e-mail](#)
 - [Scansione a cartella di rete](#)
 - [Scansione su unità USB](#)
 - [Scansione a memorizzazione processi](#)
 - [Scansione su SharePoint®](#)
3. Selezionare [Opzioni](#), quindi [Ottimizza testo/immagine](#).
4. Selezionare una delle opzioni predefinite.
5. Selezionare [Invia](#) o [Salva](#) per avviare la scansione.

 **NOTA:** Queste impostazioni sono temporanee. Dopo aver terminato il processo, la stampante ripristina le impostazioni predefinite.

Controllo delle impostazioni di qualità di stampa

Questa impostazione consente di regolare il livello di compressione durante il salvataggio del file. Per la massima qualità, selezionare l'impostazione più elevata.

1. Nella schermata iniziale sul pannello di controllo della stampante, selezionare il pulsante [Scansione](#).
2. Selezionare una delle seguenti funzioni di scansione:
 - [Scansione a e-mail](#)
 - [Scansione a cartella di rete](#)

- Scansione su unità USB
 - Scansione su SharePoint®
3. Selezionare [Opzioni](#), quindi [Tipo file e risoluzione](#).
 4. Selezionare una delle opzioni predefinite di [Qualità e dimensione file](#) e selezionare [Fine](#).
 5. Selezionare [Invia](#) o [Salva](#) per avviare la scansione.

Miglioramento della qualità di fax

Se la stampante presenta problemi di qualità del fax, provare a risolverli con le seguenti soluzioni nell'ordine presentato.

- [Controllo della presenza di polvere e sbavature sul vetro dello scanner](#)
- [Controllo delle impostazioni di risoluzione di invio del fax](#)
- [Controllo delle impostazioni di regolazione dell'immagine](#)
- [Ottimizzazione della qualità del fax per testo o immagini](#)
- [Controllo delle impostazioni di correzione degli errori](#)
- [Controllo dell'impostazione di adattamento alla pagina](#)
- [Invio a un fax diverso](#)
- [Verifica dell'apparecchiatura fax del mittente](#)

Provare prima questi semplici passaggi:

- Utilizzare lo scanner piano invece dell'alimentatore documenti.
- Utilizzare originali di qualità elevata.
- Quando si utilizza l'alimentatore documenti, caricare correttamente il documento originale nell'alimentatore, utilizzando le guide della carta, per evitare immagini sfocate o inclinate.

Se il problema persiste, provare queste soluzioni aggiuntive. Se non risolvono il problema, vedere "Migliorare la qualità di stampa" per ulteriori soluzioni.

Controllo della presenza di polvere e sbavature sul vetro dello scanner

Con il passare del tempo, è possibile che sul vetro dello scanner e sul rivestimento bianco di plastica si depositino dei granelli di sporco che possono influire sulle prestazioni. Utilizzare la seguente procedura per pulire lo scanner se le pagine stampate presentano sbavature, linee non desiderate, punti neri, qualità di stampa insufficiente o testo non chiaro.

1. Premere il pulsante di accensione per spegnere la stampante, quindi scollegare il cavo di alimentazione dalla presa elettrica.

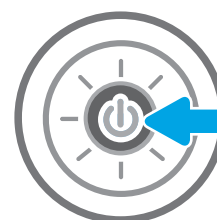

2. Aprire il coperchio dello scanner.

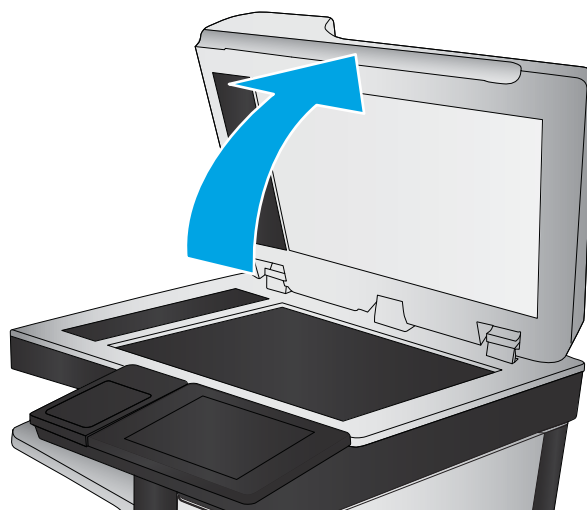

3. Pulire il vetro dello scanner e i nastri dell'alimentatore di documenti con un panno o una spugna morbida inumidita con un detergente per vetri non abrasivo.

ATTENZIONE: Non utilizzare abrasivi, acetone, benzene, ammoniaca, alcol etilico o tetracloruro di carbonio sulla stampante per non danneggiarla. Non versare prodotti liquidi direttamente sul vetro o il ripiano, poiché potrebbero gocciolare e danneggiare la stampante.

NOTA: In caso di problemi con striature sulle copie quando si utilizza l'alimentatore documenti, assicurarsi di pulire la piccola striscia di vetro a sinistra dello scanner.

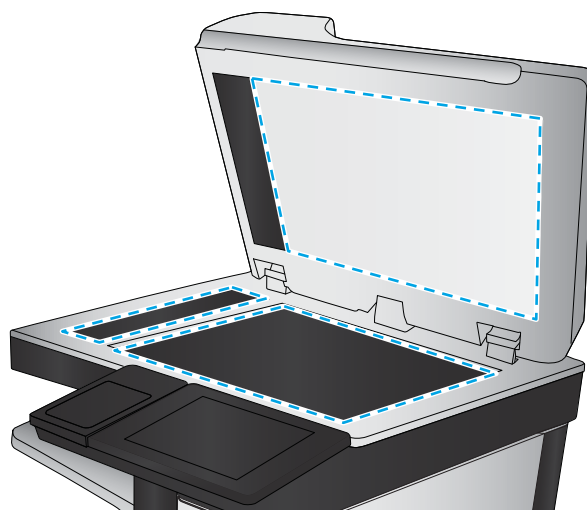

4. Asciugare il vetro e le parti di plastica con un panno di pelle di daino o una spugna in cellulosa per evitare macchie.
5. Collegare il cavo di alimentazione a una presa, quindi premere il pulsante di accensione per accedere la stampante.

Controllo delle impostazioni di risoluzione di invio del fax

Seguire le istruzioni indicate per modificare la risoluzione dei fax in uscita:

 **NOTA:** l'incremento della risoluzione determina l'aumento della dimensione del fax e dei tempi di invio.

1. Nella schermata iniziale sul pannello di controllo della stampante, selezionare **Fax**.
2. Selezionare **Opzioni**.
3. Nel riquadro Opzioni, scorrere le opzioni e selezionare **Risoluzione**.
4. Selezionare una delle opzioni predefinite, quindi selezionare **Invia** per inviare il fax.

Controllo delle impostazioni di regolazione dell'immagine

Regolare queste ulteriori impostazioni per migliorare la qualità di invio del fax:

- **Nitidezza:** consente di rendere più o meno nitida l'immagine. Ad esempio, è possibile aumentare il valore per rendere il testo più nitido e ridurlo per rendere le foto più uniformi.
 - **Toni scuri:** consente di aumentare o ridurre la quantità di bianco e nero utilizzata nei colori delle immagini acquisite.
 - **Contrasto:** consente di per aumentare o ridurre la differenza tra il colore più chiaro e il colore più scuro sulla pagina.
 - **Pulizia in background:** consente di rimuovere i colori tenui dallo sfondo delle immagini acquisite. Ad esempio, se il documento originale viene stampato su carta colorata, utilizzare questa funzione per schiarire lo sfondo senza compromettere i toni scuri dell'immagine.
 - **Tono automatico:** disponibile solo per stampanti Flow. La stampante regola automaticamente le impostazioni **Toni scuri**, **Contrasto** e **Pulizia memoria** in base ai valori più adatti al documento acquisito.
1. Nella schermata iniziale sul pannello di controllo della stampante, selezionare **Fax**.
 2. Selezionare **Opzioni**.
 3. Nel riquadro Opzioni, scorrere le opzioni e selezionare **Regolazione immagine**.
 4. Regolare i cursori per impostare i livelli e selezionare **Fine**.
 5. Selezionare **Invia** per inviare il fax.

 **NOTA:** Queste impostazioni sono temporanee. Dopo aver terminato il processo, la stampante ripristina le impostazioni predefinite.

Ottimizzazione della qualità del fax per testo o immagini

Ottimizzare il processo di invio del fax per il tipo di immagine sottoposta a scansione: testo, immagini o foto.

1. Nella schermata iniziale sul pannello di controllo della stampante, selezionare **Fax**.
2. Selezionare **Opzioni**.
3. Nel riquadro Opzioni, scorrere le opzioni e selezionare **Ottimizza testo/foto**.
4. Selezionare una delle opzioni predefinite.
5. Selezionare **Invia** per inviare il fax.

 **NOTA:** Queste impostazioni sono temporanee. Dopo aver terminato il processo, la stampante ripristina le impostazioni predefinite.

Controllo delle impostazioni di correzione degli errori

L'impostazione **Modalità correzione errore** potrebbe essere disattivata, con conseguente riduzione della qualità dell'immagine. Seguire i passaggi indicati per riabilitare l'impostazione.

1. Nella schermata iniziale del pannello di controllo della stampante, scorrere finché non viene visualizzato il menu **Impostazioni**. Toccare l'icona **Impostazioni** per aprire il relativo menu.
2. Aprire i seguenti menu:

- Fax
 - Impostazioni invio fax
 - Impostazioni di invio fax generali
3. Selezionare l'opzione [Modalità correzione errore](#). Toccare il pulsante [Fine](#).

Controllo dell'impostazione di adattamento alla pagina

Se l'impostazione [Adatta alla pagina](#) è attivata e le dimensioni del fax in entrata sono superiori al formato pagina predefinito, la stampante tenterà di ridimensionare l'immagine per adattarla alle dimensioni della pagina. Se questa impostazione è disattivata, le immagini di maggiori dimensioni vengono suddivise su più pagine.

1. Nella schermata iniziale, sul pannello di controllo della stampante, selezionare il pulsante [Impostazioni](#).
2. Aprire i seguenti menu:
 - Fax
 - Impostazioni ricezione fax
 - Opzioni processo predefinite
 - Adatta a pagina
3. Selezionare l'opzione [Attivato](#) per attivare l'impostazione oppure l'opzione [Disattivato](#) per disattivarla.

Invio a un fax diverso

Provare a inviare il fax a un altro apparecchio fax. Se la qualità del fax risulta migliore, il problema è legato alle impostazioni iniziali dell'apparecchio fax del destinatario o allo stato dei materiali di consumo.

Verifica dell'apparecchiatura fax del mittente

Chiedere al mittente di provare a inviare il fax a un apparecchio fax differente. Se la qualità del fax risulta migliore, il problema è legato all'apparecchio fax del mittente. Se non è disponibile un altro apparecchio fax, chiedere al mittente di apportare le seguenti modifiche:

- Accertarsi che il documento originale sia su carta bianca (non colorata).
- Aumentare le impostazioni di risoluzione fax, livello di qualità o contrasto.
- Se possibile, inviare il fax da un programma software del computer.

Risoluzione dei problemi fax

- [Elenco di controllo per la risoluzione dei problemi relativi al fax](#)
- [Problemi generali di invio e ricezione di fax](#)

Elenco di controllo per la risoluzione dei problemi relativi al fax

Utilizzare l'elenco di controllo riportato di seguito per identificare la causa dei possibili problemi relativi al fax:

- **Si utilizza il cavo fax fornito con l'accessorio fax?** Questo accessorio fax è stato collaudato con il cavo fax in dotazione per soddisfare le specifiche RJ11 e funzionali. Non sostituire il cavo con un altro cavo fax. Per l'accessorio fax analogico sono necessari un cavo fax e una connessione telefonica analogici.
- **Il connettore della linea fax/telefono è inserito nella presa dell'accessorio fax?** Verificare che il connettore telefonico sia inserito correttamente nella presa. Inserire il connettore nella presa finché non scatta.

 **NOTA:** Verificare che il connettore telefonico sia collegato alla porta del fax anziché alla porta di rete. Le porte sono simili.

- **Il connettore telefonico a muro funziona correttamente?** Verificare la presenza del segnale collegando un telefono alla presa a muro e accertarsi che venga emesso un segnale e sia possibile effettuare o ricevere una chiamata.

Tipo di linea telefonica utilizzato

- **Linea dedicata:** una linea fax/telefonica analogica standard assegnata per la ricezione o l'invio di fax.

 **NOTA:** la linea telefonica deve essere utilizzata esclusivamente dalla stampante fax e non deve essere condivisa con altri tipi di dispositivi telefonici, ad esempio sistemi di allarme che utilizzano la linea telefonica per le notifiche agli istituti di vigilanza.

- **Sistema PBX:** un sistema telefonico aziendale. I telefoni standard e l'accessorio fax utilizzano un segnale telefonico analogico. Alcuni sistemi PBX sono digitali e potrebbero non essere compatibili con l'accessorio fax. Potrebbe essere necessario un Adattatore per Telefoni Analogici (Analog Telephone Adapter - ATA) per collegare l'apparecchio fax ai sistemi PBX digitali.
- **Linee a trasferimento di chiamata:** una funzione del sistema telefonico che consente di trasferire la chiamata successiva sulla successiva linea disponibile quando la prima linea in entrata è occupata. Provare a collegare la stampante alla prima linea telefonica in entrata. L'accessorio fax risponde alla chiamata dopo il numero di squilli selezionato nell'impostazione del numero di squilli alla risposta.

Utilizzo di un dispositivo di protezione da sbalzi di tensione

È possibile utilizzare un dispositivo di protezione da sbalzi di tensione tra la presa a muro e l'accessorio fax per proteggere quest'ultimo da eventuali sbalzi di tensione trasmessi tramite le linee telefoniche. Questi dispositivi possono causare problemi di comunicazione tramite fax in quanto compromettono la qualità del segnale telefonico. Se si riscontrano problemi nell'invio o nella ricezione di fax e si utilizza uno di questi dispositivi, collegare la stampante direttamente alla presa telefonica a muro per stabilire se il problema riguarda il dispositivo di protezione dagli sbalzi di tensione.

Utilizzo di un servizio di casella vocale fornito dalla società telefonica o di una segreteria telefonica

Se il numero di squilli alla risposta impostato per il servizio di messaggistica è inferiore a quello impostato per l'accessorio fax, il servizio di messaggistica risponde alla chiamata e l'accessorio fax non è in grado di ricevere i

fax. Se il numero di squilli alla risposta impostato per l'accessorio fax è inferiore a quello impostato per il servizio di messaggistica, l'accessorio fax risponde a tutte le chiamate.

La linea telefonica presenta la funzione di avviso di chiamata?

Se sulla linea telefonica del fax è attivata la funzione di avviso di chiamata, un avviso di chiamata può interrompere una chiamata fax in corso, provocando un errore di comunicazione. Verificare che la funzione di avviso di chiamata non sia attiva sulla linea telefonica del fax.

Verifica dello stato dell'accessorio fax

Se l'accessorio fax analogico sembra non funzionare, stampare un rapporto [Pagina di configurazione](#) per controllarne lo stato.

1. Nella schermata iniziale, scorrere le opzioni e selezionare [Rapporti](#).
2. Aprire i seguenti menu:
 - [Pagine di configurazione/stato](#)
 - [Pagina di configurazione](#)
3. Toccare il pulsante [Stampa](#) per stampare il rapporto oppure toccare il pulsante [Visualizza](#) per visualizzare il rapporto sullo schermo. Il rapporto consiste di diverse pagine.



NOTA: l'indirizzo IP o il nome host della stampante è riportato nella pagina Jetdirect.

Controllare lo stato del modem nella pagina dell'accessorio fax della pagina di configurazione, sotto l'intestazione Informazioni hardware. Nella tabella che segue vengono identificate le condizioni di stato e le soluzioni possibili.



NOTA: se la pagina dell'accessorio fax non viene stampata, l'accessorio fax analogico potrebbe presentare dei problemi. Se si utilizza il fax tramite LAN o Internet, queste configurazioni potrebbero disattivare la funzione.

Operativo / Attivato ¹	L'accessorio fax analogico è installato e pronto.
Operativo / Disattivato ¹	L'accessorio fax è installato, tuttavia le impostazioni fax richieste non sono ancora state configurate. L'accessorio fax è installato e operativo, tuttavia, l'utility di invio digitale HP ha disattivato la funzione fax della stampante o attivato il fax tramite LAN. Quando si attiva il fax tramite LAN, la funzione fax analogica viene disattivata. È possibile attivare una sola funzione fax per volta, LAN o analogica. NOTA: Quando si attiva il fax tramite LAN, la funzione Scansione su fax non è disponibile sul pannello di controllo della stampante.
Non operativo / Attivato / Disattivato ¹	La stampante ha rilevato un errore del firmware. Aggiornare il firmware.
Danneggiato / Attivato / Disattivato ¹	Si è verificato un errore nell'accessorio fax. Reinscrivere la scheda dell'accessorio fax e verificare la presenza di pin piegati. Se lo stato resta DANNEGGIATO, sostituire la scheda dell'accessorio fax analogico.

¹ ATTIVATO indica che l'accessorio fax analogico è attivato, acceso; DISATTIVATO indica che è attivato il fax via LAN (il fax analogico è spento).

Problemi generali di invio e ricezione di fax

Di seguito sono riportati alcuni problemi comuni relativi al fax:

Il fax non è stato inviato

La funzione di compressione JBIG è abilitata e l'apparecchio fax ricevente non la supporta.

Disattivare l'impostazione della funzione di compressione JBIG.

Sul pannello di controllo della stampante viene visualizzato il messaggio di stato Memoria esaurita.

Il disco di archiviazione della stampante è pieno.

Eliminare alcuni processi memorizzati dal disco. Nella schermata iniziale del pannello di controllo della stampante, toccare il pulsante [Recupera da memoria dispositivo](#). Aprire l'elenco dei processi o dei fax memorizzati. Selezionare un processo da eliminare, quindi toccare il pulsante [Elimina](#).

Le foto vengono stampate con una qualità scadente, oppure viene stampata solo una casella grigia

Si utilizza l'impostazione di contenuto pagina o di risoluzione errata.

Provare a impostare l'opzione [Ottimizza testo/foto](#) sull'impostazione [Foto](#).

È stato premuto il pulsante Stop per annullare un fax, ma il fax è stato comunque inviato

Se il processo è troppo avanti nell'operazione di invio, non sarà possibile annullarlo.

Il funzionamento è corretto.

Non viene visualizzato alcun pulsante della rubrica fax

Nessuno dei contatti nell'elenco contatti selezionato ha informazioni fax associate.

Non è possibile individuare le impostazioni fax in HP Web Jetadmin

Le impostazioni fax in HP Web Jetadmin si trovano nel menu a discesa relativo allo stato della periferica.

Dal menu a discesa, selezionare **Invio digitale e Fax**.

L'intestazione viene collocata nella parte superiore della pagina dopo l'attivazione dell'opzione della mascherina.

Per tutti i fax inoltrati, la stampante colloca l'intestazione della mascherina nella parte superiore della pagina.

Il funzionamento è corretto.

Nella casella dei destinatari sono riportati sia nomi che numeri

Nomi e numeri vengono entrambi visualizzati in base alla provenienza. Nella rubrica fax vengono elencati i nomi e tutti gli altri numeri dell'elenco dei database.

Il funzionamento è corretto.

Un fax di una sola pagina viene stampato su due pagine

L'intestazione del fax è stata inserita nella parte superiore del fax, facendo scorrere il testo nella seconda pagina.

Per stampare il fax su una sola pagina, impostare l'intestazione in modalità mascherina o regolare l'impostazione di adattamento a pagina.

Un documento si blocca nell'alimentatore documenti durante l'invio del fax

È presente un inceppamento nell'alimentatore documenti.

Eliminare l'inceppamento e inviare nuovamente il fax.

Il volume dei suoni provenienti dall'accessorio fax è troppo alto o troppo basso

È necessario regolare l'impostazione del volume.

Regolare il volume nel menu [Impostazioni invio fax](#) e nel menu [Impostazioni ricezione fax](#).

Indice analitico

A

Accessori
 numeri di parte 32
 ordinazione 32
Accessori memoria USB
 stampa da 58, 59
accessorio NFC
 numero di catalogo 32
Alimentatore documenti
 inceppamenti 172
 problemi di alimentazione della
 carta 169
archiviazione processi di stampa 54
Assistenza clienti
 in linea 160
Assistenza clienti HP 160
Assistenza in linea 160
Assistenza tecnica
 in linea 160

B

blocco
 formatter 153
Bonjour
 identificazione 138
Buste
 caricamento nel vassoio 1 18
buste, caricamento 26

C

Calibrazione
 scanner 201
Caricamento
 carta nel vassoio 1 18
caricamento
 carta nel vassoio 2 e nei vassoi da
 550 fogli 22
carrello
 numero di catalogo 32

Carta

 caricamento vassoio 1 18
 inceppamenti 172
 orientamento vassoio 1 20
 selezione 197
carta
 caricamento del vassoio 2 e dei
 vassoi da 550 fogli 22
 Orientamento della carta nel
 vassoio 2 e nei vassoi da 550
 fogli 24
Carta speciale
 stampa (Windows) 49
Carta, ordinazione 32
Cartella di rete, invio a 120
Cartelle
 invio a 120
cartucce
 numero di ordini 35
Cartucce di toner
 componenti 35
 numeri di catalogo 33
 sostituzione 35
cartucce toner
 numero di ordini 35
Cartuccia
 sostituzione 35
Cartuccia di toner
 impostazioni soglia minima 163
 utilizzo quando in esaurimento
 163
Chip di memoria (toner)
 posizione 35
Codice prodotto
 posizione 4
configurazione generale
 server Web incorporato HP 140
Consumo
 energetico 14

Consumo energetico

 massimo 1 watt 154
Consumo energetico, ottimizzazione
 154
Copia
 copie singole 62
 ottimizzazione per testo o
 immagini 203
 più copie 62
copia
 entrambi i lati 64
Copia da bordo a bordo 203
Cucitrice
 eliminazione inceppamenti 192
 risoluzione dei problemi 29, 192
 utilizzo 29

D

Dimensioni, stampante 12
Dischi rigidi
 crittografati 153
disco rigido
 numero di catalogo 32
driver di stampa supportati 10
driver supportati 10

E

e-mail
 invio documenti 117
elenco di altri collegamenti
 server Web incorporato HP 147
Eliminazione
 processi memorizzati 56
Ethernet (RJ-45)
 posizione 5
Etichette
 stampa (Windows) 49
 stampa su 27

Explorer, versioni supportate
server Web HP incorporato 138

F

Fax
ottimizzazione per testo o
immagini 211
problemi di alimentazione 215
fax
configurazione 130
impostazioni 131
Formatter
posizione 4
Funzione di stampa da USB 58, 59
Fusore
inceppamenti 187

G

Gateway predefinito, impostazione
149
Gateway, impostazione predefinita
149
gestione della rete 148
Guida in linea, pannello di controllo
161
Guida, pannello di controllo 161

H

HP Web Jetadmin 157

I

impostazione
intervallo di pausa 154
Impostazioni
fax 131
ripristino predefinite 162
impostazioni
fax obbligatorie 130
impostazioni copia
server Web incorporato HP 141
Impostazioni del driver Mac
memorizzazione processo 55
Impostazioni della velocità di
collegamento, modifica 150
impostazioni di protezione
server Web incorporato HP 144
impostazioni di rete
server Web incorporato HP 145
Impostazioni duplex di rete,
modifica 150

impostazioni fax
obbligatorie 130
server Web incorporato HP 143
impostazioni invio digitale
server Web incorporato HP 142
impostazioni obbligatorie
fax 130
impostazioni scansione
server Web incorporato HP 142
impostazioni stampa
server Web incorporato HP 141
Inceppamenti
alimentatore documenti 172
cause 172
fusore 187
individuazione 171
scomparto di uscita 192
sportello destro 187
vassoio 1 175
vassoio 2 177
inceppamenti
navigazione automatica 172
vassoi da 550 fogli 182
Inceppamenti carta
alimentatore documenti 172
fusore 187
scomparto di uscita 192
sportello destro 187
ubicazione 171
vassoio 1 175
vassoio 2 177
inceppamenti carta
vassoi da 550 fogli 182
Indirizzo IPv4 149
Indirizzo IPv6 149
Internet Explorer, versioni supportate
server Web HP incorporato 138
Interruttore
posizione 3
Invio a posta elettronica
invio di documenti 117
Invio digitale
cartelle 120
invio di documenti 117
invio digitale
USB 122
IPsec 152
J
Jetadmin, HP Web 157

JetAdvantage 127

L

LAN (Local Area Network)
posizione 5
LAN, porta
posizione 5
Lucidi
stampa (Windows) 49

M

Margini ridotti 203
copia 203
Maschera di sottorete 149
Materiali di consumo
impostazioni soglia minima 163
numeri di catalogo 33
ordinazione 32
sostituzione delle cartucce di
toner 35
sostituzione punti metallici 42
utilizzo quando in esaurimento
163
materiali di consumo
unità di raccolta del toner
sostitutiva 39
Memoria
inclusa 9
Memorizzazione di processi
con Windows 54
Memorizzazione processo
impostazioni per Mac 55
Modalità carta intestata alternativa
21, 25
Modalità di pausa 154

N

Netscape Navigator, versioni
supportate
server Web HP incorporato 138
Numeri di catalogo
accessori 32
cartucce di toner 33
materiali di consumo 33
Numeri parte
parti sostitutive 33
Numero di copie, modifica 62
Numero di serie
posizione 4

O

- Ordinazione
 - materiali di consumo e accessori 32
- Ottimizzazione delle immagini acquisite tramite scansione 207
- Ottimizzazione delle immagini copiate 203
- Ottimizzazione delle immagini di fax 211

P

- pagine al minuto 9
- pagine di informazioni
 - server Web incorporato HP 139
- Pagine per foglio
 - selezione (Mac) 52
 - selezione (Windows) 49
- Pannello di controllo
 - guida 161
 - posizione 3
 - posizione funzionalità 5
- Parti sostitutive
 - numeri parte 33
- Peso, stampante 12
- Più pagine per foglio
 - stampa (Mac) 52
 - stampa (Windows) 49
- Porta di stampa USB 2.0 Hi-Speed
 - posizione 5
- Porta fax
 - posizione 5
- Porta USB
 - abilitazione 58
- Porte
 - posizione 5
- Porte interfaccia
 - posizione 5
- porte USB, opzionale
 - numero di catalogo 32
- Presa di alimentazione
 - posizione 4
- Problemi di alimentazione 215
- Problemi di prelievo della carta
 - risoluzione 164, 166
- Processi memorizzati
 - creazione (Mac) 55
 - creazione (Windows) 54
 - eliminazione 56
 - stampa 56

- Processi, memorizzati
 - impostazioni per Mac 55
- Processi, memorizzati
 - creazione (Windows) 54
 - stampa 56
- Processi, memorizzati, eliminazione 56
- Protezione
 - dischi rigidi crittografati 153
- Pulizia
 - percorso carta 196
 - vetro 200, 204, 209
- Pulsante Avvia copia
 - posizione 5
- Pulsante Deregistrazione
 - posizione 5
- Pulsante di accensione/spegnimento
 - posizione 3
- Pulsante Guida
 - posizione 5
- Pulsante Home
 - posizione 5
- Pulsante Registrazione
 - posizione 5
- Punti
 - sostituzione 42

Q

- qualità delle immagini
 - controllo dello stato della cartuccia di toner 196

R

- Requisiti del browser
 - server Web HP incorporato 138
- Requisiti del browser Web
 - server Web HP incorporato 138
- Requisiti di sistema
 - minimi 12
 - server Web HP incorporato 138
- Rete
 - impostazioni, modifica 148
 - impostazioni, visualizzazione 148
- rete
 - nome stampante, modifica 148
- Reti
 - gateway predefinito 149
 - HP Web Jetadmin 157
 - indirizzo IPv4 149

- indirizzo IPv6 149
- maschera di sottorete 149
- supportate 9
- Ripristino impostazioni di fabbrica 162
- Risoluzione dei problemi
 - alimentazione della carta 164
 - inceppamenti 172
- risoluzione dei problemi
 - controllo dello stato della cartuccia di toner 196
- RJ-45, porta
 - posizione 5

S

- Scanner
 - calibrazione 201
 - pulizia del vetro 200, 204, 209
- Scansione
 - ottimizzazione per testo o immagini 207
- Scansione a cartella di rete 120
- Scansione a posta elettronica
 - invio di documenti 117
- Scansione a USB 122
- Scansione in cartella di rete
 - configurazione iniziale 86
- Scansione su cartella 120
- Scansione su unità USB 122
 - abilitazione 97
- Schermo a sfioramento
 - posizione funzionalità 5
- Scomparto di uscita
 - eliminazione degli inceppamenti 192
 - posizione 3
- Server di stampa wireless
 - numero di catalogo 32
- Server Web HP incorporato
 - apertura 148
 - modifica del nome stampante 148
 - modifica delle impostazioni di rete 148
- Server Web HP incorporato (EWS)
 - funzioni 138
- Server Web incorporato
 - apertura 148

- modifica del nome stampante 148
 - modifica delle impostazioni di rete 148
- Server Web incorporato (EWS)
 - assegnazione di password 152
 - connessione di rete 138
 - funzioni 138
- server Web incorporato HP
 - configurazione generale 140
 - elenco di altri collegamenti 147
 - impostazioni copia 141
 - impostazioni di protezione 144
 - impostazioni di rete 145
 - impostazioni fax 143
 - impostazioni invio digitale 142
 - impostazioni scansione 142
 - impostazioni stampa 141
 - pagine di informazioni 139
 - servizi Web HP 145
 - strumenti per la risoluzione dei problemi 144
- Server Web incorporato HP (EWS)
 - connessione di rete 138
- servizi Web HP
 - abilitazione 145
- Sicurezza IP 152
- sistemi operativi supportati 10
- Siti Web
 - assistenza clienti 160
 - HP Web Jetadmin, download 157
- Soluzioni aziendali HP JetAdvantage 127
- Sostituzione
 - cartucce di toner 35
 - punti metallici 42
- sostituzione
 - unità di raccolta del toner 39
- Specifiche
 - elettriche e acustiche 14
- Specifiche acustiche 14
- Specifiche elettriche 14
- Sportello destro
 - inceppamenti 187
- Stampa
 - da accessori memoria USB 58
 - processi memorizzati 56
- stampa
 - da unità di memoria USB 59

- Stampa fronte/retro
 - impostazioni (Windows) 47
 - Mac 51
 - manuale (Mac) 51
 - manualmente (Windows) 47
 - Windows 47
- Stampa fronte/retro (su entrambi i lati)
 - impostazioni (Windows) 47
- Stampa fronte/retro manuale
 - Mac 51
- Stampa fronte/retro manualmente
 - Windows 47
- Stampa fronteretro
 - manualmente, Windows 47
 - Windows 47
- stampa privata 54
- Stampa su due lati (stampa fronte/retro)
 - Windows 47
- Stampa su entrambi i lati
 - impostazioni (Windows) 47
 - Mac 51
- stato, pagina accessori fax 214
- strumenti per la risoluzione dei problemi
 - server Web incorporato HP 144

T

- tastierino numerico
 - posizione 3
- TCP/IP
 - configurazione manuale dei parametri IPv4 149
 - configurazione manuale dei parametri IPv6 149
- Tipi di carta
 - selezione (Mac) 52
 - selezione (Windows) 49

U

- Unità di raccolta del toner
 - posizione 4
- unità di raccolta del toner
 - sostituzione 39
- USB
 - invio a 122
- USB, porta
 - posizione 5
- uscita, scomparto
 - posizione 3

V

- Vassoi
 - capacità 9
 - inclusi 9
 - posizione 3
- vassoi carta
 - numeri di catalogo 32
- vassoi carta da 550 fogli
 - numeri di catalogo 32
- vassoi da 550 fogli
 - inceppamenti 182
- Vassoio 1
 - caricamento di buste 26
 - inceppamenti 175
 - orientamento della carta 20
- Vassoio 2
 - inceppamenti 177
- Vassoio 2 e vassoi da 550 fogli
 - caricamento 22
 - orientamento carta 24
- Velocità, ottimizzazione 154
- Vetro, pulizia 200, 204, 209