



HP Color LaserJet Managed MFP E57540

Пайдаланушы нұсқаулығы

Авторлық құқық және лицензия

© Copyright 2018 HP Development Company, L.P.

Авторлық құқық жөніндегі заңдарға сәйкес жағдайлардан басқа кезде, алдын ала жазбаша түрде алынған рұқсатсыз, көшіруге, бейімдендіруге немесе аударуға рұқсат етілмейді.

Мұнда берілген ақпарат ескертусіз өзгертілуі мүмкін.

HP өнімдері мен қызметтеріне берілетін кепілдіктер осындай өнімдер мен қызметтерге берілетін тікелей кепілдік жөніндегі мәлімдемелерде ғана көрсетілген. Бұл құжаттағы мәлімдемелер қосымша кепілдік ретінде қабылданбауы тиіс. HP бұл құжаттағы техникалық немесе редакторлық қателер немесе кемшіліктер үшін жауап бермейді.

Edition 1, 5/2018

Тауар белгілерінің тізімі

Adobe®, Adobe Photoshop®, Acrobat®, and PostScript® — Adobe Systems Incorporated корпорациясының сауда белгілері.

Apple және Apple логотипі — Apple Inc. компаниясының АҚШ пен басқа елдердегі/аймақтардағы сауда белгілері.

macOS — Apple Inc. компаниясының АҚШ пен басқа елдердегі/аймақтардағы тіркелген сауда белгілері.

AirPrint — Apple Inc. компаниясының АҚШ пен басқа елдердегі/аймақтардағы тіркелген сауда белгісі.

Google™ — Google Inc. корпорациясының тіркелген сауда белгісі.

Microsoft®, Windows®, Windows® XP және Windows Vista® — Microsoft корпорациясының АҚШ-та тіркелген сауда белгілері.

UNIX® - Ашық Топтың тіркелген тауар белгісі.

Мазмұны

1 Принтерді шолу	1
Қосымша ақпарат алу үшін:	1
Ескерту белгішелері	2
Принтердің жан-жағы	3
Принтердің алдыңғы жағы	3
Принтердің артқы жағы	4
Интерфейстік порттар	5
Басқару тақтасының көрінісі	5
Сенсорлы басқару тақтасын пайдалану жолы	7
Принтердің техникалық сипаттамалары	8
Техникалық сипаттамалары	9
Қолдау көрсетілетін операциялық жүйелер	10
Принтер өлшемдері	13
Энергияны тұтыну, электрлік сипаттамалары және дыбыс бөлуі	15
Қоршаған жұмыс ауқымы	15
Принтердің аппараттық құрал параметрлерін және бағдарламалық құралдарды орнату	16
2 Қағаз науалары	17
Қосымша ақпарат алу үшін:	17
1-науаға (көп мақсатты науа) қағаз салу	18
Кіріспе	18
1-науаның қағаз бағыты	20
Балама бланк режимін пайдалану	21
Принтердің басқару тақтасының мәзірлерін пайдалана отырып, баламалы бланк режимін қосу	21
Қағазды 2, 3, 4 және 5-науаларға салу	22
Кіріспе	22
2-науа мен 550 парақтық науалардағы қағаз бағыты	24
Балама бланк режимін пайдалану	25
Принтердің басқару тақтасының мәзірлерін пайдалана отырып, баламалы бланк режимін қосу	25
Конверттер салу және басып шығару	26

Кіріспе	26
Конверттерді басып шығару	26
Конверт бағыты	26
Жапсырмаларды салу және басып шығару	27
Кіріспе	27
Жапсырмаларды қолмен беру	27
Жартылай автоматты қапсырманы пайдалану (с модельі)	29

3 Жабдықтар, керек-жарақтар және бөлшектер 31

Қосымша ақпарат алу үшін:	31
Жабдықтарға, қосалқы құралдарға және бөлшектерге тапсырыс беру	32
Тапсырыс беру	32
Жабдықтар мен қосалқы құралдар	32
Тұтынушының өзі жөндейтін бөлшектер	33
Тонер картридждерін ауыстыру	36
Кіріспе	36
Тонер картриджі туралы ақпарат	36
Картриджерді шығару және ауыстыру	37
Тонер жинау құрылғысын ауыстыру	40
Кіріспе	40
Тонер жинау құрылғысын шығару және ауыстыру	40
Қапсырма картриджін ауыстыру (с модельдері)	43
Кіріспе	43
Қапсырма картриджін шығару және ауыстыру	43

4 Басып шығару 45

Қосымша ақпарат алу үшін:	45
Басып шығару тапсырмалары (Windows)	46
Басып шығару әдісі (Windows)	46
Қағаздың екі жағына автоматты түрде басып шығару (Windows жүйесі)	47
Қағаздың екі жағына қолмен басып шығару (Windows)	47
Бір параққа бірнеше бетті басып шығару (Windows)	49
Қағаз түрін таңдау (Windows)	49
Қосымша басып шығару тапсырмалары	50
Баспа тапсырмалары (macOS)	51
Басып шығару жолы (macOS)	51
Қағаздың екі жағына автоматты түрде басып шығару (macOS)	51
Қағаздың екі жағына қолмен басып шығару (macOS)	51
Бір параққа бірнеше бетті басып шығару (macOS)	52
Қағаз түрін таңдау (macOS)	52
Қосымша басып шығару тапсырмалары	52

Кейінірек немесе жасырын басып шығару үшін принтердегі баспа тапсырмаларын сақтау	54
Кіріспе	54
Сақталған тапсырма жасау (Windows)	54
Сақталған тапсырманы жасау (macOS)	55
Сақталған тапсырманы басып шығару	56
Сақталған тапсырманы жою	56
Принтерде сақталған тапсырманы өшіру	56
Тапсырмаларды сақтау шегін өзгерту	57
Тапсырманы есепке алу мақсаттары үшін принтерге жіберілетін ақпарат	57
USB портынан басып шығару	58
Кіріспе	58
USB портын басып шығару үшін қосу	58
USB флеш жадынан басып шығару	59
5 Көшіру	61
Қосымша ақпарат алу үшін:	61
Көшірме жасау	62
Екі жағына басып шығару (дуплекс)	64
Көшіру кезіндегі қосымша опциялар	66
Қосымша көшіру тапсырмалары	69
6 Сканерлеу	71
Қосымша ақпарат алу үшін:	71
Электрондық поштаға сканерлеуді орнату	72
Кіріспе	72
Бастамас бұрын	72
Бірінші қадам: HP ендірілген веб-серверіне (EWS) өту	73
Екінші қадам: Желіні анықтау параметрлерін конфигурациялау	73
3-қадам: Send to Email (Электрондық хабарды жіберу) мүмкіндігін реттеу	74
Бірінші әдіс: Электрондық поштаны орнату шеберін қолданып негізгі реттеу	74
Екінші әдіс: Электрондық поштаны орнату мүмкіндігін пайдаланып кеңейтілген реттеуді орындау	78
Төртінші қадам: Жылдам орнатуларды реттеу (қосымша)	84
Бесінші қадам: Office 365 Outlook (қосымша) мүмкіндігін пайдалану үшін электрондық хабарды жіберуді орнатыңыз	85
Кіріспе	85
Office 365 Outlook есептік жазбасы арқылы электрондық хабар жіберу үшін шығыс электрондық серверді (SMTP) реттеңіз	85
Желілік қалтаға сканерлеуді реттеу	88
Кіріспе	88
Бастамастан бұрын	88

Бірінші қадам: HP ендірілген веб-серверіне кіру	88
Екінші қадам: Желілік қалтаға сканерлеуді реттеу	89
Бірінші әдіс: Желілік қалтаға сканерлеу шеберін пайдалану	89
Екінші әдіс: Желілік қалтаға сканерлеуді реттеу мүмкіндігін пайдалану	91
Бірінші қадам: конфигурацияны бастау	91
Екінші қадам: Scan to Network Folder (Желілік қалтаға сканерлеу) параметрлерін реттеу	91
3-қадам: Конфигурациялауды анықтау	99
USB құрылғысына сканерлеуді орнату	100
Кіріспе	100
Бірінші қадам: HP ендірілген веб-серверіне кіру	100
Екінші қадам: USB құрылғысына сканерлеуді қосу	101
3-қадам: Жылдам орнатуларды реттеу (қосымша)	101
USB дискісіне сканерлеуді орнатуға арналған әдепкі сканерлеу параметрлері	102
USB құрылғысына сақтауды орнатуға арналған әдепкі файл параметрлері	103
Save to SharePoint® (SharePoint® ішіне сақтау) параметрін орнату (Тек Flow үлгілері)	104
Кіріспе	104
Бастамас бұрын	104
Бірінші қадам: HP ендірілген веб-серверіне (EWS) өту	104
Екінші қадам: Save to SharePoint® (SharePoint® қызметіне сақтау) мүмкіндігін қосып, SharePoint жылдам орнатуына сақтау жасаңыз	105
Файлды сканерлеп, Microsoft® SharePoint® сайтына тікелей сақтаңыз	107
Save to SharePoint® (SharePoint® қызметіне сақтау) жылдам орнату сканерлеу параметрлері және опциялары	108
Жылдам орнату жасау	111
Кіріспе	111
Бірінші қадам: HP ендірілген веб-серверіне (EWS) өту	111
Екінші қадам: Жылдам орнатулар қосу және басқару	112
Жылдам орнатуды қосу	112
Жылдам орнатуды өңдеу	113
Жылдам орнатуды көшіру	114
Жылдам орнатуды жою	114
Жылдам орнату параметрлері және опциялары	114
Сканерленген құжатты бір немесе бірнеше электрондық пошта мекенжайларына жіберу	122
Кіріспе	122
Құжатты сканерлеу және электрондық поштаға жіберу	122
Сканерлеу және желідегі қалтаға жіберу	125
Кіріспе	125
Құжатты сканерлеу және қалтаға сақтау	125
Сканерлеу және USB флеш жадына сақтау	127
Кіріспе	127

Құжатты сканерлеу және USB флэш-жадына сақтау	127
Сканерлеу кезіндегі қосымша опциялар	129
HP JetAdvantage іскери шешімдері	132
Қосымша сканерлеу тапсырмалары	133
7 Факс	135
Қосымша ақпарат алу үшін:	135
Факс параметрлерін орнату	136
Кіріспе	136
Принтердің басқару панелін пайдалана отырып факсты орнатыңыз	136
Факс конфигурацияларын өзгерту	137
Факсты теру параметрлері	137
Жалпы факс жіберу параметрлері	138
Факс қабылдау параметрлері	139
Факс жіберу	140
Қосымша факс тапсырмалары	142
8 Принтерді басқару	143
Қосымша ақпарат алу үшін:	143
HP ендірілген веб-сервері (EWS) арқылы қосымша конфигурациялау	144
Кіріспе	144
HP енгізілген веб-серверіне (EWS) кіру	144
HP енгізілген веб-серверінің мүмкіндіктері	145
Information (Ақпарат) қойындысы	145
General (Жалпы) қойындысы	146
Copy/Print (Көшіру/Басып шығару) қойындысы	147
Scan/Digital Send (Сканерлеу/сандық жіберу) қойындысы	148
Fax (Факс) қойындысы	149
Troubleshooting (Ақауларды жою) қойындысы	150
Security (Қауіпсіздік) қойындысы	151
HP Web Services (HP веб-қызметтері) қойындысы	151
Желіге қосылу жиекбелгісі	152
Басқа сілтемелер тізімі	153
IP желі параметрлерін реттеу	155
Принтер ортақтасқан дисклеймері	155
Желі параметрлерін көру немесе өзгерту	155
Желідегі принтердің атауын қайта енгізу	155
IPv4 TCP/IP параметрлерін басқару тақтасын қолмен реттеңіз	156
IPv6 TCP/IP параметрлерін басқару тақтасын қолмен реттеңіз	156
Байланыс жылдамдығы және дуплекстеу параметрлері	157
Принтердің қауіпсіздік мүмкіндіктері	159

Кіріспе	159
Қауіпсіздік мәлімделері	159
IP қауіпсіздігі	159
HP ендірілген веб-серверін пайдаланып жүйенің құпия сөзін тағайындау немесе өзгерту	159
Шифрлау қолдауы: HP өнімділігі жоғары қауіпсіз қатты дискілері	160
Пішімдеушіні құрсаулау	160
Қуат үнемдеу параметрлері	161
Кіріспе	161
Әрекетсіздіктен кейін ұйқы/авто өшіру параметрін орнату	161
Ұйқы таймерін орнатып, принтерді 1 Ватт немесе одан аз қуат пайдаланатын етіп реттеңіз ...	161
Күту режиміне өту кестесін орнату	162
Кідірісті өшіру параметрін орнату	162
HP Web Jetadmin	164
Бағдарламалық құрал және ішкі бағдарлама жаңартулары	165

9 Проблемаларды шешу 167

Қосымша ақпарат алу үшін:	167
Тұтынушыларды қолдау	168
Басқару тақтасының анықтамалық жүйесі	169
Зауыттық параметрлерді қалпына келтіру	170
Кіріспе	170
Бірінші әдіс: Зауыттық параметрлерді принтердің басқару тақтасынан қалпына келтіру	170
Екінші әдіс: Зауыттық параметрлерді HP ендірілген веб-серверінен қалпына келтіру (тек желіге қосылған принтерлер)	170
Принтердің басқару панелінде «Cartridge is low» (Картридж деңгейі төмен) немесе «Cartridge is very low» (Картридж деңгейі өте төмен) хабары көрсетіледі	172
Принтер қағазды алмайды немесе дұрыс алмайды	173
Кіріспе	173
Принтер қағазды тартып алмайды	173
Принтер бірнеше қағаз парақтарын тартып алады	175
Құжатты беру құрылғысында кептелістер, ығыс кету немесе қағаздың бірнеше парақтарын алу туындаса	179
Кептелген қағаздарды шығару	180
Кіріспе	180
Кептелу орындары	180
Қағаз кептелістерін жою үшін автожылжу	181
Қағаз кептелістері жиі немесе қайта-қайта орын ала бере ме?	181
Құжат беру құралындағы кептелген қағаздарды алу	181
13.A1 1-науадағы қағаз кептелісі	184
13.A2 2-науадағы қағаз кептелісі	186
13.A3, 13.A4, 13.A5 3-ші, 4-ші, 5-ші науадағы қағаз кептелісі	191

13.В оң жақ есігі және термобекіткіш аймағындағы қағаз кептелісі	196
13.Е1 шығыстағы кептелген қағаз	201
13.8 қапсырма кептелістері	201
Баспа сапасын жақсарту	204
Кіріспе	204
Әртүрлі бағдарламалық құралдан басып шығару	204
Баспа тапсырмасы үшін қағаз түрінің параметрін тексеру	204
Принтердегі қағаз түрінің параметрін тексеру	204
Қағаз түрінің параметрін тексеру (Windows)	204
Қағаз түрінің параметрін тексеру (macOS)	205
Тонер картриджінің күйін тексеру	205
Тазалағыш бетті басып шығару	205
Тонер картриджін немесе картридждерін көзбен қарап шығу	206
Қағаз бен басып шығару ортасын тексеру	206
1-қадам: HP қағаз ерекшеліктеріне сай келетін қағазды пайдалану	206
2-қадам: Ортаны тексеру	207
Үшінші қадам: жеке науа туралануын орнату	207
Басқа принтер драйверін қолданып көру	207
Көшірме сурет сапасын жақсарту	209
Сканер әйнегіндегі кір мен дақтардың болмауын тексеру	209
Сканерді калибрлеу	210
Қағаз параметрлерін тексеру	211
Қағаз таңдау опцияларын тексеріңіз	211
Суретті реттеу параметрлерін тексеру	211
Мәтін немесе суреттер үшін көшірме сапасын оңтайландыру	212
Шетпен шетке көшіру	212
Сканерлеу сурет сапасын жақсарту	213
Сканер әйнегіндегі кір мен дақтардың болмауын тексеру	213
Ажыратымдылық параметрлерін тексеру	214
Түс параметрлерін тексеру	215
Суретті реттеу параметрлерін тексеру	215
Мәтін немесе суреттер үшін сканерлеу сапасын оңтайландыру	216
Басып шығарылған өнімнің параметрлерін тексеру	216
Факс сурет сапасын жақсарту	218
Сканер әйнегіндегі кір мен дақтардың болмауын тексеру	218
Факс жіберу ажыратымдылық параметрлерін тексеру	219
Суретті реттеу параметрлерін тексеру	220
Мәтін немесе суреттер үшін факс сапасын оңтайландыру	220
Қатені түзету параметрлерін тексеру	220
Бетке шақтау параметрін тексеру	221
Басқа факс құрылғысына жіберу	221

Жіберушінің факс құрылғысын тексеру	221
Факс мәселелерін шешу	222
Факс ақаулықтарын шешу кестесі	222
Телефон желісінің қай түрін қолданудасыз?	222
Ток кернеуінің артуынан қорғайтын құрылғыны қолданып жатырсыз ба?	222
Телефон компаниясының дыбыстық хабарлама қызметін немесе жауап беру құрылғысын қолданып жатырсыз ба?	223
Телефоныңызда қоңырауды күту мүмкіндігі бар ма?	223
Факс жабдығының күйін тексеру	223
Жалпы факс ақаулықтары	224
Факс жіберілмеді	224
Принтердің басқару панелінде «Out of Memory» (Жад жеткіліксіз) күйінің хабары көрсетіледі.	224
Фотосуреттің басып шығарылған сапасы нашар немесе сұр жолақ ретінде басып шығарылған	224
Сіз факстан бас тарту үшін «Stop» (Тоқтату) түймешігін түрттіңіз, бірақ факс сонда да жіберіліп кетті	224
Ешбір факстің мекенжай кітабы түймешігі көрсетілмейді	224
HP Web Jetadmin мүмкіндігінде факс параметрлерін орналастыру мүмкін емес	224
Үйлестіру күйі қосылған кезде тақырып беттің жоғарғы жағына қосылады	224
Алушылар жолағындағы атаулар мен сандардың араласуы	225
Бір беттегі факс екі беттегі сияқты басып шығарылады	225
Факсті жіберудің ортасында құжатты беру құрылғысында құжат тоқтатылады	225
Факс құрылғысынан берілетін дыбыстардың дауысы тым қатты немесе тым төмен	225
Индекс	227

1 Принтерді шолу

Қосымша ақпарат алу үшін:

- [Ескерту белгішелері](#)
- [Принтердің жан-жағы](#)
- [Принтердің техникалық сипаттамалары](#)
- [Принтердің аппараттық құрал параметрлерін және бағдарламалық құралдарды орнату](#)

Келесі ақпарат жариялау уақытында дұрыс болады.

Видео көру үшін www.hp.com/videos/LaserJet бөлімін қараңыз.

Ағымдағы ақпаратты www.hp.com/support/colorljE57540mfp бөлімінен қараңыз.

Принтер бойынша HP компаниясының жан-жақты анықтамасы мынадай ақпаратты қамтиды:

- Орнату және параметрлерді реттеу
- Үйрену және пайдалану
- Проблемаларды шешу
- Бағдарламалық құрал мен микробағдарлама жаңартуларын жүктеп алу
- Қолдау форумдарына қосылу
- Кепілдік және құқықтық ақпарат табу

Ескерту белгішелері

Ескерту белгішелерінің анықтамалары: Келесі ескерту белгішелері HP өнімдерінде болуы мүмкін. Қажет болғанда, сақ болыңыз.

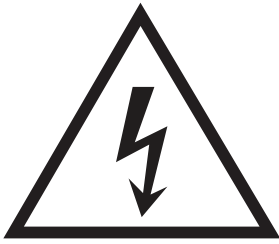

• Абайлаңыз! Ток соғуы



• Абайлаңыз! Ыстық бет

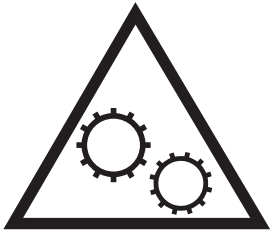

• Абайлаңыз! Дене бөліктерін қозғалатын бөлшектеріне жақындатпаңыз



• Абайлаңыз! Жақында өткір қыр бар

Принтердің жан-жағы

- [Принтердің алдыңғы жағы](#)
- [Принтердің артқы жағы](#)
- [Интерфейстік порттар](#)
- [Басқару тақтасының көрінісі](#)

Принтердің алдыңғы жағы

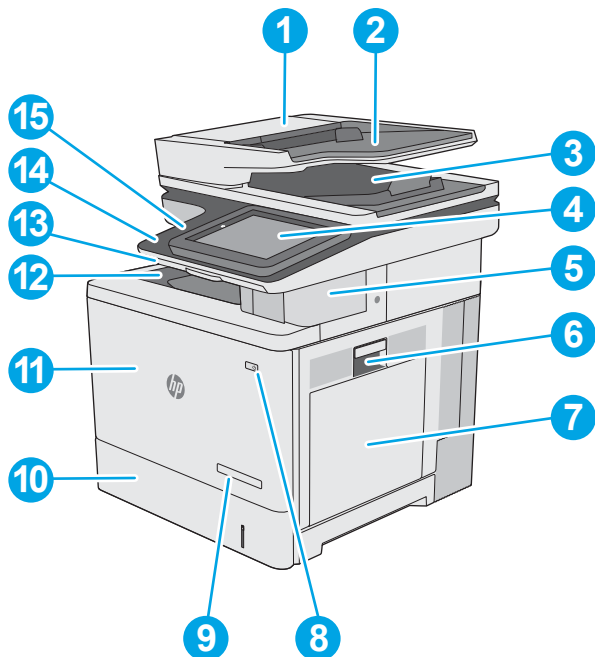

1	Құжат беру құралының қақпағы (кептелген қағаздарды тазартуға өту)
2	Құжат беру құралының кіріс науасы
3	Құжат беру құралының шығыс себеті
	ЕСКЕРТПЕ: Құжат беру құралынан ұзын қағазды бергенде, шығыс науасының оң жағындағы қағаз тоқтатқышты кеңейтіңіз.
4	Түсті сенсорлы экран дисплейі (оңайырақ көру үшін еңкейтіледі) бар басқару тақтасы
5	Жартылай автоматты степлер (с моделі ғана)
6	Оң жақ есік (термобекіткішке және кептелістерді тазалау үшін қол жеткізу)
7	1-науа
8	Қосу/өшіру түймешігі
9	Модель аты
10	2-науа
11	Алдыңғы қақпақ (тонер картридждеріне қол жеткізу)
12	Стандартты шығару қалтасы

13	Физикалық пернетақта (с моделі ғана). Пайдалану үшін қақпақты тік тартыңыз.
14	оңай өтетін USB порты (басқару тақтасының жанында) Компьютерсіз басып шығару және сканерлеу немесе принтердің енгізілген бағдарламалық құралын жаңарту үшін USB флеш дискісін салыңыз. ЕСКЕРТПЕ: бұл портты әкімші пайдаланбастан бұрын қосуы тиіс.
15	Жабдықтарды біріктіру қалтасы (жабдықты және үшінші тараптың құрылғыларын қосуға арналған)

Принтердің артқы жағы

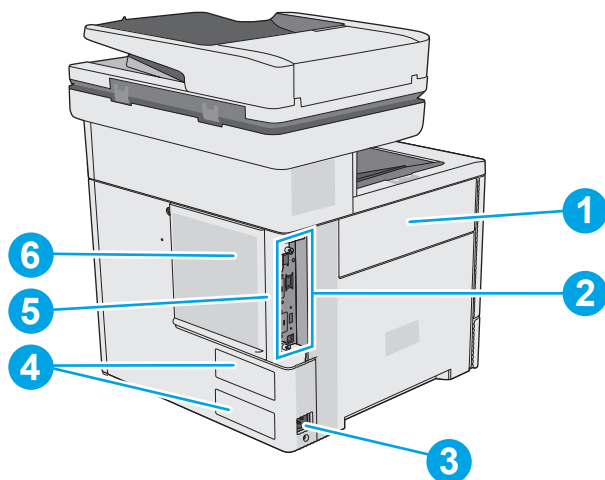

1	Тонер жинау бөлігі жинағының есігі
2	Пішімдегіш (интерфейс порттары бар)
3	Қуат көзіне қосу
4	Сериялық нөмірдің және өнім нөмірінің жапсырмасы
5	Кабель үлгісіндегі қауіпсіздік құлпына арналған слот (принтердің артқы қақпағында)
6	Пішімдегіш қақпағы

Интерфейстік порттар

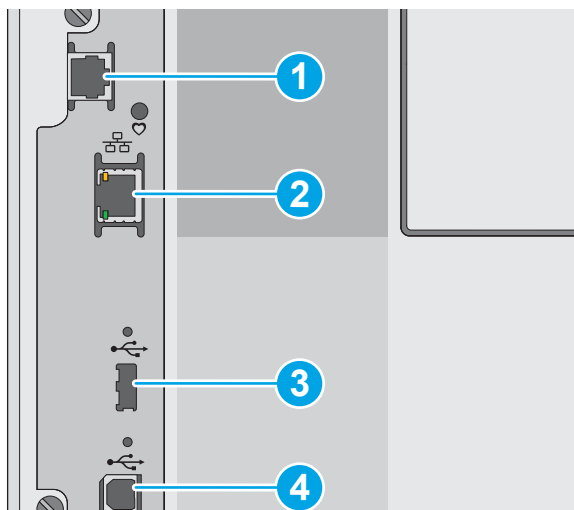

1 Факс порты (тек с модельдері. Порт dp моделінде жабық болады.)

2 Жергілікті желі (LAN) Ethernet (RJ-45) желілік порты

3 Сыртқы USB құрылғыларын жалғауға арналған USB порты (бұл порт жабық болуы мүмкін)

ЕСКЕРТПЕ: Оңай қол жетімді USB құрылғысынан басып шығару үшін басқару тақтасына жақын USB портын пайдаланыңыз.

4 Hi-Speed USB 2.0 баспа порты

Басқару тақтасының көрінісі



Негізгі экран принтердің функцияларын пайдалануға мүмкіндік беріп, принтердің ағымдағы күйін көрсетеді.

Негізгі экран түймесін таңдау арқылы кез келген уақытта негізгі экранға қайтыңыз.

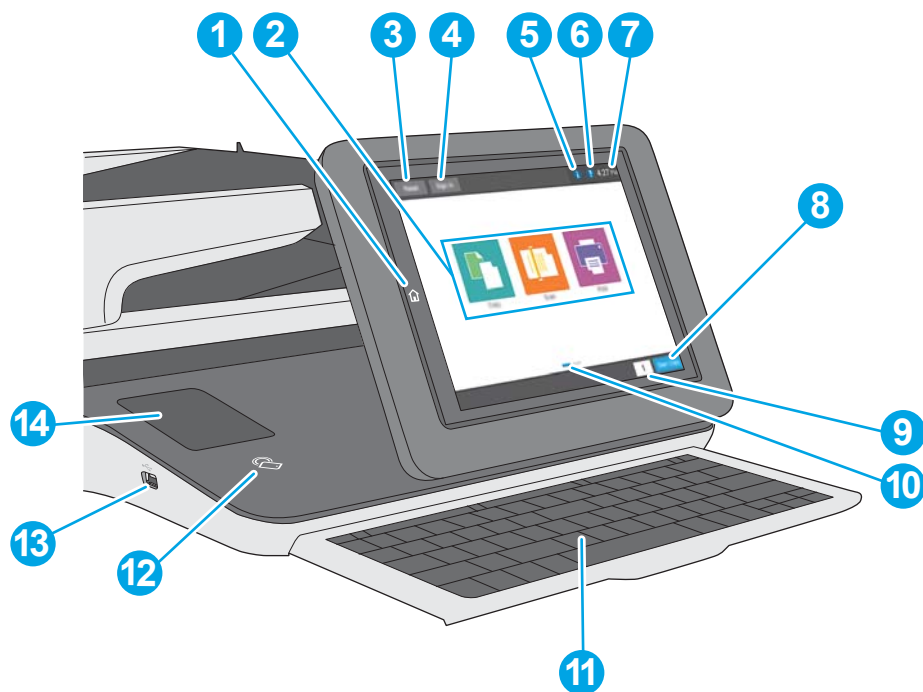
 **ЕСКЕРТПЕ:** негізгі экранда көрсетілетін мүмкіндіктер принтердің конфигурациясына байланысты әр түрлі болуы мүмкін.



1	Негізгі  түймесі	Принтердің негізгі экранына кез келген уақытта оралу үшін негізгі түймесін түртіңіз.
2	Қолданбалар аумағы	Қолданбаны ашу үшін кез келген белгішені түртіңіз. Басқа қолданбаларға өту үшін экранды жанына қарай сипаңыз. ЕСКЕРТПЕ: қолжетімді қолданбалар принтер бойынша өзгереді. Әкімші пайда болатын қолданбаларды және олардың пайда болу ретін реттей алады.
3	Қалпына келтіру түймесі	Өзгерістерді тазалау үшін, принтерді тоқтап тұрған күйінен босату, жасырын қателерді көрсету және әдепкі параметрлерді (оның ішінде тіл мен пернетақта орналасуын) қалпына келтіру үшін Reset (Қалпына келтіру) түймесін түртіңіз.
4	Sign In (Кіру) немесе Sign Out (Шығу) түймесі	Қорғалған мүмкіндіктерге қол жеткізу үшін Sign In (Кіру) түймесін түртіңіз. Принтерден шығу үшін Sign Out (Шығу) түймесін түртіңіз. Принтер барлық опциялардың әдепкі параметрлерін қалпына келтіреді. ЕСКЕРТПЕ: бұл түйме тек әкімші принтерді мүмкіндіктерге өту үшін рұқсат қажет ететін етіп реттесе көрсетіледі.

5	Ақпарат  түймесі	<p>Принтер туралы ақпараттың бірнеше түрін ашуға мүмкіндік беретін экранға өту үшін ақпарат түймесін түртіңіз. Төмендегі ақпарат үшін экранның төменгі жағындағы түймелерді түртіңіз:</p> <ul style="list-style-type: none"> • Display Language (Тілдерді көрсету): тіл параметрін осы экраннан өзгертеді. • Sleep Mode (Ұйқы режимі): принтерді осы экраннан ұйқы режиміне ауыстырады. • Wi-Fi Direct: телефонды, планшетті немесе басқа құрылғыны пайдаланып, Wi-Fi арқылы принтерге тікелей қосу жолдары туралы ақпаратты көрсетеді. • Wireless (Сымсыз): бұл экранды пайдаланып, сымсыз қосылу параметрлерін (z моделі үшін және таңдаулы сымсыз аксессуар орнатылғанда ғана dn және f модельдері үшін) көрсетіңіз және өзгертіңіз. • Ethernet: Ethernet қосылу параметрлерін көрсету және өзгерту үшін осы экранды пайдаланыңыз. • HP Web Services: HP Web Services (ePrint) арқылы принтерге қосылу және басып шығару ақпаратын іздейді. • Fax Number (Факс нөмірі): принтердің факс нөмірін (f және z модельдері үшін және таңдаулы факс аксессуары орнатылғанда ғана dn модельдері үшін) көрсетеді.
6	Анықтама  түймесі	Ендірілген анықтама жүйесін ашу үшін анықтама түймесін түртіңіз.
7	Ағымдағы уақыт	Ағымдағы уақытты көрсетеді.
8	Start Copy (Көшіруді бастау) түймесі	Көшіру тапсырмасын бастау үшін Start Copy (Көшіруді бастау) түймесін түртіңіз.
9	Көшірмелер өрісі	Көшірмелер өрісі принтер жасайтын етіп орнатылған көшірмелер санын көрсетеді.
10	Негізгі экранның бет индикаторы	Негізгі экранда бірнеше бет бар. Бұл белгіше беттер санын және қай беттің белсенді екенін көрсетеді. Беттер арасында жылжу үшін экранды жанына қарай сипаңыз.
11	Пернетақта (с моделіне ғана арналған)	<p>Бұл принтердің физикалық пернетақтасы бар. Пернелер принтердің сенсорлы экранындағы виртуалдық пернетақтасы көрсетілген тілмен бірдей жолмен көрсетіледі. Виртуалдық пернетақтаның орналасуы өзгерсе, физикалық пернетақтадағы пернелер жаңа параметрлерге сай қайта салыстырылады.</p> <p>ЕСКЕРТПЕ: кейбір жерлерде принтер пернелерді басқа тілдерге икемдеу үшін жабыстырылған пернетақтасымен келеді.</p>
12	Жақын өрісті байланыс белгішесі (с моделіне ғана арналған)	Бұл белгіше принтердің біртұтас HP жақын өрісті байланысы (NFC) және Wi-Fi Direct мүмкіндіктерін қамтитынын көрсетеді
13	Оңай қол жетімді USB порты	<p>Компьютерсіз басып шығару және сканерлеу немесе принтердің енгізілген бағдарламалық құралын жаңарту үшін USB флеш дискісін салыңыз.</p> <p>ЕСКЕРТПЕ: бұл портты әкімші пайдаланбастан бұрын қосуы тиіс.</p>
14	Аппараттық құралдың біртұтас қалтасы	Аксессуар мен үшінші тарап құрылғыларын қосу үшін.

Сенсорлы басқару тақтасын пайдалану жолы

Принтердің сенсорлы басқару тақтасын пайдалану үшін мына әрекеттерді орындаңыз.

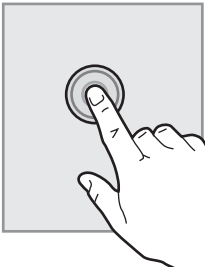
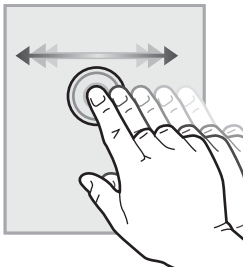
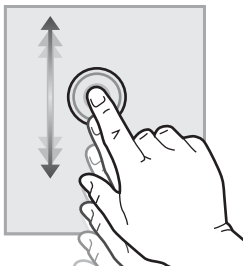
Әрекет	Сипаттама	Мысал
<p>Түрту</p> 	<p>Экрандағы кез келген элементті түртіп, сол элементті таңдаңыз немесе сол мәзірді ашыңыз. Сонымен бірге мәзірлермен жүргенде, жылжуды тоқтату үшін экранды түртіңіз.</p>	<p>Settings (Параметрлер) қолданбасын ашу үшін Settings (Параметрлер) белгішесін түртіңіз.</p>
<p>Сипау</p> 	<p>Экранның жан-жағына жылжыту үшін экранды түртіп, саусағыңызды көлденеңінен қозғалтыңыз.</p>	<p>Settings (Параметрлер) қолданбасы көрсетілгенше сырғытыңыз.</p>
<p>Жылжыту</p> 	<p>Экранның үстіңгі-астыңғы жақтарына жылжыту үшін экранды түртіп, саусағыңызды тігінен қозғалтыңыз. Мәзірлерді айналдырғанда, айналдыруды тоқтату үшін экранды қысқа түртіңіз.</p>	<p>Settings (Параметрлер) қолданбасын айналдырыңыз.</p>

Принтердің техникалық сипаттамалары

 **МАҢЫЗДЫ АҚПАРАТ:** Төмендегі техникалық сипаттамалар жарияланған уақытында дұрыс болып табылады, бірақ олар өзгеруі мүмкін. Ағымдағы ақпаратты www.hp.com/support/colorljE57540mfp бөлімінен қараңыз.

- [Техникалық сипаттамалары](#)
- [Қолдау көрсетілетін операциялық жүйелер](#)
- [Принтер өлшемдері](#)
- [Энергияны тұтыну, электрлік сипаттамалары және дыбыс бөлуі](#)
- [Қоршаған жұмыс ауқымы](#)

Техникалық сипаттамалары

Модель аты		E57540dn	E57540c
Өнім нөмірі		3GY25A	3GY26A
Қағаз салу	1-науа (сыйымдылығы 100 парақ)	✓	✓
	2-науа (сыйымдылығы 550 парақ)	✓	✓
	1 x 550 парақтық қағаз беру құралы	Қосымша	Қосымша
	ЕСКЕРТПЕ: принтерге үш 1 x 550 парақтық қағаз беру құралына дейін сыяды.		
	Принтер корпусы	Қосымша	Қосымша
	Автоматты дуплекстік басып шығару	✓	✓
Байланыс мүмкіндігі	IPv4 және IPv6 бар 10/100/1000 Ethernet желі байланысы	✓	✓
	Hi-Speed USB 2.0	✓	✓
	Компьютерсіз басып шығаруға және енгізілген бағдарламалық құралды жаңартуға арналған оңай қол жетімді USB порты	✓	✓
	Қосалқы құрал мен үшінші тарап құрылғыларын жалғауға арналған Жабдықтарды біріктіру қалтасы	✓	✓
	HP ішкі USB порттары	Қосымша	Қосымша
	Мобильді құрылғылардан басып шығаруға арналған HP жақын өрістік байланысы (NFC) және Wi-Fi Direct функциясы	Қолданылмайды	Қолданылмайды
	HP Jetdirect 3000w NFC/Мобильді құрылғылардан басып шығаруға арналған сымсыз қосалқы құрал	Қосымша	Қосымша
	Сымсыз қосуға арналған HP Jetdirect 2900pw баспа сервері	Қосымша	Қосымша
Жад	1,75 ГБ негізгі жад	✓	✓
	ЕСКЕРТПЕ: Негізгі жад DIMM жад модулін қосу арқылы 2,5 ГБ-қа дейін кеңейтіледі.		
Жалпай сақтау	320 ГБ қатты диск жетегі	✓	✓
Қауіпсіздік	Принтер арқылы өтетін барлық деректерді кодтауға арналған HP сенімді платформалық модулі	Қосымша	Қосымша
Басқару тақтасының дисплейі және пернетақтасы	Түсті сенсорлы экранның басқару тақтасы	✓	✓
	Физикалық пернетақта	Қолданылмайды	✓

Модель аты		E57540dn	E57540c	
Өнім нөмірі		3GY25A	3GY26A	
Басып шығару	A4 өлшемді қағазға 38 парақ/минут және Letter өлшемді қағазға 40 парақ/минут жылдамдықпен басып шығарады	✓	✓	
	Оңай қол жететін USB арқылы басып шығару (компьютер қажет емес)	✓	✓	
	Кейінірек басып шығару немесе құпия басып шығару үшін тапсырмаларды принтер жадына сақтау	✓	✓	
Факс		Қосымша	✓	
Көшіру және сканерлеу ЕСКЕРТПЕ: Көшіруді және сканер жылдамдықтарын өзгеруге болады. Ең соңғы ақпаратты алу үшін support.hp.com веб-сайтына өтіңіз.	A4 өлшемді қағазға 38 парақ/минут және Letter өлшемді қағазға 40 парақ/минут жылдамдықпен көшіреді	✓	✓	
	Бір өтпелі екі жағына көшіру және сканерлеу үшін қос бастиегі бар 100 беттік құжат беру құралы	✓	✓	
	HP EveryPage технологиялары, оның ішінде ультрадыбыстық көп арналы анықтау	Қолданылмайды	✓	
	Ендірілген оптикалық таңба тану (OCR) басып шығарылған беттерді компьютер арқылы өзгертуге немесе іздеуге болатын мәтінге айналдыру мүмкіндігін қамтиды	Қолданылмайды	✓	
	SMART жапсырма мүмкіндігі бетті автоматты қию үшін қағаз жиегін анықтайды	Қолданылмайды	✓	
	Кемінде 100 таңбалы мәтіні бар беттердің автоматты бет бағдары	Қолданылмайды	✓	
	Автоматты реңкке реттеу әр бет үшін контраст, жарықтық және фон кетіруді орнатады	Қолданылмайды	✓	
	Сандық жіберу	Құжаттарды электрондық пошта, USB және желідегі ортақ қалталарға жіберу	✓	✓
		Құжаттарды SharePoint® қызметіне жіберу	Қолданылмайды	✓

Қолдау көрсетілетін операциялық жүйелер

Linux: Linux туралы ақпарат және баспа драйверлерін алу үшін www.hp.com/go/linuxprinting торабына өтіңіз.

UNIX: UNIX® туралы ақпарат пен баспа драйверлерін алу үшін www.hp.com/go/unixmodelscrips торабына өтіңіз.

Келесі мәліметтер принтерге қатысты macOS жүйесіне арналған HP PCL 6 басып шығару драйверлеріне және HP басып шығару драйверлеріне қолданылады.

Windows: Осы принтер үшін принтерге қолдау көрсету веб-сайтына өтіңіз: www.hp.com/support/colorljE57540mfp HP басып шығару драйверін жүктеп алу және орнату.

macOS: Бұл принтер Mac компьютерлерін қолдайды. HP басып шығару драйверін орнату үшін 123.hp.com/LaserJet веб-сайтынан HP Easy Start құралын жүктеп алыңыз.

1. 123.hp.com/LaserJet торабына өтіңіз.
2. Принтердің бағдарламалық құралын жүктеп алу үшін қамтамасыз етілген қадамдарды орындаңыз.

Кесте 1-1 Қолдау көрсетілетін операциялық жүйелер мен баспа драйверлері

Операциялық жүйе	Орнатылған басып шығару драйвері (Интернеттегі бағдарламалық құралдан)	Ескертпелер
Windows 7, 32 биттік және 64 биттік	PCL 6 принтерге арналған басып шығару драйверін принтердің қолдау көрсету веб-сайтынан жүктеп алуға болады. Драйверді жүктеп алып, оны орнату үшін Microsoft Add Printer құралын пайдаланыңыз.	
Windows 8, 32 биттік және 64 биттік	PCL 6 принтерге арналған басып шығару драйверін принтердің қолдау көрсету веб-сайтынан жүктеп алуға болады. Драйверді жүктеп алып, оны орнату үшін Microsoft Add Printer құралын пайдаланыңыз.	
Windows 8.1, 32 биттік және 64 биттік	PCL 6 принтерге арналған басып шығару драйверін принтердің қолдау көрсету веб-сайтынан жүктеп алуға болады. Драйверді жүктеп алып, оны орнату үшін Microsoft Add Printer құралын пайдаланыңыз.	
Windows 10, 32 биттік және 64 биттік	PCL 6 принтерге арналған басып шығару драйверін принтердің қолдау көрсету веб-сайтынан жүктеп алуға болады. Драйверді жүктеп алып, оны орнату үшін Microsoft Add Printer құралын пайдаланыңыз.	
Windows Server 2008 R2, SP 1, 64 биттік	PCL 6 принтерге арналған басып шығару драйверін принтердің қолдау көрсету веб-сайтынан жүктеп алуға болады. Драйверді жүктеп алып, оны орнату үшін Microsoft Add Printer құралын пайдаланыңыз.	
Windows Server 2012, 64 биттік	PCL 6 принтерге арналған басып шығару драйверін принтерді қолдау веб-торабынан жүктеп алуға болады. Драйверді жүктеп алып, оны орнату үшін Microsoft Add Printer құралын пайдаланыңыз.	
Windows Server 2012 R2, 64 биттік	PCL 6 принтерге арналған басып шығару драйверін принтерді қолдау веб-торабынан жүктеп алуға болады. Драйверді жүктеп алып, оны орнату үшін Microsoft Add Printer құралын пайдаланыңыз.	

Кесте 1-1 Қолдау көрсетілетін операциялық жүйелер мен баспа драйверлері (жалғасы)

Операциялық жүйе	Орнатылған басып шығару драйвері (Интернеттегі бағдарламалық құралдан)	Ескертпелер
Windows Server 2016, 64 биттік	PCL 6 принтерге арналған басып шығару драйверін принтерді қолдау веб-торабынан жүктеп алуға болады. Драйверді жүктеп алып, оны орнату үшін Microsoft Add Printer құралын пайдаланыңыз.	
macOS 10.11 El Capitan, macOS 10.12 Sierra, macOS 10.13 High Sierra	123.hp.com/LaserJet торабынан HP Easy Start драйверін жүктеп алып, оны басып шығару драйверін орнату үшін қолданыңыз.	

 **ЕСКЕРТПЕ:** Қолдау көрсетілетін операциялық жүйелер өзгеруі мүмкін. Принтер үшін қолдау көрсетілетін операциялық жүйелердің ағымдағы тізімін көру үшін HP компаниясының барлығы қосылған анықтамасын алу мақсатында www.hp.com/support/colorljE57540mfp торабына өтіңіз.

 **ЕСКЕРТПЕ:** клиенттік және серверлік операциялық жүйелер туралы және осы принтердің HP UPD драйвер қолдауы туралы мәліметтерді алу үшін www.hp.com/go/upd веб-сайтына өтіңіз. **Additional information** (Қосымша ақпарат) тармағының астында сілтемелерді басыңыз.

Кесте 1-2 Жүйеге қойылатын ең аз талаптар

Windows	macOS
<ul style="list-style-type: none">Интернет қосылысыТағайындалған USB 1.1 немесе 2.0 қосылымы немесе желі қосылымы2 ГБ қатты диск бос орны1 ГБ RAM (32 биттік) немесе 2 ГБ RAM (64 биттік)	<ul style="list-style-type: none">Интернет қосылысыТағайындалған USB 1.1 немесе 2.0 қосылымы немесе желі қосылымы1,5 ГБ қатты диск бос орны

Принтер өлшемдері

Сурет 1-1 Принтердің өлшемдері

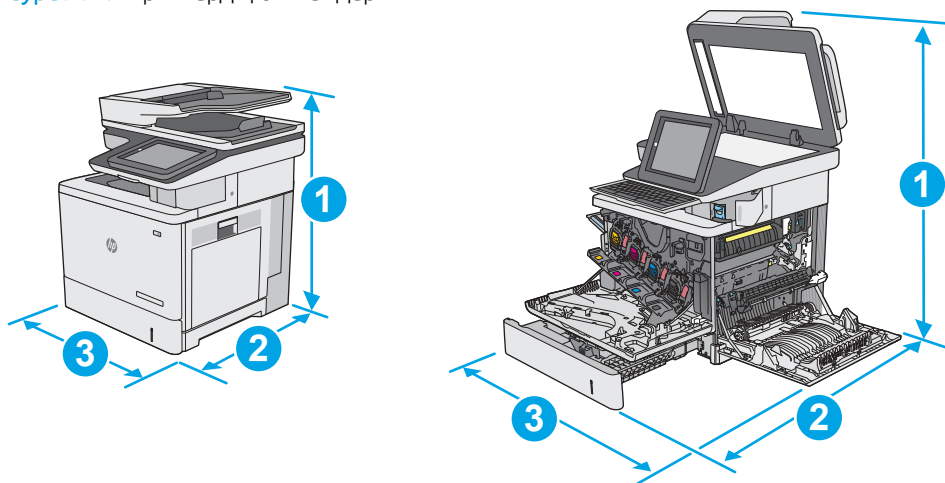

	Принтер толық жабық	Принтер толық ашық
1. Биіктігі	583 мм	837 мм
2. Қалыңдығы	504 мм	853 мм
3. Ені	482 мм	803 мм
Салмағы	dp моделі: 38,1 кг с моделі: 38,6 кг	

Сурет 1-2 1 x 550 парақтық қағаз бергіштің өлшемдері

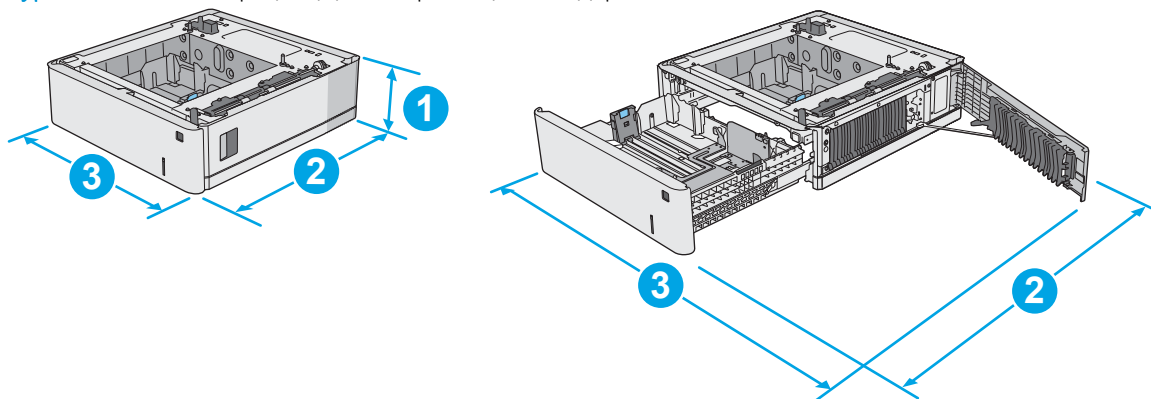

1. Биіктігі	130 мм
2. Қалыңдығы	Науа жабық: 465 мм Науа ашық: 768 мм
3. Ені	Астыңғы оң жақ есік жабық: 458 мм Астыңғы оң жақ есік ашық: 853 мм
Салмағы	5,8 кг

Сурет 1-3 Корпусының/тірегінің өлшемдері

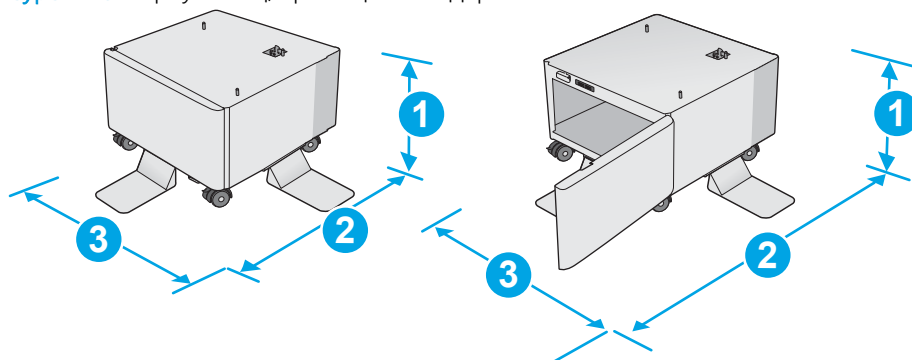

1. Биіктігі	295 мм
2. Қалыңдығы	Есік жабық: 869 мм Есік ашық: 1113 мм
3. Ені	884 мм Бұл мән өзгеруі мүмкін. Ағымдағы ақпаратты алу үшін, www.hp.com/support/colorljE57540mfp бөліміне өтіңіз.
Салмағы	17,7 кг Бұл мән өзгеруі мүмкін. Ағымдағы ақпаратты алу үшін, www.hp.com/support/colorljE57540mfp бөліміне өтіңіз.

Сурет 1-4 Үш 1 x 550 парақтық қағаз беру құралы және корпусы/тірегі бар принтердің өлшемдері

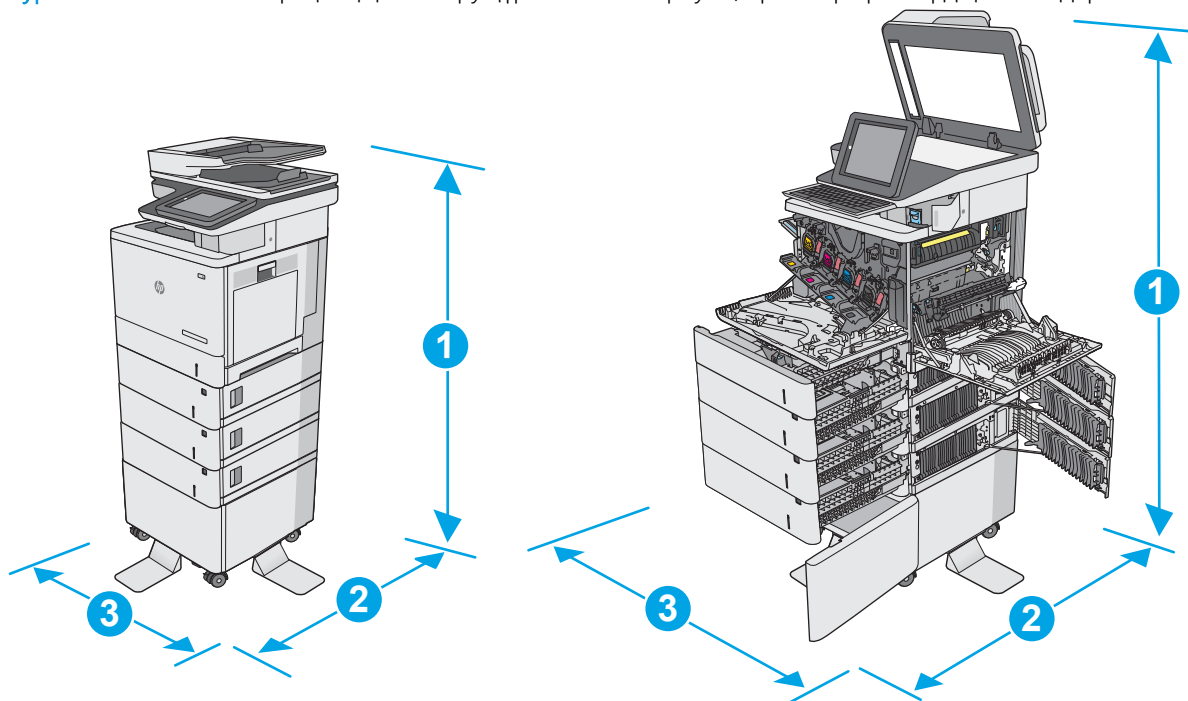

	Принтер мен аксессуарлар толық жабық	Принтер мен аксессуарлар толық ашық
1. Биіктігі	1268 мм	1522 мм

	Принтер мен аксессуарлар толық жабық	Принтер мен аксессуарлар толық ашық
2. Қалыңдығы	869 мм	1113 мм
3. Ені	884 мм	853 мм
Салмағы	dp моделі: 73,2 кг с моделі: 73,7 кг	

¹ Бұл мәндер өзгеруі мүмкін. Ағымдағы ақпаратты алу үшін, www.hp.com/support/colorljE57540mfp бөліміне өтіңіз.

² Бір уақытта бір қағаз науаны ғана ұзартыңыз.

Энергияны тұтыну, электрлік сипаттамалары және дыбыс бөлуі

Ағымдағы ақпарат үшін www.hp.com/support/colorljE57540mfp қараңыз.

⚠ ЕСКЕРТУ: Қуат талаптары құрал сатылған елдегі/аймақтағы талаптарға негізделеді. Жұмыс істеу кернеулерін түрлендірмеңіз. Бұл принтерді зақымдап, принтер кепілдігін бұзуы мүмкін.

Қоршаған жұмыс ауқымы

Кесте 1-3 Жұмыс ортасының ерекшеліктері

Орта	Ұсынылады	Рұқсатты
Температура	17-25 °C	15°-30°C
Салыстырмалы ылғалдылық	10-70% салыстырмалы ылғалдылық (СЫ)	10-80% СЫ
Биіктік	Қолданылмайды	0-3000 м

Принтердің аппараттық құрал параметрлерін және бағдарламалық құралдарды орнату

Негізгі параметрлерді орнату нұсқауларын принтермен бірге келген Аппараттық құралды орнату нұсқаулығынан қараңыз. Қосымша нұсқаулар алу үшін, Интернеттегі HP қолдау торабына өтіңіз.

Принтер бойынша HP компаниясының жан-жақты анықтамасын алу үшін www.hp.com/support/colorljE57540mfp мекенжайына өтіңіз. Мына қолдауды іздеңіз:

- Орнату және параметрлерді реттеу
- Үйрену және пайдалану
- Проблемаларды шешу
- Бағдарламалық құрал мен микробағдарлама жаңартуларын жүктеп алу
- Қолдау форумдарына қосылу
- Кепілдік және құқықтық ақпарат табу

2 Қағаз науалары

Қосымша ақпарат алу үшін:

- [1-науаға \(көп мақсатты науа\) қағаз салу](#)
- [Қағазды 2, 3, 4 және 5-науаларға салу](#)
- [Конверттер салу және басып шығару](#)
- [Жапсырмаларды салу және басып шығару](#)
- [Жартылай автоматты қапсырманы пайдалану \(с модельі\)](#)

Келесі ақпарат жариялау уақытында дұрыс болады.

Видео көру үшін www.hp.com/videos/LaserJet бөлімін қараңыз.

Ағымдағы ақпаратты www.hp.com/support/colorljE57540mfp бөлімінен қараңыз.



Принтер бойынша HP компаниясының жан-жақты анықтамасы мынадай ақпаратты қамтиды:

- Орнату және параметрлерді реттеу
- Үйрену және пайдалану
- Проблемаларды шешу
- Бағдарламалық құрал мен микробағдарлама жаңартуларын жүктеп алу
- Қолдау форумдарына қосылу
- Кепілдік және құқықтық ақпарат табу

1-науаға (көп мақсатты науа) қағаз салу

Кіріспе

Төмендегі ақпарат қағазды 1-науаға салу жолын сипаттайды. Бұл науаға 75 г/м² қағаздың 100 парағына немесе 10 конвертке дейін сыяды.

-  **ЕСКЕРТПЕ:** басып шығармастан бұрын баспа драйверінен дұрыс қағаз түрін таңдаңыз.
-  **ЕСКЕРТПЕ:** 1-науа жапсырмаларға қолдау көрсетпейді. Жапсырмалар парақтарына басып шығару үшін 2-науаны немесе таңдаулы 550 парақтық қағаз беру құралдарының біреуін пайдаланыңыз.
-  **ЕСКЕРТУ:** Кептелуге жол бермеу үшін басып шығару кезінде ешқашан 1-науаға қағаз қоспаңыз немесе алмаңыз.

1. 1-науаны ашыңыз.

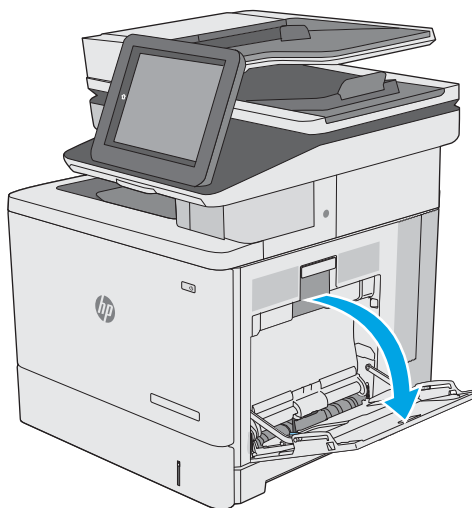

2. Қағазды қолдау үшін науа ұзартқышын тартыңыз.

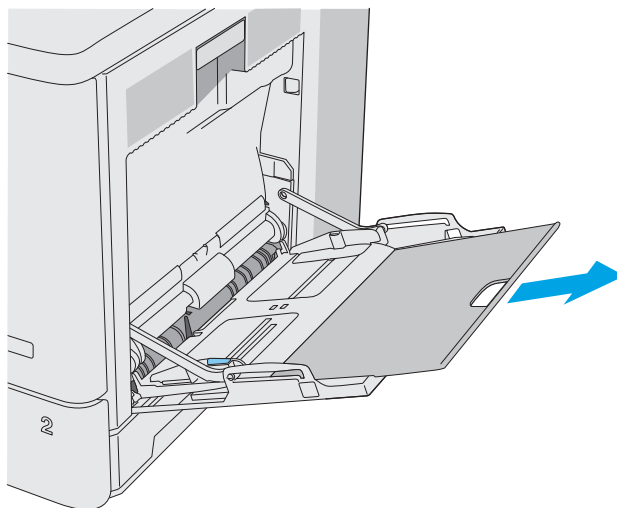

3. қағаз бағыттауыштарды дұрыс өлшемге ашып, науаға қағаз салыңыз. Қағазды бағыттау жолдары туралы ақпаратты [1-науаның қағаз бағыты \(20-бет\)](#) бөлімінен қараңыз.

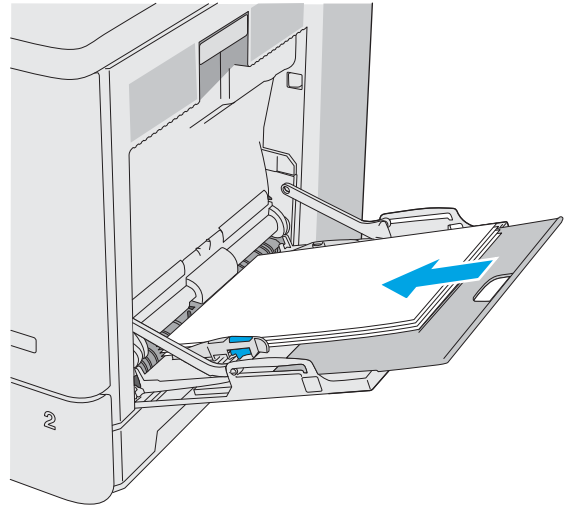

4. Қағаздың қағаз бағыттауыштардағы толтыру сызығына шақ келетінін тексеріңіз.

ЕСКЕРТПЕ: жинақтың ең үлкен биіктігі — 10 мм немесе шамамен 75 г қағаздың 100 парағы.

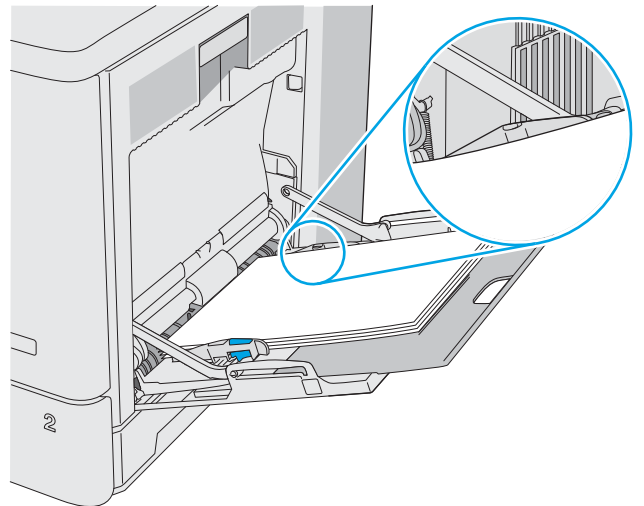

5. Бүйір бағыттауыштарының қағазды майыстырмай, сәл тиіп тұруы үшін оларды реттеп алыңыз.

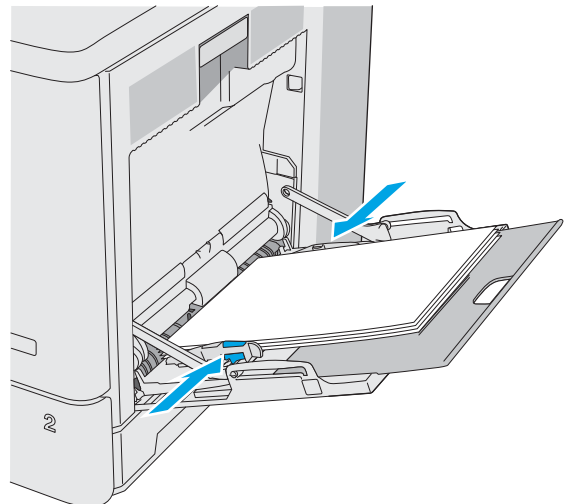

1-науаның қағаз бағыты

Егер арнайы бағытты қажет ететін қағазды пайдалансаңыз, оны келесі кестедегі ақпаратқа сәйкес салыңыз.

ЕСКЕРТПЕ: [Alternative Letterhead Mode](#) (Балама бланк режимі) параметрлері бланкіні немесе алдын ала басып шығарылған қағазды салу жолына әсер етеді. Бұл параметр әдепкі жағдайда ажыратулы болады. Бұл режимде пайдаланғанда, қағазды автоматты дуплекстік баспадағыдай салыңыз. Қосымша ақпаратты [Балама бланк режимін пайдалану \(21-бет\)](#) бөлімінен қараңыз.

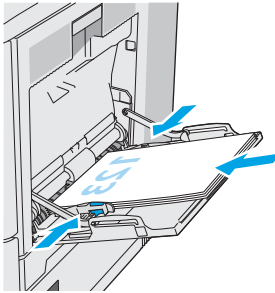
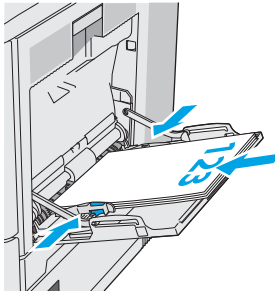
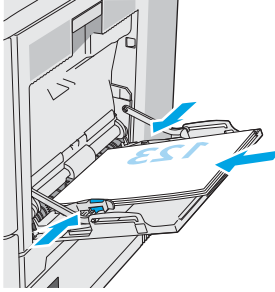
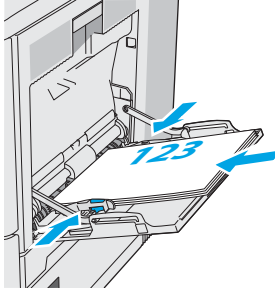
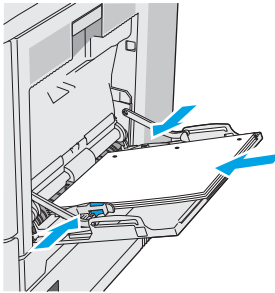
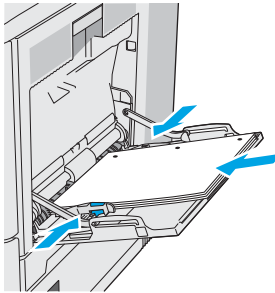
Қағаз түрі	Сурет бағыты	Бір жақты баспа	Дуплекстік басып шығару немесе балама бланк режимі қосылған
Бланк немесе алдын ала басылған	Кітаптық	Төмен қаратып Жоғарғы жиегін принтерге кіргізіп	Жоғары қаратып Төменгі жиегін принтерге кіргізіп
			
	Альбомдық	Төмен қаратып Жоғарғы жиегін принтердің артқы жағына қарай	Жоғары қаратып Жоғарғы жиегін принтердің артқы жағына қарай
			
Алдын ала тесілген	Кітаптық және альбомдық	Тесіктерін принтердің артына қарай	Тесіктерін принтердің артына қарай
			

Балама бланк режимін пайдалану

Қағаз парағының бір жағына немесе екі жағына да басып шығарып немесе көшіріп жатсаңыз, барлық баспа тапсырмалары үшін бланк немесе алдын ала басып шығарылған қағазды науаға бірдей салу үшін, [Alternative Letterhead Mode](#) (Балама бланк режимі) мүмкіндігін пайдаланыңыз. Бұл режимде пайдаланғанда, қағазды автоматты дуплекстік баспадағыдай салыңыз.

Бұл мүмкіндікті пайдалану үшін принтердің басқару тақтасының мәзірлерімен оны қосыңыз.

Принтердің басқару тақтасының мәзірлерін пайдалана отырып, баламалы бланк режимін қосу

1. Принтердің басқару тақтасының негізгі экранында [Settings](#) (Параметрлер) мәзірі көрсетілгенше оңнан-солға қарай сипаңыз. [Settings](#) (Параметрлер) белгішесін түртіп, мәзірді ашыңыз.
2. Мына мәзірлерді ашыңыз:
 - [Науаларды басқару](#)
 - [Балама бланк режимі](#)
3. [Enabled](#) (Қосылған) опциясын таңдап, [Save](#) (Сақтау) түймесін түртіңіз де, [OK](#) түймесін басыңыз.

Қағазды 2, 3, 4 және 5-науаларға салу

Кіріспе

Төмендегі ақпарат қағазды 2-науаға және таңдаулы 550 парақтық науаларға (3, 4 және 5-науалар; бөлшек нөмірі: B5L34A) салу жолдарын сипаттайды. Бұл науаларға 75 г/м² қағаздың 550 парағына дейін сыяды.

 **ЕСКЕРТПЕ:** Қағазды 550 парақтық науаларға салу жолы 2-науаға салумен бірдей. Мұнда тек 2-науа көрсетілген.

 **ЕСКЕРТПЕ:** Қағаз бағыттауыштары пайдалану алдында құлыпталып қалып, реттелмей қалуы мүмкін.

 **ЕСКЕРТУ:** Бір уақытта бір қағаз науаны ғана ұзартыңыз.

1. Науаны ашыңыз.

ЕСКЕРТПЕ: пайдалану кезінде бұл науаны ашпаңыз.

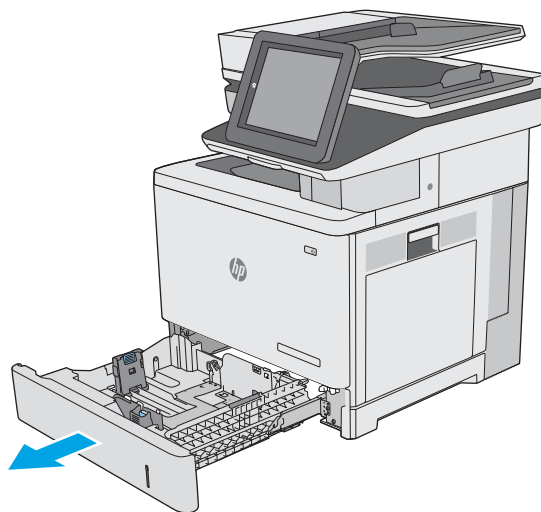

2. Қағазды салмас бұрын қағаздың ұзындығын бағыттағыштарды реттеуіш бекіткіштерін қысу және бағыттағыштарды пайдаланылатын қағаз өлшеміне сырғыту арқылы дұрыстаңыз. Науа бағыттауышындағы көрсеткі науадағы таңбамен бірдей болуы керек.

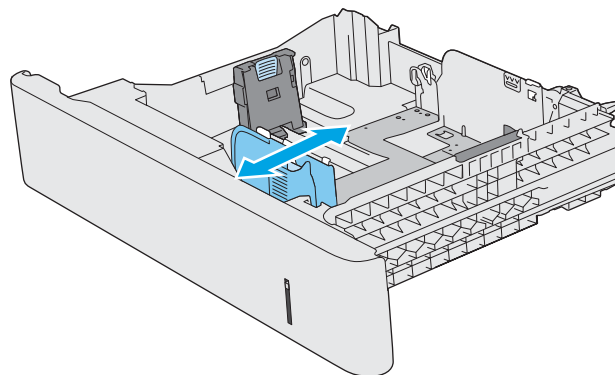

3. Қағаздың ұзындығын бағыттағыштарды реттеуіш бекіткіштерін қысу және бағыттағышты пайдаланылатын қағаз өлшеміне сырғыту арқылы дұрыстаңыз.

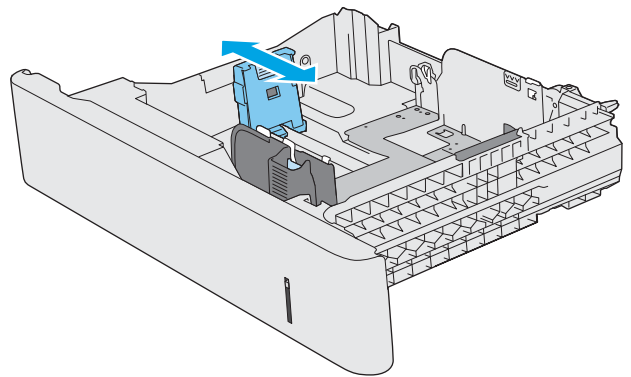

4. Науаға парақты салыңыз. Қағазды бағыттау жолдары туралы ақпаратты [2-науа мен 550 парақтық науалардағы қағаз бағыты \(24-бет\)](#) бөлімінен қараңыз.

ЕСКЕРТПЕ: қағаз бумасын қағаз бағыттауыштармен қатты қысып тастамаңыз. Оларды науадағы белгілерге не таңбаларға дұрыстап қойыңыз.

ЕСКЕРТПЕ: кептеліп қалмауы үшін қағаз бағыттауыштарын дұрыс өлшемге қойып, науаны толтырып жібермеңіз. Суретте үлкейтіліп көрсетілгендей, буманың үстіңгі жағы науаның толғанын білдіретін индикатордан төмен тұрсын.

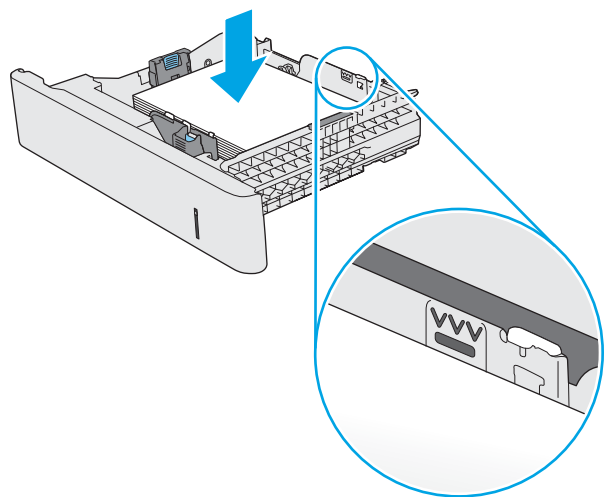

5. Науаны жабыңыз.

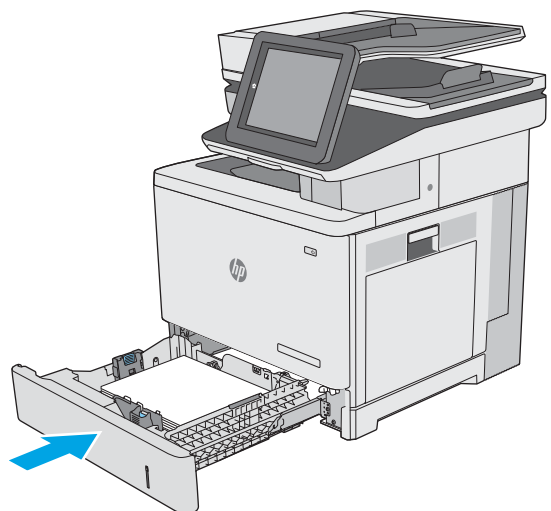

6. Принтердің басқару тақтасында науаны конфигурациялау туралы хабар көрсетіледі.
7. Егер көрсетілген қағаздың өлшемі мен түрі дұрыс болмаса, **Modify** (Өзгерту) опциясын таңдап, басқа қағаз өлшемін немесе түрін таңдаңыз.

Принтердің басқару тақтасында ескерту пайда болғанда, өзгертпелі өлшемді қағаз үшін X және Y өлшемдерін көрсетіңіз.

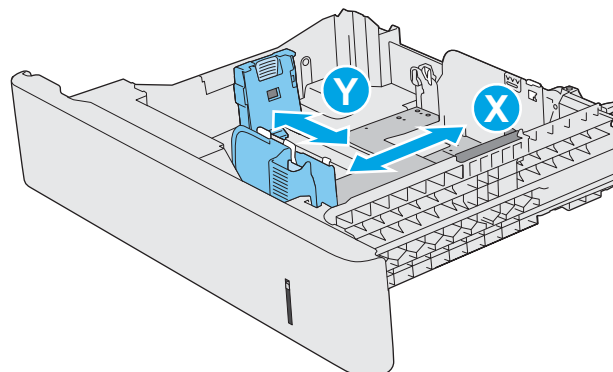

2-науа мен 550 парақтық науалардағы қағаз бағыты

Егер арнайы бағытты қажет ететін қағазды пайдалансаңыз, оны келесі кестедегі ақпаратқа сәйкес салыңыз.

 **ЕСКЕРТПЕ:** [Alternative Letterhead Mode](#) (Балама бланк режимі) параметрлері бланкіні немесе алдын ала басып шығарылған қағазды салу жолына әсер етеді. Бұл параметр әдепкі жағдайда ажыратулы болады. Бұл режимде пайдаланғанда, қағазды автоматты дуплекстік баспадағыдай салыңыз. Қосымша ақпаратты [Балама бланк режимін пайдалану \(25-бет\)](#) бөлімінен қараңыз.

Қағаз түрі	Сурет бағыты	Бір жақты баспа	Дуплекстік басып шығару немесе балама бланк режимі қосылған
Бланк немесе алдын ала басылған	Кітаптық	Жоғары қаратып Жоғарғы жиегін оңға қаратып	Төмен қаратып Жоғарғы жиегін солға қаратып

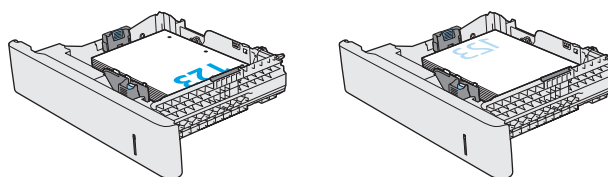

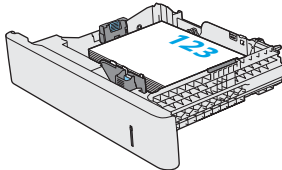
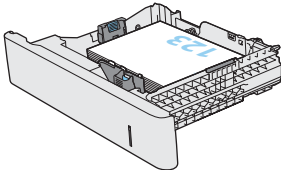
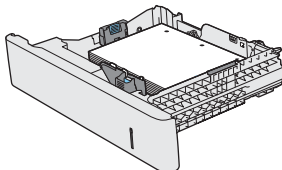
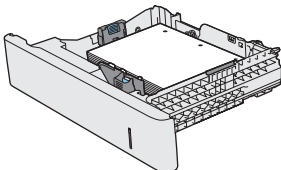
Қағаз түрі	Сурет бағыты	Бір жақты баспа	Дуплекстік басып шығару немесе балама бланк режимі қосылған
	Альбомдық	Жоғары қаратып Жоғарғы жиегін принтердің артқы жағына қарай	Төмен қаратып Жоғарғы жиегін принтердің артқы жағына қарай
			
Алдын ала тесілген	Кітаптық және альбомдық	Тесіктерін принтердің артына қарай	Тесіктерін принтердің артына қарай
			

Балама бланк режимін пайдалану

Қағаз парағының бір жағына немесе екі жағына да басып шығарып немесе көшіріп жатсаңыз, барлық баспа тапсырмалары үшін бланк немесе алдын ала басып шығарылған қағазды науаға бірдей салу үшін, [Alternative Letterhead Mode](#) (Балама бланк режимі) мүмкіндігін пайдаланыңыз. Бұл режимде пайдаланғанда, қағазды автоматты дуплекстік баспадағыдай салыңыз.

Бұл мүмкіндікті пайдалану үшін принтердің басқару тақтасының мәзірлерімен оны қосыңыз.

Принтердің басқару тақтасының мәзірлерін пайдалана отырып, баламалы бланк режимін қосу

1. Принтердің басқару тақтасының негізгі экранында [Settings](#) (Параметрлер) мәзірі көрсетілгенше оңнан-солға қарай сипаңыз. [Settings](#) (Параметрлер) белгішесін түртіп, мәзірді ашыңыз.
2. Мына мәзірлерді ашыңыз:
 - [Науаларды басқару](#)
 - [Балама бланк режимі](#)
3. [Enabled](#) (Қосылған) опциясын таңдап, [Save](#) (Сақтау) түймесін түртіңіз де, [OK](#) түймесін басыңыз.

Конверттер салу және басып шығару

Кіріспе

Төмендегі ақпарат конверттерді басып шығару және салу жолдарын сипаттайды. Конверттерге басып шығару үшін 1-науаны ғана пайдаланыңыз. 1-науаға 10 конвертке дейін сыяды.

Қолмен беру опциясымен конверттерді басып шығару үшін мына қадамдарды орындап, баспа драйверінен дұрыс параметрлерді таңдаңыз, одан соң басып шығару тапсырмасын принтерге жібергеннен кейін конверттерді науаға салыңыз.

Конверттерді басып шығару

1. Бағдарламалық құралда **Print** (Басып шығару) опциясын таңдаңыз.
2. Принтерлер тізімінен принтерді таңдаңыз да, басып шығару драйверін таңдау үшін **Properties** (Сипаттар) немесе **Preferences** (Параметрлер) түймесін басыңыз немесе түртіңіз.

 **ЕСКЕРТПЕ:** түйме атауы бағдарламаға қарай әр түрлі болады.

 **ЕСКЕРТПЕ:** осы мүмкіндіктерге Windows 8 немесе 8.1 нұсқасының Бастау экранынан кіру үшін, **Құрылғылар** бөлімін таңдап, **Басып шығару** тармағын таңдаңыз, одан кейін принтерді таңдаңыз.

3. **Paper/Quality** (Қағаз/Сапа) қойындысын басыңыз немесе түртіңіз.
4. **Paper size** (Қағаз өлшемі) ашылмалы тізімінен конверттерге сәйкес өлшемді таңдаңыз.
5. **Paper type** (Қағаз түрі) ашылмалы тізімінен **Envelope** (Конверт) опциясын таңдаңыз.
6. **Paper source** (Қағаз көзі) ашылмалы тізімінен **Manual feed** (Қолмен беру) опциясын таңдаңыз.
7. **Document Properties** (Құжат сипаттары) тілқатысу терезесін жабу үшін **OK** түймешігін түртіңіз.
8. Тапсырманы басып шығару үшін **Print** (Басып шығару) тілқатысу терезесіндегі **OK** түймешігін түртіңіз.

Конверт бағыты

Конверттерді осы бағыттардың біреуімен салыңыз:

Төмен қаратып

Жоғарғы жиегін принтердің артқы жағына қарай

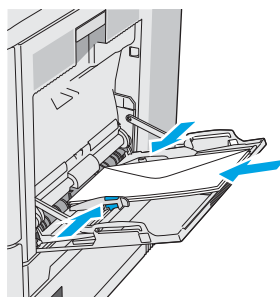

Төмен қаратып

Жоғарғы жиегін принтерге кіргізіп

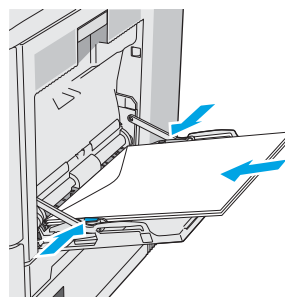

Жапсырмаларды салу және басып шығару

Кіріспе

Жапсырма парақтарына басып шығару үшін 2-науаны немесе таңдаулы 550 парақтық науалардың біреуін пайдаланыңыз. 1-науа жапсырмаларға қолдау көрсетпейді.

Қолмен беру опциясымен жапсырмаларды басып шығару үшін мына қадамдарды орындап, баспа драйверінен дұрыс параметрлерді таңдаңыз, одан соң басып шығару тапсырмасын принтерге жібергеннен кейін жапсырмаларды науаға салыңыз. Қолмен беруді пайдаланғанда, принтер науаның ашылып-жабылғанын анықтағанша тапсырманың басып шығарылуын күтіңіз.

Жапсырмаларды қолмен беру

1. Бағдарламалық құралда **Print** (Басып шығару) опциясын таңдаңыз.
2. Принтерлер тізімінен принтерді таңдаңыз да, басып шығару драйверін таңдау үшін **Properties** (Сипаттар) немесе **Preferences** (Параметрлер) түймесін басыңыз немесе түртіңіз.

 **ЕСКЕРТПЕ:** түйме атауы бағдарламаға қарай әр түрлі болады.

 **ЕСКЕРТПЕ:** осы мүмкіндіктерге Windows 8 немесе 8.1 нұсқасының Бастау экранынан кіру үшін, **Құрылғылар** бөлімін таңдап, **Басып шығару** тармағын таңдаңыз, одан кейін принтерді таңдаңыз.

3. **Paper/Quality** (Қағаз/Сапа) қойындысын басыңыз немесе түртіңіз.
4. **Paper size** (Қағаз өлшемі) ашылмалы тізімінен жапсырмаларға сәйкес өлшемді таңдаңыз.
5. **Paper type** (Қағаз түрі) ашылмалы тізімінен **Labels** (Жапсырмалар) опциясын таңдаңыз.
6. **Paper source** (Қағаз көзі) ашылмалы тізімінен **Manual feed** (Қолмен беру) опциясын таңдаңыз.

 **ЕСКЕРТПЕ:** қолмен беруді пайдаланғанда, принтер дұрыс қағаз өлшеміне реттелген ең төменгі науадан бастап басып шығарады, сондықтан белгілі бір науаны көрсетудің қажеті жоқ. Мысалы, 2-науа жапсырмаларға реттелсе, принтер 2-науадан бастап басып шығарады. Егер 3-науа орнатылып, жапсырмаларға реттелсе, бірақ 2-науа жапсырмаларға реттелмесе, принтер 3-науадан бастап басып шығарады.

7. **Document Properties** (Құжат сипаттары) тілқатысу терезесін жабу үшін **OK** түймешігін түртіңіз.
8. Тапсырманы басып шығару үшін **Print** (Басып шығару) тілқатысу терезесіндегі **OK** түймешігін түртіңіз.

9. Парақтың үстіңгі жағын принтердің оң жағына қаратып, жапсырма парақтарын салыңыз.

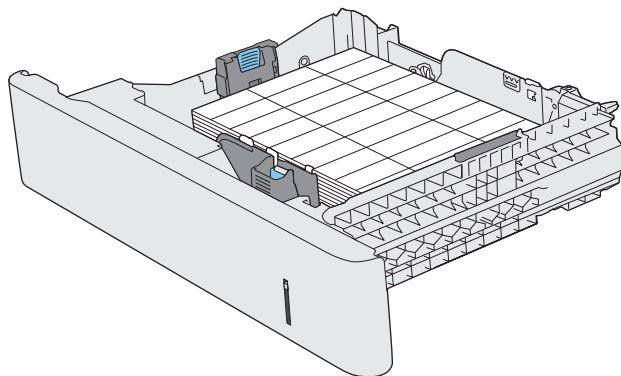

Жартылай автоматты қапсырманы пайдалану (с моделі)

Жартылай автоматты степлер 75 г/м² қағаздың 20 парағына дейін тапсырманы қыстыра алады.

⚠ ЕСКЕРТУ: принтерді бұзып алмау үшін қағаздан басқа материалдарды қыстырмаңыз.

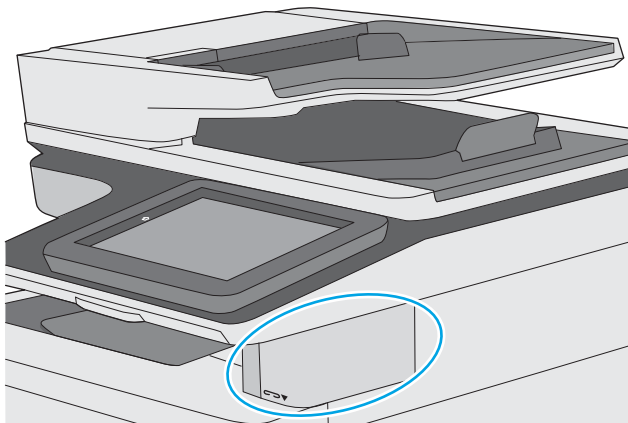

1. Қағаз бумасын степлердің алдындағы слотқа салыңыз.
2. Степлердің парақтарды қапсырмалағанынша күтіңіз. Степлер қағазды сезген кезде іске қосылады және қыстырған кезде дыбыс шығады.

📝 ЕСКЕРТПЕ: егер принтер ұйқы режимінде болса, кідіріс қысқа болуы мүмкін.

3. Қапсырмаланған қағазды ойықтан алып шығыңыз.

Егер степлер қағазды босатпаса, мәселені шешу үшін мына қадамдарды орындаңыз.

⚠ АБАЙ БОЛЫҢЫЗ! жарақаттанып қалмау үшін қағазды босатамын деп степлер аумағына саусағыңызды салмаңыз.

1. Степлер есігін ашып жабыңыз, одан кейін қағазды шығарып көріңіз.
2. Егер қағаз тұрып қалса, степлер қақпағының жабық екеніне көз жеткізіп, принтерді өшіріңіз, одан кейін қайта қосыңыз.

3 Жабдықтар, керек-жарақтар және бөлшектер

Қосымша ақпарат алу үшін:

- [Жабдықтарға, қосалқы құралдарға және бөлшектерге тапсырыс беру](#)
- [Тонер картридждерін ауыстыру](#)
- [Тонер жинау құрылғысын ауыстыру](#)
- [Қапсырма картриджін ауыстыру \(с модельдері\)](#)

Келесі ақпарат жариялау уақытында дұрыс болады.

Видео көру үшін www.hp.com/videos/LaserJet бөлімін қараңыз.

Ағымдағы ақпаратты www.hp.com/support/colorljE57540mfp бөлімінен қараңыз.

Принтер бойынша HP компаниясының жан-жақты анықтамасы мынадай ақпаратты қамтиды:

- Орнату және параметрлерді реттеу
- Үйрену және пайдалану
- Проблемаларды шешу
- Бағдарламалық құрал мен микробағдарлама жаңартуларын жүктеп алу
- Қолдау форумдарына қосылу
- Кепілдік және құқықтық ақпарат табу

Жабдықтарға, қосалқы құралдарға және бөлшектерге тапсырыс беру

Тапсырыс беру

Жабдықтар мен қағазға тапсырыс беру	www.hp.com/go/suresupply
Шынайы HP бөлшектеріне немесе керек-жарақтарына тапсырыс беру	www.hp.com/buy/parts
Қызмет көрсету орталығы немесе қолдау көрсетуші провайдерлер арқылы тапсырыс беру	HP өкілетті қызмет көрсету орталығымен немесе қолдау көрсетуші провайдермен хабарласыңыз.
HP енгізілген веб-серверін (EWS) пайдалану реті	Кіру үшін компьютерде қолдау көрсетілетін веб-браузердегі мекенжай/URL жолағына принтердің IP мекенжайын немесе хост атауын енгізіңіз. EWS құрамында HP SureSupply веб-сайтына сілтеме бар, ол түпнұсқа HP жабдықтарын сатып алу опцияларын береді.

Жабдықтар мен қосалқы құралдар

Тонер картридждерін сатып алу үшін басқаратын қызмет көрсету өкіліне хабарласыңыз. Принтердің артқы қақпағындағы өнім жапсырмасында көрсетілген өнім моделінің нөмірін біліп алыңыз.

Нөмірі	Сипаттама	Бөлшек нөмірі
Жабдықтар		
HP тонер жинау құрылғысы	Бекітілген есігі бар алмастырғыш тонер жинау құрылғысы	B5L37A
HP қапсырма картриджі бумасы	Модельге арналған ауыстырмалы қапсырма картридждері. Әрқайсысында 1500 қапсырмадан тұратын екі қапсырма картриджін қамтиды.	Q7432A
HP LaserJet 110 В термобекіткіш жинағы	110 В модельдерге арналған алмастырмалы термобекіткіш ЕСКЕРТПЕ: егер термобекіткішті ауыстыру керек болса, басқару тақтасына хабар шығады.	B5L35A
HP LaserJet 220 В термобекіткіш жинағы	220 В модельдерге арналған алмастырмалы термобекіткіш ЕСКЕРТПЕ: егер термобекіткішті ауыстыру керек болса, басқару тақтасына хабар шығады.	B5L36A
HP 200 ADF білігін ауыстыру жинағы	Құжат беру құралына арналған алмастырмалы біліктер	B5L52A
Қосалқы құралдар		
HP Color LaserJet 550 парақтық баспа науасы	Қосымша 550 парақтық қағаз беру құралы ЕСКЕРТПЕ: принтерге үш 550 парақтық қағаз беру құралына дейін сыяды.	B5L34A

Нөмірі	Сипаттама	Бөлшек нөмірі
Принтердің тірегі мен корпусы	Принтерді ұстап тұратын сақтау корпусы бар таңдаулы тірек Бірнеше таңдаулы қағаз бергішті пайдаланғанда ұсынылады. Орнату нұсқауларын қамтиды	B5L51A
Жеңіл қытай және дәстүрлі қытай тілдеріне арналған HP LaserJet пернетақта қабаты (с моделіне ғана арналған)	Тілге қатысты, физикалық пернетақтаға арналған жабыстырылатын қабат	A7W12A
Швед тіліне арналған HP LaserJet пернетақта қабаты (с моделіне ғана арналған)	Тілге қатысты, физикалық пернетақтаға арналған жабыстырылатын қабат	A7W14A
HP 1GB DDR3 x32 144-Pin 800MHz SODIMM	Жадты кеңейтуге арналған таңдаулы DIMM	E5K48A
HP сенімді платформа модулі	Принтер арқылы өтетін барлық деректерді автоматты түрде шифрлайды Орнату нұсқауларын қамтиды	F5S62A
HP басқа интерфейс түйіні	Үшінші тарап құрылғыларын қосуға арналған таңдаулы порт	B5L31A
HP LaserJet MFP аналогтық факс аксессуары 600	dn моделіне арналған таңдаулы факс аксессуары	B5L53A
HP Jetdirect 2900nw баспа сервері	USB сымсыз баспа сервері қосалқы құралы	J8031A
HP Jetdirect 3000w NFC/сымсыз сервері	Мобильді құрылғылардан «сенсорлы» басып шығаруға арналған Wi-Fi Direct қосалқы құралы	J8030A

Тұтынушының өзі жөндейтін бөлшектер

Тұтынушылық өзіндік жөндеу (CSR) бөлшектері жөндеу уақытын азайту үшін көп HP LaserJet принтерлеріне қолжетімді. CSR бағдарламасы мен артықшылықтары туралы қосымша ақпаратты www.hp.com/go/csr-support және www.hp.com/go/csr-faq сайттарынан алуға болады.

Шынайы HP алмастырмалы бөлшектеріне www.hp.com/buy/parts сайтынан немесе өкілетті HP қызметіне немесе қолдау көрсету провайдеріне хабарласып тапсырыс беруге болады. Тапсырыс берген кезде мыналардың біреуі қажет болады: бөлшек нөмірі, сериялық нөмір (принтердің артында бар), өнім нөмірі немесе принтер атауы.

- **Міндетті** ауыстыру деп көрсетілген бөлшектерді HP мамандарының ақылы қызметін пайдаланбайтын болса, тұтынушылар өздері орнату керек. Бұл бөлшектер үшін HP принтерінің кепілдігі бойынша пайдалану орнында қолдау немесе қоймаға қайтарып жөндеу қызметі көрсетілмейді.
- **Қосымша** ауыстырылатын деп көрсетілген бөлшектерді сұрауыңыз бойынша принтердің кепілдігі мерзімінде үстеме ақысыз HP қызмет көрсету мамандары орнатуы мүмкін.

Нөмірі	Сипаттама	Өзін-өзі алмастыру опциялары	Бөлшек нөмірі
1 x 550 парақтық қағаз беру құралы жинағы	Алмастырмалы 1 x 550 парақтық қағаз беру құралы	Міндетті	B5L34-67901
Принтер корпусының жинағы	Алмастырмалы принтер корпусы/тірегі	Міндетті	B5L51-67901

Нөмірі	Сипаттама	Өзін-өзі алмастыру опциялары	Бөлшек нөмірі
HP термобекіткіш жинағы	Термобекіткішті ауыстыру	Міндетті	B5L35-67901 (110 вольт) B5L36-67901 (220 вольт)
HP термобекіткіш жинағы, қызмет	Алмастырғыш термобекіткіш, техникалық қызмет көрсету жинағы	Міндетті	B5L35-67902 (110 вольт) B5L36-67902 (220 вольт)
ITB және T2 білік жинағы, қызмет	Алмастыратын тасымалдау белдігі мен қосымша тасымалдау білігі	Қосымша	B5L24-67901
T2 білік қызметтік жинағы	Алмастыратын қосымша тасымалдау білігі	Міндетті	B5L24-67902
2-X науаның білік жинағы	2, 3, 4 және 5-науаларға арналған алмастырмалы біліктер	Қосымша	B5L24-67904
Басқару панелі жинағы	Алмастырмалы сенсорлы басқару тақтасы	Міндетті	B5L47-67018
320 ГБ қатты диск жинағы	Қосымша қатты диск жетегі	Міндетті	5851-6712
HP 1GB DDR3 x32 144-Pin 800MHz SODIMM	Алмастырғыш DIMM жады	Міндетті	E5K48A-67902
HP сенімді платформа модулінің жинағы	Сенімді платформа модулін ауыстыру	Міндетті	F5S62-61001
HP сыртқы интерфейс түйіні жинағы	Алмастырғыш сыртқы интерфейс түйіні	Міндетті	B5L31-67902
Тонер жинау құрылғысы	Алмастырмалы тонер жинау құрылғысы	Міндетті	B5L37-67901
Аналогтық FAX 600 жинағы	Алмастырылатын факс тақтасы	Міндетті	B5L53-67901
ADF техникалық қызмет көрсету жинағы	Құжат беру құралына арналған техникалық қызмет көрсету жинағы	Міндетті	B5L52-67903
Сканердің ақ түсті артқы жағы	Сканерге арналған алмастыратын ақ пластмасса тірек	Міндетті	5851-6570
Ұстап қалу қысқышы	Сканердің ақ түсті артындағы алмастырмалы ұстап қалу қысқыштары	Міндетті	5851-6573
АҚШ ағылшынша пернетақта жинағы	с моделіне арналған алмастырмалы пернетақта	Міндетті	B5L47-67019
Ұлыбритания Ағылшынша пернетақта жинағы	с моделіне арналған алмастырмалы пернетақта	Міндетті	B5L47-67020
Пернетақта қабаттарының жинағы	с моделіне арналған алмастырмалы пернетақта қабаты	Міндетті	5851-6019
Француз, итальян, орыс, неміс, испан, украин			
Пернетақта қабаттарының жинағы	с моделіне арналған алмастырмалы пернетақта қабаты	Міндетті	5851-6020
Канадалық француз, латын-америкалық испан, АҚШ испан			
Пернетақта қабаттарының жинағы	с моделіне арналған алмастырмалы пернетақта қабаты	Міндетті	5851-6021
Шведтік француз, шведтік неміс, дат			
Пернетақта қабаттарының жинағы	с моделіне арналған алмастырмалы пернетақта қабаты	Міндетті	5851-6022
Қарапайым қытай, дәстүрлі қытай			

Нөмірі	Сипаттама	Өзін-өзі алмастыру опциялары	Бөлшек нөмірі
Пернетақта қабаттарының жинағы Испан, португал	с моделіне арналған алмастырмалы пернетақта қабаты	Міндетті	5851-6023
Пернетақта қабаттарының жинағы Жапон (KG және KT)	с моделіне арналған алмастырмалы пернетақта қабаты	Міндетті	5851-6024

Тонер картридждерін ауыстыру

Кіріспе

Төмендегі ақпаратта принтердің тонер картридждері туралы мәліметтер берілген және оларды ауыстыру туралы нұсқаулар қамтылған.

- [Тонер картриджі туралы ақпарат](#)
- [Картриджерді шығару және ауыстыру](#)

Тонер картриджі туралы ақпарат

Бұл принтер тонер картриджі деңгейінің төмендегенін және қатты төмендегенін көрсетеді. Нақты тонер картриджінің қалған жұмыс мерзімі әр түрлі болуы мүмкін. Баспа сапасы төмен болғанда ауыстырылатын баспа картриджін қарастырып қойыңыз.

Принтердің картридждерін сатып алу немесе картридждің қолжетімділігін тексеру үшін HP SureSupply бөліміне www.hp.com/go/suresupply сайтынан өтіңіз. Беттің төменгі жағына өтіп, елдің/аймақтың дұрыстығын тексеріңіз.

Принтер төрт түсті пайдаланады және әр түс үшін әр түрлі тонер картриджі болады: сары (Y), ашық қызыл (M), көгілдір (C) және қара (K). Тонер картридждері алдыңғы есіктің ішінде тұр.

 **ЕСКЕРТПЕ:** Өнімділігі жоғары тонер картридждерінде бет өнімділігін арттыру үшін бірнеше стандартты картридж болады. Толық ақпарат алу үшін www.hp.com/go/learnaboutsupplies бетіне өтіңіз.

Тонер картриджін ауыстыратын уақыт келгенге дейін оны қаптамасынан шығармаңыз.

 **ЕСКЕРТУ:** тонер картриджін зақымдап алмау үшін, оны жарықта бірнеше минуттан көп ұстамаңыз. Тонер картриджін принтерден ұзақ уақытқа алып тастау керек болса, жасыл кескінді барабанды жабыңыз.

Келесі суретте тонер картриджінің құрамдас бөліктері көрсетілген.

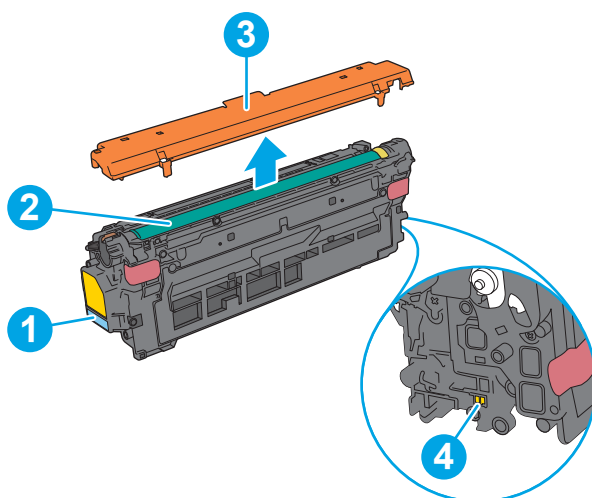

1	Тұтқа
2	Бейнелеу барабаны

3	Қорғаныш қабат
4	Жад картасы

⚠ ЕСКЕРТУ: егер тонер киімге тиіп кетсе, оны құрғақ шүберекпен сүртіп, киімді суық сумен жуыңыз. Ыстық су тонерді матаға сіңдіреді.

📝 ЕСКЕРТПЕ: Пайдаланылған тонер картридждерін қайта пайдалану туралы ақпарат тонер картриджінің қорабында беріледі.

Картридждерді шығару және ауыстыру

1. Алдыңғы есікті ашыңыз.

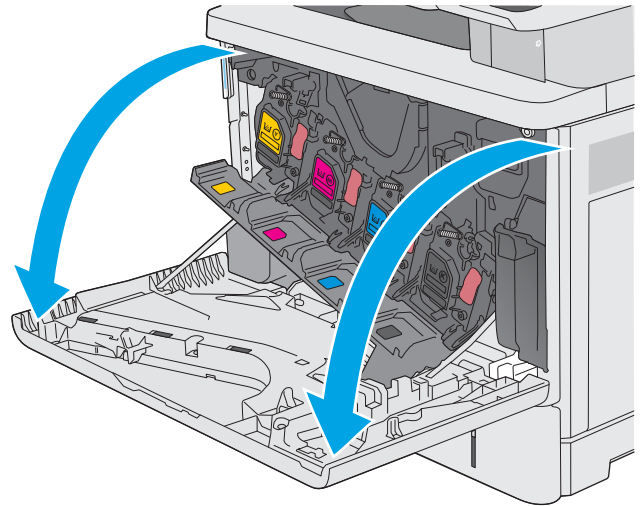

2. Пайдаланылған тонер картриджінің тұтқасынан ұстап, оны алу үшін сыртқа тартыңыз.

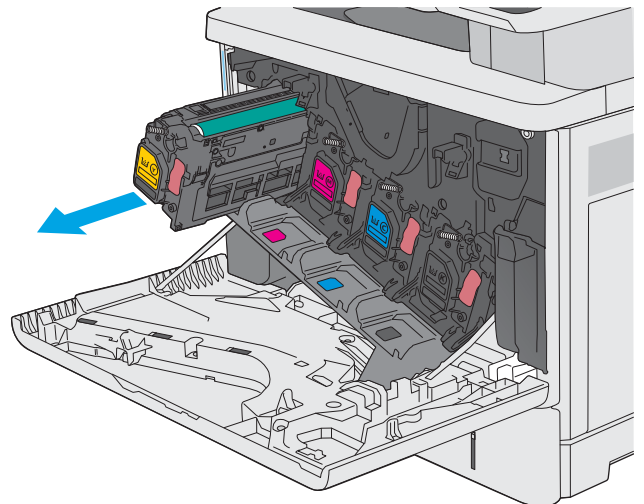

3. Пластик таспаны жыртып алып, қаптамасын ашу арқылы жаңа тонер картриджін қорғаныш қабығынан шығарыңыз. Пайдаланылған тонер картриджін қайта пайдалану үшін барлық картриджін сақтап қойыңыз.

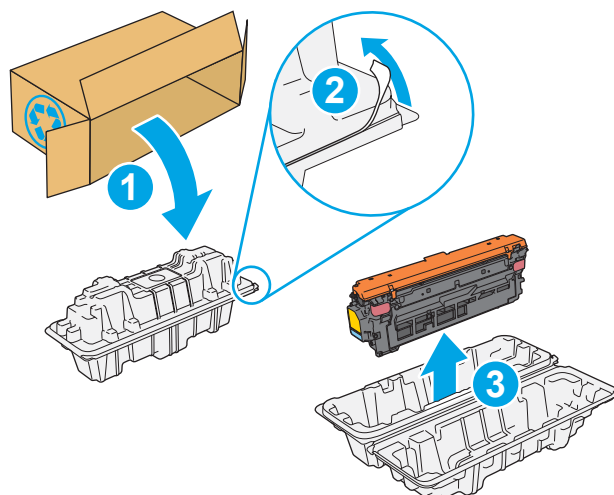

4. Тонер картриджінің қорғаныш қабатын алыңыз.

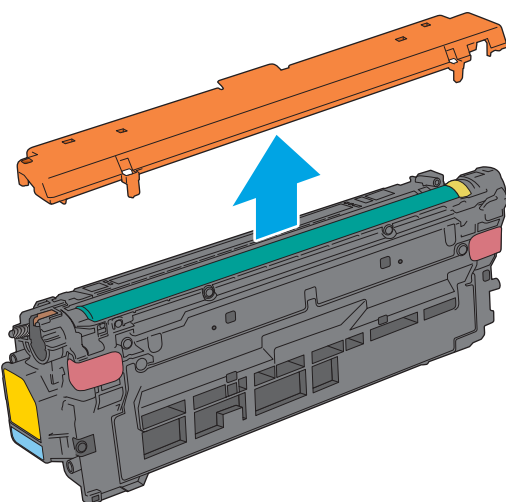

5. Тонер картриджінің астынан бір қолыңызбен, картриджің тұтқасын екінші қолыңызбен ұстаңыз. Тонер картриджін сөресіндегі слотымен туралап, тонер картриджін принтерге салыңыз.

ЕСКЕРТПЕ: Жасыл бейнелеуіш барабанға тиіспеңіз. Бейнелеуіш барабандағы саусақ іздерінен баспада қателіктер болуы мүмкін.

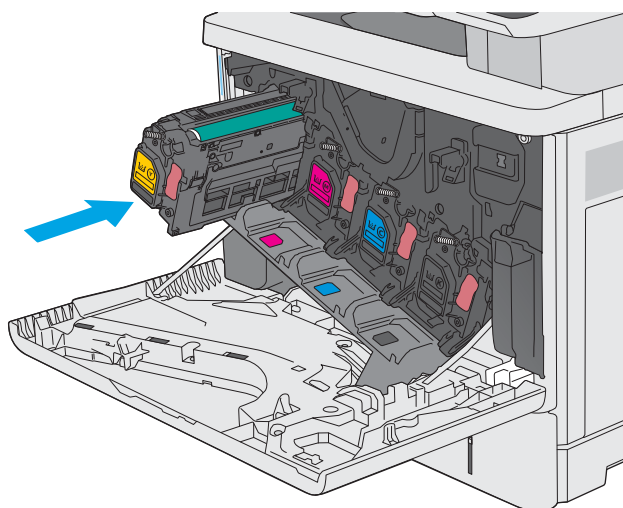

6. Алдыңғы есікті жабыңыз.

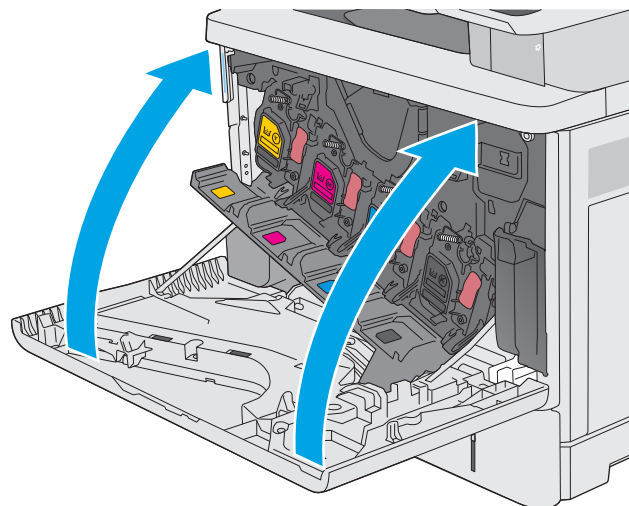

7. Пайдаланылған тонер картриджін жаңа картридж келетін қорапқа салыңыз немесе үлкен картон жәшікке қайта өңдеу қажет бірнеше картриджді салыңыз. Қоқысқа тастау туралы мәліметтерді алу үшін берілген қоқысқа тастау жөніндегі нұсқаулықты қараңыз.

АҚШ төленіп қойылған тасымал таспасы қорапта болады. Басқа елдерде/аймақтарда төленіп қойылған таспаны басып шығару үшін www.hp.com/recycle сайтына кіріңіз.

Ақысы төленген тасымал жапсырмасын қорапқа жабыстырып, пайдаланылған картриджді HP компаниясына қайта өңдеу үшін қайтарыңыз.

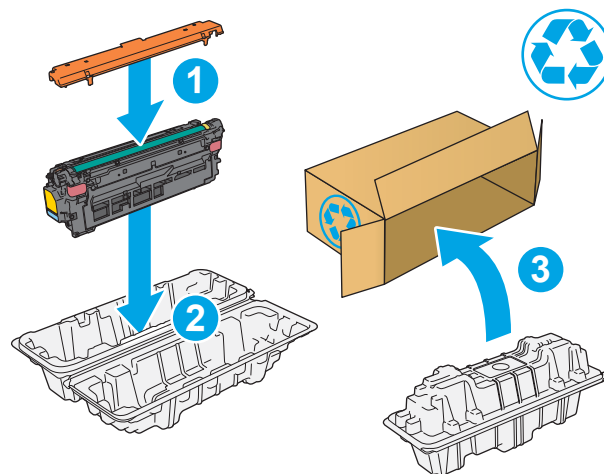

Тонер жинау құрылғысын ауыстыру

Кіріспе

Төмендегі ақпаратта принтердің тонер жинау құрылғысы туралы мәліметтер берілген және оны ауыстыру туралы нұсқаулар қамтылған.

Принтер тонер жинау құрылғысының толуға жақын қалғанын және толып тұрғанын көрсетеді. Ол толып тұрғанда, тонер жинау құрылғысы ауыстырылғанша басып шығару тоқтайды.

Тонер жинау құрылғысын (бөлшек нөмірі: B5L37A) сатып алу үшін, www.hp.com/buy/parts сайтындағы HP бөлшектер дүкеніне өтіңіз.

 **ЕСКЕРТПЕ:** Тонер жинау құрылғысы бір рет пайдалануға арналған. Тонер жинау құрылғысын босатып, қайта пайдаланушы болмаңыз. Солай істеу салдарынан принтердің ішіне тонердің төгіліп, нәтижесінде баспа сапасы нашарлауы мүмкін. Пайдаланғаннан кейін тонер жинау құрылғысын HP компаниясының Planet Partners бағдарламасына қайта өңдеу үшін қайтарыңыз.

 **ЕСКЕРТУ:** егер тонер киімге тиіп кетсе, оны құрғақ шүберекпен сүртіп, киімді суық сумен жуыңыз. Ыстық су тонерді матаға сіңдіреді.

Тонер жинау құрылғысын шығару және ауыстыру

1. Алдыңғы есікті ашыңыз.

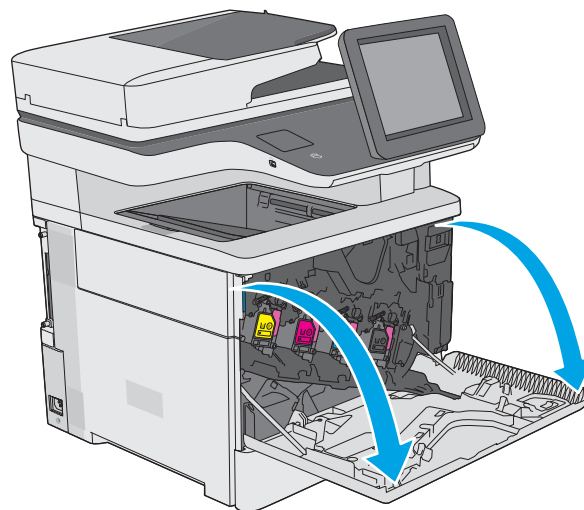

2. Тонер жинау құрылғысының қақпағын принтердің үстіңгі сол жағынан ашыңыз.

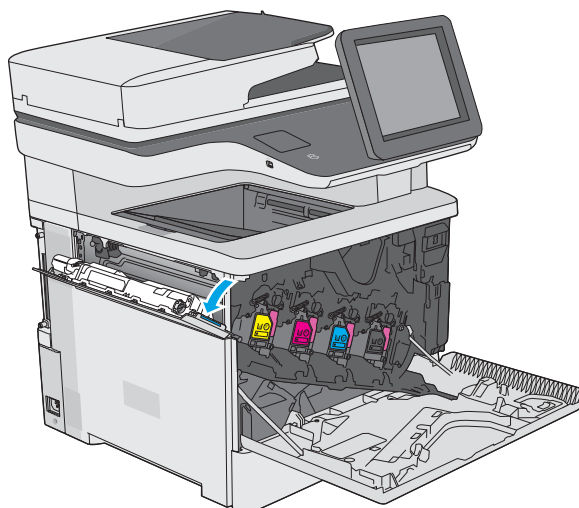

3. Тонер жинау құрылғысын және бекітілген есігін тартып шығарыңыз.

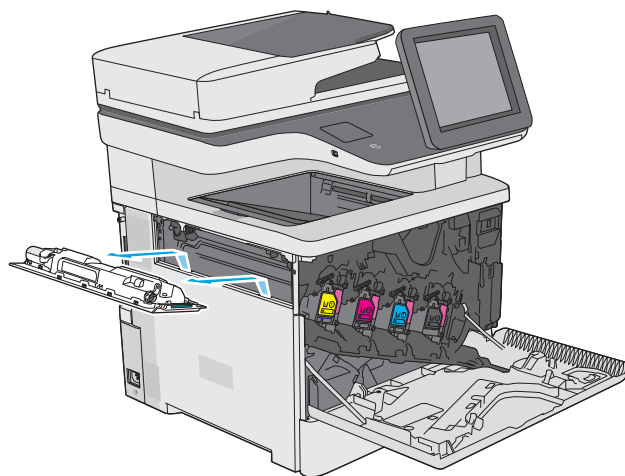

4. Жаңа тонер жинау құрылғысын қаптамасынан шығарыңыз.

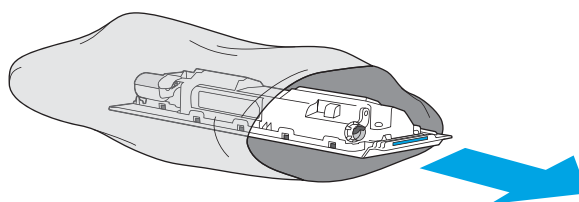

5. Жаңа тонер жинау құрылғысы мен бекітілген қақпағын принтерге салыңыз. Қақпақтағы құлақшаларды принтердегі ұяларға туралаңыз.

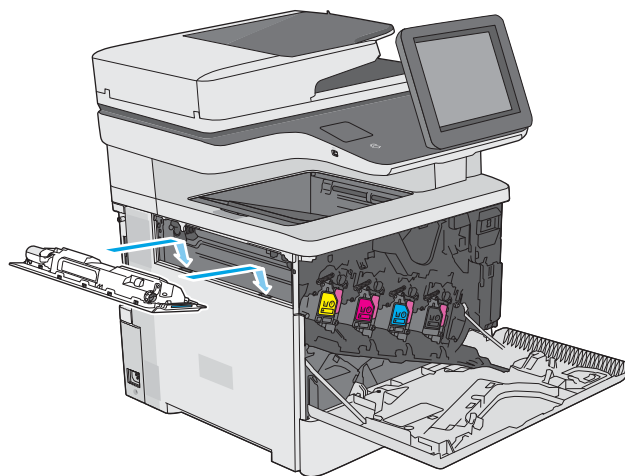

6. Тонер жинау құрылғысының есігін жабыңыз.

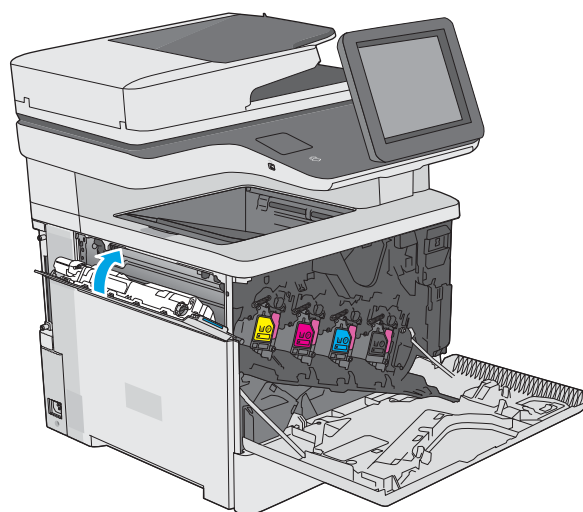

7. Алдыңғы есікті жабыңыз.

Пайдаланылған тонер жинау құрылғысын қайта өңдеуге тапсыру үшін, жаңа тонер жинау құрылғысындағы нұсқауларды орындаңыз.

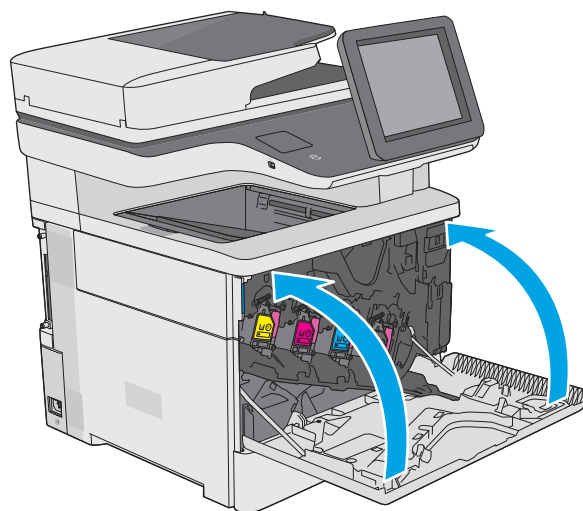

Қапсырма картриджін ауыстыру (с модельдері)

Кіріспе

Төмендегі ақпаратта принтердің қапсырма картридждері туралы мәліметтер берілген және оларды ауыстыру туралы нұсқаулар қамтылған.

Екі қапсырма картриджін (бөлшек нөмірі: Q7432A) сатып алу үшін www.hp.com/buy/parts сайтындағы HP бөлшектер дүкеніне өтіңіз. Әр картриджде 1500 қапсырма болады.

Қапсырма картриджін шығару және ауыстыру

1. Қапсырмалағыш есігін ашыңыз.

ЕСКЕРТПЕ: Степлер есігін ашқаннан степлер істен шығады.

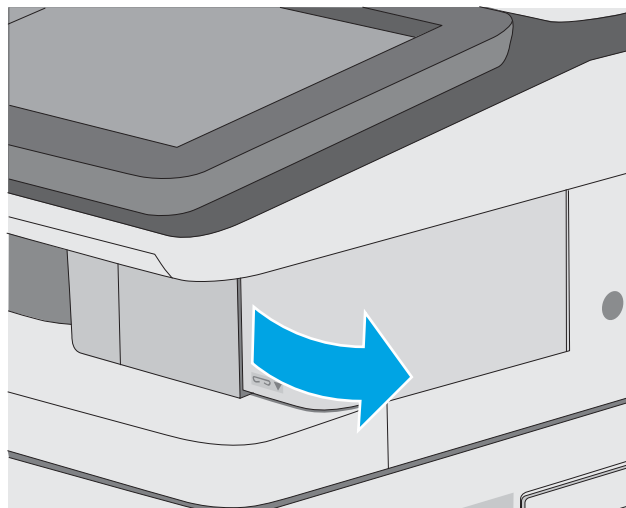

2. Қапсырма картриджін принтерден алыңыз.

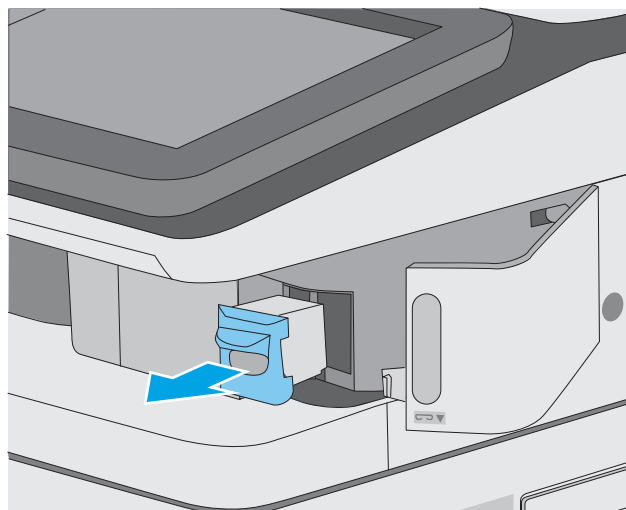

3. Жаңа қапсырма картриджін степлердің қақпағындағы саңылауға салыңыз.

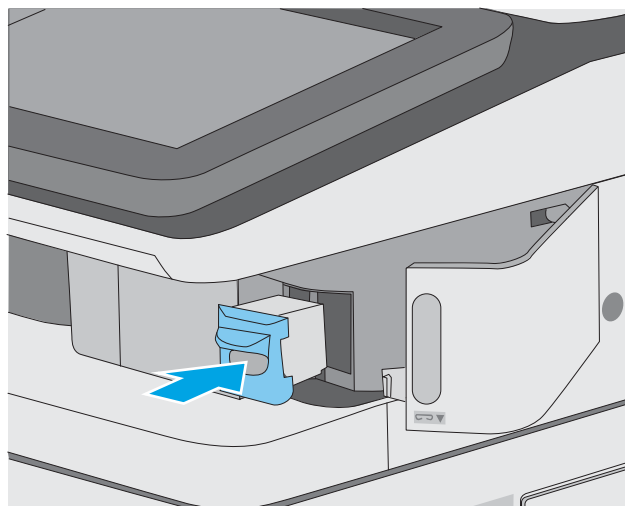

4. Қапсырмалағыш есігін жабыңыз.

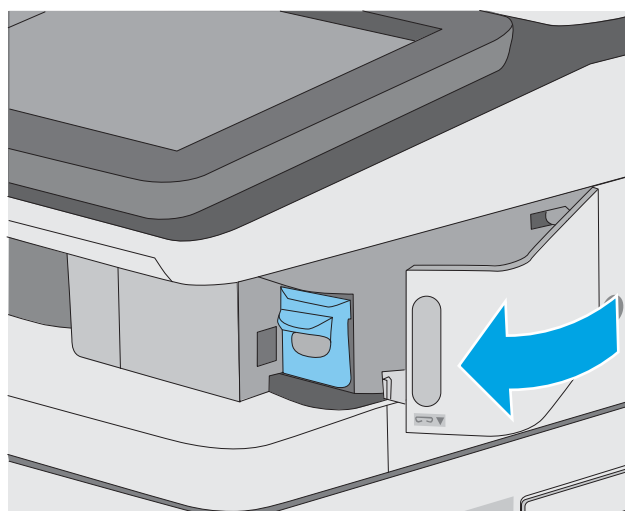

4 Басып шығару

Қосымша ақпарат алу үшін:

- [Басып шығару тапсырмалары \(Windows\)](#)
- [Баспа тапсырмалары \(macOS\)](#)
- [Кейінірек немесе жасырын басып шығару үшін принтердегі баспа тапсырмаларын сақтау](#)
- [USB портынан басып шығару](#)

Келесі ақпарат жариялау уақытында дұрыс болады.

Видео көру үшін www.hp.com/videos/LaserJet бөлімін қараңыз.

Ағымдағы ақпаратты www.hp.com/support/colorljE57540mfp бөлімінен қараңыз.

Принтер бойынша HP компаниясының жан-жақты анықтамасы мынадай ақпаратты қамтиды:

- Орнату және параметрлерді реттеу
- Үйрену және пайдалану
- Проблемаларды шешу
- Бағдарламалық құрал мен микробағдарлама жаңартуларын жүктеп алу
- Қолдау форумдарына қосылу
- Кепілдік және құқықтық ақпарат табу

Басып шығару тапсырмалары (Windows)

Басып шығару әдісі (Windows)

Келесі процедурада Windows үшін негізгі басып шығару процесі сипатталады.

1. Бағдарламалық құралда **Басып шығару** опциясын таңдаңыз.
2. Принтерді принтерлер тізімінен таңдаңыз. Параметрлерді өзгерту мақсатында принтер драйверін ашу үшін **Сипаттар** немесе **Параметрлер** түймесін басыңыз.



ЕСКЕРТПЕ: түймешіктің атауы бағдарламаға қарай әр түрлі болады.



ЕСКЕРТПЕ: Windows 10, 8.1 және 8 жүйелерінде бұл қолданбалардың дизайны мен функциялары төменде үстелдік қолданбалар үшін сипатталған дизайн мен функциялардан өзгеше болады. Бастау экранының қолданбасынан басып шығару мүмкіндігіне қол жеткізу үшін төмендегі қадамдарды орындаңыз:

- **Windows 10: Print** (Басып шығару) параметрін, одан кейін принтерді таңдаңыз.
- **Windows 8.1 немесе 8: Devices** (Құрылғылар), **Print** (Басып шығару) параметрін, одан кейін принтерді таңдаңыз.

HP PCL-6 V4 драйвері үшін HP AiO принтерінің қашықтан басқару қолданбасы **More settings** (Қосымша параметрлер) параметрі таңдалғанда қосымша драйвер мүмкіндіктерін жүктеп алады.



ЕСКЕРТПЕ: Қосымша ақпарат алу үшін баспа драйверіндегі Анықтама (?) түймесін басыңыз.

3. Қолдануға болатын опцияларды реттеу үшін баспа драйверіндегі қойындыларды басыңыз. Мысалы, қағаз бағдарын **Өңдеу** қойындысында орнатыңыз, ал қағаз көзін, қағаз түрін, қағаз өлшемін және сапа параметрлерін **Қағаз/сапа** қойындысында орнатыңыз.
4. **Басып шығару** тілқатысу терезесіне қайту үшін **ОК** түймесін басыңыз. Осы экраннан басып шығарылатын көшірмелердің санын таңдаңыз.
5. Тапсырманы басып шығару үшін **Басып шығару** түймесін басыңыз.

Қағаздың екі жағына автоматты түрде басып шығару (Windows жүйесі)

Бұл процедураны автоматты дуплексер орнатылған принтерлерде пайдаланыңыз. Принтерде автоматты дуплексер орнатылмаған болса немесе дуплексер қолдамайтын қағаз түрлеріне басып шығару үшін екі жақта қолмен басып шығаруға болады.

1. Бағдарламалық құралда **Print (Басып шығару)** опциясын таңдаңыз.
2. Принтерлер тізімінен принтерді таңдаңыз да, басып шығару драйверін таңдау үшін **Сипаттар** немесе **Параметрлер** түймесін басыңыз.

 **ЕСКЕРТПЕ:** түймешіктің атауы бағдарламаға қарай әр түрлі болады.

 **ЕСКЕРТПЕ:** Windows 10, 8.1 және 8 жүйелерінде бұл қолданбалардың дизайны мен функциялары төменде үстелдік қолданбалар үшін сипатталған дизайн мен функциялардан өзгеше болады. Бастау экранының қолданбасынан басып шығару мүмкіндігіне қол жеткізу үшін төмендегі қадамдарды орындаңыз:

- **Windows 10: Print (Басып шығару)** параметрін, одан кейін принтерді таңдаңыз.
- **Windows 8.1 немесе 8: Devices (Құрылғылар), Print (Басып шығару)** параметрін, одан кейін принтерді таңдаңыз.

HP PCL-6 V4 драйвері үшін HP AiO принтерінің қашықтан басқару қолданбасы **More settings (Қосымша параметрлер)** параметрі таңдалғанда қосымша драйвер мүмкіндіктерін жүктеп алады.

3. **Аяқтау** жиекбелгісін таңдаңыз.
4. **Екі жағына басып шығару** опциясын таңдаңыз. **Құжат сипаттары** тілқатысу терезесін жабу үшін **OK** түймесін басыңыз.
5. Тапсырманы басып шығару үшін **Басып шығару** тілқатысу терезесіндегі **Басып шығару** түймесін басыңыз.

Қағаздың екі жағына қолмен басып шығару (Windows)

Бұл процедураны автоматты дуплексер орнатылмаған принтерлерде немесе дуплексер қолдамайтын қағазға басып шығару үшін пайдаланыңыз.

1. Бағдарламалық құралда **Print (Басып шығару)** опциясын таңдаңыз.
2. Принтерлер тізімінен принтерді таңдаңыз да, басып шығару драйверін таңдау үшін **Сипаттар** немесе **Параметрлер** түймесін басыңыз.

 **ЕСКЕРТПЕ:** түймешіктің атауы бағдарламаға қарай әр түрлі болады.

 **ЕСКЕРТПЕ:** Windows 10, 8.1 және 8 нұсқаларында бұл қолданбалардың дизайны мен мүмкіндіктері төменде жұмыс үстелінің қолданбалары үшін сипатталған дизайн мен мүмкіндіктерден өзгеше болады. Бастау экранының қолданбасынан баспа мүмкіндігін ашу үшін мына қадамдарды орындаңыз:

- **Windows 10: Print (Басып шығару)** опциясын, одан кейін принтерді таңдаңыз.
- **Windows 8.1 немесе 8: Devices (Құрылғылар), Print (Басып шығару)** опциясын, одан кейін принтерді таңдаңыз.

HP PCL-6 V4 драйверінде HP AiO Printer Remote қолданбасы **More settings (Қосымша параметрлер)** опциясы таңдалғанда қосымша драйвер мүмкіндіктерін жүктеп алады.

3. **Аяқтау** жиекбелгісін таңдаңыз.
4. **Document Properties** (Құжат сипаттары) тілқатысу терезесін жабу үшін **Print on both sides (manually)** (Екі жағына басып шығару (қолмен)) опциясын таңдап, **OK** түймесін басыңыз.
5. Тапсырманың бірінші жағын басып шығару үшін **Print** (Басып шығару) тілқатысу терезесіндегі **Print** (Басып шығару) түймесін басыңыз.
6. Шығыс себеттен басылған дестені шығарыңыз және 1-науаға салыңыз.
7. Ұсынылса, басқару тақтасындағы тиісті түймешікті басып жалғастырыңыз.

Бір параққа бірнеше бетті басып шығару (Windows)

1. Бағдарламалық құралда **Print (Басып шығару)** опциясын таңдаңыз.
2. Принтерлер тізімінен принтерді таңдаңыз да, басып шығару драйверін таңдау үшін **Сипаттар** немесе **Параметрлер** түймесін басыңыз.

 **ЕСКЕРТПЕ:** түймешіктің атауы бағдарламаға қарай әр түрлі болады.

 **ЕСКЕРТПЕ:** Windows 10, 8.1 және 8 жүйелерінде бұл қолданбалардың дизайны мен функциялары төменде үстелдік қолданбалар үшін сипатталған дизайн мен функциялардан өзгеше болады. Бастау экранының қолданбасынан басып шығару мүмкіндігіне қол жеткізу үшін төмендегі қадамдарды орындаңыз:

- **Windows 10: Print (Басып шығару)** параметрін, одан кейін принтерді таңдаңыз.
- **Windows 8.1 немесе 8: Devices (Құрылғылар), Print (Басып шығару)** параметрін, одан кейін принтерді таңдаңыз.

HP PCL-6 V4 драйвері үшін HP AiO принтерінің қашықтан басқару қолданбасы **More settings (Қосымша параметрлер)** параметрі таңдалғанда қосымша драйвер мүмкіндіктерін жүктеп алады.

3. **Аяқтау** жиекбелгісін таңдаңыз.
4. Әр параққа беттер санын **Pages per sheet (Бет/парақ)** ашылмалы тізімінен таңдаңыз.
5. Дұрыс **Print page borders (Бет жиектеріне басу)**, **Page Order (Парақ реті)** және **Orientation (Бағдар)** үшін дұрыс опцияларын таңдаңыз. **Document Properties (Құжат сипаттары)** диалог терезесін жабу үшін **OK** түймесін басыңыз.
6. Тапсырманы басып шығару үшін **Print (Басып шығару)** тілқатысу терезесіндегі **Print (Басып шығару)** түймесін басыңыз.

Қағаз түрін таңдау (Windows)

1. Бағдарламалық құралда **Басып шығару** опциясын таңдаңыз.
2. Принтерлер тізімінен принтерді таңдаңыз да, басып шығару драйверін таңдау үшін **Properties (Сипаттар)** немесе **Preferences (Параметрлер)** түймесін басыңыз.

 **ЕСКЕРТПЕ:** Түймешіктің атауы бағдарламаға қарай әр түрлі болады.

 **ЕСКЕРТПЕ:** Windows 10, 8.1 және 8 жүйелерінде бұл қолданбалардың дизайны мен функциялары төменде үстелдік қолданбалар үшін сипатталған дизайн мен функциялардан өзгеше болады. Бастау экранының қолданбасынан басып шығару мүмкіндігіне қол жеткізу үшін төмендегі қадамдарды орындаңыз:

- **Windows 10: Print (Басып шығару)** параметрін, одан кейін принтерді таңдаңыз.
- **Windows 8.1 немесе 8: Devices (Құрылғылар), Print (Басып шығару)** параметрін, одан кейін принтерді таңдаңыз.

HP PCL-6 V4 драйвері үшін HP AiO принтерінің қашықтан басқару қолданбасы **More settings (Қосымша параметрлер)** параметрі таңдалғанда қосымша драйвер мүмкіндіктерін жүктеп алады.

3. **Қағаз/Сапа** жиекбелгісін таңдаңыз.
4. **Paper type (Қағаз түрі)** ашылмалы тізімінен қағаздың түрін таңдаңыз.

5. **Құжат сипаттары** тілқатысу терезесін жабу үшін **OK** түймесін басыңыз. Тапсырманы басып шығару үшін **Print** (Басып шығару) тілқатысу терезесіндегі **Print** (Басып шығару) түймесін басыңыз.

Егер науаны конфигурациялау керек болса, принтердің басқару тақтасында науаны конфигурациялау туралы хабар көрсетіледі.

6. Түрі мен өлшемі көрсетілген қағазды науаға салып, оны жабыңыз.
7. Анықталған түр мен өлшемді қабылдау үшін **OK** түймешігін түртіңіз немесе басқа қағаз өлшемін немесе түрін таңдау үшін **Modify** (Өзгерту) түймешігін түртіңіз.
8. Дұрыс түр мен өлшемді таңдаңыз да, **OK** түймешігін түртіңіз.

Қосымша басып шығару тапсырмалары

www.hp.com/support/colorljE57540mfp торабына өтіңіз.

Белгілі бір басып шығару тапсырмаларын орындау үшін нұсқаулар қол жетімді, мысалы:

- Басып шығару таңбашаларын немесе алдын ала орнатылған параметрлерін жасау және пайдалану
- Қағаз өлшемін таңдау немесе өзгертілмелі қағаз өлшемін пайдалану
- Парақ бағдарын таңдау
- Буклет жасау
- Құжатты белгілі бір қағаз өлшеміне сыятындай масштабтау
- Құжаттың бірінші немесе соңғы беттерін басқа қағазға басып шығару
- Құжатқа су таңбаларын басып шығару

Баспа тапсырмалары (macOS)

Басып шығару жолы (macOS)

Төмендегі процедурада macOS үшін негізгі басып шығару процесі сипатталады.

1. **File** (Файл) мәзірін басыңыз, содан кейін **Print** (Басып шығару) опциясын басыңыз.
2. Принтерді таңдаңыз.
3. **Show Details** (Мәліметтерді көрсету) немесе **Copies & Pages** (Көшірмелер және беттер) түймесін басып, басып шығару параметрлерін реттеу үшін басқа мәзірлерді таңдаңыз.

 **ЕСКЕРТПЕ:** Элементтің атауы бағдарламаға қарай әр түрлі болады.

4. **Басып шығару** түймешігін басыңыз.

Қағаздың екі жағына автоматты түрде басып шығару (macOS)

 **ЕСКЕРТПЕ:** Бұл ақпарат автоматты дуплексері бар принтерлерге қолданылады.

 **ЕСКЕРТПЕ:** Бұл мүмкіндік HP принтер драйверін орнатсаңыз ғана қол жетімді. AirPrint мүмкіндігін пайдаланып жатсаңыз ол қол жетімді болмауы мүмкін.

1. **File** (Файл) мәзірін басыңыз, содан кейін **Print** (Басып шығару) опциясын басыңыз.
2. Принтерді таңдаңыз.
3. **Show Details** (Мәліметтерді көрсету) немесе **Copies & Pages** (Көшірмелер және беттер) түймесін басып, **Layout** (Орналасу) мәзірін таңдаңыз.

 **ЕСКЕРТПЕ:** Элементтің атауы бағдарламаға қарай әр түрлі болады.

4. **Two-Sided (Екі жақты)** ашылмалы тізімінен байластыру опциясын таңдаңыз.
5. **Басып шығару** түймешігін басыңыз.

Қағаздың екі жағына қолмен басып шығару (macOS)

 **ЕСКЕРТПЕ:** Бұл мүмкіндік HP принтер драйверін орнатсаңыз ғана қол жетімді. AirPrint мүмкіндігін пайдаланып жатсаңыз ол қол жетімді болмауы мүмкін.

1. **File** (Файл) мәзірін басыңыз, содан кейін **Print** (Басып шығару) опциясын басыңыз.
2. Принтерді таңдаңыз.
3. **Show Details** (Мәліметтерді көрсету) немесе **Copies & Pages** (Көшірмелер және беттер) түймесін басып, **Manual Duplex** (Қолмен дуплекстеу) мәзірін таңдаңыз.

 **ЕСКЕРТПЕ:** Элементтің атауы бағдарламаға қарай әр түрлі болады.

4. **Manual Duplex (Қолмен дуплекстік басып шығару)** жолын, содан кейін байластыру опциясын таңдаңыз.
5. **Басып шығару** түймешігін басыңыз.
6. Принтерге өтіп, 1-науа ішіндегі кез келген таза парақты алып тастаңыз.

7. Басылып шыққан буманы шығыс себетінен шығарып, басылған жағын төмен қаратып кіріс науасына салыңыз.
8. Ұсынылса, басқару тақтасындағы тиісті түймешікті басып жалғастырыңыз.

Бір параққа бірнеше бетті басып шығару (macOS)

1. **File** (Файл) мәзірін басыңыз, содан кейін **Print** (Басып шығару) опциясын басыңыз.
2. Принтерді таңдаңыз.
3. **Show Details** (Мәліметтерді көрсету) немесе **Copies & Pages** (Көшірмелер және беттер) түймесін басып, **Layout** (Орналасу) мәзірін таңдаңыз.

 **ЕСКЕРТПЕ:** Элементтің атауы бағдарламаға қарай әр түрлі болады.

4. **Pages per Sheet** (параққа бет) ашылмалы тізімінен әр парақта басып шығару керек беттер санын таңдаңыз.
5. **Layout Direction** (Орналасу бағыты) аймағында парақтағы беттер реті мен орнын таңдаңыз.
6. **Borders** (Жиектер) мәзірінен әр парақтың айналасында басылатын жиек түрін таңдаңыз.
7. **Басып шығару** түймешігін басыңыз.

Қағаз түрін таңдау (macOS)

1. **File** (Файл) мәзірін басыңыз, содан кейін **Print** (Басып шығару) опциясын басыңыз.
2. Принтерді таңдаңыз.
3. **Show Details** (Мәліметтерді толық көрсету) немесе **Copies & Pages** (Көшірмелер және беттер) түймесін басып, **Media & Quality** (Мультимедиа мен сапа) мәзірін немесе **Paper/Quality** (Қағаз/сапа) мәзірін таңдаңыз.

 **ЕСКЕРТПЕ:** Элементтің атауы бағдарламаға қарай әр түрлі болады.

4. **Media & Quality** (Құрал мен сапа) немесе **Paper/Quality** (Қағаз/Сапа) опцияларын таңдаңыз.

 **ЕСКЕРТПЕ:** Бұл тізім қолжетімді опциялардың үлкен жинағынан тұрады. Кейбір опциялар барлық принтерлерде қолжетімді бола бермейді.

- **Media Type** (Құрал түрі): басып шығаруға арналған қағаз түрін таңдаңыз.
 - **Print Quality** (Басып шығару сапасы): басып шығару тапсырмасы үшін ажыратымдылық деңгейін таңдаңыз.
 - **Edge-To-Edge Printing** (Жиекке жақын басып шығару): қағаз жиегіне жақын басып шығару үшін осы опцияны таңдаңыз.
5. **Басып шығару** түймешігін басыңыз.

Қосымша басып шығару тапсырмалары

www.hp.com/support/colorljE57540mfp торабына өтіңіз.

Белгілі бір басып шығару тапсырмаларын орындау үшін нұсқаулар қол жетімді, мысалы:

- Басып шығару таңбашаларын немесе алдын ала орнатылған параметрлерін жасау және пайдалану
- Қағаз өлшемін таңдау немесе өзгертілмелі қағаз өлшемін пайдалану
- Парақ бағдарын таңдау
- Буклет жасау
- Құжатты белгілі бір қағаз өлшеміне сыятындай масштабтау
- Құжаттың бірінші немесе соңғы беттерін басқа қағазға басып шығару
- Құжатқа су таңбаларын басып шығару

Кейінірек немесе жасырын басып шығару үшін принтердегі баспа тапсырмаларын сақтау

Кіріспе

Төмендегі ақпаратта принтерде сақталған құжаттарды жасау және басып шығару процедуралары берілген. Бұл жұмыстарды кейін басып шығаруға немесе құпия басып шығаруға болады.

- [Сақталған тапсырма жасау \(Windows\)](#)
- [Сақталған тапсырманы жасау \(macOS\)](#)
- [Сақталған тапсырманы басып шығару](#)
- [Сақталған тапсырманы жою](#)
- [Тапсырманы есепке алу мақсаттары үшін принтерге жіберілетін ақпарат](#)

Сақталған тапсырма жасау (Windows)

Жеке немесе кейінге қалдырылған басып шығару үшін тапсырмаларды принтерде сақтаңыз.

1. Бағдарламалық құралда **Басып шығару** опциясын таңдаңыз.
2. Принтерді принтерлер тізімінен таңдап алып, **Properties** (Сипаттар) немесе **Preferences** (Параметрлер) (атауы әртүрлі бағдарламаларда әртүрлі болады) опциясын таңдаңыз.

 **ЕСКЕРТПЕ:** түймешіктің атауы бағдарламаға қарай әр түрлі болады.

 **ЕСКЕРТПЕ:** Windows 10, 8.1 және 8 нұсқаларында бұл қолданбалардың дизайны мен мүмкіндіктері төменде жұмыс үстелінің қолданбалары үшін сипатталған дизайн мен мүмкіндіктерден өзгеше болады. Бастау экранының қолданбасынан баспа мүмкіндігін ашу үшін мына қадамдарды орындаңыз:

- **Windows 10: Print** (Басып шығару) опциясын, одан кейін принтерді таңдаңыз.
- **Windows 8.1 немесе 8: Devices** (Құрылғылар), **Print** (Басып шығару) опциясын, одан кейін принтерді таңдаңыз.

HP PCL-6 V4 драйверінде **More settings** (Қосымша параметрлер) опциясы таңдалғанда HP AiO Printer Remote қолданбасы қосымша драйвер мүмкіндіктерін жүктеп алады.

3. **Job Storage** (Тапсырманы сақтау) қойындысын басыңыз.
4. **Job Storage Mode** (Тапсырманы сақтау режимі) опциясын таңдаңыз.
 - **Proof and Hold** (Растау және ұстау): тапсырманың бір көшірмесін басып шығарып, тексеріңіз де, қосымша көшірмелерді басып шығарыңыз.
 - **Personal Job** (Жеке тапсырма): Тапсырма оны принтердің басқару панелінде сұрағанша басып шығарылмайды. Осы тапсырманы сақтау режимі үшін **Make Job Private/Secure** (Тапсырманы жеке/қорғалған ету) опцияларының біреуін таңдауға болады. Егер тапсырмаға жеке идентификациялық нөмір (PIN) тағайындасаңыз, басқару панелінде қажетті PIN кодын енгізуіңіз керек. Егер тапсырманы шифрласаңыз, басқару панелінде қажет құпия сөзді енгізу керек. Басып шығару тапсырмасы басып шығарылғаннан кейін жадтан жойылады және принтердің қуаты сөнген жағдайда жойылады.

- **Quick Copy** (Жылдам көшірме): Тапсырманың сұралған көшірмелер санын басып шығарып, кейінірек қайта басып шығару үшін тапсырма көшірмесін принтердің жадына сақтауға болады.
 - **Stored Job** (Сақталған тапсырма): Тапсырманы принтерде сақтап, басқаларға тапсырманы кез келген уақытта басып шығаруға мүмкіндік беріңіз. Осы тапсырманы сақтау режимі үшін **Make Job Private/Secure** (Тапсырманы жеке/қорғалған ету) опцияларының біреуін таңдауға болады. Егер тапсырмаға жеке идентификациялық нөмір (PIN) тағайындасаңыз, тапсырманы басып шығаратын адам басқару панелінде қажетті PIN кодын енгізуі керек. Тапсырманы шифрласаңыз, тапсырманы басып шығаратын адам басқару панелінде қажет құпия сөзді енгізуі керек.
5. Өзгертілмелі пайдаланушы атын немесе тапсырма атын пайдалану үшін, **Custom** (Өзгертілмелі) түймешігін басып, пайдаланушы атын немесе тапсырма атын енгізіңіз.
- Егер басқа сақталған тапсырмада сондай ат болса, қандай опция пайдаланылатынын таңдаңыз:
- **Use Job Name + (1-99)** (Тапсырма атын + (1-99) пайдалану): тапсырма атының соңына бірегей сан қосыңыз.
 - **Replace Existing File** (Бар файлды алмастыру): бар сақтаулы тапсырманы жаңасымен алмастырыңыз.
6. **Құжат сипаттары** тілқатысу терезесін жабу үшін **OK** түймесін түртіңіз. Тапсырманы басып шығару үшін **Print** (Басып шығару) тілқатысу терезесіндегі **Print** (Басып шығару) түймесін басыңыз.

Сақталған тапсырманы жасау (macOS)

Жеке немесе кейінге қалдырылған басып шығару үшін тапсырмаларды принтерде сақтаңыз.

1. **File (Файл)** мәзірін басыңыз, содан кейін **Print (Басып шығару)** опциясын басыңыз.
2. **Printer** (Принтер) мәзірінен принтерді таңдаңыз.
3. Әдепкіде принтер драйвері **Copies & Pages** (Көшірмелер мен беттер) мәзірін көрсетеді. Мәзірлер ашылмалы тізімін ашып, **Job Storage (Тапсырманы сақтау)** мәзірін нұқыңыз.
4. **Mode (Режим)** ашылмалы тізімінен сақталған тапсырманың түрін таңдаңыз.
 - **Proof and Hold** (Растау және ұстау): тапсырманың бір көшірмесін басып шығарып, тексеріңіз де, қосымша көшірмелерді басып шығарыңыз.
 - **Personal Job** (Жеке тапсырма): Тапсырма оны принтердің басқару панелінде сұрағанша дейін басып шығарылмайды. Егер тапсырманың жеке идентификациялық нөмірі (PIN) болса, басқару панелінде қажетті PIN кодын енгізуіңіз керек. Басып шығару тапсырмасы басып шығарылғаннан кейін жадтан жойылады және принтердің қуаты сөнген жағдайда жойылады.
 - **Quick Copy** (Жылдам көшірме): Тапсырманың сұралған көшірмелер санын басып шығарып, кейінірек қайта басып шығару үшін тапсырма көшірмесін принтердің жадына сақтаңыз.
 - **Stored Job** (Сақталған тапсырма): Тапсырманы принтерде сақтап, басқаларға тапсырманы кез келген уақытта басып шығаруға мүмкіндік беріңіз. Егер тапсырманың жеке идентификациялық нөмірі (PIN) болса, тапсырманы басып шығаратын адам басқару панелінде қажетті PIN кодын енгізуі керек.
5. Өзгертілмелі пайдаланушы атын немесе тапсырма атын пайдалану үшін, **Custom** (Өзгертілмелі) түймешігін басып, пайдаланушы атын немесе тапсырма атын енгізіңіз.

Егер басқа сақталған тапсырмада сондай ат болса, қандай опция пайдаланылатынын таңдаңыз.

- **Use Job Name + (1-99)** (Тапсырма атын + (1-99) пайдалану): тапсырма атының соңына бірегей сан қосыңыз.
 - **Replace Existing File** (Бар файлды алмастыру): бар сақтаулы тапсырманы жаңасымен алмастырыңыз.
6. Егер 4-қадамда **Stored Job** (Сақталған тапсырма) немесе **Personal Job** (Жеке тапсырма) параметрін таңдаған болсаңыз, тапсырманы PIN кодымен қорғауға болады. 4 сандық нөмірді **Use PIN to Print (Басып шығару үшін PIN кодын пайдалану)** жолағына енгізіңіз. Басқа адамдар осы тапсырманы басып шығарғысы келгенде принтер осы PIN нөмірін енгізуге кеңес береді.
 7. Тапсырманы өңдеу үшін **Print (Басып шығару)** түймешігін басыңыз.

Сақталған тапсырманы басып шығару

Бұл процедураны принтердің тапсырма сақтау қалтасындағы құжатты басып шығару үшін пайдаланыңыз.

1. Принтердің басқару панеліндегі негізгі экраннан **Print** (Басып шығару) опциясын, одан кейін **Print from Job Storage** (Сақталған тапсырма қалтасынан басып шығару) опциясын таңдаңыз.
2. **Stored Jobs to Print** (Басып шығаруға сақталған тапсырмалар) бөлімінен **Choose** (Таңдау) опциясын, одан кейін құжат сақталған қалтаны таңдаңыз.
3. Құжатты таңдап, **Select** (Таңдау) опциясын түртіңіз.
Егер бұл жеке құжат болса, **Password** (Құпиясөз) жолына төрт сандық PIN кодын енгізіп, **OK** опциясын таңдаңыз.
4. Көшірмелер санын реттеу үшін, **Print** (Басып шығару) түймесінің сол жағындағы терезеге құсбелгі қойып, ашылған пернетақтадан көшірмелер санын таңдаңыз. Пернетақтаны жабу үшін, **Close** (Жабу)  түймесін таңдаңыз.
5. Құжатты басып шығару үшін **Print** (Басып шығару) түймешігін басыңыз.

Сақталған тапсырманы жою

Принтерде сақталған құжаттарды олар қажет болмағанда өшіріп тастауға болады. Принтердің сақтауы үшін ең көп тапсырмалар санын реттеуге болады.

- [Принтерде сақталған тапсырманы өшіру](#)
- [Тапсырмаларды сақтау шегін өзгерту](#)

Принтерде сақталған тапсырманы өшіру

Принтердің жадында сақталған тапсырманы жою үшін төмендегі қадамдарды орындаңыз.

1. Принтердің басқару панелінің негізгі экрандағы **Print** (Басып шығару) түймесін түртіңіз.
2. **Print from Job Storage** (Сақталған тапсырманы басып шығару) таңдаңыз.
3. **Choose** (Таңдау) опциясын таңдап, тапсырма сақталған қалтаның атауын таңдаңыз.
4. Тапсырманың атауын таңдаңыз.

5. Тапсырманы өшіру үшін Қоқыс  түймесін таңдаңыз.

Егер тапсырма жеке немесе шифрланған болса, PIN кодын немесе құпия сөзді енгізіңіз де, **OK** түймесін басыңыз.

6. Растау сауалында **Delete Jobs** (Тапсырмаларды жою) опциясын таңдаңыз.

Тапсырмаларды сақтау шегін өзгерту

Принтердің жадында жаңа тапсырма сақталған кезде принтер сондай пайдаланушы аты және тапсырма атауы көрсетілген бұрынғы кез келген тапсырманы ауыстырады. Егер тапсырма сондай пайдаланушы аты және тапсырма атаумен сақталып қоймаған болса және принтер қосымша орынды қажет етсе, принтер басқа ең ескі тапсырмалардың бірінен бастап жоюы мүмкін. Принтер сақтайтын тапсырмалар санын өзгерту үшін мына қадамдарды орындаңыз:

1. Принтердің басқару панелінің негізгі экрандағы **Settings** (Параметрлер) түймесін түртіңіз.
2. Мына мәзірлерді ашыңыз:
 - **Copy/Print** (Көшіру/Басып шығару) немесе **Print** (Басып шығару)
 - **Сақталған тапсырмаларды басқару**
 - **Уақытша тапсырма сақтау шегі**
3. Принтер сақтайтын тапсырмалар санын енгізу үшін пернетақтаны пайдаланыңыз.
4. Параметрді сақтау үшін **Done** (Дайын) түймесін таңдаңыз.

Тапсырманы есепке алу мақсаттары үшін принтерге жіберілетін ақпарат

Клиенттегі (мысалы, ДК) драйверлерден жіберілетін баспа тапсырмалары жеке тұлғаны анықтайтын ақпаратты HP басып шығару және көрсету құрылғыларына жіберуі мүмкін. Бұл ақпарат басып шығару құрылғысы әкімшісімен анықталғандай тапсырманы есепке алу мақсаттарына пайдаланылатын тапсырмадан пайдаланушы аты мен клиент атынан тұруы мүмкін. Сонымен қатар, тапсырмаларды сақтау мүмкіндігін пайдалану кезінде осыған ұқсас ақпаратты басып шығару құрылғысының жаппай сақтау құрылғысында (мысалы, диск жетегі) тапсырмамен бірге сақтауға болады.

USB портынан басып шығару

Кіріспе

Бұл принтерде оңай ашылатын USB құрылғысынан басып шығару мүмкіндігі бар, сондықтан файлдарды компьютерден жібермей жылдам басып шығаруға болады. Принтер басқару панелінің қасындағы USB портына стандартты USB флэш-дискілерін қабылдайды. Ол келесі файл түрлерін қолдайды:

- .pdf
- .prn
- .pcl
- .ps
- .cht



USB портын басып шығару үшін қосу

USB порты әдепкіде өшірулі болады. Мүмкіндікті пайдаланудың алдында USB портын қосыңыз. Портты қосу үшін, келесі әдістердің бірін пайдаланыңыз:

Бірінші әдіс: USB портын өнімнің басқару панеліндегі мәзірлер арқылы қосу

1. Принтердің басқару панеліндегі негізгі экранда **Settings** (Параметрлер) мәзірі көрсетілгенге дейін сырғыта беріңіз. Мәзірді ашу үшін **Settings** (Параметрлер) белгішесін түртіңіз.
2. Мына мәзірлерді ашыңыз:
 - **USB параметрлері**
 - **USB құрылғысының параметрлерін басып шығару**
 - **USB құрылғысынан басып шығаруды қосу**
3. **Enabled** (Қосылған) опциясын таңдаңыз.

Екінші әдіс: USB портын HP ендірілген веб-серверінен қосу (тек желіге қосылған принтерлер)

1. HP ендірілген веб-серверін (EWS) ашыңыз:
 - a. IP мекенжайын немесе хост атауын көрсету үшін, принтердің басқару панеліндегі негізгі экраннан Ақпарат  белгішесін, одан кейін Желі  белгішесін түртіңіз.
 - ә. Веб-браузерді ашыңыз және мекенжай жолында IP мекенжайын немесе хост атауын дәл принтердің басқару панеліндегідей теріңіз. Компьютер пернетақтасындағы **Enter** пернесін басыңыз. EWS экраны ашылады.

 <https://10.10.XX.XXX/>

 **ЕСКЕРТПЕ:** Веб-браузер кірілетін веб-сайттың қауіпсіз болмауы мүмкін екендігін көрсететін хабарды береді, веб-сайтты жалғастыру үшін опцияны таңдаңыз. Бұл веб-сайтқа кіру компьютерге зақым келтірмейді.

2. **Copy/Print** (Көшіру/Басып шығару) қойындысын ашыңыз.

3. Экранның сол жақ бөлігіндегі **Retrieve from USB Setup** (USB орнатуынан алу) түймесін басыңыз.
4. **Enable Retrieve from USB** (USB құрылғысынан алуды қосу) ұяшығына белгі қойыңыз.
5. **Apply** (Қолдану) түймесін басыңыз.

USB флеш жадынан басып шығару

1. USB флеш-дискісін оңай ашылатын USB портына салыңыз.



ЕСКЕРТПЕ: Порттың қақпағы болуы мүмкін. Кейбір принтерлерде қақпақты қайырып ашуға болады. Басқа принтерлердің қақпағын алып тастау үшін оны тіке тартыңыз.

2. Принтердің басқару панеліндегі негізгі экранда **Print** (Басып шығару) түймесін түртіңіз.
3. **Print from USB Drive** (USB құрылғысынан басып шығару) опциясын таңдаңыз.
4. **Choose** (Таңдау) опциясын таңдап, басып шығарылатын құжат атауын түртіңіз. **Select** (Таңдау) опциясын түртіңіз.



ЕСКЕРТПЕ: Құжат қалтада болуы мүмкін. Қажетінше қалталарды ашыңыз.

5. Көшірмелер санын реттеу үшін экранның төменгі сол жақ бұрышынан көшірмелер саны өрісін түртіңіз. Басып шығарылатын көшірмелер санын енгізу үшін пернетақтаны пайдаланыңыз.
6. Құжатты басып шығару үшін **Print** (Басып шығару) түймесін басыңыз.

5 Көшіру

Қосымша ақпарат алу үшін:

- [Көшірме жасау](#)
- [Екі жағына басып шығару \(дуплекс\)](#)
- [Көшіру кезіндегі қосымша опциялар](#)
- [Қосымша көшіру тапсырмалары](#)

Келесі ақпарат жариялау уақытында дұрыс болады.

Видео көру үшін www.hp.com/videos/LaserJet бөлімін қараңыз.

Ағымдағы ақпаратты www.hp.com/support/colorljE57540mfp бөлімінен қараңыз.

Принтер бойынша HP компаниясының жан-жақты анықтамасы мынадай ақпаратты қамтиды:

- Орнату және параметрлерді реттеу
- Үйрену және пайдалану
- Проблемаларды шешу
- Бағдарламалық құрал мен микробағдарлама жаңартуларын жүктеп алу
- Қолдау форумдарына қосылу
- Кепілдік және құқықтық ақпарат табу

Көшірме жасау

1. Құжатты бетін төмен қаратып сканер әйнегіне қойып немесе құжатты беру құрылғысына бетін жоғары қаратып салып, құжаттың өлшеміне сәйкестендіру үшін қағаз бағыттағыштарын сәйкестендіріңіз.
2. Принтердің басқару панеліндегі негізгі экранда **Copy** (Көшіру) түймесін түртіңіз.
3. **Options** (Опциялар) аймағында көшірмелер санын таңдаңыз.
4. Көшірілетін кескіннің түрін оңтайландыру үшін **Optimize Text/Picture** (Мәтінді/суретті оңтайландыру) түймешігін басыңыз: мәтін, сызбалар немесе фотосуреттер. Алдын ала анықталған параметрлердің бірін таңдаңыз.
5. Алдын ала қарау мүмкіндігін пайдаланбастан бұрын сары үшбұрышпен таңбаланған опцияларды орнатыңыз.



ЕСКЕРТПЕ: Алдын ала сканерлеуден кейін бұл опциялар негізгі **Options** (Опциялар) тізімінен жойылады және **Pre-scan Options** (Алдын ала сканерлеу опциялары) тізімінде жинақталады. Бұл опциялардың кез келгенін өзгерту үшін, алдын ала қарауды алып мүмкіндігін өшіріп, қайтадан бастаңыз.

Алдына ала қарау мүмкіндігін пайдалану - қосымша.

6. Құжатты алдын ала қарау үшін экранның оң жақ аймағын басыңыз. Алдын ала қарау экранында алдын ала қарау опцияларын реттеу және беттерді айналдыру, қайта реттеу, енгізу немесе жою үшін экранның оң жақ аймағындағы түймелерді пайдаланыңыз.



Бұл түймелерді нобай көрінісі мен екі беттік көрініс арасында ауысу үшін пайдаланыңыз. Екі беттік көрініспен салыстырғанда нобай көрінісіндегі қолжетімді опциялар көбірек.



Бұл түймелерді таңдалған бетті ұлғайту немесе кішірейту үшін пайдаланыңыз.

ЕСКЕРТПЕ: Бұл түймелерді пайдалану үшін бір уақытта тек бір бетті таңдаңыз.



Бұл түймені бетті 180 градусқа бұру үшін пайдаланыңыз.

ЕСКЕРТПЕ: Бұл түйме тек нобай көрінісінде қолжетімді болады.



Бұл түймені таңдалған беттерді жою үшін пайдаланыңыз.

ЕСКЕРТПЕ: Бұл түйме тек нобай көрінісінде қолжетімді болады.



Бұл түймелерді құжаттағы беттердің қайта реттеу үшін пайдаланыңыз. Бір немесе бірнеше беттерді таңдап, оларды солға немесе оңға жылжытыңыз.

ЕСКЕРТПЕ: Бұл түймелер тек нобай көрінісінде қолжетімді болады.



Бұл түймені құжатқа қосымша бет қосу үшін пайдаланыңыз. Принтер қосымша беттерді шығаруға кеңес береді.



Бұл түймені алдын ала қарауға енгізілген өзгерістерді жойып, қайта бастау үшін пайдаланыңыз.

7. Құжат дайын болған кезде көшіруді бастау үшін **Start** (Бастау) түймесін түртіңіз.

Екі жағына басып шығару (дуплекс)

1. Құжатты бетін төмен қаратып сканер әйнегіне қойып немесе құжатты беру құрылғысына бетін жоғары қаратып салып, құжаттың өлшеміне сәйкестендіру үшін қағаз бағыттағыштарын сәйкестендіріңіз.
2. Принтердің басқару панеліндегі негізгі экранда **Copy** (Көшіру) түймесін түртіңіз.
3. **Options** (Опциялар) аймағында **Original Sides** (Бастапқы жақтар) опциясын таңдап, бастапқы құжатты сипаттайтын опцияны басыңыз:
 - Түпнұсқаның беттің бір немесе екі жағында басып шығарылғанын анықтау үшін **Automatically detect** (Автоматтық түрде анықтау) опциясын пайдаланыңыз.
 - Беттің бір жағына басып шығарылған түпнұсқалар үшін **1-sided** (1 жақты) опциясын пайдаланыңыз.
 - Кітаптар сияқты беттің оң/сол жағында орналасқан түпнұсқалар үшін **2-sided (book-style)** (2 жақты (кітап түрі) опциясын пайдаланыңыз. Егер кескін портрет болса, ол бетке ұзынынан басып шығарылады. Егер кескін альбомдық болса, ол бетке көлденеңінен басып шығарылады.
 - Күнтізбелер сияқты үстіңгі/астыңғы бетте орналасқан түпнұсқалар үшін **2-sided (flip-style)** (2 жақты (аудару түрі) опциясын пайдаланыңыз. Егер кескін портрет болса, ол бетке көлденеңінен басып шығарылады. Егер кескін альбомдық болса, ол бетке ұзынынан басып шығарылады.
4. Басып шығарылатын жақтарды таңдап, келесі опциялардың біреуін таңдаңыз:
 - **Match original** (Түпнұсқалықпен сәйкестендіру): Басып шығарылатын бет түпнұсқаның пішімімен сәйкес келеді. Мысалы, егер түпнұсқа 1 жақты болса, басып шығарылатын бетте 1 жақты болады. Дегенмен, әкімші 1 жақты басып шығаруға шектеу қойса және түпнұсқа 1 жақты болса, басып шығарылатын бет 2 жақты кітап түрінде болады.
 - **1-sided** (1 жақты): басып шығарылатын бет 1 жақты болады. Дегенмен, әкімші 1 жақты басып шығаруға шектеу қойса, басып шығарылатын бет 2 жақты кітап түрінде болады.
 - **2-sided (book-style)** (2 жақты (кітап түрі)): басып шығарылатын бет кітап сияқты беттің оң/сол жағында болады. Егер кескін портрет болса, ол бетке ұзынынан басып шығарылады. Егер кескін альбомдық болса, ол бетке көлденеңінен басып шығарылады.
 - **2-sided (flip-style)** (2 жақты (аударма түрі)): басып шығарылатын бет күнтізбе сияқты беттің үстіңгі/астыңғы жағында болады. Егер кескін портрет болса, ол бетке көлденеңінен басып шығарылады. Егер кескін альбомдық болса, ол бетке ұзынынан басып шығарылады.
5. Алдын ала қарау мүмкіндігін пайдаланбастан бұрын сары үшбұрышпен таңбаланған опцияларды орнатыңыз.

 **ЕСКЕРТПЕ:** Алдын ала сканерлеуден кейін бұл опциялар негізгі **Options** (Опциялар) тізімінен жойылады және **Pre-scan Options** (Алдын ала сканерлеу опциялары) тізімінде жинақталады. Бұл опциялардың кез келгенін өзгерту үшін, алдын ала қарауды алып мүмкіндігін өшіріп, қайтадан бастаңыз.

Алдына ала қарау мүмкіндігін пайдалану - қосымша.

6. Құжатты алдын ала қарау үшін экранның оң жақ аймағын басыңыз. Алдын ала қарау экранында алдын ала қарау опцияларын реттеу және беттерді айналдыру, қайта реттеу, енгізу немесе жою үшін экранның оң жақ аймағындағы түймелерді пайдаланыңыз.



Бұл түймелерді нобай көрінісі мен екі беттік көрініс арасында ауысу үшін пайдаланыңыз. Екі беттік көрініспен салыстырғанда нобай көрінісіндегі қолжетімді опциялар көбірек.



Бұл түймелерді таңдалған бетті ұлғайту немесе кішірейту үшін пайдаланыңыз.

ЕСКЕРТПЕ: Бұл түймелерді пайдалану үшін бір уақытта тек бір бетті таңдаңыз.



Бұл түймені бетті 180 градусқа бұру үшін пайдаланыңыз.

ЕСКЕРТПЕ: Бұл түйме тек нобай көрінісінде қолжетімді болады.



Бұл түймені таңдалған беттерді жою үшін пайдаланыңыз.

ЕСКЕРТПЕ: Бұл түйме тек нобай көрінісінде қолжетімді болады.



Бұл түймелерді құжаттағы беттердің қайта реттеу үшін пайдаланыңыз. Бір немесе бірнеше беттерді таңдап, оларды солға немесе оңға жылжытыңыз.

ЕСКЕРТПЕ: Бұл түймелер тек нобай көрінісінде қолжетімді болады.



Бұл түймені құжатқа қосымша бет қосу үшін пайдаланыңыз. Принтер қосымша беттерді шығаруға кеңес береді.



Бұл түймені алдын ала қарауға енгізілген өзгерістерді жойып, қайта бастау үшін пайдаланыңыз.

7. Құжат дайын болған кезде көшіруді бастау үшін **Start** (Бастау) түймесін түртіңіз.

Көшіру кезіндегі қосымша опциялар

Келесі параметрлер көшіру кезінде **Options** (Опциялар) тізімінде қолжетімді болады.

 **ЕСКЕРТПЕ:** Келесі тізімде HP Enterprise MFP принтерлері үшін қолжетімді опциялардың үлкен жинағы қамтылған. Кейбір опциялар барлық принтерлерде қолжетімді бола бермейді.

Көшірмелердің саны	Жасалатын көшірмелердің санын көрсетіңіз.
Параметрлерді жүктеу және сақтау	Load Quick Set (Жылдам орнатудан жүктеу): Сақталған Жылдам орнатудан көшіру параметрлерін жүктеп алыңыз. ЕСКЕРТПЕ: Жылдам орнатуларды жасау және сақтау үшін HP ендірілген веб-серверін пайдаланыңыз. Save Defaults (Әдепкі параметрлерді сақтау): Опциялар тізіміндегі ағымдағы параметрлерді келесі көшіру тапсырмалары үшін әдепкі параметр ретінде сақтау.
Sides (Жақтары)	Түпнұсқа құжатты бір немесе екі жақта басып шығару керектігін және көшірмелер бір немесе екі жақта басып шығарылатынын көрсетіңіз.
Түсті/қара Тек түсті принтерлер үшін.	Көшірмелердің түрлі-түсті, қара және сұр немесе тек қара түсті болып басып шығарылатынын көрсетіңіз.
Қапсырма Жұмысты автоматты тоқтату қосалқы құралдары бар принтерлер үшін ғана. Бұл мүмкіндік жартылай автоматты степлері бар принтерлерде қолданылмайды.)	Қапсырмалардың орналасуын көрсетіңіз.
Қысқаш/тескіш Тескіш қосалқы құралдары бар принтерлер үшін ғана.	Тесілетін тесіктердің санын және орналасуын көрсетіңіз.
Сканерлеу режимі	Standard Document (Стандартты құжат): Құжат беру құралы арқылы жекелей тегіс әйнек үстінде бетті немесе беттер жинағын сканерлеңіз. Book Mode (Кітап режимі): ашық бетті сканерле және кітаптың әрбір бетін бөлек беттер ретінде басып шығар. 2-sided ID Copy (2 жақты жеке куәлікті көшіру): тегіс әйнекте жеке куәліктің екі жағын сканерлеп, оларды бір бетте басып шығарыңыз. Бірінші жағын сканерлегеннен кейін принтер екінші жағын әйнекке дұрыс орналастыруға кеңес береді.
Кішірейту/үлкейту	Сканерленген құжаттың көлемін үлкейтіп немесе кішірейтіп масштабтаңыз.
Бастапқы өлшем	Бастапқы құжаттың бет өлшемін көрсетіңіз.
Paper Selection (Қағазды таңдау)	Көшірмелер үшін бет өлшемі мен түрін көрсетіңіз.
Кітапша	Бастапқы сканерленген кескіндерді кітапша ретінде басып шығарылатын беттерге сәйкес пішіндеу және қайта реттеу.
Мазмұн бағдары	Бастапқы құжаттың портреттік немесе альбомдық бағдарда басып шығарылатынын көрсетіңіз.
Бет/парақ	Бірнеше парақ бетті бір параққа көшіріңіз. Бір парақ үшін бір, екі немесе төрт бет таңдаңыз.

<p>Шығыс қалтасы</p> <p>Бірнеше шығыс қалтасы бар принтерлер үшін ғана.</p>	<p>Принтердің шығыс қалталары пошталық режимге конфигурацияланған кезде тапсырма үшін пайдаланылатын шығыс қалтаны көрсетіңіз.</p> <p>ЕСКЕРТПЕ: Бұл опция принтердің шығыс қалталары қабылдағыш режимге немесе қызметті бөлгіш режимге конфигурацияланған кезде көрсетілмейді.</p>
<p>Қағаз жолы</p> <p>Беттерді қағаз жолының ішінде аудару мүмкіндігі бар принтерлерге ғана арналған.</p>	<p>Нақты бір қағаз жолын таңдаңыз:</p> <p>Face-up (straightest path) (Бетін жоғары қаратып (тіке жол): беттер қалтадан құжат беру құралына салынған тәртібіне қарама-қарсы тәртіппен шығады.</p> <p>Face-down (correct order) (Бетін төмен қаратып (дұрыс реті): беттер құжат беру құралына салынған тәртібінде жинақталады.</p>
<p>Суретті реттеу</p>	<p>Sharpness (Айқындық): кескінді айқындау немесе жұмсарту. Мысалы, айқындықты арттыру мәтіннің анық етіп көрсетуі мүмкін, бірақ оны төмендету фотосуреттерді жұқалау етіп көрсетуі мүмкін.</p> <p>Darkness (Күңгірттік): сканерленген кескіндердегі түстерде пайдаланылатын ақ пен қара түстің мөлшерін арттыру немесе азайту.</p> <p>Contrast (Контраст): беттегі ең ашық және ең күңгірт түс арасындағы айырмашылықты арттыру немесе азайту.</p> <p>Background Cleanup (Өңдік тазалау): сканерленген кескіндердің фонынан ақшыл түстерді алып тастау. Мысалы, бастапқы құжат түсті қағазда басып шығарылған болса, бұл мүмкіндікті суреттің күңгірттігіне әсер етпестен фонды ашықтау ету үшін пайдаланыңыз.</p> <p>Automatic Tone (Автоматты сигнал): тек ағындық принтерлер үшін қолжетімді. Принтер Darkness (Қараңғылық), Contrast, (Контраст) және Background Cleanup (Фонды тазалау) параметрлерін сканерленген құжатқа ең лайықты мәндерге автоматты түрде реттейді.</p>
<p>Мәтінді/суретті оңтайландыру</p>	<p>Сканерленетін кескіннің түріне арналған тапсырманы оңтайландыру: мәтін, сызбалар немесе фотосуреттер.</p>
<p>Edge-to-Edge (Шеттері қатар)</p>	<p>Көшірмені беттің шетіне қалыптыдан жақынырақ сканерлеп, басып шығарыңыз. Шекте жақынырақ басып шығару кейбір басып шығару мәселелеріне әсер етуі мүмкін.</p>
<p>Ұштарды өшіру</p>	<p>Сканерленген суреттің жиектерін тазалау арқылы қара жиектер немесе степлер белгілері сияқты таңбаларды жойыңыз.</p>
<p>Collate (Салыстыру)</p>	<p>Құжаттың көп көшірмелерін жасаған кезде қағаздар жинағын түпнұсқалық құжат тәртібі бойынша жинаңыз.</p>
<p>Автоматты түрде түзуленген</p>	<p>Сканерленген суретті автоматты түрде түзету.</p>
<p>ЕСКЕРТПЕ: Тек Flow үлгілерінде қолжетімді.</p> <p>Бұл мүмкіндік барлық микробағдарлама нұсқалары үшін қолжетімсіз. Бұл мүмкіндікті қолдану үшін принтердің микробағдарламасын жаңарту керек болуы мүмкін.</p>	

Бос беттер тастап кету

Бастапқы құжаттағы бос беттерді сканерленген суреттен алып тастаңыз. Бұл мүмкіндік бос беттерді нәтижесіндегі сканерленген құжаттан алып тастау үшін екі жағына да басып шығарылатын беттерді сканерлеуге пайдаланылады.

ЕСКЕРТПЕ: Бұл мүмкіндік барлық микробағдарлама нұсқалары үшін қолжетімсіз. Бұл мүмкіндікті қолдану үшін принтердің микробағдарламасын жаңарту керек болуы мүмкін.

Көп қағаз беруді анықтау

Көп қағаз беруді анықтауды қосу немесе өшіру. Егер бұл мүмкіндік қосылған болса, принтер құжат беру құралына салу кезінде бірден көп қағаз салынғанын анықтаса сканерлеу тоқтайды. Егер бұл мүмкіндік өшірілген болса, бірге жинақталған беттерді, өзі жабысатын ескертпелері бар түпнұсқаларды немесе қалың қағазды сканерлеуге мүмкіндік беру үшін көп қағазды беру анықталған кезде сканерлеу жалғасады.

Қосымша көшіру тапсырмалары

www.hp.com/support/colorljE57540mfp торабына өтіңіз.

Белгілі бір көшіру тапсырмаларын орындау үшін нұсқаулар беріледі, мысалы:

- Кітаптардың немесе басқа тігілген құжаттардың беттерін көшіріңіз немесе сканерлеңіз
- Өлшемдері әртүрлі құжаттарды көшіру
- Жеке қуәліктің екі жағында көшіру немесе сканерлеу
- Құжатты кітапша пішімінде көшіру немесе сканерлеу

6 Сканерлеу

Қосымша ақпарат алу үшін:

- [Электрондық поштаға сканерлеуді орнату](#)
- [Желілік қалтаға сканерлеуді реттеу](#)
- [USB құрылғысына сканерлеуді орнату](#)
- [Save to SharePoint® \(SharePoint® ішіне сақтау\) параметрін орнату \(Тек Flow үлгілері\)](#)
- [Жылдам орнату жасау](#)
- [Сканерленген құжатты бір немесе бірнеше электрондық пошта мекенжайларына жіберу](#)
- [Сканерлеу және желідегі қалтаға жіберу](#)
- [Сканерлеу және USB флеш жадына сақтау](#)
- [Сканерлеу кезіндегі қосымша опциялар](#)
- [HP JetAdvantage іскери шешімдері](#)
- [Қосымша сканерлеу тапсырмалары](#)

Келесі ақпарат жариялау уақытында дұрыс болады.

Видео көру үшін www.hp.com/videos/LaserJet бөлімін қараңыз.

Ағымдағы ақпаратты www.hp.com/support/colorljE57540mfp бөлімінен қараңыз.

Принтер бойынша HP компаниясының жан-жақты анықтамасы мынадай ақпаратты қамтиды:

- Орнату және параметрлерді реттеу
- Үйрену және пайдалану
- Проблемаларды шешу
- Бағдарламалық құрал мен микробағдарлама жаңартуларын жүктеп алу
- Қолдау форумдарына қосылу
- Кепілдік және құқықтық ақпарат табу

Электрондық поштаға сканерлеуді орнату

- [Кіріспе](#)
- [Бастамас бұрын](#)
- [Бірінші қадам: HP ендірілген веб-серверіне \(EWS\) өту](#)
- [Екінші қадам: Желіні анықтау параметрлерін конфигурациялау](#)
- [3-қадам: Send to Email \(Электрондық хабарды жіберу\) мүмкіндігін реттеу](#)
- [Төртінші қадам: Жылдам орнатуларды реттеу \(қосымша\)](#)
- [Бесінші қадам: Office 365 Outlook \(қосымша\) мүмкіндігін пайдалану үшін электрондық хабарды жіберуді орнатыңыз](#)

Кіріспе

Принтердің құжатты сканерлеп, бір немесе бірнеше электрондық пошталарға жіберу мүмкіндігі бар. Бұл сканерлеу мүмкіндігін пайдалану үшін принтерге желіге қосылған болуы керек, дегенмен мүмкіндік реттелгенше қолданылмайды. Электрондық поштаға сканерлеу мүмкіндігін реттеудің екі әдісі бар, негізгі орнату үшін **Scan to Email Setup Wizard** (Электрондық поштаға сканерлеуді реттеу шебері) және қосымша орнату үшін **Email Setup** (Электрондық поштаны орнату). Электрондық поштаға сканерлеу мүмкіндігін орнату үшін мына ақпаратты пайдаланыңыз.

Бастамас бұрын

Электрондық поштаға сканерлеу мүмкіндігін орнату үшін, принтердің белсенді желі байланысы болуы тиіс.



Әкімшілерге конфигурациялау процесін бастамастан бұрын келесі ақпарат қажет.



- Принтерге әкімші ретінде кіру
- DNS-суффикс (мысалы, компанияты.com)
- SMTP сервері (мысалы, smtp.меніңкомпаниям.com)

 **ЕСКЕРТПЕ:** егер SMTP серверінің атауы, SMTP портының нөмірін немесе түпнұсқалық растамасының ақпаратын білмесеңіз, ақпарат алу үшін электрондық пошта/интернет қызметінің провайдеріне немесе жүйе әкімшісіне хабарласыңыз. SMTP сервер атауларын және порт атауларын, әдетте, интернетте іздеуді орындап табуға болады. Мысалы, іздеу үшін «Gmail smtp серверінің атауы» немесе «Yahoo smtp серверінің атауы» сияқты терминдерді пайдаланыңыз.

- Шығыс электрондық хабарлар үшін SMTP серверінің аутентификация талаптары, оның ішінде аутентификацияға қажетті пайдаланушы аты және құпия сөзі, егер қолданылса.

 **ЕСКЕРТПЕ:** Электрондық пошта есептік жазбаңыздағы сандық түрде жіберу шектеулері туралы ақпаратты электрондық пошта қызметі провайдерінің құжаттарынан қараңыз. Егер жіберу шектеуінен асып кетсеңіз, кейбір провайдерлер есептік жазбаңызды уақытша құлыптауы мүмкін.

Бірінші қадам: HP ендірілген веб-серверіне (EWS) өту

1. IP мекенжайын немесе хост атауын көрсету үшін, принтердің басқару панеліндегі негізгі экранында Ақпарат  белгішесін, одан кейін Желі  белгішесін түртіңіз.
2. Веб-браузерді ашыңыз және мекенжай жолында IP мекенжайын немесе хост атауын дәл принтердің басқару панеліндегідей теріңіз. Компьютер пернетақтасындағы **Enter** пернесін басыңыз. EWS экраны ашылады.

 <https://10.10.XX.XXX/>

 **ЕСКЕРТПЕ:** Веб-браузер кірілетін веб-сайттың қауіпсіз болмауы мүмкін екендігін көрсететін хабарды береді, веб-сайтты жалғастыру үшін опцияны таңдаңыз. Бұл веб-сайтқа кіру компьютерге зақым келтірмейді.

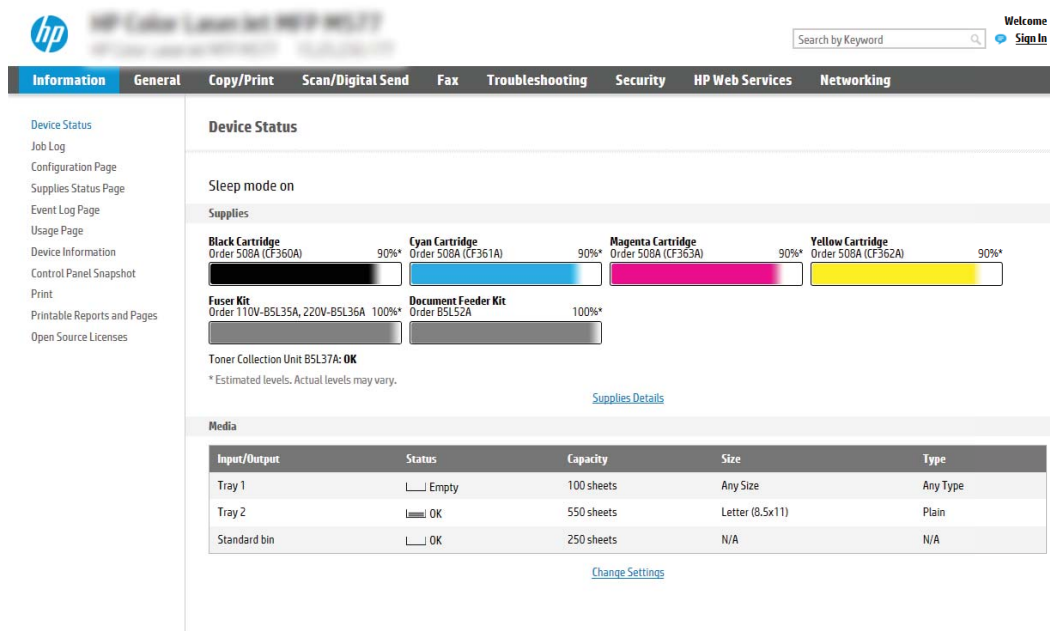

Input/Output	Status	Capacity	Size	Type
Tray 1	Empty	100 sheets	Any Size	Any Type
Tray 2	OK	550 sheets	Letter (8.5x11)	Plain
Standard bin	OK	250 sheets	N/A	N/A

Екінші қадам: Желіні анықтау параметрлерін конфигурациялау

 **ЕСКЕРТПЕ:** **Networking** (Желі) жиекбелгісінде электрондық поштаны реттеуді конфигурациялау кеңейтілген процесс болып табылады және жүйе әкімшісінің көмегін қажет етуі мүмкін.

1. EWS жоғары шарлау қойындыларын пайдаланып **Networking** (Желі) түймесін басыңыз.

 **ЕСКЕРТПЕ:** Office 365 көмегімен желі параметрлерін реттеу үшін, [Бесінші қадам: Office 365 Outlook \(қосымша\) мүмкіндігін пайдалану үшін электрондық хабарды жіберуді орнатыңыз \(85-бет\)](#)

2. Сол жақ шарлау аумағында **TCP/IP Settings** (TCP/IP параметрлері) түймесін басыңыз. EWS жүйесінің **Network Identification** (Желі идентификациясы) қойындысына кіруге пайдаланушы аты/құпия сөз талап етілуі мүмкін.
3. **TCP/IP Settings** (TCP/IP параметрлері) диалогтық терезесінде **Network Identification** (Желіні анықтау) жиекбелгісін басыңыз.

4. Егер желі DNS жүйесін талап етсе, **TCP/IP Domain Suffix** (TCP/IP домен суффикс) аймағында қолданыстағы электрондық пошта клиентінің DNS-суффиксі тізімде барлығын растаңыз. DNS-суффикстерінің мынадай пішімі бар: *companyname.com*, *gmail.com*, т.б.

The screenshot shows the HP ePrint Service WebUI interface. The top navigation bar includes 'Information', 'General', 'Copy/Print', 'Scan/Digital Send', 'Fax', 'Troubleshooting', 'Security', 'HP Web Services', and 'Networking'. The left sidebar lists various configuration options. The main content area is titled 'TCP/IP Settings' and has several tabs: 'Summary', 'Network Identification', 'TCP/IP(v4)', 'TCP/IP(v6)', 'Config Precedence', and 'Advanced'. The 'Network Identification' tab is active. Under this tab, there is a checkbox for 'Enable DDNS'. Below that is the 'TCP/IP Domain Suffix' section, which is highlighted with a blue box. It contains a 'DNS Suffixes' list and an 'Add' button. Further down are sections for 'WINS (IPv4 only)' with 'Primary' and 'Secondary' input fields, and a 'Bonjour' section with a 'Bonjour Service Name' input field. At the bottom right of the settings area are 'Apply' and 'Cancel' buttons.

 **ЕСКЕРТПЕ:** Егер домен атының суффиксі орнатылмаса, IP мекенжайды пайдаланыңыз.

5. **Apply** (Қолдану) түймесін басыңыз.
6. **OK** (Қосу/Өзгерту) опциясын басыңыз.

3-қадам: **Send to Email** (Электрондық хабарды жіберу) мүмкіндігін реттеу

Send to Email (Электрондық хабарды жіберу) мүмкіндігін реттеудің екі опциясы бар: негізгі реттеу үшін **Email Setup Wizard** (Электрондық поштаны орнату шебері) және кеңейтілген реттеу үшін **Email Setup** (Электрондық поштаны орнату). Мына опцияларды электрондық хабарды жіберу мүмкіндігін реттеу үшін пайдаланыңыз:

- [Бірінші әдіс: Электрондық поштаны орнату шеберін қолданып негізгі реттеу](#)
- [Екінші әдіс: Электрондық поштаны орнату мүмкіндігін пайдаланып кеңейтілген реттеуді орындау](#)

Бірінші әдіс: Электрондық поштаны орнату шеберін қолданып негізгі реттеу

Бұл опция негізгі реттеуге арналған HP ендірілген веб-серверіндегі (EWS) **Email Setup Wizard** (Электрондық поштаны орнату) шеберін ашады.

1. EWS жоғары шарлау қойындыларын қолданып **Scan/Digital Send** (Сканерлеу/Сандық жіберу) түймесін басыңыз.
2. Сол жақтағы шарлау аймағында **Email and Scan to Network Folder Quick Setup Wizards** (Электрондық пошта және желі қалтасына сканерлеу функциясын жылдам орнату шеберлері) түймесін басыңыз.

3. **Email and Scan to Network Folder Quick Setup Wizards** (Электрондық пошта және желі қалтасына сканерлеу функциясын жылдам орнату шеберлері) аймағында **Email Setup** (Электрондық поштаны орнату) сілтемесін таңдаңыз.

 **ЕСКЕРТПЕ:** Егер Электрондық поштаға сканерлеу мүмкіндігі өшірілгенін көрсететін хабар көрсетілсе, конфигурациямен жалғастыру үшін **Continue** (Жалғастыру) түймесін басып, аяқтау кезінде Электрондық поштаға сканерлеу мүмкіндігін қосыңыз.

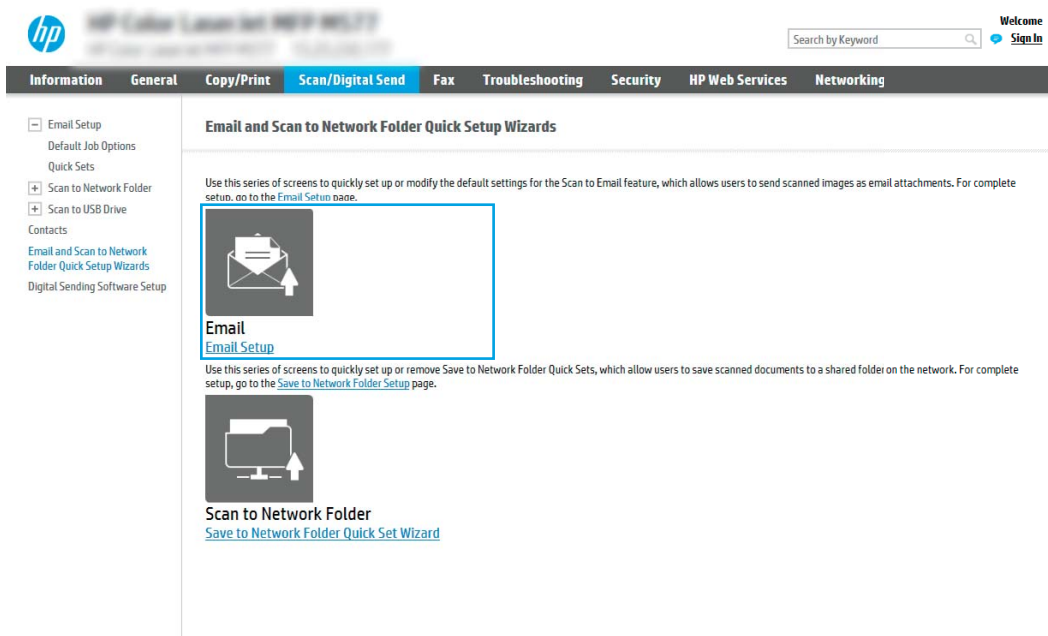

4. **Configure Email Server (SMTP)** (Электрондық пошта серверлерін реттеу (SMTP)) тілқатысу терезесінде келесі опциялардың біреуін таңдаңыз және қадамдарды орындаңыз:

Бірінші опция: Электрондық пошта арқылы бұрыннан бар серверді пайдалану

- ▲ **Use a server already in use by Email** (Электрондық пошта бұрыннан пайдаланатын серверді пайдалану) параметрін таңдаңыз және **Next** (Келесі) түймесін басыңыз.

Екінші опция: Search network for outgoing email server (Шығыс электрондық пошта сервері үшін желі іздеу)

 **ЕСКЕРТПЕ:** Бұл опция брандмауэріңіздегі шығыс SMTP серверлерін ғана іздейді.

- Search network for outgoing email server** (Шығыс электрондық пошта қызметі үшін желі іздеу) опциясын таңдап, **Next** (Келесі) түймесін басыңыз.
- Configure Email Server (SMTP)** (Электрондық пошта серверін реттеу (SMTP)) тізімінен сәйкес серверді таңдап, **Next** (Келесі) түймесін басыңыз.
- Сервердің аутентификация талаптарын сипаттайтын опцияны таңдаңыз:
 - **Server does not require authentication** (Сервер аутентификацияны талап етпейді): **Server does not require authentication** (Сервер аутентификацияны талап етпейді) параметрін таңдап, **Next** (Келесі) түймесін басыңыз.

-HEMECE-

- **Server requires authentication** (Сервер аутентификацияны талап етеді): Ашылмалы тізімінен аутентификация опциясын таңдаңыз:
 - **Use credentials of user to connect after Sign In at the control panel** (Басқару тақтасында жүйеге кіргеннен кейін желіге қосылу үшін пайдаланушының тіркелгі деректерін пайдалану): **Use credentials of user to connect after Sign In at the control panel** (Басқару тақтасында жүйеге кіргеннен кейін желіге қосылу үшін пайдаланушының тіркелгі деректерін пайдалану) опциясын таңдап, **Next** (Келесі) түймесін басыңыз.

-HEMECE-

- **Always use these credentials** (Әрдайым осы тіркелгі деректерді пайдалану): **Always use these credentials** (Әрдайым осы тіркелгі деректерді пайдалану) опциясын таңдап, **User name** (Пайдаланушы аты) және **Password** (Құпия сөз) мәнін енгізіп, **Next** (Келесі) түймесін басыңыз.

Үшінші опция: Add SMTP server (SMTP серверін қосу)

- a. **Add SMTP server** (SMTP серверін қосу) таңдаңыз
- ә. **Server Name** (Сервер аты) мен **Port Number** (Порт нөмірі) енгізіп, **Next** (Келесі) түймесін басыңыз.



ЕСКЕРТПЕ: Көбінесе әдепкі порт нөмірін өзгерту қажет болмайды.



ЕСКЕРТПЕ: Егер Gmail сияқты орналастырылған SMTP серверін пайдалансаңыз, SMTP мекенжайын, порт нөмірін және SSL параметрлерін қызмет провайдерінің веб-сайты немесе басқа дереккөздері арқылы растаңыз. Әдетте Gmail жүйесінің SMTP мекенжайы smtp.gmail.com және порт нөмірі 465 болады және SSL қосылуы тиіс.

Бұл сервер параметрлерінің қолданыста және конфигурациялау кезінде жарамды екенін растау үшін онлайн дереккөздерді қараңыз.

- b. Сәйкес серверді аутентификациялау опциясын таңдаңыз:
 - **Server does not require authentication** (Сервер аутентификацияны талап етпейді): **Server does not require authentication** (Сервер аутентификацияны талап етпейді) параметрін таңдап, **Next** (Келесі) түймесін басыңыз.

-HEMECE-

- **Server requires authentication** (Сервер аутентификацияны талап етеді): **Server requires authentication** (Сервер аутентификацияны талап етеді) ашылмалы тізімінен опцияны таңдаңыз:
 - **Use credentials of user to connect after Sign In at the control panel** (Басқару тақтасында жүйеге кіргеннен кейін желіге қосылу үшін пайдаланушының тіркелгі деректерін пайдалану): **Use credentials of user to connect after Sign In at the control panel** (Басқару тақтасында жүйеге кіргеннен кейін желіге қосылу үшін пайдаланушының тіркелгі деректерін пайдалану) опциясын таңдап, **Next** (Келесі) түймесін басыңыз.

-HEMECE-

- **Always use these credentials** (Әрдайым осы тіркелгі деректерді пайдалану): **Always use these credentials** (Әрдайым осы тіркелгі деректерді пайдалану) опциясын таңдап, **User name** (Пайдаланушы аты) және **Password** (Құпия сөз) мәнін енгізіп, **Next** (Келесі) түймесін басыңыз.

5. **Configure Email Settings** (Электрондық пошта параметрлерін реттеу) тілқатысу терезесінде жіберушінің электрондық пошта мекенжайы туралы келесі мәліметтерді енгізіп, **Next** (Келесі) түймесін басыңыз.

 **ЕСКЕРТПЕ:** Егер **From** (Кімнен), **Subject** (Тақырып) және **Message** (Хабар) жолақтарын орнату кезінде **User editable** (Пайдаланушы өңдей алады) ұяшығына белгі қойылмаса, пайдаланушылар электрондық хабарды жіберу кезінде принтердің басқару тақтасында бұл жолақтарды өңдей алмайды.

Опция	Сипаттама
Жіберуші (Міндетті)	From (Кімнен) ашылмалы тізімінен келесі опциялардың біреуін таңдаңыз: <ul style="list-style-type: none"> • Пайдаланушының мекенжайы (жүйеге кіру міндетті) • Default From (Әдепкі жіберуші): Әдепкі электрондық пошта мекенжайы мен көрсетілетін атауды Default From Email Address (Әдепкі жіберушінің электрондық пошта мекенжайы) және Default Display Name (Әдепкі көрсетілетін атау) жолақтарына енгізіңіз <p>ЕСКЕРТПЕ: Принтер үшін электрондық пошта есептік жазбасын жасаңыз және бұл мекенжайды әдепкі электрондық пошта мекенжай үшін пайдаланыңыз.</p> <p>ЕСКЕРТПЕ: Электрондық пошта мүмкіндігін пайдаланушылар пайдаланбастан бұрын жүйеге кірулері қажет болатындай реттеңіз. Бұл пайдаланушылардың басқа біреудің электрондық поштасынан хабар жіберулерінің алдын алады.</p>
Тақырып (Қосымша)	Электрондық хабарлар үшін әдепкі тақырып жолын қамтамасыз етіңіз.
Хабар (Қосымша)	Реттелмелі хабар жасау. Принтерден жіберілетін барлық электрондық пошта хабарларына осы хабарды пайдалану үшін, Message (Хабар) үшін User editable (Пайдаланушы өңдей алады) параметріндегі белгішені алып тастаңыз.

6. **Configure File Scan Settings** (Файлды сканерлеу параметрлерін конфигурациялау) аймағында әдепкі сканерлеу параметрлерін орнатып, **Next** (Келесі) түймесін басыңыз.

Опция	Сипаттама
Файл түрі	Сканерленетін құжат үшін әдепкі файл түрін таңдаңыз: <ul style="list-style-type: none"> • PDF • JPEG • TIFF • MTIFF • XPS • PDF/A

Опция	Сипаттама
Түсті/қара	<p>Сканерленген құжат үшін әдепкі түс параметрін таңдаңыз:</p> <ul style="list-style-type: none"> • Түс • Қара • Ақ-қара/түсті • Автоматты түрде анықтау
Сапа және файл өлшемі	<p>Сканерленген құжат үшін әдепкі шығыс сапасын таңдаңыз:</p> <ul style="list-style-type: none"> • Төмен (кішкене файл) • Medium (Орташа) • Жоғары (үлкен файл)
Ажыратымдылық	<p>Сканерленген құжат үшін әдепкі сканерлеу ажыратымдылығын таңдаңыз:</p> <ul style="list-style-type: none"> • 75 dpi (75 нүкте/дюйм) • 150 dpi (150 нүкте/дюйм) • 200 dpi (200 нүкте/дюйм) • 300 dpi (300 нүкте/дюйм) • 400 нүкте/дюйм • 600 dpi (600 нүкте/дюйм)

7. **Summary** (Түйін) диалогтық терезесін қарап шығып, орнатуды аяқтау үшін **Finish** (Аяқтау) түймесін басыңыз.

Екінші әдіс: Электрондық поштаны орнату мүмкіндігін пайдаланып кеңейтілген реттеуді орындау

1. EWS жоғары шарлау қойындыларын қолданып **Scan/Digital Send** (Сканерлеу/Сандық жіберу) түймесін басыңыз да, сол жақ навигация аймағында **Email Setup** (Электрондық поштаны орнату) түймесін басыңыз.



ЕСКЕРТПЕ: Әдепкі күйде Электрондық поштаны орнату бетінде Электрондық поштаға сканерлеу орнатудың негізгі параметрлері көрсетіледі. Қосымша параметрлерге кіру үшін беттің астыңғы жағында **Advanced Settings** (Кеңейтілген параметрлер) түймесін басыңыз.

2. **Email Setup** (Электрондық поштаны орнату) тілқатысу терезесінде **Enable Send to Email** (Электрондық хабарды жіберуді қосу) ұяшығына белгі қойыңыз. Егер ұяшыққа белгі қойылмаса, мүмкіндік принтердің басқару панелінде қолжетімсіз.

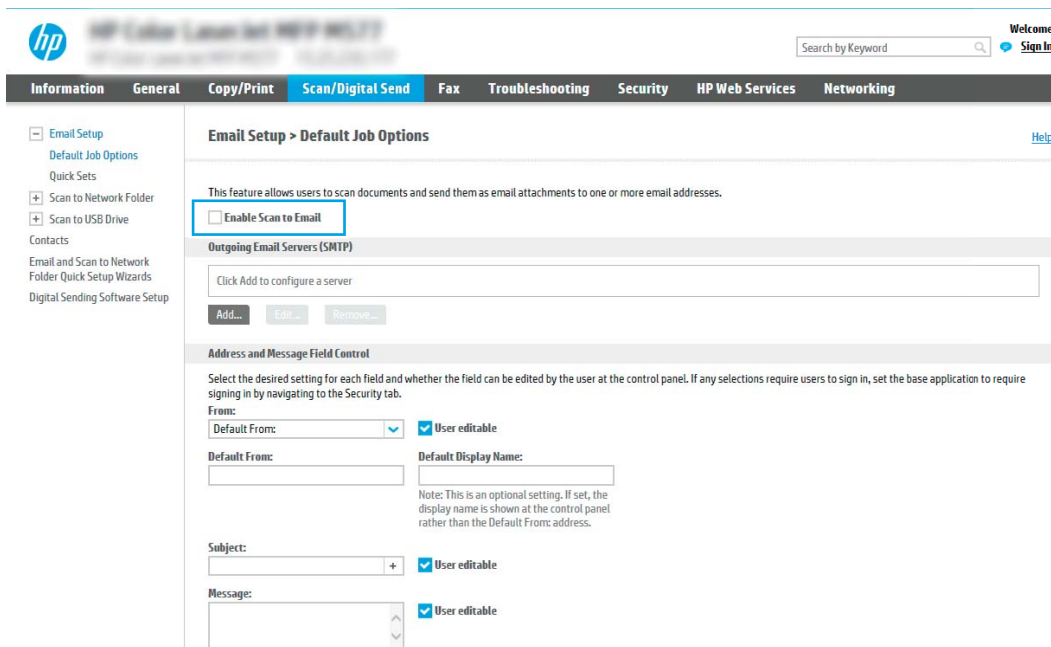



3. **Outgoing Email Servers (SMTP)** (Шығыс электрондық пошта серверлері) аймағында келесі опциялардың біреуінің қадамдарын орындаңыз:

- Көрсетілген серверлердің бірін таңдаңыз
- SMTP шеберін бастау үшін **Add** (Қосу) түймесін басыңыз.
 1. SMTP шеберінде келесі опциялардың бірін таңдаңыз:
 - **Бірінші опция: I know my SMTP server address or host name** (SMTP сервері мекенжайын немесе хост атауын білемін): SMTP серверінің мекенжайын енгізіп, **Next** (Келесі) түймесін басыңыз
 - **Екінші опция:** Егер SMTP серверінің мекенжайын білмесеңіз, **Search network for outgoing email server** (Шығыс электрондық пошта қызметі үшін желі іздеу) опциясын таңдап, **Next** (Келесі) түймесін басыңыз. Серверді таңдап, **Next** (Келесі) түймесін басыңыз.

 **ЕСКЕРТПЕ:** Егер SMTP сервері басқа принтер функциясы үшін жасалған болса, **Use a server already in use by another function** (Басқа функцияның қолданысындағы серверді пайдалану) опциясы көрсетіледі. Осы опцияны таңдап, оны электрондық пошта функциясы үшін пайдалануға реттеңіз.

2. **Set the basic information necessary to connect to the server** (Серверге қосылу үшін қажетті негізгі ақпаратты енгізу) диалогтық терезесінде пайдаланатын опцияларды орнатып, **Next** (Келесі) түймесін басыңыз.

 **ЕСКЕРТПЕ:** Кейбір серверлерде өлшемі 5 мегабайттан (MB) жоғары электрондық хабарларды жіберу немесе қабылдауға қатысты проблемалар пайда болады. **Split emails if larger than (MB)** (... (MB) асатын электрондық хабарларды бөлу) жолына санды енгізу арқылы бұл проблемалардың алдын алуға болады.

 **ЕСКЕРТПЕ:** Көбінесе әдепкі порт нөмірін өзгерту қажет болмайды. Дегенмен, Enable SMTP SSL Protocol (SMTP SSL протоколын қосу) опциясы пайдаланылса, 587 порты пайдаланылуы қажет.

 **ЕСКЕРТПЕ:** Егер электрондық пошта қызметі үшін Google™ Gmail жүйесін пайдалансаңыз, **Enable SMTP SSL Protocol** (SMTP SSL протоколын қосу) ұяшығына белгі қойыңыз. Әдетте gmail жүйесінің SMTP мекенжайы smtp.gmail.com және порт нөмірі 465 болады және SSL қосылуы тиіс.

Бұл сервер параметрлерінің қолданыста және конфигурациялау кезінде жарамды екенін растау үшін онлайн дереккөздерді қараңыз.

3. **Server Authentication Requirements** (Сервер аутентификациясы талаптары) диалогтық терезесінде сервердің аутентификация талаптарын сипаттайтын опцияны таңдаңыз:
- **Server does not require authentication** (Сервер аутентификацияны талап етпейді) және **Next** (Келесі) түймесін басыңыз.
 - **Сервер аутентификацияны талап етеді**
 - Ашылмалы мәзірде **Use credentials of user to connect after Sign In at the control panel** (Басқару тақтасында жүйеге кіргеннен кейін желіге қосылу үшін пайдаланушының тіркелгі деректерін пайдалану) таңдап, **Next** (Келесі) түймесін басыңыз.
 - Ашылмалы мәзірде **Always use these credentials** (Әрдайым осы тіркелгі деректерді пайдалану) таңдап, **Username** (Пайдаланушы аты) және **Password** (Құпия сөз) енгізіп, **Next** (Келесі) түймесін басыңыз.

 **ЕСКЕРТПЕ:** Егер тіркелген пайдаланушының тіркелгі деректері пайдаланылса, принтердің басқару панелінде электрондық поштаны пайдаланушының жүйеге кіруін талап етуге орнатыңыз. **Security** (Қауіпсіздік) жиекбелгісінің **Access Control** (Кіруді басқару) тілқатысу терезесіндегі **Sign in and Permission Policies** (Жүйеге кіру және рұқсат саясаттары) аймағының **Device Guest** (Құрылғы қонағы) бағанындағы электрондық пошта ұяшығының белгісін алып тастау арқылы электрондық поштаға қонақтың кіруіне рұқсат беруден бас тартыңыз. Белгілеу ұяшығындағы белгіше белгілеу таңбасын құлыптайды.

4. **Server Usage** (Серверді пайдалану) тілқатысу терезесінде осы SMTP сервері арқылы электрондық хабар жіберетін принтер функцияларын таңдап, **Next** (Келесі) түймесін басыңыз.



ЕСКЕРТПЕ: Егер сервер аутентификацияны талап етсе, принтерден автоматты түрде ескертулер мен есептемелер жіберуге арналған пайдаланушы аты мен құпия сөзі талап етіледі.

5. **Summary and Test** (Жиынтық және сынақ) тілқатысу терезесінде **Send a test email to:** (Сынақтық электрондық хабарды жіберу:) жолағына жарамды электрондық пошта мекенжайын енгізіп, **Test** (Сынақ) түймесін басыңыз.
 6. Барлық параметрлердің дұрыстығын растап, электрондық пошта серверін орнатуды аяқтау үшін **Finish** (Аяқтау) түймесін басыңыз.
4. **Address and Message Field Control** (Мекенжай және хабар жолағын басқару) аймағында **From:** (Жіберуші:) параметрін және басқа қосымша параметрлердің кез келгенін енгізіңіз.

Address and Message Field Control (Мекенжай және хабар жолағын басқару) параметрлері:

Мүмкіндік	Сипаттама
Мекенжай жолағының шектеулері¹	<p>Пайдаланушылар электрондық пошта мекенжайын мекенжай кітабынан таңдаулары қажеттігін немесе электрондық мекенжайды қолмен енгізуді рұқсат етуді таңдаңыз.</p> <p>ЕСКЕРТУ: Users must select from address book (Пайдаланушылар мекенжай кітабынан таңдаулары тиіс) таңдалса, мекенжай жолақтарының кез келгені User editable (Пайдаланушы өңдей алады) күйіне орнатылады, бұл өзгермелі жолақтарға енгізілген жолақтар мекенжай кітабындағы сәйкес мәндерді де өзгертеді.</p> <p>Пайдаланушылардың принтердің басқару панеліндегі мекенжай кітабындағы контактілерге өзгеріс енгізулерінің алдын алу үшін Security (Қауіпсіздік) қойындысындағы Access Control (Кіруді басқару) бетіне кіріп, мекенжай кітабының өзгертулеріне кіру мүмкіндігінен Device Guest (Пайдаланушы қонағы) бас тартыңыз.</p>
Жарамсыз электрондық пошта мекенжайының пішімдерін рұқсат ету¹	<p>Жарамсыз электрондық пошта мекенжайының пішімін рұқсат ету үшін таңдаңыз.</p>
Пайдаланушы өңдей алады	<p>Осы принтерден жіберілетін барлық электрондық хабарлар үшін Default From (Әдепкі жіберуші) және Default Display Name (Көрсетілетін әдепкі атау) пайдалану үшін, (пайдаланушы жүйеге кірмеген жағдайда) User editable (Пайдаланушы өңдей алады) ұяшығына белгі қойыңыз.</p> <p>Егер мекенжай жолақтарын орнату кезінде User editable (Пайдаланушы өңдей алады) ұяшығына белгі қойылмаса, пайдаланушылар электрондық хабарды жіберу кезінде принтердің басқару панелінде бұл жолақтарды өңдей алмайды. Маған жібер функциясы үшін мекенжай жолақтарының барлығы үшін User editable (Пайдаланушы өңдей алады) ұяшығының белгісін алып тастаңыз (оның ішінде From: (Кімнен:) To: (Кімге:) CC: (Көшірме:) және BCC: (Жасырын көшірме жіберу) жолақтары), пайдаланушылардың электрондық хабарды жіберулері үшін From: (Кімнен:) жолағына өздерінің электрондық пошта мекенжайларынан және To: (Кімге:) жолағына өздерінің электрондық пошта мекенжайларынан орнатыңыз.</p>
Default From (Әдепкі жіберуші): және Default Display Name: (Әдепкі көрсетілетін атау:)	<p>Электрондық хабардың From: (Кімнен:) мекенжайы жолағында пайдалану үшін электрондық пошта мекенжайын және атты енгізіңіз.</p> <p>ЕСКЕРТПЕ: Принтер үшін электрондық пошта есептік жазбасын жасаңыз және бұл мекенжайды әдепкі электрондық пошта мекенжай үшін пайдаланыңыз.</p> <p>ЕСКЕРТПЕ: Электрондық пошта мүмкіндігін пайдаланушылар пайдаланбастан бұрын жүйеге кірулері қажет болатындай реттеңіз. Бұл пайдаланушылардың басқа біреудің электрондық поштасынан хабар жіберулерінің алдын алады.</p>
To: (Кімге:) ¹	<p>Электрондық хабарлар үшін Кімге (алушы) электрондық пошта мекенжайын қамтамасыз етіңіз.</p>
CC: (Көшірме:) ¹	<p>Электрондық хабарлар үшін Көшірме электрондық пошта мекенжайын қамтамасыз етіңіз.</p>

Мүмкіндік	Сипаттама
ВСС: (Жасырын көшірме жіберу.) ¹	Электрондық хабарлар үшін Жасырын көшірме жіберу электрондық пошта мекенжайын қамтамасыз етіңіз
Тақырып:	Электрондық хабарлар үшін әдепкі тақырып жолын қамтамасыз етіңіз.
Хабар:	Реттелмелі хабар жасау. Осы хабарды принтерден жіберілетін барлық электрондық хабарларға пайдалану үшін, Message: (Хабар:) үшін User editable (Пайдаланушы өңдей алады) ұяшығының белгішесін алып тастаңыз.

¹ Бұл параметр тек Қосымша параметрлер бетінде қолжетімді.

5. Signing and Encryption (Жүйеге кіру және шифрлау) аймағында жүйеге кіру мен шифрлау басымдылықтарын орнатыңыз.

 **ЕСКЕРТПЕ:** Бұл параметрлер тек Қосымша параметрлер бетінде қолжетімді.

Signing and Encryption (Жүйеге кіру және шифрлау) параметрлері:

Мүмкіндік	Сипаттама
Жүйеге кіру	Қауіпсіздік сертификатына қол қоюды таңдаңыз. Принтердің басқару тақтасында осы параметрді өңдеуге болатын ету үшін User editable (Пайдаланушы өңдей алады) ұяшығына белгі қойыңыз.
Хэшлеу алгоритмі	Қуәліктерге қолтаңба қоюда пайдалану үшін алгоритмді таңдаңыз.
Шифрлау	Электрондық хабарды шифрлауды таңдаңыз. Принтердің басқару тақтасында осы параметрді өңдеуге болатын ету үшін User editable (Пайдаланушы өңдей алады) ұяшығына белгі қойыңыз.
Шифрлау алгоритмі	Электрондық хабарды шифрлауға пайдалану үшін алгоритмді таңдаңыз.
Алушының ашық кілтін арналған атрибут	Алушының ашық кілт сертификатын LDAP протоколына алуға пайдалану үшін атрибутты енгізіңіз.
Алушыны растау үшін алушының ашық кілт сертификатын пайдаланыңыз	Алушыны растау үшін алушының ашық кілт сертификатын пайдалану үшін осы параметрді таңдаңыз.

6. Notification Settings (Хабарламалар параметрлері) аймағында пайдаланушылар жіберілген электрондық хабарлар туралы хабарламаларды қашан алатынын таңдаңыз. Әдепкі параметр жүйеге кірген пайдаланушының электрондық пошта мекенжайын пайдаланады. Егер алушының электрондық пошта мекенжайы бос болса, хабарлама жіберілмейді.

7. Scan Settings (Сканерлеу параметрлері) аймағында әдепкі сканерлеу басымдылықтарын орнатыңыз.

 **ЕСКЕРТПЕ:** Бұл параметрлер тек Қосымша параметрлер бетінде қолжетімді.

Scan settings (Сканерлеу параметрлері):

Мүмкіндік	Сипаттама
Original Size (Әдепкі өлшемі)	Бастапқы құжаттың бет өлшемін таңдаңыз.
Бастапқы жақтар	Түпнұсқа құжаттың бір жақты немесе екі жақты басып шығарылатынын таңдаңыз.
Мәтінді/суретті оңтайландыру	Нақты мазмұн түрінің шығысын оңтайландыру үшін таңдаңыз.

Мүмкіндік	Сипаттама
Мазмұн бағдары	Түпнұсқа құжаттың мазмұнын бетке орналастыру жолын таңдаңыз: Portrait (Кітаптық) немесе Landscape (Альбомдық).
Өңдік тазалау	Өңнен көмескі суреттерді алып тастау немесе ашық өң түсін жою үшін мәнді таңдаңыз.
Күңгірттік	Файлдың күңгірттігін реттеу үшін мәнді таңдаңыз.
Контраст	Файлдың контрастын реттеу үшін мәнді таңдаңыз.
Айқындық	Файлдың айқындығын реттеу үшін мәнді таңдаңыз.
Кескінді алдын ала қарау	Тапсырманың көрсетілген алдын ала қарау мүмкіндігін талап ету не қосымша ету немесе алдын ала қарауды өшіру қажеттігін таңдаңыз.
Қию опциялары	Тапсырманы қиюға мүмкіндік берілетінін не берілмейтінін немесе қию опциясы түрін таңдаңыз.
Ұштарды өшіру	Өшірілетін ұшы шеттерінің енін дюйм немесе миллиметр өлшемінде тапсырманың алдыңғы жағы және артқы жағы үшін көрсету мақсатында осы параметрді таңдаңыз.

8. **File Settings** (Файл параметрлері) аймағында әдепкі файл параметрлерінің басымдылықтарын орнатыңыз.

File settings (Файл параметрлері):

Мүмкіндік	Сипаттама
Файл атауының префиксі ¹	Желі қалтасында сақталатын файлдар үшін пайдаланылатын әдепкі файл атауының префиксін орнатыңыз.
Файл атауы	Файлға арналған әдепкі файл атауын сақтау керек. Принтердің басқару тақтасында осы параметрді өңдеуге болатын ету үшін User editable (Пайдаланушы өңдей алады) ұяшығына белгі қойыңыз.
Файл атауының суффиксі ¹	Желі қалтасында сақталатын файлдар үшін пайдаланылатын әдепкі файл атауының суффиксін орнатыңыз. Көшірме файл атауының әдепкі суффикс мәні [filename]_YYYYMMDDT
Файл атауын алдын ала қарау ¹	Файл атауын енгізіп, Update Preview (Жаңартуды алдына ала қарау) түймесін басыңыз.
Файл нөмірлеу пішімі ¹	Тапсырма көптеген файлдарға бөлінген кезде файл атауының пішімін таңдаңыз.
Тапсырмада тек бір файл болған кезде нөмірлер қосу (мыс. _1–1) ¹	Тапсырма бірнеше файл орнына бір ғана файл болған кезде файлға нөмірлеу қосу үшін осы параметрді таңдаңыз.
Файл түрі	Сақталған файлдың файл пішімін таңдаңыз. Принтердің басқару тақтасында осы параметрді өңдеуге болатын ету үшін User editable (Пайдаланушы өңдей алады) ұяшығына белгі қойыңыз.
Жоғары қысу (кішірек файл) ¹	Файл өлшемін азайтатын сканерленген файлды қысу үшін осы параметрді таңдаңыз. Дегенмен, жоғары қысу файлы сканерлеу процесі қалыпты қысу файлына қарағанда ұзағырақ болуы мүмкін.
PDF файлына шифрлау ¹	Файл түрі PDF болса, онда бұл опция шығыс PDF файлы шифрлайды. Құпия сөз шифрлаудың бөлігі ретінде көрсетілу керек. Файлды ашу үшін бірдей құпия сөзді пайдалану керек. Бастау түймесін басқан кезде біреуі орнатылмаған болса, пайдаланушыдан сканерлеуге қатысты құпия сөзді енгізу сұралады.

Мүмкіндік	Сипаттама
Ажыратымдылық	Файл үшін ажыратымдылықты орнатыңыз. Ажыратымдылығы жоғарылау кескіндерде нүкте/дүйм (н/д) көбірек болады, сондықтан олар анығырақ болады. Ажыратымдылығы төмендеу кескіндерде нүкте/дүйм (н/д) азырақ болады және кескін анықтығы төмендеу болады, бірақ мұнда файл мөлшері кішілеу болады.
Сапа және файл өлшемі	Файлға арналған сапаны таңдаңыз. Жоғарғы сапалы суреттер төмен сапалы суреттерге қарағанда үлкенірек файл өлшемін талап етеді және оларды жіберуге көбірек уақыт жұмсалады.
Түсті/қара	Көшірмелердің түрлі-түсті, қара және сұр немесе тек қара түсті болып басып шығарылатынын көрсетіңіз.
Бос беттерді елемей ¹	Егер Suppress blank pages (Бос беттерді елемей) опциясы қосылса, бос беттер еленбейді.
Бірнеше файлдар жасау ¹	Әрбір файл беттерінің алдын ала анықталған ең үлкен саны негізінде беттерді бөлек файлдарға сканерлеу үшін осы параметрді таңдаңыз.

¹ Бұл параметр тек Қосымша параметрлер бетінде қолжетімді.

- Таңдалған опциялардың нақтылығын растау үшін оларды тексеріп, орнатуды аяқтау үшін **Apply** (Пайдалану) түймесін басыңыз.

Төртінші қадам: Жылдам орнатуларды реттеу (қосымша)

Жылдам орнатулар негізгі Басты экраннан немесе принтердегі Жылдам орнатулар қолданбасынан қол жеткізуге болатын қысқартылған тапсырмалар болып табылады.

- Сол жақ навигация тақтасының **Email Setup** (Электрондық поштаны орнату) аймағында **Quick Sets** (Жылдам орнатулар) түймесін басыңыз.
- Келесі берілген опциялардың бірін таңдаңыз:
 - Кестеден Жылдам орнатулар қолданбасынан бар жылдам орнатуды таңдаңыз.

-НЕМЕСЕ-

 - Жылдам орнату шеберін іске қосу үшін **Add** (Қосу) түймесін басыңыз.
- Егер **Add** (Қосу) таңдалса, **Quick Sets Setup** (Жылдам орнатуларды реттеу) беті ашылады. Келесі ақпаратты толтырыңыз:
 - Quick Set Name** (Жылдам орнату атауы): Жаңа жылдам орнату атауын енгізіңіз.
 - Quick Set Description** (Жылдам орнату сипаттамасы): Жылдам орнату сипаттамасын енгізіңіз.
 - Quick Set Start Option** (Жылдам орнатуды іске қосу опциясы): Жылдам орнату бастау әдісін орнату үшін **Enter application, then user presses Start** (Қолданба енгізсеңіз, пайдаланушы Бастау түймесін басады) немесе **Start instantly when selected from the Home Screen** (Басты экраннан таңдалған кезде жылдам бастау) түймесін басыңыз.
- Жылдам орнатудың келесі параметрлерін анықтаңыз: Мекенжай және хабар өрісін басқару, Қол қою және шифрлау, Хабарландыру параметрлері, Сканерлеу параметрлері, Файл параметрлері.
- Жылдам орнатуды сақтау үшін **Finish** (Аяқтау) түймесін басыңыз.

Бесінші қадам: Office 365 Outlook (қосымша) мүмкіндігін пайдалану үшін электрондық хабарды жіберуді орнатыңыз

Кіріспе

Microsoft Office 365 Outlook — электрондық хабарларды жіберу немесе қабылдау үшін Microsoft компаниясының Simple Mail Transfer Protocol (SMTP) серверін пайдаланатын, бұлтқа негізделген Microsoft компаниясының электрондық пошта сервері. Принтердің басқару тақтасында Office 365 Outlook есептік жазбасы арқылы электрондық хабарды жіберуді қосу үшін келесіні орындаңыз.

 **ЕСКЕРТПЕ:** Ендірілген веб-сервердегі параметрлерді конфигурациялау үшін Office 365 Outlook бағдарламасында электрондық пошта мекенжайының есептік жазбасы болуы тиіс.

Office 365 Outlook есептік жазбасы арқылы электрондық хабар жіберу үшін шығыс электрондық серверді (SMTP) реттеңіз

1. EWS жоғары шарлау қойындыларын пайдаланып **Networking** (Желі) түймесін басыңыз.
2. Сол жақ шарлау аумағында **TCP/IP Settings** (TCP/IP параметрлері) түймесін басыңыз.
3. **TCP/IP Settings** (TCP/IP параметрлері) аймағында **Network Identification** (Желіні анықтау) жиекбелгісін басыңыз.
4. Егер желі DNS жүйесін талап етсе, **TCP/IP Domain Suffix** (TCP/IP домен суффикс) аймағында қолданыстағы электрондық пошта клиентінің DNS-суффиксі тізімде барлығын растаңыз. DNS-суффикстерінің мынадай пішімі бар: *companyname.com*, *Gmail.com*, т.б.

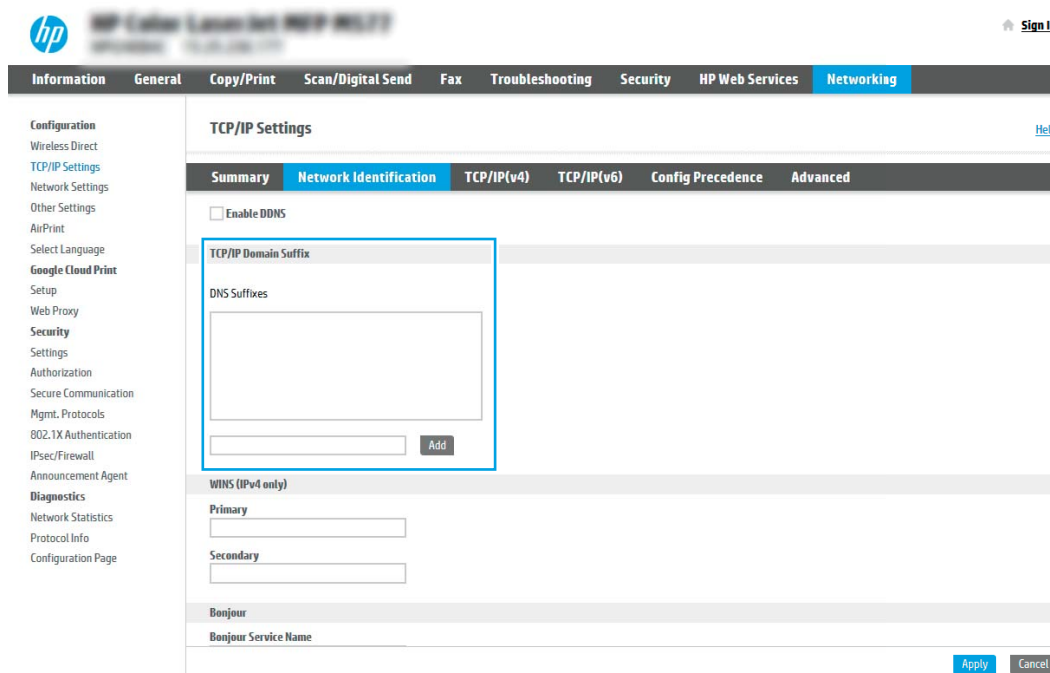

 **ЕСКЕРТПЕ:** Егер домен атының суффиксі орнатылмаса, IP мекенжайды пайдаланыңыз.

5. **Apply** (Қолдану) түймесін басыңыз.
6. **Scan/Digital Send** (Сканерлеу/сандық жіберу) жиекбелгісін басыңыз.
7. Сол жақ шарлау аймағында **Email Setup** (Электрондық поштаны орнату) сілтемесін басыңыз.

8. **Email Setup** (Электрондық поштаны орнату) бетінде **Enable Send to Email** (Электрондық хабарды жіберуді қосу) ұяшығына белгі қойыңыз. Егер ұяшыққа белгі қойылмаса, мүмкіндік принтердің басқару тақтасында қолжетімді болмайды.

The screenshot shows the HP Email Setup web interface. The main heading is "Email Setup > Default Job Options". A checkbox labeled "Enable Scan to Email" is highlighted with a red box. Below this, there is a section for "Outgoing Email Servers (SMTP)" with a text input field and "Add", "Edit", and "Remove" buttons. Further down is the "Address and Message Field Control" section, which includes dropdown menus for "Default From" and "Subject", and checkboxes for "User editable" for each field. The "Default Display Name" field is also present.

9. **Outgoing Email Servers (SMTP)** (Шығыс электрондық пошта серверлері) аймағында SMTP шеберін бастау үшін **Add** (Қосу) түймесін басыңыз.
10. **I know my SMTP server address or host name** (SMTP сервер мекенжайымды немесе хост атуымды білемін) жолағына smtp.onoffice.com енгізіп, **Next** (Келесі) түймесін басыңыз.
11. **Set the basic information necessary to connect to the server** (Серверге қосылу үшін қажетті негізгі ақпаратты енгізу) диалогтық терезесінің **Port Number** (Порт нөмірі) жолағына **587** мәнін енгізіңіз.

 **ЕСКЕРТПЕ:** Кейбір серверлерде өлшемі 5 мегабайттан (MB) жоғары электрондық хабарларды жіберу немесе қабылдауға қатысты проблемалар пайда болады. **Split emails if larger than (MB)** (... (MB) асатын электрондық хабарларды бөлу) жолына санды енгізу арқылы бұл проблемалардың алдын алуға болады.

12. **Enable SMTP SSL Protocol** (SMTP SSL протоколын қосу) ұяшығына белгі қойып, **Next** (Келесі) түймесін басыңыз.
13. **Server Authentication Requirements** (Сервер аутентификациясының талаптары) диалогтық терезесінде келесі ақпаратты толтырыңыз:
- Server requires authentication** (Сервер аутентификацияны талап етеді) таңдаңыз.
 - Ашылмалы мәзірден **Always use these credentials** (Әрдайым осы тіркелгі деректерін пайдалану) таңдаңыз
 - Username** (Пайдаланушы аты) жолағына Office 365 Outlook электрондық пошта мекенжайын енгізіңіз.
 - Password** (Құпия сөз) жолағына Office 365 Outlook есептік жазбасының құпия сөзін енгізіп, **Next** (Келесі) түймесін басыңыз.

14. **Server Usage** (Серверді пайдалану) диалогтық терезеде осы SMTP сервері арқылы электрондық хабар жіберетін принтер функцияларын таңдап, **Next** (Келесі) түймесін басыңыз.
15. **Summary and Test** (Жиынтық және сынақ) тілқатысу терезесінде **Send a test email to:** (Сынақтық электрондық хабарды жіберу:) жолағына жарамды электрондық пошта мекенжайын енгізіп, **Test** (Сынақ) түймесін басыңыз.
16. Барлық параметрлердің дұрыстығын растап, электрондық пошта серверін орнатуды аяқтау үшін **Finish** (Аяқтау) түймесін басыңыз.

Желілік қалтаға сканерлеуді реттеу

- [Кіріспе](#)
- [Бастамастан бұрын](#)
- [Бірінші қадам: HP ендірілген веб-серверіне кіру](#)
- [Екінші қадам: Желілік қалтаға сканерлеуді реттеу](#)

Кіріспе

Бұл құжат желі қалтасына сканерлеу функциясын қосу және реттеу әдісін түсіндіреді. Принтердің құжатты сканерлеп, желілік қалтада сақтау мүмкіндігі бар. Бұл сканерлеу мүмкіндігін пайдалану үшін принтерге желіге қосылған болуы керек, дегенмен мүмкіндік реттелгенше қолданылмайды. Желілік қалтаға сканерлеу мүмкіндігін реттеудің екі әдісі бар: негізгі орнату үшін **Save to Network Folder Setup Wizard** (Желілік қалтаға сақтауды реттеу шебері) және кеңейтілген орнату үшін **Save to Network Folder Setup** (Желілік қалтаға сақтауды реттеу).

Бастамастан бұрын



 **ЕСКЕРТПЕ:** Желі қалтасына сканерлеу мүмкіндігін орнату үшін, принтердің белсенді желі байланысы болуы тиіс.

Әкімшілерге конфигурациялау процесін бастамастан бұрын келесі элементтер қажет.

- Принтерге әкімші ретінде кіру
- Межелі қалтаның толықтай анықталған домен атауы (FQDN) (мысалы, \servername.us.companyname.net\scans) HEMECЕ сервердің IP мекенжайы (мысалы, \16.88.20.20\scans).

 **ЕСКЕРТПЕ:** Бұл жердегі «сервер» терминінің қолданысы бөліскен қалта орналасқан компьютерді білдіреді.

Бірінші қадам: HP ендірілген веб-серверіне кіру

1. IP мекенжайын немесе хост атауын көрсету үшін, принтердің басқару панеліндегі негізгі экранында Ақпарат  белгішесін, одан кейін Желі  белгішесін түртіңіз.
2. Веб-браузерді ашыңыз және мекенжай жолында IP мекенжайын немесе хост атауын дәл принтердің басқару панеліндегідей теріңіз. Компьютер пернетақтасындағы **Enter** пернесін басыңыз. EWS экраны ашылады.

 <https://10.10.XX.XXX/>

 **ЕСКЕРТПЕ:** Веб-браузер кірілетін веб-сайттың қауіпсіз болмауы мүмкін екендігін көрсететін хабарды береді, веб-сайтты жалғастыру үшін опцияны таңдаңыз. Бұл веб-сайтқа кіру компьютерге зақым келтірмейді.

Device Status

Sleep mode on

Supplies

Black Cartridge Order 508A (CF360A) 90%* Cyan Cartridge Order 508A (CF361A) 90%* Magenta Cartridge Order 508A (CF362A) 90%* Yellow Cartridge Order 508A (CF362A) 90%*

Fuser Kit Order 110V-BSL35A, 220V-BSL36A 100%* Document Feeder Kit Order BSL52A 100%*

Toner Collection Unit BSL37A: OK

* Estimated levels. Actual levels may vary.

Supplies Details

Media

Input/Output	Status	Capacity	Size	Type
Tray 1	Empty	100 sheets	Any Size	Any Type
Tray 2	OK	550 sheets	Letter (8.5x11)	Plain
Standard bin	OK	250 sheets	N/A	N/A

Change Settings

Екінші қадам: Желілік қалтаға сканерлеуді реттеу

Бірінші әдіс: Желілік қалтаға сканерлеу шеберін пайдалану

Бұл опция принтерге арналған HP ендірілген веб-серверіндегі (EWS) орнату шеберін ашады. Орнату шебері негізгі конфигурацияға арналған опцияларды қамтиды.

ЕСКЕРТПЕ: Бастамас бұрын: Принтердің IP мекенжайын немесе хост атауын көрсету үшін Ақпарат белгішесін түртіп, одан кейін принтер басқару тақтасынан Желі белгішесін басыңыз.

1. EWS жоғары шарлау қойындыларын қолданып **Scan/Digital Send** (Сканерлеу/Сандық жіберу) қойындысын басыңыз. **Email and Scan to Network Folder Quick Setup Wizards** (Электрондық пошта және желі қалтасына сканерлеу функциясын жылдам орнату шеберлері) диалог терезесі ашылады.
2. Сол жақтағы шарлау аймағында **Email and Scan to Network Folder Quick Setup Wizards** (Электрондық пошта және желі қалтасына сканерлеу функциясын жылдам орнату шеберлері) түймесін басыңыз.
3. **Save to Network Folder Quick Set Wizard** (Желілік қалтаға сақтау параметрлерін орнату шебері) сілтемесін басыңыз.
4. **Add or Remove a Save to Network Folder Quick Set** (Желі қалтасына сақтау жылдам орнатуын қосу немесе жою) диалогтық терезесінде **Add** (Қосу) түймесін басыңыз.

ЕСКЕРТПЕ: Жылдам орнатулар принтердің Басты экраннан немесе өнімдегі Жылдам орнатулар қолданбасынан қол жеткізуге болатын қысқартылған тапсырмалар болып табылады.

ЕСКЕРТПЕ: Save to Network Folder (Желілік қалтаға сақтау) мүмкіндігін жылдам орнатуды жасаусыз ең төмен мәндермен конфигурациялауға болады. Дегенмен, жылдам орнату болмаса, пайдаланушылар әрбір сканерлеу тапсырмасы үшін межелі қалта ақпаратын басқару тақтасына енгізулері қажет болады. Жылдам орнату Желі қалтасына сақтау метадеректерін қамту үшін талап етіледі.

5. **Add Folder Quick Set** (Қалта қосу жылдам орнату) диалогтық терезесінде келесі ақпаратты толтырыңыз:

- a. **Quick Set Title** (Жылдам орнату атауы) жолағына атауды енгізіңіз.

 **ЕСКЕРТПЕ:** Жылдам орнатуға пайдаланушылар жылдам түсінетін бір атау беріңіз (мысалы, «Сканерлеу және қалтаға сақтау»).

- ә. **Quick Set Description** (Жылдам орнату сипаттамасы) жолағында Жылдам орнатудың енді сақтайтынын түсіндіретін сипаттама жазыңыз.

- б. **Next** (Келесі) түймешігін басыңыз.

6. On the **Configure Destination Folder** (Межелі қалтаны конфигурациялау) диалогтық терезесінде келесі ақпаратты толтырыңыз:

- a. **UNC Folder Path** (UNC қалта жолы) жолағына сканерлеу бағытталатын қалта жолын енгізіңіз.

Қалта жолы межелі қалтаның толықтай анықталған домен атауы (FQDN) (мысалы, \servername.us.companyname.net\scans) немесе сервердің IP мекенжайы (мысалы, \16.88.20.20\scans) болуы мүмкін. Қалта жолының (мысалы, \scans) FQDN немесе IP мекенжайға сәйкес келетінін тексеріңіз.

 **ЕСКЕРТПЕ:** FQDN мекенжайы IP мекенжайға қарағанда сенімдірек болады. Егер сервер IP мекенжайын DHCP арқылы алса, IP мекенжайы өзгеруі мүмкін. Дегенмен, принтердің межелі серверді табу үшін DNS пайдалануы қажет болмағандықтан, IP мекенжаймен байланыс жылдамырақ болуы мүмкін.

- ә. **Authentication Settings** (Аутентификация параметрлері) ашылмалы терезесінен келесі опциялардың бірін таңдаңыз:

- **Жүйеге кіргеннен кейін басқару тақтасынан қосу үшін пайдаланушының жазба мәліметтерін пайдалану**
- **Әрдайым осы тіркелгі деректерді пайдалану**

 **ЕСКЕРТПЕ:** Егер **Always use these credentials** (Әрдайым осы тіркелгі деректерді пайдалану) таңдалса, сәйкес жолдарға пайдаланушы аты мен құпия сөзін енгізу қажет және принтердің қалтаға кіру мүмкіндігін **Verify Access** (Кіру мүмкіндігін тексеру) түймесін басу арқылы тексеру қажет.

- б. **Windows Domain** (Windows домен) жолағына Windows доменін жазыңыз.

 **КЕҢЕС:** Windows 7 жүйесінде Windows доменін табу үшін, **Start** (Бастау) түймесін басып, **Control Panel** (Басқару тақтасы) түймесін, кейін **System** (Жүйе) түймесін басыңыз.

Windows 8 жүйесінде Windows доменін табу үшін, **Search** (Іздеу) түймесін басып, іздеу ұяшығына **System** (Жүйе) енгізіп, **System** (Жүйе) түймесін басыңыз.

Домен **Computer name, domain, and workgroup settings** (Компьютер аты, домен және жұмыс тобы параметрлері) астында көрсетіледі.



- в. **Next** (Келесі) түймешігін басыңыз.

7. **Configure File Scan Settings** (Файлдың сканерлеу параметрлерін конфигурациялау) диалогтық терезесінде Жылдам орнату үшін әдепкі сканерлеу параметрлерін орнатып, **Next** (Келесі) түймесін басыңыз.

8. **Summary** (Түйін) тілқатысу терезесін қарап шығып, **Finish** (Аяқтау) түймешігін басыңыз.

Екінші әдіс: Желілік қалтаға сканерлеуді реттеу мүмкіндігін пайдалану

Бұл параметр принтерге арналған HP ендірілген веб-серверін (EWS) пайдаланып Желілік қалтаға сақтаудың кеңейтілген конфигурациясын қосады.

 **ЕСКЕРТПЕ:** Бастамас бұрын: Принтердің IP мекенжайын немесе хост атауын көрсету үшін Ақпарат  белгішесін түртіп, одан кейін принтер басқару тақтасынан Желі  белгішесін басыңыз.

Бірінші қадам: конфигурацияны бастау

1. **Scan/Digital Send** (Сканерлеу/сандық жіберу) жиекбелгісін басыңыз.
2. Сол жақ шарлау аймағындағы **Scan to Network Folder Setup** (Желі қалтасына сканерлеу параметрлерін орнату) сілтемесін басыңыз.

Екінші қадам: Scan to Network Folder (Желілік қалтаға сканерлеу) параметрлерін реттеу

1. **Scan to Network Folder Setup** (Желілік қалтаға сканерлеуді реттеу) бетінде **Enable Scan to Network Folder** (Желілік қалтаға сканерлеу мүмкіндігін қосу) ұяшығына белгі қойыңыз. Егер терезе таңдалмаса, мүмкіндік принтердің басқару тақтасында қолжетімді болмайды.
2. Сол жақ навигация тақтасының Желі қалтасына сканерлеу аймағында **Quick Sets** (Жылдам орнатулар) түймесін басыңыз. **Add** (Қосу) түймесін **Quick Sets Setup** (Жылдам орнатуларды реттеу) диалог терезесін ашу үшін басыңыз.

 **ЕСКЕРТПЕ:** Жылдам орнатулар принтердің Басты экраннан немесе өнімдегі Жылдам орнатулар қолданбасынан қол жеткізуге болатын қысқартылған тапсырмалар болып табылады.

 **ЕСКЕРТПЕ:** **Scan to Network Folder** (Желі қалтасына сканерлеу) мүмкіндігі жылдам орнатуды жасаусыз ең төмен мәндермен реттеуге болады. Дегенмен, жылдам орнату болмаса, пайдаланушылар әрбір сканерлеу тапсырмасы үшін межелі қалта ақпаратын басқару тақтасына енгізулері қажет болады. Жылдам орнату Желі қалтасына сканерлеудің метадеректерін қамту үшін талап етіледі.

Желілік қалтаға сканерлеу мүмкіндігін толығымен реттеу үшін Жылдам орнатуды реттеу параметрлерін барлығын орындаңыз.

Бірінші диалог: Жылдам орнату атауын, сипаттамасын және пайдаланушы әрекеттесетін параметрлерді басқару тақтасында орнату

Quick Set (Жылдам орнату) түймесі принтердің басқару тақтасында қай жерде көрсетілетінін конфигурациялау және принтердің басқару тақтасындағы пайдаланушы қатынасының деңгейін конфигурациялау үшін **Set the button location for the Quick Set and options for user interaction at the control panel** (Басқару тақтасындағы пайдаланушы қатынасына арналған жылдам орнату және параметрлер орны түймесін орнату) мүмкіндігін пайдаланыңыз.

1. **Quick Set Name** (Жылдам орнату атауы) жолағына атауды енгізіңіз.

 **ЕСКЕРТПЕ:** Жылдам орнатуға пайдаланушылар жылдам түсінетін бір атау беріңіз (мысалы, «Сканерлеу және қалтаға сақтау»).

2. **Quick Set Description** (Жылдам орнату сипаттамасы) жолағында Жылдам орнатудың енді сақтайтынын түсіндіретін сипаттама жазыңыз.
3. **Quick Set Start Option** (Жылдам орнатуды бастау опциясы) тізімінде, келесі опциялардың бірін таңдаңыз:

- Бірінші опция: Қолданбаға кіргеннен кейін пайдаланушы Бастау түймесін басады
- Екінші опция: Таңдалғанда лезде іске қосылу

Келесі ұсыныс опциялардың бірін таңдаңыз:

- Бастапқы жақтарға арналған кеңес
- Қосымша беттер ұсынысы
- Алдын ала қарап алуды талап ету

 **ЕСКЕРТПЕ:** Егер **Start instantly upon selection** (Таңдағанда лезде іске қосылу) таңдалса, межелі қалта келесі қадамда енгізілуі тиіс.

4. **Next** (Келесі) түймешігін басыңыз.

Екінші диалог: Folder Settings (Қалта параметрлері)

Принтер сканерленген құжаттарды жіберетін қалталардың түрлерін конфигурациялау үшін **Folder Settings** (Қалта параметрлері) диалогтық терезесін пайдаланыңыз.

Межелі қалтаны тағайындаудың екі түрін таңдауға беріледі:

- Ортақ қалталар немесе FTP қалталары
- Жеке ортақ қалталар

Қалта рұқсаттарының екі түрі таңдауға беріледі:

- Оқу және өңдеу мүмкіндігі
- Тек өңдеу мүмкіндігі

Төмендегі ақпарат қалта параметрлерін конфигурациялау жолын сипаттайды.

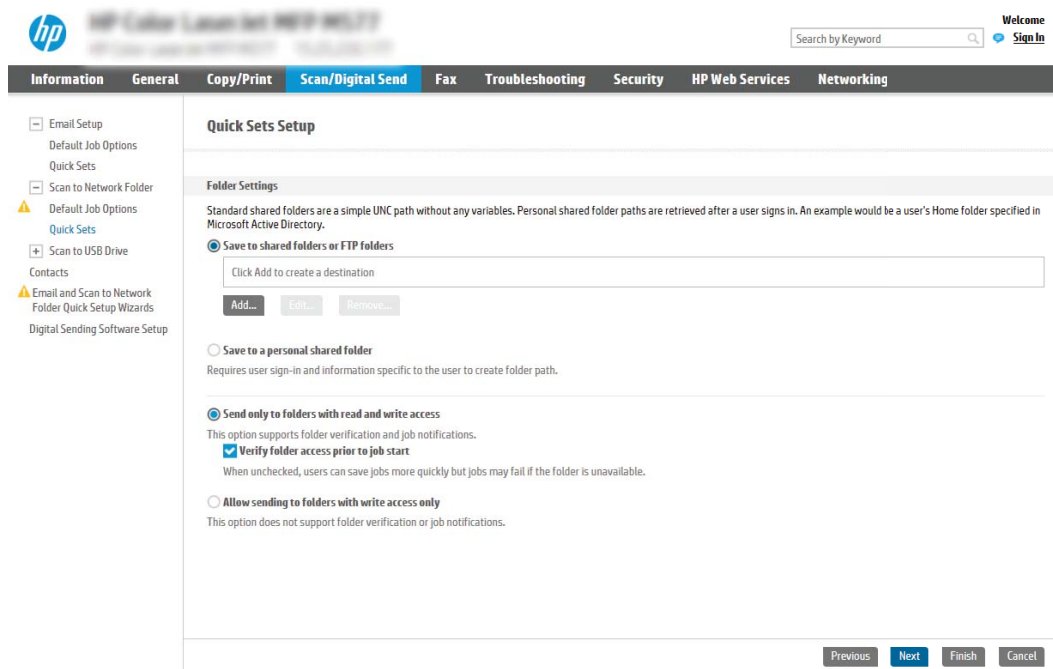

The screenshot shows the HP Scan/Digital Send configuration window. The 'Scan/Digital Send' tab is selected. Under 'Folder Settings', the following options are visible:

- Save to shared folders or FTP folders:** Selected with a radio button. Includes a text input field for the destination and 'Add...', 'Edit...', and 'Remove...' buttons.
- Save to a personal shared folder:** Unselected with a radio button. Note: Requires user sign-in and information specific to the user to create folder path.
- Send only to folders with read and write access:** Selected with a radio button.
 - Verify folder access prior to job start**: This option supports folder verification and job notifications. When unchecked, users can save jobs more quickly but jobs may fail if the folder is unavailable.
 - Allow sending to folders with write access only**: This option does not support folder verification or job notifications.

Navigation buttons at the bottom right include 'Previous', 'Next', 'Finish', and 'Cancel'.

Сканерленген құжаттар үшін межелі қалтаны конфигурациялаңыз

1-опция: Ортақ қалталар немесе FTP қалталары

Сканерленген құжаттарды стандартты ортақ қалтаға немесе FTP қалтасына сақтау үшін, келесі қадамдарды орындаңыз:

1. Егер ол әлі таңдалмаса, **Save to shared folders or FTP folders** (Ортақ қалталарға немесе FTP қалталарына сақтау) таңдаңыз.
2. **Add...** (Қосу) түймесін басыңыз. **Add Network Folder Path** (Желі қалтасының жолын қосу) диалогтық терезесі ашылады.
3. **Add Network Folder Path** (Желі қалтасының жолын қосу) диалогтық терезесінде келесі опциялардың бірін таңдаңыз:
 - Бірінші опция: **Стандартты ортақ желі қалтасына сақтау**

The screenshot shows the HP Control Panel interface. The 'Quick Sets Setup' dialog is open, specifically the 'Add Network Folder Path' section. The 'Save to a standard shared network folder' option is selected. The 'UNC Folder Path' field is empty, with a placeholder '(\\path\path)'. The 'Custom Subfolder' field is also empty, with a placeholder '+'. Below these fields, there is a checkbox for 'Restrict subfolder access to user' which is unchecked. The 'Folder Path Preview' section shows a preview of the path and an 'Update Preview' button. The 'Authentication Settings' section has a dropdown menu set to 'Use credentials of user to connect after Sign In at the control panel'. The 'Windows Domain' field is empty. At the bottom, there is an option to 'Save to an FTP Server' which is unselected. The dialog has 'OK' and 'Cancel' buttons at the bottom right.

ЕСКЕРТПЕ: Ортақ желі қалталарын жасау туралы қосымша мәліметтерді [Set up a shared folder](#) (Ортақ қалтаны орнату) (с04431534) бөлімінен қараңыз.

1. Егер ол әлі таңдалмаса, **Save to a standard shared network folder** (Стандартты ортақ желі қалтасына сақтау) таңдаңыз.
2. **UNC Folder Path** (UNC қалта жолы) жолағына қалта жолын енгізіңіз.

Қалта жолы межелі қалтаның толықтай анықталған домен атауы (FQDN) (мысалы, \\servername.us.companyname.net\scans) немесе сервердің IP мекенжайы (мысалы, \\16.88.20.20\scans) болуы мүмкін. Қалта жолының (мысалы, \scans) FQDN немесе IP мекенжайға сәйкес келетінін тексеріңіз.

ЕСКЕРТПЕ: FQDN мекенжайы IP мекенжайға қарағанда сенімдірек болады. Егер сервер IP мекенжайын DHCP арқылы алса, IP мекенжайы өзгеруі мүмкін. Дегенмен, принтердің межелі серверді табу үшін DNS пайдалануы қажет болмағандықтан, IP мекенжаймен байланыс жылдамырақ болуы мүмкін.

3. Межелі қалтада сканерленген құжаттар үшін автоматты түрде ішкі қалта жасау үшін, **Custom Subfolder** (Реттелетін ішкі қалта) тізімінен ішкі қалта атауы үшін пішім таңдаңыз.

Сканерлеу тапсырмасын жасайтын пайдаланушының ішкі қалтаға кіру мүмкіндігін шектеу үшін **Restrict subfolder access to user** (Пайдаланушының ішкі қалтаға кіру мүмкіндігін шектеу) таңдаңыз.

4. Сканерленген құжаттар үшін қалтаның толық жолын көру үшін **Update Preview** (Жаңартуды алдына ала қарау) түймесін басыңыз.
5. **Authentication Settings** (Аутентификация параметрлері) тізімінен келесі опциялардың бірін таңдаңыз:
 - **Жүйеге кіргеннен кейін басқару тақтасынан қосу үшін пайдаланушының жазба мәліметтерін пайдалану**
 - **Әрдайым осы тіркелгі деректерді пайдалану**

 **ЕСКЕРТПЕ:** Егер **Always use these credentials** (Әрдайым осы тіркелгі деректерді пайдалану) таңдалса, сәйкес жолақтарға пайдаланушы аты мен құпия сөзін енгізу қажет.

6. **Windows Domain** (Windows домен) жолағына Windows доменін жазыңыз.

 **ЕСКЕРТПЕ:** Windows 7 жүйесінде Windows доменін табу үшін, **Start** (Бастау) түймесін басып, **Control Panel** (Басқару тақтасы) түймесін, кейін **System** (Жүйе) түймесін басыңыз.

Windows 8 жүйесінде Windows доменін табу үшін, **Search** (Іздеу) түймесін басып, іздеу ұяшығына **System** (Жүйе) енгізіп, **System** (Жүйе) түймесін басыңыз.

Домен **Computer name, domain, and workgroup settings** (Компьютер аты, домен және жұмыс тобы параметрлері) астында көрсетіледі.

 **ЕСКЕРТПЕ:** Егер ортақ қалтаға барлығына кіруге рұқсат берілсе, жұмыс тобы атының мәндерін (әдепкі - «Жұмыс тобы»), пайдаланушы аты мен құпия сөзін жолақтарға енгізу қажет. Дегенмен, егер қалта ашық емес, белгілі бір пайдаланушы қалталарында болса, аталмыш пайдаланушының аты мен құпия сөзі енгізілуі тиіс.

 **ЕСКЕРТПЕ:** Компьютер атының орнына IP мекенжайы қажет болуы мүмкін. Көптеген үйге арналған роутерлер компьютер атауларын пайдаланбайды және оның Домен атауы сервері (DNS) болмайды. Бұл жағдайда жаңа IP мекенжай тағайындайтын DHCP проблемасын шешу үшін ортақ компьютерде статикалық IP мекенжай орнатқан жөн. Қарапайым үйге арналған роутерде бір ішкі желідегі, бірақ DHCP мекенжай ауқымынан тыс статикалық IP мекенжай орнатылады.

7. **OK** (Қосу/Өзгерту) опциясын басыңыз.

- Екінші опция: **FTP серверінде сақтау**

The screenshot shows the 'Quick Sets Setup' interface for 'Add Network Folder Path'. It includes a navigation menu on the left with options like 'Email Setup', 'Scan to Network Folder', and 'Scan to USB Drive'. The main content area has two radio buttons: 'Save to a standard shared network folder' (unselected) and 'Save to an FTP Server' (selected). Below this, there are fields for 'FTP Server*' (with a hint: 'Server hostname or IP address'), 'Port' (set to 21), and 'FTP Folder Path' (with a hint: '(folder/subfolder)'). A 'Custom Subfolder' field with a dropdown arrow is also present, with a hint: 'Appends a custom subfolder at end of the folder path.' There is an 'Update Preview' button. The 'FTP Transfer Mode' is set to 'Passive' with a dropdown arrow and a note: 'This is an advanced setting.' There are also 'User Name*' and 'Password' fields, with a 'Verify Access' button. At the bottom right, there are 'OK' and 'Cancel' buttons. The footer contains 'HP Instant Support | Shop for Supplies | Product Support © Copyright 2010-2016 HP Development Company, L.P.'

 **ЕСКЕРТПЕ:** Егер FTP торабы брандмауэрден тыс болса, прокси-сервер желі параметрлеріне сәйкес көрсетілуі тиіс. Бұл параметрлер **EWS Networking** (Ендірілген веб-сервер желісі) жиекбелгісінде **Advanced** (Кеңейтілген) опциялардың астында орналасқан.

1. **Save to an FTP Server** (FTP серверінде сақтау) таңдаңыз.
2. **FTP Server** (FTP сервері) жолағына FTP серверінің атын немесе IP мекенжайын енгізіңіз.
3. **Port** (Порт) жолағына порт нөмірін енгізіңіз.

 **ЕСКЕРТПЕ:** Көбінесе әдепкі порт нөмірін өзгерту қажет болмайды.

4. Межелі қалтада сканерленген құжаттар үшін автоматты түрде ішкі қалта жасау үшін, **Custom Subfolder** (Реттелетін ішкі қалта) тізімінен ішкі қалта атауы үшін пішім таңдаңыз.
5. Сканерленген құжаттар үшін қалтаның толық жолын көру үшін **Update Preview** (Жаңартуды алдына ала қарау) түймесін басыңыз.
6. **FTP Transfer Mode** (FTP тасымалдау режимі) тізімінен келесі опциялардың бірін таңдаңыз:
 - Белсенді емес
 - Белсенді
7. **Username** (Пайдаланушы аты) жолағына пайдаланушы атын енгізіңіз.
8. **Password field** (Құпия сөз) жолағына құпия сөзді енгізіңіз.
9. Межелі орынға кіруге болатынын тексеру үшін **Verify Access** (Кіру мүмкіндігін тексеру) түймесін басыңыз.
10. **OK** (Қосу/Өзгерту) опциясын басыңыз.

2-опция: Жеке ортақ қалталар

Сканерленген құжаттарды жеке ортақ қалтаға сақтау үшін, келесі қадамдарды орындаңыз:

 **ЕСКЕРТПЕ:** Бұл опция әкімші әрбір пайдаланушы үшін ортақ қалтаны конфигурациялайтын домен орталарында пайдаланылады. Егер Жеке ортақ қалтаға сақтау мүмкіндігі конфигурацияланған болса, пайдаланушылардан Windows тіркелгі деректерін немесе LDAP аутентификациясын пайдаланып принтердің басқару тақтасына кіру талап етіледі.

1. **Save to a personal shared folder** (Жеке ортақ қалтаға сақтау) таңдаңыз.
2. **Retrieve the device user's home folder using this attribute** (Осы атрибутты пайдалана отырып құрылғы пайдаланушысының негізгі қалтасын алу) жолағына пайдаланушының Microsoft Active Directory каталогындағы негізгі қалтасын енгізіңіз.

 **ЕСКЕРТПЕ:** Пайдаланушының бұл негізгі қалтаның желіге қай жерде орналасқанын білетінін тексеріңіз.

3. Қалта жолының соңына пайдаланушы аты бар ішкі қалтасын қосу үшін, **Create subfolder based on user name** (Пайдаланушының аты пайдаланылған ішкі қалта жасау) таңдаңыз.

Сканерлеу тапсырмасын жасайтын пайдаланушының ішкі қалтаға кіру мүмкіндігін шектеу үшін **Restrict subfolder access to user** (Пайдаланушының ішкі қалтаға кіру мүмкіндігін шектеу) таңдаңыз.

Межелі қалта рұқсаттарын таңдаңыз

1-опция: Оқу және өңдеу мүмкіндігі

Сканерленген құжаттарды оқу және өңдеу мүмкіндігі конфигурацияланған қалтаға жіберу үшін, келесі қадамдарды орындаңыз:

 **ЕСКЕРТПЕ:** **Send only to folders with read and write access** (Оқу және өңдеу мүмкіндігі бар қалталарға ғана жіберу) қалтаны растау және тапсырма хабарлама қызметтерін қолдайды

1. Егер олар таңдалмаған болса, **Send only to folders with read and write access** (Оқу және өңдеу мүмкіндігі бар қалталарға ғана жіберу) таңдаңыз.
2. Принтердің сканерлеу тапсырмасын бастамастан бұрын қалтаның мүмкіндігін тексеруін талап ету үшін, **Verify folder access prior to job start** (Тапсырманы бастамастан бұрын қалтаның мүмкіндігін тексеру) таңдаңыз.

 **ЕСКЕРТПЕ:** Егер **Verify folder access prior to job start** (Тапсырманы бастамастан бұрын қалтаның мүмкіндігін тексеру) таңдалса, сканерлеу тапсырмалары жылдамырақ орындалады, дегенмен егер қалта қолжетімді болмаса, сканерлеу тапсырмасы орындалмайды.

3. **Next** (Келесі) түймешігін басыңыз.

2-опция: Тек өңдеу мүмкіндігі

Сканерленген құжаттарды тек өңдеу мүмкіндігі конфигурацияланған қалтаға жіберу үшін, келесі қадамдарды орындаңыз:

 **ЕСКЕРТПЕ:** **Allow sending to folders with write access only** (Тек өңдеу мүмкіндігі бар қалталарға жіберуге рұқсат беру) қалтаны тексеруді немесе тапсырма хабарламасын қолдамайды

 **ЕСКЕРТПЕ:** Егер осы опция таңдалса, принтер сканерлеу файл атауын қоса алмайды. Ол барлық сканерлеулер үшін бір файл атауын жібереді.

Әрбір сканерленген файл бірегей файл ретінде сақталуы және алдыңғы файлды қайта жазбауы үшін уақытқа байланысты файл атауының префиксін немесе сканерлеу файл атауының суффиксін таңдаңыз. Бұл файл атауын жылдам орнату шеберіндегі файл параметрлері диалогтық терезесіндегі ақпарат анықтайды.

1. **Allow sending to folders with write access only** (Тек өңдеу мүмкіндігі бар қалталарға жіберуге рұқсат беру) таңдаңыз.
2. **Next** (Келесі) түймешігін басыңыз.

Үшінші диалогтық терезе: Хабарлама параметрлері

▲ **Notification Settings** (Хабарлама параметрлері) диалог терезесінде мына тапсырмалардың бірін толтырыңыз:

 **ЕСКЕРТПЕ:** Хабарландыру электрондық хабарларын жіберу үшін принтерді электрондық хабар тапсырмаларын жіберуге арналған SMTP серверін пайдалануға орнатылуы тиіс. Электрондық пошталарды жіберу үшін SMTP серверін орнату туралы қосымша мәліметтерді [Set up Scan to Email](#) (Сканерлеуді электрондық поштаға орнату) (c04017973) параметрін таңдаңыз.

- Бірінші опция: **Хабарламау**
 1. **Do not notify** (Хабарламау) таңдаңыз.
 2. Пайдаланушыға хабарландыру параметрлерін тексеруге кеңес беру үшін **Prompt user prior to job start** (Тапсырманы бастамастан бұрын пайдаланушыға кеңес беру) таңдап, **Next** (Келесі) түймесін басыңыз.
- Екінші опция: **Тапсырма аяқталғанда хабарлау**
 1. **Notify when job completes** (Тапсырма аяқталғанда хабарлау) таңдаңыз.
 2. **Method Used to Deliver Notification** (Хабарламаны жеткізу үшін пайдаланылатын әдіс) тізімінен хабарлауды жеткізу әдісін таңдаңыз.

Егер таңдалған хабарлау әдісі **Email** (Электрондық хабар) болса, **Notification Email Address** (Хабарландыратын электрондық пошта мекенжайы) жолағына электрондық пошта мекенжайын енгізіңіз.
 3. Хабарландыруға бірінші сканерленген беттің нобайын қосу үшін **Include Thumbnail** (Нобайды қосу) таңдаңыз.
 4. Пайдаланушыға хабарландыру параметрлерін тексеруге кеңес беру үшін **Prompt user prior to job start** (Тапсырманы бастамастан бұрын пайдаланушыға кеңес беру) таңдап, **Next** (Келесі) түймесін басыңыз.
- Үшінші опция: **Тек тапсырма орындалмағанда хабарлау**
 1. **Notify only if job fails** (Тапсырма орындалмағанда ғана хабарлау) таңдаңыз.
 2. **Method Used to Deliver Notification** (Хабарламаны жеткізу үшін пайдаланылатын әдіс) тізімінен хабарлауды жеткізу әдісін таңдаңыз.

Егер таңдалған хабарлау әдісі **Email** (Электрондық хабар) болса, **Notification Email Address** (Хабарландыратын электрондық пошта мекенжайы) жолағына электрондық пошта мекенжайын енгізіңіз.

3. Хабарландыруға бірінші сканерленген беттің нобайын қосу үшін **Include Thumbnail** (Нобайды қосу) таңдаңыз.
4. Пайдаланушыға хабарландыру параметрлерін тексеруге кеңес беру үшін **Prompt user prior to job start** (Тапсырманы бастамастан бұрын пайдаланушыға кеңес беру) таңдап, **Next** (Келесі) түймесін басыңыз.

Төртінші диалогтық терезе: Scan Settings (Сканерлеу параметрлері)

Scan Settings (Сканерлеу параметрлері) диалогтық терезесінде Жылдам орнату үшін әдепкі сканерлеу параметрлерін орнатып, **Next** (Келесі) түймесін басыңыз.

Scan settings (Сканерлеу параметрлері):

Мүмкіндік	Сипаттама
Original Size (Әдепкі өлшемі)	Бастапқы құжаттың бет өлшемін таңдаңыз.
Бастапқы жақтар	Түпнұсқа құжаттың бір жақты немесе екі жақты басып шығарылатынын таңдаңыз.
Мәтінді/суретті оңтайландыру	Нақты мазмұн түрінің шығысын оңтайландыру үшін таңдаңыз.
Мазмұн бағдары	Түпнұсқа құжаттың мазмұнын бетке орналастыру жолын таңдаңыз: Portrait (Кітаптық) немесе Landscape (Альбомдық).
Өңдік тазалау	Өңнен көмескі суреттерді алып тастау немесе ашық өң түсін жою үшін мәнді таңдаңыз.
Күңгірттік	Файлдың күңгірттігін реттеу үшін мәнді таңдаңыз.
Контраст	Файлдың контрастын реттеу үшін мәнді таңдаңыз.
Айқындық	Файлдың айқындығын реттеу үшін мәнді таңдаңыз.
Кескінді алдын ала қарау	Тапсырманың көрсетілген алдын ала қарау мүмкіндігін талап ету не қосымша ету немесе алдын ала қарауды өшіру қажеттігін таңдаңыз.
Қию опциялары	Тапсырманы қиюға мүмкіндік берілетінін не берілмейтінін немесе қию опциясы түрін таңдаңыз.
Ұштарды өшіру	Өшірілетін ұшы шеттерінің енін дюйм немесе миллиметр өлшемінде тапсырманың алдыңғы жағы және артқы жағы үшін көрсету мақсатында осы параметрді таңдаңыз.

Бесінші диалогтық терезе: IP параметрлері

File Settings (Файл параметрлері) диалогтық терезесінде Жылдам орнату үшін әдепкі файл параметрлерін орнатып, **Next** (Келесі) түймесін басыңыз.

File settings (Файл параметрлері):

Мүмкіндік	Сипаттама
Файл атауының префиксі	Желі қалтасында сақталатын файлдар үшін пайдаланылатын әдепкі файл атауының префиксін орнатыңыз.
Файл атауы	Файлға арналған әдепкі файл атауын сақтау керек. Принтердің басқару тақтасында осы параметрді өңдеуге болатын ету үшін User editable (Пайдаланушы өңдей алады) ұяшығына белгі қойыңыз.
Файл атауының суффиксі	Желі қалтасында сақталатын файлдар үшін пайдаланылатын әдепкі файл атауының суффиксін орнатыңыз.
Файл атауын алдын ала қарау	Файл атауын енгізіп, Update Preview (Жаңартуды алдына ала қарау) түймесін басыңыз.

Мүмкіндік	Сипаттама
Файл нөмірлеу пішімі	Тапсырма көптеген файлдарға бөлінген кезде файл атауының пішімін таңдаңыз.
Тапсырмада тек бір файл болған кезде нөмірлер қосу (мыс. _1–1)	Тапсырма бірнеше файл орнына бір ғана файл болған кезде файлға нөмірлеу қосу үшін осы параметрді таңдаңыз.
Файл түрі	Сақталған файлдың файл пішімін таңдаңыз. Принтердің басқару тақтасында осы параметрді өңдеуге болатын ету үшін User editable (Пайдаланушы өңдей алады) ұяшығына белгі қойыңыз.
Жоғары қысу (кішірек файл)	Файл өлшемін азайтатын сканерленген файлды қысу үшін осы параметрді таңдаңыз. Дегенмен, жоғары қысу файлын сканерлеу процесі қалыпты қысу файлына қарағанда ұзағырақ болуы мүмкін.
PDF файлына шифрлау	Файл түрі PDF болса, онда бұл опция шығыс PDF файлын шифрлайды. Құпия сөз шифрлаудың бөлігі ретінде көрсетілу керек. Файлды ашу үшін бірдей құпия сөзді пайдалану керек. Бастау түймесін басқан кезде біреуі орнатылмаған болса, пайдаланушыдан сканерлеуге қатысты құпия сөзді енгізу сұралады.
Ажыратымдылық	Файл үшін ажыратымдылықты орнатыңыз. Ажыратымдылығы жоғарылау кескіндерде нүкте/дюйм (н/д) көбірек болады, сондықтан олар анығырақ болады. Ажыратымдылығы төмендеу кескіндерде нүкте/дюйм (н/д) азырақ болады және кескін анықтығы төмендеу болады, бірақ мұнда файл мөлшері кішілеу болады.
Сапа және файл өлшемі	Файлға арналған сапаны таңдаңыз. Жоғарғы сапалы суреттер төмен сапалы суреттерге қарағанда үлкенірек файл өлшемін талап етеді және оларды жіберуге көбірек уақыт жұмсалады.
Түсті/қара	Көшірмелердің түрлі-түсті, қара және сұр немесе тек қара түсті болып басып шығарылатынын көрсетіңіз.
Бос беттерді елемеу	Егер Suppress blank pages (Бос беттерді елемеу) опциясы қосылса, бос беттер еленбейді.
Метадеректер файлы пішімі	Метадеректер ақпаратының файл пішімін таңдау үшін ашылмалы тізімді пайдаланыңыз.
Бірнеше файлдар жасау	Әрбір файл беттерінің алдын ала анықталған максималды саны негізінде беттерді бөлек файлдарға сканерлеу үшін осы параметрді таңдаңыз.

Алтыншы диалогтық терезе: Түйін (Резюме)

Summary (Түйін) диалогтық терезесінде **Summary** (Түйін) диалогтық терезесін қарап шығып, **Finish** (Аяқтау) түймесін басыңыз.

3-қадам: Конфигурациялауды анықтау

1. Сол жақтағы шарлау аймағында **Scan to Network Folder** (Желі қалтасына сканерлеу) түймесін басыңыз.
2. **Scan to Network Folder** (Желі қалтасына сканерлеу) бетінде таңдалған параметрлерді тексеріп, орнатуды аяқтау үшін **Apply** (Қолдану) түймесін басыңыз.



USB құрылғысына сканерлеуді орнату

- [Кіріспе](#)
- [Бірінші қадам: HP ендірілген веб-серверіне кіру](#)
- [Екінші қадам: USB құрылғысына сканерлеуді қосу](#)
- [3-қадам: Жылдам орнатуларды реттеу \(қосымша\)](#)
- [USB дискісіне сканерлеуді орнатуға арналған әдепкі сканерлеу параметрлері](#)
- [USB құрылғысына сақтауды орнатуға арналған әдепкі файл параметрлері](#)

Кіріспе

Принтердің құжатты сканерлеп, USB флеш-дискісіне сақтау мүмкіндігі бар. Мүмкіндік HP ендірілген веб-сервері (EWS) арқылы конфигурацияланбайынша қолжетімді емес болады.

Бірінші қадам: HP ендірілген веб-серверіне кіру

1. IP мекенжайын немесе хост атауын көрсету үшін, принтердің басқару панеліндегі негізгі экранында Ақпарат  белгішесін, одан кейін Желі  белгішесін түртіңіз.
2. Веб-браузерді ашыңыз және мекенжай жолында IP мекенжайын немесе хост атауын дәл принтердің басқару панеліндегідей теріңіз. Компьютер пернетақтасындағы **Enter** пернесін басыңыз. EWS экраны ашылады.

 <https://10.10.XXXXX/>

 **ЕСКЕРТПЕ:** Веб-браузер кірілетін веб-сайттың қауіпсіз болмауы мүмкін екендігін көрсететін хабарды береді, веб-сайтты жалғастыру үшін опцияны таңдаңыз. Бұл веб-сайтқа кіру компьютерге зақым келтірмейді.

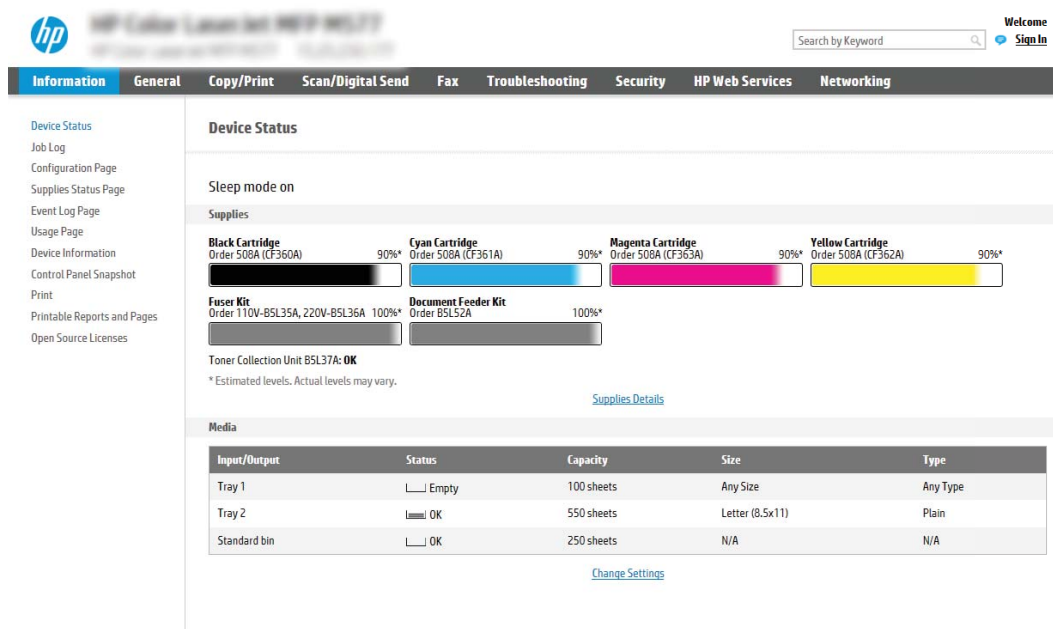

The screenshot displays the HP Embedded Web Server (EWS) interface. At the top, there is a navigation bar with tabs for Information, General, Copy/Print, Scan/Digital Send, Fax, Troubleshooting, Security, HP Web Services, and Networking. The main content area is divided into sections: Device Status, Supplies, and Media. The Supplies section shows the status of various components: Black Cartridge (90%), Cyan Cartridge (90%), Magenta Cartridge (90%), Yellow Cartridge (90%), Fuser Kit (100%), and Document Feeder Kit (100%). The Media section contains a table with columns for Input/Output, Status, Capacity, Size, and Type.

Input/Output	Status	Capacity	Size	Type
Tray 1	Empty	100 sheets	Any Size	Any Type
Tray 2	OK	550 sheets	Letter (8.5x11)	Plain
Standard bin	OK	250 sheets	N/A	N/A

Екінші қадам: USB құрылғысына сканерлеуді қосу

1. **Security** (Қауіпсіздік) қойындысын басыңыз.
2. **Hardware Ports** (Жабдық порттары) опциясына айналдырып, **Enable Host USB plug and play** (Хост USB тығып ойнату мүмкіндігін қосу) қосылғанын тексеріңіз.
3. MFP үлгілері үшін **Copy/Print** (Көшіру/басып шығару) қойындысын немесе SFP үлгілері үшін **Print** (Басып шығару) қойындысын таңдаңыз.
4. **Enable Save to USB** (USB құрылғысына сақтауды қосу) құсбелгісін қойыңыз.
5. Беттің төменгі жағындағы **Apply** (Қолдану) түймесін басыңыз.

 **ЕСКЕРТПЕ:** Көптеген құрылғылар әлдеқашан орнатылған қатты диск жетектерімен (HDD) жеткізіледі. Кейбір жағдайларда қосымша сақтау құрылғылары USB арқылы қосылуы мүмкін. USB жетегіне сақтау мүмкіндігі USB және қатты дискке кеңейтілуі керектігін тексеріңіз

3-қадам: Жылдам орнатуларды реттеу (қосымша)

 **ЕСКЕРТПЕ:** Жылдам орнатулар принтердің Басты экраннан немесе өнімдегі Жылдам орнатулар қолданбасынан қол жеткізуге болатын қысқартылған тапсырмалар болып табылады.

1. Сол жақ навигация тақтасының **Scan to USB Drive** (USB дискісіне сканерлеу) аймағында **Quick Sets** (Жылдам орнатулар) түймесін басыңыз.
2. Келесі берілген опциялардың бірін таңдаңыз:
 - Кестеден Жылдам орнатулар қолданбасынан бар жылдам орнатуды таңдаңыз.
-HEMECE-
 - Жылдам орнату шеберін іске қосу үшін **Add** (Қосу) түймесін басыңыз.
3. Егер **Add** (Қосу) таңдалса, **Quick Sets Setup** (Жылдам орнатуларды реттеу) беті ашылады. Келесі ақпаратты толтырыңыз:
 - **Quick Set Name** (Жылдам орнату атауы): Жаңа жылдам орнату атауын енгізіңіз.
 - **Quick Set Description** (Жылдам орнату сипаттамасы): Жылдам орнату сипаттамасын енгізіңіз.
 - **Quick Set Start Option** (Жылдам орнатуды іске қосу опциясы): Жылдам орнату бастау әдісін орнату үшін **Enter application, then user presses Start** (Қолданба енгізсеңіз, пайдаланушы Бастау түймесін басады) немесе **Start instantly when selected from the Home Screen** (Басты экраннан таңдалған кезде жылдам бастау) түймесін басыңыз.
4. USB сақтау құрылғыларына сақталған сканерленген файлдар басқару тақтасындағы USB портына салынатын әдепкі орынды таңдап, **Next** (Келесі) түймесін басыңыз. Әдепкі орын опциялары:
 - **USB сақтау құрылғысының түбірлік каталогін сақтау**
 - **USB сақтау құрылғысындағы осы файлда жасау немесе орналастыру** — Осы файл орны опциясын пайдалану кезінде USB сақтау құрылғысындағы қалтаға жол көрсетілуі қажет. Қисық сызық \ жолдағы қалта\қосалқы қалта атауларын бөлуге пайдаланылуы қажет.

5. **Condition on Which to Notify:** (Хабарлау жағдайы:) ашылмалы тізімінен опцияны таңдап, **Next** (Келесі) түймесін басыңыз.

Бұл параметр USB жылдам орнатуына сақтау тапсырмасы аяқталғанда немесе сәтсіз болғанда пайдаланушыларға хабарлау әдісін анықтайды. **Condition on Which to Notify:** (Хабарлау жағдайы:) параметрінің опциялары:

- Хабарламау
- Тапсырма аяқталғанда хабарлау
- Тек тапсырма орындалмағанда хабарлау

6. Жылдам орнату үшін **Scan Settings** (Сканерлеу параметрлері) опциясын таңдап, **Next** (Келесі) түймесін басыңыз.

 **ЕСКЕРТПЕ:** Қолжетімді сканерлеу параметрлері туралы қосымша ақпаратты [USB дискісіне сканерлеуді орнатуға арналған әдепкі сканерлеу параметрлері \(102-бет\)](#) бөлімінен қараңыз

7. Жылдам орнату үшін **File Settings** (Файл параметрлері) опциясын таңдап, **Next** (Келесі) түймесін басыңыз.

 **ЕСКЕРТПЕ:** Қолжетімді файл параметрлері туралы қосымша ақпаратты [USB дискісіне сканерлеуді орнатуға арналған әдепкі сканерлеу параметрлері \(102-бет\)](#) бөлімінен қараңыз

8. Параметрлердің жиынтығын қарап шығып, Жылдам орнатуға сақтау үшін **Finish** (Дайын) түймесін басып, параметрлерді өңдеу үшін **Previous** (Алдыңғы) түймесін басыңыз.

USB дискісіне сканерлеуді орнатуға арналған әдепкі сканерлеу параметрлері

Кесте 6-1 USB дискісіне сканерлеуді орнатуға арналған сканерлеу параметрлері:

Мүмкіндік	Сипаттама
Original Size (Әдепкі өлшемі)	Бастапқы құжаттың бет өлшемін таңдаңыз.
Бастапқы жақтар	Түпнұсқа құжаттың бір жақты немесе екі жақты басып шығарылатынын таңдаңыз.
Мәтінді/суретті оңтайландыру	Нақты мазмұн түрінің шығысын оңтайландыру үшін таңдаңыз.
Мазмұн бағдары	Түпнұсқа құжаттың мазмұнын бетке орналастыру жолын таңдаңыз: Portrait (Кітаптық) немесе Landscape (Альбомдық).
Өңдік тазалау	Өңнен көмескі суреттерді алып тастау немесе ашық өң түсін жою үшін мәнді таңдаңыз.
Күңгірттік	Файлдың күңгірттігін реттеу үшін мәнді таңдаңыз.
Контраст	Файлдың контрастын реттеу үшін мәнді таңдаңыз.
Айқындық	Файлдың айқындығын реттеу үшін мәнді таңдаңыз.
Кескінді алдын ала қарау	Тапсырманың көрсетілген алдын ала қарау мүмкіндігін талап ету не қосымша ету немесе алдын ала қарауды өшіру қажеттігін таңдаңыз.
Қию опциялары	Тапсырманы қиюға мүмкіндік берілетінін не берілмейтінін немесе қию опциясы түрін таңдаңыз.
Ұштарды өшіру	Өшірілетін ұшы шеттерінің енін дюйм немесе миллиметр өлшемінде тапсырманың алдыңғы жағы және артқы жағы үшін көрсету мақсатында осы параметрді таңдаңыз.

USB құрылғысына сақтауды орнатуға арналған әдепкі файл параметрлері

Кесте 6-2 USB құрылғысына сақтауды орнатуға арналған файл параметрлері:

Опция атауы	Сипаттама
Файл атауының префиксі	Желі қалтасында сақталатын файлдар үшін пайдаланылатын әдепкі файл атауының префиксін орнатыңыз.
Файл атауы	Файлға арналған әдепкі файл атауын сақтау керек. Принтердің басқару тақтасында осы параметрді өңдеуге болатын ету үшін User editable (Пайдаланушы өңдей алады) ұяшығына белгі қойыңыз.
Файл атауының суффиксі	Желі қалтасында сақталатын файлдар үшін пайдаланылатын әдепкі файл атауының суффиксін орнатыңыз. Көшірме файл атауының әдепкі суффикс мәні [filename]_YYYYMMDDT
Файл атауын алдын ала қарау	Файл атауын енгізіп, Update Preview (Жаңартуды алдына ала қарау) түймесін басыңыз.
Файл нөмірлеу пішімі	Тапсырма көптеген файлдарға бөлінген кезде файл атауының пішімін таңдаңыз.
Тапсырмада тек бір файл болған кезде нөмірлер қосу (мыс. _1–1)	Тапсырма бірнеше файл орнына бір ғана файл болған кезде файлға нөмірлеу қосу үшін осы параметрді таңдаңыз.
Файл түрі	Сақталған файлдың файл пішімін таңдаңыз. Принтердің басқару тақтасында осы параметрді өңдеуге болатын ету үшін User editable (Пайдаланушы өңдей алады) ұяшығына белгі қойыңыз.
Жоғары қысу (кішкентайырақ файл)	Файл өлшемін азайтатын сканерленген файлды қысу үшін осы параметрді таңдаңыз. Дегенмен, жоғары қысу файлы сканерлеу процесі қалыпты қысу файлына қарағанда ұзағырақ болуы мүмкін.
PDF файлына шифрлау	Файл түрі PDF болса, онда бұл опция шығыс PDF файлы шифрлайды. Құпия сөз шифрлаудың бөлігі ретінде көрсетілу керек. Файлды ашу үшін бірдей құпия сөзді пайдалану керек. Бастау түймесін басқан кезде біреуі орнатылмаған болса, пайдаланушыдан сканерлеуге қатысты құпия сөзді енгізу сұралады.
Ажыратымдылық	Файл үшін ажыратымдылықты орнатыңыз. Ажыратымдылығы жоғарылау кескіндерде нүкте/дюйм (н/д) көбірек болады, сондықтан олар анығырақ болады. Ажыратымдылығы төмендеу кескіндерде нүкте/дюйм (н/д) азырақ болады және кескін анықтығы төмендеу болады, бірақ мұнда файл мөлшері кішілеу болады.
Сапа және файл өлшемі	Файлға арналған сапаны таңдаңыз. Жоғарғы сапалы суреттер төмен сапалы суреттерге қарағанда үлкенірек файл өлшемін талап етеді және оларды жіберуге көбірек уақыт жұмсалады.
Түсті/қара	Көшірмелердің түрлі-түсті, қара және сұр немесе тек қара түсті болып басып шығарылатынын көрсетіңіз.
Бос беттерді елемеу	Егер Suppress blank pages (Бос беттерді елемеу) опциясы қосылса, бос беттер еленбейді.
Бірнеше файлдар жасау	Әрбір файл беттерінің алдын ала анықталған максималды саны негізінде беттерді бөлек файлдарға сканерлеу үшін осы параметрді таңдаңыз.

Save to SharePoint® (SharePoint® ішіне сақтау) параметрін орнату (Тек Flow үлгілері)

- [Кіріспе](#)
- [Бастамас бұрын](#)
- [Бірінші қадам: IP ендірілген веб-серверіне \(EWS\) өту](#)
- [Екінші қадам: Save to SharePoint® \(SharePoint® қызметіне сақтау\) мүмкіндігін қосып, SharePoint жылдам орнатуына сақтау жасаңыз](#)
- [Файлды сканерлеп, Microsoft® SharePoint® сайтына тікелей сақтаңыз](#)
- [Save to SharePoint® \(SharePoint® қызметіне сақтау\) жылдам орнату сканерлеу параметрлері және опциялары](#)

Кіріспе

Құжаттарды тікелей Microsoft® SharePoint сайтына сканерлеу үшін, Save the SharePoint® (SharePoint® қызметіне сақтау) параметрін таңдаңыз. Бұл мүмкіндік құжаттарды желілік қалтаға, USB флэш дискісіне немесе электрондық хабарға сканерлеу қажеттілігін елемей, файлдардың SharePoint сайтына қолмен жүктеп салады.

Save to SharePoint® (SharePoint® қызметіне сақтау) барлық сканерлеу опцияларын, оның ішінде құжаттардың кескіндер ретінде сканерлеу немесе мәтіндік файлдарды не ізделетін PDF файлдарын жасау үшін OCR мүмкіндігін пайдалану опцияларын қолдайды.

Бұл мүмкіндік әдепкі жағдайда өшірулі болады. IP ендірілген веб-серверіндегі (EWS) Save to Sharepoint® (SharePoint® қызметіне сақтау) мүмкіндігін қосыңыз.





ЕСКЕРТПЕ: Save to Sharepoint® (SharePoint® қызметіне сақтау) мүмкіндігі тек жұмыс ағынымен жабдықталған принтерлерде қолжетімді.

Бастамас бұрын

Бұл процедураны орындамастан бұрын сканерленген файлдар сақталатын межелі қалта SharePoint® сайтында болуы керек және межелі қалта үшін өңдеу мүмкіндігі қосылуы керек. Save to SharePoint® (SharePoint® сайтына сақтау) әдепкіде ажыратылған болады.

Бірінші қадам: IP ендірілген веб-серверіне (EWS) өту

1. IP мекенжайын немесе хост атауын көрсету үшін, принтердің басқару панеліндегі негізгі экранында Ақпарат  белгішесін, одан кейін Желі  белгішесін түртіңіз.
2. Веб-браузерді ашыңыз және мекенжай жолында IP мекенжайын немесе хост атауын дәл принтердің басқару панеліндегідей теріңіз. Компьютер пернетақтасындағы **Enter** пернесін басыңыз. EWS экраны ашылады.

 <https://10.10.XX.XXX/>



ЕСКЕРТПЕ: Веб-браузер кірілетін веб-сайттың қауіпсіз болмауы мүмкін екендігін көрсететін хабарды береді, веб-сайтты жалғастыру үшін опцияны таңдаңыз. Бұл веб-сайтқа кіру компьютерге зақым келтірмейді.

The screenshot shows the HP Web Services interface for a printer. The main content area is titled "Device Status" and includes sections for "Supplies" and "Media".

Supplies:

- Black Cartridge (Order 508A (CF360A)): 90%*
- Cyan Cartridge (Order 508A (CF361A)): 90%*
- Magenta Cartridge (Order 508A (CF362A)): 90%*
- Yellow Cartridge (Order 508A (CF362A)): 90%*
- Fuser Kit (Order 110V-B5L35A, 220V-B5L36A): 100%*
- Document Feeder Kit (Order B5L52A): 100%*

Toner Collection Unit B5L37A: OK
* Estimated levels. Actual levels may vary.

Media:

Input/Output	Status	Capacity	Size	Type
Tray 1	Empty	100 sheets	Any Size	Any Type
Tray 2	OK	550 sheets	Letter (8.5x11)	Plain
Standard bin	OK	250 sheets	N/A	N/A

Екінші қадам: Save to SharePoint® (SharePoint® қызметіне сақтау) мүмкіндігін қосып, SharePoint жылдам орнатуына сақтау жасаңыз

Save to SharePoint (SharePoint қызметіне сақтау) мүмкіндігін қосып, SharePoint жылдам орнатуына сақтау жасау үшін осы қадамдарды орындаңыз:

1. Жоғары шарлау қойындыларын қолданып **Scan/Digital Send** (Сканерлеу/Сандық жіберу) түймесін басыңыз.
2. Сол жақ шарлау аумағындағы **Save to SharePoint®** (SharePoint® сайтына сақтау) түймесін басыңыз.

 **ЕСКЕРТПЕ:** Жылдам орнатулар принтердің Басты экраннан немесе өнімдегі **Жылдам орнатулар** қолданбасынан қол жеткізуге болатын қысқартылған тапсырмалар болып табылады.

3. **Enable Save to SharePoint®** (SharePoint® қызметіне сақтауды қосу) параметрін таңдап, **Apply** (Қолдану) түймесін басыңыз.
4. Сол жақ навигация тақтасының **Save to SharePoint®** (SharePoint® қызметіне сақтау) аймағында **Quick Sets** (Жылдам орнатулар) түймесін басыңыз. Жылдам орнату шеберін іске қосу үшін **Add** (Қосу) түймесін басыңыз.
5. **Quick Set Name** (Жылдам орнату атауы) (мысалы, «Sharepoint қызметіне сканерлеу») және **Quick Set Description** (Жылдам орнату сипаттамасы) енгізіңіз.
6. Принтердің басқару тақтасында Жылдам орнату параметрін таңдағаннан кейін не болатынын анықтау үшін **Quick Set Start Option** (Жылдам орнатуды бастау опциясы) параметрін таңдап, **Next** (Келесі) түймесін басыңыз.
7. SharePoint қалтасына жол қосу үшін келесі қадамдарды пайдаланыңыз.
 - a. **Add SharePoint® Path** (SharePoint® жолын қосу) бетін ашу үшін **Add** (Қосу) түймесін **SharePoint® Destination Settings** (SharePoint® межелі орны параметрлері) ішінен басыңыз.
 - ә. Басқа шолғыш терезесін ашып, пайдаланылатын SharePoint қалтасына өтіп, шолғыш терезесінен SharePoint қалтасының жолын көшіріңіз.

- б. SharePoint қалтасы жолын **SharePoint® Path**: (SharePoint® жолы:) өрісіне ақпаратты енгізіңіз.
- в. Әдепкіде принтер жаңа файл атауымен бірдей атаудағы файлдың үстіне жазады. **Overwrite existing files** (Бұрыннан бар файлдардың үстіне жазу) ұяшығынан белгіні алсаңыз, бұрыннан бар файлдың атауымен бірдей жаңа файл жаңартылған уақыт/күн белгісімен беріледі.
- г. **Authentication Settings** (Аутентификация параметрлері) ашылмалы мәзірдегі опцияны таңдаңыз. Қажет болса, SharePoint сайтына тіркелгі деректерімен кіру немесе тіркелгі деректерін Quick Set (Жылдам орнату) шеберінде сақтау керек не керек емес екенін таңдаңыз.



ЕСКЕРТПЕ: Use credentials of user to connect after Sign In at the control panel (Басқару тақтасындағы «Кіру» мүмкіндігі арқылы қосылу үшін пайдаланушының тіркелгі деректерін пайдалану) параметрі **Authentication Settings** (Аутентификация параметрлері) ашылмалы мәзірінде таңдалған болса, жүйеге кірген пайдаланушыда көрсетілген SharePoint сайтына өңдеу рұқсаттары болуы керек.



ЕСКЕРТПЕ: Қауіпсіздік мақсатында принтер Quick Set (Жылдам орнату) шеберіне енгізілген тіркелгі деректерін көрсетпейді.

- ф. SharePoint жолы орнатуын аяқтау үшін **OK** түймесін басып, **SharePoint Destination Settings** (SharePoint межелі орны параметрлері) бетіне кері өтіңіз.
8. Жылдам орнату пайдаланылған сайын қолжетімді межелі орын қалтасы ретінде SharePoint қалтасы көрсетілгенін тексеру үшін **Verify folder access prior to job start** (Тапсырманы бастау алдында қалтаға қол жеткізу мүмкіндігін тексеру) опциясын таңдаңыз. Егер осы опция таңдалмаса, тапсырмаларды SharePoint қалтасына жылдам сақтауға болады. Дегенмен, егер осы опция таңдалмаса *және* SharePoint қалтасы қолжетімсіз болса, тапсырма сәтсіз болады.
 9. **Next** (Келесі) түймешігін басыңыз.
 10. **Condition on Which to Notify**: (Хабарлау жағдайы:) опциясын **Notification Settings** (Хабарландыру параметрлері) бетінде орнатыңыз. Бұл параметр тапсырма сәтті немесе сәтсіз аяқталған болса, электрондық хабарларды хабарламай жіберу немесе қорытынды бетті басып шығару үшін Quick Set (Жылдам орнату) шеберін реттеңіз. **Condition on Which to Notify**: (Хабарлау жағдайы:) ашылмалы мәзірінен келесі опциялардың бірін таңдаңыз.
 - Тапсырма сәтті немесе сәтсіз аяқталғанда орындамау үшін Жылдам орнату үшін **Do not notify** (Хабарламау) опциясын таңдаңыз.
 - Тапсырма сәтті аяқталғанда хабарландыру жіберуге Жылдам орнату үшін **Notify when job completes** (Тапсырма аяқталғанда хабарлау) опциясын таңдаңыз.
 - Тапсырма сәтсіз аяқталғанда ғана хабарландыру жіберуге Жылдам орнату үшін **Notify only if job fails** (Тек тапсырма орындалмағанда хабарлау) опциясын таңдаңыз.
- Notify when job completes** (Тапсырма аяқталғанда хабарлау) немесе **Notify only if job fails** (Тек тапсырма орындалмағанда хабарлау) опциялары **Method Used to Deliver Notification** (Хабарландыру жеткізуге пайдаланылатын әдіс): орнатылуын талап етеді. Келесі параметрлердің бірін таңдаңыз:
- **Email** (Электрондық пошта): таңдалған хабарландыру жағдайы орын алғанда электрондық пошта хабарын жіберуге осы опцияны пайдаланыңыз. Бұл опция **Notification Email Address**: (Хабарландыратын электрондық пошта мекенжайы:) өрісінде жарамды электрондық пошта мекенжайын талап етеді.

 **ЕСКЕРТПЕ:** Электрондық хабарландыру мүмкіндігін пайдалану үшін, алдымен, принтердегі электрондық пошта мүмкіндігін реттеңіз.

- **Басып шығару:** таңдалған хабарландыру жағдайы орын алғанда хабарландыруды басып шығаруға осы опцияны пайдаланыңыз.

 **ЕСКЕРТПЕ:** Тапсырманың сканерленген бетінің алғашқы бетіне нобай кескін қосу үшін **Include Thumbnail** (Нобай қосу) опциясын таңдаңыз.

11. **Next** (Келесі) түймесін басыңыз.
12. **Scan Settings** (Сканерлеу параметрлері) бетіндегі опцияны таңдап, **Next** (Келесі) түймесін басыңыз. Қосымша ақпаратты [6-3-Кесте SharePoint® қызметіне сақтауды сканерлеу параметрлері \(108-бет\)](#) бөлімінен қараңыз.
13. **File Settings** (Файл параметрлері) терезесіндегі опцияны таңдап, **Next** (Келесі) түймесін басыңыз. Қосымша ақпаратты [6-4-Кесте SharePoint құрылғысына сақтауға арналған файл параметрлері \(109-бет\)](#) бөлімінен қараңыз.
14. Параметрлердің жиынтығын қарап шығып, Жылдам орнатуға сақтау үшін **Finish** (Аяқтау) түймесін басып, параметрлерді өңдеу үшін **Previous** (Алдыңғы) түймесін басыңыз.

Файлды сканерлеп, Microsoft® SharePoint® сайтына тікелей сақтаңыз

1. Құжатты бетін төмен қаратып сканер әйнегіне қойып немесе құжат бергішке бетін жоғары қаратып салып, құжаттың өлшеміне сәйкестендіру үшін қағаз бағыттағыштарын сәйкестендіріңіз.
2. Принтердің басқару панеліндегі негізгі экранда **Scan** (Сканерлеу) басып, **Scan to SharePoint®** (SharePoint® қызметіне сканерлеу) таңдаңыз.









 **ЕСКЕРТПЕ:** Бұл мүмкіндікті пайдалану үшін сіздің принтерге кіруіңіз қажет болуы мүмкін.

3. Жылдам орнату таңдау үшін **Quick Sets and Defaults** (Жылдам орнатулар және әдепкілер) аймағынан **Load** (Жүктеу) опциясын түртіңіз. Жылдам орнату таңдап, одан кейін **Load** (Жүктеу) опциясын түртіңіз.
4. Пернетақтаны ашу үшін **File Name:** (Файл атауы) мәтін жолағын түртіп, экрандағы пернетақтаны немесе физикалық пернетақтаны пайдалана отырып, файл атауын теріңіз. Енгізу  түймесін түртіңіз.
5. Құжаттың параметрлерін көру және реттеу үшін, **Options** (Опциялар) тармағын түртіңіз.
6. Құжатты алдын ала қарау үшін экранның оң жақ аймағын түртіңіз. Алдын ала қарау экранында алдын ала қарау опцияларын реттеу және беттерді айналдыру, қайта реттеу, енгізу немесе жою үшін экранның оң жақ аймағындағы түймелерді пайдаланыңыз.



Бұл түймелерді нобай көрінісі мен бір беттік көрініс арасында ауысу үшін пайдаланыңыз. Бір беттік көрініспен салыстырғанда нобай көрінісіндегі қолжетімді опциялар көбірек.



	Бұл түймелерді таңдалған бетті ұлғайту немесе кішірейту үшін пайдаланыңыз. ЕСКЕРТПЕ: Бұл түймелерді пайдалану үшін бір уақытта тек бір бетті таңдаңыз.
	
	Бұл түймені бетті 180 градусқа бұру үшін пайдаланыңыз. ЕСКЕРТПЕ: Бұл түйме тек нобай көрінісінде қолжетімді болады.
	Бұл түймені таңдалған беттерді жою үшін пайдаланыңыз. ЕСКЕРТПЕ: Бұл түйме тек нобай көрінісінде қолжетімді болады.
	Бұл түймелерді құжаттағы беттердің қайта реттеу үшін пайдаланыңыз. Бір немесе бірнеше беттерді таңдап, оларды солға немесе оңға жылжытыңыз. ЕСКЕРТПЕ: Бұл түймелер тек нобай көрінісінде қолжетімді болады.
	
	Бұл түймені құжатқа қосымша бет қосу үшін пайдаланыңыз. Принтер қосымша беттерді шығаруға кеңес береді.
	Бұл түймені алдын ала қарауға енгізілген өзгерістерді жойып, қайта бастау үшін пайдаланыңыз.
	Алдын ала көру экранын жиып, Көшіру экранына оралу үшін осы түймені басыңыз.

7. Файлды сақтау үшін Бастау  түймешігін түртіңіз.

Save to SharePoint® (SharePoint® қызметіне сақтау) жылдам орнату сканерлеу параметрлері және опциялары

Келесі кестелерде Save to SharePoint® (SharePoint® қызметіне сақтау) жылдам орнатуын қосу, өңдеу немесе көшіру кезінде Жылдам орнату шеберінен қолжетімді параметрлер мен опциялар тізімделеді.

Кесте 6-3 SharePoint® қызметіне сақтауды сканерлеу параметрлері

Мүмкіндік	Сипаттама
Original Size (Әдепкі өлшемі)	Бастапқы құжаттың бет өлшемін таңдаңыз.
Бастапқы жақтар	Түпнұсқа құжаттың бір жақты немесе екі жақты басып шығарылатынын таңдаңыз.
Мәтінді/суретті оңтайландыру	Нақты мазмұн түрінің шығысын оңтайландыру үшін таңдаңыз.

Кесте 6-3 SharePoint® қызметіне сақтауды сканерлеу параметрлері (жалғасы)

Мүмкіндік	Сипаттама
Мазмұн бағдары	Түпнұсқа құжаттың мазмұнын бетке орналастыру жолын таңдаңыз: Portrait (Кітаптық) немесе Landscape (Альбомдық).
Өңдік тазалау	Өңнен көмескі суреттерді алып тастау немесе ашық өң түсін жою үшін мәнді таңдаңыз.
Күңгірттік	Файлдың күңгірттігін реттеу үшін мәнді таңдаңыз.
Контраст	Файлдың контрастын реттеу үшін мәнді таңдаңыз.
Айқындық	Файлдың айқындығын реттеу үшін мәнді таңдаңыз.
Кескінді алдын ала қарау	Тапсырманың көрсетілген алдын ала қарау мүмкіндігін талап ету не қосымша ету немесе алдын ала қарауды өшіру қажеттігін таңдаңыз.
Қию опциялары	Тапсырманы қиюға мүмкіндік берілетінін не берілмейтінін немесе қию опциясы түрін таңдаңыз.
Ұштарды өшіру	Өшірілетін ұшы шеттерінің енін дюйм немесе миллиметр өлшемінде тапсырманың алдыңғы жағы және артқы жағы үшін көрсету мақсатында осы параметрді таңдаңыз.

Кесте 6-4 SharePoint құрылғысына сақтауға арналған файл параметрлері

Мүмкіндік	Сипаттама
Файл атауының префиксі	Желі қалтасында сақталатын файлдар үшін пайдаланылатын әдепкі файл атауының префиксін орнатыңыз.
Файл атауы	Файлға арналған әдепкі файл атауын сақтау керек. Принтердің басқару тақтасында осы параметрді өңдеуге болатын ету үшін User editable (Пайдаланушы өңдей алады) ұяшығына белгі қойыңыз.
Файл атауының суффиксі	Желі қалтасында сақталатын файлдар үшін пайдаланылатын әдепкі файл атауының суффиксін орнатыңыз. Көшірме файл атауының әдепкі суффикс мәні [filename]_YYYYMMDDT
Файл атауын алдын ала қарау	Файл атауын енгізіп, Update Preview (Жаңартуды алдына ала қарау) түймесін басыңыз.
Файл нөмірлеу пішімі	Тапсырма көптеген файлдарға бөлінген кезде файл атауының пішімін таңдаңыз.
Тапсырмада тек бір файл болған кезде нөмірлер қосу (мыс. _1–1)	Тапсырма бірнеше файл орнына бір ғана файл болған кезде файлға нөмірлеу қосу үшін осы параметрді таңдаңыз.
Файл түрі	Сақталған файлдың файл пішімін таңдаңыз. Принтердің басқару тақтасында осы параметрді өңдеуге болатын ету үшін User editable (Пайдаланушы өңдей алады) ұяшығына белгі қойыңыз.
Жоғары қысу (кішкентайырақ файл)	Файл өлшемін азайтатын сканерленген файлды қысу үшін осы параметрді таңдаңыз. Дегенмен, жоғары қысу файлын сканерлеу процесі қалыпты қысу файлына қарағанда ұзағырақ болуы мүмкін.
PDF файлына шифрлау	Файл түрі PDF болса, онда бұл опция шығыс PDF файлын шифрлайды. Құпия сөз шифрлаудың бөлігі ретінде көрсетілуі керек. Файлды ашу үшін бірдей құпия сөзді пайдалану керек. Бастау түймесін басқан кезде біреуі орнатылмаған болса, пайдаланушыдан сканерлеуге қатысты құпия сөзді енгізу сұралады.
Ажыратымдылық	Файл үшін ажыратымдылықты орнатыңыз. Ажыратымдылығы жоғарылау кескіндерде нүкте/дюйм (н/д) көбірек болады, сондықтан олар анығырақ болады. Ажыратымдылығы төмендеу кескіндерде нүкте/дюйм (н/д) азырақ болады және кескін анықтығы төмендеу болады, бірақ мұнда файл мөлшері кішілеу болады.

Кесте 6-4 SharePoint құрылғысына сақтауға арналған файл параметрлері (жалғасы)

Мүмкіндік	Сипаттама
Сапа және файл өлшемі	Файлға арналған сапаны таңдаңыз. Жоғарғы сапалы суреттер төмен сапалы суреттерге қарағанда үлкенірек файл өлшемін талап етеді және оларды жіберуге көбірек уақыт жұмсалады.
Түсті/қара	Көшірмелердің түрлі-түсті, қара және сұр немесе тек қара түсті болып басып шығарылатынын көрсетіңіз
Бос беттерді елемеу	Егер Suppress blank pages (Бос беттерді елемеу) опциясы қосылса, бос беттер еленбейді.
Бірнеше файлдар жасау	Әрбір файл беттерінің алдын ала анықталған максималды саны негізінде беттерді бөлек файлдарға сканерлеу үшін осы параметрді таңдаңыз.

Жылдам орнату жасау

- [Кіріспе](#)
- [Бірінші қадам: HP ендірілген веб-серверіне \(EWS\) өту](#)
- [Екінші қадам: Жылдам орнатулар қосу және басқару](#)

Кіріспе



Жылдам орнатулар принтердің басқару тақтасындағы Басты экраннан немесе [Жылдам орнатулар](#) мүмкіндігінен қол жетімді қысқартылған тапсырмалар және негізгі қолданба үшін орнатылған әдепкі параметрлерге әсер етпейді. Принтердің басқару тақтасында Жылдам орнату түймесін пайдалану үшін, негізгі қолданбаны қосыңыз.

Тапсырманың мұқияттылығын жетілдіру және тапсырманы аяқтау уақытын азайту үшін мына негізгі қолданбалар үшін жылдам орнатуларды жасаңыз:

- **Email** (Электрондық пошта) — электрондық пошта тіркемелері ретінде электрондық пошта арқылы принтер тапсырмаларын жіберу үшін жалпы пайдаланылатын параметрлерді реттеу және сақтау үшін электрондық поштаның Жылдам орнатуларын пайдаланыңыз.
- **Fax** (Факс) — факс тапсырмаларын жіберу үшін жалпы пайдаланылатын параметрлерді реттеу және сақтау үшін электрондық поштаның Жылдам орнатуларын пайдаланыңыз.
- **Save to Network Folder** (Желі қалтасына сақтау) — желі қалтасына тапсырма сақтауға жалпы пайдаланылатын параметрлерді реттеу және сақтау үшін Желі қалтасына сақтау жылдам орнатуларын пайдаланыңыз.
- **Save to USB** (USB құрылғысына сақтау) — USB құрылғысына тапсырма сақтауға жалпы пайдаланылатын параметрлерді реттеу және сақтау үшін USB құрылғысына сақтау жылдам орнатуларын пайдаланыңыз.
- **Copy** (Көшіру) (тек MFP) — Көшіру тапсырмаларын жіберу үшін жалпы пайдаланылатын параметрлерді реттеу және сақтау үшін көшіру Жылдам орнатуларын пайдаланыңыз.
- **Save to SharePoint®** (SharePoint® қызметіне сақтау) (тек Flow үлгілері) — SharePoint сайтына тапсырма сақтауға жалпы пайдаланылатын параметрлерді реттеу және сақтау үшін SharePoint сайтына сақтау жылдам орнатуларын пайдаланыңыз.

Жылдам орнатудан таңдаған соң дерек тапсырманы бастау немесе тапсырманы бастамас бұрын суретті алдын ала қарауды талап ету сияқты әртүрлі тапсырма параметрлерінен таңдаңыз.

Бірінші қадам: HP ендірілген веб-серверіне (EWS) өту

1. IP мекенжайын немесе хост атауын көрсету үшін, принтердің басқару панеліндегі негізгі экранында Ақпарат  белгішесін, одан кейін Желі  белгішесін түртіңіз.
2. Веб-браузерді ашыңыз және мекенжай жолында IP мекенжайын немесе хост атауын дәл принтердің басқару панеліндегідей теріңіз. Компьютер пернетақтасындағы **Enter** пернесін басыңыз. EWS экраны ашылады.

 <https://10.10.XXXX/>

 **ЕСКЕРТПЕ:** Веб-браузер кірілетін веб-сайттың қауіпсіз болмауы мүмкін екендігін көрсететін хабарды береді, веб-сайтты жалғастыру үшін опцияны таңдаңыз. Бұл веб-сайтқа кіру компьютерге зақым келтірмейді.

Device Status

Sleep mode on

Supplies

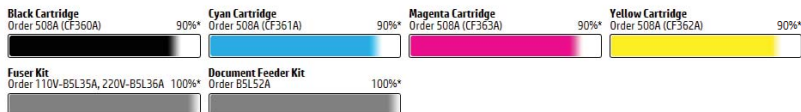

Toner Collection Unit B5L37A: **OK**

* Estimated levels. Actual levels may vary.

[Supplies Details](#)

Media

Input/Output	Status	Capacity	Size	Type
Tray 1	Empty	100 sheets	Any Size	Any Type
Tray 2	OK	550 sheets	Letter (8.5x11)	Plain
Standard bin	OK	250 sheets	N/A	N/A

[Change Settings](#)

Екінші қадам: Жылдам орнатулар қосу және басқару

Жылдам орнатуды қосу

Жаңа жылдам орнату қосу үшін келесі қадамдарды пайдаланыңыз.

1. Жоғары шарлау қойындыларын қолданып **General** (Жалпы) түймесін басыңыз.
2. Сол жақ навигация аймағынан **Quick Sets** (Жылдам орнатулар) түймесін басыңыз.
3. **Добавить** (Қосу) түймесін басыңыз. **Quick Sets Setup** (Жылдам орнатулар параметрлерін орнату) беті ашылады.



ЕСКЕРТПЕ: Ағымдағы өзгерістерді болдырмау үшін **Cancel** (Болдырмау) түймесін **Quick Sets Setup** (Жылдам орнатулар параметрлерін орнату) бетінде басып, **Quick Sets Setup** (Жылдам орнатулар параметрлерін орнату) бетінен шығып, **Quick Sets** (Жылдам орнатулар) бетіне оралыңыз.

4. **Quick Set Type** (Жылдам орнату түрі) параметрін таңдап, одан кейін **Next** (Келесі) түймесін басыңыз. Келесі жылдам орнату түрлері принтерге байланысты таңдауға қолжетімді:



ЕСКЕРТПЕ: **Quick Set Type** (Жылдам орнату түрі) тек жылдам орнату **General** (Жалпы) EWS қойындысымен жасалған кезде анықталуы керек.

- Электрондық поштаға сканерлеу
- Scan to Fax (Факспен жіберу үшін сканерлеу)
- Scan to Network Folder (Желідегі қалтаға сканерлеу)
- Scan to USB Drive (Сканерлеп, USB құрылғысына сақтау)
- Copy (Көшіру) (тек MFP)
- Save to SharePoint® (SharePoint® қызметіне сақтау) (тек жұмыс ағын принтерлері)

5. **Quick Set Name** (Жылдам орнату атауы) (талап етілетін) өрісіне жылдам орнату атауын енгізіңіз.

6. **Quick Set Description** (Жылдам орнату сипаттамасы) өрісін жылдам орнату сипаттамасын енгізіңіз.
7. Принтердің басқару тақтасында Жылдам орнату параметрін таңдағаннан кейін не болатынын анықтау үшін **Quick Set Start Option** (Жылдам орнатуды бастау) параметрін таңдап, **Next** (Келесі) түймесін басыңыз.
8. Параметрлерді таңдап, **Quick Sets Setup** (Жылдам орнатулар параметрлерін орнату) бетінде тапсырмаларды аяқтаңыз. **Summary** (Түйін) бетіне жетпейінше қол жетімді параметрлердің келесі бетіне өту үшін **Next** (Келесі) түймесін басыңыз.



ЕСКЕРТПЕ: **Quick Sets Setup** (Жылдам орнатулар параметрлерін орнату) бетінде қолжетімді параметрлері қосылатын Жылдам орнату түріне байланысты әр түрлі болады. Жылдам орнатудың әрбір түрінің қолжетімді параметрлері мен опцияларын көру үшін [Жылдам орнату параметрлері және опциялары \(114-бет\)](#) ішіндегі кестелерді қараңыз.

9. Параметрлердің жиынтығын қарап шығып, Жылдам орнатуға сақтау үшін **Finish** (Дайын) түймесін басып, параметрлерді өңдеу үшін **Previous** (Алдыңғы) түймесін басыңыз.

Жылдам орнатуды өңдеу

Бар жылдам орнату параметрлерін өңдеу үшін келесі қадамдарды пайдаланыңыз.

1. Жоғары шарлау қойындыларын қолданып **General** (Жалпы) түймесін басыңыз.
2. Сол жақ навигация аймағынан **Quick Sets** (Жылдам орнатулар) түймесін басыңыз.
3. **Quick Sets List** (Жылдам орнатулар тізімі) аймағында тиісті жылдам орнатудан кейін құсбелгіні басып, **Edit** (Өңдеу) түймесін басыңыз. **Quick Sets Setup** (Жылдам орнатулар параметрлерін орнату) беті ашылады.



ЕСКЕРТПЕ: Ағымдағы өзгерістерді болдырмау үшін **Cancel** (Болдырмау) түймесін **Quick Sets Setup** (Жылдам орнатулар параметрлерін орнату) бетінде басып, **Quick Sets Setup** (Жылдам орнатулар параметрлерін орнату) бетінен шығып, **Quick Sets** (Жылдам орнатулар) бетіне оралыңыз.

4. Қажет болғанда келесі параметрлерді өзгертіп, **Next** (Келесі) түймесін басыңыз:
 - **Quick Set Name** (Жылдам орнату атауы)
 - **Quick Set Description** (Жылдам орнату сипаттамасы)
 - **Quick Set Start Option** (Жылдам орнатуды іске қосу опциясы)
5. Параметрлерді таңдап, **Quick Sets Setup** (Жылдам орнатулар параметрлерін орнату) бетінде тапсырмаларды аяқтаңыз. **Summary** (Түйін) бетіне жетпейінше қол жетімді параметрлердің келесі бетіне өту үшін **Next** (Келесі) түймесін басыңыз.



ЕСКЕРТПЕ: **Quick Sets Setup** (Жылдам орнатулар параметрлерін орнату) бетінде қолжетімді параметрлері өңделетін Жылдам орнату түріне байланысты әр түрлі болады. Жылдам орнатудың әрбір түрінің қолжетімді параметрлері мен опцияларын көру үшін [Жылдам орнату параметрлері және опциялары \(114-бет\)](#) ішіндегі кестелерді қараңыз.

6. **Summary** (Қорытынды) бетін қарап шығып, одан кейін жылдам орнатуға жасалған өзгерістерді сақтау үшін **Finish** (Аяқтау) түймесін басыңыз.

Жылдам орнатуды көшіру

1. Жоғары шарлау қойындыларын қолданып **General** (Жалпы) түймесін басыңыз.
2. Сол жақ навигация аймағынан **Quick Sets** (Жылдам орнатулар) түймесін басыңыз.
3. **Quick Sets List** (Жылдам орнатулар тізімі) аймағында тиісті жылдам орнатудан кейін құсбелгіні басып, **Copy** (Көшіру) түймесін басыңыз. **Quick Sets Setup** (Жылдам орнатулар параметрлерін орнату) беті ашылады.



ЕСКЕРТПЕ: Ағымдағы өзгерістерді болдырмау үшін **Cancel** (Болдырмау) түймесін **Quick Sets Setup** (Жылдам орнатулар параметрлерін орнату) бетінде басып, **Quick Sets Setup** (Жылдам орнатулар параметрлерін орнату) бетінен шығып, **Quick Sets** (Жылдам орнатулар) бетіне оралыңыз.

4. Қажет болғанда келесі параметрлерді өзгертіп, **Next** (Келесі) түймесін басыңыз:
 - **Quick Set Name** (Жылдам орнату атауы)
 - **Quick Set Description** (Жылдам орнату сипаттамасы)
 - **Quick Set Start Option** (Жылдам орнатуды іске қосу опциясы)
5. Параметрлерді таңдап, **Quick Sets Setup** (Жылдам орнатулар параметрлерін орнату) бетінде тапсырмаларды аяқтаңыз. **Summary** (Түйін) бетіне жетпейінше қол жетімді параметрлердің келесі бетіне өту үшін **Next** (Келесі) түймесін басыңыз.



ЕСКЕРТПЕ: **Quick Sets Setup** (Жылдам орнатулар параметрлерін орнату) бетінде қолжетімді параметрлері көшірілетін Жылдам орнату түріне байланысты әр түрлі болады. Жылдам орнатудың әрбір түрінің қолжетімді параметрлері мен опцияларын көру үшін [Жылдам орнату параметрлері және опциялары \(114-бет\)](#) ішіндегі кестелерді қараңыз.

6. **Summary** (Қорытынды) бетін қарап шығып, одан кейін жылдам орнатуды сақтау үшін **Finish** (Аяқтау) түймесін басыңыз.

Жылдам орнатуды жою

Жылдам орнату жою үшін келесі қадамдарды пайдаланыңыз.

1. Жоғары шарлау қойындыларын қолданып **General** (Жалпы) түймесін басыңыз.
2. Сол жақ навигация аймағынан **Quick Sets** (Жылдам орнатулар) түймесін басыңыз.
3. **Quick Sets List** (Жылдам орнатулар тізімі) аймағында тиісті жылдам орнатудан кейін құсбелгіні басып, **Remove...** (Жою...) түймесін басыңыз.
4. **Confirmation Page** (Растау беті) ашылған кезде жылдам орнату жоюды аяқтау үшін **Remove** (Жою) түймесін басыңыз.

Жылдам орнату параметрлері және опциялары

Келесі кестелерде жылдам орнатуын қосу, өңдеу немесе көшіру кезінде Жылдам орнату шеберінен қолжетімді параметрлер мен опциялар тізімделеді.

Кесте 6-5 Мекенжай және хабар өрісін басқару — Электрондық поштаны сканерлеу жылдам орнатулары

Опция	Сипаттама
Мекенжай жолағының шектеулері	Пайдаланушылардың электрондық пошта мекенжайы түрін теруін немесе мекенжай кітапшасынан электрондық пошта мекенжайын таңдауын көрсету үшін Address Field Restrictions (Мекенжай өрісі шектеулері) ашылмалы тізімін пайдаланыңыз.
Жіберуші:	<p>From: (Жіберуші:) ашылмалы тізімін электрондық поштаның From: (Жіберуші:) өрісінде көрсетілетін электрондық пошта мекенжайын орнату үшін пайдаланыңыз.</p> <p>Default From: (Әдепкі жіберуші:) опциясы таңдалса, Default From: (Әдепкі жіберуші:) өрісінде тізімделген электрондық пошта мекенжайы пайдаланылады.</p> <p>Егер User's address (sign-in required) (Пайдаланушының мекенжайы (жүйеге кіру міндетті)) опциясы таңдалса, жылдам орнату пайдалану кезінде принтерді электрондық пошта мекенжайымен тіркеуге пайдаланушы талап етіледі.</p> <p>Бұл өріс пайдаланушымен өңделетін күйге орнатылуы мүмкін.</p>
Default From (Әдепкі жіберуші):	Default From: (Әдепкі жіберуші:) өрісі Default From: (Әдепкі жіберуші:) опциясы From: (Жіберуші) ашылмалы тізімінен таңдалғанда электрондық пошта мекенжайын анықтауға пайдаланылады.
Әдепкі дисплей аты:	<p>Принтер басқару тақтасында көрсетілетін атты орнатуға осы өрісті пайдаланыңыз. Егер осы өріс орнатылмаса, мәні Default From: (Әдепкі жіберуші:) ішіндегі мәні принтер басқару тақтасында көрсетіледі.</p> <p>Бұл өріс міндетті емес.</p>
To: (Кімге): CC: (Көшірме): BCC: (Жасырын көшірме жіберу:)	<p>Электрондық пошта алушы, CC (көшірме) және BCC (жасырын көшірме жіберу) мәндерін орнату үшін осы ашылмалы тізімдерді пайдаланыңыз.</p> <p>Осы өрістердің әрқайсысының опциялары:</p> <ul style="list-style-type: none">• Пайдаланушының мекенжайы (жүйеге кіру міндетті)• Бос• Мекенжай көрсету <p>Бұл өрістер пайдаланушымен өңделетін күйге орнатылуы мүмкін.</p>
Тақырып:	<p>Электрондық поштаның тақырып жолында пайда болатын мәнді орнатуға осы өрісті пайдаланыңыз.</p> <p>Бұл өріс пайдаланушымен өңделетін күйге орнатылуы мүмкін.</p>
Хабар:	<p>Электрондық пошта хабары мәтінін орнатуға осы өрісті пайдаланыңыз.</p> <p>Бұл өріс пайдаланушымен өңделетін күйге орнатылуы мүмкін.</p>

Кесте 6-6 Жүйеге кіру және шифрлау — Электрондық поштаны сканерлеу жылдам орнатулары

Опция	Сипаттама
Жүйеге кіру	<p>Жылдам орнату арқылы жіберілген электрондық пошта хабарына сандық қолтаңба қойылғанын көрсету үшін Signing (Қол қою) ашылмалы тізімін пайдаланыңыз.</p> <p>Бұл өріс пайдаланушымен өңделетін күйге орнатылуы мүмкін.</p>

Кесте 6-6 Жүйеге кіру және шифрлау — Электрондық поштаны сканерлеу жылдам орнатулары (жалғасы)

Опция	Сипаттама
Хэштеу алгоритмі	<p>Қол қойылған электрондық пошта хабарларымен пайдаланылатын хэштеу алгоритмін орнату үшін Hashing Algorithm (Хэштеу алгоритмі) ашылмалы тізімін пайдаланыңыз. Келесі хэштеу алгоритмдері қолжетімді:</p> <ul style="list-style-type: none">• SHA-1• SHA-256 (ұсынылады)• SHA-384• SHA-512
Шифрлау	<p>Жылдам орнату арқылы жіберілген электрондық пошта хабары шифрланғанын көрсету үшін Encryption (Шифрлау) ашылмалы тізімін пайдаланыңыз.</p> <p>Бұл өріс пайдаланушымен өңделетін күйге орнатылуы мүмкін.</p>
Шифрлау алгоритмі	<p>Жылдам орнату арқылы жіберілген шифрланған электрондық пошта хабарларына пайдаланылатын хэштеу алгоритмін орнату үшін Encryption Algorithm (Шифрлау алгоритмі) ашылмалы тізімін пайдаланыңыз.</p>
Алушының ашық кілтіне арналған атрибут	<p>Attribute for Recipient Public Key (Алушының ашық кілтіне арналған атрибут) өрісі қол қойылған немесе шифрланған электрондық пошта хабарлары LDAP жүйесінен электрондық пошта хабарын алушының әлеуметтік кілтін алуға пайдаланылатын атрибутты орнатуға пайдаланылады.</p>
Алушыны растау үшін алушының ашық кілт сертификатын пайдаланыңыз	<p>Алушыны растау үшін алушының ашық кілт сертификатын пайдалану үшін осы параметрді таңдаңыз.</p>

Кесте 6-7 Сканерлеу параметрлері — Электрондық поштаға сканерлеу, Факске сканерлеу, Желі қалтасына сканерлеу, SharePoint® қызметіне сканерлеу және USB құрылғысына сканерлеу жылдам орнатулары

Опция	Сипаттама
Original Size (Әдепкі өлшемі)	Бастапқы құжаттың өлшемін көрсетіңіз.
Бастапқы жақтар	Түпнұсқа құжаттың бір жақты немесе екі жақты басып шығарылатынын таңдаңыз.
Мәтінді/суретті оңтайландыру	<p>Сканерленетін кескіннің түріне арналған тапсырманы оңтайландыру: мәтін, сызбалар немесе фотосуреттер.</p> <p>Келесі параметрлердің бірін таңдаңыз:</p> <ul style="list-style-type: none">• Text (Мәтін): Мәтін көп болатын құжаттар үшін пайдалану• Mixed (Аралас): Мәтін мен суреттер қоспасы бар құжаттарға пайдалану• Printed picture (Басылып шыққан сурет): Журнал қиындылары немесе кітаптардың беттері сияқты жол сызбалары мен алдын ала басылған суреттер үшін пайдаланыңыз <p>ЕСКЕРТПЕ: Егер көшірмелерде жүйесіз жолақтар қарқыны басып шығарылса, сапаны жетілдіру үшін Басып шығарылған сурет таңдаңыз.</p> <ul style="list-style-type: none">• Photograph (Фотосурет): Фотосурет баспаларына пайдалану

Кесте 6-7 Сканерлеу параметрлері — Электрондық поштаға сканерлеу, Факске сканерлеу, Желі қалтасына сканерлеу, SharePoint® қызметіне сканерлеу және USB құрылғысына сканерлеу жылдам орнатулары (жалғасы)

Опция	Сипаттама
Мазмұн бағдары	Түпнұсқа құжаттың мазмұнын бетке орналастыру жолын таңдаңыз: <ul style="list-style-type: none"> • Portrait (Кітаптық): беттің қысқа жиегі жоғарғы бойымен болатынын білдіреді. • Landscape (Альбомдық): Альбомдық бағдар беттің қысқа жиегі жоғарғы бойымен болатынын білдіреді.
Өңдік тазалау	Өңнен көмескі суреттерді алып тастау немесе ашық өң түсін жою үшін мәнді таңдаңыз.
Күңгірттік	Файлдың күңгірттігін реттеу үшін мәнді таңдаңыз.
Контраст	Файлдың контрастын реттеу үшін мәнді таңдаңыз.
Айқындық	Файлдың айқындығын реттеу үшін мәнді таңдаңыз.
Кескінді алдын ала қарау	Тапсырманың көрсетілген алдын ала қарау мүмкіндігін талап ету не қосымша ету немесе алдын ала қарауды өшіру қажеттігін таңдаңыз.
Cropping options (Қию опциялары) (Факске сканерлеу үшін қолжетімсіз)	Тапсырманы қиюға мүмкіндік берілетінін не берілмейтінін немесе қию опциясы түрін таңдаңыз.
Erase Edges (Жиектерін өшіру) (Факске сканерлеу үшін қолжетімсіз)	Өшірілетін ұшы шеттерінің енін дюйм немесе миллиметр өлшемінде тапсырманың алдыңғы жағы және артқы жағы үшін көрсету мақсатында осы параметрді таңдаңыз.
Resolution (Ажыратымдылық) (тек Факске сканерлеу)	Файл үшін ажыратымдылықты орнатыңыз. Ажыратымдылығы жоғарылау кескіндерде нүкте/дюйм (н/д) көбірек болады, сондықтан олар анығырақ болады. Ажыратымдылығы төмендеу кескіндерде нүкте/дюйм (н/д) азырақ болады және кескін анықтығы төмендеу болады, бірақ мұнда файл мөлшері кішілеу болады.
Suppress blank pages (Бос беттерді елемеу) (тек Факске сканерлеу)	Егер Suppress blank pages (Бос беттерді елемеу) опциясы қосылса, бос беттер еленбейді.

Кесте 6-8 Файл параметрлері — Электрондық поштаға сканерлеу, Желі қалтасына сканерлеу, SharePoint® қызметіне сканерлеу және USB құрылғысына сканерлеу жылдам орнатулары

Мүмкіндік	Сипаттама
Файл атауының префиксі	Желі қалтасында сақталатын файлдар үшін пайдаланылатын әдепкі файл атауының префиксін орнатыңыз.
Файл атауы	Файлға арналған әдепкі файл атауын сақтау керек. Принтердің басқару тақтасында осы параметрді өңдеуге болатын ету үшін User editable (Пайдаланушы өңдей алады) ұяшығына белгі қойыңыз.
Файл атауының суффиксі	Желі қалтасында сақталатын файлдар үшін пайдаланылатын әдепкі файл атауының суффиксін орнатыңыз. Көшірме файл атауының әдепкі суффикс мәні [filename]_YYYYMMDDT
Файл атауын алдын ала қарау	Файл атауын енгізіп, Update Preview (Жаңартуды алдына ала қарау) түймесін басыңыз.
Файл нөмірлеу пішімі	Тапсырма көптеген файлдарға бөлінген кезде файл атауының пішімін таңдаңыз.
Тапсырмада тек бір файл болған кезде нөмірлер қосу (мыс. _1–1)	Тапсырма бірнеше файл орнына бір ғана файл болған кезде файлға нөмірлеу қосу үшін осы параметрді таңдаңыз.

Кесте 6-8 Файл параметрлері — Электрондық поштаға сканерлеу, Желі қалтасына сканерлеу, SharePoint® қызметіне сканерлеу және USB құрылғысына сканерлеу жылдам орнатулары (жалғасы)

Мүмкіндік	Сипаттама
Файл түрі	Сақталған файлдың файл пішімін таңдаңыз. Принтердің басқару тақтасында осы параметрді өңдеуге болатын ету үшін User editable (Пайдаланушы өңдей алады) ұяшығына белгі қойыңыз.
Жоғары қысу (кішкентайырақ файл)	Файл өлшемін азайтатын сканерленген файлды қысу үшін осы параметрді таңдаңыз. Дегенмен, жоғары қысу файлын сканерлеу процесі қалыпты қысу файлына қарағанда ұзағырақ болуы мүмкін.
PDF файлына шифрлау	Файл түрі PDF болса, онда бұл опция шығыс PDF файлын шифрлайды. Құпия сөз шифрлаудың бөлігі ретінде көрсетілуі керек. Файлды ашу үшін бірдей құпия сөзді пайдалану керек. Бастау түймесін басқан кезде біреуі орнатылмаған болса, пайдаланушыдан сканерлеуге қатысты құпия сөзді енгізу сұралады.
Ажыратымдылық	Файл үшін ажыратымдылықты орнатыңыз. Ажыратымдылығы жоғарылау кескіндерде нүкте/дюйм (н/д) көбірек болады, сондықтан олар анығырақ болады. Ажыратымдылығы төмендеу кескіндерде нүкте/дюйм (н/д) азырақ болады және кескін анықтығы төмендеу болады, бірақ мұнда файл мөлшері кішілеу болады.
Сапа және файл өлшемі	Файлға арналған сапаны таңдаңыз. Жоғарғы сапалы суреттер төмен сапалы суреттерге қарағанда үлкенірек файл өлшемін талап етеді және оларды жіберуге көбірек уақыт жұмсалады.
Түсті/қара	Көшірмелердің түрлі-түсті, қара және сұр немесе тек қара түсті болып басып шығарылатынын көрсетіңіз.
Бос беттерді елемей	Егер Suppress blank pages (Бос беттерді елемей) опциясы қосылса, бос беттер еленбейді.
Meta Data File Format (Метадеректер файлы пішімі) (тек Желі қалтасына сканерлеу жылдам орнатулары)	Метадеректер ақпаратының файл пішімін таңдау үшін ашылмалы тізімді пайдаланыңыз. Осы өріс опциялары: <ul style="list-style-type: none">• None (Ешқайсысы)• XML• HPS
Бірнеше файлдар жасау	Әрбір файл беттерінің алдын ала анықталған максималды саны негізінде беттерді бөлек файлдарға сканерлеу үшін осы параметрді таңдаңыз.

Кесте 6-9 Көшіру параметрлері — Көшіру жылдам орнатулары

Опция	Сипаттама
Copies (Көшірмелер)	Көшірмелердің әдепкі санын орнатыңыз.
Sides (Жақтары)	Sides (Жақтар) опциясын таңдаңыз: <ul style="list-style-type: none">• Бастапқы жақтар<ul style="list-style-type: none">– 1 жақты– 2 жақты• Басып шығарылатын жақтар<ul style="list-style-type: none">– 1 жақты– 2 жақты

Кесте 6-9 Көшіру параметрлері — Көшіру жылдам орнатулары (жалғасы)

Опция	Сипаттама
Түсті/қара	<p>Көшірмелердің түсті немесе қара және ақ түсте басып шығарылуын көрсетіңіз:</p> <ul style="list-style-type: none"> • Automatically detect (Автоматты түрде анықтау): түсті құжаттарды түсті (түсті көшіруге қолдау көрсетілетін принтерлерге арналған) және қара және ақ құжаттарды қара және ақ түсте басып шығарады. Араласқан құжаттар үшін принтер түсті немесе қара және ақ түсте басып шығаруды анықтайды. • Color (Түс): құжаттарды түсті етіп басып шығарады (түсті көшіруге қолдау көрсетілетін принтерлерге арналған). • Black (Қара): құжаттарды қара және ақ түсте басып шығарады.
Кішірейту/үлкейту	<p>Құжат өлшемін үлкейту немесе кішірейту үшін Reduce/Enlarge (Кішірейту/үлкейту) мүмкіндігін пайдаланыңыз.</p> <p>Reduce/Enlarge (Кішірейту/үлкейту) опциясын таңдаңыз:</p> <ul style="list-style-type: none"> • Automatic (Автоматты): Принтер суретті науадағы қағаз өлшеміне сай болатындай етіп автоматты түрде масштабтайды. • Manual (Қолмен орнату): Суретті кішірейту үшін 100-ден азырақ масштабтау пайызын теріңіз. Суретті үлкейту үшін 100-ден көбірек масштабтау пайызын теріңіз.
Original Size (Әдепкі өлшемі)	Бастапқы құжаттың өлшемін көрсетіңіз.
Paper Selection (Қағазды таңдау)	Қағаз өлшемі мен түрін және көшірмелер пайдаланылатын науаны таңдаңыз.
Кітапша	Кітапша пішімін қосып немесе өшіріп, Borders on each page (Әрбір беттегі жиектер) опциясын таңдаңыз.
Collate (Салыстыру)	<p>Басып шығару тапсырмасын аяқтауға қолдау көрсетілетін принтерлер үшін көшірілген беттердің әрбір жинағы түпнұсқа құжаты ретінде бірдей ретпен жинақталады.</p> <p>ЕСКЕРТПЕ: Егер принтерде степлер орнатылса, степлермен бекіту параметрін таңдаңыз. Көшірмелерді кеспену үшін None (Ештеңе) опциясын таңдаңыз.</p> <p>Collate (Салыстыру) опциясын таңдаңыз:</p> <ul style="list-style-type: none"> • Collate on (Салыстыру қосулы): егер бірнеше көшірме жасалса, әрбір көшірмелер жинағының дұрыс ретімен беттерді жинақтауды таңдаңыз. • Collate off (Салыстыру өшірулі): Бірдей беттерді бірге топтастыру үшін таңдаңыз. Мысалы, екі беті бар түпнұсқа құжаттың бес көшірмесін жасап жатсаңыз, бірінші бес беттің бәрі топтастырылады және екінші бес беттің бәрі топтастырылады.
Мазмұн бағдары	<p>Түпнұсқа құжаттың мазмұнын бетке орналастыру жолын таңдаңыз:</p> <ul style="list-style-type: none"> • Portrait (Кітаптық): беттің қысқа жиегі жоғарғы бойымен болатынын білдіреді. • Landscape (Альбомдық): Альбомдық бағдар беттің қысқа жиегі жоғарғы бойымен болатынын білдіреді.

Кесте 6-9 Көшіру параметрлері — Көшіру жылдам орнатулары (жалғасы)

Опция	Сипаттама
Бет/парақ	<p>Бір бетте басып шығарылатын беттер санын және бет ретін таңдаңыз: бір, екі немесе төрт Pages per Sheet (Бет/парақ) көшіру үшін Add page borders (Бет жиектерін қосу) опциясын таңдаңыз.</p> <p>Бет/парақ</p> <ul style="list-style-type: none">• Бір• Екі• Төрт <p>Беттердің реті</p> <ul style="list-style-type: none">• Right, then down (Оңға, содан кейін төмен): беттерді қатарлармен басып шығарады• Down, then right (Төмен, содан кейін оңға): беттерді бағандармен басып шығарады <p>Беттерге жиектер қосу үшін Add page borders (Бет жиектерін қосу) құсбелгісін басыңыз.</p>
Суретті реттеу	<p>Көшірудің жалпы сапасын жақсарту үшін параметрлерді пайдаланыңыз. Өңнен көмескі суреттерді алып тастау немесе ашық өң түсін жою үшін Darkness (Күңгірттік) және Sharpness (Айқындық) опцияларын реттеп, Background Cleanup (Фондық тазалау) параметрін пайдаланыңыз.</p> <ul style="list-style-type: none">• Darkness (Күңгірттік): ақ және қара түс көлемін арттыру немесе азайту үшін реттеңіз• Contrast (Контраст): Беттегі ең ашық және ең күңгірт түс арасындағы айырмашылықты арттыру немесе азайту үшін реттеңіз• Background Cleanup (Өңдік тазалау): Көмескі суретті көшіру қиындық тудырғанда реттеңіз• Sharpness (Айқындық): Кескінді айқын немесе анық ету үшін реттеңіз. Мысалы, айқындықты арттыру мәтіннің анық етіп көрсетуі мүмкін, бірақ оны төмендету фотосуреттерді анық етіп көрсетуі мүмкін.
Мәтінді/суретті оңтайландыру	<p>Сканерленетін кескіннің түріне арналған тапсырманы оңтайландыру: мәтін, сызбалар немесе фотосуреттер.</p> <p>Келесі параметрлердің бірін таңдаңыз:</p> <ul style="list-style-type: none">• Text (Мәтін): Мәтінді көп болатын құжаттар үшін пайдалану• Mixed (Аралас): Мәтін мен суреттер қоспасы бар құжаттарға пайдалану• Printed picture (Басылып шыққан сурет): Журнал қиындылары немесе кітаптардың беттері сияқты жол сызбалары мен алдын ала басылған суреттер үшін пайдаланыңыз <p>ЕСКЕРТПЕ: Егер көшірмелерде жүйесіз жолақтар қарқыны басып шығарылса, сапаны жетілдіру үшін Басып шығарылған сурет таңдаңыз.</p> <ul style="list-style-type: none">• Photograph (Фотосурет): Фотосурет баспаларына пайдалану
Edge-to-Edge (Шеттері қатар)	<p>Түпнұсқа құжат жиектерге жақын басып шығарылғанда, көшірмелердің жиектерінің бойында пайда болуы мүмкін көлеңкелерді болдырмау үшін пайдаланыңыз.</p> <p>Көшірмелерді бүкіл беттің басып шығарылуын қамтамасыз ету үшін осы мүмкіндікті Reduce/Enlarge (Кішірейту/үлкейту) мүмкіндігімен бірге пайдаланыңыз.</p> <p>Edge-to-Edge (Шеттері қатар) мүмкіндігі қосылған кезде принтер шектерді азайтып, қағаз шетіне барынша жақын басып шығарады.</p>

Кесте 6-9 Көшіру параметрлері — Көшіру жылдам орнатулары (жалғасы)

Опция	Сипаттама
Сканерлеу режимі	Сканерленетін құжат түрін таңдаңыз: <ul style="list-style-type: none">• Standard Document (Стандартты құжат): Құжат беру құралы арқылы жекелей тегіс әйнек үстінде бетті немесе беттер жинағын сканерлеңіз.• 2-sided ID (2 жақты ИД): Тегіс әйнекте жеке куәліктің екі жағын сканерлеп, оларды бір бетте басып шығарыңыз. Бірінші жағын сканерлегеннен кейін принтер екінші жағын әйнекке дұрыс орналастыруға кеңес береді.• Book Mode (Кітап режимі): Ашық бетті сканерлеңіз және кітаптың әрбір бетін бөлек беттер ретінде басып шығарыңыз.
Ұштарды өшіру	Өшірілетін ұшы шеттерінің енін дюйм немесе миллиметр өлшемінде тапсырманың алдыңғы жағы және артқы жағы үшін көрсету мақсатында осы параметрді таңдаңыз.
Кескінді алдын ала қарау	Тапсырманың көрсетілген алдын ала қарау мүмкіндігін талап ету не қосымша ету немесе алдын ала қарауды өшіру қажеттігін таңдаңыз.

Сканерленген құжатты бір немесе бірнеше электрондық пошта мекенжайларына жіберу

Кіріспе

Принтердің құжатты сканерлеп, бір немесе бірнеше электрондық пошталарға жіберу мүмкіндігі бар. Бұл мүмкіндікті пайдаланбастан бұрын оны қосу және реттеу үшін HP ендірілген веб-серверін пайдаланыңыз.

Құжатты сканерлеу және электрондық поштаға жіберу

1. Сканер шынысына құжаттың бетін төмен қаратып қойыңыз немесе құжат беру құралына бетін жоғары қаратып салыңыз және қағаз бағыттауыштарын құжаттың өлшеміне шақ келетін етіп реттеңіз.
2. Принтердің басқару панеліндегі негізгі экранда **Scan** (Сканерлеу) опциясын басып, **Scan to Email** (Электрондық поштаға сканерлеу) тармағын таңдаңыз.



ЕСКЕРТПЕ: Нұсқау берілсе, пайдаланушы аты мен құпия сөзді енгізіңіз.

3. Пернетақтаны ашу үшін **Алушы** жолағын түртіңіз.



ЕСКЕРТПЕ: Егер принтерге кірген болсаңыз, **From** (Кімнен) жолағында пайдаланушы атыңыз немесе басқа әдепкі ақпарат көрсетілуі мүмкін. Солай болса, оны өзгерте алмауыңыз мүмкін.

4. Келесі әдістердің біреуі арқылы алушыларды көрсетіңіз:

Мекенжайларды қолмен енгізу

- ▲ Мекенжайды **To** (Кімге) жолағына енгізіңіз. Бірнеше мекенжайға жіберу үшін мекенжайларды нүктелі үтірмен бөліңіз немесе әр мекенжайды енгізгеннен кейін сенсорлы экран пернетақтасындағы **Enter** пернесін басыңыз.

Мекенжайларды Контактілер тізімінен енгізу

- a. **Contacts** (Контактілер) терезесін ашу үшін **To** (Кімге) жолының жанындағы **Contacts** (Контактілер) түймесін түртіңіз.
 - ә. Ашылмалы тізімінен сәйкес контакт тізімін таңдаңыз.
 - б. Алушылар тізіміне қосу үшін контактілер тізімінен атты таңдаңыз. Әр алушы үшін осы қадамды қайталаңыз да, **Done** (Орындалды) түймесігін түртіңіз.
5. Жолақтарды түрту және сенсорлы экран пернетақтасын пайдаланып ақпаратты енгізу арқылы **Subject** (Тақырыбы) және **File Name** (Файл атауы) жолақтарын толтырыңыз. Жолақтарды толтырып болғанда, **Done** (Дайын) түймесін түртіңіз.
 6. Құжат параметрлерін реттеу үшін **Options** (Опциялар) түймесігін түртіңіз. Мысалы:
 - Жасалатын файл түрін, ажыратымдылықты және шығыс сапасын көрсету үшін, **File Type and Resolution** (Файл түрі және ажыратымдылық) параметрін таңдаңыз.
 - Егер түпнұсқалық құжат екі жақта басып шығарылатын болса, **Original Sides** (Түпнұсқалық жақтар) параметрін, одан кейін **2 Sided** (2 жақты) опциясын таңдаңыз.
 7. Алдын ала қарау мүмкіндігін пайдаланбастан бұрын сары үшбұрышпен таңбаланған опцияларды орнатыңыз.

 **ЕСКЕРТПЕ:** Алдын ала сканерлеуден кейін бұл опциялар негізгі **Options** (Опциялар) тізімінен жойылады және **Pre-scan Options** (Алдын ала сканерлеу опциялары) тізімінде жинақталады. Бұл опциялардың кез келгенін өзгерту үшін, алдын ала қарауды алып мүмкіндігін өшіріп, қайтадан бастаңыз.

Алдына ала қарау мүмкіндігін пайдалану - қосымша.

8. Құжатты алдын ала қарау үшін экранның оң жақ аймағын түртіңіз. Алдын ала қарау экранында алдын ала қарау опцияларын реттеу және беттерді айналдыру, қайта реттеу, енгізу немесе жою үшін экранның оң жақ аймағындағы түймелерді пайдаланыңыз.



Бұл түймелерді нобай көрінісі мен бір беттік көрініс арасында ауысу үшін пайдаланыңыз. Бір беттік көрініспен салыстырғанда нобай көрінісіндегі қолжетімді опциялар көбірек.



Бұл түймелерді таңдалған бетті ұлғайту немесе кішірейту үшін пайдаланыңыз.

ЕСКЕРТПЕ: Бұл түймелерді пайдалану үшін бір уақытта тек бір бетті таңдаңыз.



Бұл түймені бетті 180 градусқа бұру үшін пайдаланыңыз.

ЕСКЕРТПЕ: Бұл түйме тек нобай көрінісінде қолжетімді болады.



Бұл түймені таңдалған беттерді жою үшін пайдаланыңыз.

ЕСКЕРТПЕ: Бұл түйме тек нобай көрінісінде қолжетімді болады.



Бұл түймелерді құжаттағы беттердің қайта реттеу үшін пайдаланыңыз. Бір немесе бірнеше беттерді таңдап, оларды солға немесе оңға жылжытыңыз.

ЕСКЕРТПЕ: Бұл түймелер тек нобай көрінісінде қолжетімді болады.



Бұл түймені құжатқа қосымша бет қосу үшін пайдаланыңыз. Принтер қосымша беттерді шығаруға кеңес береді.



Бұл түймені алдын ала қарауға енгізілген өзгерістерді жойып, қайта бастау үшін пайдаланыңыз.



Алдын ала көру экранын жиып, Көшіру экранына оралу үшін осы түймені басыңыз.

9. Құжат дайын болғанда, [Send](#) (Жіберу) түймесін түртіңіз.



ЕСКЕРТПЕ: Принтер электрондық пошта мекенжайын контактілер тізіміне қосуды ескертуі мүмкін.

Сканерлеу және желідегі қалтаға жіберу

Кіріспе

Принтер файлды сканерлеп, оны желідегі ортақ қалтаға сақтай алады. Бұл мүмкіндікті пайдаланбастан бұрын оны қосу және ортақ қалталарды реттеу үшін HP ендірілген веб-серверін пайдаланыңыз. Жүйе әкімшісі алдын ала анықталған Quick Sets (Жылдам орнатулар) қалталарын реттей алады; әйтпесе әр тапсырма үшін қалта жолын көрсету керек болады.

Құжатты сканерлеу және қалтаға сақтау

 **ЕСКЕРТПЕ:** Бұл мүмкіндікті пайдалану үшін сіздің принтерге кіруіңіз қажет болуы мүмкін.

1. Құжатты бетін төмен қаратып сканер әйнегіне қойып немесе құжатты беру құрылғына бетін жоғары қаратып салып, құжаттың өлшеміне сәйкестендіру үшін қағаз бағыттағыштарын сәйкестендіріңіз.
2. Принтердің басқару панеліндегі негізгі экранда **Scan** (Сканерлеу) опциясын басып, **Scan to Fax** (Факске сканерлеу) тармағын таңдаңыз.
3. Бұл тапсырмаға ғана жолды көрсету мақсатында пернетақтаны ашу үшін **Folder Paths** (Қалта жолдары) мәтін жолағын түртіп, қалтаның жолын көрсетіңіз да, **Enter** (Енгізу)  түймесін түртіңіз. Жол үшін мына пішімді пайдаланыңыз:

`\\сервер\қалта`, бұл жерде «сервер» ортақ қалта орналасқан сервердің атауы, ал «қалта» ортақ қалтаның атауы болып табылады. Қалта басқа қалталардың ішінде орналасқан болса, қалтаға жету үшін жолдың барлық сегменттерін енгізіңіз. Мысалы: `\\сервер\қалта\қалта`

Не болмаса, алдын ала анықталған Quick Set (Жылдам орнатулар) жолын немесе Контактімен байланысатын жолды таңдау үшін, **Folder Paths** (Қалта жолдары) жолағының астындағы **Add a Path** (Жол қосу) түймесін түртіңіз.

 **ЕСКЕРТПЕ:** **Folder Paths** (Қалта жолдары) жолағына алдын ала анықталған және өңделмейтін жол болуы мүмкін. Осы кезде әкімші бұл қалтаны ортақ қатынау үшін реттейді.

4. Пернетақтаны ашу үшін **File Name** (Файл атауы) мәтін жолағын түртіп, файл атауын енгіңіз де, **Enter** (Енгізу)  түймесін түртіңіз.
5. Құжат параметрлерін реттеу үшін **Options** (Опциялар) түймесіңізін түртіңіз. Мысалы:
 - Жасалатын файл түрін, ажыратымдылықты және шығыс сапасын көрсету үшін, **File Type and Resolution** (Файл түрі және ажыратымдылық) параметрін таңдаңыз.
 - Егер түпнұсқалық құжат екі жақта басып шығарылатын болса, **Original Sides** (Түпнұсқалық жақтар) параметрін, одан кейін **2 Sided** (2 жақты) опциясын таңдаңыз.
6. Алдын ала қарау мүмкіндігін пайдаланбастан бұрын сары үшбұрышпен таңбаланған опцияларды орнатыңыз.

 **ЕСКЕРТПЕ:** Алдын ала сканерлеуден кейін бұл опциялар негізгі **Options** (Опциялар) тізімінен жойылады және **Pre-scan Options** (Алдын ала сканерлеу опциялары) тізімінде жинақталады. Бұл опциялардың кез келгенін өзгерту үшін, алдын ала қарауды алып мүмкіндігін өшіріп, қайтадан бастаңыз.

Алдына ала қарау мүмкіндігін пайдалану - қосымша.

7. Құжатты алдын ала қарау үшін экранның оң жақ аймағын түртіңіз. Алдын ала қарау экранында алдын ала қарау опцияларын реттеу және беттерді айналдыру, қайта реттеу, енгізу немесе жою үшін экранның оң жақ аймағындағы түймелерді пайдаланыңыз.



Бұл түймелерді нобай көрінісі мен бір беттік көрініс арасында ауысу үшін пайдаланыңыз. Бір беттік көрініспен салыстырғанда нобай көрінісіндегі қолжетімді опциялар көбірек.



Бұл түймелерді таңдалған бетті ұлғайту немесе кішірейту үшін пайдаланыңыз.

ЕСКЕРТПЕ: Бұл түймелерді пайдалану үшін бір уақытта тек бір бетті таңдаңыз.



Бұл түймені бетті 180 градусқа бұру үшін пайдаланыңыз.

ЕСКЕРТПЕ: Бұл түйме тек нобай көрінісінде қолжетімді болады.



Бұл түймені таңдалған беттерді жою үшін пайдаланыңыз.

ЕСКЕРТПЕ: Бұл түйме тек нобай көрінісінде қолжетімді болады.



Бұл түймелерді құжаттағы беттердің қайта реттеу үшін пайдаланыңыз. Бір немесе бірнеше беттерді таңдап, оларды солға немесе оңға жылжытыңыз.

ЕСКЕРТПЕ: Бұл түймелер тек нобай көрінісінде қолжетімді болады.



Бұл түймені құжатқа қосымша бет қосу үшін пайдаланыңыз. Принтер қосымша беттерді шығаруға кеңес береді.



Бұл түймені алдын ала қарауға енгізілген өзгерістерді жойып, қайта бастау үшін пайдаланыңыз.



Алдын ала көру экранын жиып, Көшіру экранына оралу үшін осы түймені басыңыз.

8. Құжат дайын болған кезде файлды сақтау үшін [Scan](#) (Сканерлеу) түймесін түртіңіз.

Сканерлеу және USB флеш жадына сақтау

Кіріспе

Принтер файлды сканерлеп, оны USB жадындағы қалтаға сақтай алады. Бұл мүмкіндік пайдаланбастан бұрын оны қосу және конфигурациялау үшін HP ендірілген веб-серверін пайдаланыңыз.

Құжатты сканерлеу және USB флэш-жадына сақтау

 **ЕСКЕРТПЕ:** Бұл мүмкіндікті пайдалану үшін сіздің принтерге кіруіңіз қажет болуы мүмкін.

1. Құжатты бетін төмен қаратып сканер әйнегіне қойып немесе құжатты беру құрылғысына бетін жоғары қаратып салып, құжаттың өлшеміне сәйкестендіру үшін қағаз бағыттағыштарын сәйкестендіріңіз.
2. USB флеш-жадын принтердің басқару панеліндегі USB портына салыңыз.
3. Принтердің басқару панеліндегі негізгі экранда **Scan** (Сканерлеу) басып, **Scan to USB Drive** (USB құрылғысына сканерлеу) параметрін таңдаңыз.
4. **Save As...** (Басқаша сақтау) тізімінен флэш-жадты таңдаңыз. Файлды USB флэш-жадының негізгі қалтасына сақтауға немесе бұрыннан бар қалтаға сақтауға болады.
5. Пернетақтаны ашу үшін **File Name** (Файл атауы) мәтін жолағын түртіп, файл атауын енгізіңіз де, Enter (Енгізу)  түймесін түртіңіз.
6. Құжат параметрлерін реттеу үшін **Options** (Опциялар) түймесіңізін түртіңіз. Мысалы:
 - Жасалатын файл түрін, ажыратымдылықты және шығыс сапасын көрсету үшін, **File Type and Resolution** (Файл түрі және ажыратымдылық) параметрін таңдаңыз.
 - Егер түпнұсқалық құжат екі жақта басып шығарылатын болса, **Original Sides** (Түпнұсқалық жақтар) параметрін, одан кейін **2 Sided** (2 жақты) опциясын таңдаңыз.
7. Алдын ала қарау мүмкіндігін пайдаланбастан бұрын сары үшбұрышпен таңбаланған опцияларды орнатыңыз.

 **ЕСКЕРТПЕ:** Алдын ала сканерлеуден кейін бұл опциялар негізгі **Options** (Опциялар) тізімінен жойылады және **Pre-scan Options** (Алдын ала сканерлеу опциялары) тізімінде жинақталады. Бұл опциялардың кез келгенін өзгерту үшін, алдын ала қарауды алып мүмкіндігін өшіріп, қайтадан бастаңыз.

Алдына ала қарау мүмкіндігін пайдалану - қосымша.

8. Құжатты алдын ала қарау үшін экранның оң жақ аймағын түртіңіз. Алдын ала қарау экранында алдын ала қарау опцияларын реттеу және беттерді айналдыру, қайта реттеу, енгізу немесе жою үшін экранның оң жақ аймағындағы түймелерді пайдаланыңыз.



Бұл түймелерді нобай көрінісі мен бір беттік көрініс арасында ауысу үшін пайдаланыңыз. Бір беттік көрініспен салыстырғанда нобай көрінісіндегі қолжетімді опциялар көбірек.





Бұл түймелерді таңдалған бетті ұлғайту немесе кішірейту үшін пайдаланыңыз.

ЕСКЕРТПЕ: Бұл түймелерді пайдалану үшін бір уақытта тек бір бетті таңдаңыз.



Бұл түймені бетті 180 градусқа бұру үшін пайдаланыңыз.

ЕСКЕРТПЕ: Бұл түйме тек нобай көрінісінде қолжетімді болады.



Бұл түймені таңдалған беттерді жою үшін пайдаланыңыз.

ЕСКЕРТПЕ: Бұл түйме тек нобай көрінісінде қолжетімді болады.



Бұл түймелерді құжаттағы беттердің қайта реттеу үшін пайдаланыңыз. Бір немесе бірнеше беттерді таңдап, оларды солға немесе оңға жылжытыңыз.

ЕСКЕРТПЕ: Бұл түймелер тек нобай көрінісінде қолжетімді болады.



Бұл түймені құжатқа қосымша бет қосу үшін пайдаланыңыз. Принтер қосымша беттерді шығаруға кеңес береді.



Бұл түймені алдын ала қарауға енгізілген өзгерістерді жойып, қайта бастау үшін пайдаланыңыз.



Алдын ала көру экранын жиып, Көшіру экранына оралу үшін осы түймені басыңыз.

9. Құжат дайын болған кезде файлды сақтау үшін [Scan](#) (Сканерлеу) түймесін түртңіз.

Сканерлеу кезіндегі қосымша опциялар

Келесі параметрлер сканерлеу кезінде **Options** (Опциялар) тізімінде қолжетімді болады.



ЕСКЕРТПЕ: Келесі тізімде HP Enterprise MFP принтерлері үшін қолжетімді опциялардың үлкен жинағы қамтылған. Кейбір опциялар барлық принтерлерде қолжетімді бола бермейді.

Файл түрі және ажыратымдылығы

Сканерленген құжатты файлдардың бірнеше түрінің бірі ретінде сақтаңыз.

Төмендегідей стандартты файл түрлерін пайдалануға болады:

- **PDF:** бұл файл түрі үздік жалпы кескін және мәтін сапасын қамтамасыз етеді. PDF файлдарын көру үшін Adobe® Acrobat® Reader бағдарламалық құралы қажет.
- **JPEG:** бұл файл түрі — көптеген сызбалар үшін жақсы таңдау. Көптеген компьютерлерде .JPEG файлдарын көруге болатын шолғыш болады. Бұл файл түрі бір бетке бір файл шығарады.
- **TIFF:** бұл — көптеген сызбалық бағдарламалар қолдайтын стандартты файл түрі. Бұл файл түрі бір бетке бір файл шығарады.
- **MTIFF:** MTIFF көп бетті TIFF дегенді білдіреді. Бұл файл түрі бірнеше сканерленген бетті бір файлға сақтайды.
- **XPS:** XPS (XML Paper Specification) пішімі құжаттың бастапқы пішімдерін сақтап қалатын XAML файлын жасайды және түс графикасы мен енгізілген қаріптерді қолдайды.
- **PDF/A:** PDF/A — электрондық құжаттарды ұзақ мерзімге мұрағаттауға арналған PDF түрі. Құжаттағы пішім ақпаратының барлығы тәуелсіз болады.

Цифрлық жіберу бағдарламалық құралы (DSS) серверіне жалғанған HP Enterprise Flow MFP принтерлерінде немесе MFP принтерлерінде келесі OCR файл түрлеріне қолдау көрсетіледі:

- **Text (OCR)** (Мәтін (OCR)): мәтін (OCR) түпнұсқаны сканерлеу үшін таңбаларды оптикалық тануды (OCR) пайдалана отырып мәтіндік файлды жасайды. Мәтіндік файлды кез келген

мәтінді өңдеу бағдарламасында ашуға болады. Түпнұсқаның пішімдеуі бұл опцияны пайдаланып сақталмайды.

- **Unicode Text (OCR)** (Unicode мәтіні (OCR)): Юникод мәтіні (OCR) — мәтінді үйлесімді көрсету және өзгерту үшін пайдаланылатын салалық стандарт. Бұл файл түрі халықаралық ету және локализациялау үшін пайдалы.
- **RTF (OCR)**: RTF (OCR) — түпнұсқаны сканерлеу үшін таңбаларды оптикалық тануды (OCR) пайдалана отырып RTF файлын жасайды. RTF — мәтінді өңдеу бағдарламаларының көпшілігі арқылы ашуға болатын баламалы мәтін пішімі. Бұл опцияны пайдаланғанда, түпнұсқаның біраз пішімдеуі сақталады.
- **Searchable PDF (OCR)** (Іздеуге болатын PDF (OCR)): іздеуге болатын PDF (OCR) — түпнұсқаны сканерлеу үшін таңбаларды оптикалық тануды (OCR) пайдалана отырып іздеуге болатын PDF файлын жасайды. Құжат осылайша сканерленгенде, PDF файлында белгілі бір сөздерді немесе сөз тіркестерін іздеу үшін Adobe Acrobat® Reader бағдарламасының іздеу құралдарын пайдаланыңыз.
- **Searchable PDF/A (OCR)** (Іздеуге болатын PDF/A (OCR)): іздеуге болатын PDF/A (OCR) — мазмұнды іздеуге мүмкіндік беретін құжат құрылымы туралы ақпаратты қамтитын PDF/A файлының түрі.
- **HTML (OCR)**: HTML (OCR) бастапқы құжаттың мазмұнын қамтитын HTML файлын жасайды. HTML файлдарды веб-беттерде көрсету үшін пайдаланылады.
- **CSV (OCR)**: CSV (OCR) — үтір бөлгіштері бар мәндерді қамтитын жалпы мәтіндік файл пішімі. Бұл файл түрін мәтінді өңдеу, электрондық кесте немесе дерекқор бағдарламаларының көпшілігі арқылы ашуға болады.

DSS серверіне қосылған MFP принтерлерінде сандық жіберу тапсырмаларының келесі OCR файл түрлеріне қолдау көрсетіледі:

- **XML (OCR)**: СИПАТТАМА ҚАЖЕТ.
- **Searchable XPS (OCR)** (Іздеуге болатын PDF/A (OCR)): СИПАТТАМА ҚАЖЕТ.

Бастапқы жақтар	Бастапқы құжаттың бір жағына немесе екі жағына басып шығарылатынын көрсетіңіз.
Түсті/қара Тек түсті принтерлер үшін.	Сканерленген кескіннің түрлі-түсті, қара және сұр немесе тек қара түсті болып басып шығарылатынын көрсетіңіз.
Сканерлеу режимі ЕСКЕРТПЕ: Бұл мүмкіндік барлық микробағдарлама нұсқалары үшін қолжетімсіз. Бұл мүмкіндікті қолдану үшін принтердің микробағдарламасын жаңарту керек болуы мүмкін.	Standard Document (Стандартты құжат): құжат беру құралы арқылы жекелей тегіс әйнек үстінде бетті немесе беттер жинағын сканерлеңіз. Book Mode (Кітап режимі): ашық бетті сканерле және кітаптың әрбір бетін бөлек беттер ретінде басып шығар. 2-sided ID Copy (2 жақты жеке куәлікті көшіру): тегіс әйнекте жеке куәліктің екі жағын сканерлеп, оларды бір бетте басып шығарыңыз. Бірінші жағын сканерлегеннен кейін принтер екінші жағын әйнекке дұрыс орналастыруға кеңес береді.
Ажыратымдылық	Сканерленетін кескіндердің ажыратымдылығын көрсетіңіз. Кескіннің айқындығын арттыру үшін жоғарырақ бір ажыратымдылықты таңдаңыз. Дегенмен ажыратымдылық артқанда, файлдың өлшемі де артады.
Бастапқы өлшем	Бастапқы құжаттың бет өлшемін көрсетіңіз.
Мазмұн бағдары	Бастапқы құжаттың портреттік немесе альбомдық бағдарда басып шығарылатынын көрсетіңіз.

Суретті реттеу	<p>Sharpness (Айқындық): кескінді айқындау немесе жұмсарту. Мысалы, айқындықты арттыру мәтіннің анық етіп көрсетуі мүмкін, бірақ оны төмендету фотосуреттерді жұқалау етіп көрсетуі мүмкін.</p> <p>Darkness (Күңгірттік): сканерленген кескіндердегі түстерде пайдаланылатын ақ пен қара түстің мөлшерін арттыру немесе азайту.</p> <p>Contrast (Контраст): беттегі ең ашық және ең күңгірт түс арасындағы айырмашылықты арттыру немесе азайту.</p> <p>Background Cleanup (Өңдік тазалау): сканерленген кескіндердің фонынан ақшыл түстерді алып тастау. Мысалы, бастапқы құжат түсті қағазда басып шығарылған болса, бұл мүмкіндікті суреттің күңгірттігіне әсер етпестен фонды ашықтау ету үшін пайдаланыңыз.</p> <p>Automatic Tone (Автоматты сигнал): тек ағындық принтерлер үшін қолжетімді. Принтер Darkness (Қараңғылық), Contrast (Контраст) және Background Cleanup (Фонды тазалау) параметрлерін сканерленген құжатқа ең лайықты мәндерге автоматты түрде реттейді.</p>
Мәтінді/суретті оңтайландыру	Сканерленетін кескіннің түріне арналған тапсырманы оңтайландыру: мәтін, сызбалар немесе фотосуреттер.
Ұштарды өшіру	Сканерленген суреттің жиектерін тазалау арқылы қара жиектер немесе степлер белгілері сияқты таңбаларды жойыңыз.
Қию опциялары	<p>Crop to original size (Түпнұсқалық өлшемді қию): бастапқы құжаттың қағаз өлшеміне сәйкестендіру үшін суретті қию.</p> <p>Crop to content (Мазмұнға дейін қиып алу): түпнұсқа құжаттағы анықталатын мазмұнның өлшеміне дейін суретті қию.</p>
Автоматты түрде түзуленген	Сканерленген суретті автоматты түрде түзету.
Бос беттер тастап кету	Бастапқы құжаттағы бос беттерді сканерленген суреттен алып тастаңыз. Бұл мүмкіндік бос беттерді нәтижесіндегі сканерленген құжаттан алып тастау үшін екі жағына да басып шығарылатын беттерді сканерлеуге пайдаланылады.
Көп қағаз беруді анықтау	Көп қағаз беруді анықтауды қосу немесе өшіру. Егер бұл мүмкіндік қосылған болса, принтер құжат беру құралына салу кезінде бірден көп қағаз салынғанын анықтаса сканерлеу тоқтайды. Егер бұл мүмкіндік өшірілген болса, бірге жинақталған беттерді, өзі жабысатын ескертпелері бар түпнұсқаларды немесе қалың қағазды сканерлеуге мүмкіндік беру үшін көп қағазды беру анықталған кезде сканерлеу жалғасады.
Бірнеше файлдар жасау	Үлкен сканерлеу тапсырмасын бірнеше кішкентай шығыс файлына бөліңіз.
Хабарландыру	Сканерлеу тапсырмаларының күйі туралы хабарламаларды жіберуді таңдаңыз. Принтер ескертуді басып шығара алады немесе ескертуді электрондық поштамен жібере алады.
Қол қою және шифрлау	Sign (Қол қою): Электрондық пошта хабарын сандық қолтаңбамен жіберу.
ЕСКЕРТПЕ: Бұл мүмкіндік тек электрондық поштаға сканерлеу үшін қолдау көрсетіледі.	Encrypt (Шифрлау): Электрондық пошта хабарын шифрланған файл ретінде жіберу.

HP JetAdvantage іскери шешімдері

HP JetAdvantage шешімдері жұмыс ағыны және пайдалануға оңай шешімдерді басып шығару болып табылады және желі мен бұлтқа негізделеді. HP JetAdvantage шешімдері барлық түрлердегі бизнестерге көмектесу үшін жасалған, ол денсаулықты күтуді, қаржылық қызметтерді, өндірісті және қоғамдық секторды қамтиды, принтерлер мен сканерлер ағынын басқарады.

HP JetAdvantage шешімдері мыналарды қамтиды:

- HP JetAdvantage қауіпсіздік шешімдері
- HP JetAdvantage басқару шешімдері
- HP JetAdvantage жұмыс ағыны шешімдері
- HP JetAdvantage мобильді басып шығару шешімдері

HP JetAdvantage іскери жұмыс ағыны мен шешімдерді басып шығару туралы қосымша мәліметтерді алу үшін www.hp.com/go/PrintSolutions сайтына өтіңіз.

Қосымша сканерлеу тапсырмалары

www.hp.com/support/colorljE57540mfp торабына өтіңіз.

Белгілі бір сканерлеу тапсырмаларын орындау үшін нұсқаулар беріледі, мысалы:

- Кітаптардың немесе басқа тігілген құжаттардың беттерін көшіріңіз немесе сканерлеңіз
- Сканерленген құжатты принтер жадындағы қалтаға жіберу
- Жеке куәліктің екі жағында көшіру немесе сканерлеу
- Құжатты кітапша пішімінде көшіру немесе сканерлеу

7 Факс

Қосымша ақпарат алу үшін:

- [Факс параметрлерін орнату](#)
- [Факс конфигурацияларын өзгерту](#)
- [Факс жіберу](#)
- [Қосымша факс тапсырмалары](#)

Келесі ақпарат жариялау уақытында дұрыс болады.

Видео көру үшін www.hp.com/videos/LaserJet бөлімін қараңыз.

Ағымдағы ақпаратты www.hp.com/support/colorljE57540mfp бөлімінен қараңыз.

Принтер бойынша HP компаниясының жан-жақты анықтамасы мынадай ақпаратты қамтиды:

- Орнату және параметрлерді реттеу
- Үйрену және пайдалану
- Проблемаларды шешу
- Бағдарламалық құрал мен микробағдарлама жаңартуларын жүктеп алу
- Қолдау форумдарына қосылу
- Кепілдік және құқықтық ақпарат табу

Факс параметрлерін орнату

Кіріспе

Бұл ақпарат факске және ағындық модельдерге немесе қосымша аналогтық факс қосалқы құралы орнатылған басқа принтерлерге арналады. Жалғастырмастан бұрын, принтерді телефон желісіне (аналогтық факс үшін) немесе интернетке не желілік факс қызметіне қосыңыз.

Принтердің басқару панелін пайдалана отырып факсты орнатыңыз

1. Принтердің басқару панелінің негізгі экрандағы **Settings** (Параметрлер) түймесін түртіңіз.
2. Мына мәзірлерді ашыңыз:
 - **Факс**
 - **Ішкі факс модемін орнату**



ЕСКЕРТПЕ: Егер мәзір тізімінде **Internal Fax Modem Setup** (Ішкі факс модемін орнату) мәзірі пайда болмаса, жергілікті желі немесе интернет факсы қосулы болуы мүмкін. Жергілікті желі немесе интернет факсы қосулы кезде, аналогтық факс жабдығы өшіріледі және **Internal Fax Modem Setup** (Ішкі факс модемін орнату) мәзірі көрсетілмейді. Бір уақытта тек бір факс мүмкіндігін қосуға болады, жергілікті факс, аналогтық факс немесе интернет факсы. Жергілікті желі факсы қосу болған кезде аналогтық факсты пайдалану үшін жергілікті желі факсын өшіру үшін HP ендірілген веб-серверін пайдаланыңыз.

3. Экранның оң жағындағы тізімнен орынды таңдап, **Next** (Келесі) түймесін басыңыз.
4. **Company Name** (Компания аты) мәтін жолағын түртіп, компанияның атын енгізу үшін пернетақтаны пайдаланыңыз.
5. **Fax Number** (Факс нөмірі) мәтін жолағын түртіп, жіберетін факс нөмірін енгізу үшін пернетақтаны пайдаланыңыз. **Next** (Келесі) опциясын таңдаңыз.
6. Күн мен уақыт параметрлерінің дұрыстығын растаңыз. Қажетті өзгерістерді енгізіп, **Next** (Келесі) түймесін таңдаңыз.
7. Егер факс жіберу үшін кодтық префикс талап етілсе, **Dialing Prefix** (Кодтық префикс) мәтін жолағын басып, санды енгізу үшін пернетақтаны пайдаланыңыз.
8. Сол жақ тақтадағы барлық ақпаратты оқығаннан кейін, факсты орнатуды аяқтау үшін **Finish** (Аяқтау) түймесін таңдаңыз.

Факс конфигурацияларын өзгерту

 **ЕСКЕРТПЕ:** Басқару панелін пайдаланатын конфигурацияланған параметрлер HP ендірілген веб-серверінде жасалған кез келген параметрлерді қайта анықтайды.

- [Факсты теру параметрлері](#)
- [Жалпы факс жіберу параметрлері](#)
- [Факс қабылдау параметрлері](#)

Факсты теру параметрлері

1. Принтердің басқару панелінің негізгі экрандағы **Settings** (Параметрлер) түймесін түртіңіз.
2. Келесі мәзірлерді ашыңыз:
 - [Факс](#)
 - [Факс жіберу параметрлері](#)
 - [Факсты теру параметрлері](#)

Төмендегі параметрлердің кез келгенін конфигурациялаңыз, одан кейін **Done** (Дайын) опциясын таңдаңыз:

Мәзір тармағы	Сипаттама
Redial on Error (Қате болғанда қайта теру)	Redial On Error (Қате болғанда қайта теру) мүмкіндігі факсты тасымалдау кезінде қате орын алғанда факс нөмірі қанша рет қайта терілетінін орнатады.
Жауап болмағанда қайта теру	Redial On No Answer (Жауап болмағанда қайта теру) параметрі терілген нөмір жауап бермесе факс жабдығы нөмірді қанша рет теретінін таңдайды. Әрекеттердің саны — аймақ параметріне байланысты 0 мен 1 арасында (АҚШ-та пайдаланылады) немесе 0 мен 2 арасында. Әрекеттердің арасындағы аралықты қайта теру аралығы параметрі орнатады.
Нөмір бос болмағанда қайта теру	Redial On Busy (Бос болмағанда қайта теру) параметрі нөмір бос емес кезде факс жабдығы нөмірді қанша рет теретінін (0-9) таңдайды. Әрекеттердің арасындағы аралықты қайта теру аралығы параметрі орнатады.
Redial Interval (Қайта теру аралығы)	Redial Interval (Қайта теру аралығы) параметрі терілген нөмір бос болмаса немесе жауап бермей жатса, не болмаса қате орын алса, әрекеттердің арасындағы минуттар санын таңдайды. ЕСКЕРТПЕ: Redial On Busy (Бос болмағанда қайта теру) және Redial On No Answer (Жауап болмағанда қайта теру) параметрлерінің екеуі де өшірулі күйге орнатылғанда, басқару панелінде қайта теру хабары көрсетіледі. Бұл факс жабдығы нөмірді тергенде, қосылымды орнатқанда, содан кейін қосылымды жоғалтқанда орын алады. Осы қате күйінің нәтижесінде, факс жабдығы қайта теру параметрлеріне қарамастан үш автоматы қайта теру әрекетін жасайды. Бұл қайта теру әрекеті кезінде басқару панелінде қайта теру орындалып жатқанын көрсететін хабар көрсетіледі.
Fax Send Speed (Факс жіберу жылдамдығы)	Fax Send Speed (Факс жіберу жылдамдығы) параметрі факс жіберу кезінде аналогтық факс модемінің биттік жылдамдығын (бит/секунд түрінде өлшенеді) орнатады. <ul style="list-style-type: none">• Fast (v.34 – 33.6k) (Жылдам (v.34 – 33.6k))• Medium (v.17 – 14.4k) (Орташа (v.17 – 14.4k))• Slow (v.29 – 9.6k) (Баяу (v.29 – 9.6k))

Мәзір тармағы	Сипаттама
Желі датчигінің деңгейі	Факстарды жіберген кездегі принтердің теру дыбыс деңгейін басқару үшін Line Monitor Volume (Желі датчигінің деңгейі) параметрін пайдаланыңыз.
Нөмір теру режимі	Dialing Mode (Теру режимі) параметрі пайдаланылатын теру түрін орнатады: тондық (түймелік телефондар) немесе импульстік (айналдыру дискісі бар телефондар).
Dialing Prefix (Теру префиксі)	Dialing Prefix (Теру префиксі) теру кезінде префикс нөмірін (мысалы, сыртқы желіге қол жеткізу үшін «9») енгізуге мүмкіндік береді. Бұл префикс нөмірі терген кезде телефон нөмірлерінің бәріне автоматты түрде қосылады.
Detect dial tone (Теру сигналын анықтау)	Detect dial tone (Теру сигналын анықтау) параметрі факстың факсты жіберу алдында теру сигналын тексеретін-тексермейтінін анықтайды.

Жалпы факс жіберу параметрлері

1. Принтердің басқару панелінің негізгі экрандағы [Settings](#) (Параметрлер) түймесін түртіңіз.
2. Келесі мәзірлерді ашыңыз:
 - [Факс](#)
 - [Факс жіберу параметрлері](#)
 - [Жалпы факс жіберу параметрлері](#)

Төмендегі параметрлердің кез келгенін конфигурациялаңыз, одан кейін [Done](#) (Дайын) опциясын таңдаңыз:

Мәзір тармағы	Сипаттама
Fax Number Confirmation (Факс нөмірін растау)	Fax Number Confirmation (Факс нөмірін растау) мүмкіндігі қосулы кезде, дұрыс енгізілуін қамтамасыз ету үшін факс нөмірін екі рет енгізу керек. Бұл мүмкіндік әдепкі жағдайда өшірулі болады.
PC Fax Send (Компьютер арқылы факс жіберу)	Компьютерден факстар жіберу үшін PC Fax Send (Компьютер арқылы факс жіберу) мүмкіндігін пайдаланыңыз. Бұл мүмкіндік әдепкі жағдайда қосулы болады.
Error Correction Mode (Қатені түзету режимі)	Әдетте, факс жабдығы факс қабылдау немесе жіберу кезінде телефон желісіндегі сигналдарды бақылап отырады. Егер тасымалдау кезінде факс жабдығы қате тапса және Error Correction Mode (Қатені түзету режимі) параметрі қосулы болса, факс жабдығы факстің қате бөлігін қайта жіберуді сұрауы мүмкін. Error Correction Mode (Қатені түзету режимі) мүмкіндігі әдепкі жағдайда қосулы болады. Оны факсты жіберуде немесе қабылдауда мәселе болса және берілімдегі қателерді және сурет сапасының ықтимал азаюын қабылдайтын болсаңыз ғана өшіру керек. Факсті шетелге жіберу немесе шетелден факс қабылдау кезінде немесе сіз телефон байланысын жер серігі арқылы пайдалансаңыз, бұл функцияны ажыратып қою пайдалы болуы мүмкін. ЕСКЕРТПЕ: Кейбір VoIP провайдерлері Error Correction Mode (Қатені түзету режимі) параметрін өшіруді ұсынуы мүмкін. Бірақ, бұл әдетте қажет емес.
Fax Header (Факс тақырыбы)	Үстіңгі деректеме жоғарғы жаққа бекітілетінін және мазмұн төмен ауыстырылатынын немесе үстіңгі деректеме алдыңғы үстіңгі деректеменің үстінен қабаттасатынын басқару үшін Fax Header (Факс тақырыбы) мүмкіндігін пайдаланыңыз.

Факс қабылдау параметрлері

1. Принтердің басқару панелінің негізгі экрандағы **Settings** (Параметрлер) түймесін түртіңіз.
2. Келесі мәзірлерді ашыңыз:
 - **Факс**
 - **Факс қабылдау параметрлері**
 - **Факс қабылдау параметрлерін орнату (Настройка параметров получения факсов)**

Төмендегі параметрлердің кез келгенін конфигурациялаңыз, одан кейін **Done** (Дайын) опциясын таңдаңыз:

Мәзір тармағы	Сипаттама
Алу режимі	<p>Receive Mode (Алу режимі) параметрі факс аксессуары факс тапсырмаларын қалай қабылдайтынын анықтайды. Келесі берілген опциялардың бірін таңдаңыз:</p> <ul style="list-style-type: none">• Автоматты• Автоматты жауап беру• Факс/Телефон• Manual (Қолмен орнату)
Жауап бергенге дейінгі қоңырау саны	<p>Rings To Answer (Жауап бергенге дейінгі қоңыраулар саны) параметрі қоңырауға факс жабдығы жауап бергенше телефон қанша рет шырылдайтынын анықтайды.</p> <p>ЕСКЕРТПЕ: Rings To Answer (Жауап бергенге дейінгі қоңыраулар саны) параметрі үшін қол жетімді опциялардың әдепкі ауқымы аймаққа байланысты болады. Ықтимал Rings To Answer (Жауап бергенге дейінгі қоңыраулар саны) опцияларының ауқымы мекенжаймен шектеледі.</p> <p>Егер факстың қосалқы құралы жауап бермесе және Rings To Answer (Жауап бергенге дейінгі қоңыраулар саны) параметрі 1 болса, оны 2 мәніне арттырып көріңіз.</p>
Қоңыраудың дыбыс деңгейі	<p>Ring Volume (Қоңыраудың дыбыс деңгейі) параметрі қоңыраудың дыбыс деңгейін реттеуге мүмкіндік береді.</p>
Fax Receive Speed (Факс қабылдау жылдамдығы)	<p>Fax Receive Speed (Факс қабылдау жылдамдығы) ашылмалы мәзірін түртіп, төмендегі опциялардың бірін таңдаңыз:</p> <ul style="list-style-type: none">• Fast (v.34 – 33.6k) (Жылдам (v.34 – 33.6k))• Medium (v.17 – 14.4k) (Орташа (v.17 – 14.4k))• Slow (v.29 – 9.6k) (Баяу (v.29 – 9.6k))
Қосымша телефон	<p>Бұл параметр факс функцияларымен бөлек телефонды пайдалануға мүмкіндік береді.</p>
Қайта басып шығаруға мүмкіндік беру	<p>Бұл параметр алынған факстарды қайта басып шығаруға мүмкіндік береді.</p>
Дербес компьютерге қабылдау	<p>Бұл параметр факстерді тікелей компьютерге алуға мүмкіндік береді.</p>
Факсты сұрау	<p>Бұл параметр факс сұрау функциясын қосуға немесе өшіруге мүмкіндік береді.</p>
Fax/Tel Ring Time («Факс/Тел қоңырау шалу уақыты»)	<p>Бұл параметр факс/телефон режимі басталмай тұрып телефон қанша рет шырылдайтынын анықтайды.</p>

Факс жіберу

1. Құжатты сканер шынысына бетін төмен қаратып қойыңыз немесе оны құжат бергішке бетін жоғары қаратып қойыңыз және қағаз бағыттауыштарын құжат өлшеміне сәйкес реттеңіз.
2. Принтердің басқару тақтасындағы негізгі экранда **Fax** (Факс) опциясын таңдаңыз. Сізден пайдаланушы аты мен құпия сөзді енгізу сұралуы мүмкін.
3. Келесі әдістердің біреуі арқылы алушыларды көрсетіңіз:

Алушыларды қолмен енгізу

- ▲ **Fax Recipients** (Факс алушылар) мәтін жолағын түртіп, факс нөмірін енгізу үшін пернетақтаны пайдаланыңыз. Бірнеше факс нөміріне жіберу үшін нөмірлерді нүктелі үтірмен бөліңіз немесе әр мекенжайды енгізгеннен кейін, сенсорлы экран пернетақтасындағы Enter  пернесін басыңыз.

Алушыларды Контактілер тізімінен енгізу

- a. **Contacts** (Контактілер) экранын ашу үшін **Fax Recipients** (Факс алушылар) жолағының жанындағы **Contacts**  (Контактілер) түймесін таңдаңыз.
 - ә. Тиісті контактілер тізімін таңдаңыз.
 - б. Алушылар тізіміне қосу үшін контактілер тізімінен атты немесе аттарды, одан кейін **Add** (Қосу) опциясын таңдаңыз.
4. Жылдам орнатуды жүктеу үшін **Load** (Жүктеу) опциясын, одан кейін **Quick Set** (Жылдам орнату) опциясын таңдаңыз да, **Load** (Жүктеу) опциясын **Quick Sets** (Жылдам орнатулар) тізімінен таңдаңыз.

 **ЕСКЕРТПЕ:** **Quick Sets** (Жылдам орнату) мәндері **Text** (Мәтін), **Photograph** (Фотосурет) және **High Quality** (Жоғары сапа) сияқты әртүрлі шығыс түрлерінің алдын ала анықталған параметрлері болып табылады. Сипаттамасын көру үшін **Quick Set** (Жылдам орнату) опциясын таңдауға болады.

5. **Resolution** (Ажыратымдылық), **Sides** (Жақтар) және **Content Orientation** (Мазмұн бағыты) сияқты параметрлерді реттеу үшін астыңғы сол жақ бұрыштан **Options** (Опциялар) мәзірін, одан кейін параметрлерді **Options** (Опциялар) мәзірлерінен таңдаңыз. Нұсқау берілсе, **Done** (Дайын) опциясын таңдаңыз.
6. Қосымша алдын ала қарау: Құжатты алдын ала қарау үшін экранның оң жақ аймағын түртіңіз. Алдын ала қарау экранын кеңейту және жию үшін алдын ала қарау тақтасының сол жағындағы **Expand** (Кеңейту) және **Collapse** (Жию) түймелерін пайдалануға болады.

Expand (Кеңейту) түймесі

Collapse (Жию) түймесі



Алдын ала қарау опцияларын реттеу және беттерді қайта реттеу, бұру, енгізу немесе жою үшін экранның оң жағындағы түймелерді пайдаланыңыз.



Екі беттік көріністі және нобайлық көріністі ауыстырып қосыңыз. Екі беттік көрініспен салыстырғанда, нобайлық көріністе қолжетімді опциялар көбірек.



Таңдалған бетті үлкейтіңіз не кішірейтіңіз.

ЕСКЕРТПЕ: Бұл түймелерді пайдалану үшін бір уақытта тек бір бетті таңдаңыз.



Бетті 180 градусқа бұрыңыз.

ЕСКЕРТПЕ: Бұл түйме тек нобай көрінісінде қолжетімді болады.



Таңдалған беттерді жойыңыз.

ЕСКЕРТПЕ: Бұл түйме тек нобай көрінісінде қолжетімді болады.



Құжаттағы беттерді қайта реттеңіз. Бір немесе бірнеше бетті таңдап, оларды солға немесе оңға жылжытыңыз.

ЕСКЕРТПЕ: Бұл түймелер тек нобай көрінісінде қолжетімді болады.



Бетті құжатқа қосыңыз. Принтер қосымша беттерді сканерлеуге кеңес береді.



Алдын ала қарау кезінде енгізілген өзгерістерді тазалаңыз да басынан бастаңыз.

7. Құжат дайын болған кезде, факсты жіберу үшін **Send** (Жіберу) түймесін таңдаңыз.

Қосымша факс тапсырмалары

www.hp.com/support/colorljE57540mfp торабына өтіңіз.

Белгілі бір факс тапсырмаларын орындау үшін нұсқаулар беріледі, мысалы:

- Факстың жылдам теру тізімін жасап, басқарыңыз
- Факс төлем кодтарын конфигурациялау
- Факстарды басып шығару кестесін пайдалану
- Кіресін факстарды құрсаулау
- Факстарды мұрағаттау және қайта бағыттау

8 Принтерді басқару

Қосымша ақпарат алу үшін:

- [HP ендірілген веб-сервері \(EWS\) арқылы қосымша конфигурациялау](#)
- [IP желі параметрлерін реттеу](#)
- [Принтердің қауіпсіздік мүмкіндіктері](#)
- [Қуат үнемдеу параметрлері](#)
- [HP Web Jetadmin](#)
- [Бағдарламалық құрал және ішкі бағдарлама жаңартулары](#)

Келесі ақпарат жариялау уақытында дұрыс болады.

Видео көру үшін www.hp.com/videos/LaserJet бөлімін қараңыз.

Ағымдағы ақпаратты www.hp.com/support/colorljE57540mfp бөлімінен қараңыз.

Принтер бойынша HP компаниясының жан-жақты анықтамасы мынадай ақпаратты қамтиды:

- Орнату және параметрлерді реттеу
- Үйрену және пайдалану
- Проблемаларды шешу
- Бағдарламалық құрал мен микробағдарлама жаңартуларын жүктеп алу
- Қолдау форумдарына қосылу
- Кепілдік және құқықтық ақпарат табу

HP ендірілген веб-сервері (EWS) арқылы қосымша конфигурациялау

- [Кіріспе](#)
- [HP енгізілген веб-серверіне \(EWS\) кіру](#)
- [HP енгізілген веб-серверінің мүмкіндіктері](#)

Кіріспе

Ендірілген веб-серверді басып шығару функцияларын принтердің басқару панелінен емес, өзіңіздің компьютерден басқару үшін пайдаланыңыз.

- Принтердің күйі туралы ақпаратты көру
- Барлық жабдықтардың қалған қолдану мерзімдерін анықтап, жаңаларына тапсырыс беріңіз
- Науа конфигурацияларын қараңыз және өзгертіңіз
- Принтердің басқару панелінің мәзір конфигурациясын қараңыз және өзгертіңіз
- Ішкі беттерді көріңіз және басып шығарыңыз
- Принтер мен қамсыздандыру материалдарына байланысты оқиғалар жөнінде хабарлама алыңыз
- Желі конфигурациясын көру және өзгерту



HP ендірілген веб-сервері принтер IP негізделген желіге қосылғанда жұмыс істейді. HP ендірілген веб-сервері IPX негізделген принтер байланыстарын қолдамайды. HP ендірілген веб-серверін ашу және пайдалану үшін Интернеттің болуы шарт емес.

Принтер желіге қосылғанда, HP ендірілген веб-сервері автоматты түрде қолжетімді болады.



ЕСКЕРТПЕ: HP ендірілген веб-серверіне желілік брандмауэрдан тыс қол жеткізу мүмкін емес.

HP енгізілген веб-серверіне (EWS) кіру

1. IP мекенжайын немесе хост атауын көрсету үшін, принтердің басқару панелінің негізгі экранындағы Ақпарат  белгішесін, одан кейін Желі  белгішесін таңдаңыз.
2. Веб-браузерді ашыңыз және мекенжай жолында IP мекенжайын немесе хост атауын дәл принтердің басқару панеліндегідей теріңіз. Компьютер пернетақтасындағы **Enter** пернесін басыңыз. EWS экраны ашылады.

 <https://10.10.XX.XXX/>



ЕСКЕРТПЕ: Веб-браузер кірілетін веб-сайттың қауіпсіз болмауы мүмкін екендігін көрсететін хабарды береді, веб-сайтты жалғастыру үшін опцияны таңдаңыз. Бұл веб-сайтқа кіру компьютерге зақым келтірмейді.

HP ендірілген веб-серверін қолдану үшін шолғыш келесі талаптарға сәйкес келуі қажет:

Windows® 7

- Internet Explorer (8.x немесе одан кейінгі нұсқасы)
- Google Chrome (34.x немесе одан кейінгі нұсқасы)
- Firefox (20.x немесе одан кейінгі нұсқасы)

Windows® 8 немесе одан кейінгі нұсқасы

- Internet Explorer (9.x немесе одан кейінгі нұсқасы)
- Google Chrome (34.x немесе одан кейінгі нұсқасы)
- Firefox (20.x немесе одан кейінгі нұсқасы)

macOS

- Safari (5.x немесе одан кейінгі нұсқасы)
- Google Chrome (34.x немесе одан кейінгі нұсқасы)

Linux

- Google Chrome (34.x немесе одан кейінгі нұсқасы)
- Firefox (20.x немесе одан кейінгі нұсқасы)

HP енгізілген веб-серверінің мүмкіндіктері

- [Information \(Ақпарат\) қойындысы](#)
- [General \(Жалпы\) қойындысы](#)
- [Copy/Print \(Көшіру/Басып шығару\) қойындысы](#)
- [Scan/Digital Send \(Сканерлеу/сандық жіберу\) қойындысы](#)
- [Fax \(Факс\) қойындысы](#)
- [Troubleshooting \(Ақауларды жою\) қойындысы](#)
- [Security \(Қауіпсіздік\) қойындысы](#)
- [HP Web Services \(HP веб-қызметтері\) қойындысы](#)
- [Желіге қосылу жиекбелгісі](#)
- [Басқа сілтемелер тізімі](#)

Information (Ақпарат) қойындысы

Кесте 8-1 HP ендірілген веб-серверінің Information (Ақпарат) қойындысы

Мәзір	Сипаттама
Құрылғы күйі	Принтердің күйін көрсетеді және HP жабдықтарының қалған өлшеулі қызмет ету мерзімін көрсетеді. Оған қоса, бұл бет әр науаға белгіленген қағаз түрі мен өлшемін көрсетеді. Әдепкі параметрлерді өзгерту үшін Change Settings (Параметрлерді өзгерту) сілтемесін басыңыз.

Кесте 8-1 HP ендірілген веб-серверінің Information (Ақпарат) қойындысы (жалғасы)

Мәзір	Сипаттама
Тапсырма журналы	Принтер өңделген барлық тапсырмалардың қорытынды жинағын көрсетеді.
Теңшелім беті	Конфигурация бетінде табылған ақпаратты көрсетеді.
Жабдықтар күйінің беті	Жабдықтардың принтерге қатысты күйін көрсетеді.
Оқиға журналының беті	принтердің барлық оқиғалары мен қателіктерінің тізімін көрсетеді. Мәселелерді шешуге көмектесетін бірқатар динамикалық беттерге қосылу үшін HP Instant Support (HP жылдам қолдау көрсету) сілтемесін (HP ендірілген веб-серверінің барлық беттерінің астыңғы жағында орналасқан) пайдаланыңыз. Сондай-ақ, бұл беттер принтер үшін қосымша қызметтерді көрсетеді.
Пайдалану беті	Принтер басып шығарған, өлшеміне, түріне және қағазды басып шығару жолына қарай топтастырылған беттердің саны туралы қорытындыны көрсетеді.
Құрылғы туралы ақпарат	Принтер желісінің атауын, мекенжайын және үлгі жөніндегі ақпаратты көрсетеді. Осы жазбаларды өзгерту үшін General (Жалпы) қойындысындағы Device Information (Құрылғы туралы ақпарат) мәзірін басыңыз.
Басқару тақтасының суреті	Басқару тақтасының дисплейінде ағымдағы экранның кескінін көрсетеді.
Басып шығару	Басып шығару үшін, дайын файлды компьютерден кері жүктеңіз. Файлды басып шығару үшін принтер әдепкі басу параметрлерін пайдаланады.
Басып шығарылатын есептер мен беттер	Принтердің ішкі есептері мен беттерінің тізімін береді. Басып шығару немесе көру үшін бір немесе бірнеше элементті таңдаңыз.
Ашық көз лицензиялары	Принтермен пайдалануға болатын ашық көз бағдарламалық құралының бағдарламаларына арналған лицензиялардың жиынтығын көрсетеді.

General (Жалпы) қойындысы

Кесте 8-2 HP ендірілген веб-серверінің General (Жалпы) қойындысы

Мәзір	Сипаттама
Басқару тақтасын реттеу (Настройка панели управления)	Басқару тақтасының дисплейіндегі мүмкіндіктерді қайта ретке келтіріңіз, көрсетіңіз немесе жасырыңыз. Әдепкі дисплей тілін және пернетақта орналасуларын өзгертіңіз.
Жылдам жиындар	Принтердің басқару панеліндегі негізгі экранның Quick Sets (Жылдам орнатулар) аймағында бар тапсырмаларды конфигурациялаңыз.
Дабылдар	Әртүрлі принтерлер мен жабдықтар оқиғалары үшін электрондық пошта ескертулерін орнатыңыз.
Басқару панелінің параметрлері қолданбасы	Принтердің басқару панеліндегі Settings (Параметрлер) қолданбасының опцияларын көрсетеді.
Жалпы параметрлер	Принтердің кептелістерден қалпына келу әдісін және принтер басқару тақтасында басталатын көшіру тапсырмалары басып шығару тапсырмаларынан жоғары тұратындығын реттеңіз.
Автожіберу	Принтерді принтердің конфигурациясы мен жабдықтарға қатысты автоматтандырылған электрондық хаттарды белгілі бір электрондық пошта мекенжайларына жіберуге конфигурациялаңыз.
Басқа сілтемелерді өңдеу	Басқа веб-торабына сілтеме қосыңыз немесе өзгертіңіз. Бұл сілтеме бүкіл HP ендірілген веб-сервер беттерінің колонтитул аймағында көрсетіледі.

Кесте 8-2 HP ендірілген веб-серверінің General (Жалпы) қойындысы (жалғасы)

Мәзір	Сипаттама
Тапсырыс беру туралы ақпарат	Жаңа картриджге тапсырыс беру туралы ақпаратты енгізіңіз. Бұл ақпарат жабдықтар күйінің бетінде көрсетіледі.
Құрылғы туралы ақпарат	Принтерге ат беріп, оған мүлік нөмірін тағайындаңыз. Принтер туралы ақпаратты алатын басты контактінің есімін енгізіңіз.
Тіл	HP енгізілген веб-серверінің ақпараты шығарылатын тілді белгілеңіз.
Күн/уақыт параметрлері	Күн мен уақыт ақпаратын енгізіңіз немесе желі уақытының серверімен қадамдастырыңыз.
Қуат параметрлері	Принтердің жұмыс және жұмыс емес сағаттарына, ояну, ұйқы режимдеріне және демалыс күндеріне арналған ұйқы режимінің параметрлерін орнатыңыз немесе өзгертіңіз. Принтермен қандай өзара әрекеттесулер оны ұйқы режимінен оятатынын орнатыңыз.
Сақтық көшірмесін жасау және қалпына келтіру	Принтер және пайдаланушы деректері файлының сақтық көшірмесін жасаңыз. Қажет болса, бұл файлды принтердің деректерін қалпына келтіру үшін пайдалана аласыз.
Зауыттық параметрлерді қалпына келтіру	Принтердің параметрлерін зауыттық әдепкі мәндеріне қайтару.
Шешім орнатқыш	Принтер функциясын өзгертетін немесе кеңейтетін үшінші тараптың бағдарламалық құрал бумаларын орнатыңыз.
Микробағдарламаны жаңарту (Обновление микропрограммы)	Принтердің ақпараттық құралын жаңартатын файлдарды жүктеп алып, оларды орнатыңыз.
Квота және статистика қызметтері (Службы квот и статистики)	Үшінші тараптың тапсырма бойынша статистикалық мәліметтер қызметтерінің байланыс ақпаратын береді.

Сору/Print (Көшіру/Басып шығару) қойындысы

Кесте 8-3 HP ендірілген веб серверіндегі Сору/Print (Көшіру/Басып шығару) қойындысы

Мәзір	Сипаттама
USB құрылғысының параметрлерін басып шығару	Басқару панеліндегі Print from USB Drive (USB құрылғысынан басып шығару) мәзірін қосыңыз немесе өшіріңіз.
Сақталған тапсырмаларды басқару	Принтер жадында тапсырмаларды сақтау мүмкіндігін қосыңыз немесе өшіріңіз. Тапсырма сақтау параметрлерін реттеңіз.
Әдепкі басып шығару опциялары	Басып шығару тапсырмалары үшін әдепкі опцияларды реттеңіз.
Түсті шектеу (Тек түсті принтерлер үшін)	Түсті басып шығаруға және көшіруге рұқсат етіңіз немесе шектеңіз. Жеке пайдаланушыларға немесе арнайы бағдарламалардан жіберілген тапсырмаларға рұқсатты анықтаңыз.
PCL және PostScript параметрлері	Көшіру тапсырмалары мен алынған факстер қоса барлық басып шығару тапсырмалары үшін PCL және PostScript параметрлерін реттеңіз.
Баспа сапасы	Баспа сапасының параметрлерін, соның ішінде түсті реттеу, суретті тіркеу және рұқсат етілген қағаз түрлерін конфигурациялаңыз.
Manage Supplies (Жабдықтарды басқару)	Жабдықтар Very Low (Өте төмен) деңгейге жеткенде принтер орындайтын әрекеттерді реттеңіз.

Кесте 8-3 HP ендірілген веб серверіндегі Copy/Print (Көшіру/Басып шығару) қойындысы (жалғасы)

Мәзір	Сипаттама
Көшіру параметрлері	Көшіру тапсырмалары үшін әдепкі опциялар мен жылдам орнатуларды конфигурациялаңыз. ЕСКЕРТПЕ: Егер тапсырмаға тән көшіру параметрі опциялары тапсырманы бастау алдында басқару тақтасынан орнатылса, әдепкі параметрлер тапсырмаға пайдаланылады.
Науаларды басқару	Қағаз науалары үшін параметрлерді конфигурациялаңыз.

Scan/Digital Send (Сканерлеу/сандық жіберу) қойындысы

Кесте 8-4 HP ендірілген веб серверіндегі Scan/Digital Send (Сканерлеу/Сандық жіберу) қойындысы

Мәзір	Сипаттама
Электрондық поштаны орнату	Сандық жіберу үшін әдепкі электрондық пошта параметрлерін, соның ішінде, мыналарды конфигурациялаңыз: <ul style="list-style-type: none">Шығыс пошта (SMTP) серверінің параметрлеріЭлектрондық поштаның жылдам жиын тапсырмаларының параметрлеріӘдепкі хабар параметрлері, мысалы, «Жіберуші» мекенжайы және тақырып жолы.Сандық қолтаңбалар мен шифрлау параметрлеріЭлектрондық пошта хабарландыруларының параметрлеріЭлектрондық пошта тапсырмаларының әдепкі сканерлеу параметрлеріЭлектрондық пошта тапсырмаларының әдепкі файл параметрлері
Scan to Network Folder (Желідегі қалтаға сканерлеу)	Сандық жіберу үшін желілік қалта параметрлерін, соның ішінде, мыналарды конфигурациялаңыз: <ul style="list-style-type: none">Желілік қалтада сақталатын жылдам жиын тапсырмаларының параметрлеріХабарландырулардың параметрлеріЖелілік қалтада сақталатын тапсырмалардың әдепкі сканерлеу параметрлеріЖелілік қалтада сақталатын тапсырмалардың әдепкі файл параметрлері
SharePoint® торабына сканерлеу (тек Flow модельдері)	Сандық жіберуге арналған Microsoft SharePoint® параметрлерін, оның ішінде келесілерді конфигурациялаңыз: <ul style="list-style-type: none">SharePoint® сайтындағы құжаттар кітапханасында сақталатын Жылдам орнату тапсырмаларының параметрлеріSharePoint® сайтындағы құжаттар кітапханасында сақталатын тапсырмалардың әдепкі параметрлері

Кесте 8-4 HP ендірілген веб серверіндегі Scan/Digital Send (Сканерлеу/Сандық жіберу) қойындысы (жалғасы)

Мәзір	Сипаттама
Scan to USB Drive (Сканерлеу, USB құрылғысына сақтау)	<p>Сандық жіберу үшін USB параметрлерін, соның ішінде, мыналарды конфигурациялаңыз:</p> <ul style="list-style-type: none">• USB флэш дискісінде сақталатын жылдам жиын тапсырмаларының параметрлері• Хабарландырулардың параметрлері• USB флэш дискісінде сақталатын тапсырмалардың әдепкі сканерлеу параметрлері• USB флэш-дискісінде сақталатын тапсырмалардың әдепкі файл параметрлері
Contacts (Контактілер)	<p>Контактілерді, оның ішінде келесілерді басқару:</p> <ul style="list-style-type: none">• Принтерге бір-бірден электрондық пошта мекенжайларды енгізіңіз.• Бір уақытта біреуін қосудың орнына, өнімге жиі пайдаланылатын электрондық пошта мекенжайларының үлкен тізімін импорттаңыз.• Көшірме деректер ретінде пайдалану үшін контактілерді принтерден компьютердегі CSV файлына экспорттаңыз немесе жазбаларды басқа HP принтеріне импорттаңыз.• Принтерде сақталған электрондық пошта мекенжайларды өңдеңіз.
Таңдаулы параметрлер	Сканер әйнегінен өлшем анықтауды конфигурациялаңыз.
Желілік қалтаға электрондық поштамен жіберу және сканерлеу параметрлерін жылдам орнату шеберлері	<p>Принтерді сканерленген суреттерді электрондық пошта қосымшалары ретінде жіберетін етіп конфигурациялаңыз.</p> <p>Принтерді сканерленген суреттерді желілік қалтаның жылдам жиынына сақтайтын етіп конфигурациялаңыз. Жылдам жиын желіде сақталған файлдарға оңай қатынасуды қамтамасыз етеді.</p>
Сандық жіберу бағдарламалық құралының параметрлерін орнату (Настройка ПО цифровой отправки)	Қосымша сандық жіберу бағдарламалық құралын пайдалануға қатысты параметрлерді конфигурациялаңыз.

Факс (Факс) қойындысы

Кесте 8-5 HP ендірілген веб-серверінің Факс (Факс) қойындысы

Мәзір	Сипаттама
Факс жіберу параметрлерін орнату (Настройка отправки факсов)	<p>Факстарды жіберу параметрлерін, соның ішінде, мыналарды конфигурациялаңыз:</p> <ul style="list-style-type: none">• Шығыс факстардың әдепкі параметрлері• Факсті жылдам жиын тапсырмаларының параметрлері• Хабарландырулардың параметрлері• Ішкі факс модемін пайдаланып факстар жіберудің әдепкі параметрі• Жергілікті факс қызметін пайдалану параметрлері• Интернет факс қызметін пайдалану параметрлері

Кесте 8-5 HP ендірілген веб-серверінің Fax (Факс) қойындысы (жалғасы)

Мәзір	Сипаттама
Факстағы жылдам терулер	Жылдам теру нөмірлерін, оның ішінде мыналарды басқарыңыз: <ul style="list-style-type: none">Осы өнімде қол жеткізу мүмкін болуы үшін электрондық пошта мекенжайлары, факс нөмірлері немесе пайдаланушы жазбалары бар .CSV файлдарын импорттаңыз.Көшірме деректер ретінде пайдалану үшін электрондық поштаны, факсты немесе пайдаланушы жазбаларын принтерден компьютердегі файлға экспорттаңыз немесе жазбаларды басқа HP принтеріне импорттаңыз.
Факс қабылдау параметрлерін орнату (Настройка параметров получения факсов)	Кіріс факстар үшін әдепкі басып шығару опцияларын конфигурациялаңыз, әрі факстарды басып шығару кестесін орнатыңыз.
Факсты мұрағаттау және қайта бағыттау (Архивирование и переадресация факсов)	Факс мұрағаттауды және факс бағытын өзгерту мүмкіндігін қосыңыз немесе өшіріңіз және әрқайсысы үшін негізгі параметрлерді конфигурациялаңыз. <ul style="list-style-type: none">Факстарды мұрағаттау — бүкіл кіріс және шығыс факстардың көшірмесін электрондық пошта мекенжайына, желі қалтасына немесе FTP серверіне жіберу әдісі.Факстарды қайта бағыттау — кіріс факстарды басқа факс құрылғысына қайта бағыттаудың әдісі.
Факс әрекеті журналы	Принтермен жіберілген немесе онда қабылданған факстар тізімін басып шығарады.

Troubleshooting (Ақауларды жою) қойындысы

Кесте 8-6 HP ендірілген веб-серверінің Troubleshooting (Ақаулықтарды жою) қойындысы

Мәзір	Сипаттама
Жалпы ақаулықтарды жою (Устранение общих неисправностей)	Принтерге пайда болған мәселелерді шешуге көмектесетін түрлі есептерді және сынақтарды басып шығарыңыз. Факсқа, OXPd және Автоматты қайта қалпына келтіруге арналған параметрлерді конфигурациялаңыз.
Онлайн анықтама	Басып шығару мәселелерін шешуде көмектесетін HP бұлт негізіндегі онлайн анықтамаға сілтеме.
Диагностикалық деректер ЕСКЕРТПЕ: Бұл элементті Security (Қауіпсіздік) қойындысынан әкімші құпия сөзі орнатылған болса ғана қолдануға болады.	Принтер туралы ақпаратты мәселені егжей-тегжейлі талдау үшін пайдалануға болатын файлға экспорттаңыз.
Микробағдарламаны жаңарту (Обновление микропрограммы)	протоколыннаақпараттық құралын жаңартатын файлдарды жүктеп алып, оларды орнатыңыз.
Зауыттық параметрлерді қалпына келтіру	Принтердің параметрлерін зауыттық әдепкі мәндеріне қайтару.

Security (Қауіпсіздік) қойындысы

Кесте 8-7 HP ендірілген веб-серверінің Security (Қауіпсіздік) қойындысы

Мәзір	Сипаттама
Жалпы қауіпсіздік	Жалпы қауіпсіздікке, оның ішінде төмендегілерге арналған параметрлер: <ul style="list-style-type: none">Әкімші құпия сөзін принтердің кейбір мүмкіндіктеріне кіруді шектейтін етіп конфигурациялаңыз.PJL пәрмендерін өзгерту үшін PJL құпия сөзін орнатыңыз.Файлдық жүйеге қол жеткізу және аппараттық бағдарламалық құралдарды жаңарту қауіпсіздігін орнатыңыз.Тікелей компьютерден басып шығару үшін, басқару тақтасындағы хост USB портын немесе форматтердегі USB байланыс портын қосыңыз немесе өшіріңіз.Бүкіл қауіпсіздік параметрлерінің күйін көріңіз.
Есептік жазба саясаты	Әкімшінің есептік жазба саясаты параметрлерін қосыңыз.
Кіру мүмкіндігін басқару	Арнайы тұлғалар немесе топтар үшін принтер қызметтеріне кіру мүмкіндігін реттеп, принтер жүйесіне кіру үшін жеке пайдаланушы әдісін таңдаңыз.
Сақталған деректерді қорғау	Принтердің ішкі қатты диск параметрлерін реттеп, басқарыңыз. Қауіпсіздікті арттыру мақсатында бұл принтердің қатты дискісі шифрланған. Принтердің қатты дискісінде сақталған тапсырмалардың параметрлерін реттеңіз.
Куәлікті басқару	Принтерге және желіге кіру мүмкіндігін беретін қауіпсіздік куәліктерін орнатыңыз және реттеңіз.
Веб-қызмет қауіпсіздігі	Әртүрлі домендермен веб-беттер арқылы осы принтердің ресурстарына кіруді рұқсат етіңіз. Егер тізімге ешқандай сайттар қосылмаса, барлық сайттар сенімді болады.
Өзіндік тексеру (Самодиагностика)	Қауіпсіздік функциялары күтілген жүйелік параметрлерге сай орындалып жатқанын тексеріңіз.

HP Web Services (HP веб-қызметтері) қойындысы

Принтердің HP веб қызметтерінің параметрлерін реттеу және қосу үшін, **HP Web Services** (HP веб-қызметтер) қойындысын пайдаланыңыз. HP ePrint мүмкіндігін пайдалану үшін, HP веб-қызметтерін қосу керек.

Кесте 8-8 HP ендірілген веб-серверінің HP Web Services (HP веб-қызметтері) қойындысы

Мәзір	Сипаттама
Веб-қызметтер параметрлері	HP Web Services (HP веб-қызметтері) опциясын қосу арқылы бұл принтерді интернеттегі HP компаниясының ePrintCenter қызметіне қосыңыз.
Веб-прокси	Егер HP веб-қызметтерін қосуға немесе принтерді интернетке қосуға қатысты мәселелер пайда болса, прокси-серверді конфигурациялаңыз.
HP JetAdvantage	Принтер мүмкіндіктерін кеңейтетін шешімдерге өту.

Желіге қосылу жиекбелгісі

Принтер IP негіздегі желіге қосылған болғанда, құрал үшін желі параметрлерін теңшеу және қауіпсіздендіру мақсатында **Networking** (Желі) қойындысын қолданыңыз. Бұл қойынды принтер басқа желі түрлеріне қосылғанда көрсетілмейді.

Кесте 8-9 HP ендірілген веб-серверінің Networking (Желіге қосылу) қойындысы

Мәзір	Сипаттама
Конфигурация	
Wi-Fi Direct	Wi-Fi Direct Print және NFC арқылы басып шығару мүмкіндігі ендірілген немесе сымсыз қосалқы құралдары орнатылған принтерлерге арналған Wi-Fi Direct параметрлерін конфигурациялаңыз. ЕСКЕРТПЕ: Қолжетімді конфигурация опциялары басып шығару сервері үлгісіне байланысты.
TCP/IP параметрі	IPv4 және IPv6 желілерінің TCP/IP параметрлерін реттеңіз. ЕСКЕРТПЕ: Қолжетімді конфигурация опциялары басып шығару сервері үлгісіне байланысты.
Желі параметрлері	Баспа серверінің моделіне байланысты IPX/SPX, AppleTalk, DLC/LLC және SNMP параметрлерін реттеу.
Басқа параметрлер	Баспа серверінде қолданылатын жалпы басып шығару протоколдары мен қызметтерін реттеңіз. Қол жетімді параметрлер баспа серверінің моделіне байланысты, бірақ аппараттық құрал жаңартуын, LPD кезектерін, USB параметрлерін, қолдау көрсету туралы ақпаратты және жаңарту мөлшерін қамтуы мүмкін.
AirPrint	Apple принтерлерімен желілік басып шығаруды қосыңыз, орнатыңыз немесе өшіріңіз.
Тіл таңдау	HP ендірілген веб-серверімен көрсетілетін тілді өзгертіңіз. Егер веб-беттерде бірнеше тілге қолдау көрсетілсе, осы бет көрсетіледі. Шолғыштан тіл конфигурациясының параметрлері арқылы қолдау көрсетілетін тілдерді таңдаңыз.
Орынды таңдаңыз	Принтерге арналған елді/аймақты таңдаңыз
Google Cloud Print	
Орнату	Set up Google Cloud Print опциялары.
Веб-прокси	Прокси параметрлерін реттеу.
Қауіпсіздік	
Settings (Параметрлер)	Зауыттық әдепкі мәндер үшін ағымдағы қауіпсіздік параметрлерін қарап, қалпына келтіріңіз. Қауіпсіздікті конфигурациялау шеберін пайдаланып, қауіпсіздік параметрлерін конфигурациялаңыз. ЕСКЕРТПЕ: Қауіпсіздікті конфигурациялау шеберін HP Web Jetadmin секілді желілік басқару қолданбаларын пайдаланып, қауіпсіздік параметрлерін конфигурациялау үшін пайдаланбаңыз.

Авторизация	<p>Конфигурацияны басқаруды және принтерді пайдалануды, соның ішінде мыналарды басқарыңыз:</p> <ul style="list-style-type: none"> • Конфигурация параметрлеріне кіру рұқсатын басқару үшін әкімші құпиясөзін орнатыңыз немесе өзгертіңіз. • HP Jetdirect басып шығару серверінде сандық сертификаттарды сұрап, орнатыңыз және басқарыңыз. • Кіру мүмкіндігін басқару тізімі (ACL) арқылы принтерге бас компьютерге кіруді шектеңіз (тек IPv4 желісіндегі таңдалған басып шығару қызметтері үшін).
Қауіпсіз байланыс	Қауіпсіздік параметрлерін реттеу.
Басқ. Протоколдар	<p>Осы принтердің қауіпсіздік протоколдарын, соның ішінде мыналарды конфигурациялаңыз және басқарыңыз:</p> <ul style="list-style-type: none"> • HP ендірілген веб-серверінің қауіпсіздікті басқару деңгейін орнатып, HTTP және HTTPS арқылы трафикті басқарыңыз. • SNMP (Қарапайым желі басқару протоколы) жұмысын конфигурациялаңыз. SNMP v1/v2c немесе SNMP v3 агенттерін басып шығару серверінде қосыңыз немесе өшіріңіз. • Басып шығару протоколдары, басып шығару серверлері, ашу протоколдары, атауларды анықтау қызметтері және конфигурацияны басқару протоколдары сияқты қауіпсіз болмауы мүмкін протоколдар арқылы қол жеткізу мүмкіндігін басқарыңыз.
802.1X жарамдылығын тексеру	<p>Желідегі клиент жарамдылығын тексеру үшін қажет Jetdirect басып шығару серверінде 802.1X аутентификация параметрлерін конфигурациялап, 802.1X аутентификация параметрлерін зауыттық әдепкі мәндерге қойыңыз.</p> <p>ЕСКЕРТУ: 802.1X аутентификация параметрлерін ауыстыру кезінде; принтер байланысты жоғалтуы мүмкін. Байланысты қайта орнату үшін, принтерді зауыттық әдепкі параметрлер күйіне қайта келтіріп, принтерді қайта орнату талап етілуі мүмкін.</p>
IPsec/Firewall	IPsec/Firewall саясатында (таңдалған HP Jetdirect модельдері үшін ғана) брандмауэр саясатын қараңыз немесе конфигурациялаңыз.
Хабарламалар агенті	HP құрылғысының хабарламалар агентін қосыңыз немесе ажыратыңыз, конфигурация серверін орнатыңыз және сертификаттарды пайдаланып, өзара аутентификацияны конфигурациялаңыз.
Диагностика	
Желі статистикасы	HP Jetdirect басып шығару серверінде жиналған және сақталған желі статистикасын көрсетіңіз.
Протокол ақпараты	Әрбір протокол үшін HP Jetdirect басып шығару серверінде желі конфигурациясының параметрлері тізімін қараңыз.
Конфигурация беті	Күй және конфигурация ақпаратын қамтитын HP Jetdirect конфигурация парағын қараңыз.

Басқа сілтемелер тізімі



ЕСКЕРТПЕ: General (Жалпы) қойындысындағы **Edit Other Links** (Басқа сілтемелерді өңдеу) мәзірін пайдаланып HP ендірілген веб-сервері колонтитулында қай сілтемелер көрсетілетінін реттеңіз. Төмендегілер — әдепкі сілтемелер.

Кесте 8-10 HP ендірілген веб-серверінің Other Links (Басқа сілтемелер) тізімі

Мәзір	Сипаттама
Өнімді қолдау	Әртүрлі тақырыптарға байланысты анықтамалық ақпарат іздеу үшін принтердің қолдау көрсету сайтына кіріңіз.
Жабдықтар дүкені	Картридждері мен қағаз сияқты түпнұсқа HP жабдықтарын сатып алу бойынша мәліметтерді алу үшін HP SureSupply веб-сайтына қосылады.
HP шұғыл қолдау қызметі	Принтердің ақаулықтарына шешім табуыңызға көмек көрсету үшін сізді HP веб-сайтына кіріңіз.

IP желі параметрлерін реттеу



- [Принтер ортақтасқан дисклеймері](#)
- [Желі параметрлерін көру немесе өзгерту](#)
- [Желідегі принтердің атауын қайта енгізу](#)
- [IPv4 TCP/IP параметрлерін басқару тақтасын қолмен реттеңіз](#)
- [IPv6 TCP/IP параметрлерін басқару тақтасын қолмен реттеңіз](#)
- [Байланыс жылдамдығы және дуплекстеу параметрлері](#)

Принтер ортақтасқан дисклеймері

HP бір рангтік желіні қолдамайды, өйткені мүмкіндік Microsoft операциялық жүйелердің функциясы және HP принтер драйвері емес. www.microsoft.com Microsoft торабына кіріңіз.

Желі параметрлерін көру немесе өзгерту

IP мекенжайын конфигурациялау параметрлерін көру немесе өзгерту үшін HP ішкі веб-серверін пайдаланыңыз.

1. HP ендірілген веб-серверін (EWS) ашыңыз:
 - a. IP мекенжайын немесе хост атауын көрсету үшін, принтердің басқару панеліндегі негізгі экраннан Ақпарат  белгішесін, одан кейін Желі  белгішесін түртіңіз.
 - ә. Веб-браузерді ашыңыз және мекенжай жолында IP мекенжайын немесе хост атауын дәл принтердің басқару панеліндегідей теріңіз. Компьютер пернетақтасындағы **Enter** пернесін басыңыз. EWS экраны ашылады.



 <https://10.10.XX.XXX/>

 **ЕСКЕРТПЕ:** Веб-браузер кірілетін веб-сайттың қауіпсіз болмауы мүмкін екендігін көрсететін хабарды береді, веб-сайтты жалғастыру үшін опцияны таңдаңыз. Бұл веб-сайтқа кіру компьютерге зақым келтірмейді.

2. Желі туралы ақпарат алу үшін, **Networking** (Желіге қосылу) қойындысын басыңыз. Параметрлерді қажетінше өзгертіңіз.

Желідегі принтердің атауын қайта енгізу

Ерекше белгілеу мақсатында желідегі принтердің атауын өзгерту үшін, HP ендірілген веб-серверін пайдаланыңыз.

1. HP ендірілген веб-серверін (EWS) ашыңыз:
 - a. IP мекенжайын немесе хост атауын көрсету үшін, принтердің басқару панеліндегі негізгі экраннан Ақпарат  белгішесін, одан кейін Желі  белгішесін түртіңіз.

- ә. Веб-браузерді ашыңыз және мекенжай жолында IP мекенжайын немесе хост атауын дәл принтердің басқару панеліндегідей теріңіз. Компьютер пернетақтасындағы **Enter** пернесін басыңыз. EWS экраны ашылады.

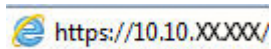
 <https://10.10.XX.XXX/>

 **ЕСКЕРТПЕ:** Веб-браузер кірілетін веб-сайттың қауіпсіз болмауы мүмкін екендігін көрсететін хабарды береді, веб-сайтты жалғастыру үшін опцияны таңдаңыз. Бұл веб-сайтқа кіру компьютерге зақым келтірмейді.

2. **General** (Жалпы) қойындысын басыңыз.
3. **Device Information** (Құрылғы туралы ақпарат) бетіндегі әдепкі өнім атауы **Device Name** (Құрылғының атауы) жолағында болады. Принтерді бірегей түрде анықтауға үшін осы атауды өзгертуге болады.

 **ЕСКЕРТПЕ:** Осы беттегі басқа жолдарды толтыру міндетті емес.

4. Өзгерістерді сақтау үшін **Apply** (Қолдану) түймешігін түртіңіз.

IPv4 TCP/IP параметрлерін басқару тақтасын қолмен реттеңіз

Басқару панелі мәзірлерін IPv4 мекенжайын, желі бөлігінің маскасын және стандартты шлюзді қолмен орнату үшін **Settings** (Параметрлер) мәзірлерін пайдаланыңыз.

1. Принтердің басқару панелінің негізгі экрандағы **Settings** (Параметрлер) түймесін түртіңіз.
2. Мына мәзірлерді ашыңыз:
 - **Желіде**
 - **Ethernet**
 - **TCP/IP**
 - **IPV 4 параметрлері**
 - **Конфигурация әдісі**
3. **Manual** (Қолмен) опциясын таңдап, **OK** түймесін таңдаңыз.
4. **Manual Settings** (Қолмен енгізілетін параметрлер) мәзірін ашыңыз.
5. **IP Address** (IP мекенжайы), **Subnet Mask** (Қосалқы желі маскасы) немесе **Default Gateway** (Стандартты шлюз) түймесін таңдаңыз.
6. Сандық пернетақтаны ашу үшін бірінші өрісті түртіңіз. Өріс үшін дұрыс сандарды енгізіңіз де, **OK** түймешігін басыңыз.

Конфигурацияланатын әрбір өріс үшін процесті қайталаңыз.

IPv6 TCP/IP параметрлерін басқару тақтасын қолмен реттеңіз

IPv6 мекенжайын қолмен орнату үшін, басқару панеліндегі **Settings** (Параметрлер) мәзірлерін пайдаланыңыз.

1. Принтердің басқару панелінің негізгі экрандағы **Settings** (Параметрлер) түймесін түртіңіз.
2. Қолмен конфигурациялауды қосу үшін келесі мәзірлерді ашыңыз:

- Желіде
 - Ethernet
 - TCP/IP
 - IPv6 параметрлері
3. **Enable** (Қосу) опциясын таңдап, **On** (Қосулы) түймесін, содан кейін **OK** түймесін басыңыз.
 4. Мекенжайды конфигурациялау үшін, **Address** (Мекенжай) мәзірін ашып, пернетақтаны ашу үшін жолды түртіңіз.
 5. Пернетақтаны пайдаланып мекенжайды енгізіңіз де, **OK** түймешігін түртіңіз.

Байланыс жылдамдығы және дуплекстеу параметрлері

 **ЕСКЕРТПЕ:** Бұл ақпарат тек Ethernet желілеріне ғана қатысты. Оның сымсыз желілерге қатысы жоқ.

Баспа серверінің сілтеме жылдамдығы мен байланыс режимі желі хабына сәйкес болуы тиіс. Көп жағдайларда принтерді автоматты күйде қалдырыңыз. Байланыс жылдамдығы және дуплекстеу параметрлерін дұрыс өзгертпеу принтердің басқа желілік құрылғылармен байланысына кедергі жасауы мүмкін. Өзгерістер енгізу үшін, принтердің басқару панелін пайдаланыңыз.

 **ЕСКЕРТПЕ:** Принтердің параметрі желілік құрылғының (желілік хаб, қосқыш, шлюз, роутер немесе компьютер) параметріне сәйкес келуі керек.

 **ЕСКЕРТПЕ:** Осы параметрлерге өзгерістер енгізу принтердің өшіп, қайта қосылуына әкеледі. Өзгерістерді принтер бос тұрғанда ғана енгізіңіз.

1. Принтердің басқару панеліндегі негізгі экранда **Settings** (Параметрлер) мәзірі көрсетілгенге дейін сырғыта беріңіз. Мәзірді ашу үшін **Settings** (Параметрлер) белгішесін түртіңіз.
2. Мына мәзірлерді ашыңыз:
 - Желіде
 - Ethernet
 - Байланыс жылдамдығы
3. Келесі берілген опциялардың бірін таңдаңыз:
 - **Auto** (Авто): баспа сервері өзін автоматты түрде желіде рұқсат етілген ең жоғарғы сілтеме жылдамдығы және байланыс режиміне орнатып реттейді.
 - **10T Half (10T жарты)**: 1 секундта 10 мегабайт (МБ/сек), жартылай дуплексті жұмыс
 - **10T Full (10T толық)**: 10 Мб/сек, толық дуплексті жұмыс.
 - **10T Auto (10T авто)**: 10 Мб/сек, автоматты дуплексті жұмыс
 - **100TX Half (100TX жарты)**: 100 Мб/сек, жартылай дуплексті жұмыс.
 - **100TX Full (100TX толық)**: 100 Мб/сек, толық дуплексті жұмыс.

- 100TX Auto (100TX авто): 100 Мб/сек, автоматты дуплексті жұмыс
 - 1000T Full (1000T толық): 1000 Мбит/сек, толық дуплексті жұмыс.
4. ОК параметрін таңдаңыз. Принтер өшіріліп, қайта қосылады.

Принтердің қауіпсіздік мүмкіндіктері

Кіріспе

Принтерде конфигурация параметрлеріне кіруге құқылы пайдаланушыларды шектейтін, деректерді қорғайтын және маңызды аппараттық құралдар компоненттеріне қол жеткізудің алдын алатын бірнеше қауіпсіздік мүмкіндігі бар.

- [Қауіпсіздік мәлімделері](#)
- [IP қауіпсіздігі](#)
- [HP ендірілген веб-серверін пайдаланып жүйенің құпия сөзін тағайындау немесе өзгерту](#)
- [Шифрлау қолдауы: HP өнімділігі жоғары қауіпсіз қатты дискілері](#)
- [Пішімдеушіні құрсаулау](#)

Қауіпсіздік мәлімделері

Принтердің қауіпсіздігін қамтамасыз етуге, желіңіздегі аса маңызды ақпаратты қорғауға және принтерді бақылау мен оған қызмет көрсету тәсілін жеңілдетуге көмектесетін қауіпсіздік стандарттар және ұсынылған протоколдар қолданылады.



IP қауіпсіздігі

IP қауіпсіздігі (IPsec) принтерден шығатын және өнімге келетін IP негізделген желілік трафикті бақылайтын протоколдар жиынтығы болып табылады. IPsec хостқа-хост танылуын, деректердің тұтастығын және желілік байланыстардың шифрлеуін қамтамасыз етеді.

Желіге қосылған және HP Jetdirect басып шығару сервері бар принтерлерде IPsec параметрлерін HP ендірілген веб-серверінің **Networking** (Желіге қосылу) қойындысын пайдаланып реттеуге болады.

HP ендірілген веб-серверін пайдаланып жүйенің құпия сөзін тағайындау немесе өзгерту

Рұқсаты жоқ пайдаланушылар принтер параметрлерін өзгерте алмауы үшін, принтерге және HP ендірілген веб-серверіне өтуге арналған әкімші құпия сөзін тағайындаңыз.

1. HP ендірілген веб-серверін (EWS) ашыңыз:
 - a. IP мекенжайын немесе хост атауын көрсету үшін, принтердің басқару панеліндегі негізгі экраннан Ақпарат  белгішесін, одан кейін Желі  белгішесін түртіңіз.
 - a. Веб-браузерді ашыңыз және мекенжай жолында IP мекенжайын немесе хост атауын дәл принтердің басқару панеліндегідей теріңіз. Компьютер пернетақтасындағы **Enter** пернесін басыңыз. EWS экраны ашылады.

 <https://10.10.XX.XX/>



ЕСКЕРТПЕ: Веб-браузер кірілетін веб-сайттың қауіпсіз болмауы мүмкін екендігін көрсететін хабарды береді, веб-сайтты жалғастыру үшін опцияны таңдаңыз. Бұл веб-сайтқа кіру компьютерге зақым келтірмейді.

2. **Security** (Қауіпсіздік) қойындысын басыңыз.

3. **General Security** (Жалпы қауіпсіздік) мәзірін ашыңыз.
4. **Set the Local Administrator Password** (Жергілікті әкімші құпия сөзін орнату) деп белгіленген аймақтағы **Username** (Пайдаланушы аты) жолына құпия сөзбен байланысты атты енгізіңіз.
5. Құпия сөзді **New Password** (Жаңа құпия сөз) жолына енгізіп, **Verify Password** (Құпия сөзді растау) жолына қайта енгізіңіз.

 **ЕСКЕРТПЕ:** Бұрыннан бар құпия сөзді өзгерту үшін, алдымен бұрыннан бар құпия сөзді **Old Password** (Ескі құпия сөз) жолына енгізіңіз.

6. **Apply** (Қолдану) түймесін басыңыз.

 **ЕСКЕРТПЕ:** құпия сөзді жазып алып, оны қауіпсіз жерге сақтап қойыңыз. Әкімші құпия сөзі қалпына келтірілмейді. Егер әкімші құпия сөзі жоғалса немесе ұмытылса, принтерді толығымен бастапқы қалпына келтіруге қажетті көмек үшін support.hp.com торабынан HP қолдау қызметіне хабарласыңыз.

Принтердің басқару панеліндегі кейбір мүмкіндіктерді қорғауға болады, сонда рұқсат етілмеген адамдар оларды пайдалана алмайды. Мүмкіндік қорғалған кезде, оны пайдалана алуыңыз алдында принтер кіруді ұсынады. Принтердің басқару панеліндегі **Sign In** (Кіру) түймесін басу арқылы шақыруды күтпестен кіруге болады.

Әдетте принтерге кіретін тіркелгі деректері желіге кіретінмен бірдей болады. Егер қай тіркелгі деректерін пайдалану керектігі туралы сұрақтарыңыз болса, осы принтердің желілік әкімшісіне хабарласыңыз.

1. Принтердің басқару панеліндегі негізгі экранда **Sign In** (Кіру) түймесін түртіңіз.
2. Тіркелгі деректерін енгізу үшін, нұсқауларды орындаңыз.

 **ЕСКЕРТПЕ:** Принтердің қауіпсіздігін сақтау үшін, принтерді пайдалануды аяқтағанда **Sign Out** (Шығу) опциясын таңдаңыз.

Шифрлау қолдауы: HP өнімділігі жоғары қауіпсіз қатты дискілері

Бұл қатты диск аппараттық құралға негізделген шифрлаумен қамтамасыз етеді, сондықтан құпия деректерді принтердің жұмыс тиімділігіне ықпал етпей, қауіпсіз етіп сақтауға болады. Бұл қатты диск соңғы Қосымша шифрлау стандартын (AES) пайдаланады және көп жақты уақыт үнемдеу мүмкіндігі мен мықты функцияларды қамтиды.

Дискінің параметрлерін реттеу үшін, HP ендірілген веб-серверінің **Security** (Қауіпсіздік) мәзірін пайдаланыңыз.

Пішімдеушіні құрсаулау

Пішімдеу құралында қауіпсіздік кабелін тағу үшін пайдалануға болатын ұяшық бар. Пішімдеу құралын құлыптау ішінен маңызды компоненттерінің шығарылуының алдын алады.

Қуат үнемдеу параметрлері

Кіріспе

- [Әрекетсіздіктен кейін ұйқы/авто өшіру параметрін орнату](#)
- [Ұйқы таймерін орнатып, принтерді 1 Ватт немесе одан аз қуат пайдаланатын етіп реттеңіз](#)
- [Күту режиміне өту кестесін орнату](#)
- [Кідірісті өшіру параметрін орнату](#)

Принтер күту режимінде болғанда қуатты тұтыну мөлшерін азайту үшін ұйқы параметрлерін конфигурациялаңыз.

Әрекетсіздіктен кейін ұйқы/авто өшіру параметрін орнату

Принтер ұйқы режиміне өтпестен бұрын, күту уақыты белгілеу үшін басқару тақтасының мәзірлерін пайдаланыңыз.

Ұйқы/Автоматты өшіру параметрін өзгерту үшін мына процедураны орындаңыз:

1. Принтердің басқару панелінде [Setup](#) (Орнату) мәзірін ашыңыз.
2. Келесі мәзірлерді ашыңыз:
 - [Жүйе параметрі.](#)
 - [Қуат параметрлері](#)
 - [Ұйықтау/автоматты өшу:](#)
3. Ұйқы/авто өшу кідірісіне арналған уақытты таңдау үшін көрсеткі пернелерді пайдаланып, [OK](#) түймесін басыңыз.

Ұйқы/кідірістен кейін авто өшіру уақытын таңдаңыз.

Ұйқы таймерін орнатып, принтерді 1 Ватт немесе одан аз қуат пайдаланатын етіп реттеңіз

Ұйқы параметрлері принтерде пайдаланылатын қуат мөлшеріне, ояту/ұйқы уақытына, принтердің ұйқы режиміне өту жиілігіне және принтердің ұйқы режимінен жылдам ояну жиілігіне әсер етеді.

Ұйқы режимінде 1 Ватт немесе одан аз қуат пайдаланылатын принтерді реттеу үшін [Sleep after Inactivity](#) (Әрекетсіздіктен кейінгі ұйқы) және [Auto Off after sleep](#) (Ұйқыдан кейін автоматты түрде өшіру) енгізіңіз.

1. Принтердің басқару панелінің негізгі экрандағы [Settings](#) (Параметрлер) түймесін түртіңіз.
2. Келесі мәзірлерді ашыңыз:
 - [Жалпы](#)
 - [Қуат параметрлері](#)
 - [Ұйқы параметрлері](#)

3. Принтер ұйқы режиміне өтпей тұрып белсенсіз болатын минут санын көрсету үшін [Sleep after Inactivity](#) (Әрекетсіздіктен кейінгі ұйқы) опциясын таңдаңыз. Тиісті уақыт кезеңін енгізіңіз.
4. Ұйқы кезеңінен кейін принтерді терең қуат үнемдеу режиміне өткізу үшін [Auto Off after sleep](#) (Ұйқыдан кейін авто өшіру) опциясын таңдаңыз. Тиісті уақыт кезеңін енгізіңіз.

 **ЕСКЕРТПЕ:** Әдепкі күйде принтер Автоматты түрде өшу режимінен USB немесе Wi-Fi әрекетінен басқа әрекеттерге жауап ретінде іске қосылады. Қуат параметрлерін [Shut down \(wake on power button only\)](#) (Өшіру (қуат түймесін басқанда ғана іске қосылу)) опциясын таңдау арқылы қуат түймесін басқанда ғана іске қосылатын етіп реттеуге болады.

5. Параметрлерді сақтау үшін [Done](#) (Дайын) түймесін таңдаңыз.

Күту режиміне өту кестесін орнату

Принтерді автоматты түрде қосылатын ету немесе ұйқы режиміне аптаның белгілі күнінің белгілі бір уақытында өту үшін [Sleep Schedule](#) (Күту режиміне өту кестесі) мүмкіндігін пайдаланыңыз.

1. Принтердің басқару панелінің негізгі экрандағы [Settings](#) (Параметрлер) түймесін түртіңіз.
2. Мына мәзірлерді ашыңыз:
 - [Жалпы](#)
 - [Қуат параметрлері](#)
 - [Күту кестесі](#)
3. [New Event](#) (Жаңа оқиға) түймесін таңдап, жоспарланатын оқиға түрін таңдаңыз: [Wake Event](#) (Ояту оқиғасы) немесе [Sleep Event](#) (Ұйқы оқиғасы).
4. Ояту не ұйқы оқиғасы үшін оқиғаға арналған уақыт пен апта күндерін реттеңіз. Параметрді сақтау үшін [Save](#) (Сақтау) түймесін таңдаңыз.

Кідірісті өшіру параметрін орнату

Қуат түймесі басылғаннан кейін принтер сөндіруді кідіртетін-кідіртпейтінін таңдау үшін басқару тақтасының мәзірлерін пайдаланыңыз.

Кідірісті өшіру параметрін өзгерту үшін мына процедураны орындаңыз:

1. Принтердің басқару панелінде [Setup](#) (Орнату) мәзірін ашыңыз.
2. Мына мәзірлерді ашыңыз:
 - [System Setup \(Жүйе параметрі\)](#)
 - [Қуат параметрлері](#)
 - [Кідірісті өшіру](#)
3. Келесі берілген опциялардың бірін таңдаңыз:

- **Кідіріссіз:** Кідірістен кейін өшіру параметрімен анықталған әрекетсіздік уақытынан кейін принтер өшеді.
- **When Ports Are Active** (Портта қосылып тұрғанда): бұл опция таңдалғанда, барлық порттар өшпейінше принтер өшпейді. Белсенді желі байланысы немесе факс байланысы принтердің өшуіне жол бермейді.

HP Web Jetadmin

HP Web Jetadmin — желіге қосылған түрлі HP өнімдерін, соның ішінде принтерлерді, көп қызметті принтерлерді, сандық жіберу құралдарын тиімді басқаруға арналған жоғары марапаттарға ие, алдыңғы қатарлы құрал. Осы шешім ғана қашықтан орнату, бақылау, техникалық қызмет көрсету, ақауларды жою және басып шығару мен кескіндеу ортасын қауіпсіз ету мүмкіндіктерін береді. Солай уақытты үнемдеуге, шығындарды басқаруға және салымдарды қорғауға көмектесіп, бизнес өнімділігін арттырады.

Белгілі бір өнім мүмкіндіктерін қолдау мақсатында HP Web Jetadmin жаңартулары жасалып отырады. Қосымша ақпарат алу үшін www.hp.com/go/webjetadmin сайтына өтіңіз.

Бағдарламалық құрал және ішкі бағдарлама жаңартулары

HP компаниясы принтердің бағдарламалық құралы үшін қол жетімді мүмкіндіктерді үнемі жаңартып тұрады. Ең соңғы шыққан мүмкіндіктерді пайдалану үшін, принтердің бағдарламалық құралын жаңарту керек. Ең жаңа ішкі бағдарлама жаңарту файлын Интернеттен жүктеп алыңыз:

www.hp.com/support/colorljE57540mfp торабына өтіңіз. **Drivers & Software** (Драйверлер мен бағдарламалық құралдар) опциясын таңдаңыз.

9 Проблемаларды шешу

Қосымша ақпарат алу үшін:

- [Тұтынушыларды қолдау](#)
- [Басқару тақтасының анықтамалық жүйесі](#)
- [Зауыттық параметрлерді қалпына келтіру](#)
- [Принтердің басқару панелінде «Cartridge is low» \(Картридж деңгейі төмен\) немесе «Cartridge is very low» \(Картридж деңгейі өте төмен\) хабары көрсетіледі](#)
- [Принтер қағазды алмайды немесе дұрыс алмайды](#)
- [Кептелген қағаздарды шығару](#)
- [Баспа сапасын жақсарту](#)
- [Көшірме сурет сапасын жақсарту](#)
- [Сканерлеу сурет сапасын жақсарту](#)
- [Факс сурет сапасын жақсарту](#)
- [Факс мәселелерін шешу](#)

Келесі ақпарат жариялау уақытында дұрыс болады.

Видео көру үшін www.hp.com/videos/LaserJet бөлімін қараңыз.

Ағымдағы ақпаратты www.hp.com/support/colorljE57540mfp бөлімінен қараңыз.

Принтер бойынша HP компаниясының жан-жақты анықтамасы мынадай ақпаратты қамтиды:

- Орнату және параметрлерді реттеу
- Үйрену және пайдалану
- Проблемаларды шешу
- Бағдарламалық құрал мен микробағдарлама жаңартуларын жүктеп алу
- Қолдау форумдарына қосылу
- Кепілдік және құқықтық ақпарат табу

Тұтынушыларды қолдау

Еліңізге/аймағыңызға арналған телефон қолдауын алу	Ел/аймақ телефон нөмірлері принтеріңіздің қорабында болған парақшада немесе support.hp.com сайтында бар.
Принтер атауын, сериялық нөмірін, сатып алынған күнін және проблемалардың сипаттамаларын дайындап қойыңыз	
24 сағат бойы Интернет арқылы қолдау алу және бағдарламалық құрал утилиталары мен драйверлерін жүктеп алу	www.hp.com/support/colorljE57540mfp
Қосымша HP қызмет көрсетуіне немесе қызмет келісімдеріне тапсырыс беру	www.hp.com/go/carepack
Принтерді тіркеу	www.register.hp.com

Басқару тақтасының анықтамалық жүйесі

Принтердің ішіне әр экранды пайдалану жолын түсіндіретін анықтама жүйесі орнатылған. Анықтама жүйесін ашу үшін экранның жоғарғы оң жақ бұрышындағы Help ? (Анықтама) түймесін таңдаңыз.



Кейбір экрандарда «Анықтама» жүйесі жалпы мәзірден ашылып, белгілі бір тақырыптарды іздеуге мүмкіндік береді. Мәзірдегі түймелерді түртіп, мәзір құрылымының ішінде жылжуға болады.

Қағаз кептелістерін жою сияқты арнайы процедураларды көрсететін кейбір анықтама экрандарында анимациялар бар.

Егер принтер қате немесе ескерту туралы хабар берсе, ақауды түсіндіретін хабарды ашу үшін анықтама түймесігін түртіңіз. Сондай-ақ, хабарда осы ақауды жою нұсқаулары берілген.

Зауыттық параметрлерді қалпына келтіру

Кіріспе

Принтердің зауытта орнатылған бастапқы параметрлерін қалпына келтіру үшін төмендегі әдістердің бірін қолданыңыз.

 **ЕСКЕРТПЕ:** Зауыттық параметрлерді қалпына келтіру принтердің көптеген параметрлерін зауыттық әдепкі параметрлерге орнатады. Алайда, кейбір параметрлер өзгермейді, мысалы, тіл, күн, уақыт және кейбір желі конфигурациясының параметрлері.



Бірінші әдіс: Зауыттық параметрлерді принтердің басқару тақтасынан қалпына келтіру

1. Принтердің басқару панеліндегі негізгі экранда [Settings](#) (Параметрлер) мәзірі көрсетілгенге дейін сырғыта беріңіз. Мәзірді ашу үшін [Settings](#) (Параметрлер) белгішесін түртіңіз.
2. Мына мәзірлерді ашыңыз:
 - [Жалпы](#)
 - [Зауыттық параметрлерді қалпына келтіру](#)
3. [Reset](#) (Қайта орнату) опциясын түртіңіз.

Растау хабары қайта қосу қызметін аяқтау деректердің жоғалуына әкелуі мүмкіндігін ескертеді.
4. Процесті аяқтау үшін, [Reset](#) (Бастапқы қалпына келтіру) опциясын таңдаңыз.

 **ЕСКЕРТПЕ:** Қайта қосу әрекеті аяқталғаннан кейін принтерді автоматты түрде қайта бастаңыз.

Екінші әдіс: Зауыттық параметрлерді HP ендірілген веб-серверінен қалпына келтіру (тек желіге қосылған принтерлер)

1. HP ендірілген веб-серверін (EWS) ашыңыз:
 - a. IP мекенжайын немесе хост атауын көрсету үшін, принтердің басқару панеліндегі негізгі экранында Ақпарат  белгішесін, одан кейін Желі  белгішесін түртіңіз.
 - ә. Веб-браузерді ашыңыз және мекенжай жолында IP мекенжайын немесе хост атауын дәл принтердің басқару панеліндегідей теріңіз. Компьютер пернетақтасындағы [Enter](#) пернесін басыңыз. EWS экраны ашылады.

 <https://10.10.XX.XXX/>

 **ЕСКЕРТПЕ:** Веб-браузер кірілетін веб-сайттың қауіпсіз болмауы мүмкін екендігін көрсететін хабарды береді, веб-сайтты жалғастыру үшін опцияны таңдаңыз. Бұл веб-сайтқа кіру компьютерге зақым келтірмейді.

2. **General** (Жалпы) қойындысын ашыңыз.
3. Экранның сол жақ бөлігіндегі **Reset Factory Settings** (Зауыттық параметрлерді қалпына келтіру) түймесін басыңыз.
4. **Reset** (Бастапқы қалпына келтіру) түймесін басыңыз.



ЕСКЕРТПЕ: Қайта қосу әрекеті аяқталғаннан кейін принтерді автоматты түрде қайта бастаңыз.

Принтердің басқару панелінде «Cartridge is low» (Картридж деңгейі төмен) немесе «Cartridge is very low» (Картридж деңгейі өте төмен) хабары көрсетіледі

Cartridge is low (Картридж деңгейі төмен): принтер тонер картриджінің деңгейі төмен екенін көрсетеді. Тонер картриджінің қалған нақты жұмыс мерзімі әртүрлі болуы мүмкін. Баспа сапасы нашарлағанда, орнына салынатын баспа картриджін дайындап қойыңыз. Тонер картриджін әзірше ауыстыру қажет емес.

Cartridge is very low (Картридж деңгейі өте төмен): принтер тонер картриджінің деңгейі өте төмен екенін көрсетеді. Тонер картриджінің қалған нақты жұмыс мерзімі әртүрлі болуы мүмкін. Баспа сапасы нашарлағанда, орнына салынатын баспа картриджін дайындап қойыңыз. Басып шығару сапасы жарамды деңгейде болса, тонер картриджін әзірше ауыстырудың қажеті жоқ.

HP тонер картриджі **Өте төмен** деңгейге жеткенде, HP компаниясының тонер картрижіне арналған басты қорғау кепілдігінің мерзімі аяқталады.

Принтер қағазды алмайды немесе дұрыс алмайды

Кіріспе

Келесі шешімдер науадан қағазды алу немесе бірден бірнеше парақты алу бойынша мәселелерді шешуге көмектеседі. Осы жағдайлардың бірі қағаз кептілістеріне әкелуі мүмкін.

- [Принтер қағазды тартып алмайды](#)
- [Принтер бірнеше қағаз парақтарын тартып алады](#)
- [Құжатты беру құрылғысында кептелістер, ығыс кету немесе қағаздың бірнеше парақтарын алу туындаса](#)

Принтер қағазды тартып алмайды

Егер принтер науадан қағазды тартып алмаса, осы шешімдерді орындаңыз.

1. Принтерді ашып, кептелген парақтарды шығарып алыңыз. Принтер ішінде қағаздың жыртылған қалдықтары қалмағанын тексеріңіз.
2. Тапсырма үшін науаға дұрыс қағаз өлшемін салыңыз.
3. Принтердің басқару панелінде қағаз өлшемі мен түрінің дұрыс салынғанын тексеріңіз.

4. Науадағы қағаз бағыттағыштары қағаздың өлшеміне қарай дұрыс реттелгенін тексеріңіз. Бағыттауыштарды науадағы тиісті ойықтарына келтіріңіз. Науа бағыттауышындағы көрсеткі науадағы таңбамен бірдей туралануы керек.

 **ЕСКЕРТПЕ:** Қағаз жинағын қағаз бағыттауыштарымен қатты қыспаңыз. Оларды науадағы тістермен немесе белгілермен реттеңіз.

Келесі суреттерде әр түрлі принтерлер науаларындағы қағаз өлшемін білдіретін таңбалардың үлгілері берілген. HP принтерлерінің көбінде осыған ұқсас белгілер бар.

Сурет 9-1 1-науаға немесе көп мақсатты науаға арналған өлшем белгілері

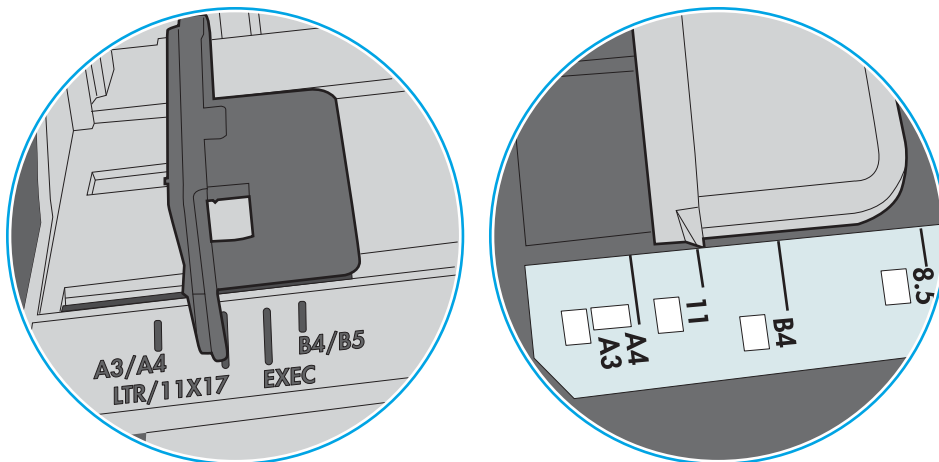

Сурет 9-2 Кассета науаларына арналған өлшем белгілері

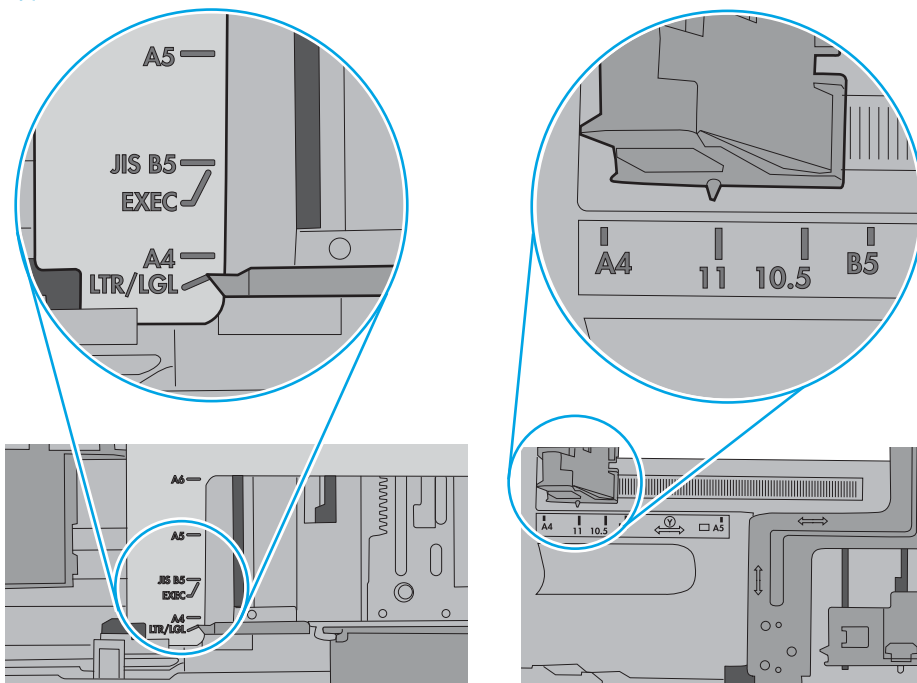

5. Бөлмедегі ылғалдылық осы принтердің техникалық талаптарына сай екенін және қағаз жабық орамда сақталғанын тексеріңіз. Қағаздарды құрғақ күйде сақтау үшін, көптеген қағаз бумалары ылғалға төзімді орамда сатылады.

Ылғалдылығы жоғары ортада буманың бетіндегі қағаз ылғалды сорып, толқындаған немесе қисық түрде болуы мүмкін. Егер осылай болса, қағаз бумасының бетіндегі 5-10 парақты алып тастаңыз.

Ылғалдылығы төмен ортада шамадан тыс статикалық қуатқа байланысты парақтардың бір-біріне жабысып қалуы мүмкін. Бұл жағдайда қағазды науадан алып, қағаздың екі шетін ұстап, U түрінде майыстырыңыз. Одан кейін U пішінін қайтару үшін шеттерін төмен айналдырыңыз. Енді, қағаз бумасының екі жағын ұстап, осы процесті қайталаңыз. Бұл процесс статикалық қуатты пайдаланбай-ақ парақтарды босатады. Қағаз жинағын науаға қайта салмас бұрын, оны үстел үстінде түзетіп алыңыз.

Сурет 9-3 Қағаз жинағын майыстыру әдісі

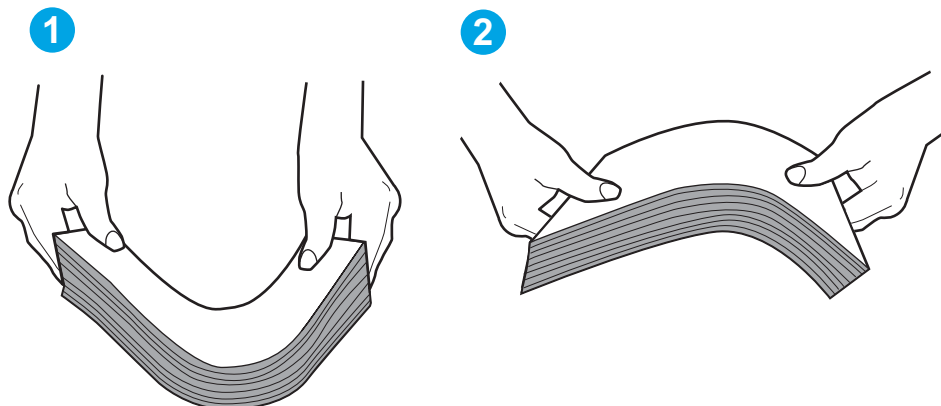

6. Қағазды қолмен беру сұралған экран көрсетіліп тұрғанын көру үшін принтердің басқару панелін тексеріңіз. Қағаз салып, жалғастырыңыз.
7. Науаның жоғарғы жағындағы шығыршықтарда дақтар бар. Жылы сумен дымқылданған түксіз матамен тазартыңыз. Егер мүмкін болса, дистилденген суды пайдаланыңыз.

⚠ ЕСКЕРТУ: Суды принтерге тікелей шашпаңыз. Оның орнына, суды шүберекке бүркіп немесе шүберекті суға малып, роликтерді тазартпас бұрын оны сығыңыз.

Келесі суретте роликтердің әр түрлі принтерлердегі орны көрсетілген.

Сурет 9-4 1-науаға немесе көп мақсатты науаға арналған ролик орындары

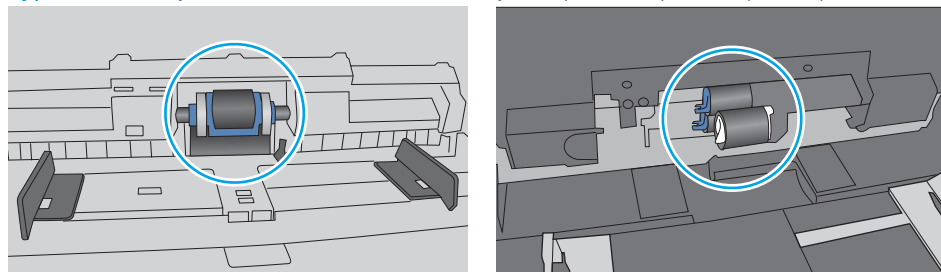

Принтер бірнеше қағаз парақтарын тартып алады

Егер принтер бірнеше қағаз парақтарын науадан тартып алса, осы шешімдерді орындаңыз.

1. Науадан қағаздар жинағын жойыңыз және оны бүгіп, 180 градусқа бұрып, аударыңыз. *Қағазды желпімеу керек.* Науадағы қағаздар жинағын қайтып салыңыз.

 **ЕСКЕРТПЕ:** Қағазды желдету статикалық қуатты қажет етеді. Қағазды желдетудің орнына, қағаздар жинағының екі шетін ұстап, U түрінде майыстырыңыз. Одан кейін U пішінін қайтару үшін шеттерін төмен айналдырыңыз. Енді қағаз бумасының екі жағын ұстап, осы процесті қайталаңыз. Бұл процесс статикалық қуатты пайдаланбай-ақ парақтарды босатады. Қағаз жинағын науаға қайта салмас бұрын, оны үстел үстінде түзетіп алыңыз.

Сурет 9-5 Қағаз жинағын майыстыру әдісі

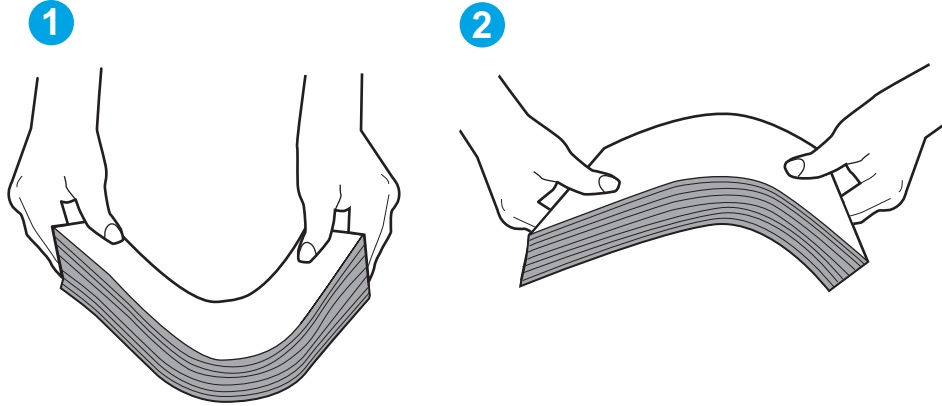

2. Бұл принтер үшін HP техникалық сипаттамаларына сай келетін қағазды ғана пайдаланыңыз.
3. Бөлмедегі ылғалдылық осы принтердің техникалық талаптарына сай екенін және қағаз жабық орамда сақталғанын тексеріңіз. Қағаздарды құрғақ күйде сақтау үшін, көптеген қағаз бумалары ылғалға төзімді орамда сатылады.

Ылғалдылығы жоғары ортада буманың бетіндегі қағаз ылғалды сорып, толқындаған немесе қисық түрде болуы мүмкін. Егер осылай болса, қағаз бумасының бетіндегі 5-10 парақты алып тастаңыз.

Ылғалдылығы төмен ортада шамадан тыс статикалық қуатқа байланысты парақтардың бір-біріне жабысып қалуы мүмкін. Бұл жағдайда қағазды науадан алып, қағаздар жинағын жоғарыда көрсетілгендей майыстырыңыз.

4. Мыжылмаған, бүгілмеген немесе бүлінбеген қағазды пайдаланыңыз. Егер қажет болса, басқа бумадағы қағазды пайдаланыңыз.

5. Науа ішіндегі қағаздар жинағының биіктігіне арналған белгілерді тексере отырып, науа шамадан тыс толтырылмағанына көз жеткізіңіз. Егер науа шамадан тыс толған болса, науадан қағаздар жинағын шығарыңыз, жинақты тікейтіп, науаға кейбір қағаздарды қайта салыңыз.

Келесі суреттерде әр түрлі принтерлер науаларындағы қағаздар жинағының биіктігіне арналған белгілердің үлгілері берілген. HP принтерлерінің көбінде осыған ұқсас белгілер бар. Сонымен қатар, барлық қағаз парақтары жинақ биіктігіне арналған белгілердің жанындағы бекіткіштерден төмен екенін тексеріңіз. Бұл бекіткіштер қағаз принтерге кіретін кезде дұрыс орналасуына көмектеседі.

Сурет 9-6 Қағаздар жинағының биіктігіне арналған белгілер

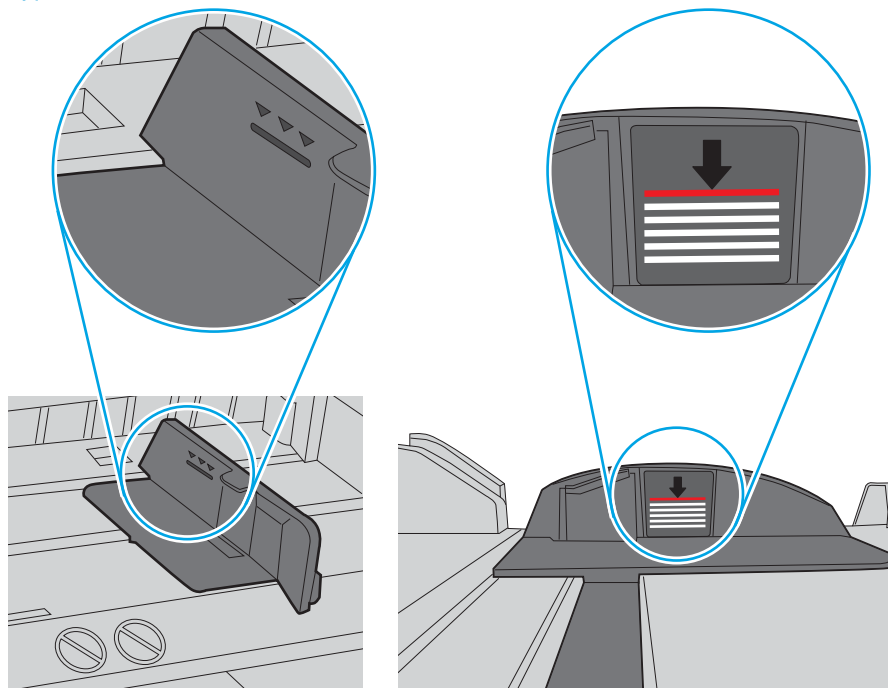

Сурет 9-7 Қағаздар жинағына арналған бекіткіш

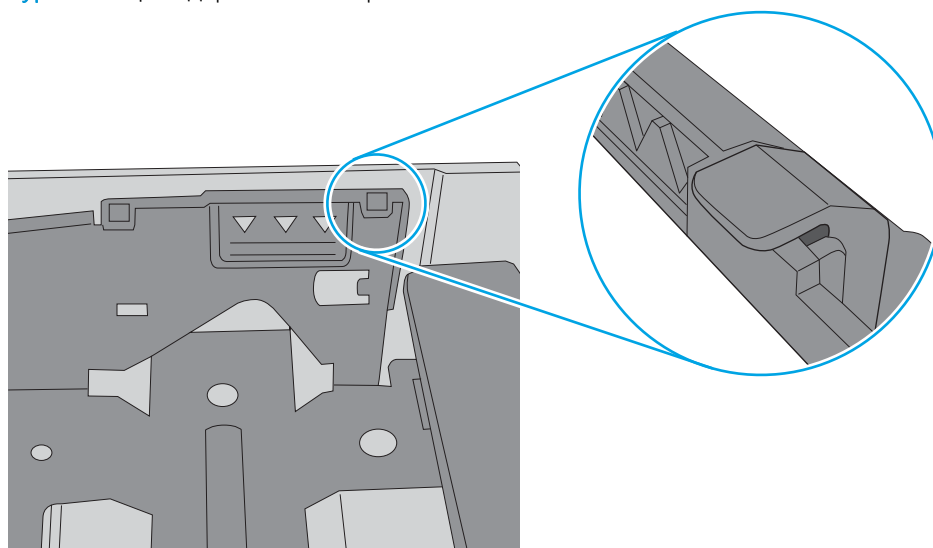

6. Науадағы қағаз бағыттағыштары қағаздың өлшеміне қарай дұрыс реттелгенін тексеріңіз. Бағыттауыштарды науадағы тиісті ойықтарына келтіріңіз. Науа бағыттауышындағы көрсеткі науадағы таңбамен бірдей туралануы керек.

ЕСКЕРТПЕ: Қағаз жинағын қағаз бағыттауыштарымен қатты қыспаңыз. Оларды науадағы таңбалармен немесе белгілермен реттеңіз.

Келесі суреттерде әр түрлі принтерлер науаларындағы қағаз өлшемін білдіретін таңбалардың үлгілері берілген. HP принтерлерінің көбінде осыған ұқсас белгілер бар.

Сурет 9-8 1-науаға немесе көп мақсатты науаға арналған өлшем белгілері

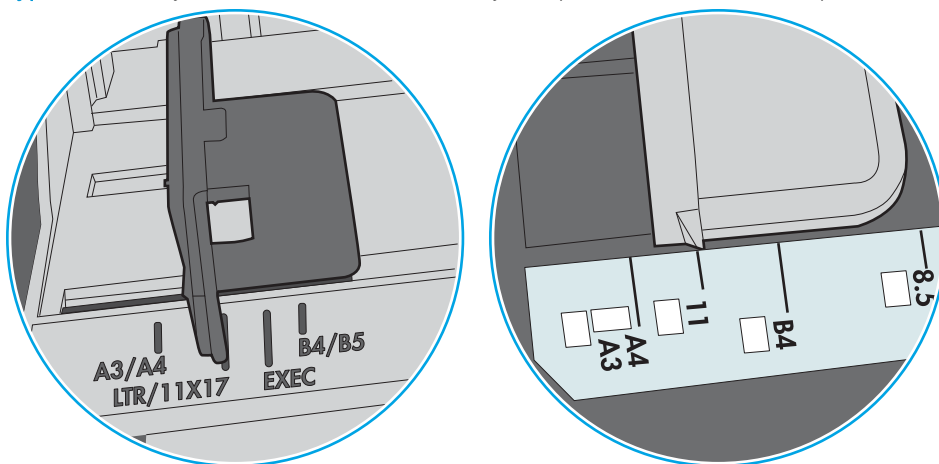

Сурет 9-9 Кассета науаларына арналған өлшем белгілері

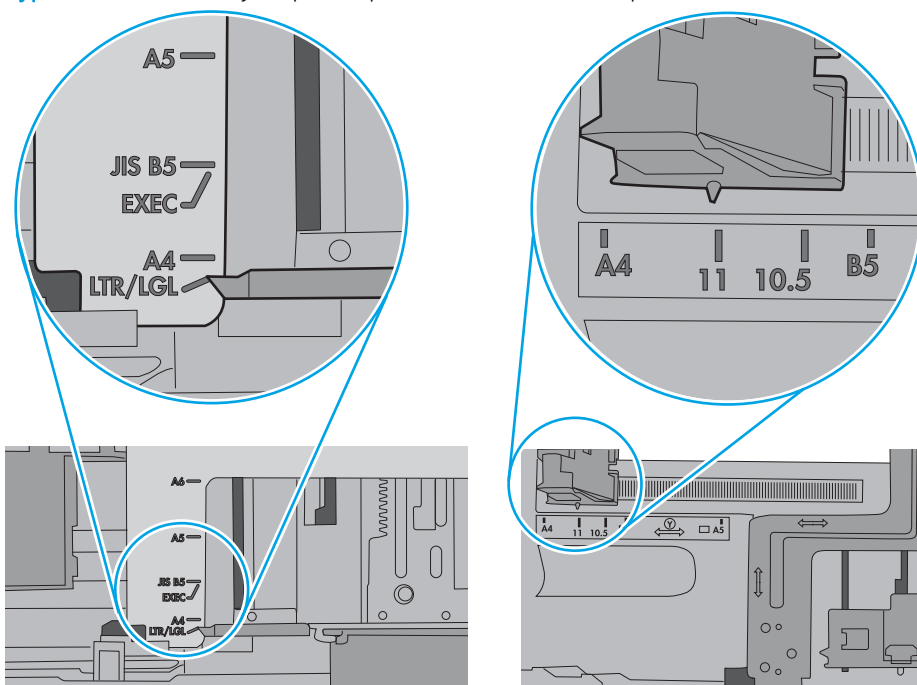

7. Басып шығару ортасы ұсынылған спецификацияларда болатынын тексеріңіз.

Құжатты беру құрылғысында кептелістер, ығыс кету немесе қағаздың бірнеше парақтарын алу туындаса

 **ЕСКЕРТПЕ:** Бұл ақпарат тек көп функциялы принтерлерге қатысты.

- Түпнұсқада алынып тасталуы қажет қапсырмалар мен өзіндік жабыстыру жазбалары сияқты бір нәрсе болуы мүмкін.
- Барлық шығыршықтардың орнында болуын және құжатты беру құрылғысы қақпағының жабық болуын тексеріңіз.
- Жоғарғы құжатты беру құрылғысы қақпағының жабық екенін тексеріңіз.
- Беттердің дұрыс орналастырылмаған болуы мүмкін. Беттерді түзетіп, буманы ортаға орналастыру үшін қағаз бағыттауыштарын сәйкестендіріңіз.
- Қағаз бағыттауыштары дұрыс жұмыс істеуі үшін қағаз бумасының бүйірлеріне тиіп тұруы қажет. Қағаз бумасының түзу және бағыттауыштардың қағаз бумасы бойымен орналастырылғанын тексеріңіз.
- Құжатты беру құрылғысының кіріс науасы немесе шығыс науасы беттердің ең үлкен санынан көп бетті қамтуы мүмкін. Қағаз бумасының төмендегі кіріс науасындағы бағыттауыштарға сәйкес келетінін тексеріңіз және шығыс науасынан беттерді алып тастаңыз.
- Қағаз жолында ешбір қағаздың бөліктерінің, қапсырмалардың, қағаз қыстырғыштарының немесе басқа қалдықтардың болмауын тексеріңіз.
- Құжатты беру құрылғысының шығыршықтары мен бөлуші төсемесін тазалаңыз. Қысылған ауаны қолданыңыз немесе жылы сумен дымқылданған түксіз матаны қолданып тазартыңыз. Дұрыс жүктемеу әлі де туындаса, шығыршықтарды тазалаңыз.
- Принтердің басқару панеліндегі негізгі экранда [Supplies](#) (Жабдықтар) тармағына барып, оны түртіңіз. Құжатты беру құрылғысы жинағының күйін тексеріп, қажет болса, ауыстырыңыз.

Кептелген қағаздарды шығару

Кіріспе

Келесі ақпаратта принтердегі қағаз кептелістерін жоюға қатысты нұсқаулар бар.

- [Кептелу орындары](#)
- [Қағаз кептелістерін жою үшін автожылжу](#)
- [Қағаз кептелістері жиі немесе қайта-қайта орын ала бере ме?](#)
- [Құжат беру құралындағы кептелген қағаздарды алу](#)
- [13.A1 1-науадағы қағаз кептелісі](#)
- [13.A2 2-науадағы қағаз кептелісі](#)
- [13.A3, 13.A4, 13.A5 3-ші, 4-ші, 5-ші науадағы қағаз кептелісі](#)
- [13.B оң жақ есігі және термобекіткіш аймағындағы қағаз кептелісі](#)
- [13.E1 шығыстағы кептелген қағаз](#)
- [13.8 қапсырма кептелістері](#)

Кептелу орындары

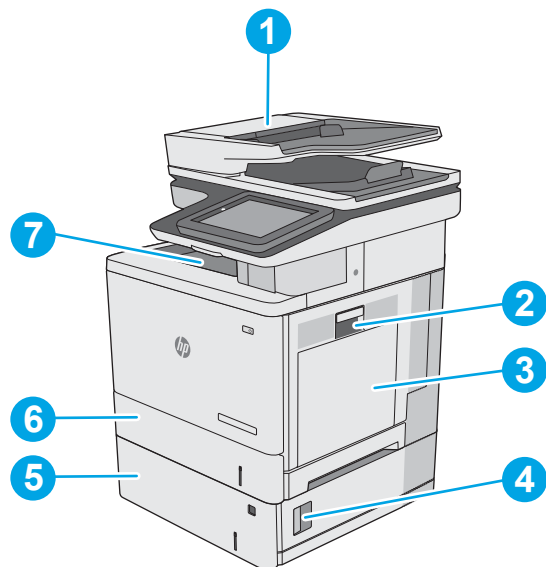

1	Құжат беру құралы
2	Оң жақ есік және термобекіткіш аумағы
3	1-науа
4	Төменгі оң жақ есік
5	Қосымша 550 парақтық науалар

6	2-науа
7	Шығару науасы

Қағаз кептелістерін жою үшін автожылжу

Автожылжу мүмкіндігі басқару панелінде қадамдық нұсқауларды беріп, кептелістерді жоюға көмектеседі. Қадамды аяқтағанда, принтер процедурадағы барлық қадамдарды аяқтағанша келесі қадамды көрсетеді.

Қағаз кептелістері жиі немесе қайта-қайта орын ала бере ме?

Қағаз кептелістерінің санын азайту үшін, осы шешімдерді орындаңыз.



ЕСКЕРТПЕ: Қағаз кептелістерін азайтатын жолмен қағаз жүктеу әдісін көрсететін бейнені көру үшін [осы жерді](#) басыңыз.

1. Бұл принтер үшін HP техникалық сипаттамаларына сай келетін қағазды ғана пайдаланыңыз.
2. Мыжылмаған, бүгілмеген немесе бүлінбеген қағазды пайдаланыңыз. Егер қажет болса, басқа бумадағы қағазды пайдаланыңыз.
3. Бұрын басылып шығарылған немесе көшірілген қағазды қайта қолданбаңыз.
4. Науаның толтырылғанын тексеріңіз. Егер солай болса, науадан қағаздар жинағын шығарыңыз, жинақты тікейтіп, науаға кейбір қағаздарды қайта салыңыз.
5. Науадағы қағаз бағыттағыштары қағаздың өлшеміне қарай дұрыс реттелгенін тексеріңіз. Бағыттағыштарды қағаз жинағын майыстырмай, оларға тиіп тұратындай реттеңіз.
6. Науа принтерге толық салынғанын тексеріңіз.
7. Егер ауыр, дөңес немесе тесігі бар қағаз басып шығарсаңыз, бір мезгілде қолмен беру мүмкіндігін және бір парақ беру мүмкіндігін пайдаланыңыз.
8. Принтердің басқару панеліндегі **Trays** (Науалар) мәзірін ашыңыз. Науаның қағаз түріне және өлшеміне дұрыс реттелгенін тексеріңіз.
9. Басып шығару ортасының ұсынылған спецификацияларда болуын тексеріңіз.

Құжат беру құралындағы кептелген қағаздарды алу

Төмендегі ақпарат кептелген қағазды құжат беру құралынан алу жолын сипаттайды. Кептеліс орын алғанда басқару тақтасында кептелісті жоюға көмектесетін анимация көрсетіледі.

1. Құжат беру құралы қақпағының ысырмасын көтеріңіз.

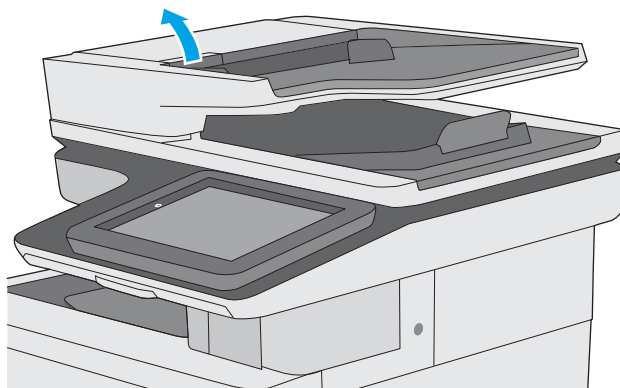

2. Құжат бергіштің қақпағын ашыңыз.

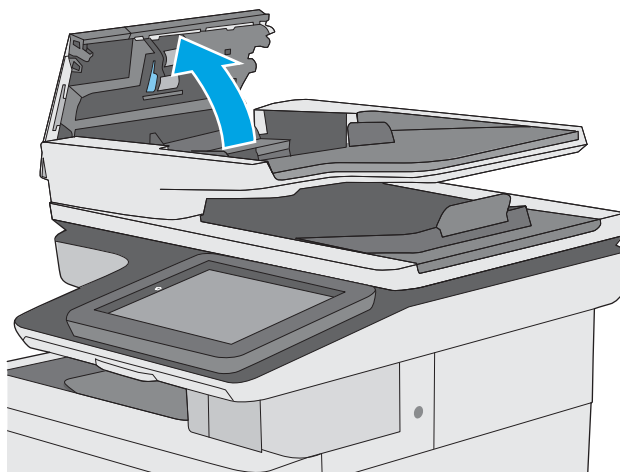

3. Кептелген қағазды алып тастаңыз.

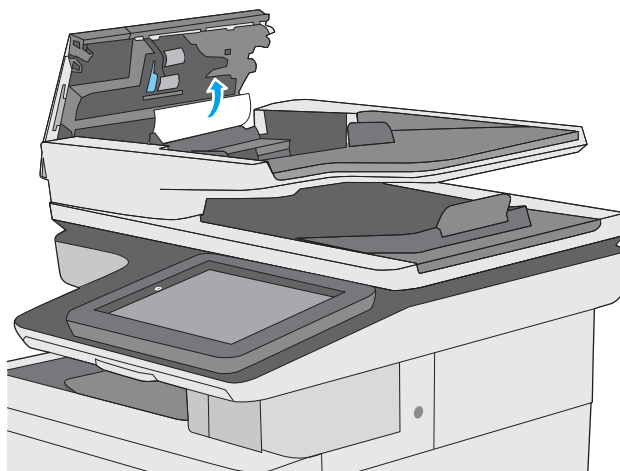

4. Құжат беру құралының кіріс науасын көтеріңіз.

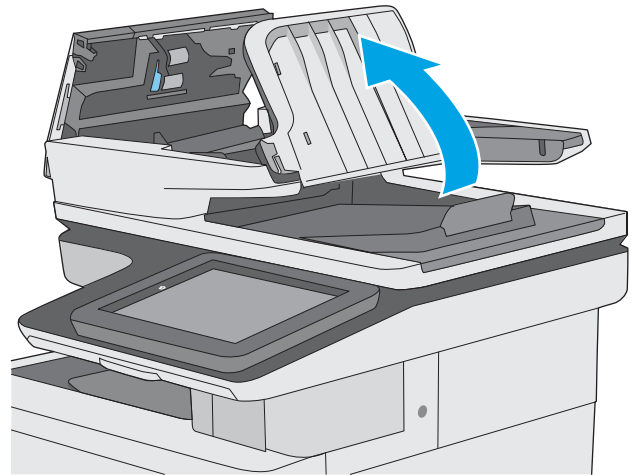

5. Кептелген қағазды алып тастаңыз.

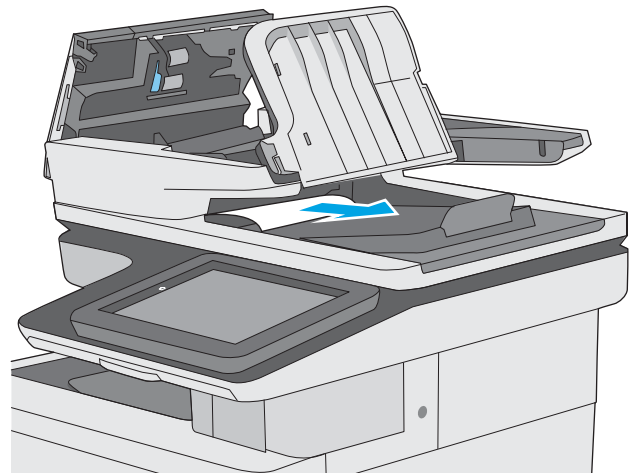

6. Құжат бергіштің кіріс науасын төмен түсіріңіз.

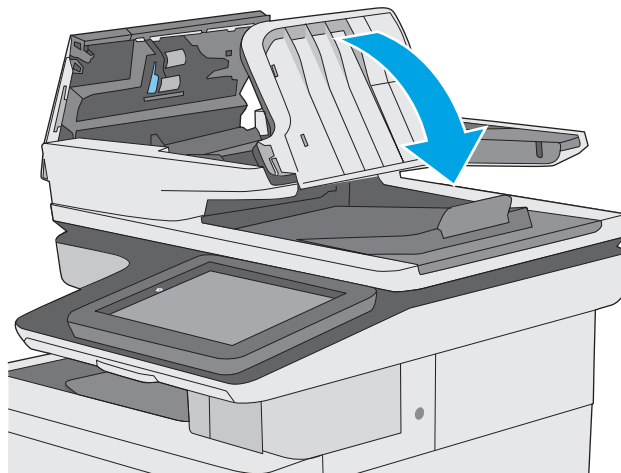

7. Құжат бергіштің қақпағын жабыңыз.

ЕСКЕРТПЕ: құжат беру құралы қақпағының үстіндегі ысырманың толық жабылғанын тексеріңіз.

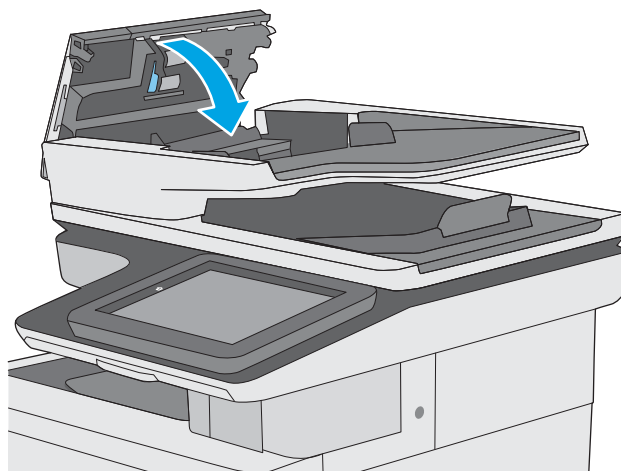

ЕСКЕРТПЕ: кептелістерді болдырмау үшін құжатты майыстырмай, құжат беру құралының кіріс науасындағы бағыттауыштардың құжатқа қарсы реттелгенін тексеріңіз. Жіңішке құжаттарды көшіру үшін планшеттік сканерді пайдаланыңыз. Түпнұсқа құжаттардан барлық қапсырмалар мен қысқыштарды алып тастаңыз.

ЕСКЕРТПЕ: Тегіс қағазда басылған түпнұсқаларға қарағанда, ауыр, жылтыр қағазда басылған түпнұсқа қағаздар жиірек кептелуі мүмкін.

13.A1 1-науадағы қағаз кептелісі

1-науаға қатысты барлық ықтимал жерлердегі қағаз кептелістерін тексеру үшін, төмендегі процедураларды пайдаланыңыз. Кептеліс орын алғанда басқару тақтасында кептелісті жоюға көмектесетін анимация көрсетіледі.

1. Егер кептелген қағаздың шеті науадан көрініп тұрса, оны ақырындап төмен тартып, принтерден шығарыңыз. Парақтық толық алынғанына көз жеткізіңіз. Егер ол жыртылып кетсе, қалған бөліктерін табу үшін мына қадамдарды орындаңыз.

Егер кептелген қағаздың көп бөлігі принтердің ішіне қарай тартылса, келесі қадамдарды орындаңыз.

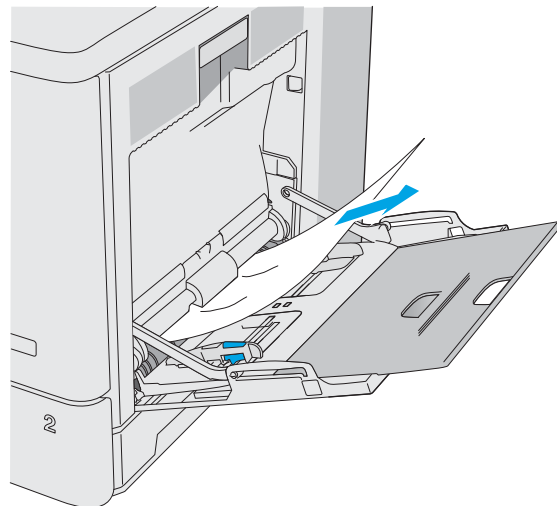

2. Оң жақ есігіндегі ысырманы көтеріп, оны босатыңыз.



3. Оң жақтағы есікті ашыңыз.

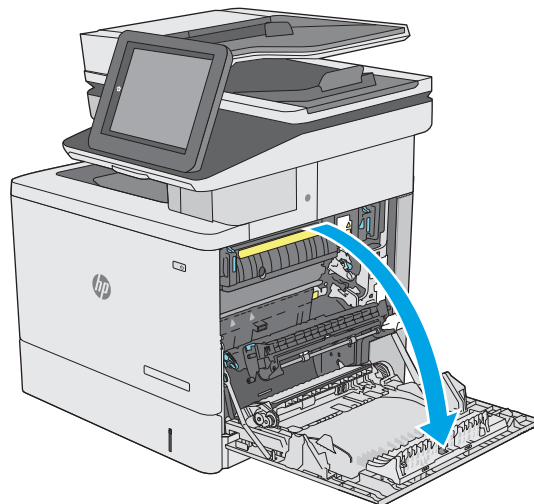

4. Егер қағаз кептеліп қалса, оны ақырын тартып шығарыңыз.

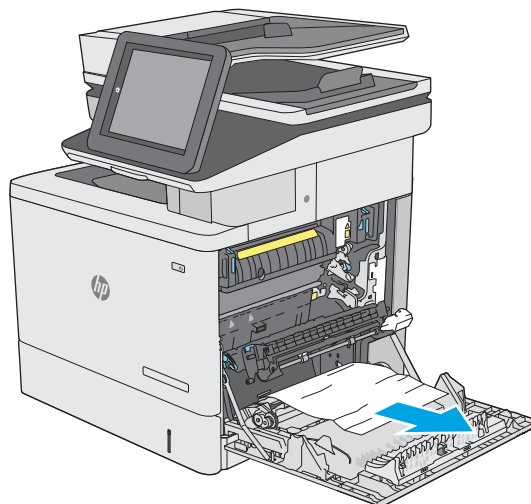

5. Оң жақ есікті жабыңыз.

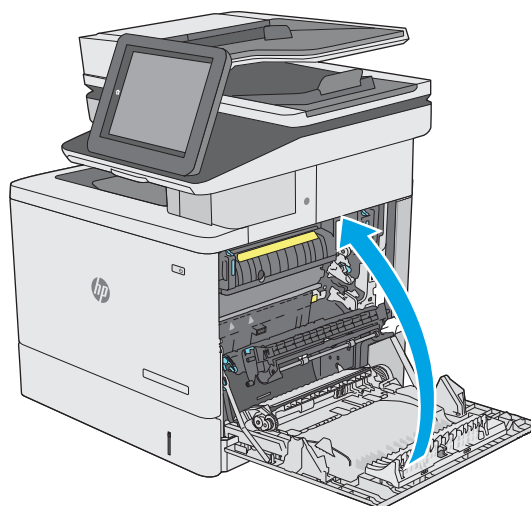

13.A2 2-науадағы қағаз кептелісі

2-науаға қатысты барлық ықтимал жерлердегі қағаздарды тексеру үшін келесі процедураларды пайдаланыңыз. Кептеліс орын алғанда басқару тақтасында кептелісті жоюға көмектесетін анимация көрсетіледі.

1. Оң жақ есігіндегі ысырманы көтеріп, оны босатыңыз.



2. Оң жақтағы есікті ашыңыз.

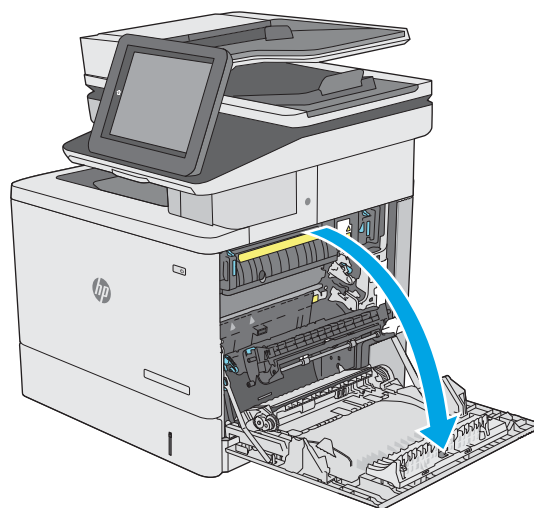

3. Желімді аймақтан кептелген қағазды ақырын тартыңыз.

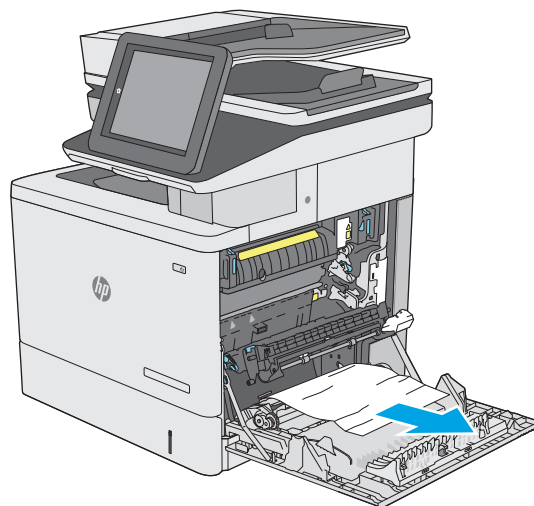

4. Тасымал жинағын жабыңыз.

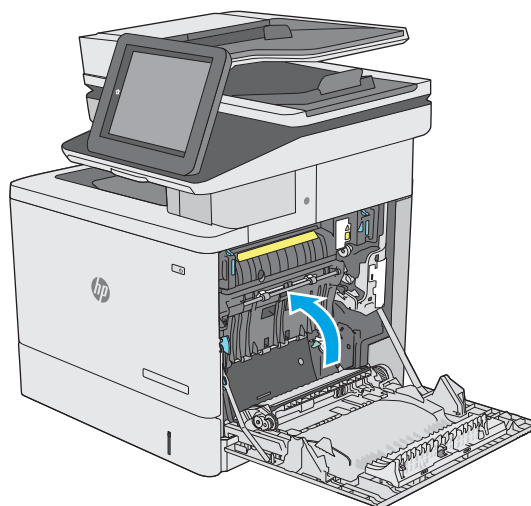

5. Кептелген қағазға өтетін қақпақты ашу үшін, жасыл тетіктерді төмен басыңыз.

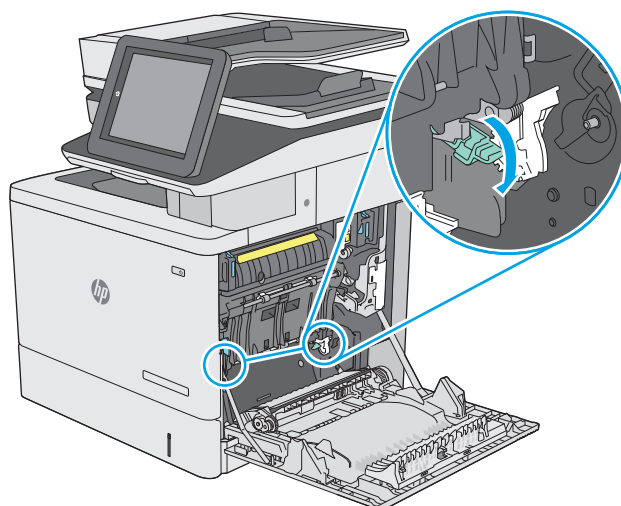

6. Кептелген қағазды жайлап тартып алыңыз. Егер қағаз жыртылып кетсе, барлық қалдықтарының шығаруды ұмытпаңыз.

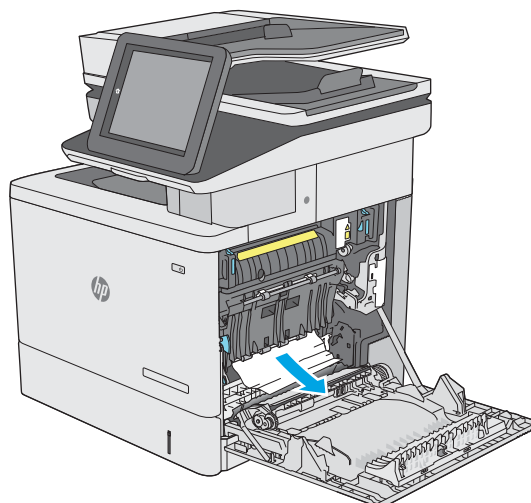

7. Кептелген қағазға өтетін қақпақты жауып, тасымал жинағын төмен түсіріңіз.

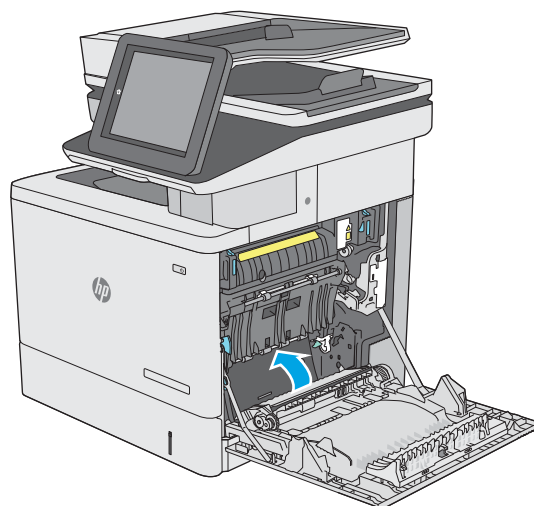

8. Науаны тартып, ақырын көтеру арқылы оны толығымен принтерден суырып алыңыз.

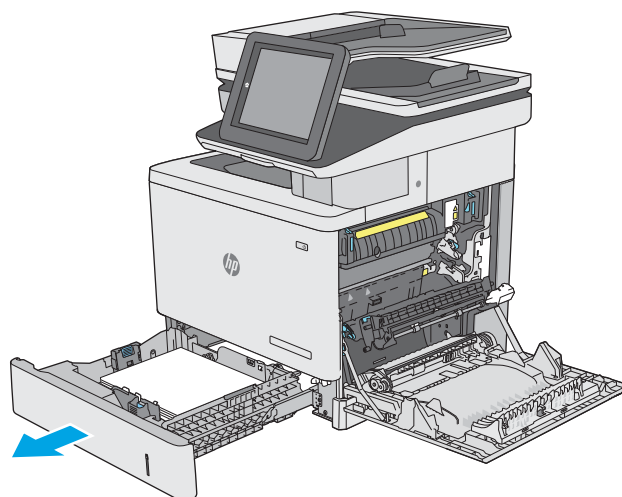

9. Кептелген немесе бүлінген парақтарды шығарып алыңыз. Науаның толып кетпегенін және қағаз бағыттауыштарының дұрыс тұрғанын тексеріңіз.

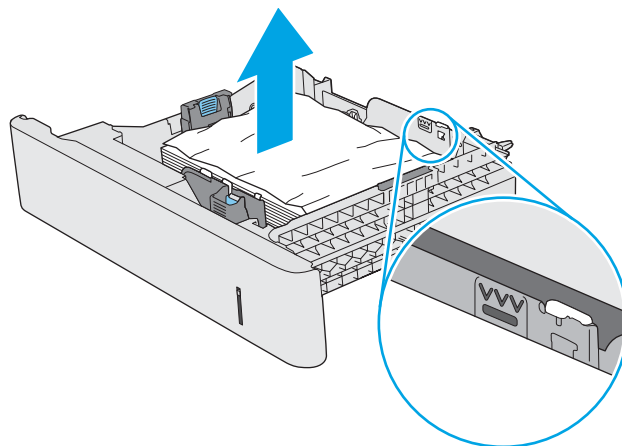

10. Принтердің ішіндегі беру құралы біліктерінен қағазды шығарып алыңыз. Алдымен қағазды солға қарай тартып босатыңыз, содан кейін оны тіке тартып шығарыңыз.

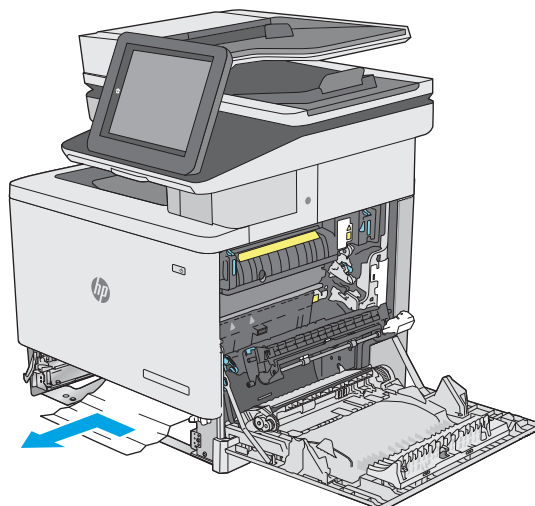

11. Қайта салып, науаны жабыңыз.

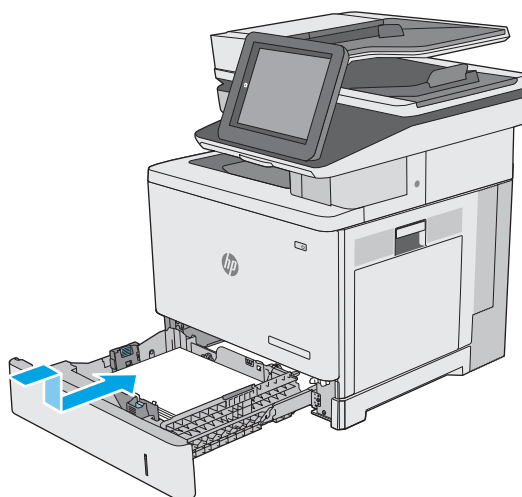

12. Оң жақ есікті жабыңыз.

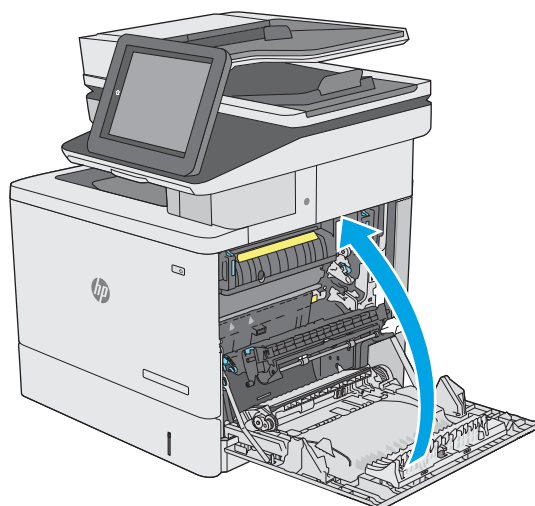

13.A3, 13.A4, 13.A5 3-ші, 4-ші, 5-ші науадағы қағаз кептелісі

Қосымша 550 парақтық беру құралына қатысты барлық ықтимал жерлердегі қағаздарды тексеру үшін, төмендегі процедураларды пайдаланыңыз. Кептеліс орын алғанда басқару тақтасында кептелісті жоюға көмектесетін анимация көрсетіледі.

1. Төменгі оң жақ есікті ашыңыз.



2. Кептелген қағазды жайлап тартып алыңыз.

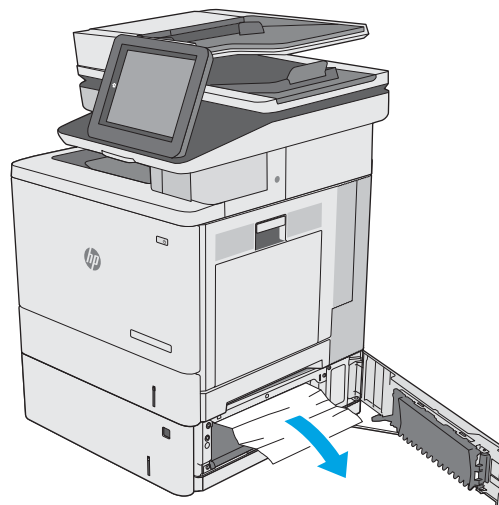

3. Науаны тартып, ақырын көтеру арқылы оны толығымен принтерден суырып алыңыз.

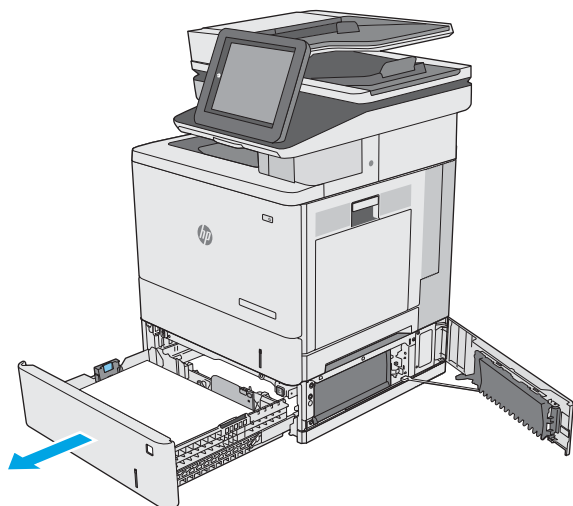

4. Кептелген немесе бүлінген парақтарды шығарып алыңыз. Науаның толып кетпегенін және қағаз бағыттауыштарының дұрыс тұрғанын тексеріңіз.

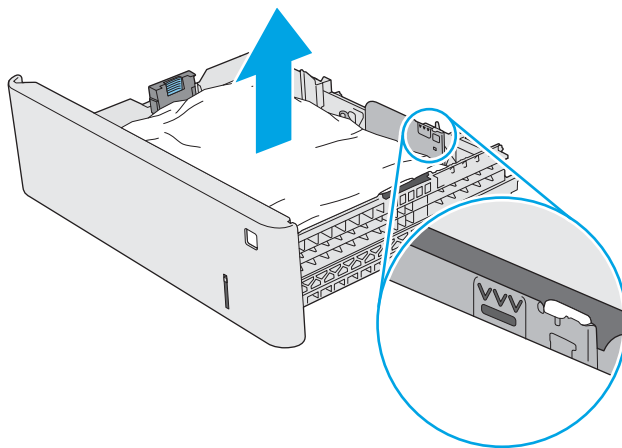

5. Принтердің ішіндегі беру құралы біліктерінен қағазды шығарып алыңыз. Алдымен қағазды солға қарай тартып босатыңыз, содан кейін оны тіке тартып шығарыңыз.

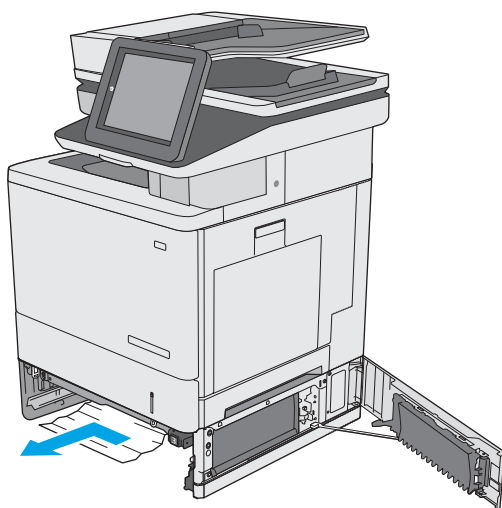

6. Төменгі оң жақ есікті жабыңыз.

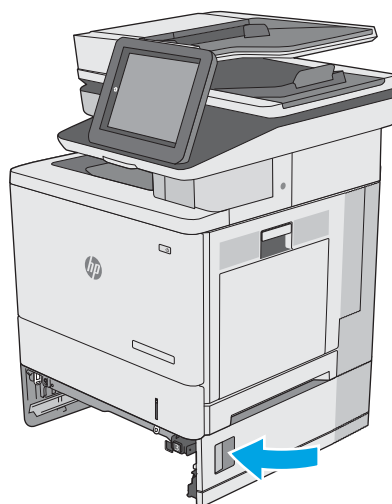

7. Қайта салып, науаны жабыңыз.

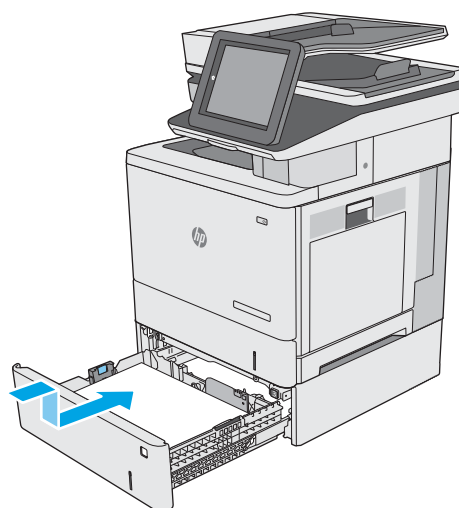

8. Оң жақтағы есікті ашыңыз.

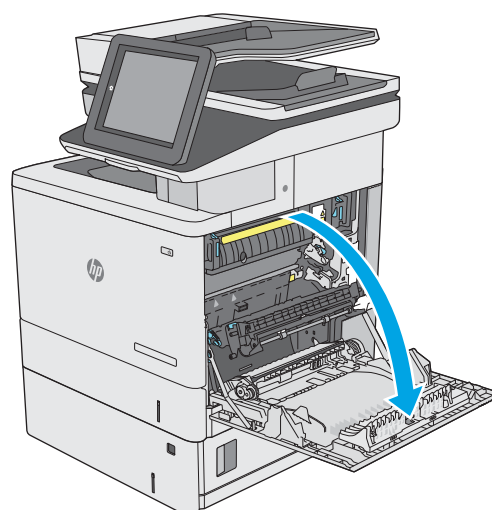

9. Желімді аймақтан кептелген қағазды ақырын тартыңыз.

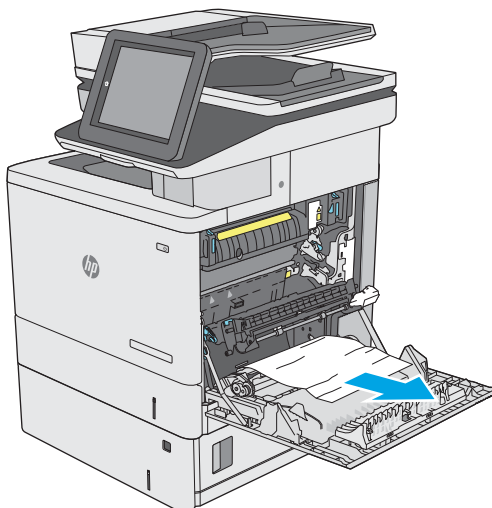

10. Тасымал жинағын жабыңыз.

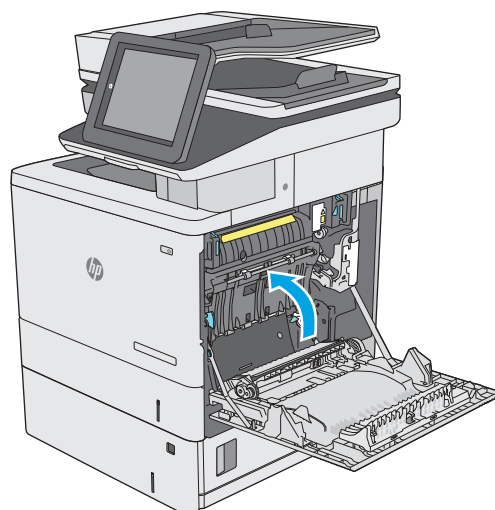

11. Кептелген қағазға өтетін қақпақты ашу үшін, жасыл тетіктерді төмен басыңыз.

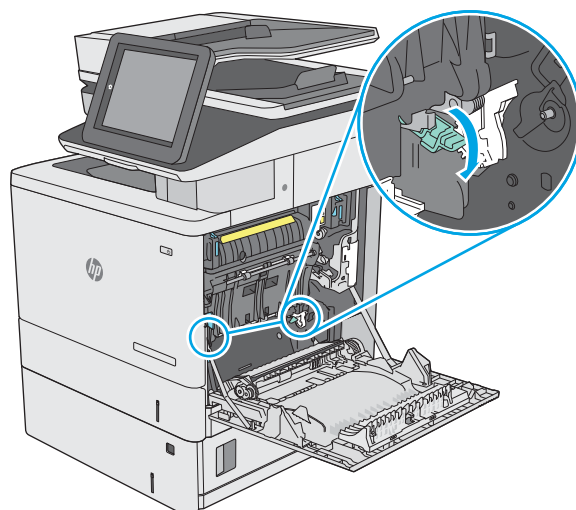

12. Кептелген қағазды жайлап тартып алыңыз. Егер қағаз жыртылып кетсе, барлық қалдықтарының шығаруды ұмытпаңыз.

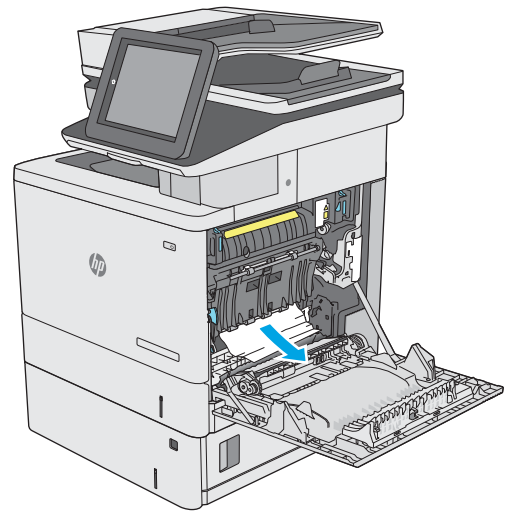

13. Кептелген қағазға өтетін қақпақты жауып, тасымал жинағын төмен түсіріңіз.

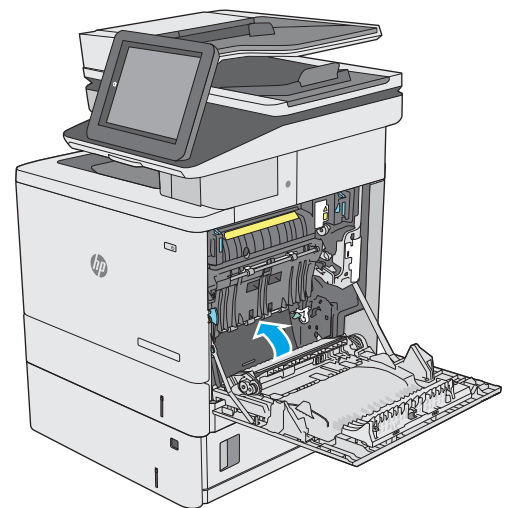

14. Оң жақ есікті жабыңыз.

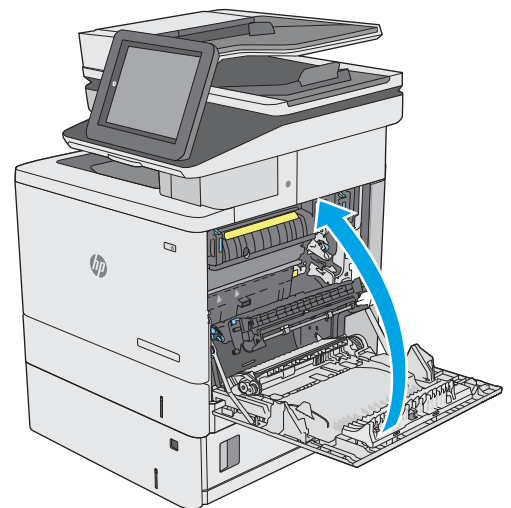

13.В оң жақ есігі және термобекіткіш аймағындағы қағаз кептелісі

Оң жақ есіктегі барлық ықтимал жерлердегі қағаздарды тексеру үшін келесі процедураларды пайдаланыңыз. Кептеліс орын алғанда басқару тақтасында кептелісті тазалауға көмектесетін анимация көрсетіледі.

⚠ ЕСКЕРТУ: принтер жұмыс істеп тұрған кезде, термобекіткіш ыстық болуы мүмкін. Ұстар алдында, термобекіткіштің салқындағанын күтіңіз.

1. Оң жақ есігіндегі ысырманы көтеріп, оны босатыңыз.



2. Оң жақтағы есікті ашыңыз.

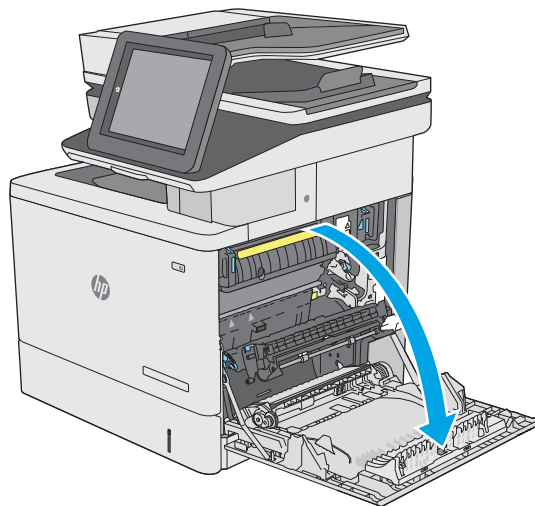

3. Желімді аймақтан кептелген қағазды ақырын тартыңыз.

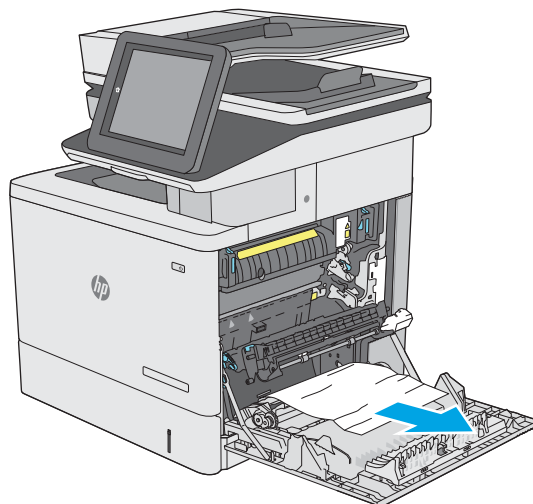

4. Тасымал жинағын жабыңыз.

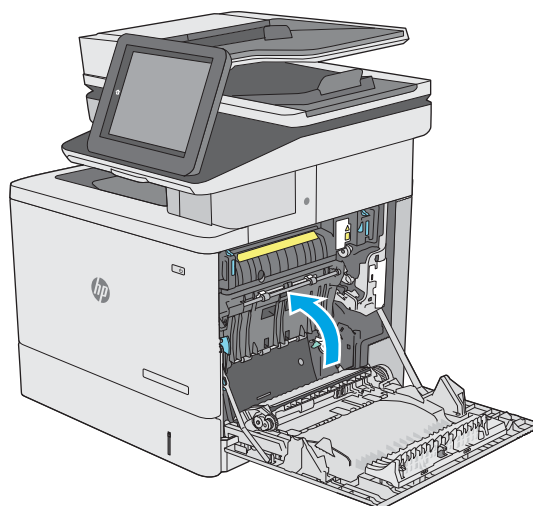

5. Кептелген қағазға өтетін қақпақты ашу үшін, жасыл тетіктерді төмен басыңыз.

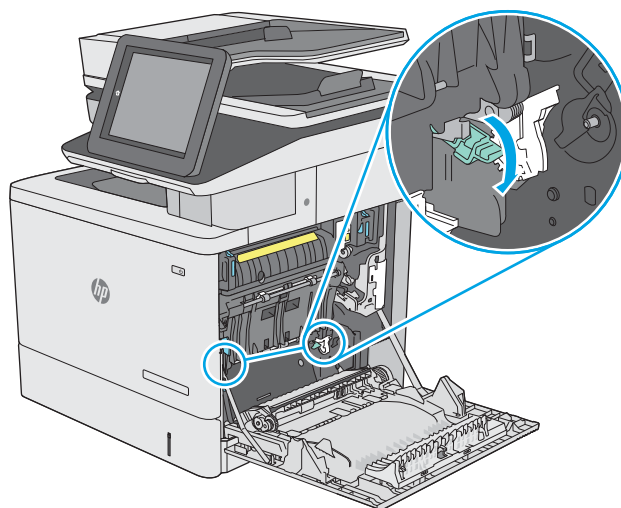

6. Кептелген қағазды жайлап тартып алыңыз. Егер қағаз жыртылып кетсе, барлық қалдықтарының шығаруды ұмытпаңыз.

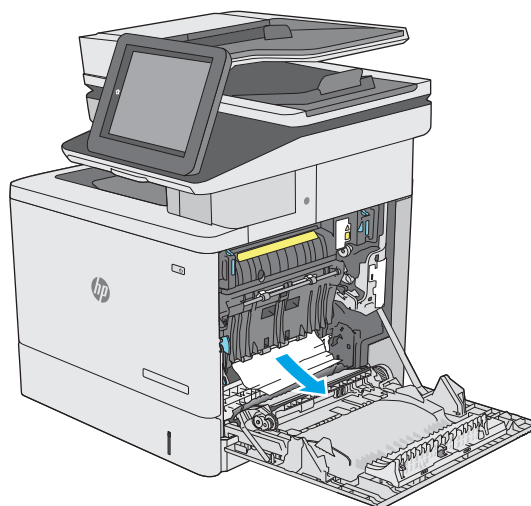

7. Кептелген қағазға өтетін қақпақты жауып, тасымал жинағын төмен түсіріңіз.

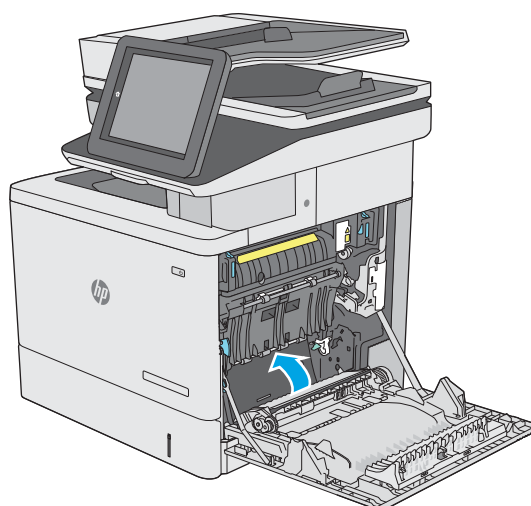

8. Егер қағаз термобекіткіштің төменгі жағынан кірген жерден көрінсе, оны шығару үшін ақырын төмен қарай тартыңыз.

ЕСКЕРТУ: Тасымалдау білігіндегі көбікке тиіспеңіз. Дақтар баспа сапасына әсер етуі мүмкін.

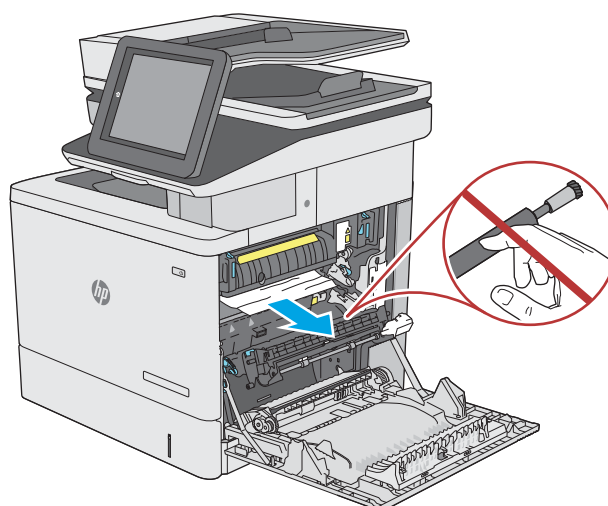

9. Егер қағаз шығыс қалтасына кірген жерінде кептеліп қалса, қағазды ақырын тартып шығарып алыңыз.

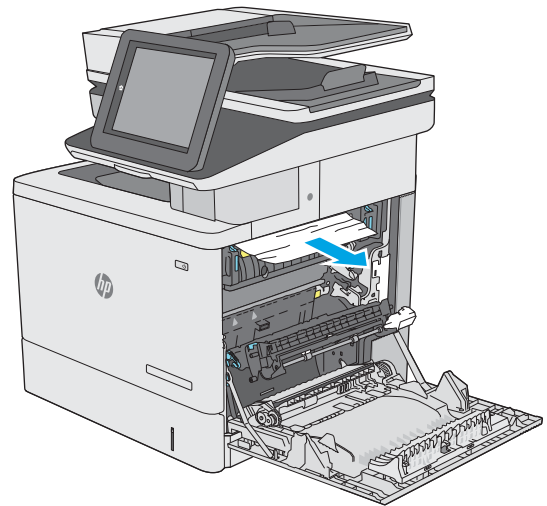

10. Қағаз көрінбейтін термобекіткіштің ішінде кептеліп қалуы мүмкін. Термобекіткіштің тұтқаларынан ұстап, ақырын көтеріңіз, одан кейін термобекіткішті шығару үшін оны тіке тартыңыз.

ЕСКЕРТУ: принтер жұмыс істеп тұрған кезде, термобекіткіш ыстық болуы мүмкін. Ұстар алдында, термобекіткіштің салқындағанын күтіңіз.

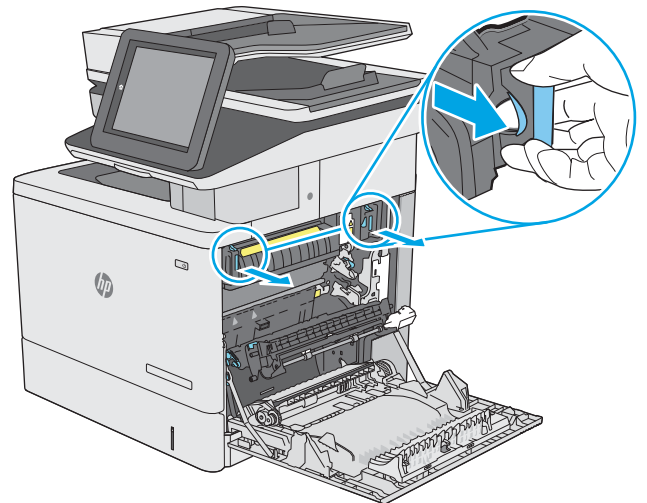

11. Кептеліске қол жеткізу есігін ашыңыз. Егер қағаз термобекіткіштің ішінде кептеліп қалса, оны шығару үшін тіке ақырын тартыңыз. Егер қағаз жыртылып кетсе, қағаздың барлық қиындыларын алып тастаңыз.

ЕСКЕРТУ: термобекіткіштің корпусы салқындағанның өзінде, ішіндегі біліктер әлі ыстық болуы мүмкін. Термобекіткіштің біліктері салқындағанша, оларға тиіспеңіз.

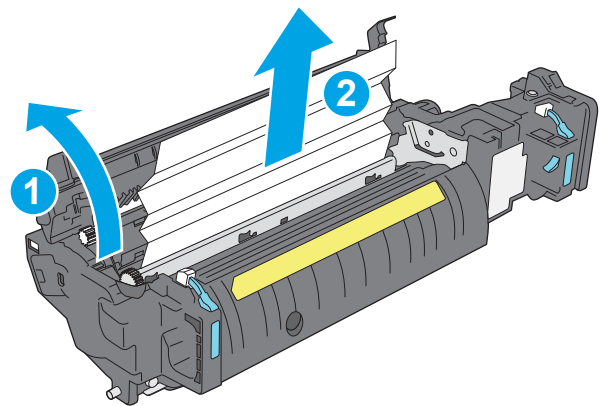

12. Кептелген қағазға өтетін есікті жауып, термобекіткіш орнына салынғанша, оны принтерге кіргізіңіз.

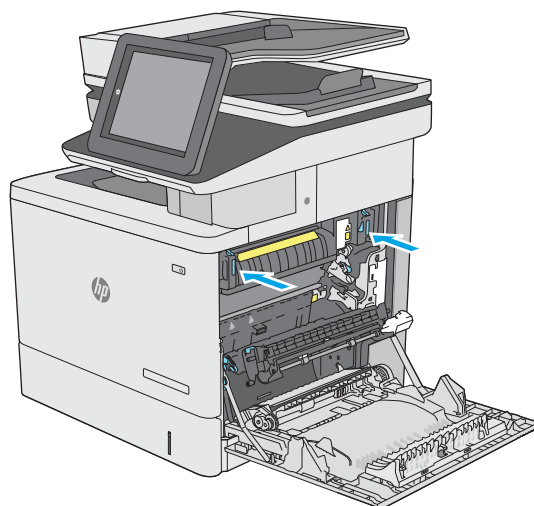

13. Оң жақ есігіндегі дуплекстеу жолындағы кептелген қағазды тексеріп, кептелген қағазды шығарыңыз.

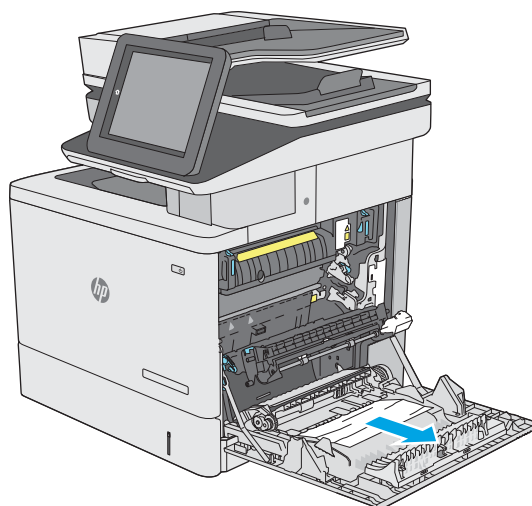

14. Оң жақ есікті жабыңыз.

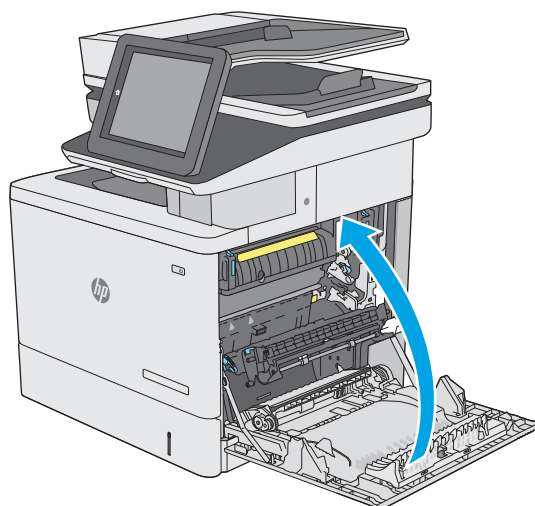

13.Е1 шығыстағы кептелген қағаз

Шығыс қалтада кептелген қағаздарды тазалау үшін келесі процедураны пайдаланыңыз. Кептеліс орын алғанда басқару тақтасында кептелісті тазалауға көмектесетін анимация көрсетіледі.

1. Егер қағаз шығыс қалтадан көрінсе, шығыңқы жағынан ұстап, оны тартып шығарыңыз.



13.8 қапсырма кептелістері

Дуплекстегіштегі кептелген қағаздарды тазалау үшін келесі процедураны пайдаланыңыз. Кептеліс орын алғанда, басқару тақтасында кептелісті жоюға көмектесетін анимация көрсетіледі.

1. Қапсырмалағыш есігін ашыңыз.
ЕСКЕРТПЕ: Степлер есігін ашқаннан степлер істен шығады.

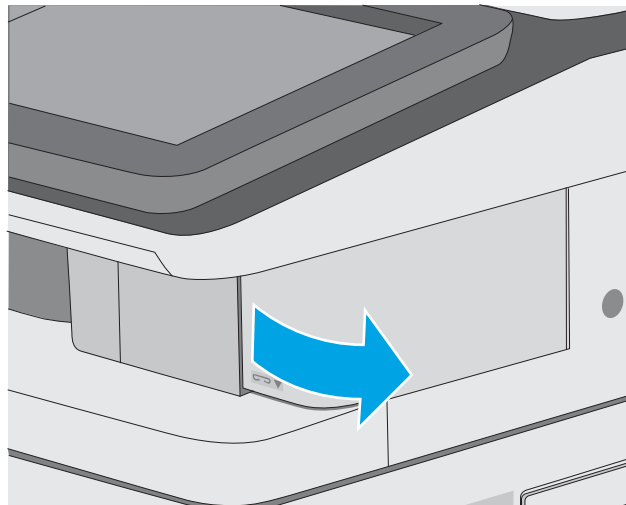

2. Қапсырма картриджін принтерден алыңыз.

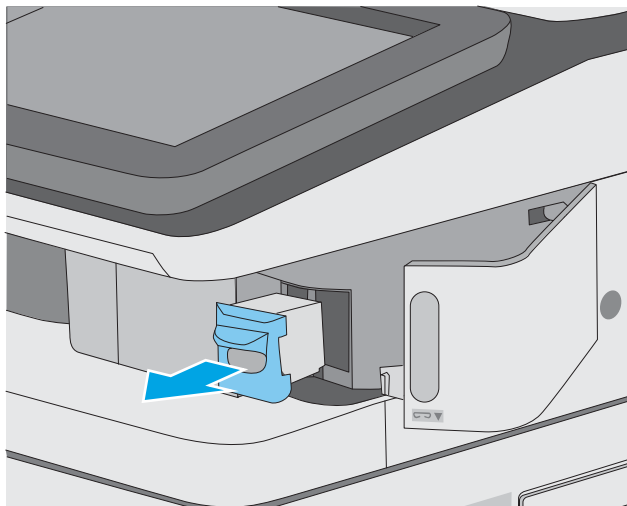

3. Қапсырма картриджінің артындағы кішкентай тұтқаны жоғары көтеріңіз. Кептелген қапсырмаларды алып тастаңыз.

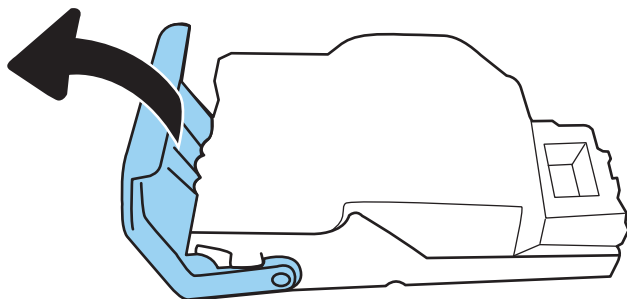

4. Қапсырма картриджінің артындағы тұтқаны жабыңыз. Оның орнына түскеніне көз жеткізіңіз.

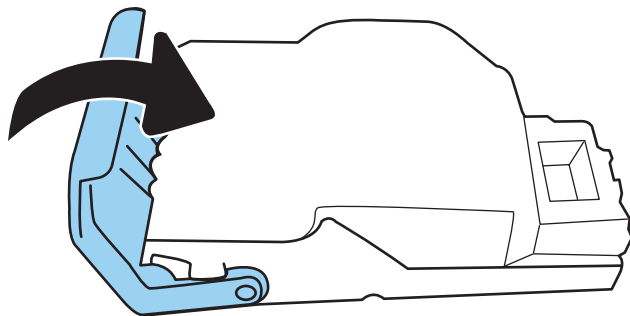

5. Қапсырма картриджін қапсырманың қақпағындағы саңылауға қайта салыңыз.

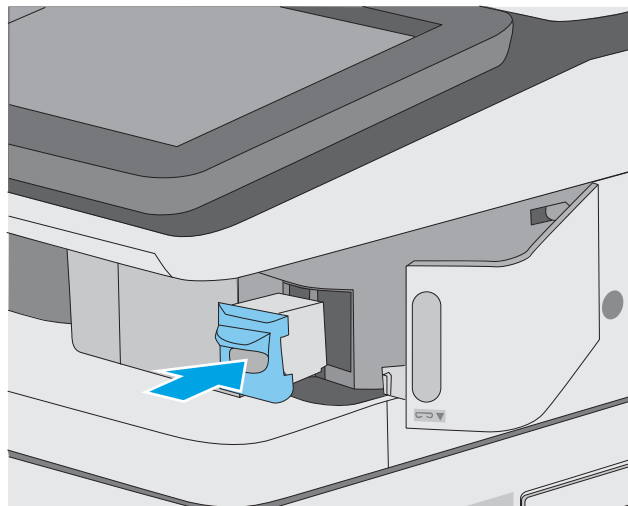

6. Қапсырмалағыш есігін жабыңыз.

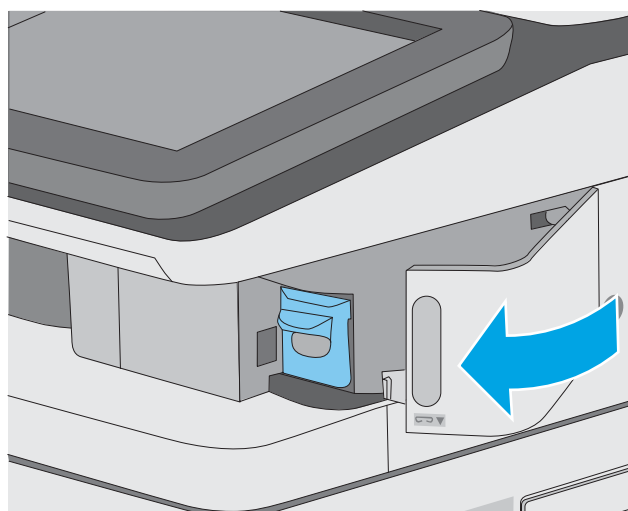

Баспа сапасын жақсарту

Кіріспе

- [Әртүрлі бағдарламалық құралдан басып шығару](#)
- [Баспа тапсырмасы үшін қағаз түрінің параметрін тексеру](#)
- [Тонер картриджінің күйін тексеру](#)
- [Тазалағыш бетті басып шығару](#)
- [Тонер картриджін немесе картридждерін көзбен қарап шығу](#)
- [Қағаз бен басып шығару ортасын тексеру](#)
- [Басқа принтер драйверін қолданып көру](#)

Егер принтерде баспа сапасы бойынша мәселелер болып жатса, мәселені шешу үшін келесі шешімдерді берілген ретпен қолданып көріңіз.

Әртүрлі бағдарламалық құралдан басып шығару

Басқа бағдарламалық құралдан басып шығарып көріңіз. Бет дұрыс басылып шықпаса, мәселе басып шығарып отырған бағдарламалық құралыңызға қатысты болып отыр.

Баспа тапсырмасы үшін қағаз түрінің параметрін тексеру

Қағаз түрінің параметрлерінде бағдарламадан басып шығарғанда жағылған жерлер, анық емес немесе күңгірт басып шығарылған жерлер, оралған қағаз, шашыраған тонер нүктелері, аз тонер немесе тонер сыртқа шыққан аймақтар бар-жоғын тексеріңіз.

Принтердегі қағаз түрінің параметрін тексеру

1. Науаны ашыңыз.
2. Науаға дұрыс қағаз түрінің жүктелгенін тексеріңіз.
3. Науаны жабыңыз.
4. Науаға салынған қағаз түрінің параметрлерін растау немесе өзгерту үшін басқару панелінің нұсқауларын орындаңыз.

Қағаз түрінің параметрін тексеру (Windows)

1. Бағдарламалық құралда **Басып шығару** опциясын таңдаңыз.
2. Принтерді таңдап, **Properties** (Сипаттар) немесе **Preferences** (Параметрлер) түймешігін басыңыз.
3. **Paper/Quality** (Қағаз/Сапа) жиекбелгісін таңдаңыз.
4. **Paper Type** (Қағаз түрі) ашылмалы тізіміндегі **More...** (Қосымша...) опциясын басыңыз.
5. **Type is:** (Түрі:) тармағына арналған опцияларды кеңейтіңіз.
6. Қағазды ең жақсы сипаттайтын қағаз түрлерінің санатын жайыңыз.

7. Пайдаланыстағы қағаз түрінің опциясын таңдап, **OK** түймешігін басыңыз.
8. **Document Properties** (Құжат сипаттары) тілқатысу терезесін жабу үшін **OK** түймешігін түртіңіз. Тапсырманы басып шығару үшін **Print (Басып шығару)** тілқатысу терезесіндегі **OK** түймешігін түртіңіз.

Қағаз түрінің параметрін тексеру (macOS)

1. **File (Файл)** мәзірін басыңыз, содан кейін **Print (Басып шығару)** опциясын басыңыз.
2. **Printer** (Принтер) мәзірінен принтерді таңдаңыз.
3. Әдепкіде принтер драйвері **Copies & Pages** (Көшірмелер мен беттер) мәзірін көрсетеді. Мәзірлердің ашылмалы тізімін ашыңыз да, **Finishing** (Аяқтау) мәзірін басыңыз.
4. **Media Type** (Медиа түрі) ашылмалы тізімінен бір түрді таңдаңыз.
5. **Print (Басып шығару)** түймешігін басыңыз.

Тонер картриджінің күйін тексеру

Тонер картридждерінде қалған шамамен қызмет мерзімін тексеру және қажет болса басқа ауыстыруға болатын техникалық қызмет көрсету бөліктерінің күйін тексеру үшін мына қадамдарды орындаңыз.

Бірінші қадам: Жабдықтар күйінің бетін басып шығару

1. Өнімнің басқару тақтасындағы негізгі экранда **Reports** (Есептер) мәзірін таңдаңыз.
2. **Configuration/Status Pages** (Қағаз/Сапа беттері) мәзірін таңдаңыз.
3. **Supplies Status Page** (Жабдықтар күйінің беті) опциясын таңдап, бетті басып шығару үшін **Print** (Басып шығару) опциясын таңдаңыз.

Екінші қадам: Жабдықтар күйін тексеру

1. Тонер картридждерінде қалған шамамен қызмет мерзімін және қажет болса басқа ауыстыруға болатын техникалық қызмет көрсету бөліктерінің күйін тексеру үшін жабдықтар күйі есебін қараңыз.

Басып шығару сапасының мәселелері шамаланған қызмет мерзімі аяқталатын тонер картриджін пайдаланғанда орын алуы мүмкін. Жабдықтар күйінің беті жабдық күйінің өте төмен екенін көрсетеді. HP жабдығы ең төменгі шегіне жеткенде, ол жабдыққа арналған HP жоғары қорғау кепілдігі аяқталады.

Басып шығару сапасы жарамды деңгейде болса, тонер картриджін әзірше ауыстырудың қажеті жоқ. Баспа сапасы нашарлағанда, орнына салынатын баспа картриджін дайындап қойыңыз.

Тонер картриджін немесе басқа ауыстыруға болатын техникалық қызмет көрсету бөліктерін ауыстыру керектігін анықтасаңыз, жабдық күйінің беті түпнұсқа HP бөлігінің нөмірлерін көрсетеді.

2. Түпнұсқа HP картриджін пайдаланып жатқаныңызды көру үшін тексеріңіз.

Түпнұсқалық HP тонер картриджінде «HP» сөзі болады немесе HP логотипі болады. HP картридждерін анықтау туралы қосымша ақпаратты www.hp.com/go/learnaboutequipment торабынан қараңыз.

Тазалағыш бетті басып шығару

Басып шығару процесінің барысында қағаз, тонер және шаң бөлшектері принтер ішінде жиналуы мүмкін және тонер дақтары немесе шашырауы, жағылу, жолақтар, сызықтар немесе қайталанатын таңбалар сияқты баспа сапасының мәселелерін тудыруы мүмкін.

Принтердің қағаз жолын тазалау үшін мына қадамдарды орындаңыз.

1. Өнімнің басқару тақтасындағы негізгі экранда [Support Tools](#) (Қолдау құралдары) мәзірін таңдаңыз.
2. Мына мәзірлерді таңдаңыз:
 - [Күтім](#)
 - [Мөлшерлеу/тазалау](#)
 - [Тазалау беті](#)
3. Бетті басып шығару үшін [Print](#) (Басып шығару) пәрменін басыңыз.

Принтердің басқару панелінде **Cleaning...** (Тазартылуда...) хабар көрсетіледі. Осы калибрлеу бетінің басылып шығу процесі екі минутты алады. Тазалау үрдісі аяқталмайынша, принтерді ажыратпаңыз. Тазаланып болғанда, басылып шыққан қағазды алып тастаңыз.

Тонер картриджін немесе картридждерін көзбен қарап шығу

Әр тонер картриджін тексеру үшін мына қадамдарды орындаңыз.

1. Принтерден картридждерді шығарып, бітеуші таспаның алынғанын тексеріңіз.
2. Жад микросхемасының бұзылмағанын тексеріңіз.
3. Жасып принтер барабанының бетін тексеріңіз.

 **ЕСКЕРТУ:** Принтер барабанын ұстамаңыз. Принтер барабанындағы саусақ іздері баспа сапасына кері әсер етеді.

4. Бейнелеу барабанында кез келген сызықтар, саусақ іздері немесе басқа зақымдар байқалса, тонер картриджін ауыстырыңыз.
5. Тонер картриджін орнына салып, мәселенің шешілгенін көру үшін бірнеше бет басып шығарыңыз.

Қағаз бен басып шығару ортасын тексеру

1-қадам: HP қағаз ерекшеліктеріне сай келетін қағазды пайдалану

Баспа сапасының ақаулықтарының кейбіреулері HP ерекшеліктеріне сай келмейтін қағазды пайдаланудан туындайды.

- Әрқашан принтер қолдау көрсететін қағаз түрін және салмағын қолданыңыз.
- Жақсы нәтижелерге қол жеткізу үшін қағаз сапасының жақсы екендігін және кесілмегенін, керткі салынбағанын, жыртылмағанын, өте жұқа, шаң еместігін, мыжылмағанын, жарамсыз еместігін, қапсырмалардың жоқтығын және шеттерінің мыжылып немесе бүктеліп қалмағанын тексеріңіз.
- Бұрын басып шығарылмаған қағазды пайдаланыңыз.
- Жылтыр сияқты металды материалды қамтымайтын қағазды пайдаланыңыз.
- Лазерлі принтерлерге арналған қағаздарды пайдаланыңыз. Тек сиялы принтерлерде пайдалануға арналған қағазды пайдаланбаңыз.
- Тым қатты қағазды пайдаланбаңыз. Жалпы жұмсақ қағазды пайдалану ең жақсы басып шығару нәтижелерін береді.

2-қадам: Ортаны тексеру

Қоршаған орта баспа сапасына тікелей әсер етуі мүмкін және баспа сапасы немесе қағаз беру мәселелері туындауы мүмкін. Төмендегі шешімдерді орындап көріңіз:

- Принтерді ашық терезелер немесе желдеткіштер сияқты өтпе жел бар орындардан әрі жылжытыңыз.
- Принтердің принтер спецификациясынан тыс температураларға не ылғалдыққа шығарылмағанын тексеріңіз.
- Принтерді шкаф сияқты қоршалған орынға қоймаңыз.
- Принтерді тегіс әрі қатты жерге орналастырыңыз.
- Принтердің желдеткіштерін бітейтін кез келген затты алып тастаңыз. Принтер жоғарғы жағымен қоса барлық жақтарында жақсы ауа ағынының болуын қажет етеді.
- Принтерді ауадағы радиоактивті заттардан, шаңнан, будан, майдан немесе принтердің ішінде қалдық қалдыратын басқа элементтерден қорғаңыз.

Үшінші қадам: жеке науа тураланын орнату

Нақты науалардан басып шығарғанда мәтін немесе суреттер басып шығарылған бетте ортада болмаса немесе дұрыс тураланбаса, мына қададарды орындаңыз.

1. Өнімнің басқару тақтасындағы негізгі экранда **Settings** (Параметрлер) мәзірін таңдаңыз.
2. Мына мәзірлерді таңдаңыз:
 - **Copy/Print** (Көшіру/Басып шығару) немесе **Print** (Басып шығару)
 - **Баспа сапасы**
 - **Суретті тіркеу**
3. **Tray** (Науа) опциясын таңдаңыз, реттелетін науаны таңдаңыз.
4. **Print Test Page** (Сынақ бетін басып шығару) опциясын таңдап, басып шығарылған беттердегі нұсқауларды орындаңыз.
5. Нәтижелерді тексеру үшін, **Print Test Page** (Сынақ бетін басып шығару) опциясын таңдап, қажет болса, басқа реттеулерді орындаңыз.
6. Жаңа параметрлерді сақтау үшін **Done** (Дайын) түймесін таңдаңыз.

Басқа принтер драйверін қолданып көру

Бағдарламалық құралдан басып шығарып жатқан болсаңыз және басып шығарылған беттерде сызбалардағы күтпеген сызықтар, мәтіннің болмауы, сызбалардың болмауы, дұрыс емес пішім немесе өзгертілген қаріптер туындаса, басқа принтер драйверін қолданып көріңіз.

HP веб-сайтынан төмендегі драйверлердің кез келгенін жүктеп алыңыз: www.hp.com/support/colorljE57540mfp.

HP PCL.6 драйвері

Бұл өнімге тән басып шығару драйвері 32 биттік Windows XP, 32 биттік Vista және 32 биттік Server 2008 операциялық жүйесіне арналған. Мүмкіндіктердің немесе парақ өлшемдерінің бәріне бірдей қолдау көрсетіле бермейді.

HP PCL 6 драйвері	Бұл өнімге тән басып шығару драйвері Windows 7, 8, 8.1, 10, 64 биттік Server 2008, Server 2008 R2, Server 2012, Server 2012 R2 және Server 2016 операциялық жүйелеріне арналған.
HP PCL-6 V4 драйвері	Бұл өнімге тән басып шығару драйвері Windows 7, 8, 8.1, 10, 64 биттік Server 2008, Server 2008 R2, Server 2012, Server 2012 R2 және Server 2016 операциялық жүйелеріне арналған.
HP UPD PS драйвері	<ul style="list-style-type: none"> • Adobe® бағдарламалық құралдарымен немесе басқа графикалық жадты көп тұтынатын бағдарламалық құралдармен басып шығару үшін ұсынылады • Postscript эмуляция қажеттіліктерін қолдауды немесе postscript флэш қаріптерін қолдауды қамтамасыз етеді
HP UPD PCL 6	<ul style="list-style-type: none"> • Барлық Windows орталарында басып шығаруға ұсынылады • Пайдаланушылардың көбісіне толық оңтайлы жылдамдық пен принтер мүмкіндігін қолдауын қамтамасыз етеді • Windows орталарындағы ең жақсы жылдамдық үшін Windows Graphic Device Interface (GDI) интерфейсімен теңесетін етіп әзірленген • PCL 5 драйверіне негізделген үшінші тарап және бейімделген бағдарламалық құралдарымен толық үйлеспей мүмкін

Көшірме сурет сапасын жақсарту

Егер принтерде көшірме сапасына байланыста проблемалар болса, мәселелерді шешуді көрсететін шешімдерді орындап көріңіз.

- [Сканер әйнегіндегі кір мен дақтардың болмауын тексеру](#)
- [Сканерді калибрлеу](#)
- [Қағаз параметрлерін тексеру](#)
- [Суретті реттеу параметрлерін тексеру](#)
- [Мәтін немесе суреттер үшін көшірме сапасын оңтайландыру](#)
- [Шетпен шетке көшіру](#)

Алдымен мына қарапайым қадамдарды орындап көріңіз:

- Планшетті сканерді құжат бергіштің орнына пайдаланыңыз.
- Жоғары сапалы түпнұсқаларды пайдаланыңыз.
- Құжат бергішті пайдаланғанда, анық емес немесе бұрмаланған кескіндерді болдырмас үшін қағаз бағыттауыштарын пайдаланып түпнұсқа құжатты бергішке дұрыс салыңыз.

Проблема шешілмесе, мына қосымша шешімдерді орындап көріңіз. Мұнымен де проблема шешілмесе, әрі қарай шешімді табу үшін «Баспа сапасын жақсарту» бөлімін қараңыз.

Сканер әйнегіндегі кір мен дақтардың болмауын тексеру

Уақыт өте сканер әйнегі мен ақ пластмасса тірегінде дақтар жиналып, жұмысына әсер етуі мүмкін. Басып шығарылған бетте жабысулар, қажетсіз сызықтар, қара нүктелер, баспа сапасын нашар немесе түсініксіз мәтін болса, сканерді тазалау үшін келесі процедураны пайдаланыңыз.

1. Принтерді өшіру үшін қуат түймешігін басыңыз, одан кейін қуат кабелін электр розеткасынан ажыратыңыз.



2. Сканердің қақпағын ашыңыз.

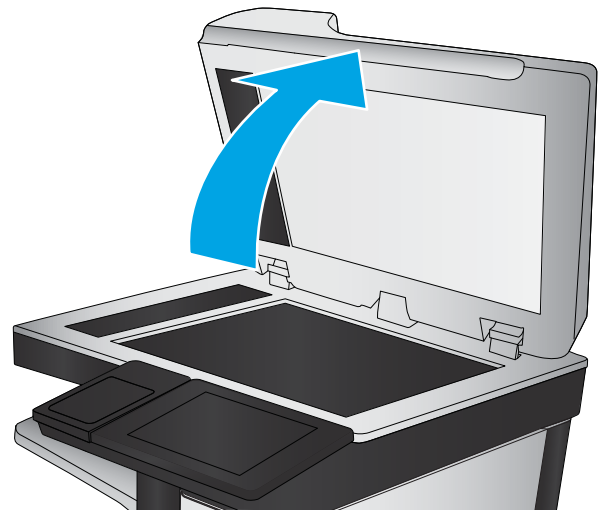

3. Сканердің әйнегі мен құжат беру құралы жолақтарын абразивті емес тазартқыш сұйықтыққа батырылған жұмсақ шүберекпен немесе губкамен сүртіңіз.

ЕСКЕРТУ: Принтердің кез келген бөлігін тазалау барысында абразивті заттарды, ацетонды, бензинді, аммиакты көміртек тетрахлоридін пайдаланбаңыз; олар принтерді зақымдауы мүмкін. Сұйықтықтарды тікелей шыныға немесе үстелге қоймаңыз. Олар астына төгіліп, принтерді зақымдауы мүмкін.

ЕСКЕРТПЕ: Құжат беру құралын пайдаланғанда көшірмелерде жабысумен қиындықтар туындаса, сканердің сол жағындағы шынының шағын жолағын міндетті түрде тазалаңыз.

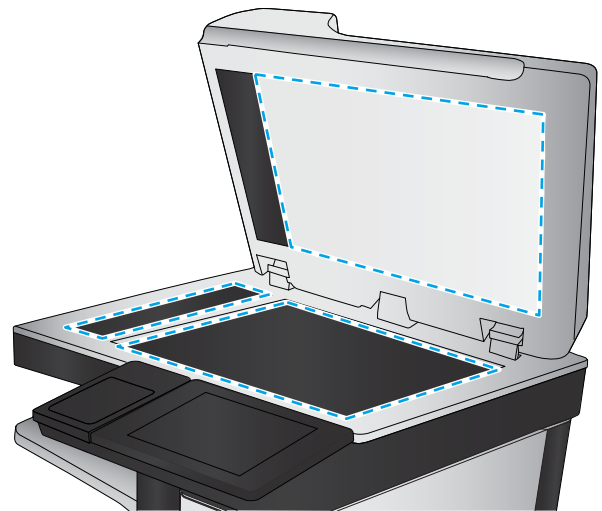

4. Дақ түсірмес үшін шыныны немесе ақ пластмасса тіректі былғары немесе целлюлоза шүберекпен құрғатыңыз.
5. Қуат кабелін розеткаға жалғаңыз, содан кейін принтерді қосу үшін қуат түймешігін басыңыз.

Сканерді калибрлеу

Егер көшірілген сурет бетте дұрыс орналаспаған болса, сканерді калибрлеу үшін мына қадамдарды орындаңыз.



ЕСКЕРТПЕ: Құжат бергішті пайдаланғанда, кіріс науасындағы бағыттауыштарды түпнұсқа құжатқа тиіп тұратындай реттеңіз.

1. Принтердің басқару панеліндегі негізгі экранда [Support Tools](#) (Қолдау көрсету құралдары) мәзірі көрсетілгенге дейін сырғыта беріңіз. Мәзірді ашу үшін [Support Tools](#) (Қолдау көрсету құралдары) белгішесін түртіңіз.
2. Мына мәзірлерді ашыңыз:

- Күтім
 - Мөлшерлеу/тазалау
 - Сканерді калибрлеу
3. Калибрлеу процесін бастау үшін **Start** (Бастау) түймешігін түртіңіз. Экрандағы нұсқауларды орындаңыз.
 4. Принтерді калибрлеу аяқталғанша күтіп, көшіру әрекетін қайталаңыз.

Қағаз параметрлерін тексеру

Көшірілген беттерде жағылған жерлер, анық емес немесе күңгірт басып шығарылған жерлер, оралған қағаз немесе сыртқа шыққан аймақтар бар болса, төмендегі қадамдарды орындаңыз.

Қағаз таңдау опцияларын тексеріңіз

1. Принтердің басқару панеліндегі негізгі экранда **Copy** (Көшіру) түймесін түртіңіз.
2. **Options** (Опциялар) тармағын таңдаңыз, одан кейін **Paper Selection** (Қағаз таңдау) тармағына өтіп, оны таңдаңыз.
3. **Paper size** (Қағаз өлшемі) опциясын, одан кейін алдын ала анықталған опцияларды таңдаңыз.
4. **Paper type** (Қағаз түрі) опциясын, одан кейін алдын ала анықталған опцияларды таңдаңыз.
5. **Paper tray** (Қағаз науасы) опциясын, одан кейін алдын ала анықталған опцияларды таңдаңыз.
6. Қағаз таңдау опцияларын сақтау үшін **Done** (Дайын) опциясын таңдаңыз.

Суретті реттеу параметрлерін тексеру

Көшіру сапасын жақсарту үшін осы қосымша параметрлерді реттеңіз.

- **Sharpness** (Айқындық): кескінді айқындау немесе жұмсарту. Мысалы, айқындықты арттыру мәтіннің анық етіп көрсетуі мүмкін, бірақ оны төмендету фотосуреттерді жұқалау етіп көрсетуі мүмкін.
 - **Darkness** (Күңгірттік): сканерленген кескіндердегі түстерде пайдаланылатын ақ пен қара түстің мөлшерін арттыру немесе азайту.
 - **Contrast** (Контраст): беттегі ең ашық және ең күңгірт түс арасындағы айырмашылықты арттыру немесе азайту.
 - **Background Cleanup** (Өңдік тазалау): сканерленген кескіндердің фонынан ақшыл түстерді алып тастау. Мысалы, бастапқы құжат түсті қағазда басып шығарылған болса, бұл мүмкіндікті суреттің күңгірттігіне әсер етпестен фонды ашықтау ету үшін пайдаланыңыз.
 - **Automatic Tone** (Автоматты сигнал): тек ағындық принтерлер үшін қолжетімді. Принтер **Darkness** (Қараңғылық), **Contrast** (Контраст) және **Background Cleanup** (Фонды тазалау) параметрлерін сканерленген құжатқа ең лайықты мәндерге автоматты түрде реттейді.
1. Принтердің басқару панеліндегі негізгі экранда **Copy** (Көшіру) түймесін түртіңіз.
 2. **Options** (Опциялар) параметрін таңдаңыз, одан кейін **Image Adjustment** (Кескін реттеу) опциясына өтіп, оны таңдаңыз.

3. Деңгейлерді орнату үшін ысырмаларды реттеп, **Done** (Дайын) түймесін таңдаңыз.
4. Көшіру тапсырмасын бастау үшін **Copy** (Көшіру) опциясын таңдаңыз.



ЕСКЕРТПЕ: Бұл параметрлер уақытша. Тапсырманы аяқтағаннан кейін принтер әдепкі параметрлерді қайтарады.

Мәтін немесе суреттер үшін көшірме сапасын оңтайландыру

Көшірілетін суреттің түрі үшін көшірмесі жасалатын тапсырманы оңтайландыру: мәтін, сызбалар немесе фотосуреттер.

1. Принтердің басқару панеліндегі негізгі экранда **Copy** (Көшіру) түймесін түртіңіз.
2. **Options** (Опциялар) тармағын таңдаңыз, одан кейін **Optimize Text/Picture** (Мәтінді/кескінді оңтайландыру) опциясын таңдаңыз.
3. Алдын ала анықталған параметрлердің бірін таңдаңыз.
4. Көшіру тапсырмасын бастау үшін **Copy** (Көшіру) опциясын таңдаңыз.



ЕСКЕРТПЕ: Бұл параметрлер уақытша. Тапсырманы аяқтағаннан кейін принтер әдепкі параметрлерді қайтарады.

Шетпен шетке көшіру

Бұл мүмкіндікті түпнұсқа құжат жиектерге жақын басып шығарылғанда, көшірмелердің жиектерінің бойында пайда болуы мүмкін көлеңкелерді болдырмау үшін пайдаланыңыз.

1. Принтердің басқару панеліндегі негізгі экранда **Copy** (Көшіру) түймесін түртіңіз.
2. **Options** (Опциялар) параметрін, одан кейін **Edge-To-Edge** (Шетінен-шетіне дейін) опциясын таңдаңыз.
3. Түпнұсқа құжат қағаз беттеріне жақын басып шығарылатын болса, **Edge-To-Edge output** (Жиектен жиекке дейін басу) опциясын таңдаңыз.
4. Көшіру тапсырмасын бастау үшін **Copy** (Көшіру) опциясын таңдаңыз.

Сканерлеу сурет сапасын жақсарту

- [Сканер әйнегіндегі кір мен дақтардың болмауын тексеру](#)
- [Ажыратымдылық параметрлерін тексеру](#)
- [Түс параметрлерін тексеру](#)
- [Суретті реттеу параметрлерін тексеру](#)
- [Мәтін немесе суреттер үшін сканерлеу сапасын оңтайландыру](#)
- [Басып шығарылған өнімнің параметрлерін тексеру](#)

Алдымен мына қарапайым қадамдарды орындап көріңіз:

- Планшетті сканерді құжат бергіштің орнына пайдаланыңыз.
- Жоғары сапалы түпнұсқаларды пайдаланыңыз.
- Құжат бергішті пайдаланғанда, анық емес немесе бұрмаланған кескіндерді болдырмас үшін қағаз бағыттауыштарын пайдаланып түпнұсқа құжатты бергішке дұрыс салыңыз.

Проблема шешілмесе, мына қосымша шешімдерді орындап көріңіз. Мұнымен де проблема шешілмесе, әрі қарай шешімді табу үшін «Баспа сапасын жақсарту» бөлімін қараңыз.

Сканер әйнегіндегі кір мен дақтардың болмауын тексеру

Уақыт өте сканер әйнегі мен ақ пластмасса тірегінде дақтар жиналып, жұмысына әсер етуі мүмкін. Басып шығарылған бетте жабысулар, қажетсіз сызықтар, қара нүктелер, баспа сапасын нашар немесе түсініксіз мәтін болса, сканерді тазалау үшін келесі процедураны пайдаланыңыз.

1. Принтерді өшіру үшін қуат түймешігін басыңыз, одан кейін қуат кабелін электр розеткасынан ажыратыңыз.

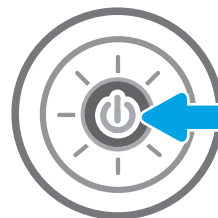

2. Сканердің қақпағын ашыңыз.

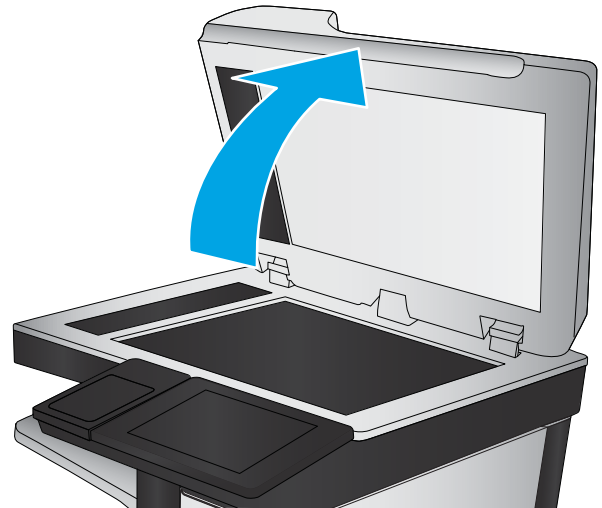

3. Сканердің әйнегі мен құжат беру құралы жолақтарын абразивті емес тазартқыш сұйықтыққа батырылған жұмсақ шүберекпен немесе губкамен сүртіңіз.

ЕСКЕРТУ: Принтердің кез келген бөлігін тазалау барысында абразивті заттарды, ацетонды, бензинді, аммиакты көміртек тетрахлоридін пайдаланбаңыз; олар принтерді зақымдауы мүмкін. Сұйықтықтарды тікелей шыныға немесе үстелге қоймаңыз. Олар астына төгіліп, принтерді зақымдауы мүмкін.

ЕСКЕРТПЕ: Құжат беру құралын пайдаланғанда көшірмелерде жабысумен қиындықтар туындаса, сканердің сол жағындағы шынының шағын жолағын міндетті түрде тазалаңыз.

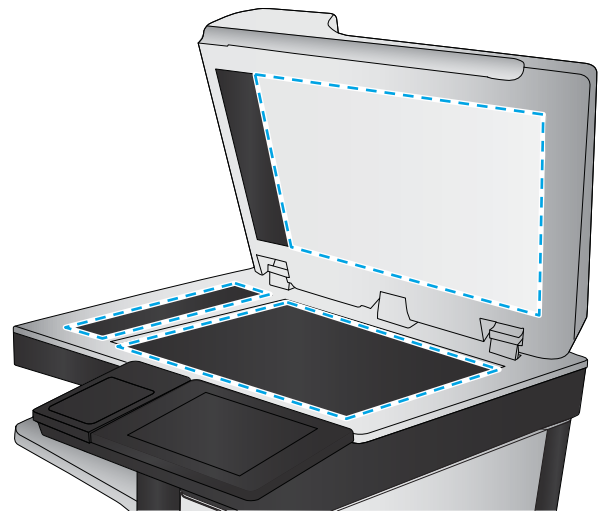

4. Дақ түсірмес үшін шыныны немесе ақ пластмасса тіректі былғары немесе целлюлоза шүберекпен құрғатыңыз.
5. Қуат кабелін розеткаға жалғаңыз, содан кейін принтерді қосу үшін қуат түймешігін басыңыз.

Ажыратымдылық параметрлерін тексеру



ЕСКЕРТПЕ: Ажыратымдылықты жоғары мәнге орнату файл өлшемі мен сканерлеу уақытын ұлғайтады.

Ажыратымдылық параметрін реттеу үшін мына қадамдарды орындаңыз:

1. Принтердің басқару панеліндегі негізгі экранда **Scan** (Сканерлеу) түймесін түртіңіз.
2. Келесі сканерлеу мүмкіндіктерінің бірін таңдаңыз:
 - [Электрондық поштаға сканерлеу](#)
 - [Желідегі қалтаға сканерлеу](#)

- [Scan to USB Drive](#) (Сканерлеп, USB құрылғысына сақтау)
 - [SharePoint® торабына сканерлеу](#)
3. [Options](#) (Опциялар) параметрін, одан кейін [File Type and Resolution](#) (Файл түрі және ажыратымдылық) опциясын таңдаңыз.
 4. Алдын ала анықталған [Resolution](#) (Ажыратымдылық) опцияларының біреуін таңдап, [Done](#) (Дайын) түймесін басыңыз.
 5. Сканерлеуді бастау үшін [Send](#) (Жіберу) немесе [Save](#) (Сақтау) опциясын таңдаңыз.

Түс параметрлерін тексеру

Түс параметрін реттеу үшін мына қадамдарды орындаңыз:

1. Принтердің басқару панеліндегі негізгі экранда [Scan](#) (Сканерлеу) түймесін басыңыз.
2. Келесі сканерлеу мүмкіндіктерінің бірін таңдаңыз:
 - [Құрылғы жадына сақтау](#)
 - [Электрондық поштаға сканерлеу](#)
 - [Желідегі қалтаға сканерлеу](#)
 - [USB дискісіне сканерлеу](#)
 - [SharePoint® торабына сканерлеу](#)
3. [Options](#) (Опциялар) түймесін түртіңіз.
4. Опциялар аймағында [Color/Black](#) (Түсті/Қара) тармағына барып, таңдаңыз.
5. Алдын ала анықталған параметрлердің бірін таңдаңыз.
6. [Send](#) (Жіберу) түймесін түртіңіз.

Суретті реттеу параметрлерін тексеру

Сканерлеу сапасын жетілдіру үшін осы қосымша параметрлерді реттеңіз.

- [Sharpness](#) (Айқындық): кескінді айқындау немесе жұмсарту. Мысалы, айқындықты арттыру мәтіннің анық етіп көрсетуі мүмкін, бірақ оны төмендету фотосуреттерді жұқалау етіп көрсетуі мүмкін.
- [Darkness](#) (Күңгірттік): сканерленген кескіндердегі түстерде пайдаланылатын ақ пен қара түстің мөлшерін арттыру немесе азайту.
- [Contrast](#) (Контраст): беттегі ең ашық және ең күңгірт түс арасындағы айырмашылықты арттыру немесе азайту.
- [Background Cleanup](#) (Өңдік тазалау): сканерленген кескіндердің фонынан ақшыл түстерді алып тастау. Мысалы, бастапқы құжат түсті қағазда басып шығарылған болса, бұл мүмкіндікті суреттің күңгірттігіне әсер етпестен фонды ашықтау ету үшін пайдаланыңыз.
- [Automatic Tone](#) (Автоматты сигнал): тек ағындық принтерлер үшін қолжетімді. Принтер [Darkness](#) (Қараңғылық), [Contrast](#) (Контраст) және [Background Cleanup](#) (Фонды тазалау) параметрлерін сканерленген құжатқа ең лайықты мәндерге автоматты түрде реттейді.

1. Принтердің басқару панеліндегі негізгі экранда [Scan](#) (Сканерлеу) түймесін түртіңіз.
2. Келесі сканерлеу мүмкіндіктерінің бірін таңдаңыз:
 - [Электрондық поштаға сканерлеу](#)
 - [Желідегі қалтаға сканерлеу](#)
 - [Scan to USB Drive](#) (Сканерлеп, USB құрылғысына сақтау)
 - [Тапсырма жадына сканерлеу](#)
 - [SharePoint® торабына сканерлеу](#)
3. [Options](#) (Опциялар) параметрін, одан кейін [Image Adjustment](#) (Кескін реттеу) опциясын таңдаңыз.
4. Деңгейлерді орнату үшін ысырмаларды реттеп, [Done](#) (Дайын) түймесін таңдаңыз.
5. Сканерлеуді бастау үшін [Send](#) (Жіберу) немесе [Save](#) (Сақтау) опциясын таңдаңыз.

 **ЕСКЕРТПЕ:** Бұл параметрлер уақытша. Тапсырманы аяқтағаннан кейін принтер әдепкі параметрлерді қайтарады.

Мәтін немесе суреттер үшін сканерлеу сапасын оңтайландыру

Сканерленетін сурет түріне арналған сканерлеуді оңтайландыру: мәтін, сызбалар немесе фотосуреттер.

1. Принтердің басқару панеліндегі негізгі экранда [Scan](#) (Сканерлеу) түймесін түртіңіз.
2. Келесі сканерлеу мүмкіндіктерінің бірін таңдаңыз:
 - [Электрондық поштаға сканерлеу](#)
 - [Желідегі қалтаға сканерлеу](#)
 - [Scan to USB Drive](#) (Сканерлеп, USB құрылғысына сақтау)
 - [Тапсырма жадына сканерлеу](#)
 - [SharePoint® торабына сканерлеу](#)
3. [Options](#) (Опциялар) тармағын таңдаңыз, одан кейін [Optimize Text/Picture](#) (Мәтінді/кескінді оңтайландыру) опциясын таңдаңыз.
4. Алдын ала анықталған параметрлердің бірін таңдаңыз.
5. Сканерлеуді бастау үшін [Send](#) (Жіберу) немесе [Save](#) (Сақтау) опциясын таңдаңыз.

 **ЕСКЕРТПЕ:** Бұл параметрлер уақытша. Тапсырманы аяқтағаннан кейін принтер әдепкі параметрлерді қайтарады.

Басып шығарылған өнімнің параметрлерін тексеру

Бұл параметр файлды сақтаған кезде қысудың деңгейін сәйкестендіреді. Жақсырақ сапа үшін ең жоғарғы параметрді таңдаңыз.

1. Принтердің басқару панеліндегі негізгі экранда [Scan](#) (Сканерлеу) түймесін түртіңіз.
2. Келесі сканерлеу мүмкіндіктерінің бірін таңдаңыз:

- [Электрондық поштаға сканерлеу](#)
 - [Желідегі қалтаға сканерлеу](#)
 - [Scan to USB Drive \(Сканерлеп, USB құрылғысына сақтау\)](#)
 - [SharePoint® торабына сканерлеу](#)
3. [Options](#) (Опциялар) параметрін, одан кейін [File Type and Resolution](#) (Файл түрі және ажыратымдылық) опциясын таңдаңыз.
 4. Алдын ала анықталған [Quality and File Size](#) (Сапа және файл өлшемі) опцияларының біреуін таңдап, [Done](#) (Дайын) түймесін таңдаңыз.
 5. Сканерлеуді бастау үшін [Send](#) (Жіберу) немесе [Save](#) (Сақтау) опциясын таңдаңыз.

Факс сурет сапасын жақсарту

Егер принтерде көшірме сапасына байланыста проблемалар болса, мәселелерді шешуді көрсететін шешімдерді орындап көріңіз.

- [Сканер әйнегіндегі кір мен дақтардың болмауын тексеру](#)
- [Факс жіберу ажыратымдылық параметрлерін тексеру](#)
- [Суретті реттеу параметрлерін тексеру](#)
- [Мәтін немесе суреттер үшін факс сапасын оңтайландыру](#)
- [Қатені түзету параметрлерін тексеру](#)
- [Бетке шақтау параметрін тексеру](#)
- [Басқа факс құрылғысына жіберу](#)
- [Жіберушінің факс құрылғысын тексеру](#)

Алдымен мына қарапайым қадамдарды орындап көріңіз:

- Планшетті сканерді құжат бергіштің орнына пайдаланыңыз.
- Жоғары сапалы түпнұсқаларды пайдаланыңыз.
- Құжат бергішті пайдаланғанда, анық емес немесе бұрмаланған кескіндерді болдырмас үшін қағаз бағыттауыштарын пайдаланып түпнұсқа құжатты бергішке дұрыс салыңыз.

Проблема шешілмесе, мына қосымша шешімдерді орындап көріңіз. Мұнымен де проблема шешілмесе, әрі қарай шешімді табу үшін «Баспа сапасын жақсарту» бөлімін қараңыз.

Сканер әйнегіндегі кір мен дақтардың болмауын тексеру

Уақыт өте сканер әйнегі мен ақ пластмасса тірегінде дақтар жиналып, жұмысына әсер етуі мүмкін. Басып шығарылған бетте жабысулар, қажетсіз сызықтар, қара нүктелер, баспа сапасын нашар немесе түсініксіз мәтін болса, сканерді тазалау үшін келесі процедураны пайдаланыңыз.

1. Принтерді өшіру үшін қуат түймешігін басыңыз, одан кейін қуат кабелін электр розеткасынан ажыратыңыз.

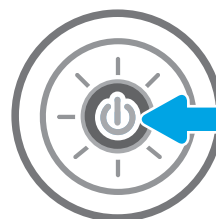

2. Сканердің қақпағын ашыңыз.

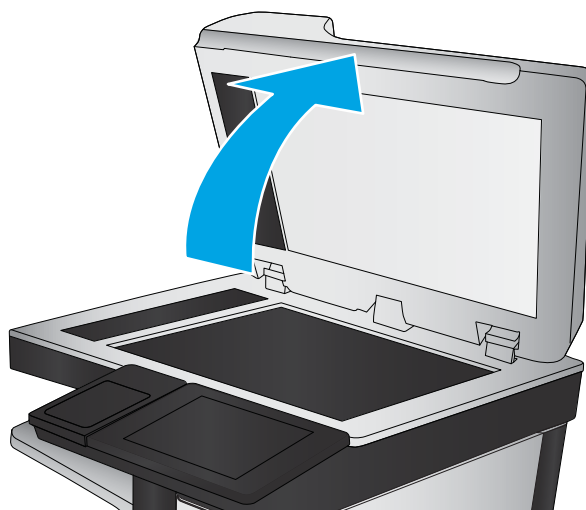

3. Сканердің әйнегі мен құжат беру құралы жолақтарын абразивті емес тазартқыш сұйықтыққа батырылған жұмсақ шүберекпен немесе губкамен сүртіңіз.

ЕСКЕРТУ: Принтердің кез келген бөлігін тазалау барысында абразивті заттарды, ацетонды, бензинді, аммиакты көміртек тетрахлоридін пайдаланбаңыз; олар принтерді зақымдауы мүмкін. Сұйықтықтарды тікелей шыныға немесе үстелге қоймаңыз. Олар астына төгіліп, принтерді зақымдауы мүмкін.

ЕСКЕРТПЕ: Құжат беру құралын пайдаланғанда көшірмелерде жабысумен қиындықтар туындаса, сканердің сол жағындағы шынының шағын жолағын міндетті түрде тазалаңыз.

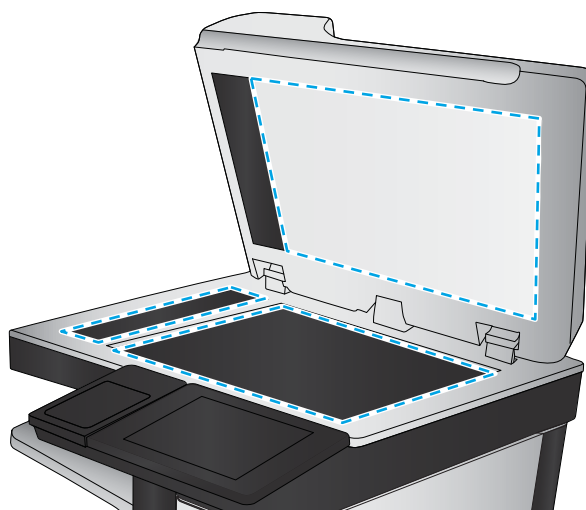

4. Дақ түсірмес үшін шыныны немесе ақ пластмасса тіректі былғары немесе целлюлоза шүберекпен құрғатыңыз.
5. Қуат кабелін розеткаға жалғаңыз, содан кейін принтерді қосу үшін қуат түймешігін басыңыз.

Факс жіберу ажыратымдылық параметрлерін тексеру

Шығыс факстерінің ажыратымдылығын реттеу үшін мына қадамдарды орындаңыз:



ЕСКЕРТПЕ: Ажыратымдылықты арттыру факс өлшемін және жіберу уақытын арттырады.

1. Принтердің басқару тақтасындағы негізгі экранда **Fax** (Факс) опциясын таңдаңыз.
2. **Options** (Опциялар) тармағын таңдаңыз.
3. Опциялар аймағында **Resolution** (Ажыратымдылық) тармағына барып, таңдаңыз.
4. Алдын ала анықталған опциялардың біреуін, одан кейін факс жіберу үшін **Send** (Жіберу) түймесін таңдаңыз.

Суретті реттеу параметрлерін тексеру

Факс жіберу сапасын жетілдіру үшін осы қосымша параметрлерді реттеу

- **Sharpness** (Айқындық): кескінді айқындау немесе жұмсарту. Мысалы, айқындықты арттыру мәтіннің анық етіп көрсетуі мүмкін, бірақ оны төмендету фотосуреттерді жұқалау етіп көрсетуі мүмкін.
 - **Darkness** (Күңгірттік): сканерленген кескіндердегі түстерде пайдаланылатын ақ пен қара түстің мөлшерін арттыру немесе азайту.
 - **Contrast** (Контраст): беттегі ең ашық және ең күңгірт түс арасындағы айырмашылықты арттыру немесе азайту.
 - **Background Cleanup** (Өңдік тазалау): сканерленген кескіндердің фонынан ақшыл түстерді алып тастау. Мысалы, бастапқы құжат түсті қағазда басып шығарылған болса, бұл мүмкіндікті суреттің күңгірттігіне әсер етпестен фонды ашықтау ету үшін пайдаланыңыз.
 - **Automatic Tone** (Автоматты сигнал): тек ағындық принтерлер үшін қолжетімді. Принтер **Darkness** (Қараңғылық), **Contrast** (Контраст) және **Background Cleanup** (Фонды тазалау) параметрлерін сканерленген құжатқа ең лайықты мәндерге автоматты түрде реттейді.
1. Принтердің басқару тақтасындағы негізгі экранда **Fax** (Факс) опциясын таңдаңыз.
 2. **Options** (Опциялар) тармағын таңдаңыз.
 3. Опциялар аймағында **Image Adjustment** (Кескінді реттеу) тармағына барып, таңдаңыз.
 4. Деңгейлерді орнату үшін ысырмаларды реттеп, **Done** (Дайын) түймесін таңдаңыз.
 5. Факсты жіберу үшін **Send** (Жіберу) түймесін таңдаңыз.

 **ЕСКЕРТПЕ:** Бұл параметрлер уақытша болып табылады. Тапсырманы аяқтағаннан кейін принтер әдепкі параметрлерді қайтарады.

Мәтін немесе суреттер үшін факс сапасын оңтайландыру

Сканерленетін суреттің түріне арналған факс тапсырмасын оңтайландыру: мәтін, сызбалар немесе фотосуреттер.

1. Принтердің басқару тақтасындағы негізгі экранда **Fax** (Факс) опциясын таңдаңыз.
2. **Options** (Опциялар) тармағын таңдаңыз.
3. Опциялар аймағында **Optimize Text/Picture** (Мәтінді/Суретті оңтайландыру) тармағына барып, таңдаңыз.
4. Алдын ала анықталған параметрлердің бірін таңдаңыз.
5. Факсты жіберу үшін **Send** (Жіберу) түймесін таңдаңыз.

 **ЕСКЕРТПЕ:** Бұл параметрлер уақытша. Тапсырманы аяқтағаннан кейін принтер әдепкі параметрлерді қайтарады.

Қатені түзету параметрлерін тексеру

Сурет сапасын төмендететін **Error Correction Mode** (Қатені түзету режимі) параметрі ажыратылған болуы мүмкін. Параметрді қайта қосу үшін мына әрекеттерді орындаңыз.

1. Принтердің басқару панеліндегі негізгі экранда [Settings](#) (Параметрлер) мәзірі көрсетілгенге дейін сырғыта беріңіз. Мәзірді ашу үшін [Settings](#) (Параметрлер) белгішесін түртіңіз.
2. Мына мәзірлерді ашыңыз:
 - [Факс](#)
 - [Факс жіберу параметрлері](#)
 - [Жалпы факс жіберу параметрлері](#)
3. [Error Correction Mode](#) (Қатені түзету режимі) опциясын таңдаңыз. [Done \(Орындалды\)](#) түймешігін түртіңіз.

Бетке шақтау параметрін тексеру

[Fit to Page](#) (Бетке шақтау) параметрі қосылған болса және кіріс факсы әдепкі бет өлшемінен үлкенірек болса, принтер бетке шақтау үшін суретті масштабтауға әрекет жасайды. Бұл параметр ажыратылған болса, үлкенірек суреттер бірнеше бетке таралады.

1. Принтердің басқару панелінің негізгі экрандағы [Settings](#) (Параметрлер) түймесін түртіңіз.
2. Мына мәзірлерді ашыңыз:
 - [Факс](#)
 - [Факс қабылдау параметрлері](#)
 - [Әдепкі тапсырма параметрлері](#)
 - [Бетке шақтау](#)
3. Параметрді қосу үшін [On](#) (Қосу) опциясын таңдаңыз немесе оны ажырату үшін [Off](#) (Өшіру) опциясын таңдаңыз.

Басқа факс құрылғысына жіберу

Факсты басқа факс құрылғысына жіберіп көріңіз. Факс сапасы жақсырақ болса, мәселе алушының факс машинасының бастапқы параметрлеріне немесе жабдықтардың күйіне байланысты.

Жіберушінің факс құрылғысын тексеру

Жіберушіден басқа факс құрылғысынан жіберіп көруді сұраңыз. Факс сапасы жақсырақ болса, ақаулық жіберушінің факс құрылғысында туындаған. Басқа факс құрылғысы қол жетімсіз болса, жіберуші ретінде келесі өзгерістерді орындауды қарастырыңыз:

- Түпнұсқа құжаттың ақ (түсті емес) қағазда екенін тексеріңіз.
- Факс ажыратымдылығын, сапа деңгейін немесе контраст параметрлерін арттырыңыз.
- Мүмкін болса, факсті компьютердің бағдарламалық құралынан жіберіңіз.

Факс мәселелерін шешу

- [Факс ақаулықтарын шешу кестесі](#)
- [Жалпы факс ақаулықтары](#)

Факс ақаулықтарын шешу кестесі

Туындаған кез келген факске қатысты ақаулықтардың себебін анықтауға көмектесу үшін келесі кестені қолданыңыз:

- **Факс жабдығымен берілген факс кабелін қолданып жатқаныңызға сенімдісіз бе?** Факс жабдығы RJ11 және қызметтік спецификацияларға сәйкес келу үшін берілген факс кабелімен сынақталған. Басқа факс кабелімен ауыстырмаңыз; аланогтық факс жабдығы аналогтық факс кабелін талап етеді. Бұл да аналогтық телефон қосылымын қажет етеді.
- **Факс/телефон желісін қосқыш факс жабдығының розеткасына тығылған ба?** Телефон ұясының розеткаға дұрыс тығылғанын тексеріңіз. Ол "сырт" еткенше қосқышты розеткаға тығыңыз.



ЕСКЕРТПЕ: Телефон ұясы желілік портқа емес, факс портына жалғанғанын тексеріңіз. Порттар бір-біріне ұқсайды.

- **Телефонның қабырға ұясы дұрыс жұмыс істеп тұр ма?** Телефонды қабырға ұясына қосу арқылы теру дыбысының болуын тексеріңіз. Теру дыбысын есітіп тұрсыз ба және телефон қоңырауын шала не қабылдай аласыз ба?

Телефон желісінің қай түрін қолданудасыз?

- **Ерекшеленген желі:** Қалыпты аналогтық факс/телефон желісі факстерді қабылдауға не жіберуге тағайындалған.



ЕСКЕРТПЕ: Телефон желісі тек қана принтер факсын қолдануға арналған болуы және телефон құрылғыларының басқа түрлерімен ортақ пайдаланылмауы қажет. Мысалдар телефон желісі басқарушы компанияға жіберетін ескертулерді қолданатын дабыл жүйелерін қамтиды.

- **PBX жүйесі:** Іскери ортаның телефон жүйесі. Стандартты үй телефондары мен факс жабдықтары аналогтық телефон сигналын қолданады. Кейбір PBX жүйелері сандық және оларды факс жабдығымен үйлестіру мүмкін емес. Факс құрылғысын сандық PBX жүйелеріне жалғау үшін интерфейстік аналогтық телефон адаптері (ATA) қажет болуы мүмкін.
- **Ауыстырылатын желілер:** Алғашқы кіріс желісі бос болмағанда жаңа қоңырау келесі бос желіге «ауысатын» телефон жүйесінің мүмкіндігі. Принтерді алғашқы кіріс телефон желісіне тіркеп көріңіз. Факс жабдығы жауап беру үшін қоңырау саны параметрінде орнатылған қоңырау сандарынан кейін телефонға жауап береді.

Ток кернеуінің артуынан қорғайтын құрылғыны қолданып жатырсыз ба?

Ток кернеуінің артуынан қорғайтын құрылғыны телефон желілері арқылы берілетін электр қуатына қарсы факс жабдығын қорғау үшін қабырға ұясы мен факс жабдығы арасында қолдануға болады. Бұл құрылғылар телефон сигналының сапасын төмендету арқылы кейбір факс байланысының ақаулықтарын туғызуы мүмкін. Факстерді жіберу немесе қабылдау бойынша ақаулықтар туындаса және осы құрылғыларды қолданып жатқан болсаңыз, ақаулықтың ток кернеуінің артуынан қорғайтын құрылғыдан туындайтынын анықтау үшін құралды тікелей телефон ұясына жалғаңыз.

Телефон компаниясының дыбыстық хабарлама қызметін немесе жауап беру құрылғысын қолданып жатырсыз ба?

Хабарлама қызметіне арналған жауап беру үшін қоңырау саны параметрі факс жабдығына арналған жауап беру үшін қоңырау саны параметрінен төмен болса, хабарлама қызметі қоңырауға жауап береді және факс жабдығы факстерді қабылдай алмайды. Факс жабдығына арналған жауап беру үшін қоңырау саны хабарлама қызметінен төмен болса, факс жабдығы барлық қоңырауларға жауап береді.

Телефоныңызда қоңырауды күту мүмкіндігі бар ма?

Факстің телефон желісінде қоңырауды күту мүмкіндігі белсендірілген болса, қоңырауды күту мүмкіндігі байланыс қатесін туғызу арқылы орындалып жатқан факс қоңырауына кедергі келтіруі мүмкін. Қоңырауды күту мүмкіндігінің факс телефонының желісінде белсенді еместігін тексеріңіз.

Факс жабдығының күйін тексеру

Аналогтық факс жабдығы жұмыс істейтін сияқты көрінбесе, күйді тексеру үшін [Configuration Page](#) (Конфигурация беті) есебін басып шығарыңыз.

1. Негізгі экранда [Reports](#) (Есептер) тармағына өтіп, таңдаңыз.
2. Келесі мәзірлерді ашыңыз:
 - [Конфигурация/күй беттері](#)
 - [Конфигурация беті](#)
3. Есепті басып шығару үшін [Print](#) (Басып шығару) түймешігін түртіңіз немесе экрандағы есепті қарау үшін [View](#) (Қарау) түймешігін түртіңіз. Есеп бірнеше беттен тұрады.

 **ЕСКЕРТПЕ:** Принтердің IP мекенжайы немесе хост атауы Jetdirect бетінде тізімделеді.

Аппараттық құрал анықтамасы тақырыбының астында конфигурация бетінің факс жабдығы бетін таңдап, модем күйін тексеріңіз. Келесі кесте күй жағдайлары мен ықтимал шешімдерді анықтайды.

 **ЕСКЕРТПЕ:** Факс жабдығының беті басып шығарылмаса, аналогтық факс жабдығында ақаулық болуы мүмкін. LAN факсін немесе Интернет факсін қолданып жатқан болсаңыз, бұл конфигурациялар мүмкіндікті ажыратуы мүмкін.

Жұмыс істейтін/Қосылған ¹	Аналогтық факс жабдығы орнатылды және дайын.
Жұмыс істейтін/Ажыратулы ¹	Факс жабдығы орнатылған, бірақ сіз талап етілген факс параметрлерін әлі реттеген жоқсыз. Факс жабдығы орнатылған және жұмыс істейді; дегенмен, HP сандық жіберу қызметтік бағдарламасы принтердің факс мүмкіндігін ажыратқан немесе LAN факсін қосқан. LAN факсы қосылған кезде, аналогтық факс мүмкіндігі ажыратылады. Бір уақытта тек бір факс мүмкіндігін, жергілікті желі факсын немесе аналогтық факсты қосуға болады. ЕСКЕРТПЕ: LAN факсы қосылған болса, өнімнің басқару панелінде Scan to Fax (Факске сканерлеу) мүмкіндігі қолданылмайды.
Жұмыс істемейтін/Қосылған/Ажыратылған ¹	Принтер микробағдарлама қатесін анықтады. Микробағдарламалық жасақтаманы жаңартыңыз.

Зақымдалған / Қосылған/Ажыратылған¹

Факс жабдығында қате бар. Факс жабдығының картасын қайта қосып, иілген тиектерді тексеріңіз. Күй әлі де ЗАҚЫМДАЛҒАН болса, аналогтық факс жабдығының картасын ауыстырыңыз.

¹ ҚОСЫЛҒАН аналогтық факс жабдығының қосылғанын және қосулы екенін көрсетеді; АЖЫРАТЫЛҒАН LAN факсінің қосылғанын көрсетеді (аналогтық факс өшірілген).

Жалпы факс ақаулықтары

Кейбір жалпы факс мәселелері төменде берілген.

Факс жіберілмеді

JBIG қосылған және қабылдаушы факс машинасында JBIG мүмкіндігі жоқ.

JBIG параметрін өшіріңіз.

Принтердің басқару панелінде «Out of Memory» (Жад жеткіліксіз) күйінің хабары көрсетіледі.

Принтердің сақтау дискісі толы.

Дискіден кейбір сақталған тапсырмаларды жойыңыз. Принтердің басқару панеліндегі негізгі экранда [Retrieve from Device Memory](#) (Құрылғы жадынан алу) түймешігін түртіңіз. Сақталған тапсырмалардың немесе сақталған факстердің тізімін ашыңыз. Жойылатын тапсырманы таңдап, [Delete](#) (Жою) түймешігін түртіңіз.

Фотосуреттің басып шығарылған сапасы нашар немесе сұр жолақ ретінде басып шығарылған

Дұрыс емес бет мазмұны параметрін немесе дұрыс емес ажыратымдылық параметрін қолданып жатырсыз.

[Optimize Text/Picture](#) (Мәтінді/суретті оңтайландыру) опциясын [Photograph](#) (Фотосурет) параметріне орнатып көріңіз.

Сіз факстан бас тарту үшін «Stop» (Тоқтату) түймешігін түрттіңіз, бірақ факс сонда да жіберіліп кетті

Тапсырма жіберу процесінде барынша орындалған болса, тапсырманы болдырмау мүмкін емес.

Бұл қалыпты әрекет.

Ешбір факстің мекенжай кітабы түймешігі көрсетілмейді

Таңдалған контактілер тізіміндегі контактілердің ешқайсысында олармен байланыстырылған факс ақпараты жоқ.

HP Web Jetadmin мүмкіндігінде факс параметрлерін орналастыру мүмкін емес

HP Web Jetadmin мүмкіндігіндегі факс параметрлері құрылғының күй бетіндегі ашылмалы мәзірдің астында орналасқан.

Ашылмалы мәзірден [Digital Sending and Fax](#) (Сандық жіберу және факс) опциясын таңдаңыз.

Үйлестіру күйі қосылған кезде тақырып беттің жоғарғы жағына қосылады

Барлық бағыты өзгертілетін факстер үшін принтер беттің жоғарғы жағына үйлестірілетін тақырыпты қосады.

Бұл қалыпты әрекет.

Алушылар жолағындағы атаулар мен сандардың араласуы

Олардың алынған орнына байланысты атаулар мен сандарды бірдей көрсетуге болады. Факстің мекенжай кітабы атауларды тізімдейді және барлық басқа дерекқорлар сандарды тізімдейді.

Бұл қалыпты әрекет.

Бір беттегі факс екі беттегі сияқты басып шығарылады

Факс тақырыбы мәтінді екінші бетке ысыру арқылы факстің жоғарғы жағына қосылады.

Бір бетті факсті бір бетте басып шығару үшін, үйлестірілетін тақырыпты үйлестіру күйіне орнатыңыз немесе бетке сәйкестендіру параметрін реттеңіз.

Факсті жіберудің ортасында құжатты беру құрылғысында құжат тоқтатылады

Құжатты беру құрылғысындағы кептеліс.

Кептелісті тазартып, факсті қайта жіберіңіз.

Факс құрылғысынан берілетін дыбыстардың дауысы тым қатты немесе тым төмен

Дыбыс параметрінің реттелуі қажет.

Дыбыс деңгейін [Fax Send Settings](#) (Факс жіберу параметрлері) және [Fax Receive Settings](#) (Факс қабылдау параметрлері) мәзірлерінде реттеңіз.

Индекс

Таңбалар/Сандар

- 1-науа
 - кептелістер 184
 - конверттер салу 26
 - қағаз бағыты 20
- 2-науа
 - кептелістер 186
- 2-науаға және 550 парақтық науалар салу 22
- 2-науа және 550 парақтық науалар қағаз бағыты 24
- 550 парақтық қағаз науалары бөлшек нөмірлері 32
- 550 парақтық науалар кептелгендер 191

A

- акустикалық ерекшеліктер 15
- ақауларды жою
 - кептелістер 181
 - қағазды беру ақаулары 173
- ақауларды жою құралдары
 - HP енгізілген веб-сервері 150
- ақаулықтарды жою
 - тонер картриджінің күйін тексеру 205
- ақпарат беттері
 - HP енгізілген веб-сервері 145
- анықтама, басқару панелі 169
- Анықтама түймесі
 - орынды орнату 5
- арнайы қағаз
 - басып шығару (Windows) 49
- ауыстыру
 - қапсырмалар 43
 - тонер жинау құрылғысы 40
 - тонер картриджі 36

Ә

- әдепкі шлюз, параметр 156

Б

- балама бланк режимі 21, 25
- басқару панелі
 - анықтама 169
- басқару тақтасы
 - орны 3
 - орынды орнату мүмкіндіктері 5
- басқа сілтемелер
 - HP енгізілген веб-сервері 153
- баспа драйверлері, қолдау көрсетілетін 10
- басып шығару
 - USB сақтау керек-жарақтарынан 58, 59
 - сақталған тапсырмалар 56
- басып шығару жұмыстарын сақтау 54
- басып шығару параметрлері
 - HP ендірілген веб-сервері 147
- бет/парақ
 - таңдау (Mac) 52
 - таңдау (Windows) 49
- бет минутына 9
- бөлшек нөмірлері
 - жабдықтар 33
 - қосалқы бөлшектер 33
 - қосалқы құралдар 32
 - тонер картриждері 33
- бір параққа бірнеше бет басып шығару (Mac) 52
- басып шығару (Windows) 49

B

- Веб сайттарда тұтынушыларды қолдау 168

Веб-тораптар

- HP Web Jetadmin, жүктеп алу 164
- веб-шолғыш талаптары
 - HP ендірілген веб-сервері 144

D

- драйверлер, қолдау көрсетілетін 10
- дуплекстеу
 - қолмен (Mac) 51
 - қолмен (Windows) 47
- дуплексті баспа
 - Mac 51
- дуплексті баспа (екі жақты)
 - Windows 47
- дуплексті басып шығару (екі жағына)
 - параметрлері (Windows) 47

E

- екі жағына басып шығару
 - қолмен, Windows 47
 - параметрлер (Windows) 47
- екі жақты баспа
 - Mac 51
 - Windows 47
- екі жақты басып шығару
 - Mac 51
 - Windows 47
- Енгізілген веб-сервері ашу 155
- Ендірілген веб-сервер (EWS) кілтсөздерді орнату 159
- Ендірілген веб-сервер (EBC) мүмкіндіктері 144
- Ендірілген веб-сервері ашу 155
- принтердің атауын өзгерту 155

- Ендірілген веб-сервері (EWS) желі байланысы 144
- Ж**
- жабдықтар
 - бөлшек нөмірлері 33
 - қапсырмалар ауыстыру 43
 - тапсырыс беру 32
 - тонер жинау құрылғысын ауыстыру 40
 - төмен болғанда пайдалану 172
 - төменгі шек параметрлері 172
- жад
 - қамтылған 9
- жад чипі (тонер)
 - орынды орнату 36
- жалпы конфигурация
 - HP енгізілген веб-сервері 146
- жапсырмалар
 - басып шығару 27
 - басып шығару (Windows) 49
- желі
 - параметрлер, көру 155
 - параметрлер, өзгерту 155
 - принтердің атауы, өзгерту 155
- желідегі анықтама, басқару тақтасы 169
- Желідегі қалтаға сканерлеу 125
- Желі қалтасына сканерлеу
 - бастапқы орнату 88
- желілер
 - HP Web Jetadmin 164
 - IPv4 мекенжайы 156
 - IPv6 мекенжайы 156
 - әдепкі шлюз 156
 - қолдау көрсетіледі 9
 - ішкі желі маскасы 156
- желілік байланыс жылдамдығы параметрлері, өзгерту 157
- желілік дуплекстеу параметрлері, өзгерту 157
- Желілік қалта, мынаған жіберу 125
- желіні басқару 155
- Желі параметрлері
 - HP ендірілген веб-сервері 152
- жергілікті желі (LAN)
 - орынды орнату 5
- жою
 - сақталған тапсырмалар 56
- жүйеге қойылатын ең аз талаптар 12
- жүйе талаптары
 - HP ендірілген веб-сервері 144
- жылдамдық, оңтайландыру 161
- З**
- зауыттық параметрлерді қалпына келтіру 170
- И**
- интерфейстік порттар орны 5
- К**
- калибрлеу
 - сканер 210
- картридж
 - ауыстыру 36
- картридждер
 - тапсырыс нөмірлері 36
- кептелген қағаздар
 - 550 парақтық науалар 191
 - шығыс қалтасы 201
- кептелу
 - оң жақтағы есік 196
 - термобекіткіш 196
- кептелулер
 - себептері 181
- кептелістер
 - 1-науа 184
 - 2-науа 186
 - 550 парақтық науалар 191
 - автожылжу 181
 - құжат беру құралы 181
 - орны 180
- кескін сапасы
 - тонер картриджінің күйін тексеру 205
- конверттер
 - 1-науаға салу 18
- конверттер, салу 26
- көшірме
 - мәтіндер немесе суреттер үшін оңтайландыру 212
- көшірмелер саны, өзгерту 62
- көшірме суреттерін оңайталандыру 212
- көшіру
 - бірнеше көшірме 62
 - екі жағын 64
 - жалғыз көшірме 62
- Көшіруді бастау түймесі
 - орынды орнату 5
- көшіру параметрлері
 - HP ендірілген веб-сервері 147
- күй, факс жабдығының беті 223
- күту режимі 161
- Қ**
- қағаз
 - 1-науа бағдар 20
 - 1-науаны салу 18
 - 2-науаға және 550 парақтық науаларға салу 22
 - 2-науа және 550 парақтық науалардағы бағыт 24
 - кептелістер 181
 - таңдау 206
- қағаз, тапсырыс беру 32
- қағаз беру ақаулықтары 224
- қағазды тартып алу ақаулары шешу 173, 175
- қағаздың кептелуі
 - орындары 180
 - шығыс қалтасы 201
- қағаз кептелістері
 - 1-науа 184
 - 2-науа 186
 - құжат беру құралы 181
 - оң жақ есік 196
 - термобекіткіш 196
- қағаз науалары
 - бөлшек нөмірлері 32
- қағаз түрлері
 - таңдау (Mac) 52
- қағаз түрі
 - таңдау (Windows) 49
- қалтаға сканерлеу 125
- қалталар
 - мынаған жіберу 125
- қамсыздандыру материалдары
 - тонер картридждерін ауыстыру 36
- қапсырма
 - кептелістерді алу 201
- қапсырмалар
 - ауыстыру 43
- қатты диск
 - бөлшек нөмірі 32

- қатты дискілер
 - шифрланған 160
 - қауіпсіздік
 - шифрланған қатты диск 160
 - Қауіпсіздік параметрлері
 - HP ендірілген веб-сервері 151
 - қолдау
 - онлайн 168
 - қолмен дуплекстеу
 - Windows 47
 - қолмен дуплексті
 - Mac 51
 - қосалқы бөлшектер
 - бөлшек нөмірлері 33
 - қосалқы құралдар
 - бөлшек нөмірлері 32
 - тапсырыс беру 32
 - қосу/өшіру түймесі
 - орынды орнату 3
 - қуат көзімен байланыс
 - орны 4
 - қуат қосқышы
 - орынды орнату 3
 - қуат тұтынуы
 - 1 ватт немесе одан аз 161
 - қуатты пайдалану, оңтайландыру 161
 - құжат беру құралы
 - кептелістер 181
 - құжатты беру құрылғысы
 - қағазды беру ақаулықтары 179
 - құлып
 - форматтау құрылғысы 160
 - құпия басып шығару 54
- М**
- мөлдір үлдірлер
 - басып шығару (Windows) 49
 - міндетті параметрлер
 - факс 136
- Н**
- науа, шығыс
 - орны 3
 - науалар
 - қамтылған 9
 - орны 3
 - сыйымдылық 9
 - Негізгі түймесі
 - орынды орнату 5
- О**
- онлайн қолдауы 168
 - операциялық жүйелер, қолдау
 - көрсетілетін 10
 - Оңай ашылатын USB құрылғысынан
 - басып шығару 58, 59
 - оң жақтағы есік
 - кептелу 196
- Ө**
- өлшемдер, принтер 13
 - өнім нөмірі
 - орын анықтау 4
- П**
- параметрлер
 - зауыттық қалпына келтіру 170
 - факс 137
 - пернетақта
 - орны 3
 - порттар
 - орны 5
 - пішімдегіш
 - орынды орнату 4
- С**
- сақталған тапсырмалар
 - басып шығару 56
 - жасау (Mac) 55
 - жасау (Windows) 54
 - жою 56
 - сақтау, тапсырмаларды
 - Mac параметрлері 55
 - салмақ, принтер 13
 - салу
 - 1-науадағы қағаз 18
 - 2-науадағы және 550 парақтық науалардағы қағаз 22
 - сандық жіберу
 - USB 127
 - қалталар 125
 - құжаттарды жіберу 122
 - сандық жіберу параметрлері
 - HP ендірілген веб-сервері 148
 - сенсорлы экран
 - орын мүмкіндіктері 5
 - сериялық нөмір
 - орны 4
 - сипаттамалары
 - электрлік және дыбыстық 15
- Сканер**
- калибрлеу 210
 - шыны тазалау 209, 213, 218
 - сканерленетін суреттерді
 - оңтайландыру 216
 - сканерлеу
 - мәтін немесе суреттер үшін
 - оңтайландыру 216
 - сканерлеу параметрлері
 - HP ендірілген веб-сервері 148
 - степлер
 - ақауларды жою 29, 201
 - пайдалану 29
 - сымсыз баспа сервері
 - бөлшек нөмірі 32
- Т**
- тазалау
 - қағаз жолы 205
 - шыны 209, 213, 218
 - тапсырмалар, сақталған
 - басып шығару 56
 - жасау (Windows) 54
 - жою 56
 - тапсырмалар, сақталған
 - Mac параметрлері 55
 - тапсырмаларды сақтау
 - Windows жүйесінде 54
 - тапсырыс беру
 - жабдықтар мен қосалқы құралдар 32
 - термобекіткіш
 - кептелу 196
 - техникалық қолдау
 - онлайн 168
 - тонер жинау құралы
 - орны 4
 - тонер жинау құрылғысы
 - ауыстыру 40
 - тонер картридждері
 - ауыстыру 36
 - бөлшек нөмірлері 33
 - тапсырыс нөмірлері 36
 - тонер картриджі
 - құрамдас бөліктер 36
 - төмен болғанда пайдалану 172
 - төменгі шек параметрлері 172
 - тұтынушыларды қолдау
 - онлайн 168

тірек
бөлшек нөмірі 32

Ұ

ұйқы кідірісі
параметр 161

Ф

факс
қағаз беру ақаулықтары 224
мәтін немесе суреттер үшін
оңтайландыру 220
міндетті параметрлер 136
орнату 136
параметрлер 137
факс параметрлері
HP ендірілген веб-сервері 149
міндетті 136
факс порты
орынды орнату 5
факс суреттерін оңтайландыру
220

Ш

шағын шеттер 212
шетпен шетке көшіру 212
шеттер, шағын
көшіру 212
шлюз, әдепкі параметрлер 156
шолғыш талаптары
HP ендірілген веб-сервері 144
шығыс қалтасы
кептелген қағаздарды алу 201
орны 3
шыны, тазалау 209, 213, 218

І

Ішкі веб-сервер
желі параметрлерін өзгерту 155
ішкі желі маскасы 156

Э

электрлік ерекшеліктер 15
электрондық пошта
құжаттарды жіберу 122
электрондық поштаға жіберу
құжаттарды жіберу 122
электрондық поштаға сканерлеу
құжаттарды жіберу 122
энергияны
тұтынуы 15

В

Vonjour
анықтау 144

Е

Ethernet (RJ-45)
орынды орнату 5
Explorer, қолдау көрсетілетін
нұсқалар
HP ендірілген веб-сервері 144

Н

Hi-Speed USB 2.0 баспа порты
орынды орнату 5
HP JetAdvantage іскери шешімдері
132
HP Web Jetadmin 164
HP веб-қызметтері
қосу 151
HP енгізілген веб-сервері
ақауларды жою құралдары
150
ақпарат беттері 145
ашу 155
басқа сілтемелер 153
жалпы конфигурация 146
HP ендірілген веб-сервері
HP веб-қызметтері 151
ашу 155
басып шығару параметрлері
147
желі параметрлері 152
көшіру параметрлері 147
қауіпсіздік параметрлері 151
принтердің атауын өзгерту 155
сандық жіберу параметрлері
148
сканерлеу параметрлері 148
факс параметрлері 149
HP ендірілген веб-сервері (EWS)
желі байланысы 144
HP ендірілген веб-сервері (EBC)
мүмкіндіктері 144
HP Тұтынушыларды қорғау 168
HP ішкі веб-сервері
желі параметрлерін өзгерту 155

І

Internet Explorer, қолдау көрсетілетін
нұсқалар
HP ендірілген веб-сервері 144

IPsec 159
IPv4 мекенжайы 156
IPv6 мекенжайы 156
IP қауіпсіздігі 159

Ж

Jetadmin, HP Web 164
JetAdvantage 132

Л

LAN порты
орны 5

М

Mac драйверінің параметрлері
тапсырмаларды сақтау 55

Н

Netscape Navigator, қолдау
көрсетілетін нұсқалар
HP ендірілген веб-сервері 144
NFC қосалқы құралы
бөлшек нөмірі 32

Р

RJ-45 порты
орны 5

С

Scan to USB Drive (Сканерлеп, USB
құрылғысына сақтау) 127
Sign In (Кіру) түймесі
орынды орнату 5
Sign Out (Шығу) түймесі
орынды орнату 5

Т

TCP/IP
IPv4 параметрлерін қолмен
реттеу 156
IPv6 параметрлерін қолмен
реттеу 156

U

USB
жіберу 127
USB жадына сканерлеу 127
USB құрылғысына сканерлеу
ендіру 100
USB порттары, таңдаулы
бөлшек нөмірі 32

USB порты

қосу 58

орны 5

USB сақтау керек-жарақтары

басып шығару 58, 59

