



HP DesignJet Z6 印表機系列  
HP DesignJet Z9+ 印表機系列

使用指南

第 3 版

© Copyright 2019 HP Development Company, L.P.

### 法律聲明

此文件所包含資訊如有更改，恕不另行通知。

HP 產品與服務的保固僅列於隨產品及服務所附的明確保固聲明中。本文件的任何部分都不可構成任何額外的保固。HP 不負責本文件在技術上或編輯上的錯誤或疏失。



IPv6 就緒

### 商標

Adobe®、Acrobat®、Adobe Photoshop® 與 Adobe®PostScript®3™ 為 Adobe Systems Incorporated 的商標。

「能源之星」和 ENERGY STAR 標記為在美國的註冊商標。

Microsoft® 與 Windows® 為 Microsoft Corporation 在美國的註冊商標。

PANTONE® 是 Pantone, Inc. 的顏色檢查標準商標。

# 目錄

<b>1 簡介</b>	<b>1</b>
歡迎使用您的印表機	2
安全預防措施	2
主要元件	6
開啟與關閉印表機	10
前控制面板	11
HP Utility	14
HP 列印預覽	14
嵌入式 Web 伺服器	15
展示圖件	15
設定印表機	16
行動列印	23
協助工具	23
其他資訊來源	23
<b>2 紙張處理</b>	<b>25</b>
一般建議	26
將捲筒紙裝入捲軸	26
將捲筒紙裝入印表機	29
取出捲筒紙	31
裝入單張紙	31
取出單張紙	34
敏感型紙張模式（僅限於 Z6dr 和 Z9+dr）	34
檢視有關紙張的資訊	34
紙張預設值	35
正在列印紙張資訊	37
移動紙張	37
進紙並裁切紙張	38
維護紙張	38
變更乾燥時間	39
開啟和關閉自動水平裁紙器	39
開啟與關閉自動垂直修剪器（僅限 Z6dr and Z9+dr）	39
使用捲紙軸	39

<b>3 使用兩個捲筒紙 (僅限 Z6dr/Z9+dr)</b> .....	<b>47</b>
多軋捲筒印表機的優點 .....	48
印表機如何在捲筒紙上分配工作 .....	48
<b>4 網路</b> .....	<b>50</b>
簡介 .....	51
控制網路通訊協定 .....	51
前控制面板功能表項目 .....	51
連結設定方法 .....	54
故障排除 .....	55
<b>5 列印</b> .....	<b>58</b>
簡介 .....	59
從 USB 快閃磁碟機列印 .....	59
使用印表機驅動程式從電腦列印 .....	60
進階列印設定 .....	60
<b>6 行動列印</b> .....	<b>73</b>
行動列印 .....	74
從內部作業系統列印 .....	74
透過電子郵件列印 (HP ePrint) .....	75
從 HP Smart 應用程式執行列印和共用功能 .....	75
行動規格 .....	75
<b>7 工作佇列管理</b> .....	<b>76</b>
前控制面板中的工作佇列 .....	77
嵌入式 Web 伺服器或 HP DesignJet Utility 中的工作佇列 .....	82
<b>8 色彩管理</b> .....	<b>85</b>
簡介 .....	86
色彩表示方式 .....	86
色彩管理程序摘要 .....	86
色彩校準 .....	86
色彩設定 .....	88
從印表機驅動程式進行色彩管理 .....	90
從前控制面板進行色彩管理 .....	95
<b>9 實用的列印範例</b> .....	<b>96</b>
使用正確的比例列印修訂版草稿 .....	97
從 Adobe Acrobat Reader 或 Adobe Acrobat Pro 列印 PDF 多頁工作 .....	97
使用正確的色彩列印文件 .....	99



列印專案 .....	105
列印簡報 .....	108
從 Microsoft Office 列印和縮放 .....	111
使用垂直修剪器列印無邊界工作 .....	113
<b>10 取得印表機使用資訊 .....</b>	<b>116</b>
取得印表機的帳戶資訊 .....	116
檢查使用情形統計資料 .....	116
檢查工作的使用情形統計資料 .....	119
檢查成本分配 .....	120
<b>11 處理墨水匣和印字頭 .....</b>	<b>121</b>
關於墨水匣 .....	122
檢查墨水匣狀態 .....	122
卸下墨水匣 .....	122
插入墨水匣 .....	123
關於印字頭 .....	125
檢查印字頭狀態 .....	125
移除印字頭 .....	125
插入印字頭 .....	128
安全模式 .....	131
<b>12 維護印表機 .....</b>	<b>132</b>
檢查印表機狀態 .....	133
清潔印表機的外部 .....	133
維護墨水匣 .....	133
移動或存放印表機 .....	133
更新韌體 .....	134
更新軟體 .....	135
印表機維護套件 .....	135
安全檔案清除 .....	136
磁碟清除 .....	136
<b>13 配件 .....</b>	<b>137</b>
如何訂購耗材與附件 .....	138
附件簡介 .....	142
棄置指示 .....	144
<b>14 紙張問題故障排除 .....</b>	<b>145</b>
無法成功裝入紙張 .....	146
紙張類型不在驅動程式、HP Utility 或前控制面板中 .....	147

印表機列印在錯誤的紙張類型 .....	149
自動裁切無法使用 .....	149
暫停以裝入紙張 .....	149
捲筒紙無法前移 .....	150
卡紙 .....	150
小紙片留在輸出紙匣中並造成卡紙 .....	153
小紙片留在出紙區和裁紙器滑軌區中並造成卡紙（僅限 Z6dr 和 Z9+dr） .....	153
在仍有紙張可使用時，印表機顯示紙張用盡 .....	153
圖件沒有妥善落入承接槽中 .....	153
列印完成之後，紙張留在印表機中 .....	153
列印完成之後，裁切紙張 .....	153
水平裁紙器的裁切效果不佳 .....	154
垂直修剪器無法進行裁切（僅限 Z6dr 和 Z9+dr） .....	154
垂直修剪器無法正確進行裁切（僅限 Z6dr 和 Z9+dr） .....	155
垂直修剪器：印表機回報有模組遺失（僅限 Z6dr 和 Z9+dr） .....	156
垂直修剪器在廢紙張上留下標記 .....	157
捲軸上的捲筒紙太鬆 .....	157
重新校準紙張前移 .....	157

## 15 列印品質問題故障排除 ..... 160

一般建議 .....	161
影像上的水平線條（條紋） .....	161
有如不規則浮水印的條紋 .....	162
整個影像模糊或粗糙 .....	162
紙張不平 .....	162
圖件有磨損或刮痕 .....	163
紙張上的墨水印 .....	163
黑色墨水在您碰觸圖件時脫離 .....	164
物件的邊緣呈鋸齒狀或不清晰 .....	164
物件的邊緣顏色比預期的深 .....	165
單張紙圖件結尾的水平線 .....	165
不同色彩的垂直線 .....	165
圖件上的白色斑點 .....	165
色彩不準確 .....	166
我的圖件的光澤度不一致（僅限 Z9+） .....	167
影像不完整（底部被裁切） .....	167
影像已經裁切 .....	167
列印的影像中遺失部分物件 .....	168
線條太粗、太細或遺失 .....	168
線條呈階梯狀或鋸齒狀 .....	169
線條列印為雙色或色彩錯誤 .....	169
線條中斷 .....	170

線條模糊 .....	170
線條長度不準確 .....	171
影像診斷圖件 .....	171
如果您仍然有問題 .....	173
<b>16 墨水匣和印字頭問題故障排除 .....</b>	<b>174</b>
無法插入墨水匣 .....	175
墨水匣狀態訊息 .....	175
印表機未偵測到光亮劑墨水匣（僅限 Z9+） .....	175
無法插入印字頭 .....	175
前控制面板建議重裝或更換列印噴頭 .....	175
清潔印字頭 .....	176
清潔印字頭墨滴偵測器 .....	177
校正印字頭 .....	179
印字頭狀態訊息 .....	181
<b>17 印表機一般問題故障排除 .....</b>	<b>182</b>
印表機無法列印 .....	183
前控制面板無法起始化 .....	183
印表機似乎變慢 .....	183
電腦與印表機之間的通訊失敗 .....	184
無法存取嵌入式 Web 伺服器 .....	184
無法連線到網際網路 .....	184
Web 服務問題 .....	185
自動檔案系統檢查 .....	185
警示 .....	185
<b>18 前控制面板錯誤訊息 .....</b>	<b>186</b>
系統錯誤記錄 .....	186
<b>19 HP 顧客貼心服務 .....</b>	<b>187</b>
簡介 .....	188
HP 專業服務 .....	188
客戶自行維修 .....	189
連絡 HP 支援中心 .....	189
<b>20 印表機規格 .....</b>	<b>190</b>
功能規格 .....	191
實體規格 .....	192
記憶體規格 .....	192
電源規格 .....	192

生態規格 .....	193
環境規格 .....	193
聲音規格 .....	193

辭彙 .....	194
----------	-----

索引 .....	197
----------	-----

---

# 1 簡介

- [歡迎使用您的印表機](#)
- [安全預防措施](#)
- [主要元件](#)
- [開啟與關閉印表機](#)
- [前控制面板](#)
- [HP Utility](#)
- [HP 列印預覽](#)
- [嵌入式 Web 伺服器](#)
- [展示圖件](#)
- [設定印表機](#)
- [行動列印](#)
- [協助工具](#)
- [其他資訊來源](#)

## 歡迎使用您的印表機

本印表機是專為列印高品質影像而設計的彩色噴墨印表機，紙張寬度最大可達 610 公釐或 1118 公釐。印表機的若干主要功能如下：

- 輸入解析度為 1200 × 1200 dpi，使用 **最佳** 列印品質選項、**最高細節** 選項和相片紙時，列印解析度最高可達 2400 × 1200 最佳化 dpi
- 本印表機可以從前控制面板進行控制，或者使用嵌入式 Web 伺服器、HP DesignJet Utility 或 HP Click 列印軟體（請參閱 <http://www.hp.com/go/designjetclick>），透過遠端電腦進行控制
- 彩色觸控式前控制面板，搭配直覺式圖形使用者介面
- 可在前控制面板進行工作預覽
- 可在遠端電腦上進行工作預覽
- 包含網路連線功能，例如自動韌體更新、HP ePrint 和行動列印
- 無驅動程式列印：一般圖形格式檔案不需要印表機驅動程式即可直接進行列印，只要插入 USB 快閃磁碟機，或使用 HP Click 列印軟體
- 擁有選用紙張的彈性，並可輕鬆地自動裝入紙張，請參閱 [位於第 25 頁的紙張處理](#)，其中包含前控制面板和 HP DesignJet Utility 可存取的資訊和預設值
- 處理單張紙與捲筒紙
- 六墨水系統 (Z6) 或九墨水系統 (Z9+)
- 使用自動色彩校準，產生準確而一致的色彩再現
- 用於經濟列印的 Economode
- 可一次裝入兩種捲筒紙（僅限 Z6dr 和 Z9+dr），在不同捲筒紙之間提供快速且輕鬆的切換，以及長時間執行無人看管列印
- 在 44 吋機型上使用選購的捲紙軸，可以最大化無人看管列印時間，並同時提高生產力
- 使用 HP Click 列印軟體預覽和合併工作等高生產力功能
- 墨水和紙張使用資訊可以透過嵌入式 Web 伺服器取得，請參閱 [位於第 15 頁的嵌入式 Web 伺服器](#)
- 使用 Z6dr 和 Z9+dr 中的嵌入式垂直修剪器自動修整您的文件
- 存取線上 HP 支援中心（請參閱 [位於第 188 頁的 HP 支援中心](#)）

## 安全預防措施

使用印表機前，請先閱讀此安全預防措施。亦請參閱您當地的環境、健康與安全法規。

本設備不適合在可能有小孩出現的場所中使用。

在進行任何的維護或零件更換時，請遵循 HP 說明文件中所提供的指示，以將安全風險降至最低，並避免損壞印表機。

### 一般安全指南

除了 HP 的「客戶自行維修」(CSR) 計畫（請參閱 <http://www.hp.com/go/selfrepair>）所涵蓋之操作人員可自行維修的零件以外，印表機內並無其他此類零件。請洽合格的維修人員進行其他零件的維修。

發生下列任一情況時，請關閉印表機電源，然後致電您的服務代表：

- 電源線或其插孔損壞。
- 印表機受到撞擊而損壞。
- 任何機械或機殼的損壞。
- 液體濺入印表機。
- 印表機冒煙或散發異常味道。
- 印表機掉落。
- 印表機運作不正常。

發生下列任一情況時，請關閉印表機電源：

- 大雷雨期間
- 電力中斷期間

請特別注意標有警告標籤的區域。

您「辦公室」或「影印、印表機室」位置的通風措施應該符合當地環境健康及安全 (EHS) 指導方針與法規。

## 觸電危害

**⚠ 警告！** 內建電源供應器和電源插口的內部迴路使用危險的高電壓運作，足以致死或造成重大人身傷害。

請在維修印表機之前先拔除印表機的電源線。

印表機需要使用安裝於建築內的斷路器，且斷路器必須滿足印表機的需求，並且應當符合設備安裝所在國家/地區之當地管轄區電工法規的要求。

為避免觸電危險，務必注意下列事項：

- 印表機應該連接到單獨的接地電源插座。
- 避免將印表機電源插座分給多部裝置共用以防超載。
- 請勿取下或開啟任何密閉系統外蓋或插頭。
- 請勿將物體從印表機的插槽插入。
- 從印表機後面走過時，請小心不要絆到纜線。
- 將電源線穩固地完全插入牆上插座和印表機插座。
- 手未乾時，請勿觸碰電源線。

## 火災危害

為避免火災危險，請採取下列預防措施：

- 客戶必須負責滿足印表機需求，並遵循印表機安裝所在地管轄國家或地區的電氣法規需求。請使用商標上指定的電源供應電壓。
- 僅以 HP 提供的電源線搭配印表機使用。請勿使用已受損的電源線。請勿將這些電源線用於其他產品。

- 請勿將物體從印表機的插槽插入。
- 請小心不要讓液體潑濺至印表機上。清潔完成後，請確定所有元件都已乾燥再使用印表機。
- 請勿對印表機內部或於其周圍使用含有可燃性氣體的霧化器產品。請勿在爆炸性氣體環境中操作印表機。
- 請勿擋住或蓋住印表機的開口。

## 機械危害

印表機具有移動零件，可能造成傷害。為避免人身傷害，於印表機附近工作時務必注意下列事項。

- 衣服及身體各部位均應與設備的移動零件保持距離。
- 避免配戴項鍊、手環和其他懸吊物品。
- 如果您留長髮，請將頭髮綁起，避免掉落到印表機內。
- 注意不要讓袖子或手套夾入移動零件內。
- 請勿在蓋板掀起時操作印表機。
- 如果您要更換裁紙器組件，請小心不要讓銳利的裁切邊緣割到自己。
- 內部風扇葉片是危險的活動零件。維修之前，請中斷印表機的連線。
- 印表機內部具有移動的零件，切勿在列印時將手伸入。

## 重磅紙危害

處理重磅紙時請務必謹慎，避免人身傷害。

- 可能需要多人合力裝卸重磅捲筒紙。處理時務必謹慎，避免背部拉傷和/或受傷。
- 裝卸重磅捲筒紙時，務必穿著個人保護裝備，包括靴子和手套。
- 請依照您當地的環境、健康與安全法規處理重磅紙捲筒。

## 墨水處理

HP 建議您在處理墨水耗材時戴上手套。

## 警告與注意事項

本手冊使用下列符號提醒讀者如何正確使用印表機，以免印表機受損。請務必依照標有這些符號的操作指示來執行。

---

**⚠ 警告！** 未能依照以此符號標示的方針執行可能會導致人身重大傷害或喪失生命。

**⚠ 注意：** 未能依照以此符號標示的方針執行可能會導致人身輕微傷害或損壞印表機。

---



## 警告標籤

標籤	說明
	觸電危害。電氣箱內具有危險的高電壓。請在進行維修之前拔掉電源線。請先參閱安裝指示，再將印表機連接電源。
	移動零件。請將雙手遠離紙張移動系統。
	移動風扇葉片。維修時，請將雙手遠離風扇葉片。
	銳利邊緣。請避免觸摸裁切系統。 在更換裁紙器組件時，請小心處理並遵循安全指示。
	插口損壞風險。請確保末端止動塊保持組裝狀態。請僅在重新定位印表機時視需要拆卸。

 **附註：**印表機上最後一個標籤位置及其大小可能略有不同，但標籤應該都看得見，並接近潛在風險區。

## 主要元件

底下的前視圖和後視圖說明印表機的主要元件。

### 前視圖

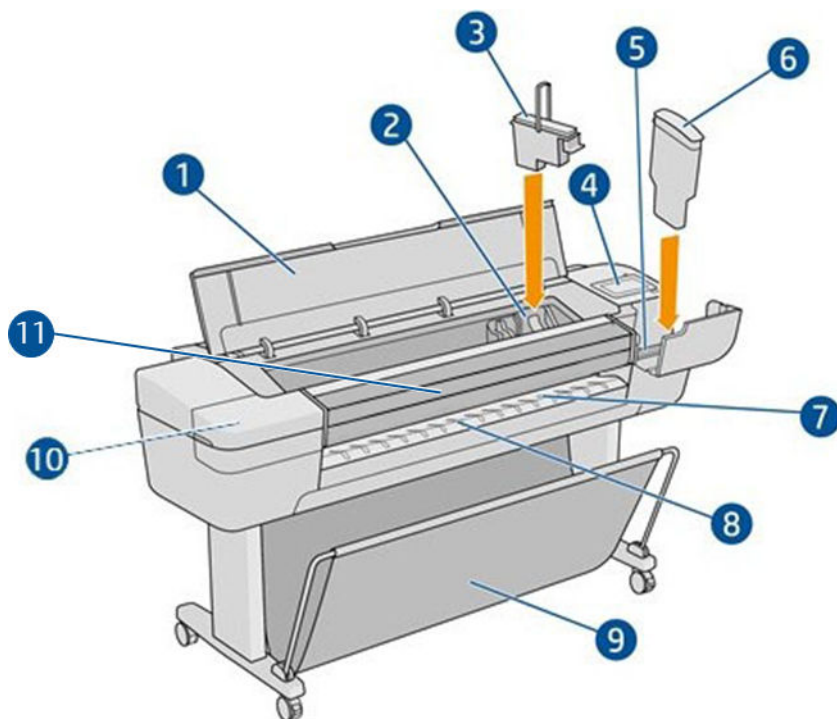

1. 上蓋
2. 印字頭托架
3. 印字頭
4. 前控制面板
5. 墨水匣插槽
6. 墨水匣
7. 輸出壓板
8. 紙張對齊線
9. 承接槽
10. 墨水匣插槽 (僅限 Z9+ 印表機)
11. 垂直修剪器 (僅限 Z6dr 和 Z9+dr 印表機)

## 後視圖

 附註：此圖例顯示的是 Z6dr/Z9+dr。

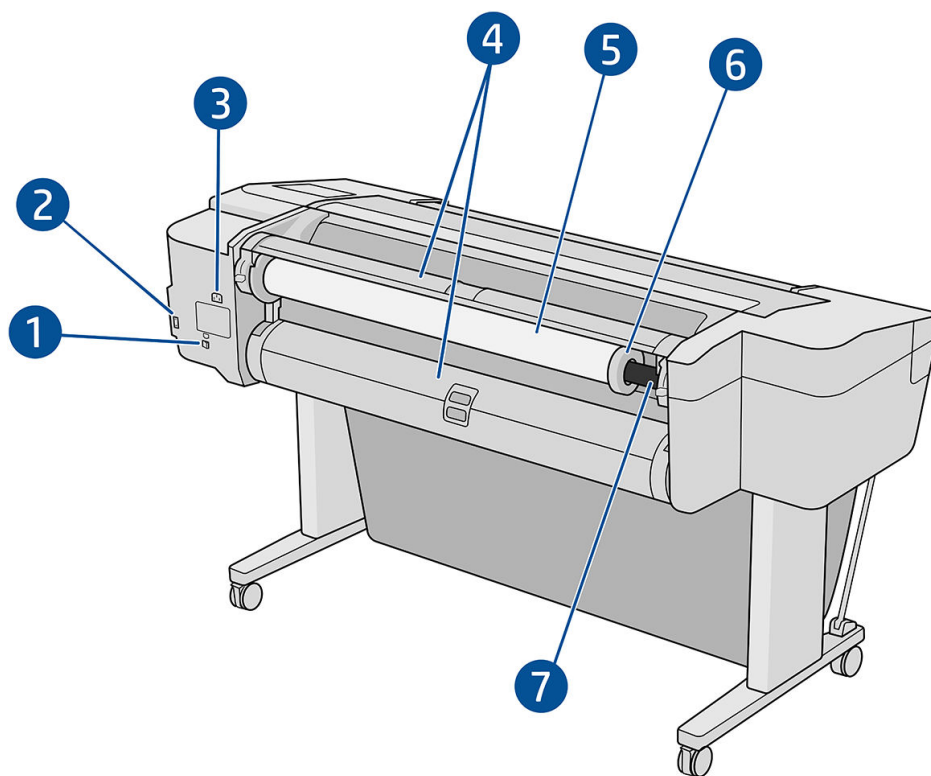

1. Gigabit Ethernet 連接埠
2. 通訊埠
3. 電源插座
4. 捲筒紙護蓋
5. 捲筒紙

 附註：上層捲筒紙是捲筒紙 1，下層捲筒紙是捲筒紙 2。

6. 捲軸紙擋
7. 捲軸

## 後視圖 (Z9+單捲筒)

 附註：此機型有一個進紙匣，取代第二個捲筒。

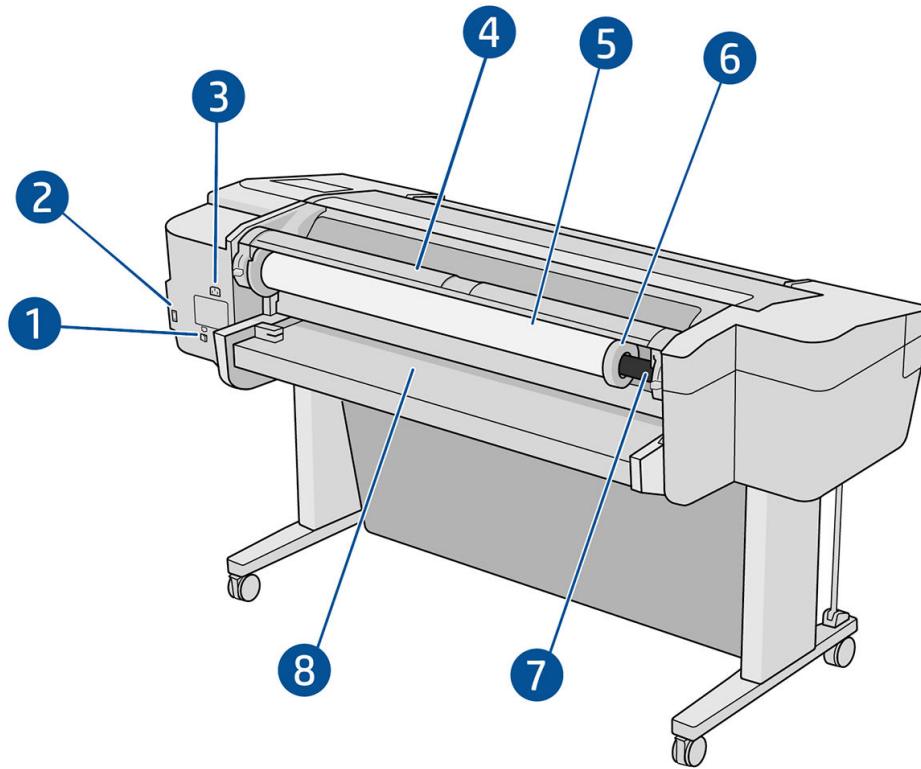

1. Gigabit Ethernet 連接埠
2. 通訊埠
3. 電源插座
4. 捲筒紙護蓋
5. 捲筒紙
6. 捲軸紙擋
7. 捲軸
8. 進紙匣

## 通訊埠

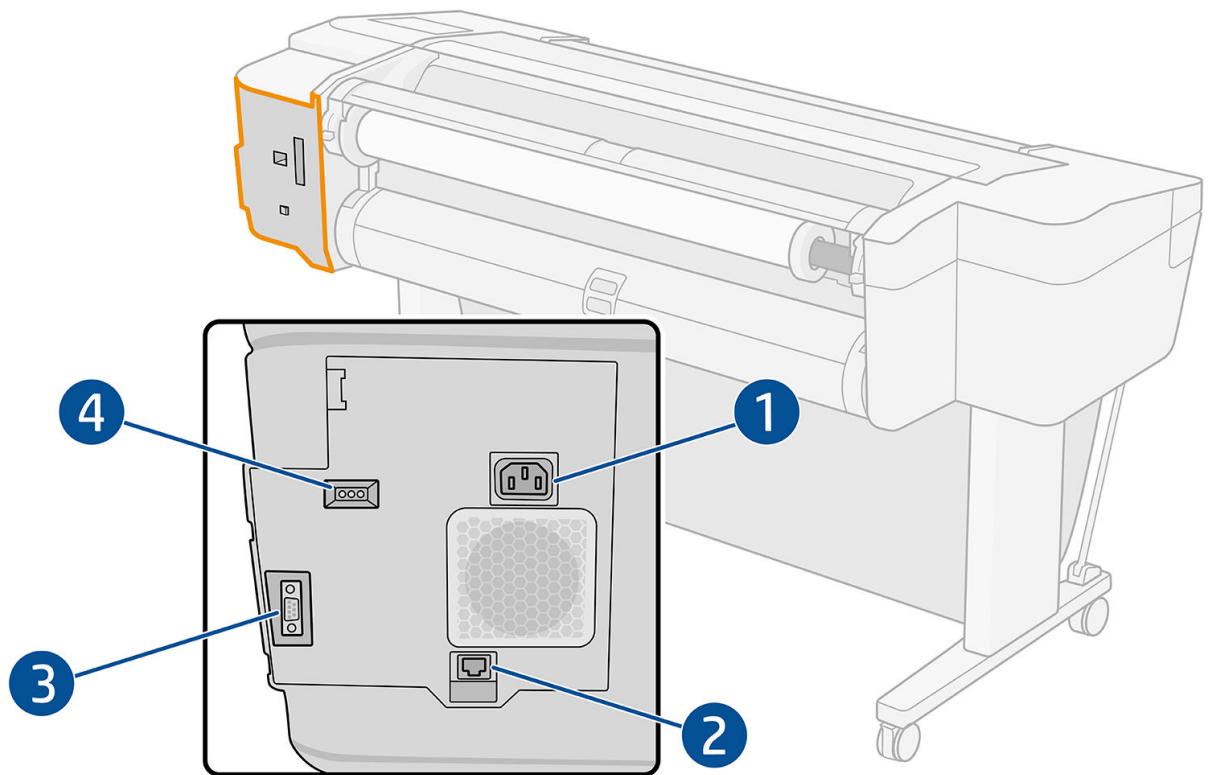

1. 電源插座
2. Gigabit Ethernet 連接埠，用於連接至網路
3. 通訊埠
4. 診斷 LED，由維修工程師使用

高速 USB 主機連接埠位於印表機的另一側，在前控制面板旁邊。

## 牆面隔板（僅限於某些機型）

如果印表機位置靠近牆面，請確保為印表機與牆面之間保留一些空間。否則，您可能會遇到紙張前移問題。如果使用機型使用牆面隔板，請將這些隔板降低，確保其距離縮到最短。

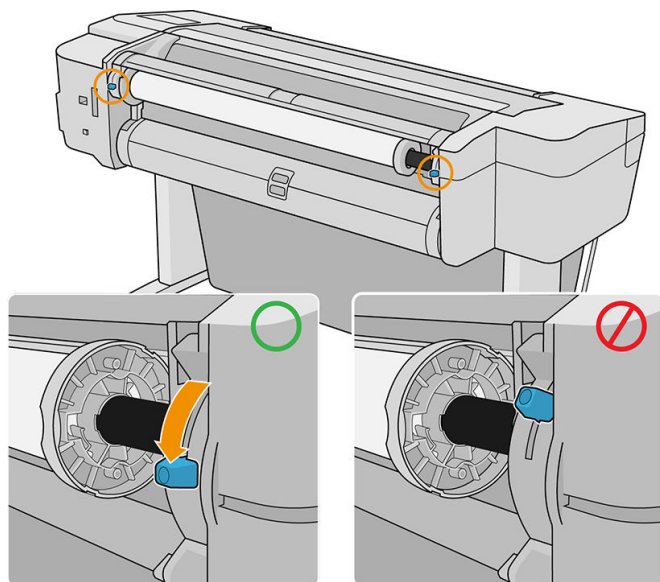

## 開啟與關閉印表機

**提示：**本印表機即使在電源開啟狀態時，也不會浪費電源。隨時保持開啟既可縮短印表機的回應時間，也能改善系統整體的可靠性。當印表機閒置一段時間都未使用（「能源之星」所決定的預設時間）之後，就會進入睡眠模式以節省電源。不過，只要您與印表機的前控制面板顯示幕有任何互動，或者傳送新工作進行列印，印表機就會回到使用中模式，並且能夠立刻繼續列印。若要變更睡眠模式時間，請參閱[位於第 13 頁的變更系統選項](#)。

**附註：**在睡眠模式下，印表機會不時執行印字頭維護作業。這樣的話，長期間置後若要繼續執行就不必花太久時間做準備。因此，我們強烈建議您讓印表機的電源保持開啟，或是進入睡眠模式，以免浪費墨水和時間。

如果您要開啟、關閉或重設印表機，一般建議使用的做法是按下前控制面板旁的電源鍵。

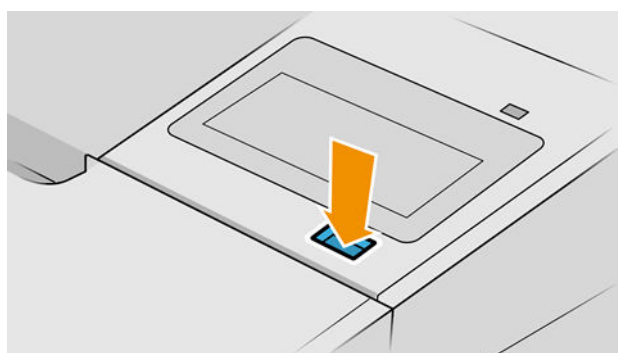

不過，如果您打算很長一段時間不使用印表機，或是電源鍵似乎無法運作，則建議您拔除位於背面的電源線。

若要再次開啟電源，請接上電源線。

印表機一旦開啟電源，從初始化完成到檢查並備妥印字頭約需三分鐘的時間。準備印字頭大約要花 75 秒的時間。但是，如果印表機已有六週以上的時間都不曾使用過，可能就得上 45 分鐘準備印字頭。

## 前控制面板

前控制面板是含有圖形使用者介面的觸控感應螢幕，位在印表機前面右側。

可讓您完全控制印表機：您可以從前控制面板，檢視關於印表機的資訊、變更印表機設定、監控印表機狀態，並執行如耗材替換與校準等工作。需要時，前控制面板會顯示警示（警告與錯誤訊息）。

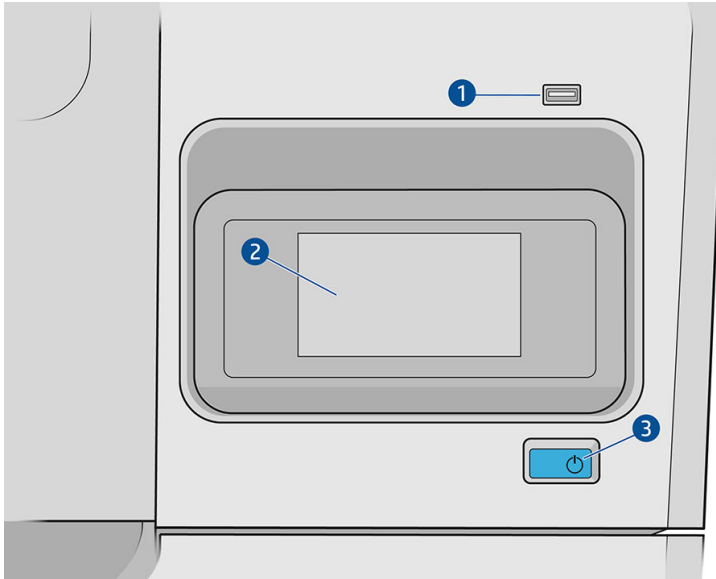



前控制面板包含下列元件：

1. 高速 USB 主機連接埠，是設計用於連接 USB 快閃磁碟，後者可用來提供要列印的檔案。插入 USB 快閃磁碟機時，前控制面板的「所有應用程式」頁面上會顯示 USB 圖示 。
2. 前控制面板本身：4.3 吋全彩觸控螢幕，包含圖形使用者介面。
3. 電源鍵，可以用來開啟或關閉印表機電源，或從睡眠模式喚醒。

前控制面板有一個大型的中央區域，可顯示動態資訊及圖示。

### 左側固定圖示

- 點選  可返回主頁面。
- 點選  可檢視目前頁面的說明。
- 點選  可回到上一頁面。這並不會放棄在目前頁面中進行的任何變更。

## 主頁面

有三個最上層頁面，只要在螢幕上滑動手指，就可以在頁面間移動：

- 「所有應用程式」頁面會顯示一個清單，列出印表機可用的所有應用程式，以及每個應用程式的狀態。

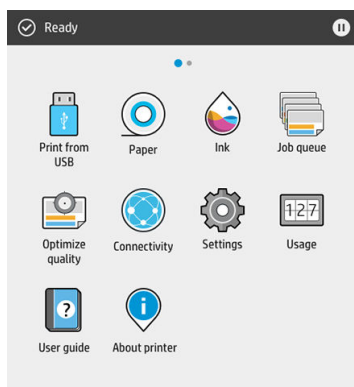

- 如果您向左邊滑動至 Widget 頁面，便可一目瞭然地瞭解墨水與紙張耗材的狀態。

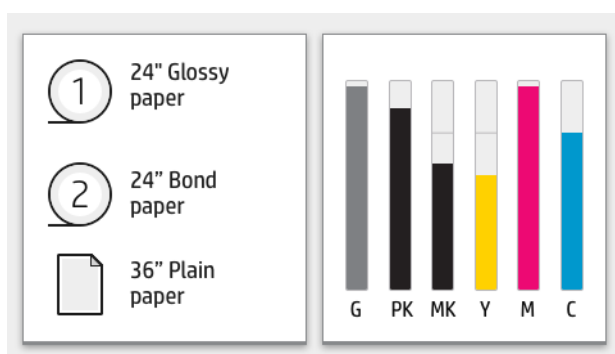

- 在「所有應用程式」頁面的頂部有一個顯示面板，其中顯示印表機主要功能的相關警示。將顯示面板向下滑，即可存取「狀態中心」。



## 暗淡模式

一段時間未活動後（預設值為 5 分鐘），印表機會進入暗淡模式，將前控制面板的亮度降低 25%。只要有任何活動（如使用前控制面板或列印工作到達），就會結束暗淡模式，並會恢復正常的亮度。維持暗淡模式一段時間後（預設值為 15 分鐘），印表機就會變更為睡眠模式。期間長度可以透過前控制面板進行變更。



## 睡眠模式

睡眠模式會在印表機閒置一段時間之後，讓印表機進入低電源狀態，此時會關閉某些元件以節省能源。可從此模式啟用印表機功能，而且印表機會保持網路連線並在需要時喚醒。

透過下列任一種方式，印表機可以從睡眠模式喚醒：

- 按下電源鍵
- 打開擋門
- 傳送列印工作

印表機會在數秒鐘內喚醒，速度比完全關閉後重新開啟快。在睡眠模式中，電源鍵會閃爍。

若要變更進入睡眠模式前的經過時間，請參閱[位於第 13 頁的變更系統選項](#)。

睡眠模式期間，仍會透過 HP Utility 和 Web JetAdmin 繼續提供「印表機監控」（經由列印多工緩衝處理程式）和「遠端印表機管理」。某些遠端管理工作提供的選項，可視需要遠端喚醒印表機以執行工作。

## 變更前控制面板顯示幕的語言

若要變更前控制面板功能表和訊息的語言，有兩種可行的方法。

- 如果您了解前控制面板目前顯示的語言，請點選 ，再點選 **系統 > 語言**。
- 如果您不了解前控制面板目前顯示的語言，請先關閉印表機電源。按下電源鍵，開啟印表機。當您看到前控制面板上出現圖示時，請點選 ，再按 。前控制面板會透過快速開啟與關閉圖示，表示了解該順序。

不論採用哪一種方法，現在前控制面板螢幕上應該都會出現語言選單。點選您偏好的語言。

可用語言為英文、葡萄牙文、西班牙文、卡達隆尼亞文、法文、荷蘭文、義大利文、德文、波蘭文、俄文、簡體中文、繁體中文、韓文和日文。

## 變更系統選項

您可以透過前控制面板，變更各種印表機系統選項。點選 ，再按 **系統**。

- **日期與時間選項**可用來檢視或設定印表機的日期與時間。  
您也可以嵌入式網站伺服器的**設定**窗格中變更日期和時間選項。
- **喇叭音量**可用來變更印表機喇叭的音量。選擇 **關閉**、**低**或 **高**。
- **前控制面板的亮度**可用來變更前控制面板顯示器的亮度。亮度的預設值為 50。
- **電源選項 > 印表機睡眠**可用來變更印表機進入睡眠模式前的等待時間長度（請參閱[位於第 13 頁的睡眠模式](#)）。您可以將時間設定為 5 到 240 分鐘。預設時間為 20 分鐘才能完成（時間總長包含 5 分鐘的暗淡模式）。  
您也可以嵌入式網站伺服器的**設定**窗格中變更印表機睡眠選項。
- **電源選項 > 閒置自動關閉**可在印表機閒置 120 分鐘後自動關閉印表機。
- **單位選擇**可用來變更前控制面板顯示器採用的測量單位。選擇 **英制**或 **公制**。預設為採用 **公制**單位。

- **還原原廠設定**可用來將印表機設定，還原為出廠前設定的原始值。這個選項會還原管理員密碼和紙張預設檔之外的所有印表機設定。
- **語言**
- **韌體更新**可設定自動韌體更新。

## HP Utility

HP Utility 可讓您透過 TCP/IP 連接方式從電腦管理印表機。

 **附註：** macOS 下的 HP Utility 和 Windows 下的 HP DesignJet Utility 功能相似，因此在本指南中有時通稱為 HP Utility。

您可以從 <http://www.hp.com/go/Z6/drivers> (如果您是使用 Z6) 或 <http://www.hp.com/go/Z9/drivers> (如果您是使用 Z9+) 安裝 HP Utility。

### 如何啟動 HP Utility

- 在 **Windows** 中，從工作列的  圖示啟動 HP DesignJet Utility，或者從「開始」功能表 > **HP > HP DesignJet Utility** 啟動。如此會啟動 HP DesignJet Utility，並顯示電腦上安裝的 HP DesignJet 印表機。當您第一次開啟 HP DesignJet Utility 時，它可能會提供您包含強化功能的自動更新，我們建議您接受。
- 在 **macOS** 中，從 Dock 捷徑啟動 HP Utility，或按一下 **應用程式 > HP > HP Utility**。如此會啟動 HP Utility，並顯示電腦上已安裝的印表機。

當您在左窗格選擇印表機時，右窗格會顯示該印表機的所有專屬資訊。

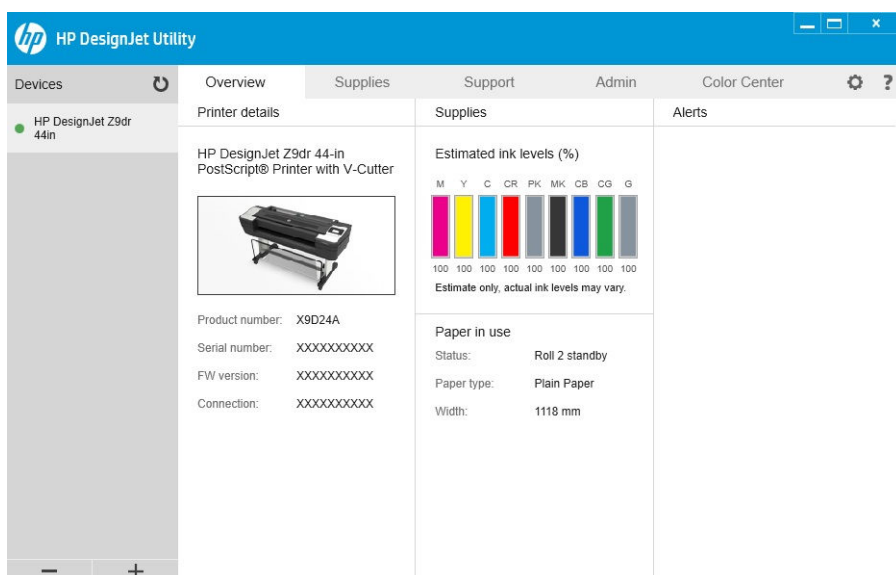

## HP 列印預覽

「HP 列印預覽」應用程式可讓您查看列印工作的基本初步預覽。此應用程式只能在 Windows 環境下使用。若要安裝「HP 列印預覽」，您可以從 <http://www.hp.com/go/Z6/drivers> 或 <http://www.hp.com/go/Z9/drivers> 下載整合的安裝程式。

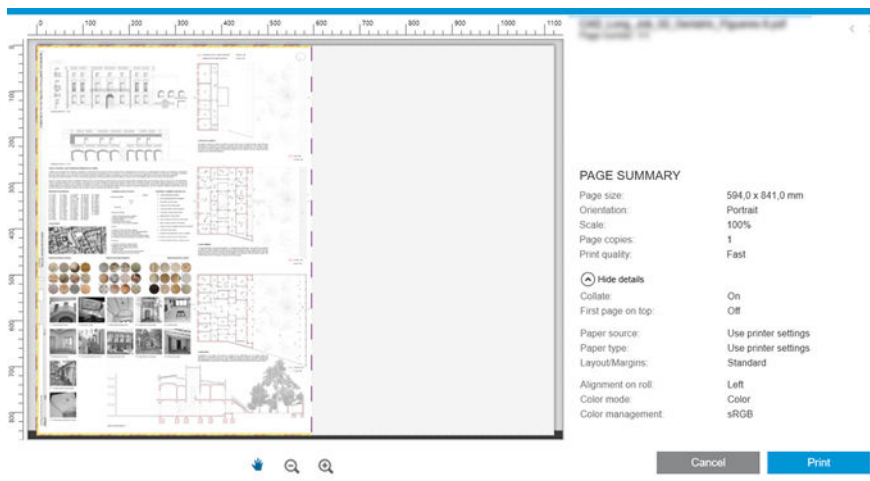

## 嵌入式 Web 伺服器

下列瀏覽器已知與嵌入式 Web 伺服器相容：

- 適用於 Windows 7 及更新版本的 Microsoft Internet Explorer 11 及更新版本
- 適用於 OS X 10.10 及更新版本的 Apple Safari 8 及更新版本
- Mozilla Firefox (最新版本)
- Google Chrome (最新版本)

如果要在任何電腦上使用嵌入式 Web 伺服器，請開啟網頁瀏覽器，然後在瀏覽器的網址列輸入印表機的 IP 位址。您可以在印表機的前控制面板找到印表機的 IP 位址：點選 ，接著點選 **網路**。請參閱 [位於第 16 頁的設定印表機](#)。

 **附註：**在您輸入 IP 位址時，您的瀏覽器可能會顯示安全性警告。如果您輸入的位址正確，請放心忽略此警告，並繼續存取嵌入式 Web 伺服器。

「嵌入式 Web 伺服器」視窗會顯示一個功能表，您可以在此功能表存取所有支援的功能。支援的語言如下：英文、葡萄牙文、西班牙文、卡達隆尼亞文、法文、荷蘭文、義大利文、德文、波蘭文、俄文、簡體中文、繁體中文、韓文、日文。它會使用您在 Web 瀏覽器選項中所指定的語言。如果您指定了一個不支援的語言，則會以印表機中選定的語言或英文顯示。

如果要變更語言，請變更您的 Web 瀏覽器的語言設定。為使變更生效，您必須關閉再重新開啟 Web 瀏覽器。

## 展示圖件

展示圖件提供印表機的各種相關資訊。這些資訊可以經由前控制面板取得。

在取得展示圖件之前，請先確定印表機和紙張已準備就緒，可供列印。

- 裝入的紙張寬度必須至少是 A3 橫印，即 419 公釐（16.53 英吋）寬，否則列印的內容會被裁切。
- 前控制面板應顯示「**就緒**」訊息。

若要列印展示圖件，請點選 ，然後向下捲動並點選 **內部圖件**，接著點選 **展示圖件**，並選取一個圖件。可用的圖件如下：

- 彩現
- 黑白列印 CAD
- GIS

## 設定印表機

### 將印表機連接至網路



本印表機能夠自動配合大部分網路自行設定，與相同網路內任何電腦的方式相同。初次連接到網路時，這項程序可能要花費幾分鐘時間。

只要印表機具備正在運作的網路組態，就可以從前控制面板檢查其網路位址：點選 。

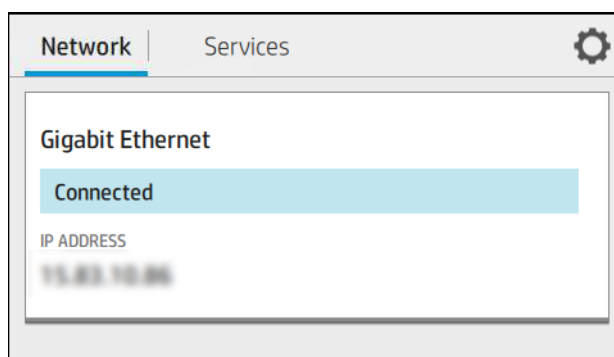
 **提示：**請記下印表機的 IP 位址，因為您可能在 Windows 或 macOS 電腦用戶端連線的設定程序當中需要用到。



### 修改網路設定

若要修改目前的網路組態，請移至前控制面板，並依序點選  和 ，接著點選 **網路** > **Gigabit**

**Ethernet**。雖然通常沒有必要，但是也可以從此處手動變更設定；您也可以使用嵌入式 Web 伺服器，從遠端修改產品的網路設定。

如需可用連線設定的完整詳細資訊，請參閱[位於第 50 頁的網路](#)。

如果您不小心在印表機的網路設定時犯了錯誤，可以從前控制面板，將網路設定還原為出廠預設值：

點選 ，接著點選 **網路** > **恢復出廠預設值**。然後，您必須重新啟動印表機。這樣會自動提供大部分網路的運作中網路組態。印表機的其他設定則維持不變。

### 在 Windows 上安裝印表機

如果您想要使用印表機驅動程式，從軟體應用程式進行列印，則適用下列指示。請參閱[位於第 58 頁的列印](#)了解其他的列印方式。

在開始之前，請先檢查您的設備：

- 印表機已設定完成並開啟電源。
- Ethernet 交換器或路由器已開啟電源且正常運作。
- 印表機與電腦必須連線到網路（請參閱[位於第 16 頁的將印表機連接至網路](#)）。

接著，您就可以開始安裝印表機軟體並連接至您的印表機。

## 印表機軟體安裝

1. 記下前控制面板中顯示的印表機主機名稱與 IP 位址（請參閱[位於第 16 頁的將印表機連接至網路](#)）。
2. 從 <http://www.hp.com/go/Z6/drivers>（如果您是使用 Z6）或 <http://www.hp.com/go/Z9/drivers>（如果您是使用 Z9\*）安裝印表機軟體，並依照軟體安裝指示進行操作。根據預設，會安裝下列驅動程式：
  - Raster 驅動程式 — 最適合 CAD、GIS 及辦公室應用程式
  - 使用 Windows 7 或 Windows Server 2008R2：PostScript 驅動程式
  - 使用 Windows 8、Windows Server 2012 或更新版本：PDF 驅動程式
3. 下載完成後，將它開啟，然後依照螢幕上的步驟執行。

如果您的電腦無法在網路上找到任何印表機，便會顯示協助您嘗試找到您印表機的 **找不到印表機** 視窗。如果您有運作中的防火牆，可能必須將它暫時停用才可找到印表機。您也可以選擇依其主機名稱、IP 位址或 MAC 位址來搜尋印表機。

## 在 Windows 上解除安裝印表機軟體

使用控制台解除安裝軟體，方法與解除安裝任何其他軟體相同。

## 在 macOS 下安裝您的印表機

在 macOS 中，您可以使用下列方法將印表機連接至網路：

- Bonjour
- TCP/IP (重要：選取 HP Jetdirect-socket)

---

 **附註：**本印表機不支援 AppleTalk。

---

如果您想要使用印表機驅動程式，從軟體應用程式進行列印，則適用下列指示。請參閱[位於第 58 頁的列印](#)了解其他的列印方式。

在開始之前，請先檢查您的設備：

- 印表機已設定完成並開啟電源。
- Ethernet 交換器或路由器已開啟電源且正常運作。
- 印表機與電腦必須連線到網路（請參閱[位於第 16 頁的將印表機連接至網路](#)）。

接著，您就可以開始安裝印表機軟體並連接至您的印表機。

1. 移至前控制面板，並點選 ，然後選擇「網路」，並記下印表機的 IP 位址。如果您要使用 Bonjour 進行連接，請按一下該網路卡，並記下 Bonjour 名稱。
2. 從 <http://www.hp.com/go/Z6/drivers>（如果您是使用 Z6）或 <http://www.hp.com/go/Z9/drivers>（如果您是使用 Z9+）安裝印表機軟體。
3. 先選擇 Windows 或 macOS 軟體，然後選擇您要安裝的特定軟體（預設值為全選）。

 **附註：**您可以搭配其他軟體下載 HP Click。

4. 請按兩下 **HP DesignJet Installer** 圖示。您將獲得引導，完成印表機適用 HP 軟體的安裝步驟。
  5. 當軟體安裝完成後，「HP Utility 安裝小幫手」會自動啟動，為您提供設定印表機連線的協助。
  6. 使用安裝小幫手，從表格中查看印表機的 Bonjour 名稱或 IP 位址（也就是您在步驟 1 中所記下的位址）。
    - 如果找到正確的名稱，請在必要時往旁邊捲動至「連線」欄，並檢查其內容是否顯示 **Bonjour**。如果是，請反白顯示該一整列。否則，請繼續從清單往下搜尋。
    - 如果找不到您的印表機名稱，請直接按一下 **繼續**，然後手動進行安裝。存取 **系統偏好設定**，接著在 **印表機與掃描器** 中，從表格底部選擇 **+** 符號。然後移至 **IP** 標籤，並輸入您的 IP 位址，然後選擇通訊協定 **HP Jetdirect-Socket**。
- 按一下 **繼續**。
7. 按照螢幕上的指示進行。

## 在 macOS 下解除安裝印表機軟體

在執行先前的安裝步驟期間，您可以選擇將「HP Uninstaller」應用程式安裝在您的系統中。您可以在系統 **應用程式** 資料夾中的 **HP** 下找到相關項目。

 **重要：**「HP 解除安裝程式」應用程式會將系統中安裝的所有 HP 軟體解除安裝。

若只要刪除列印佇列，請在「系統偏好設定」中選取 **印表機和掃描器** 對話方塊。按一下印表機的名稱，並按一下「-」按鈕。



## 設定印表機服務

您可以設定下列服務：

- 接收自動韌體更新
- 啟用電子郵件列印
- 參加產品資料共享協定
- 啟用其他的印表機服務

需要使用網路連線，以便印表機可以測試自己的連線。請記得將網路線連接至印表機。

每種印表機服務皆可個別啟用或停用，如下文說明。

在進行初始印表機設定時，系統會詢問您是否要啟用額外的印表機服務。您可以之後再做決定，方法為依序點選  和 ，然後點選 **服務 > 印表機資料共享協定**。



如果您有參加 HP Partner Link Pay-per-use 服務，則必須參加印表機資料共享協定（如果您之前尚未這麼做）。接著請依序點選  > **服務** > **...** > **註冊新服務**，以註冊印表機服務。

PrintOS 服務可讓您遠端監控印表機活動，且可讓您在行動裝置上接收此服務和其他服務的警示。如果您想要註冊，您必須參加印表機資料共享協定（如果您之前尚未這麼做）。接著依序點選  > **服務** > **PrintOS**，並依照前控制面板上顯示的步驟執行操作。

## 確認印表機連線至 HP

您可以檢查印表機是否能連線至 HP 服務，方法為點選 ，並從該處檢視狀態。按一下「網路」或「服務卡」即可看到詳細資訊。

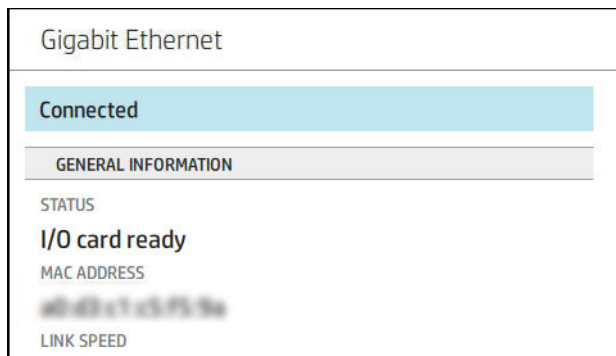

如果連線至 HP 時發生任何問題，系統將會提供問題說明和一些可能解決方案。

## 啟用透過 HP ePrint 執行電子郵件列印

HP Connected 服務可將工作附加至電子郵件訊息，讓您輕易地將其傳送至印表機。



您必須接受「印表機資料共享協定」才能使用 HP Connected。



若要設定電子郵件列印組態，請點選 ，然後點選 **服務**。向下捲動直到找到 HP ePrint 卡片，卡片上會顯示您印表機的電子郵件地址。您可以使用此地址將工作傳送至印表機。按兩下 HP ePrint 卡片，以存取印表機代碼和其他設定詳細資料。

如果您是印表機管理員，請由 HP Connected (<http://www.hpconnected.com>) 登入以自訂印表機的電子郵件地址或管理印表機的遠端列印安全性。

您也必須造訪 <http://www.hpconnected.com> 以註冊您本人與您的印表機（使用印表機代碼）。

## 設定您的 HP ePrint 連線

根據預設，會直接列印透過電子郵件傳送的工作。若要變更設定，請依序點選  和頁面右上角的 ，然後點選 **服務** > **HP Connected** > **HP ePrint 工作** > **保留**。

如果出於安全性的需要，您可以停用 HP ePrint 連線。在前控制面板上依序點選  和頁面右上角的 ，然後點選 **服務** > **HP Connected** > **HP ePrint 連線** > **停用**。

**停用**只是暫時停止遠端列印功能。如果您想要回復使用此功能，只需要在相同的功能表中重新啟用；不需要進行其他設定步驟。

如果您要永久停用遠端列印，請點選 **移除**。若要再次使用遠端列印，則需要從頭開始設定。

## 設定韌體更新

您可以從嵌入式 Web 伺服器或前控制面板，選擇是否下載韌體更新以及下載的方式。

 **附註：**如果已設定系統管理員密碼，將會要求此密碼來變更這些設定。

- 在嵌入式 Web 伺服器中：按一下 **關於印表機 > 韌體更新**。
- 使用前控制面板：點選 ，然後點選 **系統 > 韌體更新**。

下列設定可供使用：

- **自動下載新韌體：**如果您選取 **自動**（預設值），則每當有新的韌體可用時，印表機會自動下載。停用此選項以手動下載新韌體。

 **附註：**下載韌體並不表示您已將它安裝在印表機中。若要安裝新的韌體，您必須手動確認安裝。

## 控制對印表機的存取

### 使用 HP Connected 管理印表機安全性

當您設定 Web 服務之後，印表機就會處於解除鎖定模式。在解除鎖定模式中，凡是知道您印表機電子郵件地址的人，只要將檔案傳送至該地址就可以列印到您的印表機。雖然 HP 有提供垃圾郵件過濾服務，您在向他人告知印表機電子郵件地址時仍應小心，因為任何傳送至該地址的內容都可能從您的印表機列印出來。

如果您是印表機管理員，您可以造訪位於 <http://www.hpconnected.com> 的 HP Connected，以管理印表機安全性或將印表機狀態變更為鎖定模式。您也可以在此處自訂您印表機的電子郵件地址並管理列印工作。第一次造訪時，您需要使用印表機代碼在 HP Connected 建立一個帳戶。

### 嵌入式 Web 伺服器安全性設定

您可以在「嵌入式 Web 伺服器」功能表中按一下 **安全性**，然後選擇 **系統管理員密碼**以控制印表機的存取權限，方法為指定系統管理員帳戶，以控制對嵌入式 Web 伺服器和印表機前控制面板的存取權限。

系統管理員也可以透過 **存取控制**功能表選項，來定義控制台中的其他權限類型。系統管理員可在此處建立新的印表機使用者帳戶，並根據使用者角色指派特定權限。

其他安全性設定均位於 **安全性設定**功能表選項下，這些設定會套用至所有使用者。

### 前控制面板安全性設定

您可以在前控制面板上點選 ，再點選 **安全性**，以控制印表機的部分功能：

- **使用者工作階段：**啟用或停用於 1、3 或 5 分鐘後自動登出。
- **嵌入式 Web 伺服器：**啟用或停用嵌入式 Web 伺服器。
- **列印與管理 Web 服務：**啟用或停用透過列印與管理工具（例如 HP Utility、HP Click，以及用於 RIP 的 SDK）使用的 Web 服務。



如果已設定系統管理員密碼，將必須提供此密碼以執行下列作業：

- 變更安全性設定（包括系統管理員密碼本身）
- 變更網際網路連線組態
- 變更自動韌體更新組態
- 啟用或停用自動下載與/或安裝自動韌體更新
- 回復先前的韌體版本
- 重設出廠預設值

 **附註：**系統管理員密碼僅可包含出現在前控制面板螢幕上鍵盤的字元。如果您使用嵌入式 Web 伺服器設定密碼，將會拒絕未出現在限制字元集中的字元。

## 需要帳戶 ID

如果您想要依據不同的使用者來記錄印表機使用情形，可以設定讓印表機針對各個工作輸入帳戶 ID。

在前控制面板上點選 ，然後點選 **工作管理 > 工作佇列 > 帳戶 ID**。

如果這項設定是開啟的，會讓帳戶 ID 欄位成為必填，無帳戶 ID 的工作會恢復為「暫停以取得統計資訊」狀態。

在傳送工作時，也可以在印表機驅動程式中設定帳戶 ID。如果印表機將某項工作設定為「暫停以取得會計資訊」，那麼您可以移至工作佇列，然後按一下保留中的工作，即可在驅動程式中或前控制面板上輸入帳戶 ID。接著就會出現含有文字方塊的視窗，然後您就可以在方塊中輸入帳戶 ID。

## 驅動程式

有各種不同的驅動程式可供您的印表機使用；如此最適合您視下列情況使用：

- 您的作業系統
- 您進行列印所使用的應用程式類型
- 您的印表機數目
- 您的輸出配件

您可能會根據自己的需求，想要安裝一個或多個驅動程式。

您可以在 <http://www.hp.com/go/Z6/drivers>（如果您是使用 Z6）或 <http://www.hp.com/go/Z9/drivers>（如果您是使用 Z9+）找到最新的驅動程式軟體。

## 指定的 Windows 驅動程式

建議您使用下列驅動程式：

- Raster 驅動程式 — 最適合 CAD、GIS 及辦公室應用程式
- 搭配 Windows 7 或 Windows Server 2008R2 使用的 PostScript 驅動程式 — 最適合需要輸出準確色彩的相片和應用
- 搭配 Windows 8、Windows Server 2012 或更新版本使用的 PDF 驅動程式 — 最適合需要輸出準確色彩的相片和應用

## Windows 專用 HP DesignJet 通用列印驅動程式

如果您有一系列的 HP DesignJet 和 PageWide XL 印表機，則建議您使用通用列印驅動程式 (UPD)：如此可加強安裝與佇列管理。

### HP 通用列印驅動程式設定工具

HP UPD 設定工具是一個公用程式，讓您可以透過修改預設值或鎖定部份預設值來個人化 DesignJet 與 PageWide UPD，以避免使用者進行變更。此工具適合 IT 系統管理員使用。

若要安裝該工具，請前往 <http://www.hp.com/go/Z6/support>（如果您是使用 Z6）或 <http://www.hp.com/go/Z9/support>（如果您是使用 Z9+），接著按一下 **軟體及驅動程式 > 軟體 - 公用程式 > UPD 設定工具 > 下載**。

如需關於如何安裝與使用該工具的資訊，請造訪 <https://support.hp.com/us-en/document/c05658213>。

## macOS 驅動程式

### Raster 驅動程式

- macOS 10.9、10.10、10.11、10.12 和 10.13 專用
- 最適合 CAD、GIS 及辦公室應用

### PostScript 驅動程式

- macOS 10.9、10.10、10.11、10.12 和 10.13 專用
- 最適合要求色彩準確的應用程式

## 設定 Windows 驅動程式的偏好設定

您可以在印表機驅動程式內根據您自己的偏好變更某些預設的設定，例如，設定色彩或節省紙張選項。若要這麼做，請按一下電腦畫面上的「開始」或「搜尋」按鈕（視您的 Windows 版本而定），接著按一下 **裝置和設定** 或 **裝置和印表機**。在下一個視窗中，以滑鼠右鍵按一下印表機的圖示，然後按一下 **列印喜好設定**。您在「列印喜好設定」視窗內變更的任何設定，將會儲存為目前使用者的預設值。

若要針對系統所有使用者設定預設值，請用滑鼠右鍵按一下印表機圖示、按一下 **印表機內容**、移至 **進階索引標籤**，然後按一下 **列印預設值**。您在列印預設值中變更的任何設定將會儲存供所有使用者使用。

## 變更圖形語言設定值

您也可以透過前控制面板來變更圖形語言設定值。點選 ，然後點選 **預設列印組態 > 繪圖語言**。

然後選取下列其中一個選項：

- 選擇 **自動**，讓印表機判斷其接收檔案的類型。這是預設設定；此設定可用於大多數的軟體應用程式。您通常不需要變更此預設設定。
- 只有當您將該類型的檔案直接傳到印表機，而不是透過印表機驅動程式時，才選擇 **HP-GL/2**。
- 只有當您將該類型的檔案直接傳到印表機，而不是透過印表機驅動程式時，才選擇 **PDF**。
- 只有當您將該類型的檔案直接傳到印表機，而不是透過印表機驅動程式時，才選擇 **PostScript**。
- 只有當您將該類型的檔案直接傳到印表機，而不是透過印表機驅動程式時，才選擇 **TIFF**。
- 只有當您將該類型的檔案直接傳到印表機，而不是透過印表機驅動程式時，才選擇 **JPEG**。

## 行動列印

HP 行動列印解決方案讓您可以透過下列方式，隨時隨地從智慧型手機或平板電腦以幾個簡單步驟進行列印：使用您的行動裝置 OS 或透過電子郵件將 PDF、TIFF 或 JPEG 等附件傳送至印表機。

- Apple iOS 列印可透過 iOS 裝置中預先安裝的 AirPrint 啟用。
- 如需 Android 列印，請從 Google Play 安裝 HP Print Service 應用程式。如果您已安裝，請確定其是最新版本。您可以在 <https://play.google.com/store/apps/details?id=com.hp.android.printservice> 取得最新版本。
- 您也可以下載 HP Smart 應用程式，以強化從智慧型手機或平板電腦進行列印的功能。
  - 最新的 iOS 版本：<https://itunes.apple.com/app/id469284907>
  - 最新的 Android 版本：<https://play.google.com/store/apps/details?id=com.hp.printercontrol>
- 若要啟用電子郵件列印，請在前控制面板確定該服務已啟用，並擷取印表機的電子郵件地址。如需詳細資訊，請參閱 <http://www.hp.com/go/designjetmobility>。

## 協助工具

### 前控制面板

如有需要，前控制面板的顯示幕亮度和喇叭音量都可以變更（請參閱[位於第 13 頁的變更系統選項](#)）。

### 嵌入式 Web 伺服器

您可以從嵌入式 Web 伺服器查看印表機的狀態，並在未使用前控制面板時執行其他動作。

如需嵌入式 Web 伺服器協助工具功能的相關資訊，請按一下 **支援 > 協助工具**。

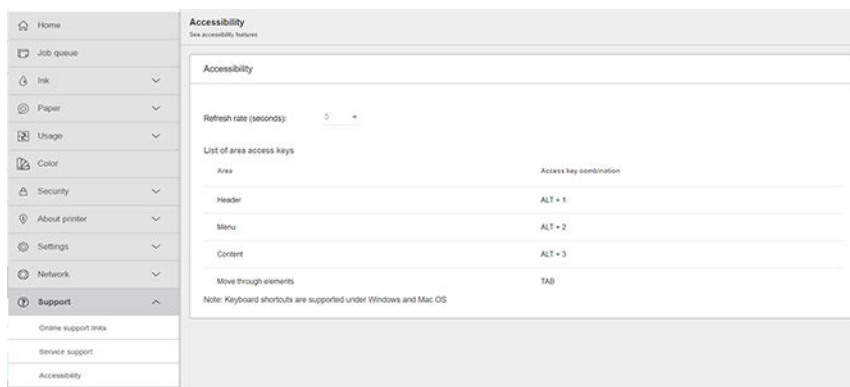

如果滑鼠是透過 USB 連接，您可以使用滑鼠滾輪來放大使用者介面的元素。

請參閱 <http://www.hp.com/hpinfo/abouthp/accessibility/>，以取得 HP 協助工具計畫 (HP Accessibility Program) 的相關資訊，並了解 HP 為了讓行動不便人士更容易使用其產品及服務所做的努力。

## 其他資訊來源

您可以從 <http://www.hp.com/go/Z6/manuals>（如果您是使用 Z6）或 <http://www.hp.com/go/Z9/manuals>（如果您是使用 Z9+）下載以下文件：

- 資訊導引
- 使用指南

- 法律資訊
- 有限保固

---

## 2 紙張處理

- [一般建議](#)
- [將捲筒紙裝入捲軸](#)
- [將捲筒紙裝入印表機](#)
- [取出捲筒紙](#)
- [裝入單張紙](#)
- [取出單張紙](#)
- [敏感型紙張模式 \(僅限於 Z6dr 和 Z9+dr\)](#)
- [檢視有關紙張的資訊](#)
- [紙張預設值](#)
- [正在列印紙張資訊](#)
- [移動紙張](#)
- [進紙並裁切紙張](#)
- [維護紙張](#)
- [變更乾燥時間](#)
- [開啟和關閉自動水平裁紙器](#)
- [開啟與關閉自動垂直修剪器 \(僅限 Z6dr and Z9+dr\)](#)
- [使用捲紙軸](#)

## 一般建議

**⚠ 注意：**在開啟執行裝入紙張程序之後，請確認印表機前面和後面都留有足夠空間。

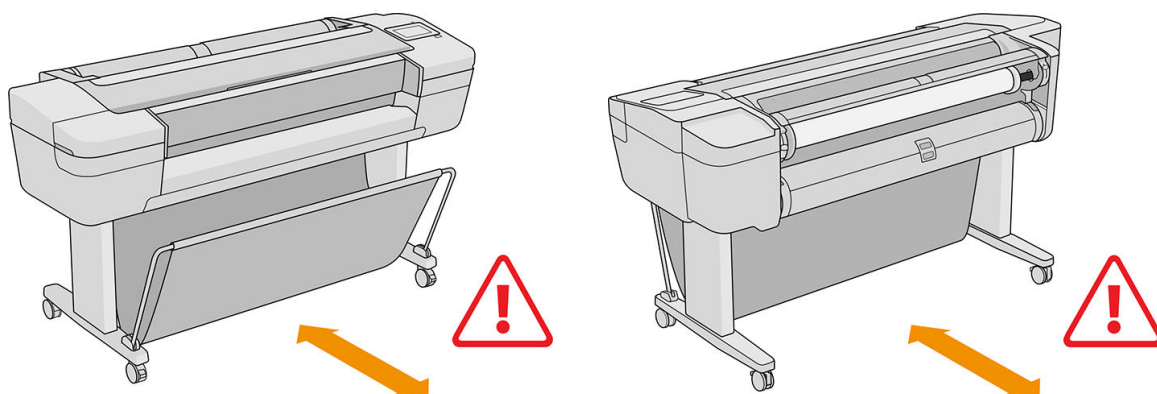

**⚠ 注意：**確認印表機的輪子已鎖住（已扳下制動手柄），以防止印表機移動。

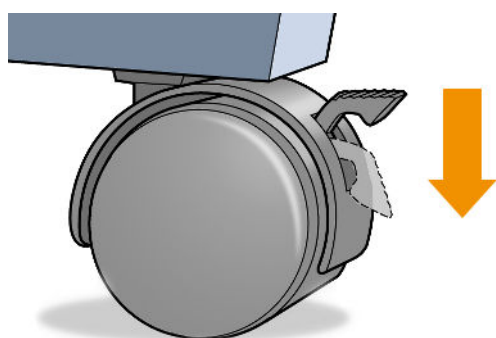

**⚠ 注意：**所有紙張的長度必須等於或大於 280 公釐。無法以橫印方向裝入 A4 和 Letter 紙張。

**💡 提示：**處理相紙的時候，請戴著棉布手套，以免將油漬留在紙上。

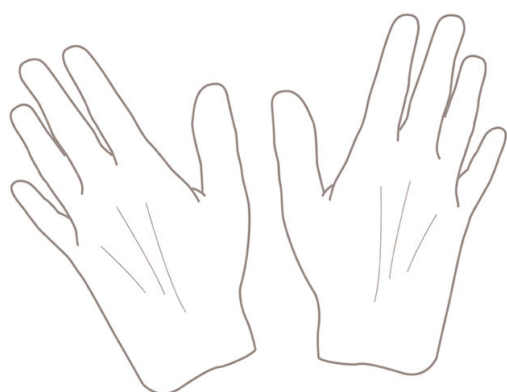

**⚠ 注意：**在整個裝入紙張的過程中，將承接槽保持關閉。

## 將捲筒紙裝入捲軸

1. 打開捲筒紙護蓋。

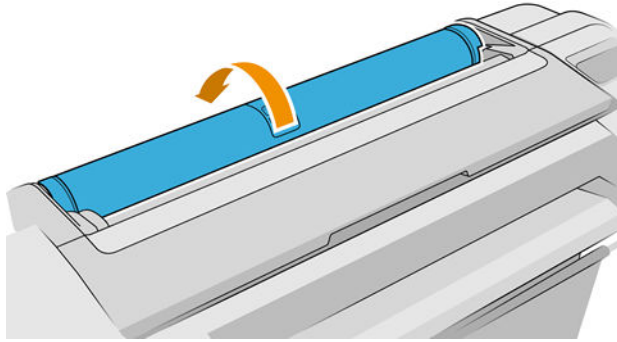

2. 從印表機卸下捲軸的黑色末端，再卸下另一藍色末端。

**⚠ 注意：**請務必先取下黑色末端。先取下藍色末端，可能會使得黑色末端受損。

**⚠ 警告！**取出過程中，請勿將手指伸進捲軸的支架。

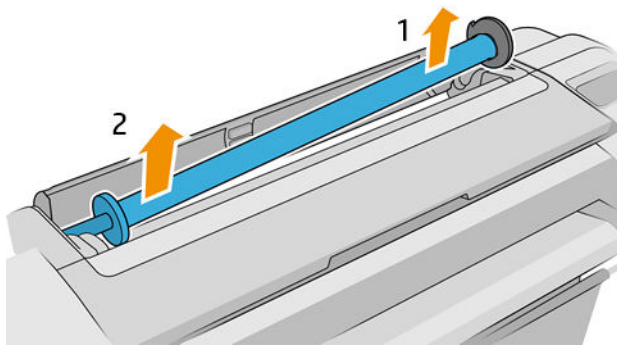

3. 捲軸的兩端各有一個止動器，使捲筒紙保持在固定的位置。您可以將藍色紙擋取出以安裝新的捲筒紙；另外，您亦可以將其沿著捲軸滑動以裝入不同寬度的捲筒紙。請從捲軸末端卸下藍色紙擋。

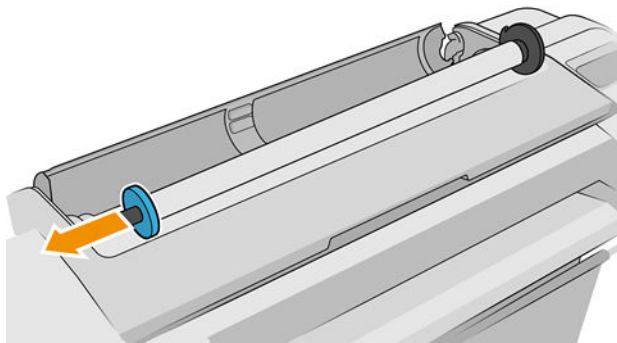

**📖 附註：**如果新的捲筒紙軸心內徑為三英吋，請確定已安裝軸心轉接器。請參閱[位於第 142 頁的訂購其他附件](#)。

4. 如果捲筒很長；請將捲軸水平地放置在桌上，並在桌上裝入捲筒。

**💡 提示：**如果要裝入大型捲筒，您可能需要兩個人來幫忙。

- 將新的捲筒放進捲軸。請確定紙張類型的放置方向如下圖所示（黑色紙擋顯示正確的紙張方向）。如果不是，請卸下捲筒，將捲筒旋轉 180 度，再放進捲軸。捲軸上會有標籤指示正確的方向。

 **附註：** 這些圖例顯示從正面看到的印表機。但是，當您在紙張裝入時是站在印表機後方時，藍色紙擋應該是插入右邊的捲筒支架。

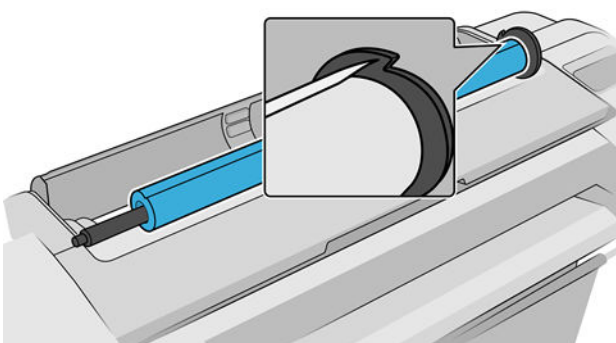
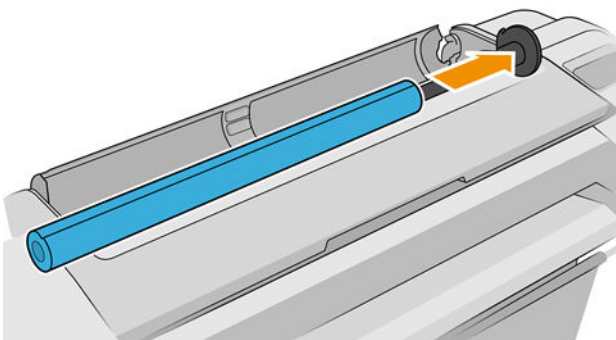

請務必盡可能地將捲筒末端貼近捲軸紙擋。

- 將藍色紙擋放在捲軸的開啟末端，並將紙擋推向捲筒末端。

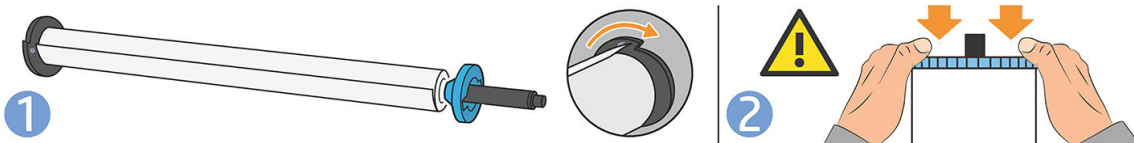

- 務必將藍色紙擋盡可能向內推入；直到緊靠止動器兩端。

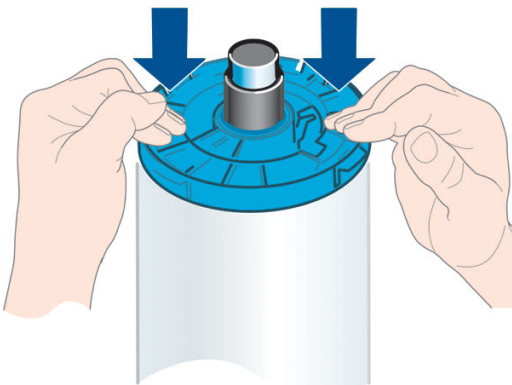

如果您經常換用不同類型的紙張，只要事先將其他紙張類型的捲筒裝入另一個捲軸，就能更快速地換用捲筒。您可以購買額外的捲軸，請參閱[位於第 137 頁的配件](#)。



## 將捲筒紙裝入印表機

若要開啟執行此程序，您必須先將捲筒裝入捲軸。請參閱[位於第 26 頁的將捲筒紙裝入捲軸](#)。

**✎ 提示：**如果您的印表機可裝入兩個捲筒，請勿嘗試同時打開兩個捲筒紙護蓋，這可能會造成問題。您必須先關上一個護蓋，才能再打開另一個護蓋。

**📖 附註：**前三個步驟是選擇性的：您可以從步驟 4 開始。不過，在這個情況中，印表機將不會追蹤捲筒的長度，並且不會在下一個要取出的捲筒上列印條碼。因此，建議您依照所有步驟，從步驟 1 開始執行，除非您已關閉「正在列印紙張資訊」選項。請參閱[位於第 37 頁的正在列印紙張資訊](#)。

1. 在前控制面板上依序點選  和捲筒圖示，然後點選 **裝入**。

如果所選的捲筒紙已經裝入，則您必須等待捲筒自動退出。

裝入下層捲筒紙（捲筒紙 2）時，您應站在印表機後方。在裝入上層捲筒紙（捲筒紙 1）時，您可以站在印表機的後方或前方。

**⚠ 注意：**如果您的身高低於 1.6 公尺，站在印表機前方裝入捲筒紙時，可能會導致背痛或其他生理問題。

2. 僅限 Z6dr/Z9\*dr：捲筒紙 2 已裝入時，如果您開始裝入捲筒紙 1，則捲筒紙 2 會退回待命位置，因此，每當有需要時，都可以再次用於列印，而不需重新裝入。

**📖 附註：**如果您在捲筒紙位於待命位置的任何時候打開了捲筒紙護蓋，該捲筒紙將會退出，當您下次要在該捲筒紙上列印時必須重新裝入。

3. 打開捲筒紙護蓋（如果尚未開啟的話）。
4. 將捲軸的黑色端靠在右側的捲筒支架上（面對印表機正面）。請勿將末端完全塞入捲筒支架。

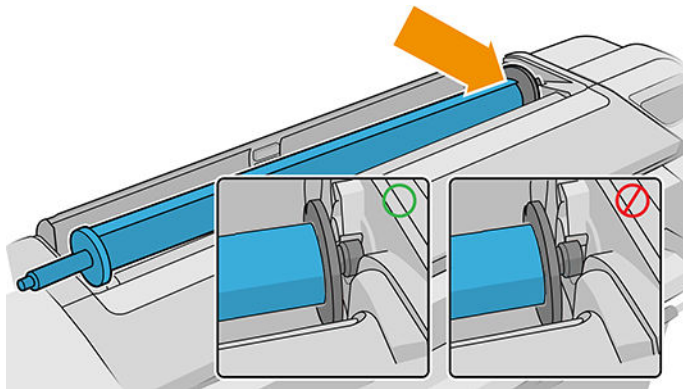

5. 將捲軸的藍色末端靠在左側的捲筒支架。

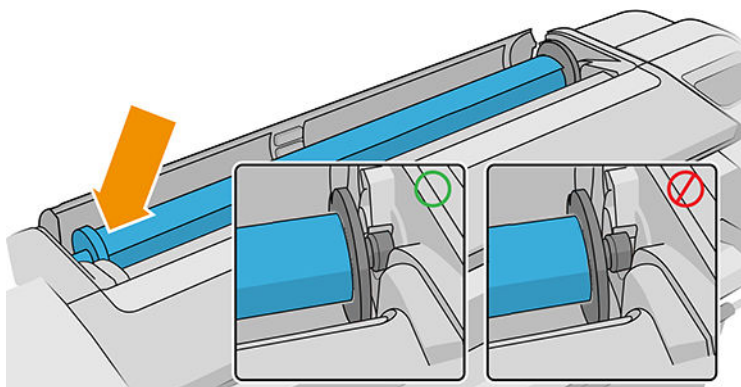

6. 用雙手同時將捲軸推入捲筒支架。
7. 如果捲筒的邊緣沒有裁直或遭到撕裂（有時候是由用來貼住捲筒末端的膠帶導致撕裂），請將紙張稍微拉出來，並裁切出直線邊緣。
8. 將紙張的邊緣插入印表機。

**警告！** 請勿將手指伸進印表機的送紙通道。

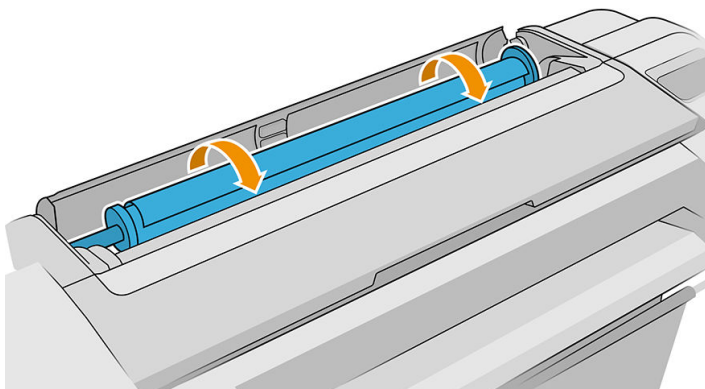

**提示：** 裝入上層捲筒紙時，避免將紙張插入單張紙槽。如果您這麼做，印表機會發出嗶聲且前控制面板會要求您取出紙張。

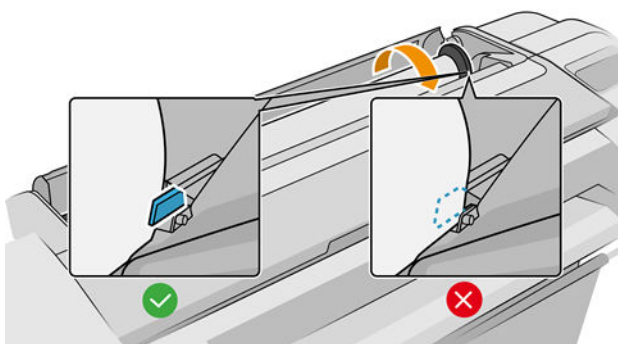

9. 將紙張捲入印表機，直到您感覺到阻力且紙張稍有彎曲為止。當印表機偵測到紙張時會發出嗶聲，並自動進紙。

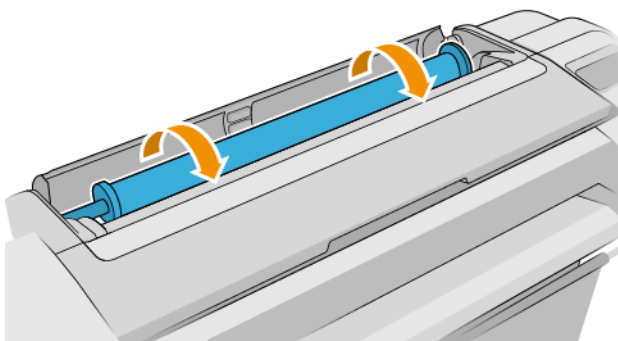

10. 如果紙張前緣有條碼，印表機會讀取然後切斷條碼；您應該取出並丟棄裁下的紙片。
11. 如果紙張的前緣沒有條碼，則前控制面板會提示您選擇紙張類別和類型。

**提示：** 如果您裝入的紙張類型名稱未出現在紙張清單中，請參閱[位於第 147 頁的紙張類型不在驅動程式、HP Utility 或前控制面板中](#)。

12. 如果已啟用「正在列印紙張資訊」選項，前控制面板可能會要求您指定捲筒紙的長度。請參閱[位於第 37 頁的正在列印紙張資訊](#)。
13. 印表機會檢查校正並測量寬度，然後前控制面板會提示您關上捲筒紙護蓋。  
如果紙張未正確對齊，印表機會自動繼續將它重新對齊。

 **附註：**如果您在裝入紙張的過程中遇到非預期的問題，請參閱[位於第 146 頁的無法成功裝入紙張](#)。

## 取出捲筒紙

在取出捲筒紙之前，請先確認捲筒上是否還有紙張，還是紙張已經用完了，然後再依照下列所述的適當程序執行。

### 捲筒上仍有紙張時的快速程序

如果捲筒上有紙張，只要打開捲筒紙護蓋，印表機就會自動退出捲筒紙，除非捲筒紙無法裁切；若發生這種情況，請參閱[位於第 31 頁的手動取出程序](#)。

 **附註：**以這種方式取出捲筒時，捲筒不會印上條碼，因此，印表機將不會知道下一個裝入的捲筒長度。請參閱[位於第 37 頁的正在列印紙張資訊](#)。

 **附註：**如果您在裝入單張紙時開啟任何捲筒紙護蓋，則也會退出單張紙。

### 捲筒上仍有紙張時的前控制面板程序

如果捲筒上仍有紙張，您可以透過前控制面板退出紙張。

1. 依序點選  和捲筒圖示，然後點選 **取出**。
2. 您可能需要打開捲筒紙護蓋。
3. 如果捲筒紙無法裁切，請參閱[位於第 31 頁的手動取出程序](#)。

### 紙張用完程序

如果紙張末端已與捲紙筒分離，請從印表機拉出紙張。

從可以觸及紙張的位置，將紙張拉出；建議您由印表機背面進行。您可能需要打開捲筒紙護蓋。

### 手動取出程序

您必須手動取出自動裁紙器無法裁切的紙張類型：

1. 打開捲筒紙護蓋。
2. 如有需要，請手動轉動捲軸以重新捲繞紙張，直到紙張從印表機取出為止。
3. 關上捲筒紙護蓋。

## 裝入單張紙

Z9<sup>+</sup> 單捲筒機型在印表機背面有一個進紙托盤，且前控制面板會建議使用此通道裝入單張紙。但是，如果您想要的話，您也可以使用印表機頂部的單張紙裁切槽。如果沒有進紙托盤，您就必須使用頂部的單張紙裁切槽。

頂部的單張紙裁切槽

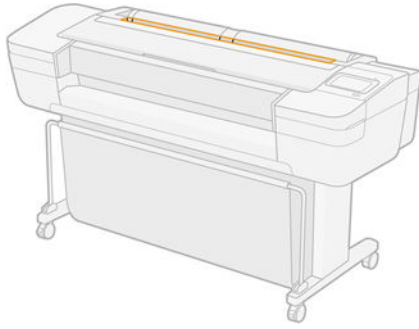

背面的進紙托盤

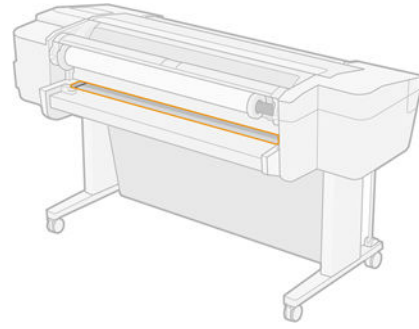

### 使用頂部的單張紙裁切槽

1. 確定已關閉所有捲筒紙護蓋。如果裝入單張紙時，有任何護蓋是開啟的，則會立即退出單張紙。
2. 在前控制面板上點選 ，然後點選 **單張紙** > **裝入**。
3. 選擇您的紙張類別和類型。  
**提示：**如果您裝入的紙張類型名稱未出現在紙張清單中，請參閱[位於第 147 頁的紙張類型不在驅動程式、HP Utility 或前控制面板中](#)。
4. 僅限 Z6dr/Z9+dr：如果已經裝入捲筒紙，則必須等待捲筒紙退回到待命位置；只要一取出單張紙，捲筒紙就可以再次用於列印，而不需重新裝入。  
**附註：**使用雙捲筒機型時，如果您在該捲筒紙位於待命位置的任何時候打開捲筒紙護蓋，將會自動退出捲筒紙，並且您下次要在捲筒紙上列印時必須重新裝入捲筒紙。
5. 前控制面板出現提示時，將單張紙插入印表機右側的單張裁切紙紙槽。在圖示中，列印面是朝向我們的；列印面在印表機中會朝上。

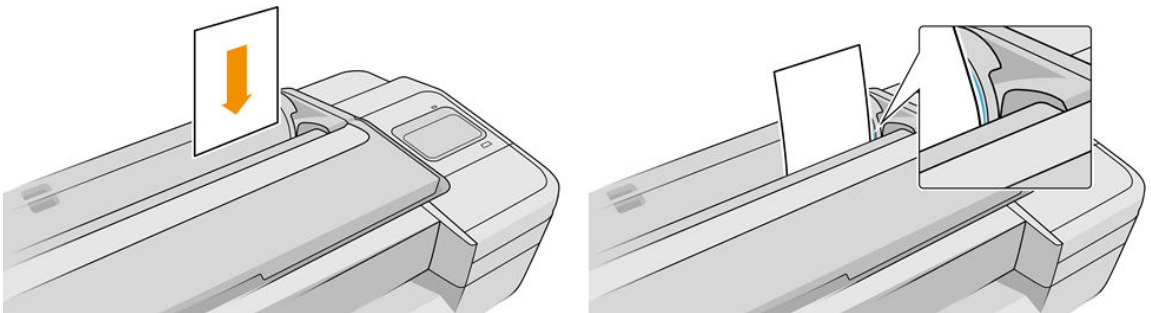

6. 對齊裝入導線將單張紙裝入，直到無法再插入為止；使用較厚的紙張，您會感覺到阻力。

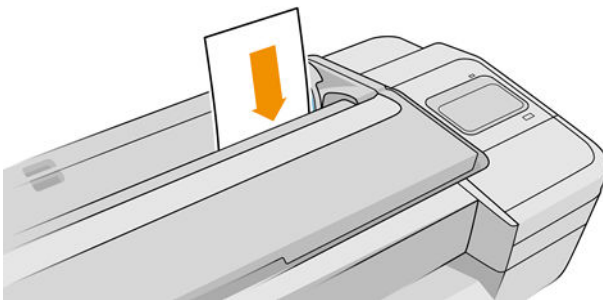

**警告！** 請勿將手指伸進印表機的送紙通道。

7. 點選前控制面板上的 **確定** 鍵，將紙張送入印表機。將單張紙送入印表機時，請用手扶著紙張；這一點對於較厚的紙張尤其重要。
8. 印表機會檢查對齊並測量單張紙。

 **附註：**視單張紙長度的不同，紙張可能會從印表機前面退出。

9. 如果單張紙未正確對齊，印表機可能會要求您重新裝入。請依照前控制面板顯示的指示進行。

 **附註：**如果您在裝入紙張的過程中遇到非預期的問題，請參閱[位於第 146 頁的無法成功裝入紙張](#)。

### 使用印表機背面的進紙匣 (Z9+ 單捲筒紙機型)

1. 確定已關閉所有捲筒紙護蓋。如果裝入單張紙時，有任何護蓋是開啟的，則會立即退出單張紙。

2. 在前控制面板上點選 ，然後點選 **單張紙 > 裝入**。

3. 選擇您的紙張類別和類型。

 **提示：**如果您裝入的紙張類型名稱未出現在紙張清單中，請參閱[位於第 147 頁的紙張類型不在驅動程式、HP Utility 或前控制面板中](#)。

4. 在前控制面板出現提示時，將單張紙插入印表機背面的進紙托盤。在圖示中，列印面是朝向我們的；列印面在印表機中會朝上。

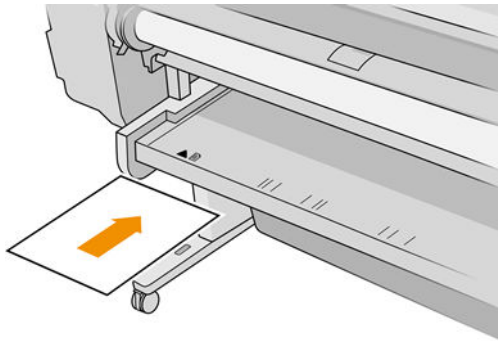

5. 對齊裝入導線將單張紙裝入，直到無法再插入為止；使用較厚的紙張，您會感覺到阻力。

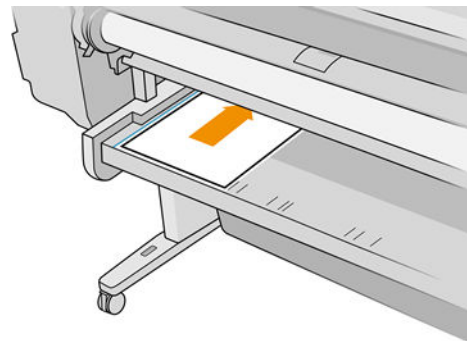
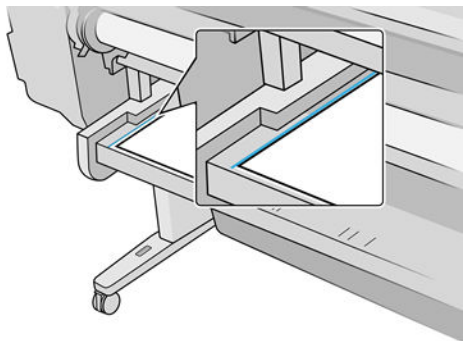

 **警告！**請勿將手指伸進印表機的送紙通道。

6. 點選前控制面板上的 **確定** 鍵，將紙張送入印表機。將單張紙送入印表機時，請用手扶著紙張；這一點對於較厚的紙張尤其重要。
7. 印表機會檢查對齊並測量單張紙。



 **附註：**視單張紙長度的不同，紙張可能會從印表機前面退出。

8. 如果單張紙未正確對齊，印表機可能會要求您重新裝入。請依照前控制面板顯示的指示進行。

 **附註：**如果您在裝入紙張的過程中遇到非預期的問題，請參閱[位於第 146 頁的無法成功裝入紙張](#)。

## 取出單張紙



若要在列印工作完成後取出單張紙，只需從印表機前方將紙張輕輕拉出即可。

若要取出尚未列印的紙張，請移至前控制面板，然後依序點選  和紙卡，然後點選**取出**。

單張紙將會從印表機的前面退出；您可以手動接住單張紙或讓紙張落入承接槽。

## 敏感型紙張模式（僅限於 Z6dr 和 Z9<sup>+</sup>dr）

印表機的敏感型紙張模式是為了確保在使用特別容易發生變形或刮痕（例如膠片）的紙張時，能夠輸出最高品質的圖件。根據預設，在使用某些這類容易損傷的紙張類別時，印表機會詢問您是否要將該類紙張視為**敏感型紙張**。

如果您要印表機在您每次裝入捲筒紙時詢問您，請移至前控制面板，然後依序點選  >  > **紙張來源** > **詢問裝入方式**。

以敏感型紙張模式裝入紙張時，前控制面板會引導您逐步完成操作。最後，系統會要求您在敏感型紙張模式作用期間保持捲筒紙護蓋開啟。除了這點，您可以照常列印。

 **注意：**請勿將手指放入印表機的捲筒紙送紙通道與齒輪系統。



 **附註：**使用此模式時，前控制面板的紙張資訊畫面上會顯示一個圖示來表示。

### 附註

- 在取出捲筒紙前，會持續使用敏感型紙張模式。使用此模式時，前控制面板的紙張資訊畫面上會顯示一個圖示來表示。
- 當某個捲筒紙已被用來裝入或視為敏感型紙張，印表機就無法停放該捲筒紙。這表示只要敏感型紙張模式在作用中，其他紙張就無法用於列印。因此，在此模式中，印表機會以如同單捲筒印表機的運作方式工作。
- 如果在裝入第二個捲筒紙時使用敏感型紙張模式，則會自動退出敏感型捲筒紙。

## 檢視有關紙張的資訊

若要檢視裝入的紙張資訊，請點選 ，再點選捲筒圖示。

前控制面板將會顯示下列資訊：

- 您所選擇的紙張類型
- 捲筒紙或單張紙狀態
- 以公釐為單位的紙張寬度（估計）
- 以公釐為單位的紙張長度（估計）
- 校準狀態

如果未裝入紙張，就會出現「紙張用盡」訊息。

相同的資訊會顯示在 Windows 專用的 HP DesignJet Utility 中（**概觀**索引標籤 > **耗材**索引標籤）、macOS 專用的 HP Utility 中（「資訊」群組：**印表機狀態** > **耗材狀態**），以及嵌入式網站伺服器中（**紙張**索引標籤 > **紙張來源**，然後按一下裝入紙張的紙卡，查看校準和長度等其他詳細資料）。

## 紙張預設值

每種支援的紙張類型都有自己的特性。為了達到最佳列印品質，印表機會變更在各種不同紙張類型上列印的方式。例如，某些印表機可能會需要用到更多墨水，而某些印表機可能需要更長的乾燥時間。因此，必須為印表機指定每種紙張類型需求的描述。此描述稱為「紙張預設值」。紙張預設值包含 ICC 設定檔，其中描述紙張的色彩特性，也包含紙張其他特性和需求的資訊，這些資訊與色彩並無直接的關聯性。適合您印表機使用的現有紙張預設值已經安裝在印表機的軟體中。

然而，由於捲動所有可用紙張類型的清單相當不便，因此，您的印表機只會包含最常用的紙張類型所適用的紙張預設值。如果您的印表機沒有某個紙張類型適用的預設值，您便無法在前控制面板顯示幕中選擇該紙張類型。

您可以從網站下載其他紙張預設檔並執行安裝：請參閱[位於第 35 頁的安裝下載的紙張預設值](#)。

## 安裝下載的紙張預設值

1. 在 <https://hp.globalbmq.com/paperpresets> 或紙張製造商的網站中找到適當的紙張預設檔之後，按一下 **立即下載** 按鈕，然後將紙張預設檔（.oms 檔）儲存到您的電腦。

 **附註：**如果您在網站上找不到想要的紙張預設值，可以查看該預設值是否已經加入到為您印表機提供的最新版韌體中。您可以檢閱韌體版本資訊中的詳細資訊，請參閱[位於第 134 頁的更新韌體](#)。

2. 在開始安裝新的預設值之前，請先確認印表機處於閒置狀態，並且列印佇列已停止。安裝新的紙張預設值將會中斷任何進行中的列印工作。
3. 啟動 HP Utility 或嵌入式 Web 伺服器。
  - 在 Windows 的 HP Utility 中，選擇「Color Center」，然後選擇「匯入紙張預設值」。
  - 在 macOS 專用的 HP Utility 中，選取**所有設定** > **匯入紙張預設檔**。
  - 在嵌入式 Web 伺服器中按一下 **紙張**索引標籤。在「紙張管理」區段按一下 **紙張預設檔**索引標籤。
4. 在「匯入」頁面上，選擇您在步驟 1 下載的紙張預設值檔案。
5. 按一下 **匯入** 按鈕並等待更新程序完成。此程序可能需要花費一些時間。
6. 檢查印表機前控制面板上的「**其他紙張**」或「**自訂紙張**」類別中是否顯示新的紙張類型。
7. 開啟 HP Utility 以同步處理新的紙張類型和驅動程式。選擇您的印表機，然後選擇 **紙張預設管理** 和 **同步處理紙張預設檔** ( 按鈕)。

 **附註：**只有在安裝了印表機驅動程式後才可以執行此動作。

現在您已經匯入紙張預設檔，您可以從前控制面板和驅動程式選擇紙張類型。新紙張類型的紙張預設檔已經就緒，可供您的應用程式使用。

## 建立自己的紙張預設檔

在使用印表機的自訂紙張類型之前，您必須為新紙張新增紙張預設檔。您可以在 HP Utility 中，使用 Color Center 建立新的紙張預設檔。

紙張預設檔名稱會顯示在印表機驅動程式以及前控制面板上。

您可以遵循下列的簡單程序，建立紙張預設檔：

1. 移至 HP Utility 中的 **Color Center** 索引標籤 (Windows)，或移至 HP Utility 中的**紙張預設檔管理**群組 (macOS)。
2. 按一下 **建立紙張預設檔** (Windows) 或 **+** 圖示 (macOS)。
3. 從下拉式功能表選擇紙張類別。紙張類別決定墨水用量，以及其他基本列印參數。如需關於列印參數的更多資訊，請參閱[位於第 147 頁的紙張類型不在驅動程式、HP Utility 或前控制面板中](#)。
4. 輸入紙張的名稱。

 **提示：**紙張的商用名稱可能是印表機其他使用者最容易了解的名稱。

5. 選取適當的設定：乾燥時間、水平裁紙器等。
6. 按一下**下一步**或**完成** (Windows，視印表機機型而定)，或是按一下**繼續** (macOS)。
7. 您會在前控制面板和 HP Utility 的 **自訂紙張**類別中看到紙張名稱。如果您是使用 Z9+ 印表機，則系統會提示您為紙張建立設定檔。請參閱[位於第 88 頁的建立您自己的設定檔 \(僅限 Z9+\)](#)。
8. 若要為紙張建立設定檔，請移至 HP Utility 中 Color Center 的「設定檔管理」區段。選擇 ICC 設定檔名稱。

現在已建立紙張預設檔，您將可以從前控制面板和驅動程式的 **自訂紙張**類別中選擇紙張類型。

您可以將新的紙張預設檔匯出至電腦，然後用於其他 HP DesignJet Z 系列印表機：

- 使用 HP Utility：在 Color Center 中，按一下**紙張預設檔管理**，選取一個紙張預設檔，然後按一下位於頁面底部的 。按照螢幕上的說明進行。



- 使用嵌入式網站伺服器：在**紙張索引**標籤中，按一下**紙張管理** > **匯出紙張預設檔**。選擇紙張預設檔，然後按一下**匯出**按鈕。隨即下載含有紙張預設檔的 OMS 套件。

 **附註：** 此頁面僅會顯示您可以匯出的自訂紙張預設檔。

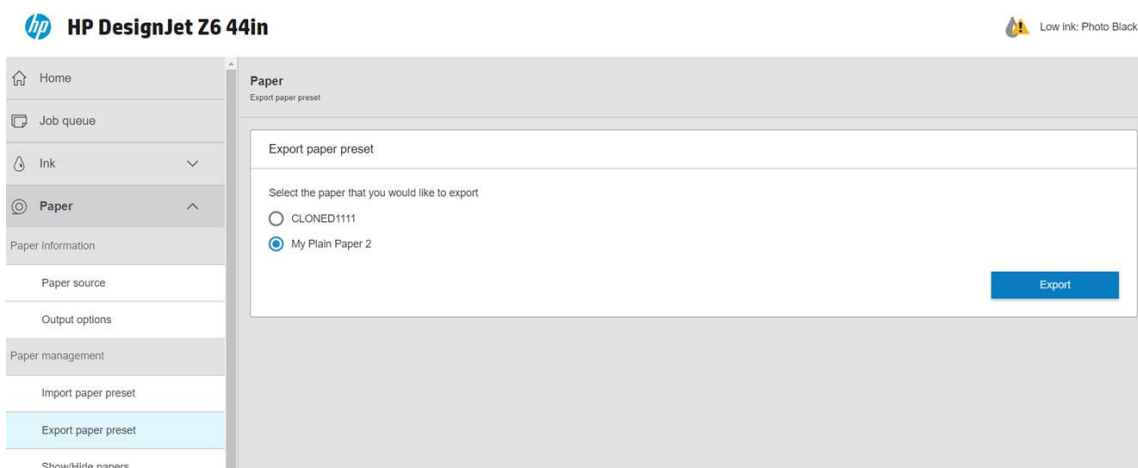



若要在另一部印表機安裝預設檔，請參閱[位於第 35 頁的安裝下載的紙張預設值](#)。

## 正在列印紙張資訊

啟用「正在列印紙張資訊」選項，記錄印表機的剩餘捲筒紙長度、紙張寬度和類型的估計。此資訊是從印表機取出紙張時，列印在捲筒紙前端邊緣的文字和條碼的組合。



 **附註：** 只有當印表機在裝入捲筒紙時有記錄捲筒上的紙張量時，才能估計紙張長度。若要為印表機提供此資訊，請在裝入紙張時，於前控制面板上指定捲筒紙長度，或裝入已列印紙張資料條碼的捲筒紙。

 **附註：** 只有在前控制面板的「紙張」功能表中啟動裝入和退出程序時，條碼和文字才會列印在捲筒紙上。

 **附註：** 此選項只適用於完全不透明的紙張；無法用於透明或半透明的紙張。

若要啟用 **正在列印紙張資訊** 選項，請移至前控制面板並點選 ，然後點選 **紙張來源** > **證在列印紙張資訊** > **啟用**。

 **附註：** 啟用此選項會稍微變更紙張的裝入和取出程序。

## 移動紙張

如果印表機處於閒置狀態（準備就緒，可以列印），您可以透過前控制面板將紙張向前或向後移動。如果您希望最後的列印內容與下一個列印內容之間能保留更多或較少空白，就可以使用這個功能。

若要移動紙張，請點選 ，然後點選**紙張來源** > **移動紙張**。然後點選向上箭頭使紙張前移，或點選向下箭頭使紙張向後捲繞。

或者，如果您使用的是 Z9+ 印表機，可以點選主畫面或狀態中心中的  圖示來移動紙張。

## 進紙並裁切紙張

有兩種方法可以從前控制面板進紙並裁切紙張：

- 點選 ，然後點選 **紙張來源 > 進紙並裁切**。
- 在狀態中心，點選  圖示。

然後印表機會將紙張前移，並沿著前端邊緣直線裁切。可能有幾種原因，導致您會想這麼做：

- 在紙張的前緣受損或不直時，修整前緣。
- 要在自動裁紙器停用時進紙並裁切紙張。
- 如果印表機正在等候合併更多頁面，可取消等候時間並立即印出現有的頁面。

 **附註：**印字頭在每次進行列印之後都會進行維修，而且必須等到完成這個程序，才能開始裁切紙張，因此您可能會發現到延遲的情況。

 **附註：**自動裁紙器無法裁切某些紙張。在這種情況下，印表機會前移紙張而不嘗試裁切。

 **注意：**從輸出供紙匣取出裁切的紙張。如果連續或簡短圖件留在輸出供紙匣內，印表機可能會卡紙。

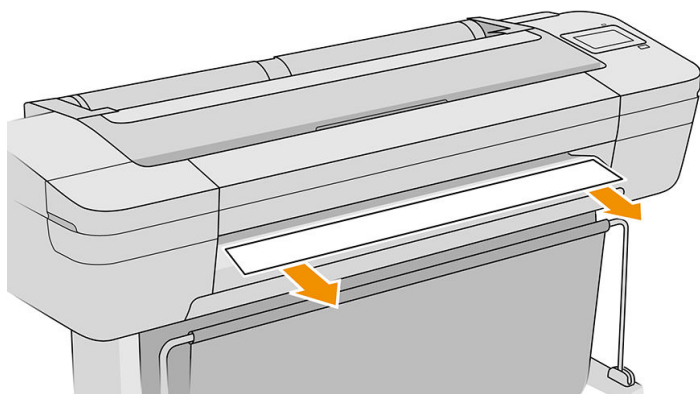

 **附註：**相紙和塗層紙需要經過仔細處理，請參閱[位於第 163 頁的圖件有磨損或刮痕](#)。

 **提示：**若要移動紙張，而不加以裁切，請參閱[位於第 37 頁的移動紙張](#)。

## 維護紙張

為了維護紙張品質，請依照下列建議事項執行：

- 用其他紙張或布料覆蓋捲筒紙，再妥善存放
- 妥善存放裁切過的單張紙，並且先將該單張紙清理或擦過之後，再裝入印表機
- 清潔輸入和輸出壓板
- 請務必讓印表機的上蓋保持關閉

 **附註：**相紙和塗層紙需要經過仔細處理，請參閱[位於第 163 頁的圖件有磨損或刮痕](#)。

## 變更乾燥時間

您可能希望根據特殊的列印情況來變更乾燥時間，例如在列印多個圖件時，時間的掌握更為重要，或者在處理之前，您必須先確定墨水已乾等情形。

點選 ，然後點選 **預設列印組態 > 列印檢索 > 乾燥時間**。您可以選取：

- 「**延長**」，設定比建議時間更長的乾燥時間，以確保墨水已完全乾燥
- 「**最佳化**」，為您選擇的紙張設定預設與建議使用的時間（此為預設設定）
- 「**減少**」，較不重視品質的時候，可以設定比建議時間更短的時間
- 「**無**」，停用乾燥時間並且在列印完後立即取出圖件

 **注意：**如果墨水未乾就取出圖件，可能會在輸出供紙匣中留下墨水，並且圖件上也會留有印漬。

 **附註：**如果您在列印期間取消乾燥時間，印表機可能無法立即進紙並裁切紙張，因為印字頭維護是並行執行的。如果乾燥時間設定為零，印表機便會裁切紙張，然後再執行印字頭維護。然而，如果乾燥時間大於零，在印字頭維護服務完成以前，印表機都不會裁切紙張。

## 開啟和關閉自動水平裁紙器

若要開啟或關閉印表機的水平裁紙器，請移至前控制面板並依序點選  **預設列印組態 > 裁紙器 > 水平裁紙器**，然後變更裁紙器選項。  
預設值為「**開啟**」。

 **重要：**使用 HP Click 列印時，啟用與停用前控制面板上的設定。

 **附註：**如果裁紙器已關閉，它將不會裁切工作之間的紙張，但會繼續在裝入、退出和切換捲筒紙時裁切紙張。

 **提示：**若要在停用自動裁紙器的情況下裁切捲筒紙，請參閱[位於第 38 頁的進紙並裁切紙張](#)。

## 開啟與關閉自動垂直修剪器（僅限 Z6dr and Z9+dr）

如果您是使用 Z6dr 或 Z9+dr 印表機，印表機配備一個嵌入式垂直修剪器。這個修剪器可以裁切紙張的左右兩側。

若要開啟或關閉印表機的垂直修剪器，請移至前控制面板並依序點選  **預設列印組態 > 裁紙器 > 垂直修剪器**，然後變更修剪器選項。  
預設值為 **開啟**。



 **重要：**使用 HP Click 列印時，啟用與停用前控制面板上的設定。

## 使用捲紙軸

捲紙軸透過最大化無人看管列印時間（可運作整個晚上）並輸出收納齊整的圖件，為忙碌的設計專業人士和列印服務供應商提供更高的生產力。

捲紙軸可以兩種方式來收納紙張：朝裡及朝外。

請按照組裝說明，將捲紙軸組件安裝到印表機以供使用。

當您第一次使用捲紙軸時，請依序點選  > 輸出選項 >  > 安裝附件 來啟動捲紙軸，接著在捲紙軸卡上選取 **安裝捲紙軸**。

 **附註：** 使用某些紙張類型時（例如廣告橫幅），取下「可變正面張力套件」可以讓捲紙軸運作效果更佳。取下套件將會改善捲筒紙的最終形狀，並避免紙張在捲繞間出現空間。請參閱 [位於第 44 頁的經過捲紙軸測試的紙張類型](#)。

## 將紙張裝到捲紙軸上

1. 在印表機的前控制面板上依序點選  > 輸出選項，接著選取捲紙軸卡片上的 **安裝**。選擇要使用的捲筒紙。

前控制面板上會顯示說明。

 **附註：** 如果您決定要在列印期間使用捲紙軸，在點選 **啟用** 按鈕之前，請熟悉此程序步驟。要在列印期間裝入捲紙軸，就必須在印表機送入並列印紙張時完成程序。在列印期間安裝捲紙軸可節省約 1.5 公尺的紙張。

 **提示：** 建議您將捲紙軸捲繞方向切換開關保持在關閉的位置（請參閱 [位於第 46 頁的取出捲紙軸](#)），以免在列印途中安裝捲紙軸時發生意外移動。當您將紙張前緣附在筒芯上並確認紙張平直之後，就可以視需要將捲繞方向開關切換到 1 或 2 的位置。設定 1 會捲繞紙張讓列印的影像朝內，設定 2 會捲繞紙張讓列印的影像朝外。

下列步驟假設您已決定立即安裝。如果您決定稍後在列印期間安裝，您必須在沒有前控制面板指示的情況下完成相同的操作。

2. 移除張力桿。

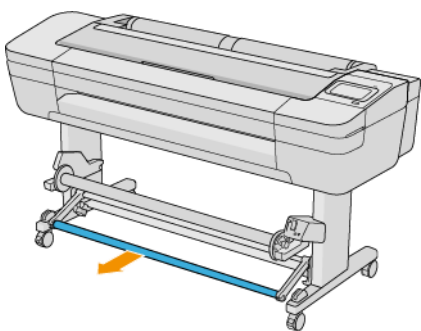

3. 將手柄推到最上面的位置，以鬆開捲紙軸。

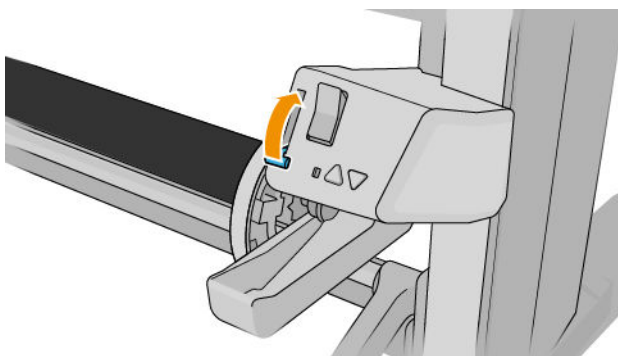

4. 取下捲紙軸。

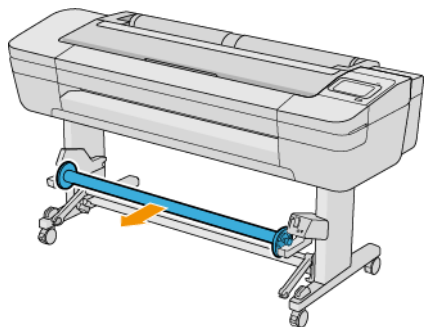

5. 提起手柄以鬆開捲紙軸的紙擋，然後放在一旁。

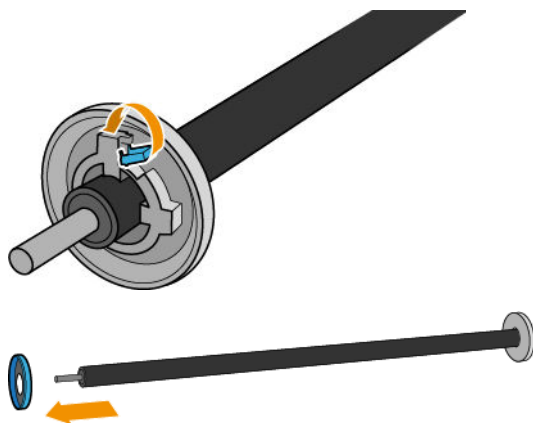

6. 將筒芯裝到捲紙軸上。筒芯應至少與紙張同寬。

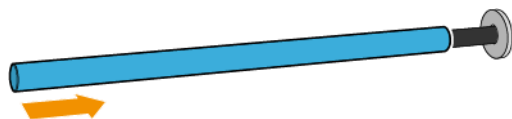

7. 將紙擋裝回捲紙軸上，並用手柄將其鎖定。

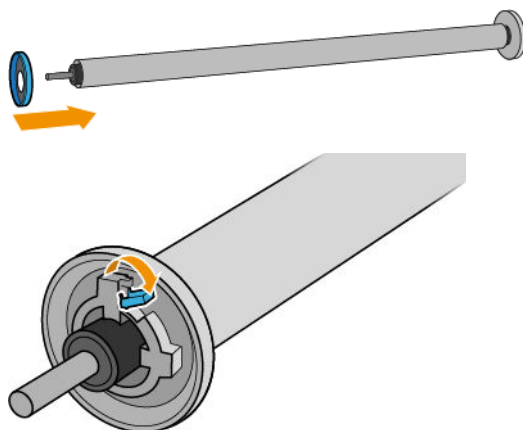

8. 緊推捲紙軸的兩端，將捲紙軸裝入印表機。

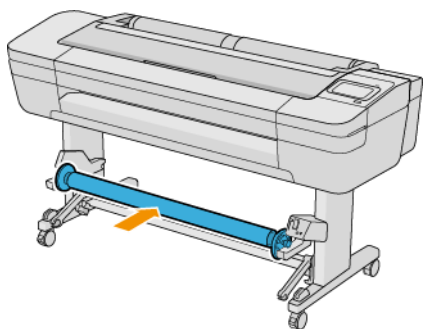

**⚠ 警告！** 請注意，不要夾到您的手指。



9. 確定捲紙軸的手柄位於最低位置。

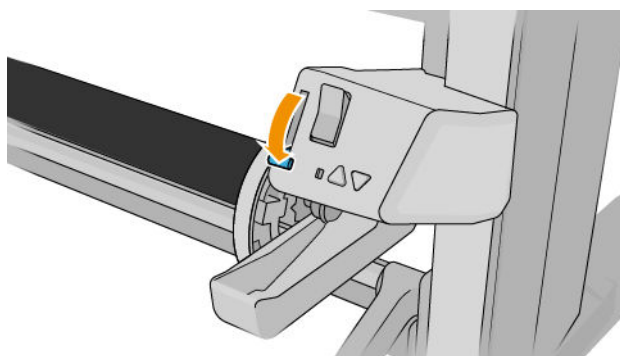

10. 在前控制面板上點選 **前移/重新捲繞** 按鈕，可將紙張前移。

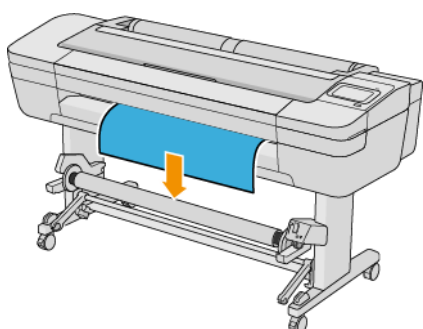



11. 將紙張前緣中心向下拉，使紙張伸直。請勿嘗試從印表機拉出更多的紙張。

**📝 附註：** 如果您是在列印期間安裝捲紙軸，便不需要拉緊紙張。在列印開始之後，如果已從印表機送入適當長度的紙張，請將紙張貼到筒芯上。

12. 調整筒芯在捲紙軸上的位置，使其與紙張對齊。

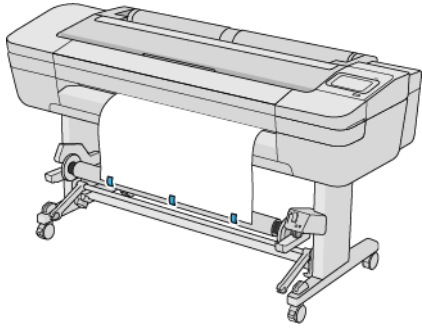
13. 用膠帶將紙張前緣黏貼到筒芯中央，然後黏貼兩端。確定紙張平直。



 **附註：** 依據您是要面朝內或外列印影像，請據以放置膠帶。

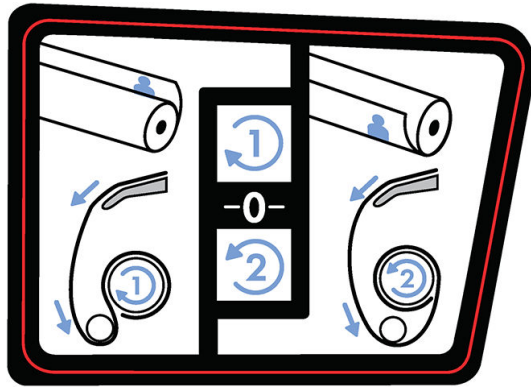

14. 點選前控制面板上的按鈕來前移紙材，形成一個捲繞迴路。
15. 按下捲紙軸馬達上的藍色向上箭頭，將紙軸旋轉一周。這將有助於支撐張力桿的重量。

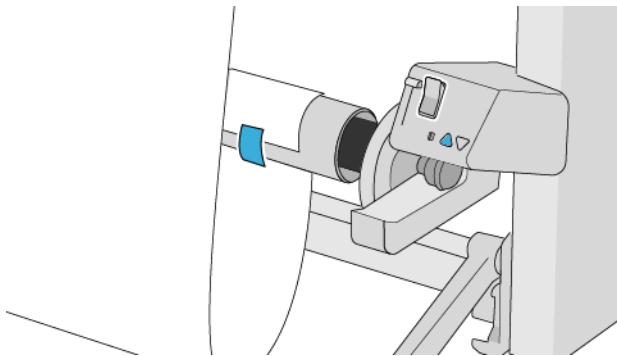

16. 按下按鈕，再次前移紙張。紙張應該會前移，直到快碰到地面為止。
17. 小心插入張力桿。這很重要：如果沒有張力桿，捲紙軸將無法正常運作。

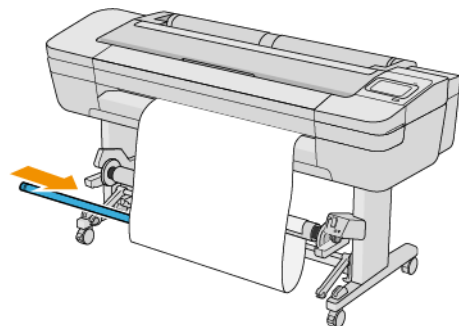

18. 將張力桿裝到每邊的支架。



**警告！** 請注意，不要夾到您的手指。



19. 使用捲紙軸馬達上的捲繞方向開關來選擇捲繞方向。設定 1 會捲繞紙張讓列印的影像朝內。設定 2 會捲繞紙張讓列印的影像朝外。

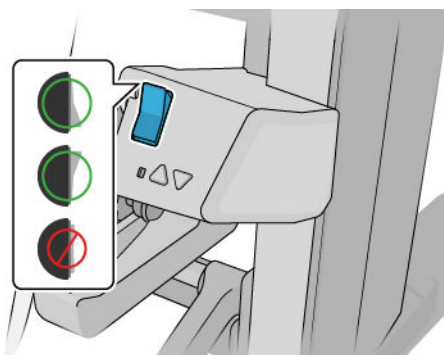

**附註：** 您必須適當地黏貼前緣，才可使用您想要的捲繞方向。請參閱步驟 13。

**附註：** 視紙張類型而定，您可能需要使用「可變式前端張力套件」。

使用某些紙張時，取下「可變式前端張力套件」將會改善捲筒紙的最終形狀，並避免紙張在捲繞間出現空間。

20. 點選前控制面板上的「下一步」。印表機隨即前移並校準紙材。
21. 下圖顯示印表機作業時的外觀。紙張從印表機送入時，會先下落到張力桿、再經過分紙器滾輪上方，然後再下落到捲紙軸。

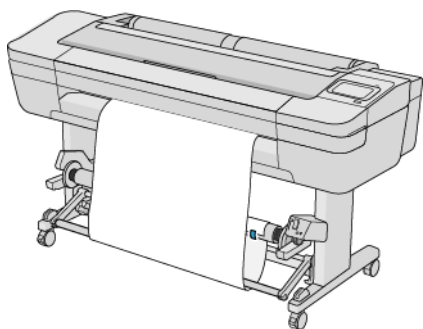

**附註：** 使用捲紙軸時，每次列印後不會自動裁切紙張。

**附註：** 如果在列印期間裝入捲紙軸，則會重新校準紙材前移，以獲得最佳列印品質。在前控制面板上依序點選  > 紙張前移校準 > 校準紙張前移。

## 經過捲紙軸測試的紙張類型

系列	紙張類型	是否建議使用可變式前端張力套件？
相片紙	HP 高級速乾光面相紙	否



系列	紙張類型	是否建議使用可變式前端張力套件？
	HP 高級速乾緞面相紙	否
	HP 超值速乾光面相紙	否
	HP 超值速乾緞面相紙	否
	HP 萬用速乾光面相紙	否
	HP 萬用速乾緞面相紙	否
	HP 高級霧面相紙	否
	HP 生產型霧面海報紙	否
	HP 生產型緞面海報紙	否
	光面/半光面/緞面相紙	否
	光面/半光面/緞面相紙 (少墨)	否
	光面/半光面/緞面相紙 (多墨)	否
	霧面相紙	否
背光紙	HP 高級鮮豔色彩透明膠片	否
	背光紙	否
自黏性材料	HP 超值背膠霧面聚丙烯薄膜	否
	HP 萬用背膠聚乙烯薄膜	否
	HP 不褪色背膠聚乙烯薄膜	否
	HP 超值背膠光面聚丙烯薄膜	否
	自黏聚丙烯霧面	否
橫幅廣告與招牌材料	HP 不透明沙幕橫幅	否
	沙幕橫幅	否
	HP 高級霧面聚丙烯薄膜	否
	HP 超值霧面聚丙烯薄膜	否
	HP 耐久半光面燈箱片	否
	HP 耐久橫幅紙 (不含 Tyvek)	否
	HP DuPont Tyvek 耐久橫幅紙	否
合約紙與塗層紙	HP 特優級厚質霧面紙	否
	HP 萬用銅版紙	是
	HP 亮白噴墨紙	是
	HP 高級銅版紙 (3 英吋筒芯)	是
	HP 塗層紙	是
	HP 萬用厚質塗層紙	否
	HP 厚層塗層紙	否

系列	紙張類型	是否建議使用可變式前端張力套件？
	普通紙	是
	塗層紙	是
	重磅塗層紙	否
	超重磅塗層紙	否
美術用紙	HP 藝術霧面帆布	否
	HP 霧面平版紙-仿真紙	否
	HP 專業霧面帆布	否
	畫布紙	否
	畫布紙（少墨）	否

## 取出捲紙軸

 **警告！** 請注意，不要夾到您的手指。



1. 在印表機的前控制面板上依序點選  > 輸出選項 > 捲紙軸 > 拆卸。
2. 將捲繞方向開關切換到「關閉」位置。開關在中間表示處於關閉位置（也就是說，當開關不是在位置 1 也不是在位置 2 時）。
3. 裁切紙張：在前控制面板上選取 **自動** 或 **手動**。
4. 手持紙張時，使用捲紙軸馬達上的捲繞按鈕，將多餘的紙張繞到捲紙軸上。
5. 將手柄推到最上面的位置，以鬆開捲紙軸。
6. 從印表機中取出捲紙軸。

---

## 3 使用兩個捲筒紙（僅限 Z6dr/Z9<sup>+</sup>dr）

- [多軋捲筒印表機的優點](#)
- [印表機如何在捲筒紙上分配工作](#)

## 多軋捲筒印表機的優點

多軋捲筒印表機有幾種不同用途：

- 此印表機可以根據您的需求，自動切換不同紙張類型。
- 此印表機可以根據您的需求，自動切換不同紙張寬度。此功能可讓您在較窄紙張上列印較小影像，以便節省紙張。
- 如果在印表機中裝入兩捲一樣的捲筒紙，您可以長時間不用注意列印，因為當一捲紙用盡後，印表機會自動切換至另一捲紙。請參閱[位於第 72 頁的無人看管列印/夜間列印](#)。

如果您點選 ，前控制面板上會顯示兩個捲筒紙的目前狀態。

 **附註：**請記住，**受保護的捲筒紙**會受到保護，除非具體要求捲筒紙編號或其紙張類型，否則不會使用受保護的捲筒紙。請參閱[位於第 71 頁的保護紙張類型](#)。

 **附註：**如果您使用印表機不支援的紙張，您會發現自動切換功能變成停用狀態。此時，在手動取出捲筒紙前，傳送到待命捲筒紙的工作會處於保留狀態。

 **附註：**當您從 USB 快閃磁碟機列印時，多軋捲筒列印會簡化許多：您可以手動方式指定所要使用的捲筒紙，也可以選取 **節省紙張**，印表機就會選取適合列印的最窄捲筒紙。您不能指定紙張類型。

## 印表機如何在捲筒紙上分配工作

當您從印表機驅動程式提交列印工作時，您可以指定（使用 **紙張類型**或 **類型**選項）您想要列印在特定的紙張類型；您甚至可以指定（使用 **紙張來源**、**來源**或 **紙張進紙**選項）您想要列印在特定捲筒紙（1 或 2）上。印表機會嘗試滿足上述要求，並尋找大小不會裁切到列印影像的捲筒紙。

- 如果兩種捲筒紙都能用於工作，印表機會根據捲筒紙切換原則選擇捲筒紙。請參閱[位於第 79 頁的捲筒紙策略](#)。
- 如果只有一種捲筒紙適用於工作，則會在該捲筒紙上列印。
- 如果兩種捲筒紙都不能用於工作，工作將視紙張不符動作而定，或者進入等待紙張狀態，或者列印在不適用的捲筒紙上。請參閱[位於第 80 頁的解決紙張不相符問題](#)。

Windows 印表機驅動程式會顯示印表機目前已裝入的紙張類型和寬度，以及作用中的捲筒紙。

以下是可用於一般狀況的設定。

 **附註：****類型**與 **紙張來源**設定均位於印表機驅動程式中；**捲筒紙切換原則**則是在前控制面板中設定。

- 裝入不同類型的紙張：
  - **類型：**選擇所需的紙張類型
  - **紙張來源：**使用印表機設定
  - **捲筒紙切換原則：**不影響
- 裝入不同寬度的紙張：
  - **類型：**使用印表機設定
  - **紙張來源：**使用印表機設定
  - **捲筒紙切換原則：**將紙張浪費減到最小

---

 **提示：**某些情況下，旋轉或合併影像也可以節省紙張。請參閱[位於第 68 頁的節省用紙](#)。

---

- 裝入相同捲筒紙時：
  - **類型：**使用印表機設定
  - **紙張來源：**使用印表機設定
  - **捲筒紙切換原則：**將捲筒紙的切換減到最少

---

# 4 網路

- [簡介](#)
- [控制網路通訊協定](#)
- [前控制面板功能表項目](#)
- [連結設定方法](#)
- [故障排除](#)

## 簡介

印表機提供一個 RJ-45 接頭連接埠用於網路連線。為了符合 B 級限制，必須使用遮蔽式 I/O 纜線。

嵌入式 Jetdirect 列印伺服器支援連線至 IEEE 802.3 10Base-T Ethernet、IEEE 802.3u 100Base-TX Fast Ethernet 和 802.3ab 1000Base-T Gigabit Ethernet 相容網路。連接並開啟電源之後，印表機自動與您的網路交涉，以 10、100 或 1000 Mbps 的連結速度運作，以及使用全雙工或半雙工模式通訊。但是一旦建立了網路通訊，您便可以使用印表機的前控制面板或透過其他組態工具手動設定連結。

印表機可以同時支援多種網路通訊協定，包括 TCP/IPv4 與 TCP/IPv6。針對安全性，它包含多種功能可控制進出印表機的 IP 流量，並支援 IP 安全性 (IPsec) 通訊協定的組態。

## 控制網路通訊協定

印表機可以同時支援多種網路通訊協定。這可讓使用不同通訊協定的網路電腦與同一部印表機通訊。

每一個通訊協定可能需要先做一些設定，印表機才能夠在網路上通訊。某些通訊協定，系統會自動感應必要的參數，而不需要使用者指定的設定值。不過，其他的通訊協定可能會有許多參數需要設定。



## 啟用或停用網路通訊協定

如果啟用了網路通訊協定，印表機便可能會在網路上主動地傳輸，即使網路上沒有使用該通訊協定的電腦。這可能會增加網路流量。若要消除不必要的流量，您可以停用未使用的通訊協定。停止未使用的通訊協定可讓您：

- 透過消除未使用之通訊協定的廣播訊息來減少網路的堵塞
- 針對列印至印表機的對象提供更好的控制，方法是消除來自其他可能將列印工作傳送至此印表機之網路的使用者
- 僅針對已啟用的通訊協定，顯示與特定通訊協定有關的錯誤情況

若要經由裝置的控制面板功能表停用未使用的通訊協定，請參閱[位於第 51 頁的前控制面板功能表項目](#)。關於其他工具，例如用於存取嵌入式 Telnet 伺服器的系統指令，請參閱適用於您的列印伺服器機型的《HP Jetdirect 列印伺服器管理員指南》。

## 前控制面板功能表項目

若要存取印表機的網路組態設定，請移至前控制面板並依序點選  和 ，然後點選 **網路** >

**Gigabit Ethernet** > **修改設定**。

功能表項目	子功能表項目	子功能表項目	值與說明
資訊	列印安全報告		是：列印報告。 否（預設值）：不列印任何報告。
TCP/IP	主機名稱		用於識別裝置、最長為 32 個字元的文數字字串。此名稱列在 HP Jetdirect 組態頁。預設的主機名稱是 NPIxxxxxx，其中 xxxxxx 表示 LAN 硬體 (MAC) 位址的最後六位數字。

功能表項目	子功能表項目	子功能表項目	值與說明
	IPv4 設定	設定方法	<p>指定在 HP Jetdirect 列印伺服器上設定 TCP/IPv4 參數的方式。</p> <p><b>Bootp</b>：使用 BootP (Bootstrap 通訊協定)，從 BootP 伺服器自動設定。</p> <p><b>DHCP (預設值)</b>：使用 DHCP (動態主機組態通訊協定) 從 DHCPv4 伺服器自動進行設定。若是選取此項且已有 DHCP 租約，便可使用 <b>DHCP 版本</b>和 <b>DHCP 更新</b>功能表來設定 DHCP 租約選項。</p> <p><b>自動 IP</b>：使用自動連結本機 IPv4 定址功能。自動指派格式為 169.254.x.x 的地址。</p> <p><b>手動</b>：使用 <b>手動設定</b>功能表來設定 TCP/IPv4 參數。</p>
		DHCP 版本	<p>如果 <b>設定方法</b>設定為 <b>DHCP</b> 且列印伺服器的 DHCP 租約存在，則會出現此功能表。</p> <p><b>否 (預設值)</b>：儲存目前的 DHCP 租約。</p> <p><b>是</b>：釋出目前的 DHCP 租約及租用的 IP 位址。</p>
		DHCP 更新	<p>如果 <b>設定方法</b>設定為 <b>DHCP</b> 且列印伺服器的 DHCP 租約存在，則會出現此功能表。</p> <p><b>否 (預設值)</b>：列印伺服器不會要求更新 DHCP 租約。</p> <p><b>是</b>：列印伺服器會要求更新目前的 DHCP 租約。</p>
		手動設定	<p>(僅在 <b>設定方法</b>設定為 <b>手動</b>時適用) 從印表機控制面板直接設定參數：</p> <p><b>IP 位址</b>：印表機的唯一 IP 位址 (n.n.n.n)。</p> <p><b>子網路遮罩</b>：印表機的子網路遮罩 (n.n.n.n)。</p> <p><b>Syslog 伺服器</b>：用來接收與記錄系統記錄訊息的系統記錄伺服器之 IP 位址 (n.n.n.n)。</p> <p><b>預設閘道</b>：用來與其他網路通訊的閘道或路由器之 IP 位址 (n.n.n.n)。</p> <p><b>閒置逾時</b>：TCP 列印資料連線中斷前的閒置時間 (以秒為單位，預設值為 270 秒，0 秒即表停用此逾時功能)。</p>
		預設 IP	<p>指定在列印伺服器無法在強制性重新設定 TCP/IP 期間從網路取得 IP 位址時 (例如，手動設定為使用 BootP 或 DHCP 時) 要預設的 IP 位址。</p> <p><b>自動 IP</b>：設定連結本機 IP 位址 169.254.x.x。</p> <p><b>傳統</b>：設定位址 192.0.0.192，與舊型 HP Jetdirect 裝置一致。</p>
		主要 DNS	<p>指定主要 DNS 伺服器的 IP 位址 (n.n.n.n)。</p> <p><b>附註</b>：只有當 <b>設定 優先順序</b>表格中的 <b>手動</b>組態優先順序高於 <b>DHCP</b>，才會出現此項目；可透過嵌入式 Web 伺服器進行設定。</p>
		次要 DNS	<p>指定次要網域名稱系統 (DNS) 伺服器的 IP 位址 (n.n.n.n)。</p> <p><b>附註</b>：只有當 <b>設定 優先順序</b>表格中的 <b>手動</b>組態優先順序高於 <b>DHCP</b>，才會出現此項目；可透過嵌入式 Web 伺服器進行設定。</p>
	IPv6 設定	啟用	<p>使用此項目，以啟用或停用列印伺服器的 IPv6 作業。</p> <p><b>關閉</b>：停用 IPv6。</p> <p><b>開啟 (預設值)</b>：啟用 IPv6。</p>



功能表項目	子功能表項目	子功能表項目	值與說明
		位址	<p>使用此項目，以手動設定 IPv6 位址。</p> <p><b>手動設定</b>：使用 <b>手動設定</b> 功能表，啟用並手動設定 TCP/IPv6 位址。</p> <p><b>啟用</b>：選擇此項目並選擇 <b>開啟</b>，以啟用手動設定；或是選擇 <b>關閉</b>，以停用手動設定。</p> <p><b>位址</b>：使用此項目，以輸入 32 位數的十六進位 IPv6 節點位址（使用冒號十六進位語法）。</p>
		DHCPv6 政策	<p><b>指定的路由器</b>：路由器決定列印伺服器將使用的狀態自動設定方法。路由器指定列印伺服器將從 DHCPv6 伺服器取得其位址、其組態資訊，或兩者皆是。</p> <p><b>路由器無法使用</b>：若無路由器，列印伺服器應從 DHCPv6 伺服器嘗試取得其狀況組態資訊。</p> <p><b>永遠</b>：無論有無路由器，列印伺服器總是從 DHCPv6 伺服器嘗試取得其狀況組態資訊。</p>
		主要 DNS	<p>使用此項目，以指定列印伺服器應使用主要 DNS 伺服器的 IPv6 位址。</p> <p><b>附註</b>：只有當 <b>設定優先順序</b> 表格中的 <b>手動</b> 組態優先順序高於 <b>DHCP</b>，才會出現此項目；可透過嵌入式 Web 伺服器進行設定。</p>
		次要 DNS	<p>使用此項目，以指定列印伺服器應使用次要 DNS 伺服器的 IPv6 位址。</p> <p><b>附註</b>：只有當 <b>設定優先順序</b> 表格中的 <b>手動</b> 組態優先順序高於 <b>DHCP</b>，才會出現此項目；可透過嵌入式 Web 伺服器進行設定。</p>
	Proxy 伺服器		<p>指定裝置中內嵌式應用程式所使用的 proxy 伺服器。Proxy 伺服器通常是供網路用戶端進行網際網路存取。它快取網頁，並為這些用戶端提供一定程度的網際網路安全性。</p> <p>欲指定 proxy 伺服器，請輸入其 IPv4 位址或完全合格的網域名稱。名稱最多可有 255 個八位元資料組。</p> <p>對於某些網路，您可能需要聯絡網際網路服務供應商 (ISP) 方能取得 Proxy 伺服器位址。</p>
	Proxy 連接埠		<p>輸入 proxy 伺服器用來支援用戶端的連接埠編號。連接埠編號識別網路上為 proxy 活動保留的連接埠，其值可以在 0 到 65535 之間。</p>
安全性	列印安全頁		<p><b>是</b>：列印包含目前 HP Jetdirect 列印伺服器 IPsec 安全性設定的頁面。</p> <p><b>否 (預設值)</b>：不列印安全性設定頁。</p>
	安全 Web		<p>為進行組態管理，指定嵌入式 Web 伺服器是僅接受 HTTPS (安全 HTTP) 通訊，或是同時接受 HTTP 和 HTTPS 通訊。</p> <p><b>HTTPS 必要</b>：為擁有安全、加密的通訊，僅接受 HTTPS 存取。列印伺服器將視為安全網站。</p> <p><b>HTTP/HTTPS 選擇性</b>：允許使用 HTTP 或 HTTPS 存取。</p> <p><b>附註</b>：原廠預設值取決於列印伺服器機型。</p>
	IPSEC		<p>指定列印伺服器的 IPsec 或 Firewall 狀態。</p> <p><b>保持</b>：IPsec/Firewall 狀態保持為目前的組態。</p> <p><b>停用</b>：停用列印伺服器的 IPsec/Firewall 運作。</p>
	802.1x		

功能表項目	子功能表項目	子功能表項目	值與說明
啟用清除			
重設安全性			<p>指定是儲存列印伺服器上目前的安全性設定值，還是將其重設為出廠預設值。</p> <p><b>否</b>（預設值）：維持現行的安全性設定。</p> <p><b>是</b>：將安全性設定重設為原廠預設值。</p>
連結速度			<p>列印伺服器的連結速度及通訊模式均需與網路相符。可用的設定值需視裝置及安裝的列印伺服器而定。請選擇下列其中一種連結設定：</p> <p><b>注意</b>：若是變更連結設定，可能會失去與列印伺服器及網路裝置的網路通訊。</p> <p><b>自動</b>（預設值）：列印伺服器使用自動協商 (auto-negotiation) 功能，自行設定為可用的最高連結速度和通訊模式。若自動協商失敗，便會視集線器或交換器連接埠上所測得的連結速度，設定為 100TX HALF 或 10TX HALF（不支援 1000T 半雙工）。</p> <p><b>10T 半雙工</b>：10 Mbps，半雙工作業。</p> <p><b>10T 全雙工</b>：10 Mbps，全雙工作業。</p> <p><b>100TX 半雙工</b>：100 Mbps，半雙工作業。</p> <p><b>100TX 全雙工</b>：100 Mbps，全雙工作業。</p> <p><b>100TX 自動</b>：將自動協商限制為 100 Mbps 連結速度上限。</p> <p><b>1000TX 全雙工</b>：1000 Mbps，全雙工作業。</p>

## 連結設定方法

印表機支援 10、100 或 1000 Mbps 網路連結速度採用全雙工或半雙工通訊模式（不支援 1000T 半雙工選項）。根據預設，它會嘗試與網路自動協議連結作業。

當連接到不支援自動協議的網路集線器與交換器時，印表機會將本身設定成 10 Mbp 或 100 Mbp 半雙工作業。例如，當與非協調式 10 Mbp 集線器連接時，列印伺服器會自動將本身設成以 10 Mbp 半雙工作業。

如果印表機無法透過自動協議連線到網路，您可以使用下列其中一種方法設定連結設定值：

- 前控制面板
- 嵌入式 Web 伺服器
- Telnet 介面（經由系統命令提示字元）
- 下載的 TFTP（Trivial File Transfer Protocol，簡單式檔案傳輸通訊協定）組態檔，例如從 BootP 或 DHCP 伺服器下載
- 網路管理工具，例如 HP Web Jetadmin

# 故障排除

## IO 組態卡

IO 組態卡提供完整的列印伺服器狀態。所提供的資訊是一個很重要的診斷工具，尤其是在網路通訊無法使用時。如需卡上訊息的說明，請參閱適用於您的列印伺服器機型的《HP Jetdirect 列印伺服器管理員指南》。

如需詳細的連線資訊，請移至 **連連線** 功能表，然後按一下 **網路卡** 或 **服務卡** 以查看所有可用資訊。

網路卡會提供網路組態設定與狀態的相關詳細資料。服務卡會提供連線到 HP 服務（例如 HP ePrint）的狀態相關資訊。

若要確認正確操作：



1. 在網路卡上尋找 **I/O 卡就緒** 狀態訊息。
2. 如果出現 **I/O 卡就緒**，就表示列印伺服器能夠正常運作。繼續執行下一節。

如果出現 **I/O 卡就緒** 以外的訊息，請嘗試下列步驟：

- a. 關閉印表機之後再開啟，以重新初始化列印伺服器。
- b. 檢查狀態指示燈 (LED) 是否顯示正確的狀態。

請參閱適用於您的列印伺服器機型的《HP Jetdirect 列印伺服器管理員指南》以解讀其他訊息並進行疑難排解。

## 重設網路參數

如果您不小心設錯印表機的網路設定，可以重設回出廠預設值，方法為依序點選  和 ，然後點選 **網路 > 恢復連線出廠預設值**。

**⚠ 注意：**一份出廠時安裝的 HP Jetdirect X.509 認證將會在重設成原廠預設值時儲存。然而，由使用者安裝來驗證網路驗證伺服器的憑證授權單位 (CA) 憑證將不會被儲存。

## 連結疑難排解

印表機具有狀態指示燈 (LED)，位在網路接頭旁，可指示連結狀態與網路活動。

- 當綠色指示燈亮起時，表示印表機已經成功連結至網路。
- 當黃色指示燈閃爍時，表示有網路傳輸活動。

如果印表機無法成功連接至網路：

- 兩個 LED 均已熄滅。
- 前控制面板上會顯示 **未連接網路線** 警告。

如果指出連結失敗，請嘗試下列步驟：

1. 檢查兩端的纜線連接。
2. 請考慮將纜線替換為已知良好的種類。
3. 請考慮切換至另一個網路連接器（設在網路交換器、集線器或印表機已連接裝置）。

4. 手動設定連結的連接埠組態設定，以符合網路集線器或交換器。如需手動設定方法，請參閱[位於第 54 頁的連結設定方法](#)。關閉印表機之後再開啟，以重新初始化設定。
5. 列印「連線設定」頁面，並檢查連結設定。

項目	說明
連接埠設定	<p>如果印表機已正確連結，則此項目有下列其中一個值：</p> <ul style="list-style-type: none"> <li>● 10BASE-T HALF：10 Mbps，半雙工</li> <li>● 10BASE-T FULL：10 Mbps，全雙工</li> <li>● 100TX-HALF：100 Mbps，半雙工</li> <li>● 100TX-FULL：100 Mbps，全雙工</li> <li>● 1000TX 全雙工</li> </ul> <p>如果印表機未正確連結，將會顯示下列其中一則訊息：</p> <ul style="list-style-type: none"> <li>● 未知：印表機處於初始化狀態。</li> <li>● 已中斷連結：未偵測到網路連結。請檢查網路纜線。重新設定連結設定，或重新啟動印表機。</li> </ul>
自動協議	<p>代表連結組態的自動協議功能已開啟或關閉。</p> <ul style="list-style-type: none"> <li>● 開啟（預設值）：印表機將嘗試自動將自身設定在網路上並達到適當的速度和通訊模式。</li> <li>● 關閉：您必須使用前控制面板手動設定連結速度與通訊模式。您的設定值必須與網路上的設定值相符才能正常操作。</li> </ul>

6. 如果對於連結設定有所疑慮或有誤設，請將網路參數重設為原廠設定。請參閱[位於第 55 頁的重設網路參數](#)。

## 電腦與印表機之間的通訊失敗

若干症狀包括：

- 當您將工作傳送到印表機之後，前控制面板的顯示器未顯示**接收工作**訊息。
- 當您嘗試列印時，電腦卻顯示錯誤訊息。
- 您的電腦或印表機正在互相通訊時突然停止反應（擱置不動）。
- 列印工作卡在電腦的列印多工緩衝處理器。
- 您的列印輸出結果出現隨機或不明錯誤（線條的位置不對、圖形不完整等）。

若要解決通訊問題：

- 確定已經在傳送工作時選取正確的印表機。
- 確認印表機可從其他應用程式正常列印。
- 如果您的印表機透過任何其他中間裝置（例如，切換器盒、緩衝器座、電纜配接器或電纜轉換器）與電腦連接，請嘗試直接將它連接至電腦。
- 請嘗試其他網路線。

- 切記如果是大量列印，則從接收、處理到列印完成通常需要花些時間。
- 如果您的印表機顯示要求執行動作的警告或錯誤訊息，請在嘗試列印前採取所要求的動作。

## 無法存取嵌入式 Web 伺服器

1. 如果您還沒讀過相關章節，請先參閱 [位於第 15 頁的嵌入式 Web 伺服器](#)。
2. 請確定印表機已啟用嵌入式 Web 伺服器：在前控制面板上，點選 ，然後點選 **安全性 > 連線 > 嵌入式 Web 伺服器 (EWS) > 開啟**。
3. 如果會阻礙與印表機的通訊，請檢查您網頁瀏覽器中的 proxy 組態。
4. 確認印表機可從其他應用程式正確列印或存取。
5. 如果您的印表機顯示要求進一步動作的警告或錯誤訊息，請採取此動作來解決問題。
6. 如果都還是失敗，請使用前控制面板上的電源鍵關閉印表機電源，然後再重新開啟。

## 無法從 HP Utility 存取印表機

1. 如果您還沒讀過相關章節，請先參閱 [位於第 14 頁的 HP Utility](#)。
2. 確定印表機未處於睡眠模式。
3. 請確認您的印表機驅動程式可以在 Windows 的 HP Utility 中使用而且正常運作。
4. 在前控制面板上，點選 ，然後點選 **安全性 > Web 服務 > 列印與管理**，並確定已啟用該功能。如果已停用，HP Utility 的某些部分可能無法正常運作。

## 列印工作需要過多時間讓印表機接收

如果您將非常大的圖件傳送至印表機，通常在開始列印之前會有些許延遲。然而，如果您認為延遲時間不正常地過長，則可以檢查以下幾個事項：

- 請確定網路線連接至印表機的額定值至少為 Cat5e。
- 請確定是由十億位元速度的網路設備和纜線將您的電腦用戶端連接至印表機。
- 請確定沒有任何網路連結問題。請參閱 [位於第 55 頁的連結疑難排解](#)。
- 請考量到，如果網路部署使用 IPSec 安全性通訊協定（已在印表機中啟用和設定），在此情況下可能因使用加密演算法來保護網路通訊而降低網路效能。
- 請嘗試將網路組態重設為原廠設定，以獲得適合大多數標準網路環境的預設值。請參閱 [位於第 55 頁的重設網路參數](#)。
- 您也可以使用一般的 Ethernet（Cat5e 或 Cat6）纜線點對點進行電腦直接連線至印表機的測試，無需通過 Ethernet 交換器或路由器。在此設定中，印表機與電腦皆應自動變更其 IPv4 位址為 169.254.x.x 的形式。在此點對點設定中，您可以捨棄其他網路設備所造成的任何問題。

---

# 5 列印

- [簡介](#)
- [從 USB 快閃磁碟機列印](#)
- [使用印表機驅動程式從電腦列印](#)
- [進階列印設定](#)

# 簡介

您可以選擇多種不同的列印方式，這取決於您的情況和偏好：

- 直接從 USB 快閃磁碟機列印 TIFF、JPEG、HP-GL/2、RTL、PDF 或 PostScript 檔案。請參閱 [位於第 59 頁的從 USB 快閃磁碟機列印](#)。
- 使用 HP Click 列印軟體，從連接到印表機的電腦直接列印 TIFF、JPEG、HP-GL/2 或 PDF 檔案。請參閱 <http://www.hp.com/go/DesignJetclick>。
- 使用可以開啟檔案的軟體應用程式，以及印表機隨附的印表機驅動程式，從連接到印表機的電腦列印任何類型的檔案。請參閱 [位於第 60 頁的使用印表機驅動程式從電腦列印](#)。
- 從智慧型手機或平板電腦執行列印。請參閱 [位於第 73 頁的行動列印](#)。

## 從 USB 快閃磁碟機列印

1. 將包含一個或多個 TIFF、JPEG、HP-GL/2、RTL、PDF 或 PostScript 檔案的 USB 快閃磁碟機插入印表機的 USB 連接埠。

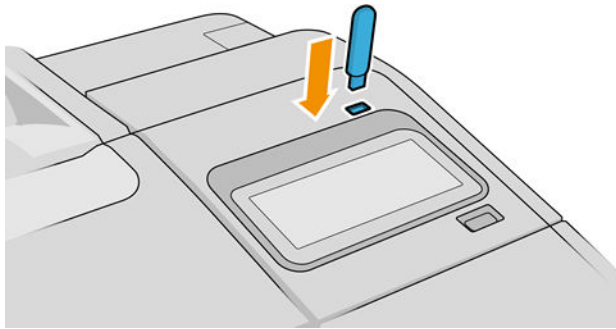





 **附註：** 使用 USB 快閃磁碟機搭配您的印表機，這項功能可能會由系統管理員停用。

2. 在前控制面板上，移至主頁面並點選 。

您可以點選資料夾，以瀏覽其中的內容。檔案以文件縮圖來表示，您可以點選預覽圖示來預覽檔案。顯示預覽時，您可以放大和縮小。無法列印的檔案會以  表示。如需更多詳細資訊，請點選「資訊」按鈕。

3. 選擇要列印的檔案。多頁文件僅支援 PDF 檔案；在這種情況下，您也可以選取要列印的頁面。
4. 隨即出現從 USB 列印快速設定清單。您可以針對所選的工作，選取和/或編輯其中一個快速設定。

 **附註：** 如果您在選取工作後編輯快速設定，則變更的設定只會套用至目前工作，而不會永久儲存。您可以永久變更您專屬的快速設定，只要在快速設定頁面上點選 ，或者點選 ，然後點選 **快速設定** 即可。

 **附註：** 無法修改原廠快速設定。

下列設定可供使用：

- **快速設定名稱** 可以讓您為所使用的快速設定命名。
- **輸出縮放** 可讓您以兩種不同方式調整大小：調整至原稿尺寸的百分比，或符合特定的紙張尺寸。預設值為 100%（原稿尺寸）。



- **列印品質**可以讓您將列印品質設定為 **快速**、**一般**或 **最佳**。
  - **色彩選項**可讓您選擇彩色或灰階。
  - **紙張來源**可讓您指定要在捲筒紙 1 或捲筒紙 2 上列印，也可以選擇 **節省紙張**，印表機會自動選擇適合圖件的最窄捲筒紙（如果已裝入兩個捲筒紙）。
  - **紙張類別**可讓您選擇紙張類型。
  - **頁面順序**可讓您選擇首頁在上或未頁在上。
  - **自動分頁**可讓您開啟或關閉自動分頁。
  - **旋轉**可讓您以 90° 的任何倍數旋轉圖件，也可以選擇 **自動**，印表機會自動旋轉圖件以節省紙張。
  - **對齊**可讓您將印表機對齊捲筒的左側、右側或置中。
  - **印表機邊界**可讓您變更預設印表機邊界。
  - **儲存模式**提供兩個選項，分別是**列印後刪除**（工作不會保留在工作佇列中），以及**列印後儲存**（工作會保留在工作佇列中）。
5. 當您滿意所做的快速設定時，請點選 **確定繼續**。
  6. 然後會顯示包含以下設定的頁面：**份數**、**頁面順序**和 **自動分頁**。無論快速設定中的設定為何，您都可以在這個步驟檢查並變更這些設定。按下 **列印繼續**。
  7. 列印之後，您可以選擇列印另一個檔案，或移至工作佇列。如果您沒有回到主頁面而立即列印另一個檔案，就會再度使用前一個檔案所用的暫存設定。

## 使用印表機驅動程式從電腦列印

這是從電腦列印的傳統方式。您必須在電腦上安裝正確的印表機驅動程式（請參閱[位於第 16 頁的在 Windows 上安裝印表機](#)或[位於第 17 頁的在 macOS 下安裝您的印表機](#)），而且電腦必須連接至印表機。

安裝了印表機驅動程式而且電腦已經連接到印表機之後，您可以使用軟體應用程式本身的「**列印**」命令，並選擇正確的印表機，從軟體應用程式進行列印。

## 進階列印設定

本章中的其餘內容會說明使用印表機驅動程式或前控制面板進行列印時，您可以使用的各種不同列印設定。這些方法提供數目相當多的設定，以便滿足所有需求。

 **提示：**一般來說，建議您使用預設設定，除非您知道預設值無法滿足您的需求。

**提示：**如果您想要一再地重複使用一組特定的設定，可以將這些設定儲存在您自己選擇的名稱之下，以後再重新叫出使用。一組已儲存的設定在 Windows 印表機驅動程式中稱為「快速設定集」，在 macOS 印表機驅動程式中則稱為「預設檔」。

## 選擇列印品質

由於快速列印意味著列印品質可能不盡完美，而最佳品質列印需要犧牲速度，所以印表機會具有各種不同的列印品質選項。

此外，標準列印品質選擇器是一個滑桿，可讓您選擇列印品質與速度。針對某些紙張類型，您可以選擇介於兩者的中央位置。



此外，您可以從自訂選項中選擇：「最佳」、「正常」和「快速」。如果您選擇「快速」，則您也可以選擇「Economode」，使用較低的彩現解析度並消耗較少的墨水。因此可更進一步的增加列印的速度，但是降低了列印品質。「Economode」只能從自訂選項（不是從滑桿）中選擇。

有兩個附加的自訂選項可能會對列印品質造成影響：**最高細節**和**更多次數**。請參閱[位於第 67 頁的高品質列印](#)。

您可以使用下列方法選取列印品質選項：

- 在 Windows 驅動程式對話方塊中：移至 **紙張/品質** 或 **紙張索引標籤**（取決於驅動程式版本），然後查看「列印品質」區段。如果您是使用 **標準選項**，便會看到一個可選擇速度或品質的簡易滑桿。如果您選取**自訂選項**或**進階**（取決於驅動程式版本），您會看到更多上述的特定選項。

### Windows 驅動程式 V3

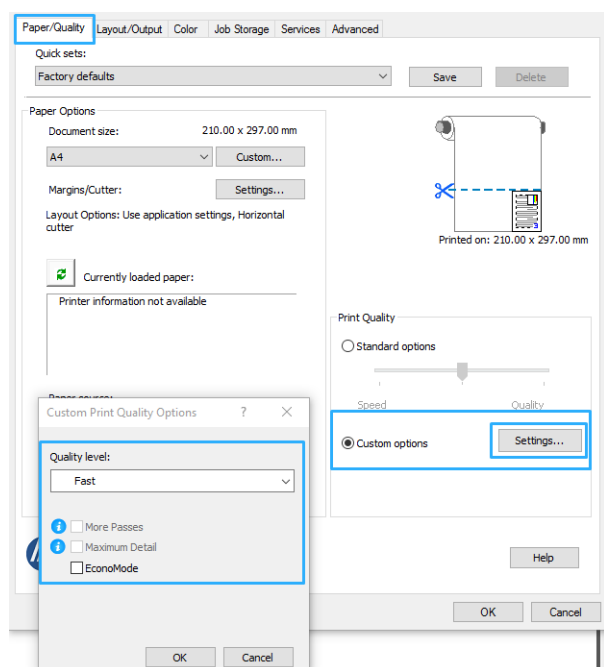

### Windows 驅動程式 V4

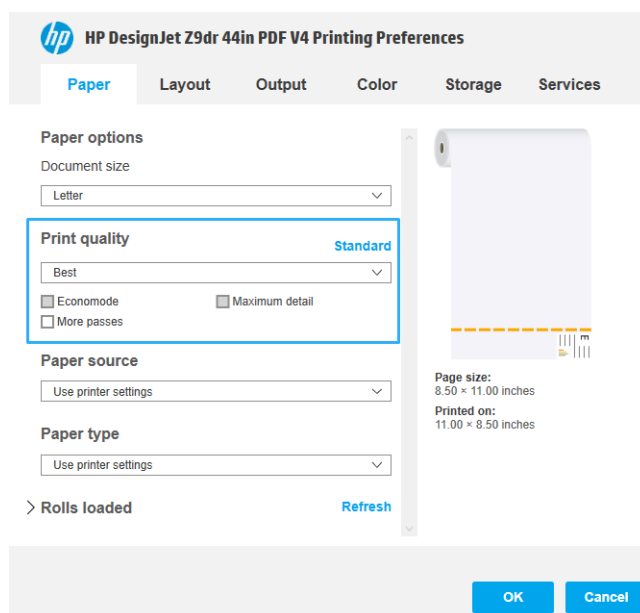

- 在 macOS 列印驅動程式對話方塊中：移至紙張/品質面板，並查看「品質選項」區段。若選取標準品質選項，便會看到一個讓您可以選擇列印品質或速度的滑桿。若選取自訂品質選項，則會看到上述的更多特定選項。

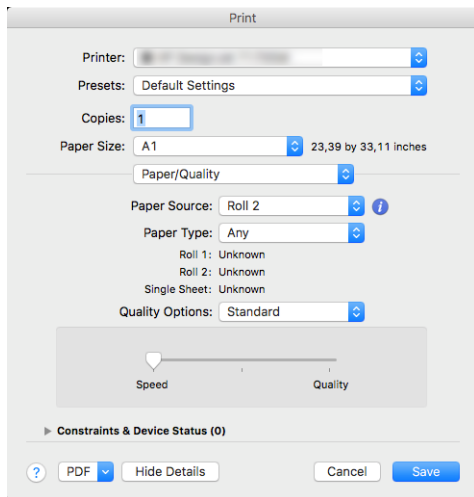

- 使用前控制面板：點選 ，然後點選 預設列印組態 > 列印品質。

 **附註：**如果您已在電腦中設定列印品質，該設定會覆寫前控制面板中的列印品質設定。

 **附註：**您無法變更印表機正在接收或已經接收到的頁面列印品質（即使印表機尚未開啟列印亦然）。

## 選擇紙張尺寸

您可以使用下列方法指定紙張尺寸。

 **附註：**這裡所指定的紙張尺寸即為文件建立時所設定的紙張尺寸。您可以將文件重新縮放成不同的尺寸，再進行列印。請參閱[位於第 65 頁的重新縮放圖件](#)。

- 在 Windows 驅動程式對話方塊中：選取 紙張/品質 或 紙張索引標籤（取決於驅動程式版本），然後從 文件尺寸 清單中選取您的紙張尺寸。
- 在 macOS 印表機設定對話方塊中：從 列印設定 清單中選取您的印表機，然後從 紙張尺寸 清單中選取紙張尺寸。

 **附註：**如果您要搭配 V4 驅動程式並從 Adobe Acrobat 進行列印，此時應由應用程式決定頁面尺寸和方向。

 **附註：**如果您的應用程式未提供「頁面設定」對話方塊，請使用「列印」對話方塊。

- 使用前控制面板：點選 ，然後點選 預設列印組態 > 紙張選項 > 紙張尺寸。

 **附註：**如果您已在電腦中設定紙張大小，此動作將會覆寫前控制面板的紙張大小設定。

## 自訂紙張尺寸

如果您要選擇標準紙張尺寸清單中未包含的紙張尺寸，則有許多不同的指定方式。

### 使用 Windows 印表機驅動程式 (版本 3)

1. 按一下 **紙張/品質** 索引標籤。
2. 按一下 **自訂**。
3. 輸入您新紙張尺寸的名稱與大小。
4. 按一下 **確定**。新紙張尺寸會自動選取。

### 使用 Windows 印表機驅動程式 (版本 4)

1. 按一下 **紙張** 索引標籤。
2. 按一下 **文件尺寸**。
3. 在自訂區的兩個欄位中輸入新的紙張尺寸。
4. 按一下箭頭按鈕。

使用印表機驅動程式建立的自訂紙張尺寸具有下列特性：

- 紙張尺寸是永久的。當驅動程式關閉後或電腦關機後，也不會消失。
- 該紙張尺寸位在該印表機佇列本機中。相同電腦的其他印表機佇列無法看見此尺寸。
- 在網域伺服器網路中，該紙張尺寸位在該電腦本機中。共用該印表機佇列的其他電腦無法看見此尺寸。
- 在工作群組網路中，該紙張尺寸將會在所有共用該印表機佇列的電腦間共用。
- 如果刪除該印表機佇列，紙張尺寸也會隨之刪除。

### 使用 Windows 格式

1. 從「開始」功能表中，或是從前控制面板處，選擇「**印表機和傳真**」。
2. 從「**檔案**」功能表選擇「**伺服器內容**」。
3. 在「**格式**」索引標籤，核取「**建立新格式**」方塊。
4. 輸入您新紙張尺寸的名稱與大小。保留邊界為 0.00。
5. 按一下 **儲存格式** 按鈕。
6. 移至印表機驅動程式，然後選取 **紙張/品質** 或 **紙張** 索引標籤（取決於驅動程式版本）。
7. 從紙張尺寸下拉式清單中選擇「**更多...**」。
8. 在「自訂尺寸」群組中，選擇您的新紙張尺寸。

在 Windows 表單建立的自訂紙張尺寸具有下列特性：

- 紙張尺寸是永久的。當驅動程式關閉後或電腦關機後，也不會消失。
- 受限的使用者無法建立紙張格式。需要的最低權限使用者為 Windows Active Directory 中的「管理文件」角色。
- 該紙張尺寸位在該電腦本機中。由該電腦所建立與所有支援該紙張及尺寸的所有印表機佇列，都可以看見該尺寸。
- 如果共用印表機佇列，則該紙張尺寸將出現在所有用戶端電腦上。

- 如果從另一部電腦共用印表機佇列，則此紙張尺寸將「不會」出現在驅動程式的文件尺寸清單上。已共用佇列中的 Windows 格式需要在該伺服器中建立。
- 如果刪除該印表機佇列，並不會刪除該紙張尺寸。

## 使用 macOS 印表機驅動程式

1. 移至「頁面設定」對話方塊。

 **附註：**如果您的應用程式未提供「頁面設定」對話方塊，請使用「列印」對話方塊。

2. 選擇「紙張尺寸」>「管理自訂尺寸」。

## 選擇邊界選項

根據預設，印表機會在影像邊緣和紙張邊緣之間保留距離 5 公釐的邊界（在單張裁切紙的底端增加至 17 公釐）。不過，您有數種方法可以變更此行為：

- 在 Windows V3 驅動程式對話方塊中：選擇 **紙張/品質** 索引標籤，然後按一下邊界/裁紙器的 **設定** 按鈕。您可以在 **版面和邊界** 視窗中看到以下說明的選項。
- 在 Windows V4 驅動程式對話方塊中：選取 **版面** 索引標籤。您可以在「版面」區域中看到以下說明的選項。

如果您要變更預設裁紙器選項，請選取 **輸出** 索引標籤，然後按一下 **捲筒紙** 選項。

- 在 macOS 列印對話方塊中：您可以在 **邊界/版面** 版面中看到以下說明的選項。但是，可用的選項會依所選的紙張大小而異。例如，若要進行無邊界列印，您必須選取包含「無邊界」字樣的紙張尺寸名稱。

- 使用前控制面板：依序點選  > **預設列印組態** > **邊界**，可查看以下說明的選項。

您至少會看到部分的下列選項。

### 含邊界

- **使用應用程式設定（驅動程式）/使用標準設定（前控制面板）。**您的影像會列印在所選尺寸的頁面上，該頁面具有距離影像邊緣和紙張邊緣之間的狹窄邊界。影像不能太大，才能配合這樣的邊界。
- **特大尺寸。**您的影像會列印在比所選尺寸稍大的頁面上。如果您剪下邊界，剩下的頁面尺寸即為您所選擇的尺寸，且影像和紙張邊緣之間沒有邊界。
- **按邊界裁切內容。**您的影像會列印在所選尺寸的頁面上，該頁面具有距離影像邊緣和紙張邊緣之間的狹窄邊界。在這個情況中，如果影像的尺寸與頁面尺寸相同，印表機會假設影像的邊緣不是白色就是無關緊要，所以不需要列印。如果您的影像已經含有邊框，這可能有所幫助。

### 不含邊界

- **無邊界。**您的影像會列印在所選尺寸的頁面上，且無邊界。

影像會稍微放大，以確保影像邊緣和紙張邊緣之間沒有邊界。

根據預設，已勾選 **水平裁紙器** 方塊。如果您要手動裁切紙張，請取消勾選此方塊。

如果您是使用雙捲筒印表機，您可以勾選 **垂直修剪器** 方塊以裁切紙張左右兩邊。請參閱 [位於第 113 頁的使用垂直修剪器列印無邊界工作](#)。

## 無邊界列印支援的紙張類型

HP DesignJet	紙張類型
Z6、Z9+	相片紙、聚丙烯薄膜和背光捲筒紙
Z6dr、Z9+dr	全部，自黏性和協力廠商畫布紙除外

## 在裝入的紙張上列印

若要在裝入印表機的任何紙張上進行列印工作，請在您印表機驅動程式中選擇以下「紙張類型」選項：

- 在 Windows 驅動程式對話方塊中：選取 **紙張/品質** 或 **紙張索引標籤**（取決於驅動程式版本），然後從「紙張類型」下拉式清單中選取 **使用印表機設定**。
- 在 macOS 列印對話方塊中：選取 **紙張/品質** 面板，然後在「紙張類型」下拉式清單中選取 **任何**。

 **附註：** 使用印表機設定 (Windows) 或任何 (macOS) 是預設的「紙張類型」選項。

## 重新縮放圖件

您可以將影像以特定大小傳送至印表機，但告知印表機將其重新縮放為不同大小（通常是放大）。在下列情況中這可能派得上用場：

- 您的軟體不支援大型格式
- 如果您的檔案對印表機的記憶體而言太大 — 您就可以在軟體中縮小紙張尺寸，然後再使用前控制面板選項放大頁面

您可以使用下列方法重新縮放影像：

- 在 Windows 驅動程式對話方塊中：移至 **版面/輸出** 或 **紙張索引標籤**（取決於驅動程式版本），然後查看「調整大小選項」區段。
  - **實際尺寸** 選項會讓影像尺寸保持不變。
  - **符合** 選項可以將影像尺寸調整成您所選取的紙張尺寸。例如，假設您已選取了 ISO A2 做為紙張尺寸，而且想要列印 A3 尺寸的影像，影像便會放大以配合 A2 紙張。如果選擇了 ISO A4 紙張尺寸，印表機便會縮小較大的影像以配合 A4 尺寸。
  - **實際大小的百分比** 或 **縮放 %** 選項（取決於驅動程式版本）會依指定的百分比放大原始紙張大小的可列印範圍（頁面減去邊界），然後加入邊界做為輸出紙張尺寸。

- 在 macOS 列印對話方塊中：按一下**紙張處理**，勾選**縮放至紙張大小**方塊，然後選取您要縮放影像的紙張尺寸。例如，假設您已選取了 ISO A2 做為紙張尺寸，而且想要列印 A3 尺寸的影像，影像便會放大以配合 A2 紙張。如果選擇了 ISO A4 紙張尺寸，印表機便會縮小較大的影像以配合 A4 尺寸。

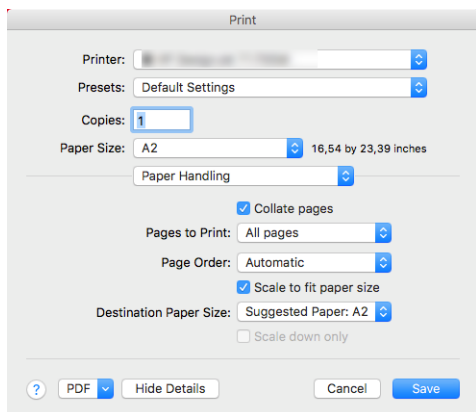

- 使用前控制面板：點選 ，然後點選 **預設列印組態 > 紙張選項 > 調整大小**。

如果您要列印到單張紙，請務必確認影像是否能納入頁面，否則影像會遭到裁切。

## 變更重疊線條處理

 **附註：**本主題只適用於列印 HP-GL/2 工作的情形。

「合併」選項會控制影像中的重疊線條，以下是它的兩種設定：

- **關閉：**在線條交叉的位置，僅會列印上層線條的色彩。這是預設設定。
- **開啟：**在線條交叉的位置，將會合併兩條線條的色彩。

若要開啟合併功能，請移至前控制面板並依序點選  **預設列印組態 > HP-GL/2 選項 > 合併**。在某些應用程式中，您可以從軟體設定合併選項。您在軟體中所做的設定會覆寫前控制面板中的設定。

## 預覽圖件

在螢幕上預覽圖件，讓您可以在列印之前檢查圖件的版面，這能協助您避免浪費紙張和油墨列印錯誤的圖件。

- 若要在 Windows 之下預覽圖件，您可以選擇下列選項：

- 使用「HP 列印預覽」應用程式：

勾選 **在列印前顯示預覽**方塊（您可以在驅動程式對話方塊的右下角找到這個方塊）。按一下**列印**，然後稍等幾秒鐘即可啟動「HP 列印預覽」應用程式。

檢查該工作的預覽內容是否是您想要的。如果是，請按一下**列印**，否則請按一下**取消**；您可以在重試前重新調整驅動程式設定。

 **附註：**只有當您的電腦已安裝「HP 列印預覽」應用程式時，驅動程式對話方塊中才會顯示 **在列印前顯示預覽**方塊。請參閱[位於第 14 頁的 HP 列印預覽](#)。

- 使用應用程式的列印預覽選項。

- 若要在 macOS 之下預覽圖件，您可以選擇下列選項：

- 使用應用程式的列印預覽選項。
- 在最新版的 macOS 中，「列印」對話方塊的底部沒有**預覽**按鈕。對大多數應用程式而言，預覽列印都是顯示在「列印」對話方塊的左上方。
- 從「列印」對話方塊底部的「PDF」功能表中，選擇「**HP 列印預覽**」選項。列印預覽是由個別的 HP 列印預覽應用程式顯示。

## 列印草稿

您可以使用下列方法指定快速草稿品質的列印：

- 在 Windows 驅動程式對話方塊中：移至 **紙張/品質** 或 **紙張索引** 標籤（取決於驅動程式版本），然後查看「**列印品質**」區段。將列印品質滑桿移到最左邊（「**速度**」）。
- 在 macOS 列印對話方塊中：移至 **紙張/品質** 面板，在品質選項中按一下 **標準**，然後將列印品質滑桿移到最左邊（「**速度**」）。
- 使用前控制面板：點選 ，然後點選 **預設列印組態 > 列印品質 > 選擇品質等級 > 快速**。

您可以使用 Economode 指定更快速的草稿品質列印，方法如下。這個方法主要適用於僅內含文字和線條繪圖的文件。

- 在 Windows 驅動程式對話方塊中：移至 **紙張/品質** 或 **紙張索引** 標籤（取決於驅動程式版本），然後查看「**列印品質**」區段。選取 **自訂選項** 或 **進階**（取決於驅動程式版本），然後將品質等級設定為 **快速**，接著勾選 **Economode** 方塊。
- 在 macOS 列印對話方塊中：移至 **紙張/品質** 面板並將品質選項設定為 **自訂**，然後將品質設定為 **快速**，然後再勾選 **Economode** 方塊。
- 使用前控制面板：點選 ，然後點選 **預設列印組態 > 列印品質 > 啟用 Economode**。

---

 **附註：** 如果您已在電腦中設定列印品質，該設定會覆寫前控制面板中的列印品質設定。

---

## 高品質列印

您可以使用下列方法指定高品質的列印：

- 在 Windows 驅動程式對話方塊中：移至 **紙張/品質** 或 **紙張索引** 標籤（取決於驅動程式版本），然後查看「**列印品質**」區段。將列印品質滑桿移到最右邊（「**品質**」）。
- 在 macOS 列印對話方塊中：移至 **紙張/品質** 面板，在品質選項中按一下 **標準**，然後將列印品質滑桿移到最右邊（「**品質**」）。
- 使用前控制面板：點選 ，然後點選 **預設列印組態 > 品質等級 > 最佳**。

---

 **附註：** 如果您已在電腦中設定列印品質，該設定會覆寫前控制面板中的列印品質設定。

---

## 如果您擁有高解析度的影像

如果影像的解析度高於彩現解析度（您可以在 Windows 下的「自訂列印品質選項」方塊中看到），選取 **最高細節** 選項或許能夠改善圖件清晰度。只有在以光面紙列印並選取 **最佳** 列印品質時，才能使用這個選項。



- 在驅動程式對話方塊 (macOS 列印對話方塊) 中：選擇自訂而非標準列印品質選項，然後按一下最佳並勾選最高細節方塊。
- 使用前控制面板：點選 ，然後點選 預設列印組態 > 列印品質 > 啟用最高細節。

 **附註：** 列印相片紙時，使用 **最高細節** 選項會使列印速度變慢，但不會增加墨水用量。

## 以灰階列印

您可以將影像中所有的色彩轉換成灰階：請參閱[位於第 91 頁的以灰階列印](#)。

## 列印裁切線

裁切線指出應該裁切紙張以便使其縮小成您所選擇頁面尺寸的位置。您可以用下列方法在個別工作中列印裁切線：

- 在 Windows V3 驅動程式對話方塊中：選取 **紙張/品質** 索引標籤，然後按一下邊界/裁紙器的 **設定** 按鈕。勾選 **版面和邊界** 視窗中的 **繪製裁切線** 方塊。
- 在 Windows V4 驅動程式對話方塊中：選取 **輸出** 索引標籤，然後勾選 **裁切線** 方塊。
- 在 macOS 列印對話方塊中：選擇 **外觀** 面板，然後選擇 **裁切線**。

或者，您也可以依預設選擇在所有工作中列印裁切線：

- 使用前控制面板：點選 ，然後依序選取 預設列印組態 > 紙張選項 > 啟用裁切線 > 開啟。

若要在合併工作中列印裁切線（請參閱[位於第 69 頁的合併工作以節省捲筒紙](#)），您必須選取不同的選項：

- 使用前控制面板：點選 ，然後點選 工作管理 > 合併選項 > 啟用裁切線 > 開啟。



## 節省用紙

下列提供一些能夠節省用紙的建議事項：

- 如果您在列印相對較小的影像或文件頁面，您可以使用合併將這些並排列印，而非逐一列印。請參閱[位於第 69 頁的合併工作以節省捲筒紙](#)。
- 您可以使用下列選項節省一些捲筒紙：
  - 在 Windows 驅動程式對話方塊中：
    - 使用版本 3 驅動程式：按一下 **紙張/品質** 索引標籤和邊界/裁紙器的 **設定** 按鈕，然後勾選 **移除空白區域** 方塊。
    - 使用版本 4 驅動程式：按一下 **輸出** 索引標籤和 **捲筒紙** 選項，然後勾選 **移除空白區域** 方塊。

您也可以選取 **版面/輸出** 或 **版面** 索引標籤（取決於驅動程式版本），然後選取其中一個 **旋轉** 選項。
  - 在 macOS 列印對話方塊中：選擇 **外觀** 面板，然後選擇 **移除空白區域** 和/或 **旋轉**。
- 如果您先在電腦上檢查列印預覽，然後再進行列印，有時也能避免浪費紙張列印含有明顯錯誤的圖件。請參閱[位於第 66 頁的預覽圖件](#)。



- 您可以在前控制面板上調整工作之間浪費的紙張量：點選 ，然後點選**輸出選項 > 裁紙器 > 在工作結束後執行整齊裁切**。可用選項如下：
  - **停用裁切**：印表機將不會在工作結束時執行整齊裁切
  - **大裁切**：Z6 印表機的預設值
  - **最小裁切**：僅限雙捲筒機型 — Z9+dr 印表機的預設值
- 您可以在前控制面板上進一步調整工作之間浪費的紙張量：點選 ，然後點選**輸出選項 > 裁紙器 > 減少整齊裁切時的進紙量**。

## 合併工作以節省捲筒紙

合併表示在紙張上自動並排列印影像或文件頁面，而非逐一列印。這是為了要避免浪費紙張。

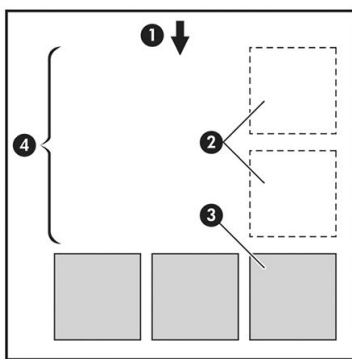

1. 紙張移動方向
2. 合併關閉
3. 合併開啟
4. 以合併節省紙張

## 印表機何時進行合併頁面？

當下列兩者都成立時：

- 印表機已裝入捲筒紙，而非單張紙。
- 印表機的「合併」選項已開啟。請參閱[位於第 70 頁的如何開啟或關閉合併功能](#)。

## 何種頁面能夠合併？

除了因為兩者頁面過大而無法在捲筒紙上並排，或是因為數目太多而無法由捲筒的剩餘長度所容納，所有的頁面都能合併。單一的合併頁面群組不能分割到兩個捲筒上。

## 哪些頁面可以進行合併？

為了能夠位於相同的合併，個別的頁面必須符合下列各項：

- 所有的頁面都必須具有相同的列印品質設定（「Economode」、「快速」、「一般」或「最佳」）。
- 所有頁面的「最高細節」設定必須相同。

- 所有頁面的「**邊界/版面**」設定必須相同。
- 所有頁面的「**鏡像**」設定必須相同。
- 所有頁面的「**彩現目標**」設定必須相同。
- 所有頁面的「**裁切器**」設定必須相同。
- 頁面必須全都是彩色的，或全都是灰階的：不能有一些是彩色，一些是灰階。
- 所有的頁面都必須屬於下列兩個群組之一（在相同的合併中不能混合兩個群組）：
  - PCL3、RTL、TIFF、JPEG
  - PostScript、PDF
- 解析度大於 300 dpi 的 JPEG 和 TIFF 頁面，在某些情況下，可能會無法與其他頁面合併。

## 如何開啟或關閉合併功能

若要開啟或關閉合併功能，請先確定開始列印已設定為 **處理後**（請參閱[位於第 79 頁的選擇列印工作的時間](#)）。接著移至前控制面板並依序點選  **工作管理 > 合併選項 > 啟用合併**。

接著您可以看到下列選項：

- **依序**：頁面的合併順序與它們提交給印表機的順序相同（此為預設選項）。只要符合下列三個條件其中之一，就會開始列印合併頁面：
  - 下一個頁面將無法容納於同一列，因為其他頁面已經合併。
  - 指定的等待時間內沒有頁面傳送到印表機。
  - 下一個頁面與已合併的頁面不相容（請參閱[位於第 69 頁的合併工作以節省捲筒紙](#)）。
- **最佳化順序**：頁面的合併順序與它們提交給印表機的順序不必完全相同。當印表機收到不相容的頁面時，會先等待，直到收到相容頁面時才會完成合併。只要符合下列三個條件其中之一，就會開始列印合併頁面：
  - 下一個頁面將無法容納於同一列，因為其他頁面已經合併。
  - 指定的等待時間內沒有頁面傳送到印表機。
  - 不相容頁面佇列已滿。印表機在合併相容頁面時最多可以在佇列中放入六個不相容的頁面。如果印表機接收到第七個不相容的頁面，就會印出合併。
- **關閉**：已停用合併。

 **提示**：最佳化順序會使用最少量的紙張；然而，這可能需要較長的時間，因為印表機會等候相容的頁面抵達。

## 印表機需要多久的時間等待下一個檔案？

為了能夠產生最佳的合併，印表機會在接收到檔案之後等待，以便檢查是否有後續的頁面（或是佇列中的現有頁面）會與其合併。這個等待的期間即稱為合併等待時間；原廠預設的合併等待時間為 2 分鐘。這表示印表機會在收到最後一個檔案，以及開始列印最後的合併之前，等待多達 2 分鐘的時間。您

可以從印表機的前控制面板變更這項等待時間：點選 ，然後點選 **工作管理 > 合併選項**，然後選取等待時間。可用範圍為 1 到 99 分鐘。

印表機在等待合併逾時的時候，前控制面板和嵌入式網站伺服器的**工作佇列**標籤都會顯示剩餘的時間。

## 在嵌入式網站伺服器中管理合併

您可以在嵌入式網站伺服器的**工作佇列**標籤中管理工作合併。

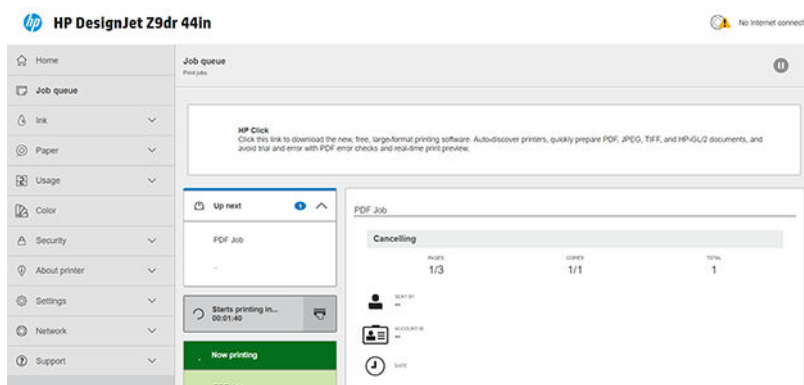

接下來方塊會顯示正在佇列中等待的工作；**正在列印**方塊會顯示目前正在列印的工作。

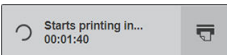
在這兩個方塊之間是合併方塊：

如果您按一下合併方塊中的圖示，**接下來**方塊中的工作將會合併；合併方塊將會顯示這些工作開始列印前的倒數計時。您可以調整此時間：請參閱[位於第 70 頁的印表機需要多久的時間等待下一個檔案？](#)。

當印表機正在列印合併的工作時，**正在列印**方塊有一個**取消**按鈕，可取消目前正在列印的所有合併的工作。

## 節省墨水

下列提供一些能夠節省墨水的建議事項：

- 以草稿圖件而言，請使用普通紙並將列印品質滑桿移到比例的最左邊（「速度」）。如需進一步節省墨水，請選擇自訂列印品質選項，然後選擇「快速」和「Economode」。
- 只在必要時才清潔印字頭，並且只清潔需要清潔的印字頭。清理印字頭可能會有用，但這個動作也會使用少量的墨水。
- 將印表機永久保持在開啟狀態，讓印表機能夠將印字頭自動保持在良好狀態。這個定期執行的印字頭維護工作會使用少量的墨水，然而，如果沒有定期維護，日後印表機可能會需要使用更多的墨水才能恢復印字頭的狀態。
- 大圖件比小圖件更能節省墨水用量，因為印字頭維護會使用一些墨水，且維護的頻率會與印字頭通過的數目相關。因此，合併工作可以節省墨水並節省紙張（請參閱[位於第 69 頁的合併工作以節省捲筒紙](#)）。

## 保護紙張類型

您可以對所選擇的紙張類型加以保護，以避免不慎在上面列印。只有在工作中明確指定時，受保護的紙張類型上才會進行列印。

若要保護某個紙張類型，請移至前控制面板，然後依序點選  > 工作管理 > 捲筒紙策略 > 受保護的紙張類型，接著選取您要保護的紙張類型。

當紙張類型受到保護時，紙張名稱前會出現  圖示。

若要列印在受保護的紙張類別上，只需在從印表機驅動程式或其他的工作提交軟體提交工作時，明確地選取紙張類型即可。

 **附註：**如果未明確選擇受保護的紙張類型，且沒有其他紙張類型可用，將會出現缺紙訊息。

## 無人看管列印/夜間列印

本印表機配備多個捲筒，再加上穩定一致的影像品質，很適合進行長時間自動列印工作。

以下建議有助您處理長佇列的列印工作。

- 如果可行，請使用全新的捲筒紙。
- 如果要在用過部分的捲筒紙上進行列印，請在嵌入式 Web 伺服器或前控制面板中檢查紙張類型及剩餘的紙張長度，確保紙張長度足夠印完所有工作。

 **附註：**只有在裝入捲筒紙時告知印表機紙張長度，或在印表機從其上的條碼讀取捲筒紙的長度時，才能得知剩餘紙張長度的資訊。

- 裝入兩個適合您工作的捲筒紙。如果印表機用完一個捲筒紙，將會自動切換到另一個捲筒紙。
- HP 建議您使用確認可用於您印表機的紙張。請參閱[位於第 137 頁的配件](#)。
- 檢查您的紙張是否夠寬，足以列印所有工作。如果紙張不符動作設定為**暫停並詢問**，任何過寬的工作可能都會處於暫停狀態（請參閱[位於第 80 頁的解決紙張不相符問題](#)）。
- 檢查墨水匣中的剩餘墨水量。
- 提交列印工作後，您可透過遠端嵌入式 Web 伺服器監視其狀態。
- 乾燥時間應設為「最佳化」。
- 點選 ，然後點選 **工作管理 > 捲筒紙策略 > 使用剩餘量最少的捲筒紙 > 開啟**。

視紙張類型以及要執行的列印類型而定，建議採用下列設定。

### 自動列印的建議設定

列印類型	列印模式	最高細節	乾燥時間	紙張類型
線條	一般	熄滅	最佳化	塗層紙、合約紙、重磅塗層紙、光面紙
線條與填圖區	一般	熄滅	最佳化	塗層紙、合約紙、重磅塗層紙、光面紙
地圖	最佳	熄滅	最佳化	塗層紙、重磅塗層紙、光面紙
彩現、相片	最佳	熄滅	最佳化	塗層紙、重磅塗層紙、光面紙

---

## 6 行動列印

- [行動列印](#)
- [從內部作業系統列印](#)
- [透過電子郵件列印 \(HP ePrint\)](#)
- [從 HP Smart 應用程式執行列印和共用功能](#)
- [行動規格](#)

## 行動列印

您可以透過許多行動裝置，從幾乎任何位置列印到您的印表機。行動列印有兩個主要方法：

- 透過相同網路的連線直接列印
- 透過電子郵件列印

您的印表機可以連線至網路，這提供許多好處：

- 自動韌體更新（請參閱[位於第 134 頁的更新韌體](#)）
- 幾乎可從任何位置列印到 HP 印表機
- 幾乎可從任何裝置列印到 HP 印表機，包括智慧型手機、平板電腦和筆記型電腦

請參閱 <http://www.hp.com/go/designjetmobility> 以取得更多詳細資訊。

您可以在設定印表機時啟用 Web 服務：請參閱[位於第 18 頁的設定印表機服務](#)或《組裝說明》以取得詳細資訊。

 **重要：**印表機必須連線到可存取網際網路的網路：連接 Ethernet 纜線。請參閱[位於第 16 頁的將印表機連接至網路](#)。

## 從內部作業系統列印

 **附註：**有實作列印或共用機能的應用程式才提供列印功能。

### iOS (iPhone、iPad) 搭配 AirPrint

使用 AirPrint 進行列印非常簡單，您只需要確定您的裝置和印表機都在同一個網路上運作，並依照下列步驟執行：

1. 選擇您的內容。開啟您要列印的文件或相片，點選「共用」按鈕。
2. 選擇列印圖示。撥動螢幕以顯示底部的「列印」按鈕，然後點選列印圖示。
3. 確認已選取了正確的印表機和列印設定。點選 **列印**，然後收集列印的文件。

### Android 搭配 HP Print Service 外掛程式

使用 Android 裝置列印非常簡單。請確定您已從 Google Play 商店下載 HP Print Service 外掛程式：<https://play.google.com/store/apps/details?id=com.hp.android.printservice>。請確定外掛程式已更新至最新版本。亦請確定您的裝置和印表機都在同一個網路上運作，並依照下列步驟執行：

1. 選擇您的內容。開啟您要列印的文件或相片，點選功能表圖示，然後選取 **列印**。

如果內容類型為 JPEG、PNG 或 PDF 檔案，您也可以點選 **共用** 按鈕，然後選取 HP Print Service 外掛程式圖示。

2. 選擇您的印表機。從顯示的印表機清單中選擇。
3. 確認已選取了正確的印表機和列印設定。點選 **列印**，然後收集列印的文件。

### Chrome OS 搭配 Chrome 專用的 HP Print

從 Chrome OS 裝置執行列印非常簡單，只要從 Chrome 線上應用程式商店安裝 Chrome 專用的 HP Print 擴充功能即可：<https://chrome.google.com/webstore/detail/hp-print-for-chrome/cjanmonmjogheabiocdamfpknlpdehm>。

確定您的裝置和印表機都在同一個網路上運作，並依照下列步驟執行：

1. 選擇您的內容。開啟您要列印的文件或相片，點選功能表圖示，然後選取 **列印**。
2. 選擇您的印表機。從顯示的印表機清單中選擇。
3. 確認已選取了正確的印表機和列印設定。點選 **列印**，然後收集列印的文件。

 **附註：**有提供列印或共用功能的應用程式才可使用列印功能。

## 透過電子郵件列印 (HP ePrint)

 **重要：**若要啟用電子郵件列印，請參閱[位於第 19 頁的啟用透過 HP ePrint 執行電子郵件列印](#)。

凡是可透過電子郵件傳送的内容，就可加以列印。只要將 PDF 或其他可供列印的檔案附加至電子郵件訊息，然後傳送至您印表機的專用位址。

如此一來，您可以從任何具有網際網路連線的位置進行列印，不需要任何印表機驅動程式。有一些限制是您應記住的：

- 要列印的附加檔案必須是 PDF、JPEG 或 TIFF 格式。
- 檔案大小上限為 10 MB，您的電子郵件伺服器可能有更低的限制。
- 檔案會以原始文件大小（100% 縮放比例）、一般品質、彩色列印，而且通常是直印（某些印表機可能會提供自動旋轉）。

## 從 HP Smart 應用程式執行列印和共用功能

使用行動裝置上的螢幕控制印表機並進行列印。幾乎可從任何位置列印 PDF 檔案、相片、電子郵件附件及其他內容。

下載 HP Smart 應用程式：

- Android 版：<https://play.google.com/store/apps/details?id=com.hp.printercontrol>
- iOS 版：<https://itunes.apple.com/app/id469284907>

確定您的裝置和印表機都在同一個網路上運作，並依照下列步驟執行：

1. 開啟 HP Smart 應用程式，然後選取您的印表機。
2. 選擇列印文件或相片時，是要從本機裝置，或是連結您的 Google 雲端硬碟、Dropbox 或 Facebook 帳戶來存取內容。
3. 如果您想要調整內容，請使用編輯選項來調整品質、色彩及其他設定。
4. 點選 **列印**，然後收集列印的文件。

## 行動規格

- 行動裝置必須具有網際網路連線和電子郵件功能。
- 行動裝置和印表機必須在同一個網路上，才能進行列印、掃描及影印控制。
- 透過電子郵件列印也需要印表機連線至網際網路。
- 必須有 iOS 7.0 和以上版本，或 Android KitKat4.4 和以上版本。

---

# 7 工作佇列管理

- [前控制面板中的工作佇列](#)
  - [工作佇列動作](#)
  - [解決輸出不相符問題](#)
  - [工作佇列選項](#)
  - [預設列印喜好設定](#)
  - [工作刪除](#)
- [嵌入式 Web 伺服器或 HP DesignJet Utility 中的工作佇列](#)
  - [工作佇列頁面](#)
  - [設定工作在佇列中的優先順序](#)
  - [從佇列刪除工作](#)
  - [重新列印佇列中的工作](#)
  - [工作狀態訊息](#)



# 前控制面板中的工作佇列

若要在前控制面板上檢視工作佇列，請在主畫面上點選 。

列印佇列包括正在接收、剖析、彩現、列印和已經列印的工作。

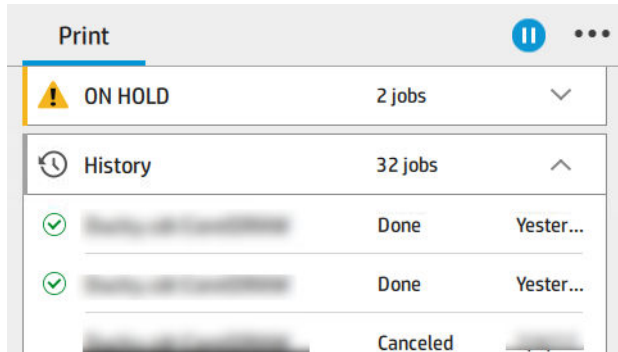

點選工作名稱即可查看工作的所有詳細資料，包括狀態、頁數、份數、總頁數及預覽等相關資訊。

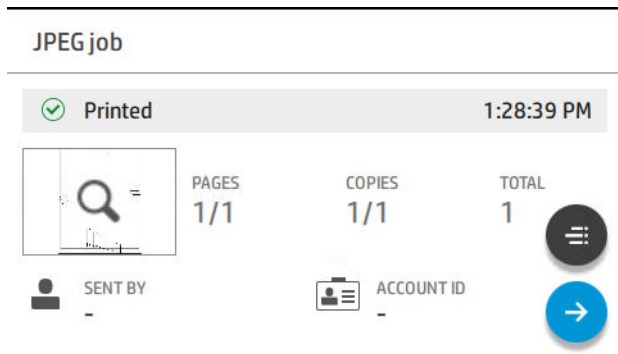

在使用中的佇列中，您正在列印的工作會顯示在佇列的中間，已列印的工作會顯示在下方，待列印的工作會顯示在上方。您可以向上或向下捲動。一旦已捲動，佇列會保持不變，不會自動移動。

左窗格中的工作分為四個類別（「下一個」、「正在列印」、「保留」、「歷程記錄」），按時間先後順序從頂部開始排列。「保留」唯有在一個或多個工作保留時顯示。您可以從工作名稱下方來查看狀態：

## 下一個

- **正在等待處理**：工作已由印表機接收，正在等待彩現。
- **處理中**：印表機正在剖析和轉譯工作。
- **正在等待列印或已暫停**：工作正在處理中並等待列印引擎準備好進行列印。

## 正在列印

工作正在進行列印。

- **已暫停**：工作已暫停。

 **附註**：有時候在列印時，您可能會看到**自我維修**狀態，這表示印表機正在執行一些步驟，例如：同一個工作的頁面之間的紙張類型變更或列印模式變更。

## 保留中

工作不會進行列印，直到您執行一些動作。請以下列其中一種方法做出回應：

- 「保留」：私人工作：輸入列印工作所需要的 PIN。列印後，工作將會從佇列刪除。
- 保留：個人工作：工作不會自動列印。您必須從佇列中選取。詳細資料無法顯示。
- 保留以預覽：工作不會自動列印。您必須從佇列中選取。
- 因紙張不相符而暫停：裝入工作所需要的紙張。
- 暫停以取得統計資訊：輸入工作使用的帳戶 ID。
- 「保留」：復原工作：印表機復原後，有些未列印的工作會保留。

## 歷程記錄

- 已列印的：按照時間順序分為今日、昨日、上一週等。
- 已取消：已由使用者取消。
- 失敗：工作因一個或多個原因而失敗。

## 工作佇列動作

某些工作佇列中的動作由已選定的設定決定。視您所在環境而定，部分預設值可能需要變更。若要變更，請在主畫面點選 ，然後點選 **工作管理**。或者在工作佇列應用程式中，點選右上方的 **...**，再點選 **設定**。

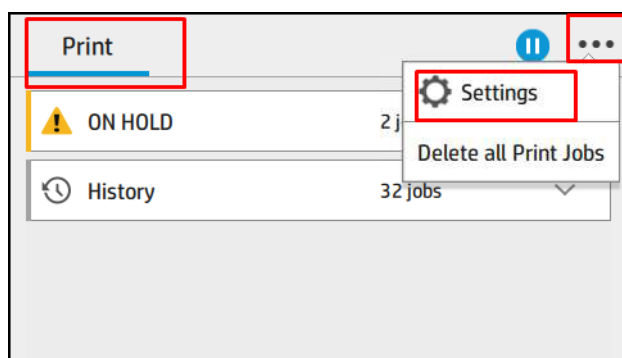

## 暫停工作佇列

如需暫停工作佇列，您可以按 ，要恢復時可按 。目前正在列印的頁面結束後，暫停即會生效。

## 重新列印

在「歷程記錄」區段中，點選您要重新列印的工作。在「細節」畫面中，點選 **印表機** 按鈕。您可以在下一個畫面中選取份數、來源和目的地。

## 接著列印

如果您想要在完成目前列印工作之後，馬上列印佇列中的某個工作，請選取該工作，然後點選 **接著列印** 按鈕。

## 選擇列印工作的時間

 **附註：**「開始列印時間」選項不能搭配 PostScript 工作使用。

您可以選取要在何時列印佇列中的工作。依序點選  > **工作管理** > **開始列印時間**。

您可以選取三個選項：

- 選取 **處理後時**，印表機會等待，直到處理完整個頁面，便會開始列印。這是最慢的設定，不過可以在大型或複雜的列印中確定最佳的列印品質。
- 選取 **立即時**，印表機會在處理頁面的同時進行列印。這是最快的設定，不過印表機可能會在列印中途停止以處理資料。我們不建議對具有許多色彩的複雜頁面使用這項設定。
- 選取 **最佳化時**（此為預設值），印表機就會計算開始列印頁面的最佳時間。這通常是 **處理後**與 **立即**設定之間的最佳選擇。

## 請參閱工作的詳細資料

點選工作名稱即可顯示工作的詳細資料，包括狀態、頁數、份數、總頁數及預覽等相關資訊。視需要向下捲動，以查看所有資訊。

點選縮圖就可以瀏覽工作的所有頁面。點選  即可顯示或隱藏工作列。從這裡，您可以放大和縮小，查看有關每一頁的詳細資訊。

在使用中的佇列中，您正在列印的工作會顯示在佇列的中間，已列印的工作會顯示在下方，待列印的工作會顯示在上方。

## 捲筒紙策略

如果裝入兩種捲筒紙且兩者都能用於工作，印表機會根據您的喜好設定選擇捲筒紙。



在前控制面板上依序點選 、 和 。

或者，點選  > **工作管理** > **捲筒紙策略**。

- **提高生產效率：**提高印表機的生產效率。
  - **工作自動旋轉：**印表機可以自動旋轉列印工作，以便能夠節省紙張。
- **自動捲筒紙選取：**如有工作在未定義捲筒紙的情況下到達，印表機會根據下列設定來選取捲筒紙。
  - **捲筒紙寬度選項：**選擇要列印的捲筒紙寬度時，印表機可能會有多少限制。您可以選取「只在寬度相同的紙張上列印」（每一頁都在寬度與頁面相同的捲筒紙上列印）或「只在寬度相同或更寬的紙張上列印」（每一頁都列印到頁面寬度相同或更寬的捲筒紙上。）。
  - **避免使用較寬的捲筒紙列印：**避免在定義的捲筒紙用盡時更換為更寬的捲筒紙。僅適用於 **捲筒寬度選項**為 **只在寬度相同或更寬的紙張上列印**時。
  - **使用剩餘量最少的捲筒紙**（僅限 Z6dr/Z9\*dr）：有兩個或多個具有相同紙張類型與寬度的捲筒紙時，選擇的捲筒紙是紙張較少的捲筒紙。
  - **紙張類型保護**（僅限 Z6dr/Z9\*dr）：您可以透過保護，避免不小心在特殊的紙張類型上列印。受保護的類型唯有在工作中指定紙張類型或捲筒紙時，才符合列印的資格。

亦請參閱 [位於第 71 頁的保護紙張類型](#)。

## 解決紙張不相符問題

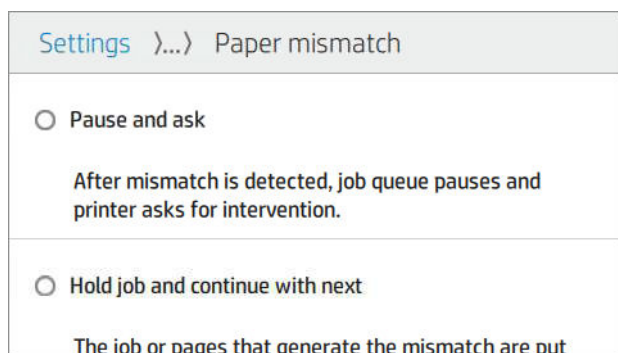

如果目前裝入印表機中的紙張不適合特定工作或頁面，印表機可以自動解決衝突，或提供眾多的選擇，這視印表機的原則而定。工作傳送至印表機，但尚未有任何特定捲筒紙或紙張類型指定給印表機，或著捲筒紙會在列印期間用盡，都可能會導致這類衝突發生。「紙張不符」設定功能表中提供下列選項；您可以從工作佇列移到此功能表，方法為依序點選  和 ，然後點選 **不符的處理動作** > 紙

張不符；或者點選 ，然後點選 **工作管理** > **不符的處理動作** > **紙張不符**。



- **暫停並要求**（限制最多的選項）：列印停止，直到裝入正確紙張為止。當印表機受到關注時，建議您使用此選項。此時出現一個詢問您要進行以下何者動作的訊息：取消工作、逕行列印、置於保留狀態或裝入紙張。這些選項亦提供於工作佇列中。
- **工作保留並繼續進行下一個**：將不相符的工作置於保留狀態，直到裝入正確紙張為止，然後繼續列印工作佇列的其餘部分。印表機會在每次保留列印工作時傳送警示。當印表機未受到關注時，建議您使用此選項（即使工作完整性可能會打斷），以避免停止佇列。一旦裝入工作所需要的紙張後，工作或頁面會自動恢復列印。
- **進行列印**（限制最少的選項）：只要有裝入紙張，即進行列印。印表機將按照以下的條件來選擇要列印的捲筒紙：首先選擇與頁面相符的位置，然後決定相同的紙張類型。此選項不會選出已受保護的紙張類型。

## 解決輸出不相符問題

特定工作的選定輸出，因某些原因而無法使用：中斷輸出、已分離、已滿、需要清空的某項工作未清空、輸出不支援的大小/類型/長度。「紙張不符」設定功能表中提供下列選項；依序點選  > 

> **不符的處理動作**，即可存取此功能表；或依序點選  > **工作管理** > **不符的處理動作** > **輸出不符** 亦可。

- **暫停並詢問**：列印停止，直到有正確的輸出。當印表機受到關注時，建議您使用此選項。此時出現一個詢問您想要進行何者動作的訊息：取消工作、逕行列印、置於保留狀態或裝入紙張。
- **工作保留並繼續進行下一個**：將不相符的工作置於保留狀態，直至正確輸出可行時，並且繼續列印工作佇列的其餘部分。印表機會在每次保留列印工作時傳送警示。當印表機未受到關注時，建議您使用此選項，以避免停止佇列。

## 工作佇列選項

若要變更「工作佇列」選項，請點選 ，然後點選 **工作管理** > **工作佇列**。

您可以選取讓工作佇列出現最大數目的列印工作、何時刪除列印工作，以及是否在指定的時間後刪除保留工作。

## 預設列印喜好設定

在前控制面板上，點選 ，再點選 **預設列印組態**，為遠端位置傳送至您印表機的工作定義預設屬性。

您可以定義屬於以下範圍的設定：列印品質、色彩、紙張、邊界、HP-GL/2、PostScript、列印擷取。

## 工作刪除

如果印表機因新工作而用完儲存空間，最早的列印工作將會自動從佇列中刪除。

當總列印工作數超過指定的限制時（歷程記錄設定的最大數目），或者當有一些工作是在早於指定時間前完成列印時（清除歷程記錄），您可以要求將已列印工作從佇列中自動刪除。

如需刪除保留的工作，**刪除保留工作**的設定可讓您定義這些工作移除前所經過的時間（2 – 48 小時）。

若要手動刪除工作，請選取該工作，然後點選 **...** 功能表中的 **刪除**。若要刪除所有工作，請點選 **...** 功能表中的 **刪除所有工作**；整個工作佇列將會刪除。

**刪除**選項會從佇列中刪除工作，而 **取消**選項則會取消工作，但讓該工作保留在佇列中，並在歷程記錄類別中標記為**已由使用者取消**。

若要在列印時取消工作，請點選 **X**。若要從「下一個」類別中取消工作，請依序點選清單中的工作名稱和位於右下方的 **取消工作**。

---

 **附註：** 如果點選 **X**，只會取消目前的列印工作。

---

## 嵌入式 Web 伺服器或 HP DesignJet Utility 中的工作佇列

HP Utility 提供與嵌入式 Web 伺服器之工作管理功能不同的存取方式，但是不管您是使用嵌入式 Web 伺服器或 HP Utility，功能都完全相同。

若要查看嵌入式 Web 伺服器中的佇列，請依序選取 **首頁 > 工作佇列**。

若要查看 HP Utility 中的佇列，請選取印表機，接著選取 **管理員 > 工作中心**。

### 工作佇列頁面

根據預設，所有使用者都能存取工作佇列。系統管理員可以設定密碼，以要求使用者在要存取頁面時輸入密碼。

工作佇列頁面會顯示列印佇列中的所有工作。列印佇列包括正在接收、剖析、彩現、列印和已經列印的工作。

嵌入式 Web 伺服器會為每一個列印工作顯示下列資訊：

- **檔案名稱**：工作名稱
- **狀態**：工作的目前狀態
- **頁數**：工作包含的頁數
- **份數**：列印的份數
- **總計**：總頁數（包括份數）
- **送出者**：使用者名稱
- **帳戶 ID**：用於工作的帳戶 ID
- **日期**：印表機接收到工作的日期與時間，會根據嵌入式 Web 伺服器的地區設定顯示
- **檔案來源**：將工作傳送至列印的應用程式
- **紙張目的地**：選定用於列印工作的輸出選項

按一下對應欄的標題，即可依據任何資訊項目（「預覽」除外）來排序佇列中的工作。您可以對佇列中的一個或所有工作執行下列作業：

- **取消**：取消選取的工作。在取消工作之前會先詢問您以便確認。工作依然儲存在印表機中，除非您按一下 **重新列印**，否則不會列印該工作。
- **保留**：保留選取的工作，直到您按一下 **繼續** 進行列印為止。
- **重新開始**：所有選取保留的工作，都會繼續進行列印。
- **重新列印**：列印一項工作的更多份數。
- **接著列印**：將所有選取的工作移至工作佇列頂端。
- **進行列印**：印表機會嘗試列印工作，即使存在某些問題。
- **刪除**：從工作佇列刪除選取的工作。在刪除工作之前會先詢問您以便確認。

### 設定工作在佇列中的優先順序

您可以在佇列中選取任何工作，讓該工作成為下一個列印工作。選取工作之後，請按一下 **移至最前**。

如果有開啟合併，優先列印的工作就可能仍會與其他的工作合併列印。如果您要接著列印這個工作，而不等待合併作業結束，請在「合併」區段中按一下 **開始列印** 按鈕。

在下列情況中，不會顯示 **接著列印** 按鈕：

- 工作已經在佇列的最前面。
- 工作暫停，在此情況下，會改為顯示 **繼續列印** 按鈕。
- 工作已完成，在此情況下，會改為顯示 **重新列印** 按鈕。
- 工作出現某些錯誤情況。

## 從佇列刪除工作

在一般狀況下，並不需要在列印之後從佇列刪除工作，因為工作會在更多檔案傳送至印表機時離開佇列的結尾。但是，如果您誤傳一個檔案，並想避免印表機列印該檔案，只要選取該工作，然後按一下 **刪除** 即可。

運用相同的方法，您也可以刪除尚未列印的工作。

如果工作目前已在進行列印（其狀態為**列印中**），您可以按一下 **取消**，然後再按一下 **刪除**。

## 重新列印佇列中的工作

若要重新列印已經列印過的工作，請從佇列選取工作，然後按一下 **重新列印**。重新列印一個列印工作時，您不能變更列印設定，因為該項工作已經完成點陣化。

## 工作狀態訊息

以下是可能的工作狀態訊息，以大致可能出現的順序排列：

- **正在下載**：印表機正在從電腦接收工作。
- **處理中**：印表機正在剖析和轉譯工作。
- **正在等待列印**：工作正在等待列印引擎可以進行列印的空檔。
- **已合併**：印表機的「合併」設定為「開啟」，且在等待其他工作以便完成合併後進行列印。
- **正在準備列印**：印表機正在執行列印工作之前的寫入系統檢查。
- **保留以預覽**：使用 **保留以預覽** 選項傳送工作。

 **附註**：如果印表機在列印某个工作時出現當機狀態，而且有開啟佇列功能，當下次開啟印表機時，部分列印的工作便會在佇列中出現為「**保留**」。當您回復工作時，該工作便會在中斷的頁面繼續進行列印。

- **暫停以裝入紙張**：因為印表機中未裝入正確的紙張，所以無法列印工作。裝入需要的紙張（請參閱[位於第 25 頁的紙張處理](#)），並按一下 **繼續** 以繼續工作。
- **暫停以取得統計資訊**：因為印表機要求所有工作都要有帳戶 ID，所以無法列印工作：請輸入帳戶 ID，然後按一下 **繼續** 以繼續工作。

 **提示**：若要設定帳戶 ID，請參閱[位於第 21 頁的需要帳戶 ID](#)。

- 列印
- 乾燥中
- 正在裁切紙張

- 正在退出頁面
- 正在取消：正在取消工作，但仍會留在印表機工作佇列中。
- 刪除中：正在從印表機刪除工作。
- 已列印
- 已取消：已由印表機取消工作。
- 已由使用者取消
- 空的工作：工作不包含任何可列印的內容。

### 重新啟動暫停的工作

當印表機保留某個工作時，您會收到一項警示（請參閱[位於第 185 頁的警示](#)），說明保留工作的原因。請依照螢幕上的指示移除保留並繼續列印。



---

## 8 色彩管理

- [簡介](#)
- [色彩表示方式](#)
- [色彩管理程序摘要](#)
- [色彩校準](#)
- [色彩設定](#)
- [從印表機驅動程式進行色彩管理](#)
- [從前控制面板進行色彩管理](#)

## 簡介

色彩管理是使用一組軟體工具來執行，此功能可讓您在所有的顯示器或列印裝置上盡可能準確地重現色彩。

此外，以進階的硬體和軟體功能處理印表機之後，此印表機可以確保提供可預測且可靠的結果。

- 色彩校準，以達成一致的色彩呈現。
- 亮光黑墨水可在相紙列印時提供純黑色。

## 色彩表示方式

色彩通常是以數字陣列表示：RGB 色彩模式有三個數字，CMYK 色彩模式有四個數字。這些數字代表將底色混合以產生某個顏色時，各底色的量值。RGB 表示我們是混合紅色 (Red)、綠色 (Green) 和藍色 (Blue) 來產生任何特定色彩。在 CMYK 中，則是使用青色 (Cyan)、洋紅色 (Magenta)、黃色 (Yellow) 和關鍵色 (Key)（其中關鍵色表示黑色，基於歷史原因）。

大多數的顯示器使用 RGB 色彩模式，而大多數的印表機使用 CMYK 色彩模式。

影像可以從某種色彩模式轉換為另一種色彩模式，但通常這些轉換不會很完美。您的印表機使用 RGB 色彩模式：您的監視器使用了相同的色彩模式。

如此可簡化但無法完全解決色彩調配的問題。每個裝置表現的色彩皆有些許的不同，即使其使用相同的色彩模式亦是如此。不過，色彩管理軟體可根據特定裝置的特徵調整影像內的色彩，藉由使用裝置的色彩設定檔，以獲得正確的色彩。

## 色彩管理程序摘要

為了獲得您想要的精準且一致的色彩，請依照您要使用的各種紙張類型執行下步驟。

1. 校準紙張類型的色彩，以符合一致的色彩。請經常執行校準工作（請參閱[位於第 86 頁的色彩校準](#)）。此外，如果您希望某個色彩能呈現一致的鮮明度，可以在執行特定重要列印工作之前，執行校準。
2. 列印時，請針對您所使用的紙張類型選擇正確的紙張預設值。紙張預設值包含色彩設定檔，以及紙張的其他各種特性。請參閱[位於第 35 頁的紙張預設值](#)。

## 色彩校準

色彩校準可讓您的印表機使用特定印字頭、墨水和您所使用的紙張類型，在特定的環境條件下產生一致的色彩。經過色彩校準之後，您可以預期位於不同地理位置的兩部不同印表機會產生相似的圖件。

某些紙張類型無法校準。您應該在下列任何情況針對所有其他的紙張類型執行校準：

- 每次更換印字頭時
- 每次採用尚未與目前印字頭組進行校準的新紙張類型時
- 環境條件（溫度和濕度）出現明顯變更時

在任何時候移至前控制面板並依序點選 、 和 **色彩校準狀態**，即可檢查目前裝入紙張的色彩校準狀態。該狀態可能為下列任何一項：

- **建議**：紙張尚未經過校準。

 **附註**：當您更新印表機韌體時，所有紙張的色彩校準狀態將會重設為「建議」。

- **過時**：紙張已經過校準，但因為更換印字頭使得校準已過期而必須重新校準。
- **完成**：紙張已經過校準，且校準狀態已更新。
- **已停用**：無法校準此紙張。

 **附註**：色彩校準無法在普通紙或任何透明的材料上順利執行。

您可以用下列方法啟動色彩校準：

- 在 Windows 中使用 HP DesignJet Utility：按一下 **Color Center > 校準紙張**，接著選擇要校準的紙張。
- 從 macOS 的 HP Utility：按一下 **紙張預設檔管理**，選擇要校準的紙張，按下按鈕，然後按一下 **校準紙張**。
- 從前控制面板：依序點選  > **色彩校準**。

校準程序完全自動化，而且可以在無人看管下自動執行，前提是必須先裝入您要校準的紙張類型 - 寬度應大於 355 公釐。如果已裝入多個捲筒紙，印表機會詢問您要用哪一個捲筒紙來進行校準。

此程序需要大約 10 分鐘，並且包括了下列步驟。

1. 列印校準圖表，其中包含印表機中所使用的各種墨水量的區塊。

Z6 圖例



Z9+ 圖例

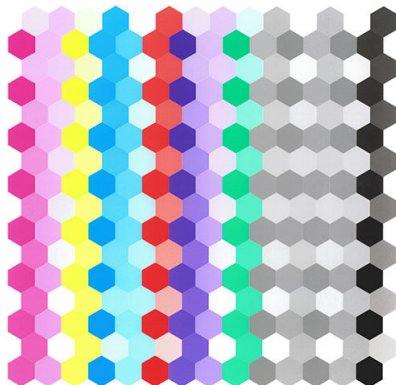

2. 允許圖表可以有一段依紙張類型而定的乾燥時間，以便穩定色彩。

3. 已掃描及測量圖表。
4. 根據測量，印表機會計算必要的修正係數，以套用做為該紙張類型的一致色彩列印。此外，印表機也會計算每種墨水可噴繪到紙張的最大墨水量。

## 色彩設定

色彩校準可提供一致的色彩，但是一致的色彩不必然精準。例如，如果您的印表機將所有顏色列印成黑色，它的色彩可能是一致的，但顏色並不精準。為了列印精準的顏色，請務必將檔案中的色彩值轉換為能夠透過印表機、墨水和紙張產生正確顏色的色彩值。ICC 設定檔是印表機、墨水和紙張組合的說明，其中包含這些顏色轉換的所有必要資訊。

### 建立您自己的設定檔（僅限 Z9+）

您可以使用 HP Utility 輕鬆地建立色彩設定檔。完成這個程序約需 15 – 20 分鐘，步驟如下：

1. 將紙張裝入印表機：請參閱[位於第 29 頁的將捲筒紙裝入印表機](#)或[位於第 31 頁的裝入單張紙](#)。您會在前控制面板和 HP Utility 的紙張或自訂紙張類別中看到紙張名稱。如果找不到紙張名稱，您可以建立您自己的紙張預設檔：請參閱[位於第 36 頁的建立自己的紙張預設檔](#)。

 **重要：**在裝入紙張時，請確定選取正確的紙張類型。裝入紙張時若指定錯誤的紙張類型，可能會導致設定檔中發生錯誤。

 **附註：**建立設定檔前請務必校準紙張。

2. 移至 HP Utility。
  - 在 Windows 中：按一下 **設定紙張**。
  - 在 macOS 中：按一下 **紙張管理**，然後按一下視窗底部的 ，然後按一下 **設定紙張**。
3. 印表機會詢問您要使用的程序。**列印目標與 ICC 設定檔**是標準選項，適用於大多數情況。

如果您想要使用較長的乾燥時間，您可以要求 HP Utility 建立圖表，而不需要繼續建立設定檔（Windows：只**列印目標**。稍後再建立 ICC 設定檔；macOS：**列印 ICC 設定表**）。然後，等圖表完全乾燥後，您可以在 HP Utility 中的 Color Center 利用您已建立的圖表來建立設定檔（Windows：從已**列印的目標建立 ICC 設定檔**；macOS：**掃描 ICC 設定表並建立 ICC 設定檔**）。在這種情況下，分光光度計需要花點時間進行預熱，然後才能進行掃描。

4. 輸入新設定檔的名稱。
5. HP Utility 可能會提示您校準紙張。

- 隨即會列印設定表。與校準圖表不同，大部分的區塊都包含了一種以上墨水的組合。印表機會自動選擇適用所裝入紙張大小的設定表。

A3 或 B 格式，適用於裁切單張紙



捲筒紙格式，藉由列印捲筒紙的完整寬度，將紙張用量降到最少



- 允許圖表可以有一段依紙張類型而定的乾燥時間，以便穩定色彩。
- 使用 HP 嵌入式分光光度計掃描和測量圖表。
- 根據分光光度計所做的測量，印表機會針對您的印表機、墨水和紙張類型計算 ICC 設定檔。
- 新的 ICC 設定檔會儲存在您電腦上的下列資料夾：
  - C:\Windows\System32\spool\drivers\color (Windows)
  - /Library/ColorSync/Profiles/HP DesignJet (macOS)
- 設定檔也會儲存在印表機，方便其他連接至相同印表機的電腦也可以複製使用。如果您尚未將印表機設定檔儲存至電腦中，HP Utility 就會通知您進行儲存。

 **附註：**若要使用剛才建立的設定檔，必須先關閉並重新啟動一些應用程式。

## 安裝色彩設定檔

如果您不是使用 HP Utility 取得 ICC 設定檔（例如透過網際網路下載或協力廠商設定軟體套件），仍然可以安裝該設定檔供您的印表機和紙張使用。

### 使用 Windows 時的步驟

- 移至 HP Utility 中的 **Color Center**，然後按一下 **設定檔管理**。
- 選擇要與 ICC 設定檔搭配使用的紙張類型，接著按一下對話方塊底部的 。
- 選取包含 ICC 設定檔的檔案。

 **附註：**ICC 設定檔的副檔名會是「.icc」（代表 International Color Consortium）或「.icm」（代表 Image Color Matching）。

4. 檢查 ICC 設定檔名稱，然後按一下 **下一步**。
5. ICC 設定檔隨即安裝在您電腦上，並且可以應用程式中使用。

#### macOS 程序

1. 移至 HP Utility 中的 **紙張預設檔管理**，然後選取要安裝的 ICC 設定檔。
2. 按一下視窗底部的 ，接著按一下 **安裝設定檔**。
3. 檢查 ICC 設定檔名稱，然後按一下 **繼續**。

## 匯出色彩設定檔

您可以將與紙張類型關聯的 ICC 設定檔匯出，並用在不同的印表機上或搭配使用不同紙張預設值。

#### 使用 Windows 時的步驟

1. 移至 HP Printer Utility 中的 Color Center，然後按一下 **設定檔管理**。
2. 選取紙張類型和要匯出的 ICC 設定檔，然後按一下視窗底部的 。
3. 選擇您電腦中儲存 ICC 設定檔的資料夾路徑名稱。
4. ICC 設定檔隨即儲存到指定的資料夾中。

#### macOS 程序

1. 移至 HP Utility 中的 **紙張預設管理**，然後選取紙張類型和要匯出的 ICC 設定檔。
2. 按一下視窗底部的 ，接著按一下 **匯出 ICC 設定檔**。
3. 選擇您電腦中將儲存 ICC 設定檔的資料夾路徑名稱，接著按一下 **繼續**。

## 還原原始色彩設定檔

紙張預設值中的 ICC 設定檔設定可以回復為原始值。這將會移除任何已與所選擇紙張產生關聯的 ICC 設定檔，並回復成 HP 所提供的預設 ICC 設定檔。

#### 使用 Windows 時的步驟

1. 移至 HP Printer Utility 中的 Color Center，然後按一下 **設定檔管理**。
2. 選擇您要回復 ICC 設定檔的紙張類型。按一下 **「還原」**。

#### macOS 程序

1. 移至 HP Utility 中的 **紙張預設管理**，然後選取 ICC 設定檔。
2. 按一下視窗底部的 ，接著按一下 **還原為原廠 ICC 設定檔**。

## 從印表機驅動程式進行色彩管理

### 色彩管理選項

色彩管理的目標在於，盡可能在所有裝置上精確地再現色彩：如此，當您列印影像時，就會看到與您在監視器上檢視同一影像時非常相近的色彩。

這裡提供兩種適用於您印表機的基本色彩管理方法：

- **印表機管理色彩**：在這種情況中，您的應用程式會將影像傳送到印表機，而不進行任何色彩轉換，並且印表機會將色彩轉換成自己的色彩空間。這項程序的細節是由您所使用的繪圖語言決定的。HP 建議您使用此設定以獲得最佳的使用經驗和效果。
  - **PostScript**：PostScript 和 PDF 解譯器模組會使用儲存在印表機中的設定檔，以及隨 PostScript 工作傳送的任何其他設定檔，來執行色彩轉換。當您使用 PostScript 或 PDF 驅動程式時，便會進行這種類型的色彩管理。
  - **非 PostScript (PCL3)**：使用一組儲存的色彩表來進行色彩管理。並不會使用 ICC 設定檔。這個方法可變更的程度不及其他方法，但它比較簡單，也比較快速，而且只要使用標準 HP 紙張類型，就能產生不錯的效果。

 **附註**：進行非 PostScript 列印時，如果您是使用 Windows，印表機可轉換成 sRGB；如果您是使用 macOS，則是轉換成 Adobe RGB。

- **應用程式管理色彩**：在這種情況中，您的應用程式必須使用內嵌於影像的 ICC 設定檔及印表機與紙張類型的 ICC 設定檔，將影像的色彩轉換為印表機與紙張類型的色彩空間。若要使用此選項，必須在電腦中安裝您印表機的 ICC 設定檔。

 **重要**：請確定在驅動程式與應用程式中選取相符的設定。

若要了解如何使用特定應用程式的色彩管理選項，建議您參閱 HP 支援中心（請參閱[位於第 188 頁的 HP 支援中心](#)）。亦請參閱[位於第 99 頁的使用正確的色彩列印文件](#)。

欲在 **應用程式管理色彩** 與 **印表機管理色彩** 之間選擇：

- 在 Windows 驅動程式對話方塊中：選擇 **色彩索引標籤**。
- 在 macOS 列印對話方塊中：選擇 **色彩配對面板**。**製造商比對** 或 **印表機對應至印表機管理色彩** 模式。只有當您無法選擇應用程式「列印」對話方塊中的 **應用程式管理的色彩** 時，才應使用 ColorSync。
- 在某些應用程式中：您可以在應用程式中進行這項選擇。

## 色彩選項

### 彩色列印

根據預設，印表機會進行彩色進行。

您可以使用下列方法直接選取彩色列印模式：

- 在您的應用程式中：許多程式都提供這個選項。
- 在 Windows 驅動程式對話方塊中：移至 **色彩索引標籤**，並查看「輸出色彩」或「色彩選項」區段（視您的驅動程式中顯示的區段名稱）。選擇 **彩色列印**。
- 在 macOS 列印對話方塊中：移至 **色彩選項** 面板，再選取「模式」下拉式清單中的 **彩色**。

### 以灰階列印

您可以使用下列方法將影像中的所有色彩轉換成灰階：

- 在您的應用程式中：許多程式都提供這個選項。
- 在 Windows 驅動程式對話方塊中：移至 **色彩索引標籤**，並查看「輸出色彩」或「色彩選項」區段（視您的驅動程式中顯示的區段名稱）。選取 **灰階列印**。
- 在 macOS 列印對話方塊中：移至 **色彩選項** 面板，再選取「模式」下拉式清單中的 **灰階**。



## HP 專業 PANTONE 色樣模擬

當您在影像中使用已命名的 PANTONE 色樣時，您的應用程式通常都會將近似於該色樣的 CMYK 或 RGB 傳送到印表機。不過，應用程式並不會將印表機或紙張類型列入考量，而只是產生 PANTONE 色樣的一般近似效果，因此在不同的印表機和紙張上會有不同的外觀。

HP 專業 PANTONE 色樣模擬會考慮印表機和紙張類型的特性，可更為完善地達成工作目標。得到的結果就是在指定的印表機和紙張組合下，與原始的 PANTONE 色樣盡可能接近的外觀。這項技術的設計，是要製造出與前置印刷專業人員的手動設定相似的色樣模擬。

若要使用 HP 專業 PANTONE 色樣模擬，您只需要將其開啟。事實上，這項功能通常預設就會開啟。

- 在 Windows PostScript/PDF 驅動程式對話方塊中：移至**色彩標籤**，並選取 **HP 專業 PANTONE 色樣模擬**。
- 在 macOS 列印對話方塊中：移至**色彩選項**面板，並選取 **HP 專業 PANTONE 色樣模擬**。
- 從前控制面板：點選 ，然後點選**列印喜好設定** > **色彩選項** > **HP Pantone 色樣模擬**。

「HP 專業 PANTONE 色樣模擬」不僅可提供印表機能達到的最近似相符色彩，也可提供清楚資訊，說明模擬色彩與原始特別色之間的相近程度。

## 嵌入式網站伺服器中的 PANTONE 色樣模擬

HP 專業 PANTONE 色樣模擬頁面可讓使用者使用索引標籤瀏覽數個 PANTONE 配方。在這些索引標籤中，您可以選擇所要的條帶然後加以列印。

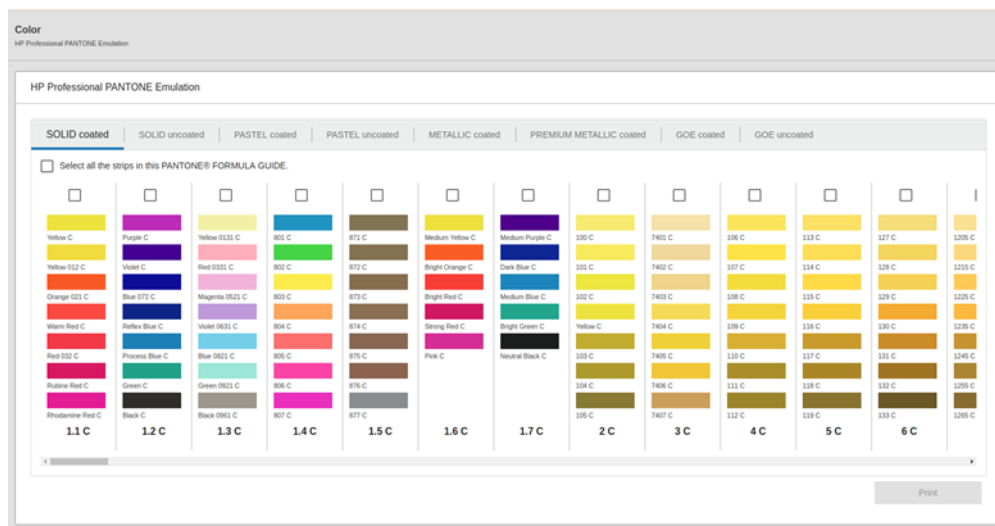

頁面會顯示具名索引標籤中所有可用的 PANTONE 配方。在每個索引標籤中，虛擬中繼器會固定所有條帶，這是以數個元素來表示：用於選取條帶的核取方塊、含名稱的條帶色彩和位於底部的條帶名稱。當您選擇至少一個條帶時，**列印**按鈕便會啟用。



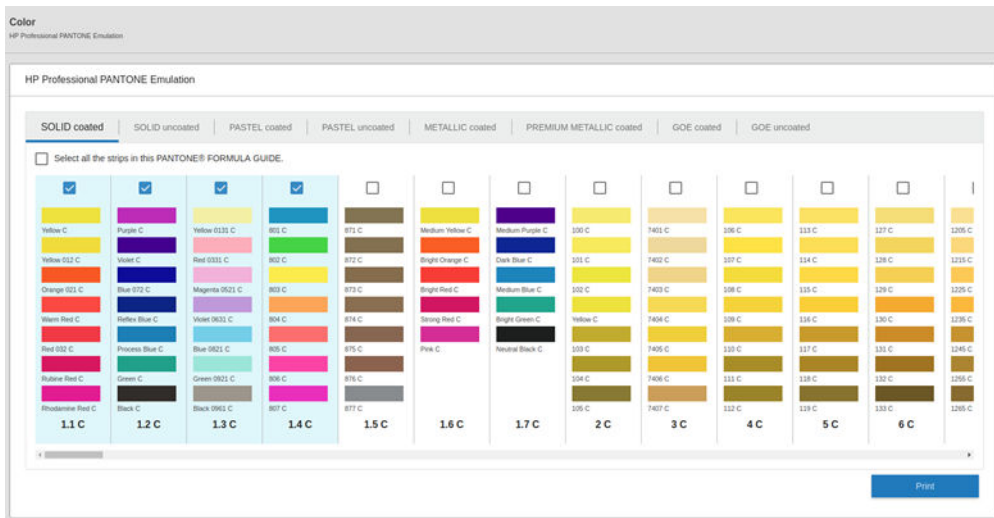

當您按一下**列印**按鈕時，將會開啟蹦現視窗，可讓您選擇用於列印選定的 PANTONE 條帶的紙張類型，然後檢閱選定的條帶。

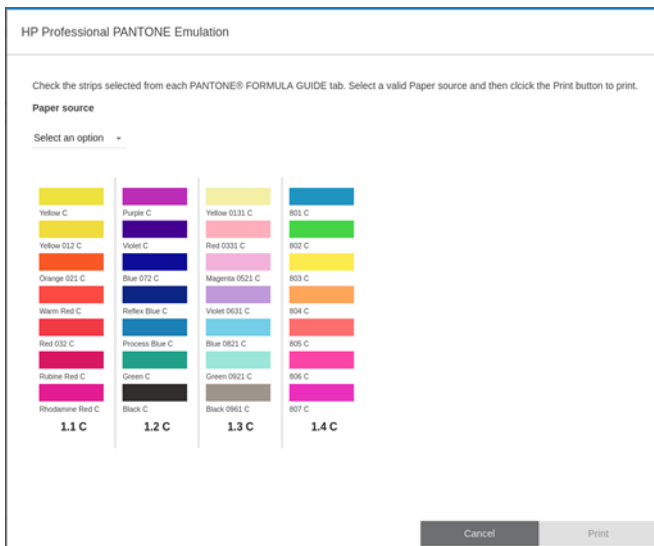

「紙張來源」下拉式清單會首先顯示已在任何一個內建紙匣中裝入的紙張，然後顯示其他可用的紙張。如果您選擇尚未裝入的紙張，工作將會被保留在印表機直到裝入該紙張。

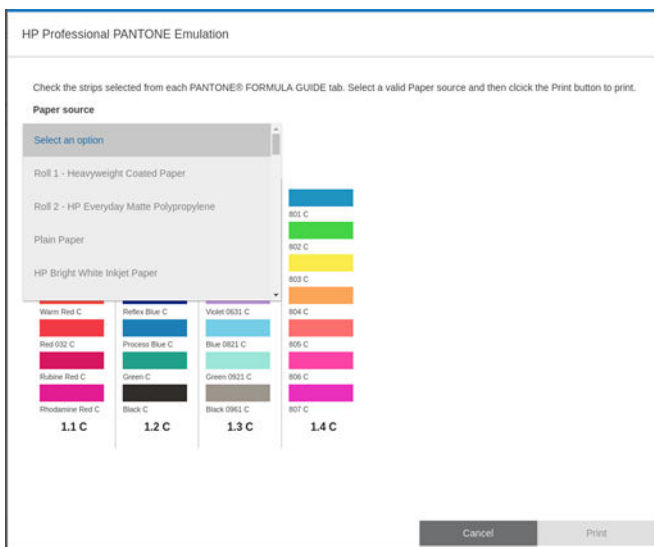

在您從「紙張來源」下拉式清單選擇紙張前，**列印**按鈕都是未啟用的狀態。

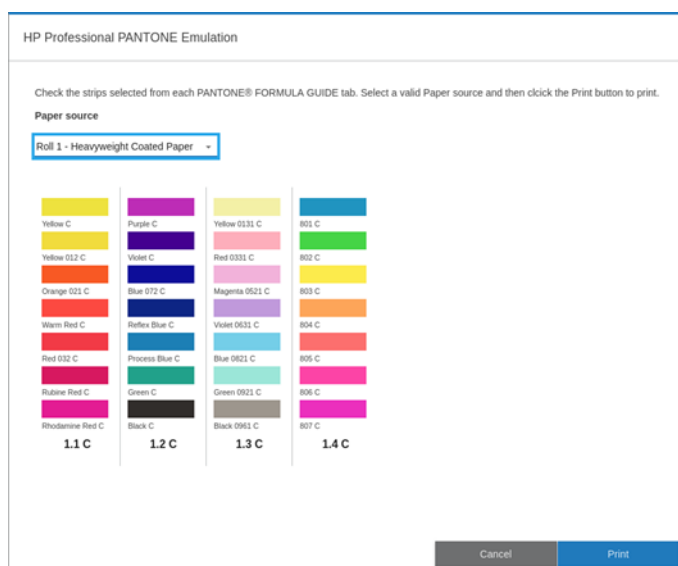

## 預設色彩空間

如果某個文件或影像未指定其內容最初描述的工作色彩空間，則使用者可以選擇不同的標準。換言之，使用者可以決定色彩管理系統應如何在彩現過程中解譯資料。

您可以使用下列方式設定來源設定檔：

- 在 Windows PostScript/PDF 驅動程式對話方塊中：選擇 **色彩索引標籤**，以及 **印表機管理色彩**。
- 在 macOS 列印對話方塊中：選取 **色彩選項** 面板，然後選取 **Adobe RGB** 或 **SRGB** 作為來源設定檔。

封裝這類資訊的標準方法就是 ICC 設定檔。做為解決方案的一部分，我們提供不同裝置的最常用標準。

下列為可用的選項。

## 預設 RGB 來源設定檔

您的印表機提供下列色彩設定檔：

- **無（原色）**：在色彩轉換由應用程式或作業系統進行，而且抵達印表機的資料已經通過色彩管理時使用。僅可用於 PostScript 和 PDF 驅動程式。
- **sRGB IEC61966-2.1** 是一般 PC 顯示器遵循的標準。此標準空間經許多硬體與軟體製造廠商認可，成為許多掃描器、印表機及軟體應用程式的預設色彩空間。
- **ColorMatch RGB** 是 Radius Pressview 顯示器遵循的標準。此空間為列印生產工作提供了比 Adobe RGB (1998) 為小的色域替代選項。僅可用於 PostScript 和 PDF 驅動程式。
- **Apple RGB** 是一般 Apple 監視器遵循的標準，且為各種桌面排版應用程式所使用。請將此空間用於您想要在 Apple 監視器上顯示的檔案，或用於舊版的排版檔案。僅可用於 PostScript 和 PDF 驅動程式。
- **Adobe RGB (1998)**：提供相當龐大的 RGB 色彩色域。如果您需要以大範圍的色彩來進行列印生產工作，請使用此空間。

## 預設 CMYK 來源設定檔

您可以從由印表機辨識出的 CMYK 來源設定檔中選取所需選項。預設 CMYK 設定檔為 ISO Coated V2 (ECI)，僅可用於 PostScript 和 PDF 驅動程式。

## 從前控制面板進行色彩管理

您可以從前控制面板校準所裝入紙張類型的色彩，方法為依序點選  和 **色彩校準**。請參閱 [位於第 86 頁的色彩校準](#)。

點選 ，然後點選 **預設列印組態 > 色彩選項**（可在 **進階列印喜好設定** 底下找到），即可找到前控制面板中的所有其他色彩選項。

 **附註：** 如果是在驅動程式中設定色彩選項，這些選項會覆蓋前控制面板中的設定。

### 所有工作

- 色彩
- 灰階
- **選擇 RGB 來源設定檔：** 您可以從由印表機辨識出的 RGB 來源設定檔中選取所需選項。預設值：sRGB IEC 1966-2.1。

### 僅限 PostScript 和 PDF 工作

- **選擇 CMYK 來源設定檔：** 您可以從由印表機辨識出的 CMYK 來源設定檔中選取所需選項。預設值：US Coated SWOP v2。
- **選擇彩現目標：** 您可以選取彩現目標。預設值：自然顯現。
- **黑點補償：** 您可以開啟或關閉黑點補償。預設值：On（開啟）。
- **HP 專業 PANTONE 色樣模擬：** 您可以開啟或關閉 HP 專業 PANTONE 色樣模擬。預設值：On（開啟）。

---

## 9 實用的列印範例

- [使用正確的比例列印修訂版草稿](#)
- [從 Adobe Acrobat Reader 或 Adobe Acrobat Pro 列印 PDF 多頁工作](#)
- [使用正確的色彩列印文件](#)
- [列印專案](#)
- [列印簡報](#)
- [從 Microsoft Office 列印和縮放](#)
- [使用垂直修剪器列印無邊界工作](#)

# 使用正確的比例列印修訂版草稿

本節將示範如何從 Adobe Acrobat 中使用正確的比例列印修訂版草稿。

## 使用 Adobe Acrobat

1. 在 Acrobat 視窗中，將滑鼠滑標移到文件窗格的左下角，檢查頁面大小。

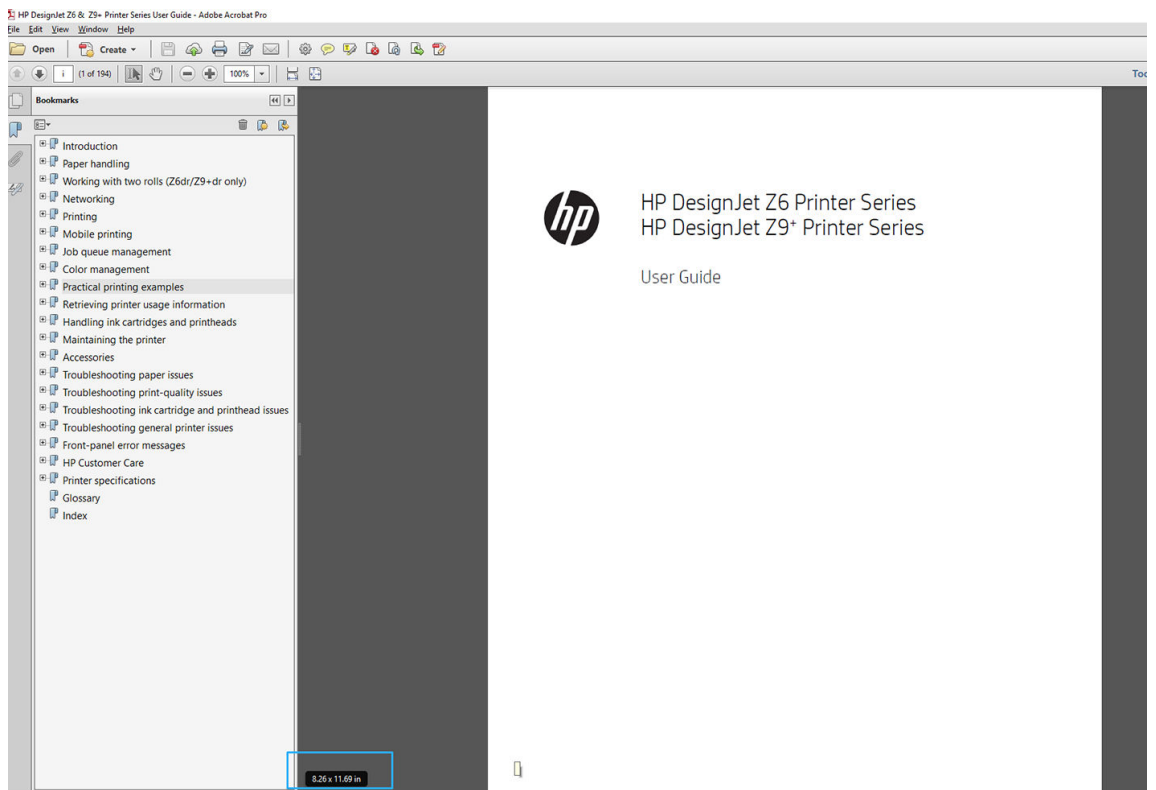

2. 選擇 **檔案 > 列印**，並確定 **頁面大小調整與處理** 已設為 **實際大小**。

 **附註：** 頁面大小將不會根據圖形大小自動選取。

3. 按一下 **內容** 按鈕，然後按一下 **紙張/品質** 索引標籤。
4. 選擇您想要使用的 **文件尺寸** 和 **列印品質**。如果您想要定義新的自訂紙張尺寸，請按一下 **自訂** 按鈕。

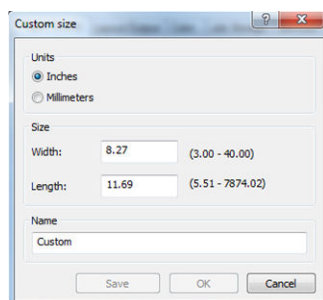

5. 選取 **版面/輸出** 或 **版面** 索引標籤（取決於驅動程式版本），然後選取 **自動旋轉**。
6. 按一下 **確定**，並在 **列印** 對話方塊內查看列印預覽是否正確。

# 從 Adobe Acrobat Reader 或 Adobe Acrobat Pro 列印 PDF 多頁工作 使用點陣驅動程式

1. 在 Adobe Acrobat Reader 或 Adobe Acrobat Pro 開啟多頁工作（HP 建議務必使用最新版本）。
2. 按一下 **檔案 > 列印**。
3. 選擇印表機及驅動程式。
4. 勾選 **依 PDF 頁面尺寸選擇紙張來源** 方塊。

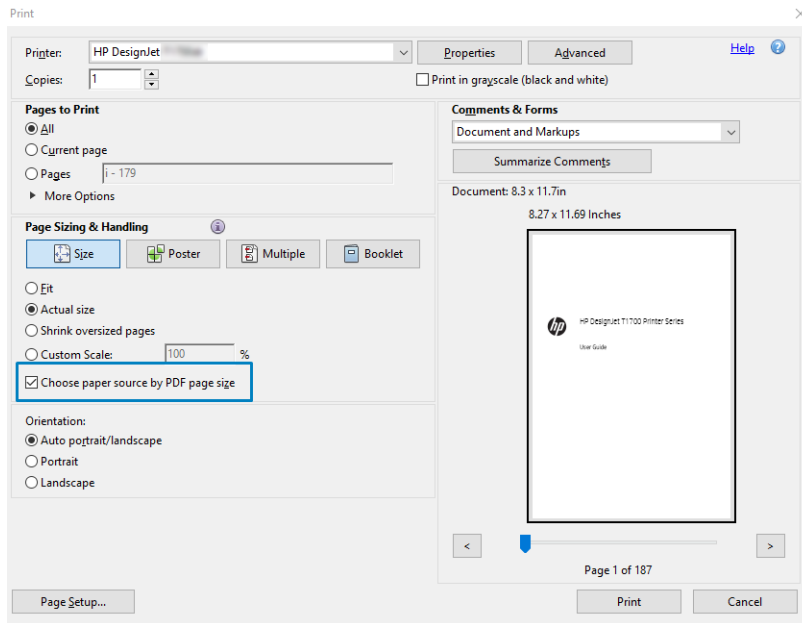

5. 視需要，在驅動程式內容視窗中調整其他內容。
6. 按一下 **列印** 按鈕。

印表機會在最接近原稿文件頁面尺寸的標準頁面尺寸上列印這些頁面。

## 使用 PostScript 驅動程式

1. 在 Adobe Acrobat Reader 或 Adobe Acrobat Pro 開啟多頁工作（HP 建議務必使用最新版本）。
2. 按一下 **檔案 > 列印**。
3. 選擇印表機及驅動程式。

4. 勾選 依 PDF 頁面尺寸選擇紙張來源與 視需要使用自訂紙張大小方塊。

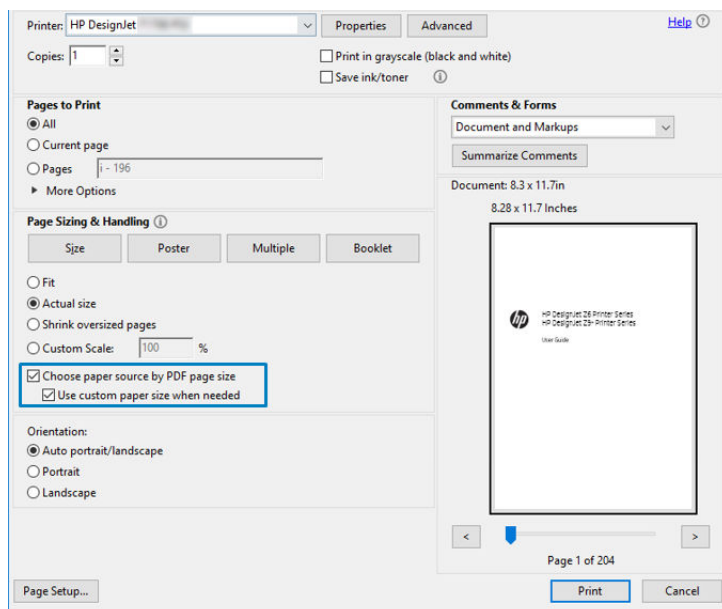

5. 視需要，在驅動程式內容視窗中調整其他內容。

6. 按一下 列印按鈕。

如果您已經勾選 視需要使用自訂紙張大小方塊，這時印表機會以符合原始文件之頁面尺寸的紙張大小來列印這些頁面。

## 使用 PDF 驅動程式

使用最新版本的 Adobe Acrobat Pro 或 Adobe Acrobat Reader，您就可以透過應用程式管理這些設定，而且印表機會以符合原始文件之頁面尺寸的紙張大小來列印這些頁面。

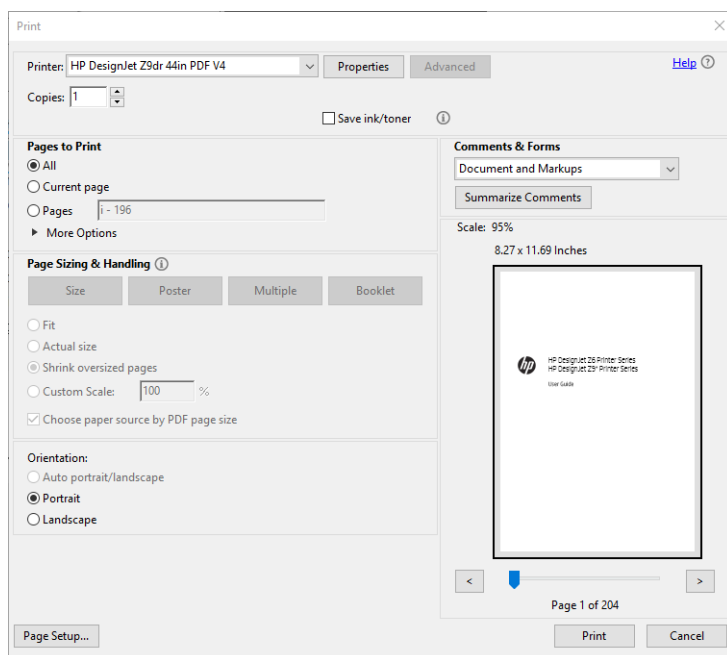

## 使用正確的彩色列印文件

本節將示範如何從 Adobe Acrobat 和 Adobe Photoshop 列印文件，並著重在色彩管理的部分。

## 使用 Adobe Acrobat Reader

Acrobat Reader 是最基本 PDF 檔案應用程式；在這款應用程式中，顯然沒有常見於更精良應用程式中的多個色彩管理工具，而且工作預設採用的預設值也無法變更。例如，沒有辦法選擇工作色彩空間；而是套用預設色彩空間，很可能是 sRGB。例如，此色彩空間用於螢幕顯示。當檔案沒有指定時，也會做為替代色彩設定檔，這會在稍後解釋。

列印程序非常簡單。

1. 按一下 **檔案 > 列印**。
2. 在 **列印** 對話方塊的 **印表機** 下拉式功能表中，選擇印表機和驅動程式。按一下 **內容** 按鈕可調整驅動程式設定。

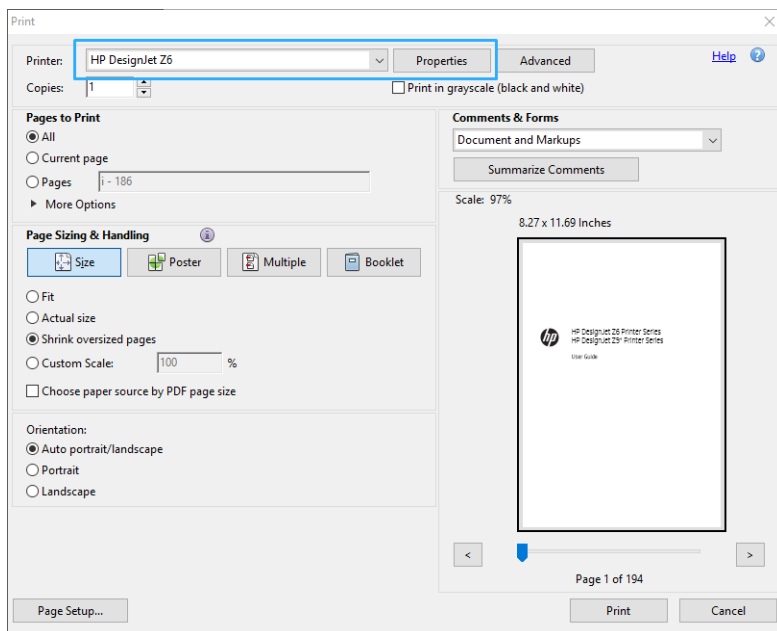



3. 在驅動程式「內容」視窗中調整色彩設定。按一下**列印**對話方塊中的**內容**按鈕，然後設定**色彩**索引標籤中的**色彩**選項。如果您是使用 V4 驅動程式，請勾選**印表機管理色彩**方塊，接著選取最方便的來源設定檔。按一下**確定**。

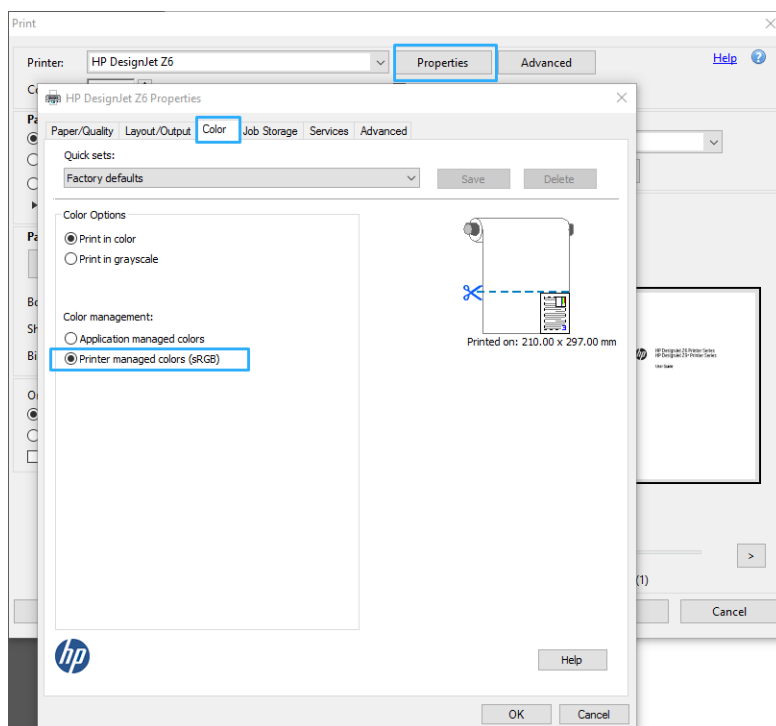

4. 如果您是使用 V3 驅動程式，請按一下「列印」對話方塊中的**進階**按鈕來設定色彩管理選項。勾選**由印表機決定顏色**方塊。

 **附註：**如果您是使用 PDF 驅動程式，您可以跳過這個步驟。

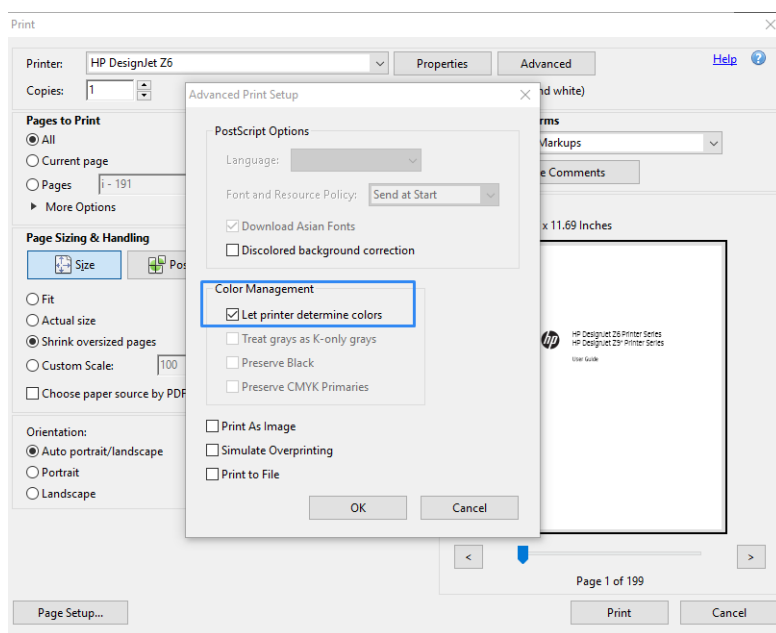

5. 如果文件中包含數個色彩設定檔，而且您不確定其產生的結果，您可以先將文件平面化，然後列印其在螢幕上呈現的樣子。若要這麼做，請核取「進階列印設定」對話方塊中的「**以影像方式列印**」方塊。在這種情況下，Acrobat Reader 會在呼叫驅動程式之前執行點陣化；如果您沒有核取此方塊，點陣化是由驅動程式執行。因此核取此方塊，可能對列印的文件的外觀產生可見的影響。

## 使用 Adobe Acrobat Pro

Acrobat Pro 是專業應用程式，可實現完整的色彩管理。本節將簡單說明用來選擇工作色彩空間、將影像轉換至所需色彩空間以及列印的選項。

1. PDF 檔案不一定包含色彩設定檔。在缺少色彩設定檔的情況下，Acrobat 會根據預設值使用工作色彩空間。若要選擇工作色彩空間，請先按一下 **編輯 > 偏好設定**。

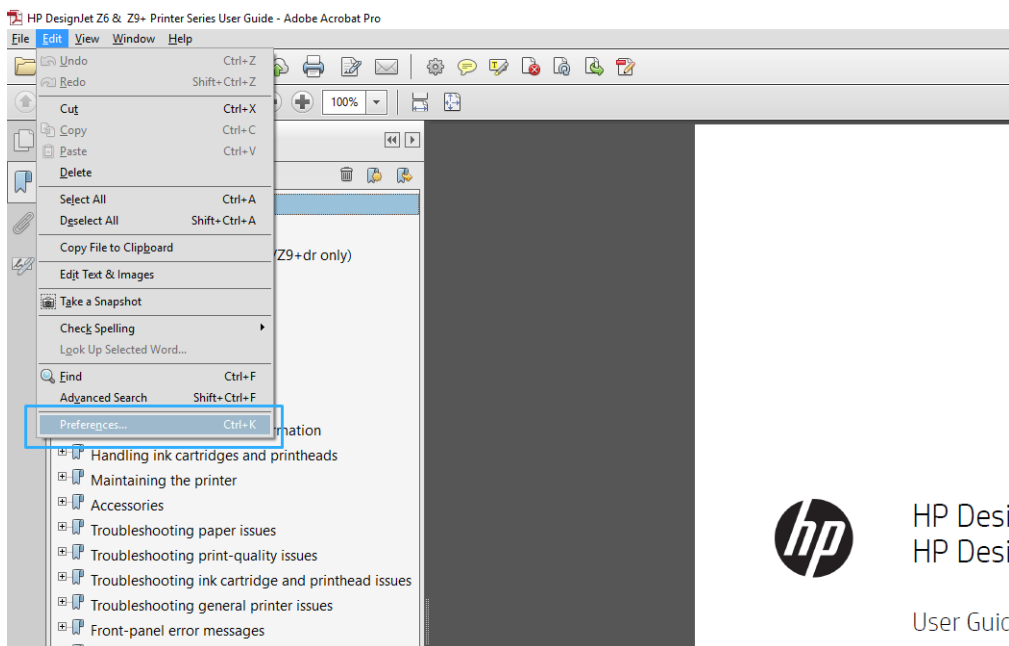

2. 在「偏好設定」對話方塊中，您可以選擇 RGB、CMYK 和灰階工作色彩空間。

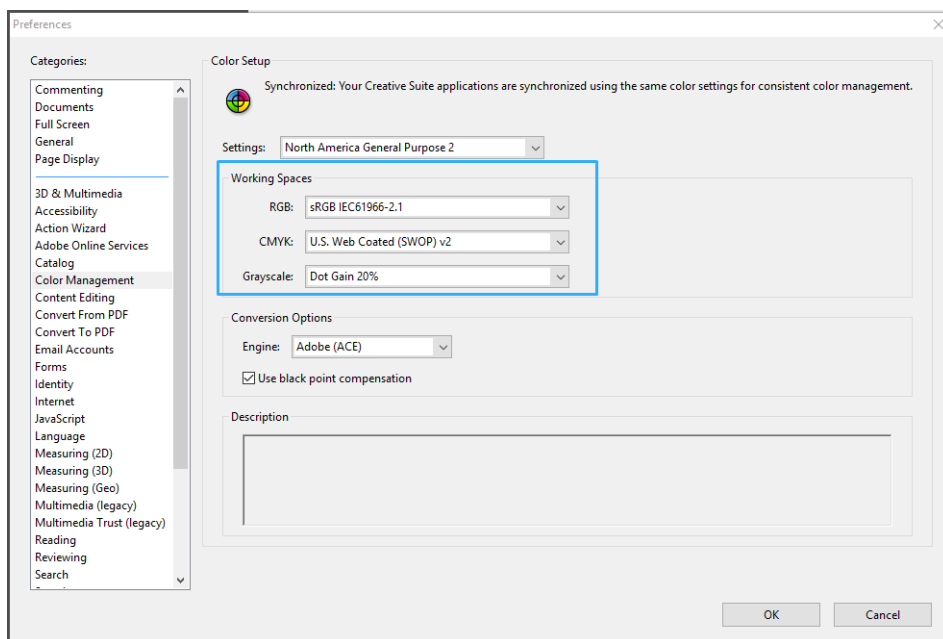

- PDF 檔案可能包含帶有不同色彩設定檔的元素。某些可能有色彩設定檔，某些可能沒有。工作色彩空間只會影響沒有色彩設定檔案者。如果您想要將特定色彩設定檔附加至文件，您必須依照下列步驟來轉換文件的內容。首先，選擇「轉換色彩」（位於「檢視」>「工具」>「列印作品」，或按一下狀態列的圖示）。

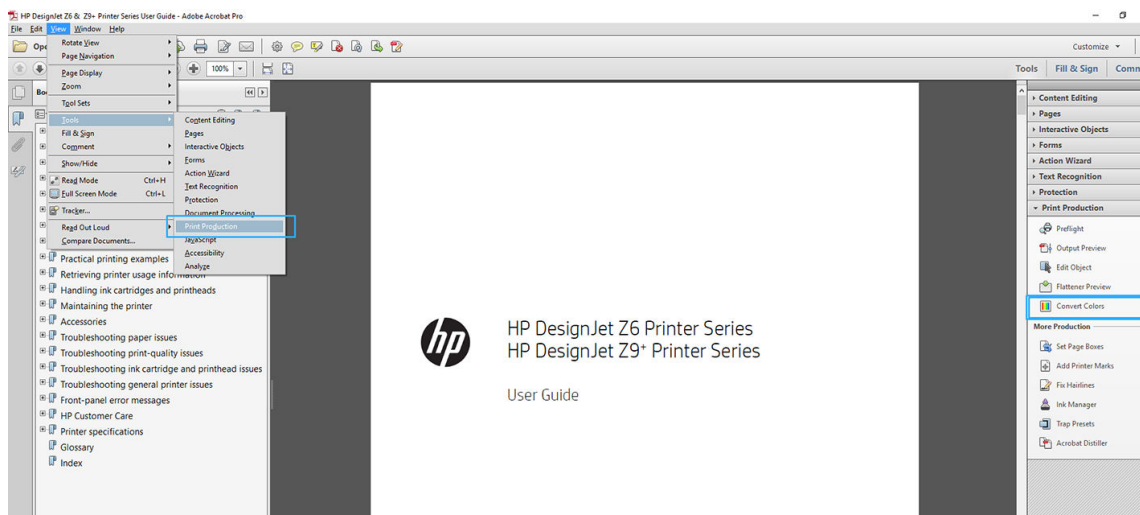

- 透過指定比對條件（物件類型和/或色彩類型）來選擇您要轉換的元素，然後選擇轉換屬性。如果您想要變更內嵌的色彩設定檔，您可以在「比對條件」區段中選擇「任何物件」和「任何色彩空間」。在「轉換屬性」區段中，舉例而言，您可以選擇嵌入 Adobe RGB (1998) 設定檔，方法是選擇它來做為「轉換設定檔」，核取「嵌入」方塊，按一下「確定」按鈕，然後儲存檔案以保留變更。儲存的檔案將具有內嵌的 Adobe RGB 色彩設定檔。

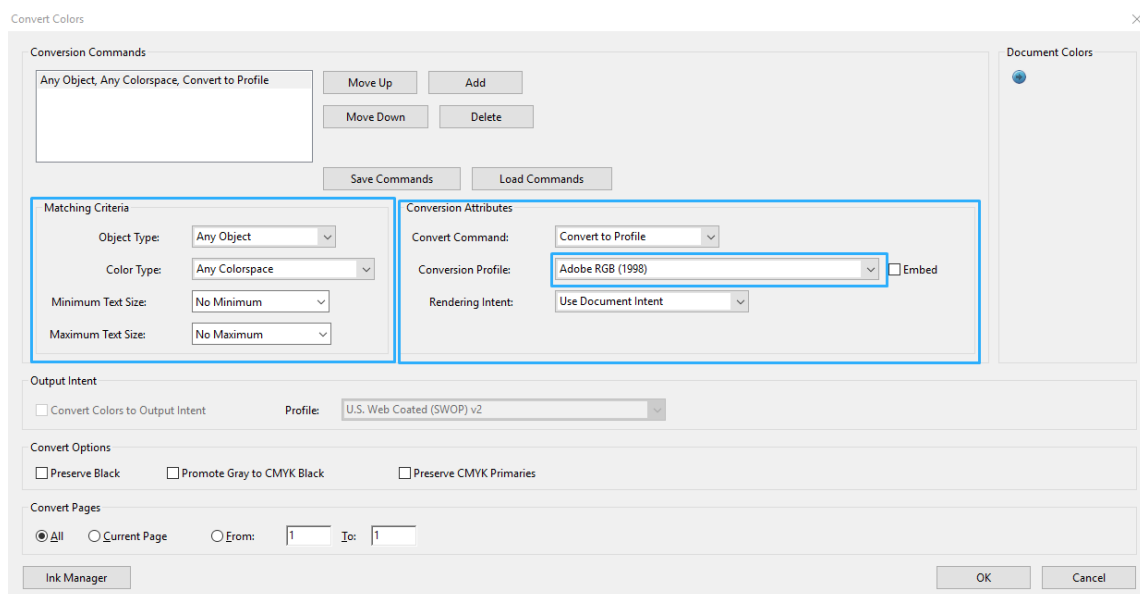

- 若要列印文件，請從「列印」對話方塊中選擇印表機，按一下「內容」按鈕，然後在「色彩」索引標籤中設定色彩選項。

**重要：**選擇「彩色列印」和「印表機管理色彩」。

如果您是使用 V4 驅動程式，您也可以選取一個預設色彩設定檔，這將用於任何缺少色彩設定檔的元素。HP 建議您：

- RGB
- CMYK：選擇 Coated FOGRA39 或 US Web Coated (SWOP) v2。

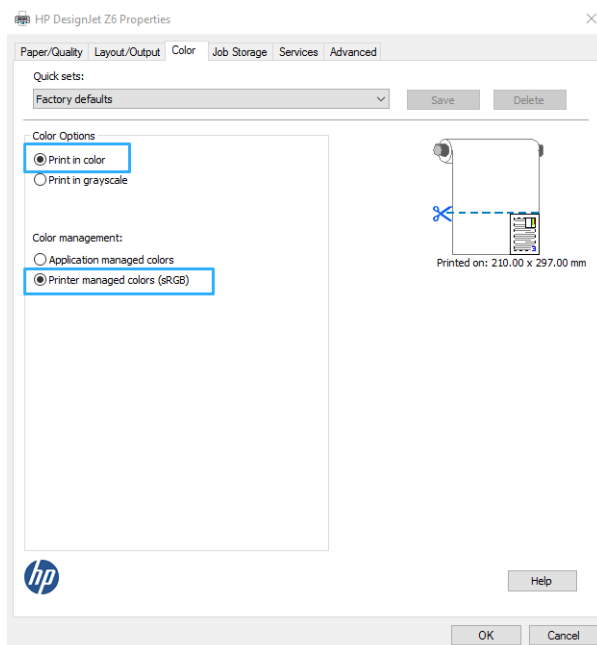

- 如果您是使用 V3 驅動程式，請按一下「列印」對話方塊中的 **進階** 按鈕，然後將 **色彩處理** 設定為 **印表機色彩管理**，然後再按一下 **確定**。

 **附註：** 如果您是使用 PDF 驅動程式，您可以跳過這個步驟。

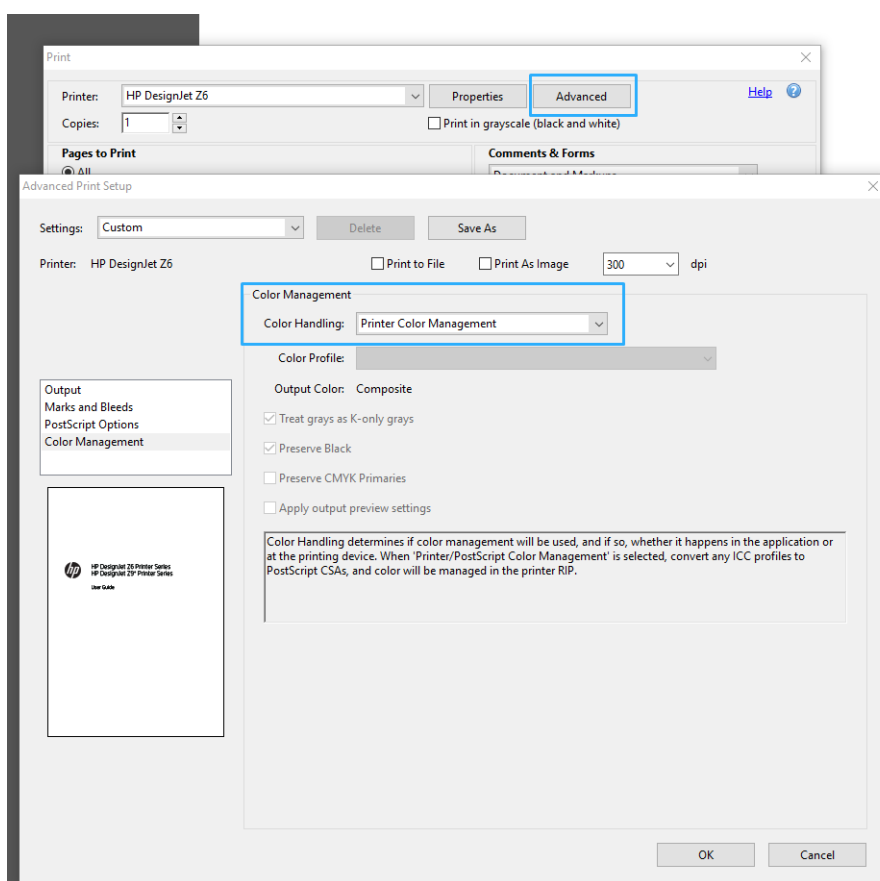

- 在「列印」對話方塊中，按一下「**列印**」按鈕以列印文件。

## 使用 Adobe Photoshop

1. 在 Photoshop 中，按一下 **檔案 > 列印**，然後選取您的印表機。
2. 將「色彩管理」區段中的「色彩處理」選項設定為 **印表機管理色彩**。

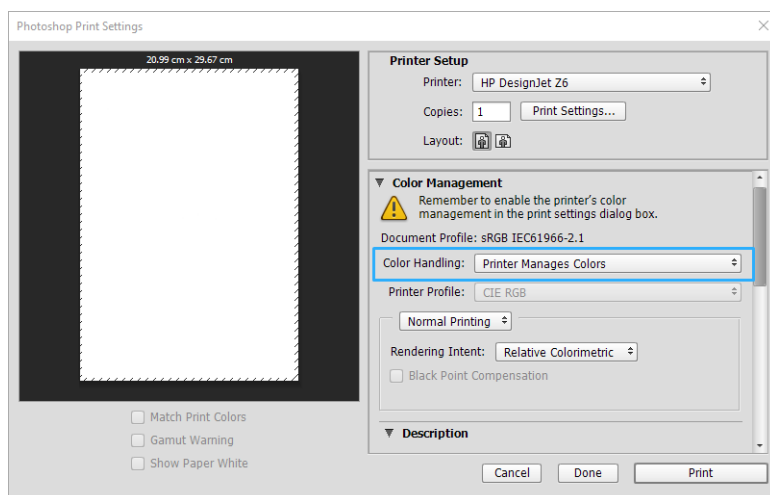

3. 在驅動程式的 **色彩索引** 標籤中，確定「色彩管理」選項為 **印表機管理色彩**。因為您已在 Photoshop 中選取 **印表機管理色彩**，所以這是正確的選項。

## 列印專案

本節將示範如何從 AutoCAD 列印專案。

## 使用 Autodesk AutoCAD

1. 「AutoCAD」視窗會顯示模型或版面。通常會列印某個版面，而不是模型。

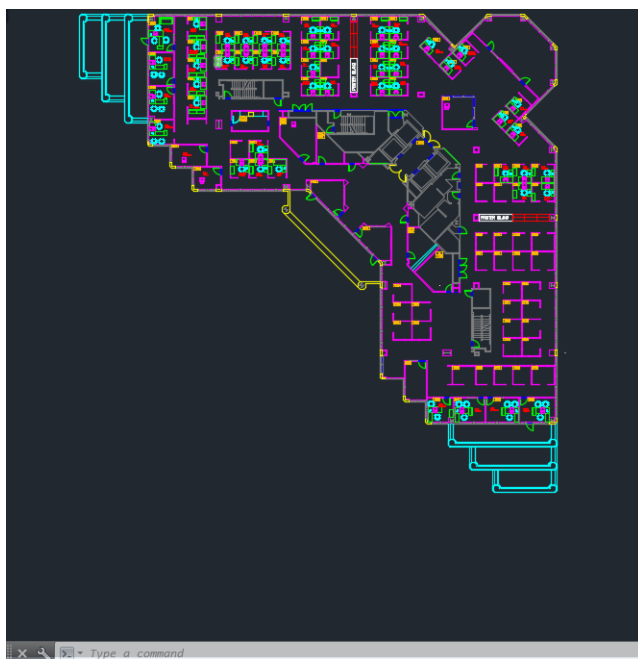

2. 按一下視窗頂端的「出圖」圖示。

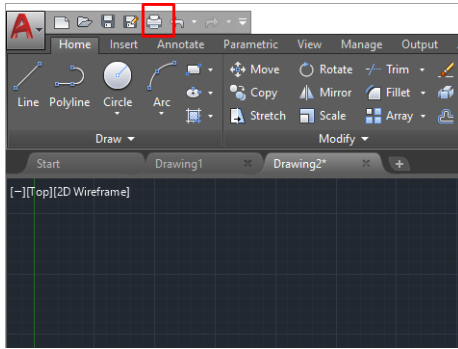

3. 出圖視窗隨即開啟。
4. 按一下視窗右下角的圓形按鈕，您便可以看到其他選項。

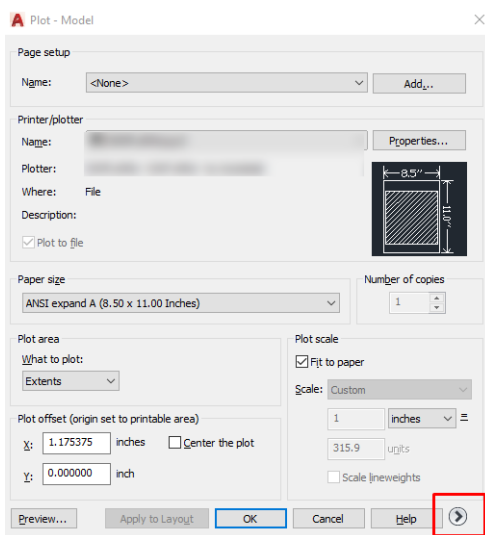

 **附註：**此處的「品質」選項與最後的列印品質沒有關聯，而是與要傳送給印表機進行列印的 AutoCAD 視角物件有關。

5. 選擇印表機，然後按一下 內容 按鈕。

- 選擇 **裝置和文件設定** 索引標籤，然後按一下 **自訂屬性** 按鈕。

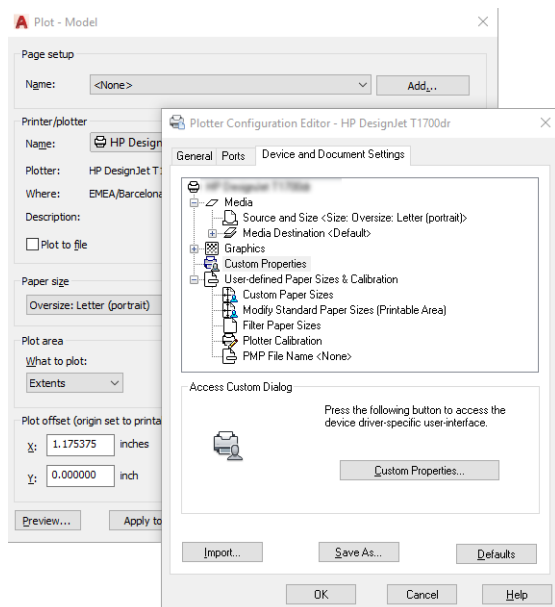

- 在 **紙張/品質** 或 **紙張** 索引標籤（取決於驅動程式版本）中選取您要使用的紙張類型。

**附註：** 如果您沒有選擇紙張來源或紙張類型，印表機就不會在任何受保護的捲筒上列印（請參閱「[位於第 71 頁的保護紙張類型](#)」）。

- 選擇列印品質（需要您自己在速度和列印品質之間做出選擇）。
- 如果您打算在捲筒紙上列印，則必須決定印表機應在何處裁切紙張。

- 使用 Windows V3 驅動程式：選取 **紙張/品質** 索引標籤，然後按一下 **邊界/裁紙器** 的 **設定** 按鈕和 **按邊界裁切內容**。
- 使用 Windows V4 驅動程式：選取「**版面**」索引標籤，然後在「**版面模式**」區域中按一下 **邊界 > 按邊界裁切內容**。

您也可以調整裁切線（裁切線是標明列印後要在紙張上裁切的位置）。請參閱[位於第 68 頁的列印裁切線](#)。

如果您是使用 Z6dr 或 Z9+dr，您可以啟用垂直修剪器來裁切紙張的左右兩邊。

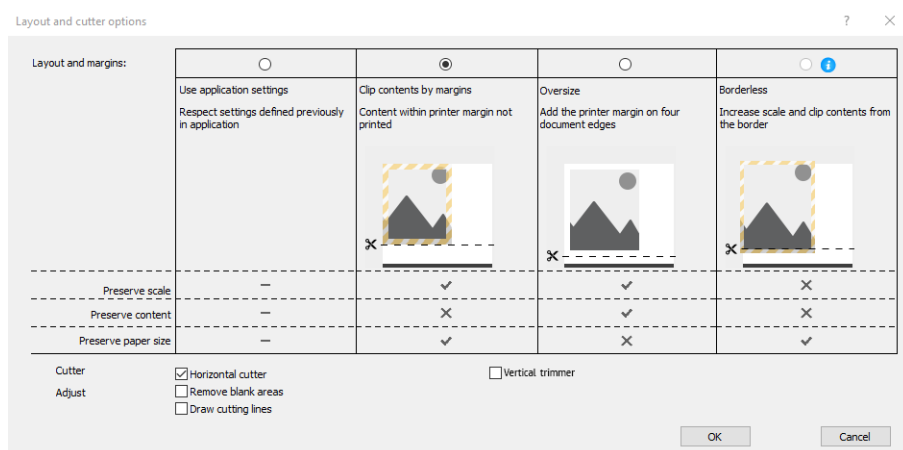

- 選取 **版面/輸出** 索引標籤，然後選取 **自動旋轉** 選項。自動旋轉可避免浪費紙張。
- 按一下 **確定** 按鈕，並將您的設定變更儲存到 PC3 檔案中。

- 當您在「出圖」視窗中按下**確定**按鈕時，印表機將會建立列印預覽。

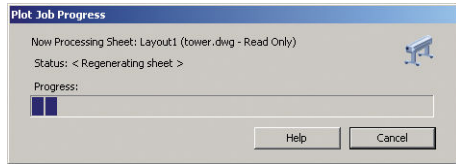

## 使用按邊界裁切內容

您可以從「進階設定值」>「紙張」>「邊界/版面」>「有邊界列印」>「版面」>「按邊界裁切內容」來選擇這個邊界選項。

當要列印的內容具有白色邊框且尺寸與您選定的紙張尺寸相同時，使用此選項。印表機將使用白色邊框做為其邊界，您將取得的頁面尺寸與驅動程式中選定的尺寸相同。

## 列印簡報

本節將示範如何從 AutoCAD 和 Photoshop 列印簡報。

### 使用 Autodesk AutoCAD

- 開啟 AutoCAD 檔案，然後選擇佈局。

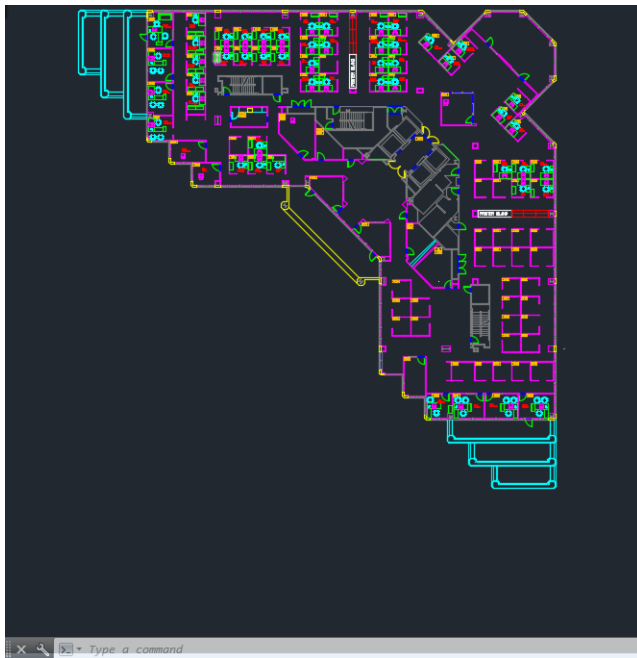

- 按一下視窗頂端的「出圖」圖示。

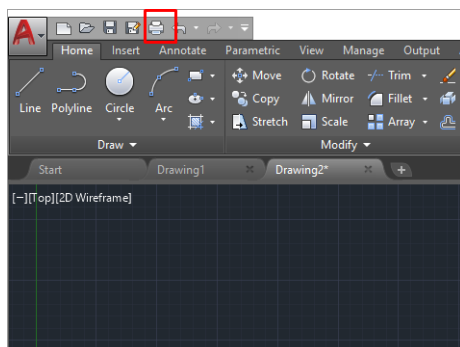



3. 確定已選取正確的印表機，然後按一下 **內容** 按鈕。
4. 選擇 **裝置和文件設定** 索引標籤，然後按一下 **自訂屬性** 按鈕。

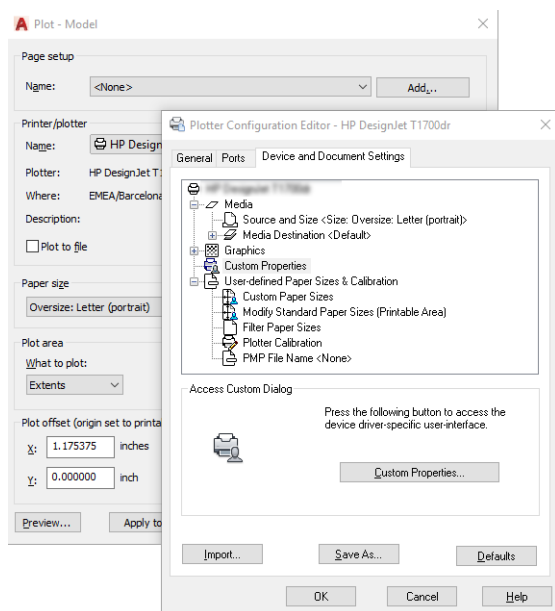

5. 在 **紙張/品質** 索引標籤中選取您要使用的紙張類型。

 **附註：**如果您沒有選擇紙張來源或紙張類型，印表機就不會在任何受保護的捲筒上列印（請參閱「[位於第 71 頁的保護紙張類型](#)」）。

6. 選擇列印品質（需要您自己在速度和列印品質之間做出選擇）。
7. 如果您打算在捲筒紙上列印，則必須決定印表機應在何處裁切紙張。
  - 使用 Windows V3 驅動程式：選取 **紙張/品質** 索引標籤，然後按一下邊界/裁紙器的 **設定** 按鈕和 **按邊界裁切內容**。
  - 使用 Windows V4 驅動程式：選取「版面」索引標籤，然後在「版面模式」區域中按一下 **邊界 > 按邊界裁切內容**。

如果您是使用 Z6dr 或 Z9+dr，您可以啟用垂直修剪器來裁切紙張的左右兩邊。

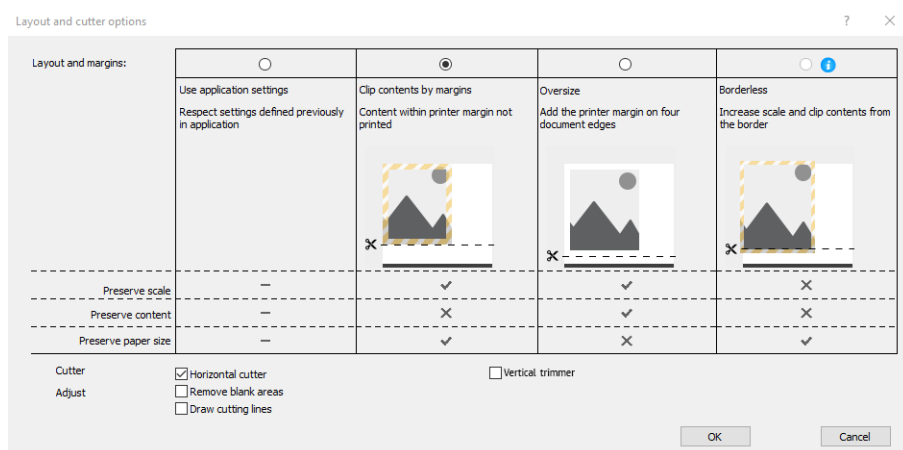

8. 選取 **版面/輸出** 索引標籤，然後選取 **自動旋轉** 選項。自動旋轉可避免浪費紙張。
9. 按一下 **確定** 按鈕，並將您的設定變更儲存到 PC3 檔案中。

10. 當您在「出圖」視窗中按下**確定**按鈕時，印表機將會建立列印預覽。

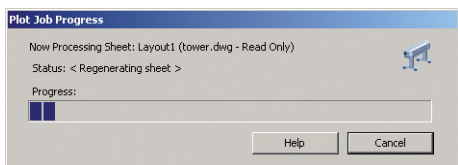

## 使用 Adobe Photoshop

1. 在 Photoshop 中，按一下 **檔案 > 列印**，然後選取您的印表機。
2. 按一下 **列印設定**，然後選取 **紙張/品質** 索引標籤。

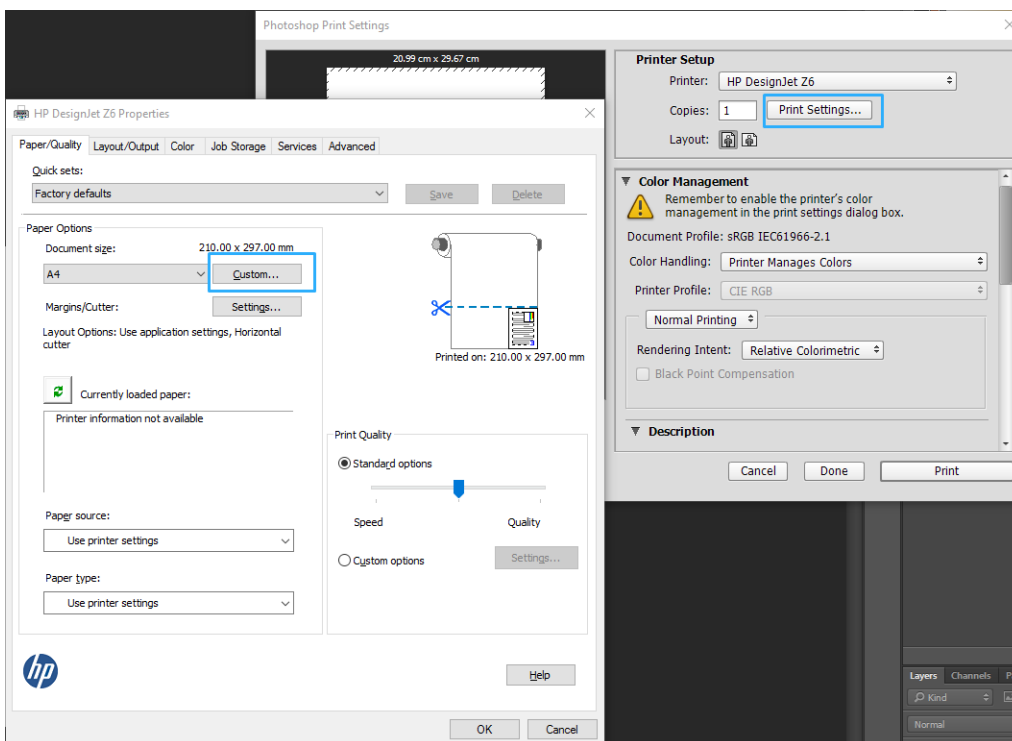

3. 選擇可用的紙張尺寸。

如果您找不到想要使用的紙張尺寸，請按一下 **自訂** 按鈕。輸入自訂紙張尺寸的寬度、長度和名稱。按一下 **儲存** 和 **確定** 按鈕。

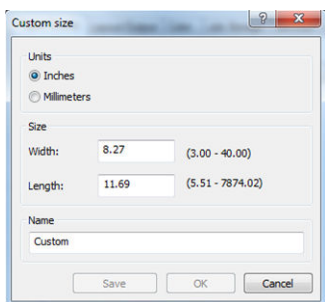

4. 選擇「**在列印之前顯示預覽**」。您可能也想要變更預設紙張來源、紙張類型與列印品質。
5. 在「**色彩**」索引標籤中，預設的色彩管理選項為「**印表機管理色彩**」，而這是正確的選項，因為您已在 Photoshop 內選擇了「**由印表機管理色彩**」。

# 從 Microsoft Office 列印和縮放

本節將示範如何從 Microsoft Office 2013 列印和縮放。

## 使用 Microsoft PowerPoint

1. 按一下 **檔案 > 列印**，然後選取印表機的名稱。

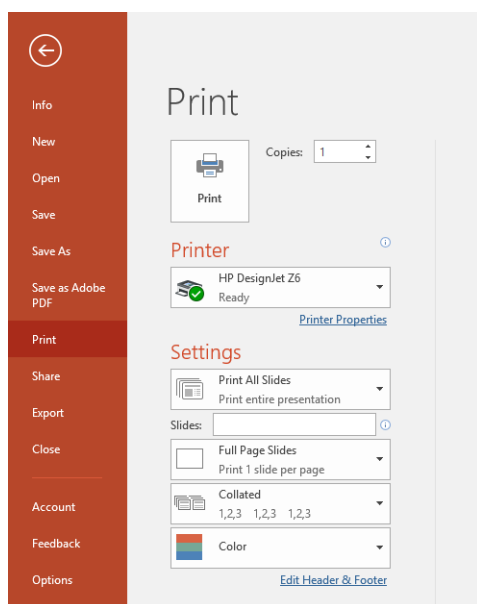

2. 按一下 **印表機內容 > 版面/輸出 > 調整大小選項**，將文件縮放為特定尺寸。
3. 選擇「**紙張/品質**」索引標籤，再選擇「**紙張來源**」和「**紙張類型**」。
4. 取決於您的驅動程式版本：
  - 使用 Windows V3 驅動程式：選取 **紙張/品質** 索引標籤，然後按一下邊界/裁紙器的 **設定** 按鈕和 **按邊界裁切內容**。
  - 使用 Windows V4 驅動程式：選取 **版面** 索引標籤，然後在「版面模式」區域中按一下 **邊界 > 按邊界裁切內容**。

如果您是使用 Z6dr 或 Z9+dr，您可以啟用垂直修剪器來裁切紙張的左右兩邊。

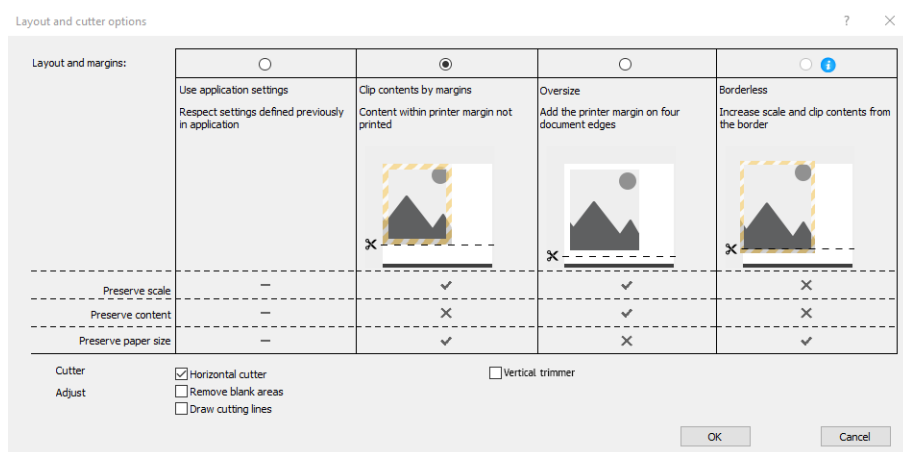

## 使用 Microsoft Project

1. 按一下 **檔案 > 列印**。
2. 選擇您的印表機名稱。
3. 您可以在「設定」區段中選擇要列印的頁面、方向和紙張尺寸。

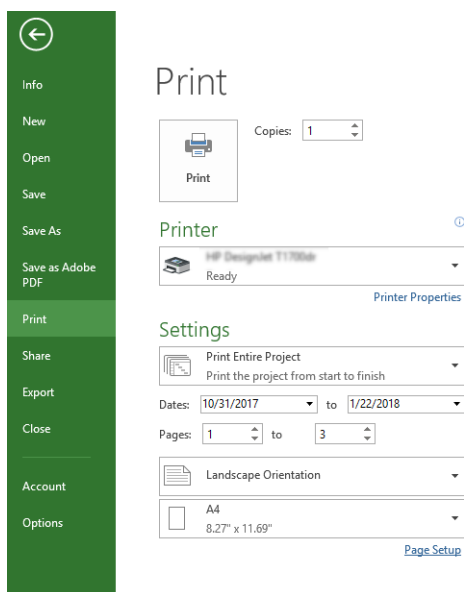

4. 按一下 **頁面設定**，再選擇您想要的 **紙張尺寸**。

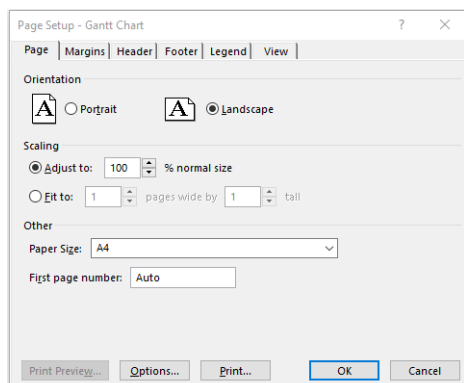

5. 選擇 **選項**，移至印表機驅動程式。

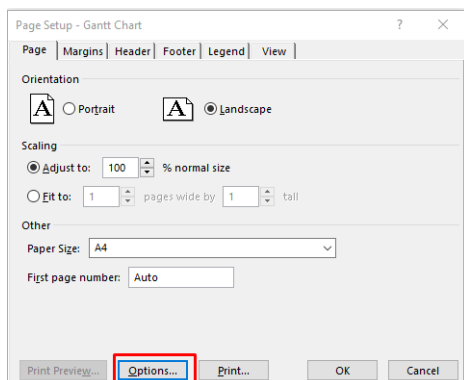

紙張/品質索引標籤內預設的選項可能會適用：紙張來源：使用印表機設定和 紙張類型：使用印表機設定。

6. 按一下 **版面/輸出 > 調整大小選項**，將文件縮放為特定尺寸。此外，您可以縮放 Project 內的文件。

## 使用 Microsoft Excel

1. 按一下 **檔案 > 列印**。選擇您印表機的名稱，然後按一下上一步箭號以離開 **檔案** 功能表。
2. 選擇 **版面配置索引標籤**，然後選擇 **大小**，再選擇您想要的紙張大小。

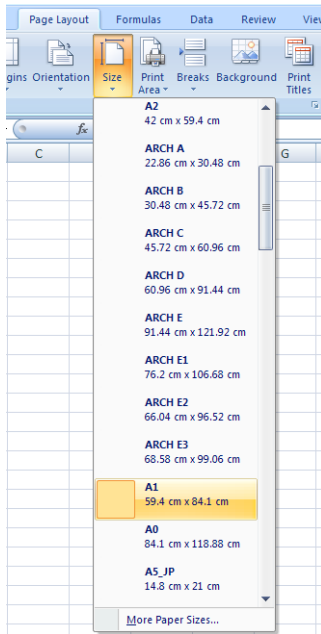

3. 按一下 **檔案 > 列印 > 印表機內容**，以移至印表機驅動程式。在 **紙張/品質** 索引標籤中，選取 **紙張來源**、**紙張類型** 和 **列印品質**。
4. 按一下 **版面/輸出 > 調整大小選項**，將文件縮放為特定尺寸。此外，您可以縮放 Excel 內的文件。

## 使用垂直修剪器列印無邊界工作

 **附註：** 此設定的組合可用於所有的紙張類型，但自黏材料除外，因為垂直修剪器無法裁切自黏材料。

### 使用 V3 驅動程式的列印設定

1. 開啟檔案。
2. 按一下 **檔案 > 列印**。
3. 選擇印表機及驅動程式。

4. 選擇文件的原始紙張尺寸。如果不是標準紙張尺寸，請建立自訂紙張尺寸。

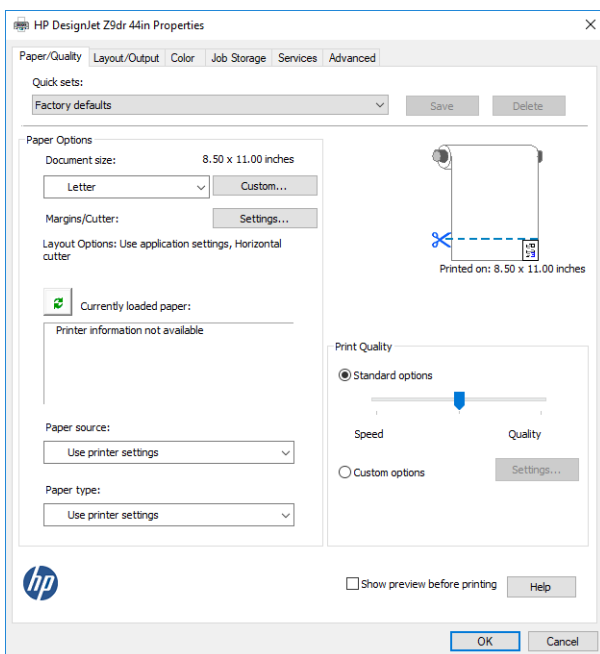

5. 按一下邊界/裁紙器 設定按鈕以移至 版面和裁紙器選項視窗。
6. 選擇 無邊界，然後勾選 垂直修剪器方塊。

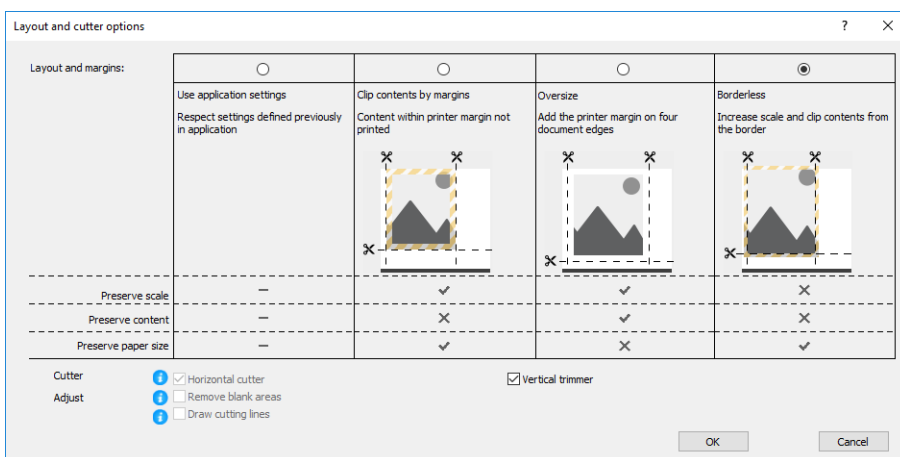

### 使用 V4 驅動程式的列印設定

1. 開啟檔案。
2. 按一下 檔案 > 列印。
3. 選擇印表機及驅動程式。
4. 選擇文件的原始紙張尺寸。如果不是標準紙張尺寸，請建立自訂紙張尺寸。

如果您不是使用 PDF 驅動程式列印也不是使用 Adobe Acrobat，請選擇文件的原始紙張尺寸。

5. 選擇 **輸出標籤**，然後勾選 **垂直修剪器** 方塊。

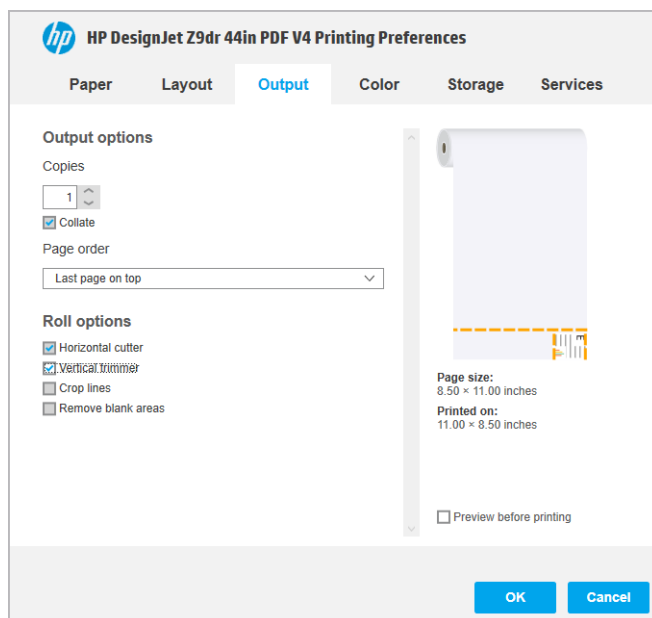

6. 選擇 **版面標籤**，然後選擇 **無邊界**。

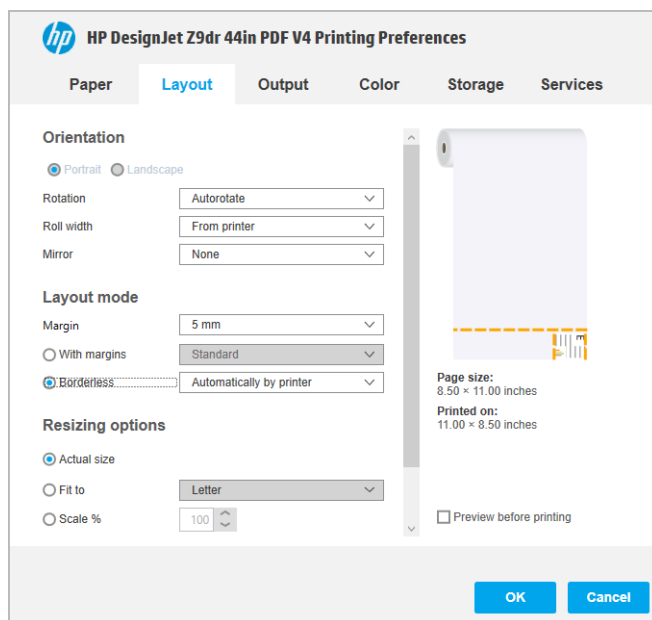

## 10 取得印表機使用資訊

### 取得印表機的帳戶資訊

您可透過幾種不同的方式取得印表機的帳戶資訊。

- 檢視印表機截至目前為止的用量統計，請參閱[位於第 116 頁的檢查使用情形統計資料](#)。
- 若要檢視每個近期工作的墨水和紙張使用量，請參閱[位於第 119 頁的檢查工作的使用情形統計資料](#)。
- 使用協力廠商應用程式，透過網際網路向印表機要求傳回印表機狀態、印表機使用資料或工作統計資料。每當應用程式提出要求時，印表機將會提供 XML 格式的資料。HP 提供 Software Development Kit (軟體開發套件) 以協助開發這類應用程式。

### 檢查使用情形統計資料

#### 從前控制面板查看使用量

點選前控制面板上的 ，即可顯示用量資訊。

Print categories usage	Ink	Paper
Ink usage		↗
Paper area usage		↗
Paper length usage		↗

下列資料可以擷取：

- 您可以在 **列印類別用量** 索引標籤中查看墨水、紙張面積和紙張長度的使用量，這些資訊分成以下幾個類別顯示：
  - 單色線條：介於 0% 到 10% 間的非白色像素覆蓋面積，列印在標準紙張上，色彩像素覆蓋面積小於 1%
  - 彩色線條：介於 0% 到 10% 間的非白色像素覆蓋面積，列印在標準紙張上，色彩像素覆蓋面積大於 1%
  - 低密度影像：介於 10% 到 50% 間的非白色像素覆蓋面積，列印在標準紙張上
  - 高密度影像：超過 50% 的非白色像素覆蓋面積，列印在標準紙張上



- 藍圖：列印在藍圖用紙上的任何內容類型
- 優質品質影像：列印在高級紙材上的任何內容類型
- 墨水用量以毫升為單位，按類別顯示墨水消耗量以及總消耗量。

CATEGORY	INK (ML)
Mono lines	0.92
Color lines	1.93
Low density image	0.86
High density image	431.09
Blueprint	n



- 紙張面積用量以英制或公制面積單位，按類別顯示紙張面積用量以及總用量。

CATEGORY	USED (M²)
Mono lines	0.22
Color lines	3.16
Low density image	0.51
High density image	17.45
Blueprint	n



- 紙張長度用量以英制或公制長度單位，按類別顯示紙張用量以及總用量。

CATEGORY	LENGTH (M)
Mono lines	0.2
Color lines	2.76
Low density image	0.46
High density image	15.12
Blueprint	n



- 墨水索引標籤以毫升為單位，顯示每個墨水匣的墨水消耗量以及墨水總消耗量。

Print categories usage	Ink	Paper
INK CARTRIDGE	INK (ML)	
Magenta	90	
Yellow	192	
Cyan	288	
Chromatic red	378	



- 紙張索引標籤頂端顯示紙張用量和總量，並細分為紙材種類或系列。每種墨水用量都會顯示。



Print categories usage	Ink	Paper
PAPER TYPE	PAPER AREA (M <sup>2</sup> )	PAPER LENGTH (M)
Bond and Coated Paper	32.31	29.92
Plain Paper	14.90	13.74
Coated Paper	6.48	5.99
HP Coated Paper	6.90	

當您點選  時，會顯示一則訊息：用量報告已傳送至工作佇列，將盡快開始列印。

所有的數值都可以顯示英制或公制單位。

## 列印使用資訊

您可以使用兩種不同方式，從印表機的主畫面列印使用資訊：

- 點選 ，啟動用量資訊畫面，然後點選 列印使用報告 按鈕。
- 依序點選  > 內部圖件 > 使用者資訊圖件 > 列印使用報告。

## 從嵌入式 Web 伺服器查看使用量

可從嵌入式 Web 伺服器擷取與前控制面板相同的資訊。

1. 存取嵌入式 Web 伺服器，請參閱 [位於第 15 頁的嵌入式 Web 伺服器](#)。
2. 按一下側邊功能表中的 用量。

「用量」頁面會以各種不同的表格來顯示所有的印表機用量資訊：

- **摘要**：總墨水用量和總紙張用量（以面積單位和長度單位顯示）。
- **列印類別用量**：不同列印類別（內容類型，例如單色線條、彩色線條、優質影像、藍圖紙）的墨水用量、紙張用量和列印的數量或頁數。只有在 **顯示應用類別** 印表機設定啟用時才會顯示此表格資訊。視以下設定而定，還會有其他更多情況：
  - 當 **使用的紙張面積與列印的紙張面積** 設定啟用時，會顯示已列印的紙張用量。
  - 當 **啟用藍圖類別** 設定啟用時，會顯示藍圖類別。
  - 當 **啟用優質影像類別** 設定啟用時，僅會顯示優質影像類別。
  - 如果顯示已列印紙張的欄位資訊，已使用紙張面積的欄位會將字串變為「紙張面積（已使用平方公尺）」。否則，顯示的字串為「紙張面積（平方公尺）」。
- **墨水用量**：印表機整個使用過程中所使用的墨水用量（約略值）。墨水消耗量表格列出了每種色彩的墨水消耗量，但忽略墨水匣的產品編號。
- **紙張用量**：印表機從頭到尾已使用的所有紙張數量。

# 檢查工作的使用情形統計資料

 **附註：** 使用情形統計資料不保證絕對準確。

1. 存取嵌入式 Web 伺服器，請參閱[位於第 15 頁的嵌入式 Web 伺服器](#)。
2. 按一下側邊功能表的 **用量 > 統計**。

「統計」頁面顯示一張最近列印工作的表格，且每個工作（而非每一頁）包含以下資訊：

- **名稱：** 工作名稱

只有使用者可以使用 **安全 > 安全設定** 底下的 **在工作統計資料中顯示使用者名稱和工作名稱** 設定時，才會顯示工作名稱。

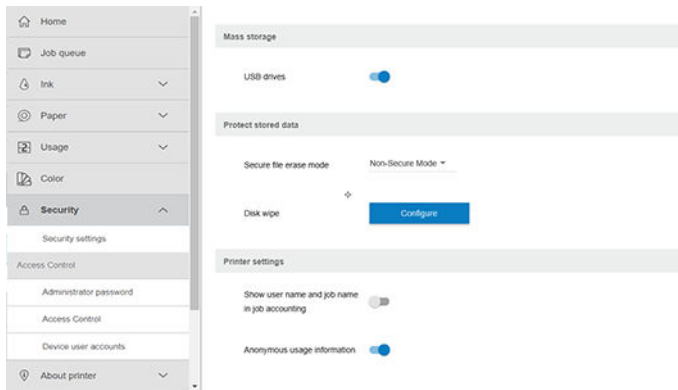

- **數量：** 工作的數量
- **時間：** 完成工作的日期與時間
- **使用者：** 提交工作的人員所輸入的名稱（只有在啟用對應的安全設定時才會顯示此項目）

只有使用者可以使用 **安全 > 安全設定** 底下的 **在工作統計資料中顯示使用者名稱和工作名稱** 設定時，才會顯示使用者名稱。

- **類型：** 工作類型
- **來源：** 工作來源：USB、網路等
- **列印品質：** 用來列印工作的列印品質
- **份數：** 要求的份數（重新列印後的累計）
- **頁數：** 已完成的頁數
- **狀態：** 工作狀態：列印、已由使用者取消等等
- **總成本：** 工作的總成本（當成本分配啟用時才會顯示）
- **紙張類型：** 用於工作的紙張類型
- **紙張面積：** 工作已使用的紙張面積
- **紙張長度：** 工作已使用的紙張長度
- **墨水用量：** 工作消耗的墨水量

當工作的所有頁面皆已列印、被使用者取消列印，或被印表機本身取消列印，該工作會被視為已完成。正在進行的工作（等待進行列印、正在列印、正在取消、保留以預覽等等）不會顯示在此清單中。

您可以使用同一個頁面中的下拉式選單控制項，篩選統計頁面上顯示的工作。這個控制項只會變更檢視內容，並不會刪除印表機中的工作帳戶資訊。實際上，此頁面會回報最後 N 個工作（或更少個工作，如果沒有足夠已完成的工作），其中 N 為此設定參數的數值。根據預設，N 為 10。

統計表格中會出現兩個按鈕：

- **說明**：此按鈕會開啟一個顯示說明資訊的視窗。資訊內容取決於印表機的功能：舉例來說，如果印表機沒有掃描器，便不會顯示掃描器說明。
- **匯出到 CSV**：此按鈕開啟一個包含進度列的視窗，並產生和下載 CSV 檔案。下載的檔案所包含的資訊與統計頁面相似，檔案格式為 CSV。如果已啟用成本分配，CSV 會顯示更多關於工作成本的詳細資訊。

## 檢查成本分配

 **附註**：使用情形統計資料不保證絕對準確。

1. 存取嵌入式 Web 伺服器，請參閱[位於第 15 頁的嵌入式 Web 伺服器](#)。
2. 選取 **首頁索引標籤**。
3. 選取 **使用 > 成本分配設定**。

「成本分配」頁面可讓您啟用或停用成本分配，方法為勾選頁面頂端的 **啟用統計分配設定** 核取方塊。如果啟用此設定，您可以插入或修改以下區段的成本。

 **附註**：至少必須啟用其中一個區段，才可儲存設定。

- **單位**
  - **貨幣**：任意輸入三個字母的貨幣代碼。
  - **紙張用量**：選擇英制或公制單位。
- **列印類別成本**：您可以選擇啟用或停用。當啟用時，您可以為每個類別指派成本，並選擇成本單位（每公釐，或上一個 **單位** 區段中選取的選項）。成本為一個精準度至兩位小數的數字。已停用的類別會呈現灰色。
- **墨水用量成本**：您可以選擇啟用或停用。可讓您將成本套用至墨水用量，並在一個欄位中顯示可用墨水以表示成本。
- **紙張用量成本**：您可以選擇啟用或停用。可讓將成本套用至顯示的紙張。您可以從支援的紙張清單新增紙張。您可以移除或編輯成本；成本不能為空白，但可以為 0（零）。單位選擇與列印類別相同。
- **固定成本**：您可以選擇啟用或停用。可讓您新增固定成本至所有工作。

啟用成本分配設定會使成本欄位出現在帳戶資訊中，且詳細資訊會新增至匯出的 CSV。

---

# 11 處理墨水匣和印字頭

- [關於墨水匣](#)
- [檢查墨水匣狀態](#)
- [卸下墨水匣](#)
- [插入墨水匣](#)
- [關於印字頭](#)
- [檢查印字頭狀態](#)
- [移除印字頭](#)
- [插入印字頭](#)
- [安全模式](#)

## 關於墨水匣

墨水匣會儲存墨水，並且連接到印字頭，在紙張上散佈墨水。若要購買其他墨水匣，請參閱 [位於第 137 頁的配件](#)。

- ⚠ 注意：**由於墨水匣屬於對 ESD 敏感的裝置（請參閱 [位於第 194 頁的辭彙](#)），在處理墨水匣時，請遵守預防措施。請避免碰到針腳、導線或電路。
- 📖 附註：**擁有動態安全功能的印表機。僅可搭配使用 HP 原廠晶片的墨水匣。使用非 HP 晶片可能會導致墨水匣無法正常運作，即便當天可以正常運作，也不保證之後仍可正常操作。更多資訊：  
<http://www.hp.com/go/learnaboutsupplies>。
- 📖 附註：**本印表機的設計並非使用連續供墨系統。要繼續列印，請移除所有連續供墨系統，然後安裝原廠的 HP（或相容型）墨水匣。
- 📖 附註：**本印表機的設計可將墨水匣用到空了為止。在墨水匣的墨水用盡之前重新填充可能會造成印表機故障。如果發生此類問題，請插入新墨水匣（原裝 HP 或相容型）以繼續列印。

## 檢查墨水匣狀態

有好幾種方法可以檢查墨水匣狀態：

- 在前控制面板的「所有應用程式」頁面上向左滑動您的手指。您會看到 Widget 頁面，內容顯示墨水與紙張耗材的狀態。您可以點選特定的墨水匣，以了解更多相關資訊。
- 在前控制面板上點選 ，然後點選您要取得其資訊的墨水匣。「墨水資訊」頁面上有 **更換墨水匣** 選項，可供您需要更換時使用（亦請參閱 [位於第 122 頁的卸下墨水匣](#)）。
- 您也可以從 HP Utility 取得這項資訊。

如需有關墨水匣狀態訊息的說明，請參閱 [位於第 175 頁的墨水匣狀態訊息](#)。

## HP Utility 程序

- 在 Windows 專用的 HP DesignJet Utility 中，依序選取 **概觀** 索引標籤 > **耗材** 索引標籤 > **墨水匣**。
- 在 macOS 專用的 HP Utility 中，選取「資訊」群組中的 **耗材狀態**。

## 卸下墨水匣

您會在兩種情況卸下墨水匣。

- 墨水匣存量過低，並且您想要用滿的墨水匣來更換，以便自動執行列印工作（方便的話，您可以使用第一個墨水匣中剩餘的墨水）。
- 墨水匣已空或發生故障，並且您必須更換該墨水匣才能繼續列印。

**⚠ 注意：**請勿在列印時，卸下墨水匣。

**注意：**請只在準備插入其他墨水匣時，卸下墨水匣。

**注意：**確認印表機的輪子已鎖住（已扳下制動手柄），以防止印表機移動。

**📖 附註：**當墨水匣的墨水用完時，目前的工作不會自動取消；除非您手動取消工作，否則該工作將在您更換空的墨水匣之後繼續列印。如果更換墨水匣時有所延遲，您可能會在圖件看到一些條紋影響。

1. 在前控制面板上，依序點選 、 和 **更換墨水匣**。
2. 如果您是使用 Z6 印表機，請打開印表機右側的墨水匣護蓋。  
如果您是使用 Z9+ 印表機，請打開印表機兩側的墨水匣護蓋。

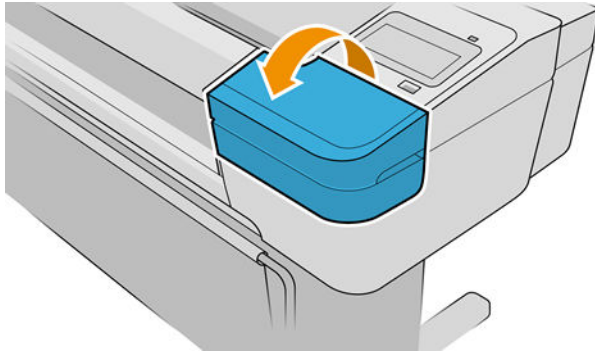

3. 握緊您想要卸下的墨水匣。
4. 將墨水匣往上拉。

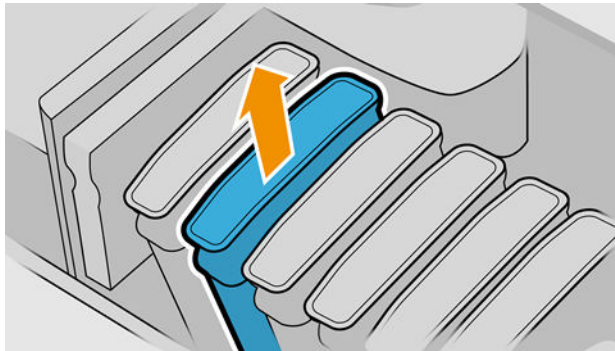

 **附註：**請避免碰到墨水匣插入印表機的末端，因為那裡可能仍沾有墨水。

 **附註：**請避免存放部分使用過的墨水匣。

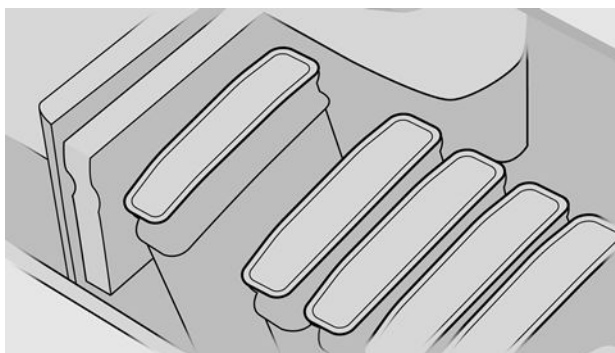

5. 前控制面板螢幕會識別遺失的墨水匣。

## 插入墨水匣

1. 拆開墨水匣的包裝之前，請先用力搖動墨水匣。
2. 拆開新墨水匣的包裝，尋找識別墨水顏色的標籤。檢查標示空插槽的字母（例如 M 代表洋紅色）是否與墨水匣標籤上的字母相符。



3. 將墨水匣插入插槽。

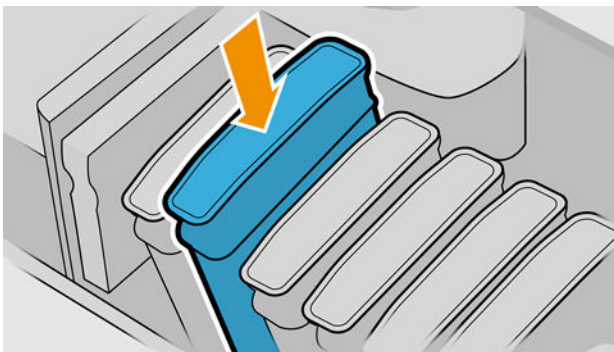

4. 將墨水匣壓入插槽，直到喀嚓一聲卡入定位。

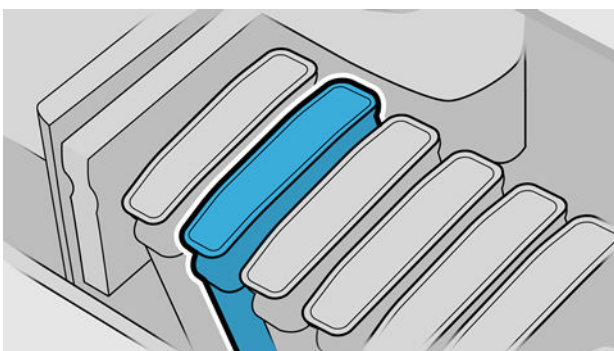

如果您仍有疑問，請參閱[位於第 175 頁的無法插入墨水匣](#)。

5. 插入所有墨水匣之後，請闔上護蓋。

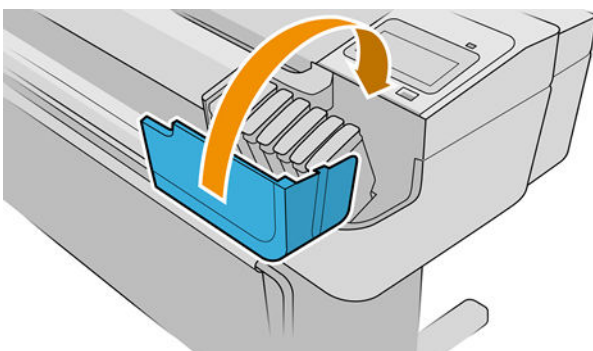

6. 前控制面板螢幕會確認所有墨水匣都已正確插入。





## 使用重新裝填或更換的墨水匣

HP 建議您使用新的 HP 墨水匣更換空的墨水匣。請參閱[位於第 137 頁的配件](#)、[位於第 122 頁的卸下墨水匣](#)和[位於第 123 頁的插入墨水匣](#)。

使用重新裝填或他牌墨水匣具有幾個嚴重的缺點：

- 有損壞印表機的風險。在這種情況下，印表機保固對於與墨水匣相關的任何印表機維修，以及由於墨水摻雜而導致的任何問題將不提供任何保固。
- 日後在印表機中使用相同色彩的所有印字頭，保固都將會失效。
- 列印品質可能會降低。
- 印表機將無法評估墨水匣中的墨水量，也因此無法進行回報。



若要強制印表機接受新的墨水匣，您可以在前控制面板上依序點選 、、、。

1. 在印表機中安裝墨水匣（請參閱[位於第 123 頁的插入墨水匣](#)）。
2. 前控制面板將會通知您墨水匣有所變動，且將會開始墨水匣取出程序。如果您認為自己購買了非原廠 HP 墨水匣，HP 建議您中止該程序。若要檢查墨水匣是否為原廠產品，請參閱 <http://www.hp.com/go/anticounterfeit>。
3. 若您要繼續程序，前控制面板會顯示一連串警告訊息。

 **附註：**印表機偵測到非原廠的 HP 墨水匣。印表機僅可搭配使用 HP 原廠晶片的墨水匣。使用非 HP 晶片可能會導致墨水匣無法正常運作，即便當天可以正常運作，也不保證之後仍可正常操作。更多資訊：  
<http://www.hp.com/go/learnaboutesupplies>。

此程序完成後，前控制面板會提供一般墨水匣顯示，但墨水匣將無法正常回報其墨水量。

## 關於印字頭

印字頭連接到墨水匣並在紙張上噴出墨水。

 **注意：**由於印字頭屬於對 ESD 敏感的裝置（請參閱[位於第 194 頁的辭彙](#)），在處理印字頭時，請遵守預防措施。請避免碰到針腳、導線或電路。

## 檢查印字頭狀態

每次結束列印後，印表機都會自動檢查並處理印字頭。若要取得有關印字頭的詳細資訊，請依照下列步驟執行。

1. 在前控制面板上點選 ，然後點選您要取得其資訊的印字頭。
2. 前控制面板會顯示：
  - 色彩
  - 產品名稱
  - 產品編號
  - 序號
  - 狀態，請參閱[位於第 186 頁的前控制面板錯誤訊息](#)
  - 使用的墨水量
  - 保固狀態

您也可以從 HP Utility 取得這類資訊的絕大部分。在 Windows 專用的 HP DesignJet Utility 中，依序選取 **概觀索引標籤** > **耗材索引標籤**。

如需有關印字頭狀態訊息的說明，請參閱[位於第 181 頁的印字頭狀態訊息](#)。

如果保固狀態為 **請參閱保固注意事項**，這表示您在使用非 HP 墨水。請參閱印表機隨附的《法律資訊》文件，以了解保固的詳細資訊。

## 移除印字頭

 **注意：**確認印表機的輪子已鎖住（已扳下制動手柄），以防止印表機移動。

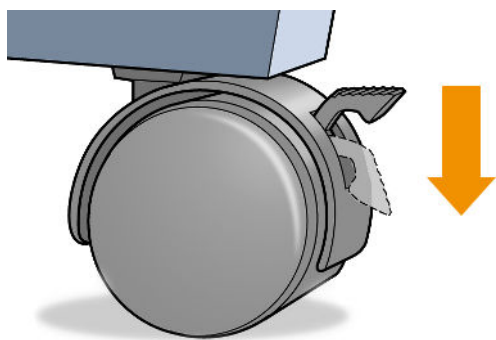

**⚠ 注意：**更換印字頭必須在印表機為開啟狀態時進行。

1. 在前控制面板依序點選 、印字頭、、更換。
2. 印表機會將托架移到正確的位置。

**⚠ 注意：**如果將墨水匣停留在卸下的位置，而且三分鐘以內沒有插入或卸下任何墨水匣，印表機就會嘗試將墨水匣移回右手邊的正常位置。

3. 當墨水匣停止移動時，前控制面板顯示幕會要求您打開上蓋。

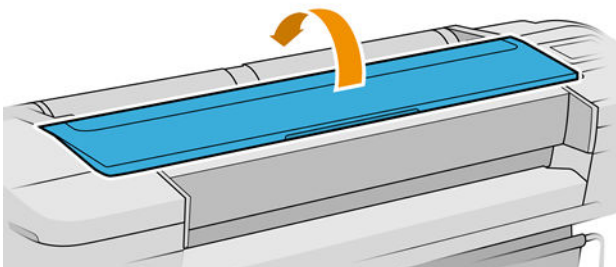

4. 找出印表機右邊的墨水匣。
5. 將把手往上向自己的方向拉即可釋放電線迴圈。

**📝 附註：**下圖是以 Z9+ 印表機為對象；如果您是使用 Z6 印表機，操作程序相似。

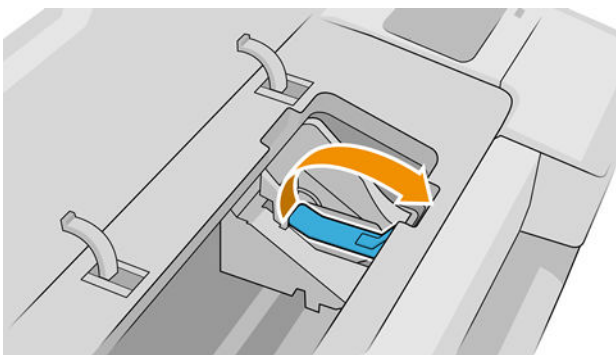

6. 將把手壓回以提起蓋子。

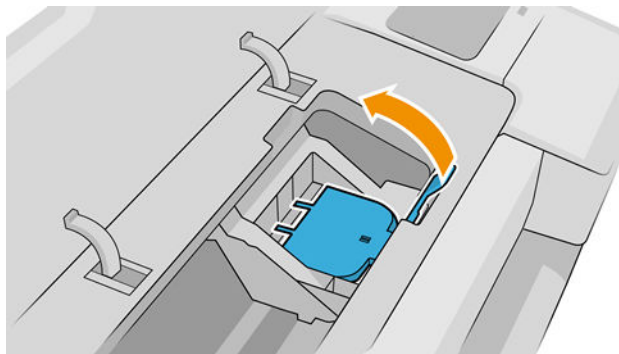

7. 這樣就您就能接觸到印字頭。

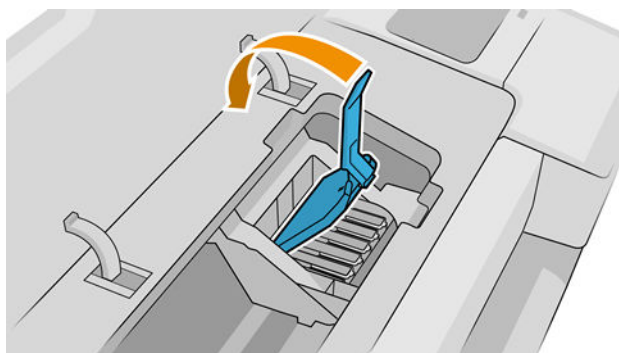

8. 若要卸下印字頭，請提起藍色手把。

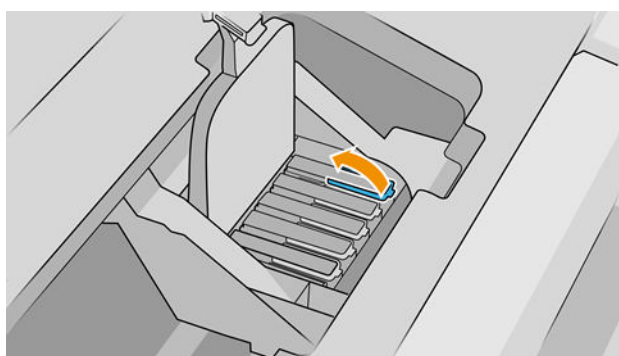

9. 使用藍色手把，小心地將印字頭鬆脫。

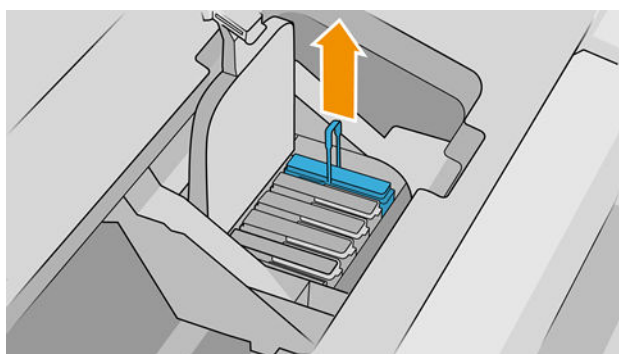

10. 將藍手把手向上拉，直到印字頭從墨水匣鬆脫。

**⚠ 注意：**請勿大力拉扯，這可能會使印字頭受損。

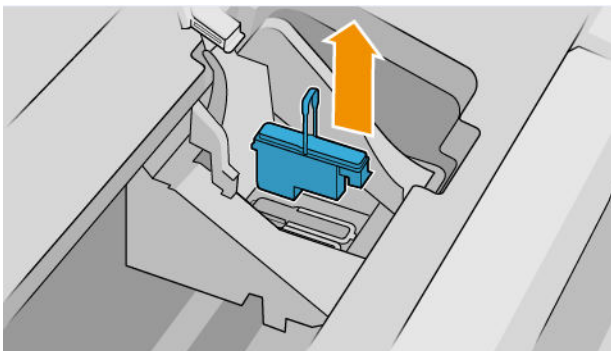

11. 前控制面板螢幕會識別遺失的印字頭。

## 插入印字頭

**📖 附註：**如果墨水匣已空，或是接近用盡，則無法成功插入新的印字頭。在這種情況下，您必須先更換墨水匣，再插入新的印字頭。

1. 將橙色的保護蓋往下拉即可取下保護蓋。

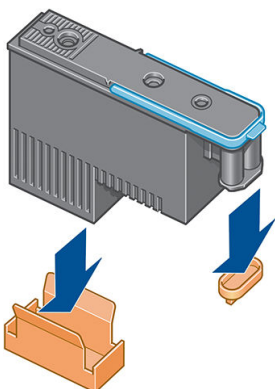

2. 印字頭的設計是可插入任何可用的插槽。印字頭插入特定插槽後，會將印字頭設定為僅以該色彩組合作。基於此原因，請務必在印字頭隨附的標籤上標示其特定顏色，該顏色應與印字頭所插入的墨水匣插槽顏色相符。



3. 將新的印字頭插入墨水匣中正確的插槽。

**⚠ 注意：**緩慢、垂直地將印字頭往下插入。插入的速度太快、角度不對，或者插入時旋轉了印字頭，都可能使印字頭受損。

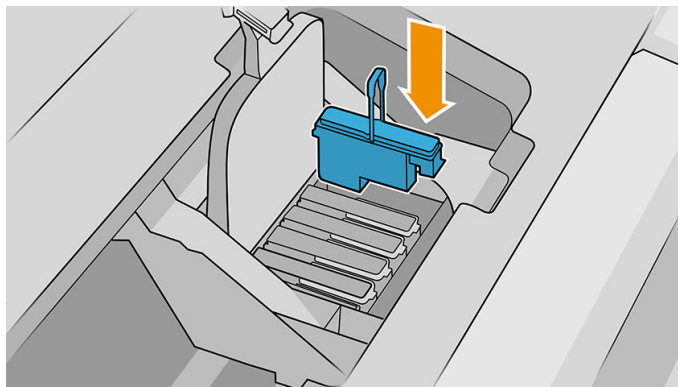

**⚠ 注意：**安裝新的印字頭時，您可能會感覺到有一股阻力，因此您必須穩定且平順地將印字頭往下壓。您應該會聽到嗶一聲，並在前控制面板螢幕上看到印字頭已插入的確認訊息。如果您仍有疑問，請參閱[位於第 175 頁的無法插入印字頭](#)。

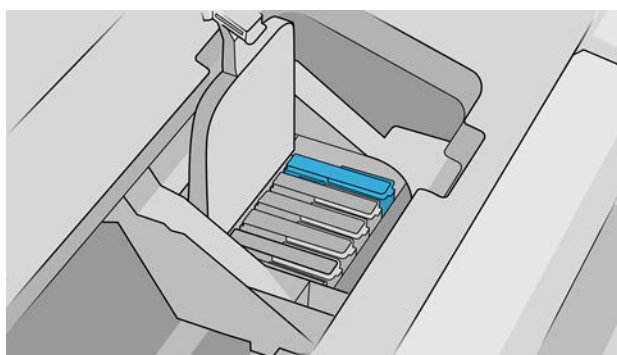

4. 插入所有其他要安裝的印字頭，然後蓋上墨水匣的蓋子。

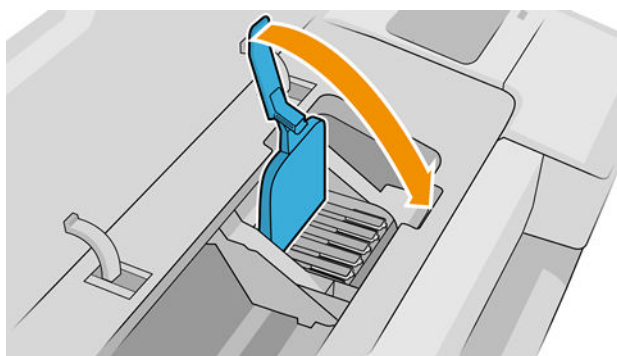

5. 確認藍色把手的末端卡住近墨水匣側邊上的線圈。

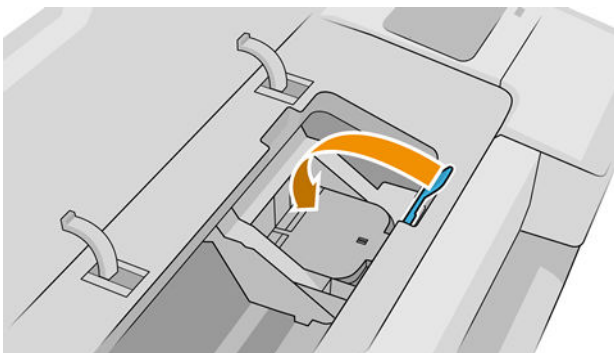
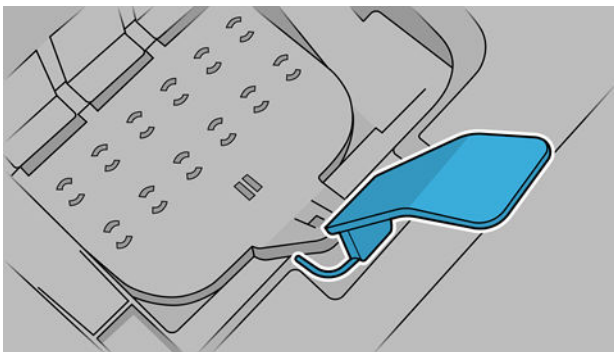

6. 放下把手，使其固定在托架蓋子上方。

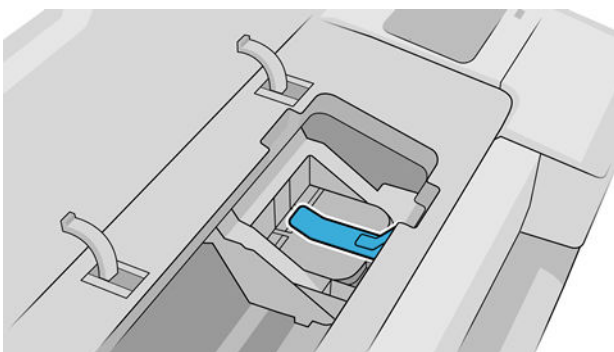

正確地插入所有印字頭且印表機接受之後，印表機會發出嗶聲。

 **附註：**如果印表機沒有在插入印字頭後發出嗶聲，且前控制面板顯示幕上出現 **Replace** 訊息，即表需要重新插入印字頭。

7. 關上窗蓋。

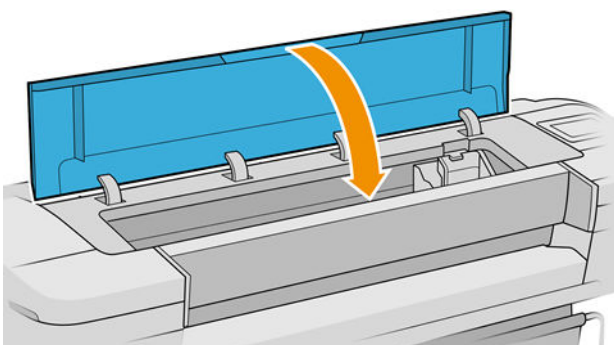

8. 前控制面板顯示幕會確認所有印字頭都已正確地插入。印表機會開始檢查並準備印字頭。當所有印字頭有所變更時，預設的例行性程序需要花費 10 分鐘才能完成。如果印表機在準備印字頭的過



程中發現問題，可能需要更長的時間，最多需要 45 分鐘。若只插入單一印字頭，則需 2 到 45 分鐘。檢查並備妥所有印字頭之後，如果已裝入紙張，將會自動執行重新校正印字頭的程序，請參閱[位於第 179 頁的校正印字頭](#)。

9. 裝入新的印字頭之後，建議您執行色彩校準。請參閱[位於第 86 頁的色彩校準](#)。

## 安全模式

在某些情況下，包括在不符合環境規格的情況下操作印表機，以及偵測到已使用、重新裝填或仿冒品墨水匣時，印表機會以「安全模式」運作。在不符合環境規格的情況下操作，或是安裝了已使用、重新裝填或仿冒品墨水匣時，HP 無法保證列印系統的效能。安全模式的設計是為了保護印表機和印字頭，避免其因為意外情況而受損；當印表機的前控制面板、嵌入式 Web 伺服器 and HP Utility 顯示圖示時，表示此模式已生效。

為了獲得最佳效能，請使用原廠 HP 墨水匣。HP DesignJet 的列印系統（包括原廠 HP 墨水和印字頭）在設計和建構時即視為一體，為每一份圖件提供毫不妥協的列印品質、一致性、效能、耐久性和價值。

 **附註：**本印表機的設計並非使用連續供墨系統。要恢復列印狀態，請移除連續供墨系統，然後安裝原裝的 HP（或相容型）墨水匣。

 **附註：**本印表機的設計可將墨水匣用到空了為止。在墨水匣的墨水用盡之前重新填充可能會造成印表機故障。如果發生此類問題，請插入新墨水匣（原裝 HP 或相容型）以繼續列印。

 **附註：**擁有動態安全功能的印表機。僅可搭配使用 HP 原廠晶片的墨水匣。使用非 HP 晶片可能會導致墨水匣無法正常運作，即便當天可以正常運作，也不保證之後仍可正常操作。更多資訊：  
<http://www.hp.com/go/learnaboutesupplies>。

---

## 12 維護印表機

- [檢查印表機狀態](#)
- [清潔印表機的外部](#)
- [維護墨水匣](#)
- [移動或存放印表機](#)
- [更新韌體](#)
- [更新軟體](#)
- [印表機維護套件](#)
- [安全檔案清除](#)
- [磁碟清除](#)



## 檢查印表機狀態

您可以使用下列方法檢查印表機目前的狀態：

- 如果您存取嵌入式 Web 伺服器，將會看到有關印表機一般狀態的資訊。
- 在前控制面板上，您可以點選對應的圖示，以查看紙張、墨水量、墨水匣和印字頭的相關資訊。

如果目前出現任何警示，最高優先警示會顯示在主畫面較頂層的資料列。點選此警示訊息可檢視所有目前警示的清單，每個警示都有一個圖示表示嚴重程度。您可以點選個別警示，取得解決這個問題的說明。

## 清潔印表機的外部

使用溼海綿或軟布以及溫和的家用清潔劑（例如無磨蝕性的液態皂），清潔印表機的外部以及在一般操作中會固定碰觸到的印表機其他部分。

**⚠ 警告！** 為避免觸電，在清潔印表機之前，請確定已關閉印表機並拔出印表機的插頭。請勿讓印表機內部進水。

**⚠ 注意：** 請勿在印表機上使用磨蝕性清潔劑。

## 維護墨水匣

在墨水匣的正常使用寿命期間，不需要特定的維護。然而，為維持最佳列印品質，您應該在有效日期到期時更換墨水匣。當任一墨水匣到期時，印表機的前控制面板將會通知您。

您也可以隨時檢查墨水匣的到期日：請參閱[位於第 133 頁的檢查印表機狀態](#)。

亦請參閱[位於第 121 頁的處理墨水匣和印字頭](#)。

## 移動或存放印表機

如果您需要移動印表機，必須做好正確的準備工作，以免發生損壞。如果要為印表機做好準備工作，請依照下列指示進行。

1. 請勿取出墨水匣或印字頭。
2. 確定沒有裝入紙張。
3. 確定印表機處於閒置狀態。
4. 拔出印表機連接到網路或電腦的纜線。

**⚠ 注意：** 移動印表機通過門口時，如有必要請移除延伸腳座，並確定要重新加以組裝，再設定印表機。

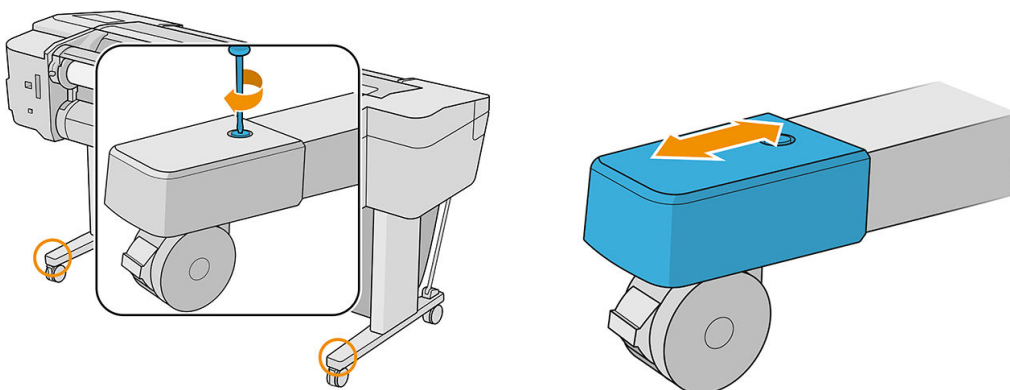

若需長時間關閉印表機，請遵循以下的額外步驟：

1. 按下前控制面板上的電源鍵關閉電源。
2. 中斷連接印表機的電源線。

**⚠ 注意：**請勿將印表機上下倒轉過來：墨水可能會從維護站漏出並損壞印表機。

重新連接電源線時，請記得將電源線緊沿著背部溝槽佈線。當印表機再次開啟電源時，本身初始化完成乃至檢查並備妥印字頭約需 3 分鐘的時間。印字頭的準備工作通常只需要一分鐘的時間。但是，如果印表機已有六週以上的時間都不曾使用過，可能就得花上 45 分鐘準備印字頭。

**⚠ 注意：**如果印表機已有相當長的一段時間不曾使用，印字頭可能也無法再使用。在這種情況下，您必須更換新的印字頭。

**💡 提示：**由於這項工作既費時又耗墨水，因此強烈建議您盡量讓印表機永遠保持在開機狀態或睡眠模式中，以維護印字頭的良好狀況。在這兩種情況中，印表機都會不時恢復執行，以維護印字頭。因此您可以避免使用印表機前的冗長準備過程。

## 更新韌體

印表機的各项功能是由印表機內的韌體所控制。

HP 將會不時提供韌體更新。這些更新可以增加印表機的功能，增強其功能，而且可能會更正不嚴重的問題。

**📌 重要：**強烈建議您定期更新韌體，以獲得最新的改進功能。

下載與安裝韌體更新有多種方法，您可以選擇最方便的方法。它們可以分成兩個類別：自動和手動更新。

**📌 附註：**韌體包括一組最常用的紙張預設值。您也可以另行下載其他紙張預設值；請參閱[位於第 35 頁的紙張預設值](#)。

## 自動韌體更新

自動韌體更新是網路連線印表機提供的一項便利功能。您的印表機可以自動下載與儲存最新版的韌體，並進行安裝。

### 重要注意事項

- 印表機必須連線至網際網路；請參閱[位於第 18 頁的設定印表機服務](#)。
- 若要設定自動韌體更新，您可以使用前控制面板或嵌入式 Web 伺服器；請參閱[位於第 20 頁的設定韌體更新](#)。
- 如果已設定系統管理員密碼，將會要求此密碼來變更這些設定。
- 韌體更新套件可能很大；您可能需要考慮這會不會對您的網路或網際網路連線造成影響。
- 韌體更新會在背景下載：印表機可以同時進行列印。然而，韌體無法在背景安裝：必須停止列印，並一律手動執行安裝。完成下載後，您可以隨時安裝韌體。

## 手動韌體更新

可按下列方法執行手動韌體更新：

- 使用嵌入式 Web 伺服器時，請按一下 **關於印表機 > 韌體更新**。按一下 **立即檢查**，以檢查是否有新的韌體可供使用。如果找到新的韌體，將會顯示一些有關新韌體的資訊，而您將有機會下載並安裝該韌體。
- 在 Windows 中使用 HP Utility，依序選擇您的印表機、「支援」索引標籤和「韌體更新」。
- 在 macOS 中使用 HP DesignJet Utility，在「支援」群組中選擇**韌體更新**。
- 使用 HP Web Jetadmin，您可以透過它進行手動韌體更新或是要求自動更新。
- 使用應格式化處理為 FAT32 格式的 USB 快閃磁碟機，其應可供您儲存至少 4 GB 的容量。從 <http://www.hp.com/go/Z6/firmware> 或 <http://www.hp.com/go/Z9/firmware> 將韌體檔案下載至 USB 快閃磁碟機中，然後插入前控制面板旁的高速 USB 主機連接埠。韌體更新小幫手會顯示在前控制面板上，以引導您逐步完成更新程序。

## 更新軟體

若要更新您印表機的印表機驅動程式和其他軟體，請前往 <http://www.hp.com/go/Z6/drivers>（如果您是使用 Z6）或 <http://www.hp.com/go/Z9/drivers>（如果您是使用 Z9+）。

- 在 Windows 中，「HP 軟體更新」會定期提供以便自動更新您的軟體。
- 若要享有所有列印功能，請從 <http://www.hp.com/go/Z6/drivers>（如果您是使用 Z6）或 <http://www.hp.com/go/Z9/drivers>（如果您是使用 Z9+）下載 macOS 驅動程式。

## 印表機維護套件

有三種維護套件可供您的印表機使用，這些維護套件包含了長期使用後可能會需要更換的印表機元件。需要其中一個套件時，前控制面板和 HP Utility 會顯示訊息。

當您看到訊息時，應該連絡 HP 支援中心（請參閱[位於第 189 頁的連絡 HP 支援中心](#)）並要求提供維護套件。這些套件只能由服務工程人員進行安裝。

## 安全檔案清除

印表機的硬碟是要用來做為列印工作的暫時儲存區域。Secure File Erase 公用程式可以從硬碟完全清除您的資訊，使其免於未授權的存取。此功能一旦開啟，便會立即開始執行清除，但是不會回溯清除硬碟中既有的舊暫存檔案。如果您也想要清除舊檔案，請參閱[位於第 136 頁的磁碟清除](#)。

安全檔案清除提供三種不同的安全性等級：

- **不安全的模式：**清除指向資訊的所有指標。資訊本身依然會留在硬碟上，直到由於其他用途而需要用到相同磁碟空間，就會遭到覆寫。儘管資料留在磁碟上，多數人員都會難以存取，不過使用為此目的而設計的軟體依然可能成功存取。這是在大多數電腦系統上清除檔案的一般方法；這是最快速的方法，不過卻是最不安全的。
- **安全快速清除：**清除指向資訊的所有指標，而且會以固定的字元模式覆寫資訊。這個方法的速度比「不安全的模式」慢，不過卻更為安全。使用偵測剩餘磁性痕跡的特殊工具，依然可能存取已清除資訊的片段。
- **安全處理清除：**清除指向資訊的所有指標，使用針對消除所有剩餘痕跡而設計的演算法，對資訊進行重複的覆寫。這是最緩慢的方法，不過卻是最安全的。安全處理清除符合清除和處理磁碟媒體的美國國防部 5220-22.m 需求。這是在使用安全檔案清除時的預設安全性等級。

您可以從嵌入式 Web 伺服器（**安全性 > 安全設定**）來變更這些設定。安全檔案清除是 Web JetAdmin 這款 HP 免費網路型列印管理軟體所提供的其中一項工具。請參閱 <http://www.hp.com/go/webjetadmin>。

如果您對於使用 Web JetAdmin 中的安全檔案清除有問題，請與 HP 支援中心聯絡：請參閱[位於第 189 頁的連絡 HP 支援中心](#)。

## 磁碟清除

磁碟清除與安全檔案清除（請參閱[位於第 136 頁的安全檔案清除](#)）相同，差別在於前者會清除所有暫存檔案，包括舊檔案。

您可以從 Web JetAdmin 或內嵌式 Web 伺服器變更磁碟清除的設定。

---

 **附註：**如果您選擇要清除整個硬碟，在進行該程序時便可能會多次要求您重新啟動印表機。使用「安全檔案清除」執行此程序需要 6 小時，使用「安全處理清除」則需要 24 小時。

---

---

## 13 配件

- [如何訂購耗材與附件](#)
- [附件簡介](#)
- [棄置指示](#)

## 如何訂購耗材與附件

有兩種方式可以訂購印表機的耗材與附件：

- 造訪 <http://www.hpmedia.com> 網站。
- 連絡 HP 支援中心（請參閱[位於第 189 頁的連絡 HP 支援中心](#)）。

本章其餘部分列出了可用的耗材與附件，及其零件編號。

### 訂購墨水耗材

您可以為印表機訂購下列墨水耗材。

墨水匣	產品編號
HP 746 300 毫升洋紅色 DesignJet 墨水匣	P2V78A
HP 746 300 毫升黃色 DesignJet 墨水匣	P2V79A
HP 746 300 毫升青色 DesignJet 墨水匣	P2V80A
HP 746 300 毫升著色紅 DesignJet 墨水匣	P2V81A
HP 746 300 毫升亮光黑 DesignJet 墨水匣	P2V82A
HP 746 300 毫升消光黑 DesignJet 墨水匣	P2V83A
HP 747 300 毫升著色綠 DesignJet 墨水匣 <sup>1</sup>	P2V84A
HP 747 300 毫升著色藍 DesignJet 墨水匣 <sup>1</sup>	P2V85A
HP 747 300 毫升灰色 DesignJet 墨水匣 <sup>1</sup>	P2V86A
HP 747 300 毫升光亮劑 DesignJet 墨水匣 <sup>12</sup>	P2V87A

<sup>1</sup> 僅限 HP DesignJet Z9\* 印表機系列。

<sup>2</sup> 若要使用此墨水匣，您必須已安裝 HP 光亮劑升級套件。

印字頭	產品編號
HP 746 DesignJet 印字頭	P2V25A

### 訂購紙張

目前提供下列紙張類型供您的印表機使用。

 **附註：**此份清單可能會隨時間而改變。如需最新資訊，請參閱 <http://www.hpmedia.com>。

 **附註：**HP 不支援的紙張類型可能仍可以相容於您的印表機。

可用性代號：

- (A) 代表在亞洲供應的紙張（日本除外）
- (C) 代表在中國供應的紙張
- (E) 代表在歐洲、中東和非洲供應的紙張
- (J) 代表在日本供應的紙張

- (L) 代表在拉丁美洲供應的紙張
- (N) 代表在北美洲供應的紙張

如果零件編號後面未接括號，代表所有地區均供應該紙張。

### 捲筒紙

紙張類型	g/m <sup>2</sup>	長度	寬	產品編號	
<b>HP 塗層銅版紙</b>					
HP 特優級厚質霧面紙	200	30.5 公尺	610 公釐	Q6626B (ELN)	
			914 公釐	Q6627B (AELN)	
			1066 公釐	Q6628B (ELN)	
HP 萬用銅版紙	80	45.7 公尺	594 公釐 (A1)	Q8003A (AJ)	
				SA089A (2 包) (J)	
			610 公釐	Q1396A	
				SA025A (2 包) (J)	
			914 公釐	Q1397A	
			1066 公釐	Q1398A	
			1117 公釐	2NC45A	
		91.4 公尺	594 公釐 (A1)	Q8004A (EAJ)	
			840 公釐 (A0)	Q8005A (EAJ)	
			174.9 公尺	914 公釐	Q8751A (ELN)
HP 亮白噴墨紙	90	45.7 公尺	421 公釐	Q1446A (EJ)	
			594 公釐 (A1)	Q1445A (EJ)	
			610 公釐	C1860A (LN)	
			610 公釐	C6035A (EAJ)	
			841 公釐 (A0)	Q1444A (EAJ)	
			914 公釐	C6036A (EAJ)	
			914 公釐	C1861A (LN)	
			91.4 公尺	914 公釐	C6810A
			HP 厚層塗層紙	131	30.5 公尺
914 公釐	C6030C				
1066 公釐	C6569C				
68.5 公尺	1066 公釐	Q1956A (ELN)			
HP 塗層紙	90	45.7 公尺	420 公釐 (A2)	Q1443A (J)	
			594 公釐 (A1)	Q1442A (AEJ)	
			610 公釐	C6019B	
			841 公釐 (A0)	Q1441A (EJ)	

捲筒紙 (續)

紙張類型	g/m <sup>2</sup>	長度	寬	產品編號
			914 公釐	C6020B
			1066 公釐	C6567B
		91.4 公尺	914 公釐	C6980A
HP 萬用塗層紙	90	45.7 公尺	610 公釐	Q1404B
			914 公釐	Q1405B
			1066 公釐	Q1406B
HP 萬用厚質塗層紙	131	30.5 公尺	610 公釐	Q1412B
			914 公釐	Q1413B
			1066 公釐	Q1414B
<b>HP 膠片 (專業及繪圖)</b>				
HP 投影膠片	174	22.9 公尺	610 公釐	C3876A
			914 公釐	C3875A
HP 霧面膠片	160	38.1 公尺	610 公釐	51642A
			914 公釐	51642B
<b>HP 相紙</b>				
HP 萬用速乾光面相紙	200	30.5 公尺	610 公釐	Q6574A
			914 公釐	Q6575A
			1066 公釐	Q6576A
		61.0 公尺	1066 公釐	Q8754A (ELN)
HP 萬用速乾緞面相紙	200	30.5 公尺	610 公釐	Q6579A
			914 公釐	Q6580A
			1066 公釐	Q6581A
		61.0 公尺	1066 公釐	Q8755A (AELN)
HP 超值速乾光面相紙	235	30.5 公尺	610 公釐	Q8916A
				SD709A (2 包) (J)
			914 公釐	Q8917A
			1066 公釐	Q8918A
HP 超值速乾緞面相紙	235	30.5 公尺	610 公釐	Q8920A
			914 公釐	Q8921A
			1066 公釐	Q8922A
HP 高級速乾光面相紙	260	22.9 公尺	610 公釐	Q7991A (AELN)
		30.5 公尺	914 公釐	Q7993A (AELN)
			1066 公釐	Q7995A (AELN)



## 捲筒紙 (續)

紙張類型	g/m <sup>2</sup>	長度	寬	產品編號
HP 高級速乾緞面相紙	260	22.9 公尺	610 公釐	Q7992A (AELN)
			914 公釐	Q7994A (AELN)
			1066 公釐	Q7996A
HP 高級霧面相紙	210	30.5 公尺	610 公釐	CG459B
			914 公釐	CG460B
<b>HP 透明膠片材料</b>				
HP 高級鮮豔色彩透明膠片	285	30.5 公尺	594 公釐 (A1)	Y3N93A (E)
			914 公釐	Q8747A (AELN)
			1066 公釐	Q8748A (AELN)
<b>HP 自黏材料</b>				
HP 超值背膠霧面聚丙烯薄膜	120	22.9 公尺	610 公釐	COF18A (AELN)
			914 公釐	COF19A (AELN)
			1066 公釐	COF20A (AELN)
HP 超值背膠光面聚丙烯薄膜	140	22.9 公尺	914 公釐	COF28A (AELN)
			1066 公釐	COF29A (AELN)
HP 萬用背膠聚乙烯薄膜	160	20 公尺	610 公釐	W4Y93A (ELN)
			914 公釐	C2T51A (2 包) (AELN)
			1066 公釐	C2T52A (2 包) (ELN)
<b>HP 橫幅與標語</b>				
HP 超值霧面聚丙烯薄膜，一包 2 張	120	30.5 公尺	610 公釐	CH022A
			914 公釐	CH023A
			1066 公釐	CH025A
			61.0 公尺	CH024A
HP 高級霧面聚丙烯薄膜，一包 2 張	140	22.9 公尺	914 公釐	C2T53A (ELN)
			1066 公釐	C2T54A (ELN)
HP 耐久半光面燈箱片	265	15.2 公尺	914 公釐	Q6620B (ELN)
HP 不透明沙幕	495	15.2 公尺	914 公釐	Q1898C (AELN)
			1066 公釐	Q1899C (AELN)
HP 日常阻光展示膠膜	265	15.2 公尺	914 公釐	Q6620B (ELN)
HP DuPont Tyvek 耐久橫幅紙， 一包 2 張	133	22.9 公尺	914 公釐	COF12A
			1066 公釐	COF13A
<b>HP 美術材料</b>				

## 捲筒紙 (續)

紙張類型	g/m <sup>2</sup>	長度	寬	產品編號
HP 專業霧面帆布	392	15.2 公尺	610 公釐	E4J59C (AELN)
			914 公釐	E4J60B (AELN)
			1066 公釐	J3E86A (AELN)
			1117 公釐	J3E86A (AELN)
HP 藝術霧面帆布	390	15.2 公尺	610 公釐	E4J54B
			914 公釐	E4J55B
			1066 公釐	E4J56B
			1117 公釐	E4J57A
HP 霧面平版紙, 3 吋筒芯	269	30.5 公尺	610 公釐	K6B77A
			914 公釐	K6B78A
			1117 公釐	K6B80A

## 訂購其他附件

您的印表機可以訂購下列附件。

名稱	產品編號
HP DesignJet 24 吋滾筒進紙捲軸	CQ783A
HP DesignJet 44 吋滾筒進紙軸	Q6709B
HP DesignJet 3 吋筒芯轉接器	CN538A
HP SD Pro 44 吋掃描器	C6H50B
HP HD Pro 42 吋掃描器	G6H51B
HP USB 3.0 轉 Gigabit LAN 轉接器	N7P47AA
HP Designjet 44 吋捲紙軸	1QF38A
HP 光亮劑升級套件	2QX55A

## 附件簡介

### 捲軸

您可以使用額外的捲軸，快速地從一種紙張類型變更到另一種紙張類型。

### HP DesignJet 3 吋筒芯轉接器

有了這個轉接器，只要捲筒的直徑在印表機規格的範圍內，您就可以使用 3 吋筒芯的捲筒紙。

## HP 光亮劑升級套件（僅限 Z9+）

有了這個套件，您所建立的影像從最亮到最暗部份皆可擁有一致的光澤度，且會盡可能減少大部份相片紙（霧面紙除外）上出現青銅色現象。

光亮劑升級套件專供 HP DesignJet Z9+ 系列印表機使用。

## HP Designjet 44 吋捲紙軸

此附件僅適用於 44 吋印表機。

## 棄置指示

HP 提供了許多免費且便利的方法，回收您使用過的原廠 HP 墨水耗材。此外，HP 提供免費計畫，供企業客戶交回使用特定可回收 HP 大尺寸紙張列印的招牌。請參閱 <http://www.hp.com/recycle>，以取得有關這些 HP 計畫的詳細資訊。

針對您的印表機，下列項目可以經由 HP 耗材回收計畫回收：

- HP 746 系列 300 毫升 DesignJet 墨水匣
- HP 747 系列 300 毫升 DesignJet 墨水匣
- HP 747 系列 DesignJet 印字頭
- HP 光亮劑升級套件
- HP 可回收大尺寸紙張

HP 建議您在處理墨水系統元件時戴上手套。

# 14 紙張問題故障排除

- [無法成功裝入紙張](#)
- [紙張類型不在驅動程式、HP Utility 或前控制面板中](#)
- [印表機列印在錯誤的紙張類型](#)
- [自動裁切無法使用](#)
- [暫停以裝入紙張](#)
- [捲筒紙無法前移](#)
- [卡紙](#)
- [小紙片留在輸出紙匣中並造成卡紙](#)
- [小紙片留在出紙區和裁紙器滑軌區中並造成卡紙 \(僅限 Z6dr 和 Z9+dr\)](#)
- [在仍有紙張可使用時，印表機顯示紙張用盡](#)
- [圖件沒有妥善落入承接槽中](#)
- [列印完成之後，紙張留在印表機中](#)
- [列印完成之後，裁切紙張](#)
- [水平裁紙器的裁切效果不佳](#)
- [垂直修剪器無法進行裁切 \(僅限 Z6dr 和 Z9+dr\)](#)
- [垂直修剪器無法正確進行裁切 \(僅限 Z6dr 和 Z9+dr\)](#)
- [垂直修剪器：印表機回報有模組遺失 \(僅限 Z6dr 和 Z9+dr\)](#)
- [垂直修剪器在廢紙張上留下標記](#)
- [捲軸上的捲筒紙太鬆](#)
- [重新校準紙張前移](#)

## 無法成功裝入紙張

- 確定尚未裝入紙張。
- 確定紙張已深入印表機內部：您應該可以感覺到印表機抓住紙張。
- 請勿嘗試在對齊處理期間拉直紙張，除非前控制面板顯示幕指示您要如此做。印表機會自動嘗試拉直紙張。
- 紙張可能會壓皺、變形或邊緣不規則。
- 特別硬的紙張可能很難從上捲筒插入。請嘗試將它移至下捲筒。

## 無法成功裝入捲筒紙的一般問題

- 如果無法裝入紙張，可能是紙張的送入邊緣沒有拉直或不乾淨，且需要修剪。裁去捲筒紙最前面 2 公分，然後再試一次。即使是新的捲筒紙，也可能會需要這樣做。
- 確定順著捲軸端拉緊捲筒紙端。
- 檢查捲軸是否正確放入。
- 確定紙張已正確裝在捲軸上。請參閱[位於第 26 頁的將捲筒紙裝入捲軸](#)。
- 檢查是否已取出所有的捲筒止動塞。
- 檢查紙張是否緊密的繞在捲筒上。
- 在對齊處理期間，請勿碰觸捲筒或紙張。
- 裝入捲筒紙時，捲筒紙護蓋必須保持開啟，直到前控制面板提示您關閉為止。
- 裝入上層捲筒紙時，避免將紙張插入單張紙槽。

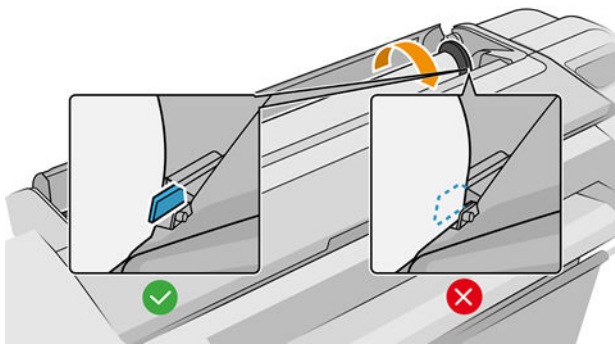

## 裝入捲筒紙失敗

如果沒有筆直插入紙張，印表機會嘗試拉直捲筒紙。

如果您想要再次開始裝入程序，請取消前控制面板上的處理程序，然後從捲軸一端重新捲繞捲筒紙，直到邊緣離開印表機為止。

 **附註：**如果捲筒紙已從紙筒上鬆脫，則印表機無法裝入紙張。

## 裝入單張紙失敗

- 當印表機初次送入單張紙時，請導正紙張（特別是厚紙張）。
- 確定單張紙對齊捲筒紙護蓋上的參考線。

- 請勿嘗試在裝入程序期間拉直單張紙，除非前控制面板顯示幕指示您要如此做。
- 請勿使用用手裁切的紙張，其形狀可能會不規則。請只使用購買的紙張。

萬一發生任何問題，請依照前控制面板顯示幕上的指示執行。

如果您想要再次開始裝入程序，請取消前控制面板上的處理程序；印表機退出單張紙。

## 紙張裝入錯誤訊息

下表列出與裝入紙張有關的前控制面板訊息，以及建議採取的更正動作。

前控制面板訊息	建議的行動
紙張裝入不正確	紙張未正確裝入。請將紙張移除。
紙張裝入太過歪斜	在紙張裝入程序期間，印表機偵測到紙張太過歪斜。請依照前控制面板顯示的指示進行。
紙張從紙筒軸心上鬆脫	捲筒末端已從紙筒軸心上鬆脫。將紙張捲緊至紙筒軸心上，或插入新的捲筒。
未偵測到紙張	在紙張裝入程序期間，印表機偵測不到任何紙張。請確定紙張已完全放入，而且不是投影片。
紙張裝入過程中，捲筒紙護蓋已合上	請勿在前控制面板出現提示之前合上捲筒紙護蓋。
單張紙過大	在裝入程序期間，印表機偵測到單張紙太寬或太長，而無法正確裝入。請依照前控制面板顯示的指示進行。
單張紙過小	在裝入程序期間，印表機偵測到單張紙太窄或太短，而無法裝入印表機中。請依照前控制面板顯示的指示進行。
上層捲筒紙和紙張是透過單張紙通道裝入	避免將捲筒紙插入單張紙槽。

## 紙張類型不在驅動程式、HP Utility 或前控制面板中

如果您的紙張類型未出現在清單中（驅動程式、HP Utility 或前控制面板），您可以參考以下表格，從清單中選擇一種紙張類型。若要使用表格，您應該先識別紙張類型的下列屬性：

- 您的紙張需要的托架位置是高還是低。大部分紙張需要高的托架位置。只有厚度薄且不起皺的紙張（例如膠片或相片紙）應使用低的托架位置。對於這些紙張，低的托架位置有助於消除顆粒或條紋等列印瑕疵。
- 您的紙張支援的墨水量。這一點主要取決於克重，但也取決於塗層的類型。HP 建議您在表格中選擇一個起點，然後根據結果加以調整。
- 您的紙張是光面、霧面還是透明。

 **附註：**如果您的紙張類型是光面，則應從清單選擇光面紙，因為消光黑墨水在光面紙上的列印效果通常不好。如果不確定您的紙張是否支援消光黑墨水，請嘗試選擇 **超重磅塗層紙** 和 **珠光美術列印紙（多墨）**，然後選擇能提供最佳效果者。如果您的紙張與消光黑墨水不相容，您會發現觸摸時墨水很容易脫離紙張。

### 進一步說明

- 如果您的紙張是薄的 (< 90 g/m<sup>2</sup>) 無塗層紙張（例如普通紙或亮白噴墨紙），請選擇紙張類型 **塗層銅版紙 > 普通紙**。
- 如果您的紙張是輕磅的塗層紙 (< 110 g/m<sup>2</sup>)，請選擇紙張類型 **塗層銅版紙 > HP 塗層紙**。

- 如果您的紙張是重磅的塗層紙 (< 200 g/m<sup>2</sup>)，請選擇紙張類型 **塗層銅版紙 > 重磅塗層紙**。
- 如果您的紙張是不會起皺摺的超厚塗層紙 (> 200 g/m<sup>2</sup>)，請選擇紙張類型 **塗層銅版紙 > 超重磅塗層紙**。

紙張選取表格

托架位置	墨水量	紙張外觀	
		霧面外觀 (使用消光黑)	光面/緞面/珠光外觀 (使用相片黑)
高 (260 g/m <sup>2</sup> 以上的專業用紙，或任何克重的纖維類型紙張)	高	霧面相紙 超重磅塗層紙 藝術紙 畫布紙	珠光美術列印紙 (多墨) (僅限 Z9 <sup>+</sup> ) 沙幕橫幅
	中	重磅塗層紙 畫布紙 (少墨) 透明膠片 (透明)	珠光美術列印紙 (少墨) (僅限 Z9 <sup>+</sup> ) 一般 Baryte 相紙 (僅限 Z9 <sup>+</sup> ) 聚丙烯 自黏聚丙烯霧面
	低	塗層紙 普通紙 霧面膠片 (透明)	
低 (260 g/m <sup>2</sup> 以下不起皺的薄紙)	高	背光材料	光面/半光面/緞面相紙
	中		光面/半光面/緞面相紙 (少墨)

 **附註：**即使是霧面紙，也可能故意使用若干相片黑墨水。

## 完成列印後，紙張起皺摺或墨水過多

使用過多的墨水時就可能發生這種情形。若要使用較少的墨水，請從表格中選擇使用較少墨水的類別。請確定托架位置和紙張外觀保持不變。

## 列印之後，黃棕色或紅棕色等飽和色彩上有條紋或聚結顆粒

使用過多的墨水時就可能發生這種情形。若要使用較少的墨水，請從表格中選擇使用較少墨水的類別。請確定托架位置和紙張外觀保持不變。

## 列印之後，紙張會顯示托架刮痕

如果問題是由於紙張有過多皺摺所造成，請參閱[位於第 148 頁的完成列印後，紙張起皺摺或墨水過多](#)。

否則，請選擇較高托架位置的類別。請確定墨水量和紙張外觀保持不變。

## 列印之後，色彩飽和度不足

使用過少的墨水時就可能發生這種情形。若要使用較多的墨水，請從表格中選擇使用較多墨水的類別。請確定托架位置和紙張外觀保持不變。



## 印表機列印在錯誤的紙張類型

如果印表機在您能夠裝入需要的紙張之前列印工作，則表示您可能在印表機驅動程式的「紙張類型」中選擇了「使用印表機設定」或「任何」。選擇其中任一項時，印表機將立即以任何已裝入的紙張進行列印。請裝入您所需要的紙張（請參閱[位於第 25 頁的紙張處理](#)），並在驅動程式中選擇您要的紙張類型。

- 在 Windows 驅動程式對話方塊中：選取 **紙張/品質** 或 **紙張索引** 標籤（取決於驅動程式版本），然後從「紙張類型」清單中選取您的紙張類型。
- 在 macOS 列印對話方塊中：選擇 **紙張/品質** 面板，然後從「紙張類型」清單中選擇您的紙張類型。

 **附註：** 使用印表機設定 (Windows) 或任何 (macOS) 是驅動程式預設值。

## 自動裁切無法使用

自動裁紙器無法裁切某些紙張類型。裝入並啟用這種紙張類型時，印表機無法自動切換至另一個捲筒：作用中的捲筒紙必須先手動取出。

## 暫停以裝入紙張

根據您可在傳送工作時設定的一組條件（請參閱[位於第 80 頁的解決紙張不相符問題](#)），印表機將決定裝入的哪些捲筒紙更適合列印此工作。如果沒有捲筒紙符合先前設定的所有條件，印表機會將此工作置於「暫停以裝入紙張」狀態。您可以手動繼續此工作，然後強制在不同於原先指定的紙張上列印此工作，否則它將保持暫停狀態。

 **附註：** 當類型是無法裁切的捲筒紙在作用中時，傳送至其他紙張來源的所有工作都會進入等待狀態，直到您手動取出無法裁切的捲筒紙為止。

## 使用哪些標準決定將在哪些捲筒紙上列印工作？

使用者傳送工作時，可以在驅動程式中設定想要的紙張類型。印表機將在選擇的紙張類型之捲筒紙上，或大小足以列印圖形且不會造成裁切的紙張上，進行此工作的列印。如果有多個捲筒紙符合列印此工作的所有標準，則根據您的喜好設定選擇捲筒紙。這些都可以在前控制面板中設定：請參閱[位於第 79 頁的捲筒紙策略](#)。

## 工作何時置於「等待紙張」狀態？

如果紙張不符動作設定為「保留工作」（請參閱[位於第 80 頁的解決紙張不相符問題](#)），下列情況中的工作就會被置於「暫停以裝入紙張」狀態。

- 使用者選擇的紙張類型目前未裝入指定的捲筒紙，或任一捲筒紙（如果未指定捲筒紙的話）。
- 使用者選擇的紙張類型已裝入指定的捲筒紙，但圖形太大無法列印在捲筒紙上，或任一捲筒紙（如果未指定捲筒紙的話）。

## 如果裝入新的捲筒紙，是否會自動列印處於「等待紙張」狀態的工作？

是。每次裝入新捲筒紙時，印表機都會查看是否有處於「暫停以裝入紙張」狀態的工作可在所裝入的捲筒紙上列印。

## 我不想列印處於「等待紙張」狀態的工作。是否可以阻止列印？

是的，這可以從前控制面板來完成：請參閱[位於第 80 頁的解決紙張不相符問題](#)。

## 我的工作與印表機中裝入的捲筒紙一樣寬，但仍然被置於「等待紙張」狀態。

邊界的管理方式隨檔案類型而有所不同：

- 對於 HP-GL/2 和 HP RTL 檔案，根據預設值，邊界包含在圖形內，因此含邊界的 914 公釐 HP-GL/2 和 HP RTL 檔案可列印在 914 公釐的捲筒紙上，不會被置於「暫停以裝入紙張」狀態。
- 但是，對於 PostScript、PDF、TIFF 或 JPEG 等其他檔案格式，印表機會假設圖形外部需要新增邊界（因為在許多情況下，這些格式用於相片及其他不包含邊界的影像）。這表示若要列印 914 公釐的 TIFF 檔案，印表機必須增加邊界，圖形需要列印於 925 公釐的紙張；如果裝入印表機的紙張只有 914 公釐寬，該工作可能會被置於等待狀態。

如果您希望不在圖形外部新增額外邊界的情況下列印這些檔案格式，您可以使用「**按邊界裁切內容**」選項。此選項會強制將邊界設定在圖形內部，因此可以在 914 公釐的捲筒紙上列印 914 公釐的 TIFF，不會被置於等待狀態。但是，如果圖形的框線中已沒有空白區，部分圖形內容可能會因邊界被截切。

## 捲筒紙無法前移

如果您已經將印表機推到抵住牆面，捲筒紙可能會碰到印表機背面的牆。增加印表機與牆面之間的空間，或使用牆面隔板，以確保印表機與牆面之間的最小距離。請參閱[位於第 10 頁的牆面隔板（僅限於某些機型）](#)。

## 卡紙

發生卡紙時，您通常會在前控制面板顯示幕上看見 **可能卡紙** 訊息。

1. 在前控制面板上關閉印表機。

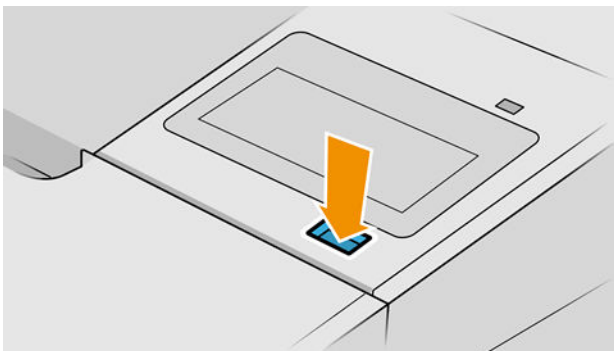

2. 打開窗蓋。

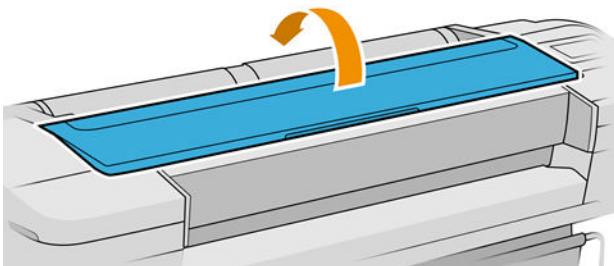

3. 嘗試將印字頭托架移開。

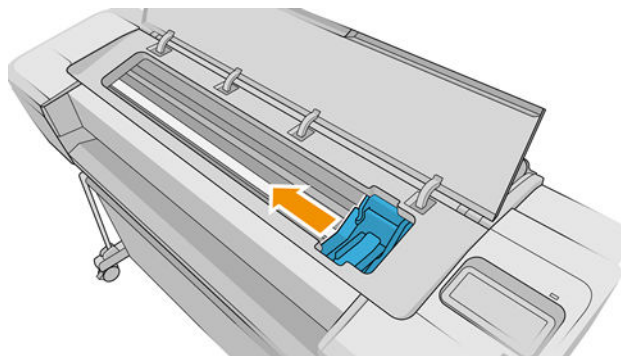

4. 您可以從印表機頂端，往上並往外小心取出卡住的紙張。

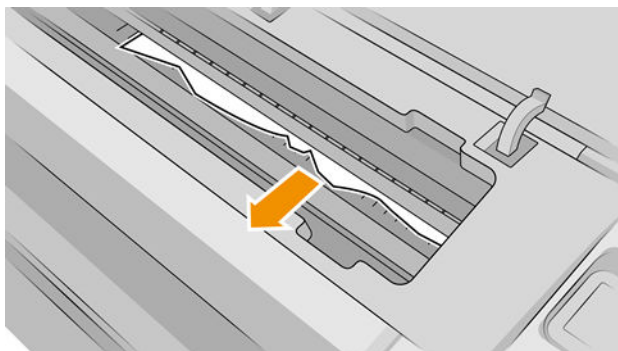

**⚠ 注意：**不要左右移動紙張，這樣做可能損壞印表機。

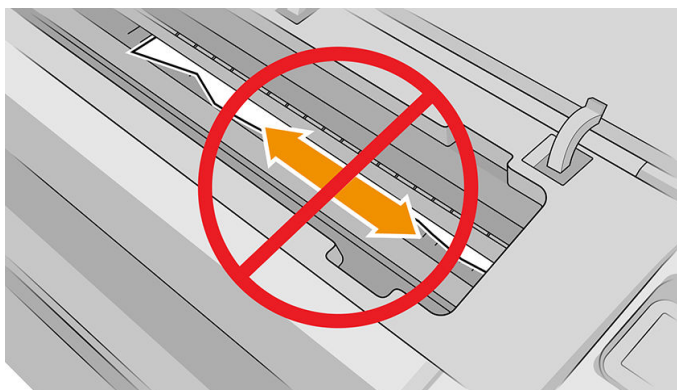

5. 重新捲繞捲筒紙。

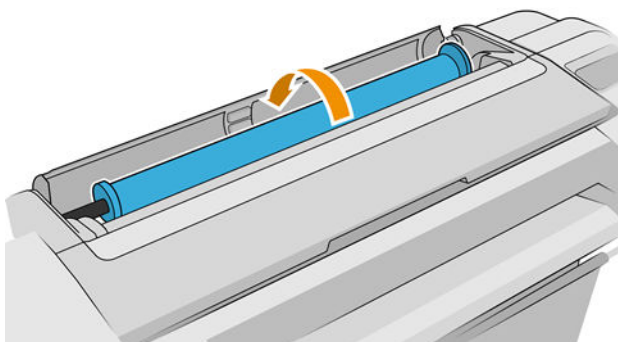

6. 如果紙張卡住而無法再重新捲繞，請將它從捲筒紙裁切掉。

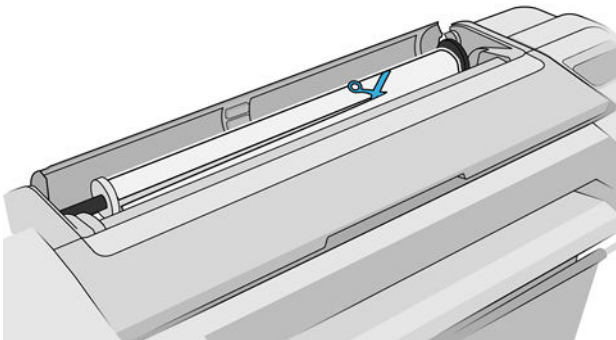

7. 從印表機背面取出所有紙片。

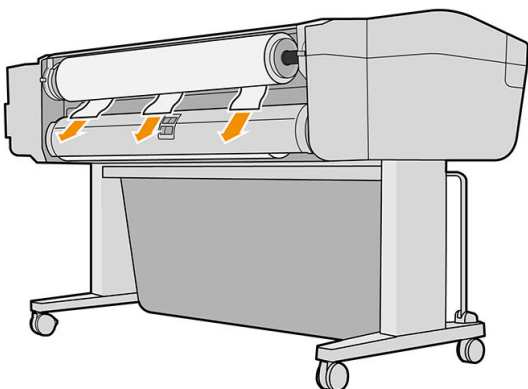

8. 關上窗蓋。

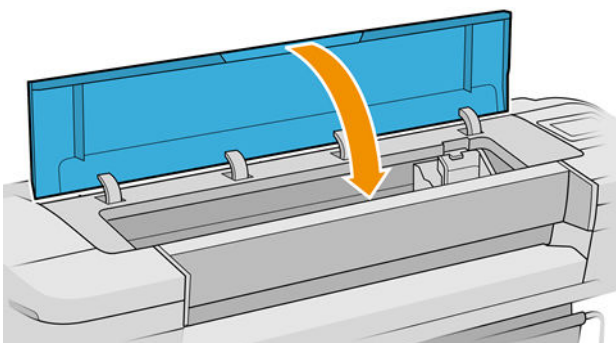

9. 開啟印表機電源。

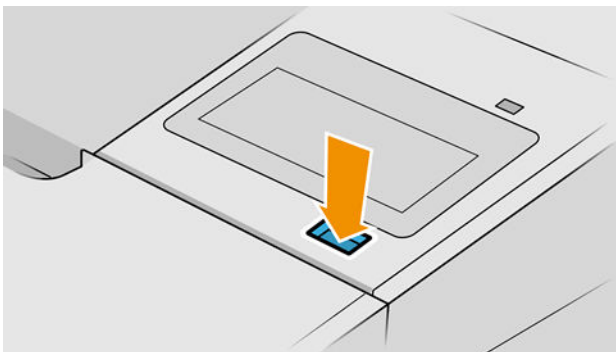

10. 重新裝入捲筒紙，或裝入新的單張紙，請參閱[位於第 25 頁的紙張處理](#)。

 **附註：**如果您發現仍然有紙張造成印表機內部的障礙，請重新啟動程序並小心取出所有紙片。

## 小紙片留在輸出紙匣中並造成卡紙

如果裁切出小紙片（200 公釐或更小），例如滿版列印之前（如果是新的捲筒紙）和之後，或是使用前控制面板選項「**進紙並裁切**」之後，裁切的紙片便會留在輸出供紙匣中。只有當印表機未列印時，才可以伸進紙匣中取出紙片。

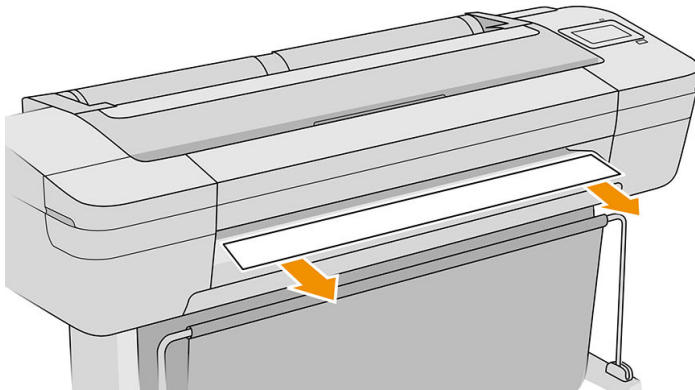

## 小紙片留在出紙區和裁紙器滑軌區中並造成卡紙（僅限 Z6dr 和 Z9<sup>+</sup>dr）

1. 關閉印表機。
2. 打開印表機上蓋和垂直修剪器上蓋，然後取出小紙片。

## 在仍有紙張可使用時，印表機顯示紙張用盡

如果捲筒紙已從紙筒軸心上鬆脫，則無法正確進紙，並且印表機無法裝入紙張。如果可行，請將紙張捲緊至紙筒軸心上，或裝入新的捲筒。

## 圖件沒有妥善落入承接槽中

- 確定承接槽的安裝正確。
- 確定承接槽是打開的。
- 確定承接槽未滿。
- 捲筒紙的邊緣通常很容易捲起來，這會造成輸出問題。裝入新的捲筒紙，或在列印完成時手動取出列印紙張。

## 列印完成之後，紙張留在印表機中

印表機會留住紙張，讓列印紙張在列印之後乾燥，請參閱[位於第 39 頁的變更乾燥時間](#)。如果在乾燥時間之後，只退出部分的紙張，請從印表機中輕輕拉出紙張。如果停用自動裁紙器，請使用前控制面板上的「**換頁與剪裁**」選項（請參閱[位於第 38 頁的進紙並裁切紙張](#)）。

## 列印完成之後，裁切紙張

根據預設，印表機會在乾燥時間完成之後裁切紙張，請參閱[位於第 39 頁的變更乾燥時間](#)。您可以停用裁紙器，請參閱[位於第 39 頁的開啟和關閉自動水平裁紙器](#)。



## 水平裁紙器的裁切效果不佳

根據預設，印表機是設定為在完成乾燥時間之後自動裁切紙張。如果已開啟裁紙器但是無法正確裁切時，請檢查裁紙器軌道是否乾淨而且沒有任何異物。

如果關閉裁紙器，「進紙並裁切」鍵只會前移紙張。請使用此選項讓圖件盡量往印表機前方移動，直到方便使用直線邊緣或剪刀手動裁切為止。

 **附註：**水平裁紙器是客戶自行維修的零件。如果刀片使用頻率非常頻繁，您可訂購新刀片來更換。如需更多資訊，請聯絡 HP 支援中心：請參閱[位於第 189 頁的連絡 HP 支援中心](#)。

## 垂直修剪器無法進行裁切（僅限 Z6dr 和 Z9+dr）

如果垂直修剪器為開啟狀態，但是無法進行裁切，請嘗試以下建議：

1. 在前控制面板上關閉印表機。
2. 如果有卡紙，請打開垂直修剪器上蓋，然後從平台取出紙片。

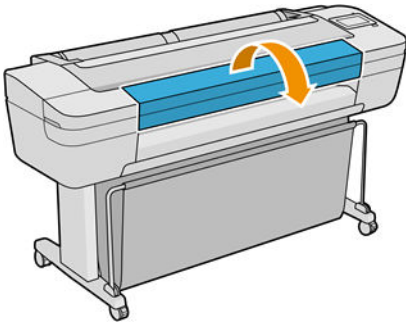

3. 如有必要，您可以將模組從橫桿上取下，然後檢查模組是否乾淨。若要取下模組，請捏住卡榫並將其滑出。

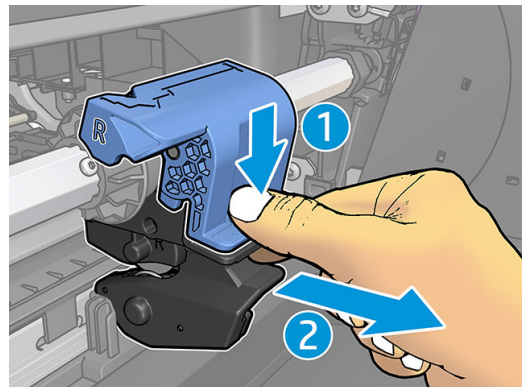
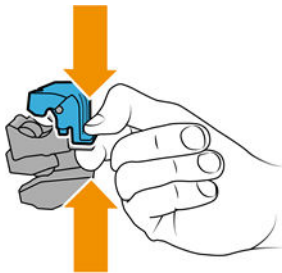
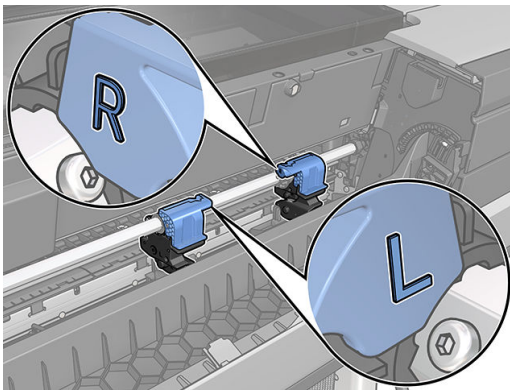

4. 用小刷子清除模組上的灰塵和紙片。
5. 捏住卡榫並插入裁紙器支架即可裝回模組。

 **附註：** 只有一個方向可以插入模組。

 **附註：** 只有一個方向可以將藍色缺口部份接到黑色的塑膠支架。

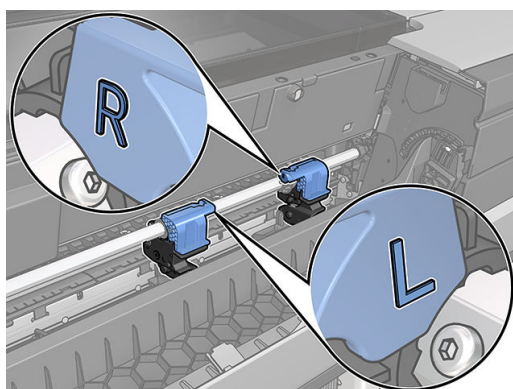
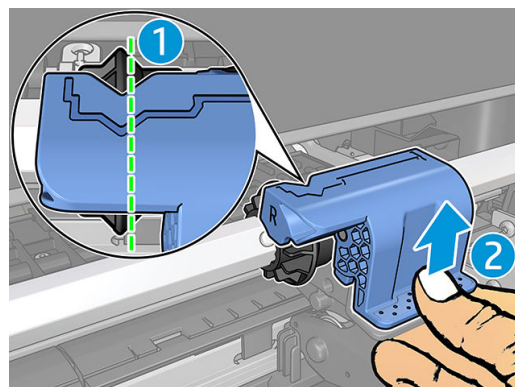
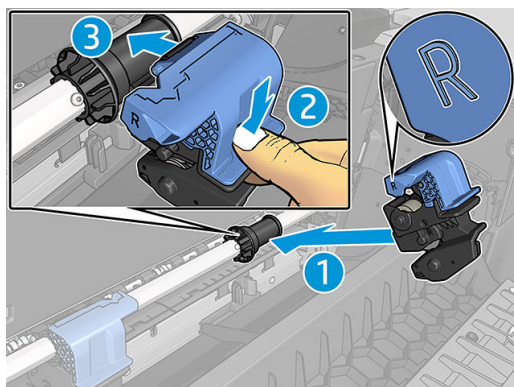

6. 請確認模組已正確安裝，然後闔上上蓋。
7. 開啟印表機電源



垂直修剪器是客戶自行維修的零件。如果刀片使用頻率非常頻繁，您可訂購新刀片來更換。如需更多資訊，請聯絡 HP 支援中心：請參閱[位於第 189 頁的連絡 HP 支援中心](#)。

## 垂直修剪器無法正確進行裁切（僅限 Z6dr 和 Z9+dr）

如果垂直修剪器沒有正確裁切紙張的左右兩邊，那麼您可能需要校準裁紙器。

若要檢查垂直修剪器模組的狀態，請移至前控制面板，依序點選  和 **輸出選項**，然後按一下垂直修剪器卡片。接著會顯示裁紙器和模組的整體狀態。如果狀態**校準擱置中**，那麼您應該重新校準裁紙器。

### 自動校準

1. 在前控制面板上依序點選  > **輸出選項**，然後按一下垂直修剪器卡；接著依序點選  和 **自動校準**。

2. 印表機會自動重新校準垂直修剪器模組，然後前移紙張並裁切紙張數次。請按照前控制面板上的指示進行。印表機可能會提示您從平台取出紙張。

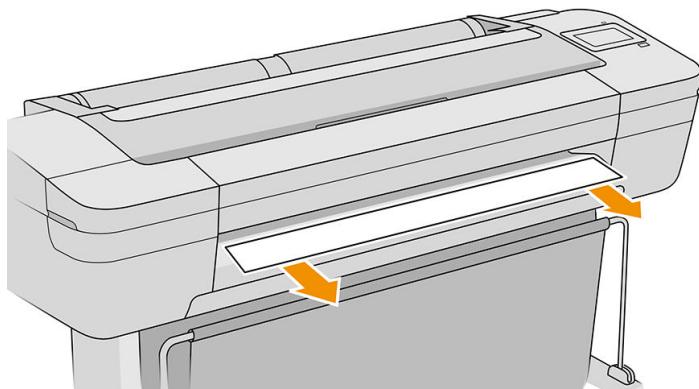

**警告！** 請勿將手伸入列印和裁切區域。



如果您滿意校準結果，即可重新列印您的圖件。

### 手動校準

如果您想要微調模組校準，您可以手動校準左側和右側模組。

1. 在前控制面板上依序點選  > **輸出選項**，然後按一下垂直修剪器卡；接著依序點選  和 **手動調整修剪器模組**。
2. 使用按鈕移動左側和右側模組。
3. 如果您滿意重新校準結果，請點選  返回首頁，然後重新列印您的工作。

如果您不滿意手動校準結果，請點選視窗頂端的 **...**，接著點選 **還原數值**。回復預設校準設定會將所有手動校準所做的修正歸零。

## 垂直修剪器：印表機回報有模組遺失（僅限 Z6dr 和 Z9<sup>+</sup>dr）

如果印表機回報有模組遺失：

1. 在前控制面板上依序點選  > **輸出選項**，然後點選 **垂直修整器** 卡片上的 **更換**。
2. 當前控制面板出現提示時，打開垂直修剪器上蓋。

**警告！** 請勿將手伸入托架。



3. 捏住卡榫並插入裁紙器支架即可裝回模組。

 **附註：** 只有一個方向可以插入模組。



 **附註：** 只有一個方向可以將藍色缺口部份接到黑色的塑膠支架。

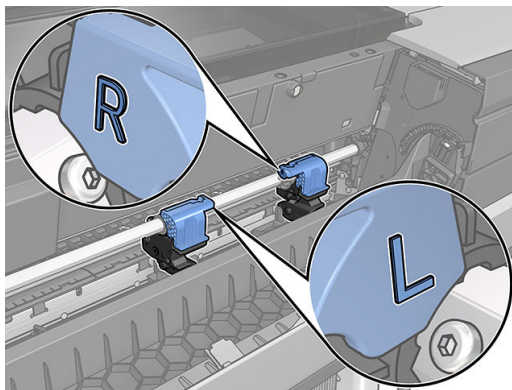
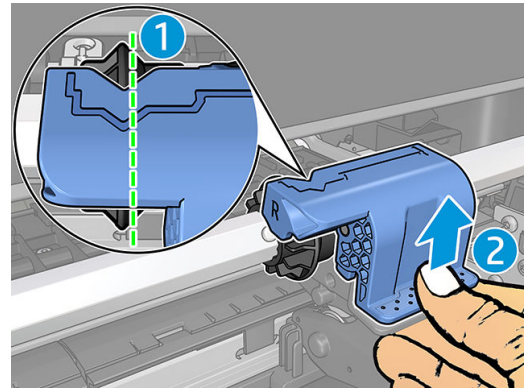
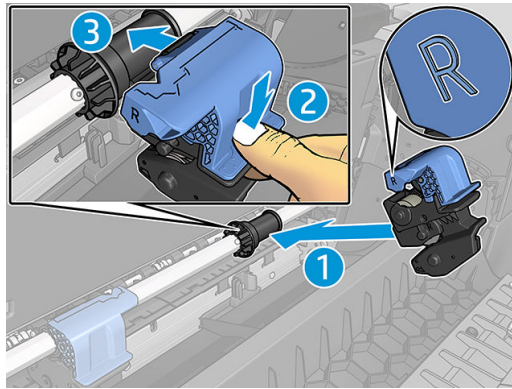

4. 請確定模組正確地安裝到橫桿上。
5. 闔上垂直修剪器上蓋。

## 垂直修剪器在廢紙張上留下標記

在剛開始使用的階段，垂直修剪器可能會在裁切下來（要捨棄）的紙張上留下小標記。這不是故障，但您可能注意到這一點。

## 捲軸上的捲筒紙太鬆

捲筒紙可能需要更換或重新裝入。

請確定您使用正確的筒芯，並視需要使用 HP DesignJet 3 吋筒芯轉接器。

## 重新校準紙張前移

紙張精準前移對列印品質而言是很重要的，因為它控制紙張的點線出現在正確位置。如果紙張未在印字頭通道之間適當前移，列印結果中便會出現深或淺色的條紋，影像顆粒也可能會增加。

印表機已校準為可以正確前移前控制面板顯示的所有紙張。當您選取裝入紙張的類型時，印表機會調整列印時紙張前移的比率。然而，如果您對於紙張的預設校準不滿意，可能需要重新校準紙張前移的比率。如果要判斷紙張前移校準是否能夠解決您的問題，請參閱[位於第 160 頁的列印品質問題故障排除](#)以了解相關的步驟。

在任何時候依序點選前控制面板上的 、 和 **校準狀態**，就可以檢查目前裝入紙張的紙張前移校準狀態。該狀態可能為下列任何一項：

- **預設**：此狀態表示裝入的紙張並未經過校準。「前控制面板」中的 HP 紙張預設已經過最佳化，除非您列印的影像出現影像品質的問題（如有條紋或粗糙），否則不建議您重新校準紙張前移。
- **正常**：此狀態表示裝入的紙張之前已經過校準。然而如果您列印的影像出現列印品質的問題（例如條紋或粗糙），您可能需要重新校準。

 **附註**：更新印表機的韌體時，紙張前移校準值會重設回出廠預設值，請參閱[位於第 134 頁的更新韌體](#)。

## 重新校準紙張前移程序

 **注意**：如果您是使用透明紙張或膠片，請直接跳到此程序的第 3 個步驟。

1. 在前控制面板上依序點選  > **紙張前移校準** > **紙張前移校準**。印表機會自動重新校準紙張前移，接著列印紙張前移校準影像。
2. 等到前控制面板顯示狀態頁面並重新列印您的圖件為止。

 **附註**：重新校準程序大約要花三分鐘的時間。您不必擔心紙張前移校準影像。前控制面板螢幕會顯示過程中的任何錯誤。

如果您對圖件感到滿意，請繼續對您的紙張類型使用此種校準。如果您看到列印品質有改進，請繼續進行步驟 3。如果您對重新校準不滿意，請回到預設的校準，參閱[位於第 159 頁的回到預設校準](#)。

3. 如果您想要微調校準或是使用透明紙張，請點選 ，然後點選 **紙張前移校準** > **調整紙張前移**。

4. 選擇變更的百分比，範圍為 -100% 到 +100%。如果要更正淺色條紋，請減少百分比。



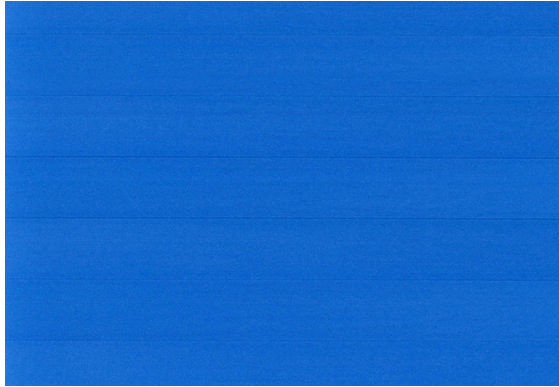

如果要更正深色條紋，請增加百分比。



5. 點選前控制面板上的 ，即可返回「所有應用程式」頁面。

## 回到預設校準

回到預設校準會將所有紙張前移校準所做的修正設為零。如果要回到預設的紙張前移校準值，您必須重設校準。

1. 在前控制面板上，依序點選 、 和 **重設校準**。
2. 等待前控制面板顯示作業已順利完成的訊息。

# 15 列印品質問題故障排除

- [一般建議](#)
- [影像上的水平線條（條紋）](#)
- [有如不規則浮水印的條紋](#)
- [整個影像模糊或粗糙](#)
- [紙張不平](#)
- [圖件有磨損或刮痕](#)
- [紙張上的墨水印](#)
- [黑色墨水在您碰觸圖件時脫離](#)
- [物件的邊緣呈鋸齒狀或不清晰](#)
- [物件的邊緣顏色比預期的深](#)
- [單張紙圖件結尾的水平線](#)
- [不同色彩的垂直線](#)
- [圖件上的白色斑點](#)
- [色彩不準確](#)
- [我的圖件的光澤度不一致（僅限 Z9+）](#)
- [影像不完整（底部被裁切）](#)
- [影像已經裁切](#)
- [列印的影像中遺失部分物件](#)
- [線條太粗、太細或遺失](#)
- [線條呈階梯狀或鋸齒狀](#)
- [線條列印為雙色或色彩錯誤](#)
- [線條中斷](#)
- [線條模糊](#)
- [線條長度不準確](#)
- [影像診斷圖件](#)
- [如果您仍然有問題](#)

## 一般建議

當您有任何列印品質問題時：

- 如果要從您的印表機達到最佳效能，請僅使用原廠製造商的耗材和附件，其可靠性和效能經過完整測試，可提供最佳效能及最佳列印品質。如需建議紙張的詳細資料，請參閱[位於第 138 頁的訂購紙張](#)。
- 請確定在前控制面板中選取的紙張類型和裝入印表機中的紙張類型相同（參閱[位於第 34 頁的檢視有關紙張的資訊](#)）。同時，請檢查是否已校準紙張類型。亦請確定您軟體中所選的紙張類型是否和裝入印表機中的紙張類型相同。

**⚠ 注意：**如果您選擇了錯誤的紙張類型，可能會得到不良的列印品質和不正確的色彩，或甚至會損壞印字頭。

- 檢查您是否使用最適合您需要的列印品質設定，請參閱[位於第 58 頁的列印](#)。如果您將列印品質滑桿移至刻度的「速度」端，或將自訂品質等級設定為「快速」，很可能會看到較低的列印品質。
- 檢查您的環境條件（溫度、溼度）是否在建議範圍內。請參閱[位於第 193 頁的環境規格](#)。
- 檢查您的墨水匣和印字頭是否尚未過期：請參閱[位於第 133 頁的維護墨水匣](#)。

## 影像上的水平線條（條紋）

如果列印的影像受到多餘水平線條的不良影響，如下所示（色彩可能有所不同）：

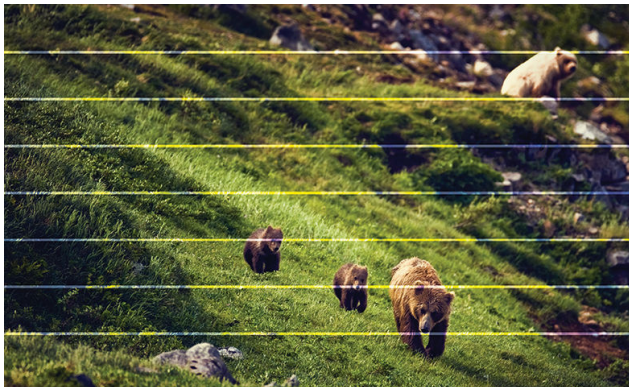

1. 檢查您裝入的紙張類型是否對應至在前控制面板和軟體中選取的紙張類型。請參閱[位於第 34 頁的檢視有關紙張的資訊](#)。
2. 檢查是否正在使用適合您需要的列印品質設定（請參閱[位於第 58 頁的列印](#)）。在某些情況下，您只要選擇較高的列印品質等級，就可以克服列印品質的問題。例如，如果您已將「列印品質」滑桿設定為「速度」，請嘗試將其設定為「品質」。如果變更列印品質設定可以解決問題時，您可能希望重新列印您的工作。
3. 列印「影像診斷圖件」，然後按照[位於第 171 頁的影像診斷圖件](#)中的說明進行操作，包括印字頭清潔（如有建議）。
4. 如果印字頭正常運作，請移至前控制面板，接著依序點選  和 **紙張前移校準**。選擇紙張來源和 **紙張前移校準**。請參閱[位於第 157 頁的重新校準紙張前移](#)。

如果做了上述所有動作後問題仍存在，請與 HP 支援中心聯絡：請參閱[位於第 189 頁的連絡 HP 支援中心](#)。



## 有如不規則浮水印的條紋



如果出現有如不規則浮水印的條紋，請變更為較高品質的列印模式，或嘗試重新插接噴頭。請參閱[位於第 175 頁的前控制面板建議重裝或更換列印噴頭](#)。

## 整個影像模糊或粗糙



1. 檢查您裝入的紙張類型是否對應至在前控制面板和軟體中選取的紙張類型。請參閱[位於第 34 頁的檢視有關紙張的資訊](#)。
2. 檢查您是否列印在紙張的正確面上。
3. 請檢查您是否使用適合的列印品質設定，請參閱[位於第 58 頁的列印](#)。在某些情況下，您只要選擇較高的列印品質等級，就可以克服列印品質的問題。例如，如果您已將「列印品質」滑桿設定為「速度」，請嘗試將其設定為「品質」。如果變更列印品質設定可以解決問題時，您可能會希望重新列印您的工作。
4. 重新對齊印字頭。請參閱[位於第 179 頁的校正印字頭](#)。校正之後，如果問題已解決，您可能會希望重新列印您的工作。
5. 清潔噴頭墨滴偵測器。請參閱[位於第 177 頁的清潔印字頭墨滴偵測器](#)。
6. 移至前控制面板，然後依序點選  和 **紙張前移校準**。選擇紙張來源和 **紙張前移校準**。請參閱[位於第 157 頁的重新校準紙張前移](#)。

如果做了上述所有動作後問題仍存在，請與 HP 支援中心聯絡：請參閱[位於第 189 頁的連絡 HP 支援中心](#)。

## 紙張不平

如果紙張從印表機出來時並非平坦放置，而且有淺波紋，您可能會看到列印影像中有肉眼可見的瑕疵，例如垂直條紋。當您使用的薄紙張充滿墨水時，便可能會發生這個問題。



1. 檢查您裝入的紙張類型是否對應至在前控制面板和軟體中選取的紙張類型。請參閱[位於第 34 頁的檢視有關紙張的資訊](#)。
2. 嘗試改用較厚的紙張類型，例如 HP 厚層塗層紙或 HP 特優級厚質霧面紙。
3. 選擇厚度比您裝入的紙張稍薄的紙張類型；這麼做會讓印表機使用較少的墨水。以下是一些依厚度遞增順序列出的紙張類型範例：普通紙、塗層紙、重磅塗層紙、特優質重磅霧面紙。

## 圖件有磨損或刮痕

當被手指、筆或一些其他物體碰觸到時，黑色墨水顏料可能會出現磨損或刮痕。塗層紙需特別注意。

光面紙對承接槽或其他在列印之後立即接觸到的物品可能會極度敏感，視所使用的墨水量和列印時的環境狀況而定。

若要降低發生磨損和刮痕的機率：

- 請小心拿取圖件。
- 避免將圖件彼此堆疊在一起。
- 請在圖件從捲筒裁切下來時，立即接住圖件，不要讓圖件落入承接槽。或者，在承接槽中放一張紙，讓剛列印出來的紙張不會直接碰觸到承接槽。
- 嘗試以敏感型紙張模式裝入紙張：請參閱[位於第 34 頁的敏感型紙張模式（僅限於 Z6dr 和 Z9+dr）](#)。
- 如果您是使用 Z9+（單捲筒）且正在嘗試裝入單張紙，請嘗試使用印表機背面的進紙匣來裝入紙張：請參閱[位於第 31 頁的裝入單張紙](#)。

## 紙張上的墨水印

發生這個問題可能有數個不同的原因。

### 塗層紙正面的水平污點

如果在普通紙或塗層紙上使用大量墨水，紙張會快速吸收墨水並擴散。當印字頭在紙張上移動時，印字頭可能會碰觸到紙張，並弄髒列印的影像。通常只有在單張紙（非捲筒紙）上才會看到這個問題。

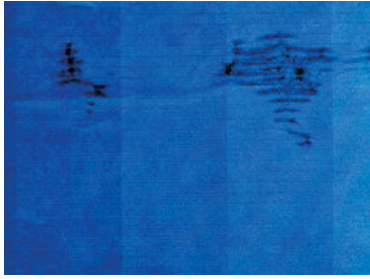

只要您注意到這個問題，就應該立刻取消列印工作。浸濕的紙張可能會損壞列印噴頭。

請嘗試下列建議以避免這個問題：

1. 檢查您裝入的紙張類型是否對應至在前控制面板和軟體中選取的紙張類型。請參閱[位於第 34 頁的檢視有關紙張的資訊](#)。
2. 請使用建議的紙張類型（參閱[位於第 138 頁的訂購紙張](#)）和正確的列印設定。
3. 如果使用單張紙，請嘗試將紙張旋轉 90 度。紙張纖維的方向可能會影響效能。
4. 嘗試改用較厚的紙張類型，例如 HP 厚層塗層紙和 HP 特優級厚質霧面紙。
5. 選擇厚度比您裝入的紙張稍薄的紙張類型；這麼做會讓印表機使用較少的墨水。以下是一些依厚度遞增順序列出的紙張類型範例：普通紙、塗層紙、重磅塗層紙、特優質重磅霧面紙。
6. 請嘗試使用您的軟體應用程式將影像重新放置在頁面中央，以增加邊界。
7. 如果您是使用 Z9+ 且您正要列印在任何類型的相片紙上，請嘗試將裝入的紙張設為「Baryte 相紙」，以拉長印字頭和紙張間的距離。

## 紙張背面的墨水印

以柔軟的布料清潔壓板。分別清潔每一條，但是不要碰到其間的泡沫塑料。

## 黑色墨水在您碰觸圖件時脫離

這個問題可能是因為在光面紙上以消光黑墨水列印而造成的。如果印表機知道紙張無法保留消光黑色墨水，就不會使用這種墨水。若要確保避免使用消光黑墨水，您可以選取「相紙」類別中的任何一個紙張類型。

## 物件的邊緣呈鋸齒狀或不清晰

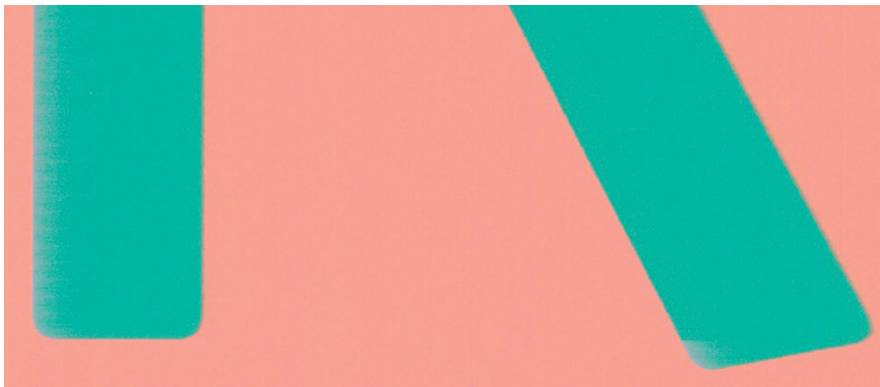



1. 如果物件的邊緣或線條很不清晰或密度較小，且您已經在驅動程式對話方塊中將列印品質滑桿設定在 **品質**，請選取自訂列印品質選項，並嘗試將品質等級設定為 **一般**。請參閱[位於第 58 頁的列印](#)。
2. 或者，將列印品質設為 **自訂選項**，然後選取 **設定：最佳**，接著勾選 **更多次數** 方塊。這會導致單向列印，藉此減少問題的嚴重性。
3. 這個問題可能跟方向有關。請嘗試旋轉影像。您可能會發現結果看起來更好。

## 物件的邊緣顏色比預期的深



1. 如果物件的邊緣顏色看起來比預期的深，且您已經在驅動程式對話方塊中將列印品質滑桿設定在 **品質**，請選取自訂列印品質選項，並嘗試將品質等級設定為 **一般**。請參閱[位於第 58 頁的列印](#)。
2. 或者，將列印品質設為 **自訂選項**，然後選取 **設定：最佳**，接著勾選 **更多次數** 方塊。這會導致單向列印，藉此減少問題的嚴重性。
3. 這個問題可能跟方向有關。請嘗試旋轉影像。您可能會發現結果看起來更好。

## 單張紙圖件結尾的水平線

這類瑕疵只會影響圖件的尾端，在紙張後緣約 30 公釐之內。您可能會在圖件上看到一些非常細的水平線。

如果要避免這個問題：

1. 請考慮在影像周圍使用較大的邊界。
2. 列印「影像診斷圖件」。請參閱[位於第 171 頁的影像診斷圖件](#)。
3. 請考慮使用捲筒紙來列印。

## 不同色彩的垂直線

如果圖件有不同色彩的垂直條紋：

1. 請嘗試使用較厚的紙張，選擇建議的紙張類型（例如 HP 厚層塗層紙和 HP 超重磅紙）。請參閱[位於第 138 頁的訂購紙張](#)。
2. 請嘗試使用較高的列印品質設定，請參閱[位於第 58 頁的列印](#)。例如，如果您已將「列印品質」滑桿設定為「**速度**」，請嘗試將其設定為「**品質**」。
3. 或者，將列印品質設為 **自訂選項**，然後選取 **設定：最佳**，接著勾選 **更多次數** 方塊。這會導致單向列印，藉此減少問題的嚴重性。

## 圖件上的白色斑點



您可能會注意到圖件上的白色斑點。這可能是因為紙張纖維、灰塵或脫落的塗層材料所致。如果要避免這個問題：

1. 在列印之前，請試著拿刷子清潔紙張，以清除脫落的纖維或粒子。
2. 請務必讓印表機的蓋子保持關閉。
3. 避免可能會使灰塵進入印表機的動作，例如在印表機外蓋上處理或裁切紙張。
4. 將捲筒紙和單張紙存放在袋子或盒子裡，以保護紙張。

## 色彩不準確



如果圖件的色彩不符合您的期望，請試著執行下列方法：

1. 檢查您裝入的紙張類型是否對應至在前控制面板和軟體中選取的紙張類型。請參閱[位於第 34 頁的檢視有關紙張的資訊](#)。
2. 依序點選 、 和 **校準狀態**，即可查看色彩校準狀態。如果狀態是「擱置」或「過時」，您應該要執行色彩校準：請參閱[位於第 86 頁的色彩校準](#)。如果進行變更可以解決問題，您可能會希望重新列印您的工作。
3. 檢查來源的來源色彩空間是否已有正確的標籤。最常見的色彩空間為 sRGB 和 AdobeRGB。如果未定義色彩空間，則將套用  > **預設列印設定** > **色彩選項** 下定義的色彩空間。

 **附註：** AdobeRGB 空間涵蓋的色彩比 sRGB 更多。因此，某些亮麗的色彩可能只有在影像標記為 AdobeRGB 才能達到。

4. 檢查  > **預設列印設定** > **色彩選項** 下的設定是否正確。請特別測試預設設定，也就是：**彩現目標 = 自然顯現**、**黑點補償 = 開啟**，以及 **HP Pantone 色樣模擬 = 開啟**（除非需要其他設定）。
5. 檢查您是否列印在紙張的正確面上。
6. 請檢查您是否使用適合的列印品質設定，請參閱[位於第 58 頁的列印](#)。如果您已選取「**速度**」或「**快速**」選項，可能無法獲得最準確的色彩。如果變更列印品質設定可以解決問題時，您可能會希望重新列印您的工作。
7. 如果您是使用「應用程式色彩管理」，請檢查您使用的色彩設定檔是否對應至選取的紙張類型和列印品質設定。如果您不確定要使用何種色彩設定，請參閱[位於第 85 頁的色彩管理](#)。
8. 如果灰階影像中的灰色陰影部分出現色彩偏差，請在驅動程式中，選擇 **色彩** > **灰階**。
9. 如果問題是您的圖件和顯示器上顯示的色彩不同，請試著校準您的顯示器。此時，如果問題已解決，您可能會希望重新列印您的工作。
10. 列印「影像診斷圖件」。請參閱[位於第 171 頁的影像診斷圖件](#)。

如果做了上述所有動作後問題仍存在，請與 HP 支援中心聯絡：請參閱[位於第 189 頁的連絡 HP 支援中心](#)。



## 我的圖件的光澤度不一致（僅限 Z9+）

1. 檢查並確定您已安裝 HP 光亮劑升級套件（請參閱[位於第 142 頁的訂購其他附件](#)）。
2. 檢查並確定您使用的紙張允許使用光亮劑。
3. 在前控制面板上，點選 ，然後點選**預設列印設定 > 光亮劑**，然後檢查並確定該設定為**開**。

 **附註：**只有在安裝了 HP 光亮劑升級套件後才可以使用此設定。

4. 如果您是使用印表機驅動程式，請檢查並確定您已在驅動程式中啟用該設定，然後再列印。

## 影像不完整（底部被裁切）

- 您在印表機接收所有資料之前點選了  嗎？若有，則您已結束資料傳輸，而必須再列印一次頁面。
- 如果大型影像被裁切（A1 或更大尺寸），請移至驅動程式中的 **進階** 內容，然後將 **最大應用程式解析度** 設為 300。
- I/O 逾時設定可能太短。這個設定會在決定工作完成之前，決定印表機等待電腦傳送更多資料的時間。您可以在前控制面板中，將 **I/O 逾時** 設定為較長的期間，然後再次傳送圖件。依序點選  > **連線 > 網路 > I/O 逾時**。
- 您的電腦和印表機之間可能有通訊問題。請檢查您的 USB 或網路纜線。
- 請檢查以確定您的軟體設定對於您目前的頁面大小來說是正確的（例如，長軸的圖件）。
- 如果您是使用網路軟體，請確定它尚未逾時。

## 影像已經裁切

裁切通常表示裝入的紙張上的實際可列印區域和您的軟體所理解的可列印區域之間有不一致的情形。預覽圖件常常可以讓您在列印之前辨識出此類問題（請參閱[位於第 66 頁的預覽圖件](#)）。

- 檢查您裝入的紙張大小的實際可列印區域。  
可列印範圍 = 紙張大小 - 邊界
- 檢查您的軟體對於可列印區域的理解（它可能稱為「列印區域」或「影像區域」）。例如，有些軟體應用程式會假設標準的可列印區域大於此印表機中所使用的可列印區域。
- 如果您以極窄的邊界的定義自訂頁面尺寸，印表機可能會強制加上它自己的最小邊界，而稍微裁切到您的影像。您可能會想要使用較大的紙張。
- 如果您的影像含有自己的邊界，或許可以使用「**按邊界裁切內容**」選項來順利列印（請參閱[位於第 64 頁的選擇邊界選項](#)）。
- 如果您正嘗試在捲筒紙上列印非常長的影像，請檢查您的軟體是否可以列印該尺寸的影像。

- 如果您嘗試列印的影像超過軟體所能處理的大小，影像的底部可能會遭裁切。如果要列印整個影像，請嘗試以下建議：
  - 以其他格式儲存檔案，例如 TIFF 或 EPS，並使用其他應用程式開啟。
  - 使用 RIP 來列印檔案。
- 在不夠寬的紙張尺寸上，可能會要求您將頁面從直印旋轉為橫印。
- 如有必要，請在您的軟體應用程式中縮小影像或文件的尺寸，讓它可顯示在邊界之內。

## 列印的影像中遺失部分物件

列印高品質的大尺寸列印工作可能會需要大量的資料，而在某些特定的工作流程中，可能會有一些問題導致輸出中遺失部分物件。以下是一些幫助您避免此問題的建議：

- 選取較小的頁面尺寸，然後在驅動程式或前控制面板中放大到最後想要的頁面尺寸。
- 以其他格式儲存檔案，例如 TIFF 或 EPS，並使用其他應用程式開啟。
- 使用 HP Click 軟體來列印檔案。
- 使用 RIP 來列印檔案。
- 嘗試列印 USB 快閃磁碟中的檔案。
- 在您的應用程式軟體中降低點陣圖影像的解析度。
- 選取較低的列印品質以降低列印影像的解析度。

 **附註：**如果您是使用 macOS，則上述選項中會有一部分無法使用。

這些選項是供故障排除之用，可能會對最終輸出品質或產生列印工作所需的時間有不利的影響。因此，如果它們對解決問題沒有幫助，應該要取消使用。

## 線條太粗、太細或遺失

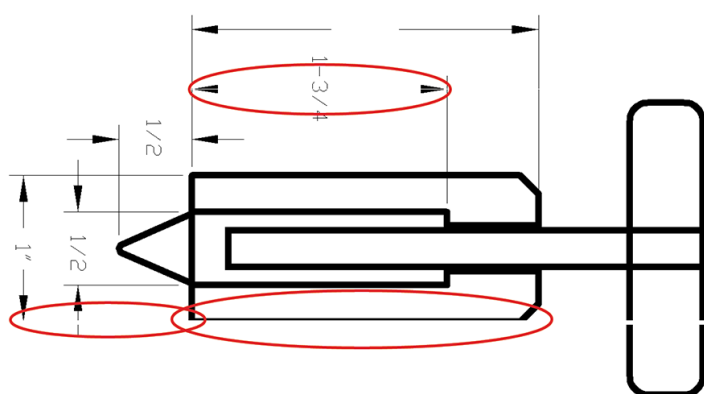

1. 檢查您裝入的紙張類型是否對應至在前控制面板和軟體中選取的紙張類型。請參閱[位於第 34 頁的檢視有關紙張的資訊](#)。
2. 如果您的影像的解析度大於列印解析度，您可能會注意到線條品質有損失。如果您在 Windows 中使用 PCL3GUI 驅動程式，可以在驅動程式對話方塊的**進階**索引標籤中找到**最大應用程式解析度**選項，該索引標籤位在**文件選項 > 印表機功能**下方。如果變更此選項可以解決問題，此時您可能希望重新列印工作。
3. 如果線條遺失或是太細，請列印「影像診斷圖件」。請參閱[位於第 171 頁的影像診斷圖件](#)。

4. 如果問題仍存在，請移至前控制面板，然後依序點選 、 和 **校正印字頭**，以校正印字頭。請參閱[位於第 179 頁的校正印字頭](#)。校正之後，如果問題已解決，您可能會希望重新列印您的工作。
5. 移至前控制面板，然後依序點選  和 ，然後執行紙張前移校準：請參閱[位於第 157 頁的重新校準紙張前移](#)。
6. 檢查是否正在使用適合您需要的列印品質設定（請參閱[位於第 58 頁的列印](#)）。在驅動程式對話方塊中選擇自訂列印品質選項，然後嘗試開啟「**最高細節**」選項（若可使用）。如果問題已解決，此時您可能會希望重新列印工作。

如果做了上述所有動作後問題仍存在，請與 HP 支援中心聯絡：請參閱[位於第 189 頁的連絡 HP 支援中心](#)。

## 線條呈階梯狀或鋸齒狀

列印時，如果您的影像中的線條呈階梯狀或鋸齒狀：

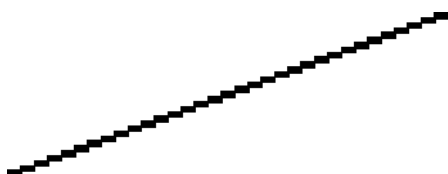

1. 影像中可能原本就有此問題。請嘗試使用您正在使用的應用程式來編輯該影像，以改善此問題。
2. 請檢查您是否使用適合的列印品質設定。請參閱[位於第 58 頁的列印](#)。
3. 在驅動程式對話方塊中選擇自訂列印品質選項，然後開啟「**最高細節**」選項（若可使用）。

## 線條列印為雙色或色彩錯誤

這個問題可能會看到各種不同的徵狀：

- 彩色線條以不同的色彩列印為雙色。

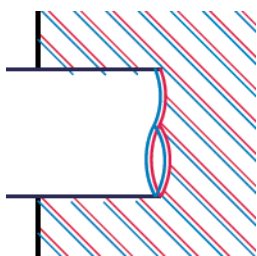

- 彩色區塊的邊框色彩錯誤。

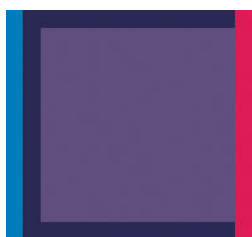

如果要更正這類問題：

1. 重新安裝印字頭（取出印字頭之後再重新插入）。請參閱[位於第 125 頁的移除印字頭](#)和[位於第 128 頁的插入印字頭](#)。
2. 校正印字頭。請參閱[位於第 179 頁的校正印字頭](#)。

## 線條中斷

如果您的線條中斷如下所示：



1. 請檢查您是否使用適合的列印品質設定。請參閱[位於第 58 頁的列印](#)。
2. 重新安裝印字頭（取出印字頭之後再重新插入）。請參閱[位於第 125 頁的移除印字頭](#)和[位於第 128 頁的插入印字頭](#)。
3. 校正印字頭。請參閱[位於第 179 頁的校正印字頭](#)。

## 線條模糊



濕氣會造成墨水浸透紙張，使得線條模糊不清。請嘗試：

1. 檢查您的環境狀況（溫度、溼度）是否適合高品質的列印。請參閱[位於第 193 頁的環境規格](#)。
2. 檢查在前控制面板中選取的紙張類型是否和您所使用的紙張類型相同。請參閱[位於第 34 頁的檢視有關紙張的資訊](#)。
3. 選取自訂列印品質選項，然後選取 **最佳**和 **更多成像次數**（如果有的話）。請參閱[位於第 67 頁的高品質列印](#)。
4. 嘗試改用磅數較重的紙張類型，例如 HP 厚層塗層紙或 HP 特優級厚質霧面紙。
5. 選擇厚度比您裝入的紙張稍薄的紙張類型；這麼做會讓印表機使用較少的墨水。以下是一些依厚度遞增順序列出的紙張類型範例：普通紙、塗層紙、重磅塗層紙、特優質重磅霧面紙。
6. 如果您是使用光面紙，請嘗試改用不同類型的光面紙。
7. 校正印字頭。請參閱[位於第 179 頁的校正印字頭](#)。



## 線條長度不準確



如果您測量列印的線條之後發現其長度不完全準確，可以使用下列方式改善線條準確度：

1. 在 HP 霧面膠片上列印，並指定印表機的線條長度準確度。請參閱[位於第 191 頁的功能規格](#)。  
投影膠片的大小穩定度約為紙張的十倍。不過，使用比 HP 霧面膠片更厚或更薄的膠片將會降低線條長度的準確度。
2. 將列印品質滑桿設定為「品質」。
3. 保持室內溫度介於 10 到 30°C（50 到 86°F）。
4. 裝入膠片捲筒紙，並靜置五分鐘後再進行列印。
5. 如果您仍不滿意，請重新校準紙張前移。請參閱[位於第 157 頁的重新校準紙張前移](#)。

## 影像診斷圖件

「影像診斷圖件」是由會顯示出印字頭可靠性問題的圖樣所構成的。它可以幫助您檢查目前安裝在印表機中的印字頭的效能，以及是否有印字頭有堵塞或其他問題。

如果要列印「影像診斷圖件」：

1. 使用您偵測到問題時所使用的相同紙張類型。
2. 檢查所選的紙張類型是否和印表機中裝入的紙張類型相同。請參閱[位於第 34 頁的檢視有關紙張的資訊](#)。
3. 在印表機的前控制面板上，依序點選 、 和 **列印診斷影像**。

列印「影像診斷圖件」大約要花費兩分鐘的時間。

圖件分為兩部分，這兩部分都會測試印字頭效能：

- 第一部分（頂端圖樣）是由純色的矩形所構成的，分別代表每個印字頭。這個部分代表您將會從每種色彩獲得的列印品質。
- 第二部分（底部圖樣）是由小虛線所構成的，分別代表每個印字頭上的每個噴嘴。這個部分是補充第一個部分，特別用於偵測每個印字頭有多少個故障的噴嘴。

請仔細查看圖件。色彩的名稱會顯示在矩形的上方，以及虛線圖樣的中間。

Z6 影像診斷圖件

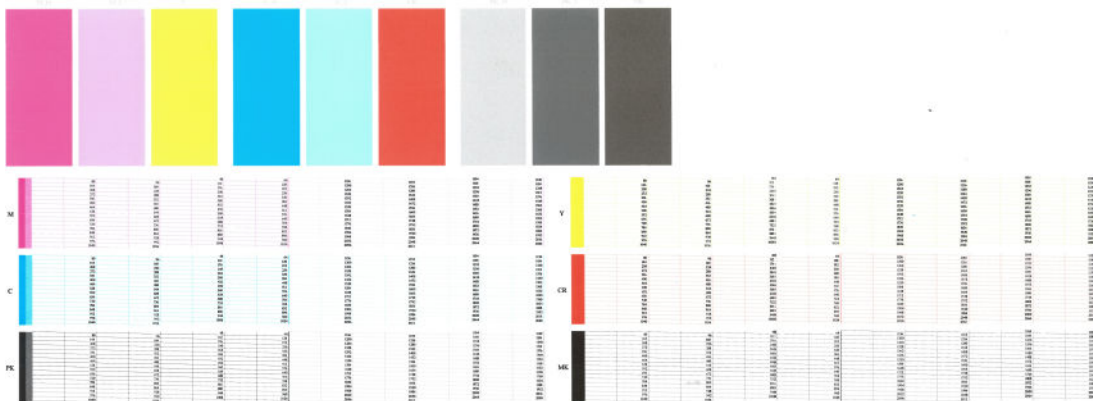

## Z9+ 影像診斷圖件

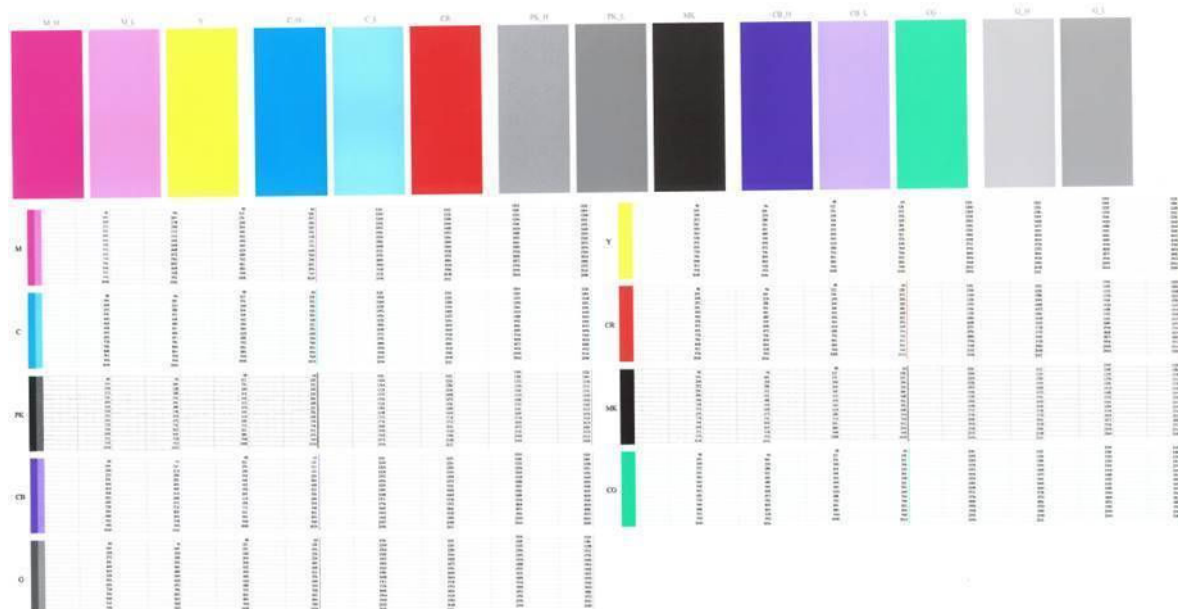

 **附註：**如果您是使用相片紙上，當您觸碰到圖件時可能會沾到消光黑墨水。

首先查看圖件的上半部（第一部分）。每個彩色矩形的色彩應該都很均勻，沒有任何水平條紋。

接著查看圖件的下半部（第二部分）。檢查每個個別彩色圖樣是否都顯示出大部分的虛線。

如果您在第一部分看到水平線條，而相同的色彩在第二部分也有遺失的虛線，表示所代表的印字頭需要清潔。然而，如果矩形的色彩看起來很均勻，則不需要擔心第二部分中有些許遺失的虛線；這樣的結果是可以接受的，因為印表機可以替補幾個堵塞的噴嘴。

下列是處於良好狀態的亮光印字頭：

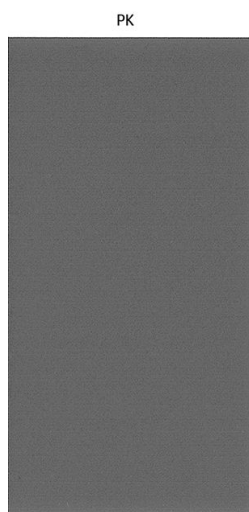

而下例是處於不良狀態的相同印字頭：



PK

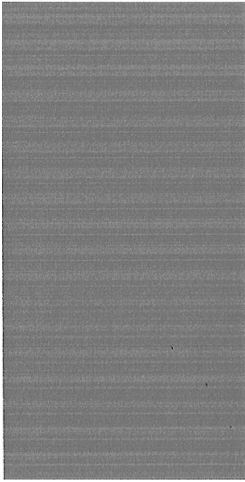

## 更正動作

1. 清潔故障的噴頭（請參閱[位於第 176 頁的清潔印字頭](#)）。如果您無法確定要清潔哪個噴頭，請選取 **全部清潔**。然後重新列印「影像診斷圖件」以查看問題是否已解決。
2. 如果問題仍然存在，則再次清潔印字頭，然後重新列印「影像診斷圖件」以查看問題是否已解決。
3. 如果問題仍然存在，請考慮手動清潔您的印字頭（請參閱[位於第 176 頁的清潔印字頭](#)）。您也可以嘗試重新列印目前的列印工作（或許現在的列印可令您滿意）。
4. 如果問題仍然存在，請嘗試清潔印字頭墨滴偵測器。印表機一般會在需要的時候提醒您，但是即使印表機沒有建議您還是值得一試。請參閱[位於第 177 頁的清潔印字頭墨滴偵測器](#)。
5. 如果問題仍然存在，請更換一直故障的印字頭（請參閱[位於第 121 頁的處理墨水匣和印字頭](#)），或連絡 HP 支援中心（請參閱[位於第 189 頁的連絡 HP 支援中心](#)）。

## 如果您仍然有問題

如果您在使用過本章中的建議之後，仍然有列印品質的問題，下面還有一些您可以執行的動作：

- 嘗試使用較高的列印品質選項。請參閱[位於第 58 頁的列印](#)。
- 檢查您正用於列印的驅動程式。如果不是 HP 的驅動程式，請向驅動程式廠商詢問此問題。您也可以嘗試使用正確的 HP 驅動程式（如果可以）。您可以從 <http://www.hp.com/go/Z6/drivers>（如果您是使用 Z6）或 <http://www.hp.com/go/Z9/drivers>（如果您是使用 Z9+）下載最新的 HP 驅動程式。
- 如果您無法確定要清潔哪個印字頭，請選取 **全部清潔**。
- 如果您不是使用 HP RIP，其設定可能會不正確。請參閱 RIP 所附的說明文件。
- 檢查印表機的韌體是否為最新版本。請參閱[位於第 134 頁的更新韌體](#)。
- 檢查您的軟體應用程式中的設定是否正確。

---

## 16 墨水匣和印字頭問題故障排除

- [無法插入墨水匣](#)
- [墨水匣狀態訊息](#)
- [印表機未偵測到光亮劑墨水匣 \(僅限 Z9+\)](#)
- [無法插入印字頭](#)
- [前控制面板建議重裝或更換列印噴頭](#)
- [清潔印字頭](#)
- [清潔印字頭墨滴偵測器](#)
- [校正印字頭](#)
- [印字頭狀態訊息](#)

## 無法插入墨水匣

1. 檢查您的墨水匣類型是否正確（型號）。
2. 檢查墨水匣上的彩色標籤是否和插槽上的標籤顏色一樣。
3. 檢查墨水匣方向是否正確，讓標有字母的墨水匣標籤的右邊朝上並且可讀。

 **注意：**請勿清潔墨水匣插槽內部。

## 墨水匣狀態訊息

以下是可能的墨水匣狀態訊息：

- **OK：**墨水匣的運作正常，沒有已知的問題。
- **遺失：**沒有墨水匣，或墨水匣與印表機的連接不正確。
- **低：**墨水量太低。
- **嚴重不足：**墨水量嚴重不足。
- **清空：**墨水匣是空的。
- **重新插接：**建議您取出墨水匣再重新插入。
- **替換：**建議您使用新墨水匣來更換舊墨水匣。
- **已到期：**已超過墨水匣的到期日。
- **非 HP：**墨水匣包含的不是 HP 生產的墨水。
- **錯誤：**墨水匣系列或型號有誤，或它已不正確插入。
- **已變更：**墨水匣已變更（重新裝填）。

## 印表機未偵測到光亮劑墨水匣（僅限 Z9+）

請依照[位於第 167 頁的我的圖件的光澤度不一致（僅限 Z9+）](#)中的說明繼續執行。

## 無法插入印字頭

1. 檢查您的印字頭類型是否正確（型號）。
2. 檢查您是否已取出印字頭的兩個橙色保護蓋。
3. 檢查印字頭的方向是否正確（和其他的印字頭比較）。
4. 檢查您是否已正確關閉並門上印字頭護蓋，請參閱[位於第 128 頁的插入印字頭](#)。

## 前控制面板建議重裝或更換列印噴頭

1. 在前控制面板上關閉電源，然後再開啟。
2. 檢查前控制面板顯示幕訊息，如果顯示就緒訊息，表示印表機已經準備好可以列印了。如果問題仍然存在，請繼續下一個步驟。
3. 取出印字頭，請參閱[位於第 125 頁的移除印字頭](#)。

4. 使用無塵布清潔印字頭背面的電氣連接。如果需要一點溼氣才能去除髒污，您可以小心使用溫和的消毒用酒精。請勿使用水。

**⚠ 注意：**請小心處理，否則可能會損壞印字頭。請勿碰觸印字頭底部的噴嘴，特別是在沒有使用酒精的情況下。

**注意：**請勿讓印字頭留在印表機外的時間太久。如果確實有必要，請使用原本的橘色護蓋蓋住印字頭，並將印字頭橫放。

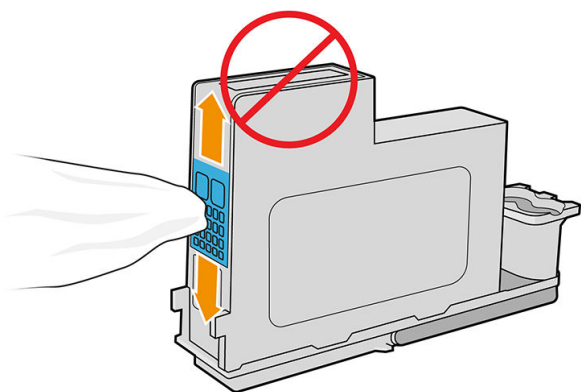

5. 將列印噴頭重新插入您將它卸下的同一個插槽，請參閱[位於第 128 頁的插入印字頭](#)。

**⚠ 注意：**請勿將它移至托架中的其他位置。一旦列印噴頭插入特定插槽後，它就會被設定成僅能搭配特定的色彩組合使用，因此無法移至其他插槽。

6. 檢查前控制面板顯示幕訊息。如果問題仍然存在，則嘗試使用新的印字頭。

## 清潔印字頭

只要印表機保持開啟，就會定期進行自動清潔。如此可確保噴嘴中有新的墨水，並防止噴嘴堵塞，確保色彩準確度。如果您還沒有這麼做，在進行之前請參閱[位於第 171 頁的影像診斷圖件](#)。

若要清潔印字頭，請移至前控制面板，然後依序點選  和 **清潔印字頭**。如果您已經執行過「影像品質診斷圖件」程序，便會知道哪些色彩有問題。選擇色彩有問題的那組印字頭。如果您不確定要清潔哪些色彩，也可以選取清潔所有的印字頭。清潔所有印字頭大約要花九分鐘的時間。清潔一組印字頭大約要花六分鐘的時間。

**📖 附註：**清潔所有印字頭所使用的墨水比清潔一組更多。

如果您已從前控制面板使用 **清潔印字頭** 程序來清潔印字頭，但還是有列印品質問題，您可以嘗試使用下列程序來手動清潔印字頭噴嘴。

**⚠ 注意：**這個程序相當精密，可能會損壞印字頭。請勿碰觸噴頭背面的電子接點。

首先，請取出印字頭（請參閱[位於第 125 頁的移除印字頭](#)），然後使用無塵布清潔印字頭的底部直到去除髒污為止。

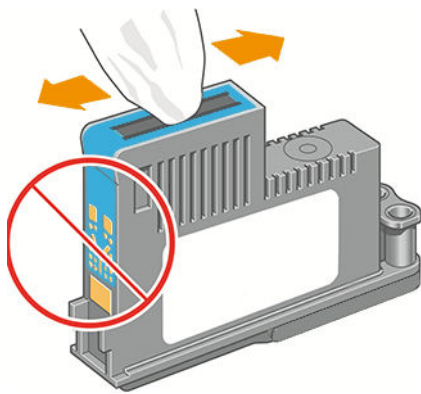

## 清潔印字頭墨滴偵測器

印字頭墨滴偵測器是偵測出印字頭上沒有在列印的噴嘴的感應器，以便與好的列印噴嘴進行交換。如果像是纖維、毛髮或紙屑的粒子遮住感應器，便會影響列印品質。

當前控制面板顯示需要進行清潔的警告訊息時，建議您清潔印字頭墨滴偵測器。如果您沒有立刻清潔印字頭墨滴偵測器，印表機仍然可以正常運作，然而前控制面板會繼續顯示警告。

**⚠ 注意：**戴上手套以避免手上沾到油墨。

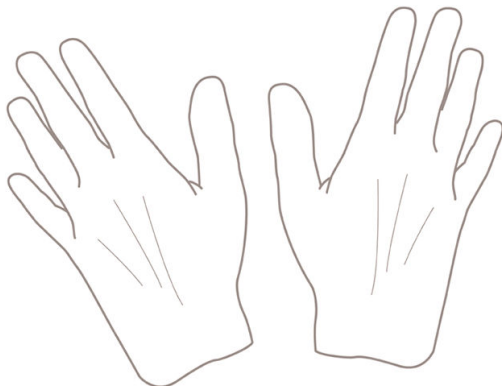

1. 在前控制面板上關閉印表機。
2. 為避免觸電，請關閉印表機電源並拔除插頭。

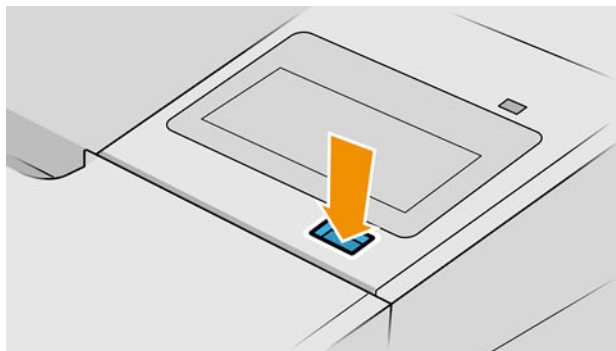

3. 打開窗蓋。

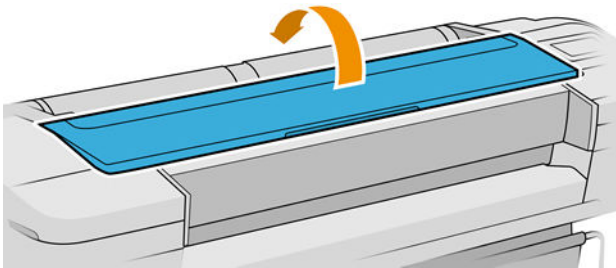

4. 找到儲存印字頭托架旁的印字頭墨滴偵測器。

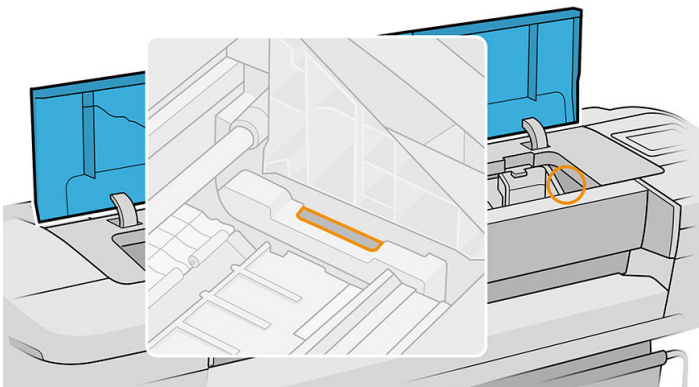

5. 移除擋住印字頭墨滴偵測器的髒東西。
6. 使用乾燥的無塵布輕擦墨滴偵測器的表面，以移除看不見的髒污。

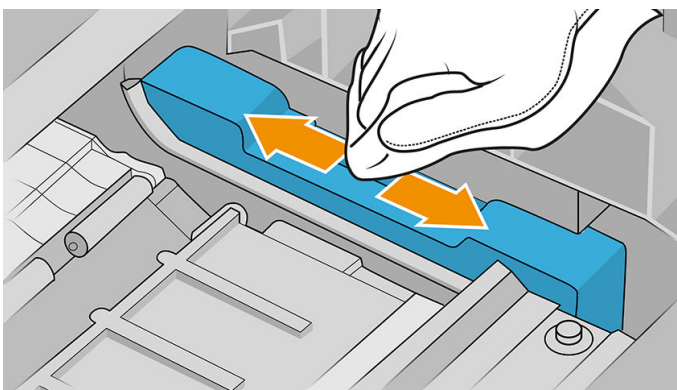

7. 關上窗蓋。

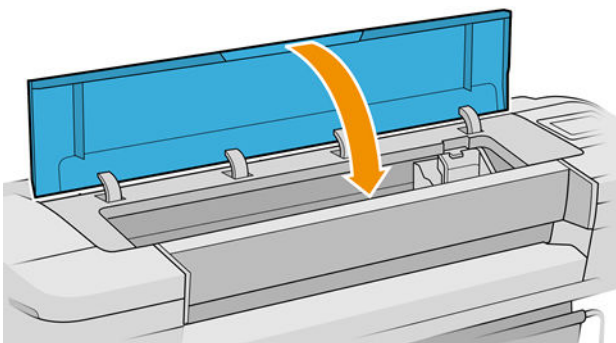

8. 插上電源線並開啟印表機電源。

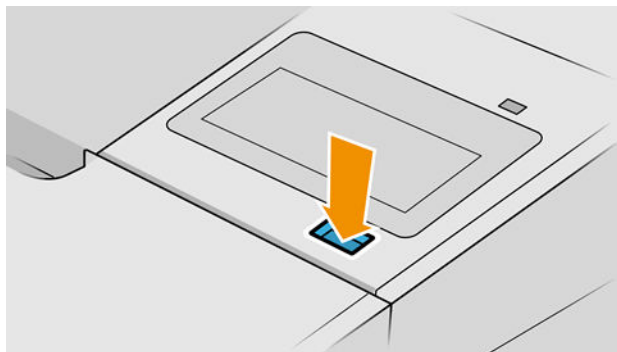

9. 按下印表機前控制面板上的電源鍵開啟電源。

## 校正印字頭

如果要讓色彩準確、色彩轉換平順以及圖形元素的邊緣清晰，在印字頭之間精確校正是很重要的。您的印表機有自動印字頭校正處理程序，每當使用或更換印字頭時便會執行。

如果發生卡紙，或遇到色彩準確度的問題，請參閱[位於第 85 頁的色彩管理](#)；您可能需要校正印字頭。



**附註：**如果發生卡紙，建議您重新插入列印噴頭，並依序點選  和 **印字頭校正** 起始重新校正程序。



**附註：**使用高品質光面紙進行印字頭校正，會得到最佳的結果。



**注意：**請勿使用透明和半透明紙張來校正印字頭。

## 重新插入印字頭程序

1. 如果重新校正程序正在執行中，但裝入了錯誤的紙張，請點選前控制面板上的 。



**注意：**如果已取消重新校正程序，請勿列印。您可以依序點選  和 **印字頭校正** 來重新啟動校正程序。

2. 裝入您希望使用的紙張，請參閱[位於第 25 頁的紙張處理](#)。您可以使用至少 610 公釐寬捲筒紙或是 A2 橫印或更大的單張紙。



**注意：**請勿使用透明和半透明紙張來校正印字頭。

3. 取出後再重新插入所有的印字頭，請參閱[位於第 125 頁的移除印字頭](#)和[位於第 128 頁的插入印字頭](#)。如此將會啟動印字頭校正程序。



4. 確保已關閉上蓋，因為在印字頭重新校正期間，印表機附近的強烈光源可能會影響校正。

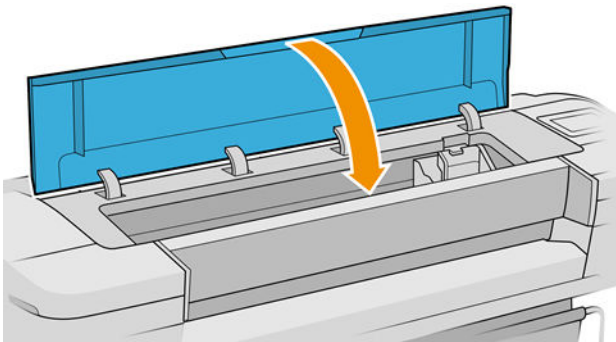



5. 處理程序大約會花費六分鐘的時間。請先等到前控制面板顯示處理程序完成之後，再使用印表機。

 **附註：**印表機會列印校準影像。您不必擔心這個影像。前控制面板螢幕會顯示過程中的任何錯誤。

## 「影像品質維護」功能表程序

1. 裝入您希望使用的紙張，請參閱[位於第 25 頁的紙張處理](#)。您可以使用捲筒紙或單張紙，不過必須是 A3 橫印或更大（420 × 297 公釐）。

 **注意：**請勿使用透明和半透明紙張來校正印字頭。

2. 在前控制面板上依序點選  和 **印字頭校正**。印表機會查看它是否有足夠的紙張可以執行重新校正。
3. 如果裝入的紙張足夠印表機執行工作，印表機將會執行重新校正並列印重新校正圖樣。確保已關閉上蓋，因為在印字頭重新校正期間，印表機附近的強烈光源可能會影響校正。

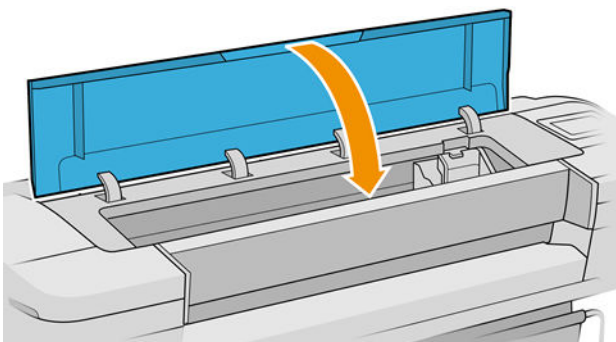

4. 處理程序大約會花費五分鐘的時間。請先等到前控制面板顯示處理程序完成之後，再使用印表機。

## 在校正期間掃描錯誤

如果校正程序失敗，前控制面板上會出現「掃描問題」訊息。這表示校正尚未順利完成。所以印表機尚未完成校正，且應該要先重複校正程序，才能以良好的列印品質進行列印。這個問題的原因可能是：

- 所使用的紙張無效，請使用有效的紙張重複校正程序。
- 印字頭狀態問題，清潔印字頭，請參閱[位於第 176 頁的清潔印字頭](#)。
- 在上蓋開啟時完成校正，在上蓋關閉時重複校正。



如果在使用有效的紙張、清潔印字頭而且將上蓋關上之後，問題仍然存在，可能是掃描系統有故障而且需要維修；或是印字頭儘管是乾淨的，但是無法運作而需要更換。

## 印字頭狀態訊息

可能的印字頭狀態訊息包括：

- **OK**：印字頭的運作正常，沒有已知的問題
- **遺失**：沒有印字頭，或在印表機中的安裝不正確。
- **分開測試印字頭**：建議您個別測試印字頭，以找出故障的印字頭。取出所有的印字頭，然後再一個一個插入，在每次插入之後都要關閉門鎖和護蓋。前控制面板會顯示重新插接或更換訊息，以指出故障的印字頭。
- **重新插接**：建議您取出印字頭，然後再重新插入。如果失敗，請清潔電氣連接，參閱[位於第 175 頁的前控制面板建議重裝或更換列印噴頭](#)。如果失敗，請使用新的印字頭來更換，參閱[位於第 125 頁的移除印字頭](#)和[位於第 128 頁的插入印字頭](#)。
- **替換**：印字頭故障。使用工作印字頭來更換，請參閱[位於第 125 頁的移除印字頭](#)和[位於第 128 頁的插入印字頭](#)。
- **未完成更換程序**：尚未順利完成印字頭更換程序，請重新啟動更換程序並讓它完全結束（不需要改變印字頭）。
- **取出**：印字頭的類型不適合用於列印。

---

## 17 印表機一般問題故障排除

- [印表機無法列印](#)
- [前控制面板無法起始化](#)
- [印表機似乎變慢](#)
- [電腦與印表機之間的通訊失敗](#)
- [無法存取嵌入式 Web 伺服器](#)
- [無法連線到網際網路](#)
- [Web 服務問題](#)
- [自動檔案系統檢查](#)
- [警示](#)

## 印表機無法列印

如果一切都已就緒（裝入紙張、墨水組件全都安裝妥，而且檔案沒有錯誤），則可能還有其他原因導致電腦傳來的檔案未能如預期般開始列印：

- 電子電源可能有問題。如果印表機完全沒有動靜，且其前控制面板毫無回應，請檢查電源線是否正確連接並對插槽供電。按下電源鍵 5 秒鐘以重設印表機。
- 您可能是遇到不尋常的電磁現象，例如電磁場強度過高或遭受電子干擾，這些現象可能造成印表機行為失常甚至停止運作。在這個情況下，請使用前控制面板上的電源鍵關閉印表機電源並拔掉電源線，待電磁環境恢復正常後，再次開啟印表機電源。如果問題仍然存在，請聯絡 HP 支援中心：請參閱[位於第 189 頁的連絡 HP 支援中心](#)。
- 合併可能已經啟用，而且印表機正以指定的合併等待時間在等待，然後再計算適當的合併。在此情況下，前控制面板會顯示合併所需要的剩餘時間。
- 圖形語言的設定可能有誤，請參閱[位於第 22 頁的變更圖形語言設定值](#)。
- 您可能未在電腦上安裝印表機的正确驅動程式，請參閱《組裝說明》。
- 若是列印在單張紙，便需將印表機驅動程式中的紙張來源設定為 **單張紙**。
- 印表機可能暫停工作以裝入紙張或取得帳戶資訊，請參閱[位於第 83 頁的工作狀態訊息](#)。
- 您可能是向印表機驅動程式提出了列印預覽要求。這個功能可以用來檢查所列印的影像是否正如預期。在此情況下，預覽顯示在螢幕上，且需在按下 **列印** 按鈕後才會開始列印。

## 前控制面板無法起始化

如果印表機無法啟動（前控制面板呈現空白或診斷 LED 燈全部熄滅），建議您使用下列方法更換韌體：

1. 移至 HP 支援中心（請參閱[位於第 188 頁的 HP 支援中心](#)）並下載韌體。
2. 將韌體儲存到 USB 快閃磁碟機。最理想的情況是，USB 快閃磁碟機應清空且格式化為 FAT 檔案系統。
3. 確定印表機電源已關閉。將 USB 快閃磁碟機連接到前控制面板旁邊的高速 USB 主機連接埠，然後開啟印表機電源。
4. 印表機會花大約一分鐘的時間來讀取韌體檔案，然後要求您移除 USB 快閃磁碟機。
5. 印表機會自動安裝新的韌體並重新啟動。

## 印表機似乎變慢

這可能有幾種原因：

- 列印品質是否設定為 **最佳** 或 **最高細節**？最佳品質和最高細節的列印方式所需花費的時間較久。
- 裝入紙張時指定的紙張類型是否正確？某些紙張類型需要花費較長的列印時間；例如，相紙和塗層紙在成像次數之間需要更長的乾燥時間。若要檢查印表機目前的紙張類型設定，請參閱[位於第 34 頁的檢視有關紙張的資訊](#)。
- 如果您的印表機透過網路連接，請檢查網路上使用的所有組件（網路介面卡、集線器、路由器、交換器和纜線）是否都具備高速作業能力。網路上是否有其他裝置傳來巨額流量？
- 是否在控制面板指定 **延長的乾燥時間**？嘗試將乾燥時間變更為 **Optimal**。

## 電腦與印表機之間的通訊失敗

若干症狀包括：

- 當您將影像傳送到印表機之後，前控制面板螢幕沒有顯示「接收中」訊息。
- 當您嘗試列印時，電腦卻顯示錯誤訊息。
- 您的電腦或印表機正在互相通訊時突然停止反應（擱置不動）。
- 您的列印輸出結果出現隨機或不明錯誤（線條的位置不對、圖形不完整等等）。

若要解決通訊問題：

- 確認已在應用程式中選取正確的印表機，請參閱[位於第 58 頁的列印](#)。
- 確認印表機可從其他應用程式正常列印。
- 切記如果是大量列印，則從接收、處理到列印完成通常需要花些時間。
- 如果印表機透過其他任何中介裝置（例如交換器、緩衝盒、纜線介面卡、纜線轉換器等）連接到電腦，請將其直接連接到電腦之後再試試看。
- 嘗試更換另一條介面纜線。
- 確認圖形語言設定正確，請參閱[位於第 22 頁的變更圖形語言設定值](#)。
- 如果印表機是透過網路連接，請檢查您的印表機是否有靜態 IP 位址。如果是使用 DHCP，印表機每次開啟電源時，IP 位址可能就會變更，在這種情況下，驅動程式可能無法找到它。

## 無法存取嵌入式 Web 伺服器

如果您還沒讀過相關章節，請先參閱[位於第 15 頁的嵌入式 Web 伺服器](#)。

在前控制面板上依序點選 、**安全性** > **嵌入式 Web 伺服器**。

如果您使用了 Proxy 伺服器，請試著繞過該伺服器並直接存取 Web 伺服器：

- 在 Internet Explorer 6 for Windows 中，依序選擇 **工具** > **網際網路選項** > **連線** > **區域網路設定**，並勾選 **近端網址不使用 Proxy** 核取方塊。或者，如果要做更精準的控制，請按一下 **進階** 按鈕，再將印表機的 IP 位址新增到不使用 Proxy 伺服器的例外清單中。
- 在 macOS 平台上的 Safari，移到 **Safari** > **偏好設定** > **進階**，然後按一下 **代理伺服器：更改設定** 按鈕。在 **忽略這些主機和網域的代理設定** 欄位中，將印表機的 IP 位址或網域名稱加入例外清單中，也就是例外清單中的項目不會使用代理伺服器。

如果仍然無法連接，請使用前控制面板上的電源鍵關閉電源，然後再重新開機。

## 無法連線到網際網路

如果您的印表機在連線到網際網路時發生問題，可能會自動啟動連線精靈。

連線精靈會自動執行一系列的測試。

如果有任何測試失敗，印表機會描述該問題並建議解決方式。您可以修改設定並重新執行測試，除非設定受到保護。

## Web 服務問題

如需了解任何有關 HP ePrint 的問題，請參閱 HP Connected：<http://www.hpconnected.com>。

## 自動檔案系統檢查

開啟印表機電源時，您偶爾會在前控制面板上看到以下訊息：**檔案系統檢查**。

正在進行檔案系統檢查；這可能需要 40 分鐘。請等候其完成。

**注意：**如果您在檔案系統檢查完成前關閉印表機，可能會嚴重損壞檔案系統，並造成印表機硬碟無法使用。若是此情況，檔案系統檢查會在您重新開啟印表機時重頭開始。

為了維護硬碟的檔案系統完整性，檔案系統檢查排定每 90 天執行一次。

**附註：**印表機一旦開啟電源，從初始化完成到檢查並備妥印字頭約需 3 分鐘的時間。不過，在某些情況下可能需要多達 40 分鐘。例如，當長時間沒有使用印表機而需要更多時間來進行印字頭準備工作的時候。

## 警示

您的印表機可以傳達兩種類型的警示：

- **錯誤：**主要警示您印表機無法正常運作的事實。然而，在印表機驅動程式中，即使印表機可以列印，錯誤也可以警示您可能會破壞列印的狀況，例如裁切的發生。
- **警告：**在印表機需要注意調整（例如校準）或可能無法列印的情況（例如預防性維護或墨水不足）時警示您。

印表機的系統中有四種不同的警示傳達器：

- **前控制面板螢幕：**前控制面板每次只顯示最有關聯的警示。如果是警告的情況，會在逾時之後消失。當印表機變成閒置狀態且沒有其他更嚴重的警示時，便會重新出現永久性的警告，例如「墨水匣墨水不足」。

**提示：**在前控制面板顯示幕中，您可以設定紙張不符警示，請參閱[位於第 80 頁的解決紙張不相符問題](#)。

- **嵌入式 Web 伺服器：**「嵌入式 Web 伺服器」視窗的右上角會顯示印表機狀態。如果印表機有警示，該狀態將會顯示警示文字。
- **驅動程式：**驅動程式會針對最終輸出中可能會有問題的工作組態設定發出警告。如果印表機尚未準備好列印，便會顯示警告。
- **HP Utility：**若要查看警示，請移至「概觀」索引標籤，並檢閱右側的「需要注意的項目」清單。

根據預設，警示只會在列印時顯示。如果已啟用警示，並且有妨礙工作完成的問題時，您會看到一個快顯視窗，說明印表機為何會發生問題。請依照指示達成需要的結果。

## 18 前控制面板錯誤訊息

印表機有時可能會顯示系統錯誤，由 12 位數的數字代碼所組成，接著提供建議您應採取的動作。

在大多數情況下，系統將會要求您重新啟動印表機，因為印表機啟動後，更能診斷此問題，也有能力自行修復。如果在重新啟動後問題仍存在，您應與 HP 支援中心聯絡，並準備提供錯誤訊息中顯示的數字代碼。請參閱[位於第 189 頁的連絡 HP 支援中心](#)。

如果錯誤訊息另含一些建議的動作，請按照印表機的說明進行。

### 系統錯誤記錄

印表機會儲存系統錯誤記錄，您能以下列方式存取該記錄。

#### 使用 USB 快閃磁碟機

1. 準備標準 USB 快閃磁碟，其格式為 FAT32。
2. 在 USB 快閃磁碟中建立空白檔案（以滑鼠右鍵依序按一下 **新增** > **文字文件**），並將其命名為 `pdipu_enable.log`。
3. 當前控制面板出現錯誤訊息時，請將 USB 快閃磁碟機插入印表機正面的高速 USB 主機連接埠。記錄會自動複製至磁碟中。您可以在前控制面板出現提示時移除 USB 快閃磁碟。
4. 連絡您的支援代表（請參閱[位於第 189 頁的連絡 HP 支援中心](#)）並且共用先前在 USB 快閃磁碟中所建立的檔案。

#### 使用嵌入式網站伺服器

1. 使用您的 Web 瀏覽器，連線到 <https://印表機 IP 位址/hp/device/support/serviceSupport>。
2. 按一下 **下載** 按鈕，即可取得診斷套件。
3. 將套件儲存在您的電腦中，並連絡您的支援代表（請參閱[位於第 189 頁的連絡 HP 支援中心](#)）。

---

## 19 HP 顧客貼心服務

- [簡介](#)
- [HP 專業服務](#)
- [客戶自行維修](#)
- [連絡 HP 支援中心](#)

## 簡介

HP 顧客貼心服務提供榮獲獎項的支援，確保您充分利用 HP DesignJet，並提供經過證實的完整專業支援和新技术，讓您享有獨一無二的端對端支援。服務項目包括設定與安裝、疑難排解工具、保固升級、維修與更換服務、電話與網站支援、軟體更新，以及自助式維護服務。如果要尋找「HP 客戶服務」的詳細資訊，請參閱[位於第 189 頁的連絡 HP 支援中心](#)。

若要註冊保固，請造訪 <http://register.hp.com/>。

## HP 專業服務

### HP 支援中心

歡迎進入服務及資源專區，確保您的 HP DesignJet 印表機與解決方案始終發揮最佳效能。

加入 HP 支援中心的 HP 大尺寸列印技術社群，即可全天候存取下列資源：

- 多媒體教學課程
- 逐步解說操作指南
- 下載：最新的印表機韌體、驅動程式、軟體、紙張預設值等等
- 技術支援：線上故障排除、顧客貼心服務連絡處等等
- 經由特定軟體應用程式完成各種列印工作的工作流程與詳細建議
- 與 HP 及您的同事等專業人士直接交換意見的討論區
- 線上查詢保固時效以求安心
- 最新產品資訊：印表機、耗材、附件、軟體等
- 提供墨水和紙張所有相關資訊的「耗材中心」

您可以在 <http://www.hp.com/go/Z6/support>（適用於 Z6）和 <http://www.hp.com/go/Z9/support>（適用於 Z9+）找到 HP 支援中心的資訊。

請依據您所購買的產品及業務類型自訂註冊內容，並設定偏好的溝通方式，就能獲得所需的一切資訊。

### 下載印表機軟體

從 <http://www.hp.com/go/Z6/drivers>（如果您是使用 Z6）或 <http://www.hp.com/go/Z9/drivers>（如果您是使用 Z9+）安裝印表機軟體。確定有依照軟體安裝指示進行安裝。

### HP Care Pack 與延長保固服務

HP Care Pack 與延長保固服務讓您在將印表機的保固延長到標準期限以外。

這些服務也包括遠端支援。如有需要到府服務，請從下列兩種受理時間選項當中選擇其中之一：

- 次工作日
- 當日 4 小時內（未必適用所有國家/地區）

HP 安裝服務將指派專人為您卸載、設定和連接印表機。

如需有關 HP Care Pack 的詳細資訊，請參閱 <http://cpc.ext.hp.com/portal/site/cpc>。



## 客戶自行維修

HP 的「客戶自行維修」計畫依照保固或合約提供客戶最快速的服務。這個計畫可以讓 HP 將替換零件直接出貨給您（使用者），讓您能夠進行替換。參與這個計畫，您可以在最方便的時候替換零件。

### 方便又好用

- HP 支援專家會診斷及評估是否需要更換零件，以解決有瑕疵的硬體元件問題。
- 更換零件會以快遞寄送，大部分有庫存的零件會在您與 HP 連絡的當天出貨。
- 適用於目前仍在保固或合約範圍內的大部分 HP 產品。
- 在大部分國家/地區都提供此項服務。

如需有關「客戶自行維修」的詳細資訊，請參閱 <http://www.hp.com/go/selfrepair>。

## 連絡 HP 支援中心

您可以透過電話與 HP 支援中心連絡。在您撥打電話之前，請先完成下列準備事項：

- 檢閱本文件中的疑難排解建議。
- 檢閱相關的驅動程式說明文件。
- 如果您安裝了協力廠商軟體驅動程式和 RIP，請參閱其隨附的說明文件。
- 在您電洽支援代表時，請備妥下列資訊以利於我們儘速答覆您的問題：
  - 您所使用的產品（產品編號和序號，位於產品背面的標籤上）
  - 如果前控制面板出現錯誤代碼，則將其記下。請參閱[位於第 186 頁的前控制面板錯誤訊息](#)
  - 您所使用的電腦
  - 您所使用的任何特殊設備或軟體（例如，多工緩衝處理程式、網路、交換器、數據機或特殊的軟體驅動程式）
  - 產品所採用的介面類型（USB 或網路）
  - 您目前使用的軟體和驅動程式名稱與版本
  - 印表機服務資訊，您可以從嵌入式 Web 伺服器取得該資訊。在 Web 瀏覽器中輸入印表機的 IP 位址，即可存取嵌入式 Web 伺服器。然後按一下 **支援 > 服務支援 > 服務資訊 > 顯示**。如果您需要透過電子郵件傳送資訊，可以從瀏覽器將頁面下載為檔案，然後再傳送檔案。

 **附註：** 在您按一下 **顯示** 後，您的瀏覽器可能會阻擋快顯視窗開啟。在這個情況下，您必須找到允許開啟視窗的瀏覽器選項。

或者，您也可以直接從瀏覽器傳送頁面：按一下 **檔案 > 傳送 > 以電子郵件傳送頁面**。

## 電話號碼

您可以在網站上找到 HP 支援中心的電話號碼：請參閱 [http://welcome.hp.com/country/us/en/wwcontact\\_us.html](http://welcome.hp.com/country/us/en/wwcontact_us.html)。

---

## 20 印表機規格

- [功能規格](#)
- [實體規格](#)
- [記憶體規格](#)
- [電源規格](#)
- [生態規格](#)
- [環境規格](#)
- [聲音規格](#)

# 功能規格

## HP 墨水耗材

印字頭	通用印字頭，可以插入任何可用的插槽。印字頭一旦在特定插槽中起始後，就不能移動到其他插槽。
墨水匣	包含 300 毫升墨水的墨水匣：消光黑、相片黑、青色、洋紅色、黃色、著色紅、著色綠（僅限 Z9+）、著色藍（僅限 Z9+）、灰色（僅限 Z9+）、光亮劑（僅限 Z9+）

## 紙張尺寸

	最小	最大
捲筒紙寬度	279 公釐	610 公釐 (24 吋印表機) 1118 公釐 (44 吋印表機)
捲筒紙長度		91 公尺
捲筒直徑		135 公釐
捲筒重量		11.9 公斤
單張紙寬度	210 公釐	610 公釐 (24 吋印表機) 1118 公釐 (44 吋印表機)
單張紙長度	279 公釐	1676 公釐
紙張厚度		0.8 公釐
紙張重量	80 克/平方米	500 g/m <sup>2</sup>

## 列印解析度

列印品質	最高細節	自黏材料、橫幅、背光紙、光面紙		塗層紙、銅版紙、膠片、技術用	
		彩現解析度 (ppi)	列印解析度 (dpi)	彩現解析度 (ppi)	列印解析度 (dpi)
最佳	開啟	1200 × 1200	2400 × 1200	600 × 600	1200 × 1200
	關閉	600 × 600	1200 × 1200		
一般	開啟/關閉	600 × 600	1200 × 1200	600 × 600	1200 × 1200
快速	開啟/關閉	–	–	600 × 600	1200 × 1200
EconoMode	開啟/關閉	–	–	300 × 300	600 × 1200

## 邊界

上方、右邊界和左邊界	5 公釐
底部邊界（後緣）	5 公釐（捲筒紙） 17 公釐（單張紙）

## 機械準確度

±0.1% 的指定向量長度或 ±0.2 公釐（其中較大者）於 23°C，50-60% 相對濕度、在 E/A0 大小列印材料、「最佳」或「一般」模式中使用 HP 霧面膠片捲筒紙。

## 支援的圖形語言

HP DesignJet	語言
Z6 和 Z9+	HP-PCL3GUI、HP-GL/2、CALS G4、TIFF、JPEG、Adobe PDF 1.7 ext. 3 和 Adobe PostScript 3

## 實體規格

	Z6 24 吋	Z6 44 吋	Z6dr 44 吋	Z9+ 24 吋	Z9+ 44 吋	Z9+dr 44 吋
重量	66 公斤	86 公斤	96 公斤	72 公斤	94 公斤	98 公斤
寬	1293 公釐	1802 公釐		1293 公釐	1802 公釐	
深	695 公釐					
高	998 公釐					

測量厚度時不包含上方捲軸；牆面隔板在上方位置；墨水護蓋開啟；捲筒護蓋與承接槽關閉。

## 記憶體規格

虛擬記憶體	128 GB
硬碟	500 GB

## 電源規格

輸入電壓	100 – 240 V ac ±10%，自動範圍選取
頻率	50/60 Hz
最大電流	2 A
電源	100 W

## 生態規格

本產品亦符合 WEEE Directive 2012/19/EU 與 RoHS Directive 2011/65/EU 規章。若要確定您的產品機型的 ENERGY STAR 和 EPEAT 註冊狀態，請參閱 <http://www.hp.com/go/ecolabels>。

## 環境規格

操作溫度	5 到 40°C
建議操作溫度	15 到 35°C，視紙張類型而定
存放溫度	-25 到 55°C
建議操作濕度	20 到 80% RH，視紙張類型而定
存放濕度	0 到 95% RH

## 聲音規格

印表機噪音規格（相關資料係依 ISO 9296 為依據）。

	Z6/Z9*	Z6dr/Z9*dr
間置聲壓	35 dB (A)	35 dB (A)
間置聲功率	≤ 5.3 B (A)	≤ 5.3 B (A)
操作時的聲壓	42 dB (A)	45 dB (A)
操作聲功率	≤ 6.0 B (A)	≤ 6.3 B (A)

# 辭彙

## AirPrint

iPod、iPhone、iPad 以及 macOS 所使用的技術，允許立即列印至相同網路中的印表機，而不需使用印表機特定驅動程式。

## AppleTalk

Apple Computer 於 1984 年針對電腦網路所開發的一套通訊協定。Apple 現在建議改用 TCP/IP 與 Bonjour 網路。HP DesignJet 產品不再支援 AppleTalk。

## Bonjour

Apple Computer 的 IETF Zeroconf 規格架構實作的商標名稱，Apple 的 macOS 從 10.2 版中便開始使用此種電腦網路技術。它用於探索區域網路上可用的服務。原本稱為 Rendezvous。

## ESD

靜電放電。靜電在日常生活中是很常見的。當碰觸車門或摩擦衣物時，所產生的火花就是靜電。雖然受控制的靜電有某些用途，但是不受控制的靜電放電是電氣產品的主要危險之一。因此，為防止損壞，在設定印表機或使用對 ESD 敏感的裝置時，需要做一些預防措施。這種類型的損壞可能會降低裝置的預期使用壽命。降低不受控制的 ESD 進而降低此類損壞的方法之一，就是在使用對 ESD 敏感的裝置（例如印字頭或墨水匣）之前，接觸印表機曝露在外的接地部分（主要是金屬部分）。此外，如果要降低您身體的靜電放電的產生，請試著避免在有地毯的區域工作，並且在使用對 ESD 敏感的裝置時，盡量減少您的身體活動。同時，亦請避免在溼度低的環境中工作。

## HP-GL/2

HP Graphics Language 2：HP 定義用於描述向量圖形的語言。

## HP RTL

HP 點陣傳輸語言：HP 定義用於描述點陣（點陣圖）圖形的語言。

## I/O

輸入/輸出：描述兩部裝置之間資料的傳送。

## ICC

International Color Consortium，由許多同意針對色彩設定檔制定通用標準的公司所形成的團體。

## IPSec

透過驗證與加密在網路上節點之間傳送的 IP 封包，藉此提供網路安全性的精密複雜機制。每個網路節點（電腦或裝置）都有 IPSec 組態。應用程式通常不會察覺是否使用 IPSec。

## IPv4 位址

用於識別 IPv4 網路上特定節點的唯一識別碼。IPv4 位址是由四個用句點分隔的整數所組成的。全世界大部分網路都使用 IPv4 位址。

## IPv6 位址

用於識別 IPv6 網路上特定節點的唯一識別碼。IPv6 位址是由最多 8 組以冒號分隔的十六進位數組成。每一組都包含最多 4 個十六進位數。全世界只有少數的新網路使用 IPv6 位址。

## IP 位址

可能是 IPv4 位址（大部分情況）或 IPv6 位址。

**Jetdirect**

HP 的列印伺服器系列的品牌名稱，此系列可讓印表機直接與區域網路連線。

**LED**

發光二極體：受電力刺激時發出光線的半導體裝置。

**MAC 位址**

媒體存取控制位址：用於識別網路上特定裝置的唯一識別碼。它是比 IP 位址等級更低的識別碼。因此，裝置可能會同時有 MAC 位址和 IP 位址。

**TCP/IP**

傳輸控制通訊協定/網際網路通訊協定：網際網路用來做為基礎的通訊協定。

**USB**

通用序列匯流排：設計用於連接裝置與電腦的標準序列匯流排。

**USB 主機連接埠**

例如電腦上配備的矩形 USB 插槽。印表機可以控制連接至這種連接埠的 USB 裝置。您的印表機有兩個 USB 主機連接埠，用來控制附件與 USB 快閃磁碟機。

**乙太網路**

適用於區域網路的常用電腦網路技術。

**千兆位乙太網路**

乙太網路能夠以高達 1,000,000,000 位元/秒的速度傳輸資料。千兆位乙太網路介面能夠在需要與較舊乙太網路裝置相容時，協商使用較慢的速度。

**平台**

印表機中的平坦表面，列印時紙張會通過該表面。

**印字頭**

一種抽取式印表機元件，它會從對應的墨水匣取出一種或多種色彩的墨水，然後透過一組噴嘴將墨水印在紙張上。在印表機中，每個印字頭都會列印兩種不同的色彩。

**印表機驅動程式**

將使用通用格式的列印工作轉換成適合特定印表機的資料的軟體。

**色域**

印表機和監視器等輸出裝置能夠重現的色彩範圍和密度值範圍。

**色彩一致性**

在圖件之間以及印表機之間，列印與特定列印工作相同色彩的能力。

**色彩空間**

是一種色彩模式，其中每種色彩都由特定的一組數字來表示。許多不同的色彩空間都能使用相同的色彩模式：例如，監視器通常使用 RGB 色彩模式，但是因為特定的一組 RGB 數字會在不同的監視器上產生不同的色彩，所以不同的監視器會有不同的色彩空間。

**色彩準確度**

列印盡可能符合原始影像的色彩的能力；請記住，所有裝置的色域都是有限的，實際上可能無法精確符合特定的色彩。

**色彩模式**

一套以數字代表色彩的系統，例如 RGB 或 CMYK。

**垂直修剪器**

一種印表機元件，會在紙張前移的方向（Y 軸）上裁切紙張。僅用於 HP DesignJet Z6dr 和 Z9\*dr。

**紙張**

用於書寫或列印的平坦薄材料；最常見的原料是將某種纖維經過製漿、乾燥及壓光的流程製作而成。

**捲軸**

在使用捲筒紙來列印時，支撐捲筒紙的桿子。

**裁紙器**

在壓板上來回滑動以依需要裁切紙張的印表機元件。

**韌體**

控制印表機的功能並且是半永久性的儲存在印表機中的軟體（可更新）。

**網路**

網路是在電腦與裝置之間傳遞資料的一組連線。每個裝置都能與相同網路中的其他所有裝置通訊，這樣可以讓資料在電腦與裝置之間移動，並可讓許多電腦共享印表機之類的裝置。

**噴嘴**

印字頭中許多小洞的其中之一，墨水會透過這些小洞印在紙張上。

**墨水匣**

儲存特定色彩的墨水並提供給印字頭的抽取式印表機元件。



# 索引

## A

Acrobat, 列印 97  
Acrobat, 列印多頁 98  
Acrobat Pro, 列印 102  
Acrobat Reader, 列印 100  
AutoCAD, 列印專案 105  
AutoCAD, 列印簡報 108

## D

DHCP 設定 52  
DNS 設定值 52

## H

HP Care Pack 188  
HP DesignJet 公用程式  
存取 14  
HP ePrint  
啟用 19  
設定 19  
HP Smart 應用程式 75  
HP Utility  
存取 14  
無法存取 57  
HP 支援中心 188, 189  
HP 列印預覽 14  
HP 顧客貼心服務 188

## I

IPSEC 狀況 53  
IPV6 設定 52  
IP 位址 52

## M

Microsoft Office, 列印 111

## P

PANTONE 模擬 92  
Photoshop, 列印 105  
Photoshop, 列印簡報 110  
Proxy 伺服器設定 53

## T

TCP/IP 設定 51

## W

Web 服務  
疑難排解 185

## 三畫

工作, 列印時間 79  
工作佇列  
前控制面板 77  
嵌入式 Web 伺服器 82  
工作佇列動作 78  
工作佇列選項 80  
工作刪除 81  
工作詳細資料 79

## 四畫

支援服務  
HP Care Pack 188  
HP 支援中心 188, 189  
HP 顧客貼心服務 188  
印表機軟體 188  
延長保固服務 188

## 五畫

功能規格 191  
未校正色彩 169  
生態規格 193

## 六畫

光亮劑 143  
光澤一致, 缺少 167  
列印 58  
列印工作  
合併 69  
列印來源  
USB 快閃磁碟機 59  
印表機驅動程式 60  
列印品質  
中選擇 60

## 列印品質問題

一般 161  
不同色彩的垂直線 165  
不準確的線條長度 171  
中斷的線條 170  
水平線條 161  
未校正色彩 169  
白色斑點 165  
如浮水印的條紋 162  
刮痕 163  
紙張不平 162  
條紋 161  
階梯狀線條 169  
黑色墨水脫離 164  
圖件底部 165  
模糊的線條 170  
線條寬度 168  
墨水印 163  
磨損 163  
顆粒 162  
邊緣呈鋸齒狀或不清晰 164  
邊緣顏色比預期的深 165  
列印速度慢 183  
列印喜好設定  
預設 81  
列印解析度 191  
列印預覽 66  
列印噴頭  
未偵測到光亮劑 175  
印字頭  
更換, 重新裝置 175  
取出 125  
狀態 125  
狀態訊息 181  
訂購 138  
校正 179  
清潔; 填充 176  
規格 191  
插入 128  
無法插入 175  
關於 125

- 印字頭清潔器
  - 規格 191
- 印字頭墨滴偵測器
  - 清潔 177
- 印表機服務
  - 設定 18
- 印表機狀態 133
- 印表機的元件 6
- 印表機的主要元件 6
- 印表機特性 2
- 印表機軟體
  - macOS 安裝 17
  - macOS 解除安裝 18
  - Windows 安裝 16
  - Windows 解除安裝 17
- 印表機軟體, 下載 188
- 印表機無法列印 183
- 印表機無法啟動 183
- 合併 69
  - 在 EWS 中 71
  - 開啟與關閉 70
- 多軋捲筒印表機 47
- 存取控制 20
- 存放印表機 133
- 安全地清除檔案 136
- 安全性 20
  - 網路設定 53
- 安全預防措施 2
- 安全標籤 5
- 安全模式 131
- 安全檔案清除 136
- 成本分配 120
- 有刮痕的圖件 163
- 灰階 91
- 色彩
  - CMYK 86
  - RGB 86
  - 不準確 166
  - 空間 94
  - 校準 86
  - 設定檔 86
  - 優勢 86
- 色彩設定 88
- 色彩管理
  - 從印表機驅動程式 90
  - 從面板 95
  - 程序 86
  - 選項 90
- 行動列印 73
- 七畫**
- 防火牆狀態 53

- 八畫**
- 使用兩個捲筒紙 47
- 取出紙張
  - 捲筒紙 31
  - 單張紙 34
- 夜間列印 72
- 底部被裁切 167
- 延長保固服務 188
- 延遲列印 57
- 承接槽
  - 輸出問題 153
- 注意 4
- 附件
  - 訂購 142
- 九畫**
- 保護紙張類型 71
- 前控制面板 11
  - 工作佇列 77
  - 協助工具 23
  - 語言 13
- 前控制面板無法啟動 183
- 前控制面板選項
  - CMYK 來源設定檔 95
  - I/O 逾時 167
  - PANTONE 模擬 95
  - RGB 來源設定檔 95
  - 工作結束後的整齊裁切 69
  - 日期與時間選項 13
  - 水平裁紙器 39
  - 列印品質 62
  - 列印診斷影像 171
  - 列印與管理 57
  - 印字頭資訊 125
  - 印表機睡眠 13
  - 合併選項 70
  - 灰階 95
  - 色彩 95
  - 色彩校準 87
  - 更換印字頭 126
  - 更換墨水匣 123
  - 取出紙張 31
  - 受保護的紙張類型 71
  - 垂直修剪器 39
  - 恢復出廠預設值 14
  - 重設校準 159
  - 校正印字頭 180
  - 校準紙張前移 158
  - 紙張尺寸 62
  - 乾燥時間 39
  - 帳戶 ID 21
  - 彩現目標 95

- 捲紙軸 46
- 啟用 EconoMode 67
- 啟用合併 66
- 啟用最高細節 68
- 啟用裁切線 68
- 清潔印字頭 176
- 移動紙張 37
- 喇叭音量 13
- 單位選擇 13
- 嵌入式 Web 伺服器 57, 184
- 減少整齊裁切時的進紙量 69
- 進紙並裁切 38
- 閒置自動關閉 13
- 韌體更新 14
- 黑點補償 95
- 語言 13, 14
- 調整大小 66
- 調整紙張前移 158
- 選取繪圖語言 22
- 邊界 64
- 顯示亮度 13
- 前視圖 6
- 品質, 高 67
- 客戶自行維修 189
- 建立紙張預設檔 36
- 後視圖 7, 8
- 訂購
  - 印字頭 138
  - 附件 142
  - 紙張 138
  - 墨水匣 138
- 重新列印工作 78
- 重新縮放圖件 65
- 重疊線條 66
- 十畫**
- 修剪器, 垂直
  - 開啟/關閉 39
  - 廢紙張上的標記 157
  - 模組遺失 156
- 展示圖件 15
- 校準
  - 色彩 86
- 紙張
  - 下載預設值 35
  - 不平 162
  - 不正確的紙張用盡 153
  - 尺寸 (最大和最小) 191
  - 尺寸的變更 62
  - 卡紙 150
  - 由印表機保留 153
  - 列印在錯誤的紙張 149

- 列印後裁切 153
- 在裝入的紙張上列印 65, 149
- 沒有裁切 154
- 使用 119
- 承接槽中的輸出問題 153
- 前移 38
- 校準紙張前移 157
- 紙張不在驅動程式中 147
- 捲軸上的捲筒紙太鬆 157
- 移動 37
- 無法裝入 146
- 裁切不正確 155
- 裁切不佳 154
- 裁切的小紙片造成卡紙 153
- 進紙並裁切 38
- 節省使用 68
- 裝入錯誤訊息 147
- 預設值 35
- 預設檔建立 36
- 維護 38
- 選擇類型 65
- 檢視資訊 34
- 顯示資訊 37
- 紙張不在驅動程式中 147
- 紙張不相符 80
- 紙張尺寸 62
- 紙張類型 138
  - 保護 71
- 草稿列印 67
- 記憶體規格 192

## 十一畫

- 乾燥時間
  - 變更 39
- 偏好設定, Windows 驅動程式 22
- 帳戶 ID
  - 需要 21
- 捲紙軸 39, 143
  - 安裝 40
  - 取出 46
- 捲筒紙
  - 取出 31
  - 裝入 29
  - 裝入捲軸 26
- 捲筒紙策略 79
- 捲軸 142
  - 裝入捲筒紙 26
- 接著列印 78
- 敏感型紙張模式 34
- 條紋問題 157
- 清除硬碟 136
- 清潔印表機 133

- 清潔壓板 164
- 移動印表機 133
- 統計 116
- 統計資料
  - 成本分配 120
  - 每個工作的使用情形 119
  - 使用 116
  - 墨水匣 122
- 規格
  - 功能 191
  - 生態 193
  - 列印解析度 191
  - 紙張尺寸 191
  - 記憶體 192
  - 硬碟 192
  - 電源 192
  - 圖形語言 192
  - 實體 192
  - 墨水耗材 191
  - 機械準確度 192
  - 環境 193
  - 聲音 193
  - 邊界 192
- 軟體, 下載 188
- 軟體更新 135
- 通訊協定、網路 51
- 通訊埠 9
- 連接印表機
  - 一般 16
- 連接埠 9
- 連結速度 54
- 透過電子郵件列印 75

## 十二畫

- 單張紙
  - 取出 34
  - 裝入 31
- 嵌入式 Web 伺服器 15
  - 工作佇列 82
  - 成本分配 120
  - 每個工作的使用情形 119
  - 使用情形統計資料 116
  - 協助工具 23
  - 無法存取 57, 184
- 無人看管列印 72
- 無法裝入紙張 146
- 硬碟規格 192
- 筒芯轉接器 142
- 裁切的影像 167
- 裁切線 68
- 裁紙器, 水平
  - 開啟/關閉 39

- 階梯狀線條 169
- 韌體更新 134
  - 手動設定 20

## 十三畫

- 匯入紙張預設值 35
- 暗淡模式 12
- 節省
  - 使用紙張 68
  - 使用墨水 71
- 裝入紙張
  - 一般建議 26
  - 紙張不在驅動程式中 147
  - 將捲筒紙裝入印表機 29
  - 將捲筒紙裝入捲軸 26
  - 捲筒紙無法裝入 146
  - 敏感型紙張 34
  - 單張紙 31
  - 單張紙無法裝入 146
  - 無法裝入 146
- 裝入紙張問題 146
- 電子郵件列印 75
  - 啟用 19
  - 設定 19
- 電源
  - 開啟/關閉 10
- 電源規格 192
- 電腦通訊
  - 印表機/電腦通訊問題 56, 184
- 電話號碼 189
- 預覽圖件 66

## 十四畫

- 圖形語言 192
- 實體規格 192
- 睡眠模式 13
- 磁碟清除 136
- 網路
  - 安全性設定 53
  - 通訊協定 51
  - 連結速度 54
- 網路疑難排解 55
- 網際網路連線
  - 疑難排解 184
- 維護套件 135
- 語言 13

## 十五畫

- 影像問題
  - 光澤度不一致 167
  - 底部被裁切 167

- 裁切的影像 167
- 遺失的物件 168
- 影像診斷圖件 171
- 暫停以裝入紙張 149
  - 啟用/停用 149
- 暫停佇列 78
- 標籤, 警告 5
- 模組遺失 (修剪器) 156
- 模糊的線條 170
- 線條長度的準確度 171
- 線條寬度 168
- 墨水
  - 使用 119
  - 節省使用 71
- 墨水匣
  - 取出 122
  - 狀態 122
  - 狀態訊息 175
  - 訂購 138
  - 規格 191
  - 插入 123
  - 無法插入 175
  - 維護 133
  - 關於 122

## 十六畫

- 機械準確度 192
- 磨損的圖件 163
- 輸出不相符 80
- 錯誤訊息
  - 前控制面板 186
  - 記錄 186

## 十七畫

- 檔案系統檢查 185
- 檔案清除, 安全 136
- 牆面隔板 10
- 環境規格 193
- 縮放圖件 65
- 聲音規格 193
- 顆粒 162

## 十九畫

- 邊界 64
  - 規格 192

## 二十畫

- 警示
  - 錯誤 185
  - 警告 185
- 警告 4
- 警告標籤 5

## 二十一畫

- 顧客貼心服務 188
- 驅動程式 21
- 驅動程式偏好設定 22