



Vodič za korisnike

© Copyright 2018 HP Development Company, L.P.

AMD je zaštitni znak kompanije Advanced Micro Devices. Bluetooth je zaštitni znak svog vlasnika, a kompanija HP Inc. ga koristi pod licencom. Intel, Celeron i Pentium su žigovi korporacije Intel Corporation u SAD i drugim zemljama. Windows je registrovani žig ili zaštitni znak korporacije Microsoft u SAD i/ili drugim zemljama.

Ovde sadržane informacije podložne su promenama bez prethodne najave. Jedine garancije za proizvode i usluge kompanije HP istaknute su u izričitim garancijama koje se dobijaju uz takve proizvode i usluge. Ništa što je ovde navedeno ne bi trebalo protumačiti kao dodatnu garanciju. Kompanija HP neće odgovarati za ovde sadržane tehničke ili izdavačke greške.

Treće izdanje: april 2018.

Prvo izdanje: februar 2017.

Broj dela dokumenta: 923637-E33

### Obaveštenje o proizvodu

Ovaj vodič opisuje funkcije koje su zajedničke većini proizvoda. Neke funkcije možda nisu dostupne na vašem računaru.

Nisu sve funkcije dostupne u svim izdanjima ili verzijama operativnog sistema Windows. Sistemima su možda potrebni nadograđeni i/ili posebno kupljen hardver, upravljački programi, softver ili BIOS da biste u potpunosti iskoristili funkcionalnost operativnog sistema Windows. Windows 10 se automatski ažurira i to je uvek omogućeno. ISP može naplatiti naknadu, a moguće je i da će s vremenom važiti i dodatni zahtevi za ispravke. Idite na <http://www.microsoft.com> za više detalja.

Da biste pristupili najnovijim vodičima za korisnike, idite na <http://www.hp.com/support> i pratite uputstva da biste pronašli svoj proizvod. Zatim izaberite stavku **Vodiči za korisnike**.

### Uslovi za korišćenje softvera

Instaliranjem, kopiranjem, preuzimanjem ili drugačijim korišćenjem bilo kog softverskog proizvoda unapred instaliranog na ovom računaru saglasni ste da prihvatite odredbe ugovora kompanije HP o licenciranju sa krajnjim korisnikom (EULA). Ukoliko ne prihvatite ove uslove licenciranja, vaš jedini pravni lek je da se vrati čitav, nekorisćen proizvod (hardver i softver) u roku od 14 dana radi punog refundiranja u skladu sa smernicama za refundiranje prodavca.

Za dodatne informacije ili zahtev za punom refundacijom cene računara, obratite se prodavcu.

## Bezbednosno upozorenje

---

**⚠ UPOZORENJE!** Da biste smanjili mogućnost nastanka opekotina ili pregrevanja računara, nemojte ga držati direktno u krilu ili zaklanjati otvore za vazduh na računaru. Računar koristite samo na čvrstoj, ravnoj površini. Nemojte dozvoliti da neki drugi čvrsti predmet, kao što je opcionalni štampač koji se nalazi pored, ili neki meki predmet, kao što su jastuci, tepih ili odeća, blokiraju protok vazduha. Nemojte dozvoliti ni da adapter naizmjenične struje tokom rada računara dođe u dodir sa kožom ili nekim mekim predmetom kao što su jastuci, tepih ili odeća. Računar i adapter naizmjenične struje usklađeni su sa ograničenjima temperature površine kojoj korisnik može da pristupi, a koja su određena međunarodnim standardom za bezbednost informatičke opreme (IEC 60950).

---



## Postavka konfiguracije procesora (samo na pojedinim proizvodima)

---

 **VAŽNO:** Pojedini proizvodi su podešeni sa serijom procesora Intel® Pentium® N35xx/N37xx ili Celeron® N28xx/N29xx/N30xx/N31xx i operativnim sistemom Windows®. **Ako vaš računar ima opisanu konfiguraciju, nemojte menjati postavku konfiguracije procesora u datoteci msconfig.exe iz 4 ili 2 procesora u 1.** Ako to uradite, računar se neće ponovo pokrenuti. Moraćete da izvršite uspostavljanje fabričkih vrednosti da biste vratili originalne postavke.

---



---

# Sadržaj

<b>1 Pravilno pokretanje .....</b>	<b>1</b>
Preporučene radnje .....	1
Dodatni HP resursi .....	2
<b>2 Upoznavanje računara .....</b>	<b>4</b>
Pronalaženje hardvera .....	4
Pronalaženje softvera .....	4
Desna strana .....	5
Leva strana .....	6
Ekran .....	7
Zona tastature .....	9
Dodirna tabla .....	9
Lampice .....	10
Zvučnici .....	11
Specijalni tasteri .....	12
Akcijski tasteri .....	12
Donja strana .....	14
Nalepnice .....	14
Umetanje SIM kartice (samo na pojedinim proizvodima) .....	15
<b>3 Povezivanje sa mrežom .....</b>	<b>17</b>
Povezivanje sa bežičnom mrežom .....	17
Korišćenje bežičnih kontrola .....	17
Taster za avionski režim .....	17
Kontrole operativnog sistema .....	17
Povezivanje na WLAN mrežu .....	18
Korišćenje usluge HP Mobile Broadband (samo na pojedinim proizvodima) .....	18
Korišćenje GPS-a (samo na pojedinim proizvodima) .....	19
Korišćenje Bluetooth bežičnih uređaja (samo na pojedinim proizvodima) .....	19
Povezivanje Bluetooth uređaja .....	19
Povezivanje sa žičnom mrežom – LAN (samo na pojedinim proizvodima) .....	20
<b>4 Uživanje u funkcijama za zabavu .....</b>	<b>21</b>
Korišćenje kamere .....	21
Korišćenje audio zapisa .....	21
Povezivanje zvučnika .....	21

Povezivanje slušalica .....	21
Povezivanje mikrofona .....	22
Povezivanje slušalica sa mikrofonom .....	22
Korišćenje postavki za zvuk .....	22
Korišćenje video zapisa .....	22
Povezivanje DisplayPort uređaja pomoću USB Type-C kabla (samo na pojedinim proizvodima) ...	23
Povezivanje Thunderbolt uređaja pomoću USB Type-C kabla (samo na pojedinim proizvodima) .....	23
Povezivanje video-uređaja pomoću VGA kabla (samo na pojedinim proizvodima) .....	24
Povezivanje video-uređaja pomoću HDMI kabla (samo na pojedinim proizvodima) .....	25
Podešavanje HDMI zvuka .....	26
Povezivanje digitalnih uređaja za prikaz pomoću DisplayPort kabla sa dvojnim režimom (samo na pojedinim proizvodima) .....	27
Otkrivanje bežičnih ekrana kompatibilnih sa Miracast tehnologijom i povezivanje sa njima (samo na pojedinim proizvodima) .....	27
Korišćenje prenosa podataka .....	28
Povezivanje uređaja sa USB Type-C portom (samo na pojedinim proizvodima) .....	28

## **5 Navigacija na ekranu ..... 29**

Korišćenje dodirne table i poteza po dodirnom ekranu .....	29
Dodir .....	29
Zumiranje primicanjem dva prsta .....	29
Pomeranje pomoću dva prsta (samo na dodirnoj tabli) .....	30
Dodir sa dva prsta (samo na dodirnoj tabli) .....	30
Dodir sa četiri prsta (samo na dodirnoj tabli) .....	30
Prevlačenje sa tri prsta (samo na dodirnoj tabli) .....	31
Prevlačenje jednim prstom (samo na dodirnom ekranu) .....	31
Korišćenje opcionalne tastature ili miša .....	32
Korišćenje tastature na ekranu (samo na pojedinim proizvodima) .....	32

## **6 Upravljanje napajanjem ..... 33**

Korišćenje stanja spavanja i hibernacije .....	33
Pokretanje i izlazak iz režima spavanja .....	33
Pokretanje i izlazak iz režima hibernacije (samo na pojedinim proizvodima) .....	34
Isključivanje računara .....	34
Korišćenje ikone „Napajanje“ i opcija napajanja .....	35
Korišćenje napajanja iz baterije .....	35
Korišćenje softvera HP Fast Charge (samo na pojedinim proizvodima) .....	35
Prikaz nivoa napunjenosti baterije .....	36
Pronalaženje informacija o bateriji u aplikaciji HP Support Assistant (samo na pojedinim proizvodima) .....	36



Ušteda napajanja iz baterije .....	36
Prepoznavanje niskih nivoa baterije .....	36
Rešavanje problema sa niskim nivoom baterije .....	37
Rešavanje problema sa niskim nivoom baterije kad je dostupno spoljašnje napajanje .....	37
Rešavanje problema sa niskim nivoom baterije kad izvor napajanja nije dostupan .....	37
Rešavanje problema sa niskim nivoom kad računar ne može izaći iz hibernacije .....	37
Fabrički zapečaćena baterija .....	37
Zamenljiva baterija .....	37
Uklanjanje zamenljive baterije .....	38
Skladištenje zamenljive baterije .....	40
Odlaganje zamenljive baterije .....	40
Rad sa spoljašnjim napajanjem .....	40
<b>7 Održavanje računara .....</b>	<b>42</b>
Poboljšavanje performansi .....	42
Korišćenje softvera „Defragmentator diska“ .....	42
Korišćenje programa „Čišćenje diska“ .....	42
Korišćenje tehnologije HP 3D DriveGuard (samo na pojedinim proizvodima) .....	42
Prepoznavanje statusa programa HP 3D DriveGuard .....	43
Ažuriranje programa i upravljačkih programa .....	43
Čišćenje računara .....	43
Procedure za čišćenje .....	43
Čišćenje ekrana .....	44
Čišćenje bočnih strana ili poklopca .....	44
Čišćenje dodirne table, tastature ili miša (samo na pojedinim proizvodima) .....	44
Putovanje sa računaram ili transport računara .....	44
<b>8 Zaštita računara i informacija .....</b>	<b>46</b>
Korišćenje lozinki .....	46
Postavljanje lozinki u operativnom sistemu Windows .....	46
Postavljanje lozinki u programu Setup Utility (BIOS) .....	47
Korišćenje usluge Windows Hello (samo na pojedinim proizvodima) .....	47
Korišćenje softvera za internet bezbednost .....	48
Korišćenje antivirusnog softvera .....	48
Korišćenje softvera zaštitnog zida .....	48
Ažuriranje softvera .....	48
Korišćenje HP kontrolisanih usluga (samo na pojedinim proizvodima) .....	49
Zaštita bežične mreže .....	49
Pravljenje rezervne kopije softverskih aplikacija i informacija .....	49
Korišćenje opcionalnog bezbednosnog kabla (samo na pojedinim proizvodima) .....	49

<b>9 Korišćenje programa Setup Utility (BIOS)</b> .....	<b>50</b>
Pokretanje programa Setup Utility (BIOS) .....	50
Ažuriranje programa Setup Utility (BIOS) .....	50
Utvrđivanje verzije BIOS-a .....	50
Preuzimanje ažurne verzije BIOS-a .....	51
<b>10 Korišćenje alatke HP PC Hardware Diagnostics</b> .....	<b>52</b>
Korišćenje alatke HP PC Hardware Diagnostics Windows .....	52
Preuzimanje alatke HP PC Hardware Diagnostics Windows .....	52
Preuzimanje najnovije verzije alatke HP PC Hardware Diagnostics Windows .....	53
Preuzimanje alatke HP Hardware Diagnostics Windows na osnovu naziva ili broja proizvoda (samo na pojedinim proizvodima) .....	53
Instaliranje alatke HP PC Hardware Diagnostics Windows .....	53
Korišćenje alatke HP PC Hardware Diagnostics UEFI .....	53
Pokretanje alatke HP PC Hardware Diagnostics UEFI .....	54
Preuzimanje alatke HP PC Hardware Diagnostics UEFI na USB fleš disk .....	54
Preuzimanje najnovije verzije alatke HP PC Hardware Diagnostics UEFI .....	54
Preuzimanje alatke HP PC Hardware Diagnostics UEFI na osnovu naziva ili broja proizvoda (samo na pojedinim proizvodima) .....	54
Korišćenje postavki za Remote HP PC Hardware Diagnostics UEFI (samo na pojedinim proizvodima) .....	55
Preuzimanje alatke Remote HP PC Hardware Diagnostics UEFI .....	55
Preuzimanje najnovije verzije alatke Remote HP PC Hardware Diagnostics UEFI .....	55
Preuzimanje alatke Remote HP PC Hardware Diagnostics UEFI na osnovu naziva ili broja proizvoda .....	55
Prilagođavanje postavki alatke Remote HP PC Hardware Diagnostics UEFI .....	55
<b>11 Pravljenje rezervnih kopija, obnavljanje i oporavak podataka</b> .....	<b>57</b>
Korišćenje alatki operativnog sistema Windows .....	57
Pravljenje HP medijuma za oporavak (samo na pojedinim proizvodima) .....	58
Korišćenje aplikacije HP Recovery Manager za pravljenje medijuma za oporavak .....	58
Pre nego što počnete .....	58
Pravljenje medijuma za oporavak .....	59
Korišćenje alatke HP Cloud Recovery Download Tool za pravljenje medijuma za oporavak .....	59
Obnavljanje i oporavak sistema .....	59
Obnavljanje, resetovanje i osvežavanje pomoću Windows alatki .....	59
Obnavljanje pomoću programa HP Recovery Manager i HP particije za oporavak .....	59
Oporavak pomoću programa HP Recovery Manager .....	60
Oporavak pomoću HP particije za oporavak (samo na pojedinim proizvodima) .....	60
Oporavak pomoću HP medijuma za oporavak .....	61
Promena redosleda pokretanja sistema računara .....	61
Uklanjanje HP particije za oporavak (samo na pojedinim proizvodima) .....	62

<b>12 Specifikacije</b> .....	<b>63</b>
Ulazno napajanje .....	63
Radno okruženje .....	64
<b>13 Elektrostatičko pražnjenje</b> .....	<b>65</b>
<b>14 Pristupačnost</b> .....	<b>66</b>
Podržane pomoćne tehnologije .....	66
Obraćanje podršci .....	66
<b>Indeks</b> .....	<b>67</b>



---

# 1 Pravilno pokretanje

Ovaj računar predstavlja moćnu alatku za posao i zabavu, koja je osmišljena tako da ih unapredi. Pročitajte ovo poglavlje da biste saznali koje radnje se preporučuju nakon podešavanja računara, koje zabavne stvari možete da radite na računaru i gde možete da pronađete dodatne resurse za HP.

## Preporučene radnje

Kada podesite i registrujete računar, preporučujemo vam sledeće korake da biste iskoristili svoju pametnu investiciju:

- Kreirajte medijume za oporavak da biste napravili rezervnu kopiju čvrstog diska. Pogledajte odeljak [Pravljenje rezervnih kopija, obnavljanje i oporavak podataka na stranici 57](#).
- Ukoliko to još niste uradili, povežite računar na žičnu ili bežičnu mrežu. Pogledajte detalje u odeljku [Povezivanje sa mrežom na stranici 17](#).
- Upoznajte se sa hardverom i softverom računara. Više informacija potražite u odeljcima [Upoznavanje računara na stranici 4](#) i [Uživanje u funkcijama za zabavu na stranici 21](#).
- Ažurirajte ili kupite antivirusni softver. Pogledajte odeljak [Korišćenje antivirusnog softvera na stranici 48](#).

## Dodatni HP resursi

Da biste pronašli resurse koji sadrže detalje o proizvodu, informacije o tome kako da izvršite neke radnje i još toga, koristite ovu tabelu.

Resurs	Sadržaj
<i>Uputstva za podešavanje</i>	<ul style="list-style-type: none"><li>• Pregled podešavanja i funkcija računara</li></ul>
HP podrška Za HP podršku idite na <a href="http://www.hp.com/support">http://www.hp.com/support</a> .	<ul style="list-style-type: none"><li>• Časkanje na mreži sa HP tehničkim osobljem</li><li>• Brojevi telefona podrške</li><li>• Video zapisi o rezervnim delovima (samo za pojedine proizvode)</li><li>• Vodiči za održavanje i servisiranje</li><li>• Lokacije HP servisnih centara</li></ul>
<i>Vodič za bezbednost i udobnost</i> Da biste pristupili ovom vodiču: <ul style="list-style-type: none"><li>▲ Izaberite dugme <b>Start</b>, izaberite <b>HP pomoć i podrška</b>, a zatim izaberite stavku <b>HP dokumentacija</b>.</li></ul> – ili – <ul style="list-style-type: none"><li>▲ Izaberite dugme <b>Start</b>, izaberite <b>HP</b>, a zatim izaberite stavku <b>HP dokumentacija</b>.</li></ul> – ili – <ul style="list-style-type: none"><li>▲ Posetite lokaciju <a href="http://www.hp.com/ergo">http://www.hp.com/ergo</a>. <b>VAŽNO:</b> Morate biti povezani sa internetom da biste pristupili najnovijoj verziji vodiča za korisnike.</li></ul>	<ul style="list-style-type: none"><li>• Odgovarajuće podešavanje radne stanice</li><li>• Saveti za pravilno držanje i radne navike koji će povećati udobnost i smanjiti rizik od povrede</li><li>• Bezbednosne informacije o elektronskim i mehaničkim komponentama</li></ul>
<i>Obaveštenja o propisima, bezbednosti i zaštiti životne sredine</i> Da biste pristupili ovom dokumentu: <ul style="list-style-type: none"><li>▲ Izaberite dugme <b>Start</b>, izaberite <b>HP pomoć i podrška</b>, a zatim izaberite stavku <b>HP dokumentacija</b>.</li></ul> – ili – <ul style="list-style-type: none"><li>▲ Izaberite dugme <b>Start</b>, izaberite <b>HP</b>, a zatim izaberite stavku <b>HP dokumentacija</b>.</li></ul>	<ul style="list-style-type: none"><li>• Važna obaveštenja o propisima, uključujući po potrebi informacije o pravilnom odlaganju baterije</li></ul>
<i>Ograničena garancija*</i> Da biste pristupili ovom dokumentu: <ul style="list-style-type: none"><li>▲ Izaberite dugme <b>Start</b>, izaberite <b>HP pomoć i podrška</b>, a zatim izaberite stavku <b>HP dokumentacija</b>.</li></ul> – ili – <ul style="list-style-type: none"><li>▲ Izaberite dugme <b>Start</b>, izaberite <b>HP</b>, a zatim izaberite stavku <b>HP dokumentacija</b>.</li></ul> – ili – <ul style="list-style-type: none"><li>▲ Posetite lokaciju <a href="http://www.hp.com/go/orderdocuments">http://www.hp.com/go/orderdocuments</a>.</li></ul>	<ul style="list-style-type: none"><li>• Specifične informacije o garanciji koje se odnose na ovaj računar</li></ul>

**VAŽNO:** Morate biti povezani sa internetom da biste pristupili najnovijoj verziji vodiča za korisnike.

---

\*HP ograničena garancija se nalazi među vodičima za korisnike na proizvodu i/ili na CD-u ili DVD-u isporučenom u kutiji. U nekim zemljama ili regionima HP će možda obezbediti odštampanu kopiju garancije u kutiji. Za zemlje ili regione u kojima se garancija ne obezbeđuje u štampanom formatu možete zatražiti primerak sa adrese <http://www.hp.com/go/orderdocuments>. Za proizvode kupljene u oblasti Pacifičke Azije, možete pisati kompaniji HP na adresu POD, PO Box 161, Kitchener Road Post Office, Singapore 912006. Priložite naziv proizvoda, svoje ime, broj telefona i poštansku adresu.

---

---

## 2 Upoznavanje računara

Vaš računar sadrži vrhunske komponente. Ovo poglavlje pruža više informacija o komponentama, o njihovim lokacijama i načinu rada.

### Pronalaženje hardvera

Da biste saznali koji je hardver instaliran na računaru:

- ▲ Otkucajte **upravljač uređajima** u polju za pretragu na traci zadataka, a zatim izaberite aplikaciju **Upravljač uređajima**.

Prikazuje se lista svih uređaja instaliranih na računaru.

Da biste pronašli informacije o hardverskim komponentama sistema i broj verzije BIOS-a sistema, pritisnite kombinaciju tastera **fn+esc** (samo na pojedinim proizvodima).

### Pronalaženje softvera

Da biste saznali koji je softver instaliran na računaru:

- ▲ Izaberite dugme **Start**.



– ili –

- ▲ Kliknite desnim tasterom miša na dugme **Start**, a zatim izaberite **Aplikacije i funkcije**.



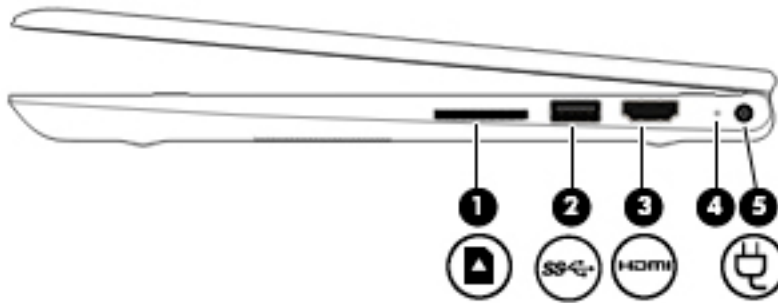





## Desna strana

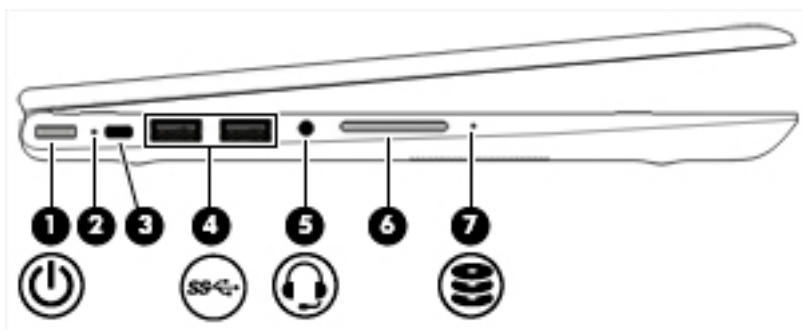



Komponenta	Opis
<b>(1)</b>  Čitač MicroSD memorijskih kartica	<p>Čita opcionalne memorijske kartice koje vam omogućavaju da skladištite i delite informacije, kao i da njima upravljate ili im pristupate.</p> <p>Da biste umetnuli karticu:</p> <ol style="list-style-type: none"><li>1. Okrenite karticu nalepnicom nagore, tako da konektori budu okrenuti ka računaru.</li><li>2. Ubacite karticu u čitač memorijskih kartica, a zatim je pritisnite tako da bude čvrsto postavljena.</li></ol> <p>Da biste uklonili karticu:</p> <ul style="list-style-type: none"><li>▲ Pritisnite karticu i izvadite je iz čitača memorijskih kartica.</li></ul>
<b>(2)</b>  USB SuperSpeed port	<p>Povezuje USB uređaj, na primer mobilni telefon, foto-aparat, narukvicu za praćenje aktivnosti ili pametni sat i obezbeđuje prenos podataka velike brzine.</p>
<b>(3)</b>  HDMI port	<p>Povezuje opcionalni video ili audio uređaj, kao što je televizor visoke definicije, bilo koju kompatibilnu digitalnu ili audio komponentu ili HDMI (High-Definition Multimedia Interface) uređaj velike brzine.</p>
<b>(4)</b> Lampica napajanja	<ul style="list-style-type: none"><li>• Uključena: Računar je uključen.</li><li>• Treperi: Računar je u stanju spavanja, to jest u stanju uštede energije. Računar isključuje napajanje ekrana i drugih nepotrebnih komponenti.</li><li>• Isključena: Računar je isključen ili u stanju hibernacije. Hibernacija predstavlja stanje uštede energije koje koristi najmanju količinu energije.</li></ul>
<b>(5)</b> Konektor za napajanje	<p>Povezuje adapter naizmjenične struje.</p>

## Leva strana



Komponenta	Opis
<b>(1)</b> 	<p>Dugme za napajanje</p> <ul style="list-style-type: none"> <li>• Kada je računar isključen, pritisnite ovo dugme da biste ga uključili.</li> <li>• Kada je računar uključen, nakratko pritisnite ovo dugme da biste pokrenuli stanje spavanja.</li> <li>• Kada je računar u stanju spavanja, nakratko pritisnite ovo dugme da bi napustio to stanje.</li> <li>• Kada je računar u stanju hibernacije, nakratko pritisnite ovo dugme da bi napustio to stanje.</li> </ul> <p><b>OPREZ:</b> Ako pritisnete i zadržite dugme za napajanje, izgubićete sve nesačuvane informacije.</p> <p>Ako je računar prestao da reaguje, a procedure za isključivanje sistema ne funkcionišu, pritisnite dugme za napajanje i zadržite ga najmanje 5 sekundi da biste isključili računar.</p> <p>Da biste saznali više o podešavanjima napajanja, pogledajte opcije za napajanje:</p> <p>▲ Kliknite desnim tasterom miša na ikonu <b>Napajanje</b> , a zatim izaberite stavku <b>Opcije napajanja</b>.</p>
<b>(2)</b>	<p>Lampica napajanja</p> <ul style="list-style-type: none"> <li>• Uključena: Računar je uključen.</li> <li>• Treperi: Računar je u stanju spavanja, to jest u stanju uštede energije. Računar isključuje napajanje ekrana i drugih nepotrebnih komponenti.</li> <li>• Isključena: Računar je isključen ili u stanju hibernacije. Hibernacija predstavlja stanje uštede energije koje koristi najmanju količinu energije.</li> </ul>
<b>(3)</b> 	<p>Slot za bezbednosni kabl</p> <p>Povezuje opcionalni bezbednosni kabl sa računarem.</p> <p><b>NAPOMENA:</b> Bezbednosni kabl namenjen je da odvрати nekog od zloupotrebe ili krađe računara, ali ne može to da spreči.</p>
<b>(4)</b> 	<p>USB SuperSpeed portovi</p> <p>Povezuje USB uređaj, na primer mobilni telefon, foto-aparat, narukvicu za praćenje aktivnosti ili pametni sat i obezbeđuje prenos podataka velike brzine.</p>
<b>(5)</b> 	<p>Kombinovani utikač za audio-izlaz (slušalice)/ audio-ulaz (mikrofon)</p> <p>Povezuje opcionalne stereo-zvučnike, slušalice, bubice, slušalice sa mikrofonom ili televizijski audio-kabl. Takođe povezuje opcionalne slušalice sa mikrofonom. Ovaj utikač ne podržava izborne samostalne mikrofone.</p>

Komponenta	Opis
	<p><b>UPOZORENJE!</b> Da biste smanjili rizik od povreda, podesite jačinu zvuka pre nego što stavite slušalice, bubice ili slušalice sa mikrofonom. Dodatne informacije o bezbednosti potražite u dokumentu <i>Obaveštenja o propisima, bezbednosti i zaštiti životne sredine</i>.</p> <p>Da biste pristupili ovom vodiču:</p> <ul style="list-style-type: none"> <li>▲ Izaberite dugme <b>Start</b>, izaberite <b>HP pomoć i podrška</b>, a zatim izaberite stavku <b>HP dokumentacija</b>.</li> </ul> <p><b>NAPOMENA:</b> Kada se neki uređaj poveže sa utikačem, zvučnici na računaru su onemogućeni.</p>
(6) 	<p>Dugme za jačinu zvuka      Kontrolise jačinu zvuka zvučnika na računaru.</p>
(7) 	<p>Lampica disk jedinice</p> <ul style="list-style-type: none"> <li>• Bela koja treperi: Trenutno se pristupa čvrstom disku.</li> <li>• Žuta: HP 3D DriveGuard je privremeno blokirao čvrsti disk.</li> </ul> <p><b>NAPOMENA:</b> Dodatne informacije o tehnologiji HP 3D DriveGuard potražite u odeljku <a href="#">Korišćenje tehnologije HP 3D DriveGuard (samo na pojedinim proizvodima) na stranici 42</a>.</p>

## Ekran

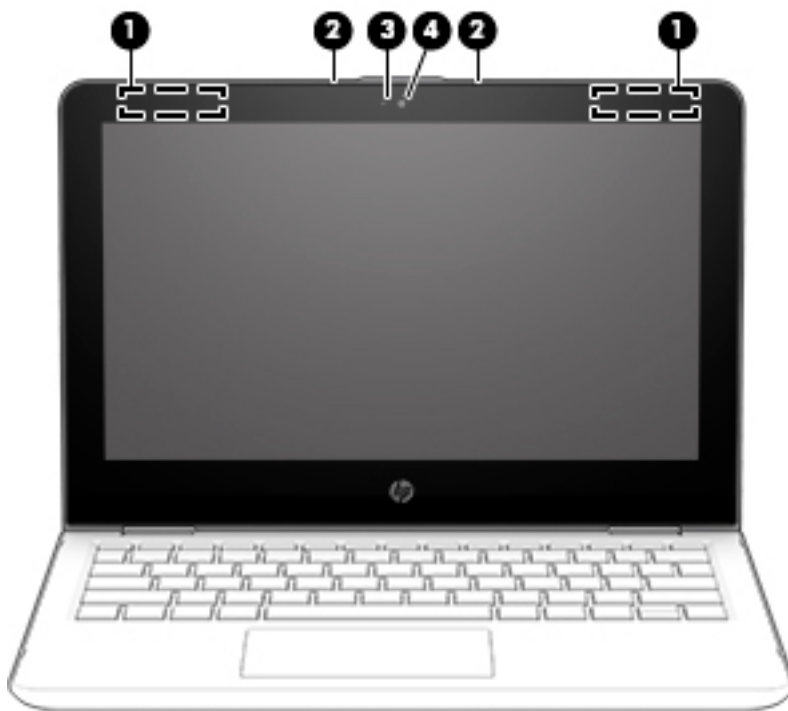

Komponenta	Opis
(1)      WLAN antene*	Šalju i primaju bežične signale radi komuniciranja sa bežičnim lokalnim mrežama (WLAN-ovima).
(2)      Ugrađeni mikrofoni	Snimaju zvuk.

Komponenta	Opis
(3) Lampica kamere	Uključena: Kamera je u upotrebi.
(4) Kamera	Omogućava vam video-časkanje, snimanje video-zapisa i fotografisanje. Da biste koristili kameru, pogledajte <a href="#">Korišćenje kamere na stranici 21</a> . Neke kamere umesto prijavljivanja pomoću lozinke omogućavaju i prijavljivanje na Windows pomoću prepoznavanja lica. Više informacija potražite u odeljku <a href="#">Korišćenje usluge Windows Hello (samo na pojedinim proizvodima) na stranici 47</a> .  <b>NAPOMENA:</b> Funkcije kamere mogu da se razlikuju u zavisnosti od hardvera kamere i softvera koji je instaliran na računaru.

\*Ove antene nisu vidljive sa spoljne strane računara. Radi optimalnog prenosa uklonite sve prepreke iz oblasti neposredno oko antena.

Obaveštenja o propisima koja se tiču bežične veze potražite u odeljku koji se odnosi na vašu zemlju ili region u vodiču *Obaveštenja o propisima, bezbednosti i zaštiti životne sredine*.

Da biste pristupili ovom vodiču:

1. Otkucajte `support` (podrška) u polju za pretragu na traci zadataka, a zatim izaberite aplikaciju **HP Support Assistant**.

– ili –

Kliknite na ikonu znaka pitanja na traci zadataka.

2. Izaberite **Moj računar**, izaberite karticu **Specifikacije** i izaberite **Vodiči za korisnike**.

# Zona tastature

## Dodirna tabla



Komponenta	Opis
(1) Zona dodirne table	Čita pokrete prstom da bi se pomerio pokazivač ili aktivirale stavke na ekranu. <b>NAPOMENA:</b> Više informacija potražite u odeljku <a href="#">Korišćenje dodirne table i poteza po dodirnom ekranu na stranici 29.</a>
(2) Levo dugme dodirne table	Funkcioniše kao levo dugme na spoljašnjem mišu.
(3) Desno dugme dodirne table	Funkcioniše kao desno dugme na spoljašnjem mišu.

## Lampice

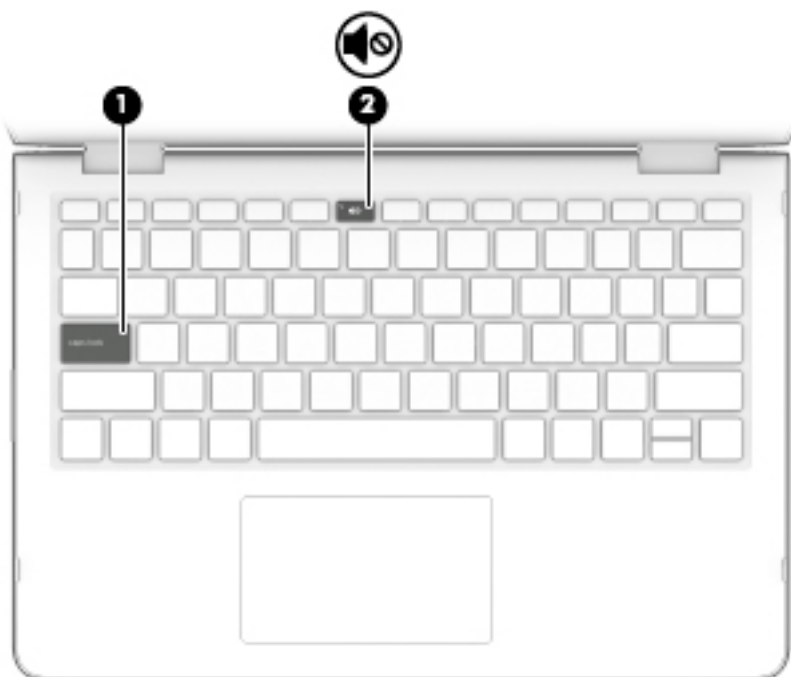

Komponenta	Opis
(1) lampica caps lock	Uključena: Uključena je funkcija caps lock, što znači da se pri kucanju koriste samo velika slova.
(2)  Lampica za isključen zvuk	<ul style="list-style-type: none"><li>• Uključena: Zvuk računara je isključen.</li><li>• Isključena: Zvuk računara je uključen.</li></ul>

## Zvučnici



---

**Komponenta****Opis**

Zvučnici

Proizvode zvuk.

## Specijalni tasteri

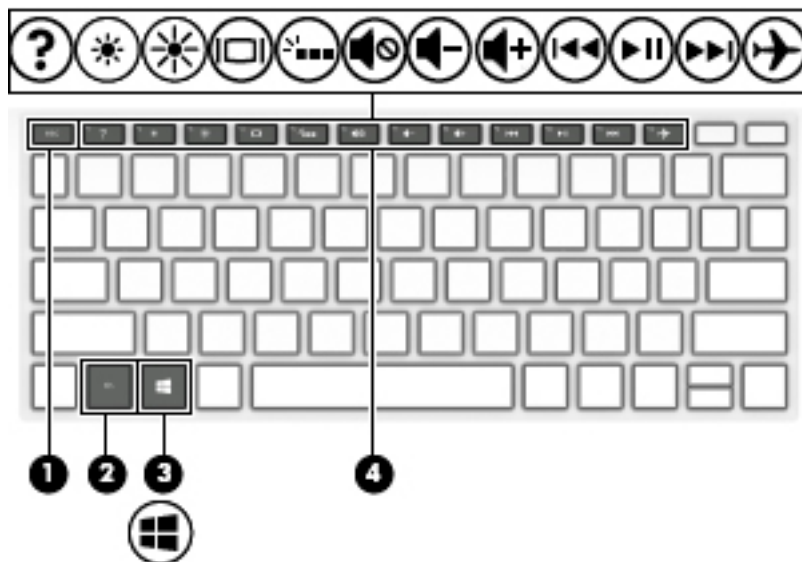

Komponenta	Opis
(1) Taster <code>esc</code>	Prikazuje informacije o sistemu kad se pritisne zajedno sa tasterom <code>fn</code> .
(2) Taster <code>fn</code>	Izvršava određene funkcije kad se pritisne u kombinaciji s nekim drugim tasterom.
(3)  Taster s Windows logotipom	Prikazuje meni <b>Start</b> . <b>NAPOMENA:</b> Ako ponovo pritisnete taster sa Windows logotipom, zatvorite meni <b>Start</b> .
(4) Akcijski tasteri	Izvršavaju sistemske funkcije koje se često koriste. <b>NAPOMENA:</b> Kod pojedinih proizvoda, akcijski taster <code>f5</code> isključuje ili uključuje funkciju pozadinskog osvetljenja tastature.

## Akcijski tasteri







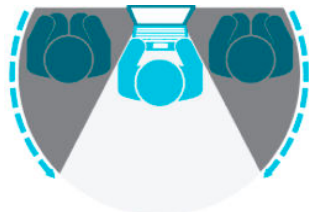





Akcijski taster obavlja funkciju naznačenu ikonom na tasteru. Da biste utvrdili koji tasteri se nalaze na vašem proizvodu, pogledajte [Specijalni tasteri na stranici 12](#).

- ▲ Da biste koristili akcijski taster, pritisnite i držite taj taster.

Ikona	Opis
	Sprečava posmatrače da vide ekran sa strane. Po potrebi smanjuje ili povećava svetlinu za dobro osvetljeno ili tamnije okruženje. Pritisnite taster ponovo da biste isključili ekran privatnosti.





Ikona	Opis
	Postepeno smanjuje osvetljenost ekrana sve dok držite pritisnut taster.
	Postepeno povećava osvetljenost ekrana sve dok držite pritisnut taster.
	Otvara veb stranicu „Kako da dobijem pomoć u operativnom sistemu Windows 10“.
	Prebacuje sliku između uređaja za prikaz koji su povezani sa sistemom. Na primer, ako je monitor povezan sa računarom, višestrukim pritiskom na ovaj taster menjate sliku između ekrana računara i monitora za simultani prikaz na oba uređaja.
	Isključuje i uključuje pozadinsko osvetljenje tastature. <b>NAPOMENA:</b> Da biste produžili trajanje baterije, isključite ovu funkciju.
	Reprodukuje prethodnu numeru sa audio CD-a ili prethodni odeljak DVD-a ili Blu-ray diska (BD-a).
	Pokreće, pauzira ili nastavlja reprodukciju audio CD-a, DVD-a ili BD-a.
	Reprodukuje sledeću numeru sa audio CD-a ili sledeći odeljak DVD-a ili BD-a.
	Zaustavlja audio ili video reprodukciju sa CD-a, DVD-a ili BD-a.
	Postepeno smanjuje jačinu zvučnika dok držite ovaj taster.
	Postepeno povećava jačinu zvučnika dok držite ovaj taster.
	Isključuje ili ponovo uključuje zvuk zvučnika.
	Uključuje ili isključuje avionski režim i funkciju bežičnog povezivanja. <b>NAPOMENA:</b> Taster za avionski režim se takođe naziva dugme za bežično povezivanje. <b>NAPOMENA:</b> Bežična mreža mora da bude podešena da biste mogli da uspostavite bežičnu vezu.

## Donja strana

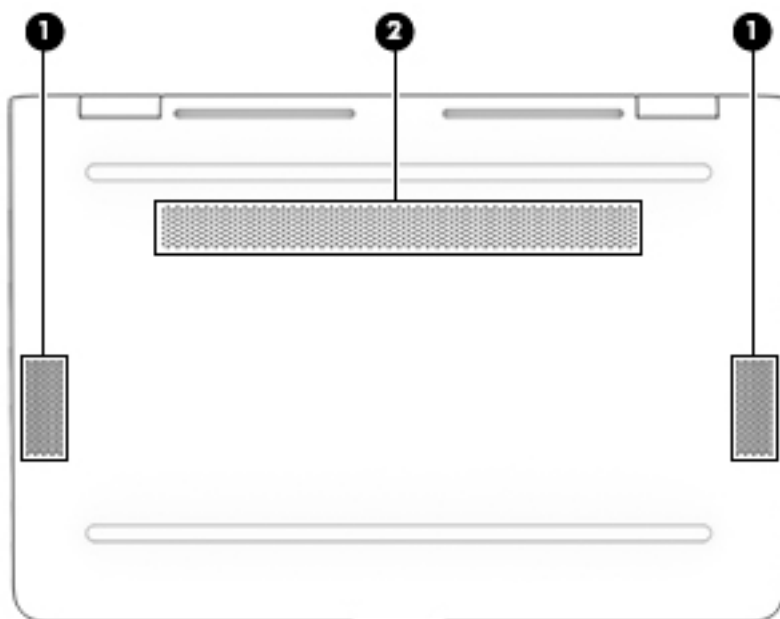

Komponenta		Opis
(1)	Zvučnici	Proizvode zvuk.
(2)	Otvor za vazduh	Omogućava protok vazduha radi hlađenja unutrašnjih komponenti. <b>NAPOMENA:</b> Ventilator računara pokreće se automatski kako bi hladio unutrašnje komponente i sprečio pregrevanje. Normalno je da se unutrašnji ventilator uključuje i isključuje tokom uobičajenog rada.

## Nalepnice

Nalepnice zalepljene na računar pružaju informacije koje vam mogu zatrebati kada rešavate probleme sa sistemom ili kada nosite računar na put u inostranstvo. Nalepnice mogu da budu papirne ili odštampane na proizvodu.

 **VAŽNO:** Proverite da li se na sledećim lokacijama nalaze nalepnice opisane u ovom odeljku: s donje strane računara, unutar odeljka za bateriju, ispod zaštitnog poklopca, sa zadnje strane ekrana ili na dnu postolja tableta.

- Servisna nalepnica – Pruža važne informacije za identifikaciju vašeg računara. Kad se obraćate podršci, možda će vam biti zatražen serijski broj, broj proizvoda ili broj modela. Pronađite te informacije pre nego što se obratite podršci.

Vaša servisna nalepnica će ličiti na neki od primera prikazanih u nastavku. Pogledajte ilustraciju koja najbliže odgovara servisnoj nalepnici na vašem računaru.

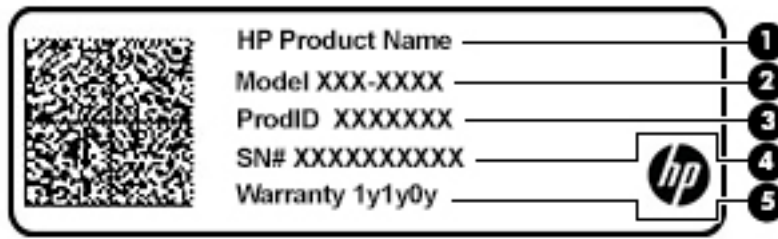

#### Komponenta

- (1) Ime HP proizvoda
- (2) Broj modela
- (3) ID proizvoda
- (4) Serijski broj
- (5) Garantni period

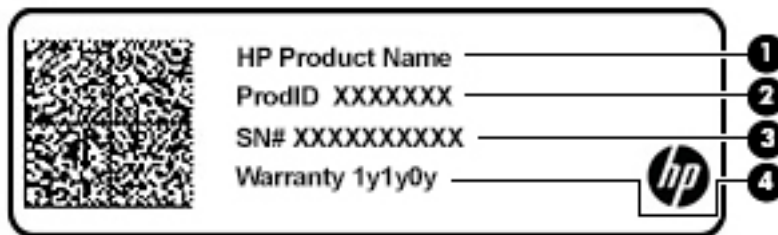

#### Komponenta

- (1) Ime HP proizvoda
- (2) ID proizvoda
- (3) Serijski broj
- (4) Garantni period

- Nalepnice sa propisima – Pružaju informacije o propisima vezanim za računar.
- Nalepnice sertifikata o bežičnom povezivanju – Pružaju informacije o dodatnim uređajima za bežično povezivanje i oznake odobrenja za korišćenje u zemljama/regionima u kojima su ti uređaji odobreni za upotrebu.

## Umetanje SIM kartice (samo na pojedinim proizvodima)

- ⚠ OPREZ:** Umetanje SIM kartice pogrešne veličine može oštetiti SIM karticu ili izazvati da se SIM kartica zaglavi u slotu. Ne preporučuje se korišćenje adaptera za SIM kartice. Da ne biste oštetili SIM karticu ili konektore, koristite minimalnu silu kada ubacujete SIM karticu.

 **NAPOMENA:** Pre nego što kupite SIM karticu, pratite ova uputstva da biste odredili odgovarajuću veličinu SIM kartice za vaš računar:

1. Idite na <http://www.hp.com/support>, a zatim potražite svoj računar po nazivu ili broju proizvoda.
  2. Kliknite na **Product Information** (Informacije o proizvodu).
  3. Pogledajte navedene opcije da biste utvrdili koju karticu da kupite.
- 

Da biste ubacili SIM karticu, pratite ove korake:

1. Isključite računar pomoću komande „Isključi“.
  2. Zatvorite ekran.
  3. Isključite sve spoljne uređaje koji su povezani sa računarem.
  4. Isključite kabl za napajanje iz utičnice za naizmjeničnu struju.
  5. Okrenite računar naopako i postavite ga na ravnu površinu tako da odeljak za bateriju bude okrenut ka vama.
  6. Izvadite bateriju.
  7. Ubacite SIM karticu u slot za SIM karticu, a zatim je pritisnite tako da čvrsto nalegne.
- 

 **NAPOMENA:** SIM kartica na računaru može se donekle razlikovati od ilustracije u ovom odeljku.

 **NAPOMENA:** Pogledajte sliku u odeljku za bateriju da biste videli na koji način treba da ubacite SIM karticu u računar.

---

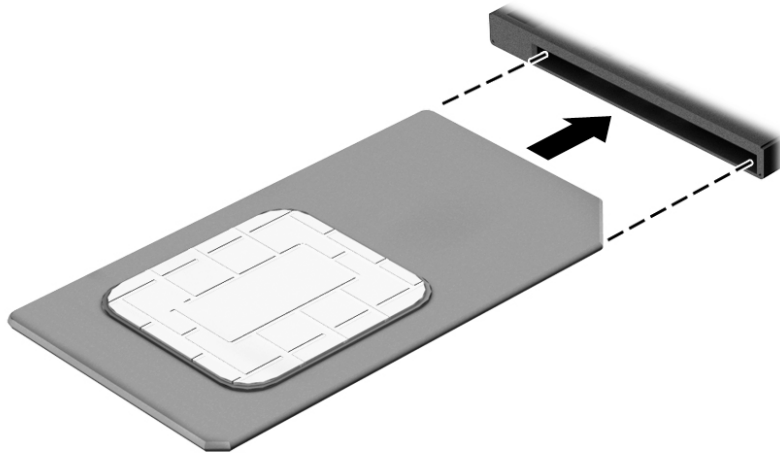

Da biste izvadili SIM karticu, pritisnite je, a zatim je izvadite iz slot.

## 3 Povezivanje sa mrežom

Računar možete da nosite svuda sa sobom. Međutim, čak i od kuće možete da istražite svet i pristupite informacijama koje nude milioni veb lokacija pomoću svog računara i žične ili bežične mrežne veze. Ovo poglavlje će vam pomoći da se povežete sa tim svetom.

### Povezivanje sa bežičnom mrežom

Računar može biti opremljen jednim ili više od sledećih bežičnih uređaja:

- WLAN uređaj – povezuje računar sa bežičnim lokalnim mrežama (često se nazivaju Wi-Fi mreže, bežične LAN ili WLAN mreže) u poslovnim prostorima, vašem domu i na javnim mestima poput aerodroma, restorana, kafića, hotela i univerziteta. U okviru WLAN mreže, mobilni bežični uređaj u računaru komunicira sa bežičnom mrežnom skretnicom ili pristupnom tačkom za bežično povezivanje.
- HP Mobile Broadband modul – omogućava vam da se bežično povezujete preko bežične regionalne mreže (WWAN) na mnogo većoj oblasti. Operateri mobilne mreže instaliraju bazne stanice (nalik tornjevima za mobilne telefone) na velikim geografskim područjima, što efikasno obezbeđuje pokrivenost u državama, regionima ili čak u celim zemljama.
- Bluetooth® uređaj – kreira ličnu mrežu (PAN) radi povezivanja sa drugim uređajima opremljenim Bluetooth tehnologijom, poput računara, telefona, štampača, slušalica sa mikrofonom, zvučnika i kamera. Na PAN mreži svaki uređaj komunicira direktno sa drugim uređajima i uređaji moraju biti relativno blizu – obično do 10 metara (približno 33 stope) jedni od drugih.

### Korišćenje bežičnih kontrola

Pomoću sledećih funkcija možete kontrolisati bežične uređaje na računaru:

- Taster za avionski režim (naziva se i dugme za bežično povezivanje ili taster za bežičnu vezu) (u ovom poglavlju ga nazivamo tasterom za avionski režim)
- Kontrola operativnog sistema

#### Taster za avionski režim

Računar može da ima taster za avionski režim, jedan ili više bežičnih uređaja i jednu ili dve lampice bežične veze. Svi bežični uređaji na računaru fabrički su omogućeni.

Lampica bežične veze označava ukupno stanje napajanja bežičnih uređaja, ne status pojedinačnih uređaja.

#### Kontrole operativnog sistema

Centar za mrežu i deljenje omogućava podešavanje veze ili mreže, povezivanje sa mrežom i dijagnostiku i rešavanje problema sa mrežom.

Da biste koristili kontrole operativnog sistema:

- ▲ Kliknite desnim tasterom miša na ikonu statusa mreže na traci zadataka, a zatim izaberite stavku **Otvori Centar za mrežu i deljenje**.

– ili –

- ▲ Kliknite desnim tasterom miša na ikonu statusa mreže na traci zadataka, a zatim izaberite stavku **Postavke mreže i interneta**.

## Povezivanje na WLAN mrežu

 **NAPOMENA:** Kada podešavate pristup internetu kod kuće, morate napraviti nalog kod dobavljača internet usluga (ISP). Da biste kupili internet uslugu i modem, obratite se lokalnom dobavljaču internet usluga. Dobavljač internet usluga će vam pomoći da postavite modem, instalirate mrežni kabl kako biste povezali bežičnu mrežnu skretnicu i modem i testirali internet uslugu.

Da biste se povezali na WLAN, pratite sledeće korake:

1. Postarajte se da je WLAN uređaj uključen.
2. Kliknite desnim tasterom miša na ikonu statusa mreže na traci zadataka, a zatim se povežite sa nekom od dostupnih mreža.

Ako je WLAN mreža sa omogućenim bezbednosnim opcijama, od vas se zahteva da unesete bezbednosni kôd. Unesite kôd i izaberite **Dalje** da biste dovršili uspostavljanje veze.

 **NAPOMENA:** Ako na spisku nema WLAN mreža, možda se nalazite van dometa bežične skretnice ili pristupne tačke.

 **NAPOMENA:** Ako ne vidite WLAN sa kojim želite da se povežete:

1. Kliknite desnim tasterom miša na ikonu statusa mreže na traci zadataka, a zatim izaberite stavku **Otvori Centar za mrežu i deljenje**.
2. Izaberite stavku **Podešavanje nove veze ili mreže**.

Prikazuje se lista sa opcijama koja vam omogućava da ručno potražite mrežu i povežete se sa njom ili da kreirate novu mrežnu vezu.

– ili –

1. Kliknite desnim tasterom miša na ikonu statusa mreže na traci zadataka, a zatim izaberite stavku **Postavke mreže i interneta**.
2. U odeljku **Status mreže i interneta** izaberite stavku **Centar za mrežu i deljenje**.
3. Izaberite stavku **Podešavanje nove veze ili mreže**.

Prikazuje se lista sa opcijama koja vam omogućava da ručno potražite mrežu i povežete se sa njom ili da kreirate novu mrežnu vezu.

3. Pratite uputstva na ekranu da biste dovršili povezivanje.

Nakon uspostavljanja veze, kliknite desnim tasterom miša na ikonu statusa mreže na desnom kraju trake zadataka da biste proverili ime i status veze.

 **NAPOMENA:** Funkcionalni domet (koliko daleko bežični signali putuju) zavisi od primene WLAN-a, proizvođača mrežne skretnice i smetnji drugih elektronskih uređaja ili strukturalnih prepreka poput zidova i podova.

## Korišćenje usluge HP Mobile Broadband (samo na pojedinim proizvodima)

HP Mobile Broadband računar ima ugrađenu podršku za mobilne veze širokog propusnog opsega. Kad se koristi na mreži mobilnog operatera, novi računar vam daje slobodu da se povežete sa internetom, šaljete elektronsku poštu ili da se povežete sa poslovnom mrežom bez potrebe za traženjem WiFi pristupnih tačaka.

Možda će vam biti potreban IMEI i/ili MEID broj HP Mobile Broadband modula za aktiviranje usluge mobilne veze širokog propusnog opsega. Broj može da bude odštampan na nalepnici koja se nalazi na donjoj strani računara, unutar odeljka za bateriju, ispod zaštitnog poklopca ili na poledini ekrana.

– ili –

Broj možete da pronađete tako što ćete pratiti ove korake:

1. Kliknite desnim tasterom miša na ikonu statusa mreže na traci zadataka.
2. Izaberite **Postavke mreže i interneta**.
3. U odeljku **Mreža i internet** izaberite stavku **Status**.

– ili –

1. Kliknite desnim tasterom miša na ikonu statusa mreže na traci zadataka.
2. Izaberite stavku **Postavke mreže i interneta**.
3. U odeljku **Mreža i internet** izaberite stavku **Mobilna mreža**, a zatim stavku **Više opcija**.

Neki operateri mobilne mreže zahtevaju upotrebu SIM (modul identifikacije pretplatnika) kartice. SIM kartica sadrži osnovne podatke o vama, poput ličnog identifikacionog broja (PIN), kao i podatke o mreži. U nekim računarima je SIM kartica unapred instalirana. Ako SIM kartica nije unapred postavljena, možda se nalazi među HP Mobile Broadband dokumentima koje ste dobili uz računar ili će vam je operater mobilne mreže obezbediti nezavisno od računara.

Informacije o modulu HP Mobile Broadband i načinu aktiviranja usluge preko željenog operatera mobilne mreže potražite u informacijama o modulu HP Mobile Broadband koje ste dobili uz računar.

## Korišćenje GPS-a (samo na pojedinim proizvodima)

Računar može imati Global Positioning System (GPS) uređaj. GPS sateliti šalju informacije o lokaciji, brzini i smeru na sisteme koji imaju GPS.

Da biste omogućili GPS, uverite se da je lokacija omogućena u okviru postavke „Lokacija“.

1. Otkucajte `lokacija` u polju za pretragu na traci zadataka, a zatim izaberite lokaciju.
2. Pratite uputstva na ekranu za korišćenje postavki lokacije.

## Korišćenje Bluetooth bežičnih uređaja (samo na pojedinim proizvodima)

Bluetooth uređaj pruža bežičnu komunikaciju kratkog dometa koja zamenjuje veze putem fizičkih kablova koji obično povezuju elektronske uređaje poput sledećih:

- Računari (stoni, prenosni)
- Telefoni (mobilni, bežični, pametni)
- Uređaji za slike (štampač, kamera)
- Audio-uređaji (slušalice, zvučnici)
- Miš
- Spoljašnja tastatura

## Povezivanje Bluetooth uređaja

Da biste mogli da koristite Bluetooth uređaj, morate da uspostavite Bluetooth vezu.

1. Unesite `bluetooth` u polje za pretragu na traci zadataka, a zatim izaberite stavku **Postavke za Bluetooth i druge postavke uređaja**.
2. Izaberite **Dodaj Bluetooth ili drugi uređaj**.
3. Izaberite uređaj sa liste, a zatim pratite uputstva na ekranu.

 **NAPOMENA:** Ako uređaj zahteva verifikaciju, prikazuje se kôd za uparivanje. Na uređaju koji dodajete pratite uputstva na ekranu da biste proverili da li kôd odgovara kodu za uparivanje. Za više informacija pogledajte dokumentaciju koju ste dobili uz uređaj.

 **NAPOMENA:** Ako se uređaj ne pojavi na listi, uverite se da je Bluetooth na tom uređaju uključen. Neki uređaji možda imaju dodatne zahteve; pogledajte dokumentaciju koju ste dobili uz uređaj.

## Povezivanje sa žičnom mrežom – LAN (samo na pojedinim proizvodima)

Koristite LAN vezu ako želite da povežete računar direktno sa mrežnom skretnicom u svom domu (umesto bežične veze) ili ako želite da se povežete sa postojećom mrežom na poslu.

Povezivanje sa lokalnom mrežom (LAN) zahteva RJ-45 (mrežni) kabl i mrežni utikač ili opcionalni uređaj za priključivanje ili port za proširenje ako na računaru nema RJ-45 utikača.

Da biste povezali mrežni kabl, pratite ove korake:

1. Uključite mrežni kabl u mrežni konektor **(1)** na računaru.
2. Drugi kraj mrežnog kabla priključite u mrežni konektor na zidu **(2)** ili u mrežnu skretnicu.

 **NAPOMENA:** Ako mrežni kabl ima strujno kolo za smanjivanje šumova **(3)** koje sprečava smetnje TV i radio prijemnika, usmerite kraj kabla sa strujnim kolom ka računaru.

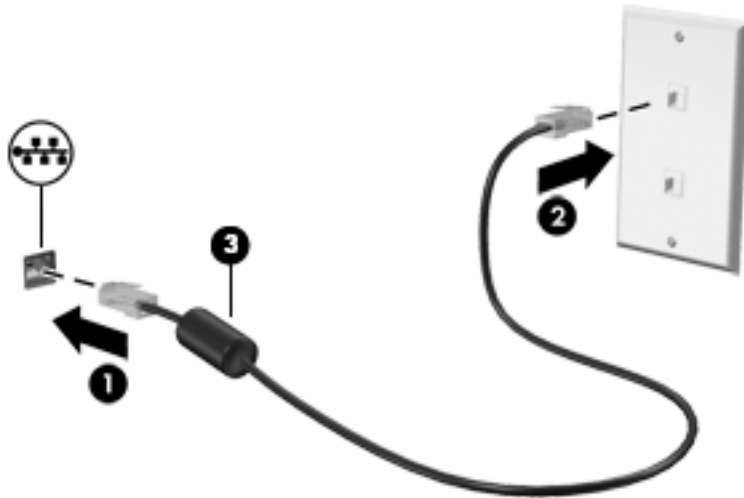



## 4 Uživanje u funkcijama za zabavu

Koristite HP računar kao centar za zabavu koji vam omogućava da se družite pomoću kamere, uživajte u muzici i organizujete je, kao i da preuzimate i gledate filmove. Da biste računar učinili još moćnijim centrom za zabavu, povežite spoljašnje uređaje kao što su monitor, projektor, TV, zvučnici ili slušalice.

### Korišćenje kamere

Vaš računar ima jednu ili više kamera koje vam omogućavaju da se povežete sa drugima radi posla ili zabave. Kamere mogu da budu prednje, zadnje ili iskačuće. Da biste utvrdili koje kamere se nalaze na vašem proizvodu, pogledajte [Upoznavanje računara na stranici 4](#).

Većina kamera vam omogućuje video-časkanje, snimanje video-zapisa i snimanje slika. Neke pružaju i funkciju HD (visoka definicija), aplikacije za igranje ili softver za prepoznavanje lica kao što je Windows Hello. Pogledajte [Zaštita računara i informacija na stranici 46](#) za više detalja o korišćenju programa Windows Hello.

Da biste koristili kameru, otkucajte `camera` u polju za pretragu trake zadataka, a zatim izaberite stavku **Kamera** sa liste aplikacija.

### Korišćenje audio zapisa

Možete da preuzimate muziku i slušate je, koristite protok audio sadržaja (uključujući radio) sa veba, snimate zvuk ili kombinujete zvuk i video da biste kreirali multimedijalni sadržaj. Možete i da reprodukujete muzičke CD-ove na računaru (na pojedinim modelima) ili povežete spoljašnju optičku disk jedinicu za reprodukovanje CD-ova. Da biste povećali uživanje u slušanju, povežite spoljne audio uređaje kao što su zvučnici ili slušalice.

### Povezivanje zvučnika

Na računar možete priključiti žičane zvučnike tako što ćete ih povezati sa USB portom ili sa kombinovanim utikačem za audio-izlaz (slušalice)/audio-ulaz (mikrofon) na računaru ili na priključnoj stanici.

Da biste povezali bežične zvučnike sa računarom, pratite uputstva proizvođača uređaja. Da biste povezali zvučnike visoke definicije sa računarom, pogledajte odeljak [Podešavanje HDMI zvuka na stranici 26](#). Pre povezivanja zvučnika, smanjite postavku za jačinu zvuka.

### Povezivanje slušalica

**⚠ UPOZORENJE!** Da biste smanjili rizik od povreda, podesite jačinu zvuka pre nego što stavite slušalice, bubice ili slušalice sa mikrofonom. Dodatne bezbednosne informacije potražite u dokumentu *Obaveštenja o propisima, bezbednosti i zaštiti životne sredine*.

Da biste pristupili ovom dokumentu:

▲ Izaberite dugme **Start**, izaberite **HP pomoć i podrška**, a zatim izaberite stavku **HP dokumentacija**.

Možete da povežete žične slušalice preko utikača za slušalice ili preko kombinovanog priključka za audio-izlaz (slušalice)/audio-ulaz (mikrofon) na računaru.

Da biste povezali bežične slušalice sa računarom, pratite uputstva proizvođača uređaja.

## Povezivanje mikrofona

Da biste snimali audio zapis, povežite mikrofona na utikač za mikrofona na računaru. Za najbolje rezultate pri snimanju govorite direktno u mikrofona i snimajte zvuk u okruženjima bez buke u pozadini.

## Povezivanje slušalice sa mikrofonom

 **UPOZORENJE!** Da biste smanjili rizik od povreda, podesite jačinu zvuka pre nego što stavite slušalice, bubice ili slušalice sa mikrofonom. Dodatne bezbednosne informacije potražite u dokumentu *Obaveštenja o propisima, bezbednosti i zaštiti životne sredine*.

Da biste pristupili ovom dokumentu:

- ▲ Izaberite dugme **Start**, izaberite **HP pomoć i podrška**, a zatim izaberite stavku **HP dokumentacija**.

Kombinacija slušalice i mikrofona naziva se slušalice sa mikrofonom. Možete da povežete slušalice s mikrofonom sa kablom putem kombinovanog utikača za audio-izlaz (slušalice)/audio-ulaz (mikrofona) na računaru.

Da biste sa računaru povezali bežične slušalice sa mikrofonom, pratite uputstva proizvođača uređaja.

## Korišćenje postavki za zvuk

Koristite postavke zvuka da biste podesili jačinu sistemskog zvuka, promenili sistemske zvukove ili upravljali audio uređajima.

Da biste prikazali ili promenili postavke zvuka:

- ▲ U polju za pretragu na traci zadataka otkucajte `kontrolna tabla`, izaberite stavku **Kontrolna tabla**, izaberite **Hardver i zvuk**, a zatim izaberite **Zvuk**.

Vaš računaru može da sadrži poboljšani zvučni sistem kompanija Bang & Olufsen, B&O Play ili nekog drugog pružaoca usluga. Zahvaljujući tome, računaru može imati napredne audio-funkcije kojima može da se upravlja preko kontrolne table za zvuk specifične za vaš zvučni sistem.

Koristite kontrolnu tablu za zvuk da biste prikazali i kontrolisali postavke za zvuk.

- ▲ U polju za pretragu na traci zadataka otkucajte `kontrolna tabla`, izaberite stavku **Kontrolna tabla**, izaberite **Hardver i zvuk**, a zatim izaberite kontrolnu tablu za zvuk specifičnu za vaš sistem.

## Korišćenje video zapisa

Vaš računaru je moćan video uređaj koji vam omogućava da gledate strimovanje video snimka sa vaših omiljenih veb lokacija i preuzimate video zapise i filmove da biste ih gledali na računaru kad niste povezani sa mrežom.

Da biste još više uživali u gledanju, upotrebite jedan od video-portova na računaru za povezivanje sa spoljnim monitorom, projektorom ili TV-om.

 **VAŽNO:** Postarajte se da spoljni uređaj bude povezan sa odgovarajućim portom na računaru pomoću odgovarajućeg kabla. Sledite uputstva proizvođača uređaja.

Za informacije o korišćenju funkcija za video-zapise, pogledajte HP Support Assistant.

## Povezivanje DisplayPort uređaja pomoću USB Type-C kabla (samo na pojedinim proizvodima)

 **NAPOMENA:** Da biste povezali USB Type-C DisplayPort uređaj sa računarom, potreban je USB Type-C kabl, koji se kupuje zasebno.

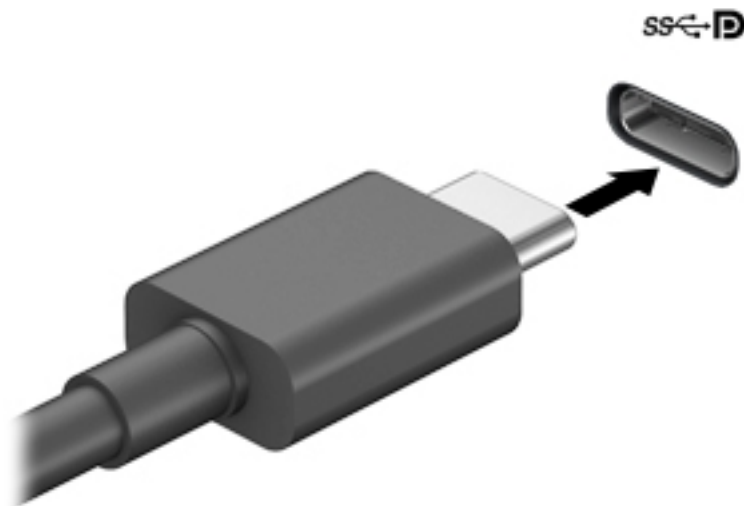

Da biste na spoljašnjem DisplayPort uređaju gledali video zapise ili sadržaj u visokoj rezoluciji, povežite DisplayPort uređaj u skladu sa sledećim uputstvima:

1. Povežite jedan kraj USB Type-C kabla sa USB SuperSpeed i DisplayPort portom na računaru.



2. Povežite drugi kraj kabla sa spoljašnjim DisplayPort uređajem.
3. Pritisnite taster **f1** da biste izabrali jedno od 4 moguća stanja prikazivanja slike na ekranu računara.
  - **Samo na ekranu računara:** Slika na ekranu se prikazuje samo na računaru.
  - **Duplirano:** Slika na ekranu se istovremeno prikazuje na oba uređaja, na računaru i na spoljašnjem uređaju.
  - **Prošireno:** Slika na ekranu se rasteže preko oba uređaja – računara i spoljašnjeg uređaja.
  - **Samo na drugom ekranu:** Slika sa ekrana se prikazuje samo na spoljnom uređaju.

Svaki put kada pritisnete taster **f1**, menja se stanje prikazivanja.

 **NAPOMENA:** Da biste postigli najbolje rezultate, posebno ako odaberete opciju „Prošireno“, povećajte rezoluciju ekrana spoljašnjeg uređaja na sledeći način. Izaberite dugme **Start**, izaberite ikonu **Postavke** , a zatim stavku **Sistem**. U okviru **Prikaz** izaberite odgovarajuću rezoluciju, a zatim stavku **Zadrži promene**.

## Povezivanje Thunderbolt uređaja pomoću USB Type-C kabla (samo na pojedinim proizvodima)

 **NAPOMENA:** Da biste povezali USB Type-C Thunderbolt™ uređaj sa računarom, potreban je USB Type-C kabl koji se kupuje zasebno.

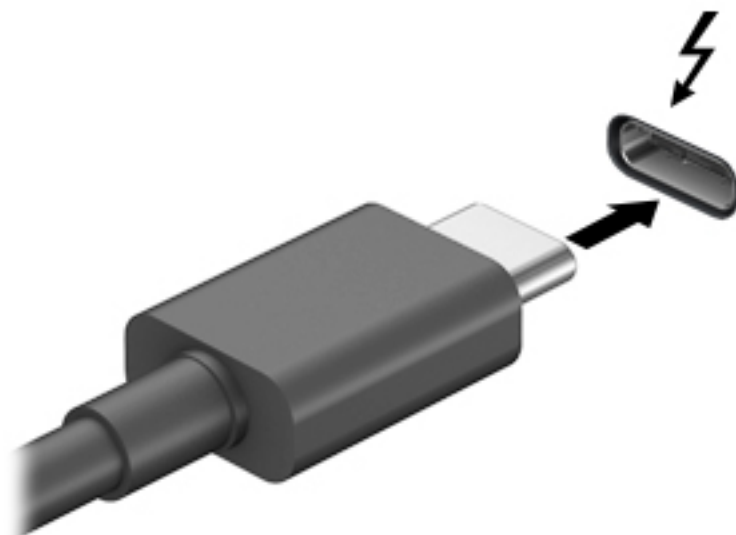

Da biste videli video ili prikaz u visokoj rezoluciji na spoljašnjem Thunderbolt uređaju, povežite Thunderbolt uređaj u skladu sa sledećim uputstvima:

1. Povežite jedan kraj USB Type-C kabla sa USB Type-C Thunderbolt portom na računaru.



2. Povežite drugi kraj kabla sa spoljašnjim Thunderbolt uređajem.
3. Pritisnite taster **f4** da biste izabrali jedno od 4 moguća stanja prikazivanja slike na ekranu računara.
  - **Samo na ekranu računara:** Slika na ekranu se prikazuje samo na računaru.
  - **Duplirano:** Slika na ekranu se istovremeno prikazuje na oba uređaja, na računaru i na spoljašnjem uređaju.
  - **Prošireno:** Slika na ekranu se rasteže preko oba uređaja – računara i spoljnog uređaja.
  - **Samo na drugom ekranu:** Slika sa ekrana se prikazuje samo na spoljnom uređaju.

Svaki put kada pritisnete taster **f4**, menja se stanje prikazivanja.

 **NAPOMENA:** Da biste postigli najbolje rezultate, posebno ako odaberete opciju „Prošireno“, povećajte rezoluciju ekrana spoljašnjeg uređaja na sledeći način. Izaberite dugme **Start**, izaberite ikonu **Postavke** , a zatim stavku **Sistem**. U okviru **Prikaz** izaberite odgovarajuću rezoluciju, a zatim stavku **Zadrži promene**.

## Povezivanje video-uređaja pomoću VGA kabla (samo na pojedinim proizvodima)

 **NAPOMENA:** Da biste povezali VGA video uređaj sa računarom, potreban vam je VGA kabl koji se kupuje zasebno.

Da biste sliku sa računara prikazali na spoljnom VGA monitoru ili projektovali kao prezentaciju, priključite monitor ili projektor na VGA port računara.

1. Priključite VGA kabl monitora ili projektor na VGA port računara kao što je prikazano.

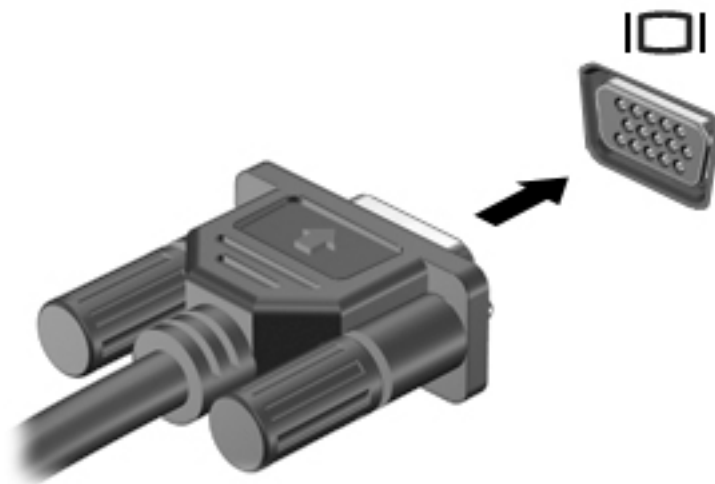



2. Pritisnite taster **f4** da biste izabrali jedno od 4 moguća stanja prikazivanja slike na ekranu:

- **Samo na ekranu računara:** Slika na ekranu se prikazuje samo na računaru.
- **Duplirano:** Slika na ekranu se istovremeno prikazuje na oba uređaja, na računaru i na spoljašnjem uređaju.
- **Prošireno:** Slika na ekranu se rasteže preko oba uređaja – računara i spoljašnjeg uređaja.
- **Samo na drugom ekranu:** Slika sa ekrana se prikazuje samo na spoljnom uređaju.

Svaki put kada pritisnete taster **f4**, stanje prikazivanja će se promeniti.

---

 **NAPOMENA:** Za najbolje rezultate, posebno ako odaberete opciju Prošireno, povećajte rezoluciju ekrana spoljašnjeg uređaja na sledeći način. Izaberite dugme **Start**, izaberite ikonu **Postavke** , a zatim stavku **Sistem**. U okviru **Prikaz** izaberite odgovarajuću rezoluciju, a zatim stavku **Zadrži promene**.

---

## Povezivanje video-uređaja pomoću HDMI kabla (samo na pojedinim proizvodima)

---

 **NAPOMENA:** Da biste povezali HDMI uređaj sa računarom, potreban je HDMI kabl, koji se kupuje zasebno.

---

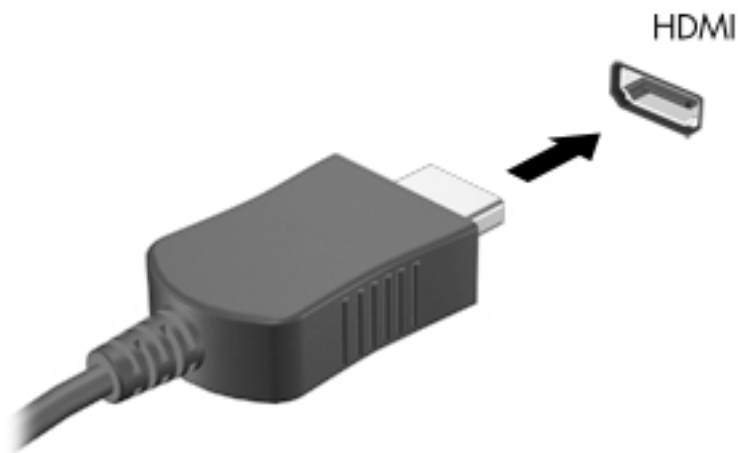

Da biste prikazali sliku sa ekrana računara na TV-u ili monitoru visoke definicije, povežite uređaj visoke definicije prema sledećim uputstvima:

1. Povežite jedan kraj HDMI kabla na HDMI port na računaru.



2. Povežite drugi kraj kabla sa TV-om ili monitorom visoke definicije.
3. Pritisnite taster **f4** da biste izabrali jedno od 4 moguća stanja prikazivanja slike na ekranu računara:
  - **Samo na ekranu računara:** Slika na ekranu se prikazuje samo na računaru.
  - **Duplirano:** Slika na ekranu se istovremeno prikazuje na oba uređaja, na računaru i na spoljašnjem uređaju.
  - **Prošireno:** Slika na ekranu se rasteže preko oba uređaja – računara i spoljašnjeg uređaja.
  - **Samo na drugom ekranu:** Slika sa ekrana se prikazuje samo na spoljnom uređaju.

Svaki put kada pritisnete taster **f4**, stanje prikazivanja će se promeniti.

 **NAPOMENA:** Za najbolje rezultate, posebno ako odaberete opciju Prošireno, povećajte rezoluciju ekrana spoljašnjeg uređaja na sledeći način. Izaberite dugme **Start**, izaberite ikonu **Postavke** , a zatim stavku **Sistem**. U okviru **Prikaz** izaberite odgovarajuću rezoluciju, a zatim stavku **Zadrži promene**.

## Podešavanje HDMI zvuka

HDMI je jedini video interfejs koji podržava video i audio visoke definicije. Kada povežete HDMI TV sa računarom, možete da uključite HDMI zvuk prateći sledeće korake:

1. Desnim tasterom miša kliknite na ikonu **Zvučnici** u polju za obaveštavanje na desnom kraju trake zadataka, a zatim izaberite stavku **Uređaji za reprodukciju**.
2. Na kartici **Reprodukcija** kliknite na ime digitalnog izlaznog uređaja.
3. Kliknite na dugme **Postavi kao podrazumevano**, a zatim na dugme **U redu**.

Da biste vratili emitovanje zvuka na zvučnike računara:

1. Desnim tasterom miša kliknite na ikonu **Zvučnici** u polju za obaveštavanje na desnom kraju trake zadataka, a zatim kliknite na **Uređaji za reprodukciju**.
2. Na kartici **Reprodukcija** izaberite stavku **Zvučnici**.
3. Kliknite na dugme **Postavi kao podrazumevano**, a zatim na dugme **U redu**.

## Povezivanje digitalnih uređaja za prikaz pomoću DisplayPort kabla sa dvojnim režimom (samo na pojedinim proizvodima)

 **NAPOMENA:** Da biste digitalni uređaj za prikaz povezali sa računarom, potreban je dvorežimski DisplayPort (DP-DP) kabl, koji se kupuje zasebno.

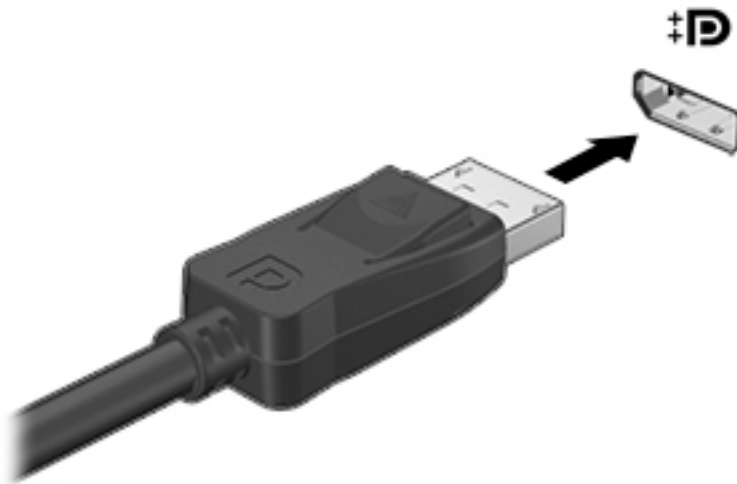

Dvorežimski DisplayPort povezuje opcionalni uređaj sa digitalnim uređajem za prikaz, poput monitora ili projektora visokih performansi. Dvorežimski DisplayPort ima bolje performanse nego VGA port za spoljašnji monitor i poboljšava digitalno povezivanje.

1. Povežite jedan kraj dvorežimskog kabla DisplayPort-a sa dvorežimskim DisplayPort portom na računaru.



2. Povežite drugi kraj kabla sa uređajem za digitalni prikaz.
3. Pritisnite taster **f4** da biste promenili sliku na ekranu računara i izabrali jedno od 4 moguća stanja:
  - **Samo na ekranu računara:** Slika na ekranu se prikazuje samo na računaru.
  - **Duplirano:** Prikažite istu sliku na ekranu istovremeno na računaru i na spoljašnjem uređaju.
  - **Prošireno:** Slika na ekranu se rasteže preko oba uređaja – računara i spoljašnjeg uređaja.
  - **Samo na drugom ekranu:** Slika sa ekrana se prikazuje samo na spoljnom uređaju.

Svaki put kada pritisnete taster **f4**, stanje prikazivanja će se promeniti.

 **NAPOMENA:** Za najbolje rezultate, posebno ako odaberete opciju Prošireno, povećajte rezoluciju ekrana spoljašnjeg uređaja na sledeći način. Izaberite dugme **Start**, izaberite ikonu **Postavke** , a zatim stavku **Sistem**. U okviru **Prikaz** izaberite odgovarajuću rezoluciju, a zatim stavku **Zadrži promene**.

## Otkrivanje bežičnih ekrana kompatibilnih sa Miracast tehnologijom i povezivanje sa njima (samo na pojedinim proizvodima)

Da biste otkrili bežične ekrane kompatibilne sa Miracast tehnologijom i povezali se s njima bez napuštanja trenutnih aplikacija, pratite dolenađene korake.

Da biste otvorili Miracast:

- ▲ Otkucajte **projekcija** u polju za pretragu na traci zadataka i kliknite na **Projekcija na drugom ekranu**. Kliknite na **Poveži se sa bežičnim ekranom** i pratite uputstva na ekranu.

## Korišćenje prenosa podataka

Vaš računar je moćan uređaj za zabavu koji vam omogućava da fotografije, video zapise i filmove prebacite sa USB uređaja da biste ih pogledali na računaru.

Da biste još više uživali u gledanju, koristite jedan od USB Type-C portova na računaru da biste povezali USB uređaj, na primer mobilni telefon, kameru, narukvicu za praćenje aktivnosti ili pametni sat, i preneli datoteke na računar.

 **VAŽNO:** Postarajte se da spoljni uređaj bude povezan na odgovarajući port na računaru pomoću odgovarajućeg kabla. Sledite uputstva proizvođača uređaja.

Informacije o korišćenju funkcija za USB Type-C potražite putem usluge HP Support Assistant.

## Povezivanje uređaja sa USB Type-C portom (samo na pojedinim proizvodima)

 **NAPOMENA:** Da biste povezali USB Type-C uređaj sa računarem, potreban je USB Type-C kabl, koji se kupuje zasebno.

1. Povežite jedan kraj USB Type-C kabla sa USB Type-C portom na računaru.

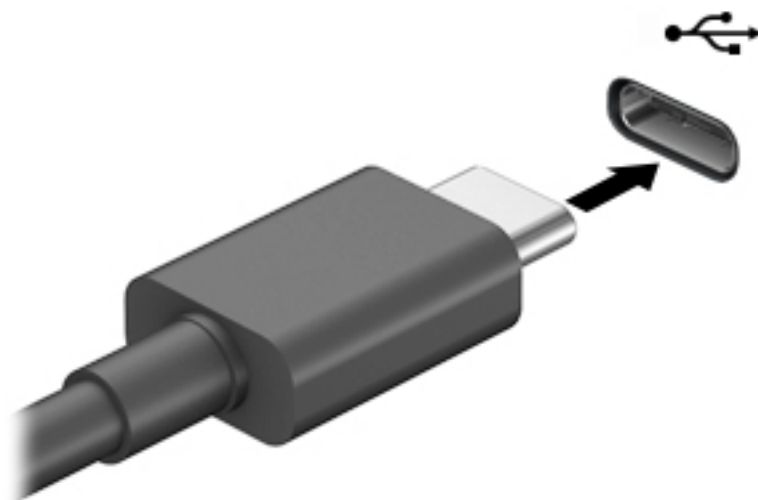

2. Povežite drugi kraj kabla sa spoljašnjim uređajem.



## 5 Navigacija na ekranu

Na ekranu računara možete da se krećete na neki od sledećih načina:

- Korišćenjem poteza prstima direktno na ekranu računara
- Korišćenjem poteza prstima na dodirnoj tabli
- Korišćenjem opcionalnog miša ili tastature (kupuju se zasebno)
- Korišćenjem tastature na ekranu
- Korišćenjem pokazivačke palice

### Korišćenje dodirne table i poteza po dodirnom ekranu

Dodirna tabla vam omogućava da se krećete po ekranu računara i kontrolišete pokazivač pomoću jednostavnih poteza prstima. Možete da koristite i levi i desni taster dodirne table kao odgovarajuće tastere na spoljnom mišu. Za kretanje na dodirnom ekranu (samo odabrani proizvodi) dodirujte direktno ekran koristeći poteze opisane u ovom poglavlju.

Možete i da prilagodite pokrete i pogledate demonstracije o tome kako funkcionišu. U polju za pretragu na traci zadataka otkucajte `kontrolna tabla`, izaberite stavku **Kontrolna tabla** i zatim izaberite **Hardver i zvuk**. U odeljku **Uređaji i štampači** izaberite stavku **Miš**.

 **NAPOMENA:** Ako nije drugačije naznačeno, poteze prstima možete koristiti na dodirnoj tabli ili na dodirnom ekranu (samo na pojedinim proizvodima).

### Dodir

Koristite pokret dodira/dvostrukog dodira da biste izabrali ili otvorili stavku na ekranu.

- Postavite pokazivač na stavku na ekranu i jednim prstom dodirnite zonu dodirne table ili dodirnite ekran da biste izabrali stavku. Dvapat dodirnite stavku da biste je otvorili.



### Zumiranje primicanjem dva prsta

Koristite zumiranje primicanjem dva prsta da biste umanjili prikaz slika ili teksta.

- Umanjite tako što ćete postaviti dva razdvojena prsta na zonu dodirne table ili dodirni ekran, a zatim ih spojiti.
- Uvećajte tako što ćete postaviti dva spojena prsta na zonu dodirne table ili dodirni ekran, a zatim ih razdvojiti.

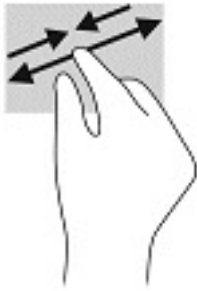

## Pomeranje pomoću dva prsta (samo na dodirnoj tabli)

Pomerajte dva prsta da biste se kretali nagore, nadole ili bočno na stranici ili slici.

- Stavite dva neznatno razmaknuta prsta na zonu dodirne table, a zatim ih pomerajte nagore, nadole, ulevo ili udesno.

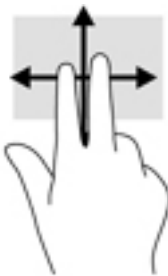

## Dodir sa dva prsta (samo na dodirnoj tabli)

Dodirnite pomoću dva prsta da biste otvorili meni za objekat na ekranu.

 **NAPOMENA:** Dodir pomoću dva prsta ima istu funkciju kao i klik desnim tasterom miša.

- Dodirnite pomoću dva prsta zonu dodirne table da biste otvorili meni sa opcijama za izabrani objekat.



## Dodir sa četiri prsta (samo na dodirnoj tabli)

Koristite dodir sa četiri prsta da biste otvorili centar aktivnosti.

- Dodirnite dodirnu tablu sa četiri prsta da biste otvorili centar aktivnosti i videli trenutne postavke i obaveštenja.



## Prevlačenje sa tri prsta (samo na dodirnoj tabli)

Koristite prevlačenje sa tri prsta da biste pregledali otvorene prozore i prebacivali se između otvorenih prozora i radne površine.

- Prevucite 3 prsta od sebe da biste videli sve otvorene prozore.
- Prevucite 3 prsta ka sebi da biste prikazali radnu površinu.
- Prevucite 3 prsta nalevo ili nadesno da biste se prebacivali između otvorenih prozora.



## Prevlačenje jednim prstom (samo na dodirnom ekranu)

Prevlačite jednim prstom da biste se pomerali kroz liste i stranice ili da biste premestili neki objekat.

- Da biste pomerili pokazivač na ekranu, lagano prevucite prstom preko ekrana u smeru u kojem želite da se pomerite.
- Da biste pomerili objekat, pritisnite i zadržite prst na objektu, a zatim prevucite prstom da biste pomerili objekat.

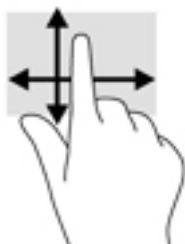

## Korišćenje opcionalne tastature ili miša

Pomoću opcionalne tastature ili miša možete da kucate, birate stavke, pomerate prikaz i vršite iste funkcije kao i pomoću poteza prstima. Tastatura vam omogućava i korišćenje akcijskih i interventnih tastera za izvršavanje posebnih funkcija.

## Korišćenje tastature na ekranu (samo na pojedinim proizvodima)

1. Da biste prikazali tastaturu na ekranu, dodirnite ikonu tastature na sistemskoj traci poslova, na krajnjoj desnoj strani trake zadataka.
2. Počnite da kucate.



---

**NAPOMENA:** Iznad tastature na ekranu mogu da se prikažu predložene reči. Dodirnite reč da biste je izabrali.



---

**NAPOMENA:** Akcijski tasteri i interventni tasteri ne prikazuju se niti funkcionišu na tastaturi na ekranu.

## 6 Upravljanje napajanjem

Računar može da radi na napajanje iz baterije ili spoljašnje napajanje. Kad se računar napaja iz baterije, a spoljašnji izvor napajanja nije dostupan za punjenje baterije, važno je nadgledati i štedeti napunjenost baterije.

Neke funkcije za upravljanje napajanjem opisane u ovom poglavlju možda nisu dostupne na vašem računaru.

### Korišćenje stanja spavanja i hibernacije

 **OPREZ:** Postoji nekoliko dobro poznatih nedostataka programa kada je računar u stanju spavanja. Da biste sprečili da neovlašćeni korisnik pristupi podacima na vašem računaru, čak i šifrovanim podacima, HP preporučuje da pokrenete stanje hibernacije umesto stanja spavanja svaki put kad računar fizički nije kod vas. Ovaj postupak je naročito važan kada računar nosite na putovanja.

**OPREZ:** Da biste smanjili rizik od mogućeg narušavanja kvaliteta audio i video snimaka, gubitka mogućnosti reprodukcije zvuka ili video zapisa ili gubitka informacija, ne uključujte režim spavanja dok snimate na disk ili spoljašnju medijsku karticu ili čitate sa njih.

Windows ima dva stanja uštede energije: spavanje i hibernaciju.

- Spavanje – Stanje spavanja se automatski pokreće nakon određenog perioda neaktivnosti. Vaš rad se čuva u memoriji, što vam omogućava da vrlo brzo nastavite sa poslom. Stanje spavanja možete pokrenuti i ručno. Više informacija potražite u odeljku [Pokretanje i izlazak iz režima spavanja na stranici 33](#).
- Hibernacija – Stanje hibernacije se automatski aktivira ako je nivo napunjenosti baterije kritičan. U stanju hibernacije vaš rad se čuva u datoteci za hibernaciju i računar se isključuje. Hibernaciju takođe možete pokrenuti ručno. Više informacija potražite u odeljku [Pokretanje i izlazak iz režima hibernacije \(samo na pojedinim proizvodima\) na stranici 34](#).

### Pokretanje i izlazak iz režima spavanja

Stanje spavanja možete da pokrenete na neki od sledećih načina:

- Zatvorite ekran (samo na pojedinim proizvodima).
- Izaberite dugme **Start**, izaberite ikonu **Napajanje**, a zatim stavku **Stanje spavanja**.
- Pritisnite interventni taster za stanje spavanja, na primer, **fn+f3** (samo na pojedinim proizvodima).

Iz režima spavanja možete izaći na neki od sledećih načina:

- Nakratko pritisnite dugme za napajanje.
- Ako je računar zatvoren, podignite ekran (samo na pojedinim proizvodima).
- Pritisnite neki taster na tastaturi (samo na pojedinim proizvodima).
- Dodirnite dodirnu tablu (samo na pojedinim proizvodima).

Kada računar izađe iz režima spavanja, na ekranu se prikazuje ono na čemu ste radili.

 **NAPOMENA:** Ako ste računar podesili tako da zahteva lozinku pri izlasku iz režima spavanja, morate da unesete lozinku za Windows da bi se ono što ste radili prikazalo na ekranu.

## Pokretanje i izlazak iz režima hibernacije (samo na pojedinim proizvodima)

Možete da omogućite hibernaciju koju pokreće korisnik, kao i da promenite druge postavke napajanja i vremenska ograničenja u odeljku „Opcije napajanja“.

1. Kliknite desnim tasterom miša na ikonu **Napajanje** , a zatim izaberite stavku **Opcije napajanja**.
2. U levom oknu izaberite stavku **Odaberite funkciju dugmadi za napajanje** (tekst može da se razlikuje u zavisnosti od proizvoda).
3. U zavisnosti od proizvoda, možete da omogućite hibernaciju za napajanje iz baterije ili spoljašnje napajanje na neki od sledećih načina:
  - **Dugme za napajanje** – Pod **Postavke dugmeta za napajanje, dugmeta za stanje spavanja i poklopca** (tekst može da se razlikuje u zavisnosti od proizvoda), izaberite **Kada pritisnem dugme za napajanje**, a zatim izaberite **Stanje hibernacije**.
  - **Dugme za režim spavanja** (samo na pojedinim proizvodima) – Pod **Postavke dugmeta za napajanje, dugmeta za stanje spavanja i poklopca** (tekst može da se razlikuje u zavisnosti od proizvoda), izaberite **Kada pritisnem dugme za stanje spavanja**, a zatim izaberite **Stanje hibernacije**.
  - **Poklopac** (samo na pojedinim proizvodima) – U okviru **Dugmad za napajanje i režim spavanja i postavke poklopca** (tekst može da se razlikuje u zavisnosti od proizvoda) izaberite stavku **Kad zatvorim poklopac** i izaberite opciju **Stanje hibernacije**.
  - **Meni Napajanje** – Izaberite **Promenite postavke koje trenutno nisu dostupne**, a zatim, pod **Postavke isključivanja**, označite polje za potvrdu **Stanje hibernacije**.

Meniju „Napajanje“ može da se pristupi izborom dugmeta **Start**.
4. Izaberite **Sačuvaj promene**.
  - ▲ Da biste pokrenuli hibernaciju, koristite metod koji ste omogućili u 3. koraku.
  - ▲ Da biste izašli iz hibernacije, nakratko pritisnite taster za napajanje.

---

 **NAPOMENA:** Ako ste računar podesili tako da zahteva lozinku pri izlasku iz hibernacije, morate da unesete lozinku za Windows da bi se ono što ste radili prikazalo na ekranu.

---

## Isključivanje računara

---

 **OPREZ:** Kada isključite računar, nesačuvane informacije biće izgubljene. Uverite se da ste sačuvali rad pre isključivanja računara.

---

Komandom „Isključi“ zatvaraju se svi otvoreni programi, uključujući operativni sistem, a zatim se isključuju ekran i računar.

Isključite računar kada se u dužem periodu neće koristiti niti priključivati na spoljašnje napajanje.

Preporučeni postupak je korišćenje komande za isključivanje operativnog sistema Windows.

---

 **NAPOMENA:** Ako je računar u stanju spavanja ili hibernaciji, prvo izađite iz stanja spavanja ili hibernacije kratkim pritiskom na dugme za napajanje.

---



1. Sačuvajte ono što ste radili i zatvorite sve otvorene programe.
2. Izaberite dugme **Start**, izaberite ikonu **Napajanje**, a zatim stavku **Isključi**.

Ako se računar ne odaziva na komandu i ne možete da ga isključite na navedeni način, probajte sa sledećim procedurama isključivanja u hitnim slučajevima, i to ovim redosledom:

- Pritisnite kombinaciju tastera **ctrl+alt+delete**, izaberite ikonu **Napajanje**, a zatim stavku **Isključi**.
- Pritisnite i držite dugme za napajanje najmanje 10 sekundi.
- Ako vaš računar ima zamenljivu bateriju (samo na pojedinim proizvodima), isključite računar sa spoljašnjeg napajanja, a zatim izvadite bateriju.

## Korišćenje ikone „Napajanje“ i opcija napajanja

Ikona „Napajanje“  nalazi se na Windows traci zadataka. Ikona „Napajanje“ omogućava vam da brzo pristupite postavkama napajanja i prikazete preostali nivo napunjenosti baterije.

- Da biste videli procenat preostale napunjenosti baterije, postavite pokazivač miša na ikonu **Napajanje** .
- Da biste koristili opcije napajanja, kliknite desnim tasterom miša na ikonu **Napajanje**  i izaberite **Opcije napajanja**.

Različite ikone „Napajanje“ pokazuju da li se računar napaja iz baterije ili koristi spoljašnje napajanje. Kada postavite pokazivač miša na ikonu, prikazuje se poruka ako je baterija dostigla nizak ili kritičan nivo.

## Korišćenje napajanja iz baterije

 **UPOZORENJE!** Da biste smanjili mogućnost pojavljivanja bezbednosnih problema, koristite samo baterije obezbeđene uz računar, rezervne baterije koje je obezbedio HP ili kompatibilne baterije koje ste kupili od preduzeća HP.

Kad se u računaru nalazi napunjena baterija, a on nije priključen na spoljašnje napajanje, računar koristi napajanje iz baterije. Kad je računar isključen i iskopčan iz spoljašnjeg napajanja, baterija u njemu se polako prazni. Računar prikazuje poruku kad baterija dostigne nizak ili kritičan nivo.

Životni vek baterije računara se razlikuje u zavisnosti od postavki za upravljanje napajanjem, programa koji rade na računaru, svetline ekrana, spoljašnjih uređaja koji su povezani sa računarom i ostalih faktora.

 **NAPOMENA:** Kad isključite spoljašnje napajanje, osvetljenost ekrana se automatski smanjuje kako bi se uštedela baterija. Pojedini modeli računara mogu se prebacivati između različitih grafičkih režima da bi se uštedela baterija.

## Korišćenje softvera HP Fast Charge (samo na pojedinim proizvodima)

Funkcija HP Fast Charge vam omogućava da brzo napunite bateriju računara. Vreme punjenja može da se razlikuje za +/- 10%. U zavisnosti od modela vašeg računara i HP adaptera naizmenične struje koji ste dobili sa računarom, HP Fast Charge funkcioniše na jedan ili više sledećih načina.

- Kad je preostala napunjenost baterije između nula i 50%, baterija će se napuniti do 50% punog kapaciteta za najviše 30 do 45 minuta, u zavisnosti od modela računara.
- Kad je preostala napunjenost baterije između nula i 90%, baterija će se napuniti do 90% punog kapaciteta za najviše 90 minuta.

Da biste koristili HP Fast Charge, isključite računar, a zatim povežite adapter naizmjenične struje sa računarom i spoljašnjim napajanjem.

## Prikaz nivoa napunjenosti baterije

Da biste videli procenat preostale napunjenosti baterije, postavite pokazivač miša na ikonu **Napajanje** .

## Pronalaženje informacija o bateriji u aplikaciji HP Support Assistant (samo na pojedinim proizvodima)

Da biste pristupili informacijama o bateriji:

1. Otkucajte `support` (podrška) u polju za pretragu na traci zadataka, a zatim izaberite aplikaciju **HP Support Assistant**.  
– ili –  
Izaberite ikonu znaka pitanja na traci zadataka.
2. Izaberite stavku **Moj računar**, izaberite karticu **Dijagnostika i alatke**, a zatim stavku **Provera HP baterije**. Ako alatka „Provera HP baterije“ pokazuje da je potrebno zameniti bateriju, obratite se podršci.

HP Support Assistant (HP pomoćnik za podršku) obezbeđuje sledeće alatke i informacije o bateriji:

- Provera HP baterije
- Informacije o tipovima, specifikacijama, životnom ciklusima i kapacitetu baterije

## Ušteda napajanja iz baterije

Da biste uštedeli napajanje iz baterije i produžili životni vek baterije:

- Smanjite svetlinu ekrana.
- U okviru stavke „Opcije napajanja“ izaberite postavku **Ušteda energije**.
- Isključite bežične uređaje kad ih ne koristite.
- Isključite nekorišćene spoljašnje uređaje koji nisu priključeni u spoljašnji izvor napajanja, kao što je spoljašnji čvrsti disk povezan sa USB portom.
- Zaustavite, onemogućite ili uklonite spoljne medijske kartice koje ne koristite.
- Ako prestajete sa radom, pokrenite režim spavanja ili isključite računar.

## Prepoznavanje niskih nivoa baterije

Kada je baterija jedini izvor napajanja računara i ako je nivo napunjenosti nizak ili kritičan, dešava se sledeće:

- Lampica baterije (samo na pojedinim proizvodima) pokazuje nizak ili kritičan nivo baterije.
- ili –
- Ikona „Napajanje“  pokazuje obaveštenje o niskom ili kritičnom nivou baterije.



**NAPOMENA:** Dodatne informacije o ikoni „Napajanje“ potražite u odeljku [Korišćenje ikone „Napajanje“ i opcija napajanja na stranici 35](#).



Računar pri kritičnom nivou baterije preduzima sledeće radnje:

- Ako je hibernacija onemogućena, a računar uključen ili u režimu spavanja, on će nakratko ostati u režimu spavanja, a zatim će se isključiti, pri čemu će sve nesačuvane informacije biti izgubljene.
- Ako je hibernacija omogućena, a računar uključen ili u režimu spavanja, računar pokreće hibernaciju.

## Rešavanje problema sa niskim nivoom baterije

### Rešavanje problema sa niskim nivoom baterije kad je dostupno spoljašnje napajanje

Povežite neku od sledećih komponenti sa računarom i spoljašnjim napajanjem:

- Adapter naizmenične struje
- Opcionalni uređaj za priključivanje ili proizvod za proširenje
- Opcionalni adapter struje kupljen od kompanije HP kao pomoćna oprema

### Rešavanje problema sa niskim nivoom baterije kad izvor napajanja nije dostupan

Sačuvajte svoj rad i isključite računar.

### Rešavanje problema sa niskim nivoom kad računar ne može izaći iz hibernacije

1. Povežite adapter naizmenične struje sa računarom i spoljnim napajanjem.
2. Pritisnite dugme za napajanje da biste izašli iz stanja hibernacije.

## Fabrički zapečaćena baterija

Da biste nadgledali status baterije ili u slučaju da baterija ne zadržava punjenje, pokrenite alatku „Provera HP baterije“ u aplikaciji HP Support Assistant (samo na pojedinim proizvodima).

1. Otkucajte `support` (podrška) u polju za pretragu na traci zadataka, a zatim izaberite aplikaciju **HP Support Assistant**.  
– ili –  
Izaberite ikonu znaka pitanja na traci zadataka.
2. Izaberite stavku **Moj računar**, izaberite karticu **Dijagnostika i alatke**, a zatim stavku **Provera HP baterije**. Ako alatka „Provera HP baterije“ pokazuje da je potrebno zameniti bateriju, obratite se podršci.

Korisnik ne može lako sâm da promeni baterije u ovom proizvodu. Vađenje ili zamena baterije mogli bi da utiču na važenje garancije. Ako baterija više ne zadržava punjenje, obratite se podršci.

Kad baterija dođe do kraja životnog veka, nemojte je odlagati u obično kućno smeće. Pridržavajte se lokalnih zakona i propisa koji u vašoj oblasti regulišu odlaganje baterija.

## Zamenljiva baterija

- 
- ⚠ **UPOZORENJE!** Da biste izbegli potencijalne bezbednosne probleme, koristite samo bateriju koju ste dobili uz računar, rezervne baterije koje obezbeđuje HP ili kompatibilne baterije koje ste kupili od preduzeća HP.
  - ⚠ **OPREZ:** Ukoliko uklonite bateriju koja predstavlja jedini izvor napajanja za računar, može doći do gubitka informacija. Da biste sprečili gubitak informacija, sačuvajte svoj rad ili isključite računar kroz Windows pre uklanjanja baterije.
-

## Uklanjanje zamenljive baterije

Da biste izvadili zamenljivu bateriju, pogledajte dolenaedene korake i ilustraciju koji najviše odgovaraju vašem računaru:

1. Postavite računar okrenut naopako na ravnu površinu tako da baterija bude okrenuta ka vama.
2. Pomerite rezu za otpuštanje baterije **(1)** da biste oslobodili bateriju.

 **NAPOMENA:** Reza za otpuštanje baterije automatski se vraća u početni položaj.

3. Izvadite bateriju **(2)** iz računara.

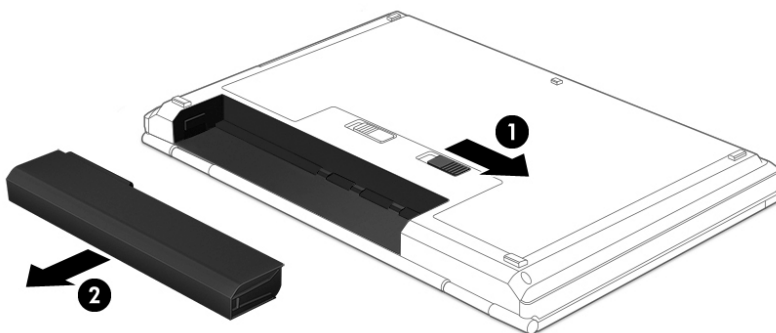

– ili –

1. Postavite računar okrenut naopako na ravnu površinu tako da baterija bude okrenuta ka vama.
2. Pomerite rezu za zaključavanje baterije **(1)** da biste otključali bateriju, a zatim i rezu za otpuštanje baterije **(2)** da biste otpustili bateriju.

 **NAPOMENA:** Reza za otpuštanje baterije automatski se vraća u početni položaj.

3. Izvadite bateriju **(3)** iz računara.

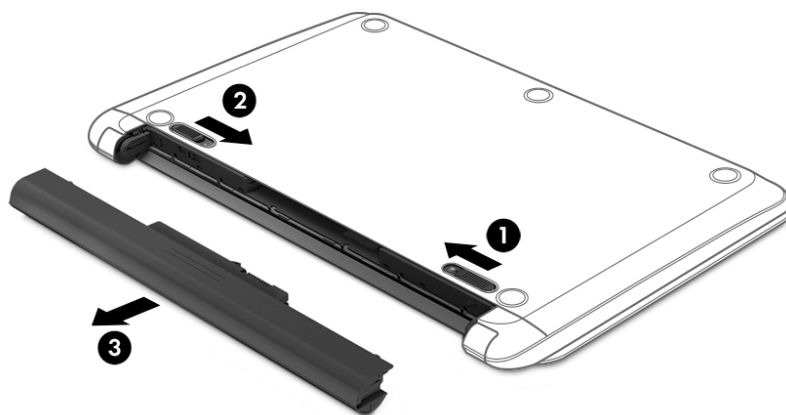

– ili –

1. Postavite računar okrenut naopako na ravnu površinu tako da baterija bude okrenuta ka vama.
2. Pomerite rezu za zaključavanje baterije (1) da biste otključali bateriju, a zatim i rezu za otpuštanje baterije (2) da biste otpustili bateriju.

 **NAPOMENA:** Reza za otpuštanje baterije automatski se vraća u početni položaj.

3. Okrenite bateriju (3) nagore i izvadite je (4) iz računara.

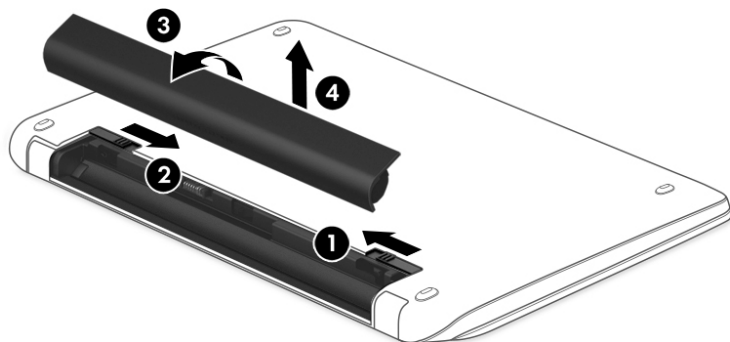

– ili –

1. Okrenite računar naopako i stavite ga na ravnu površinu.
2. Pomerite rezu za otpuštanje baterije (1) da biste oslobodili bateriju.

 **NAPOMENA:** Reza za otpuštanje baterije automatski se vraća u početni položaj.

3. Okrenite bateriju nagore (2) i izvadite je iz računara (3).

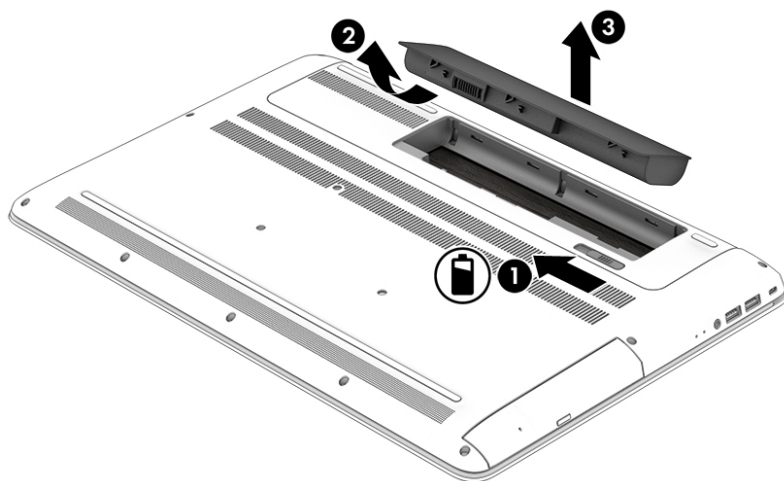

## Skladištenje zamenljive baterije

**⚠ OPREZ:** Da biste umanjili rizik od oštećenja baterije, nemojte je izlagati visokim temperaturama tokom dužih vremenskih perioda.

Kapacitet uskladištene baterije treba proveravati na svakih šest meseci. Ako je kapacitet manji od 50 posto, ponovo napunite bateriju pre nego što je opet uskladištite.

## Odlaganje zamenljive baterije

**⚠ UPOZORENJE!** Da biste smanjili rizik od požara ili opekotina, bateriju nemojte rasklapati, gnječiti ili bušiti. Ne izazivajte kratke spojeve na spoljnim kontaktima. Ne odlažite bateriju u vatru ili vodu.

Informacije o ispravnom odlaganju baterija potražite u dokumentu *Obaveštenja o propisima, bezbednosti i zaštiti životne sredine*.

Da biste pristupili ovom dokumentu:

- ▲ Izaberite dugme **Start**, izaberite **HP pomoć i podrška**, a zatim izaberite stavku **HP dokumentacija**.

## Rad sa spoljašnjim napajanjem

Informacije o povezivanju sa spoljašnjim napajanjem potražite na posteru *Uputstva za podešavanje* koji se isporučuje u kutiji računara.

Računar ne koristi napajanje iz baterije ako je povezan sa spoljašnjim napajanjem pomoću odobrenog adaptera naizmjenične struje ili opcionalnog uređaja za priključivanje odnosno proizvoda za proširenje.

**⚠ UPOZORENJE!** Da biste izbegli potencijalne bezbednosne probleme, koristite samo adapter naizmjenične struje koji ste dobili uz računar, rezervni adapter naizmjenične struje koji obezbeđuje HP ili kompatibilni adapter naizmjenične struje koji ste kupili od preduzeća HP.

**⚠ UPOZORENJE!** Nemojte puniti bateriju računara dok se nalazite u avionu.

Računar povežite na spoljašnje napajanje u sledećim slučajevima:

- Kada puniti ili kalibrišete bateriju
- Kada instalirate ili ažurirate sistemski softver
- Kada ažurirate BIOS sistema
- Kad se upisuju informacije na disk (samo na pojedinim proizvodima)
- Kada je pokrenut defragmentator diska na računarima sa unutrašnjim čvrstim diskovima
- Kada pravite rezervne kopije ili vršite oporavak.

Kada povežete računar sa spoljašnjim izvorom napajanja:

- Baterija počinje da se puni.
- Povećava se svetlina ekrana.
- Ikona „Napajanje“  menja izgled.

Kad prekinete spoljašnje napajanje:

- Računar prelahi na napajanje iz baterije.
- Osvetljenost ekrana se automatski smanjuje kako bi se štedela baterija.
- Ikona „Napajanje“  menja izgled.

# 7 Održavanje računara

Veoma je važno da redovno održavate računar kako bi bio u optimalnom stanju. U ovom poglavlju je objašnjeno kako da koristite alatke kao što su Defragmentator diska i Čišćenje diska. Ono takođe sadrži uputstva za ažuriranje programa i upravljačkih programa, korake za čišćenje računara i savete za nošenje računara na put (ili transport računara).

## Poboljšavanje performansi

Performanse računara možete da poboljšate redovnim održavanjem računara pomoću alatki kao što su „Defragmentator diska“ i „Čišćenje diska“.

### Korišćenje softvera „Defragmentator diska“

HP preporučuje da bar jednom mesečno defragmentišete čvrsti disk pomoću „Defragmentatora diska“.



**NAPOMENA:** Nije neophodno pokretati „Defragmentator diska“ na solid-state disk jedinicama.

Da biste pokrenuli „Defragmentator diska“:

1. Priključite računar na napajanje naizmeničnom strujom.
2. Otkucajte `defragmentiranje` u polju za pretragu na traci zadataka, a zatim izaberite **Defragmentuj i optimizuj diskove**.
3. Pratite uputstva na ekranu.

Dodatne informacije potražite u pomoći za alatku „Defragmentator diska“.

### Korišćenje programa „Čišćenje diska“

Koristite „Čišćenje diska“ da biste na čvrstom disku pronašli nepotrebne datoteke koje slobodno možete izbrisati kako biste oslobodili prostor na disku i doprineli efikasnijem radu računara.

Da biste pokrenuli „Čišćenje diska“:

1. Upišite `disk` u polje za pretragu trake zadataka, a zatim izaberite stavku **Čišćenje diska**.
2. Pratite uputstva na ekranu.

### Korišćenje tehnologije HP 3D DriveGuard (samo na pojedinim proizvodima)

HP 3D DriveGuard štiti čvrsti disk parkiranjem disk jedinice i zaustavljanjem zahteva za podatke pod bilo kojim od sledećih uslova:

- Ispao vam je računar.
- Premeštate računar sa zatvorenim ekranom dok se napaja iz baterije.

Ubrzo po završetku nekog od ovih događaja, HP 3D DriveGuard ponovo omogućava normalan rad čvrstog diska.



**NAPOMENA:** Samo interni čvrsti diskovi su zaštićeni tehnologijom HP 3D DriveGuard. HP 3D DriveGuard ne štiti čvrsti disk koji se nalazi u opcionalnim uređajima za priključivanje ili je povezan sa USB portom.

 **NAPOMENA:** Pošto solid-state disk jedinice (SSD-ovi) nemaju rotirajuće delove, zaštita HP 3D DriveGuard nije neophodna za ove disk jedinice.

---

## Prepoznavanje statusa programa HP 3D DriveGuard

Lampica čvrstog diska na računaru menja boju kako bi pokazala da je disk jedinica u primarnom ležištu za čvrsti disk i/ili u sekundarnom ležištu za čvrsti disk (samo na pojedinim proizvodima) parkirana.

## Ažuriranje programa i upravljačkih programa

HP preporučuje da redovno ažurirate programe i upravljačke programe. Ažuriranje može da reši određene probleme i obezbedi nove funkcije i opcije računara. Na primer, starije grafičke komponente možda neće dobro raditi sa najnovijim softverom za igre. Ako nemate najnoviji upravljački program, nećete moći na najbolji način da iskoristite opremu.

Posetite <http://www.hp.com/support> da biste preuzeli najnovije verzije HP programa i upravljačkih programa. Pored toga, registrujte se da biste primali automatska obaveštenja o raspoloživim ispravkama.

Ako želite da ažurirate programe i upravljačke programe, pratite ova uputstva:

1. Otkucajte `support` u polju za pretragu na traci zadataka, a zatim izaberite aplikaciju **HP Support Assistant**.  
– ili –  
Kliknite na ikonu znaka pitanja na traci zadataka.
2. Izaberite **Moj računar**, izaberite karticu **Ažuriranja** i izaberite **Proveri da li postoje ažuriranja i poruke**.
3. Pratite uputstva na ekranu.

## Čišćenje računara

Koristite sledeće proizvode za bezbedno čišćenje računara:

- Dimetil-benzil-amonijum-hlorid maksimalne koncentracije od 0,3 procenta (na primer, maramice za jednokratnu upotrebu raznih proizvođača)
- Tečnost za čišćenje stakla bez alkohola
- Rastvor vode i blagog sapuna
- Suva krpica od mikrofibera ili antilopa (krpica bez statičkog elektriciteta i bez ulja)
- Pamučne krpice bez statičkog elektriciteta

 **OPREZ:** Izbegavajte jaka sredstva za čišćenje koja mogu trajno da oštete računar. Ako niste sigurni da li je neki proizvod za čišćenje bezbedan za računar, proverite sadržaj proizvoda da biste se uverili da on ne sadrži sastojke kao što su alkohol, aceton, amonijum-hlorid, metilen-hlorid i ugljovodonici.

---

Vlaknasti materijali kao što su papirni ubrusi mogu izgrebati računar. Čestice prašine i sredstva za čišćenje vremenom mogu da se sakupe u pukotinama.

## Procedure za čišćenje

Sledite procedure u ovom odeljku da biste bezbedno očistili računar.

**⚠ UPOZORENJE!** Da biste sprečili električni udar ili oštećenje komponenti, ne pokušavajte da očistite računar dok je uključen.

1. Isključite računar.
2. Isključite napajanje naizmeničnom strujom.
3. Isključite sve uključene spoljne uređaje.

**⚠ OPREZ:** Da ne bi došlo do oštećenja unutrašnjih komponenti, nemojte nanositi sredstva ili tečnosti za čišćenje direktno na površinu računara. Tečnost isprskana po površini može trajno oštetiti unutrašnje komponente.

## Čišćenje ekrana

Nežno obrišite ekran mekom krpom bez vlakana navlažene sredstvom za čišćenje stakla bez alkohola. Uverite se da je ekran suv pre nego što zatvorite računar.

## Čišćenje bočnih strana ili poklopca

Da biste očistili bočne strane ili poklopac, koristite mekanu krpu od mikrofibera ili krpu od jelenske kože navlaženu nekim od gorenavedenih rastvora za čišćenje ili odgovarajuću maramicu za jednokratnu upotrebu.

**📝 NAPOMENA:** Kada čistite poklopac računara, koristite kružne pokrete da biste lakše uklonili prljavštinu i prašinu.

## Čišćenje dodirne table, tastature ili miša (samo na pojedinim proizvodima)

**⚠ UPOZORENJE!** Da biste smanjili rizik od strujnog udara ili oštećenja unutrašnjih komponenti, nemojte koristiti produžetak usisivača za čišćenje tastature. Usisivač može da ostavi kućne otopatke na površini tastature.

**⚠ OPREZ:** Pazite da tečnost ne kaplje između tastera da ne bi došlo do oštećenja unutrašnjih komponenti.

- Da biste očistili dodirnu tablu, tastaturu ili miš, koristite mekanu mikrofiber krpu ili krpu od jelenske kože navlaženu nekim od prethodno navedenih rastvora za čišćenje ili koristite odgovarajuću maramicu za jednokratnu upotrebu.
- Da biste sprečili da tasteri budu lepljivi i da biste uklonili prašinu, dlačice i čestice u tastaturi, koristite bočicu komprimovanog vazduha sa cevčicom.

## Putovanje sa računarom ili transport računara

Ako morate da nosite računar na put ili da ga transportujete, postupite u skladu sa sledećim savetima kako biste zaštitili opremu.

- Pripremite računar za putovanje ili transport:
  - Napravite rezervnu kopiju podataka na spoljašnjem disku.
  - Izvadite sve diskove i sve spoljašnje medijske kartice kao što su memorijske kartice.
  - Isključite i iskopčajte sve spoljašnje uređaje.
  - Isključite računar.
- Ponesite sa sobom rezervnu kopiju svojih podataka. Držite rezervnu kopiju odvojeno od računara.
- Kada putujete avionom, nosite računar kao ručni prtljag; nemojte ga čekirati sa ostatkom prtljaga.



---

**⚠ OPREZ:** Izbegavajte izlaganje disk jedinice magnetnim poljima. Bezbednosni uređaji sa magnetnim poljima obuhvataju stajaće i ručne uređaje za otkrivanje metala. Pokretne trake na aerodromima i slični bezbednosni uređaji koji proveravaju ručni prtljag koriste rendgenske zrake umesto magnetnih i ne oštećuju disk jedinice.

---

- Ako nameravate da koristite računar tokom leta, slušajte uputstva posade leta o tome kada možete da koristite računar. Mogućnost korišćenja računara tokom leta zavisi od odluke avio-kompanije.
- Ako transportujete računar ili jedinicu diska, stavite ih u odgovarajuće zaštitno pakovanje i označite kao „LOMLJIVO“.
- Upotreba bežičnih uređaja može biti ograničena u nekim okruženjima. Takva ograničenja mogu da se odnose na unošenje u avione, bolnice, korišćenje u blizini eksplozivnih materija i na opasnim mestima. Ako niste sigurni koja pravila važe za korišćenje određenog bežičnog uređaja povezanog sa računarom, pre nego što ga uključite, pitajte da li je to dozvoljeno.
- Ako putujete u inostranstvo, poštujujte sledeće smernice:
  - Raspitajte se o carinskoj regulativi u pogledu računara za svaku zemlju ili region kroz koje prolazite.
  - Proverite koji kabl za napajanje i adapter su potrebni za svako mesto gde planirate da koristite računar. Napon, frekvencija i konfiguracije priključaka se razlikuju.

---

**⚠ UPOZORENJE!** Da biste smanjili rizik od strujnog udara, požara ili oštećenja opreme, nemojte da pokušavate da uključujete računar pomoću konvertera za napon koji se prodaju za razne kućne uređaje.

---

## 8 Zaštita računara i informacija

Bezbednost računara je neophodna radi zaštite poverljivosti, integriteta i dostupnosti vaših informacija. Standardna bezbednosna rešenja koja obezbeđuju Windows, HP aplikacije, Setup Utility (BIOS) i druge vrste softvera nezavisnih proizvođača mogu doprineti zaštiti računara od različitih rizika kao što su virusi, crvi i drugi tipovi zlonamernog koda.

 **VAŽNO:** Neke bezbednosne funkcije navedene u ovom odeljku možda nisu dostupne na vašem računaru.

### Korišćenje lozinki

Lozinka predstavlja grupu znakova koje odaberete da biste zaštitili informacije na računaru i transakcije na mreži. Može se postaviti nekoliko tipova lozinki. Na primer, prilikom prvog podešavanja računara, od vas će se tražiti da napravite korisničku lozinku da biste zaštitili računar. Dodatne lozinke se mogu podesiti u operativnom sistemu Windows ili u programu HP Setup Utility (BIOS) koji je unapred instaliran na računaru.

Može vam biti lakše da koristite istu lozinku za funkciju programa Setup Utility (BIOS) i za Windows bezbednosnu funkciju.

Da biste kreirali i sačuvali lozinke, pridržavajte se sledećih saveta:

- Da biste smanjili rizik od zabrane pristupa računaru, zabeležite svaku lozinku i uskladištite je na bezbednom mestu udaljenom od računara. Nemojte čuvati svoje lozinke u datoteci na računaru.
- Pri kreiranju lozinki, pratite zahteve koje postavlja program.
- Menjajte lozinke barem na svaka 3 meseca.
- Idealna lozinka je dugačka i sadrži slova, znake interpunkcije, simbole i brojeve.
- Pre nego što pošaljete računar na servisiranje, napravite rezervnu kopiju datoteka, izbrisite poverljive datoteke, a zatim uklonite sve postavke lozinke.

Za dodatne informacije o lozinkama za Windows kao što su lozinke čuvara ekrana:

- ▲ Otkucajte `support` u polju za pretragu na traci zadataka, a zatim izaberite aplikaciju **HP Support Assistant**.

– ili –

Kliknite na ikonu znaka pitanja na traci zadataka.

### Postavljanje lozinki u operativnom sistemu Windows

Lozinka	Funkcija
Lozinka korisnika	Štiti pristup Windows korisničkom nalogu.
Lozinka administratora	Štiti pristup sadržaju računara na nivou administratora.

**NAPOMENA:** Ova lozinka ne može se koristiti za pristup sadržaju programa Setup Utility (BIOS).

## Postavljanje lozinki u programu Setup Utility (BIOS)

Lozinka	Funkcija
Lozinka administratora	<ul style="list-style-type: none"><li>Mora se uneti svaki put kada pristupate programu Setup Utility (BIOS).</li><li>Ako zaboravite administratorsku lozinku, ne možete pristupiti programu Setup Utility (BIOS).</li></ul>
Lozinka za pokretanje sistema	<ul style="list-style-type: none"><li>Mora se uneti svaki put kada uključite ili ponovo pokrenete računar, odnosno kada on izađe iz hibernacije.</li><li>Ako zaboravite svoju lozinku pri uključivanju, ne možete da uključite ili ponovo pokrenete računar niti da izađete iz stanja hibernacije.</li></ul>

Da biste postavili, promenili ili izbrisali administratorsku lozinku ili lozinku za pokretanje sistema u programu Setup Utility (BIOS):

 **OPREZ:** Budite veoma pažljivi kad pravite izmene u programu Setup Utility (BIOS). Greške mogu sprečiti ispravan rad računara.

 **NAPOMENA:** Da biste pokrenuli Setup Utility, računar mora biti u režimu prenosnog računara i morate da koristite tastaturu pričvršćenu za prenosni računar. Tastatura na ekranu, koja se prikazuje u režimu tablet računara, ne može da pristupi programu Setup Utility.

### 1. Pokrenite Setup Utility (BIOS):

- Računari ili tablet računari sa tastaturama:
  - ▲ Uključite ili ponovo pokrenite računar, brzo pritisnite taster **esc**, a zatim taster **f10**.
- Tablet računari bez tastatura:
  1. Uključite ili ponovo pokrenite tablet, a zatim brzo pritisnite i zadržite dugme za povećanje jačine zvuka.
    - ili -Uključite ili ponovo pokrenite tablet, a zatim brzo pritisnite i zadržite dugme za smanjenje jačine zvuka.
    - ili -Uključite ili ponovo pokrenite tablet, a zatim brzo pritisnite i zadržite dugme „Windows“.
  2. Dodirnite **f10**.

### 2. Izaberite **Security (Bezbednost)**, a zatim pratite uputstva na ekranu.

Promene stupaju na snagu kada se računar ponovo pokrene.

## Korišćenje usluge Windows Hello (samo na pojedinim proizvodima)

Na proizvodima koji imaju čitač otisaka prstiju ili infracrvenu kameru možete da upotrebite Windows Hello za prijavljivanje tako što ćete prevući prstom ili pogledati u kameru.

Da biste podesili Windows Hello, pratite sledeće korake:

1. Izaberite dugme **Start**, izaberite **Postavke**, izaberite **Nalozi**, a zatim izaberite stavku **Opcije prijavljivanja**.
2. U okviru **Windows Hello** pratite uputstva na ekranu da biste dodali lozinku i numerički PIN, a zatim upišite svoj otisak prsta ili ID lica:



**NAPOMENA:** PIN nema ograničenu dužinu, ali mora da se sastoji isključivo od brojeva. Abecedni ili specijalni znakovi nisu dozvoljeni.

## Korišćenje softvera za internet bezbednost

Kada računar koristite za pristup e-pošti, mreži ili internetu, vi ga možete izložiti računarskim virusima, špijunskom softveru i drugim pretnjama na mreži. Da biste zaštitili računar, softver za internet bezbednost koji uključuje antivirusne funkcije i funkcije zaštitnog zida može biti unapred instaliran na računaru u vidu probne ponude. Da biste imali stalnu zaštitu od najnovijih virusa i drugih bezbednosnih rizika, bezbednosni softver mora uvek da bude ažuran. Preporučuje se da nadogradite probnu verziju bezbednosnog softvera ili da kupite softver po sopstvenom izboru kako biste u potpunosti zaštitili računar.

### Korišćenje antivirusnog softvera

Računarski virusi mogu da onemoguće rad programa, uslužnih programa ili operativnog sistema, odnosno da prouzrokuju njihovo neispravno funkcionisanje. Antivirusni softver može otkriti većinu virusa, uništiti ih i, u većini slučajeva, popraviti štetu koju su oni izazvali.

Da biste imali stalnu zaštitu od najnovijih virusa, antivirusni softver mora biti stalno ažuriran.

Možda je antivirusni program unapred instaliran na računaru. Preporučujemo da obavezno odaberete i koristite neki antivirusni program kako biste u potpunosti zaštitili računar.

Za više informacija o računarskim virusima otkucajte `support` u polju za pretragu na traci zadataka, a zatim izaberite aplikaciju **HP Support Assistant**.

– ili –

Kliknite na ikonu znaka pitanja na traci zadataka.

### Korišćenje softvera zaštitnog zida

Zaštitni zidovi su napravljeni tako da sprečavaju neovlašćeni pristup sistemu ili mreži. Zaštitni zid može da bude softver koji se instalira na računaru i/ili mreži, a može da bude i kombinacija hardvera i softvera.

Postoje dve vrste zaštitnih zidova koje bi trebalo da uzmete u obzir:

- Zaštitni zidovi zasnovani na hostu – softver koji štiti samo računar na kome je instaliran.
- Zaštitni zidovi zasnovani na mreži – instaliraju se između DSL ili kablovskog modema i kućne mreže kako bi zaštitili sve računare na mreži.

Kada se zaštitni zid instalira na sistem, svi podaci koji se šalju tom sistemu ili iz njega nadgledaju se i upoređuju sa nizom bezbednosnih kriterijuma koje određuje korisnik. Svi podaci koji ne ispunjavaju zadate kriterijume se blokiraju.

## Ažuriranje softvera

HP softver, Windows softver i softver nezavisnih proizvođača instaliran na računaru treba redovno ažurirati da bi se otklonili problemi sa bezbednošću i poboljšale performanse softvera.

 **OPREZ:** Microsoft šalje upozorenja u vezi sa Windows ispravkama koje mogu da obuhvataju i bezbednosne ispravke. Da biste zaštitili računar od bezbednosnih upada i virusa, instalirajte sve ispravke korporacije Microsoft odmah nakon prijema upozorenja.

Te ispravke možete da instalirate automatski.

Da biste prikazali ili promenili postavke:

1. Izaberite dugme **Start**, stavku **Postavke**, a zatim stavku **Ažuriranje i bezbednost**.
2. Izaberite stavku **Windows Update** i sledite uputstva na ekranu.
3. Da biste zakazali vreme za instaliranje ispravki, izaberite **Dodatne opcije** i pratite uputstva na ekranu.

## Korišćenje HP kontrolisanih usluga (samo na pojedinim proizvodima)

HP kontrolisane usluge predstavljaju IT rešenje zasnovano na tehnologiji oblaka koje omogućava preduzećima efikasno upravljanje imovinom i njenu zaštitu. HP kontrolisane usluge vam pomažu da zaštitite uređaje od malvera i drugih napada, nadgledaju ispravnost uređaja i pomažu vam da smanjite vreme provedeno u rešavanju problema u vezi sa uređajima i bezbednošću. Možete brzo da preuzmete i instalirate softver, što je izuzetno ekonomično u odnosu na uobičajena organizaciona rešenja. Više informacija potražite u odeljku <https://www.hptouchpointmanager.com/>.

## Zaštita bežične mreže

Kada podešavate WLAN ili pristupate postojećoj WLAN mreži, uvek omogućite bezbednosne funkcije da biste zaštitili mrežu od neovlašćenog pristupa. WLAN mreže na javnim mestima (pristupnim tačkama) kao što su kafići i aerodromi možda ne pružaju nikakvu bezbednost.

## Pravljenje rezervne kopije softverskih aplikacija i informacija

Redovno pravite rezervne kopije softverskih aplikacija i informacija da biste ih zaštitili od trajnog gubitka ili oštećenja usled napada virusa odnosno od otkazivanja softvera ili hardvera.

## Korišćenje opcionalnog bezbednosnog kabla (samo na pojedinim proizvodima)

Bezbednosni kabl (kupuje se posebno) predviđen je da služi za odvratanje od zloupotrebe ili krađe računara, ali ne može da ih spreči. Da biste povezali bezbednosni kabl sa računarom, pratite uputstva proizvođača uređaja.

## 9 Korišćenje programa Setup Utility (BIOS)

Setup Utility ili Basic Input/Output System (BIOS) kontroliše komunikaciju između svih uređaja ulaza i izlaza u sistemu (kao što su disk jedinice, ekran, tastatura, miš i štampač). Setup Utility (BIOS) uključuje postavke za tipove instaliranih uređaja, sekvence za pokretanje računara i količinu sistemске i proširene memorije.



**NAPOMENA:** Da biste pokrenuli Setup Utility na modularnim računarima, računar mora biti u režimu prenosnog računara i morate da koristite tastaturu pričvršćenu za prenosni računar.

### Pokretanje programa Setup Utility (BIOS)



**OPREZ:** Budite veoma pažljivi kada pravite izmene u programu Setup Utility (BIOS). Greške mogu sprečiti ispravan rad računara.

- ▲ Uključite ili ponovo pokrenite računar, brzo pritisnite taster `esc`, a zatim taster `f10`.

### Ažuriranje programa Setup Utility (BIOS)

Ažurne verzije programa Setup Utility (BIOS-a) mogu biti dostupne na HP veb lokaciji.

Većina ažurnih verzija BIOS-a koje se nalaze na HP veb lokaciji spakovane su u komprimovane datoteke pod nazivom *SoftPaqs*.

U nekim paketima za preuzimanje nalazi se datoteka pod imenom *Readme.txt*, koja sadrži informacije o instaliranju datoteke i rešavanju problema.

### Utvrđivanje verzije BIOS-a

Da biste odlučili da li treba da ažurirate Setup Utility (BIOS), prvo utvrdite koju verziju BIOS-a imate na računaru.

Da biste prikazali informacije o verziji BIOS-a (poznato i kao *datum ROM-a* i *BIOS sistema*), koristite neku od ovih opcija:

- HP Support Assistant
  1. Otkucajte `support` (podrška) u polju za pretragu na traci zadataka, a zatim izaberite aplikaciju **HP Support Assistant**.  
– ili –  
Kliknite na ikonu znaka pitanja na traci zadataka.
  2. Izaberite **Moj računar** i izaberite **Specifikacije**.
- Setup Utility (BIOS)
  1. Pokrenite Setup Utility (BIOS) (pogledajte [Pokretanje programa Setup Utility \(BIOS\) na stranici 50](#)).
  2. Izaberite **Main** (Glavno), izaberite **System Information** (Informacije o sistemu) i zapišite verziju BIOS-a.
  3. Izaberite **Exit** (Izadi), izaberite **No** (Ne) i pratite uputstva na ekranu.

Da biste proverili da li postoje novije verzije BIOS-a, pogledajte [Preuzimanje ažurne verzije BIOS-a na stranici 51](#).

## Preuzimanje ažurne verzije BIOS-a

 **OPREZ:** Da biste sprečili oštećenja računara ili neuspešno instaliranje, preuzimajte i instalirajte BIOS ispravku samo kada je računar povezan sa pouzdanim spoljnim napajanjem preko adaptera naizmenične struje. Nemojte preuzimati ili instalirati ažurnu BIOS verziju dok računar radi na baterijsko napajanje, dok je u opcionom uređaju za priključivanje ili je povezan na opcioni izvor napajanja. Pratite ove instrukcije u toku preuzimanja i instaliranja:

- Ne isključujte napajanje računara izvlačenjem kabla za napajanje iz utičnice za naizmeničnu struju.
- Ne isključujte računar i ne pokrećite režim spavanja.
- Nemojte ubacivati, uklanjati, povezivati ili isključivati bilo kakav uređaj, kabl ili žicu.

 **NAPOMENA:** Ako je računar povezan sa mrežom, posavetujte se sa administratorom mreže pre instaliranja bilo kakvih ažurnih verzija softvera, naročito u slučaju sistemskog BIOS-a.

1. Otkucajte `support` u polju za pretragu na traci zadataka, a zatim izaberite aplikaciju **HP Support Assistant**.

– ili –

Kliknite na ikonu znaka pitanja na traci zadataka.

2. Kliknite na **Ažuriranja**, a zatim kliknite na **Proveri da li postoje ažuriranja i poruke**.

3. Pratite uputstva na ekranu da biste prepoznali svoj računar i pristupili ažurnoj verziji BIOS-a koju želite da preuzmete.

4. U oblasti za preuzimanje sledite ove korake:

a. Otkrijte koja je verzija BIOS-a najjažurnija i uporedite je sa verzijom BIOS-a koja je trenutno instalirana na računaru. Ako je ispravka novija od vašeg BIOS-a, zabeležite datum, ime ili druge identifikatore. Te informacije vam mogu biti potrebne da biste kasnije pronašli tu ispravku, pošto se ona preuzme na čvrsti disk.

b. Sledite uputstva na ekranu da biste preuzeli svoj izbor na čvrsti disk.

Zapišite putanju do lokacije na čvrstom disku gde će ispravka BIOS-a biti preuzeta. Ta putanja će vam biti potrebna da biste pristupili datoteci kada budete spremni da instalirate ažurnu verziju.

Postupci instaliranja BIOS-a se razlikuju. Pratite uputstva koja se pojavljuju na ekranu kada se završi preuzimanje. Ako se ne prikažu uputstva, pratite ove korake:

1. Otkucajte `datoteka` u polju za pretragu na traci zadataka i izaberite stavku **Istraživač datoteka**.

2. Kliknite dvaput na oznaku svog čvrstog diska. Uobičajena oznaka čvrstog diska je Local Disk (C:).

3. Pomoću prethodno zabeležene putanje do čvrstog diska, otvorite direktorijum koji sadrži ažuriranu verziju.

4. Dvaput kliknite na datoteku sa ekstenzijom „.exe“ (na primer, *filename.exe*).

Instaliranje BIOS-a počinje.

5. Dovršite instaliranje praćenjem uputstava sa ekrana.

 **NAPOMENA:** Kad se na ekranu pojavi poruka o uspešnoj instalaciji, možete da obrišete preuzetu datoteku sa čvrstog diska.

# 10 Korišćenje alatke HP PC Hardware Diagnostics

## Korišćenje alatke HP PC Hardware Diagnostics Windows

HP PC Hardware Diagnostics Windows predstavlja uslužni program za Windows koji vam omogućava da pokrenete dijagnostičke testove da biste utvrdili da li hardver računara ispravno funkcioniše. Alatka se pokreće u okviru operativnog sistema Windows radi dijagnostike neispravnog hardvera.

Ako alatka HP PC Hardware Diagnostics Windows nije instalirana na vašem računaru, morate je prvo preuzeti i instalirati. Da biste preuzeli HP PC Hardware Diagnostics Windows, pogledajte [Preuzimanje alatke HP PC Hardware Diagnostics Windows na stranici 52](#).

Kad instalirate alatku HP PC Hardware Diagnostics Windows, pratite ove korake da biste joj pristupili iz okvira HP pomoć i podrška ili iz aplikacije HP Support Assistant.

1. Da biste alatki HP PC Hardware Diagnostics Windows pristupili iz okvira HP pomoć i podrška:
  - a. Izaberite dugme **Start**, a zatim izaberite stavku **HP pomoć i podrška**.
  - b. Kliknite desnim tasterom miša na **HP PC Hardware Diagnostics Windows**, izaberite **Još**, a zatim izaberite **Pokreni kao administrator**.

– ili –

Da biste pristupili alatki HP PC Hardware Diagnostics Windows iz programa HP Support Assistant:

- a. Otkucajte `support` u polju za pretragu na traci zadataka, a zatim izaberite aplikaciju **HP Support Assistant**.
- ili –
- Izaberite ikonu sa znakom pitanja na traci zadataka.
- b. Izaberite **Rešavanje problema i ispravke**.
  - c. Izaberite **Dijagnostika**, a zatim izaberite **HP PC Hardware Diagnostics Windows**.
2. Kad se alatka otvori, izaberite tip dijagnostičkog testa koji želite da pokrenete i pratite uputstva na ekranu.



**NAPOMENA:** Ako u bilo kom trenutku bude potrebno da zaustavite dijagnostički test, izaberite **Otkazi**.

3. Kad HP PC Hardware Diagnostics Windows otkrije kvar koji zahteva zamenu hardvera, generiše se ID kôd greške od 24 cifre. Za pomoć u rešavanju problema, obratite se podršci i navedite ID kôd greške.

## Preuzimanje alatke HP PC Hardware Diagnostics Windows

- Uputstva za preuzimanje alatke HP PC Hardware Diagnostics Windows obezbeđena su samo na engleskom jeziku.
- Morate koristiti Windows računar da biste preuzeli ovu alatku jer su obezbeđene samo .exe datoteke.



## Preuzimanje najnovije verzije alatke HP PC Hardware Diagnostics Windows

Da biste preuzeli HP PC Hardware Diagnostics Windows, pratite ove korake:

1. Idite na <http://www.hp.com/go/techcenter/pcdiags>. Prikazaće se matična stranica alatke HP PC Diagnostics.
2. U odeljku **HP PC Hardware Diagnostics** izaberite **Download** (Preuzmi) i izaberite lokaciju za instalaciju:  
Da biste pokrenuli alatku na računaru, preuzmite je na radnu površinu računara.  
– ili –  
Da biste pokrenuli alatku sa USB fleš diska, preuzmite je na USB fleš disk.
3. Izaberite **Run** (Pokreni).

## Preuzimanje alatke HP Hardware Diagnostics Windows na osnovu naziva ili broja proizvoda (samo na pojedinim proizvodima)

 **NAPOMENA:** Za neke proizvode može biti neophodno da se softver preuzme na USB fleš disk uz korišćenje naziva ili broja proizvoda.

Da biste preuzeli HP PC Hardware Diagnostics Windows na osnovu naziva ili broja proizvoda (samo na pojedinim proizvodima), pratite ove korake:

1. Idite na <http://www.hp.com/support>.
2. Izaberite **Get software and drivers** (Preuzimanje softvera i upravljačkih programa) i unesite naziv ili broj proizvoda.
3. U odeljku **HP PC Hardware Diagnostics** izaberite **Download** (Preuzmi) i izaberite lokaciju za instalaciju:  
Da biste pokrenuli alatku na računaru, preuzmite je na radnu površinu računara.  
– ili –  
Da biste pokrenuli alatku sa USB fleš diska, preuzmite je na USB fleš disk.
4. Izaberite **Run** (Pokreni).

## Instaliranje alatke HP PC Hardware Diagnostics Windows

Da biste instalirali HP PC Hardware Diagnostics Windows, pratite ove korake:

- ▲ Idite do fascikle na računaru ili fleš disku u koju je preuzeta .exe datoteka, kliknite dvaput na .exe datoteku, a zatim pratite uputstva na ekranu.

## Korišćenje alatke HP PC Hardware Diagnostics UEFI

HP PC Hardware Diagnostics UEFI (Unified Extensible Firmware Interface) omogućava pokretanje dijagnostičkih testova da biste utvrdili da li hardver računara ispravno funkcioniše. Alatka se pokreće izvan operativnog sistema da bi se greške hardvera izolovale od problema do kojih dovodi operativni sistem ili druge softverske komponente.

Ako računar ne može da pokrene Windows, možete da koristite alatku HP PC Hardware Diagnostics UEFI da biste izvršili dijagnostiku hardverskih problema.

Kad HP PC Hardware Diagnostics UEFI otkrije grešku koja zahteva zamenu hardvera, generiše se ID kôd greške od 24 cifre. Za pomoć u rešavanju problema, obratite se podršci i navedite ID kôd greške.

---

 **NAPOMENA:** Da biste pokrenuli dijagnostiku na modularnom računaru, on mora da bude u režimu prenosnog računara i morate da koristite priključenu tastaturu.

 **NAPOMENA:** Ako bude potrebno da zaustavite dijagnostički test, pritisnite taster [esc](#).

---

## Pokretanje alatke HP PC Hardware Diagnostics UEFI

Da biste pokrenuli HP PC Hardware Diagnostics UEFI, pratite ove korake:

1. Uključite ili ponovo pokrenite računar i brzo pritisnite taster [esc](#).
2. Pritisnite taster [f2](#).

BIOS traži alatke za dijagnostiku na tri mesta sledećim redosledom:

- a. Povezani USB fleš disk

 **NAPOMENA:** Da biste alatku HP PC Hardware Diagnostics UEFI preuzeli na USB fleš disk, pogledajte [Preuzimanje najnovije verzije alatke HP PC Hardware Diagnostics UEFI na stranici 54](#).

- b. Čvrsti disk
  - c. BIOS
3. Kad se dijagnostička alatka otvori, izaberite tip dijagnostičkog testa koji želite da pokrenete i pratite uputstva na ekranu.

## Preuzimanje alatke HP PC Hardware Diagnostics UEFI na USB fleš disk

Preuzimanje alatke HP PC Hardware Diagnostics UEFI na USB fleš disk može biti korisno u sledećim situacijama:

- Alatka HP PC Hardware Diagnostics UEFI nije uključena u sliku za instalaciju unapred.
- Alatka HP PC Hardware Diagnostics UEFI nije uključena na HP particiju sa alatkama.
- Čvrsti disk je oštećen.

 **NAPOMENA:** Uputstva za preuzimanje alatke HP PC Hardware Diagnostics UEFI obezbeđena su samo na engleskom jeziku i morate koristiti Windows računar da biste preuzeli i napravili HP UEFI okruženje za podršku jer su obezbeđene samo .exe datoteke.

---

## Preuzimanje najnovije verzije alatke HP PC Hardware Diagnostics UEFI

Da biste preuzeli najnoviju verziju alatke HP PC Hardware Diagnostics UEFI na USB fleš disk:

1. Idite na <http://www.hp.com/go/techcenter/pcdiags>. Prikazaće se matična stranica alatke HP PC Diagnostics.
2. U odeljku **HP PC Hardware Diagnostics UEFI** izaberite **Download UEFI Diagnostics** (Preuzmi UEFI dijagnostiku), a zatim izaberite **Run** (Pokreni).

## Preuzimanje alatke HP PC Hardware Diagnostics UEFI na osnovu naziva ili broja proizvoda (samo na pojedinim proizvodima)

 **NAPOMENA:** Za neke proizvode može biti neophodno da se softver preuzme na USB fleš disk uz korišćenje naziva ili broja proizvoda.

---

Da biste preuzeli HP PC Hardware Diagnostics UEFI na osnovu naziva ili broja proizvoda (samo na pojedinim proizvodima) na USB fleš disk:

1. Idite na <http://www.hp.com/support>.
2. Unesite naziv ili broj proizvoda, izaberite svoj računar i izaberite operativni sistem.
3. U odeljku **Diagnostics** (Dijagnostika) pratite uputstva na ekranu da biste izabrali i preuzeli određenu verziju alatke UEFI Diagnostics za svoj računar.

## Korišćenje postavki za Remote HP PC Hardware Diagnostics UEFI (samo na pojedinim proizvodima)

Remote HP PC Hardware Diagnostics UEFI predstavlja funkciju firmvera (BIOS) koja preuzima alatku HP PC Hardware Diagnostics UEFI na vaš računar. Ona zatim može da izvrši dijagnostiku na vašem računaru, a rezultate može da otpremi na unapred konfigurisani server. Da biste pronašli dodatne informacije o alatki Remote HP PC Hardware Diagnostics UEFI, idite na <http://www.hp.com/go/techcenter/pcdiags> i izaberite **Saznajte više**.

### Preuzimanje alatke Remote HP PC Hardware Diagnostics UEFI



**NAPOMENA:** Alatka Remote HP PC Hardware Diagnostics UEFI dostupna je i kao Softpaq koji se može preuzeti na server.

### Preuzimanje najnovije verzije alatke Remote HP PC Hardware Diagnostics UEFI

Da biste preuzeli najnoviju verziju alatke Remote HP PC Hardware Diagnostics UEFI, pratite ove korake:

1. Idite na <http://www.hp.com/go/techcenter/pcdiags>. Prikazaće se matična stranica alatke HP PC Diagnostics.
2. U odeljku **HP PC Hardware Diagnostics UEFI** izaberite **Download Remote Diagnostics** (Preuzmi daljinsku dijagnostiku), a zatim izaberite **Run** (Pokreni).

### Preuzimanje alatke Remote HP PC Hardware Diagnostics UEFI na osnovu naziva ili broja proizvoda



**NAPOMENA:** Za neke proizvode može biti neophodno da se softver preuzme na osnovu naziva ili broja proizvoda.

Da biste preuzeli Remote HP PC Hardware Diagnostics UEFI na osnovu naziva ili broja proizvoda, pratite ove korake:

1. Idite na <http://www.hp.com/support>.
2. Izaberite **Get software and drivers** (Preuzmite softver i upravljačke programe), unesite naziv ili broj proizvoda, izaberite svoj računar, a zatim izaberite i operativni sistem.
3. U odeljku **Diagnostics** (Dijagnostika) pratite uputstva na ekranu da biste izabrali i preuzeli verziju alatke **Remote UEFI** za taj proizvod.

### Prilagođavanje postavki alatke Remote HP PC Hardware Diagnostics UEFI

Korišćenjem postavke Remote HP PC Hardware Diagnostics u programu Computer Setup (BIOS), možete da obavljate sledeća prilagođavanja:

- Podesite raspored za obavljanje dijagnostike bez nadzora. Dijagnostiku možete pokrenuti i odmah u interaktivnom režimu tako što ćete izabrati stavku **Execute Remote HP PC Hardware Diagnostics** (Izvrši daljinsku dijagnostiku hardvera HP računara).
- Podesite lokaciju za preuzimanje dijagnostičkih alatki. Ova funkcija pruža pristup alatkama sa veb-lokacije kompanije HP ili sa servera koji je unapred konfigurisan za upotrebu. Računar ne zahteva tradicionalno lokalno skladište (kao što su disk jedinica ili USB fleš disk) da biste pokrenuli daljinsku dijagnostiku.
- Podesite lokaciju za čuvanje rezultata testa. Takođe možete da podesite korisničko ime i lozinku koji će se koristiti za otpremanje.
- Prikažite informacije o statusu prethodno pokrenutih dijagnostičkih testova.

Da biste prilagodili postavke alatke Remote HP PC Hardware Diagnostics UEFI, pratite ove korake:

1. Uključite ili ponovo pokrenite računar i kad se pojavi HP logotip, pritisnite **F10** da biste otvorili Computer Setup (Podešavanje računara).
2. Izaberite stavku **Advanced** (Napredno), a zatim stavku **Settings** (Postavke).
3. Izaberite opcije prilagođavanja.
4. Izaberite opciju **Main** (Glavno), a zatim **Save Changes and Exit** (Sačuvaj promene i izadi) da biste sačuvali postavke.

Promene stupaju na snagu kada se računar ponovo pokrene.

---

# 11 Pravljenje rezervnih kopija, obnavljanje i oporavak podataka

Ovo poglavlje sadrži informacije o sledećim procesima koji predstavljaju standardne procedure za većinu proizvoda:

- **Pravljenje rezervnih kopija ličnih informacija** – Možete da koristite alatke operativnog sistema Windows da biste napravili rezervne kopije ličnih informacija (pogledajte [Korišćenje alatki operativnog sistema Windows na stranici 57](#)).
- **Pravljenje referentne tačke za obnavljanje** – Možete da koristite alatke operativnog sistema Windows da biste napravili referentnu tačku za obnavljanje (pogledajte [Korišćenje alatki operativnog sistema Windows na stranici 57](#)).
- **Pravljenje medijuma za oporavak** (samo na pojedinim proizvodima) – Možete da koristite HP Recovery Manager ili HP Cloud Recovery Download Tool (samo na pojedinim proizvodima) da biste napravili medijum za oporavak (pogledajte [Pravljenje HP medijuma za oporavak \(samo na pojedinim proizvodima\) na stranici 58](#)).
- **Obnavljanje i oporavak** – Windows nudi nekoliko opcija za obnavljanje iz rezervne kopije, osvežavanje računara i resetovanje računara u prvobitno stanje (pogledajte [Korišćenje alatki operativnog sistema Windows na stranici 57](#)).
- **Uklanjanje particije za oporavak** – Da biste uklonili particiju za oporavak kako biste oslobodili prostor na čvrstom disku (samo na pojedinim proizvodima), izaberite opciju **Uklanjanje particije za oporavak** u okviru aplikacije HP Recovery Manager. Dodatne informacije potražite u članku [Uklanjanje HP particije za oporavak \(samo na pojedinim proizvodima\) na stranici 62](#).

## Korišćenje alatki operativnog sistema Windows

---

 **VAŽNO:** Windows je jedina opcija koja vam omogućava da napravite rezervnu kopiju vaših ličnih informacija. Napravite plan za redovno pravljenje rezervnih kopija da biste izbegli gubitak informacija.

---

Možete da koristite alatke operativnog sistema Windows za pravljenje rezervnih kopija ličnih informacija i pravljenje referentnih tačaka za obnavljanje sistema i medijuma za oporavak, što vam omogućava da obnovite sistem iz rezervne kopije, osvežite računar i resetujete računar u prvobitno stanje.

---

 **NAPOMENA:** Ako skladište računara ima 32 GB ili manje, Microsoft oporavak sistema podrazumevano je onemogućen.

---

Dodatne informacije i korake potražite u aplikaciji „Dobijanje pomoći“.

▲ Izaberite dugme **Start**, a zatim aplikaciju **Dobijanje pomoći**.

---

 **NAPOMENA:** Morate biti povezani s internetom da biste pristupili aplikaciji „Dobijanje pomoći“.

---

## Pravljenje HP medijuma za oporavak (samo na pojedinim proizvodima)

Kad uspešno podesite računar, koristite HP Recovery Manager da biste napravili rezervnu kopiju HP particije za oporavak na računaru. Ova rezervna kopija naziva se HP medijum za oporavak. Ako se čvrsti disk ošteti ili zameni, HP medijum za oporavak može da se koristi za ponovnu instalaciju originalnog operativnog sistema.

Da biste proverili da li pored Windows particije postoji i particija za oporavak, kliknite desnim tasterom miša na dugme **Start**, izaberite **Istraživač datoteka**, a zatim izaberite **Ovaj računar**.

 **NAPOMENA:** Ako računar ne navodi particiju za oporavak pored Windows particije, obratite se podršci da biste dobili diskove za oporavak. Idite na <http://www.hp.com/support>, izaberite svoju zemlju ili region i pratite uputstva na ekranu.

Na pojedinim proizvodima možete da koristite HP Cloud Recovery Download Tool da biste napravili HP medijum za oporavak na USB fleš disku sa koga se može pokrenuti sistem. Dodatne informacije potražite u članku [Korišćenje alatke HP Cloud Recovery Download Tool za pravljenje medijuma za oporavak na stranici 59](#).

## Korišćenje aplikacije HP Recovery Manager za pravljenje medijuma za oporavak

 **NAPOMENA:** Ako ne možete sami da napravite medijume za oporavak, obratite se podršci da biste dobili diskove za oporavak. Idite na <http://www.hp.com/support>, izaberite svoju zemlju ili region i pratite uputstva na ekranu.

### Pre nego što počnete

Pre nego što počnete, imajte na umu sledeće:

- Moguće je napraviti samo jedan komplet medijuma za oporavak. Pažljivo rukujte alatkama za oporavak i čuvajte ih na sigurnom mestu.
- HP Recovery Manager ispituje računar i određuje potreban kapacitet skladištenja medijuma.
- Da biste napravili medijum za oporavak, koristite neku od sledećih opcija:

 **NAPOMENA:** Ako računar nema particiju za oporavak, HP Recovery Manager prikazuje Windows funkciju za pravljenje disk jedinice za oporavak. Pratite uputstva na ekranu da biste napravili sliku za oporavak na praznom USB fleš disku ili čvrstom disku.

- Ako računar ima optičku disk jedinicu sa mogućnošću upisivanja na DVD, obavezno koristite isključivo kvalitetne prazne DVD-R, DVD+R, DVD-R DL ili DVD+R DL diskove. Nemojte koristiti upisive diskove kao što su CD±RW, DVD±RW, dvoslojni DVD±RW ili BD-RE (upisivi Blu-ray) diskovi koji nisu kompatibilni sa softverom HP Recovery Manager.
- Ako računar ne sadrži integrisanu optičku disk jedinicu sa mogućnostima upisivanja na DVD, za pravljenje diskova za oporavak možete da koristite spoljašnju optičku disk jedinicu (kupuje se zasebno) kao što je opisano u prethodnom tekstu. Ako koristite spoljašnju optičku disk jedinicu, morate je povezati direktno sa USB portom na računaru. Ona ne sme da se poveže sa USB portom preko spoljašnjeg uređaja kao što je USB čvorište.
- Da biste napravili fleš disk za oporavak, koristite prazan USB fleš disk visokog kvaliteta.
- Postarajte se da računar bude priključen na izvor napajanja naizmeničnom strujom pre nego što počnete da pravite medijume za oporavak.

- Proces pravljenja može da potraje jedan sat ili više. Nemojte prekidati proces.
- Po potrebi možete napustiti program pre završetka kreiranja svih medijuma za oporavak. HP Recovery Manager će završiti trenutni DVD ili fleš disk. Sledeći put kad pokrenete HP Recovery Manager, od vas će biti zatraženo da nastavite proces.

## Pravljenje medijuma za oporavak

Da biste napravili HP medijume za oporavak pomoću programa HP Recovery Manager:

 **VAŽNO:** Kod tableta sa odvojitom tastaturom, povežite tablet sa baznom stanicom sa tastaturom pre nego što počnete sa ovim koracima.

1. Otkucajte `recovery` u polju za pretragu na traci zadataka i izaberite **HP Recovery Manager**.
2. Izaberite opciju **Napravi medijume za oporavak** i pratite uputstva na ekranu.

Ako bude potrebno da oporavite sistem, pogledajte [Oporavak pomoću programa HP Recovery Manager na stranici 60](#).

## Korišćenje alatke HP Cloud Recovery Download Tool za pravljenje medijuma za oporavak

Da biste napravili HP medijume za oporavak koristeći HP Cloud Recovery Download Tool:

1. Idite na <http://www.hp.com/support>.
2. Izaberite stavku **Software and Drivers** (Softver i upravljački programi) i pratite uputstva na ekranu.

## Obnavljanje i oporavak sistema

Obnavljanje i oporavak mogu da se izvrše pomoću nekih od sledećih opcija: Windows alatke, HP Recovery Manager ili HP particija za oporavak.

 **VAŽNO:** Nisu svi metodi dostupni na svim proizvodima.

## Obnavljanje, resetovanje i osvežavanje pomoću Windows alatki

Windows nudi nekoliko opcija za obnavljanje, resetovanje i osvežavanje računara. Za detalje pogledajte [Korišćenje alatki operativnog sistema Windows na stranici 57](#).

## Obnavljanje pomoću programa HP Recovery Manager i HP particije za oporavak

HP Recovery Manager i HP particiju za oporavak (samo na pojedinim proizvodima) možete da koristite da biste vratili računar u originalno fabričko stanje:

- **Rešavanje problema sa unapred instaliranim aplikacijama ili upravljačkim programima** – Da biste rešili problem sa unapred instaliranom aplikacijom ili upravljačkim programom:

1. Otkucajte `recovery` u polju za pretragu na traci zadataka i izaberite **HP Recovery Manager**.
  2. Izaberite stavku **Ponovo instaliraj upravljačke programe i/ili aplikacije** i pratite uputstva na ekranu.
- **Korišćenje oporavka sistema** – Da biste oporavili Windows particiju i vratili originalni fabrički sadržaj, izaberite opciju **Oporavak sistema** sa HP particije za oporavak (samo na pojedinim modelima) ili koristite HP medijume za oporavak. Dodatne informacije potražite u članku [Oporavak pomoću programa HP Recovery Manager na stranici 60](#). Ako još niste napravili medijume za oporavak, pogledajte [Pravljenje HP medijuma za oporavak \(samo na pojedinim proizvodima\) na stranici 58](#).
  - **Korišćenje fabričkog resetovanja** (samo na pojedinim proizvodima) – Vraća računar u originalno fabričko stanje brisanjem svih informacija sa čvrstog diska i ponovnim kreiranjem particije te ponovnim instaliranjem operativnog sistema i softvera koji je instaliran u fabrici (samo na pojedinim proizvodima). Da biste iskoristili opciju **Fabričko resetovanje**, morate da koristite HP medijume za oporavak. Ako još niste napravili medijume za oporavak, pogledajte [Pravljenje HP medijuma za oporavak \(samo na pojedinim proizvodima\) na stranici 58](#).
- 
-  **NAPOMENA:** Ako ste zamenili čvrsti disk u računaru, možete da upotrebite opciju fabričkog resetovanja da biste instalirali operativni sistem i softver koji je instaliran u fabrici.
- 

## Oporavak pomoću programa HP Recovery Manager

Softver HP Recovery Manager možete da koristite da biste vratili računar u originalno fabričko stanje pomoću HP medijuma za oporavak koji ste vi napravili ili ste ga dobili od kompanije HP odnosno pomoću HP particije za oporavak (samo na pojedinim proizvodima).

Ako još niste napravili HP medijume za oporavak, pogledajte [Pravljenje HP medijuma za oporavak \(samo na pojedinim proizvodima\) na stranici 58](#).

 **VAŽNO:** HP Recovery Manager ne obezbeđuje automatski rezervnu kopiju vaših ličnih podataka. Pre nego što započnete oporavak, napravite rezervnu kopiju ličnih podataka koje želite da zadržite. Pogledajte [Korišćenje alatki operativnog sistema Windows na stranici 57](#).

**VAŽNO:** Oporavak sistema putem programa HP Recovery Manager trebalo bi koristiti samo kao krajnju meru za rešavanje problema na računaru.

 **NAPOMENA:** Kad pokrenete proces oporavka, prikazuju se samo opcije dostupne za vaš računar.

---

Pre nego što počnete, imajte na umu sledeće:

- HP Recovery Manager oporavlja samo onaj softver koji je fabrički instaliran. Softver koji nije isporučen uz računar mora da se preuzme sa veb-lokacije proizvođača softvera ili da se ponovo instalira sa medijuma koji je obezbedio proizvođač.
- Ako čvrsti disk na računaru otkáže, morate upotrebiti HP medijume za oporavak. Ti medijumi su napravljeni pomoću programa HP Recovery Manager. Pogledajte [Pravljenje HP medijuma za oporavak \(samo na pojedinim proizvodima\) na stranici 58](#).
- Ako računar ne dozvoljava pravljenje HP medijuma za oporavak ili ako HP medijumi za oporavak ne funkcionišu, obratite se podršci da biste dobili medijume za oporavak. Idite na <http://www.hp.com/support>, izaberite svoju zemlju ili region i pratite uputstva na ekranu.

## Oporavak pomoću HP particije za oporavak (samo na pojedinim proizvodima)

HP particija za oporavak vam omogućava da oporavite sistem, a pritom vam nisu potrebni diskovi za oporavak niti USB fleš disk za oporavak. Ovaj tip oporavka može da se koristi samo ako čvrsti disk još uvek funkcioniše.

HP particija za oporavak (samo na pojedinim proizvodima) omogućava samo oporavak sistema.



Da biste pokrenuli HP Recovery Manager sa HP particije za oporavak:

 **VAŽNO:** Kod tableta sa odvojitom tastaturom, povežite tablet sa baznom stanicom sa tastaturom pre nego što počnete sa ovim koracima (samo na pojedinim proizvodima).

1. Otkucajte `recovery` u polju za pretragu na traci zadataka, izaberite **HP Recovery Manager**, a zatim izaberite **Windows okruženje za oporavak sistema**.

– ili –

Za računare ili tablete sa pričvršćenom tastaturom:

▲ Pritiskajte **f11** dok se računar pokreće ili pritisnite i zadržite **f11** dok pritisnete dugme za napajanje.

Za tablete bez tastatura:

▲ Uključite ili ponovo pokrenite tablet, brzo pritisnite i zadržite dugme za povećanje jačine zvuka i izaberite **f11**.

2. Izaberite stavku **Rešavanje problema** u meniju sa opcijama za pokretanje računara.

3. Izaberite **Recovery Manager** i pratite uputstva na ekranu.

 **NAPOMENA:** Ako se računar ne pokrene automatski u programu HP Recovery Manager, promenite redosled pokretanja sistema i pratite uputstva na ekranu. Pogledajte [Promena redosleda pokretanja sistema računara na stranici 61](#).

## Oporavak pomoću HP medijuma za oporavak

Ako vaš računar nema HP particiju za oporavak ili ako čvrsti disk ne funkcioniše ispravno, možete da koristite HP medijume za oporavak da biste oporavili originalni operativni sistem i softverske programe koji su instalirani u fabrici.

▲ Ubacite HP medijum za oporavak i ponovo pokrenite računar.

 **NAPOMENA:** Ako se računar ne pokrene automatski u programu HP Recovery Manager, promenite redosled pokretanja sistema i pratite uputstva na ekranu. Pogledajte [Promena redosleda pokretanja sistema računara na stranici 61](#).

## Promena redosleda pokretanja sistema računara

Ako se pri ponovnom pokretanju računara ne otvori program HP Recovery Manager, možete da promenite redosled pokretanja sistema. To je redosled uređaja naveden u BIOS-u gde računar traži informacije za pokretanje. Možete da promenite izbor u optičku disk jedinicu ili USB fleš disk, u zavisnosti od lokacije HP medijuma za oporavak.

Da biste promenili redosled pokretanja sistema:

 **VAŽNO:** Kod tableta sa odvojitom tastaturom, povežite tablet sa baznom stanicom sa tastaturom pre nego što počnete sa ovim koracima.

1. Ubacite HP medijum za oporavak.

2. Pristupite sistemskom meniju **Pokretanje**.

Za računare ili tablete sa pričvršćenom tastaturom:

▲ Uključite ili ponovo pokrenite računar ili tablet, brzo pritisnite taster **esc**, a zatim pritisnite taster **f9** za opcije pokretanja sistema.

Za tablete bez tastatura:

- ▲ Uključite ili ponovo pokrenite tablet, brzo pritisnite i zadržite dugme za povećanje jačine zvuka i izaberite **f9**.

– ili –

Uključite ili ponovo pokrenite tablet, brzo pritisnite i zadržite dugme za smanjenje jačine zvuka i izaberite **f9**.

3. Izaberite optičku disk jedinicu ili USB fleš disk sa kojih želite da pokrenete sistem i pratite uputstva na ekranu.

## Uklanjanje HP particije za oporavak (samo na pojedinim proizvodima)

Softver HP Recovery Manager omogućava vam da uklonite HP particiju za oporavak (samo na pojedinim proizvodima) kako biste oslobodili prostor na čvrstom disku.



**VAŽNO:** Kad uklonite HP particiju za oporavak, nećete moći da vršite oporavak sistema niti da pravite HP medijume za oporavak. Pre nego što uklonite particiju za oporavak, napravite HP medijume za oporavak. Pogledajte [Pravljenje HP medijuma za oporavak \(samo na pojedinim proizvodima\) na stranici 58](#).

Pratite ove korake da biste uklonili HP particiju za oporavak:

1. Otkucajte `recovery` u polju za pretragu na traci zadataka i izaberite **HP Recovery Manager**.
2. Izaberite stavku **Uklanjanje particije za oporavak** i pratite uputstva na ekranu.

# 12 Specifikacije

## Ulazno napajanje

Informacije o napajanju koje su date u ovom odeljku mogu biti od pomoći ako planirate da putujete u inostranstvo sa računarom.

Računar radi na jednosmernu struju koja se može dobiti iz izvora napajanja naizmjeničnom ili jednosmernom strujom. Naizmjenični napon napajanja mora da bude 100–240 V, 50–60 Hz. Iako računar može da se napaja iz samostalnog izvora napajanja jednosmernom strujom, trebalo bi da se napaja samo preko adaptera naizmjenične struje ili izvora napajanja jednosmernom strujom koji se dobijaju od kompanije HP i koji ona odobrava za korišćenje sa ovim računarom.

Računar može da radi na napajanju jednosmernom strujom u okviru sledećih specifikacija. Radni napon i struja variraju u zavisnosti od platforme. Vrednosti za napon i struju za računar mogu se pronaći na nalepnici sa propisima.

Ulazno napajanje	Nominalne vrednosti
Radni napon i struja	5 V jednosmerne struje pri 2 A / 12 V jednosmerne struje pri 3 A / 15 V jednosmerne struje pri 3 A – 45 W USB-C
	5 V jednosmerne struje pri 3 A / 9 V jednosmerne struje pri 3 A / 12 V jednosmerne struje pri 3,75 A / 15 V jednosmerne struje pri 3 A – 45 W USB-C
	5 V jednosmerne struje pri 3 A / 9 V jednosmerne struje pri 3 A / 10 V jednosmerne struje pri 3,75 A / 12 V jednosmerne struje pri 3,75 A / 15 V jednosmerne struje pri 3 A / 20 V jednosmerne struje pri 2,25 A – 45 W USB-C
	5 V jednosmerne struje pri 3 A / 9 V jednosmerne struje pri 3 A / 12 V jednosmerne struje pri 5 A / 15 V jednosmerne struje pri 4,33 A / 20 V jednosmerne struje pri 3,25 A – 65 W USB-C
	5 V jednosmerne struje pri 3 A / 9 V jednosmerne struje pri 3 A / 10 V jednosmerne struje pri 5 A / 12 V jednosmerne struje pri 5 A / 15 V jednosmerne struje pri 4,33 A / 20 V jednosmerne struje pri 3,25 A – 65 W USB-C
	5 V jednosmerne struje pri 3 A / 9 V jednosmerne struje pri 3 A / 10 V jednosmerne struje pri 5 A / 12 V jednosmerne struje pri 5 A / 15 V jednosmerne struje pri 5 A / 20 V jednosmerne struje pri 4,5 A – 90 W USB-C
	19,5 V jednosmerne struje pri 2,31 A – 45 W
	19,5 V jednosmerne struje pri 3,33 A – 65 W
	19,5 V jednosmerne struje pri 4,62 A – 90 W
	19,5 V jednosmerne struje pri 6,15 A – 120 W
	19,5 V jednosmerne struje pri 6,9 A – 135 W
	19,5 V jednosmerne struje pri 7,70 A – 150 W
	19,5 V jednosmerne struje pri 10,3 A – 200 W
19,5 V jednosmerne struje pri 11,8 A – 230 W	

Ulazno napajanje	Nominalne vrednosti
	19,5 V jednosmerne struje pri 16,92 A – 330 W
Priključak za jednosmernu struju spoljnog HP napajanja (samo na pojedinim proizvodima)	

 **NAPOMENA:** Ovaj proizvod je projektovan za IT sisteme napajanja u Norveškoj sa naponom faza na fazu koji ne prelazi 240 V rms.

## Radno okruženje

Faktor	Metričke jedinice	SAD
<b>Temperatura</b>		
Operativna	<b>od 5° C do 35° C</b>	od 41° F do 95° F
Neoperativna	<b>od -20° C do 60° C</b>	od -4° F do 140° F
<b>Relativna vlažnost</b> (bez kondenzacije)		
Operativna	<b>od 10% do 90%</b>	od 10% do 90%
Neoperativna	<b>od 5% do 95%</b>	od 5% do 95%
<b>Maksimalna nadmorska visina</b> (bez pritiska)		
Operativna	<b>od -15 m do 3048 m</b>	od -50 stopa do 10.000 stopa
Neoperativna	<b>od -15 m do 12.192 m</b>	od -50 stopa do 40.000 stopa

---

## 13 Elektrostatičko pražnjenje

Elektrostatičko pražnjenje je oslobađanje statičkog elektriciteta kada dva predmeta dođu u dodir – na primer, šok koji osetite kada hodate preko tepiha i dodirnete metalnu kvaku na vratima.

Pražnjenje statičkog elektriciteta sa prstiju ili drugih elektrostatičkih provodnika može da ošteti elektronske komponente.

Pridržavajte se ovih mera predostrožnosti da bi sprečili oštećenja računara i disk jedinice ili gubitak informacija:

- Ako vam uputstva za uklanjanje ili instalaciju nalažu da isključite računar iz utičnice, prvo proverite da li je ispravno uzemljen.
- Držite komponente u njihovim kutijama koje pružaju zaštitu od statičkog elektriciteta sve dok ne budete spremni da ih instalirate.
- Nemojte da dodirujete pinove, vodove ili strujna kola. Elektronske komponente dodirujte što je moguće manje.
- Koristite nenamagnetisan alat.
- Pre rukovanja komponentama, dodirnite neku nebojenu metalnu površinu da biste ispraznili statički elektricitet.
- Ako uklanjate komponentu, postavite je u kutiju zaštićenu od elektrostatičkog elektriciteta.

---

## 14 Pristupačnost

HP dizajnira, proizvodi i reklamira proizvode i usluge koje mogu koristiti svi, uključujući i ljude sa hendikepom, samostalno ili sa odgovarajućim pomoćnim uređajima. Da biste pristupili najnovijim informacijama o pristupačnosti HP proizvoda, posetite lokaciju <http://www.hp.com/accessibility>.

### Podržane pomoćne tehnologije

HP proizvodi širok spektar pomoćne tehnologije za operativni sistem koja se može konfigurisati za rad sa dodatnom pomoćnom tehnologijom. Koristite funkciju „Pretraga“ na svom uređaju da biste pronašli više informacija o pomoćnim funkcijama.



**NAPOMENA:** Za dodatne informacije o određenom proizvodu pomoćne tehnologije, obratite se podršci za korisnike za taj proizvod.

---

### Obraćanje podršci

Stalno unapređujemo pristupačnost svojih proizvoda i usluga i povratne informacije od korisnika su dobrodošle. Ako imate problem sa nekim proizvodom ili želite da nam nešto kažete o funkcijama pristupačnosti koje su vam bile od pomoći, obratite nam se na tel. +1 (888) 259-5707, od ponedjeljka do petka, od 6 do 21h po severnoameričkom planinskom vremenu. Ako ste gluvi ili slabije čujete i koristite telefon TRS/VRS/WebCapTel, obratite nam se ako vam je potrebna tehnička podrška ili imate pitanja o pristupačnosti pozivanjem broja +1 (877) 656-7058, od ponedjeljka do petka, od 6 do 21h po severnoameričkom planinskom vremenu.



**NAPOMENA:** Podrška je samo na engleskom jeziku.

---

# Indeks

## W

WWAN uređaj 18

Windows

medijumi za oporavak 57

referentna tačka za obnavljanje sistema 57

rezervna kopija 57

Windows alatke, korišćenje 57

Windows Hello 21

korišćenje 47

Windows lozinke 46

WLAN antene, prepoznavanje 7

WLAN mreža u preduzeću 18

WLAN nalepnica 15

WLAN uređaj 15

## A

akcijski taster pozadinskog svetla tastature 13

Akcijski taster za dobijanje pomoći u operativnom sistemu Windows 10 13

akcijski taster za ekran privatnosti 12

akcijski taster za ekran privatnosti, identifikovanje 12

akcijski taster za isključivanje zvuka 13

akcijski taster za menjanje slike na ekranu 13

akcijski taster za pauziranje 13

akcijski taster za reprodukciju 13

akcijski taster za sledeću numeru 13

akcijski taster za zaustavljanje 13

akcijski tasteri

avionski režim 13

ekran privatnosti 12

isključen zvuk 13

jačina zvučnika 13

korišćenje 12

menja sliku na ekranu 13

osvetljenost ekrana 13

pauziraj 13

play (reprodukuje) 13

pomoć 13

pozadinsko osvetljenje

tastature 13

prepoznavanje 12

sledeća numera 13

zaustavljanje reprodukcije 13

akcijski tasteri za jačinu zvučnika 13

akcijski tasteri za osvetljenost ekrana 13

antivirusni softver, korišćenje 48

audio funkcija

mikrofoni 22

audio-funkcija 21

HDMI zvuk 26

postavke zvuka 22

prilagođavanje jačine zvuka 13

slušalice 21

slušalice sa mikrofonom 22

zvučnici 21

avionski režim 17

ažuriranja softvera, instaliranje 48

ažuriranje programa i upravljačkih programa 43

## B

baterija

fabrički zapečaćena 37

niski nivoi baterije 36

odlaganje 40

pražnjenje 36

pronalaženje informacija 36

rešavanje problema sa niskim

nivoom baterije 37

skladištenje 40

uklanjanje 38

ušteda napajanja 36

zamenljiva 37

bezbednosni kabl, instaliranje 49

bežična mreža (WLAN)

WLAN mreža u preduzeću 18

funkcionalni domet 18

javna WLAN mreža 18

povezivanje 18

bežična mreža, zaštita 49

bežične kontrole

dugme 17

operativni sistem 17

BIOS

ažuriranje 50

pokretanje programa Setup Utility 50

preuzimanje ažurne verzije 51

utvrđivanje verzije 50

Bluetooth nalepnica 15

Bluetooth uređaj 17, 19

briga o računaru 43

## Č

čišćenje računara 43

čitač kartica

čitač memorijskih kartica 5

## D

dodir dodirne table i pokret po dodirnom ekranu 29

Dodirna tabla

korišćenje 29

dugmad

desna strana dodirne table 9

leva strana dodirne table 9

napajanje 6

dugme za bežično povezivanje 17

dugme za jačinu zvuka, prepoznavanje 7

dugme za napajanje, prepoznavanje 6

Dvorežimski DisplayPort povezivanje 27

## E

elektrostatičko pražnjenje 65

## F

fabrički zapečaćena baterija 37

## G

GPS 19

- H**
- hardver, pronalaženje 4
  - HDMI port
    - povezivanje 25
    - prepoznavanje 5
  - hibernacija
    - izlazak 34
    - pokretanje 34
    - pokretanje kada je nivo baterije kritičan 37
  - HP 3D DriveGuard 42
  - HP Fast Charge 35
  - HP medijumi za oporavak
    - korišćenje 58
    - oporavak 61
  - HP Mobile Broadband
    - aktiviranje 18
    - IMEI broj 18
    - MEID broj 18
  - HP particija za oporavak
    - oporavak 60
    - uklanjanje 62
  - HP PC Hardware Diagnostics Windows
    - instaliranje 53
    - korišćenje 52
    - preuzimanje 52
  - HP PC Hardware Diagnostics UEFI
    - korišćenje 53
    - pokretanje 54
    - preuzimanje 54
  - HP Recovery Manager
    - pokretanje 61
    - rešavanje problema sa pokretanjem sistema 61
  - HP resursi 2
  - HP Touchpoint Manager 49
- I**
- ikona „Napajanje“, korišćenje 35
  - IMEI broj 18
  - informacije o bateriji, pronalaženje 36
  - informacije o propisima
    - nalepnica sa propisima 15
    - nalepnice sertifikata o bežičnom povezivanju 15
  - instaliranje
    - opcionalni bezbednosni kabl 49
  - isključivanje 34
  - isključivanje računara 34
- J**
- jačina zvuka
    - isključen zvuk 13
    - prilagođavanje 13
  - javna WLAN mreža 18
- K**
- kamera
    - korišćenje 21
    - prepoznavanje 8
  - kombinovana utičnica za audio-izlaz (slušalice)/audio-ulaz (mikrofon), prepoznavanje 6
  - komponente
    - desna strana 5
    - donja strana 14
    - ekran 7
    - leva strana 6
    - zona tastature 9
  - komponente ekrana 7
  - komponente na donjoj strani 14
  - komponente s desne strane 5
  - komponente s leve strane 6
  - konektor za napajanje
    - prepoznavanje 5
  - konektor, napajanje 5
  - kontrolne operativnog sistema 17
  - korišćenje dodirne table 29
  - korišćenje lozinke 46
  - korišćenje tastature i opcionalnog miša 32
  - kritičan nivo baterije 37
- L**
- lampica bežične veze 17
  - lampica caps lock, prepoznavanje 10
  - lampica disk jedinice, prepoznavanje 7
  - lampica kamere, prepoznavanje 8
  - lampica za isključen zvuk, prepoznavanje 10
  - lampice
    - caps lock 10
    - disk jedinica 7
    - isključen zvuk 10
    - kamera 8
    - napajanje 5, 6
  - lampice napajanja, prepoznavanje 5, 6
- lozinke
- Windows 46
  - Setup Utility (BIOS) 47
- M**
- medijumi za oporavak
    - diskovi 59
    - HP particija za oporavak 58
    - korišćenje 58
    - korišćenje alatke operativnog sistema Windows 57
    - pravljenje pomoću alatke HP Cloud Recovery Download Tool 59
    - pravljenje pomoću programa HP Recovery Manager 59
    - USB fleš disk 59
  - MEID broj 18
  - mikrofon, povezivanje 22
  - Miracast 27
  - mobilna veza širokog propusnog opsega
    - aktiviranje 18
    - IMEI broj 18
    - MEID broj 18
- N**
- nalepnica sertifikata o bežičnom povezivanju 15
  - nalepnice
    - WLAN 15
    - Bluetooth 15
    - certifikat o bežičnom povezivanju 15
    - propisi 15
    - serijski broj 14
    - servisne 14
  - napajanje
    - baterija 35
    - spoljni 40
  - napajanje iz baterije 35
  - napunjenost baterije 36
  - naziv i broj proizvoda, računar 14
  - nizak nivo baterije 36
  - nošenje računara na put 15, 44
  - nošenje, računara na put 40
- O**
- obnavljanje 57



- održavanje
    - ažuriranje programa i upravljačkih programa 43
    - „Čišćenje diska“ 42
    - „Defragmentator diska“ 42
  - oporavak 57
    - diskovi 58, 61
    - HP particija za oporavak 59
    - HP Recovery Manager 60
    - korišćenje HP medijuma za oporavak 59
    - medijumi 61
    - podržani diskovi 58
    - pokretanje 61
    - sistem 60
    - USB fleš disk 61
  - oporavak prvobitnog sistema 60
  - oporavak putem umanjene slike 60
  - oporavak sistema 60
  - otisci prstiju, registrovanje 47
  - otvor za vazduh, prepoznavanje 14
- P**
- particija za oporavak, uklanjanje 62
  - podržani diskovi, oporavak 58
  - pokretanje režima spavanja i hibernacije 33
  - Pokreti na dodirnoj tabli
    - dodir sa četiri prsta 30
    - klik sa dva prsta 30
    - prevlačenje s tri prsta 31
    - prevlačenje sa dva prsta 30
  - pokreti po dodirnom ekranu
    - pomeranje jednim prstom 31
  - port za spoljašnji monitor
    - povezivanje 24
  - portovi
    - HDMI 5, 25, 27
    - spoljašnji monitor 24
    - USB SuperSpeed 5, 6
    - USB Type-C 28
    - USB Type-C SuperSpeed port i DisplayPort 23
    - USB Type-C Thunderbolt 23
    - VGA 24
  - Postavke alatke Remote HP PC
    - Hardware Diagnostics UEFI korišćenje 55
    - prilagodavanje 55
    - postavke napajanja, korišćenje 35
  - postavke zvuka, korišćenje 22
  - potez na dodirnoj tabli za dodir sa četiri prsta 30
  - potez na dodirnoj tabli za klik sa dva prsta 30
  - potez na dodirnoj tabli za prevlačenje sa dva prsta 30
  - potez na dodirnoj tabli za prevlačenje sa tri prsta 31
  - Potezi na dodirnoj tabli i pokreti po dodirnom ekranu
    - dodir 29
    - zumiranje primicanjem dva prsta 29
  - povezivanje na WLAN mrežu 18
  - povezivanje na LAN mrežu 20
  - povezivanje sa bežičnom mrežom 17
  - povezivanje sa mrežom 17
  - pravljenje rezervne kopije softvera i informacija 49
  - pravljenje rezervnih kopija, pravljenje 57
  - prenos podataka 28
  - prenošenje podataka 28
  - preporučene radnje 1
  - prevlačenje jednim prstom, pokret po dodirnom ekranu 31
  - pristupačnost 66
- R**
- radno okruženje 64
  - redosled pokretanja sistema, promena 61
  - referentna tačka za obnavljanje sistema, pravljenje 57
  - rezervne kopije 57
  - režim spavanja
    - izlazak 33
    - pokretanje 33
- S**
- serijski broj, računar 14
  - servisne nalepnice, nalaženje 14
  - Setup Utility (BIOS) lozinke 47
  - SIM kartica, umetanje 15
  - sistem koji se ne odaziva 34
  - skladištenje baterije 40
  - slot za bezbednosni kabl, prepoznavanje 6
- T**
- slotovi
    - bezbednosni kabl 6
    - slušalice sa mikrofonom, povezivanje 22
    - slušalice, povezivanje 21
  - softver
    - pronalaženje 4
    - „Čišćenje diska“ 42
    - „Defragmentator diska“ 42
    - softver koji je instaliran pronalaženje 4
    - softver programa „Čišćenje diska“ 42
    - softver za Internet bezbednost, korišćenje 48
    - softver „Defragmentator diska“ 42
    - specijalni tasteri, korišćenje 12
    - spoljašnje napajanje, korišćenje 40
    - stanje spavanja i hibernacije, pokretanje 33
    - SuperSpeed port i DisplayPort povezivanje USB Type-C 23
  - tastatura i opcionalni miš
    - korišćenje 32
  - taster esc, prepoznavanje 12
  - taster fn, prepoznavanje 12
  - Taster s Windows logotipom, prepoznavanje 12
  - taster za avionski režim 13, 17
  - tasteri
    - Windows 12
    - akcijski 12
    - avionski režim 13
    - esc 12
    - fn 12
  - Tasteri dodirne table
    - prepoznavanje 9
  - temperatura 40
  - temperatura baterije 40
  - Thunderbolt, povezivanje USB Type-C 23
  - transport računara 44
- U**
- ulazno napajanje 63
  - umanjena slika, pravljenje 60
  - unutrašnji mikrofoni, prepoznavanje 7

- upravljanje napajanjem 33
- uređaji visoke rezolucije,
  - povezivanje 25, 27
- USB SuperSpeed port,
  - prepoznavanje 5, 6
- USB Type-C port, povezivanje 23, 28
- utikači
  - audio-izlaz (slušalice)/audio-ulaz (mikrofon) 6

## V

- VGA port
  - povezivanje 24
  - prepoznavanje 24
- video
  - bežični ekrani 27
  - DisplayPort uređaj 23
  - Dvorežimski DisplayPort 27
  - HDMI port 25
  - port za spoljašnji monitor 24
  - Uređaj za Thunderbolt port 23
  - USB Type-C 28
  - VGA port 24
- video, korišćenje 22

## Z

- zamenljiva baterija 37
- zaštitni zid 48
- zona dodirne table, prepoznavanje 9
- zumiranje primicanjem dva prsta, potez na dodirnoj tabli i pokret po dodirnom ekranu 29
- zvučnici
  - povezivanje 21
- zvučnici, prepoznavanje 14
- zvuk. *Pogledajte* audio-funkcija

## Ž

- žična mreža (LAN) 20