

# HP Ink Tank 110 series



## Ghidul utilizatorului



## **Notificări ale companiei HP**

INFORMAȚIILE DIN DOCUMENTUL DE FAȚĂ POT FI MODIFICATE FĂRĂ NOTIFICARE PREALABILĂ.

TOATE DREPTURILE REZERVATE. ESTE INTERZISĂ REPRODUCEREA, ADAPTAREA SAU TRADUCEREA ACESTUI MATERIAL FĂRĂ ACORDUL SCRIS ÎN PREALABIL AL COMPANIEI HP, CU EXCEPȚIA CAZURILOR PREVĂZUTE DE LEGILE PRIVIND DREPTURILE DE AUTOR. SINGURELE GARANȚII PENTRU PRODUSELE ȘI SERVICIILE HP SUNT CELE SPECIFICATE ÎN DECLARAȚIILE EXPRESE DE GARANȚIE CARE ÎNSOȚESC RESPECTIVELE PRODUSE ȘI SERVICII. NIMIC DIN DOCUMENTUL DE FAȚĂ NU TREBUIE INTERPRETAT CA REPREZENTÂND O GARANȚIE SUPLIMENTARĂ. COMPANIA HP NU VA FI RĂSPUNZĂTOARE PENTRU ERORILE TEHNICE SAU EDITORIALE ORI PENTRU OMISIUNILE DIN DOCUMENTUL DE FAȚĂ.

© Copyright 2018 HP Development Company, L.P.

Microsoft and Windows are either registered trademarks or trademarks of Microsoft Corporation in the United States and/or other countries.

Mac, OS X, macOS și AirPrint sunt mărci comerciale ale Apple Inc., înregistrate în S.U.A. și în alte țări/regiuni.

ENERGY STAR și simbolul ENERGY STAR sunt mărci comerciale înregistrate deținute de Agenția de protecție a mediului din S.U.A.

Android și Chromebook sunt mărci comerciale ale Google LLC.

Amazon și Kindle sunt mărci comerciale ale Amazon.com, Inc. sau ale filialelor sale.

---

# Cuprins

<b>1 Ajutor HP Ink Tank 110 series .....</b>	<b>1</b>
<b>2 Noțiuni introductive .....</b>	<b>2</b>
Componentele imprimantei .....	3
Familiarizați-vă cu sistemul rezervorului de cerneală .....	5
Caracteristicile panoului de control .....	6
Indicatoare luminoase de stare .....	7
Încărcarea suporturilor de imprimare .....	11
Noțiuni de bază despre hârtie .....	15
Deschiderea software-ului imprimantei HP (Windows) .....	18
Modul Repaus .....	19
Modul silențios .....	20
Oprire automată .....	21
<b>3 Imprimare .....</b>	<b>22</b>
Imprimarea de la computer .....	23
Sfaturi pentru imprimarea cu succes .....	29
<b>4 Gestionarea cernelii și a capului de imprimare .....</b>	<b>32</b>
Niveluri de cerneală .....	33
Umplerea rezervoarelor de cerneală .....	34
Comandarea consumabilelor de cerneală .....	37
Înlocuirea capetelor de imprimare (cartușelor) .....	38
Imprimarea utilizând numai cerneala neagră .....	42
Sfaturi referitoare la lucrul cu cerneala și capul de imprimare .....	43
Mutarea imprimantei .....	44
<b>5 Conectarea imprimantei .....</b>	<b>45</b>
<b>6 Rezolvarea unei probleme .....</b>	<b>46</b>
Probleme legate de blocaje sau de alimentarea cu hârtie .....	47

Probleme legate de capetele de imprimare .....	53
Probleme legate de imprimare .....	57
Probleme legate de hardware-ul imprimantei .....	65
Asistență HP .....	66
<b>Anexa A Informații tehnice .....</b>	<b>68</b>
Specificații .....	69
Informații privind reglementările .....	71
Programul de susținere a produselor ecologice .....	73
<b>Index .....</b>	<b>79</b>

---

# 1 Ajutor HP Ink Tank 110 series

Învățați cum să utilizați imprimanta.

- [Noțiuni introductive, la pagina 2](#)
- [Imprimare, la pagina 22](#)
- [Gestionarea cernelii și a capului de imprimare, la pagina 32](#)
- [Conectarea imprimantei, la pagina 45](#)
- [Rezolvarea unei probleme, la pagina 46](#)
- [Informații tehnice, la pagina 68](#)

---

## 2 Noțiuni introductive

- [Componentele imprimantei](#)
- [Familiarizați-vă cu sistemul rezervorului de cerneală](#)
- [Caracteristicile panoului de control](#)
- [Indicatoare luminoase de stare](#)
- [Încărcarea suporturilor de imprimare](#)
- [Noțiuni de bază despre hârtie](#)
- [Deschiderea software-ului imprimantei HP \(Windows\)](#)
- [Modul Repaus](#)
- [Modul silențios](#)
- [Oprire automată](#)

## Componentele imprimantei

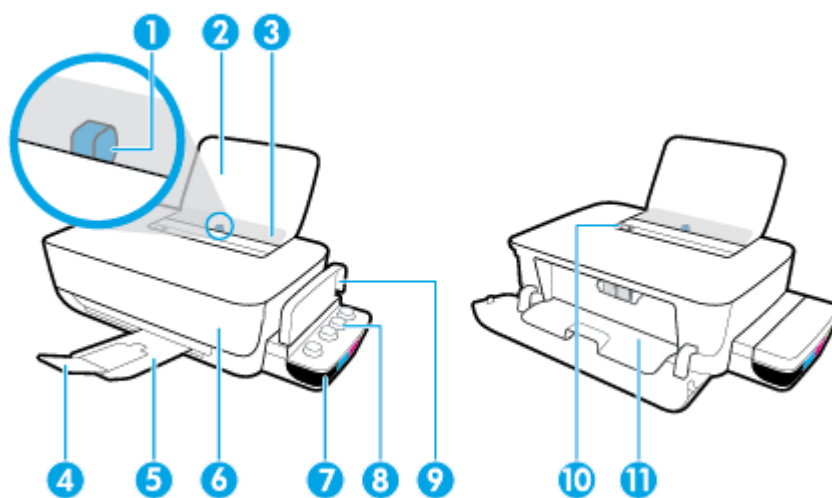

1	Ghidaj pentru lățimea hârtiei
2	Tavă de intrare
3	Apărătoarea tăvii de intrare
4	Extensia tăvii de ieșire (numită și extensia tăvii)
5	Tavă de ieșire
6	Capac frontal
7	Rezervor de cerneală
8	Capac rezervor de cerneală
9	Capac rezervor de cerneală
10	Panou de control
11	Ușă de acces la capul de imprimare

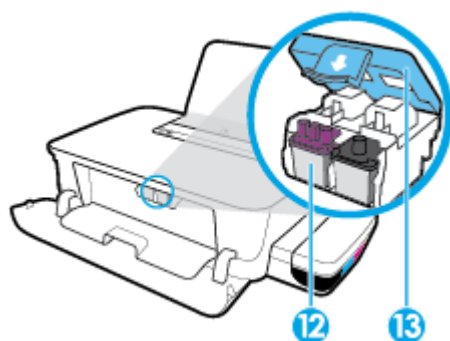

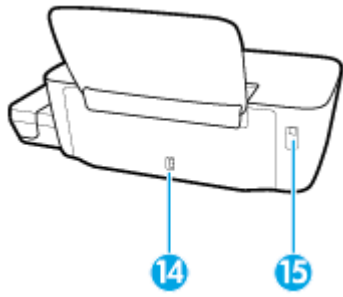

12	Cap de imprimare
13	Zăvor cap de imprimare



<b>14</b>	Conexiunea de alimentare
<b>15</b>	Port USB

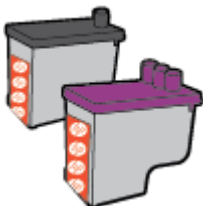
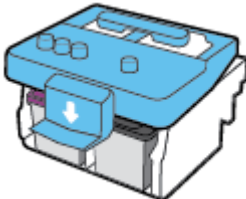

## Familiarizați-vă cu sistemul rezervorului de cerneală

Termen	Definiție
Capete de imprimare	<p>Capetele de imprimare sunt componentele din mecanismul de imprimare care aplică cerneala pe hârtie. Există două capete de imprimare: un cap de imprimare cu cerneală neagră și unul cu cerneală tricoloră.</p> <p><b>NOTIFICARE:</b> După ce ați configurat imprimanta, nu deschideți zăvorul capetelor de imprimare decât dacă vi se solicită acest lucru.</p> 
Zăvor cap de imprimare	<p>Zăvorul capetelor de imprimare de pe car fixează capetele de imprimare în car. Asigurați-vă că zăvorul capetelor de imprimare este închis corespunzător, pentru a evita probleme precum blocarea carului.</p> <p><b>NOTIFICARE:</b> După ce ați configurat imprimanta, nu deschideți zăvorul capetelor de imprimare decât dacă vi se solicită acest lucru.</p> 
Rezervoare de cerneală	<p>Rezervoarele de cerneală sunt rezervoare de cerneală externe situate în partea dreaptă a imprimantei. Există patru rezervoare de cerneală. Fiecare rezervor de cerneală corespunde unei culori individuale: negru, cyan, magenta și galben.</p> 
Capace rezervoare de cerneală	<p>Capacele rezervoarelor de cerneală sunt dopuri de cauciuc care etanșează fiecare rezervor de cerneală.</p>
Amorsare	<p>Amorsarea este procesul de umplere a tuburilor de alimentare cu cerneală care fac legătura între rezervoarele de cerneală și capetele de imprimare. Este necesar să finalizați procesul de amorsare în timpul configurării imprimantei.</p>
Aliniere	<p>Alinierea este un proces de aliniere a capetelor de imprimare în vederea îmbunătățirii calității de imprimare. Pentru mai multe informații despre aliniere, consultați „Pentru a alinia capetele de imprimare” din <a href="#">Probleme legate de imprimare, la pagina 57</a>.</p>

# Caracteristicile panoului de control

## Prezentarea generală a butoanelor și a indicatoarelor luminoase

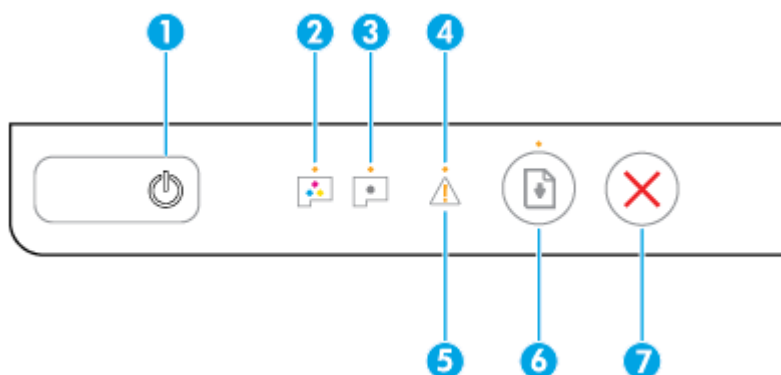

Caracteristică	Descriere
1	Butonul <b>Alimentare</b> : Pornește sau oprește imprimanta.
2	Indicatorul luminos <b>Cap de imprimare color</b> : Indică probleme legate de capul de imprimare color.
3	Indicatorul luminos <b>Cap de imprimare negru</b> : Indică probleme legate de capul de imprimare negru.
4	Indicatorul luminos <b>Eroare</b> : Indică o eroare.
5	Indicatorul luminos <b>Avertisment</b> : Indică un avertisment sau o alertă.
6	Butonul <b>Reluare</b> : Reia o lucrare după o întrerupere (de exemplu, după încărcarea hârtiei sau după eliminarea unui blocaj de hârtie). Indicatorul luminos <b>Reluare</b> : Indică faptul că trebuie să apăsați butonul <b>Reluare</b> pentru a continua imprimarea după rezolvarea unei stări de avertizare sau de eroare.
7	Butonul <b>Anulare</b> : Oprește operația în curs.

 **NOTĂ:** Pentru mai multe informații despre butoanele și indicatoarele luminoase de pe panoul de control, consultați [Indicatoare luminoase de stare, la pagina 7](#).

## Indicatoare luminoase de stare

- [Indicatorul luminos pentru butonul Alimentare](#)
- [Indicatoare luminoase Cap de imprimare](#)
- [Indicatori de stare privind amorsarea capului de imprimare](#)
- [Indicatorul luminos Eroare , indicatorul luminos Avertisment și indicatorul luminos Reluare](#)
- [Întreținerea sistemului de cerneală](#)

### Indicatorul luminos pentru butonul Alimentare



- Indicații despre stare în timpul funcționării normale

Stare	Descriere
Pornit	Imprimanta este pornită.
Oprit	Imprimanta este oprită.
Estompat	Imprimanta este în modul Repaus. Imprimanta intră automat în modul Repaus după 5 minute de inactivitate. După 2 ore de inactivitate, imprimanta se oprește automat dacă nu este conectată la un computer.
Intermitent	Imprimanta procesează o lucrare. Pentru a anula lucrarea, apăsați butonul <b>Anulare</b> (X).
Clipire rapidă	<ul style="list-style-type: none"><li>– Ușa de acces la capetele de imprimare este deschisă. Pentru a continua imprimarea, trebuie să închideți ușa.</li><li>– Imprimanta este într-o stare de eroare. Puteți rezolva eroarea urmând mesajele de pe ecranul computerului. Dacă nu vedeți niciun mesaj pe ecran, încercați să imprimați un document pentru a genera un mesaj pe ecran.</li></ul>

- Indicații despre stare în timpul actualizărilor firmware-ului imprimantei

Stare	Descriere
Intermitent	Actualizarea firmware-ului imprimantei este în curs.
Pornit	Actualizarea firmware-ului imprimantei este finalizată.

### Indicatoare luminoase Cap de imprimare

- Indicatorul luminos al butonului **Alimentare** este aprins; iar indicatorul luminos **Cap de imprimare** al capului de imprimare care are o eroare clipește rapid.

Toate celelalte indicatoare luminoase de pe panoul de control clipește rapid.



Cauză	Soluție
<p>Este posibil să fi survenit una din următoarele situații:</p> <ul style="list-style-type: none"> <li>– Capul de imprimare corespunzător lipsește.</li> <li>– Capul de imprimare corespunzător este instalat incorect.</li> <li>– Capul de imprimare corespunzător încă are atașate banda de plastic portocalie sau dopul.</li> <li>– Capul de imprimare corespunzător este incompatibil sau deteriorat.</li> </ul>	<ul style="list-style-type: none"> <li>– Dacă unul dintre capetele de imprimare lipsește, introduceți capul de imprimare corespunzător.</li> <li>– Dacă în imprimantă sunt instalate ambele capete de imprimare, scoateți capul de imprimare corespunzător, asigurați-vă că nu sunt atașate dopul sau banda de plastic, apoi introduceți din nou capul de imprimare, fixându-l pe poziție.</li> </ul> <p><b>NOTIFICARE:</b> După ce ați configurat imprimanta, nu deschideți zăvorul capetelor de imprimare decât dacă vi se solicită acest lucru.</p> <p>Pentru informații suplimentare, consultați <a href="#">Rezolvarea problemelor legate de capetele de imprimare, la pagina 53.</a></p> <ul style="list-style-type: none"> <li>– Asigurați-vă că utilizați capetele de imprimare HP corecte pentru imprimanta dumneavoastră.</li> </ul>

- Indicatorul luminos al butonului **Alimentare** este aprins; iar ambele indicatoare luminoase **Cap de imprimare** clipeșc rapid.

Toate celelalte indicatoare luminoase de pe panoul de control clipeșc rapid.



Cauză	Soluție
<p>Este posibil să fi survenit una din următoarele situații:</p> <ul style="list-style-type: none"> <li>– Ambele capete de imprimare lipsesc.</li> <li>– Ambele capete de imprimare sunt instalate incorect.</li> <li>– Ambele capete de imprimare încă au atașate banda de plastic portocalie sau dopul.</li> <li>– Ambele capete de imprimare sunt incompatibile sau deteriorate.</li> </ul>	<ul style="list-style-type: none"> <li>– Dacă în imprimantă nu este instalat niciun cap de imprimare, instalați capetele de imprimare.</li> <li>– Dacă în imprimantă sunt instalate ambele capete de imprimare, scoateți capetele de imprimare, asigurați-vă că nu au atașate dopul sau banda de plastic, apoi introduceți din nou capetele de imprimare, fixându-le pe poziție.</li> </ul> <p><b>NOTIFICARE:</b> După ce ați configurat imprimanta, nu deschideți zăvorul capetelor de imprimare decât dacă vi se solicită acest lucru.</p> <ul style="list-style-type: none"> <li>– Asigurați-vă că utilizați capetele de imprimare HP corecte pentru imprimanta dumneavoastră.</li> <li>– Dacă eroarea persistă, contactați asistența HP pentru a obține ajutor. Pentru mai multe informații, consultați <a href="#">Asistență HP, la pagina 66.</a></li> </ul>

## Indicatori de stare privind amorsarea capului de imprimare

- Indicatorul luminos **Eroare** și indicatorul luminos **Avertisment** clipeșc.





Cauză	Soluție
Imprimanta a atins numărul maxim de amorsări permise.	Pentru ajutor, contactați asistența HP. Pentru mai multe informații, consultați <a href="#">Asistență HP, la pagina 66</a> .

## Indicatorul luminos Eroare , indicatorul luminos Avertisment și indicatorul luminos Reluare

- Indicatorul luminos **Cap de imprimare** și indicatorul luminos **Eroare** sunt stinse.

Indicatorul luminos **Avertisment** și indicatorul luminos **Reluare** clipește rapid.



Cauză	Soluție
Este posibil să fi survenit una din următoarele situații:	
<ul style="list-style-type: none"> <li>– Imprimanta primește o lucrare de imprimare și detectează că nu există hârtie în tava de intrare.</li> <li>– A survenit un blocaj de hârtie.</li> </ul>	<ul style="list-style-type: none"> <li>– Încărcați hârtie, apoi apăsați butonul <b>Reluare</b> (  ) pentru a continua imprimarea.  Pentru informații despre încărcarea hârtiei, consultați <a href="#">Încărcarea suporturilor de imprimare, la pagina 11</a>.</li> <li>– Eliminați blocajul, apoi apăsați butonul <b>Reluare</b> (  ) pentru a continua imprimarea.  Pentru informații suplimentare, consultați <a href="#">Probleme legate de blocaje sau de alimentarea cu hârtie, la pagina 47</a>.</li> </ul>

- Indicatorul luminos **Avertisment** este stins.

Indicatorul luminos **Cap de imprimare** , indicatorul luminos **Eroare** și indicatorul luminos **Reluare** clipește rapid.



Cauză	Soluție
Carul din interiorul imprimantei este blocat.	<p>Deschideți ușa din față și ușa de acces la capetele de imprimare și asigurați-vă că zăvorul capetelor de imprimare este închis corespunzător și că nu este obstrucționat carul de imprimare. Dacă este necesar, glisați carul de imprimare spre partea dreaptă a imprimantei. Închideți ușa de acces la capetele de imprimare și ușa din față, apoi apăsați butonul <b>Reluare</b> (  ) pentru a continua imprimarea. Pentru mai multe informații, consultați <a href="#">Probleme legate de blocaje sau de alimentarea cu hârtie, la pagina 47</a>.</p> <p><b>NOTIFICARE:</b> După ce ați configurat imprimanta, nu deschideți zăvorul capetelor de imprimare decât dacă vi se solicită acest lucru.</p>

- Indicatorul luminos **Eroare** este stins.

Indicatorul luminos **Avertisment** clipește.

Alte indicatoare luminoase de pe panoul de control rămân neschimbate.



Cauză	Soluție
Imprimanta anunță o stare de eroare.	<p>Resetați imprimanta, finalizând pașii următori:</p> <ol style="list-style-type: none"> <li>1. Opriți imprimanta.</li> <li>2. Deconectați cablul de alimentare.</li> <li>3. Așteptați un minut, apoi conectați la loc cablul de alimentare.</li> <li>4. Porniți imprimanta.</li> </ol> <p>Dacă problema persistă, contactați HP.</p>

## Întreținerea sistemului de cerneală

Indicatorul luminos **Avertisment** este aprins.

Indicatorul luminos **Eroare** și indicatorul luminos **Reluare** sunt stinse.



Cauză	Soluție
Unul sau mai multe rezervoare de cerneală au cerneală insuficientă sau este necesară întreținerea sistemului de cerneală.	<p>Efectuați următoarele operații pentru a elimina eroarea:</p> <ul style="list-style-type: none"> <li>• Verificați rezervoarele de cerneală și adăugați cerneală, dacă este necesar. Pentru mai multe informații despre reumplerea rezervoarelor de cerneală, consultați <a href="#">Umplerea rezervoarelor de cerneală, la pagina 34</a>.</li> <li>• Deschideți complet ușa de acces la capetele de imprimare, apoi închideți-o imediat. Acest proces ajută la îndepărtarea acumulării de cerneală și menține cea mai bună calitate de imprimare pe toată durata de viață a imprimantei.</li> </ul> <p><b>NOTIFICARE:</b> După ce ați configurat imprimanta, nu deschideți zăvorul capetelor de imprimare decât dacă vi se solicită acest lucru.</p>

# Încărcarea suporturilor de imprimare

Selectați o dimensiune de hârtie pentru a continua.

## Pentru a încărca hârtie la dimensiune completă

1. Ridicați tava de intrare.

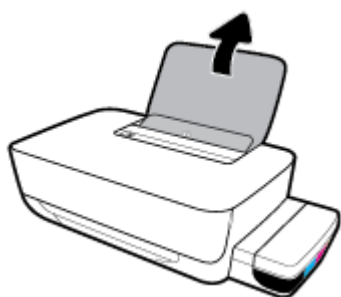

2. Glisați spre stânga ghidajul de lățime a hârtiei.

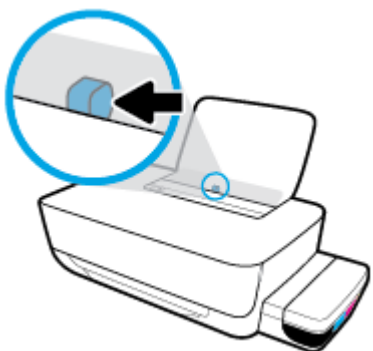

3. Introduceți un teanc de hârtie în tava de intrare, cu latura scurtă în jos și cu fața de imprimat în sus, apoi glisați teancul de hârtie în jos până când se oprește.

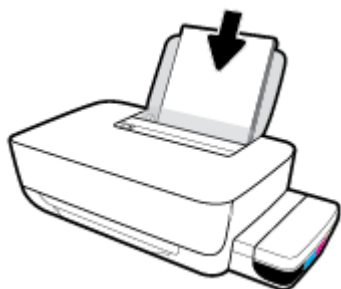

4. Glisați ghidajul de lățime a hârtiei spre dreapta până când se oprește lângă marginea hârtiei.

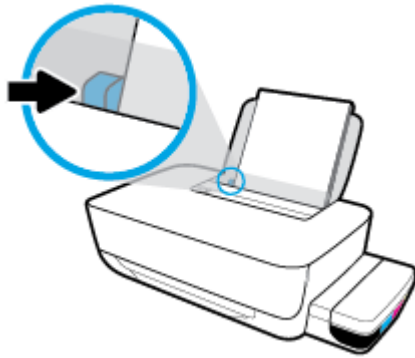

5. Trageți în afară tava de ieșire și extensia tăvii.



#### Pentru a încărca hârtie de dimensiuni mici

1. Ridicați tava de intrare.

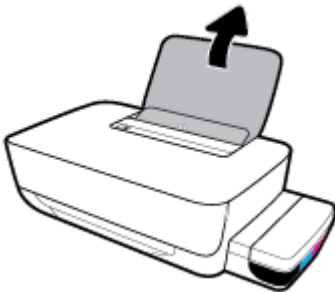

2. Glisați spre stânga ghidajul de lățime a hârtiei.

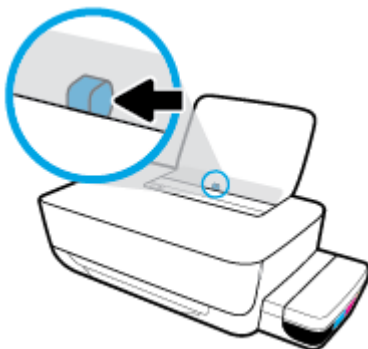



3. Introduceți un teanc de hârtie de dimensiuni mici (precum hârtia foto) în partea din extrema dreaptă a tăvii de intrare, cu marginea scurtă în jos și cu fața de imprimat în sus și împingeți teancul de hârtie în jos până când se oprește.



4. Glisați ghidajul de lățime a hârtiei spre dreapta până când se oprește lângă marginea hârtiei.

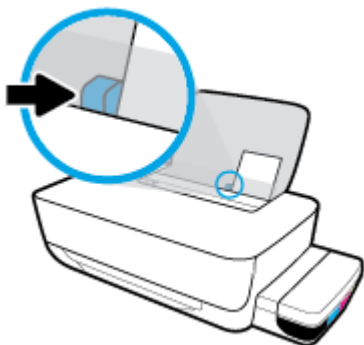

5. Trageți în afară tava de ieșire și extensia tăvii.



### Pentru a încărca plicuri

1. Ridicați tava de intrare.

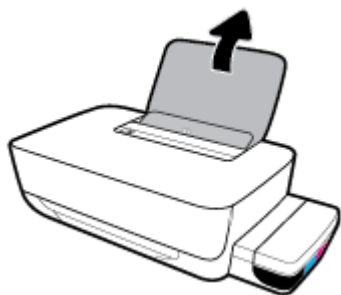

2. Glisați spre stânga ghidajul de lățime a hârtiei.

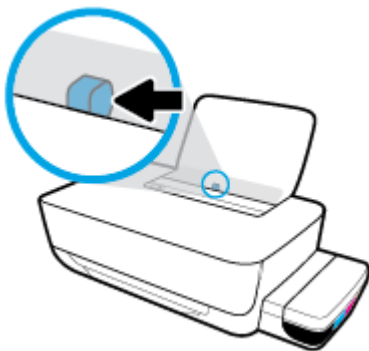

3. Introduceți unul sau mai multe plicuri în partea din extrema dreaptă a tăvii de intrare și împingeți teancul de plicuri în jos până când se oprește.

Partea de imprimat trebuie să fie orientată în sus. Pentru plicurile cu clapa pe marginea lungă, introduceți plicurile vertical cu clapa în partea stângă și cu fața în jos. Pentru plicurile cu clapa pe marginea scurtă, introduceți plicurile vertical cu clapa în partea superioară și cu fața în jos.

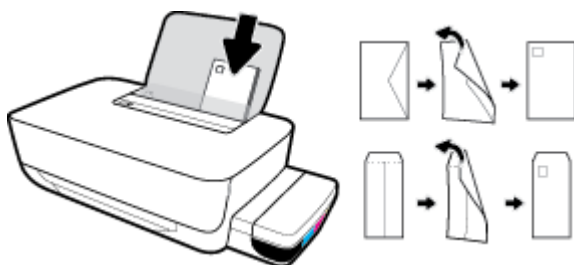

4. Glisați ghidajul pentru lățimea hârtiei spre dreapta până când se oprește la marginea teancului de plicuri.

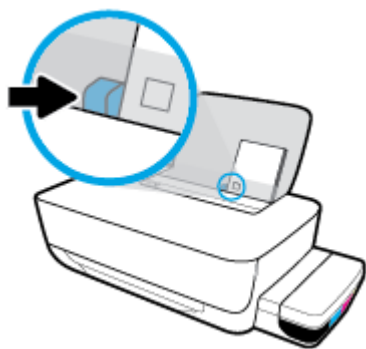

5. Trageți în afară tava de ieșire și extensia tăvii.



## Noțiuni de bază despre hârtie

Imprimanta este proiectată să funcționeze bine cu majoritatea tipurilor de hârtie pentru birou. Este recomandat să testați diferite tipuri de hârtie înainte de a aproviziona cu cantități mari. Utilizați hârtie HP pentru calitate optimă de imprimare. Pentru mai multe informații despre hârtia HP, vizitați site-ul Web HP la adresa [www.hp.com](http://www.hp.com).



HP recomandă hârtia simplă cu sigla ColorLok pentru imprimarea documentelor zilnice. Toate tipurile de hârtie cu sigla ColorLok sunt testate independent pentru a corespunde unor standarde ridicate de fiabilitate și de calitate a imprimării și pentru a produce documente în culori clare, vii, cu imprimări în negru mai bine reliefate și se usucă mai repede decât cele pe hârtie simplă obișnuită. Căutați hârtie cu sigla ColorLok într-o diversitate de greutate și dimensiuni de la cei mai mari fabricanți de hârtie.

Această secțiune cuprinde următoarele subiecte:

- [Tipuri de hârtie recomandate pentru imprimare](#)
- [Comandarea consumabilelor de hârtie HP](#)

### Tipuri de hârtie recomandate pentru imprimare

Pentru rezultate optime la imprimare, HP vă recomandă să utilizați hârtie HP special destinată tipului lucrării pe care o imprimați.

În funcție de țara/regiunea în care vă aflați, este posibil ca anumite formate de hârtie să nu fie disponibile.

#### Imprimare fotografii

- **Hârtia foto HP Premium Plus**

Hârtia foto HP Premium Plus este hârtia de cea mai bună calitate de la HP pentru cele mai bune fotografii. Cu hârtia foto HP Premium Plus, puteți să imprimați fotografii minunate cu uscare instantanee astfel încât să le puteți partaja imediat după ieșirea din imprimantă. Este disponibilă în mai multe dimensiuni, inclusiv A4, 8,5 x 11 inchi, 4 x 6 inchi (10 x 15 cm), 5 x 7 inchi (13 x 18 cm) și în două finisaje – lucioasă sau ușor lucioasă (semilucioasă). Este ideală pentru înrămarea, afișarea sau dăruirea celor mai bune fotografii și pentru proiecte foto speciale. Hârtia foto HP Premium Plus oferă rezultate excepționale, asigurând calitate profesională și durabilitate.

- **Hârtia foto HP Advanced**

Această hârtie foto lucioasă asigură o finisare cu uscare instantanee, pentru o manevrare simplă, fără a se păta. Rezistă la apă, grăsimi, amprente și umiditate. Imprimările au un aspect comparabil cu cel al fotografiilor procesate la centrele de prelucrare. Este disponibilă în mai multe dimensiuni, inclusiv A4, 8,5 x 11 inchi, 10 x 15 cm (4 x 6 inchi), 13 x 18 cm (5 x 7 inchi). Nu prezintă aciditate, pentru documente mai durabile.

- **Hârtia foto HP Everyday**

Imprinați în culori fotografii obișnuite, la un cost redus, utilizând hârtie destinată imprimării fără pretenții a fotografiilor. Această hârtie foto accesibilă se usucă rapid pentru manevrare ușoară. Când folosiți această hârtie, obțineți imagini clare, precise, cu orice imprimantă cu jet de cerneală. Este

disponibilă cu finisaj lucios în mai multe dimensiuni, inclusiv A4, 8,5 x 11 inchi, 5 x 7 inchi și 4 x 6 inchi (10 x 15 cm). Nu prezintă aciditate, pentru documente mai durabile.

- **Pachete HP foto ieftine**

Pachetele HP foto convenabile sunt concepute astfel încât modul de ambalare al cartușelor de cerneală HP originale și al hârtiei foto HP superioare să economisească timpul dvs. și să elimine incertitudinile privind imprimarea convenabilă a fotografiilor profesionale cu imprimanta dvs. HP. Cernelurile HP originale și hârtia foto avansată HP au fost proiectate pentru a fi utilizate împreună, astfel încât fotografiile dvs. să fie durabile și în culori vii la fiecare imprimare. Excelente pentru imprimarea fotografiilor făcute de-a lungul întregii vacanțe sau a mai multor imprimate pentru partajare.

## Documente de afaceri

- **Hârtie mată pentru prezentări HP Premium de 120 g sau hârtie mată HP Professional 120**

Această hârtie este hârtie mată, grea, față-verso, perfectă pentru prezentări, propuneri, rapoarte și buletine informative. Este de gramaj mare, pentru un aspect și comportament impresionant.

- **Hârtie lucioasă HP pentru broșuri, 180g sau hârtie lucioasă HP Professional 180**

Aceste tipuri de hârtie au câte un strat lucios pe fiecare parte, pentru utilizarea față-verso. Este alegerea perfectă pentru reproduceri fotografice și pentru grafica coperților de rapoarte, pentru prezentări speciale, broșuri, invitații și calendare.

- **Hârtie mată HP pentru broșuri, 180 g sau hârtie mată HP Professional 180**

Aceste tipuri de hârtie au câte un strat mat pe fiecare parte, pentru utilizarea față-verso. Este alegerea perfectă pentru reproduceri fotografice și pentru grafica coperților de rapoarte, pentru prezentări speciale, broșuri, invitații și calendare.

## Imprimări zilnice

Toate hârtiile listate pentru imprimări zilnice prezintă tehnologia ColorLok pentru reducerea mânjirii, nuanțe mai intense de negru și culori vii.

- **Hârtia albă strălucitoare HP Inkjet**

Hârtia albă strălucitoare HP Inkjet asigură un contrast ridicat al culorilor și o claritate mare a textului. Este suficient de opacă pentru imprimarea color față-verso, fiind ideală pentru ziare, rapoarte sau fluturași.

- **Hârtia de imprimare HP**

Hârtia de imprimare HP este o hârtie multifuncțională de înaltă calitate. Documentele produse cu această hârtie arată mai durabile decât cele imprimate pe hârtie standard multifuncțională sau pe hârtie pentru copiator. Fără conținut de acizi, pentru documente mai durabile.

- **Hârtia HP pentru birou**

Hârtia HP pentru birou este o hârtie multifuncțională de înaltă calitate. Este adecvată pentru copii, ciorne, memorii sau alte documente zilnice. Fără conținut de acizi, pentru documente mai durabile.

- **Hârtia HP reciclată pentru birou**

Hârtia HP reciclată pentru birou este o hârtie multifuncțională de înaltă calitate făcută în proporție de 30% din fibră reciclată.

## Comandarea consumabilelor de hârtie HP

Imprimanta este proiectată să funcționeze bine cu majoritatea tipurilor de hârtie pentru birou. Pentru o calitate optimă a imprimării, utilizați hârtie HP.

Pentru a comanda hârtie și alte consumabile HP, vizitați [www.hp.com](http://www.hp.com). Deocamdată, unele secțiuni ale site-ului Web HP sunt disponibile numai în limba engleză.

HP recomandă hârtiile simple cu sigla ColorLok pentru imprimarea și copierea documentelor zilnice. Toate hârtiile cu sigla ColorLok sunt testate independent pentru a satisface standardele înalte de fiabilitate și de calitate a imprimării și pentru a produce documente cu culori clare și vii, cu nuanțe mai intense de negru, care se usucă mai rapid decât cele imprimate pe hârtiile simple obișnuite. Căutați hârtiile cu sigla ColorLok într-o varietate de greutate și dimensiuni de la principalii producători de hârtie.

## Deschiderea software-ului imprimantei HP (Windows)

După instalarea software-ului imprimantei HP, faceți dublu clic pe pictograma imprimantei de pe desktop sau efectuați una din acțiunile următoare pentru a deschide software-ul imprimantei:

- **Windows 10:** De pe desktopul computerului, faceți clic pe **Start**, selectați **HP** din lista de aplicații, apoi selectați pictograma cu numele imprimantei.
- **Windows 8.1:** Faceți clic pe săgeata în jos din colțul din stânga-jos al ecranului Start, apoi selectați numele imprimantei.
- **Windows 8:** Faceți clic dreapta pe o zonă goală de pe ecranul Start, faceți clic pe **Toate aplicațiile** de pe bara de aplicații, apoi selectați numele imprimantei.
- **Windows 7:** De pe desktopul computerului, faceți clic pe **Start**, selectați **Toate programele**, faceți clic pe **HP**, faceți clic pe folderul pentru imprimantă, apoi selectați pictograma cu numele imprimantei.



### NOTĂ:

- Dacă nu ați instalat software-ul imprimantei HP, introduceți [123.hp.com](http://123.hp.com) într-un browser web de pe computer, pentru a descărca și instala software-ul imprimantei HP.
  - De asemenea, puteți să utilizați CD-ul cu software-ul imprimantei HP (dacă este furnizat) sau să descărcați software-ul de la [www.support.hp.com](http://www.support.hp.com).
-

## Modul Repaus

Pentru a economisi energie, imprimanta intră automat în modul Repaus când nu este utilizată. Rețineți următoarele puncte importante despre modul Repaus:

- Consumul de energie este redus în modul Repaus.
- După configurarea inițială a imprimantei, aceasta va trece în modul Repaus după 5 minute de inactivitate.
- În modul Repaus, indicatorul luminos al butonului **Alimentare** este estompat și alte indicatoare luminoase de pe panoul de control al imprimantei sunt stinse.
- Apăsarea oricărui buton de pe panoul de control sau trimiterea unei lucrări de imprimare poate activa imprimanta din modul Repaus.

## Modul silențios

Modul silențios încetinește imprimarea pentru a reduce zgomotul general, fără să afecteze calitatea imprimării. Modul silențios se utilizează numai pentru imprimarea la calitatea de imprimare **Normală**, pe hârtie simplă. Pentru a reduce zgomotul de imprimare, activați Modul silențios. Pentru a imprima la viteză normală, dezactivați Modul silențios. Modul silențios este dezactivat în mod implicit.

 **NOTĂ:** În Mod silențios, dacă imprimați pe hârtie simplă cu calitatea de imprimare **Draft** (Ciornă) sau **Best** (Optim) sau dacă imprimați fotografii sau plicuri, imprimanta funcționează la fel ca atunci când Modul silențios este dezactivat.

---

### Pentru a activa sau a dezactiva modul silențios din software-ul imprimantei (Windows)

1. Deschideți software-ul imprimantei HP. Pentru informații suplimentare, consultați [Deschiderea software-ului imprimantei HP \(Windows\), la pagina 18](#).
2. Faceți clic pe fila **Quiet Mode** (Mod silențios).
3. Faceți clic pe **Activat** sau pe **Dezactivat**.
4. Faceți clic pe **Save Setting** (Salvare setare).

### Pentru a activa sau a dezactiva modul silențios din software-ul imprimantei (OS X și macOS)

1. Deschideți HP Utility.

 **NOTĂ:** HP Utility se găsește în folderul **HP** din folderul **Applications** (Aplicații).

---

2. Selectați imprimanta.
3. Faceți clic pe **Mod silențios**.
4. Selectați **Activat** sau **Dezactivat**.
5. Faceți clic pe **Apply Now** (Aplicare acum).



## Oprire automată

Această caracteristică oprește imprimanta după 2 ore de inactivitate, pentru a reduce consumul de energie. **Oprire automată oprește complet imprimanta, astfel încât trebuie să utilizați butonul Alimentare pentru a o reporni.** Dacă imprimanta acceptă această caracteristică de economisire a energiei, caracteristica Oprire automată este activată sau dezactivată automat, în funcție de capabilitățile imprimantei și de opțiunile de conectare. Chiar și atunci când caracteristica Oprire automată este dezactivată, imprimanta intră în [Modul Repaus, la pagina 19](#) după 5 minute de inactivitate, pentru a reduce consumul de energie.

- Caracteristica Oprire automată este activată întotdeauna dacă imprimanta nu are rețea sau capabilitate de fax.
- Funcția Oprire automată este dezactivată când capabilitatea wireless sau Wi-Fi Direct a unei imprimante este pornită sau când o imprimantă cu capabilitate de fax, USB sau rețea Ethernet stabilește o conexiune de fax, USB sau de rețea Ethernet.

---

## 3 Imprimare

- [Imprimarea de la computer](#)
- [Sfaturi pentru imprimarea cu succes](#)

# Imprimarea de la computer

- [Imprimarea documentelor](#)
- [Imprimarea fotografiilor](#)
- [Imprimare plicuri](#)
- [Imprimarea în modul dpi maxim](#)

## Imprimarea documentelor

Înainte de a imprima documente, asigurați-vă că este încărcată hârtie în tava de intrare și că tava de ieșire este deschisă. Pentru mai multe informații despre încărcarea hârtiei, consultați [Încărcarea suporturilor de imprimare, la pagina 11](#).

### Pentru a imprima un document (Windows)

1. Din software, selectați **Print** (Imprimare).
2. Asigurați-vă că imprimanta este selectată.
3. Faceți clic pe butonul care deschide caseta de dialog **Properties** (Proprietăți).

În funcție de aplicația software utilizată, butonul poate avea o denumire de tipul **Properties** (Proprietăți), **Options** (Opțiuni), **Printer Setup** (Configurare imprimantă), **Printer Properties** (Proprietăți imprimantă), **Printer** (Imprimantă) sau **Preferences** (Preferințe).

4. Selectați opțiunile corespunzătoare de pe fila **Printing Shortcuts** (Comenzi rapide de imprimare) sau **Printing Shortcut** (Comandă rapidă de imprimare).

Pentru a modifica alte setări de imprimare, faceți clic pe celelalte file.

Pentru mai multe sfaturi privind imprimarea, consultați [Sfaturi referitoare la setările imprimantei, la pagina 30](#).

---

 **NOTĂ:** Dacă modificați dimensiunea de hârtie, aveți grijă să încărcați hârtia corectă în tava de intrare.

5. Faceți clic pe **OK** pentru a închide caseta de dialog **Proprietăți**.
6. Faceți clic pe **Print** (Imprimare) sau pe **OK** pentru a începe imprimarea.

### Pentru a imprima documente (OS X și macOS)

1. În meniul **File** (Fișier) din software, alegeți **Print** (Imprimare).
2. Asigurați-vă că imprimanta este selectată.
3. Setăți opțiunile de imprimare.

Dacă nu vedeți opțiunile în dialogul Print (Imprimare), faceți clic pe **Show Details** (Afișare detalii).

- Alegeți dimensiunea de plic adecvată din meniul pop-up **Dimensiune hârtie**.

---

 **NOTĂ:** Dacă modificați dimensiunea hârtiei, asigurați-vă că ați încărcat hârtia corectă.

---

- Selectați orientarea.
- Introduceți procentajul de scalare.

4. Faceți clic pe **Imprimare**.

#### Pentru a imprima pe ambele fețe ale paginii (Windows)

1. Din software, selectați **Print** (Imprimare).
2. Asigurați-vă că imprimanta este selectată.
3. Faceți clic pe butonul care deschide caseta de dialog **Proprietăți**.

În funcție de aplicația software, acest buton poate avea denumirea **Properties** (Proprietăți), **Options** (Opțiuni), **Printer Setup** (Configurare imprimantă), **Printer Properties** (Proprietăți imprimantă), **Printer** (Imprimantă) sau **Preferences** (Preferințe).

4. Pe fila **Printing Shortcuts** (Comenzi rapide de imprimare) sau **Printing Shortcut** (Comandă rapidă de imprimare), selectați comanda rapidă **Two-sided (Duplex) Printing** (Imprimare față-verso (duplex)), apoi selectați o opțiune din lista verticală **Print On Both Sides Manually** (Imprimare manuală pe ambele fețe).

Pentru a modifica alte setări de imprimare, faceți clic pe celelalte file.

Pentru mai multe sfaturi privind imprimarea, consultați [Sfaturi referitoare la setările imprimantei, la pagina 30](#).

---

 **NOTĂ:** Dacă modificați dimensiunea de hârtie, aveți grijă să încărcați hârtia corectă în tava de intrare.

---

5. Faceți clic pe **OK** pentru a închide caseta de dialog **Proprietăți**.
6. Faceți clic pe **Print** (Imprimare) sau pe **OK** pentru a începe imprimarea.

#### Pentru a imprima pe ambele fețe ale paginii (OS X și macOS)

1. În meniul **File** (Fișier) din software, alegeți **Print** (Imprimare).
2. În dialogul Imprimare, alegeți panoul **Manevrare hârtie** din meniul pop-up și setați **Page Order** (Ordine pagini) pe **Normal**.
3. Setati **Pages to Print** (Pagini de imprimat) pe **Odd Only** (Numai impare).
4. Faceți clic pe **Imprimare**.
5. După ce au fost imprimate toate paginile impare, scoateți documentul din tava de ieșire.
6. Reîncărcați documentul astfel încât capătul care a ieșit din imprimantă să intre acum în imprimantă și partea goală a documentului să fie orientată spre partea din față a imprimantei.
7. În dialogul Imprimare, reveniți la meniul pop-up **Paper Handling** (Manevrare hârtie) și setați ordinea paginilor pe **Normal** and the pages to print to **Even Only** (Numai pare).
8. Faceți clic pe **Imprimare**.

## Imprimarea fotografiilor

Înainte de a imprima fotografii, asigurați-vă că este încărcată hârtie foto în tava de intrare și că tava de ieșire este deschisă. Pentru mai multe informații despre încărcarea hârtiei, consultați [Încărcarea suporturilor de imprimare, la pagina 11](#).

### Pentru a imprima o fotografie pe hârtie foto (Windows)

1. Din software, selectați **Print** (Imprimare).
2. Asigurați-vă că imprimanta este selectată.
3. Faceți clic pe butonul care deschide caseta de dialog **Properties** (Proprietăți).

În funcție de aplicația software utilizată, butonul poate avea o denumire de tipul **Properties** (Proprietăți), **Options** (Opțiuni), **Printer Setup** (Configurare imprimantă), **Printer Properties** (Proprietăți imprimantă), **Printer** (Imprimantă) sau **Preferences** (Preferințe).

4. Selectați opțiunile corespunzătoare de pe fila **Printing Shortcuts** (Comenzi rapide de imprimare) sau **Printing Shortcut** (Comandă rapidă de imprimare).

Pentru a modifica alte setări de imprimare, faceți clic pe celelalte file.

Pentru mai multe sfaturi privind imprimarea, consultați [Sfaturi referitoare la setările imprimantei, la pagina 30](#).

---

 **NOTĂ:** Dacă modificați dimensiunea de hârtie, aveți grijă să încărcați hârtia corectă în tava de intrare.

5. Faceți clic pe **OK** pentru a închide caseta de dialog **Proprietăți**.
6. Faceți clic pe **Print** (Imprimare) sau pe **OK** pentru a începe imprimarea.

---

 **NOTĂ:** După finalizarea imprimării, scoateți hârtia foto neutilizată din tava de intrare. Depozitați hârtia foto astfel încât să nu înceapă să se curbeze, ceea ce poate reduce calitatea imprimatelor.

### Pentru a imprima o fotografie din computer (OS X și macOS)

1. În meniul **File** (Fișier) din software, alegeți **Print** (Imprimare).
2. Asigurați-vă că imprimanta este selectată.
3. Setări opțiunile de imprimare.

Dacă nu vedeți opțiunile în dialogul Print (Imprimare), faceți clic pe **Show Details** (Afișare detalii).

- Alegeți dimensiunea de plic adecvată din meniul pop-up **Dimensiune hârtie**.

---

 **NOTĂ:** Dacă modificați dimensiunea hârtiei, asigurați-vă că ați încărcat hârtia corectă.

- Selectați orientarea.
4. Din meniul pop-up, alegeți **Tip hârtie/Calitate**, apoi alegeți setările următoare:
    - **Tip hârtie:** Tipul de hârtie foto adecvat
    - **Calitate:** Selectați opțiunea care oferă cea mai bună calitate sau un număr maxim de dpi.
    - Faceți clic pe triunghiul de dezvoltare **Opțiuni de culoare**, apoi alegeți opțiunile adecvate pentru **Remediere fotografie**.

- **Dezactivată:** nu aplică modificări la imagine.
- **Activată:** focalizează automat imaginea; reglează moderat claritatea imaginii.

5. Selectați orice alte setări de imprimare doriți, apoi faceți clic pe **Imprimare**.

## Imprimare plicuri

Înainte de a imprima plicuri, asigurați-vă că sunt încărcate plicuri în tava de intrare și că tava de ieșire este deschisă. Puteți să încărcați unul sau mai multe plicuri în tava de intrare. Nu utilizați plicuri lucioase, cu model în relief sau plicuri care au cleme sau ferestre. Pentru mai multe informații despre încărcarea plicurilor, consultați [Încărcarea suporturilor de imprimare, la pagina 11](#).

---

 **NOTĂ:** Pentru detalii despre cum se formatează textul pentru imprimarea pe plicuri, consultați documentația aplicației pe care o utilizați.

---

### Pentru a imprima un plic (Windows)

1. În meniul **File** (Fișier) din software, faceți clic pe **Print** (Imprimare).
2. Asigurați-vă că imprimanta este selectată.
3. Faceți clic pe butonul care deschide caseta de dialog **Properties** (Proprietăți).

În funcție de aplicația software utilizată, butonul poate avea o denumire de tipul **Properties** (Proprietăți), **Options** (Opțiuni), **Printer Setup** (Configurare imprimantă), **Printer Properties** (Proprietăți imprimantă), **Printer** (Imprimantă) sau **Preferences** (Preferințe).

4. Selectați opțiunile corespunzătoare de pe fila **Printing Shortcuts** (Comenzi rapide de imprimare) sau **Printing Shortcut** (Comandă rapidă de imprimare).

Pentru a modifica alte setări de imprimare, faceți clic pe celelalte file.

Pentru mai multe sfaturi privind imprimarea, consultați [Sfaturi referitoare la setările imprimantei, la pagina 30](#).

---

 **NOTĂ:** Dacă modificați dimensiunea de hârtie, aveți grijă să încărcați hârtia corectă în tava de intrare.

---

5. Faceți clic pe **OK** pentru a închide caseta de dialog **Proprietăți**.
6. Faceți clic pe **Imprimare** sau pe **OK** pentru a începe imprimarea.

### Pentru a imprima plicuri (OS X și macOS)

1. În meniul **File** (Fișier) din software, alegeți **Print** (Imprimare).
2. Asigurați-vă că imprimanta este selectată.
3. Alegeți dimensiunea de plic adecvată din meniul pop-up **Dimensiune hârtie**.

Dacă nu vedeți opțiunile în dialogul Print (Imprimare), faceți clic pe **Show Details** (Afișare detalii).

---

 **NOTĂ:** Dacă modificați dimensiunea hârtiei, asigurați-vă că ați încărcat hârtia corectă.

---

4. Din meniul pop-up, alegeți **Tip hârtie/Calitate** și verificați dacă tipul de hârtie este setat pe **Hârtie simplă**.
5. Faceți clic pe **Imprimare**.

## Imprimarea în modul dpi maxim

Utilizați modul cu numărul maxim de puncte de inchi (dpi) pentru a imprima imagini clare de înaltă calitate pe hârtie foto.

Imprimarea în modul Maximum dpi durează mai mult decât imprimarea cu alte setări și are nevoie de un spațiu liber mai mare pe unitatea de disc.

Pentru rezoluțiile de imprimare acceptate, vizitați site-ul web de asistență pentru imprimantă, la [www.support.hp.com](http://www.support.hp.com).

### Pentru a imprima în modul cu rezoluție maximă în dpi (Windows)

1. Din software, selectați **Print** (Imprimare).
2. Asigurați-vă că imprimanta este selectată.
3. Faceți clic pe butonul care deschide caseta de dialog **Properties** (Proprietăți).

În funcție de aplicația software utilizată, butonul poate avea o denumire de tipul **Properties** (Proprietăți), **Options** (Opțiuni), **Printer Setup** (Configurare imprimantă), **Printer Properties** (Proprietăți imprimantă), **Printer** (Imprimantă) sau **Preferences** (Preferințe).

4. Selectați opțiunile adecvate.

#### Windows 10, Windows 8.1 și Windows 8

- Faceți clic pe fila **Paper/Quality** (Hârtie/Calitate). Din lista verticală **Paper Size** (Format hârtie), selectați dimensiunea de hârtie corespunzătoare. Din lista verticală **Paper Type** (Tip de hârtie), selectați tipul de hârtie corespunzător.
- Faceți clic pe fila **Advanced** (Avansat), apoi selectați **Print in Max DPI** (Imprimare la DPI maxim).

#### Windows 7

- Faceți clic pe fila **Paper/Quality** (Hârtie/Calitate). În lista verticală **Media** (Suporturi de imprimare), selectați tipul corespunzător de hârtie.
- Faceți clic pe butonul **Advanced** (Avansat). Selectați dimensiunea de hârtie adecvată din lista verticală **Paper Size** (Format hârtie). În zona **Printer Features** (Caracteristici imprimantă), selectați **Yes** (Da) din lista verticală **Print in Max DPI** (Imprimare la DPI maxim). Apoi, faceți clic pe **OK** pentru a închide dialogul **Advanced Options** (Opțiuni avansate).

Pentru mai multe sfaturi privind imprimarea, consultați [Sfaturi referitoare la setările imprimantei, la pagina 30](#).

5. Confirmați orientarea pe fila **Layout** (Aspect), apoi faceți clic pe **OK** pentru a imprima.

### Pentru a imprima utilizând rezoluția maximă în dpi (OS X și macOS)

1. În meniul **File** (Fișier) din software, alegeți **Print** (Imprimare).
2. Asigurați-vă că imprimanta este selectată.
3. Setări opțiunile de imprimare.

Dacă nu vedeți opțiunile în dialogul Print (Imprimare), faceți clic pe **Show Details** (Afișare detalii).

- Alegeți dimensiunea de plic adecvată din meniul pop-up **Dimensiune hârtie**.



---

**NOTĂ:** Dacă modificați dimensiunea hârtiei, asigurați-vă că ați încărcat hârtia corectă.

- Selectați orientarea.
4. Din meniul pop-up, alegeți **Tip hârtie/Calitate**, apoi alegeți setările următoare:
- **Tip hârtie:** Tipul de hârtie adecvat
  - **Calitate: Dpi maxim**
5. Selectați orice alte setări de imprimare doriți, apoi faceți clic pe **Imprimare**.



## Sfaturi pentru imprimarea cu succes

Pentru a imprima cu succes, capetele de imprimare HP trebuie să funcționeze corespunzător, rezervoarele de cerneală trebuie să fie umplute cu suficientă cerneală, hârtia trebuie să fie încărcată corect și imprimanta trebuie să aibă setările corecte.

- [Sfaturi referitoare la capul de imprimare și la cerneală](#)
- [Sfaturi referitoare la încărcarea hârtiei](#)
- [Sfaturi referitoare la setările imprimantei](#)

### Sfaturi referitoare la capul de imprimare și la cerneală

- Utilizați capete de imprimare originale HP.
- Instalați corect atât capul de imprimare negru, cât și capul de imprimare tricolor.

Pentru informații suplimentare, consultați [Rezolvarea problemelor legate de capetele de imprimare, la pagina 53](#).

- Verificați nivelurile de cerneală din rezervoarele de cerneală pentru a vă asigura că este suficientă cerneală.

Pentru informații suplimentare, consultați [Niveluri de cerneală, la pagina 33](#).

- În cazul în care calitatea imprimării nu este acceptabilă, consultați [Probleme legate de imprimare, la pagina 57](#) pentru mai multe informații.



**NOTĂ:** Capetele de imprimare și cernelurile originale HP sunt proiectate și testate cu imprimantele și hârtiile HP pentru a vă ajuta să obțineți simplu, de fiecare dată, rezultate excepționale.

HP nu poate să garanteze calitatea sau fiabilitatea consumabilelor non-HP. Service-ul sau reparațiile la produs necesare ca urmare a folosire a consumabilelor non-HP nu sunt acoperite de garanție.

### Sfaturi referitoare la încărcarea hârtiei

- Încărcați un teanc de hârtie (nu doar o pagină). Pentru a evita un blocaj de hârtie, toată hârtia din teanc trebuie să fie de aceeași dimensiune și de același tip.
- Încărcați hârtia cu fața de imprimat în sus.
- Asigurați-vă că hârtia încărcată în tava de intrare stă orizontal și că marginile nu sunt îndoite.
- Ajustați ghidajul de lățime pentru hârtie al tăvii de alimentare, astfel încât să încadreze fix toate colile de hârtie. Asigurați-vă că ghidajul de lățime nu îndoie hârtia din tava de alimentare.

Pentru informații suplimentare, consultați [Încărcarea suporturilor de imprimare, la pagina 11](#).

## Sfaturi referitoare la setările imprimantei

### Sfaturi privind setările imprimantei (Windows)

- Pentru a modifica setările de imprimare implicite, deschideți HP software imprimantă, faceți clic pe **Imprimare**, apoi faceți clic pe **Set Preferences** (Setare preferințe). Pentru informații despre cum se deschide software imprimantă, consultați [Deschiderea software-ului imprimantei HP \(Windows\), la pagina 18](#).
- Puteți utiliza comenzi rapide de imprimare pentru a economisi timpul pentru setarea preferințelor de imprimare. O comandă rapidă de imprimare stochează setările care sunt adecvate pentru un anumit tip de lucrare, astfel încât să puteți seta toate opțiunile cu un singur clic. Pentru a utiliza o comandă rapidă, mergeți la fila **Printing Shortcuts** (Comenzi rapide de imprimare) sau **Printing Shortcut** (Comandă rapidă de imprimare), selectați comanda rapidă dorită, apoi faceți clic pe **OK**.

Pentru a adăuga o nouă comandă rapidă de imprimare, setați preferințele de imprimare pe fila **Paper/Quality** (Hârtie/Calitate), **Layout** (Aspect) sau **Advanced** (Avansat), selectați fila **Printing Shortcuts** (Comenzi rapide de imprimare) sau **Printing Shortcut** (Comandă rapidă imprimare), faceți clic pe **Save As** (Salvare ca) și introduceți un nume, apoi faceți clic pe **OK**.

Pentru a șterge o comandă rapidă de imprimare, selectați-o, apoi faceți clic pe **Ștergere**.



**NOTĂ:** Nu puteți șterge comenzile rapide de imprimare implicite.

- Pentru a înțelege setările pentru hârtie și pentru tăvile de hârtie:
  - **Paper Size** (Format hârtie): Selectați dimensiunea hârtiei pe care ați încărcat-o în tava de intrare.
  - **Paper Source** (Sursă hârtie): Selectați tava pentru hârtie în care ați încărcat hârtia.
  - **Paper Type** (Tip de hârtie) sau **Media** (Suport): Selectați tipul de hârtie pe care îl utilizați.
- Pentru a înțelege setările pentru imprimarea color sau alb-negru:
  - **Color**: Utilizează cerneală din toate cartușele, pentru imprimări integral color.
  - **Black & White** (Alb - Negru) sau **Black Ink Only** (Numai cerneală neagră): Utilizează numai cerneala neagră, pentru imprimări alb-negru de calitate normală sau mai scăzută.
  - **High Quality Grayscale** (Tonuri de gri de calitate superioară): Utilizează cerneală din cartușele color și negru, pentru a produce o gamă mai largă de tonuri de negru și gri, pentru imprimări alb-negru de înaltă calitate.
- Pentru a înțelege setările de calitate a imprimării:

Calitatea de imprimare este dată de rezoluția măsurată în puncte pe inch (dots per inch – dpi). O rezoluție mai mare („valoare dpi” mai mare) produce imprimate mai clare și mai detaliate, dar reduce viteza de imprimare și poate utiliza mai multă cerneală.

- **Draft** (Ciornă): Cea mai mică „valoare dpi”, utilizată în mod tipic atunci când nivelurile de cerneală sunt scăzute sau când nu sunt necesare imprimări de înaltă calitate.
- **Normal**: Setare indicată pentru majoritatea lucrărilor de imprimare.
- **Best** (Optim): „Valoare dpi” mai mare decât la setarea **Normal**.

- **Print in Max DPI** (Imprimare la DPI maxim): Cea mai mare „valoare dpi” disponibilă pentru calitatea de imprimare.
- **HP Real Life Technologies** (Tehnologii HP Real Life): Această caracteristică intensifică și atenuează imagini și grafică pentru o calitate mai bună a imprimării.
- Pentru a înțelege setările pentru pagină și aspect:
  - **Orientation**(Orientare): Selectați **Portrait** (Portret) pentru imprimări verticale sau **Landscape** (Peisaj) pentru imprimări orizontale.
  - **Print on Both Sides Manually** (Imprimare manuală pe ambele fețe): Întoarceți manual paginile după ce se imprimă o față a hârtiei, astfel încât să puteți imprima pe ambele fețe ale acesteia.
    - **Flip on Long Edge** (Întoarcere pe lungime): Selectați această setare dacă doriți să întoarceți paginile de la marginea lungă a hârtiei atunci când imprimați pe ambele fețe ale hârtiei.
    - **Flip on Short Edge** (Întoarcere pe lățime): Selectați această setare dacă doriți să întoarceți paginile de la marginea scurtă a hârtiei atunci când imprimați pe ambele fețe ale hârtiei.
  - **Booklet Layout** (Aspect broșură) sau **Booklet** (Broșură): Vă permite să imprimați un document cu mai multe pagini ca broșură. Așează câte două pagini pe fiecare parte a unei coli, astfel încât să se poată plia într-o broșură cu dimensiunea pe jumătate față de a hârtiei.
    - **Left binding** (Legare la stânga) sau **Booklet-LeftBinding** (Broșură-Legare stânga): Latura de legare după plierea într-o broșură apare pe partea stângă. Selectați această opțiune dacă modul în care citiți este de la stânga la dreapta.
    - **Right binding** (Legare la dreapta) sau **Booklet-RightBinding** (Broșură-Legare dreapta): Latura de legare după plierea într-o broșură apare pe partea dreaptă. Selectați această opțiune dacă modul în care citiți este de la dreapta la stânga.
  - **Borderless** (Fără chenar) sau **Page Borders** (Chenare pagină): Vă ajută să adăugați/eliminați chenarele paginilor, dacă imprimați documentul cu două sau mai multe pagini pe coală.
  - **Aspect pagini per foaie**: Vă ajută să specificați ordinea paginilor, dacă imprimați documentul cu mai mult de două pagini pe coală.
  - **Pages to Print** (Pagini de imprimat): Vă permite să imprimați numai paginile impare, numai paginile pare sau toate paginile.
  - **Reverse page order** (Inversare ordine pagini) sau **Page Order** (Ordine pagini): Vă permite să imprimați paginile de la început la sfârșit sau în ordine inversă.

### Sfaturi privind setările imprimantei (OS X și macOS)

- În dialogul Imprimare, utilizați meniul pop-up **Dimensiune hârtie** pentru a selecta dimensiunea hârtiei încărcate în imprimantă.
- În dialogul Imprimare, alegeți meniul pop-up **Tip hârtie/Calitate** și selectați tipul și calitatea corespunzătoare ale hârtiei.
- Pentru a imprima un document alb-negru utilizând numai cerneala neagră, selectați din meniul pop-up **Tip hârtie/Calitate** și alegeți **Tonuri de gri** din meniul pop-up Culoare.

---

## 4 Gestionarea cernelii și a capului de imprimare

Această secțiune cuprinde următoarele subiecte:

- [Niveluri de cerneală](#)
- [Umplerea rezervoarelor de cerneală](#)
- [Comandarea consumabilelor de cerneală](#)
- [Înlocuirea capetelor de imprimare \(cartușelor\)](#)
- [Imprimarea utilizând numai cerneala neagră](#)
- [Sfaturi referitoare la lucrul cu cerneala și capul de imprimare](#)
- [Mutarea imprimantei](#)

## Niveluri de cerneală

Utilizați liniile de nivel de cerneală de pe rezervoarele de cerneală pentru a stabili când să le umpleți și câtă cerneală trebuie adăugată.

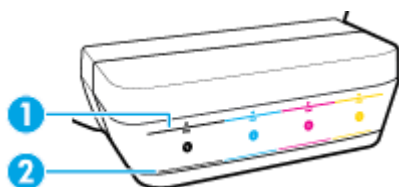

1	Linia de maxim: Nivelul de cerneală efectiv nu trebuie să fie mai sus de linia de maxim.
2	Linie de minim: Nivelul de cerneală efectiv nu trebuie să fie mai jos de linia de minim.

Când umpleți rezervoarele, potriviți culoarea sticlei de cerneală cu culoarea din rezervor și, după aceea, etanșați corect capacele din cauciuc ale rezervorului de cerneală.

Când umpleți prima dată rezervoarele, nivelul de cerneală din fiecare rezervor va fi puțin sub linia de maxim de umplere.

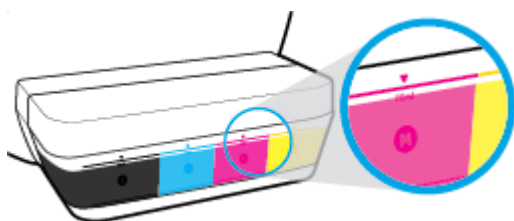

Dacă în timpul imprimării zilnice observați că un nivel de cerneală atinge linia de minim, reumpleți rezervorul respectiv cu cerneala corectă. Imprimarea cu nivelul de cerneală sub linia de minim poate cauza deteriorarea imprimantei.

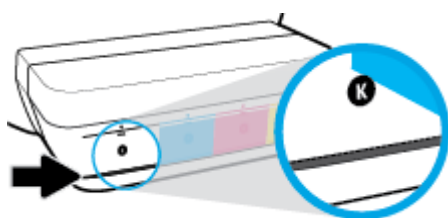

Când reumpleți rezervoarele de cerneală, umpleți cu cerneală numai până la liniile de maxim. Orice nivel de cerneală care depășește linia de maxim poate cauza scurgerea cernelii.

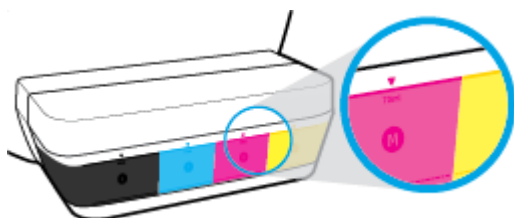

 **NOTĂ:** Lucrările de service sau reparațiile produsului necesare ca urmare a umplerii necorespunzătoare a rezervoarelor de cerneală și/sau a utilizării cernelurilor care nu sunt produse de HP nu sunt acoperite de garanție.

# Umplerea rezervoarelor de cerneală

## Pentru a umple rezervoarele de cerneală

1. Ridicați capacul rezervorului de cerneală.



2. Scoateți capacul rezervorului de cerneală pe care doriți să îl reumpleți.

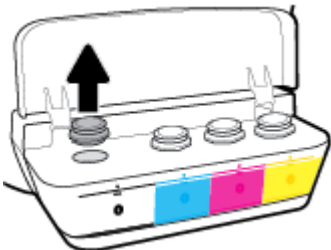

3. Răsuciți pentru a scoate capacul sticlei de cerneală, îndepărtați sigiliul de la sticlă, instalați din nou capacul la sticlă, apoi trageți pentru a deschide partea superioară a capacului.

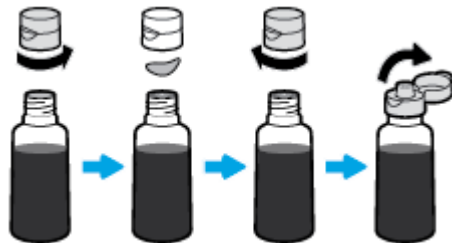

4. Țineți sticla de cerneală pe duza rezervorului și reumpleți rezervorul de cerneală numai până la linia de maxim. Dacă cerneala nu se scurge imediat, scoateți și reintroduceți sticla pe rezervor.

**ATENȚIE:** Nu trebuie să presați sticla de cerneală în timpul acestui proces.

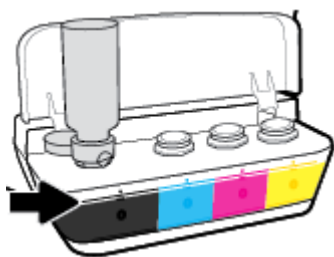

**NOTĂ:** Dacă există un surplus de cerneală în sticlă, depozitați sticla în poziție verticală, într-un loc răcoros și uscat.



5. Închideți ferm capacul rezervorului de cerneală.

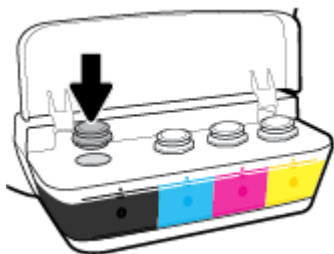

6. Repetați pașii de la 2 până la 5 pentru a reumple alte rezervoare de cerneală.

7. Închideți capacul rezervorului de cerneală.

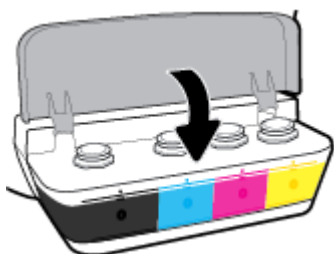

### Măsuri de siguranță pentru lucrul cu sticlele de cerneală

Utilizați următoarele sfaturi pentru a lucra cu sticlele de cerneală:

- Nu țineți sticlele de cerneală la îndemâna copiilor.
- Deschideți sticla de cerneală numai când doriți să umpleți rezervoarele de cerneală.

- Nu înclinați, nu agitați și nu presați sticla de cerneală când este deschisă, pentru a evita scurgerea cernelii.
- Depozitați sticlele de cerneală într-un loc răcoros și întunecat.



## Comandarea consumabilelor de cerneală

Înainte de a comanda sticlele de cerneală, verificați vizual etichetele de pe acestea pentru a găsi numerele sticlelor de cerneală.

Pentru a comanda consumabile originale HP pentru imprimantă, mergeți la [www.hp.com/buy/supplies](http://www.hp.com/buy/supplies). Dacă vi se solicită, alegeți țara/regiunea, apoi urmați solicitările pentru a găsi sticlele de cerneală corespunzătoare pentru imprimanta dvs.

---

 **NOTĂ:** Comandarea online a sticlelor de cerneală nu este acceptată în toate țările/regiunile. Dacă aceasta nu este disponibilă în țara/regiunea dvs., puteți vedea informații despre consumabile și imprima o listă pentru consultare atunci când cumpărați de la distribuitorul HP local.

---

# Înlocuirea capetelor de imprimare (cartușelor)

## Pentru a înlocui capetele de imprimare (cartușele)

1. Verificați dacă alimentarea este pornită.
2. Scoateți capul de imprimare.
  - a. Deschideți capacul frontal al imprimantei.



- b. Deschideți ușa de acces la capetele de imprimare. Țineți apăsat butonul **Reluare** (  ) timp de trei secunde. Așteptați să se deplaseze carul de imprimare spre centru și să se oprească.

**NOTIFICARE:** Instrucțiunile de aici se aplică numai în această secțiune. După ce ați configurat imprimanta, nu deschideți zăvorul capetelor de imprimare decât dacă vi se solicită acest lucru.

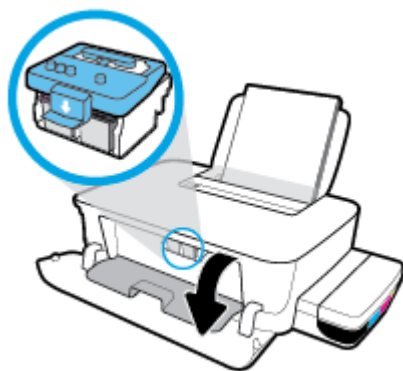

- c. Apăsați în jos pentru a deschide zăvorul capetelor de imprimare.



- d. Apăsați în jos pentru a elibera capul de imprimare din car.

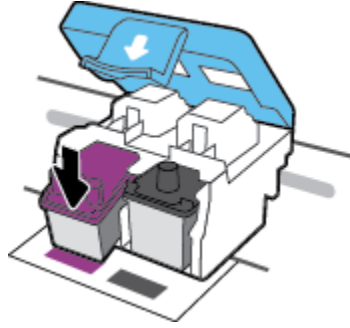

- e. Scoateți din locaș capul de imprimare pe care doriți să îl înlocuiți.

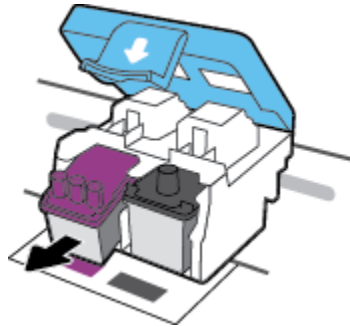

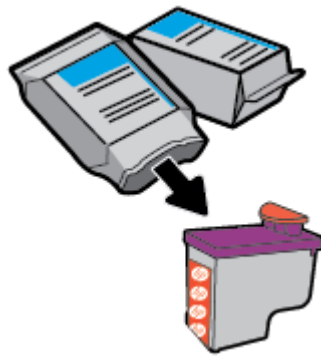

3. Introduceți un cap de imprimare nou.

- a. Scoateți capul de imprimare din ambalaj.

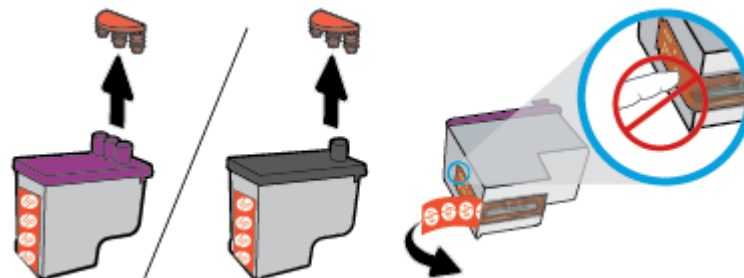

- b. Scoateți dopul din partea superioară a capului de imprimare și banda de plastic de pe contacte.



 **NOTĂ:** Nu atingeți contactele electrice de pe capul de imprimare.

- c. Glisați capul de imprimare în slot până când se fixează pe poziție (se aude un clic).

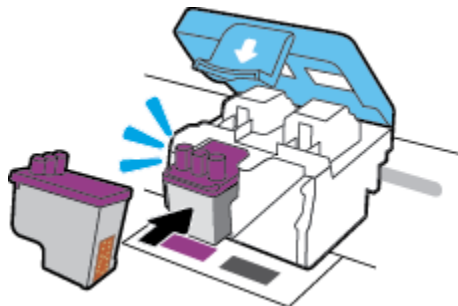

- d. Repetați pașii de la 2d până la 3c, pentru a înlocui celălalt cap de imprimare.
- e. Închideți zăvorul capetelor de imprimare. Asigurați-vă că zăvorul capetelor de imprimare este închis corespunzător, pentru a evita probleme precum blocarea carului.

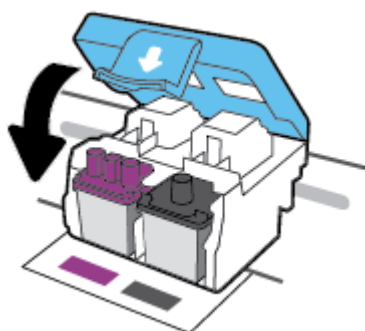

- f. Închideți ușa de acces la capetele de imprimare.

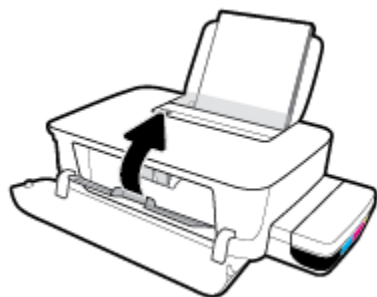

- g.** Închideți capacul frontal al imprimantei.

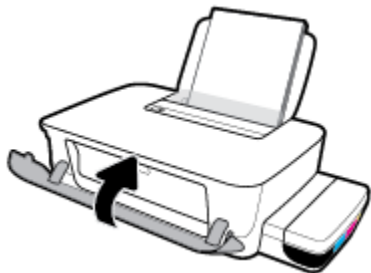

---

 **NOTĂ:** HP software imprimantă vă recomandă să aliniați capetele de imprimare când imprimați un document după instalarea capetelor de imprimare noi. Pentru mai multe informații despre aliniere, consultați „Pentru a alinia capetele de imprimare” din [Probleme legate de imprimare, la pagina 57](#).

---

## Imprimarea utilizând numai cerneala neagră

Înainte de a imprima utilizând numai cerneala neagră, asigurați-vă că nivelurile de cerneală efective din toate rezervoarele nu sunt mai jos de liniile de minim de cerneală. Imprimarea cu un nivel de cerneală sub linia de minim poate cauza deteriorarea imprimantei.

### Pentru a imprima utilizând numai cerneala neagră (Windows)

1. Din software, selectați **Print** (Imprimare).
2. Asigurați-vă că imprimanta este selectată.
3. Faceți clic pe butonul care deschide caseta de dialog **Properties** (Proprietăți).

În funcție de aplicația software utilizată, butonul poate avea o denumire de tipul **Properties** (Proprietăți), **Options** (Opțiuni), **Printer Setup** (Configurare imprimantă), **Printer Properties** (Proprietăți imprimantă), **Printer** (Imprimantă) sau **Preferences** (Preferințe).

4. Selectați opțiunile adecvate.

#### Windows 10 și Windows 8.1

- a. Faceți clic pe fila **Paper/Quality** (Hârtie/Calitate).
- b. Sub **Print in Grayscale** (Imprimare în tonuri de gri), selectați **Black Ink Only** (Numai cerneală neagră) din listă, apoi faceți clic pe **OK**.

#### Windows 8 și Windows 7

- a. În fila **Aspect** sau în fila **Hârtie/Calitate**, faceți clic pe butonul **Complex** pentru a deschide caseta de dialog **Opțiuni complexe**.
- b. Din lista verticală **Print in Grayscale** (Imprimare în nuanțe de gri), selectați **Black Ink Only** (Numai cerneală neagră), apoi faceți clic pe **OK**.

### Pentru a imprima utilizând numai cerneala neagră (OS X și macOS)

1. În meniul **File** (Fișier) din software, alegeți **Print** (Imprimare).
2. Asigurați-vă că imprimanta este selectată.
3. Setati opțiunile de imprimare.

Dacă nu vedeți opțiunile în dialogul Print (Imprimare), faceți clic pe **Show Details** (Afișare detalii).



**NOTĂ:** Locațiile pentru opțiuni pot să difere de la o aplicație la alta.

4. Din meniul pop-up, alegeți **Color Matching** (Potrivire culori), apoi selectați **Vendor Mathing** (Potrivire furnizor).
5. Din meniul pop-up, alegeți **Paper Type/Quality** (Tip/Calitate hârtie).
6. Din meniul **Color Option** (Opțiune culoare), alegeți **Grayscale** (Tonuri de gri), apoi faceți clic pe **Print** (Imprimare).

# Sfaturi referitoare la lucrul cu cerneala și capul de imprimare

## Sfaturi referitoare la capul de imprimare

Utilizați următoarele sfaturi pentru a lucra cu capetele de imprimare:

- Pentru a proteja capetele de imprimare împotriva uscării, opriți întotdeauna imprimanta utilizând butonul **Alimentare** și așteptați până când se stinge indicatorul luminos al butonului **Alimentare**.
- Nu deschideți și nu desigilați capetele de imprimare înainte de a fi gata să le instalați. Prin lăsarea benzii pe capetele de imprimare se reduce evaporarea cernelii.
- Introduceți noile capete de imprimare în sloturile corecte. Potrivii culoarea și pictograma fiecărui cap de imprimare cu culoarea și pictograma de la fiecare slot. Asigurați-vă că se fixează pe poziție capetele de imprimare, apoi închideți zăvorul acestora. După ce ați configurat imprimanta, nu deschideți zăvorul capetelor de imprimare decât dacă vi se solicită acest lucru.
- Aliniați imprimanta pentru a obține o calitate optimă a imprimării. Pentru informații suplimentare, consultați [Probleme legate de imprimare, la pagina 57](#).

## Sfaturi referitoare la cerneală

Utilizați următoarele sfaturi pentru a lucra cu cerneala:

- Înainte de imprimare, asigurați-vă că rezervoarele de cerneală sunt umplute cu cerneală și că nivelurile de cerneală sunt deasupra liniei de minim.
- Reumpleți rezervoarele de cerneală când nivelurile de cerneală ajung la linia de minim. Imprimarea cu nivelul de cerneală sub linia de minim poate cauza deteriorarea imprimantei.
- Aveți grijă ca nivelul de cerneală să nu depășească linia de maxim, așadar, nu umpleți excesiv rezervoarele de cerneală și nu înclinați imprimanta. Nivelul de cerneală care depășește linia de maxim poate cauza scurgeri de cerneală și amestecarea cernelii.

## Mutarea imprimantei

Pentru a preveni deteriorarea imprimantei sau scurgerile de cerneală, urmați aceste instrucțiuni.

Dacă mutați imprimanta în locuință sau în birou, țineți închis zăvorul capetelor de imprimare și țineți imprimanta în poziție orizontală.

Dacă mutați imprimanta în afara locuinței sau biroului, vizitați [www.support.hp.com](http://www.support.hp.com) sau contactați asistența HP.



## 5 Conectarea imprimantei

Imprimanta este echipată cu un port USB 2.0 de mare viteză în partea din spate, pentru conectarea la computer.

Dacă s-a instalat software imprimantă, imprimanta va funcționa ca dispozitiv plug and play. Dacă software-ul nu a fost instalat, urmați pașii de mai jos pentru a conecta imprimanta cu cablul USB.

### Pentru a conecta imprimanta prin cablul USB

1. Introduceți [123.hp.com](http://123.hp.com) într-un browser web de pe computer, pentru a descărca și instala HP software imprimantă. De asemenea, puteți să utilizați CD-ul HP software imprimantă (dacă este furnizat) sau să descărcați software-ul de la [www.support.hp.com](http://www.support.hp.com).



---

**NOTĂ:** Nu conectați cablul USB la imprimantă până nu vi se solicită acest lucru.

---

2. Urmăriți instrucțiunile de pe ecran. Când vi se solicită, conectați imprimanta la computer selectând **USB** în ecranul **Opțiuni conexiune**.
3. Urmăriți instrucțiunile de pe ecran.

---

## 6 Rezolvarea unei probleme

Această secțiune cuprinde următoarele subiecte:

- [Probleme legate de blocaje sau de alimentarea cu hârtie](#)
- [Probleme legate de capetele de imprimare](#)
- [Probleme legate de imprimare](#)
- [Probleme legate de hardware-ul imprimantei](#)
- [Asistență HP](#)

## Probleme legate de blocaje sau de alimentarea cu hârtie

Ce doriți să faceți?

- [Eliminarea unui blocaj de hârtie sau a unui blocaj la carul de imprimare](#)
- [Aflați cum să evitați blocajele de hârtie](#)
- [Soluționarea problemelor legate de alimentarea cu hârtie](#)

### Eliminarea unui blocaj de hârtie sau a unui blocaj la carul de imprimare

<a href="#">Rezolvați problemele legate de blocarea hârtiei.</a>	Utilizarea unui expert de depanare online HP Obțineți instrucțiuni pas cu pas pentru eliminarea blocajelor de hârtie și rezolvarea problemelor legate de hârtie sau de alimentarea cu hârtie.
<a href="#">Rezolvarea unui blocaj la carul de imprimare.</a>	Utilizarea unui expert de depanare online HP Dacă ceva blochează carul de imprimare sau dacă acesta nu se deplasează ușor, obțineți instrucțiunile pas cu pas.

 **NOTĂ:** Este posibil ca experții de depanare online HP să nu fie disponibili în toate limbile.

### Citiți instrucțiunile generale din Ajutor pentru eliminarea blocajelor de hârtie sau a blocajelor carului de imprimare

Blocajele de hârtie pot surveni în câteva locuri.

 **NOTĂ:** Nu utilizați niciun instrument sau alte dispozitive pentru a îndepărta hârtia blocată. Acționați întotdeauna cu atenție atunci când îndepărtați hârtia blocată din interiorul imprimantei.

#### Pentru a elimina un blocaj de hârtie de la tava de intrare

1. Apăsăți butonul **Anulare** (X) pentru a anula imprimarea. Dacă această acțiune nu elimină eroarea, finalizați următorii pași pentru a elimina manual blocajul.
2. Scoateți cu grijă hârtia din tava de alimentare



3. Asigurați-vă că nu există niciun obiect străin în calea hârtiei, apoi reincărcați hârtie.

 **NOTĂ:** Apărătoarea tăvii de intrare poate preveni căderea unor mici obiecte în calea hârtiei, care ar cauza producerea blocajelor. Nu scoateți apărătoarea tăvii de intrare.

### Pentru a elimina un blocaj de hârtie din tava de ieșire

1. Apăsați butonul **Anulare** (X) pentru a anula imprimarea. Dacă această acțiune nu elimină eroarea, finalizați următorii pași pentru a elimina manual blocajul.
2. Trageți cu grijă hârtia din tava de ieșire.



### Pentru a elimina hârtia sau alte obiecte din zona de acces la capetele de imprimare (cartușe)

1. Apăsați butonul **Anulare** (X) pentru a anula imprimarea. Dacă această acțiune nu elimină eroarea, finalizați următorii pași pentru a elimina manual blocajul.
2. Închideți extensia tăvii de ieșire, apoi rotiți tava de ieșire în sens orar pentru a o introduce în imprimantă.



3. Deschideți capacul frontal al imprimantei.

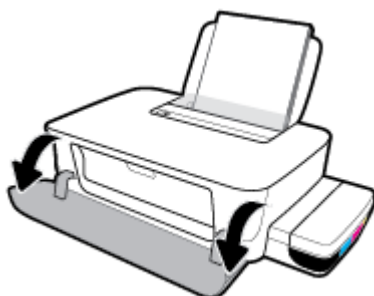

4. Deschideți ușa de acces la capetele de imprimare.

5. Asigurați-vă că nu este obstrucționat carul de imprimare.

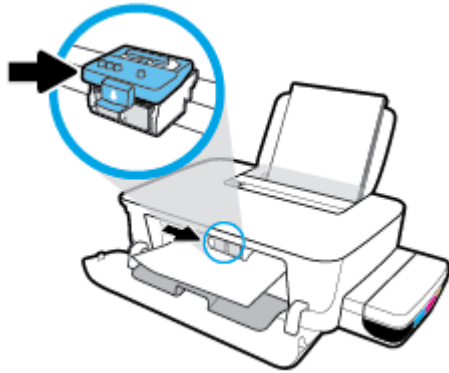

Scoateți orice hârtie blocată sau alte obiecte care blochează carul. Poate fi necesar să glisați carul spre partea dreaptă.

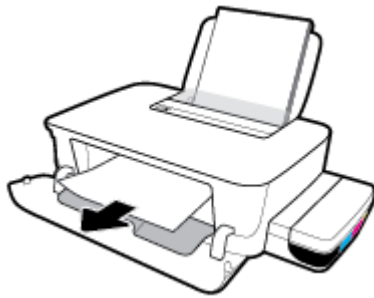

6. Asigurați-vă că zăvorul capetelor de imprimare este închis în mod corespunzător.

**NOTIFICARE:** După ce ați configurat imprimanta, nu deschideți zăvorul capetelor de imprimare decât dacă vi se solicită acest lucru.

7. Închideți ușa de acces la capetele de imprimare, apoi închideți ușa frontală.
8. Trageți în afară tava de ieșire și extensia tăvii.



## Pentru a elimina un blocaj de hârtie din interiorul imprimantei

 **NOTĂ:** Pentru a preveni scurgerea cernelii, asigurați-vă că sunt ferm închise capacele rezervoarelor de cerneală.

1. Apăsați butonul **Anulare** (❌) pentru a anula imprimarea. Dacă această acțiune nu elimină eroarea, finalizați următorii pași pentru a elimina manual blocajul.
2. Apăsați butonul **Alimentare** (⏻) pentru a opri imprimanta.
3. Întoarceți ușor imprimanta pe partea din spate și localizați ușa de curățare de pe partea inferioară a imprimantei. Trageți ambele proeminente de pe ușa de curățare pentru a o deschide.

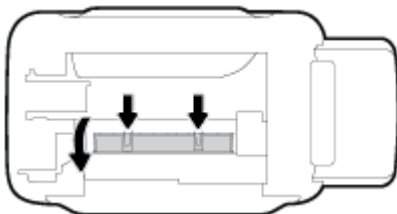

4. Eliminați hârtia blocată.

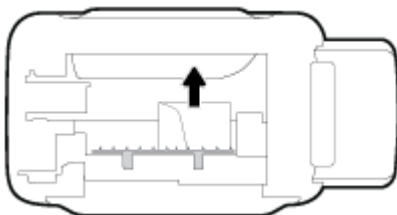

5. Închideți ușa de eliminare. Împingeți ușor ușa către imprimantă până când ambele siguranțe se fixează în poziție.

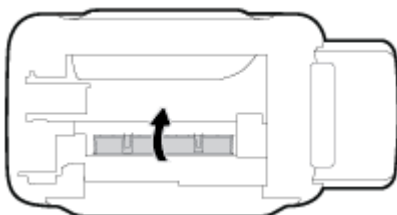

6. Întoarceți imprimanta în poziția normală, apoi apăsați butonul **Alimentare** (⏻) pentru a porni imprimanta.

## Aflați cum să evitați blocajele de hârtie

Pentru a evita blocajele de hârtie, respectați indicațiile următoare.

- Nu supraîncărcați tava de intrare, dar asigurați-vă că în tavă sunt încărcate cel puțin 5 pagini, pentru rezultate optime.
- Mențineți imprimanta curată, fără praf și reziduuri, scoțând hârtia și închizând tava de intrare când nu utilizați imprimanta.
- Înlăturați cu regularitate colile imprimate din tava de ieșire.

- Asigurați-vă că hârtia încărcată în tava de intrare stă orizontal și că marginile nu sunt îndoite.
- Nu combinați mai multe tipuri și dimensiuni de hârtie în tava de alimentare; toată stiva de hârtie din tava de alimentare trebuie să fie de același tip și dimensiune.

Pentru performanțe optime, utilizați hârtie HP. Pentru informații suplimentare despre hârtia HP, consultați [Noțiuni de bază despre hârtie, la pagina 15](#).

- Ajustați ghidajul de lățime pentru hârtie al tăvii de alimentare, astfel încât să încadreze fix toate colile de hârtie. Asigurați-vă că ghidajul de lățime nu îndoiește hârtia din tava de alimentare.
- Nu împingeți hârtia prea adânc în tava de intrare.
- Nu adăugați hârtie în timp ce imprimanta imprimă. Dacă imprimanta este pe cale să rămână fără hârtie, așteptați până când apare mesajul de epuizare a hârtiei, apoi adăugați hârtie.

## Soluționarea problemelor legate de alimentarea cu hârtie

Ce fel de problemă aveți?

- **Hârtia nu este preluată din tava de intrare**
  - Asigurați-vă că în tava de intrare este încărcată hârtie. Pentru informații suplimentare, consultați [Încărcarea suporturilor de imprimare, la pagina 11](#).
  - Ajustați ghidajul de lățime pentru hârtie al tăvii de alimentare, astfel încât să încadreze fix toate colile de hârtie. Asigurați-vă că ghidajul de lățime nu îndoiește hârtia din tava de alimentare.
  - Asigurați-vă că hârtia din tava de intrare nu este ondulată. Îndreptați hârtia îndoind-o în direcția opusă deformării.
  - Curățați rolele de hârtie. Pentru mai multe informații, consultați [Curățarea rolor de hârtie, la pagina 52](#).
- **Paginile sunt oblice**
  - Asigurați-vă că hârtia este încărcată în partea din extrema dreaptă a tăvii de intrare și că ghidajul de lățime a hârtiei este potrivit pe marginea stângă a hârtiei.
  - Încărcați hârtie în imprimantă numai atunci când nu imprimă.
- **Sunt preluate mai multe coli simultan**
  - Ajustați ghidajul de lățime pentru hârtie al tăvii de alimentare, astfel încât să încadreze fix toate colile de hârtie. Asigurați-vă că ghidajul de lățime nu îndoiește hârtia din tava de alimentare.
  - Asigurați-vă că tava de intrare nu este supraîncărcată cu hârtie.
  - Asigurați-vă că folie de hârtie încărcate nu se lipesc între ele.
  - Pentru performanțe și eficiență optime, utilizați hârtie HP.
  - Curățați rolele de hârtie. Pentru mai multe informații, consultați [Curățarea rolor de hârtie, la pagina 52](#).

## Curățarea rolelor de hârtie

### Pentru a curăța manual rolele de hârtie

1. Sunt necesare următoarele materiale:
  - O bucată lungă de bumbac care nu lasă scame
  - Apă distilată, filtrată sau îmbuteliată (apa de la robinet poate deteriora imprimanta)
2. Apăsăți butonul **Alimentare** (🔌) pentru a opri imprimanta.
3. Deconectați cablul de alimentare din spatele imprimantei.
4. Deconectați cablul USB, dacă acesta nu este deja deconectat.
5. Ridicați tava de intrare.
6. Țineți ridicată apărătoarea tăvii de intrare.



**NOTĂ:** Nu scoateți apărătoarea tăvii de intrare. Apărătoarea tăvii de intrare previne căderea reziduurilor în calea hârtiei, care ar cauza producerea blocajelor de hârtie.

---

7. Uitați-vă în jos prin tava de intrare deschisă și găsiți rolele gri de preluare a hârtiei. Pentru a lumina zona, poate fi necesară o lanternă.
8. Umeziți un bețișor de ureche lung cu apă îmbuteliată sau distilată, apoi stoarceți excesul de apă din tampon.
9. Presați bețișorul pe role, apoi rotiți-le în sus cu degetele. Aplicați o presiune moderată pentru a îndepărta acumulările de praf sau murdărie.
10. Coborâți apărătoarea tăvii de intrare.
11. Lăsați rolele să se usuce timp de 10 – 15 minute.
12. Reconectați cablul de alimentare în partea din spate a imprimantei.
13. Reconectați cablul USB la imprimantă, dacă este necesar.
14. Apăsăți pe butonul Alimentare pentru a porni imprimanta.



# Probleme legate de capetele de imprimare

## Identificarea unei eventuale probleme la un cap de imprimare

Pentru a identifica dacă un cap de imprimare are o problemă, verificați starea indicatoarelor luminoase **Cap de imprimare**. Pentru mai multe informații, consultați [Indicatoare luminoase de stare, la pagina 7](#).



## Rezolvarea problemelor legate de capetele de imprimare

**NOTIFICARE:** Instrucțiunile de aici se aplică numai în această secțiune. După ce ați configurat imprimanta, nu deschideți zăvorul capetelor de imprimare decât dacă vi se solicită acest lucru.

Dacă apare o eroare după ce este instalat un cap de imprimare sau dacă un mesaj indică o problemă legată de capul de imprimare, încercați să scoateți capul de imprimare, verificând dacă au fost scoase banda de protecție din plastic și dopul de pe fiecare cap de imprimare, apoi reintroduceți capul de imprimare. Dacă problema persistă, contactați asistența HP pentru a obține ajutor. Pentru mai multe informații, consultați [Asistență HP, la pagina 66](#).

### Pentru a verifica dacă un cap de imprimare este instalat corespunzător

1. Asigurați-vă că imprimanta este pornită.
2. Închideți extensia tăvii de ieșire, apoi rotiți tava de ieșire în sens orar pentru a o introduce în imprimantă.



3. Scoateți și reintroduceți capul de imprimare.
  - a. Deschideți capacul frontal al imprimantei.



- b. Deschideți ușa de acces la capetele de imprimare. Țineți apăsat butonul **Reluare** (  ) timp de trei secunde. Așteptați să se deplaseze carul de imprimare spre centru și să se oprească.

**NOTIFICARE:** După ce ați configurat imprimanta, nu deschideți zăvorul capetelor de imprimare decât dacă vi se solicită acest lucru.

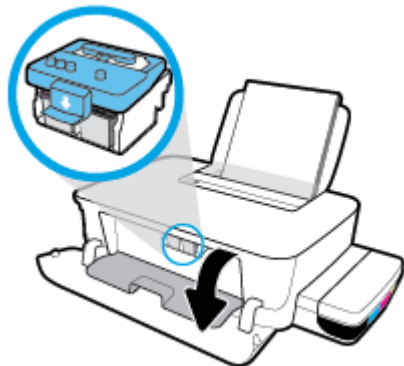

- c. Apăsați în jos pentru a deschide zăvorul capetelor de imprimare.



- d. Apăsați în jos pentru a elibera capul de imprimare din car.

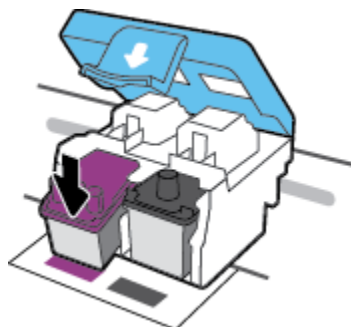

- e. Scoateți capul de imprimare din car.

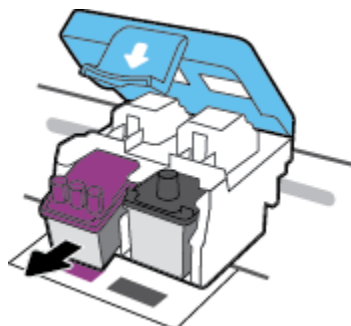

- f. Verificați dacă există un dop pe partea superioară a capului de imprimare sau o bandă de plastic pe contactele capului de imprimare. Scoateți orice dop și bandă de la capul de imprimare.

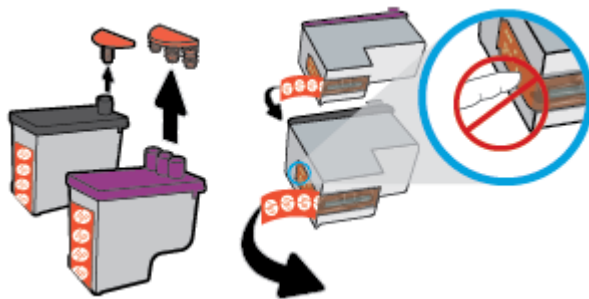

 **NOTĂ:** Nu atingeți contactele electrice de pe capul de imprimare.

- g. Glisați capul de imprimare în slot până când se fixează pe poziție (se aude un clic).

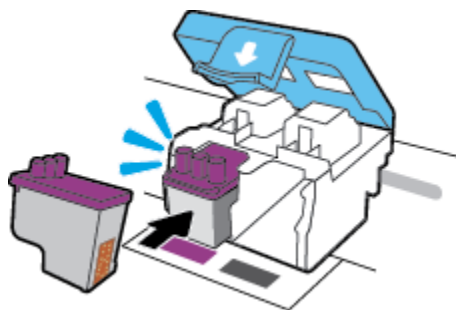

- h. Închideți zăvorul capetelor de imprimare. Asigurați-vă că zăvorul capetelor de imprimare este închis corespunzător, pentru a evita probleme precum blocarea carului.

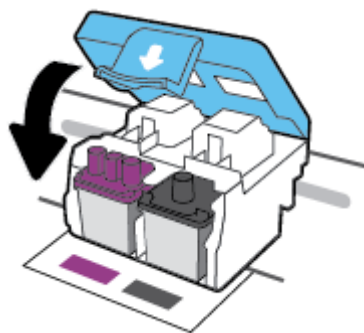

- i. Închideți ușa de acces la capetele de imprimare.

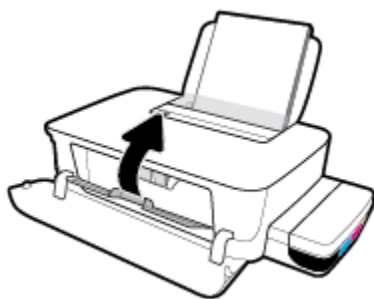

- j. Închideți capacul frontal al imprimantei.

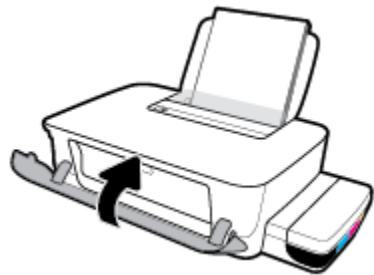

4. Trageți în afară tava de ieșire și extensia tăvii.



# Probleme legate de imprimare

Ce doriți să faceți?

## Remediarea problemelor legate de pagina care nu se imprimă (imposibil de imprimat)

<a href="#">HP Print and Scan Doctor</a>	HP Print and Scan Doctor este un utilitar care va încerca să diagnosticheze și să remedieze automat problema. <b>NOTĂ:</b> Acest utilitar este disponibil numai pentru sistemele de operare Windows.
<a href="#">Depanați problemele legate de lucrările de imprimare care nu se imprimă.</a>	Utilizarea unui expert de depanare online HP Obțineți instrucțiuni pas cu pas dacă imprimanta nu răspunde sau nu imprimă.



**NOTĂ:** Este posibil ca HP Print and Scan Doctor și experții de depanare online HP să nu fie disponibili în toate limbile.

## Citiți instrucțiunile generale din Ajutor pentru probleme legate de imposibilitatea de a imprima

### Pentru a rezolva problemele de imprimare (Windows)

Asigurați-vă că imprimanta este pornită și că există hârtie în tava de intrare. Dacă tot nu puteți imprima, încercați următoarele în ordine:

1. Verificați mesajele de eroare de la software imprimantă și rezolvați-le urmând instrucțiunile de pe ecran.
2. Deconectați cablul USB de la computer și imprimantă, apoi reconectați cablul USB.
3. Verificați dacă imprimanta nu este în pauză sau offline.

#### Pentru a verifica dacă imprimanta nu este în pauză sau offline.

- a. În funcție de sistemul de operare, efectuați una dintre următoarele acțiuni:
    - **Windows 10:** Din meniul **Start** din Windows, selectați **Sistem Windows** din lista de aplicații, selectați **Panou de control**, apoi faceți clic pe **Vizualizare dispozitive și imprimante** de sub **Hardware și sunete**.
    - **Windows 8.1 și Windows 8:** Indicați sau atingeți colțul din dreapta-sus al ecranului pentru a deschide bara cu butoane, faceți clic pe pictograma **Setări**, faceți clic sau atingeți **Panou de control**, apoi faceți clic sau atingeți **Vizualizați dispozitive și imprimante**.
    - **Windows 7:** Din meniul **Start** din Windows, faceți clic pe **Dispozitive și imprimante**.
  - b. Faceți dublu clic sau clic dreapta pe imprimantă și selectați **Se vede ceea ce se imprimă** pentru a deschide coada de imprimare.
  - c. Din meniul **Printer** (Imprimantă), asigurați-vă că nu sunt semne de validare lângă **Pause Printing** (Pauză imprimare) sau **Use Printer Offline** (Utilizare imprimantă offline).
  - d. Dacă ați făcut modificări, încercați să imprimați din nou.
4. Verificați dacă imprimanta este setată ca imprimantă implicită.

### Pentru a verifica dacă imprimanta este setată ca imprimantă implicită

- a. În funcție de sistemul de operare, efectuați una dintre următoarele acțiuni:
    - **Windows 10:** Din meniul **Start** din Windows, selectați **Sistem Windows** din lista de aplicații, selectați **Panou de control**, apoi faceți clic pe **Vizualizare dispozitive și imprimante** de sub **Hardware și sunete**.
    - **Windows 8.1 și Windows 8:** Indicați sau atingeți colțul din dreapta-sus al ecranului pentru a deschide bara cu butoane, faceți clic pe pictograma **Setări**, faceți clic sau atingeți **Panou de control**, apoi faceți clic sau atingeți **Vizualizați dispozitive și imprimante**.
    - **Windows 7:** Din meniul **Start** din Windows, faceți clic pe **Dispozitive și imprimante**.
  - b. Verificați dacă imprimanta corespunzătoare este setată ca imprimantă implicită.  
Imprimanta implicită are un semn de validare în cercul negru sau verde de lângă aceasta.
  - c. Dacă este setată ca imprimantă implicită o altă imprimantă, faceți clic dreapta pe imprimanta corectă și selectați **Setare ca imprimantă implicită**.
  - d. Încercați să utilizați din nou imprimanta.
5. Reporniți comprimarea imprimării.

### Pentru a reporni comprimarea imprimării

- a. În funcție de sistemul de operare, efectuați una dintre următoarele acțiuni:

#### Windows 10

- i. Din meniul **Start** din Windows, selectați **Instrumente de administrare Windows** din lista de aplicații, apoi selectați **Servicii**.
- ii. Faceți clic dreapta pe **Comprimare imprimare** și apoi faceți clic pe **Proprietăți**.
- iii. Din fila **General**, lângă **Startup type** (Tip pornire), asigurați-vă că este selectat **Automatic** (Automat).
- iv. Dacă serviciul nu funcționează deja, din **Stare serviciu**, faceți clic pe **Pornire**, apoi faceți clic pe **OK**.

#### Windows 8.1 și Windows 8

- i. Indicați sau atingeți colțul din dreapta-sus al ecranului pentru a deschide bara cu butoane, apoi faceți clic pe pictograma **Setări**.
- ii. Faceți clic pe sau atingeți **Panou de control**, apoi faceți clic pe sau atingeți **Sistem și securitate**.
- iii. Faceți clic pe sau atingeți **Instrumente de administrare**, apoi faceți dublu clic pe sau atingeți de două ori **Servicii**.
- iv. Faceți clic dreapta pe sau țineți apăsat **Derulator de imprimare**, apoi faceți clic pe **Proprietăți**.

- v. Din fila **General**, lângă **Startup type** (Tip pornire), asigurați-vă că este selectat **Automatic** (Automat).
- vi. Dacă serviciul nu funcționează deja, din **Stare serviciu**, faceți clic pe sau atingeți **Pornire**, apoi faceți clic pe sau atingeți **OK**.

### Windows 7

- i. Din meniul Windows **Start**, faceți clic pe **Control Panel** (Panou de control), **System and Security** (Sistem și securitate), apoi faceți clic pe **Administrative Tools** (Instrumente administrative).
  - ii. Faceți dublu clic pe **Services** (Servicii).
  - iii. Faceți clic dreapta pe **Print Spooler** (Derulator de imprimare), apoi faceți clic pe **Properties** (Proprietăți).
  - iv. Din fila **General**, lângă **Startup type** (Tip pornire), asigurați-vă că este selectat **Automatic** (Automat).
  - v. Dacă serviciul nu funcționează deja, din **Service status** (Stare serviciu), faceți clic pe **Start**, apoi faceți clic pe **OK**.
- b. Verificați dacă imprimanta corespunzătoare este setată ca imprimantă implicită.  
Imprimanta implicită are un semn de validare în cercul negru sau verde de lângă aceasta.
- c. Dacă este setată ca imprimantă implicită o altă imprimantă, faceți clic dreapta pe imprimanta corectă și selectați **Setare ca imprimantă implicită**.
- d. Încercați să utilizați din nou imprimanta.
6. Reporniți computerul.
7. Goliți coada de imprimare.

### Pentru a goli coada de imprimare

- a. În funcție de sistemul de operare, efectuați una dintre următoarele acțiuni:
  - **Windows 10:** Din meniul **Start** din Windows, selectați **Sistem Windows** din lista de aplicații, selectați **Panou de control**, apoi faceți clic pe **Vizualizare dispozitive și imprimante** de sub **Hardware și sunete**.
  - **Windows 8.1 și Windows 8:** Indicați sau atingeți colțul din dreapta-sus al ecranului pentru a deschide bara cu butoane, faceți clic pe pictograma **Setări**, faceți clic sau atingeți **Panou de control**, apoi faceți clic sau atingeți **Vizualizați dispozitive și imprimante**.
  - **Windows 7:** Din meniul **Start** din Windows, faceți clic pe **Dispozitive și imprimante**.
- b. Faceți dublu clic pe pictograma pentru imprimanta dvs. pentru a deschide coada de imprimare.
- c. În meniul **Printer** (Imprimantă), faceți clic pe **Cancel all documents** (Revocare toate documentele) sau **Purge Print Document** (Golire imprimare documente) apoi faceți clic pe **Yes** (Da) pentru a confirma.

- d. Dacă mai sunt documente în coadă, reporniți computerul și încercați să imprimați din nou după ce computerul a fost repornit.
- e. Verificați din nou coada de imprimare pentru a vă asigura că este goală, apoi încercați din nou să imprimați.

### Pentru a rezolva problemele de imprimare (OS X și macOS)

1. Verificați și rezolvați mesajele de eroare.
2. Deconectați și reconectați cablul USB.
3. Verificați dacă produsul nu este în pauză sau deconectat.

### Pentru a verifica dacă produsul nu este în pauză sau deconectat

- a. În **System Preferences** (Preferințe sistem), faceți clic pe **Printers & Scanners** (Imprimante și scanere).
- b. Faceți clic pe butonul **Open Print Queue** (Deschidere coadă de imprimare).
- c. Faceți clic pe o lucrare de imprimare pentru a o selecta.

Utilizați următoarele butoane pentru a gestiona lucrarea de imprimare:

- **Ștergere:** Revocă lucrarea de imprimare selectată.
- **Așteptare:** Întrerupe lucrarea de imprimare selectată.
- **Reluare:** Continuă o lucrare de imprimare întreruptă.
- **Pauză imprimantă:** Întrerupe toate lucrările de imprimare din coada de imprimare.

- d. Dacă ați făcut modificări, încercați să imprimați din nou.

4. Reporniți computerul.

## Remediarea problemelor legate de calitatea imprimării

[Instrucțiuni pas cu pas pentru rezolvarea majorității problemelor legate de calitatea imprimării.](#)

Depanarea online a problemelor legate de calitatea imprimării

## Citiți instrucțiunile generale din Ajutor pentru rezolvarea problemelor legate de calitatea imprimării



**NOTĂ:** Pentru a proteja capetele de imprimare împotriva uscării, opriți întotdeauna imprimanta utilizând butonul **Alimentare** și așteptați până când se stinge indicatorul luminos al butonului **Alimentare**.

### Pentru a îmbunătăți calitatea imprimării (Windows)

1. Asigurați-vă că utilizați capete de imprimare și cerneluri originale HP.
  - Asigurați-vă că toate rezervoarele de cerneală sunt umplute peste linia de minim.
  - Reumpleți rezervoarele de cerneală dacă cerneala atinge linia de minim.
2. Verificați tipul de hârtie.



- Pentru a beneficia de cea mai bună calitate a imprimării, utilizați hârtie HP de înaltă calitate sau hârtii care respectă standardul ColorLok®. Pentru informații suplimentare, consultați [Noțiuni de bază despre hârtie, la pagina 15](#).
  - Asigurați-vă întotdeauna că hârtia pe care imprimați este dreaptă. Pentru cele mai bune rezultate la imprimarea imaginilor, utilizați hârtie foto HP Advanced.
  - Depozitați hârtia specială în ambalajul original, într-o pungă de plastic resigilabilă, pe o suprafață plană, într-un loc răcoros și uscat. Când sunteți pregătit să imprimați, scoateți numai hârtia pe care intenționați să o utilizați imediat. Când ați terminat de imprimat, puneți la loc în punga de plastic orice hârtie fotografică nefolosită. În acest fel preveniți ondularea hârtiei foto.
3. Verificați software-ul imprimantei pentru a vedea dacă setările de imprimare corespund cu tipul de hârtie pe care îl utilizați. Pentru mai multe informații despre setările de imprimare, consultați [Sfaturi referitoare la setările imprimantei, la pagina 30](#).
4. Aliniați capetele de imprimare.

#### Pentru a alinia capetele de imprimare

- a. Încărcați hârtie simplă albă neutilizată, Letter sau A4, în tava de alimentare.
  - b. Deschideți software imprimantă. Pentru informații suplimentare, consultați [Deschiderea software-ului imprimantei HP \(Windows\), la pagina 18](#).
  - c. În software imprimantă, faceți clic pe **Imprimare**, apoi faceți clic pe **Maintain Your Printer** (Întreținere imprimantă) pentru a accesa caseta de instrumente a imprimantei.  
Apare caseta de instrumente a imprimantei.
  - d. Faceți clic pe **Align Cartridges** (Aliniere cartușe) de pe fila **Device Services** (Servicii dispozitiv).  
Imprimanta imprimă o pagină de aliniere.
  - e. Urmați instrucțiunile de pe ecran pentru a alinia cartușele. Reciclați sau aruncați ulterior foaia pentru alinierea cartușelor.
5. Imprimați o pagină de diagnosticare dacă rezervoarele de cerneală nu au cerneală insuficientă.

#### Imprimarea unei pagini de diagnostic

- a. Încărcați hârtie simplă albă neutilizată, Letter sau A4, în tava de alimentare.
- b. Deschideți software imprimantă. Pentru informații suplimentare, consultați [Deschiderea software-ului imprimantei HP \(Windows\), la pagina 18](#).
- c. În software imprimantă, faceți clic pe **Imprimare**, apoi faceți clic pe **Maintain Your Printer** (Întreținere imprimantă) pentru a accesa caseta de instrumente a imprimantei.
- d. Faceți clic pe **Imprimare informații diagnosticare** în fila **Rapoarte dispozitiv** pentru a imprima o pagină de diagnosticare.

6. Examinați casetele cyan, magenta, galbenă și neagră împreună cu alte elemente de pe pagina de diagnosticare.

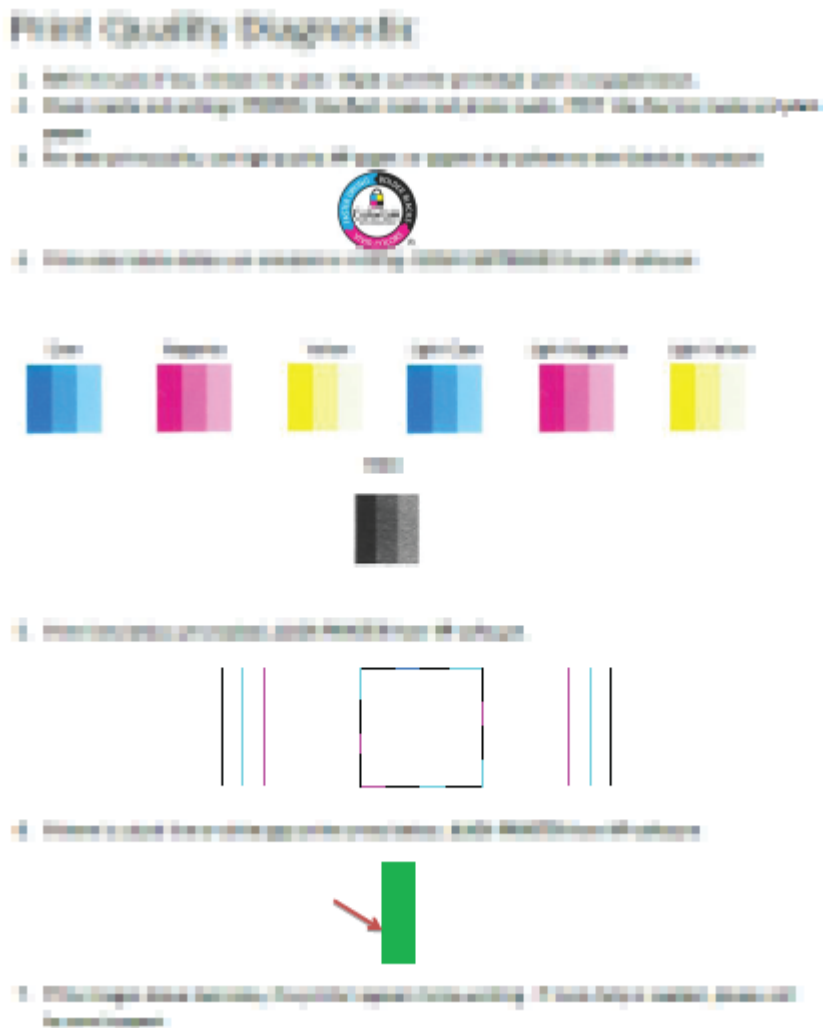

7. Curățați capetele de imprimare dacă pagina de diagnosticare prezintă dungi sau porțiuni lipsă în casetele color și neagră.

**Pentru a curăța capetele de imprimare**

**ATENȚIE:** Curățați capetele de imprimare numai când este necesar. Curățarea inutilă consumă cerneală și scurtează durata de viață a capetelor de imprimare.

- a. Încărcați hârtie simplă albă neutilizată, Letter sau A4, în tava de alimentare.
- b. Deschideți software imprimantă. Pentru informații suplimentare, consultați [Deschiderea software-ului imprimantei HP \(Windows\), la pagina 18.](#)

- c. În software imprimantă, faceți clic pe **Imprimare** , apoi faceți clic pe **Maintain Your Printer** (Întreținere imprimantă) pentru a accesa **Printer Toolbox** (Casetă de instrumente imprimantă).
  - d. Faceți clic pe **Clean Cartridges** (Curățare cartușe) de pe fila **Device Services** (Servicii dispozitiv). Urmați instrucțiunile de pe ecran.
8. Dacă problemele de calitate a imprimării persistă după curățarea și alinierea capetelor de imprimare, contactați asistența HP. Pentru mai multe informații, consultați [Asistență HP, la pagina 66](#).

### Pentru a îmbunătăți calitatea imprimării (OS X și macOS)

1. Asigurați-vă că utilizați capete de imprimare și cerneluri originale HP.
  - Asigurați-vă că toate rezervoarele de cerneală sunt umplute peste linia de minim.
  - Reumpleți rezervoarele de cerneală dacă cerneala atinge linia de minim.
2. Verificați tipul de hârtie.
  - Pentru a beneficia de cea mai bună calitate a imprimării, utilizați hârtie HP de înaltă calitate sau hârtii care respectă standardul ColorLok®. Pentru informații suplimentare, consultați [Noțiuni de bază despre hârtie, la pagina 15](#).
  - Asigurați-vă întotdeauna că hârtia pe care imprimați este dreaptă. Pentru cele mai bune rezultate la imprimarea imaginilor, utilizați hârtie foto HP Advanced.
  - Depozitați hârtia specială în ambalajul original, într-o pungă de plastic resigilabilă, pe o suprafață plană, într-un loc răcoros și uscat. Când sunteți pregătit să imprimați, scoateți numai hârtia pe care intenționați să o utilizați imediat. Când ați terminat de imprimat, puneți la loc în punga de plastic orice hârtie fotografică nefolosită. În acest fel preveniți ondularea hârtiei foto.
3. Asigurați-vă că în caseta de dialog **Imprimare** ați selectat tipul corect de hârtie și calitatea adecvată a imprimării.
4. Aliniați capetele de imprimare.

### Pentru a alinia capul de imprimare din software

- a. Încărcați hârtie simplă albă, Letter sau A4 în tava de intrare.
  - b. Deschideți HP Utility.

---

 **NOTĂ:** HP Utility se găsește în folderul **HP** din folderul **Applications** (Aplicații).
  - c. Selectați imprimanta din lista de dispozitive din partea stângă a ferestrei.
  - d. Faceți clic pe **Align** (Aliniere).
  - e. Faceți clic pe **Align** (Aliniere) și urmați instrucțiunile de pe ecran.
  - f. Faceți clic pe **Toate setările** pentru a reveni la panoul **Informații și asistență**.
5. Imprimați o pagină de test.

### Pentru a imprima o pagină de test

- a. Încărcați hârtie simplă albă, Letter sau A4 în tava de intrare.
- b. Deschideți HP Utility.

---

 **NOTĂ:** HP Utility se găsește în folderul **HP** din folderul **Applications** (Aplicații).

---

- c. Selectați imprimanta din lista de dispozitive din partea stângă a ferestrei.
  - d. Faceți clic pe **Test Page** (Pagină de test.)
  - e. Faceți clic pe butonul **Imprimare pagină de test** și urmați instrucțiunile de pe ecran.
6. Curățați automat capul de imprimare dacă pagina de diagnosticare prezintă dungi sau porțiuni care lipsesc din text sau din casetele colorate.

### Pentru a curăța automat capul de imprimare

- a. Încărcați hârtie simplă albă, Letter sau A4 în tava de intrare.
- b. Deschideți HP Utility.

---

 **NOTĂ:** HP Utility se găsește în folderul **HP** din folderul **Applications** (Aplicații).

---

- c. Selectați imprimanta din lista de dispozitive din partea stângă a ferestrei.
- d. Faceți clic pe **Clean Printheads** (Curățare capete imprimare).
- e. Faceți clic pe **Curățare**, apoi urmați instrucțiunile de pe ecran.

---

 **ATENȚIE:** Curățați capul de imprimare numai când este necesar. Curățarea inutilă consumă cerneală și scurtează durata de viață a capului de imprimare.

 **NOTĂ:** În cazul în care calitatea imprimării este în continuare slabă după ce ați finalizat curățarea, încercați să aliniați capul de imprimare. Dacă problemele de calitate a imprimării persistă după curățare și aliniere, contactați asistența HP. Pentru mai multe informații, consultați [Asistență HP, la pagina 66](#).

---

- f. Faceți clic pe **Toate setările** pentru a reveni la panoul **Informații și asistență**.

# Probleme legate de hardware-ul imprimantei

## Închiderea uşii de acces la capetele de imprimare

- Uşa capetelor de imprimare trebuie să fie închisă pentru a începe imprimarea.

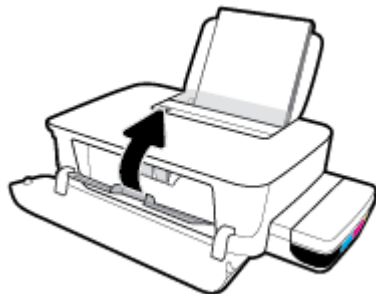

## Imprimanta se oprește pe neașteptate

- Verificați alimentarea și conexiunile de alimentare.
- Verificați dacă este conectat ferm cablul de alimentare al imprimantei la o priză de alimentare funcțională.



**NOTĂ:** Când este activată caracteristica Oprește automată, imprimanta se oprește automat după 2 ore de inactivitate pentru a reduce consumul de energie. Pentru informații suplimentare, consultați [Oprește automată](#), la pagina 21.

## Rezolvarea erorii imprimantei

- Opriți imprimanta, apoi porniți-o. În cazul în care problema nu se rezolvă, contactați asistența HP.

## Asistență HP

Pentru cele mai recente actualizări pentru produs și pentru informații despre asistență, vizitați site-ul Web de asistență pentru imprimantă la [www.support.hp.com](http://www.support.hp.com). Asistența online HP furnizează o varietate de opțiuni utile în legătură cu imprimanta:



**Driveri și descărcări:** descărcați driverele și actualizările de software, precum și manualele și documentația care au fost livrate în cutia imprimantei.



**Forumuri de asistență HP:** Vizitați forumurile de asistență HP pentru a găsi răspunsuri la întrebările și problemele comune. Puteți să vizualizați întrebările postate de alți clienți HP sau să vă înregistrați și să postați întrebările și comentariile dumneavoastră.



**Depanare:** utilizați instrumentele online HP pentru a detecta imprimanta și a găsi soluțiile recomandate.

## Contactare HP

Dacă aveți nevoie de ajutor de la un reprezentant al serviciului de asistență tehnică HP pentru a rezolva o problemă, vizitați [Contact Support website](#). Următoarele opțiuni de contact sunt disponibile gratuit pentru clienții care au produse în garanție (asistența oferită de un agent HP pentru clienții care nu mai beneficiază de garanție poate necesita plata unei taxe):



Discutați online prin chat cu un agent de asistență HP.



Apelați un agent de asistență HP.

Când contactați asistența HP, fiți pregătit să furnizați următoarele informații:

- Numele produsului (situat pe imprimantă, ca HP Ink Tank 115)
- Numărul produsului (situat în interiorul capacului frontal)



- Numărul de serie (aflat pe partea din spate sau inferioară a imprimantei)

## Înregistrați imprimanta

Rezervând doar câteva minute pentru înregistrare, vă puteți bucura de service mai rapid, asistență mai eficientă și mesaje de alertă despre asistența pentru produs. Dacă nu ați înregistrat imprimanta în timp ce instalați software-ul, o puteți înregistra acum la <http://www.register.hp.com>.

## Opțiuni suplimentare de garanție

Sunt disponibile și planuri de service extinse pentru imprimantă, la costuri suplimentare. Mergeți la [www.support.hp.com](http://www.support.hp.com), selectați țara/regiunea și limba, apoi explorați opțiunile de garanție extinsă disponibile pentru imprimanta dumneavoastră.

---

# A Informații tehnice

Această secțiune furnizează specificații tehnice și informații de reglementare pentru imprimantă. Informațiile din acest document pot fi modificate fără notificare prealabilă.

Această secțiune cuprinde următoarele subiecte:

- [Specificații](#)
- [Informații privind reglementările](#)
- [Programul de susținere a produselor ecologice](#)



# Specificații

Pentru mai multe informații, vizitați site-ul web de asistență HP la [www.support.hp.com](http://www.support.hp.com).

## Cerințe de sistem

- Cerințele de software și de sistem pot fi găsite în fișierul Readme, care este disponibil pe CD-ul cu software-ul imprimantei HP (dacă este furnizat). De asemenea, puteți vizita [www.support.hp.com](http://www.support.hp.com), pentru cele mai recente actualizări.

## Specificații de mediu

- Interval de temperatură de funcționare recomandat: între 15°C și 30°C (între 59°F și 86°F)
- Interval de temperatură de funcționare permis: Între 5°C și 40°C (între 41°F și 104°F)
- Umiditate: între 15% și 80% RH fără condensare; 28°C punct de condensare maxim
- Interval de temperatură în afara funcționării (depozitare): Între -40°C și 60°C (între -40°F și 140°F)
- În prezența unor câmpuri electromagnetice puternice, este posibil ca rezultatele imprimării să fie ușor alterate
- HP recomandă utilizarea unui cablu USB de maximum 3 m lungime pentru a minimiza zgomotul indus de eventualele câmpuri electromagnetice puternice

## Capacitatea tăvii de alimentare

- Coli de hârtie simplă (80 g/m<sup>2</sup> [20 livre]): până la 60
- Plicuri: până la 5
- Cartele index: Maximum 20
- Coli de hârtie foto: Maximum 20

## Capacitatea tăvii de ieșire

- Coli de hârtie simplă (80 g/m<sup>2</sup> [20 livre]): până la 25
- Plicuri: până la 5
- Cartele index: Până la 20
- Coli de hârtie foto: Până la 20

## Dimensiune hârtie

- Pentru o listă completă a dimensiunilor acceptate pentru suporturi de imprimare, consultați software-ul imprimantei.

## Greutăți ale hârtiei

- Hârtie simplă: 64 - 90 g/m<sup>2</sup> (16 - 24 livre)
- Plicuri: 75 - 90 g/m<sup>2</sup> (20 - 24 livre)

- Cartele: Până la 200 g/m<sup>2</sup> (maximum 110 livre pentru index)
- Hârtie foto: Până la 300 g/m<sup>2</sup> (145 livre)

### **Specificații pentru imprimare**

- Vitezele de imprimare diferă în funcție de complexitatea documentului
- Metodă: imprimare termică inkjet drop-on-demand
- Limbaj: PCL3 GUI

### **Rezoluția de imprimare**

- Pentru rezoluțiile de imprimare acceptate, vizitați site-ul web de asistență pentru imprimantă, la [www.support.hp.com](http://www.support.hp.com).

### **Informații despre emisiile acustice**

- Dacă aveți acces la Internet, puteți să accesați informații despre emisiile acustice accesând [HP website](#).

## Informații privind reglementările

Imprimanta îndeplinește cerințele specifice produsului, așa cum sunt stipulate de autoritățile de reglementare din țara/regiunea dvs.

Această secțiune cuprinde următoarele subiecte:

- [Numărul de identificare a modelului reglementat](#)
- [Declarație FCC](#)
- [Notificare de reglementare pentru Uniunea Europeană](#)
- [Produse cu adaptoare de c.a. externe](#)

### Numărul de identificare a modelului reglementat

În scopul identificării conform reglementărilor, produsul dumneavoastră are asociat un număr de model de reglementare. Numărul de model de reglementare nu trebuie confundat cu numele de marketing sau cu numerele de produs.

### Declarație FCC

The United States Federal Communications Commission (in 47 CFR 15.105) has specified that the following notice be brought to the attention of users of this product.

This equipment has been tested and found to comply with the limits for a Class B digital device, pursuant to Part 15 of the FCC Rules. These limits are designed to provide reasonable protection against harmful interference in a residential installation. This equipment generates, uses and can radiate radio frequency energy and, if not installed and used in accordance with the instructions, may cause harmful interference to radio communications. However, there is no guarantee that interference will not occur in a particular installation. If this equipment does cause harmful interference to radio or television reception, which can be determined by turning the equipment off and on, the user is encouraged to try to correct the interference by one or more of the following measures:

- Reorient or relocate the receiving antenna.
- Increase the separation between the equipment and the receiver.
- Connect the equipment into an outlet on a circuit different from that to which the receiver is connected.
- Consult the dealer or an experienced radio/TV technician for help.

 **NOTE:** If the product has an Ethernet / LAN port with metallic casing then use of a shielded interface cable is required to comply with the Class B limits of Part 15 of FCC rules.

Modifications (part 15.21)

Any changes or modifications made to this device that are not expressly approved by HP may void the user's authority to operate the equipment.

For further information, contact: Manager of Corporate Product Regulations, HP Inc. 1501 Page Mill Road, Palo Alto, CA 94304, U.S.A.

This device complies with Part 15 of the FCC Rules. Operation is subject to the following two conditions: (1) this device may not cause harmful interference, and (2) this device must accept any interference received, including interference that may cause undesired operation.

## Notificare de reglementare pentru Uniunea Europeană



Produsele care poartă marcajul CE se conformează cu Directivele UE aplicabile și cu Standardele europene armonizate corelate. Conținutul integral pentru Declarația de conformitate este disponibil pe următorul site Web:

[www.hp.eu/certificates](http://www.hp.eu/certificates) (Căutați cu numele de model al produsului sau cu numărul de model de reglementare (RMN – Regulatory Model Number), care poate fi găsit pe eticheta de reglementare.)

Punctul de contact pentru aspectele ce privesc reglementările este HP Deutschland GmbH, HQ-TRE, 71025, Boeblingen, Germania.

### Produse cu adaptoare de c.a. externe

Conformitatea CE este validă numai dacă este alimentat cu adaptorul c.a. corect, cu marcaj CE, furnizat de HP.

## Programul de susținere a produselor ecologice

Compania HP este angajată în furnizarea unor produse de calitate, care respectă standardele de protecție a mediului. Acest produs a fost proiectat pentru a putea fi reciclat. S-a utilizat un număr minim de materiale, asigurându-se în același timp o funcționalitate și fiabilitate corespunzătoare. Materialele diferite au fost proiectate astfel încât să fie separate simplu. Dispozitivele de fixare și alte conexiuni sunt simplu de localizat, de accesat și de demontat utilizând scule obișnuite. Componentele de mare prioritate au fost proiectate pentru a fi accesate rapid în vederea dezasamblării și reparării eficiente.

Pentru informații suplimentare, vizitați site-ul Web HP dedicat protecției mediului:

[www.hp.com/hpinfo/globalcitizenship/environment](http://www.hp.com/hpinfo/globalcitizenship/environment)

- [Sfaturi ecologice](#)
- [Regulamentul nr. 1275/2008 al Comisiei Uniunii Europene](#)
- [Hârtie](#)
- [Materiale plastice](#)
- [Fișe tehnice de securitate](#)
- [Programul de reciclare](#)
- [Programul de reciclare a consumabilelor HP inkjet](#)
- [Consum energie](#)
- [Dezafectarea de către utilizatori a echipamentelor uzate](#)
- [Eliminarea deșeurilor în Brazilia](#)
- [Substanțe chimice](#)
- [Declarație privind condiția de prezență a marcajului de substanțe interzise \(Taiwan\)](#)
- [Tabelul cu substanțele/elementele periculoase și conținutul acestora \(China\)](#)
- [Restricția privind substanțele periculoase \(India\)](#)
- [Declarație privind restricția utilizării substanțelor periculoase \(Turcia\)](#)
- [EPEAT](#)
- [Informații pentru utilizatori privind eticheta ecologică SEPA \(China\)](#)
- [Eticheta de energie în China pentru imprimantă, fax și copiator](#)

### Sfaturi ecologice

HP este angajat în asistarea clienților pentru a-și reduce impactul asupra mediului. Pentru mai multe informații privind inițiativele HP în privința protecției mediului, vizitați site-ul Web HP Environmental Programs and Initiatives.

[www.hp.com/hpinfo/globalcitizenship/environment/](http://www.hp.com/hpinfo/globalcitizenship/environment/)

## Regulamentul nr. 1275/2008 al Comisiei Uniunii Europene

Pentru date referitoare la alimentarea cu energie electrică a produsului, inclusiv consumul de energie al produsului în mod standby conectat în rețea, dacă toate porturile de rețea cablată sunt conectate și toate porturile de rețea wireless sunt activate, consultați secțiunea P14 „Additional Information” (Informații suplimentare) din Declarația IT ECO pentru produs, de la [www.hp.com/hpinfo/globalcitizenship/environment/productdata/itecodesktop-pc.html](http://www.hp.com/hpinfo/globalcitizenship/environment/productdata/itecodesktop-pc.html).

## Hârtie

Acest produs permite utilizarea de hârtie reciclată, în conformitate cu DIN 19309 și EN 12281:2002.

## Materiale plastice

Componentele din plastic care depășesc 25 grame sunt marcate în conformitate cu standardele internaționale care impun identificarea materialelor plastice în scopul reciclării, la sfârșitul perioadei de exploatare a produsului.

## Fișe tehnice de securitate

Fișele tehnice de securitate, informațiile privind siguranța produsului și informațiile de mediu sunt disponibile la [www.hp.com/go/ecodata](http://www.hp.com/go/ecodata) sau la cerere.

## Programul de reciclare

HP oferă un număr din ce în ce mai mare de programe de returnare și reciclare a produselor în numeroase țări/regiuni și are relații de parteneriat cu cele mai mari centre de reciclare a produselor electronice din întreaga lume. HP conservă resursele prin revânzarea unora dintre cele mai populare produse ale sale. Pentru informații suplimentare despre reciclarea produselor HP, vizitați:

[www.hp.com/hpinfo/globalcitizenship/environment/recycle/](http://www.hp.com/hpinfo/globalcitizenship/environment/recycle/)

## Programul de reciclare a consumabilelor HP inkjet

Compania HP este angajată în lupta pentru protejarea mediului. Programul de reciclare a consumabilelor HP inkjet este disponibil în numeroase țări/regiuni și vă permite să reciclați gratuit cartușele de imprimare și de cerneală uzate. Pentru informații suplimentare, vizitați următorul site Web:

[www.hp.com/hpinfo/globalcitizenship/environment/recycle/](http://www.hp.com/hpinfo/globalcitizenship/environment/recycle/)

## Consum energie

Echipamentul HP de imprimare și prelucrare a imaginilor marcat cu sigla ENERGY STAR® este certificat de Agenția de Protecție a Mediului din S.U.A. Semnul următor va apărea pe produsele de prelucrare a imaginii certificate ENERGY STAR:



Informații suplimentare despre modelele de produse de prelucrare a imaginii certificate ENERGY STAR sunt listate la: [www.hp.com/go/energystar](http://www.hp.com/go/energystar)

## Dezafectarea de către utilizatori a echipamentelor uzate



Acest simbol înseamnă că produsul nu trebuie aruncat împreună cu deșeurile menajere. Pentru a proteja sănătatea umană și mediul, trebuie să predați echipamentul uzat la un punct de colectare desemnat pentru reciclarea echipamentelor electrice și electronice uzate. Pentru mai multe informații, luați legătura cu serviciul de dezafectare a deșeurilor menajere sau mergeți la <http://www.hp.com/recycle>.

## Eliminarea deșeurilor în Brazilia



Não descarte o produto eletrônico em lixo comum

Este produto eletrônico e seus componentes não devem ser descartados no lixo comum, pois embora estejam em conformidade com padrões mundiais de restrição a substâncias nocivas, podem conter, ainda que em quantidades mínimas, substâncias impactantes ao meio ambiente. Ao final da vida útil deste produto, o usuário deverá entregá-lo à HP. A não observância dessa orientação sujeitará o infrator às sanções previstas em lei.

Após o uso, as pilhas e/ou baterias dos produtos HP deverão ser entregues ao estabelecimento comercial ou rede de assistência técnica autorizada pela HP.

Para maiores informações, inclusive sobre os pontos de recebimento, acesse:

[www.hp.com.br/reciclar](http://www.hp.com.br/reciclar)

## Substanțe chimice

Compania HP și-a luat angajamentul de a furniza clienților informații despre substanțele chimice din produsele sale, respectând cerințe legale precum REACH (*Regulamentul CE Nr. 1907/2006 al Parlamentului European și al Consiliului*). Un raport cu informații despre substanțele chimice pentru acest produs poate fi găsit la: [www.hp.com/go/reach](http://www.hp.com/go/reach).

## Declarație privind condiția de prezență a marcajului de substanțe interzise (Taiwan)

限用物質含有情況標示聲明書

Declaration of the Presence Condition of the Restricted Substances Marking

單元 Unit	限用物質及其化學符號					
	Restricted substances and its chemical symbols					
	鉛 Lead (Pb)	汞 Mercury (Hg)	鎘 Cadmium (Cd)	六價鉻 Hexavalent chromium (Cr <sup>+6</sup> )	多溴聯苯 Polybrominate d biphenyls (PBB)	多溴二苯醚 Polybrominate d diphenyl ethers (PBDE)
外殼和紙匣 (External Casings and Trays)	0	0	0	0	0	0
電線 (Cables)	0	0	0	0	0	0
印刷電路板 (Printed Circuit Boards)	—	0	0	0	0	0
列印引擎(Print Engine)	—	0	0	0	0	0
列印機組件 (Print Assembly)	—	0	0	0	0	0
噴墨印表機墨水匣 (Print Supplies)	0	0	0	0	0	0
列印機配件 (Print Accessory)	—	0	0	0	0	0

備考 1. “超出 0.1 wt %” 及 “超出 0.01 wt %” 係指限用物質之百分比含量超出百分比含量基準值。

Note 1: “Exceeding 0.1 wt %” and “exceeding 0.01 wt %” indicate that the percentage content of the restricted substance exceeds the reference percentage value of presence condition.

備考 2. “0” 係指該項限用物質之百分比含量未超出百分比含量基準值。

Note 2: “0” indicates that the percentage content of the restricted substance does not exceed the percentage of reference value of presence.

備考 3. “—” 係指該項限用物質為排除項目。

Note 3: The “—” indicates that the restricted substance corresponds to the exemption.

若要存取產品的最新使用指南或手冊，請前往 [www.support.hp.com](http://www.support.hp.com)。選取搜尋您的產品，然後依照畫面上的指示繼續執行。

To access the latest user guides or manuals for your product, go to [www.support.hp.com](http://www.support.hp.com). Select **Find your product**, and then follow the onscreen instructions.

## Tabelul cu substanțele/elementele periculoase și conținutul acestora (China)

产品中有害物质或元素的名称及含量



根据中国《电器电子产品有害物质限制使用管理办法》



部件名称	有害物质					
	铅 (Pb)	汞 (Hg)	镉 (Cd)	六价铬 (Cr(VI))	多溴联苯 (PBB)	多溴二苯醚 (PBDE)
外壳和托盘	0	0	0	0	0	0
电线	0	0	0	0	0	0
印刷电路板	X	0	0	0	0	0
打印系统	X	0	0	0	0	0
显示器	X	0	0	0	0	0
喷墨打印机墨盒	0	0	0	0	0	0
驱动光盘	X	0	0	0	0	0
扫描仪	X	0	0	0	0	0
网络配件	X	0	0	0	0	0
电池板	X	0	0	0	0	0
自动双面打印系统	0	0	0	0	0	0
外部电源	X	0	0	0	0	0

本表格依据 SJ/T 11364 的规定编制。

0：表示该有害物质在该部件所有均质材料中的含量均在 GB/T 26572 规定的限量要求以下。

X：表示该有害物质至少在该部件的某一均质材料中的含量超出 GB/T 26572 规定的限量要求。

此表中所有名称中含“X”的部件均符合欧盟 RoHS 立法。

注：环保使用期限的参考标识取决于产品正常工作的温度和湿度等条件。

## Restricția privind substanțele periculoase (India)

This product, as well as its related consumables and spares, complies with the reduction in hazardous substances provisions of the "India E-waste Rule 2016." It does not contain lead, mercury, hexavalent chromium, polybrominated biphenyls or polybrominated diphenyl ethers in concentrations exceeding 0.1 weight % and 0.01 weight % for cadmium, except where allowed pursuant to the exemptions set in Schedule 2 of the Rule.

## Declarație privind restricția utilizării substanțelor periculoase (Turcia)

Türkiye Cumhuriyeti: EEE Yönetmeliğine Uygundur

## EPEAT

Most HP products are designed to meet EPEAT. EPEAT is a comprehensive environmental rating that helps identify greener electronics equipment. For more information on EPEAT go to [www.epeat.net](http://www.epeat.net). For

information on HP's EPEAT registered products go to [www.hp.com/hpinfo/globalcitizenship/environment/pdf/epeat\\_printers.pdf](http://www.hp.com/hpinfo/globalcitizenship/environment/pdf/epeat_printers.pdf).

## Informații pentru utilizatori privind eticheta ecologică SEPA (China)

### 中国环境标识认证产品用户说明

噪声大于 63.0 dB(A) 的办公设备不宜放置于办公室内，请在独立的隔离区域使用。

如需长时间使用本产品或打印大量文件，请确保在通风良好的房间内使用。

如您需要确认本产品处于零能耗状态，请按下电源关闭按钮，并将插头从电源插座断开。

您可以使用再生纸，以减少资源耗费。

## Eticheta de energie în China pentru imprimantă, fax și copiator

### 复印机、打印机和传真机能源效率标识实施规则

依据“复印机、打印机和传真机能源效率标识实施规则”，该打印机具有中国能效标识。标识上显示的能效等级和操作模式值根据“复印机、打印机和传真机能效限定值及能效等级”标准（“GB 21521”）来确定和计算。

#### 1. 能效等级

产品能效等级分 3 级，其中 1 级能效最高。能效限定值根据产品类型和打印速度由标准确定。能效等级则根据基本功耗水平以及网络接口和内存等附加组件和功能的功率因子之和来计算。

#### 2. 能效信息

##### 喷墨打印机

##### — 操作模式功率

睡眠状态的能耗按照 GB 21521 的标准来衡量和计算。该数据以瓦特 (W) 表示。

##### — 待机功率

待机状态是产品连接到电网电源上功率最低的状态。该状态可以延续无限长时间，且使用者无法改变此状态下产品的功率。对于“成像设备”产品，“待机”状态通常相当于“关闭”状态，但也可能相当于“准备”状态或者“睡眠”状态。该数据以瓦特 (W) 表示。

##### — 睡眠状态预设延迟时间

出厂前由制造商设置的时间决定了该产品在完成主功能后进入低耗模式（例如睡眠、自动关机）的时间。该数据以分钟表示。

##### — 附加功能功率因子之和

网络接口和内存等附加功能的功率因子之和。该数据以瓦特 (W) 表示。

标识上显示的能耗数据是根据典型配置测量得出的数据，此类配置包含登记备案的打印机依据复印机、打印机和传真机能源效率标识实施规则所选的所有配置。因此，该特定产品型号的实际能耗可能与标识上显示的数据有所不同。

要了解规范的更多详情，请参考最新版的 GB 21521 标准。

# Index

## A

alimentare  
depanare 65  
alimentări suprapuse, depanare 51  
asistență clienți  
garanție 67

## B

blocaje  
eliminare 47  
butoane, panou de control 6

## C

car  
eliminare blocaje car 47  
cerințe de sistem 69

## D

depanare  
alimentare 65  
hârtie nepreluată din tavă 51  
imprimare 65  
pagini oblice 51  
probleme legate de alimentarea  
cu hârtie 51  
sunt preluate mai multe pagini  
51

## G

garanție 67

## H

hârtie  
depanarea alimentării 51  
eliminare blocaje 47  
HP, comandă 17  
pagini oblice 51

## I

imprimare  
depanare 65  
specificații 70  
informații privind reglementările 71  
informații tehnice  
specificații de mediu 69  
specificații pentru imprimare 70

## M

mediu  
Programul de susținere a  
produselor ecologice 73  
specificații de mediu 69

## O

oblicitate, depanare  
imprimare 51

## P

panou de control  
butoane 6  
caracteristici 6  
probleme legate de alimentarea cu  
hârtie, depanare 51

## R

reciclare  
cartușe de cerneală 74  
reglementări  
număr de identificare a modelului  
reglementat 71

## S

sisteme de operare acceptate 69  
software imprimantă (Windows)  
deschidere 18  
specificații  
cerințe de sistem 69

## T

tăvi  
depanarea alimentării 51  
eliminare blocaje de hârtie 47

## W

Windows  
cerințe de sistem 69

