



Пайдаланушы нұсқаулығы

© Copyright 2018 HP Development Company, L.P.

HDMI, HDMI Logo және High-Definition Multimedia Interface – HDMI Licensing LLC компаниясының сауда белгілері немесе тіркелген сауда белгілері. Windows – АҚШ және/немесе басқа елдердегі Microsoft корпорациясының тіркелген сауда белгісі немесе сауда белгісі.

Осы жердегі мәліметтер ескертусіз өзгертілуі мүмкін. HP өнімдері мен қызметтеріне арналған жалғыз кепілдік – осындай өнімдермен және қызметтермен бірге берілетін тікелей кепілдіктер. Осы құжаттағы басқа еш нәрсе кепілдік деп қаралмайды. HP компаниясы осы жерде кездескен техникалық немесе өңдеу қателері не жетіспеушіліктері үшін жауапты болмайды.

Өнім туралы ескерту





Бұл нұсқаулықта көптеген үлгілерге ортақ функциялар сипатталған. Кейбір функциялар өніміңізде болмауы мүмкін. Пайдаланушы нұсқауының соңғы нұсқасын ашу үшін, <http://www.hp.com/support> сілтемесіне өтіп, өніміңізді табу нұсқауларын орындаңыз. Содан кейін **Руководство пользователя** (Пайдаланушы нұсқаулары) бөлімін таңдаңыз.

Бірінші басылым: шілде, 2018 ж.

Құжат бөлігінің нөмірі: L26796-DF2

Осы нұсқаулық туралы

Бұл нұсқаулық монитор мүмкіндіктері, мониторды орнату және техникалық сипаттамалар туралы ақпаратпен бағдарламалық құрал мен техникалық сипаттамаларды пайдаланып қамтамасыз етеді.

-  **АБАЙ БОЛЫҢЫЗ!** Алды алынбаса, өлім жағдайына немесе ауыр жарақатқа себеп болуы **мүмкін** болған қауіпті жағдайды көрсетеді.
-  **ЕСКЕРТУ:** Алды алынбаса, өлім жеңіл немесе орташа жарақатқа себеп болуы **мүмкін** болған қауіпті жағдайды көрсетеді.
-  **МАҢЫЗДЫ АҚПАРАТ:** Маңызды, бірақ қауіпті емес ақпаратты көрсетеді (мысалы, мүліктік залалға қатысты хабарлар). Маңызды ескертпе пайдаланушыға процедураны дәл сипатталғандай орындалмаса, деректердің жойылуына немесе жабдық не бағдарламалық құралдың зақымдалуына себеп болуы мүмкін. Сонымен қатар тұжырымды түсіндіру немесе тапсырманы орындау туралы негізгі ақпаратты қамтиды.
-  **ЕСКЕРТПЕ:** Негізгі мәтіннің маңызды бөлімдерін ерекшелеуге немесе қосымша жасауға арналған қосымша ақпараттан тұрады.
-  **КЕҢЕС:** Тапсырманы аяқтауға арналған пайдалы кеңестерді қамтамасыз етеді.

HDMI™
HIGH-DEFINITION MULTIMEDIA INTERFACE

Бұл өнімде HDMI технологиясы қолданылған.

Мазмұны

1 Жұмысқа кірісу	1
Қауіпсіздік туралы маңызды ақпарат	1
Өнім мүмкіндіктері мен құрамдастары	2
Ерекшеліктер	2
Веб-камера	3
Артқы бөлшектері	4
Мониторды орнату	5
Мониторды орнатқан кезде сақ болыңыз	5
Монитор тұғырын тағу	5
Кабельдерді қосу	5
Мониторды реттеу	9
Мониторды қосу	9
Мониторды орнату	10
Монитор тұғырын алу	10
Монитор басын бекіту құрылғысына тіркеу	11
HP су белгісі мен қалдық бейне тәртібі	12
2 Мониторды пайдалану	13
Монитор драйверлерін жүктеп алу	13
Экрандағы дисплей (OSD) мәзірін пайдалану	13
Төменгі көк шам режимін реттеу	14
Авто ұйқы режимін қолдану	14
3 Қолдау және ақаулықтарды жою	16
Жиі кездесетін проблемаларды шешу	16
Түйме бөгеулері	17
Қолдау қызметіне хабарласу	17
Техникалық қолдау қызметіне қоңырау шалу алдындағы дайындық	17
Сериялық нөмірі мен өнім нөмірін табу	17
4 Мониторға техникалық қызмет көрсету	18
Техникалық қызмет көрсету нұсқаулары	18
Мониторды тазалау	18
Мониторды тасымалдау	19

қосымшасы а Техникалық сипаттар	20
Алдын-ала орнатылған дисплей ажыратымдылықтары	21
Қуатты үнемдеу мүмкіндігі	22
қосымшасы ә Арнайы мүмкіндіктер	23
Арнайы мүмкіндіктер	23
Арнайы мүмкіндіктерге арналған қажетті құралдарды табу	23
Біздің міндетіміз	23
Халықаралық арнайы мүмкіндіктер жөніндегі білікті мамандар бірлестігі (IAAP)	24
Ең жақсы арнайы технологияны табу	24
Қажеттіліктеріңізге қол жеткізу	24
HP өнімдеріне арналған арнайы мүмкіндіктер	24
Стандарттар және заңдар	25
Стандарттар	25
Нөмірі 376 – EN 301 549 бұйрығы	25
Веб-мазмұнға қол жеткізу жөніндегі нұсқаулар (WCAG)	26
Заңдар мен ережелер	26
Америка Құрама Штаттары	26
21 ғасырдағы байланыстар мен бейне құралдарының қолжетімділігі жөніндегі заң (CVAA)	27
Канада	27
Еуропа	27
Ұлыбритания	28
Австралия	28
Дүние жүзі бойынша	28
Пайдалы арнайы мүмкіндіктер ресурстары мен сілтемелері	28
Ұйымдар	28
Білім беру институттары	29
Шектеулі мүмкіндіктер туралы басқа да ресурстар	29
HP сілтемелері	29
Қолдау қызметіне хабарласу	29

1 Жұмысқа кірісу

Қауіпсіздік туралы маңызды ақпарат

Монитормен бірге айнымалы ток адаптері мен қуат сымы берілуі мүмкін. Егер басқа сым пайдаланылса, осы мониторға сәйкес келетін қуат көзі мен қосылымды ғана пайдаланыңыз. Монитормен пайдаланылатын тиісті айнымалы ток қуат сымы жинағы туралы ақпаратты құжаттамалар жинағында берілген *Өнім ескертулері* бөлімін қараңыз.

 **АБАЙ БОЛЫҢЫЗ!** Электр тогының соғу немесе жабдықты зақымдау қаупін азайту үшін:

- Қуат сымын барлық уақытта оңай қол жеткізуге болатын айнымалы ток розеткасына қосыңыз.
- Қуат сымын айнымалы ток розеткасынан суыру арқылы құрылғыны қуат көзінен ажыратыңыз.
- Қуат сымы 3 істікшелі ажыратқышпен берілсе, оны (жерге қосылған) 3 істікшелі розеткаға қосыңыз. Қуат сымының жерге қосу істікшесін (мысалы, 2 істікшелі адаптер қосу арқылы) ажыратпаңыз. Жерге қосу істікшесі қауіпсіз пайдалануды қамтамасыз етуде маңызды болып табылады.

Қауіпсіздікті сақтау үшін қуат сымдарының немесе кабельдерінің үстіне ештеңе қоймаңыз. Оларды ешкім кездейсоқ баспайтындай немесе оларға сүрінбейтіндей етіп орналастырыңыз. Сымнан немесе кабельден ұстап тартпаңыз. Айнымалы ток розеткасынан ажыратқанда сымды ашасынан ұстаңыз.

Ауыр жарақаттану қаупін азайту үшін, *Қауіпсіз және қолайлы жұмыс жасау нұсқаулығын* (пайдаланушы нұсқаулықтарымен бірге беріледі) оқыңыз. Мұнда компьютер пайдаланушылары үшін жұмыс орнын реттеу және дұрыс ұйымдастыру жолдары, денсаулық сақтау шаралары және компьютермен жұмыс істеу ережелері сипатталады. Бұл *Қауіпсіз және қолайлы жұмыс жасау нұсқаулығында* маңызды электр және механикалық жабдықтармен жұмыс істегенде қадағаланатын қауіпсіздік ережелері де беріледі. Сонымен қатар *Қауіпсіздік және қолайлы жұмыс істеу нұсқаулығы* <http://www.hp.com/ergo> сілтемесінде қолжетімді.

 **МАҢЫЗДЫ АҚПАРАТ:** Мониторды, сондай-ақ компьютерді қорғау үшін, барлық компьютердің және басқа перифериялы құрылғылардың (мысалы, монитор, принтер, сканер) қуат сымдарын қандай да бір кернеу ауытқуларынан қорғау құрылғыларына қосыңыз, мысалы, желілік сүзгілерге немесе үздіксіз қуат көздері (УҚК). Кернеу ауытқуларынан барлық қуат жолақтарын қорғамайды; қуат жолақтарында осындай мүмкіндік бар деген арнайы жапсырма болуы керек. Зақымдалған жағдайда ауыстыру саясатын қолданатын және кернеу ауытқуларынан қорғамаған жағдайда жабдықты ауыстыруға кепілдік беретін өндірушінің желілік сүзгісін пайдаланыңыз.

HP сұйық кристалдық мониторын орнату үшін арнайы жасалған дұрыс өлшемді жиһазды пайдаланыңыз.

 **АБАЙ БОЛЫҢЫЗ!** Комодтарда, кітап сөрелерінде, сөрелерде, үстелдерде, динамиктерде, жәшіктерде немесе арбашаларда дұрыс емес орнатылған сұйық кристалдық мониторлар құлап, жарақат алуға себеп болуы мүмкін.

СКД мониторға қосатын барлық сымдарды және кабельдерді өткізгенде оларды қыспау, баспау немесе оларға шалынбау үшін аса сақ болу керек.

Өнім мүмкіндіктері мен құрамдастары

Ерекшеліктер

Дисплей мүмкіндіктері:

- Белсенді матрицасы мен жазықтық ауыстыру (IPS) технологиясымен жабдықталған сұйық кристалды дисплей (СКД)
- 1920 x 1080 ажыратымдылығына ие, диагоналі 68,6 см (27 дюйм) көрінетін экран аймағы, сонымен қатар төмен ажыратымдылыққа ие бейнелерді толық экран қолдауы; бастапқы арақатынасын сақтай отырып, ең жоғары өлшемді бейнені қалыпты масштабтау мүмкіндігін ұсынады
- sRGB түс кеңістіктерінің ауқымын қамтамасыз ететін кең түсті гамма
- Жарық диодты жарқылсыз панель
- Отырып не тұрып немесе бір тараптан екінші тарапқа жүріп көруге мүмкіндік беретін кең көру бұрышы
- Тұрып, отырып көру немесе бір жақтан екінші жаққа қозғалып жүріп көруге мүмкіндік беретін еңкейту мүмкіндігі және кең көру бұрышы
- Монитордың иілгіш басын орнату туралы шешімдерді ұсынатын алынбалы тіреуіш
- Тұғырдағы мониторды қарапайым басу әрекетімен жылдам орнататын және оны ыңғайлы сырғытпа арқылы оңай шешетін жылдам бекітуге арналған HP Жылдам босату 2 жүйесі
- DisplayPort бейне кірісі
- Бір HDMI (High-Definition Multimedia Interface) 1.4 бейне кірісі
- Бір USB Type-C порты
- Екі USB 3.0 (төмен ағынды) порты
- Төрт Функция түймесінің үшеуін ең көп қолданылатын операцияларды жылдам таңдауға қайта конфигурациялауға болады
- Амалдық жүйе қолдау көрсетсе, Plug and Play (Қосу және ойнату) мүмкіндігі
- 100 мм кіріктірілген VESA орнату
- Жұмыс станциясы орнатылатын мониторды бекітуге арналған орнату кронштейнінің тірегі
- Монитордың артындағы қосымша кабельді бекітуге арналған қауіпсіздік кабелінің ұясы
- Кабельдер мен сымдарды қоюға арналған кабельдің басқару мүмкіндіктері
- Экрандық дисплей реттеулерін оңай орнатып, экранды оңтайландыру үшін бірнеше тілде берілген
- Монитор параметрлерін реттеу және ұрлықтан қорғау мүмкіндігіне арналған HP дисплей көмекшісі
- Қуатты үнемдеу мүмкіндігі қуатты азайтып тұтыну талаптарына сәйкес келеді



ЕСКЕРТПЕ: Қауіпсіздік және құқықтық ақпарат алу үшін, құжаттама жинағындағы *Өнім ескертулері* бөлімін қараңыз. Пайдаланушы нұсқауының соңғы нұсқасын ашу үшін, <http://www.hp.com/support> сілтемесіне өтіп, өніміңізді табу нұсқауларын орындаңыз. Содан кейін **Руководство пользователя** (Пайдаланушы нұсқаулары) бөлімін таңдаңыз.

Веб-камера

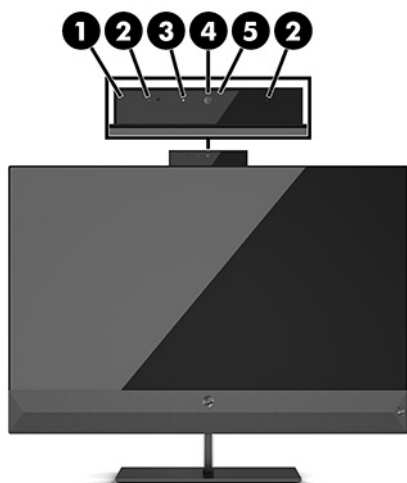

Құрамдас бөлшегі	Функциясы
1 Веб-камера терезесі	Қорғағыш терезесі.
2 Веб-камера микрофондары	Бейне конференцияда қатысу мүмкіндігін береді.
3 Веб-Камера жарық диоды	Вебкамера жұмыс істеп тұрғанын көрсетеді.
4 Веб-камера объективі	Суретіңізді бейне конференцияға өткізеді.
5 Веб-камера қақпағын сырғыту	Веб-камера объективін ашады немесе жабады.

Артқы бөлшектері

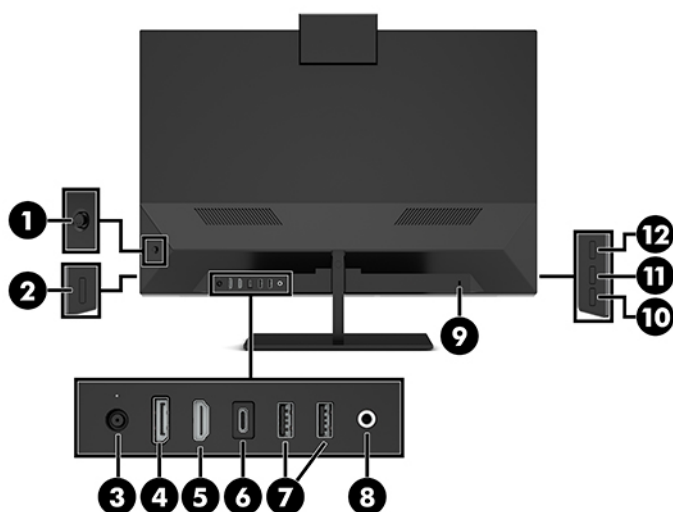

Құрамдас бөлшегі	Функциясы
1 OSD басқару	Функция түймелерін белсендіріп, түйме белгілері экранның оң жағында көрсетіледі.
2 Қуат түймесі	Мониторды қосады немесе өшіреді.
3 Қуат қосқышы	АТ адаптерін қосады.
4 HDMI порты	HDMI кабелін негізгі құрылғыға қосады.
5 DisplayPort порты	DisplayPort кабелін негізгі құрылғыға қосады.
6 USB Type-C порты	USB Type-C кабелін негізгі құрылғыға жалғайды.
7 USB 3.0 порттары (төмен ағынды) (2)	USB 3.0 кабелін пернетақта, тінтуір немесе USB қатты дискі сияқты негізгі көз құрылғысына жалғайды.
8 Құлақаспап ұясы	Токқа қосылатын қосымша стерео үндеткіштер, құлақаспаптар, тығын тәріздес құлақаспаптар, гарнитура немесе теледидар дыбыс кабелі қосылады. АБАЙ БОЛЫҢЫЗ! Жарақаттану қаупін азайту үшін, құлақаспаптарды, тығын тәріздес құлақаспапты немесе гарнитураны кимес бұрын дыбыс деңгейін реттеңіз. Қосымша қауіпсіздік апаратын алу үшін, құжаттама жинағымен бірге берілген Өнім туралы ескертулер құжатын қараңыз.
9 Қауіпсіздікті қамтамасыз ететін арқан ұясы	Қосымша кабель құлпын жалғайды
10 Дыбыс деңгейін азайту түймесі	Дыбыс деңгейін төмендетеді.
11 Дыбыс деңгейін көбейту түймесі	Дыбыс деңгейін арттырады.
12 Дыбысты өшіру түймесі	Үндеткіш дыбысын өшіру үшін басыңыз.

Мониторды орнату

Мониторды орнатқан кезде сақ болыңыз

Монитордың зақымдалуын болдырмау үшін, сұйық кристалдық панельдің бетін ұстамаңыз. Панельге қысым түссе, түс біркелкі болмауы немесе сұйық кристалдардың бағыты бұзылуы мүмкін. Мұндай жағдайда экранның қалыпты күйі қалпына келмейді.

Тұғырды орнатқан кезде, мониторды қорғаныш пенопластпен немесе абразивті емес матамен жабылған тегіс бетке төмен қаратып орналастырыңыз. Бұлай істеу экранның тырнауын, оның бетінің зақымдалуын немесе сынуын және басқару түймелерінің зақымдалуын болдырмайды.

Монитор тұғырын тағу

⚠ ЕСКЕРТУ: Экран сынғыш. Экранға тимеңіз немесе оған қысым түсірмеңіз; бұл зақымдауы мүмкін.

💡 КЕҢЕС: Монитордың орналасуына мән беріңіз, себебі беткі тақтайы айналадағы жарықтан және жарық беттен кедергі келтіретін шағылысуларды тудыруы мүмкін.

1. Монитор басының бетін төмен қаратып, таза, құрғақ матамен жабылған тегіс бетке орналастырыңыз.
2. Монитордың артындағы тұғырдың мойнындағы базаны басыңыз (1). Содан кейін алты қырлы кілтпен (қамтылған) екі бұранданы орнатыңыз (2).

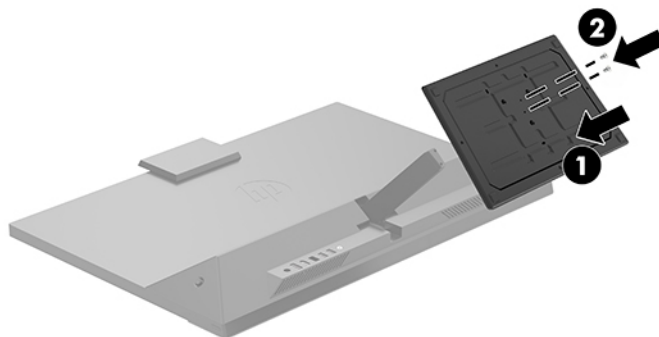

Кабельдерді қосу

📝 ЕСКЕРТПЕ: Монитор HDMI немесе DisplayPort кірісін қолдайды. Бейне режимін пайдаланылатын бейне кабелі анықтайды. Дисплей қай кірістердің жарамды бейне сигналдары бар екенін автоматты түрде анықтайды. Кірістерді экрандық дисплей (OSD) мүмкіндігі арқылы **Меню** (Мәзір) түймесін басып таңдауға болады. Монитор таңдаулы кабельдерімен ғана жеткізіледі. Бұл бөлімде берілген кабельдердің кейбіреуі монитор жинағына кірмейді.

1. Мониторды компьютер жанындағы ыңғайлы, жақсы желдетілетін жерге қойыңыз.
2. Видео кабелін қосыңыз.

📝 ЕСКЕРТПЕ: Монитор қай кірістерде жарамды бейне сигналдарының бар екенін автоматты түрде анықтайды. Кірістер экрандық дисплейде **Меню** (Мәзір) түймесін басу және **Элемент управление ввода** (Кірісті басқару элементі) элементін таңдау арқылы таңдалады.

- DisplayPort кабелінің бір ұшын монитордың артындағы DisplayPort портына, екіншісін негізгі құрылғының DisplayPort портына жалғаңыз.

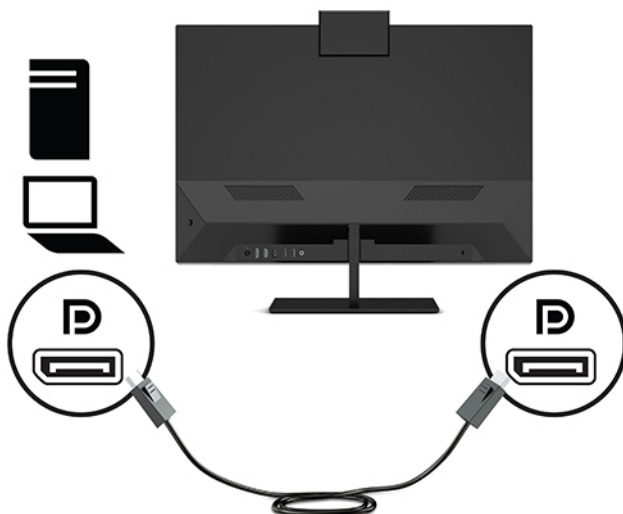

- HDMI кабелінің бір ұшын монитордың артындағы HDMI портына, екіншісін негізгі құрылғыға жалғаңыз.

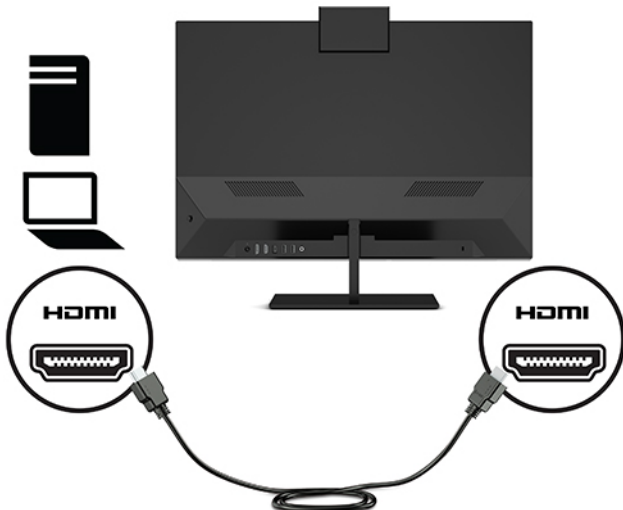

3. USB кабельдерін жалғаңыз.

- Берілген USB Type-C кабелінің бір ұшын монитордағы USB Type-C портына жалғап (монитормен бірге берілген HP мақұлдайтын USB Type-C кабелін ғана пайдаланыңыз), басқа ұшын негізгі құрылғыдағы USB Type-C портына жалғаңыз.

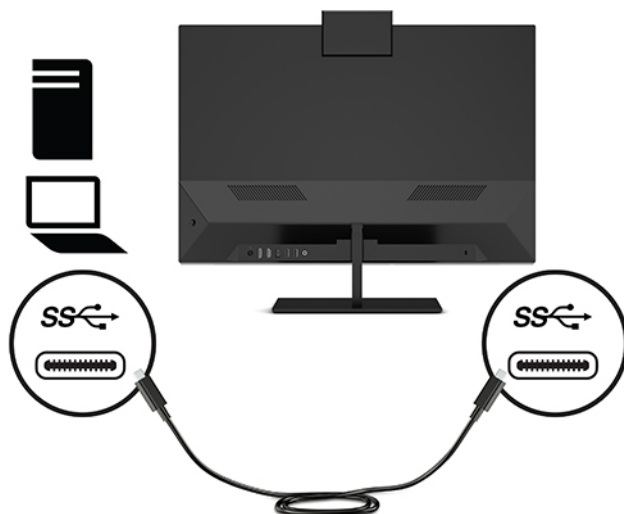

- USB 3.0 кабелінің бір ұшын монитордағы USB 3.0 портына, ал басқа ұшын пернетақта, тінтуір немесе USB қатты дискісі сияқты негізгі құрылғыдағы USB 3.0 портына жалғаңыз.

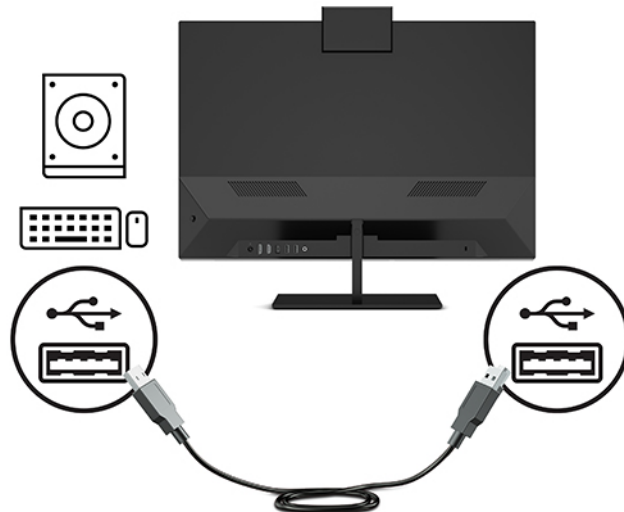

4. Аудио кабелінің бір ұшын монитордағы құлақаспап ұясына, ал басқа ұшын қосымша қуат берілетін стерео үндеткіштеріне, құлақаспаптарына, тығын тәрізді құлақаспаптарына, гарнитураларына немесе теледидарға жалғаңыз.

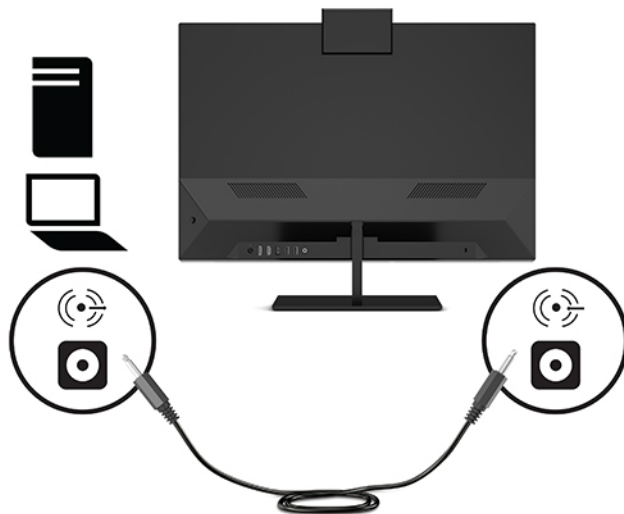

5. Қуат сымның бір ұшын айнымалы ток адаптеріне (1) және екінші ұшын айнымалы ток розеткасына (2) жалғаңыз. Одан кейін айнымалы ток адаптерін мониторға (3) жалғаңыз.

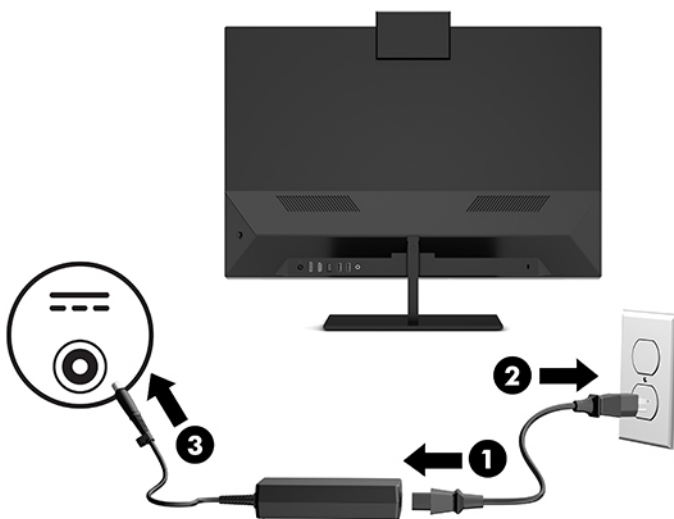

⚠ АБАЙ БОЛЫҢЫЗ! Электр тогының соғу немесе жабдықты зақымдау қаупін азайту үшін:

Қуат сымның жерге тұйықтау ашасын ажыратпаңыз. Жерге тұйықтау ашасы - өте маңызды қауіпсіздік бөлшегі.

Қуат сымның ашасын барлық уақытта оңай қол жетімді жерге қосылған айнымалы ток розеткасына қосыңыз.

Жабдықтың қуатын қуат сымның ашасын айнымалы токтан суыру арқылы өшіріңіз.

Қауіпсіздікті сақтау үшін қуат сымдарының немесе кабельдерінің үстіне ештеңе қоймаңыз. Оларды ешкім кездейсоқ баспайтындай немесе оларға сүрінбейтіндей етіп орналастырыңыз. Сымнан немесе кабельден ұстап тартпаңыз. Айнымалы ток розеткасынан қуат сымын ажыратқанда сымның ашасынан ұстаңыз.

Мониторды реттеу

Монитор басын көз деңгейіне ыңғайлы етіп орнату үшін, оны алға немесе артқа еңкейтіңіз.

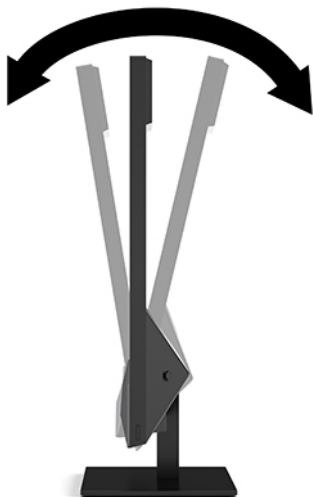

Мониторды қосу

Мониторды қосу үшін, қуат түймесін басыңыз.



МАҢЫЗДЫ АҚПАРАТ: Бір қозғалыссыз бейнені екі немесе одан көп сағат бойы көрсететін мониторларда қалдық кескін пайда болуы мүмкін. Қалдық кескіннің зақымдалуын болдырмау үшін, экранды сақтау бағдарламасын әрқашан іске қосу немесе егер ұзақ уақыт қолданылмаса, мониторды өшіріп қою керек. Қалдық кескін барлық СКД экрандарда орын алуы мүмкін жағдай. HP кепілдігі «қалдық кескіні» бар мониторларды қамтымайды.

ЕСКЕРТПЕ: Қуат түймесін басқанда ештеңе болмаса, қуат түймесін құлыптау мүмкіндігі қосылған болуы мүмкін. Бұл функцияны өшіру үшін, монитордың қуат түймесін 10 секунд басып тұрыңыз.

ЕСКЕРТПЕ: Экрандық мәзірдегі қуаттың жарық диодын өшіруге болады. Монитордың бүйіріндегі **Меню** (Мәзір) түймесін басып, **Управление питанием** (Қуатты басқару) > **Индикатор питания** (Қуат диодты шамы) > **Выкл.** (Өшіру) тармағын таңдаңыз.

Монитор алғаш рет қосылғанда, **Состояние монитора** (Монитор күйі) хабары бес секунд көрсетіледі. Хабар қай кірістің қосылып тұрғанын көрсетеді, ағымдағы алдын ала орнатылған дисплей ажыратымдылығы және ұсынылатын алдын ала орнатылған дисплей ажыратымдылығы.

Монитор автоматты түрде сигнал кірістерінде қосылған кіріс бар-жоғын қарап шығады және көрсету үшін сол кірісті пайдаланады.

Мониторды орнату

Монитор басын қабырғаға, бұралмалы ілгішке немесе басқа орнату құрылғысына бекітуге болады.

 **ЕСКЕРТПЕ:** Бұл құрылғы UL немесе CSA тізімдеген қабырғаға бекіту кронштейн арқылы қамтамасыз етіледі.

 **ЕСКЕРТУ:** Бұл монитор VESA өнеркәсіптік стандартына сәйкес 100 мм орнату тесіктерін қолдайды. Мониторға қосымша ілгіш бекіту үшін төрт 4 мм, биіктігі 0,7 қадам және ұзындығы 10 мм бұрандалар қажет болады. Ұзын бұрандалар мониторды зақымдауы мүмкін. Өндірушінің орнату құралының VESA өнеркәсіптік стандартына сәйкес келетінін және монитор басының салмағын көтеретінін тексеру маңызды. Ең жақсы өнімділік үшін монитормен бірге берілген қуат және бейне кабельдерін пайдаланыңыз.

Монитор тұғырын алу

 **ЕСКЕРТУ:** Мониторды бөлшектемей тұрып, монитордың өшірілгендігіне, барлық кабельдердің ажыратылғандығына көз жеткізіңіз.

1. Барлық кабельдерді монитордан ажыратыңыз.
2. Монитор басының бетін төмен қаратып, таза, құрғақ матамен жабылған тегіс бетке орналастырыңыз.
3. Негізді тегіс бетке қарай орналастырыңыз (1).
4. Тұғырдың мойнынан пластикалық қақпақты алыңыз (2).
5. Алты қырлы кілттің (берілген) көмегімен тұғыр (3) мойнынан бұранданы алыңыз.

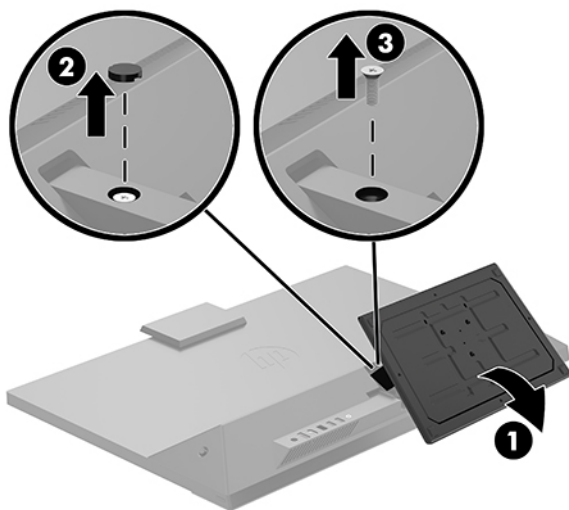

6. Тұғырды монитор басынан алып тастаңыз.



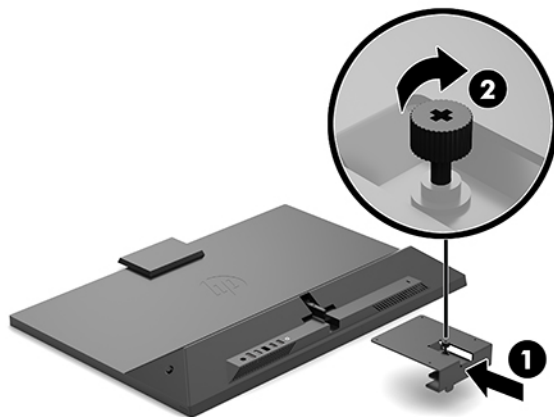

Монитор басын бекіту құрылғысына тіркеу

1. Монитор басын тұғырдан алып тастаңыз. Толық мәліметті [Монитор тұғырын алу \(10-бет\)](#) бөлімінен қараңыз.
2. VESA кронштейнінің астындағы қойындыны монитор басының артындағы ұяшыққа енгізіп (1), бұrandаны қатайтыңыз (2).

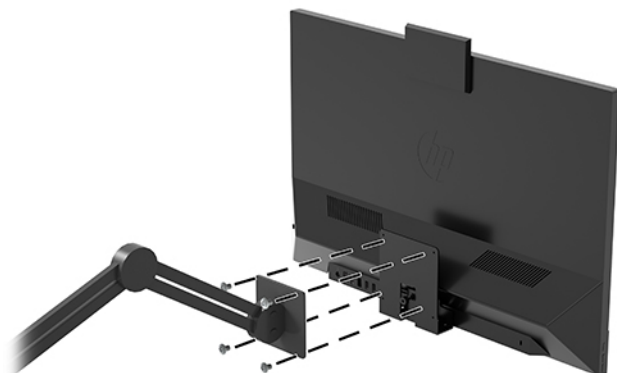

3. Төрт орнату бұрандасын орнатылатын құрылғыдағы саңылауларға енгізу және монитордың артында орнатылған VESA кронштейніндегі бұранда саңылауларына енгізу арқылы мониторды қажетті қабырғаға немесе бұралмалы ілгішке бекітіңіз.



 **МАҢЫЗДЫ АҚПАРАТ:** Мониторды қабырғаға немесе тербелмелі тетікке орнатқан кезде орнату құрылғысы өндірушісінің нұсқауларын сақтаңыз.

HP су белгісі мен қалдық бейне тәртібі

Монитор ультра-кең көлемді көру бұрыштары мен жетілдірілген бейне сапасын қамтамасыз ететін IPS (жазықтық ауыстыру) экраны технологиясымен жасалған. IPS экрандарын түрлі жетілдірілген бейне сапасына арналған бағдарламалармен қолдануға жарамды. Бұл технология статикалық, стационарлық немесе тұрақты бейнелерді ұзақ уақыт аралығында экран қорғаушысын қолданбай көрсететін бағдарламалармен қолдануға жарамайды. Бұндай бағдарламалардың қатарына камера бақылаушы, видео ойындар, сауда логолары және экранда ұзақ уақыт ойнатылатын үлгілер жатады. Тұрақты кескіндер дисплей экранында дақ немесе су таңбалары сияқты көрінуі мүмкін кескінді сақтау зақымына әкелуі мүмкін.

Тәулігіне 24 сағат қолданылатын мониторлардағы қалдық кескін зақымдалуы HP кепілдігінде қамтылмаған. Бейне ақаулықтарын болдырмау үшін, қолданыстан тыс кезде мониторды өшіріп қойыңыз немесе, егер жүйеде жабдықталған болса, қуат басқару параметрін қолданыстан тыс кезде мониторды өшіру қызметіне қойыңыз.

2 Мониторды пайдалану

Монитор драйверлерін жүктеп алу

Төмендегі файлдарды <http://www.hp.com/support> сілтемесінен жүктеп алуға және орнатуға болады.

- INF (Ақпарат) файлы
- ICM (Image Color Matching) файлдары (әрбір калибрленген түс қойындысы үшін бір файл)
- HP Display Assistant — монитор параметрлерін реттейді және ұрлықтан қорғау мүмкіндігін іске қосады

Файлдарды жүктеп алу үшін:

1. <http://www.hp.com/support> сілтемесіне өтіңіз.
2. **ПО и драйверы** (Бағдарламалық құрал мен драйверлерді жүктеп алу) қойыншасын таңдаңыз.
3. Өнім түрін таңдаңыз.
4. Іздеу өрісіне HP монитор моделін енгізіңіз.

Экрандағы дисплей (OSD) мәзірін пайдалану

Монитор экранындағы кескінді өзіңіздің қалауыңыз бойынша реттеу үшін экрандағы дисплей (OSD) мәзірін пайдаланыңыз. OSD экранын ашып, реттеу үшін монитордың алдыңғы панеліндегі түймелерді қолданыңыз.

OSD мәзіріне кіріп, тиісті реттеулерді жасау үшін келесілерді орындаңыз:

1. Егер монитор әлі қосылмаған болса, оны қосу үшін, монитордың артқы панеліндегі қуат түймесін басыңыз.
2. Экрандық дисплей (OSD) мәзіріне кіру мақсатына түймелерді белсендіру үшін үш функция түймесінің бірін басыңыз. Содан кейін экрандық дисплейді ашу үшін **Меню** (Мәзір) түймесін басыңыз.
3. Мәзір таңдауларын шарлау, таңдау және реттеу үшін жоғарғы бес Функциялық түймелерді пайдаланыңыз. Экрандағы түйме белгілері белсенді мәзірге немесе ішкі мәзірге қарай ауысып отырады.

Келесі кестеде негізгі экран дисплейі мәзіріндегі мәзір таңдаулары берілген.

Негізгі мәзір	Сипаттама
Жарықтығын немесе жарықтық Деңгейі	Экранның жарықтық немесе ашықтық деңгейін реттейді. Зауыттық әдепкі параметр – 90.
Контраст	Экранның контраст деңгейін реттейді. Зауыттық әдепкі параметр – 80.
Түстерді басқару	Экран түсін таңдайды және реттейді.
Кірісті басқару элементі	Бейне кіріс сигналын таңдайды.
Кескінді басқару	Экрандағы кескінді реттейді.
PIP басқару	PIP кескінін таңдайды және реттейді.

Негізгі мәзір	Сипаттама
Қуатты басқару	Қуат параметрлерін реттейді.
Мәзір басқаруы	Экрандық дисплей басқару элементтерін реттейді.
Басқару	DDC/CI параметрлерін реттейді және экрандағы дисплей мәзірінің барлық параметрлерін зауыттық әдепкі мәндеріне қайтарады.
Ақпарат	Монитор туралы маңызды ақпаратты таңдайды және көрсетеді.
Шығу	Экрандық мәзір экранынан шығу.

Төменгі көк шам режимін реттеу

Монитор шығарылатын көк жарықты азайту арқылы көзге түсетін көк жарық экспозициясын азайтуға болады. Бұл монитор экрандағы мазмұнды оқу кезінде көк жарық шығысын азайтып, көбірек демалдыратын және кескін үлгіленуін азайтатын параметрін таңдау мүмкіндігін береді.

Монитордағы көк шам шығысын реттеу үшін:

1. Түймелерді белсендіру үшін, алдыңғы беттік панельдегі төрт Функция түймесінің біреуін басыңыз, содан кейін экран дисплейін ашу үшін, **Меню** (Мәзір) түймесін басыңыз. **Управление цветом** (Түстерді басқару) және **Режим просмотра** (Көріп шығу режимі) опцияларын таңдаңыз.
2. Қажетті параметрді таңдаңыз:
 - **Слабый синий цвет** (Төменгі көк шам): TUV сертификатталған. Көзге жайлылығын жақсарту үшін, көк шамды азайтады
 - **Чтение** (Оқу): Көк шам мен жарықтықты іште көру үшін оңтайландырады
 - **Ночь** (Түнгі): Ең төменгі көк шамға реттейді және ұйқыға әсерін азайтады
3. Параметрді сақтап, мәзірді жабу үшін, **Сохранить и Вернуть** (Сақтау және қайту) опциясын таңдаңыз. Параметрді сақтағыңыз келмесе, **Отмена** (Бас тарту) опциясын таңдаңыз.
4. Негізгі мәзірден **Выход** (Шығу) опциясын таңдаңыз.

⚠ АБАЙ БОЛЫҢЫЗ! Адамға қатты жарақат келтіру қатерін азайту үшін, *Қауіпсіз және қолайлы жұмыс жасау нұсқаулығын* оқыңыз. Мұнда компьютер пайдаланушылары үшін жұмыс орнын реттеу және дұрыс ұйымдастыру жолдары, денсаулық сақтау шаралары және компьютермен жұмыс істеу ережелері сипатталады. Бұл *Қауіпсіз және қолайлы жұмыс жасау нұсқаулығында* маңызды электр және механикалық жабдықтармен жұмыс істегенде қадағаланатын қауіпсіздік ережелері де беріледі. Сонымен қатар *Инструкция безопасного и удобного использования* (Қауіпсіз және ыңғайлы пайдалану нұсқаулығы) нұсқаулығын <http://www.hp.com/ergo> веб-сілтемесінде қарауға болады.

Авто ұйқы режимін қолдану

Монитор Автоматический переход в спящий режим (Авто ұйқы режимі) деп аталатын OSD (экран мәзірі дисплейі) опциясын қолдайды, ол арқылы монитордың қуат күйін азайту функциясын қосуға немесе өшіруге болады. Auto-Sleep Mode (Авто ұйқы режимі) қосылып тұрса (әдепкі күйі бойынша), монитор компьютер төмен қуат сигналын бергенде (көлденең немесе тік синхронды сигналдың болмауы), қуат үнемдеу күйіне енеді.

Монитор қуат үнемдеу режиміне енгенде оның экраны бос болады, артқы жарығы өшеді және шам сары түске айналады. Монитор қуат үнемдеу күйінде 0,5 В-тан кем қуат қолданады. Компьютер

мониторға белсенділік сигналын жібергенде, монитор ұйқы режимінен оянады (мысалы, сіз тінтуірді немесе пернетақтаны қозғағаныңызда).

Экран дисплейінде Авто ұйқы режимін ажырата аласыз. Экрандағы дисплейді ашу үшін монитордың алдыңғы панеліндегі **Меню** (Мәзір) түймесін басыңыз. Экрандық дисплейде **Управление питанием** (Қуатты басқару), **Автоматический переход в спящий режим** (Автоматты ұйқы режимі) бөлімдерін, содан кейін **Выкл.** (Өшіру) опциясын таңдаңыз.

3 Қолдау және ақаулықтарды жою

Жиі кездесетін проблемаларды шешу

Келесі кестеде болуы мүмкін ақаулар, әрбір ақаудың ықтимал себебі және ақауды жою үшін ұсынылатын әдістер көрсетілген.

Ақау	Ықтимал себебі	Ақауды жою әдісі
Экран бос немесе бейне жыпылықтайды.	Қуат сымы ажыратылған.	Қуат сымын қосыңыз.
	Монитор өшірулі.	Артқы панельдегі қуат түймесін басыңыз. ЕСКЕРТПЕ: Егер қуат түймесін басу әсер етпесе, Қуат түймесін құлыптау мүмкіндігін ажырату үшін Қуат түймесін 10 секунд басып тұрыңыз.
	Негізгі қуат қосқышы өшірулі күйіне орнатылған.	Монитордың артқы панеліндегі негізгі қосу түймесін қосу күйіне қойыңыз.
	Бейне кабелі дұрыс қосылмаған.	Бейне кабелін дұрыс қосыңыз. Қосымша ақпарат алу үшін Кабельдерді қосу (5-бет) бөлімін қараңыз.
	Жүйе ұйқы режимінде.	Экранды өшіру бағдарламасын өшіру үшін пернетақтадағы кез келген пернені басыңыз немесе тінтуірді жылжытыңыз.
Бейне картасы үйлесімді емес.	Бейне картасы үйлесімді емес.	Экрандық мәзірді ашып, Управление входом (Кірісті басқару) мәзірін таңдаңыз. Входное автоматическое переключение источника (Кірісті автоматты ауыстыру) параметрін Выкл. (Өшіру) мәніне қойып, кірісті қолмен таңдаңыз.
		Экрандағы дисплей мәзірін ашып, Яркость (Жарықтық) тармағын таңдаңыз да, жарықтық шкаласын сәйкесінше реттеңіз.
Кескін анық емес немесе тым күңгірт болып көрінеді.	Жарықтық параметрі тым төмен.	Экрандағы дисплей мәзірін ашып, Яркость (Жарықтық) тармағын таңдаңыз да, жарықтық шкаласын сәйкесінше реттеңіз.
Экранда Проверьте видеокабель (Бейне кабелін тексеріңіз) хабары пайда болады.	Монитордың бейне кабелі ажыратылған.	Компьютерден келетін тиісті бейне сигналы кабелін мониторға жалғаңыз. Бейне кабелін қосып жатқанда компьютер қуаты өшірулі екеніне көз жеткізіңіз.
Кіріс сигналы диапазоннан тыс хабары экранда пайда болады.	Бейне ажыратымдылығы және/немесе жаңарту жиілігі монитор қолдайтын мәннен жоғарырақ мәнге қойылған.	Параметрлерді қолдау көрсетілетін параметрлерге өзгертіңіз (Алдын-ала орнатылған дисплей ажыратымдылықтары (21-бет) қараңыз).
Монитор өшірілген, бірақ ол қуат аз пайдаланылатын режимге өтпейді.	Монитордың энергияны үнемдеу режимі ажыратылған.	Экран дисплейі мәзірін ашыңыз және Управление питанием (Қуатты басқару), Авто режим сна (Автоматты ұйқы режимі) опциясын таңдап, автоматты ұйқы мүмкіндігін Вкл. (Қосу) күйіне қойыңыз.
Экрандық мәзір блокталған хабары көрсетіледі.	Монитордың экрандық мәзірді блоктау функциясы іске қосылған.	Экрандық дисплейді бөгеу функциясын ажырату үшін артқы тақтадағы Меню (Мәзір) түймесін 10 секунд бойы басып тұрыңыз.
Қуат түймесін блоктау хабары көрсетіледі.	Монитордың қуат түймесін блоктау мүмкіндігі іске қосылады.	Қуат түймесігін бөгеуден шығару үшін артқы панельдегі қуат түймесін 10 секунд бойы басып тұрыңыз.

Түйме бөгеулері

Қуат түймесін немесе **Меню** (Мәзір) түймесін он секунд бойы басып тұру түймелер жұмысын құлыптайды. Функцияларын қайтару үшін, сол түймені он секунд қайта басып тұрыңыз. Бұл функция монитор белсенді сигналын көрсетіп, қосулы тұрғанда және экрандық дисплей мәзірі ашық болмаған жағдайда қолжетімді болады.

Қолдау қызметіне хабарласу

Жабдық немесе бағдарламалық құрал ақауын шешу үшін, <http://www.hp.com/support> мекенжайына өтіңіз. Бұл сайтты ақауларды жою туралы талқылау форумдар және нұсқаулардың сілтемелерін қамтитын өнім туралы ақпаратты алу үшін пайдаланыңыз. Сонымен қатар HP компаниясына хабарласу және қолдау көрсету қорабы туралы ақпаратты алуыңызға болады.

Техникалық қолдау қызметіне қоңырау шалу алдындағы дайындық

Егер осы бөлімдегі ақауларды жою жөніндегі кеңестердің көмегімен ақауды жоя алмасаңыз, техникалық қолдау қызметіне қоңырау шалу қажет болуы мүмкін. Қоңырау шалғанда сізде келесі ақпарат болуы керек:

- Монитор моделінің нөмірі
- Монитордың сериялық нөмірі
- шоттағы сатып алынған күн
- Ақаудың пайда болу жағдайлары
- Алынған қате туралы хабарлар
- Жабдық конфигурациясы
- Пайдаланылатын жабдық пен бағдарламаның атауы мен нұсқасы

Сериялық нөмірі мен өнім нөмірін табу

Сериялық нөмірі мен өнім нөмірі монитор басының алдыңғы жиегіндегі жапсырмада орналасқан. Бұл нөмірлер мониториыңыздың моделі туралы HP компаниясына хабарласқанда қажет болуы мүмкін.



4 Мониторға техникалық қызмет көрсету

Техникалық қызмет көрсету нұсқаулары

Монитордың жұмысын жақсарту және оның жұмыс істеу мерзімін ұзарту үшін:

- Монитордың корпусын ашпаңыз немесе оны өзіңіз жөндеуге әрекет жасамаңыз. Пайдалану жөніндегі нұсқауларда көрсетілген басқару элементтерін ғана реттеңіз. Егер монитор дұрыс жұмыс істемесе, құлап түссе немесе зақымдалса, өкілетті HP дилеріне, сатушыға немесе қызмет көрсетушіге хабарласыңыз.
- Бұл монитор үшін тек монитордың жапсырмасында немесе артқы тақтасында көрсетілген тиісті қуат көзі мен қосылымды пайдаланыңыз.
- Электр розеткасына қосылатын құрылғылардың жалпы номиналды тогы айнымалы ток розеткасының номиналды тогынан аспауы керек және қуат сымна қосылған құрылғылардың жалпы номиналды тогы қуат сымнаының номиналды көрсеткішінен аспауы керек. Әрбір құрылғының номиналды тогын (AMPS немесе A) анықтау үшін, қуат жапсырмасын қараңыз.
- Мониторды оңай қол жеткізуге болатын розетканың жанына орнатыңыз. Мониторды ашаны берік ұстап, розеткадан тарту арқылы ажыратыңыз. Ешқашан мониторды сымнан тартып ажыратпаңыз.
- Пайдаланбаған кезде мониторды өшіріңіз. Экран сақтағыш бағдарламасын пайдалану және пайдаланылмаған кезде мониторды өшіріп қою арқылы монитордың жұмыс істеу мерзімін айтарлықтай арттыруға болады.



ЕСКЕРТПЕ: HP кепілдігі «қалдық кескіні» бар мониторларды қамтымайды.

- Корпустағы ойықтар мен тесіктер желдетуге арналған. Бұл тесіктерді бітеуге немесе жабуға болмайды. Корпус ойықтарына немесе басқа тесіктерге ешқашан ешқандай зат салмаңыз.
- Мониторды түсіріп алмаңыз немесе тұрақсыз бетке қоймаңыз.
- Қуат сымнаының үстіне ештеңе қоймаңыз. Сымды баспаңыз.
- Мониторды жақсы желдетілетін аумақта, шамадан тыс жарық, ыстық немесе ылғалдан ары ұстаңыз.
- Монитор тірегің шығарғанда, оның бетінің тырналуын, зақымдалуын немесе бұзылуын болдырмау үшін, мониторды бетін төмен қаратып жұмсақ бетке жатқызу керек.

Мониторды тазалау

1. Мониторды өшіріңіз және құрылғының артынан қуат сымн ажыратыңыз.
2. Монитордың экраны мен корпусын жұмсақ, таза антистатикалық шүберекпен сүртіңіз.
3. Күрделірек тазалау жағдайларында 50/50 қатынасында су мен изопропил спиртінің қоспасын пайдаланыңыз.



МАҢЫЗДЫ АҚПАРАТ: Шүберекке тазалағыш затты сеуіп, экран бетін ылғал шүберекпен жайлап сүртіңіз. Тазалағыш затты ешқашан тікелей экран бетіне сеппеңіз. Ол жақтаудың артына өтіп, электрониканы зақымдауы мүмкін.

МАҢЫЗДЫ АҚПАРАТ: Монитордың экранын немесе корпусын тазалау үшін бензин, сұйылтқыш немесе қандай да ұшпа зат сияқты ешбір мұнай негізінде жасалған тазалағыш заттарды қолданбаңыз. Бұл химиялық заттар мониторды зақымдауы мүмкін.

Мониторды тасымалдау

Бастапқы қорапты қойма аймағында сақтап қойыңыз. Ол кейінірек мониторды жылжитқанда немесе тасымалдағанда қажет болуы мүмкін.

а Техникалық сипаттар



ЕСКЕРТПЕ: Барлық техникалық сипаттамалар HP компонент өндірушілері берген әдеттегі техникалық сипаттамалар болып табылады; нақты өнімділік жоғарырақ немесе төменірек болуы мүмкін.

Бұл өнімнің соңғы немесе қосымша техникалық сипаттамаларын көру үшін <http://www.hp.com/go/quickspecs/> сілтемесіне кіріп, мониторға тән QuickSpecs табу үшін, арнайы дисплей үлгісін іздеңіз.

Техникалық сипаттамалар		
Дисплей	68,6 см экран	27,0 дюймдік экран
Түрі	IPS	
Көрінетін сурет өлшемі	ДиAGONАЛІ - 68,6 см	ДиAGONАЛІ - 27,0 дюйм
Еңкейту бұрышы	-5 - 25°	
Салмағы		
Тұғырсыз	4,96 кг	10,93 фунт
Тұғырымен	5,9 кг	13,2 фунт
Өлшемдері (тұғырымен бірге)		
Биіктігі	48,3 см	19 дюйм
Тереңдігі	17,8 см	7 дюйм
Ені	61,2 см	24,1 дюйм
Ең үлкен графикалық ажыратымдылық	1920 x 1080 (60 Гц немесе 75 Гц) Бұл ажыратымдылық үшін DisplayPort 1.2 немесе HDMI 1.4 қажет.	
Оңтайлы графикалық ажыратымдылық	1920 x 1080 (60 Гц немесе 75 Гц) Бұл ажыратымдылық үшін DisplayPort 1.2 немесе HDMI 1.4 қажет.	
Мәтіндік режим	720 * 480	
Экран нүктесінің өлшемі	0,3114 (Б) x 0,3114 (Е) мм	
Дюйм/пиксел	81,6 PPI	
Көлденең жиілігі	64 КГц - 83 кГц	
Тігінен жаңарту жиілігі	48 Гц - 75 Гц	
Қоршаған орта талаптарының температурасы		
Жұмыс температурасы	5°C - 35°C	41°F - 95°F
Сақтау температурасы	-20°C - 60°C	-4°F - 140°F
Қатысты ылғалдылық	20% - 80%	
Биіктік		

Техникалық сипаттамалар		
Жұмыс биіктігі	0 - 5000 м	0 - 16 400 фут
Сақтау биіктігі	0 - 12 192 м	0 - 40 000 фут
Қуат көзі	100 В айнымалы ток - 240 В айнымалы ток 50/60 Гц	
Өлшенген қуат тұтыну мөлшері:		
Толық қуатты режим	200 Вт	
Қалыпты параметрлері	70 Вт	
Ұйқы	<0,5 Вт	
Өшірулі	<0,3 Вт	
Кіріс терминалы	Бір DisplayPort порты, бір HDMI порты, бір аналогтық құлақаспап ұясы, екі USB 3.0 Type-A порты, бір USB Type-C порты (жоғары ағынды)	

Алдын-ала орнатылған дисплей ажыратымдылықтары

Төменде тізімделген дисплей ажыратымдылығы өте жиі пайдаланылатын режимдер және зауыттың әдепкі мәні ретінде орнатылады. Монитор алдын ала орнатылған режимдерді автоматты түрде таниды және оларда кескін дұрыс өлшемде және экран ортасында көрсетіледі.

Алдын-ала орнатылған дисплей ажыратымдылықтары			
Алдын ала орнатылған	Нүктелер форматы	Көлденең жиілік (кГц)	Тік жиілік (Гц)
1	640 × 480	31,469	59,940
2	640 × 480	31,500	75,000
3	720 × 400	31,469	70,087
4	800 × 600	37,879	60,317
5	800 × 600	46,875	75,000
6	1024 × 768	31,469	59,940
7	1024 × 768	60,022	75,000
8	1280 × 720	45,000	60,000
9	1280 × 800	49,702	59,810
10	1280 × 1024	63,981	60,000
11	1280 × 1024	79,976	75,000
12	1440 × 900	55,468	59,900
13	1600 × 900	60,000	60,000
14	1680 × 1050	65,290	59,954
15	1920 × 1080	67,500	60,000

Анықтығы жоғары бейне форматтары				
Алдын ала орнатылған	Уақыт атауы	Нүктелер форматы	Көлденең жиілік (кГц)	Тік жиілік (Гц)
1	480p	720 × 480	31,469	59,94
2	576p	720 × 576	31,250	50,00
3	720p50	1280 × 720	37,500	50,00
4	720p60	1280 × 720	45,000	60,00
5	1080p50	1920 × 1080	56,250	50,00
6	1080p60	1920 × 1080	67,500	60,00

Қуат көзінің техникалық сипаттамасы		
Өндіруші	Модель нөмірі	Қуатпен көзі көрсеткіші
Delta	TPC-DA58	19 В тұрақты ток / 3,33 А - 65 Вт

Қуатты үнемдеу мүмкіндігі

Бұл монитор қуатты үнемдеу режимін қолдайды. Монитор көлденеңінен синхрондау сигналының немесе тігінен синхрондау сигналының жоқ екендігін анықтаса, қуатты үнемдейтін күйге өтеді. Осы сигналдардың жоғын анықталғанда, монитор экраны бос болып, артқы жарығы өшіріледі және қуат шамы сары болып жанады. Мониторлар қуатты үнемдейтін күйде болғанда, ол қуаттың 0,5 ваттан азын ғана пайдаланады. Монитор қалыпты жұмыс істеу режиміне кіргенше аздап қызады.

Қуатты үнемдеу режимін (кейде қуатты басқару мүмкіндігі деп аталады) орнату туралы нұсқауларды компьютер нұсқаулығынан қараңыз.



ЕСКЕРТПЕ: Жоғарыда айтылған қуатты үнемдеу мүмкіндігі мониторды қуатты үнемдеу мүмкіндіктері бар компьютерге қосқанда ғана жұмыс істейді.

Монитордың ұйқы таймер утилитасындағы параметрді таңдау арқылы алдын ала анықталған уақытта қуатты үнемдеу режиміне кіру күйіне бағдарламалауға болады. Монитордың ұйқы таймері мониторды қуат үнемдеу күйіне қойғанда, қуат жарығы сары болып жанады.

ә Арнайы мүмкіндіктер

Арнайы мүмкіндіктер

HR алуан түрлілікті, қатыстыруды және жұмысты/өмірді компанияның құрылымына енгізу бойынша жұмыс істеуде, сондықтан бұл біздің әрбір әрекетімізде көрінеді. Мұнда адамдарды дүние жүзіндегі технология қуатына қосуға негізделген инклюзивті ортаны жасау мақсатында атқаратын жұмыстарға ерекшеліктерді орнату жолының кейбір мысалдары берілген.

Арнайы мүмкіндіктерге арналған қажетті құралдарды табу

Технологиялар адам әлеуетін жүзеге асыра алады. Арнайы мүмкіндіктер тосқауылдарды жойып, үйдегі, жұмыстағы және қоғамдағы дербестікті жасауға көмектеседі. Арнайы мүмкіндіктер электрондық және ақпараттық технологияларының функциялық мүмкіндіктерін кеңейтуге, сақтауға және жақсартуға көмектеседі. Қосымша ақпаратты [Ең жақсы арнайы технологияны табу \(24-бет\)](#) бөлімінен қараңыз.

Біздің міндетіміз

HR компаниясы мүмкіндіктері шектеулі адамдардың пайдалануына арналған өнімдер мен қызметтерді шығаруды өз міндетіне алады. Біздің міндетіміз компанияның алуан түрлі мақсаттарына қолдау көрсетеді және технология артықшылықтарының барлық адамға қол жетімді болуын қамтамасыз етеді.

Біздің арнайы мүмкіндіктер тұрғысындағы мақсатымыз мүмкіндіктері шектеулі адамдарды қоса, барлығы тиімді пайдалана алатын өнімдер мен қызметтерді оқшаулы түрде немесе тиісті көмекші құрылғылармен жасақтау, өндіру және нарыққа шығару болып табылады.

Мақсатымызға қол жеткізу үшін, біздің арнайы мүмкіндіктер саясатымыз компания ретінде біздің әрекеттеріміз бойынша нұсқау беретін негізгі жеті мақсатты орнатады. Барлық HR менеджерлері мен қызметкерлерден осы мақсаттарға қолдау көрсету және өз рөлдері мен мүмкіндіктеріне сәйкес жүзеге асыру күтіледі:

- Компаниядағы арнайы мүмкіндіктер мәселелері туралы танымалдық деңгейін көтеріп, қызметкерлерімізге арнайы мүмкіндіктерге қатысты өнімдер мен қызметтерді жасақтау, өндіру, нарыққа шығару және жеткізу бойынша қажетті оқу курсы қамтамасыз ету.
- Өнімдер мен қызметтерге арналған арнайы мүмкіндіктер туралы нұсқауларды әзірлеп, осы нұсқауларды жүзеге асыруға жауапты өнімді әзірлеуші топтарды бәсекелестікке, техникалық және экономикалық тұрғыда негізделген етіп ұстау.
- Мүмкіндіктері шектеулі адамдарды арнайы мүмкіндіктер туралы нұсқауларды әзірлеуге және өнімдер мен қызметтерді жасақтауға және сынақтан өткізуге қатыстыру.
- Арнайы мүмкіндіктер туралы құжат пен өнімдеріміз бен қызметтеріміз туралы ақпаратты оңай қол жеткізуге болатын пішімде әзірлеу.
- Жетекші көмекші технологияны және шешімді жеткізушілермен қарым-қатынастарды орнату.

- Өнімдеріміз бен қызметтерімізге қатысты көмекші технологияны жетілдіретін ішкі және сыртқы зерттеу және дамыту бөліміне қолдау көрсету.
- Арнайы мүмкіндіктерге арналған өндірістік стандарттар мен нұсқауларға қолдау көрсету және үлес қосу.

Халықаралық арнайы мүмкіндіктер жөніндегі білікті мамандар бірлестігі (IAAP)

IAAP — желі, білім беру және куәландыру арқылы арнайы мүмкіндіктер жөніндегі мамандықты жетілдіруге негізделген коммерциялық емес бірлестік. Мақсаты – арнайы мүмкіндіктер жөніндегі білікті мамандарға мансаптарын жетілдіруге және дамытуға, сондай-ақ ұйымдарға арнайы мүмкіндіктерді өнімдері мен инфрақұрылымына жақсырақ ендіруге көмектесу.

HP негізін қалаушы мүше болып табылады және біз арнайы мүмкіндіктер саласын дамытуға қатынасу мақсатында басқа ұйымдармен біріктік. Бұл міндет мүмкіндіктері шектеулі адамдар тиімді пайдалана алатын өнімдеріміз бен қызметтерімізді жасақтау, өндіру және нарыққа шығару бойынша компаниямыздың арнайы мүмкіндіктер жөніндегі мақсатына қолдау көрсетеді.

IAAP басқалардан үйрену мақсатында жеке адамдарды, студенттерді және ұйымдарды жаһандық тұрғыда біріктіру арқылы біздің мамандығымызды күшейтеді. Егер қосымша қызығушылық танытатын болсаңыз, онлайн қауымдастыққа қосылу, ақпараттық таратылымдарға жазылу және мүшелік опциялары туралы білу үшін, <http://www.accessibilityassociation.org> сайтына өтіңіз.

Ең жақсы арнайы технологияны табу

Физикалық немесе жасына қатысты мүмкіндіктері шектеулі адамдарға қоса, кез келген тұлға технологияны қолданып сөйлесе, өз ойларын айта және әлеммен байланыса алу керек. HP компаниясы HP ішіндегі және тұтынушылар мен серіктестерінің арнайы мүмкіндіктер туралы танымалдықтарын арттыруға міндеттенеді. Көздеріңіз оңай көретін үлкен қаріптер, қолдарыңыздың демалуына мүмкіндік беретін дыбыстық тану немесе белгілі жағдайда көмектесетін басқа да арнайы мүмкіндіктер технологиясы – HP өнімдерін пайдалануды оңайлататын сан алуан арнайы технологиялар түрлері. Сіз қалай таңдау жасайсыз?

Қажеттіліктеріңізге қол жеткізу

Технологиялар әлеуетті жүзеге асыра алады. Арнайы мүмкіндіктер тосқауылдарды жойып, үйдегі, жұмыстағы және қоғамдағы дербестікті жасауға көмектеседі. Арнайы мүмкіндіктер (АМ) электрондық және ақпараттық технологияларының функциялық мүмкіндіктерін кеңейтуге, сақтауға және жақсартуға көмектеседі.

Көптеген көмекші технология өнімдерінен таңдауға болады. Көмекші технологияны анықтау бірнеше өнімдерге бағалауға, сұрақтарға жауап беруге және жағдайға арналған ең жақсы шешімді таңдауға мүмкіндік беру керек. Көмекші технологияны бағалауда маманданған білікті мамандардың көптеген салалардан шығатынын көресіз, оның ішінде физиотерапия, еңбек терапиясы, сөйлеу/тіл патологиясы және де басқа да біліктілік салалары. Куәлігі немесе лицензиясы жоқ басқалар да бағалау негізіндегі ақпаратты ұсына алады. Қажеттіліктеріңізге сай екендігін анықтау үшін, жеке тұлғалардан тәжірибесі, біліктілігі және қызмет ақысы туралы сұрағыңыз келеді.

HP өнімдеріне арналған арнайы мүмкіндіктер

Келесі сілтемелер қолданыста болса, әртүрлі HP өнімдерінде қамтылған арнайы мүмкіндіктер мен көмекші технология бойынша ақпаратты береді. Мына ресурстар сіздің жағдайыңызға көбірек сәйкес келетін арнайы көмекші технология мүмкіндіктері мен өнімін (өнімдерін) таңдауға көмектеседі.

- [HP Elite x3 – Арнайы мүмкіндіктер опциялары \(Windows 10 Mobile\)](#)
- [HP компьютерлері – Windows 7 жүйесінің арнайы мүмкіндіктер опциялары](#)
- [HP компьютерлері – Windows 8 жүйесінің арнайы мүмкіндіктер опциялары](#)
- [HP компьютері – Windows 10 жүйесінің арнайы мүмкіндіктер опциялары](#)
- [HP Slate 7 планшеттері – HP планшетінде \(Android 4.1/Jelly Bean\) арнайы мүмкіндіктерді қосу](#)
- [HP SlateBook компьютерлері – Арнайы мүмкіндіктерді қосу \(Android 4.3, 4.2/Jelly Bean\)](#)
- [HP Chromebook компьютерлері – HP Chromebook немесе Chromebox \(Chrome OS\) құрылғысында арнайы мүмкіндіктерді қосу](#)
- [HP Shopping – HP өнімдеріне арналған перифериялық құрылғылар](#)

HP өніміңіздегі арнайы мүмкіндіктер туралы қосымша қолдау қажет болса, ақпаратты [Қолдау қызметіне хабарласу \(29-бет\)](#) бөлімінен қараңыз.

Қосымша көмек ұсынатын сыртқы әріптестер мен провайдерлерге қосымша сілтемелер:

- [Microsoft жүйесінің \(Windows 7, Windows 8, Windows 10, Microsoft Office\) арнайы мүмкіндіктер туралы ақпараты](#)
- [Google өнімдерінің \(Android, Chrome, Google қолданбалары\) арнайы мүмкіндіктер туралы ақпараты](#)
- [Кемістік бойынша сұрыпталған арнайы мүмкіндіктер түрлері](#)
- [Өнім бойынша сұрыпталған арнайы мүмкіндіктер түрлері](#)
- [Өнім сипаттамасы бар арнайы мүмкіндіктер қызметтерін жеткізушілер](#)
- [Арнайы мүмкіндіктер жөніндегі өнеркәсіптік бірлестік \(ATIA\)](#)

Стандарттар және заңдар

Стандарттар

Федералдық қажеттіліктерге арналған сатып алу заңының (FAR) 508-бөлімі физикалық, сенсорлық немесе ұғыну мүмкіндіктері шектеулі адамдарға арналған ақпараттық және коммуникациялық технологияға (ICT) қолжетімділікті бағыттау мақсатында АҚШ қатынастар басқармасы арқылы жасалған. Стандарттар технологиялардың әртүрлі түрлеріне қатысты арнайы техникалық шартты, сондай-ақ қамтылған өнімдердің функционалдық мүмкіндіктеріне негізделген өнімділік негізіндегі талаптарды қамтиды. Арнайы шарттар бағдарламалық құрал қолданбалары мен операциялық жүйелерді, Интернетке негізделген ақпарат пен қолданбаларды, компьютерлерді, телекоммуникациялық өнімдерді, бейне мен мультимедиа құралдарын және тұйықталған жабық өнімдерді қамтиды.

Нөмірі 376 – EN 301 549 бұйрығы

EN 301 549 стандартын Еуропалық одақ ақпараттық және коммуникациялық технология өнімдерін қоғамдық сатып алуға арналған онлайн құралдар жинағына негіз ретінде 376-бұйрықта шығарған. Стандарт ақпараттық және коммуникациялық технология өнімдері мен қызметтеріне қолданылатын функционалдық арнайы мүмкіндіктер талаптарын, сондай-ақ әрбір арнайы мүмкіндік талабына арналған сынау процедуралары мен бағалау методологиясының сипаттамасын анықтайды.

Веб-мазмұнға қол жеткізу жөніндегі нұсқаулар (WCAG)

W3C Интернетке қолжетімділік бастамасының веб-мазмұнға қол жеткізу жөніндегі нұсқаулары (WCAG) веб-дизайнерлер мен әзірлеушілерге физикалық немесе жасына қатысты мүмкіндіктері шектеулі адамдардың қажеттіліктеріне жақсырақ сәйкес келетін сайттарды жасауға көмектеседі. WCAG арнайы мүмкіндіктерді веб-мазмұн (мәтін, суреттер, аудио және бейне) мен веб-қолданбалардың толық ауқымы арқылы жетілдіреді. WCAG нұсқауларын мұқият сынап көруге, оңай түсінуге және пайдалануға болады, сондай-ақ ол веб-жетілдірушілерге инновацияға икемділікті береді. WCAG 2.0 нұсқауы [ISO/IEC 40500:2012](#) стандарты ретінде де бекітілген.

WCAG көру, есту, физикалық, ұғыну және неврологиялық мүмкіндіктері шектеулі адамдардың, сондай-ақ қол жеткізу қажеттіліктері бар ересек интернетті пайдаланушылардың интернеттегі мазмұнға қол жеткізу тосқауылдарына айтарлықтай шешеді. WCAG 2.0 қол жеткізілетін мазмұнның сипаттамаларын береді:

- **Түсіндіру** (мысалы, суреттерге мәтін баламаларын, дыбыстарға жазуларды, көрмелерге бейнелеуді және түсті контрастты қолдану арқылы)
- **Жұмысқа бейімдеу** (пернетақтаға қолжетімділікті, түс контрастын, енгізу уақытын, бас тартуды және жылжу мүмкіндігін игеруді реттеу арқылы)
- **Түсінікті** (оқу, болжау және енгізу көмекші құралдарын реттеу арқылы)
- **Тұрақты** (мысалы, көмекші технологиялармен үйлесімділікті реттеу арқылы)

Заңдар мен ережелер

Ақпараттық технологияға және ақпаратқа қолжетімділік заңды маңыздылықты арттыру аймағына айналды. Осы бөлім негізгі заңдар, ережелер мен стандарттар бойынша ақпаратқа сілтемелерді береді.

- [Америка Құрама Штаттары](#)
- [Канада](#)
- [Еуропа](#)
- [Ұлыбритания](#)
- [Австралия](#)
- [Дүние жүзі бойынша](#)

Америка Құрама Штаттары

Мүгедектерді сауықтыру туралы заңның 508-бөлімі агенттіктердің ақпараттық және коммуникациялық технологияны сатып алуға қандай стандарттарды қолдану қажеттігін, арнайы мүмкіндіктер өнімдері мен қызметтерінің қолданыста бар екендігін анықтау үшін, нарықта зерттеу жұмыстарын орындау, сондай-ақ нарық зерттеулерінің нәтижелерін құжаттау қажеттігін орнатады. Келесі ресурстар 508-бөлімнің талаптарына сай болуға көмек береді:

- www.section508.gov
- [Арнайы мүмкіндіктерді сатып алу](#)

АҚШ қатынастар басқармасы ағымдағы уақытта 508-бөлім стандарттарын жаңартуда. Бұл шаралар стандарттарға өзгерістер енгізілу керек жаңа технологиялар мен басқа аймақтарға қолданылады. Қосымша ақпарат алу үшін, [508-бөлімді жаңарту](#) сайтына өтіңіз.

Телекоммуникация туралы заңның 255-бөлімі мүмкіндіктері шектеулі адамдар пайдалана алатын телекоммуникация өнімдері мен қызметтерін талап етеді. Федералдық комиссия ережелері барлық

аппараттық құралдар мен бағдарламалық құралдардың телефон желісі жабдығын және үйде немесе кеңседе қолданылатын телекоммуникациялық жабдықты қамтиды. Мұндай жабдыққа телефондар, сымсыз телефондар, факс машиналары, жауап беру құрылғылары және пейджерлер кіреді. Сондай-ақ Федералдық комиссия ережелері негізгі және арнайы телекоммуникациялық қызметтерді, оның ішінде қалыпты телефон қоңырауларын, қоңырау жауабын күтуді, жылдам теруді, қоңырауды әрі қарай жолдауды, компьютер беретін анықтамалық қызметті, қоңырауды бақылауды, қоңырау шалушыны анықтауды, қоңырауды қадағалауды, теруді қайталауды, дыбыстық поштаны және қоңырау шалушыларға таңдаулар мәзірін беретін интерактивті дыбыстық жауап беру жүйелерін қамтиды. Қосымша ақпарат алу үшін, [Байланыстар жөніндегі федералдық комиссияның 255-бөліміндегі ақпаратқа](#) өтіңіз.

21 ғасырдағы байланыстар мен бейне құралдарының қолжетімділігі жөніндегі заң (CVAA)

CVAA мүмкіндіктері шектеулі адамдардың заманауи байланыстарға қолжетімділігін арттыру мақсатында федералды байланыстар заңын жаңартады, қол жетімділікті жаңарту заңдары жаңа сандық, кең жолақты арнаны және мобильді инновацияларды қамту үшін 1980 және 1990 ж.ж. күшіне енген. Ережелер Байланыстар жөніндегі федералдық комиссиямен күшіне енгізіліп, нөмірі 47 федералдық ережелер кодексінің 14-бөлімінде және 79-бөлімінде құжатталған.

- [CVAA бойынша байланыстар жөніндегі федералдық комиссия нұсқаулығы](#)

АҚШ-тағы басқа заңнамалар мен бастамалар

- [АҚШ-тағы мүмкіндіктері шектеулі азаматтардың құқықтарын қорғау туралы заң \(ADA\), телекоммуникация жөніндегі заң, мүгедектерді сауықтыру туралы заң](#)

Канада

Онтарио тұрғындарына арналған мүмкіндіктері шектеулі азаматтардың құқықтарын қорғау туралы заңы (AODA) мүмкіндіктері шектеулі Онтарио тұрғындарын тауарларды, қызметтерді және қондырғыларды қолжетімді ету мақсатында арнайы мүмкіндіктер туралы стандарттарды жетілдіру және жүзеге асыру, сондай-ақ мүмкіндіктері шектеулі адамдарды арнайы мүмкіндіктер стандарттарын жетілдіруге қатыстыру үшін шығарылған. AODA алғашқы стандарты – тұтынушыларға қызмет көрсету стандартты; дегенмен, тасымалдауға, жұмысқа қабылдауға және ақпараттық-коммуникациялық қызметтерге арналған стандарттар да әзірленуде. AODA Онтарио үкіметі, заң органдары, әрбір тағайындалған қоғамдық сала ұйымы, сондай-ақ қоғамға не үшінші тараптарға тауарларды, қызметтер мен қондырғыларды ұсынатын кез келген тұлға және Онтарио қаласында кемінде бір қызметкері бар кез келген ұйым үшін қолданылады; сондай-ақ арнайы мүмкіндіктер шаралары 2025 жылғы 1 қаңтарға дейін жүзеге асырылуы керек. Қосымша ақпарат алу үшін, [Онтарио тұрғындарына арналған мүмкіндіктері шектеулі азаматтардың құқықтарын қорғау туралы заңы](#) бөліміне өтіңіз.

Еуропа

ЕО-ның 376-бұйрығы ETSI техникалық есебі ETSI DTR 102 612: «Адам Факторлары (HF); Ақпараттық және коммуникациялық технология доменінде өнімдер мен қызметтерді қоғамдық сатып алу бойынша Еуропалық арнайы мүмкіндіктер талаптары (Еуропалық комиссияның М 376 бұйрығы, 1-кезеңі)» шығарылды.

Тарихы: Үш Еуропалық стандарттау ұйымы Еуропалық комиссияның «Ақпараттық және коммуникациялық технология доменінде өнімдер мен қызметтерді қоғамдық сатып алу бойынша арнайы мүмкіндіктерге қолдау көрсету CEN, CENELEC және ETSI 376-бұйрығында» көрсетілген жұмысты жүзеге асыру мақсатында екі параллель жоба тобын тағайындады.

ETSI TC адам факторы мәселелері жөніндегі маман 333 уақытша тобы ETSI DTR 102 612 стандартын әзірледі. STF333 орындаған жұмыс (мысалы, міндеттемелер туралы ереже, толық жұмыс тапсырмаларының техникалық сипаттамасы, жұмыстың уақыт жоспары, алдыңғы жоба жазбалар,

алынған пікірлер тізімі мен уақытша топпен байланысу түрлері) туралы толық деректерді [Арнайы 333 уақытша тобы](#) бөлімінен қарауға болады.

Қолайлы сынау және растау жоспарларын бағалауға қатысты бөліктер CEN VT/WG185/PT бөлімінде толық сипатталған параллель жоба арқылы жүзеге асырылды. Қосымша ақпарат алу үшін, CEN жобасы тобының веб-сайтына өтіңіз. Екі жоба да мұқият үйлестірілді.

- [CEN жоба тобы](#)
- [Электрондық арнайы мүмкіндіктерге арналған Еуропалық Одақ комиссиясының бұйрығы \(PDF 46KB\)](#)
- [Комиссия электрондық арнайы мүмкіндіктер бойынша төмен көрсеткішке ие](#)

Ұлыбритания

Ұлыбританиядағы соқыр және мүмкіндіктері шектеулі пайдаланушыларға веб-сайттарды пайдалану мүмкіндігін беру мақсатында 1995 жылы мүгедектерді кемсітушілік туралы заң (DDA) күшіне енді.

- [W3C Ұлыбритания саясаттары](#)

Австралия

Австралия үкіметі [Интернеттегі мазмұнның қолжетімділігі туралы 2.0](#) нұсқаулығын жүзеге асыру бойынша өз жоспары туралы хабарлады

Барлық Австралия үкіметінің веб-сайттары 2012 жылға дейін А деңгейлі сәйкестікті және 2015 жылға дейін қосарланған А деңгейлі сәйкестікті талап етеді. Жаңа стандарт 2000 жылы агенттіктер үшін міндетті талап ретінде таныстырылған WCAG 1.0 нұсқасын ауыстырады.

Дүние жүзі бойынша

- [JTC1 Арнайы мүмкіндіктер бойынша арнайы жұмыс тобы \(SWG-A\)](#)
- [G3ict: Жан-жақты ақпараттық және коммуникациялық технологияға арналған жаһандық бастама](#)
- [Италиялық арнайы мүмкіндіктер жөніндегі заң](#)
- [W3C Интернетке қолжетімділік бастамасы \(WAI\)](#)

Пайдалы арнайы мүмкіндіктер ресурстары мен сілтемелері

Келесі ұйымдар мүгедектік пен жасқа қатысты шектеулер туралы ақпаратқа арналған жақсы ресурстар болуы мүмкін.



ЕСКЕРТПЕ: Бұл жабық тізім емес. Бұл ұйымдар тек ақпараттық мақсатта ғана беріледі. HP Интернетте берілген мәліметтер немесе байланыс ақпараты үшін жауапты болмайды. Бұл беттегі тізім HP компаниясының растамасын тұспалдамайды.

Ұйымдар

- Америкалық мүмкіндіктері шектеулі адамдар бірлестігі (AAPD)
- Арнайы технология туралы заң бағдарламалары жөніндегі бірлестік (ATAP)
- Америкалық есту мүмкіндігі шектеулі адамдар бірлестігі (HLAA)
- Ақпараттық технология бойынша техникалық көмекші және оқыту орталығы (ITTATC)
- Халықаралық сәулелі манар

- Керең адамдардың ұлттық бірлестігі
- Соқыр адамдардың ұлттық федерациясы
- Солтүстік Америкалық қалпына келтіру инженерлік және көмекші технология қоғамы (RESNA)
- Керең және есті қабілеті нашар адамдарға арналған байланыс құралдары корпорациясы (TDI)
- W3C Интернетке қолжетімділік бастамасы (WAI)

Білім беру институттары

- Калифорния мемлекеттік университеті, Нортридж, мүмкіндіктері шектеулі адамдардың орталығы (CSUN)
- Висконсин - Мэдисон университеті, салдарды іздеу орталығы
- Компьютерге бейімделу бағдарламасы бойынша Миннесота университеті

Шектеулі мүмкіндіктер туралы басқа да ресурстар

- ADA (АҚШ-тағы мүмкіндіктері шектеулі азаматтардың құқықтарын қорғау туралы заң) техникалық көмекші бағдарлама
- Бизнес және шектеулі мүмкіндіктер желісі
- EnableMart
- Еуропалық мүмкіндіктері шектеулі адамдар форумы
- Тапсырманы орындау құралдары желісі
- Microsoft жүйесін қосу
- АҚШ әділет министрлігі - мүмкіндіктері шектеулі адамдарды қорғау жөніндегі заңдарға нұсқау

HP сілтемелері

[Біздің байланыс ақпараты туралы веб-форумымыз](#)

[HP қолайлық және қауіпсіздік туралы нұсқаулығы](#)

[HP қоғамдық сала бойынша сату бөлімі](#)

Қолдау қызметіне хабарласу

 **ЕСКЕРТПЕ:** Қолдау қызметі ағылшын тілінде ғана көрсетіледі.

- Техникалық қолдау немесе HP өнімдерінің арнайы мүмкіндіктері туралы сұрақтары бар керең немесе есту қабілеті нашар тұтынушылар:
 - Дүйсенбі-жұма күндері, қысқы уақыт аймағындағы 6:00 мен 21:00 аралығында (877) 656-7058 нөміріне қоңырау шалу үшін, TRS/VRS/WebCapTel байланыс құралдарын пайдаланыңыз.
- Техникалық қолдау немесе HP өнімдерінің арнайы мүмкіндіктері туралы сұрақтары бар өзге физикалық немесе жасына қатысты мүмкіндіктері шектеулі тұтынушылар келесі опциялардың бірін таңдаңыз:

- Дүйсенбі-жұма күндері, қысқы уақыт аймағындағы 6:00 мен 21:00 аралығында (888) 259-5707 нөміріне қоңырау шалыңыз.
- [Физикалық немесе жасына қатысты мүмкіндіктері шектеулі адамдар үшін байланыс пішімін аяқтаңыз.](#)