

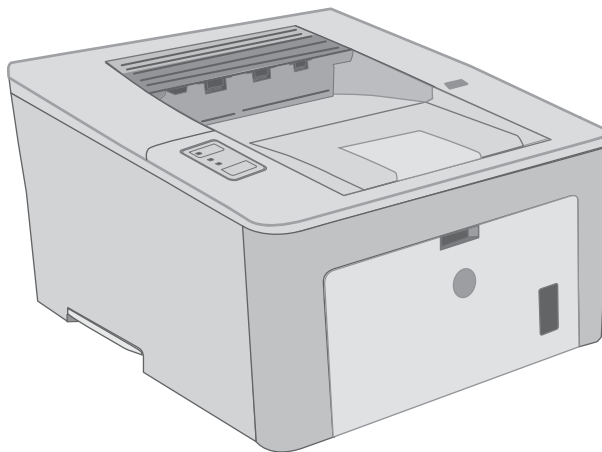

# LaserJet Pro M118-M119, M203-M205 LaserJet Ultra M206

## Ръководство за потребителя



**M118-M119  
M203-M206**



[www.hp.com/support/ljM118](http://www.hp.com/support/ljM118)  
[www.hp.com/support/ljM203](http://www.hp.com/support/ljM203)





HP LaserJet Pro M118-M119, M203-M205  
HP LaserJet Ultra M206

Ръководство за потребителя

## Авторски права и лиценз

© Copyright 2018 HP Development Company, L.P.

Възпроизвеждане, адаптация или превод без предварително писмено разрешение е забранено, освен каквото е разрешено според авторските права.

Информацията, която се съдържа вътре е обект на промяна без забележка.

Единствените гаранции на продуктите HP и услуги са посочени в дадените декларации за гаранция, придружаващи такива продукти и услуги. Нищо в тях не трябва да бъде тълкувано като съставна част на допълнителна гаранция. HP не носят отговорност за технически или редакторски грешки или съдържащи се вътре пропуски.

Edition 4, 01/2019

## Търговски марки

Adobe®, Adobe Photoshop®, Acrobat® и PostScript® са търговски марки на Adobe Systems Incorporated.

Apple и логото на Apple са търговски марки на Apple Inc., регистрирани в САЩ и в други страни/региони.

macOS е търговска марка на Apple Inc., регистрирана в САЩ и други страни/региони.

AirPrint е търговска марка на Apple Inc., регистрирана в САЩ и други страни/региони.

iPad е търговска марка на Apple Inc., регистрирана в САЩ и други страни/региони.

iPod е търговска марка на Apple Inc., регистрирана в САЩ и други страни/региони.

iPhone е търговска марка на Apple Inc., регистрирана в САЩ и други страни/региони.

Microsoft®, Windows®, Windows® XP и Windows Vista® са регистрирани в САЩ търговски марки на Microsoft Corporation.

UNIX® е регистрирана търговска марка на The Open Group.

---

# Съдържание

<b>1</b>	<b>Обща информация за принтера</b>	<b>1</b>
	Изгледи на принтера	2
	Принтер – изглед отпред	2
	Принтер – изглед отзад	3
	Изглед на контролния панел	4
	Спецификации на принтера	4
	Технически спецификации	5
	Поддържани операционни системи	5
	Мобилни решения за печат	7
	Размери на принтера	7
	Консумирана мощност, електрически спецификации и акустично излъчване	8
	Диапазон на работна среда	8
	Настройка на хардуера и инсталиране на софтуера на принтера	9
<b>2</b>	<b>Тава за хартия</b>	<b>11</b>
	Зареждане на приоритетната входна тава	12
	Въведение	12
	Ориентация на хартията в приоритетната входна тава	13
	Зареждане на основната входна тава	15
	Въведение	15
	Ориентация на хартията в основната входна тава	17
	Зареждане и печат на пликове	19
	Въведение	19
	Печат на пликове	19
	Ориентация на плика	20
	Зареждане и печат на етикети	21
	Въведение	21
	Ръчно подаване на етикети	21
	Ориентация на етикетите	22

<b>3 Консумативи, принадлежности и части .....</b>	<b>23</b>
Поръчване на консумативи, принадлежности и части .....	24
Поръчване .....	24
Консумативи и принадлежности .....	24
Конфигуриране на настройките за консумативи за защита на тонер касетата на HP .....	25
Въведение .....	25
Разрешаване или забраняване на функцията Политика за касети .....	25
Използвайте вградения уеб сървър (EWS) на HP, за да разрешите функцията Политика за касети .....	25
Използвайте вградения уеб сървър (EWS) на HP, за да забраните функцията Политика за касети .....	26
Съобщения за грешки при отстраняване на неизправности при контролния панел за Политика за касети .....	27
Разрешаване или забраняване на функцията Защита на касети .....	27
Използвайте вградения уеб сървър (EWS) на HP, за да разрешите функцията Защита на касети .....	27
Използвайте вградения уеб сървър (EWS) на HP, за да забраните функцията Защита на касети .....	27
Съобщения за грешки при отстраняване на неизправности при контролния панел за защита на касети .....	28
Смяна на тонер касетата .....	29
Въведение .....	29
Информация за тонер касетата .....	29
Премахване и смяна на тонер касетата .....	30
Смяна на барабана за изображения .....	33
Въведение .....	33
Информация за барабана за изображения .....	33
Извадете и сменете барабана за изображения .....	34
<b>4 Печат .....</b>	<b>39</b>
Задания за печат (Windows) .....	40
Как се печата (Windows) .....	40
Автоматичен двустранен печат (Windows) .....	41
Ръчен двустранен печат (Windows) .....	41
Отпечатване на няколко страници на лист (Windows) .....	43
Избор на вида на хартията (Windows) .....	43
Допълнителни задачи за печат .....	44
Задания за печат (OS X) .....	45
Как се печата (Mac OS X) .....	45
Автоматичен двустранен печат (Mac OS X) .....	45
Ръчен двустранен печат (Mac OS X) .....	45

Отпечатване на няколко страници на лист (Mac OS X) .....	46
Избор на вида хартия (Mac OS X) .....	46
Допълнителни задачи за печат .....	47
Мобилен печат .....	48
Въведение .....	48
Wi-Fi Direct (само за безжични модели) .....	48
Разрешете или забранете Wi-Fi Direct .....	49
Промяна на името на Wi-Fi Direct на принтера .....	50
HP ePrint по имейл .....	51
Софтуер HP ePrint .....	51
AirPrint .....	52
Вградена функция за печат на Android .....	52
<b>5 Управление на принтера .....</b>	<b>55</b>
Смяна на типа връзка на принтера (Windows) .....	56
Разширена конфигурация с HP вграден уеб сървър (EWS) и HP Device Toolbox (Инструменти за HP устройства) (Windows) .....	57
Разширена конфигурация с HP Utility за OS X .....	60
Отваряне на HP Utility .....	60
Функции на HP Utility .....	60
Конфигуриране на настройките на IP мрежа .....	62
Въведение .....	62
Ограничена гаранция при споделяне на принтер .....	62
Преглед или промяна на мрежови настройки .....	62
Преименуване на принтера в мрежата .....	62
Ръчно конфигуриране на параметрите на IPv4 TCP/IP .....	63
Настройки на скоростта на връзката и режим дуплекс .....	64
Защитни функции на принтера .....	65
Въведение .....	65
Настройте или променете системната парола на продукта с помощта на вградения уеб сървър на HP .....	65
Заклучване на контролера .....	66
Конфигуриране на настройките на Режим тих печат .....	67
Въведение .....	67
Конфигуриране на настройките на Режим тих печат от вградения уеб сървър (EWS) на HP .....	67
Настройки за пестене на енергия .....	68
Въведение .....	68
Печат с EcoMode .....	68
Конфигурирайте настройката за заспиване/автоматично изключване след неактивност .....	68
Настройте забавянето на Изключване след неактивност и конфигурирайте принтера да използва енергия от 1 ват или по-малко .....	69

Конфигуриране на настройката Delay Shut Down (Забавено изключване) .....	70
Актуализиране на фърмуера .....	72
Актуализиране на фърмуера с помощта на Инструмента за актуализация на фърмуер .....	72
<b>6 Решаване на проблеми .....</b>	<b>73</b>
Поддръжка на потребителя .....	74
Интерпретиране на светенето на индикаторите на контролния панел .....	75
Възстановете фабричните стойности .....	79
Съобщението "Cartridge is low" (Касетата е с ниско ниво) или "Cartridge is very low" (Касетата е с много ниско ниво) ще се изведе на контролния панел на принтера. ....	81
Промяна на настройките за "Много ниско ниво" .....	81
Поръчка на консумативи .....	82
Принтерът не поема хартия или я подава грешно .....	83
Въведение .....	83
Принтерът не поема хартия .....	83
Принтерът поема няколко листа хартия .....	84
Изчистване на засядания на хартия .....	86
Въведение .....	86
Местоположение на засядането .....	86
Хартията засяда често или многократно? .....	86
Отстраняване на засядания в основната входна тава .....	88
Изчистване на засядания в областта на тонер касетите .....	91
Изчистване на засядания в изходната касета .....	95
Изчистване на засядания в дуплекса .....	97
Подобряване на качеството на печат .....	101
Въведение .....	101
Печатайте от друга софтуерна програма .....	101
Проверка на настройката за тип хартия на заданието за печат .....	101
Проверка на настройката за вида на хартията (Windows) .....	101
Проверка на вида хартия (Mac OS X) .....	102
Проверка на състоянието на тонер касетата .....	102
Почистете принтера .....	102
Печат на почистваща страница .....	102
Огледайте визуално тонер касетата и барабана за изображения .....	103
Проверка на хартията и средата за печат .....	103
Стъпка едно: Използване на хартия, която отговаря на спецификациите на HP .....	103
Стъпка две: Проверка на околната среда .....	103
Стъпка три: Настройка на подравняването на отделните тави .....	104
Опитайте друг драйвер за печат .....	105
Проверка на настройката за EcoMode .....	105
Регулиране на плътността на печата .....	106



Разрешаване на проблеми с кабелната мрежа .....	108
Въведение .....	108
Лоша физическа връзка .....	108
Компютърът използва грешен IP адрес за принтера .....	108
Компютърът не може да комуникира с принтера .....	108
Принтерът използва неправилни настройки за скорост на връзката и за дуплекс за мрежата .....	109
Нови приложни програми може да са довели до проблеми със съвместимостта .....	109
Вашият компютър или работна станция са неправилно настроени .....	109
Принтерът е забранен или други мрежови настройки са неправилни .....	109
Разрешаване на проблеми с безжичната мрежа .....	110
Въведение .....	110
Контролен списък за безжично свързване .....	110
Принтерът не печата след завършване на конфигурирането на безжичната връзка .....	111
Принтерът не печата, а на компютъра е инсталирана защитна стена на трета страна. ....	111
Безжичната връзка не работи след преместване на безжичния рутер или принтера .....	111
Към безжичния принтер не могат да се свържат повече компютри .....	111
Безжичният принтер губи комуникация при свързване към VPN .....	112
Мрежата не се показва в списъка на безжичните мрежи .....	112
Безжичната мрежа не работи .....	112
Изпълнение на диагностичен тест на безжичната мрежа .....	112
Намаляване на електромагнитните смущения в безжичната мрежа .....	113
<b>Азбучен указател .....</b>	<b>115</b>



---

# 1 Обща информация за принтера

- [Изгледи на принтера](#)
- [Спецификации на принтера](#)
- [Настройка на хардуера и инсталиране на софтуера на принтера](#)

## За повече информация:

Следната информация е валидна към момента на публикуване. За актуална информация вижте [www.hp.com/support/ljM118](http://www.hp.com/support/ljM118), [www.hp.com/support/ljM203](http://www.hp.com/support/ljM203).

Цялостната помощ на HP за вашия принтер включва следната информация:

- Инсталиране и конфигуриране
- Изучаване и използване
- Решаване на проблеми
- Изтеглете актуализации за софтуера и фърмуера
- Присъединете се към форуми за поддръжка
- Намерете нормативна информация и информация за гаранцията

## Изгледи на принтера

- [Принтер – изглед отпред](#)
- [Принтер – изглед отзад](#)
- [Изглед на контролния панел](#)

### Принтер – изглед отпред

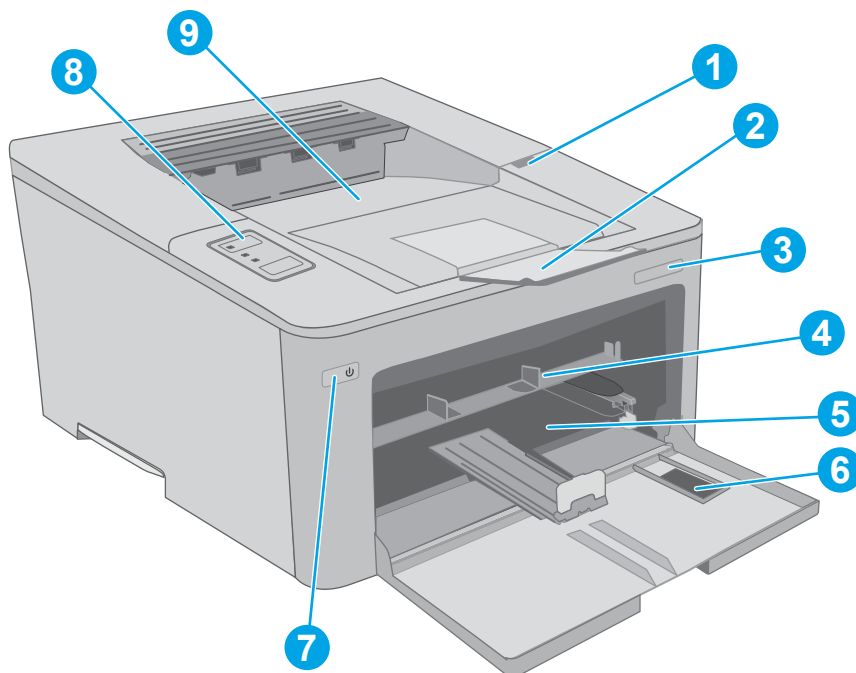



1	Капак на тонер касетата
2	Разширение на изходна касета
3	Име на модела
4	Приоритетна входна тава
5	Основна входна тава
6	Капак на основната входна тава
7	Бутон за захранване:
8	Контролен панел
9	Изходна касета

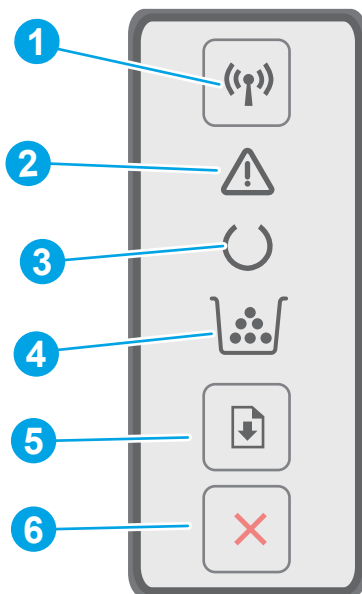

## Изглед на контролния панел



1	Бутон Безжична мрежа  и LED индикатор (само за безжични модел)	Натиснете този бутон за включване/изключване на функцията за безжична мрежа или за конфигуриране на връзка WiFi Direct.  Натиснете и задръжете този бутон, за да конфигурирате WPS връзка.  Ако LED индикаторът за безжична мрежа свети, е налице стабилна безжична връзка. Ако индикаторът мига, в момента или тече процес на конфигуриране на WPS, или WiFi Direct връзка. Ако индикаторът мига бързо, има проблем с безжичната връзка.
2	Индикатор за внимание	Индикаторът за внимание мига, когато принтерът изисква вниманието на потребителя. Ако индикаторът за внимание свети, принтерът е в състояние на грешка.
3	Индикатор за готовност	Индикаторът за готовност свети, когато принтерът е готов за печат. Той мига, когато принтерът получава данни за печат.
4	LED индикатор за консумативи	Светлинният индикатор за консумативи свети, когато нивото на тонер касетата е много ниско. Светлинният индикатор мига, когато има грешка в тонер касета или барабана за изображения.
5	Бутон Възобновяване 	Натиснете този бутон, за да започнете задание за печат.  Ако принтерът е в състояние на грешка, натиснете бутон Възобновяване за изчистване на грешката и възобновяване на печата.  В режим на ръчен двустранен печат натиснете бутон Възобновяване, за да отпечатате втората страна на страницата.
6	Бутон за отказ 	Натиснете този бутон за отказ на задание за печат.

## Спецификации на принтера

 **ВАЖНО:** Следните спецификации са точни към датата на публикация, но подлежат на промяна. За актуална информация вж. [www.hp.com/support/ljM118](http://www.hp.com/support/ljM118), [www.hp.com/support/ljM203](http://www.hp.com/support/ljM203).

- [Технически спецификации](#)
- [Поддържани операционни системи](#)
- [Мобилни решения за печат](#)
- [Размери на принтера](#)
- [Консумирана мощност, електрически спецификации и акустично излъчване](#)
- [Диапазон на работна среда](#)

## Технически спецификации

Вижте [www.hp.com/support/ljM118](http://www.hp.com/support/ljM118), [www.hp.com/support/ljM203](http://www.hp.com/support/ljM203) за актуална информация.

## Поддържани операционни системи

Информацията по-долу се отнася за специфичните за принтера драйвери за печат Windows PCL 6 и HP за OS X, както и за софтуерната инсталация.

**Windows:** Програмата за инсталиране на софтуер на HP инсталира драйвер за печат "HP PCL.6", "HP PCL 6" или "HP PCL-6" в зависимост от операционната система на Windows, както и софтуер по избор, когато се използва пълният пакет на инсталационната програма за софтуер. Изтеглете драйверите за печат "HP PCL.6", "HP PCL 6" и "HP PCL-6" за този принтер от уеб сайта за поддръжка: [www.hp.com/support/ljM118](http://www.hp.com/support/ljM118), [www.hp.com/support/ljM203](http://www.hp.com/support/ljM203)

**Mac компютри и OS X:** Този принтер поддържа и работи с компютри с Mac. Изтеглете HP Easy Start от [123.hp.com](http://123.hp.com) или от уеб сайта за поддръжка, след което използвайте HP Easy Start, за да инсталирате драйвера за печат на HP.

1. Отидете на [123.hp.com](http://123.hp.com).
2. Следвайте предоставените стъпки, за да изтеглите софтуера на принтера.

**Linux:** За информация и драйвери за печат за Linux посетете [hplipopensource.com/hplip-web/index.html](http://hplipopensource.com/hplip-web/index.html)

**UNIX:** За информация и драйвери за печат за UNIX® посетете [www.hp.com/go/unixmodelscripts](http://www.hp.com/go/unixmodelscripts)

**Таблица 1-1 Поддържани операционни системи и драйвери на печат**

Операционна система	Инсталиран драйвер за печат (от софтуера на уебстраницата)	Бележки
Windows® XP SP3, 32-битова версия	Специфичният за принтера драйвер за печат "HP PCL.6" е инсталиран за тази операционна система като част от инсталацията на софтуер.	Microsoft прекрати базовата поддръжка за Windows XP през април 2009 г. HP ще продължи да предоставя възможно най-добра поддръжка за спрениите от поддръжка операционни системи XP. Някои функции на драйвера за печат не се поддържат.
Windows Vista®, 32-битова версия	Специфичният за принтера драйвер за печат "HP PCL.6" е инсталиран за тази операционна система като част от инсталацията на софтуер.	Microsoft прекрати базовата поддръжка за Windows Vista през април 2012 г. HP ще продължи да предоставя възможно най-добра поддръжка за спрениите от поддръжка операционни системи Vista. Някои функции на драйвера за печат не се поддържат.

**Таблица 1-1** Поддържани операционни системи и драйвери на печат (продължение)

Операционна система	Инсталиран драйвер за печат (от софтуера на уебстраницата)	Бележки
Windows 7, 32-битова и 64-битова версия	Специфичният за принтера драйвер за печат "HP PCL 6" е инсталиран за тази операционна система като част от инсталацията на софтуер.	
Windows 8, 32-битова и 64-битова версия	Специфичният за принтера драйвер за печат "HP PCL 6" се инсталира за тази операционна система като част от инсталацията на софтуер.	Поддръжка на Windows 8 RT се предоставя чрез Microsoft IN OS версия 4, 32-битов драйвер.
Windows 8.1, 32-битова и 64-битова версия	Специфичният за принтера драйвер за печат "HP PCL-6" V4 се инсталира за тази операционна система като част от инсталацията на софтуер.	Поддръжка на Windows 8.1 RT се предоставя чрез Microsoft IN OS версия 4, 32-битов драйвер.
Windows 10, 32-битова и 64-битова версия	Специфичният за принтера драйвер за печат "HP PCL-6" V4 се инсталира за тази операционна система като част от инсталацията на софтуер.	
Windows Server 2008 SP2, 32-битова версия	Специфичният за принтера драйвер за печат "HP PCL.6" е наличен за изтегляне от уебсайта за поддръжка на принтера. Изтеглете драйвера, след което използвайте инструмента за добавяне на принтер на Windows за инсталирането му.	Microsoft прекрати базовата поддръжка за Windows Server 2008 през януари 2015 г. HP ще продължи да предоставя възможно най-добра поддръжка за спряната операционна система Server 2008. Някои функции на драйвера за печат не се поддържат.
Windows Server 2008 SP2, 64-битова версия	Специфичният за принтера драйвер за печат "HP PCL 6" е наличен за изтегляне от уебсайта за поддръжка на принтера. Изтеглете драйвера, след което използвайте инструмента за добавяне на принтер на Windows за инсталирането му.	Microsoft прекрати базовата поддръжка за Windows Server 2008 през януари 2015 г. HP ще продължи да предоставя възможно най-добра поддръжка за спряната операционна система Server 2008.
Windows Server 2008 R2, SP 1, 64-битова версия	Специфичният за принтера драйвер за печат "HP PCL 6" се инсталира за тази операционна система като част от инсталацията на софтуер.	
Windows Server 2012, 64-битова версия	Специфичният за принтера драйвер за печат "HP PCL 6" се инсталира за тази операционна система като част от инсталацията на софтуер.	
Windows Server 2012 R2, 64-битова версия	Специфичният за принтера драйвер за печат "HP PCL-6" се инсталира за тази операционна система като част от инсталацията на софтуер.	
Windows 10 server (Server 2016), 32-битова и 64-битова версия	Специфичният за принтера драйвер за печат "HP PCL-6" се инсталира за тази операционна система като част от инсталацията на софтуер.	
OS X 10.11 El Capitan, macOS 10.12 Sierra, macOS 10.13 High Sierra	За да инсталирате драйвера за печат, изтеглете HP Easy Start от <a href="http://123.hp.com/LaserJet">123.hp.com/LaserJet</a> . Следвайте предоставените стъпки, за да инсталирате софтуера на принтера и драйвера за печат.	



 **ЗАБЕЛЕЖКА:** За актуален списък на поддържани операционни системи отидете на [www.hp.com/support/ljM118](http://www.hp.com/support/ljM118), [www.hp.com/support/ljM203](http://www.hp.com/support/ljM203) за цялостна помощ на HP за принтера.

 **ЗАБЕЛЕЖКА:** За подробности относно клиентски и сървърни версии на операционни системи, както и за поддръжка на драйвери UPD PCL6 и UPD PS на HP за този принтер, отидете на [www.hp.com/go/upd](http://www.hp.com/go/upd) и щракнете върху раздела **Спецификации**.

## Мобилни решения за печат

HP предлага няколко мобилни и ePrint решения, които позволяват лесен печат на HP принтер от лаптоп, таблет, смартфон или друго мобилно устройство. За да видите пълния списък и да направите най-добрия избор, отидете на [www.hp.com/go/LaserJetMobilePrinting](http://www.hp.com/go/LaserJetMobilePrinting).

 **ЗАБЕЛЕЖКА:** Актуализирайте фърмуера на принтера, за да сте сигурни, че всички функции за мобилен печат и ePrint са поддържани.

- Wi-Fi Direct (само за безжични модели)
- HP ePrint през електронна поща (изисква да са активни HP уеб услуги и принтерът да е регистриран в HP Connected)
- Приложение HP ePrint (налично за Android, iOS и Blackberry)
- Приложение All-in-One Remote на HP за устройства с iOS и Android
- Софтуер HP ePrint
- Google Cloud Print
- AirPrint
- Печат с Android

## Размери на принтера

Фигура 1-1 Размери на принтера

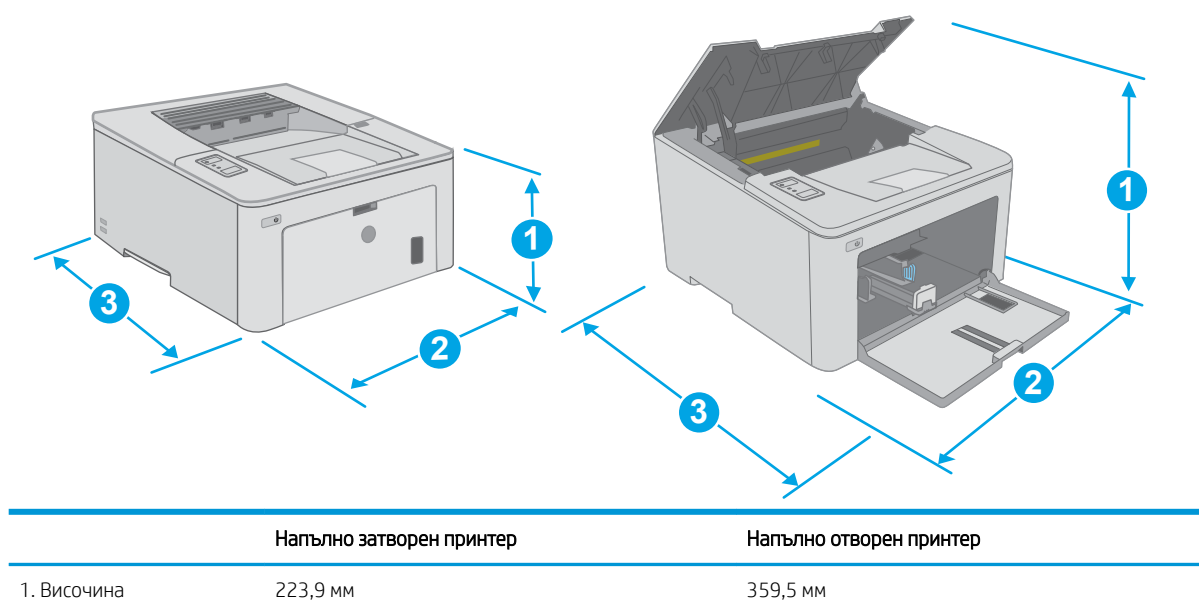

	Напълно затворен принтер	Напълно отворен принтер
2. Ширина	370,5 мм	370,5 мм
3. Дълбочина	407,4 мм	624,4 мм
Тегло (с касетите)	6,9 кг	

## Консумирана мощност, електрически спецификации и акустично излъчване

За актуална информация вижте [www.hp.com/support/ljM118](http://www.hp.com/support/ljM118), [www.hp.com/support/ljM203](http://www.hp.com/support/ljM203).

**⚠ ВНИМАНИЕ:** Изискванията към захранването са различни в различните страни/региони, където се продава принтерът. Не преобразувайте работното напрежение. Това ще повреди принтера и ще анулира гаранцията на принтера.

## Диапазон на работна среда

Таблица 1-2 Диапазон на работна среда

Среда	Препоръчана	Позволена
Температура	17° до 25°C	15° до 30°C
Относителна влажност	от 30% до 70% относителна влажност	от 10% до 80% (RH)

## Настройка на хардуера и инсталиране на софтуера на принтера

За инструкции относно основна настройка вижте плаката за настройка и ръководството за първи стъпки, доставени с принтера. За допълнителни инструкции отидете в страницата за HP поддръжката в интернет.

Отидете на [www.hp.com/support/ljM118](http://www.hp.com/support/ljM118), [www.hp.com/support/ljM203](http://www.hp.com/support/ljM203) за цялостна помощ на HP за принтера. Намерете следната поддръжка:

- Инсталиране и конфигуриране
- Изучаване и използване
- Решаване на проблеми
- Изтегляне актуализации за софтуера и фърмуера
- Присъединяване към форуми за поддръжка
- Намиране на нормативна информация и информация за гаранцията



---

## 2 Тава за хартия

- [Зареждане на приоритетната входна тава](#)
- [Зареждане на основната входна тава](#)
- [Зареждане и печат на пликове](#)
- [Зареждане и печат на етикети](#)

### За повече информация:

Следната информация е валидна към момента на публикуване. За актуална информация вижте [www.hp.com/support/ljM118](http://www.hp.com/support/ljM118), [www.hp.com/support/ljM203](http://www.hp.com/support/ljM203).

Цялостната помощ на HP за вашия принтер включва следната информация:

- Инсталиране и конфигуриране
- Изучаване и използване
- Решаване на проблеми
- Изтеглете актуализации за софтуера и фърмуера
- Присъединете се към форуми за поддръжка
- Намерете нормативна информация и информация за гаранцията

# Зареждане на приоритетната входна тава

## Въведение

По-долу е предоставена информация за начина на зареждане на хартия в приоритетната входна тава. Тази тава събира до 10 листа хартия от 75 г/м<sup>2</sup>.

 **ЗАБЕЛЕЖКА:** За да избегнете засядане на хартия:

- Никога не добавяйте и не вадете хартия от приоритетната входна тава по време на печат.
- Преди да заредите хартията в тавата, извадете всички листове от входната тава и подравнете топа хартия.
- Не разлиствайте хартията, когато я зареждате в тавата.
- Използвайте хартия, която не е намачкана, сгъната или повредена.

1. Отворете капака на основната входна тава, като хванете дръжката и дръпнете надолу.

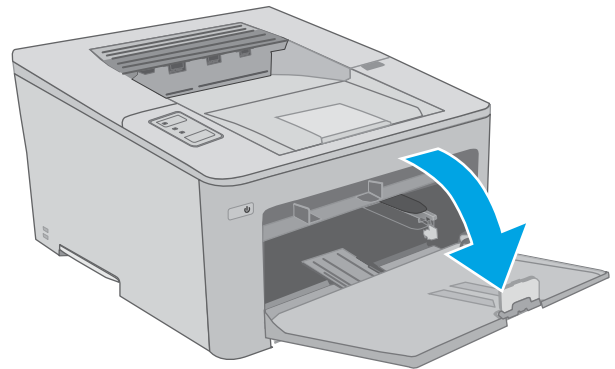

2. Разширете водачите за ширина на хартията до подходящия размер.

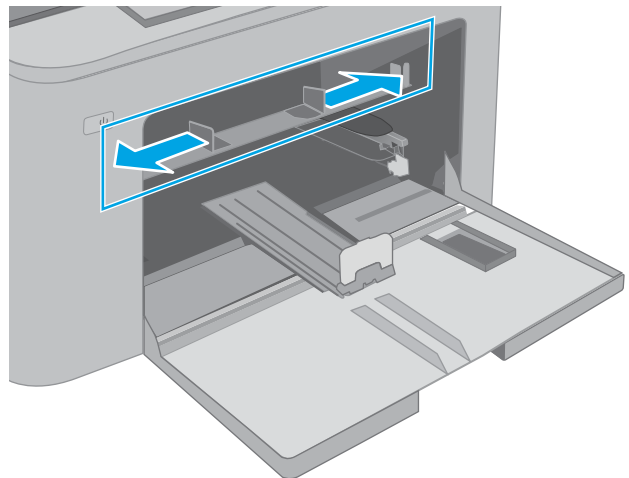

3. Поставете горния край на листовите в отвора на приоритетната входна тава. За информация относно ориентацията на хартията вижте [Ориентация на хартията в приоритетната входна тава на страница 13](#).

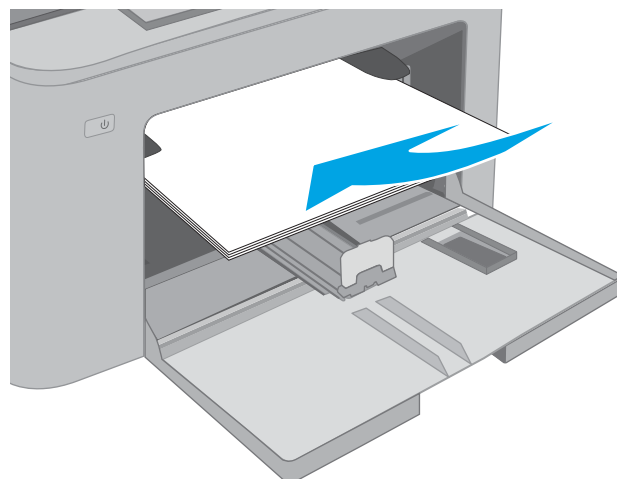

4. Регулирайте водачите за хартията да докосват леко топа хартия, без да го огъват.

**ЗАБЕЛЕЖКА:** Не поставяйте водачите за хартията плътно до топа хартия.

**ЗАБЕЛЕЖКА:** За да избегнете засядане, регулирайте водачите за хартия до правилния размер и не препълвайте тавата.

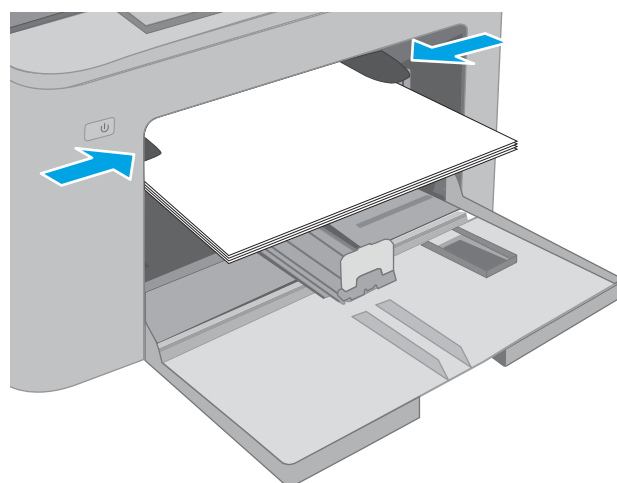

## Ориентация на хартията в приоритетната входна тава

Тип хартия	Ориентация на изображението	Режим на двустранен печат	Размер на хартията	Как се зарежда хартията
Бланка или Предварително отпечатана хартия	Портретна	1-страничен печат:	Letter, Legal, Executive, Statement, Oficio (8,5 x 13), 4 x 6, 5 x 8, A4, A5, A6, RA5, B5 (JIS), B6 (JIS), 10 x 15 cm, Oficio (216 x 340), 16K 195 x 270 mm, 16K 184 x 260 mm, 16K 197 x 273 mm, Японска пощенска картичка (пощенска картичка (JIS)), Завъртяна двойна японска пощенска картичка (двойна пощенска картичка (JIS))	С лицевата страна нагоре Горният ръб е насочен към продукта

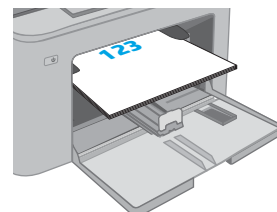

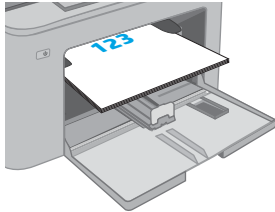
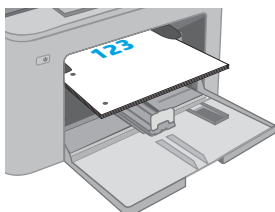
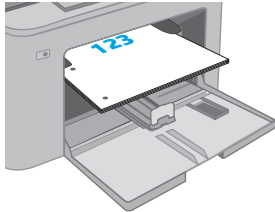
Тип хартия	Ориентация на изображението	Режим на двустранен печат	Размер на хартията	Как се зарежда хартията
		2-страничен печат:	Letter, Legal, Oficio (8,5 x 13), A4	<p>С лицевата страна нагоре</p> <p>Горният ръб е насочен към продукта</p> 
Предварително перфорирана	Портретна	1-страничен печат:	Letter, Legal, Executive, Statement, Oficio (8,5 x 13), 4 x 6, 5 x 8, A4, A5, A6, RA5, B5 (JIS), B6 (JIS), 10 x 15 cm, Oficio (216 x 340), 16K 195 x 270 mm, 16K 184 x 260 mm, 16K 197 x 273 mm, Японска пощенска картичка (пощенска картичка (JIS)), Завъртяна двойна японска пощенска картичка (двойна пощенска картичка (JIS))	<p>С лицевата страна нагоре</p> <p>Отвори към лявата страна на продукта</p> 
		2-страничен печат:	Letter, Legal, Oficio (8,5 x 13), A4	<p>С лицевата страна нагоре</p> <p>Отвори към лявата страна на продукта</p> 



# Зареждане на основната входна тава

## Въведение

По-долу е предоставена информация за начина на зареждане на хартия в основната входна тава. Тази тава събира до 250 листа хартия 75 г/м<sup>2</sup>.

 **ЗАБЕЛЕЖКА:** За да избегнете засядане на хартия:

- Никога не добавяйте и не вадете хартия от основната входна тава по време на печат.
- Преди да заредите хартията в тавата, извадете всички листове от входната тава и подравнете топа хартия.
- Не разлиствайте хартията, когато я зареждате в тавата.
- Използвайте хартия, която не е намачкана, сгъната или повредена.

1. Отворете капака на основната входна тава, като хванете дръжката и дръпнете надолу.

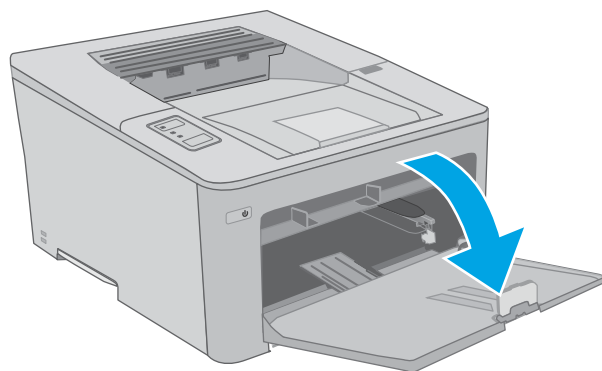

2. Регулирайте водачите за ширина на хартията, като стиснете лостчето за регулиране на десния водач и плъзнете водачите до размера на използваната хартия.

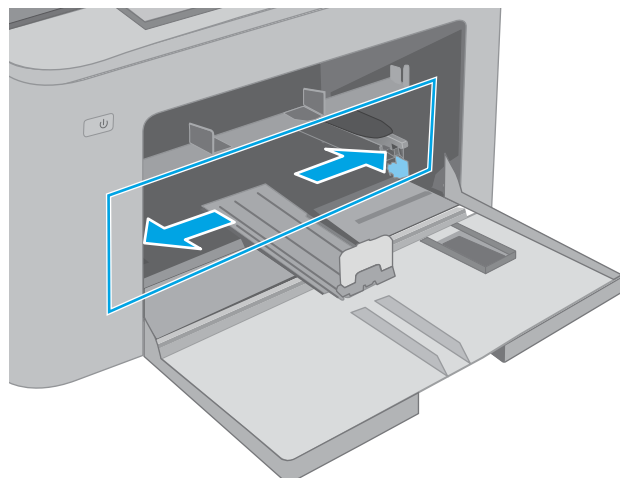

3. Регулирайте водача за дължина на хартията, като го плъзнете до размера на използваната хартия.

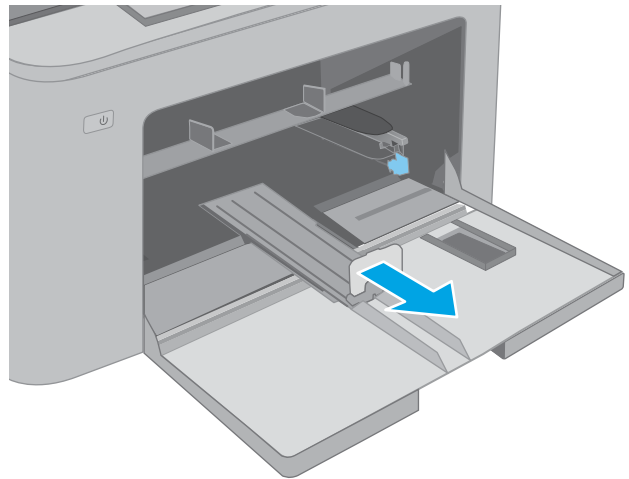

4. Заредете хартията в тавата. За информация относно ориентацията на хартията вижте [Ориентация на хартията в основната входна тавана на страница 17](#).

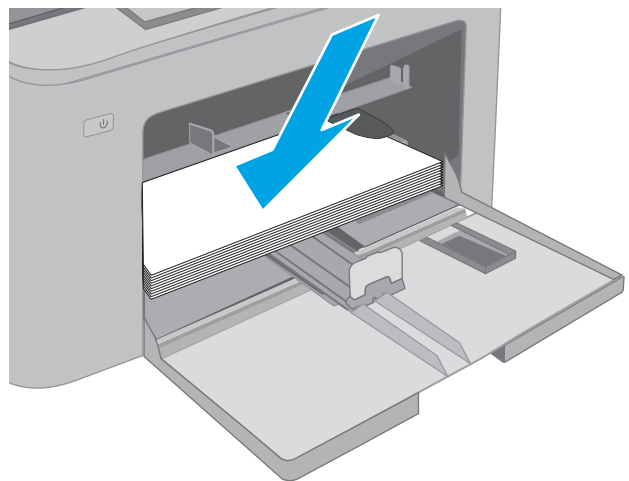

5. Нагласете водачите така, че леко да докосват топа хартия, без да го огъват.

**ЗАБЕЛЕЖКА:** Не поставяйте водачите за хартията плътно до топа хартия.

**ЗАБЕЛЕЖКА:** За да избегнете засядане, регулирайте водачите за хартия до правилния размер и не препълвайте тавата.



6. Ако хартията е с размер A4, Letter или по-малък, затворете капака на основната входна тавана. Използвайте прозореца, за да се уверите, че топът хартия е правилно зареден.



## Ориентация на хартията в основната входна тавана

Тип хартия	Ориентация на изображението	Режим на двустранен печат	Размер на хартията	Как се зарежда хартията
Бланка или предварително отпечатана хартия	Портретна	1-странен печат:	Letter, Legal, Executive, Statement, Oficio (8,5 x 13), 4 x 6, 5 x 8, A4, A5, A6, RA5, B5 (JIS), B6 (JIS), 10 x 15 см, Oficio (216 x 340), 16K 195 x 270 мм, 16K 184 x 260 мм, 16K 197 x 273 мм, Японска пощенска картичка (пощенска картичка (JIS)), Завъртяна двойна японска пощенска картичка (двойна пощенска картичка (JIS))	С лицевата страна нагоре Горният ръб е насочен към продукта

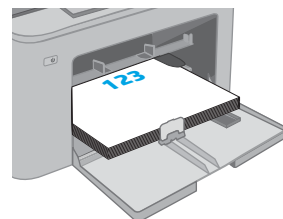

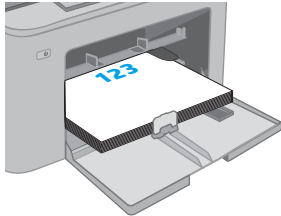
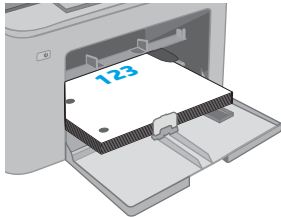
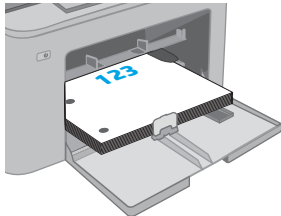
Тип хартия	Ориентация на изображението	Режим на двустранен печат	Размер на хартията	Как се зарежда хартията
		2-страничен печат:	Letter, Legal, Oficio (8,5 x 13), A4	<p>С лицевата страна нагоре</p> <p>Горният ръб е насочен към продукта</p> 
Предварително перфорирана	Портретна	1-страничен печат:	Letter, Legal, Executive, Statement, Oficio (8,5 x 13), 4 x 6, 5 x 8, A4, A5, A6, RA5, B5 (JIS), B6 (JIS), 10 x 15 cm, Oficio (216 x 340), 16K 195 x 270 mm, 16K 184 x 260 mm, 16K 197 x 273 mm, Японска пощенска картичка (пощенска картичка (JIS)), Завъртяна двойна японска пощенска картичка (двойна пощенска картичка (JIS))	<p>С лицевата страна нагоре</p> <p>Отвори към лявата страна на продукта</p> 
		2-страничен печат:	Letter, Legal, Oficio (8,5 x 13), A4	<p>С лицевата страна нагоре</p> <p>Отвори към лявата страна на продукта</p> 

# Зареждане и печат на пликове

## Въведение

По-долу е предоставена информация за начина на печат и зареждане на пликове. Приоритетната входна тава събира до 10 плика. Основната входна тава събира до 10 плика.

За да отпечатате пликове, като използвате опцията за ръчно подаване, следвайте тези стъпки, за да изберете правилните настройки на драйвера за печат и след това заредете пликове в тавата, след като изпратите заданието за печат на принтера.

## Печат на пликове

1. От софтуерната програма изберете опция **Print** (Печат).
2. Изберете принтера от списъка с принтери, след което щракнете върху или докоснете бутона **Properties (Свойства)** или **Preferences (Предпочитания)**, за да отворите драйвера за печат.

---

 **ЗАБЕЛЕЖКА:** Името на бутона се различава за различните софтуерни програми.

 **ЗАБЕЛЕЖКА:** За да получите достъп до тези функции, от началния екран в Windows 8 или 8.1 изберете **Устройства**, изберете **Печат**, след което изберете принтера. За Windows 10 изберете **Печат**, която може да е различна в зависимост от приложението. В Windows 8, 8.1 и 10 тези приложения ще имат различно оформление с различни функции от това, което е описано по-долу за приложения за работния плот.

---

3. Щракнете върху или докоснете раздела **Хартия/качество**.
4. В падащия списък **Paper size** (Размер на хартията) изберете правилния размер на пликите.
5. В падащия списък **Paper type** (Тип хартия) изберете **Envelope** (Плик).
6. В падащия списък **Paper source** (Източник на хартия) изберете **Manual feed** (Ръчно подаване).
7. Щракнете върху бутона **OK**, за да затворите диалоговия прозорец **Свойства на документа**.
8. В диалоговия прозорец **Print (Печат)** щракнете върху бутона **OK**, за да отпечатате заданието.

## Ориентация на плика

Тава	Размер на плика	Зареждане на пликове
Приоритетна входна тава	Плик #10, Плик Monarch, Плик B5, Плик C5, Плик DL	С лицевата страна нагоре  Късата част с марката е насочена към принтера
Основна входна тава	Плик #10, Плик Monarch, Плик B5, Плик C5, Плик DL	С лицевата страна нагоре  Късата част с марката е насочена към принтера

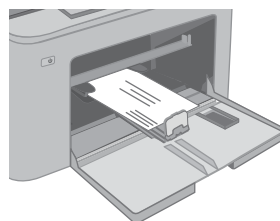
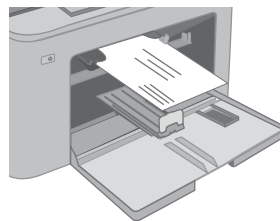

# Зареждане и печат на етикети

## Въведение

По-долу е предоставена информация за начина на печат и зареждане на етикети.

За печат на етикети чрез опцията за ръчно подаване следвайте тези стъпки за избор на правилните настройки на драйвера за печат и заредете етикетите в тавата, след като сте изпратили заданието за печат към принтера. При ръчно подаване принтерът ще изчака да установи, че тавата е била отворена, преди да отпечата заданието.

## Ръчно подаване на етикети

1. От софтуерната програма изберете опцията **Печат**.
2. Изберете принтера от списъка с принтери, след което щракнете върху или докоснете бутона **Свойства** или **Предпочитания**, за да отворите драйвера за печат.

---

 **ЗАБЕЛЕЖКА:** Името на бутона варира при различните софтуерни програми.

 **ЗАБЕЛЕЖКА:** За да получите достъп до тези функции, от началния екран в Windows 8 или 8.1 изберете **Устройства**, изберете **Печат**, след което изберете принтера. За Windows 10 изберете **Печат**, която може да е различна в зависимост от приложението. В Windows 8, 8.1 и 10 тези приложения ще имат различно оформление с различни функции от това, което е описано по-долу за приложения за работния плот.

---

3. Щракнете върху раздел **Хартия/качество**.
4. От падащия списък **Размер на хартията** изберете правилния размер на листовите с етикети.
5. От падащия списък **Тип хартия** изберете **Етикети**.
6. От падащия списък **Източник на хартия** изберете **Ръчно подаване**.
7. Щракнете върху бутона **ОК**, за да затворите диалоговия прозорец **Свойства на документа**.
8. От диалоговия прозорец **Печат** щракнете върху бутона **ОК**, за да отпечатате заданието.

## Ориентация на етикетите

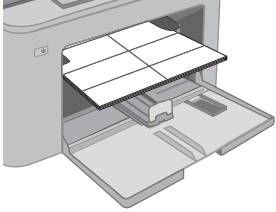
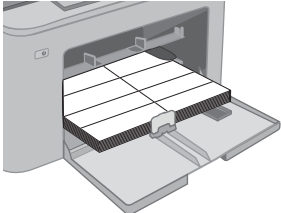
Тава	Зареждане на етикети
Приоритетна входна тава	С лицевата страна нагоре Горният край е насочен към принтера
	
Основна входна тава	С лицевата страна нагоре Горният край е насочен към принтера
	



---

## 3 Консумативи, принадлежности и части

- [Поръчване на консумативи, принадлежности и части](#)
- [Конфигуриране на настройките за консумативи за защита на тонер касетата на HP](#)
- [Смяна на тонер касетата](#)
- [Смяна на барабана за изображения](#)

### За повече информация:

Следната информация е валидна към момента на публикуване. За актуална информация вижте [www.hp.com/support/ljM118](http://www.hp.com/support/ljM118), [www.hp.com/support/ljM203](http://www.hp.com/support/ljM203).

Цялостната помощ на HP за вашия принтер включва следната информация:

- Инсталиране и конфигуриране
- Изучаване и използване
- Решаване на проблеми
- Изтеглете актуализации за софтуера и фърмуера
- Присъединете се към форуми за поддръжка
- Намерете нормативна информация и информация за гаранцията

# Поръчване на консумативи, принадлежности и части

## Поръчване

Поръчка на консумативи и принадлежности	<a href="http://www.hp.com/go/suresupply">www.hp.com/go/suresupply</a>
Поръчване на оригинални части или принадлежности на HP	<a href="http://www.hp.com/buy/parts">www.hp.com/buy/parts</a>
Поръчка чрез доставчици на поддръжка или услуги	Обърнете се към упълномощен от HP доставчик на поддръжка или услуги.
Поръчка чрез вградения уеб сървър на HP (EWS)	За да влезете, въведете IP адреса или името на хост на принтера в полето за адрес/URL на поддържан от компютъра уеб браузър. EWS съдържа връзка към уеб сайта HP SureSupply, който осигурява възможности за покупка на оригинални HP консумативи.

## Консумативи и принадлежности

Елемент	Описание	Номер на касета	Номер на част
<b>Консумативи</b>			
HP 30A черна тонер касета за LaserJet	Резервна черна тонер касета със стандартен капацитет	30A	CF230A
HP 30X черна тонер касета за LaserJet	Резервна черна тонер касета с голям капацитет	30X	CF230X
HP 31A черна тонер касета за LaserJet	Резервна черна тонер касета със стандартен капацитет	31A	CF231A
HP 94A черна тонер касета за LaserJet	Резервна черна тонер касета със стандартен капацитет (само за модел M118dw)	94A	CF294A
HP 94X черна тонер касета за LaserJet	Резервна черна тонер касета с висок капацитет (само за модел M118dw)	94X	CF294X
HP 32A оригинален барабан за изображения за LaserJet	Барабан за изображения	32A	CF232A

# Конфигуриране на настройките за консумативи за защита на тонер касетата на HP

- [Въведение](#)
- [Разрешаване или забраняване на функцията Политика за касети](#)
- [Разрешаване или забраняване на функцията Защита на касети](#)

## Въведение

Използвайте Политика за касети и Защита на касети на HP, за да управлявате кои касети са инсталирани в принтера и да защитите от кражба инсталираните касети.

- **Политика за касети:** Тази функция предпазва принтера от фалшиви тонер касети, като позволява използването само на оригинални касети на HP в принтера. Използването на оригинални касети на HP гарантира най-доброто възможно качество на печат. Когато някой инсталира касета, която не е оригинална касета на HP, контролният панел на принтера извежда съобщение, че касетата е неупълномощена, и предоставя информация, която разяснява как да продължите.
- **Защита на касети:** Тази функция постоянно асоциира тонер касети с конкретен принтер или набор от принтери, така че да не могат да се използват в други принтери. Защитата на касетите предпазва вашата инвестиция. Когато тази функция е разрешена, ако някой се опита да прехвърли защитена касета от оригиналния принтер в неупълномощен принтер, този принтер няма да отпечата със защитената касета. Контролният панел на принтера извежда съобщение, че касетата е защитена, и предоставя информация, която разяснява как да продължите.



**⚠ ВНИМАНИЕ:** След разрешаване на защитата на касетата за принтера всички инсталирани след това тонер касети са автоматично и *постоянно* защитени. За да избегнете защита на нова касета, забранете функцията *преди* инсталирането на новата касета.

Изключването на функцията не дезактивира защитата за касети, които в момента са инсталирани.

И двете функции са изключени по подразбиране. Следвайте тези процедури, за да ги разрешите или забраните.

## Разрешаване или забраняване на функцията Политика за касети

Използвайте вградения уеб сървър (EWS) на HP, за да разрешите функцията Политика за касети

1. Отворете HP EWS.
  - a. Отпечатайте конфигурационна страница, за да определите IP адреса или името на хоста.
    - i. Задръжте натиснат бутона Възобновяване , докато индикаторът за готовност  започне да мига.
    - ii. Освободете бутона Възобновяване .



- б. Отворете уеб браузър и в адресното поле въведете IP адреса или името на хост точно така, както се показва на контролния панел на принтера. Натиснете клавиша **Enter** от клавиатурата на компютъра. Отваря се EWS.





 **ЗАБЕЛЕЖКА:** Ако се покаже съобщение, че достъпът до уеб сайта може да не е сигурен, изберете опцията да продължите към уеб сайта. Достъп до този уеб сайт няма да навреди на компютъра.

2. Щракнете върху раздела **Система**.
3. От лявата навигационна лента изберете **Настройки за консумативи**.
4. От падащия списък **Политика за касети** изберете **Упълномощено от HP**.
5. Щракнете върху бутона **Приложи**.

### Използвайте вградения уеб сървър (EWS) на HP, за да забраните функцията **Политика за касети**

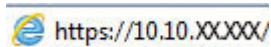
1. Отворете HP EWS.
  - а. Отпечатайте конфигурационна страница, за да определите IP адреса или името на хоста.
    - i. Задръжте натиснат бутона **Възобновяване** , докато индикаторът за готовност  започне да мига.
    - ii. Освободете бутона **Възобновяване** .
  - б. Отворете уеб браузър и в адресното поле въведете IP адреса или името на хост точно така, както се показва на контролния панел на принтера. Натиснете клавиша **Enter** от клавиатурата на компютъра. Отваря се EWS.



 **ЗАБЕЛЕЖКА:** Ако се покаже съобщение, че достъпът до уеб сайта може да не е сигурен, изберете опцията да продължите към уеб сайта. Достъп до този уеб сайт няма да навреди на компютъра.



2. Щракнете върху раздела **Система**.
3. От лявата навигационна лента изберете **Настройки за консумативи**.
4. От падащото меню **Политика за касети** изберете **Изкл.**
5. Щракнете върху бутона **Приложи**.

## Съобщения за грешки при отстраняване на неизправности при контролния панел за Политика за касети

Съобщения за грешки	Описание	Препоръчително действие
10.30.0X Неупълномощена <цвет> касета	Администраторът е конфигурирал този принтер, за да се използват само оригинални консумативи на HP, които са все още в гаранция. Трябва да смените касетата, за да продължите да отпечатвате.	Сменете касетата с оригинална тонер касета на HP.  Ако смятате, че сте купили оригинален консуматив на HP, посетете <a href="http://www.hp.com/go/anticounterfeit">www.hp.com/go/anticounterfeit</a> , за да определите дали тонер касетата е оригинална касета на HP и да научите какво да направите, ако не е оригинална касета на HP.

## Разрешаване или забраняване на функцията Защита на касети

### Използвайте вградения уеб сървър (EWS) на HP, за да разрешите функцията Защита на касети

- Отворете HP EWS.
  - Отпечатайте конфигурационна страница, за да определите IP адреса или името на хоста.
    - Задръжте натиснат бутона Възобновяване , докато индикаторът за готовност  започне да мига.
    - Освободете бутона Възобновяване .
  - Отворете уеб браузър и в адресното поле въведете IP адреса или името на хост точно така, както се показва на контролния панел на принтера. Натиснете клавиша **Enter** от клавиатурата на компютъра. Отваря се EWS.

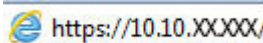
 <https://10.10.XX.XXX/>

 **ЗАБЕЛЕЖКА:** Ако се покаже съобщение, че достъпът до уеб сайта може да не е сигурен, изберете опцията да продължите към уеб сайта. Достъп до този уеб сайт няма да навреди на компютъра.



- Щракнете върху раздела **Система**.
- От лявата навигационна лента изберете **Настройки за консумативи**.
- От падащия списък на **Защита на касети** изберете **Защитаване на касети**.
- Щракнете върху бутона **Приложи**.

 **ВНИМАНИЕ:** След разрешаване на защитата на касетата за принтера всички инсталирани след това тонер касети са автоматично и *постоянно* защитени. За да избегнете защита на нова касета, забранете функцията Защита на касети *преди* инсталирането на новата касета.

Изключването на функцията не дезактивира защитата за касети, които в момента са инсталирани.

### Използвайте вградения уеб сървър (EWS) на HP, за да забраните функцията Защита на касети

- Отворете HP EWS.

- a. Отпечатайте конфигурационна страница, за да определите IP адреса или името на хоста.
  - i. Задръжте натиснат бутона Възобновяване , докато индикаторът за готовност  започне да мига.
  - ii. Освободете бутона Възобновяване .
- б. Отворете уеб браузър и в адресното поле въведете IP адреса или името на хост точно така, както се показва на контролния панел на принтера. Натиснете клавиша **Enter** от клавиатурата на компютъра. Отваря се EWS.

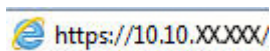
 <https://10.10.XX.XXX/>

 **ЗАБЕЛЕЖКА:** Ако се покаже съобщение, че достъпът до уеб сайта може да не е сигурен, изберете опцията да продължите към уеб сайта. Достъп до този уеб сайт няма да навреди на компютъра.

2. Щракнете върху раздела **Система**.
3. От лявата навигационна лента изберете **Настройки за консумативи**.
4. От падащия списък на **Защита на касети** изберете **Изкл.**
5. Щракнете върху бутона **Приложи**.

## Съобщения за грешки при отстраняване на неизправности при контролния панел за защита на касети

Съобщения за грешки	Описание	Препоръчително действие
10.57.0X Защитена <цвет> касета	<p>Касетата може да се използва само в принтера или в набор от принтери, които първоначално са я защитавали с помощта на Защита на касети на HP.</p> <p>Функцията Защита на касети позволява на администратора да ограничава касетите да работят само в един принтер или набор от принтери. Трябва да смените касетата, за да продължите да отпечатвате.</p>	Сменете касетата с нова тонер касета.

# Смяна на тонер касетата

- [Въведение](#)
- [Информация за тонер касетата](#)
- [Премахване и смяна на тонер касетата](#)

## Въведение

Информацията по-долу предоставя подробности за тонер касетата за принтера, както и инструкции за смяна.

## Информация за тонер касетата

Този принтер показва кога нивото на тонер касетата е ниско. Действителният оставащ експлоатационен срок на тонер касетата може да варира. Препоръчително е да имате налична резервна касета, която да инсталирате, ако качеството на печат стане неприемливо.

За закупуване на касети или проверка за съвместимост на касета с принтера намерете HP SureSupply на [www.hp.com/go/suresupply](http://www.hp.com/go/suresupply). Прелистете до дъното на страницата и се уверете, че избраната страна/регион са правилни.

Елемент	Описание	Номер на касета	Номер на част
HP 30A черна тонер касета за LaserJet	Резервна черна тонер касета със стандартен капацитет	30A	CF230A
HP 30X черна тонер касета за LaserJet	Резервна черна тонер касета с голям капацитет	30X	CF230X
HP 31A черна тонер касета за LaserJet	Резервна черна тонер касета със стандартен капацитет	31A	CF231A
HP 94A черна тонер касета за LaserJet	Резервна черна тонер касета със стандартен капацитет (само за модел M118dw)	94A	CF294A
HP 94X черна тонер касета за LaserJet	Резервна черна тонер касета с висок капацитет (само за модел M118dw)	94X	CF294X

 **ЗАБЕЛЕЖКА:** Тонер касетите с голяма производителност съдържат повече тонер от стандартните касети за отпечатване на повече страници. За повече информация отидете на [www.hp.com/go/learnaboutsupplies](http://www.hp.com/go/learnaboutsupplies).

Не изваждайте тонер касетата от опаковката ѝ, докато не е дошъл моментът за подмяна.

 **ВНИМАНИЕ:** За да предотвратите повреда на тонер касетата, не я излагайте на светлина за повече от няколко минути.

Илюстрацията по-долу показва компонентите на тонер касетата.



---

1

Тонер касета

---

**⚠ ВНИМАНИЕ:** Ако по дрехите ви попадне тонер, избършете го със суха кърпа и изперете дрехата в студена вода. Горещата вода фиксира тонера върху тъканта.

**📝 ЗАБЕЛЕЖКА:** В кутията на тонер касетата има информация за начина на връщане на използваните тонер касети.

---

## Премахване и смяна на тонер касетата

1. Отворете капака на касетата.

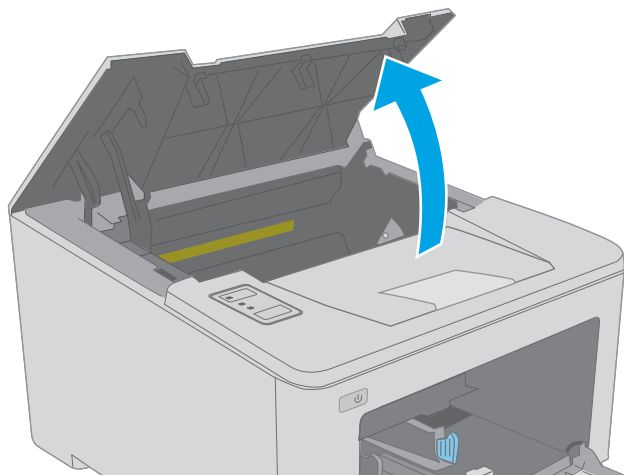



2. Извадете старата тонер касета от принтера.



3. Извадете опаковката на новата тонер касета от кутията и след това издърпайте пластинката за освобождаване върху опаковката.

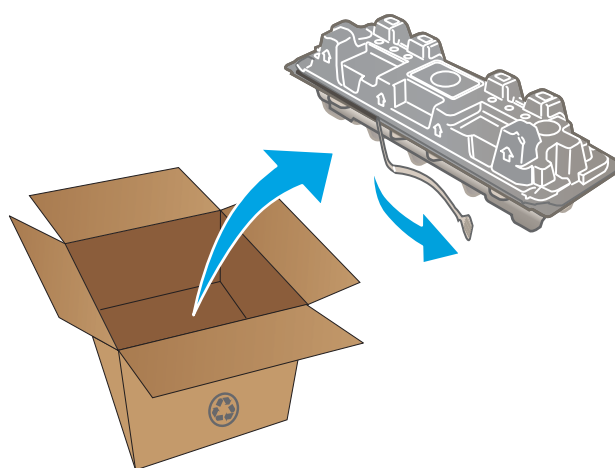

4. Извадете новата тонер касета от отворената обвивка на опаковката. Поставете старата тонер касета в опаковката за рециклиране.

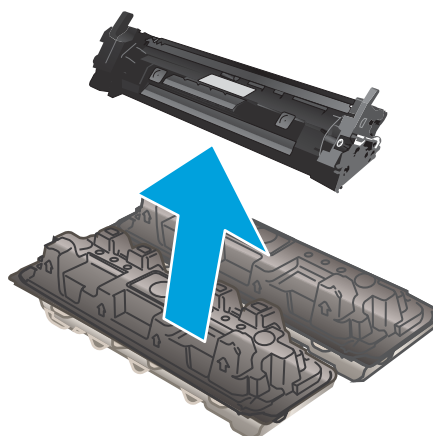

5. Изравнете новата тонер касета по улеите в принтера и я натиснете, докато прилепне плътно.

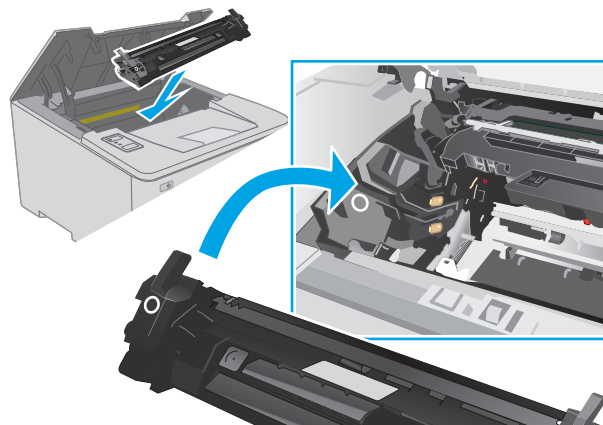

6. Затворете капака на касетата.

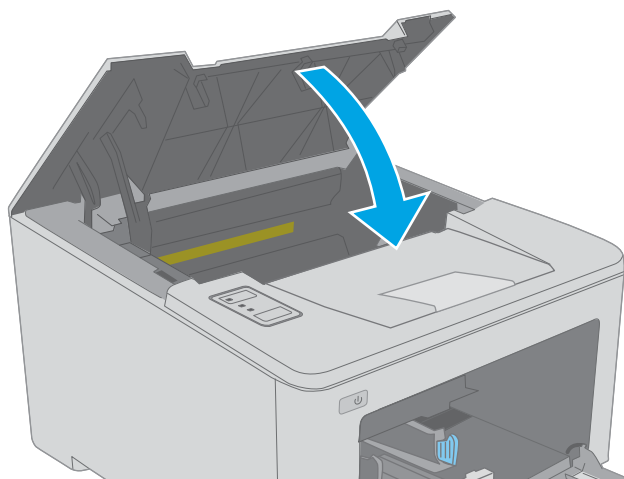

# Смяна на барабана за изображения

- [Въведение](#)
- [Информация за барабана за изображения](#)
- [Извадете и сменете барабана за изображения](#)

## Въведение

Информацията по-долу предоставя подробности за барабана за изображения за принтера, както и инструкции за подмяна.

## Информация за барабана за изображения

Този принтер показва кога барабанът за изображения трябва да бъде сменен. Действителният оставащ експлоатационен срок на барабана за изображения може да варира. Препоръчително е да имате наличен резервен барабан за изображения, който да инсталирате, ако качеството на печат стане неприемливо.

За закупуване на барабани за изображения за принтера посетете HP SureSupply на [www.hp.com/go/suresupply](http://www.hp.com/go/suresupply). Прелистете до края на страницата и се уверете, че избраната страна/регион са правилни.

Елемент	Описание	Номер на касета	Номер на част
HP 32A оригинален барабан за изображения за LaserJet	Резервен барабан за изображения	32A	CF232A

Не вадете барабана за изображения от опаковката му, докато не е дошъл моментът за смяна.

**⚠ ВНИМАНИЕ:** За да се избегнат повреди на барабана за изображения, не го излагайте на светлина за повече от няколко минути. Покрийте барабана за изображения, ако трябва да бъде изваден от принтера за продължителен период от време.

На илюстрацията по-долу са показани компонентите на барабана за изображения.

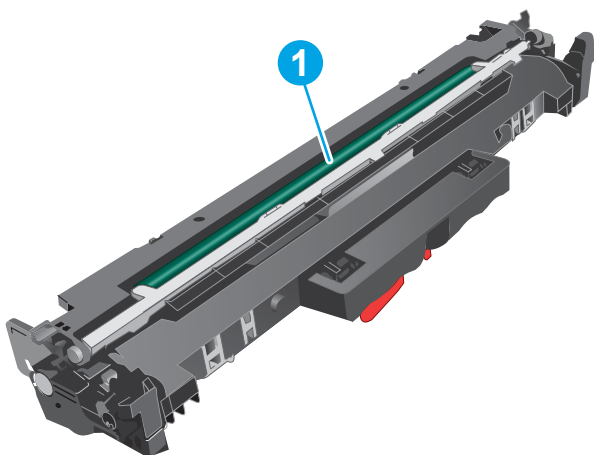

1 Барабан за изображения

**ВНИМАНИЕ:** Не докосвайте барабана за изображения. Отпечатъците от пръсти могат да предизвикат проблеми с качеството на печат.

В кутията с барабана за изображения ще намерите информация за рециклирането на използвани барабани за изображения.

## Извадете и сменете барабана за изображения

1. Отворете капака на касетата.

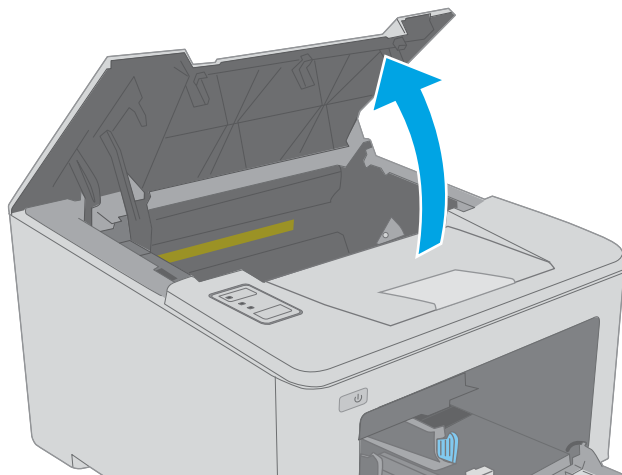

2. Извадете временно тонер касета от принтера.

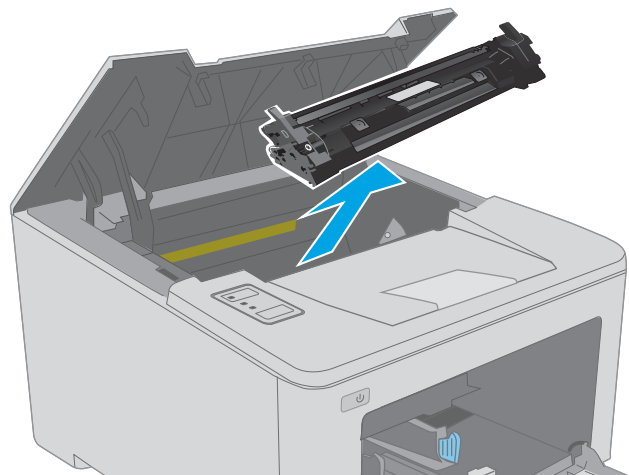

3. Извадете използвания барабан за изображения от принтера.

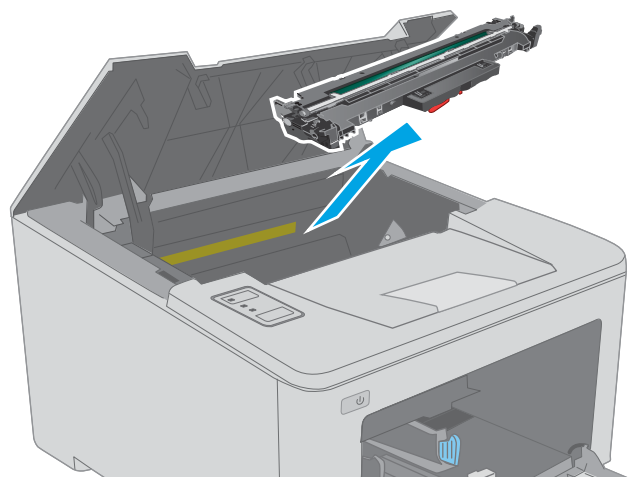

4. Извадете опаковката на новия барабан за изображения от кутията и след това махнете опаковката.

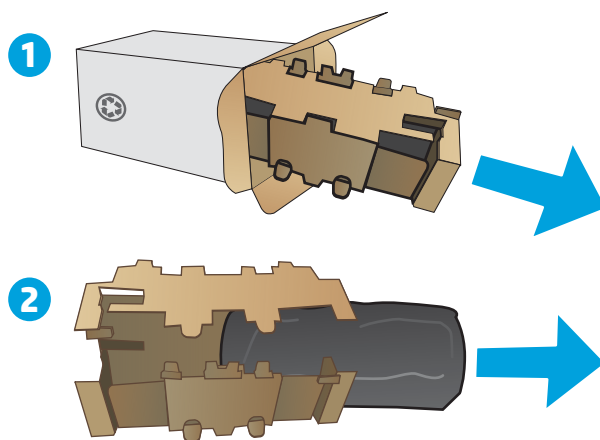

5. Извадете опаковката на новия барабан за изображения от опаковката.

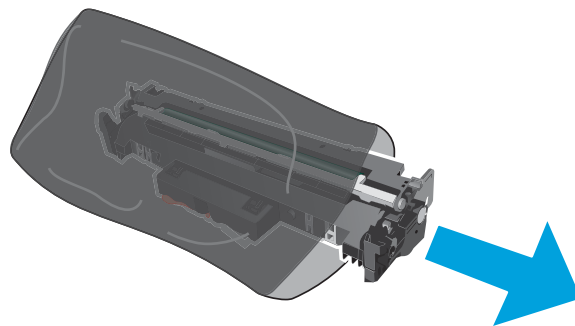

6. Не докосвайте барабана за изображения. Отпечатъците от пръсти върху барабана за изображения може да причинят проблеми с качеството на печат.

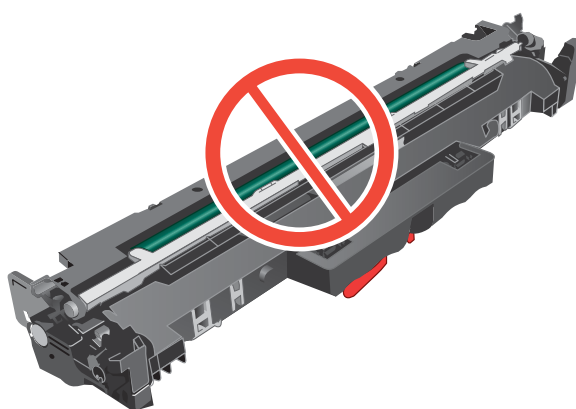

7. Изравнете новия барабан за изображения с улелите в принтера и го монтирайте, докато прилепне плътно.

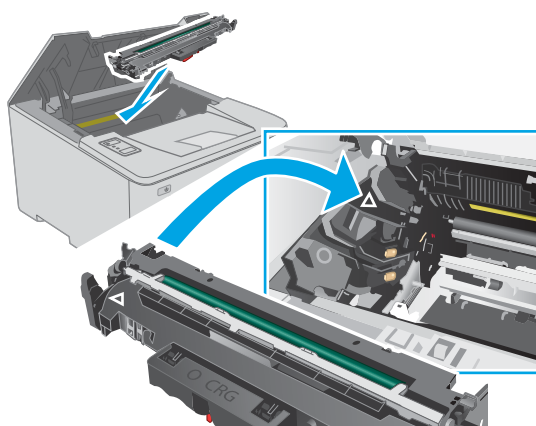

8. Ориентирайте тонер касетата по улеите в принтера и я поставете, докато прилепне плътно.

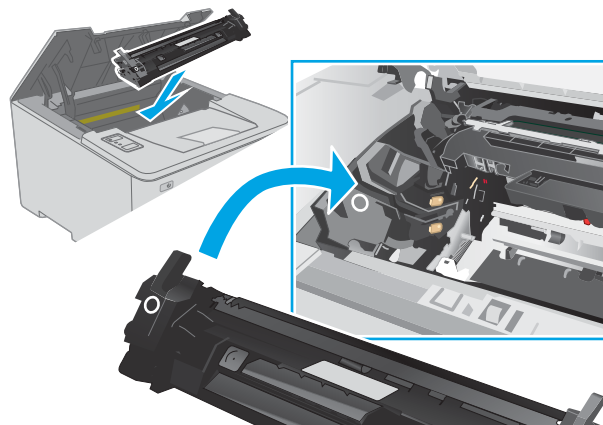

9. Затворете капака на касетата.

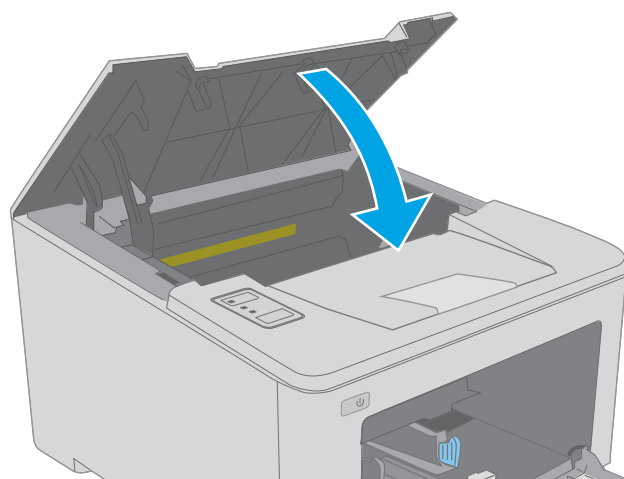





---

## 4 Печат

- [Задания за печат \(Windows\)](#)
- [Задания за печат \(OS X\)](#)
- [Мобилен печат](#)

### За повече информация:

Следната информация е валидна към момента на публикуване. За актуална информация вижте [www.hp.com/support/ljM118](http://www.hp.com/support/ljM118), [www.hp.com/support/ljM203](http://www.hp.com/support/ljM203).

Цялостната помощ на HP за вашия принтер включва следната информация:

- Инсталиране и конфигуриране
- Изучаване и използване
- Решаване на проблеми
- Изтеглете актуализации за софтуера и фърмуера
- Присъединете се към форуми за поддръжка
- Намерете нормативна информация и информация за гаранцията

# Задания за печат (Windows)

## Как се печата (Windows)

Процедурата по-долу описва основния процес на печат за Windows.

1. От софтуерната програма изберете опция **Печат**.
2. Изберете принтера от списъка с принтери. За да промените настройките, щракнете върху **Свойства** или **Предпочитания** за отваряне на драйвера на принтера.

---

 **ЗАБЕЛЕЖКА:** Името на бутона се различава за различните софтуерни програми.

 **ЗАБЕЛЕЖКА:** В Windows 10, 8.1 и 8 тези приложения ще имат различно оформление с различни функции от това, което е описано по-долу за приложения за работния плот. За достъп до функцията за печат от приложение на екрана Старт изпълнете следните стъпки:

- **Windows 10:** Изберете **Print (Печат)** и след това изберете принтера.
- **Windows 8.1 или 8:** Изберете **Devices (Устройства)**, изберете **Print (Печат)** и след това изберете принтера.

 **ЗАБЕЛЕЖКА:** За допълнителна информация щракнете върху бутона за помощ (?) в драйвера на принтера.

---

3. Щракнете върху разделите в драйвера за печат, за да конфигурирате наличните опции. Например нагласете ориентацията на хартия в полето **Finishing (Завършване)** и нагласете източник за хартия, тип хартия, размер на хартията и настройки за качеството в раздела **Paper/Quality (Хартия/качество)**.
4. Щракнете върху бутона **ОК**, за да се върнете към диалоговия прозорец **Печат**. Изберете броя на копията за печат от този екран.
5. Щракнете върху бутона **Печат**, за да отпечатате заданието.

## Автоматичен двустранен печат (Windows)

Използвайте тази процедура за принтери, които имат инсталирано устройство за автоматичен двустранен печат. Ако принтерът няма инсталирано устройство за двустранен печат или за да печатате на типове хартия, които устройството за двустранен печат не поддържа, печатайте върху двете страни ръчно.

1. От софтуерната програма изберете опция **Печат**.
2. Изберете принтера от списъка с принтери, след което щракнете върху **Свойства** или **Предпочитания**, за да отворите драйвера за печат.

---

 **ЗАБЕЛЕЖКА:** Името на бутона се различава за различните софтуерни програми.

 **ЗАБЕЛЕЖКА:** В Windows 10, 8.1 и 8 тези приложения ще имат различно оформление с различни функции от това, което е описано по-долу за приложения за работния плот. За достъп до функцията за печат от приложение на екрана Старт изпълнете следните стъпки:

- **Windows 10:** Изберете **Print (Печат)** и след това изберете принтера.
- **Windows 8.1 или 8:** Изберете **Devices (Устройства)**, изберете **Print (Печат)** и след това изберете принтера.

- 
3. Щракнете върху раздела **Завършване**.
  4. Изберете **Отпечатване от двете страни**. Щракнете върху **ОК**, за да затворите диалоговия прозорец **Свойства на документа**.
  5. В диалоговия прозорец **Печат** щракнете върху **Печат**, за да отпечатате заданието.

## Ръчен двустранен печат (Windows)

Използвайте тази процедура за принтери, които нямат инсталирано устройство за автоматичен двустранен печат, или за да печатате на хартия, която устройството за двустранен печат не поддържа.

1. От софтуерната програма изберете опция **Печат**.
2. Изберете принтера от списъка с принтери, след което щракнете върху **Свойства** или **Предпочитания**, за да отворите драйвера за печат.

---

 **ЗАБЕЛЕЖКА:** Името на бутона се различава за различните софтуерни програми.

 **ЗАБЕЛЕЖКА:** В Windows 10, 8.1 и 8 тези приложения ще имат различно оформление с различни функции от това, което е описано по-долу за приложения за работния плот. За достъп до функцията за печат от приложение на екрана Старт изпълнете следните стъпки:

- **Windows 10:** Изберете **Print (Печат)** и след това изберете принтера.
- **Windows 8.1 или 8:** Изберете **Devices (Устройства)**, изберете **Print (Печат)** и след това изберете принтера.

- 
3. Щракнете върху раздела **Завършване**.
  4. Изберете **Print on both sides (manually) (Печат от двете страни (ръчно))** и след това щракнете върху **ОК**, за да затворите диалоговия прозорец **Document Properties (Свойства на документа)**.
  5. В диалоговия прозорец **Print (Печат)** щракнете върху **Print (Печат)**, за да отпечатате първата страна на заданието.

6. Вземете отпечатаното тесте от изходната касета и го поставете в тава 1.
7. При подкана натиснете съответния бутон на контролния панел, за да продължите.

## Отпечатване на няколко страници на лист (Windows)

1. От софтуерната програма изберете опция **Печат**.
2. Изберете принтера от списъка с принтери, след което щракнете върху **Свойства** или **Предпочитания**, за да отворите драйвера за печат.

---

 **ЗАБЕЛЕЖКА:** Името на бутона се различава за различните софтуерни програми.

 **ЗАБЕЛЕЖКА:** В Windows 10, 8.1 и 8 тези приложения ще имат различно оформление с различни функции от това, което е описано по-долу за приложения за работния плот. За достъп до функцията за печат от приложение на екрана Старт изпълнете следните стъпки:

- **Windows 10:** Изберете **Print (Печат)** и след това изберете принтера.
- **Windows 8.1 или 8:** Изберете **Devices (Устройства)**, изберете **Print (Печат)** и след това изберете принтера.

- 
3. Щракнете върху раздела **Завършване**.
  4. Изберете броя на страниците на един лист от падащия списък **Страници на един лист**.
  5. Изберете правилните опции за **Полета на отпечатаната страница**, **Ред на страниците** и **Ориентация**. Щракнете върху **ОК**, за да затворите диалоговия прозорец **Свойства на документа**.
  6. В диалоговия прозорец **Печат** щракнете върху **Печат**, за да отпечатате заданието.

## Избор на вида на хартията (Windows)

1. От софтуерната програма изберете опция **Печат**.
2. Изберете принтера от списъка с принтери, след което щракнете върху **Свойства** или **Предпочитания**, за да отворите драйвера за печат.

---

 **ЗАБЕЛЕЖКА:** Името на бутона се различава за различните софтуерни програми.

 **ЗАБЕЛЕЖКА:** В Windows 10, 8.1 и 8 тези приложения ще имат различно оформление с различни функции от това, което е описано по-долу за приложения за работния плот. За достъп до функцията за печат от приложение на екрана Старт изпълнете следните стъпки:

- **Windows 10:** Изберете **Print (Печат)** и след това изберете принтера.
- **Windows 8.1 или 8:** Изберете **Devices (Устройства)**, изберете **Print (Печат)** и след това изберете принтера.

- 
3. Щракнете върху раздел **Хартия/качество**.
  4. Изберете типа хартия от падащия списък **Paper type (Тип хартия)**.
  5. Щракнете върху **ОК**, за да затворите диалоговия прозорец **Свойства на документа**. В диалоговия прозорец **Печат** щракнете върху **Печат**, за да отпечатате заданието.

Ако тавата трябва да се конфигурира, на контролния панел на принтера се извежда съобщение за конфигуриране.

6. Заредете тавата със зададения тип и размер на хартията, след което затворете тавата.

7. Изберете бутона **OK**, за да приемете установения тип и размер на хартията, или изберете бутона **Модифициране**, за да изберете различен тип и размер на хартията.
8. Изберете правилния тип и размер, след което докоснете бутона **OK**.

## Допълнителни задачи за печат

Отидете на [www.hp.com/support/ljM118](http://www.hp.com/support/ljM118), [www.hp.com/support/ljM203](http://www.hp.com/support/ljM203).

Налични са инструкции за осъществяване на специфични задачи за печат, като например:

- Създаване и използване на преки пътища за печат или предварително зададени настройки
- Избор на размер на хартията или използване на размер на хартията по избор
- Избор на ориентация на страницата
- Създаване на брошура
- Масшабиране на документ, така че да се побере в избран размер на хартията
- Печат на първата или последната страница на документ на различна хартия
- Отпечатване на воден знак върху документ

## Задания за печат (OS X)

### Как се печата (Mac OS X)

Процедурата по-долу описва основния процес на печат за Mac OS X.

1. Щракнете върху менюто **File (Файл)** и след това върху опцията **Print (Печат)**.
2. Изберете принтера.
3. Щракнете върху **Show Details (Покажи детайли)** или **Copies & Pages (Копия и страници)** и след това изберете други менюта, за да промените настройките за печат.

---

 **ЗАБЕЛЕЖКА:** Името на елемента се различава за различните софтуерни програми.

---

4. Щракнете върху бутона **Print (Печат)**.

### Автоматичен двустранен печат (Mac OS X)

---

 **ЗАБЕЛЕЖКА:** Тази информация се отнася за принтери, които притежават автоматично устройство за двустранен печат.

 **ЗАБЕЛЕЖКА:** Тази функция е налична, ако инсталирате драйвера на принтер на HP. Може да не е налична, ако използвате AirPrint.

---

1. Щракнете върху менюто **File (Файл)** и след това върху опцията **Print (Печат)**.
2. Изберете принтера.
3. Щракнете върху **Show Details (Покажи детайли)** или **Copies & Pages (Копия и страници)** и след това щракнете върху менюто **Layout (Оформление)**.

---

 **ЗАБЕЛЕЖКА:** Името на елемента се различава за различните софтуерни програми.

---

4. Изберете опцията за подвързване от падащия списък **Two-Sided (Двустранно)**.
5. Щракнете върху бутона **Print (Печат)**.

### Ръчен двустранен печат (Mac OS X)

---

 **ЗАБЕЛЕЖКА:** Тази функция е налична, ако инсталирате драйвера на принтер на HP. Може да не е налична, ако използвате AirPrint.

---

1. Щракнете върху менюто **File (Файл)** и след това върху опцията **Print (Печат)**.
2. Изберете принтера.
3. Щракнете върху **Show Details (Покажи детайли)** или **Copies & Pages (Копия и страници)** и след това щракнете върху менюто **Manual Duplex (Ръчно двустранно)**.

---

 **ЗАБЕЛЕЖКА:** Името на елемента се различава за различните софтуерни програми.

---

4. Щракнете в полето **Manual Duplex (Ръчно двустранно)** и изберете опция за подвързване.
5. Щракнете върху бутона **Print (Печат)**.
6. Отидете до принтера и извадете празната хартия от Тава 1.

7. Вземете отпечатаното топче листа от изходната касета и го поставете с отпечатаната страна надолу във входящата тава.
8. При подканване натиснете подходящия бутон на контролния панел, за да продължите.

## Отпечатване на няколко страници на лист (Mac OS X)

1. Щракнете върху менюто **File (Файл)** и след това върху опцията **Print (Печат)**.
2. Изберете принтера.
3. Щракнете върху **Show Details (Покажи детайли)** или **Copies & Pages (Копия и страници)** и след това щракнете върху менюто **Layout (Оформление)**.

---

 **ЗАБЕЛЕЖКА:** Името на елемента се различава за различните софтуерни програми.

---

4. От падащия списък **Pages per Sheet (Страници на лист)** изберете броя страници, които искате да разпечатате на всеки лист.
5. В областта **Layout Direction (Посока на оформлението)** изберете реда и разполагането на страниците върху листа.
6. От менюто **Borders (Рамки)** изберете типа на рамката, в която да отпечатате всяка страница на листа.
7. Щракнете върху бутона **Print (Печат)**.

## Избор на вида хартия (Mac OS X)

1. Щракнете върху менюто **File (Файл)** и след това върху опцията **Print (Печат)**.
2. Изберете принтера.
3. Щракнете върху **Show Details (Покажи детайли)** или **Copies & Pages (Копия и страници)** и след това щракнете върху менюто **Media & Quality (Медия и качество)** или върху менюто **Paper/Quality (Хартия/Качество)**.

---

 **ЗАБЕЛЕЖКА:** Името на елемента се различава за различните софтуерни програми.

---

4. Изберете от опциите на **Media & Quality (Медия и качество)** или **Paper/Quality (Хартия/Качество)**.

---

 **ЗАБЕЛЕЖКА:** Този списък съдържа набор от наличните опции. Някои опции не са налични за всички принтери.

---

- **Media Type (Тип носител):** Изберете опцията за типа хартия за заданието за печат.
  - **Print Quality (Качество на печат):** Изберете нивото на разделителна способност за заданието за печат.
  - **Edge-To-Edge Printing (Edge-To-Edge печат):** Изберете тази опция, за да печатате близо до ръбовете на хартията.
  - **EconoMode (Икономичен режим):** Изберете тази опция за запазване на тонера, когато отпечатвате чернови на документи.
5. Щракнете върху бутона **Print (Печат)**.



## Допълнителни задачи за печат

Отидете на [www.hp.com/support/ljM118](http://www.hp.com/support/ljM118), [www.hp.com/support/ljM203](http://www.hp.com/support/ljM203).

Налични са инструкции за осъществяване на специфични задачи за печат, като например:

- Създаване и използване на преки пътища за печат или предварително зададени настройки
- Избор на размер на хартията или използване на размер на хартията по избор
- Избор на ориентация на страницата
- Създаване на брошура
- Мащабиране на документ, така че да се побере в избран размер на хартията
- Печат на първата или последната страница на документ на различна хартия
- Отпечатване на воден знак върху документ

# Мобилен печат

## Въведение

HP предлага няколко мобилни и ePrint решения, които позволяват лесен печат на HP принтер от лаптоп, таблет, смартфон или друго мобилно устройство. За да видите пълния списък и да направите най-добрия избор, отидете на [www.hp.com/go/LaserJetMobilePrinting](http://www.hp.com/go/LaserJetMobilePrinting).

 **ЗАБЕЛЕЖКА:** Актуализирайте фърмуера на принтера, за да се гарантира, че всички възможности за мобилен печат и ePrint се поддържат.

- [Wi-Fi Direct \(само за безжични модели\)](#)
- [HP ePrint по имейл](#)
- [Софтуер HP ePrint](#)
- [AirPrint](#)
- [Вградена функция за печат на Android](#)



## Wi-Fi Direct (само за безжични модели)

Wi-Fi Direct позволява отпечатване от безжични мобилни устройства, без да е необходима връзка към мрежа или към интернет.

Wi-Fi Direct не поддържа всички мобилни операционни системи. Ако мобилното устройство не поддържа Wi-Fi Direct, трябва да промените връзката с безжичната мрежа на устройството за Wi-Fi Direct свързване на принтера, преди да печатате.

 **ЗАБЕЛЕЖКА:** За мобилни устройства, които нямат възможност за Wi-Fi Direct, връзката Wi-Fi Direct позволява само печат. След като използвате Wi-Fi Direct за печат, трябва да се свържете повторно към локална мрежа, за да получите достъп до интернет.

За да получите достъп до връзката Wi-Fi Direct на принтера, изпълнете следните стъпки:

1. Отпечатайте конфигурационна страница, за да определите IP адреса или името на хоста.
  - а. Задръжте натиснат бутона Възобновяване , докато индикаторът за готовност  започне да мига.
  - б. Освободете бутона Възобновяване .
2. Отворете уеб браузър и в адресното поле въведете IP адреса или името на хост точно така, както се показва на страницата с конфигурация на принтера. Натиснете клавиша **Enter** от клавиатурата на компютъра. Отваря се EWS.

 <https://10.10.XX.XXX/>

 **ЗАБЕЛЕЖКА:** Ако на уеб браузъра се показва съобщение, което показва, че достъпът до уеб сайта може да не е сигурен, изберете опцията да продължите към уеб сайта. Достъп до този уеб сайт няма да навреди на компютъра.

3. В раздел **Работа в мрежа** щракнете върху връзката **Настройка на Wi-Fi Direct** в левия навигационен прозорец.

4. Изберете един от следните методи на свързване:
  - Ръчно
  - Разширени
5. На мобилното устройство отворете менюто **Wi-Fi** или **Wi-Fi Direct**.
6. От списъка с налични мрежи изберете името на принтера.

---

 **ЗАБЕЛЕЖКА:** Ако името на принтера не се показва, може да се намирате извън обхвата на сигнала на Wi-Fi Direct. Преместете устройството по-близо до принтера.

---

7. Ако получите подкана, въведете паролата за Wi-Fi Direct.

---

 **ЗАБЕЛЕЖКА:** За устройства с Android, които поддържат Wi-Fi Direct, ако методът на свързване е зададен на **Автоматично**, връзката ще бъде осъществена автоматично без подкана за парола. Ако методът на свързване е зададен на **Manual (Ръчно)**, трябва или да натиснете бутона **OK**, или да предоставите персонален идентификационен номер (ПИН) – изведен на доклада за конфигурация – като парола на мобилното устройство.

---

 **ЗАБЕЛЕЖКА:** За достъп до паролата за Wi-Fi Direct от вградения уеб сървър отворете раздела за **Работа в мрежа** и след това щракнете върху **Настройка на Wi-Fi Direct**.

---

8. Отворете документа и изберете опцията **Печат**.

---

 **ЗАБЕЛЕЖКА:** Ако мобилно устройство не поддържа печат, инсталирайте мобилното приложение HP ePrint.

---

9. Изберете принтера от списъка с наличните принтери и след това изберете **Печат**.
10. След приключване на заданието за печат някои мобилни устройства трябва да бъдат повторно свързани към локалната мрежа.

Следните устройства и компютърни операционни системи поддържат **Wi-Fi Direct**:

- Таблети и телефони с Android 4.0 и по-нова версия с инсталирана добавка за печат с мобилни устройства HP Print Service или Mopria
- Повечето компютри, таблети и лаптопи с Windows 8.1 и Windows 10, които имат инсталиран драйвера за печат на HP

Следните устройства и компютърни операционни системи не поддържат **Wi-Fi Direct**, но могат да отпечатват към принтер, който има тази опция:

- Apple iPhone и iPad
- Mac компютри с OS X



За повече информация относно отпечатване с Wi-Fi Direct посетете [www.hp.com/go/wirelessprinting](http://www.hp.com/go/wirelessprinting).

Възможностите на Wi-Fi Direct може да бъдат активирани или деактивирани от вградения уеб сървър на HP (EWS).

## Разрешете или забранете Wi-Fi Direct

Възможностите на Wi-Fi Direct първо трябва да бъдат разрешени от вградения уеб сървър (EWS) на принтера.

## Стъпка едно: Отваряне на вградения уеб сървър на HP

1. Отпечатайте конфигурационна страница, за да определите IP адреса или името на хоста.
  - а. Задръжте натиснат бутона Възобновяване , докато индикаторът за готовност  започне да мига.
  - б. Освободете бутона Възобновяване .
2. Отворете уеб браузър и в адресното поле въведете IP адреса или името на хост точно така, както се показва на страницата с конфигурация на принтера. Натиснете клавиша **Enter** от клавиатурата на компютъра. Отваря се EWS.

 <https://10.10.XX.XXX/>

 **ЗАБЕЛЕЖКА:** Ако на уеб браузъра се показва съобщение, което показва, че достъпът до уеб сайта може да не е сигурен, изберете опцията да продължите към уеб сайта. Достъп до този уеб сайт няма да навреди на компютъра.

## Стъпка две: Разрешете или забранете Wi-Fi Direct



1. В раздел **Работа в мрежа** щракнете върху връзката **Настройка на Wi-Fi Direct** в левия навигационен прозорец.
2. Изберете опция **Вкл.** и след това щракнете върху **Приложи**. Изборът на опция **Изкл.** деактивира отпечатването с Wi-Fi Direct.

 **ЗАБЕЛЕЖКА:** В среди, където са монтирани повече от един модел от същия принтер, може да е полезно да снабдите всеки принтер с уникално име на Wi-Fi Direct за по-лесно идентифициране на принтера при отпечатване с Wi-Fi Direct.

## Промяна на името на Wi-Fi Direct на принтера

Следвайте тази процедура, за да промените името на Wi-Fi Direct на принтера, като използвате вградения уеб сървър на HP (EWS):

### Стъпка едно: Отваряне на вградения уеб сървър на HP

1. Отпечатайте конфигурационна страница, за да определите IP адреса или името на хоста.
  - а. Задръжте натиснат бутона Възобновяване , докато индикаторът за готовност  започне да мига.
  - б. Освободете бутона Възобновяване .
2. Отворете уеб браузър и в адресното поле въведете IP адреса или името на хост точно така, както се показва на страницата с конфигурация на принтера. Натиснете клавиша **Enter** от клавиатурата на компютъра. Отваря се EWS.

 <https://10.10.XX.XXX/>

 **ЗАБЕЛЕЖКА:** Ако на уеб браузъра се показва съобщение, което показва, че достъпът до уеб сайта може да не е сигурен, изберете опцията да продължите към уеб сайта. Достъп до този уеб сайт няма да навреди на компютъра.

## Стъпка две: Промяна на името на Wi-Fi Direct

1. В раздел **Работа в мрежа** щракнете върху връзката **Настройка на Wi-Fi Direct** в левия навигационен прозорец.
2. В полето **Wi-Fi Direct Name (Име на Wi-Fi Direct)** въведете новото име.
3. Щракнете върху **Apply (Приложи)**.

## HP ePrint по имейл



Можете да използвате HP ePrint, за да отпечатвате документи, като ги изпращате като прикачен файл в имейл на имейл адреса на принтера от всяко устройство, което поддържа имейл.

За да използвате HP ePrint, принтерът трябва да покрива следните изисквания:

- Принтерът трябва да е свързан към кабелна или безжична мрежа и да има достъп до интернет.
- HP Web Services (Уеб услуги на HP) трябва да са активирани на принтера и принтерът трябва да е регистриран в HP Connected.

Следвайте тази процедура, за да активирате уеб услуги на HP и за да се регистрирате в HP Connected:

### Стъпка едно: Отваряне на вградения уеб сървър на HP

1. Отпечатайте конфигурационна страница, за да определите IP адреса или името на хоста.
  - a. Задръжте натиснат бутона **Възобновяване** , докато индикаторът за готовност  започне да мига.
  - б. Освободете бутона **Възобновяване** .
2. Отворете уеб браузър и в адресното поле въведете IP адреса или името на хост точно така, както се показва на страницата с конфигурация. Натиснете клавиша **Enter** от клавиатурата на компютъра. Отваря се EWS.

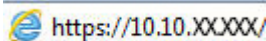
 <https://10.10.XXXXX/>

 **ЗАБЕЛЕЖКА:** Ако на уеб браузъра се показва съобщение, което показва, че достъпът до уеб сайта може да не е сигурен, изберете опцията да продължите към уеб сайта. Достъп до този уеб сайт няма да навреди на компютъра.

### Стъпка две: Разрешаване на Уеб услуги на HP

1. Щракнете върху раздела **Уеб услуги на HP** и след това щракнете върху **Активиране**. Принтерът активира уеб услугите, след което отпечатва страница с информация.

Страницата с информация съдържа кода на принтер, който е необходим за регистрация на принтера HP в HP Connected.
2. Посетете [www.hpconnected.com](http://www.hpconnected.com), за да създадете профил в HP ePrint и завършите процеса по настройката.

## Софтуер HP ePrint

Софтуерът HP ePrint улеснява печата от настолен или преносим компютър с Windows на всеки принтер с възможност за HP ePrint. Този софтуер улеснява намирането на принтери с активиран HP ePrint, които са

регистрирани в акаунта ви в HP Connected. Целевият HP принтер може да се намира в офиса или на места по целия свят.

Софтуерът HP ePrint поддържа следните типове на печат:

- TCP/IP печат към локални мрежови принтери по мрежата (LAN или WAN) за продукти, поддържащи UPD PostScript®
- IPP печат към продукти, свързани в LAN или WAN мрежа, които поддържат ePCL
- Печат на PDF документи на публични места за печат и отпечатване с HP ePrint чрез електронна поща чрез облака

---

 **ЗАБЕЛЕЖКА:** Софтуерът HP ePrint не поддържа USB печат.

---

### Как да започнете

1. Посетете [www.hp.com/go/eprintsoftware](http://www.hp.com/go/eprintsoftware) за драйвери и информация.

---

 **ЗАБЕЛЕЖКА:** При Windows името на драйвера за печат HP ePrint Software е HP ePrint + JetAdvantage.

---

2. След инсталиране на софтуера отворете опцията **Print (Печат)** от приложението, след което изберете **HP ePrint** от списъка с инсталирани принтери. Кликнете върху бутона **Properties (Свойства)**, за да конфигурирате опциите за печат.

## AirPrint

Директен печат чрез AirPrint на Apple се поддържа за iOS и на компютри Mac с операционна система macOS 10.13 и по-нова. Използвайте AirPrint за директен печат на принтер от iPad, iPhone (3GS или по-нов модел) или iPod touch (трето или по-ново поколение) в следните мобилни приложения:

- Mail
- Photos
- Safari
- iBooks
- Отделни приложения на други производители

За да използвате AirPrint, принтерът трябва да е свързан към същата мрежа (подмрежа) като устройството на Apple. За повече информация за използването на AirPrint и за това кои принтери на HP са съвместими с AirPrint отидете на [www.hp.com/go/LaserJetMobilePrinting](http://www.hp.com/go/LaserJetMobilePrinting).

---

 **ЗАБЕЛЕЖКА:** Преди да използвате AirPrint с USB връзка, проверете номера на версията. AirPrint версии 1.3 и по-старите не поддържат USB връзки.

---

## Вградена функция за печат на Android

Вграденото решение за печат на HP за Android и Kindle дава възможност на мобилни устройства автоматично да откриват и печатат на принтери HP, които са в мрежа или са в обхват за Wi-Fi Direct печат.

Принтерът трябва да е свързан към същата мрежа (подмрежа) като Android устройството.

Решението за печат е вградено в многото версии на операционната система.

---

 **ЗАБЕЛЕЖКА:** Ако вашето устройство не разполага с налична опция за печат, отидете на [Google Play >](#)  
[Приложения за Android](#) и инсталирайте HP Print Service Plugin.

---

За повече информация относно това как да използвате вградено отпечатване за Android и за кои устройства на Android се предлага поддръжка посетете [www.hp.com/go/LaserJetMobilePrinting](http://www.hp.com/go/LaserJetMobilePrinting).





---

## 5 Управление на принтера

- [Смяна на типа връзка на принтера \(Windows\)](#)
- [Разширена конфигурация с HP вграден уеб сървър \(EWS\) и HP Device Toolbox \(Инструменти за HP устройства\) \(Windows\)](#)
- [Разширена конфигурация с HP Utility за OS X](#)
- [Конфигуриране на настройките на IP мрежа](#)
- [Защитни функции на принтера](#)
- [Конфигуриране на настройките на Режим тих печат](#)
- [Настройки за пестене на енергия](#)
- [Актуализиране на фърмуера](#)

### За повече информация:

Следната информация е валидна към момента на публикуване. За актуална информация вижте [www.hp.com/support/ljM118](http://www.hp.com/support/ljM118), [www.hp.com/support/ljM203](http://www.hp.com/support/ljM203).

Цялостната помощ на HP за вашия принтер включва следната информация:

- Инсталиране и конфигуриране
- Изучаване и използване
- Решаване на проблеми
- Изтеглете актуализации за софтуера и фърмуера
- Присъединете се към форуми за поддръжка
- Намерете нормативна информация и информация за гаранцията

## Смяна на типа връзка на принтера (Windows)

Ако вече използвате принтера и искате да промените начина му на свързване, използвайте **Настройка на устройство и софтуер**, за да промените връзката. Например свържете нов принтер към компютъра чрез USB или мрежова връзка или променете връзката от USB на безжична връзка.

За да отворите **Настройка на устройство и софтуер**, изпълнете следното:

1. Отворете HP Printer Assistant.
  - **Windows 10:** От менюто **Start (Старт)** щракнете върху **All Apps (Всички приложения)**, щракнете върху **HP** и след това изберете името на принтера.
  - **Windows 8.1:** Щракнете върху стрелката надолу в долния ляв ъгъл на екрана **Старт** и след това изберете името на принтера.
  - **Windows 8:** Щракнете с десен бутон на празно поле на екрана **Старт**, щракнете върху **Всички приложения** на лентата с приложения и след това изберете името на принтера.
  - **Windows 7, Windows Vista и Windows XP:** От работния плот на компютъра щракнете върху **Start (Старт)**, изберете **All Programs (Всички програми)**, изберете **HP**, щракнете върху папката за принтера и след това изберете името на принтера.
2. В HP Printer Assistant изберете **Инструменти** от навигационната лента и след това изберете **Настройка на устройство и софтуер**.

# Разширена конфигурация с HP вграден уеб сървър (EWS) и HP Device Toolbox (Инструменти за HP устройства) (Windows)

Използвайте вградения уеб сървър на HP, за да управлявате функциите за печат от компютър вместо от контролния панел на принтера.

- Преглед на информацията за състоянието на принтера
- Определяне на оставащото време до изчерпване на всички консумативи и поръчване на нови
- Преглед и промяна на конфигурацията на тавите
- Преглед и промяна на конфигурацията на менюто на контролния панел на принтера
- Преглед и отпечатване на вътрешни страници
- Получаване на уведомявания за събития, свързани с принтера и консумативите
- Преглед и промяна на конфигурацията на мрежата

Вграденият уеб сървър на HP работи, когато принтерът е свързан към базирана на IP мрежа. Вграденият уеб сървър на HP не поддържа връзки на принтера, базирани на IPX. Не ви е необходим достъп до интернет, за да отворите и използвате вградения уеб сървър HP.

Когато принтерът се свърже в мрежата, вграденият уеб сървър на HP става автоматично достъпен.

 **ЗАБЕЛЕЖКА:** HP Device Toolbox е софтуер, който се използва за свързване на вградения уеб сървър на HP, когато принтерът е свързан към компютър чрез USB. Той е наличен само ако сте извършили цялостна инсталация на софтуера, когато принтерът е инсталиран на компютър. В зависимост от начина, по който принтерът е свързан, някои функции може да не са налични.



 **ЗАБЕЛЕЖКА:** Вграденият уеб сървър на HP не е достъпен извън защитната стена на мрежата.

## Първи начин: Отваря вградения уеб сървър на HP (EWS) от софтуера

1. Отворете HP Printer Assistant.
  - **Windows 10:** От менюто **Start (Старт)** щракнете върху **All Apps (Всички приложения)**, щракнете върху **HP** и след това изберете името на принтера.
  - **Windows 8.1:** Щракнете върху стрелката надолу в долния ляв ъгъл на екрана **Старт** и след това изберете името на принтера.
  - **Windows 8:** Щракнете с десен бутон на празно поле на екрана **Старт**, щракнете върху **Всички приложения** на лентата с приложения и след това изберете името на принтера.
  - **Windows 7, Windows Vista и Windows XP:** От работния плот на компютъра щракнете върху **Start (Старт)**, изберете **All Programs (Всички програми)**, изберете **HP**, щракнете върху папката за принтера и след това изберете името на принтера.
2. В HP Printer Assistant изберете **Печат** и след това изберете **Кутия с инструменти на устройство HP**.

## Втори начин: Отворете вградения уеб сървър на HP (EWS) от уеб браузър

1. Отпечатайте конфигурационна страница, за да определите IP адреса или името на хоста.

- а. Задръжете натиснат бутона Възобновяване , докато индикаторът за готовност  започне да мига.
  - б. Освободете бутона Възобновяване .
2. Отворете уеб браузър и в адресното поле въведете IP адреса или името на хост точно така, както се показва на страницата с конфигурация на принтера. Натиснете клавиша **Enter** от клавиатурата на компютъра. Отваря се EWS.

 <https://10.10.XX.XXX/>

 **ЗАБЕЛЕЖКА:** Ако на уеб браузъра се показва съобщение, което показва, че достъпът до уеб сайта може да не е сигурен, изберете опцията да продължите към уеб сайта. Достъп до този уеб сайт няма да навреди на компютъра.

Раздел или секция	Описание
<p>раздел <b>Home (Начало)</b></p> <p>Предоставя информация за принтера, състоянието и конфигурацията.</p>	<ul style="list-style-type: none"> <li>• <b>Device Status (Състояние на устройството):</b> Показва състоянието на принтера и показва приблизителното оставащо време на живот за HP консумативите в проценти.</li> <li>• <b>Supplies Status (Състояние на консумативите):</b> Показва приблизителна оценка в проценти за оставащото време на живот на консумативите на HP. Действителният оставащ живот на консуматива може да варира. Пригответе си консуматив за смяна, който да поставите, когато качеството на печат престане да бъде приемливо. Не е задължително този консуматив да бъде сменен точно в този момент, освен ако качеството на печат вече не е приемливо.</li> <li>• <b>Device Configuration (Конфигурация на устройството):</b> Показва информацията, намерена на страницата с конфигурация на принтера.</li> <li>• <b>Network Summary (Мрежово резюме):</b> Показва информацията, която съществува на страницата за конфигурация на мрежата на принтера.</li> <li>• <b>Reports (Отчети):</b> Отпечатване на страниците за състояние на консумативи и конфигурация, които се генерират от устройството.</li> <li>• <b>Job Storage Log (Регистър за съхранение на задание):</b> Показва резюме за всички задания, съхранени в паметта на принтера.  (Само за принтери, съхраняващи заданията.)</li> <li>• <b>Color usage log (Дневник за използване на цветовете)</b> Показва резюме на заданията за цветен печат, създадени от принтера.  (Само за цветни принтери)</li> <li>• <b>Event Log (Регистър на събитията):</b> Показва списък на всички събития и грешки в принтера.</li> <li>• <b>Отворете лицензи на източника:</b> Показва резюме на лицензи за софтуерни програми с отворен код, които могат да се използват с принтера.</li> </ul>

Раздел или секция	Описание
<p>Раздел <b>System</b> (Система)</p> <p>Дава възможност за конфигуриране на принтера от вашия компютър.</p>	<ul style="list-style-type: none"> <li>• <b>Device Information (Информация за устройството):</b> Предоставя основна информация за принтера и компанията.</li> <li>• <b>Paper Setup (Настройка на хартията):</b> Промяна на настройките по подразбиране за обработка на хартия за принтера.</li> <li>• <b>Print Quality (Качество на печат):</b> Промяна на настройките по подразбиране за качество на печата за принтера.</li> <li>• <b>Energy Settings (Настройки за енергия):</b> Промяна на времето по подразбиране за влизане в режим на заспиване/автоматично изключване или автоматично спиране на захранването.</li> <li>• <b>Job Storage Setup (Настройка за съхранение на заданието):</b> Конфигуриране на настройките за съхранение на заданието за принтера.  (Само за принтери, съхраняващи заданията.)</li> <li>• <b>Paper Types (Типове хартия):</b> Конфигуриране на режими на печат, които съответстват на типовете хартия, възприемани от принтера.</li> <li>• <b>System Setup (Системна настройка):</b> Промяна на настройките по подразбиране за принтера.</li> <li>• <b>Supply Settings (Настройки за консумативите):</b> Промяна на настройките за предупреждения <b>Cartridge is low (Касетата е с ниско ниво)</b> и друга информация за консумативите.</li> <li>• <b>Service (Сервиз):</b> Изпълнява процедурата по почистване на принтера.</li> <li>• <b>Save and Restore (Запазване и възстановяване):</b> Записване на текущите настройки за принтера на файл в компютъра. Използвайте този файл за зареждане на същите настройки на друг принтер или за възстановяване на тези настройки на този принтер по-късно.</li> <li>• <b>Administration (Администриране):</b> Задаване или промяна на паролата на принтера. Включване или изключване на функциите на принтера.</li> </ul> <p><b>ЗАБЕЛЕЖКА:</b> Разделът <b>System</b> (Система) може да бъде защитен с парола. Ако този принтер е свързан в мрежа, винаги се съветвайте с администратора, преди да промените настройки в този раздел.</p>
<p>Раздел <b>Print</b> (Печат)</p> <p>Дава възможност за промяна на настройките за печат по подразбиране през вашия компютър.</p>	<ul style="list-style-type: none"> <li>• <b>Printing (Печат):</b> Променя настройките за печат по подразбиране, като например брой на копията и ориентация на хартията. Това са същите опции, като тези на контролния панел на принтера.</li> <li>• <b>PostScript:</b> Включване или изключване на функцията <b>Print PS Errors (Печат на PS грешки)</b>.</li> </ul>
<p><b>Networking</b> (Работа в мрежа) раздел (Само за свързани в мрежа принтери)</p> <p>Дава възможност за промяна на настройките за мрежата през вашия компютър.</p>	<p>Мрежовите администратори могат да използват този раздел, за да управляват свързаните с мрежата настройки на принтера, когато той е свързан към мрежа, базирана на IP-адрес. Позволява също на мрежовия администратор да настройва функцията Wi-Fi Direct. Този раздел не се показва, когато продуктът е пряко свързан към компютър.</p>
<p>Раздел <b>HP Web Services</b> (Уеб услуги на HP)</p>	<p>Използвайте този раздел, за да настроите и използвате различни уеб инструменти за принтера.</p>

# Разширена конфигурация с HP Utility за OS X

Използвайте HP Utility, за да проверите състоянието на принтера или за да видите или смените настройките на принтера от компютъра.

Можете да се възползвате от HP Utility, когато принтерът е свързан с USB кабел или е свързан към мрежа, базирана на TCP/IP.

## Отваряне на HP Utility

1. На компютъра отворете папката **Приложения**.
2. Изберете **HP** и след това изберете **HP Utility**.

## Функции на HP Utility

Лентата с инструменти HP Utility съдържа следните елементи:

- **Devices (Устройства):** Щракнете върху този бутон за показване или скриване на продукти на Mac, които са открити от HP Utility.
- **IP Settings (Настройки на IP):** Щракнете върху този бутон, за да се върнете към основния изглед на HP Utility.
- **Поддръжка от HP:** Щракнете върху този бутон, за да отворите браузър и да отидете в уеб сайта за поддръжка на HP.
- **Консумативи:** Щракнете върху този бутон, за да отворите уеб сайта на HP SureSupply.
- **Регистрация:** Щракнете върху този бутон, за да отворите уеб сайта на HP за регистрация.
- **Рециклиране:** Щракнете върху този бутон, за да отворите уеб сайта на програмата за рециклиране на HP Planet Partners.

HP Utility се състои от страници, които се отварят с щракване в списъка **All Settings (Всички настройки)**. Таблицата по-долу описва задачите, които можете да изпълните с HP Utility.

Елемент	Описание
<b>Supplies Status (Състояние на консумативите)</b>	Показва състоянието на консумативите на принтера и дава връзки за онлайн поръчка на консумативи.
<b>Device Information (Информация за устройството)</b>	Показва информация за текущо избрания принтер, включително сервизния ID на принтера (ако има), версията на фърмуера (FW Version), серийния номер и IP адреса.
<b>Commands (Команди)</b>	Изпратете специални символи или команди за печат към принтера след заданието за печат. <b>ЗАБЕЛЕЖКА:</b> Тази опция е достъпна само когато отворите менюто <b>View (Преглед)</b> и изберете елемента <b>Show Advanced Options (Показване на разширени опции)</b> .
<b>Color usage (Дневник за използване)</b> (Само за цветни принтери)	Показва информация за цветови задания, които принтерът е изпълнил.

Елемент	Описание
<b>File Upload (Качване на файлове)</b>	<p>Прехвърля файлове от компютъра към принтера. Може да качвате следните типове файлове:</p> <ul style="list-style-type: none"> <li>○ HP LaserJet printer command language (.PRN)</li> <li>○ Portable document format (.PDF)</li> <li>○ Postscript (.PS)</li> <li>○ Text (.TXT)</li> </ul>
<b>Power Management (Управление на захранването)</b>	Конфигуриране на икономичните настройки на принтера.
<b>Update Firmware (Актуализиране на фърмуера)</b>	<p>Прехвърляне на файл за актуализиране на фърмуера на принтера.</p> <p><b>ЗАБЕЛЕЖКА:</b> Тази опция е достъпна само когато отворите менюто <b>View (Преглед)</b> и изберете елемента <b>Show Advanced Options (Показване на разширени опции)</b>.</p>
<b>HP Connected</b>	Посетете уеб сайта на HP Connected.
<b>Message Center (Център за съобщения)</b>	Показва грешки, които са възникнали в принтера.
<b>Network Settings (Настройки на мрежата)</b> (Само за свързани в мрежа принтери)	Конфигурира мрежовите настройки, като например IPv4 настройките, IPv6 настройките, Bonjour настройките, както и други настройки.
<b>Supplies Management (Управление на консумативите)</b>	Конфигурира какво трябва да прави принтерът, когато консумативите са на изчерпване.
<b>Trays Configuration (Конфигурация на тавите)</b>	Сменя типа и размера на хартията за всяка от тавите.
<b>Additional Settings (Допълнителни настройки)</b>	<p>Отваря вградения уеб сървър на HP (EWS) за принтера.</p> <p><b>ЗАБЕЛЕЖКА:</b> USB връзки не се поддържат.</p>
<b>Настройки за прокси сървър</b>	Конфигуриране на прокси сървър за принтера.

# Конфигуриране на настройките на IP мрежа

- [Въведение](#)
- [Ограничена гаранция при споделяне на принтер](#)
- [Преглед или промяна на мрежови настройки](#)
- [Преименуване на принтера в мрежата](#)
- [Ръчно конфигуриране на параметрите на IPv4 TCP/IP](#)
- [Настройки на скоростта на връзката и режим дуплекс](#)

## Въведение



Използвайте следните раздели, за да конфигурирате мрежовите настройки за принтера.

## Ограничена гаранция при споделяне на принтер

HP не поддържа мрежово свързване “peer-to-peer”, тъй като това е функция на операционната система на Microsoft, а не на драйверите за принтери на HP. Отидете на сайта на Microsoft на адрес [www.microsoft.com](http://www.microsoft.com).

## Преглед или промяна на мрежови настройки

Можете да използвате вградения уеб сървър на HP, за да прегледате или смените настройките на IP конфигурацията.

1. Отворете вградения уеб сървър на HP (EWS):
  - a. Отпечатайте конфигурационна страница, за да определите IP адреса или името на хоста.
    - i. Задръжте натиснат бутона Възобновяване , докато индикаторът за готовност  започне да мига.
    - ii. Освободете бутона Възобновяване .
  - b. Отворете уеб браузър и в адресното поле въведете IP адреса или името на хост точно така, както се показва на страницата с конфигурация на принтера. Натиснете клавиша **Enter** от клавиатурата на компютъра. Отваря се EWS.

 <https://10.10.XX.XXX/>



 **ЗАБЕЛЕЖКА:** Ако на уеб браузъра се показва съобщение, което показва, че достъпът до уеб сайта може да не е сигурен, изберете опцията да продължите към уеб сайта. Достъп до този уеб сайт няма да навреди на компютъра.

2. Щракнете върху раздела **Networking (Работа в мрежа)**, за да получите информация за мрежата. Променете настройките според необходимостта.

## Преименуване на принтера в мрежата

За да промените името на принтера в мрежата, за да бъде идентифициран еднозначно, използвайте вградения уеб сървър на HP.



1. Отворете вградения уеб сървър на HP (EWS):
  - a. Отпечатайте конфигурационна страница, за да определите IP адреса или името на хоста.
    - i. Задръжте натиснат бутона Възобновяване , докато индикаторът за готовност  започне да мига.
    - ii. Освободете бутона Възобновяване .
  - б. Отворете уеб браузър и в адресното поле въведете IP адреса или името на хост точно така, както се показва на страницата с конфигурация на принтера. Натиснете клавиша **Enter** от клавиатурата на компютъра. Отваря се EWS.

 <https://10.10.XXXXX/>



 **ЗАБЕЛЕЖКА:** Ако на уеб браузъра се показва съобщение, което показва, че достъпът до уеб сайта може да не е сигурен, изберете опцията да продължите към уеб сайта. Достъп до този уеб сайт няма да навреди на компютъра.

2. Отворете раздела **System (Система)**.
3. На страницата **Device Information (Информация за устройството)** името по подразбиране на принтера е в полето **Device Description (Описание на устройството)**. Можете да промените това име, за да идентифицирате еднозначно този принтер.

 **ЗАБЕЛЕЖКА:** Попълването на останалите полета на тази страница не е задължително.
4. Щракнете върху бутона **Apply (Приложи)**, за да запазите промените.

## Ръчно конфигуриране на параметрите на IPv4 TCP/IP

Използвайте EWS за ръчно задаване на IPv4 адреса, маската на подмрежата и шлюза по подразбиране.

1. Отворете вградения уеб сървър на HP (EWS):
  - a. Отпечатайте конфигурационна страница, за да определите IP адреса или името на хоста.
    - i. Задръжте натиснат бутона Възобновяване , докато индикаторът за готовност  започне да мига.
    - ii. Освободете бутона Възобновяване .
  - б. Отворете уеб браузър и в адресното поле въведете IP адреса или името на хост точно така, както се показва на страницата с конфигурация на принтера. Натиснете клавиша **Enter** от клавиатурата на компютъра. Отваря се EWS.

 <https://10.10.XXXXX/>

 **ЗАБЕЛЕЖКА:** Ако на уеб браузъра се показва съобщение, което показва, че достъпът до уеб сайта може да не е сигурен, изберете опцията да продължите към уеб сайта. Достъп до този уеб сайт няма да навреди на компютъра.

2. В раздела **Работа в мрежа** щракнете върху **Метод на конфигуриране на IPv4** в левия навигационен прозорец.

3. От падащия списък **Предпочитан метод за IP адрес** изберете **Ръчно** и след това редактирайте настройките за конфигуриране на IPv4.
4. Щракнете върху бутона **Приложи**.



## Настройки на скоростта на връзката и режим дуплекс

 **ЗАБЕЛЕЖКА:** Тази информация се отнася само за Ethernet мрежи. Тя не може да се приложи към безжични мрежи.

Скоростта на връзката и комуникационният режим на сървъра за печат трябва да съответстват на мрежовия концентратор. В повечето случаи оставете принтера в автоматичен режим. Неправилните промени в скоростта на връзката могат да попречат на комуникацията на принтера с други мрежови устройства. За да направите промени, използвайте контролния панел на принтера.

 **ЗАБЕЛЕЖКА:** Настройката на продукта трябва да съответства на настройката на мрежовото устройство (мрежов концентратор, превключвател, портал, рутер или компютър).

 **ЗАБЕЛЕЖКА:** Извършването на промени на тези настройки води до изключване и последващо включване на принтера. Правете промените само когато принтерът е неактивен.

1. Отворете вградения уеб сървър на HP (EWS):
  - a. Отпечатайте конфигурационна страница, за да определите IP адреса или името на хоста.
    - i. Задръжте натиснат бутона **Възобновяване** , докато индикаторът за готовност  започне да мига.
    - ii. Освободете бутона **Възобновяване** .
  - б. Отворете уеб браузър и в адресното поле въведете IP адреса или името на хост точно така, както се показва на страницата с конфигурация на принтера. Натиснете клавиша **Enter** от клавиатурата на компютъра. Отваря се EWS.

 <https://10.10.XX.XXX/>

 **ЗАБЕЛЕЖКА:** Ако на уеб браузъра се показва съобщение, което показва, че достъпът до уеб сайта може да не е сигурен, изберете опцията да продължите към уеб сайта. Достъп до този уеб сайт няма да навреди на компютъра.

2. В раздел **Работа в мрежа** щракнете върху връзката **Разширени** в левия навигационен прозорец.
3. В диалоговия прозорец **Други настройки** изберете една от следните опции:
  - **Automatic (Автоматично):** Сървърът за печат се конфигурира автоматично за най-високите допустими за мрежата скорост на връзката и комуникационен режим.
  - **10T Full (пълен дуплекс):** 10 мегабайта в секунда (Mbps), режим пълен дуплекс
  - **10T Half (полудуплекс):** 10 Mbps, полудуплексен режим
  - **100TX Full (пълен дуплекс):** 100 Mbps, режим пълен дуплекс
  - **100TX Half (полудуплекс):** 100 Mbps, полудуплексен режим
4. Щракнете върху бутона **Приложи**. Принтерът се изключва и после отново се включва.

# Защитни функции на принтера

## Въведение

Принтерът включва няколко защитни функции за ограничаване на достъпа до настройките за конфигурация, за защита на данните и за предотвратяване на достъпа до ценни хардуерни компоненти.

- [Настройте или променете системната парола на продукта с помощта на вградения уеб сървър на HP](#)
- [Заклучване на контролера](#)

## Настройте или променете системната парола на продукта с помощта на вградения уеб сървър на HP



Задайте парола на администратора за достъп до принтера и вградения уеб сървър на HP, за да не могат неупълномощени потребители да променят настройките на принтера.

1. Отворете вградения уеб сървър на HP (EWS):

### Директно свързани принтери

- a. Отворете HP Printer Assistant.
  - **Windows 10:** От менюто **Start (Старт)** щракнете върху **All Apps (Всички приложения)**, щракнете върху **HP** и след това изберете името на принтера.
  - **Windows 8.1:** Щракнете върху стрелката надолу в долния ляв ъгъл на екрана **Старт** и след това изберете името на принтера.
  - **Windows 8:** Щракнете с десен бутон на празно поле на екрана **Старт**, щракнете върху **Всички приложения** на лентата с приложения и след това изберете името на принтера.
  - **Windows 7, Windows Vista и Windows XP:** От работния плот на компютъра щракнете върху **Start (Старт)**, изберете **All Programs (Всички програми)**, изберете **HP**, щракнете върху папката за принтера и след това изберете името на принтера.
- б. В HP Printer Assistant изберете **Печат** и след това изберете **Кутия с инструменти на устройство HP**.

### Свързани в мрежа принтери

- a. Отпечатайте конфигурационна страница, за да определите IP адреса или името на хоста.
  - i. Задръжте натиснат бутона **Възобновяване** , докато индикаторът за готовност  започне да мига.
  - ii. Освободете бутона **Възобновяване** .

- б. Отворете уеб браузър и в адресното поле въведете IP адреса или името на хост точно така, както се показва на страницата с конфигурация на принтера. Натиснете клавиша **Enter** от клавиатурата на компютъра. Отваря се EWS.

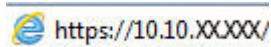

 **ЗАБЕЛЕЖКА:** Ако на уеб браузъра се показва съобщение, което показва, че достъпът до уеб сайта може да не е сигурен, изберете опцията да продължите към уеб сайта. Достъп до този уеб сайт няма да навреди на компютъра.

2. В раздел **System (Система)** щракнете върху връзката **Administration (Администриране)** в левия навигационен прозорец.
3. В областта, обозначена със **Product Security (Защита на продукта)**, въведете паролата в полето за **Password (Парола)**.
4. Въведете повторно паролата в полето **Confirm Password (Потвърждение на парола)**.
5. Щракнете върху бутона **Apply (Приложи)**.

 **ЗАБЕЛЕЖКА:** Запишете си паролата и я запазете на сигурно място.

## Заклучване на контролера

Форматиращото устройство е снабдено със слот, който можете да използвате, за да прикрепите защитен кабел. Заклучването на форматиращото устройство предотвратява отнемането на ценни компоненти от него.

# Конфигуриране на настройките на Режим тих печат

## Въведение



Този принтер има тих режим, чрез който се намалява шума по време на печат. Когато е включен на тих режим, принтерът печата с по-ниска скорост.

---

 **ЗАБЕЛЕЖКА:** Режим тих печат намалява скоростта на печат на принтера, което може да подобри качеството на печат.

---

## Конфигуриране на настройките на Режим тих печат от вградения уеб сървър (EWS) на HP

1. Отпечатайте страница с конфигурацията, за да видите IP адреса или името на хоста.
  - a. Натиснете и задръжте бутон Възобновяване , докато индикаторът за готовност  започне да мига.
  - б. Отпуснете бутона Възобновяване .
2. Отворете уеб браузър и в адресното поле въведете IP адреса или името на хоста, както е точно изписано на страницата с конфигурацията на принтера. Натиснете клавиша **Enter** от клавиатурата на компютъра. Отваря се EWS.

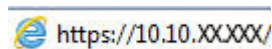

---

 **ЗАБЕЛЕЖКА:** Ако в уеб браузъра се появява съобщение, което показва, че достъпът до уеб сайта може да не е сигурен, изберете опцията да продължите към уеб сайта. Достъпът до този уеб сайт няма да навреди на компютъра.

---

3. Щракнете върху раздел **Система**.
4. В левия навигационен панел щракнете върху връзката **Типове хартия**.
5. От падащия списък **Режим тих печат** изберете **Включено**. Щракнете върху **Приложи**.

# Настройки за пестене на енергия

- [Въведение](#)
- [Печат с EconoMode](#)
- [Конфигурирайте настройката за заспиване/автоматично изключване след неактивност](#)
- [Настройте забавянето на Изключване след неактивност и конфигурирайте принтера да използва енергия от 1 ват или по-малко](#)
- [Конфигуриране на настройката Delay Shut Down \(Забавено изключване\)](#)

## Въведение

Принтерът включва няколко икономични функции за пестене на енергия и консумативи.

## Печат с EconoMode

Този продукт има опция EconoMode (Икономичен режим) за отпечатване на чернови на документи. Използването на EconoMode води до намаляване на консумацията на тонер. Използването на EconoMode (Икономичен режим) може да намали обаче и качеството на печат.

HP не препоръчва постоянно използване на EconoMode (Икономичен режим). Ако използвате непрекъснато EconoMode (Икономичен режим), е възможно тонерът да издържи по-дълго от механичните части на тонер касетата. Ако качеството на печат започне да се влошава и вече не е задоволително, помислете за смяна на тонер касетата.



**ЗАБЕЛЕЖКА:** Ако тази опция не е налична във вашия драйвер за печат, можете да я зададете с помощта на вградения уеб сървър на HP.

1. От софтуерната програма изберете опция **Print (Печат)**.
2. Изберете принтера, след което щракнете върху бутона **Properties (Свойства)** или **Preferences (Предпочитания)**.
3. Щракнете върху раздел **Paper/Quality (Хартия/Качество)**.
4. Щракнете върху отметката **EconoMode (Икономичен режим)**.

## Конфигурирайте настройката за заспиване/автоматично изключване след неактивност

Използвайте EWS, за да зададете времето на неактивност, преди принтерът да влезе в спящ режим.

Изпълнете следната процедура, за да промените настройката за заспиване/автоматично изключване:



1. Отворете вградения уеб сървър на HP (EWS):

### [Директно свързани принтери](#)

- a. Отворете HP Printer Assistant.

- **Windows 10:** От менюто **Start (Старт)** щракнете върху **All Apps (Всички приложения)**, щракнете върху **HP** и след това изберете името на принтера.
  - **Windows 8.1:** Щракнете върху стрелката надолу в долния ляв ъгъл на екрана **Старт** и след това изберете името на принтера.
  - **Windows 8:** Щракнете с десен бутон на празно поле на екрана **Старт**, щракнете върху **Всички приложения** на лентата с приложения и след това изберете името на принтера.
  - **Windows 7, Windows Vista и Windows XP:** От работния плот на компютъра щракнете върху **Start (Старт)**, изберете **All Programs (Всички програми)**, изберете **HP**, щракнете върху папката за принтера и след това изберете името на принтера.
- б. В HP Printer Assistant изберете **Печат** и след това изберете **Кутия с инструменти на устройство HP**.

#### Свързани в мрежа принтери

- а. Отпечатайте конфигурационна страница, за да определите IP адреса или името на хоста.
- i. Задръжте натиснат бутона **Възобновяване** , докато индикаторът за готовност  започне да мига.
  - ii. Освободете бутона **Възобновяване** .
- б. Отворете уеб браузър и в адресното поле въведете IP адреса или името на хост точно така, както се показва на страницата с конфигурация на принтера. Натиснете клавиша **Enter** от клавиатурата на компютъра. Отваря се EWS.

 <https://10.10.XXXXX/>

 **ЗАБЕЛЕЖКА:** Ако на уеб браузъра се показва съобщение, което показва, че достъпът до уеб сайта може да не е сигурен, изберете опцията да продължите към уеб сайта. Достъп до този уеб сайт няма да навреди на компютъра.

2. Щракнете върху раздела **Система** и след това изберете страницата **Настройки за консумация на енергия**.
3. От падащия списък **Заспиване/автоматично изключване след неактивност** изберете времето за закъснението.
4. Щракнете върху бутона **Приложи**.

## Настройте забавянето на Изключване след неактивност и конфигурирайте принтера да използва енергия от 1 ват или по-малко

Използвайте EWS, за да зададете времето, преди принтерът да изключи.

 **ЗАБЕЛЕЖКА:** След като принтерът се изключи, консумацията на енергия е 1 ват или по-малко.



Изпълнете следната процедура, за да промените настройката за забавяне Shut Down After (Изключване след):

1. Отворете вградения уеб сървър на HP (EWS):

## Директно свързани принтери

- a. Отворете HP Printer Assistant.
  - **Windows 10:** От менюто **Start (Старт)** щракнете върху **All Apps (Всички приложения)**, щракнете върху **HP** и след това изберете името на принтера.
  - **Windows 8.1:** Щракнете върху стрелката надолу в долния ляв ъгъл на екрана **Старт** и след това изберете името на принтера.
  - **Windows 8:** Щракнете с десен бутон на празно поле на екрана **Старт**, щракнете върху **Всички приложения** на лентата с приложения и след това изберете името на принтера.
  - **Windows 7, Windows Vista и Windows XP:** От работния плот на компютъра щракнете върху **Start (Старт)**, изберете **All Programs (Всички програми)**, изберете **HP**, щракнете върху папката за принтера и след това изберете името на принтера.
- б. В HP Printer Assistant изберете **Печат** и след това изберете **Кутия с инструменти на устройство HP**.

## Свързани в мрежа принтери

- a. Отпечатайте конфигурационна страница, за да определите IP адреса или името на хоста.
  - i. Задръжте натиснат бутона **Възобновяване** , докато индикаторът за готовност  започне да мига.
  - ii. Освободете бутона **Възобновяване** .
- б. Отворете уеб браузър и в адресното поле въведете IP адреса или името на хост точно така, както се показва на страницата с конфигурация на принтера. Натиснете клавиша **Enter** от клавиатурата на компютъра. Отваря се EWS.

 <https://10.10.XX.XXX/>

 **ЗАБЕЛЕЖКА:** Ако се покаже съобщение, че достъпът до уеб сайта може да не е сигурен, изберете опцията да продължите към уеб сайта. Достъп до този уеб сайт няма да навреди на компютъра.

2. Щракнете върху раздела **Система** и след това изберете страницата **Настройки за консумация на енергия**.
3. От падащия списък **Изключване след неактивност** изберете времето за закъснението.

 **ЗАБЕЛЕЖКА:** Стойността по подразбиране е **4 часа**.

4. Щракнете върху бутона **Приложи**.

## Конфигуриране на настройката Delay Shut Down (Забавено изключване)

Използвайте EWS, за да изберете дали принтерът да забави изключването след натискане на бутона на захранването.

Изпълнете следната процедура, за да промените настройката Delay Shut Down (Забавено изключване):



1. Отворете вградения уеб сървър на HP (EWS):



## Директно свързани принтери

- a. Отворете HP Printer Assistant.
  - **Windows 10:** От менюто **Start (Старт)** щракнете върху **All Apps (Всички приложения)**, щракнете върху **HP** и след това изберете името на принтера.
  - **Windows 8.1:** Щракнете върху стрелката надолу в долния ляв ъгъл на екрана **Старт** и след това изберете името на принтера.
  - **Windows 8:** Щракнете с десен бутон на празно поле на екрана **Старт**, щракнете върху **Всички приложения** на лентата с приложения и след това изберете името на принтера.
  - **Windows 7, Windows Vista и Windows XP:** От работния плот на компютъра щракнете върху **Start (Старт)**, изберете **All Programs (Всички програми)**, изберете **HP**, щракнете върху папката за принтера и след това изберете името на принтера.
- б. В HP Printer Assistant изберете **Печат** и след това изберете **Кутия с инструменти на устройство HP**.

## Свързани в мрежа принтери

- a. Отпечатайте конфигурационна страница, за да определите IP адреса или името на хоста.
  - i. Задръжте натиснат бутона **Възобновяване** , докато индикаторът за готовност  започне да мига.
  - ii. Освободете бутона **Възобновяване** .
- б. Отворете уеб браузър и в адресното поле въведете IP адреса или името на хост точно така, както се показва на страницата с конфигурация на принтера. Натиснете клавиша **Enter** от клавиатурата на компютъра. Отваря се EWS.

 <https://10.10.XX.XXX/>



**ЗАБЕЛЕЖКА:** Ако се покаже съобщение, че достъпът до уеб сайта може да не е сигурен, изберете опцията да продължите към уеб сайта. Достъп до този уеб сайт няма да навреди на компютъра.

2. Щракнете върху раздела **Система** и след това изберете страницата **Настройки за консумация на енергия**.
3. В полето **Забавено изключване** изберете или изчистете опцията за **Забавяне, когато портовете са активни**.



**ЗАБЕЛЕЖКА:** Когато тази опция е избрана, принтерът няма да се изключи, освен ако всички портове са неактивни. Всяка активна мрежова или факс връзка ще попречи на принтера да се изключи.

## Актуализиране на фърмуера

HP предлага периодични актуализации на принтера, нови приложения за Web Services (Уеб услуги) и нови функции за съществуващи приложения за Web Services (Уеб услуги). Следвайте тези стъпки, за да актуализирате фърмуера на принтера за един продукт. Когато актуализирате фърмуера, приложенията за Уеб услуги ще се актуализират автоматично.

## Актуализиране на фърмуера с помощта на Инструмента за актуализация на фърмуер

Използвайте тези стъпки за ръчно изтегляне и инсталиране на Firmware Update Utility (Инструмент за актуализация на фърмуера) от HP.com.



**ЗАБЕЛЕЖКА:** Този начин е единствената налична опция за актуализация на фърмуера за принтери, свързани с компютъра чрез USB кабел. Работи също за принтери, свързани с мрежа.



**ЗАБЕЛЕЖКА:** Трябва да имате инсталиран драйвер за принтер, за да можете да използвате този метод.

1. Отидете на [www.hp.com/go/support](http://www.hp.com/go/support), изберете вашите страна/регион или език и след това щракнете върху връзката **Получаване на софтуер и драйвери**.
2. Въведете името на принтера в полето за търсене, натиснете бутона **ENTER** и след това изберете принтера от списъка с резултати от търсенето.
3. Изберете операционната система.
4. Под секцията **Firmware (Фърмуер)** намерете **Firmware Update Utility (Инструмент за актуализация на фърмуера)**.
5. Кликнете върху връзката **Download (Изтегляне)**, кликнете върху **Run (Изпълни)**, и след това кликнете върху **Run (Изпълни)** отново.
6. Когато помощната програма се зареди, изберете принтера от падащия списък и след това щракнете върху **Send Firmware (Изпращане на фърмуер)**.



**ЗАБЕЛЕЖКА:** За да отпечатате страница с конфигурация за проверка на инсталираната версия на фърмуера преди или след процеса на актуализирането, кликнете върху **Print Config (Отпечатване на конфигурация)**.

7. Следвайте инструкциите на екрана, за да завършите инсталацията, и след това кликнете върху бутона **Exit (Изход)**, за да затворите инструмента.

---

## 6 Решаване на проблеми

- [Поддръжка на потребителя](#)
- [Интерпретиране на светенето на индикаторите на контролния панел](#)
- [Възстановете фабричните стойности](#)
- [Съобщението "Cartridge is low" \(Касетата е с ниско ниво\) или "Cartridge is very low" \(Касетата е с много ниско ниво\) ще се изведе на контролния панел на принтера.](#)
- [Принтерът не поема хартия или я подава грешно](#)
- [Изчистване на засядания на хартия](#)
- [Подобряване на качеството на печат](#)
- [Разрешаване на проблеми с кабелната мрежа](#)
- [Разрешаване на проблеми с безжичната мрежа](#)

### За повече информация:

Следната информация е валидна към момента на публикуване. За актуална информация вижте [www.hp.com/support/ljM118](http://www.hp.com/support/ljM118), [www.hp.com/support/ljM203](http://www.hp.com/support/ljM203).

Цялостната помощ на HP за вашия принтер включва следната информация:

- Инсталиране и конфигуриране
- Изучаване и използване
- Решаване на проблеми
- Изтеглете актуализации за софтуера и фърмуера
- Присъединете се към форуми за поддръжка
- Намерете нормативна информация и информация за гаранцията

## Поддръжка на потребителя

Поддръжка по телефона за вашата страна/регион	Телефонните номера за страната/региона можете да намерите от листовката в опаковката на принтера или на адрес <a href="http://support.hp.com">support.hp.com</a> .
Трябва да сте готови да съобщите името на принтера, серийния номер, датата на закупуване и описанието на проблема	
Сдобийте се с 24-часова онлайн поддръжка и изтеглете програмни продукти и драйвери	<a href="http://www.hp.com/support/ljM118">www.hp.com/support/ljM118</a> , <a href="http://www.hp.com/support/ljM203">www.hp.com/support/ljM203</a>
Поръчка на допълнителни услуги или договори за поддръжка от HP	<a href="http://www.hp.com/go/carepack">www.hp.com/go/carepack</a>
Регистрирайте принтера	<a href="http://www.register.hp.com">www.register.hp.com</a>

# Интерпретиране на светенето на индикаторите на контролния панел

Ако принтерът изисква внимание, на дисплея на контролния панел се появява код на грешка.

Таблица 6-1 Легенда на индикаторите за състояние



	Символ за "индикаторът не свети"
	Символ за "индикаторът свети"
	Символ за "индикаторът мига"

Таблица 6-2 Светене на индикаторите на контролния панел











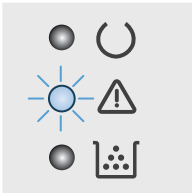

Състояние на индикатора	Състояние на принтера	Действие
Индикаторът за внимание мига.	Принтерът е в режим на ръчно подаване.	Заредете правилния тип и размер хартия във входната тава. Натиснете бутона Възобновяване  , за да продължите.
	Принтерът обработва задание за ръчен двустранен печат.	Заредете страниците във входната тава, за да отпечатате вторите страни. Натиснете бутона Възобновяване  , за да продължите.
	Входната тава е празна или заредена с неочакван размер на хартията.	Заредете обикновена хартия или натиснете бутона Възобновяване  , за да продължите със заредената в момента хартия.
	Входната тава е празна.	Заредете тавата.
	Отворена е вратичка.	Проверете дали горната вратичка е напълно затворена.
	Принтерът не успява да зареди лист хартия за отпечатване.	Натиснете Възобновяване  , за да продължите.
	Има заседнала хартия във входящата тава.	Отстранете заседналата хартия.
	Има заседнала хартия в областта на тонер касетата.	Отстранете заседналата хартия.
	Има заседнала хартия в областта на изходната касета.	Отстранете заседналата хартия.
	Заредената хартия не е с размера, посочен за заданието за печат.	Сменете хартията или натиснете Възобновяване  , за да продължите със заредения в момента размер.

Таблица 6-2 Светене на индикаторите на контролния панел (продължение)

Състояние на индикатора	Състояние на принтера	Действие
	Възникнала е обща грешка на системата в принтера.	Натиснете Възобновяване  , за да продължите.  Ако грешката се повтори, изключете принтера. Изчакайте 30 секунди, след което включете принтера.
	Зареден е неправилен фърмуер.	Натиснете Възобновяване  , за да продължите.  Заредете правилния фърмуер.
	В принтера е възникнал неправилен подпис на код.	Натиснете Възобновяване  , за да приемете подписа, или натиснете Отказ  , за да спрете надстройката.
	Принтерът е отменил надстройка на неправилен подпис на код.	Натиснете Възобновяване  , за да продължите.
	Възникнала е грешка в кабела на системата на принтера.	Натиснете Възобновяване  , за да продължите.  Ако грешката не бъде отстранена, свържете се с отдела за помощ на клиенти на HP.
	Възникнала е грешка в кабела на контролния панел.	Натиснете Възобновяване  , за да продължите.  Ако грешката не бъде отстранена, свържете се с отдела за помощ на клиенти на HP.
Индикаторът за внимание мига, а индикаторът за тонера свети.	Нивото на тонера в касетата е много ниско.	Имайте предвид да си подготвите резервна касета, в случай че качеството на печат стане неприемливо.
	Барабанът за изображения е почти изчерпан.	Имайте предвид да си подготвите резервна касета, в случай че качеството на печат стане неприемливо.
Индикаторът за тонер свети.	Няколко вида консумативи са на изчерпване.	Не забравяйте да си подготвите резервна касета, в случай че качеството на печат стане неприемливо.
	Тонер касетата е достигнала очакваното си изчерпване. Когато дадена тонер касета достигне очакваното си изчерпване, гаранцията Premium Protection Warranty на HP за тази тонер касета свършва.	Имайте предвид да си подготвите резервна касета, в случай че качеството на печат стане неприемливо. Не е необходимо да се подменя тонер касетата, освен ако качеството на печат вече не е приемливо.
	Барабанът за изображения е достигнал изчисления край на своя експлоатационен срок. След като даден барабан за изображения достигне очакваното си изчерпване, гаранцията Premium Protection Warranty на HP за този барабан за изображения приключва.	Имайте предвид да си подготвите резервна касета, в случай че качеството на печат стане неприемливо. Не е необходимо да се подменя барабанът за изображения, освен ако качеството на печат вече не е приемливо.



Таблица 6-2 Светене на индикаторите на контролния панел (продължение)

Състояние на индикатора	Състояние на принтера	Действие
	Няколко консуматива са достигнали очакваното си изчерпване. След като даден консуматив на HP достигне очакваното си изчерпване, гаранцията Premium Protection Warranty на HP за този консуматив приключва.	Имайте предвид да си подготвите резервни консумативи, в случай че качеството на печат стане неприемливо. Не е необходимо да се подменят консумативите, освен ако качеството на печат вече не е приемливо.
Индикаторите за внимание и тонер мигат.	Тонер касетата или барабанът за изображения липсва или инсталацията е неправилна.	Инсталирайте или преинсталирайте тонер касетата и барабана за изображения.
		
	Тонер касетата е несъвместима с принтера – вероятно поради липсващ или повреден чип за памет.	Сменете тонер касетата.
	Барабанът за изображения е несъвместим с принтера – вероятно поради липсващ или повреден чип за памет.	Сменете барабана за изображения.
	Няколко вида консумативи са несъвместими с принтера – вероятно поради липсващ или повреден чип за памет.	Сменете консумативите.
	Тонер касетата е била защитена на друг принтер.	Сменете тонер касетата.
	Барабанът за изображения е бил защитен на друг принтер.	Сменете барабана за изображения.
	Няколко вида консумативи са били защитени на друг принтер.	Сменете консумативите.
	Инсталирана е неупълномощена тонер касета.	Сменете тонер касетата.
	Инсталиран е неупълномощен барабан за изображения.	Сменете барабана за изображения.
	Инсталирани са неупълномощени консумативи.	Сменете консумативите.
	Възникнала е грешка в сензора на касетата.	Сменете тонер касетата.

Таблица 6-2 Светене на индикаторите на контролния панел (продължение)

Състояние на индикатора	Състояние на принтера	Действие
	Трябва да бъде инсталирана тонер касета MICR.	Инсталирайте тонер касетата MICR.
Индикаторите за внимание и готовност светят.	Възникнала е фатална грешка, от която принтерът не може да се възстанови.	<ol style="list-style-type: none"> <li>1. Изключете принтера или извадете захранващия кабел от принтера.</li> <li>2. Изчакайте 30 секунди и включете принтера или свържете отново захранващия кабел към принтера.</li> <li>3. Изчакайте принтерът да се инициализира.</li> </ol> <p>Ако грешката не бъде отстранена, свържете се с отдела за помощ на клиенти на HP.</p>

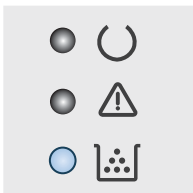
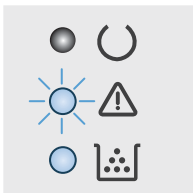

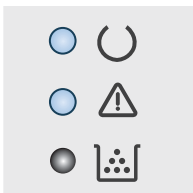

## Възстановете фабричните стойности

Възстановяването на зададените от производителя фабрични настройки по подразбиране връща всички настройки на принтера и мрежата към фабричните им стойности по подразбиране. То няма да нулира броя на страниците, размера на тавата или езика. За да възстановите фабрично зададените настройки на принтера, следвайте тези стъпки.



**⚠ ВНИМАНИЕ:** Възстановяването на фабрично установените настройки по подразбиране връща всички настройки към стойностите, установени във фабрични условия, и също така изтрива всички записани в паметта страници.

1.

### Директно свързани принтери

- a. Отворете HP Printer Assistant.
  - **Windows 10:** От менюто **Start (Старт)** щракнете върху **All Apps (Всички приложения)**, щракнете върху **HP** и след това изберете името на принтера.
  - **Windows 8.1:** Щракнете върху стрелката надолу в долния ляв ъгъл на екрана **Старт** и след това изберете името на принтера.
  - **Windows 8:** Щракнете с десен бутон на празно поле на екрана **Старт**, щракнете върху **Всички приложения** на лентата с приложения и след това изберете името на принтера.
  - **Windows 7, Windows Vista и Windows XP:** От работния плот на компютъра щракнете върху **Start (Старт)**, изберете **All Programs (Всички програми)**, изберете **HP**, щракнете върху папката за принтера и след това изберете името на принтера.
- б. В HP Printer Assistant изберете **Печат** и след това изберете **Кутия с инструменти на устройство HP**.

### Свързани в мрежа принтери

- a. Отпечатайте конфигурационна страница, за да определите IP адреса или името на хоста.
  - i. Задръжте натиснат бутона Възобновяване , докато индикаторът за готовност  започне да мига.
  - ii. Освободете бутона Възобновяване .

- б. Отворете уеб браузър и в адресното поле въведете IP адреса или името на хост точно така, както се показва на страницата с конфигурация на принтера. Натиснете клавиша **Enter** от клавиатурата на компютъра. Отваря се EWS.

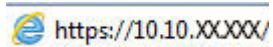

 **ЗАБЕЛЕЖКА:** Ако се покаже съобщение, че достъпът до уеб сайта може да не е сигурен, изберете опцията да продължите към уеб сайта. Достъп до този уеб сайт няма да навреди на компютъра.

2. В раздела **Система** щракнете върху **Запиши и възстанови** в левия навигационен панел.
3. В полето **Възстанови настройките по подразбиране** щракнете върху бутона **Възстанови настройките по подразбиране**.

Принтерът се рестартира автоматично.

## Съобщението "Cartridge is low" (Касетата е с ниско ниво) или "Cartridge is very low" (Касетата е с много ниско ниво) ще се изведе на контролния панел на принтера.

**Касетата е с ниско ниво:** Принтерът показва кога нивото на касетата е ниско. Действителният оставащ живот на касетата може да варира. Имайте предвид да си подготвите резервна касета, в случай че качеството на печат стане неприемливо. Не е нужно касетата да се сменя сега.

**Много ниско ниво в касета циан:** Принтерът показва кога нивото на касетата е много ниско. Действителният оставащ живот на касетата може да варира. Имайте предвид да си подготвите резервна касета, в случай че качеството на печат стане неприемливо. Не е необходимо да се подменя касетата, освен ако качеството на печат вече не е приемливо.

Когато дадена HP касета достигне ниво **Много ниско**, гаранцията Premium Protection Warranty на HP за тази касета с свършва.

### Промяна на настройките за "Много ниско ниво"



Можете да промените начина, по който принтерът реагира, когато консумативите достигнат състояние на "много ниско ниво". Не е необходимо да връщате тези настройки, когато поставяте нова касета.

1. Отворете вградения уеб сървър на HP (EWS):

#### Директно свързани принтери

- a. Отворете HP Printer Assistant.
  - **Windows 10:** От менюто **Start (Старт)** щракнете върху **All Apps (Всички приложения)**, щракнете върху **HP** и след това изберете името на принтера.
  - **Windows 8.1:** Щракнете върху стрелката надолу в долния ляв ъгъл на екрана **Старт** и след това изберете името на принтера.
  - **Windows 8:** Щракнете с десен бутон на празно поле на екрана **Старт**, щракнете върху **Всички приложения** на лентата с приложения и след това изберете името на принтера.
  - **Windows 7, Windows Vista и Windows XP:** От работния плот на компютъра щракнете върху **Start (Старт)**, изберете **All Programs (Всички програми)**, изберете **HP**, щракнете върху папката за принтера и след това изберете името на принтера.
- б. В HP Printer Assistant изберете **Печат** и след това изберете **Кутия с инструменти на устройство HP**.

#### Свързани в мрежа принтери

- a. Отпечатайте конфигурационна страница, за да определите IP адреса или името на хоста.
  - i. Задръжте натиснат бутона **Възобновяване** , докато индикаторът за готовност  започне да мига.
  - ii. Освободете бутона **Възобновяване** .

- б. Отворете уеб браузър и в адресното поле въведете IP адреса или името на хост точно така, както се показва на страницата с конфигурация на принтера. Натиснете клавиша **Enter** от клавиатурата на компютъра. Отваря се EWS.

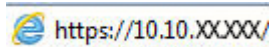

 **ЗАБЕЛЕЖКА:** Ако се покаже съобщение, че достъпът до уеб сайта може да не е сигурен, изберете опцията да продължите към уеб сайта. Достъп до този уеб сайт няма да навреди на компютъра.

2. Изберете раздела **Система** и след това изберете **Настройки за консумативи**.
3. Изберете една от следните опции от падащото меню **Настройки за много ниско ниво (черна касета):** или от **настройки за много ниско ниво (барабан за изображения):** падащ списък:
  - Изберете опцията **Continue (Продължи)**, за да укажете на принтера да ви уведомява при много ниско ниво на тонер касетата, но да продължава да печата.
  - Изберете опцията **Stop (Стол)**, за да укажете на принтера да спре печатането, докато не смените тонер касетата.
  - Изберете опцията **Подкана**, за да укажете на принтера да спре печатането и да ви подкани да смените тонер касетата. Можете да приемете съобщението и да продължите да печатате.

## Поръчка на консумативи

Поръчка на консумативи и принадлежности	<a href="http://www.hp.com/go/suresupply">www.hp.com/go/suresupply</a>
Поръчка чрез доставчици на поддръжка или услуги	Обърнете се към упълномощен от HP доставчик на поддръжка или услуги.
Поръчка с помощта на вградения уеб сървър на HP (EWS)	За да влезете, въведете IP адреса или името на хост на продукта в полето за адрес/URL на поддържан от компютъра ви уеб браузър. EWS съдържа връзка към уеб сайта HP SureSupply, който осигурява възможности за покупка на оригинални HP консумативи.

# Принтерът не поема хартия или я подава грешно

## Въведение

Следните решения могат да ви помогнат да разрешите проблеми, ако принтерът не захваща хартия от тавата или захваща повече листове наведнъж. Някоя от следните ситуации може да доведе до засядане на хартия.

- [Принтерът не поема хартия](#)
- [Принтерът поема няколко листа хартия](#)

## Принтерът не поема хартия

Ако принтерът не поема хартията от тавата, опитайте решенията по-долу.

1. Отворете принтера и извадете всякакви заседнали листове хартия. Уверете се, че няма скъсани остатъци хартия, които да останат във вътрешността на принтера.
2. Заредете тавата с правилния размер хартия за заданието.
3. Уверете се, че размерът и типът на хартията са зададени правилно.
4. Уверете се, че водачите на хартия в тавата са регулирани правилно за размера на хартията. Коририрайте водачите за подходящия отстъп в тавата. Стрелката на водача на тавата трябва да бъде точно изравнена със съответната маркировка на тавата.



---

**ЗАБЕЛЕЖКА:** Не нагласяйте водачите за хартията плътно до купа с хартия. Нагласете ги до отстоянието или маркировките в тавата.

---

5. Проверете дали влажността в стаята отговаря на спецификациите за този принтер и дали хартията се съхранява в неотворени пакети. Повечето пакети хартия се продават във влагоустойчива опаковка, за да се запази хартията суха.

В среда с висока влажност хартията в горната част на купа в тавата може да абсорбира влага и може да има вълнообразен или неравномерен вид. Ако това се случи, извадете горните 5 до 10 листа хартия от купа.

В среда с ниска влажност прекомерно статично електричество може да доведе до залепване на листове хартия. Ако това се случи, извадете хартията от тавата и огънете купа хартия, като го държите от двете страни и съберете краищата до получаване на U форма. След това завъртете края надолу, обръщайки U формата. След това хванете всяка страна на купа с хартия и повторете този процес. Този процес освобождава отделните листове, без да предизвиква статично електричество. Подравнете купа хартия на плота, преди да го върнете в тавата.

Фигура 6-1 Техника за огъване на купа хартия

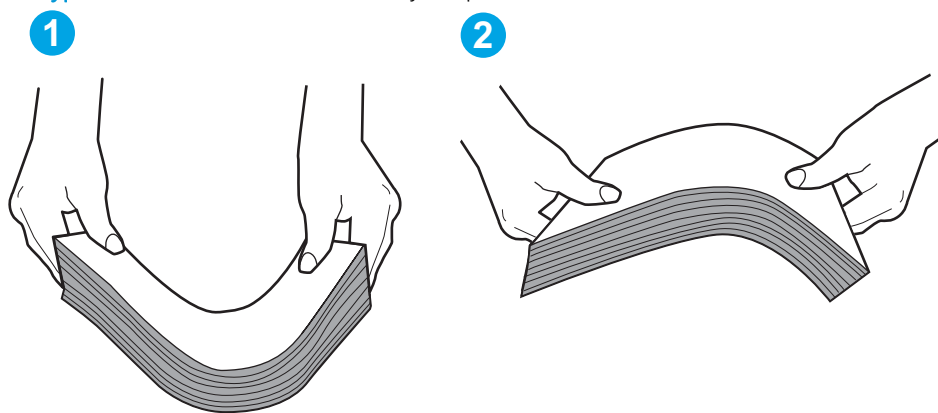

6. Проверете контролния панел на принтера, за да видите дали не показва подкана за ръчно подаване на хартията. Заредете хартия и продължете.
7. Ролките над тавата могат да бъдат замърсени. Почистете ролките с кърпа без власинки, напоена с топла вода. Използвайте дестилирана вода, ако имате.

---

**⚠ ВНИМАНИЕ:** Не пръскайте вода директно върху принтера. Вместо това пръснете вода върху кърпата или потопете кърпата във вода и я изстискайте, преди да почистите ролките.

---

## Принтерът поема няколко листа хартия

Ако принтерът поема няколко листа хартия от тавата, опитайте решенията по-долу.

1. Свалете тестето с хартия от тавата, огънете го, завъртете го на 180 градуса и опитайте пак. *Не разлиствайте хартията.* Върнете тестето с хартия в тавата.

---

**📝 ЗАБЕЛЕЖКА:** Разлистването на хартията предизвиква статично електричество. Вместо разлистване на хартията, огънете купа хартия, като го държите от двете страни до оформяне на U форма. След това завъртете края надолу, обръщайки U формата. След това хванете всяка страна на купа с хартия и повторете този процес. Този процес освобождава отделните листове, без да предизвиква статично електричество. Подравнете купа хартия на плота, преди да го върнете в тавата.

---

Фигура 6-2 Техника за огъване на куп хартия

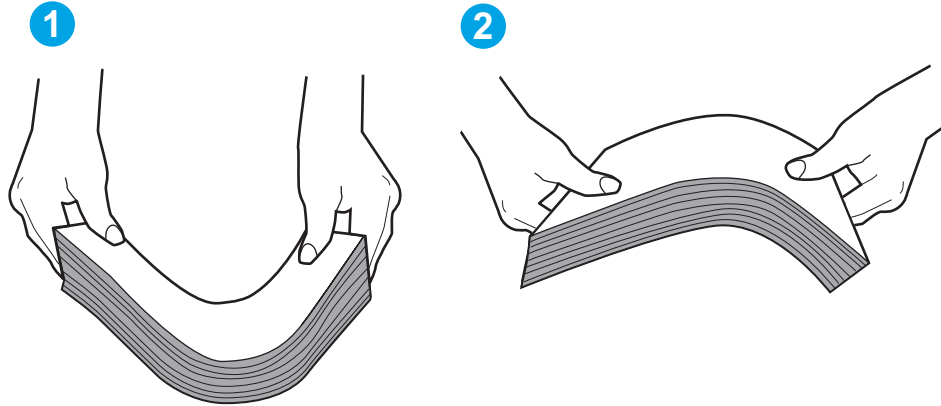

2. Използвайте само хартия, която отговаря на спецификациите на HP за този принтер.
3. Проверете дали влажността в стаята отговаря на спецификациите за този принтер и дали хартията се съхранява в неотворени пакети. Повечето пакети хартия се продават във влагоустойчива опаковка, за да се запази хартията суха.

В среда с висока влажност хартията в горната част на купа в тавата може да абсорбира влага и може да има вълнообразен или неравномерен вид. Ако това се случи, извадете горните 5 до 10 листа хартия от купа.

В среда с ниска влажност прекомерно статично електричество може да доведе до залепване на листове хартия. Ако това се случи, извадете хартията от тавата и огънете купа, както е описано по-горе.

4. Използвайте хартия, която не е намачкана, сгъната или повредена. Ако се налага, използвайте хартия от друг пакет.
5. Уверете се, че тавата не е препълнена, като проверите маркировките за височина на купа в тавата. Ако е препълнена, свалете целия куп хартия от тавата, подравнете листовите и върнете част от хартията в тавата.

Следните изображения показват примери с маркировките за височина на купа в тавите за различни принтери. Повечето принтери на HP имат маркировки, подобни на тези. Също така се уверете, че всички листове хартия са под ограничителните пластинки в близост до маркировките за височина на купа. Тези разделители държат хартията в правилната позиция при влизане в принтера.

6. Уверете се, че водачите на хартия в тавата са регулирани правилно за размера на хартията. Корижирайте водачите за подходящия отстъп в тавата. Стрелката на водача на тавата трябва да бъде точно изравнена със съответната маркировка на тавата.



**ЗАБЕЛЕЖКА:** Не нагласяйте водачите за хартията плътно до купа с хартия. Нагласете ги до отстоянието или маркировките в тавата.

7. Уверете се, че печатната среда е в рамките на препоръчаните спецификации.

# Изчистване на засядания на хартия

## Въведение

Следната информация включва указания за отстраняване на заседнала хартия в принтера.

- [Местоположение на засядането](#)
- [Хартията засяда често или многократно?](#)
- [Отстраняване на засядания в основната входна тава](#)
- [Изчистване на засядания в областта на тонер касетите](#)
- [Изчистване на засядания в изходната касета](#)
- [Изчистване на засядания в дуплекса](#)

## Местоположение на засядането

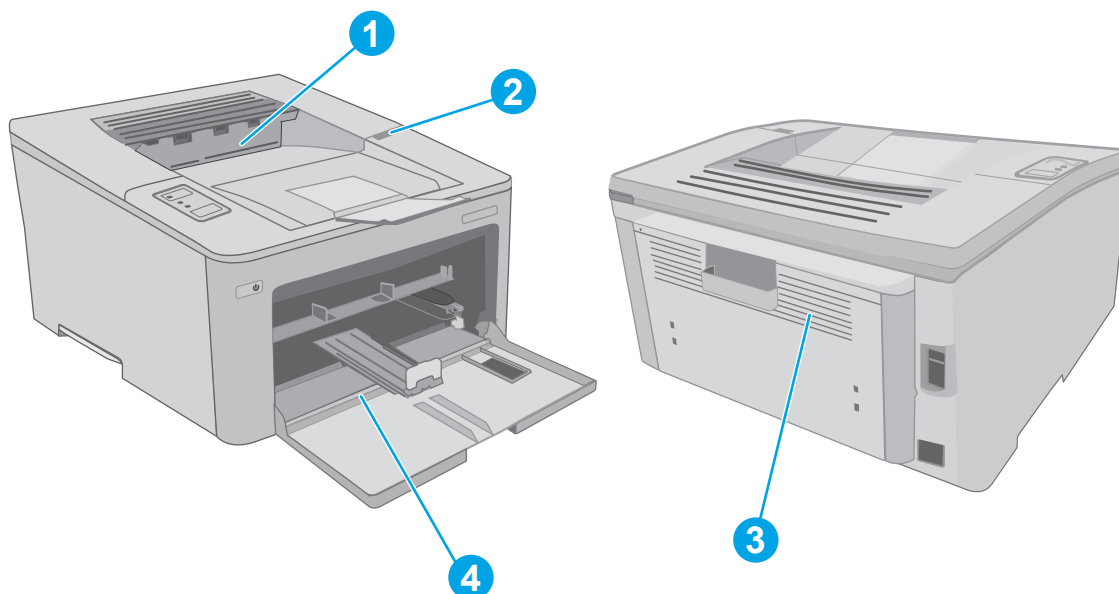



1	Изходна касета
2	Област на касетата
3	Устройство за двустранен печат
4	Основна входна тава

## Хартията засяда често или многократно?

Следвайте тези стъпки, за да разрешите проблеми с често засядане на хартия. Ако първата стъпка не разреши проблема, продължете със следващата стъпка, докато проблемът не се разреши.



1. Ако хартията е заседнала в принтера, отстранете засядането и след това отпечатайте конфигурационна страница, за да тествате принтера.



2. Уверете се, че тавата е конфигурирана за правилния размер и тип на хартията. Регулирайте настройките за хартия, ако е необходимо.
  - a. Отпечатайте конфигурационна страница, за да определите IP адреса или името на хоста.
    - i. Задръжте натиснат бутона Възобновяване , докато индикаторът за готовност  започне да мига.
    - ii. Освободете бутона Възобновяване .
  - б. Отворете уеб браузър и в адресното поле въведете IP адреса или името на хост точно така, както се показва на страницата с конфигурация на принтера. Натиснете клавиша **Enter** от клавиатурата на компютъра. Отваря се EWS.
 

 <https://10.10.XXXXX/>

 **ЗАБЕЛЕЖКА:** Ако се покаже съобщение, че достъпът до уеб сайта може да не е сигурен, изберете опцията да продължите към уеб сайта. Достъп до този уеб сайт няма да навреди на компютъра.
  - в. Щракнете върху раздела **Система** и след това щракнете върху страницата **Настройка за хартия**.
  - г. Изберете типа на хартията, зареден в тавата.
  - д. Изберете размера на хартията, зареден в тавата.
3. Изключете принтера, изчакайте 30 секунди и отново го включете.
4. Отпечатайте почистваща страница, за да премахнете остатъчния тонер от вътрешността на принтера.
  - a. Отворете HP Printer Assistant.
    - **Windows 10:** От менюто **Start (Старт)** щракнете върху **All Apps (Всички приложения)**, щракнете върху **HP** и след това изберете името на принтера.
    - **Windows 8.1:** Щракнете върху стрелката надолу в долния ляв ъгъл на екрана **Старт** и след това изберете името на принтера.
    - **Windows 8:** Щракнете с десен бутон на празно поле на екрана **Старт**, щракнете върху **Всички приложения** на лентата с приложения и след това изберете името на принтера.
    - **Windows 7, Windows Vista и Windows XP:** От работния плот на компютъра щракнете върху **Start (Старт)**, изберете **All Programs (Всички програми)**, изберете **HP**, щракнете върху папката за принтера и след това изберете името на принтера.
  - б. В HP Printer Assistant изберете **Печат** и след това изберете **Кутия с инструменти на устройство HP**.
  - в. В раздела **Systems (Системи)** щракнете върху **Service (Сервиз)**.
  - г. В полето на **Режим на почистване** щракнете върху **Старт**, за да започнете процеса на почистване.
5. Отпечатайте конфигурационна страница, за да изпробвате принтера.

- а. Задръжете натиснат бутона Възобновяване , докато индикаторът за готовност  започне да мига.
- б. Освободете бутона Възобновяване .

Ако никоя от тези стъпки не реши проблема, принтерът може да има нужда от сервиз. Свържете се с отдела за поддръжка на клиенти на HP.

## Отстраняване на засядания в основната входна тава

Използвайте следната процедура, за да проверите дали има заседнала хартия във всички възможни места в основната входна тава. При засядане на хартия LED индикаторът за внимание  мига.

1. Издърпайте бавно заседналата хартия от принтера.

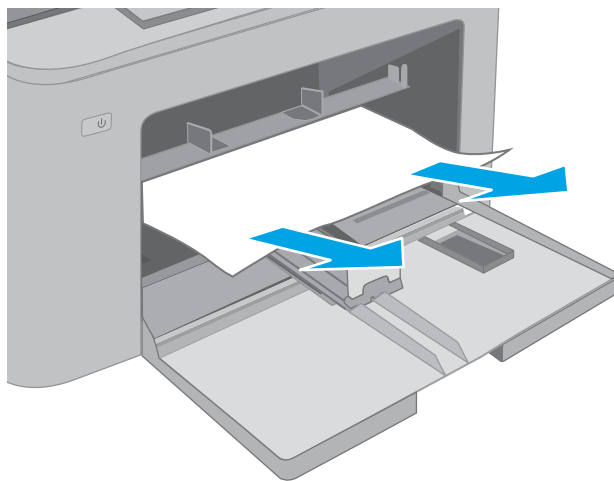

2. Отворете капака на касетата.

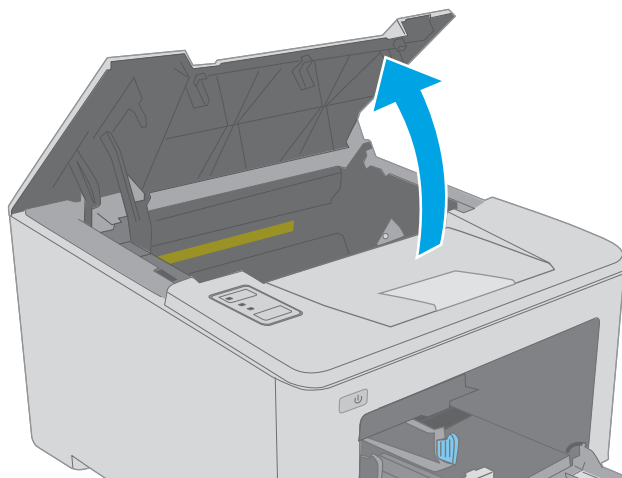

3. Извадете тонер касетата от принтера.

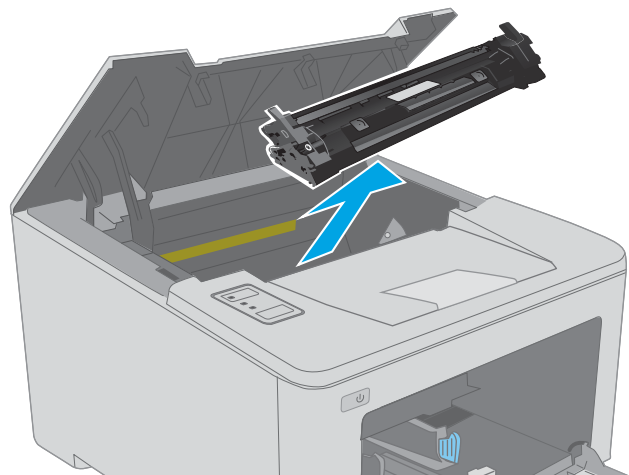

4. Извадете барабана за изображения от принтера.

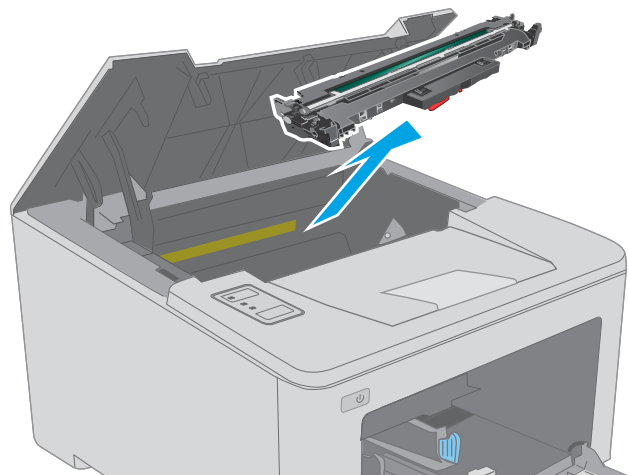

5. Извадете всякаква заседнала хартия от областта на тонер касетата. Използвайте две ръце, за да премахнете заседналата хартия, за да избегнете скъсване на хартията.

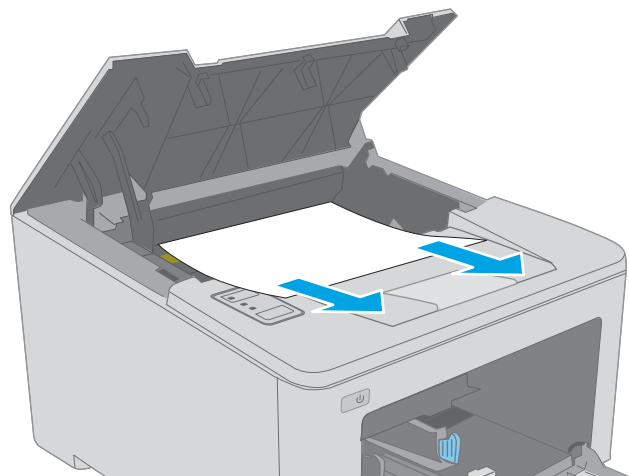

6. Свалете надолу капака за достъп до засядания.

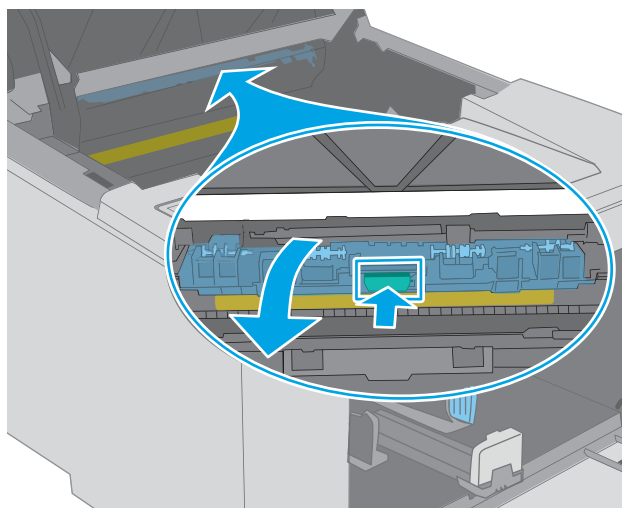

7. Извадете заседналата хартия.

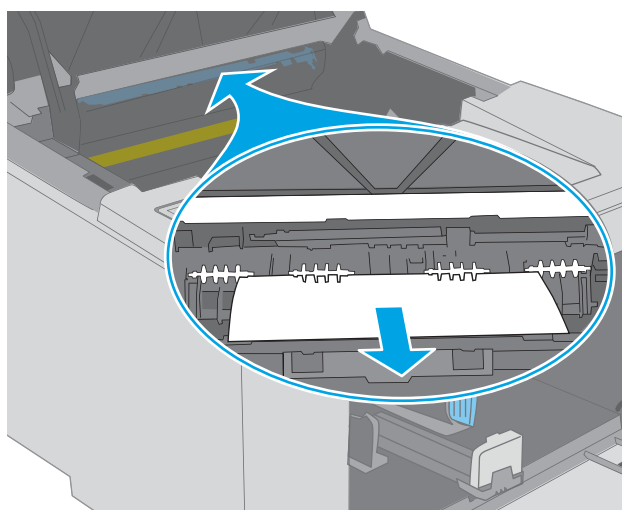

8. Затворете капака за достъп до засядането.

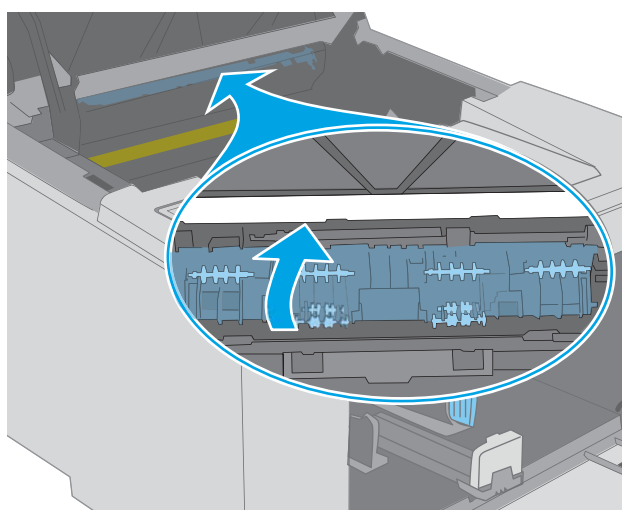

9. Изравнете барабана за изображения с улeите в принтера и го натиснете, докато прилепне плътно.

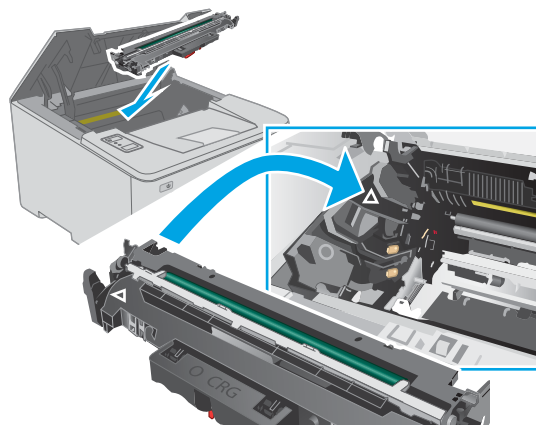

10. Изравнете тонер касетата по улeите в принтера и я натиснете, докато прилепне плътно.

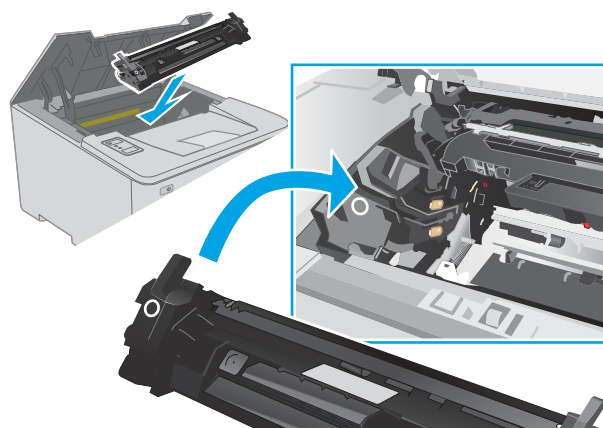

11. Затворете капака на касетата.

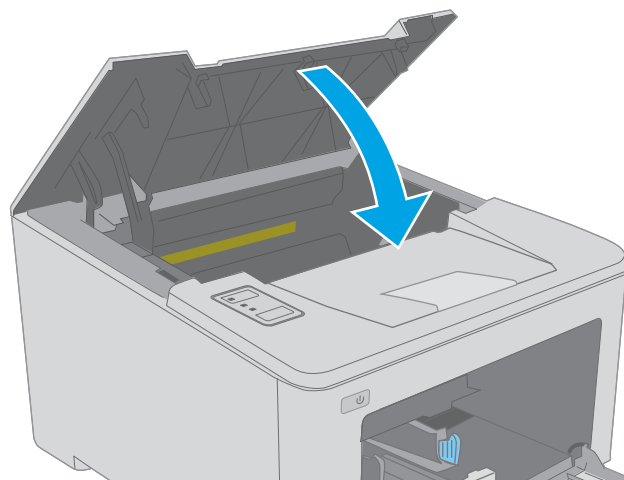

## Изчистване на засядания в областта на тонер касетите

Информацията по-долу описва как да отстраните заседнала хартия в зоната на тонер касетата. При засядане на хартия LED индикаторът за внимание  мига.

1. Отворете капака на касетата.

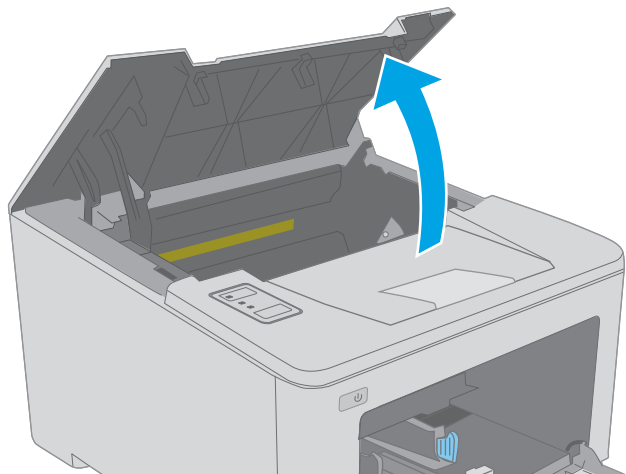

2. Извадете тонер касетата от принтера.

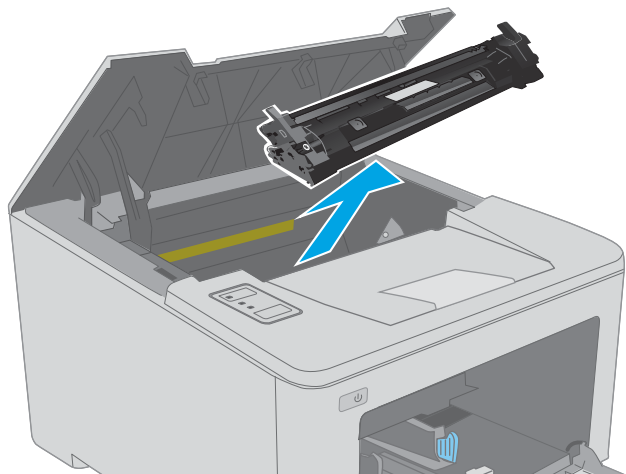

3. Извадете барабана за изображения от принтера.

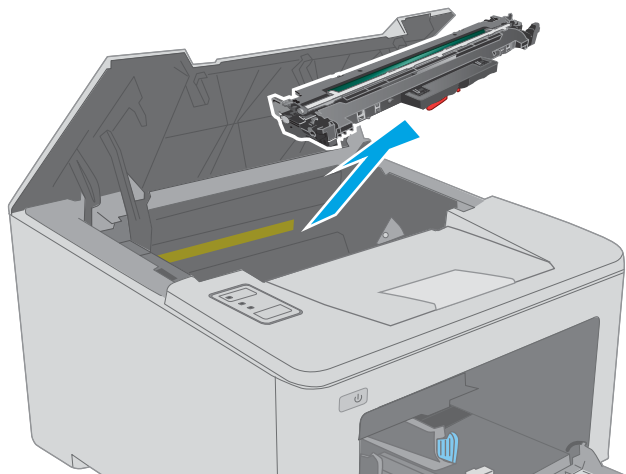

4. Извадете всякаква заседнала хартия от областта на тонер касетата. Използвайте две ръце, за да премахнете заседналата хартия, за да избегнете скъсване на хартията.

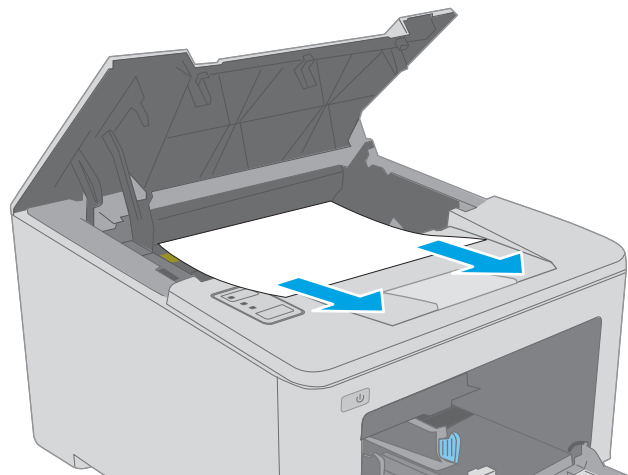

5. Свалете надолу капака за достъп до засядания.

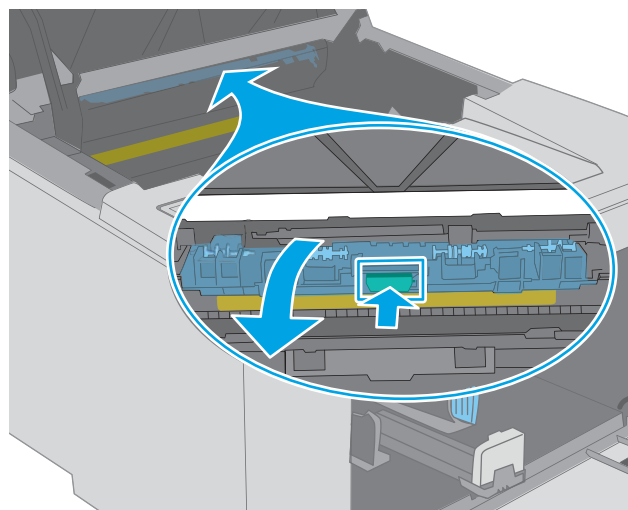

6. Извадете заседналата хартия.

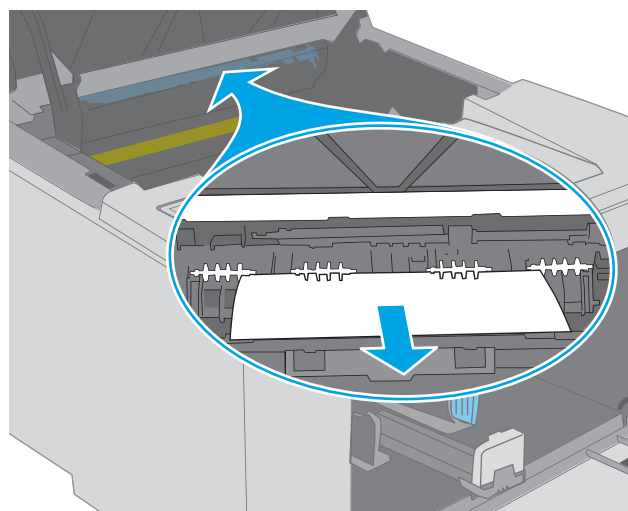

7. Затворете капака за достъп до засядането.

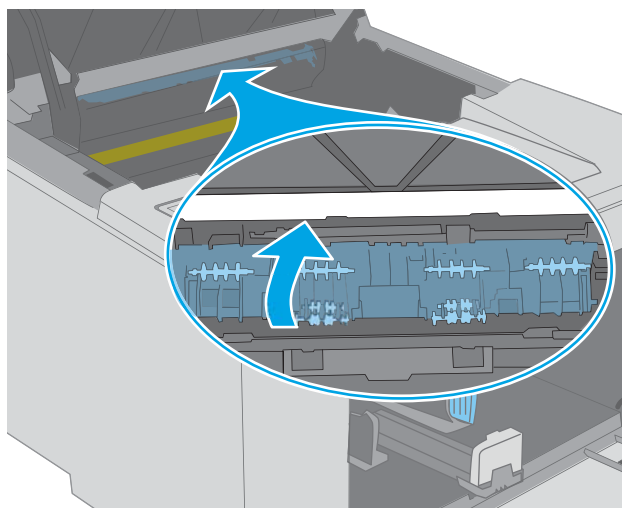

8. Изравнете барабана за изображения с улеите в принтера и го натиснете, докато прилепне плътно.

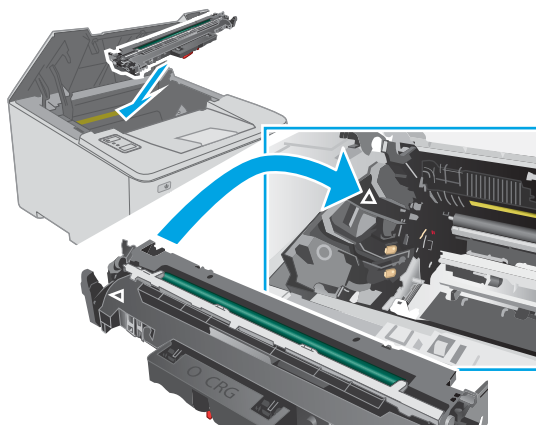



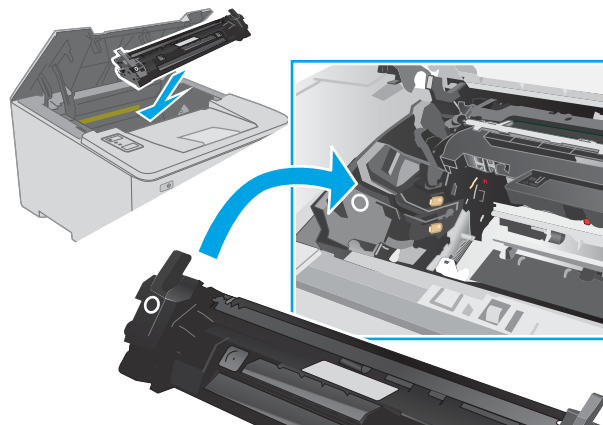

9. Изравнете тонер касетата по улеите в принтера и я натиснете, докато прилепне плътно.

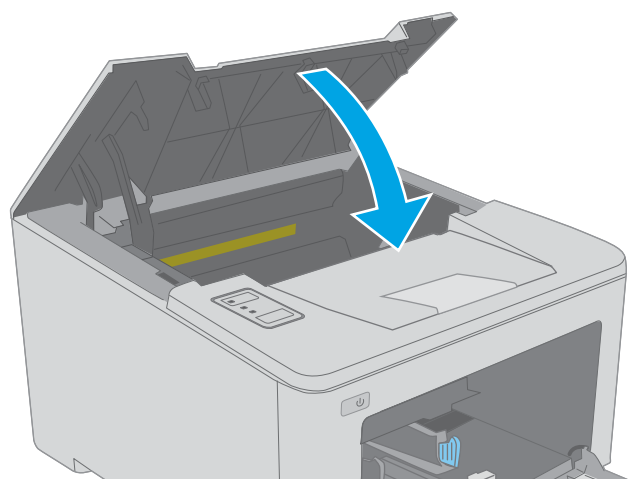

10. Затворете капака на касетата.



## Изчистване на засядания в изходната касета

Използвайте следната процедура, за да проверите дали има заседнала хартия във всички възможни места в изходната касета. При засядане на хартия LED индикаторът за внимание  мига.

1. Ако в изходната касета се вижда хартия, хванете водещия ръб на хартията и я извадете.

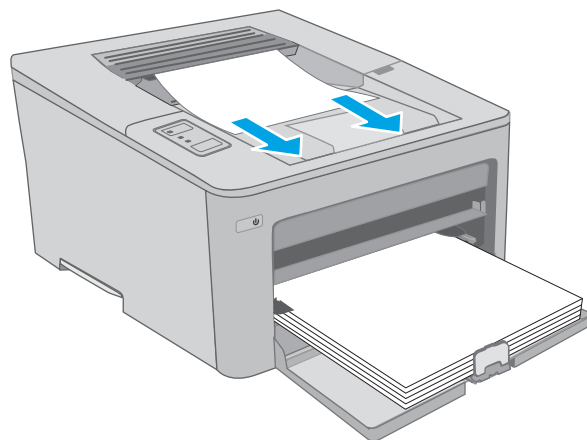

2. Отворете капака на касетата.

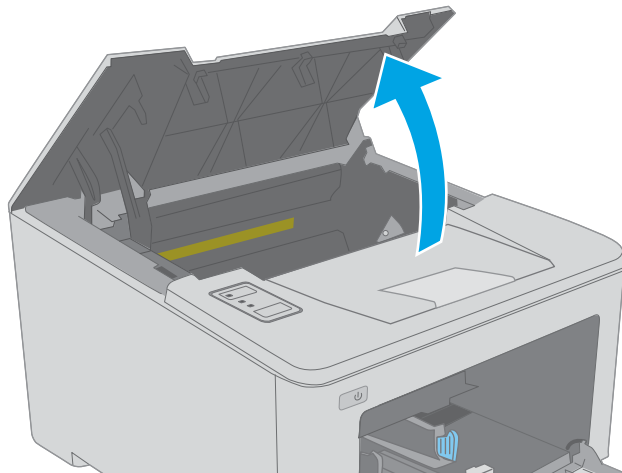

3. Издърпайте зелената ограничителна пластинка, за да освободите капака за достъп до засядането.

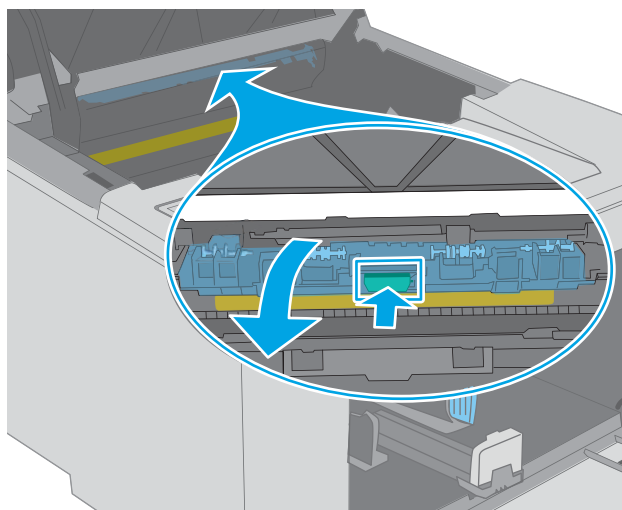

4. Извадете заседналата хартия.

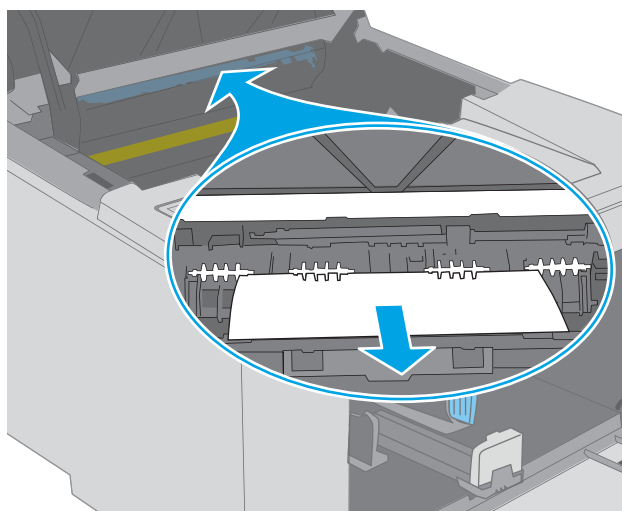

5. Затворете капака за достъп до засядането.

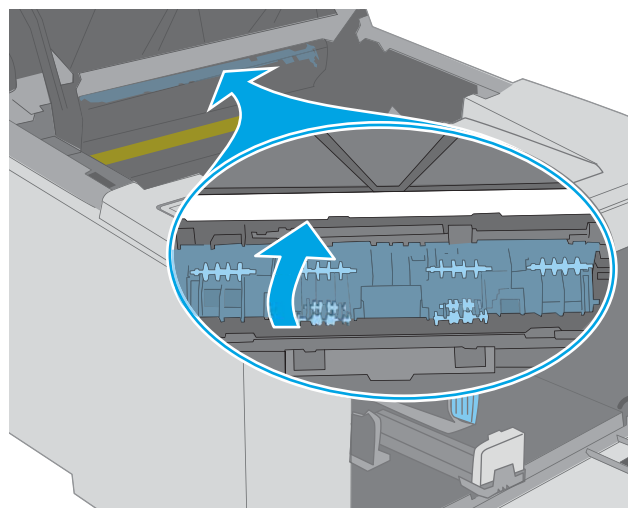

6. Затворете капака на касетата.

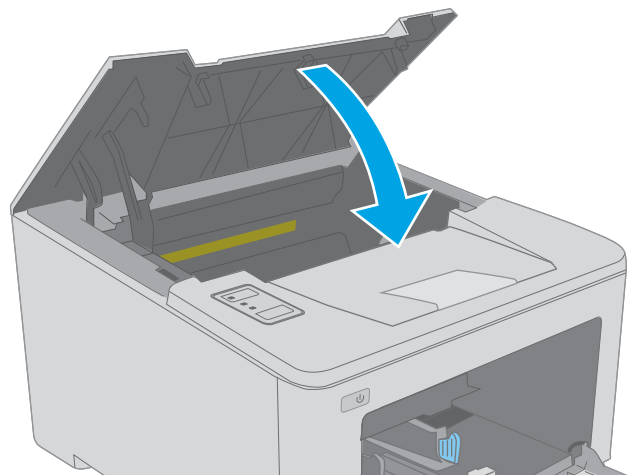

## Изчистване на засядания в дуплекса

Използвайте следната процедура, за да проверите дали има заседнала хартия във всички възможни места в автоматичното устройство за двустранен печат. При засядане на хартия LED индикаторът за внимание  мига.

1. Отворете вратичката на задната страна на принтера.

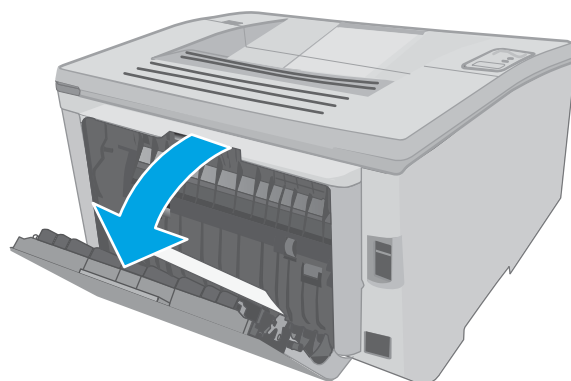

2. Извадете всякаква заседнала хартия от областта на двустранния печат. Използвайте две ръце, за да премахнете заседналата хартия, за да избегнете скъсване на хартията.

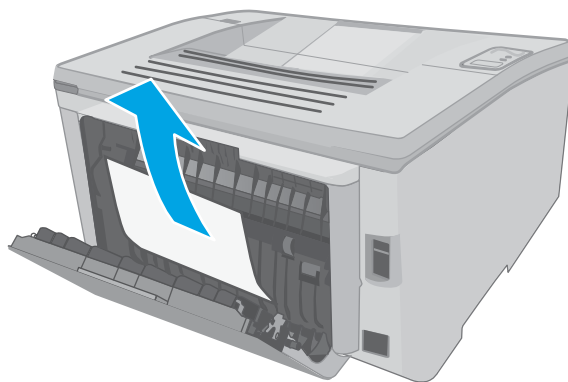

3. Затворете вратичката на задната страна.

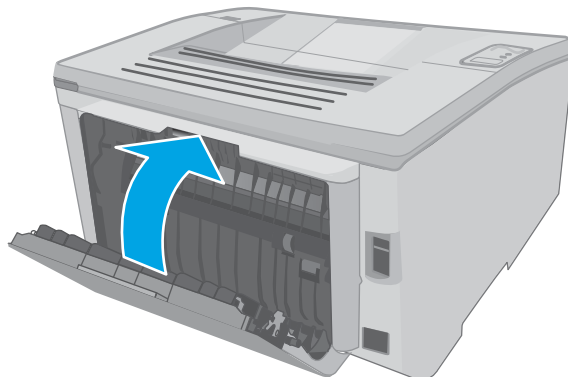

4. Отворете капака на касетата.

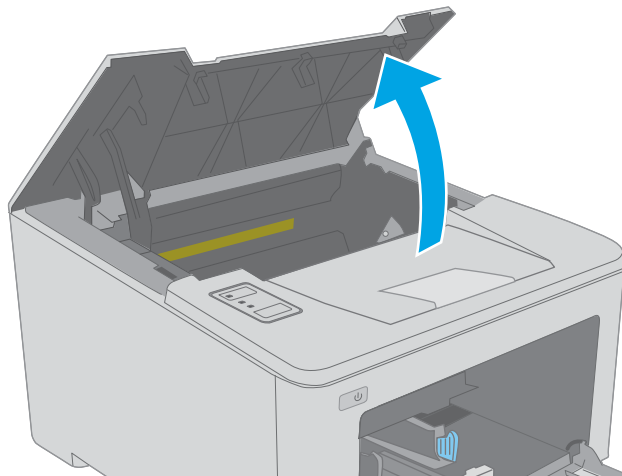

5. Издърпайте зелената ограничителна пластинка, за да освободите капака за достъп до засядането.

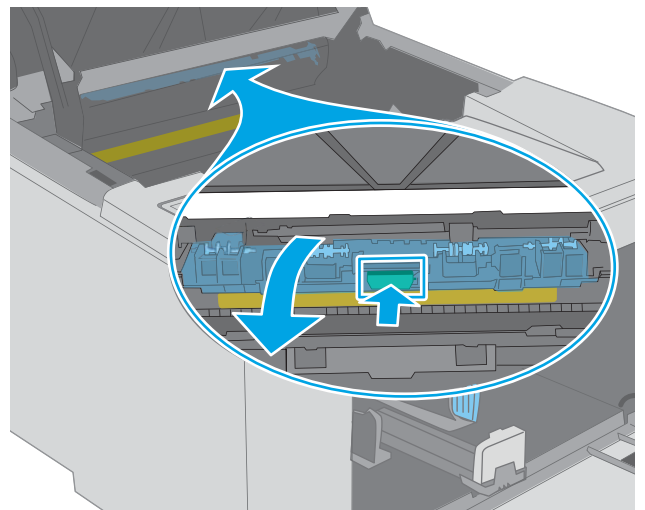

6. Извадете заседналата хартия.

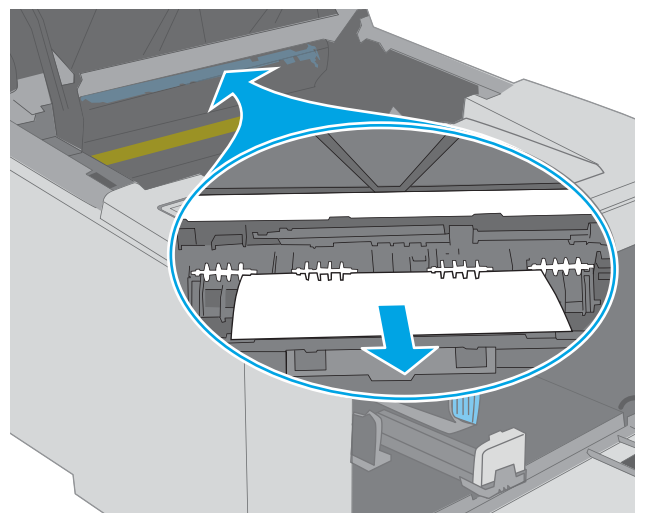

7. Затворете капака за достъп до засядането.

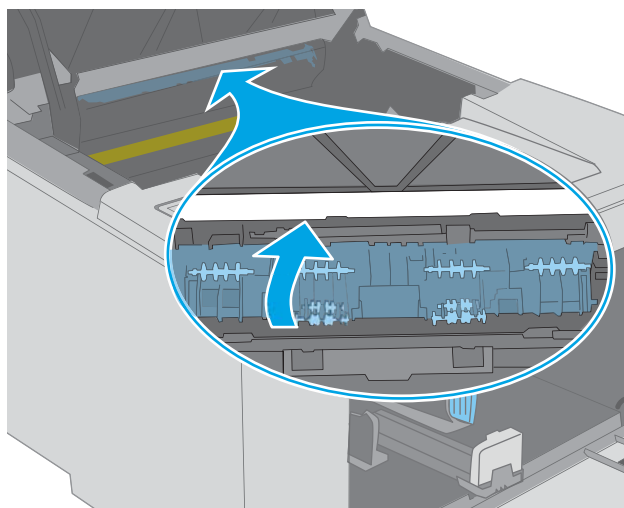

8. Затворете капака на касетата.

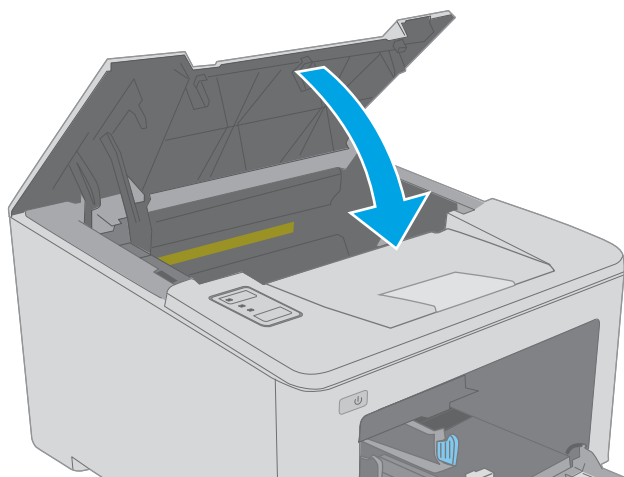

# Подобряване на качеството на печат

- [Въведение](#)
- [Печатайте от друга софтуерна програма](#)
- [Проверка на настройката за тип хартия на заданието за печат](#)
- [Проверка на състоянието на тонер касетата](#)
- [Почистете принтера](#)
- [Огледайте визуално тонер касетата и барабана за изображения](#)
- [Проверка на хартията и средата за печат](#)
- [Опитайте друг драйвер за печат](#)
- [Проверка на настройката за EconoMode](#)
- [Регулиране на плътността на печата](#)

## Въведение

Ако принтерът има проблеми с качеството на печат, опитайте следните решения в представения ред за решаване на проблема.

## Печатайте от друга софтуерна програма

Опитайте да печатате от друга софтуерна програма. Ако страницата се отпечата правилно, проблемът идва от софтуерната програма, от която печатате.

## Проверка на настройката за тип хартия на заданието за печат

Проверете настройката на типа на хартията при печат от софтуерна програма и дали печатните страници имат петна, размивания или тъмен печат, нагъната хартия, пръснати точки от тонер, разхлабен тонер или малки площи с липсващ тонер.

## Проверка на настройката за вида на хартията (Windows)

1. От софтуерната програма изберете опция **Print** (Печат).
2. Изберете принтера, след което щракнете върху бутона **Properties** (Свойства) или **Preferences** (Предпочитания).
3. Щракнете върху раздел **Хартия/Качество**.
4. В падащия списък **Тип на хартията** кликнете върху опцията **Още....**
5. Разширете списъка за **Типът е:** опциите.
6. Разширете категорията на типовете хартия, които най-добре описват вашата хартия.
7. Изберете опцията за типа на използваната от вас хартия и натиснете бутона **ОК**.
8. Щракнете върху бутона **ОК**, за да затворите диалоговия прозорец **Свойства на документа**. В диалоговия прозорец **Print** (Печат) щракнете върху бутона **ОК**, за да отпечатате заданието.

## Проверка на вида хартия (Mac OS X)



1. Кликнете върху менюто **File (Файл)** и след това върху **Print (Печат)**.
2. В менюто **Printer (Принтер)** изберете принтера.
3. По подразбиране драйверът за печат показва менюто **Copies & Pages** (Копия и страници). Изберете падащия списък с менюта, и след това кликнете върху менюто **Finishing** (Завършване).
4. Изберете тип от падащия списък **Media Type (Тип носител)**.
5. Кликнете върху бутона **Print (Печат)**.

## Проверка на състоянието на тонер касетата

Проверката на страницата за състоянието на консумативите включва следната информация:

- Приблизителна оценка в проценти на оставащия живот на касетата
- Приблизителен брой оставащи страници
- Номера за поръчка на тонер касети на HP
- Брой отпечатани страници

Принтерът отпечатва страницата за състоянието на консумативите, когато отпечатва страницата с конфигурация.

1. Задръжте натиснат бутона Възобновяване , докато индикаторът за готовност  започне да мига.
2. Освободете бутона Възобновяване .

## Почистете принтера

### Печат на почистваща страница

1. Отворете HP Printer Assistant.
  - **Windows 10:** От менюто **Start (Старт)** щракнете върху **All Apps (Всички приложения)**, щракнете върху **HP** и след това изберете името на принтера.
  - **Windows 8.1:** Щракнете върху стрелката надолу в долния ляв ъгъл на екрана **Старт** и след това изберете името на принтера.
  - **Windows 8:** Щракнете с десен бутон на празно поле на екрана **Старт**, щракнете върху **Всички приложения** на лентата с приложения и след това изберете името на принтера.
  - **Windows 7, Windows Vista и Windows XP:** От работния плот на компютъра щракнете върху **Start (Старт)**, изберете **All Programs (Всички програми)**, изберете **HP**, щракнете върху папката за принтера и след това изберете името на принтера.
2. В HP Printer Assistant изберете **Печат** и след това изберете **Кутия с инструменти на устройство HP**.
3. В раздела **Systems** (Системи) щракнете върху **Service (Сервиз)**.
4. В полето на **Режим на почистване** щракнете върху **Старт**, за да започнете процеса на почистване.



## Огледайте визуално тонер касетата и барабана за изображения

Следвайте тези стъпки, за да проверите всяка(и) тонер касета и барабан за изображения.

1. Извадете тонер касетата и барабана за изображения от принтера.
2. Проверете чипа памет за повреда.
3. Проверете повърхността на зеления барабан за изображенията.

**⚠ ВНИМАНИЕ:** Не пипайте барабана за изображения. Отпечатащите от пръсти върху барабана за изображения може да причинят проблеми с качеството на печат.

4. Ако забележите някакви надрасквания, отпечатащи от пръсти или други повреди по барабана за изображенията, сменете тонер касетата и барабана за изображения.
5. Инсталирайте повторно тонер касетата и барабана за изображения и разпечатайте няколко страници, за да проверите дали проблемът е решен.

## Проверка на хартията и средата за печат

### Стъпка едно: Използване на хартия, която отговаря на спецификациите на HP

Някои проблеми с качеството на печата произлизат от използването на хартия, която не отговаря на спецификациите на HP.

- Винаги използвайте хартия от тип и с тегло, които този принтер поддържа.
- Използвайте хартия с добро качество и без разрези, белези, скъсани участъци, петна, ронливи частици, прах, набръчквания, празни пространства и нагънати или превити краища.
- Използвайте хартия, на която още не е печатано.
- Използвайте хартия, която не съдържа метален материал, като например искрящи продукти.
- Използвайте хартия, предназначена за лазерни принтери. Не използвайте хартия, предназначена за само за мастилено-струйни принтери.
- Не използвайте хартия, която е твърде груба. Използването на по-гладка хартия обикновено води до по-добро качество на печата.

### Стъпка две: Проверка на околната среда

Околната среда може пряко да се отрази върху качество на печат и е често срещана причина за проблеми с качество или зареждане с хартия. Пробвайте следните решения:

- Преместете принтера далеч от ветровити места, като например отворени прозорци и врати или климатици.
- Уверете се, че принтерът не е изложен на температура или влажност извън спецификациите на принтера.
- Не поставяйте принтера в ограничено пространство, като например шкаф.
- Поставете принтера на твърда равна повърхност.

- Отстранете всичко, което блокира вентилационните отвори на принтера. На принтера му е нужен добър въздушен поток от всички страни, включително и горната част.
- Предпазвайте принтера от пренасяни по въздуха замърсявания, прах, пара, грес или други елементи, които може да оставят остатъци във вътрешността му.

## Стъпка три: Настройка на подравняването на отделните тави



Следвайте тези стъпки, когато текстовете или изображенията не са центрирани или подравнени правилно върху отпечатаната страница при печат от конкретни тави.

1. Отворете вградения уеб сървър на HP (EWS):

### Директно свързани принтери

- a. Отворете HP Printer Assistant.
  - **Windows 10:** От менюто **Start (Старт)** щракнете върху **All Apps (Всички приложения)**, щракнете върху **HP** и след това изберете името на принтера.
  - **Windows 8.1:** Щракнете върху стрелката надолу в долния ляв ъгъл на екрана **Старт** и след това изберете името на принтера.
  - **Windows 8:** Щракнете с десен бутон на празно поле на екрана **Старт**, щракнете върху **Всички приложения** на лентата с приложения и след това изберете името на принтера.
  - **Windows 7, Windows Vista и Windows XP:** От работния плот на компютъра щракнете върху **Start (Старт)**, изберете **All Programs (Всички програми)**, изберете **HP**, щракнете върху папката за принтера и след това изберете името на принтера.
- б. В HP Printer Assistant изберете **Печат** и след това изберете **Кутия с инструменти на устройство HP**.

### Свързани в мрежа принтери

- a. Отпечатайте конфигурационна страница, за да определите IP адреса или името на хоста.
  - i. Задръжте натиснат бутона **Възобновяване** , докато индикаторът за готовност  започне да мига.
  - ii. Освободете бутона **Възобновяване** .
- б. Отворете уеб браузър и в адресното поле въведете IP адреса или името на хост точно така, както се показва на страницата с конфигурация на принтера. Натиснете клавиша **Enter** от клавиатурата на компютъра. Отваря се EWS.

 <https://10.10.XX.XXX/>

 **ЗАБЕЛЕЖКА:** Ако се покаже съобщение, че достъпът до уеб сайта може да не е сигурен, изберете опцията да продължите към уеб сайта. Достъп до този уеб сайт няма да навреди на компютъра.

2. Щракнете върху раздела **Система** и след това изберете страницата **Услуга**.
3. В диалоговия прозорец **Регулиране на подравняването** изберете тавата, която ще регулирате.
4. Изберете една от следните опции:

- X1 отместване
  - X2 отместване
  - Y отместване
5. Регулирайте настройките за подравняване и след това щракнете върху **Приложи**
  6. Щракнете върху **Печат на тестова страница**, за да отпечатате тестова страница и да потвърдите новите настройки за подравняване.

## Опитайте друг драйвер за печат

Опитайте друг драйвер за печат, когато печатате от софтуерна програма, и отпечатаните страници имат неочаквани линии в графиките, липсващ текст, липсващи изображения, неправилно форматиране или заменени шрифтове.

Изтеглете някой от следните драйвери от уебсайта на HP: [www.hp.com/support/ljM118](http://www.hp.com/support/ljM118), [www.hp.com/support/ljM203](http://www.hp.com/support/ljM203).

<b>Драйвер HP PCL 6</b>	Ако е наличен, този специфичен за принтера драйвер за печат поддържа по-стари операционни системи като Windows® XP и Windows Vista®. За списък с поддържаните операционни системи отидете на <a href="http://www.hp.com/go/support">www.hp.com/go/support</a> .
<b>Драйвер HP PCL 6</b>	Този специфичен за принтера драйвер за печат поддържа Windows 7 и по-новите операционни системи, които поддържат версия 3 на драйвера. За списък с поддържаните операционни системи отидете на <a href="http://www.hp.com/go/support">www.hp.com/go/support</a> .
<b>Драйвер HP PCL-6</b>	Този специфичен за продукта драйвер за печат поддържа Windows 8 и по-новите операционни системи, които поддържат версия 4 на драйвера. За списък с поддържаните операционни системи отидете на <a href="http://www.hp.com/go/support">www.hp.com/go/support</a> .
<b>Драйвер HP UPD PS</b>	<ul style="list-style-type: none"> <li>• Препоръчва се за печат от програми на Adobe® или от други програми, основно предназначени за работа с графика</li> <li>• Осигурява поддръжка на печат чрез емуляция на PostScript или поддръжка на PostScript флаш шрифтове</li> </ul>
<b>HP UPD PCL 6</b>	<ul style="list-style-type: none"> <li>• Препоръчва се за печат във всички среди под Windows</li> <li>• Като цяло осигурява най-добрата скорост, качество на печат и поддръжка на функциите на принтера за повечето потребители</li> <li>• Разработен за съответствие с Windows Graphic Device Interface (GDI) (Интерфейс за графични устройства под Windows) с цел постигане на максимална скорост в среди под Windows</li> <li>• Възможно е да не бъде напълно съвместим с приложни програми на трети производители и потребителски приложни програми, базирани на PCL 5</li> </ul>

## Проверка на настройката за EconoMode

HP не препоръчва постоянно използване на EconoMode (Икономичен режим). Ако използвате непрекъснато EconoMode (Икономичен режим), е възможно тонерът да издържи по-дълго от механичните части на тонер касетата. Ако качеството на печат започне да се влошава и вече не е задоволително, помислете за смяна на тонер касетата.





**ЗАБЕЛЕЖКА:** Тази функция е достъпна с драйвера PCL 6 на принтера за Windows. Ако не използвате този драйвер, можете да разрешите функцията с помощта на вградения уеб сървър на HP.

Следвайте тези стъпки, ако цялата страница е твърде тъмна или светла.

1. От софтуерната програма изберете опция **Печат**.
2. Изберете принтера, след което щракнете върху бутона **Properties (Свойства)** или **Preferences (Предпочитания)**.
3. Щракнете върху раздела **Хартия/качество**, и намерете областта **Качество на печат**.
4. Използвайте следните настройки, ако цялата страница е твърде тъмна:
  - Изберете опцията **600 dpi**.
  - Изберете квадратчето **EconoMode**, за да активирате.Използвайте следните настройки, ако цялата страница е твърде светла:
  - Изберете опцията **FastRes 1200**.
  - Изчистете квадратчето **EconoMode**, за да дезактивирате.
5. Щракнете върху бутона **ОК**, за да затворите диалоговия прозорец **Свойства на документа**. В диалоговия прозорец **Печат** щракнете върху **ОК**, за да отпечатате заданието.

## Регулиране на плътността на печата

Изпълнете следните стъпки, за да регулирате плътността на печат.

1. Отворете вградения уеб сървър на HP (EWS):
  - a. Отпечатайте конфигурационна страница, за да определите IP адреса или името на хоста.
    - i. Задръжте натиснат бутона **Възобновяване** , докато индикаторът за готовност  започне да мига.
    - ii. Освободете бутона **Възобновяване** .
  - b. Отворете уеб браузър и в адресното поле въведете IP адреса или името на хост точно така, както се показва на страницата с конфигурация на принтера. Натиснете клавиша **Enter** от клавиатурата на компютъра. Отваря се EWS.

 <https://10.10.XX.XXX/>

 **ЗАБЕЛЕЖКА:** Ако се покаже съобщение, че достъпът до уеб сайта може да не е сигурен, изберете опцията да продължите към уеб сайта. Достъп до този уеб сайт няма да навреди на компютъра.

2. Щракнете върху раздела **Система** и след това щракнете върху страницата **Качество на печат**.
3. От падащия списък на **Плътност на печата**: изберете правилната настройка на плътността.

 **ЗАБЕЛЕЖКА:** Настройката на плътността на печат по подразбиране е **3**.

- 1 (Светло)
- 2
- 3

- 4
  - 5 (Тъмно)
4. Щракнете върху **Приложи**.

# Разрешаване на проблеми с кабелната мрежа

## Въведение

Проверете следните елементи, за да се уверите, че принтерът комуникира с мрежата. Преди да започнете, отпечатайте конфигурационната страница от контролния панел на принтера и открийте на нея IP адреса на принтера.

- [Лоша физическа връзка](#)
- [Компютърът използва грешен IP адрес за принтера](#)
- [Компютърът не може да комуникира с принтера](#)
- [Принтерът използва неправилни настройки за скорост на връзката и за дуплекс за мрежата](#)
- [Нови приложни програми може да са довели до проблеми със съвместимостта](#)
- [Вашият компютър или работна станция са неправилно настроени](#)
- [Принтерът е забранен или други мрежови настройки са неправилни](#)



**ЗАБЕЛЕЖКА:** HP не поддържа мрежово свързване “peer-to-peer”, тъй като това е функция на операционната система на Microsoft, а не на драйверите за принтери на HP. За допълнителна информация посетете Microsoft на адрес [www.microsoft.com](http://www.microsoft.com).

## Лоша физическа връзка

1. Проверете дали принтерът е свързан към правилния мрежов порт с помощта на кабел с правилна дължина.
2. Проверете дали кабелните връзки са добри.
3. Погледнете връзката към мрежовия порт на гърба на принтера и проверете дали светят хехлибареният индикатор за активност и зеленият индикатор за състояние на връзката.
4. Ако проблемът продължи, опитайте с друг кабел или порт на концентратора.

## Компютърът използва грешен IP адрес за принтера

1. Отворете свойствата на принтера и щракнете върху раздела **Портове**. Проверете дали е избран актуалният IP на принтера. IP адресът на принтера се намира на страницата с конфигурацията.
2. Ако сте инсталирали принтера с помощта на стандартния TCP/IP порт на HP, отметнете квадратчето, означено с **Always print to this printer, even if its IP address changes (Винаги отпечатвай на този принтер дори ако неговият IP адрес се промени)**.
3. Ако сте инсталирали принтера с помощта на стандартен TCP/IP порт на Microsoft, използвайте името на хоста, а не IP адреса.
4. Ако IP адресът е правилен, изтрийте принтера и го добавете отново.

## Компютърът не може да комуникира с принтера

1. Проверете комуникацията с мрежата, като използвате командата "ping".
  - a. Отворете команден прозорец на вашия компютър.

- В Windows щракнете върху **Start (Старт)**, щракнете върху **Run (Изпълни)** и въведете `cmd`, след което натиснете **Enter**.
  - В Mac OS X, отидете на **Applications (Приложения)**, след това на **Utilities (Помощни програми)** и отворете **Terminal (Терминал)**.
- б. Въведете `ping`, последвано от IP адреса на вашия принтер.
- в. Ако в прозореца бъдат показани времена за отиване и връщане, значи мрежата работи.
2. Ако командата "ping" е неуспешна, проверете дали са включени мрежовите хъбове и после проверете дали мрежовите настройки, принтерът и компютърът са конфигурирани за една и съща мрежа.

## Принтерът използва неправилни настройки за скорост на връзката и за дуплекс за мрежата

HP препоръчва да оставите тези настройки на автоматичен режим (настройката по подразбиране). Ако промените тези настройки, ще се наложи да ги промените и за вашата мрежа.

## Нови приложни програми може да са довели до проблеми със съвместимостта

Проверете дали новите приложни програми са инсталирани правилно и дали те използват правилния драйвер за печат.

## Вашият компютър или работна станция са неправилно настроени

1. Проверете мрежовите драйвери, драйверите за печат и настройките за пренасочването на мрежата.
2. Проверете дали операционната система е правилно конфигурирана.

## Принтерът е забранен или други мрежови настройки са неправилни

1. Отпечатайте конфигурационната страница, за да проверите състоянието на мрежовия протокол. Ако е необходимо, разрешете го.
2. Ако е необходимо, отново конфигурирайте настройките за мрежата.

# Разрешаване на проблеми с безжичната мрежа

- [Въведение](#)
- [Контролен списък за безжично свързване](#)
- [Принтерът не печата след завършване на конфигурирането на безжичната връзка](#)
- [Принтерът не печата, а на компютъра е инсталирана защитна стена на трета страна.](#)
- [Безжичната връзка не работи след преместване на безжичния рутер или принтера](#)
- [Към безжичния принтер не могат да се свържат повече компютри](#)
- [Безжичният принтер губи комуникация при свързване към VPN](#)
- [Мрежата не се показва в списъка на безжичните мрежи](#)
- [Безжичната мрежа не работи](#)
- [Изпълнение на диагностичен тест на безжичната мрежа](#)
- [Намаляване на електромагнитните смущения в безжичната мрежа](#)

## Въведение

Използвайте информацията за отстраняване на грешки за помощ при решаване на проблеми.



**ЗАБЕЛЕЖКА:** За да определите дали функциите за печат HP NFC и Wi-Fi Direct са разрешени на вашия принтер, разпечатайте страница с конфигурацията от контролния панел на принтера.

## Контролен списък за безжично свързване

- Уверете се, че мрежовият кабел не е свързан.
- Уверете се, че принтерът и безжичният рутер са включени и имат захранване. Уверете се също, че безжичното радио на принтера е включено.
- Уверете се, че мрежовото име (SSID) е правилно. Отпечатайте конфигурационна страница, за да определите SSID. Ако не сте уверени, че SSID е правилно, изпълнете отново конфигурирането на безжичната връзка.
- При защитени мрежи се уверете, че информацията за защита е правилна. Ако информацията за защита не е правилна, изпълнете отново конфигурирането на безжичната връзка.
- Ако безжичната мрежа работи правилно, опитайте достъп до другите компютри в безжичната мрежа. Ако мрежата предлага достъп до интернет, опитайте да се свържете с интернет по безжичната връзка.
- Уверете се, че методът на шифроване (AES или TKIP) е един и същ както за принтера, така и за точката за безжичен достъп (в мрежи, използващи WPA защита).
- Уверете се, че принтерът е в обхвата на безжичната мрежа. За повечето мрежи принтерът трябва да се намира на не повече от 30 м от точката за безжичен достъп (безжичния рутер).
- Уверете се, че няма препятствия, блокиращи пътя на разпространение на безжичния сигнал. Махнете всички големи метални предмети между точката за достъп и принтера. Уверете се, че няма стълбове,



стени или поддържащи колони, в които има метал или бетон, между принтера и точката за безжичен достъп.

- Уверете се, че принтерът се намира далече от електронни устройства, които биха могли да внесат електромагнитни смущения в безжичния сигнал. Много устройства може да внесат смущения в безжичния сигнал, напр. електромотори, безжични телефони, видеокамери на охранителни системи, други безжични мрежи и някои Bluetooth устройства.
- Уверете се, че драйверът за печат е инсталиран на компютъра.
- Уверете се, че е избран правилният порт за принтер.
- Уверете се, че компютърът и принтерът са свързани към една и съща безжична мрежа.
- При Mac OS X се уверете, че безжичният рутер поддържа Bonjour.

## Принтерът не печата след завършване на конфигурирането на безжичната връзка

1. Уверете се, че принтерът е включен и се намира в състояние на готовност.
2. Изключете в компютъра си всякакви защитни стени на други производители.
3. Уверете се, че безжичната връзка работи правилно.
4. Уверете се, че компютърът ви работи правилно. Ако се налага, рестартирайте компютъра си.
5. Уверете се, че можете да отворите вградения уеб сървър на HP на принтера от компютър в мрежата.

## Принтерът не печата, а на компютъра е инсталирана защитна стена на трета страна.

1. Актуализирайте защитната стена с последната налична актуализация на производителя.
2. Ако програми искат достъп до защитната стена, когато инсталирате принтера или опитвате да печатате, се уверете, че позволявате на тези програми да се изпълняват.
3. Временно изключете защитната стена, след което инсталирайте безжичния принтер на компютъра. Разрешете защитната стена, когато сте завършили безжичната инсталация.

## Безжичната връзка не работи след преместване на безжичния рутер или принтера

1. Уверете се, че рутерът или принтерът се свързват със същата мрежа, към която е свързан и компютърът ви.
2. Отпечатайте страница с конфигурацията.
3. Сравнете мрежовото име (SSID) от конфигурационната страница с мрежовото име (SSID) в конфигурацията на принтера на компютъра ви.
4. Ако двата SSID не съвпадат, устройствата не са свързани към една и съща мрежа. Преконфигурирайте безжичната настройка за вашия принтер.

## Към безжичния принтер не могат да се свържат повече компютри

1. Уверете се, че другите компютри са в обхвата на безжичната връзка и че нищо не блокира пътя на разпространение на сигнала. За повечето мрежи обхватът на безжичната връзка е около 30 метра от точката за безжичен достъп.
2. Уверете се, че принтерът е включен и се намира в състояние на готовност.

3. Уверете се, че няма повече от 5 едновременни потребители на Wi-Fi Direct.
4. Изключете в компютъра си всякакви защитни стени на други производители.
5. Уверете се, че безжичната връзка работи правилно.
6. Уверете се, че компютърът ви работи правилно. Ако се налага, рестартирайте компютъра си.

## Безжичният принтер губи комуникация при свързване към VPN

- В общия случай не можете да бъдете едновременно свързани към VPN и други мрежи.

## Мрежата не се показва в списъка на безжичните мрежи

- Уверете се, че безжичният маршрутизатор е включен и има захранване.
- Мрежата може да е скрита. Вие обаче трябва да можете да се свързвате със скрита мрежа.



## Безжичната мрежа не работи

1. Уверете се, че мрежовият кабел не е включен.
2. За да се уверите, че безжичната мрежа не работи, опитайте се да свържете към мрежата други устройства.
3. Проверете комуникацията с мрежата, като използвате командата "ping".
  - a. Отворете команден прозорец.
    - В Windows щракнете върху **Старт**, щракнете върху **Изпълни** и въведете `cmd`, след което натиснете **Enter**.
    - В Mac OS X, отидете на **Applications** (Приложения), след това на **Utilities** (Помощни програми) и отворете **Terminal** (Терминал).
  - б. Въведете `ping`, последвано от IP адреса на маршрутизатора.
  - в. Ако в прозореца бъдат показани времена за отиване и връщане, значи мрежата работи.
4. Уверете се, че рутерът или устройството се свързват със същата мрежа, към която е свързан и компютърът ви.
  - a. Отпечатайте страница с конфигурацията.
  - б. Сравнете мрежовото име (SSID) от конфигурационния отчет с мрежовото име (SSID) в конфигурацията на принтера на компютъра ви.
  - в. Ако двата SSID не съвпадат, устройствата не са свързани към една и съща мрежа. Преконфигурирайте безжичната настройка за вашия принтер.

## Изпълнение на диагностичен тест на безжичната мрежа

От контролния панел на принтера можете да пуснете тест за диагностика, който предоставя информация за настройките на безжичната мрежа.

1. Отворете вградения уеб сървър на HP (EWS):
  - a. Отпечатайте конфигурационна страница, за да определите IP адреса или името на хоста.

- i. Задръжете натиснат бутона Възобновяване , докато индикаторът за готовност  започне да мига.
  - ii. Освободете бутона Възобновяване .
- б. Отворете уеб браузър и в адресното поле въведете IP адреса или името на хост точно така, както се показва на страницата с конфигурация на принтера. Натиснете клавиша **Enter** от клавиатурата на компютъра. Отваря се EWS.

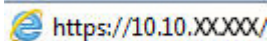
 <https://10.10.XX.XXX/>



**ЗАБЕЛЕЖКА:** Ако се покаже съобщение, че достъпът до уеб сайта може да не е сигурен, изберете опцията да продължите към уеб сайта. Достъп до този уеб сайт няма да навреди на компютъра.

2. Изберете раздела **Работа в мрежа**.
3. На страницата **Конфигурация на безжична мрежа** се уверете, че е избрана опцията Вкл.
4. Щракнете върху бутона **Отпечатване на резултати от проверка**, за да отпечатате тестова страница, която показва резултатите от проверката.

## Намаляване на електромагнитните смущения в безжичната мрежа

Следните съвети могат да ви помогнат да намалите смущенията в дадена безжична мрежа:

- Дръжте безжичните устройства далече от големи метални предмети, като шкафове за документация, и други електромагнитни устройства, напр. микровълнови печки и безжични телефони. Тези предмети могат да разстроят радиосигналите.
- Дръжте безжичните устройства далече от големи зидани постройки и други сгради. Подобни обекти могат да поглъщат радиовълните и да намаляват силата на сигнала.
- Разположете безжичния рутер на централно място, така че между него и безжичните устройства в мрежата да има пряка видимост.



# Азбучен указател

## А

аксесоари  
номера на части 24  
акустични спецификации 8

## Б

безжична мрежа  
отстраняване на  
неизправности 110  
бутон вкл./изкл., местоположение  
2  
бутон на захранването,  
местоположение 2

## В

Вграден уеб сървър  
отваряне 65  
промяна на парола 65  
вграден уеб сървър (EWS)  
функции 57  
вграден уеб сървър (EWS) на HP  
функции 57  
Вграден уеб сървър на HP  
отваряне 65  
промяна на парола 65  
видове хартия  
избор (Mac) 46  
избор (Windows) 43  
връзка към захранването  
местоположение 3  
възстановяване на фабричните  
стойности 79

## Д

двустранин  
ръчно (Mac) 45  
двустранин печат  
Mac 45

Windows 41  
настройки (Windows) 41  
двустранин печатане  
Mac 45  
директен печат от USB устройство  
местоположение 2  
дуплекс (двустранин печат)  
настройки (Windows) 41  
дуплексен печат  
ръчно (Windows) 41  
дуплексен печат (двустранин)  
Windows 41

## Е

електрически спецификации 8  
етикет  
ориентация 21  
етикети  
печат (Windows) 43  
печат върху 21  
етикети, зареждане 21

## З

забавяне на автоматичното  
изключване  
настройване 70  
забавяне на изключване след  
настройка 69  
задна вратичка  
местоположение 3  
Заклучване  
контролера 66  
закъснение до влизане в режим на  
заспиване  
забрана 68  
разрешаване 68  
засядания  
откриване 86

## И

изисквания към браузъра  
вграден уеб сървър на HP 57  
изисквания към уеб браузъра  
Вграден уеб сървър на HP 57  
изходна касета  
местоположение 2  
интерфейсни портове  
местоположение 3

## К

касета, изходна  
местоположение 2  
консумативи  
използване при ниско ниво 81  
настройки за праг на ниско  
ниво 81  
номера на части 24  
поръчване 24  
състояние, преглед с помощта на  
HP Utility за Mac 60  
контролен панел  
LED светене на индикаторите  
75  
местоположение 2  
контролен списък  
безжично свързване 110

## М

мобилен печат  
устройства с Android 52  
мобилен печат, поддържан  
софтуер 7  
мобилен решения за печат 5  
мощност  
консумирана 8  
мрежа  
парола, задаване 65  
парола, промяна 65

мрежи  
    инсталиране на принтера 56  
    поддържани 5  
мрежово инсталиране 56  
мрежов порт  
    местоположение 3

## Н

настройки  
    фабрични стойности,  
    възстановяване 79  
Настройки за EcoMode 68, 105  
настройки за икономична работа  
    68  
настройки на режим дуплекс за  
    мрежата, смяна на 64  
настройки на скоростта на връзката  
    в мрежата, смяна на 64  
номера на части  
    консумативи 24  
    принадлежности 24  
    тонер касети 24  
няколко страници на лист  
    печат (Mac) 46  
    печат (Windows) 43

## О

онлайн поддръжка 74  
операционни системи (OS)  
    поддържани 5  
оригинални HP касети 25  
Основна входна тава  
    зареждане 15  
    зареждане на етикети 21  
    зареждане на пликосе 19  
    ориентация 15  
отстраняване на неизправности  
    LED, грешки 75  
    безжична мрежа 110  
    кабелна мрежа 108  
    проблеми при подаването на  
    хартия 83  
    проблеми с мрежата 108  
отстраняване на проблеми  
    LED, светене на индикаторите  
    75

## П

памет  
    включена 5

печат, двустранен  
    настройки (Windows) 41  
печат от двете страни  
    Mac 45  
    Windows 41  
    ръчно, Windows 41  
Печат с Wi-Fi Direct 7, 48  
плик  
    ориентация 19  
пликосе, зареждане 19  
поддръжка  
    онлайн 74  
поддръжка на клиенти  
    онлайн 74  
поддържани драйвери 5  
поддържани драйвери за печат 5  
поддържани операционни  
    системи 5  
политика за касети 25  
поръчване  
    консумативи и  
    принадлежности 24  
почистване  
    път на хартията 102  
принадлежности  
    поръчване 24  
Приоритетна входна тава  
    зареждане 12  
    зареждане на етикети 21  
    зареждане на пликосе 19  
    ориентация 12  
проблеми с поемането на хартия  
    разрешаване 83, 84  
Проверка на състоянието на тонер  
    касетата 102  
прозрачни фолиа  
    печат (Windows) 43

## Р

размери, принтер 7  
ръчно двустранно  
    Mac 45  
    Windows 41

## С

системни изисквания  
    вграден уеб сървър на HP 57  
смущения в безжична мрежа 113  
софтуер  
    HP Utility 60

Софтуер HP ePrint 51  
специална хартия  
    печат (Windows) 43  
спецификации  
    електрически и акустични 8  
стойности, възстановяване 79  
страници в минута 5  
страници на лист  
    избиране (Mac) 46  
    избиране (Windows) 43  
състояние  
    , HP Utility, Mac 60  
индикатори на контролния  
    панел 75  
състояние на консумативите 102

## Т

тави  
    включени 5  
    капацитет 5  
    местоположение 2  
тегло, принтер 7  
техническа поддръжка  
    онлайн 74  
тонер касета  
    използване при ниско ниво 81  
    настройки за праг на ниско  
    ниво 81  
тонер касети  
    номера на части 24

## У

Уеб сайтове  
    за поддръжка на клиенти 74  
устройства с Android  
    печат от 52  
устройство за двустранен печат  
    местоположение 3

## Ф

фабрични стойности,  
    възстановяване 79

## Х

хартия  
    избиране 103  
хартия, поръчване 24

## А

AirPrint 52

## Е

Explorer, поддържани версии  
вграден уеб сървър на HP 57

## Н

HP Customer Care (Поддръжка на  
клиенти на HP) 74  
HP Device Toolbox, използване 57  
HP ePrint 51  
HP EWS, използване 57  
HP Utility 60  
HP Utility, Mac 60  
HP Utility за Mac  
Bonjour 60  
функции 60

## И

Internet Explorer, поддържани версии  
вграден уеб сървър на HP 57

## М

Macintosh  
HP Utility 60

## Н

Netscape Navigator, поддържани  
версии  
вграден уеб сървър на HP 57

## О

OS (операционна система)  
поддържана 5

## У

USB порт  
местоположение 3

