



LaserJet Pro MFP M148-M149

LaserJet Pro MFP M227-M229

LaserJet Ultra MFP M230-M231

Kullanım Kılavuzu

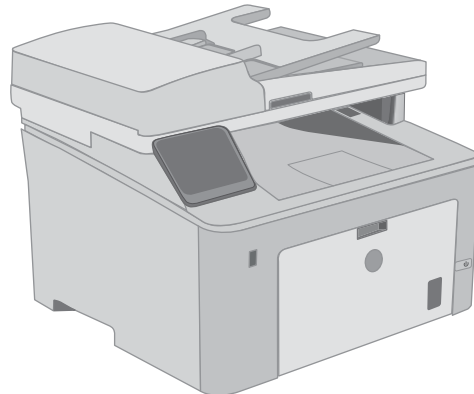
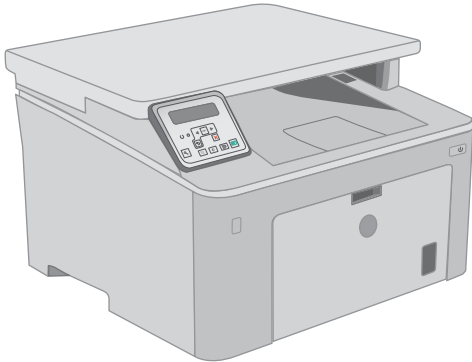
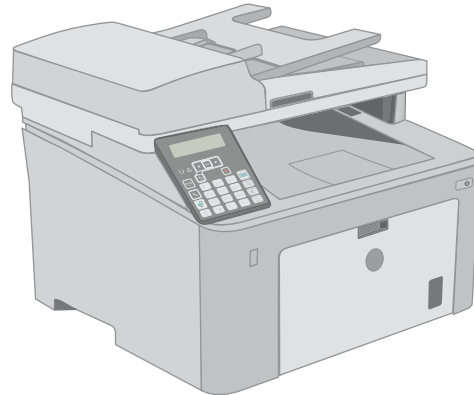
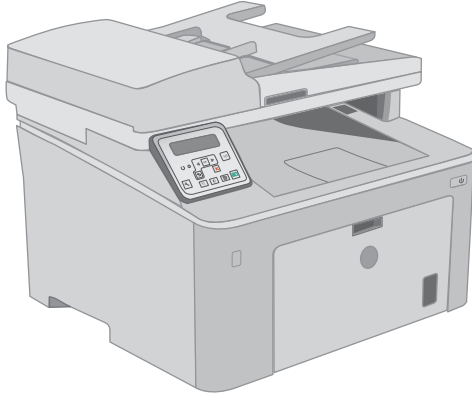

M148-M149
M227-M229
M230-M231



www.hp.com/support/ljM148MFP
www.hp.com/support/ljM227MFP



HP LaserJet Pro MFP M148-M149
HP LaserJet Pro MFP M227-M229
HP LaserJet Ultra MFP M230-M231

Kullanım Kılavuzu

Telif Hakkı ve Lisans

© Copyright 2018 HP Development Company, L.P.

Telif hakkı yasalarının izin verdiği durumlar dışında, önceden yazılı izin alınmadan çoğaltılması, uyarlanması veya çevrilmesi yasaktır.

Burada yer alan bilgiler önceden haber verilmeden değiştirilebilir.

HP ürünleri ve servisleriyle ilgili garantiler, söz konusu ürün ve servislerle birlikte sunulan açık garanti bildirimlerinde belirtilmiştir. Buradaki hiçbir husus ek bir garanti oluşturacak şekilde yorumlanmamalıdır. HP, teknik veya yazım hatalarından ya da eksikliklerden sorumlu değildir.

Edition 4, 01/2019

Ticari Marka Onayları

Adobe®, Adobe Photoshop®, Acrobat® ve PostScript®, Adobe Systems Incorporated kuruluşunun ticari markalarıdır.

Apple ve Apple logosu, Apple Inc. şirketinin ABD ve diğer ülkelerde/bölgelerde kayıtlı ticari markalarıdır.

macOS, Apple, Inc.'nin ABD ve diğer ülkelerde/bölgelerde tescilli ticari markasıdır.

OS X, Apple Inc. kuruluşunun ABD ve diğer ülkelerde/bölgelerde kayıtlı ticari markasıdır.

AirPrint, Apple Inc. kuruluşunun ABD ve diğer ülkelerde/bölgelerde kayıtlı ticari markasıdır.

iPad, Apple Inc. kuruluşunun ABD ve diğer ülkelerde/bölgelerde kayıtlı ticari markasıdır.

iPod, Apple Inc. kuruluşunun ABD ve diğer ülkelerde/bölgelerde kayıtlı ticari markasıdır.

iPhone, Apple Inc. kuruluşunun ABD ve diğer ülkelerde/bölgelerde kayıtlı ticari markasıdır.

Microsoft®, Windows®, Windows® XP ve Windows Vista®; Microsoft Corporation şirketinin ABD'de tescilli ticari markalarıdır.

UNIX®, Open Group kuruluşunun tescilli ticari markasıdır.

İçindekiler

1 Yazıcıya genel bakış	1
Yazıcı görünümleri	2
Yazıcının önden görünümü	2
Yazıcının arkadan görünümü	3
Arabirim bağlantı noktaları	3
2 satırlı LCD kontrol paneli görünümü (M148dw, M227d, M227sdn, M230sdn modelleri)	4
2 satırlı LCD kontrol paneli görünümü (M148fdw, M227fdn modelleri)	5
Dokunmatik ekran paneli görünümü (M227fdw, M230fdw modelleri)	7
Ana ekran yerleşimi	8
Dokunmatik ekran kontrol panelini kullanma	8
Yazıcı teknik özellikleri	10
Teknik özellikler	10
Desteklenen işletim sistemleri	10
Mobil yazdırma çözümleri	12
Yazıcı boyutları	12
Güç tüketimi, elektrikle ilgili özellikler ve akustik yayılımlar	13
Çalışma ortamı aralığı	13
Yazıcı donanımı kurulumu ve yazılım yüklemesi	14
2 Kağıt tepsileri	15
Öncelikli giriş tepsisini yerleştirme	16
Giriş	16
Öncelikli giriş tepsisi kağıt yönü	17
Ana giriş tepsisini yerleştirme	19
Giriş	19
Ana giriş tepsisi kağıt yönü	21
Zarf yükleme ve yazdırma	23
Giriş	23
Zarfları yazdırma	23
Zarf yönü	24
Etiketleri yükleme ve yazdırma	25
Giriş	25

Etiketleri manuel besleme	25
Etiket yönü	26

3 Sarf malzemeleri, aksesuarlar ve parçalar 27

Sarf malzemeleri, aksesuarlar ve parçaların siparişini verme	28
Sipariş etme	28
Sarf malzemeleri ve aksesuarlar	28
Müşteri tarafından onarılabilir parçalar	28
HP toner kartuşu koruması sarf malzemesi ayarlarını yapılandırma	29
Giriş	29
Kartuş İlkesi özelliğini etkinleştirme veya devre dışı bırakma	29
Kartuş İlkesi özelliğini etkinleştirmek için yazıcı kontrol panelini kullanma	29
Kartuş İlkesi özelliğini devre dışı bırakmak için yazıcı kontrol panelini kullanma	29
Kartuş İlkesi özelliğini etkinleştirmek için HP Yerleşik Web Sunucusu'nu (EWS) kullanma	30
Kartuş İlkesi özelliğini devre dışı bırakmak için HP Yerleşik Web Sunucusu'nu (EWS) kullanma	30
Kartuş İlkesi kontrol panelinde hata mesajları sorunlarını giderme	31
Kartuş Koruması özelliğini etkinleştirme veya devre dışı bırakma	31
Kartuş Koruması özelliğini etkinleştirmek için yazıcı kontrol panelini kullanma	31
Kartuş Koruması özelliğini devre dışı bırakmak için yazıcı kontrol panelini kullanma	31
Kartuş Koruması özelliğini etkinleştirmek için HP Yerleşik Web Sunucusu'nu (EWS) kullanma	32
Kartuş Koruması özelliğini devre dışı bırakmak için HP Yerleşik Web Sunucusu'nu (EWS) kullanma	32
Kartuş Koruması kontrol paneli hata mesajları sorunlarını giderme	33
Toner kartuşunu değiştirme	34
Giriş	34
Toner kartuşu bilgileri	34
Toner kartuşlarını çıkarma ve yerine takma	35
Görüntüleme tamburunu değiştirme	39
Giriş	39
Görüntüleme tamburu bilgileri	39
Görüntüleme tamburunu çıkarma ve değiştirme	40

4 Yazdırma 45

Yazdırma görevleri (Windows)	46
Nasıl tarama yapılır (Windows)	46
Otomatik olarak her iki yüze yazdırma (Windows)	47
Her iki yüze elle yazdırma (Windows)	47
Kağıt başına birden fazla sayfa yazdırma (Windows)	48

Kağıt türünü seçme (Windows)	48
Ek yazdırma görevleri	49
Yazdırma görevleri (OS X)	50
Nasıl yazdırılır (OS X)	50
Her iki yüze otomatik yazdırma (OS X)	50
Her iki yüze elle yazdırma (OS X)	50
Yaprak başına birden fazla sayfa yazdırma (OS X)	51
Kağıt türünü seçme (OS X)	51
Ek yazdırma görevleri	51
Mobil yazdırma	53
Giriş	53
Wi-Fi Direct (yalnızca kablosuz modeller)	53
Wi-Fi Doğrudan'ı etkinleştirme veya devre dışı bırakma	55
Yazıcı Wi-Fi Direct adını değiştirme	55
E-posta ile HP ePrint	56
HP ePrint yazılımı	57
AirPrint	58
Android katıştırılmış yazdırma	58
Walk-up USB yazdırmayı kullanma (yalnızca dokunmatik ekran modelleri)	59
Giriş	59
Birinci adım: Yazıcıdan USB dosyalarına erişim	59
İkinci adım: USB belgelerini yazdırma	59
Birinci seçenek: Belgeleri yazdırma	59
İkinci seçenek: Fotoğrafları yazdırma	60
5 Kopyalama	61
Kopyalama	62
Her iki yüze yazdırma (dupleks)	64
Her iki yüze el ile kopyalama	64
Ek kopyalama görevleri	66
6 Tarama	67
HP Tarama yazılımını kullanarak tarama (Windows)	68
HP Easy Scan yazılımını kullanarak tarama (OS X)	69
E-postaya Tarama özelliğini kurma (yalnızca dokunmatik ekran modeller için)	70
Giriş	70
Başlamadan önce	70
Birinci yöntem: E-postaya Tarama Sihirbazı'nı kullanma (Windows)	70
İkinci yöntem: HP Yerleşik Web Sunucusu ile E-postaya Tarama özelliğini ayarlama (Windows)	72
Birinci adım: HP Yerleşik Web Sunucusu'na (EWS) erişim	72
İkinci adım: E-postaya Tarama özelliğini yapılandırma	72

Üçüncü adım: Kişileri E-posta Adres Defterine ekleme	74
Dördüncü adım: Varsayılan E-posta Seçeneklerini yapılandırma	74
E-postaya Tarama özelliğini Mac'te Kurma	75
Birinci adım: HP Yerleşik Web Sunucusu'na (EWS) erişim	75
Birinci yöntem: HP Yerleşik Web Sunucusu'nu (EWS) açmak için web tarayıcı kullanma	75
İkinci yöntem: HP Yerleşik Web Sunucusu'nu (EWS) açmak HP İzlenesi kullanma	75
İkinci adım: E-postaya Tarama özelliğini yapılandırma	75
Üçüncü adım: Kişileri E-posta Adres Defterine ekleme	77
Dördüncü adım: Varsayılan E-posta Seçeneklerini yapılandırma	77
Ağ Klasörüne Tarama özelliğini kurma (yalnızca dokunmatik ekran modeller için)	79
Giriş	79
Başlamadan önce	79
Birinci yöntem: Ağ Klasörüne Tarama Sihirbazı'nı (Windows) kullanma	79
İkinci yöntem: HP Yerleşik Web Sunucusu ile Ağ Klasörüne Tarama özelliğini ayarlama (Windows)	81
Birinci adım: HP Yerleşik Web Sunucusu'na (EWS) erişim	81
İkinci adım: Ağ Klasörüne Tarama özelliğini yapılandırma	82
Ağ Klasörüne Tarama özelliğini Mac'te Kurma	83
Birinci adım: HP Yerleşik Web Sunucusu'na (EWS) erişim	83
Birinci yöntem: HP Yerleşik Web Sunucusu'nu (EWS) açmak için web tarayıcı kullanma	83
İkinci yöntem: HP Yerleşik Web Sunucusu'nu (EWS) açmak HP İzlenesi kullanma	83
İkinci adım: Ağ Klasörüne Tarama özelliğini yapılandırma	83
USB flash sürücüyü tarama (yalnızca dokunmatik ekranlı modeller)	85
E-postaya tarama (yalnızca dokunmatik ekranlı modeller)	86
Ağ klasörüne tarama (yalnızca dokunmatik ekranlı modeller)	87
Ek tarama görevleri	88

7 Faks 89

Faks göndermeyi ve almayı ayarlama	90
Başlamadan önce	90
Adım 1: Telefon bağlantı türünü belirleme	90
Adım 2: Faksı kurma	91
Ayrı telefon hattı	91
Paylaşılan ses/faks hattı	92
Telesekreterli paylaşılan ses/faks hattı	93
Adım 3: Faks saatini, tarihini ve başlığını yapılandırma	94
HP Faks Ayar Sihirbazı	94
Yazıcı kontrol paneli	95

HP Katıştırılmış Web Sunucusu (EWS) ve HP Device Toolbox (Windows)	95
Adım 4: Bir faks testi işlemi gerçekleştirin	96
Faks gönderme	98
Flatbed tarayıcıdan fakslama	98
Belge besleyiciden fakslama	99
Hızlı aramaları ve grup arama girişlerini kullanma	99
Yazılımdan faks gönderme	100
Microsoft Word gibi bir üçüncü taraf yazılım programından faks gönderme	100
Ek faks görevleri	101

8 Yazıcıyı yönetin 103

HP Web Hizmetleri uygulamalarını kullanma (yalnızca dokunmatik ekranlı modeller)	104
Yazıcının bağlantı türünü değiştirme (Windows)	105
HP Katıştırılmış Web Sunucusu (EWS) ve HP Aygıt Araç Kutusu (Windows) ile gelişmiş yapılandırma	106
OS X için HP Utility (HP Yardımcı Programı) ile gelişmiş yapılandırma	110
HP Utility'i açma	110
HP Utility özellikleri	110
IP ağ ayarlarını yapılandırma	112
Giriş	112
Yazıcı paylaşmayla ilgili sorumluluk reddi	112
Ağ ayarlarını görüntüleme veya değiştirme	112
Ağ üzerinde yazıcıyı yeniden adlandırma	113
IPv4 TCP/IP parametrelerini kontrol panelinden el ile yapılandırma	114
Bağlantı hızı ve çift taraflı ayarları	115
Yazıcı güvenlik özellikleri	117
Giriş	117
Katıştırılmış Web Sunucusunu kullanarak sistem parolasını atayın veya değiştirin	117
Formatlayıcıyı kilitleme	118
Sessiz Yazdırma Modu ayarlarını yapılandırma	119
Giriş	119
Birinci yöntem: Yazıcı kontrol panelinden Sessiz Yazdırma Modu ayarlarını yapılandırma	119
İkinci yöntem: HP Yerleşik Web Sunucusu'ndan (EWS) Sessiz Baskı Modu ayarlarını yapılandırma ..	120
Enerji tasarrufu ayarları	121
Giriş	121
EconoMode ile yazdırma	121
İşlem Yapılmadığında Uyku Moduna Gir/Otomatik Kapan ayarını belirleyin	121
İşlem Yapılmadığında Kapan gecikmesini ayarlayın ve yazıcıyı 1 watt veya daha az güç kullanacak şekilde yapılandırın	122
Kapanma Gecikmesi ayarını yapılandırma	123
Üretici yazılımını güncelleştirme	125
Birinci yöntem: Ürün yazılımını kontrol panelinden güncelleştirme	125

İkinci yöntem: Üretici yazılımı Üretici Yazılımı Güncelleme Yardımcı Programını kullanarak güncelleme	126
---	-----

9 Sorunları çözme 129

Müşteri desteği	130
Kontrol paneli yardım sistemi (yalnızca dokunmatik ekran modelleri)	131
Fabrika varsayılan ayarlarını geri yükleme	132
Yazıcı kontrol panelinde “Kartuş azaldı” veya “Kartuş çok azaldı” mesajı görüntüleniyor	133
“Çok Düşük” ayarlarını değiştirme	133
Faks özelliği olan yazıcılar için	134
Sarf malzemesi siparişi	134
Yazıcı kağıt almıyor veya yanlış besleme yapıyor	135
Giriş	135
Yazıcı kağıt almıyor	135
Yazıcı birden çok kağıt yaprağı alıyor	136
Belge besleyici birden çok kağıt alıyor, sıkıştırıyor, kırıştırıyor	137
Kağıt sıkışmalarını giderme	138
Giriş	138
Sıkışma konumları	138
Sık veya yinelenen kağıt sıkışmaları mı yaşıyorsunuz?	139
Belge besleyicideki sıkışmaları giderme	140
Ana giriş tepsisindeki sıkışmaları giderme	142
Toner kartuşu alanındaki sıkışmaları giderme	147
Çıkış bölmesindeki sıkışmaları giderme	151
Dupleksleyicideki sıkışmaları giderme	154
ADF değiştirilebilir film donanımını temizleme	159
Baskı kalitesini artırma	161
Giriş	161
Farklı bir yazılım programından yazdırma	161
Yazdırma işi için kağıt türü ayarını kontrol etme	161
Kağıt türü ayarını denetleme (Windows)	161
Kağıt türü ayarını kontrol etme (OS X)	162
Toner kartuşu durumunu kontrol etme	162
Yazıcıyı temizleyin	163
Temizleme sayfası yazdırma	163
Tarayıcı camında kir veya leke olup olmadığını kontrol etme	164
Toner kartuşunu ve görüntüleme tamburunu gözle kontrol edin	164
Kağıdı ve yazdırma ortamını denetleme	165
Adım bir: HP özelliklerine uygun kağıt kullanma	165
Adım iki: Ortamı denetleme	165
Üçüncü adım: Tepsileri ayrı ayrı ayarlama	165

Farklı bir yazıcı sürücüsü deneme	166
EconoMode ayarlarını denetleme	167
Yazdırma Yoğunluğunu Ayarlama	167
Kopyalama ve görüntü tarama kalitesini artırma	169
Giriş	169
Tarayıcı camında kir veya leke olup olmadığını kontrol etme	169
Kağıt ayarlarını denetleme	169
Metin veya resimler için en iyi duruma getirme	170
Kenardan kenara kopyalama	171
Belge besleyicideki kağıt alma silindirlerini ve ayırma tamponunu temizleme	172
Faks görüntü kalitesini artırın	173
Giriş	173
Tarayıcı camında kir veya leke olup olmadığını kontrol etme	173
Faks gönderme çözünürlüğü ayarlarını denetleme	173
Hata düzeltme ayarlarını denetleme	174
Sayfaya sığdır ayarını denetleme	175
Belge besleyicideki kağıt alma silindirlerini ve ayırma tamponunu temizleme	176
Farklı bir faks makinesine gönderme	177
Gönderenin faks makinesini denetleme	178
Kablolu ağ sorunlarını çözme	179
Giriş	179
Kötü fiziksel bağlantı	179
Bilgisayar, yazıcı için hatalı IP adresi kullanıyor	179
Bilgisayar yazıcıyla iletişim kuramıyor	179
Yazıcı, ağ için hatalı bağlantı hızı ve duplex ayarları kullanıyor	180
Yeni yazılım programları uyumluluk sorunlarına neden olmuş olabilir	180
Bilgisayar veya iş istasyonu hatalı ayarlanmış olabilir	180
Yazıcı devre dışı veya diğer ağ ayarları yanlış	180
Kablosuz ağ sorunlarını çözme	181
Giriş	181
Kablosuz bağlantı kontrol listesi	181
Kablosuz yapılandırma tamamlandıktan sonra yazıcı yazdırmıyor	182
Yazıcı yazdırmıyor ve bilgisayarda üçüncü taraf güvenlik duvarı yüklü	182
Kablosuz yönlendirici veya yazıcı taşındıktan sonra kablosuz bağlantı çalışmıyor	182
Kablosuz yazıcıya daha fazla bilgisayar bağlanamıyor	182
Kablosuz yazıcı VPN'e bağlandığında iletişim kesiliyor	183
Ağ, kablosuz ağlar listesinde görünmüyor	183
Kablosuz ağ çalışmıyor	183
Kablosuz ağ tanılama testi yapma	183
Kablosuz ağda paraziti azaltma	184
Faks sorunlarını çözme	185

Giriş	185
Faks sorun giderme kontrol listesi	185
Genel faks sorunlarını giderme	186
Fakslar yavaş gönderiliyor	186
Faksın kalitesi kötü	187
Faks kesiliyor veya iki sayfaya yazdırılıyor	188
Dizin	189

1 Yazıcıya genel bakış

- [Yazıcı görünümleri](#)
- [Yazıcı teknik özellikleri](#)
- [Yazıcı donanımı kurulumu ve yazılım yüklemesi](#)

Daha fazla bilgi için:

Aşağıdaki bilgiler yayınlandığı tarihte geçerlidir. Güncel bilgiler için bkz. www.hp.com/support/ljM148MFP, www.hp.com/support/ljM227MFP.

Yazıcıya özel kapsamlı HP yardımı aşağıdaki bilgileri içerir:

- Yükleme ve yapılandırma
- Bilgi alma ve kullanma
- Sorunları çözme
- Yazılım ve ürün yazılımı güncellemelerini indirme
- Destek forumlarına katılma
- Garanti ve yasal bilgileri bulma

Yazıcı görünümleri

- [Yazıcının önden görünümü](#)
- [Yazıcının arkadan görünümü](#)
- [Arabirim bağlantı noktaları](#)
- [2 satırlı LCD kontrol paneli görünümü \(M148dw, M227d, M227sdn, M230sdn modelleri\)](#)
- [2 satırlı LCD kontrol paneli görünümü \(M148fdw, M227fdn modelleri\)](#)
- [Dokunmatik ekran paneli görünümü \(M227fdw, M230fdw modelleri\)](#)

Yazıcının önden görünümü

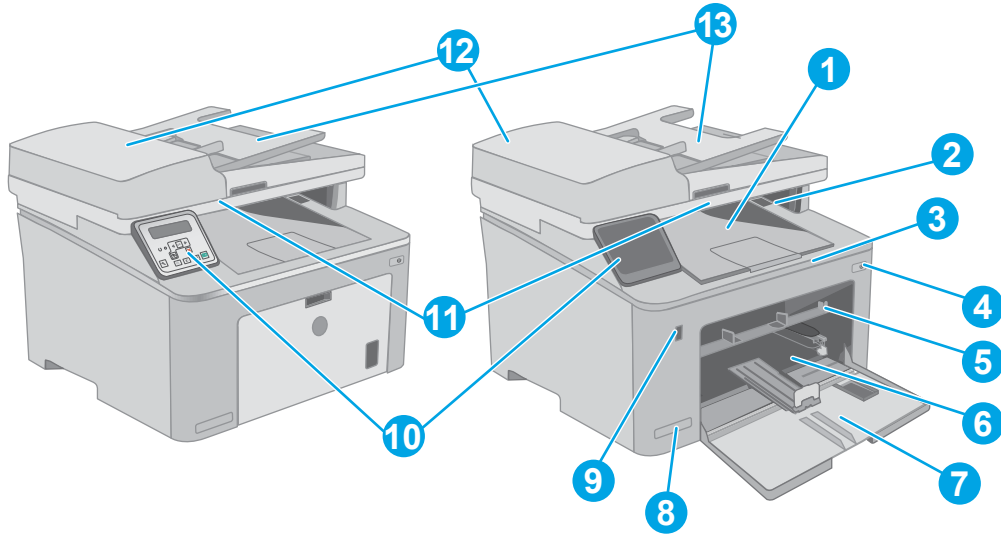

1	Çıkış bölümü
2	Toner kartuşu kapağı
3	Çıkış bölümü uzantısı
4	Güç düğmesi
5	Öncelikli giriş tepsisi
6	Ana giriş tepsisi
7	Ana giriş tepsisi kapağı
8	Model adı
9	Walk-up USB bağlantı noktası (bilgisaysız yazdırma ve tarama için) (Yalnızca dokunmatik ekranlı modeller)
10	Kontrol paneli
11	Tarayıcı
12	Belge besleyici
13	Belge besleyici giriş tepsisi

Yazıcının arkadan görünümü

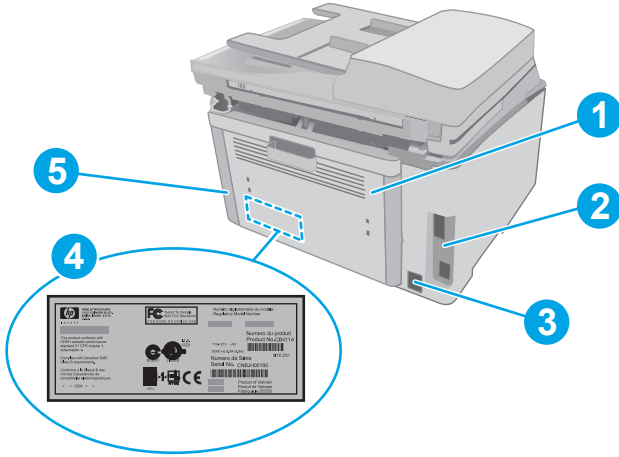

- | | |
|---|---|
| 1 | Arka kapak (kağıt sıkışmalarını gidermek için erişim) |
| 2 | Arabirim bağlantı noktaları |
| 3 | Güç bağlantısı |
| 4 | Seri numarası ve ürün numarası etiketi |
| 5 | Kablo tipi güvenlik kilidi yuvası (yazıcının arka kapağının üzerinde) |

Arabirim bağlantı noktaları

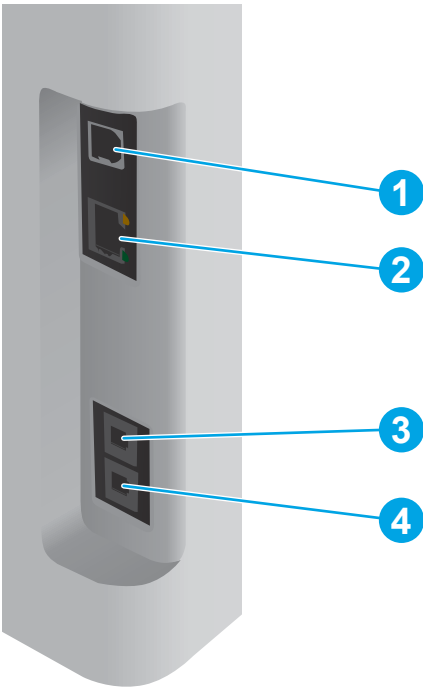





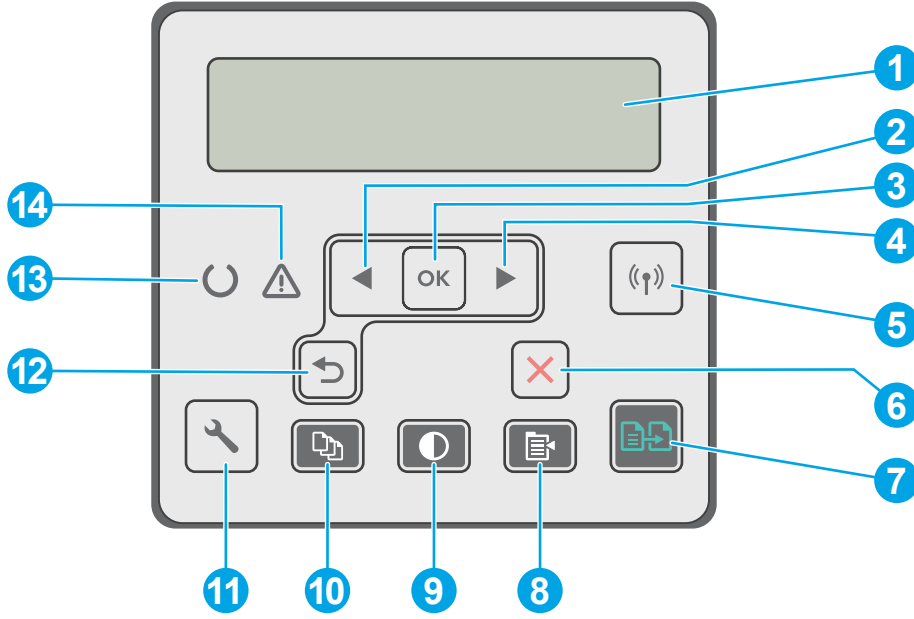

- | | |
|---|--------------------------------|
| 1 | USB arabirimi bağlantı noktası |
| 2 | Ethernet bağlantı noktası |

3	Faks "hat giriři" baęlantı noktası (faks telefon hattını yazıcıya baęlamak için) (yalnızca faks modelleri)
4	Telefon "hat çıkıřı" baęlantı noktası (bir dahili telefonu, telesekreteri veya bařka bir aygıtı baęlamak için) (yalnızca faks modelleri)

2 satırlı LCD kontrol paneli görünümü (M148dw, M227d, M227sdn, M230sdn modelleri)





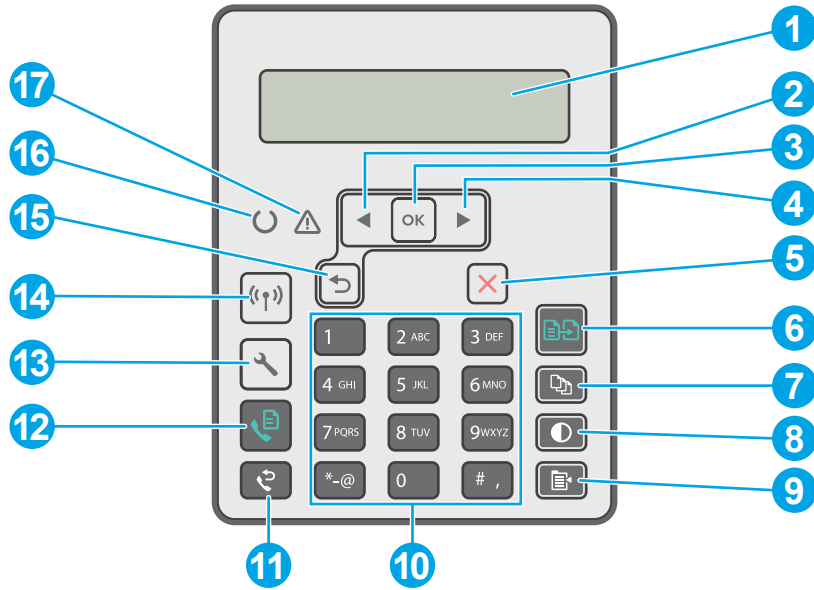

1	Kontrol paneli ekranı	Bu ekranda menüler ve yazıcı bilgileri görüntülenir.
2	Sol ok ◀ düęmesi	Menüler arasında gezinmek veya ekranda görüntülenen bir deęeri azaltmak için bu düęmeyi kullanın.
3	OK (Tamam) düęmesi	Ařaęıdaki işlemler için OK (Tamam) düęmesine basın: <ul style="list-style-type: none"> • Kontrol paneli menülerini açma. • Kontrol paneli ekranında görüntülenen bir alt menüyü açma. • Bir menü öęesi seçme. • Bazı hataları temizleme. • Kontrol paneli istemine yanıt olarak bir yazdırma işini başlatın (örneğin, kontrol paneli ekranında Devam etmek için [OK] (Tamam) düęmesine basın iletisi görüldüğünde).
4	Saę ok ▶ düęmesi	Menüler arasında gezinmek veya ekranda görüntülenen bir deęeri artırmak için bu düęmeyi kullanın.
5	Kablosuz düęmesi (☎) (yalnızca kablosuz model)	Kablosuz menüsünü açmak ve kablosuz durum bilgilerini görüntülemek için bu düęmeyi kullanın.
6	İptal ✗ düęmesi	Bir yazdırma işini iptal etmek veya kontrol paneli menülerinden çıkmak için bu düęmeye basın.

7	Kopyalama Başlat  düğmesi	Bir kopyalama işlemini başlatmak için bu düğmeyi kullanın.
8	Kopyalama Menüsü  düğmesi	Kopyalama menüsünü açmak için bu düğmeyi kullanın.
9	Açık/koyu kopya  düğmesi	Kopyaların rengini açmak veya koyulaştırmak için bu düğmeyi kullanın.
10	Kopya sayısı  düğmesi	Üretilecek kopya sayısını ayarlamak için bu düğmeyi kullanın.
11	Kurulum  düğmesi	Kurulum menüsünü açmak için bu düğmeyi kullanın.
12	Geri ok  düğmesi	Bu düğmeyi şu işlemler için kullanın: <ul style="list-style-type: none"> • Kontrol paneli menülerinden çıkma. • Alt menü listesinde önceki bir menüye dönme. • Alt menü listesinde önceki bir menü öğesine dönme (değişiklikleri menü öğesine kaydetmeden).
13	Hazır ışığı (yeşil)	Hazır ışığı, yazıcı yazdırma işlemine hazır olduğunda yanar. Yazıcı yazdırma verisi alırken, bir yazdırma işini iptal ederken veya yazıcı uyku modundayken yanıp söner.
14	Dikkat ışığı (koyu sarı)	Dikkat ışığı, kullanıcının yazıcıyla ilgilenmesi gerektiğinde yanıp söner. Dikkat ışığı yanıyorsa yazıcı hata durumundadır.

2 satırlı LCD kontrol paneli görünümü (M148fdw, M227fdn modelleri)



1	2 hatlı kontrol paneli ekranı	Bu ekranda menüler ve yazıcı bilgileri görüntülenir.
2	Sol ok  düğmesi	Menüler arasında gezinmek veya ekranda görüntülenen bir değeri azaltmak için bu düğmeyi kullanın.

3	OK (Tamam) düğmesi	Aşağıdaki eylemler için OK (Tamam) düğmesini kullanın: <ul style="list-style-type: none"> • Kontrol paneli menülerini açın. • Kontrol paneli ekranında görüntülenen bir alt menüyü açın. • Bir menü öğesi seçin. • Bazı hataları temizleyin. • Kontrol paneli istemine yanıt olarak bir yazdırma işini başlatın (örneğin, kontrol paneli ekranında Devam etmek için [OK] (Tamam) öğesine basın iletisi görüldüğünde).
4	Sağ ok ► düğmesi	Menüler arasında gezinmek veya ekranda görüntülenen bir değeri artırmak için bu düğmeyi kullanın.
5	İptal ✗ düğmesi	Bir yazdırma işini iptal etmek veya kontrol paneli menülerinden çıkmak için bu düğmeyi kullanın.
6	Kopyalama Başlat  düğmesi	Bir kopyalama işlemini başlatmak için bu düğmeyi kullanın.
7	Kopya Sayısı  düğmesi	Üretilecek kopya sayısını ayarlamak için bu düğmeyi kullanın.
8	Açık/Koyu  düğmesi	Geçerli kopyalama işinin koyuluk ayarı için bu düğmeyi kullanın.
9	Kopyalama Menüsü  düğmesi	Kopyalama menüsünü açmak için bu düğmeyi kullanın.
10	Alfanümerik tuş takımı	Faks numaralarını sağlamak için tuş takımını kullanın.
11	Faks Tekrar Arama  düğmesi	Önceki faks işinde kullanılan faks numarasını yeniden aramak için bu düğmeyi kullanın.
12	Faksı Başlat  düğmesi	Bir faks işi başlatmak için bu düğmeyi kullanın.
13	Ayarlar  düğmesi	Kurulum menüsünü açmak için bu düğmeyi kullanın.
14	Kablosuz düğmesi  (yalnızca kablosuz model)	Kablosuz menüsünü açmak ve kablosuz durum bilgilerini görüntülemek için bu düğmeyi kullanın.
15	Geri ok ◀ düğmesi	Bu düğmeyi şu işlemler için kullanın: <ul style="list-style-type: none"> • Kontrol paneli menülerinden çıkmak. • Alt menü listesinde önceki bir menüye dönmek. • Alt menü listesinde önceki bir menü öğesine dönmek (değişiklikleri menü öğesine kaydetmeden).
16	Hazır  LED'i	Yazıcı yazdırma işlemine hazır olduğunda Hazır ışığı yanıp sönmek yerine sabit yanar. Işık, yazıcı, yazdırma verilerini alırken veya bir yazdırma işini iptal ederken yanıp söner.
17	Dikkat  LED'i	Yazıcıdaki kağıdın bitmesi veya toner kartuşunun değiştirilmesi gerekmesi gibi kullanıcının yazıcıya müdahale etmesi gereken durumlarda Dikkat ışığı yanıp söner. Işık, yanıp sönmek yerine sabit yanıyorsa yazıcı bir hata ile karşılaşmış demektir.

Dokunmatik ekran paneli görünümü (M227fdw, M230fdw modelleri)

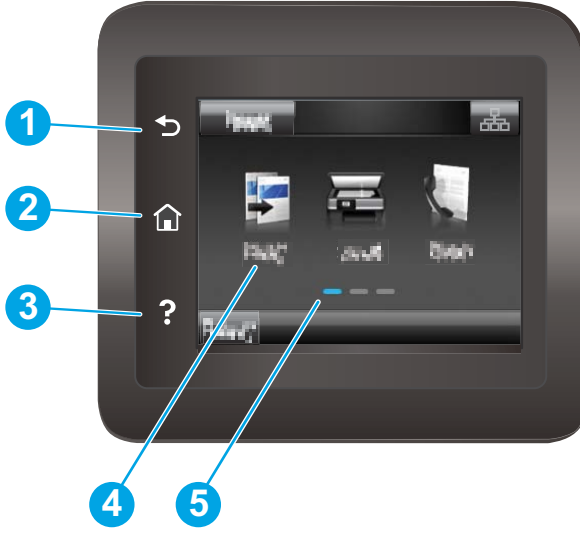







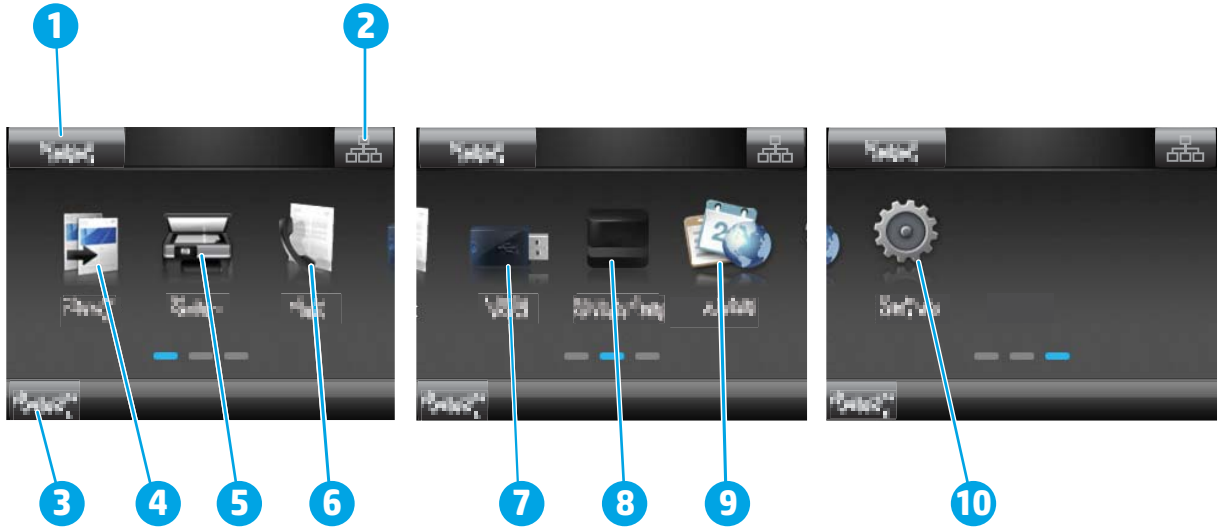

1	Geri düğmesi	Önceki ekrana geri döner
2	Ana ekran düğmesi	Ana ekrana erişim sağlar
3	Yardım düğmesi	Kontrol paneli yardım sistemine erişim sağlar
4	Renkli dokunmatik ekran	Menülere, yardım animasyonlarına ve yazıcı bilgilerine erişim sağlar
5	Ana sayfa ekran göstergesi	Ekran, kontrol panelinin görüntülemekte olduğu Giriş ekranını belirtir

NOT: Kontrol panelinin standart bir **İptal** düğmesi yoktur, ancak birçok yazıcı işleminde dokunmatik ekranda bir **İptal** düğmesi görünür. Bu, kullanıcıların bir işlemi yazıcı tamamlamadan iptal etmesine olanak tanır.

Ana ekran yerleşimi



1	Sıfırla düğmesi	Geçici iş ayarlarını varsayılan yazıcı ayarlarına sıfırlamak için bu düğmeye dokunun.
2	Bağlantı Bilgisi düğmesi	Ağ bilgilerinin sağlandığı Bağlantı Bilgisi menüsünü açmak için bu düğmeye dokunun. Düğme, yazıcının bağlı olduğu ağın türüne göre kablolu bir ağ  veya kablosuz bir ağ simgesi  şeklinde görünür.
3	Yazıcı durumu	Bu ekran alanı, genel yazıcı durumuyla ilgili bilgiler sağlar.
4	Kopyala 	Kopyalama menüsünü açmak için bu düğmeye dokunun.
5	Tarama 	Tarama menülerini açmak için bu düğmeye dokunun: <ul style="list-style-type: none">• USB Sürücüye Tara• Ağ Klasörüne Tara• E-postaya Tara
6	Faks 	Faks menülerini açmak için bu düğmeye dokunun.
7	USB 	USB Flaş Sürücüsü menüsünü açmak için bu düğmeye dokunun.
8	Sarf Malzemeleri 	Sarf malzemeleri durumuyla ilgili bilgileri görüntülemek için bu düğmeye dokunun.
9	Uygulamalar 	Belirli Web uygulamalarından doğrudan yazdırmak üzere Uygulamalar menüsünü açmak için bu düğmeye dokunun.
10	Kurulum 	Kurulum menüsünü açmak için bu düğmeye dokunun.

Dokunmatik ekran kontrol panelini kullanma

Yazıcı dokunmatik ekran kontrol panelini aşağıdaki işlemlerle kullanın.

İşlem	Açıklama	Örnek
Dokunma	Bir öğeyi seçmek veya ilgili menüyü açmak için ekranda bir öğeye dokununuz. Ayrıca, menülerde gezinirken kaydırmayı durdurmak için ekrana kısa bir süreliğine dokununuz.	Kurulum menüsünü açmak için Kurulum öğesine dokununuz.
Çekme	Ekrana dokununuz ve ardından ekranı yanlara kaydırmak için parmağınızı yatay olarak hareket ettiriniz.	Kurulum öğesine erişmek için Giriş ekranını kaydırınız.
Kaydırma	Ekrana dokununuz ve ardından ekranı hareket ettirmek için parmağınızı kaldırmadan dikey olarak sürükleyiniz.	Kurulum menüsünde gezininiz.

Yazıcı teknik özellikleri

 **ÖNEMLİ:** Aşağıdaki özellikler yayın tarihi itibarıyla doğrudur ancak değiştirilebilir. Güncel bilgiler için bkz. www.hp.com/support/ljM148MFP, www.hp.com/support/ljM227MFP.

- [Teknik özellikler](#)
- [Desteklenen işletim sistemleri](#)
- [Mobil yazdırma çözümleri](#)
- [Yazıcı boyutları](#)
- [Güç tüketimi, elektrikle ilgili özellikler ve akustik yayılımlar](#)
- [Çalışma ortamı aralığı](#)

Teknik özellikler

Güncel bilgiler için www.hp.com/support/ljM148MFP, www.hp.com/support/ljM227MFP adresine göz atın.

Desteklenen işletim sistemleri

Aşağıdaki bilgiler, yazıcıya özgü Windows PCL 6 ve OS X için HP yazdırma sürücülerini ile yazılım yüklemesi için geçerlidir.

Windows: HP Yazılım Yükleyici, tam yazılım yükleyici kullanıldığında isteğe bağlı yazılımla birlikte Windows işletim sistemine bağlı olarak "HP PCL.6", "HP PCL 6" veya "HP PCL-6" yazdırma sürücüsünü yükler. Bu yazıcıya yönelik destek web sitesinden "HP PCL.6", "HP PCL 6" ve "HP PCL-6" yazıcı sürücüsünü indirin: www.hp.com/support/ljM148MFP, www.hp.com/support/ljM227MFP

Mac bilgisayarlar ve OS X: Bu yazıcı, Mac bilgisayarları desteklemektedir. HP Easy Start programını 123.hp.com adresinden ya da destek web sitesinden indirin ve ardından HP Easy Start'ı kullanarak HP yazdırma sürücüsünü yükleyin.

1. Şu adrese gidin: 123.hp.com.
2. Yazıcı yazılımını indirmek için sağlanan adımları uygulayın.

Linux: Linux ile ilgili bilgiler ve yazdırma sürücülerini için hplipopensource.com/hplip-web/index.html adresine gidin

UNIX: UNIX® ile ilgili bilgiler ve yazdırma sürücülerini için www.hp.com/go/unixmodelscrips adresine gidin

Tablo 1-1 Desteklenen işletim sistemleri ve yazdırma sürücülerini

İşletim sistemi	Yazdırma sürücüsü yüklü (Web'de bulunan yazılımdan)	Notlar
Windows® XP SP3, 32 bit	Yazıcıya özgü "HP PCL.6" yazdırma sürücüsü, yazılım yüklemesinin bir parçası olarak bu işletim sistemi için yüklenir.	Microsoft, Nisan 2009'da Windows XP için temel desteğini çekmiştir. HP, artık devam ettirilmeyen XP işletim sistemi için en iyi şekilde destek sağlamaya devam edecektir. Yazıcı sürücüsünün bazı özellikleri desteklenmemektedir.

Tablo 1-1 Desteklenen işletim sistemleri ve yazdırma sürücülerini (devam)

İşletim sistemi	Yazdırma sürücüsü yüklü (Web'de bulunan yazılımdan)	Notlar
Windows Vista®, 32 bit	Yazıcıya özgü "HP PCL.6" yazdırma sürücüsü, yazılım yüklemesinin bir parçası olarak bu işletim sistemi için yüklenir.	Microsoft, Nisan 2012'de Windows Vista için temel desteğini çekmiştir. HP, artık devam ettirilmeyen Vista işletim sistemi için en iyi şekilde destek sağlamaya devam edecektir. Yazıcı sürücüsünün bazı özellikleri desteklenmemektedir.
Windows 7, 32 bit ve 64 bit	Yazıcıya özgü "HP PCL.6" yazdırma sürücüsü, yazılım yüklemesinin bir parçası olarak bu işletim sistemi için yüklenir.	
Windows 8, 32 bit ve 64 bit	Yazıcıya özgü "HP PCL.6" yazdırma sürücüsü, yazılım yüklemesinin bir parçası olarak bu işletim sistemi için yüklenir.	Windows 8 RT desteği, Microsoft IN OS Sürüm 4, 32 bit sürücüsü ile sağlanmaktadır.
Windows 8.1, 32 bit ve 64 bit	Yazıcıya özgü HP PCL-6 V4 yazıcı sürücüsü, yazılım kurulumunun bir parçası olarak bu işletim sistemi için yüklenir.	Windows 8.1 RT desteği, Microsoft IN OS Sürüm 4, 32 bit sürücüsü ile sağlanmaktadır.
Windows 10, 32 bit ve 64 bit	Yazıcıya özgü HP PCL-6 V4 yazıcı sürücüsü, yazılım kurulumunun bir parçası olarak bu işletim sistemi için yüklenir.	
Windows Server 2008 SP2, 32 bit	"HP PCL.6" yazıcıya özgü yazdırma sürücüsü, yazıcı desteği Web sitesinden indirilebilir. Sürücüyü indirin ve ardından yüklemek için Microsoft Yazıcı Ekle aracını kullanın.	Microsoft, Ocak 2015'te Windows Server 2008 için temel desteğini çekmiştir. HP, artık devam ettirilmeyen Server 2008 işletim sistemi için en iyi şekilde destek sağlamaya devam edecektir. Yazıcı sürücüsünün bazı özellikleri desteklenmemektedir.
Windows Server 2008 SP2, 64 bit	"HP PCL.6" yazıcıya özgü yazdırma sürücüsü, yazıcı desteği Web sitesinden indirilebilir. Sürücüyü indirin ve ardından yüklemek için Microsoft Yazıcı Ekle aracını kullanın.	Microsoft, Ocak 2015'te Windows Server 2008 için temel desteğini çekmiştir. HP, artık devam ettirilmeyen Server 2008 işletim sistemi için en iyi şekilde destek sağlamaya devam edecektir.
Windows Server 2008 R2, SP 1, 64 bit	Yazıcıya özgü "HP PCL.6" yazdırma sürücüsü, yazılım yüklemesinin bir parçası olarak bu işletim sistemi için yüklenir.	
Windows Server 2012, 64 bit	Yazıcıya özgü "HP PCL.6" yazdırma sürücüsü, yazılım yüklemesinin bir parçası olarak bu işletim sistemi için yüklenir.	
Windows Server 2012 R2, 64 bit	Yazıcıya özgü "HP PCL-6" yazdırma sürücüsü, yazılım yüklemesinin bir parçası olarak bu işletim sistemi için yüklenir.	
Windows 10 server (Server 2016), 32 bit ve 64 bit	Yazıcıya özgü "HP PCL-6" yazdırma sürücüsü, yazılım yüklemesinin bir parçası olarak bu işletim sistemi için yüklenir.	
OS X 10.11 El Capitan, macOS 10.12 Sierra, macOS 10.13 High Sierra	Yazdırma sürücüsünü yüklemek için 123.hp.com/LaserJet adresinden HP Easy Start'ı indirin. Yazıcı yazılımını ve yazdırma sürücüsünü yüklemek için sağlanan adımları uygulayın.	



NOT: Desteklenen işletim sistemlerinin güncel listesi ve yazıcıya ilişkin kapsamlı HP yardımı için www.hp.com/support/ljM148MFP, www.hp.com/support/ljM227MFP adresine gidin.

NOT: İstemci ve sunucu işletim sistemlerine ilişkin ayrıntılar ve bu yazıcıya ilişkin HP UPD PCL6 ve UPD PS sürücü desteği için www.hp.com/go/upd adresine gidin ve **Teknik Özellikler** sekmesine tıklayın.

Mobil yazdırma çözümleri

HP; bir dizüstü bilgisayardan, tableten, akıllı telefondan veya diğer mobil aygıtlardan bir HP yazıcıda kolay yazdırma yapılabilmesi için birden fazla mobil ve ePrint çözümü sunar. Tam listeyi görmek ve en uygun seçeneği belirlemek için www.hp.com/go/LaserJetMobilePrinting adresine gidin.

NOT: Tüm mobil yazdırma ve ePrint özelliklerinin desteklendiğinden emin olmak için yazıcı ürün yazılımını güncelleştirin.

- Wi-Fi Direct (yalnızca kablosuz modeller)
- E-posta ile HP ePrint (HP Web Hizmetlerinin etkinleştirilmesi ve yazıcının HP Connected'a kaydedilmesi gerekir)
- HP ePrint uygulaması (Android, iOS ve Blackberry için kullanılabilir)
- iOS ve Android cihazlar için HP All-in-One Remote uygulaması
- HP ePrint yazılımı
- Google Cloud Print
- AirPrint
- Android Yazdırma

Yazıcı boyutları

Şekil 1-1 Yazıcı boyutları

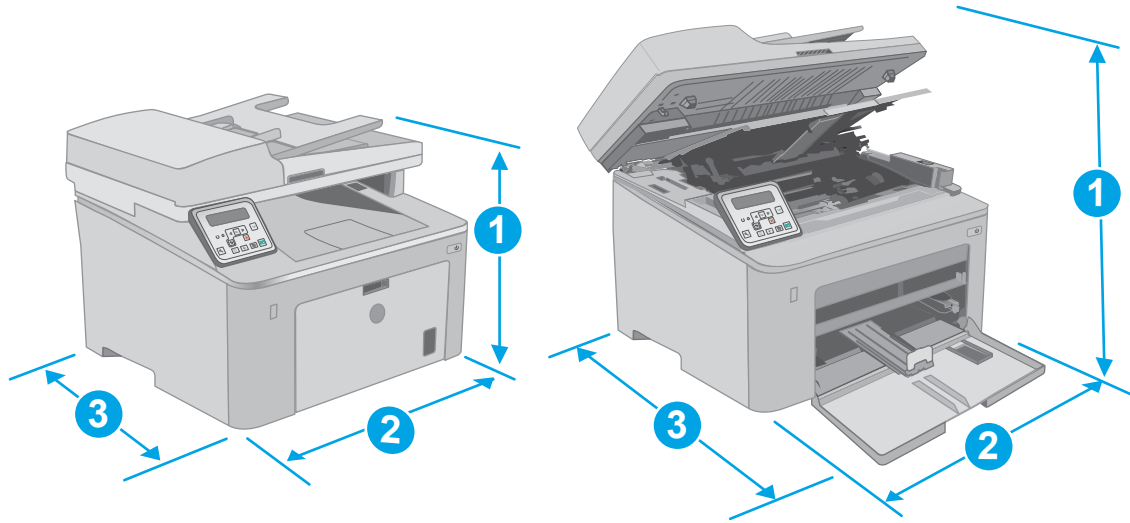

	Yazıcı tamamen kapalıyken	Yazıcı tamamen açıkken
1. Yükseklik	311,5 mm	419,9 mm
2. Genişlik	415,1 mm	415,1 mm

	Yazıcı tamamen kapalıyken	Yazıcı tamamen açıkken
3. Derinlik	407,4 mm	624,4 mm
Ağırlık (kartuşlarla)	9,9 kg	

Şekil 1-2 Yazıcı Boyutları - M227d modeli

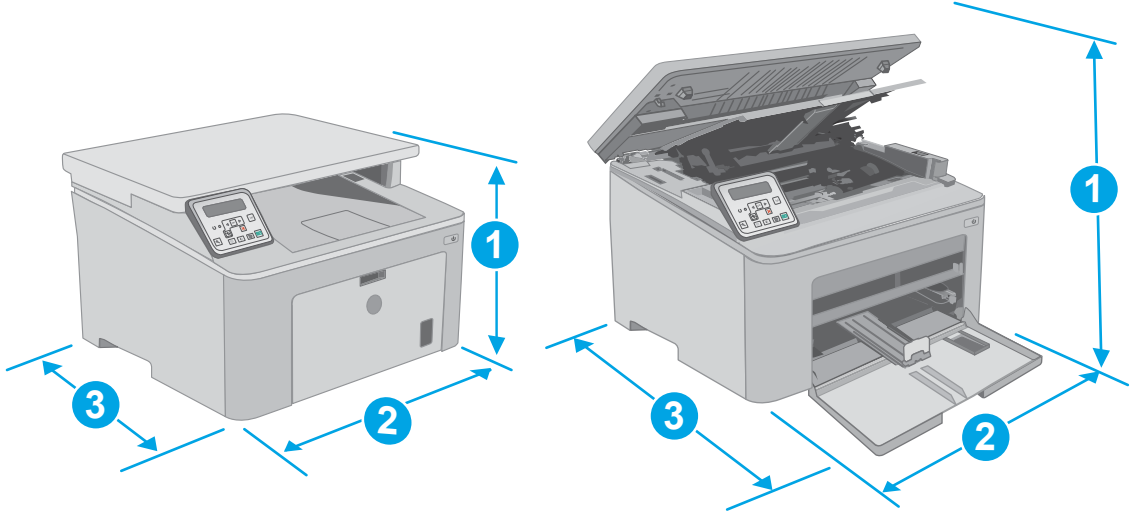

Ölçüm Türü	Yazıcı tamamen kapalıyken	Yazıcı tamamen açıkken
1. Yükseklik	263,1 mm (10,4 inç)	419,9 mm (16,5 inç)
2. Genişlik	403 mm (15,8 inç)	403 mm
3. Derinlik	407,4 mm (16 inç)	624,4 mm
Ağırlık (kartuşlarla)	9,1 kg (20,1 lb.)	

Güç tüketimi, elektrikle ilgili özellikler ve akustik yayılımlar

Geçerli bilgiler için bkz. www.hp.com/support/ljM148MFP, www.hp.com/support/ljM227MFP.

⚠ DİKKAT: Güç ihtiyaçları, yazıcının satıldığı ülkeye/bölgeye bağlıdır. Çalışma voltajlarını dönüştürmeyin. Bu durum, yazıcının zarar görmesine neden olur ve yazıcı garantisini geçersiz kılar.

Çalışma ortamı aralığı

Tablo 1-2 Çalışma ortamı aralığı

Ortam	Önerilen	İzin Verilen
Sıcaklık	17° - 25°C	15° - 30°C
Bağıl nem	%30 - %70 bağıl nem (BN)	%10 - %80 (RH)

Yazıcı donanımı kurulumu ve yazılım yüklemesi

Temel kurulum talimatları için Kurulum Poster'i'ne ve yazıcıyla birlikte verilen Başlangıç Kılavuzu'na bakın. Ek talimatlar için Web'de bulunan HP destek sayfasına gidin.

Yazıcıya özel HP yardımı için www.hp.com/support/ljM148MFP, www.hp.com/support/ljM227MFP adresine gidin. Aşağıdaki destek dosyalarından faydalanabilirsiniz:

- Yükleme ve yapılandırma
- Bilgi alma ve kullanma
- Sorunları çözme
- Yazılım ve ürün yazılımı güncellemelerini indirme
- Destek forumlarına katılma
- Garanti ve yasal bilgileri bulma

2 Kağıt tepisileri

- [Öncelikli giriş tepisini yerleştirme](#)
- [Ana giriş tepisini yerleştirme](#)
- [Zarf yükleme ve yazdırma](#)
- [Etiketleri yükleme ve yazdırma](#)

Daha fazla bilgi için:

Aşağıdaki bilgiler yayınlandığı tarihte geçerlidir. Güncel bilgiler için bkz. www.hp.com/support/ljM148MFP, www.hp.com/support/ljM227MFP.

Yazıcıya özel kapsamlı HP yardımı aşağıdaki bilgileri içerir:

- Yükleme ve yapılandırma
- Bilgi alma ve kullanma
- Sorunları çözme
- Yazılım ve ürün yazılımı güncellemelerini indirme
- Destek forumlarına katılma
- Garanti ve yasal bilgileri bulma

Öncelikli giriş tepsisini yerleştirme

Giriş

Aşağıdaki bilgilerde Öncelikli giriş tepsisine nasıl kağıt yerleştirileceği açıklanmaktadır. Bu tepsi en fazla 10 yaprak 75 g/m² kağıt alır.

 **NOT:** Kağıt sıkışmalarını önlemek için:

- Hiçbir zaman yazdırma sırasında Öncelikli giriş tepsisine kağıt eklemeyin veya bu tepside kağıt çıkarmayın.
- Tepsiyi yerleştirmeden önce giriş tepsisindeki tüm kağıtları çıkarın ve yığını düzeltin.
- Tepsiyi yerleştirirken kağıtları havalandırmayın.
- Kırışık olmayan, katlanmamış veya zarar görmemiş kağıt kullanın.

1. Kolu tutup aşağı çekerek Ana giriş tepsisini açın.

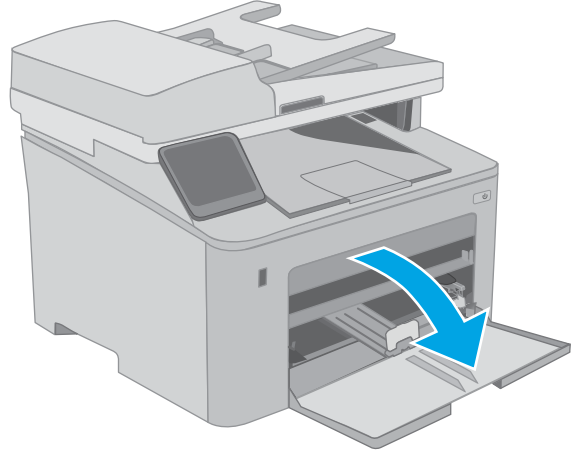

2. Kağıt genişliği kılavuzlarını doğru boyuta ayarlayın.

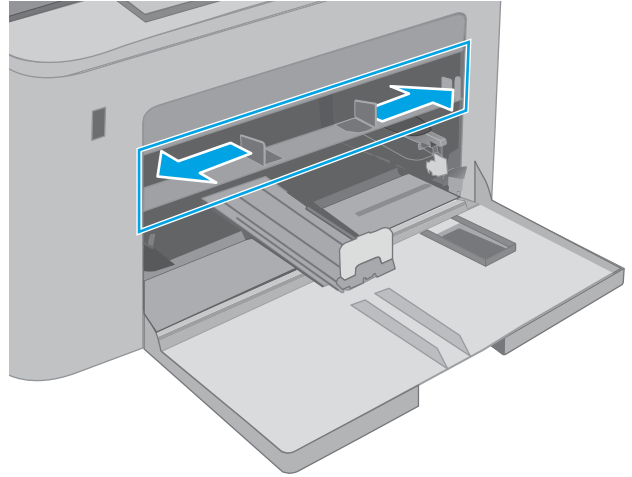

3. Kağıdın üst köşesini Öncelikli giriş tepsisinin girişine yerleştirin. Kağıt yönünü ayarlama hakkında bilgiler için bkz. [Öncelikli giriş tepsi kağıt yönü, sayfa 17.](#)

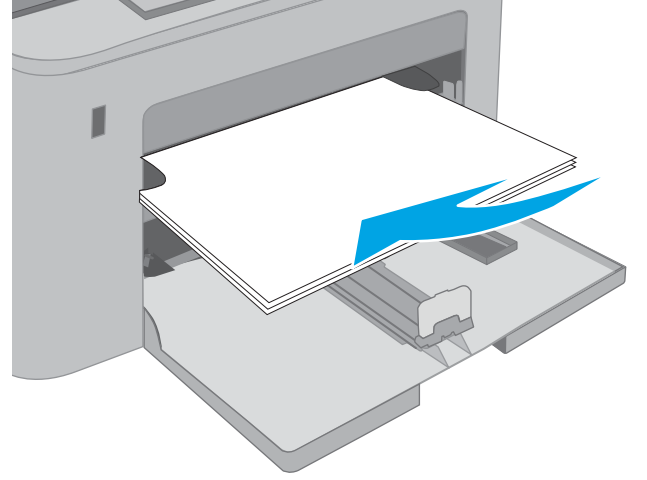

4. Kağıt kılavuzlarını kağıt destesine değecek fakat kağıtları bükmeyecek şekilde ayarlayın.

NOT: Kağıt kılavuzlarını kağıt yığını sıkıştırarak şekilde ayarlamayın.

NOT: Sıkışmaları önlemek için kağıt kılavuzlarını doğru boyuta ayarlayın ve tepsiyi fazla doldurmayın.

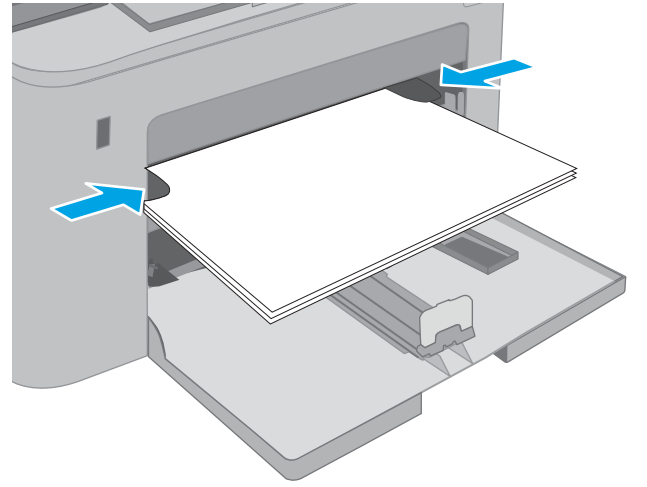

Öncelikli giriş tepsi kağıt yönü

Kağıt türü	Görüntü yönü	Dupleks modu	Kağıt boyutu	Kağıt yükleme
Antetli veya Önceden Yazdırılmış	Dikey	Tek taraflı yazdırma	Letter, Legal, Executive, Statement, Oficio (8,5 x 13), 4 x 6, 5 x 8, A4, A5, A6, RA5, B5 (JIS), B6 (JIS), 10 x 15 cm, Oficio (216 x 340), 16K 195 x 270 mm, 16K 184 x 260 mm, 16K 197 x 273 mm, Japon Kartpostal (Kartpostal (JIS)), İkili Japon Kartpostal Döndürülmüş (ikili Kartpostal (JIS))	Ön yüz yukarı İlk önce üst kenar ürüne girer

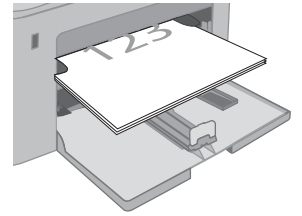

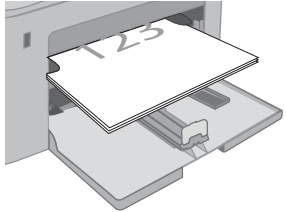
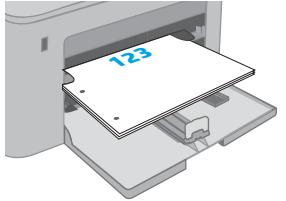
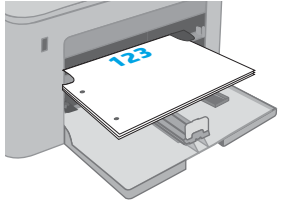
Kağıt türü	Görüntü yönü	Dupleks modu	Kağıt boyutu	Kağıt yükleme
		İki taraflı yazdırma	Letter, Legal, Oficio (8,5 x 13), A4	<p>Ön yüz yukarı</p> <p>İlk önce üst kenar ürüne girer</p> 
Delikli	Dikey	Tek taraflı yazdırma	<p>Letter, Legal, Executive, Statement, Oficio (8,5 x 13), 4 x 6, 5 x 8, A4, A5, A6, RA5, B5 (JIS), B6 (JIS), 10 x 15 cm, Oficio (216 x 340), 16K 195 x 270 mm, 16K 184 x 260 mm, 16K 197 x 273 mm, Japon Kartpostal (Kartpostal (JIS)), İkili Japon Kartpostal Döndürülmüş (İkili Kartpostal (JIS))</p>	<p>Ön yüz yukarı</p> <p>Delikler ürünün sol tarafına doğru</p> 
		İki taraflı yazdırma	Letter, Legal, Oficio (8,5 x 13), A4	<p>Ön yüz yukarı</p> <p>Delikler ürünün sol tarafına doğru</p> 

Ana giriş tepsisini yerleştirme

Giriş

Aşağıdaki bilgilerde Ana giriş tepsisine nasıl kağıt yerleştirileceği açıklanmaktadır. Bu tepsi en fazla 250 yaprak 75 g/m² kağıt alır.

 **NOT:** Kağıt sıkışmalarını önlemek için:

- Hiçbir zaman yazdırma sırasında Ana giriş tepsisine kağıt eklemeyin veya bu tepside kağıt çıkarmayın.
- Tepsiyi yerleştirmeden önce giriş tepsisindeki tüm kağıtları çıkarın ve yığını düzeltin.
- Tepsiyi yerleştirirken kağıtları havalandırmayın.
- Kırışık olmayan, katlanmamış veya zarar görmemiş kağıt kullanın.

1. Kolu tutup aşağı çekerek Ana giriş tepsi kapağını açın.

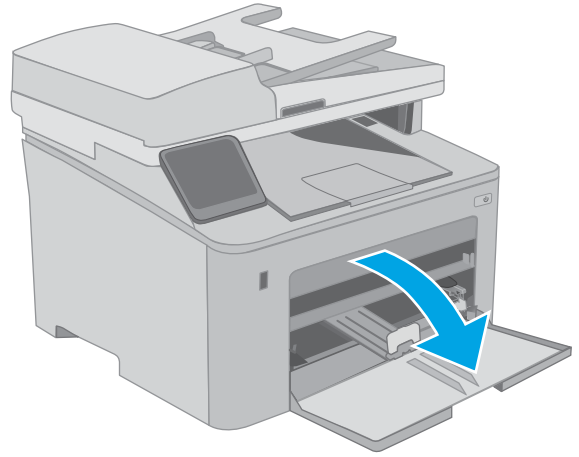

2. Sağ kılavuzdaki ayar mandalını sıkarak ve kılavuzları kullanılan kağıdın boyutuna kaydırarak kağıt genişliği kılavuzlarını ayarlayın.

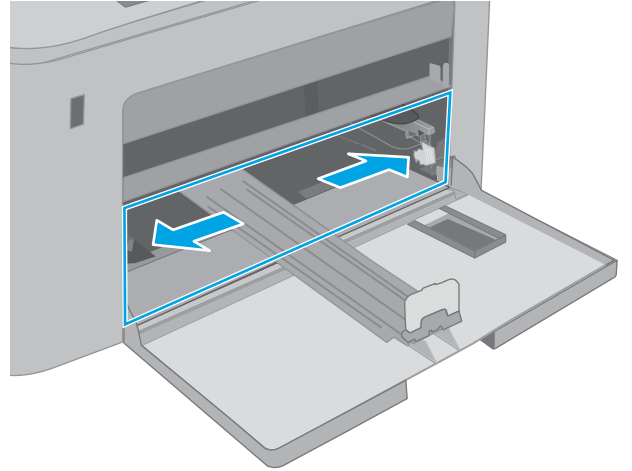

3. Kılavuzu, kullanılmakta olan kağıdın boyutuna kaydırarak kağıt uzunluğu kılavuzunu ayarlayın.

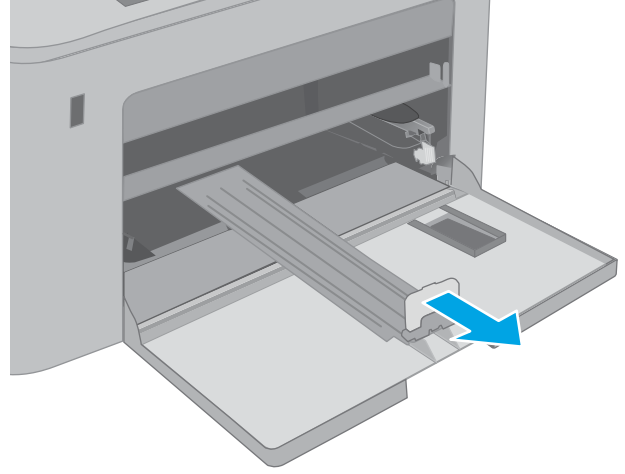

4. Kağıdı tepsiye yerleştirin. Kağıt yönünü ayarlama hakkında bilgiler için bkz. [Ana giriş tepsiye kağıt yönü, sayfa 21.](#)

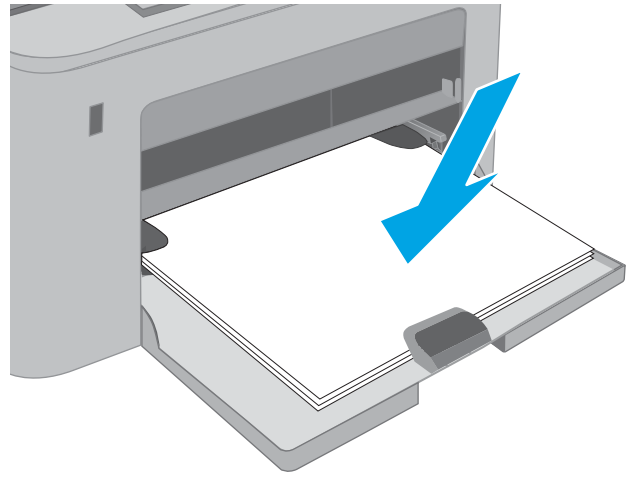

5. Kılavuzları, kağıt destesine hafifçe dokunacak fakat bükmeyecek şekilde ayarlayın.

NOT: Kağıt kılavuzlarını kağıt yığını sıkıştırarak şekilde ayarlamayın.

NOT: Sıkışmaları önlemek için kağıt kılavuzlarını doğru boyuta ayarlayın ve tepsiyi fazla doldurmayın.

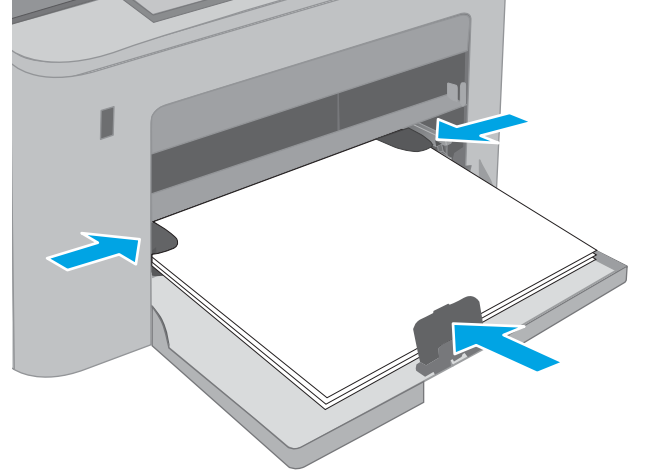

6. Kağıt A4 boyutundaysa, Letter boyutundaysa veya daha küçükse Ana giriş tepsi kapağını kapatın. Kağıt destesi penceresini kullanarak kağıdın doğru bir şekilde yerleştirildiğini doğrulayın.

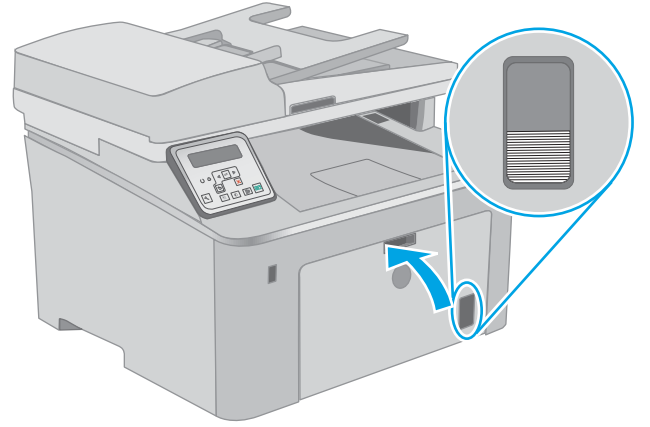

Ana giriş tepsi kağıt yönü

Kağıt türü	Görüntü yönü	Dupleks modu	Kağıt boyutu	Kağıt yükleme
Antetli veya önceden yazdırılmış	Dikey	Tek taraflı yazdırma	Letter, Legal, Executive, Statement, Oficio (8,5 x 13), 4 x 6, 5 x 8, A4, A5, A6, RA5, B5 (JIS), B6 (JIS), 10 x 15 cm, Oficio (216 x 340), 16K 195 x 270 mm, 16K 184 x 260 mm, 16K 197 x 273 mm, Japon Kartpostal (Kartpostal (JIS)), İkili Japon Kartpostal Döndürülmüş (İkili Kartpostal (JIS))	Ön yüz yukarı İlk önce üst kenar ürüne girer

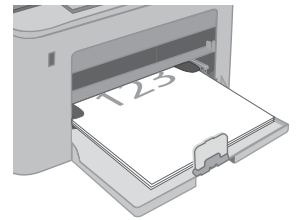

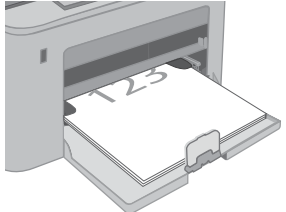
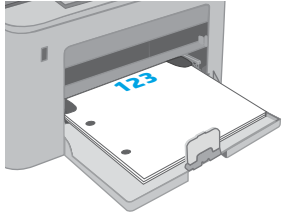
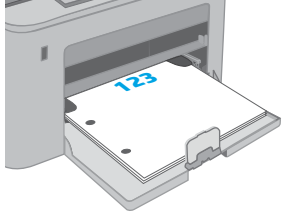
Kağıt türü	Görüntü yönü	Dupleks modu	Kağıt boyutu	Kağıt yükleme
		İki taraflı yazdırma	Letter, Legal, Oficio (8,5 x 13), A4	<p>Ön yüz yukarı</p> <p>İlk önce üst kenar ürüne girer</p> 
Delikli	Dikey	Tek taraflı yazdırma	<p>Letter, Legal, Executive, Statement, Oficio (8,5 x 13), 4 x 6, 5 x 8, A4, A5, A6, RA5, B5 (JIS), B6 (JIS), 10 x 15 cm, Oficio (216 x 340), 16K 195 x 270 mm, 16K 184 x 260 mm, 16K 197 x 273 mm, Japon Kartpostal (Kartpostal (JIS)), İkili Japon Kartpostal Döndürülmüş (İkili Kartpostal (JIS))</p>	<p>Ön yüz yukarı</p> <p>Delikler ürünün sol tarafına doğru</p> 
		İki taraflı yazdırma	Letter, Legal, Oficio (8,5 x 13), A4	<p>Ön yüz yukarı</p> <p>Delikler ürünün sol tarafına doğru</p> 

Zarf yükleme ve yazdırma

Giriş

Aşağıdaki bilgilerde zarfların nasıl yazdırılacağı ve yükleneceği açıklanmaktadır. Öncelikli giriş tepsisi en fazla 10 zarf alır. Ana giriş tepsisi en fazla 10 zarf alır.

Zarfları manuel besleme seçeneğini kullanarak yazdırmak için yazdırma sürücüsünde doğru ayarları seçmek üzere bu adımları izleyin ve ardından yazdırma işini yazıcıya gönderdikten sonra zarfları tepsiye yükleyin.

Zarfları yazdırma

1. Yazılım programından, **Yazdır** seçeneğini belirleyin.
2. Yazıcılar listesinden yazıcıyı seçin ve **Özellikler** ya da **Tercihler** düğmesine tıklayarak veya dokunarak yazdırma sürücüsünü açın.

 **NOT:** Bu düğmenin adı, yazılım programına göre değişecektir.

 **NOT:** Bu özelliklere Windows 8 veya 8.1 Başlat ekranından erişmek için **Cihazlar** seçeneğini belirleyin, **Yazdır** ögesini seçin ve ardından yazıcıyı belirleyin. Windows 10 için **Yazdır** ögesini seçin; bu, uygulamaya bağlı olarak farklılık gösterebilir. Windows 8, 8.1 ve 10 için bu uygulamalar, masaüstü uygulamaları için aşağıda açıklananlardan farklı özelliklerin bulunduğu farklı bir düzene sahiptir.

3. **Kağıt/Kalite** sekmesine tıklayın veya dokunun.
4. **Kağıt boyutu** açılır listesinde, zarflar için doğru boyutu seçin.
5. **Kağıt türü** açılır listesinde, **Zarf** seçeneğini belirleyin.
6. **Kağıt kaynağı** açılır listesinde, **Manuel besleme** seçeneğini belirleyin.
7. **Tamam** düğmesine tıklayarak **Belge Özellikleri** iletişim kutusunu kapatın.
8. İş yazdırmak için **Yazdır** iletişim kutusunda **Tamam** düğmesine tıklayın.

Zarf yönü

Tepsi	Zarf boyutu	Zarf yükleme
Öncelikli giriş tepsi	Zarf #10, Zarf Monarch, Zarf B5, Zarf C5, Zarf DL	Ön yüz yukarı Kısa olan posta ucu yazıcıya önce girecek şekilde
Ana giriş tepsi	Zarf #10, Zarf Monarch, Zarf B5, Zarf C5, Zarf DL	Ön yüz yukarı Kısa olan posta ucu yazıcıya önce girecek şekilde

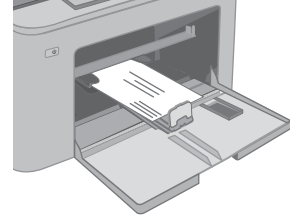
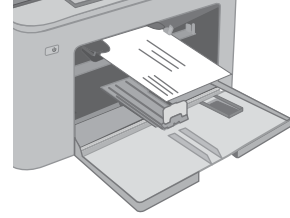

Etiketleri yükleme ve yazdırma

Giriş

Aşağıdaki bilgilerde etiketlerin nasıl yazdırılacağı ve yükleneceği açıklanmaktadır.

Etiketleri manuel besleme seçeneğini kullanarak yazdırmak için yazdırma sürücüsünde doğru ayarları seçmek üzere bu adımları izleyin ve ardından yazdırma işini yazıcıya gönderdikten sonra etiketleri tepsiye yükleyin. Manuel beslemeyi kullanırken yazıcı, işi yazdırmadan önce tepsinin açıldığını algılayana kadar bekler.

Etiketleri manuel besleme

1. Yazılım programından, **Yazdır** seçeneğini belirleyin.
2. Yazıcılar listesinden yazıcıyı seçin ve **Özellikler** ya da **Tercihler** düğmesine tıklayarak veya dokunarak yazdırma sürücüsünü açın.

 **NOT:** Bu düğmenin adı, yazılım programına göre değişecektir.

 **NOT:** Bu özelliklere Windows 8 veya 8.1 Başlat ekranından erişmek için **Cihazlar** seçeneğini belirleyin, **Yazdır** ögesini seçin ve ardından yazıcıyı belirleyin. Windows 10 için **Yazdır** ögesini seçin; bu, uygulamaya bağlı olarak farklılık gösterebilir. Windows 8, 8.1 ve 10 için bu uygulamalar, masaüstü uygulamaları için aşağıda açıklananlardan farklı özelliklerin bulunduğu farklı bir düzene sahiptir.

3. **Kağıt/Kalite** sekmesine tıklayın.
4. **Kağıt boyutu** açılır listesinde, etiket yaprakları için doğru boyutu seçin.
5. **Kağıt türü** açılır listesinde, **Etiketler** ögesini seçin.
6. **Kağıt kaynağı** açılır listesinde, **Manuel besleme** ögesini seçin.
7. **Tamam** düğmesine tıklayarak **Belge Özellikleri** iletişim kutusunu kapatın.
8. İş yazdırmak için **Yazdır** iletişim kutusunda **Tamam** düğmesine tıklayın.

Etiket yönü

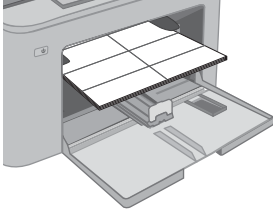
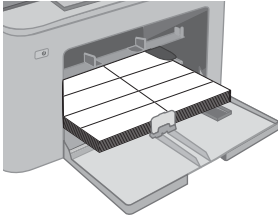
Tepsi	Etiket yükleme
Öncelikli giriş tepsisi	Ön yüz yukarı Yazıcıya önce üst kenar girer
	
Ana giriş tepsisi	Ön yüz yukarı Yazıcıya önce üst kenar girer
	

3 Sarf malzemeleri, aksesuarlar ve parçalar

- [Sarf malzemeleri, aksesuarlar ve parçaların siparişini verme](#)
- [HP toner kartuşu koruması sarf malzemesi ayarlarını yapılandırma](#)
- [Toner kartuşunu değiştirme](#)
- [Görüntüleme tamburunu değiştirme](#)

Daha fazla bilgi için:

Aşağıdaki bilgiler yayınlandığı tarihte geçerlidir. Güncel bilgiler için bkz. www.hp.com/support/ljM148MFP, www.hp.com/support/ljM227MFP.

Yazıcıya özel kapsamlı HP yardımı aşağıdaki bilgileri içerir:

- Yükleme ve yapılandırma
- Bilgi alma ve kullanma
- Sorunları çözme
- Yazılım ve ürün yazılımı güncellemelerini indirme
- Destek forumlarına katılma
- Garanti ve yasal bilgileri bulma

Sarf malzemeleri, aksesuarlar ve parçaların siparişini verme

Sipariş etme

Sarf malzemeleri ve kağıt sipariş etme	www.hp.com/go/suresupply
Orijinal HP parçaları veya aksesuarları sipariş etme	www.hp.com/buy/parts
Servis veya destek sağlayıcıları aracılığıyla sipariş etme	Bir HP yetkili servisine veya destek sağlayıcısına başvurun.
HP Katıştırılmış Web Sunucusunu (EWS) kullanarak sipariş etme	Erişmek için bilgisayarda desteklenen bir web tarayıcısının adres/URL alanına yazıcının IP adresini veya ana bilgisayar adını girin. EWS'de, Orijinal HP sarf malzemeleri satın almak için seçenekler sunan HP SureSupply web sitesi bağlantısı bulunur.

Sarf malzemeleri ve aksesuarlar

Öge	Açıklama	Kartuş numarası	Parça numarası
Sarf Malzemeleri			
HP 30A Siyah LaserJet Toner Kartuşu	Standart kapasiteli yedek siyah toner kartuşu	30A	CF230A
HP 30X Siyah LaserJet Toner Kartuşu	Yüksek kapasiteli yedek siyah toner kartuşu	30X	CF230X
HP 31A Siyah LaserJet Toner Kartuşu	Standart kapasiteli yedek siyah toner kartuşu	31A	CF231A
HP 94A Siyah LaserJet Toner Kartuşu	Standart kapasiteli yedek siyah toner kartuşu (yalnızca M148dw, M148fdw modelleri)	94A	CF294A
HP 94X Siyah LaserJet Toner Kartuşu	Yüksek kapasiteli yedek siyah toner kartuşu (yalnızca M148dw, M148fdw modelleri)	94X	CF294X
HP 32A Orijinal LaserJet Görüntüleme Tamburu	Görüntüleme tamburu	32A	CF232A

Müşteri tarafından onarılabilir parçalar

Müşteri Kendi Kendine Onarım (CSR) parçaları, onarım süresini kısaltmak amacıyla birçok HP LaserJet yazıcısı için kullanıma sunulmuştur. CSR programı ve avantajları hakkında daha fazla bilgiyi www.hp.com/go/csr-support ve www.hp.com/go/csr-faq adreslerinde bulabilirsiniz.

Orijinal HP yedek parçalarının siparişi www.hp.com/buy/parts adresinden veya yetkili bir HP servisi veya destek sağlayıcısıyla iletişime geçilerek verilebilir. Sipariş verirken aşağıdakilerin biri gerekli olacaktır: parça numarası, seri numarası (yazıcının arkasında bulunur), ürün numarası veya yazıcı adı.

- **Zorunlu** kendi kendine değiştirme şeklinde listelenen parçalar, onarımı gerçekleştirmek için HP servis personeline ödeme yapılması düşünülmüyorsa müşteriler tarafından takılacaktır. HP ürün garantiniz çerçevesinde, bu parçalar için yerinde veya depoya gönderme türünde destek sağlanmayacaktır.
- **İsteğe bağlı** kendi kendine değiştirme ürünleri olarak listelenen parçalar, yazıcının garanti süresi içinde talep etmeniz durumunda HP servis personeli tarafından ücretsiz olarak takılabilir.

Öge	Açıklama	Kendi kendine değiştirme seçenekleri	Parça numarası
ADF değiştirilebilir film donanımı	Belge besleyici için yedek film	Zorunlu	RM2-1185-000CN

HP toner kartuşu koruması sarf malzemesi ayarlarını yapılandırma

- [Giriş](#)
- [Kartuş İlkesi özelliğini etkinleştirme veya devre dışı bırakma](#)
- [Kartuş Koruması özelliğini etkinleştirme veya devre dışı bırakma](#)

Giriş

HP Kartuş İlkesi ve Kartuş Korumasını, hangi kartuşların yazıcıya takıldığını kontrol etmek ve takılı olan kartuşları hırsızlıktan korumak için kullanın.

- **Kartuş İlkelere:** Bu özellik, yazıcıyla yalnızca orijinal HP kartuşlarının kullanılmasını sağlayarak yazıcıyı sahte toner kartuşlarından korur. Orijinal HP kartuşlarının kullanılması olabilecek en iyi baskı kalitesini sağlar. Orijinal olmayan bir HP kartuşu takıldığında, yazıcı kontrol paneli kartuşun yetkisiz olduğuna dair bir ileti görüntüler ve nasıl devam edileceğini açıklayan bilgileri sağlar.
- **Kartuş Koruması:** Bu özellik toner kartuşlarını belirli bir yazıcı veya yazıcı filosu ile kalıcı olarak ilişkilendirir, böylece diğer yazıcılarla kullanılamaz. Kartuşları korumak, yatırımınızı korur. Bu özellik etkinleştirildiğinde, korumalı bir kartuş orijinal yazıcıdan yetkisiz bir yazıcıya aktarılmaya çalışılırsa bu yazıcı, korumalı kartuşla yazdırma işlemi yapmaz. Yazıcı kontrol paneli kartuşun korumalı olduğu iletisini görüntüler ve nasıl devam edileceğini açıklayan bilgileri sağlar.

⚠ DİKKAT: Yazıcı için kartuş koruması etkinleştirildikten sonra, yazıcıya sonradan takılan tüm toner kartuşları otomatik ve *kalıcı olarak* korunur. Yeni bir kartuşun korunmasını önlemek için yeni kartuşu takmadan *önce* özelliği devre dışı bırakın.

Bu özelliği kapatmak, halihazırda takılı olan kartuşlar için korumayı kapatmaz.

Her iki özellik de varsayılan olarak kapalıdır. Özellikleri etkinleştirmek veya devre dışı bırakmak için bu işlemleri izleyin.

Kartuş İlkesi özelliğini etkinleştirme veya devre dışı bırakma

Kartuş İlkesi özelliğini etkinleştirmek için yazıcı kontrol panelini kullanma

1. Kurulum  düğmesine veya yazıcı kontrol panelindeki **OK** (Tamam) düğmesine dokunarak ya da basarak menüleri açın.
2. Aşağıdaki menüleri açın:
 - [Sistem Ayarı](#)
 - [Sarf Malzemesi Ayarları](#)
 - [Kartuş İlkelere](#)
3. **Yetkili HP** öğesini seçin.

Kartuş İlkesi özelliğini devre dışı bırakmak için yazıcı kontrol panelini kullanma

1. Kurulum  düğmesine veya yazıcı kontrol panelindeki **OK** (Tamam) düğmesine dokunarak ya da basarak menüleri açın.
2. Aşağıdaki menüleri açın:

- Sistem Ayarı
- Sarf Malzemesi Ayarları
- Kartuş İlkeleri

3. Kapalı öğesini seçin.

Kartuş İlkesi özelliğini etkinleştirmek için HP Yerleşik Web Sunucusu'nu (EWS) kullanma

1. HP EWS'yi açın.

a. **2 satırlı kontrol panelleri:** IP adresini görmek için kontrol paneli ekranına bakın.

Dokunmatik ekran kontrol panelleri: IP adresini veya ana bilgisayar adını görüntülemek için yazıcının kontrol panelindeki Ana ekranda Ağ  düğmesine dokununuz.

b. Bir web tarayıcısı açın ve adres satırına yazıcı kontrol panelinde görüntülenen şekilde IP adresini veya ana bilgisayar adını yazın. Bilgisayar klavyesindeki **Enter** tuşuna basın. EWS açılır.

 <https://10.10.XX.XXX/>

 **NOT:** Web tarayıcısında web sitesine erişimin güvenli olmayabileceğini belirten bir ileti görüntüleniyorsa web sitesine devam et seçeneğini belirleyin. Bu web sitesine erişim bilgisayara zarar vermez.

2. **Sistem** sekmesine tıklayın.

3. Sol gezinme bölmesinden **Sarf Malzemesi Ayarları** öğesini seçin.

4. **Kartuşu İlkesi** açılır listesinden, **Yetkili HP** öğesini seçin.

5. **Uygula** düğmesine tıklayın.

Kartuş İlkesi özelliğini devre dışı bırakmak için HP Yerleşik Web Sunucusu'nu (EWS) kullanma

1. HP EWS'yi açın.

a. **2 satırlı kontrol panelleri:** IP adresini görmek için kontrol paneli ekranına bakın.

Dokunmatik ekran kontrol panelleri: IP adresini veya ana bilgisayar adını görüntülemek için yazıcının kontrol panelindeki Ana ekranda Ağ  düğmesine dokununuz.

b. Bir web tarayıcısı açın ve adres satırına yazıcı kontrol panelinde görüntülenen şekilde IP adresini veya ana bilgisayar adını yazın. Bilgisayar klavyesindeki **Enter** tuşuna basın. EWS açılır.

 <https://10.10.XX.XXX/>

 **NOT:** Web tarayıcısında web sitesine erişimin güvenli olmayabileceğini belirten bir ileti görüntüleniyorsa web sitesine devam et seçeneğini belirleyin. Bu web sitesine erişim bilgisayara zarar vermez.

2. **Sistem** sekmesine tıklayın.

3. Sol gezinme bölmesinden **Sarf Malzemesi Ayarları** öğesini seçin.

4. **Kartuş İlkesi** açılır menüsünden, **Kapalı** öğesini seçin.
5. **Uygula** düğmesine tıklayın.

Kartuş İlkesi kontrol panelinde hata mesajları sorunlarını giderme

Hata mesajı	Açıklama	Önerilen işlem
10.30.0x Yetkisiz <Renk> Kartuş	Yönetici bu yazıcıyı yalnızca halen garanti kapsamındaki orijinal HP sarf malzemeleri ile kullanılacak biçimde yapılandırmıştır. Yazdırmaya devam etmek için kartuşun değiştirilmesi gerekir.	Kartuşu orijinal bir HP toner kartuşuyla değiştirin. Orijinal bir HP sarf malzemesi satın aldığınıza inanıyorsanız toner kartuşunun orijinal HP kartuş olup olmadığını belirlemek ve orijinal HP kartuş değilse yapmanız gerekenleri öğrenmek için www.hp.com/go/anticounterfeit adresini ziyaret edin.

Kartuş Koruması özelliğini etkinleştirme veya devre dışı bırakma

Kartuş Koruması özelliğini etkinleştirmek için yazıcı kontrol panelini kullanma

1. Kurulum  düğmesine veya yazıcı kontrol panelindeki **OK** (Tamam) düğmesine dokunarak ya da basarak menüleri açın.
2. Aşağıdaki menüleri açın:
 - [Sistem Ayarı](#)
 - [Sarf Malzemesi Ayarları](#)
 - [Kartuş Koruması](#)
3. [Kartuşları Koru](#) öğesini seçin.
4. Yazıcı onay isteminde bulunduğunda özelliği etkinleştirmek için [Devam](#) öğesini seçin.

⚠ DİKKAT: Yazıcı için kartuş koruması etkinleştirildikten sonra, yazıcıya sonradan takılan tüm toner kartuşları otomatik ve *kalıcı olarak* korunur. Yeni bir kartuşun korunmasını önlemek için yeni kartuşu takmadan *önce* Kartuş Koruması özelliğini devre dışı bırakın.

Bu özelliği kapatmak, halihazırda takılı olan kartuşlar için korumayı kapatmaz.

Kartuş Koruması özelliğini devre dışı bırakmak için yazıcı kontrol panelini kullanma

1. Kurulum  düğmesine veya yazıcı kontrol panelindeki **OK** (Tamam) düğmesine dokunarak ya da basarak menüleri açın.
2. Aşağıdaki menüleri açın:
 - [Sistem Ayarı](#)
 - [Sarf Malzemesi Ayarları](#)
 - [Kartuş Koruması](#)
3. [Kapalı](#) öğesini seçin.

Kartuş Koruması özelliğini etkinleştirmek için HP Yerleşik Web Sunucusu'nu (EWS) kullanma

1. HP EWS'yi açın.
 - a. **2 satırlı kontrol panelleri:** IP adresini görmek için kontrol paneli ekranına bakın.

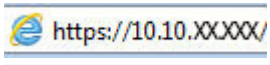
Dokunmatik ekran kontrol panelleri: IP adresini veya ana bilgisayar adını görüntülemek için yazıcının kontrol panelindeki Ana ekranda Ağ  düğmesine dokunun.
 - b. Bir web tarayıcısı açın ve adres satırına yazıcı kontrol panelinde görüntülenen şekilde IP adresini veya ana bilgisayar adını yazın. Bilgisayar klavyesindeki **Enter** tuşuna basın. EWS açılır.
2. **Sistem** sekmesine tıklayın.
3. Sol gezinme bölmesinden **Sarf Malzemesi Ayarları** ögesini seçin.
4. **Kartuş Koruması** açılır listesinden **Kartuşları Korum** ögesini seçin.
5. **Uygula** düğmesine tıklayın.

⚠ DİKKAT: Yazıcı için kartuş koruması etkinleştirildikten sonra, yazıcıya sonradan takılan tüm toner kartuşları otomatik ve *kalıcı olarak* korunur. Yeni bir kartuşun korunmasını önlemek için yeni kartuşu takmadan *önce* Kartuş Koruması özelliğini devre dışı bırakın.

Bu özelliği kapatmak, halihazırda takılı olan kartuşlar için korumayı kapatmaz.

Kartuş Koruması özelliğini devre dışı bırakmak için HP Yerleşik Web Sunucusu'nu (EWS) kullanma

1. HP EWS'yi açın.
 - a. **2 satırlı kontrol panelleri:** IP adresini görmek için kontrol paneli ekranına bakın.

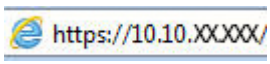
Dokunmatik ekran kontrol panelleri: IP adresini veya ana bilgisayar adını görüntülemek için yazıcının kontrol panelindeki Ana ekranda Ağ  düğmesine dokunun.
 - b. Bir web tarayıcısı açın ve adres satırına yazıcı kontrol panelinde görüntülenen şekilde IP adresini veya ana bilgisayar adını yazın. Bilgisayar klavyesindeki **Enter** tuşuna basın. EWS açılır.
2. **Sistem** sekmesine tıklayın.
3. Sol gezinme bölmesinden **Sarf Malzemesi Ayarları** ögesini seçin.
4. **Kartuş Koruması** açılır listesinden **Kapalı** ögesini seçin.
5. **Uygula** düğmesine tıklayın.

Kartuş Koruması kontrol paneli hata mesajları sorunlarını giderme

Hata mesajı	Açıklama	Önerilen işlem
10.57.0x Korumalı <Renk> Kartuş	<p>Kartuş yalnızca HP Kartuş Koruması kullanılarak başlangıçta korunmuş olan yazıcı veya yazıcı filosu ile kullanılabilir.</p> <p>Kartuş Koruması özelliği, yöneticinin kartuşların çalışmasını yalnızca bir yazıcı veya yazıcı filosu ile kısıtlamasını sağlar. Yazdırmaya devam etmek için kartuşun değiştirilmesi gerekir.</p>	Kartuşu yeni bir toner kartuşuyla değiştirin.

Toner kartuşunu deęiřtirme

- [Giriř](#)
- [Toner kartuşu bilgileri](#)
- [Toner kartuşlarını çıkarma ve yerine takma](#)

Giriř

Ařaęıdaki bilgilerde yazıcının toner kartuşla ilgili ayrıntılar saęlanır ve bu birimin deęiřtirilmesiyle ilgili talimatlar bulunur.

Toner kartuşu bilgileri

Bu yazıcı, toner kartuşu düzeyinin azaldığını belirtir. Toner kartuşunun kalan gerçek ömrü farklılık gösterebilir. Baskı kalitesi kabul edilebilir seviyenin altına düřtüęünde takmak üzere yedek bir kartuşu hazır bulundurun.

Kartuş satın almak veya yazıcı için kartuş uyumluluęunu kontrol etmek için www.hp.com/go/suresupply adresindeki HP SureSupply sitesini ziyaret edin. Sayfanın alt kısmına gidin ve ülke/bölge bilgisinin doęru olduęundan emin olun.

Öęe	Açıklama	Kartuş numarası	Parça numarası
HP 30A Siyah LaserJet Toner Kartuşu	Standart kapasiteli yedek siyah toner kartuşu	30A	CF230A
HP 30X Siyah LaserJet Toner Kartuşu	Yüksek kapasiteli yedek siyah toner kartuşu	30X	CF230X
HP 31A Siyah LaserJet Toner Kartuşu	Standart kapasiteli yedek siyah toner kartuşu	31A	CF231A
HP 94A Siyah LaserJet Toner Kartuşu	Standart kapasiteli yedek siyah toner kartuşu (yalnızca M148dw, M148fdw modelleri)	94A	CF294A
HP 94X Siyah LaserJet Toner Kartuşu	Yüksek kapasiteli yedek siyah toner kartuşu (yalnızca M148dw, M148fdw modelleri)	94X	CF294X

 **NOT:** Yüksek verimlilięe sahip toner kartuşlar, daha fazla sayfa verimi için standart kartuşlardan daha fazla toner içerir. Daha fazla bilgi için www.hp.com/go/learnaboutsupplies adresine gidin.

Deęiřtirme zamanı gelinceye kadar toner kartuşu ambalajından çıkarmayın.

 **DİKKAT:** Toner kartuşunun zarar görmemesi için kartuşu birkaç dakikadan uzun süre ışığa maruz bırakmayın.

Ařaęıdaki řekil toner kartuşu bileřenlerini göstermektedir.

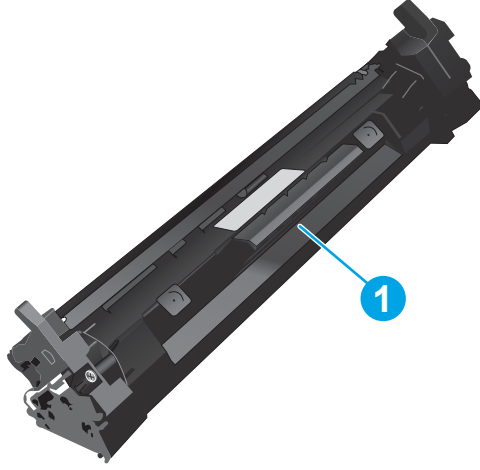

1

Toner kartuşu

⚠ DİKKAT: Toner giysilerinize bulaşırsa kuru bir bezle silin ve soğuk suyla yıkayın. Sıcak su, tonerin kumaşa işlemesine neden olur.

📄 NOT: Kullanılmış toner kartuşların geri dönüşümüyle ilgili bilgiler toner kartuşun kutusundadır.

Toner kartuşlarını çıkarma ve yerine takma

1. Tarayıcı düzeneğini kaldırın.

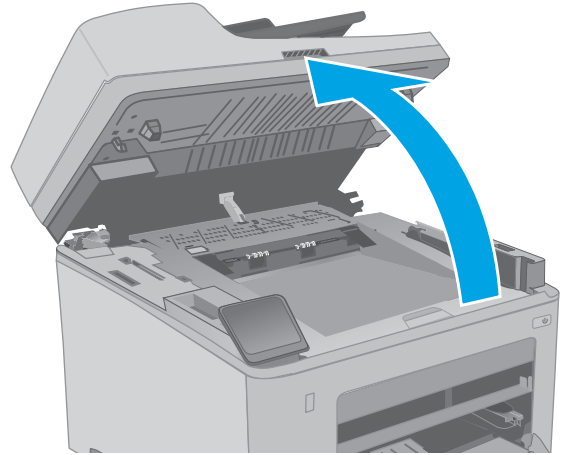

2. Kartuş kapađını açın.

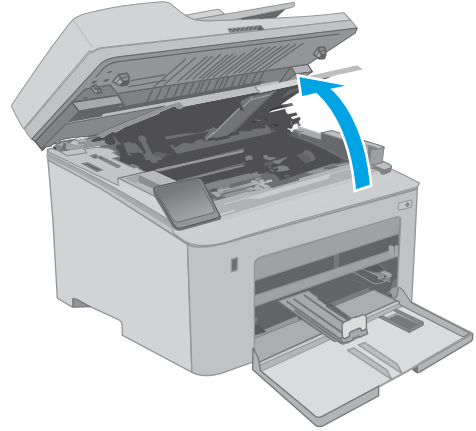

3. Kullanılmıř toner kartuşunu yazıcıdan çıkarın.

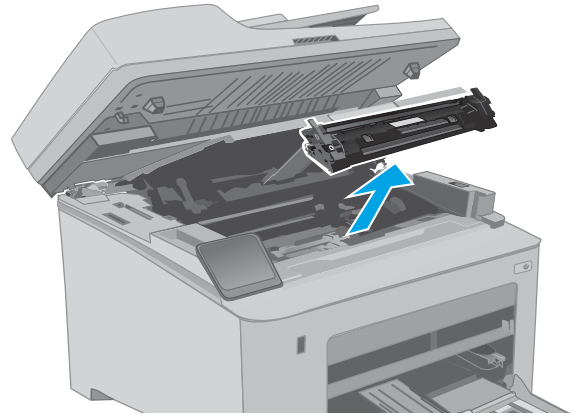

4. Yeni toner kartuşu paketini kutudan çıkarın ve ardından ambalaj üzerindeki serbest bırakma mandalını çekin.

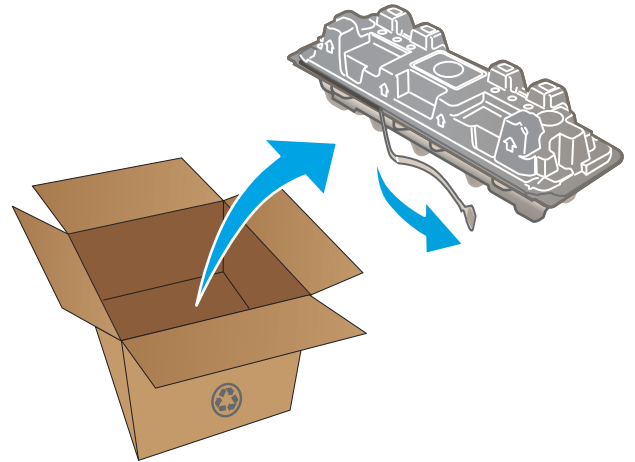

5. Yeni toner kartuşunu açılan ambalaj kutusundan çıkarın. Kullanılmış toner kartuşunu geri dönüşüm için kutusuna koyun.

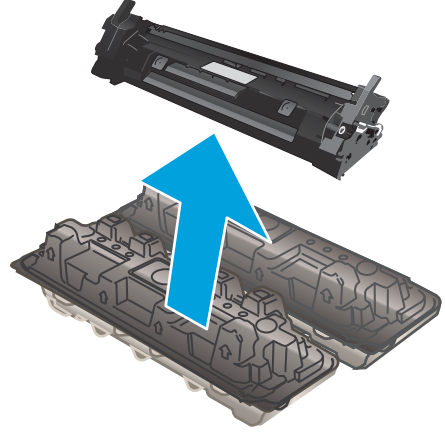

6. Yeni toner kartuşunu yazıcının içindeki raylarla hizalayın ve ardından yerine takarak sıkıca oturana kadar bastırın.

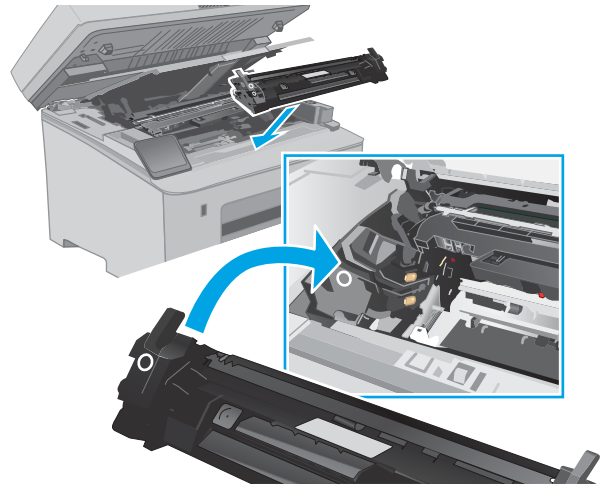

7. Kartuş kapađını kapatın.

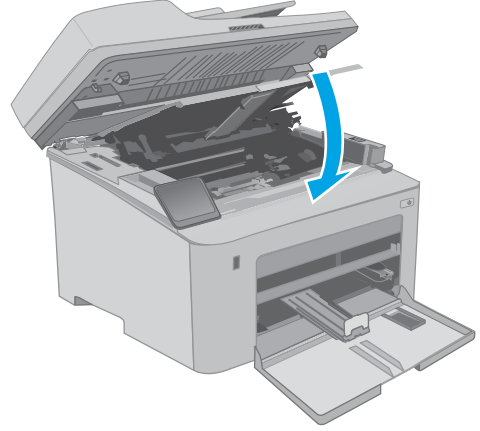

8. Tarayıcı düzeneđini indirin.

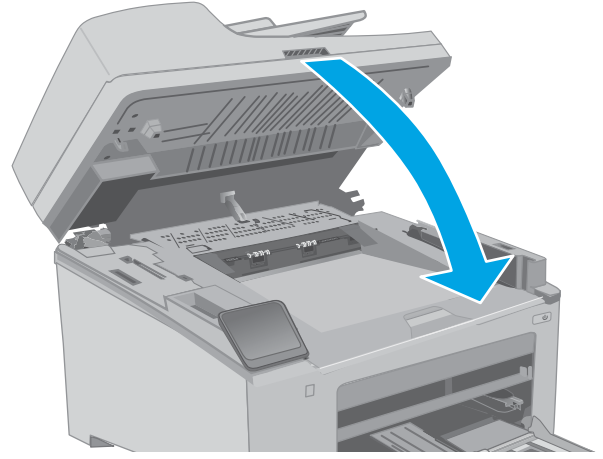

Görüntüleme tamburunu deęiřtirme

- [Giriř](#)
- [Görüntüleme tamburu bilgileri](#)
- [Görüntüleme tamburunu çıkarma ve deęiřtirme](#)

Giriř

Ařaęıdaki bilgilerde yazıcının görüntüleme tamburuyla ilgili ayrıntılar saęlanır ve bu tamburun deęiřtirilmesiyle ilgili talimatlar bulunur.

Görüntüleme tamburu bilgileri

Bu yazıcı, görüntüleme tamburunun deęiřtirilmesi gerektięini belirtir. Görüntüleme tamburunun gerek kalan ömrü farklılık gösterebilir. Baskı kalitesi kabul edilemez duruma geldięinde takılmak için hazır, yedek bir görüntüleme tamburu bulundurun.

Yazıcı için görüntüleme tamburu satın almak için www.hp.com/go/suresupply adresindeki HP SureSupply sayfasını ziyaret edin. Sayfanın en alt kısmına gidin ve ülke/bölge bilgisinin doęru olduęundan emin olun.

Öęe	Aıklama	Kartuř numarası	Para numarası
HP 32A Orijinal LaserJet Görüntüleme Tamburu	Yedek görüntüleme tamburu	32A	CF232A

Deęiřtirme zamanı gelinceye kadar görüntüleme tamburunu ambalajından çıkarmayın.

⚠ DİKKAT: Görüntüleme tamburunun zarar görmemesi için kartuřu birkaç dakikadan uzun süre iřięa maruz bırakmayın. Görüntüleme tamburunun yazıcıdan uzun bir süre için çıkarılması gerekiyorsa tamburun üzerini kapatın.

Ařaęıdaki şekilde görüntüleme tamburu bileřenleri gösterilmektedir.

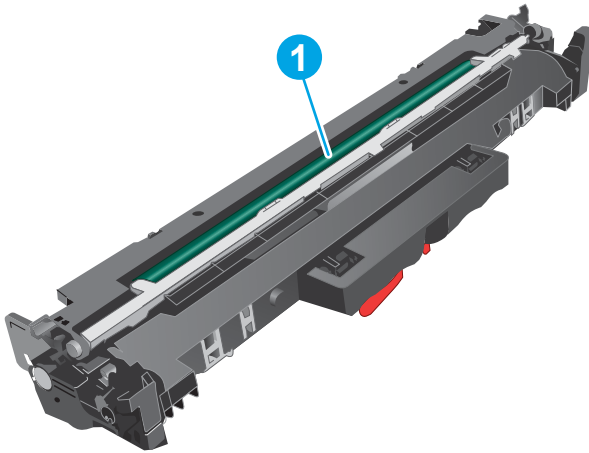

1 Görüntüleme tamburu

DİKKAT: Görüntüleme tamburuna dokunmayın. Parmak izleri yazdırma kalitesinde sorunlara yol açabilir.

Kullanılmış görüntü tamburlarının geri dönüşümüne dair bilgiler görüntüleme tamburu kutusunda bulunmaktadır.

Görüntüleme tamburunu çıkarma ve değiştirme

1. Tarayıcı düzeneğini kaldırın.

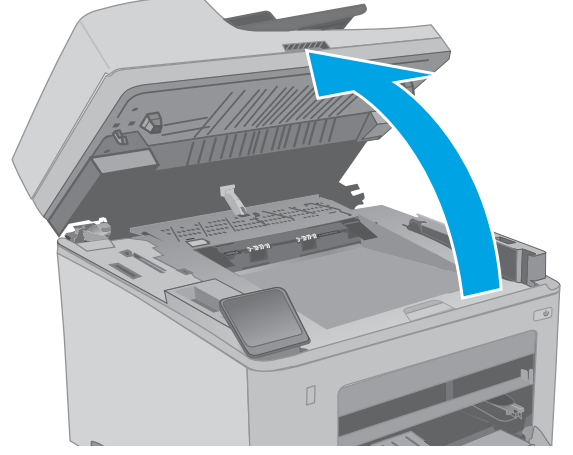

2. Kartuş kapağını açın.

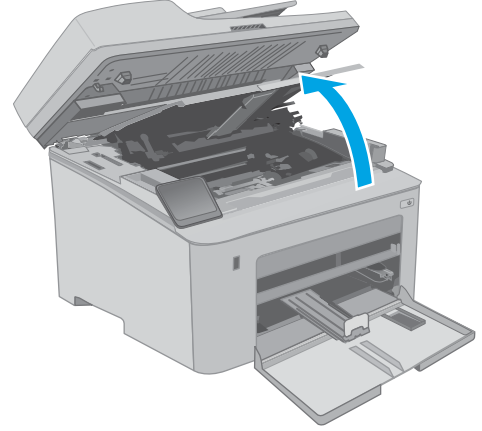

3. Toner kartuşunu geçici olarak yazıcıdan çıkarın.

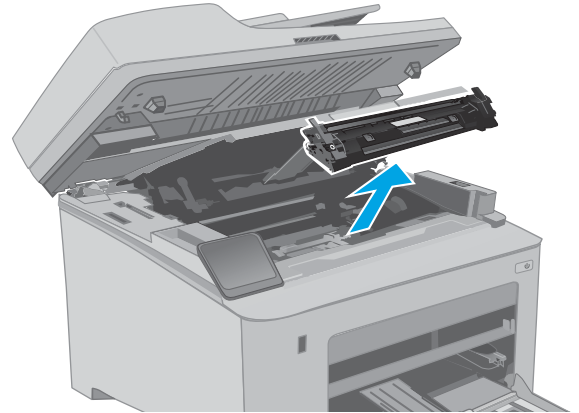

4. Kullanılmış görüntüleme tamburunu yazıcıdan çıkarın.

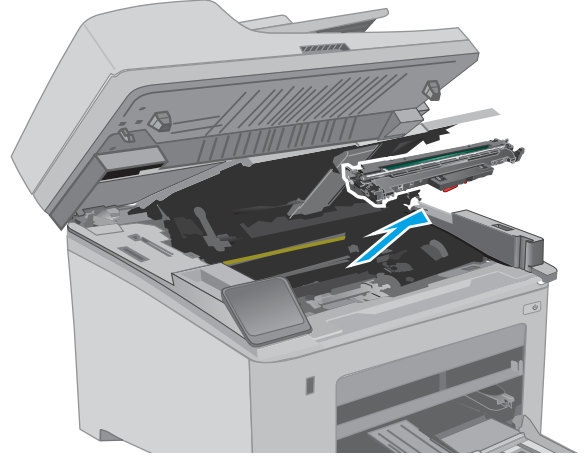

5. Yeni görüntüleme tamburu paketini kutudan çıkarın ve ardından ambalajı çıkarın.

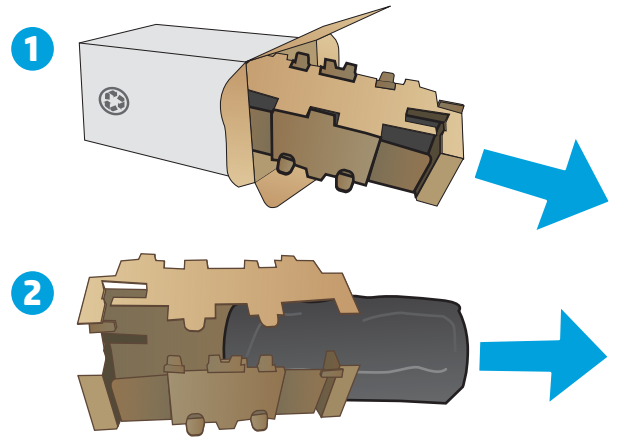

6. Yeni görüntüleme tamburu paketini paketten çıkarın.

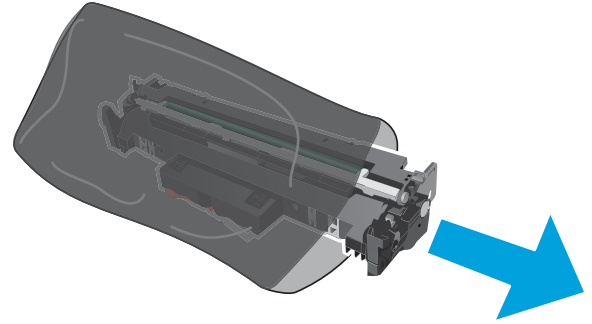

7. Görüntü tamburuna dokunmayın. Görüntü tamburunun üstündeki parmak izleri yazdırmada kalite sorunlarına yol açabilir.

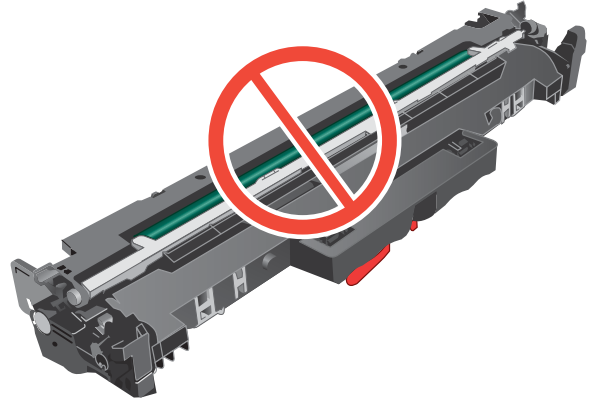

8. Yeni görüntüleme tamburunu yazıcının içindeki raylarla hizalayın ve ardından yeni görüntüleme tamburunu takarak sıkıca oturana kadar bastırın.

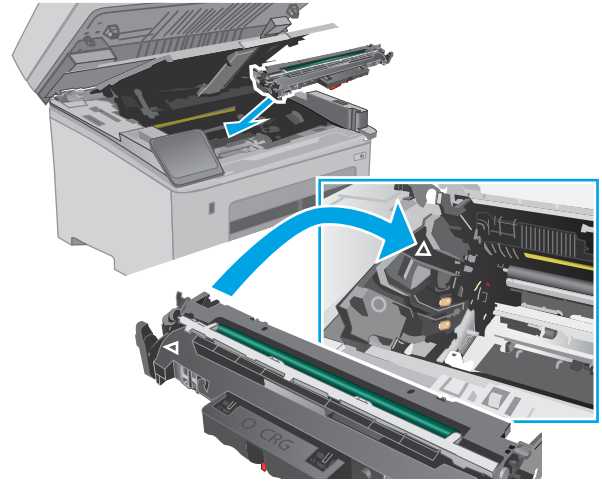

9. Toner kartuşunu yazıcının içindeki raylarla hizalayın ve ardından yerine takarak sıkıca oturana kadar bastırın.

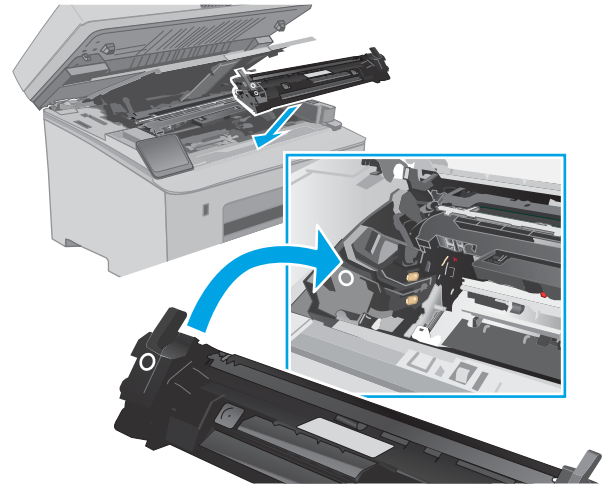

10. Kartuş kapađını kapatın.

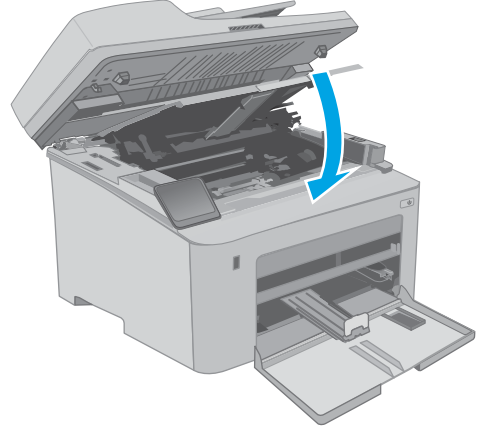

11. Tarayıcı düzeneđini indirin.

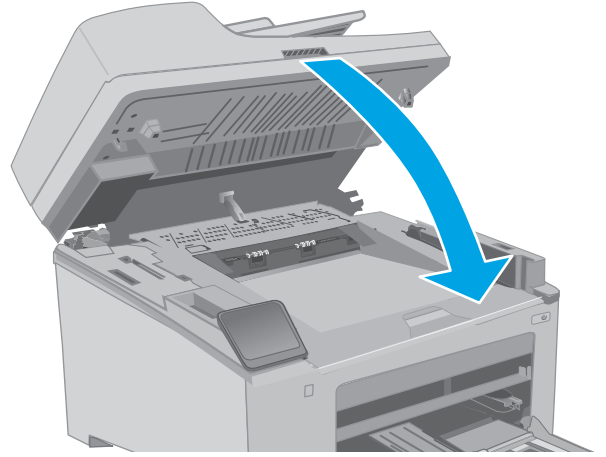

4 Yazdırma

- [Yazdırma görevleri \(Windows\)](#)
- [Yazdırma görevleri \(OS X\)](#)
- [Mobil yazdırma](#)
- [Walk-up USB yazdırmayı kullanma \(yalnızca dokunmatik ekran modelleri\)](#)

Daha fazla bilgi için:

Aşağıdaki bilgiler yayınlandığı tarihte geçerlidir. Güncel bilgiler için bkz. www.hp.com/support/ljM148MFP, www.hp.com/support/ljM227MFP.

Yazıcıya özel kapsamlı HP yardımı aşağıdaki bilgileri içerir:

- Yükleme ve yapılandırma
- Bilgi alma ve kullanma
- Sorunları çözme
- Yazılım ve ürün yazılımı güncellemelerini indirme
- Destek forumlarına katılma
- Garanti ve yasal bilgileri bulma

Yazdırma görevleri (Windows)

Nasıl tarama yapılır (Windows)

Aşağıdaki işlem Windows için temel yazdırma işlemi açıklanmaktadır.

1. Yazılım programından, **Yazdır** seçeneğini belirleyin.
2. Yazıcılar listesinden yazıcıyı seçin. Ayarları değiştirmek için yazıcı sürücüsünü açmak amacıyla **Özellikler** veya **Tercihler** düğmesine tıklayın.

 **NOT:** Bu düğmenin adı, yazılım programına göre değişecektir.

 **NOT:** Windows 10, 8.1 ve 8'de bu uygulamalar, masaüstü uygulamaları için aşağıda açıklananlardan farklı özelliklerin bulunduğu farklı bir düzene sahiptir. Bir Başlangıç ekranı uygulamasından yazdırma özelliğine erişmek için aşağıdaki adımları uygulayın:

- **Windows 10: Yazdır** ögesini ve ardından yazıcıyı seçin.
- **Windows 8.1 veya 8: Aygıtlar** ögesini, **Yazdır** ögesini seçin ve ardından yazıcıyı belirleyin.

 **NOT:** Daha fazla bilgi için yazdırma sürücüsündeki Yardım (?) düğmesine tıklayın.

3. Kullanılabilir seçenekleri yapılandırmak için yazdırma sürücüsündeki sekmelere tıklayın. Örneğin, **Sonlandırma** sekmesinde kağıt yönünü ayarlayın ve **Kağıt/Kalite** sekmesinde kağıt kaynağı, kağıt türü, kağıt boyutu ve kalite ayarlarını yapın.
4. **Yazdır** iletişim kutusuna dönmek için **Tamam** düğmesine tıklayın. Bu ekrandan, yazdırılacak kopya sayısını seçin.
5. İş yazdırmak için **Yazdır** düğmesine tıklayın.

Otomatik olarak her iki yüze yazdırma (Windows)

Bu işlemi otomatik dupleksleyici takılı olan yazıcılar için kullanın. Yazıcıda bir otomatik dupleksleyici takılı değilse veya dupleksleyicinin desteklemediği kağıt türleri üzerine yazdırılacaksa her iki yüze de el ile yazdırın.

1. Yazılım programından, **Yazdır** seçeneğini belirleyin.
2. Yazıcılar listesinden yazıcıyı seçin ve **Özellikler** ya da **Tercihler** düğmesine tıklayarak yazdırma sürücüsünü açın.

 **NOT:** Bu düğmenin adı, yazılım programına göre değişecektir.

 **NOT:** Windows 10, 8.1 ve 8'de bu uygulamalar, masaüstü uygulamaları için aşağıda açıklananlardan farklı özelliklerin bulunduğu farklı bir düzene sahiptir. Bir Başlangıç ekranı uygulamasından yazdırma özelliğine erişmek için aşağıdaki adımları uygulayın:

- **Windows 10:** **Yazdır** öğesini ve ardından yazıcıyı seçin.
- **Windows 8.1 veya 8:** **Aygıtlar** öğesini, **Yazdır** öğesini seçin ve ardından yazıcıyı belirleyin.

3. **Sonlandırma** sekmesine tıklayın.
4. **İki Yüze de Yazdır** öğesini seçin. **Tamam** öğesine tıklayarak **Belge Özellikleri** iletişim kutusunu kapatın.
5. İşi yazdırmak için **Yazdır** iletişim kutusunda **Yazdır** düğmesine tıklayın.

Her iki yüze elle yazdırma (Windows)

Bu işlemi otomatik dupleksleyici takılı olmayan yazıcılar için veya dupleksleyicinin desteklemediği kağıt türleri üzerine yazdırmak için kullanın.

1. Yazılım programından, **Yazdır** seçeneğini belirleyin.
2. Yazıcılar listesinden yazıcıyı seçin ve **Özellikler** ya da **Tercihler** düğmesine tıklayarak yazdırma sürücüsünü açın.

 **NOT:** Bu düğmenin adı, yazılım programına göre değişecektir.

 **NOT:** Bu uygulamalar Windows 10, 8.1 ve 8'de masaüstü uygulamaları için aşağıda açıklanandan farklı özelliklerin bulunduğu farklı bir düzene sahip olacaktır. Bir Başlat ekranı uygulamasından yazdırma özelliğine erişmek için aşağıdaki adımları tamamlayın:

- **Windows 10:** **Yazdır** öğesini ve ardından yazıcıyı seçin.
- **Windows 8.1 veya 8:** **Aygıtlar** öğesini, **Yazdır** öğesini ve ardından yazıcıyı seçin.

3. **Sonlandırma** sekmesine tıklayın.
4. **Her iki yüze de yazdır (el ile)** öğesini seçin ve ardından **Belge Özellikleri** iletişim kutusunu kapatmak için **Tamam** öğesine tıklayın.
5. **Yazdır** iletişim kutusunda işin ilk yüzünü yazdırmak için **Yazdır** öğesine tıklayın.
6. Yazdırılan yığını çıkış bölmesinden alın ve 1. Tepsiye yerleştirin.
7. İstenirse devam etmek için uygun kontrol paneli düğmesini seçin.

Kağıt başına birden fazla sayfa yazdırma (Windows)

1. Yazılım programından, **Yazdır** seçeneğini belirleyin.
2. Yazıcılar listesinden yazıcıyı seçin ve **Özellikler** ya da **Tercihler** düğmesine tıklayarak yazdırma sürücüsünü açın.

 **NOT:** Bu düğmenin adı, yazılım programına göre değişecektir.

 **NOT:** Windows 10, 8.1 ve 8'de bu uygulamalar, masaüstü uygulamaları için aşağıda açıklananlardan farklı özelliklerin bulunduğu farklı bir düzene sahiptir. Bir Başlangıç ekranı uygulamasından yazdırma özelliğine erişmek için aşağıdaki adımları uygulayın:

 - **Windows 10: Yazdır** ögesini ve ardından yazıcıyı seçin.
 - **Windows 8.1 veya 8: Aygıtlar** ögesini, **Yazdır** ögesini seçin ve ardından yazıcıyı belirleyin.

3. **Sonlandırma** sekmesine tıklayın.
4. Her yaprağa yazdırılacak sayfa sayısını **Kağıt başına sayfa sayısı** açılan listesinden seçin.
5. Doğru **Sayfa kenarlıklarını yazdır**, **Sayfa sırası** ve **Yön** seçeneklerini belirleyin. **Tamam** ögesine tıklayarak **Belge Özellikleri** iletişim kutusunu kapatın.
6. İş yazdırmak için **Yazdır** iletişim kutusunda **Yazdır** düğmesine tıklayın.

Kağıt türünü seçme (Windows)

1. Yazılım programından, **Yazdır** seçeneğini belirleyin.
2. Yazıcılar listesinden yazıcıyı seçin ve **Özellikler** ya da **Tercihler** düğmesine tıklayarak yazdırma sürücüsünü açın.

 **NOT:** Bu düğmenin adı, yazılım programına göre değişecektir.

 **NOT:** Windows 10, 8.1 ve 8'de bu uygulamalar, masaüstü uygulamaları için aşağıda açıklananlardan farklı özelliklerin bulunduğu farklı bir düzene sahiptir. Bir Başlangıç ekranı uygulamasından yazdırma özelliğine erişmek için aşağıdaki adımları uygulayın:

 - **Windows 10: Yazdır** ögesini ve ardından yazıcıyı seçin.
 - **Windows 8.1 veya 8: Aygıtlar** ögesini, **Yazdır** ögesini seçin ve ardından yazıcıyı belirleyin.

3. **Kağıt/Kalite** sekmesine tıklayın.
4. **Kağıt türü** açılır listesinden kağıt türünü seçin.
5. **Tamam** ögesine tıklayarak **Belge Özellikleri** iletişim kutusunu kapatın. İş yazdırmak için **Yazdır** iletişim kutusunda **Yazdır** düğmesine tıklayın.

Tepsinin yapılandırılması gerekiyorsa yazıcı kontrol panelinde bir tepsi yapılandırma iletisi görüntülenir.
6. Tepsiye belirtilen tür ve boyuttaki kağıdı yerleştirin ve tepsiyi kapatın.
7. Algılanan türü ve boyutu kabul etmek için **Tamam** düğmesini seçin veya farklı bir kağıt boyutu ve türü seçmek için **Değiştir** düğmesini seçin.
8. Doğru türü ve boyutu seçin ve ardından **Tamam** düğmesine tıklayın.

Ek yazdırma görevleri

www.hp.com/support/ljM148MFP, www.hp.com/support/ljM227MFP sitesini ziyaret edin.

Aşağıdakiler gibi özel yazdırma görevleri gerçekleştirmek için talimatlar bulunur:

- Yazdırma kısayolları veya ön ayarlar oluşturma ve kullanma
- Kağıt boyutunu seçin veya özel bir kağıt boyutu kullanın
- Sayfa yönünü seçme
- Kitapçık oluşturma
- Sayfayı belirli bir kağıt boyutuna uyacak şekilde ölçeklendirme
- Belgenin ilk ve son sayfasını farklı kağıda yazdırma
- Belgeye filigran yazdırma

Yazdırma görevleri (OS X)

Nasıl yazdırılır (OS X)

Aşağıdaki prosedürde, OS X için temel yazdırma işlemi açıklanmaktadır.

1. **Dosya** menüsünü tıklatın ve sonra **Yazdır** seçeneğini tıklatın.
2. Yazıcıyı seçin.
3. **Ayrıntıları Göster** ya da **Kopyalar ve Sayfalar** ögesine tıklayın, ardından yazdırma seçeneklerini ayarlamak için diğer menüleri seçin.

 **NOT:** Bu öğenin adı, yazılım programına göre değişecektir.

4. **Yazdır** düğmesini tıklatın.

Her iki yüze otomatik yazdırma (OS X)

 **NOT:** Bu bilgiler, otomatik dupleksleyicisi bulunan yazıcılar için geçerlidir.

 **NOT:** HP yazıcı sürücüsünü yüklerseniz bu özellik kullanılabilir. AirPrint kullanıyorsanız mevcut olmayabilir.

1. **Dosya** menüsünü tıklatın ve sonra **Yazdır** seçeneğini tıklatın.
2. Yazıcıyı seçin.
3. **Ayrıntıları Göster** veya **Kopyalar ve Sayfalar** ögesine tıklayın, ardından **Düzen** menüsüne tıklayın.

 **NOT:** Bu öğenin adı, yazılım programına göre değişecektir.

4. **Çift Taraflı** açılır listesinden bir ciltleme seçeneğini belirleyin.
5. **Yazdır** düğmesini tıklatın.

Her iki yüze elle yazdırma (OS X)

 **NOT:** HP yazıcı sürücüsünü yüklerseniz bu özellik kullanılabilir. AirPrint kullanıyorsanız mevcut olmayabilir.

1. **Dosya** menüsünü tıklatın ve sonra **Yazdır** seçeneğini tıklatın.
2. Yazıcıyı seçin.
3. **Ayrıntıları Göster** veya **Kopyalar ve Sayfalar** ögesine tıklayın, ardından **El ile Çift Yön** menüsüne tıklayın.

 **NOT:** Bu öğenin adı, yazılım programına göre değişecektir.

4. **El ile Çift Taraflı** kutusunu tıklatın ve bir ciltleme seçeneğini belirleyin.
5. **Yazdır** düğmesini tıklatın.
6. Yazıcıya gidin ve Tepsi 1'deki boş kağıtları çıkarın.
7. Yazdırılan kağıtları çıkış bölgesinden alın ve yazdırılan yüzleri aşağı gelecek şekilde giriş tepsisine yerleştirin.
8. İstenirse, devam etmek için uygun kontrol paneli düğmesine dokunun.

Yaprak başına birden fazla sayfa yazdırma (OS X)

1. **Dosya** menüsünü tıklatın ve sonra **Yazdır** seçeneğini tıklatın.
2. Yazıcıyı seçin.
3. **Ayrıntıları Göster** veya **Kopyalar ve Sayfalar** öğesine tıklayın, ardından **Düzen** menüsüne tıklayın.



NOT: Bu öğenin adı, yazılım programına göre değişecektir.

4. **Kağıt Başına Sayfa** açılır listesinden, her kağıda yazdırmak istediğiniz sayfa sayısını seçin.
5. **Yerleşim Yönü** alanında, yaprak üzerindeki sayfaların sırasını ve yerleşimini seçin.
6. **Kenarlıklar** menüsünden, yaprak üzerindeki her sayfanın çevresine yazdırılacak kenarlık türünü seçin.
7. **Yazdır** düğmesini tıklatın.

Kağıt türünü seçme (OS X)

1. **Dosya** menüsünü tıklatın ve sonra **Yazdır** seçeneğini tıklatın.
2. Yazıcıyı seçin.
3. **Ayrıntıları Göster** veya **Kopyalar ve Sayfalar** öğesine tıklayın, ardından **Ortam ve Kalite** menüsüne veya **Kağıt/Kalite** menüsüne tıklayın.



NOT: Bu öğenin adı, yazılım programına göre değişecektir.

4. **Ortam ve Kalite** veya **Kağıt/Kalite** seçeneğini belirleyin.



NOT: Bu liste, mevcut olan ana seçenekleri içerir. Bazı seçenekler tüm yazıcılarda bulunmaz.

- **Ortam Türü:** Yazdırma işi için kağıt türü seçeneğini belirleyin.
 - **Baskı Kalitesi:** Yazdırma işi için çözünürlük seviyesini seçin.
 - **Kenardan Kenara Yazdırma:** Kağıt kenarlarına yakın yazdırmak için bu seçeneği belirleyin.
 - **EconoMode:** Belge taslaklarını yazdırırken toner kullanımından tasarruf etmek için bu seçeneği belirleyin.
5. **Yazdır** düğmesini tıklatın.

Ek yazdırma görevleri

www.hp.com/support/ljM148MFP, www.hp.com/support/ljM227MFP sitesini ziyaret edin.

Aşağıdakiler gibi özel yazdırma görevleri gerçekleştirmek için talimatlar bulunur:

- Yazdırma kısayolları veya ön ayarlar oluşturma ve kullanma
- Kağıt boyutunu seçin veya özel bir kağıt boyutu kullanın
- Sayfa yönünü seçme
- Kitapçık oluşturma
- Sayfayı belirli bir kağıt boyutuna uyacak şekilde ölçeklendirme

- Belgenin ilk ve son sayfasını farklı kağıda yazdırma
- Belgeye filigran yazdırma

Mobil yazdırma

Giriş

HP; bir dizüstü bilgisayardan, tabletten, akıllı telefonda veya diğer mobil aygıtlardan bir HP yazıcıda kolay yazdırma yapılabilmesi için birden çok mobil ve ePrint çözümü sunar. Tam listeyi görmek ve en uygun seçeneği belirlemek için www.hp.com/go/LaserJetMobilePrinting adresine gidin.



NOT: Tüm mobil yazdırma ve ePrint özelliklerinin desteklendiğinden emin olmak için yazıcı ürün yazılımını güncelleyin.

- [Wi-Fi Direct \(yalnızca kablosuz modeller\)](#)
- [E-posta ile HP ePrint](#)
- [HP ePrint yazılımı](#)
- [AirPrint](#)
- [Android katıştırılmış yazdırma](#)

Wi-Fi Direct (yalnızca kablosuz modeller)

Wi-Fi Direct özelliği, ağ veya İnternet bağlantısı gerektirmeden bir kablosuz mobil aygıttan yazdırmayı etkinleştirir. .

Wi-Fi Direct şu anda tüm mobil işletim sistemlerini desteklememektedir. Mobil aygıt, Wi-Fi Direct'i desteklemiyorsa yazdırma işlemini yapmadan önce yazıcının Wi-Fi Direct kaynağı ile kurduğu kablosuz ağ bağlantısını aygıttan değiştirmeniz gerekir.



NOT: Wi-Fi Direct özelliği olmayan mobil aygıtlar için Wi-Fi Direct bağlantı yalnızca yazdırma sağlar. Wi-Fi Direct özelliğini yazdırma amacıyla kullandıktan sonra İnternete erişmek için yerel bir ağa yeniden bağlanmanız gerekir.

Yazıcının Wi-Fi Direct bağlantısına erişmek için aşağıdaki adımları tamamlayın:

2 satırlı kontrol panelleri:

1. Yazıcı kontrol panelinde Kurulum düğmesine basın.
2. Aşağıdaki menüleri açın:
 - Ağ Kurulumu
 - Kablosuz Menü
 - Wi-Fi Direct
3. Aşağıdaki bağlantı yöntemlerinden birini seçin:
 - **Otomatik:** Bu seçeneğin tercih edilmesi parolayı 12345678 olarak ayarlar.
 - **El ile:** Bu seçeneğin tercih edilmesi güvenli, rastgele üretilmiş bir parola oluşturur.
4. Mobil aygıtta **Wi-Fi** veya **Wi-Fi Direct** menüsünü açın.
5. Kullanılabilir ağ listesinden yazıcı adını seçin.

 **NOT:** Yazıcı adı görüntülenmiyorsa Wi-Fi Direct sinyalinin kapsama alanı dışında olabilirsiniz. Aygıtı yazıcıya yaklaştırın.

6. İstenirse Wi-Fi Direct parolasını girin veya yazıcı kontrol panelinde **Tamam** seçeneğini belirleyin.

 **NOT:** Wi-Fi Direct özelliğini destekleyen Android aygıtlar için bağlantı yöntemi **Otomatik** olarak ayarlanmışsa bağlantı parola istemi olmadan otomatik olarak yapılır. Bağlantı yöntemi **El ile** olarak ayarlanmışsa **Tamam** düğmesine basmanız ya da mobil aygıtta yazıcı kontrol panelinde görüntülenen bir kişisel kimlik numarasını (PIN) parola olarak girmeniz gerekir.



7. Belgeyi açın, ardından **Yazdır** seçeneğini belirleyin.

 **NOT:** Mobil aygıt yazdırmayı desteklemiyorsa HP ePrint mobil uygulamasını yükleyin.

8. Kullanılabilir yazıcılar listesinden yazıcıyı seçin ve ardından **Yazdır** ögesini seçin.

9. Yazdırma işi tamamlandıktan sonra bazı mobil aygıtların yerel ağa yeniden bağlanması gerekir.

Dokunmatik ekran kontrol panelleri:

1. Yazıcı kontrol panelindeki Giriş ekranından Bağlantı Bilgileri  /  düğmesine dokununuz.

2. Aşağıdaki menüleri açın:

- [Wi-Fi Direct](#)
- [Ayarlar](#)
- [Bağlantı Yöntemi](#)

3. Aşağıdaki bağlantı yöntemlerinden birini seçin:

- **Otomatik:** Bu seçeneğin tercih edilmesi parolayı 12345678 olarak ayarlar.
- **El ile:** Bu seçeneğin tercih edilmesi güvenli, rastgele üretilmiş bir parola oluşturur.



4. Mobil aygıtta **Wi-Fi** veya **Wi-Fi Direct** menüsünü açın.

5. Kullanılabilir ağlar listesinden yazıcı adını seçin.

 **NOT:** Yazıcı adı görüntülenmiyorsa Wi-Fi Direct sinyalinin kapsama alanı dışında olabilirsiniz. Aygıtı yazıcıya yaklaştırın.

6. İstenirse Wi-Fi Direct parolasını girin.

 **NOT:** Wi-Fi Direct özelliğini destekleyen Android aygıtlar için bağlantı yöntemi **Otomatik** olarak ayarlanmışsa bağlantı parola istemi olmadan otomatik olarak yapılır. Bağlantı yöntemi **El ile** olarak ayarlanmışsa **OK (Tamam)** düğmesine basmanız ya da mobil aygıtta yazıcı kontrol panelinde görüntülenen bir kişisel kimlik numarasını (PIN) parola olarak girmeniz gerekir.

 **NOT:** Wi-Fi Direct parolasına erişmek için yazıcı kontrol panelindeki Giriş ekranından Bağlantı Bilgileri  /  düğmesine dokununuz.

7. Belgeyi açın, ardından **Yazdır** seçeneğini belirleyin.

 **NOT:** Mobil aygıt yazdırmayı desteklemiyorsa HP ePrint mobil uygulamasını yükleyin.

8. Kullanılabilir yazıcılar listesinden yazıcıyı seçin ve ardından **Yazdır** seçeneğini belirleyin.
9. Yazdırma işi tamamlandıktan sonra bazı mobil aygıtların yerel ağa yeniden bağlanması gerekir.
 - Android 4.0 ve üzerini kullanan, HP Yazdırma Hizmeti veya Mopria mobil yazdırma eklentisi yüklü tabletler ve telefonlar
 - Çoğu Windows 8.1 bilgisayarlar, tabletler ve HP yazdırma sürücüsü yüklü dizüstü bilgisayarlar

Aşağıdaki aygıtlar ve bilgisayar işletim sistemleri **Wi-Fi Direct** özelliğini desteklemez ancak destekleyen bir yazıcıya yazdırabilir:



- Apple iPhone ve iPad
- OS X kullanan Mac bilgisayarlar

Wi-Fi Direct yazdırma hakkında daha fazla bilgi için www.hp.com/go/wirelessprinting adresine gidin.

Wi-Fi Doğrudan'ı etkinleştirme veya devre dışı bırakma

Wi-Fi Direct özellikleri öncelikle yazıcı kontrol panelinden etkinleştirilmelidir.



1. **2 satırlı kontrol panelleri:** Yazıcı kontrol panelinden Kurulum  düğmesine basın, ardından **Ağ Kurulumu** menüsünü açın.

Dokunmatik ekran kontrol panelleri: Yazıcı kontrol panelindeki Ana ekrandan, Bağlantı Bilgileri  /  düğmesini seçin.

2. Aşağıdaki menüleri açın:

- **Wi-Fi Doğrudan**
- **Ayarlar**
- **Açık/Kapalı**

3. **Açık** menü öğesine dokunun. **Kapalı** düğmesine dokunmak Wi-Fi Doğrudan yazdırmayı devre dışı bırakır.





 **NOT:** Aynı yazıcının birden fazla modelinin yüklenmiş olduğu ortamlarda Wi-Fi Direct yazdırma için daha kolay yazıcı tanımlaması amacıyla her ürüne ilişkin benzersiz bir Wi-Fi Direct adı sağlamak yararlı olacaktır. Wi-Fi Direct Adı, yazıcı kontrol panelinde Ana ekrandan Bağlantı Bilgileri  /  simgesine, ardından Wi-Fi Direct simgesine dokunularak da sağlanabilir.

Yazıcı Wi-Fi Direct adını değiştirme

HP Katıştırılmış Web Sunucusu'nu (EWS) kullanarak yazıcı Wi-Fi Direct adını değiştirmek için şu işlemi izleyin:

Birinci adım: HP Katıştırılmış Web Sunucusu'nu açma

1. **2 satırlı kontrol panelleri:** Yazıcı kontrol panelinde Kurulum  düğmesine basın. IP adresini veya ana bilgisayar adını görüntülemek için **Ağ Kurulumu** menüsünü açın ve **IP Adresini Göster** seçeneğini belirleyin.

Dokunmatik ekran kontrol panelleri: IP adresini veya ana bilgisayar adını görüntülemek için yazıcı kontrol panelindeki Ana ekrandan Bağlantı Bilgileri  /  düğmesine ve ardından **Ağ Bağlı**  düğmesine veya **Ağ Wi-Fi AÇIK**  düğmesine dokunun.

2. Bir web tarayıcısı açın ve adres satırına yazıcı kontrol panelinde görüntülenen şekilde IP adresini veya ana bilgisayar adını yazın. Bilgisayar klavyesindeki **Enter** tuşuna basın. EWS açılır.

 <https://10.10.XXXXX/>

 **NOT:** Web tarayıcısında web sitesine erişimin güvenli olmayabileceğini belirten bir ileti görüntüleniyorsa web sitesine devam et seçeneğini belirleyin. Bu web sitesine erişim bilgisayara zarar vermez.

İkinci adım: Wi-Fi Direct adını değiştirme

1. **Ağ İletişimi** sekmesini tıklayın.
2. Sol gezinme bölmesinde, **Wi-Fi Direct Kurulumu** bağlantısına tıklayın.
3. **Wi-Fi Direct Adı** alanına yeni adı girin.
4. **Uygula** düğmesini tıklayın.

E-posta ile HP ePrint

Belgeleri herhangi bir e-posta özellikli aygıttan ürünün e-posta adresine bir e-posta eki olarak göndererek yazdırmak için HP ePrint'i kullanın.

HP ePrint'i kullanmak için yazıcının şu gereksinimleri karşılaması gerekir:

- Yazıcı bir ağa kablolu veya kablosuz bir şekilde bağlı ve İnternet erişimine sahip olmalıdır.
- HP Web Hizmetleri yazıcıda etkinleştirilmiş ve yazıcı, HP Connected'a kaydedilmiş olmalıdır.

HP Web Hizmetleri özelliğini etkinleştirmek ve HP Connected kaydınızı yaptırmak için bu prosedürü uygulayın:

 **NOT:** Adımlar, kontrol paneli türüne göre değişiklik gösterir.

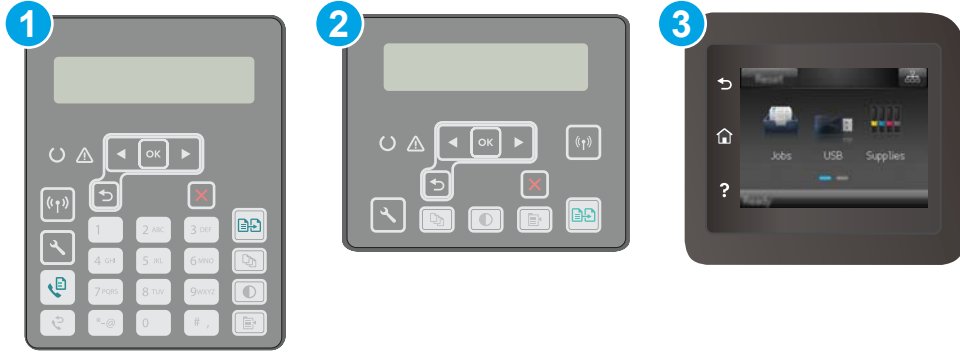

- 1 2 satırlı kontrol paneli (faks modelleri)
- 2 2 satırlı kontrol paneli
- 3 Dokunmatik ekran kontrol paneli

2 satırlı kontrol panelleri

1. Yazıcı kontrol panelinde Kurulum  düğmesine basın. IP adresini veya ana bilgisayar adını görüntülemek için **Ağ Kurulumu** menüsünü açın ve **IP Adresini Göster** seçeneğini belirleyin.



2. Bir web tarayıcısı açın ve adres satırına yazıcı kontrol panelinde görüntülenen şekilde IP adresini veya ana bilgisayar adını yazın. Bilgisayar klavyesindeki **Enter** tuşuna basın. EWS açılır.

 <https://10.10.XXXXX/>

 **NOT:** Web tarayıcısında web sitesine erişimin güvenli olmayabileceğini belirten bir ileti görüntüleniyorsa web sitesine devam et seçeneğini belirleyin. Bu web sitesine erişim bilgisayara zarar vermez.

3. **HP Web Hizmetleri** sekmesine ve ardından **Etkinleştir** öğesine tıklayın. Yazıcı, Web Hizmetleri'ni etkinleştirir ve bir bilgi sayfası yazdırır.
Bilgi sayfasında HP yazıcıyı HP Connected'a kaydetmek için gereken yazıcı kodu bulunur.
4. HP ePrint hesabını oluşturmak ve kurulum işlemini tamamlamak için www.hpconnected.com adresine gidin.

Dokunmatik ekran kontrol panelleri:

1. Yazıcı kontrol panelindeki Ana ekrandan Bağlantı Bilgileri  /  düğmesine dokunun.
2. Aşağıdaki menüleri açın:
 - o [HP ePrint](#)
 - o [Ayarlar](#)
 - o [Web Hizmetleri'ni Etkinleştir](#)
3. Kullanım koşulları sözleşmesini okumak için [Yazdır](#) düğmesine dokunun. Kullanım koşullarını kabul etmek ve HP Web Hizmetlerini etkinleştirmek için [Tamam](#) düğmesine dokunun.
Yazıcı, Web Hizmetleri'ni etkinleştirir ve bir bilgi sayfası yazdırır. Bilgi sayfasında, HP yazıcıyı HP Connected'a kaydettirmek için kullanmanız gereken yazıcı kodu bulunur.
4. Bir HP ePrint hesabı oluşturmak için www.hpconnected.com adresine gidin ve kurulum işlemini tamamlayın.

HP ePrint yazılımı

HP ePrint yazılımı, bir masaüstü ya da dizüstü Windows bilgisayardan herhangi bir HP ePrint özellikli yazıcıda yazdırmayı kolaylaştırır. Bu yazılım, HP Connected hesabınıza kayıtlı olan HP ePrint özellikli yazıcıları bulmanızı kolaylaştırır. Hedef HP yazıcısı ofise veya dünyanın herhangi bir noktasına yerleştirilebilir.

HP ePrint yazılımı aşağıdaki yazdırma türlerini destekler:

- UPD PostScript® destekli ürünlere ve ağdaki (LAN veya WAN) yerel ağ yazıcılarına TCP/IP yazdırma
- ePCL destekli LAN veya WAN ağ bağlantılı ürünlere IPP yazdırma
- PDF belgelerini ortak yazdırma konumlarına yazdırma ve HP ePrint'i kullanarak e-posta ile bulut üzerinden yazdırma

 **NOT:** HP ePrint Yazılımı USB yazdırmayı desteklemez.

Başlangıç

1. Sürücüler ve bilgi için www.hp.com/go/eprintsoftware adresini ziyaret edin.

 **NOT:** Windows için HP ePrint Yazılımı yazdırma sürücüsün adı HP ePrint + JetAdvantage şeklindedir.

2. Yazılımı yükledikten sonra uygulamanızın içinden **Yazdırma** seçeneğini açın ve yüklü yazıcılar listesinden **HP ePrint** seçeneğini belirleyin. Yazdırma seçeneklerini yapılandırmak için **Özellikler** düğmesini tıklayın.

AirPrint

Apple'ın AirPrint özelliğini kullanarak doğrudan yazdırma işlemi, iOS aygıtlarda ve macOS 10.13 ve daha yeni sürümleri kullanan Mac bilgisayarlarda desteklenmektedir. Bir iPad, iPhone (3GS veya üzeri) ya da iPod touch (üçüncü nesil veya üzeri) aygıtından doğrudan yazıcıya yazdırmak için aşağıdaki mobil uygulamalarda AirPrint'i kullanın:

- E-posta
- Fotoğraflar
- Safari
- iBooks
- Belirli üçüncü taraf uygulamaları

AirPrint özelliğini kullanmak için yazıcının Apple aygıtı ile aynı ağa (alt ağ) bağlı olması gerekir. AirPrint kullanımı ve AirPrint ile uyumlu HP yazıcıları hakkında daha fazla bilgi için www.hp.com/go/LaserJetMobilePrinting adresini ziyaret edin.

 **NOT:** USB bağlantısı bulunan AirPrint'i kullanmadan önce sürüm numarasını doğrulayın. AirPrint 1.3 ve daha önceki sürümleri, USB bağlantılarını desteklemez.

Android katıştırılmış yazdırma

HP'nin Android ve Kindle'a yönelik dahili yazdırma çözümü, Wi-Fi Direct yazdırma için mobil aygıtların bir ağdaki veya kablosuz kapsama alanındaki HP yazıcıları otomatik olarak bulmasını ve bu yazıcılara yazdırmasını sağlar.

Yazıcının, Android aygıtı ile aynı ağa (alt ağ) bağlı olması gerekir.

Yazdırma çözümü birçok işletim sisteminde yerleşik olarak mevcuttur.

 **NOT:** Aygıtınızda yazdırma mevcut değilse [Google Play > Android uygulamaları](https://play.google.com/store/apps/details?id=com.hp.printer) konumuna gidin ve HP Yazdırma Hizmeti Eklentisini yükleyin.

Android yerleşik yazdırma özelliğinin nasıl kullanılacağı ve hangi Android aygıtların desteklendiği konusunda daha fazla bilgi için www.hp.com/go/LaserJetMobilePrinting adresine gidin.

Walk-up USB yazdırmayı kullanma (yalnızca dokunmatik ekran modelleri)

Giriş

Bu yazıcıdaki walk-up USB yazdırma özelliği sayesinde, dosyaları bilgisayardan göndermeden hızlıca yazdırabilirsiniz. Yazıcının USB bağlantı noktasına standart USB flash sürücüler takılabilir. Aşağıdaki dosya türlerini destekler:

- .pdf
- .jpg
- .prn ve .PRN
- .cht ve .CHT
- .pxl
- .pcl ve .PCL
- .ps ve .PS

Birinci adım: Yazıcıdan USB dosyalarına erişim

1. USB flash sürücüsünü, yazıcının walk-up USB bağlantı noktasına takın.
2. Aşağıdaki seçeneklerle **USB Flash Bellek** menüsü açılır:
 - **Belgeleri Yazdır**
 - **Fotoğraf Görüntüle ve Yazdır**
 - **USB Sürücüye Tara**

İkinci adım: USB belgelerini yazdırma

Birinci seçenek: Belgeleri yazdırma

1. Bir belgeyi yazdırmak için **Belgeleri Yazdır** seçeneğini belirleyin.
2. Yazdırılacak belgenin adını seçin. Belge bir klasörde depolanıyorsa önce klasörü, ardından yazdırılacak belgeyi seçin.
3. Özet ekranı açıldığında, aşağıdaki ayarlar yapılabilir:
 - **Kopya Sayısı**
 - **Kağıt Boyutu**
 - **Kağıt Türü**
 - **Sayfaya sığdırma**
 - **Harmanlama**
 - **Çıktı Rengi** (yalnızca renkli yazıcılar)

4. Belgeyi yazdırmak için [Yazdır](#) seçeneğini belirleyin.
5. Yazdırılan işi çıkış bölmesinden alın ve USB flaş sürücüsünü çıkarın.

İkinci seçenek: Fotoğrafları yazdırma

1. Fotoğrafları yazdırmak için [Fotoğrafları Görüntüle ve Yazdır](#) seçeneğini belirleyin.
2. Yazdırılacak her bir fotoğrafın önizleme görüntüsünü seçin ve ardından [Bitti](#) seçeneğini belirleyin.
3. Özet ekranı açıldığında, aşağıdaki ayarlar yapılabilir:
 - [Görüntü Boyutu](#)
 - [Kağıt Boyutu](#)
 - [Kağıt Türü](#)
 - [Kopya Sayısı](#)
 - [Çıkış Rengi](#) (yalnızca renkli yazıcılar)
 - [Açık/Koyu](#)
4. Fotoğrafları yazdırmak için [Yazdır](#) seçeneğini belirleyin.
5. Yazdırılan işi çıkış bölmesinden alın ve USB flaş sürücüsünü çıkarın.

5 Kopyalama

- [Kopyalama](#)
- [Her iki yüze yazdırma \(dupleks\)](#)
- [Ek kopyalama görevleri](#)

Daha fazla bilgi için:

Aşağıdaki bilgiler yayınlandığı tarihte geçerlidir. Güncel bilgiler için bkz. www.hp.com/support/ljM148MFP, www.hp.com/support/ljM227MFP.

Yazıcıya özel kapsamlı HP yardımı aşağıdaki bilgileri içerir:

- Yükleme ve yapılandırma
- Bilgi alma ve kullanma
- Sorunları çözme
- Yazılım ve ürün yazılımı güncellemelerini indirme
- Destek forumlarına katılma
- Garanti ve yasal bilgileri bulma



Kopyalama

 **NOT:** Adımlar, kontrol panelinin türüne göre değişir.



1	2 satırlı kontrol paneli (faks modelleri)
2	2 satırlı kontrol paneli
3	Dokunmatik ekran kontrol paneli

2 satırlı kontrol panelleri:

1. Belgeyi, yazıcıdaki göstergelere göre tarayıcı camının üzerine yerleştirin.
2. Kopyalama Menüsü  düğmesine basın.
3. Farklı türdeki belgelerin kopya kalitesini en iyi duruma getirmek için ok tuşlarını kullanarak **En İyi Duruma Getirme** menüsünü seçin, ardından **OK (Tamam)** düğmesine basın. Aşağıdaki renk kalitesi ayarları kullanılabilir:
 - **Otomatik Seç:** Kopyalama kalitesi sizin için önemli olmadığında bu ayarı kullanın. Bu, varsayılan ayardır.
 - **Karışık:** Metin ve grafik karışımı içeren belgeler için bu ayarı kullanın.
 - **Metin:** Ağırlıklı olarak metin içeren belgeler için bu ayarı kullanın.
 - **Resim:** Ağırlıklı olarak grafik içeren belgeler için bu ayarı kullanın.
4. Kopya Sayısı  düğmesine basın ve ardından kopya sayısını ayarlamak için ok tuşlarını kullanın. **OK (Tamam)** düğmesine basın.
5. Kopyalama Başlat  düğmesine basın.

Dokunmatik ekran kontrol panelleri:

1. Belgeyi, yazıcıdaki göstergelere göre tarayıcı camının üzerine yerleştirin.
2. Yazıcı kontrol panelindeki ana ekranda **Kopyala**  simgesine dokunun.
3. Farklı türdeki belgelerin kopya kalitesini en iyi duruma getirmek için **Ayarlar** düğmesine dokunun ve ardından **En İyi Duruma Getir** düğmesine giderek dokunun. Seçenekler arasında gezinmek için kontrol

paneli ekranını kaydırın ve ardından seçmek için bir seçeneğe dokunun. Aşağıdaki renk kalitesi ayarları kullanılabilir:

- **Otomatik Seç:** Kopyalama kalitesi sizin için önemli olmadığında bu ayarı kullanın. Bu, varsayılan ayardır.
 - **Karışık:** Metin ve grafik karışımı içeren belgeler için bu ayarı kullanın.
 - **Metin:** Ağırlıklı olarak metin içeren belgeler için bu ayarı kullanın.
 - **Resim:** Ağırlıklı olarak grafik içeren belgeler için bu ayarı kullanın.
4. **Kopya Sayısı** öğesine dokunun ve kopya sayısını ayarlamak için dokunmatik ekran klavyesini kullanın.
 5. Kopyalamayı başlatmak için **Kopyalama Başlat** düğmesine dokunun.

Her iki yüze yazdırma (dupleks)

- [Her iki yüze el ile kopyalama](#)



Her iki yüze el ile kopyalama

 **NOT:** Adımlar, kontrol panelinin türüne göre değişir.



1	2 satırlı kontrol paneli (faks modelleri)
2	2 satırlı kontrol paneli
3	Dokunmatik ekran kontrol paneli

2 satırlı kontrol panelleri:

1. Belgeyi, sol üst köşesi tarayıcı camının sol üst köşesine gelecek ve yüzü aşağıya bakacak şekilde tarayıcı camına yerleştirin. Tarayıcıyı kapatın.
2. Kopyalama Menüsü  düğmesine basın.
3. Ok tuşlarını kullanarak **iki taraflı** menüsünü seçin ve ardından **OK (Tamam)** düğmesine basın.
4. Ok tuşlarını kullanarak bir seçenek belirleyin ve ardından **OK (Tamam)** düğmesine basın.
5. Kopyalama Başlat  düğmesine basın.
6. Yazıcı sonraki orijinal belgeyi yüklemenizi ister. Camın üzerine yerleştirin ve ardından Kopyalamayı Başlat  düğmesine basın.
7. Son sayfayı tarayana kadar bu işlemi tekrarlayın. Kopyaları yazdırmayı tamamlamak için **OK (Tamam)** düğmesine basın.

Dokunmatik ekran kontrol panelleri:

1. Belgeyi, sol üst köşesi tarayıcı camının sol üst köşesine gelecek ve yüzü aşağıya bakacak şekilde tarayıcı camına yerleştirin. Tarayıcıyı kapatın.
2. Yazıcı kontrol panelindeki ana ekranda **Kopyala**  simgesine dokunun.
3. **Ayarlar** düğmesine dokunun.

4. [Çift Taraflı Baskı](#) düğmesine gidip dokunun.
5. Seçenekleri kaydırın ve ardından seçmek için bir seçeneğe dokunun.
6. Kopyalamayı başlatmak için [Kopyalama Başlat](#) düğmesine dokunun.
7. Yazıcı sonraki orijinal belgeyi yüklemenizi ister. Camın üzerine yerleştirin ve ardından [Tamam](#) düğmesine dokunun.
8. Son sayfayı tarayana kadar bu işlemi tekrarlayın. Kopyaları yazdırmayı tamamlamak için [Bitti](#) düğmesine dokunun.

Ek kopyalama görevleri

www.hp.com/support/ljM148MFP, www.hp.com/support/ljM227MFP sitesini ziyaret edin.

Aşağıdakiler gibi özel kopyalama görevleri gerçekleştirmek için talimatlar bulunur:

- Kitaplardan veya diğer ciltli belgelerden sayfalar kopyalayın ya da tarayın
- Karışık boyutlu belgeleri kopyalayın
- Bir kimlik kartının iki tarafını kopyalayın veya tarayın
- Bir belgeyi kitapçık biçiminde kopyalama veya tarama

6 Tarama

- [HP Tarama yazılımını kullanarak tarama \(Windows\)](#)
- [HP Easy Scan yazılımını kullanarak tarama \(OS X\)](#)
- [E-postaya Tarama özelliğini kurma \(yalnızca dokunmatik ekran modeller için\)](#)
- [Ağ Klasörüne Tarama özelliğini kurma \(yalnızca dokunmatik ekran modeller için\)](#)
- [USB flash sürücüye tarama \(yalnızca dokunmatik ekranlı modeller\)](#)
- [E-postaya tarama \(yalnızca dokunmatik ekranlı modeller\)](#)
- [Ağ klasörüne tarama \(yalnızca dokunmatik ekranlı modeller\)](#)
- [Ek tarama görevleri](#)

Daha fazla bilgi için:

Aşağıdaki bilgiler yayınlandığı tarihte geçerlidir. Güncel bilgiler için bkz. www.hp.com/support/ljM148MFP, www.hp.com/support/ljM227MFP.

Yazıcıya özel kapsamlı HP yardımı aşağıdaki bilgileri içerir:

- Yükleme ve yapılandırma
- Bilgi alma ve kullanma
- Sorunları çözme
- Yazılım ve ürün yazılımı güncellemelerini indirme
- Destek forumlarına katılma
- Garanti ve yasal bilgileri bulma

HP Tarama yazılımını kullanarak tarama (Windows)

Bilgisayarınızdaki yazılımdan tarama başlatmak için HP Tarama yazılımını kullanın. Taranan görüntüyü bir dosya olarak kaydedebilir veya başka bir yazılım uygulamasına gönderebilirsiniz.

1. HP Printer Assistant uygulamasını açın.
 - **Windows 10:** **Başlat** menüsünden **Tüm Uygulamalar** ögesine ve **HP** ögesine tıklayın, ardından yazıcı adını seçin.
 - **Windows 8.1:** **Başlat** ekranının sol alt köşesindeki aşağı ok düğmesine tıklayın, ardından yazıcı adını seçin.
 - **Windows 8:** **Başlat** ekranında boş bir alana sağ tıklayın, uygulama çubuğunda **Tüm Uygulamalar** ögesine tıklayın, ardından yazıcı adını seçin.
 - **Windows 7:** Bilgisayar masaüstünden **Başlat** ögesine tıklayın, **Tüm Programlar** ögesini seçin, **HP** ögesine tıklayın, yazıcı için klasöre tıklayın ve ardından yazıcı adını seçin.
2. HP Printer Assistant uygulamasında **Tarama** seçeneğini belirleyin, ardından **Bir Belge veya Fotoğraf Tara** ögesini seçin.
3. Gerekirse ayarları düzenleyin.
4. **Tara**'yı tıklatın.

HP Easy Scan yazılımını kullanarak tarama (OS X)

Tarama işlemi bilgisayarınızdaki yazılımdan başlatmak için HP Easy Scan yazılımını kullanın.

1. Belgeyi, yazıcıdaki göstergelere göre belge besleyiciye veya tarayıcı camının üzerine yerleştirin.
2. Bilgisayardan **Uygulamalar** klasöründe bulunan **HP Easy Scan** yazılımını açın.
3. Belgeyi taramak için ekrandaki yönergeleri takip edin.
4. Tarama işlemi tamamladığınızda, sayfaları dosyaya kaydetmek için **Dosya** seçeneğini, ardından **Kaydet** seçeneğini tıklayın.

E-postaya Tarama özelliğini kurma (yalnızca dokunmatik ekran modeller için)

- [Giriş](#)
- [Başlamadan önce](#)
- [Birinci yöntem: E-postaya Tarama Sihirbazı'nı kullanma \(Windows\)](#)
- [İkinci yöntem: HP Yerleşik Web Sunucusu ile E-postaya Tara özelliğini ayarlama \(Windows\)](#)
- [E-postaya Tarama özelliğini Mac'te Kurma](#)

Giriş

Yazıcı, bir belgeyi tarayıp bir ya da daha fazla e-posta adresine gönderebilmesini sağlayan bir özelliğe sahiptir. Bu tarama özelliğini kullanabilmek için yazıcının bir ağa bağlı olması gerekir ancak bu özellik, yapılandırılmadan kullanılamaz. E-postaya Tarama özelliğini yapılandırmanın iki yöntemi vardır: tam yazılım yüklemesinin bir parçası olarak HP program grubuna yüklenen E-postaya Tarama Kurulum Sihirbazı (Windows) ve HP Yerleşik Web Sunucusu (EWS) aracılığıyla E-postaya Tarama Kurulumu. E-postaya Tara özelliğini ayarlamak için aşağıdaki bilgileri kullanın.

Başlamadan önce

E-postaya Tarama özelliğini kurmak için yazıcının kurulum sürecini çalıştıracak bilgisayar ile aynı ağa aktif bir bağlantısının olması gerekir.

Yöneticiler, yapılandırma işlemine başlamadan önce aşağıdaki bilgilere gereksinim duyar.

- Yazıcıya yönetici erişimi
- SMTP sunucusu (örn. smtp.sirketadi.com)

 **NOT:** SMTP sunucusu adı, SMTP bağlantı noktası numarası veya kimlik doğrulama bilgilerini bilmiyorsanız bilgi almak için e-posta/Internet servis sağlayıcısı ya da sistem yöneticisiyle görüşün. SMTP sunucu adları ve bağlantı noktası adları basit bir Internet aramasıyla kolayca bulunabilir. Örneğin, "gmail smtp sunucu adı" veya "yahoo smtp sunucu adı" gibi terimlerle arama gerçekleştirin.

- SMTP bağlantı noktası numarası
- Giden e-posta iletileri için varsa kimlik doğrulamada kullanılan kullanıcı adı ve parola dahil SMTP sunucusu kimlik doğrulama gereksinimleri.

 **NOT:** E-posta hesabınızın dijital gönderme sınırları hakkında bilgi için e-posta hizmet sağlayıcınızın belgelerine başvurun. Bazı sağlayıcılar gönderme sınırını aşarsanız hesabınızı geçici olarak kilitleyebilirler.

Birinci yöntem: E-postaya Tarama Sihirbazı'nı kullanma (Windows)

Bazı HP yazıcılarının yazılımı, sürücü yüklemesini içerir. Bu yüklemenin sonunda **Klasöre ve E-postaya Taramayı Ayarla** seçeneği vardır. Kurulum sihirbazları temel yapılandırma için seçenekleri içerir.

 **NOT:** Bazı işletim sistemleri E-Postaya Tarama Sihirbazını desteklemez.

1. HP Printer Assistant uygulamasını açın.

- **Windows 10:** **Başlat** menüsünden **Tüm Uygulamalar** öğesine ve **HP** öğesine tıklayın, ardından yazıcı adını seçin.
 - **Windows 8.1:** **Başlat** ekranının sol alt köşesindeki aşağı ok düğmesine tıklayın, ardından yazıcı adını seçin.
 - **Windows 8:** **Başlat** ekranında boş bir alana sağ tıklayın, uygulama çubuğunda **Tüm Uygulamalar** öğesine tıklayın, ardından yazıcı adını seçin.
 - **Windows 7:** Bilgisayar masaüstünden **Başlat** öğesine tıklayın, **Tüm Programlar** öğesini seçin, **HP** öğesine tıklayın, yazıcı için klasöre tıklayın ve ardından yazıcı adını seçin.
2. HP Printer Assistant uygulamasından **Tarama** seçeneğini, ardından **E-Postaya Tarama Sihirbazı** öğesini seçin.

 **NOT:** E-postaya Tarama Sihirbazı seçeneği kullanılmıyorsa [ikinci yöntem: HP Yerleşik Web Sunucusu ile E-postaya Tara özelliğini ayarlama \(Windows\), sayfa 72](#) seçeneğini kullanın

3. Giden E-posta Profilleri iletişim kutusunda **Yeni** düğmesine tıklayın. **E-postaya Tarama Ayarları** iletişim kutusu açılır.
4. **1. Başlangıç** sayfasında, **E-posta Adresi** alanına gönderen kişinin e-posta adresini girin.
5. **Görünen Ad** alanına gönderen kişinin adını girin. Görünen ad, yazıcı kontrol panelinde görüntülenen addır.
6. Yazıcı bir e-posta göndermeden önce yazıcı kontrol paneline girilmek üzere bir PIN gerektirmek için **Güvenlik PIN'i** alanına 4 haneli bir PIN girin ve ardından **Güvenlik PIN'ini Onayla** alanına PIN'i yeniden girip **İleri**'ye tıklayın.

 **NOT:** HP, e-posta profilinin güvenliğini sağlamak için bir PIN oluşturmanızı önerir.

 **NOT:** PIN oluşturulduğunda, e-postaya tarama göndermek için profil her kullanıldığında yazıcı kontrol paneline girilmesi gerekir.

7. **2. Kimlik Doğrulama** sayfasında **SMTP Sunucusu** adını ve **SMTP Bağlantı Noktası** numarasını girin.

 **NOT:** Çoğu durumda varsayılan bağlantı noktası numarasının değiştirilmesi gerekmez.

 **NOT:** Gmail gibi barındırılan bir SMTP hizmeti kullanıyorsanız servis sağlayıcının web sitesinden veya başka kaynaklardan SMTP adresini, bağlantı noktası numarasını ve SSL ayarlarını doğrulayın. Genellikle Gmail için SMTP adresi smtp.gmail.com, bağlantı noktası numarası 465 olmalı ve SSL etkinleştirilmelidir.

Yapılandırma sırasında bu sunucu ayarlarının güncel ve geçerli olduğunu doğrulamak için lütfen çevrimiçi kaynaklara başvurun.

8. E-posta hizmeti için Google™ Gmail kullanıyorsanız **Her zaman güvenli bağlantı kullan (SSL/TLS)** onay kutusunu seçin.

9. Açılır menüden **Maksimum E-posta Boyutu**'nu seçin.

 **NOT:** HP, maksimum boyut için varsayılan dosya boyutu olan **Otomatik** seçeneğinin kullanılmasını önerir.



10. SMTP sunucusu, bir e-posta göndermek için kimlik doğrulama gerektirirse **E-posta Oturum Açma Kimlik Doğrulaması** onay kutusunu seçin ve ardından **Kullanıcı Kimliği** ve **Parola** bilgilerini girip **İleri** seçeneğine tıklayın.

11. **3. Yapılandırma** sayfasında, profilden gönderilen e-posta mesajlarında gönderen kişiyi otomatik olarak kopyalamak için **Yazıcıdan başarıyla gönderilen tüm e-postalara göndereni dahil et** seçeneğini işaretleyin ve ardından **İleri**'ye tıklayın.
12. **4. Bitir** ekranında, bilgileri gözden geçirin ve tüm ayarların doğru olduğunu onaylayın. Bir hata fark ettiğinizde **Geri** düğmesine tıklayın ve hatayı düzeltin. Ayarlar doğruysa yapılandırmayı test etmek için **Kaydet ve Test Et** düğmesine tıklayın.
13. **Tebrikler** mesajı görüntülendiğinde, yapılandırmayı tamamlamak için **Bitir**'e tıklayın.
14. **Giden E-posta Profilleri** iletişimi şimdi yeni eklenen gönderen e-posta profilini gösteriyor. Sihirbazdan çıkmak için **Kapat** ögesine tıklayın.

İkinci yöntem: HP Yerleşik Web Sunucusu ile E-postaya Tara özelliğini ayarlama (Windows)

- [Birinci adım: HP Yerleşik Web Sunucusu'na \(EWS\) erişin](#)
- [İkinci adım: E-postaya Tarama özelliğini yapılandırma](#)
- [Üçüncü adım: Kişileri E-posta Adres Defterine ekleme](#)
- [Dördüncü adım: Varsayılan E-posta Seçeneklerini yapılandırma](#)

Birinci adım: HP Yerleşik Web Sunucusu'na (EWS) erişin





1. IP adresini ya da ana bilgisayar adını görüntülemek için yazıcının kontrol panelindeki Ana ekranda Ağ  düğmesine veya Kablosuz  düğmesine dokununuz.
2. Bir web tarayıcısı açın ve adres satırına yazıcı kontrol panelinde görüntülenen şekilde IP adresini veya ana bilgisayar adını yazın. Bilgisayar klavyesindeki **Enter** tuşuna basın. EWS açılır.

 <https://10.10.XXXX/>

 **NOT:** Web tarayıcısında web sitesine erişimin güvenli olmayabileceğini belirten bir ileti görüntüleniyorsa web sitesine devam et seçeneğini belirleyin. Bu web sitesine erişim bilgisayara zarar vermez.

İkinci adım: E-postaya Tarama özelliğini yapılandırma

1. HP EWS'de **Sistem** sekmesine tıklayın.
2. Soldaki gezinti bölmesinde, **Yönetim** bağlantısına tıklayın.
3. **Etkinleştirilmiş Özellikler** alanında **E-postaya Tarama** seçeneğini Açık olarak ayarlayın.
4. **Tarama** sekmesine tıklayın.
5. Soldaki gezinme bölmesinde, **Giden E-posta Profilleri** bağlantısına tıklayın.
6. **Giden E-posta Profilleri** sayfasında **Yeni** düğmesine tıklayın.
7. **E-posta Adresi** alanında, aşağıdaki alanları tamamlayın:
 - a. **E-posta Adresiniz** alanında yeni giden e-posta profili için gönderenin e-posta adresini girin.
 - b. **Görünen Ad** alanına gönderen kişinin adını girin. Görünen ad, yazıcı kontrol panelinde görüntülenen addir.

8. **SMTP Sunucu Ayarları** alanında, aşağıdaki alanları tamamlayın:
- SMTP sunucusu** alanında, SMTP sunucusunun adresini girin.
 - SMTP Bağlantı Noktası** alanına SMTP bağlantı noktası numarasını girin.
-
-  **NOT:** Çoğu durumda varsayılan bağlantı noktası numarasının değiştirilmesi gerekmez.
-  **NOT:** Gmail gibi barındırılan bir SMTP hizmeti kullanıyorsanız servis sağlayıcının web sitesinden veya başka kaynaklardan SMTP adresini, bağlantı noktası numarasını ve SSL ayarlarını doğrulayın. Genellikle Gmail için SMTP adresi smtp.gmail.com, bağlantı noktası numarası 465 olmalı ve SSL etkinleştirilmelidir.
- Yapılandırma sırasında bu sunucu ayarlarının güncel ve geçerli olduğunu doğrulamak için lütfen çevrimiçi kaynaklara başvurun.
-
- E-posta hizmeti için Google™ Gmail kullanıyorsanız **Her zaman güvenli bağlantı kullan (SSL/TLS)** onay kutusunu seçin.
9. SMTP sunucusu bir e-posta göndermek için kimlik doğrulama gerektiriyorsa **SMTP Kimlik Doğrulaması** alanında aşağıdaki alanları tamamlayın:
- SMTP sunucusu giden e-posta mesajları için kimlik doğrulaması gerektirir** onay kutusunu işaretleyin.
 - SMTP Kullanıcı Kimliği** alanına SMTP sunucusu kullanıcı kimliğini girin.
 - SMTP Parolası** alanına SMTP sunucusu parola girin.
10. E-posta adresi kullanılarak bir e-posta gönderilmeden önce yazıcı kontrol panelinden girilecek bir PIN gerektirmek için **İsteğe Bağlı PIN** alanında aşağıdaki bilgileri tamamlayın:
- PIN (İsteğe Bağlı)** alanında dört basamaklı bir PIN girin.
 - PIN'i Onayla** alanına dört basamaklı PIN'i yeniden girin.
-
-  **NOT:** HP, e-posta profilinin güvenliğini sağlamak için bir PIN oluşturmanızı önerir.
-  **NOT:** PIN oluşturulduğunda, e-postaya tarama göndermek için profil her kullanıldığında yazıcı kontrol paneline girilmesi gerekir.
-
11. İsteğe bağlı e-posta tercihlerini yapılandırmak için **E-posta Mesajı Tercihleri** alanında aşağıdaki alanları tamamlayın:
- E-posta İletisi Ekleri için Maksimum Boyut** açılır menüsünden, e-posta iletisi ekleri için maksimum boyutu seçin.
-
-  **NOT:** HP, maksimum boyut için varsayılan dosya boyutu olan **Otomatik** seçeneğinin kullanılmasını önerir.
- Profilden gönderilen e-posta mesajlarına göndereni otomatik olarak kopyalamak için **Otomatik CC** onay kutusunu işaretleyin.
12. Tüm bilgileri inceleyin ve ardından aşağıdaki seçeneklerden birine tıklayın:
- Kaydet ve Test Et:** Bilgileri kaydetmek ve bağlantıyı test etmek için bu seçeneği belirleyin.
 - Yalnızca Kaydet:** Bilgileri bağlantıyı test etmeden kaydetmek için bu seçeneği belirleyin.
 - İptal:** Yapılandırmadan kaydetmeden çıkmak için bu seçeneği belirleyin.

Üçüncü adım: Kişileri E-posta Adres Defterine ekleme

- ▲ Yazıcıdan erişilebilen adres defterine e-posta adreslerini eklemek için sol gezinti bölmesinde **E-posta Adres Defteri** ögesine tıklayın.

Bir e-posta adresi girmek için aşağıdaki işlemi tamamlayın:

- Kişi Adı** alanına yeni e-posta kişinin adını yazın.
- Kişi E-posta Adresi** alanında yeni e-posta kişinin e-posta adresini girin.
- Ekle/Düzenle** ögesine tıklayın.

Bir e-posta grubu oluşturmak için aşağıdaki işlemi tamamlayın:

- Yeni Grup** ögesine tıklayın.
- Grup adı girin** alanına yeni grup için bir ad girin.
- Tüm Kişiler** alanında bir ada tıklayın ve ardından bu adı **Gruptaki Kişiler** alanına taşımak için ok düğmesine tıklayın.



NOT: Aynı anda birden fazla ad seçmek için **Ctrl** tuşunu basılı tutun ve adlara tıklayın.

- Kaydet**'e tıklayın.

Dördüncü adım: Varsayılan E-posta Seçeneklerini yapılandırma

- ▲ Varsayılan e-posta seçeneklerini yapılandırmak için sol gezinti bölgesinden **E-posta seçenekleri** ögesine tıklayın.

- E-posta Konu ve Gövde Metni** alanında aşağıdaki alanları doldurun:
 - E-posta Konusu** alanına e-posta mesajları için varsayılan bir konu satırı girin.
 - Gövde Metni** alanında, e-posta mesajları için özel bir varsayılan mesaj girin.
 - E-postalarda görüntülenecek varsayılan gövde metnini etkinleştirmek için **Gövde metnini göster** seçeneğini belirleyin.
 - Bir e-posta için varsayılan gövde metnini gizlemek için **Gövde metnini gizle** seçeneğini belirleyin.

- Tarama Ayarları** alanında, aşağıdaki alanları tamamlayın:

- Tarama Dosyası Türü** açılır menüsünden taranan dosyalar için varsayılan dosya biçimini seçin.
- Tarama Kağıt Boyutu** açılır menüsünden taranan dosyalar için varsayılan kağıt boyutunu seçin.
- Tarama Çözünürlüğü** açılır menüsünden, taranan dosyalar için varsayılan çözünürlüğü seçin.



NOT: Yüksek çözünürlüklü resimlerin nokta/inç (dpi) değerleri yüksek olduğu için daha fazla ayrıntı içerir. Daha düşük çözünürlüklü resimlerin nokta/inç değerleri düşüktür ve daha az ayrıntı içerir ancak dosya boyutları da daha küçüktür.

- Çıktı Rengi** açılır menüsünden, **Siyah-Beyaz** veya **Renkli** seçeneğini belirleyin.
 - Dosya Adı Öneki** alanına bir dosya adı öneki (örneğin, Taramam) girin.
- Uygula** düğmesine tıklayın.



E-postaya Tarama özelliğini Mac'te Kurma

- [Birinci adım: HP Yerleşik Web Sunucusu'na \(EWS\) erişin](#)
- [İkinci adım: E-postaya Tarama özelliğini yapılandırma](#)
- [Üçüncü adım: Kişileri E-posta Adres Defterine ekleme](#)
- [Dördüncü adım: Varsayılan E-posta Seçeneklerini yapılandırma](#)

Birinci adım: HP Yerleşik Web Sunucusu'na (EWS) erişin

Yerleşik Web Sunucusu (EWS) arabirimini açmak için aşağıdaki yöntemlerden birini kullanın.

Birinci yöntem: HP Yerleşik Web Sunucusu'nu (EWS) açmak için web tarayıcı kullanma

1. IP adresini ya da ana bilgisayar adını görüntülemek için yazıcının kontrol panelindeki Ana ekranda Ağ  düğmesine veya Kablosuz  düğmesine dokununuz.
2. Bir web tarayıcısı açın ve adres satırına yazıcı kontrol panelinde görüntülenen şekilde IP adresini veya ana bilgisayar adını yazın. Bilgisayar klavyesindeki **Enter** tuşuna basın. EWS açılır.

<https://10.10.XX.XX/>



NOT: Web tarayıcısında web sitesine erişimin güvenli olmayabileceğini belirten bir ileti görüntüleniyorsa web sitesine devam et seçeneğini belirleyin. Bu web sitesine erişim bilgisayara zarar vermez.





İkinci yöntem: HP Yerleşik Web Sunucusu'nu (EWS) açmak HP İzlenesi kullanma

1. **Uygulamalar** klasörünü açın, **HP** ögesini seçin ve ardından **HP Utility** aracını seçin. HP Utility ana ekranı görüntülenir.
2. HP Utility ana ekranında, aşağıdaki yöntemlerden birini kullanarak HP Yerleşik Web Sunucusu'na (EWS) erişin:
 - **Yazıcı Ayarları** alanında **Ek Ayarlar** ve ardından **Yerleşik Web Sunucusunu Aç** seçeneğine tıklayın.
 - **Tarama Ayarları** alanında, **E-postaya Tarama** ögesine ve ardından **E-postaya Tarama Kurulumunu Başlat** seçeneğine tıklayın.

HP Yerleşik Web Sunucusu (EWS) açılır.

İkinci adım: E-postaya Tarama özelliğini yapılandırma

1. HP EWS'de **Sistem** sekmesine tıklayın.
2. Soldaki gezinti bölmesinde, **Yönetim** bağlantısına tıklayın.
3. **Etkinleştirilmiş Özellikler** alanında **E-postaya Tarama** seçeneğini Açık olarak ayarlayın.
4. **Tarama** sekmesine tıklayın.
5. Soldaki gezinme bölmesinde, **Giden E-posta Profilleri** bağlantısına tıklayın.
6. **Giden E-posta Profilleri** sayfasında **Yeni** düğmesine tıklayın.
7. **E-posta Adresi** alanında, aşağıdaki alanları tamamlayın:

- a. **E-posta Adresiniz** alanında yeni giden e-posta profili için gönderenin e-posta adresini girin.
 - b. **Görünen Ad** alanına gönderen kişinin adını girin. Görünen ad yazıcı kontrol panelinde görüntülenir.
8. **SMTP Sunucu Ayarları** alanında, aşağıdaki alanları tamamlayın:
- a. **SMTP sunucusu** alanında, SMTP sunucusunun adresini girin.
 - b. **SMTP Bağlantı Noktası** alanına SMTP bağlantı noktası numarasını girin.
-
-  **NOT:** Çoğu durumda varsayılan bağlantı noktası numarasının değiştirilmesi gerekmez.
-  **NOT:** Gmail gibi barındırılan bir SMTP hizmeti kullanıyorsanız servis sağlayıcının web sitesinden veya başka kaynaklardan SMTP adresini, bağlantı noktası numarasını ve SSL ayarlarını doğrulayın. Genellikle gmail için SMTP adresi smtp.gmail.com, bağlantı noktası numarası 465 olmalı ve SSL etkinleştirilmelidir.
- Yapılandırma sırasında bu sunucu ayarlarının güncel ve geçerli olduğunu doğrulamak için lütfen çevrimiçi kaynaklara başvurun.
-
- c. E-posta hizmeti için Google™ Gmail kullanıyorsanız **Her zaman güvenli bağlantı kullan (SSL/TLS)** onay kutusunu seçin.
9. SMTP sunucusu bir e-posta göndermek için kimlik doğrulama gerektiriyorsa **SMTP Kimlik Doğrulaması** alanında aşağıdaki alanları tamamlayın:
- a. **SMTP sunucusu giden e-posta mesajları için kimlik doğrulaması gerektirir** onay kutusunu işaretleyin.
 - b. **SMTP Kullanıcı Kimliği** alanına SMTP sunucusu kullanıcı kimliğini girin.
 - c. **SMTP Parolası** alanına SMTP sunucusu parola girin.
10. E-posta adresi kullanılarak bir e-posta gönderilmeden önce yazıcı kontrol panelinden girilecek bir PIN gerektirmek için **İsteğe Bağlı PIN** alanında aşağıdaki bilgileri tamamlayın:
- a. **PIN (İsteğe Bağlı)** alanında dört basamaklı bir PIN girin.
 - b. **PIN'i Onayla** alanına dört basamaklı PIN'i yeniden girin.
-
-  **NOT:** HP, e-posta profilinin güvenliğini sağlamak için bir PIN oluşturmanızı önerir.
-  **NOT:** PIN oluşturulduğunda, e-postaya tarama göndermek için profil her kullanıldığında yazıcı kontrol paneline girilmesi gerekir.
-
11. İsteğe bağlı e-posta tercihlerini yapılandırmak için **E-posta Mesajı Tercihleri** alanında aşağıdaki alanları tamamlayın:
- a. **E-posta İletisi Ekleri için Maksimum Boyut** açılır menüsünden, e-posta iletisi ekleri için maksimum boyutu seçin.
-
-  **NOT:** HP, maksimum boyut için varsayılan dosya boyutu olan **Otomatik** seçeneğinin kullanılmasını önerir.
-
- b. Profilden gönderilen e-posta mesajlarına göndereni otomatik olarak kopyalamak için **Otomatik CC** onay kutusunu işaretleyin.
12. Tüm bilgileri inceleyin ve ardından aşağıdaki seçeneklerden birine tıklayın:

- **Kaydet ve Test Et:** Bilgileri kaydetmek ve bağlantıyı test etmek için bu seçeneği belirleyin.
- **Yalnızca Kaydet:** Bilgileri bağlantıyı test etmeden kaydetmek için bu seçeneği belirleyin.
- **İptal:** Yapılandırmadan kaydetmeden çıkmak için bu seçeneği belirleyin.

Üçüncü adım: Kişileri E-posta Adres Defterine ekleme

- ▲ Yazıcıdan erişilebilen adres defterine e-posta adreslerini eklemek için sol gezinti bölmesinde **E-posta Adres Defteri** ögesine tıklayın.

Bir e-posta adresi girmek için aşağıdaki işlemi tamamlayın:

- a. **Kişi Adı** alanına yeni e-posta kişinin adını yazın.
- b. **Kişi E-posta Adresi** alanında yeni e-posta kişinin e-posta adresini girin.
- c. **Ekle/Düzenle** ögesine tıklayın.

Bir e-posta grubu oluşturmak için aşağıdaki işlemi tamamlayın:

- a. **Yeni Grup** ögesine tıklayın.
- b. **Grup adı girin** alanına yeni grup için bir ad girin.
- c. **Tüm Kişiler** alanında bir ada tıklayın ve ardından bu adı **Gruptaki Kişiler** alanına taşımak için ok düğmesine tıklayın.



NOT: Aynı anda birden fazla ad seçmek için **Ctrl** tuşunu basılı tutun ve adlara tıklayın.

- d. **Kaydet**'e tıklayın.

Dördüncü adım: Varsayılan E-posta Seçeneklerini yapılandırma

- ▲ Varsayılan e-posta seçeneklerini yapılandırmak için sol gezinti bölmesinden **E-posta seçenekleri** ögesine tıklayın.

- a. **Varsayılan Konu ve Gövde Metni** alanında, aşağıdaki alanları tamamlayın:
 - i. **E-posta Konusu** alanına e-posta mesajları için varsayılan bir konu satırı girin.
 - ii. **Gövde Metni** alanında, e-posta mesajları için özel bir varsayılan mesaj girin.
 - iii. E-postalarda görüntülenecek varsayılan gövde metnini etkinleştirmek için **Gövde metnini göster** seçeneğini belirleyin.
 - iv. Bir e-posta için varsayılan gövde metnini gizlemek için **Gövde metnini gizle** seçeneğini belirleyin.
- b. **Tarama Ayarları** alanında, aşağıdaki alanları tamamlayın:
 - i. **Tarama Dosyası Türü** açılır menüsünden taranan dosyalar için varsayılan dosya biçimini seçin.
 - ii. **Tarama Kağıt Boyutu** açılır menüsünden taranan dosyalar için varsayılan kağıt boyutunu seçin.
 - iii. **Tarama Çözünürlüğü** açılır menüsünden, taranan dosyalar için varsayılan çözünürlüğü seçin.



NOT: Yüksek çözünürlüklü resimlerin nokta/inç (dpi) değerleri yüksek olduğu için daha fazla ayrıntı içerir. Daha düşük çözünürlüklü resimlerin nokta/inç değerleri düşüktür ve daha az ayrıntı içerir ancak dosya boyutları da daha küçüktür.

- iv. **Çıktı Rengi** açılır menüsünden, **Siyah-Beyaz** veya **Renkli** seçeneğini belirleyin.
- v. **Dosya Adı Öneki** alanına bir dosya adı öneki (örneğin, Taramam) girin.
- c. **Uygula** düğmesine tıklayın.

Ağ Klasörüne Tarama özelliğini kurma (yalnızca dokunmatik ekran modeller için)

- [Giriş](#)
- [Başlamadan önce](#)
- [Birinci yöntem: Ağ Klasörüne Tarama Sihirbazı'nı \(Windows\) kullanma](#)
- [İkinci yöntem: HP Yerleşik Web Sunucusu ile Ağ Klasörüne Tarama özelliğini ayarlama \(Windows\)](#)
- [Ağ Klasörüne Tarama özelliğini Mac'te Kurma](#)

Giriş

Bu yazıcının, bir belgeyi tarayıp bir ağ klasörüne kaydetme özelliği vardır. Bu tarama özelliğini kullanabilmek için yazıcının bir ağa bağlı olması gerekir ancak bu özellik, yapılandırılmadan kullanılamaz. Ağ klasörüne Tarama özelliğini yapılandırmanın iki yöntemi vardır: tam yazılım yüklemesinin bir parçası olarak HP program grubuna yüklenen Ağ Klasörüne Tarama Sihirbazı (Windows) ve HP Yerleşik Web Sunucusu (EWS) aracılığıyla Ağ Klasörü Kurulumu. Ağ Klasörüne Tarama özelliğini ayarlamak için aşağıdaki bilgileri kullanın.

Başlamadan önce

Ağ Klasörüne Tarama özelliğini kurmak için yazıcının kurulum sürecini çalıştıracak bilgisayar ile aynı ağa aktif bir bağlantısının olması gerekir.

Yöneticiler, yapılandırma işlemine başlamadan önce aşağıdaki bilgilere gereksinim duyar.

- Yazıcıya yönetici erişimi
- Hedef klasörün ağ yolu (örneğin, \\sunucuadi.tr.sirketadi.net\taramalar)



NOT: Ağ Klasörüne Tarama özelliğinin çalışması için ağ klasörünün paylaşılan klasör olarak ayarlanması gerekir.

Birinci yöntem: Ağ Klasörüne Tarama Sihirbazı'nı (Windows) kullanma

Bazı HP yazıcılarının yazılımı, sürücü yüklemesini içerir. Bu yüklemenin sonunda **Klasöre ve E-postaya Taramayı Ayarla** seçeneği vardır. Kurulum sihirbazları temel yapılandırma için seçenekleri içerir.



NOT: Bazı işletim sistemleri Ağ Klasörüne Tarama Sihirbazını desteklemez.



1. HP Printer Assistant uygulamasını açın.
 - **Windows 10:** **Başlat** menüsünden **Tüm Uygulamalar** ögesine ve **HP** ögesine tıklayın, ardından yazıcı adını seçin.
 - **Windows 8.1:** **Başlat** ekranının sol alt köşesindeki aşağı ok düğmesine tıklayın, ardından yazıcı adını seçin.

- **Windows 8: Başlat** ekranında boş bir alana sağ tıklayın, uygulama çubuğunda **Tüm Uygulamalar** ögesine tıklayın, ardından yazıcı adını seçin.
 - **Windows 7:** Bilgisayar masaüstünden **Başlat** ögesine tıklayın, **Tüm Programlar** ögesini seçin, **HP** ögesine tıklayın, yazıcı için klasöre tıklayın ve ardından yazıcı adını seçin.
2. HP Printer Assistant uygulamasından **Tarama** seçeneğini, ardından **Ağ Klasörüne Tarama Sihirbazı** ögesini seçin.



NOT: Ağ Klasörüne Tarama Sihirbazı seçeneği kullanılamıyorsa [İkinci yöntem: HP Yerleşik Web Sunucusu ile Ağ Klasörüne Tara özelliğini ayarlama \(Windows\), sayfa 81](#) seçeneğini kullanın

3. **Ağ Klasörü Profilleri** iletişim kutusunda **Yeni** düğmesine tıklayın. **Ağ Klasörüne Tarama Ayarları** iletişim kutusu açılır.
4. **1. Başlangıç** sayfasında, **Görünen Ad** alanına klasör adını girin. Görünen ad yazıcı kontrol panelinde görüntülenir.
5. **Hedef Klasör** alanını aşağıdaki yollardan birini kullanarak tamamlayın:
- a. Dosya yolunu el ile girin.
 - b. **Gözet** düğmesine tıklayın ve klasör konumuna gidin.
 - c. Paylaşılan bir klasör oluşturmak için aşağıdaki işlemi tamamlayın:
 - i. **Paylaşım Yolu** ögesine tıklayın.
 - ii. **Ağ Paylaşımlarını Yönet** iletişim kutusunda **Yeni** seçeneğine tıklayın.
 - iii. **Paylaşım Adı** alanında paylaşılan klasör için görüntülenecek adı girin.
 - iv. Klasör Yolu alanını tamamlamak için **Gözet** düğmesine tıklayın ve ardından aşağıdaki seçeneklerden birini belirleyin. İşiniz bittiğinde **Tamam** düğmesine tıklayın.
 - Bilgisayardaki mevcut bir klasöre gidin.
 - Yeni bir klasör oluşturmak için **Yeni klasör Oluştur** seçeneğine tıklayın.
 - v. Paylaşılan yol için bir açıklama gerekiyorsa **Açıklama** alanına bir açıklama girin.
 - vi. **Paylaşım Türü** alanında, aşağıdaki seçeneklerden birini belirleyin ve ardından **Uygula** seçeneğini tıklayın.
 - Ortak
 - Özel
- NOT:** Güvenlik nedenleriyle HP, **Özel** paylaşım türünün seçilmesini önerir.
- vii. **Paylaşım başarıyla oluşturuldu** mesajı görüntülendiğinde, **Tamam** seçeneğine tıklayın.
 - viii. Hedef klasör için onay kutusunu seçin ve ardından **Tamam** seçeneğine tıklayın.
6. Bilgisayarınızın masaüstünde ağ klasörü için bir kısayol oluşturmak için **Ağ klasörü için bir masaüstü kısayolu oluştur** onay kutusunu seçin
7. Yazıcı taranan bir belgeyi bir ağ klasörüne göndermeden önce yazıcı kontrol paneline girilmek üzere bir PIN gerektirmek için **Güvenlik PIN'i** alanına 4 haneli bir PIN girin ve ardından **Güvenlik PIN'ini Onayla** alanına PIN'i yeniden girin. **İleri**'ye tıklayın.

-
-  **NOT:** HP, hedef klasörün güvenliğini sağlamak için bir PIN oluşturmanızı önerir.
-  **NOT:** PIN oluşturulduktan sonra, ağ klasörüne her tarama gönderildiğinde yazıcı kontrol paneline girilmesi gerekir.
-



8. **2. Kimlik Doğrulama** sayfasında, bilgisayarda oturum açmak için kullanılan Windows **Kullanıcı adını** ve Windows **Parolasını** girin ve ardından **İleri**'ye tıklayın.
9. **3. Yapılandırma** sayfasında, aşağıdaki işlemi tamamlayarak varsayılan tarama ayarlarını seçin ve ardından **İleri**'ye tıklayın.
 - a. **Belge Türü** açılır menüsünden taranan dosyalar için varsayılan dosya biçimini seçin.
 - b. **Renk Tercihi** açılır menüsünden, Siyah-Beyaz veya Renkli seçeneğini belirleyin.
 - c. **Kağıt Boyutu** açılır menüsünden taranan dosyalar için varsayılan kağıt boyutunu seçin.
 - d. **Kalite Ayarları** açılır menüsünden, taranan dosyalar için varsayılan çözünürlüğü seçin.

 **NOT:** Yüksek çözünürlüklü resimlerin nokta/inç (dpi) değerleri yüksek olduğu için daha fazla ayrıntı içerir. Daha düşük çözünürlüklü resimlerin nokta/inç değerleri düşüktür ve daha az ayrıntı içerir ancak dosya boyutları da daha küçüktür.
- e. **Dosya Adı Öneki** alanına bir dosya adı öneki (örneğin, Taramam) girin.
10. **4. Bitir** ekranında, bilgileri gözden geçirin ve tüm ayarların doğru olduğunu onaylayın. Bir hata fark ettiğinizde **Geri** düğmesine tıklayın ve hatayı düzeltin. Ayarlar doğruysa yapılandırmayı test etmek için **Kaydet ve Test Et** düğmesine tıklayın.
11. **Tebrikler** mesajı görüntülediğinde, yapılandırmayı tamamlamak için **Bitir**'e tıklayın.
12. **Ağ Klasörü Profilleri** iletişimi şimdi yeni eklenen gönderen e-posta profilini gösteriyor. Sihirbazdan çıkmak için **Kapat** ögesine tıklayın.

İkinci yöntem: HP Yerleşik Web Sunucusu ile Ağ Klasörüne Tara özelliğini ayarlama (Windows)

- [Birinci adım: HP Yerleşik Web Sunucusu'na \(EWS\) erişin](#)
- [İkinci adım: Ağ Klasörüne Tarama özelliğini yapılandırma](#)

Birinci adım: HP Yerleşik Web Sunucusu'na (EWS) erişin

1. IP adresini ya da ana bilgisayar adını görüntülemek için yazıcının kontrol panelindeki Ana ekranda Ağ  düğmesine veya Kablosuz  düğmesine dokununuz.
2. Bir web tarayıcısı açın ve adres satırına yazıcı kontrol panelinde görüntülenen şekilde IP adresini veya ana bilgisayar adını yazın. Bilgisayar klavyesindeki **Enter** tuşuna basın. EWS açılır.

 <https://10.10.XXXXX/>

-  **NOT:** Web tarayıcısında web sitesine erişimin güvenli olmayabileceğini belirten bir ileti görüntüleniyorsa web sitesine devam et seçeneğini belirleyin. Bu web sitesine erişim bilgisayara zarar vermez.
-

İkinci adım: Ağ Klasörüne Tarama özelliğini yapılandırma

1. HP EWS'de **Sistem** sekmesine tıklayın.
2. Soldaki gezinti bölmesinde, **Yönetim** bağlantısına tıklayın.
3. Etkinleştirilmiş Özellikler alanında **Ağ Klasörüne Tarama** seçeneğini **Açık** olarak ayarlayın.
4. **Tarama** sekmesine tıklayın.
5. Sol gezinti bölmesinde, **Ağ Klasörü Kurulumu** bağlantısının vurgulandığından emin olun. **Ağ Klasörüne Tarama** sayfası görüntülenir.
6. **Ağ Klasörü Yapılandırma** sayfasında **Yeni** düğmesine tıklayın.
7. **Ağ Klasörü Bilgileri** alanında, aşağıdaki alanları tamamlayın:
 - a. **Görünen Ad** alanına klasör için görüntülenecek adı girin.
 - b. **Ağ Yolu** alanına klasörün ağ yolunu girin.
 - c. **Kullanıcı adı** alanına ağ üzerinde klasöre erişmek için gerekli kullanıcı adını girin.
 - d. **Parola** alanına ağ üzerinde klasöre erişmek için gerekli parolayı girin.
8. Yazıcı ağ klasörüne bir dosya göndermeden önce yazıcı kontrol paneline bir PIN girilmesini gerektirmek için **Klasöre Erişimi Bir PIN ile Korumu** alanında bulunan aşağıdaki alanları tamamlayın:
 - a. **PIN (İsteğe Bağlı)** alanında dört basamaklı bir PIN girin.
 - b. **PIN'i Onayla** alanına dört basamaklı PIN'i yeniden girin.

 **NOT:** HP, hedef klasörün güvenliğini sağlamak için bir PIN oluşturmanızı önerir.

 **NOT:** PIN oluşturulduktan sonra, ağ klasörüne her tarama gönderildiğinde yazıcı kontrol paneline girilmesi gerekir.

9. **Tarama Ayarları** alanında, aşağıdaki alanları tamamlayın:
 - a. **Tarama Dosyası Türü** açılır menüsünden taranan dosyalar için varsayılan dosya biçimini seçin.
 - b. **Tarama Kağıt Boyutu** açılır menüsünden taranan dosyalar için varsayılan kağıt boyutunu seçin.
 - c. **Tarama Çözünürlüğü** açılır menüsünden, taranan dosyalar için varsayılan tarama çözünürlüğünü seçin.

 **NOT:** Yüksek çözünürlüklü resimlerin nokta/inç (dpi) değerleri yüksek olduğu için daha fazla ayrıntı içerir. Daha düşük çözünürlüklü resimlerin nokta/inç değerleri düşüktür ve daha az ayrıntı içerir ancak dosya boyutları da daha küçüktür.

- d. **Çıktı Rengi** açılır menüsünden taranan dosyaların siyah-beyaz veya renkli olacağını belirleyin.
 - e. **Dosya Adı Öneki** alanına bir dosya adı öneki (örneğin, Taramam) girin.
10. Tüm bilgileri inceleyin ve ardından aşağıdaki seçeneklerden birine tıklayın:
 - **Kaydet ve Test Et:** Bilgileri kaydetmek ve bağlantıyı test etmek için bu seçeneği belirleyin.
 - **Yalnızca Kaydet:** Bilgileri bağlantıyı test etmeden kaydetmek için bu seçeneği belirleyin.
 - **İptal:** Yapılandırmadan kaydetmeden çıkmak için bu seçeneği belirleyin.



Ağ Klasörüne Tarama özelliğini Mac'te Kurma

- [Birinci adım: HP Yerleşik Web Sunucusu'na \(EWS\) erişin](#)
- [İkinci adım: Ağ Klasörüne Tarama özelliğini yapılandırma](#)

Birinci adım: HP Yerleşik Web Sunucusu'na (EWS) erişin

Yerleşik Web Sunucusu (EWS) arabirimini açmak için aşağıdaki yöntemlerden birini kullanın.

Birinci yöntem: HP Yerleşik Web Sunucusu'nu (EWS) açmak için web tarayıcı kullanma

1. IP adresini ya da ana bilgisayar adını görüntülemek için yazıcı kontrol panelindeki Giriş ekranında Ağ  düğmesine veya Kablosuz  düğmesine dokununuz.
2. Bir web tarayıcısı açın ve adres satırına yazıcı kontrol panelinde görüntülenen şekilde IP adresini veya ana bilgisayar adını yazın. Bilgisayar klavyesindeki **Enter** tuşuna basın. EWS açılır.

<https://10.10.XX.XX/>

 **NOT:** Web tarayıcısında web sitesine erişimin güvenli olmayabileceğini belirten bir ileti görüntüleniyorsa web sitesine devam et seçeneğini belirleyin. Bu web sitesine erişim bilgisayara zarar vermez.

İkinci yöntem: HP Yerleşik Web Sunucusu'nu (EWS) açmak HP İzlenesi kullanma

1. **Uygulamalar** klasörünü açın, **HP** öğesini seçin ve ardından **HP Utility** aracını seçin. HP Utility ana ekranı görüntülenir.
2. HP Utility ana ekranında, aşağıdaki yöntemlerden birini kullanarak HP Yerleşik Web Sunucusu'na (EWS) erişin:
 - **Yazıcı Ayarları** alanında, Ek Ayarlar ve ardından **Yerleşik Web Sunucusunu Aç** seçeneğine tıklayın.
 - **Ağ Klasörüne Tarama** alanında **Ağ Klasörüne Tarama** seçeneğine ve ardından **Paylaşılan Klasörümü Kaydet**'e tıklayın.

 **NOT:** Paylaşımlı bir ağ klasörünüz yoksa klasörü oluşturma hakkında bilgi almak için **Bunu Yapmama Yardımcı Ol** seçeneğine tıklayın.

HP Yerleşik Web Sunucusu (EWS) açılır.

İkinci adım: Ağ Klasörüne Tarama özelliğini yapılandırma

1. HP EWS'de **Sistem** sekmesine tıklayın.
2. Soldaki gezinti bölümünde, **Yönetim** bağlantısına tıklayın.
3. Etkinleştirilmiş Özellikler alanında **Ağ Klasörüne Tarama** seçeneğini **Açık** olarak ayarlayın.
4. **Tarama** sekmesine tıklayın.
5. Sol gezinti bölümünde, **Ağ Klasörü Kurulumu** bağlantısının vurgulandığından emin olun. **Ağ Klasörüne Tarama** sayfası görüntülenir.
6. **Ağ Klasörü Yapılandırma** sayfasında **Yeni** düğmesine tıklayın.
7. **Ağ Klasörü Bilgileri** alanında, aşağıdaki alanları tamamlayın:

- a. **Görünen Ad** alanına klasör için görüntülenecek adı girin.
 - b. **Ağ Yolu** alanına klasörün ağ yolunu girin.
 - c. **Kullanıcı adı** alanına ağ üzerinde klasöre erişmek için gerekli kullanıcı adını girin.
 - d. **Parola** alanına ağ üzerinde klasöre erişmek için gerekli parolayı girin.
8. Yazıcı ağ klasörüne bir dosya göndermeden önce yazıcı kontrol paneline bir PIN girilmesini gerektirmek için **Klasöre Erişimi Bir PIN ile Korumayı** alanında bulunan aşağıdaki alanları tamamlayın:
- a. **PIN (İsteğe Bağlı)** alanında dört basamaklı bir PIN girin.
 - b. **PIN'i Onayla** alanına dört basamaklı PIN'i yeniden girin.

 **NOT:** HP, hedef klasörün güvenliğini sağlamak için bir PIN oluşturmanızı önerir.

 **NOT:** PIN oluşturulduktan sonra, ağ klasörüne her tarama gönderildiğinde yazıcı kontrol paneline girilmesi gerekir.

9. **Tarama Ayarları** alanında, aşağıdaki alanları tamamlayın:
- a. **Tarama Dosyası Türü** açılır menüsünden taranan dosyalar için varsayılan dosya biçimini seçin.
 - b. **Tarama Kağıt Boyutu** açılır menüsünden taranan dosyalar için varsayılan kağıt boyutunu seçin.
 - c. **Tarama Çözünürlüğü** açılır menüsünden, taranan dosyalar için varsayılan tarama çözünürlüğünü seçin.

 **NOT:** Yüksek çözünürlüklü resimlerin nokta/inç (dpi) değerleri yüksek olduğu için daha fazla ayrıntı içerir. Daha düşük çözünürlüklü resimlerin nokta/inç değerleri düşüktür ve daha az ayrıntı içerir ancak dosya boyutları da daha küçüktür.

- d. **Çıktı Rengi** açılır menüsünden taranan dosyaların siyah-beyaz veya renkli olacağını belirleyin.
 - e. **Dosya Adı Öneki** alanına bir dosya adı öneki (örneğin, Taramam) girin.
10. Tüm bilgileri inceleyin ve ardından aşağıdaki seçeneklerden birine tıklayın:
- **Kaydet ve Test Et:** Bilgileri kaydetmek ve bağlantıyı test etmek için bu seçeneği belirleyin.
 - **Yalnızca Kaydet:** Bilgileri bağlantıyı test etmeden kaydetmek için bu seçeneği belirleyin.
 - **İptal:** Yapılandırmadan kaydetmeden çıkmak için bu seçeneği belirleyin.

USB flash sürücüye tarama (yalnızca dokunmatik ekranlı modeller)

1. Belgeyi, yazıcıdaki göstergelere göre tarayıcı camının üzerine veya belge besleyiciye yerleştirin.
2. Pratik USB bağlantı noktasına bir USB flash sürücü takın.
3. Aşağıdaki seçeneklerle **USB Flash Bellek** menüsü açılır:
 - Belgeleri Yazdır
 - Fotoğraf Görüntüle ve Yazdır
 - USB Sürücüye Tarama
4. **USB Sürücüye Tarama** seçeneğini belirleyin.
5. Özet ekranı açıldığında, aşağıdaki ayarlar yapılabilir:
 - Tarama Dosya Türü
 - Tarama Çözünürlüğü
 - Tarama Kağıdı Boyutu
 - Tarama Kaynağı
 - Dosya Adı Öneki
 - Çıkış Rengi
6. Dosyayı tarayıp kaydetmek için **Tara** düğmesine dokunun.

Yazıcı, USB sürücüde **HPSCANS** adlı bir klasör oluşturur ve otomatik olarak oluşturulan bir dosya adını kullanarak dosyayı .PDF veya .JPG biçiminde kaydeder.

E-postaya tarama (yalnızca dokunmatik ekranlı modeller)

Bir dosyayı doğrudan bir e-posta adresine taramak için yazıcı kontrol panelini kullanın. Taranan dosya bu adrese e-posta iletisi eki olarak gönderilir.

 **NOT:** Bu özellikleri kullanabilmeniz için yazıcının bir ağa bağlı olması ve E-postaya Tarama özelliğinin E-postaya Tarama Ayarları Sihirbazı (Windows) veya HP Yerleşik Web Sunucusu kullanılarak yapılandırılmış olması gerekir.

1. Belgeyi, yazıcıdaki göstergelere göre tarayıcı camının üzerine yerleştirin.
2. Yazıcı kontrol panelindeki ana ekranda [Tara](#)  simgesine dokunun.
3. [E-postaya Tarama](#) seçeneğine dokunun.
4. Kullanmak istediğiniz [Kimden](#) adresini seçin. Bu, aynı zamanda "giden e-posta profili" olarak da adlandırılır.

 **NOT:** Yazıcı yalnızca bir giden e-posta profili ile yapılandırılmışsa bu seçenek kullanılamaz.

 **NOT:** PIN özelliği kurulmuşsa PIN'i girin ve [Tamam](#) düğmesine basın. Ancak, PIN bu özelliği kullanmak için gerekli değildir.

5. [Kime](#) düğmesine dokunarak dosyayı göndermek istediğiniz adresi veya grubu seçin. Bitirdiğinizde, [Bitti](#) düğmesine dokunun.
 - İletiyi farklı bir adrese göndermek için yeniden [Yeni](#) düğmesine dokunun ve e-posta adresini girin.
6. Bir konu satırı eklemek isterseniz [Konu](#) düğmesine dokunun
7. Tarama ayarlarını görüntülemek için [Ayarlar](#) ögesine dokunun.

Bir tarama ayarını değiştirmek için [Düzenle](#) ögesine dokunun ve ayarı değiştirin.
8. Tarama işini başlatmak için [Tara](#) düğmesine dokunun.

Ađ klasörüne tarama (yalnızca dokunmatik ekranlı modeller)

Bir belgeyi taramak ve ađdaki bir klasöre kaydetmek için yazıcı kontrol panelini kullanın.

 **NOT:** Bu özellikleri kullanabilmeniz için yazıcının bir ađa bađlı olması ve Ađ Klasörüne Tarama özelliđinin Ađ Klasörüne Tarama Ayarları Sihirbazı (Windows) veya HP Yerleşik Web Sunucusu kullanılarak yapılandırılmış olması gerekir.

1. Belgeyi, yazıcıdaki göstergelere göre tarayıcı camının üzerine yerleştirin.
2. Yazıcı kontrol panelindeki ana ekranda **Tara**  simgesine dokunun.
3. **Ađ Klasörüne Tarama** öđesine dokunun.
4. Ađ klasörleri listesinde, belgeyi kaydetmek istediđiniz klasörü seçin.
5. Kontrol paneli ekranı tarama ayarlarını gösterir.
 - Ayarlardan herhangi birini deđiştirmek isterseniz, **Ayarlar** düđmesine dokunup ayarları deđiştirin.
 - Ayarlar dođruysa sonraki adıma geçin.
6. Tarama işini başlatmak için **Tara** düđmesine dokunun.

Ek tarama görevleri

www.hp.com/support/ljM148MFP, www.hp.com/support/ljM227MFP sitesini ziyaret edin.

Aşağıdakiler gibi özel tarama görevleri gerçekleştirmek için talimatlar bulunur:

- Sıradan bir fotoğraf veya belge tarama
- Düzenlenebilir metin (OCR) olarak tarama
- Birden fazla sayfayı tek bir dosyaya tarama

7 Faks

- [Faks göndermeyi ve almayı ayarlama](#)
- [Faks gönderme](#)
- [Ek faks görevleri](#)

Daha fazla bilgi için:

Aşağıdaki bilgiler yayınlandığı tarihte geçerlidir. Güncel bilgiler için bkz. www.hp.com/support/ljM148MFP, www.hp.com/support/ljM227MFP.

Yazıcıya özel kapsamlı HP yardımı aşağıdaki bilgileri içerir:

- Yükleme ve yapılandırma
- Bilgi alma ve kullanma
- Sorunları çözme
- Yazılım ve ürün yazılımı güncellemelerini indirme
- Destek forumlarına katılma
- Garanti ve yasal bilgileri bulma

Faks göndermeyi ve almayı ayarlama

- [Başlamadan önce](#)
- [Adım 1: Telefon bağlantı türünü belirleme](#)
- [Adım 2: Faksı kurma](#)
- [Adım 3: Faks saatini, tarihini ve başlığını yapılandırma](#)
- [Adım 4: Bir faks testi işlemi gerçekleştirin](#)

Başlamadan önce

Faks hizmetine bağlanmadan önce yazıcının tam olarak ayarlandığından emin olun.



NOT: Yazıcıyı telefon prizine bağlamak için telefon kablosu ve yazıcıyla birlikte gelen tüm adaptörleri kullanın.



NOT: Seri telefon sistemleri kullanan ülkelerde/bölgelerde, adaptör yazıcıyla birlikte gelir. Yazıcının bağlandığı telefon prizine başka telekom aygıtları bağlamak için bu adaptörü kullanın.

Aşağıdaki dört adımda belirtilen talimatları uygulayın:

[Adım 1: Telefon bağlantı türünü belirleme, sayfa 90.](#)

[Adım 2: Faksı kurma, sayfa 91.](#)

[Adım 3: Faks saatini, tarihini ve başlığını yapılandırma, sayfa 94.](#)

[Adım 4: Bir faks testi işlemi gerçekleştirin, sayfa 96.](#)

Adım 1: Telefon bağlantı türünü belirleme

Kullanılması gereken ayar yöntemini belirlemek için aşağıdaki ekipman ve hizmet türlerini inceleyin. Kullanılan yöntem, telefon sistemine zaten yüklenmiş olan ekipman ve hizmetlere göre belirlenir.



NOT: Yazıcı analog bir aygıttır. HP, yazıcının özel bir analog telefon hattı üzerinde kullanılmasını tavsiye etmektedir.

- **Ayrı telefon hattı:** Yazıcı, telefon hattına bağlı tek ekipman parçası veya hizmettir
- **Sesli çağrılar:** Sesli çağrılar ve faks çağrıları aynı telefon hattını kullanır
- **Telesekreter:** Faks çağrıları için kullanılan telefon hattına gelen çağrılar telesekreter tarafından yanıtlanır
- **Sesli posta:** Sesli posta abonelik hizmetleri faks ile aynı telefon hattını kullanır
- **Kişiyi özel telefon sesi hizmeti:** Telefon şirketi, tek bir telefon hattının birden fazla telefon numarasıyla ilişkilendirilmesini ve her bir numaranın farklı bir telefon sesi şablonuna sahip olmasını sağlayan bir hizmet sunar. Bu durumda yazıcı her bir hatta atanan telefon sesi şablonunu algılar ve çağrıyı yanıtlar
- **Bilgisayar çevirmeli modem:** Bilgisayar telefon hattını çevirmeli bağlantı yöntemiyle Internet'e bağlanmak için kullanır
- **DSL hattı:** Telefon şirketi tarafından sunulan dijital abone hattı (DSL) hizmeti; bu hizmet bazı ülkelerde/bölgelerde ADSL olarak adlandırılır

- **PBX veya ISDN telefon sistemi:** Özel şube iletişimi (PBX) telefon sistemi veya entegre hizmet dijital ağ (ISDN) sistemi
- **VoIP telefon sistemi:** İnternet üzerinden ses protokolü (VoIP), bir İnternet sağlayıcı tarafından sunulur

Adım 2: Faksı kurma

Aşağıdaki bağlantılar arasından yazıcının faks gönderip aldığı ortamı en iyi tanımlayan bağlantıya tıklayın ve kurulum talimatlarını uygulayın.

- [Ayrı telefon hattı, sayfa 91](#)
- [Paylaşılan ses/faks hattı, sayfa 92](#)
- [Telesekreterli paylaşılan ses/faks hattı, sayfa 93](#)

Burada sadece üç bağlantı türüne yönelik kurulum talimatları verilmiştir. Yazıcı bağlantısını diğer bağlantı türleriyle sağlama hakkında daha fazla bilgi için destek web sitesine www.hp.com/support/ljM148MFP, www.hp.com/support/ljM227MFP gidin.

NOT: Bu yazıcı analog bir faks aygıtıdır. HP, yazıcının özel bir analog telefon hattı üzerinde kullanılmasını tavsiye etmektedir. DSL, PBX, ISDN veya VoIP gibi bir dijital ortam kullanıyorsanız doğru filtreleri kullandığınızdan ve dijital ayarları doğru yapılandırduğunuzdan emin olun. Daha fazla bilgi için dijital servis sağlayıcınızla görüşün.

NOT: Telefon hattına üçten fazla aygıt bağlamayın.

NOT: Bu yazıcı sesli postayı desteklememektedir.

Ayrı telefon hattı

Yazıcıyı ek hizmetleri desteklemeyen ayrı bir telefon hattında kurmak için şu adımları uygulayın.

1. Telefon kablosunu yazıcıdaki faks girişine ve duvardaki telefon prizine bağlayın.

NOT: Bazı ülkelerde/bölgelerde, yazıcıyla birlikte gelen telefon kablosu için bir adaptör gerekebilir.

NOT: Bazı yazıcılarda faks bağlantı noktası telefon bağlantı noktasının üzerindedir. Yazıcıdaki simgelere bakın.

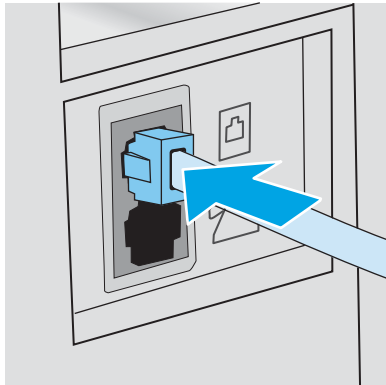

2. Yazıcıyı faksları otomatik olarak yanıtlayacak şekilde ayarlayın.

- a. Yazıcıyı açın.
- b. Kontrol panelinden [Kurulum](#) menüsünü açın.

- c. [Faks Kurulumu](#) menüsünü seçin.
- d. [Temel Kurulum](#) menüsünü seçin.
- e. [Yanıt Modu](#) ayarını seçin.
- f. [Otomatik](#) seçeneğini belirleyin.

3. [Adım 3: Faks saatini, tarihini ve başlığını yapılandırma, sayfa 94](#) ile devam edin.

Paylaşılan ses/faks hattı

Yazıcıyı paylaşılan bir ses/faks hattı üzerinde kurmak için aşağıdaki adımları izleyin.

1. Telefon prizine bağlı tüm aygıtların bağlantısını kesin.
2. Telefon kablosunu yazıcıdaki faks girişine ve duvardaki telefon prizine bağlayın.

 **NOT:** Bazı ülkelerde/bölgelerde, yazıcıyla birlikte gelen telefon kablosu için bir adaptör gerekebilir.

 **NOT:** Bazı yazıcılarda faks bağlantı noktası telefon bağlantı noktasının üzerindedir. Yazıcıdaki simgelere bakın.

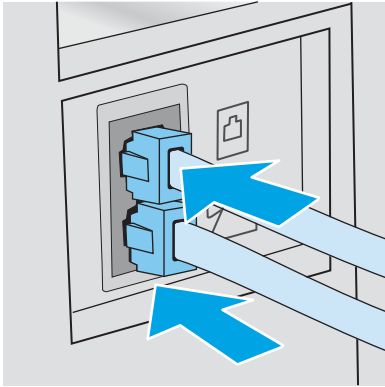

3. Yazıcının arkasındaki telefon hattı çıkış bağlantı noktasındaki fişi çekin ve ardından telefonu bu bağlantı noktasına bağlayın.
4. Yazıcıyı faksları otomatik olarak yanıtlayacak şekilde ayarlayın.
 - a. Yazıcıyı açın.
 - b. Kontrol panelinden [Kurulum](#) menüsünü açın.
 - c. [Faks Kurulumu](#) menüsünü seçin.
 - d. [Temel Kurulum](#) menüsünü seçin.
 - e. [Yanıt Modu](#) ayarını seçin, ardından [Otomatik](#) seçeneğini belirleyin.
5. Yazıcıyı faks göndermeden önce çevir sesi olduğunu kontrol edecek şekilde ayarlayın.

 **NOT:** Bu, telefonda konuşan birisi varken yazıcının faks göndermesini önler.

- a. Kontrol panelinden [Kurulum](#) menüsünü açın.
- b. [Faks Kurulumu](#) menüsünü seçin.

- c. [Gelişmiş Kurulum](#) menüsünü seçin.
 - d. [Çevir Sesini Algılama](#) ayarını seçin ve [Açık](#) seçeneğini belirleyin.
6. [Adım 3: Faks saatini, tarihini ve başlığını yapılandırma, sayfa 94](#) ile devam edin.

Telesekreterli paylaşılan ses/faks hattı

Yazıcıyı telesekreter içeren bir paylaşılan ses/faks hattı üzerinde kurmak için aşağıdaki adımları izleyin.

1. Telefon prizine bağlı tüm aygıtların bağlantısını kesin.
2. Yazıcının arkasındaki telefon hattı çıkış bağlantı noktasındaki fişi çekin.
3. Telefon kablosunu yazıcıdaki faks girişine ve duvardaki telefon prizine bağlayın.

 **NOT:** Bazı ülkelerde/bölgelerde, yazıcıyla birlikte gelen telefon kablosu için bir adaptör gerekebilir.

 **NOT:** Bazı yazıcılarda faks bağlantı noktası telefon bağlantı noktasının üzerindedir. Yazıcıdaki simgelere bakın.

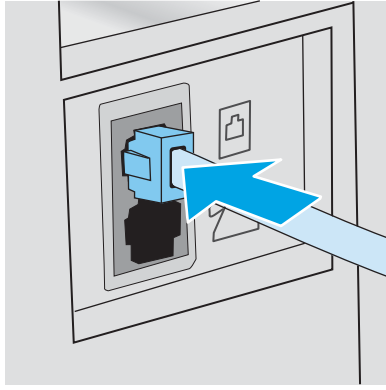

4. Telesekreter telefon kablosunu yazıcının arkasındaki telefon hattı çıkış bağlantı noktasına bağlayın.

 **NOT:** Telesekreteri doğrudan yazıcıya bağlamamanız durumunda, telesekreter faks makinesinden gönderilen faksların seslerini kaydedebilir ve ürün faks alamayabilir.

 **NOT:** Telesekreter yerleşik bir telefona sahip değilse kullanım rahatlığı için telefonu telesekreterin **ÇIKIŞ** bağlantı noktasına bağlayın.

 **NOT:** Bazı yazıcılarda faks bağlantı noktası telefon bağlantı noktasının üzerindedir. Yazıcıdaki simgelere bakın.

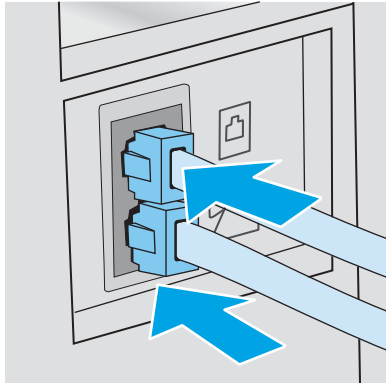

5. Telefon seslerini yazıcıdaki yanıt ayarına göre yapılandırın.
 - a. Yazıcıyı açın.
 - b. Kontrol panelinden [Kurulum](#) menüsünü açın.
 - c. [Faks Kurulumu](#) menüsünü seçin.
 - d. [Temel Kurulum](#) menüsünü seçin.
 - e. [Yanıt için Çalma Sayısı](#) seçeneğini belirleyin.
 - f. Çalma sayısını 5 veya daha fazlaya ayarlamak için yazıcı kontrol panelindeki sayısal tuş takımını kullanın ve ardından [Tamam](#) seçeneğini belirleyin.
6. Yazıcıyı faksları otomatik olarak yanıtlayacak şekilde ayarlayın.
 - a. Kontrol panelinden [Kurulum](#) menüsünü açın.
 - b. [Faks Kurulumu](#) menüsünü seçin.
 - c. [Temel Kurulum](#) menüsünü seçin.
 - d. [Yanıt Modu](#) ayarını seçin, ardından [Otomatik](#) seçeneğini belirleyin.
7. Yazıcıyı faks göndermeden önce çevir sesi olduğunu kontrol edecek şekilde ayarlayın.



NOT: Bu, telefonda konuşan birisi varken yazıcının faks göndermesini önler.

- a. Kontrol panelinden [Kurulum](#) menüsünü açın.
 - b. [Faks Kurulumu](#) menüsünü seçin.
 - c. [Gelişmiş Kurulum](#) menüsünü seçin.
 - d. [Çevir Sesi Tespiti](#) ayarını seçin, ardından [Açık](#) düğmesini seçin.
8. [Adım 3: Faks saatini, tarihini ve başlığını yapılandırma, sayfa 94](#) ile devam edin.

Adım 3: Faks saatini, tarihini ve başlığını yapılandırma

Yazıcının faks ayarlarını aşağıdaki yöntemlerden birini kullanarak yapılandırın:

- [HP Faks Ayar Sihirbazı, sayfa 94](#) (önerilen yöntem)
- [Yazıcı kontrol paneli, sayfa 95](#)
- [HP Katıştırılmış Web Sunucusu \(EWS\) ve HP Device Toolbox \(Windows\), sayfa 95](#) (yazılım yüklenmişse)



NOT: ABD'de ve diğer birçok ülkede/bölgede, saatin, tarihin ve diğer başlık bilgilerinin ayarlanması yasal bir gerekliliktir.

HP Faks Ayar Sihirbazı

İlk kurulum ve yazılım kurulumundan sonra aşağıdaki adımları izleyerek Faks Kurulum Sihirbazı'na erişin:



NOT: Faks Kurulum Sihirbazı sadece Windows 7 işletim sisteminde kullanılabilir.

1. HP Printer Assistant uygulamasını açın.

- **Windows 10:** **Başlat** menüsünden **Tüm Uygulamalar** öğesine ve **HP** öğesine tıklayın, ardından yazıcı adını seçin.
 - **Windows 8.1:** **Başlat** ekranının sol alt köşesindeki aşağı ok düğmesine tıklayın, ardından yazıcı adını seçin.
 - **Windows 8:** **Başlat** ekranında boş bir alana sağ tıklayın, uygulama çubuğunda **Tüm Uygulamalar** öğesine tıklayın, ardından yazıcı adını seçin.
 - **Windows 7:** Bilgisayar masaüstünden **Başlat** öğesine tıklayın, **Tüm Programlar** öğesini seçin, **HP** öğesine tıklayın, yazıcı için klasöre tıklayın ve ardından yazıcı adını seçin.
2. HP Printer Assistant uygulamasından **Faks** öğesini, ardından **Faks Kurulum Sihirbazı** öğesini seçin.
 3. Faks ayarlarını yapılandırmak için Faks Kurulum Sihirbazı'nda ekrandaki talimatları izleyin.
 4. [Adım 4: Bir faks testi işlemi gerçekleştirin, sayfa 96](#) ile devam edin.

Yazıcı kontrol paneli

Kontrol panelini kullanarak tarih, saat ve başlığı ayarlamak için aşağıdaki adımları tamamlayın:

1. Kontrol panelinden **Kurulum** menüsünü açın.
2. **Faks Kurulumu** menüsünü seçin.
3. **Temel Kurulum** menüsünü seçin.
4. **Saat/Tarih** seçeneğini belirleyin.
5. **12 saatlik gösterim** veya **24 saatlik gösterim** seçeneğini belirleyin.
6. Geçerli saati girmek için tuş takımını kullanın ve ardından **Tamam** öğesini seçin.



NOT: **Dokunmatik ekran kontrol panelleri:** Gerekirse özel karakterlerin bulunduğu tuş takımını açmak için **123** düğmesine dokununuz.

7. Tarih biçimini seçin.
8. Geçerli tarihi girmek için tuş takımını kullanın ve ardından **Tamam** öğesini seçin.
9. **Faks Başlığı** menüsünü seçin.
10. Tuş takımını kullanarak faks numarasını girin ve **Tamam** seçeneğini belirleyin.



NOT: Faks numarası için en çok 20 karakter girilebilir.

11. Tuş takımını kullanarak şirket adını veya başlığı girin ve **Tamam** seçeneğini belirleyin.



NOT: Faks üstbilgisi için en çok 25 karakter girilebilir.

12. [Adım 4: Bir faks testi işlemi gerçekleştirin, sayfa 96](#) ile devam edin.

HP Katıştırılmış Web Sunucusu (EWS) ve HP Device Toolbox (Windows)





1. HP EWS'yi **Başlat** menüsünden veya bir web tarayıcısından başlatın.

Başlat menüsü

- a. HP Printer Assistant uygulamasını açın.
 - **Windows 10:** Başlat menüsünden **Tüm Uygulamalar** ögesine ve **HP** ögesine tıklayın, ardından yazıcı adını seçin.
 - **Windows 8.1:** Başlat ekranının sol alt köşesindeki aşağı ok düğmesine tıklayın, ardından yazıcı adını seçin.
 - **Windows 8:** Başlat ekranında boş bir alana sağ tıklayın, uygulama çubuğunda **Tüm Uygulamalar** ögesine tıklayın, ardından yazıcı adını seçin.
 - **Windows 7:** Bilgisayar masaüstünden **Başlat** ögesine tıklayın, **Tüm Programlar** ögesini seçin, **HP** ögesine tıklayın, yazıcı için klasöre tıklayın ve ardından yazıcı adını seçin.
- b. HP Printer Assistant uygulamasında **Yazdır** seçeneğini ve ardından **HP Device Toolbox** programını seçin.

Web tarayıcısı

- a. **2 satırlı kontrol panelleri:** Kontrol panelinden Kurulum  düğmesine basın. IP adresini veya ana bilgisayar adını görüntülemek için **Ağ Kurulumu** menüsünü açın ve **IP Adresini Göster** seçeneğini belirleyin.

Dokunmatik ekran kontrol panelleri: IP adresini veya ana bilgisayar adını görüntülemek için kontrol panelinden Bağlantı Bilgileri  /  düğmesine, ardından **Ağ Bağlı**  düğmesine veya **Ağ Wi-Fi AÇIK**  düğmesine dokununuz.

- b. Bir web tarayıcısı açın ve adres satırına yazıcı kontrol panelinde görüntülenen şekilde IP adresini veya ana bilgisayar adını yazın. Bilgisayar klavyesindeki **Enter** tuşuna basın. EWS açılır.

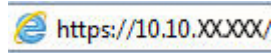

 **NOT:** Web tarayıcısında web sitesine erişimin güvenli olmayabileceğini belirten bir ileti görüntüleniyorsa web sitesine devam et seçeneğini belirleyin. Bu web sitesine erişim bilgisayara zarar vermez.

2. **Faks** sekmesini tıklatın.
3. Faks ayarlarını yapılandırmak için ekranda görüntülenen talimatları izleyin.
4. [Adım 4: Bir faks testi işlemi gerçekleştirin, sayfa 96](#) ile devam edin.

Adım 4: Bir faks testi işlemi gerçekleştirin

Faksın doğru şekilde kurulduğundan emin olmak için bir faks testi işlemi gerçekleştirin.

1. Kontrol panelinden **Kurulum** menüsünü açın.
2. **Hizmet** menüsünü seçin.
3. **Faks Hizmeti** menüsünü seçin.
4. **Faks Testi Gerçekleştir** seçeneğini belirleyin. Yazıcı bir test raporu yazdırır.
5. Raporu inceleyin.

- Raporda yazıcının **testi geçtiği** belirtiliyorsa yazıcı faks gönderip almaya hazırdır.
- Raporda yazıcının **testi geçemediği** belirtiliyorsa sorunu düzeltmekle ilgili daha fazla bilgi almak için raporu inceleyin. Faks sorunlarının giderilmesi hakkında daha fazla bilgiyi faks sorun giderme kontrol listesinde bulabilirsiniz.

Faks gönderme

- [Flatbed tarayıcıdan fakslama](#)
- [Belge besleyiciden fakslama](#)
- [Hızlı aramaları ve grup arama girişlerini kullanma](#)
- [Yazılımdan faks gönderme](#)
- [Microsoft Word gibi bir üçüncü taraf yazılım programından faks gönderme](#)

Flatbed tarayıcıdan fakslama

1. Belgeyi, ön yüzü aşağı gelecek şekilde tarayıcı camına yerleştirin.

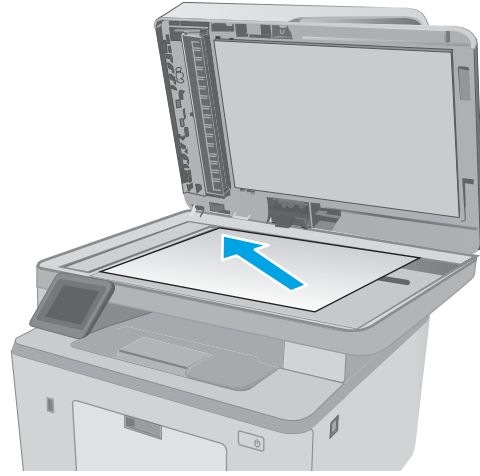

2. Yazıcı kontrol panelindeki ana ekranda **Faks** simgesine dokunun.
3. Faks numarasını girmek için tuş takımını kullanın.
4. **Faks Göndermeyi Başlat** düğmesine dokunun.
5. Yazıcı, tarayıcı camından gönderdiğiniz onaylamanızı ister. **Evet** düğmesine dokunun.
6. Yazıcı ilk sayfayı yüklemenizi ister. **Tamam** düğmesine dokunun.
7. Yazıcı, ilk sayfayı tarar ve sizden başka bir sayfa yerleştirmenizi ister. Belge birden fazla sayfadan oluşuyorsa **Evet** düğmesine dokunun. Tüm sayfaları tarayana dek bu işleme devam edin.
8. Son sayfayı taradığınızda, istenildiğinde **Hayır** düğmesine dokunun. Yazıcı faksı gönderir.

Belge besleyiciden fakslama

1. Orijinalleri belge besleyiciye yüzü yukarı bakacak şekilde yerleştirin.

DİKKAT: Yazıcıda hasara yol açmamak için düzeltme bandı, düzeltme sıvısı, ataş veya zımba içeren bir orijinal kullanmayın. Ayrıca fotoğrafları, küçük boyuttaki orijinalleri veya hassas orijinalleri belge besleyiciye yerleştirmeyin.

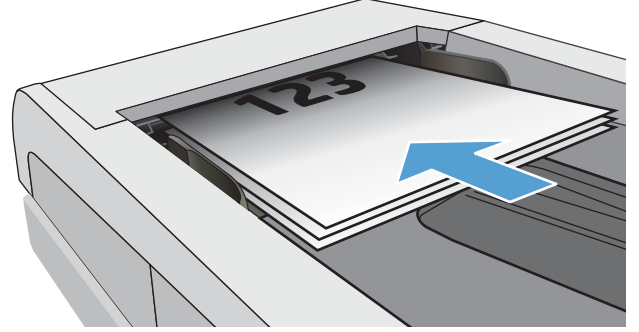

2. Kağıt kılavuzlarını kağıda dayanacak şekilde ayarlayın.

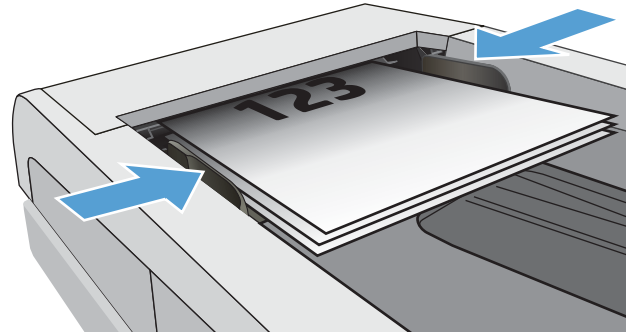



3. Yazıcı kontrol panelindeki ana ekranda **Faks**  simgesine dokunun.
4. Faks numarasını girmek için tuş takımını kullanın.
5. **Faks Göndermeyi Başlat** düğmesine dokunun.

Hızlı aramaları ve grup arama girişlerini kullanma

 **NOT:** Telefon defterini kullanarak faks göndermek için telefon girişleri **Faks Menüsü** kullanılarak önceden kurulmalıdır.

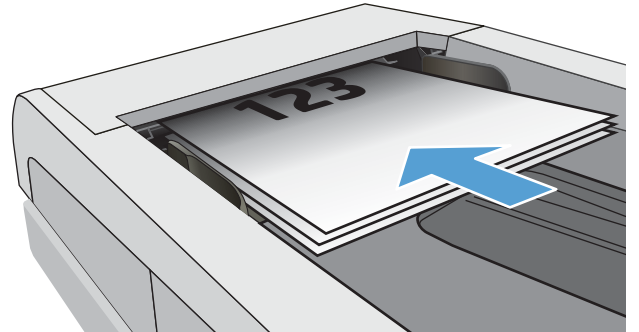
1. Belgeyi tarayıcı camına veya belge besleyiciye yerleştirin.



2. Yazıcı kontrol panelindeki ana ekranda **Faks**  simgesine dokunun.
3. Tuş takımında, Faks telefon defteri simgesine dokunun.
4. Kullanmak istediğiniz kişinin veya grubun adına dokunun.
5. **Faks Göndermeyi Başlat** düğmesine dokunun.

Yazılımdan faks gönderme

Faks gönderme prosedürü teknik özelliklere göre farklılık gösterir. En sık kullanılan adımlar aşağıda belirtilmiştir.

1. HP Printer Assistant uygulamasını açın.
 - **Windows 10:** **Başlat** menüsünden **Tüm Uygulamalar** ögesine ve **HP** ögesine tıklayın, ardından yazıcı adını seçin.
 - **Windows 8.1:** **Başlat** ekranının sol alt köşesindeki aşağı ok düğmesine tıklayın, ardından yazıcı adını seçin.
 - **Windows 8:** **Başlat** ekranında boş bir alana sağ tıklayın, uygulama çubuğunda **Tüm Uygulamalar** ögesine tıklayın, ardından yazıcı adını seçin.
 - **Windows 7:** Bilgisayar masaüstünden **Başlat** ögesine tıklayın, **Tüm Programlar** ögesini seçin, **HP** ögesine tıklayın, yazıcı için klasöre tıklayın ve ardından yazıcı adını seçin.
2. HP Printer Assistant uygulamasından **Faks** seçeneğini, ardından **Faks Gönder** ögesini seçin.
3. Bir veya daha çok alıcı için faks numarasını girin.
4. Belgeyi ön yüzü yukarı gelecek şekilde belge besleyiciye yerleştirin.
5. **Şimdi Gönder**'i tıklatın.

Microsoft Word gibi bir üçüncü taraf yazılım programından faks gönderme

1. Üçüncü taraf programda bir belge açın.
2. **Dosya** menüsünü ve sonra **Yazdır**'i tıklatın.
3. Yazıcı sürücülerinin bulunduğu açılır listeden faks yazıcı sürücüsünü seçin. Faks yazılımı açılır.
4. Bir veya daha çok alıcı için faks numarasını girin.
5. Yazıcıya yüklenmiş sayfa varsa bunları dahil edin. Bu adım isteğe bağlıdır.
6. **Şimdi Gönder**'i tıklatın.

Ek faks görevleri

www.hp.com/support/ljM148MFP, www.hp.com/support/ljM227MFP sitesini ziyaret edin.

Aşağıdakiler gibi özel faks görevleri gerçekleştirmek için talimatlar bulunur:

- Faks hızlı arama listesi oluşturun ve bu listeyi yönetin
- Faks faturalandırma kodlarını yapılandırma
- Faks yazdırma zamanlaması kullanma
- Gelen faksları engelleme
- Faks arşivleme ve iletme

8 Yazıcıyı yönetin

- [HP Web Hizmetleri uygulamalarını kullanma \(yalnızca dokunmatik ekranlı modeller\)](#)
- [Yazıcının bağlantı türünü değiştirme \(Windows\)](#)
- [HP Katıştırılmış Web Sunucusu \(EWS\) ve HP Aygıt Araç Kutusu \(Windows\) ile gelişmiş yapılandırma](#)
- [OS X için HP Utility \(HP Yardımcı Programı\) ile gelişmiş yapılandırma](#)
- [IP ağ ayarlarını yapılandırma](#)
- [Yazıcı güvenlik özellikleri](#)
- [Sessiz Yazdırma Modu ayarlarını yapılandırma](#)
- [Enerji tasarrufu ayarları](#)
- [Üretici yazılımını güncelleştirme](#)

Daha fazla bilgi için:

Aşağıdaki bilgiler yayınlandığı tarihte geçerlidir. Güncel bilgiler için bkz. www.hp.com/support/ljM148MFP, www.hp.com/support/ljM227MFP.

Yazıcıya özel kapsamlı HP yardımı aşağıdaki bilgileri içerir:

- Yükleme ve yapılandırma
- Bilgi alma ve kullanma
- Sorunları çözme
- Yazılım ve ürün yazılımı güncellemelerini indirme
- Destek forumlarına katılma
- Garanti ve yasal bilgileri bulma

HP Web Hizmetleri uygulamalarını kullanma (yalnızca dokunmatik ekranlı modeller)

HP Web Hizmetleri uygulamaları, İnternet'ten yazıcıya otomatik olarak indirilebilen yararlı içerikler sağlar. Haberler, takvimler, formlar ve bulut tabanlı belge depolama dahil çeşitli uygulamalar arasından seçim yapın.

Bu uygulamaları etkinleştirmek ve indirmeleri planlamak için www.hpconnected.com adresinde bulunan HP Connected web sitesine gidin



NOT: Bu özelliği kullanmak için yazıcının bir kablolu veya kablosuz bir ağa bağlı olması ve internet erişimine sahip olması gerekir. HP Web Hizmetleri, yazıcıda etkinleştirilmiş olmalıdır.

Web Hizmetleri'ni etkinleştirme

Bu işlem, hem HP Web Hizmetleri'ni hem de [Uygulamalar](#)  düğmesini etkinleştirir.

1. Yazıcı kontrol panelindeki Giriş ekranından, [Kurulum](#) menüsü görüntüleninceye kadar kaydırın. Menüü açmak için [Kurulum](#)  simgesine dokununuz.
2. [HP Web Hizmetleri](#) seçeneğine dokununuz.
3. [Web Hizmetleri'ni Etkinleştir](#) seçeneğine dokununuz.
4. HP Web Hizmetleri Kullanım Şartları'nı yazdırmak için [Yazdır](#) düğmesine dokununuz.
5. İşlemi tamamlamak için [Tamam](#) düğmesine dokununuz.

HP Connected web sitesinden bir uygulama indirdikten sonra uygulamayı yazıcı kontrol panelindeki [Uygulamalar](#) menüsünde kullanabilirsiniz.

Yazıcının bağlantı türünü deęiřtirme (Windows)

Yazıcıyı zaten kullanıyorsanız ve bağlanma řeklini deęiřtirmek istiyorsanız bağlantıyı ayarlamak için **Aygıt Kurulumu ve Yazılım** seçeneęini kullanın. Örneęin USB veya aę bağlantısı kullanarak yeni yazıcıyı bilgisayara bağlayın ya da bağlantıyı USB'den kablosuz bağlantıya deęiřtirin.

Aygıt Kurulumu ve Yazılımı seçeneęini açmak için ařaęıdaki prosedürü tamamlayın:

1. HP Printer Assistant uygulamasını açın.
 - **Windows 10:** **Başlat** menüsünden **Tüm Uygulamalar** öęesine ve **HP** öęesine tıklayın, ardından yazıcı adını seçin.
 - **Windows 8.1:** **Başlat** ekranının sol alt köşesindeki ařaęı ok düęmesine tıklayın, ardından yazıcı adını seçin.
 - **Windows 8:** **Başlat** ekranında boş bir alana saę tıklayın, uygulama çubuęunda **Tüm Uygulamalar** öęesine tıklayın, ardından yazıcı adını seçin.
 - **Windows 7, Windows Vista ve Windows XP:** Bilgisayar masaüstünden **Başlat** öęesine tıklayın, **Tüm Programlar** öęesini seçin, **HP** öęesine tıklayın, yazıcı için klasöre tıklayın ve ardından yazıcı adını seçin.
2. HP Printer Assistant uygulamasında gezinme çubuęundan **Araçlar** seçeneęini ve ardından **Aygıt Kurulumu ve Yazılımı** seçeneęini belirleyin.

HP Katıştırılmış Web Sunucusu (EWS) ve HP Aygıt Araç Kutusu (Windows) ile gelişmiş yapılandırma

Yazdırma işlevlerini yazıcının kontrol paneli yerine bilgisayarınızdan yönetmek için HP Yerleşik Web Sunucusu'nu kullanın.

- Yazıcı durumu bilgilerini görüntüleme
- Tüm sarf malzemelerinin kalan ömrünü belirleme ve yenilerini sipariş etme
- Tepsi yapılandırmalarını görüntüleme ve değiştirme
- Yazıcı kontrol paneli menü yapılandırmasını görüntüleme ve değiştirme
- Dahili sayfaları görüntüleme ve yazdırma
- Yazıcı ve sarf malzemeleri etkinlikleri hakkında bildirim alma
- Ağ yapılandırmasını görüntüleme ve değiştirme

HP Yerleşik Web Sunucusu, yazıcı IP tabanlı bir ağa bağlı olduğunda çalışır. HP Yerleşik Web Sunucusu IPX tabanlı yazıcı bağlantılarını desteklemez. HP Yerleşik Web Sunucusu'nu açıp kullanmanız için İnternet erişiminiz olması gerekmez.

Yazıcı ağa bağlı olduğunda, Yerleşik Web Sunucusu otomatik olarak kullanılabilir duruma gelir.

 **NOT:** HP Device Toolbox yazılımı, yazıcı USB aracılığıyla bir bilgisayara bağlı olduğunda HP Yerleşik Web sunucusuna bağlanmak için kullanılır. Bu araç, yalnızca yazıcı bilgisayara yüklenirken tam yükleme gerçekleştirilmişse kullanılabilir. Yazıcının nasıl bağlandığına bağlı olarak, bazı özellikler kullanılamayabilir.

 **NOT:** HP Katıştırılmış Web Sunucusu'na ağ güvenlik durumu aşılarak erişilemez.

Birinci yöntem: Yazılımdan HP Yerleşik Web Sunucusu'nu (EWS) açma

1. HP Printer Assistant uygulamasını açın.
 - **Windows 10:** **Başlat** menüsünden **Tüm Uygulamalar** ögesine ve **HP** ögesine tıklayın, ardından yazıcı adını seçin.
 - **Windows 8.1:** **Başlat** ekranının sol alt köşesindeki aşağı ok düğmesine tıklayın, ardından yazıcı adını seçin.
 - **Windows 8:** **Başlat** ekranında boş bir alana sağ tıklayın, uygulama çubuğunda **Tüm Uygulamalar** ögesine tıklayın, ardından yazıcı adını seçin.
 - **Windows 7:** Bilgisayar masaüstünden **Başlat** ögesine tıklayın, **Tüm Programlar** ögesini seçin, **HP** ögesine tıklayın, yazıcı için klasöre tıklayın ve ardından yazıcı adını seçin.
2. HP Printer Assistant uygulamasında **Yazdır** seçeneğini ve ardından **HP Device Toolbox** programını seçin.

İkinci yöntem: Web tarayıcısından HP Yerleşik Web Sunucusu'nu (EWS) açma

 **NOT:** Adımlar, kontrol paneli türüne göre değişiklik gösterir.



- | | |
|---|---|
| 1 | 2 satırlı kontrol paneli (faks modelleri) |
| 2 | 2 satırlı kontrol paneli |
| 3 | Dokunmatik ekran kontrol paneli |

- 2 satırlı kontrol panelleri:** Yazıcı kontrol panelinde düğmesine basın. IP adresini veya ana bilgisayar adını görüntülemek için **Ağ Kurulumu** menüsünü açın ve **IP Adresini Göster** seçeneğini belirleyin.
Dokunmatik ekran kontrol panelleri: IP adresini veya ana bilgisayar adını görüntülemek için yazıcı kontrol panelindeki Giriş ekranından Bağlantı Bilgileri / düğmesine ve ardından **Ağ Bağlı** düğmesine veya **Ağ Wi-Fi AÇIK** düğmesine dokununuz.
- Bir web tarayıcısı açın ve adres satırına yazıcı kontrol panelinde görüntülenen şekilde IP adresini veya ana bilgisayar adını yazın. Bilgisayar klavyesindeki **Enter** tuşuna basın. EWS açılır.

<https://10.10.XXXXX/>

- NOT:** Web tarayıcısında web sitesine erişimin güvenli olmayabileceğini belirten bir ileti görüntüleniyorsa web sitesine devam et seçeneğini belirleyin. Bu web sitesine erişim bilgisayara zarar vermez.

Sekme veya bölüm	Açıklama
<p>Giriş Sayfası sekmesi</p> <p>Yazıcı, durum ve yapılandırma bilgilerini sağlar.</p>	<ul style="list-style-type: none"> • Aygıt Durumu: Yazıcı durumunu ve HP sarf malzemelerinin tahmini kalan ömrünün yüzdesini gösterir. • Sarf Malzemeleri Durumu: HP sarf malzemelerinin kalan tahmini ömür yüzdesini gösterir. Sarf malzemesinin gerçek ömrü farklı olabilir. Baskı kalitesi kabul edilemez duruma geldiğinde takmak üzere yedek hazır bulundurmayı düşünün. Baskı kalitesi kabul edilebilir olduğu sürece, sarf malzemesinin değiştirilmesi gerekmez. • Aygıt Yapılandırması: Yazıcının yapılandırma sayfasında bulunan bilgileri gösterir. • Ağ Özeti: Yazıcının ağ yapılandırması sayfasında bulunan bilgileri gösterir. • Raporlar: Yazıcının oluşturduğu yapılandırma ve sarf malzemeleri sayfalarını yazdırın. • İş Depolama Günlüğü: Yazıcı belleğinde saklanan tüm işlerin bir özetini gösterir. (Yalnızca iş depolama yazıcıları) • Renk Kullanımı Günlüğü: Yazıcının ürettiği renkli işlerin bir özetini gösterir. (Yalnızca renkli yazıcılar için) • Olay Günlüğü: Bütün yazıcı olaylarının ve hataların listesini gösterir. • Açık Kaynak Lisansları: Yazıcıyla kullanılabilecek açık kaynaklı yazılım programları için lisansların özetini gösterir.
<p>Sistem sekmesi</p> <p>Yazıcıyı bilgisayarınızdan yapılandırma olanağı sağlar.</p>	<ul style="list-style-type: none"> • Aygıt Bilgileri: Temel yazıcı ve şirket bilgilerini sağlar. • Kağıt Ayarı: Yazıcının varsayılan kağıt kullanma ayarlarını değiştirin. • Baskı Kalitesi: Yazıcının varsayılan baskı kalitesi ayarlarını değiştirin. • Güç Ayarları: Uyku/Otomatik Kapanma moduna veya otomatik kapanma moduna girme varsayılan sürelerini değiştirin. • İş Depolama Ayarları: Yazıcı için iş depolama ayarlarını yapılandırın. (Yalnızca iş depolama yazıcıları) • Kağıt Türleri: Yazıcının kabul ettiği kağıt türlerine karşılık gelen yazdırma modlarını yapılandırın. • Sistem Ayarı: Yazıcının sistem varsayılanlarını değiştirir. • Sarf Malzemesi Ayarları: Kartuş azaldı uyarıları ayarlarını ve diğer sarf malzemesi bilgilerini değiştirin. • Servis: Yazıcının temizleme yordamını gerçekleştirir. • Kaydet ve Geri Yükle: Yazıcının geçerli ayarlarını bilgisayarınızdaki bir dosyaya kaydedin. Aynı ayarları başka bir yazıcıya yüklemek veya bu ayarları ileride bu yazıcıya geri yüklemek için bu dosyayı kullanın. • Yönetim: Yazıcı parolasını belirler veya değiştirir. Yazıcı özelliklerini etkinleştirin veya devre dışı bırakın. <p>NOT: Sistem sekmesi parolayla korunuyor olabilir. Bu yazıcı bir ağ üzerindeyse bu sekmedeki ayarları değiştirmeden önce her zaman yöneticiye başvurun.</p>
<p>Yazdır sekmesi</p> <p>Bilgisayarınızdan varsayılan yazdırma ayarlarını değiştirmenize olanak sağlar.</p>	<ul style="list-style-type: none"> • Yazdırma: Kopya sayısı ve kağıt yönü gibi yazıcının varsayılan yazdırma ayarlarını değiştirin. Bunlar, kontrol panelinde kullanılan seçeneklerin aynısıdır. • PostScript: PS Hatalarını Yazdır özelliğini açın veya kapatın.

Sekme veya bölüm	Açıklama
Faks sekmesi (Yalnızca faks yazıcıları için)	<ul style="list-style-type: none">• Alma Seçenekleri: Yazıcının gelen faksları nasıl işlediğini yapılandırın.• Telefon Defteri: Ürünün telefon defterine giriş ekleyin veya silin.• İstenmeyen Faks Listesi: Yazıcıya faks göndermesini engellemek istediğiniz faks numaralarını belirleyin.• Faks Etkinliği Günlüğü: Yazıcının yakın geçmişteki faks etkinliğini özetler.
Tarama sekmesi (Yalnızca MFP yazıcılar için)	<p>Ağ Klasörüne Tarama ve E-postaya Tarama özelliklerini yapılandırın.</p> <ul style="list-style-type: none">• Ağ Klasörü Kurulumu: Ağ üstünde yazıcının taranan bir dosyayı kaydedebileceği klasörler yapılandırın.• E-postaya Tarama Ayarları: E-postaya Tarama özelliğini kurmak için işlemi başlatır.• Giden E-Posta Profilleri: Yazıcıdan gönderilen tüm e-postalar için "gönderen" adresi olarak görünecek e-posta adresini ayarlayın.• E-posta Adres Defteri: Ürünün telefon defterine giriş ekler veya siler.• E-posta Seçenekleri: Varsayılan bir konu satırını veya gövde metnini yapılandırır. E-postalar için varsayılan tarama ayarlarını yapılandırır.
Kopyalama sekmesi (Yalnızca MFP yazıcılar için)	Varsayılan kopyalama ayarlarını belirlemek için bu sekmeyi kullanın.
Ağ İşlemleri sekmesi (Sadece ağ bağlantılı yazıcılar) Bilgisayarınızdan ağ ayarlarını değiştirmenize olanak sağlar.	Ağ yöneticileri, IP tabanlı bir ağa bağlı olduğunda yazıcının ağla ilgili ayarlarını denetlemek için bu sekmeyi kullanabilirler. Bu aynı zamanda ağ yöneticisinin Wi-Fi Direct işlevini kurmasını sağlar. Yazıcı doğrudan bir bilgisayara bağlı değilse bu sekme görüntülenmez.
HP Web Hizmetleri sekmesi	Çeşitli Web araçlarını kurmak ve yazıcıyla birlikte kullanmak için bu sekmeyi kullanın.

OS X için HP Utility (HP Yardımcı Programı) ile gelişmiş yapılandırma

Bilgisayardan yazıcı durumunu denetlemek veya yazıcı ayarlarını görüntülemek ya da değiştirmek için HP Utility aracını kullanın.

Yazıcı bir USB kablosuyla veya TCP/IP tabanlı bir ağa bağlıysa HP Utility'yi kullanabilirsiniz.

HP Utility'i açma

1. Bilgisayardan **Uygulamalar** klasörünü açın.
2. **HP** ögesini ve ardından **HP Utility** ögesini seçin.

HP Utility özellikleri

HP Utility (HP Yardımcı Programı) araç çubuğunda aşağıdaki öğeler bulunur:

- **Aygıtlar:** HP Utility'nin (HP Yardımcı Programı) bulunduğu Mac ürünlerini görüntülemek veya gizlemek için bu düğmeyi tıklatın.
- **Tüm Ayarlar:** HP Utility ana görünümüne dönmek için bu düğmeyi tıklatın.
- **HP Destek:** Bir tarayıcı açmak ve HP destek web sitesine gitmek için bu düğmeye tıklayın.
- **Sarf Malzemeleri:** HP SureSupply web sitesini açmak için bu düğmeye tıklayın.
- **Kayıt:** HP kayıt web sitesini açmak için bu düğmeye tıklayın.
- **Geri Dönüşüm:** HP Planet Partners Geri Dönüşüm Programı web sitesini açmak için bu düğmeye tıklayın.

HP Utility (HP Yardımcı Programı), **Tüm Ayarlar** listesinden tıklatarak açtığınız sayfalardan oluşur. Aşağıdaki tabloda HP Utility ile yapabileceğiniz görevler açıklanmaktadır.

Öge	Açıklama
Sarf Malzemeleri Durumu	Yazıcının sarf malzemeleri durumunu gösterir ve çevrimiçi sarf malzemesi sipariş etmek için bağlantılar sağlar.
Aygıt Bilgileri	Şu anda seçili olan yazıcıya ait yazıcı Hizmet Kimliği (atanmışsa), ürün yazılımı sürümü (FW Sürümü), Seri Numarası ve IP adresi de dahil bilgiler yer alır.
Komutlar	Yazdırma işinden sonra yazıcıya özel karakterler ya da yazdırma komutları gönderir. NOT: Bu seçenek yalnızca Görünüm menüsünü açıp Gelişmiş Seçenekleri Göster seçeneğini belirlemenizden sonra kullanılabilir.
Renk Kullanımı (Yalnızca renkli yazıcılar için)	Yazıcının ürettiği renkli işlemlerle ilgili bilgileri gösterir.
Dosya Yükle	Dosyaları bilgisayardan yazıcıya aktarın. Aşağıdaki türden dosyaları yükleyebilirsiniz: <ul style="list-style-type: none">○ HP LaserJet yazıcı komut dili (.PRN)○ Taşınabilir belge biçimi (.PDF)○ Postscript (.PS)○ Metin (.TXT)
Güç Yönetimi	Yazıcı ekonomisi ayarlarını yapılandırın.

Öge	Açıklama
Ürün Yazılımını Güncelleştir	Bir ürün yazılımı güncelleştirme dosyasını yazıcıya aktarın. NOT: Bu seçenek yalnızca Görünüm menüsünü açıp Gelişmiş Seçenekleri Göster seçeneğini belirlemenizden sonra kullanılabilir.
HP Connected	HP Connected web sitesine erişim sağlar.
Mesaj Merkezi	Yazıcıyla ilgili hata olaylarını görüntüler.
Dupleks Modu (Yalnızca dupleks yazıcılar için)	Otomatik iki taraflı yazdırma modunu açar.
Ağ Ayarları (Sadece ağ bağlantılı yazıcılar)	IPv4 ayarları, IPv6 ayarları, Bonjour ayarları gibi ağ ayarlarını ve diğer ayarları yapılandırın.
Sarf Malzemelerinin Yönetimi	Sarf malzemeleri kullanım ömrünün sonuna yaklaştığında yazıcının nasıl davranması gerektiğini yapılandırın.
Tepsilerin Yapılandırması	Her tepsi için kağıt boyutunu ve türünü değiştirin.
Ek Ayarlar	Yazıcıya ait HP Yerleşik Web Sunucusu'nu açın. NOT: USB bağlantıları desteklenmez.
Proxy Sunucusu Ayarları	Yazıcı için bir proxy sunucusu yapılandırın.
Temel Faks Ayarları (yalnızca MFP faksli modeller)	Faks başlığındaki alanları ayarlar ve yazıcının gelen aramaları nasıl yanıtlayacağını yapılandırır.
Faks İletme (yalnızca MFP faksli modeller)	Yazıcıyı, gelen faksları farklı bir numaraya göndermek üzere ayarlar.
Faks Günlükleri (yalnızca MFP faksli modeller)	Tüm fakslara ilişkin günlükleri görüntüler.
Faks Hızlı Aramaları (yalnızca MFP faksli modeller)	Hızlı arama listesine faks numaraları ekler.
Önemsiz Faksları Engelleme (yalnızca MFP faksli modeller)	Engellemek istediğiniz faks numaralarını saklar.
E-postaya Tara (Yalnızca MFP yazıcıları için)	E-postaya tarama yapma ayarlarını yapılandırmak için HP Katıştırılmış Web Sunucusu (EWS) sayfasını açar.
Ağ Klasörüne Tara (Yalnızca MFP yazıcıları için)	Bir ağ klasörüne tarama yapma ayarlarını yapılandırmak için HP Katıştırılmış Web Sunucusu (EWS) sayfasını açar.

IP ağ ayarlarını yapılandırma

- [Giriş](#)
- [Yazıcı paylaşmayla ilgili sorumluluk reddi](#)
- [Ağ ayarlarını görüntüleme veya değiştirme](#)
- [Ağ üzerinde yazıcıyı yeniden adlandırma](#)
- [IPv4 TCP/IP parametrelerini kontrol panelinden el ile yapılandırma](#)
- [Bağlantı hızı ve çift taraflı ayarları](#)

Giriş

Yazıcının ağ ayarlarını yapılandırmak için aşağıdaki bölümleri kullanın.

Yazıcı paylaşmayla ilgili sorumluluk reddi

HP yazıcı sürücüleri tarafından değil Microsoft işletim sistemleri tarafından sağlanan bir işlev olduğundan HP eşdüzeyleli ağ kullanımını desteklemez. Microsoft'un web sitesini ziyaret edin: www.microsoft.com.

Ağ ayarlarını görüntüleme veya değiştirme

IP yapılandırma ayarlarını görüntülemek ya da değiştirmek için HP Katıştırılmış Web Sunucusu'nu kullanın.





NOT: Adımlar, kontrol paneli türüne göre değişiklik gösterir.



- 1 2 satırlı kontrol paneli (faks modelleri)
- 2 2 satırlı kontrol paneli
- 3 Dokunmatik ekran kontrol paneli

1. HP Katıştırılmış Web Sunucusu'nu (EWS) açın:

- a. **2 satırlı kontrol panelleri:** Yazıcı kontrol panelinde  düğmesine basın. IP adresini veya ana bilgisayar adını görüntülemek için **Ağ Kurulumu** menüsünü açın ve **IP Adresini Göster** seçeneğini belirleyin.

Dokunmatik ekran kontrol panelleri: IP adresini veya ana bilgisayar adını görüntülemek için yazıcı kontrol panelindeki Giriş ekranından Bağlantı Bilgileri  /  düğmesine ve ardından **Ağ Bağlı**  düğmesine veya **Ağ Wi-Fi AÇIK**  düğmesine dokununuz.

- b. Bir web tarayıcısı açın ve adres satırına yazıcı kontrol panelinde görüntülenen şekilde IP adresini veya ana bilgisayar adını yazın. Bilgisayar klavyesindeki **Enter** tuşuna basın. EWS açılır.

 <https://10.10.XX.XXX/>

 **NOT:** Web tarayıcısında web sitesine erişimin güvenli olmayabileceğini belirten bir ileti görüntüleniyorsa web sitesine devam et seçeneğini belirleyin. Bu web sitesine erişim bilgisayara zarar vermez.

2. Ağ bilgilerini almak için **Ağ** sekmesini tıklatın. Ayarları gerektiği gibi değiştirin.

Ağ üzerinde yazıcıyı yeniden adlandırma

Ağdaki bir yazıcıyı benzersiz bir şekilde tanımlanabilecek şekilde yeniden adlandırmak için HP Yerleşik Web Sunucusu'nu kullanın.





 **NOT:** Adımlar, kontrol paneli türüne göre değişiklik gösterir.



- | | |
|---|---|
| 1 | 2 satırlı kontrol paneli (faks modelleri) |
| 2 | 2 satırlı kontrol paneli |
| 3 | Dokunmatik ekran kontrol paneli |

1. HP Katıştırılmış Web Sunucusu'nu (EWS) açın:

- a. **2 satırlı kontrol panelleri:** Yazıcı kontrol panelinde  düğmesine basın. IP adresini veya ana bilgisayar adını görüntülemek için **Ağ Kurulumu** menüsünü açın ve **IP Adresini Göster** seçeneğini belirleyin.

Dokunmatik ekran kontrol panelleri: IP adresini veya ana bilgisayar adını görüntülemek için yazıcı kontrol panelindeki Giriş ekranından Bağlantı Bilgileri  /  düğmesine ve ardından **Ağ Bağlı**  düğmesine veya **Ağ Wi-Fi AÇIK**  düğmesine dokununuz.

- b. Bir web tarayıcısı açın ve adres satırına yazıcı kontrol panelinde görüntülenen şekilde IP adresini veya ana bilgisayar adını yazın. Bilgisayar klavyesindeki **Enter** tuşuna basın. EWS açılır.

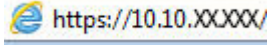

 **NOT:** Web tarayıcısında web sitesine erişimin güvenli olmayabileceğini belirten bir ileti görüntüleniyorsa web sitesine devam et seçeneğini belirleyin. Bu web sitesine erişim bilgisayara zarar vermez.

2. **Sistem** sekmesini açın.
3. Varsayılan yazıcı adı, **Aygıt Bilgileri** sayfasında **Aygıt Adı** alanında yer alır. Bu adı, yazıcıyı benzersiz bir şekilde tanımlamak için değiştirebilirsiniz.

 **NOT:** Bu sayfadaki diğer alanların doldurulması isteğe bağlıdır.

4. Değişikliklerinizi kaydetmek için **Uygula** düğmesine tıklayın.

IPv4 TCP/IP parametrelerini kontrol panelinden el ile yapılandırma

El ile IPv4 adresi, alt ağ maskesi ve varsayılan ağ geçidini ayarlamak için kontrol paneli menülerini kullanın.

 **NOT:** Adımlar, kontrol paneli türüne göre değişiklik gösterir.



- | | |
|---|---|
| 1 | 2 satırlı kontrol paneli (faks modelleri) |
| 2 | 2 satırlı kontrol paneli |
| 3 | Dokunmatik ekran kontrol paneli |

2 satırlı kontrol panelleri

1. Yazıcı kontrol panelinde  düğmesine basın.
2. Aşağıdaki menüleri açın:
 - **Ağ Kurulumu**
 - **IPv4 Yapılandırma Yöntemi**
 - **El ile**
3. IP adresi, alt ağ maskesi ve varsayılan ağ geçidini girmek için ok tuşları ile **Tamam** düğmesini kullanın ve değişiklikleri kaydetmek için **Tamam** düğmesine dokununuz.

Dokunmatik ekran kontrol panelleri

1. Yazıcı kontrol panelindeki Giriş ekranından **Kurulum** düğmesine dokununuz.
2. **Ağ Kurulumu** menüsüne giderek dokununuz.
3. **IPv4 Yapılandırma Yöntemi** menüsüne dokununuz ve ardından **Manuel** düğmesine dokununuz.
4. Dokunmatik ekrandaki tuş takımını kullanarak IP adresini girin ve **Tamam** düğmesine dokununuz. Onaylamak için **Evet** düğmesine dokununuz.
5. Dokunmatik ekrandaki tuş takımını kullanarak alt ağ maskesini girin ve **Tamam** düğmesine dokununuz. Onaylamak için **Evet** düğmesine dokununuz.
6. Dokunmatik ekrandaki tuş takımını kullanarak varsayılan ağ geçidini girin ve **Tamam** düğmesine dokununuz. Onaylamak için **Evet** düğmesine dokununuz.

Bağlantı hızı ve çift taraflı ayarları

NOT: Bu bilgiler yalnızca Ethernet ağları için geçerlidir. Kablosuz ağlar için geçerli değildir.

Baskı sunucusunun bağlantı hızı ve iletişim modu ağ hub'ına uymalıdır. Çoğu durumda, yazıcı otomatik moda bırakılır. Bağlantı hızına ve çift taraflı ayarlarına hatalı değişiklikler yapılması yazıcının diğer ağ aygıtlarıyla iletişim kurmasını engelleyebilir. Değişiklik yapmak için yazıcı kontrol panelini kullanın.

NOT: Yazıcı ayarları ağ aygıtının ayarlarıyla uyumlu olmalıdır (ağ hub'ı, anahtar, ağ geçidi, yönlendirici veya bilgisayar).

NOT: Bu ayarlarda değişiklik yapmak yazıcının kapanıp tekrar açılmasına neden olur. Değişiklikleri yalnızca yazıcı boştaiken yapın.

NOT: Adımlar, kontrol paneli türüne göre değişiklik gösterir.



- 1 2 satırlı kontrol paneli (faks modelleri)
- 2 2 satırlı kontrol paneli
- 3 Dokunmatik ekran kontrol paneli

1. **2 satırlı kontrol panelleri:** Yazıcı kontrol panelinde  düğmesine basın.

Dokunmatik ekran kontrol panelleri: Yazıcı kontrol panelindeki Giriş ekranından, [Kurulum](#) menüsü görüntüleninceye kadar kaydırın. Menüü açmak için [Kurulum](#)  simgesine dokununuz.

2. Aşağıdaki menüleri açın:

- [Ağ Kurulumu](#)
- [Bağlantı Hızı](#)

3. Aşağıdaki seçeneklerden birini belirtin:

- **Otomatik:** Baskı sunucusu ağda izin verilen en yüksek bağlantı hızı ve iletişim modu için kendini otomatik olarak yapılandırır.
- **10T Tam:** Saniye başına 10 megabayt (Mb/sn), tam çift taraflı çalışma
- **10T Yarım:** 10 Mb/sn, yarım çift taraflı çalışma
- **100TX Tam:** 100 Mb/sn, tam çift taraflı çalışma
- **100TX Yarım:** 100 Mb/sn, yarım çift taraflı çalışma
- **1000T Tam:** 1000 Mb/sn, tam çift taraflı çalışma

4. [Kaydet](#) düğmesine dokununuz veya [Tamam](#) düğmesine basın. Yazıcı kapanır ve tekrar açılır.

Yazıcı güvenlik özellikleri

Giriş

Yazıcıda, yapılandırma ayarlarına erişimi olan kişileri sınırlayan, verileri koruyan ve değerli donanım bileşenlerine erişimi önleyen bazı güvenlik özellikleri bulunur.

- [Katıştırılmış Web Sunucusunu kullanarak sistem parolasını atayın veya değiştirin](#)
- [Formatlayıcıyı kilitleme](#)

Katıştırılmış Web Sunucusunu kullanarak sistem parolasını atayın veya değiştirin

Yetkisiz kullanıcıların yazıcı ayarlarını değiştirememesi için yazıcı ve HP Yerleşik Web Sunucusu'na erişime yönelik bir yönetici parolası atayın.





 **NOT:** Adımlar, kontrol paneli türüne göre değişiklik gösterir.



- | | |
|---|---|
| 1 | 2 satırlı kontrol paneli (faks modelleri) |
| 2 | 2 satırlı kontrol paneli |
| 3 | Dokunmatik ekran kontrol paneli |

1. HP Katıştırılmış Web Sunucusu'nu (EWS) açın:

- a. **2 satırlı kontrol panelleri:** Yazıcı kontrol panelinde  düğmesine basın. IP adresini veya ana bilgisayar adını görüntülemek için **Ağ Kurulumu** menüsünü açın ve **IP Adresini Göster** seçeneğini belirleyin.

Dokunmatik ekran kontrol panelleri: IP adresini veya ana bilgisayar adını görüntülemek için yazıcı kontrol panelindeki Giriş ekranından Bağlantı Bilgileri  /  düğmesine ve ardından **Ağ Bağlı**  düğmesine veya **Ağ Wi-Fi AÇIK**  düğmesine dokununuz.

- b. Bir web tarayıcısı açın ve adres satırına yazıcı kontrol panelinde görüntülenen şekilde IP adresini veya ana bilgisayar adını yazın. Bilgisayar klavyesindeki **Enter** tuşuna basın. EWS açılır.

 <https://10.10.XX.XXX/>

 **NOT:** Web tarayıcısında web sitesine erişimin güvenli olmayabileceğini belirten bir ileti görüntüleniyorsa web sitesine devam et seçeneğini belirleyin. Bu web sitesine erişim bilgisayara zarar vermez.

2. **Sistem** sekmesinde, sol gezinti bölmesinde bulunan **Yönetim** bağlantısına tıklayın.
3. **Ürün Güvenliği** etiketli alanda, **Parola** alanına parolayı girin.
4. **Parolayı Doğrula** alanına parolayı yeniden girin.
5. **Uygula** düğmesini tıklatın.

 **NOT:** Parolayı not edin ve güvenli bir yerde saklayın.

Formatlayıcıyı kilitleme

Biçimlendiricide bir güvenlik kablosu takabileceğiniz bir yuva bulunur. Biçimlendiricinin kilitletmesi, birisinin önemli bileşenleri kaldırmasını önler.

Sessiz Yazdırma Modu ayarlarını yapılandırma

Giriş

Bu yazıcıda, yazdırma sırasında gürültüyü azaltan bir sessiz mod bulunur. Sessiz mod açıldığında yazıcı daha düşük bir hızda yazdırır.

NOT: Sessiz Yazdırma Modu, yazıcının yazdırma hızını azaltır ve bu, baskı kalitesini iyileştirebilir.

Sessiz Yazdırma Modu ayarlarını yapılandırmak için aşağıdaki yöntemlerden birini kullanın.

Birinci yöntem: Yazıcı kontrol panelinden Sessiz Yazdırma Modu ayarlarını yapılandırma



- | | |
|---|---|
| 1 | 2 satırlı kontrol paneli (faks modelleri) |
| 2 | 2 satırlı kontrol paneli |
| 3 | Dokunmatik ekran kontrol paneli |

1. **2 satırlı kontrol panelleri:** Yazıcı kontrol panelinde Kurulum  düğmesine basın.

Dokunmatik ekran kontrol panelleri: Yazıcı kontrol panelindeki Giriş ekranından, Kurulum menüsü görüntüleninceye kadar kaydırın. Menüü açmak için Kurulum  simgesine dokununuz.

2. Aşağıdaki menüleri açın:

- Sistem Kurulumu
- Sessiz Yazdırma Modu

3. **2 satırlı kontrol panelleri:** Açık öğesini seçin ve ardından OK (Tamam) öğesine basın.

Dokunmatik ekran kontrol panelleri: Açık öğesine dokununuz.

İkinci yöntem: HP Yerleşik Web Sunucusu'ndan (EWS) Sessiz Baskı Modu ayarlarını yapılandırma

 **NOT:** Adımlar, kontrol panelinin türüne göre değişir.

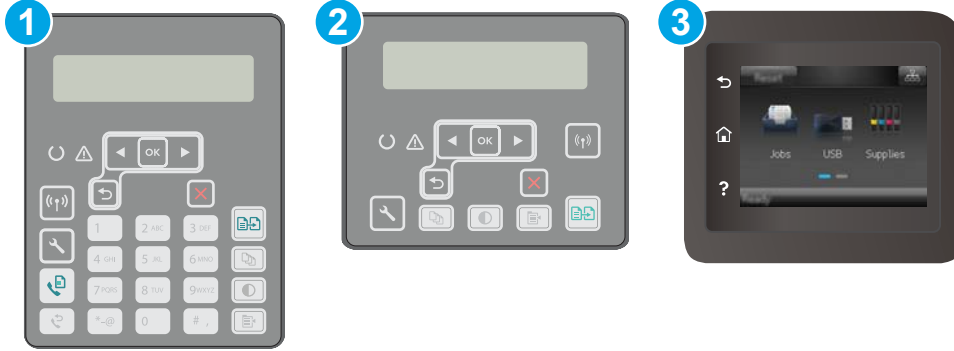



- | | |
|---|---|
| 1 | 2 satırlı kontrol paneli (faks modelleri) |
| 2 | 2 satırlı kontrol paneli |
| 3 | Dokunmatik ekran kontrol paneli |

1. **2 satırlı kontrol panelleri:** Yazıcı kontrol panelinde Kurulum  düğmesine basın. IP adresini veya ana bilgisayar adını görüntülemek için **Ağ Kurulumu** menüsünü açın ve **IP Adresini Göster** seçeneğini belirleyin.

Dokunmatik ekran kontrol panelleri: Yazıcı kontrol panelindeki Giriş ekranından Bağlantı Bilgileri  /  düğmesine dokununuz.

2. Bir web tarayıcısı açın ve adres satırına yazıcı yapılandırma sayfasında görüntülenen şekilde IP adresini veya ana bilgisayar adını yazın. Bilgisayar klavyesindeki **Enter** tuşuna basın. EWS açılır.

 <https://10.10.XX.XXX/>

 **NOT:** Web tarayıcısında web sitesine erişimin güvenli olmayabileceğini belirten bir ileti görüntüleniyorsa web sitesine devam et seçeneğini belirleyin. Bu web sitesine erişim bilgisayara zarar vermez.

3. **Sistem** sekmesine tıklayın.
4. Sol gezinti bölmesinde **Kağıt Türleri** bağlantısına tıklayın.
5. **Sessiz Yazdırma Modu** açılır listesinden **Açık** öğesini seçin. **Uygula** öğesine tıklayın.

Enerji tasarrufu ayarları

- [Giriş](#)
- [EconoMode ile yazdırma](#)
- [İşlem Yapılmadığında Uyku Moduna Gir/Otomatik Kapan ayarını belirleyin](#)
- [İşlem Yapılmadığında Kapan gecikmesini ayarlayın ve yazıcıyı 1 watt veya daha az güç kullanacak şekilde yapılandırın](#)
- [Kapanma Gecikmesi ayarını yapılandırma](#)

Giriş

Enerji ve sarf malzemelerinden tasarruf etmek için yazıcıda bazı ekonomi özellikleri bulunmaktadır.

EconoMode ile yazdırma

Bu yazıcıda belge taslaklarını yazdırmak için EconoMode seçeneği vardır. EconoMode kullanmak daha az toner kullanımı sağlayabilir. Ancak, EconoMode kullanımı baskı kalitesini de azaltabilir.

HP, EconoMode'un sürekli kullanılmasını önermez. EconoMode sürekli kullanılırsa, tonerin ömrü, toner kartuşu içindeki mekanik parçaların ömründen daha uzun olabilir. Baskı kalitesi düşmeye başlar ve istenmeyen bir hale gelirse toner kartuşunu değiştirin.



NOT: Bu seçenek yazıcı sürücünüzde mevcut değilse, bunu HP Yerleşik Web Sunucusu'nu kullanarak ayarlayabilirsiniz.

1. Yazılım programından, **Yazdır** seçeneğini belirleyin.
2. Yazıcıyı seçin, ardından **Özellikler** veya **Tercihler** düğmesine tıklayın.
3. **Kağıt/Kalite** sekmesini tıklayın.
4. **EconoMode** onay kutusunu tıklayın.

İşlem Yapılmadığında Uyku Moduna Gir/Otomatik Kapan ayarını belirleyin

Yazıcının uyku moduna girmeden önceki boşta kalma süresini ayarlamak için kontrol paneli menülerini kullanın.

Şu Süreden Sonra Uyku Moduna Gir/Otomatik Kapan ayarını değiştirmek için aşağıdaki prosedürü tamamlayın:

 **NOT:** Adımlar, kontrol paneli türüne göre değişiklik gösterir.



- | | |
|---|---|
| 1 | 2 satırlı kontrol paneli (faks modelleri) |
| 2 | 2 satırlı kontrol paneli |
| 3 | Dokunmatik ekran kontrol paneli |

1. **2 satırlı kontrol panelleri:** Yazıcı kontrol panelinde  düğmesine basın.

Dokunmatik ekran kontrol panelleri: Yazıcı kontrol panelindeki Giriş ekranından, [Kurulum](#) menüsü görüntüleninceye kadar kaydırın. Menüyu açmak için [Kurulum](#)  simgesine dokununuz.

2. Aşağıdaki menüleri açın:

- [Sistem Ayarı](#)
- [Enerji Ayarları](#)
- [Uyku/Otomatik Kapanma Moduna Geçme Süresi](#)

3. **2 satırlı kontrol panelleri:** Ok tuşlarını kullanarak Uyku/Otomatik Kapanma gecikme süresini seçin ve ardından [Tamam](#) düğmesine basın.

Dokunmatik ekran kontrol panelleri: Uyku/Belirli Bir Süreden Sonra Otomatik Kapanma gecikmesine ilişkin süreyi seçin.

İşlem Yapılmadığında Kapan gecikmesini ayarlayın ve yazıcıyı 1 watt veya daha az güç kullanacak şekilde yapılandırın

Yazıcı kapanmadan önceki süreyi ayarlamak için kontrol paneli menülerini kullanın.

 **NOT:** Yazıcı kapandıktan sonra güç tüketimi 1 vat veya daha az olur.

Belirli Bir Süreden Sonra Kapanma ayarını değiştirmek için aşağıdaki prosedürü tamamlayın:

 **NOT:** Adımlar, kontrol paneli türüne göre değişiklik gösterir.



- | | |
|---|---|
| 1 | 2 satırlı kontrol paneli (faks modelleri) |
| 2 | 2 satırlı kontrol paneli |
| 3 | Dokunmatik ekran kontrol paneli |

1. **2 satırlı kontrol panelleri:** Yazıcı kontrol panelinde  düğmesine basın.

Dokunmatik ekran kontrol panelleri: Yazıcı kontrol panelindeki Giriş ekranından, [Kurulum](#) menüsü görüntüleninceye kadar kaydırın. Menüyü açmak için [Kurulum](#)  simgesine dokununuz.

2. Aşağıdaki menüleri açın:

- [Sistem Ayarı](#)
- [Enerji Ayarları](#)
- [Şu Süreden Sonra Kapan](#)

3. Belirli Bir Süreden Sonra Kapanma gecikmesine ilişkin süreyi seçin.

 **NOT:** Varsayılan değer 4 saattir.

Kapanma Gecikmesi ayarını yapılandırma

Yazıcının güç düğmesine basıldıktan sonra kapanmayı geciktirip geciktirmeyeceğini belirlemek için kontrol paneli menülerini kullanın.

Kapanma Gecikmesi ayarını değiştirmek için aşağıdaki prosedürü tamamlayın:

 **NOT:** Adımlar, kontrol paneli türüne göre değişiklik gösterir.

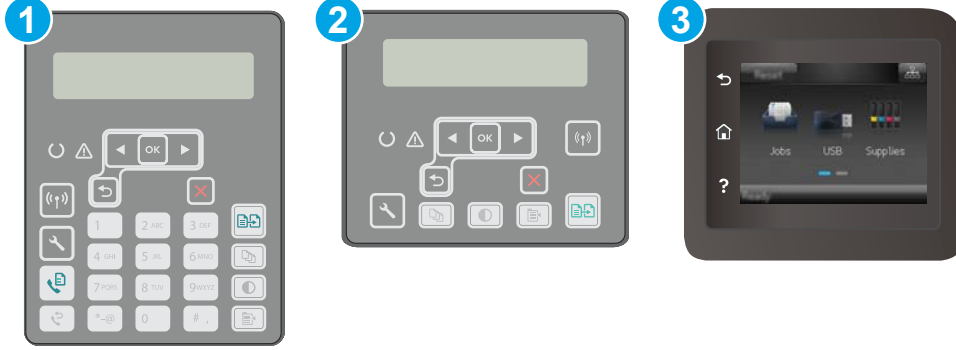

- | | |
|---|---|
| 1 | 2 satırlı kontrol paneli (faks modelleri) |
| 2 | 2 satırlı kontrol paneli |
| 3 | Dokunmatik ekran kontrol paneli |

1. **2 satırlı kontrol panelleri:** Yazıcı kontrol panelinde  düğmesine basın.

Dokunmatik ekran kontrol panelleri: Yazıcı kontrol panelindeki Giriş ekranından, [Kurulum](#) menüsü görüntüleninceye kadar kaydırın. Menüyu açmak için [Kurulum](#)  simgesine dokununuz.

2. Aşağıdaki menüleri açın:

- [Sistem Ayarı](#)
- [Güç Ayarları](#)
- [Kapanma Gecikmesi](#)

3. Gecikme seçeneklerinden birini belirleyin:

- [Gecikme Yok:](#) Belirli Bir Süreden Sonra Kapanma ayarına göre belirlenen etkin olmama süresinin ardından yazıcı kapanır.
- [Bağlantı Noktaları Etkinken:](#) Bu seçenek belirlendiğinde tüm bağlantı noktaları pasif olmadığı sürece yazıcı kapanmayacaktır. Etkin bir ağ veya faks bağlantısı yazıcının kapanmasını engelleyecektir.

Üretici yazılımını güncelleştirme

HP; düzenli yazıcı güncelleştirmeleri, yeni Web Hizmetleri uygulamaları ve mevcut Web Hizmetleri uygulamaları için yeni özellikler sunmaktadır. Tek bir yazıcının yazıcı yazılımını güncellemek için aşağıdaki adımları izleyin. Ürün yazılımını güncelleştirdiğinizde Web Hizmeti uygulamaları otomatik olarak güncelleştirilir.

Bu yazıcıda ürün yazılımını güncellemek için desteklenen iki yöntem vardır. Yazıcı ürün yazılımını güncellemek için aşağıdaki yöntemlerden sadece birini kullanın.

Birinci yöntem: Ürün yazılımını kontrol panelinden güncelleştirme

Kontrol panelinden ürün yazılımını yüklemek için bu adımları kullanın (sadece ağa bağlı yazıcılar için) ve/veya gelecekteki ürün yazılımı güncelleştirmelerini otomatik olarak yüklemek için yazıcıyı ayarlayın. USB bağlantılı yazıcılar için ikinci yönteme atlayın.

 **NOT:** Adımlar, kontrol panelinin türüne göre değişir.



- | | |
|---|---|
| 1 | 2 satırlı kontrol paneli (faks modelleri) |
| 2 | 2 satırlı kontrol paneli |
| 3 | Dokunmatik ekran kontrol paneli |

2 satırlı kontrol panelleri:

1. Yazıcının, etkin bir İnternet bağlantısına sahip kablosuz bir ağa veya kablolu (Ethernet) bir ağa bağlanmasını sağlayın.

 **NOT:** Yazıcı, ağ bağlantısı yoluyla ürün yazılımını güncellemek için İnternete bağlı olmalıdır.

2. Yazıcı kontrol panelinde Kurulum  düğmesine basın.
3. **Hizmet** menüsünü ve ardından **LaserJet Güncelleştirme** menüsünü açın.

 **NOT:** **LaserJet Güncelleme** seçeneği listede yer almıyorsa ikinci yöntemi kullanın.

4. Güncellemeleri denetlemek için **Güncellemeleri Denetle** seçeneğini belirleyin.

 **NOT:** Yazıcı otomatik olarak bir güncelleştirmeyi denetler ve daha yeni bir versiyon bulunursa güncelleştirme işlemi otomatik olarak başlar.

5. Yazıcıyı, güncelleştirmeler kullanılabilir hale geldiğinde, ürün yazılımını otomatik olarak güncelleştirmek için ayarlayın.

Yazıcı kontrol panelinde Kurulum  düğmesine basın.

Sırasıyla **Hizmet**, **LaserJet Güncelleştirme** ve **Güncelleştirmeleri Yönet** menülerini açın.

Güncelleştirmelere İzin Ver seçeneğini **EVET** olarak ve **Otomatik Kontrol** seçeneğini de **AÇIK** olarak ayarlayın.

Dokunmatik ekran kontrol panelleri:

1. Yazıcının, etkin bir İnternet bağlantısına sahip kablosuz bir ağa veya kablolu (Ethernet) bir ağa bağlanmasını sağlayın.

 **NOT:** Yazıcı, ağ bağlantısı yoluyla ürün yazılımını güncellemek için İnternete bağlı olmalıdır.

2. Yazıcı kontrol panelindeki Giriş ekranından **Kurulum**  düğmesine dokunun.

3. **Hizmet** menüsüne giderek açın ve **LaserJet Güncelleme** menüsünü açın.

 **NOT:** **LaserJet Güncelleme** seçeneği listede yer almıyorsa ikinci yöntemi kullanın.

4. Güncellemeleri denetlemek için **Güncellemeleri Şimdi Denetle** seçeneğine dokunun.

 **NOT:** Yazıcı otomatik olarak bir güncelleştirmeyi denetler ve daha yeni bir versiyon bulunursa güncelleştirme işlemi otomatik olarak başlar.

5. Yazıcıyı, güncelleştirmeler kullanılabilir hale geldiğinde, ürün yazılımını otomatik olarak güncelleştirmek için ayarlayın.

Yazıcı kontrol panelindeki Giriş ekranından **Kurulum**  düğmesine dokunun.

Sırasıyla **Hizmet**, **LaserJet Güncelleştirme** ve **Güncelleştirmeleri Yönet** menülerini açın.

Güncelleştirmelere İzin Ver seçeneğini **EVET** olarak ve **Otomatik kontrol** seçeneğini de **AÇIK** olarak ayarlayın.

İkinci yöntem: Üretici yazılımı Üretici Yazılımı Güncelleme Yardımcı Programını kullanarak güncelleme

Üretici Yazılımı Güncelleme Yardımcı Programını, HP.com adresinden manuel olarak indirmek ve yüklemek için şu adımları kullanın.

 **NOT:** Bu yöntem, bilgisayara USB kablosuyla bağlı olan yazıcılar için kullanılacak tek ürün yazılımı güncelleştirme seçeneğidir. Ayrıca bu yöntem bir ağa bağlı yazıcılar için de kullanılabilir.

 **NOT:** Bu yöntemi kullanmak için bir yazdırma sürücüsünün yüklü olması gerekir.

1. www.hp.com/support adresine giderek ülke/bölge dilinizi seçin, **Yazılım ve sürücülerini edinin** bağlantısına tıklayın, arama alanına yazıcı adını yazın, **Enter** düğmesine basın ve ardından arama sonuçları listesinden yazıcıyı seçin.
2. İşletim sistemini seçin.
3. **Üretici Yazılımı** bölümü altında, **Üretici Yazılımı Güncelleme Yardımcı Programı**'ni bulun.

4. İndir'i tıktatın, Çalıştır'ı tıktatın ve ardından Çalıştır'ı yeniden tıktatın.
5. Araç başlatıldığında, açılır listeden yazıcıyı seçin ve ardından Ürün Yazılımını Gönder ögesine tıktayın.



NOT: Yüklenen üretici yazılımını doğrulamak amacıyla güncelleme işleminden önce ve sonra yapılandırma sayfası yazdırmak için **Yapılandırma Sayfası Yazdır**'ı tıktatın.

6. Yüklemeyi tamamlamak için ekran talimatlarını uygulayın ve ardından yardımcı programı kapatmak için Çıkış düğmesini tıktatın.

9 Sorunları çözme

- [Müşteri desteği](#)
- [Kontrol paneli yardım sistemi \(yalnızca dokunmatik ekran modelleri\)](#)
- [Fabrika varsayılan ayarlarını geri yükleme](#)
- [Yazıcı kontrol panelinde “Kartuş azaldı” veya “Kartuş çok azaldı” mesajı görüntüleniyor](#)
- [Yazıcı kağıt almıyor veya yanlış besleme yapıyor](#)
- [Kağıt sıkışmalarını giderme](#)
- [ADF değiştirilebilir film donanımını temizleme](#)
- [Baskı kalitesini artırma](#)
- [Kopyalama ve görüntü tarama kalitesini artırma](#)
- [Faks görüntü kalitesini artırın](#)
- [Kablolu ağ sorunlarını çözme](#)
- [Kablosuz ağ sorunlarını çözme](#)
- [Faks sorunlarını çözme](#)

Daha fazla bilgi için:

Aşağıdaki bilgiler yayınlandığı tarihte geçerlidir. Güncel bilgiler için bkz. www.hp.com/support/ljM148MFP, www.hp.com/support/ljM227MFP.

Yazıcıya özel kapsamlı HP yardımı aşağıdaki bilgileri içerir:

- Yükleme ve yapılandırma
- Bilgi alma ve kullanma
- Sorunları çözme
- Yazılım ve ürün yazılımı güncellemelerini indirme
- Destek forumlarına katılma
- Garanti ve yasal bilgileri bulma

Müşteri desteęi

Ülkeniz/bölgeniz için telefonla destek alın

Ülke/bölge telefon numaraları, yazıcının kutusundaki broşürden veya support.hp.com adresinden bulunabilir.

Yazıcı adını, seri numarasını, satın alındığı tarihi ve sorunun açıklamasını hazır bulundurun

24 saat İnternet desteęi alın ve yazılım yardımcı programları ve sürücülerini indirin

www.hp.com/support/ljM148MFP, www.hp.com/support/ljM227MFP

Ek HP hizmet veya bakım anlaşmaları isteyin

www.hp.com/go/carepack

Yazıcıyı kaydettirme

www.register.hp.com

Kontrol paneli yardım sistemi (yalnızca dokunmatik ekran modelleri)

Yazıcı, her ekranın nasıl kullanılacağını açıklayan dahili bir Yardım sistemine sahiptir. Yardım sistemini açmak için ekranın sol alt köşesindeki Yardım ? düğmesine dokunun.



Yardım, bazı ekranlar için özel konuları arayabileceğiniz genel bir menü açar. Menüdeki düğmelere dokunarak menü yapısı içinde dolaşabilirsiniz.

Bazı Yardım ekranlarında, sıkışmaları giderme gibi işlemlerde size yol gösteren animasyonlar vardır.

Yardım, tek tek işlerin ayarını içeren ekranlar için ekranla ilgili seçeneklerin açıklandığı bir konu açar.

Yazıcı hata veya uyarı verirse sorunu açıklayan iletiyi açmak için Yardım ? düğmesine dokunun. İleti ayrıca sorunu çözmeye yardımcı olacak yönergeler de içerir.

Fabrika varsayılan ayarlarını geri yükleme

Fabrika varsayılan ayarlarının geri yüklenmesi, tüm yazıcı ve ağ ayarlarını fabrika varsayılan ayarlarına döndürür. Sayfa sayısını veya tepsi boyutunu sıfırlamaz. Yazıcıyı fabrika çıkışı varsayılan ayarlarına döndürmek için buradaki adımları izleyin.

⚠ DİKKAT: Fabrika varsayılan ayarlarının geri yüklenmesi, tüm ayarları fabrika varsayılan ayarlarına döndürür ve ayrıca belleğe depolanmış olan tüm sayfaları siler.

📝 NOT: Adımlar, kontrol paneli türüne göre değişiklik gösterir.



- | | |
|---|---|
| 1 | 2 satırlı kontrol paneli (faks modelleri) |
| 2 | 2 satırlı kontrol paneli |
| 3 | Dokunmatik ekran kontrol paneli |

1. **2 satırlı kontrol panelleri:** Yazıcı kontrol panelinde  düğmesine basın.

Dokunmatik ekran kontrol panelleri: Yazıcı kontrol panelindeki Giriş ekranından, [Kurulum](#) menüsü görüntüleninceye kadar kaydırın. Menüyu açmak için [Kurulum](#)  simgesine dokununuz.

2. Aşağıdaki menüleri açın:

- [Hizmet](#)
- [Varsayılanları Geri Yükle](#)

3. **OK (Tamam)** düğmesine dokununuz veya basın.

Yazıcı otomatik olarak yeniden başlar.

Yazıcı kontrol panelinde “Kartuş azaldı” veya “Kartuş çok azaldı” mesajı görüntüleniyor

Kartuş azaldı: Kartuşun düzeyi azaldığında yazıcı bunu bildirir. Kalan gerçek kartuş ömrü farklılık gösterebilir. Baskı kalitesi kabul edilemez duruma geldiğinde takmak üzere yeni bir kartuşu hazırda bulundurun. Kartuşun şimdi değiştirilmesi gerekmiyor.

Kartuş çok azaldı: Kartuşun düzeyi çok azaldığında yazıcı bunu bildirir. Kalan gerçek kartuş ömrü farklılık gösterebilir. Baskı kalitesi kabul edilemez duruma geldiğinde takmak üzere yeni bir kartuşu hazırda bulundurun. Baskı kalitesi kabul edilebilir olduğu sürece, kartuşun bu aşamada değiştirilmesi gerekmez.

HP kartuşu **Çok Az** düzeyine geldiğinde, HP'nin bu kartuşla ilgili Premium Koruma Garantisi sona erer.

“Çok Düşük” ayarlarını değiştirme

Yazıcının sarf malzemeleri Çok Az durumuna ulaştığında vereceği tepkiyi değiştirebilirsiniz. Yeni bir kartuş taktığınızda, bu ayarları yeniden yapmanız gerekmez.

 **NOT:** Adımlar, kontrol paneli türüne göre değişiklik gösterir.



- | | |
|---|---|
| 1 | 2 satırlı kontrol paneli (faks modelleri) |
| 2 | 2 satırlı kontrol paneli |
| 3 | Dokunmatik ekran kontrol paneli |

1. **2 satırlı kontrol panelleri:** Yazıcı kontrol panelinde  düğmesine basın.

Dokunmatik ekran kontrol panelleri: Yazıcı kontrol panelindeki Giriş ekranından, [Kurulum](#) menüsü görüntüleninceye kadar kaydırın. Menüyu açmak için [Kurulum](#)  simgesine dokununuz.

2. Aşağıdaki menüleri açın:

- [Sistem Ayarı](#)
- [Sarf Malzemesi Ayarları](#)
- [Siyah Kartuş](#) veya [Renkli Kartuşlar](#)
- [Çok Az Ayarı](#)

3. Aşağıdaki seçeneklerden birini belirtin:

- Yazıcıyı, kartuş çok azaldığında sizi uyaracak ancak yazdırmaya devam edecek şekilde ayarlamak için [Devam et](#) seçeneğini belirleyin.
- Yazıcıyı, kartuş değiştirilene kadar yazdırmayı durduracak şekilde ayarlamak için [Durdur](#) seçeneğini belirleyin.
- Yazıcıyı, yazdırmayı durduracak ve kartuşun değiştirilmesini isteyecek şekilde ayarlamak için [Sor](#) seçeneğini belirleyin. İstemi onaylayıp yazdırmaya devam edebilirsiniz. Bu yazıcıda müşteri tarafından yapılandırılabilir bir "Beni 100 sayfada, 200 sayfada, 300 sayfada, 400 sayfada bir Uyar veya Hiç Uyarma" seçeneği vardır. Bu seçenek müşteri açısından kolaylık olması için sağlanır ve bu sayfaların baskı kalitesinin kabul edilebilir düzeyde olacağını göstermez.

Faks özelliği olan yazıcılar için

Yazıcı [Dur](#) veya [Devam etmek için sor](#) seçeneğine ayarlandığında, yazdırmaya kaldığı yerden devam ederken faksların yazdırılmaması gibi bir risk ortaya çıkar. Bu, yazıcının beklemedeyken belleğin kapasitesinden daha fazla faks alması durumunda meydana gelebilir.

Kartuş için [Devam et](#) seçeneğini belirlediğinizde, Çok Düşük eşiği geçildiğinde bile yazıcı faksları kesintisiz bir şekilde yazdırabilir ancak baskı kalitesi bozulabilir.

Sarf malzemesi siparişi

Sarf malzemeleri ve kağıt sipariş etme	www.hp.com/go/suresupply
Servis veya destek sağlayıcıları aracılığıyla sipariş verme	Bir HP yetkili servisine veya destek sağlayıcısına başvurun.
HP Katıştırılmış Web Sunucusu'nu (EWS) kullanarak sipariş verme	Erişmek için bilgisayarınızda desteklenen bir web tarayıcısının adres/URL alanına yazıcının IP adresini veya ana bilgisayar adını girin. EWS'de, Orijinal HP sarf malzemeleri satın almak için seçenekler sunan HP SureSupply web sitesi bağlantısı bulunur.

Yazıcı kağıt almıyor veya yanlış besleme yapıyor

Giriş

Yazıcı tepsideen kağıt alamıyor veya tek seferde birden çok kağıt alıyorsa aşağıdaki çözümler sorunları gidermeye yardımcı olabilir. Aşağıdaki durumlardan biri kağıt sıkışmalarına yol açabilir.

- [Yazıcı kağıt almıyor](#)
- [Yazıcı birden çok kağıt yaprağı alıyor](#)
- [Belge besleyici birden çok kağıt alıyor, sıkıştırıyor, kırıştırıyor](#)

Yazıcı kağıt almıyor

Yazıcı tepsideen kağıt almıyorsa şu çözümleri deneyin.

1. Yazıcıyı açın ve sıkışmış kağıtları çıkarın. Yazıcının içinde yırtılmış kağıt parçalarının kalmadığından emin olun.
2. Tepsiye, iş için uygun boyutlarda kağıt yerleştirin.
3. Yazıcı kontrol panelinde kağıt boyutu ve kağıt türünün doğru belirlendiğinden emin olun.
4. Tepsideki kağıt kılavuzlarının kağıt boyutuna göre ayarlandığından emin olun. Kılavuzları tepsi içindeki doğru girintilere denk getirin. Tepsi kılavuzundaki ok, tepsideki işaretle tam olarak hizalanmalıdır.

 **NOT:** Kağıt kılavuzlarını kağıt yığınının sıkıştırarak şekilde ayarlamayın. Kılavuzları, tepsi üzerindeki girintilere veya işaretlere göre ayarlayın.

5. Odadaki nemin bu yazıcının teknik özelliklerine uygun olduğundan ve kağıtların açılmamış paketlerde saklandığından emin olun. Kağıt toplarının çoğu, kağıtların kuru kalması için neme karşı dayanıklı ambalajlarda satılır.

Yüksek nemli ortamlarda tepsideki yığının en üstünde bulunan kağıt nemi çekebilir ve böylece dalgalı veya düz olmayan bir yüzey oluşabilir. Bu durumda yığının en üstündeki 5 ila 10 adet kağıdı çıkarın.

Düşük nemli ortamlarda statik elektrik nedeniyle kağıt yapraklar birbirine yapışabilir. Bu durumda, kağıdı tepsideen çıkarın; yığının her bir ucundan tutarak esnetin ve bir U şekli oluşturacak biçimde uçlarını yukarı kaldırın. Ardından U şeklinin tersini oluşturmak için uçları aşağı döndürün. Daha sonra kağıt yığınının her bir yanından tutun ve bu işlemi tekrar edin. Bu işlemle statik elektrik oluşturmadan yaprakların birbirinden ayrılmasını sağlayabilirsiniz. Kağıt yığınını tepsiye koymadan önce bir masada düzleştirin.

Şekil 9-1 Kağıt yığınını esnetme tekniği

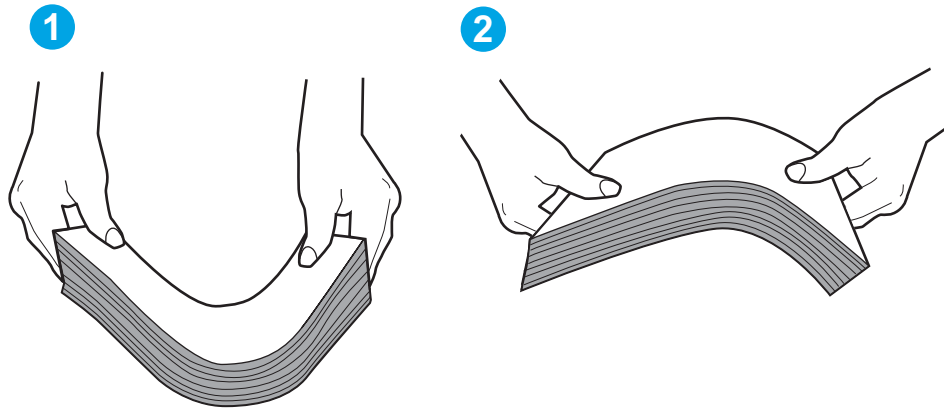

6. Yazıcının, kağıdı elle beslemek için bir komut istemi görüntüleyip görüntülemediğini görmek için yazıcı kontrol panelini kontrol edin. Kağıt yükleyin ve devam edin.
7. Tepsinin üzerindeki silindirler kirlenmiş olabilir. Ilık suyla nemlendirilmiş hav bırakmayan bir bezle silindirleri temizleyin. Varsa damıtılmış su kullanın.

⚠ DİKKAT: Yazıcıların üzerine doğrudan su sıkmayın. Bunun yerine, silindirleri temizlemeden önce beze su püskürtün ya da bezi suyun içine batırdıktan sonra sıkın.

Yazıcı birden çok kağıt yaprağı alıyor

Yazıcı tepside birden çok kağıt yaprağı alıyorsa aşağıdaki çözümleri deneyin.

1. Kağıt yığınını tepside çıkarın, gevşetin, 180 derece döndürün ve ters çevirin. *Kağıdı havalandırmayın.* Kağıt yığınını tepsiye geri koyun.

📝 NOT: Kağıdı yelpazelemek statik enerji oluşturur. Kağıdı yelpazelemek yerine, yığını her bir ucundan tutarak esnetin ve bir U şekli oluşturacak biçimde uçlarını yukarı kaldırın. Ardından U şeklinin tersini oluşturmak için uçları aşağı döndürün. Daha sonra kağıt yığınının her bir yanından tutun ve bu işlemi tekrar edin. Bu işlemle statik elektrik oluşturmadan yaprakların birbirinden ayrılmasını sağlayabilirsiniz. Kağıt yığınını tepsiye koymadan önce bir masada düzleştirin.

Şekil 9-2 Kağıt yığınını esnetme tekniği

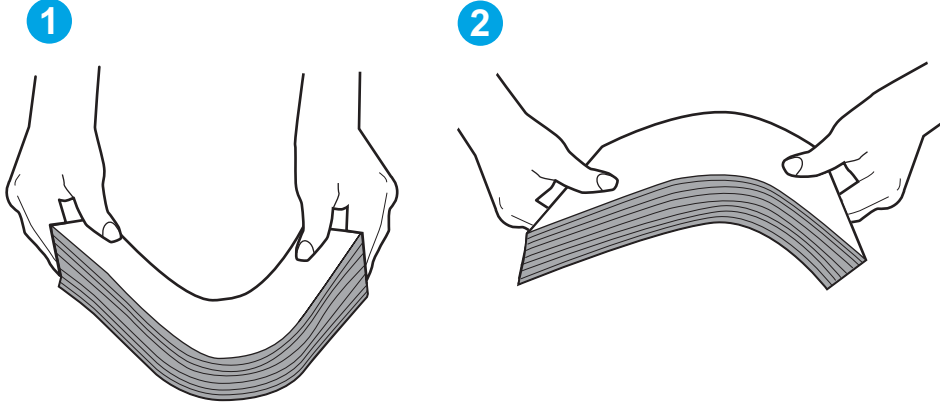

2. Bu yazıcıda yalnızca HP teknik özelliklerine uygun kağıt kullanın.
3. Odadaki nemin bu yazıcının teknik özelliklerine uygun olduğundan ve kağıtların açılmamış paketlerde saklandığından emin olun. Kağıt toplarının çoğu, kağıtların kuru kalması için neme karşı dayanıklı ambalajlarda satılır.
Yüksek nemli ortamlarda tepsideki yığının en üstünde bulunan kağıt nemi çekebilir ve böylece dalgalı veya düz olmayan bir yüzey oluşabilir. Bu durumda yığının en üstündeki 5 ila 10 adet kağıdı çıkarın.
Düşük nemli ortamlarda statik elektrik nedeniyle kağıt yapraklar birbirine yapışabilir. Bu durumda, kağıdı tepside çıkarın ve yukarıda açıklanan şekilde yığını esnetin.
4. Kırışık olmayan, katlanmamış ve zarar görmemiş kağıt kullanın. Gerekirse, farklı ambalajdaki kağıdı kullanın.
5. Tepsinin içindeki yığın ağırlığı işaretlerini kontrol ederek tepsinin kapasitesi üzerinde doldurulmadığından emin olun. Kapasitesinin üzerinde doldurulmuşsa kağıt yığınının tümünü tepside çıkarın, yığını düzleştirin ve kağıtların bir bölümünü tepsiye geri koyun.
6. Tepsideki kağıt kılavuzlarının kağıt boyutuna göre ayarlandığından emin olun. Kılavuzları tepsi içindeki doğru girintilere denk getirin. Tepsi kılavuzundaki ok, tepsideki işaretle tam olarak hizalanmalıdır.

 **NOT:** Kağıt kılavuzlarını kağıt yığınına sıkıştırarak şekilde ayarlamayın. Kılavuzları, tepsi üzerindeki girintilere veya işaretlere göre ayarlayın.

7. Yazdırma ortamının tavsiye edilen özelliklere uygun olduğundan emin olun.

Belge besleyici birden çok kağıt alıyor, sıkıştırıyor, kırıştırıyor

 **NOT:** Bu bilgiler yalnızca MFP yazıcılar için geçerlidir.

- Orijinal belgenin üzerinde zimba teli veya yapışkan notlar gibi çıkarılması gereken malzemeler olabilir.
- Tüm silindirlerin yerli yerinde ve belge besleyicinin içindeki silindir kapağının kapalı olup olmadığını kontrol edin.
- Belge besleyici üst kapağının kapalı olduğundan emin olun.
- Sayfalar doğru yerleştirilmemiş olabilir. Sayfaları düzeltin ve desteyi ortalamak için kağıt kılavuzlarını ayarlayın.
- Doğru çalışması için kağıt kılavuzlarının kağıdın iki tarafına da temas etmesi gerekir. Kağıt destesinin düz olduğundan ve kılavuzların kağıt destesine dayandığından emin olun.
- Belge besleyici giriş tepsisindeki ya da çıkış bölmesindeki sayfa sayısı, maksimum sayıdan fazla olabilir. Kağıt destesinin giriş tepsisindeki kılavuzların aşağısında kaldığından emin olun ve çıkış bölmesindeki kağıtları alın.
- Kağıt yolunda kağıt parçası, zimba telleri, kağıt klipsleri veya başka parçalar olmadığını kontrol edin.
- Belge besleyici silindirlerini ve ayırma tablasını temizleyin. Sıkıştırılmış hava ya da ılık suyla nemlendirilmiş, temiz, hav bırakmayan bir bez kullanın. Besleme hataları devam ediyorsa makaraları değiştirin.
- Yazıcı kontrol panelinde Ana ekrandan [Sarf Malzemeleri](#) düğmesine gidip dokunun. Belge besleyici setinin durumunu kontrol edin, gerekiyorsa değiştirin.

Kağıt sıkışmalarını giderme

Giriş

Aşağıdaki bilgiler üründeki kağıt sıkışmalarını giderme talimatlarını içerir.

- [Sıkışma konumları](#)
- [Sık veya yinelenen kağıt sıkışmaları mı yaşıyorsunuz?](#)
- [Belge besleyicideki sıkışmaları giderme](#)
- [Ana giriş tepsisindeki sıkışmaları giderme](#)
- [Toner kartuşu alanındaki sıkışmaları giderme](#)
- [Çıkış bölmesindeki sıkışmaları giderme](#)
- [Dupleksleyicideki sıkışmaları giderme](#)

Sıkışma konumları

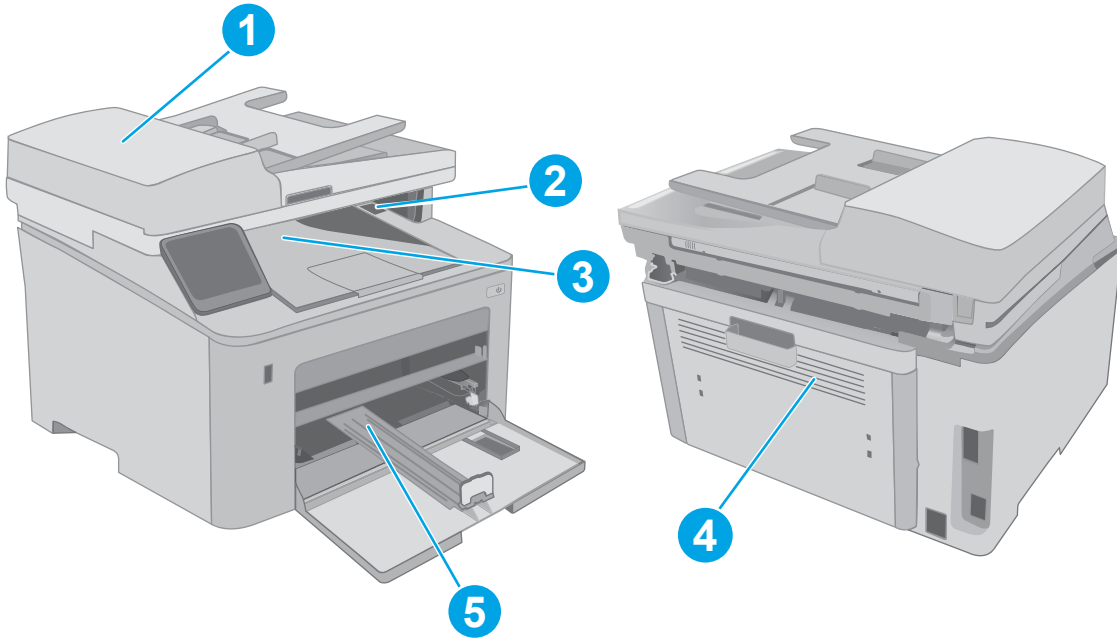

1	Belge besleyici
2	Kartuş alanı
3	Çıkış bölmesi
4	Çift taraflı baskı ünitesi
5	Ana giriş tepsi





Sık veya yinelenen kağıt sıkışmaları mı yaşıyorsunuz?



Sık görülen kağıt sıkışmalarıyla ilgili sorunları çözmek için aşağıdaki adımları izleyin. Birinci adım sorunu çözmezse sorun çözülmünceye kadar bir sonraki adımdan devam edin.

 **NOT:** Adımlar, kontrol paneli türüne göre değişiklik gösterir.



1	2 satırlı kontrol paneli (faks modelleri)
2	2 satırlı kontrol paneli
3	Dokunmatik ekran kontrol paneli

1. Yazıcıda kağıt sıkışmışsa sıkışmayı giderin ve yazıcıyı test etmek için bir yapılandırma sayfası yazdırın.
2. Yazıcı kontrol panelinden, tepsinin doğru kağıt boyutu ve türü için yapılandırılmış olup olmadığını kontrol edin. Gerekirse kağıt ayarlarını belirleyin.
 - a. **2 satırlı kontrol panelleri:** Yazıcı kontrol panelinde  düğmesine basın.
Dokunmatik ekran kontrol panelleri: Yazıcı kontrol panelindeki Giriş ekranından, **Kurulum** menüsü görüntüleninceye kadar kaydırın. Menüü açmak için Kurulum  simgesine dokununuz.
 - b. Aşağıdaki menüleri açın:
 - [Sistem Ayarı](#)
 - [Kağıt ayarı](#)
 - c. Listedeki tepsiyi seçin.
 - d. [Kağıt Türü](#) seçeneğini belirleyin ve tepsideki kağıt türünü seçin.
 - e. [Kağıt Boyutu](#) seçeneğini belirleyin ve tepsideki kağıt boyutunu seçin.
3. Yazıcıyı kapatın, 30 saniye bekleyin ve yeniden açın.
4. Fazla toneri yazıcının içinden temizlemek için bir temizleme sayfası yazdırın.
 - a. **2 satırlı kontrol panelleri:** Yazıcı kontrol panelinde  düğmesine basın.
Dokunmatik ekran kontrol panelleri: Yazıcı kontrol panelindeki Giriş ekranından, **Kurulum** menüsü görüntüleninceye kadar kaydırın. Menüü açmak için Kurulum  simgesine dokununuz.
 - b. [Hizmet](#) menüsünü açın.

- c. [Temizleme Sayfası](#) seçeneğini belirleyin.
 - d. İstendiğinde düz letter veya A4 kağıt yerleştirin.
İşlem tamamlanıncaya kadar bekleyin. Yazdırılan sayfayı atın.
5. Yazıcıyı test etmek için bir yapılandırma sayfası yazdırın.
- a. **2 satırlı kontrol panelleri:** Yazıcı kontrol panelinde  düğmesine basın.
Dokunmatik ekran kontrol panelleri: Yazıcı kontrol panelindeki Giriş ekranından, [Kurulum](#) menüsü görüntüleninceye kadar kaydırın. Menüü açmak için Kurulum  simgesine dokununuz.
 - b. [Raporlar](#) menüsünü açın.
 - c. [Yapılandırma Raporu](#) ögesini seçin.

Bu adımlardan hiçbiri sorunu çözmezse yazıcının servise gönderilmesi gerekebilir. HP müşteri desteğine başvurun.

Belge besleyicideki sıkışmaları giderme

Aşağıdaki bilgiler belge besleyicindeki kağıt sıkışmalarının nasıl temizleneceğini açıklar. Kağıt sıkıştığında 2 satırlı kontrol panelinde bir hata iletisi, dokunmatik ekran kontrol panelinde ise sıkışmanın giderilmesine yardımcı olacak bir animasyon görüntülenir.

1. Belge besleyici giriş tepsisinden tüm kağıtları çıkarın.
2. Giriş tepsisi alanında sıkıştığı görülen kağıtları çıkarın. Kağıdın yırtılmasını önlemek için iki elinizi kullanarak kağıdı yavaşça çekip çıkarın.

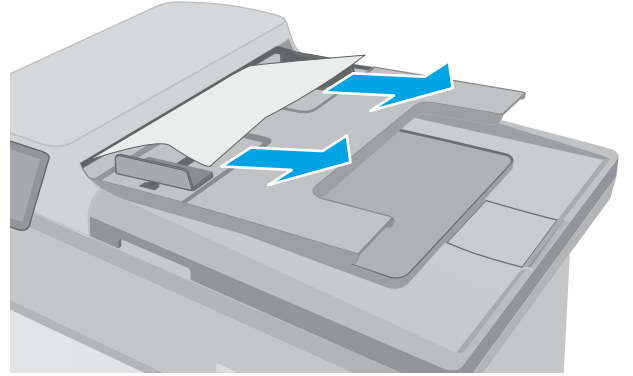

3. Belge besleyici kapađını aın.

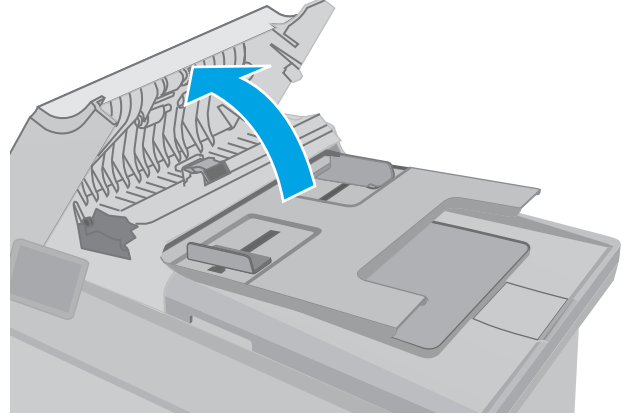

4. Sıkıřmıř kađıt varsa ıkarın.

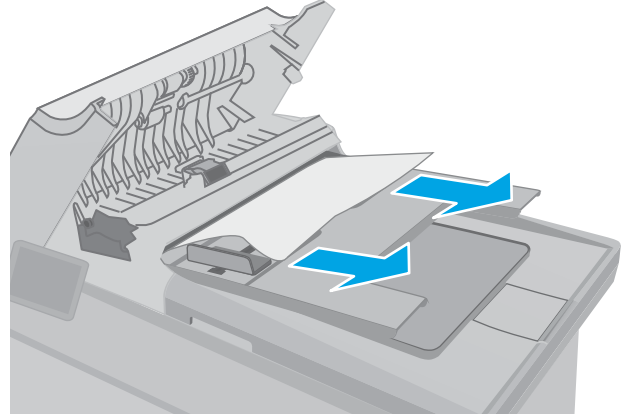

5. Belge besleyici kapađını kapatın. Tamamen kapalı olduđundan emin olun.

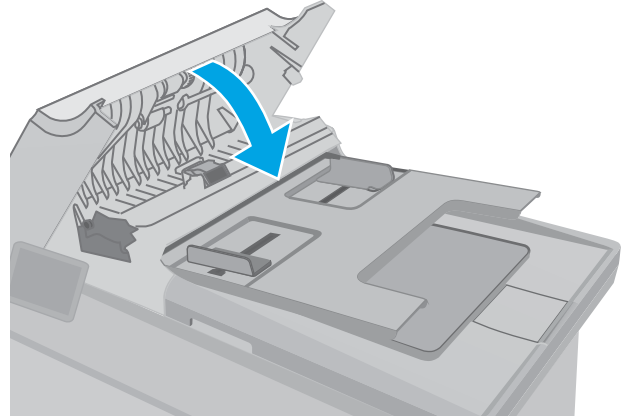

6. Tarayıcı kapağını açın. Kağıt beyaz plastik arkalığın arkasına sıkışmışsa yavaşça çekip çıkarın.

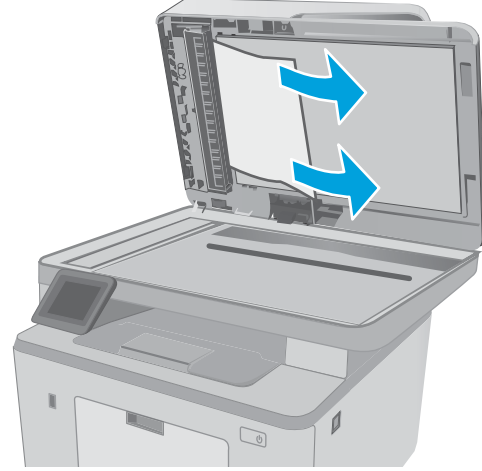

7. Tarayıcı kapağını indirin.



NOT: Sıkışmaları önlemek için belge besleyicinin giriş tepsisindeki kılavuzların belge boyutuna uygun şekilde ayarlandığından emin olun. Orijinal belgedeki tüm zimba ve kağıt klipsterini çıkarın.

NOT: Ağır, parlak kağıda yazdırılan orijinal belgeler düz kağıda yazdırılan orijinallerden daha fazla sıkışabilir.

Ana giriş tepsisindeki sıkışmaları giderme

Ana giriş tepsisinde bulunan olası tüm sıkışma konumlarındaki kağıtları kontrol etmek için aşağıdaki prosedürü kullanın. Kağıt sıkıştığında 2 satırlı kontrol panelinde bir hata iletisi, dokunmatik ekran kontrol panelinde ise sıkışmanın giderilmesine yardımcı olacak bir animasyon görüntülenir.

1. Sıkışmış kağıdı yavaşça çekerek yazıcıdan çıkarın.

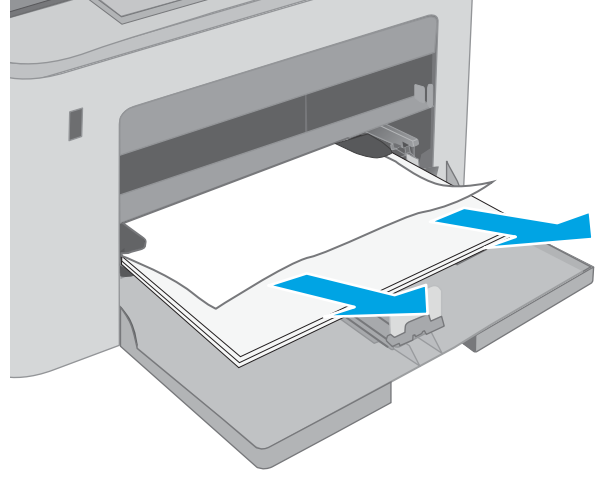

2. Tarayıcı düzeneğini kaldırın.

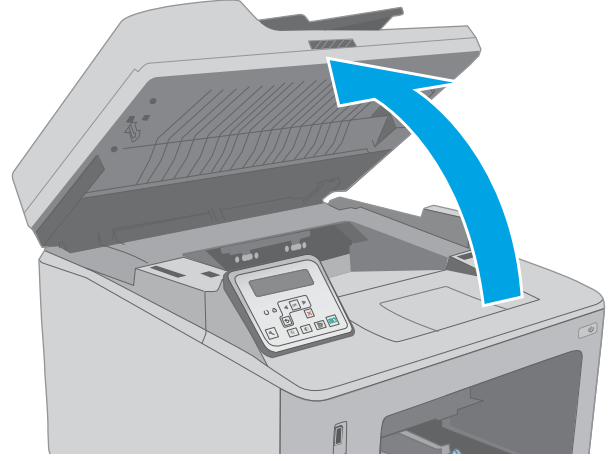

3. Kartuş kapağını açın.

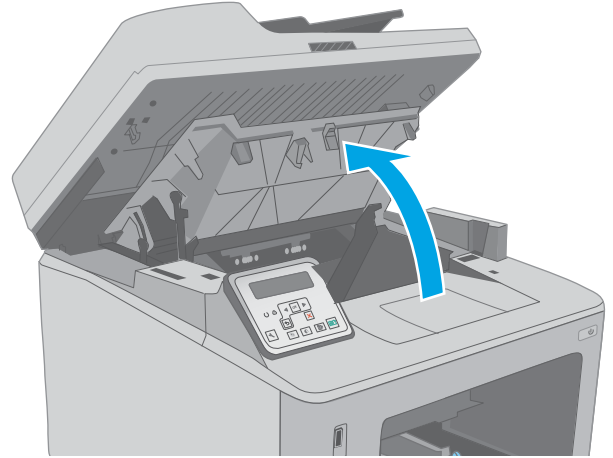

4. Toner kartuşunu yazıcıdan çıkarın.

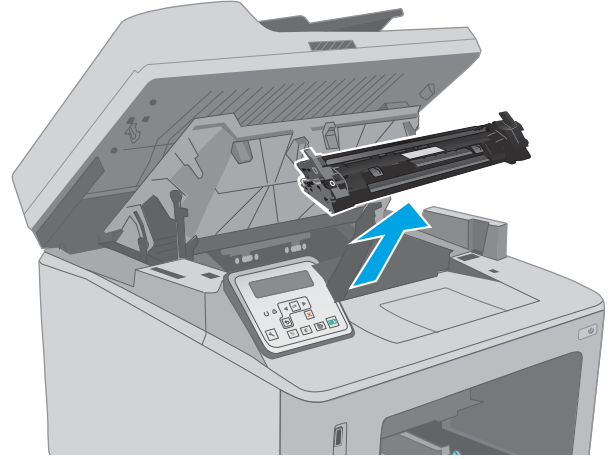

5. Görüntüleme tamburunu yazıcıdan çıkarın.

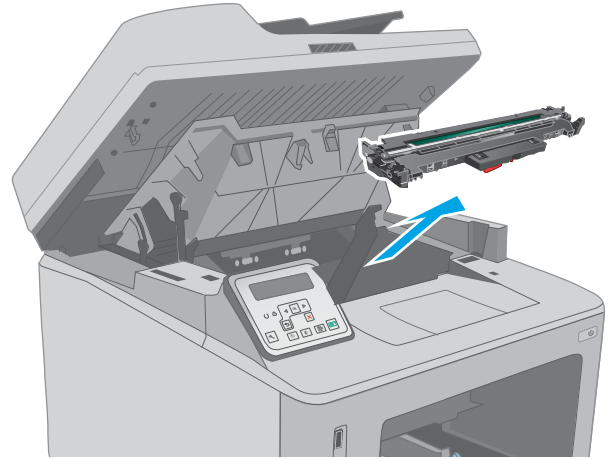

6. Toner kartuşu alanında sıkışan kağıt varsa çıkarın. Kağıdın yırtılmasını önlemek için iki elinizi de kullanarak kağıdı çıkarın.

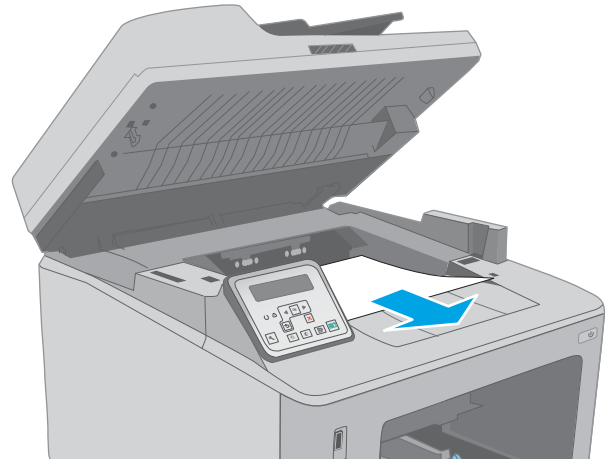

7. Yeşil tırnağı çekerek sıkışma erişim kapağını serbest bırakın.

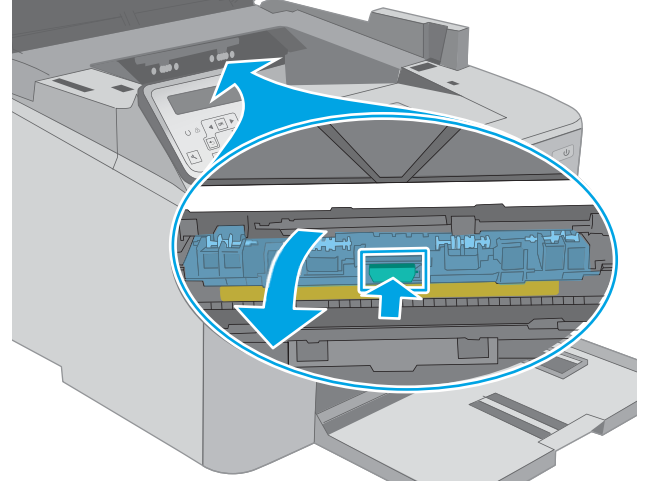

8. Sıkışmış kağıt varsa çıkarın.

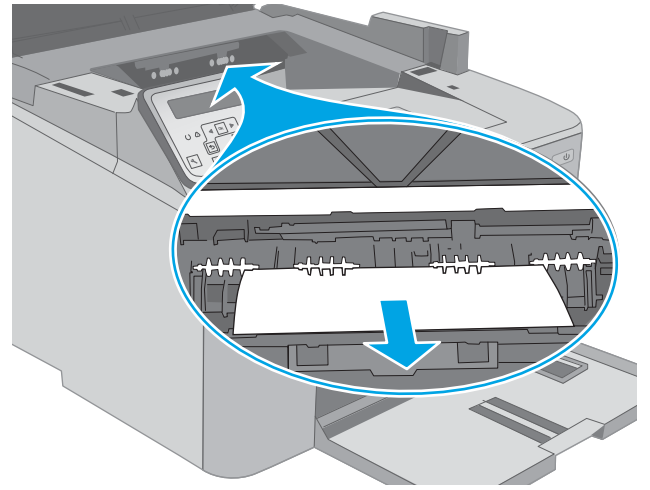

9. Sıkışma erişim kapağını kapatın.

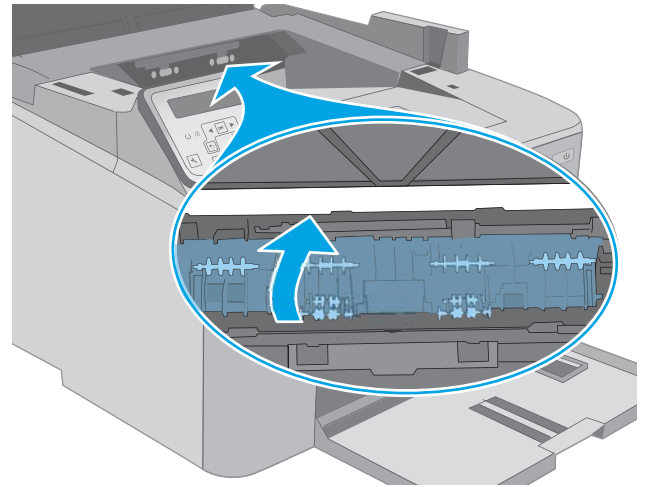

10. Görüntüleme tamburunu yazıcının içindeki raylarla hizalayın ve ardından görüntüleme tamburunu takarak sıkıca oturana kadar bastırın.

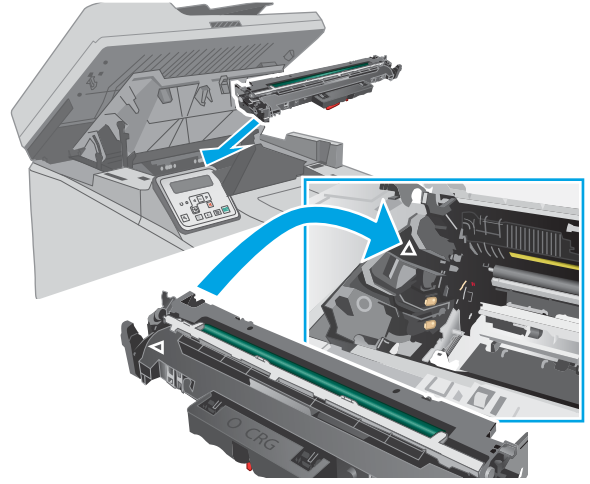

11. Toner kartuşunu yazıcının içindeki raylarla hizalayın ve ardından yerine takarak sıkıca oturana kadar bastırın.

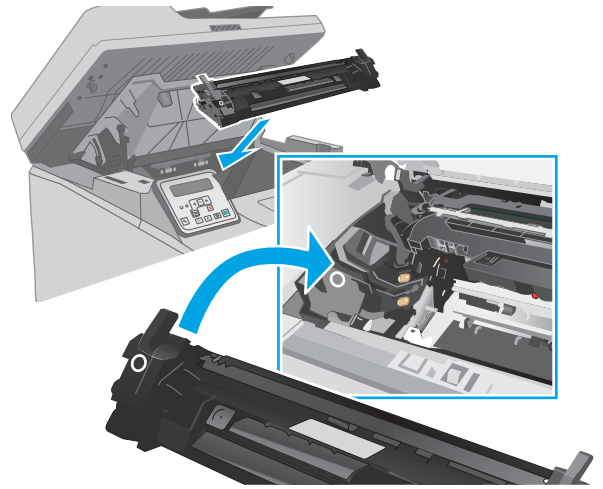

12. Kartuş kapađını kapatın.

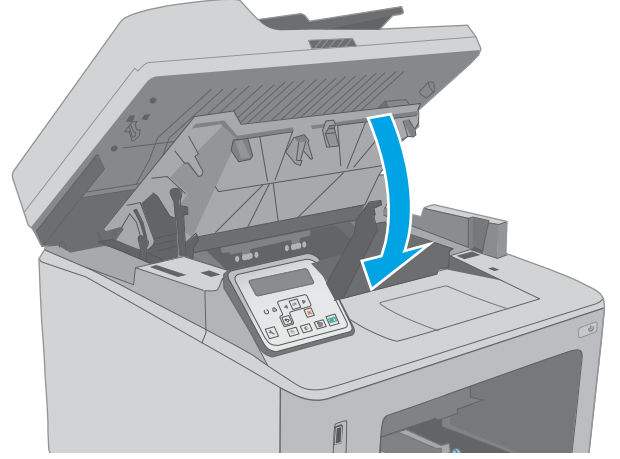

13. Tarayıcı düzeneđini indirin.

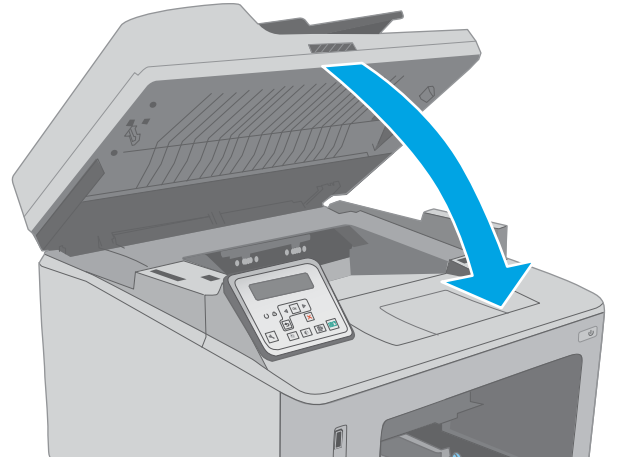

Toner kartuşu alanındaki sıkışmaları giderme

Aşğıdaki bilgilerde toner kartuşu alanındaki kağıt sıkışmasının nasıl giderileceđi açıklanmaktadır. Kağıt sıkıştıđında 2 satırlı kontrol panelinde bir hata iletisi, dokunmatik ekran kontrol panelinde ise sıkışmanın giderilmesine yardımcı olacak bir animasyon görüntülenir.

1. Tarayıcı düzeneğini kaldırın.

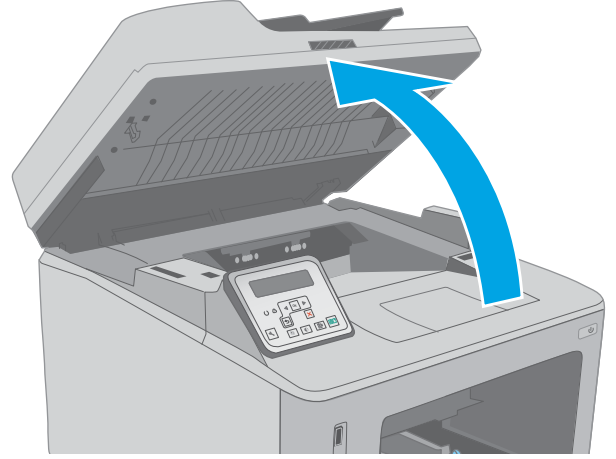

2. Kartuş kapağını açın.

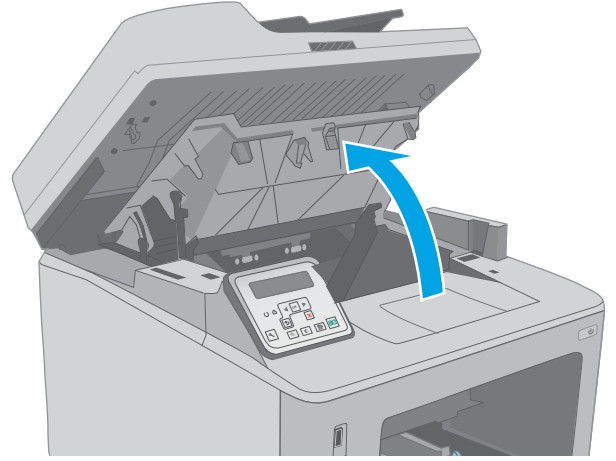

3. Toner kartuşunu yazıcıdan çıkarın.

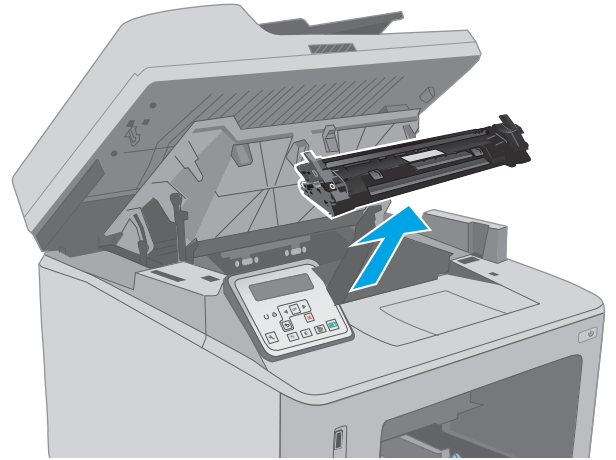

4. Görüntüleme tamburunu yazıcıdan çıkarın.

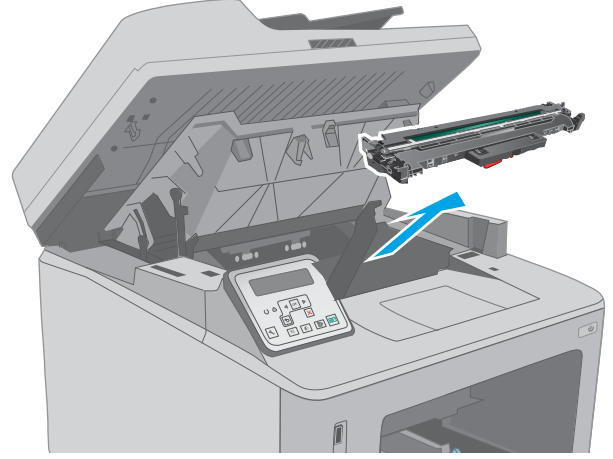

5. Toner kartuşu alanında sıkışan kağıt varsa çıkarın. Kağıdın yırtılmasını önlemek için iki elinizi de kullanarak kağıdı çıkarın.

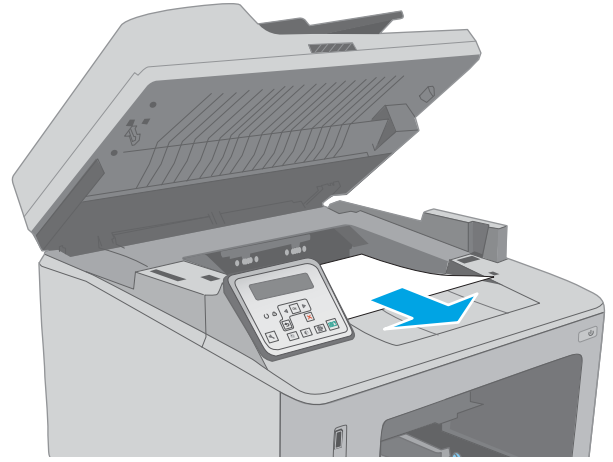

6. Yeşil tırnağı çekerek sıkışma erişim kapağını serbest bırakın.

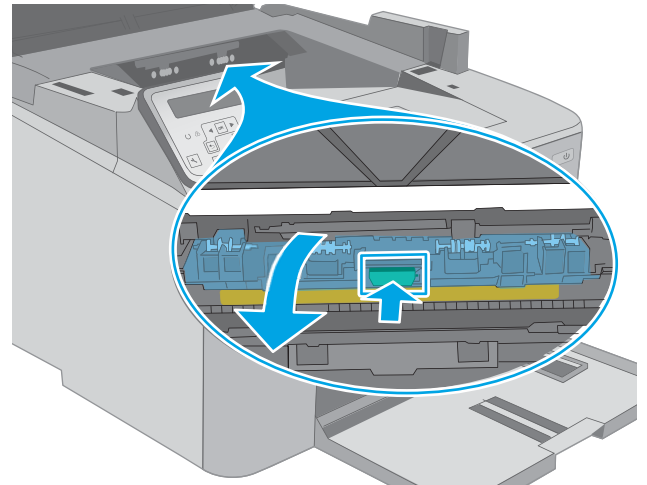

7. Sıkışmış kağıt varsa çıkarın.

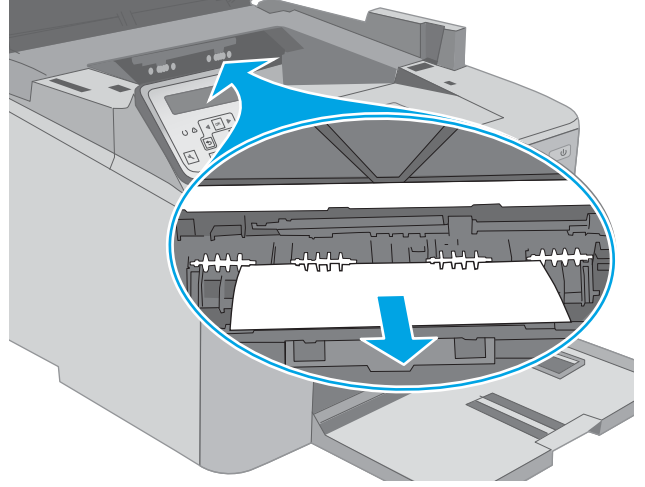

8. Sıkışma erişim kapağını kapatın.

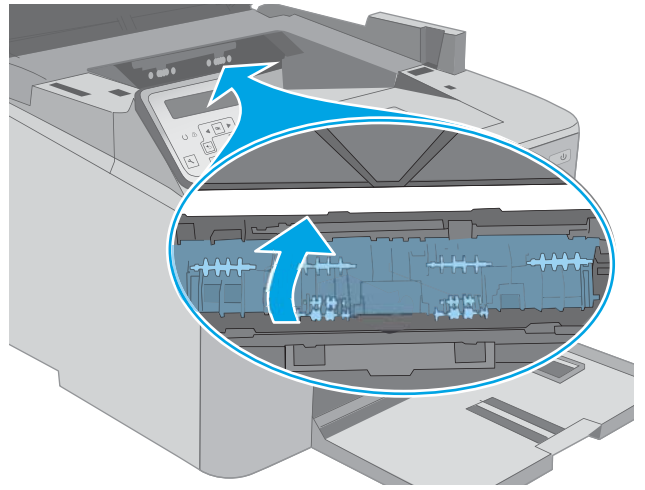

9. Görüntüleme tamburunu yazıcının içindeki raylarla hizalayın ve ardından görüntüleme tamburunu takarak sıkıca oturana kadar bastırın.

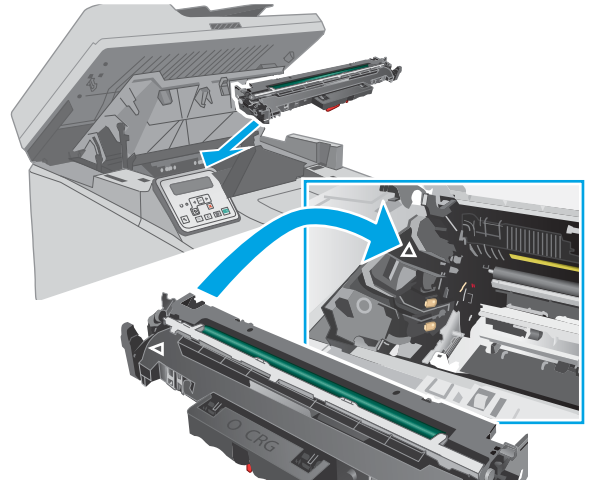

10. Toner kartuşunu yazıcının içindeki raylarla hizalayın ve ardından yerine takarak sıkıca oturana kadar bastırın.

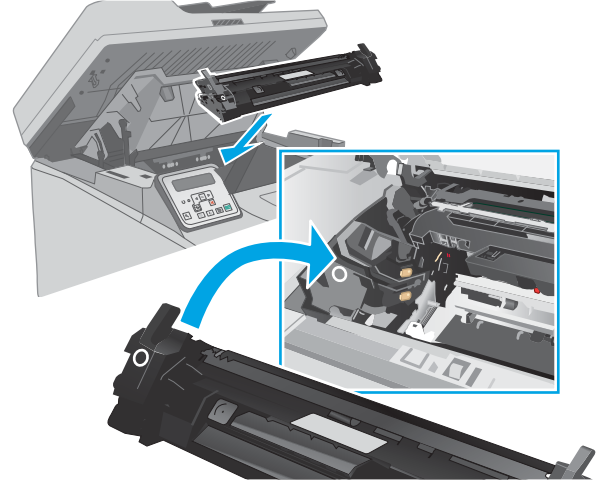

11. Kartuş kapağını kapatın.

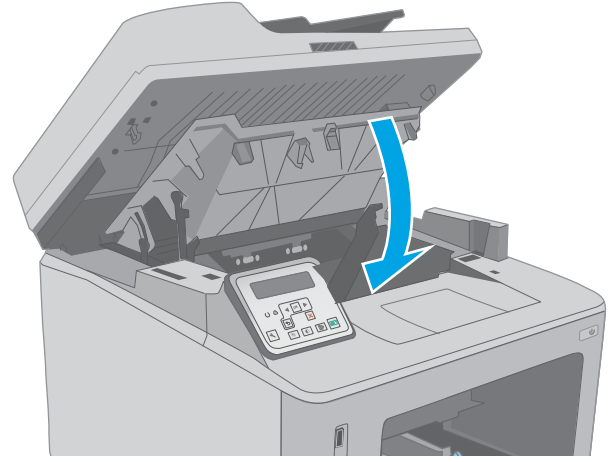

12. Tarayıcı düzeneğini indirin.

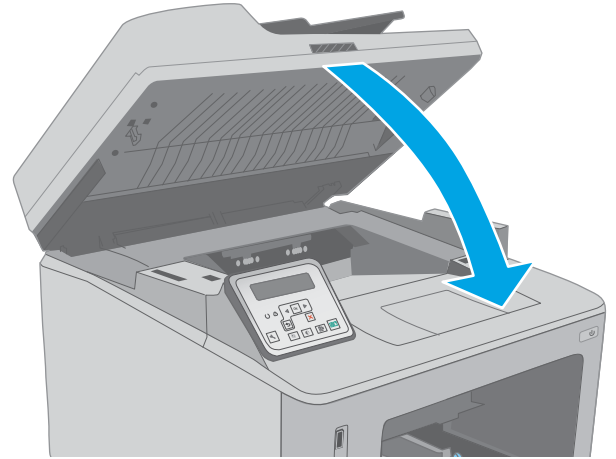

Çıkış bölmesindeki sıkışmaları giderme

Çıkış bölümünde bulunan tüm olası sıkışma konumlarındaki kağıtları kontrol etmek için aşağıdaki yordamı kullanın. Kağıt sıkıştığında 2 satırlı kontrol panelinde bir hata iletisi, dokunmatik ekran kontrol panelinde ise sıkışmanın giderilmesine yardımcı olacak bir animasyon görüntülenir.

1. Çıkış bölümünde kağıt görünüyorsa ön kenarını kavrayıp çıkarın.

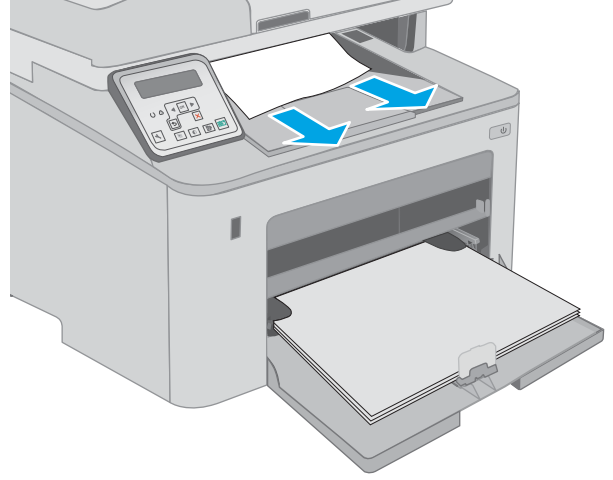

2. Tarayıcı düzeneğini kaldırın.

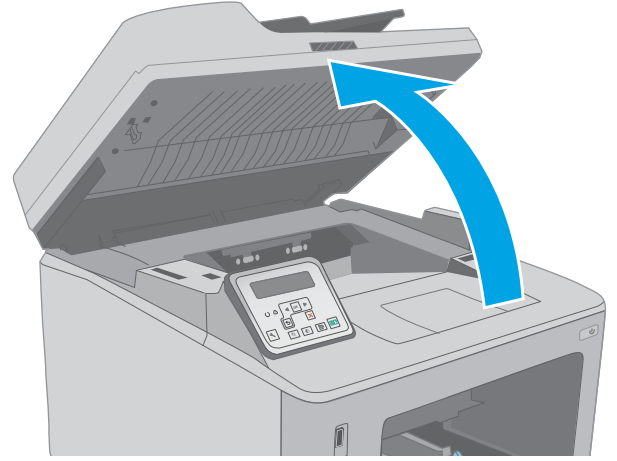

3. Kartuş kapağını açın.

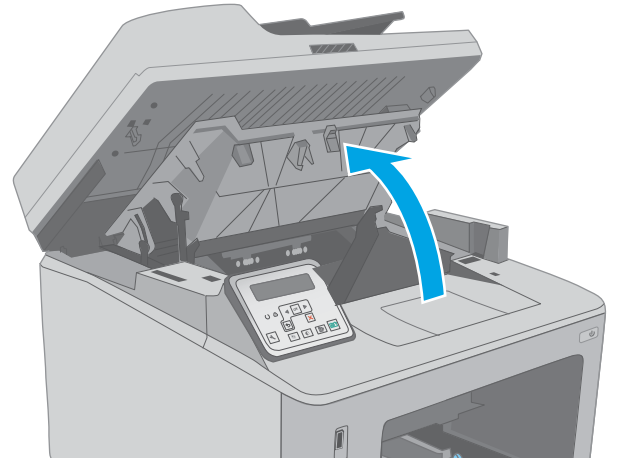

4. Yeşil tırnağı çekerek sıkışma erişim kapağını serbest bırakın.

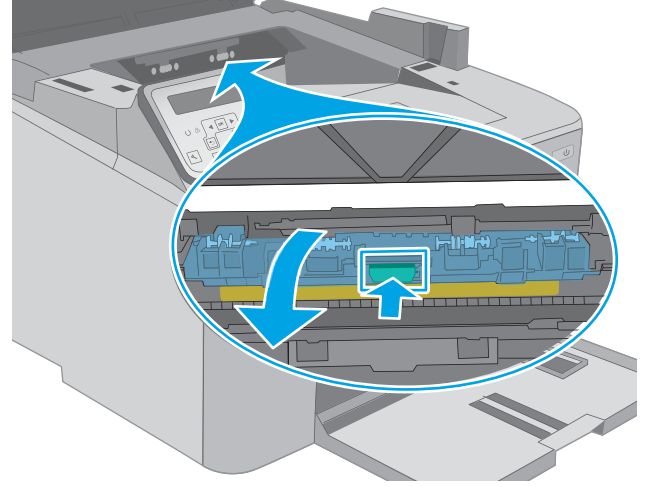

5. Sıkışmış kağıt varsa çıkarın.

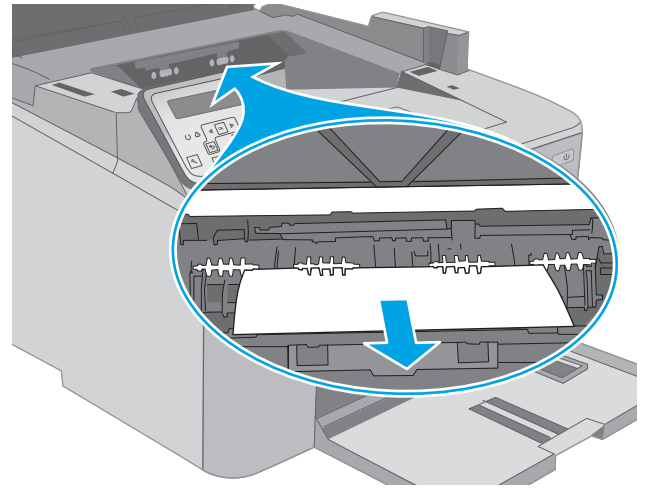

6. Sıkışma erişim kapağını kapatın.

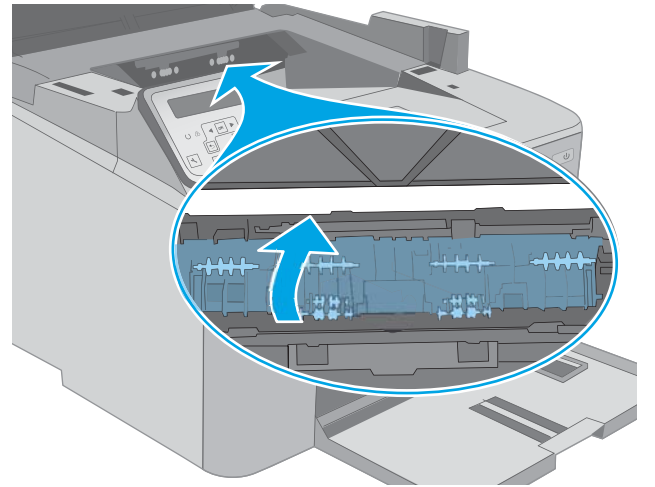

7. Kartuş kapağını kapatın.

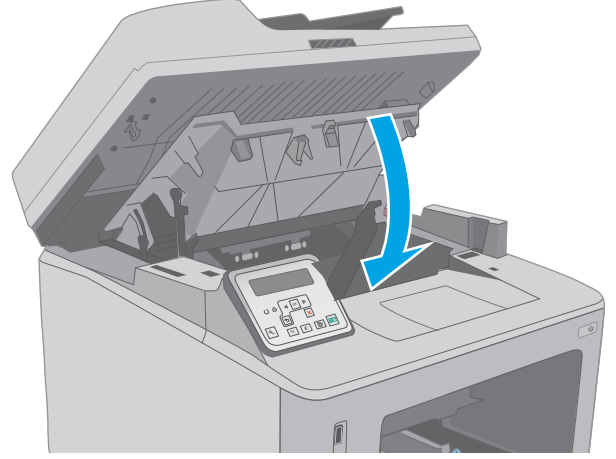

8. Tarayıcı düzeneğini indirin.

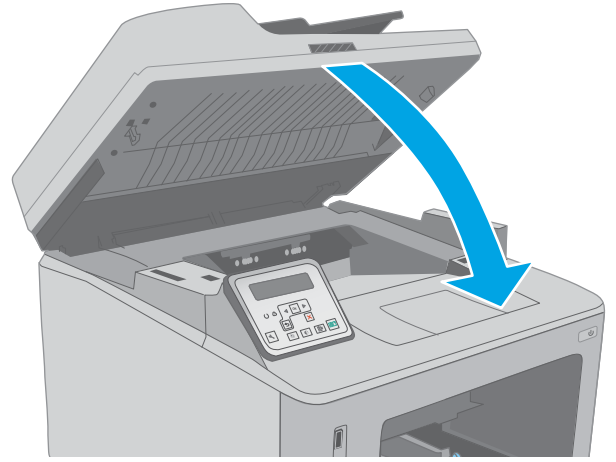

Dupleksleyicideki sıkışmaları giderme

Çift taraflı baskı biriminde bulunan tüm olası sıkışma konumlarındaki kağıtları kontrol etmek için aşağıdaki prosedürü kullanın. Dokunmatik ekranlı modellerde, kontrol panelinde sıkışmanın giderilmesine yardımcı olacak bir animasyon görüntülenir.

1. Arka kapağı açın.

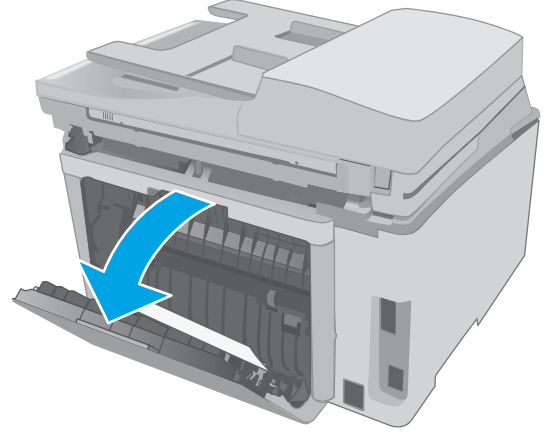

2. Dupleks alanında sıkışan kağıt varsa çıkarın. Kağıdın yırtılmasını önlemek için iki elinizi de kullanarak kağıdı çıkarın.

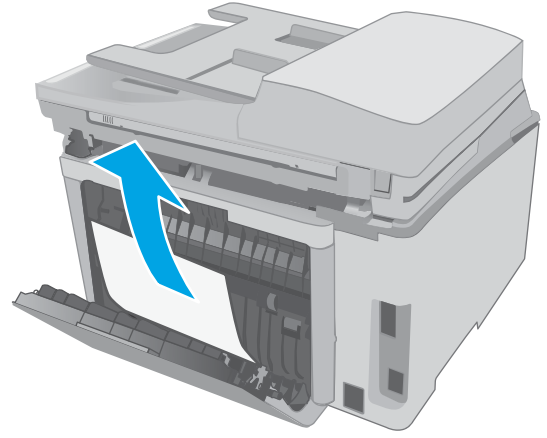

3. Arka kapağı kapatın.

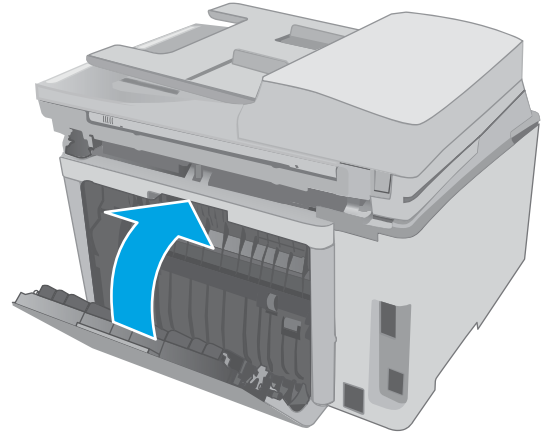

4. Tarayıcı düzeneğini kaldırın.

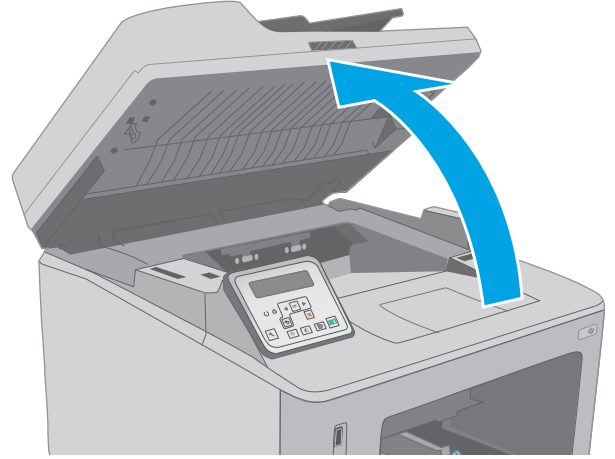

5. Kartuş kapağını açın.

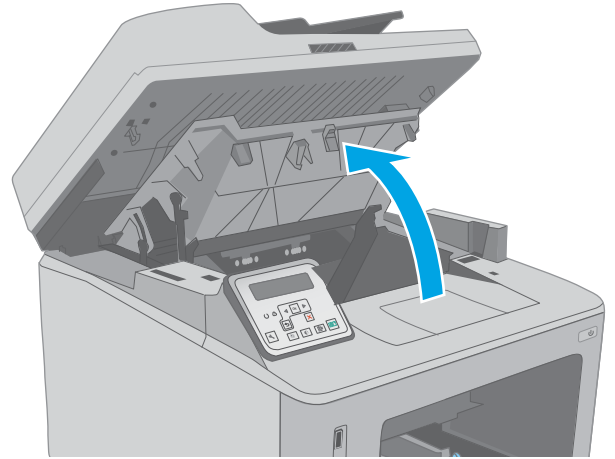

6. Yeşil tırnağı çekerek sıkışma erişim kapağını serbest bırakin.

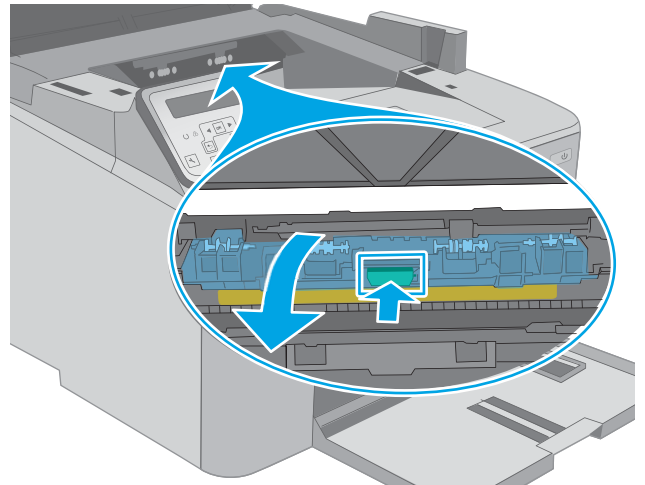

7. Sıkışmış kağıt varsa çıkarın.

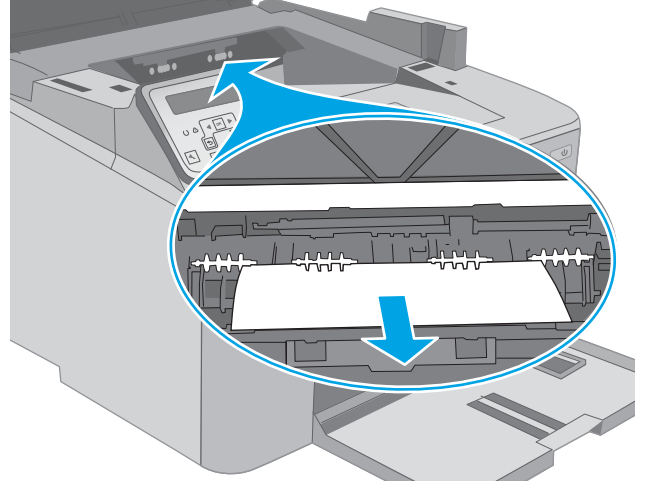

8. Sıkışma erişim kapağını kapatın.

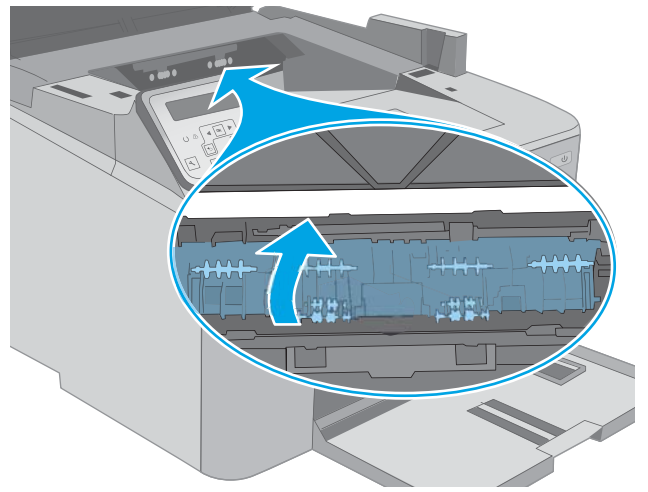

9. Kartuş kapađını kapatın.

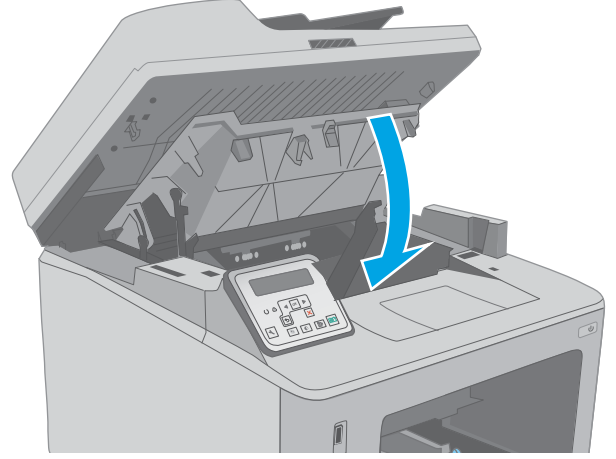

10. Tarayıcı düzeneđini indirin.

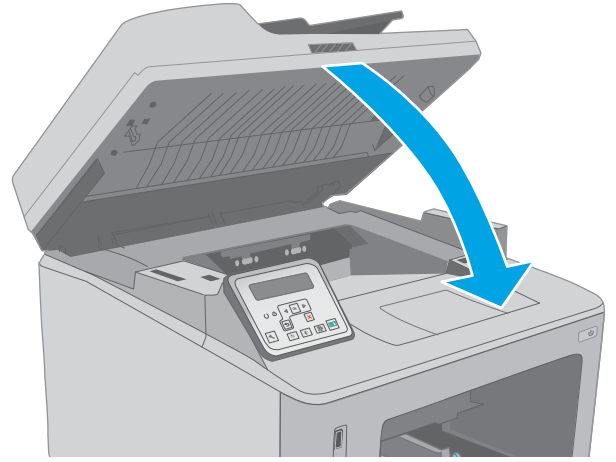

ADF deęiřtirilebilir film donanımını temizleme

Zaman içinde otomatik belge besleyici (ADF) cam řerisinde ve deęiřtirilebilir film donanımında kir parçaları birikebilir ve bu, performansı etkileyebilir. Camı ve film donanımını temizlemek için ařaęıdaki prosedürü kullanın.

1. Tarayıcı kapaęını açın ve ardından ADF deęiřtirilebilir film donanımını bulun.

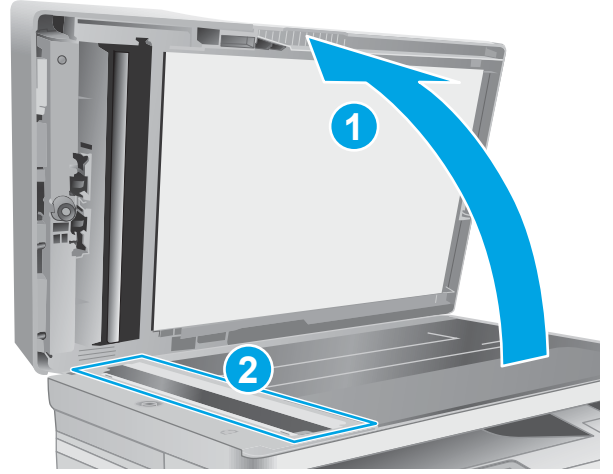

2. Film donanımını tarayıcı gövdesinden çıkarmak için iki yuvayı kullanın.

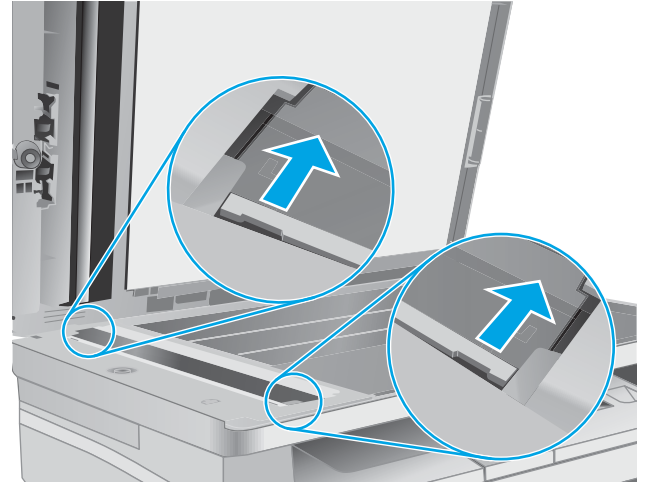

3. Donanımı, gösterilen yönde kaydırarak çıkarın.

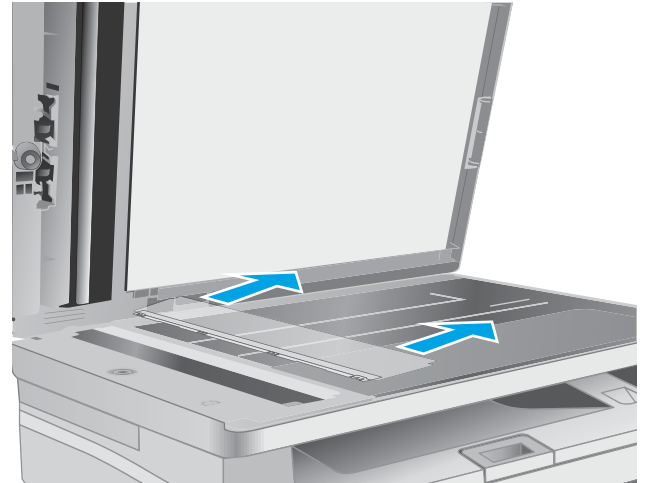

4. Cam şeridi ve film donanımını t y bırakmayan bir bezle temizleyin.

DİKKAT: Yazıcının hibir parası  zerinde ařındırıcı maddeler, aseton, benzen, amonyak, etil alkol veya karbon tetraklor r kullanmayın; bunlar yazıcıya zarar verebilir. Sıvıların cam veya plakaya dođrudan temas etmesine izin vermeyin. Sıvılar, yazıcının iine sızarak zarar verebilir.

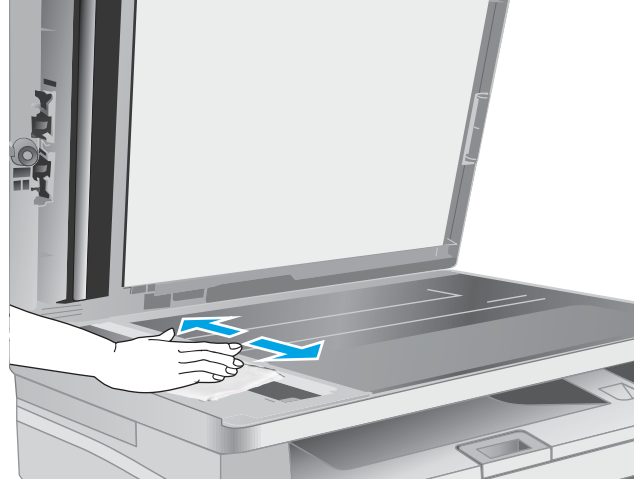

5. Film donanımını tekrar takın. Filmin, tarayıcı g vdesinin her iki ucunda bulunan kulakıkların altından kaydıđından emin olun.

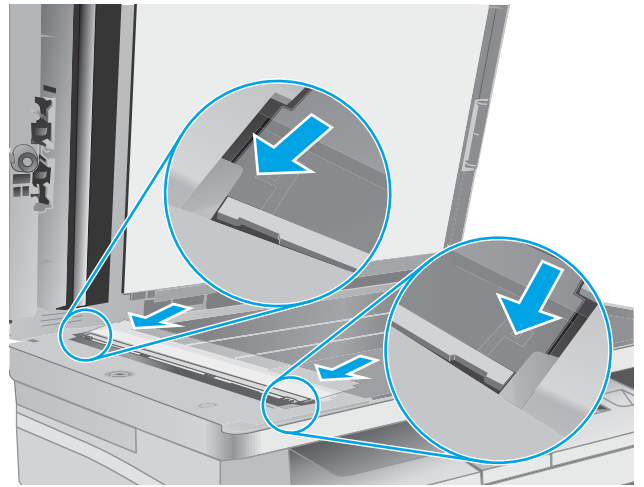

6. Tarayıcının kapađını kapatın.

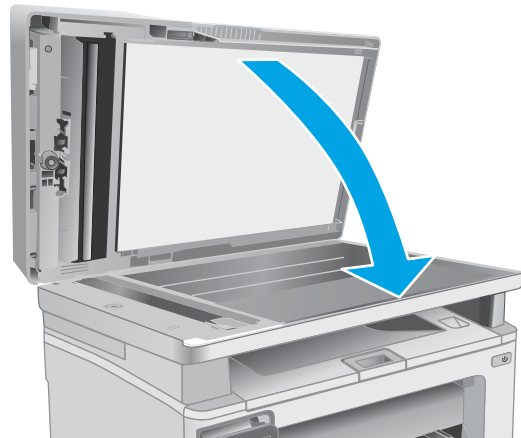

Baskı kalitesini artırma

- [Giriş](#)
- [Farklı bir yazılım programından yazdırma](#)
- [Yazdırma işi için kağıt türü ayarını kontrol etme](#)
- [Toner kartuşu durumunu kontrol etme](#)
- [Yazıcıyı temizleyin](#)
- [Toner kartuşunu ve görüntüleme tamburunu gözle kontrol edin](#)
- [Kağıdı ve yazdırma ortamını denetleme](#)
- [Farklı bir yazıcı sürücüsü deneme](#)
- [EconoMode ayarlarını denetleme](#)
- [Yazdırma Yoğunluğunu Ayarlama](#)

Giriş

Yazıcıda baskı kalitesiyle ilgili sorunlar yaşıyorsanız aşağıdaki çözümleri verilen sırayla uygulayarak sorunu gidermeye çalışın.

Farklı bir yazılım programından yazdırma

Farklı bir yazılım programından yazdırmayı deneyin. Sayfalar düzgün yazdırılıyorsa, sorun yazdırma işlemi yaptığınız yazılım programıyla ilgilidir.

Yazdırma işi için kağıt türü ayarını kontrol etme

Bir yazılım programından yazdırırken ve yazdırılan sayfalarda lekeler, bulanık ya da koyu yazılmış yerler, kırışıklıklar, dağılmış toner noktacıları, yapışmamış toner veya toner olmayan küçük alanlar olduğunda kağıt türü ayarlarını kontrol edin.

Kağıt türü ayarını denetleme (Windows)

1. Yazılım programından, **Yazdır** seçeneğini belirleyin.
2. Yazıcıyı seçin ve ardından **Özellikler** veya **Tercihler** düğmesine tıklayın.
3. **Kağıt/Kalite** sekmesini tıklayın.
4. **Kağıt Türü** açılır listesinden **Diğer...** seçeneğini tıklayın.
5. **Tür:** seçenekleri listesini genişletin.
6. Kağıdınızı en iyi tanımlayan kağıt türleri kategorisini genişletin.
7. Kullandığınız kağıdın türü ile ilgili seçeneği belirtin ve **Tamam** düğmesini tıklayın.
8. **Tamam** düğmesini tıklayarak **Belge Özellikleri** iletişim kutusunu kapatın. İş yazdırmak için **Yazdır** iletişim kutusunda **Tamam** düğmesini tıklayın.

Kağıt türü ayarını kontrol etme (OS X)

1. **Dosya** menüsünü ve sonra **Yazdır** seçeneğini tıklatın.
2. **Yazıcı** menüsünde yazıcıyı seçin.
3. Yazdırma sürücüsü, varsayılan olarak **Kopyalar ve Sayfalar** menüsünü gösterir. Menüler açılır listesini açın ve ardından, **Son İşlem** menüsünü tıklatın.
4. **Ortam Türü** açılır listesinden bir tür seçin.
5. **Yazdır** düğmesini tıklatın.

Toner kartuşu durumunu kontrol etme



Toner kartuşlarında kalan tahmini kullanım miktarını ve varsa diğer değiştirilebilir bakım parçalarının durumunu kontrol etmek için bu adımları uygulayın.

 **NOT:** Adımlar, kontrol panelinin türüne göre değişir.



- | | |
|---|---|
| 1 | 2 satırlı kontrol paneli (faks modelleri) |
| 2 | 2 satırlı kontrol paneli |
| 3 | Dokunmatik ekran kontrol paneli |

Birinci adım: Sarf malzemeleri durum sayfasını yazdırma

1. **2 satırlı kontrol panelleri:** Yazıcı kontrol panelinde Kurulum  düğmesine basın.
Dokunmatik ekran kontrol panelleri: Yazıcı kontrol panelindeki Giriş ekranından, **Kurulum** menüsü görüntüleninceye kadar kaydırın. Menüü açmak için **Kurulum**  simgesine dokunun.
2. Aşağıdaki menüleri açın:
 - **Raporlar**
 - **Sarf Malzemeleri Durumu**
3. **2 satırlı kontrol panelleri:** **Sarf Malzemeleri durumu sayfasını yazdır** seçeneğine gidin ve ardından **OK** (Tamam) düğmesine basın.
Dokunmatik ekran kontrol panelleri: **Sarf Malzemelerini Yönet** seçeneğine ve ardından **Sarf Malzemeleri Durumunu Yazdır** seçeneğine dokunun.

Adım iki: Sarf malzemeleri durumunu denetleme

1. Sarf malzemeleri durum raporuna bakarak toner kartuşlarının kalan kullanım süresi oranını ve varsa diğer değiştirilebilir bakım parçalarının durumunu kontrol edin.

Tahmini ömrünün sonuna gelmiş bir toner kartuşu kullanılırken yazdırma kalitesi sorunlarıyla karşılaşılabilir. Bir sarf malzemesinin düzeyi çok azaldığında sarf malzemeleri durum sayfasında görüntülenir. Bir HP sarf malzemesi alt düzey eşğine ulaştığında, HP'nin söz konusu sarf malzemesi ile ilgili yüksek koruma garantisi sona erer.

Baskı kalitesi kabul edilebilir olduğu sürece, toner kartuşunun bu aşamada değiştirilmesi gerekmez. Baskı kalitesi kabul edilemez duruma geldiğinde takmak üzere yeni bir kartuşu hazırda bulundurmaya düşünmelisiniz.

Toner kartuşunu veya diğer değiştirilebilir bakım parçalarını değiştirmeniz gerektiğini saptamanız durumunda, orijinal HP parça numaraları sarf malzemesi durum sayfasında listelenir.

2. Orijinal HP kartuşu kullandığınızdan emin olun.

Orijinal HP toner kartuşunun üzerinde "HP" sözcüğü veya HP logosu yer alır. HP kartuşlarının tespit edilmesi hakkında daha fazla bilgi için www.hp.com/go/learnaboutsupplies adresine gidin.

Yazıcıyı temizleyin

Temizleme sayfası yazdırma

Yazdırma işlemi sırasında yazıcının kağıt, toner ve toz parçacıkları birikebilir ve bu durum toner benekleri veya sıçraması, lekeler, şeritler, çizgiler ya da tekrarlanan işaretler gibi kalite sorunlarına yol açabilir.

Temizleme sayfası yazdırmak için aşağıdaki yordamı kullanın.

 **NOT:** Adımlar, kontrol panelinin türüne göre değişir.

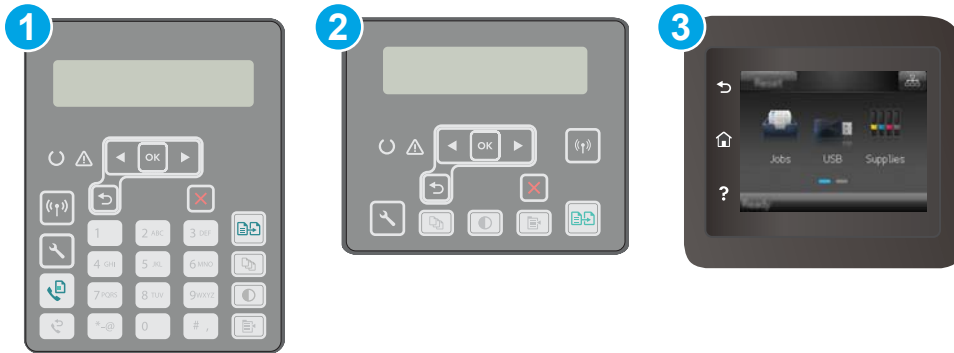

- 1 2 satırlı kontrol paneli (faks modelleri)
- 2 2 satırlı kontrol paneli
- 3 Dokunmatik ekran kontrol paneli

1. **2 satırlı kontrol panelleri:** Yazıcı kontrol panelinde Kurulum  düğmesine basın.

Dokunmatik ekran kontrol panelleri: Yazıcı kontrol panelindeki Giriş ekranından, **Kurulum** menüsü görüntüleninceye kadar kaydırın. Menüü açmak için **Kurulum**  simgesine dokununuz.

2. Aşağıdaki menüleri açın:

- Hizmet
- Temizleme Sayfası

3. İstendiğinde, düz letter veya A4 kağıt yerleştirin ve ardından **Tamam** düğmesine basın.

Yazıcı kontrol panelinde **Temizleniyor** mesajı görüntülenir. İşlem tamamlanıncaya kadar bekleyin. Yazdırılan sayfayı atın.

Tarayıcı camında kir veya leke olup olmadığını kontrol etme

Zamanla tarayıcı camı ve beyaz plastik destek üzerinde tortulardan kaynaklanan lekeler oluşabilir ve bunlar performansı etkileyebilir. Tarayıcıyı temizlemek için aşağıdaki yordamı kullanın.

1. Yazıcıyı kapatmak için güç düğmesine basın ve ardından güç kablosunu prizden çıkarın.
2. Tarayıcı kapağını açın.
3. Tarayıcı camını ve tarayıcı kapağının altındaki beyaz plastik arkalı, aşındırmayan bir cam temizleyicisiyle nemlendirilmiş yumuşak bir bezle veya süngerle temizleyin.

⚠ DİKKAT: Yazıcının hiçbir parçası üzerinde aşındırıcı maddeler, aseton, benzen, amonyak, etil alkol veya karbon tetraklorür kullanmayın; bunlar yazıcıya zarar verebilir. Sıvıların cam veya plakaya doğrudan temas etmesine izin vermeyin. Sıvılar, yazıcının içine sızarak zarar verebilir.

4. Leke kalmasını önlemek için camı ve beyaz plastik parçaları bir güderi veya selüloz sünger ile kurulayın.
5. Güç kablosunu bir prize bağlayın ve ardından yazıcıyı açmak için güç düğmesine basın.

Toner kartuşunu ve görüntüleme tamburunu gözle kontrol edin

Her toner kartuşunu ve görüntüleme tamburunu incelemek için bu adımları izleyin.

1. Toner kartuşunu ve görüntüleme tamburunu yazıcıdan çıkarın.
2. Bellek yongasının hasar görüp görmediğini denetleyin.
3. Yeşil görüntüleme tamburunun yüzeyini inceleyin.

⚠ DİKKAT: Görüntü tamburuna dokunmayın. Görüntü tamburunun üstündeki parmak izleri yazdırmada kalite sorunlarına yol açabilir.

4. Görüntüleme tamburunda herhangi bir çizik, parmak izi veya başka bir hasar görürseniz toner kartuşunu veya görüntüleme tamburunu değiştirin.
5. Toner kartuşunu ya da görüntüleme tamburunu yeniden takın, ardından sorunun giderilip giderilmediğini görmek için birkaç sayfa yazdırın.

Kağıdı ve yazdırma ortamını denetleme

Adım bir: HP özelliklerine uygun kağıt kullanma

Bazı baskı kalitesi ile ilgili sorunlar HP özelliklerini karşılamayan kağıtların kullanılmasından kaynaklanabilir.

- Her zaman bu yazıcının desteklediği bir kağıt türü ve ağırlığı kullanın.
- İyi kalitede, kesik, kertik, yırtık, lekeli, gevşek parçacıklı, tozlu, kırışık, boşluklu, zimba telli ve kenarları kıvrık veya bükülmüş olmayan kağıt kullanın.
- Daha önce üzerine yazdırılmamış kağıt kullanın.
- Yıldız gibi metal malzeme içermeyen kağıtlar kullanın.
- Lazer yazıcılarda kullanılmak üzere tasarlanmış kağıt kullanın. Yalnızca Inkjet yazıcılarda kullanılmak için tasarlanmış kağıt kullanmayın.
- Aşırı pürüzlü olmayan kağıt kullanın. Daha düzgün kağıt kullanmak genellikle daha iyi baskı kalitesi sağlar.

Adım iki: Ortamı denetleme

Ortam, baskı kalitesini doğrudan etkileyebilir ve baskı kalitesi ile kağıt besleme sorunlarının ortak nedenidir. Aşağıdaki çözümleri deneyin:

- Yazıcıyı açık pencere veya kapılar ya da klima açıklıkları gibi hava akımı olan bölgelerden uzak tutun.
- Yazıcının, yazıcı özelliklerini aşan ısı ya da nem oranlarına maruz kalmamasını sağlayın.
- Yazıcıyı, dolap gibi kapalı bir yere yerleştirmeyin.
- Yazıcıyı sağlam ve düz bir zemin üzerine yerleştirin.
- Yazıcının üzerine havalandırmayı engelleyen herhangi bir şey koymayın. Yazıcı, üstü de dahil olmak üzere her yönden iyi bir havalandırma ister.
- Yazıcıyı havadan kaynaklanan kir, toz, buhar, yağ ya da ürünün içinde tortu bırakabilecek diğer öğelerden koruyun.

Üçüncü adım: Tepsileri ayrı ayrı ayarlama

Belirli bir tepside yazdırırken yazdırılan sayfadaki metin veya görüntüler düzgün ortalanmadığı ya da hizalanmadığı takdirde bu adımları uygulayın.



NOT: Adımlar, kontrol panelinin türüne göre değişir.



- 1 2 satırlı kontrol paneli (faks modelleri)
- 2 2 satırlı kontrol paneli
- 3 Dokunmatik ekran kontrol paneli

1. **2 satırlı kontrol panelleri:** Yazıcı kontrol panelinde Kurulum  düğmesine basın.

Dokunmatik ekran kontrol panelleri: Yazıcı kontrol panelindeki Giriş ekranından, **Kurulum** menüsü görüntüleninceye kadar kaydırın. Menüü açmak için **Kurulum**  simgesine dokununuz.

2. Aşağıdaki menüleri açın:

- [Sistem Kurulumu](#)
- [Baskı Kalitesi](#)
- [Hizalama Ayarı](#)
- [Test Sayfası Yazdır](#)

3. Ayarlanacak tepsiyi seçin ve yazdırılan sayfadaki talimatları uygulayın.

4. Sonuçları doğrulamak için test sayfasını yeniden yazdırın. Gerekirse diğer ayarlarda değişiklik yapın.

5. Yeni ayarları kaydetmek için **OK** (Tamam) düğmesine dokununuz veya basın.

Farklı bir yazıcı sürücüsü deneme

Bir yazılım programından yazdırırken ve yazdırılan sayfalardaki grafiklerde beklenmedik çizgiler, eksik metin, eksik grafik, yanlış biçimlendirme veya başka yazı tipleri çıkıyorsa farklı bir yazıcı sürücüsü kullanmayı deneyin.

HP Web sitesinden aşağıdaki sürücülerden birini indirin: www.hp.com/support/ljM148MFP, www.hp.com/support/ljM227MFP.

HP PCL.6 sürücüsü

Varsa bu yazıcıya özel yazdırma sürücüsü, Windows® XP ve Windows Vista® gibi daha eski işletim sistemlerini destekler. Desteklenen işletim sistemlerinin listesi için www.hp.com/go/support adresine gidin.

HP PCL 6 sürücüsü

Bu yazıcıya özel yazdırma sürücüsü, Windows 7 ve sürüm 3 sürücülerini destekleyen daha yeni işletim sistemlerini destekler. Desteklenen işletim sistemlerinin listesi için www.hp.com/go/support adresine gidin.

HP PCL-6 sürücüsü	Bu ürüne özel yazdırma sürücüsü, Windows 8 ve sürüm 4 sürücülerini destekleyen daha yeni işletim sistemlerini destekler. Desteklenen işletim sistemlerinin listesi için www.hp.com/go/support adresine gidin.
HP UPD PS sürücüsü	<ul style="list-style-type: none">• Adobe® yazılım programlarıyla veya diğer grafik ağırlıklı yazılım programlarıyla yapılan yazdırma işlemlerinde önerilir• Postscript öykünme üzerinden yazdırma gereksinimleri veya postscript flash yazı tipi için destek sağlar
HP UPD PCL 6	<ul style="list-style-type: none">• Tüm Windows ortamlarındaki yazdırmalar için önerilir• Toplam olarak en iyi hızı, baskı kalitesini ve çoğu kullanıcı için yazıcı özelliği desteğini sağlar• Windows ortamlarında en iyi hız için Windows Grafik Aygıt Arabirimi (GDI)• PCL 5 tabanlı üçüncü taraf veya özel yazılım programlarıyla tam olarak uyumlu olmayabilir

EconoMode ayarlarını denetleme

HP, EconoMode'un sürekli kullanılmasını önermez. EconoMode sürekli kullanılırsa, tonerin ömrü, toner kartuşu içindeki mekanik parçaların ömründen daha uzun olabilir. Baskı kalitesi düşmeye başlar ve istenmeyen bir hale gelirse toner kartuşunu değiştirin.



NOT: Windows için PCL 6 yazdırma sürücüsünde bu özellik mevcuttur. Bu sürücüyü kullanmıyorsanız, HP Katıştırılmış Web Sunucusu'nu kullanarak özelliği etkinleştirebilirsiniz.

Sayfanın tamamı çok koyu veya çok açık renkliyse aşağıdaki adımları izleyin.

1. Yazılım programından, **Yazdır** seçeneğini belirleyin.
2. Yazıcıyı seçin ve ardından **Özellikler** veya **Tercihler** düğmesine tıklayın.
3. **Kağıt/Kalite** sekmesini tıklayın ve **Baskı Kalitesi** alanını bulun.
4. Sayfanın tamamı çok koyu renkliyse aşağıdaki ayarları kullanın:

- **600 dpi** seçeneğini belirleyin.
- Etkinleştirmek için **EconoMode** onay kutusunu seçin.

Sayfanın tamamı çok açık renkliyse aşağıdaki ayarları kullanın:

- **FastRes 1200** seçeneğini belirleyin.
- Devre dışı bırakmak için **EconoMode** onay kutusunun seçimini kaldırın.

5. **Tamam** düğmesini tıklayarak **Belge Özellikleri** iletişim kutusunu kapatın. İş yazdırmak için **Yazdır** iletişim kutusunda **Tamam** düğmesini tıklayın.

Yazdırma Yoğunluğunu Ayarlama

Yazdırma yoğunluğunu ayarlamak için aşağıdaki adımları tamamlayın.



NOT: Adımlar, kontrol panelinin türüne göre değişir.



- 1 2 satırlı kontrol paneli (faks modelleri)
- 2 2 satırlı kontrol paneli
- 3 Dokunmatik ekran kontrol paneli

1. **2 satırlı kontrol panelleri:** Yazıcı kontrol panelinde Kurulum  düğmesine basın.

Dokunmatik ekran kontrol panelleri: Yazıcı kontrol panelindeki Giriş ekranından, [Kurulum](#) menüsü görüntüleninceye kadar kaydırın. Menüü açmak için [Kurulum](#)  simgesine dokununuz.

2. Aşağıdaki menüleri açın:

- [Sistem Ayarı](#)
- [Baskı Yoğunluğu](#)

3. Doğru yazdırma yoğunluğu ayarını seçin.

- 1: en açık
- 2: daha açık
- 3: varsayılan
- 4: daha koyu
- 5: en koyu

Kopyalama ve görüntü tarama kalitesini artırma

Giriş

Yazıcıyla ilgili görüntü kalitesi sorunları yaşıyorsanız sorunu gidermek için aşağıdaki çözümleri deneyin.

- [Tarayıcı camında kir veya leke olup olmadığını kontrol etme](#)
- [Kağıt ayarlarını denetleme](#)
- [Metin veya resimler için en iyi duruma getirme](#)
- [Kenardan kenara kopyalama](#)
- [Belge besleyicideki kağıt alma silindirlerini ve ayırma tamponunu temizleme](#)

İlk olarak aşağıdaki basit adımları uygulayın:

- Belge besleyici yerine düz yatak tarayıcı kullanmayı tercih edin.
- Yüksek kaliteli orijinal belgeler kullanın.
- Belge besleyici kullanırken, net olmayan veya eğik görüntüleri engellemek için kağıt kılavuzlarını kullanarak orijinal belgeyi besleyici doğru şekilde yerleştirin.

Sorun devam ederse aşağıdaki ek çözümleri deneyin. Bu çözümler de sorunu gidermezse daha fazla çözüm önerisi için "Baskı kalitesini geliştirme" başlığına bakın.

Tarayıcı camında kir veya leke olup olmadığını kontrol etme

Zamanla tarayıcı camı ve beyaz plastik destek üzerinde tortulardan kaynaklanan lekeler oluşabilir ve bunlar performansı etkileyebilir. Tarayıcıyı temizlemek için aşağıdaki yordamı kullanın.

1. Yazıcıyı kapatmak için güç düğmesine basın ve ardından güç kablosunu prizden çıkarın.
2. Tarayıcı kapağını açın.
3. Tarayıcı camını ve tarayıcı kapağının altındaki beyaz plastik arkalığı, aşındırmayan bir cam temizleyicisiyle nemlendirilmiş yumuşak bir bezle veya süngerle temizleyin.

⚠ DİKKAT: Yazıcının hiçbir parçası üzerinde aşındırıcı maddeler, aseton, benzen, amonyak, etil alkol veya karbon tetraklorür kullanmayın; bunlar yazıcıya zarar verebilir. Sıvıların cam veya plakaya doğrudan temas etmesine izin vermeyin. Sıvılar, yazıcının içine sızarak zarar verebilir.

4. Leke kalmasını önlemek için camı ve beyaz plastik parçaları bir güderi veya selüloz sünger ile kurulayın.
5. Güç kablosunu bir prize bağlayın ve ardından yazıcıyı açmak için güç düğmesine basın.

Kağıt ayarlarını denetleme

📝 NOT: Adımlar, kontrol panelinin türüne göre değişir.



- 1 2 satırlı kontrol paneli (faks modelleri)
- 2 2 satırlı kontrol paneli
- 3 Dokunmatik ekran kontrol paneli

2 satırlı kontrol panelleri

1. Kopyalama Menüsü  düğmesine basın.
2. **Kağıt** menüsünü açın.
3. Tepsideki kağıt boyutunu seçin ve ardından **OK** (Tamam) düğmesine basın.
4. Tepsideki kağıt türünü seçin ve ardından **OK** (Tamam) düğmesine basın.

Dokunmatik ekran kontrol panelleri

1. Yazıcı kontrol panelindeki Giriş ekranında **Kopyala**  simgesine dokunun.
2. **Ayarlar** düğmesine dokunun ve ardından **Kağıt** düğmesine giderek dokunun.
3. Kağıt boyutları listesinden, tepsideki kağıt boyutunun adına dokunun.
4. Kağıt türleri listesinden, tepsideki kağıt türünün adına dokunun.

Metin veya resimler için en iyi duruma getirme

 **NOT:** Adımlar, kontrol panelinin türüne göre değişir.

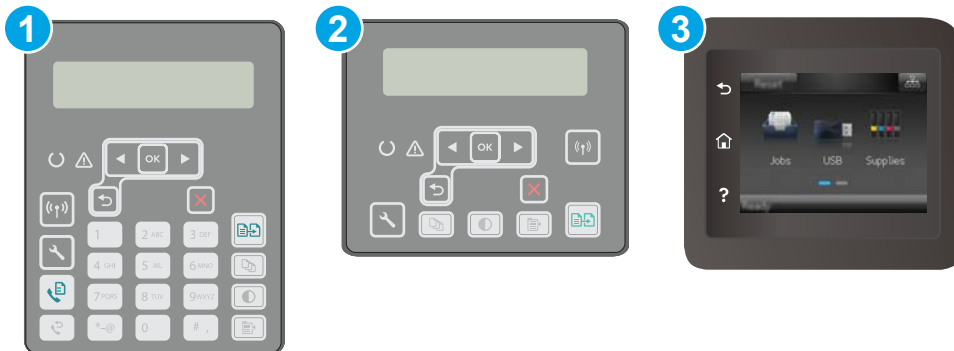

1	2 satırlı kontrol paneli (faks modelleri)
2	2 satırlı kontrol paneli
3	Dokunmatik ekran kontrol paneli

2 satırlı kontrol panelleri

1. Yazıcı kontrol panelinde **Kopyalama Menüsü**  düğmesine basın.
2. Farklı türdeki belgelerin kopya kalitesini en iyi duruma getirmek için ok tuşlarını kullanarak **En İyi Duruma Getirme** menüsünü seçin, ardından **OK (Tamam)** düğmesine basın. Aşağıdaki renk kalitesi ayarları kullanılabilir:
 - **Otomatik Seç:** Kopyalama kalitesi sizin için önemli olmadığında bu ayarı kullanın. Bu, varsayılan ayardır.
 - **Karışık:** Metin ve grafik karışımı içeren belgeler için bu ayarı kullanın.
 - **Metin:** Ağırlıklı olarak metin içeren belgeler için bu ayarı kullanın.
 - **Resim:** Ağırlıklı olarak grafik içeren belgeler için bu ayarı kullanın.

Dokunmatik ekran kontrol panelleri

1. Yazıcı kontrol panelindeki ana ekranda **Kopyala**  simgesine dokunun.
2. **Ayarlar** düğmesine dokunun ve sonra **İyileştir** düğmesine giderek dokunun.
3. Ayarlamak istediğiniz ayarın adına dokunun.
 - **Otomatik Seç:** Kopyalama kalitesi sizin için önemli olmadığında bu ayarı kullanın. Bu, varsayılan ayardır.
 - **Karışık:** Metin ve grafik karışımı içeren belgeler için bu ayarı kullanın.
 - **Metin:** Ağırlıklı olarak metin içeren belgeler için bu ayarı kullanın.
 - **Resim:** Ağırlıklı olarak grafik içeren belgeler için bu ayarı kullanın.

Kenardan kenara kopyalama

Yazıcı tam olarak kenardan kenara yazamaz. Sayfanın çevresinde 4 mm genişliğinde yazdırılmayan bir kenarlık vardır.

Kenarları kesilmiş belgeleri yazdırma veya tarama hakkında bilgiler:

- Orijinali çıktı kopya boyutundan daha küçükse, orijinali tarayıcıdaki simge ile gösterilen köşeden 4 mm uzağa yerleştirin. Bu konumda yeniden kopyalayın veya tarayın.
- Yazdırılan çıktının orijinal boyutta olmasını istiyorsanız, kopyanın kırılmaması için görüntüyü küçültmek üzere **Büyüt/Küçült** özelliğini kullanın.

Belge besleyicideki kağıt alma silindirlerini ve ayırma tamponunu temizleme

Belge besleyicide sıkışma veya birden fazla kağıt alma gibi kağıt kullanma sorunları görülüyorsa belge besleyici silindirlerini ve ayırma dolgusunu temizleyin.

1. Belge besleyici kapağını açın.

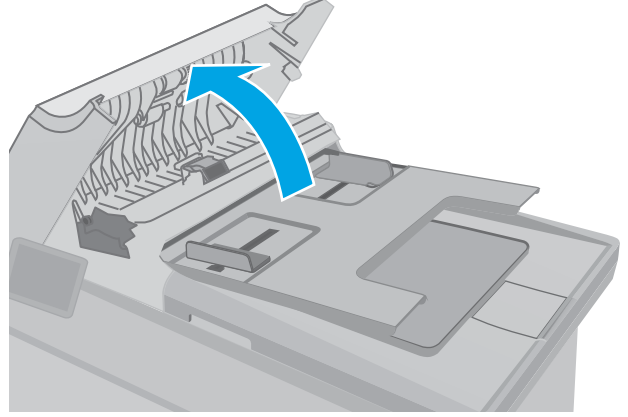

2. Kirleri çıkarmak için kağıt alma silindirlerini ve ayırma tamponunu nemli ve tiftiksiz bir bezle silin.

DİKKAT: Yazıcının hiçbir parçası üzerinde aşındırıcı madde, aseton, benzen, amonyak, etil alkol veya karbon tetraklorür kullanmayın; bunlar yazıcıya zarar verebilir. Sıvıların cam veya plakaya doğrudan temas etmesine izin vermeyin. Bunlar yazıcının içine sızarak zarar verebilir.

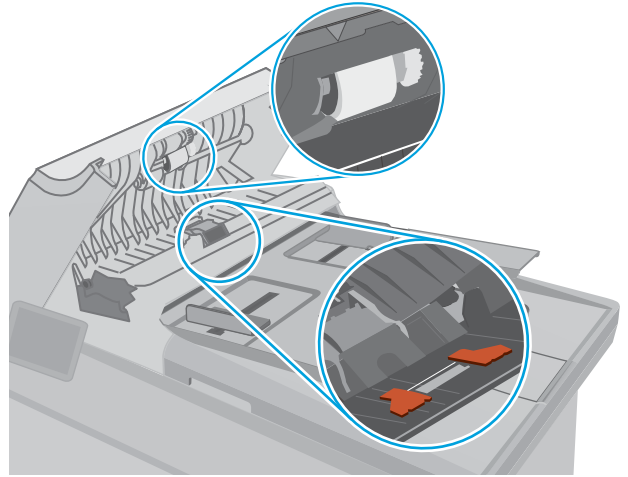

3. Belge besleyici kapağını kapatın. Tamamen kapalı olduğundan emin olun.

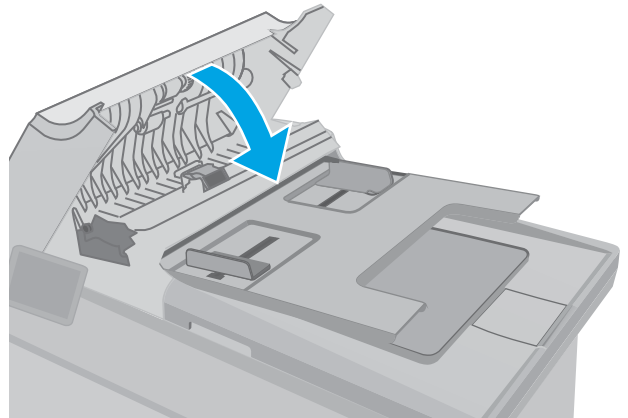

Faks görüntü kalitesini artırın

Giriş

Yazıcıyla ilgili görüntü kalitesi sorunları yaşıyorsanız sorunu gidermek için aşağıdaki çözümleri deneyin.

- [Tarayıcı camında kir veya leke olup olmadığını kontrol etme](#)
- [Faks gönderme çözünürlüğü ayarlarını denetleme](#)
- [Hata düzeltme ayarlarını denetleme](#)
- [Sayfaya sığdır ayarını denetleme](#)
- [Belge besleyicideki kağıt alma silindirlerini ve ayırma tamponunu temizleme](#)
- [Farklı bir faks makinesine gönderme](#)
- [Gönderenin faks makinesini denetleme](#)

İlk olarak aşağıdaki basit adımları uygulayın:

- Belge besleyici yerine düz yatak tarayıcı kullanmayı tercih edin.
- Yüksek kaliteli orijinal belgeler kullanın.
- Belge besleyici kullanırken, net olmayan veya eğik görüntüleri engellemek için kağıt kılavuzlarını kullanarak orijinal belgeyi besleyici doğru şekilde yerleştirin.

Sorun devam ederse aşağıdaki ek çözümleri deneyin. Bu çözümler de sorunu gidermezse daha fazla çözüm önerisi için "Baskı kalitesini geliştirme" başlığına bakın.

Tarayıcı camında kir veya leke olup olmadığını kontrol etme

Zamanla tarayıcı camı ve beyaz plastik destek üzerinde tortulardan kaynaklanan lekeler oluşabilir ve bunlar performansı etkileyebilir. Tarayıcıyı temizlemek için aşağıdaki yordamı kullanın.

1. Yazıcıyı kapatmak için güç düğmesine basın ve ardından güç kablosunu prizden çıkarın.
2. Tarayıcı kapağını açın.
3. Tarayıcı camını ve tarayıcı kapağının altındaki beyaz plastik arkalığı, aşındırmayan bir cam temizleyicisiyle nemlendirilmiş yumuşak bir bezle veya süngerle temizleyin.

⚠ DİKKAT: Yazıcının hiçbir parçası üzerinde aşındırıcı maddeler, aseton, benzen, amonyak, etil alkol veya karbon tetraklorür kullanmayın; bunlar yazıcıya zarar verebilir. Sıvıların cam veya plakaya doğrudan temas etmesine izin vermeyin. Sıvılar, yazıcının içine sızarak zarar verebilir.

4. Leke kalmasını önlemek için camı ve beyaz plastik parçaları bir güderi veya selüloz sünger ile kurulayın.
5. Güç kablosunu bir prize bağlayın ve ardından yazıcıyı açmak için güç düğmesine basın.

Faks gönderme çözünürlüğü ayarlarını denetleme

Alıcı faks makinesi yanıt vermediği veya meşgul olduğu için yazıcı faks gönderemediyse yazıcı; meşgulse tekrar ara, yanıt yoksa tekrar ara ve iletişim hatası olduğunda tekrar ara seçeneklerine göre tekrar aramayı dener.

📝 NOT: Adımlar, kontrol panelinin türüne göre değişir.



- 1 2 satırlı kontrol paneli (faks modelleri)
- 2 Dokunmatik ekran kontrol paneli

2 satırlı kontrol panelleri

1. Yazıcı kontrol panelinde Kurulum  düğmesine basın.
2. Aşağıdaki menüleri açın:
 - a. [Faks Ayarları](#)
 - b. [Faks Gönderme Kurulumu](#)
 - c. [Vars. Çözünürlük](#)
3. Çözünürlük ayarını seçin ve ardından OK (Tamam) seçeneğine basın.

Dokunmatik ekran kontrol panelleri

1. Yazıcı kontrol panelindeki Giriş ekranından, [Kurulum](#) menüsü görüntüleninceye kadar kaydırın. Menüyü açmak için [Kurulum](#)  simgesine dokununuz.
2. Aşağıdaki menüleri açın:
 - a. [Faks Kurulumu](#)
 - b. [Gelişmiş Kurulum](#)
 - c. [Faks Çözünürlüğü](#)
3. Çözünürlük ayarını seçin ve ardından OK (Tamam) seçeneğine dokununuz.

Hata düzeltme ayarlarını denetleme

Genellikle yazıcı, faks gönderirken veya alırken telefon hattındaki sinyalleri izler. Yazıcı faks iletimi sırasında bir hata algırsa ve hata düzeltme ayarı [Açık](#) olarak ayarlanmışsa yazıcı faksın bir bölümünün tekrardan gönderilmesini isteyebilir. Hata düzeltme için fabrika varsayılan değeri [Açık](#) olarak ayarlanmıştır.

Hata düzeltmesini sadece faks göndermekte ve almakta sorun yaşıyorsanız ve aktarım hatalarını kabul etmek istiyorsanız kapatmalısınız. Yurt dışına faks göndermeye veya yurt dışından faks almaya çalışıyorsanız ya da bir uydu telefon bağlantısı kullanıyorsanız ayarı devre dışı bırakmak yararlı olabilir.

 **NOT:** Adımlar, kontrol panelinin türüne göre değişir.



- | | |
|---|---|
| 1 | 2 satırlı kontrol paneli (faks modelleri) |
| 2 | Dokunmatik ekran kontrol paneli |

2 satırlı kontrol panelleri

1. Yazıcı kontrol panelinde Kurulum  düğmesine basın.
2. Aşağıdaki menüleri açın:
 - a. [Faks Ayarları](#)
 - b. [Tüm Fakslar](#)
 - c. [Hata Düzeltme](#)
3. [Açık](#) seçeneğini belirleyin.

Dokunmatik ekran kontrol panelleri

1. Yazıcı kontrol panelindeki Giriş ekranından, [Kurulum](#) menüsü görüntüleninceye kadar kaydırın. Menüyü açmak için [Kurulum](#)  simgesine dokununuz.
2. Aşağıdaki menüleri açın:
 - a. [Hizmet](#)
 - b. [Faks Hizmeti](#)
 - c. [Hata Düzeltme](#)
3. Menüye dokununuz.
4. [Açık](#) düğmesine dokununuz.

Sayfaya sığdır ayarını denetleme

Yazıcı bir faks işini sayfa dışına yazdırdıysa yazıcı kontrol panelinden sayfaya sığdır özelliğini açın.

 **NOT:** Varsayılan kağıt boyutu ayarının, tepsideki kağıdın boyutu ile eşleştiğinden emin olun.

 **NOT:** Adımlar, kontrol panelinin türüne göre değişir.



- 1 2 satırlı kontrol paneli (faks modelleri)
- 2 Dokunmatik ekran kontrol paneli

2 satırlı kontrol panelleri

1. Yazıcı kontrol panelinde Kurulum  düğmesine basın.
2. Aşağıdaki menüleri açın:
 - a. [Faks Ayarları](#)
 - b. [Alınan Faks Ayarları](#)
 - c. [Sayfaya Sığdır](#)
3. [Açık](#) seçeneğini belirleyin.

Dokunmatik ekran kontrol panelleri

1. Yazıcı kontrol panelindeki Giriş ekranından, [Kurulum](#) menüsü görüntüleninceye kadar kaydırın. Menüü açmak için [Kurulum](#)  simgesine dokunun.
2. Aşağıdaki menüleri açın:
 - a. [Faks Kurulumu](#)
 - b. [Gelişmiş Kurulum](#)
 - c. [Sayfaya Sığdır](#)
3. [Açık](#) düğmesine dokunun.

Belge besleyicideki kağıt alma silindirlerini ve ayırma tamponunu temizleme

Belge besleyicide sıkışma veya birden fazla kağıt alma gibi kağıt kullanma sorunları görülüyorsa belge besleyici silindirlerini ve ayırma dolgusunu temizleyin.

1. Belge besleyici kapağını açın.

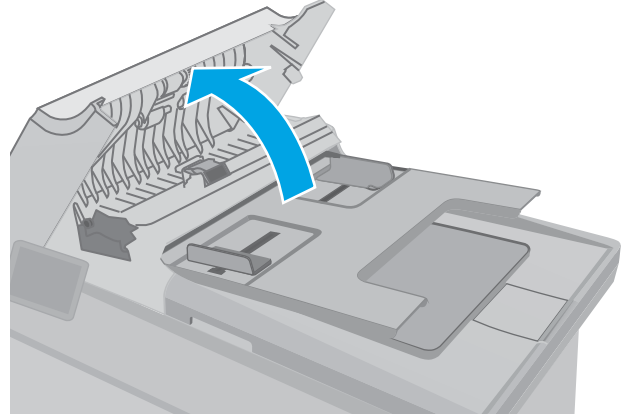

2. Kirleri çıkarmak için kağıt alma silindirlerini ve ayırma tamponunu nemli ve tiftiksiz bir bezle silin.

DİKKAT: Yazıcının hiçbir parçası üzerinde aşındırıcı madde, aseton, benzen, amonyak, etil alkol veya karbon tetraklorür kullanmayın; bunlar yazıcıya zarar verebilir. Sıvıların cam veya plakaya doğrudan temas etmesine izin vermeyin. Bunlar yazıcının içine sızarak zarar verebilir.

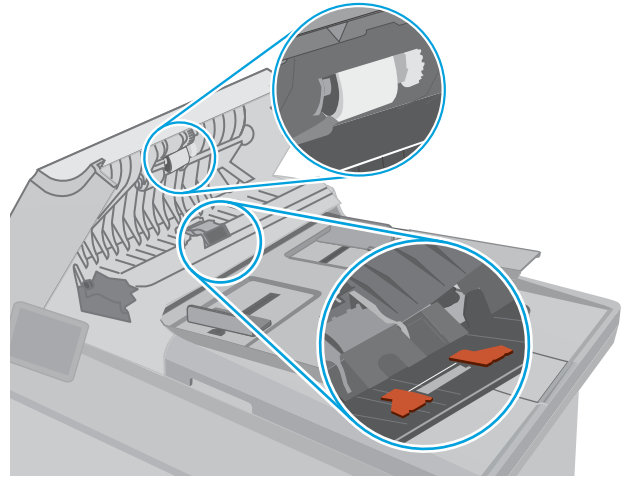

3. Belge besleyici kapağını kapatın. Tamamen kapalı olduğundan emin olun.

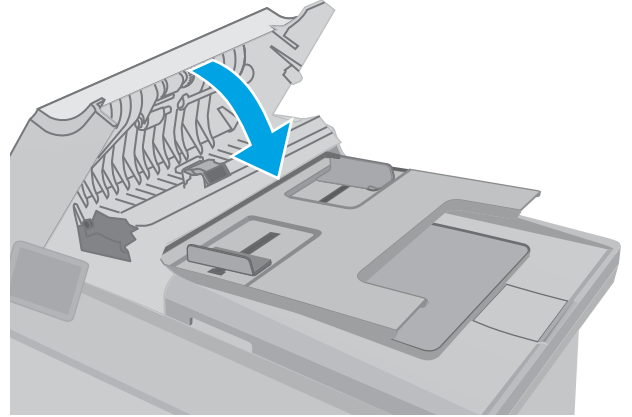

Farklı bir faks makinesine gönderme

Faksı başka bir makineye göndermeyi deneyin. Faks kalitesi daha iyiye sorun ilk alıcının faks makinesinin ayarlarıyla ya da sarf malzemelerinin durumuyla ilgilidir.

Gönderenin faks makinesini denetleme

Göndericiden, faksı farklı bir faks makinesinden göndermeyi denemesini isteyin. Faks kalitesi daha iyiye sorun gönderenin faks makinesiyle ilgilidir. Faksı farklı bir faks makinesiyle gönderme seçeneği bulunmuyorsa gönderici aşağıdaki değişiklikleri yapmayı denemelidir:

- Orijinal belgenin (renkli değil) beyaz kağıt üzerinde olmasını sağlama.
- Faks çözünürlüğünü, kalite düzeyini ya da karışıklık ayarlarını arttırma.
- Mümkünse, faksı bir bilgisayar yazılım programından gönderme.

Kablolu ağ sorunlarını çözme

Giriş

Yazıcının ağla iletişim kurduğunu doğrulamak için aşağıdaki öğeleri denetleyin. Başlamadan önce yazıcı kontrol panelinden bir yapılandırma sayfası yazdırın ve bu sayfada listelenen yazıcı IP adresini bulun.

- [Kötü fiziksel bağlantı](#)
- [Bilgisayar, yazıcı için hatalı IP adresi kullanıyor](#)
- [Bilgisayar yazıcıyla iletişim kuramıyor](#)
- [Yazıcı, ağ için hatalı bağlantı hızı ve duplex ayarları kullanıyor](#)
- [Yeni yazılım programları uyumluluk sorunlarına neden olmuş olabilir](#)
- [Bilgisayar veya iş istasyonu hatalı ayarlanmış olabilir](#)
- [Yazıcı devre dışı veya diğer ağ ayarları yanlış](#)



NOT: HP eşdüzeyli ağ kullanımını desteklemez; bu HP yazıcı sürücülerinin değil Microsoft işletim sistemlerinin sağladığı bir işlemdir. Daha fazla bilgi için www.microsoft.com adresindeki Microsoft sitesini ziyaret edin.

Kötü fiziksel bağlantı

1. Yazıcının doğru uzunlukta bir kabloyla doğru ağ bağlantı noktasına bağlı olduğunu doğrulayın.
2. Kablo bağlantılarının güvenli olduğunu doğrulayın.
3. Yazıcının arkasındaki ağ bağlantı noktası bağlantısına bakın ve koyu sarı renkli etkinlik ışığının ve yeşil renkli bağlantı durumu ışığının yandığını doğrulayın.
4. Sorun devam ederse, hub üzerindeki farklı bir kablo veya bağlantı noktasını deneyin.

Bilgisayar, yazıcı için hatalı IP adresi kullanıyor

1. Yazıcı özelliklerini açın ve **Bağlantı Noktaları** sekmesine tıklayın. Yazıcının geçerli IP adresinin seçildiğinden emin olun. Yazıcı IP adresi, yazıcı yapılandırma sayfasında listelenir.
2. Yazıcıyı HP standart TCP/IP bağlantı noktasını kullanarak yüklediyseniz **IP adresi değişse bile her zaman bu yazıcıyı kullanarak yazdır** etiketli kutuyu seçin.
3. Yazıcıyı bir Microsoft standart TCP/IP bağlantı noktasını kullanarak yüklediyseniz IP adresi yerine ana bilgisayar adını kullanın.
4. IP adresi doğruysa yazıcıyı silip yeniden ekleyin.

Bilgisayar yazıcıyla iletişim kuramıyor

1. Ağa ping komutu göndererek ağ iletişimini test edin.
 - a. Bilgisayarınızda bir komut satırı istemi açın.

- Windows için **Başlat**'ı tıklatın, **Çalıştır**'ı tıklatın, cmd yazın ve **Enter** tuşuna basın.
 - OS X için **Uygulamalar**'a, ardından **Araçlar**'a gidin ve **Terminal**'i açın.
- b. Önce `ping` yazın, ardından yazıcınızın IP adresini yazın.
 - c. Pencere gidiş geliş sürelerini görüntülüyorsa, ağ çalışıyordur.
 2. Ping komutu başarısız olduysa ağ hub'larının açık olduğunu doğrulayın ve ardından ağ ayarlarının, yazıcının ve bilgisayarın aynı ağ için yapılandırılmış olduğunu doğrulayın.

Yazıcı, ağ için hatalı bağlantı hızı ve duplex ayarları kullanıyor

HP, bu ayarların otomatik modda (varsayılan ayar) bırakılmasını önerir. Bu ayarları değiştirirseniz onları ağınız için de değiştirmeniz gerekir.

Yeni yazılım programları uyumluluk sorunlarına neden olmuş olabilir

Yeni yazılım programlarının doğru şekilde yüklendiğini ve doğru yazdırma sürücüsünü kullandığını doğrulayın.

Bilgisayar veya iş istasyonu hatalı ayarlanmış olabilir

1. Ağ sürücülerini, yazıcı sürücülerini ve ağ yönlendirmesi ayarlarını kontrol edin.
2. İşletim sisteminin doğru yapılandırıldığını doğrulayın.

Yazıcı devre dışı veya diğer ağ ayarları yanlış

1. Ağ protokolünün durumunu denetlemek için yapılandırma sayfasını inceleyin. Gerekirse etkinleştirin.
2. Gerekirse ağ ayarlarını yeniden yapılandırın.

Kablosuz ağ sorunlarını çözme

- [Giriş](#)
- [Kablosuz bağlantı kontrol listesi](#)
- [Kablosuz yapılandırma tamamlandıktan sonra yazıcı yazdırmıyor](#)
- [Yazıcı yazdırmıyor ve bilgisayarda üçüncü taraf güvenlik duvarı yüklü](#)
- [Kablosuz yönlendirici veya yazıcı taşındıktan sonra kablosuz bağlantı çalışmıyor](#)
- [Kablosuz yazıcıya daha fazla bilgisayar bağlanamıyor](#)
- [Kablosuz yazıcı VPN'e bağlandığında iletişim kesiliyor](#)
- [Ağ, kablosuz ağlar listesinde görünmüyor](#)
- [Kablosuz ağ çalışmıyor](#)
- [Kablosuz ağ tanılama testi yapma](#)
- [Kablosuz ağda paraziti azaltma](#)

Giriş

Sorunları çözerken yardım almak için sorun giderme bilgilerini kullanın.



NOT: HP NFC ve Wi-Fi Direct yazdırma özelliğinin yazıcınızda etkin olup olmadığını belirlemek için yazıcınızın kontrol panelinden bir yapılandırma sayfası yazdırın

Kablosuz bağlantı kontrol listesi

- Ağ kablosunun takılı olmadığından emin olun.
- Yazıcı ve kablosuz yönlendiricinin açık ve güç aldığından emin olun. Yazıcıdaki kablosuz radyonun açık olduğundan da emin olun.
- Hizmet kümesi tanımlayıcısının (SSID) doğru olduğundan emin olun. SSID'yi belirlemek için bir yapılandırma sayfası yazdırın. SSID değerinin doğru olduğundan emin değilseniz, yeniden kablosuz kurulumu çalıştırın.
- Güvenli ağlarda, güvenlik bilgilerinin doğru olduğundan emin olun. Güvenlik bilgisi hatalıysa, kablosuz kurulumu yeniden çalıştırın.
- Kablosuz ağ düzgün çalışıyorsa, kablosuz ağdaki diğer bilgisayarlara erişmeyi deneyin. Ağın Internet erişimi varsa, Internet'e kablosuz bağlantı üzerinden bağlanmayı deneyin.
- Şifreleme yönteminin (AES veya TKIP) yazıcıda ve kablosuz erişim noktasında aynı (WPA güvenliğini kullanan ağlarda) olduğundan emin olun.
- Yazıcının kablosuz ağ aralığında olduğunu doğrulayın. Çoğu ağda yazıcı, kablosuz erişim noktası (kablosuz yönlendirici) ile en fazla 30 m veya mesafede olmalıdır.
- Engellerin kablosuz sinyali engellemediğinden emin olun. Erişim noktası ile yazıcı arasındaki tüm büyük metal cisimleri kaldırın. Metal veya beton içeren direklerin, duvarların ya da destek sütunlarının yazıcı ile kablosuz erişim noktası arasında olmadığından emin olun.

- Yazıcının kablosuz sinyale parazit yapabilecek elektronik aygıtlardan uzakta durduğundan emin olun. Motorlar, telsiz telefonlar, güvenlik sistemi kameraları, diğer kablosuz ağlar ve bazı Bluetooth aygıtları dahil birçok aygıt kablosuz sinyalinde parazit oluşturabilir.
- Bilgisayara yazıcı sürücüsü yüklendiğinden emin olun.
- Doğru yazıcı bağlantı noktasını seçtiğinizden emin olun.
- Bilgisayar ve yazıcının aynı kablosuz ağa bağlandığını doğrulayın.
- OS X işletim sisteminde, kablosuz yönlendiricinin Bonjour'u desteklediğini doğrulayın.

Kablosuz yapılandırma tamamlandıktan sonra yazıcı yazdırmıyor

1. Yazıcının açık ve hazır durumda olduğundan emin olun.
2. Bilgisayarınızdaki tüm üçüncü taraf güvenlik duvarlarını kapatın.
3. Kablosuz ağın düzgün çalıştığından emin olun.
4. Bilgisayarınızın doğru çalıştığından emin olun. Gerekirse, bilgisayarınızı yeniden başlatın.
5. Ağ üzerindeki bir bilgisayardan yazıcının HP Yerleşik Web Sunucusu'nu açabildiğinizi doğrulayın.

Yazıcı yazdırmıyor ve bilgisayarda üçüncü taraf güvenlik duvarı yüklü

1. Güvenlik duvarını, üreticide bulunan en son güncelleştirmeye güncelleştirin.
2. Yazıcıyı yüklediğinizde veya yazdırmayı denediğinizde programlar güvenlik duvarı erişimi istiyorsa programların çalışmasına izin verdiğinizden emin olun.
3. Güvenlik duvarını geçici olarak kapatın ve kablosuz yazıcıyı bilgisayara yükleyin. Kablosuz yüklemesini tamamladıktan sonra güvenlik duvarını etkinleştirin.

Kablosuz yönlendirici veya yazıcı taşındıktan sonra kablosuz bağlantı çalışmıyor

1. Yönlendiricinin veya yazıcının, bilgisayarınızın bağlandığı ağla aynı ağa bağlandığından emin olun.
2. Bir yapılandırma sayfası yazdırın.
3. Yapılandırma sayfasındaki hizmet kümesi tanımlayıcısını (SSID) bilgisayarınızın yazıcı yapılandırmasındaki SSID ile karşılaştırın.
4. Numaralar aynı değilse aygıtlar aynı ağa bağlanmıyordur. Yazıcının kablosuz ayarlarını yeniden yapılandırın.

Kablosuz yazıcıya daha fazla bilgisayar bağlanamıyor

1. Diğer bilgisayarların kablosuz kapsama alanında olduğundan ve hiçbir engelin sinyali engellemediğinden emin olun. Çoğu ağda, kablosuz kapsama aralığı kablosuz erişim noktasının 30 m dahilindedir.
2. Yazıcının açık ve hazır durumda olduğundan emin olun.
3. Aynı anda en fazla 5 Wi-Fi Direct kullanıcısının bulunduğundan emin olun.
4. Bilgisayarınızdaki tüm üçüncü taraf güvenlik duvarlarını kapatın.
5. Kablosuz ağın düzgün çalıştığından emin olun.
6. Bilgisayarınızın doğru çalıştığından emin olun. Gerekirse, bilgisayarınızı yeniden başlatın.

Kablosuz yazıcı VPN'e bağlandığında iletişim kesiliyor

- Normalde, VPN'e ve diğer ağlara aynı anda bağlanamazsınız.

Ağ, kablosuz ağlar listesinde görünmüyor

- Kablosuz yönlendiricinin açık olduğundan ve güç geldiğinden emin olun.
- Ağ gizlenmiş olabilir. Bununla birlikte, gizli bir ağa yine de bağlanabilirsiniz.

Kablosuz ağ çalışmıyor

1. Ağ kablosunun bağlı olmadığından emin olun.
2. Ağın bağlantısının kesilip kesilmediğini doğrulamak için ağa başka aygıtlar bağlamayı deneyin.
3. Ağa ping komutu göndererek ağ iletişimini test edin.
 - a. Bilgisayarınızda bir komut satırı istemi açın.
 - Windows için **Başlat**'ı tıklatın, **Çalıştır**'ı tıklatın, cmd yazın ve **Enter** tuşuna basın.
 - OS X için **Uygulamalar**'a, ardından **Araçlar**'a gidin ve **Terminal** uygulamasını açın.
 - b. ping komutunu ve hemen ardından yönlendiricinin IP adresini yazın.
 - c. Pencere gidiş geliş sürelerini görüntülüyorsa, ağ çalışmaktadır.
4. Yönlendiricinin veya yazıcının, bilgisayardan bağlandığı ağla aynı ağa bağlandığından emin olun.
 - a. Bir yapılandırma sayfası yazdırın.
 - b. Yapılandırma raporundaki hizmet kümesi tanımlayıcısını (SSID) bilgisayarın yazıcı yapılandırmasındaki SSID ile karşılaştırın.
 - c. Numaralar aynı değilse aygıtlar aynı ağa bağlanmamıştır. Yazıcının kablosuz ayarlarını yeniden yapılandırın.

Kablosuz ağ tanılama testi yapma

Yazıcının kontrol panelinden, kablosuz ağ ayarları hakkında bilgi veren bir tanılama testi çalıştırabilirsiniz.

 **NOT:** Adımlar, kontrol paneli türüne göre değişiklik gösterir.



1	2 satırlı kontrol paneli (faks modelleri)
2	2 satırlı kontrol paneli
3	Dokunmatik ekran kontrol paneli

2 satırlı kontrol panelleri

1. Yazıcı kontrol panelinde Kurulum  düğmesine basın.
2. Aşağıdaki menüleri açın:
 - **Kendi Kendine Tanılama**
 - **Kablosuz Testini Başlat**
3. Testi başlatmak için **Tamam** düğmesine basın. Yazıcı, test sonuçlarını gösteren bir test sayfası yazdırır.

Dokunmatik ekran kontrol panelleri

1. Yazıcı kontrol panelindeki Giriş ekranından, **Kurulum** menüsü görüntüleninceye kadar kaydırın. Menüü açmak için **Kurulum**  simgesine dokununuz.
2. **Kendi Kendine Tanılama** öğesine gidin ve bu öğeyi seçin.
3. Testi başlatmak için **Kablosuz Testini Çalıştır**'ı seçin. Yazıcı, test sonuçlarını gösteren bir test sayfası yazdırır.

Kablosuz ağda paraziti azaltma

Aşağıdaki ipuçları, kablosuz ağda paraziti azaltabilir:

- Kablosuz aygıtları dosya dolapları gibi büyük metal eşyalardan ve mikrodalga fırın, telsiz telefon gibi diğer elektromanyetik aygıtlardan uzak tutunuz. Bu eşyalar radyo sinyallerini bozabilir.
- Kablosuz aygıtları büyük taş duvarlı yapılardan ve diğer bina yapılarından uzak tutunuz. Bu nesnelere radyo dalgalarını emebilir ve sinyal gücünü zayıflatabilir.
- Kablosuz yönlendiriciyi, ağdaki kablosuz yazıcıların görebileceği merkezi bir konuma yerleştirin.

Faks sorunlarını çözme

Giriş

Sorunları çözerken yardım almak için faks sorun giderme bilgilerini kullanın.

- [Faks sorun giderme kontrol listesi](#)
- [Genel faks sorunlarını giderme](#)

Faks sorun giderme kontrol listesi

- Birkaç olası düzeltme vardır. Her önerilen eylemden sonra, sorunun çözülüp çözülmediğini görmek için faks göndermeyi yeniden deneyin.
 - Faks sorunlarını giderme sırasında en iyi sonucu almak için yazıcı telefon kablosunun doğrudan duvardaki telefon prizine bağlandığından emin olun. Yazıcıya bağlı olan diğer tüm aygıtların bağlantısını kesin.
1. Telefon kablosunun yazıcının arkasındaki doğru bağlantı noktasına takıldığından emin olun.
 2. Faks testini kullanarak telefon hattını kontrol edin:

2 satırlı kontrol panelleri

- a. Ürün kontrol panelinde, Kurulum  düğmesine basın.
- b. **Hizmet** ve ardından **Faks Testini Çalıştır** seçeneğini belirleyin. Ürün bir faks test raporu yazdırır.

Dokunmatik ekran kontrol panelleri

- a. Ürün kontrol panelindeki Giriş ekranında Kurulum  düğmesine dokunun.
- b. Aşağıdaki menüleri açın:
 - [Hizmet](#)
 - [Faks Servisi](#)
- c. **Faks Testi Gerçekleştir** seçeneğini belirleyin. Yazıcı bir faks test raporu yazdırır.

Rapor şu olası sonuçları içerir:

- **Geçer:** Bu rapor incelenmek üzere tüm geçerli faks ayarlarını içerir.
- **Başarısız:** Bu rapor hatanın özelliğini gösterir ve sorunun nasıl çözüleceğine dair önerileri içerir.

3. Yazıcı ürün yazılımının güncel olduğundan emin olun:
 - a. Geçerli üretici yazılımı tarih kodunu almak için kontrol paneli [Raporlar](#) menüsünden bir yapılandırma sayfası yazdırın.
 - b. www.hp.com/support adresine giderek ülke/bölge dilinizi seçin, **Yazılım ve sürücülerini edinin** bağlantısına tıklayın, arama alanına yazıcı adını yazın, **ENTER** düğmesine basın ve ardından arama sonuçları listesinden yazıcıyı seçin.
 - c. İşletim sistemini seçin.
 - d. **Üretici Yazılımı** bölümü altında, **Üretici Yazılımı Güncelleme Yardımcı Programı**'ni bulun.

 **NOT:** Yazıcı modeli için özel olarak geliştirilen üretici yazılımı güncelleme yardımcı programını kullandığınızdan emin olun.

- e. İndir'i tıklatın, **Çalıştır**'ı tıklatın ve ardından **Çalıştır**'ı yeniden tıklatın.
- f. Araç başlatıldığında, açılır listeden yazıcıyı seçin ve ardından **Ürün Yazılımını Gönder** ögesine tıklayın.

 **NOT:** Yüklenen üretici yazılımını doğrulamak amacıyla güncelleme işleminden önce ve sonra yapılandırma sayfası yazdırmak için **Yapılandırma Sayfası Yazdır**'ı tıklatın.

- g. Yükleme tamamlamak için ekran talimatlarını uygulayın ve ardından yardımcı programı kapatmak için **Çıkış** düğmesini tıklatın.
4. Yazıcı yazılımı yüklendiğinde faksın kurulu olduğunu doğrulayın.
Bilgisayardan, HP program klasöründe, Fax Setup Utility'yi (Faks Kurulumu Yardımcı Programı) çalıştırın.
 5. Telefon hizmetinin analog faksı desteklediğini doğrulayın.
 - ISDN veya dijital PBX kullanıyorsanız, analog faks hattını yapılandırma hakkında bilgi için servis sağlayıcınıza başvurun.
 - VoIP hizmeti kullanıyorsanız kontrol panelinde **Faks Hızı** ayarını **Yavaş (V.29)** olarak değiştirin. Servis sağlayıcınızın faksı destekleyip desteklemediğini ve önerilen faks modem hızını sorun. Bazı şirketler bağdaştırıcı gerektirebilir.
 - DSL hizmeti kullanıyorsanız yazıcının telefon hattı bağlantısına filtre eklendiğinden emin olun. DSL servis sağlayıcısına başvurun veya DSL filtreniz yoksa bir tane satın alın. DSL filtresi yüklüyse filtreler bozuk olabileceği için başka birini deneyin.

Genel faks sorunlarını giderme

- [Fakslar yavaş gönderiliyor](#)
- [Faksın kalitesi kötü](#)
- [Faks kesiliyor veya iki sayfaya yazdırılıyor](#)

Fakslar yavaş gönderiliyor

Yazıcının telefon hattının kalitesinde bozulmayla karşılaşıldı.

- Hattın durumu iyileştiğinde faksı yeniden göndermeyi deneyin.
- Hattın faks göndermeyi destekleyip desteklemediğini telefon servisini sağlayandan öğrenin.
- **Hata Düzeltme** ayarını kapatma.
 - a. **Kurulum Menüsü**'nü açın.
 - b. **Hizmet** menüsünü açın.
 - c. **Faks Hizmeti** menüsünü açın.
 - d. **Hata Düzeltme** menüsünü açın.
 - e. **Kapalı** ayarını seçin.

 **NOT:** Bu durum, görüntü kalitesini düşürebilir.

- Orijinal olarak beyaz kağıt kullanın. Gri, sarı veya pembe gibi renkler kullanmayın.
- **Faks Hızı** ayarını artırın.
 - a. **Kurulum Menüsü**'nü açın.
 - b. **Faks Kurulumu** menüsünü açın.
 - c. **Gelişmiş Kurulum** menüsünü açın.
 - d. **Faks Hızı** menüsünü açın.
 - e. Doğru ayarı seçin.
- Büyük faks işlerini küçük bölümlere ayırın ve her bölümü ayrıca fakslayın.
- Kontrol panelinden, faks ayarlarını daha düşük çözünürlüğe getirin.
 - a. **Kurulum Menüsü**'nü açın.
 - b. **Faks Kurulumu** menüsünü açın.
 - c. **Gelişmiş Kurulum** menüsünü açın.
 - d. **Faks Çözünürlüğü** menüsünü açın.
 - e. Doğru ayarı seçin.

Faksın kalitesi kötü

Faks bulanık veya silik.

- Faks gönderirken faks çözünürlüğünü yükseltin. Çözünürlük alınan faksları etkilemez.
 - a. **Kurulum Menüsü**'nü açın.
 - b. **Faks Kurulumu** menüsünü açın.
 - c. **Gelişmiş Kurulum** menüsünü açın.
 - d. **Faks Çözünürlüğü** menüsünü açın.
 - e. Doğru ayarı seçin.



NOT: Çözünürlüğü artırmak iletim hızını yavaşlatır.

- Kontrol panelinden **Hata Düzeltme** ayarını açın.
 - a. **Kurulum Menüsü**'nü açın.
 - b. **Hizmet** menüsünü açın.
 - c. **Faks Hizmeti** menüsünü açın.
 - d. **Hata Düzeltme** menüsünü açın.
 - e. **Açık** ayarını seçin.

- Toner kartuşlarını kontrol edin ve gerekirse deęiřtirin.
- Gönderenden, gönderimi yapan faks makinesindeki kontrast ayarını koyulařtırıp faksı yeniden göndermesini isteyin.

Faks kesiliyor veya iki sayfaya yazdırılıyor

- **Varsayılan Kaęıt Boyutu** ayarını belirleyin. Fakslar, **Varsayılan Kaęıt Boyutu** ayarları temel alınarak tek kaęıt boyutuna yazdırılır.
 - a. **Kurulum Menüsü**'nü açın.
 - b. **Sistem Kurulumu** menüsünü açın.
 - c. **Kaęıt Kurulumu** menüsünü açın.
 - d. **Varsayılan Kaęıt Boyutu** menüsünü açın.
 - e. Doğru ayarı seçin.
- Faks için kullanılan tepsinin kaęıt türünü ve boyutunu ayarlayın.
- Uzun faksları Letter veya A4 boyutlu kaęıda yazdırmak için **Sayfaya Sığdır** ayarını açın.
 - a. **Kurulum Menüsü**'nü açın.
 - b. **Faks Kurulumu** menüsünü açın.
 - c. **Geliřmiş Kurulum** menüsünü açın.
 - d. **Sayfaya Sığdır** menüsünü açın.
 - e. **Açık** ayarını seçin.



NOT: **Sayfaya Sığdır** ayarı kapalı ve **Varsayılan Kaęıt Boyutu** ayarı Letter olarak belirlenmiřse Legal boyutlu bir orijinal iki sayfaya yazdırılır.

Dizin

A

- açma/kapatma düğmesi, yerini bulma 2
- ağ bağlantı hızı ayarları, değiştirme 115
- ağ bağlantı noktası konumu 3
- ağ çift taraflı ayarları, değiştirme 115
- ağ yüklemesi 105
- ağırlık, yazıcı 12
- ağlar
 - desteklenen 10
 - yazıcı yükleme 105
- AirPrint 58
- aksesuarlar
 - parça numaraları 28
 - sipariş etme 28
- akustikle ilgili özellikler 13
- Ana giriş tepsi
 - etiketleri yerleştirme 25
 - yerleştirme 19
 - yön 19
 - zarfları yerleştirme 23
- Android aygıtları
 - yazdırma aygıtı 58
- arabirim bağlantı noktaları konumu 3
- arka kapak konumu 3
- asetat
 - yazdırma (Windows) 48
- ayarlar
 - fabrika varsayılan ayarları, geri yükleme 132

B

- bağımsız USB bağlantı noktası konumu 2

bakım setleri

- parça numaraları 28
- belge besleyici 64
- fakslama 99
- iki taraflı belgeleri kopyalama 64
- kağıt besleme sorunları 137
- belirli bir süreden sonra kapanma gecikmesi
 - ayarı 122
- bellek
 - birlikte gelen 10
- boyutlar, yazıcı 12
- bölme, çıkış
 - yerini bulma 2

C

- cam, belge besleyici temizle 159
- cam, temizleme 164, 169, 173

Ç

- çevrimiçi destek 130
- çevrimiçi yardım, kontrol paneli 131
- çift taraflı baskı ünitesi konumu 3
- çift taraflı kopyalama 64
- çift taraflı yazdırma
 - ayarlar (Windows) 47
 - Windows 47
- çift yüze yazdırma
 - elle (Mac) 50
 - elle (Windows) 47
 - Mac 50
- çıkış bölmesi
 - yerini bulma 2

D

- destek
 - çevrimiçi 130
- doğrudan USB'den yazdırma 59

dupleks 64

- dupleks yazdırma (çift taraflı)
 - ayarlar (Windows) 47
 - Windows 47
- durum
 - HP Utility, Mac 110

E

- EconoMode ayarı 121, 167
- ekonomi ayarları 121
- elektrikle ilgili özellikler 13
- elektronik fakslar
 - gönderme 100
- elle çift yüze yazdırma
 - Mac 50
 - Windows 47
- etiket
 - yazdırma (Windows) 48
 - yönü 25
- etiketler
 - üzerine yazdırma 25
- etiketler, yerleştirme 25
- Explorer, desteklenen sürümler
 - HP Yerleşik Web Sunucusu 106

F

- fabrika varsayılan ayarları, geri yükleme 132
- fabrika varsayılan ayarlarını geri yükleme 132
- faks
 - genel sorunları çözme 186
 - hızlı aramalar 99
 - yazılımdan gönderme 100
- faks gönderme
 - yazılımdan 100
- faks sorun giderme
 - kontrol listesi 185

fakslama
belge besleyiciden 99
bilgisayardan (Macintosh) 100
düz yatak tarayıcıdan 98

G

görüntü kalitesi
toner kartuşu durumunu
denetleme 162
güç
tüketim 13
güç bağlantısı
konum 3
güç düğmesi, konum 2

H

her iki tarafa yazdırma
ayarlar (Windows) 47
her iki yüze el ile yazdırma,
Windows 47
her iki yüze yazdırma
Mac 50
Windows 47
hızlı aramalar
programlama 99
HP Device Toolbox, kullanma 106
HP Easy Scan yazılımı (OS X) 69
HP ePrint 56
HP ePrint yazılımı 57
HP EWS, kullanma 106
HP Müşteri Hizmetleri 130
HP Tarama yazılımı (Windows) 68
HP Utility (HP Yardımcı Programı)
110
HP Utility (HP Yardımcı Programı),
Mac 110
HP Web Hizmetleri
etkinleştirme 104
uygulamalar 104
HP Yerleşik Web Sunucusu (EWS)
özellikler 106

I

Internet Explorer, desteklenen
sürümler
HP Yerleşik Web Sunucusu 106

İ

iki taraflı kopyalama 64
iki taraflı yazdırma
Mac 50

işletim sistemleri (OS)
desteklenen 10
işletim sistemleri, desteklenen 10

K

kablosuz ağ
sorun giderme 181
kablosuz ağ paraziti 184
kağıt
seçme 165
kağıt alma sorunları
çözme 135, 136
kağıt başına birden fazla sayfa
yazdırma (Mac) 51
yazdırma (Windows) 48
kağıt başına sayfa
seçme (Mac) 51
seçme (Windows) 48
kağıt türleri
seçme (Mac) 51
kağıt türü
seçme (Windows) 48
kağıt, sipariş etme 28
kartuş ilkeleri 29
kilit
biçimlendirici 118
kontrol listesi
faks sorun giderme 185
kablosuz bağlantı 181
kontrol paneli
konumu 2
yardım 131
kopya sayısı, değiştirme 62
kopyalama
belge kenarları 171
birden çok kopya 62
iki taraflı belgeler 64
kağıt boyutunu ve türünü
ayarlama 169
metin veya resimler için optimize
etme 170
tek kopya 62

M

Mac için HP Utility
Bonjour 110
özellikler 110
Macintosh
HP Utility (HP Yardımcı Programı)
110

Microsoft Word, fakslama 100
mobil yazdırma
Android aygıtlar 58
mobil yazdırma çözümleri 10
mobil yazdırma, desteklenen
yazılımlar 12
müşteri desteği
çevrimiçi 130

N

Netscape Navigator, desteklenen
sürümler
HP Yerleşik Web Sunucusu 106

O

orijinal HP kartuşları 29
OS (işletim sistemi)
desteklenen 10

Ö

Öncelikli giriş tepsisi
etiketleri yerleştirme 25
yerleştirme 16
yön 16
zarfları yerleştirme 23
özel kağıt
yazdırma (Windows) 48
özellikler
elektrik ve akustik 13

P

parça numaraları
aksesuarlar 28
sarf malzemeleri 28
toner kartuşları 28
toner kartuşu 28
yedek parçalar 28
zimba kartuşları 28

S

sarf malzemeleri
alt eşik ayarları 133
azaldığında kullanma 133
durum, Mac için HP Utility ile
görüntüleme 110
parça numaraları 28
sipariş etme 28
sayfa sayısı/dakika 10
sıkışmalar
konumu 138

sipariş etme
sarf malzemeleri ve aksesuarlar
28
sistem gereksinimleri
HP Yerleşik Web Sunucusu 106
sorun çözüme
faks 186
sorun giderme
ağ sorunları 179
fakslar 185
kablolu ağ 179
kablosuz ağ 181
kağıt besleme sorunları 135
toner kartuşu durumunu
denetleme 162
sürücüler, desteklenen 10

T

tarama
HP Easy Scan yazılımından (OS
X) 69
HP Tarama yazılımından
(Windows) 68
tarayıcı
belge besleyici camını temizleme
159
camı temizleme 164, 169, 173
fakslama 98
tarayıcı gereksinimleri
HP Yerleşik Web Sunucusu 106
teknik destek
çevrimiçi 130
telefon defteri, faks
giriş ekleme 99
temizleme
belge besleyicinin camı 159
cam 164, 169, 173
kağıt yolu 163
tepsiler
birlikte gelen 10
kapasite 10
konumu 2
toner kartuşları
parça numaraları 28
toner kartuşu
alt eşik ayarları 133
azaldığında kullanma 133
parça numaraları 28

U

USB bağlantı noktası
konumu 3
USB flash bellekten
yazdırma 59
uygulamalar
indirme 104
Uygulamalar menüsü 104
uyku gecikmesi
ayar 121

V

varsayılan ayarlar, geri yükleme 132

W

Web Hizmetleri
etkinleştirme 104
uygulamalar 104
Web siteleri
müşteri desteği 130
web tarayıcısı gereksinimleri
HP Yerleşik Web Sunucusu 106
Wi-Fi Direct yazdırma 12
Wi-Fi Direct Yazdırma 53
Windows
fakslama 100
Word, fakslama 100

Y

yardım, kontrol paneli 131
yazdırma
USB flash bellekten 59
yazdırma sürücülerini, desteklenen 10
yazılım
faks gönderme 100
HP Utility (HP Yardımcı Programı)
110
yedek parçalar
parça numaraları 28
Yerleşik Web Sunucusu (EWS)
özellikler 106
parolaları atama 117

Z

zarf
yönü 23
zarflar, yükleme 23
zimba kartuşları
parça numaraları 28

