

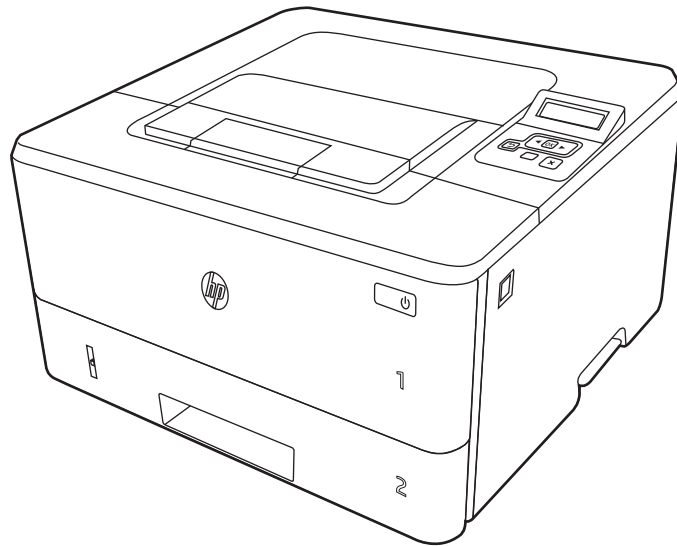

HP LaserJet Pro M304-M305, M404-M405

Brugervejledning



www.hp.com/videos/LaserJet
www.hp.com/support/ljM304
www.hp.com/support/ljM404



HP LaserJet Pro M304-M305, M404-M405

Brugervejledning

Copyright og licens

© Copyright 2019 HP Development Company, L.P.

Reproduktion, tilpasning eller oversættelse er, uden forudgående skriftlig tilladelse, forbudt, for så vidt det ikke er udtrykkeligt tilladt i henhold til gældende lovgivning om ophavsret.

Oplysningerne i dette dokument kan ændres uden forudgående varsel.

De eneste garantier for HP's produkter og tjenester er angivet i de udtrykkelige garantierklæringer, der leveres sammen med de pågældende produkter og tjenester. Intet heri udgør yderligere garantier. HP er ikke ansvarlig for tekniske eller redigeringsmæssige fejl eller udeladelser heri.

Edition 3, 2/2021

Oplysninger om varemærker

Adobe®, Adobe Photoshop®, Acrobat® og PostScript® er varemærker tilhørende Adobe Systems Incorporated.

Apple og Apple-logoet er varemærker tilhørende Apple Inc., der registreret i USA og andre lande/områder.

macOS er et varemærke tilhørende Apple Inc., der er registreret i USA og andre lande/områder.

AirPrint er et varemærke tilhørende Apple Inc., der registreret i USA og andre lande/områder.

Google™ er et varemærke tilhørende Google Inc.

Microsoft®, Windows®, Windows® XP og Windows Vista® er amerikanske varemærker tilhørende Microsoft Corporation.

UNIX® er et registreret varemærke tilhørende The Open Group.

Indholdsfortegnelse

1 Printeroversigt	1
Advarselssymboler	1
Risiko for stød	2
Printervisninger	4
Printeren set forfra	4
Printeren set bagfra	4
Kontrolpanelvisning	5
Printerspecifikationer	7
Tekniske specifikationer	7
Understøttede styresystemer	7
Mobile udskriftsløsninger	9
Printermål	9
Strømforbrug, elektriske specifikationer og akustisk støj	11
Driftsmiljø	11
Konfiguration af printerhardware og softwareinstallation	11
2 Papirbakker	13
Indledning	13
Læg papir i bakke 1	14
Indledning	14
Ilæg papir i bakke 1	14
Papirretning for bakke 1	16
Læg papir i bakke 2	18
Indledning	18
Ilæg papir i bakke 2	18
Papirretning for bakke 2	20
Læg papir i bakke 3	22
Indledning	22
Ilæg papir i bakke 3 (valgfrit)	22
Papirretning for bakke 3	24
Ilæg og udskriv på konvolutter	26

Indledning	26
Udskriv konvolutter	26
Konvolutretning	26
3 Forbrugsvarer, tilbehør og reservedele	29
Bestil forbrugsvarer, tilbehør og reservedele	30
Bestilling	30
Forbrugsvarer og ekstraudstyr	30
Dele til reparationer foretaget af kunden	31
Dynamisk sikkerhed	32
Konfigurer HP-indstillinger for forbrugsvarer til beskyttelse af tonerpatroner	33
Indledning	33
Aktivér eller deaktiver funktionen Patronpolitik	34
Brug printerens kontrolpanel til at aktivere funktionen Patronpolitik	34
Brug printerens kontrolpanel til at deaktivere funktionen Patronpolitik	34
Brug HP's integrerede webserver (EWS) til at aktivere funktionen Patronpolitik	34
Brug HP's integrerede webserver (EWS) til at deaktivere funktionen Patronpolitik	35
Aktivér eller deaktiver funktionen Beskyttelse af patroner	37
Brug printerens kontrolpanel til at aktivere funktionen Beskyttelse af patroner	37
Brug printerens kontrolpanel til at deaktivere funktionen Beskyttelse af patroner	37
Brug HP's integrerede webserver (EWS) til at aktivere funktionen Beskyttelse af patroner	38
Brug HP's integrerede webserver (EWS) til at deaktivere funktionen Beskyttelse af patroner	38
Udskiftning af tonerpatronerne	40
Oplysninger om tonerpatron	40
Fjern og udskift patronen	42
4 Udskriv	45
Udskrivningsopgaver (Windows)	46
Sådan scanner du (Windows)	46
Udskriv automatisk på begge sider (Windows)	46
Manuel udskrivning på begge sider (dupleks) (Windows)	47
Udskrivning af flere sider pr. ark (Windows)	47
Valg af papirtype (Windows)	48
Yderligere udskrivningsopgaver	48
Udskrivningsopgaver (macOS)	49
Sådan udskriver du (macOS)	49
Automatisk udskrivning på begge sider (macOS)	49
Manuel udskrivning på begge sider (macOS)	50
Udskrivning af flere sider pr. ark (macOS)	50

Valg af papirtype (macOS)	50
Yderligere udskrivningsopgaver	51
Gem udskriftsjob på printeren til udskrivning senere eller til privat udskrivning	52
Indledning	52
Før du går i gang	52
Konfigurere joblagring	52
Deaktiver eller aktiver joblagringsfunktionen	53
Opret et lagret job (Windows)	54
Oprettelse af et lagret job (macOS)	55
Udskriv et lagret job	56
Slet et lagret job	57
Slet et job, der er gemt på printeren	57
Oplysninger, der sendes til printeren med henblik på jobkontoformål	57
Mobil udskrivning	58
Indledning	58
Wi-Fi Direct-udskrivning (kun trådløse modeller)	59
Sådan tænder du for Wi-Fi Direct	59
Rediger printerens Wi-Fi Direct-navn	60
Trin 1: Åbn HP's integrerede webserver	60
Trin 2: Rediger Wi-Fi Direct-navnet	60
HP ePrint via e-mail	60
AirPrint	61
Integreret udskrivning til Android	62
5 Administrer printeren	63
Rediger printerens forbindelsestype (Windows)	63
Avanceret konfiguration med HP's integrerede webserver (EWS) og printerens hjemmeside	65
Metode 1: Åbn HP's integrerede webserver (EWS) fra softwaren	65
Metode 2: Åbn den integrerede webserver (EWS) fra en webbrowser	65
Konfiguration af IP-netværksindstillinger	68
Indledning	68
Ansvarsfraskrivelse for printerdeling	68
Få vist eller foretag ændringer til netværksindstillinger	68
Omdøbning af printerens navn på netværket	69
Manuel konfiguration af TCP/IP-parametrene fra kontrolpanelet	69
Indstillinger for forbindelseshastighed og dupleks	70
Printersikkerhedsfunktioner	71
Indledning	71
Tildele eller skifte systemadgangskoden med den integrerede webserver	71
Energibesparende indstillinger	72
Indledning	72

Udskrivning med EconoMode	72
Angiv indstillingen Udsættelse af dvale (min.)	72
Indstil tilstanden Nedlukning efter dvale (timer)	72
Angiv indstillingen Deaktiver nedlukning	73
HP Web Jetadmin	73
Opdater firmwared	74
Metode 1: Opdatere firmwared fra kontrolpanelet	74
Metode 2: Opdater firmwared ved hjælp af HP-printeropdateringsværktøjet	74
6 Løs problemer	77
Kundesupport	77
Gendannelse af fabriksstandarderne	78
En meddelelse af typen "Patron er lav" eller "Patron er meget lav" vises på printerens kontrolpanel	79
Ændring af indstillinger for Meget lav	80
Du kan ændre indstillingen "Meget lav" fra kontrolpanelet	80
Bestil forbrugsvarer	80
Printeren samler ikke papir op, eller det indføres forkert	81
Indledning	81
Printeren samler ikke papir op	81
Printeren tager flere ark papir	84
Afhjælp papirstop	86
Indledning	86
Problemer med hyppige eller tilbagevendende papirstop	86
Placeringer af papirstop	87
Afhjælp papirstop i bakke 1	88
Afhjælp papirstop i bakke 2	88
Afhjælp papirstop i bakke 3	92
Afhjælp papirstop i tonerpatron eller fikseringsområdet	96
Afhjælp papirstop i udskriftsbakken	100
Afhjælp papirstop i dupleksenheden	102
Løsning af problemer med udskriftskvaliteten	105
Indledning	105
Fejlfinding i forbindelse med udskriftskvalitet	106
Opdatering af printerfirmwared	106
Udskriv fra et andet softwareprogram	106
Kontrol af papirtype for udskriftsjobbet	107
Kontrollér papirtypeindstillingen på printerens	107
Kontrol af papirtypeindstilling (Windows)	107
Kontrol af papirtypeindstilling (macOS)	107
Kontrol af status for tonerpatron	108
Trin 1: Udskriv en statusside for forbrugsvarer	108

Trin 2: Kontroller forbrugsvarernes status	108
Udskriv en renseside	108
Undersøg visuelt, om tonerpatronen eller patronerne er beskadigede.	109
Kontroller papiret og udskrivningsmiljøet	110
Trin 1: Brug papir, der opfylder HP's specifikationer	110
Trin 2: Kontroller miljøet	110
Trin 3: Individuel bakkejustering	110
Prøv en anden printerdriver	111
Kontroller EconoMode-indstillingerne	111
Juster udskriftstæthed	112
Fejlfinding af billeddefekter	113
Løsning af problemer med kablet netværk	121
Indledning	121
Dårlig fysisk forbindelse	121
Computeren kan ikke kommunikere med printeren	121
Printeren bruger forkerte indstillinger for link og dupleks for netværket	122
Nye softwareprogrammer kan forårsage kompatibilitetsproblemer	122
Computeren eller arbejdsstationen kan være konfigureret forkert	122
Printeren er deaktiveret, eller andre netværksindstillinger er forkerte	122
Løsning af problemer med trådløst netværk	123
Indledning	123
Tjekliste for trådløs forbindelse	123
Printeren udskriver ikke, efter den trådløse konfiguration er afsluttet	124
Printeren udskriver ikke, og der er installeret en firewall fra en tredjepart på computeren	124
Den trådløse forbindelse virker ikke, efter at den trådløse router eller den trådløse printer er blevet flyttet	124
Kan ikke forbinde flere computere til den trådløse printer	125
Den trådløse printer mister kommunikation, når den er forbundet til et VPN	125
Netværket vises ikke på listen over trådløse netværk	125
Det trådløse netværk fungerer ikke	125
Udfør en diagnosticeringstest af et trådløst netværk	126
Reducer interferens i et trådløst netværk	126
Indeks	127

1 Printeroversigt

Gennemgå placeringen af funktioner på printeren, de fysiske og tekniske specifikationer for printeren, og hvor du kan finde oplysninger om opsætning.

- [Advarselssymboler](#)
- [Risiko for stød](#)
- [Printervisninger](#)
- [Printerspecifikationer](#)
- [Konfiguration af printerhardware og softwareinstallation](#)

Yderligere oplysninger:

Følgende oplysninger er korrekte på udgivelsestidspunktet. Se www.hp.com/support/ljM304 eller www.hp.com/support/ljM404, hvis du ønsker aktuelle oplysninger.

HP's komplette hjælp til printeren omfatter følgende oplysninger:

- Installation og konfiguration
- At lære mere om og bruge produktet
- Løs problemer
- Download software- og firmwareopdateringer
- Deltag i supportfora
- Find garantioplysninger og lovgivningsmæssige oplysninger

Advarselssymboler

Vær forsigtig, hvis du ser et advarselsikon på din HP-printer, som angivet under ikondefinitionerne.

- Advarsel: Elektrisk stød



- Advarsel: Varm overflade



- Advarsel: Hold kropsdele væk fra bevægelige dele



- Advarsel: Skarp kant tæt på



- Advarsel



Risiko for stød

Gennemse disse vigtige sikkerhedsoplysninger.

- Læs og forstå disse sikkerhedsoplysninger for at undgå risikoen for stød.
- Følg altid grundlæggende sikkerhedsforanstaltninger, når du bruger dette produkt, for at reducere risikoen for personskade fra brand eller elektrisk stød.
- Læs og forstå alle instruktionerne i brugervejledningen.
- Følg alle advarsler og anvisninger, der står på produktet.
- Brug kun en jordforbundet stikkontakt, når du slutter produktet til en strømkilde. Hvis du ikke ved, om stikkontakten er jordet, skal du kontakte en kvalificeret elektriker.
- Rør ikke ved kontakterne på nogen af fatningerne på produktet. Udskift straks beskadigede ledninger.
- Tag stikket til produktet ud af stikkontakten før rengøring.
- Installer eller brug ikke produktet i nærheden af vand, eller hvis du er våd.
- Installer produktet på en stabil overflade.
- Installer produktet i et beskyttet område, hvor ingen kan træde på eller falde over netledningen.

Printervisninger

Find bestemte dele på printeren og knapper på kontrolpanelet.

- [Printeren set forfra](#)
- [Printeren set bagfra](#)
- [Kontrolpanelvisning](#)

Printeren set forfra

Identificer delene på forsiden af printeren.

Figur 1-1 Printeren set forfra

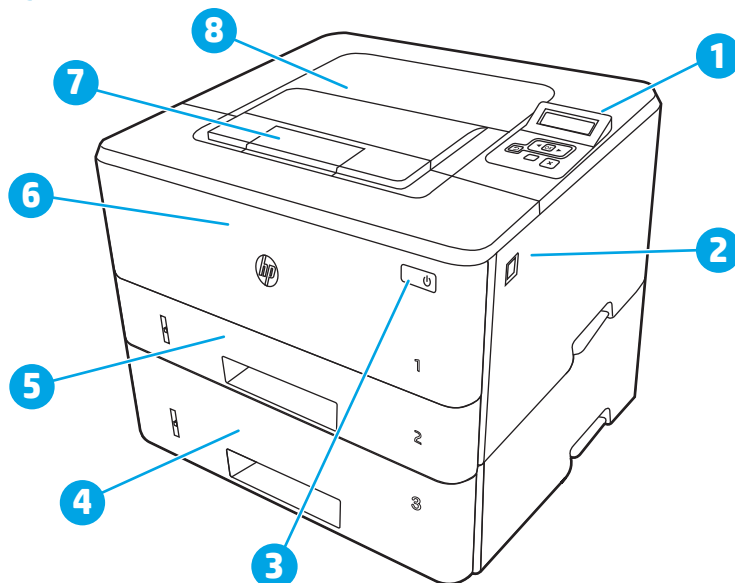

Nummer	Beskrivelse
1	Bagbelyst kontrolpanel med 2 linjer
2	Udløserknap til frontdæksel (adgang til tonerpatron)
3	Tænd/sluk-knap
4	Bakke 3 (ekstra)
5	Bakke 2
6	Bakke 1
7	Forlænger til udskriftsbakke
8	Udskriftsbakke

Printeren set bagfra

Identificer delene på bagsiden af printeren.

Figur 1-2 Printer set bagfra

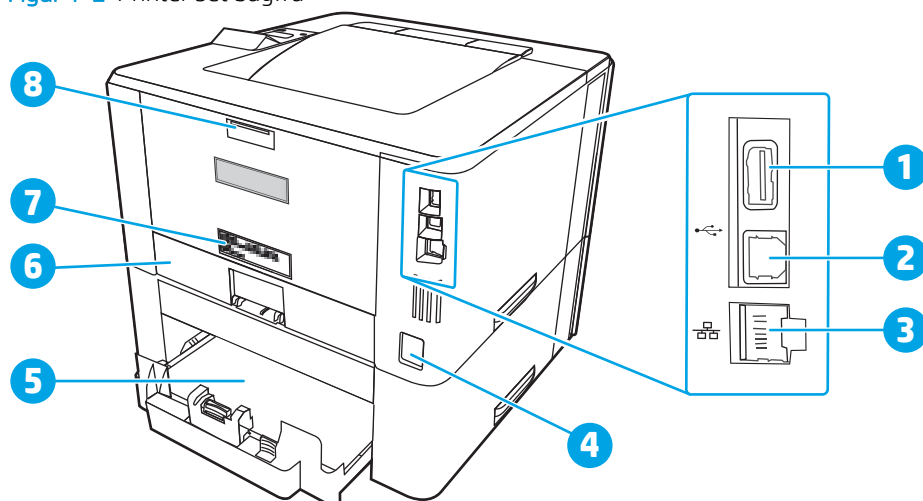

Nummer	Beskrivelse
1	USB-port (til joblagring og privat udskrivning) BEMÆRK: Denne port kan være tildækket.
2	USB-interfaceport
3	Ethernet-port (kun netværksmodeller)
4	Strømtilslutning
5	Bakke 3 (ekstra) BEMÆRK: Bakke 3 forlænges, når der ilægges papir i Letter- eller A4-format.
6	Støvdæksel til bakke 2 BEMÆRK: Støvdækslet vipper op, når der ilægges papir i Letter- eller A4-format.
7	Etiket med serienummer og produktnummer
8	Bagdæksel (adgang til afhjælpning af papirstop)

Kontrolpanelvisning

Identificer knapper og indikatorer på printerens kontrolpanel.

Figur 1-3 Printerens kontrolpanel

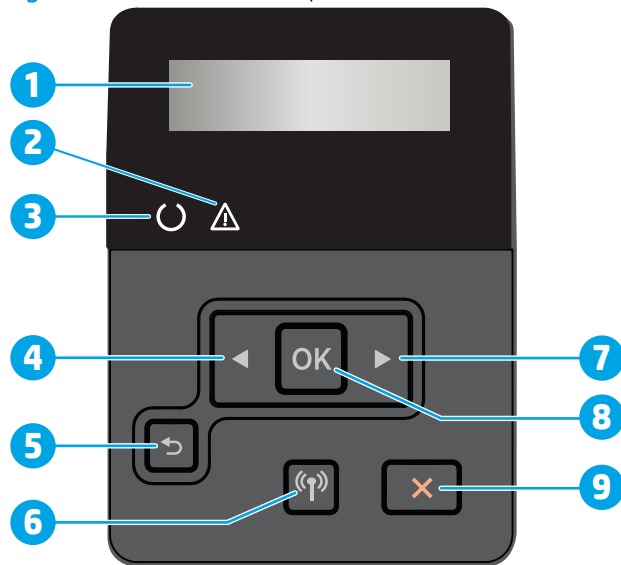

Nummer	Vare	Beskrivelse
1	Kontrolpaneldisplay	Denne skærm viser menuer og printeroplysninger.
2	Eftersyn-indikator (gul)	Denne indikator blinker, når printeren kræver brugereftersyn.
3	Klar-indikator (grøn)	Denne indikator lyser, når printeren er klar til at udskrive. Den blinker, når printeren modtager udskriftsdata.
4	Pileknappen Venstre ◀	Tryk på denne knap for at navigere gennem menuerne eller for at reducere en værdi, som bliver vist på displayet.
5	Knappen Pil tilbage ↶	Tryk på denne knap for at udføre følgende handlinger: <ul style="list-style-type: none"> • Afslut kontrolpanelmenuerne. • Bladr tilbage til en tidligere menu på en liste i en undermenu. • Bladr tilbage til et tidligere menupunkt på en liste i en undermenu (uden at gemme ændringer i menupunktet).
6	Knappen Trådløs (📶) (kun trådløse modeller)	Brug denne knap til at åbne menuen Trådløs.
7	Højre pileknap ▶	Tryk på denne knap for at navigere gennem menuerne eller for at forøge en værdi, som bliver vist på displayet.
8	Knappen OK	Tryk på knappen OK for at udføre følgende handlinger: <ul style="list-style-type: none"> • Åbn kontrolpanelmenuerne. • Åbn en undermenu, der vises på printerens kontrolpanel. • Vælg et menupunkt. • Fjerne visse fejlmeddelelser. • Påbegynd et udskriftsjob efter en prompt på kontrolpanelet (for eksempel, når meddelelsen Tryk på [OK] for at fortsætte vises på kontrolpanelets display).
9	Knappen Annuller ✕	Tryk på denne knap for at annullere et udskriftsjob eller for at lukke kontrolpanelmenuerne.

Printerspecifikationer

Se hardware-, software- og printermiljøspecifikationer.

- [Tekniske specifikationer](#)
- [Understøttede styresystemer](#)
- [Mobile udskriftsløsninger](#)
- [Printer mål](#)
- [Strømforgbrug, elektriske specifikationer og akustisk støj](#)
- [Driftsmiljø](#)

 **VIGTIGT:** Følgende specifikationer var korrekte på udgivelsestidspunktet, men kan ændres. Se www.hp.com/support/ljM304 eller www.hp.com/support/ljM404, hvis du ønsker aktuelle oplysninger.

Tekniske specifikationer

Se printerens tekniske specifikationer.

Se www.hp.com/support/ljM304 eller www.hp.com/support/ljM404 for at få aktuelle oplysninger.

Understøttede styresystemer

De følgende oplysninger gælder for de printerspecifikke Windows- og HP-drivere til MacOS samt til softwareinstallationsprogrammet.

Windows: HP-softwareinstallation installerer en V3- eller V4 PCL 6-driver, afhængigt af Windows-operativsystemet, samt yderligere software, når det fulde softwareinstallationsprogram benyttes. Se softwareinstallationsbemærkningerne for yderligere oplysninger.

macOS: Mac-computere understøttes sammen med denne printer. Download HP Easy Start enten fra 123.hp.com/LaserJet eller fra siden Support til udskrivning, og brug derefter HP Easy Start til at installere HP-printerdriveren. HP Easy Start er ikke inkluderet i HP's softwareinstallationsprogram.

1. Gå til 123.hp.com/LaserJet.
2. Følg de angivne trin for at downloade printersoftware.

Linux: Hvis du vil have oplysninger og printer drivere til Linux, skal du gå til www.hp.com/go/linuxprinting.

UNIX: Hvis du vil have oplysninger og printer drivere til UNIX®, skal du gå til www.hp.com/go/unixmodelscripts.

Tabel 1-1 Understøttede operativsystemer og printer drivere

Operativsystem	Printerdriveren er installeret (fra softwaren på internettet)
Windows 7, 32-bit og 64-bit	Den printerspecifikke printerdriver HP PCL 6 (V3) installeres til dette operativsystem som en del af softwareinstallationen.
Windows 8, 32-bit og 64-bit	Den printerspecifikke printerdriver HP PCL 6 (V3) installeres til dette operativsystem som en del af softwareinstallationen. ¹
Windows 8.1, 32-bit og 64-bit	Den printerspecifikke printerdriver HP PCL-6 (V4) installeres til dette operativsystem som en del af softwareinstallationen. ²

Tabel 1-1 Understøttede operativsystemer og printerdrivere (fortsat)

Operativsystem	Printerdriveren er installeret (fra softwaren på internettet)
Windows 10, 32-bit og 64-bit	Den printerspecifikke printerdriver HP PCL-6 (V4) installeres til dette operativsystem som en del af softwareinstallationen.
Windows Server 2008 R2, 64-bit	Den printerspecifikke printerdriver HP PCL 6 (V3) er tilgængelig til download fra supportwebstedet for denne printer. Download driveren, og brug Microsoft-værktøjet Tilføj printer til at installere den. ³
Windows Server 2008 R2, SP1, 64-bit	Den printerspecifikke printerdriver HP PCL 6 (V3) er tilgængelig til download fra supportwebstedet for denne printer. Download driveren, og brug Microsoft-værktøjet Tilføj printer til at installere den.
Windows Server 2012	Den printerspecifikke printerdriver HP PCL 6 (V3) er tilgængelig til download fra supportwebstedet for denne printer. Download driveren, og brug Microsoft-værktøjet Tilføj printer til at installere den.
Windows Server 2012 R2	Den printerspecifikke printerdriver HP PCL 6 (V3) er tilgængelig til download fra supportwebstedet for denne printer. Download driveren, og brug Microsoft-værktøjet Tilføj printer til at installere den.
Windows Server 2016, 64-bit	Den printerspecifikke printerdriver HP PCL 6 (V3) er tilgængelig til download fra supportwebstedet for denne printer. Download driveren, og brug Microsoft-værktøjet Tilføj printer til at installere den.
macOS Sierra v10.12, macOS High Sierra v10.13, macOS Mojave v10.14	Download HP Easy Start fra 123.hp.com/LaserJet for at installere printerdriveren. Følg de angivne trin for at installere printersoftware og printerdriveren.

¹ Windows 8 RT-understøttelse leveres via Microsoft IN OS version 4, 32-bit driveren.

² Windows 8.1 RT-understøttelse leveres via Microsoft IN OS version 4, 32-bit driveren.

³ Microsoft ophørte med at yde generel support til Windows Server 2008 i januar 2015. HP vil fortsætte med at tilbyde den bedst mulige support til det udgåede Server 2008-operativsystem.



BEMÆRK: Hvis du ønsker at få vist en liste over understøttede operativsystemer, skal du gå ind på www.hp.com/support/ljM304 eller www.hp.com/support/ljM404, der indeholder HP's komplette hjælp til printeren.

Tabel 1-2 Minimumssystemkrav

Windows 7, 8, 8.1, 10	macOS Sierra v10.12, macOS High Sierra v10.13, macOS Mojave v10.14	Mobilenheder, iOS, Android
<ul style="list-style-type: none"> • 32-bit eller 64-bit • 2 GB ledig harddiskplads • Microsoft Internet Explorer • Internetforbindelse • USB-port 	<ul style="list-style-type: none"> • 2 GB ledig harddiskplads • Internetforbindelse 	Routerforbindelse er ikke nødvendig www.hp.com/go/mobileprinting

Mobile udskriftsløsninger

HP tilbyder flere forskellige mobile løsninger og ePrint-løsninger, der muliggør nem udskrivning til en HP-printer fra en bærbar computer, tablet, smartphone eller anden mobil enhed.

Hvis du vil se den samlede liste og finde den bedste mulighed, kan du gå til www.hp.com/go/MobilePrinting.

- Bluetooth-lavenergi
- HP Smart-app til iOS- og Android-enheder
- Google Cloud Print
- AirPrint
- Android Printing
- HP Roam

Printermål

Kontrollér, at der nok plads til printeren i dit printermiljø.

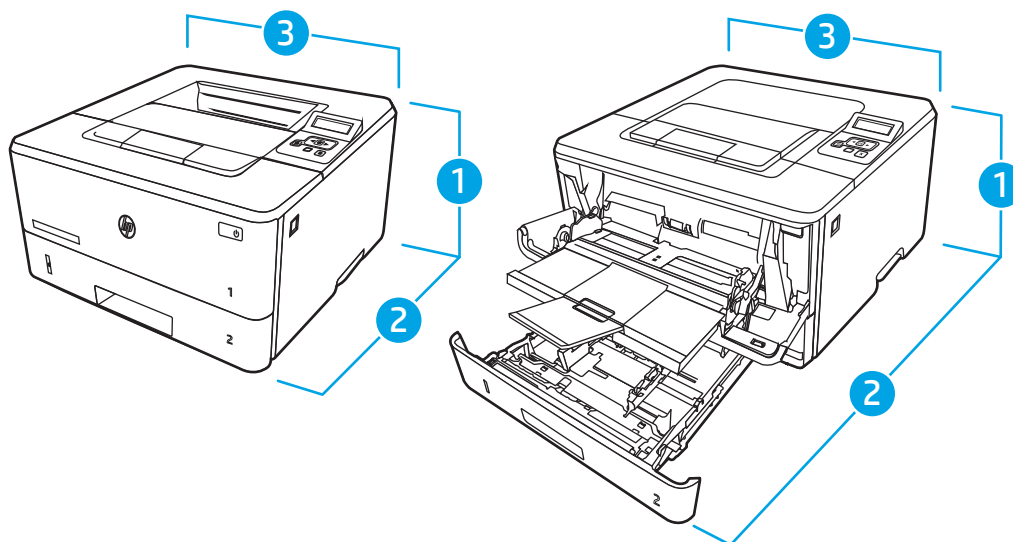

Tabel 1-3 Mål for modellerne M304, M305, M404 og M405

Mål	Printeren er helt lukket	Printeren er helt åben
1. Højde	216 mm	241 mm
2. Dybde	357 mm	781 mm
3. Bredde	381 mm	381 mm
Vægt (med patroner)	8,9 kg	8,9 kg

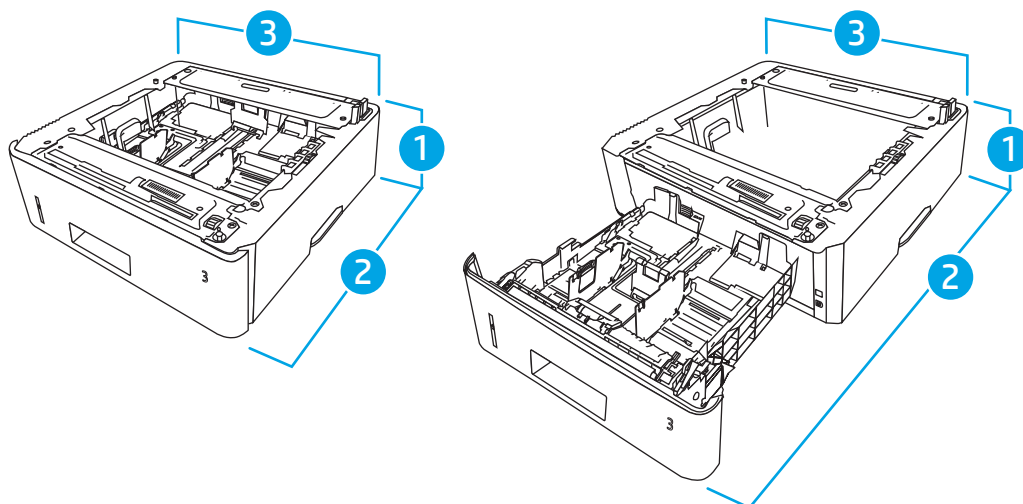

Tabel 1-4 Mål for bakke til 550 ark (ekstraudstyr)

Mål	Bakke helt lukket	Bakke helt åben
1. Højde	131 mm	131 mm
2. Dybde	357 mm	781 mm
3. Bredder	381 mm	381 mm
Vægt	3,7 kg	3,7 kg

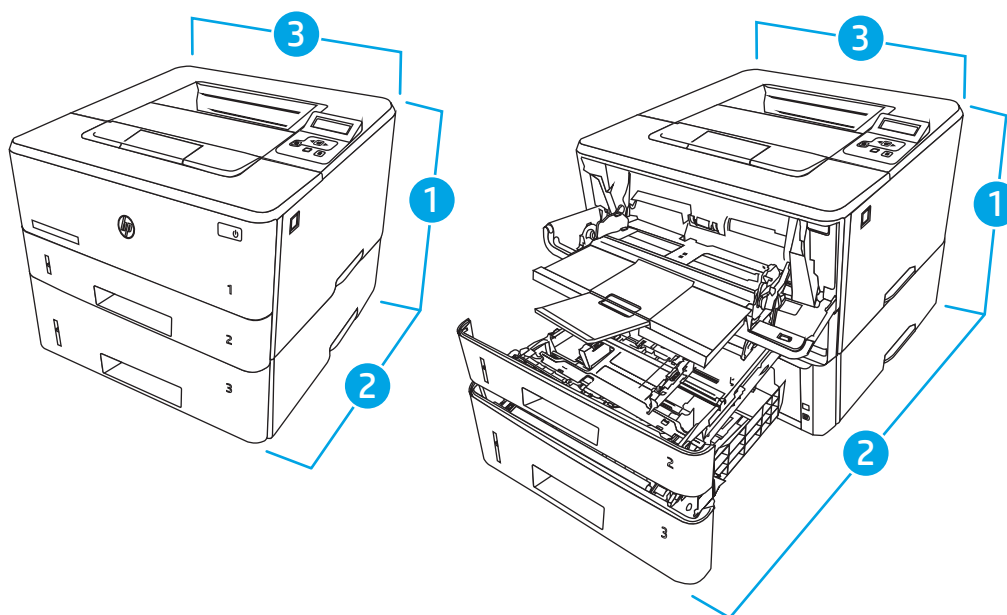

Tabel 1-5 Mål for printeren med bakken til 550 ark (ekstraudstyr)

Mål	Printeren er helt lukket	Printeren er helt åben
1. Højde	345 mm	372 mm
2. Dybde	357 mm	781 mm

Table 1-5 Mål for printeren med bakken til 550 ark (ekstraudstyr) (fortsat)

Mål	Printeren er helt lukket	Printeren er helt åben
3. Bredde	381 mm	381 mm
Vægt (med patroner)	12,6 kg	12,6 kg

Strømforbrug, elektriske specifikationer og akustisk støj

Printeren skal være i et miljø, der opfylder bestemte strømspecifikationer, for at fungere korrekt.

Aktuelle oplysninger finder du på printerens supporthjemmeside: www.hp.com/support/ljM304 eller www.hp.com/support/ljM404.

⚠ FORSIGTIG: Strømkraevne er baseret på det land/område, hvor printeren sælges. Konverter aldrig driftsspændinger. Dette vil beskadige printeren og gøre printergarantien ugyldig.

Driftsmiljø

Gennemgå de anbefalede miljøspecifikationer for printeren.

Table 1-6 Driftsmiljø, specifikationer

Miljø	Anbefalet	Tilladt
Temperatur	17,5° til 25°C	15 til 32,5 °C
Relativ fugtighed	30 % til 70 % relativ luftfugtighed (RH)	10-80 % relativ luftfugtighed

Konfiguration af printerhardware og softwareinstallation

Læs den hardwareinstallationsvejledning, der fulgte med printeren, for at få grundlæggende installationsvejledning. Du kan finde yderligere vejledning på HP's supportsider på internettet.

Gå til www.hp.com/support/ljM304 eller www.hp.com/support/ljM404 HP's komplette hjælp til printeren, som omfatter følgende oplysninger:

- Installation og konfiguration
- At lære mere om og bruge produktet
- Løs problemer
- Download software- og firmwareopdateringer
- Deltag i supportfora
- Find garantioplysninger og lovgivningsmæssige oplysninger
- Find oplysninger om, hvordan du anvender Microsoft-værktøjet Tilføj Printer

2 Papirbakker

Se, hvordan du ilægger og bruger papirbakkerne, bl.a. hvordan du ilægger særlige materialer, som f.eks. konvolutter.

- [Indledning](#)
- [Læg papir i bakke 1](#)
- [Læg papir i bakke 2](#)
- [Læg papir i bakke 3](#)
- [Ilæg og udskriv på konvolutter](#)

Yderligere oplysninger:

HP's komplette hjælp til printeren omfatter følgende oplysninger:

- Installation og konfiguration
- At lære mere om og bruge produktet
- Løs problemer
- Download software- og firmwareopdateringer
- Deltag i supportfora
- Find garantioplysninger og lovgivningsmæssige oplysninger

Indledning

Gennemgå følgende oplysninger om papirbakkerne.

 **FORSIGTIG:** Træk ikke mere end én papirbakke ud ad gangen.

Brug ikke papirbakken til at stå på.

Hold hænderne væk fra papirbakkerne, når du lukker.

Alle bakker skal være lukket, når du flytter printeren.

Læg papir i bakke 1

Gennemse følgende oplysninger om ilægning af papir i bakke 1.

- [Indledning](#)
- [Ilæg papir i bakke 1](#)
- [Papirretning for bakke 1](#)

Indledning

Følgende oplysninger beskriver, hvordan du lægger papir i bakke 1.

Ilæg papir i bakke 1

Denne bakke kan rumme op til 100 ark 75 g/m² papir.

⚠ FORSIGTIG: For at undgå papirstop må der ikke tilføjes eller fjernes papir fra bakke 1 under udskrivning.

1. Åbn bakke 1 ved at tage godt fat i håndtagene på venstre og højre side af bakken og trække nedad.

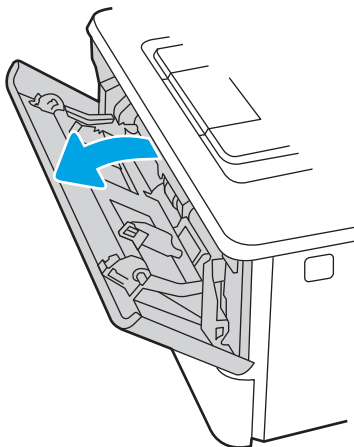

2. Skub bakkeforlængerens ud.

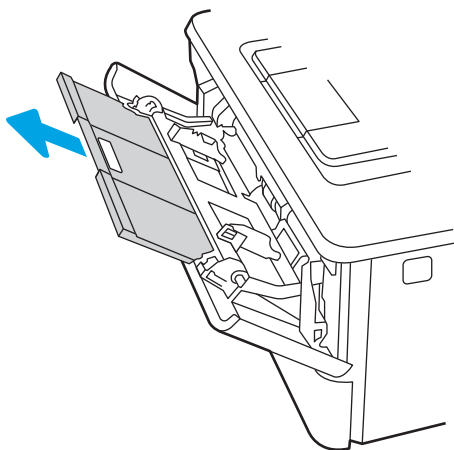

3. Til langt papir skal du åbne bakkeforlængerens for at støtte papiret.

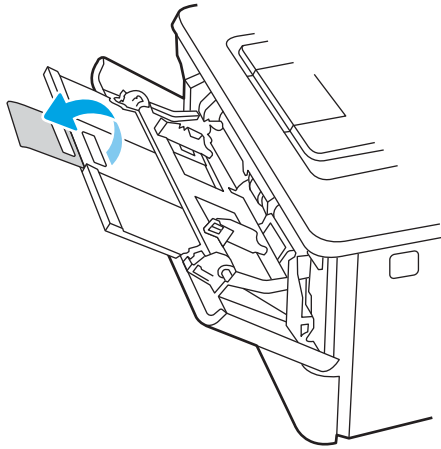

4. Tryk ned på tappen på det højre papirstyr, og spred derefter papirstyrene til den korrekte størrelse.

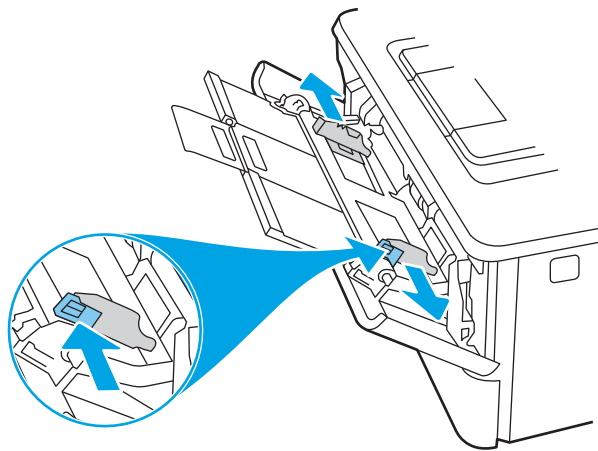

5. Læg papiret i bakken. Kontroller, at papiret passer ind under tapperne og ikke overskrider niveauerne for maksimal stakhøjde.

Oplysninger om, hvordan du skal vende papiret, finder du i [Papirretning for bakke 1 på side 16](#).

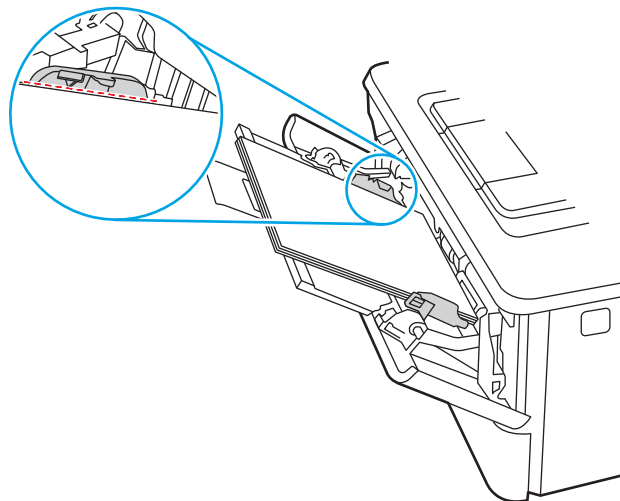

6. Tryk ned på tappen på det højre papirstyr, og juster derefter papirstyrene, så de rører papirstakken let uden at bøje papiret.

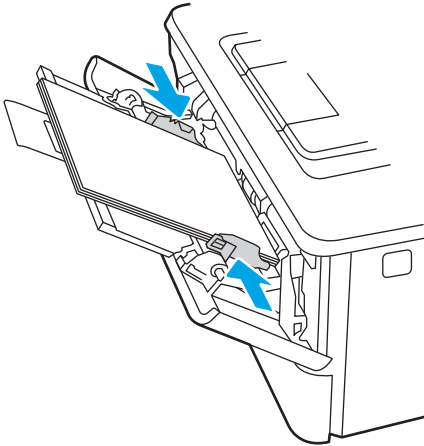

7. Start udskrivningsprocessen fra softwareprogrammet på computeren. Sørg for, at driveren er indstillet til den korrekte papirtype og -størrelse for det papir, der skal udskrives fra bakken.

Papirretning for bakke 1

Ved brug af papir, der kræver en bestemt papirretning, skal det ilægges i overensstemmelse med oplysningerne i følgende tabel.

Table 2-1 Paper orientation for tray 1

Papirtype	Output	Sådan lægges papir
Brevpapir eller fortrykt	1-sidet udskrivning	Forside opad Øverste kant ind i printeren
Brevpapir eller fortrykt	2-sidet udskrivning	Forside nedad Øverste kant først ind i printeren

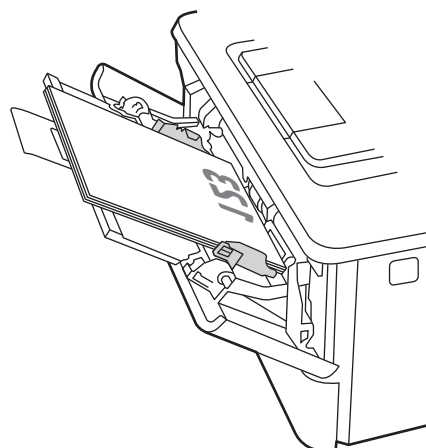
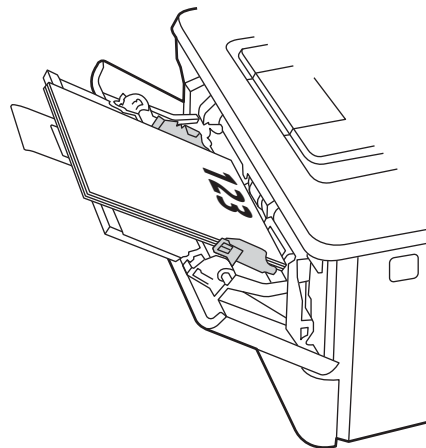

Læg papir i bakke 2

Gennemse følgende oplysninger om ilægning af papir i bakke 2.

- [Indledning](#)
- [Ilæg papir i bakke 2](#)
- [Papirretning for bakke 2](#)

Indledning

Følgende oplysninger beskriver, hvordan du lægger papir i bakke 2.

Ilæg papir i bakke 2

Denne bakke kan rumme op til 250 ark 75 g/m² papir.

⚠ FORSIGTIG: Udskriv ikke konvolutter, etiketter eller ikke-understøttede papirformater fra bakke 2. Udskriv kun disse typer papir fra bakke 1.

1. Træk bakken ud, og løft den lidt op for at fjerne den helt fra printeren.

📝 BEMÆRK: Åbn ikke denne bakke, mens den er i brug.

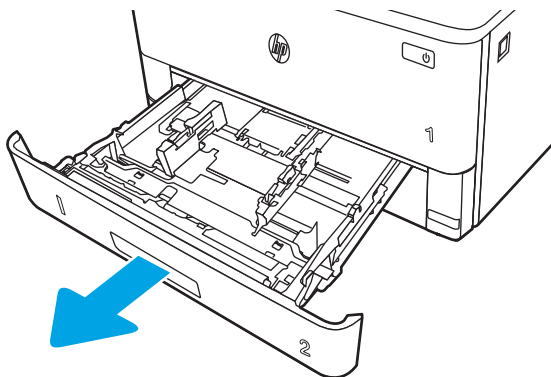

2. Juster papirbredestyrene ved at trykke justeringslåsen på venstre styr sammen og trække i styrene, så de passer til formatet på det papir, der bruges.

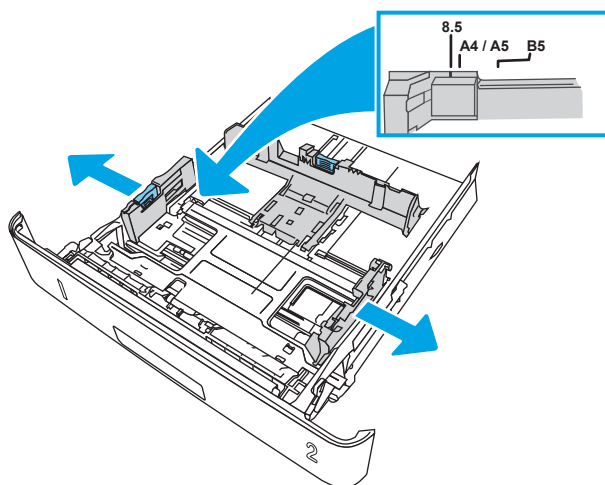

3. Juster papirlængdestyret ved at trykke justeringslåsen sammen og trække i styrene, så de passer til formatet på det papir, du bruger.

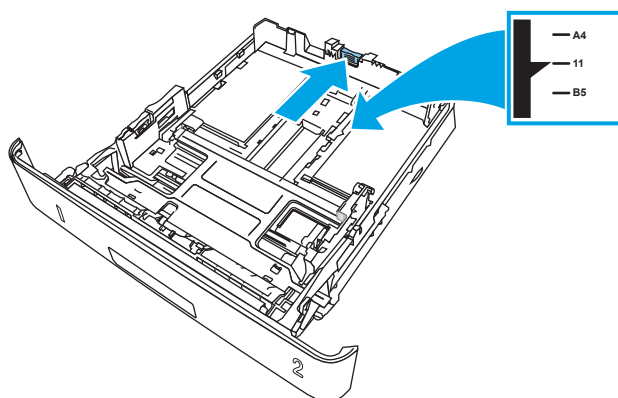

4. Læg papiret i bakken. Oplysninger om, hvordan du skal vende papiret, finder du i [Papirretning for bakke 2 på side 20](#).

 **BEMÆRK:** Justér ikke papirstyrene for tæt op mod papirstakken. Justér dem efter indrykningshakkene eller markeringerne i bakken.

 **BEMÆRK:** Justér papirstyrene til den rette størrelse, og undlad at overfylde bakken for at undgå papirstop. Sørg for, at det øverste af stakken er under indikatorerne for fuld bakke som vist i den forstørrede del af illustrationen.

 **BEMÆRK:** Hvis bakken ikke er justeret korrekt, vises der muligvis en fejlmeddelelse under udskrivning, eller der kan opstå papirstop.

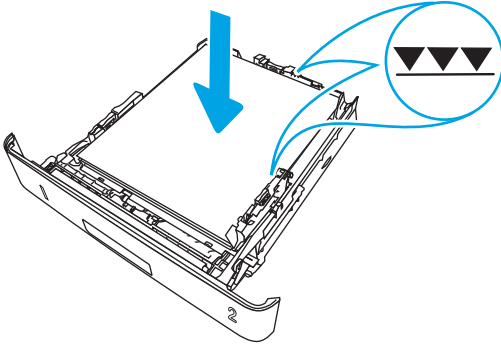

5. Skub bakken helt ind i printeren.

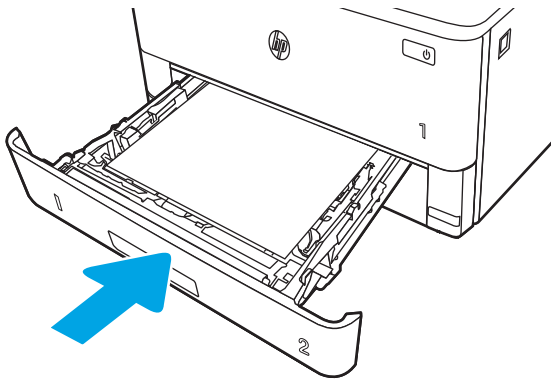

6. Start udskrivningsprocessen fra softwareprogrammet på computeren. Sørg for, at driveren er indstillet til den korrekte papirtype og -størrelse for det papir, der skal udskrives fra bakken.

Papirretning for bakke 2

Ved brug af papir, der kræver en bestemt papirretning, skal det ilægges i overensstemmelse med oplysningerne i følgende tabel.

Table 2-2 Paper orientation for tray 2

Papirtype	Output	Sådan lægges papir
Brevpapir eller fortrykt	1-sidet udskrivning	Forside nedad Øverste kant imod bakkens forkant
Brevpapir eller fortrykt	2-sidet udskrivning	Forside opad Øverste kant imod bakkens forkant

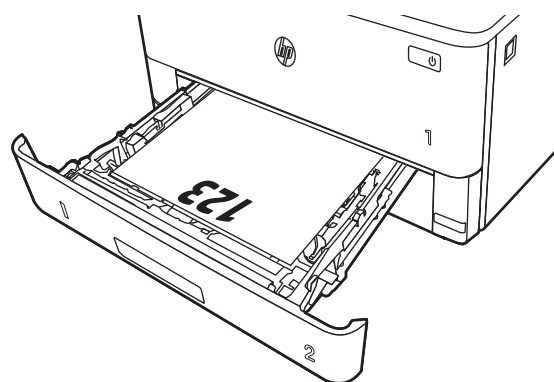
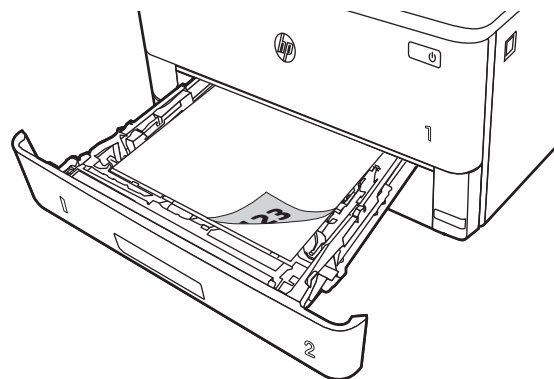

Læg papir i bakke 3

Gennemse følgende oplysninger om ilægning af papir i bakke 3.

- [Indledning](#)
- [Ilæg papir i bakke 3 \(valgfrit\)](#)
- [Papirretning for bakke 3](#)

Indledning

Følgende oplysninger beskriver, hvordan du lægger papir i bakke 3.

Ilæg papir i bakke 3 (valgfrit)

Denne bakke kan rumme op til 550 ark 75 g/m² papir.

Udskriv ikke konvolutter, etiketter eller ikke-understøttede papirformater fra bakke 3. Udskriv kun disse typer papir fra bakke 1.

1. Træk bakken ud, og løft den lidt op for at fjerne den helt fra printerens.

 **BEMÆRK:** Åbn ikke denne bakke, mens den er i brug.

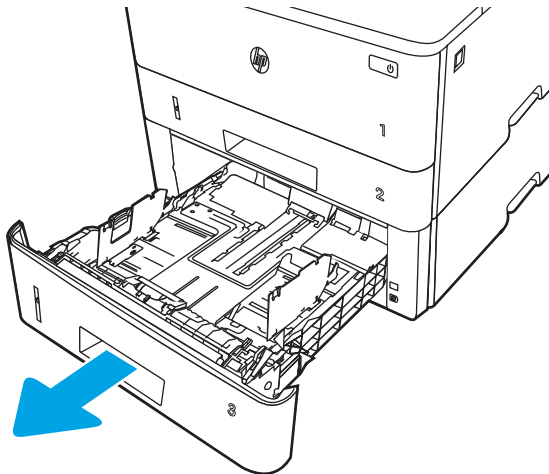

2. Juster papirbredestyrene ved at trykke justeringslåsen på venstre styr sammen og trække i styrene, så de passer til formatet på det papir, der bruges.

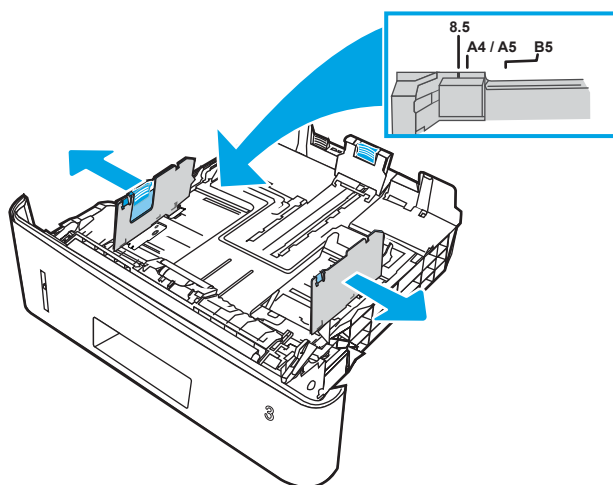

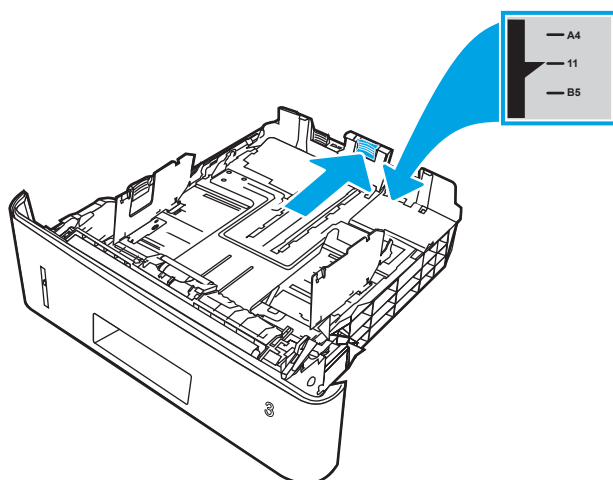

3. Juster papirlængdestyret ved at trykke justeringslåsen sammen og trække i styrene, så de passer til formatet på det papir, du bruger.



4. Læg papir i bakken. Oplysninger om, hvordan du skal vende papiret, finder du i [Papirretning for bakke 3 på side 24](#).

 **BEMÆRK:** Justér ikke papirstyrene for tæt op mod papirstakken. Justér dem efter indrykningshakkene eller markeringerne i bakken.

 **BEMÆRK:** Justér papirstyrene til den rette størrelse, og undlad at overfylde bakken for at undgå papirstop. Sørg for, at det øverste af stakken er under indikatoren for fuld bakke som vist i den forstørrede del af illustrationen.

 **BEMÆRK:** Hvis bakken ikke er justeret korrekt, vises der muligvis en fejlmeddelelse under udskrivning, eller der kan opstå papirstop.

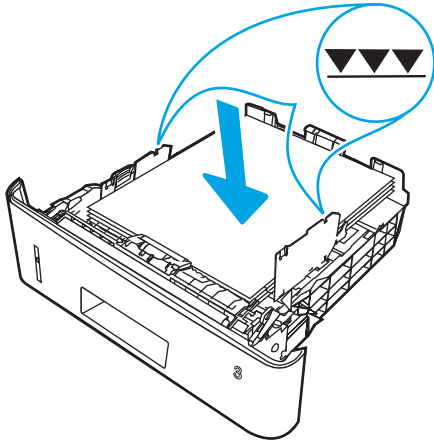

5. Skub bakken helt ind i printeren.

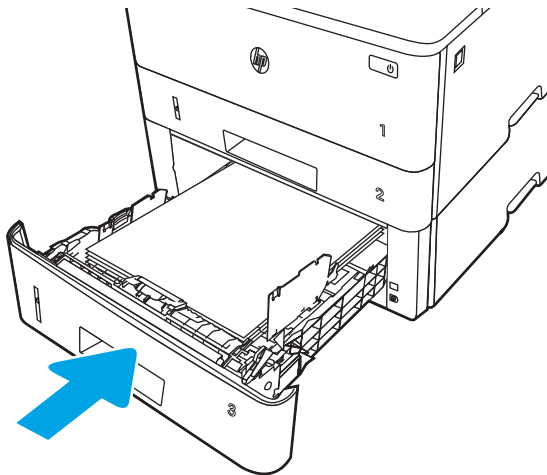

6. Start udskrivningsprocessen fra softwareprogrammet på computeren. Sørg for, at driveren er indstillet til den korrekte papirtype og -størrelse for det papir, der skal udskrives fra bakken.

Papirretning for bakke 3

Ved brug af papir, der kræver en bestemt papirretning, skal det ilægges i overensstemmelse med oplysningerne i følgende tabel.

Table 2-3 Paper orientation for tray 3

Papirtype	Output	Sådan lægges papir
Brevpapir eller fortrykt	1-sidet udskrivning	Forside nedad Øverste kant imod bakkens forkant
Brevpapir eller fortrykt	2-sidet udskrivning	Forside opad Øverste kant imod bakkens forkant

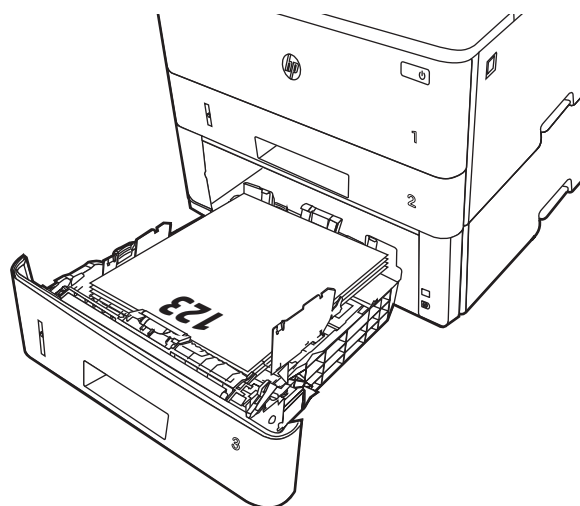
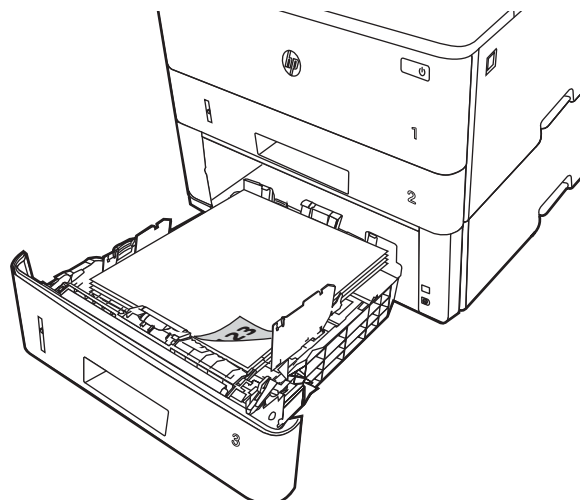

Ilæg og udskriv på konvolutter

Gennemgå følgende oplysninger om ilægning og udskrivning af konvolutter.

- [Indledning](#)
- [Udskriv konvolutter](#)
- [Konvolutretning](#)

Indledning

Følgende oplysninger beskriver, hvordan du lægger konvolutter i og udskriver på konvolutter.

Brug kun bakke 1 til at udskrive på konvolutter. Bakke 1 kan rumme op til 10 konvolutter.

Hvis du vil udskrive på konvolutter ved hjælp af indstillingen Manuel indføring, skal du gøre følgende for at vælge de korrekte indstillinger i printerdriveren, og derefter ilægge konvolutterne i bakken, når du sender udskriftsjobbet til printerens.

Udskriv konvolutter

Følg disse trin for at udskrive konvolutter.

1. Vælg indstillingen **Udskriv** i softwareprogrammet.
2. Vælg printerens på listen over printere, og klik derefter på eller tryk på knappen **Egenskaber** eller knappen **Indstillinger** for at åbne printerdriveren.



BEMÆRK: Navnet på knappen varierer for forskellige softwareprogrammer.

3. Klik eller tryk på fanen **Papir/kvalitet**.
4. Vælg det korrekte format til konvolutterne i rullelisten **Papirstørrelse**.
5. Vælg **Konvolut** i rullelisten **Papirtype**.
6. Vælg **Manuel indføring** i rullelisten **Papirkilde**.
7. Klik på knappen **OK** for at lukke dialogboksen **Dokumentegenskaber**.
8. Klik på knappen **Udskriv** i dialogboksen **Udskriv** for at udskrive jobbet.

Konvolutretning

Når du ilægger konvolutter, skal du gøre det i overensstemmelse med oplysningerne i følgende tabel.

Tabel 2-4 Konvolutretning

Bakke	Sådan lægger du papir
Bakke 1	Forside opad Kort frankeringsende ind mod printeren

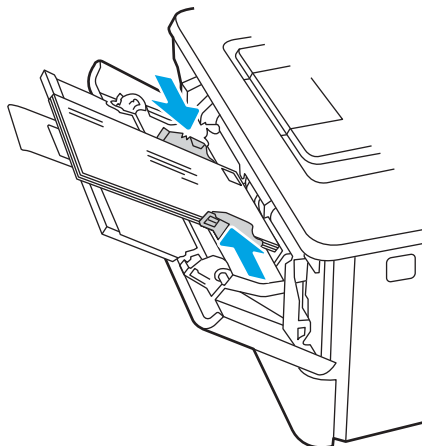

3 Forbrugsvarer, tilbehør og reservedele

Bestil forbrugsvarer og -tilbehør, udskift tonerpatronerne, eller fjern og udskift en anden del.

- [Bestil forbrugsvarer, tilbehør og reservedele](#)
- [Dynamisk sikkerhed](#)
- [Konfigurer HP-indstillinger for forbrugsvarer til beskyttelse af tonerpatroner](#)
- [Udskiftning af tonerpatronerne](#)

Yderligere oplysninger:

HP's komplette hjælp til printeren omfatter følgende oplysninger:

- Installation og konfiguration
- At lære mere om og bruge produktet
- Løs problemer
- Download software- og firmwareopdateringer
- Deltag i supportfora
- Find garantioplysninger og lovgivningsmæssige oplysninger

Bestil forbrugsvarer, tilbehør og reservedele

Se oplysninger om bestilling af forsyninger, tilbehør og dele til din printer.

- [Bestilling](#)
- [Forbrugsvarer og ekstraudstyr](#)
- [Dele til reparationer foretaget af kunden](#)

Bestilling

Find oplysninger og links til bestilling af forbrugsvarer, dele og tilbehør til din printer.

Indstilling for bestilling	Oplysninger om bestilling
Bestilling af forbrugsvarer og papir	www.hp.com/go/suresupply
Bestilling af ægte reservedele eller ekstraudstyr fra HP	www.hp.com/buy/parts
Bestilling via udbydere af tjenester eller support	Kontakt en autoriseret HP-tjeneste eller serviceudbyder.
Bestilling vha. HP's integrerede webserver (EWS)	Skriv printerens IP-adresse eller værtsnavnet i adresse-/URL-adressefeltet i en understøttet webbrowser på computeren for at få adgang. EWS indeholder et link til webstedet HP SureSupply, som giver mulighed for at købe originale HP-forbrugsvarer.

Forbrugsvarer og ekstraudstyr

Find oplysninger om forbrugsvarer og tilbehør, der er mulige for printeren.

⚠ FORSIGTIG: Patronerne er kun til distribution og brug i det tildelte område. De vil ikke fungere uden for det tildelte område.

Tabel 3-1 Forbrugsvarer

Vare	Beskrivelse	Patronnummer	Varenummer
Kun til brug i Nordamerika og Latinamerika			
HP 58A original, sort LaserJet-tonerpatron	Sort erstatningstonerpatron med standardkapacitet	58A	CF258A
Kun M304- og M404-modeller.			
HP 58X sort original LaserJet-tonerpatron med høj ydelse	Sort erstatningstonerpatron med høj kapacitet	58X	CF258X
Kun M304- og M404-modeller.			
Kun til brug i Europa, Mellemøsten, Rusland, SNG og Afrika			
HP 59A original, sort LaserJet-tonerpatron	Sort erstatningstonerpatron med standardkapacitet	59A	CF259A
Kun M304- og M404-modeller.			

Tabel 3-1 Forbrugsvarer (fortsat)

Vare	Beskrivelse	Patronnummer	Varenummer
HP 59X sort original LaserJet-tonerpatron med høj ydelse	Sort erstatningstonerpatron med høj kapacitet	59X	CF259X
Kun M304- og M404-modeller.			
Kun til brug i Asien og Stillehavsområdet (undtagen Kina og Indien)			
HP 76A original, sort LaserJet-tonerpatron	Sort erstatningstonerpatron med standardkapacitet	76A	CF276A
Kun M304- og M404-modeller.			
HP 76X sort original LaserJet-tonerpatron med høj ydelse	Sort erstatningstonerpatron med høj kapacitet	76X	CF276X
Kun M304- og M404-modeller.			
Kun til brug i Kina og Indien			
HP 77A original, sort LaserJet-tonerpatron	Sort erstatningstonerpatron med standardkapacitet	77A	CF277A
Kun M305- og M405-modeller.			
HP 77X sort original LaserJet-tonerpatron med høj ydelse	Sort erstatningstonerpatron med høj kapacitet	77X	CF277X
Kun M305- og M405-modeller.			

Tabel 3-2 Tilbehør

Vare	Beskrivelse	Varenummer
Tilbehør		
HP LaserJet-papirbakke til 550 ark	Valgfri (bakke 3) 550-arks papirfremfører	D9P29A

Dele til reparationer foretaget af kunden

Hvis du vil reducere reparationstiden, findes der reservedele til reparationer foretaget af kunderne (CSR – Customer Self-Repair) til mange HP LaserJet-printere.

 **BEMÆRK:** Du kan finde flere oplysninger om CSR-programmet og fordelene på www.hp.com/go/csr-support og www.hp.com/go/csr-faq.

Originale HP-reservedele kan bestilles på www.hp.com/buy/parts eller ved at kontakte en HP-autoriseret service- og supportleverandør. Når du bestiller, skal du oplyse ét af følgende: varenummer, serienummer (findes på bagsiden af printeren), produktnummer eller printernavn.

- Varer med betegnelsen **Obligatorisk** egenudskiftning skal installeres af kunden, medmindre du vil betale for, at en HP-servicemedarbejder udfører arbejdet. Support på stedet eller i forbindelse med returnering til lager indgår ikke i HP-printergarantien for disse dele.
- Varer med angivelsen **Valgfri** egenudskiftning kan på din anmodning installeres gratis af HP's servicemedarbejdere, så længe garantien for printeren er gældende.

Table 3-3 Dele til reparationer foretaget af kunden (CSR – Customer Self-Repair)

Vare	Beskrivelse	Muligheder for selvudskiftning	Varenummer
Inputbakke til 250 ark	Reservepapirkassette til bakke 2	Obligatorisk	RM2-5392-000CN
HP LaserJet 1 x 550-papirfremfører	550-arks papirfremfører (ekstrabakke 3)	Obligatorisk	RM2-5413-000CN

Dynamisk sikkerhed

Få mere at vide om printere med dynamisk sikkerhed aktiveret.

Visse HP-printere bruger patroner, som har sikkerhedschips eller elektroniske kredsløb. Patroner, der bruger en chip, som ikke er fra HP, eller et kredsløb, som er ændret eller ikke er fra HP*, fungerer muligvis ikke. Og dem, som fungerer i dag, fungerer muligvis ikke i fremtiden.

Som det er standard i udskrivningsbranchen, har HP en proces til at godkende patroner. HP fortsætter med at bruge sikkerhedsforanstaltninger til at beskytte kvaliteten af vores kundeoplevelse, vedligeholde integriteten af vores udskrivningssystemer og beskytte vores immaterielle ejendomsrettigheder. Disse foranstaltninger omfatter godkendelsesmetoder, der kan ændre sig jævnlige og muligvis kan forhindre, at visse tredjepartsforbrugsvarer fungerer nu eller i fremtiden. HP-printere og originale HP-patroner leverer den bedste kvalitet, sikkerhed og pålidelighed. Når patronerne klones eller forfalskes, bliver kunden udsat for kvalitetsrisici og potentielle sikkerhedsrisici, der kompromitterer udskrivningsoplevelsen.

***Ikke-HP-chips og elektroniske kredsløb, der er ændrede eller ikke er fra HP**, er ikke produceret eller godkendt af HP. HP kan ikke garantere, at disse chips eller kredsløb fungerer i din printer nu eller i fremtiden. Hvis du bruger en ikke-original HP-patron, skal du kontakte leverandøren for at sikre, at din patron har en original HP-sikkerhedschip eller et uændret elektronisk HP-kredsløb.

Konfigurer HP-indstillinger for forbrugsvarer til beskyttelse af tonerpatroner

En netværksadministrator kan konfigurere indstillingerne patron-toner-beskyttelse ved hjælp af printerens kontrolpanel eller i HP's integrerede webserver (EWS).

- [Indledning](#)
- [Aktivér eller deaktiver funktionen Patronpolitik](#)
- [Aktivér eller deaktiver funktionen Beskyttelse af patroner](#)

Indledning

Brug HP's patronpolitik og beskyttelse af patroner til at styre, hvilke patroner der installeres i printeren, og beskytte de installerede patroner mod tyveri.

- **Patronpolitik:** Denne funktion beskytter printeren mod forfalskede tonerpatroner ved kun at tillade, at der bruges ægte HP-patroner i printeren. Brugen af ægte HP-patroner sikrer den bedst mulige udskriftskvalitet. Hvis der installeres en patron, der ikke er en ægte HP-patron, viser printerens kontrolpanel en meddelelse om, at patronen ikke er autoriseret, med oplysninger om, hvordan du skal fortsætte.
- **Beskyttelse af patroner:** Denne funktion knytter permanent tonerpatroner til en specifik printer eller flere printere, så de ikke kan bruges i andre printere. Beskyttelse af patronerne beskytter din investering. Når denne funktion er aktiveret, og nogen evt. forsøger at overføre en beskyttet patron fra den originale printer til en uautoriseret printer, kan denne printer ikke udskrive med den beskyttede patron. Printerens kontrolpanel viser en meddelelse om, at patronen er beskyttet, og giver oplysninger, der forklarer, hvordan du fortsætter.

⚠ FORSIGTIG: Efter aktivering af beskyttelse af patroner for printeren bliver alle efterfølgende tonerpatroner, der installeres i printeren, automatisk og *permanent* beskyttet. For at undgå at beskytte en ny patron skal du deaktivere funktionen, *inden* du installerer den nye patron.

En deaktivering af funktionen deaktiverer ikke beskyttelsen af de patroner, der er installeret i øjeblikket.

Begge funktioner er deaktiveret som standard. Gør følgende for at aktivere eller deaktivere dem.

Aktivér eller deaktiver funktionen Patronpolitik

Funktionen Patronpolitik kan aktiveres eller deaktiveres ved hjælp af kontrolpanelet eller den integrerede webserver (EWS).

- [Brug printerens kontrolpanel til at aktivere funktionen Patronpolitik](#)
- [Brug printerens kontrolpanel til at deaktivere funktionen Patronpolitik](#)
- [Brug HP's integrerede webserver \(EWS\) til at aktivere funktionen Patronpolitik](#)
- [Brug HP's integrerede webserver \(EWS\) til at deaktivere funktionen Patronpolitik](#)



BEMÆRK: For at aktivere eller deaktivere denne funktion kan det være nødvendigt at indtaste en administratoradgangskode.

Kontakt din administrator for at fastslå, om der er angivet en administratoradgangskode. Adgangskoder til den integrerede webserver kan ikke gendannes.

Brug printerens kontrolpanel til at aktivere funktionen Patronpolitik

En netværksadministrator kan aktivere funktionen Patronpolitik fra printerens kontrolpanel. Dette gør, at kun ægte HP-patroner kan bruges til printeren.

1. Tryk på knappen **OK** på printerens kontrolpanel for at få vist startskærbilledet.
2. Brug pileknapperne og knappen **OK** for at navigere til og åbne følgende menuer:
 1. [Opsætning](#)
 2. [Indstillinger for forbrugsvarer](#)
 3. [Patronpolitik](#)
3. Brug pileknapperne til at navigere til [Autoriseret HP](#), og tryk derefter på knappen **OK** for at aktivere funktionen.

Brug printerens kontrolpanel til at deaktivere funktionen Patronpolitik

En netværksadministrator kan deaktivere funktionen Patronpolitik fra printerens kontrolpanel. Dette fjerner begrænsningen for, at kun ægte HP-patroner kan bruges.

1. Tryk på knappen **OK** på printerens kontrolpanel for at få vist startskærbilledet.
2. Brug pileknapperne og knappen **OK** for at navigere til og åbne følgende menuer:
 1. [Opsætning](#)
 2. [Indstillinger for forbrugsvarer](#)
 3. [Patronpolitik](#)
3. Brug piletasterne til at vælge [Fra](#), og tryk derefter på **OK** for at deaktivere funktionen.

Brug HP's integrerede webserver (EWS) til at aktivere funktionen Patronpolitik

En netværksadministrator kan aktivere funktionen Patronpolitik via den integrerede webserver (EWS). Dette gør, at kun ægte HP-patroner kan bruges til printeren.

1. Åbn HP's integrerede webserver (EWS):
 - a. Tryk på knappen **OK** på printerens kontrolpanel for at få vist startskærbilledet.
 - b. Brug pileknapperne og knappen **OK** for at navigere til og åbne følgende menuer:
 1. [Opsætning](#)
 2. [Network Setup \(Netværksopsætning\)](#)
 3. [Generelle indstillinger](#)
 - c. Vælg [Vis IP-adressen](#) i menuen Generelle indstillinger, og vælg derefter **Ja** for at få vist printerens IP-adresse eller værtsnavn.
 - d. Åbn en browser, og indtast IP-adressen eller værtsnavnet i adressefeltet på nøjagtig samme måde, som det vises på printerens kontrolpanel. Tryk på tasten **Enter** på computertastaturet. Den integrerede webserver åbnes.

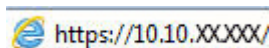

 **BEMÆRK:** Hvis der vises en meddelelse, som angiver, at webstedet muligvis ikke er sikkert, skal du vælge muligheden for at fortsætte til webstedet. Adgang til dette websted vil ikke beskadige computeren.

2. Klik på fanen **Indstillinger** på startskærbilledet for den integrerede webserver (EWS).
3. Klik på **Forbrugsvarer** i det venstre navigationspanel for at udvide indstillingerne, og klik derefter på **Indstillinger for forbrugsvarer**.
4. Klik på rullemenuen, og vælg **Autoriseret HP** i området **Patronpolitik**.
5. Klik på **Anvend** for at gemme ændringerne.

Brug HP's integrerede webserver (EWS) til at deaktivere funktionen Patronpolitik

En netværksadministrator kan deaktivere funktionen Patronpolitik via EWS. Dette fjerner begrænsningen for, at kun ægte HP-patroner kan bruges.

1. Åbn HP's integrerede webserver (EWS):
 - a. Tryk på knappen **OK** på printerens kontrolpanel for at få vist startskærbilledet.
 - b. Brug pileknapperne og knappen **OK** for at navigere til og åbne følgende menuer:
 1. [Opsætning](#)
 2. [Network Setup \(Netværksopsætning\)](#)
 3. [Generelle indstillinger](#)
 - c. Vælg [Vis IP-adressen](#) i menuen Generelle indstillinger, og vælg derefter **Ja** for at få vist printerens IP-adresse eller værtsnavn.

- d. Åbn en browser, og indtast IP-adressen eller værtsnavnet i adressefeltet på nøjagtig samme måde, som det vises på printerens kontrolpanel. Tryk på tasten **Enter** på computertastaturet. Den integrerede webserver åbnes.

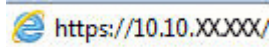

 **BEMÆRK:** Hvis der vises en meddelelse, som angiver, at webstedet muligvis ikke er sikkert, skal du vælge muligheden for at fortsætte til webstedet. Adgang til dette websted vil ikke beskadige computeren.

2. Klik på fanen **Indstillinger** på startskærbilledet for den integrerede webserver (EWS).
3. Klik på **Forbrugsvarer** i det venstre navigationspanel for at udvide indstillingerne, og klik derefter på **Indstillinger for forbrugsvarer**.
4. Klik på rullemenuen i området **Patronpolitik**, og vælg **Fra**.
5. Klik på **Anvend** for at gemme ændringerne.

Aktivér eller deaktiver funktionen Beskyttelse af patroner

Funktionen Beskyttelse af patroner kan aktiveres eller deaktiveres ved hjælp af kontrolpanelet eller den integrerede webserver (EWS).

- [Brug printerens kontrolpanel til at aktivere funktionen Beskyttelse af patroner](#)
- [Brug printerens kontrolpanel til at deaktivere funktionen Beskyttelse af patroner](#)
- [Brug HP's integrerede webserver \(EWS\) til at aktivere funktionen Beskyttelse af patroner](#)
- [Brug HP's integrerede webserver \(EWS\) til at deaktivere funktionen Beskyttelse af patroner](#)

 **BEMÆRK:** For at aktivere eller deaktivere denne funktion kan det være nødvendigt at indtaste en administratoradgangskode.

Kontakt din administrator for at fastslå, om der er angivet en administratoradgangskode. Adgangskoder til den integrerede webserver kan ikke gendannes.

Brug printerens kontrolpanel til at aktivere funktionen Beskyttelse af patroner

En netværksadministrator kan aktivere funktionen Cartridge Protection fra printerens kontrolpanel. Dette beskytter de patroner, der er knyttet til printeren, mod at blive stjålet og brugt i andre printere.

1. Tryk på knappen **OK** på printerens kontrolpanel for at få vist startskærbilledet.
2. Brug pileknapperne og knappen **OK** for at navigere til og åbne følgende menuer:
 1. [Opsætning](#)
 2. [Indstillinger for forbrugsvarer](#)
 3. [Beskyttelse af patroner](#)
3. Vælg [Beskyt patroner](#).

 **FORSIGTIG:** Efter aktivering af beskyttelse af patroner for printeren bliver alle efterfølgende tonerpatroner, der installeres i printeren, automatisk og *permanent* beskyttet. For at undgå at beskytte en ny patron skal du deaktivere funktionen, *inden* du installerer den nye patron.

En deaktivering af funktionen deaktiverer ikke beskyttelsen af de patroner, der er installeret i øjeblikket.

Brug printerens kontrolpanel til at deaktivere funktionen Beskyttelse af patroner

En administrator har via printerens kontrolpanel mulighed for at deaktivere funktionen Patronbeskyttelse. Dette fjerner beskyttelsen af alle nye patroner, der er installeret i printeren.

1. Tryk på knappen **OK** på printerens kontrolpanel for at få vist startskærbilledet.
2. Brug pileknapperne og knappen **OK** for at navigere til og åbne følgende menuer:
 1. [Opsætning](#)
 2. [Indstillinger for forbrugsvarer](#)
 3. [Beskyttelse af patroner](#)
3. Brug pileknapperne til at vælge [Fra](#), og tryk derefter på knappen **OK** for at deaktivere funktionen.

Brug HP's integrerede webserver (EWS) til at aktivere funktionen Beskyttelse af patroner

En netværksadministrator kan aktivere funktionen Cartridge Protection fra den integrerede webserver (EWS). Dette beskytter de patroner, der er knyttet til printeren, mod at blive stjålet og brugt i andre printere.

1. Åbn HP's integrerede webserver (EWS):
 - a. Tryk på knappen **OK** på printerens kontrolpanel for at få vist startskærbilledet.
 - b. Brug pileknapperne og knappen **OK** for at navigere til og åbne følgende menuer:
 1. [Opsætning](#)
 2. [Network Setup \(Netværksopsætning\)](#)
 3. [Generelle indstillinger](#)
 - c. Vælg [Vis IP-adressen](#) i menuen Generelle indstillinger, og vælg derefter [Ja](#) for at få vist printerens IP-adresse eller værtsnavn.
 - d. Åbn en browser, og indtast IP-adressen eller værtsnavnet i adressefeltet på nøjagtig samme måde, som det vises på printerens kontrolpanel. Tryk på tasten **Enter** på computertastaturet. Den integrerede webserver åbnes.



BEMÆRK: Hvis der vises en meddelelse, som angiver, at webstedet muligvis ikke er sikkert, skal du vælge muligheden for at fortsætte til webstedet. Adgang til dette websted vil ikke beskadige computeren.

2. Klik på fanen **Indstillinger** på startskærbilledet for den integrerede webserver (EWS).
3. Klik på **Forbrugsvarer** i det venstre navigationspanel for at udvide indstillingerne, og klik derefter på **Indstillinger for forbrugsvarer**.
4. Klik på rullemenuen i området **Beskyttelse af patroner**, og vælg **Til**.
5. Klik på **Anvend** for at gemme ændringerne.



FORSIGTIG: Efter aktivering af beskyttelse af patroner for printeren bliver alle efterfølgende tonerpatroner, der installeres i printeren, automatisk og *permanent* beskyttet. For at undgå at beskytte en ny patron skal du deaktivere funktionen, *inden* du installerer den nye patron.

En deaktivering af funktionen deaktiverer ikke beskyttelsen af de patroner, der er installeret i øjeblikket.

Brug HP's integrerede webserver (EWS) til at deaktivere funktionen Beskyttelse af patroner

En netværksadministrator kan deaktivere funktionen Cartridge Protection fra den integrerede webserver (EWS). Dette fjerner beskyttelsen af alle nye patroner, der er installeret i printeren.

1. Åbn HP's integrerede webserver (EWS):
 - a. Tryk på knappen **OK** på printerens kontrolpanel for at få vist startskærbilledet.
 - b. Brug pileknapperne og knappen **OK** for at navigere til og åbne følgende menuer:

1. Opsætning
 2. Network Setup (Netværksopsætning)
 3. Generelle indstillinger
- c. Vælg **Vis IP-adressen** i menuen Generelle indstillinger, og vælg derefter **Ja** for at få vist printerens IP-adresse eller værtsnavn.
- d. Åbn en browser, og indtast IP-adressen eller værtsnavnet i adressefeltet på nøjagtig samme måde, som det vises på printerens kontrolpanel. Tryk på tasten **Enter** på computertastaturet. Den integrerede webserver åbnes.

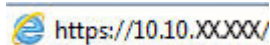

 **BEMÆRK:** Hvis der vises en meddelelse, som angiver, at webstedet muligvis ikke er sikkert, skal du vælge muligheden for at fortsætte til webstedet. Adgang til dette websted vil ikke beskadige computeren.

2. Klik på fanen **Indstillinger** på startskærbilledet for den integrerede webserver (EWS).
3. Klik på **Forbrugsvarer** i det venstre navigationspanel for at udvide indstillingerne, og klik derefter på **Indstillinger for forbrugsvarer**.
4. Klik på rullemenuen, og vælg **Fra** i området **Beskyttelse af patroner**.
5. Klik på **Anvend** for at gemme ændringerne.

Udskiftning af tonerpatronerne

Hvis du får en meddelelse på printeren, eller hvis du har problemer med udskriftskvaliteten, skal du udskifte tonerpatronen.

- [Oplysninger om tonerpatron](#)
- [Fjern og udskift patronen](#)

Oplysninger om tonerpatron

Se oplysninger om bestilling af udskiftningstonerpatroner.

Printeren angiver, når niveauet i tonerpatronen er lavt og meget lavt. Printerpatronens faktiske resterende levetid kan variere. Overvej at have en ekstra patron klar, så du kan installere den, når udskriftskvaliteten ikke længere er acceptabel.

Fortsæt udskrivningen med den aktuelle patron, indtil omfordeling af toner ikke længere giver en acceptabel udskriftskvalitet. Fjern tonerpatronen fra printeren for at omfordele toneren, og vip forsigtigt patronen frem og tilbage om dens vandrette akse. Se vejledningen til udskiftning af patroner for en grafisk illustration. Sæt tonerpatronen tilbage i printeren, og luk dækslet.

Hvis du vil købe patroner eller kontrollere patronkompatibilitet for printeren, skal du gå til HP SureSupply på www.hp.com/go/suresupply. Rul ned til bunden af siden, og kontroller, at landet/området er korrekt.

⚠ FORSIGTIG: Patronerne er kun til distribution og brug i det tildelte område. De vil ikke fungere uden for det tildelte område.

Tabel 3-4 Forbrugsvarer

Vare	Beskrivelse	Patronnummer	Varenummer
Kun til brug i Nordamerika og Latinamerika			
HP 58A original, sort LaserJet-tonerpatron	Sort erstatningstonerpatron med standardkapacitet	58A	CF258A
Kun M304- og M404-modeller.			
HP 58X sort original LaserJet-tonerpatron med høj ydelse	Sort erstatningstonerpatron med høj kapacitet	58X	CF258X
Kun M304- og M404-modeller.			
Kun til brug i Europa, Mellemøsten, Rusland, SNG og Afrika			
HP 59A original, sort LaserJet-tonerpatron	Sort erstatningstonerpatron med standardkapacitet	59A	CF259A
Kun M304- og M404-modeller.			
HP 59X sort original LaserJet-tonerpatron med høj ydelse	Sort erstatningstonerpatron med høj kapacitet	59X	CF259X
Kun M304- og M404-modeller.			
Kun til brug i Asien og Stillehavsområdet (undtagen Kina og Indien)			
HP 76A original, sort LaserJet-tonerpatron	Sort erstatningstonerpatron med standardkapacitet	76A	CF276A
Kun M304- og M404-modeller.			

Table 3-4 Consumables (continued)

Vare	Beskrivelse	Patronnummer	Varenummer
HP 76X sort original LaserJet-tonerpatron med høj ydelse	Sort erstatningstonerpatron med høj kapacitet	76X	CF276X
Kun M304- og M404-modeller.			
Kun til brug i Kina og Indien			
HP 77A original, sort LaserJet-tonerpatron	Sort erstatningstonerpatron med standardkapacitet	77A	CF277A
Kun M305- og M405-modeller.			
HP 77X sort original LaserJet-tonerpatron med høj ydelse	Sort erstatningstonerpatron med høj kapacitet	77X	CF277X
Kun M305- og M405-modeller.			

BEMÆRK: Højtydende tonerpatroner indeholder mere toner end standardpatroner, så der kan udskrives flere sider. Yderligere oplysninger finder du på adressen www.hp.com/go/learnaboutsupplies.

Tag ikke tonerpatronen ud af emballagen, før den skal udskiftes.

FORSIGTIG: Udsæt ikke tonerpatronen for lys i mere end nogle få minutter for at forhindre, at den bliver beskadiget. Dæk den grønne billedtromle til, hvis tonerpatronen skal fjernes fra printeren i en længere periode.

Følgende illustration viser tonerpatronens komponenter.

Figur 3-1 Tonerpatronkomponenter

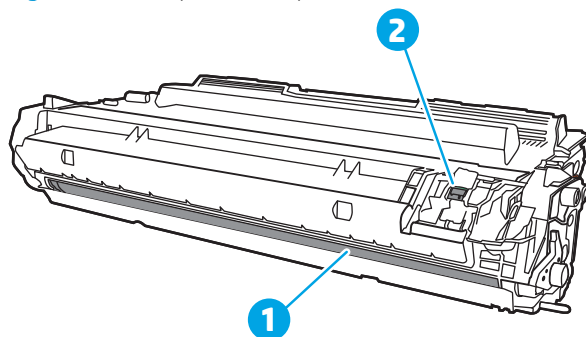

Nummer	Beskrivelse
1	Billedtromle
FORSIGTIG: Rør ikke ved billedtromlen. Fingeraftryk kan give problemer med udskriftskvaliteten.	
2	Hukommelseschip

FORSIGTIG: Hvis du får toner på tøjet, skal du tørre det af med en tør klud og vaske tøjet i koldt vand. Varmt vand fikserer toneren i tøjet.

BEMÆRK: Du kan finde oplysninger om genbrug af brugte tonerpatroner i æsken til tonerpatronen.

Fjern og udskift patronen

Brug disse trin for at udskifte tonerpatronen.

Fortsæt udskrivningen med den aktuelle patron, indtil omfordeling af toner ved at ryste patronen ikke længere giver en acceptabel udskriftskvalitet.

1. Tryk på udløserknappen til frontdækslet.

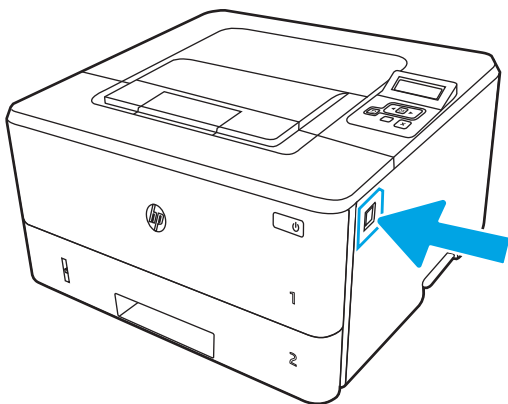

2. Åbn frontdækslet.

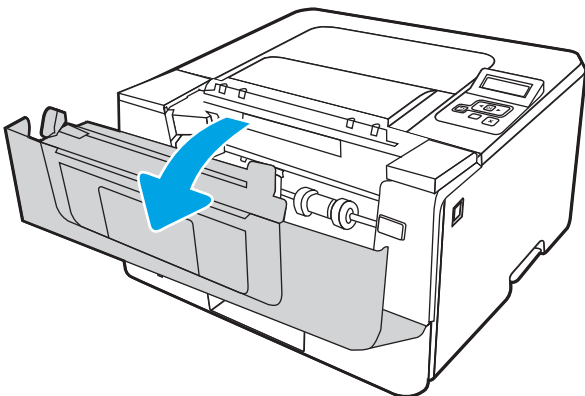

3. Tag den brugte tonerpatron ud af printeren.

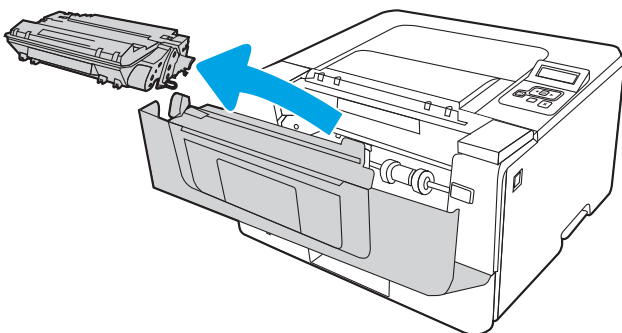

4. Fjern den nye tonerpatronpakke fra æsken, og træk derefter i frigørelsestappen på emballagen.

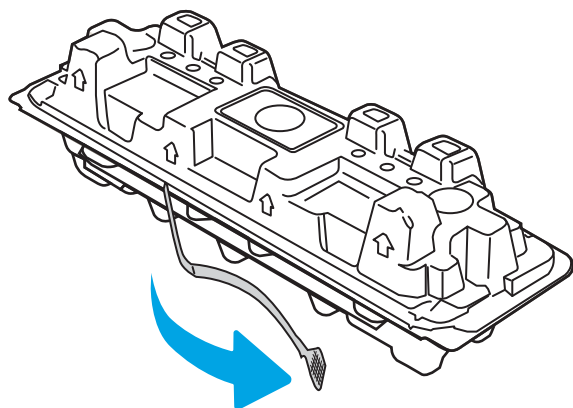

5. Fjern tonerpatronen fra den åbnede emballageskal. Læg den brugte tonerpatron i emballageskallen, så den kan sendes til genbrug.

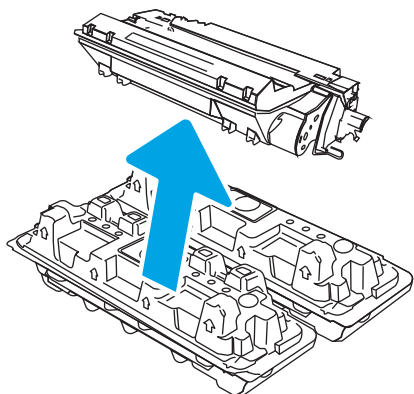

6. Tag fat i begge sider af patronen, og ryst den 5-6 gange.

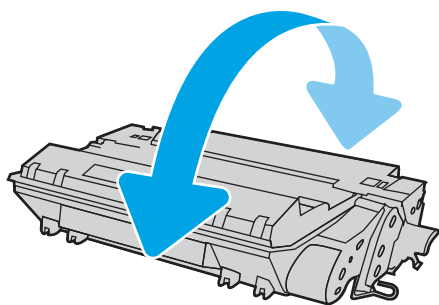

7. Justér tonerpatronen efter mærkerne inden i printeren, og isæt tonerpatronen, så den sidder fast.

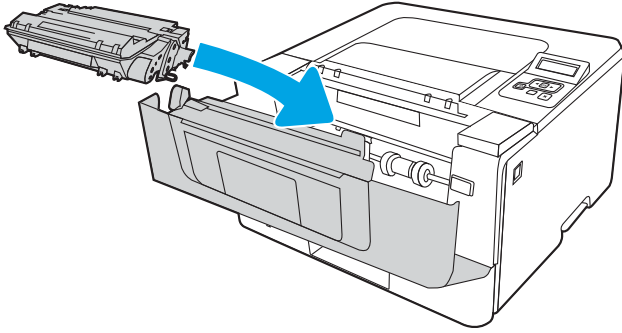

8. Luk frontdækslet.

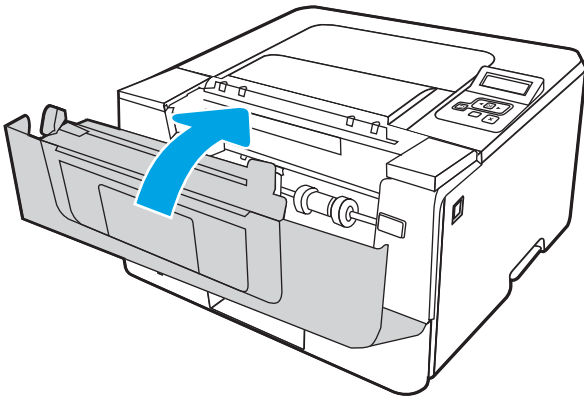

4 Udskriv

Udskriv ved hjælp af softwaren, eller udskriv fra en mobil enhed eller et USB-flashdrev.

- [Udskrivningsopgaver \(Windows\)](#)
- [Udskrivningsopgaver \(macOS\)](#)
- [Gem udskriftsjob på printeren til udskrivning senere eller til privat udskrivning](#)
- [Mobil udskrivning](#)

Yderligere oplysninger:

HP's komplette hjælp til printeren omfatter følgende oplysninger:

- Installation og konfiguration
- At lære mere om og bruge produktet
- Løs problemer
- Download software- og firmwareopdateringer
- Deltag i supportfora
- Find garantioplysninger og lovgivningsmæssige oplysninger

Udskrivningsopgaver (Windows)

Få mere at vide om almindelige udskrivningsopgaver for Windows-brugere.

- [Sådan scanner du \(Windows\)](#)
- [Udskriv automatisk på begge sider \(Windows\)](#)
- [Manuel udskrivning på begge sider \(dupleks\) \(Windows\)](#)
- [Udskrivning af flere sider pr. ark \(Windows\)](#)
- [Valg af papirtype \(Windows\)](#)
- [Yderligere udskrivningsopgaver](#)

Sådan scanner du (Windows)

Brug indstillingen **Udskriv** fra et softwareprogram til at vælge printeren og grundlæggende indstillinger til udskriftsjobbet.

Følgende fremgangsmåde beskriver den grundlæggende udskrivningsproces til Windows.

1. Vælg indstillingen **Udskriv** i softwareprogrammet.
2. Vælg printeren fra listen med printere. Hvis du vil skifte indstillinger, skal du klikke på knappen **Egenskaber** eller **Indstillinger** for at åbne printerdriveren.

BEMÆRK:

- Navnet på knappen varierer for forskellige softwareprogrammer.
 - Til HP PCL-6 V4-driveren downloader HP AiO Printer Remote-programmet ekstra driverfunktioner, når **Flere indstillinger** vælges.
 - Yderligere oplysninger finder du ved at klikke på knappen Hjælp (?) i printerdriveren.
-
3. Klik på fanerne i printerdriveren for at konfigurere de tilgængelige indstillinger. Indstil f.eks. papirretningen under fanen **Færdigbehandling**, og indstil papirbakke, papirtype, papirformat og kvalitet under fanen **Papir/kvalitet**.
 4. Klik på knappen **OK** for at gå tilbage til dialogboksen **Udskriv**. Angiv det antal kopier, der skal udskrives, på dette skærmbillede.
 5. Klik på knappen **Udskriv** for at udskrive jobbet.

Udskriv automatisk på begge sider (Windows)

Hvis din printer har en automatisk dupleksenhed installeret, kan du automatisk udskrive på begge sider af papiret. Brug et papirformat og en papirtype, der understøttes af dupleksenheden.

1. Vælg indstillingen **Udskriv** i softwareprogrammet.
2. Vælg printeren på listen over printere, og klik derefter på knappen **Egenskaber** eller knappen **Indstillinger** for at åbne printerdriveren.

 **BEMÆRK:**

- Navnet på knappen varierer for forskellige softwareprogrammer.
 - Til HP PCL-6 V4-driveren downloader HP AiO Printer Remote-programmet ekstra driverfunktioner, når **Flere indstillinger** vælges.
-

3. Klik på fanen **Færdigbehandling**.
4. Vælg **Udskriv på begge sider**. Klik på **OK** for at lukke dialogboksen **Dokumentegenskaber**.
5. Klik på **Udskriv** i dialogboksen **Udskriv** for at udskrive jobbet.

Manuel udskrivning på begge sider (dupleks) (Windows)

Brug denne fremgangsmåde til printere, der ikke har en automatisk dupleksenhed installeret eller til at udskrive på papir, som dupleksenheden ikke understøtter.

1. Vælg indstillingen **Udskriv** i softwareprogrammet.
2. Vælg printeren på listen over printere, og klik derefter på knappen **Egenskaber** eller knappen **Indstillinger** for at åbne printerdriveren.

 **BEMÆRK:**

- Navnet på knappen varierer for forskellige softwareprogrammer.
 - Til HP PCL-6 V4-driveren downloader HP AiO Printer Remote-programmet ekstra driverfunktioner, når **Flere indstillinger** vælges.
-

3. Klik på fanen **Færdigbehandling**.
4. Vælg **Udskriv på begge sider (manuelt)**, og klik derefter på **OK** for at lukke dialogboksen **Dokumentegenskaber**.
5. Klik på **Udskriv** i dialogboksen **Udskriv** for at udskrive den første side af jobbet.
6. Hent den udskrevne stak fra udskriftsbakken, og anbring stakken i bakke 1.
7. Hvis du bliver bedt om det, skal du vælge en knap på kontrolpanelet for at fortsætte.

Udskrivning af flere sider pr. ark (Windows)

Når du udskriver fra et program ved hjælp af indstillingen **Udskriv**, kan du vælge en indstilling for at udskrive flere sider på et enkelt ark papir. Du kan for eksempel gøre dette, hvis du udskriver et meget stort dokument og gerne vil spare papir.

1. Vælg indstillingen **Udskriv** i softwareprogrammet.
2. Vælg printeren på listen over printere, og klik derefter på knappen **Egenskaber** eller knappen **Indstillinger** for at åbne printerdriveren.

 **BEMÆRK:**

- Navnet på knappen varierer for forskellige softwareprogrammer.
 - Til HP PCL-6 V4-driveren downloader HP AiO Printer Remote-programmet ekstra driverfunktioner, når **Flere indstillinger** vælges.
-

3. Klik på fanen **Færdigbehandling**.
4. Vælg antal sider pr. ark på rullelisten **Sider pr. ark**.
5. Vælg de korrekte indstillinger for **Udskriv siderammer**, **Siderækkefølge** og **Retning**. Klik på **OK** for at lukke dialogboksen **Dokumentegenskaber**.
6. Klik på **Udskriv** i dialogboksen **Udskriv** for at udskrive jobbet.

Valg af papirtype (Windows)

Når du udskriver fra et program ved hjælp af indstillingen **Udskriv**, kan du angive den papirtype, du bruger til dit udskriftsjob. Hvis din standardpapirtype for eksempel er Letter, men du bruger en anden papirtype til et udskriftsjob, skal du vælge den specifikke papirtype.

1. Vælg indstillingen **Udskriv** i softwareprogrammet.
2. Vælg printeren på listen over printere, og klik derefter på eller tryk på knappen **Egenskaber** eller knappen **Indstillinger** for at åbne printerdriveren.



BEMÆRK:

- Navnet på knappen varierer for forskellige softwareprogrammer.
- Til HP PCL-6 V4-driveren downloader HP AiO Printer Remote-programmet ekstra driverfunktioner, når **Flere indstillinger** vælges.

3. Klik på fanen **Papir/Kvalitet**.
4. Vælg indstillingen for den type papir, du bruger, og klik på **OK**.
5. Klik på **OK** for at lukke dialogboksen **Dokumentegenskaber**.
6. Klik på **Udskriv** i dialogboksen **Udskriv** for at udskrive jobbet.

Yderligere udskrivningsopgaver

Find oplysninger på nettet for at udføre almindelige udskrivningsopgaver.

Gå til www.hp.com/support/ljM304 eller www.hp.com/support/ljM404.

Instruktioner til udførelse af udskrivningsopgaver er tilgængelige, f.eks. følgende:

- Oprettelse og brug af udskrivningsgenveje eller forudindstillinger
- Valg af papirformat, eller brug af et brugerdefineret papirformat
- Valg af sideretning
- Oprettelse af en brochure
- Skalering af et dokument, så det passer til et bestemt papirformat
- Udskrivning af de første eller sidste sider af dokumentet på andet papir
- Udskrivning af vandmærker på et dokument

Udskrivningsopgaver (macOS)

Udskriv med softwaren til HP-udskrivning til macOS, herunder hvordan til at udskrive på begge sider, eller udskrive flere sider pr. ark.

- [Sådan udskriver du \(macOS\)](#)
- [Automatisk udskrivning på begge sider \(macOS\)](#)
- [Manuel udskrivning på begge sider \(macOS\)](#)
- [Udskrivning af flere sider pr. ark \(macOS\)](#)
- [Valg af papirtype \(macOS\)](#)
- [Yderligere udskrivningsopgaver](#)

Sådan udskriver du (macOS)

Brug indstillingen **Udskriv** fra et softwareprogram til at vælge printeren og grundlæggende indstillinger til udskriftsjobbet.

Følgende fremgangsmåde beskriver den grundlæggende udskrivningsproces til macOS.

1. Klik på menuen **Filer**, og klik derefter på **Udskriv**.
2. Vælg printeren.
3. Klik på **Vis detaljer** eller **Kopier og sider**, og vælg derefter andre menuer for at justere udskrivningsindstillingerne.



BEMÆRK: Navnet på menupunktet varierer for forskellige softwareprogrammer.

4. Klik på **Print**-knappen.

Automatisk udskrivning på begge sider (macOS)

Hvis din printer har en automatisk dupleksenhed installeret, kan du automatisk udskrive på begge sider af papiret. Brug et papirformat og en papirtype, der understøttes af dupleksenheden.

Denne funktion er tilgængelig, hvis du installerer HP-printerdriveren. Den er muligvis ikke tilgængelige, hvis du bruger AirPrint.

1. Klik på menuen **Filer**, og klik derefter på **Udskriv**.
2. Vælg printeren.
3. Klik på **Vis detaljer** eller **Kopier og sider**, og klik derefter på menuen **Layout**.



BEMÆRK: Navnet på menupunktet varierer for forskellige softwareprogrammer.

4. Vælg en indbindingsindstilling på rullelisten **Tosidet**.
5. Klik på **Print**-knappen.

Manuel udskrivning på begge sider (macOS)

Hvis printeren ikke har en automatisk dupleksenhed installeret, eller du bruger en papirstørrelse eller type, der ikke er understøttet af dupleksenheden, kan du udskrive på begge sider af papiret ved hjælp af en manuel proces. Du skal lægge sider til den anden side i.

Denne funktion er tilgængelig, hvis du installerer HP-printerdriveren. Den er muligvis ikke tilgængelige, hvis du bruger AirPrint.

1. Klik på menuen **Filer**, og klik derefter på **Udskriv**.
2. Vælg printeren.
3. Klik på **Vis detaljer** eller **Kopier og sider**, og klik derefter på menuen **Manuel dupleks**.



BEMÆRK: Navnet på menupunktet varierer for forskellige softwareprogrammer.

4. Markér feltet **Manuel dupleks**, og vælg en indbindingsindstilling.
5. Gå hen til printeren, og fjern eventuelt tomt papir fra bakke 1.
6. Klik på **Print**-knappen.
7. Hent den udskrevne stak fra udskriftsbakken, og anbring stakken i papirbakken med den trykte side nedad.
8. Hvis du bliver bedt om det, skal du trykke på en knap på kontrolpanelet for at fortsætte.

Udskrivning af flere sider pr. ark (macOS)

Når du udskriver fra et program ved hjælp af indstillingen **Udskriv**, kan du vælge en indstilling for at udskrive flere sider på et enkelt ark papir. Du kan for eksempel gøre dette, hvis du udskriver et meget stort dokument og gerne vil spare papir.

1. Klik på menuen **Filer**, og klik derefter på **Udskriv**.
2. Vælg printeren.
3. Klik på **Vis detaljer** eller **Kopier og sider**, og klik derefter på menuen **Layout**.



BEMÆRK: Navnet på menupunktet varierer for forskellige softwareprogrammer.

4. På rullelisten **Sider pr. ark** skal du vælge det antal sider, du vil udskrive på hvert ark.
5. Vælg rækkefølgen og placeringen af siderne på arket i området **Layoutretning**.
6. Vælg den kanttype, der skal udskrives om hver side på arket, i menuen **Kant**.
7. Klik på **Print**-knappen.

Valg af papirtype (macOS)

Når du udskriver fra et program ved hjælp af indstillingen **Udskriv**, kan du angive den papirtype, du bruger til dit udskriftsjob. Hvis din standardpapirtype for eksempel er Letter, men du bruger en anden papirtype til et udskriftsjob, skal du vælge den specifikke papirtype.

1. Klik på menuen **Filer**, og klik derefter på **Udskriv**.
2. Vælg printeren.

3. Klik på **Vis detaljer** eller **Kopier og sider**, og klik derefter på menuen **Medier og kvalitet** eller menuen **Papir/kvalitet**.

 **BEMÆRK:** Navnet på menupunktet varierer for forskellige softwareprogrammer.

4. Vælg mellem indstillingerne under **Medier og kvalitet** eller **Papir/kvalitet**.

 **BEMÆRK:** Denne liste indeholder mastersættet af tilgængelige indstillinger. Nogle indstillinger er ikke tilgængelige på alle printere.

- **Medietype:** Markér indstillingen for papirtype til udskriftsjobbet.
 - **Udskriftskvalitet:** Vælg opløsning for udskriftsjobbet.
 - **EconoMode:** Vælg denne indstilling for at spare toner ved udskrivning af kladder.
5. Klik på **Print**-knappen.

Yderligere udskrivningsopgaver

Find oplysninger på nettet for at udføre almindelige udskrivningsopgaver.

Gå til www.hp.com/support/ljM304 eller www.hp.com/support/ljM404.

Instruktioner til udførelse af udskrivningsopgaver er tilgængelige, f.eks. følgende:

- Oprettelse og brug af udskrivningsgenveje eller forudindstillinger
- Valg af papirformat, eller brug af et brugerdefineret papirformat
- Valg af sideretning
- Oprettelse af en brochure
- Skalering af et dokument, så det passer til et bestemt papirformat
- Udskrivning af de første eller sidste sider af dokumentet på andet papir
- Udskrivning af vandmærker på et dokument

Gem udskriftsjob på printeren til udskrivning senere eller til privat udskrivning

Gem udskriftsjob i printerhukommelsen, så de kan udskrives på et senere tidspunkt.

- [Indledning](#)
- [Før du går i gang](#)
- [Konfigurere joblagring](#)
- [Deaktiver eller aktiver joblagringsfunktionen](#)
- [Opret et lagret job \(Windows\)](#)
- [Oprettelse af et lagret job \(macOS\)](#)
- [Udskriv et lagret job](#)
- [Slet et lagret job](#)
- [Oplysninger, der sendes til printeren med henblik på jobkontoformål](#)

Indledning

Følgende oplysninger indeholder procedurer for oprettelse og udskrivning af dokumenter, der er gemt på et USB-flashdrev. Disse job kan udskrives på et senere tidspunkt eller privat.



BEMÆRK: Joblagring understøttes ikke på M404d eller M405d modellerne.

Før du går i gang

Gennemgå kravene for brug af joblagringsfunktionen.

Der er følgende krav i forbindelse med joblagringsfunktionen:

- Der skal være installeret en dedikeret USB 2.0-lagerenhed med mindst 16 GB ledig plads i værts-USB-porten på bagsiden. Denne USB-lagerenhed indeholder de joblagringsjob, der sendes til printeren. Ved fjernelse af denne USB-lagerenhed fra printeren deaktiveres joblagringsfunktionen.
- Hvis du bruger en HP Universal Print Driver (UPD), skal du bruge UPD-version 5.9.0 eller derover.

Konfigurere joblagring

Konfigurer joblagring i printerdriveren, indsæt lagermediet (USB-flashdrev) i printeren, og kontrollér, at funktionen er klar til brug.

Inden du begynder, skal du installere printersoftware, hvis den ikke allerede er installeret. Gå til www.hp.com/support, tryk på **Software og drivere**, og følg derefter instruktionerne på skærmen for at downloade den seneste HP-software.

Når printerdriveren er installeret, er indstillingen Joblagring sat til **Automatisk** som standard. Indstillingen er placeret som følger:

- Windows: **Enheder og printere** ► **Printeregenskaber** ► **Enhedsindstillinger**
- macOS: **Printere & scannere** ► **Indstillinger & forbrugsvarer**

For at fuldføre indstillingen Joblagring:

1. Find USB-porten på bagsiden.

På nogle modeller er USB-porten på bagsiden dækket. Tag dækslet foran USB-porten på bagsiden af, før du fortsætter.

2. Indsæt et USB-flashdrevet i USB-porten på bagsiden.

Figur 4-1 Indsæt USB-flashdrev

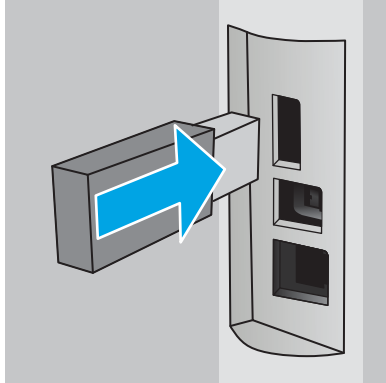

Der vises en meddelelse på kontrolpanelet, der advarer om, at USB-drevet vil blive formateret. Vælg **OK** for at fuldføre proceduren.

3. Åbn printerdriveren for at kontrollere, at fanen **Joblagring** er synlig. Hvis den er synlig, er funktionen klar til brug.

Vælg indstillingen **Udskriv** fra et softwareprogram, vælg din printer fra listen over printere, og gør følgende:

- **Windows:** Vælg **Egenskaber** eller **Indstillinger**. Klik på fanen **Joblagring**.

Hvis fanen **Joblagring** ikke vises, kan du aktivere den som følger:

Åbn **Indstillinger** fra startmenuen, tryk på **Enheder**, og tryk derefter på **Enheder og printere**. Højreklik på printernavnet, og tryk på **Printeregenskaber**. Klik på fanen **Enhedsindstillinger**, klik på **Joblagring**, og vælg derefter **Automatisk**. Klik på **Anvend** og **OK**.

- **macOS:** Printerdriveren viser menuen **Kopier & sider**. Åbn rullelisten, og klik derefter på menuen **Joblagring**.

Hvis menuen **Joblagring** ikke vises, skal du lukke vinduet **Udskriv** og derefter åbne det igen for at aktivere menuen.

Deaktiver eller aktiver joblagringsfunktionen

Deaktiver joblagringsfunktionen for at gøre den tilgængelig, selv hvis et USB-drev indsættes i printerens. Aktiver funktionen for at gøre den tilgængelig igen.

1. Åbn **Printerindstillinger**:

- **Windows:** Åbn **Indstillinger** fra startmenuen, tryk på **Enheder**, og tryk derefter på **Enheder og printere**. Højreklik på printeren, og tryk på **Printeregenskaber**.
- **macOS:** I Apple-menuen skal du klikke på **Systemindstillinger** og derefter på **Udskriv & scannere**. Vælg printeren, og tryk derefter på **Indstillinger & forbrugsvarer**.

2. Deaktiver indstillingen **Joblagring** som følger:

- **Windows:** Tryk på fanen **Enhedsindstillinger**, tryk på **Joblagring**, og vælg derefter **Deaktiver**.
- **macOS:** Ryd afkrydsningsfeltet **Joblagring** på fanen **Indstillinger**.

Du aktiverer funktionen ved at indstille Joblagring til **Automatisk** (Windows) igen eller at vælge afkrydsningsfeltet **Joblagring** (macOS).

Opret et lagret job (Windows)

Lagring af job på USB-flashdrevet til privat eller forsinket udskrivning.

1. Vælg indstillingen **Udskriv** i softwareprogrammet.
2. Vælg printeren fra listen over printere, og vælg derefter **Egenskaber** eller **Indstillinger**.



BEMÆRK:

- Navnet på knappen varierer for forskellige softwareprogrammer.
- Til HP PCL-6 V4-driveren downloader HP AiO Printer Remote-programmet ekstra driverfunktioner, når **Flere indstillinger** vælges.

3. Klik på fanen **Joblagring**.



BEMÆRK: Hvis fanen **Joblagring** ikke vises, skal du følge instruktionerne i afsnittet "Deaktiver eller aktiver joblagringsfunktionen" for at aktivere fanen.

4. Vælg en indstilling af typen **Joblagringstilstand**:
 - **Korrektur og tilbageholdelse:** Udskriv og korrekturlæs et eksemplar af jobbet, og udskriv derefter flere eksemplarer. Det første eksemplar udskrives med det samme. Udskrivning af de efterfølgende eksemplarer skal startes fra kontrolpanelet på enhedens forside. Hvis der for eksempel sendes 10 eksemplarer, udskrives ét eksemplar med det samme, og de andre ni eksemplarer udskrives, når jobbet hentes. Jobbet bliver slettet, når alle eksemplarer er udskrevet.
 - **Personligt job:** Jobbet udskrives ikke, før du anmoder om det på printerens kontrolpanel. I denne joblagringstilstand kan du vælge en af indstillingerne under **Gør jobbet privat/sikkert**. Hvis du tildeler et personligt identifikationsnummer (PIN) til jobbet, skal du angive det påkrævede PIN på kontrolpanelet. Hvis du krypterer jobbet, skal du angive adgangskoden på kontrolpanelet. Udskriftsjobbet bliver slettet fra hukommelsen, når det er udskrevet.
 - **Hurtig kopi:** Udskriv det ønskede antal kopier af et job, og gem derefter en kopi af jobbet i printerens hukommelse, så du kan udskrive det igen senere. Jobbet slettes manuelt eller ifølge tidsplanen for tilbageholdelse af job.
 - **Lagret job:** Gem et job i printerens hukommelse, og lad andre brugere udskrive jobbet når som helst. I denne joblagringstilstand kan du vælge en af indstillingerne under **Gør jobbet privat/sikkert**. Hvis du tildeler et personligt identifikationsnummer (PIN) til jobbet, skal personen, der udskriver jobbet, angive den påkrævede PIN-kode på kontrolpanelet. Hvis du krypterer jobbet, skal personen, der udskriver jobbet, angive adgangskoden på kontrolpanelet. Jobbet slettes manuelt eller ifølge tidsplanen for tilbageholdelse af job.
5. Hvis du vil bruge et brugerdefineret brugernavn eller jobnavn, skal du klikke på knappen **Brugerdefineret** og derefter indtaste brugernavnet eller jobnavnet.

Vælg, hvilken indstilling der skal bruges, hvis et andet lagret job allerede har det pågældende navn:

- **Brug jobnavn + (1-99):** Føjer et unikt tal til slutningen af jobnavnet.
 - **Erstat eksisterende fil:** Overskriver det eksisterende lagrede job med det nye.
6. Klik på knappen **OK** for at lukke dialogboksen **Dokumentegenskaber**. Klik på knappen **Udskriv** i dialogboksen **Udskriv** for at udskrive jobbet.

Oprettelse af et lagret job (macOS)

Lagring af job på USB-flashdrevet til privat eller forsinket udskrivning.

1. Klik på menuen **Filer**, og klik derefter på **Udskriv**.
2. Vælg printeren i menuen **Printer**.
3. Klik på **Vis detaljer** eller **Kopier og sider**, og klik derefter på menuen **Joblagring**.

 **BEMÆRK:** Hvis menuen **Joblagring** ikke vises, skal du følge instruktionerne i afsnittet "Deaktiver eller aktivér joblagringsfunktionen" for at aktivere menuen.

4. På rullelisten **Tilstand** skal du vælge typen af det lagrede job.
 - **Korrektur og tilbageholdelse:** Udskriv og korrekturlæs et eksemplar af jobbet, og udskriv derefter flere eksemplarer. Det første eksemplar udskrives med det samme. Udskrivning af de efterfølgende eksemplarer skal startes fra kontrolpanelet på enhedens forside. Hvis der for eksempel sendes 10 eksemplarer, udskrives ét eksemplar med det samme, og de andre ni eksemplarer udskrives, når jobbet hentes. Jobbet bliver slettet, når alle eksemplarer er udskrevet.
 - **Personligt job:** Jobbet udskrives ikke, før du anmoder om det på printerens kontrolpanel. Hvis jobbet har et personligt identifikationsnummer (PIN), skal du angive den påkrævede PIN-kode på kontrolpanelet. Udskriftsjobbet bliver slettet fra hukommelsen, når det er udskrevet.
 - **Hurtig kopi:** Udskriv det ønskede antal kopier af et job, og gem derefter en kopi af jobbet i printerens hukommelse, så du kan udskrive det igen senere. Jobbet slettes manuelt eller ifølge tidsplanen for tilbageholdelse af job.
 - **Lagret job:** Gem et job i printeren, og lad andre brugere udskrive jobbet når som helst. Hvis jobbet har et personligt identifikationsnummer (PIN), skal personen, der udskriver jobbet, angive den påkrævede PIN-kode på kontrolpanelet. Jobbet slettes manuelt eller ifølge tidsplanen for tilbageholdelse af job.
5. Hvis du vil bruge et brugerdefineret brugernavn eller jobnavn, skal du klikke på knappen **Brugerdefineret** og derefter indtaste brugernavnet eller jobnavnet.

 **BEMÆRK:** **macOS 10.14 Mojave og nyere:** Printerdriveren indeholder ikke længere knappen **Brugerdefineret**. Brug indstillingerne under rullelisten **Tilstand** til at angive det gemte job.

Vælg, hvilken indstilling der skal bruges, hvis et andet lagret job allerede har det pågældende navn.

- **Brug jobnavn + (1-99):** Føjer et unikt tal til slutningen af jobnavnet.
 - **Erstat eksisterende fil:** Overskriver det eksisterende lagrede job med det nye.
6. Hvis du har valgt indstillingen **Lagret job** eller **Personligt job** i rullelisten **Tilstand**, kan du beskytte jobbet med en PIN-kode. Indtast et 4-cifret tal i feltet **Brug PIN-kode til udskrivning**. Hvis andre forsøger at udskrive jobbet, bliver de bedt om at indtaste denne PIN-kode.
 7. Klik på knappen **Udskriv** for at behandle jobbet.

Udskriv et lagret job

Udskriv et job, der er gemt på et USB-flashdrev.

1. Tryk på knappen **OK** på printerens kontrolpanel for at få vist startskærbilledet.
2. Brug pileknapperne til at finde menuen **Joblagring**, og tryk derefter på knappen **OK** igen.
3. Brug pileknapperne til at navigere til navnet på den mappe, hvor jobbet er lagret, og tryk derefter på **OK**.
4. Brug pileknapperne til at navigere til navnet på det job, som du vil udskrive, og tryk derefter på **OK**.

Hvis jobbet er privat eller krypteret, skal du indtaste PIN-koden eller adgangskoden.

5. Brug pileknapperne til at navigere til indstillingen **Kopi** for at justere antallet af kopier, og tryk derefter på **OK**. Brug pileknapperne på skærbilledet **Kopi** til at vælge antallet af kopier, og tryk derefter på **OK** for at gemme indstillingen.
6. Tryk på **OK** igen for at udskrive jobbet.

Slet et lagret job

Når et nyt job er gemt på et USB-flashdrev, overskrives eventuelle tidligere job med samme bruger- og navn. Hvis hukommelsen på USB-flashdrevet er fuld, vises følgende meddelelse på printerens Kontrolpanel: **USB-flashlagerenheden har ikke mere hukommelse. Slet ubrugte job, og prøv så igen.** Eksisterende lagrede job skal slettes, før yderligere udskriftsjob kan lagres.

- [Slet et job, der er gemt på printeren](#)

Slet et job, der er gemt på printeren

Slet et job, der er gemt på et USB-flashdrev.

1. Tryk på knappen **OK** på printerens kontrolpanel for at få vist startskærm-billedet.
2. Brug pileknapperne til at finde menuen **Joblagring**, og tryk derefter på knappen **OK** igen.
3. Naviger til og vælg navnet på den mappe, hvor jobbet er gemt, og tryk derefter på **OK**.
4. Naviger til og vælg på navnet på det job, som du vil slette, og tryk på **OK**.
Hvis jobbet er privat eller krypteret, skal du indtaste PIN-koden eller adgangskoden.
5. Brug pileknapperne til at finde indstillingen **Slet**, og tryk derefter på knappen **OK**. Tryk på knappen **OK** igen for at slette jobbet.

Oplysninger, der sendes til printeren med henblik på jobkontoformål

Udskriftsjob, der sendes fra drivere på klienten (f.eks. en pc), kan sende personligt identificerbare oplysninger til HP-enheder til udskrivning og billedbehandling. Disse oplysninger kan omfatte, men er ikke begrænset til, brugernavnet og klientnavnet, som jobbet stammer fra. Disse kan blive brugt til jobkontoformål, som bestemmes af udskrivningsenhedens administrator. De samme oplysninger kan også blive opbevaret sammen med jobbet på printerenhedens masselagringsenhed (f.eks. diskdrevet), når du bruger joblagringsfunktionen.

Mobil udskrivning

Mobile løsninger og ePrint-løsninger gør det muligt nemt at udskrive til en HP-printer fra en bærbar computer, tablet, smartphone eller anden mobil enhed.

- [Indledning](#)
- [Wi-Fi Direct-udskrivning \(kun trådløse modeller\)](#)
- [HP ePrint via e-mail](#)
- [AirPrint](#)
- [Integreret udskrivning til Android](#)

Indledning

Gennemgå følgende oplysninger om mobil udskrivning.

Hvis du vil se den samlede liste over mobil- og ePrint-løsninger og finde den bedste mulighed, kan du gå til www.hp.com/go/LaserJetMobilePrinting.

Wi-Fi Direct-udskrivning (kun trådløse modeller)

Wi-Fi Direct gør det muligt at udskrive fra en trådløs mobilenhed uden forbindelse til et netværk eller internettet.

- [Sådan tænder du for Wi-Fi Direct](#)
- [Rediger printerens Wi-Fi Direct-navn](#)



BEMÆRK: Ikke alle mobiloperativsystemer understøttes i øjeblikket af Wi-Fi Direct.

Brug **Wi-Fi Direct** til at udskrive trådløst fra følgende enheder:

- Android-mobilenheder, der er kompatible med den integrerede Android-udskrivningsløsning
- iPhone, iPad eller iPod touch ved hjælp af Apple AirPrint eller HP Smart-appen
- Android-mobilenheder, der bruger HP Smart-app eller den integrerede Android-udskrivningsløsning
- Pc- og Mac-enheder, der bruger HP ePrint-software
- HP Roam

Få flere oplysninger om Wi-Fi Direct-udskrivning på www.hp.com/go/wirelessprinting.

Wi-Fi Direct kan aktiveres eller deaktiveres fra printerens kontrolpanel.

Sådan tænder du for Wi-Fi Direct

Hvis du vil udskrive trådløst fra mobilenheder, skal Wi-Fi Direct være tændt.

Følg disse trin for at tænde Wi-Fi Direct fra printerens kontrolpanel.

1. Tryk på knappen **OK** på printerens kontrolpanel for at få vist startskærm-billedet. Brug pileknapperne og knappen **OK** for at navigere til og åbne følgende menuer:
 1. [Opsætning](#)
 2. [Wi-Fi Direct](#)
 3. [Status for Wi-Fi Direct](#)
2. Hvis [Wi-Fi Direct](#) er indstillet til [Fra](#), skal du trykke på højre pileknop for at tænde den og derefter trykke på **OK** for at gemme indstillingen.



BEMÆRK: I miljøer, hvor der er installeret flere end én model af samme printer, kan det være nyttigt at give hver printer et unikt Wi-Fi Direct-navn, da det letter printeridentifikationen, når du bruger Wi-Fi Direct-udskrivning.

Hvis du vil se Wi-Fi Direct-navnet på printerens kontrolpanel, skal du trykke på knappen **OK** for at få vist startskærm-billedet, og derefter navigere til følgende menuer:

1. [Opsætning](#)
 2. [Wi-Fi Direct](#)
 3. [Wi-Fi Direct-navn](#)
-

Rediger printerens Wi-Fi Direct-navn

Du kan ændre printerens Wi-Fi Direct-navn ved hjælp af HP's integreret webserver (EWS):

- [Trin 1: Åbn HP's integrerede webserver](#)
- [Trin 2: Rediger Wi-Fi Direct-navnet](#)

Trin 1: Åbn HP's integrerede webserver

Brug den integrerede webserver (EWS) til at administrere printeren fra en computer i stedet for fra printerens kontrolpanel.

Printeren skal være tilsluttet et IP-baseret netværk, før du kan få adgang til EWS.

1. Tryk på knappen **OK** på printerens kontrolpanel for at få vist startskærbilledet.
2. Brug pileknapperne og knappen **OK** for at navigere til og åbne følgende menuer:
 1. [Opsætning](#)
 2. [Network Setup \(Netværksopsætning\)](#)
 3. [Generelle indstillinger](#)
3. Vælg [Vis IP-adressen](#) i menuen Generelle indstillinger, og vælg derefter [Ja](#) for at få vist printerens IP-adresse eller værtsnavn.
4. Åbn en browser, og indtast IP-adressen eller værtsnavnet i adressefeltet på nøjagtig samme måde, som det vises på printerens kontrolpanel. Tryk på tasten **Enter** på computertastaturet. Den integrerede webserver åbnes.

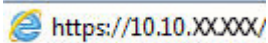

 **BEMÆRK:** Hvis der vises en meddelelse, som angiver, at webstedet muligvis ikke er sikkert, skal du vælge muligheden for at fortsætte til webstedet. Adgang til dette websted vil ikke beskadige computeren.

Trin 2: Rediger Wi-Fi Direct-navnet

Følg denne procedure for at ændre printerens Wi-Fi Direct-navn.

1. Tryk på fanen **Netværk** på startskærbilledet for den integrerede webserver (EWS).
2. Klik på **Wi-Fi Direct** i venstre navigationsrude.
3. Klik på **Rediger indstillinger** under feltet **Status**.
4. Indtast det nye navn i feltet **Wi-Fi Direct-navn**, og tryk derefter på **Anvend**.

HP ePrint via e-mail

Brug HP ePrint til at udskrive dokumenter ved at sende dem som en vedhæftet fil i en e-mail til printerens e-mailadresse fra enhver enhed med aktiveret e-mail.

Hvis printeren skal kunne bruge HP ePrint, skal disse krav være opfyldt:

- Printeren skal have forbindelse til et trådløst netværk eller et netværk med ledning og have internetadgang.
- HP Web Services skal være aktiveret på printeren, og printeren skal være registreret hos HP Connected.

Følg disse trin for at aktivere HP Web Services og registrere dig hos HP Connected:

1. Tryk på knappen **OK** på printerens kontrolpanel for at få vist startskærbilledet.
2. Brug pileknapperne og knappen **OK** for at navigere til og åbne følgende menuer:
 1. [Opsætning](#)
 2. [Network Setup \(Netværksopsætning\)](#)
 3. [Generelle indstillinger](#)
3. Vælg [Vis IP-adressen](#) i menuen Generelle indstillinger, og vælg derefter **Ja** for at få vist printerens IP-adresse eller værtsnavn.
4. Åbn en browser, og indtast IP-adressen eller værtsnavnet i adressefeltet på nøjagtig samme måde, som det vises på printerens kontrolpanel. Tryk på tasten **Enter** på computertastaturet. Den integrerede webserver åbnes.

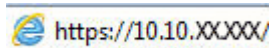
 <https://10.10.XXXX/>

 **BEMÆRK:** Hvis der vises en meddelelse, som angiver, at webstedet muligvis ikke er sikkert, skal du vælge muligheden for at fortsætte til webstedet. Adgang til dette websted vil ikke beskadige computeren.

5. Klik på fanen **Webtjenester** på startskærbilledet for den integrerede webserver (EWS).
6. Klik på **Opsætning** i afsnittet **Indstillinger for webtjenester**, klik på **Fortsæt**, og følg derefter vejledningen på skærmen for at acceptere betingelser for brug.

Printeren aktiverer webtjenester og udskriver derefter en oplysningsside. Oplysningssiden indeholder den printerkode, som er nødvendig for at registrere printeren hos HP Connected.

7. Gå til www.hpconnected.com for at oprette en HP ePrint-konto og fuldføre opsætningen.

AirPrint

Med Apple AirPrint kan du udskrive direkte til printeren fra din iOS-enhed eller en Mac-computer uden at have en printerdriver installeret.

AirPrint understøttes med iOS-enheder og Mac-computere, der kører OS (10.7 Lion og nyere).

Brug AirPrint til at udskrive direkte til printeren fra en iPad, iPhone (3GS eller nyere) eller iPod touch (tredje generation eller nyere) i følgende mobilapps:

- Mail
- Fotografier
- Safari
- iBooks
- Udvalgte tredjepartsprogrammer

Hvis du vil bruge AirPrint, skal printeren være tilsluttet det samme netværk (undernet) som Apple-enheden. Yderligere oplysninger om brug af AirPrint og om, hvilke HP-printere der er kompatible med AirPrint, finder du på www.hp.com/go/LaserJetMobilePrinting.



BEMÆRK: Før du bruger AirPrint med en USB-forbindelse, skal du kontrollere versionsnummeret. AirPrint-versionerne 1.3 og tidligere understøtter ikke USB-forbindelser.

Integreret udskrivning til Android

HP's indbyggede udskrivningsløsning til Android og Kindle gør mobile enheder i stand til automatisk at finde og udskrive til HP-printere, som enten er på et netværk eller inden for trådløs rækkevidde til Wi-Fi Direct-udskrivning.

Printeren skal være tilsluttet det samme netværk (undernet) som Android-enheden.

Udskrivningsløsningen er indbygget i de understøttede operativsystemer, så det er ikke nødvendigt at installere drivere eller downloade software.

Hvis du ønsker flere oplysninger om, hvordan du anvender Androids integrerede udskrivning, og hvilke Android-enheder der understøttes, skal du gå til www.hp.com/go/LaserJetMobilePrinting.

5 Administrer printeren

Gør brug af indstillingerne for administrationsværktøjer, sikkerhed og energibesparelse samt firmwareopdateringer til printeren.

- [Rediger printerens forbindelsestype \(Windows\)](#)
- [Avanceret konfiguration med HP's integrerede webserver \(EWS\) og printerens hjemmeside](#)
- [Konfiguration af IP-netværksindstillinger](#)
- [Printersikkerhedsfunktioner](#)
- [Energibesparende indstillinger](#)
- [HP Web Jetadmin](#)
- [Opdater firmwaren](#)

Yderligere oplysninger:

HP's komplette hjælp til printeren omfatter følgende oplysninger:

- Installation og konfiguration
- At lære mere om og bruge produktet
- Løs problemer
- Download software- og firmwareopdateringer
- Deltag i supportfora
- Find garantioplysninger og lovgivningsmæssige oplysninger

Rediger printerens forbindelsestype (Windows)

Hvis du allerede bruger printeren, og du vil ændre dens tilslutning, skal du bruge **Enhedsopsætning og software** til at ændre tilslutningen. For eksempel kan du tilslutte en ny printer til computeren med en USB- eller netværksforbindelse, eller du kan ændre forbindelsen fra USB til en trådløs forbindelse.

For at åbne **Enhedsopsætning og software** skal du følge denne fremgangsmåde:

1. Åbn HP Printer Assistant.

- **Windows 10:** Fra menuen **Start** skal du klikke på **Alle apps**, klikke på **HP** og derefter vælge printernavnet.
 - **Windows 8.1:** Klik på pil ned i nederste venstre hjørne af skærbilledet **Start**, og vælg derefter printerens navn.
 - **Windows 8:** Højreklik på det tomme felt på skærbilledet **Start**, klik på **Alle apps** på applinjen, og vælg derefter printerens navn.
 - **Windows 7, Windows Vista og Windows XP:** Klik på **Start** på computerens skrivebord, vælg **Alle programmer**, klik på **HP**, klik på mappen for printeren, og vælg derefter printernavnet.
2. Vælg **Værktøjer** på navigationslinjen i HP Printer Assistant, og vælg derefter **Enhedsopsætning og software**.

Avanceret konfiguration med HP's integrerede webserver (EWS) og printerens hjemmeside

HP's integrerede webserver giver dig mulighed for at administrere udskriftsfunktioner fra din computer i stedet for fra printerens kontrolpanel.

- [Metode 1: Åbn HP's integrerede webserver \(EWS\) fra softwaren](#)
- [Metode 2: Åbn den integrerede webserver \(EWS\) fra en webbrowser](#)
- Få vist oplysninger om printerstatus
- Bestem den resterende levetid for alle forbrugsvarer, og bestil nye.
- Få vist og rediger bakkekonfigurationer (papirtyper og -formater)
- Få vist og udskrive interne sider
- Få vist og ændre netværkskonfigurationen

HP's integrerede webserver fungerer, hvis printerens er tilsluttet et IP-baseret netværk. HP's integrerede webserver understøtter ikke IPX-baserede printertilslutninger. Du behøver ikke have internetadgang for at åbne og bruge HP's integrerede webserver.

Når printerens er sluttet til netværket, er HP's integrerede webserver automatisk tilgængelig.

 **BEMÆRK:** Printerens hjemmeside er software, der bruges til at oprette forbindelse til HP's integrerede webserver (EWS), når printerens er tilsluttet en computer via USB. Den er kun tilgængelig, hvis der blev udført en komplet installation, da printerens blev installeret på en computer. Afhængigt af printerens forbindelse er der muligvis nogle funktioner, som ikke er tilgængelige.

 **BEMÆRK:** HP's integrerede webserver er ikke tilgængelig uden for netværkets firewall.

Metode 1: Åbn HP's integrerede webserver (EWS) fra softwaren

Brug denne metode til at åbne den integrerede webserver (EWS) fra programmet HP Printer Assistant.

1. Åbn HP Printer Assistant.
 - **Windows 10:** Fra menuen **Start** skal du klikke på **Alle apps**, klikke på **HP** og derefter vælge printernavnet.
 - **Windows 8.1:** Klik på pil ned i nederste venstre hjørne af skærbilledet **Start**, og vælg derefter printerens navn.
 - **Windows 8:** Højreklik på det tomme felt på skærbilledet **Start**, klik på **Alle apps** på applinjen, og vælg derefter printerens navn.
 - **Windows 7, Windows Vista og Windows XP:** Klik på **Start** på computerens skrivebord, vælg **Alle programmer**, klik på **HP**, klik på mappen for printerens, og vælg derefter printernavnet.
2. Vælg **Udskriv** i HP Printer Assistant, og vælg derefter **Printer Home Page (EWS)**.

Metode 2: Åbn den integrerede webserver (EWS) fra en webbrowser

Brug den integrerede webserver (EWS) til at administrere printerens fra en computer i stedet for fra printerens kontrolpanel.

Printeren skal være tilsluttet et IP-baseret netværk, før du kan få adgang til EWS.

1. Tryk på knappen **OK** på printerens kontrolpanel for at få vist startskærmbilledet.
2. Brug pileknapperne og knappen **OK** for at navigere til og åbne følgende menuer:
 1. **Opsætning**
 2. **Network Setup (Netværksopsætning)**
 3. **Generelle indstillinger**
3. Vælg **Vis IP-adressen** i menuen Generelle indstillinger, og vælg derefter **Ja** for at få vist printerens IP-adresse eller værtsnavn.
4. Åbn en browser, og indtast IP-adressen eller værtsnavnet i adressefeltet på nøjagtig samme måde, som det vises på printerens kontrolpanel. Tryk på tasten **Enter** på computertastaturet. Den integrerede webserver åbnes.

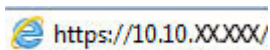

 **BEMÆRK:** Hvis der vises en meddelelse, som angiver, at webstedet muligvis ikke er sikkert, skal du vælge muligheden for at fortsætte til webstedet. Adgang til dette websted vil ikke beskadige computeren.

Tabel 5-1 Faneer på HP's integrerede webserver

Fane eller sektion	Beskrivelse
Fanen Startside	<ul style="list-style-type: none">• Dvaletilstand: Konfigurer indstillingerne for dvaletilstand.
Indeholder oplysninger om printerens status og konfiguration.	<ul style="list-style-type: none">• Webtjenester: Konfigurer og administrer webtjenester, f.eks. HP ePrint og udskrivningsapps.• Printeropdatering: Søg efter nye opdateringer til printerens.• Anslåede niveauer for printerpatron: Få vist status for patronerne og de anslåede niveauer for blækpatroner.• Netværksoversigt: Se en oversigt over printerens netværksindstillinger.• Værktøjskasse for udskriftskvalitet: Brug vedligeholdelsesværktøjer til at forbedre udskrifternes udskriftskvalitet.• Guide til trådløs opsætning: Tilslut printer til et trådløst netværk.• Wi-Fi Direct: Få vist og redigere indstillingerne for Wi-Fi Direct.• AirPrint: Få vist og rediger indstillingerne for AirPrint.• Printeroplysninger: Se generelle oplysninger om printerens.• Administrator: Konfigurer og administrer avanceret sikkerhed og forbrugskontroller til printerens.• Nedlukningstilstand: Konfigurer indstillingerne for nedlukningstilstand.• Forbrugsrapport: Se detaljerede oplysninger om printerforbrug.• Firewall: Konfigurer og administrer printerens firewall.• Printerrapporter: Se de rapporter, der er tilgængelige for printerens.• Backup: Sikkerhedskopier printerindstillingerne i en krypteret fil med adgangskode.• Skræddersy: Tilføj eller fjern funktioner, der vises i fanen Startside.

Tabel 5-1 Faner på HP's integrerede webserver (fortsat)

Fane eller sektion	Beskrivelse
Fanen Kopier/udskriv	<ul style="list-style-type: none"> • Skift indstilling for standardudskrift fra computeren, f.eks. antallet af kopier og udskriftskvalitet.
Fanen Webtjenester	<ul style="list-style-type: none"> • Indstillinger for webtjenester
Fanen Netværk (Kun netværkstilsluttede printere) Giver dig mulighed for at ændre netværksindstillinger fra computeren.	<ul style="list-style-type: none"> • Generelt • Kablet (802.3) • Trådløs (802.11) • Wi-Fi Direct • Bluetooth Smart • AirPrint • Google Cloud Print • IPP (Internet Printing Protocol) • Sikkerhed • Avancerede indstillinger
Fanen Værktøjer	<ul style="list-style-type: none"> • Produktoplysninger • Rapporter • Hjælpeprogrammer • Backup og gendan • Genstart af printer • Printeropdateringer
Fanen Indstillinger	<ul style="list-style-type: none"> • Strømstyring • Indstillinger • Forbrugsvarer • Sikkerhed • E-mail-alarmer • Gendan standarder • Firewall

Konfiguration af IP-netværksindstillinger

Gennemgå følgende oplysninger om konfiguration af IP-netværksindstillinger.

- [Indledning](#)
- [Ansvarsfraskrivelse for printerdeling](#)
- [Få vist eller foretag ændringer til netværksindstillinger](#)
- [Omdøbning af printeren på netværket](#)
- [Manuel konfiguration af TCP/IP-parametrene fra kontrolpanelet](#)
- [Indstillinger for forbindelseshastighed og dupleks](#)

Indledning

Brug oplysningerne i følgende afsnit for at konfigurere printerens netværksindstillinger.

Ansvarsfraskrivelse for printerdeling

HP understøtter ikke peer-to-peer-netværk, da dette er en funktion i Microsofts operativsystemer og ikke i HP-printerdriverne.

Besøg Microsoft på www.microsoft.com.

Få vist eller foretag ændringer til netværksindstillinger

Du kan bruge HP's integrerede webserver til at få vist eller ændre IP-konfigurationsindstillingerne.

1. Åbn HP's integrerede webserver (EWS):
 - a. Tryk på knappen **OK** på printerens kontrolpanel for at få vist startskærm-billedet.
 - b. Brug pileknapperne og knappen **OK** for at navigere til og åbne følgende menuer:
 1. [Opsætning](#)
 2. [Network Setup \(Netværksopsætning\)](#)
 3. [Generelle indstillinger](#)
 - c. Vælg [Vis IP-adressen](#) i menuen Generelle indstillinger, og vælg derefter [Ja](#) for at få vist printerens IP-adresse eller værtsnavn.
 - d. Åbn en browser, og indtast IP-adressen eller værtsnavnet i adressefeltet på nøjagtig samme måde, som det vises på printerens kontrolpanel. Tryk på tasten **Enter** på computertastaturet. Den integrerede webserver åbnes.

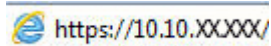

BEMÆRK: Hvis der vises en meddelelse, som angiver, at webstedet muligvis ikke er sikkert, skal du vælge muligheden for at fortsætte til webstedet. Adgang til dette websted vil ikke beskadige computeren.

2. Klik på fanen **Netværk** på EWS-hjemmesiden for at få vist oplysninger. Foretag de ønskede ændringer af indstillingerne.

Omdøbning af printeren på netværket

Brug HP's integrerede webserver (EWS) til at omdøbe printeren på et netværk, så den kan identificeres entydigt.

1. Åbn HP's integrerede webserver (EWS):
 - a. Tryk på knappen **OK** på printerens kontrolpanel for at få vist startskærbilledet.
 - b. Brug pileknapperne og knappen **OK** for at navigere til og åbne følgende menuer:
 1. [Opsætning](#)
 2. [Network Setup \(Netværksopsætning\)](#)
 3. [Generelle indstillinger](#)
 - c. Vælg [Vis IP-adressen](#) i menuen Generelle indstillinger, og vælg derefter **Ja** for at få vist printerens IP-adresse eller værtsnavn.
 - d. Åbn en browser, og indtast IP-adressen eller værtsnavnet i adressefeltet på nøjagtig samme måde, som det vises på printerens kontrolpanel. Tryk på tasten **Enter** på computertastaturet. Den integrerede webserver åbnes.

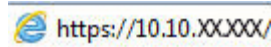

 **BEMÆRK:** Hvis der vises en meddelelse, som angiver, at webstedet muligvis ikke er sikkert, skal du vælge muligheden for at fortsætte til webstedet. Adgang til dette websted vil ikke beskadige computeren.

2. Tryk på fanen **Netværk** på startskærbilledet for den integrerede webserver (EWS).
3. Tryk på **Generelt** i det venstre navigationspanel for at udvide indstillingerne, og klik derefter på **Netværksidentifikation**.
4. Indtast et navn til entydigt at identificere printeren i tekstfeltet **Værtsnavn**, og klik derefter på **Anvend** for at gemme ændringerne.

Manuel konfiguration af TCP/IP-parametrene fra kontrolpanelet

Brug kontrolpanelmenuerne til manuelt at angive IPv4-adressen, undernetmasken og standardgateway.

1. Tryk på knappen **OK** på printerens kontrolpanel for at få vist startskærbilledet.
2. Brug pileknapperne og knappen **OK** for at navigere til og åbne følgende menuer:
 1. [Opsætning](#)
 2. [Network Setup \(Netværksopsætning\)](#)
 3. [Ethernet-indstillinger](#)
 4. [Indstillinger for IP](#)
 5. [Manuelt](#)
3. Brug pileknapperne til at indtaste IP-adressen, og tryk derefter på knappen **OK**.
4. Brug pileknapperne til at indtaste Undernetmasken, og tryk derefter på **OK**.
5. Brug pileknapperne til at vælge Gateway, og tryk derefter på **OK**.

Indstillinger for forbindelseshastighed og dupleks

Forbindelseshastigheden og kommunikationstilstanden for printerserveren skal svare til netværkets hub. I de fleste situationer kan du bare lade printeren være i automatisk tilstand. Forkerte ændringer af forbindelseshastighed og dupleksindstillinger kan forhindre printeren i at kommunikere med andre enheder. Brug printerens kontrolpanel, hvis du har brug for at foretage ændringer.

 **BEMÆRK:** Disse oplysninger gælder kun for (ledningsforbundne) Ethernet-netværk. De gælder ikke for trådløse netværk.

 **BEMÆRK:** Printerindstillingen skal være den samme som indstillingen for netværksenheden (en netværkshub, switch, gateway, router eller computer).

 **BEMÆRK:** Ændring af disse indstillinger kan få printeren til at slukke og tænde. Foretag kun ændringer, når printeren er inaktiv.

1. Tryk på knappen **OK** på printerens kontrolpanel for at få vist startskærm-billedet.
2. Brug pileknapperne og knappen **OK** for at navigere til og åbne følgende menuer:
 1. [Opsætning](#)
 2. [Network Setup \(Netværksopsætning\)](#)
 3. [Ethernet-indstillinger](#)
 4. [Forbindelseshastighed](#)
3. Brug pileknapperne til at navigere til og vælge en af følgende indstillinger i menuen [Forbindelseshastighed](#):

Indstilling	Beskrivelse
Automatisk	Printerserveren konfigurerer automatisk sig selv til den hurtigste forbindelseshastighed og kommunikationstilstand, som er tilladt på netværket.
10T Fuld	10 Mbps, fulddupleks-funktion
10T Halv	10 Mbps, halvdupleks-funktion
100TX Fuld	100 Mbps, fulddupleks-funktion
100TX Halv	100 Mbps, halvdupleks-funktion
1000T Fuld	1000 Mbps, fulddupleks-funktion

4. Tryk på knappen **OK** for at gemme indstillingen. Printeren slukker og tænder igen.

Printersikkerhedsfunktioner

Gennemgå følgende oplysninger om printerens sikkerhedsfunktioner.

- [Indledning](#)
- [Tildele eller skifte systemadgangskoden med den integrerede webserver](#)

Indledning

Printeren indeholder flere sikkerhedsfunktioner til at begrænse, hvem der har adgang til konfigurationsindstillingerne for at sikre data og for at forhindre adgang til værdifulde hardwarekomponenter.

Tildele eller skifte systemadgangskoden med den integrerede webserver

Tildel en administratoradgangskode til adgang til printeren og HP's integrerede webserver, så uautoriserede brugere ikke kan ændre printerens indstillinger.

1. Åbn HP's integrerede webserver (EWS):
 - a. Tryk på knappen **OK** på printerens kontrolpanel for at få vist startskærbilledet.
 - b. Brug pileknapperne og knappen **OK** for at navigere til og åbne følgende menuer:
 1. [Opsætning](#)
 2. [Network Setup \(Netværksopsætning\)](#)
 3. [Generelle indstillinger](#)
 - c. Vælg [Vis IP-adressen](#) i menuen Generelle indstillinger, og vælg derefter **Ja** for at få vist printerens IP-adresse eller værtsnavn.
 - d. Åbn en browser, og indtast IP-adressen eller værtsnavnet i adressefeltet på nøjagtig samme måde, som det vises på printerens kontrolpanel. Tryk på tasten **Enter** på computertastaturet. Den integrerede webserver åbnes.

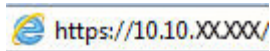

 **BEMÆRK:** Hvis der vises en meddelelse, som angiver, at webstedet muligvis ikke er sikkert, skal du vælge muligheden for at fortsætte til webstedet. Adgang til dette websted vil ikke beskadige computeren.

2. Klik på fanen **Indstillinger** på startskærbilledet for den integrerede webserver (EWS).
3. Klik på **Sikkerhed** i det venstre navigationspanel for at udvide indstillingerne, og klik derefter på **Generel sikkerhed**.
4. Indtast en adgangskode.
5. Indtast adgangskoden i feltet **Bekræft adgangskode** igen, og klik derefter på **Anvend**.

 **BEMÆRK:** Skriv adgangskoden ned, og gem den et sikkert sted.

Energibesparende indstillinger

Få mere at vide om de energibesparende indstillinger, der er tilgængelige på din printer.

- [Indledning](#)
- [Udskrivning med EconoMode](#)
- [Angiv indstillingen Udsættelse af dvale \(min.\)](#)
- [Indstil tilstanden Nedlukning efter dvale \(timer\)](#)
- [Angiv indstillingen Deaktiver nedlukning](#)

Indledning

Printeren omfatter flere økonomifunktioner med henblik på at spare energi og på forbrugsvarer.

Udskrivning med EconoMode

Denne printer har en EconoMode-indstilling til udskrivning af kladder. Brug af EconoMode kan anvende mindre toner. Men brug af EconoMode reducerer udskriftskvaliteten.

HP anbefaler ikke, at man bruger EconoMode hele tiden. Hvis du bruger EconoMode konstant, kan toneren muligvis holde længere end de mekaniske dele i tonerpatronen. Hvis udskriftskvaliteten begynder at blive forringet og ikke længere er acceptabel, bør du overveje at udskifte tonerpatronen.



BEMÆRK: Hvis denne indstilling ikke er tilgængelig i din printerdriver, kan du angive den ved brug af HP's integrerede webserver.

1. Vælg indstillingen **Udskriv** i softwareprogrammet.
2. Vælg printeren, og klik derefter på knappen **Egenskaber** eller **Indstillinger**.
3. Klik på fanen **Papir/Kvalitet**.
4. Klik i afkrydsningsfeltet **EconoMode**.

Angiv indstillingen Udsættelse af dvale (min.)

Brug menuerne på kontrolpanelet til at angive hvor længe printerens skal være inaktiv, før den går i dvaletilstand.

1. Tryk på knappen **OK** på printerens kontrolpanel for at få vist startskærm-billedet.
2. Brug pileknapperne og knappen **OK** for at navigere til og åbne følgende menuer:
 1. [Opsætning](#)
 2. [Strømstyring](#)
 3. [Udsættelse af dvale \(min.\)](#)
3. Brug pileknapperne til at vælge antallet af minutter, printerens skal være inaktiv, før den går i dvaletilstand, og tryk derefter på knappen **OK** for at gemme indstillingen.

Indstil tilstanden Nedlukning efter dvale (timer)

Brug menuerne på kontrolpanelet til at angive, hvor længe printerens skal være inaktiv, før den lukker ned.

 **BEMÆRK:** Når printeren er lukket ned, er strømforbruget 1 watt eller mindre.

1. Tryk på knappen **OK** på printerens kontrolpanel for at få vist startskærbilledet.
2. Brug pileknapperne og knappen **OK** for at navigere til og åbne følgende menuer:
 1. [Strømstyring](#)
 2. [Nedlukning efter dvale \(time\)](#)
3. Brug pileknapperne til at vælge antallet af timer, printeren skal være inaktiv, før den lukker ned, og tryk derefter på knappen **OK** for at gemme indstillingen.

Angiv indstillingen Deaktiver nedlukning

Brug menuerne i kontrolpanelet til at deaktivere printeren, så den ikke lukker ned efter en periode uden aktivitet.

1. Tryk på knappen **OK** på printerens kontrolpanel for at få vist startskærbilledet.
2. Brug pileknapperne og knappen **OK** for at navigere til og åbne følgende menuer:
 1. [Strømstyring](#)
 2. [Deaktiver nedlukning](#)
3. Brug pileknapperne til at vælge en af følgende indstillinger:
 - **Når porte er aktive:** Når denne indstilling er valgt, lukker printeren ikke ned, medmindre alle porte er inaktive. Et aktivt netværkslink eller en faxforbindelse vil forhindre printeren i at lukke ned.
 - **Aldrig:** Printeren lukker ned efter en periode med inaktivitet, der er angivet af indstillingen [Luk ned efter \(timer\)](#).

 **BEMÆRK:** Standardindstillingen er [Når porte er aktive](#).

4. Tryk på knappen **OK** for at gemme indstillingen.

HP Web Jetadmin

HP Web Jetadmin er et prisbelønnet værktøj, som er brancheførende til effektiv styring af en lang række af HP's netværksprodukter, herunder printere, multifunktionsprintere og digitale sendere. Denne ene løsning gør det muligt at installere, overvåge, vedligeholde, fejlfinde og sikre dit udskrivnings- og billedbehandlingsmiljø fra en fjernserver og derved i sidste ende øge virksomhedens produktivitet, fordi du sparer tid, begrænser omkostningerne og beskytter din investering.

Opgraderinger til HP Web Jetadmin stilles jævnligt til rådighed for at understøtte specifikke printerfunktioner. Gå til www.hp.com/go/webjetadmin for at få yderligere oplysninger.

Opdater firmwaren

HP tilbyder periodiske printeropdateringer, nye Web Services-apps og nye funktioner til eksisterende Web Services-apps. Følg disse trin for at opdatere printerens firmware for en enkelt printer. Når du opdaterer firmwaren, opdateres Web Service-apps automatisk.

- [Metode 1: Opdatere firmwaren fra kontrolpanelet](#)
- [Metode 2: Opdater firmwaren ved hjælp af HP-printeropdateringsværktøjet](#)

Der er to understøttede metoder til at gennemføre en firmwareopdatering på denne printer. Brug kun en af de følgende metoder til at opdatere printerens firmware.

Metode 1: Opdatere firmwaren fra kontrolpanelet

Følg disse trin for at opdatere firmwaren via printerens kontrolpanel (gælder kun netværkstilsluttede printere). For USB-tilsluttede printere skal du gå videre til metode to.

1. Sørg for, at printeren er forbundet til et kablet (Ethernet) eller trådløst netværk med en aktiv internetforbindelse.

 **BEMÆRK:** Printeren skal være sluttet til internettet for at opdatere firmwaren via en netværksforbindelse.

2. Tryk på knappen **OK** på printerens kontrolpanel for at få vist startskærmbilledet.
3. Brug pileknapperne og knappen **OK** for at navigere til og åbne følgende menuer:
 1. [Opsætning](#)
 2. [Vedligeholdelse af printer](#)
 3. [Opdater firmware](#)

 **BEMÆRK:** Hvis indstillingen [Opdater firmware](#) ikke vises, skal du bruge Metode to.

4. Hvis en firmwareopdatering er tilgængelig, skal du trykke på knappen **OK** for at starte opdateringsprocessen.

Metode 2: Opdater firmwaren ved hjælp af HP-printeropdateringsværktøjet

Følg disse trin for manuelt at hente og installere HP-printeropdateringsværktøjet.

 **BEMÆRK:** Denne metode er den eneste tilgængelige måde til opdatering af firmware for printere, som er sluttet til computeren med et USB-kabel. Denne metode fungerer også for printere, der er tilsluttet et netværk.

 **BEMÆRK:** Du skal have installeret en printerdriver for at kunne benytte denne metode.

1. Gå til www.hp.com/go/support, tryk på **Software og drivere**, og klik derefter på **Printer**.
2. Indtast printernavnet i tekstfeltet, tryk på **Send**, og klik derefter på printermodellen på listen over søgeresultater.
3. I afsnittet **Firmware** skal du finde filen **Firmwareopdatering**.
4. Tryk på **Download** og derefter på **Kør**.

5. Når HP-printeropdateringsværktøjet startes, skal du vælge den printer, du vil opdatere og derefter trykke på **Opdater**.
6. Følg instruktionerne på skærmen for at fuldføre installationen, og klik på knappen **OK** for at lukke værktøjet.

6 Løs problemer

Fejlfind problemer med printeren. Du kan finde yderligere ressourcer for hjælp og teknisk support.

- [Kundesupport](#)
- [Gendannelse af fabriksstandarderne](#)
- [En meddelelse af typen "Patron er lav" eller "Patron er meget lav" vises på printerens kontrolpanel](#)
- [Printeren samler ikke papir op, eller det indføres forkert](#)
- [Afhjælp papirstop](#)
- [Løsning af problemer med udskriftskvaliteten](#)
- [Løsning af problemer med kablet netværk](#)
- [Løsning af problemer med trådløst netværk](#)

Yderligere oplysninger:

HP's komplette hjælp til printeren omfatter følgende oplysninger:

- Installation og konfiguration
- At lære mere om og bruge produktet
- Løs problemer
- Download software- og firmwareopdateringer
- Deltag i supportfora
- Find garantioplysninger og lovgivningsmæssige oplysninger

Kundesupport

Finde kontaktsupportmuligheder for din HP-printer.

Tabel 6-1 HP-supportmuligheder

Support-indstilling	Kontaktoplysninger
Få telefonsupport for dit land/område	Telefonnumre for de enkelte lande/områder findes i den folder, der fulgte med i kassen med printeren, eller på adressen www.hp.com/support/ .
Du skal have printernavn, serienummer, købsdato og beskrivelse af problemet klar	

Tabel 6-1 HP-supportmuligheder (fortsat)

Support-indstilling	Kontaktoplysninger
Få 24 timers internetsupport, og download softwarehjælpeprogrammer og drivere	www.hp.com/support/ljM304 eller www.hp.com/support/ljM404
Bestil yderligere HP-service- eller vedligeholdelsesaftaler	www.hp.com/go/carepack
Registrer printeren	www.register.hp.com

Gendannelse af fabriksstandarderne

Ved gendannelse af fabriksindstillede standardindstillinger bliver alle printer- og netværksindstillinger gendannet til fabriksstandarderne. Det vil ikke nulstille sideantal eller bakkeformat.

Følg disse trin for at gendanne printerens til fabriksindstillingerne.

⚠ FORSIGTIG: Gendannelse af fabriksstandarderne stiller alle indstillingerne tilbage til fabriksstandarderne og sletter samtidig alle sider, der er gemt i hukommelsen.

1. Tryk på knappen **OK** på printerens kontrolpanel for at få vist startskærmbilledet.
2. Brug pileknapperne og knappen **OK** for at navigere til og åbne følgende menuer:
 1. [Opsætning](#)
 2. [Vedligeholdelse af printer](#)
 3. [Gendan](#)
 4. [Gendan fabriksindstillinger](#)

Printeren genstarter automatisk.

En meddelelse af typen "Patron er lav" eller "Patron er meget lav" vises på printerens kontrolpanel

Forstå de patronrelaterede meddelelser på kontrolpanelet, og hvilke handlinger du skal foretage.

- [Ændring af indstillinger for Meget lav](#)
- [Bestil forbrugsvarer](#)

Patron er lav: Printerens angiver, når en tonerpatrons blækniveau er lavt. Patronens faktiske resterende levetid kan variere. Overvej at have en ekstra patron klar, så du kan installere den, når udskriftskvaliteten ikke længere er acceptabel. Det er ikke nødvendigt at udskifte tonerpatronen nu.

Fortsæt udskrivningen med den aktuelle patron, indtil omfordeling af toner ikke længere giver en acceptabel udskriftskvalitet. Fjern tonerpatronen fra printerens for at omfordele toneren, og vip forsigtigt patronen frem og tilbage om dens vandrette akse. Se vejledningen til udskiftning af patroner for en grafisk illustration. Sæt tonerpatronen tilbage i printerens, og luk dækslet.

Patron er meget lav: Printerens angiver, når blækniveauet i tonerpatronen er meget lavt. Patronens faktiske resterende levetid kan variere. Overvej at have en ekstra patron klar, så du kan installere den, når udskriftskvaliteten ikke længere er acceptabel. Tonerpatronen behøver ikke at blive udskiftet med det samme, medmindre udskriftskvaliteten ikke længere er acceptabel.

HP's Premium Protection-garanti udløber, når der vises en meddelelse om, at HP's Premium Protection-garanti for denne forbrugsvarer er udløbet på statussiden over forbrugsvarer eller i den integrerede webserver.

Ændring af indstillinger for Meget lav

Du kan ændre printerens reaktion på, at forbrugsvarerne når niveauet Meget lav. Du behøver ikke at gendanne disse indstillinger, når du installerer en ny tonerpatron.

- [Du kan ændre indstillingen "Meget lav" fra kontrolpanelet](#)

Du kan ændre indstillingen "Meget lav" fra kontrolpanelet

Afgør, hvordan printerens skal give dig besked, når printerpatronniveauerne er meget lave.

1. Tryk på knappen **OK** på printerens kontrolpanel for at få vist startskærm-billedet.
2. Brug pileknapperne og knappen **OK** for at navigere til og åbne følgende menuer:
 1. [Opsætning](#)
 2. [Indstillinger for forbrugsvarer](#)
 3. [Sort patron](#)
 4. [Indstilling for Meget lav](#)
3. Vælg en af følgende muligheder:
 - Vælg **Stop** for at indstille printerens til at stoppe med at udskrive, indtil du har udskiftet tonerpatronen.
 - Vælg **Prompt** for at indstille printerens til at stoppe med at udskrive og bede dig om at udskifte tonerpatronen. Du kan bekræfte meddelelsen og fortsætte med at udskrive.
 - Vælg **Fortsæt** for at indstille printerens til at give dig besked om, at tonerpatronen er meget lav, men til at fortsætte med at udskrive.



BEMÆRK: Indstillingen [Lav grænse](#) gør det muligt at definere et blækniveau, der betragtes som meget lavt.

Bestil forbrugsvarer

Bestil forbrugsvarer og papir til din HP-printer.

Tablet 6-2 Indstillinger for bestilling af forbrugsvarer

Indstilling for bestilling	Kontaktoplysninger
Bestilling af forbrugsvarer og papir	www.hp.com/go/suresupply
Bestilling via udbydere af tjenester eller support	Kontakt en autoriseret HP-tjeneste eller serviceudbyder.
Bestilling vha. HP's integrerede webserver (EWS)	Skriv printerens IP-adresse eller værtsnavnet i adresse-/URL-adressefeltet i en understøttet webbrowser på computeren for at få adgang. EWS indeholder et link til webstedet HP SureSupply, som giver mulighed for at købe originale HP-forbrugsvarer.

Printeren samler ikke papir op, eller det indføres forkert

Gennemgå følgende oplysninger om printerens, hvis den ikke tager papir fra bakken, eller der er forkert indført papir.

- [Indledning](#)
- [Printeren samler ikke papir op](#)
- [Printeren tager flere ark papir](#)

Indledning

Følgende løsninger kan hjælpe med at løse problemer med, at printerens ikke tager papir fra bakken eller tager flere ark papir på én gang. Disse situationer kan resultere i papirstop.

Printeren samler ikke papir op

Hvis printerens ikke tager papir fra bakken, kan du prøve disse løsninger.

1. Åbn printerens, og fjern eventuelt fastklemt papir. Kontrollér, at der ikke sidder papirrester inden i printerens.
2. Læg papir med det korrekte format til jobbet i bakken.
3. Sørg for, at papirformat og -type er indstillet korrekt på printerens kontrolpanel.

4. Kontrollér, at papirstyrene i bakken er justeret korrekt til papirformatet. Juster styrene efter det korrekte indhak i bakken. Pilen på styret skal flugte præcist med mærket på bakken.

 **BEMÆRK:** Justér ikke papirstyrene for tæt op mod papirstakken. Justér dem efter indrykningshakkene eller markeringerne i bakken.

De følgende billeder viser eksempler på indrykningshakkene for papirformat i bakkerne. De fleste HP-printere har markeringer, der ligner disse.

Figur 6-1 Eksempler på størrelsesmarkeringer

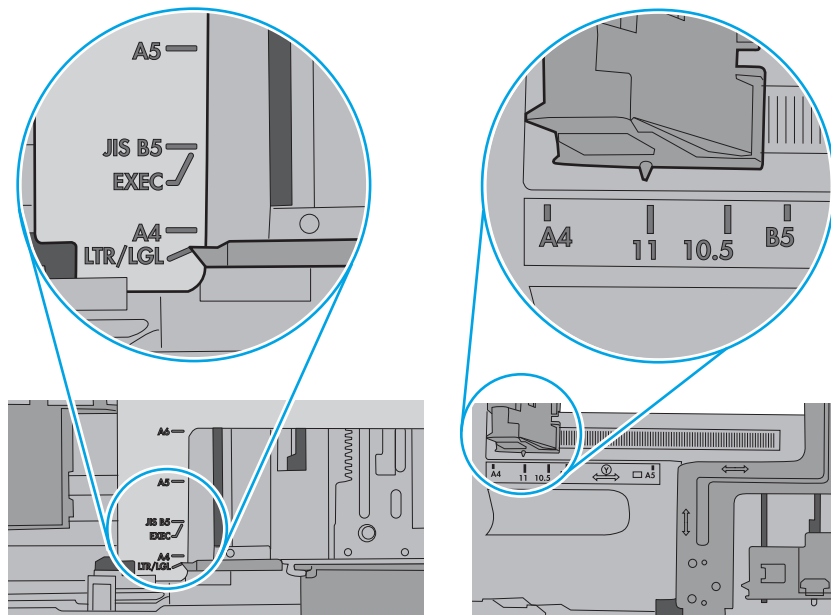

5. Kontrollér, at luftfugtigheden i rummet opfylder specifikationerne for denne printer, og at papiret opbevares i uåbnede pakker. De fleste papirpakker sælges i fugtsikret emballage for at holde papiret tørt.

De øverste ark papir i bakken kan absorbere fugt i miljøer med høj luftfugtighed, og de har muligvis et bølget eller ujævnt udseende. Hvis det er tilfældet, så fjern de øverste 5 til 10 ark papir fra stakken.

I miljøer med lav luftfugtighed kan overskydende statisk elektricitet medføre, at papirark hænger sammen. Hvis dette er tilfældet, så fjern papiret fra bakken, og bøj stakken ved at holde den i begge ender og få dem til at danne en u-form. Drej derefter enderne, så de danner en omvendt u-form. Hold dernæst begge sider af papirstakken, og gentag processen. Denne proces frigør de enkelte ark uden at introducere statisk elektricitet. Ret papirstakken mod et bord, før du lægger den tilbage i bakken.

Figur 6-2 Teknik til bøjning af papirstakken

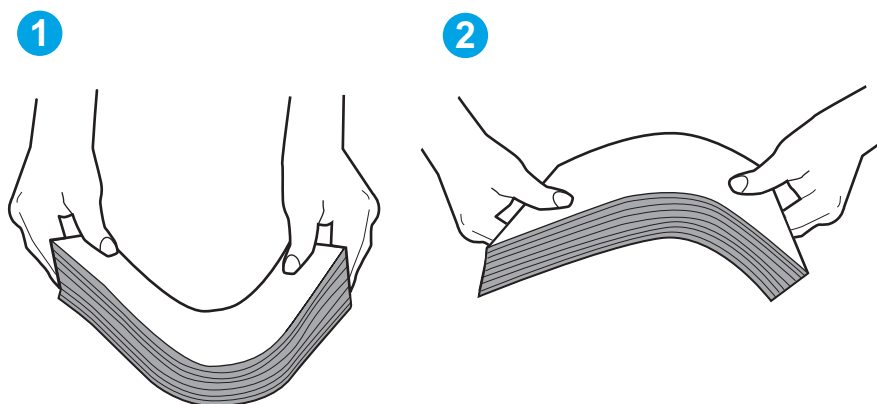

6. Kontrollér printerens kontrolpanel for at se, om det viser en meddelelse om at ilægge papir manuelt. Ilæg papir, og fortsæt.
7. Valserne over bakken kan være forurened. Rengør valserne med en fnugfri klud fugtet med varmt vand. Brug destilleret vand, hvis det er tilgængeligt.

⚠ FORSIGTIG: Sprøjt ikke vand direkte på printeren. Sprøjt i stedet vand på en klud, eller dyp kluden i vand og vrid den før rengøring af valserne.

Det følgende billede viser eksempler på placering af valsen for forskellige printere.

Figur 6-3 Placering af valse til bakke 1 eller multifunktionsbakken

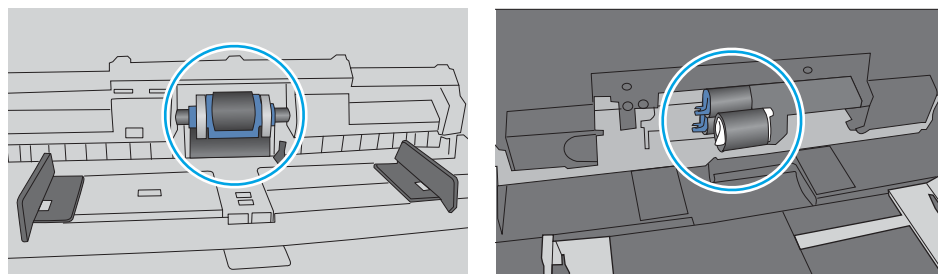

Printeren tager flere ark papir

Hvis printeren tager flere ark papir fra bakken, kan du prøve disse løsninger.

1. Fjern papirstakken fra bakken og bøj den, roter den 180 grader, og vend den. *Papiret må ikke luftes.* Læg papirstakken tilbage i bakken.

 **BEMÆRK:** Ventilation af papiret introducerer statisk elektricitet. I stedet for at ventilere papiret skal stakken bøjes ved at holde den i begge ender og få dem til at danne en u-form. Drej derefter enderne, så de danner en omvendt u-form. Hold dernæst begge sider af papirstakken, og gentag processen. Denne proces frigør de enkelte ark uden at introducere statisk elektricitet. Ret papirstakken mod et bord, før du lægger den tilbage i bakken.

Figur 6-4 Teknik til bøjning af papirstakken

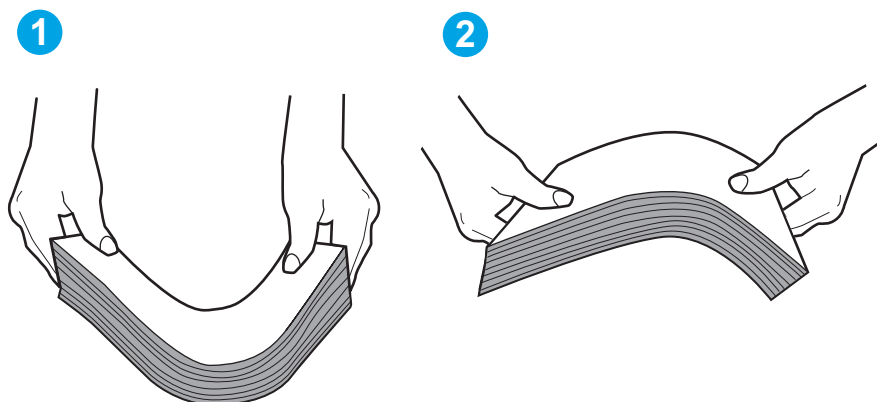

2. Brug kun papir, der overholder HP's specifikationer for denne printer.
3. Kontrollér, at luftfugtigheden i rummet opfylder specifikationerne for denne printer, og at papiret opbevares i uåbnede pakker. De fleste papirpakker sælges i fugtsikret emballage for at holde papiret tørt.

De øverste ark papir i bakken kan absorbere fugt i miljøer med høj luftfugtighed, og de har muligvis et bølget eller ujævnt udseende. Hvis det er tilfældet, så fjern de øverste 5 til 10 ark papir fra stakken.

I miljøer med lav luftfugtighed kan overskydende statisk elektricitet medføre, at papirark hænger sammen. Hvis det er tilfældet, så fjern papiret fra bakken, og bøj stakken som beskrevet ovenfor.

4. Brug papir, der ikke er krøllet, foldet eller beskadiget. Brug eventuelt papir fra en anden pakke.

5. Sørg for, at bakken ikke er overfyldt, ved at kontrollere markeringerne for stakhøjde i bakken. Hvis det er tilfældet, så fjern hele papirstakken fra bakken, ret stakken og læg noget af papiret tilbage i bakken.

De følgende billeder viser eksempler på stakhøjdemarkeringerne i bakkerne for forskellige printere. De fleste HP-printere har markeringer, der ligner disse. Kontrollér også, at alle ark papir er under tapperne i nærheden af stakhøjdemarkeringerne. Disse tapper hjælper dig med at holde papiret i den korrekte position, når det kommer ind i printeren.

Figur 6-5 Stakhøjdemarkeringer i bakker

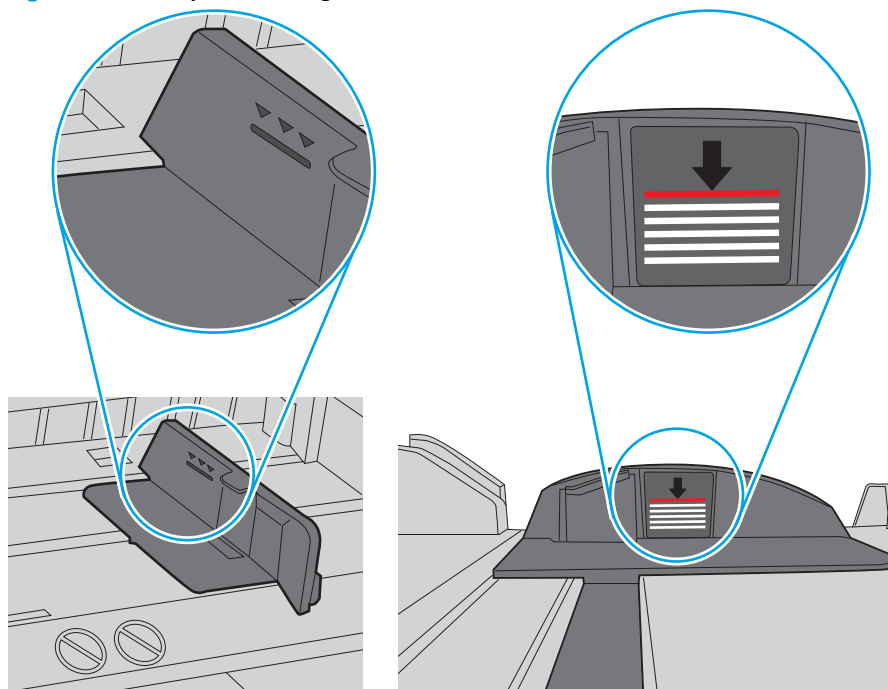

Figur 6-6 Tap til papirstakken

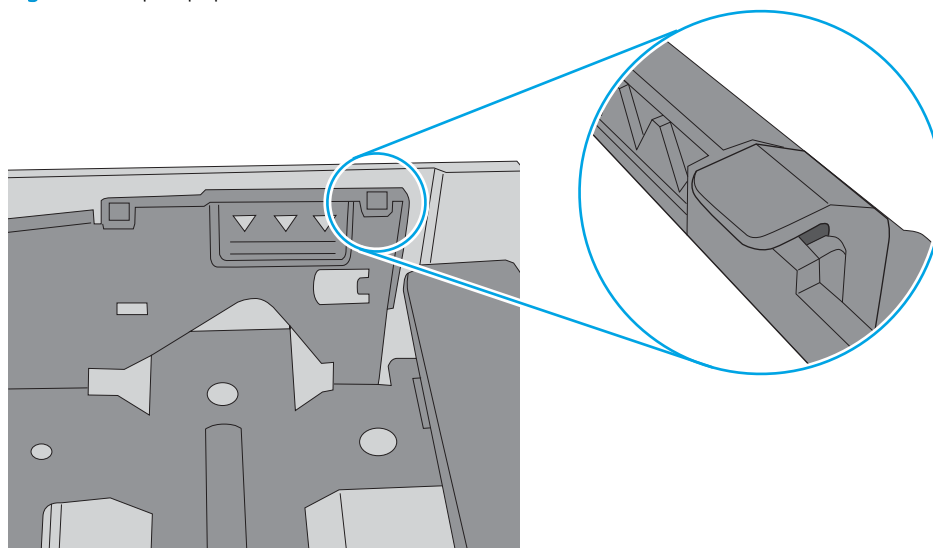

6. Kontrollér, at papirstyrene i bakken er justeret korrekt til papirformatet. Juster styrene efter det korrekte indhak i bakken.
7. Sørg for, at udskriftsmiljøet overholder de anbefalede specifikationer.

Afhjælp papirstop

Gennemgå følgende oplysninger om afhjælpning af papirstop.

- [Indledning](#)
- [Problemer med hyppige eller tilbagevendende papirstop](#)
- [Placeringer af papirstop](#)
- [Afhjælp papirstop i bakke 1](#)
- [Afhjælp papirstop i bakke 2](#)
- [Afhjælp papirstop i bakke 3](#)
- [Afhjælp papirstop i tonerpatron eller fikseringsområdet](#)
- [Afhjælp papirstop i udskriftsbakken](#)
- [Afhjælp papirstop i dupleksenheden](#)

Indledning

Følgende oplysninger indeholder instruktioner til afhjælpning af papirstop i printeren.

Problemer med hyppige eller tilbagevendende papirstop

Følg trinene for at løse problemet med hyppige papirstop. Hvis det første trin ikke løser problemet, skal du fortsætte med næste trin, indtil du har løst problemet.

1. Hvis der opstår papirstop i printeren, skal du ubedre papirstoppet og derefter udskrive en konfigurationsside for at teste printeren.
2. Kontrollér, at bakken er konfigureret til det korrekte papirformat og den korrekte papirtype på printerens kontrolpanel. Juster papirindstillingerne, hvis det er nødvendigt.
 - a. Tryk på knappen OK for at få vist startskærbilledet. Brug pileknapperne til at navigere til [Opsætning](#), og tryk derefter på knappen [OK](#).
 - b. Brug pileknapperne og knappen [OK](#) for at navigere til og åbne menuen [Papiropsætning](#).
 - c. Vælg bakken på listen.
 - d. Vælg [Papirtype](#), og vælg derefter den type papir, der er i bakken.
 - e. Vælg [Papirformat](#), og vælg derefter formatet for papiret, som ligger i bakken.
3. Sluk printeren, vent 30 sekunder, og tænd derefter for den igen.
4. Udskriv en renseside for at fjerne overskydende toner inde i printeren.
 - a. Tryk på knappen [OK](#) på printerens kontrolpanel for at få vist startskærbilledet. Brug pileknapperne til at navigere til [Opsætning](#), og tryk derefter på knappen [OK](#).
 - b. Brug pileknapperne og knappen [OK](#) for at navigere til og åbne følgende menuer:

1. [Vedligeholdelse af printer](#)
2. [Udskriftskvalitetsværktøjer](#)
3. [Renseside](#)

Tryk på **OK**.

- c. Ilæg almindelig letter eller A4-papir, når du bliver bedt om det.
Vent, indtil processen er fuldført. Smid den udskrevne side ud.
5. Udskriv en konfigurationsside for at teste printeren.
- a. Tryk på knappen **OK** på printerens kontrolpanel for at få vist startskærm-billedet. Brug pileknapperne til at navigere til [Opsætning](#), og tryk derefter på knappen **OK**.
 - b. Brug pileknapperne og knappen **OK** for at navigere til og åbne følgende menuer:
 1. [Rapporter](#)
 2. [Printerkonfigurationsrapport](#)

Hvis ingen af disse trin løser problemet, har printeren muligvis brug for service. Kontakt HP's kundeservice.

Placeringer af papirstop

Der kan opstå papirstop følgende steder.

Figur 6-7 Placeringer af papirstop

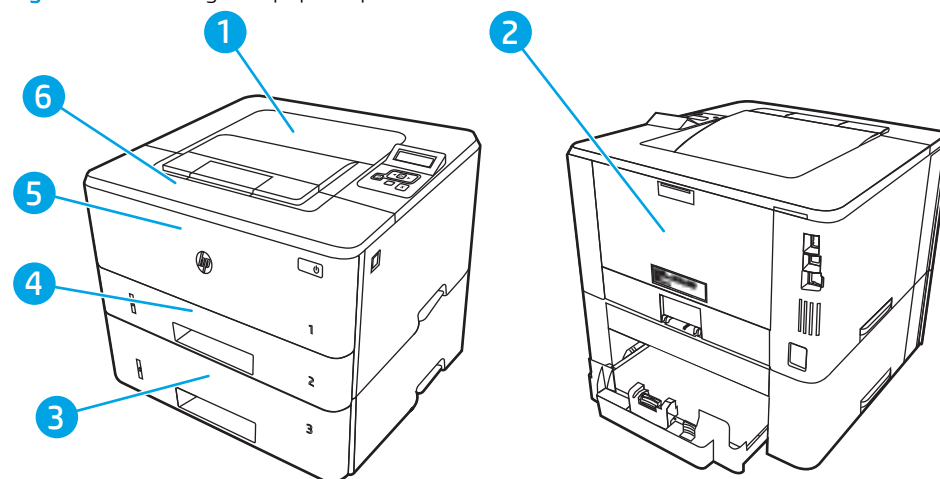

Nummer	Beskrivelse
1	Udskriftsbakke
2	Fikseringsområde
3	Bakke 3 (ekstra)
4	Bakke 2
5	Dupleksområde (fjern bakke 2 for at få adgang)
6	Bakke 1
6	Tonerpatronområde (åbn frontdækslet for at få adgang)

Der kan være løs toner i printeren efter et papirstop. Problemet burde løse sig selv efter udskrivning af nogle få ark.

Afhjælp papirstop i bakke 1

Brug følgende fremgangsmåde til at afhjælpe papirstop i bakke 1.

- ▲ Træk langsomt det fastklemte papir ud af printeren.

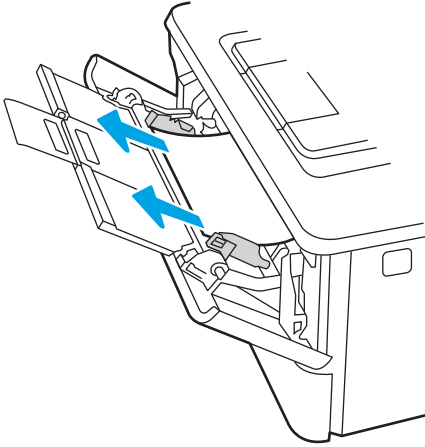

Afhjælp papirstop i bakke 2

Brug følgende fremgangsmåde til at kontrollere for papir på alle mulige stoppositioner med relation til bakke 2.

1. Fjern bakken fra printeren.

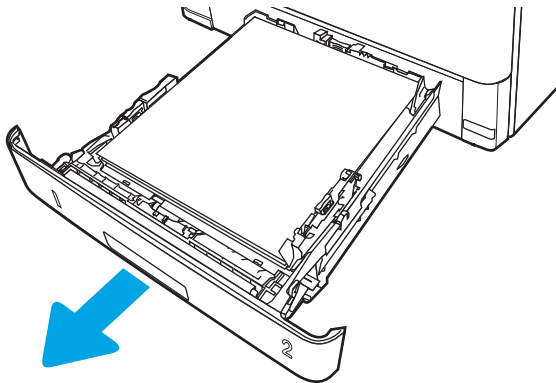

2. Fjern papiret fra bakken, og smid beskadiget papir ud.

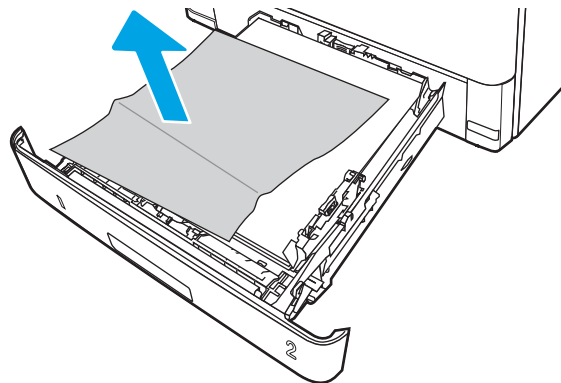

3. Kontroller, at det bageste papirstyr er justeret, så det passer til det rigtige papirformat. Om nødvendigt kan du trykke på udløseren og placere det bageste papirstyr korrekt. Det skal klikke på plads.

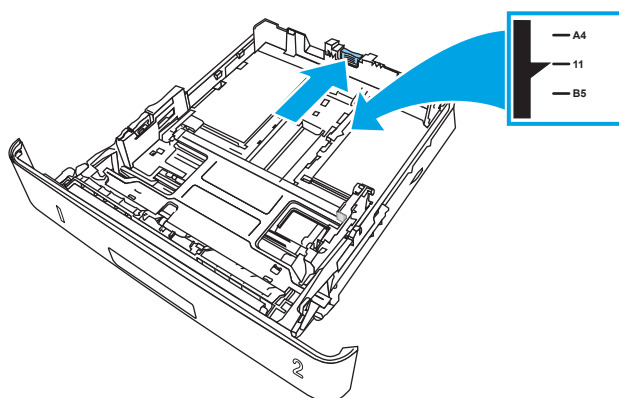

4. Læg papiret i bakken. Sørg for, at papiret ligger fladt i alle fire hjørner, og at den øverste del af stakken ikke overskrider niveauerne for maksimal stakhøjde.

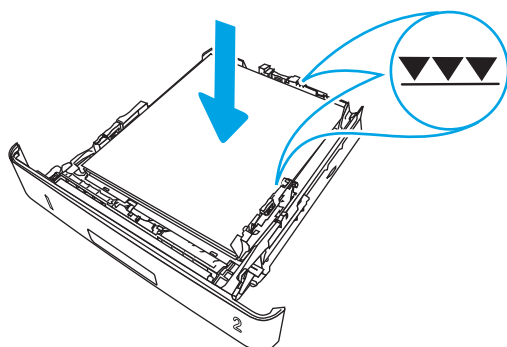

5. Sæt bakken i igen, og luk den.

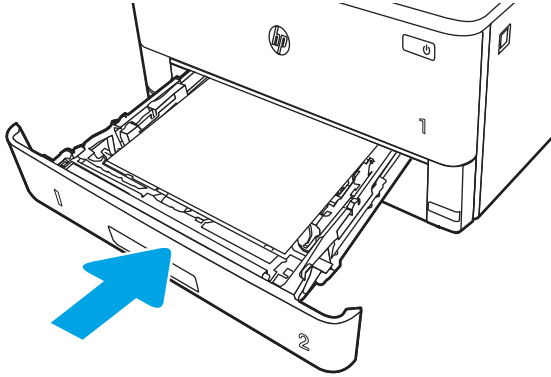

6. Tryk på udløserknappen til frontdækslet.

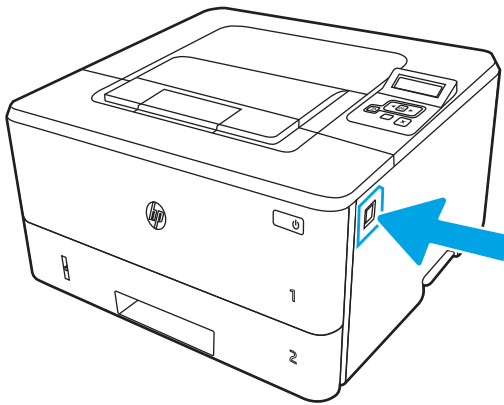

7. Åbn frontdækslet.

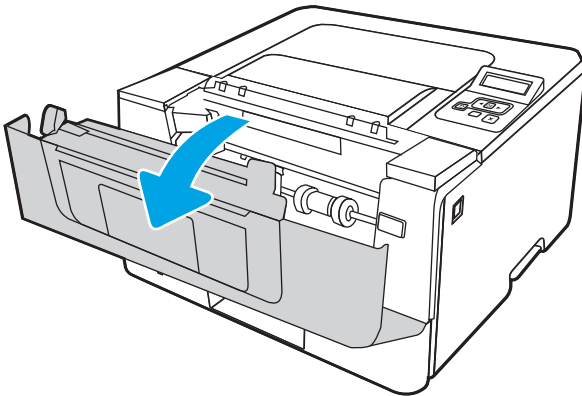

8. Fjern tonerpatronen.

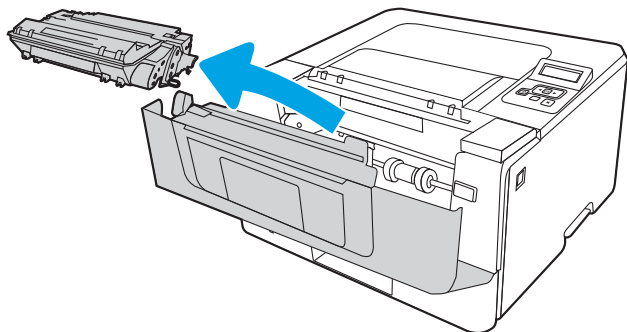

9. Løft papirstopdækslet.

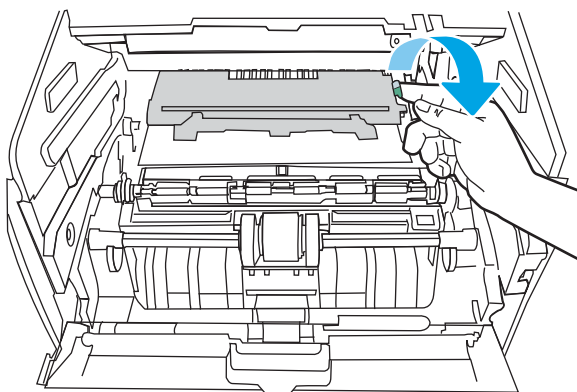

10. Fjern eventuelt fastklemt papir.

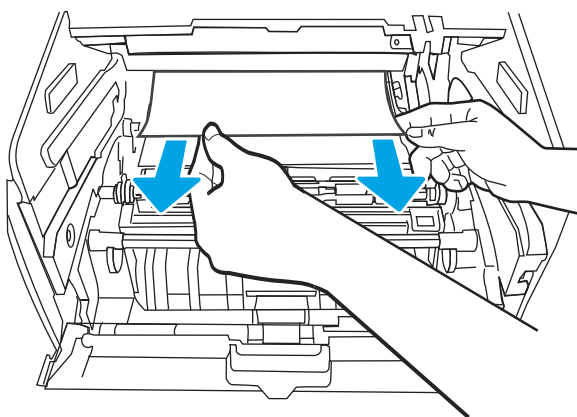

11. Installer tonerpatronen.

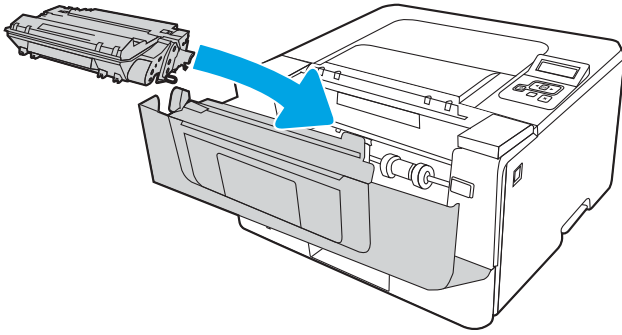

12. Luk frontdækslet.

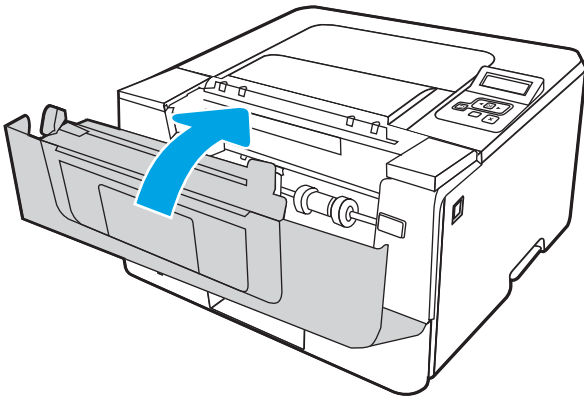

Afhjælp papirstop i bakke 3

Brug følgende fremgangsmåde til at kontrollere for papir på alle mulige stoppositioner med relation til bakke 3.

1. Fjern bakken fra printeren.

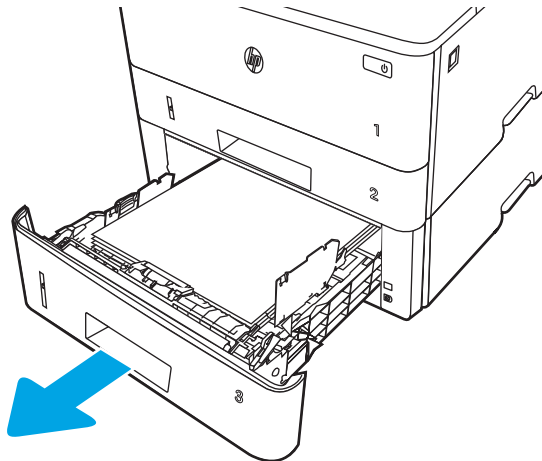

2. Fjern papiret fra bakken, og smid beskadiget papir ud.

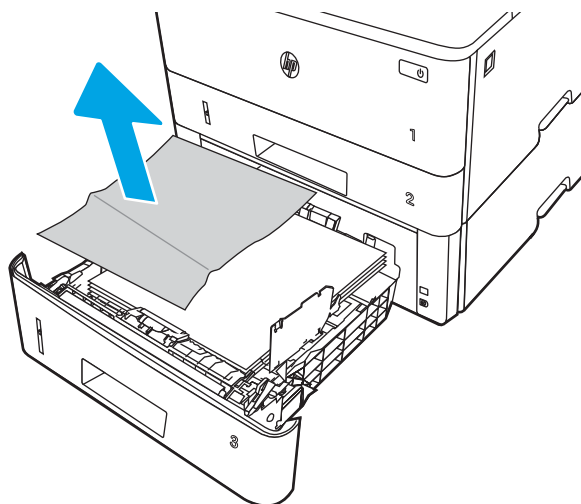

3. Kontroller, at det bageste papirstyr er justeret, så det passer til det rigtige papirformat. Om nødvendigt kan du trykke på udløseren og placere det bageste papirstyr korrekt. Det skal klikke på plads.

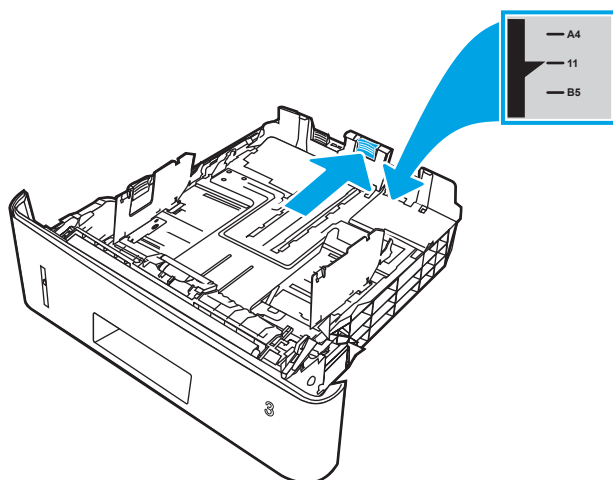

4. Læg papiret i bakken. Sørg for, at papiret ligger fladt i alle fire hjørner, og at den øverste del af stakken ikke overskrider niveauerne for maksimal stakhøjde.

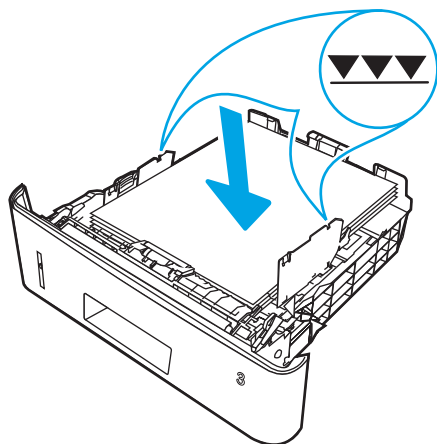

5. Sæt bakken i igen, og luk den.

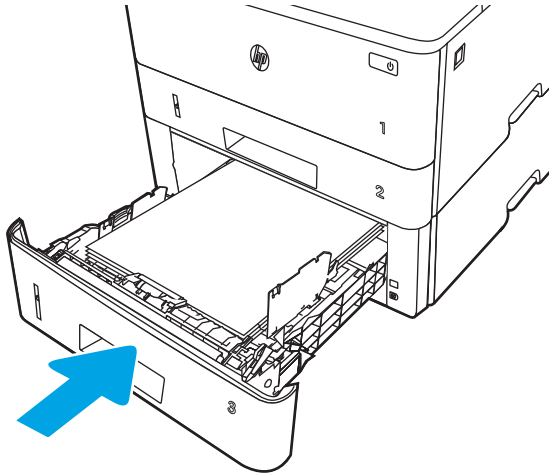

6. Tryk på udløserknappen til frontdækslet.

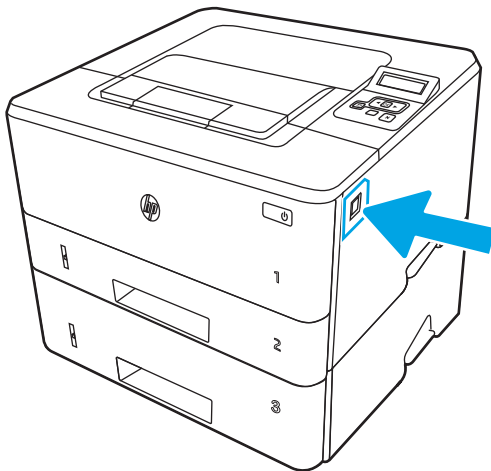

7. Åbn frontdækslet.

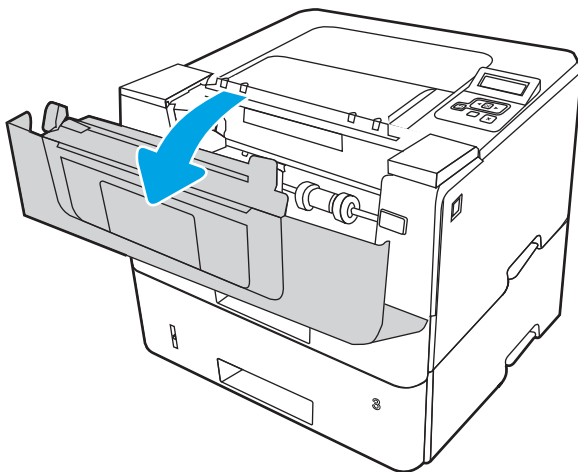

8. Fjern tonerpatronen.

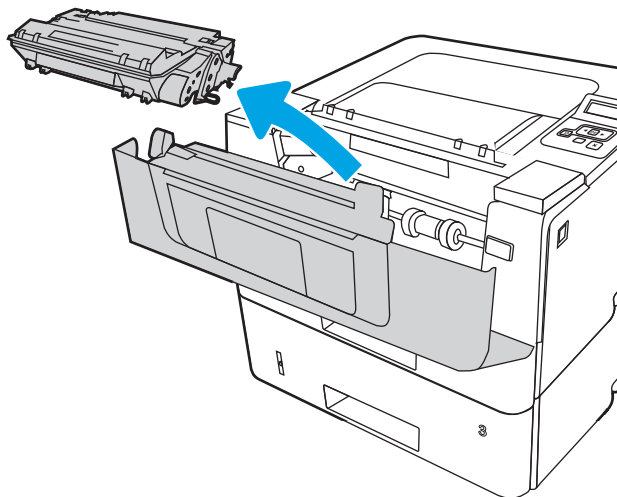

9. Løft papirstopdækslet.

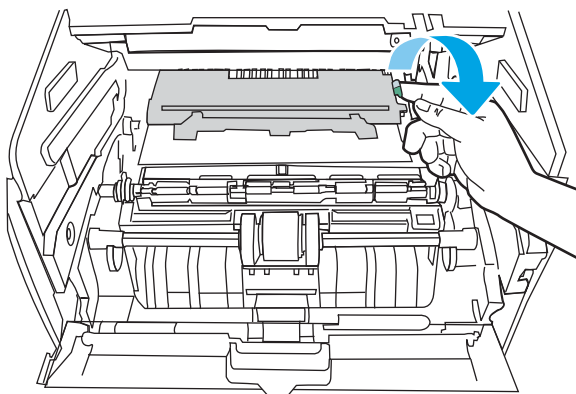

10. Fjern eventuelt fastklemt papir.

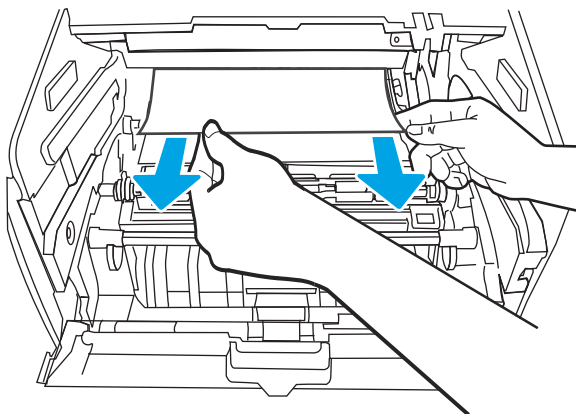

11. Installer tonerpatronen.

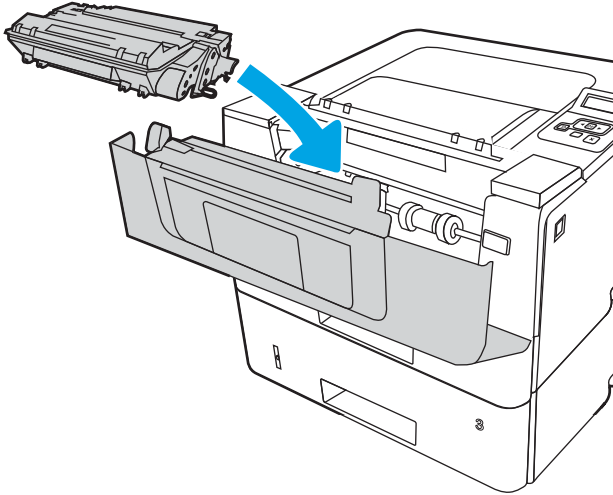

12. Luk frontdækslet.

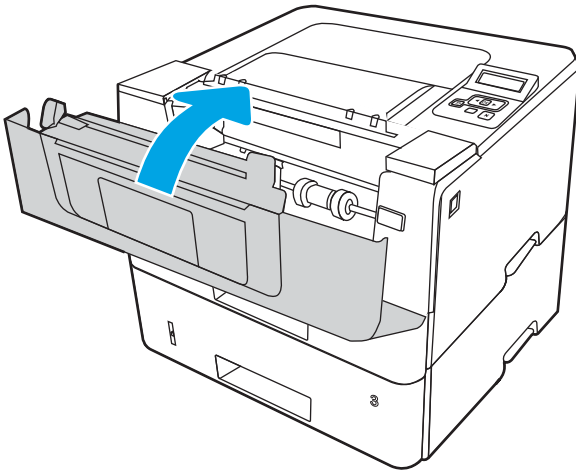

Afhjælp papirstop i tonerpatron eller fikseringsområdet

Brug følgende fremgangsmåde til at kontrollere for eventuelt papirstop på alle mulige stoppositioner i tonerpatronområdet.

1. Tryk på udløserknappen til frontdækslet.

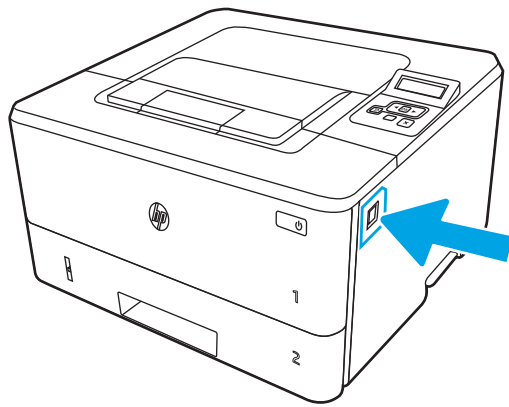

2. Åbn frontdækslet.

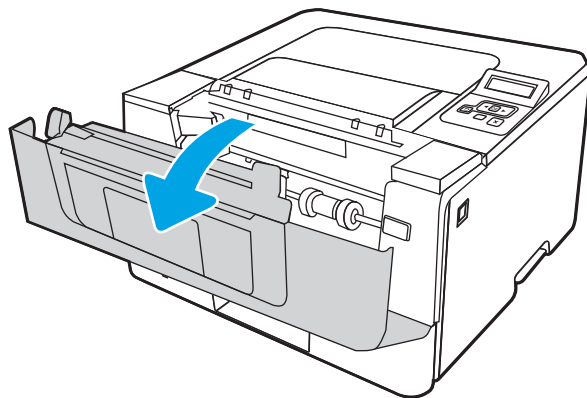

3. Fjern tonerpatronen.

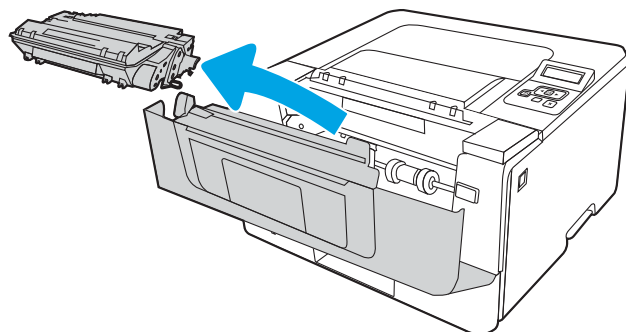

4. Løft papirstopdækslet.

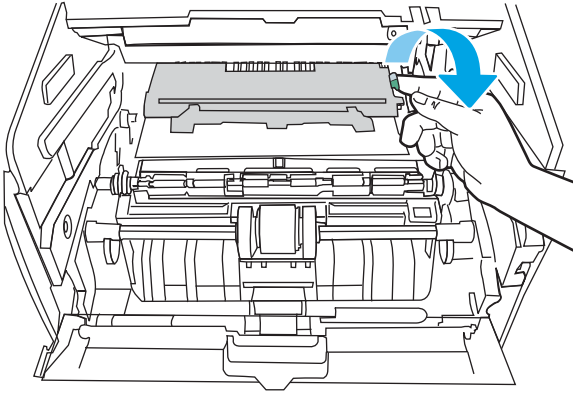

5. Hvis du kan se det fastklemte papir, skal du fjerne det.

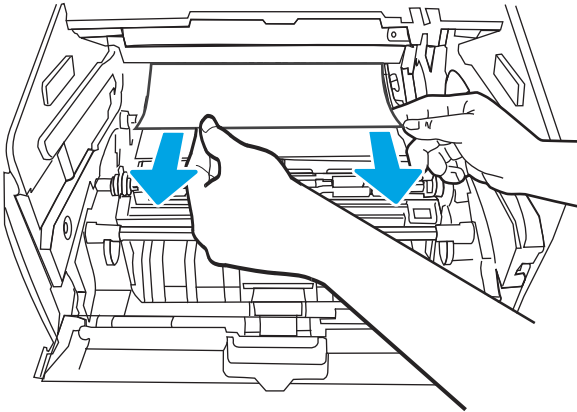

6. Installer tonerpatronen.

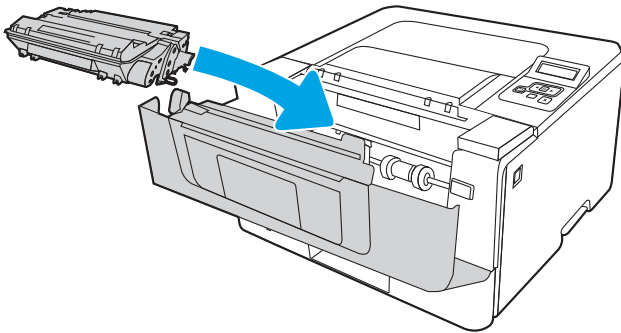

7. Luk frontdækslet.

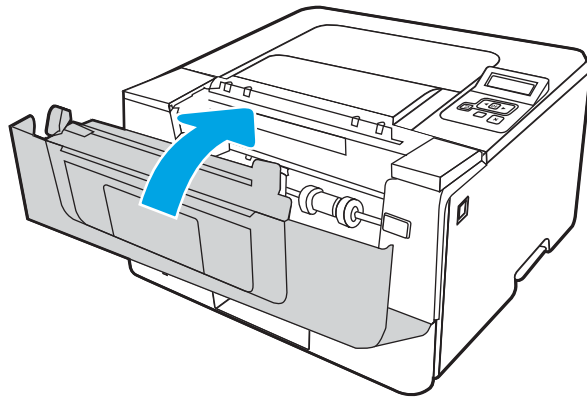

8. Hvis der ikke sidder papir fast på indersiden af dækslet til printerpatronen, skal du trykke på udløserknappen til frontdækslet, åbne frontdækslet og derefter åbne det bageste dæksel.

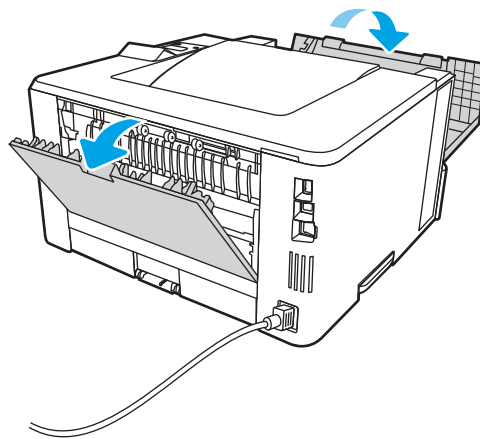

9. Hvis fastklemt papir er synligt, skal du fjerne det fra området ved bageste dæksel.

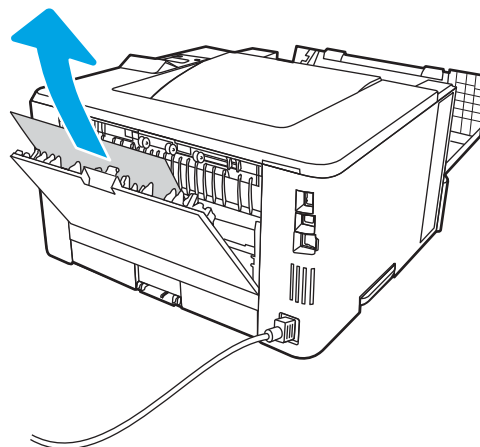

10. Luk bagdækslet og frontdækslet.

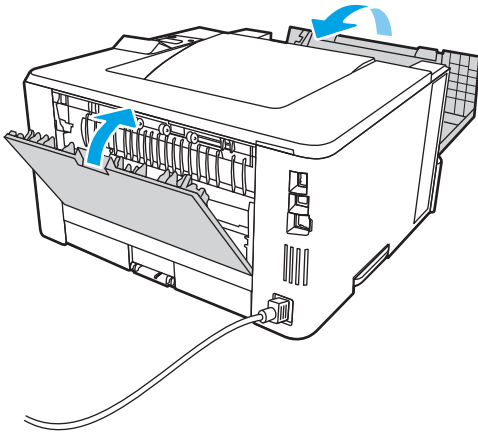

Afhjælp papirstop i udskriftsbakken

Brug følgende fremgangsmåde til at kontrollere for papirstop på alle mulige steder med relation til udskriftsbakken.

1. Hvis papir er synligt i udskriftsbakken, skal du tage fat i forkanten af papiret og fjerne det.

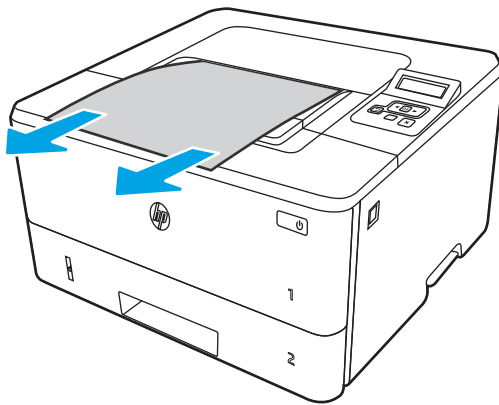

2. Tryk på udløserknappen til frontdækslet.

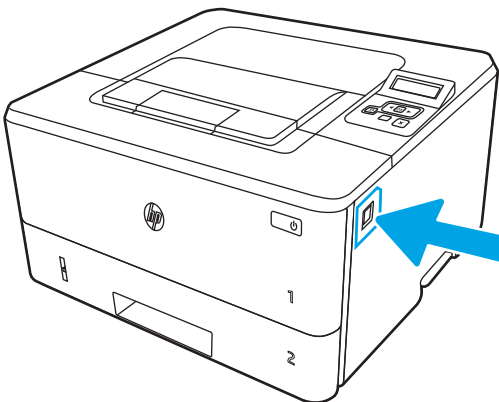

3. Åbn frontdækslet.

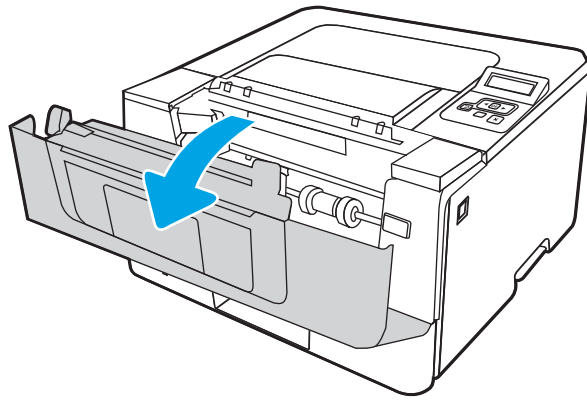

4. Åbn bagdækslet.

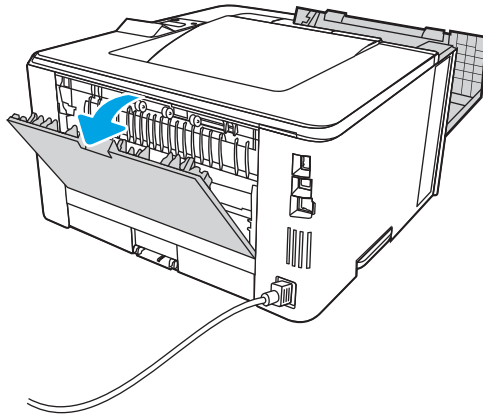

5. Fjern eventuelt fastklemt papir fra området omkring bagdækslet.

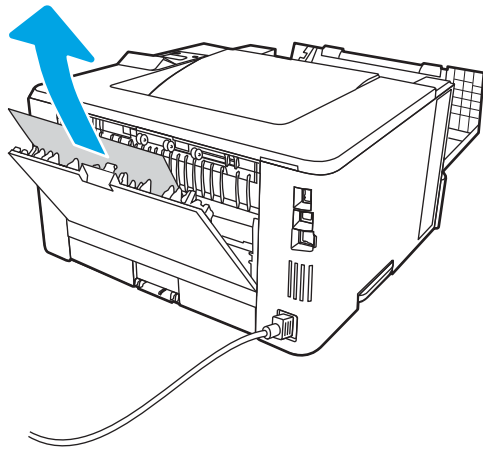

6. Luk bagdækslet og frontdækslet.

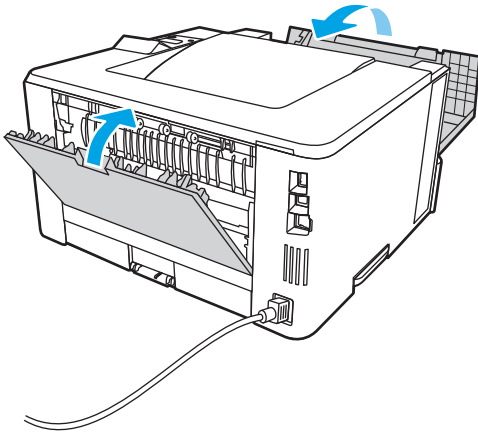

Afhjælp papirstop i dupleksenheden

Brug følgende fremgangsmåde til at kontrollere for papir på alle mulige stoppositioner i den automatiske dupleksenhed.

1. Fjern bakke 2 helt fra printeren.

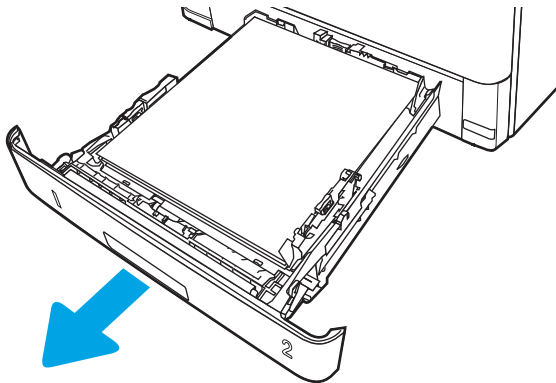

2. Tryk på den grønne knap for at udløse dupleksbakken.

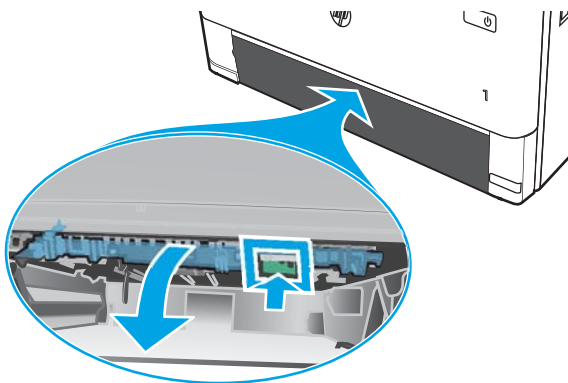

3. Fjern eventuelt fastklemt papir.

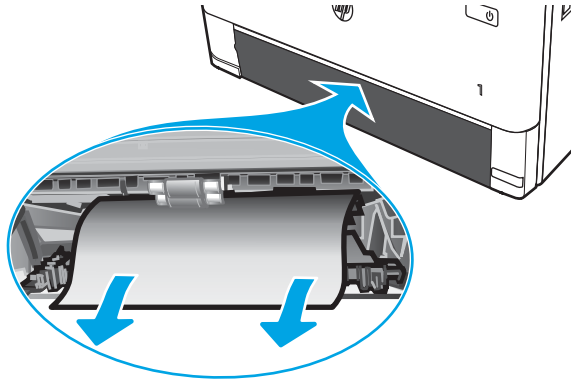

4. Luk dupleksbakken.

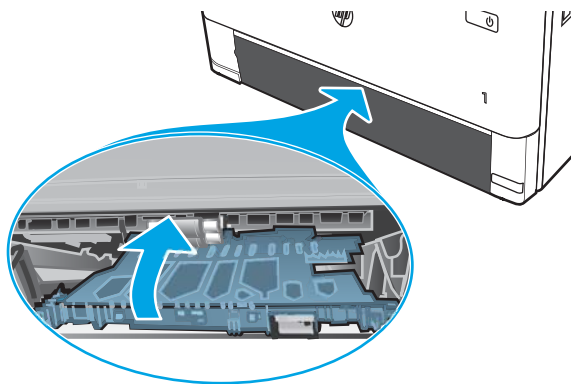

5. Genindsæt bakke 2.

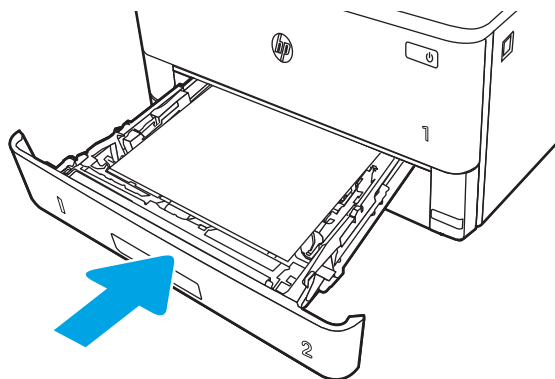

6. Åbn den forreste dør, og luk derefter frontdækslet.

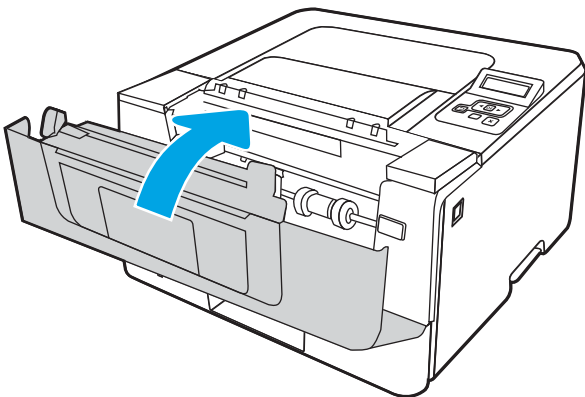
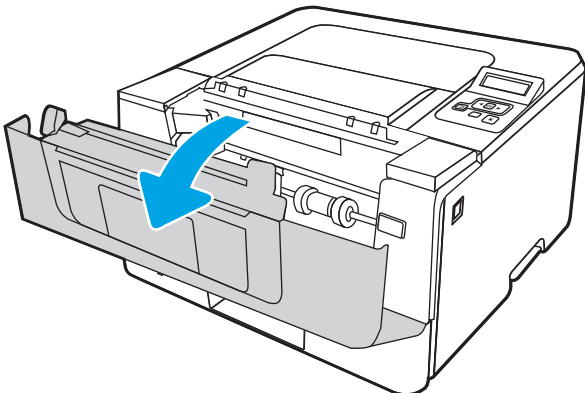

Løsning af problemer med udskriftskvaliteten

Gennemgå følgende oplysninger om løsning af problemer med udskriftskvaliteten.

- [Indledning](#)
- [Fejlfinding i forbindelse med udskriftskvalitet](#)
- [Fejlfinding af billeddefekter](#)

Indledning

Brug oplysningerne nedenfor til at fejlfinde problemer med udskriftskvaliteten, herunder problemer med billedkvaliteten.

Fejlfindingstrinnene kan hjælpe med at løse følgende fejl:

- Tomme sider
- Sorte sider
- Krøllet papir
- Mørke eller lyse striber
- Mørke eller lyse streger
- Sløret udskrift
- Grå baggrund eller mørk udskrift
- Lys udskrift
- Løs toner
- Manglende toner
- Spredte tonerpletter
- Forvredne billeder
- Udtværing
- Streger

Fejlfinding i forbindelse med udskriftskvalitet

Prøv disse trin i den viste rækkefølge for at løse problemer med udskriftskvaliteten.

- [Opdatering af printerfirmwaren](#)
- [Udskriv fra et andet softwareprogram](#)
- [Kontrol af papirtype for udskriftsjobbet](#)
- [Kontrol af status for tonerpatron](#)
- [Udskriv en renseside](#)
- [Undersøg visuelt, om tonerpatronen eller patronerne er beskadigede.](#)
- [Kontroller papiret og udskrivningsmiljøet](#)
- [Prøv en anden printerdriver](#)
- [Kontroller EconoMode-indstillingerne](#)
- [Juster udskriftstæthed](#)

Se Fejlfinding af billeddefekter for at udføre fejlfinding af specifikke billeddefekter.

Opdatering af printerfirmwaren

Prøv at opgradere printerfirmwaren.

Se www.hp.com/support for yderligere oplysninger.

Udskriv fra et andet softwareprogram

Prøv at udskrive fra et andet softwareprogram.

Hvis siden udskrives korrekt, skyldes problemet det softwareprogram, du udskriver fra.

Kontrol af papirtype for udskriftsjobbet

Kontroller indstillingen for papirtype, hvis der udskrives fra et softwareprogram, og de udskrevne sider er udtværede, uskarpe eller mørke, eller hvis papiret er krøllet, der er tonerpletter på papiret eller små områder uden toner.

- [Kontrollér papirtypeindstillingen på printeren](#)
- [Kontrol af papirtypeindstilling \(Windows\)](#)
- [Kontrol af papirtypeindstilling \(macOS\)](#)

Kontrollér papirtypeindstillingen på printeren

Kontrollér papirtypeindstillingen på printerens Kontrolpanel, og juster indstillingen efter behov.

1. Åbn bakken.
2. Kontrollér, at der er lagt den korrekte type papir i bakken.
3. Luk bakken.
4. Følg instruktionerne på kontrolpanelet for at bekræfte eller ændre papirtypeindstillingerne for bakken.

Kontrol af papirtypeindstilling (Windows)

Kontrollér papirtypeindstillinger for Windows, og ændr indstillingen efter behov.

1. Vælg indstillingen **Udskriv** i softwareprogrammet.
2. Vælg printeren, og klik derefter på knappen **Egenskaber** eller **Indstillinger**.
3. Klik på fanen **Papir/Kvalitet**.
4. På rullelisten **Papirtype** skal du klikke på **Flere...**
5. Udvid listen med indstillinger for **Typen er:**
6. Udvid den kategori af papirtyper, der bedst beskriver dit papir.
7. Vælg en indstilling for den type papir, du bruger, og klik derefter på knappen **OK**.
8. Klik på knappen **OK** for at lukke dialogboksen **Dokumentegenskaber**. Klik på knappen **OK** i dialogboksen **Udskriv** for at udskrive jobbet.

Kontrol af papirtypeindstilling (macOS)

Kontroller papirtypeindstillingerne for macOS, og rediger indstillingen efter behov.

1. Klik på menuen **Filer**, og klik derefter på **Udskriv**.
2. Vælg printeren i menuen **Printer**.
3. Klik på **Vis detaljer** eller **Kopier og sider**.
4. Åbn rullelisten i menuen, og klik derefter på menuen **Papir/kvalitet**.
5. Vælg en type på rullelisten **Medietype**.
6. Klik på knappen **Udskriv**.

Kontrol af status for tonerpatron

Følg disse trin for at kontrollere den anslåede tilbageværende levetid for tonerpatronerne og eventuelt status for de øvrige udskiftelige vedligeholdelsesdele.

- [Trin 1: Udskriv en statusside for forbrugsvarer](#)
- [Trin 2: Kontroller forbrugsvarernes status](#)

Trin 1: Udskriv en statusside for forbrugsvarer

Brug menuerne på kontrolpanelet til at udskrive en statusside for forbrugsvarer.

1. Tryk på knappen OK for at få vist startskærbilledet.
2. Brug pileknapperne og knappen OK for at navigere til og åbne følgende menuer:
 1. Opsætning
 2. Rapporter
 3. Statusside for forbrugsvarer
3. Tryk på knappen OK for at udskrive rapporten.

Trin 2: Kontroller forbrugsvarernes status

Statussiden for forbrugsvarer indeholder oplysninger om patronerne og andre udskiftelige vedligeholdelsesdele.

1. Kontroller procenten for tilbageværende levetid for tonerpatronerne og eventuelt status for de øvrige udskiftelige vedligeholdelsesdele på statussiden for forbrugsvarer.
 - Der kan forekomme problemer med udskriftskvaliteten, når du bruger en tonerpatron, der har nået slutningen af dens anslåede levetid. Statussiden for forbrugsvarer angiver, når en forbrugsvares niveau er meget lavt.
 - HP's Premium Protection-garanti udløber, når der vises en meddelelse om, at HP's Premium Protection-garanti for denne forbrugsvarer er udløbet på statussiden over forbrugsvarer eller i den integrerede webserver (EWS).
 - Tonerpatronen behøver ikke at blive udskiftet med det samme, medmindre udskriftskvaliteten ikke længere er acceptabel. Overvej at have en ekstra patron klar, så du kan installere den, når udskriftskvaliteten ikke længere er acceptabel.
 - Hvis du vurderer, at du vil udskifte en tonerpatron eller en anden udskiftelig vedligeholdelsesdel er HP-varenummeret på den ægte vare vist på statussiden for forbrugsvarer.
2. Kontroller, om du bruger en original HP-patron.

På en original HP-tonerpatron står der "HP", eller der er et HP-logo. Besøg www.hp.com/go/learnaboutsupplies for at få flere oplysninger om, hvordan du identificerer HP-patroner.

Udskriv en renseside

Under udskrivningen kan papir, toner og støvpartikler akkumuleres inde i printeren, og det kan forårsage problemer med udskriftskvaliteten, f.eks. tonerpletter eller stænk, udtværede områder, striber, streger eller gentagne mærker.

Følg denne fremgangsmåde for at udskrive en renseside.

1. Tryk på knappen OK for at få vist startskærbilledet.
2. Brug pileknapperne og knappen **OK** for at navigere til og åbne følgende menuer:
 1. [Opsætning](#)
 2. [Vedligeholdelse af printer](#)
 3. [Udskriftskvalitetsværktøjer](#)
 4. [Renseside](#)
3. Læg almindeligt papir i Letter eller A4-format i papirbakken, og tryk derefter på **OK**, når du bliver bedt om det.

Meddelelsen **Rensning** vises på printerens kontrolpanel. Vent, indtil processen er fuldført. Smid den udskrevne side ud.

Undersøg visuelt, om tonerpatronen eller patronerne er beskadigede.

Følg disse trin for at undersøge hver enkelt tonerpatron:

1. Tag tonerpatronen ud af printeren, og kontroller, at forseglingsstapen er blevet fjernet.
2. Kontroller, om hukommelseskortet er beskadiget.
3. Undersøg overfladen af den grønne billedtromle.

 **FORSIGTIG:** Rør ikke ved billedtromlen. Fingeraftryk på billedtromlen kan forårsage problemer med udskriftskvaliteten.

4. Hvis du finder ridser, fingeraftryk eller anden skade på billedtromlen, skal du udskifte tonerpatronen.
5. Sæt tonerpatronen i igen, og udskriv nogle få sider for at se, om problemet blev løst.

Kontroller papiret og udskrivningsmiljøet

Brug følgende information til at kontrollere papirvalget og udskrivningsmiljøet.

- [Trin 1: Brug papir, der opfylder HP's specifikationer](#)
- [Trin 2: Kontroller miljøet](#)
- [Trin 3: Individuel bakkejustering](#)

Trin 1: Brug papir, der opfylder HP's specifikationer

Nogle problemer med udskriftskvaliteten kan opstå, fordi der bruges papir, som ikke overholder HP's specifikationer.

- Brug altid en papirtype og -vægt, som denne printer understøtter.
- Kontroller, at papiret er af en god kvalitet og fri for hakker, flænger, pletter, løse partikler, støv, folder, mangler, hæfteklammer og bøjede eller bukkede kanter.
- Brug papir, der ikke tidligere er udskrevet på.
- Brug papir, som ikke indeholder metallisk materiale, f.eks. glimmer.
- Brug papir, der er udviklet til brug med laserprintere. Brug ikke papir, der kun er udviklet til brug med Inkjet-printere.
- Brug ikke en papirtype, som er for kraftig. Glattere papir giver generelt en bedre udskriftskvalitet.

Trin 2: Kontroller miljøet

Miljøet kan påvirke udskriftskvaliteten direkte og er en almindelig årsag til problemer med udskriftskvalitet eller papirindføring. Prøv følgende løsningsforslag:

- Flyt printeren væk fra steder med træk som f.eks. åbne vinduer og døre eller luftkanaler til aircondition.
- Sørg for, at printeren ikke udsættes for temperaturer eller luftfugtighed, der ligger uden for printerspecifikationerne.
- Du må ikke placere printeren i et aflukket rum som f.eks. et skab.
- Placer printeren på et solidt og vandret underlag.
- Fjern alt, der blokerer for luftkanalerne på printeren. Printeren kræver god luftcirkulation på alle sider, også foroven.
- Beskyt printeren mod luftbåret snavs, støv, damp, fedt eller andre elementer, der kan efterlade snavs inde i printeren.

Trin 3: Individuel bakkejustering

Følg disse trin, når tekst eller billeder ikke er centreret eller justeret korrekt på den udskrevne side, når du udskriver fra specifikke bakker.

1. Tryk på knappen OK for at få vist startskærm-billedet.
2. Brug pileknapperne og knappen OK for at navigere til og åbne følgende menuer:

1. Opsætning
 2. Administration af bakke
 3. Juster billedet, og vælg bakken for at justere
 4. Udskriv testside
3. Følg vejledningen på de udskrevne sider.
 4. Rul til [Udskriv testside](#) igen for at bekræfte resultatet, og juster derefter yderligere om nødvendigt.

Prøv en anden printerdriver

Prøv en anden printerdriver, hvis der udskrives fra et softwareprogram, og de udskrevne sider har uventede linjer i grafik, manglende tekst, forkert formatering eller andre fonte.

Hent en af følgende drivere fra HP's websted: www.hp.com/support/ljM304 eller www.hp.com/support/ljM404.

Tabel 6-3 Printerdrivere

Driver	Beskrivelse
HP PCL.6-driver	Hvis den er tilgængelig, understøtter denne printerspecifikke printerdriver ældre operativsystemer som f.eks. Windows XP og Windows Vista. Du finder en liste med understøttede operativsystemer på www.hp.com/go/support .
HP PCL 6-driver	Denne printerspecifikke printerdriver understøtter Windows 7 og nyere operativsystemer, der understøtter version 3-drivere. Du finder en liste med understøttede operativsystemer på www.hp.com/go/support .
HP PCL-6-driver	Denne produktspecifikke printerdriver understøtter Windows 8 og nyere operativsystemer, der understøtter version 4-drivere. Du finder en liste med understøttede operativsystemer på www.hp.com/go/support .
HP UPD PS-driver	<ul style="list-style-type: none"> • Anbefalet til udskrivning med Adobe-softwareprogrammer eller med andre softwareprogrammer, der er meget grafiktunge • Understøtter udskrivning i forbindelse med Postscript-emuleringsbehov eller understøttelse af Postscript flash-fonte
HP UPD PCL 6	<ul style="list-style-type: none"> • Anbefales til udskrivning i alle Windows-miljøer. • Leverer den bedste hastighed, udskriftskvalitet og understøttelse af printerfunktioner for de fleste brugere • Udviklet med henblik på justering med Windows Graphic Device Interface (GDI) for at opnå den bedste hastighed i Windows-miljøer • Den er muligvis ikke helt kompatibel med tredjeparts- og kundeløsninger, der er baseret på PCL 5

Kontroller EconoMode-indstillingerne

HP anbefaler ikke, at man bruger EconoMode hele tiden. Hvis du bruger EconoMode konstant, kan toneren muligvis holde længere end de mekaniske dele i tonerpatronen. Hvis udskriftskvaliteten begynder at blive forringet og ikke længere er acceptabel, bør du overveje at udskifte tonerpatronen.



BEMÆRK: Denne funktion er tilgængelig i PCL 6-printerdriveren til Windows. Hvis du ikke bruger denne driver, kan du aktivere funktionen ved at benytte HP's integrerede webserver.

Følg disse trin, hvis hele siden er for mørk eller lys.

1. Vælg indstillingen **Udskriv** i softwareprogrammet.
2. Vælg printeren, og klik derefter på knappen **Egenskaber** eller **Indstillinger**.
3. Klik på fanen **Papir/kvalitet**, og find området **Udskriftskvalitet**.
4. Hvis hele siden er for mørk, skal du bruge disse indstillinger:
 - Vælg indstillingen **600 dpi**, hvis den er tilgængelig.
 - Marker afkrydsningsfeltet **EconoMode** for at aktivere funktionen.

Hvis hele siden er for lys, skal du bruge disse indstillinger:

- Vælg indstillingen **FastRes 1200**, hvis den er tilgængelig.
 - Fjern markeringen fra afkrydsningsfeltet **EconoMode** for at deaktivere funktionen.
5. Klik på knappen **OK** for at lukke dialogboksen **Dokumentegenskaber**. Klik på knappen **OK** i dialogboksen **Udskriv** for at udskrive jobbet.

Juster udskriftstæthed

Juster udskriftstætheden, når din udskrivningsresultater er for mørke eller for lyse i farven.

Udfør følgende trin for at justere udskriftstætheden.

1. Åbn den HP integreret webserver (EWS) vha. en af følgende metoder:

Printere, der er tilsluttet direkte:

- a. Åbn HP Printer Assistant:
 - **Windows 10:** Fra menuen **Start** skal du klikke på **Alle apps**, klikke på **HP** og derefter vælge printernavnet.
 - **Windows 8.1:** Klik på pil ned i nederste venstre hjørne af skærbilledet **Start**, og vælg derefter printerens navn.
 - **Windows 8:** Højreklik på det tomme felt på skærbilledet **Start**, klik på **Alle apps** på applinjen, og vælg derefter printerens navn.
 - **Windows 7:** Klik på **Start** på computerens skrivebord, vælg **Alle programmer**, klik på **HP**, klik på mappen for printeren, og vælg derefter printernavnet.
- b. Vælg **Udskriv** i HP Printer Assistant, og vælg derefter **Printer Home Page (EWS)**.

Netværkstilsluttede printere:

- a. Tryk på knappen **OK** på printerens kontrolpanel for at få vist startskærbilledet.
- b. Brug pileknapperne og knappen **OK** for at navigere til og åbne følgende menuer:
 1. [Opsætning](#)
 2. [Network Setup \(Netværksopsætning\)](#)
 3. [Generelle indstillinger](#)

- c. Vælg [Vis IP-adressen](#) i menuen Generelle indstillinger, og vælg derefter **Ja** for at få vist printerens IP-adresse eller værtsnavn.
- d. Åbn en browser, og indtast IP-adressen eller værtsnavnet i adressefeltet på nøjagtig samme måde, som det vises på printerens kontrolpanel. Tryk på tasten **Enter** på computertastaturet. Den integrerede webserver åbnes.

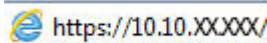



 **BEMÆRK:** Hvis der vises en meddelelse, som angiver, at webstedet muligvis ikke er sikkert, skal du vælge muligheden for at fortsætte til webstedet. Adgang til dette websted vil ikke beskadige computeren.

2. Klik på fanen **Indstillinger** på startskærbilledet for den integrerede webserver (EWS).
3. Klik på **Præferencer** for at udvide indstillingerne i det venstre navigationspanel, og klik derefter **Generelle printerindstillinger**.
4. Brug rullelisten under **Udskriftstæthed** til at vælge den ønskede indstilling.
5. Klik på **Anvend** for at gemme ændringerne.



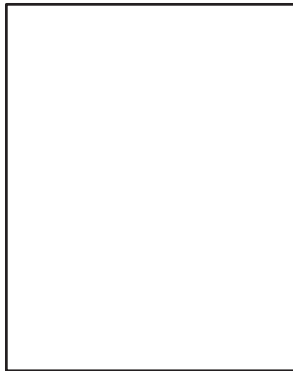

Fejlfinding af billeddefekter

Se eksempler på billedfejl og trin til at løse disse fejl.

Tabel 6-4 Hurtig reference-tabel over billedfejl

Eksempel	Beskrivelse	Mulige løsninger
	Tablet 6-9 Grå baggrund eller mørk udskrift på side 117	Tablet 6-7 Blank side – intet indhold på side 116
		
		

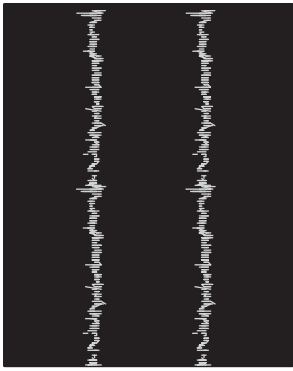
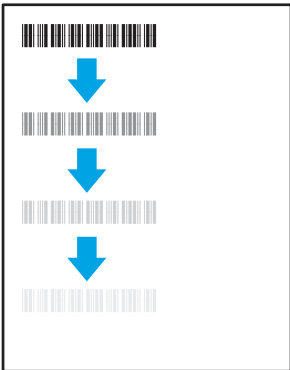
Tabel 6-4 Hurtig reference-tabel over billedfejl (fortsat)

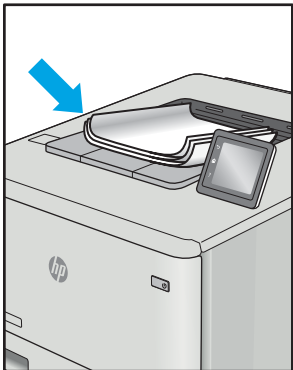
Eksempel	Beskrivelse	Mulige løsninger
Tabel 6-6 Sort side på side 115 	Tabel 6-5 Fejl i bånd på side 115 	Tabel 6-13 Fejl med streger på side 120 
Tabel 6-8 Afhjælpning/fikseringsfejl på side 116	Tabel 6-10 Placering af billedfejl på side 117	Tabel 6-12 Udskriftsfejl på side 119
		

Billedfejl, uanset årsag, kan ofte løses ved hjælp af den samme fremgangsmåde. Brug som udgangspunkt følgende trin for at løse problemer med billedfejl.

1. Genudskriv dokumentet. Udskriftskvaliteten kan være et tilbagevendende fænomen eller kan forsvinde fuldstændigt ved fortsat udskrivning.
2. Kontrollér patronens eller patronernes tilstand. Hvis en patronens tilstand er **Meget lav** (den har passeret den forventede levetid), skal du udskifte patronen.
3. Sørg for, at indstillingerne for driver og udskriftstilstand svarer til det medie, der er lagt i bakken. Prøv at bruge et andet medie eller en anden bakke. Prøv at bruge forskellige udskriftstilstande.
4. Sørg for, at printeren er inden for det understøttede temperatur-/luftfugtighedsinterval.
5. Sørg for, at anvendte papirtype, format og vægt understøttes af printeren. Gå til support.hp.com for at se en liste over understøttede papirformater og papirtyper for printeren.



BEMÆRK: Termen "Fiksering" henviser til den del af udskrivningsprocessen, hvor toneren anbringes på papir.

Følgende eksempler viser papir i Letter-format, der er passeret gennem printeren med den korte kant først.

Tabel 6-5 Fejl i bånd

Eksempel	Beskrivelse	Mulige løsninger
	Mørke eller lyse streger, som gentages hele vejen ned over siden, og som er brede streger og/eller impulsstreger. De kan være både tydelige og svage. Fejlen viser sig kun i områder med udfyldning, ikke i tekst eller afsnit uden indhold.	<ol style="list-style-type: none">1. Genudskriv dokumentet.2. Prøv at udskrive fra en anden bakke.3. Udskift patronen.4. Brug en anden papirtype.5. Kun Enterprise-modeller: På startskærbilledet på printerens kontrolpanel skal du gå til menuen Justér papirtyper og derefter vælge en udskriftsindstilling, der er beregnet til et lidt kraftigere medie end det, du bruger. Dette sænker udskriftshastigheden og kan forbedre udskriftskvaliteten.6. Hvis problemet fortsætter, skal du gå til support.hp.com.

Tabel 6-6 Sort side

Eksempel	Beskrivelse	Mulige løsninger
	Hele den udskrevne side er sort.	<ol style="list-style-type: none">1. Undersøg patronen visuelt for skader.2. Kontroller, at patronen er installeret korrekt.3. Udskift patronen.4. Hvis problemet fortsætter, skal du gå til support.hp.com.

Tabel 6-7 Blank side – intet indhold

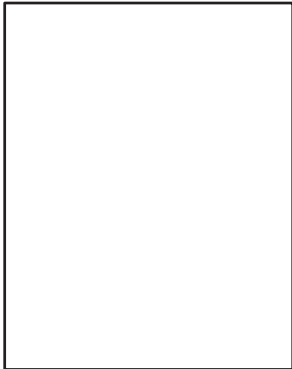
Eksempel	Beskrivelse	Mulige løsninger
	<p>Siden er helt tom og indeholder ikke noget trykt indhold.</p>	<ol style="list-style-type: none"> 1. Sørg for, at patronerne er originale HP-patroner. 2. Kontroller, at patronen er installeret korrekt. 3. Udskriv med en anden patron. 4. Kontroller papirtypen i papirbakken, og justér printerindstillingerne, så de passer. Hvis det er nødvendigt, kan du vælge en lettere papirtype. 5. Hvis problemet fortsætter, skal du gå til support.hp.com.

Tabel 6-8 Afhjælpning/fikseringsfejl

Eksempel	Beskrivelse	Mulige løsninger
	<p>Svage skygger eller forskydninger af billedet gentages ned over siden. Det gentagne billede bliver eventuelt mere utydeligt, for hver gang det gentages.</p>	<ol style="list-style-type: none"> 1. Genudskriv dokumentet. 2. Kontroller papirtypen i papirbakken, og justér printerindstillingerne, så de passer. Hvis det er nødvendigt, kan du vælge en lettere papirtype. 3. Hvis problemet fortsætter, skal du gå til support.hp.com.
	<p>Toner smitter af langs en af kanterne på siden. Denne fejl er mest almindelig ved kanter på tætskrevne job og på lette medietyper, men kan forekomme alle steder på siden.</p>	<ol style="list-style-type: none"> 1. Genudskriv dokumentet. 2. Kontroller papirtypen i papirbakken, og justér printerindstillingerne, så de passer. Hvis det er nødvendigt, kan du vælge en tungere papirtype. 3. Kun Enterprise-modeller: Gå til menuen Kant-til-kant i printerens kontrolpanel, og vælg derefter Normal. Genudskriv dokumentet. 4. Kun Enterprise-modeller: Vælg Medtag automatisk margener fra printerens kontrolpanel, og udskriv dokumentet igen. 5. Hvis problemet fortsætter, skal du gå til support.hp.com.

Table 6-9 Grå baggrund eller mørk udskrift



Eksempel	Beskrivelse	Mulige løsninger
	<p>Billede eller tekst er mørkere end forventet og/eller baggrunden er grå.</p>	<ol style="list-style-type: none"> 1. Sørg for, at papiret i bakkerne ikke allerede har været igennem printeren. 2. Brug en anden papirtype. 3. Genudskriv dokumentet. 4. Kun sort-hvid modeller: Gå til menuen Justér tonertæthed på startskærbilledet på printerens kontrolpanel, og justér derefter tonertætheden til et lavere niveau. 5. Sørg for, at printeren er inden for det understøttede driftstemperatur- og luftfugtighedsinterval. 6. Udskift patronen. 7. Hvis problemet fortsætter, skal du gå til support.hp.com.

Table 6-10 Placering af billedfejl

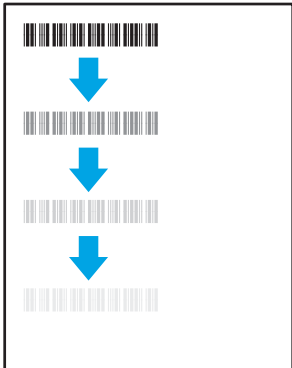
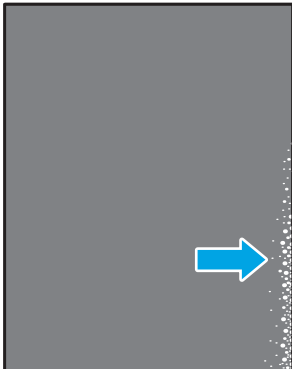
Eksempel	Beskrivelse	Mulige løsninger
	<p>Billedet er ikke centreret eller er skævt på siden. Fejlen opstår, når papiret ikke er placeret korrekt, når det trækkes fra bakken og bevæger sig gennem papirgangen.</p>	<ol style="list-style-type: none"> 1. Genudskriv dokumentet. 2. Fjern papiret, og læg det derefter tilbage i bakken. Sørg for, at alle papirkanter er lige på alle sider. 3. Sørg for, at det øverste af papirstakken er under indikatoren for fuld bakke. Undgå at overfylde bakken. 4. Kontrollér, at papirstyrene er justeret til det korrekte papirformat. Justér ikke papirstyrene for tæt op mod papirstakken. Justér dem efter indrykningshakkene eller markeringerne i bakken. 5. Hvis problemet fortsætter, skal du gå til support.hp.com.

Tabel 6-11 Lys udskrift

Eksempel	Beskrivelse	Mulige løsninger
	Det udskrevne indhold er lyst eller falmet på hele siden.	<ol style="list-style-type: none"><li data-bbox="1054 289 1318 317">1. Genudskriv dokumentet.<li data-bbox="1054 342 1390 394">2. Fjern patronen, og ryst den for at omfordele toneren.<li data-bbox="1054 420 1406 527">3. Kun sort-hvid modeller: Sørg for, at indstillingen EconoMode er deaktiveret, både på printerens kontrolpanel og i printerdriveren.<li data-bbox="1054 552 1414 604">4. Kontroller, at patronen er installeret korrekt.<li data-bbox="1054 630 1434 705">5. Udskriv en statusside over forbrugsvarer, og kontrollér patronens levetid og forbrug.<li data-bbox="1054 730 1254 758">6. Udskift patronen.<li data-bbox="1054 783 1426 835">7. Hvis problemet fortsætter, skal du gå til support.hp.com.

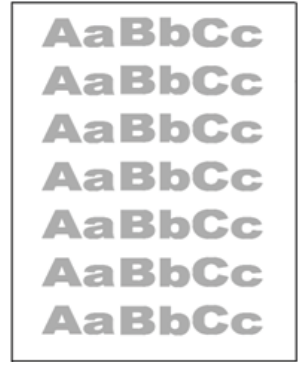
Tabel 6-12 Udskriftsfejl



Eksempel	Beskrivelse	Mulige løsninger
	<p>De udskrevne sider har krøllede kanter. Den krøllede kant kan være langs den korte eller lange side af papiret. Der kan forekomme to typer af papirkrøl:</p> <ul style="list-style-type: none"> • Positivt papirkrøl: Papiret krøller mod den udskrevne side. Fejlen opstår i tørre miljøer, eller når du udskriver sider med stor dækning. • Negativt papirkrøl: Papiret krøller væk fra den udskrevne side. Fejlen opstår i miljøer med høj luftfugtighed, eller når du udskriver sider med lille dækning. 	<ol style="list-style-type: none"> 1. Genudskriv dokumentet. 2. Positivt papirkrøl: Vælg en tungere papirtype fra printerens kontrolpanel. Tungere papirtyper opretholder en højere temperatur til udskrivning. Negativt papirkrøl: Vælg en lettere papirtype fra printerens kontrolpanel. Lettere papirtyper opretholder en lavere temperatur til udskrivning. Prøv at opbevare papiret i et mere tørt miljø før brug, eller brug papir, der lige er pakket ud. 3. Udskriv i duplekstilstand 4. Hvis problemet fortsætter, skal du gå til support.hp.com.
	<p>Papiret stables ikke let i udskriftsbakken. Stakken kan være ujævn eller skæv, eller siderne kan skubbes ud af bakken og ud på gulvet. En af følgende forhold kan være årsag til denne fejl:</p> <ul style="list-style-type: none"> • Ekstremt papirkrøl • Papiret i bakken er krøllet eller deformt • Papiret er en ikke-standard papirtype, f.eks. konvolutter • Udskriftsbakken er overfyldt 	<ol style="list-style-type: none"> 1. Genudskriv dokumentet. 2. Træk udskriftsbakkeforlængeren ud. 3. Hvis fejlen skyldes ekstremt papirkrøl, skal du se fejlfindingstrinnene for "udskriftspapirkrøning". 4. Brug en anden papirtype. 5. Brug papir, der lige er pakket ud. 6. Fjern papiret fra udskriftsbakken, før bakken bliver for fuld. 7. Hvis problemet fortsætter, skal du gå til support.hp.com.

Table 6-13 Fejl med streger

Eksempel	Beskrivelse	Mulige løsninger
	Lyse lodrette streger, der normalt løber hele vejen ned ad siden. Fejlen viser sig kun i områder med udfyldning, ikke i tekst eller afsnit uden indhold.	<ol style="list-style-type: none">1. Genudskriv dokumentet.2. Fjern patronen, og ryst den for at omfordele toneren.3. Hvis problemet fortsætter, skal du gå til support.hp.com. <p>BEMÆRK: Både lyse og mørke lodrette streger kan forekomme, når udskrivningsmiljøet ligger uden for det specificerede temperatur- eller luftfugtighedsniveau. Der henvises til printerens miljømæssige specifikationer for tilladte temperatur- og luftfugtighedsniveauer.</p>
	Mørke lodrette streger, som løber hele vejen ned ad siden. Fejlen kan opstå alle steder på siden, både i områder med og uden indhold.	<ol style="list-style-type: none">1. Genudskriv dokumentet.2. Fjern patronen, og ryst den for at omfordele toneren.3. Udskriv en renseside.4. Kontroller tonerniveauet i patronen.5. Hvis problemet fortsætter, skal du gå til support.hp.com.

Løsning af problemer med kablet netværk

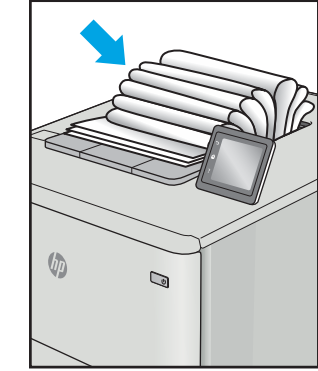
Kontrollér følgende oplysninger for at løse problemer med det kabelbaserede netværk.

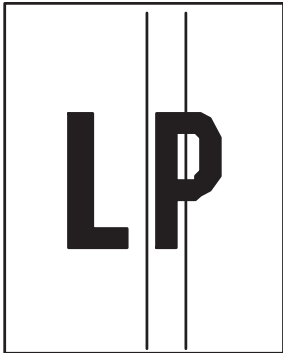
- [Indledning](#)
- [Dårlig fysisk forbindelse](#)
- [Computeren kan ikke kommunikere med printeren](#)
- [Printeren bruger forkerte indstillinger for link og duplex for netværket](#)
- [Nye softwareprogrammer kan forårsage kompatibilitetsproblemer](#)
- [Computeren eller arbejdsstationen kan være konfigureret forkert](#)
- [Printeren er deaktiveret, eller andre netværksindstillinger er forkerte](#)

Indledning

Visse typer problemer kan indikere, at der er et netværkskommunikationsproblem. Disse problemer omfatter følgende fejl:

Dårlig fysisk forbindelse

Kontrollér kabeltilslutningerne.

1. Kontrollér, at produktet er tilsluttet den rigtige netværksport via et kabel i den rette længde.
2. Kontroller, at kabelforbindelserne er sikre.
3. Kig på netværksporttilslutningen bag på printeren, og kontrollér, at den gule aktivitetsindikator blinker, hvilket er tegn på netværkstrafik, og den grønne linkstatus-indikator lyser konstant, hvilket betyder, at der er netværksforbindelse.
4. Hvis problemet fortsætter, skal du prøve et andet kabel eller en anden port på hubben.

Computeren kan ikke kommunikere med printeren

Kontrollér, at printeren kommunikerer med netværket og din computer.

1. Test netværkskommunikationen ved at pinge netværket.
 - a. Åbn en kommandolinjemeddelelse på computeren.
 - For Windows skal du klikke på **Start**, klikke på **Kør**, indtaste `cmd` og derefter trykke på **Enter**.
 - I macOS skal du vælge **Programmer**, **Hjælpeprogrammer** og åbne **Terminal**.
 - b. Skriv `ping` efterfulgt af printerens IP-adresse.
 - c. Hvis vinduet viser roundtrip-tider, fungerer netværket.
2. Hvis ping-kommandoen mislykkes, skal du kontrollere, at dine netværkshubber er tændt, og at netværksindstillingerne, printeren og computeren alle er konfigureret til samme netværk (også kaldet undernet).

3. Åbn printeregenskaberne, og klik på fanen **Porte**. Kontrollér, at printerens nuværende IP-adresse er valgt. Printerens IP-adresse er anført på printerkonfigurationssiden.
4. Hvis du installerede printeren ved at bruge HP standard-TCP/IP-porten, skal du markere feltet **Udskriv altid til denne printer, selvom IP-adressen ændres**.
5. Hvis du installerede printeren ved at bruge en Microsoft standard-TCP/IP-port, skal du bruge printerens værtsnavn i stedet for IP-adressen.
6. Hvis IP-adressen er korrekt, skal du fjerne printeren og tilføje den igen.
7. Geninstaller printersoftware og -driveren.

Printeren bruger forkerte indstillinger for link og duplex for netværket

HP anbefaler at bevare disse indstillinger i automatisk tilstand (standardindstillingen). Hvis du ændrer disse indstillinger, skal du også ændre dem for dit netværk.

Nye softwareprogrammer kan forårsage kompatibilitetsproblemer

Kontroller, at nye softwareprogrammer er installeret korrekt, og at de bruger den korrekte printerdriver.

Computeren eller arbejdsstationen kan være konfigureret forkert

En forkert konfigureret computer kan forårsage problemer med udskrivningen.

1. Kontrollér netværksdriverne, printerdriverne og indstillingerne for netværksomdirigering.
2. Kontrollér, at operativsystemet er konfigureret korrekt.

Printeren er deaktiveret, eller andre netværksindstillinger er forkerte

Kontrollér netværksindstillingerne.

1. Gennemse printerens konfigurations-/netværkssider for at kontrollere status for netværksindstillinger og -protokoller.
2. Omkonfigurer evt. netværksindstillingerne.

Løsning af problemer med trådløst netværk

Prøv disse trin i den viste rækkefølge for at løse netværksproblemer.

- [Indledning](#)
- [Tjekliste for trådløs forbindelse](#)
- [Printeren udskriver ikke, efter den trådløse konfiguration er afsluttet](#)
- [Printeren udskriver ikke, og der er installeret en firewall fra en tredjepart på computeren](#)
- [Den trådløse forbindelse virker ikke, efter at den trådløse router eller den trådløse printer er blevet flyttet](#)
- [Kan ikke forbinde flere computere til den trådløse printer](#)
- [Den trådløse printer mister kommunikation, når den er forbundet til et VPN](#)
- [Netværket vises ikke på listen over trådløse netværk](#)
- [Det trådløse netværk fungerer ikke](#)
- [Udfør en diagnosticeringstest af et trådløst netværk](#)
- [Reducer interferens i et trådløst netværk](#)

Indledning

Brug oplysningerne om fejlfinding som en hjælp til at løse problemer.



BEMÆRK: Hvis du vil finde ud af, om Wi-Fi Direct-udskrivning er aktiveret på din printer, kan du udskrive en konfigurationsside fra printerens kontrolpanel

Tjekliste for trådløs forbindelse

Gennemgå følgende oplysninger for at kontrollere den trådløse forbindelse.

- Kontrollér, at netværkskablet ikke er tilsluttet.
- Kontrollér, at printeren og den trådløse router er tændte og bliver forsynet med strøm. Kontrollér også, at den trådløse radio i printeren er tændt.
- Kontrollér, at SSID (Service Set Identifier) er korrekt. Udskriv en konfigurationsside for at finde SSID'en. Hvis du ikke er sikker på, at SSID'en er korrekt, skal du køre den trådløse opsætning igen.
- Kontrollér, at sikkerhedsoplysningerne er korrekte for sikre netværk. Hvis sikkerhedsoplysningerne er forkerte, skal du køre den trådløse opsætning igen.
- Hvis det trådløse netværk fungerer korrekt, skal du forsøge at få adgang til andre computere i det trådløse netværk. Hvis netværket har internetadgang, skal du prøve at oprette forbindelse til internettet via en trådløs forbindelse.
- Kontrollér, at krypteringsmetoden (AES eller TKIP) er den samme for printeren, som den er for det trådløse adgangspunkt (på netværk, der anvender WPA-sikkerhed).
- Kontrollér, at printeren er inden for rækkevidde af det trådløse netværk. For de fleste netværk skal printerens højst være 30 m fra det trådløse adgangspunkt (trådløs router).

- Kontroller, at det trådløse signal ikke er blokeret af forhindringer. Fjern alle store metalgenstande mellem adgangspunktet og printeren. Kontrollér, at stolper, vægge eller støttesøjler, der indeholder metal eller beton, ikke står imellem printeren og det trådløse adgangspunkt.
- Kontrollér, at printeren ikke befinder sig i nærheden af elektroniske enheder, der kan forstyrre det trådløse signal. Mange enheder kan forstyrre det trådløse signal, herunder motorer, trådløse telefoner, sikkerhedskameraer, andre trådløse netværk samt nogle Bluetooth-enheder.
- Kontrollér, at printerdriveren er installeret på computeren.
- Kontroller, at du har valgt den korrekte printerport.
- Kontrollér, at computeren og printeren har forbindelse til det samme trådløse netværk.
- I macOS skal du bekræfte, at den trådløse router understøtter Bonjour.

Printeren udskriver ikke, efter den trådløse konfiguration er afsluttet

Hvis printeren ikke udskriver efter den trådløse konfiguration er afsluttet, kan du prøve disse løsninger.

1. Kontrollér, at printeren er tændt og i Klar-tilstand.
2. Sluk eventuelle firewalls fra tredjeparter på din computer.
3. Kontroller, at det trådløse netværk fungerer korrekt.
4. Kontroller, at din computer fungerer korrekt. Genstart om nødvendigt computeren.
5. Bekræft, at du kan åbne HP's integrerede webserver på printeren fra en computer på netværket.

Printeren udskriver ikke, og der er installeret en firewall fra en tredjepart på computeren

Hvis printeren ikke udskriver, og computeren har en tredje firewall installeret, kan du prøve disse løsninger.

1. Opdater firewall'en med den nyeste, tilgængelige opdatering fra producenten.
2. Hvis programmer anmoder om adgang til firewall, når du installerer printeren eller forsøger at udskrive, skal du sørge for at give programmerne tilladelse til at køre.
3. Deaktiver din firewall midlertidigt, og installer den trådløse printer på computeren. Aktiver din firewall, når du har afsluttet installationen af det trådløse produkt.

Den trådløse forbindelse virker ikke, efter at den trådløse router eller den trådløse printer er blevet flyttet

Hvis den trådløse forbindelse ikke virker, efter at den trådløse router eller printer er blevet flyttet, kan du prøve disse løsningsforslag.

1. Kontrollér, at routeren eller printeren opretter forbindelse til samme netværk som din computer.
2. Udskriv en konfigurationsside.
3. Sammenlign SSID'en (Service Set Identifier) på konfigurationssiden med SSID'en i printerkonfigurationen for computeren.
4. Hvis tallene ikke er de samme, opretter enhederne ikke forbindelse til det samme netværk. Omkonfigurer den trådløse opsætning for printeren.

Kan ikke forbinde flere computere til den trådløse printer

Hvis flere computere ikke kan oprette forbindelse til den trådløse printer, kan du prøve disse løsninger.

1. Sørg for, at de andre computere er indenfor den trådløse rækkevidde, og at der ikke er noget, der blokerer signalet. For de fleste netværk er den trådløse rækkevidde 30 m fra det trådløse adgangspunkt.
2. Kontrollér, at printeren er tændt og i Klar-tilstand.
3. Kontrollér, at der ikke er mere end 5 samtidige brugere af Wi-Fi Direct.
4. Sluk eventuelle firewalls fra tredjeparter på din computer.
5. Kontroller, at det trådløse netværk fungerer korrekt.
6. Kontroller, at din computer fungerer korrekt. Genstart om nødvendigt computeren.

Den trådløse printer mister kommunikation, når den er forbundet til et VPN

Du kan typisk ikke oprette forbindelse til et VPN og andre netværk på samme tid.

Netværket vises ikke på listen over trådløse netværk

Hvis netværket ikke vises på listen over trådløse netværk, kan du prøve disse løsninger.

- Kontroller, at den trådløse router er tændt og får strøm.
- Netværket kan være skjult. Du kan imidlertid stadig oprette forbindelse til et skjult netværk.

Det trådløse netværk fungerer ikke

Hvis det trådløse netværk ikke fungerer, kan du prøve disse løsninger.

1. Kontroller, at netværkskablet ikke er tilsluttet.
2. Prøv at oprette forbindelse til andre enheder i netværket for at kontrollere, om netværket har mistet forbindelsen.
3. Test netværkskommunikationen ved at pinge netværket.
 - a. Åbn en kommandolinjemeddelelse på computeren.
 - For Windows skal du klikke på **Start**, klikke på **Kør**, indtaste `cmd` og derefter trykke på **Enter**.
 - I macOS skal du vælge **Programmer**, **Hjælpeprogrammer** og åbne **Terminal**.
 - b. Indtast `ping` efterfulgt af routerens IP-adresse.
 - c. Hvis vinduet viser roundtrip-tider, fungerer netværket.
4. Kontrollér, at routeren eller printeren opretter forbindelse til samme netværk som computeren.
 - a. Udskriv en konfigurationsside.
 - b. Sammenlign SSID'en (Service Set Identifier) i konfigurationsrapporten med SSID'en i printerkonfigurationen for computeren.
 - c. Hvis tallene ikke er de samme, opretter enhederne ikke forbindelse til det samme netværk. Omkonfigurer den trådløse opsætning for printeren.

Udfør en diagnosticeringstest af et trådløst netværk

Du kan køre en diagnosticeringstest, der indeholder oplysninger om indstillingerne for det trådløse netværk, fra printerkontrolpanelet.

1. Tryk på knappen **OK** for at få vist startskærbilledet fra printerens kontrolpanel.
2. Brug pileknapperne og **OK** til at navigere til og åbne følgende menuer:
 1. [Opsætning](#)
 2. [Network Setup \(Netværksopsætning\)](#)
 3. [Indstilling for trådløs](#)
 4. [Udskriv test af trådløst](#)

Printeren udskriver en testside, der viser testresultater.

Reducer interferens i et trådløst netværk

Nedenstående tip kan reducere interferensen i et trådløst netværk:

- Hold de trådløse enheder væk fra store metalgenstande som f.eks. arkivskabe og andre elektromagnetiske genstande som f.eks. mikrobølgeovne og trådløse telefoner. Sådanne genstande kan forstyrre radiosignaler.
- Hold de trådløse enheder væk fra store mure og andre bygningsstrukturer. Sådanne genstande kan absorbere radiobølger og reducere signalstyrken.
- Placer den trådløse router centralt, så den har en klar linje til de trådløse printere i netværket.

Indeks

Symboler/tal

550-arks papirbakker
varenumre 30

A

afbryderknap
lokalisere 4
AirPrint 58, 61
akustiske specifikationer 7, 11
Android-enheder
udskrivning fra 58, 62
arkfødningsproblemer
løsning 81
løsning af 81, 84

B

bakke, udskrift
lokalisere 4
Bakke 1
ilægge konvolutter 26
papirretning 14, 16
papirstop 88
Bakke 2
ilægge 18
papirretning 18, 20
papirstop 88
Bakke 3
ilægge 22
papirretning 22, 24
papirstop 92
Bakke med 550 ark
papirstop 92
bakker
inkluderet 7
kapacitet 7
lokalisere 4
beskyt patroner 33, 37
beskyttelse af patroner 33, 37

bestille
forbrugsvarer og tilbehør 30
billedkvalitet
kontrol af status for tonerpatron
106, 108
browserkrav
HP's integrerede webserver 65

D

dobbeltsidet udskrivning
Mac 49
Windows 46
drivere, understøttede 7
dupleksenhed
afhjælpe papirstop 102
dupleksudskrivning
automatisk (Windows) 46
Mac 49
manuelt (Mac) 49
manuelt (Windows) 46
dupleksudskrivning (dobbeltsidet)
indstillinger (Windows) 46
Windows 46
dynamisk sikkerhed
tonerpatron 32
dæksler, finde 4

E

EconoMode, indstille 72, 106
elektriske specifikationer 7, 11
Ethernet (RJ-45)
lokalisere 4

F

fejlfinding
indføringsproblemer 81
kabelbaseret netværk 121
kontrol af status for tonerpatron
106, 108

netværksproblemer 121
papirstop 86
trådløst netværk 123
Udskriftskvalitet 106
fikseringsenhed
papirstop 96
firmware-
opdatering 74
flere sider pr. ark
udskrivning (Mac) 49
udskrivning (Windows) 46
forbrugsvarer
bestille 30
brug ved lavt niveau 79
indstillinger for nederste grænse
79
udskifte tonerpatroner 42
varenumre 30, 31

G

gamle udskriftsjob 52

H

Hjem-knap
lokalisere 4
HP ePrint 60
HP EWS, brug 65
HP integreret webserver (EWS)
funktioner 65
HP kundesupport 77
HP-printerens hjemmeside ved hjælp
af 65
HP Web Jetadmin 73
hukommelse
inkluderet 7
hukommelseskort (toner)
lokalisere 40

I

- ilægge
 - papir i bakke 1 14
 - papir i bakke 2 18
 - papir i bakke 3 22
- Integreret webserver (EWS)
 - funktioner 65
 - tildel adgangskoder 71
- interfaceporte
 - lokalisere 4
- interferens i trådløst netværk 123, 126
- IP-netværksindstillinger
 - konfigurer 68

J

- Jetadmin, HP Web 73
- job, lagrede
 - Mac-indstillinger 52
 - oprette (Windows) 52
 - sletning 57
 - slette 52
 - udskrive 52

K

- Knappen Annuller
 - lokalisere 5
- Knappen Hjælp
 - lokalisere 4
- knappen Log af
 - lokalisere 4
- knappen Log på
 - lokalisere 4
- Knappen OK
 - lokalisere 5
- kontrolliste
 - trådløs forbindelse 123
- Kontrolpanel
 - finde funktioner 4, 5
 - lokalisere 4
- kontrolpanelknapper
 - lokalisere 5
- konvolutter
 - retning 14, 16
- konvolutter, ilægge 26
- kundesupport
 - online 77
- kvalitetsproblemer med billede eksempler og løsninger 105

L

- lagre, job
 - Mac-indstillinger 52
- lagrede job
 - oprette (Mac) 52
 - oprette (Windows) 52
 - sletning 57
 - slette 52
 - udskrive 52
- lagre job
 - med Windows 52
- LAN (lokalnetværk)
 - lokalisere 4
- LAN-port
 - lokalisere 4
- luk ned efter forsinkelse
 - indstille 72

M

- Mac-driverindstillinger
 - Joblagring 52
- manuel duplex
 - Mac 49
 - Windows 46
- minimumssystemkrav 7
- mobile udskriftsløsninger 9
- mobil udskrivning
 - Android-enheder 58, 62
- mobil udskrivning, understøttet software 7, 9
- mål, printer 7, 9

N

- netværk
 - HP Web Jetadmin 73
 - understøttet 7
- netværksindstillinger 68
- netværksport
 - lokalisere 4

O

- onlinesupport 77
- operativsystemer, understøttede 7
- operativsystemer (OS)
 - understøttet 7
- OS (operativsystem)
 - understøttet 7

P

- papir
 - Bakke 1retning 14, 16
 - Bakke 2-orientering 18, 20
 - Bakke 3 22
 - Bakke 3retning 24
 - fyld bakke 1 14
 - fyld bakke 2 18
 - fyld bakke 3 22
 - papirstop 87
 - valg 106, 110
 - papir, bestille 30
 - papirbakker
 - varenumre 30
 - papirstop
 - Bakke 1 88
 - Bakke 2 88
 - Bakke 3 92
 - Bakke med 550 ark 92
 - dupleksenhed 102
 - fikseringsenhed 96
 - placeringer 87
 - udskriftsbakke 100
 - årsager til 86
 - papirtype
 - vælge (Windows) 46
 - papirtyper
 - vælge (Mac) 49
 - patron
 - dynamisk sikkerhed 32
 - udskifte 42
 - patroner
 - bestillingsnumre 40
 - patronpolitik 33, 34
 - porte
 - lokalisere 4
 - printerdrivere, understøttede 7
 - privat udskrivning 52
 - processor
 - lokalisere 4
 - produktnummer
 - lokalisere 4
- ## R
- rensning
 - papirgang 106
 - reservedele
 - varenumre 31
 - risiko for stød 2

RJ-45-port
lokalisere 4

S

serienummer
lokalisere 4

sider pr. ark
vælge (Mac) 49
vælge (Windows) 46

sider pr. minut 7

sikkerhedsfunktioner 71

sletning
lagrede job 57

slette
lagrede job 52

specifikationer
elektriske og akustiske 7, 11

strøm
forbrug 7, 11

strømtilslutning
lokalisere 4

support
online 77

systemkrav
HP's integrerede webserver 65
minimum 7

T

tastatur
lokalisere 4

teknisk support
online 77

tilbehør
bestille 30
varenumre 30

tjekliste
trådløs forbindelse 123

tonerpatron
brug ved lavt niveau 79
dynamisk sikkerhed 32
indstillinger for nederste grænse
79

tonerpatroner
bestillingsnumre 40
komponenter 40
udskifte 42
varenumre 30, 31

tosidet udskrivning
indstillinger (Windows) 46

trådløst netværk
fejlfinding 123

tænd/sluk-knap
lokalisere 4

U

udskifte
tonerpatroner 42

udskriftsbakke
afhjælpe papirstop 100
lokalisere 4

udskriftsmedier
ilægge i bakke 1 14

udskrive
lagrede job 52

udskrive på begge sider
Mac 49
manuelt, Windows 46
Windows 46

udskrivning på begge sider
indstillinger (Windows) 46

udsættelse af dvale
indstille 72

understøttede operativsystemer 7

USB 2.0-højhastighedsprinterport
lokalisere 4

USB-port
lokalisere 4

V

varenumre
forbrugsvarer 30, 31
reservedele 31
tilbehør 30
tonerpatroner 30, 31

vægt, printer 7, 9

W

webbrowserkrav
HP's integrerede webserver 65

Websteder
HP Web Jetadmin, downloading
73
kundesupport 77

Wi-Fi Direct Print 7

Wi-Fi Direct-udskrivning 58, 59

Æ

ægte HP-patroner 33, 34

Ø
økonomiindstillinger 72

