

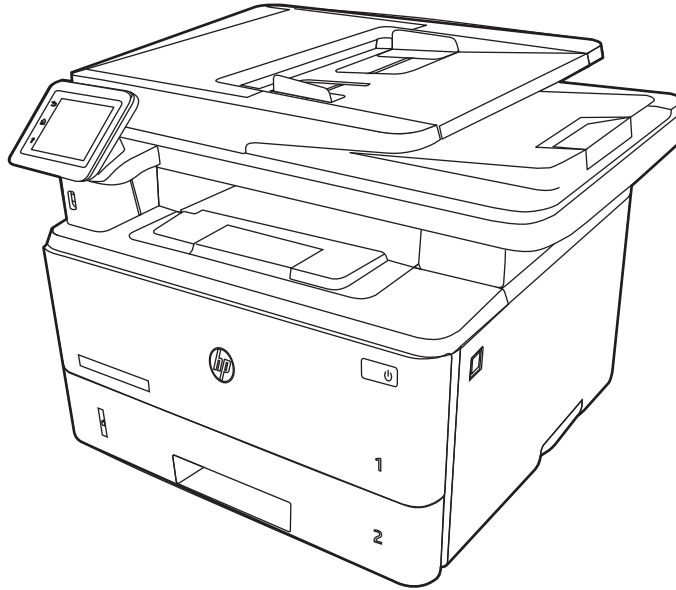

# HP LaserJet Pro MFP M329, M428-M429

## Guía del usuario



[www.hp.com/videos/LaserJet](http://www.hp.com/videos/LaserJet)  
[www.hp.com/support/ljM329MFP](http://www.hp.com/support/ljM329MFP)

[www.hp.com/support/ljM428MFP](http://www.hp.com/support/ljM428MFP)  
[www.hp.com/support/ljM429MFP](http://www.hp.com/support/ljM429MFP)





HP LaserJet Pro MFP M329, M428-M429

Guía del usuario

## Copyright y licencia

© Copyright 2019 HP Development Company, L.P.

Queda prohibida la reproducción, adaptación o traducción de este documento sin previa autorización por escrito, excepto en los casos permitidos por las leyes de propiedad intelectual.

La información incluida en este documento está sujeta a cambios sin previo aviso.

Las únicas garantías para productos y servicios HP están establecidas en las declaraciones de garantía explícitas que acompañan a dichos productos y servicios. Nada de lo que aquí se indica debe interpretarse como una garantía adicional. HP no se responsabiliza de los posibles errores técnicos o editoriales ni de las omisiones que pudieran existir en este documento.

Edition 2, 8/2019

## Créditos de marcas comerciales

Adobe®, Adobe Photoshop®, Acrobat® y PostScript® son marcas registradas de Adobe Systems Incorporated.

Apple y el logotipo de Apple son marcas comerciales de Apple Inc. registradas en EE. UU. y otros países/regiones.

macOS es una marca comercial de Apple Inc., registrada en EE. UU. y en otros países/regiones.

AirPrint es una marca comercial de Apple Inc., registrada en EE. UU. y otros países/regiones.

Google™ es una marca comercial de Google Inc.

Microsoft®, Windows®, Windows® XP y Windows Vista® son marcas comerciales de Microsoft Corporation registradas en EE. UU.

UNIX® es una marca comercial registrada de The Open Group.

---

# Tabla de contenido

<b>1 Información general sobre la impresora .....</b>	<b>1</b>
Iconos de advertencia .....	1
Peligro de descarga potencial .....	2
Licencias de código abierto .....	3
Vistas de la impresora .....	4
Vista frontal de la impresora .....	4
Vista posterior de la impresora .....	5
Vista del panel de control .....	6
Cómo usar el panel de control con pantalla táctil .....	8
Especificaciones de la impresora .....	9
Especificaciones técnicas .....	9
Sistemas operativos compatibles .....	9
Soluciones de impresión móvil .....	11
Dimensiones de la impresora .....	11
Consumo energético, especificaciones eléctricas y emisiones acústicas .....	13
Rango de entorno operativo .....	14
Configuración del hardware e instalación del software de la impresora .....	14
<b>2 Bandejas de papel .....</b>	<b>15</b>
Introducción .....	15
Cómo cargar papel en la bandeja 1 .....	16
Introducción .....	16
Cómo cargar papel en la Bandeja 1 .....	16
Orientación del papel de la bandeja 1 .....	18
Cómo cargar papel en la bandeja 2 .....	20
Introducción .....	20
Cómo cargar papel en la bandeja 2 .....	20
Orientación del papel en la bandeja 2 .....	22
Cómo cargar papel en la bandeja 3 .....	24
Introducción .....	24
Cómo cargar papel en la bandeja 3 (opcional) .....	24
Orientación del papel de la bandeja 3 .....	26

Carga e impresión de sobres .....	28
Introducción .....	28
Impresión de sobres .....	28
Orientación del sobre .....	28
<b>3 Consumibles, accesorios y piezas .....</b>	<b>31</b>
Pedido de consumibles, accesorios y piezas .....	32
Pedidos .....	32
Consumibles y accesorios .....	32
Piezas de reparación por parte del propio cliente .....	33
Seguridad dinámica .....	34
Configuración de protección de consumibles y cartuchos de tóner de HP .....	35
Introducción .....	35
Activación o desactivación de la protección de cartuchos .....	36
Utilice el panel de control de la impresora para activar la política de cartuchos .....	36
Utilice el panel de control de la impresora para desactivar la política de cartuchos .....	36
Utilice el servidor web incorporado de HP (EWS) para activar la política de cartuchos .....	36
Utilice el servidor web incorporado de HP (EWS) para desactivar la política de cartuchos .....	37
Activación o desactivación de la protección de cartuchos .....	38
Utilice el panel de control de la impresora para activar la protección de cartuchos .....	38
Utilice el panel de control de la impresora para desactivar la protección de cartuchos ...	38
Utilice el servidor web incorporado de HP (EWS) para activar la protección de cartuchos .....	39
Utilice el servidor web incorporado de HP (EWS) para desactivar la protección de cartuchos .....	39
Reemplazar el cartucho de tóner .....	41
Información sobre los cartuchos de tóner .....	41
Extracción y sustitución del cartucho .....	43
<b>4 Calidad de .....</b>	<b>47</b>
Tareas de impresión (Windows) .....	48
Cómo imprimir (Windows) .....	48
Impresión automática a dos caras (Windows) .....	48
Impresión manual en ambas caras (Windows) .....	49
Impresión de varias páginas por hoja (Windows) .....	49
Selección del tipo de papel (Windows) .....	50
Tareas de impresión adicionales .....	50
Tareas de impresión (macOS) .....	52
Cómo imprimir (macOS) .....	52
Impresión automática en ambas caras (macOS) .....	52

Impresión manual en ambas caras (macOS) .....	53
Impresión de varias páginas por hoja (macOS) .....	53
Selección del tipo de papel (macOS) .....	53
Tareas de impresión adicionales .....	54
Almacenamiento de trabajos de impresión en la impresora para imprimirlos más adelante o en privado .....	55
Introducción .....	55
Antes de empezar .....	55
Configuración del almacenamiento de trabajos .....	55
Cómo desactivar o activar la función de almacenamiento de trabajos .....	56
Creación de un trabajo almacenado (Windows) .....	57
Creación de un trabajo almacenado (macOS) .....	58
Imprima un trabajo almacenado .....	59
Elimine un trabajo almacenado .....	60
Eliminación de un trabajo que se ha almacenado en la impresora .....	60
Información enviada a la impresora con fines de recuento de trabajos de impresión .....	60
Impresión móvil .....	61
Introducción .....	61
Impresión mediante Wi-Fi Direct (solo modelos inalámbricos) .....	62
Activación de Wi-Fi Direct .....	62
Cambio del nombre de Wi-Fi Direct de la impresora .....	63
Paso 1: Cómo abrir el servidor web incorporado de HP .....	63
Paso dos: Cambio del nombre de Wi-Fi Direct .....	63
HP Print a través del correo electrónico .....	63
AirPrint .....	64
Impresión incorporada en Android .....	64
Impresión desde una unidad flash USB .....	65
Introducción .....	65
Impresión de documentos USB .....	65
<b>5 Copia .....</b>	<b>67</b>
Cómo hacer una copia .....	67
Copia a doble cara (dúplex) .....	69
Copia en ambas caras automáticamente .....	69
Copia en ambas caras de tipo manual .....	69
Copia de un documento de identidad .....	69
Tareas de copia adicionales .....	70
<b>6 Digitalizar .....</b>	<b>71</b>
Escaneo mediante el software HP Scan (Windows) .....	72
Escaneo mediante el software HP Easy Scan (macOS) .....	72
Configuración de Escaneo a correo electrónico .....	73

Introducción .....	73
Antes de comenzar .....	73
Método 1: Uso del Asistente de escaneo a correo electrónico (Windows) .....	73
Método 2: Configuración de la función Escanear a correo electrónico a través del servidor Web incorporado de HP .....	76
Paso 1: acceder al servidor web incorporado (EWS) de HP .....	76
Paso 2: configuración de la función Escanear a correo electrónico. ....	76
Configure Escanear a carpeta de red .....	78
Introducción .....	78
Antes de comenzar .....	78
Método 1: uso del Asistente de escaneo a carpeta de red (Windows) .....	78
Método 2: configuración de la función de escaneo a una carpeta de red desde el servidor web incorporado de HP .....	81
Paso 1: acceder al servidor web incorporado (EWS) de HP .....	81
Paso 2: configurar la función Escaneo a carpeta de red .....	81
Configuración de Escanear a SharePoint .....	82
Paso 1: acceder al servidor web incorporado (EWS) de HP .....	82
Paso 2: Configuración de Escanear a SharePoint .....	82
Configuración de Escanear a ordenador (Windows) .....	83
Activación del escaneo a un ordenador (Windows) .....	83
Escaneado a una unidad flash USB .....	83
Escaneo a correo electrónico .....	84
Escanear a una carpeta de red .....	85
Digitalizar a SharePoint .....	85
Escaneo a un equipo (Windows) .....	86
Tareas de escaneo adicionales .....	86
<b>7 Fax .....</b>	<b>87</b>
Conexión y configuración de la impresora para utilizar el fax .....	88
Conexión de la impresora a una línea telefónica .....	88
Configuración de la impresora para fax .....	89
Configuración de la hora, la fecha y el encabezado de fax con el Asistente de configuración de fax de HP .....	89
Configuración de la hora, la fecha y el encabezado con el panel de control de la impresora .....	90
Configuración de la hora, la fecha y el encabezado con el servidor web incorporado (EWS) de HP y la página de inicio de la impresora .....	90
Configuración de fax independiente .....	91
Configuración de contestador automático .....	91
Instalación del software de fax de HP en Windows (opcional) .....	92
Envío de un fax .....	93



Envío de un fax marcando manualmente desde el panel de control de la impresora .....	93
Envío de un fax desde el escáner de superficie plana .....	93
Envío de fax desde el alimentador de documentos .....	94
Programación para enviar un fax más tarde .....	95
Uso de las entradas de la agenda telefónica .....	95
Enviar un fax desde el software (Windows) .....	96
Envío de un fax desde un programa de software de terceros como Microsoft Word .....	97
Creación, edición y eliminación de entradas de la agenda telefónica .....	98
Creación y edición de entradas individuales de la agenda telefónica .....	98
Creación y edición de entradas de grupo de la agenda telefónica .....	98
Eliminación de entradas de la agenda telefónica .....	99
Reimpresión de un fax recibido desde la memoria de la impresora .....	99
Tareas de fax adicionales .....	99

## 8 Gestión de la impresora ..... 101

Uso de aplicaciones de los Servicios Web de HP .....	101
Cambio del tipo de conexión de la impresora (Windows) .....	102
Configuración avanzada con servidor web incorporado de HP y la página de inicio de la impresora (EWS) .....	103
Método 1: abrir el servidor web incorporado de HP (EWS) desde el software .....	103
Método 2: abrir el servidor web incorporado de HP (EWS) desde un navegador web .....	104
Configuración de la IP de la red .....	107
Introducción .....	107
Declinación de responsabilidad al compartir impresoras .....	107
Visualice o cambie la configuración de red .....	107
Cambio del nombre de la impresora en una red .....	107
Configuración manual de los parámetros IPv4 TCP/IP desde el panel de control .....	108
Configuración de la velocidad de transmisión y el modo a doble cara .....	108
Funciones de seguridad de la impresora .....	110
Introducción .....	110
Asignación o cambio de la contraseña del sistema con el servidor web incorporado .....	110
Configuración de ahorro de energía .....	111
Introducción .....	111
Impresión con EconoMode .....	111
Ajuste de la configuración del modo reposo .....	111
Ajuste de la configuración del modo de apagado .....	112
Desactivación de la configuración de apagado .....	112
HP Web Jetadmin .....	112
Actualización del firmware .....	113
Método 1: Actualice el firmware desde el panel de control .....	113
Método 2: actualización del firmware mediante la utilidad Actualización de impresora de HP .....	113

<b>9 Solución de problemas .....</b>	<b>115</b>
Asistencia al cliente .....	115
Sistema de ayuda del panel de control .....	116
Restauración de los valores predeterminados de fábrica .....	116
En el panel de control de la impresora se muestra el mensaje “Cartucho bajo” o “Cartucho muy bajo” .....	117
Cambio de la configuración “Muy bajo” .....	118
Modificación de la configuración de nivel "Muy bajo" desde el panel de control .....	118
Para impresoras con función de fax .....	118
Pedir consumibles .....	118
La impresora no recoge el papel o se producen errores de alimentación .....	120
Introducción .....	120
La impresora recoge varias hojas de papel .....	120
La impresora no recoge el papel .....	123
El alimentador de documentos se atasca, se inclina o toma varias hojas de papel .....	125
Eliminación de atascos de papel .....	126
Introducción .....	126
Atascos de papel frecuentes o que se repiten .....	126
Áreas de atascos de papel .....	127
Eliminación de atascos de papel en el alimentador de documentos .....	128
Eliminación de atascos de papel en la bandeja 1 .....	130
Eliminación de atascos de papel en la bandeja 2 .....	131
Eliminación de atascos de papel en la bandeja 3 .....	135
Eliminación de atascos de papel en el área del cartucho de tóner o el fusor .....	139
Eliminación de atascos de papel en la bandeja de salida .....	144
Eliminación de atascos de papel en la unidad dúplex .....	148
Solución de problemas de calidad .....	151
Introducción .....	151
Solución de problemas de calidad de impresión .....	152
Actualizar el firmware de la impresora .....	152
Impresión desde otro programa de software .....	152
Comprobación de la configuración del tipo de papel para el trabajo de impresión .....	153
Comprobación de la configuración del tipo de papel en la impresora .....	153
Comprobación de la configuración del tipo de papel (Windows) .....	153
Comprobación de la configuración del tipo de papel (macOS) .....	153
Comprobación del estado del cartucho de tóner .....	155
Paso 1: Impresión de una página de estado de consumibles .....	155
Paso 2: compruebe el estado de los consumibles .....	155
Impresión de una página de limpieza .....	155
Compruebe visualmente el cartucho de tóner o los cartuchos. ....	156
Comprobación del papel y el entorno de impresión .....	157

Paso uno: utilizar papel que se ajuste a las especificaciones indicadas por HP .....	157
Paso 2: compruebe el entorno de la impresora .....	157
Paso 3: Configuración de la alineación de bandeja individual .....	157
Probar con otro controlador de impresión .....	158
Comprobación de la configuración de EconoMode .....	158
Ajuste de la densidad de impresión .....	159
Solución de problemas de defectos de imagen .....	159
Mejora de la calidad de la copia y del escaneado de imágenes .....	168
Introducción .....	168
Búsqueda de suciedad y manchas en el cristal del escáner .....	168
Revisión de los ajustes del papel .....	169
Compruebe la configuración de los ajustes de la imagen .....	169
Optimización para texto o imágenes .....	169
Comprobación de la resolución del escáner y las opciones de color en el ordenador .....	171
Recomendaciones de resolución y color .....	171
Color .....	172
Copia borde a borde .....	172
Limpieza de los rodillos de recogida y la placa de separación del alimentador de documentos .....	172
Mejora de la calidad de imagen de fax .....	174
Introducción .....	174
Búsqueda de suciedad y manchas en el cristal del escáner .....	174
Comprobación del ajuste de la resolución de envío de fax .....	175
Comprobación de la configuración del modo de corrección de errores .....	175
Envíe el fax a otra máquina .....	175
Comprobación del equipo de fax del remitente .....	175
Solución de problemas de red cableada .....	176
Introducción .....	176
Conexión física deficiente .....	176
El equipo utiliza la dirección IP incorrecta para la impresora .....	176
El equipo no puede comunicarse con la impresora .....	177
La impresora utiliza un enlace y una configuración de impresión dúplex incorrectos para la red .....	177
Puede que haya programas de software nuevos que causen problemas de compatibilidad .....	177
Puede que el equipo o la estación de trabajo estén configurados incorrectamente .....	177
La impresora está desactivada o la configuración de red es incorrecta .....	178
Solución de problemas de red inalámbrica .....	179
Introducción .....	179
Lista de comprobación de conectividad inalámbrica .....	179
La impresora no imprime una vez finalizada la configuración inalámbrica .....	180
La impresora no imprime y el equipo tiene un firewall de terceros instalado .....	180
La conexión inalámbrica no funciona después de mover el router o la impresora inalámbricas .....	180

No se pueden conectar más equipos a la impresora inalámbrica .....	181
La impresora inalámbrica pierde la comunicación cuando se conecta a una VPN .....	181
La red no aparece en la lista de redes inalámbricas .....	181
La red inalámbrica no funciona .....	181
Cómo realizar un test de diagnóstico de la red inalámbrica .....	182
Reducción de interferencias en una red inalámbrica .....	182
Solución de problemas de fax .....	183
Introducción .....	183
Lista de comprobación de solución de problemas de fax .....	183
Solución de problemas generales de fax .....	185
Los faxes se envían lentamente .....	185
La calidad del fax es deficiente .....	185
El fax se corta o se imprime en dos páginas .....	186

Índice .....	187
--------------	-----

---

# 1 Información general sobre la impresora

Compruebe la ubicación de las funciones de la impresora, las especificaciones físicas y técnicas de la impresora y dónde encontrar la información de configuración.

- [Iconos de advertencia](#)
- [Peligro de descarga potencial](#)
- [Licencias de código abierto](#)
- [Vistas de la impresora](#)
- [Especificaciones de la impresora](#)
- [Configuración del hardware e instalación del software de la impresora](#)

Para obtener más información:

La siguiente información es correcta en el momento de publicación. Para obtener información actualizada, consulte [www.hp.com/support/ljM329MFP](http://www.hp.com/support/ljM329MFP), [www.hp.com/support/ljM428MFP](http://www.hp.com/support/ljM428MFP) o [www.hp.com/support/ljM429MFP](http://www.hp.com/support/ljM429MFP).

La ayuda detallada de HP para la impresora incluye la siguiente información:

- Instalación y configuración
- Conocimiento y uso
- Solución de problemas
- Descargar actualizaciones de software y firmware
- Participar en foros de asistencia
- Buscar información legal y sobre la garantía

## Iconos de advertencia

Tenga cuidado si ve un icono de advertencia en la impresora HP, tal como se indica en las definiciones de icono.

- Precaución: Descarga eléctrica

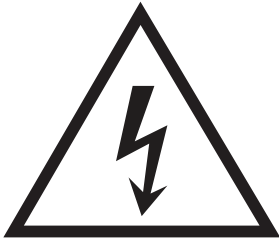

- Precaución: Superficie caliente



- Precaución: Mantenga las partes del cuerpo alejadas de las piezas en movimiento

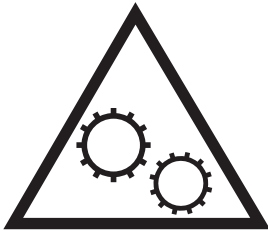

- Precaución: Borde afilado a muy poca distancia



- Advertencia



## Peligro de descarga potencial

Consulte esta información de seguridad importante.

- Lea y entienda esta información de seguridad para evitar el riesgo de descarga eléctrica.
- Siga siempre las precauciones básicas de seguridad al usar este producto para reducir el riesgo de lesiones por incendio o descarga eléctrica.
- Lea y entienda todas las instrucciones de la guía del usuario.
- Observe todas las advertencias e instrucciones indicadas en el producto.
- Utilice solo una toma de corriente con toma de tierra al conectar el producto a una fuente de alimentación. Si no sabe si la toma cuenta con conexión a tierra, consúltelo con un electricista cualificado.
- No toque los contactos de ninguna toma del producto. Sustituya los cables dañados de inmediato.
- Desenchufe este producto de las tomas de pared antes de limpiarlo.
- No instale ni utilice este producto cerca de agua o si usted está mojado.
- Instale el producto de forma segura en una superficie estable.
- Instale el producto en un lugar seguro donde nadie pueda pisar los cables de alimentación o tropezar con ellos.

## Licencias de código abierto

Para obtener más información sobre software de código abierto utilizado en esta impresora, visite [www.hp.com/software/opensource](http://www.hp.com/software/opensource).

# Vistas de la impresora

Identifique partes de la impresora y botones del panel de control.

- [Vista frontal de la impresora](#)
- [Vista posterior de la impresora](#)
- [Vista del panel de control](#)

## Vista frontal de la impresora

Identifique las partes de la parte frontal de la impresora.

Figura 1-1 Vista frontal de la impresora

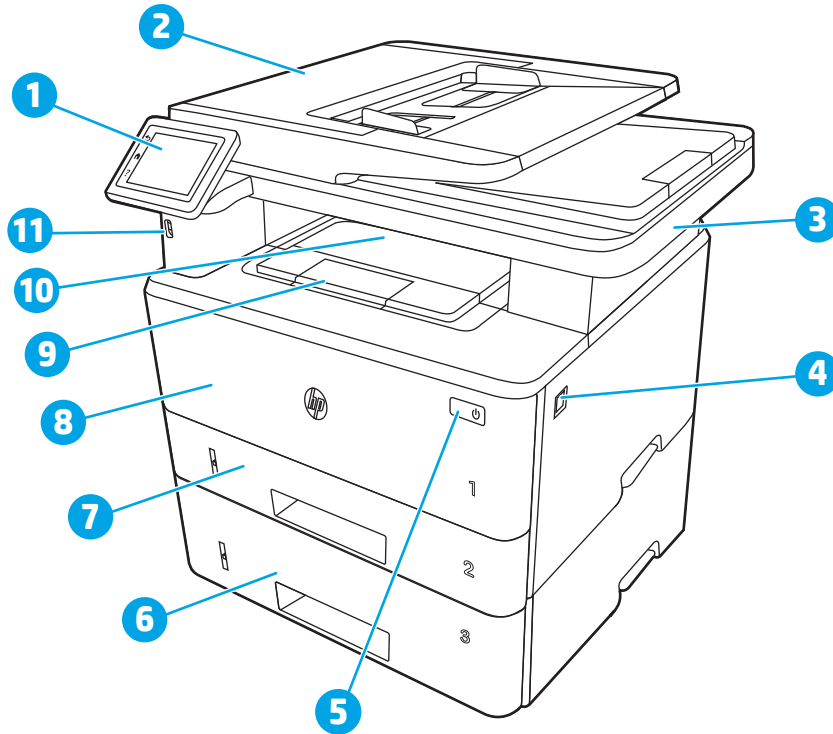

Número	Descripción
1	Panel de control (inclinable para facilitar la visualización)
2	Alimentador de documentos
3	Escáner
4	Botón de liberación de la puerta frontal (acceso al cartucho de tóner)
5	Botón de encendido/apagado
6	Bandeja 3 (opcional)
7	Bandeja 2
8	Bandeja 1
9	Extensión de bandeja de salida



Número	Descripción
10	Bandeja de salida
11	Puerto USB directo (para imprimir y escanear sin equipo)

## Vista posterior de la impresora

Identifique las partes de la parte posterior de la impresora.

Figura 1-2 Vista posterior de la impresora

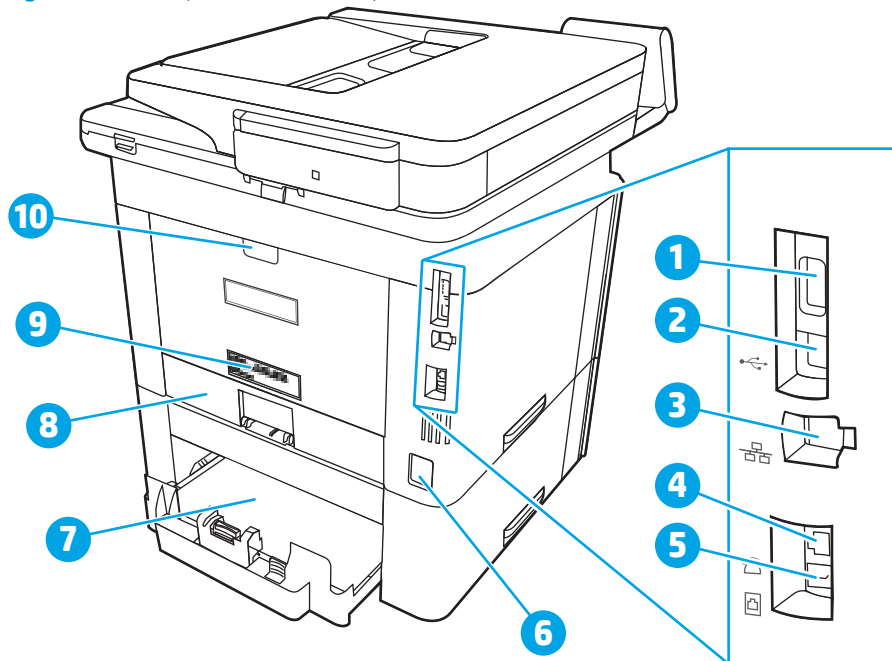

Número	Descripción
1	Puerto USB (para almacenamiento de trabajos e impresión privada) <b>NOTA:</b> Puede que este puerto esté tapado.
2	Puerto de interfaz USB
3	Puerto Ethernet
4	Puerto de "línea de salida" telefónica (para conectar un teléfono de extensión, contestador automático u otro dispositivo)
5	Puerto de "línea de entrada" de fax (para conectar la línea de fax a la impresora)
6	Conexión de alimentación eléctrica
7	Bandeja 3 (opcional) <b>NOTA:</b> La bandeja 3 se amplía cuando se carga papel de tamaño Legal o A4.
8	Protector de polvo de la bandeja 2 <b>NOTA:</b> El protector de polvo se desliza hacia arriba cuando se carga papel de tamaño Legal o A4.
9	Etiqueta del número de serie y número de impresora
10	Puerta trasera (proporciona acceso para eliminar atascos)

## Vista del panel de control

Identifique los botones y las funciones en el panel de control con pantalla táctil.

- [Cómo usar el panel de control con pantalla táctil](#)

La pantalla de inicio permite acceder a las funciones de la impresora e indica el estado actual de esta.

Puede volver a la pantalla de inicio en cualquier momento si toca el botón Inicio que se encuentra en la parte izquierda del panel de control de la impresora, o bien si toca el botón Inicio en la esquina superior izquierda de la mayoría de las pantallas.



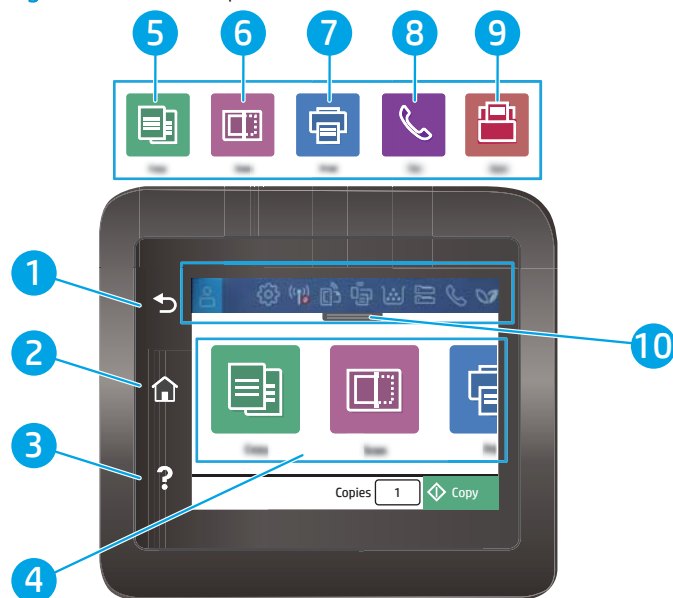

**NOTA:** Para obtener más información sobre las funciones del panel de control de la impresora, diríjase a [www.hp.com/support/ljM329MFP](http://www.hp.com/support/ljM329MFP), [www.hp.com/support/ljM428MFP](http://www.hp.com/support/ljM428MFP) o [www.hp.com/support/ljM429MFP](http://www.hp.com/support/ljM429MFP).

**NOTA:** Las funciones que aparecen en la pantalla de inicio varían en función de la configuración de la impresora.

Figura 1-3 Vista del panel de control



Número	Elemento	Descripción
1	botón Atrás	Regresa a la pantalla anterior.
2	Botón Inicio	Permite acceder a la pantalla de inicio.
3	botón Ayuda	Permite acceder al sistema de ayuda del panel de control.
4	Pantalla táctil a color	Proporciona acceso a menús, animaciones de ayuda e información de la impresora.
5		Ícono <b>Copiar</b> : toque este ícono para abrir el menú <b>Copiar</b> .

Número	Elemento	Descripción
6		<p>Icono <b>Escanear</b>: toque este icono para abrir los menús <b>Escanear</b>:</p> <ul style="list-style-type: none"> <li>• Escaneo a unidad USB</li> <li>• Escaneo a carpeta de red</li> <li>• Escaneo en correo electrónico</li> <li>• Escanear a ordenador</li> <li>• Digitalizar a SharePoint</li> </ul>
7		Icono <b>Imprimir</b> : toque este icono para abrir los menús <b>Imprimir</b> .
8		Icono <b>Fax</b> : toque este icono para abrir los menús <b>Fax</b> .
9		Icono <b>Aplicaciones</b> : toque este icono para abrir el menú <b>Aplicaciones</b> e imprimir directamente desde las aplicaciones web seleccionadas.
10	Icono de visualización del panel de la pantalla de inicio	<p>Consulte la tabla siguiente para obtener una descripción de los iconos.</p> <p>Tire hacia abajo de esta pestaña para abrir el menú <b>Trabajos</b>.</p>

 **NOTA:** Aunque el panel de control no dispone de un botón **Cancelar** estándar, durante muchos procesos de la impresora aparecerá un botón **Cancelar** en la pantalla táctil. Gracias a él los usuarios podrán cancelar un proceso antes de que la impresora lo complete.

## Icono de visualización del panel de la pantalla de inicio

Tabla 1-1 Iconos de la pantalla de inicio









Icono	Propósito
	Icono de inicio de sesión.
	Icono <b>Configuración</b> : abre el menú <b>Configuración</b> , en el que puede cambiar las preferencias y llevar a cabo tareas de mantenimiento.
	Icono Red inalámbrica: abre el menú <b>Resumen de red inalámbrica</b> , en el que puede comprobar el estado de la red inalámbrica y cambiar su configuración. También puede imprimir un informe de prueba de la conexión inalámbrica, que ayuda a diagnosticar problemas de conexión de red.
	Icono HP ePrint: abre el menú <b>Resumen de servicios web</b> , en el que puede comprobar los detalles del estado de ePrint, cambiar la configuración de ePrint o imprimir una página de información.
	Icono Wi-Fi Direct: Abre el menú <b>Wi-Fi Direct</b> , en el que puede activar Wi-Fi Direct, desactivar Wi-Fi Direct y mostrar el nombre y la contraseña de Wi-Fi Direct.
	Icono <b>Cartucho</b> : Abre la pantalla Información del cartucho, en la que puede ver la estimación de nivel y páginas restantes del cartucho de tóner.



Tabla 1-1 Iconos de la pantalla de inicio (continuación)

Icono	Propósito
	Icono <a href="#">Configuración de papel</a> : abre el menú Configuración de papel, en el que puede configurar el tamaño de papel y el tipo de papel predeterminados para las bandejas de papel.
	Icono Estado de fax: muestra la información de estado de la función Respuesta automática, los registros de fax y el volumen de sonido del fax.
	Icono ECO: le permite configurar algunas funciones medioambientales de la impresora.

## Cómo usar el panel de control con pantalla táctil

Las siguientes son acciones realizables con el panel de control con pantalla táctil de la impresora.

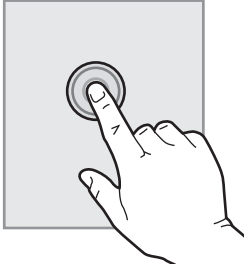
Tabla 1-2 Cómo usar el panel de control con pantalla táctil

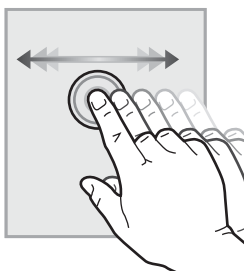
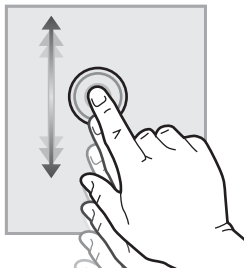
Acción	Descripción	Ejemplo
<p><b>Toque</b></p> 	<p>Toque un elemento en la pantalla para seleccionarlo o para abrir el menú. Además, al desplazarse por los menús puede tocar brevemente la pantalla para que el desplazamiento se detenga.</p>	<p>Toque el icono <a href="#">Configuración</a>  para abrir el menú <a href="#">Configuración</a>.</p>
<p><b>Deslizar</b></p> 	<p>Toque la pantalla y, a continuación, pase el dedo en dirección horizontal para deslizar la pantalla de forma lateral.</p>	<p>Deslícese por la pantalla de inicio para acceder a las opciones del menú.</p>
<p><b>Desplazamiento</b></p> 	<p>Toque la pantalla y, a continuación, deslice el dedo en dirección vertical para mover la pantalla hacia arriba y hacia abajo. Al desplazarse por los menús puede tocar brevemente la pantalla para que el desplazamiento se detenga.</p>	<p>Desplácese por el menú <a href="#">Configuración</a>.</p>

# Especificaciones de la impresora

Revise las especificaciones de software, hardware y entorno de la impresora.

- [Especificaciones técnicas](#)
- [Sistemas operativos compatibles](#)
- [Soluciones de impresión móvil](#)
- [Dimensiones de la impresora](#)
- [Consumo energético, especificaciones eléctricas y emisiones acústicas](#)
- [Rango de entorno operativo](#)



**IMPORTANTE:** Las especificaciones siguientes son correctas en el momento de la publicación, pero están sujetas a posibles cambios. Para obtener información actualizada, consulte [www.hp.com/support/ljM329MFP](http://www.hp.com/support/ljM329MFP), [www.hp.com/support/ljM428MFP](http://www.hp.com/support/ljM428MFP) o [www.hp.com/support/ljM429MFP](http://www.hp.com/support/ljM429MFP).

## Especificaciones técnicas

Revise las especificaciones técnicas de la impresora.

Consulte [www.hp.com/support/ljM329MFP](http://www.hp.com/support/ljM329MFP), [www.hp.com/support/ljM428MFP](http://www.hp.com/support/ljM428MFP) o [www.hp.com/support/ljM429MFP](http://www.hp.com/support/ljM429MFP) para obtener información actualizada.

## Sistemas operativos compatibles

La siguiente información se aplica a los controladores de impresión de Windows y HP específicos de la impresora para macOS, así como al instalador del software.

**Windows:** HP Software Installer instala el controlador de impresión V3 o V4 PCL 6, en función del sistema operativo Windows instalado, junto con software opcional cuando se utiliza el programa de instalación completa. Consulte las notas de instalación del software para obtener más información.

**macOS:** los equipos Mac son compatibles con esta impresora. Descargue HP Easy Start desde [123.hp.com/LaserJet](http://123.hp.com/LaserJet) o desde la página de soporte de impresión y, a continuación, utilice HP Easy Start para instalar el controlador de impresión de HP. HP Easy Start no se incluye con el instalador de software de HP.

1. Vaya a [123.hp.com/LaserJet](http://123.hp.com/LaserJet).
2. Siga los pasos para descargar el software de la impresora.

**Linux:** para obtener más información y controladores de impresión para Linux, visite [www.hp.com/go/linuxprinting](http://www.hp.com/go/linuxprinting).

**UNIX:** Para obtener más información y controladores de impresión para UNIX, visite [www.hp.com/go/unixmodelscripts](http://www.hp.com/go/unixmodelscripts).

**Tabla 1-3** Sistemas operativos y controladores de impresión compatibles

Sistema operativo	Controlador de impresión instalado (desde el software en línea)
Windows 7, 32 bits y 64 bits	El controlador de impresión HP PCL 6 (V3) específico de la impresora se instala para este sistema operativo como parte de la instalación del software.

**Tabla 1-3** Sistemas operativos y controladores de impresión compatibles (continuación)

Sistema operativo	Controlador de impresión instalado (desde el software en línea)
Windows 8, 32 bits y 64 bits	El controlador de impresión HP PCL 6 (V3) específico de la impresora se instala para este sistema operativo como parte de la instalación del software. <sup>1</sup>
Windows 8.1, 32 bits y 64 bits	El controlador de impresión HP PCL-6 (V4) específico de la impresora se instala para este sistema operativo como parte de la instalación del software. <sup>2</sup>
Windows 10, 32 bits y 64 bits	El controlador de impresión HP PCL-6 (V4) específico de la impresora se instala para este sistema operativo como parte de la instalación del software.
Windows Server 2008 R2, 64 bits	El controlador de impresión HP PCL 6 (V3) específico de la impresora se puede descargar del sitio web de asistencia de la impresora. Descargue el controlador y luego utilice la herramienta para agregar impresoras de Microsoft para instalarlo. <sup>3</sup>
Windows Server 2008 R2, SP1, 64 bits	El controlador de impresión HP PCL 6 (V3) específico de la impresora se puede descargar del sitio web de asistencia de la impresora. Descargue el controlador y luego utilice la herramienta para agregar impresoras de Microsoft para instalarlo.
Windows Server 2012	El controlador de impresión HP PCL 6 (V3) específico de la impresora se puede descargar del sitio web de asistencia de la impresora. Descargue el controlador y luego utilice la herramienta para agregar impresoras de Microsoft para instalarlo.
Windows Server 2012 R2	El controlador de impresión HP PCL 6 (V3) específico de la impresora se puede descargar del sitio web de asistencia de la impresora. Descargue el controlador y luego utilice la herramienta para agregar impresoras de Microsoft para instalarlo.
Windows Server 2016, 64 bits	El controlador de impresión HP PCL 6 (V3) específico de la impresora se puede descargar del sitio web de asistencia de la impresora. Descargue el controlador y luego utilice la herramienta para agregar impresoras de Microsoft para instalarlo.
macOS Sierra v10.12, macOS High Sierra v10.13, macOS Mojave v10.14	Para instalar al controlador de impresión, descargue HP Easy Start desde <a href="http://123.hp.com/LaserJet">123.hp.com/LaserJet</a> . Siga los pasos indicados para instalar el software de la impresora y el controlador de impresión.

<sup>1</sup> Se proporciona compatibilidad con Windows 8 RT a través del controlador Microsoft IN OS versión 4 de 32 bits.

<sup>2</sup> Se proporciona compatibilidad con Windows 8.1 RT a través del controlador Microsoft IN OS versión 4 de 32 bits.

<sup>3</sup> Microsoft retiró la asistencia general para Windows Server 2008 en enero de 2015. HP hará lo posible por continuar proporcionando asistencia para el sistema operativo Server 2008.



**NOTA:** Para obtener una lista actualizada de los sistemas operativos compatibles, así como ayuda detallada de HP para la impresora, visite [www.hp.com/support/ljM329MFP](http://www.hp.com/support/ljM329MFP), [www.hp.com/support/ljM428MFP](http://www.hp.com/support/ljM428MFP) o [www.hp.com/support/ljM429MFP](http://www.hp.com/support/ljM429MFP).

Tabla 1-4 Requisitos mínimos del sistema

Windows 7, Windows 8, Windows 8.1 y Windows 10	macOS Sierra v10.12, macOS High Sierra v10.13, macOS Mojave v10.14	Dispositivos móviles, iOS, Android
<ul style="list-style-type: none"><li>• 32 bits o 64 bits</li><li>• 2 GB de espacio disponible en disco duro</li><li>• Microsoft Internet Explorer</li><li>• Conexión a Internet</li><li>• puerto USB</li></ul>	<ul style="list-style-type: none"><li>• 2 GB de espacio disponible en disco duro</li><li>• Conexión a Internet</li></ul>	No necesita conexión de router <a href="http://www.hp.com/go/mobileprinting">www.hp.com/go/mobileprinting</a>

## Soluciones de impresión móvil

HP dispone de varias soluciones de impresión móvil y soluciones ePrint que facilitan la impresión en impresoras HP desde equipos portátiles, tabletas, smartphones u otros dispositivos móviles.

Para ver la lista completa y determinar cuál es la mejor opción, visite [www.hp.com/go/MobilePrinting](http://www.hp.com/go/MobilePrinting).

La impresora es compatible con el software de impresión móvil siguiente:

- Wi-Fi Direct (solo modelos inalámbricos)
- Bluetooth de bajo consumo
- Aplicación HP Smart para dispositivos iOS y Android
- Google Cloud Print
- AirPrint
- Impresión con Android
- HP Roam

## Dimensiones de la impresora

Asegúrese de que el entorno de impresión es lo suficientemente amplio para instalar la impresora.



Tabla 1-5 Dimensiones de los modelos M329, M428 y M429

Medidas	Impresora completamente cerrada	Impresora completamente abierta
1. Altura	323 mm	577 mm
2. Profundidad	390 mm	839 mm
3. Ancho	420 mm	453 mm
Peso (con cartuchos)	12,9 kg	12,9 kg



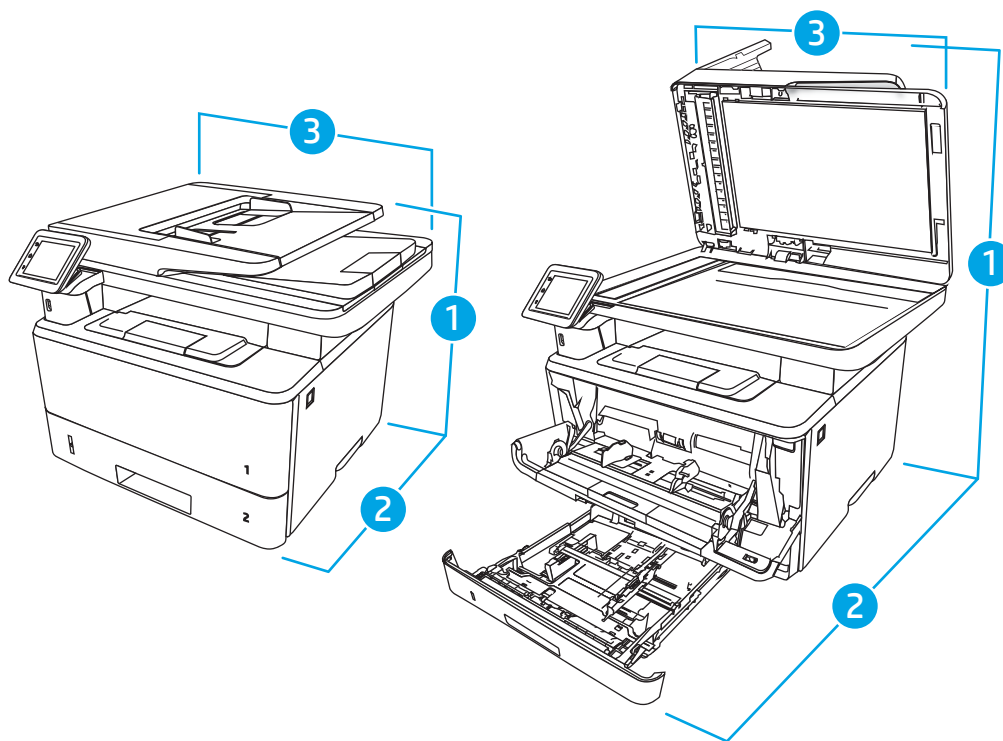
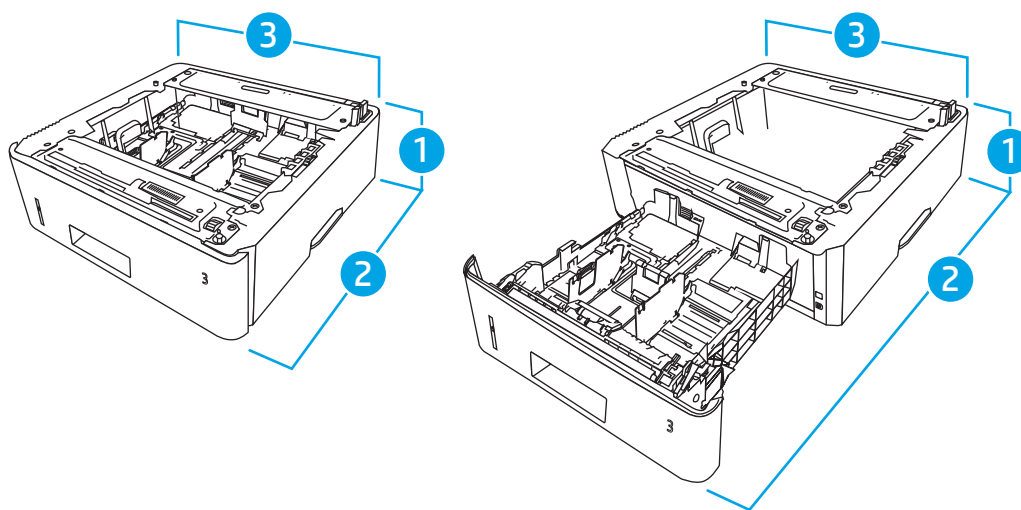

**Tabla 1-6 Dimensiones de la bandeja opcional de 550 hojas**

Medidas	Bandeja completamente cerrada	Bandeja completamente abierta
1. Altura	131 mm	131 mm
2. Profundidad	357 mm	781 mm
3. Ancho	381 mm	381 mm
Peso	3,7 kg	3,7 kg

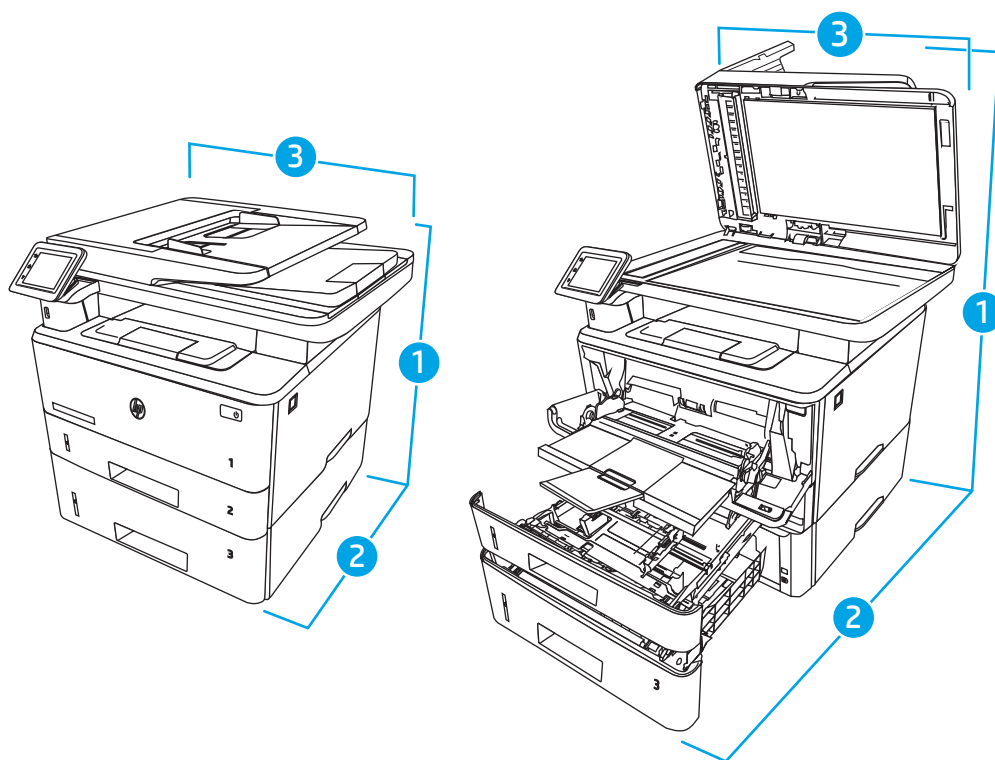

**Tabla 1-7 Dimensiones de la impresora con la bandeja opcional de 550 hojas**

Medidas	Impresora completamente cerrada	Impresora completamente abierta
1. Altura	452 mm	706 mm
2. Profundidad	390 mm	839 mm
3. Ancho	420 mm	453 mm
Peso (con cartucho)	16,6 kg	16,6 kg

## Consumo energético, especificaciones eléctricas y emisiones acústicas

Para que funcione correctamente, la impresora debe encontrarse en un entorno que cumpla especificaciones de alimentación determinadas.

Para obtener información actualizada, consulte la página de inicio de soporte de la impresora: [www.hp.com/support/lijM329MFP](http://www.hp.com/support/lijM329MFP), [www.hp.com/support/lijM428MFP](http://www.hp.com/support/lijM428MFP) o [www.hp.com/support/lijM429MFP](http://www.hp.com/support/lijM429MFP).

**⚠ PRECAUCIÓN:** Los requisitos de alimentación dependen del país/región en que se vende la impresora. No convierta los voltajes de funcionamiento. Esto dañará la impresora e invalidará la garantía de la impresora.

## Rango de entorno operativo

Explore las especificaciones del entorno de funcionamiento recomendadas de la impresora.

**Tabla 1-8 Especificaciones del entorno operativo**

Entorno	Recomendada	Permitido
Temperatura	De 17,5° a 25 °C	Entre 15 y 32,5 °C
Humedad relativa	Del 30% al 70% de humedad relativa	Del 10 % al 80 % de humedad relativa

## Configuración del hardware e instalación del software de la impresora

Para obtener instrucciones de configuración básicas, consulte la Guía de instalación del hardware proporcionada junto con la impresora. Para obtener instrucciones adicionales, visite el sitio web de soporte de HP.

Vaya a [www.hp.com/support/ljM329MFP](http://www.hp.com/support/ljM329MFP), [www.hp.com/support/ljM428MFP](http://www.hp.com/support/ljM428MFP) o [www.hp.com/support/ljM429MFP](http://www.hp.com/support/ljM429MFP) a fin de obtener ayuda detallada de HP para la impresora, que incluye la siguiente información:

- Instalación y configuración
- Conocimiento y uso
- Solución de problemas
- Descargar actualizaciones de software y firmware
- Participar en foros de asistencia
- Buscar información legal y sobre la garantía
- Buscar instrucciones sobre cómo usar la herramienta para agregar impresoras de Microsoft

---

## 2 Bandejas de papel

Aprenda cómo se cargan y utilizan las bandejas de papel, incluso cómo cargar elementos especiales como sobres.

- [Introducción](#)
- [Cómo cargar papel en la bandeja 1](#)
- [Cómo cargar papel en la bandeja 2](#)
- [Cómo cargar papel en la bandeja 3](#)
- [Carga e impresión de sobres](#)

### Para obtener más información:

La ayuda detallada de HP para la impresora incluye la siguiente información:

- Instalación y configuración
- Conocimiento y uso
- Solución de problemas
- Descargar actualizaciones de software y firmware
- Participar en foros de asistencia
- Buscar información legal y sobre la garantía

## Introducción

Consulte la siguiente información acerca de las bandejas de papel.

---

 **PRECAUCIÓN:** No extienda más de una bandeja de papel cada vez.

No utilice la bandeja para papel como apoyo para subirse encima.

Mantenga las manos alejadas de las bandejas para papel cuando las cierre.

Todas las bandejas deben estar cerradas para mover la impresora.

---

# Cómo cargar papel en la bandeja 1

Explore la siguiente información acerca de la carga de papel en la bandeja 1.

- [Introducción](#)
- [Cómo cargar papel en la Bandeja 1](#)
- [Orientación del papel de la bandeja 1](#)

## Introducción

La siguiente información describe cómo cargar papel en la bandeja 1.

## Cómo cargar papel en la Bandeja 1

Esta bandeja admite hasta 100 hojas de 75 g/m<sup>2</sup>.

---

**⚠ PRECAUCIÓN:** Para evitar atascos, no ponga ni quite nunca papel de la bandeja 1 durante la impresión.

---

1. Para abrir la bandeja 1, agarre las asas de los lados izquierdo y derecho y tire hacia abajo.

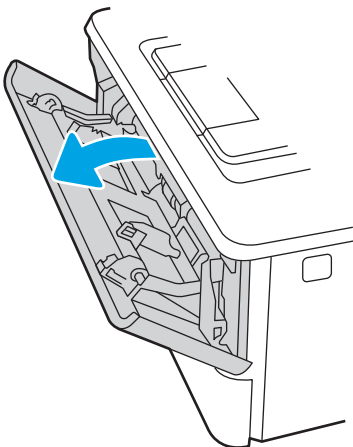

2. Deslice la extensión de la bandeja hacia fuera.

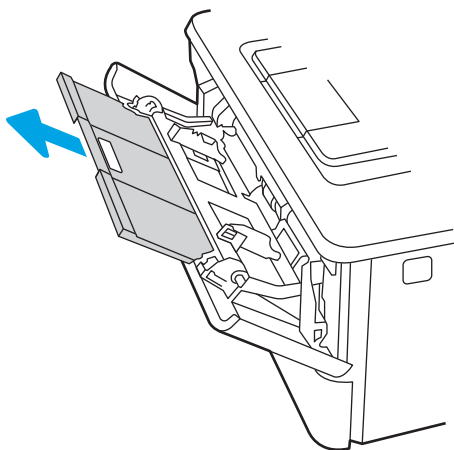

3. El en caso de papel largo, despliegue la extensión de la bandeja para apoyarlo.

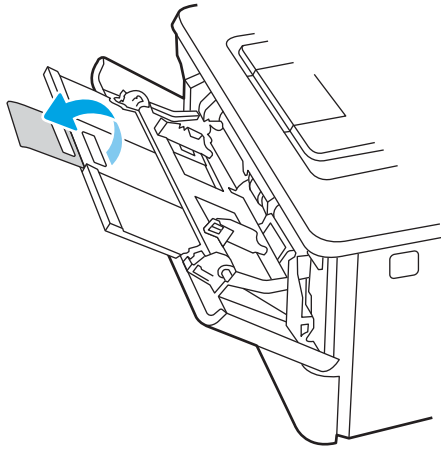

4. Presione hacia abajo la pestaña de la guía derecha del papel y, a continuación, separe a las guías del papel hasta el tamaño adecuado.

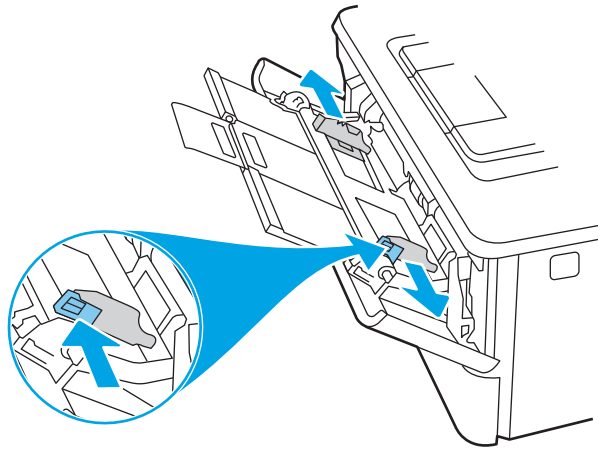

5. Cargue el papel en la bandeja. Asegúrese de que el papel se ajusta por debajo de las pestañas y por debajo de los indicadores de altura máxima.

Para obtener información acerca de cómo orientar el papel, consulte [Orientación del papel de la bandeja 1 en la página 18](#).

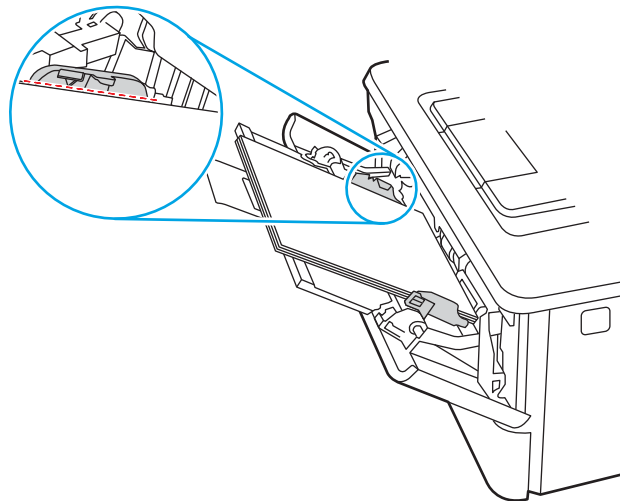

6. Presione hacia abajo la pestaña de la guía derecha del papel y, a continuación, ajuste las guías del papel de modo que toquen ligeramente la pila de papel sin doblar el papel.

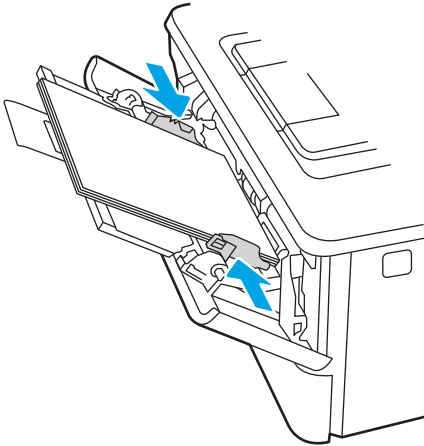

7. En el equipo, comience el proceso de impresión desde la aplicación de software. Asegúrese de que el controlador esté configurado para el tipo y tamaño de papel apropiados según el papel que se vaya a imprimir desde la bandeja.

## Orientación del papel de la bandeja 1

Si utiliza papel que requiera una orientación específica, cárguelo según la información de la siguiente tabla.

**Tabla 2-1** Orientación del papel de la bandeja 1

Tipo de papel	Salida	Cómo cargar el papel
Membretes o preimpresos	Impresión a una cara	Boca arriba Margen superior hacia la impresora
Membretes o preimpresos	Impresión a 2 caras	Boca abajo Margen superior hacia la impresora

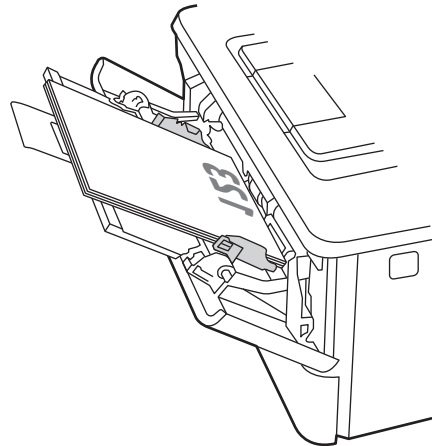
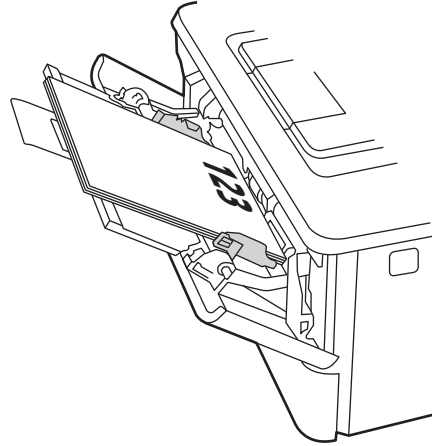

## Cómo cargar papel en la bandeja 2

Explore la siguiente información acerca de la carga de papel en la bandeja 2.

- [Introducción](#)
- [Cómo cargar papel en la bandeja 2](#)
- [Orientación del papel en la bandeja 2](#)

### Introducción

La siguiente información describe cómo cargar papel en la bandeja 2.

### Cómo cargar papel en la bandeja 2

Esta bandeja admite hasta 250 hojas de papel de 75 g/m<sup>2</sup>.

---

**⚠ PRECAUCIÓN:** No imprima sobres, etiquetas o tamaños de papel no compatibles desde la bandeja 2. Imprima en estos tipos de papel únicamente desde la bandeja 1.

---

1. Tire de la bandeja levantándola ligeramente para extraerla por completo de la impresora.

---

**📝 NOTA:** No abra la bandeja mientras se esté usando.

---

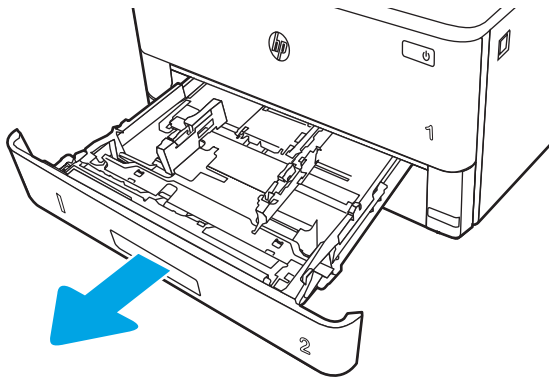



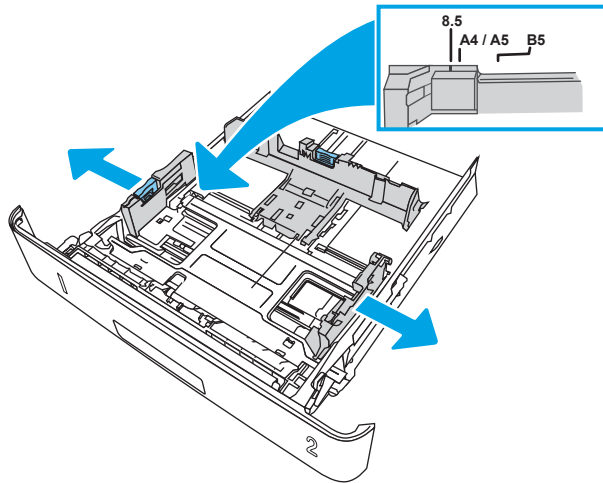

2. Ajuste las guías de anchura del papel apretando el seguro de ajuste izquierdo y deslizando las guías para adaptarlas al tamaño de papel que se esté usando.



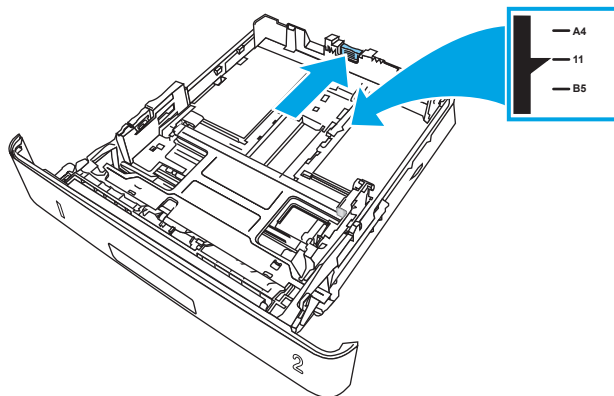

3. Ajuste la guía de longitud de papel apretando el seguro de ajuste y deslizando la guía hasta el tamaño de papel que se esté usando.



4. Cargue el papel en la bandeja. Para obtener información acerca de cómo orientar el papel, consulte [Orientación del papel en la bandeja 2 en la página 22](#).

 **NOTA:** No ajuste las guías de papel demasiado contra la pila de papel. Ajustelas hasta las sangrías o marcas de la bandeja.

 **NOTA:** Para evitar atascos, ajuste las guías de papel al tamaño correcto y no sobrecargue la bandeja. Asegúrese de que la parte superior de la pila está debajo de los indicadores de llenado de la bandeja, como se muestra en la ampliación de la ilustración.

 **NOTA:** Si la bandeja no se ajusta correctamente, puede aparecer un mensaje de error durante la impresión o puede producirse un atasco de papel.

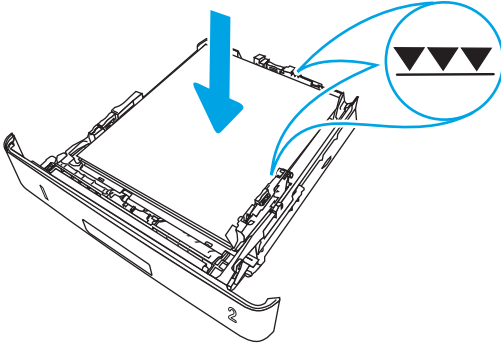

5. Introduzca la bandeja por completo en la impresora.

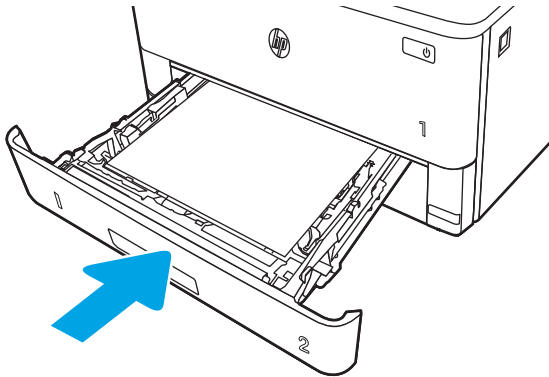

6. En el equipo, comience el proceso de impresión desde la aplicación de software. Asegúrese de que el controlador esté configurado para el tipo y tamaño de papel apropiados según el papel que se vaya a imprimir desde la bandeja.

## Orientación del papel en la bandeja 2

Si utiliza papel que requiera una orientación específica, cárguelo según la información de la siguiente tabla.

**Tabla 2-2** Orientación del papel de la bandeja 2

Tipo de papel	Salida	Cómo cargar el papel
Membretes o preimpresos	Impresión a una cara	Boca abajo Margen superior en el frontal de la bandeja
Membretes o preimpresos	Impresión a 2 caras	Boca arriba Margen superior en el frontal de la bandeja

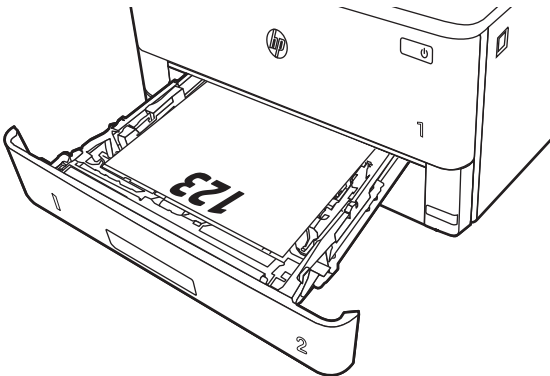
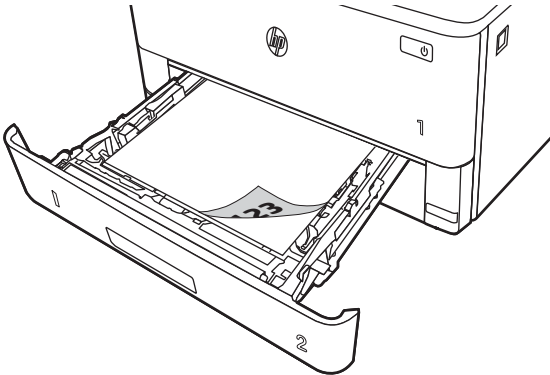

# Cómo cargar papel en la bandeja 3

Explore la siguiente información acerca de la carga de papel en la bandeja 3.

- [Introducción](#)
- [Cómo cargar papel en la bandeja 3 \(opcional\)](#)
- [Orientación del papel de la bandeja 3](#)

## Introducción

La siguiente información describe cómo cargar papel en la bandeja 3.

## Cómo cargar papel en la bandeja 3 (opcional)

Esta bandeja admite hasta 550 hojas de 75 g/m<sup>2</sup>.

No imprima sobres, etiquetas o tamaños de papel no compatibles desde la bandeja 3. Imprima en estos tipos de papel únicamente desde la bandeja 1.

1. Tire de la bandeja levantándola ligeramente para extraerla por completo de la impresora.

---

 **NOTA:** No abra la bandeja mientras se esté usando.

---

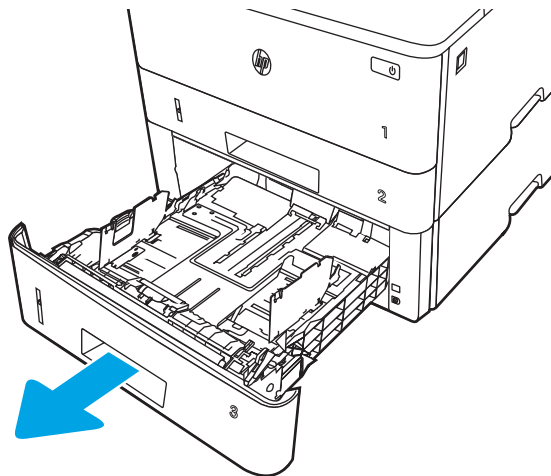

2. Ajuste las guías de anchura del papel apretando el seguro de ajuste izquierdo y deslizando las guías para adaptarlas al tamaño de papel que se esté usando.

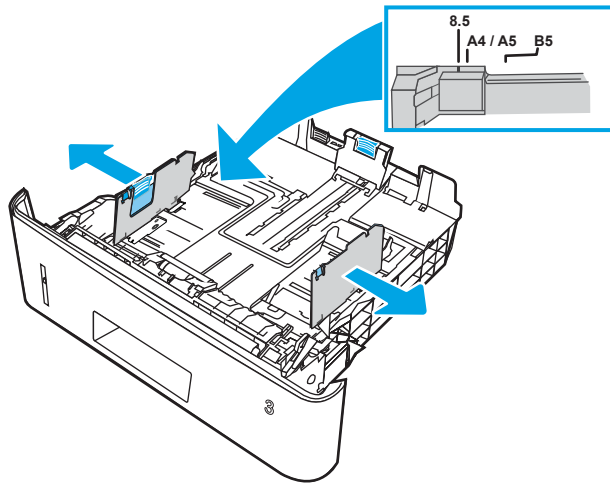

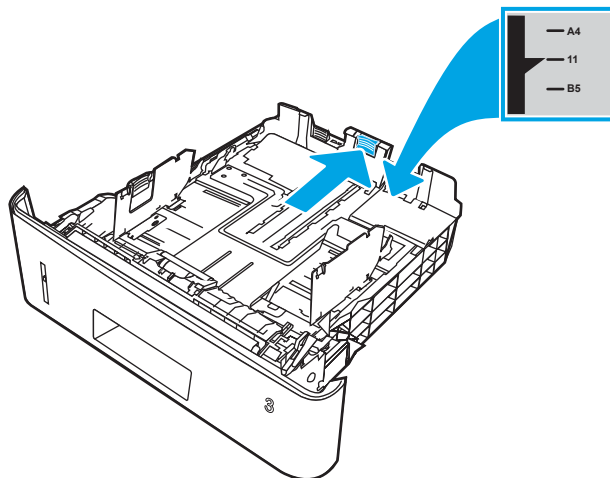

3. Ajuste la guía de longitud de papel apretando el seguro de ajuste y deslizando la guía hasta el tamaño de papel que se esté usando.



4. Cargue papel en la bandeja. Para obtener información acerca de cómo orientar el papel, consulte [Orientación del papel de la bandeja 3 en la página 26](#).

 **NOTA:** No ajuste las guías de papel demasiado contra la pila de papel. Ajustelas hasta las sangrías o marcas de la bandeja.

 **NOTA:** Para evitar atascos, ajuste las guías de papel al tamaño correcto y no sobrecargue la bandeja. Asegúrese de que la parte superior de la pila está debajo del indicador de llenado de la bandeja, como se muestra en la ampliación de la ilustración.

 **NOTA:** Si la bandeja no se ajusta correctamente, puede aparecer un mensaje de error durante la impresión o puede producirse un atasco de papel.

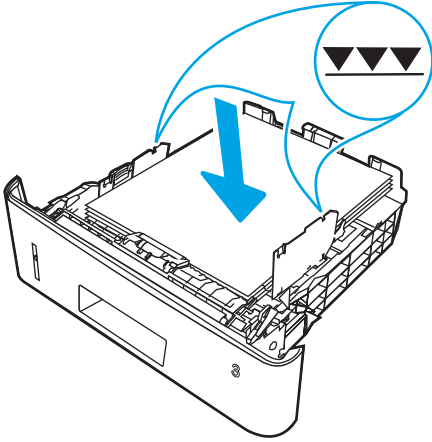

5. Introduzca la bandeja por completo en la impresora.

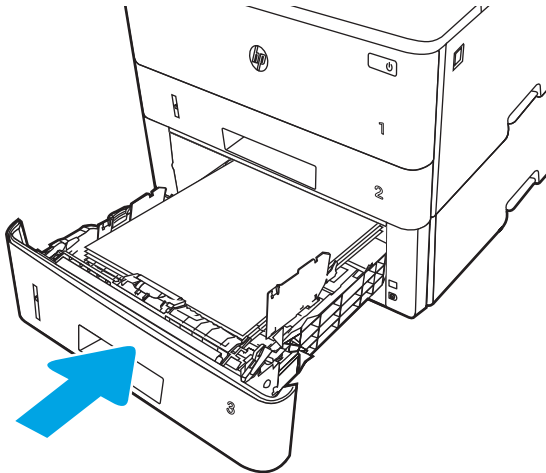

6. En el equipo, comience el proceso de impresión desde la aplicación de software. Asegúrese de que el controlador esté configurado para el tipo y tamaño de papel apropiados según el papel que se vaya a imprimir desde la bandeja.

## Orientación del papel de la bandeja 3

Si utiliza papel que requiera una orientación específica, cárguelo según la información de la siguiente tabla.

**Tabla 2-3** Orientación del papel de la bandeja 3

Tipo de papel	Salida	Cómo cargar el papel
Membretes o preimpresos	Impresión a una cara	Boca abajo Margen superior en el frontal de la bandeja
Membretes o preimpresos	Impresión a 2 caras	Boca arriba Margen superior en el frontal de la bandeja

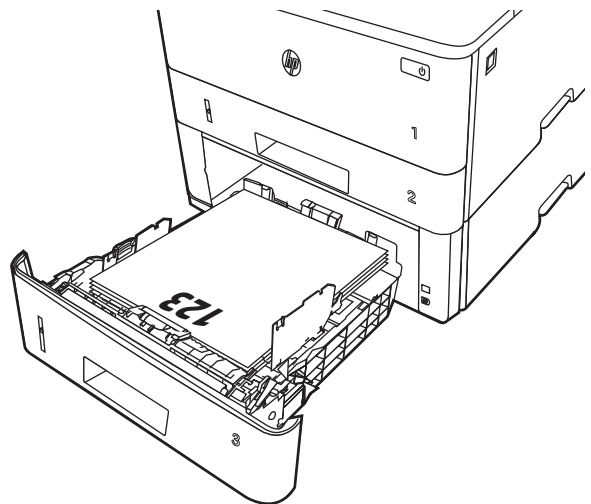
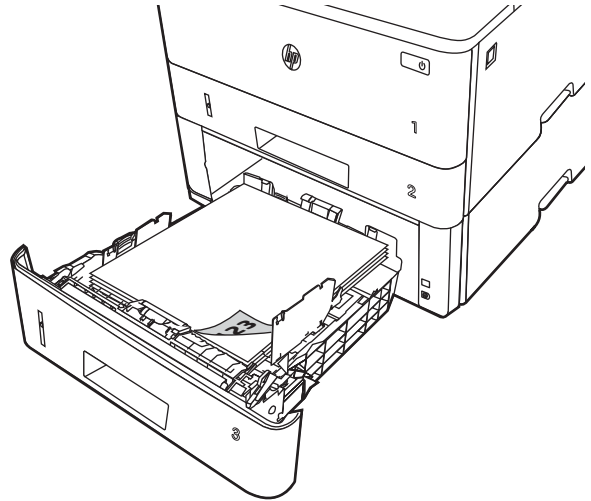

# Carga e impresión de sobres

Consulte la siguiente información sobre la carga y la impresión de sobres.

- [Introducción](#)
- [Impresión de sobres](#)
- [Orientación del sobre](#)

## Introducción

La siguiente sección describe cómo cargar e imprimir los sobres.

Utilice solo la bandeja 1 para imprimir sobres. La bandeja 1 admite hasta 10 sobres.

Para imprimir sobres con la opción de alimentación manual, siga estos pasos para seleccionar la configuración adecuada en el controlador de impresión y a continuación, cargue los sobres en la bandeja después de enviar el trabajo de impresión a la impresora.

## Impresión de sobres

Para imprimir sobres, siga estos pasos.

1. En el programa de software, seleccione la opción **Imprimir**.
2. Seleccione la impresora de la lista de impresoras y, a continuación, haga clic o toque el botón **Propiedades** o **Preferencias** para abrir el controlador de impresión.



---

**NOTA:** El nombre del botón varía en función del programa de software.

---

3. Haga clic o toque la ficha **Papel/Calidad**.
4. Seleccione el tamaño adecuado de los sobres de la lista desplegable **Tamaño de papel**.
5. En la lista desplegable **Tipo de papel**, seleccione **Sobre**.
6. En la lista desplegable **Origen del papel**, seleccione **Alimentación manual**.
7. Haga clic en el botón **OK** para cerrar el cuadro de diálogo **Propiedades del documento**.
8. En el cuadro de diálogo **Imprimir**, haga clic en el botón **Imprimir** para imprimir el trabajo.

## Orientación del sobre

Al cargar sobres, hágalo siguiendo la información de la siguiente tabla.



Tabla 2-4 Orientación del sobre

---

Bandeja	Proceso de carga
Bandeja 1	Boca arriba Margen postal corto hacia la impresora

---

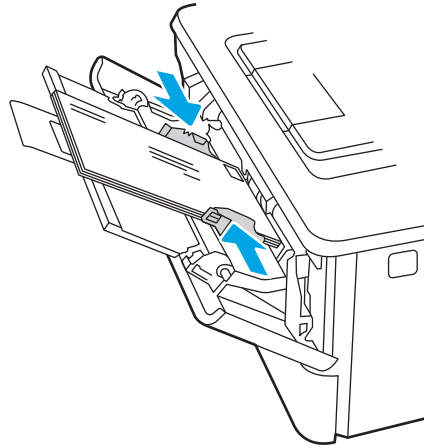



---

## 3 Consumibles, accesorios y piezas

Solicite consumibles o accesorios, sustituya los cartuchos de t ner o extraiga y reemplace cualquier otra pieza.

- [Pedido de consumibles, accesorios y piezas](#)
- [Seguridad din mica](#)
- [Configuraci n de protecci n de consumibles y cartuchos de t ner de HP](#)
- [Reemplazar el cartucho de t ner](#)

### Para obtener m s informaci n:

La ayuda detallada de HP para la impresora incluye la siguiente informaci n:

- Instalaci n y configuraci n
- Conocimiento y uso
- Soluci n de problemas
- Descargar actualizaciones de software y firmware
- Participar en foros de asistencia
- Buscar informaci n legal y sobre la garant a

## Pedido de consumibles, accesorios y piezas

Consulte información sobre pedido de consumibles, accesorios y piezas para la impresora.

- [Pedidos](#)
- [Consumibles y accesorios](#)
- [Piezas de reparación por parte del propio cliente](#)

### Pedidos

Información y enlaces para solicitar consumibles, piezas y accesorios para su impresora.

Opciones de pedidos	Información sobre pedidos
Pedidos de consumibles y papel	<a href="http://www.hp.com/go/suresupply">www.hp.com/go/suresupply</a>
Pedidos de piezas o accesorios originales de HP	<a href="http://www.hp.com/buy/parts">www.hp.com/buy/parts</a>
Pedidos a través de los proveedores de servicios o de asistencia	Póngase en contacto con el proveedor de servicio técnico o asistencia autorizado por HP.
Pedidos mediante el servidor web incorporado (EWS) de HP	Para acceder, en un navegador web compatible de su equipo, escriba la dirección IP o el nombre de host de la impresora en el campo de dirección/URL. El servidor web incorporado de HP incluye un enlace al sitio web HP SureSupply, que proporciona la posibilidad de comprar consumibles de HP originales.

### Consumibles y accesorios

Información acerca de los consumibles y accesorios disponibles para la impresora.

**⚠ PRECAUCIÓN:** Los cartuchos son para distribución y uso únicamente dentro de la región designada; no funcionarán fuera de su región designada.

Tabla 3-1 Consumibles

Elemento	Descripción	Número de cartucho	Número de pieza
<b>Solo para su uso en América del Norte y Latinoamérica</b>			
Cartucho de tóner negro original HP LaserJet 58A	Cartucho de tóner de recambio de capacidad estándar negro	58A	CF258A
Solo modelos M428.			
Cartucho de tóner negro original de gran capacidad HP 58X LaserJet	Cartucho de tóner de recambio de gran capacidad negro	58X	CF258X
Solo modelos M428.			
<b>Solo para su uso en Europa, Oriente Medio, Rusia, CEI y África</b>			
Cartucho de tóner negro original HP LaserJet 59A	Cartucho de tóner de recambio de capacidad estándar negro	59A	CF259A
Solo modelos M428.			

**Tabla 3-1 Consumibles (continuación)**

Elemento	Descripción	Número de cartucho	Número de pieza
Cartucho de tóner negro original de gran capacidad HP 59X LaserJet	Cartucho de tóner de recambio de gran capacidad negro	59X	CF259X
Solo modelos M428.			
<b>Solo para su uso en la región Asia-Pacífico (excepto China e India)</b>			
Cartucho de tóner negro original HP LaserJet 76A	Cartucho de tóner de recambio de capacidad estándar negro	76A	CF276A
Solo modelos M428.			
Cartucho de tóner negro original de gran capacidad HP 76X LaserJet	Cartucho de tóner de recambio de gran capacidad negro	76X	CF276X
Solo modelos M428.			
<b>Solo para su uso en China e India</b>			
Cartucho de tóner negro original HP LaserJet 77A	Cartucho de tóner de recambio de capacidad estándar negro	77A	CF277A
Solo modelos M329 y M429.			
Cartucho de tóner negro original de gran capacidad HP 77X LaserJet	Cartucho de tóner de recambio de gran capacidad negro	77X	CF277X
Solo modelos M329 y M429.			

**Tabla 3-2 Accesorios**

Elemento	Descripción	Número de pieza
<b>Accesorios</b>		
Bandeja de papel de 550 hojas HP LaserJet	Alimentador de papel de 550 hojas (bandeja 3) opcional	D9P29A

## Piezas de reparación por parte del propio cliente

Hay piezas que repara el propio cliente (CSR) disponibles para muchas impresoras HP LaserJet que permiten reducir el tiempo de reparación.

Para obtener más información sobre el programa CSR y sus ventajas, visite [www.hp.com/go/csr-support](http://www.hp.com/go/csr-support) y [www.hp.com/go/csr-faq](http://www.hp.com/go/csr-faq).

Para pedir piezas de sustitución de HP originales, visite [www.hp.com/buy/parts](http://www.hp.com/buy/parts) o póngase en contacto con el proveedor de servicio técnico o autorizado de HP. Al realizar el pedido, necesitará uno de los siguientes datos: el número de pieza, el número de serie (ubicado en la parte posterior de la impresora), el número del producto o el nombre de la impresora.

- Las piezas que se identifican como piezas de repuesto de carácter **Obligatorio** deben ser instaladas por el cliente, a menos que acepte pagar al personal de asistencia técnica de HP para que realice la reparación.

Para esas piezas no se proporciona asistencia in situ o de devolución al almacén de acuerdo con la garantía de la impresora HP.

- Las piezas que se identifican como piezas de repuesto **Opcional** pueden ser instaladas por el personal de asistencia técnica de HP si se solicita, sin ningún coste adicional durante el periodo de garantía de la impresora.

**Tabla 3-3** Piezas de reparación por parte del propio cliente

Elemento	Descripción	Opciones de reparación por el usuario	Número de pieza
Rodillo de la bandeja multifunción	Rodillo de la bandeja de sustitución	Obligatorio	RL2-0656-000CN
Bandeja de entrada de 250 hojas	Casete de sustitución para la bandeja 2	Obligatorio	RM2-5392-000CN
Alimentador de papel 1 x 550 hojas HP LaserJet	Alimentador de papel de 550 hojas (bandeja 3 opcional)	Obligatorio	RM2-5413-000CN
Conjunto de rodillo de recogida de papel de la bandeja 2	Rodillos de recogida de la bandeja 2 de sustitución	Obligatorio	RM2-5452-000CN
Conjunto de rodillo de recogida de papel de la bandeja 3	Rodillos de recogida de la bandeja 3 de sustitución	Obligatorio	RM2-5741-000CN
Conjunto del rodillo de separación de la bandeja 2	Rodillos de separación de la bandeja 2 de sustitución	Obligatorio	RM2-5397-000CN
Conjunto del rodillo de separación de la bandeja 3	Rodillos de separación de la bandeja 3 de sustitución	Obligatorio	RM2-5745-000CN

## Seguridad dinámica

Obtenga más información sobre las impresoras con seguridad dinámica.

Algunas impresoras HP utilizan cartuchos que tienen chips de seguridad o circuitos electrónicos. Es posible que los cartuchos que usan chips que no son de HP o están modificados, o bien que usan circuitos que no son de HP\*, no funcionen. Además, aquellos que actualmente funcionan, puede que dejen de hacerlo en el futuro.

Tal como ocurre en todas las empresas de impresión, HP cuenta con un proceso para autenticar los cartuchos. HP sigue utilizando las medidas de seguridad para proteger la calidad de la experiencia del cliente, mantener la integridad de nuestros sistemas de impresión y proteger nuestra propiedad intelectual. Entre estas medidas se incluyen los métodos de autenticación, que cambian periódicamente y pueden impedir que los consumibles de terceros funcionen ahora o en el futuro. Las impresoras HP y los cartuchos originales HP ofrecen la mejor calidad, seguridad y fiabilidad. Cuando los cartuchos se clonan o falsifican, el cliente arriesga la calidad y, potencialmente, la seguridad de la impresión, lo que pone en peligro la experiencia completa.

**\*Los chips de otros fabricantes y los modificados, así como los circuitos electrónicos de otros fabricantes** no los produce ni valida HP. HP no puede garantizar que estos chips o circuitos funcionen en la impresora ahora o en el futuro. Si usa un cartucho de otro fabricante, póngase en contacto con su proveedor para asegurarse de que el cartucho cuenta con un chip de seguridad original de HP o un circuito eléctrico de HP sin modificar.

# Configuración de protección de consumibles y cartuchos de tóner de HP

Un administrador de red puede configurar la protección de cartuchos de tóner mediante el panel de control de la impresora o el servidor web incorporado (EWS) de HP.

- [Introducción](#)
- [Activación o desactivación de la protección de cartuchos](#)
- [Activación o desactivación de la protección de cartuchos](#)

## Introducción

Utilice la política de cartuchos de HP y la función de protección para controlar los cartuchos que se instalan en la impresora y evitar el robo de los cartuchos instalados.

- **Política de cartuchos:** esta función protege la impresora frente a falsificaciones porque solo permite el uso de cartuchos de HP originales. El uso de cartuchos de HP originales garantiza la mejor calidad de impresión posible. Al instalarse un cartucho que no es original de HP, el panel de control de la impresora muestra un mensaje indicando que ese cartucho no está autorizado y proporciona información útil para solucionar el problema.
- **Protección de cartuchos:** esta función asocia los cartuchos de tóner a una impresora específica, o un grupo de impresoras, de forma permanente, evitando que se utilicen en otras impresoras. La protección de los cartuchos preserva su inversión. Al activarse esta función, si una persona intenta usar un cartucho protegido de la impresora original en una impresora no autorizada, esta última no iniciará el trabajo de impresión. El panel de control de la impresora mostrará un mensaje que indicará que el cartucho está protegido y dará información para solucionar el problema.

---

 **PRECAUCIÓN:** Después de activar esta función de protección en una impresora, todos los cartuchos de tóner que se instalen en ella se protegerán automática y *permanentemente*. Si no desea utilizar la protección de un nuevo cartucho, desactive la función *antes* de instalarlo.

---

La desactivación de esta función no anula la protección de los cartuchos que ya están instalados.

Ambas funciones vienen desactivadas de forma predeterminada. Para activarlas o desactivarlas, siga los pasos que se indican a continuación.

## Activación o desactivación de la protección de cartuchos

La política de cartuchos se puede activar o desactivar en el panel de control o en el servidor web incorporado (EWS).

- [Utilice el panel de control de la impresora para activar la política de cartuchos](#)
- [Utilice el panel de control de la impresora para desactivar la política de cartuchos](#)
- [Utilice el servidor web incorporado de HP \(EWS\) para activar la política de cartuchos](#)
- [Utilice el servidor web incorporado de HP \(EWS\) para desactivar la política de cartuchos](#)

 **NOTA:** Es posible que la activación o desactivación de esta función requiera una contraseña de administrador.

Consúltelo si se ha establecido una contraseña de administrador. Las contraseñas del EWS no se pueden recuperar.

### Utilice el panel de control de la impresora para activar la política de cartuchos

El administrador de la red podrá activar la función de política de cartuchos desde el panel de control de la impresora. Esto hará que solo se puedan utilizar cartuchos originales de HP con la impresora.

1. En la pantalla de inicio del panel de control de la impresora, deslice la pestaña de la parte superior de la pantalla hacia abajo para abrir el panel y, a continuación, toque el icono Configuración .
2. Abra los siguientes menús:
  1. [Configuración de consumibles](#)
  2. [Política de cartuchos](#)
3. Toque [Autorizado por HP](#) para activar la función.



### Utilice el panel de control de la impresora para desactivar la política de cartuchos

El administrador de la red podrá desactivar la función de política de cartuchos desde el panel de control de la impresora. Esto retirará la restricción que solo permite utilizar cartuchos originales de HP.

1. En la pantalla de inicio del panel de control de la impresora, deslice la pestaña de la parte superior de la pantalla hacia abajo para abrir el panel y, a continuación, toque el icono Configuración .
2. Abra los siguientes menús:
  1. [Configuración de consumibles](#)
  2. [Política de cartuchos](#)
3. Toque [Desactivado](#) para desactivar la función.

### Utilice el servidor web incorporado de HP (EWS) para activar la política de cartuchos

Desde EWS, un administrador de red puede activar la política de cartuchos. De esta manera, solo se pueden utilizar cartuchos originales de HP con la impresora.

1. Abra el Servidor web incorporado de HP (EWS):
  - a. En la pantalla de inicio del panel de control de la impresora, toque el icono Red inalámbrica  o el icono Ethernet  para ver la dirección IP o el nombre de host de la impresora.



- b. Abra un navegador web e introduzca la dirección IP o el nombre de host en la barra de direcciones tal y como aparece en el panel de control de la impresora. Pulse la tecla **Intro** en el teclado del equipo. Se abrirá el EWS.

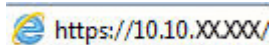



 **NOTA:** Si en el navegador web aparece un mensaje que indica que el sitio web podría no ser seguro, seleccione la opción de continuar al sitio web. El acceso a este sitio web no dañará el equipo.

2. En la página de inicio de EWS, haga clic en la pestaña **Configuración**.
3. En el panel de navegación izquierdo, haga clic en **Consumibles** para expandir las opciones y, a continuación, seleccione **Configuración de consumibles**.
4. En el área **Política de cartuchos**, haga clic en el menú desplegable y seleccione **Autorizado por HP**.
5. Haga clic en **Aplicar** para guardar los cambios.

## Utilice el servidor web incorporado de HP (EWS) para desactivar la política de cartuchos

Desde EWS, un administrador de red puede desactivar la política de cartuchos. De esta manera, se elimina la restricción que solo permite utilizar cartuchos originales de HP.

1. Abra el Servidor web incorporado de HP (EWS):
  - a. En la pantalla de inicio del panel de control de la impresora, toque el icono Red inalámbrica  o el icono Ethernet  para ver la dirección IP o el nombre de host de la impresora.
  - b. Abra un navegador web e introduzca la dirección IP o el nombre de host en la barra de direcciones tal y como aparece en el panel de control de la impresora. Pulse la tecla **Intro** en el teclado del equipo. Se abrirá el EWS.

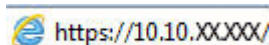

 **NOTA:** Si en el navegador web aparece un mensaje que indica que el sitio web podría no ser seguro, seleccione la opción de continuar al sitio web. El acceso a este sitio web no dañará el equipo.

2. En la página de inicio de EWS, haga clic en la pestaña **Configuración**.
3. En el panel de navegación izquierdo, haga clic en **Consumibles** para expandir las opciones y, a continuación, seleccione **Configuración de consumibles**.
4. En el área **Política de cartuchos**, haga clic en el menú desplegable y seleccione **Apagado**.
5. Haga clic en **Aplicar** para guardar los cambios.

## Activación o desactivación de la protección de cartuchos

La función de protección de cartuchos puede activarse o desactivarse desde el panel de control o desde el servidor web incorporado (EWS).

- [Utilice el panel de control de la impresora para activar la protección de cartuchos](#)
- [Utilice el panel de control de la impresora para desactivar la protección de cartuchos](#)
- [Utilice el servidor web incorporado de HP \(EWS\) para activar la protección de cartuchos](#)
- [Utilice el servidor web incorporado de HP \(EWS\) para desactivar la protección de cartuchos](#)



**NOTA:** Es posible que la activación o desactivación de esta función requiera una contraseña de administrador.

Consúltelo si se ha establecido una contraseña de administrador. Las contraseñas del EWS no se pueden recuperar.

### Utilice el panel de control de la impresora para activar la protección de cartuchos

El administrador de la red podrá activar la protección de cartuchos desde el panel de control de la impresora. Esto protege los cartuchos asociados con la impresora de posibles robos y de que se usen en otras impresoras.

1. En la pantalla de inicio del panel de control de la impresora, deslice la pestaña de la parte superior de la pantalla hacia abajo para abrir el panel y, a continuación, toque el icono Configuración
2. Abra los siguientes menús:
  1. [Configuración de consumibles](#)
  2. [protección de cartuchos](#)
3. Toque [Proteger los cartuchos](#) para activar la función.



**PRECAUCIÓN:** Después de activar esta función de protección en una impresora, todos los cartuchos de tóner que se instalen en ella se protegerán automáticamente y *permanentemente*. Si no desea utilizar la protección de un nuevo cartucho, desactive la función *antes* de instalarlo.

La desactivación de esta función no anula la protección de los cartuchos que ya están instalados.



### Utilice el panel de control de la impresora para desactivar la protección de cartuchos

El administrador de la red podrá desactivar la protección de cartuchos desde el panel de control de la impresora. Esto retira la protección para los nuevos cartuchos instalados en la impresora.

1. En la pantalla de inicio del panel de control de la impresora, deslice hacia abajo la pestaña de la parte superior de la pantalla para abrir el panel y, a continuación, toque el icono Configuración
2. Abra los siguientes menús:
  1. [Configuración de consumibles](#)
  2. [protección de cartuchos](#)
3. Toque [Desactivado](#) para desactivar la función.

## Utilice el servidor web incorporado de HP (EWS) para activar la protección de cartuchos

Desde EWS, un administrador de red puede activar la protección de cartuchos. De esta manera, se protegen los cartuchos asociados con la impresora frente al robo y a su uso en otras impresoras.

1. Abra el Servidor web incorporado de HP (EWS):
  - a. En la pantalla de inicio del panel de control de la impresora, toque el icono Red inalámbrica  o el icono Ethernet  para ver la dirección IP o el nombre de host de la impresora.
  - b. Abra un navegador web e introduzca la dirección IP o el nombre de host en la barra de direcciones tal y como aparece en el panel de control de la impresora. Pulse la tecla **Intro** en el teclado del equipo. Se abrirá el EWS.

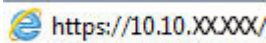
 <https://10.10.XXXX/>

 **NOTA:** Si en el navegador web aparece un mensaje que indica que el sitio web podría no ser seguro, seleccione la opción de continuar al sitio web. El acceso a este sitio web no dañará el equipo.



2. En la página de inicio de EWS, haga clic en la pestaña **Configuración**.
3. En el panel de navegación izquierdo, haga clic en **Consumibles** para expandir las opciones y, a continuación, seleccione **Configuración de consumibles**.
4. En el área **Protección de cartuchos**, haga clic en el menú desplegable y seleccione **Encendido**.
5. Haga clic en **Aplicar** para guardar los cambios.

 **PRECAUCIÓN:** Después de activar la protección de cartuchos en la impresora, todos los cartuchos de tóner que se instalen en ella se protegerán automáticamente y *permanentemente*. Si no desea utilizar la protección de un nuevo cartucho, desactive la función *antes* de instalarlo.

La desactivación de esta función no anula la protección de los cartuchos que ya están instalados.

## Utilice el servidor web incorporado de HP (EWS) para desactivar la protección de cartuchos

Desde EWS, un administrador de red puede desactivar la protección de cartuchos. De esta manera, se elimina la protección para los nuevos cartuchos instalados en la impresora.

1. Abra el Servidor web incorporado de HP (EWS):
  - a. En la pantalla de inicio del panel de control de la impresora, toque el icono Red inalámbrica  o el icono Ethernet  para ver la dirección IP o el nombre de host de la impresora.
  - b. Abra un navegador web e introduzca la dirección IP o el nombre de host en la barra de direcciones tal y como aparece en el panel de control de la impresora. Pulse la tecla **Intro** en el teclado del equipo. Se abrirá el EWS.

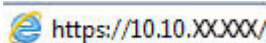
 <https://10.10.XXXX/>

 **NOTA:** Si en el navegador web aparece un mensaje que indica que el sitio web podría no ser seguro, seleccione la opción de continuar al sitio web. El acceso a este sitio web no dañará el equipo.

2. En la página de inicio de EWS, haga clic en la pestaña **Configuración**.
3. En el panel de navegación izquierdo, haga clic en **Consumibles** para expandir las opciones y, a continuación, seleccione **Configuración de consumibles**.

4. En el área **Protección de cartuchos**, haga clic en el menú desplegable y seleccione **Apagado**.
5. Haga clic en **Aplicar** para guardar los cambios.

## Reemplazar el cartucho de tóner

Reemplace el cartucho de tóner si recibe un mensaje en la impresora o si tiene problemas de calidad de impresión.

- [Información sobre los cartuchos de tóner](#)
- [Extracción y sustitución del cartucho](#)

## Información sobre los cartuchos de tóner

Consulte información sobre los pedidos de cartuchos de tóner de repuesto.

La impresora avisa cuando el nivel del cartucho de tóner es bajo y muy bajo. La vida útil real restante del cartucho de tóner puede variar. Tenga un cartucho de impresión de sustitución disponible para instalarlo cuando la calidad de impresión deje de ser aceptable.

Continúe imprimiendo con el cartucho actual hasta que la distribución del tóner no proporcione una calidad de impresión aceptable. Para redistribuir el tóner, retire el cartucho de tóner de la impresora y agítelo con cuidado hacia delante y hacia atrás. Para ver una representación gráfica, consulte las instrucciones de sustitución del cartucho. Reinserte el cartucho de tóner en la impresora y cierre la cubierta.

Para adquirir cartuchos o comprobar su compatibilidad con la impresora, visite HP SureSupply en [www.hp.com/go/suresupply](http://www.hp.com/go/suresupply). Desplácese hasta la parte inferior de la página y compruebe que la información del país/región sea correcta.

 **PRECAUCIÓN:** Los cartuchos son para distribución y uso únicamente dentro de la región designada; no funcionarán fuera de su región designada.

**Tabla 3-4 Consumibles**

Elemento	Descripción	Número de cartucho	Número de pieza
<b>Solo para su uso en América del Norte y Latinoamérica</b>			
Cartucho de tóner negro original HP LaserJet 58A	Cartucho de tóner de recambio de capacidad estándar negro	58A	CF258A
Solo modelos M428.			
Cartucho de tóner negro original de gran capacidad HP 58X LaserJet	Cartucho de tóner de recambio de gran capacidad negro	58X	CF258X
Solo modelos M428.			
<b>Solo para su uso en Europa, Oriente Medio, Rusia, CEI y África</b>			
Cartucho de tóner negro original HP LaserJet 59A	Cartucho de tóner de recambio de capacidad estándar negro	59A	CF259A
Solo modelos M428.			
Cartucho de tóner negro original de gran capacidad HP 59X LaserJet	Cartucho de tóner de recambio de gran capacidad negro	59X	CF259X
Solo modelos M428.			
<b>Solo para su uso en la región Asia-Pacífico (excepto China e India)</b>			

**Tabla 3-4 Consumibles (continuación)**

Elemento	Descripción	Número de cartucho	Número de pieza
Cartucho de tóner negro original HP LaserJet 76A	Cartucho de tóner de recambio de capacidad estándar negro	76A	CF276A
Solo modelos M428.			
Cartucho de tóner negro original de gran capacidad HP 76X LaserJet	Cartucho de tóner de recambio de gran capacidad negro	76X	CF276X
Solo modelos M428.			
<b>Solo para su uso en China e India</b>			
Cartucho de tóner negro original HP LaserJet 77A	Cartucho de tóner de recambio de capacidad estándar negro	77A	CF277A
Solo modelos M329 y M429.			
Cartucho de tóner negro original de gran capacidad HP 77X LaserJet	Cartucho de tóner de recambio de gran capacidad negro	77X	CF277X
Solo modelos M329 y M429.			

**NOTA:** Los cartuchos de tóner de alta capacidad pueden contener más tóner que los cartuchos estándar para proporcionar un mayor rendimiento. Para obtener más información, visite [www.hp.com/go/learnaboutesupplies](http://www.hp.com/go/learnaboutesupplies).

No extraiga el cartucho de tóner de su embalaje hasta que no llegue el momento de cambiarlo.

**PRECAUCIÓN:** Para evitar que se dañe el cartucho de tóner, no lo exponga a la luz durante más de unos minutos. Cubra el tambor de imágenes verde si debe retirar el cartucho de tóner de la impresora durante un periodo extendido.

La siguiente ilustración muestra los componentes del cartucho de tóner.

**Figura 3-1** Componentes del cartucho de tóner

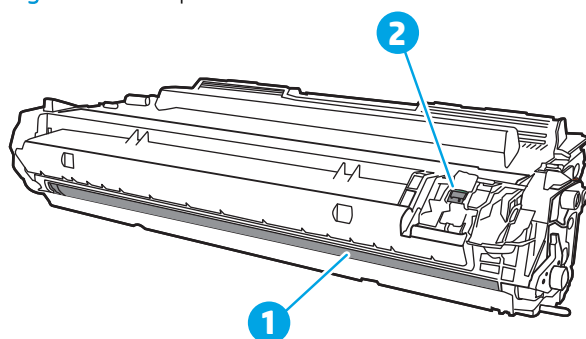

Número	Descripción
1	Tambor de creación de imágenes
<b>PRECAUCIÓN:</b> No toque el tambor de creación de imágenes. Las huellas de dedos pueden causar problemas de calidad de impresión.	
2	Chip de memoria

**⚠ PRECAUCIÓN:** Si se mancha la ropa de tóner, límpiela con un paño seco y lávela en agua fría. (El agua caliente fijará el tóner en la tela).

**📄 NOTA:** La caja del cartucho de tóner contiene información acerca del reciclaje de cartuchos de tóner usados.

## Extracción y sustitución del cartucho

Siga estos pasos para sustituir el cartucho de tóner.

1. Pulse el botón de liberación de la puerta frontal.

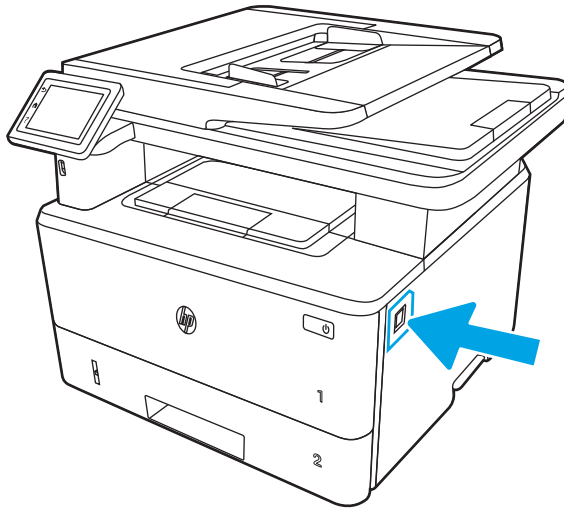

2. Abra la puerta frontal.

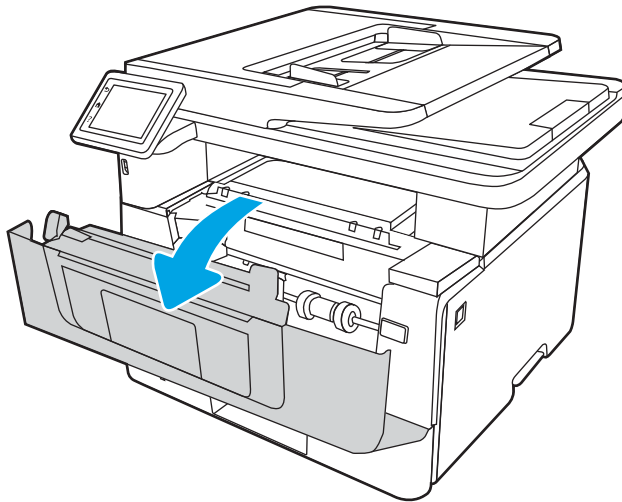

3. Retire el cartucho de tóner usado de la impresora.

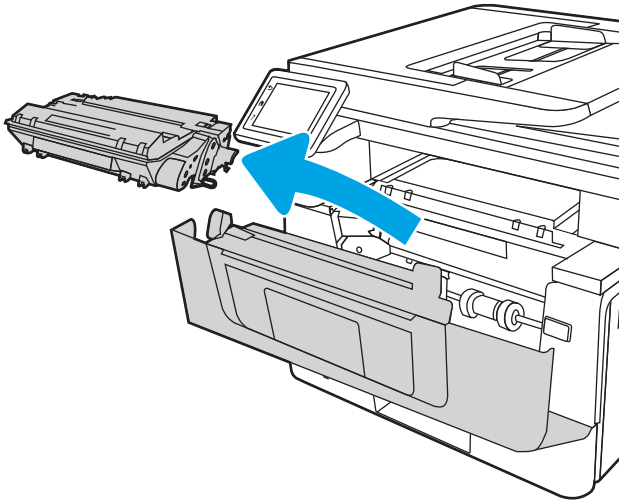

4. Saque el nuevo paquete de cartucho de tóner de la caja y suelte la pestaña del embalaje.

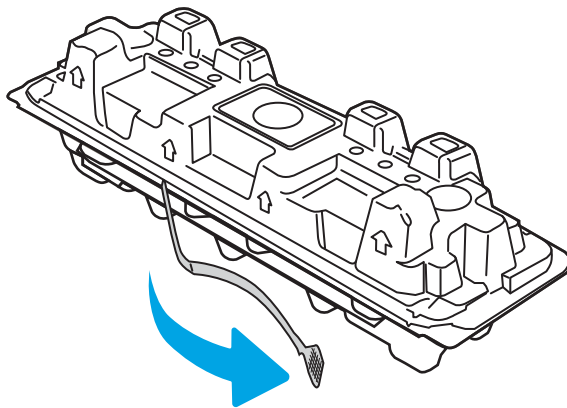

5. Retire el embalaje abierto del cartucho de tóner. Coloque el cartucho de tóner usado en el embalaje para reciclarlo.

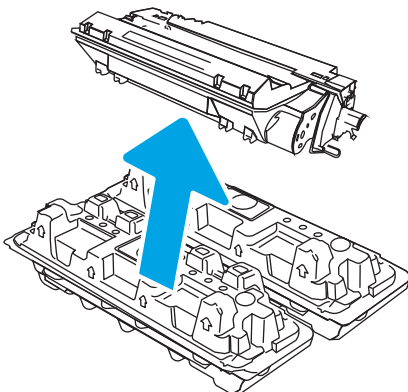



6. Sujete el cartucho de t ner por los dos extremos y ag telo hacia arriba y abajo 5 o 6 veces.

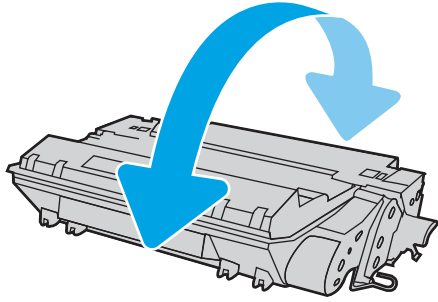

7. Alinee el cartucho de t ner con las gu as en el interior de la impresora e inst lolo hasta que se fije firmemente.

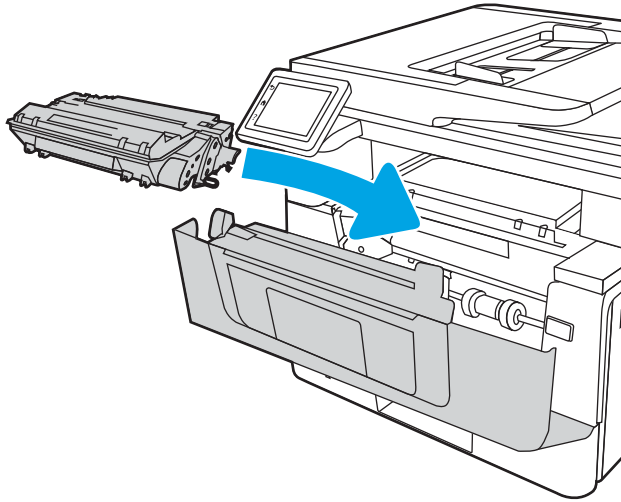

8. Cierre la puerta frontal.

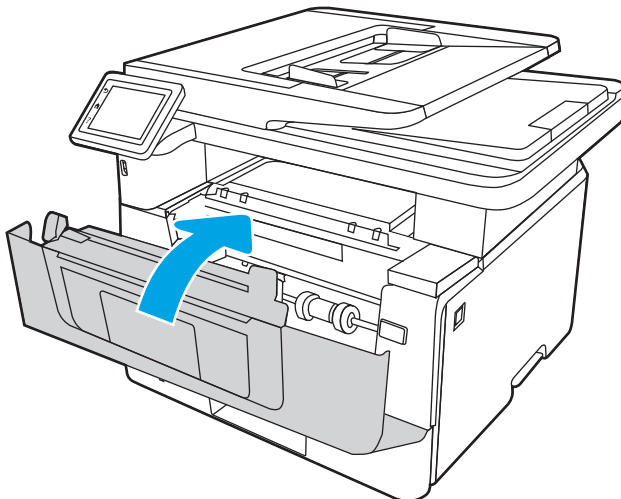



---

## 4 Calidad de

Imprima con el software o desde un dispositivo móvil o una unidad flash USB.

- [Tareas de impresión \(Windows\)](#)
- [Tareas de impresión \(macOS\)](#)
- [Almacenamiento de trabajos de impresión en la impresora para imprimirlos más adelante o en privado](#)
- [Impresión móvil](#)
- [Impresión desde una unidad flash USB](#)

### Para obtener más información:

La ayuda detallada de HP para la impresora incluye la siguiente información:

- Instalación y configuración
- Conocimiento y uso
- Solución de problemas
- Descargar actualizaciones de software y firmware
- Participar en foros de asistencia
- Buscar información legal y sobre la garantía

## Tareas de impresión (Windows)

Obtenga más información sobre tareas de impresión comunes para usuarios de Windows.

- [Cómo imprimir \(Windows\)](#)
- [Impresión automática a dos caras \(Windows\)](#)
- [Impresión manual en ambas caras \(Windows\)](#)
- [Impresión de varias páginas por hoja \(Windows\)](#)
- [Selección del tipo de papel \(Windows\)](#)
- [Tareas de impresión adicionales](#)

### Cómo imprimir (Windows)

Utilice la opción **Imprimir** de una aplicación de software para seleccionar la impresora y las opciones básicas para el trabajo de impresión.

El siguiente procedimiento describe el proceso básico de impresión para Windows.

1. En el programa de software, seleccione la opción **Imprimir**.
2. Seleccione la impresora de la lista de impresoras. Para cambiar la configuración, haga clic en el botón **Propiedades** o **Preferencias** para abrir el controlador de impresión.



#### NOTA:

- El nombre del botón varía en función del programa del software.
  - Con el controlador HP PCL-6 V4, la aplicación de impresión HP AiO Remote descarga las funciones de controlador adicionales cuando se selecciona **Más opciones de configuración**.
  - Para obtener más información, haga clic en el botón Ayuda (?) en el controlador de impresión.
3. Haga clic en las pestañas del controlador de impresión para configurar las opciones disponibles. Por ejemplo, configure la orientación del papel en la ficha **Acabado** y defina el origen del papel, el tipo de papel, el tamaño de papel y la opciones de calidad en la ficha **Papel/Calidad**.
  4. Haga clic en el botón **Aceptar** para volver al cuadro de diálogo **Imprimir**. Seleccione el número de copias que va a imprimir en esta pantalla.
  5. Haga clic en el botón **Imprimir** para imprimir el trabajo.

### Impresión automática a dos caras (Windows)

Si la impresora tiene instalada una unidad de dúplex automático, puede imprimir de forma automática por ambos lados del papel. Utilice un tipo y un tamaño de papel compatibles con la unidad dúplex.

1. En el programa de software, seleccione la opción **Imprimir**.
2. Seleccione la impresora de la lista de impresoras y, a continuación, haga clic en **Propiedades** o en **Preferencias** para abrir el controlador de impresión.

---

 **NOTA:**

- El nombre del botón varía en función del programa del software.
  - Con el controlador HP PCL-6 V4, la aplicación de impresión HP AiO Remote descarga las funciones de controlador adicionales cuando se selecciona **Más opciones de configuración**.
- 

3. Haga clic en la ficha **Acabado**.
4. Seleccione **Imprimir en ambas caras**. Haga clic en **Aceptar** para cerrar el cuadro de diálogo **Propiedades del documento**.
5. En el cuadro de diálogo **Imprimir**, haga clic en **Imprimir** para imprimir el trabajo.

## Impresión manual en ambas caras (Windows)

Utilice este procedimiento en impresoras que no tengan una unidad de impresión dúplex automática instalada o para imprimir en papel que la unidad de impresión dúplex no admita.

1. En el programa de software, seleccione la opción **Imprimir**.
2. Seleccione la impresora de la lista de impresoras y, a continuación, haga clic en **Propiedades** o en **Preferencias** para abrir el controlador de impresión.

---

 **NOTA:**

- El nombre del botón varía en función del programa del software.
  - Con el controlador HP PCL-6 V4, la aplicación de impresión HP AiO Remote descarga las funciones de controlador adicionales cuando se selecciona **Más opciones de configuración**.
- 

3. Haga clic en la ficha **Acabado**.
4. Seleccione **Imprimir en ambas caras (manualmente)** y, a continuación, haga clic en el botón **Aceptar** para cerrar el cuadro de diálogo **Propiedades del documento**.
5. En el cuadro de diálogo **Imprimir**, haga clic en **Imprimir** para imprimir la primera cara del trabajo.
6. Retire el trabajo impreso de la bandeja de salida y colóquelo en la bandeja 1.
7. Si se le solicita, pulse el botón del panel de control correspondiente para continuar.

## Impresión de varias páginas por hoja (Windows)

Al imprimir desde una aplicación de software mediante la opción **Imprimir**, puede seleccionar una opción para imprimir varias páginas en una hoja de papel. Por ejemplo, es posible que desee utilizar esta función si imprime un documento muy grande y quiere ahorrar papel.

1. En el programa de software, seleccione la opción **Imprimir**.
2. Seleccione la impresora de la lista de impresoras y, a continuación, haga clic en **Propiedades** o en **Preferencias** para abrir el controlador de impresión.

---

 **NOTA:**

- El nombre del botón varía en función del programa del software.
  - Con el controlador HP PCL-6 V4, la aplicación de impresión HP AiO Remote descarga las funciones de controlador adicionales cuando se selecciona **Más opciones de configuración**.
- 

3. Haga clic en la ficha **Acabado**.
4. Seleccione el número de página por hoja en la lista desplegable **Páginas por hoja**.
5. Seleccione las opciones adecuadas de **Imprimir bordes de página**, **Orden de páginas** y **Orientación**. Haga clic en **Aceptar** para cerrar el cuadro de diálogo **Propiedades del documento**.
6. En el cuadro de diálogo **Imprimir**, haga clic en **Imprimir** para imprimir el trabajo.

## Selección del tipo de papel (Windows)

Cuando imprime con una aplicación de software mediante la opción **Imprimir**, puede configurar el tipo de papel que está utilizando para el trabajo de impresión. Por ejemplo, si el tipo de papel predeterminado es Carta, pero está utilizando otro tipo diferente para un trabajo de impresión, seleccione ese tipo de papel específico.

1. En el programa de software, seleccione la opción **Imprimir**.
2. Seleccione la impresora de la lista de impresoras y, a continuación, haga clic o toque el botón **Propiedades** o **Preferencias** para abrir el controlador de impresión.

---

 **NOTA:**

- El nombre del botón varía en función del programa del software.
  - Con el controlador HP PCL-6 V4, la aplicación de impresión HP AiO Remote descarga las funciones de controlador adicionales cuando se selecciona **Más opciones de configuración**.
- 

3. Haga clic en la pestaña **Papel/Calidad**.
4. Seleccione la opción para el tipo de papel que esté utilizando y haga clic en **Aceptar**.
5. Haga clic en **Aceptar** para cerrar el cuadro de diálogo **Propiedades del documento**.
6. En el cuadro de diálogo **Imprimir**, haga clic en **Imprimir** para imprimir el trabajo.

## Tareas de impresión adicionales

Información en la web para realizar tareas de impresión comunes.

Vaya a [www.hp.com/support/ljM329MFP](http://www.hp.com/support/ljM329MFP), [www.hp.com/support/ljM428MFP](http://www.hp.com/support/ljM428MFP) o [www.hp.com/support/ljM429MFP](http://www.hp.com/support/ljM429MFP).

Instrucciones disponibles para realizar tareas de impresión, como las siguientes:

- Crear y usar atajos de impresión o preajustes
- Seleccionar el tamaño de papel o utilizar un tamaño de papel personalizado
- Seleccionar la orientación de la página
- Crear un folleto

- Cambiar el tamaño de un documento para que se ajuste a un tamaño de papel determinado
- Imprimir las primeras o últimas páginas del documento en un papel diferente
- Imprimir filigranas en un documento

## Tareas de impresión (macOS)

Imprima con el software de impresión HP para macOS, incluso tareas como imprimir en ambas caras o varias páginas por hoja.

- [Cómo imprimir \(macOS\)](#)
- [Impresión automática en ambas caras \(macOS\)](#)
- [Impresión manual en ambas caras \(macOS\)](#)
- [Impresión de varias páginas por hoja \(macOS\)](#)
- [Selección del tipo de papel \(macOS\)](#)
- [Tareas de impresión adicionales](#)

### Cómo imprimir (macOS)

Utilice la opción **Imprimir** de una aplicación de software para seleccionar la impresora y las opciones básicas para el trabajo de impresión.

El siguiente procedimiento describe el proceso básico de impresión para macOS.

1. Haga clic en el menú **Archivo** y, luego, en la opción **Imprimir**.
2. Seleccione la impresora.
3. Haga clic en **Mostrar detalles** o en **Copias y páginas** y, a continuación, seleccione otros menús para ajustar la configuración de la impresora.



**NOTA:** El nombre del elemento varía en función del programa del software.

---

4. Haga clic en el botón **Imprimir**.

### Impresión automática en ambas caras (macOS)

Si la impresora tiene instalada una unidad de dúplex automático, puede imprimir de forma automática por ambos lados del papel. Utilice un tipo y un tamaño de papel compatibles con la unidad dúplex.

Esta función está disponible si instala el controlador de impresión de HP. Es posible que no esté disponible si se usa AirPrint.

1. Haga clic en el menú **Archivo** y, luego, en la opción **Imprimir**.
2. Seleccione la impresora.
3. Haga clic en **Mostrar detalles** o en **Copias y páginas** y, a continuación, haga clic en el menú **Diseño**.



**NOTA:** El nombre del elemento varía en función del programa del software.

---

4. Seleccione una opción de encuadernación en la lista desplegable **A doble cara**.
5. Haga clic en el botón **Imprimir**.



## Impresión manual en ambas caras (macOS)

Si la impresora no tiene instalada una unidad de dúplex automático o si está utilizando un tamaño o un tipo de papel que no es compatible con la unidad de dúplex, puede imprimir en ambas caras mediante un proceso manual. Tendrá que volver a cargar las páginas para imprimir la segunda cara.

Esta función está disponible si instala el controlador de impresión de HP. Es posible que no esté disponible si se usa AirPrint.

1. Haga clic en el menú **Archivo** y, luego, en la opción **Imprimir**.
2. Seleccione la impresora.
3. Haga clic en **Mostrar detalles** o en **Copias y páginas** y, a continuación, haga clic en el menú **Dúplex manual**.

---

 **NOTA:** El nombre del elemento varía en función del programa del software.

---

4. Haga clic en la casilla de verificación **Dúplex manual** y seleccione una opción de encuadernación.
5. Vaya a la impresora y retire el papel en blanco que se encuentre en la bandeja 1.
6. Haga clic en el botón **Imprimir**.
7. Retire la pila impresa de la bandeja de salida y colóquela con la cara impresa boca abajo en la bandeja de entrada.
8. Si se le solicita, toque el botón del panel de control adecuado para continuar.

## Impresión de varias páginas por hoja (macOS)

Al imprimir desde una aplicación de software mediante la opción **Imprimir**, puede seleccionar una opción para imprimir varias páginas en una hoja de papel. Por ejemplo, es posible que desee utilizar esta función si imprime un documento muy grande y quiere ahorrar papel.

1. Haga clic en el menú **Archivo** y, luego, en la opción **Imprimir**.
2. Seleccione la impresora.
3. Haga clic en **Mostrar detalles** o en **Copias y páginas** y, a continuación, haga clic en el menú **Diseño**.

---

 **NOTA:** El nombre del elemento varía en función del programa del software.

---

4. En la lista desplegable **Páginas por hoja**, seleccione el número de páginas que desee imprimir en cada hoja.
5. En el área **Orientación**, seleccione el orden y la colocación de las páginas en la hoja.
6. En el menú **Margen**, seleccione el tipo de margen que desee imprimir en cada página de la hoja.
7. Haga clic en el botón **Imprimir**.

## Selección del tipo de papel (macOS)

Cuando imprime con una aplicación de software mediante la opción **Imprimir**, puede configurar el tipo de papel que está utilizando para el trabajo de impresión. Por ejemplo, si el tipo de papel predeterminado es Carta, pero está utilizando otro tipo diferente para un trabajo de impresión, seleccione ese tipo de papel específico.

1. Haga clic en el menú **Archivo** y, luego, en la opción **Imprimir**.
2. Seleccione la impresora.

3. Haga clic en **Mostrar detalles** o en **Copias y páginas** y, a continuación, haga clic en el menú **Soporte y calidad** o en el menú **Papel/Calidad**.



---

**NOTA:** El nombre del elemento varía en función del programa del software.

---

4. Seleccione entre las opciones de **Soporte y calidad** o **Papel/Calidad**.



---

**NOTA:** Esta lista contiene el conjunto principal de opciones disponibles. Algunas opciones no están disponibles en todas las impresoras.

---

- **Tipo de soporte:** seleccione la opción para el tipo de papel del trabajo de impresión.
  - **Calidad de impresión:** seleccione el nivel de resolución para el trabajo de impresión.
  - **EconoMode:** seleccione esta opción para ahorrar tóner al imprimir borradores de documentos.
5. Haga clic en el botón **Imprimir**.

## Tareas de impresión adicionales

Información en la web para realizar tareas de impresión comunes.

Vaya a [www.hp.com/support/ljM329MFP](http://www.hp.com/support/ljM329MFP), [www.hp.com/support/ljM428MFP](http://www.hp.com/support/ljM428MFP) o [www.hp.com/support/ljM429MFP](http://www.hp.com/support/ljM429MFP).

Instrucciones disponibles para realizar tareas de impresión, como las siguientes:

- Crear y usar atajos de impresión o preajustes
- Seleccionar el tamaño de papel o utilizar un tamaño de papel personalizado
- Seleccionar la orientación de la página
- Crear un folleto
- Cambiar el tamaño de un documento para que se ajuste a un tamaño de papel determinado
- Imprimir las primeras o últimas páginas del documento en un papel diferente
- Imprimir filigranas en un documento

# Almacenamiento de trabajos de impresión en la impresora para imprimirlos más adelante o en privado

Almacene trabajos de impresión en la memoria de la impresora para imprimir luego.

- [Introducción](#)
- [Antes de empezar](#)
- [Configuración del almacenamiento de trabajos](#)
- [Cómo desactivar o activar la función de almacenamiento de trabajos](#)
- [Creación de un trabajo almacenado \(Windows\)](#)
- [Creación de un trabajo almacenado \(macOS\)](#)
- [Imprima un trabajo almacenado](#)
- [Elimine un trabajo almacenado](#)
- [Información enviada a la impresora con fines de recuento de trabajos de impresión](#)

## Introducción

La siguiente información indica los procedimientos para crear e imprimir documentos almacenados en la unidad flash USB. Estos trabajos se pueden imprimir más adelante o en privado.

## Antes de empezar

Revise los requisitos para utilizar la función de almacenamiento de trabajos.

La función de almacenamiento de trabajos presenta los siguientes requisitos:

- En el USB host posterior debe instalarse un dispositivo de almacenamiento USB 2.0 específico con al menos 16 GB de espacio libre. Este dispositivo de almacenamiento USB contiene los trabajos de almacenamiento de trabajos enviados a la impresora. Si retira este dispositivo USB de la impresora, se desactivará la función de almacenamiento de trabajos.
- Si está utilizando un controlador de impresión universal HP (UPD), debe usar la versión 5.9.0 o superior de UPD.

## Configuración del almacenamiento de trabajos

Configure el almacenamiento de trabajos en el controlador de impresión, inserte el medio de almacenamiento (unidad flash USB) en la impresora y compruebe que la función está activada.

Antes de comenzar, instale el software de la impresora si aún no está instalado. Vaya a [www.hp.com/support](http://www.hp.com/support), haga clic en **Software y controladores** y, a continuación, siga las instrucciones en pantalla para descargar el software de HP más reciente.

Cuando el controlador de impresión esté instalado, la opción de almacenamiento de trabajos aparecerá configurada como **Automático** de forma predeterminada. Puede encontrar la opción de la siguiente manera:

- Windows: **Dispositivos e impresoras** ► **Propiedades de impresora** ► **Configuración del dispositivo**
- macOS: **Impresoras y escáneres** ► **Opciones y consumibles**

Para completar la configuración de almacenamiento de trabajos:

1. Localice el puerto USB posterior.

En algunos modelos, el puerto USB posterior está cubierto. Retire la cubierta posterior del puerto USB antes de continuar.

2. Inserte la unidad flash USB en el puerto USB posterior.

**Figura 4-1** Inserte la unidad flash USB

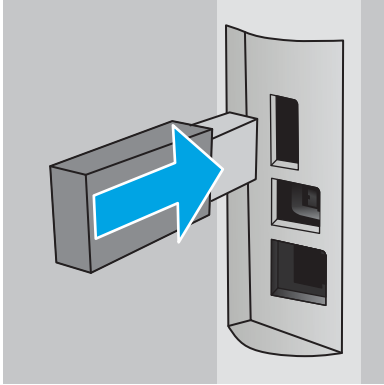

Aparecerá un mensaje de advertencia en el panel de control que indica que la unidad USB se formateará. Seleccione **Aceptar** para completar el proceso.

3. Abra el controlador de impresión para comprobar que la pestaña **Almacenamiento de trabajos** está disponible. Si es así, puede utilizar la función.

Desde un programa de software, seleccione la opción **Imprimir** y su impresora de la lista de impresoras y haga lo siguiente:

- **Windows:** seleccione **Propiedades** o **Preferencias**. Haga clic en la pestaña **Almacenamiento de trabajos**.

Si la pestaña **Almacenamiento de trabajos** no aparece, actívela de la siguiente forma:

en el menú Inicio, abra **Configuración**, haga clic en **Dispositivos** y, a continuación, haga clic en **Dispositivos e impresoras**. Haga clic con el botón derecho en el nombre de la impresora y, a continuación, en **Propiedades de impresora**. Haga clic en la pestaña **Configuración del dispositivo** y, a continuación, en **Almacenamiento de trabajos**, y seleccione **Automático**. Haga clic en **Aplicar** y, a continuación, en **Aceptar**.

- **macOS:** el controlador de impresión muestra el menú **Copias y Páginas**. Abra la lista desplegable y, a continuación, haga clic en el menú **Almacenamiento de trabajos**.

Si el menú **Almacenamiento de trabajos** no aparece, cierre la ventana de impresión y vuelva a abrirlo para activar el menú.

## Cómo desactivar o activar la función de almacenamiento de trabajos

Desactive la función de almacenamiento de trabajos para que no esté disponible, incluso si se inserta una unidad USB en la impresora. Active la función para que esté disponible de nuevo.

1. Abra **Propiedades de la impresora**:

- **Windows:** en el menú Inicio, abra **Configuración**, haga clic en **Dispositivos** y, a continuación, haga clic en **Dispositivos e impresoras**. Haga clic con el botón derecho en la impresora y, a continuación, en **Propiedades de impresora**.
  - **macOS:** en el menú de Apple, haga clic en **Preferencias del sistema** y, a continuación, en **Impresoras y escáneres**. Seleccione la impresora y haga clic en **Opciones y consumibles**.
2. Desactive la opción de almacenamiento de trabajos del siguiente modo:
- **Windows:** haga clic en la pestaña **Configuración del dispositivo** y, a continuación, en **Almacenamiento de trabajos**, y seleccione **Desactivar**.
  - **macOS:** en la pestaña **Opciones**, desactive la casilla de verificación **Almacenamiento de trabajos**.

Para activar la función, configure de nuevo la opción de almacenamiento de trabajos en **Automático** (Windows) o marque la casilla de verificación **Almacenamiento de trabajos** (macOS).

## Creación de un trabajo almacenado (Windows)

Almacene trabajos en la unidad de memoria flash USB para una impresión privada o posterior.

1. En el programa de software, seleccione la opción **Imprimir**.
2. Seleccione la impresora en la lista de impresoras y, a continuación, haga clic en **Propiedades** o en **Preferencias**.

---

### **NOTA:**

- El nombre del botón varía en función del programa de software.
  - Con el controlador HP PCL-6 V4, la aplicación de impresión HP AiO Remote descarga las funciones de controlador adicionales cuando se selecciona **Más opciones de configuración**.
- 

3. Haga clic en la pestaña **Almacenamiento de trabajos**.

---

### **NOTA:**

Si la pestaña **Almacenamiento de trabajos** no aparece, siga las instrucciones que aparecen en la sección "Desactivar o activar la función de almacenamiento de trabajos" para activar la pestaña.

---

4. Seleccione la opción **Modo de almacenamiento de trabajos**:
  - **Imprimir y retener:** permite imprimir una copia de prueba de un trabajo y, a continuación, copias adicionales. La primera copia se imprime de inmediato. Debe iniciar la impresión de las siguientes copias desde el panel de control frontal del dispositivo. Por ejemplo, si se envían 10 copias, una se imprime al instante y las otras nueve se imprimirán cuando se recupere el trabajo. El trabajo se elimina una vez se imprimen todas las copias.
  - **Trabajo personal:** el trabajo no se imprime hasta que lo solicite en el panel de control de la impresora. Para este modo de almacenamiento de trabajo, puede seleccionar una de las opciones de **Hacer trabajo privado/seguro**. Si asigna un número de identificación personal (PIN) al trabajo, debe proporcionarlo en el panel de control. Si cifra el trabajo, debe proporcionar la contraseña requerida en el panel de control. El trabajo de impresión se elimina de la memoria después de imprimirse.
  - **Copia rápida:** permite imprimir el número solicitado de copias de un trabajo y, a continuación, almacenar una copia de él en la memoria de la impresora para poder imprimirlo más adelante. El trabajo se elimina de forma manual o por la programación de retención de trabajos.
  - **Trabajo almacenado:** permite almacenar un trabajo en la impresora para que otros usuarios puedan imprimirlo en cualquier momento. Para este modo de almacenamiento de trabajo, puede seleccionar

una de las opciones de **Hacer trabajo privado/seguro**. Si asigna un número de identificación personal (PIN) al trabajo, la persona que lo imprima debe proporcionarlo en el panel de control. Si cifra el trabajo, la persona que lo imprima debe proporcionar la contraseña requerida en el panel de control. El trabajo se elimina de forma manual o por la programación de retención de trabajos.

5. Para utilizar un nombre de usuario o de trabajo personalizado, haga clic en el botón **Personalizado** y, a continuación, introduzca el nombre de usuario o de trabajo.

Si existe otro trabajo almacenado con ese nombre, seleccione qué opción desea utilizar:

- **Añadir número (1-99) al nombre:** añada un número único al final del nombre del trabajo.
  - **Sustituir el archivo existente:** sobrescribe el trabajo almacenado existente con el nuevo.
6. Haga clic en el botón **OK** para cerrar el cuadro de diálogo **Propiedades del documento**. En el cuadro de diálogo **Imprimir**, haga clic en el botón **Imprimir** para imprimir el trabajo.

## Creación de un trabajo almacenado (macOS)

Almacene trabajos en la unidad de memoria flash USB para una impresión privada o posterior.

1. Haga clic en el menú **Archivo** y, luego, en la opción **Imprimir**.
2. En el menú **Imprimir**, seleccione la impresora.
3. Haga clic en **Mostrar detalles** o en **Copias y páginas** y, a continuación, haga clic en el menú **Almacenamiento de trabajos**.



**NOTA:** Si el menú **Almacenamiento de trabajos** no aparece, siga las instrucciones que aparecen en la sección "Desactivar o activar la función de almacenamiento de trabajos" para activar el menú.

4. En la lista desplegable **Modo**, seleccione el tipo de trabajo almacenado.
  - **Imprimir y retener:** permite imprimir una copia de prueba de un trabajo y, a continuación, copias adicionales. La primera copia se imprime de inmediato. Debe iniciar la impresión de las siguientes copias desde el panel de control frontal del dispositivo. Por ejemplo, si se envían 10 copias, una se imprime al instante y las otras nueve se imprimirán cuando se recupere el trabajo. El trabajo se elimina una vez se imprimen todas las copias.
  - **Trabajo personal:** el trabajo no se imprime hasta que el usuario lo solicita en el panel de control de la impresora. Si asigna un número de identificación personal (PIN) al trabajo, debe proporcionarlo en el panel de control. El trabajo de impresión se elimina de la memoria después de imprimirse.
  - **Copia rápida:** imprime el número solicitado de copias de un trabajo y almacene una copia del trabajo en la memoria de la impresora para poder imprimirlo de nuevo más adelante. El trabajo se elimina de forma manual o por la programación de retención de trabajos.
  - **Trabajo almacenado:** permite almacenar un trabajo en la impresora para que otros usuarios puedan imprimirlo en cualquier momento. Si asigna un número de identificación personal (PIN) al trabajo, la persona que imprima el trabajo debe proporcionarlo en el panel de control. El trabajo se elimina de forma manual o por la programación de retención de trabajos.
5. Para utilizar un nombre de usuario o de trabajo personalizado, haga clic en el botón **Personalizado** y, a continuación, introduzca el nombre de usuario o de trabajo.



**NOTA:** **macOS 10.14 Mojave y posterior:** El controlador de impresión ya no incluye el botón **Personalizar**. Utilice las opciones que aparecen debajo de la lista desplegable **Modo** para configurar el trabajo guardado.

Si existe otro trabajo almacenado con ese nombre, seleccione qué opción desea utilizar.

- **Añadir número (1-99) al nombre:** añade un número único al final del nombre del trabajo.
  - **Sustituir el archivo existente:** sobrescribe el trabajo almacenado existente con el nuevo.
6. Si ha seleccionado la opción **Trabajo almacenado** o **Trabajo privado** en la lista desplegable **Modo**, podrá proteger el trabajo con un PIN. Escriba un número de 4 dígitos en el campo **Utilice PIN para imprimir**. Cuando otra persona intente imprimir este trabajo, la impresora le solicitará que introduzca este PIN.
  7. Haga clic en el botón **Imprimir** para procesar el trabajo.

## Imprima un trabajo almacenado

Imprima un trabajo almacenado en una unidad flash USB.

1. En la pantalla de inicio del panel de control de la impresora, toque el icono **Imprimir** y, a continuación, toque **Almacenamiento de trabajos**.
2. Desplácese hasta el nombre de la carpeta en la que está almacenado el trabajo y tóquelo.
3. Desplácese hasta el nombre del trabajo que desea imprimir y tóquelo.  
Si el trabajo es privado o está cifrado, introduzca el PIN o la contraseña y, a continuación, toque **Hecho**.
4. Para ajustar el número de copias, toque la casilla a la izquierda del botón **Imprimir** y, a continuación, introduzca el número de copias con el teclado táctil. Toque **Hecho** para cerrar el teclado.
5. Toque el botón **Imprimir** para imprimir el trabajo.

## Elimine un trabajo almacenado

Cuando se almacena un nuevo trabajo en una unidad flash USB, se sobrescribe cualquier trabajo anterior con el mismo nombre de usuario y trabajo. Si la memoria de la unidad flash USB está llena, aparecerá el siguiente mensaje en el panel de control de la impresora: **Memoria insuficiente en el dispositivo de almacenamiento flash USB. Elimine los trabajos que no utilice y, a continuación, inténtelo de nuevo.** Los trabajos almacenados deben eliminarse antes de almacenar trabajos de impresión adicionales.

- [Eliminación de un trabajo que se ha almacenado en la impresora](#)

### Eliminación de un trabajo que se ha almacenado en la impresora

Elimine un trabajo que se haya almacenado en una unidad flash USB.

1. En la pantalla de inicio del panel de control de la impresora, toque el icono [Imprimir](#) y, a continuación, toque [Almacenamiento de trabajos](#).
2. Desplácese hasta el nombre de la carpeta en la que está almacenado el trabajo y tóquelo.
3. Desplácese hasta el nombre del trabajo que desea eliminar y tóquelo.

Si el trabajo es privado o está cifrado, introduzca el PIN o la contraseña y, a continuación, toque [Hecho](#).

4. Toque el icono Papelera  y, a continuación, toque [Eliminar](#) para eliminar el trabajo.

### Información enviada a la impresora con fines de recuento de trabajos de impresión

Los trabajos de impresión enviados desde los controladores del cliente (por ej., el equipo PC) pueden enviar a los dispositivos de HP de impresión y escaneo, información que permita una identificación personal. A modo de ejemplo, esa información puede incluir, entre otros elementos, el nombre de usuario y el nombre de cliente de origen con fines de utilización en tareas de recuento de trabajos de impresión, según lo determinado por el administrador del dispositivo de impresión. Esa misma información también se podrá almacenar con el trabajo en un dispositivo de almacenamiento masivo (por ej., la unidad de disco) del dispositivo de impresión cuando se utiliza la función de almacenamiento de trabajos de impresión.



# Impresión móvil

Las soluciones de impresión móvil y soluciones ePrint facilitan la impresión en impresoras HP desde equipos portátiles, tabletas, smartphones u otros dispositivos móviles.

- [Introducción](#)
- [Impresión mediante Wi-Fi Direct \(solo modelos inalámbricos\)](#)
- [HP Print a través del correo electrónico](#)
- [AirPrint](#)
- [Impresión incorporada en Android](#)

## Introducción

Explore la siguiente información acerca de la impresión móvil.

Para ver la lista completa de soluciones de impresión móvil y ePrint y determinar cuál es la mejor opción, visite [www.hp.com/go/LaserJetMobilePrinting](http://www.hp.com/go/LaserJetMobilePrinting).

## Impresión mediante Wi-Fi Direct (solo modelos inalámbricos)

La función Wi-Fi Direct permite imprimir desde un dispositivo móvil inalámbrico sin necesidad de establecer una conexión a una red o a Internet.

- [Activación de Wi-Fi Direct](#)
- [Cambio del nombre de Wi-Fi Direct de la impresora](#)



**NOTA:** No todos los sistemas operativos móviles son compatibles con Wi-Fi Direct.

---

Utilice **Wi-Fi Direct** para imprimir de forma inalámbrica desde los siguientes dispositivos:

- Dispositivos móviles Android compatibles con la solución de impresión incorporada de Android
- iPhone, iPad o iPod Touch mediante Apple AirPrint o la aplicación HP Smart
- Dispositivos móviles Android mediante la aplicación HP Smart o la solución de impresión incorporada de Android
- Dispositivos PC y Mac mediante el software de HP ePrint
- HP Roam

Para obtener más información sobre la impresión mediante Wi-Fi Direct, visite [www.hp.com/go/wirelessprinting](http://www.hp.com/go/wirelessprinting).

Wi-Fi Direct puede activarse o desactivarse desde el panel de control de la impresora.

### Activación de Wi-Fi Direct

Para imprimir de forma inalámbrica desde dispositivos móviles, Wi-Fi Direct debe estar activado.

Siga estos pasos para activar Wi-Fi Direct desde el panel de control de la impresora.

1. En la pantalla de inicio del panel de control de la impresora, deslice la pestaña de la parte superior de la pantalla hacia abajo para abrir el panel y, a continuación, toque el icono Wi-Fi Direct
2. Toque el icono Configuración
3. Si la opción **Wi-Fi Direct** está establecida en **Desactivado**, toque el conmutador para activarla.



**NOTA:** En entornos en los que se haya instalado más de un modelo de la misma impresora, podría ser útil proporcionar a cada impresora un nombre Wi-Fi Direct exclusivo para facilitar la identificación al utilizar la impresión Wi-Fi Direct.

Para ver el nombre de Wi-Fi Direct en el panel de control de la impresora, vaya a la pantalla de inicio, deslice la pestaña Panel hacia abajo y, a continuación, toque el icono Wi-Fi Direct

---

## Cambio del nombre de Wi-Fi Direct de la impresora



Cambie el nombre de Wi-Fi Direct de la impresora mediante el servidor web incorporado (EWS) de HP:

- [Paso 1: Cómo abrir el servidor web incorporado de HP](#)
- [Paso dos: Cambio del nombre de Wi-Fi Direct](#)

### Paso 1: Cómo abrir el servidor web incorporado de HP

Utilice el EWS para gestionar la impresora desde un equipo, en vez de hacerlo desde el panel de control de la impresora.

La impresora debe estar conectada a una red basada en IP para poder acceder al EWS.

1. En la pantalla de inicio del panel de control de la impresora, toque el icono Red inalámbrica  o el icono Ethernet  para ver la dirección IP o el nombre de host de la impresora.
2. Abra un navegador web e introduzca la dirección IP o el nombre de host en la barra de direcciones tal y como aparece en el panel de control de la impresora. Pulse la tecla **Intro** en el teclado del equipo. Se abrirá el EWS.

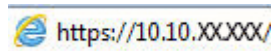

 **NOTA:** Si en el navegador web aparece un mensaje que indica que el sitio web podría no ser seguro, seleccione la opción de continuar al sitio web. El acceso a este sitio web no dañará el equipo.

### Paso dos: Cambio del nombre de Wi-Fi Direct

Utilice el siguiente procedimiento para cambiar el nombre de Wi-Fi Direct.

1. En la página de inicio de EWS, haga clic en la pestaña **Red**.
2. En el panel de navegación izquierdo, haga clic en **Wi-Fi Direct**.
3. En el campo **Estado**, haga clic en **Editar configuración**.
4. En el campo **Nombre de Wi-Fi Direct**, escriba un nombre nuevo y, a continuación, haga clic en **Aplicar**.

## HP Print a través del correo electrónico

Use HP ePrint para imprimir documentos enviándolos como adjuntos de un correo electrónico a la dirección de la impresora desde cualquier dispositivo compatible con correo electrónico.

Para utilizar HP ePrint, la impresora debe cumplir los requisitos siguientes:

- La impresora debe estar conectada a una red por cable o inalámbrica y disponer de acceso a Internet.
- Los servicios web de HP deben estar activados en la impresora y la impresora debe estar registrada en HP Connected.

Siga estos pasos para activar los servicios web de HP y registrarse en HP Connected:

1. En la pantalla de inicio del panel de control de la impresora, deslice la pestaña de la parte superior de la pantalla hacia abajo para abrir el panel y, a continuación, toque el icono HP ePrint .
2. En la pantalla HP ePrint, toque **Configuración** en la esquina inferior derecha.

3. En la pantalla Configurar servicios web, lea los términos del acuerdo de uso y, a continuación, toque **Sí** para aceptar los términos y activar los servicios web de HP.

La impresora activará los servicios web y, a continuación, imprimirá una página de información. La página de información contiene el código de la impresora necesario para registrar la impresora en HP Connected.

4. Vaya a [www.hpconnected.com](http://www.hpconnected.com) para crear una cuenta HP ePrint y completar el proceso de instalación.

## AirPrint

Con Apple AirPrint, puede enviar los trabajos de impresión directamente a la impresora desde su dispositivo iOS u ordenador Mac, sin tener instalado un controlador de impresión.

AirPrint se admite en iOS y en los equipos Mac con macOS (10.7 Lion y posteriores).

Utilice AirPrint para imprimir directamente en la impresora desde un iPad, iPhone (3GS o superior) o iPod touch (tercera generación o superior) a través de las siguientes aplicaciones para móviles:

- Correo
- Fotografías
- Safari
- iBooks
- Selección de aplicaciones de otros desarrolladores

Para utilizar AirPrint, la impresora debe estar conectada a la misma red (subred) que el dispositivo de Apple. Para obtener más información sobre el uso de AirPrint y las impresoras HP compatibles con AirPrint, visite:

[www.hp.com/go/LaserJetMobilePrinting](http://www.hp.com/go/LaserJetMobilePrinting).



---

**NOTA:** Antes de utilizar AirPrint con una conexión USB, compruebe el número de versión. Las versiones 1.3 y anteriores de AirPrint no son compatibles con conexiones USB.

---

## Impresión incorporada en Android

La solución de impresión incorporada de HP para Android y Kindle permite que los dispositivos móviles encuentren automáticamente las impresoras HP instaladas en una red o dentro del alcance de la señal inalámbrica y que impriman a través de Wi-Fi Direct.

La impresora debe estar conectada a la misma red (subred) que el dispositivo Android.

La solución de impresión está incorporada en los sistemas operativos compatibles, por lo que no es necesario instalar controladores ni descargar programas de software.

Para obtener más información sobre cómo utilizar la impresión incorporada de Android y sobre los dispositivos Android compatibles, visite: [www.hp.com/go/LaserJetMobilePrinting](http://www.hp.com/go/LaserJetMobilePrinting).

# Impresión desde una unidad flash USB

Aprenda a imprimir directamente desde una unidad flash USB.

- [Introducción](#)
- [Impresión de documentos USB](#)

## Introducción

Esta impresora incorpora la función de impresión directa desde USB, que permite imprimir archivos rápidamente, sin necesidad de enviarlos desde un equipo. La impresora admite unidades flash USB estándar a través del puerto USB situado debajo del panel de control. Es compatible con los siguientes tipos de archivos:

- .pdf
- .jpg
- .prn y .PRN
- .pcl y .PCL
- .ps y .PS
- .doc y .docx
- .ppt y .pptx

## Impresión de documentos USB

Imprima documentos desde una unidad flash USB.

1. Inserte la unidad flash USB en el puerto USB situado en la parte frontal de la impresora.  
Aparecerá el mensaje **Leyendo...** en el panel de control de la impresora.
2. En la pantalla Opciones del dispositivo de memoria, toque [Imprimir documentos](#).
3. Desplácese hasta el nombre del archivo que desea imprimir y tóquelo. Si el archivo está almacenado en una carpeta, toque el nombre de la carpeta y, a continuación, desplácese hasta el nombre del archivo y tóquelo.
4. Cuando se muestre el menú Imprimir desde USB, toque cualquier de los siguientes elementos del menú para cambiar la configuración del trabajo de impresión:
  1. [2-Sided \(Doble cara\)](#)
  2. [Selección de bandeja](#)
  3. [Copias](#)



---

**NOTA:** Para acceder a opciones adicionales, toque el icono Configuración .

---

5. Toque el botón [Imprimir](#) para imprimir el trabajo.
6. Retire el trabajo impreso de la bandeja de salida y, a continuación, extraiga la unidad flash USB del puerto USB.



---

# 5 Copia

Realice copias con la impresora, aprenda cómo copiar un documento a doble cara y localice las tareas de copia adicionales en la web.

- [Cómo hacer una copia](#)
- [Copia a doble cara \(dúplex\)](#)
- [Copia de un documento de identidad](#)
- [Tareas de copia adicionales](#)

## Para obtener más información:

La ayuda detallada de HP para la impresora incluye la siguiente información:

- Instalación y configuración
- Conocimiento y uso
- Solución de problemas
- Descargar actualizaciones de software y firmware
- Participar en foros de asistencia
- Buscar información legal y sobre la garantía

## Cómo hacer una copia

Copie un documento o una imagen desde el cristal del escáner o el alimentador de documentos automático.

1. Cargue el original con la cara impresa hacia abajo en el cristal del escáner o con la cara impresa hacia arriba en el alimentador de documentos automático.
2. En la pantalla de inicio del panel de control de la impresora, toque el icono [Copiar](#).
3. Toque el icono [Documento](#).
4. En el menú Copia de documentos, seleccione la configuración del trabajo de copia.

Para acceder a opciones de copia adicionales, toque el icono Configuración .

5. Para ajustar el número de copias, toque la casilla a la izquierda del botón Copiar y, a continuación, introduzca el número de copias con el teclado táctil. Toque Hecho  para cerrar el teclado.
6. Toque Copiar para iniciar la copia.



## Copia a doble cara (dúplex)

La impresora permite copiar un documento a doble cara. Puede seleccionar un método automático o manual, en función de si la copia se realiza desde un alimentador de documentos o desde el cristal del escáner.

- [Copia en ambas caras automáticamente](#)
- [Copia en ambas caras de tipo manual](#)

### Copia en ambas caras automáticamente

Utilice el alimentador automático de documentos para copiar un documento a doble cara sin intervención manual.

1. Cargue los documentos originales en el alimentador de documentos con la primera cara hacia arriba y con la parte superior de la página orientada hacia el interior.
2. Ajuste las guías de papel al tamaño del documento.
3. en la pantalla de inicio del panel de control de la impresora, toque el icono [Copiar](#).
4. Toque el icono [Documento](#).
5. Toque [2 caras](#) y, a continuación, toque la opción que desea utilizar para el trabajo de copia.
6. Toque el botón [Copiar](#) para iniciar la copia.

### Copia en ambas caras de tipo manual

Utilice el escáner para copiar un documento a doble cara utilizando un proceso manual. La impresora le indica cuándo colocar y copiar cada página.

1. Coloque el documento boca abajo en el cristal del escáner, con la esquina superior izquierda de la página en la esquina superior izquierda del cristal del escáner y, a continuación, cierre la tapa del escáner.
2. En la pantalla de inicio del panel de control de la impresora, toque el icono [Copiar](#).
3. Toque el icono [Documento](#).
4. Toque [2 caras](#) y, a continuación, toque la opción que desea utilizar para el trabajo de copia.
5. Toque el botón [Copiar](#) para iniciar la copia.
6. La impresora le solicitará que cargue el siguiente documento original. Colóquelo sobre el cristal y, a continuación, toque el botón [OK](#).
7. Repita este proceso hasta que se haya escaneado la última página. Toque el botón [Hecho](#)  para finalizar la impresión de las copias.

## Copia de un documento de identidad

Utilice esta función para copiar las dos caras de una tarjeta de identificación u otros documentos de tamaño reducido en la misma cara de una hoja de papel. La impresora le solicita que copie la primera cara y, a continuación, dé la vuelta a la tarjeta para copiar la otra cara.

1. Coloque el documento de identidad en el cristal del escáner, cerca del icono de la esquina posterior izquierda y ligeramente alejado de los bordes del cristal del escáner.
2. Cierre la tapa del escáner.
3. en la pantalla de inicio del panel de control de la impresora, toque el icono Copiar.
4. Toque el icono DNI.
5. Seleccione la configuración de orientación de copia y bandeja y, a continuación, toque Copiar.
6. Siga las indicaciones de la pantalla del panel de control para copiar la primera cara de la tarjeta de identidad y, a continuación, dé la vuelta a la tarjeta para copiar la otra cara.

## Tareas de copia adicionales

Localización de información en la web para realizar tareas de copia habituales.

Visite [www.hp.com/support/ljM329MFP](http://www.hp.com/support/ljM329MFP), [www.hp.com/support/ljM428MFP](http://www.hp.com/support/ljM428MFP) o [www.hp.com/support/ljM429MFP](http://www.hp.com/support/ljM429MFP).

Instrucciones disponibles para realizar tareas de copia, como las siguientes:

- Copia o escaneo de libros u otros documentos encuadernados
- Copia de documentos de diversos tamaños
- Copia o escaneo de un documento en un formato de folleto

---

## 6 Digitalizar

Escanee utilizando el software o escanee directamente a correo electrónico, una unidad flash USB una carpeta de red u otro destino.

- [Escaneado mediante el software HP Scan \(Windows\)](#)
- [Escaneo mediante el software HP Easy Scan \(macOS\)](#)
- [Configuración de Escaneo a correo electrónico](#)
- [Configure Escanear a carpeta de red](#)
- [Configuración de Escanear a SharePoint](#)
- [Configuración de Escanear a ordenador \(Windows\)](#)
- [Escaneado a una unidad flash USB](#)
- [Escaneo a correo electrónico](#)
- [Escanear a una carpeta de red](#)
- [Digitalizar a SharePoint](#)
- [Escaneo a un equipo \(Windows\)](#)
- [Tareas de escaneo adicionales](#)

### Para obtener más información:

La ayuda detallada de HP para la impresora incluye la siguiente información:

- Instalación y configuración
- Conocimiento y uso
- Solución de problemas
- Descargar actualizaciones de software y firmware
- Participar en foros de asistencia
- Buscar información legal y sobre la garantía

## Escaneado mediante el software HP Scan (Windows)

Utilice el software HP Scan para iniciar un proceso de escaneado desde el software en su equipo. Puede guardar la imagen escaneada como un archivo o enviarla a otra aplicación de software.

1. Abra HP Printer Assistant.
  - **Windows 10:** en el menú **Inicio**, haga clic en **Todas las aplicaciones** > **HP** y, a continuación, seleccione el nombre de la impresora.
  - **Windows 8.1:** en la esquina inferior izquierda de la pantalla, haga clic en la pantalla **Inicio** y seleccione el nombre de la impresora.
  - **Windows 8:** haga clic con el botón derecho en un área vacía de la pantalla de **Inicio**, luego, haga clic en **Todas las aplicaciones** en la barra de aplicaciones y, por último, seleccione el nombre de la impresora.
  - **Windows 7:** en el escritorio del equipo, haga clic en **Inicio**, luego, haga clic en **Todos los programas** > **HP**, a continuación, seleccione la carpeta de la impresora y, por último, el nombre de la impresora.
2. En HP Printer Assistant, seleccione **Escanear** y a continuación, seleccione **Escanear un documento o una fotografía**.
3. Ajuste la configuración si es necesario.
4. Haga clic en **Scan** (Escanear).

## Escaneo mediante el software HP Easy Scan (macOS)

Utilice el software HP Easy Scan para iniciar un proceso de escaneo desde el software en su equipo.

1. Cargue el documento en el alimentador de documentos o en el cristal del escáner según los indicadores en la impresora.
2. Desde el equipo, abra **HP Easy Scan**, que se encuentra en la carpeta **Aplicaciones**.
3. Siga las instrucciones de la pantalla para escanear el documento.
4. Cuando haya escaneado todas las páginas, haga clic en el botón **Archivo** y luego en **Guardar** para guardarlas en un archivo.

# Configuración de Escaneo a correo electrónico

La función Escanear a correo electrónico permite escanear un documento y enviarlo directamente a una o más direcciones de correo electrónico. La impresora debe estar conectada a una red y un administrador de red debe configurar la función Escanear a correo electrónico antes de utilizarla.

- [Introducción](#)
- [Antes de comenzar](#)
- [Método 1: Uso del Asistente de escaneo a correo electrónico \(Windows\)](#)
- [Método 2: Configuración de la función Escanear a correo electrónico a través del servidor Web incorporado de HP](#)

## Introducción

Hay dos métodos para configurar la función de escaneo al correo electrónico: el asistente de configuración de escaneo a correo electrónico (Windows), que está instalado en el grupo de programas HP de la impresora como parte de la instalación completa del software, y la configuración de escaneo a correo electrónico mediante el servidor web incorporado (EWS) de HP.

## Antes de comenzar

Para configurar la función Escanear a correo electrónico, el administrador de red debe acceder a la impresora y la información de SMTP, lo que incluye el servidor, el puerto y otros requisitos de autenticación. La impresora debe tener una conexión de red activa para la misma red que el equipo que ejecutará el proceso de configuración.

Los administradores necesitan la siguiente información antes de iniciar el proceso de configuración.

- Acceso administrativo a la impresora
- Servidor SMTP (e.g., smtp.mycompany.com).



---

**NOTA:** Si no conoce el nombre del servidor SMTP, el número de puerto SMTP o la información de autenticación, póngase en contacto con el proveedor de servicio de correo/Internet o con el administrador del sistema para obtener esta información. Los nombres del servidor SMTP y los nombres de puerto suelen ser fáciles de encontrar en Internet. Por ejemplo, utilice términos como "nombre de servidor smtp gmail" o "nombre de servidor smtp yahoo" en la búsqueda.

---

- Número de puerto SMTP.
- Requisitos de autenticación del servidor SMTP para los correos electrónicos salientes, como el nombre de usuario y la contraseña utilizada para la autenticación, si corresponde.



---

**NOTA:** Consulte la documentación del proveedor de servicios de correo electrónico para informarse acerca de los límites de envío digital de su cuenta de correo electrónico. Algunos proveedores pueden bloquear temporalmente su cuenta si supera su límite de envío.

---

## Método 1: Uso del Asistente de escaneo a correo electrónico (Windows)

Utilice el Asistente de escaneo a correo electrónico de la aplicación HP Printer Assistant (Windows) para configurar la función Escanear a correo electrónico.

Algunos sistemas operativos no son compatibles con el Asistente de escaneo a correo electrónico.

1. Abra HP Printer Assistant.

- **Windows 10:** en el menú **Inicio**, haga clic en **Todas las aplicaciones** > **HP** y, a continuación, seleccione el nombre de la impresora.
  - **Windows 8.1:** en la esquina inferior izquierda de la pantalla, haga clic en la pantalla **Inicio** y seleccione el nombre de la impresora.
  - **Windows 8:** haga clic con el botón derecho en un área vacía de la pantalla de **Inicio**, luego, haga clic en **Todas las aplicaciones** en la barra de aplicaciones y, por último, seleccione el nombre de la impresora.
  - **Windows 7:** en el escritorio del equipo, haga clic en **Inicio**, luego, haga clic en **Todos los programas** > **HP**, a continuación, seleccione la carpeta de la impresora y, por último, el nombre de la impresora.
2. En HP Printer Assistant, seleccione **Escanear** y, a continuación, seleccione **Asistente de escaneo a correo electrónico**.



**NOTA:** Si la opción **Asistente de escaneo a correo electrónico** no está disponible, utilice el [Método 2: Configuración de la función Escanear a correo electrónico a través del servidor Web incorporado de HP en la página 76](#).

3. En el cuadro de diálogo **Perfiles de correo electrónico saliente**, haga clic en el botón **Nuevo**. Se abre el cuadro de diálogo **Configuración de escaneo a correo electrónico**.
4. En la página **1. Inicio**, introduzca la dirección de correo electrónico del remitente en el campo de **Dirección de correo electrónico**.
5. En el campo **Nombre para mostrar**, introduzca el nombre del remitente. Es el nombre que se mostrará en el panel de control de la impresora.
6. Para que se solicite la introducción de un PIN en el panel de control de la impresora antes de que la impresora pueda enviar un correo electrónico, introduzca un PIN de 4 dígitos en el campo **PIN de seguridad**, vuelva a introducir el PIN en el campo **Confirmar PIN de seguridad** y, a continuación, haga clic en **Siguiente**.

HP recomienda la creación de un PIN para proteger el perfil de correo electrónico. Cuando se crea un PIN, se debe introducir en el panel de control de la impresora cada vez que se utiliza el perfil para enviar un escaneo a correo electrónico.

7. En la página **2. En la página Autenticar**, introduzca el **Servidor SMTP** y el número de **Puerto SMTP**.



**NOTA:** En la mayoría de los casos no es necesario cambiar el número del puerto predeterminado.



**NOTA:** Si utiliza un servicio SMTP alojado como Gmail, compruebe la dirección SMTP, el número de puerto y la configuración de SSL en el sitio web del proveedor de servicios o en otras fuentes. Por lo general, en el caso de Gmail, la dirección SMTP es smtp.gmail.com, el número de puerto es 465 y SSL debe estar activado.

Consulte las fuentes precisas en Internet para confirmar que esta configuración de servidor sigue vigente y es válida en el momento de realizar la configuración.

8. Si utiliza el servicio Google™ Gmail para el correo, seleccione la casilla de verificación **Utilizar siempre conexión segura (SSL/TLS)**.
9. Seleccione el **Tamaño máximo del correo electrónico** en el menú desplegable.
- HP recomienda utilizar el tamaño de archivo predeterminado en **Automático** como tamaño máximo.
10. Si el servidor SMTP requiere autenticación para enviar un correo electrónico, seleccione la casilla de verificación **Autenticación de inicio de sesión de correo electrónico**, introduzca el **ID de usuario** y la **contraseña** y haga clic en **Siguiente**.

11. En la página **3. Configuración**, para copiar automáticamente al remitente en correos electrónicos enviados desde el perfil, seleccione **Incluir remitente en todos los mensajes de correo electrónico enviados correctamente desde la impresora** y, a continuación, haga clic en **Siguiente**.
12. En la página **4. Finalizar**, revise la información y compruebe que todas las opciones de configuración estén correctas. Si hay algún error, haga clic en el botón **Atrás** para corregir el error. Si la configuración es correcta, haga clic en el botón **Guardar y probar** para probar la configuración.
13. Cuando se muestre el mensaje de **Enhorabuena**, haga clic en **Finalizar** para completar la configuración.
14. El cuadro de diálogo **Perfiles de correo electrónico saliente** ahora muestra el perfil de correo electrónico del remitente recientemente añadido. Haga clic en **Finalizar** para salir del asistente.

## Método 2: Configuración de la función Escanear a correo electrónico a través del servidor Web incorporado de HP



Utilice el servidor de web incorporado (EWS) de HP para configurar la función Escanear a correo electrónico. Este método está disponible para todos los sistemas operativos compatibles.

- [Paso 1: acceder al servidor web incorporado \(EWS\) de HP](#)
- [Paso 2: configuración de la función Escanear a correo electrónico.](#)

### Paso 1: acceder al servidor web incorporado (EWS) de HP

Busque la dirección IP de la impresora y, a continuación, introdúzcala en un navegador web para acceder al EWS.

La impresora debe estar conectada a una red basada en IP para poder acceder al EWS.

1. en la pantalla de inicio del panel de control de la impresora, toque el icono Red inalámbrica  o el icono Ethernet  para ver la dirección IP o el nombre de host de la impresora.
2. Abra un navegador web e introduzca la dirección IP o el nombre de host en la barra de direcciones tal y como aparece en el panel de control de la impresora. Pulse la tecla **Intro** en el teclado del equipo. Se abrirá el EWS.

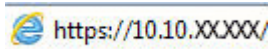

 **NOTA:** Si en el navegador web aparece un mensaje que indica que el sitio web podría no ser seguro, seleccione la opción de continuar al sitio web. El acceso a este sitio web no dañará el equipo.

### Paso 2: configuración de la función Escanear a correo electrónico.

Utilice el servidor de web incorporado (EWS) para configurar la función Escanear a correo electrónico. Defina la configuración de correo electrónico y las opciones predeterminadas de escaneo y archivo, y agregue contactos a la libreta de direcciones.

1. En la pestaña **Inicio** del EWS, haga clic en **Escanear a correo electrónico**.
2. En la página **Configuración de correo electrónico saliente** que aparece, haga lo siguiente:
  - Si su organización utiliza un servidor de correo electrónico para todos sus correos electrónicos: Configure sus direcciones de correo electrónico y la información del servidor SMTP. Haga clic en **Aplicar**.
  - Si su organización utiliza varios servidores de correo electrónico para sus correos electrónicos: Configure las direcciones de correo electrónico, los nombres y los PIN de seguridad de cada perfil de correo electrónico. Haga clic en **Aplicar**.

Después de completar la configuración de correo electrónico, el EWS muestra la pestaña **Escanear**.

3. En la pestaña **Escanear**, haga clic en **Escanear a correo electrónico** y, a continuación, haga clic en **Configuración predeterminada**. Seleccione la configuración predeterminada de escaneo y archivo y, a continuación, haga clic en **Aplicar**.
4. Configure sus listas de contactos. En la pestaña **Escanear**, haga clic en **Libreta de direcciones**.



- Se puede configurar una libreta de direcciones local en el dispositivo. Haga clic en **Contactos** para configurar una libreta de direcciones local.
  - Se puede configurar un servidor de directorios de red (LDAP) para buscar usuarios dentro de una empresa. Haga clic en **Configuración de la libreta de direcciones** para configurar LDAP.
5. Después de configurar los contactos, haga clic en **Aplicar**.

# Configure Escanear a carpeta de red

La función Escanear a carpeta permite escanear un documento directamente a una carpeta de red. La impresora debe estar conectada a una red y un administrador de red debe configurar la función Escanear a carpeta antes de utilizarla.

- [Introducción](#)
- [Antes de comenzar](#)
- [Método 1: uso del Asistente de escaneo a carpeta de red \(Windows\)](#)
- [Método 2: configuración de la función de escaneo a una carpeta de red desde el servidor web incorporado de HP](#)

## Introducción

Hay dos métodos para configurar la función de escaneo a carpetas de red: el asistente de escaneo a carpetas de red (Windows), que está instalado en el grupo de programas HP de la impresora como parte de la instalación completa del software, y la configuración a carpetas de red mediante el servidor web incorporado (EWS) de HP.

## Antes de comenzar

Para configurar la función Escanear a carpeta, el administrador de red debe acceder a la impresora y la información sobre la ruta de red y la carpeta de destino. La impresora debe tener una conexión de red activa para la misma red que el equipo que ejecutará el proceso de configuración.

Los administradores necesitan la siguiente información antes de iniciar el proceso de configuración.

- Acceso administrativo a la impresora
- La ruta de red de la carpeta de destino (p. ej., \\nombreservidor.es.nombreempresa.net\escaneos)

---

 **NOTA:** La carpeta de red debe estar configurada como carpeta compartida para que la función Escaneo a carpeta de red funcione.

---

## Método 1: uso del Asistente de escaneo a carpeta de red (Windows)

Utilice el Asistente de escaneo a carpeta de red de la aplicación HP Printer Assistant (Windows) para configurar la función Escanear a carpeta de red.

Algunos sistemas operativos no son compatibles con el Asistente de escaneo a carpeta de red.

1. Abra HP Printer Assistant.
  - **Windows 10:** en el menú **Inicio**, haga clic en **Todas las aplicaciones > HP** y, a continuación, seleccione el nombre de la impresora.
  - **Windows 8.1:** en la esquina inferior izquierda de la pantalla, haga clic en la pantalla **Inicio** y seleccione el nombre de la impresora.

- **Windows 8:** haga clic con el botón derecho en un área vacía de la pantalla de **Inicio**, luego, haga clic en **Todas las aplicaciones** en la barra de aplicaciones y, por último, seleccione el nombre de la impresora.
  - **Windows 7:** en el escritorio del equipo, haga clic en **Inicio**, luego, haga clic en **Todos los programas** > **HP**, a continuación, seleccione la carpeta de la impresora y, por último, el nombre de la impresora.
2. En HP Printer Assistant, seleccione **Escanear** y, a continuación, seleccione **Asistente de escaneo a carpeta de red**.



**NOTA:** Si la opción **Asistente de escaneo a carpeta de red** no está disponible, utilice el [Método 2: configuración de la función de escaneo a una carpeta de red desde el servidor web incorporado de HP en la página 81](#).

3. En el cuadro de diálogo **Perfiles de carpeta de red**, haga clic en el botón **Nuevo**. Se abre el cuadro de diálogo **Configuración de escaneo a carpeta de red**.
4. En la página **1. Inicio**, introduzca el nombre de la carpeta en el campo **Nombre para mostrar**. Es el nombre que se mostrará en el panel de control de la impresora.
5. Complete el campo **Carpeta de destino** en una de las siguientes formas:
- a. Introduzca manualmente una ruta de archivo.
  - b. Haga clic en el botón **Examinar** y desplácese hasta la ubicación de la carpeta.
  - c. Lleve a cabo la tarea siguiente para crear una carpeta compartida:
    1. Haga clic en **Ruta de uso compartido**.
    2. En el cuadro de diálogo **Gestionar recursos de red compartidos** haga clic en **Nuevo**.
    3. En el campo **Nombre de recurso compartido**, introduzca el nombre para mostrar para la carpeta compartida.
    4. Para completar el campo de ruta de carpeta, haga clic en el botón **Examinar** y, a continuación, seleccione una de las siguientes opciones. Haga clic en **Aceptar** cuando haya terminado.
      - Desplácese hasta una carpeta existente en el equipo.
      - Haga clic en **Crear una nueva carpeta** para crear una carpeta nueva.
    5. Si la ruta compartida necesita una descripción, introduzca una descripción en el campo **Descripción**.
    6. En el campo **Tipo de uso compartido**, seleccione una de las siguientes opciones y, a continuación, haga clic en **Aplicar**.
      - **Público**
      - **Privado**



**NOTA:** Por cuestiones de seguridad, HP recomienda seleccionar **Privado** como el tipo de uso compartido.

7. Cuando se muestre el mensaje **El uso compartido se ha creado correctamente**, haga clic en **Aceptar**.
8. Seleccione la casilla de verificación para la carpeta de destino y, a continuación, haga clic en **Aceptar**.

6. Para crear un acceso directo a la carpeta de red en el escritorio del equipo, seleccione la casilla de verificación **Crear un acceso directo al Escritorio en la carpeta de red**.
7. Para que se solicite la introducción de un PIN en el panel de control de la impresora antes de que la impresora puede enviar un documento escaneado a una carpeta de red, introduzca un PIN de 4 dígitos en el campo **PIN de seguridad** y, a continuación, vuelva a introducir el PIN en el campo **Confirmar PIN de seguridad**. Haga clic en **Siguiente**.

HP recomienda la creación de un PIN para proteger la carpeta de destino. Cuando se crea un PIN, se debe introducir en el panel de control de la impresora cada vez que se envíe un escaneo a la carpeta de red.
8. En la página **2. Autenticar**, introduzca el **Nombre de usuario** de Windows y la **contraseña** de Windows utilizada para iniciar sesión en el equipo y, a continuación, haga clic en **Siguiente**.
9. En la página **3. Configuración**, seleccione los ajustes de escaneo predeterminados completando la tarea siguiente y, a continuación, haga clic en **Siguiente**.
  - a. En el menú desplegable **Tipo de documento**, seleccione el formato de archivo predeterminado para los archivos escaneados.
  - b. En el menú desplegable **Preferencia de color** seleccione Blanco y negro o Color.
  - c. En el menú desplegable **Tamaño del papel**, seleccione el tamaño de papel predeterminado para los archivos escaneados.
  - d. En el menú desplegable **Ajustes de calidad**, seleccione la resolución predeterminada para los archivos escaneados.

---

 **NOTA:** Las imágenes con una resolución más alta tienen más puntos por pulgada (ppp), de manera que muestran más detalles. Las imágenes con una resolución más baja tienen menos puntos por pulgada y muestran menos detalles, pero el tamaño del archivo es menor.

---
- e. En el campo **Prefijo de nombre de archivo**, introduzca un prefijo de nombre de archivo (p. ej., MyScan).
10. En la página **4. Finalizar**, revise la información y compruebe que todas las opciones de configuración estén correctas. Si hay algún error, haga clic en el botón **Atrás** para corregir el error. Si la configuración es correcta, haga clic en el botón **Guardar y probar** para probar la configuración.
11. Cuando se muestre el mensaje de **Enhorabuena**, haga clic en **Finalizar** para completar la configuración.
12. El cuadro de diálogo **Perfiles de carpeta de red** ahora muestra el perfil de correo electrónico del remitente recientemente añadido. Haga clic en **Finalizar** para salir del asistente.

## Método 2: configuración de la función de escaneo a una carpeta de red desde el servidor web incorporado de HP



Utilice el servidor de web incorporado de HP (EWS) para configurar la función Escanear a carpeta de red. Este método está disponible para todos los sistemas operativos compatibles.

- [Paso 1: acceder al servidor web incorporado \(EWS\) de HP](#)
- [Paso 2: configurar la función Escaneo a carpeta de red](#)

### Paso 1: acceder al servidor web incorporado (EWS) de HP

Busque la dirección IP de la impresora y, a continuación, introdúzcala en un navegador web para acceder al EWS.

La impresora debe estar conectada a una red basada en IP para poder acceder al EWS.

1. en la pantalla de inicio del panel de control de la impresora, toque el icono Red inalámbrica  o el icono Ethernet  para ver la dirección IP o el nombre de host de la impresora.
2. Abra un navegador web e introduzca la dirección IP o el nombre de host en la barra de direcciones tal y como aparece en el panel de control de la impresora. Pulse la tecla **Intro** en el teclado del equipo. Se abrirá el EWS.

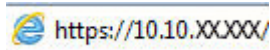

 **NOTA:** Si en el navegador web aparece un mensaje que indica que el sitio web podría no ser seguro, seleccione la opción de continuar al sitio web. El acceso a este sitio web no dañará el equipo.

### Paso 2: configurar la función Escaneo a carpeta de red

Utilice la interfaz del servidor de web incorporado (EWS) para configurar la función Escanear a carpeta.

1. En la pestaña **Configuración** del EWS, haga clic en **Personalización del panel de control** y, a continuación, haga clic en **Configuración rápida**.
2. Haga clic en **+** (**Agregar**), en la opción **Tipo** seleccione **Escanear a carpeta de red** y siga las instrucciones en pantalla para agregar un perfil de conjunto rápido para una carpeta de red. Cuando haya terminado, haga clic en **Siguiente**.
3. En esta página, siga las instrucciones en pantalla para configurar la carpeta de red, obtener información sobre los requisitos de autenticación y las configuraciones de escaneo y archivo. Cuando haya terminado, haga clic en **Aplicar**.
4. En la página Configuración, siga las instrucciones que aparecen en pantalla para configurar los ajustes de escaneo, como el tamaño del papel y la resolución del escaneo. Cuando haya terminado, haga clic en **Guardar**.

 **NOTA:** Puede cambiar la configuración predeterminada de escaneo y archivo para futuros conjuntos rápidos de Escanear a carpeta de red. En el EWS, haga clic en la pestaña **Escanear**, haga clic en **Escanear a carpeta de red** y, a continuación, haga clic en **Configuración predeterminada**.

# Configuración de Escanear a SharePoint

Aprenda a configurar la función Escanear a SharePoint en el servidor web incorporado (EWS) para que pueda escanear y guardar archivos en un sitio de SharePoint desde la impresora.

- [Paso 1: acceder al servidor web incorporado \(EWS\) de HP](#)
- [Paso 2: Configuración de Escanear a SharePoint](#)



**NOTA:** La opción Escanear a SharePoint no está disponible con SharePoint 365.

## Paso 1: acceder al servidor web incorporado (EWS) de HP

Busque la dirección IP de la impresora y, a continuación, introdúzcala en un navegador web para acceder al EWS.

La impresora debe estar conectada a una red basada en IP para poder acceder al EWS.

1. en la pantalla de inicio del panel de control de la impresora, toque el icono Red inalámbrica o el icono Ethernet para ver la dirección IP o el nombre de host de la impresora.
2. Abra un navegador web e introduzca la dirección IP o el nombre de host en la barra de direcciones tal y como aparece en el panel de control de la impresora. Pulse la tecla **Intro** en el teclado del equipo. Se abrirá el EWS.

<https://10.10.XX.XXX/>



**NOTA:** Si en el navegador web aparece un mensaje que indica que el sitio web podría no ser seguro, seleccione la opción de continuar al sitio web. El acceso a este sitio web no dañará el equipo.

## Paso 2: Configuración de Escanear a SharePoint

Utilice la interfaz del servidor de web incorporado (EWS) para configurar la función Escanear a SharePoint.

1. En la pestaña **Configuración**, haga clic en **Personalización del panel de control** y, a continuación, haga clic en **Configuración rápida**.
2. Haga clic en **+** (**Agregar**), en la opción **Tipo** seleccione **Escanear a SharePoint** y siga las instrucciones en pantalla para agregar un perfil de conjunto rápido para el destino de SharePoint. Cuando haya terminado, haga clic en **Siguiente**.
3. En esta página, siga las instrucciones en pantalla para configurar el destino de SharePoint, obtener información sobre los requisitos de autenticación y las configuraciones de escaneo y archivo. Cuando haya terminado, haga clic en **Aplicar**.



**NOTA:** Puede cambiar la configuración predeterminada de escaneo y archivo para futuros conjuntos rápidos de Escanear a SharePoint. En el EWS, haga clic en la pestaña **Escanear**, haga clic en **Escanear a SharePoint** y, a continuación, haga clic en **Configuración predeterminada**.

## Configuración de Escanear a ordenador (Windows)

Siga el procedimiento si esta función está desactivada y desea activarla.

- [Activación del escaneo a un ordenador \(Windows\)](#)

Esta función solo está disponible para Windows.



**IMPORTANTE:** Por razones de seguridad, el escaneo remoto está desactivado de forma predeterminada. Para activar esta función, en el servidor web incorporado, abra la pestaña **Configuración**, haga clic en **Seguridad**, haga clic en **Configuración del administrador**, seleccione la casilla de verificación **Activar** junto a **Escanear desde un ordenador o dispositivo móvil** y, a continuación, haga clic en **Aplicar**.

Cuando esta función está activada, cualquiera con acceso a la impresora puede escanear lo que haya en el cristal del escáner.

## Activación del escaneo a un ordenador (Windows)



Utilice la aplicación HP Printer Assistant para activar la opción Escanear a ordenador si está desactivada.

1. Abra HP Printer Assistant.
  - **Windows 10:** en el menú **Inicio**, haga clic en **Todas las aplicaciones** > **HP** y, a continuación, seleccione el nombre de la impresora.
  - **Windows 8.1:** en la esquina inferior izquierda de la pantalla, haga clic en la pantalla **Inicio** y seleccione el nombre de la impresora.
  - **Windows 8:** haga clic con el botón derecho en un área vacía de la pantalla de **Inicio**, luego, haga clic en **Todas las aplicaciones** en la barra de aplicaciones y, por último, seleccione el nombre de la impresora.
  - **Windows 7:** en el escritorio del equipo, haga clic en **Inicio**, luego, haga clic en **Todos los programas** > **HP**, a continuación, seleccione la carpeta de la impresora y, por último, el nombre de la impresora.
2. Vaya a la sección **Escanear**.
3. Seleccione **Manage Scan to Computer** (Gestionar escanear a equipo).
4. Haga clic en **Activar**.

## Escaneado a una unidad flash USB

Utilice el panel de control de la impresora para escanear un archivo directamente a una unidad flash USB.

1. Coloque el documento en el cristal del escáner o en el alimentador de documentos según los indicadores de la impresora.
2. Inserte la unidad flash USB en el puerto USB situado en la parte frontal de la impresora.  
Aparecerá el mensaje **Leyendo...** en el panel de control de la impresora.
3. En la pantalla Opciones del dispositivo de memoria, toque **Escanear a**.
4. Seleccionar un tipo de archivo en la lista **Guardar como**.
5. Toque **<Nombre de archivo>** y, a continuación, utilice el teclado para asignar un nombre al archivo escaneado. Toque **Guardar**

6. Si desea previsualizar el escaneo o cambiar las opciones de este, haga lo siguiente:
  - Para previsualizar el escaneo, toque el icono Vista previa  o [Tocar para vista previa](#) (la opción de vista previa de escaneo varía en función del modelo de impresora).
  - Para acceder a opciones de escaneo adicionales, toque el icono Configuración .
7. Toque [Guardar](#) .





## Escaneo a correo electrónico

Utilice el panel de control de la impresora para escanear un archivo directamente a una dirección de correo electrónico o una lista de contactos. El archivo escaneado se envía a la dirección como un adjunto en el mensaje de correo.

Para poder utilizar esta función, la impresora debe estar conectada a una red y la función de escaneo a correo electrónico debe estar configurada mediante el asistente de configuración de escaneo y envío por correo electrónico (Windows) o el servidor web incorporado de HP.

1. Cargue el documento en el cristal del escáner o en el alimentador de documentos según los indicadores de la impresora.
2. en la pantalla de inicio del panel de control de la impresora, toque el icono [Escanear](#) y, a continuación, toque [Correo electrónico](#).
3. Si se le solicita, introduzca su información de inicio de sesión en la pantalla [Iniciar sesión](#).

De esta manera, la dirección [De](#) (o remitente) se establecerá en la dirección de correo electrónico asociada a su información de inicio de sesión.



4. Introduzca los destinatarios de correo electrónico:
  - Toque [Introducir dirección de correo electrónico](#) para introducir una dirección de correo electrónico mediante el teclado. Toque [Listo](#).
  - Toque el icono [Libreta de direcciones](#)  para seleccionar un contacto individual o grupo en una libreta de direcciones.
    1. Seleccione la libreta de direcciones que desea utilizar en la lista e introduzca la contraseña si es necesario.
    2. Seleccione los contactos individuales o el grupo de contactos al que desea enviar.
    3. Toque [Continuar](#).
5. Toque [Asunto](#) para añadir una línea de asunto.
6. Si desea previsualizar el escaneo o cambiar las opciones de este, haga lo siguiente:
  - Para previsualizar el escaneo, toque el icono Vista previa  o [Tocar para vista previa](#) (la opción de vista previa de escaneo varía en función del modelo de impresora).
  - Para acceder a opciones de escaneo adicionales, toque el icono Configuración .
7. Toque [Enviar](#) o [Iniciar escaneado](#) .



## Escanear a una carpeta de red

Utilice el panel de control de la impresora para escanear un documento y guardarlo en una carpeta de la red.



Para poder utilizar esta función, la impresora debe estar conectada a una red y la función de escaneo a carpeta de red debe estar configurada mediante el asistente de configuración de escaneo a carpeta de red (Windows) o el servidor web incorporado de HP.

1. Cargue el documento en el cristal del escáner o en el alimentador de documentos según los indicadores de la impresora.
2. En la pantalla de inicio del panel de control de la impresora, toque el icono [Escanear](#) y, a continuación, toque el icono [Carpeta de red](#).
3. En la lista de carpetas de red, seleccione la carpeta en la que desea guardar el documento.
4. Si se le solicita, introduzca el PIN.
5. Seleccione un tipo de archivo en la lista [Guardar como](#).
6. Toque [<Nombre de archivo>](#) y utilice el teclado para asignar un nombre al archivo escaneado. Toque [Listo](#).
7. Si desea previsualizar el escaneo o cambiar las opciones de este, haga lo siguiente:
  - Para previsualizar el escaneo, toque el icono Vista previa  o [Tocar para vista previa](#) (la opción de vista previa de escaneo varía en función del modelo de impresora).
  - Para acceder a opciones de escaneo adicionales, toque el icono Configuración .
8. Toque [Enviar](#) o [Iniciar escaneado](#) .

## Digitalizar a SharePoint

Utilice el panel de control de la impresora para escanear un documento directamente a un sitio de SharePoint.

 **NOTA:** El escaneo a SharePoint no está disponible con SharePoint 365.



1. Cargue el documento en el cristal del escáner o en el alimentador de documentos según los indicadores de la impresora.
2. Toque el icono [Escanear](#), el icono [SharePoint](#) y, a continuación, seleccione la carpeta SharePoint.
3. Si se le solicita, introduzca el PIN.
4. Seleccione un tipo de archivo en la lista [Guardar como](#).
5. Toque [<Nombre de archivo>](#) y utilice el teclado para asignar un nombre al archivo escaneado. Toque [Listo](#).
6. Si desea previsualizar el escaneo o cambiar las opciones de este, haga lo siguiente:
  - Para previsualizar el escaneo, toque el icono Vista previa  o [Tocar para vista previa](#) (la opción de vista previa de escaneo varía en función del modelo de impresora).
  - Para acceder a opciones de escaneo adicionales, toque el icono Configuración .
7. Toque [Enviar](#) o [Iniciar escaneado](#) .

## Escaneo a un equipo (Windows)

Utilice esta función para escanear directamente a un ordenador desde el panel de control de la impresora.

Esta función solo está disponible para Windows.

Antes de escanear en un equipo, asegúrese de que ya ha instalado el software de impresora recomendado de HP. La impresora y el equipo deben estar conectados y encendidos. El software de la impresora debe estar en ejecución antes de escanear.

1. Cargue el documento en el cristal del escáner o en el alimentador de documentos según los indicadores de la impresora.
2. En la pantalla de inicio del panel de control, toque el icono **Escanear**.
3. Desplácese a la derecha y, a continuación, toque el icono **Ordenador**.
4. Seleccione el ordenador al que desea escanear.
5. Compruebe que el **Acceso directo de escaneado** se corresponde con la opción que desea utilizar o toque **Acceso directo de escaneado** para seleccionar otra opción de escaneado.
6. Si va a utilizar el alimentador de documentos automático (ADF) y el documento original es a una cara, toque el lado izquierdo del control deslizante **Original 2 caras** para moverlo a la posición de desactivación.
7. Para seleccionar opciones adicionales de escaneado, toque el icono Configuración .
8. Toque **Enviar** o **Iniciar escaneado** .

## Tareas de escaneo adicionales

Localización de información en la web para realizar tareas de escaneo habituales.

Visite [www.hp.com/support/ljM329MFP](http://www.hp.com/support/ljM329MFP), [www.hp.com/support/ljM428MFP](http://www.hp.com/support/ljM428MFP) o [www.hp.com/support/ljM429MFP](http://www.hp.com/support/ljM429MFP).

Instrucciones disponibles para realizar tareas de escaneo, como las siguientes:

- Cómo escanear una foto o documento
- Cómo escanear como texto editable (OCR)
- Cómo escanear varias páginas en un solo archivo

---

# 7 Fax

Configure las funciones de fax, y envíe y reciba faxes con la impresora.

- [Conexión y configuración de la impresora para utilizar el fax](#)
- [Envío de un fax](#)
- [Creación, edición y eliminación de entradas de la agenda telefónica](#)
- [Reimpresión de un fax recibido desde la memoria de la impresora](#)
- [Tareas de fax adicionales](#)

## Para obtener más información:

La ayuda detallada de HP para la impresora incluye la siguiente información:

- Instalación y configuración
- Conocimiento y uso
- Solución de problemas
- Descargar actualizaciones de software y firmware
- Participar en foros de asistencia
- Buscar información legal y sobre la garantía

## Conexión y configuración de la impresora para utilizar el fax

Antes de utilizar la impresora para fax, conéctela a una línea telefónica y configure los ajustes de fax.

- [Conexión de la impresora a una línea telefónica](#)
- [Configuración de la impresora para fax](#)

### Conexión de la impresora a una línea telefónica

Esta impresora es un dispositivo de fax analógico. HP recomienda utilizar la impresora con una línea de teléfono analógica exclusiva.

- ▲ Conecte el cable del teléfono al puerto de fax de la impresora y a la toma de teléfono de la pared.

 **NOTA:** En algunas impresoras, el puerto de fax puede estar encima del puerto telefónico. Consulte los iconos de la impresora.

 **NOTA:** En algunos países/regiones podría ser necesario utilizar el adaptador para cable de teléfono incluido con la impresora.

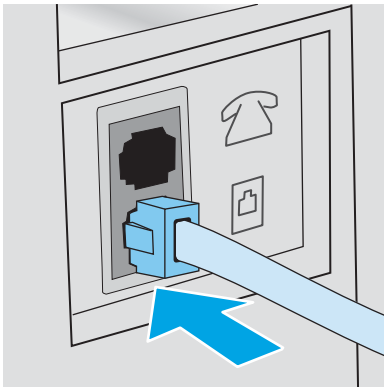

## Configuración de la impresora para fax

Utilice esta información para ajustar la configuración de fax después de conectar la impresora a una línea telefónica.

- [Configuración de la hora, la fecha y el encabezado de fax con el Asistente de configuración de fax de HP](#)
- [Configuración de la hora, la fecha y el encabezado con el panel de control de la impresora](#)
- [Configuración de la hora, la fecha y el encabezado con el servidor web incorporado \(EWS\) de HP y la página de inicio de la impresora](#)
- [Configuración de fax independiente](#)
- [Configuración de contestador automático](#)
- [Instalación del software de fax de HP en Windows \(opcional\)](#)

Para empezar, utilice uno de los siguientes métodos:

- [Configuración de la hora, la fecha y el encabezado de fax con el Asistente de configuración de fax de HP en la página 89](#) (método recomendado)
- [Configuración de la hora, la fecha y el encabezado con el panel de control de la impresora en la página 90](#)
- [Configuración de la hora, la fecha y el encabezado con el servidor web incorporado \(EWS\) de HP y la página de inicio de la impresora en la página 90](#) (si el software está instalado)

---

 **NOTA:** En Estados Unidos y en muchos otros países/regiones la configuración de la hora, la fecha y otra información del encabezado del fax es un requisito legal.

---

## Configuración de la hora, la fecha y el encabezado de fax con el Asistente de configuración de fax de HP

Configure los ajustes de fax mediante el Asistente de configuración de fax de HP en Windows.

Para acceder al Asistente de configuración de fax después de la configuración *inicial* y la instalación del software, siga estos pasos:

---



 **NOTA:** Algunos sistemas operativos no son compatibles con el Asistente de configuración de fax.

---

1. Abra HP Printer Assistant.
  - **Windows 10:** en el menú **Inicio**, haga clic en **Todas las aplicaciones > HP** y, a continuación, seleccione el nombre de la impresora.
  - **Windows 8.1:** haga clic en la flecha hacia abajo que se encuentra en la esquina inferior izquierda de la pantalla de **Inicio** y seleccione el nombre de la impresora.
  - **Windows 8:** haga clic con el botón derecho en un área vacía de la pantalla de **Inicio**, luego, haga clic en **Todas las aplicaciones** en la barra de aplicaciones y, por último, seleccione el nombre de la impresora.
  - **Windows 7:** en el escritorio del equipo, haga clic en **Inicio**, luego, haga clic en **Todos los programas > HP**, a continuación, seleccione la carpeta de la impresora y, por último, el nombre de la impresora.
2. En HP Printer Assistant, seleccione **Fax** y, a continuación, seleccione **Asistente de configuración de fax**.
3. Siga las instrucciones en pantalla del Asistente de configuración de fax de HP para configurar los ajustes del fax.

## Configuración de la hora, la fecha y el encabezado con el panel de control de la impresora

Cambie la configuración de fax utilizando el panel de control de la impresora (después de la configuración inicial utilizando el Asistente de configuración de fax).

1. En la pantalla de inicio del panel de control de la impresora, deslice la pestaña de la parte superior de la pantalla hacia abajo para abrir el panel y, a continuación, toque el icono Configuración .
2. Toque **Preferencias** y, a continuación, toque **Fecha y hora**.
3. Toque **Ajustar la fecha**, deslice cada columna para establecer el mes, el día y el año y, a continuación, toque **Hecho**.
4. Toque **Ajustar la hora**, deslice cada columna para establecer la hora, los minutos y la configuración AM/PM, toque **Hecho**.
5. Toque el botón Atrás  para volver al menú Configuración y, a continuación, desplácese hasta la opción **Configuración de fax** y tóquela.
6. Toque **Preferencias** y, a continuación, desplácese hasta la opción **Encabezado fax** y tóquela.
7. Introduzca su nombre personal o de empresa con el teclado táctil y, a continuación, toque **Hecho**.



---

**NOTA:** El número máximo de caracteres para el encabezado de fax es de 25.

---

8. Introduzca el número de fax con el teclado táctil y, a continuación, toque **Hecho**.



---

**NOTA:** El número máximo de caracteres para el número de fax es de 20.

---

## Configuración de la hora, la fecha y el encabezado con el servidor web incorporado (EWS) de HP y la página de inicio de la impresora



Configure los ajustes de fax utilizando el servidor web incorporado (EWS) de HP.

1. Abra el EWS mediante uno de los siguientes métodos:

### Acceso al EWS desde el software:

- a. Abra HP Printer Assistant:
  - **Windows 10:** en el menú **Inicio**, haga clic en **Todas las aplicaciones** > **HP** y, a continuación, seleccione el nombre de la impresora.
  - **Windows 8.1:** en la esquina inferior izquierda de la pantalla, haga clic en la pantalla **Inicio** y seleccione el nombre de la impresora.
  - **Windows 8:** haga clic con el botón derecho en un área vacía de la pantalla de **Inicio**, luego, haga clic en **Todas las aplicaciones** en la barra de aplicaciones y, por último, seleccione el nombre de la impresora.
  - **Windows 7:** en el escritorio del equipo, haga clic en **Inicio**, luego, haga clic en **Todos los programas** > **HP**, a continuación, seleccione la carpeta de la impresora y, por último, el nombre de la impresora.
- b. En HP Printer Assistant, seleccione **Imprimir** y, a continuación, seleccione la **página de inicio de la impresora (EWS)**. Se abrirá el EWS.

### Acceso al EWS desde un navegador Web:

- a. **Localice la dirección IP de la impresora:** en la pantalla de inicio del panel de control de la impresora, toque el icono Red inalámbrica  o el icono Ethernet  para ver la dirección IP o el nombre de host de la impresora.
- b. Abra un navegador web e introduzca la dirección IP o el nombre de host en la barra de direcciones tal y como aparece en el panel de control de la impresora. Pulse la tecla **Intro** en el teclado del equipo. Se abrirá el EWS.

 <https://10.10.XX.XXX/>

 **NOTA:** Si en el navegador web aparece un mensaje que indica que el sitio web podría no ser seguro, seleccione la opción de continuar al sitio web. El acceso a este sitio web no dañará el equipo.

2. En la página de inicio de EWS, haga clic en la pestaña **Fax**.
3. Siga las instrucciones de la pantalla para configurar los ajustes de fax.

### Configuración de fax independiente

Configure la impresora para su uso como un equipo de fax independiente sin conectarla a un ordenador ni una red.

1. En la pantalla de inicio del panel de control de la impresora, desplácese a la derecha y toque el icono **Fax**.
2. Desplácese a la derecha, toque el icono **Configuración** y, a continuación, toque **Asistente de configuración**.
3. Siga las instrucciones de la pantalla para configurar los ajustes de fax.

### Configuración de contestador automático

Siga estos pasos para configurar la impresora en una línea telefónica de voz/fax compartida con un contestador.

1. Desconecte los dispositivos que estén conectados a la toma de teléfono.
2. Retire la clavija del puerto de salida de la línea telefónica de la parte posterior de la impresora.
3. Conecte el cable del teléfono al puerto de fax de la impresora y a la toma de teléfono de la pared.

En algunos países/regiones podría ser necesario utilizar el adaptador para cable de teléfono incluido con la impresora.

 **NOTA:** En algunas impresoras, el puerto de fax puede estar encima del puerto telefónico. Consulte los iconos de la impresora.

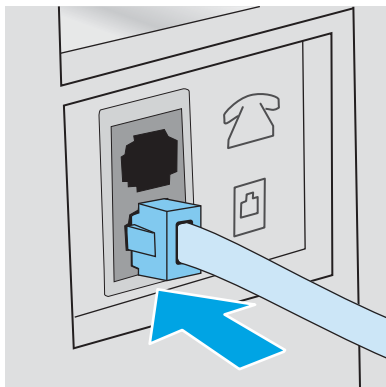

4. Conecte el cable de teléfono del contestador al puerto de salida de la línea telefónica de la parte posterior de la impresora.

Si no conecta el contestador directamente a la impresora, el contestador podría grabar los tonos de fax de la máquina de fax remitente y la impresora no recibiría los faxes. Si el contestador no tiene un teléfono integrado, conecte un teléfono al puerto OUT del contestador para mayor comodidad.

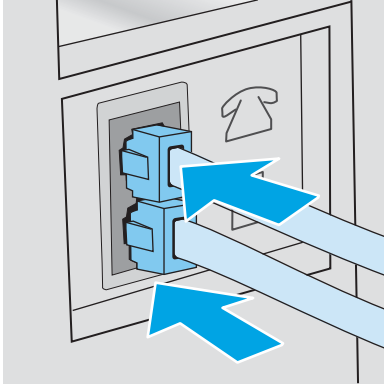

5. Configure los tonos para contestar en la impresora:
  - a. En la pantalla de inicio del panel de control de la impresora, deslice la pestaña de la parte superior de la pantalla hacia abajo para abrir el panel y, a continuación, toque el icono Configuración .
  - b. Desplácese hasta la opción **Configuración de fax** y tóquela. A continuación, toque **Preferencias**.
  - c. Desplácese hasta la opción **Tonos para contestar** y tóquela, seleccione el número de tonos y, a continuación, toque **Hecho** para volver al menú Preferencias.
6. Configure la impresora para que responda a las llamadas de fax automáticamente:
  - ▲ En el menú Preferencias, toque **Respuesta automática** para activar la configuración.

## Instalación del software de fax de HP en Windows (opcional)

Con el software de fax de HP puede enviar por fax documentos electrónicos desde un ordenador utilizando la impresora.

Para utilizar el software de fax de HP, se requieren las condiciones siguientes:

- La impresora está conectada directamente al ordenador o a una red a la que está conectado el ordenador
- El software de la impresora está instalado en el ordenador
- El sistema operativo del ordenador es compatible con la impresora

 **NOTA:** El software de fax de HP que se suministra con la impresora es el único programa de fax para ordenador que se puede utilizar con la impresora. La impresora no es compatible con otro software de fax producido por otros fabricantes.

**Descargar de la web:** Vaya a [www.hp.com/support](http://www.hp.com/support), haga clic en **Software y controladores** y, a continuación, siga las instrucciones en pantalla para descargar el software de HP más reciente.

Cuando el instalador del software se lo indique, asegúrese de seleccionar **Software de fax de HP** como uno de los componentes de software para instalar.



## Envío de un fax

Envíe un fax desde la impresora o un programa de software de terceros. Aprenda a utilizar los marcados rápidos y las entradas de marcado de grupo.

- [Envío de un fax marcando manualmente desde el panel de control de la impresora](#)
- [Envío de un fax desde el escáner de superficie plana](#)
- [Envío de fax desde el alimentador de documentos](#)
- [Programación para enviar un fax más tarde](#)
- [Uso de las entradas de la agenda telefónica](#)
- [Enviar un fax desde el software \(Windows\)](#)
- [Envío de un fax desde un programa de software de terceros como Microsoft Word](#)

### Envío de un fax marcando manualmente desde el panel de control de la impresora

Envío de un fax manualmente utilizando el panel de control de la impresora.

1. Cargue el documento:
  - Si quiere cargar solo un documento original en el cristal del escáner, colóquelo boca abajo en la esquina posterior izquierda del cristal.
  - Si quiere cargar varias páginas en el alimentador de documentos, cargue las páginas boca arriba y, a continuación, ajuste las guías de papel hasta que se ajusten al papel.

Si hay documentos en el alimentador de documentos y en el cristal del escáner al mismo tiempo, la impresora procesa el documento que hay en el alimentador de documentos en vez del que hay en el cristal.

2. En la pantalla de inicio del panel de control de la impresora, desplácese a la derecha y toque el icono **Fax**.
3. Toque **Enviar ahora**.
4. Introduzca el número de fax utilizando el teclado táctil.

Para utilizar códigos de acceso, tarjetas de crédito o tarjetas de llamada, debe marcar manualmente el número de fax para permitir pausas y códigos de marcado. Para enviar un fax a un destino internacional, marque manualmente para dejar un margen para pausas y códigos de marcación internacionales. No puede utilizar el marcado rápido si desea usar códigos de acceso, tarjetas de crédito, tarjetas de llamada o si desea realizar llamadas internacionales.

5. Toque **Enviar** para enviar el fax.

Si está enviando un fax desde el cristal del escáner y el documento incluye más de una página, siga las instrucciones del panel de control para confirmar y cargar páginas adicionales.

### Envío de un fax desde el escáner de superficie plana

Envíe por fax un documento utilizando el cristal del escáner.

1. Coloque el documento boca abajo sobre el cristal del escáner.



2. En la pantalla de inicio del panel de control de la impresora, desplácese a la derecha y toque el icono [Fax](#).
3. Toque [Enviar ahora](#).
4. Introduzca el número de fax con el teclado táctil y, a continuación, toque [Enviar](#).

## Envío de fax desde el alimentador de documentos

Envíe por fax un documento utilizando el alimentador de documentos.

1. Coloque los originales boca arriba en el alimentador de documentos.

---

**⚠ PRECAUCIÓN:** Para evitar que se dañe la impresora, no utilice originales que contengan cinta correctora, líquido corrector, clips o grapas. Tampoco cargue fotografías con un tamaño pequeño o de un material frágil en el alimentador de documentos.

---

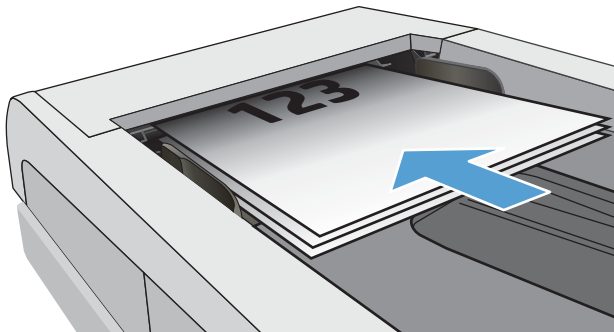

2. Coloque las guías del papel para que se ajusten al mismo.

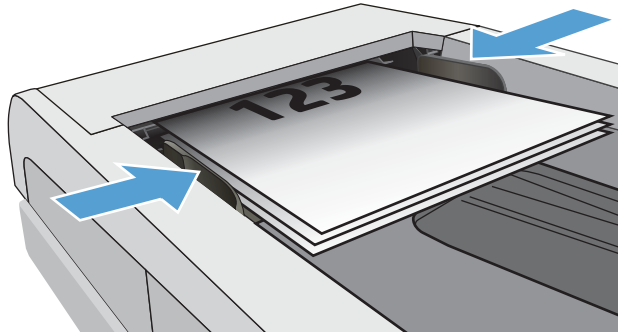

3. En la pantalla de inicio del panel de control de la impresora, toque el icono **Fax**.
4. Toque **Enviar ahora**.
5. Introduzca el número de fax con el teclado táctil y, a continuación, toque **Enviar**.

La impresora envía el fax.

## Programación para enviar un fax más tarde

Utilice el panel de control de la impresora para programar el envío automático de un fax en un momento posterior en el plazo de 24 horas. Cuando se utiliza esta opción, la impresora escanea el documento en la memoria y, a continuación, vuelve al estado Preparada para enviar por fax el documento a la hora especificada.

1. Cargue el documento:
  - Si quiere cargar solo un documento original en el cristal del escáner, colóquelo boca abajo en la esquina posterior izquierda del cristal.
  - Si quiere cargar varias páginas en el alimentador de documentos, cargue las páginas boca arriba y, a continuación, ajuste las guías de papel hasta que se ajusten al papel.

Si hay documentos en el alimentador de documentos y en el cristal del escáner al mismo tiempo, la impresora procesa el documento que hay en el alimentador de documentos en vez del que hay en el cristal.

2. En la pantalla de inicio del panel de control de la impresora, desplácese a la derecha y toque el icono **Fax**.
3. Toque **Enviar más tarde**.
4. Deslice las columnas en la pantalla para ajustar la hora y los minutos a la hora específica a la que desea enviar el fax.
5. Introduzca el número de fax con el teclado táctil y, a continuación, toque **Enviar**.

La impresora escaneará el documento y los guardará en la memoria hasta la hora programada. A continuación, enviará el documento automáticamente a dicha hora.

## Uso de las entradas de la agenda telefónica

Envíe un fax a una sola persona o un grupo que ya se hayan añadido a la agenda telefónica.



**NOTA:** Antes de enviar un fax utilizando las entradas de la agenda telefónica, debe añadir contactos a esta.

1. Cargue el documento en el cristal del escáner o en el alimentador de documentos.

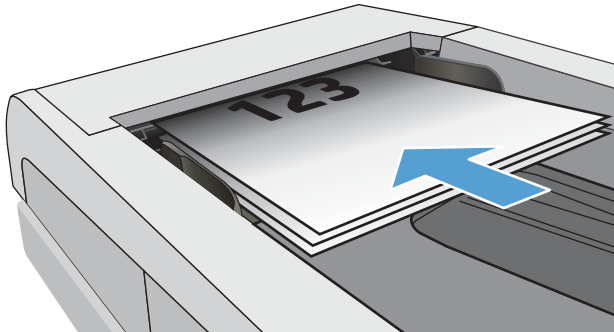

2. En la pantalla de inicio del panel de control de la impresora, toque el icono **Fax**.
3. Toque **Enviar ahora**.
4. Toque el icono Agenda telefónica
5. Toque la agenda telefónica local, toque el nombre de la entrada de la persona o el grupo que desea utilizar y, a continuación, toque **Seleccionar**.
6. Toque **Enviar** para enviar el fax.

## Enviar un fax desde el software (Windows)

Envíe por fax un documento utilizando el software de fax de HP en Windows.

El procedimiento para enviar un fax varía según las especificaciones. A continuación se indican los pasos más habituales.

1. Abra HP Printer Assistant.
  - **Windows 10:** en el menú **Inicio**, haga clic en **Todas las aplicaciones** > **HP** y, a continuación, seleccione el nombre de la impresora.
  - **Windows 8.1:** haga clic en la flecha hacia abajo que se encuentra en la esquina inferior izquierda de la pantalla de **Inicio** y seleccione el nombre de la impresora.
  - **Windows 8:** haga clic con el botón derecho en un área vacía de la pantalla de **Inicio**, luego, haga clic en **Todas las aplicaciones** en la barra de aplicaciones y, por último, seleccione el nombre de la impresora.
  - **Windows 7:** en el escritorio del equipo, haga clic en **Inicio**, luego, haga clic en **Todos los programas** > **HP**, a continuación, seleccione la carpeta de la impresora y, por último, el nombre de la impresora.
2. En HP Printer Assistant, seleccione **Fax** y, a continuación, seleccione **Enviar fax**.

Se abrirá el software del fax.
3. Introduzca el número de fax de uno o más destinatarios.
4. Coloque el documento en el cristal del escáner o cárguelo en el alimentador de documentos.

5. Haga clic en **Añadir escaneado**.
6. Haga clic en **Enviar ahora**.

## Envío de un fax desde un programa de software de terceros como Microsoft Word

Si ha creado un documento utilizando un programa de software de terceros, como Microsoft Word, puede enviar por fax el documento directamente desde el software.

1. Abra un documento en un programa de terceros.
2. Haga clic en el menú **Archivo** y, a continuación, en **Imprimir**.
3. Seleccione el controlador de impresión del fax en la lista desplegable del controlador de impresión.  
Se abrirá el software del fax.
4. Introduzca el número de fax de uno o más destinatarios.
5. Incluya cualquier página cargada en la impresora. Este paso es opcional.
6. Haga clic en **Enviar ahora**.

# Creación, edición y eliminación de entradas de la agenda telefónica

Puede almacenar los números de fax que marque con más frecuencia en la agenda telefónica como entradas individuales o un grupo de entradas.

- [Creación y edición de entradas individuales de la agenda telefónica](#)
- [Creación y edición de entradas de grupo de la agenda telefónica](#)
- [Eliminación de entradas de la agenda telefónica](#)



## Creación y edición de entradas individuales de la agenda telefónica

Añada nuevas entradas individuales a la agenda telefónica o edite entradas existentes.

1. En la pantalla de inicio del panel de control de la impresora, desplácese a la derecha y toque el icono [Fax](#).
2. Desplácese a la derecha y, a continuación, toque el icono [Agenda telefónica](#).
3. Toque [Guía telefónica local](#) y, a continuación, continúe con una de las opciones siguientes:
  - **Añadir un nuevo contacto:** Toque el icono Añadir contacto .
  - **Editar un contacto existente:** Toque el nombre del contacto en la lista.
4. Toque [Nombre](#), introduzca (o edite) el nombre del contacto con el teclado táctil y, a continuación, toque [Hecho](#).
5. Toque [Número de fax](#), introduzca (o edite) el número de fax con el teclado táctil y, a continuación, toque [Hecho](#).
6. Toque [Añadir](#) para guardar un nuevo contacto o toque [Hecho](#) para guardar los cambios realizados en un contacto existente.

## Creación y edición de entradas de grupo de la agenda telefónica

Cree o edite entradas de grupo de la libreta de direcciones.

1. En la pantalla de inicio del panel de control de la impresora, desplácese a la derecha y toque el icono [Fax](#).
2. Desplácese a la derecha y, a continuación, toque el icono [Agenda telefónica](#).
3. Toque [Agenda telefónica local](#).
4. Toque el icono [Agenda telefónica](#)  y, a continuación, toque el icono [Grupo](#) .

Para editar un grupo existente, toque el nombre del grupo y, a continuación, realice los cambios en el menú [Editar grupo](#).

5. Toque [Agregar nuevo grupo](#) .
6. Toque [Nombre](#), introduzca un nombre para el grupo con el teclado táctil y, a continuación, toque [Hecho](#).
7. Toque [Número de miembros](#), toque los nombres de los contactos que desea agregar al grupo y, a continuación, toque [Seleccionar](#).
8. Toque [Crear](#) para guardar el nuevo grupo.

## Eliminación de entradas de la agenda telefónica

Elimine entradas de la agenda telefónica.

1. En la pantalla de inicio del panel de control de la impresora, desplácese a la derecha y toque el icono **Fax**.
2. Desplácese a la derecha y, a continuación, toque el icono **Agenda telefónica**.
3. Toque **Agenda telefónica local** y, a continuación, desplácese hasta el nombre del contacto o grupo que desea eliminar y tóquelo.
4. En la pantalla Editar contacto o Editar grupo, toque **Eliminar** y, a continuación, toque **Sí** para confirmar que desea eliminar el contacto.

## Reimpresión de un fax recibido desde la memoria de la impresora

Los faxes recibidos que no se imprimen se almacenan en la memoria de la impresora. Reimprima un fax recibido que está almacenado en la memoria.

Cuando la memoria se llene, la impresora no podrá recibir un nuevo fax hasta que imprima o elimine faxes de la memoria. También es posible que desee eliminar los faxes de la memoria por cuestiones de seguridad o privacidad.

1. Asegúrese de que hay papel cargado en la bandeja de papel principal.
2. En la pantalla de inicio del panel de control de la impresora, desplácese a la derecha y toque el icono **Fax**.
3. Toque **Reimprimir**.
4. Desplácese hasta el nombre del fax recibido que desea imprimir y tóquelo. A continuación, toque **Imprimir**.

## Tareas de fax adicionales

Localización de información en Internet para realizar tareas de fax habituales.

Vaya a [www.hp.com/support/ljM329MFP](http://www.hp.com/support/ljM329MFP), [www.hp.com/support/ljM428MFP](http://www.hp.com/support/ljM428MFP) o [www.hp.com/support/ljM429MFP](http://www.hp.com/support/ljM429MFP).

Instrucciones disponibles para realizar tareas de fax, como las siguientes:

- Creación y gestión de listas de marcado rápido de fax
- Configuración de códigos de facturación de fax
- Uso de una programación de impresión de fax
- Bloqueo de fax entrantes
- Archivado y reenvío de fax





---

## 8 Gestión de la impresora

Utilice las herramientas de gestión, las configuraciones de seguridad y ahorro de energía, y las actualizaciones del firmware de la impresora.

- [Uso de aplicaciones de los Servicios Web de HP](#)
- [Cambio del tipo de conexión de la impresora \(Windows\)](#)
- [Configuración avanzada con servidor web incorporado de HP y la página de inicio de la impresora \(EWS\)](#)
- [Configuración de la IP de la red](#)
- [Funciones de seguridad de la impresora](#)
- [Configuración de ahorro de energía](#)
- [HP Web Jetadmin](#)
- [Actualización del firmware](#)

### Para obtener más información:

La ayuda detallada de HP para la impresora incluye la siguiente información:

- Instalación y configuración
- Conocimiento y uso
- Solución de problemas
- Descargar actualizaciones de software y firmware
- Participar en foros de asistencia
- Buscar información legal y sobre la garantía

## Uso de aplicaciones de los Servicios Web de HP

Con los Servicios Web, puede agregar aplicaciones de impresión a su impresora utilizando HP Connected. Las aplicaciones de impresión con una plataforma de entrega de contenidos bajo demanda que le permiten explorar y ver destinos web populares e imprimir en un formato fácil de leer.

1. En la pantalla de inicio del panel de control de la impresora, desplácese a la derecha y toque [Aplicaciones](#).
2. Toque la aplicación de impresión que desee utilizar.

Para obtener más información sobre las aplicaciones de impresión individuales y crear una cuenta, visite [HP Connected](#). Con una cuenta de HP Connected, puede agregar, configurar o eliminar aplicaciones de impresión, y establecer el orden en que aparecen las aplicaciones en el panel de control de la impresora.



**NOTA:** Puede que el sitio web de HP Connected no esté disponible en todos los países/regiones.

También puede desactivar las aplicaciones de impresión utilizando el EWS. Para hacerlo, abra el EWS (consulte Apertura del servidor web incorporado), haga clic en la pestaña **Configuración**, haga clic en **Seguridad** y, a continuación, haga clic en **Configuración del administrador**. Desactive la opción **Solo aplicaciones de impresión**.

## Cambio del tipo de conexión de la impresora (Windows)

Si ya utiliza la impresora y quiere cambiar el modo de conexión, use **Configuración y software del dispositivo** para modificar la conexión. Por ejemplo, conecte la nueva impresora al equipo mediante una conexión USB o de red, o cambie la conexión USB a una inalámbrica.

Para abrir **Configuración y software del dispositivo**, realice el siguiente procedimiento:

1. Abra HP Printer Assistant.
  - **Windows 10:** en el menú **Inicio**, haga clic en **Todas las aplicaciones** > **HP** y, a continuación, seleccione el nombre de la impresora.
  - **Windows 8.1:** en la esquina inferior izquierda de la pantalla, haga clic en la pantalla **Inicio** y seleccione el nombre de la impresora.
  - **Windows 8:** haga clic con el botón derecho en un área vacía de la pantalla de **Inicio**, luego, haga clic en **Todas las aplicaciones** en la barra de aplicaciones y, por último, seleccione el nombre de la impresora.
  - **Windows 7, Windows Vista y Windows XP:** en el escritorio del equipo, haga clic en **Inicio**, luego, haga clic en **Todos los programas** > **HP**, a continuación, seleccione la carpeta de la impresora y, por último, el nombre de la impresora.
2. En HP Printer Assistant, pulse **Herramientas** en la barra de navegación y, a continuación, seleccione **Configuración y software del dispositivo**.

# Configuración avanzada con servidor web incorporado de HP y la página de inicio de la impresora (EWS)

Utilice el servidor web incorporado de HP para gestionar las funciones de impresión desde su equipo, en vez de hacerlo desde el panel de control de la impresora.

- [Método 1: abrir el servidor web incorporado de HP \(EWS\) desde el software](#)
- [Método 2: abrir el servidor web incorporado de HP \(EWS\) desde un navegador web](#)
- Ver información sobre el estado de la impresora
- Determinar la vida útil de todos los consumibles y realizar pedidos de otros nuevos
- Ver y cambiar las configuraciones de bandeja (tipos y tamaños de papel)
- Ver e imprimir páginas internas
- Ver y cambiar la configuración de la red

El servidor web incorporado de HP funciona cuando la impresora está conectada a una red basada en IP. El servidor web incorporado de HP no admite conexiones de la impresora basadas en IPX. No es necesario tener acceso a Internet para abrir y utilizar el servidor Web incorporado de HP.

Cuando la impresora está conectada a la red, el servidor web incorporado de HP está disponible automáticamente.

---

 **NOTA:** La página de inicio de la impresora (EWS) es un software utilizado para conectarse al servidor web incorporado de HP cuando la impresora está conectada a un equipo a través de USB. Está disponible solo si se realizó una instalación completa al instalar la impresora en un equipo. Dependiendo de la conexión de la impresora, es posible que algunas funciones no estén disponibles.

 **NOTA:** No es posible acceder al servidor web incorporado de HP más allá del firewall de la red.

---

## Método 1: abrir el servidor web incorporado de HP (EWS) desde el software



Utilice este método para abrir el EWS desde el software de HP Printer Assistant.

1. abrir HP Printer Assistant.
  - **Windows 10:** en el menú **Inicio**, haga clic en **Todas las aplicaciones** > **HP** y, a continuación, seleccione el nombre de la impresora.
  - **Windows 8.1:** en la esquina inferior izquierda de la pantalla, haga clic en la pantalla **Inicio** y seleccione el nombre de la impresora.
  - **Windows 8:** haga clic con el botón derecho en un área vacía de la pantalla de **Inicio**, luego, haga clic en **Todas las aplicaciones** en la barra de aplicaciones y, por último, seleccione el nombre de la impresora.
  - **Windows 7, Windows Vista y Windows XP:** en el escritorio del equipo, haga clic en **Inicio**, luego, haga clic en **Todos los programas** > **HP**, a continuación, seleccione la carpeta de la impresora y, por último, el nombre de la impresora.
2. En HP Printer Assistant, seleccione **Imprimir** y, a continuación, seleccione la **página de inicio de la impresora (EWS)**.

## Método 2: abrir el servidor web incorporado de HP (EWS) desde un navegador web

Utilice el EWS para gestionar la impresora desde un equipo, en vez de hacerlo desde el panel de control de la impresora.

La impresora debe estar conectada a una red basada en IP para poder acceder al EWS.

1. en la pantalla de inicio del panel de control de la impresora, toque el icono Red inalámbrica  o el icono Ethernet  para ver la dirección IP o el nombre de host de la impresora.
2. Abra un navegador web e introduzca la dirección IP o el nombre de host en la barra de direcciones tal y como aparece en el panel de control de la impresora. Pulse la tecla **Intro** en el teclado del equipo. Se abrirá el EWS.

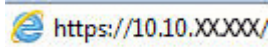

<https://10.10.XX.XXX/>

 **NOTA:** Si en el navegador web aparece un mensaje que indica que el sitio web podría no ser seguro, seleccione la opción de continuar al sitio web. El acceso a este sitio web no dañará el equipo.

**Tabla 8-1** Pestañas del servidor web incorporado de HP

Ficha o sección	Descripción
<p>Ficha <b>Inicio</b></p> <p>Proporciona información sobre la impresión, su estado y configuración.</p>	<ul style="list-style-type: none"> <li>● <b>Escanear a correo electrónico:</b> escanee documentos y envíelos como archivos adjuntos de correo electrónico.</li> <li>● <b>Fax digital de HP:</b> configure la impresora para guardar los faxes en una carpeta de red o para reenviar los faxes a una dirección de correo electrónico.</li> <li>● <b>Modo de reposo:</b> configurar las opciones del modo de reposo.</li> <li>● <b>Servicios web:</b> configurar y gestionar los servicios web, como HP ePrint y aplicaciones de impresión.</li> <li>● <b>Actualización de impresora:</b> comprobar si hay nuevas actualizaciones para la impresora.</li> <li>● <b>Niveles de cartucho estimados:</b> ver el estado de los cartuchos y los niveles de cartucho estimados.</li> <li>● <b>Resumen de red:</b> ver un resumen de la configuración de red de la impresora.</li> <li>● <b>Cuadro de herramientas de calidad de impresión:</b> utilizar las herramientas de mantenimiento para mejorar la calidad de impresión de las páginas impresas.</li> <li>● <b>Asistente de configuración inalámbrica:</b> conectar la impresora a una red inalámbrica.</li> <li>● <b>Wi-Fi Direct:</b> ver y editar la configuración de Wi-Fi Direct.</li> <li>● <b>AirPrint:</b> ver y editar la configuración de AirPrint.</li> <li>● <b>Información de la impresora:</b> comprobar información general de la impresora.</li> <li>● <b>Administrador:</b> configurar y administrar la seguridad avanzada y los controles de uso de la impresora.</li> <li>● <b>Modo de apagado:</b> configurar los ajustes del modo de apagado.</li> <li>● <b>Informe de uso:</b> ver información detallada sobre uso de la impresora.</li> <li>● <b>Registro de faxes:</b> vea el registro de faxes de la impresora.</li> <li>● <b>Asistente de configuración de fax:</b> configurar el fax.</li> <li>● <b>Firewall:</b> configurar y gestionar el cortafuegos de la impresora.</li> <li>● <b>Informes de impresora:</b> ver los informes disponibles de la impresora.</li> <li>● <b>Webscan:</b> escanee documentos desde el navegador web.</li> <li>● <b>Copia de seguridad:</b> realizar una copia de seguridad de la configuración de la impresora en un archivo cifrado con contraseña.</li> <li>● <b>Personalización:</b> añadir o quitar funciones que se muestran en la pestaña Inicio.</li> </ul>
<p>Ficha <b>Escanear</b></p> <p>(Solo para los modelos MFP)</p>	<ul style="list-style-type: none"> <li>● <b>Escanear a ordenador</b></li> <li>● <b>Escaneo a correo electrónico</b></li> <li>● <b>Escaneo a carpeta de red</b></li> <li>● <b>Digitalización a SharePoint</b></li> <li>● <b>Escaneo en USB</b></li> <li>● <b>Libreta de direcciones</b></li> </ul>

**Tabla 8-1** Pestañas del servidor web incorporado de HP (continuación)

Ficha o sección	Descripción
<p>Pestaña <b>Copiar/Imprimir</b></p> <p>Ofrece la posibilidad de cambiar la configuración de copia e impresión predeterminada desde el ordenador.</p>	<ul style="list-style-type: none"> <li>• Copia</li> <li>• Imprimir</li> </ul>
<p>Pestaña <b>Fax</b></p> <p>(Solo modelos de fax)</p>	<ul style="list-style-type: none"> <li>• Configuración</li> <li>• Botón Información</li> <li>• Fax digital de HP</li> </ul>
<p>Pestaña <b>Servicios web</b></p>	<ul style="list-style-type: none"> <li>• Configuración de servicios web</li> </ul>
<p>Pestaña <b>Red</b></p> <p>(Solo impresoras conectadas a la red)</p> <p>Ofrece la posibilidad de cambiar la configuración de red desde su equipo.</p>	<ul style="list-style-type: none"> <li>• General</li> <li>• Por cable (802.3)</li> <li>• Inalámbrica (802.11)</li> <li>• Wi-Fi Direct</li> <li>• Bluetooth Smart (Bluetooth inteligente)</li> <li>• AirPrint</li> <li>• Google Cloud Print</li> <li>• Protocolo de impresión en Internet</li> <li>• Seguridad</li> <li>• Advanced Settings (Ajustes avanzados)</li> </ul>
<p>Pestaña <b>Herramientas</b></p>	<ul style="list-style-type: none"> <li>• Información del producto</li> <li>• Informes</li> <li>• Utilidades</li> <li>• Copia de seguridad y restaurar</li> <li>• Reinicio de la imprenta</li> <li>• Actualizaciones de impresora</li> </ul>
<p>Pestaña <b>Configuración</b></p>	<ul style="list-style-type: none"> <li>• Administración de energía</li> <li>• Preferencias</li> <li>• Consumibles</li> <li>• Personalización del panel de control:</li> <li>• Seguridad</li> <li>• Alertas de correo electrónico</li> <li>• Restaurar valores predeterminados</li> <li>• Cortafuegos</li> </ul>

# Configuración de la IP de la red

Explore la siguiente información sobre la configuración de la red IP.

- [Introducción](#)
- [Declinación de responsabilidad al compartir impresoras](#)
- [Visualice o cambie la configuración de red](#)
- [Cambio del nombre de la impresora en una red](#)
- [Configuración manual de los parámetros IPv4 TCP/IP desde el panel de control](#)
- [Configuración de la velocidad de transmisión y el modo a doble cara](#)

## Introducción

Consulte la información de las siguientes secciones para configurar la red de la impresora.



## Declinación de responsabilidad al compartir impresoras

HP no admite conexiones de red de punto a punto, ya que es una función de los sistemas operativos de Microsoft y no de los controladores de impresora de HP.

Visite el sitio web de Microsoft en [www.microsoft.com](http://www.microsoft.com).

## Visualice o cambie la configuración de red

Utilice el servidor web incorporado de HP para ver o cambiar los ajustes de configuración IP.

1. Abra el Servidor web incorporado de HP (EWS):
  - a. En la pantalla de inicio del panel de control de la impresora, toque el icono Red inalámbrica  o el icono Ethernet  para ver la dirección IP o el nombre de host de la impresora.
  - b. Abra un navegador web e introduzca la dirección IP o el nombre de host en la barra de direcciones tal y como aparece en el panel de control de la impresora. Pulse la tecla **Intro** en el teclado del equipo. Se abrirá el EWS.

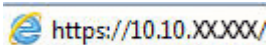



 **NOTA:** Si en el navegador web aparece un mensaje que indica que el sitio web podría no ser seguro, seleccione la opción de continuar al sitio web. El acceso a este sitio web no dañará el equipo.

2. En la página de inicio de EWS, haga clic en la pestaña **Red** para ver la información de la red. Cambie los ajustes como considere oportuno.

## Cambio del nombre de la impresora en una red

Utilice el servidor web incorporado (EWS) para cambiar el nombre de la impresora en una red y se pueda identificar de forma única.

1. abrir el Servidor web incorporado de HP (EWS):
  - a. en la pantalla de inicio del panel de control de la impresora, toque el icono Red inalámbrica  o el icono Ethernet  para ver la dirección IP o el nombre de host de la impresora.

- b. Abra un navegador web e introduzca la dirección IP o el nombre de host en la barra de direcciones tal y como aparece en el panel de control de la impresora. Pulse la tecla **Intro** en el teclado del equipo. Se abrirá el EWS.



 **NOTA:** Si en el navegador web aparece un mensaje que indica que el sitio web podría no ser seguro, seleccione la opción de continuar al sitio web. El acceso a este sitio web no dañará el equipo.

2. En la página de inicio de EWS, haga clic en la pestaña **Red**.
3. En el panel de navegación izquierdo, haga clic en **General** para expandir las opciones y, a continuación, haga clic en **Identificación de la red**.
4. En el campo de texto **Nombre de host**, introduzca un nombre para identificar de manera exclusiva esta impresora y, a continuación, haga clic **Aplicar** para guardar los cambios.

## Configuración manual de los parámetros IPv4 TCP/IP desde el panel de control

Utilice los menús del panel de control para configurar manualmente la dirección IPv4, la máscara de subred y la puerta de enlace predeterminada.

1. En la pantalla de inicio del panel de control de la impresora, deslice la pestaña de la parte superior de la pantalla hacia abajo para abrir el panel y, a continuación, toque el icono Configuración .
2. Toque **Configuración de red** y, a continuación, desplácese hasta uno de los siguientes menús y tóquelo:
  - **Configuración de Ethernet** (para una red con cable)
  - **Configuración inalámbrica** (para una red inalámbrica)
3. Pulse **Configuración de IP**.
4. Toque **Manual** y, a continuación, toque **Dirección IP**.
5. Toque cada uno de los siguientes elementos del menú y, a continuación, utilice el teclado táctil para introducir la información:
  - **Dirección IP**
  - **Máscara de subred**
  - **Puerta de enlace predeterminada**
6. Toque **Aplicar** para guardar la configuración.

## Configuración de la velocidad de transmisión y el modo a doble cara

La velocidad de enlace y el modo de comunicación del servidor de impresión deben coincidir con el concentrador de red. En la mayoría de los casos, se debe dejar la impresora en el modo automático. Un cambio incorrecto en los parámetros de velocidad de transmisión y modo a doble cara puede impedir la comunicación de la impresora con otros dispositivos de red. Si necesita introducir cambios, utilice el panel de control de la impresora.

 **NOTA:** Esta información solo se aplica a redes Ethernet (cableadas). No se aplica a redes inalámbricas.

 **NOTA:** La configuración de la impresora debe coincidir con la configuración del dispositivo de red (un concentrador de red, conmutador, pasarela, router o equipo).



 **NOTA:** Los cambios de esta configuración hacen que la impresora se apague y luego se encienda. Realice cambios solo cuando la impresora esté inactiva.

---

1. En la pantalla de inicio del panel de control de la impresora, deslice la pestaña de la parte superior de la pantalla hacia abajo para abrir el panel y, a continuación, toque el icono Configuración .
2. Toque [Configuración de red](#).
3. Toque [Configuración de Ethernet](#) y, a continuación, toque [Velocidad de enlace](#).
4. Seleccione una de estas opciones:

Configuración	Descripción
<a href="#">Automático</a>	El servidor de impresión se configura automáticamente para la máxima velocidad de enlace y modo de comunicación permitido en red.
<a href="#">10T Completa</a>	10 Mbps, funcionamiento full-dúplex
<a href="#">10T Media</a>	10 Mbps, funcionamiento semidúplex
<a href="#">100TX Completa</a>	100 Mbps, funcionamiento full-dúplex
<a href="#">100TX Media</a>	100 Mbps, funcionamiento semidúplex
<a href="#">1000T Completa</a>	1.000 Mbps, funcionamiento full-dúplex

Después de realizar un cambio en la configuración, la impresora se apaga y, a continuación, se enciende.

# Funciones de seguridad de la impresora

Consulte la siguiente información sobre las funciones de seguridad de la impresora.



- [Introducción](#)
- [Asignación o cambio de la contraseña del sistema con el servidor web incorporado](#)

## Introducción

La impresora incluye varias funciones de seguridad que permiten restringir el acceso a los valores de configuración, proteger los datos y evitar el acceso a componentes de hardware de gran importancia.

## Asignación o cambio de la contraseña del sistema con el servidor web incorporado

Asigne una contraseña de administrador para acceder a la impresora y al servidor web incorporado de HP, de modo que los usuarios no autorizados no puedan modificar la configuración de la impresora.

1. abrir el Servidor web incorporado de HP (EWS):
  - a. en la pantalla de inicio del panel de control de la impresora, toque el icono Red inalámbrica  o el icono Ethernet  para ver la dirección IP o el nombre de host de la impresora.
  - b. Abra un navegador web e introduzca la dirección IP o el nombre de host en la barra de direcciones tal y como aparece en el panel de control de la impresora. Pulse la tecla **Intro** en el teclado del equipo. Se abrirá el EWS.

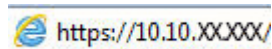

 **NOTA:** Si en el navegador web aparece un mensaje que indica que el sitio web podría no ser seguro, seleccione la opción de continuar al sitio web. El acceso a este sitio web no dañará el equipo.

2. En la página de inicio de EWS, haga clic en la pestaña **Configuración**.
3. En el panel de navegación izquierdo, haga clic en **Seguridad** para expandir las opciones y, a continuación, seleccione **Seguridad general**.
4. Introduzca una contraseña.
5. Vuelva a introducir la contraseña en el campo **Confirmar contraseña** y, a continuación, haga clic en **Aplicar**.  
Anote la contraseña y guárdela en un lugar seguro.

# Configuración de ahorro de energía

Obtenga más información sobre la configuración de ahorro de energía disponible de la impresora.

- [Introducción](#)
- [Impresión con EconoMode](#)
- [Ajuste de la configuración del modo reposo](#)
- [Ajuste de la configuración del modo de apagado](#)
- [Desactivación de la configuración de apagado](#)

## Introducción

La impresora incluye varias funciones de ahorro que reducen el consumo de energía y de consumibles.

## Impresión con EconoMode

Esta impresora cuenta con la opción EconoMode para imprimir borradores de documentos. El uso de EconoMode permite utilizar menos tóner. Sin embargo, usar EconoMode también puede reducir la calidad de impresión.

HP no recomienda el uso permanente de la función EconoMode. Si EconoMode se utiliza de forma exclusiva, el tóner puede superar en duración a las piezas mecánicas del cartucho de tóner. Si la calidad comienza a degradarse y ya no es aceptable, considere reemplazar el cartucho de tóner.

---

 **NOTA:** Si esta opción no está disponible en el controlador de impresión, puede configurarlo mediante el servidor Web incorporado de HP.

---

1. En el programa de software, seleccione la opción **Imprimir**.
2. Seleccione la impresora y, a continuación, haga clic en el botón **Propiedades** o **Preferencias**.
3. Haga clic en la pestaña **Papel/Calidad**.
4. Haga clic en la casilla de verificación **EconoMode**.

## Ajuste de la configuración del modo reposo

Utilice los menús del panel de control para especificar el tiempo de inactividad de la impresora antes de que entre en modo reposo.

1. En la pantalla de inicio del panel de control de la impresora, deslice la pestaña de la parte superior de la pantalla hacia abajo para abrir el panel y, a continuación, toque el icono Configuración .
2. Desplácese y abra los siguientes menús:
  1. [Administración de energía](#)
  2. [Modo de reposo](#)
3. Toque una opción para especificar el tiempo de inactividad de la impresora antes de que entre en modo reposo.

## Ajuste de la configuración del modo de apagado

Utilice los menús del panel de control para especificar el tiempo de inactividad de la impresora antes de que se apague.

---

 **NOTA:** Una vez apagada la impresora, el consumo de energía es de 1 vatio o inferior.

---

1. En la pantalla de inicio del panel de control de la impresora, deslice la pestaña de la parte superior de la pantalla hacia abajo para abrir el panel y, a continuación, toque el icono Configuración .
2. Desplácese y abra los siguientes menús:
  1. [Administración de energía](#)
  2. [Modo de apagado](#)
3. Toque una opción para especificar el tiempo de inactividad de la impresora antes de que se apague.

## Desactivación de la configuración de apagado

Utilice los menús del panel de control para desactivar la función de apagado de la impresora tras un periodo de inactividad.

1. En la pantalla de inicio del panel de control de la impresora, deslice hacia abajo la pestaña de la parte superior de la pantalla para abrir el panel y, a continuación, toque el icono Configuración .
2. Desplácese y abra los siguientes menús:
  1. [Administración de energía](#)
  2. [Desactivar apagado](#)
3. Toque una de las opciones siguientes:
  - [Cuando los puertos están activos](#): la impresora no se apagará a menos que todos los puertos estén inactivos. Un enlace de red o una conexión de fax activos evitarán que la impresora se apague.
  - [No desactivar](#): la impresora se apagará tras un periodo de inactividad que viene determinado por la configuración [Modo de apagado](#).

---

 **NOTA:** La configuración predeterminada es [Cuando los puertos están activos](#).

---

## HP Web Jetadmin

HP Web Jetadmin es una herramienta líder en el sector que ha obtenido importantes reconocimientos y que permite gestionar eficazmente una amplia variedad de productos HP conectados en red, incluidas impresoras, impresoras multifunción y dispositivos de envío digital. Esta sencilla solución le permite instalar, supervisar, mantener, solucionar problemas y proteger su entorno de impresión y de creación de imágenes de forma remota, lo que permite aumentar la productividad del negocio ya que puede ahorrar tiempo, costes de control y le ayuda a proteger su inversión.

Se realizan actualizaciones periódicas de HP Web Jetadmin para que disponga de soporte en relación con determinadas funciones de la impresora. Para obtener más información, visite: [www.hp.com/go/webjetadmin](http://www.hp.com/go/webjetadmin).

## Actualización del firmware

HP ofrece actualizaciones periódicas de la impresora, aplicaciones de servicios web nuevas y funciones nuevas para aplicaciones de servicios web existentes. Siga estos pasos para actualizar el firmware de la impresora para una sola impresora. Cuando actualice el firmware, las aplicaciones de servicios web se actualizarán automáticamente.

- [Método 1: Actualice el firmware desde el panel de control](#)
- [Método 2: actualización del firmware mediante la utilidad Actualización de impresora de HP](#)

Hay dos métodos posibles para llevar a cabo la actualización del firmware de esta impresora. Siga solo uno de los siguientes métodos para actualizar el firmware de la impresora.

### Método 1: Actualice el firmware desde el panel de control

Siga estos pasos para actualizar el firmware utilizando el panel de control (solo para impresoras conectadas a la red) o para configurar la impresora de forma que se instalen automáticamente las futuras actualizaciones de firmware. Para impresoras conectadas mediante USB, pase al método dos.

1. Asegúrese de que la impresora esté conectada a una red cableada (Ethernet) o a una red inalámbrica con una conexión activa a Internet.



---

**NOTA:** La impresora debe estar conectada a Internet para actualizar el firmware a través de una conexión de red.

---

2. En la pantalla de inicio del panel de control de la impresora, deslice la pestaña de la parte superior de la pantalla hacia abajo para abrir el panel y, a continuación, toque el icono Configuración
3. Desplácese hasta la opción [Mantenimiento de la impresora](#) y tóquela. A continuación, toque [Actualizar la impresora](#).

Si la opción [Actualizar la impresora](#) no aparece, siga el método 2.

4. Toque [Comprobar actualizaciones de la impresora ahora](#) para buscar actualizaciones.



---

**NOTA:** La impresora comprueba automáticamente si hay una actualización y, en caso de detectar una versión más nueva, el proceso de actualización se inicia automáticamente.

---

5. Ajuste la impresora para que actualice automáticamente el firmware cuando existan actualizaciones:
  - a. En la pantalla de inicio del panel de control de la impresora, deslice la pestaña de la parte superior de la pantalla hacia abajo para abrir el panel y, a continuación, toque el icono Configuración .
  - b. Desplácese hasta la opción [Mantenimiento de la impresora](#) y tóquela. A continuación, toque [Actualizar la impresora](#).
  - c. Toque [Gestionar actualizaciones](#), toque [Permitir actualizaciones](#) y, a continuación, toque [Sí](#).
  - d. Toque el botón Atrás , toque [Opciones de actualización de la impresora](#) y, a continuación, toque [Instalar automáticamente \(recomendado\)](#).

### Método 2: actualización del firmware mediante la utilidad Actualización de impresora de HP

Siga estos pasos para descargar e instalar manualmente la utilidad Actualización de impresora de HP.

---

 **NOTA:** Este método es la única opción de actualización de firmware disponible para aquellas impresoras conectadas al equipo a través de un cable USB. Este método también funciona con las impresoras que están conectadas a una red.

 **NOTA:** Para utilizar este método, debe tener un controlador de impresión instalado.

---

1. Vaya a [www.hp.com/go/support](http://www.hp.com/go/support), haga clic en **Software y controladores** y, a continuación, en **Impresora**.
2. En el campo de texto, escriba el nombre de la impresora, haga clic en **Enviar** y, a continuación, seleccione la impresora de la lista de resultados de búsqueda.
3. En la sección **Firmware**, busque el archivo de **Actualización de firmware**.
4. Haga clic en **Descargar** y, a continuación, en **Ejecutar**.
5. Cuando se inicie la utilidad Actualización de impresora de HP, seleccione la impresora que desea actualizar y, a continuación, haga clic en **Actualizar**.
6. Siga las instrucciones en pantalla para completar la instalación y, a continuación, haga clic en el botón **OK** para cerrar la utilidad.

---

## 9 Solución de problemas

Solucione los problemas de la impresora. Localice recursos adicionales para obtener ayuda y asistencia técnica.

- [Asistencia al cliente](#)
- [Sistema de ayuda del panel de control](#)
- [Restauración de los valores predeterminados de fábrica](#)
- [En el panel de control de la impresora se muestra el mensaje “Cartucho bajo” o “Cartucho muy bajo”](#)
- [La impresora no recoge el papel o se producen errores de alimentación](#)
- [Eliminación de atascos de papel](#)
- [Solución de problemas de calidad](#)
- [Mejora de la calidad de la copia y del escaneado de imágenes](#)
- [Mejora de la calidad de imagen de fax](#)
- [Solución de problemas de red cableada](#)
- [Solución de problemas de red inalámbrica](#)
- [Solución de problemas de fax](#)

### Para obtener más información:

La ayuda detallada de HP para la impresora incluye la siguiente información:

- Instalación y configuración
- Conocimiento y uso
- Solución de problemas
- Descargar actualizaciones de software y firmware
- Participar en foros de asistencia
- Buscar información legal y sobre la garantía

## Asistencia al cliente

Busque las opciones de contacto de asistencia para su impresora HP.

Tabla 9-1 Opciones de asistencia técnica de HP

Opción de asistencia	Datos de contacto
Reciba asistencia telefónica para su país/región	Los números de teléfono de los distintos países/regiones se encuentran en el folleto incluido en la caja de la impresora y también en <a href="http://www.hp.com/support/">www.hp.com/support/</a> .
Tenga preparados el nombre, el número de serie y la fecha de compra de la impresora, además de una descripción del problema	
Obtenga asistencia por Internet las 24 horas y descargue utilidades de software y controladores	<a href="http://www.hp.com/support/ljM329MFP">www.hp.com/support/ljM329MFP</a> , <a href="http://www.hp.com/support/ljM428MFP">www.hp.com/support/ljM428MFP</a> o <a href="http://www.hp.com/support/ljM429MFP">www.hp.com/support/ljM429MFP</a>
Obtener contratos de servicios o mantenimiento HP adicionales	<a href="http://www.hp.com/go/carepack">www.hp.com/go/carepack</a>
Registre la impresora	<a href="http://www.register.hp.com">www.register.hp.com</a>

## Sistema de ayuda del panel de control

La impresora tiene un sistema de ayuda incorporado que explica cómo utilizar cada pantalla.

Para abrir el sistema de Ayuda, toque el icono Ayuda  en la esquina superior derecha de la pantalla.

Consejos para utilizar la ayuda en línea:

- En algunas pantallas, la Ayuda abre un menú global que le permite buscar temas específicos. Puede explorar la estructura del menú tocando los botones del menú.
- Algunas pantallas de la Ayuda incluyen animaciones que le guiarán a través de procedimientos como, por ejemplo, la eliminación de atascos.
- En el caso de pantallas que contienen la configuración de trabajos individuales, la Ayuda abre un tema que explica las opciones para esa pantalla.
- Si la impresora le alerta de un error o una advertencia, toque el icono Ayuda  para abrir un mensaje que describe el problema. Este mensaje también contiene instrucciones para ayudar a resolver el problema.

## Restauración de los valores predeterminados de fábrica

Al restablecer los valores predeterminados de fábrica, todos los ajustes de la impresora y la red vuelven a sus valores predeterminados de fábrica. No se restablecerá el recuento de páginas ni el tamaño de la bandeja.

Para restablecer la configuración de fábrica de la impresora, siga estos pasos.

 **PRECAUCIÓN:** Al restaurar los ajustes predeterminados de fábrica se recuperan todos los valores predeterminados y se borran, además, las páginas que estén almacenadas en la memoria.

1. En la pantalla de inicio del panel de control de la impresora, deslice la pestaña de la parte superior de la pantalla hacia abajo para abrir el panel y, a continuación, toque el icono Configuración .
2. Desplácese y abra los siguientes menús:
  1. [Mantenimiento de la impresora](#)
  2. [Restaurar](#)
  3. [Rest. valores predet. fábrica](#)

La impresora se reinicia automáticamente.



## En el panel de control de la impresora se muestra el mensaje “Cartucho bajo” o “Cartucho muy bajo”

Comprenda los mensajes relacionados con los cartuchos en el panel de control y las acciones que debe realizar.

- [Cambio de la configuración “Muy bajo”](#)
- [Pedir consumibles](#)

**Cartucho bajo:** la impresora indica que el nivel de un cartucho de tóner es bajo. La vida útil restante real del cartucho de tóner puede variar. Se recomienda tener a mano repuestos para instalarlos cuando la calidad de impresión no sea aceptable. Todavía no es necesario sustituir el cartucho de tóner.

Continúe imprimiendo con el cartucho actual hasta que la distribución del tóner no proporcione una calidad de impresión aceptable. Para redistribuir el tóner, retire el cartucho de tóner de la impresora y agítelo con cuidado hacia delante y hacia atrás. Para ver una representación gráfica, consulte las instrucciones de sustitución del cartucho. Reinserte el cartucho de tóner en la impresora y cierre la cubierta.

**Cartucho muy bajo:** la impresora indica que el nivel del cartucho de tóner es muy bajo. La vida útil restante real del cartucho de tóner puede variar. Se recomienda tener a mano repuestos para instalarlos cuando la calidad de impresión no sea aceptable. No será necesario sustituir el cartucho de tóner ahora, a menos que la calidad de impresión ya no sea aceptable.

La garantía de protección premium de HP vence cuando aparece un mensaje que indica que la garantía de protección premium de HP para este consumible ha vencido en la página de estado de los consumibles o el EWS.

## Cambio de la configuración “Muy bajo”

Se puede cambiar la reacción de la impresora cuando los consumibles alcanzan el estado Muy bajo. No debe volver a establecer estos valores cuando instale un cartucho de tóner nuevo.

- [Modificación de la configuración de nivel "Muy bajo" desde el panel de control](#)
- [Para impresoras con función de fax](#)

### Modificación de la configuración de nivel "Muy bajo" desde el panel de control

Determine cómo quiere que le notifique la impresora los niveles del cartucho muy bajos.

1. En la pantalla de inicio del panel de control de la impresora, deslice la pestaña de la parte superior de la pantalla hacia abajo para abrir el panel y, a continuación, toque el icono Configuración .
2. Desplácese y abra los siguientes menús:
  - Configuración del consumible
  - Cartucho negro
  - Configuración de Cuando muy bajo
3. Seleccione una de estas opciones:
  - Seleccione la opción **Detener** para configurar la impresora de modo que detenga la impresión hasta que sustituya el cartucho de tóner.
  - Seleccione la opción **Solicitar** para configurar la impresora de modo que detenga la impresión y le solicite que sustituya el cartucho de tóner. Puede reconocer este mensaje pero seguir imprimiendo.
  - Seleccione la opción **Continuar** para configurar la impresora de modo que le avise de que el nivel del cartucho de tóner es muy bajo, pero le permita seguir imprimiendo.



**NOTA:** La opción **Umbral bajo** le permite definir el nivel de tinta que se considera muy bajo.

### Para impresoras con función de fax

Si la impresora se configura en la opción **Detener** o **Solicitar**, existe un riesgo de que los faxes no se impriman cuando la impresora reanude la impresión. Esto puede ocurrir si la impresora recibió más faxes de los que la memoria puede almacenar mientras está en espera.

La impresora puede imprimir faxes sin interrupción cuando pasa el umbral Muy bajo si selecciona la opción **Continuar** para los cartuchos del tóner, pero la calidad de impresión puede reducirse.

## Pedir consumibles

Pida consumibles y papel para la impresora HP.

**Tabla 9-2** Opciones para realizar pedidos de consumibles

Opciones de pedidos	Datos de contacto
Pedidos de consumibles y papel	<a href="http://www.hp.com/go/suresupply">www.hp.com/go/suresupply</a>

**Tabla 9-2** Opciones para realizar pedidos de consumibles (continuación)

Opciones de pedidos	Datos de contacto
Pedidos a través de los proveedores de servicios o de asistencia	Póngase en contacto con el proveedor de servicio técnico o asistencia autorizado por HP.
Pedidos mediante el servidor web incorporado (EWS) de HP	Para acceder, en un navegador web compatible de su equipo, escriba la dirección IP o el nombre de host de la impresora en el campo de dirección/URL. El servidor EWS contiene un enlace al sitio web de HP SureSupply, que proporciona la posibilidad de comprar consumibles HP originales.

# La impresora no recoge el papel o se producen errores de alimentación

Explore la siguiente información acerca de que la impresora no recoge el papel o se producen errores de alimentación.

- [Introducción](#)
- [La impresora recoge varias hojas de papel](#)
- [La impresora no recoge el papel](#)
- [El alimentador de documentos se atasca, se inclina o toma varias hojas de papel](#)

## Introducción

Las siguientes soluciones pueden resultar de utilidad para resolver problemas si la impresora no recoge el papel de la bandeja o si recoge varias hojas de papel al mismo tiempo. Cualquiera de estos casos puede provocar atascos de papel.

## La impresora recoge varias hojas de papel

Si la impresora recoge varias hojas de papel de la bandeja, intente las siguientes soluciones.

1. Retire la pila de papel de la bandeja, dóblela, gírela 180 grados y dele la vuelta. *No airee el papel.* Vuelva a colocar la pila de papel en la bandeja.

 **NOTA:** Airear el papel introduce electricidad estática. En lugar de airear el papel, doble la pila sujetándola por ambos extremos y acercándolos de manera que se forme una U. A continuación, gire los extremos hacia abajo para invertir la forma de la U. Después, sujete cada lado de la pila de papel y repita este proceso. Este proceso permite que las hojas se separen sin que se produzca electricidad estática. Enderece la pila de papel sobre una mesa antes de volver a introducirla en la bandeja.

**Figura 9-1** Técnica para doblar la pila de papel

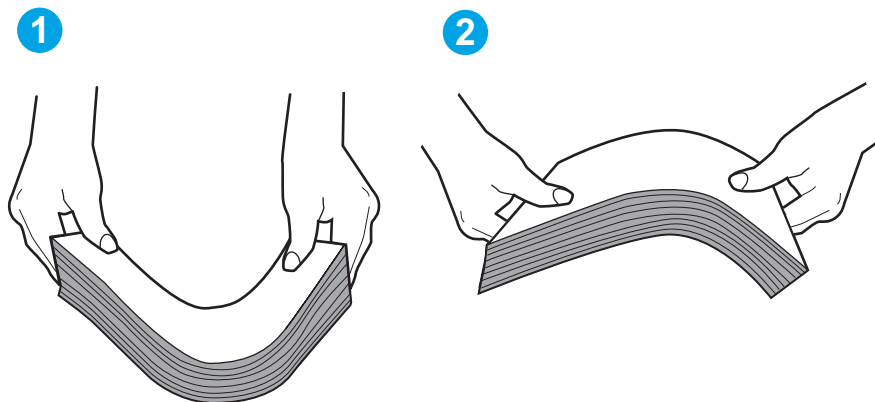

2. Utilice únicamente papel que se ajuste a las especificaciones indicadas por HP para esta impresora.
3. Compruebe que la humedad en la habitación está dentro de las especificaciones para esta impresora y que el papel se ha almacenado en paquetes sin abrir. La mayoría de resmas de papel se venden con un embalaje que protege el papel de la humedad y lo mantiene seco.

En entornos con mucha humedad, el papel de la parte superior de la pila de la bandeja puede absorber humedad y puede tener un aspecto ondulado o irregular. Si esto ocurre, retire de 5 a 10 hojas de la parte superior de la pila de papel.

En entornos con poca humedad, el exceso de electricidad estática puede provocar que las hojas de papel se peguen. Si esto ocurre, retire el papel de la bandeja y doble la pila tal y como se ha descrito anteriormente.

4. Utilice papel que no esté arrugado, doblado o dañado. Si es necesario, utilice papel de un paquete diferente.

5. Asegúrese de que la bandeja no está demasiado llena. Para ello, compruebe las marcas de altura de pila en el interior de la bandeja. Si está demasiado llena, retire toda la pila de papel, enderézela y coloque de nuevo parte del papel en la bandeja.

Las siguientes imágenes muestran ejemplos de las marcas de altura de pila en las bandejas de varias impresoras. La mayoría de las impresoras HP tienen marcas similares a estas. Asegúrese también de que todas las hojas de papel están por debajo de las pestañas próximas a las marcas de altura de pila. Estas pestañas ayudan a sostener el papel en la posición correcta a medida que entra en la impresora.

**Figura 9-2** Marcas de altura de pila

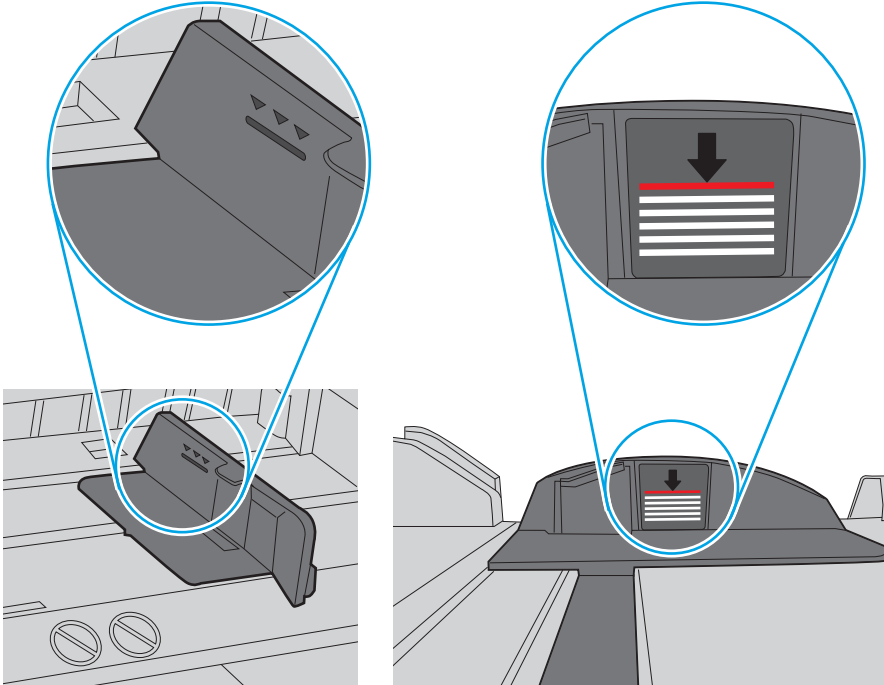

**Figura 9-3** Pestaña para la pila de papel

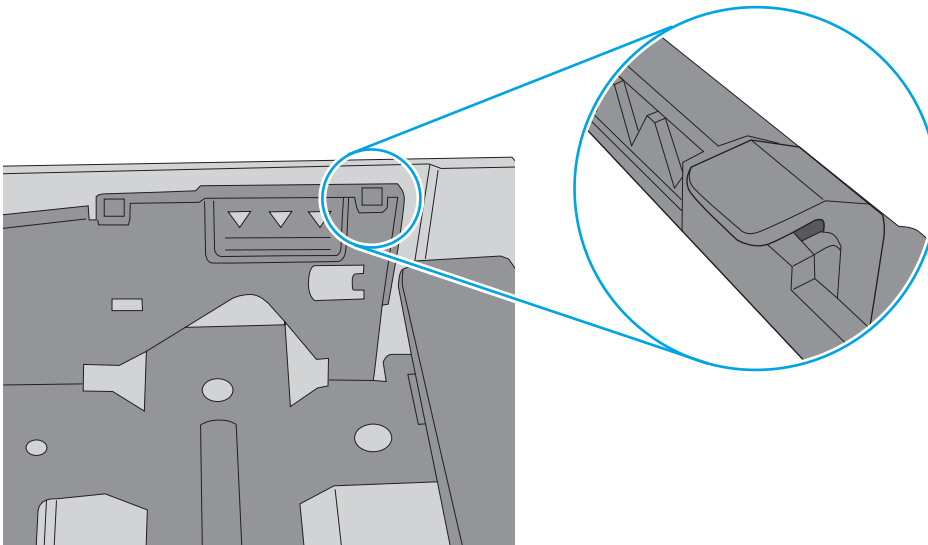

6. Asegúrese de que las guías de papel de la bandeja están ajustadas correctamente al tamaño del papel. Ajuste las guías a la sangría adecuada en la bandeja.
7. Asegúrese de que el entorno de impresión cumple con las especificaciones recomendadas.

## La impresora no recoge el papel

Si la impresora no recoge papel de la bandeja, intente las siguientes soluciones.

1. Abra la impresora y retire las hojas de papel atascadas. Compruebe que no quedan restos de papel rasgado en el interior de la impresora.
2. Cargue la bandeja con el tamaño de papel adecuado para el trabajo.
3. Asegúrese de que el tamaño y el tipo de papel estén correctamente definidos en el panel de control de la impresora.
4. Asegúrese de que las guías de papel de la bandeja estén ajustadas correctamente al tamaño del papel. Ajuste las guías a la sangría adecuada en la bandeja. La flecha de la guía de la bandeja debe estar totalmente alineada con la marca de la bandeja.

 **NOTA:** No ajuste las guías de papel demasiado contra la pila de papel. Ajústelas hasta las sangrías o marcas de la bandeja.

La siguiente imagen muestra ejemplos de las sangrías de tamaño de papel de las bandejas. La mayoría de las impresoras HP tienen marcas similares a estas.

**Figura 9-4** Ejemplos de marcas de tamaño

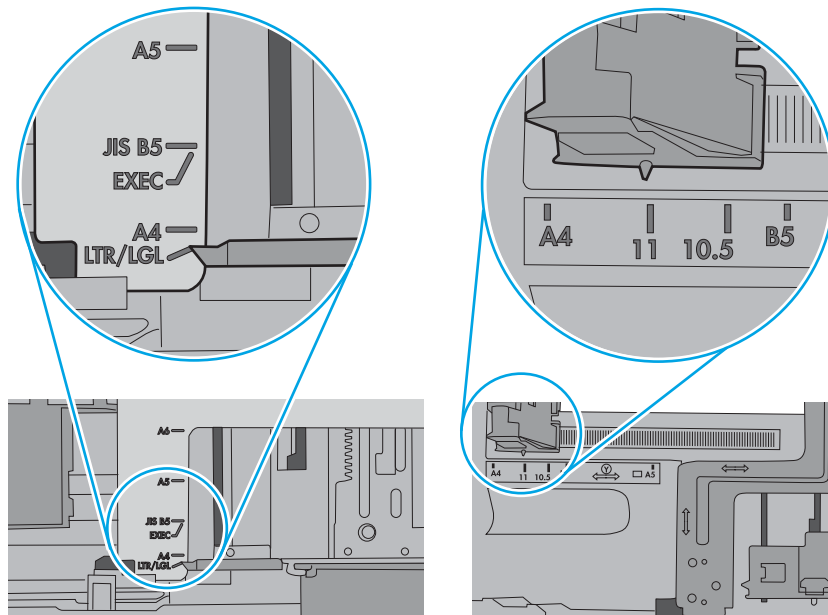

5. Compruebe que la humedad en la habitación está dentro de las especificaciones para esta impresora y que el papel se ha almacenado en paquetes sin abrir. La mayoría de resmas de papel se venden con un embalaje que protege el papel de la humedad y lo mantiene seco.

En entornos con mucha humedad, el papel de la parte superior de la pila de la bandeja puede absorber humedad y puede tener un aspecto ondulado o irregular. Si esto ocurre, retire de 5 a 10 hojas de la parte superior de la pila de papel.

En entornos con poca humedad, el exceso de electricidad estática puede provocar que las hojas de papel se peguen. Si esto ocurre, retire el papel de la bandeja y doble la pila sujetándola por ambos extremos y acercándolos de manera que se forme una U. A continuación, gire los extremos hacia abajo para invertir la forma de la U. Después, sujete cada lado de la pila de papel y repita este proceso. Este proceso permite que las hojas se separen sin que se produzca electricidad estática. Enderece la pila de papel sobre una mesa antes de volver a introducirla en la bandeja.

**Figura 9-5** Técnica para doblar la pila de papel

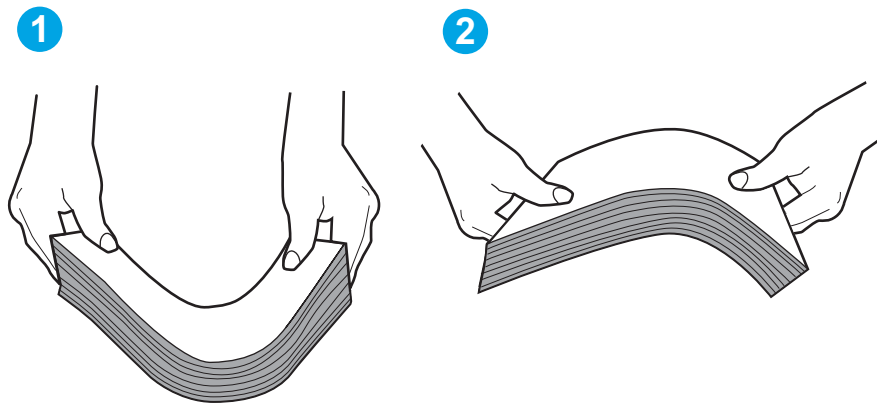

6. Compruebe si en el panel de control de la impresora aparece un mensaje en el que se le solicita confirmación para realizar la alimentación manual del papel. Cargue papel y continúe.



7. Puede que los rodillos situados sobre la bandeja estén sucios. Limpie los rodillos con un paño que no deje pelusa, humedecido en agua tibia. Utilice agua destilada si se encuentra disponible.

**⚠ PRECAUCIÓN:** No pulverice agua directamente sobre la impresora. En su lugar, pulverice agua sobre un paño o humedezca el paño y escúrralo antes de limpiar los rodillos.

La siguiente imagen muestra algunos ejemplos de la ubicación del rodillo en varias impresoras.

**Figura 9-6** Ubicaciones del rodillo en la bandeja 1 o la bandeja multifunción

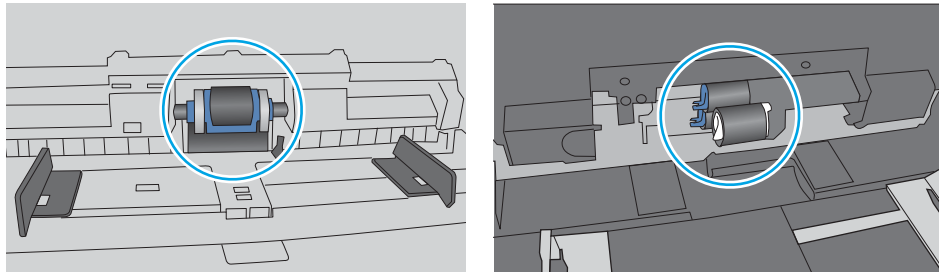

## El alimentador de documentos se atasca, se inclina o toma varias hojas de papel

Pruebe las soluciones sugeridas si el alimentador de documentos está atascado, inclina las páginas o recoge varias hojas de papel a la vez.

**📝 NOTA:** Esta información solo se aplica a impresoras MFP.

- El original puede tener algo en él, como grapas o notas adhesivas, que debe eliminarse.
- Compruebe que todos los rodillos estén en su sitio y que las tapas de acceso a los rodillos del interior del alimentador de documentos estén cerradas.
- Compruebe que la tapa del alimentador de documentos superior está cerrada.
- Es posible que las páginas no estén colocadas correctamente. Enderece las hojas y ajuste las guías del papel para centrar la pila.
- Las guías del papel deben tocar los lados de la pila de papel para que funcionen correctamente. Asegúrese de que la pila de papel está enderezada y que las guías están contra la pila de papel.
- Puede que la bandeja de salida o la bandeja de entrada del alimentador de documentos contengan más páginas del número máximo admitido. Asegúrese de que la pila de papel encaje bajo las guías de la bandeja de entrada y retire las páginas de la bandeja de salida.
- Compruebe que no queden trozos de papel, grapas, clips de papel u otros residuos en la trayectoria del papel.
- Limpie los rodillos del alimentador de documentos y la almohadilla de separación. Utilice aire comprimido o un paño limpio, sin pelusa y humedecido con agua templada. Si sigue habiendo errores de alimentación, sustituya los rodillos.

# Eliminación de atascos de papel

Consulte la siguiente información sobre eliminación de atascos de papel.



- [Introducción](#)
- [Atascos de papel frecuentes o que se repiten](#)
- [Áreas de atascos de papel](#)
- [Eliminación de atascos de papel en el alimentador de documentos](#)
- [Eliminación de atascos de papel en la bandeja 1](#)
- [Eliminación de atascos de papel en la bandeja 2](#)
- [Eliminación de atascos de papel en la bandeja 3](#)
- [Eliminación de atascos de papel en el área del cartucho de tóner o el fusor](#)
- [Eliminación de atascos de papel en la bandeja de salida](#)
- [Eliminación de atascos de papel en la unidad dúplex](#)

## Introducción

La siguiente información incluye instrucciones para eliminar atascos de papel de la impresora.

## Atascos de papel frecuentes o que se repiten

Siga los pasos para solucionar problemas de atascos de papel frecuentes. Si el primer paso no soluciona el problema, continúe con el paso siguiente hasta que haya resuelto el problema.

1. Si el papel se ha atascado en la impresora, elimine el atasco y, a continuación, imprima una página de configuración para probar la impresora.
2. Compruebe que la bandeja está configurada para el tamaño y el tipo de papel correcto en el panel de control de la impresora. Ajuste la configuración del papel si es necesario.
  - a. En la pantalla de inicio del panel de control de la impresora, deslice la pestaña de la parte superior de la pantalla hacia abajo para abrir el panel y, a continuación, toque el icono Configuración .
  - b. Toque [Configuración de papel](#).
  - c. Seleccione la bandeja de la lista.
  - d. Seleccione [Tipo de papel](#) y, a continuación, seleccione el tipo de papel que hay en la bandeja de entrada.
  - e. Seleccione [Tamaño de papel](#) y, a continuación, seleccione el tamaño de papel que hay en la bandeja.
3. Apague la impresora, espere 30 segundos y vuelva a encenderla.
4. Imprima una página de limpieza para eliminar el exceso de tóner del interior de la impresora:
  - a. En la pantalla de inicio del panel de control de la impresora, deslice la pestaña de la parte superior de la pantalla hacia abajo para abrir el panel y, a continuación, toque el icono Configuración .
  - b. Abra los siguientes menús:

1. [Mantenimiento de la impresora](#)
  2. [Herramientas de calidad de impresión](#)
  3. [Página de limpieza](#)
5. Imprima una página de configuración para probar la impresora:
- a. En la pantalla de inicio del panel de control de la impresora, deslice la pestaña de la parte superior de la pantalla hacia abajo para abrir el panel y, a continuación, toque el icono Configuración .
  - b. Abra los siguientes menús:
    1. [Informes](#)
    2. [Informe de configuración de la impresora](#)

Si ninguno de estos pasos soluciona el problema, es posible que la impresora necesite servicio técnico. Póngase en contacto con el servicio de atención al cliente de HP.

## Áreas de atascos de papel

Los atascos se pueden producir en las siguientes ubicaciones.

Figura 9-7 Áreas de atascos de papel

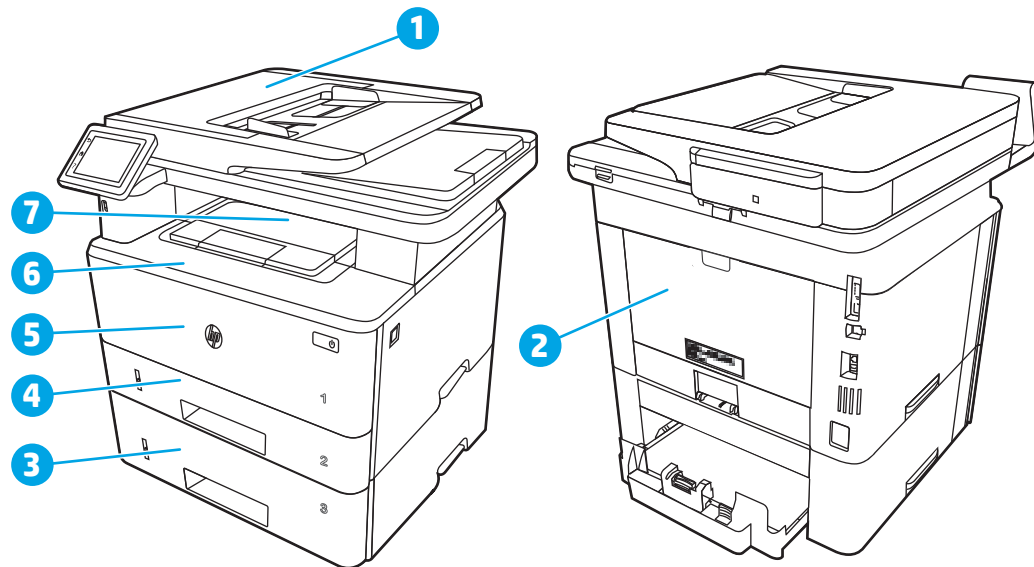

Número	Descripción
1	Alimentador de documentos
2	Área del fusor
3	Bandeja 3 (opcional)
4	Bandeja 2
	Área de impresión dúplex (para acceder retire la bandeja 2)
5	Bandeja 1

Número	Descripción
6	Área del cartucho de tóner (para acceder, abra la puerta frontal)
7	Bandeja de salida

Después de un atasco, podría quedar tóner suelto en el dispositivo. Este problema normalmente se resuelve por sí solo después de imprimir unas pocas hojas.

## Eliminación de atascos de papel en el alimentador de documentos

Siga el siguiente procedimiento para comprobar la existencia de atascos de papel en todas las ubicaciones posibles relacionadas con el alimentador de documentos.

Cuando se produce un atasco, el panel de control muestra una animación que le guía durante la eliminación del atasco.

1. Abra la cubierta del alimentador de documentos.

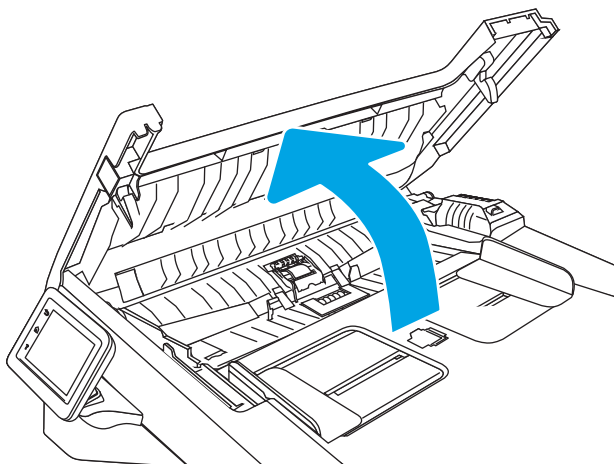

2. Tire con cuidado del papel atascado.

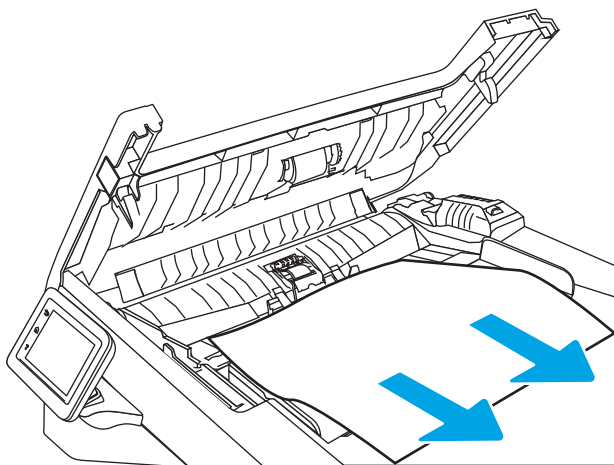

3. Cierre la cubierta del alimentador de documentos. Asegúrese de que está completamente cerrada.

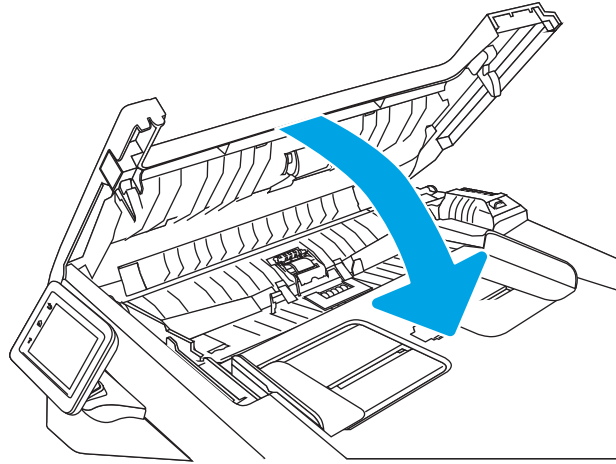

4. Abra la cubierta de la bandeja del alimentador de documentos.

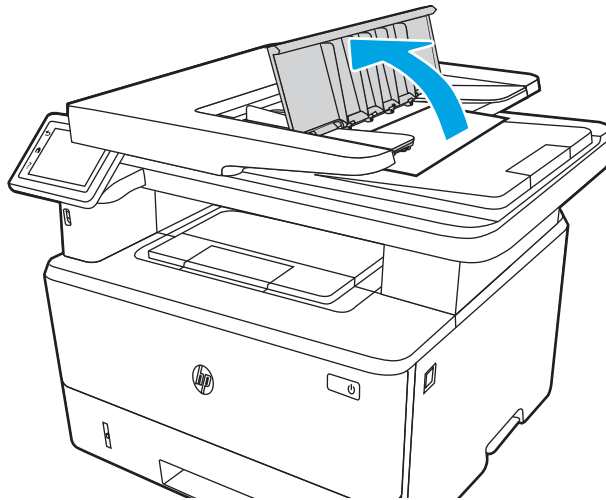

5. Tire con cuidado del papel atascado.

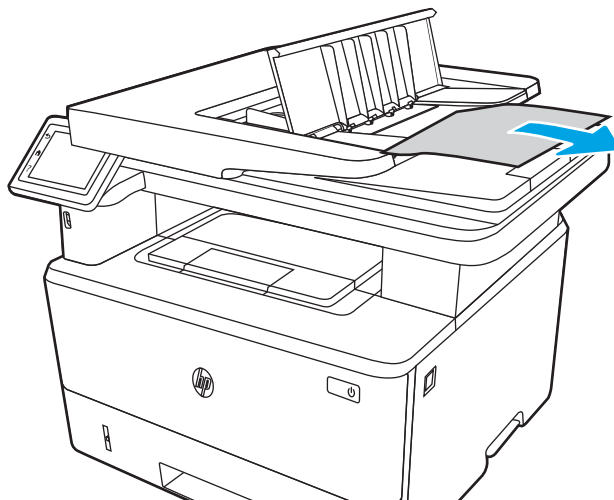

6. Cierre la cubierta de la bandeja del alimentador de documentos.

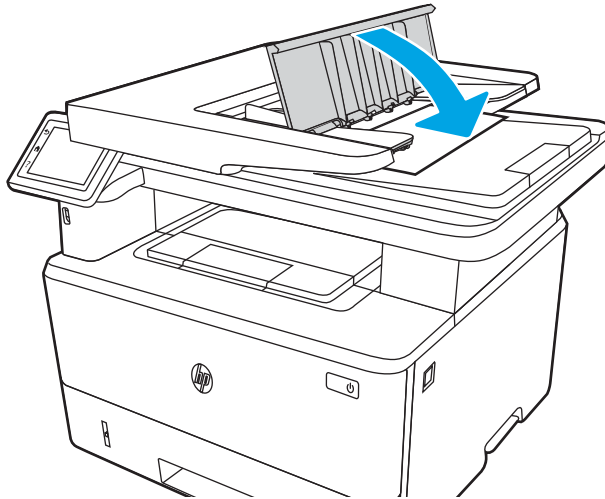

7. Abra la tapa del escáner. Si hay papel atascado en la tapa del escáner, tire suavemente de él hacia fuera y, a continuación, cierre la tapa del escáner.

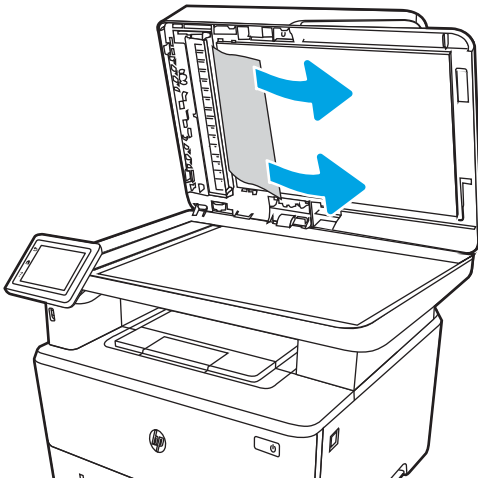

## Eliminación de atascos de papel en la bandeja 1

Siga este procedimiento para la eliminación de atascos de papel en la bandeja 1.

Cuando se produce un atasco, el panel de control muestra una animación que le guía durante la eliminación del atasco.

- ▲ Extraiga con cuidado el papel de la impresora.

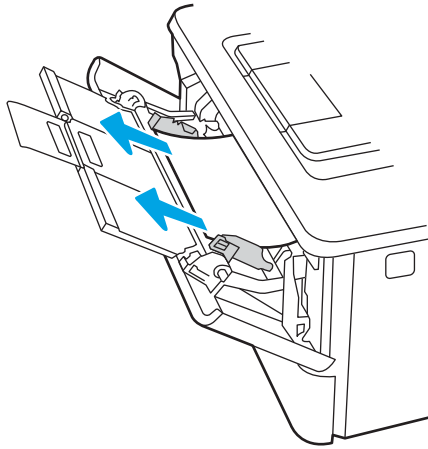

## Eliminación de atascos de papel en la bandeja 2

Siga este procedimiento para comprobar la existencia de atascos de papel en todas las ubicaciones posibles relacionadas con la bandeja 2.

Cuando se produce un atasco, el panel de control muestra una animación que le guía durante la eliminación del atasco.

1. Extraiga la bandeja de la impresora.

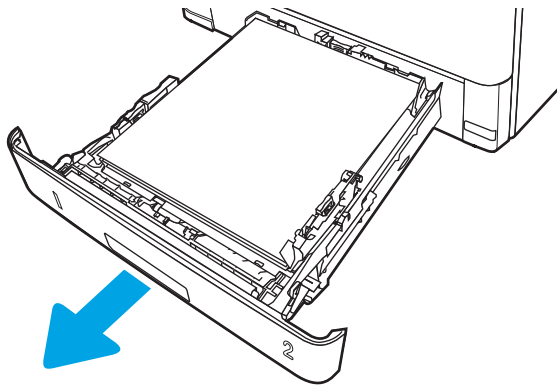

2. Retire el papel de la bandeja y deseche las hojas de papel dañadas.

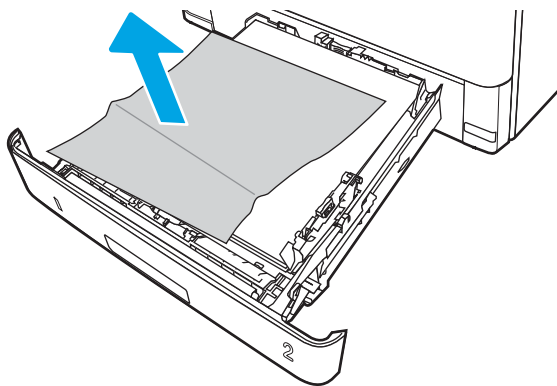

3. Compruebe que la guía de papel posterior se ha ajustado a la sangría para un tamaño de papel correcto. Si es necesario, apriete la palanca de liberación y mueva la guía de papel posterior hasta la posición correcta. Debe encajar en su sitio.

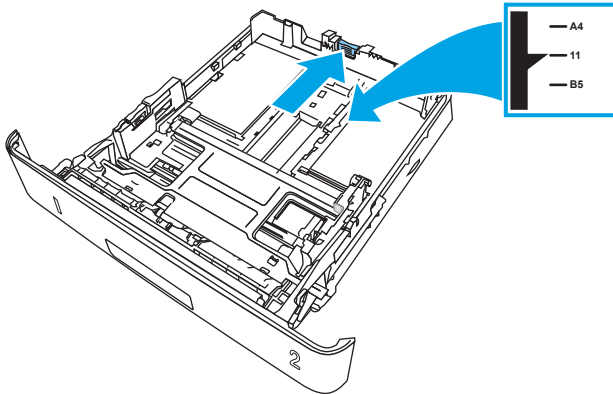

4. Cargue el papel en la bandeja. Asegúrese de que la pila no tenga las esquinas dobladas y que su parte superior no exceda los indicadores de altura máxima.

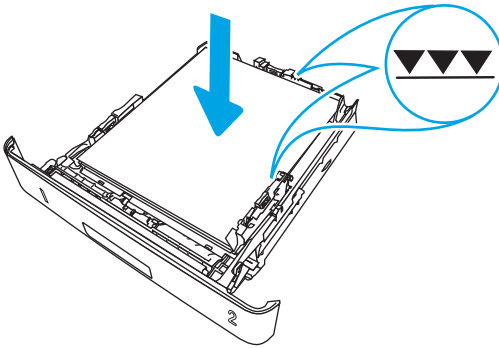

5. Vuelva a colocar la bandeja y ciérrela.

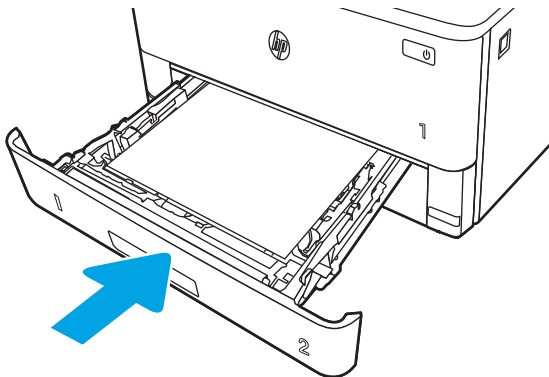



6. Pulse el botón de liberación de la puerta frontal.

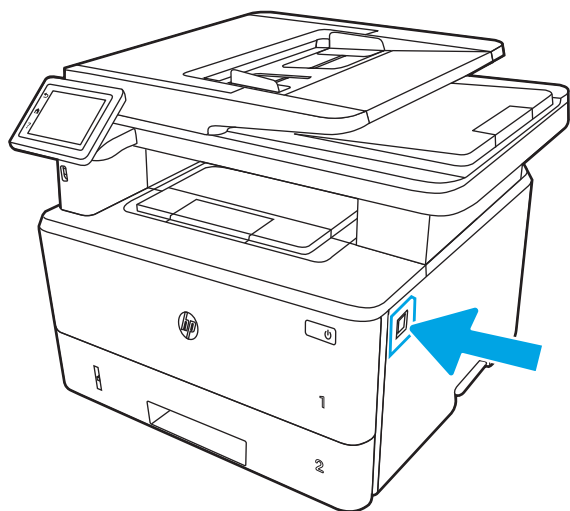

7. Abra la puerta frontal.

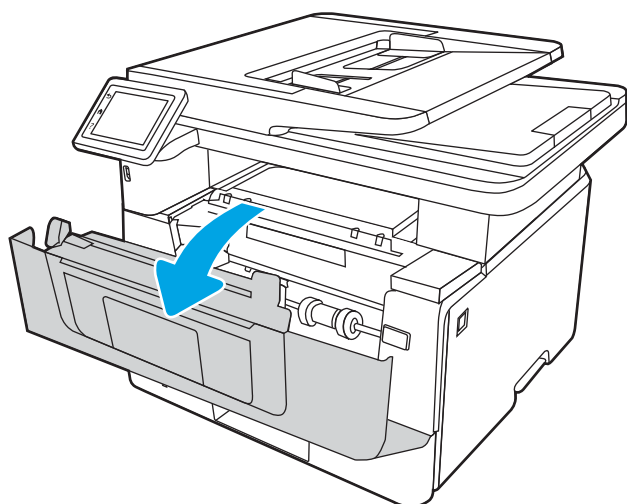

8. Extraiga el cartucho de tóner.

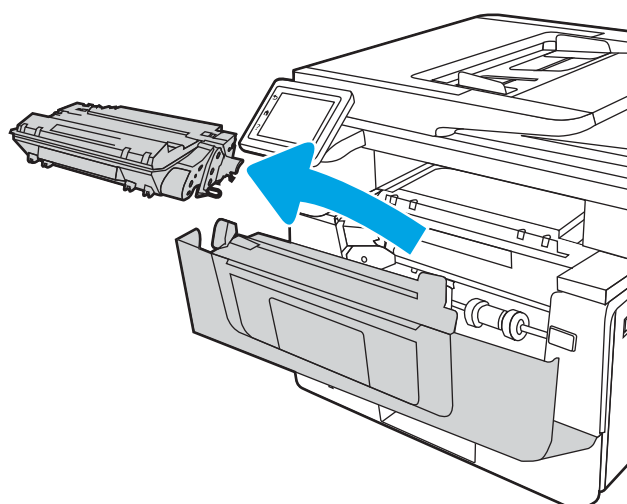

9. Levante la cubierta de acceso al atasco.

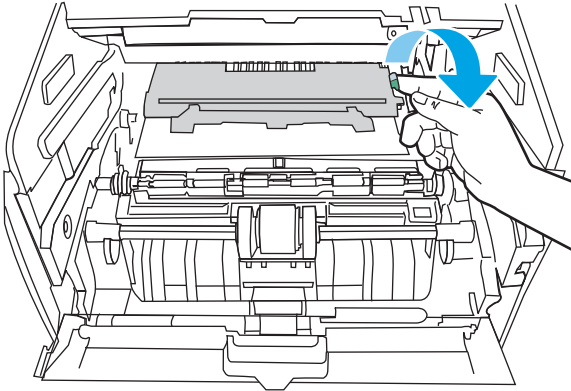

10. Extraiga el papel atascado.

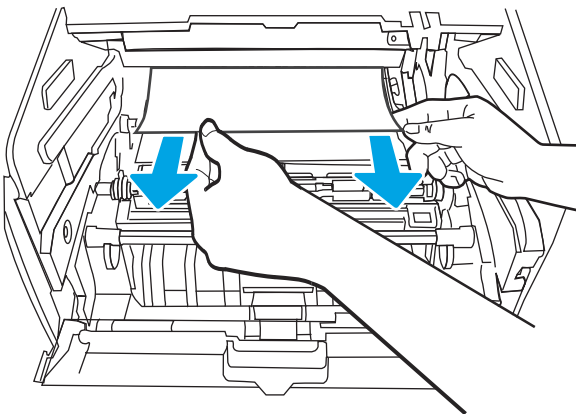

11. Instale el cartucho de tóner.

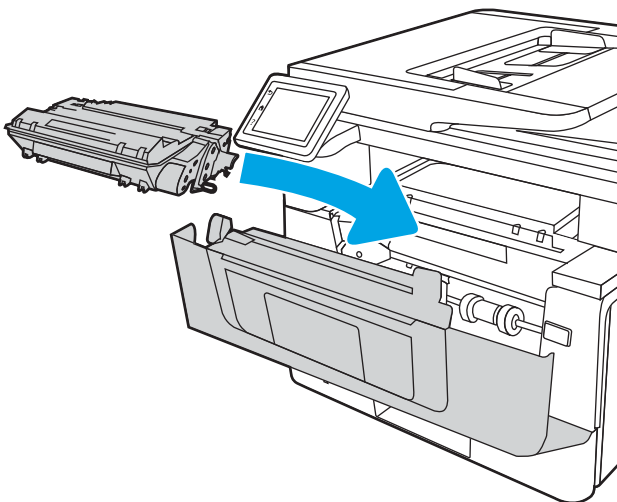

12. Cierre la puerta frontal.

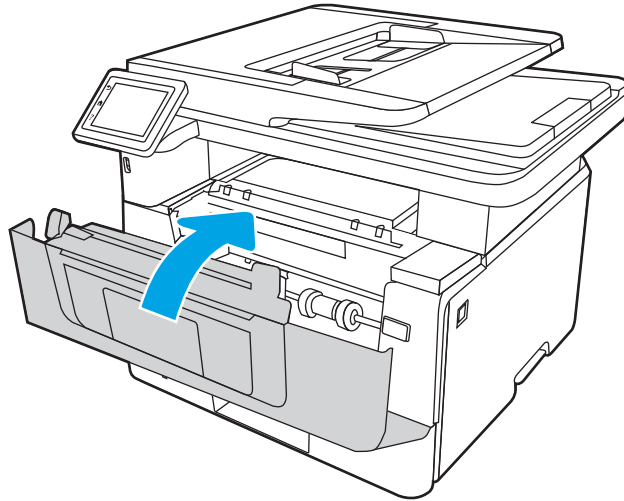

### Eliminación de atascos de papel en la bandeja 3

Siga este procedimiento para comprobar la existencia de atascos de papel en todas las ubicaciones posibles relacionadas con la bandeja 3.

Cuando se produce un atasco, el panel de control muestra una animación que le guía durante la eliminación del atasco.

1. Extraiga la bandeja de la impresora.

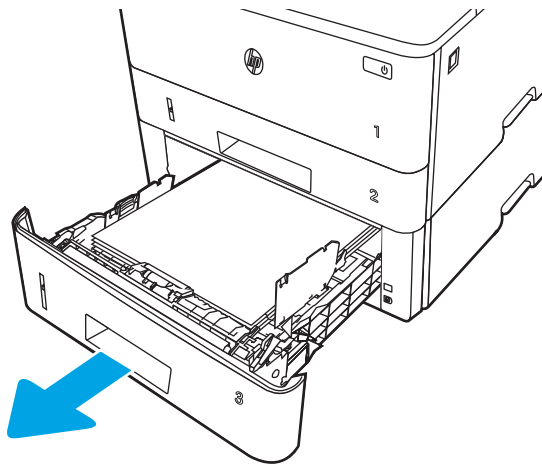

2. Retire el papel de la bandeja y deseche las hojas de papel dañadas.

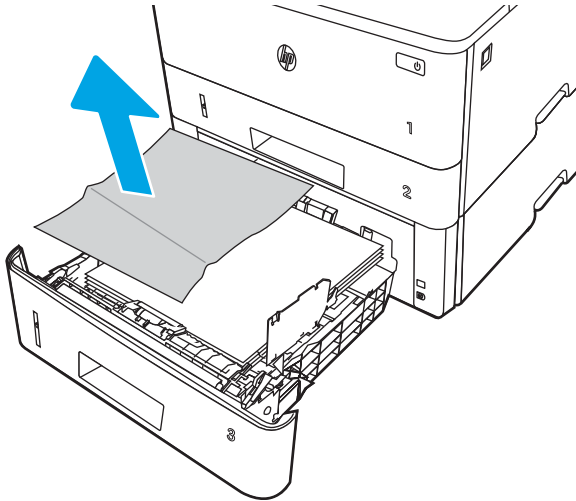

3. Compruebe que la guía de papel posterior se ha ajustado a la sangría para un tamaño de papel correcto. Si es necesario, apriete la palanca de liberación y mueva la guía de papel posterior hasta la posición correcta. Debe encajar en su sitio.

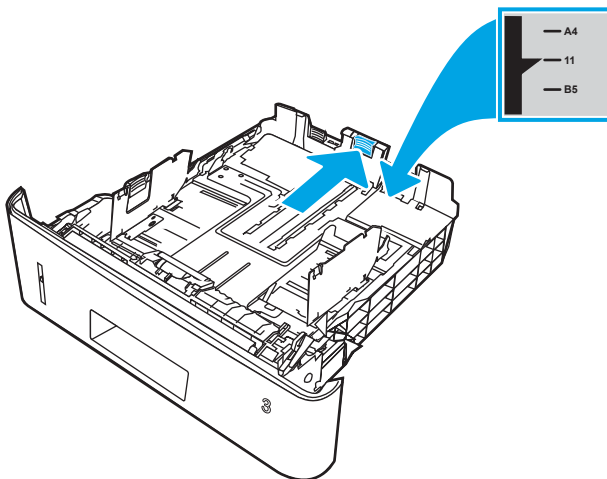

4. Cargue el papel en la bandeja. Asegúrese de que la pila no tenga las esquinas dobladas y que su parte superior no exceda los indicadores de altura máxima.

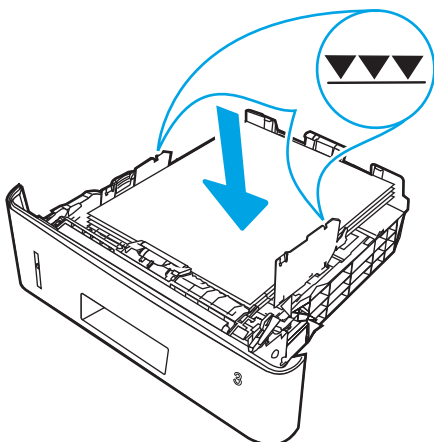

5. Vuelva a colocar la bandeja y ciérrela.

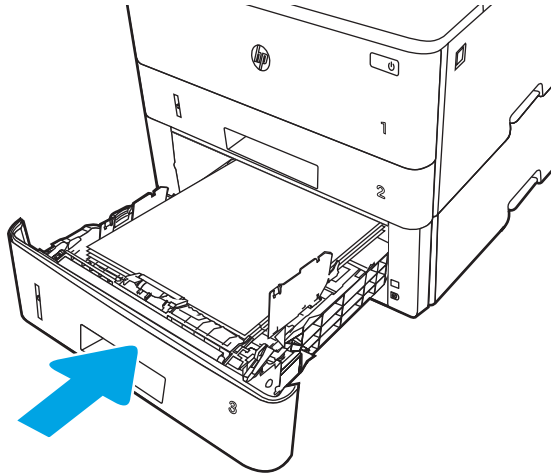

6. Pulse el botón de liberación de la puerta frontal.

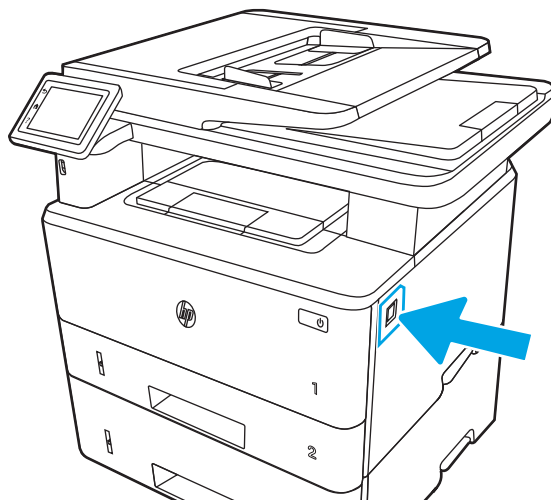

7. Abra la puerta frontal.

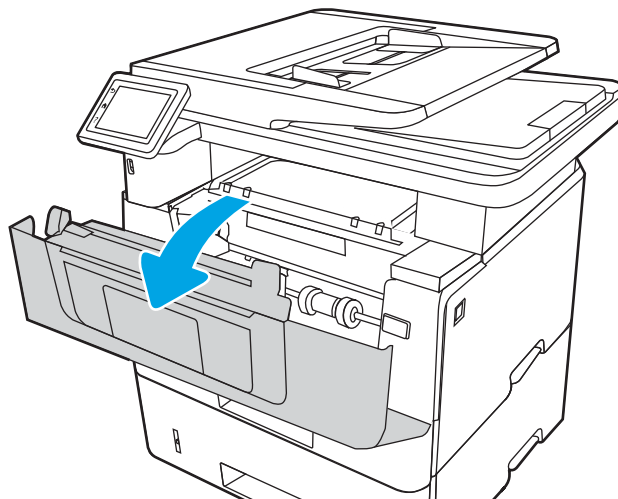

8. Extraiga el cartucho de t ner.

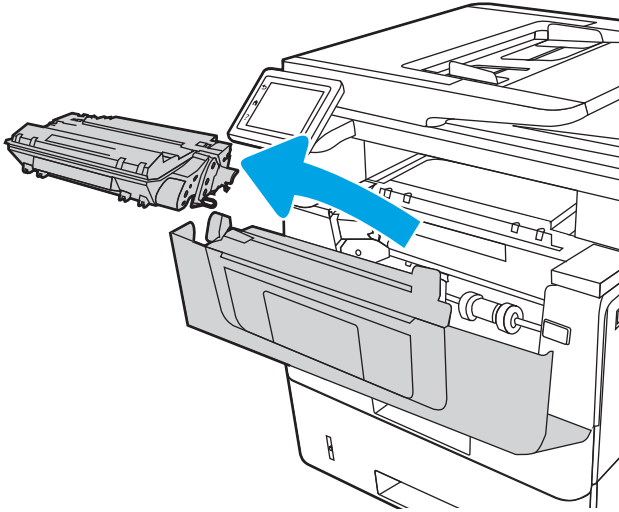

9. Levante la cubierta de acceso al atasco.

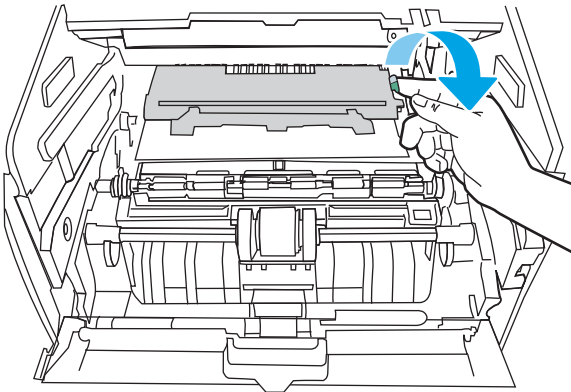

10. Extraiga el papel atascado.

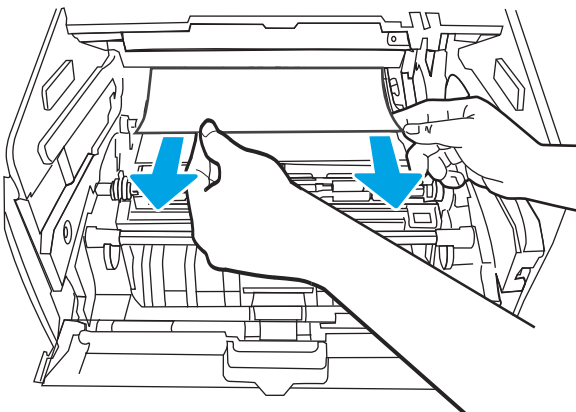

11. Instale el cartucho de tóner.

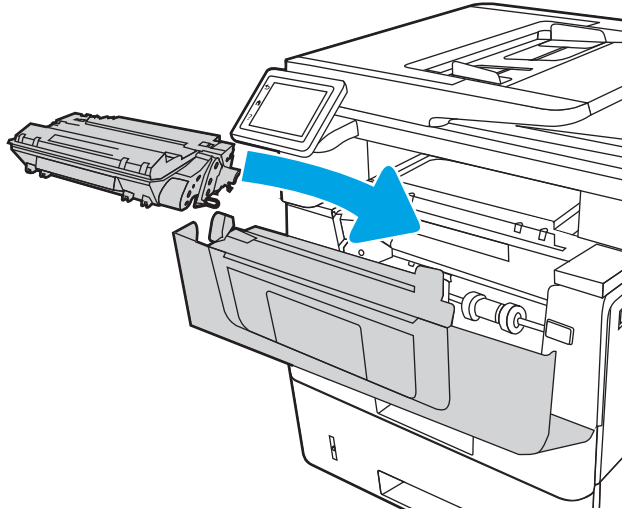

12. Cierre la puerta frontal.

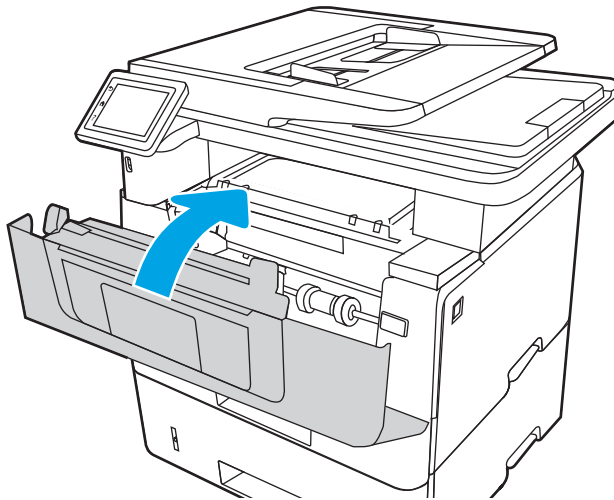

## Eliminación de atascos de papel en el área del cartucho de tóner o el fusor

Siga este procedimiento para comprobar la presencia de papel en todas las ubicaciones del área del cartucho de tóner o el fusor donde puedan producirse atascos.

Cuando se produce un atasco, el panel de control muestra una animación que le guía durante la eliminación del atasco.

1. Pulse el botón de liberación de la puerta frontal.

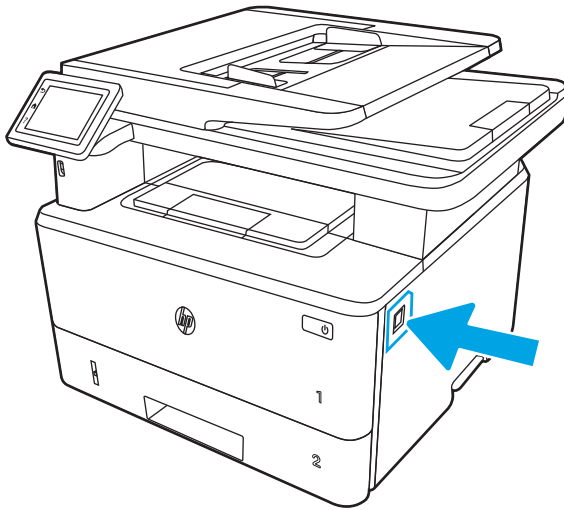

2. Abra la puerta frontal.

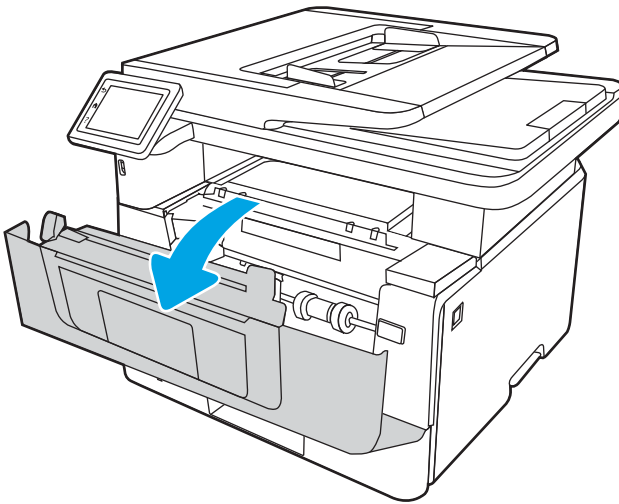

3. Extraiga el cartucho de t nner.

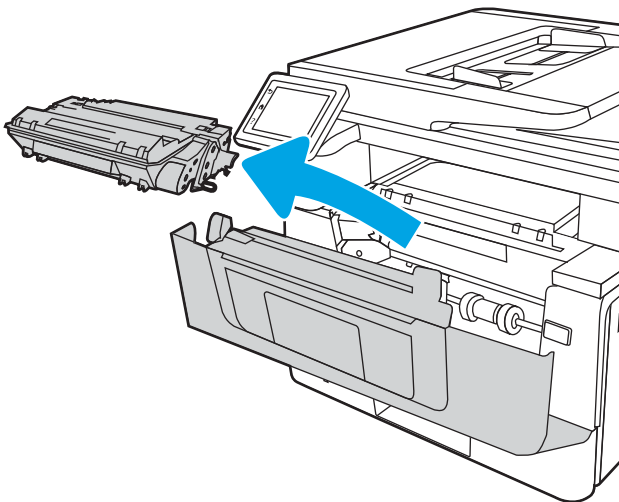



4. Levante la cubierta de acceso al atasco.

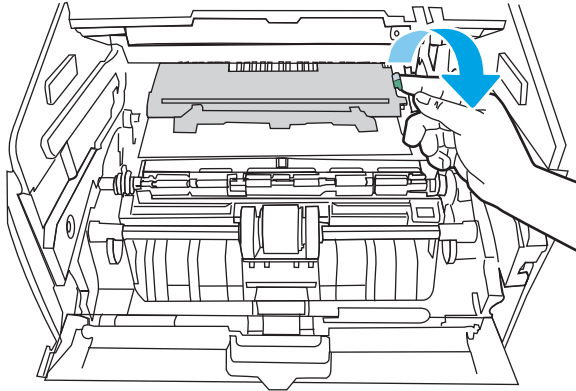

5. Si puede ver el papel atascado, extráigalo.

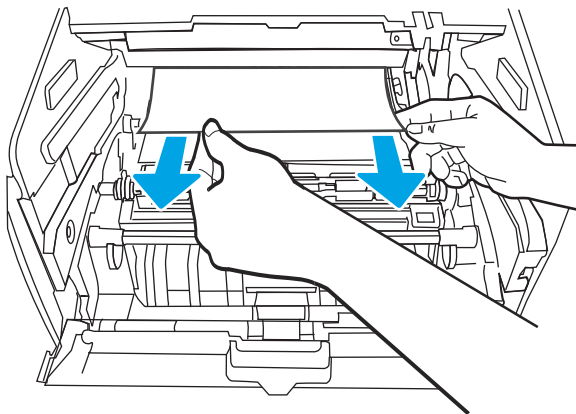

6. Instale el cartucho de tóner.

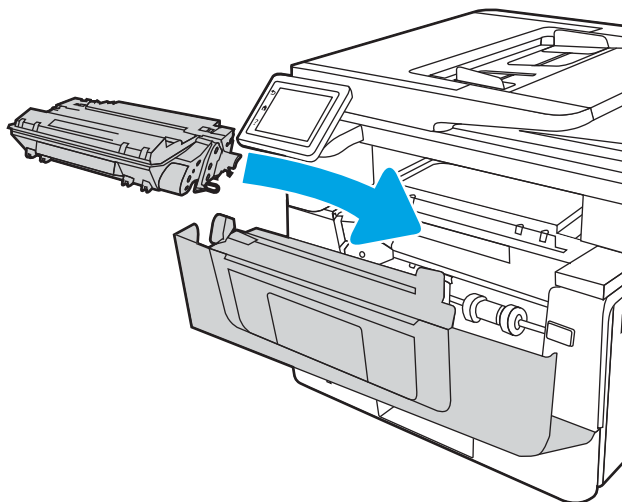

7. Cierre la puerta frontal.

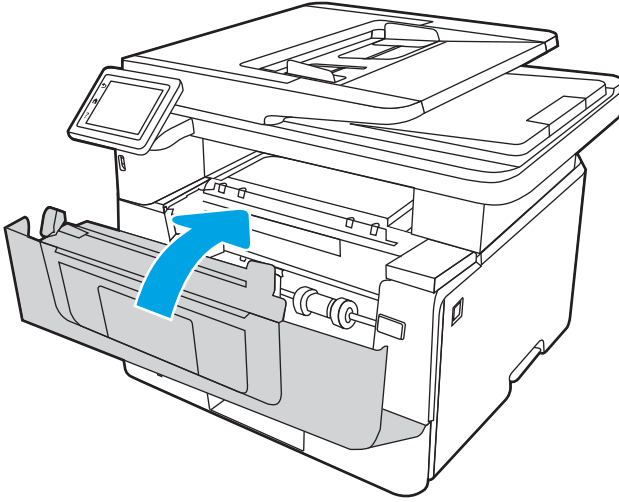

8. Si no hay papel atascado dentro de la puerta del cartucho de impresión, pulse el botón de liberación de la puerta frontal.

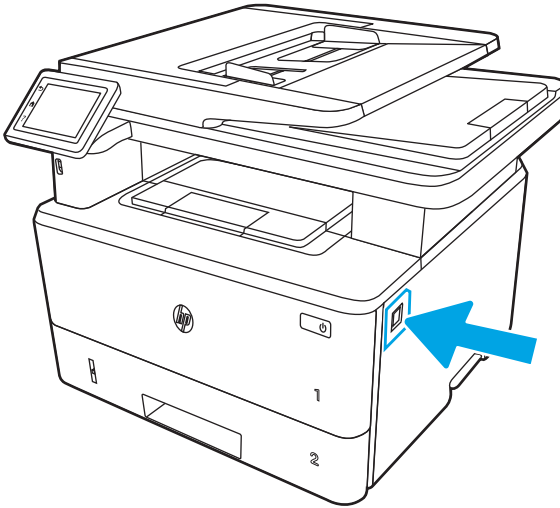

9. Abra la puerta frontal y la posterior.

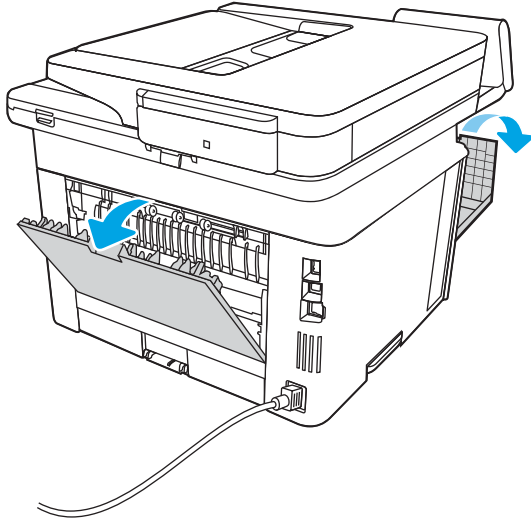

10. Si puede ver el papel atascado, extráigalo del área de la puerta posterior.

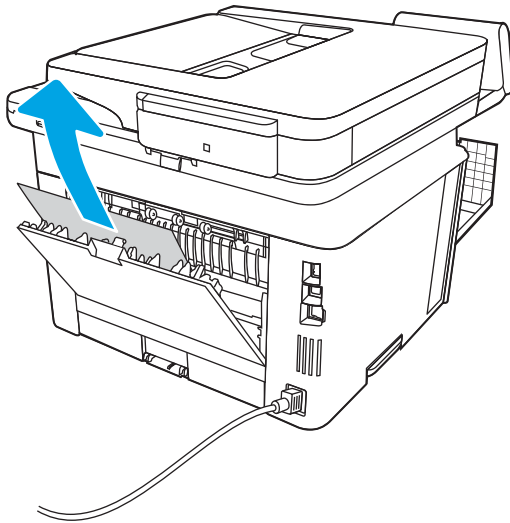

11. Cierre la puerta posterior y la puerta frontal.

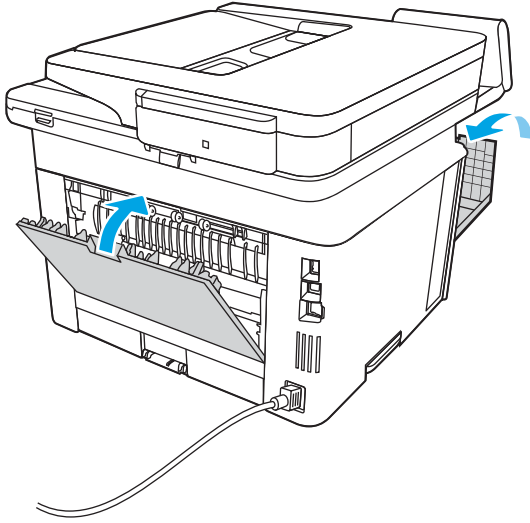

## Eliminación de atascos de papel en la bandeja de salida

Siga este procedimiento para comprobar si hay atascos de papel en todas las ubicaciones posibles relacionadas con la bandeja de salida.

Cuando se produce un atasco, el panel de control muestra una animación que le guía durante la eliminación del atasco.

1. Si hay papel visible en la bandeja de salida, tire del borde delantero para extraerlo.

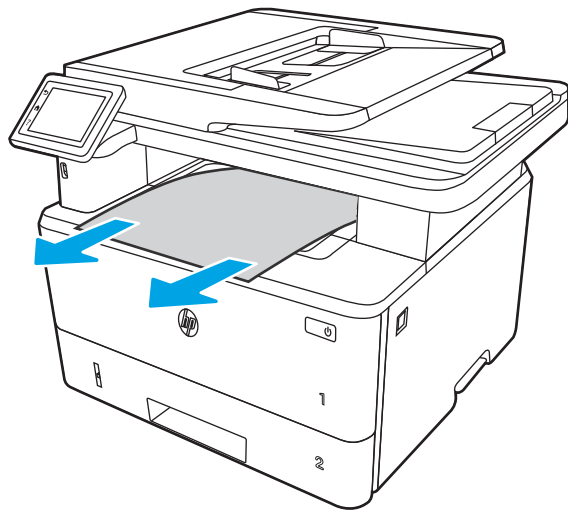

2. Pulse el botón de liberación de la puerta frontal.

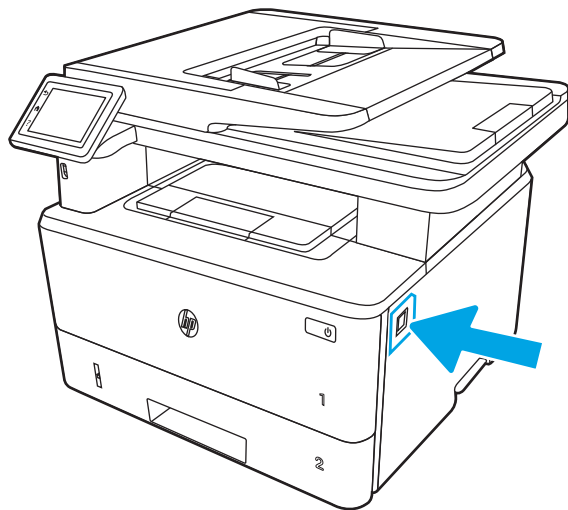

3. Abra la puerta frontal.

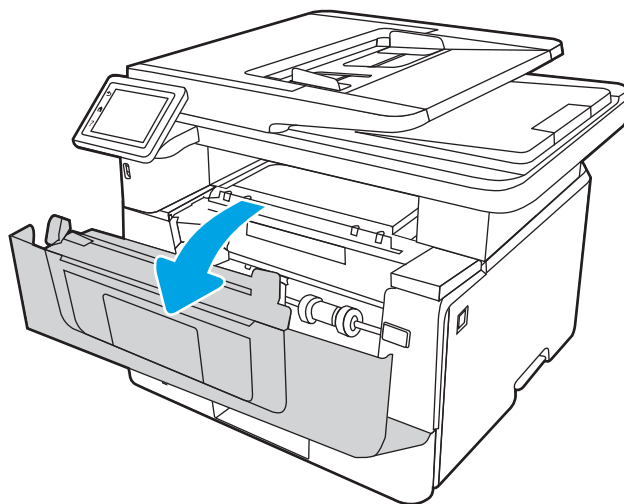

4. Levante el conjunto del escáner.

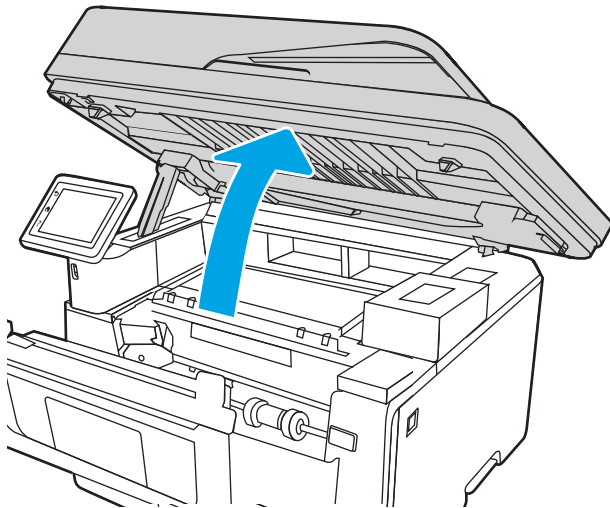

5. Extraiga el papel atascado.

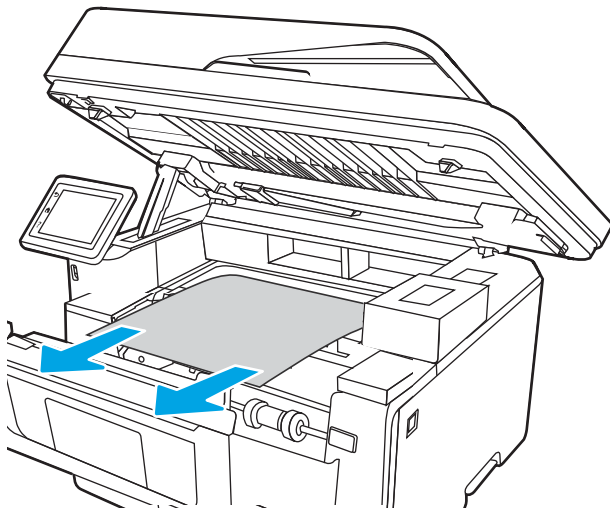

6. Cierre el conjunto del escáner.

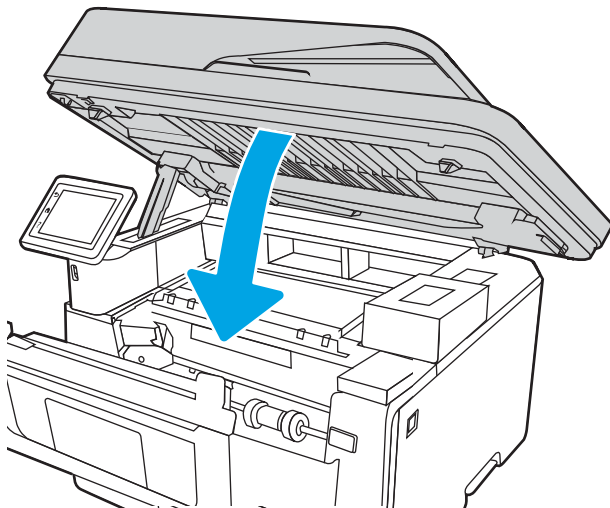

7. Abra la puerta posterior.

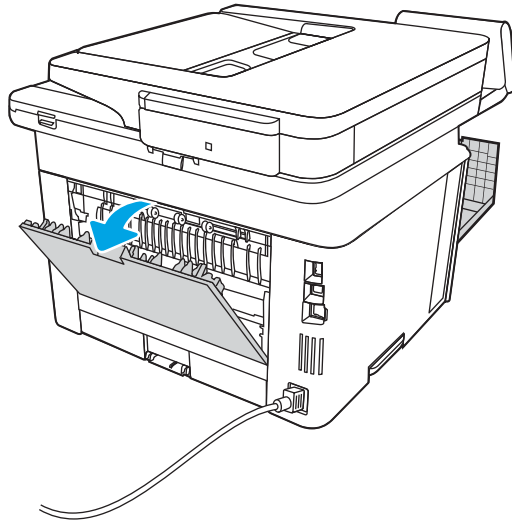

8. Retire todo papel atascado que pueda haber en el área de la puerta trasera.

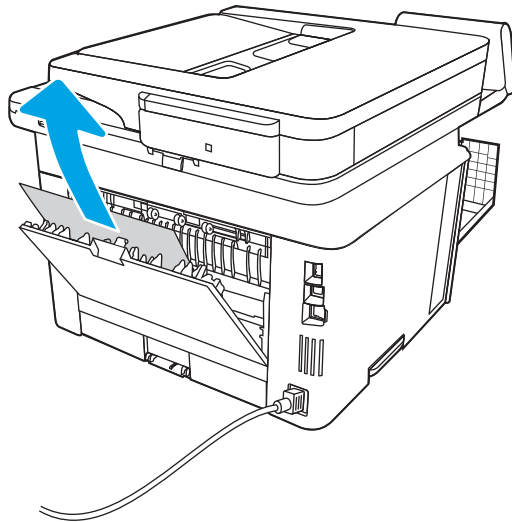

9. Cierre la puerta posterior y la puerta frontal.

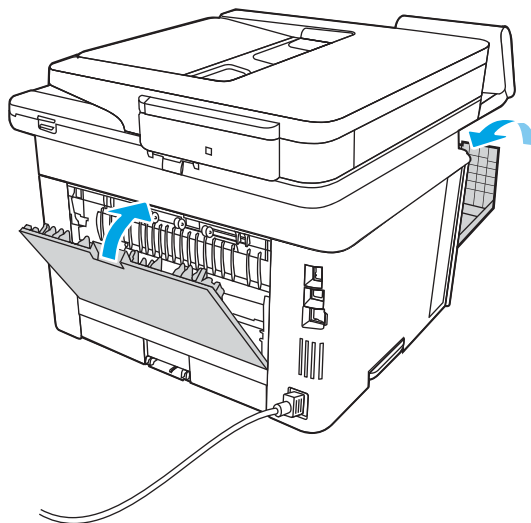

## Eliminación de atascos de papel en la unidad dúplex

Siga este procedimiento para comprobar la presencia de papel en todas las ubicaciones de la unidad dúplex automática donde puedan producirse atascos.

Cuando se produce un atasco, el panel de control muestra una animación que le guía durante la eliminación del atasco.

1. Extraiga completamente la bandeja 2 de la impresora.

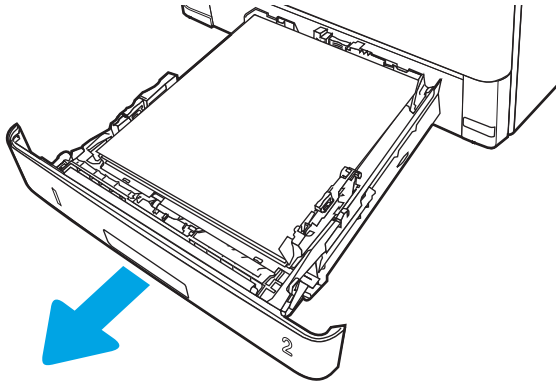

2. Pulse el botón verde para liberar la placa de dúplex.

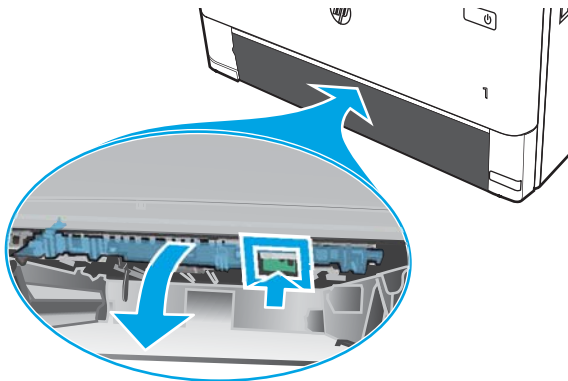

3. Extraiga el papel atascado.

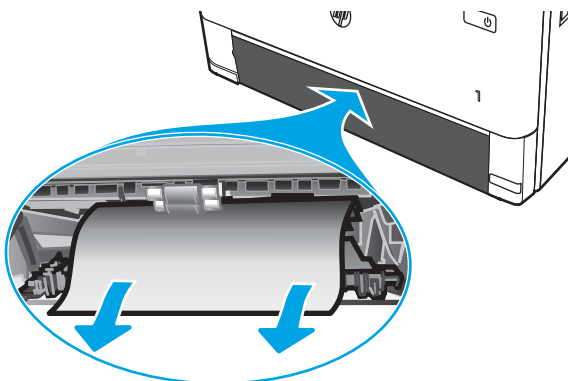



4. Cierre la placa de dúplex.

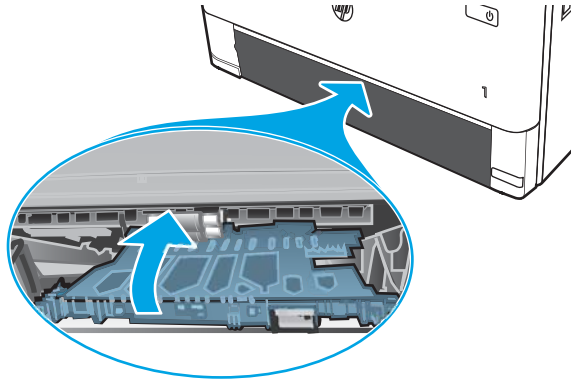

5. Vuelva a instalar la bandeja 2.

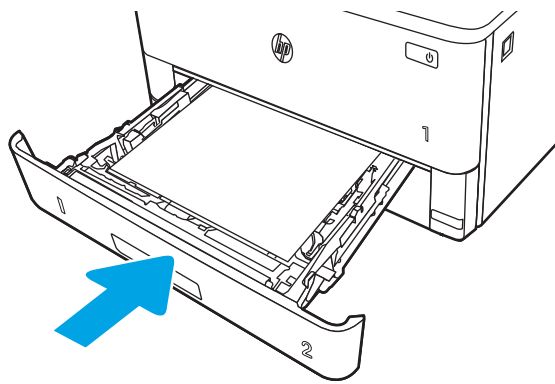

6. Pulse el botón de liberación de la puerta frontal.

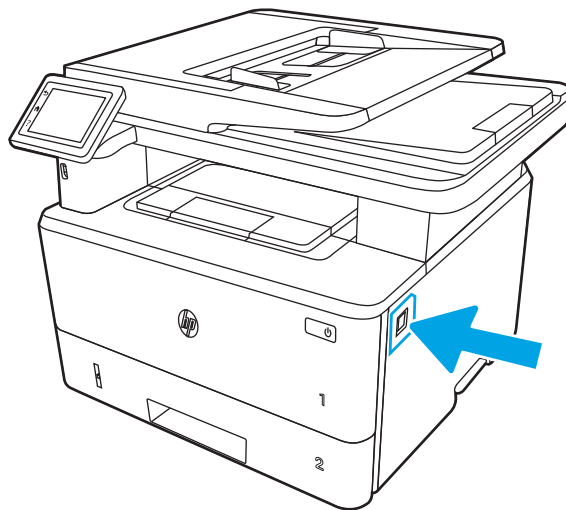

7. Abra la puerta frontal.

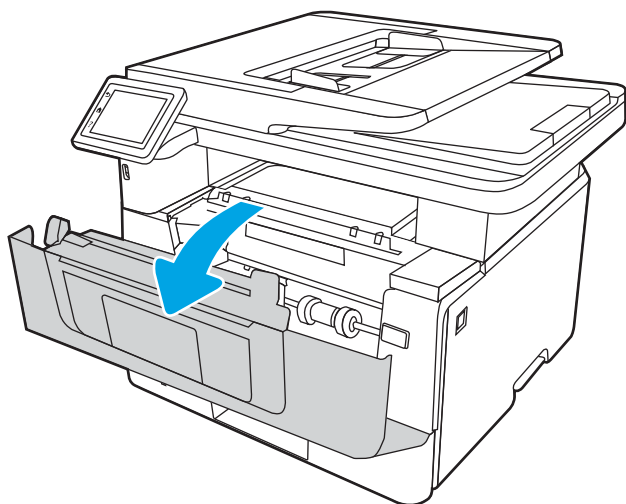

8. Cierre la puerta frontal.

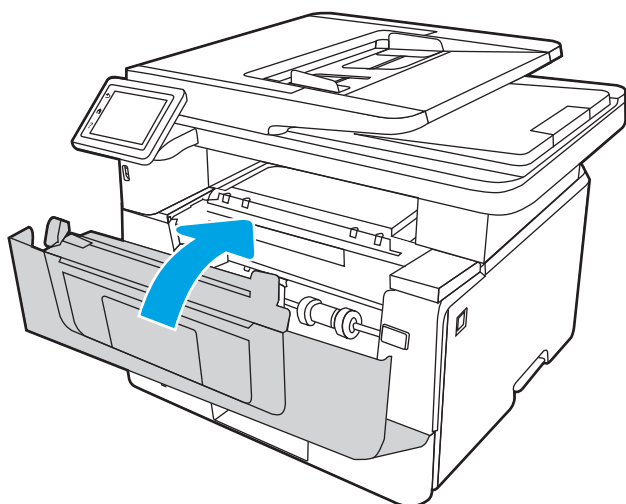

# Solución de problemas de calidad

Explore la siguiente información acerca de la solución de problemas de calidad de impresión.

- [Introducción](#)
- [Solución de problemas de calidad de impresión](#)
- [Solución de problemas de defectos de imagen](#)

## Introducción

Utilice la información siguiente para solucionar problemas de calidad de impresión, incluidos aquellos relacionados con la calidad de imagen.

Los pasos de solución de problemas pueden ayudar a resolver los siguientes defectos:

- Páginas en blanco
- Páginas negras
- Papel abarquillado
- Bandas oscuras o claras
- Rayas oscuras o claras
- Impresión borrosa
- Fondo gris o impresión oscura
- Impresión clara
- Tóner suelto
- Ausencia de tóner
- Manchas de tóner dispersas
- Imágenes inclinadas
- Manchas
- Rayas

## Solución de problemas de calidad de impresión

Para solucionar problemas relacionados con la calidad de la impresión, realice estos pasos en el orden indicado.

- [Actualizar el firmware de la impresora](#)
- [Impresión desde otro programa de software](#)
- [Comprobación de la configuración del tipo de papel para el trabajo de impresión](#)
- [Comprobación del estado del cartucho de tóner](#)
- [Impresión de una página de limpieza](#)
- [Compruebe visualmente el cartucho de tóner o los cartuchos.](#)
- [Comprobación del papel y el entorno de impresión](#)
- [Probar con otro controlador de impresión](#)
- [Comprobación de la configuración de EconoMode](#)
- [Ajuste de la densidad de impresión](#)

Para solucionar defectos de imagen específicos, consulte Solución de problemas de defectos de imagen.

### Actualizar el firmware de la impresora

Intente actualizar el firmware de la impresora.

Visite [www.hp.com/support](http://www.hp.com/support) para obtener más información.

### Impresión desde otro programa de software

Intente imprimir desde otro programa de software.

Si la página se imprime correctamente, el problema tiene su origen en el programa de software desde el que está imprimiendo.

## Comprobación de la configuración del tipo de papel para el trabajo de impresión

Compruebe la configuración del tipo de papel si imprime desde un programa de software y las páginas impresas presentan manchas, zonas borrosas u oscuras, papel abarquillado, manchas de tóner dispersas, tóner suelto o pequeñas áreas en las que el tóner no se haya aplicado.

- [Comprobación de la configuración del tipo de papel en la impresora](#)
- [Comprobación de la configuración del tipo de papel \(Windows\)](#)
- [Comprobación de la configuración del tipo de papel \(macOS\)](#)

### Comprobación de la configuración del tipo de papel en la impresora

Compruebe la configuración del tipo de papel en el panel de control de la impresora y cambie la configuración según sea necesario.

1. Abra la bandeja.
2. Compruebe que la bandeja está cargada con el tipo de papel correcto.
3. Cierre la bandeja.
4. Siga las instrucciones del panel de control para confirmar o modificar la configuración del tipo de papel para la bandeja.

### Comprobación de la configuración del tipo de papel (Windows)

Compruebe la configuración del tipo de papel en Windows y cambie la configuración en función de sus necesidades.

1. En el programa de software, seleccione la opción **Imprimir**.
2. Seleccione la impresora y, a continuación, haga clic en el botón **Propiedades** o **Preferencias**.
3. Haga clic en la pestaña **Papel/Calidad**.
4. En la lista desplegable **Tipo de papel**, haga clic en la opción **Más...**
5. Expande la lista de opciones de **Tipo**.
6. Amplíe la categoría de tipos de papel que mejor describe su papel.
7. Seleccione la opción para el tipo de papel que desea utilizar y haga clic en el botón **Aceptar**.
8. Haga clic en el botón **Aceptar** para cerrar el cuadro de diálogo **Propiedades del documento**. En el cuadro de diálogo **Imprimir**, haga clic en **Aceptar** para imprimir el trabajo.

### Comprobación de la configuración del tipo de papel (macOS)

Compruebe la configuración del tipo de papel para macOS y cambie la configuración en función de sus necesidades.

1. Haga clic en el menú **Archivo** y, luego, en la opción **Imprimir**.
2. En el menú **Imprimir**, seleccione la impresora.
3. Haga clic en **Mostrar detalles** o en **Copias y páginas**.
4. Abra la lista desplegable de menús y, a continuación, haga clic en el menú **Papel/Calidad**.

5. Seleccione el tipo de papel en la lista desplegable **Tipo de soporte**.
6. Haga clic en el botón **Imprimir**.

## Comprobación del estado del cartucho de tóner

Siga estos pasos para comprobar la vida útil estimada restante de los cartuchos de tóner y, si corresponde, el estado de otros componentes de mantenimiento reemplazables.

- [Paso 1: Impresión de una página de estado de consumibles](#)
- [Paso 2: compruebe el estado de los consumibles](#)

### Paso 1: Impresión de una página de estado de consumibles

Use los menús del panel de control para imprimir la página de estado de los suministros.

1. En la pantalla de inicio del panel de control de la impresora, deslice la pestaña de la parte superior de la pantalla hacia abajo para abrir el panel y, a continuación, toque el icono Configuración .
2. Desplácese hasta la opción **Informes** y tóquela.
3. Desplácese a la opción **Página de estado de consumibles** y tóquela para imprimir el informe.

### Paso 2: compruebe el estado de los consumibles

La página de estado de los consumibles contiene información sobre los cartuchos y otros componentes de mantenimiento reemplazables.

1. Revise la página de estado de los consumibles para ver el porcentaje de vida útil que le queda a los cartuchos de tóner y, si corresponde, el estado de otros componentes de mantenimiento reemplazables.
  - Pueden surgir problemas de calidad de impresión al utilizar un cartucho de tóner que ha alcanzado el final de su vida útil estimada. La página de estado de los consumibles indica cuándo el nivel de un consumible es muy bajo.
  - La garantía de protección premium de HP vence cuando aparece un mensaje que indica que la garantía de protección premium de HP para este consumible ha vencido en la página de estado de los consumibles o el EWS.
  - No será necesario sustituir el cartucho de tóner ahora, a menos que la calidad de impresión ya no sea aceptable. Tenga un cartucho de impresión de sustitución disponible para instalarlo cuando la calidad de impresión deje de ser aceptable.
  - Si determina que debe sustituir un cartucho de tóner u otros componentes de mantenimiento reemplazables, consulte los números de referencia originales de HP que aparecen en la página de estado de consumibles.
2. Compruebe que se trata de un cartucho de HP original.

Un cartucho de tóner HP original incluye la palabra "HP", o bien, muestra el logotipo de HP. Para obtener más información acerca de cómo identificar cartuchos HP, vaya a [www.hp.com/go/learnaboutsupplies](http://www.hp.com/go/learnaboutsupplies).

## Impresión de una página de limpieza

Durante el proceso de impresión, pueden acumularse partículas de papel, tóner y polvo en el interior de la impresora, lo que podría provocar problemas de calidad de impresión, como manchas de tóner, zonas con demasiado tóner, rayas, líneas o marcas repetitivas.

Utilice el siguiente procedimiento para imprimir una página de limpieza:

1. En la pantalla de inicio del panel de control de la impresora, deslice la pestaña de la parte superior de la pantalla hacia abajo para abrir el panel y, a continuación, toque el icono Configuración .
2. Desplácese hasta los siguientes menús y tóquelos:
  1. [Mantenimiento de la impresora](#)
  2. [Herramientas de calidad de impresión](#)
  3. [Página de limpieza](#)
3. Cuando se le solicite, cargue papel normal de tamaño Carta o A4 y, a continuación, toque **OK**.

En el panel de control de la impresora aparecerá el mensaje **Limpiando**. Espere a que el proceso se complete. Deseche la página que se imprime.

### Compruebe visualmente el cartucho de tóner o los cartuchos.

Siga estos pasos para inspeccionar cada cartucho de tóner:

1. Retire el cartucho de tóner de la impresora y compruebe que no tiene el precinto.
2. Verifique si hay daños en el chip de memoria.
3. Examine la superficie del tambor de imágenes verde.

---

 **PRECAUCIÓN:** No toque el tambor de creación de imágenes. Las huellas en el tambor pueden causar problemas de calidad de impresión.

---

4. Si observa cualquier rasguño, huellas dactilares, objetos extraños u otros daños en el tambor de imagen, reemplace el cartucho de tóner.
5. Vuelva a instalar el cartucho de tóner e imprima algunas páginas para ver si se ha resuelto el problema.



## Comprobación del papel y el entorno de impresión

Utilice la siguiente información para comprobar la selección de papel y el entorno de impresión.

- [Paso uno: utilizar papel que se ajuste a las especificaciones indicadas por HP](#)
- [Paso 2: compruebe el entorno de la impresora](#)
- [Paso 3: Configuración de la alineación de bandeja individual](#)

### Paso uno: utilizar papel que se ajuste a las especificaciones indicadas por HP

Algunos problemas de calidad de impresión aparecen por utilizar papel que no cumple con las especificaciones de HP.

- Utilice siempre un tipo y peso de papel compatible con esta impresora.
- Utilice papel de buena calidad que no tenga cortes, roturas, desgarros, manchas, partículas sueltas, polvo, arrugas, superficie irregular, grapas, ni bordes enrollados o doblados.
- No utilice papel que ya se haya impreso.
- Utilice papel sin materiales metálicos, como el papel brillante.
- Utilice papel diseñado para su uso en impresoras láser. No utilice papel que haya sido diseñado únicamente para impresoras de inyección de tinta.
- No utilice papel demasiado rugoso. El uso de un papel más liso suele mejorar la calidad de impresión.

### Paso 2: compruebe el entorno de la impresora

Las condiciones del entorno pueden afectar directamente a la calidad de la impresión y suelen ser una de las causas habituales de los problemas de calidad de la impresión y alimentación de papel. Pruebe las siguientes soluciones:

- No exponga la impresora a corrientes de aire, como las producidas por puertas o ventanas abiertas o aparatos de aire acondicionado.
- Asegúrese de que la impresora no se someta a una temperatura o una humedad que estén fuera de las especificaciones de la impresora.
- No coloque la impresora en un espacio cerrado, como un armario.
- Coloque la impresora en una superficie resistente y plana.
- Retire cualquier elemento que bloquee las salidas de ventilación de la impresora. La impresora requiere una adecuada ventilación en todos los lados, incluida la parte superior.
- Proteja la impresora de la suciedad que se encuentra en el aire, el polvo, el vapor, la grasa u otros elementos que pueden dejar residuos dentro de ella.

### Paso 3: Configuración de la alineación de bandeja individual

Siga estos pasos si el texto o las imágenes no aparecen centradas o alineadas correctamente en la página tras la impresión desde determinadas bandejas.

1. En la pantalla de inicio del panel de control de la impresora, deslice la pestaña de la parte superior de la pantalla hacia abajo para abrir el panel y, a continuación, toque el icono Configuración .
2. Desplácese y abra los siguientes menús:

1. [Gestión de bandejas](#)
2. [Ajuste de imagen](#)
3. Seleccione la bandeja que va a ajustar y, a continuación, toque [Imprimir página de prueba](#) para imprimir el informe.
4. Siga las instrucciones de las páginas impresas.
5. Toque de nuevo [Imprimir página de prueba](#) para verificar los resultados y, a continuación, realice los ajustes adicionales si es necesario.

## Probar con otro controlador de impresión

Intente utilizar un controlador de impresión diferente si imprime desde un programa de software y las páginas impresas presentan líneas inesperadas en los gráficos, faltan texto o gráficos, tienen un formato incorrecto o se han sustituido las fuentes originales por otras.

Descargue cualquiera de los controladores siguientes del sitio web de HP: [www.hp.com/support/ljM329MFP](http://www.hp.com/support/ljM329MFP), [www.hp.com/support/ljM428MFP](http://www.hp.com/support/ljM428MFP) o [www.hp.com/support/ljM429MFP](http://www.hp.com/support/ljM429MFP).

**Tabla 9-3** Controladores de impresión

Controlador	Descripción
Controlador HP PCL.6	Si está disponible, el controlador de impresión específico de la impresora es compatible con sistemas operativos más antiguos, como Windows XP y Windows Vista. Para obtener una lista de los sistemas operativos compatibles, visite <a href="http://www.hp.com/go/support">www.hp.com/go/support</a> .
Controlador HP PCL 6	El controlador de impresión específico de esta impresora es compatible con Windows 7 y sistemas operativos más recientes que admiten los controladores de la versión 3. Para obtener una lista de los sistemas operativos compatibles, visite <a href="http://www.hp.com/go/support">www.hp.com/go/support</a> .
Controlador HP PCL-6	El controlador de impresión específico de este producto es compatible con Windows 8 y sistemas operativos más recientes que admiten los controladores de la versión 4. Para obtener una lista de los sistemas operativos compatibles, visite <a href="http://www.hp.com/go/support">www.hp.com/go/support</a> .
Controlador HP UPD PS	<ul style="list-style-type: none"> <li>• Recomendado para imprimir con todos los programas de software de Adobe u otros programas de software con un uso intensivo de gráficos</li> <li>• Compatible con las necesidades de impresión con emulación postscript y con fuentes postscript flash</li> </ul>
HP UPD PCL 6	<ul style="list-style-type: none"> <li>• Recomendado para la impresión en entornos solo de Windows</li> <li>• Ofrece la máxima velocidad global, calidad de impresión y compatibilidad con las funciones de la impresora para la mayoría de usuarios.</li> <li>• Desarrollado para unirse a GDI (Graphic Device Interface) de Windows y proporcionar la máxima velocidad en entornos Windows</li> <li>• Puede no ser completamente compatible con una tercera parte y programas de software personalizados que están basados en PCL 5</li> </ul>

## Comprobación de la configuración de EconoMode

HP no recomienda el uso permanente de la función EconoMode. Si EconoMode se utiliza de forma exclusiva, el tóner puede superar en duración a las piezas mecánicas del cartucho de tóner. Si la calidad comienza a degradarse y ya no es aceptable, considere reemplazar el cartucho de tóner.



**NOTA:** Esta característica está disponible en el controlador de impresión PCL 6 para Windows. Si no está usando ese controlador, puede activar la característica mediante el servidor web incrustado de HP.

Siga estos pasos si toda la página aparece demasiado oscura o clara.

1. En el programa de software, seleccione la opción **Imprimir**.
2. Seleccione la impresora y, a continuación, haga clic en el botón **Propiedades** o **Preferencias**.
3. Haga clic en la pestaña **Papel/Calidad** y ubique el área de **Calidad de impresión**.
4. Si toda la página es demasiado oscura, use esta configuración:
  - Si está disponible, seleccione la opción **600 ppp**.
  - Seleccione el cuadro de verificación **EconoMode** para activarla.



Si toda la página es demasiado clara, use esta configuración:

- Si está disponible, seleccione la opción **FastRes 1200**.
  - Despeje el cuadro de verificación **EconoMode** para desactivarla.
5. Haga clic en el botón **Aceptar** para cerrar el cuadro de diálogo **Propiedades del documento**. En el diálogo **Imprimir**, haga clic en el botón **Aceptar** para imprimir el trabajo.

## Ajuste de la densidad de impresión

Ajuste la densidad de impresión cuando los resultados de impresión sean demasiado densos o claros en color.

Siga estos pasos para cambiar la densidad de la impresión:

1. Abra el servidor Web incorporado de HP:
  - a. en la pantalla de inicio del panel de control de la impresora, toque el icono Red inalámbrica  o el icono Ethernet  para ver la dirección IP o el nombre de host de la impresora.
  - b. Abra un navegador web e introduzca la dirección IP o el nombre de host en la barra de direcciones tal y como aparece en el panel de control de la impresora. Pulse la tecla **Intro** en el teclado del equipo. Se abrirá el EWS.

 <https://10.10.XXXX/>





**NOTA:** Si en el navegador web aparece un mensaje que indica que el sitio web podría no ser seguro, seleccione la opción de continuar al sitio web. El acceso a este sitio web no dañará el equipo.

2. En la página de inicio de EWS, haga clic en la pestaña **Configuración**.
3. En el panel de navegación izquierdo, haga clic en **Preferencias** para expandir las opciones y, a continuación, seleccione **Configuración de impresión general**.
4. En **Densidad de impresión**, utilice la lista desplegable para seleccionar el ajuste deseado.
5. Haga clic en **Aplicar** para guardar los cambios.

## Solución de problemas de defectos de imagen

Revise ejemplos de defectos de imagen y los pasos a seguir para solucionarlos.

**Tabla 9-4** Referencia rápida de la tabla de defectos de imagen

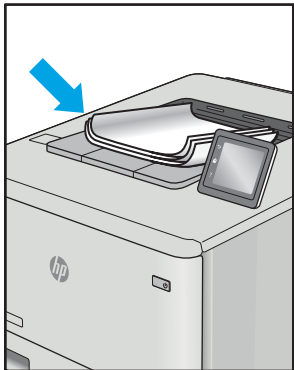
Muestra	Descripción	Soluciones posibles
<a href="#">Tabla 9-11 Impresión clara en la página 165</a>	<a href="#">Tabla 9-9 Fondo gris o impresión oscura en la página 164</a>	<a href="#">Tabla 9-7 Página en blanco, no se ha imprimido nada en la página 162</a>
		
<a href="#">Tabla 9-6 Página en negro en la página 162</a>	<a href="#">Tabla 9-5 Defectos de formación de bandas en la página 161</a>	<a href="#">Tabla 9-13 Defectos de formación de rayas en la página 167</a>
		
<a href="#">Tabla 9-8 Defectos de fijación/del fusor en la página 163</a>	<a href="#">Tabla 9-10 Defectos de colocación de imagen en la página 164</a>	<a href="#">Tabla 9-12 Defectos de salida en la página 166</a>
		

Normalmente, los defectos de imagen suelen poderse resolver siguiendo los mismos pasos, independientemente de la causa. Utilice los siguientes pasos como punto de partida para solucionar problemas de defecto de imagen.

1. Reimprima el documento. Los defectos de calidad de impresión pueden ser de carácter intermitente o pueden desaparecer por completo al continuar imprimiendo.
2. Compruebe el estado del o los cartuchos. Si el nivel de un cartucho es **Muy bajo** (ha excedido su vida nominal), sustitúyalo.
3. Asegúrese de que la configuración del controlador y del modo de impresión de la bandeja se corresponda con el soporte que está cargado en la bandeja. Intente utilizar una serie de soportes de impresión diferente o una bandeja diferente. Intente utilizar un modo de impresión diferente.
4. Compruebe que la impresora esté dentro del rango de temperatura/humedad de funcionamiento admisible.
5. Compruebe que el tipo, el tamaño y el peso del papel sean compatibles con la impresora. Para obtener una lista de los tipos y los tamaños de papel admitidos para la impresora, visite [support.hp.com](http://support.hp.com).

 **NOTA:** El término “fusión” hace referencia a la parte del proceso de impresión en el que el tóner se fija al papel.

En los ejemplos siguientes, se muestra un papel de tamaño Carta que se ha introducido en el producto por el borde más corto.

**Tabla 9-5** Defectos de formación de bandas

Muestra	Descripción	Soluciones posibles
	<p>Líneas claras u oscuras que se repiten a lo largo de la página y son bandas anchas o a intervalos. Pueden ser de carácter definido o suave. El defecto aparece solo en áreas de relleno, no en el texto ni en secciones sin ningún contenido impreso.</p>	<ol style="list-style-type: none"> <li>1. Reimprima el documento.</li> <li>2. Intente imprimir desde otra bandeja.</li> <li>3. Sustituya el cartucho.</li> <li>4. Utilice un tipo de papel diferente.</li> <li>5. <b>Solo para modelos Enterprise:</b> en la pantalla de inicio del panel de control de la impresora, vaya al menú <a href="#">Ajustar tipos de papel</a> y, a continuación, seleccione un modo de impresión que esté diseñado para un soporte de impresión cuyo peso sea un poco mayor al que está utilizando. Esto reduce la velocidad de impresión y podría mejorar la calidad de impresión.</li> <li>6. Si el problema persiste, vaya a <a href="http://support.hp.com">support.hp.com</a>.</li> </ol>

Tabla 9-6 Página en negro

Muestra	Descripción	Soluciones posibles
	Toda la página está impresa en color negro.	<ol style="list-style-type: none"><li data-bbox="1054 289 1430 342">1. Inspeccione visualmente el cartucho para comprobar si está dañado.</li><li data-bbox="1054 365 1386 417">2. Compruebe que el cartucho esté instalado correctamente.</li><li data-bbox="1054 441 1294 472">3. Sustituya el cartucho.</li><li data-bbox="1054 495 1366 548">4. Si el problema persiste, vaya a <a href="http://support.hp.com">support.hp.com</a>.</li></ol>

Tabla 9-7 Página en blanco, no se ha imprimido nada

Muestra	Descripción	Soluciones posibles
	La página está totalmente en blanco y no contiene contenido imprimido.	<ol style="list-style-type: none"><li data-bbox="1054 976 1401 1029">1. Compruebe que los cartuchos son originales de HP.</li><li data-bbox="1054 1052 1386 1104">2. Compruebe que el cartucho esté instalado correctamente.</li><li data-bbox="1054 1127 1394 1159">3. Imprima utilizando otro cartucho.</li><li data-bbox="1054 1182 1414 1339">4. Compruebe el tipo de papel de la bandeja para papel y ajuste la configuración de la impresora para que coincida. Si es necesario, seleccione un tipo de cuyo peso sea menor.</li><li data-bbox="1054 1362 1366 1415">5. Si el problema persiste, vaya a <a href="http://support.hp.com">support.hp.com</a>.</li></ol>

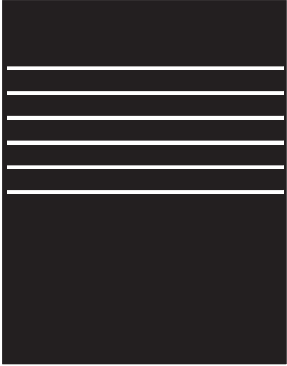
Tabla 9-8 Defectos de fijación/del fusor

Muestra	Descripción	Soluciones posibles
	<p>Pequeñas sombras o desplazamientos de la imagen que se repiten a lo largo de la página. La imagen repetida puede desvanecerse progresivamente con cada repetición.</p>	<ol style="list-style-type: none"> <li>1. Reimprima el documento.</li> <li>2. Compruebe el tipo de papel de la bandeja para papel y ajuste la configuración de la impresora para que coincida. Si es necesario, seleccione un tipo de cuyo peso sea menor.</li> <li>3. Si el problema persiste, vaya a <a href="http://support.hp.com">support.hp.com</a>.</li> </ol>
	<p>El tóner se borra en alguno de los bordes de la página. Este defecto es más común en los bordes de los trabajos con grandes superficies cubiertas de tinta y en los tipos de soporte ligeros, pero puede producirse en cualquier lugar de la página.</p>	<ol style="list-style-type: none"> <li>1. Reimprima el documento.</li> <li>2. Compruebe el tipo de papel de la bandeja para papel y ajuste la configuración de la impresora para que coincida. Si es necesario, seleccione un tipo de cuyo peso sea mayor.</li> <li>3. <b>Solo para modelos Enterprise:</b> desde el panel de control de la impresora, vaya al menú de <b>Borde a borde</b> y, a continuación, seleccione <b>Normal</b>. Reimprima el documento.</li> <li>4. <b>Solo para modelos Enterprise:</b> desde el panel de control de la impresora, seleccione <b>Incluir márgenes automáticamente</b> y, a continuación, vuelva a imprimir el documento.</li> <li>5. Si el problema persiste, vaya a <a href="http://support.hp.com">support.hp.com</a>.</li> </ol>

Tabla 9-9 Fondo gris o impresión oscura

Muestra	Descripción	Soluciones posibles
	<p>La imagen o el texto es más oscuro de lo esperado o el fondo es gris.</p>	<ol style="list-style-type: none"> <li>1. Compruebe que el papel que hay en las bandejas no haya pasado anteriormente por la impresora.</li> <li>2. Utilice un tipo de papel diferente.</li> <li>3. Reimprima el documento.</li> <li>4. <b>Solo modelos monocromáticos:</b> desde la página de inicio del panel de control de la impresora, acceda al menú <a href="#">Ajustar densidad del tóner</a> y, a continuación, ajuste la densidad del tóner a un nivel más bajo.</li> <li>5. Compruebe que la impresora esté dentro del rango de temperatura/humedad de funcionamiento admisible.</li> <li>6. Sustituya el cartucho.</li> <li>7. Si el problema persiste, vaya a <a href="http://support.hp.com">support.hp.com</a>.</li> </ol>

Tabla 9-10 Defectos de colocación de imagen

Muestra	Descripción	Soluciones posibles
	<p>La imagen no está centrada o aparece inclinada en la página. El defecto se produce cuando el papel no está colocado correctamente en el momento en que se saca de la bandeja y se mueve por la trayectoria del papel.</p>	<ol style="list-style-type: none"> <li>1. Reimprima el documento.</li> <li>2. Retire el papel y, a continuación, vuelva a cargar la bandeja. Asegúrese de que todos los bordes del papel estén igualados por todos los lados.</li> <li>3. Compruebe que la parte superior de la pila de papel se encuentre por debajo del indicador de llenado de la bandeja. No sobrecargue la bandeja.</li> <li>4. Asegúrese de que las guías del papel estén ajustadas para el tamaño de papel correcto. No ajuste las guías de papel demasiado contra la pila de papel. Ajústelas hasta las sangrías o marcas de la bandeja.</li> <li>5. Si el problema persiste, vaya a <a href="http://support.hp.com">support.hp.com</a>.</li> </ol>

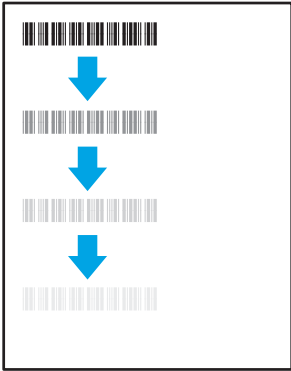
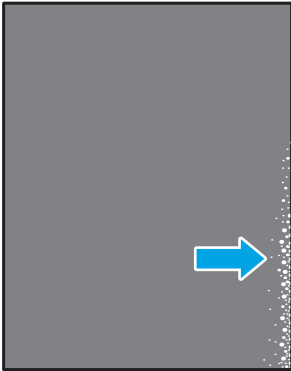

Tabla 9-11 Impresión clara

Muestra	Descripción	Soluciones posibles
	El contenido impreso está claro o difuminado en toda la página.	<ol style="list-style-type: none"><li>1. Reimprima el documento.</li><li>2. Extraiga el cartucho y, a continuación, muévelo para redistribuir el tóner.</li><li>3. <b>Solo modelos monocromáticos:</b> compruebe que la opción EconoMode esté desactivada en el panel de control y también en el controlador de la impresora.</li><li>4. Compruebe que el cartucho esté instalado correctamente.</li><li>5. Imprima una página de estado de los consumibles y compruebe la vida restante del cartucho.</li><li>6. Sustituya el cartucho.</li><li>7. Si el problema persiste, vaya a <a href="http://support.hp.com">support.hp.com</a>.</li></ol>

Tabla 9-12 Defectos de salida

Muestra	Descripción	Soluciones posibles
	<p>Los bordes de las páginas impresas están abarquillados. El borde abarquillado puede estar situado en el lado corto o largo del papel. Pueden producirse dos tipos de abarquillamiento:</p> <ul style="list-style-type: none"> <li>• <b>Abarquillamiento positivo:</b> el papel se abarquilla hacia la cara impresa. Este defecto se produce en los entornos secos o al imprimir páginas con grandes superficies cubiertas de tinta.</li> <li>• <b>Abarquillamiento negativo:</b> el papel se abarquilla hacia la cara no impresa. Este defecto se produce en los entornos con mucha humedad o al imprimir páginas con pocas superficies cubiertas de tinta.</li> </ul>	<ol style="list-style-type: none"> <li>1. Reimprima el documento.</li> <li>2. <b>Abarquillamiento positivo:</b> desde el panel de control de la impresora, seleccione un tipo de cuyo peso sea mayor. Un tipo de papel más pesado genera una temperatura más alta para la impresión.  <b>Abarquillamiento negativo:</b> desde el panel de control de la impresora, seleccione un tipo de cuyo peso sea menor. El tipo de papel de peso menor crea una temperatura inferior para la impresión. Pruebe a almacenar el papel en un entorno seco antes de utilizarlo o use papel recién abierto.</li> <li>3. Imprima en modo dúplex.</li> <li>4. Si el problema persiste, vaya a <a href="http://support.hp.com">support.hp.com</a>.</li> </ol>
	<p>El papel no se apila correctamente en la bandeja de salida. Es posible que la pila sea irregular, quede inclinada o puede que las páginas se caigan de la bandeja al suelo. Cualquiera de las siguientes condiciones puede provocar este defecto:</p> <ul style="list-style-type: none"> <li>• Abarquillamiento extremo</li> <li>• El papel de la bandeja está arrugado o deformado</li> <li>• El papel no es de un tipo de papel estándar, como sobres</li> <li>• La bandeja de salida está demasiado llena</li> </ul>	<ol style="list-style-type: none"> <li>1. Reimprima el documento.</li> <li>2. Despliegue la extensión de la bandeja de salida.</li> <li>3. Si el defecto se debe a un abarquillamiento extremo del papel, consulte los pasos especificados para "Salida abarquillada".</li> <li>4. Utilice un tipo de papel diferente.</li> <li>5. Utilice papel abierto recientemente.</li> <li>6. Retire el papel de la bandeja de salida antes de que la bandeja esté demasiado llena.</li> <li>7. Si el problema persiste, vaya a <a href="http://support.hp.com">support.hp.com</a>.</li> </ol>

Tabla 9-13 Defectos de formación de rayas

Muestra	Descripción	Soluciones posibles
	<p>Rayas verticales claras que suelen extenderse a lo largo de toda la página. El defecto aparece solo en áreas de relleno, no en el texto ni en secciones sin ningún contenido impreso.</p>	<ol style="list-style-type: none"> <li>1. Reimprima el documento.</li> <li>2. Extraiga el cartucho y, a continuación, muévelo para redistribuir el tóner.</li> <li>3. Si el problema persiste, vaya a <a href="http://support.hp.com">support.hp.com</a>.</li> </ol> <p><b>NOTA:</b> Las rayas verticales claras y oscuras pueden producirse cuando el entorno de impresión se encuentra fuera del rango especificado de temperatura o humedad. Consulte las especificaciones ambientales de la impresora para ver los niveles admisibles de temperatura y humedad.</p>
	<p>Líneas oscuras verticales que se producen a lo largo de toda la página. El defecto puede producirse en cualquier lugar en la página, en las áreas de relleno o en secciones sin ningún contenido impreso.</p>	<ol style="list-style-type: none"> <li>1. Reimprima el documento.</li> <li>2. Extraiga el cartucho y, a continuación, muévelo para redistribuir el tóner.</li> <li>3. Imprima una página de limpieza.</li> <li>4. Compruebe el nivel de tóner del cartucho.</li> <li>5. Si el problema persiste, vaya a <a href="http://support.hp.com">support.hp.com</a>.</li> </ol>

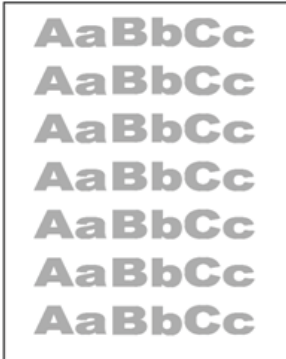
# Mejora de la calidad de la copia y del escaneado de imágenes

Aprenda a mejorar la calidad de las copias e imágenes escaneadas y cómo limpiar correctamente el cristal del escáner.

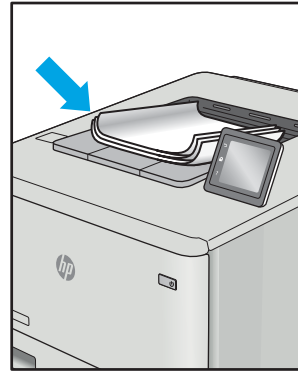
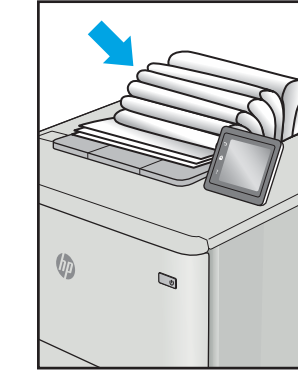
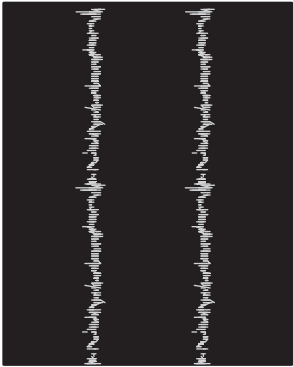
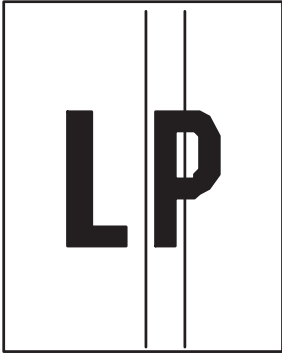
- [Introducción](#)
- [Búsqueda de suciedad y manchas en el cristal del escáner](#)
- [Revisión de los ajustes del papel](#)
- [Compruebe la configuración de los ajustes de la imagen](#)
- [Optimización para texto o imágenes](#)
- [Comprobación de la resolución del escáner y las opciones de color en el ordenador](#)
- [Copia borde a borde](#)
- [Limpieza de los rodillos de recogida y la placa de separación del alimentador de documentos](#)

## Introducción

Si la impresora experimenta problemas de calidad de la imagen, pruebe las soluciones siguientes en el orden presentado para resolver el problema.

En primer lugar, pruebe estos sencillos pasos:

- Use el cristal del escáner en lugar del alimentador de documentos.
- Utilice originales de alta calidad.
- Cuando utilice el alimentador de documentos, cargue el documento original en el alimentador correctamente, utilizando las guías del papel, para evitar imágenes poco claras o torcidas.

Si el problema persiste, pruebe estas otras soluciones. Si no logra resolver el problema, en "Mejora de la calidad de impresión" encontrará más soluciones.

## Búsqueda de suciedad y manchas en el cristal del escáner

Con el tiempo, pueden acumularse motas de suciedad en el cristal del escáner y en el respaldo de plástico blanco, que pueden afectar al rendimiento. Utilice el siguiente procedimiento para limpiar el escáner.

1. Pulse el botón de encendido para apagar la impresora y, a continuación, desconecte el cable de alimentación de la corriente eléctrica.
2. Abra la tapa del escáner.
3. Limpie el cristal del escáner y el respaldo de plástico blanco bajo la tapa del escáner con un paño suave o una esponja ligeramente humedecida con un producto limpiacristales no abrasivo.

---

 **PRECAUCIÓN:** No utilice productos abrasivos, acetona, benceno, amoníaco, alcohol o tetracloruro de carbono en ninguna parte de la impresora, ya que podrían dañar la impresora. No vierta líquido directamente en el cristal o rodillo. Pueden filtrarse y dañar la impresora.

---

4. Seque el cristal y las partes de plástico blanco con una gamuza o una esponja de celulosa para evitar la aparición de motas.
5. Conecte el cable de alimentación a un enchufe y, a continuación, pulse el botón de encendido para encender la impresora.



## Revisión de los ajustes del papel

Siga estos pasos para comprobar la configuración del papel en el panel de control de la impresora.

1. En la pantalla de inicio del panel de control de la impresora, deslice la pestaña de la parte superior de la pantalla hacia abajo para abrir el panel y, a continuación, toque el icono Configuración .
2. Desplácese hasta la opción [Configuración de papel](#) y tóquela. A continuación, toque el nombre de la bandeja desde la que va a imprimir.
3. Toque [Tamaño de papel](#) y, a continuación, toque la opción de tamaño de papel que coincida con el tamaño del papel que hay en la bandeja.
4. Toque [Tipo de papel](#) y, a continuación, toque la opción de tipo de papel que coincida con el tipo de papel que hay en la bandeja.

## Compruebe la configuración de los ajustes de la imagen

Para mejorar la calidad de copia, ajuste la configuración de imagen utilizando el panel de control de la impresora.

1. en la pantalla de inicio del panel de control de la impresora, toque el icono [Copiar](#).
2. Toque el icono [Documento](#) o [Tarjeta de identidad](#).
3. Toque el icono Configuración  y, a continuación, desplácese hasta los siguientes elementos del menú y tóquelos para ajustar la configuración:
  - [Calidad](#): seleccione la calidad de salida de la imagen.
  - [Más claro/más oscuro](#): ajuste la configuración de claridad/oscuridad.
  - [Mejoras](#): seleccione una opción de mejora de imagen.
  - [Margen de encuadernación](#): active o desactive el margen de encuadernación.
4. Toque el botón Atrás  para volver al menú de copia principal y, a continuación, toque [Copiar](#) para iniciar la copia.

## Optimización para texto o imágenes

Siga estos pasos para optimizar el escaneo o la copia de texto o imágenes.

1. en la pantalla de inicio del panel de control de la impresora, toque el icono [Copiar](#).
2. Toque el icono [Documento](#) o [Tarjeta de identidad](#).
3. Toque el icono Configuración  y, a continuación, desplácese hasta la opción [Mejoras](#) y tóquela.
4. Toque una de las opciones siguientes en función del tipo de documento que va a copiar:

- **Ninguna:** utilice esta configuración cuando la calidad de la copia no sea importante. Esta es la configuración predeterminada.
- **Text (Texto):** utilice esta configuración para los documentos que contengan principalmente texto.
- **Foto:** utilice esta opción para fotos o documentos que contengan principalmente gráficos.
- **Combinado:** utilice esta opción para documentos que contengan una mezcla de texto y gráficos.

## Comprobación de la resolución del escáner y las opciones de color en el ordenador

Si va a imprimir una imagen escaneada y la calidad no es la prevista, puede que haya seleccionado una configuración de resolución o de color en el software del escáner que no se ajusta a sus exigencias. La resolución y el color afectan a las siguientes características de las imágenes escaneadas:

- [Recomendaciones de resolución y color](#)
- [Color](#)
- Claridad de imagen
- Textura de las gradaciones (suave o rugosa)
- Duración del proceso de escaneado
- Tamaño de archivo

La resolución de escaneado se mide en píxeles por pulgada (ppp).

 **NOTA:** Los niveles de ppp de escaneado no se pueden intercambiar con los niveles de ppp (puntos por pulgada) de impresión.

El color, la escala de grises y el blanco y negro definen el número de colores posibles. Puede ajustar la resolución del hardware del escáner hasta 1200 ppp.

La tabla de recomendaciones de resolución y color ofrece sugerencias sencillas que puede seguir en función de sus exigencias en materia de escaneado.

 **NOTA:** Si se establecen valores de resolución y color altos, se crearán archivos grandes que ocupan espacio en disco y ralentizan el proceso de escaneado. Antes de configurar la resolución y el color, determine cómo va a utilizar la imagen escaneada.

## Recomendaciones de resolución y color

En la siguiente tabla se describe la configuración de resolución y color recomendada para los distintos tipos de trabajos de escaneado.

 **NOTA:** La resolución predeterminada es de 200 ppp.

**Tabla 9-14** Recomendaciones de resolución y color

Uso previsto	Resolución recomendada	Configuración de color recomendada
Fax	150 ppp	<ul style="list-style-type: none"><li>• Blanco y negro</li></ul>
Correo electrónico	150 ppp	<ul style="list-style-type: none"><li>• Blanco y negro (si la imagen no requiere una gradación suave)</li><li>• Escala de grises (si la imagen requiere una gradación suave)</li><li>• Color (si la imagen es en color)</li></ul>
Modificar texto	300 ppp	<ul style="list-style-type: none"><li>• Blanco y negro</li></ul>

**Tabla 9-14** Recomendaciones de resolución y color (continuación)

Uso previsto	Resolución recomendada	Configuración de color recomendada
Imprimir (gráficos o texto)	600 ppp para gráficos complejos o si desea ampliar significativamente el documento	<ul style="list-style-type: none"> <li>• Blanco y negro para texto y dibujos de líneas</li> <li>• Escala de grises para gráficos y fotos sombreados o en color</li> </ul>
	300 ppp para gráficos normales y texto	<ul style="list-style-type: none"> <li>• Color (si la imagen es en color)</li> </ul>
	150 ppp para fotos	
Mostrar en pantalla	75 ppp	<ul style="list-style-type: none"> <li>• Blanco y negro para texto</li> <li>• Escala de grises para gráficos y fotos</li> <li>• Color (si la imagen es en color)</li> </ul>

## Color

Al escanear, puede ajustar la configuración de color a los siguientes valores.

**Tabla 9-15** Configuración de color

Configuración	Uso recomendado
Color	Utilice esta configuración para fotografías en color o documentos de alta calidad en los que el color sea muy importante.
Blanco y negro	Utilice esta configuración para documentos de texto.
Escala de grises	Utilice este ajuste cuando el tamaño del archivo sea un problema o cuando desee escanear un documento o una fotografía rápidamente.

## Copia borde a borde

La impresora no puede imprimir completamente de borde a borde. Hay un margen no imprimible de 4 mm alrededor de la página.

### Consideraciones sobre la impresión o el escaneado de documentos con bordes recortados:

- Cuando el original sea más pequeño que el tamaño de la salida, aleje el original 4 mm () de los de la esquina indicada con un icono en el escáner. Vuelva a copiar o escanee en esta posición.
- Cuando el original sea del mismo tamaño que la salida de impresión deseada, utilice la función [Reducir/Ampliar](#) para reducir la imagen de forma que no se recorte la copia.

## Limpieza de los rodillos de recogida y la placa de separación del alimentador de documentos

Si el alimentador de documentos experimenta problemas de manipulación del papel, como atascos o acumulación de varias páginas, limpie los rodillos y la placa de separación del alimentador de documentos.



1. Abra la cubierta del alimentador de documentos.

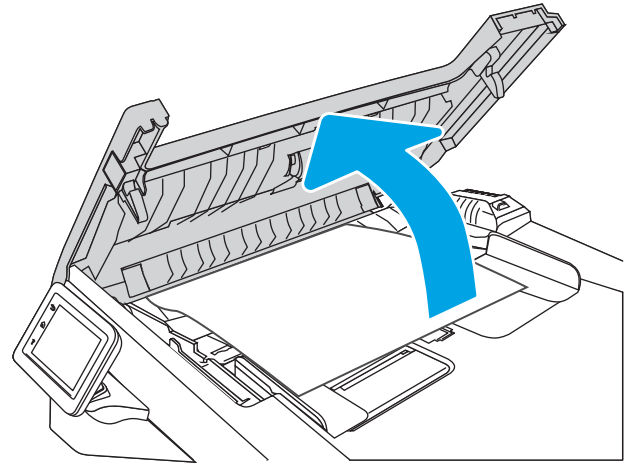

2. Utilice un paño húmedo que no suelte pelusas para limpiar los rodillos de recogida y la placa de separación.

**PRECAUCIÓN:** No utilice productos abrasivos, acetona, benceno, amoníaco, alcohol o tetracloruro de carbono en ninguna parte de la impresora, ya que podrían dañar la impresora. No vierta líquido directamente en el cristal o rodillo. Pueden filtrarse y dañar la impresora.

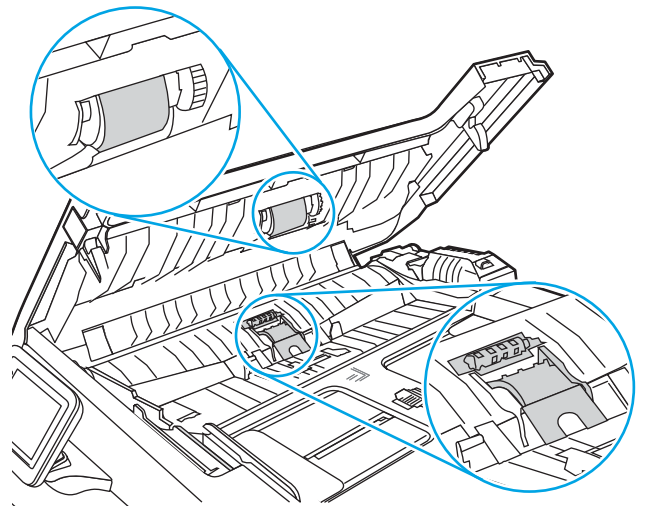

3. Cierre la cubierta del alimentador de documentos.

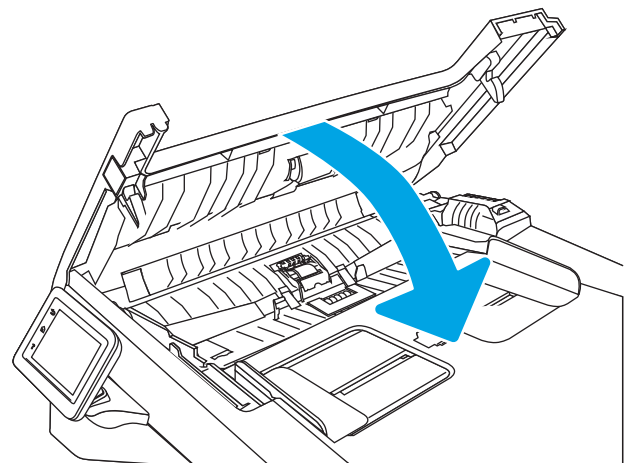

## Mejora de la calidad de imagen de fax

Consulte la siguiente información para mejorar la calidad de imagen de fax.

- [Introducción](#)
- [Búsqueda de suciedad y manchas en el cristal del escáner](#)
- [Comprobación del ajuste de la resolución de envío de fax](#)
- [Comprobación de la configuración del modo de corrección de errores](#)
- [Envíe el fax a otra máquina](#)
- [Comprobación del equipo de fax del remitente](#)

### Introducción

Si la impresora experimenta problemas de calidad de la imagen, pruebe las soluciones siguientes en el orden presentado para resolver el problema.

En primer lugar, pruebe estos sencillos pasos:

- Use el cristal del escáner en lugar del alimentador de documentos.
- Utilice originales de alta calidad.
- Cuando utilice el alimentador de documentos, cargue el documento original en el alimentador correctamente, utilizando las guías del papel, para evitar imágenes poco claras o torcidas.

Si el problema persiste, pruebe estas otras soluciones. Si no logra resolver el problema, en "Mejora de la calidad de impresión" encontrará más soluciones.

### Búsqueda de suciedad y manchas en el cristal del escáner

Con el tiempo, pueden acumularse motas de suciedad en el cristal del escáner y en el respaldo de plástico blanco, que pueden afectar al rendimiento. Utilice el siguiente procedimiento para limpiar el escáner.

1. Pulse el botón de encendido para apagar la impresora y, a continuación, desconecte el cable de alimentación de la corriente eléctrica.
2. Abra la tapa del escáner.
3. Limpie el cristal del escáner y el respaldo de plástico blanco bajo la tapa del escáner con un paño suave o una esponja ligeramente humedecida con un producto limpiacristales no abrasivo.

---

 **PRECAUCIÓN:** No utilice productos abrasivos, acetona, benceno, amoníaco, alcohol o tetracloruro de carbono en ninguna parte de la impresora, ya que podrían dañar la impresora. No vierta líquido directamente en el cristal o rodillo. Pueden filtrarse y dañar la impresora.

---

4. Seque el cristal y las partes de plástico blanco con una gamuza o una esponja de celulosa para evitar la aparición de motas.
5. Conecte el cable de alimentación a un enchufe y, a continuación, pulse el botón de encendido para encender la impresora.

## Comprobación del ajuste de la resolución de envío de fax

Si la impresora no ha podido enviar un fax debido a que el equipo de fax receptor no respondía o estaba ocupado, intentará repetir el marcado según las opciones de rellamada si está ocupado, rellamada al no obtener respuesta y rellamada si hay errores de comunicación.

1. En la pantalla de inicio del panel de control de la impresora, desplácese a la derecha y toque el icono **Fax**.
2. Toque **Enviar ahora** y, a continuación, toque el icono Configuración .
3. Toque **Resolución** y, a continuación, toque la configuración que desee.

Pruebe la configuración de resolución **Estándar** si el fax no se va a enviar con una resolución superior.

## Comprobación de la configuración del modo de corrección de errores

Normalmente, la impresora supervisa las señales de la línea telefónica mientras envía o recibe un fax. Si detecta un error durante la transmisión y la configuración del modo de corrección de errores está establecida en **Activado**, la impresora podrá solicitar que parte del fax se vuelva a enviar. La configuración predeterminada de fábrica para la corrección de errores es **Activado**.

Sólo debe desactivar la corrección de errores si tiene problemas para enviar o recibir un fax y acepta los errores en la transmisión. Desactivar este valor puede resultar útil cuando esté intentando enviar o recibir un fax internacional, o si utiliza una conexión telefónica por satélite.

1. En la pantalla de inicio del panel de control de la impresora, desplácese a la derecha y toque el icono **Fax**.
2. Desplácese a la derecha y toque el icono **Configuración**.
3. Toque **Preferencias**.
4. Desplácese hasta **Modo de corrección de errores** y, a continuación, toque el botón para activar o desactivar la opción.

## Envíe el fax a otra máquina

Intente enviar el fax a otra máquina de fax. Si la calidad del fax es superior, el problema está relacionado con el estado de los consumibles o la configuración inicial de la máquina de fax del destinatario.

## Comprobación del equipo de fax del remitente

Pida al remitente que pruebe a realizar el envío desde un equipo de fax diferente. Si la calidad del fax es superior, el problema reside en el equipo de fax del remitente. Si no hay disponible un equipo de fax diferente, pida al remitente que realice las operaciones siguientes:

- Asegurarse de que el documento original esté impreso en papel blanco (no de color).
- Aumente la resolución de fax, el nivel de calidad o la configuración del contraste.
- De ser posible, envíe el fax desde un programa de software del equipo.

# Solución de problemas de red cableada

Compruebe la siguiente información para resolver problemas relacionados con la red cableada.

- [Introducción](#)
- [Conexión física deficiente](#)
- [El equipo utiliza la dirección IP incorrecta para la impresora](#)
- [El equipo no puede comunicarse con la impresora](#)
- [La impresora utiliza un enlace y una configuración de impresión dúplex incorrectos para la red](#)
- [Puede que haya programas de software nuevos que causen problemas de compatibilidad](#)
- [Puede que el equipo o la estación de trabajo estén configurados incorrectamente](#)
- [La impresora está desactivada o la configuración de red es incorrecta](#)

## Introducción

Algunos tipos de problemas pueden indicar que existe un problema de comunicación en la red. Estos problemas pueden incluir lo siguiente:

## Conexión física deficiente

Compruebe las conexiones de los cables.

1. Compruebe que la impresora esté conectada al puerto de red correcto mediante un cable de la longitud apropiada.
2. Compruebe que las conexiones de cable son seguras.
3. Mire la conexión del puerto de red situada en la parte posterior de la impresora y compruebe que la luz ámbar de actividad parpadee (hay tráfico de red) y que la luz verde de estado de transferencia esté iluminada (hay un enlace de red).
4. Si el problema persiste, pruebe un cable o puerto diferente en el concentrador.

## El equipo utiliza la dirección IP incorrecta para la impresora

Si el equipo utiliza la dirección IP incorrecta para la impresora, pruebe estas soluciones.

1. Abra las propiedades de la impresora y haga clic en la pestaña **Puertos**. Compruebe que se ha seleccionado la dirección IP actual de la impresora. La dirección IP de la impresora figura en la página de configuración de esta.
2. Si ha instalado la impresora utilizando el puerto TCP/IP estándar de HP, seleccione la casilla de verificación junto a **Imprimir siempre con esta impresora, incluso si cambia la dirección IP**.
3. Si ha instalado la impresora utilizando un puerto TCP/IP estándar de Microsoft, utilice el nombre de host en lugar de la dirección IP.
4. Si la dirección IP es correcta, elimine la impresora y, a continuación, vuelva a agregarla.

## El equipo no puede comunicarse con la impresora

Verifique que la impresora se comunica con la red y con el ordenador.

1. Compruebe las comunicaciones de red haciendo ping a la red.
  - a. Abra una ventana del símbolo del sistema en el equipo.
    - En Windows, haga clic en **Inicio, Ejecutar**, escriba `cmd` y, a continuación, pulse **Intro**.
    - En macOS, vaya a **Aplicaciones, Utilidades** y abra **Terminal**.
  - b. Escriba `ping` seguido de la dirección IP de su impresora.
  - c. Si en la ventana se muestran tiempos de recorrido de ida y vuelta, la red está funcionando.
2. En caso de que falle el comando ping, asegúrese de que los centros de red están encendidos y de que la configuración de la red, la impresora y el equipo estén configurados para la misma red (también conocida como subred).
3. Si la red funciona, asegúrese de que el ordenador está utilizando la dirección IP correcta para la impresora.
  - a. Abra las propiedades de la impresora y haga clic en la pestaña **Puertos**. Compruebe que se ha seleccionado la dirección IP actual de la impresora. La dirección IP de la impresora figura en la página de configuración de esta.
  - b. Si ha instalado la impresora utilizando el puerto TCP/IP estándar de HP, seleccione el cuadro con la etiqueta **Imprimir siempre con esta impresora, incluso si cambia la dirección IP**.
  - c. Si ha instalado la impresora utilizando un puerto TCP/IP estándar de Microsoft, use el nombre de host en lugar de la dirección IP.
  - d. Si la dirección IP es correcta, elimine la impresora y, a continuación, vuelva a agregarla.

## La impresora utiliza un enlace y una configuración de impresión dúplex incorrectos para la red

HP recomienda mantener estas configuraciones en modo automático (configuración predeterminada). Si cambia estos valores, también los debe cambiar para la red.

## Puede que haya programas de software nuevos que causen problemas de compatibilidad

Si se ha instalado un programa de software nuevo, compruebe que se ha instalado correctamente y que utiliza el controlador de impresión correcto.

## Puede que el equipo o la estación de trabajo estén configurados incorrectamente

La configuración incorrecta del ordenador puede provocar problemas en la impresión.

1. Compruebe la configuración de los controladores de red y de impresión, y la redirección de red.
2. Compruebe que el sistema operativo esté configurado correctamente.

## La impresora está desactivada o la configuración de red es incorrecta

Compruebe los ajustes de la red.

1. Revise las páginas de configuración/redes de la impresora para comprobar el estado de configuración de la red y los protocolos.
2. Vuelva a configurar los valores de red si necesario.

# Solución de problemas de red inalámbrica

Para solucionar problemas de red, realice estos pasos en el orden indicado.

- [Introducción](#)
- [Lista de comprobación de conectividad inalámbrica](#)
- [La impresora no imprime una vez finalizada la configuración inalámbrica](#)
- [La impresora no imprime y el equipo tiene un firewall de terceros instalado](#)
- [La conexión inalámbrica no funciona después de mover el router o la impresora inalámbricos](#)
- [No se pueden conectar más equipos a la impresora inalámbrica](#)
- [La impresora inalámbrica pierde la comunicación cuando se conecta a una VPN](#)
- [La red no aparece en la lista de redes inalámbricas](#)
- [La red inalámbrica no funciona](#)
- [Cómo realizar un test de diagnóstico de la red inalámbrica](#)
- [Reducción de interferencias en una red inalámbrica](#)

## Introducción

Utilice la información sobre resolución de problemas para solucionar cualquier inconveniente.



**NOTA:** Para determinar si la impresión con Wi-Fi Direct se ha activado en la impresora, imprima una página de configuración desde el panel de control de la impresora.

## Lista de comprobación de conectividad inalámbrica

Consulte la siguiente información para comprobar la conectividad inalámbrica.

- Verifique que el cable de red no esté conectado.
- Compruebe que la impresora y el router inalámbrico estén encendidos y tengan alimentación. Asegúrese también de que la conexión inalámbrica de la impresora esté encendida.
- Compruebe que el identificador de conjunto de servicios (SSID) es correcto. Imprima una página de configuración para determinar el SSID. Si no está seguro de si el SSID es correcto, ejecute la configuración inalámbrica de nuevo.
- Con redes seguras, compruebe que la información de seguridad es correcta. Si la información de seguridad no es correcta, ejecute la configuración inalámbrica de nuevo.
- Si la red inalámbrica funciona correctamente, intente acceder a otros equipos de la red inalámbrica. Si la red tiene acceso a Internet, intente conectarse a Internet mediante una conexión inalámbrica.
- Compruebe que el método de codificación (AES o TKIP) es el mismo para la impresora y para el punto de acceso inalámbrico (en redes que utilizan seguridad WPA).
- Compruebe que la impresora se encuentre dentro del alcance de la red inalámbrica. Para la mayoría de las redes, la impresora debe encontrarse dentro de un alcance de 30 m del punto de acceso inalámbrico (router inalámbrico).

- Compruebe que no hay obstáculos que bloqueen la señal inalámbrica. Quite los objetos metálicos de gran tamaño que haya entre el punto de acceso y la impresora. Asegúrese de que los postes, paredes o columnas de soporte que contengan metal u hormigón no separen la impresora del punto de acceso inalámbrico.
- Compruebe que la impresora se encuentra alejada de dispositivos electrónicos que puedan interferir con la señal inalámbrica. Muchos dispositivos puede interferir con la señal inalámbrica, incluidos motores, teléfonos inalámbricos, cámaras de sistemas de seguridad, otras redes inalámbricas y algunos dispositivos Bluetooth.
- Compruebe que el controlador de impresión está instalado en el equipo.
- Compruebe que ha seleccionado el puerto de impresora correcto.
- Compruebe que el equipo y la impresora estén conectados a la misma red inalámbrica.
- Para macOS, verifique que el enrutador inalámbrico sea compatible con Bonjour.

## La impresora no imprime una vez finalizada la configuración inalámbrica

Si la impresora no imprime una vez finalizada la configuración inalámbrica, pruebe estas soluciones.

1. Asegúrese de que la impresora esté encendida y en estado preparado.
2. Desactive los firewall de terceros que tenga instalados en el equipo.
3. Asegúrese de que la red inalámbrica funciona correctamente.
4. Asegúrese de que el equipo funciona correctamente. Si es necesario, reinicie el equipo.
5. Compruebe que puede abrir el servidor web incorporado de HP desde un equipo de la red.

## La impresora no imprime y el equipo tiene un firewall de terceros instalado

Si la impresora no imprime y el equipo tiene un firewall de terceros instalado, pruebe lo siguiente.

1. Actualice el firewall a la versión más reciente del fabricante disponible.
2. Si los programas solicitan acceso al firewall cuando instala la impresora o intenta imprimir, asegúrese de que permite que los programas se ejecuten.
3. Desactive temporalmente el firewall y, a continuación, instale la impresora inalámbrica en el equipo. Active el firewall cuando haya finalizado la instalación inalámbrica.

## La conexión inalámbrica no funciona después de mover el router o la impresora inalámbricos

Si la conexión inalámbrica no funciona después de mover el router o la impresora inalámbricos, pruebe con estas soluciones.

1. Asegúrese de que el router o la impresora se conectan a la misma red a la que se conecta el equipo.
2. Imprima una página de configuración.



3. Compare el identificador de conjunto de servicios (SSID) que aparece en la página de configuración con el SSID que aparece en la configuración de la impresora del equipo.
4. Si los números no coinciden, los dispositivos no se están conectando a la misma red. Vuelva a configurar los ajustes inalámbricos de la impresora.

## No se pueden conectar más equipos a la impresora inalámbrica

Si no se pueden conectar equipos adicionales a la impresora inalámbrica, pruebe estas soluciones.

1. Asegúrese de que los otros equipos están dentro del alcance de la señal inalámbrica y que no hay obstáculos que la bloqueen. Para la mayoría de las redes, la señal se encuentra dentro de un alcance de 30 m del punto de acceso inalámbrico.
2. Asegúrese de que la impresora esté encendida y en estado preparado.
3. Asegúrese de que no haya más de cinco usuarios simultáneos de Wi-Fi Direct.
4. Desactive los firewall de terceros que tenga instalados en el equipo.
5. Asegúrese de que la red inalámbrica funciona correctamente.
6. Asegúrese de que el equipo funciona correctamente. Si es necesario, reinicie el equipo.

## La impresora inalámbrica pierde la comunicación cuando se conecta a una VPN

Normalmente, no puede conectarse a una VPN y a otras redes al mismo tiempo.

## La red no aparece en la lista de redes inalámbricas

Si la red no aparece en la lista de redes inalámbricas, pruebe estas soluciones.

- Asegúrese de que el direccionador inalámbrico está encendido y tiene alimentación.
- Puede que la red esté oculta. No obstante, es posible conectarse a una red oculta.

## La red inalámbrica no funciona

Si la red inalámbrica no funciona, pruebe lo siguiente.

1. Asegúrese de que el cable de red no esté conectado.
2. Para comprobar si la red ha perdido la comunicación, pruebe a conectar otros dispositivos a la red.
3. Compruebe las comunicaciones de red haciendo ping a la red.
  - a. Abra una ventana del símbolo del sistema en el equipo.
    - En Windows, haga clic en **Inicio, Ejecutar**, escriba `cmd` y, a continuación, pulse **Intro**.
    - En macOS, vaya a **Aplicaciones, Utilidades** y abra **Terminal**.
  - b. Escriba `ping`, seguido de la dirección IP del direccionador.
  - c. Si en la ventana se muestran tiempos de recorrido de ida y vuelta, la red está funcionando.
4. Asegúrese de que el router o la impresora se conectan a la misma red a la que se conecta el equipo.

- a. Imprima una página de configuración.
- b. Compare el identificador de conjunto de servicios (SSID) que aparece en el informe de configuración con el SSID que aparece en la configuración de la impresora del equipo.
- c. Si los números no coinciden, los dispositivos no se están conectando a la misma red. Vuelva a configurar los ajustes inalámbricos de la impresora.

## Cómo realizar un test de diagnóstico de la red inalámbrica

Desde el panel de control de la impresora es posible realizar un test de diagnóstico que le facilita información acerca de la configuración de la red inalámbrica.

1. En la pantalla de inicio del panel de control de la impresora, deslice la pestaña de la parte superior de la pantalla hacia abajo para abrir el panel y, a continuación, toque el icono Configuración .
2. Desplácese hasta la opción **Informes** y tóquela.
3. Desplácese hasta la opción **Informe de prueba de red inalámbrica** y tóquela.

La impresora imprime una página de prueba que muestra los resultados de la prueba.

## Reducción de interferencias en una red inalámbrica

Las sugerencias siguientes pueden ayudarle a reducir las interferencias en una red inalámbrica:

- Mantenga los dispositivos inalámbricos alejados de objetos metálicos de gran tamaño, como archivadores, y otros objetos electromagnéticos, como microondas y teléfonos inalámbricos. Estos objetos pueden interferir en las señales de radio.
- Mantenga los dispositivos inalámbricos alejados de grandes estructuras y edificios. Estos objetos pueden absorber las ondas de radio y disminuir la potencia de la señal.
- Coloque el router inalámbrico en una ubicación central en la línea de visión de las impresoras inalámbricas en la red.

# Solución de problemas de fax

Utilice la siguiente información para resolver problemas de fax.

- [Introducción](#)
- [Lista de comprobación de solución de problemas de fax](#)
- [Solución de problemas generales de fax](#)

## Introducción

Utilice la información sobre resolución de problemas de fax para solucionar cualquier inconveniente.

## Lista de comprobación de solución de problemas de fax

Después de cada acción recomendada, vuelva a intentar enviar o recibir el fax para comprobar si se ha resuelto el problema.

Para obtener los mejores resultados durante la solución de problemas del fax, compruebe que la línea de la impresora está conectada directamente a la toma de teléfono de la pared. Desconecte los demás dispositivos que estén conectados a la impresora.

1. Asegúrese de que el cable del teléfono está conectado al puerto correcto de la parte trasera de la impresora.
2. Compruebe la línea de teléfono utilizando la prueba de fax:
  - a. En la pantalla de inicio del panel de control de la impresora, deslice la pestaña de la parte superior de la pantalla hacia abajo para abrir el panel y, a continuación, toque el icono Configuración .
  - b. Desplácese y abra los siguientes menús:
    1. [Configuración del fax](#)
    2. [Herramientas](#)
    3. [Eje. prueba fax](#)

La impresora imprimirá un informe de la prueba de fax. El informe contiene los siguientes resultados posibles:

- **Superada:** el informe muestra toda la configuración actual del fax para que se pueda revisar.
- **Fallida:** en el informe se indica la naturaleza del error y se muestran indicaciones para la resolución del problema.

3. Compruebe que el firmware de la impresora esté actualizado:



**NOTA:** Para determinar la versión de firmware actual de la impresora, imprima un informe de estado de la impresora desde el panel de control y, a continuación, revise el informe para encontrar el código de fecha del firmware. A continuación, visite la página de soporte de HP (siguiendo los pasos que se indican a continuación) y compare el código de fecha del firmware con la versión de firmware más reciente disponible de HP. Si hay una versión más reciente disponible, siga los pasos que se indican a continuación para actualizar el firmware de la impresora.

- a. Acceda a [www.hp.com/go/support](http://www.hp.com/go/support), haga clic en el enlace **Controladores y software**, escriba el nombre de la impresora en el campo de búsqueda, pulse el botón **INTRO**, y, a continuación, seleccione la impresora de la lista de resultados de la búsqueda.
- b. Seleccione el sistema operativo.
- c. Actualice el **Firmware** a través de la **Utilidad de actualización de firmware**.



**NOTA:** Utilice la utilidad de actualización de firmware específica para ese modelo de impresora.

- d. Haga clic en **Descargar**, haga clic en **Ejecutar** y, a continuación, haga clic en **Ejecutar** de nuevo.
  - e. Cuando se inicie la utilidad, seleccione la impresora desde la lista desplegable y luego haga clic en **Enviar firmware**.
  - f. Siga las instrucciones que aparecen en pantalla para completar la instalación y, a continuación, haga clic en el botón **Salir** para cerrar la utilidad.
4. Compruebe que el fax se configuró cuando se instaló el software de la impresora.

Desde el equipo, en la carpeta de programa de HP, ejecute la Utilidad de configuración del fax.

5. Compruebe que el servicio telefónico es compatible con el fax analógico.
- Si utiliza un servicio de RDSI o PBX digital, póngase en contacto con su proveedor del servicio para obtener información sobre cómo configurar una línea de fax analógica.
  - Si utiliza un servicio VoIP, cambie la configuración de **Velocidad de fax** a **Velocidad lenta (9600 bps)**. En la pantalla de inicio del panel de control, seleccione **Fax**, seleccione **Configuración** y, a continuación, seleccione **Preferencias**.
  - Pregunte a su proveedor de servicios si admite fax y cuál es la velocidad de módem de fax recomendada. Algunas empresas podrían requerir un adaptador.
  - Si utiliza un servicio DSL, compruebe que se ha incluido un filtro en la conexión de la línea de teléfono con la impresora. Póngase en contacto con el proveedor de servicios de DSL o adquiera un filtro DSL si no dispone de uno. Si ya hay instalado un filtro DSL, pruebe con otro, ya que es posible que el filtro sea defectuoso.

## Solución de problemas generales de fax

Revise las sugerencias y consejos para resolver varios problemas relacionados con el fax.

- [Los faxes se envían lentamente](#)
- [La calidad del fax es deficiente](#)
- [El fax se corta o se imprime en dos páginas](#)

### Los faxes se envían lentamente

La impresora está experimentando una calidad deficiente de la línea telefónica.

Pruebe las sugerencias siguientes para solucionar el problema:

- Vuelva a intentar el envío del fax cuando hayan mejorado las condiciones de la línea.
- Compruebe con el proveedor de servicios de telefonía que la línea admite faxes.
- Desactive la opción **Modo de corrección de errores**:
  1. En la pantalla de inicio del panel de control de la impresora, desplácese a la derecha y toque el icono **Fax**.
  2. Desplácese a la derecha y toque el icono **Configuración**.
  3. Toque **Preferencias**.
  4. Desplácese hasta **Modo de corrección de errores** y, a continuación, toque el botón para desactivar la opción.

---

 **NOTA:** Esto puede reducir la calidad de la imagen.

---

- Utilice papel blanco para el original. No utilice colores como el gris, el amarillo o el rosa.
- Aumente el valor de la opción **Velocidad de fax**:
  1. En la pantalla de inicio del panel de control de la impresora, desplácese a la derecha y toque el icono **Fax**.
  2. Desplácese a la derecha y toque el icono **Configuración**.
  3. Toque **Preferencias** y, a continuación, desplácese hasta la opción **Velocidad** y tóquela.
  4. Toque la configuración de velocidad que desee.
- Divida los trabajos de fax grandes en secciones más pequeñas y envíelas por separado.

### La calidad del fax es deficiente

Los faxes están borrosos o demasiado claros.

Pruebe las sugerencias siguientes para solucionar el problema:

- Aumente la resolución cuando envíe faxes:

---

 **NOTA:** La resolución no afecta a los faxes recibidos.

---

1. En la pantalla de inicio del panel de control de la impresora, desplácese a la derecha y toque el icono [Fax](#).
2. Toque el icono [Enviar ahora](#).
3. Toque el icono Configuración  y, a continuación, toque [Resolución](#).
4. Toque la configuración de resolución que desee.

---

 **NOTA:** El aumento de la resolución ralentiza la velocidad de transmisión.

---

- Active la opción [Modo de corrección de errores](#):
  1. En la pantalla de inicio del panel de control de la impresora, desplácese a la derecha y toque el icono [Fax](#).
  2. Desplácese a la derecha y toque el icono [Configuración](#).
  3. Toque [Preferencias](#).
  4. Desplácese hasta [Modo de corrección de errores](#) y, a continuación, toque el botón para activar la opción.
- Compruebe los cartuchos de tóner y sustitúyalos si es necesario.
- Pida al remitente que aumente la configuración de contraste del fax de envío y que después, vuelva a enviar el fax.

## El fax se corta o se imprime en dos páginas

Si la configuración de tamaño de papel de la impresora no coincide con el tamaño del papel del documento enviado por fax, puede que falte contenido en el fax recibido o que se imprima en dos páginas.

Pruebe las sugerencias siguientes para solucionar el problema:

- Defina los ajustes de [Tamaño de papel predeterminado](#):

---

 **NOTA:** Los faxes se imprimen en un único tamaño de papel de acuerdo con la configuración de [Tamaño de papel determinado](#).

---

1. En la pantalla de inicio del panel de control de la impresora, deslice la pestaña de la parte superior de la pantalla hacia abajo para abrir el panel y, a continuación, toque el icono Configuración .
  2. Desplácese y abra los siguientes menús:
    1. [Gestión de bandejas](#)
    2. [Asignación de la bandeja](#)
    3. [Tamaño de papel predeterminado](#)
  3. Toque el tamaño de papel que desee en la lista de opciones.
- Configure el tipo y el tamaño de papel de la bandeja que se utiliza para los faxes.

# Índice

## A

accesorios  
  números de piezas 32  
  pedidos 32  
agenda telefónica, fax  
  adición de entradas 93, 98  
AirPrint 61, 64  
alimentador de documentos 69  
  atascos 128  
  copia de documentos a dos  
  caras 69  
  envío de fax desde 93  
  problemas de alimentación del  
  papel 125  
almacenamiento, trabajo  
  configuración de Mac 55  
almacenamiento de trabajos de  
  impresión 55  
almacenar trabajos  
  con Windows 55  
ambas caras, impresión  
  configuración (Windows) 48  
apagar tras retraso  
  configuración 111  
aplicaciones  
  descargar 101  
asistencia al cliente  
  en línea 115  
asistencia en línea 115  
asistencia técnica  
  en línea 115  
atascos  
  alimentador de documentos 128  
  Bandeja 1 130  
  Bandeja 2 131  
  Bandeja 3 135  
  bandeja de salida 144  
  Bandeja para 550 hojas 135  
  causas de 126

  fusor 139  
  ubicaciones 127  
  unidad dúplex 148  
atascos de papel  
  ubicaciones 127  
Atascos de papel  
  alimentador de documentos 128  
  Bandeja 1 130  
  Bandeja 2 131  
  Bandeja 3 135  
  bandeja de salida 144  
  Bandeja para 550 hojas 135  
  fusor 139  
  unidad dúplex 148  
ayuda, panel de control 116  
ayuda en línea, panel de control 116

## B

bandeja, de salida  
  ubicación 4  
Bandeja 1  
  atascos 130  
  carga de sobres 28  
  orientación del papel 16, 18  
Bandeja 2  
  atascos 131  
  carga 20  
  orientación del papel 20, 22  
Bandeja 3  
  atascos 135  
  carga 24  
  orientación del papel 24, 26  
bandeja de salida  
  eliminar atascos 144  
  ubicación 4  
Bandeja para 550 hojas  
  atascos 135  
bandejas  
  capacidad 9

  incluido 9  
  ubicación 4  
bandejas de papel  
  números de piezas 32  
bandejas de papel de 550 hojas  
  números de piezas 32  
botón Ayuda  
  ubicación 4, 6  
botón Cerrar sesión  
  ubicación 4, 6  
botón de encendido/apagado  
  ubicación 4  
botón Iniciar copia  
  ubicación 4  
botón Iniciar sesión  
  ubicación 4, 6  
Botón Inicio  
  ubicación 4, 6

## C

calidad de la imagen  
  comprobación del estado del  
  cartucho de tóner 152, 155  
características de seguridad 110  
carga  
  papel en la bandeja 1 16  
  papel en la bandeja 2 20  
  papel en la bandeja 3 24  
cartucho  
  seguridad dinámica 34  
  sustituir 43  
cartucho de tóner  
  configuración de umbral bajo  
  117  
  Seguridad dinámica 34  
  uso con nivel bajo 117  
cartuchos  
  números de referencia 41  
cartuchos de HP originales 35, 36

- cartuchos de tóner
  - componentes 41
  - números de piezas 32, 41
  - números de referencia 41
  - sustituir 43
- conexión de alimentación eléctrica
  - ubicación 4, 5
- configuración de ahorro de energía 111
- configuración de escaneo
  - escanear a correo electrónico 73
  - escanear a ordenador 83
  - escanear a SharePoint 82
  - escaneo a carpeta de red 78
- configuración de red 107
- configuración de red IP
  - configure 107
- configuraciones del controlador de Mac
  - Almacenamiento de trabajos 55
- consumibles
  - configuración de umbral bajo 117
  - números de piezas 32, 33
  - pedidos 32
  - sustitución de los cartuchos de tóner 43
  - uso con nivel bajo 117
- controladores, compatibles 9
- controladores de impresión, compatibles 9
- Copia
  - bordes de los documentos 168, 172
  - configuración de tamaño y tipo de papel 168
  - copias individuales 67
  - Documentos de dos caras 69
  - optimización para texto o imágenes 168
  - varias copias 67
- copia a doble cara 69
- crystal, limpieza 168, 174

**CH**

- chip de memoria (tóner)
  - ubicación 41

**D**

- Digitalizar a correo electrónico
  - configuración con EWS 76
- dimensiones, impresora 9, 11
- dispositivos Android
  - imprimir desde 61, 64
- doble cara manual
  - Mac 52
  - Windows 48
- dos caras, impresión
  - Mac 52
  - Windows 48
- dúplex 69

**E**

- EconoMode, configuración 111, 152
- eléctricas, especificaciones 9, 13
- eliminar
  - trabajos almacenados 55, 60
- El tipo de papel
  - selección (Windows) 48
- energía
  - consumo de 9, 13
- envío de faxes
  - desde software 93
- escaneado
  - a SharePoint 85
- Escaneo
  - a carpeta de red 85
  - a correo electrónico 84
  - a ordenador 86
  - a unidad USB 83
  - desde el software HP Easy Scan (macOS) 72
  - desde el software HP Scan (Windows) 72
- escáner
  - envío de fax desde 93
  - limpieza del cristal 168, 174
- especificaciones
  - eléctricas y acústicas 9, 13
- especificaciones acústicas 9, 13
- Ethernet (RJ-45)
  - ubicación 4

**F**

- fax
  - desde el alimentador de documentos 93

- desde el escáner de superficie plana 93
- desde un ordenador (Windows) 93
- envío desde software 93
- marcados rápidos 93, 98
- solución de problemas generales 183, 185
- faxes electrónicos
  - enviar 93
- formateador
  - ubicación 4, 5
- fusor
  - atascos 139

**H**

- historial de actualización
  - actualización 113
- HP ePrint 63
- HP EWS, uso 103
- HP Web Jetadmin 112

**I**

- Impresión
  - desde unidades flash USB 65
- impresión a doble cara
  - automáticamente (Windows) 48
  - Mac 52
  - manual (Mac) 52
  - manual (Windows) 48
- Impresión con Wi-Fi directo 61, 62
- impresión directa desde USB 65
- Impresión directa Wi-Fi Direct 9, 11
- impresión dúplex (a doble cara)
  - configuración (Windows) 48
  - Windows 48
- impresión en ambas caras
  - configuración (Windows) 48
- impresión en privado 55
- impresión móvil
  - dispositivos Android 61, 64
- impresión móvil, software compatible 9, 11
- imprimir
  - trabajos almacenados 55
- imprimir en ambas caras
  - Mac 52
  - manual, con Windows 48
  - Windows 48



interferencias en una red  
inalámbrica 179, 182  
interruptor de alimentación  
ubicación 4

**J**  
Jetadmin, HP Web 112

**L**  
Libreta de direcciones  
configurar 76  
Licencias de código abierto 3  
limpieza  
cristal 168, 174  
ruta del papel 152  
lista de comprobación  
conectividad inalámbrica 179  
solución de problemas de fax  
183  
Listas de contactos  
configurar 76

**M**  
marcados rápidos  
edición de entradas 98  
eliminación de entradas 98  
programación 93  
material de impresión  
carga de la bandeja 1 16  
memoria  
incluido 9  
Menú Aplic. 101  
Microsoft Word, uso del fax desde 93

**N**  
número de copias, cambio 67  
número de producto  
situación 4, 5  
número de serie  
ubicación 4, 5  
números de piezas  
accesorios 32  
cartuchos de tóner 32, 41  
consumibles 32, 33  
piezas de repuesto 33

**P**  
Página de inicio de la impresora HP,  
uso 103

páginas por hoja  
selección (Mac) 52  
selección (Windows) 48  
páginas por minuto 9  
panel de control  
funciones de ubicación 4, 6  
help 116  
ubicación 4  
pantalla táctil  
funciones de ubicación 4, 6  
papel  
atascos 126  
bandeja 1orientación 16, 18  
Bandeja 3 24  
bandeja 3orientación 26  
carga bandeja 1 16  
carga bandeja 2 20  
carga bandeja 3 24  
orientación bandeja 2 20, 22  
seleccionar 152, 157  
papel, pedido 32  
pedidos  
consumibles y accesorios 32  
peligro de descarga potencial 2  
peso, impresora 9, 11  
piezas de repuesto  
números de piezas 33  
política de cartuchos 35, 36  
problemas, solución  
fax 183, 185  
problemas de calidad de imagen  
ejemplos y soluciones 151  
problemas de recogida del papel  
solución 120, 123  
protección de cartuchos 35, 38  
proteger los cartuchos 35, 38  
puerto de fax  
ubicación 4  
puerto de impresión USB 2.0 de alta  
velocidad  
ubicación 4  
puerto LAN  
ubicación 4  
puerto RJ-45  
ubicación 4  
puertos  
ubicación 4  
puertos de la interfaz  
ubicación 4

puerto USB  
ubicación 4

**R**  
red de área local (LAN)  
ubicación 4  
redes  
compatible 9  
HP Web Jetadmin 112  
red inalámbrica  
solución de problemas 179  
requisitos del navegador  
Servidor web incorporado HP  
103  
requisitos del navegador web  
Servidor web incorporado HP  
103  
requisitos del sistema  
mínimos 9  
Servidor web incorporado HP  
103  
requisitos mínimos del sistema 9  
retraso de reposo  
configuración 111

**S**  
seguridad dinámica  
cartucho de tóner 34  
Servicio de atención al cliente de HP  
115  
Servicios web  
activación 101  
aplicaciones 101  
Servicios Web HP  
activación 101  
aplicaciones 101  
Servidor Web incorporado (EWS)  
asignación de contraseñas 110  
características 103  
Servidor web incorporado (EWS) de HP  
características 103  
sistemas operativos, compatibles 9  
sistemas operativos compatibles 9  
sitios web  
asistencia al cliente 115  
Sitios web  
HP Web Jetadmin, descarga 112  
sobres  
orientación 16, 18  
sobres, carga 28

- software
  - envío de faxes 93
- Software HP Easy Scan (macOS) 72
- Software HP Scan (Windows) 72
- solución de problemas
  - atascos 126
  - calidad de impresión 152
  - comprobación del estado del cartucho de tóner 152, 155
  - faxes 183
  - problemas de alimentación del papel 120
  - problemas de red 176
  - red con cable 176
  - red inalámbrica 179
- solución de problemas de fax
  - lista de comprobación 183
- sustituir
  - cartuchos de tóner 43

## T

- técnica, asistencia
  - en línea 115
- tipos de papel
  - selección (Mac) 52
- trabajos, almacenados
  - configuración de Mac 55
  - crear (Windows) 55
  - eliminar 55, 60
  - imprimir 55
- trabajos almacenados
  - crear (Mac) 55
  - crear (Windows) 55
  - eliminar 55, 60
  - imprimir 55

## U

- unidad de recogida de tóner
  - ubicación 4, 5
- unidad dúplex
  - eliminar atascos 148
- Unidades flash USB
  - imprimir desde 65

## V

- varias páginas por hoja
  - impresión (Mac) 52
  - impresión (Windows) 48

## W

- Windows
  - envío de fax desde 93
- Word, uso del fax desde 93