

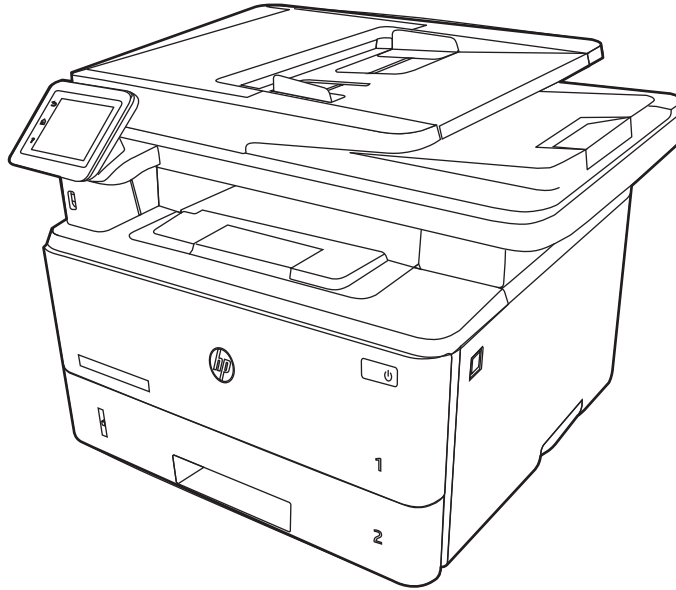

HP LaserJet Pro MFP M329, M428-M429

Vartotojo vadovas



www.hp.com/videos/LaserJet
www.hp.com/support/ljM329MFP

www.hp.com/support/ljM428MFP
www.hp.com/support/ljM429MFP



HP LaserJet Pro MFP M329, M428-M429

Vartotojo vadovas

Autorių teisės ir licencija

© Copyright 2019 HP Development Company, L.P.

Draudžiama kopijuoti, pritaikyti ar versti be iš anksto gauto raštiško sutikimo, išskyrus tuos atvejus, kai tai daryti leidžia autorių teisių įstatymai.

Čia nurodyta informacija gali būti keičiama be išankstinio įspėjimo.

Vienintelės HP gaminiams ir paslaugoms suteikiamos garantijos yra išdėstytos kartu su gaminiais ir paslaugomis pateiktose garantijos nuostatose. Čia pateiktų teiginių negalima interpretuoti kaip papildomų garantijų. HP nėra atsakinga už čia esančias technines, redagavimo klaidas ar neatitikimus.

Edition 3, 10/2022

Prekės ženklų informacija

„Adobe®“, „Adobe Photoshop®“, „Acrobat®“, ir „PostScript®“ yra „Adobe Systems Incorporated“ prekių ženklai.

„Apple“ ir „Apple“ logotipas yra „Apple Inc.“ prekių ženklai, registruoti JAV ir kitose šalyse / regionuose.

„macOS“ yra „Apple Inc.“ prekės ženklas, registruotas JAV ir kitose šalyse.

„AirPrint“ yra „Apple Inc.“ prekės ženklas, registruotas JAV ir kitose šalyse.

„Google™“ yra „Google Inc.“ prekės ženklas.

„Microsoft®“, „Windows®“, „Windows® XP“ ir „Windows Vista®“ yra JAV registruoti prekių ženklai, priklausantys „Microsoft Corporation“.

UNIX® yra registruotasis „The Open Group“ prekės ženklas.

Turiny

1 Spausdintuvo apžvalga	1
Perspėjimo piktogramos	1
Potencialus smūgių pavojus	2
Atvirojo kodo licencija	3
Spausdintuvo vaizdai	4
Spausdintuvo vaizdas iš priekio	4
Spausdintuvo vaizdas iš galo	5
Valdymo skydo vaizdas	6
Kaip naudotis jutiklinio ekrano valdymo skydu	8
Spausdintuvo specifikacijos	10
Techninės specifikacijos	10
Palaikomos operacinės sistemos	10
Mobilūs spausdinimo sprendimai	12
Spausdintuvo matmenys	12
Sunaudojama galia, elektros specifikacijos ir skleidžiamas garsas	14
Darbinės aplinkos diapazonas	15
Spausdintuvo aparatinės įrangos sąranka ir programinės įrangos diegimas	15
2 Popieriaus dėklai	17
Įžanga	17
Į 1 dėklą įdėkite popieriaus	18
Įžanga	18
Pripildykite 1 popieriaus dėklą	18
1 dėklo popieriaus kryptis	20
Į 2 dėklą įdėkite popieriaus	22
Įžanga	22
Pripildykite 2 popieriaus dėklą	22
2 dėklo popieriaus kryptis	24
Į 3 dėklą įdėkite popieriaus	26
Įžanga	26
Pripildykite 3 popieriaus dėklą (pasirenkama)	26
3 dėklo popieriaus kryptis	28

Vokų įdėjimas ir spausdinimas	30
Įžanga	30
Vokų spausdinimas	30
Voko kryptis	30
3 Eksploatacinės medžiagos, priedai ir dalys	33
Užsakyti eksploatacines medžiagas, priedus ir dalis	34
Užsakymas	34
Eksploatacinės medžiagos ir priedai	34
Dalys, kurias klientas gali taisyti pats	35
Dinaminė sauga	36
Konfigūruokite HP dažų kasetės apsaugos eksploatacinių medžiagų nustatymus	37
Įžanga	37
Įjunkite ar išjunkite kasetės politikos funkciją	38
Naudokite spausdintuvo valdymo skydą, kad įjungtumėte kasetės politikos funkciją	38
Naudokite spausdintuvo valdymo skydą, kad išjungtumėte kasetės politikos funkciją ...	38
Naudokite HP integruotą interneto serverį (EWS), kad įjungtumėte kasetės politikos funkciją	38
Naudokite HP integruotą interneto serverį (EWS), kad išjungtumėte kasetės politikos funkciją	39
Įjunkite ar išjunkite kasetės apsaugos funkciją	40
Naudokite spausdintuvo valdymo skydą, kad įjungtumėte kasetės apsaugos funkciją ...	40
Naudokite spausdintuvo valdymo skydą, kad išjungtumėte kasetės apsaugos funkciją	40
Naudokite HP integruotą interneto serverį (EWS), kad įjungtumėte kasetės apsaugos funkciją	41
Naudokite HP integruotą interneto serverį (EWS), kad išjungtumėte kasetės apsaugos funkciją	41
Dažų kasetės pakeitimas	43
Dažų kasetės informacija	43
Kasetės išėmimas ir įdėjimas	45
4 Spausdinimas	49
Spausdinimo užduotys („Windows“)	50
Kaip spausdinti („Windows“)	50
Automatinis spausdinimas iš abiejų pusių („Windows“)	50
Rankinis spausdinimas iš abiejų pusių („Windows“)	51
Kelių puslapių spausdinimas viename lape („Windows“)	51
Popieriaus tipo pasirinkimas („Windows“)	52
Papildomos spausdinimo užduotys	52
Spausdinimo užduotys („macOS“)	54

Kaip spausdinti („macOS“)	54
Automatinis spausdinimas ant abiejų pusių („macOS“)	54
Spausdinimas ant abiejų pusių rankiniu būdu („macOS“)	55
Kelių puslapių spausdinimas viename lape („macOS“)	55
Popieriaus tipo pasirinkimas („macOS“)	55
Papildomos spausdinimo užduotys	56
Spausdinimo užduočių išsaugojimas spausdintuve, kad būtų galima spausdinti vėliau arba privačiai	57
Įžanga	57
Prieš pradėdami	57
Nustatyti užduočių saugojimą	57
Išjungti arba įjungti darbo saugojimo funkciją	58
Išsaugoto darbo kūrimas („Windows“)	59
Išsaugoto darbo kūrimas („macOS“)	60
Laikomų užduočių spausdinimas	61
Laikomo darbo pašalinimas	62
Ištrinti spausdintuve išsaugotą užduotį	62
Informacija nusiųsta į spausdintuvą užduočių apskaitos tikslais	62
Mobilusis spausdinimas	63
Įžanga	63
„Wi-Fi Direct“ spausdinimas (tik belaidžiai modeliai)	64
Įjunkite „Wi-Fi Direct“	64
Pakeiskite spausdintuvo „Wi-Fi Direct“ pavadinimą	65
Pirmasis veiksmas: Atidarykite HP įterptinį tinklo serverį	65
Antrasis veiksmas: pakeiskite „Wi-Fi Direct“ pavadinimą	65
„HP ePrint“ el. paštu	65
„AirPrint“	66
„Android“ integruotas spausdinimas	66
Atspausdinkite iš USB atmintinės	67
Įžanga	67
Spausdinti USB dokumentus	67
5 Kopijuoti	69
Kopijos darymas	69
Spausdinimas iš abiejų pusių (dvipusis spausdinimas)	71
Automatiškai kopijuoti ant abiejų pusių	71
Rankiniu būdu kopijuokite iš abiejų pusių	71
Kopijuokite asmens tapatybės kortelę	71
Papildomos kopijavimo užduotys	72
6 Nuskaitymas	73
Nuskaitymas naudojant programinę įrangą „HP Scan“ („Windows“)	74

Nuskaitymas naudojant „HP Easy Scan“ programinę įrangą („macOS“)	74
Nuskaitymo į el. laišką sąranka	75
Įžanga	75
Prieš pradėdant	75
Pirmas būdas. Naudokite nuskaitymo į el. paštą vedlį („Windows“)	75
Antras būdas. „Scan to Email“ (Nuskaitymo į el. paštą) funkcijos sąranka per HP integruotąjį tinklo serverį	78
Pirmasis veiksmas: Atidarykite HP integruotąjį tinklo serverį (EWS):	78
Antrasis veiksmas: Nuskaitymo į el. paštą funkcijos konfigūravimas	78
Nuskaitymo į tinklo aplanką sąranka	80
Įžanga	80
Prieš pradėdant	80
Pirmas būdas. Naudokite „Scan to Network Folder Wizard“ (Nuskaitymo į tinklo aplanko vedlį) („Windows“)	80
Antras būdas. Sukonfigūruokite nuskaitymo į tinklo aplanką funkciją per HP integruotą tinklo serverį	83
Pirmasis veiksmas: Atidarykite HP integruotąjį tinklo serverį (EWS):	83
Antrasis veiksmas: Nuskaitymo į tinklo aplanką funkcijos konfigūravimas	83
Nuskaitymo į „SharePoint“ sąranka	84
Pirmasis veiksmas: Atidarykite HP integruotąjį tinklo serverį (EWS):	84
Antrasis veiksmas: Sukonfigūruoti nuskaitymą į „SharePoint“	84
Nuskaitymo į kompiuterį („Windows“) sąranka	85
Kompiuteryje įjunkite nuskaitymą („Windows“)	85
Nuskaitykite į USB atmintinę	85
Nuskaityti į el. laišką	86
Nuskaitykite į tinklo aplanką	87
Nuskaityti į SharePoint	87
Nuskaityti į kompiuterį („Windows“)	88
Papildomos nuskaitymo užduotys	88

7 Faksas 89

Prijunkite ir sukonfigūruokite spausdintuvą faksui	90
Spausdintuvo prievadą prijunkite prie telefono linijos	90
Sukonfigūruokite spausdintuvą faksui	91
Sukonfigūruokite fakso laiką, datą ir antraštę naudodami HP fakso sąrankos vedlį	91
Spausdintuvo valdymo skydelyje konfigūruokite laiką, datą ir antraštę	92
Nustatykite laiką, datą ir antraštę HP integruotame tinklo serveryje ir spausdintuvo pradžios puslapyje (EWS)	92
Atskiro fakso konfigūravimas	93
Atsakiklio konfigūravimas	93
Įdiekite HP fakso programinę įrangą „Windows“ (pasirenkama)	94

Faksogramos siuntimas	95
Siųskite faksogramą valdymo skydelyje įvesdami numerį ranka	95
Faksograma iš planšetinio skenerio	95
Siųskite faksą iš dokumentų tiektuvo	96
Nustatykite fakso išsiuntimą vėlesniu laiku	97
Naudoti telefonų knygos įrašus	97
Siųskite faksogramą iš programinės įrangos („Windows“)	98
Faksogramos siuntimas iš trečiųjų šalių programinės įrangos programos, pavyzdžiui, „Microsoft Word“	99
Telefonų knygos įrašų kūrimas, redagavimas ir šalinimas	100
Sukurti ir redaguoti individualius telefonų knygos įrašus	100
Sukurti ir redaguoti grupinius telefonų knygos įrašus	100
Ištrinti telefonų knygelės įrašus	101
Pakartotinai išspausdinti gautą faksogramą iš spausdintuvo atminties	101
Papildomos fakso užduotys	101

8 Spausdintuvo tvarkymas 103

HP interneto paslaugų programų naudojimas	103
Spausdintuvo ryšio tipo keitimas („Windows“)	104
Pažangus konfigūravimas su HP integruotu tinklo serveriu ir spausdintuvo pradžios puslapiu (EWS)	105
Pirmas būdas. Programinėje įrangoje atidarykite HP integruotąjį tinklo serverį (EWS)	105
Antras būdas. Interneto naršyklėje atidarykite HP integruotąjį tinklo serverį (EWS).	106
Tinklo IP nustatymų konfigūravimas	110
Įžanga	110
Spausdintuvo bendro naudojimo atsakomybės panaikinimas	110
Tinklo nustatymų peržiūrėjimas ar keitimas	110
Pervadinti spausdintuvą tinkle	110
Rankinis IPv4 TCP/IP parametrų konfigūravimas derinimo pulte	111
Nuorodos sparta ir dvipusio spausdinimo nustatymai	111
Spausdintuvo saugos savybės	113
Įžanga	113
Priskirkite arba pakeiskite sistemos slaptažodį naudodami HP integruotąjį tinklo serverį	113
Energijos taupymo nustatymai	114
Įžanga	114
Spausdinimas ekonomišku režimu	114
Nustatykite budėjimo režimo nustatymus	114
Nustatykite išjungimo režimo nustatymus	114
Atlikite išsijungimo atjungimo nustatymą	115
„HP Web Jetadmin“	115
Atnaujinti programinę aparatinę įrangą	116
Pirmas būdas. Atnaujinkite programinę-aparatinę įrangą naudodamiesi valdymo skydu	116

Antras būdas. Atnaujinkite programinę-aparatinę įrangą HP spausdintuvo atnaujinimo priemone . 116

9 Spręskite problemas	119
Techninė priežiūra	119
Valdymo skydo žinyno sistema	120
Atkurkite numatytąsias gamyklines reikšmes	120
Spausdintuvo valdymo skyde pasirodo pranešimas „Cartridge is low“ (Spausdintuvo kasetėje mažai dažų) arba „Cartridge is very low“ (Spausdintuvo kasetėje labai mažai dažų)	122
Pakeiskite nustatymą „Very Low“ (Labai mažai)	123
Pranešimo „Itin mažai“ nustatymus galite pakeisti valdymo skydelyje	123
Spausdintuvuose su fakso funkcija	123
„Order supplies“ (eksploatacinių medžiagų užsakymas)	123
Spausdintuvas nepaima popierius arba sutrinka tiekimas	125
Įžanga	125
Spausdintuvas paima kelis popieriaus lapus	125
Spausdintuvas nepaima popieriaus	128
Dokumentų tiekimas stringa, nukrypsta arba paima po kelis popieriaus lapus	130
Popieriaus strigčių šalinimas	131
Įžanga	131
Dažnai ar pakartotinai užstringa popierius?	131
Popieriaus strigties vietos	132
Popieriaus strigčių šalinimas iš dokumentų tiektuvo	133
Popieriaus strigčių šalinimas iš 1 dėklo	135
Popieriaus strigčių šalinimas iš 2 dėklo	136
Popieriaus strigčių šalinimas iš 3 dėklo	140
Pašalinkite spausdinimo kasetės arba kaitintuvo srityje esančias popieriaus strigtis	144
Popieriaus strigčių šalinimas išvesties skyriuje	149
Popieriaus strigčių šalinimas iš dvipusio spausdinimo įtaiso	153
Spausdinimo kokybės problemų sprendimas	156
Įžanga	156
Spausdinimo kokybės trikčių šalinimas	157
Atnaujinti spausdintuvo aparatinę įrangą	157
Spausdinimas iš skirtingų programų	157
Patikrinkite spausdinamos užduoties popieriaus tipo nustatymą	158
Patikrinkite popieriaus tipo nustatymą spausdintuve	158
Popieriaus tipo nustatymo tikrinimas („Windows“)	158
Patikrinkite popieriaus tipo nustatymą („macOS“)	158
Patikrinkite dažų kasetės būseną	159
Pirmasis veiksmas: Išspausdinti eksploatacinių medžiagų būsenos lapą	159
Antrasis veiksmas: Eksploatacinių medžiagų būsenos tikrinimas	159
Valymo puslapio spausdinimas	159

Apžiūrėdami patikrinkite dažų kasetę arba kasetes	160
Patikrinkite popieriaus ir spausdinimo aplinką	161
Pirmasis veiksmas: Naudokite HP specifikacijas atitinkantį popierių	161
Antrasis veiksmas: Patikrinkite aplinką	161
Trečiasis veiksmas. Atskirai sulygiuokite dėklą	161
Bandykite kitą spausdinimo tvarkyklę	162
Patikrinkite „EconoMode“ nustatymus	162
Sureguliuokite spausdinimo intensyvumą	163
Vaizdo kokybės trikčių šalinimas	163
Kopijavimo ir nuskaitymo vaizdo kokybės gerinimas	172
Įžanga	172
Patikrinkite, ar skaitytuvo stiklas nėra purvinas ir dėmėtas.	172
Patikrinkite popieriaus nustatymus	173
Vaizdo koregavimo nustatymų tikrinimas	173
Optimizavimas tekstui arba nuotraukoms	173
Patikrinkite skaitytuvo skiriamąją gebą ir spalvų nustatymus kompiuteryje	174
Skyros ir spalvų rekomendacijos	174
Spalvos	175
Kopijavimas nuo krašto iki krašto	175
Nuvalykite dokumentų tiektuvo griebimo volelius ir atskyrimo plokštę	175
Pagerinkite fakso vaizdo kokybę	177
Įžanga	177
Patikrinkite, ar skaitytuvo stiklas nėra purvinas ir dėmėtas.	177
Patikrinkite faksogramos siuntimo skiriamosios gebos nustatymus	177
Patikrinkite nustatymą „Klaidų taisymas“	178
Siųskite į kitą faksą	178
Patikrinkite siuntėjo faksą	178
Laidinio tinklo problemų sprendimas	179
Įžanga	179
Prasta fizinė jungtis	179
Kompiuteris naudoja neteisingą spausdintuvo IP adresą	179
Kompiuteriui nepavyksta prisijungti prie spausdintuvo	179
Spausdintuvas naudoja netinkamą tinklo nuorodą ir dvipusio spausdinimo nustatymus	180
Naujos programinės įrangos programos galėjo sukelti suderinamumo problemų	180
Jūsų kompiuteris arba darbo stotis nustatyta netinkamai	180
Spausdintuvas yra išjungtas arba neteisingi kiti tinklo nustatymai	180
Spręskite belaidžio tinklo problemas	182
Įžanga	182
Belaidžio ryšio tikrinimo sąrašas	182
Spausdintuvas nespausdina baigus konfigūruoti belaidį ryšį	183
Spausdintuvas nespausdina ir kompiuteryje yra įdiegta trečiosios šalies užkarda	183

Belaidis ryšys neveikia į kitą vietą perkėlus belaidžio ryšio kelvedį arba spausdintuvą	183
Prie belaidžio ryšio spausdintuvo nepavyksta prijungti daugiau kompiuterių	184
Spausdintuvui prisijungus prie VPN (virtualaus privataus serverio) tinklo ryšys nutrūksta.	184
Belaidžių tinklų sąraše tinklas nerodomas	184
Belaidžio ryšio tinklas neveikia	184
Atlikite belaidžio ryšio tinklo diagnostinę patikrą	185
Belaidžio tinklo trukdžių sumažinimas	185
Fakso problemų sprendimas	186
Įžanga	186
Fakso trikčių šalinimo kontrolinis sąrašas	186
Bendrojo pobūdžio fakso problemų sprendimas	188
Faksogramos siunčiamos lėtai	188
Prasta faksogramos kokybė	188
Faksograma atsiunčiama ne visa arba atspausdinama ant dviejų lapų	189
Rodyklė	191

1 Spausdintuvo apžvalga

Peržiūrėkite, kur yra spausdintuvo funkcijos, fizinės ir techninės specifikacijos ir kur rasti sąrankos informaciją.

- [Perspėjimo piktogramos](#)
- [Potencialus smūgių pavojus](#)
- [Atvirojo kodo licencija](#)
- [Spausdintuvo vaizdai](#)
- [Spausdintuvo specifikacijos](#)
- [Spausdintuvo aparatinės įrangos sąranka ir programinės įrangos diegimas](#)

Daugiau informacijos rasite:

Toliau pateikta informacija yra teisinga paskelbimo metu. Naujausios informacijos ieškokite www.hp.com/support/ljM329MFP, www.hp.com/support/ljM428MFP, arba www.hp.com/support/ljM429MFP.

HP visa apimantis spausdintuvo pagalbos centras pateikia tokią informaciją:

- Diegimas ir konfigūracija
- Mokymai ir naudojimas
- Spręskite problemas
- Atsisiųskite programinės ir programinės-aparatinės įrangos atnaujinimus
- Prisijunkite prie pagalbos forumų
- Raskite informacijos apie garantiją ir teisinės informacijos

Perspėjimo piktogramos

Jei HP spausdintuve matysite įspėjimo piktogramą, imkitės piktogramos apibrėžimuose nurodytų atsargumo priemonių.

- Įspėjimas. Elektros šokas



- Įspėjimas. Karštas paviršius



- Įspėjimas. Laikykite kūno dalis atokiau nuo judančių dalių



- Įspėjimas. Arti esantys aštrūs kraštai



- Perspėjimas



Potencialus smūgių pavojus

Peržiūrėkite šią svarbią saugumo informaciją.

- Perskaitykite ir supraskite šiuos saugumo faktus, kad išvengtumėte elektros smūgio pavojaus.
- Visada laikykitės bazinių saugos priemonių, kai naudojate produktą, kad sumažintumėte sužeidimų dėl gaisro arba elektros smūgio pavojų.
- Perskaitykite ir supraskite visas šio vartotojo vadovo instrukcijas.
- Laikykitės visų ant gaminio pažymėtų įspėjimų ir instrukcijų.
- Jungdami gaminį prie elektros šaltinio naudokite tik įžemintą elektros lizdą. Jei nežinote, ar elektros lizdas įžemintas, pasikonsultuokite su kvalifikuotu elektriku.
- Nelieskite gaminio lizdo kontaktų. Nedelsiant pakeiskite sugadintus laidus.
- Atjunkite gaminį nuo sieninio lizdo prieš jį valydami.
- Nemontuokite ar nenaudokite šio gaminio arti vandens arba šlapiomis rankomis.
- Gaminį naudokite padėję ant tvirto paviršiaus.
- Montuokite gaminį apsaugotoje vietoje, kur ant jo niekas neužliptų arba neužkliūtų už maitinimo laidų.

Atvirojo kodo licencija

Informaciją apie atvirojo kodo programinę įrangą, naudojamą šiame spausdintuve, rasite apsilankę www.hp.com/software/opensource.

Spausdintuvo vaizdai

Apažinkite spausdintuvo dalis ir mygtukus ant valdymo skydelio.

- [Spausdintuvo vaizdas iš priekio](#)
- [Spausdintuvo vaizdas iš galo](#)
- [Valdymo skydo vaizdas](#)

Spausdintuvo vaizdas iš priekio

Nustatykite priekines spausdintuvo dalis.

1-1 iliustracija Spausdintuvo vaizdas iš priekio

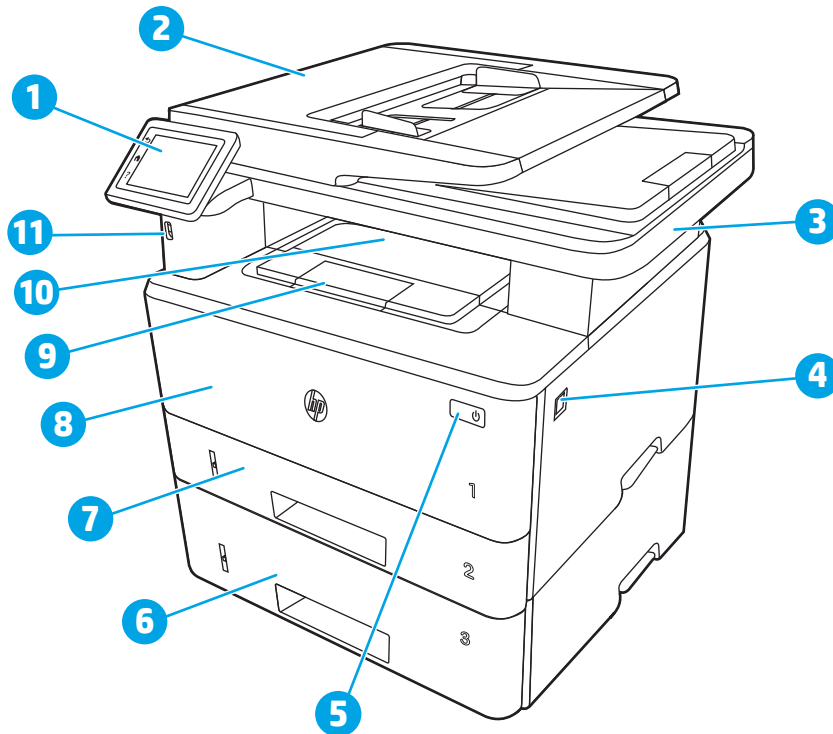

Numeris	Aprašas
1	Valdymo skydas (pasikelia, kad būtų patogiau žiūrėti)
2	Dokumentų tiektuvas
3	Skaitytuvas
4	Priekinių durių atidarymo mygtukas (prieiga prie dažų kasetės)
5	Ijungimo / išjungimo mygtukas
6	3 dėklas (pasirinktinis)
7	2 dėklas
8	1 dėklas
9	Išvesties skyriaus plėtinys

Numeris	Aprašas
10	Išvesties skyrius
11	Tiesioginis USB prievadas (skirtas spausdinti ir nuskaityti be kompiuterio)

Spausdintuvo vaizdas iš galo

Nustatykite galines spausdintuvo dalis.

1-2 iliustracija Spausdintuvo peržiūra iš galo

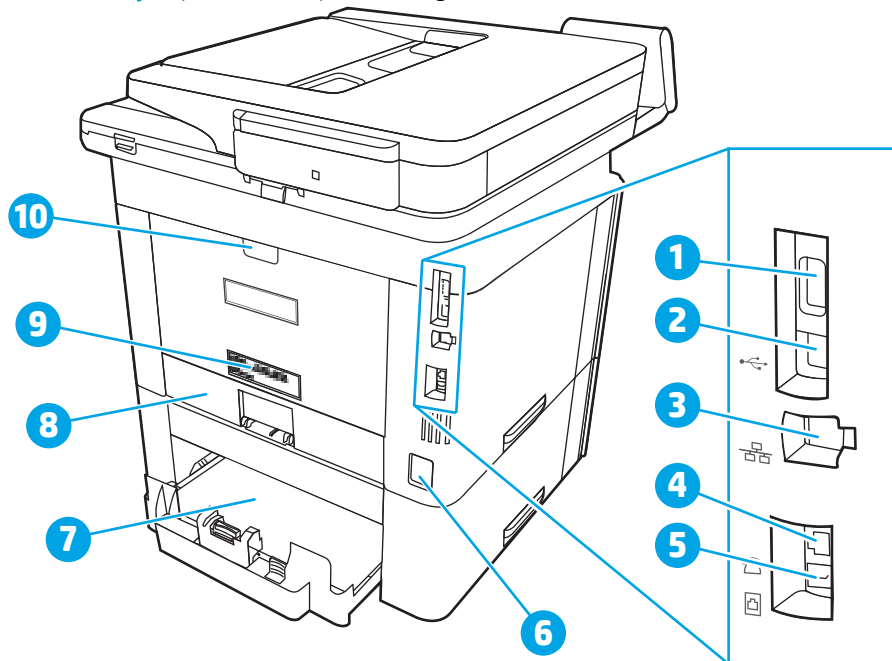

Numeris	Aprašas
1	USB prievadas (skirtas užduočių saugojimui ir privačiam spausdinimui) PASTABA: Šis prievadas gali būti uždengtas.
2	USB sąsajos prievadas
3	Eterneto lizdas
4	Telefono išvesties prievadas (skirtas papildomam telefonui, atsakikliui ar kitam įrenginiui prijungti)
5	Fakso įvesties prievadas (skirtas prie spausdintuvo prijungti fakso telefono liniją)
6	Maitinimo jungtis
7	3 dėklas (pasirinktinis) PASTABA: 3 dėklas išplečiamas, kai įdedamas oficialių dokumentų arba A4 dydžio popierius.
8	2 dėklo apsauga nuo dulkių PASTABA: Apsauga nuo dulkių atlenkiama viršų, kai įdedamas oficialių dokumentų arba A4 dydžio popierius.
9	Serijos numerio ir spausdintuvo numerio lipdukas
10	Galinės durelės (suteikia prieigą strigčių šalinimui)

Valdymo skydo vaizdas

Atpažinkite mygtukus ir funkcijas jutikliniame valdymo skydelyje.

- [Kaip naudotis jutiklinio ekrano valdymo skydu](#)

Pradžios ekrane galima naudotis spausdintuvo funkcijomis bei matyti esamą spausdintuvo būseną.

Bet kuriuo metu grįžkite į pagrindinį ekraną paliesdami pradžios mygtuką gaminio valdymo skydelio kairėje arba paliesdami pradžios mygtuką daugelio ekranų viršutiniame kairiajame kampe.



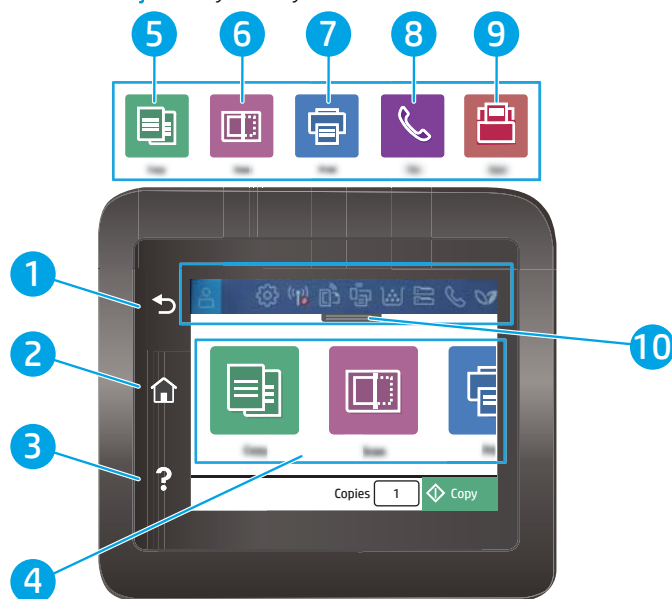

PASTABA: Norėdami gauti daugiau informacijos apie spausdintuvo valdymo skydelio funkcijas, eikite į www.hp.com/support/ljM329MFP, www.hp.com/support/ljM428MFP, arba www.hp.com/support/ljM429MFP.

PASTABA: Pradžios ekrane matomos funkcijos gali stipriai skirtis ir priklausyti nuo spausdintuvo konfigūracijos.

1-3 iliustracija Valdymo skydo vaizdas







Numeris	Nr.	Aprašas
1	Mygtukas „Back“ (atgal)	Grįžtama į ankstesnį ekraną.
2	Pradinio ekrano mygtukas	Suteikia prieigą prie pradžios ekrano.
3	Mygtukas „Help“ (žinynas)	Suteikia prieigą prie valdymo skydelio pagalbos sistemos.
4	Spalvotas jutiklinis ekranas	Leidžia atidaryti meniu, žinyno animacijas ir spausdintuvo informaciją.
5		Piktograma „Copy“ (Kopijuoti): Palieskite šią piktogramą, norėdami atidaryti meniu „Copy“ (Kopijuoti).

Numeris	Nr.	Aprašas
6		<p>Piktograma „Scan“ (Nuskaityti): Palieskite šią piktogramą, kad atidarytumėte „Scan“ (Nuskaitymo) meniu.</p> <ul style="list-style-type: none"> • Nuskaityti į USB rinkmeną • Nuskaityti į tinklo aplanką • Nuskaityti į el. laišką • Nuskaityti į kompiuterį • Nuskaityti į SharePoint
7		<p>Piktograma „Print“ (Spausdinimas): Palieskite šią piktogramą, kad atidarytumėte „Print“ (Spausdinimo) meniu.</p>
8		<p>Piktograma „Fax“ (Faksas): Palieskite šią piktogramą, kad atidarytumėte „Fax“ (Fakso) meniu.</p>
9		<p>Piktograma „Apps“ (Programos): Palieskite šią piktogramą, kad atidarytumėte meniu „Apps“ (Programos) ir galėtumėte spausdinti tiesiai iš pasirinktų interneto programų.</p>
10	Pradžios ekrano prietaisų skydelio ekrano piktogramos	<p>Žr. toliau esančią lentelę su piktogramų aprašymais.</p> <p>Patraukite žemyn šį skirtuką, kad atidarytumėte meniu „Jobs“ (Užduotys).</p>

 **PASTABA:** Kadangi valdymo skyde nėra standartinio mygtuko „Cancel“ (Atšaukti), daugumos spausdintuvo veiksmų metu mygtukas „Cancel“ (Atšaukti) bus rodomas jutikliniame ekrane. Taip naudotojas gali atšaukti užduotį prieš spausdintuvui ją baigiant.

Pradžios ekrano prietaisų skydelio ekrano piktogramos

1-1 lentelė Pagrindinio ekrano piktogramos

Piktograma	Tikslas
	Piktograma „Prisijungti“.
	Piktograma „Setup“ (Sąranka): Atidaro meniu „Setup“ (Sąranka), kuriame galite pakeisti nustatymus ir atlikti priežiūros funkcijas.
	Belaidžio ryšio piktograma: Atidaro meniu „Wireless Summary“ (Belaidžio ryšio suvestinė), kuriame galite patikrinti belaidžio ryšio būseną ir pakeisti belaidžio ryšio nustatymus. Taip pat galite spausdinti belaidžio ryšio tikrinimo ataskaitą, kuri padės diagnozuoti tinklo ryšio problemas.
	„HP ePrint“ piktograma: Atidaro meniu „Web Services Summary“ (Interneto paslaugų suvestinė), kuriame galite patikrinti „ePrint“ būsenos informaciją, pakeisti „ePrint“ nustatymus arba spausdinti informacijos lapą.
	„Wi-Fi Direct“ piktograma: Atveria meniu „Wi-Fi Direct“, kuriame galite įjungti „Wi-Fi Direct“, išjungti „Wi-Fi Direct“ bei parodyti „Wi-Fi Direct“ pavadinimą ir slaptažodį.



1-1 lentelė Pagrindinio ekrano piktogramos (tęsinys)

Piktograma	Tikslas
	Piktograma „Cartridge“ (Kasetė): Atveria kasetės informacija ekraną, kuriame galite peržiūrėti apytikrą kiekį ir puslapių skaičius, kuriam užteks dažų kasetės.
	Piktograma „Paper Setup“ (Popieriaus sąranka): Atidaro popieriaus sąrankos meniu, kuriame galima konfigūruoti numatytąjį popieriaus formatą ir tipą popieriaus dėklams.
	Piktograma „Fakso būseną“: Rodoma automatinio atsakymo funkcijos būsenos informacija, fakso žurnalai ir fakso garsumo duomenys.
	„ECO“ piktograma: Leidžia konfigūruoti kai kurias spausdintuvo aplinkosaugines savybes.

Kaip naudotis jutiklinio ekrano valdymo skydu

Naudokite šiuos veiksmus, norėdami naudotis spausdintuvo jutiklinio ekrano valdymo skydu.

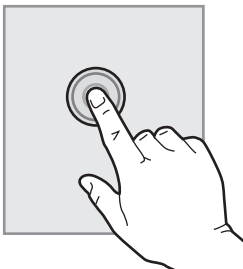
1-2 lentelė Kaip naudotis jutiklinio ekrano valdymo skydu

Veiksmas	Aprašas	Pavyzdys
<p>Lietimas</p> 	<p>Ekrane palieskite elementą, norėdami pasirinkti elementą arba atidaryti meniu. Be to, slinkdami per meniu, trumpai bakstelėkite ekraną, norėdami sustabdyti slinkimą.</p>	<p>Palieskite Sąranka  piktogramą ir atidarykite meniu Sąranka.</p>

1-2 lentelė Kaip naudotis jutiklinio ekrano valdymo skydu (tęsinys)

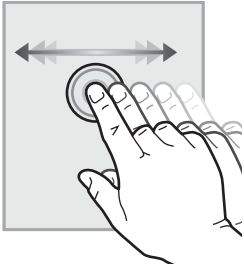
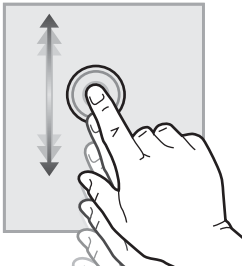
Veiksmas	Aprašas	Pavyzdys
Perbraukimas	Palietę ekraną, slinkite pirštą horizontaliai, kad paslinktumėte ekraną į šalis.	Perbraukite pagrindinį ekraną, kad pasirinktumėte papildomas parinktis.
		
Slinkimas	Palietę ekraną, slinkite pirštą vertikaliai, kad paslinktumėte ekraną į viršų arba apačią. Slinkdami per meniu, trumpai bakstelėkite ekraną, norėdami sustabdyti slinkimą.	Slinkite per meniu „Setup“ (Sąranka).
		

Spausdintuvo specifikacijos

Peržiūrėkite techninę įrangą, programinę įrangą ir spausdintuvo aplinkos specifikacijas.

- [Techninės specifikacijos](#)
- [Palaikomos operacinės sistemos](#)
- [Mobilūs spausdinimo sprendimai](#)
- [Spausdintuvo matmenys](#)
- [Sunaudojama galia, elektros specifikacijos ir skleidžiamas garsas](#)
- [Darbinės aplinkos diapazonas](#)

 **SVARBU:** Šios specifikacijos yra teisingos leidimo metu, tačiau jos gali būti keičiamos vėliau. Naujausios informacijos ieškokite www.hp.com/support/ljM329MFP, www.hp.com/support/ljM428MFP, arba www.hp.com/support/ljM429MFP.

Techninės specifikacijos

Peržiūrėti spausdintuvo technines specifikacijas.

Atnaujinta informacija pateikiama www.hp.com/support/ljM329MFP, www.hp.com/support/ljM428MFP, arba www.hp.com/support/ljM429MFP.

Palaikomos operacinės sistemos

Toliau pateikta informacija taikoma atitinkamo spausdintuvo „Windows“ ir „macOS“ HP spausdinimo tvarkyklėms bei programinės įrangos diegimo programai.

„Windows“: HP programinės įrangos diegimo programa įdiegia V3 arba V4 PCL 6 spausdinimo tvarkyklę, priklausomai nuo „Windows“ operacinės sistemos, bei pasirenkamą programinę įrangą, jei diegiama visa programinė įranga. Daugiau informacijos rasite programinės įrangos diegimo pastabose.

„macOS“: Šis spausdintuvas palaiko „Mac“ kompiuterius. Atsisiųskite „HP Easy Start“ iš 123.hp.com/LaserJet arba iš spausdintuvo pagalbos puslapio, tada naudokite „HP Easy Start“, kad įdiegtumėte HP spausdinimo tvarkyklę. „HP Easy Start“ neįtraukta į HP programinės įrangos diegimo vedlį.

1. Eikite į 123.hp.com/LaserJet.
2. Norėdami atsisiųsti spausdintuvo programinę įrangą, atlikite toliau nurodytus veiksmus.

„Linux“: Informacijos ir spausdinimo tvarkyklių, skirtų „Linux“, rasite adresu www.hp.com/go/linuxprinting.

UNIX: Informacijos ir spausdinimo tvarkyklių, skirtų „UNIX“, rasite adresu www.hp.com/go/unixmodelscripts.

1-3 lentelė Palaikomos operacinės sistemos ir spausdinimo tvarkyklės

Operacinė sistema	Spausdinimo tvarkyklė įdiegta (iš programinės įrangos tinkle)
„Windows 7“, 32 ir 64 bitų	„HP PCL 6“ (V3) spausdintuvui skirta spausdinimo tvarkyklė yra įdiegta šioje operacinėje sistemoje kaip dalis programinės įrangos.
„Windows 8“, 32 ir 64 bitų	„HP PCL 6“ (V3) spausdintuvui skirta spausdinimo tvarkyklė yra įdiegta šioje operacinėje sistemoje kaip dalis programinės įrangos. ¹

1-3 lentelė Palaikomos operacinės sistemos ir spausdinimo tvarkyklės (tęsinys)

Operacinė sistema	Spausdinimo tvarkyklė įdiegta (iš programinės įrangos tinkle)
„Windows 8.1“, 32 ir 64 bitų	„HP PCL-6“ (V4) spausdintuvui skirta spausdinimo tvarkyklė yra įdiegta šioje operacinėje sistemoje kaip dalis visos programinės įrangos. ²
„Windows 10“, 32 ir 64 bitų	„HP PCL-6“ (V4) spausdintuvui skirta spausdinimo tvarkyklė yra įdiegta šioje operacinėje sistemoje kaip dalis visos programinės įrangos.
„Windows Server 2008 R2“, 64 bitų	„HP PCL 6“ (V3) spausdintuvui skirtą spausdinimo tvarkyklę galima atsisiųsti iš spausdintuvo techninės pagalbos tinklalapio. Atsisiųskite tvarkyklę ir tada pasinaudoję „Microsoft Add Printer“ įrankiu įdiekite ją. ³
„Windows Server 2008 R2“, SP1, 64 bitų	„HP PCL 6“ (V3) spausdintuvui skirtą spausdinimo tvarkyklę galima atsisiųsti iš spausdintuvo techninės pagalbos tinklalapio. Atsisiųskite tvarkyklę ir tada pasinaudoję „Microsoft Add Printer“ įrankiu įdiekite ją.
„Windows Server 2012“	„HP PCL 6“ (V3) spausdintuvui skirtą spausdinimo tvarkyklę galima atsisiųsti iš spausdintuvo techninės pagalbos tinklalapio. Atsisiųskite tvarkyklę ir tada pasinaudoję „Microsoft Add Printer“ įrankiu įdiekite ją.
„Windows Server 2012 R2“	„HP PCL 6“ (V3) spausdintuvui skirtą spausdinimo tvarkyklę galima atsisiųsti iš spausdintuvo techninės pagalbos tinklalapio. Atsisiųskite tvarkyklę ir tada pasinaudoję „Microsoft Add Printer“ įrankiu įdiekite ją.
„Windows Server 2016“, 64 bitų	„HP PCL 6“ (V3) spausdintuvui skirtą spausdinimo tvarkyklę galima atsisiųsti iš spausdintuvo techninės pagalbos tinklalapio. Atsisiųskite tvarkyklę ir tada pasinaudoję „Microsoft Add Printer“ įrankiu įdiekite ją.
„macOS Sierra v10.12“, „macOS High Sierra v10.13“, „macOS Mojave v10.14“	Norėdami įdiegti spausdinimo tvarkyklę, atsisiųskite „HP Easy Start“ iš 123.hp.com/LaserJet . Atlikite reikiamus veiksmus ir įdiekite spausdintuvo programinę įrangą ir spausdinimo tvarkyklę.

¹ „Windows 8 RT“ palaikymas teikiamas per „Microsoft IN OS“ 4 versijos 32 bitų tvarkyklę.

² „Windows 8.1 RT“ palaikymas teikiamas per „Microsoft IN OS“ 4 versijos 32 bitų tvarkyklę.

³ 2015 m. sausio mėn. „Microsoft“ nutraukė bendrąjį „Windows Server 2008“ techninės pagalbos teikimą. HP toliau teiks geriausias techninės pagalbos paslaugas, skirtas nebeleidžiamai „Server 2008“ operacinei sistemai.



PASTABA: Naujausių palaikomų operacinių sistemų sąrašą rasite www.hp.com/support/ljM329MFP, www.hp.com/support/ljM428MFP, arba www.hp.com/support/ljM429MFP, žr. visa apimantį HP spausdintuvo pagalbos vadovą.

1-4 lentelė Minimalūs sistemos reikalavimai

„Windows“ 7, 8, 8.1, 10	„macOS Sierra v10.12“, „macOS High Sierra v10.13“, „macOS Mojave v10.14“	Mobilieji įrenginiai, iOS, „Android“
<ul style="list-style-type: none">• 32 bitų arba 64 bitų• 2 GB laisvos vietos standžiajame diske• „Microsoft Internet Explorer“• Interneto ryšys• USB lizdas	<ul style="list-style-type: none">• 2 GB laisvos vietos standžiajame diske• Interneto ryšys	Maršruto parinktuvo jungties nereikia www.hp.com/go/mobileprinting

Mobilūs spausdinimo sprendimai

HP siūlo daug mobiliųjų ir „ePrint“ sprendimų, kad HP spausdintuve būtų galima įgalinti lengvą spausdinimą iš nešiojamojo ar planšetinio kompiuterio, išmaniojo telefono ar kito mobiliojo prietaiso.

Norėdami pamatyti visą sąrašą ir išsirinkti geriausią pasiūlymą, apsilankykite www.hp.com/go/MobilePrinting.

Spausdintuvai palaiko šias mobilaus spausdinimo programines įrangas:

- „Wi-Fi Direct“ (tik belaidžiai modeliai)
- „Bluetooth Low Energy“
- „HP Smart“ programa, skirta „iOS“ ir „Android“ įrenginiams
- „Google Cloud Print“
- „AirPrint“
- „Android“ spausdinimas
- HP Roam

Spausdintuvo matmenys

Įsitikinkite, kad spausdintuvo aplinka yra pakankamai didelė, kad talpintų spausdintuvą.

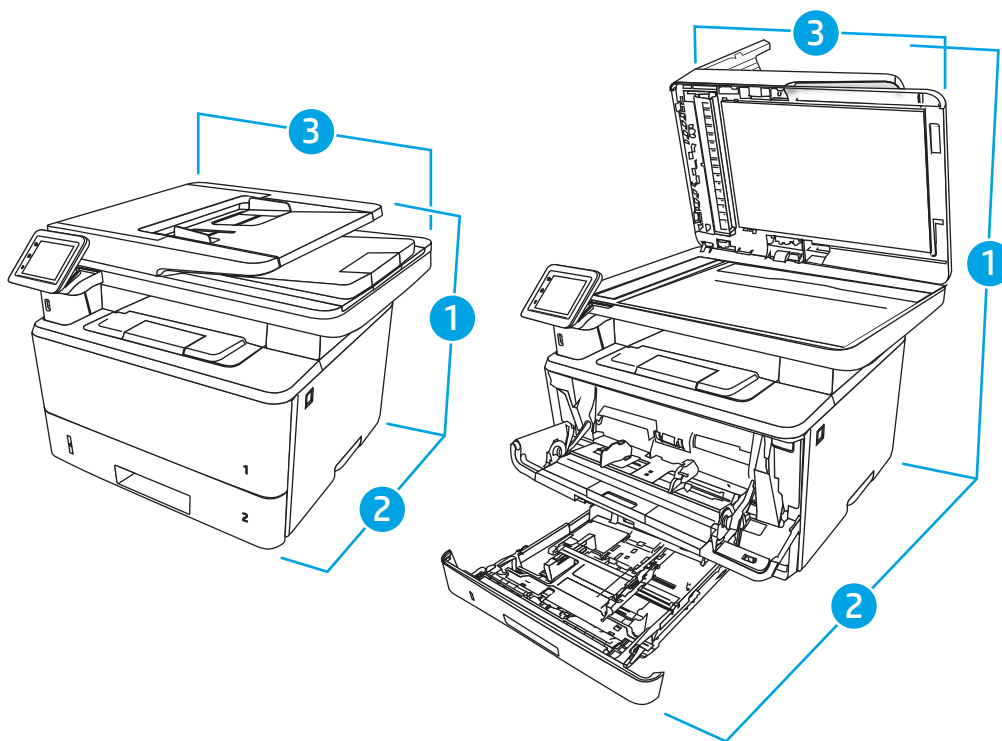

1-5 lentelė Modelių M329, M428 ir M429 matmenys

Matavimas	Visiškai uždarytas spausdintuvas	Spausdintuvas visiškai atidarytas
1. Aukštis	323 mm	577 mm
2. Gylis	390 mm	839 mm
3. Plotis	420 mm	453 mm
Svoris (su kasetėmis)	12,9 kg	12,9 kg

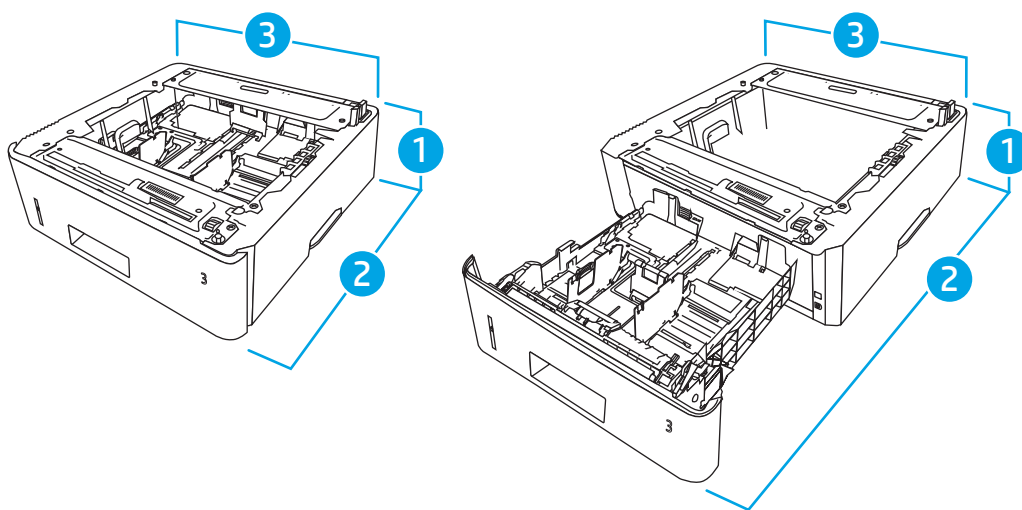

1-6 lentelė Pasirenkamo 550 lapų dėklo matmenys

Matavimas	Visiškai uždarytas dėklas	Visiškai atidarytas dėklas
1. Aukštis	131 mm	131 mm
2. Gylis	357 mm	781 mm
3. Plotis	381 mm	381 mm
Svoris	3,7 kg	3,7 kg

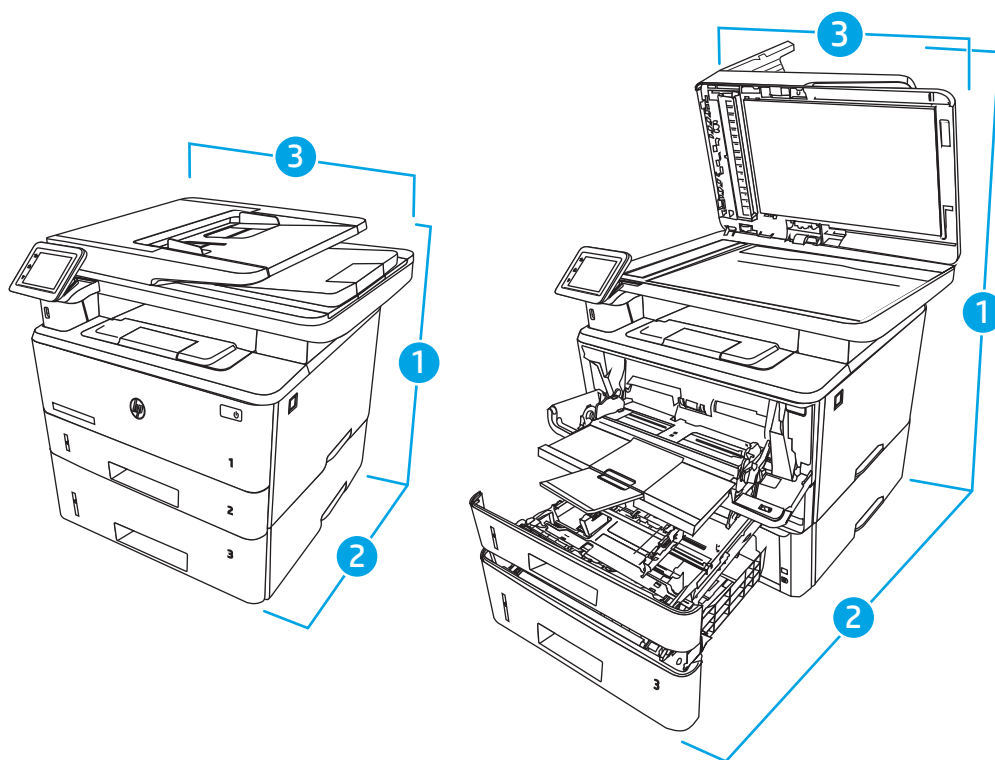

1-7 lentelė Spausdintuvo su pasirenkamu 550 lapų dėklu matmenys

Matavimas	Visiškai uždarytas spausdintuvas	Spausdintuvas visiškai atidarytas
1. Aukštis	452 mm	706 mm
2. Gylis	390 mm	839 mm
3. Plotis	420 mm	453 mm
Svoris (su kasete)	16,6 kg	16,6 kg

Sunaudojama galia, elektros specifikacijos ir sklaidžiamas garsas

Norint, kad veikimas būtų tinkamas, spausdintuvas turi būti aplinkoje, kuri atitinka tam tikrus maitinimo reikalavimus.

Naujausią informaciją rasite spausdintuvo pagalbos pradžios puslapyje: www.hp.com/support/ljM329MFP, www.hp.com/support/ljM428MFP, arba www.hp.com/support/ljM429MFP.

⚠ SPĖJIMAS: Maitinimo srovės reikalavimai skiriasi priklausomai nuo šalies / regiono, kuriame spausdintuvas parduodamas. Nekeiskite darbinės įtampos nustatymo. Taip sugadinsite spausdintuvą ir spausdintuvo garantija nustos galioti.

Darbinės aplinkos diapazonas

Peržiūrėkite rekomenduojamas veikimo aplinkos specifikacijas spausdintuvui.

1-8 lentelė Darbo aplinkos specifikacijos

Aplinka	Rekomenduojama	Leistina
Temperatūra	17,5 iki 25 °C	15 iki 32,5 °C
Santykinė drėgmė	Nuo 30 iki 70 % santykinės drėgmės (RH)	Nuo 10 iki 80 % RH

Spausdintuvo aparatinės įrangos sąranka ir programinės įrangos diegimas

Pagrindines sąrankos instrukcijas rasite kartu su spausdintuvu pateikiamame aparatinės įrangos diegimo vadove. Papildomų instrukcijų ieškokite HP pagalbos internetiniame puslapyje.

Eikite į www.hp.com/support/ljM329MFP, www.hp.com/support/ljM428MFP, arba www.hp.com/support/ljM429MFP HP visuotinį spausdintuvo pagalbos centrą, kuris pateikia tokią informaciją:

- Diegimas ir konfigūracija
- Mokymai ir naudojimas
- Spręskite problemas
- Atsisiųskite programinės ir programinės-aparatinės įrangos atnaujinimus
- Prisijunkite prie pagalbos forumų
- Raskite informacijos apie garantiją ir teisinės informacijos
- Suraskite nurodymus, kaip naudoti „Microsoft Add Printer“ įrankį

2 Popieriaus dėklai

Sužinokite, kaip įdėti ir naudoti popieriaus dėklus, įskaitant kaip įdėti tam tikrą popierių, pvz., vokus.

- [Įžanga](#)
- [Į 1 dėklą įdėkite popieriaus](#)
- [Į 2 dėklą įdėkite popieriaus](#)
- [Į 3 dėklą įdėkite popieriaus](#)
- [Vokų įdėjimas ir spausdinimas](#)

Daugiau informacijos rasite:

HP visa apimantis spausdintuvo pagalbos centras pateikia tokią informaciją:

- Diegimas ir konfigūracija
- Mokymai ir naudojimas
- Spręskite problemas
- Atsisiųskite programinės ir programinės-aparatinės įrangos atnaujinimus
- Prisijunkite prie pagalbos forumų
- Raskite informacijos apie garantiją ir teisinės informacijos

Įžanga

Peržiūrėkite tolesnę informaciją apie popieriaus dėklus.

 **ĮSPĖJIMAS:** Vienu metu ištraukite ne daugiau nei vieną popieriaus dėklą.

Nenaudokite popieriaus dėklo kaip laiptelio.

Nelieskite popieriaus dėklų, kai jie užsidaro.

Visi dėklai turi būti uždaryti, kai spausdintuvas pernešamas.

J 1 dėklą įdėkite popieriaus

Peržiūrėkite tolesnę informaciją apie popieriaus dėjimą į 1 dėklą.

- [Įžanga](#)
- [Pripildykite 1 popieriaus dėklą](#)
- [1 dėklo popieriaus kryptis](#)

Įžanga

Toliau pateikiama informacija, kaip į 1 dėklą įdėti popierių.

Pripildykite 1 popieriaus dėklą

Šiame dėkle telpa iki 100 lapų, kurių dydis 75 g/m².

⚠️ ĮSPĖJIMAS: Norėdami išvengti popieriaus strigčių, niekada nedėkite ir neimkite popieriaus iš 1 dėklo, jei spausdinama.

1. Norėdami atidaryti 1 dėklą, paimkite už kairės ir dešinės pusės rankenėlių ir jas patraukite žemyn.

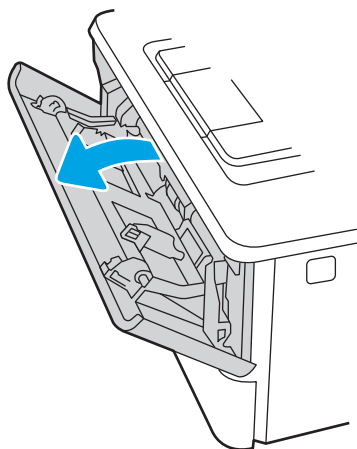

2. Ištraukite dėklo ilgintuvą.

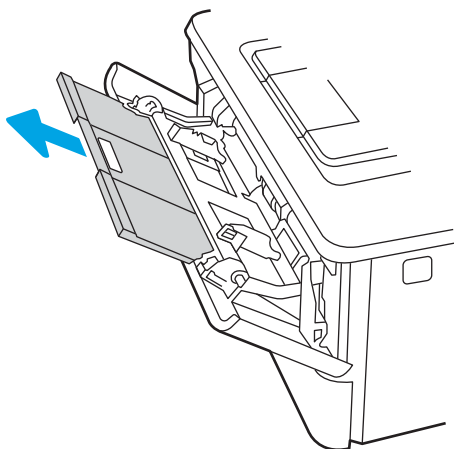

3. Ilgam popieriui prilaikyti atlenkite dėklo ilgintuvą.

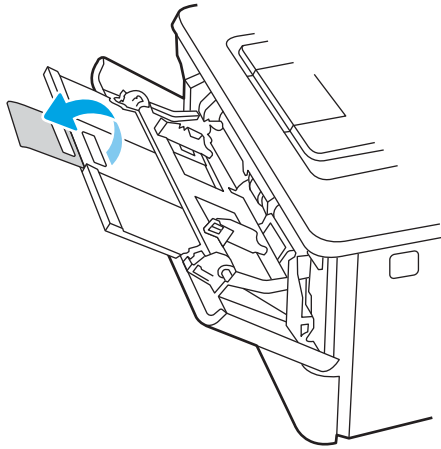

4. Dešinės pusės popieriaus kreiptuvo laikiklį nuspauskite žemyn ir išskėskite popieriaus kreiptuvus iki reikiamo dydžio.

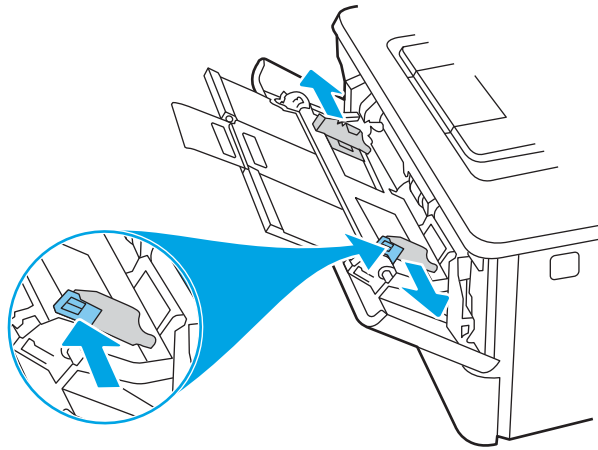

5. Dėkite popierių į dėklą. Įsitinkite, kad popierius telpa po skirtukais ir nesiekia maksimalaus aukščio indikatorių.

Informacijos apie popieriaus nukreipimą rasite [1 dėklo popieriaus kryptis 20 puslapyje](#).

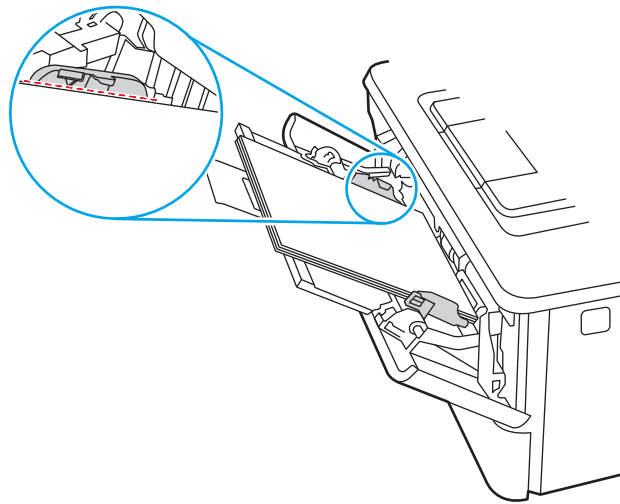

6. Dešinės pusės popieriaus kreiptuvo laikiklį nuspauskite žemyn ir pakoreguokite popieriaus kreiptuvus taip, kad jie šiek tiek liestų popieriaus šūsnį, bet nelenktų popieriaus.

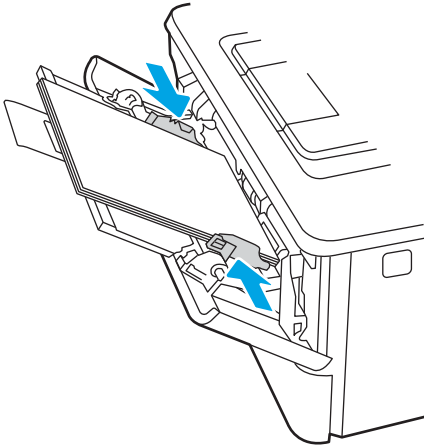

7. Kompiuterio programinėje įrangoje pradėkite spausdinimą. Įsitinkite, kad, tvarkyklėje yra nustatytas toks pats popieriaus tipas ir dydis, koks įdėtas į dėklą.

1 dėklo popieriaus kryptis

Naudojant popierių, kuriam būtinas specialus pakreipimas, būtina įdėti jį pagal informaciją šioje lentelėje.

2-1 lentelė 1 dėklo popieriaus kryptis

Popieriaus tipas	Išvestis	Kaip dėti popierių
Firminis blankas arba iš anksto atspausdintas	Vienpusis spausdinimas	Spausdinimo puse aukštyn Viršutinis kraštas nukreiptas į spausdintuvą
Firminis blankas arba iš anksto atspausdintas	Dvipusis spausdinimas	Spausdinimo puse žemyn Viršutinis kraštas nukreiptas į spausdintuvą

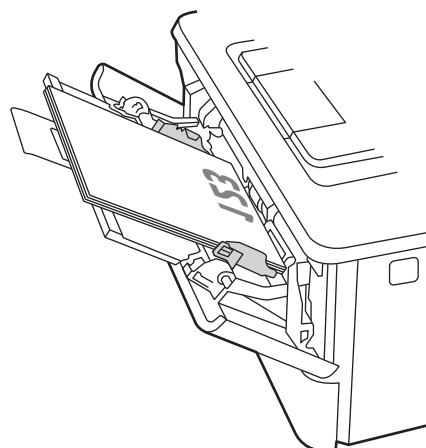
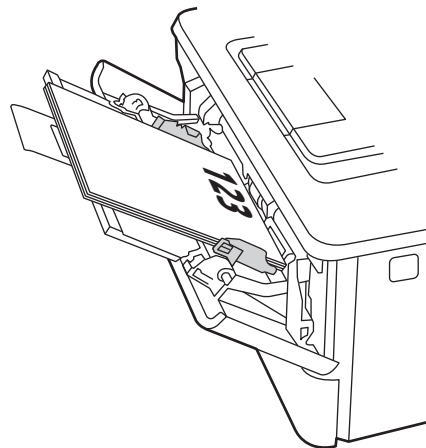

Į 2 dėklą įdėkite popieriaus

Peržiūrėkite tolesnę informaciją apie popieriaus dėjimą į 2 dėklą.

- [Įžanga](#)
- [Pripildykite 2 popieriaus dėklą](#)
- [2 dėklo popieriaus kryptis](#)

Įžanga

Toliau pateikiama informacija, kaip į 2 dėklą įdėti popierių.

Pripildykite 2 popieriaus dėklą

Šiame dėkle telpa iki 250 lapų, kurių dydis 75 g/m².

⚠️ ĮSPĖJIMAS: iš 2 dėklo nespausdinkite vokų, etikečių ar nepalaikomo dydžio popieriaus. Šio tipo popierių galite spausdinti tik iš 1 dėklo.

1. Ištraukite dėklą ir truputį jį pakėlę visiškai išimkite jį iš spausdintuvo.

📝 PASTABA: Kai dėklas naudojamas, neatidarykite jo.

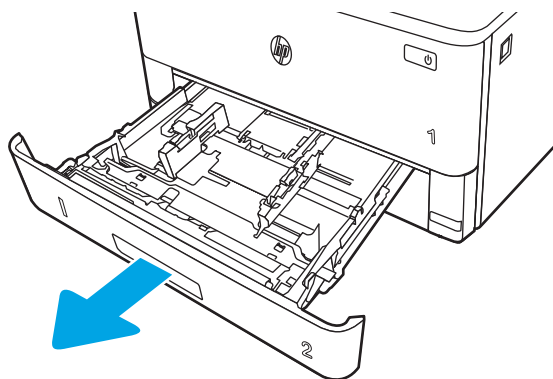

2. Sureguliuokite popieriaus pločio kreiptuvus, spausdami ant kairiojo kreiptuvo esantį reguliavimo griovelį ir slinkdami kreiptuvus iki naudojamo popieriaus dydžio.

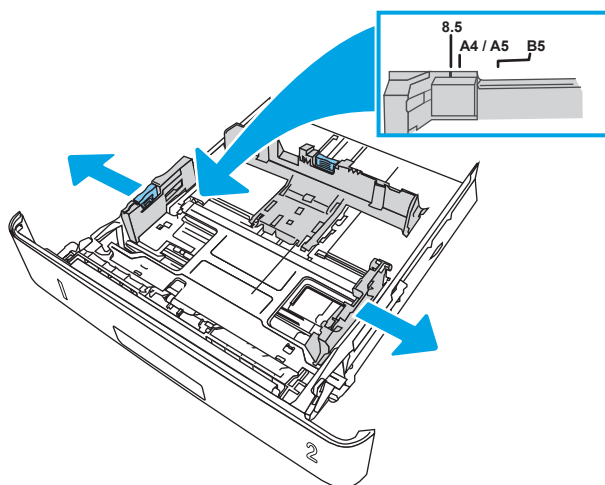

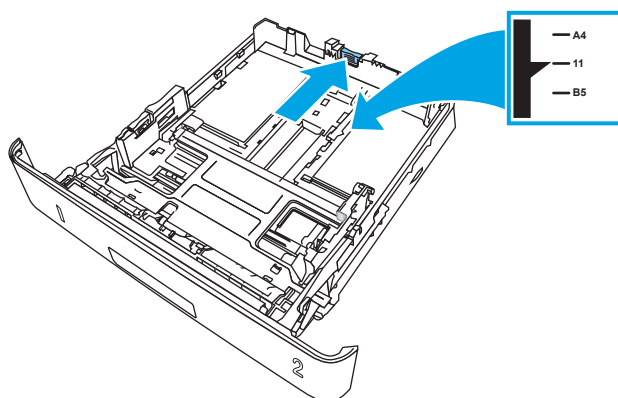

3. Sureguliuokite popieriaus ilgio kreiptuvą spausdami reguliavimo griovelį ir paslinkite kreiptuvus iki naudojamo popieriaus dydžio.



4. Dėkite popierių į dėklą. Informacijos apie popieriaus nukreipimą rasite [2 dėklo popieriaus kryptis 24 puslapyje](#).

 **PASTABA:** Popieriaus kreipiklių neprispauskite prie pat popieriaus šūsnių. Sureguliuokite juos iki dėkle esančių žymėjimo įspaudų.

 **PASTABA:** Norėdami išvengti strigčių, sureguliuokite popieriaus kreiptuvus iki tinkamo dydžio ir neperpildykite dėklo. Įsitinkite, ar šūsnių viršus yra žemiau dėklo visiško pripildymo indikatorių, kaip parodyta išdidintoje paveikslėlio dalyje.

 **PASTABA:** jei dėklas netinkamai sureguliuotas, spausdinimo metu gali būti pateiktas klaidos pranešimas arba užstrigti popierius.

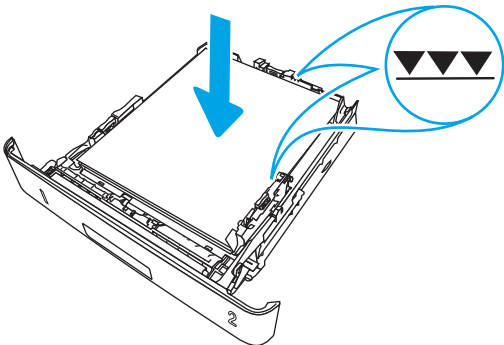

5. Iki galo įstumkite dėklą į spausdintuvą.

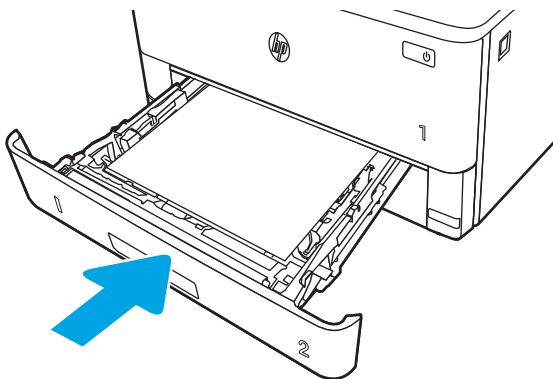

6. Kompiuterio programinėje įrangoje pradėkite spausdinimą. Įsitinkite, kad, tvarkyklėje yra nustatytas toks pats popieriaus tipas ir dydis, koks įdėtas į dėklą.

2 dėklo popieriaus kryptis

Naudojant popierių, kuriam būtinas specialus pakreipimas, būtina įdėti jį pagal informaciją šioje lentelėje.

2-2 lentelė 2 dėklo popieriaus kryptis

Popieriaus tipas	Išvestis	Kaip dėti popierių
Firminis blankas arba iš anksto atspausdintas	Vienpusis spausdinimas	Spausdinimo puse žemyn Viršutinis kraštas dėklo priekyje
Firminis blankas arba iš anksto atspausdintas	Dvipusis spausdinimas	Spausdinimo puse aukštyn Viršutinis kraštas dėklo priekyje

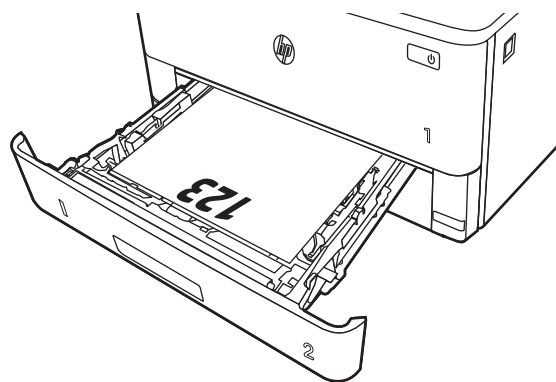
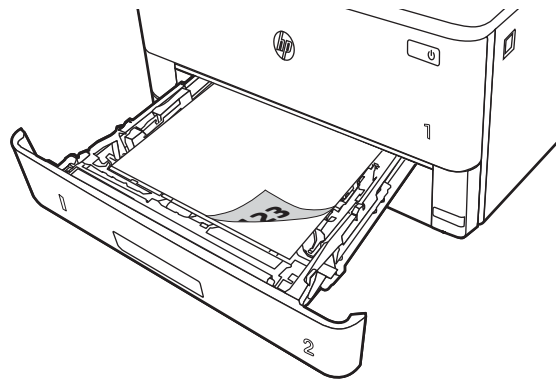

Į 3 dėklą įdėkite popieriaus

Peržiūrėkite tolesnę informaciją apie popieriaus dėjimą į 3 dėklą.

- [Įžanga](#)
- [Pripildykite 3 popieriaus dėklą \(pasirenkama\)](#)
- [3 dėklo popieriaus kryptis](#)

Įžanga

Toliau pateikiama informacija, kaip į 3 dėklą įdėti popierių.

Pripildykite 3 popieriaus dėklą (pasirenkama)

Šiame dėkle telpa iki 550 lapų, kurių dydis 75 g/m².

iš 3 dėklo nespausdinkite vokų, etikečių ar nepalaikomo dydžio popieriaus. Šio tipo popierių galite spausdinti tik iš 1 dėklo.

1. Ištraukite dėklą ir truputį jį pakėlę visiškai išimkite jį iš spausdintuvo.

 **PASTABA:** Kai dėklas naudojamas, neatidarykite jo.

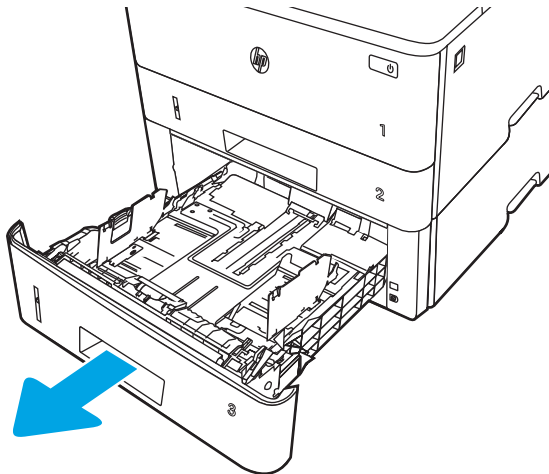

2. Sureguliuokite popieriaus pločio kreiptuvus, spausdami ant kairiojo kreiptuvo esantį reguliavimo griovelį ir slinkdami kreiptuvus iki naudojamo popieriaus dydžio.

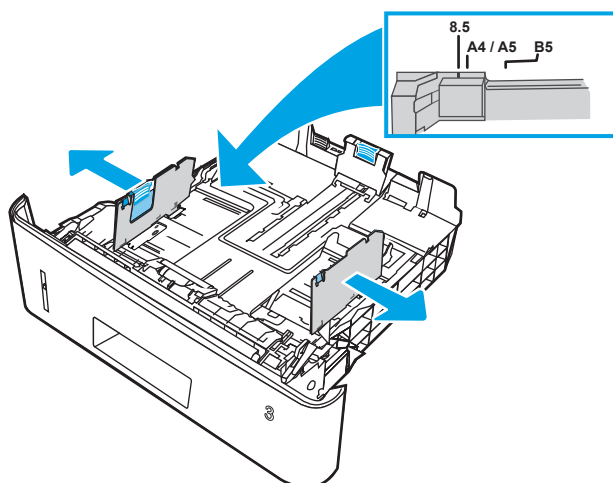

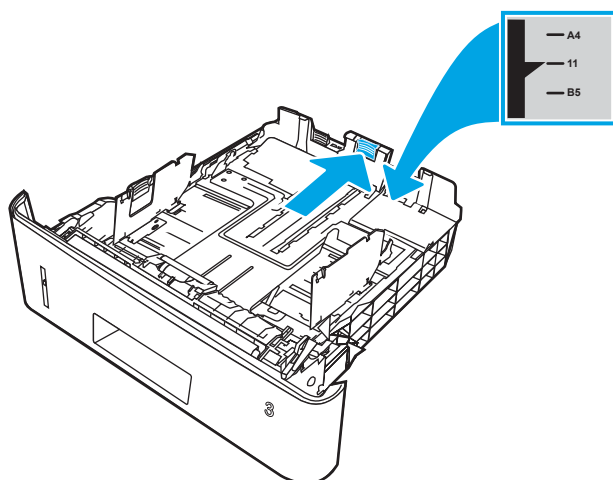

3. Sureguliuokite popieriaus ilgio kreiptuvą spausdami reguliavimo griovelį ir paslinkite kreiptuvus iki naudojamo popieriaus dydžio.



- Į dėklą įdėkite popieriaus. Informacijos apie popieriaus nukreipimą rasite [3 dėklo popieriaus kryptis 28 puslapyje](#).

 **PASTABA:** Popieriaus kreipiklių neprispauskite prie pat popieriaus šūsnių. Sureguliuokite juos iki dėkle esančių žymėjimo įspaudų.

 **PASTABA:** Norėdami išvengti strigčių, sureguliuokite popieriaus kreiptuvus iki tinkamo dydžio ir neperpildykite dėklo. Įsitinkite, ar šūsnių viršus yra šiek tiek žemiau pilno dėklo žymės, kaip parodyta papildinimo paveikslėlyje.

 **PASTABA:** jei dėklas netinkamai sureguliuotas, spausdinimo metu gali būti pateiktas klaidos pranešimas arba užstrigti popierius.

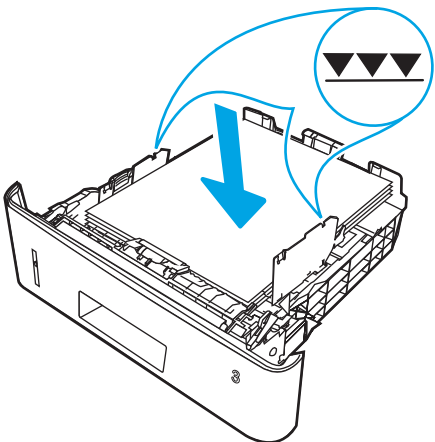

- Iki galo įstumkite dėklą į spausdintuvą.

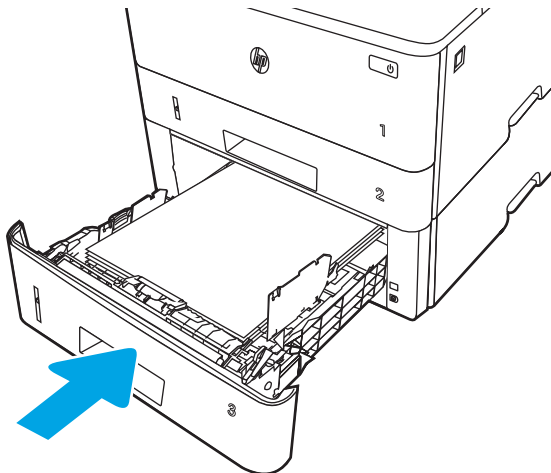

- Kompiuterio programinėje įrangoje pradėkite spausdinimą. Įsitinkite, kad, tvarkyklėje yra nustatytas toks pats popieriaus tipas ir dydis, koks įdėtas į dėklą.

3 dėklo popieriaus kryptis

Naudojant popierių, kuriam būtinas specialus pakreipimas, būtina įdėti jį pagal informaciją šioje lentelėje.

2-3 lentelė 3 dėklo popieriaus kryptis

Popieriaus tipas	Išvestis	Kaip dėti popierių
Firminis blankas arba iš anksto atspausdintas	Vienpusis spausdinimas	Spausdinimo puse žemyn Viršutinis kraštas dėklo priekyje
Firminis blankas arba iš anksto atspausdintas	Dvipusis spausdinimas	Spausdinimo puse aukštyn Viršutinis kraštas dėklo priekyje

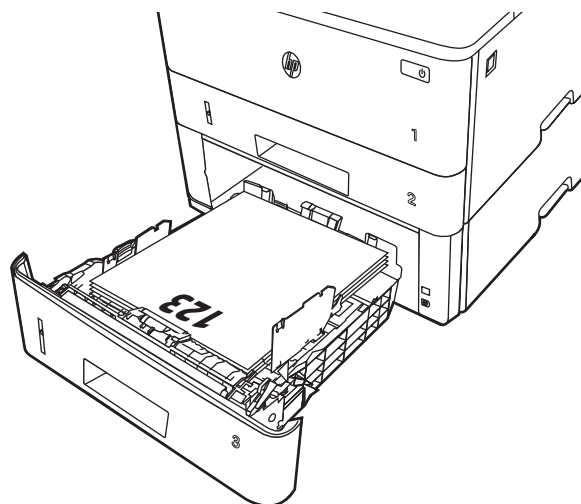
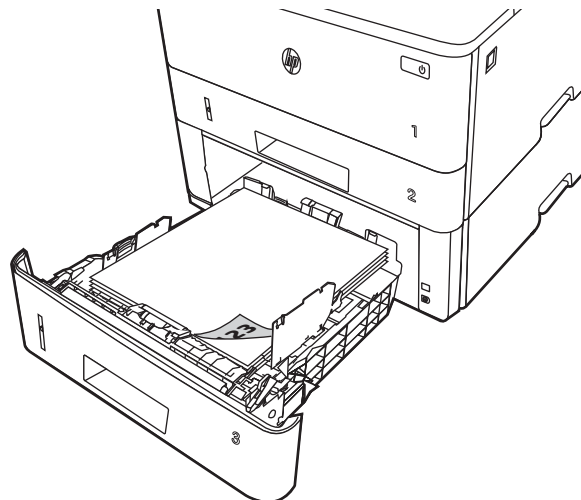

Vokų įdėjimas ir spausdinimas

Peržiūrėkite tolesnę informaciją apie vokų įdėjimą ir spausdinimą.

- [Įžanga](#)
- [Vokų spausdinimas](#)
- [Voko kryptis](#)

Įžanga

Toliau pateikiama informacija, kaip įdėti ir spausdinti vokus.

Spausdinimui ant vokų naudokite tik 1 dėklą. 1 dėkle telpa iki 10 vokų.

Norėdami spausdinti vokus su rankinio tiekimo parinktimi, atlikite nurodytus veiksmus, kad spausdinimo tvarkyklėje pasirinktumėte tinkamus nustatymus, ir spausdintuve nustatę spausdinimo užduotį įdėkite vokus į dėklą.

Vokų spausdinimas

Norėdami spausdinti vokus, atlikite šiuos veiksmus:

1. Programoje pasirinkite parinktį **Spausdinti**.
2. Pasirinkite spausdintuvą iš spausdintuvų sąrašo, tada spustelėkite arba bakstelėkite mygtuką „**Properties**“ (**Ypatybės**) arba „**Preferences**“ (**Nuostatos**) tam, kad atvertumėte spausdintuvo tvarkyklę.

 **PASTABA:** skirtingos programos turi kitokius mygtukų pavadinimus.

3. Spustelėkite skirtuką **Popierius / kokybė**.
4. Išskleidžiamajame sąrašė „**Paper size**“ (**Popieriaus dydis**) pasirinkite tinkamą vokų dydį.
5. Išskleidžiamajame sąrašė „**Paper type**“ (**Popieriaus tipas**) pasirinkite „**Envelope**“ (**Vokas**).
6. Išskleidžiamajame sąrašė „**Paper source**“ (**Popieriaus tiekimas**) pasirinkite „**Manual feed**“ (**Rankinis tiekimas**).
7. Spustelėkite mygtuką **Gerai**, jei norite uždaryti dialogo langą **Dokumentų savybės**.
8. Dialogo lange **Spausdinti** spustelėkite mygtuką **Spausdinti**, kad atspausdintumėte darbą.

Voko kryptis

Naudojant vokus, dėkite juos pagal informaciją tolesnėje lentelėje.

2-4 lentelė Voko kryptis

Dėklas	Kaip įkelti
1 dėklas	Spausdinimo pusę aukštyn Trumpas, pašto ženklų galo kraštas į spausdintuvą

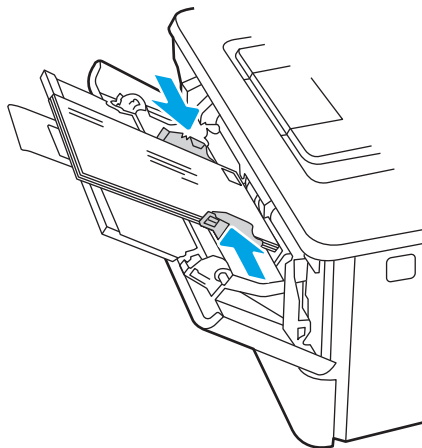

3 Eksploatacinės medžiagos, priedai ir dalys

Užsakykite eksploatacinių medžiagų ar priedų, pakeiskite dažų kasetes arba nuimkite ir pakeiskite kitas dalis.

- [Užsakyti eksploatacines medžiagas, priedus ir dalis](#)
- [Dinaminė sauga](#)
- [Konfigūruokite HP dažų kasetės apsaugos eksploatacinių medžiagų nustatymus](#)
- [Dažų kasetės pakeitimas](#)

Daugiau informacijos rasite:

HP visa apimantis spausdintuvo pagalbos centras pateikia tokią informaciją:

- Diegimas ir konfigūracija
- Mokymai ir naudojimas
- Spręskite problemas
- Atsisiųskite programinės ir programinės-aparatinės įrangos atnaujinimus
- Prisijunkite prie pagalbos forumų
- Raskite informacijos apie garantiją ir teisinės informacijos

Užsakyti eksploatacines medžiagas, priedus ir dalis

Peržiūrėkite informaciją apie spausdintuvo eksploatacinių medžiagų, priedų ir dalių užsakymą.

- [Užsakymas](#)
- [Eksploatacinės medžiagos ir priedai](#)
- [Dalys, kurias klientas gali taisyti pats](#)

Užsakymas

Raskite informaciją ir nuorodas užsakyti eksploatacines medžiagas, dalis ir priedus spausdintuvui.

Užsakymo parinktis	Užsakymo informacija
Užsakykite eksploatacinių medžiagų ir popieriaus	www.hp.com/go/suresupply
Užsakykite originalių HP dalių ir priedų	www.hp.com/buy/parts
Užsakykite per priežiūros ar paramos tiekėjus	Kreipkitės į HP įgaliotąjį priežiūros ar paramos tiekėją.
Užsakykite naudodami HP integruotąjį tinklo serverį (EWS)	Norėdami juo naudotis, savo kompiuterio palaikomos interneto naršyklės adreso / URL lauke įveskite spausdintuvo IP adresą arba pavadinimą. EWS yra nuoroda į „HP SureSupply“ interneto svetainę, kurioje galima įsigyti originalių HP priemonių.

Eksploatacinės medžiagos ir priedai

Raskite daugiau informacijos apie spausdintuvui skirtas eksploatacines medžiagas ir priedus.

⚠️ ĮSPĖJIMAS: Kasetės skirtos platinti ir naudoti tik tam tikrame regione, jos neveikia už to regiono ribų.

3-1 lentelė Eksploatacinės medžiagos

Nr.	Aprašas	Kasetės numeris	Gaminio numeris
Naudojimui tik Šiaurės Amerikoje ir Lotinų Amerikoje			
„HP 58A Black Original LaserJet“ dažų kasetė	Įprastos talpos atsarginė juoda dažų kasetė	58A	CF258A
Tik M428 modeliams			
„HP 58X High Yield Black Original LaserJet“ dažų kasetė	Didelės talpos atsarginė juoda dažų kasetė	58X	CF258X
Tik M428 modeliams			
Naudoti tik Europoje, Viduriniuosiuose Rytuose, Rusijoje, CIS ir Afrikoje			
„HP 59A Black Original LaserJet“ dažų kasetė	Įprastos talpos atsarginė juoda dažų kasetė	59A	CF259A
Tik M428 modeliams			
„HP 59X High Yield Black Original LaserJet“ dažų kasetė	Didelės talpos atsarginė juoda dažų kasetė	59X	CF259X
Tik M428 modeliams			

3-1 lentelė Eksploatacinės medžiagos (tęsinys)

Nr.	Aprašas	Kasetės numeris	Gaminio numeris
Naudoti tik Azijos ir Ramiojo Vandenyno regione (išskyrus Kiniją ir Indiją)			
„HP 76A Black Original LaserJet“ dažų kasetė	Įprastos talpos atsarginė juoda dažų kasetė	76A	CF276A
Tik M428 modeliams			
„HP 76X High Yield Black Original LaserJet“ dažų kasetė	Didelės talpos atsarginė juoda dažų kasetė	76X	CF276X
Tik M428 modeliams			
Naudoti tik Kinijoje ir Indijoje			
„HP 77A Black Original LaserJet“ dažų kasetė	Įprastos talpos atsarginė juoda dažų kasetė	77A	CF277A
Tik M329 ir M429 modeliuose.			
„HP 77X High Yield Black Original LaserJet“ dažų kasetė	Didelės talpos atsarginė juoda dažų kasetė	77X	CF277X
Tik M329 ir M429 modeliuose.			

3-2 lentelė Priedai

Nr.	Aprašas	Gaminio numeris
Priedai		
„HP LaserJet“ 550 popieriaus lapų dėklas	Pasirenkamas (3 dėklo) 550 popieriaus lapų tiektuvas	D9P29A

Dalys, kurias klientas gali taisyti pats

Daugeliui „HP LaserJet“ spausdintuvų galima įsigyti remonto, kurį gali atlikti pats klientas, dalių (CSR), kad būtų sutrumpintas remonto laikas.

Daugiau informacijos apie CSR programą ir privalumus galite rasti www.hp.com/go/csr-support ir www.hp.com/go/csr-faq.

Originalios HP atsarginės dalys gali būti užsakytos iš www.hp.com/buy/parts arba susisiekus su HP įgaliotaisiais paslaugų bei pagalbos teikėjais. Užsakant bus reikalingi šie duomenys: dalies numeris, serijos numeris (esantis spausdintuvo gale), produkto numeris arba spausdintuvo pavadinimas.

- Dalis, esančias **Privalomų** dalių, kurias klientas gali taisyti pats, sąraše, klientas turi įtaisyti pats, nebent norite sumokėti HP aptarnavimo skyriaus darbuotojams, kad jie atliktų remontą. Pagal HP spausdintuvo garantiją, šioms dalims vietoje teikiamo remonto arba grąžinimo palaikymas netaikomas.
- Sąraše **Pasirinktinių** esančias dalis, kurias klientas gali taisyti pats, spausdintuvo garantijos laikotarpiu HP priežiūros darbuotojai gali įmontuoti jūsų prašymu be papildomo apmokestinimo.

3-3 lentelė Dalys, kurias klientas gali taisyti pats

Nr.	Aprašas	Paties kliento atliekamo pakeitimo parinktys	Gaminio numeris
Universalus dėklo volelis	Atsarginis dėklo volelis	Privalomas	RL2-0656-000CN
250 lapų popieriaus įvesties dėklas	Atsarginė 2 dėklo kasetė	Privalomas	RM2-5392-000CN
„HP LaserJet 1 x 550“ popieriaus tiekuvai	550 lapų popieriaus tiekimo įrenginys (pasirinktinis 3 dėklas)	Privalomas	RM2-5413-000CN
2 dėklo popieriaus griebimo ritinėlio blokas	2 dėklo atsarginiai griebimo voleliai	Privalomas	RM2-5452-000CN
3 dėklo popieriaus griebimo ritinėlio blokas	3 dėklo atsarginiai griebimo voleliai	Privalomas	RM2-5741-000CN
2 dėklo atskyrimo volelio blokas	2 dėklo atsarginiai atskyrimo voleliai	Privalomas	RM2-5397-000CN
3 dėklo atskyrimo volelio blokas	3 dėklo atsarginiai atskyrimo voleliai	Privalomas	RM2-5745-000CN

Dinaminė sauga

Sužinokite apie spausdintuvus su dinamine sauga.

Kai kurie HP spausdintuvai naudoja kasetes, turinčias apsauginius lustus arba elektronines grandines. Kasetės, kuriose nėra HP lustų arba modifikuotos ar ne HP grandinės* kasetės gali neveikti. Ir tos, kurios veikia dabar, gali neveikti ateityje.

Kaip priimtina spausdinimo versle, HP turi procesą, skirtą kasetėms autentifikuoti. HP toliau naudojasi saugumo priemonėmis, kad apsaugotų klientų patirtį, išlaikytų mūsų spausdinimo sistemų vientisumą ir apsaugotų intelektualinę nuosavybę. Šios priemonės apima autentiškumo nustatymo metodus, kurie periodiškai keičiasi ir gali užkirsti kelią kai kurių trečiųjų šalių tiekimui dabar arba ateityje. HP spausdintuvai ir originalios HP kasetės užtikrina geriausią kokybę, saugumą ir patikimumą. Kai kasetės yra nukopijuotos ar padirbtos, klientas susiduria su galimais kokybės ir saugumo pavojais, o tai gali pakenkti spausdinimo patirčiai.

***Ne HP lustai arba pakeistos arba ne HP elektroninės grandinės** nėra sukurtos arba arba patvirtintos HP. HP negali užtikrinti, kad šie lustai ar grandinės veiks spausdintuve dabar arba ateityje. Jei naudojate ne originalią HP kasetę, pasitarkite su savo tiekėju, kad įsitikintumėte, jog kasetėje yra originalus HP saugos lustas arba nepakeista HP elektroninė grandinė.

Konfigūruokite HP dažų kasetės apsaugos eksploatacinių medžiagų nustatymus

Dažų kasetės saugos nustatymus tinklo administratorius gali konfigūruoti spausdintuvo valdymo skydelyje arba HP integruotame tinklo serveryje (EWS).

- [Ižanga](#)
- [Ijunkite ar išjunkite kasetės politikos funkciją](#)
- [Ijunkite ar išjunkite kasetės apsaugos funkciją](#)

Ižanga

Naudokitės HP kasečių politika ir kasečių apsauga, kad valdytumėte, kurios kasetės yra spausdintuve, ir apsaugotumėte kasetes nuo vagystės.

- **Kasečių naudojimo politika:** Šia funkcija apsaugomas spausdintuvas nuo suklastotų dažų kasečių užtikrinant, kad su spausdintuvu galėtų būti naudojamos tik originalios HP kasetės. Naudojantis originaliomis HP kasetėmis užtikrinama geriausia galima spausdinimo kokybė. Kai kas nors įdeda neoriginalią HP kasetę, spausdintuvo valdymo skyde rodomas pranešimas, kad įdėta kasetė yra negalima ir suteikiama informacija, ką daryti toliau.
- **Kasetės apsauga:** Šia funkcija visam laikui dažų kasetės susiejamos su konkrečiu spausdintuvu ar spausdintuvų grupe, kad jų nebūtų galima naudoti kituose spausdintuvuose. Apsaugodami kasetes apsaugote savo pinigus. Kai ši funkcija įjungta, jei kas nors mėgina perkelti apsaugotą kasetę iš originalaus spausdintuvo į neautorizuotą, pastarasis nespausdins naudojant apsaugotą kasetę. Spausdintuvo valdymo skyde rodomas pranešimas, kad įdėta kasetė yra apsaugota ir suteikiama informacija, ką daryti toliau.

⚠ ĮSPĖJIMAS: Kai įjungiama spausdintuvo kasetės apsauga, visos kitos toliau į spausdintuvą įdedamos dažų kasetės bus automatiškai ir *visam laikui* apsaugotos. Jei nenorite apsaugoti naujos kasetės, *prieš* įdėdami naują kasetę išjunkite šią funkciją.

Kai išjungiama ši funkcija, jau įdėtų kasečių apsauga nėra išjungiama.

Abi funkcijos yra išjungtos pagal numatytąjį nustatymą. Atlikite šiuos veiksmus, kad įjungtumėte ar išjungtumėte jas.

Jjunkite ar išjunkite kasetės politikos funkciją

Kasetės politikos funkcija gali būti įjungta arba išjungta, naudojant valdymo pultelį arba įterptinį interneto serverį (EWS).

- [Naudokite spausdintuvo valdymo skydą, kad įjungtumėte kasetės politikos funkciją](#)
- [Naudokite spausdintuvo valdymo skydą, kad išjungtumėte kasetės politikos funkciją](#)
- [Naudokite HP integruotą interneto serverį \(EWS\), kad įjungtumėte kasetės politikos funkciją](#)
- [Naudokite HP integruotą interneto serverį \(EWS\), kad išjungtumėte kasetės politikos funkciją](#)



PASTABA: Įjungiant arba išjungiant šią funkciją gali reikėti įvesti administratoriaus slaptažodį.

Pasitarkite su savo administratoriumi, kad sužinotumėte, ar nustatytas administratoriaus slaptažodis. EWS slaptažodžių negalima atkurti.

Naudokite spausdintuvo valdymo skydą, kad įjungtumėte kasetės politikos funkciją

Spausdintuvo valdymo skyde, tinklo administratorius gali įjungti kasetės politikos funkciją. Taip su spausdintuvu leidžiama naudoti tik originalias HP kasetes.

1. Spausdintuvo valdymo skydelio pradiniam ekrane perbraukite ekrano viršuje esantį skirtuką žemyn, kad atidarytumėte prietaisų skydelį, tada palieskite sąrankos piktogramą  (Sąrankos piktograma).
2. Atidarykite šiuos meniu:
 1. [Tiekimo nustatymai](#)
 2. [Kasetės naudojimo politika](#)
3. Palieskite „[Įgalinti HP](#)“, kad įjungtumėte funkciją.

Naudokite spausdintuvo valdymo skydą, kad išjungtumėte kasetės politikos funkciją



Spausdintuvo valdymo skyde, tinklo administratorius gali išjungti kasetės politikos funkciją. Taip pašalinamas ribojimas, kuriuo leidžiama naudoti tik originalias HP kasetes.

1. Spausdintuvo valdymo skydelio pradiniam ekrane perbraukite ekrano viršuje esantį skirtuką žemyn, kad atidarytumėte prietaisų skydelį, tada palieskite sąrankos piktogramą  (Sąrankos piktograma).
2. Atidarykite šiuos meniu:
 1. [Tiekimo nustatymai](#)
 2. [Kasetės naudojimo politika](#)
3. Palieskite „[Išjungti](#)“, kad išjungtumėte šią funkciją.

Naudokite HP integruotą interneto serverį (EWS), kad įjungtumėte kasetės politikos funkciją

EWS tinklo administratorius gali įjungti kasetės politikos funkciją. Tai leidžia spausdintuve naudoti tik originalias HP kasetes.

1. Atidarykite HP įterptinį tinklo serverį (EWS):

- a. Pradiniame spausdintuvo valdymo skydo ekrane palieskite „Belaidžio ryšio“ piktogramą  arba eternetu piktogramą,  norėdami peržiūrėti spausdintuvo IP adresą arba pagrindinio kompiuterio pavadinimą.
- b. Atidarykite žiniatinklio naršyklę ir adreso eilutėje įveskite IP adresą arba pagrindinio kompiuterio pavadinimą tiksliai taip, kaip yra nurodyta spausdintuvo valdymo skyde. Kompiuterio klaviatūroje paspauskite klavišą „Enter“ (įvesti). Atidaromas EWS.



 <https://10.10.XX.XXX/>

 **PASTABA:** Jei interneto naršyklėje rodomas pranešimas, kad svetainės prieiga gali būti nesaugi, pasirinkite parinktį eiti į svetainę. Prieiga prie šios svetainės kompiuteriui nepakenks.

2. EWS pradžios puslapyje spustelėkite skirtuką „Settings“ (Nustatymai).
3. Kairiajame naršymo skyde spustelėkite „Supplies“ (Ekspluatacinės medžiagos), kad išplėstumėte parinktį, tada spustelėkite „Supply settings“ (Ekspluatacinių medžiagų nustatymai).
4. „Cartridge Politika“ (Kasetės politika) srityje, spustelėkite išskleidžiamąjį meniu ir pasirinkite „Authorized HP“ (Igaliota HP).
5. Spustelėkite mygtuką **Taikyti**, kad išsaugotumėte pakeitimus.

Naudokite HP integruotą interneto serverį (EWS), kad išjungtumėte kasetės politikos funkciją

EWS skyde, tinklo administratorius gali išjungti kasetės politikos funkciją. Tai pašalina apribojimus, leidžiančius naudoti tik originalias „HP“ kasetes.

1. Atidarykite HP įterptinį tinklo serverį (EWS):
 - a. Pradiniame spausdintuvo valdymo skydo ekrane palieskite „Belaidžio ryšio“ piktogramą  arba eternetu piktogramą,  norėdami peržiūrėti spausdintuvo IP adresą arba pagrindinio kompiuterio pavadinimą.
 - b. Atidarykite žiniatinklio naršyklę ir adreso eilutėje įveskite IP adresą arba pagrindinio kompiuterio pavadinimą tiksliai taip, kaip yra nurodyta spausdintuvo valdymo skyde. Kompiuterio klaviatūroje paspauskite klavišą „Enter“ (įvesti). Atidaromas EWS.

 <https://10.10.XX.XXX/>

 **PASTABA:** Jei interneto naršyklėje rodomas pranešimas, kad svetainės prieiga gali būti nesaugi, pasirinkite parinktį eiti į svetainę. Prieiga prie šios svetainės kompiuteriui nepakenks.

2. EWS pradžios puslapyje spustelėkite skirtuką „Settings“ (Nustatymai).
3. Kairiajame naršymo skyde spustelėkite „Supplies“ (Ekspluatacinės medžiagos), kad išplėstumėte parinktį, tada spustelėkite „Supply settings“ (Ekspluatacinių medžiagų nustatymai).
4. „Cartridge Policy“ (Kasetės politika) srityje, spustelėkite išskleidžiamąjį meniu ir pasirinkite „Off“ (Išjungta).
5. Spustelėkite mygtuką **Taikyti**, kad išsaugotumėte pakeitimus.

Ijunkite ar išjunkite kasetės apsaugos funkciją

Kasetės apsaugos funkcija gali būti įjungta arba išjungta, naudojant valdymo pultelį arba įterptinį interneto serverį (EWS).

- [Naudokite spausdintuvo valdymo skydą, kad įjungtumėte kasetės apsaugos funkciją](#)
- [Naudokite spausdintuvo valdymo skydą, kad išjungtumėte kasetės apsaugos funkciją](#)
- [Naudokite HP integruotą interneto serverį \(EWS\), kad įjungtumėte kasetės apsaugos funkciją](#)
- [Naudokite HP integruotą interneto serverį \(EWS\), kad išjungtumėte kasetės apsaugos funkciją](#)



PASTABA: Įjungiant arba išjungiant šią funkciją gali reikėti įvesti administratoriaus slaptažodį.

Pasitarkite su savo administratoriumi, kad sužinotumėte, ar nustatytas administratoriaus slaptažodis. EWS slaptažodžių negalima atkurti.

Naudokite spausdintuvo valdymo skydą, kad įjungtumėte kasetės apsaugos funkciją

Spausdintuvo valdymo skyde, tinklo administratorius gali įjungti kasetės apsaugos funkciją. Taip apsaugoma, kad su spausdintuvu susietos kasetės nebūtų pavogtos ir naudojamos su kitais spausdintuvais.

1. Spausdintuvo valdymo skydelio pradiniam ekrane perbraukite ekrano viršuje esantį skirtuką žemyn, kad atidarytumėte prietaisų skydelį, tada palieskite sąrankos piktogramą  (Sąrankos piktograma).
2. Atidarykite šiuos meniu:
 1. [Tiekimo nustatymai](#)
 2. [Kasetės apsauga](#)
3. Palieskite [Apsaugoti kasetes](#), kad įjungtumėte funkciją.



ISPĖJIMAS: Kai įjungžiama spausdintuvo kasetės apsauga, visos kitos toliau į spausdintuvą įdedamos dažų kasetės bus automatiškai ir *visam laikui* apsaugotos. Jei nenorite apsaugoti naujos kasetės, *prieš* įdėdami naują kasetę išjunkite šią funkciją.

Kai išjungžiama ši funkcija, jau įdėtų kasetių apsauga nėra išjungžiama.



Naudokite spausdintuvo valdymo skydą, kad išjungtumėte kasetės apsaugos funkciją

Spausdintuvo valdymo skyde, tinklo administratorius gali išjungti kasetės apsaugos funkciją. Taip pašalinama visų naujų į spausdintuvą įdėtų kasetių apsauga.

1. Spausdintuvo valdymo skydelio pradiniam ekrane perbraukite ekrano viršuje esantį skirtuką žemyn, kad atidarytumėte prietaisų skydelį, tada palieskite sąrankos piktogramą  (Sąrankos piktograma).
2. Atidarykite šiuos meniu:
 1. [Tiekimo nustatymai](#)
 2. [Kasetės apsauga](#)
3. Palieskite „Išjungti“, kad išjungtumėte šią funkciją.

Naudokite HP integruotą interneto serverį (EWS), kad įjungtumėte kasetės apsaugos funkciją

EWS tinklo administratorius gali įjungti kasetės apsaugos funkciją. Tai apsaugo su spausdintuvu susietas kasetes nuo vagystės ir naudojimo kituose spausdintuvuose.

1. Atidarykite HP įterptinį tinklo serverį (EWS):
 - a. Pradiniame spausdintuvo valdymo skydo ekrane palieskite „Belaidžio ryšio“ piktogramą  arba eternetio piktogramą,  norėdami peržiūrėti spausdintuvo IP adresą arba pagrindinio kompiuterio pavadinimą.
 - b. Atidarykite žiniatinklio naršyklę ir adreso eilutėje įveskite IP adresą arba pagrindinio kompiuterio pavadinimą tiksliai taip, kaip yra nurodyta spausdintuvo valdymo skyde. Kompiuterio klaviatūroje paspauskite klavišą „Enter“ (įvesti). Atidaromas EWS.

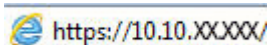
 <https://10.10.XX.XX/>

 **PASTABA:** Jei interneto naršyklėje rodomas pranešimas, kad svetainės prieiga gali būti nesaugi, pasirinkite parinktį eiti į svetainę. Prieiga prie šios svetainės kompiuteriui nepakenks.



2. EWS pradžios puslapyje spustelėkite skirtuką „Settings“ (Nustatymai).
3. Kairiajame naršymo skyde spustelėkite „Supplies“ (Eksploatacinės medžiagos), kad išplėstumėte parinktį, tada spustelėkite „Supply settings“ (Eksploatacinių medžiagų nustatymai).
4. „Cartridge Protection“ (Kasetės apsauga) srityje, spustelėkite išskleidžiamąjį meniu ir pasirinkite „On“ (Įjungta).
5. Spustelėkite mygtuką **Taikyti**, kad išsaugotumėte pakeitimus.

 **ĮSPĖJIMAS:** Kai įjungiamas spausdintuvo kasetės apsauga, visos kitos toliau į spausdintuvą įdedamos dažų kasetės bus automatiškai ir *visam laikui* apsaugotos. Jei nenorite apsaugoti naujos kasetės, prieš įdėdami naują kasetę išjunkite šią funkciją.

Kai išjungiamas ši funkcija, jau įdėtų kasečių apsauga nėra išjungiamas.

Naudokite HP integruotą interneto serverį (EWS), kad išjungtumėte kasetės apsaugos funkciją

EWS tinklo administratorius gali išjungti kasetės apsaugos funkciją. Tai pašalina apsaugą nuo bet kurių naujų į spausdintuvą įstatytų kasečių.

1. Atidarykite HP įterptinį tinklo serverį (EWS):
 - a. Pradiniame spausdintuvo valdymo skydo ekrane palieskite „Belaidžio ryšio“ piktogramą  arba eternetio piktogramą,  norėdami peržiūrėti spausdintuvo IP adresą arba pagrindinio kompiuterio pavadinimą.
 - b. Atidarykite žiniatinklio naršyklę ir adreso eilutėje įveskite IP adresą arba pagrindinio kompiuterio pavadinimą tiksliai taip, kaip yra nurodyta spausdintuvo valdymo skyde. Kompiuterio klaviatūroje paspauskite klavišą „Enter“ (įvesti). Atidaromas EWS.

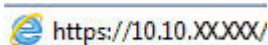
 <https://10.10.XX.XX/>

 **PASTABA:** Jei interneto naršyklėje rodomas pranešimas, kad svetainės prieiga gali būti nesaugi, pasirinkite parinktį eiti į svetainę. Prieiga prie šios svetainės kompiuteriui nepakenks.

2. EWS pradžios puslapyje spustelėkite skirtuką „Settings“ (Nustatymai).

3. Kairiajame naršymo skyde spustelėkite „**Supplies**“ (Eksploatacinės medžiagos), kad išplėstumėte parinktį, tada spustelėkite „**Supply settings**“ (Eksploatacinių medžiagų nustatymai).
4. „**Cartridge Protection**“ (Kasetės apsauga) srityje, spustelėkite išskleidžiamąjį meniu ir pasirinkite „**Off**“ (Išjungta).
5. Spustelėkite mygtuką **Taikyti**, kad išsaugotumėte pakeitimus.

Dažų kasetės pakeitimas

Pakeiskite dažų kasetę, jei spausdintuve rodomas pranešimas arba spausdinimo kokybė yra prasta.

- [Dažų kasetės informacija](#)
- [Kasetės išėmimas ir įdėjimas](#)

Dažų kasetės informacija

Peržiūrėkite informaciją apie atsarginių dažų kasetių užsakymą.

Spausdintuvas įspėja, kai dažų kasetėje liko labai mažai dažų arba jų beveik neliko. Tikroji likusi dažų kasetės eksploatavimo trukmė gali skirtis. Spausdinimo kokybei tapus nebepriimtina, pasirinkite naują kasetę.

Galite ir toliau spausdinti su šia kasete, kol dėl dažų perskirstymo spausdinimo kokybė taps nebetinkama. Norėdami perskirstyti dažų kasetę, išimkite dažų kasetę iš spausdintuvo, ir švelniai pakratykite kasetę pirmyn ir atgal ties horizontalia ašimi. Kasetės pakeitimo instrukcijas rasite grafiniame pavyzdyje. Vėl įdėkite dažų kasetę į spausdintuvą ir uždarykite dangtį.

Norėdami įsigyti kasetių arba patikrinti jų suderinamumą su spausdintuvu, eikite į „HP SureSupply“ adresu www.hp.com/go/suresupply. Slinkite į puslapio apačią ir patikrinkite, šalis / regionas yra tinkami.

⚠️ ĮSPĖJIMAS: Kasetės skirtos platinti ir naudoti tik tam tikrame regione, jos neveikia už to regiono ribų.

3-4 lentelė Eksploatacinės medžiagos

Nr.	Aprašas	Kasetės numeris	Gaminio numeris
Naudojimui tik Šiaurės Amerikoje ir Lotinų Amerikoje			
„HP 58A Black Original LaserJet“ dažų kasetė	Įprastos talpos atsarginė juoda dažų kasetė	58A	CF258A
Tik M428 modeliams			
„HP 58X High Yield Black Original LaserJet“ dažų kasetė	Didelės talpos atsarginė juoda dažų kasetė	58X	CF258X
Tik M428 modeliams			
Naudoti tik Europoje, Viduriniuosiuose Rytuose, Rusijoje, CIS ir Afrikoje			
„HP 59A Black Original LaserJet“ dažų kasetė	Įprastos talpos atsarginė juoda dažų kasetė	59A	CF259A
Tik M428 modeliams			
„HP 59X High Yield Black Original LaserJet“ dažų kasetė	Didelės talpos atsarginė juoda dažų kasetė	59X	CF259X
Tik M428 modeliams			
Naudoti tik Azijos ir Ramiojo Vandenyno regione (išskyrus Kiniją ir Indiją)			
„HP 76A Black Original LaserJet“ dažų kasetė	Įprastos talpos atsarginė juoda dažų kasetė	76A	CF276A
Tik M428 modeliams			

3-4 lentelė Eksploatacinės medžiagos (tęsinys)

Nr.	Aprašas	Kasetės numeris	Gaminio numeris
„HP 76X High Yield Black Original LaserJet“ dažų kasetė	Didelės talpos atsarginė juoda dažų kasetė	76X	CF276X
Tik M428 modeliams			
Naudoti tik Kinijoje ir Indijoje			
„HP 77A Black Original LaserJet“ dažų kasetė	Įprastos talpos atsarginė juoda dažų kasetė	77A	CF277A
Tik M329 ir M429 modeliuose.			
„HP 77X High Yield Black Original LaserJet“ dažų kasetė	Didelės talpos atsarginė juoda dažų kasetė	77X	CF277X
Tik M329 ir M429 modeliuose.			

 **PASTABA:** Didelio našumo dažų kasetėse yra daugiau dažų nei įprastose kasetėse, kad būtų spausdinama daugiau puslapių. Daugiau informacijos rasite www.hp.com/go/learnaboutsupplies.

Neišimkite dažų kasetės iš pakuotės, kol neketinate jos naudoti.

 **ĮSPĖJIMAS:** Kad nepažeistumėte dažų kasetės, nepalikite jos šviesoje ilgiau nei ketetą minučių. Uždenkite žalią vaizdo apdorojimo būgną, jei ilgesniam laikui iš spausdintuvo reikia išimti dažų kasetę.

Šiame piešinyje parodomos dažų kasetės dalys.

3-1 iliustracija Dažų kasetės komponentai

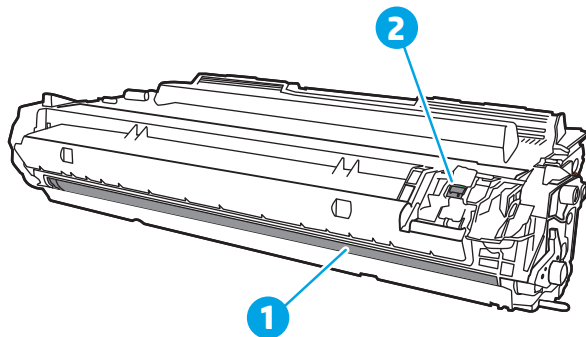

Numeris	Aprašas
1	Vaizdo apdorojimo būgnas
ĮSPĖJIMAS: nelieskite vaizdo būgno. Pirštų antspaudai gali sąlygoti spausdinimo kokybės problemas.	
2	Atminties lustas

 **ĮSPĖJIMAS:** Jei dažų pateko ant drabužių, nuvalykite sausu audiniu ir plaukite šaltame vandenyje. Karštas vanduo padės dažams įsiskverbti į audinį.

 **PASTABA:** Informacija apie panaudotų dažų kasečių perdirbimą pateikta ant dažų kasečių dėžės.

Kasetės išėmimas ir įdėjimas

Atlikite šiuos veiksmus, kad pakeistumėte dažų kasetę.

1. Paspauskite priekinių durelių atidarymo mygtuką.

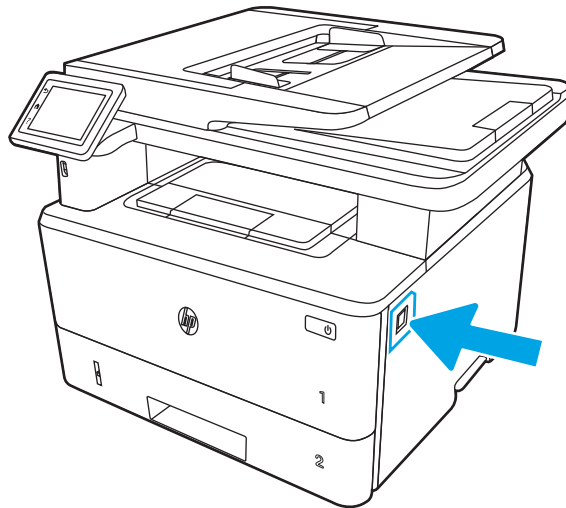

2. Atidarykite priekines dureles.

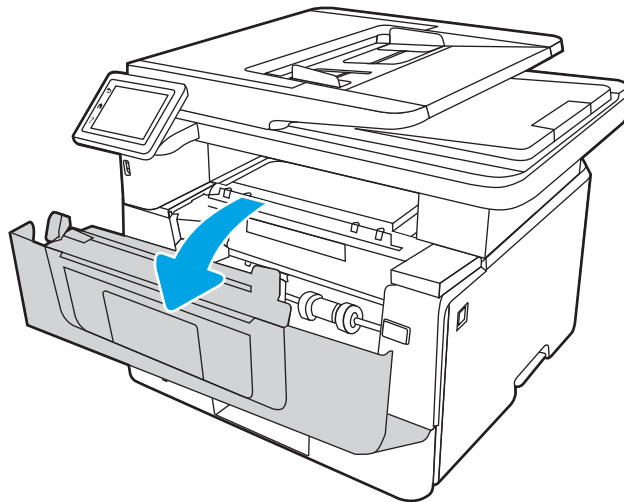

3. Išimkite panaudotą dažų kasetę iš spausdintuvo.

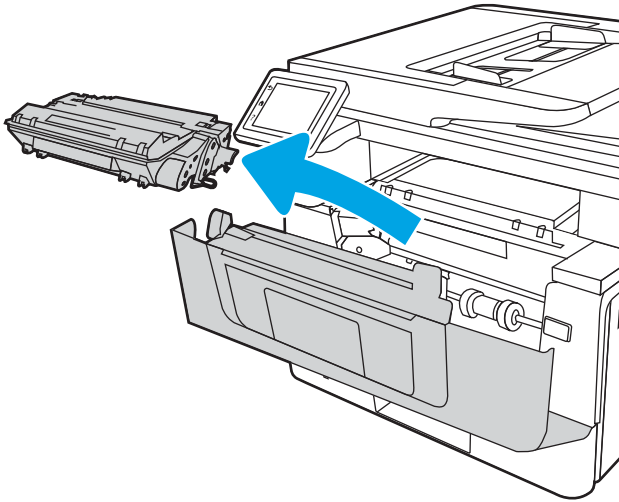

4. Išėmę naują dažų kasetės pakuotę iš dėžės, patraukite ant pakuotės esantį atidarymo skirtuką.

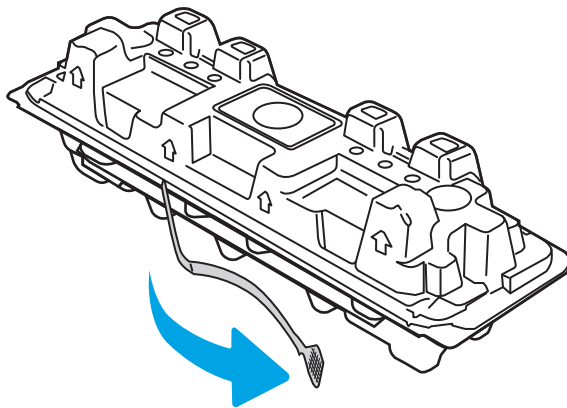

5. Išimkite dažų kasetę iš atidarytos pakuotės dėklų. Panaudotą dažų kasetę įdėkite į dėklą perdirbimui.

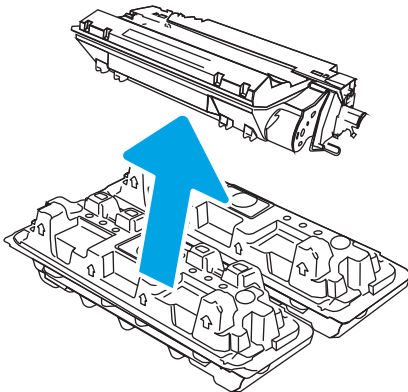

6. Laikykite abu dažų kasetės galus ir pakratykite 5–6 kartus.

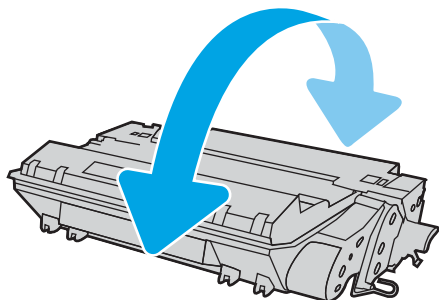

7. Išlygiuokite dažų kasetę pagal griovelius spausdintuvo viduje ir kiškite dažų kasetę tol, kol ji bus tvirtai įstatyta.

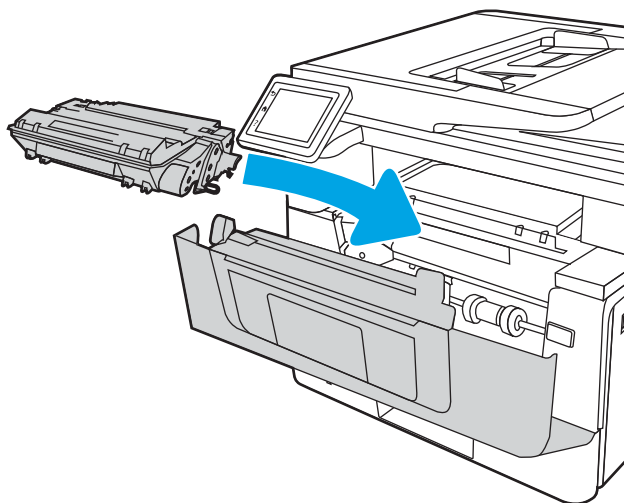

8. Uždarykite priekines dureles.

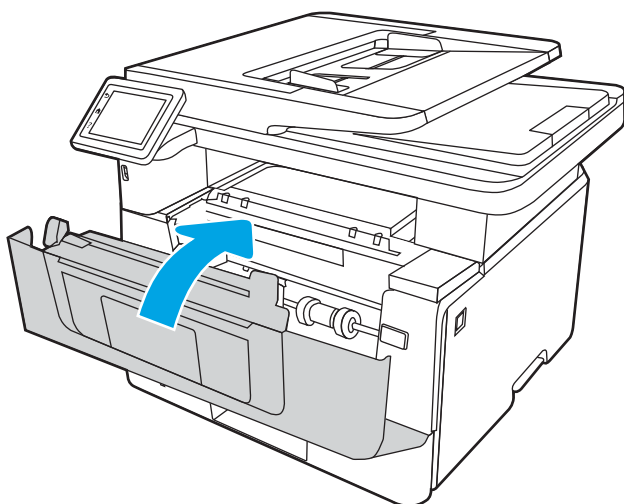

4 Spausdinimas

Spausdinkite naudodami programinę įrangą arba spausdinkite iš mobiliojo įrenginio ar USB atmintinės.

- [Spausdinimo užduotys \(„Windows“\)](#)
- [Spausdinimo užduotys \(„macOS“\)](#)
- [Spausdinimo užduočių išsaugojimas spausdintuve, kad būtų galima spausdinti vėliau arba privačiai](#)
- [Mobilusis spausdinimas](#)
- [Atspausdinkite iš USB atmintinės](#)

Daugiau informacijos rasite:

HP visa apimantis spausdintuvo pagalbos centras pateikia tokią informaciją:

- Diegimas ir konfigūracija
- Mokymai ir naudojimas
- Spręskite problemas
- Atsisiųskite programinės ir programinės-aparatinės įrangos atnaujinimus
- Prisijunkite prie pagalbos forumų
- Raskite informacijos apie garantiją ir teisinės informacijos

Spausdinimo užduotys („Windows“)

Sužinokite apie įprastas „Windows“ naudotojų spausdinimo užduotis.

- [Kaip spausdinti \(„Windows“\)](#)
- [Automatinis spausdinimas iš abiejų pusių \(„Windows“\)](#)
- [Rankinis spausdinimas iš abiejų pusių \(„Windows“\)](#)
- [Kelių puslapių spausdinimas viename lape \(„Windows“\)](#)
- [Popieriaus tipo pasirinkimas \(„Windows“\)](#)
- [Papildomos spausdinimo užduotys](#)

Kaip spausdinti („Windows“)

Programinės įrangos parinktyje „Print“ (Spausdinti) galite pasirinkti spausdintuvą pagrindines spausdinimo užduotis parinkti.

Toliau pateikiami veiksmai aprašo pagrindinį spausdinimo procesą, skirtą „Windows“.

1. Programoje pasirinkite parinktį **Spausdinti**.
2. Iš spausdintuvų sąrašo pasirinkite spausdintuvą. Norėdami pakeisti nustatymus, spustelėkite mygtuką **Ypatybės** arba **Nuostatos** tam, kad atvertumėte spausdintuvo tvarkyklę.



PASTABA:

- skirtingos programos turi kitokius mygtukų pavadinimus.
 - „HP PCL-6 V4“ tvarkyklei „HP AiO Printer Remote“ programa atsiunčia papildomas tvarkyklės funkcijas, kai pasirenkama **Daugiau nustatymų**.
 - Daugiau informacijos rasite spausdintuvo tvarkyklėje paspaudę mygtuką „Help“ (?) (Pagalba).
3. Norėdami sukonfigūruoti galimas parinktis, spustelėkite skirtukus spausdintuvo tvarkyklėje. Pavyzdžiui, nustatykite popieriaus orientaciją skirtuke **Apdailos** ir pasirinkite popieriaus šaltinį, tipą, dydį bei keiskite kokybės nustatymus skirtuke **Popierius / kokybė**.
 4. Spustelėkite mygtuką **Gerei**, norėdami grįžti į dialogo langą **Spausdinti**. Ekrane pasirinkite norimą spausdinamų kopijų skaičių.
 5. Norėdami spausdinti užduotį, spustelėkite mygtuką **Spausdinti**.

Automatinis spausdinimas iš abiejų pusių („Windows“)

Jei spausdintuve yra turi automatinio dvipusio spausdinimo įrenginys, galite automatiškai spausdinti ant abiejų popieriaus pusių. Naudokite dvipusio spausdinimo įrenginio palaikomą popieriaus dydį ir tipą.

1. Programoje pasirinkite parinktį **Spausdinti**.
2. Pasirinkite spausdintuvą iš spausdintuvų sąrašo, tada spustelėkite mygtuką **Ypatybės** arba **Nuostatos** tam, kad atvertumėte spausdintuvo tvarkyklę.

 **PASTABA:**

- skirtingos programos turi kitokius mygtukų pavadinimus.
 - „HP PCL-6 V4“ tvarkyklei „HP AiO Printer Remote“ programa atsiunčia papildomas tvarkyklės funkcijas, kai pasirenkama **Daugiau nustatymų**.
-

3. Spustelėkite skirtuką **Finishing** (užbaigimas).
4. Pasirinkite **Spausdinti ant abiejų pusių**. Spustelėkite **Gerai**, kad uždarytumėte dialogo langą **Dokumentų savybės**.
5. Dialogo lange **Spausdinti** spustelėkite mygtuką **Spausdinti**, kad atspausdintumėte užduotį.

Rankinis spausdinimas iš abiejų pusių („Windows“)

Šią procedūrą naudokite spausdintuvams, kurie neturi automatinio dvipusio spausdinimo įrenginio arba, jei norite spausdinti ant popieriaus, kurio dvipusio spausdinimo įrenginys nepalaiko.

1. Programoje pasirinkite parinktį **Spausdinti**.
2. Pasirinkite spausdintuvą iš spausdintuvų sąrašo, tada spustelėkite mygtuką **Ypatybės** arba **Nuostatos** tam, kad atvertumėte spausdintuvo tvarkyklę.

 **PASTABA:**

- skirtingos programos turi kitokius mygtukų pavadinimus.
 - „HP PCL-6 V4“ tvarkyklei „HP AiO Printer Remote“ programa atsiunčia papildomas tvarkyklės funkcijas, kai pasirenkama **Daugiau nustatymų**.
-

3. Spustelėkite skirtuką **Finishing** (užbaigimas).
4. Pasirinkite **Spausdinti ant abiejų pusių (rankiniu būdu)**, tada spustelėkite **OK** ir uždarykite **Dokumentų savybių** langą.
5. Dialogo lange **Spausdinti** spustelėkite **Spausdinti** ir spausdinkite pirmą užduoties pusę.
6. Išimkite išspausdintą darbą iš išvesties dėklo ir įdėkite į 1 dėklą.
7. Jei būsite paraginti, pasirinkite reikiamą valdymo skydo mygtuką ir tęskite.

Kelių puslapių spausdinimas viename lape („Windows“)

Spausdindami iš programinės įrangos ir naudodami „**Print**“ (Spausdinti) parinktį, galite pasirinkti kelių puslapių spausdinimo ant vieno popieriaus lapo parinktį. Pavyzdžiui, jei spausdinsite labai didelį dokumentą ir norite tausoti popierių.

1. Programoje pasirinkite parinktį **Spausdinti**.
2. Pasirinkite spausdintuvą iš spausdintuvų sąrašo, tada spustelėkite mygtuką **Ypatybės** arba **Nuostatos** tam, kad atvertumėte spausdintuvo tvarkyklę.

 **PASTABA:**

- skirtingos programos turi kitokius mygtukų pavadinimus.
 - „HP PCL-6 V4“ tvarkyklei „HP AiO Printer Remote“ programa atsiunčia papildomas tvarkyklės funkcijas, kai pasirenkama **Daugiau nustatymų**.
-
3. Spustelėkite skirtuką **Finishing** (užbaigimas).
 4. Išskleidžiamame sąrašė **Puslapių lape** pasirinkite puslapių skaičių kiekviename lape.
 5. Pasirinkite teisingas parinktis **Spausdinti puslapio rėmeliai**, **Puslapių tvarka** ir **Padėtis**. Spustelėkite **Gerai**, kad uždarytumėte dialogo langą **Dokumentų savybės**.
 6. Dialogo lange **Spausdinti** spustelėkite mygtuką **Spausdinti**, kad atspausdintumėte užduotį.

Popieriaus tipo pasirinkimas („Windows“)

Spausdindami iš programinės įrangos ir naudodami parinktį „**Print**“ (Spausdinti), galite nustatyti popieriaus tipą, naudojamą spausdinimo užduočiai. Pvz., jei numatytasis laiško popieriaus tipas, tačiau spausdinimo užduočiai naudojate kito tipo popierių, pasirinkite tą konkretų popieriaus tipą.

1. Programoje pasirinkite parinktį **Spausdinti**.
2. Pasirinkite spausdintuvą iš spausdintuvų sąrašo, tada spustelėkite arba bakstelėkite mygtuką „**Properties**“ (**Ypatybės**) arba „**Preferences**“ (**Nuostatos**) tam, kad atvertumėte spausdintuvo tvarkyklę.

 **PASTABA:**

- skirtingos programos turi kitokius mygtukų pavadinimus.
 - „HP PCL-6 V4“ tvarkyklei „HP AiO Printer Remote“ programa atsiunčia papildomas tvarkyklės funkcijas, kai pasirenkama **Daugiau nustatymų**.
-
3. Spustelėkite skirtuką **Popierius / kokybė**.
 4. Pasirinkite naudojamą popieriaus tipo parinktį, tada spustelėkite **Gerai**.
 5. Spustelėkite **Gerai**, kad uždarytumėte dialogo langą **Dokumentų savybės**.
 6. Dialogo lange **Spausdinti** spustelėkite mygtuką **Spausdinti**, kad atspausdintumėte užduotį.

Papildomos spausdinimo užduotys

Suraskite informaciją internete, kaip atlikti įprastas spausdinimo užduotis.

Eikite į www.hp.com/support/ljM329MFP, www.hp.com/support/ljM428MFP, arba www.hp.com/support/ljM429MFP.

Instrukcijos yra prieinamos atliekant tokias spausdinimo užduotis, kaip šios:

- Kurkite ir naudokite spausdinimo nuorodas arba išankstines pasirinktis
- Pasirinkite popieriaus dydį arba naudokite pasirinktinį popieriaus didį
- Pasirinkite puslapio padėtį
- Sukurkite lankstinuką

- Pritaikykite dokumentą prie konkretaus popieriaus dydžio
- Pirmą ir paskutinį puslapį spausdinkite ant kitokio popieriaus
- Spausdinkite vandens ženklus ant dokumento

Spausdinimo užduotys („macOS“)

Spausdinimas naudojant HP spausdinimo programinę įrangą, skirtą „macOS“, taip pat nurodymai, kaip spausdinti ant abiejų pusių arba kelis puslapius viename puslapius viename lape.

- [Kaip spausdinti \(„macOS“\)](#)
- [Automatinis spausdinimas ant abiejų pusių \(„macOS“\)](#)
- [Spausdinimas ant abiejų pusių rankiniu būdu \(„macOS“\)](#)
- [Kelių puslapių spausdinimas viename lape \(„macOS“\)](#)
- [Popieriaus tipo pasirinkimas \(„macOS“\)](#)
- [Papildomos spausdinimo užduotys](#)

Kaip spausdinti („macOS“)

Programinės įrangos parinktyje „Print“ (Spausdinti) galite pasirinkti spausdintuvą pagrindines spausdinimo užduoties parinktis.

Toliau pateikiamuose veiksmuose aprašomas pagrindinis spausdinimo procesas, skirtas „macOS“.

1. Spustelėkite meniu **Failas**, tada spustelėkite parinktį **Spausdinti**.
2. Pasirinkite spausdintuvą.
3. Spustelėkite „**Show Details**“ (Rodyti išsamią informaciją) arba „**Copies & Pages**“ (Kopijos ir puslapiai), tuomet pasirinkite kitą meniu, kad pritaikytumėte spausdinimo nustatymus.



PASTABA: Skirtingos programinės įrangos programos turi kitokius elementų pavadinimus.

4. Spustelėkite mygtuką **Spausdinti**.

Automatinis spausdinimas ant abiejų pusių („macOS“)

Jei spausdintuve yra turi automatinio dvipusio spausdinimo įrenginys, galite automatiškai spausdinti ant abiejų popieriaus pusių. Naudokite dvipusio spausdinimo įrenginio palaikomą popieriaus dydį ir tipą.

Ši funkcija yra galima, jei įdiegiate HP spausdinimo tvarkyklę. Ši funkcija yra negalima, jei naudojate „AirPrint“.

1. Spustelėkite meniu **Failas**, tada spustelėkite parinktį **Spausdinti**.
2. Pasirinkite spausdintuvą.
3. Spustelėkite „**Show Details**“ (Rodyti išsamią informaciją) arba „**Copies & Pages**“ (Kopijos ir puslapiai), tuomet paspauskite meniu „**Layout**“ (Išdėstymas).



PASTABA: Skirtingos programinės įrangos programos turi kitokius elementų pavadinimus.

4. Išskleidžiamajame sąrašė **Dvipusis** pasirinkite atitinkamą parinktį.
5. Spustelėkite mygtuką **Spausdinti**.

Spausdinimas ant abiejų pusių rankiniu būdu („macOS“)

Jei spausdintuve nėra automatinio dvipusio spausdinimo įrenginio arba naudojamo popieriaus dydžio arba tipo nepalaiko dvipusio spausdinimo įrenginys, galite spausdinti ant abiejų popieriaus pusių naudodami rankinį procesą. Antrajai pusei turėsite lapus įdėti iš naujo.

Ši funkcija yra galima, jei įdiegiate HP spausdinimo tvarkyklę. Ši funkcija yra negalima, jei naudojate „AirPrint“.

1. Spustelėkite meniu **Failas**, tada spustelėkite parinktį **Spausdinti**.
2. Pasirinkite spausdintuvą.
3. Spustelėkite **„Show Details“ (Rodyti išsamią informaciją)** arba **„Copies & Pages“ (Kopijos ir puslapiai)**, tuomet paspauskite meniu **„Manual Duplex“ (Rankinis dvipusis spausdinimas)**.

 **PASTABA:** Skirtingos programinės įrangos programos turi kitokius elementų pavadinimus.

4. Paspauskite žymimąjį laukelį **„Manual Duplex“ (Rankinis dvipusis spausdinimas)** ir pasirinkite atitinkamą parinktį.
5. Iš spausdintuvo 1 dėklo išimkite visą tuščią popierių.
6. Spustelėkite mygtuką **Spausdinti**.
7. Išspausdintus lapus išimkite iš išvesties skyriaus ir įdėkite spausdinta puse žemyn į įvesties dėklą.
8. Jei jus paragins, palieskite reikiamą valdymo skydo mygtuką ir tęskite.

Kelių puslapių spausdinimas viename lape („macOS“)

Spausdindami iš programinės įrangos ir naudodami **„Print“ (Spausdinti)** parinktį, galite pasirinkti kelių puslapių spausdinimo ant vieno popieriaus lapo parinktį. Pavyzdžiui, jei spausdinsite labai didelį dokumentą ir norite tausoti popierių.

1. Spustelėkite meniu **Failas**, tada spustelėkite parinktį **Spausdinti**.
2. Pasirinkite spausdintuvą.
3. Spustelėkite **„Show Details“ (Rodyti išsamią informaciją)** arba **„Copies & Pages“ (Kopijos ir puslapiai)**, tuomet paspauskite meniu **„Layout“ (Išdėstymas)**.

 **PASTABA:** Skirtingos programinės įrangos programos turi kitokius elementų pavadinimus.

4. Išskleidžiamajame sąrašė **Puslapių lape** pasirinkite puslapių, kuriuose norite spausdinti, numerius.
5. Srityje **Išdėstymo kryptis**, pasirinkite puslapių lape tvarką ir išdėstymą.
6. Iš meniu **„Border“ (Rėmeliai)** pasirinkite, kokio tipo rėmelius norite spausdinti aplink kiekvieną puslapį.
7. Spustelėkite mygtuką **Spausdinti**.

Popieriaus tipo pasirinkimas („macOS“)

Spausdindami iš programinės įrangos ir naudodami parinktį **„Print“ (Spausdinti)**, galite nustatyti popieriaus tipą, naudojamą spausdinimo užduočiai. Pvz., jei numatytasis laiško popieriaus tipas, tačiau spausdinimo užduočiai naudojate kito tipo popierių, pasirinkite tą konkretų popieriaus tipą.

1. Spustelėkite meniu **Failas**, tada spustelėkite parinktį **Spausdinti**.
2. Pasirinkite spausdintuvą.
3. Spustelėkite **„Show Details“ (Rodyti išsamią informaciją)** arba **„Copies & Pages“ (Kopijos ir puslapiai)**, tuomet paspauskite meniu **„Media & Quality“ (Laikmena ir kokybė)** arba meniu **„Paper / Quality“ (Popierius / kokybė)**.



PASTABA: Skirtingos programinės įrangos programos turi kitokius elementų pavadinimus.

4. Pasirinkite iš parinkčių **„Media & Quality“ (Laikmena ir kokybė)** arba **„Paper / Quality“ (Popierius / kokybė)**.



PASTABA: Šiame sąrašė pateikiamas pagrindinių parinkčių rinkinys. Kai kurios parinktys galimos ne visuose spausdintuvuose.

- **„Media Type“ (Laikmenos tipas):** Spausdinimo užduočiai pasirinkite popieriaus tipo parinktį.
 - **Spausdinimo kokybė:** Spausdinimo užduočiai pasirinkite raiškos lygį.
 - **„EconoMode“ (Ekonomiškas režimas):** Pasirinkite šią parinktį, kad būtų tausojami dažai spausdinant dokumentų juodraščius.
5. Spustelėkite mygtuką **Spausdinti**.

Papildomos spausdinimo užduotys

Suraskite informaciją internete, kaip atlikti įprastas spausdinimo užduotis.

Eikite į www.hp.com/support/ljM329MFP, www.hp.com/support/ljM428MFP, arba www.hp.com/support/ljM429MFP.

Instrukcijos yra prieinamos atliekant tokias spausdinimo užduotis, kaip šios:

- Kurkite ir naudokite spausdinimo nuorodas arba išankstines pasirinktis
- Pasirinkite popieriaus dydį arba naudokite pasirinktinį popieriaus didį
- Pasirinkite puslapio padėtį
- Sukurkite lankstinuką
- Pritaikykite dokumentą prie konkretaus popieriaus dydžio
- Pirmą ir paskutinį puslapį spausdinkite ant kitokio popieriaus
- Spausdinkite vandens ženklus ant dokumento

Spausdinimo užduočių išsaugojimas spausdintuve, kad būtų galima spausdinti vėliau arba privačiai

Išsaugokite spausdinimo užduotis spausdintuvo atmintyje, kad galėtumėte spausdinti vėliau.

- [Įžanga](#)
- [Prieš pradėdami](#)
- [Nustatyti užduočių saugojimą](#)
- [Išjungti arba įjungti darbo saugojimo funkcija](#)
- [Išsaugoto darbo kūrimas \(„Windows“\)](#)
- [Išsaugoto darbo kūrimas \(„macOS“\)](#)
- [Laikomų užduočių spausdinimas](#)
- [Laikomo darbo pašalinimas](#)
- [Informacija nusiųsta į spausdintuvą užduočių apskaitos tikslais](#)

Įžanga

Toliau pateikiama informacija, kaip sukurti ir atspausdinti dokumentus, laikomus USB atmintinėje. Šiuos darbus galima atspausdinti vėliau arba atspausdinti privačiai.

Prieš pradėdami

Peržiūrėkite užduoties saugojimo funkcijos naudojimo reikalavimus.

Užduoties saugojimo funkcijai taikomi šie reikalavimai:

- Į spausdintuvo gale esantį USB prievadą įdėkite specialią USB 2.0 atmintinę su bent 16 GB laisvos vietos. Šioje USB atmintinėje bus laikomos išsaugotos užduotys, nusiųstos į spausdintuvą. Išėmus šią USB atmintinę iš spausdintuvo, išjungiamą užduoties saugojimo funkcija.
- Jei naudojate HP universaliąją spausdinimo tvarkyklę (UPD), naudokite tik UPD 5.9.0 arba naujesnę versiją.

Nustatyti užduočių saugojimą

Nustatykite užduočių saugojimo spausdinimo tvarkyklėje, įstatykite atminties įtaisą (USB atmintinę) į spausdintuvą ir įsitikinkite, kad funkcija paruošta naudojimui.

Prieš pradėdami, įdiekite spausdintuvo programinę įrangą, jei ji dar nėra įdiegta. Eikite į www.hp.com/support, spustelėkite „**Drivers & Software**“ (Tvarkyklės ir programinė įrangą) ir sekite ekrane pateiktais nurodymais, kad parsisiųstumėte naujausią HP programinę įrangą.

Įdiegus spausdinimo tvarkyklę, užduočių saugojimo parinktį numatytasis nustatymas yra „**Automatic**“ (Automatinis). Ši parinktis yra:

- „Windows“: Įrenginiai ir spausdintuvai ► Spausdintuvo nuostatos ► Įrenginio nustatymai
- „macOS“: „Printers & Scanners“ (Spausdintuvai ir skaitytuvai) ► „Options & Supplies“ (Parinktys ir medžiagos)

Norėdami užbaigti užduočių saugojimo nustatymą:

1. Suraskite galinį USB prievadą.

Kai kuriuose modeliuose galinis USB prievadas yra uždengtas. Prieš tęsdami, nuimkite galinio USB prievado dangtelį.

2. Įstatykite USB atmintinę į užpakalinį USB prievadą.

4-1 iliustracija Įstatykite USB atmintinę

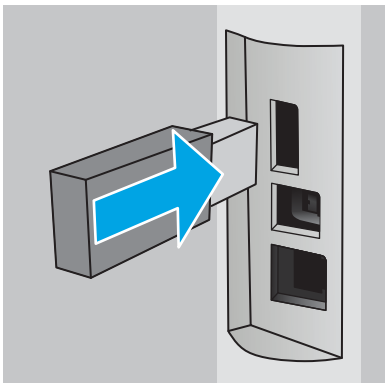

Valdymo skydelyje bus parodytas pranešimas įspėjantis, kad USB atmintinė bus suformatuota. Norėdami pabaigti šią procedūrą, pasirinkite „OK“ (Gerai).

3. Atidarykite spausdintuvo tvarkyklę ir patikrinkite ar matomas skirtukas „Job Storage“ (Užduočių saugojimas). Jei jis yra matomas, funkcija yra parengta naudoti.

Programinės įrangos programoje pasirinkite parinktį „Print“ (Spausdinimas), spausdintuvų sąrašą pasirinkite savo spausdintuvą ir atlikite šiuos veiksmus:

- „Windows“: Spustelėkite „Properties“ (Savybės) arba „Preferences“ (Nuostatos). Spustelėkite skirtuką „Job Storage“ (Darbo saugojimas).

Jei skirtukas „Job Storage“ (Užduočių saugojimas) nerodomas, suaktyvinkite jį toliau aprašomu būdu:

Paleidimo meniu atverkite „Settings“ (Nustatymai), spustelėkite „Devices“ (Įrenginiai), ir spustelėkite „Devices and Printers“ (Įrenginiai ir spausdintuvai). Dešiniuoju pelės klavišu spustelėkite spausdintuvo pavadinimą ir spustelėkite **Spausdintuvo savybės**. Spustelėkite skirtuką **Įrenginio nustatymai**, spustelėkite ant **Užduoties saugojimas** ir pasirinkite **Išjungti**. Spustelėkite **Taikyti** ir **Gerai**.

- „macOS“: Spausdinimo tvarkyklė rodo meniu „Copies & Pages“ (Kopijos ir puslapiai). Atidarykite meniu išskleidžiamąjį sąrašą ir tada spustelėkite meniu „Job Storage“ (Darbo saugojimas).

Jei nerodomas meniu „Job Storage“ (Darbo saugojimas), uždarykite spausdinimo langą ir tada iš naujo jį atidarykite, kad aktyvuotumėte meniu.

Išjungti arba įjungti darbo saugojimo funkciją

Išjunkite užduočių saugojimo funkciją, kad ji neveiktų, net ir įstačius USB atmintinę į spausdintuvą. Vėl įjungti funkciją, kad ji būtų prieinama.

1. Atverkite „Printer Properties“ (Spausdintuvo savybės):

- **„Windows“:** Paleidimo meniu atverkite **„Settings“** (Nustatymai), spustelėkite **„Devices“** (Įrenginiai), ir spustelėkite **„Devices and Printers“** (Įrenginiai ir spausdintuvai). Dešiniuoju pelės klavišu spustelėkite spausdintuvą ir spustelėkite **„Printer properties“** (Spausdintuvo savybės).
 - **„macOS“:** Meniu „Apple“ atverkite **„System Preferences“** (Sistemos nuostatos) ir **„Print & Fax“** (Spausdinti ir siųsti faksu). Pasirinkite spausdintuvą ir paspauskite **„Options & Supplies“** (Parinktys ir eksploatacinės medžiagos).
2. Išjunkite užduočių saugojimo parinktį toliau aprašomu būdu:
- **„Windows“:** Spustelėkite skirtuką **„Device settings“** (Įrenginio nustatymai), spustelėkite ant **„Job Storage“** (Užduoties saugojimas) ir pasirinkite **„Disable“** (Išjungti).
 - **„macOS“:** Skirtuke **„Options“** (Parinktys), pašalinkite varnelę nuo žymimojo langelio **„Job Storage“** (Užduoties saugojimas).

Norėdami vėl įjungti funkciją, nustatykite užduoties saugojimo parinktį atgal į **Automatinis** („Windows“), arba pasirinkite **Užduoties saugojimas** žymimajį langelį („macOS“).

Išsaugoto darbo kūrimas („Windows“)

Išsaugokite užduotis USB atmintinėje privačiam arba uždelstam spausdinimui.

1. Programoje pasirinkite parinktį **Spausdinti**.
2. Spausdintuvų sąrašė pasirinkite spausdintuvą ir tada pasirinkite **„Properties“** (Savybės) ar **„Preferences“** (Nuostatos).

PASTABA:

- skirtingos programos turi kitokius mygtukų pavadinimus.
- „HP PCL-6 V4“ tvarkyklei „HP AiO Printer Remote“ programa atsiunčia papildomas tvarkyklės funkcijas, kai pasirenkama **Daugiau nustatymų**.

3. Spustelėkite skirtuką **„Job Storage“ (Darbo saugojimas)**.

 **PASTABA:** Jei **Užduoties saugojimo** skirtukas nerodomas, laikykitės nurodymų, pateiktų skyriuje „Išjungti arba įjungti užduoties saugojimo funkciją“, kad aktyvuotumėte skirtuką.

4. Pasirinkite parinktį **„Job Storage Mode“** (Darbo saugojimo režimas):
 - **„Proof and Hold“ (Tikrinti ir laikyti):** spausdinkite ir tikrinkite vieną darbo kopiją, tada spausdinkite daugiau kopijų. Pirmoji kopija išspausdinama nedelsiant. Tolesnių kopijų spausdinimą reikia inicijuoti įrenginio priekiniame valdymo skydelyje. Pvz., jei 10 kopijų siunčiama, pirmoji kopija atspausdinama iškart, o kitos devynios kopijos spausdinamos gavus užduotį. Užduotis ištrinama, kai atspausdinamos visos kopijos.
 - **„Personal Job“ (Asmeninė užduotis):** Darbas nespausdinamas, kol jo nepatvirtinate spausdintuvo valdymo skyde. Šiame darbo saugojimo režimas galite pasirinkti vieną iš **„Make Job Private / Secure“ (Paversti darbą privačiu / apsaugoti)** parinkčių. Jei priskiriate užduočiai asmeninį identifikacijos numerį (PIN), turite nurodyti reikiamą PIN kodą valdymo skydeliui. Jei užkoduojate darbą, valdymo skyde turite pateikti reikiamą slaptažodį. Spausdinimo užduotis yra ištrinama iš atminties, kai ji atspausdinama.

- **„Quick Copy“ (Greitas kopijavimas):** Galite atspausdinti reikiamą darbo kopijų skaičių, o tada išsaugoti jo kopiją spausdintuvo atmintyje, kad galėtumėte spausdinti vėliau. Užduotis ištrinama rankiniu būdu arba užduoties išlaikymo grafike.
 - **„Stored Job“ (Išsaugotas darbas):** Išsaugokite darbą spausdintuve ir leiskite kitiems naudotojams spausdinti jį bet kuriuo metu. Šiame darbo saugojimo režimas galite pasirinkti vieną iš **„Make Job Private / Secure“ (Paversti darbą privačiu / apsaugoti)** parinkčių. Jei priskiriate darbui asmeninį identifikacijos numerį (PIN), darbą spausdinantis asmuo turi nurodyti reikiamą PIN valdymo skydelyje. Jei užkoduoiate darbą, darbą spausdinantis asmuo valdymo skyde turi pateikti reikiamą slaptažodį. Užduotis ištrinama rankiniu būdu arba užduoties išlaikymo grafike.
5. Norėdami naudoti pasirinktinį vartotojo vardą arba darbo pavadinimą, spustelėkite mygtuką **„Custom“ (Pasirinktis)** ir įveskite vartotojo vardą arba darbo pavadinimą.
- Pasirinkite, kurią parinktį norite naudoti, jei tuo vardu jau buvo pavadintas kitas darbas:
- **„Use Job Name + (1-99)“ (Naudoti darbo pavadinimą + (1–99)):** Prie užduoties pavadinimo pabaigos pridėkite unikalų numerį.
 - **„Replace Existing File“ (Pakeisti esamą failą):** Esamą išsaugotą užduotį perrašykite nauja.
6. Spustelėkite mygtuką **Gerai**, jei norite uždaryti dialogo langą **Dokumentų savybės**. Dialogo lange **Spausdinti** spustelėkite mygtuką **Spausdinti**, kad atspausdintumėte darbą.

Išsaugoto darbo kūrimas („macOS“)

Išsaugokite užduotis USB atmintinėje privačiam arba uždelstam spausdinimui.

1. Spustelėkite meniu **Failas**, tada spustelėkite parinktį **Spausdinti**.
2. **„Printer“ (Spausdintuvas)** meniu pasirinkite spausdintuvą.
3. Spustelėkite **Rodyti išsamią informaciją** arba **Kopijos ir puslapiai**, tuomet paspauskite meniu **Išdėstymas**.



PASTABA: Jei **Užduoties saugojimo** meniu nerodomas, vykdykite nurodymus skyriuje „Atjungti ar įjungti užduoties saugojimo funkciją“, kad įjungtumėte meniu.

4. Išskleidžiamajame sąrašė **„Mode“ (Režimas)** pasirinkite išsaugoto darbo tipą.
 - **„Proof and Hold“ (Tikrinti ir laikyti):** spausdinkite ir tikrinkite vieną darbo kopiją, tada spausdinkite daugiau kopijų. Pirmoji kopija išspausdinama nedelsiant. Kitų kopijų spausdinimas turi būti pradėtas iš prietaiso priekinio valdymo skydo. Pvz., jei siunčiama 10 kopijų, viena kopija spausdinama nedelsiant, o kitos devynios kopijos bus spausdinamos, kai užduotis bus atkurta. Užduotis ištrinama atspausdinus visas kopijas.
 - **„Personal Job“ (Asmeninė užduotis):** Darbas nespausdinamas, kol kas nors jo nepatvirtina spausdintuvo valdymo skyde. Jei darbui yra priskirtas asmeninis identifikacijos numeris (PIN), turite nurodyti reikiamą PIN kodą valdymo skydelyje. Spausdinimo užduotis yra ištrinama iš atminties, po to, kai ji spausdinama.
 - **„Quick Copy“ (Greitas kopijavimas):** Galite išspausdinti reikiamą darbo kopijų skaičių, o tada išsaugoti jo kopiją spausdintuvo atmintyje, kad galėtumėte spausdinti vėliau. Užduotis ištrinama rankiniu būdu arba užduoties išsaugojimo tvarkaraštyje.
 - **„Stored Job“ (Išsaugotas darbas):** Išsaugokite darbą spausdintuve ir leiskite kitiems naudotojams spausdinti jį bet kuriuo metu. Jei darbui yra priskirtas asmeninis identifikacijos numeris (PIN), darbą spausdinantis asmuo turi nurodyti reikiamą PIN valdymo skydelyje. Užduotis ištrinama rankiniu būdu arba užduoties išsaugojimo tvarkaraštyje.

5. Norėdami naudoti pasirinktinį vartotojo vardą arba darbo pavadinimą, spustelėkite mygtuką „Custom“ (Pasirinktis) ir įveskite vartotojo vardą arba darbo pavadinimą.



PASTABA: „macOS 10.14 Mojave“ ir vėlesnės versijos: Spausdintuvo tvarkyklėje nebėra mygtuko Pasirinktinis. Naudokite parinktis, esančias po Režimo išskleidžiamuoju sąrašu, kad nustatytumėte išsaugotą užduotį.

Pasirinkite, kurią parinktį norite naudoti, jei tuo vardu jau buvo pavadinta kita saugoma užduotis.

- „Use Job Name + (1-99)“ (Naudoti darbo pavadinimą + (1–99)): Prie užduoties pavadinimo pabaigos pridėkite unikalų numerį.
 - „Replace Existing File“ (Pakeisti esamą failą): Esamą išsaugotą užduotį perrašykite nauja.
6. Jei pasirinkote parinktis Išsaugota užduotis arba Asmeninė užduotis išskleidžiamame sąraše Režimas, užduotį galite apsaugoti PIN kodu. Laukelyje „Use PIN to Print“ (Naudoti PIN prieš spausdinant) įveskite 4 skaitmenų kodą. Kai šią užduotį bandys spausdinti kiti asmenys, spausdintuvas juos paragins įvesti šį PIN kodą.
 7. Norėdami apdoroti darbą, spustelėkite mygtuką „Print“ (Spausdinti).

Laikomų užduočių spausdinimas

Spausdinkite USB atmintinėje išsaugotą užduotį.

1. Pradiniame spausdintuvo valdymo skydo ekrane palieskite piktogramą „Spausdinti“, tada palieskite „Užduoties saugojimas“.
2. Slinkite ir palieskite aplanko, kuriame darbas saugomas, pavadinimą.
3. Slinkite ir palieskite užduoties, kurią norite spausdinti, pavadinimą.

Jei darbas yra privatus arba koduotas, įveskite PIN kodą arba slaptažodį, tada palieskite „Atlikta“.

4. Norėdami koreguoti kopijų skaičių, palieskite laukelį j kairę nuo mygtuko Spausdinti ir tada įveskite kopijų skaičių liečiamąja klaviatūra. Norėdami užverti klaviatūrą, palieskite piktogramą „Atlikta“.
5. Norėdami spausdinti užduotį, pasirinkite „Print“ (Spausdinti).

Laikomo darbo pašalinimas

Kai nauja užduotis yra išsaugoma į USB atmintinę, visos ankstesnės to paties naudotojo užduotys tokiu pačiu pavadinimu, yra pakeičiamos. Jei USB atmintinė yra pilnai užpildyta, spausdintuvo valdymo skydelyje rodomas toks pranešimas: **USB atmintinėje nepakanka vietos. Pašalinkite nenaudojamas užduotis ir bandykite dar kartą.** Prieš išsaugant naujas užduotis, esamos išsaugotos užduotys turi būti pašalintos.

- [Ištrinti spausdintuve išsaugotą užduotį](#)

Ištrinti spausdintuve išsaugotą užduotį

Pašalinkite USB atmintinėje išsaugotą užduotį.

1. Pradiniame spausdintuvo valdymo skydo ekrane palieskite piktogramą „Spausdinti“, tada palieskite „Užduoties saugojimas“.
2. Slinkite ir palieskite aplanko, kuriame darbas saugomas, pavadinimą.
3. Slinkite ir palieskite užduoties, kurią norite pašalinti, pavadinimą.

Jei darbas yra privatus arba koduotas, įveskite PIN kodą arba slaptažodį, tada palieskite „Atlikta“.

4. Palieskite šiukšliadėžės piktogramą , tada palieskite „Pašalinti“, kad pašalintumėte užduotį.

Informacija nusiųsta į spausdintuvą užduočių apskaitos tikslais

Spausdinimo užduotyse, siunčiamose iš klientui priklausančių tvarkyklių (pvz., asmeninio kompiuterio), į HP spausdinimo ir vaizdavimo įrenginius gali būti nusiųsta asmeninė informacija. Ši informacija gali apimti duomenis, įskaitant, bet neapsiribojant vartotojo vardu ir kliento vardu, kuriame buvo sukurta užduotis, ir kuris gali būti naudojamas užduoties apskaitos tikslais, kaip numatyta spausdinimo įrenginio administratoriaus. Naudojant užduoties saugojimo funkciją, ši informacija taip pat gali būti išsaugota kartu su užduotimi spausdintuvo nuolatinio saugojimo įrenginyje (pvz., kietajame diske).

Mobilusis spausdinimas

Mobilieji ir „ePrint“ sprendimai HP spausdintuve įgalina lengvą spausdinimą iš nešiojamojo ar planšetinio kompiuterio, išmaniojo telefono ar kito mobiliojo prietaiso.

- [Įžanga](#)
- [„Wi-Fi Direct“ spausdinimas \(tik belaidžiai modeliai\)](#)
- [„HP ePrint“ el. paštu](#)
- [„AirPrint“](#)
- [„Android“ integruotas spausdinimas](#)

Įžanga

Peržiūrėkite tolesnę informaciją apie mobilių spausdinimą.

Norėdami pamatyti visą mobiliųjų ir „ePrint“ sprendimų sąrašą bei išsirinkti geriausią pasiūlymą, apsilankykite www.hp.com/go/LaserJetMobilePrinting.

„Wi-Fi Direct“ spausdinimas (tik belaidžiai modeliai)

„Wi-Fi Direct“ funkcija leidžiama spausdinti iš belaidžio mobiliojo įrenginio be jungties prie tinklo ar interneto.

- [Ijunkite „Wi-Fi Direct“](#)
- [Pakeiskite spausdintuvo „Wi-Fi Direct“ pavadinimą](#)

 **PASTABA:** Šiuo metu „Wi-Fi Direct“ palaiko ne visas mobiliąs operacines sistemas.

Su „Wi-Fi Direct“ galite per belaidį tinklą spausdinti iš šių prietaisų:

- mobiliųjų įrenginių su „Android“ operacine sistema, naudojančių „Android“ integruoto spausdinimo sprendimus.
- „iPhone“, „iPad“ arba „iPod Touch“, naudojant „Apple AirPrint“ arba „HP Smart“ programą
- Mobilieji įrenginiai su „Android“ operacine sistema, naudojantys „HP Smart“ programą arba „Android“ integruoto spausdinimo sprendimus
- PC ir „Mac“ kompiuteriai, naudojantys „HP ePrint“ programinę įrangą
- „HP Roam“



Daugiau informacijos apie „Wi-Fi Direct“ spausdinimą rasite www.hp.com/go/wirelessprinting.

„Wi-Fi Direct“ funkcijas galima įjungti arba išjungti spausdintuvo valdymo skydelyje.

Ijunkite „Wi-Fi Direct“

Norint spausdinti iš laidais neprijungtų mobiliųjų prietaisų, turi būti įjungta „Wi-Fi Direct“.

Atlikite šiuos veiksmus, kad įjungtumėte „Wi-Fi Direct“ spausdintuvo valdymo skydelyje.

1. Spausdintuvo valdymo skydo pagrindiniame ekrane slinkite ekrano viršuje esantį skirtuką žemyn, kad atidarytumėte prietaisų skydelį, tada palieskite „Wi-Fi Direct“ piktogramą .
2. Palieskite nuostatų piktogramą .
3. Jei „Wi-Fi Direct“ nustatyta „Išjungta“, paspauskite jungiklį, ir ją įjunkite.

 **PASTABA:** Jei netoliese naudojami daugiau nei vienas tokio paties modelio spausdintuvai, gali būti naudinga kiekvienam spausdintuvui suteikti unikalų „Wi-Fi Direct“ pavadinimą, kad jie būtų lengviau atpažįstami spausdinimui naudojant „Wi-Fi Direct“.

Norėdami peržiūrėti „Wi-Fi Direct“ pavadinimą spausdintuvo valdymo skydelyje, atverkite pradinį ekraną, slinkite prietaisų skydelio skirtuką žemyn ir palieskite „Wi-Fi Direct“ piktogramą .

Pakeiskite spausdintuvo „Wi-Fi Direct“ pavadinimą



Pakeiskite spausdintuvo „Wi-Fi Direct“ pavadinimą, naudodami HP integruotąjį tinklo serverį (EWS):

- [Pirmasis veiksmas: Atidarykite HP įterptinį tinklo serverį](#)
- [Antrasis veiksmas: pakeiskite „Wi-Fi Direct“ pavadinimą](#)

Pirmasis veiksmas: Atidarykite HP įterptinį tinklo serverį

Norėdami tvarkyti savo spausdintuvą iš kompiuterio, o ne iš spausdintuvo valdymo skydelio, naudokitės EWS.

Kad galėtumėte pasiekti EWS, jūsų spausdintuvas turi būti prijungtas prie IP pagrindu veikiančio tinklo.

1. Pradiniame spausdintuvo valdymo skydo ekrane palieskite „Belaidžio ryšio“ piktogramą  arba eterneito piktogramą,  norėdami peržiūrėti spausdintuvo IP adresą arba pagrindinio kompiuterio pavadinimą.
2. Atidarykite žiniatinklio naršyklę ir adreso eilutėje įveskite IP adresą arba pagrindinio kompiuterio pavadinimą tiksliai taip, kaip yra nurodyta spausdintuvo valdymo skyde. Kompiuterio klaviatūroje paspauskite klavišą „Enter“ (įvesti). Atidaromas EWS.

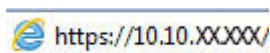

 **PASTABA:** Jei interneto naršyklėje rodomas pranešimas, kad svetainės prieiga gali būti nesaugi, pasirinkite parinktį eiti į svetainę. Prieiga prie šios svetainės kompiuteriui nepakenks.

Antrasis veiksmas: pakeiskite „Wi-Fi Direct“ pavadinimą

Atlikite šiuos veiksmus, jei norite keisti spausdintuvo „Wi-Fi Direct“ pavadinimą.

1. EWS pradinis puslapyje, spustelėkite skirtuką „**Network**“ (Tinklas).
2. Kairėje naršymo srityje spustelėkite „**Wi-Fi Direct**“ („Wi-Fi Direct“).
3. Lauke „**Status**“ (Būsena), spustelėkite „**Edit Settings**“ (Redaguoti nustatymus).
4. Laukelyje „**Wi-Fi Direct Name**“ („Wi-Fi Direct“ pavadinimas) įveskite naują pavadinimą ir paspauskite „**Apply**“ (Taikyti).

„HP ePrint“ el. paštu

Naudokite „HP ePrint“ dokumentams spausdinti išsiunčiant juos kaip el. laiško priedus spausdintuvo el. pašto adresu iš bet kurio įtaiso, turinčio el. paštą.

Jei norite naudotis „HP ePrint“ programa, spausdintuvas turi atitikti šiuos reikalavimus:

- Spausdintuvas turi būti prijungtas prie laidinio arba belaidžio tinklo ir turėti prieigą prie interneto.
- Spausdintuve turi būti įjungtos HP interneto paslaugos ir spausdintuvas turi būti registruotas „HP Connected“ svetainėje.

Atlikite šiuos veiksmus, kad įjungtumėte HP tinklo paslaugas ir užregistruotumėte „HP Connected“:

1. Spausdintuvo valdymo skydo pagrindiniame ekrane slinkite ekrano viršuje esantį skirtuką žemyn, kad atidarytumėte prietaisų skydelį, tada palieskite „HP ePrint“ piktogramą .
2. „HP ePrint“ ekrane palieskite „**Sąranką**“ apatiniame dešiniajame kampe.

3. Interneto paslaugų sąrankos ekrane, perskaitykite naudojimo sąlygų sutartį, tada, kad sutiktumėte su sąlygomis spustelėkite „Taip“, ir įjunkite „HP“ interneto paslaugas.

Spausdintuvą įjungia interneto paslaugas, tada išspausdina informacinį lapą. Informaciniame lape rasite spausdintuvo kodą, reikalingą užregistruoti šį HP spausdintuvą „HP Connected“ svetainėje.

4. Norėdami sukurti „HP ePrint“ paskyrą ir baigti paskyros procedūrą, apsilankykite www.hpconnected.com.

„AirPrint“

Su „Apple AirPrint“ iš „iOS“ įrenginio arba „Mac“ kompiuterio galite spausdinti tiesiogiai spausdintuvu neįdiegę spausdinimo tvarkyklės.

„AirPrint“ palaiko „iOS“ ir „Mac“ kompiuteriai su „macOS“ (10.7 „Lion“ ar naujesne versija).

Naudokite „AirPrint“, kad galėtumėte siųsti spausdinti tiesiogiai į spausdintuvą iš „iPad“, „iPhone“ (3GS arba naujesnės versijos) arba „iPod Touch“ (trečiosios kartos arba naujesnės versijos) naudodami toliau nurodytas mobiliąsias programas.

- El. paštas
- Nuotraukos
- „Safari“
- „iBooks“
- Pasirinkite trečiosios šalies programas

Norėdami naudotis „AirPrint“, spausdintuvą turite prijungti prie to paties tinklo (potinklio), kurį naudoja „Apple“ įrenginys. Išsamesnės informacijos apie „AirPrint“ naudojimą ir kurie HP spausdintuvai yra suderinami su „AirPrint“, ieškokite www.hp.com/go/LaserJetMobilePrinting.



PASTABA: Prieš naudojant „AirPrint“ USB ryšiu, patvirtinkite versijos numerį. „AirPrint“ 1.3 ir ankstesnės versijos nepalaiko USB ryšio.

„Android“ integruotas spausdinimas

HP integruoto spausdinimo sprendimas iš „Android“ ir „Kindle“ įgalina mobiliuosius įrenginius automatiškai surasti ir spausdinti HP spausdintuvais, kurie yra prijungti prie tinklo arba yra nustatytame „Wi-Fi“ tiesioginio spausdinimo belaidžiame diapazone.

Spausdintuvą turi būti prijungtas prie to paties tinklo (potinklio), kurį naudoja „Apple“ įrenginys.

Spausdinimo parinktis yra integruota palaikomoje operacinėje sistemoje, todėl tvarkyklių įdiegimas ir programinės įrangos atsisiuntimas nėra būtinas.

Daugiau informacijos apie „Android“ įterptojo spausdinimo naudojimą ir „Android“ įrenginių palaikymą rasite www.hp.com/go/LaserJetMobilePrinting.

Atspausdinkite iš USB atmintinės

Sužinokite, kaip spausdinti tiesiogiai iš USB atmintinės.

- [Įžanga](#)
- [Spausdinti USB dokumentus](#)

Įžanga

Šiame spausdintuve yra tiesioginio spausdinimo iš USB funkcija, leidžianti greitai spausdinti failus, nesiunčiant jų iš kompiuterio. Spausdintuvui tinka standartinės USB atmintinės, naudojant šalia valdymo skydelio esantį USB prievadą. Palaikomi šių tipų failai:

- .pdf
- .jpg
- .prn ir .PRN
- .pcl ir .PCL
- .ps ir .PS
- .doc ir .docx
- .ppt ir .pptx

Spausdinti USB dokumentus

Atspausdinkite dokumentus iš USB atmintinės.

1. Įkiškite USB atmintinę į spausdintuvo priekyje esantį USB prievadą.
Spausdintuvo valdymo skyde bus rodomas pranešimas „**Reading...**“ (Skaitoma).
2. Atminties įrenginio parinkčių ekrane palieskite „**Print Documents**“ (Spausdinti dokumentus).
3. Slinkite ir palieskite failo, kurį norite spausdinti, pavadinimą. Jei failas saugoma aplanke, palieskite aplanko pavadinimą ir tada slinkite ir bakstelėkite failo pavadinimą.
4. Kai rodomas spausdinimo iš USB meniu, palieskite bet kurio iš toliau pateikto meniu elementą, kad pakeistumėte spausdinimo užduoties nustatymus:
 1. „**Tray Selection**“ (dėklo pasirinkimas)
 2. **Kopijos**



PASTABA: Jei norite rasti papildomų parinkčių, palieskite nuostatų piktogramą  (Nuostatų piktograma).

5. Norėdami spausdinti užduotį, pasirinkite „**Print**“ (Spausdinti).
6. Išimkite išspausdintą dokumentą iš išvesties dėklo ir ištraukite USB atmintinę iš prievado.

5 Kopijuoti

Kopijuokite naudodami spausdintuvą, išmokite, kaip kopijuoti dvipusį dokumentą ir raskite papildomos kopijavimo užduotis internete.

- [Kopijos darymas](#)
- [Spausdinimas iš abiejų pusių \(dvipusis spausdinimas\)](#)
- [Kopijuokite asmens tapatybės kortelę](#)
- [Papildomos kopijavimo užduotys](#)

Daugiau informacijos rasite:

HP visa apimantis spausdintuvo pagalbos centras pateikia tokią informaciją:

- Diegimas ir konfigūracija
- Mokymai ir naudojimas
- Spręskite problemas
- Atsisiųskite programinės ir programinės-aparatinės įrangos atnaujinimus
- Prisijunkite prie pagalbos forumų
- Raskite informacijos apie garantiją ir teisinės informacijos

Kopijos darymas

Kopijuoti dokumentą arba nuotrauką nuo skaitytuvo stiklo arba iš automatinio dokumentų tiektuvo.

1. Padėkite originalą atspausdinta puse žemyn ant skaitytuvo stiklo arba atspausdinta puse aukštyn į automatinį dokumentų tiektuvą.
2. Pradiniame spausdintuvo valdymo skydo ekrane palieskite piktogramą „Kopijuoti“ .
3. Palieskite piktogramą „Dokumentas“.
4. Dokumentų kopijavimo meniu pasirinkite savo kopijavimo užduoties nustatymus.

Papildomos nuskaitymo parinktys pateikiamos palietus piktogramą „Nustatymai“ .

5. Norėdami koreguoti kopijų skaičių, palieskite laukelį į kairę nuo mygtuko [Kopijuoti](#) ir tada įveskite kopijų skaičių liečiamąja klaviatūra. Norėdami užverti klaviatūrą, palieskite piktogramą „Atlikta“ .
6. Palieskite „Kopijuoti“, kad pradėtumėte kopijuoti.

Spausdinimas iš abiejų pusių (dvipusis spausdinimas)

Spausdintuvus leidžia kopijuoti dvipusį dokumentą. Galite pasirinkti automatinį arba rankinį būdą, atsižvelgiant į tai ar kopijuojate iš dokumentų tiektuvo ar nuo skaitytuvo stiklo.

- [Automatiškai kopijuoti ant abiejų pusių](#)
- [Rankiniu būdu kopijuokite iš abiejų pusių](#)

Automatiškai kopijuoti ant abiejų pusių

Naudokite automatinį dokumentų tiektuvą, kad nukopijuotumėte dvipusį dokumentą be papildomų rankinių veiksmų.

1. Originalius dokumentus įdėkite į dokumentų tiektuvą atspausdinta puse aukštyr ir viršutine lapo dalimi nukreipta į tiektuvą.
2. Pakoreguokite popieriaus kreiptuvus, kad atitiktų dokumento formatą.
3. Pradiniame spausdintuvo valdymo skydo ekrane palieskite piktogramą „Kopijuoti“.
4. Palieskite piktogramą „Dokumentas“.
5. Palieskite „Dvipusiai“, tada palieskite parinktį, kurią norite naudoti savo kopijavimo užduočiai.
6. Palieskite mygtuką „Kopijuoti“ ir pradėkite kopijuoti.

Rankiniu būdu kopijuokite iš abiejų pusių

Naudokite skaitytuvą dvipusio dokumento nukopijavimui rankiniu būdu. Spausdintuvus nurodo kada įdėti ir kopijuoti kiekvieną lapą.

1. Padėkite dokumentą ant skaitytuvo stiklo atspausdinta puse žemyn, lapo kairysis viršutinis kampas turi būti sulig viršutiniu kairiuoju skaitytuvo stiklo kampu, užverkite skaitytuvo dangtį.
2. Pradiniame spausdintuvo valdymo skydo ekrane palieskite piktogramą „Kopijuoti“.
3. Palieskite piktogramą „Dokumentas“.
4. Palieskite „Dvipusiai“, tada palieskite parinktį, kurią norite naudoti savo kopijavimo užduočiai.
5. Palieskite mygtuką „Kopijuoti“ ir pradėkite kopijuoti.
6. Spausdintuve prašoma įdėti kitą originalų dokumentą. Padėkite jį ant stiklo ir spustelėkite mygtuką [Gerai](#).
7. Kartokite, kol nuskaitysite visus lapus. Spustelėkite mygtuką „Atlikta“ , kad užbaigtumėte kopijų spausdinimą.

Kopijuokite asmens tapatybės kortelę

Naudokitės šia funkcija norėdami kopijuoti abi asmens tapatybės korteles arba kito mažo dokumento puses toje pačioje vieno lapo pusėje. Spausdintuvo paragins nukopijuoti pirmąją pusę, o tada apversti kortelę ir nukopijuoti kitą pusę.

1. Padėkite tapatybės kortelę ant skaitytuvo stiklo šalia piktogramos galiniame kairiajame kampe, ir truputį toliau nuo skaitytuvo stiklo kraštų.
2. Uždarykite skaitytuvo dangtį.
3. Pradiniame spausdintuvo valdymo skydo ekrane palieskite piktogramą „Copy“ (Kopijuoti).
4. Palieskite piktogramą „ID Card“ (ID kortelė).
5. Pasirinkite kopijavimo padėtį ir dėklo nustatymus ir tada bakstelėkite „Copy“ (Kopijuoti).
6. Vadovaukitės instrukcijomis valdymo skydelio ekrane, nukopijuokite pirmąją tapatybės kortelės pusę, tada apverskite kortelę ir nukopijuokite kitą pusę.

Papildomos kopijavimo užduotys

Rasti informacijos apie įprastinių kopijavimo užduočių atlikimą internete.

Eikite į www.hp.com/support/ljM329MFP, www.hp.com/support/ljM428MFP, arba www.hp.com/support/ljM429MFP.

Kopijavimo užduočių instrukcijos yra prieinamos atliekant tokias užduotis:

- Nukopijuokite arba nuskaitykite knygų arba kitų įrištų dokumentų lapus.
- Nukopijuokite skirtingo dydžio dokumentus
- Nukopijuokite arba nuskaitykite dokumentą brošiūros formatu

6 Nuskaitymas

Nuskaitykite naudojant programinę įrangą, arba nuskaitykite tiesiogiai į el. laišką, USB atmintinę, tinklo aplanką arba kitą paskirties vietą.

- [Nuskaitymas naudojant programinę įrangą „HP Scan“ \(„Windows“\)](#)
- [Nuskaitymas naudojant „HP Easy Scan“ programinę įrangą \(„macOS“\)](#)
- [Nuskaitymo į el. laišką sąranka](#)
- [Nuskaitymo į tinklo aplanką sąranka](#)
- [Nuskaitymo į „SharePoint“ sąranka](#)
- [Nuskaitymo į kompiuterį \(„Windows“\) sąranka](#)
- [Nuskaitykite į USB atmintinę](#)
- [Nuskaityti į el. laišką](#)
- [Nuskaitykite į tinklo aplanką](#)
- [Nuskaityti į SharePoint](#)
- [Nuskaityti į kompiuterį \(„Windows“\)](#)
- [Papildomos nuskaitymo užduotys](#)

Daugiau informacijos rasite:

HP visa apimantis spausdintuvo pagalbos centras pateikia tokią informaciją:

- Diegimas ir konfigūracija
- Mokymai ir naudojimas
- Spręskite problemas
- Atsisiųskite programinės ir programinės-apatinės įrangos atnaujinimus
- Prisijunkite prie pagalbos forumų
- Raskite informacijos apie garantiją ir teisinės informacijos

Nuskaitymas naudojant programinę įrangą „HP Scan“ („Windows“)

Norėdami pradėti nuskaitymą su kompiuteryje esančia programa, naudokite programinę įrangą „HP Scan“. Jūs galite išsaugoti nuskaitytą paveikslėlį kaip failą arba jį išsiųsti į kitą programinės įrangos programą.

1. Atidarykite „HP Printer Assistant“.
 - „Windows 10“: Meniu **Pradėti** spustelėkite **Visos programos**, spustelėkite **HP**, tada pasirinkite spausdintuvo pavadinimą.
 - „Windows 8.1“: Ekrane **Pradėti** apačioje kairiame kampe paspauskite rodyklę į apačią ir tada pasirinkite spausdintuvo pavadinimą.
 - „Windows 8“: Dešiniuoju pelės klavišu spustelėkite tuščią ekrano **Pradėti** sritį, programų juostoje spustelėkite **Visos programos**, tada pasirinkite spausdintuvo pavadinimą.
 - „Windows 7“: Kompiuterio darbalaukyje spustelėkite **Pradėti**, pasirinkite **Visos programos**, spustelėkite **HP**, spustelėkite spausdintuvo aplanką, tada pasirinkite spausdintuvo pavadinimą.
2. „HP Printer Assistant“ pasirinkite **Nuskaitymas** ir tada pasirinkite **Nuskaityti dokumentą ar nuotrauką**.
3. Jei reikia, sureguliuokite nustatymus.
4. Spustelėkite **Nuskaityti**.

Nuskaitymas naudojant „HP Easy Scan“ programinę įrangą („macOS“)

Norėdami pradėti nuskaitymą naudodamiesi kompiuteryje esančia programa, naudokite programinę įrangą „HP Easy Scan“.

1. Dokumentą įdėkite į dokumentų tiektuvą arba ant skaitytuvo stiklo pagal žymes, nurodytas ant spausdintuvo.
2. Kompiuteryje atidarykite programą „HP Easy Scan“, kuri yra aplanke **Programos**.
3. Laikykitės ekrane pateiktų nurodymų ir nuskaitykite dokumentą.
4. Kai nuskaitėte visus puslapius, paspauskite **„File“ (Failas)** ir **„Save“ (Išsaugoti)**, kad išsaugotumėte juos failu.

Nuskaitymo į el. laišką sąranka

Nuskaitymo į el. paštą funkcija leidžia nuskaityti dokumentą ir jį nusiųsti vienu arba keliais el. pašto adresais. Prieš naudojimą spausdintuvas turi būti prijungtas prie tinklo, o tinklo administratorius turi sukongigūruoti nuskaitymo į el. paštą funkciją.

- [Įžanga](#)
- [Prieš pradedant](#)
- [Pirmas būdas. Naudokite nuskaitymo į el. paštą vedlį \(„Windows“\)](#)
- [Antras būdas. „Scan to Email“ \(Nuskaitymo į el. paštą\) funkcijos sąranka per HP integruotąjį tinklo serverį](#)

Įžanga

Sukongigūruoti nuskaitymą į el. paštą galima dviem būdais: nuskaitymo į el. paštą sąrankos vedliu („Windows“), kuris įdiegiamas spausdintuvo HP programų grupėje kaip dalis visos programinės įrangos sistemoje, ir nuskaitymo į el. paštą sąranka per HP integruotąjį tinklo serverį (EWS).

Prieš pradedant

Norint sukongigūruoti nuskaitymo į el. paštą funkciją, tinklo administratoriui turi būti suteikta prieiga prie spausdintuvo ir SMTP informacija, įskaitant prie serverio, prievadų ir kitus autentifikavimo reikalavimus. Spausdintuvas ir kompiuteris, kuriame bus atliekama sąrankos procedūra, turi turėti aktyvų ryšį su tuo pačiu tinklu.

Prieš pradedant konfiguracijos procesą administratoriams reikia pateikti šią informaciją.

- Administravimo prieiga prie spausdintuvo
- SMTP serveris (pvz., smtp.mycompany.com)

 **PASTABA:** Jei nežinote SMTP serverio pavadinimo, SMTP prievado numerio arba autentifikavimo informacijos, susisiekite su pašto / interneto paslaugų teikėju arba sistemos administratoriumi ir pasiteiraukite. SMTP serverių ir prievadų pavadinimus paprastai yra lengva rasti per paiešką internete. Pavyzdžiui paieškoje nurodykite tokias sąvokas kaip „gmail smtp server name“ („gmail“ smtp serverio pavadinimas) ar „yahoo smtp server name“ („yahoo“ smtp serverio pavadinimas).

- SMTP prievado numeris
- SMTP serverio patvirtinimo reikalavimai siunčiamiems el. pašto pranešimams, įskaitant patvirtinimui naudojamą vartotojo vardą ir slaptažodį, jei taikoma.

 **PASTABA:** Kreipkitės į el. pašto paslaugų tiekėją dėl dokumentacijos apie jūsų el. pašto paskyros siuntimo skaitmeniniu būdu apribojimus. Kai kurie tiekėjai gali laikinai užblokuoti jūsų paskyrą, jei viršijote savo siuntimo limitą.

Pirmas būdas. Naudokite nuskaitymo į el. paštą vedlį („Windows“)

Naudokite nuskaitymo į el. laišką vedlį, galima iš „HP Printer Assistant“ programos („Windows“), kad nustatytumėte nuskaitymo į tinklo aplanką funkciją.

Kai kurios operacinės sistemos nepalaiko nuskaitymo į el. paštą sąrankos vedlio.

1. Atidarykite „HP Printer Assistant“.

- „Windows 10“: Meniu **Pradėti** spustelėkite **Visos programos**, spustelėkite **HP**, tada pasirinkite spausdintuvo pavadinimą.
 - „Windows 8.1“: Ekrane **Pradėti** apačioje kairiame kampe paspauskite rodyklę į apačią ir tada pasirinkite spausdintuvo pavadinimą.
 - „Windows 8“: Dešiniuoju pelės klavišu spustelėkite tuščią ekrano **Pradėti** sritį, programų juostoje spustelėkite **Visos programos**, tada pasirinkite spausdintuvo pavadinimą.
 - „Windows 7“: Kompiuterio darbalaukyje spustelėkite **Pradėti**, pasirinkite **Visos programos**, spustelėkite **HP**, spustelėkite spausdintuvo aplanką, tada pasirinkite spausdintuvo pavadinimą.
2. „HP Printer Assistant“ pasirinkite **Nuskaitymas** ir tada pasirinkite **Nuskaitymo į el. paštą sąrankos vedlys**.



PASTABA: Jei parinkties „Scan to E-mail Wizard“ (Nuskaitymo į el. laišką vedlys) nėra, naudokite [Antras būdas. „Scan to Email“ \(Nuskaitymo į el. paštą\) funkcijos sąranka per HP integruotąjį tinklo serverį 78 puslapyje.](#)

3. Dialogo lange „Outgoing Email Profiles“ (Siunčiamo el. laiško profiliai) spustelėkite mygtuką „New“ (Naujas). Atidaromas dialogo langas „Scan to Email Setup“ (Nuskaitymo į el. paštą sąranka).
4. 1. „Start“ (Pradžios) puslapyje įveskite siuntėjo el. pašto adresą laukelyje „Email Address“ (El. pašto adresas).
5. Laukelyje „Display Name“ (Rodomas vardas) įveskite siuntėjo vardą. Tai yra vardas, kuris bus parodytas spausdintuvo valdymo skyde.
6. Norėdami, kad prieš spausdintuvui siunčiant el. paštą, būtų reikalaujama įvesti PIN kodą, laukelyje „Security PIN“ (Saugos PIN kodas) įveskite 4 skaitmenų PIN kodą ir laukelyje „Confirm Security PIN“ (Patvirtinti saugos PIN kodą) vėl įveskite PIN kodą, o tada paspauskite „Next“ (Pirmyn).

HP rekomenduoja susikurti PIN kodą, kad apsaugotumėte el. pašto profilį. sukūrus PIN kodą, spausdintuvo valdymo skyde jį reikia įvesti kaskart naudojant profilį nuskaitytiems dokumentams siųsti į el. paštą.

7. 2. „Authenticate“ (Autentifikavimo) puslapyje įveskite „SMTP server“ (SMTP serverio) ir „SMTP Port“ (SMTP prievado) numerius.



PASTABA: Daugeliu atveju numatytojo prievado numerio keisti nereikia.



PASTABA: Jei naudojate nuomojamų išteklių SMTP paslaugas, pvz., „Gmail“, paslaugos tiekėjo svetainėje arba naudodamiesi kitu šaltiniu patvirtinkite SMTP adresą, prievado numerį ir SSL nustatymus. Paprastai „Gmail“ SMTP adresas yra smtp.gmail.com, prievado numeris – 465 ir SSL turėtų būti įjungtas.

Patikrinkite internetiniuose šaltiniuose ir patvirtinkite, kad šie serverio nustatymai yra dabartiniai ir galioja konfigūracijos metu.

8. Jei naudojate „Google™ Gmail“ elektroninio pašto paslauga, pasirinkite žymės langelį „Always use secure connection (SSL/TLS)“ (Visada naudoti saugų ryšį (SSL/TLS)).
9. Išplečiamajame meniu pasirinkite „Maximum Size of Email“ (Maksimalus el. pašto dydis).
- HP rekomenduoja naudoti numatytąjį failo dydžio nustatymą „Automatic“ (Automatinis) kaip maksimalų dydį.
10. Jei SMTP serveris reikalauja autentifikavimo, kad galėtumėte siųsti el. laišką, pasirinkite žymės langelį **EL. pašto autentifikavimas prisijungiant** ir įveskite **Vartotojo ID** bei **Slaptažodis**, o tada paspauskite **Kitas**.
11. 3. Norėdami automatiškai nukopijuoti siuntėją el. pašto pranešimuose, siunčiamuose iš šios paskyros, puslapyje „Configure“ (Konfigūruoti) pasirinkite „Include sender in all email messages sent out successfully“

from the printer“ (Itraukti siuntėją į visus iš šio spausdintuvo sėkmingai išsiunčiamus el. laiškus) ir spustelėkite **„Next“** (Pirmyn).

12. **4. „Finish“** (Pabaigos) lape peržiūrėkite informaciją ir įsitikinkite, kad visi nustatymai teisingi. Jei įsivėlė klaida, spustelėkite mygtuką **„Back“ (Atgal)**, kad ištaisytumėte klaidą. Jei nustatymai yra teisingi, spustelėkite mygtuką **„Save and Test“ (Irašyti ir tikrinti)**, kad patikrintumėte konfigūraciją.
13. Kai rodomas pranešimas **„Congratulations“ (Sveikiname)**, spustelėkite **„Finish“ (Baigti)**, kad baigtumėte konfigūravimą.
14. Dabar dialogo lange **Siunčiamų el. laiškų profiliai** rodomas naujai pridėtas siuntėjo el. pašto profilis. Spustelėkite **Uždaryti**, kad išeitumėte iš sąrankos vedlio.

Antras būdas. „Scan to Email“ (Nuskaitymo į el. paštą) funkcijos sąranka per HP integruotąjį tinklo serverį



Norėdami nustatyti nuskaitymo į el. laišką funkciją, naudokite HP įterptinį interneto serverį (EWS). Šis metodas yra visose palaikomose operacinėse sistemose.

- [Pirmasis veiksmas: Atidarykite HP integruotąjį tinklo serverį \(EWS\):](#)
- [Antrasis veiksmas: Nuskaitymo į el. paštą funkcijos konfigūravimas](#)

Pirmasis veiksmas: Atidarykite HP integruotąjį tinklo serverį (EWS):

Suraskite spausdintuvo IP adresą ir tada įveskite jį į interneto naršyklę, kad pasiektumėte EWS.

Kad galėtumėte pasiekti EWS, jūsų spausdintuvas turi būti prijungtas prie IP pagrindu veikiančio tinklo.

1. Pradiniame spausdintuvo valdymo skydo ekrane palieskite „Belaidžio ryšio“ piktogramą  arba eterneto piktogramą,  norėdami peržiūrėti spausdintuvo IP adresą arba pagrindinio kompiuterio pavadinimą.
2. Atidarykite žiniatinklio naršyklę ir adreso eilutėje įveskite IP adresą arba pagrindinio kompiuterio pavadinimą tiksliai taip, kaip yra nurodyta spausdintuvo valdymo skyde. Kompiuterio klaviatūroje paspauskite klavišą „Enter“ (įvesti). Atidaromas EWS.

 <https://10.10.XX.XXX/>

 **PASTABA:** Jei interneto naršyklėje rodomas pranešimas, kad svetainės prieiga gali būti nesaugi, pasirinkite parinktį eiti į svetainę. Prieiga prie šios svetainės kompiuteriui nepakenks.

Antrasis veiksmas: Nuskaitymo į el. paštą funkcijos konfigūravimas

Norėdami nustatyti nuskaitymo į el. laišką funkciją, naudokite HP įterptinį interneto serverį (EWS). Nurodykite el. pašto nustatymus ir numatytąsias nuskaitymo ir failo parinktis bei pridėkite adresatus į adresų knygą.

1. EWS „Home“ (Pradžios) skirtuke spustelėkite „Scan to Email“ (Nuskaitymas į el. laišką).
2. Atveriamame puslapyje „Outgoing Email Settings“ (Siunčiamų el. laiškų nustatymai) atlikite šiuos veiksmus:
 - Jei jūsų organizacija naudoja vieną el. pašto serverį visiems savo el. laiškams: Nustatykite savo el. pašto adresus ir SMTP serverio duomenis. Spustelėkite **Apply** (taikyti).
 - Jei jūsų organizacija naudoja kelis el. pašto serverius savo el. laiškams: Nustatykite el. pašto adresus, pavadinimus ir apsaugos PIN kodus, kiekvienai el. pašto paskyrai. Spustelėkite **Apply** (taikyti).

Nustačius el. pašto nustatymus, EWS rodomas „Scan“ (Nuskaitymo) skirtukas.

3. Skirtuke „Scan“ (Nuskaityti), spustelėkite „Scan to Email“ (Nuskaityti į el. laišką), tada spustelėkite „Default Settings“ (Numatytieji nustatymai). Pasirinkite numatytuosius nuskaitymo ir failo nustatymus, ir spustelėkite „Apply“ (Taikyti).
4. Nustatykite savo kontaktų sąrašą arba sąrašus. Skirtuke „Scan“ (Nuskaityti) pasauskite „Address Book“ (Adresų knyga).

- Vietinę adresų knygą galima nustatyti įrenginyje. Norėdami sukonfigūruoti vietos adresų knygą, spustelėkite „**Contacts**“ (Kontaktai).
 - Tinklo katalogo serveris (LDAP) gali būti nustatytas ieškoti naudotojų įmonės viduje. Norėdami sukonfigūruoti LDAP spustelėkite „**Address Book Settings**“ (Adresų knygos nustatymai).
5. Nustatę savo kontaktus, spustelėkite „**Apply**“ (Taikyti).

Nuskaitymo į tinklo aplanką sąranka

Su nuskaitymo į aplanką funkcija galima nuskaityti dokumentą tiesiai į tinklo aplanką. Prieš naudojimą spausdintuvas turi būti prijungtas prie tinklo, o tinklo administratorius turi sukongigūruoti nuskaitymo į aplanką funkciją.

- [Įžanga](#)
- [Prieš pradedant](#)
- [Pirmas būdas. Naudokite „Scan to Network Folder Wizard“ \(Nuskaitymo į tinklo aplanko vedlį\) \(„Windows“\)](#)
- [Antras būdas. Sukongigūruokite nuskaitymo į tinklo aplanką funkciją per HP integruotą tinklo serverį](#)

Įžanga

Sukongigūruoti nuskaitymą į tinklo aplanką galima dviem būdais: nuskaitymo į tinklo aplanką vedliu („Windows“), kuris įdiegiamas spausdintuvo HP programų grupėje kaip dalis visos programinės įrangos sistemoje, ir nuskaitymo į tinklo aplanką sąranka per HP integruotąjį tinklo serverį (EWS).

Prieš pradedant

Norint sukongigūruoti nuskaitymo į aplanką funkciją, tinklo administratoriui turi būti suteikta prieiga prie spausdintuvo ir informacijos apie tinklo kelią ir paskirties aplanką. Spausdintuvas ir kompiuteris, kuriame bus atliekama sąrankos procedūra, turi turėti aktyvų ryšį su tuo pačiu tinklu.

Prieš pradedant konfigūracijos procesą administratoriams reikia pateikti šią informaciją.

- Administravimo prieiga prie spausdintuvo
- Paskirties aplanko tinklo kelias (pvz., \\servername.us.companyname.net\scans)



PASTABA: Kad nuskaitymo į tinklo aplanką funkcija veiktų, tinklo aplankas turi būti nustatytas kaip bendro naudojimo aplankas.

Pirmas būdas. Naudokite „Scan to Network Folder Wizard“ (Nuskaitymo į tinklo aplanko vedlį) („Windows“)

Naudokite nuskaitymo į tinklo aplanką vedlį, galima iš „HP Printer Assistant“ programos („Windows“), kad nustatytumėte nuskaitymo į tinklo aplanką funkciją.

Kai kurios operacinės sistemos nepalaiko nuskaitymo į tinklo aplanko sąrankos vedlio.

1. Atidarykite „HP Printer Assistant“.
 - **„Windows 10“:** Meniu **Pradėti** spustelėkite **Visos programos**, spustelėkite **HP**, tada pasirinkite spausdintuvo pavadinimą.
 - **„Windows 8.1“:** Ekrane **Pradėti** apačioje kairiame kampe paspauskite rodyklę į apačią ir tada pasirinkite spausdintuvo pavadinimą.

- **„Windows 8“:** Dešiniuoju pelės klavišu spustelėkite tuščią ekrano **Pradėti** sritį, programų juostoje spustelėkite **Visos programos**, tada pasirinkite spausdintuvo pavadinimą.
 - **„Windows 7“:** Kompiuterio darbalaukyje spustelėkite **Pradėti**, pasirinkite **Visos programos**, spustelėkite **HP**, spustelėkite spausdintuvo aplanką, tada pasirinkite spausdintuvo pavadinimą.
2. „HP Printer Assistant“ pasirinkite **Nuskaitymas** ir tada pasirinkite **Nuskaitymo į tinklo aplanką sąrankos vedlys**.



PASTABA: Jei parinkties **„Scan to Network Folder Wizard“** (Nuskaitymo į tinklo aplanką vedlys) nėra, naudokite [Antras būdas. Sukonfigūruokite nuskaitymo į tinklo aplanką funkciją per HP integruotą tinklo serverį 83 puslapyje.](#)

3. Dialogo lange **„Network Folder Profiles“** (Tinklo aplanko profiliai) spustelėkite mygtuką **„New“** (Naujas). Atidaromas dialogo langas **„Scan to Network Folder Setup“** (Nuskaitymo į tinklo aplanką sąranka).
4. 1. **„Start“** (Pradiniame) puslapyje įveskite aplanko pavadinimą laukelyje **„Display Name“** (Rodyti pavadinimą). Tai yra vardas, kuris bus parodytas spausdintuvo valdymo skyde.
5. Užpildykite laukelį **„Destination Folder“** (Paskirties aplankas) vienu iš toliau nurodytų būdų:
- a. Įveskite failo kelią rankiniu būdu.
 - b. Spustelėkite mygtuką **„Browse“** (Naršyti) ir suraskite aplanko vietą.
 - c. Norėdami sukurti bendrai naudojamą aplanką, atlikite šiuos veiksmus:
 1. Spustelėkite **„Share Path“** (Bendrinti kelią).
 2. Dialogo lange **„Manage Network Shares“** (Tvarkyti tinklo bendrinimus) spustelėkite **„New“** (Naujas).
 3. Laukelyje **„Share Name“** (Bendrinti pavadinimą) įveskite pavadinimą, kad būtų rodomas bendrinamas aplankas.
 4. Norėdami užpildyti laukelį **„Folder Path“** (Aplanko kelias), spustelėkite mygtuką **„Browse“** (Naršyti) ir pasirinkite vieną iš toliau nurodytų parinkčių. Baigę, spustelėkite **„OK“** (Gerai).
 - Suraskite esamą aplanką kompiuteryje.
 - Spustelėkite **„Make New Folder“** (Sukurti naują aplanką), kad sukurtumėte naują aplanką.
 5. Jei bendro naudojimo keliui reikalingas aprašas, įveskite jį laukelyje **„Description“** (Aprašas).
 6. Laukelyje **„Share Type“** (Bendrinimo tipas) pasirinkite vieną iš toliau nurodytų parinkčių ir paspauskite **„Apply“** (Taikyti).
 - **„Public“** (Viešas)
 - **„Private“** (Privatus)
- PASTABA:** Saugumo sumetimais HP rekomenduojamas bendrinimo tipas yra **„Private“** (Privatus).
7. Pasirodžius pranešimui **„The share was successfully created“** (Bendrinimas buvo sėkmingai sukurtas), paspauskite **„OK“** (Gerai).
8. Pasirinkite paskirties aplanko žymės langelį ir paspauskite **„OK“** (Gerai).

6. Norėdami sukurti nuorodą tinklo aplanką kompiuterio darbalaukyje, pasirinkite žymės langelį **„Create a Desktop shortcut to the network folder“** (Kurti darbalaukio nuorodą į tinklo aplanką).
7. Norėdami, kad prieš spausdintuvui siunčiant nuskaitytą dokumentą į tinklo aplanką, būtų reikalaujama įvesti PIN kodą, laukelyje **„Security PIN“ (Saugos PIN kodas)** įveskite 4 skaitmenų PIN kodą, o laukelyje **„Confirm Security PIN“ (Patvirtinti saugos PIN kodą)** įveskite jį dar kartą. Spustelėkite **Next** (kitas).

HP rekomenduoja susikurti PIN kodą, kad apsaugotumėte paskirties aplanką. sukūrus PIN kodą, spausdintuvo valdymo skyde jį reikia įvesti kaskart nuskaitytą dokumentą siunčiant į tinklo aplanką.
8. 2. Lape **„Authenticate“** (Autentifikavimas), įveskite prisijungiant prie kompiuterio naudojamus „Windows“ **„User Name“** (Naudotojo vardą) ir „Windows“ **„Password“** (Slaptažodis), tada spustelėkite **„Next“ (Pirmyn)**.
9. 3. Lape **„Configure“** (Konfigūruoti) pasirinkite numatytuosius nuskaitymo nustatymus, atlikdami toliau nurodytus veiksmus, ir spustelėkite **„Next“** (Pirmyn).
 - a. Išplečiamajame sąrašė **„Document Type“ (Dokumento tipas)** pasirinkite numatytąjį nuskaitymų failų formatą.
 - b. Išplečiamajame sąrašė **„Color Preference“ (Spalvų nuostatos)** pasirinkite Juoda ir balta arba spalvota.
 - c. Išplečiamajame sąrašė **„Paper Size“ (Popieriaus dydis)** pasirinkite numatytąjį nuskaitymų failų popieriaus dydį.
 - d. Išplečiamajame sąrašė **„Quality Settings“ (Kokybės nustatymai)** pasirinkite numatytąjį nuskaitymų failų skiriamąją gebą.

 **PASTABA:** Didesnės skyros vaizduose yra daugiau taškų colyje (dpi), todėl juose pateikiama daugiau detalių. Mažesnės skyros vaizduose yra mažiau taškų colyje ir todėl pateikiama mažiau detalių, bet failo dydis yra mažesnis.

- e. Laukelyje **„Filename Prefix“ (Failo pavadinimo priešvardis)** įveskite failo pavadinimo priešvardį (pvz., „MyScan“).
10. 4. **„Finish“** (Pabaigos) lape peržiūrėkite informaciją ir įsitinkite, kad visi nustatymai teisingi. Jei įsivėlė klaida, spustelėkite mygtuką **„Back“ (Atgal)**, kad ištaisytumėte klaidą. Jei nustatymai yra teisingi, spustelėkite mygtuką **„Save and Test“ (Irašyti ir tikrinti)**, kad patikrintumėte konfigūraciją.
11. Kai rodomas pranešimas **„Congratulations“ (Sveikiname)**, spustelėkite **„Finish“ (Baigti)**, kad baigtumėte konfigūravimą.
12. Dabar dialogo lange **Tinklo aplanko profiliai** rodomas naujai pridėtas siuntėjo el. pašto profilis. Spustelėkite **Uždaryti**, kad išeitumėte iš sąrankos vedlio.

Antras būdas. Sukonfigūruokite nuskaitymo į tinklo aplanką funkciją per HP integruotą tinklo serverį



Norėdami nustatyti „Scan to Network Folder“ (Nuskaityti į tinklo aplanką) funkciją, naudokite HP įterptinį tinklo serverį (EWS). Šis metodas yra visose palaikomose operacinėse sistemose.

- [Pirmasis veiksmas: Atidarykite HP integruotąjį tinklo serverį \(EWS\):](#)
- [Antrasis veiksmas: Nuskaitymo į tinklo aplanką funkcijos konfigūravimas](#)

Pirmasis veiksmas: Atidarykite HP integruotąjį tinklo serverį (EWS):

Suraskite spausdintuvo IP adresą ir tada įveskite jį į interneto naršyklę, kad pasiektumėte EWS.

Kad galėtumėte pasiekti EWS, jūsų spausdintuvas turi būti prijungtas prie IP pagrindu veikiančio tinklo.

1. Pradiniame spausdintuvo valdymo skydo ekrane palieskite „Belaidžio ryšio“ piktogramą  arba eternetu piktogramą,  norėdami peržiūrėti spausdintuvo IP adresą arba pagrindinio kompiuterio pavadinimą.
2. Atidarykite žiniatinklio naršyklę ir adreso eilutėje įveskite IP adresą arba pagrindinio kompiuterio pavadinimą tiksliai taip, kaip yra nurodyta spausdintuvo valdymo skyde. Kompiuterio klaviatūroje paspauskite klavišą „Enter“ (įvesti). Atidaromas EWS.

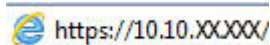
 <https://10.10.XX.XXX/>

 **PASTABA:** Jei interneto naršyklėje rodomas pranešimas, kad svetainės prieiga gali būti nesaugi, pasirinkite parinktį eiti į svetainę. Prieiga prie šios svetainės kompiuteriui nepakenks.

Antrasis veiksmas: Nuskaitymo į tinklo aplanką funkcijos konfigūravimas

Norėdami nustatyti nuskaitymo į aplanką funkciją, naudokite HP įterptinį tinklo serverį (EWS).

1. EWS esančiame „Settings“ (Nustatymai) skirtuke, spustelėkite **Valdymo skydelio tinkinimas**, tada spustelėkite „Quick Sets“ (Greitieji nustatymai).
2. Spustelėkite **+** (Pridėti), pasirinkite „Type“ (Tipą) – „Scan to Network Folder“ (Nuskaitymas į tinklo aplanką) ir vykdykite nurodymus ekrane, skirtus pridėti greito nustatymo paskyrą tinklo aplankui. Užbaigus spustelėkite „Next“ (Kitas).
3. Šiame puslapyje, sekite instrukcijas ekrane, nustatyti tinklo aplanką, autentifikavimo reikalavimus bei nuskaitymo ir failo konfigūracijas. Užbaigus spustelėkite „Apply“ (Taikyti).
4. Nustatymų puslapyje, vykdykite ekrane pateikiamus nuskaitymo nustatymų sukonfigūravimui skirtus nurodymus, pvz., popieriaus dydis ir nuskaitymo raiška. Užbaigus spustelėkite „Save“ (Išsaugoti).

 **PASTABA:** Būsimam nuskaitymui į tinklo aplanką galite pakeisti numatytuosius greityjų nustatymų nuskaitymo ir failo nustatymus. EWS, spustelėkite skirtuką „Scan“ (Nuskaityti), spustelėkite „Scan to Network Folder“ (Nuskaityti į tinklo aplanką), tada spustelėkite „Default Settings“ (Numatytieji nustatymai).

Nuskaitymo į „SharePoint“ sąranka

Sužinokite, kaip nustatyti nuskaitymo į „SharePoint“ funkciją integruotame tinklo serveryje (EWS), kad spausdintuvu galėtumėte nuskaityti ir išsaugoti failus „SharePoint“ svetainėje.



- [Pirmasis veiksmas: Atidarykite HP integruotąjį tinklo serverį \(EWS\):](#)
- [Antrasis veiksmas: Sukonfigūruoti nuskaitymą į „SharePoint“](#)

 **PASTABA:** Nuskaitymas į „SharePoint“ nepalaikomas su „SharePoint 365“,

Pirmasis veiksmas: Atidarykite HP integruotąjį tinklo serverį (EWS):

Suraskite spausdintuvo IP adresą ir tada įveskite jį į interneto naršyklę, kad pasiektumėte EWS.

Kad galėtumėte pasiekti EWS, jūsų spausdintuvas turi būti prijungtas prie IP pagrindu veikiančio tinklo.

1. Pradiniame spausdintuvo valdymo skydo ekrane palieskite „Belaidžio ryšio“ piktogramą  arba eternetu piktogramą,  norėdami peržiūrėti spausdintuvo IP adresą arba pagrindinio kompiuterio pavadinimą.
2. Atidarykite žiniatinklio naršyklę ir adreso eilutėje įveskite IP adresą arba pagrindinio kompiuterio pavadinimą tiksliai taip, kaip yra nurodyta spausdintuvo valdymo skyde. Kompiuterio klaviatūroje paspauskite klavišą „Enter“ (įvesti). Atidaromas EWS.

 <https://10.10.XXXXX/>

 **PASTABA:** Jei interneto naršyklėje rodomas pranešimas, kad svetainės prieiga gali būti nesaugi, pasirinkite parinktį eiti į svetainę. Prieiga prie šios svetainės kompiuteriui nepakenks.

Antrasis veiksmas: Sukonfigūruoti nuskaitymą į „SharePoint“

Norėdami nustatyti nuskaitymo į „SharePoint“ funkciją, naudokite HP įterptinį tinklo serverį (EWS).

1. „Settings“ (Nustatymai) skirtuke, spustelėkite **Valdymo skydelio tinkinimas**, tada spustelėkite „Quick Sets“ (Greitieji nustatymai).
2. Spustelėkite **+** (Pridėti), pasirinkite **tipą Nuskaitymas į „SharePoint“** ir vykdykite nurodymus ekrane, skirti pridėtus greito nustatymo paskyrą į „SharePoint“ paskirties vietą. Užbaigus spustelėkite „Next“ (Kitas).
3. Šiame puslapyje, sekite instrukcijas ekrane, nustatyti „SharePoint“ paskirties vietą, autentifikavimo reikalavimus bei nuskaitymo ir failo konfigūracijas. Užbaigus spustelėkite „Apply“ (Taikyti).

 **PASTABA:** Būsiamiems nuskaitymams į „SharePoint“ galite pakeisti numatytuosius greitųjų nustatymų nuskaitymo ir failo nustatymus. EWS, spustelėkite skirtuką „Scan“ (Nuskaityti), spustelėkite „Scan to SharePoint“ (Nuskaityti į „SharePoint“), tada spustelėkite „Default Settings“ (Numatytieji nustatymai).

Nuskaitymo į kompiuterį („Windows“) sąranka

Jei ši funkcija yra išjungta, o jūs norite ją įjungti, atlikite šiuos veiksmus.

- [Kompiuteryje įjunkite nuskaitymą \(„Windows“\)](#)

Ši funkcija skirta tik „Windows“ operacinei sistemai.

 **SVARBU:** Dėl saugos nuotolinio nuskaitymo funkcija yra išjungta pagal numatytuosius nustatymus. Norėdami įjungti funkciją, integruotame interneto serveryje atidarykite skirtuką „Settings“ (Nustatymai), spustelėkite „Security“ (Sauga), „Administrator Settings“ (Administratoriaus nustatymai), pažymėkite „Enable“ (Įjungti) laukelį prie „Scan from a Computer or Mobile Device“ (Nuskaitymas iš kompiuterio arba mobiliojo įrenginio) ir tada spustelėkite „Apply“ (Taikyti).

Įjungus šią funkciją, kiekvienas prie spausdintuvo turintis prieigą asmuo, gali nuskaityti tai, kas yra ant skaitytuvo stiklo.

Kompiuteryje įjunkite nuskaitymą („Windows“)





Naudodami programą „HP Printer Assistant“ įjunkite nuskaitymo į kompiuterį funkciją, jei ji yra išjungta.

1. Atidarykite „HP Printer Assistant“.
 - **„Windows 10“:** Meniu **Pradėti** spustelėkite **Visos programos**, spustelėkite **HP**, tada pasirinkite spausdintuvo pavadinimą.
 - **„Windows 8.1“:** Ekrane **Pradėti** apačioje kairiame kampe paspauskite rodyklę į apačią ir tada pasirinkite spausdintuvo pavadinimą.
 - **„Windows 8“:** Dešiniuoju pelės klavišu spustelėkite tuščią ekrano **Pradėti** sritį, programų juostoje spustelėkite **Visos programos**, tada pasirinkite spausdintuvo pavadinimą.
 - **„Windows 7“:** Kompiuterio darbalaukyje spustelėkite **Pradėti**, pasirinkite **Visos programos**, spustelėkite **HP**, spustelėkite spausdintuvo aplanką, tada pasirinkite spausdintuvo pavadinimą.
2. Atverkite skiltį „Scan“ (Nuskaityti).
3. Pasirinkite „Manage Scan to Computer“ (Tvarkyti nuskaitymą į kompiuterį).
4. Spustelėkite „Enable“ (Įjungti).

Nuskaitykite į USB atmintinę

Naudokite spausdintuvo valdymo skydelį, jei norite nuskaityti failą tiesiogiai į USB atmintinę.





1. Dokumentą padėkite ant skaitytuvo stiklo arba į dokumentų tiektuvą pagal žymes, nurodytas ant spausdintuvo.
2. Įkiškite USB atmintinę į spausdintuvo priekyje esantį USB prievadą.
Spausdintuvo valdymo skyde bus rodomas pranešimas „Skaitoma...“.
3. Atminties įrenginio parinkčių ekrane palieskite „Nuskaityti į“.
4. Pasirinkite failo tipą sąrašė [Jrašyti kaip](#).

5. Palieskite <Failo pavadinimas> ir naudodami klaviatūra įveskite nuskaityto atvaizdo failo pavadinimą. Palieskite „Išsaugoti“, tada piktogramą .
6. Jei norite peržiūrėti nuskaitytą vaizdą arba pakeisti nuskaitymo parinktis, atlikite šiuos veiksmus:
 - Norėdami peržiūrėti nuskaitymo, palieskite peržiūros piktogramą  arba [palieskite peržiūrai](#) (nuskaitymo peržiūros parinktys gali skirtis priklausomai nuo spausdintuvo modelio).
 - Papildomos nuskaitymo parinktys pateikiamos palietus nuostatų piktogramą .
7. Palieskite „Išsaugoti“, tada piktogramą .

Nuskaityti į el. laišką

Naudokite spausdintuvo valdymo skydelį, jei norite nuskaityti failą tiesiogiai į el. laišką arba kontaktų sąrašą. Nuskaitytas failas yra siunčiamas tuo adresu kaip el. laiško pranešimo priedas.



norint naudotis šia funkcija, spausdintuvas turi būti prijungtas prie tinklo, o funkcija „Nuskaityti į el. paštą“ turi būti sukonfigūruota naudojant sąrankos vedlį „Nuskaityti į el. paštą“ („Windows“) arba HP integruotąjį tinklo serverį.

1. Dokumentą padėkite ant skaitytuvo stiklo arba į dokumentų tiektuvą pagal žymes, nurodytas ant spausdintuvo.
2. Pradiniame spausdintuvo valdymo skydo ekrane palieskite piktogramą „Nuskaityti“, tada palieskite [el. laiškas](#).
3. Jeigu prašoma įveskite prisijungimo informaciją, [Prisijungimo](#) ekrane. Tai nustatys [Nuo](#) (arba siuntėjo) adresą į el. pašto adresą susietą su jūsų prisijungimu.
4. Įveskite el. laiško gavėją arba gavėjus:
 - Palieskite [Įvesti el. pašto adresą](#) ir naudodami klaviatūrą įveskite el. pašto adresą. Palieskite „Atlikta“.
 - Palieskite piktogramą [Adresų knyga](#)  ir adresų knygoje pasirinkite vieną arba grupę gavėjų.
 1. Iš sąrašo pasirinkite adresų knyga, kurią norite naudoti ir jei reikia įveskite slaptažodį.
 2. Pasirinkite vieną arba grupę adresatų, kuriems norite siųsti.
 3. Spustelėkite [Tęsti](#).
5. Palieskite [Tema](#), jei norite pridėti temos eilutę.
6. Jei norite peržiūrėti nuskaitytą vaizdą arba pakeisti nuskaitymo parinktis, atlikite šiuos veiksmus:
 - Norėdami peržiūrėti nuskaitymo, palieskite peržiūros piktogramą  arba [palieskite peržiūrai](#) (nuskaitymo peržiūros parinktys gali skirtis priklausomai nuo spausdintuvo modelio).
 - Papildomos nuskaitymo parinktys pateikiamos palietus nuostatų piktogramą .
7. Palieskite piktogramą „Siųsti“, „Pradėti nuskaitymą“, .

Nuskaitykite į tinklo aplanką

Naudodamiesi spausdintuvo valdymo skydu nuskaitykite dokumentą ir išsaugokite jį tinklo aplanke.

norint naudotis šia funkcija, spausdintuvas turi būti prijungtas prie tinklo, o funkcija „Nuskaityti į el. paštą“ turi būti sukonfigūruota naudojant sąrankos vedlį „Nuskaityti į el. paštą“ („Windows“) arba HP integruotąjį tinklo serverį.

1. Dokumentą padėkite ant skaitytuvo stiklo arba į dokumentų tiektuvą pagal žymes, nurodytas ant spausdintuvo.
2. Pradiniame spausdintuvo valdymo skydo ekrane palieskite piktogramą „Nuskaityti“, tada palieskite piktogramą „Tinklo aplankas“.
3. Tinklo aplankų sąrašė pasirinkite aplanką, kuriame norite išsaugoti dokumentą.
4. Paprašius, įveskite PIN kodą.
5. Pasirinkite failo tipą sąrašė [Įrašyti kaip](#).
6. Palieskite <Failo pavadinimas> ir naudodami klaviatūra įveskite nuskaityto atvaizdo failo pavadinimą. Palieskite „Atlikta“.
7. Jei norite peržiūrėti nuskaitytą vaizdą arba pakeisti nuskaitymo parinktis, atlikite šiuos veiksmus:
 - Norėdami peržiūrėti nuskaitymo, palieskite peržiūros piktogramą  arba [palieskite peržiūrai](#) (nuskaitymo peržiūros parinktys gali skirtis priklausomai nuo spausdintuvo modelio).
 - Papildomos nuskaitymo parinktys pateikiamos palietus nuostatų piktogramą .
8. Palieskite piktogramą „Siųsti“, „Pradėti nuskaitymą“, .



Nuskaityti į SharePoint

Naudokite spausdintuvo valdymo skydelį, jei norite nuskaityti dokumentą tiesiogiai į „SharePoint“ svetainę.



PASTABA: Nuskaitymas į „SharePoint“ nepalaikomas su „SharePoint 365“.

1. Dokumentą padėkite ant skaitytuvo stiklo arba į dokumentų tiektuvą pagal žymes, nurodytas ant spausdintuvo.
2. Palieskite piktogramą „Nuskaityti“, piktogramą „SharePoint“ ir pasirinkite „SharePoint“ aplanką.
3. Paprašius, įveskite PIN kodą.
4. Pasirinkite failo tipą sąrašė [Įrašyti kaip](#).
5. Palieskite <Failo pavadinimas> ir naudodami klaviatūra įveskite nuskaityto atvaizdo failo pavadinimą. Palieskite „Atlikta“.
6. Jei norite peržiūrėti nuskaitytą vaizdą arba pakeisti nuskaitymo parinktis, atlikite šiuos veiksmus:

- Norėdami peržiūrėti nuskaitymo, palieskite peržiūros piktogramą  arba [palieskite peržiūrai](#) (nuskaitymo peržiūros parinktys gali skirtis priklausomai nuo spausdintuvo modelio).
- Papildomos nuskaitymo parinktys pateikiamos palietus nuostatų piktogramą .



7. Palieskite piktogramą „Siųsti“, „Pradėti nuskaitymą“, .

Nuskaityti į kompiuterį („Windows“)

Naudokite šią funkciją, nuskaitymui iš spausdintuvo valdymo skydo tiesiogiai į kompiuterį.

Ši funkcija yra galima tik „Windows“.

Prieš pradėdami nuskaityti į kompiuterį, įsitinkinkite, kad jau įdiegėte HP rekomenduojama spausdintuvo programinę įrangą. Spausdintuvas ir kompiuteris turi būti prijungti ir įjungtas. Spausdintuvo programinė įranga turi veikti prieš nuskaitymą.

1. Dokumentą padėkite ant skaitytuvo stiklo arba į dokumentų tiektuvą pagal žymes, nurodytas ant spausdintuvo.
2. Pradiniame valdymo skydo ekrane palieskite piktogramą „Nuskaityti“.
3. Paslinkite į dešinę ir palieskite „Kompiuterio“ piktogramą.
4. Pasirinkite kompiuterį į kurį norite nuskaityti.
5. Patikrinkite ar [Nuskaitymo nuoroda](#) yra parinktis kurią norite naudoti, arba palieskite [Nuskaitymo nuorodą](#) ir pasirinkite kitą nuskaitymo parinktį.
6. Jei naudojate automatinį dokumentų tiekuvą (ADT), o jūsų originalas yra vienpusis, palieskite kairiąją slankiklio „2-pusis originalas“ pusę, ir perjunkite jį į išjungtą padėtį.
7. Norėdami išsirinkti kokias nors papildomas nuskaitymo parinktis, palieskite nuostatų piktogramą .
8. Palieskite piktogramą „Siųsti“, „Pradėti nuskaitymą“, .

Papildomos nuskaitymo užduotys

Rasti informacijos apie įprastinių nuskaitymo užduočių atlikimą internete.

Eikite į www.hp.com/support/ljM329MFP, www.hp.com/support/ljM428MFP, arba www.hp.com/support/ljM429MFP.

Nuskaitymo užduočių instrukcijos yra prieinamos atliekant tokias užduotis:

- Kaip nuskaityti įprastą nuotrauką arba dokumentą
- Kaip nuskaityti redaguojamą tekstą (OCR)
- Kaip nuskaityti kelis lapus į vieną failą

7 Faksas

Sukonfigūruokite fakso funkcijas, ir siųsti bei gaukite faksogramas, naudodami šį spausdintuvą.

- [Prijunkite ir sukonfigūruokite spausdintuvą faksui](#)
- [Faksogramos siuntimas](#)
- [Telefonų knygos įrašų kūrimas, redagavimas ir šalinimas](#)
- [Pakartotinai išspausdinti gautą faksogramą iš spausdintuvo atminties](#)
- [Papildomos fakso užduotys](#)

Daugiau informacijos rasite:

HP visa apimantis spausdintuvo pagalbos centras pateikia tokią informaciją:

- Diegimas ir konfigūracija
- Mokymai ir naudojimas
- Spręskite problemas
- Atsisiųskite programinės ir programinės-aparatinės įrangos atnaujinimus
- Prisijunkite prie pagalbos forumų
- Raskite informacijos apie garantiją ir teisinės informacijos

Prijunkite ir sukonfigūruokite spausdintuvą faksui

Prieš naudodami spausdintuvą faksui, prijunkite spausdintuvą prie telefono linijos ir sukonfigūruokite fakso nustatymus.

- [Spausdintuvo prievadą prijunkite prie telefono linijos](#)
- [Sukonfigūruokite spausdintuvą faksui](#)

Spausdintuvo prievadą prijunkite prie telefono linijos

Šis spausdintuvas yra analoginis fakso įrenginys. HP rekomenduoja spausdintuvą naudoti su tam skirta analogine telefono linija.

- ▲ Prijunkite telefono laidą prie spausdintuvo fakso prievado ir prie sieninio telefono lizdo.

 **PASTABA:** Kai kuriuose spausdintuvuose fakso prievadas gali būti virš telefono prievado. Žr. spausdintuvo piktogramas.

 **PASTABA:** Kai kuriose šalyse / regionuose telefono laidui, kurį gavote su spausdintuvu, gali reikėti adapterio.

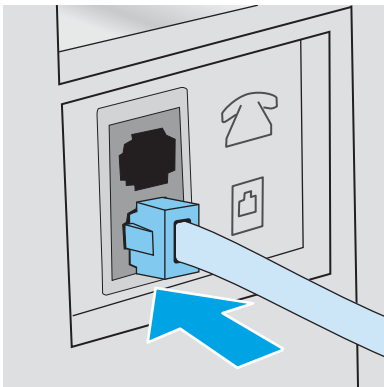

Sukonfigūruokite spausdintuvą faksui

Pasinaudoję šia informacija konfigūruokite fakso nustatymus, kai spausdintuvas yra prijungtas prie telefono linijos.

- [Sukonfigūruokite fakso laiką, datą ir antraštę naudodami HP fakso sąrankos vedlį](#)
- [Spausdintuvo valdymo skydelyje konfigūruokite laiką, datą ir antraštę](#)
- [Nustatykite laiką, datą ir antraštę HP integruotame tinklo serveryje ir spausdintuvo pradžios puslapyje \(EWS\)](#)
- [Atskiro fakso konfigūravimas](#)
- [Atsakiklio konfigūravimas](#)
- [Įdiekite HP fakso programinę įrangą „Windows“ \(pasirenkama\)](#)

Pradėkite naudodamiesi vienu iš toliau nurodytų būdų:

- [Sukonfigūruokite fakso laiką, datą ir antraštę naudodami HP fakso sąrankos vedlį 91 puslapyje](#) (rekomenduojamas būdas)
- [Spausdintuvo valdymo skydelyje konfigūruokite laiką, datą ir antraštę 92 puslapyje](#)
- [Nustatykite laiką, datą ir antraštę HP integruotame tinklo serveryje ir spausdintuvo pradžios puslapyje \(EWS\) 92 puslapyje](#) (jei programinė įranga yra įdiegta)



PASTABA: Jungtinėse Valstijose ir daugelyje kitų šalių/regionų įstatymai reikalauja nustatyti laiką, datą ir kitą faksogramų antraštės informaciją.

Sukonfigūruokite fakso laiką, datą ir antraštę naudodami HP fakso sąrankos vedlį

„Windows“ operacinėje sistemoje konfigūruokite fakso nustatymus naudodami HP fakso sąrankos vedlį.

Po *pradinio nustatymo* paleiskite fakso sąrankos vedlį ir programinės įrangos diegimą atlikdami šiuos veiksmus.





PASTABA: Kai kurios operacinės sistemos nepalaiko fakso sąrankos vedlio.

1. Atidarykite „HP Printer Assistant“.
 - **„Windows 10“:** Meniu **Pradėti** spustelėkite **Visos programos**, spustelėkite **HP**, tada pasirinkite spausdintuvo pavadinimą.
 - **„Windows 8.1“:** Ekranu **Pradėti** apatiniame kairiajame kampe spustelėkite rodyklę į apačią, tada pasirinkite spausdintuvo pavadinimą.
 - **„Windows 8“:** Dešiniuoju pelės klavišu spustelėkite tuščią ekranu **Pradėti** sritį, programų juostoje spustelėkite **Visos programos**, tada pasirinkite spausdintuvo pavadinimą.
 - **„Windows 7“:** Kompiuterio darbalaukyje spustelėkite **Pradėti**, pasirinkite **Visos programos**, spustelėkite **HP**, spustelėkite spausdintuvo aplanką, tada pasirinkite spausdintuvo pavadinimą.
2. „HP Printer Assistant“ pasirinkite **Faksas** ir tada pasirinkite **Fax Setup Wizard** (fakso sąrankos vedlys).
3. Laikykitės ekrane rodomų „HP Fax Setup Wizard“ (HP fakso sąrankos vedlys) nurodymų, kad sukonfigūruotumėte fakso nustatymus.

Spausdintuvo valdymo skydelyje konfigūruokite laiką, datą ir antraštę

Spausdintuvo valdymo skydelyje pakeiskite fakso parametrus (po pirmos sąrankos naudojant fakso sąrankos vedlį).

1. Spausdintuvo valdymo skydelio pradiniam ekrane perbraukite ekrano viršuje esantį skirtuką žemyn, kad atidarytumėte prietaisų skydelį, tada palieskite sąrankos piktogramą  (Sąrankos piktograma).
2. Palieskite „Preferences“ (Nuostatos), tada palieskite „Date and Time“ (Data ir laikas).
3. Bakstelėkite „Set the Date“ (Nustatyti datą), braukdami kiekvieną stulpelį nustatykite mėnesį, dieną ir metus ir tada bakstelėkite „Done“ (Atlikta).
4. Bakstelėkite „Set the Time“ (Nustatyti laiką), braukdami kiekvieną stulpelį nustatykite valandą, minutę ir ryto / vakaro (AM / PM) parametrą ir tada bakstelėkite „Done“ (Atlikta).
5. Palieskite grįžimo mygtuką  (Grįžimo mygtukas), kad sugrįžtumėte į sąrankos meniu ir tada slinkite ir palieskite „Fax Setup“ (Fakso sąranka).
6. Palieskite „Preferences“ (Nuostatos), tada slinkite ir palieskite „Fax Header“ (Fakso antraštė).
7. Lietimui jautria klaviatūra įveskite savo vardą arba įmonės pavadinimą, tada bakstelėkite „Done“ (Atlikta).



PASTABA: Didžiausias faksogramos antraštės simbolių skaičius yra 25.

8. Lietimui jautria klaviatūra įveskite savo savo fakso numerį, tada bakstelėkite „Done“ (Atlikta).



PASTABA: Didžiausias fakso numerio simbolių skaičius yra 20.

Nustatykite laiką, datą ir antraštę HP integruotame tinklo serveryje ir spausdintuvo pradžios puslapyje (EWS)

Sukonfigūruokite fakso nustatymus naudodami HP integruotą tinklo serverį (EWS).

1. Įeikite į EWS naudodami vieną iš šių metodų:

Prieiga prie EWS iš programinės įrangos:

- a. Atidarykite „HP Printer Assistant“:
 - **„Windows 10“:** Meniu **Pradėti** spustelėkite **Visos programos**, spustelėkite **HP**, tada pasirinkite spausdintuvo pavadinimą.
 - **„Windows 8.1“:** Ekrane **Pradėti** apačioje kairiame kampe paspauskite rodyklę į apačią ir tada pasirinkite spausdintuvo pavadinimą.
 - **„Windows 8“:** Dešiniuoju pelės klavišu spustelėkite tuščią ekrano **Pradėti** sritį, programų juostoje spustelėkite **Visos programos**, tada pasirinkite spausdintuvo pavadinimą.
 - **„Windows 7“:** Kompiuterio darbalaukyje spustelėkite **Pradėti**, pasirinkite **Visos programos**, spustelėkite **HP**, spustelėkite spausdintuvo aplanką, tada pasirinkite spausdintuvo pavadinimą.
- b. „HP Printer Assistant“ pasirinkite **„Print“** (Spausdinti) ir tada pasirinkite **„Printer Home Page (EWS)“** (Spausdintuvo pradinis puslapis (EWS)). Atidaromas EWS.

Prieiga prie EWS iš interneto naršyklės:

- a. **Suraskite spausdintuvo IP adresą:** Spausdintuvo valdymo skydelio pradiname ekrane palieskite belaidžio ryšio piktogramą (Belaidžio ryšio piktograma) arba eternetu piktogramą (Eterneto piktograma), kad peržiūrėtumėte spausdintuvo IP adresą arba pagrindinio kompiuterio pavadinimą.
- b. Atidarykite žiniatinklio naršyklę ir adreso eilutėje įveskite IP adresą arba pagrindinio kompiuterio pavadinimą tiksliai taip, kaip yra nurodyta spausdintuvo valdymo skyde. Kompiuterio klaviatūroje paspauskite klavišą „Enter“ (įvesti). Atidaromas EWS.

 <https://10.10.XX.XX/>

 **PASTABA:** Jei žiniatinklio naršyklėje rodomas pranešimas, kad svetainė gali būti nesaugi, pasirinkite parinktį eiti į svetainę. Prieiga prie šios svetainės kompiuteriui nepakenks.

2. EWS pradiname puslapyje, spustelėkite skirtuką „Fax“ (Faksas).
3. Norėdami sukongfigūruoti fakso nuostatas, laikykitės ekrane pateikiamų nurodymų.

Atskiro fakso konfigūravimas

Konfigūravę spausdintuvą galite naudoti kaip atskirą fakso aparatą, neprijungdami jo prie kompiuterio ar tinklo.

1. Pradiname spausdintuvo valdymo skydelio ekrane perbraukite į dešinę ir palieskite piktogramą „Fax“ (Faksas).
2. Perbraukite į dešinę ir palieskite piktogramą „Setup“ (Sąranka) ir tada palieskite „Setup Wizard“ (Sąrankos vedlys).
3. Norėdami sukongfigūruoti fakso nuostatas, laikykitės ekrane pateikiamų nurodymų.

Atsakiklio konfigūravimas

Norėdami bendroje balso / fakso linijoje sujungti spausdintuvą su atsakikliu, atlikite šiuos veiksmus.

1. Atjunkite visus prie telefono lizdo prijungtus įrenginius.
2. Ištraukite kištuką iš telefono linijos prievado spausdintuvo galinėje sienelėje.
3. Prijunkite telefono laidą prie spausdintuvo fakso prievado ir prie sieninio telefono lizdo.

Kai kuriose šalyse / regionuose telefono laidui, kurį gavote su spausdintuvu, gali reikėti adapterio.

 **PASTABA:** Kai kuriuose spausdintuvuose fakso prievadas gali būti virš telefono prievado. Žr. spausdintuvo piktogramas.

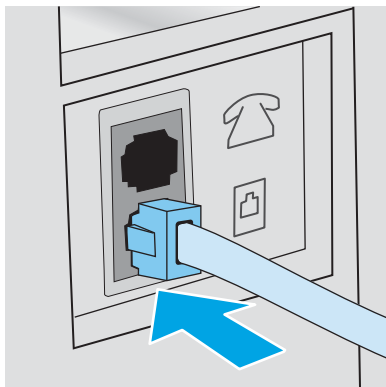

4. Atsakiklio telefono kabelį prijunkite prie telefono linijos prievado spausdintuvo galinėje sienelėje.

Jeigu autoatsakiklio neprijungsite tiesiogiai prie spausdintuvo, atsakiklis gali iš fakso aparato įrašinėti siunčiančio fakso tonus ir spausdintuvas gali nepriimti faksogramų. Jei automatinis atsakiklis neturi integruoto telefono, prijunkite telefoną prie lizdo „OUT“ (Išvestis), esančio automatiniam atsakiklyje jūsų patogumui.

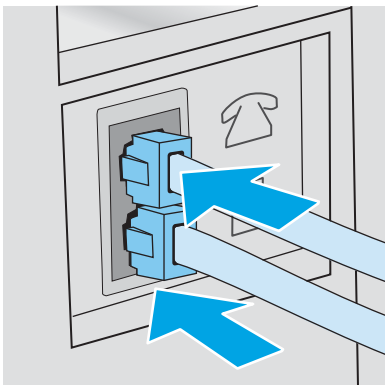

5. Sureguliuokite spausdintuvo atsiliepimo skambučių nustatymus.
 - a. Spausdintuvo valdymo skydo pagrindiniame ekrane slinkite ekrano viršuje esantį skirtuką žemyn, kad atidarytumėte prietaisų skydelį, tada palieskite sąrankos piktogramą .
 - b. Slinkite iki ir palieskite „Fakso sąranka“, tada palieskite „Nuostatos“.
 - c. Slinkite iki ir palieskite „Atsiliepimo skambučiai“, pasirinkite signalų skaičių ir palieskite „Atlikta“, kad grįžtumėte į nuostatų meniu.
6. Nustatykite, kad spausdintuvas atsilieptų į fakso skambučius automatiškai:
 - ▲ Nuostatų meniu, norėdami įjungti nustatymą palieskite „Autoatsakiklis“.

Įdiekite HP fakso programinę įrangą „Windows“ (pasirenkama)

Naudodamiesi HP fakso programine įranga galite siųsti faksu elektroninius dokumentus iš kompiuterio naudodami spausdintuvą.

Norint naudoti HP fakso programinę įrangą, yra tenkinamos šios sąlygos:

- Spausdintuvas yra prijungtas tiesiogiai prie kompiuterio arba tinklo, prie kurio yra prijungtas kompiuteris.
- Kompiuteryje įdiegta spausdintuvo programinė įranga.
- Spausdintuvas palaiko kompiuterio operacinę sistemą

 **PASTABA:** HP fakso programinė įranga, kurią gavote kartu su šiuo gaminiu, yra vienintelė kompiuterinė fakso programa, veikianti su šiuo spausdintuvu. Spausdintuvas yra nesuderinamas su kitų gamintojų programine įranga.

Atsisiųskite iš interneto: Eikite į www.hp.com/support, spustelėkite „Drivers & Software“ (Tvarkyklės ir programinė įranga) ir sekite ekrane pateiktais nurodymais, kad parsisiųstumėte naujausią HP programinę įrangą.

Kai programinės įrangos įdiegimo metu esate užklaunami, įsitikinkite, kad „HP Fax Software“ (HP fakso programinė įranga) yra pasirinkta kaip vienas iš įdiegiamų programinės įrangos komponentų.

Faksogramos siuntimas

Siųsti faksogramą iš spausdintuvo arba trečiosios šalies programinės įrangos. Sužinokite kaip naudotis sparčiojo rinkimo ir grupinio rinkimo įrašais

- [Siųskite faksogramą valdymo skydelyje įvesdami numerį ranka](#)
- [Faksograma iš planšetinio skenerio](#)
- [Siųskite faksą iš dokumentų tiektuvo](#)
- [Nustatykite fakso išsiuntimą vėlesniu laiku](#)
- [Naudoti telefonų knygos įrašus](#)
- [Siųskite faksogramą iš programinės įrangos \(„Windows“\)](#)
- [Faksogramos siuntimas iš trečiųjų šalių programinės įrangos programos, pavyzdžiui, „Microsoft Word“](#)

Siųskite faksogramą valdymo skydelyje įvesdami numerį ranka

Siųskite faksogramą rankiniu būdu naudodami valdymo skydelį.

1. Įkelkite dokumentą:
 - Jei ant skaitytuvo stiklo dedate originalą, dėkite jį spausdinimo puse žemyn, ties kairiuoju apatiniu skaitytuvo stiklo kampu.
 - Jei į dokumentų tiektuvą dedate daug lapų, dėkite lapus spausdinimo puse aukštyn, tuomet sureguliuokite popieriaus kreiptuvus, kol jie prisiglaus prie popieriaus kraštų.

Jei dokumentai tuo pačiu metu yra dokumentų tiektuve ir ant skaitytuvo stiklo, spausdintuvas apdoros dokumentą, esantį dokumentų tiektuve, o ne ant skaitytuvo stiklo.

2. Pradiniame spausdintuvo valdymo skydo ekrane paslinkite į dešinę ir palieskite piktogramą „Faksas“.
3. Palieskite „Siųsti dabar“.
4. Įveskite fakso numerį naudodami liečiamąją klaviatūrą.

Jei norite naudoti prieigos kodus, kreditines korteles arba skambinimo korteles, privalote rankiniu būdu surinkti fakso numerį, kad būtų skirta laiko pauzėms ir rinkimo kodams. Jei norite siųsti faksogramą gavėjui kitoje šalyje, rinkite rankiniu būdu, kad galėtumėte įvesti pauzes ir tarptautinio rinkimo kodus. Sparčiojo rinkimo įrašų negalima naudoti su prieigos kodais, kreditinėmis kortelėmis, skambinimo kortelėmis ar rinkti tarptautinių numerių.

5. Palieskite „Siųsti“, kad išsiųstumėte faksogramą.

Jei siunčiate faksą nuo skaitytuvo stiklo, o jūsų dokumentas susideda iš daug puslapių, vadovaukitės valdymo skyde rodomomis komandomis, kad patvirtintumėte ir padėtumėte papildomus lapus.

Faksograma iš planšetinio skenerio

Dokumento siuntimas faksu naudojant skaitytuvo stiklą.

1. Dokumentą spausdinama puse žemyn padėkite ant skenerio stiklo.



2. Pradiniame spausdintuvo valdymo skydo ekrane paslinkite į dešinę ir palieskite piktogramą „Faksas“.
3. Palieskite „Siųsti dabar“.
4. Įveskite fakso numerį naudodami liečiamąją klaviatūrą, tada palieskite „Siųsti“.

Siųskite faksą iš dokumentų tiektuvo

Dokumento siuntimas faksu naudojant dokumentų tiektuvą.

1. Originalius dokumentus į dokumentų tiektuvą dėkite spausdinama puse į viršų.

⚠️ ĮSPĖJIMAS: Norėdami apsaugoti spausdintuvą nuo sugadinimo, nenaudokite originalų, kuriuose yra korekcijos juostelės, korekcijos skysčio, popieriaus segtukų ar sąvaržėlių. Taip pat į dokumentų tiektuvą nedėkite nuotraukų, nedidelių ar trapių dokumentų originalų.

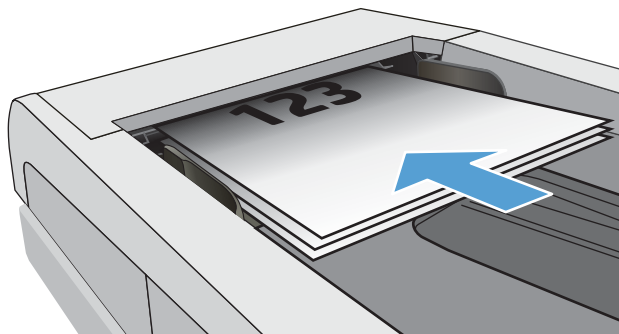

2. Koreguokite popieriaus kreiptuvus, kol jie prispaus popieriaus kraštus.

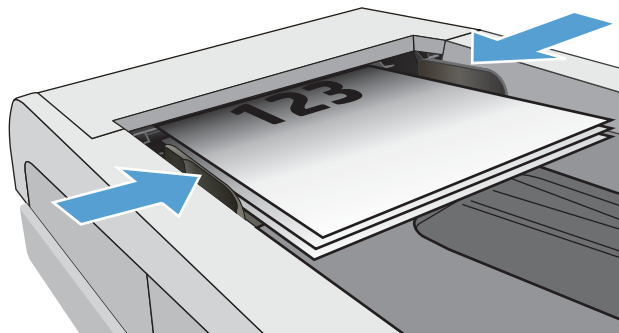

3. Pradiniame spausdintuvo valdymo skydo ekrane palieskite piktogramą „Faksas“.
4. Palieskite „Siųsti dabar“.
5. Įveskite fakso numerį naudodami liečiamąją klaviatūrą, tada palieskite „Siųsti“.

Spausdintuvas išsiunčia faksą.

Nustatykite fakso išsiuntimą vėlesniu laiku

Norėdami užprogramuoti automatinį faksogramos išsiuntimą per ateinančias 24 valandas, naudokite gaminio valdymo skydelį. Naudojant šią parinktį, spausdintuvas nuskenuoja dokumentą į atmintį ir sugrįžta į parengties būseną išsiųsti dokumento faksu nurodytu metu.

1. Įkelkite dokumentą:

- Jei ant skaitytuvo stiklo dedate originalą, dėkite jį spausdinimo puse žemyn, ties kairiuoju apatiniu skaitytuvo stiklo kampu.
- Jei į dokumentų tiektuvą dedate daug lapų, dėkite lapus spausdinimo puse aukštyn, tuomet sureguliuokite popieriaus kreiptuvus, kol jie prisiglaus prie popieriaus kraštų.

Jei dokumentai tuo pačiu metu yra dokumentų tiektuve ir ant skaitytuvo stiklo, spausdintuvas apdoroja dokumentą, esantį dokumentų tiektuve, o ne ant skaitytuvo stiklo.

2. Pradiniame spausdintuvo valdymo skydo ekrane paslinkite į dešinę ir palieskite piktogramą „Faksas“.
3. Palieskite „Siųsti vėliau“.
4. Slinkite ekrane stulpelius ir nustatykite konkretaus laiko valandas ir minutes, kai norite išsiųsti faksogramą.
5. Įveskite fakso numerį naudodami liečiamąją klaviatūrą, tada palieskite „Siųsti“.

Spausdintuvas nuskaitys dokumentą ir išsaugos jį spausdintuvo atmintyje, iki suplanuoto laiko, tada jis bus automatiškai išsiųstas faksu nurodytu metu.

Naudoti telefonų knygos įrašus

Siųsti faksogramą vienam arba grupei asmenų, kurie jau buvo pridėti į telefonų knygą.

 **PASTABA:** Tam, kad galėtumėte išsiųsdami faksogramą naudodamiesi telefonų knygos įrašais, pirmiausia turite įtraukti adresatus į telefonų knygą.

1. Dokumentą padėkite ant skaitytuvo stiklo arba į dokumentų tiektuvą.

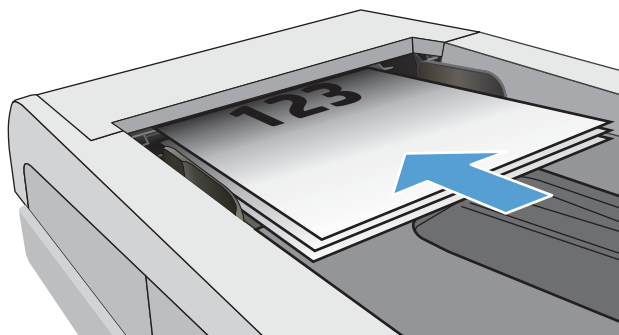

2. Pradiniame spausdintuvo valdymo skydo ekrane palieskite piktogramą „Faksas“.
3. Palieskite „Siųsti dabar“.
4. Palieskite telefonų knygos piktogramą .
5. Palieskite vietinę telefonų knygą, palieskite asmens vardą arba grupės įrašą, kurį norite naudoti, ir tada bakstelėkite „Pasirinkti“.
6. Palieskite „Siųsti“, kad išsiųstumėte faksogramą.

Siųskite faksogramą iš programinės įrangos („Windows“)

Dokumento išsiuntimas faksu naudojant „HP Fax“ programinę įrangą „Windows“ aplinkoje.

Siuntimo procedūra skiriasi, atsižvelgiant į jūsų specifikacijas. Toliau pateikiami labiausiai tipiški veiksmai.

1. Atidarykite „HP Printer Assistant“.
 - „Windows 10“: Meniu **Pradėti** spustelėkite **Visos programos**, spustelėkite **HP**, tada pasirinkite spausdintuvo pavadinimą.
 - „Windows 8.1“: Ekranu **Pradėti** apatiniame kairiajame kampe spustelėkite rodyklę į apačią, tada pasirinkite spausdintuvo pavadinimą.
 - „Windows 8“: Dešiniuoju pelės klavišu spustelėkite tuščią ekranu **Pradėti** sritį, programų juostoje spustelėkite **Visos programos**, tada pasirinkite spausdintuvo pavadinimą.
 - „Windows 7“: Kompiuterio darbalaukyje spustelėkite **Pradėti**, pasirinkite **Visos programos**, spustelėkite **HP**, spustelėkite spausdintuvo aplanką, tada pasirinkite spausdintuvo pavadinimą.
2. „HP Printer Assistant“ pasirinkite **Faksas** ir tada pasirinkite **Fakso siuntimas**.

Atidaroma fakso programinė įranga.
3. Įveskite vieno ar daugiau gavėjų fakso numerį.
4. Dokumentą padėkite ant skaitytuvo stiklo arba į dokumentų tiektuvą.
5. Spustelėkite „Add Scan“ (Pridėti nuskaityta vaizdą).
6. Spustelėkite „Send Now“ (siųsti dabar).

Faksogramos siuntimas iš trečiųjų šalių programinės įrangos programos, pavyzdžiui, „Microsoft Word“

Jei sukūrėte dokumentą naudodami trečiosios šalies programinę įrangą, pvz., „Microsoft Word“, galite siųsti dokumentą faksu tiesiogiai iš programinės įrangos.

1. Atidarykite dokumentą trečiosios šalies programoje.
2. Spustelėkite meniu **File** (failas) ir tada spustelėkite **Print** (spausdinti).
3. Išskleidžiamame spausdintuvų sąrašė pasirinkite fakso spausdinimo tvarkyklę.
Atidaroma fakso programinė įranga.
4. Įveskite vieno ar daugiau gavėjų fakso numerį.
5. Įtraukite visus spausdintuve įdėtus puslapius. Šis veiksmas neprivalomas.
6. Spustelėkite **„Send Now“** (siųsti dabar).

Telefonų knygos įrašų kūrimas, redagavimas ir šalinimas

Dažnai renkamus fakso numerius galite saugoti telefonų knygoje kaip atskirus įrašus arba įrašų grupę.

- [Sukurti ir redaguoti individualius telefonų knygos įrašus](#)
- [Sukurti ir redaguoti grupinius telefonų knygos įrašus](#)
- [Ištrinti telefonų knygelės įrašus](#)



Sukurti ir redaguoti individualius telefonų knygos įrašus

Pridėti naują individualų įrašą į telefonų knygą, ar redaguoti esamus įrašus.

1. Pradiniame spausdintuvo valdymo skydo ekrane paslinkite į dešinę ir palieskite piktogramą „Faksas“.
2. Paslinkite į dešinę ir palieskite „Telefonų knygos“ piktogramą.
3. Palieskite „Vietinę telefonų knygą“ ir atlikite vieną iš šių veiksmų:
 - **Pridėti naują kontaktą:** Palieskite piktogramą „Pridėti kontaktą“ .
 - **Redaguoti esamą kontaktą:** Palieskite kontakto pavadinimą sąrašė.
4. Palieskite pavadinimą, įveskite (arba redaguokite) kontakto pavadinimą liečiamąja klaviatūra, ir tada palieskite „Atlikta“.
5. Palieskite „Fakso numeris“, įveskite (arba redaguokite) fakso numerį liečiamąja klaviatūra, ir tada palieskite „Atlikta“.
6. Palieskite „Pridėti“, kad išsaugotumėte naują kontaktą, arba palieskite „Atlikta“, kad išsaugotumėte esamam kontaktui atliktus pakeitimus.

Sukurti ir redaguoti grupinius telefonų knygos įrašus

Sukurti arba redaguoti grupės įrašus adresų knygoje.

1. Pradiniame spausdintuvo valdymo skydo ekrane paslinkite į dešinę ir palieskite piktogramą „Faksas“.
2. Paslinkite į dešinę ir palieskite „Telefonų knygos“ piktogramą.
3. Palieskite vietinę telefonų knygą.
4. Palieskite telefonų knygos piktogramą , tada spustelėkite grupės piktogramą .

Norėdami redaguoti egzistuojančią grupę, palieskite grupės pavadinimą ir tada atlikite pakeitimus meniu „Redaguoti grupę“.

5. Palieskite „Pridėti naują grupę“ .
6. Palieskite pavadinimą, įveskite grupės pavadinimą liečiamąja klaviatūra, ir tada palieskite „Atlikta“.
7. Palieskite „Narių skaičius“, palieskite adresatų pavadinimus, kuriuos norite įtraukti į grupę ir palieskite „Pasirinkti“.
8. Palieskite „Sukurti“, išsaugotumėte naują grupę.

Ištrinti telefonų knygelės įrašus

Ištrinkite įrašus iš telefonų knygos.

1. Pradiniame spausdintuvo valdymo skydo ekrane paslinkite į dešinę ir palieskite piktogramą „Faksas“.
2. Paslinkite į dešinę ir palieskite „Telefonų knygos“ piktogramą.
3. Palieskite „Vietinę telefonų knygą“, tada slinkite iki ir palieskite pavadinimą kontakto arba grupės, kuriuos norite pašalinti.
4. Kontakto redagavimo arba grupės redagavimo ekrane palieskite „Pašalinti“, tada spustelėkite „Taip“, kad patvirtintumėte norą pašalinti kontaktą.

Pakartotinai išspausdinti gautą faksogramą iš spausdintuvo atminties

Gautos faksogramos, kurios nėra išspausdintos yra saugomos spausdintuvo atmintyje. Pakartotinai išspausdinti gautą faksogramą, saugomą atmintyje.

Kai atmintis yra pilnai užpildoma, spausdintuvus nebegali priimti naujų faksogramų, kol nebus išspausdintos arba pašalintos atmintyje esančios faksogramos. Atmintyje esančias faksogramas taip pat galite norėti pašalinti dėl saugumo ar privatumo.

1. Įsitikinkite, kad pagrindiniame popieriaus dėkle yra įdėta popierius.
2. Pradiniame spausdintuvo valdymo skydo ekrane paslinkite į dešinę ir palieskite piktogramą „Faksas“.
3. Palieskite [Spausdinti dar kartą](#).
4. Slinkite iki ir palieskite gautos faksogramos, kurią norite spausdinti, pavadinimą, tada palieskite [Spausdinti](#).

Papildomos fakso užduotys

Rasti informacijos apie įprastinių fakso užduočių atlikimą internete.

Eikite į www.hp.com/support/ljM329MFP, www.hp.com/support/ljM428MFP, arba www.hp.com/support/ljM429MFP.

Fakso užduočių instrukcijos yra prieinamos atliekant tokias užduotis:

- Kuriant ir tvarkant fakso sparčiojo rinkimo sąrašus
- Konfigūruojant faksogramos pateikimo kodus
- Naudojant faksogramos spausdinimo grafiką
- Blokuojant gaunamas faksogramas
- Archyvuojant ir persiunčiant faksogramas

8 Spausdintuvo tvarkymas

Naudokite spausdintuvo valdymo įrankius, saugumo ir energijos taupymo nustatymus, ir techninės įrangos naujinimus.

- [HP interneto paslaugų programų naudojimas](#)
- [Spausdintuvo ryšio tipo keitimas \(„Windows“\)](#)
- [Pažangus konfigūravimas su HP integruotu tinklo serveriu ir spausdintuvo pradžios puslapiu \(EWS\)](#)
- [Tinklo IP nustatymų konfigūravimas](#)
- [Spausdintuvo saugos savybės](#)
- [Energijos taupymo nustatymai](#)
- [„HP Web Jetadmin“](#)
- [Atnaujinti programinę aparatinę įrangą](#)

Daugiau informacijos rasite:

HP visa apimantis spausdintuvo pagalbos centras pateikia tokią informaciją:

- Diegimas ir konfigūracija
- Mokymai ir naudojimas
- Spręskite problemas
- Atsisiųskite programinės ir programinės-aparatinės įrangos atnaujinimus
- Prisijunkite prie pagalbos forumų
- Raskite informacijos apie garantiją ir teisinės informacijos

HP interneto paslaugų programų naudojimas

Naudodamiesi interneto paslaugomis, galite pridėti spausdinimo programų į savo spausdintuvą naudodant „HP Connected“. Spausdinimo programos yra užsakomo turinio teikimo platforma, leidžianti naršyti ir peržiūrėti populiarias interneto vietas ir spausdinti lengvai perskaitomu formatu.

1. Pradiniame spausdintuvo valdymo skydo ekrane paslinkite į dešinę ir palieskite „Programos“ .
2. Palieskite spausdinimo programą, kurią norite naudoti.

Daugiau informacijos apie atskiras spausdinimo programas rasite ir paskyrą sukursite, apsilankę „[HP Connected](#)“ svetainėje. Turėdami „HP Connected“ paskyrą, galite pridėti, konfigūruoti, arba pašalinti spausdinimo programas bei nustatyti tvarką, kuria programos rodomos jūsų spausdintuvo valdymo skydelyje.



PASTABA: „HP Connected“ svetainė gali būti pasiekama ne visose šalyse/regionuose.

Spausdinimo programas taip pat galite išjungti naudojant EWS. Norėdami tą padaryti, atverkite EWS (žr. Integruoto interneto serverio atvėrimas), spustelėkite skirtuką „**Settings**“ (Nustatymai), spustelėkite „**Security**“ (Saugumas), tada spustelėkite „**Administrator Settings**“ (Administratoriaus nustatymai). Išjunkite parinktį „**Only Print Apps**“ (Tik spausdinimo programos).

Spausdintuvo ryšio tipo keitimas („Windows“)

Jei jau naudojate spausdintuvą, bet norite pakeisti prijungimo tipą, tai galite padaryti naudodami nustatymus **Įrenginio sąranka ir programinė įranga**. Pvz., naudodamiesi USB ar tinklo jungtimi prie kompiuterio prijunkite naują spausdintuvą arba keiskite USB jungtį į belaidę jungtį.

Norėdami atidaryti **Įrenginio sąranka ir programinė įranga**, atlikite toliau pateikiamus veiksmus:

1. Atidarykite „HP Printer Assistant“.
 - „**Windows 10**“: Meniu **Pradėti** spustelėkite **Visos programos**, spustelėkite **HP**, tada pasirinkite spausdintuvo pavadinimą.
 - „**Windows 8.1**“: Ekrane **Pradėti** apačioje kairiame kampe paspauskite rodyklę į apačią ir tada pasirinkite spausdintuvo pavadinimą.
 - „**Windows 8**“: Dešiniuoju pelės klavišu spustelėkite tuščią ekrano **Pradėti** sritį, programų juostoje spustelėkite **Visos programos**, tada pasirinkite spausdintuvo pavadinimą.
 - „**Windows 7**“, „**Windows Vista**“ ir „**Windows XP**“: Kompiuterio darbalaukyje spustelėkite **Pradėti**, pasirinkite **Visos programos**, spustelėkite **HP**, spustelėkite spausdintuvo aplanką, tada pasirinkite spausdintuvo pavadinimą.
2. „HP Printer Assistant“ pasirinkite **Įrankiai** iš naršymo juostos ir tada pasirinkite **Įrenginio sąranka ir programinė įranga**.

Pažangus konfigūravimas su HP integruotu tinklo serveriu ir spausdintuvo pradžios puslapiu (EWS)

Norėdami tvarkyti spausdinimo funkcijas iš kompiuterio, o ne iš spausdintuvo valdymo skydelio, naudokitės HP integruotuoju tinklo serveriu.

- [Pirmas būdas. Programinėje įrangoje atidarykite HP integruotąjį tinklo serverį \(EWS\)](#)
- [Antras būdas. Interneto naršyklėje atidarykite HP integruotąjį tinklo serverį \(EWS\).](#)
- Peržiūrėti spausdintuvo būsenos informaciją
- Sužinoti, kiek yra likę visų eksploatacinių medžiagų ir užsisakyti naujų
- Peržiūrėti ir keisti dėklų konfigūraciją (popieriaus tipai ir formatai)
- Peržiūrėti ir išspausdinti vidinius puslapius
- Peržiūrėti ir keisti tinklo konfigūraciją

HP integruotas tinklo serveris veikia, kai spausdintuvas prijungtas prie IP pagrindu veikiančio tinklo. HP integruotas tinklo serveris nepalaiko IPX pagrindu veikiančių jungčių su spausdintuvu. Norint įjungti ir naudoti HP integruotą tinklo serverį, prieiga prie interneto nebūtina.

Kai spausdintuvas prijungtas prie tinklo, HP integruotas tinklo serveris tampa pasiekiamas automatiškai.

 **PASTABA:** Spausdintuvo pradžios puslapis (EWS) yra programinė įranga, naudojama prisijungti prie HP integruotojo tinklo serverio, kai spausdintuvas yra prijungtas prie kompiuterio per USB. Ji galima tik jei kompiuteryje diegiant spausdintuvą buvo atliekamas visas diegimas. Priklausomai nuo spausdintuvo prijungimo būdo, kai kuriomis funkcijomis gali būti negalima naudotis.

 **PASTABA:** HP įterptinis tinklo serveris neprieinamas už tinklo ugniasienės.

Pirmas būdas. Programinėje įrangoje atidarykite HP integruotąjį tinklo serverį (EWS)



Naudodami šį būdą, atidarykite EWS per „HP Printer Assistant“ programinę įrangą.

1. Atidarykite „HP Printer Assistant“.
 - **„Windows 10“:** Meniu **Pradėti** spustelėkite **Visos programos**, spustelėkite **HP**, tada pasirinkite spausdintuvo pavadinimą.
 - **„Windows 8.1“:** Ekrane **Pradėti** apačioje kairiame kampe paspauskite rodyklę į apačią ir tada pasirinkite spausdintuvo pavadinimą.
 - **„Windows 8“:** Dešiniuoju pelės klavišu spustelėkite tuščią ekrano **Pradėti** sritį, programų juostoje spustelėkite **Visos programos**, tada pasirinkite spausdintuvo pavadinimą.
 - **„Windows 7“, „Windows Vista“ ir „Windows XP“:** Kompiuterio darbalaukyje spustelėkite **Pradėti**, pasirinkite **Visos programos**, spustelėkite **HP**, spustelėkite spausdintuvo aplanką, tada pasirinkite spausdintuvo pavadinimą.
2. „HP Printer Assistant“ pasirinkite **„Print“** (Spausdinti) ir tada pasirinkite **„Printer Home Page (EWS)“** (Spausdintuvo pradinis puslapis (EWS)).

Antras būdas. Interneto naršyklėje atidarykite HP integruotąjį tinklo serverį (EWS).

Norėdami tvarkyti spausdintuvą iš kompiuterio, o ne iš spausdintuvo valdymo skydelio, naudokitės EWS.

Kad galėtumėte pasiekti EWS, jūsų spausdintuvas turi būti prijungtas prie IP tinklo.

1. Spausdintuvo valdymo skydelio pradiniam ekrane palieskite belaidžio ryšio piktogramą  (Belaidžio ryšio piktograma) arba eternetio piktogramą  (Eterneto piktograma), kad peržiūrėtumėte spausdintuvo IP adresą arba pagrindinio kompiuterio pavadinimą.
2. Atidarykite žiniatinklio naršyklę ir adreso eilutėje įveskite IP adresą arba pagrindinio kompiuterio pavadinimą tiksliai taip, kaip yra nurodyta spausdintuvo valdymo skyde. Kompiuterio klaviatūroje paspauskite klavišą „Enter“ (įvesti). Atidaromas EWS.

 <https://10.10.XX.XXX/>

 **PASTABA:** Jei žiniatinklio naršyklėje rodomas pranešimas, kad svetainė gali būti nesaugi, pasirinkite parinktį eiti į svetainę. Prieiga prie šios svetainės kompiuteriui nepakenks.

8-1 lentelė HP įterptojo tinklo serverio skirtukai

Skirtukas arba dalis	Aprašas
Skirtukas Pradinis Pateikiama informacija apie spausdintuvą, būseną ir konfigūraciją.	<ul style="list-style-type: none">• Scan to Email (Nuskaityti į el. paštą): Nuskaitykite paveikslus ir išsiųskite juos kaip el. laiško priedus.• HP Digital Fax (HP skaitmeninė faksograma): Konfigūruokite spausdintuvą faksogramas išsaugotų tinklo aplanke arba persiųstų į el. paštą.• „Sleep Mode“ (Miego režimas): Konfigūruoti miego režimo nustatymus.• „Web Services“ (Tinklo paslaugos): Nustatyti ir tvarkyti tinklo paslaugas, pvz., „HP ePrint“ ir spausdinimo programas.• „Printer Update“ (Spausdintuvo atnaujinimas): Patikrinkite, ar yra spausdintuvo atnaujinimų.• „Estimated Cartridge Levels“ (Numatomi kasetės lygiai): Peržiūrėti kasetės būseną ir numatomus lygius.• Tinklo apibendrinimas: Peržiūrėti spausdintuvo tinklo nustatymų santrauką.• Print Quality Toolbox (Spausdinimo kokybės įrankiai): Naudoti priežiūros įrankius, kad būtų pagerinta spausdintuvų kokybė.• „Wireless Setup Wizard“ (Belaidžio ryšio sąrankos vedlys): Prijungti spausdintuvą prie belaidžio tinklo.• „Wi-Fi Direct“: Peržiūrėti ir redaguoti „Wi-Fi Direct“ nustatymus.• „AirPrint“ (AirPrint): Peržiūrėti ir redaguoti „AirPrint“ nustatymus.• Printer Information (Spausdintuvo informacija): Peržiūrėti bendrąją informaciją apie spausdintuvą.• „Administrator“ (Administratorius): Nustatyti ir tvarkyti išplėstinius spausdintuvo saugos ir naudojimo valdiklius.• „Shutdown Mode“ (Išjungimo režimas): Konfigūruoti išjungimo režimo nustatymus.• Usage Report (Naudojimo ataskaita): Peržiūrėti išsamią informaciją apie spausdintuvo naudojimą.• Fakso žurnalas: Peržiūrėkite spausdintuvo faksogramų žurnalą.• Fakso sąrankos vedlys: Nustatykite fakso aparatą.• „Firewall“ (Ugniasienė): Nustatyti ir tvarkyti spausdintuvo ugniasienę.• Printer Reports (Spausdintuvo ataskaitos): Peržiūrėti galimas spausdintuvo ataskaitas.• Webscan (Nuskaitymas internete): Nuskaitykite dokumentus per interneto naršyklę.• Backup (Atsarginių kopijų kūrimas): Kurti atsarginę spausdintuvo nustatymų kopiją slaptažodžiu apsaugotame faile.• „Personalize“ (Individualizuoti): Pridėti arba šalinti funkcijas, rodomas pradiniam skirtuke.

8-1 lentelė HP įterptojo tinklo serverio skirtukai (tęsinys)

Skirtukas arba dalis	Aprašas
Nuskaitymo skirtukas (MFP modeliams)	<ul style="list-style-type: none"> Nuskaityti į kompiuterį Nuskaityti į el. paštą Nuskaityti į tinklo aplanką Nuskaityti į „Sharepoint“ Nuskaityti į USB Adresų knyga
„Copy / Print“ (Kopijavimo / spausdinimo) skirtukas Suteikia galimybę naudojantis kompiuteriu pakeisti numatytuosius kopijavimo ir spausdinimo nustatymus.	<ul style="list-style-type: none"> Kopijuoti Spausdinimas
Skirtukas Fax (faksas) (Tik fakso modeliams)	<ul style="list-style-type: none"> Nuostatos Informacija HP skaitmeninė faksograma
Skirtukas „Web Services“ (Tinklo paslaugos)	<ul style="list-style-type: none"> Tinklo paslaugų nustatymai
Skirtukas „Network“ (Tinklas) (Tik prie tinklo jungiamiems spausdintuvams) Suteikia galimybę naudojantis kompiuteriu pakeisti tinklo parametrus.	<ul style="list-style-type: none"> Bendra Laidinis (802.3) Belaidis (802.11) „Wi-Fi Direct“ „Bluetooth Smart“ „AirPrint“ „Google Cloud Print“ Internetinio spausdinimo protokolas Sauga Išplėstiniai nustatymai

8-1 lentelė HP įterptojo tinklo serverio skirtukai (tęsinys)

Skirtukas arba dalis	Aprašas
Skirtukas „Tools“ (Įrankiai)	<ul style="list-style-type: none">• Produkto informacija• Ataskaitos• paslaugų programos• Kopijų kūrimas ir atkūrimas• Pakartotinis spausdintuvo paleidimas• Spausdintuvo atnaujinimai
Skirtukas „Settings“ (Nustatymai)	<ul style="list-style-type: none">• Maitinimo valdymas• Nuostatos• Eksploatacinės medžiagos• Valdymo skydo pritaikymas• Sauga• El. pašto įspėjimai• Atstatyti numatytuosius• Užkarda

Tinklo IP nustatymų konfigūravimas

Peržiūrėkite tolesnę informaciją apie IP tinklo nustatymų konfigūravimą.

- [Įžanga](#)
- [Spausdintuvo bendro naudojimo atsakomybės panaikinimas](#)
- [Tinklo nustatymų peržiūrėjimas ar keitimas](#)
- [Pervadinti spausdintuvą tinkle](#)
- [Rankinis IPv4 TCP/IP parametų konfigūravimas derinimo pulte](#)
- [Nuorodos sparta ir dvipusio spausdinimo nustatymai](#)

Įžanga

Norėdami sukonfigūruoti spausdintuvo tinklo parametrus, vadovaukitės tolesniuose skyriuose pateikta informacija.



Spausdintuvo bendro naudojimo atsakomybės panaikinimas

HP neteikia galimybės dirbti lygiaverčio tarptinklinio ryšio tinkle, nes tai yra ne HP spausdintuvo tvarkyklių, o „Microsoft“ operacinių sistemų funkcija.

Apsilankykite „Microsoft“ svetainėje adresu www.microsoft.com.

Tinklo nustatymų peržiūrėjimas ar keitimas

Naudokite HP integruotąjį tinklo serverį, kad peržiūrėtumėte ar keistumėte IP konfigūracijos nustatymus.

1. Atidarykite HP įterptinį tinklo serverį (EWS):
 - a. Pradiniame spausdintuvo valdymo skydo ekrane palieskite „Belaidžio ryšio“ piktogramą  arba eternetio piktogramą,  norėdami peržiūrėti spausdintuvo IP adresą arba pagrindinio kompiuterio pavadinimą.
 - b. Atidarykite žiniatinklio naršyklę ir adreso eilutėje įveskite IP adresą arba pagrindinio kompiuterio pavadinimą tiksliai taip, kaip yra nurodyta spausdintuvo valdymo skyde. Kompiuterio klaviatūroje paspauskite klavišą „Enter“ (įvesti). Atidaromas EWS.

 <https://10.10.XX.XXX/>



 **PASTABA:** Jei interneto naršyklėje rodomas pranešimas, kad svetainės prieiga gali būti nesaugi, pasirinkite parinktį eiti į svetainę. Prieiga prie šios svetainės kompiuteriui nepakenks.

2. Norėdami peržiūrėti tinklo informaciją EWS pradiniame puslapyje, spustelėkite skirtuką „**Network**“ (Tinklas). Jei reikia, keiskite nustatymus.

Pervadinti spausdintuvą tinkle

Jei norite pervadinti tinklo spausdintuvą, kad jis būtų atpažįstamas pagal unikalų pavadinimą, naudokite HP įterptinį interneto serverį (EWS).

1. Atidarykite HP įterptinį tinklo serverį (EWS):

- a. Pradiniame spausdintuvo valdymo skydo ekrane palieskite „Belaidžio ryšio“ piktogramą  arba eterneto piktogramą,  norėdami peržiūrėti spausdintuvo IP adresą arba pagrindinio kompiuterio pavadinimą.
- b. Atidarykite žiniatinklio naršyklę ir adreso eilutėje įveskite IP adresą arba pagrindinio kompiuterio pavadinimą tiksliai taip, kaip yra nurodyta spausdintuvo valdymo skyde. Kompiuterio klaviatūroje paspauskite klavišą „Enter“ (įvesti). Atidaromas EWS.

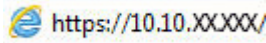
 <https://10.10.XX.XXX/>

 **PASTABA:** Jei interneto naršyklėje rodomas pranešimas, kad svetainės prieiga gali būti nesaugi, pasirinkite parinktį eiti į svetainę. Prieiga prie šios svetainės kompiuteriui nepakenks.

2. EWS pradinis puslapyje, spustelėkite skirtuką „**Network**“ (Tinklas).
3. Kairiajame naršymo skyde spustelėkite „**General**“ (Bendrieji nustatymai), kad išplėstumėte parinktį, tada spustelėkite „**Network Identification**“ (Tinklo atpažinimas).
4. Teksto lauke „**Host name**“ (Pagrindinio kompiuterio pavadinimas) įveskite pavadinimą skirtą būtent šio spausdintuvo atpažinimui ir spustelėkite „**Apply**“ (taikyti), išsaugotumėte pakeitimus.

Rankinis IPv4 TCP/IP parametų konfigūravimas derinimo pulte

Naudokite valdymo skydelio meniu, norėdami rankiniu būdu nustatyti IPv4 adresą, potinklio šabloną ir numatytąją tinklo sąsają.

1. Spausdintuvo valdymo skydo pagrindiniame ekrane slinkite ekrano viršuje esantį skirtuką žemyn, kad atidarytumėte prietaisų skydelį, tada palieskite sąrankos piktogramą .
2. Palieskite „**Tinklo sąranka**“, tada slinkite iki ir palieskite vieną iš šių meniu:
 - **Eterneto nustatymai** (skirta laidiniam tinklui)
 - **Belaidžio ryšio nustatymai** (skirta belaidžiam tinklui)
3. Palieskite „**IP nustatymai**“.
4. Palieskite „**Rankinis būdas**“, tada palieskite „**IP adresas**“.
5. Palieskite kiekvieną toliau pateiktą meniu elementą, tada naudodami liečiamąją klaviatūra įveskite duomenis:
 - **IP adresas**
 - **Potinklio dvejetainė reikšmė**
 - **Numatytoji tinklo sąsaja**
6. Palieskite „**Taikyti**“, kad išsaugotumėte nustatymus.

Nuorodos sparta ir dvipusio spausdinimo nustatymai

Spausdinimo serverio ryšio sparta ir ryšio režimas turi atitikti tinklo telktuvo charakteristikas. Įprastomis situacijomis leiskite spausdintuvui veikti automatinio režimu. Neteisingai pakeitus nuorodos spartą ir dvipusio spausdinimo nustatymus, spausdintuvui gali nepavykti palaikyti ryšio su kitais tinklo įrenginiais. Jei reikia atlikti pakeitimus, naudokitės spausdintuvo valdymo skydeliu.

 **PASTABA:** Ši informacija taikoma tik eternetu (laidiniams) tinklams. Ji netinka belaidžiams tinklams.

 **PASTABA:** Spausdintuvo nustatymai turi atitikti tinklo įrenginio (tinklo centro, jungties, tinklo sąsajos, kelvedžio ar kompiuterio) nustatymus.

 **PASTABA:** Atlikus šių nustatymų pakeitimus, spausdintuvas išsijungia ir vėl įsijungia. Pakeitimus atlikite tik tada, kai spausdintuvas neatlieka jokių operacijų.

1. Spausdintuvo valdymo skydo pagrindiniame ekrane slinkite ekrano viršuje esantį skirtuką žemyn, kad atidarytumėte prietaisų skydelį, tada palieskite sąrankos piktogramą .
2. Palieskite [Tinklo sąranka](#).
3. Palieskite [Eterneto nustatymai](#), tada palieskite [Ryšio sparta](#).
4. Pasirinkite vieną iš šių parinkčių:

Nustatymas	Aprašas
Automatinis	Spausdinimo serveris automatiškai konfigūruojasi nustatydamas didžiausią tinkle leidžiamą nuorodos spartą ir ryšio režimą.
10T visas	10 Mbps, visas-dvipusis veikimas
10T pusė	10 Mbps, pusinis-dvipusis veikimas
100TX visas	100 Mbps, visas-dvipusis veikimas
100TX pusė	100 Mbps, pusinis-dvipusis veikimas
1000T visas	1000 Mbps, visas-dvipusis veikimas

Pakeitus nustatymą, spausdintuvas išsijungs ir vėl įsijungs.

Spausdintuvo saugos savybės

Peržiūrėkite tolesnę informaciją apie spausdintuvo saugos funkcijas.



- [Ižanga](#)
- [Priskirkite arba pakeiskite sistemos slaptažodį naudodami HP integruotąjį tinklo serverį](#)

Ižanga

Spausdintuve yra kelios saugos funkcijos, ribojančios prieigą prie konfigūravimo nustatymų, apsaugančios duomenis ir prieigą prie vertingų techninės įrangos komponentų.

Priskirkite arba pakeiskite sistemos slaptažodį naudodami HP integruotąjį tinklo serverį

Priskirkite administratoriaus slaptažodį prieigai prie spausdintuvo ir HP integruotojo tinklo serverio, kad neįgalioti vartotojai negalėtų keisti spausdintuvo parametrų.

1. Atidarykite HP įterptinį tinklo serverį (EWS):
 - a. Pradiniame spausdintuvo valdymo skydo ekrane palieskite „Belaidžio ryšio“ piktogramą  arba eternetio piktogramą,  norėdami peržiūrėti spausdintuvo IP adresą arba pagrindinio kompiuterio pavadinimą.
 - b. Atidarykite žiniatinklio naršyklę ir adreso eilutėje įveskite IP adresą arba pagrindinio kompiuterio pavadinimą tiksliai taip, kaip yra nurodyta spausdintuvo valdymo skyde. Kompiuterio klaviatūroje paspauskite klavišą „Enter“ (įvesti). Atidaromas EWS.

 <https://10.10.XXXX/>

 **PASTABA:** Jei interneto naršyklėje rodomas pranešimas, kad svetainės prieiga gali būti nesaugi, pasirinkite parinktį eiti į svetainę. Prieiga prie šios svetainės kompiuteriui nepakenks.

2. EWS pradžios puslapyje spustelėkite skirtuką „Settings“ (Nustatymai).
3. Kairiajame naršymo skyde spustelėkite „Security“ (Apsauga), kad išplėstumėte parinktį, tada spustelėkite „General Security“ (Bendroji apsauga).
4. Įveskite slaptažodį.
5. Iš naujo įveskite slaptažodį laukelyje „Confirm Password“ (Patvirtinti slaptažodį) ir spustelėkite „Apply“ (Taikyti).

Užsirašykite slaptažodį ir laikykite jį saugioje vietoje.

Energijos taupymo nustatymai

Sužinokite apie energijos taupymo nustatymus, kurie yra spausdintuve.

- [Įžanga](#)
- [Spausdinimas ekonomišku režimu](#)
- [Nustatykite budėjimo režimo nustatymus](#)
- [Nustatykite išjungimo režimo nustatymus](#)
- [Atlikite išsijungimo atjungimo nustatymą](#)

Įžanga

Spausdintuve yra kelios ekonominės funkcijos, leidžiančios taupyti energiją ir medžiagas.

Spausdinimas ekonomišku režimu

Šis spausdintuvas turi parinktį „EconoMode“, skirtą dokumentų juodraščiams spausdinti. Spausdinant „EconoMode“ išievojama mažiau dažų. Tačiau „EconoMode“ naudojimas gali sumažinti spausdinimo kokybę.

HP nerekomenduoja naudoti „EconoMode“ visą laiką. Jei režimas „EconoMode“ naudojamas visą laiką, tikėtina, kad dažų kasetės mechaninės dalys susidėvės dar nepasibaigus dažams. Jei spausdinimo kokybė ims prastėti ir taps neįpriimtina, pakeiskite dažų kasetę.

 **PASTABA:** jeigu spausdinimo tvarkyklėje šios parinktys nėra, galite ją nustatyti per HP įterptinį interneto serverį.

1. Programoje pasirinkite parinktį **Spausdinti**.
2. Pasirinkite spausdintuvą ir spustelėkite mygtuką **Ypatybės** arba **Nuostatos**.
3. Spustelėkite skirtuką **Popierius / kokybė**.
4. Spustelėkite žymimąjį laukelį „**EconoMode**“.

Nustatykite budėjimo režimo nustatymus

Valdymo skydelio meniu nurodykite laiką, kurį spausdintuvas turi būti neaktyvus, kad jis pereitų į miego režimą.

1. Spausdintuvo valdymo skydelio pradiniame ekrane perbraukite ekrano viršuje esantį skirtuką žemyn, kad atidarytumėte prietaisų skydelį, tada palieskite sąrankos piktogramą  (Sąrankos piktograma).
2. Slinkite ir atidarykite šiuos meniu:
 1. [Maitinimo valdymas](#)
 2. [Miego režimas](#)
3. Palieskite parinktį, kad nurodytumėte laiką, kurį spausdintuvas turi būti neaktyvus prieš tai kol jis persijungs į budėjimo režimą.

Nustatykite išjungimo režimo nustatymus

Naudokite valdymo skydelio meniu, kad nurodytumėte laiką, kurį spausdintuvas turi būti neaktyvus prieš tai kol jis išsijungs.

 **PASTABA:** Kai spausdintuvas išjungiamas, suvartojamas 1 vatas arba mažiau energijos.

1. Spausdintuvo valdymo skydelio pradiniam ekrane perbraukite ekrano viršuje esantį skirtuką žemyn, kad atidarytumėte prietaisų skydelį, tada palieskite sąrankos piktogramą  (Sąrankos piktograma).
2. Slinkite ir atidarykite šiuos meniu:
 1. [Maitinimo valdymas](#)
 2. [Išjungimo režimas](#)
3. Palieskite parinktį, kad nurodytumėte laiką, kurį spausdintuvas turi būti neaktyvus prieš tai kol jis išsijungs.

Atlikite išsijungimo atjungimo nustatymą

Valdymo skydelio meniu atjunkite spausdintuvo išsijungimą po tam tikro neveikimo laiko.

1. Spausdintuvo valdymo skydelio pradiniam ekrane perbraukite ekrano viršuje esantį skirtuką žemyn, kad atidarytumėte prietaisų skydelį, tada palieskite sąrankos piktogramą  (Sąrankos piktograma).
2. Slinkite ir atidarykite šiuos meniu:
 1. [Maitinimo valdymas](#)
 2. [Atjunkite išsijungimą](#)
3. Palieskite vieną iš šių parinkčių:
 - [„When ports are active“](#) (Kai prievadai yra aktyvūs): Spausdintuvas neišsijungs, kol visi prievadai nebebus aktyvūs. Aktyvi tinklo linija arba fakso jungtis neleis spausdintuvui išsijungti.
 - [Ne išjungti](#): Spausdintuvas išsijungs po tam tikro neveikimo laiko pagal [išsijungimo režimo](#) nustatymą.

 **PASTABA:** Numatytasis nustatymas yra „When ports are active“ (Kai prievadai yra aktyvūs).

„HP Web Jetadmin“

„HP Web Jetadmin“ yra apdovanota, pirmaujanti pramonės šakoje priemonė, skirta efektyviai valdyti įvairiausių į tinklą sujungtus HP gaminius, įskaitant spausdintuvus, daugiafunkcinius spausdintuvus ir skaitmeninius siuntimo įrenginius. Vien šis sprendinys leidžia nuotoliniu būdu įdiegti, stebėti, atlikti techninę priežiūrą, šalinti triktis ir apsaugoti spausdinimo ir vaizdų aplinką – galiausiai padidinti verslo produktyvumą padėdamas jums sutaupyti laiko, kontroliuoti išlaidas ir apsaugoti investicijas.

Periodiškai pateikiami „HP Web Jetadmin“ atnaujinimai, kurie padeda teikti pagalbą specifinėms spausdintuvo funkcijoms. Daugiau informacijos rasite www.hp.com/go/webjetadmin.

Atnaujinti programinę aparatinę įrangą

HP siūlo periodinius spausdintuvo naujinimus, naujas interneto paslaugų programas ir naujas esamų interneto paslaugų programų funkcijas. Norėdami atnaujinti vieno spausdintuvo programinę-aparatinę įrangą, atlikite šiuos veiksmus. Kai atnaujinate programinę-aparatinę įrangą, interneto paslaugų programos bus atnaujintos automatiškai.

- [Pirmas būdas. Atnaujinkite programinę-aparatinę įrangą naudodamiesi valdymo skydu](#)
- [Antras būdas. Atnaujinkite programinę-aparatinę įrangą HP spausdintuvo atnaujinimo priemone](#)

Palaikomi du spausdintuvo programinės-aparatinės įrangos atnaujinimo būdai. Naudokite tik vieną iš toliau pateiktų spausdintuvo programinės-aparatinės įrangos atnaujinimo būdų.

Pirmas būdas. Atnaujinkite programinę-aparatinę įrangą naudodamiesi valdymo skydu

Atlikdami šiuos veiksmus atnaujinkite programinę-aparatinę įrangą iš valdymo skydelio (skirta tik prie tinklo jungiamiems spausdintuvams) ir (arba) nustatykite, kad spausdintuvas ateityje automatiškai įdiegtų programinės-aparatinės įrangos naujinimus. Kai naudojami per USB prijungti spausdintuvai, eikite tiesiai prie antro būdo.

1. Įsitikinkite, kad spausdintuvas prijungtas prie laidinio vietinio (eternet) arba belaidžio tinklo su aktyviu interneto ryšiu.





PASTABA: Spausdintuvas turi būti prijungtas prie interneto, kad per tinklo ryšį būtų galima atnaujinti programinę-aparatinę įrangą.

2. Spausdintuvo valdymo skydo pagrindiniame ekrane slinkite ekrano viršuje esantį skirtuką žemyn, kad atidarytumėte prietaisų skydelį, tada palieskite sąrankos piktogramą .
3. Slinkite iki ir palieskite „Spausdintuvo priežiūra“, tada palieskite „Atnaujinti spausdintuvą“.
Jei parinktis [Atnaujinti spausdintuvą](#) nėra pateikta sąrašė, naudokite antrą metodą.
4. Norėdami patikrinti, ar yra naujinimų, palieskite [Patikrinti, ar dabar yra naujinimų](#).





PASTABA: Spausdintuvas automatiškai ieško naujinimų ir, jei aptinkama naujesnė versija, automatiškai pradedamas naujinimo procesas.

5. Nustatykite, kad spausdintuvas automatiškai atnaujintų programinę-aparatinę įrangą, kai yra naujinimų:
 - a. Spausdintuvo valdymo skydo pagrindiniame ekrane slinkite ekrano viršuje esantį skirtuką žemyn, kad atidarytumėte prietaisų skydelį, tada palieskite sąrankos piktogramą .
 - b. Slinkite iki ir palieskite „Spausdintuvo priežiūra“, tada palieskite „Atnaujinti spausdintuvą“.
 - c. Palieskite [Valdyti atnaujinimus](#), palieskite [Leisti atnaujinimus](#), tada palieskite „Taip“.
 - d. Palieskite grįžimo mygtuką , palieskite [Spausdintuvo atnaujinimo parinktys](#), tada palieskite [Įdiegti automatiškai \(rekomenduojama\)](#).

Antras būdas. Atnaujinkite programinę-aparatinę įrangą HP spausdintuvo atnaujinimo priemone

Jei norite rankiniu būdu atsisiųsti ir įdiegti HP spausdintuvo naujinimo pagalbinę priemonę, atlikite šiuos veiksmus.

 **PASTABA:** Šis būdas yra vienintelė programinės-apatinės įrangos naujinimo parinktis, galima spausdintuvams, prie kompiuterio prijungtiems USB kabeliu. Šis metodas taip pat tinka spausdintuvams, kurie yra prijungti prie tinklo.

 **PASTABA:** Norint naudoti šį būdą, turi būti įdiegta spausdinimo tvarkyklė.

1. Eikite į www.hp.com/go/support, spustelėkite „**Software and Drivers**“ (Programinė įranga ir tvarkyklės), tada spustelėkite „**Printer**“ (Spausdintuvas).
2. Teksto laukelyje įveskite spausdintuvo pavadinimą, paspauskite „**Submit**“ (Pateikti), tada pasirinkite savo spausdintuvo modelį iš paieškos rezultatų sąrašo.
3. Skyriuje „**Firmware**“ (Programinė-apatinė įranga) raskite „**Firmware Update Utility**“ (Programinės-apatinės įrangos naujinimo priemonė).
4. Spustelėkite „**Download**“ (Atsisiųsti), tada paspauskite „**Run**“ (Paleisti).
5. Kai HP spausdintuvo atnaujinimo pagalbinė priemonė įsijungia, pasirinkite spausdintuvą, kurį norite atnaujinti ir tada spauskite „**Update**“ (Atnaujinti).
6. Laikykitės ekrane rodomų instrukcijų, kad baigtumėte diegimą ir tada spustelėkite mygtuką „**OK**“, kad uždarytumėte priemonę.

9 Spręskite problemas

Spausdintuvo trikčių šalinimas. Nustatykite, kur galite gauti papildomos pagalbos ir techninės pagalbos.

- [Techninė priežiūra](#)
- [Valdymo skydo žinyno sistema](#)
- [Atkurkite numatytąsias gamyklines reikšmes](#)
- [Spausdintuvo valdymo skyde pasirodo pranešimas „Cartridge is low“ \(Spausdintuvo kasetėje mažai dažų\) arba „Cartridge is very low“ \(Spausdintuvo kasetėje labai mažai dažų\)](#)
- [Spausdintuvas nepaima popierius arba sutrinka tiekimas](#)
- [Popieriaus strigčių šalinimas](#)
- [Spausdinimo kokybės problemų sprendimas](#)
- [Kopijavimo ir nuskaitymo vaizdo kokybės gerinimas](#)
- [Pagerinkite fakso vaizdo kokybę](#)
- [Laidinio tinklo problemų sprendimas](#)
- [Spręskite belaidžio tinklo problemas](#)
- [Fakso problemų sprendimas](#)

Daugiau informacijos rasite:

HP visa apimantis spausdintuvo pagalbos centras pateikia tokią informaciją:

- Diegimas ir konfigūracija
- Mokymai ir naudojimas
- Spręskite problemas
- Atsisiųskite programinės ir programinės-aparatinės įrangos atnaujinimus
- Prisijunkite prie pagalbos forumų
- Raskite informacijos apie garantiją ir teisinės informacijos

Techninė priežiūra

Rasti pagalbos kontaktinės informacijos parinktis jūsų HP spausdintuvui.

9-1 lentelė HP pagalbos parinktys

Pagalbos parinktys	Kontaktinė informacija
Pa laikymas telefonu jūsų šalyje / regione	Šalies / regiono telefono numeriai pateikiami lankstinuke, esančiame spausdintuvo dėžėje, arba www.hp.com/support .
Turėkite spausdintuvo pavadinimą, serijos numerį, įsigijimo datą ir problemos aprašą	
Gaukite 24 valandų interneto pagalbą arba atsisiųskite programinės įrangos priemones bei tvarkykles	www.hp.com/support/ljM329MFP , www.hp.com/support/ljM428MFP , arba www.hp.com/support/ljM429MFP
Užsisakykite papildomas HP paslaugas arba priežiūros sutartis	www.hp.com/go/macosex
Užregistruoti spausdintuvą	www.register.hp.com

Valdymo skydo žinyno sistema

Spausdintuve įdiegta žinyno sistema, paaiškinanti, kaip naudoti kiekvieną ekraną.

Norėdami atidaryti žinyno sistemą palieskite žinyno piktogramą. **?** apatiniame dešiniajame ekrano kampe.

Patarimai internetinio žinyno naudojimui:

- Kai kuriuose ekranuose žinynas atsidaro kaip bendras meniu, kuriame galite ieškoti paskirų temų. Meniu struktūrą galite žvalgyti bakstelėdami meniu esančius mygtukus.
- Kai kuriuose žinyno ekranuose yra animuotų objektų, kurie padės geriau suprasti procesus, tokius kaip užstrigusio popieriaus šalinimas.
- Ekranuose, kuriuose pasirenkami paskirų užduočių nustatymai, žinynas atsidaro kaip tema, kurioje paaiškinamos to ekrano parinktys.
- Jei spausdintuvas praneša apie klaidą arba pateikia įspėjimą, palieskite žinyno piktogramą **?** kad atvertumėte pranešimą, kuriame aprašoma problema. Tame pranešime bus ir nurodymai, kai problemą išspręsti.

Atkurkite numatytąsias gamyklines reikšmes

Atkūrus numatytąsias gamyklines reikšmes grąžinamos visos numatytosios spausdintuvo ir tinklo nustatymų gamyklinės reikšmės. Puslapių skaičius ir dėklo dydis neatkuriami.

Norėdami atkurti numatytuosius gamyklinius spausdintuvo nustatymus, atlikite šiuos veiksmus.

⚠ ĮSPĖJIMAS: atkūrus numatytąsias gamyklines reikšmes grąžinamos numatytosios gamyklinės visų nustatymų reikšmės, be to, pašalinami visi atmintyje laikomi puslapiai.

1. Spausdintuvo valdymo skydelio pradiniam ekrane perbraukite ekrano viršuje esantį skirtuką žemyn, kad atidarytumėte prietaisų skydelį, tada palieskite sąrankos piktogramą  (Sąrankos piktograma).
2. Slinkite ir atidarykite šiuos meniu:
 1. [Spausdintuvo priežiūra](#)
 2. [Atkurti](#)
 3. [„Restore Factory Defaults“ \(atkurti numatytąsias gamyklines reikšmes\)](#)

Spausdintuvas automatiškai paleidžiamas iš naujo.

Spausdintuvo valdymo skyde pasirodo pranešimas „Cartridge is low“ (Spausdintuvo kasetėje mažai dažų) arba „Cartridge is very low“ (Spausdintuvo kasetėje labai mažai dažų)

Supraskite valdymo skydelyje rodomus su kasetėmis susijusius pranešimus veiksmus, kuriuos reikia atlikti.

- [Pakeiskite nustatymą „Very Low“ \(Labai mažai\)](#)
- [„Order supplies“ \(eksploatacinių medžiagų užsakymas\)](#)

Cartridge is low (Kasetėje mažai rašalo): Spausdintuvas nurodo, kai spausdintuvo kasetėje lieka mažai dažų. Tikroji likusi dažų kasetės eksploataavimo trukmė gali būti kitokia. Turėkite atsarginę spausdinimo kasetę, kai spausdinimo kokybė tampa nebepriimtina. Dažų kasetės dabar keisti nebūtina.

Galite ir toliau spausdinti su šia kasete, kol dėl dažų perskirstymo spausdinimo kokybė taps nebetinkama. Norėdami perskirstyti dažų kasetę, išimkite dažų kasetę iš spausdintuvo, ir švelniai pakratykite kasetę pirmyn ir atgal ties horizontalia ašimi. Kasetės pakeitimo instrukcijas rasite grafiniame pavyzdyje. Vėl įdėkite dažų kasetę į spausdintuvą ir uždarykite dangtį.

Cartridge is very low (Kasetėje labai mažai rašalo): Spausdintuvas nurodo, kai spausdintuvo kasetėje lieka labai mažai dažų. Tikroji likusi dažų kasetės eksploataavimo trukmė gali būti kitokia. Turėkite atsarginę spausdinimo kasetę, kai spausdinimo kokybė tampa nebepriimtina. Dabar dar nebūtina keisti dažų kasetės, nebent spausdinimo kokybė būtų nebepriimtina.

HP papildomos apsaugos garantija baigiasi, kai eksploatacinių medžiagų būsenos puslapyje arba EWS parodomas pranešimas, jog baigiasi HP papildomos apsaugos garantija.

Pakeiskite nustatymą „Very Low“ (Labai mažai)

Galite pakeisti spausdintuvo reakciją į tai, kad eksploatacinių medžiagų liko labai mažai. Įdėjus naują dažų kasetę šių nustatymų iš naujo nustatyti nereikia.

- [Pranešimo „Itin mažai“ nustatymus galite pakeisti valdymo skydelyje](#)
- [Spausdintuvuose su fakso funkcija](#)

Pranešimo „Itin mažai“ nustatymus galite pakeisti valdymo skydelyje

Nuspręskite, kaip spausdintuvas įspės apie labai mažą kiekį dažų kasetėse.

1. Spausdintuvo valdymo skydo pagrindiniame ekrane slinkite ekrano viršuje esantį skirtuką žemyn, kad atidarytumėte prietaisų skydelį, tada palieskite sąrankos piktogramą .
2. Paslinkite iki ir atverkite šiuos meniu:
 - Tiekimo nustatymai
 - Juodos spalvos kasetė
 - Labai mažas nustatymas
3. Pasirinkite vieną iš šių parinkčių:
 - Pasirinkite parinktį „Stop“ (Stabdyti) norėdami nustatyti, kad spausdintuvas sustabdytų spausdinimą, kol pakeisite dažų kasetę.
 - Pasirinkite parinktį „Prompt“ (Raginti), norėdami, kad spausdintuvas sustabdytų spausdinimą ir paragintų jus pakeisti dažų kasetę. Galite patvirtinti raginimą ir spausdinti toliau.
 - Pasirinkite parinktį „Continue“ (Tęsti), norėdami nustatyti, kad spausdintuvas įspėtų, jog dažų kasetėje liko labai mažai, ir spausdintų toliau.

 **PASTABA:** Žemos ribos parinktis leidžia jums nustatyti dažų kiekį, kuris yra laikomas itin mažu.

Spausdintuvuose su fakso funkcija

Kai spausdintuvas yra nustatytas į padėtį „Stop“ (Sustabdytas) arba „Prompt“ (Raginimas), yra tam tikra rizika, kad faksogramos nebus spausdinamos, kai įrenginys vėl pratęs spausdinimą. Tai gali įvykti, jei spausdintuvas gavo daugiau faksogramų, nei telpa jo atmintyje esant laukimo režimui.

Spausdintuvas gali spausdinti faksogramas be pertrūkių, kai pasiekama riba „Very Low“ (Labai mažai), jei dažų kasetei parinksite parinktį „Continue“ (Tęsti), tačiau spausdinimo kokybė gali suprastėti.

„Order supplies“ (eksploatacinių medžiagų užsakymas)

Užsakykite eksploatacinių medžiagų ir popieriaus, skirtų HP spausdintuvui.

9–2 lentelė Eksploatacinių medžiagų užsakymo parinktys

Užsakymo parinktys	Kontaktinė informacija
Užsakykite eksploatacinių medžiagų ir popieriaus	www.hp.com/go/suresupply

9-2 lentelė Eksploatacinių medžiagų užsakymo parinktys (tęsinys)

Užsakymo parinktys	Kontaktinė informacija
Užsakykite per priežiūros ar paramos tiekėjus	Kreipkitės į HP įgaliojantį priežiūros ar paramos tiekėją.
Užsakykite naudodami HP integruotąjį tinklo serverį (EWS)	Norėdami juo naudotis, savo kompiuterio palaikomos interneto naršyklės adreso / URL lauke įveskite spausdintuvo IP adresą arba pagrindinio kompiuterio pavadinimą. EWS yra nuoroda į „HP SureSupply“ svetainę, kurioje galima įsigyti originalių HP eksploatacinių medžiagų.

Spausdintuvas nepaima popierius arba sutrinka tiekimas

Peržiūrėkite tolesnę informaciją apie atvejus, kai spausdintuvas nepaima popieriaus arba netinkamai tiekia popierių.

- [Ižanga](#)
- [Spausdintuvas paima kelis popieriaus lapus](#)
- [Spausdintuvas nepaima popieriaus](#)
- [Dokumentų tiekimas stringa, nukrypsta arba paima po kelis popieriaus lapus](#)

Ižanga

Toliau pateikti sprendimai gali padėti išspręsti problemas, jei spausdintuvas neima popieriaus iš dėklo arba ima kelis popieriaus lapus vienu metu. Dėl bet kurios iš šių priežasčių gali užstrigti popierius.

Spausdintuvas paima kelis popieriaus lapus

Jei spausdintuvas iš dėklo paima kelis popieriaus lapus, išbandykite šiuos sprendimus.

1. Išimkite popieriaus rietuvę iš dėklo ir palankstykite ją, apsuksite 180 laipsnių ir apverskite. *Neišskleiskite popieriaus.* Popieriaus rietuvę vėl įdėkite į dėklą.



PASTABA: Vėduojant popierių sukuriama statinis elektros krūvis. Vietoj popieriaus vėdavimo, palankstykite šūsnį laikydami už abiejų galų ir kraštus pakėlę į viršų suformuokite U formą. Tuomet pakreipkite kraštus į apačią ir vėl suformuokite atvirkščią U formą. Paskui laikykite už abiejų popieriaus šūsnies pusių ir pakartokite šį procesą. Šis procesas atskiria lapus nesukuriant statinio elektros krūvio. Prieš įdėdami atgal į dėklą, popieriaus šūsnį ištiesinkite į stalą.

9-1 iliustracija Popieriaus šūsnies lankstymo technika

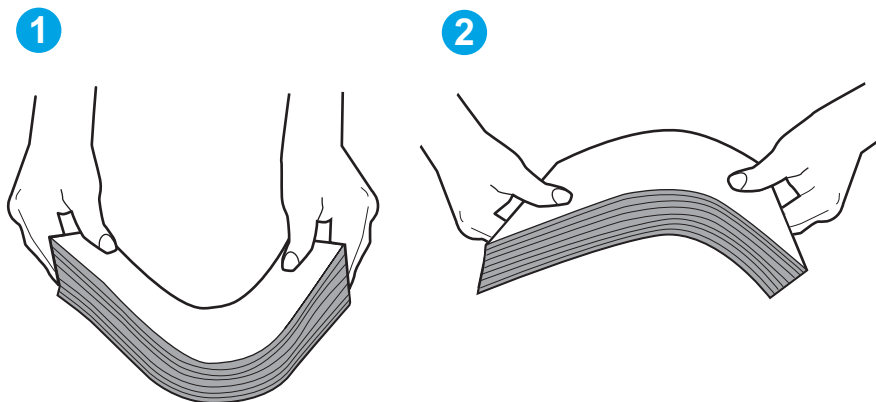

2. Šiame spausdintuve naudokite tik HP specifikacijas atitinkantį popierių.
3. Patikrinkite, ar kambario drėgmė atitinka spausdintuvo specifikacijas ir ar popierius laikomas neatplėstose pakuotėse. Dauguma popieriaus šūsnų yra parduodamos nuo drėgmės apsaugančiuose pakuotėse, kad popieriaus išliktų sausas.

Didelės drėgmės aplinkose, dėkle esančios popieriaus šūsnies viršutiniai lapai gali sugerti drėgmę, dėl to lapas gali tapti banguotas arba nelygus. Jei taip nutinka, nuo šūsnies viršaus nuimkite nuo 5 iki 10 popieriaus lapų.

Mažos drėgmės aplinkose dėl statinio elektros krūvio pertekliaus popieriaus lapai gali sulipti. Jei taip nutinka, išimkite popierių iš dėklo ir palankstykite šūsnį kaip aprašyta anksčiau.

4. Naudokite nesulamdytą, neperlenktą ar nesuplėšytą popierių. Jei reikia, naudokite popierių iš kitos pakuotės.

5. Dėklo viduje tikrindami šūsnies aukščio žymas įsitikinkite, kad dėklas neperpildytas. Jei jis perpildytas, išimkite visą popieriaus šūsnį iš dėklo, ištiesinkite jį ir vėl įdėkite dalį popieriaus.

Toliau pateikiami šūsnies aukščio žymų dėkluose pavyzdžiai skirtinguose spausdintuvuose. Dauguma HP spausdintuvų turi į šias panašias žymas. Taip pat patikrinkite, ar visi popieriaus lapai yra po skirtukais, šalia šūsnies aukščio žymų. Šie skirtukus padeda išlaikyti popierių teisingoje padėtyje jam patenkant į spausdintuvą.

9-2 iliustracija Šūsnies aukščio žymos

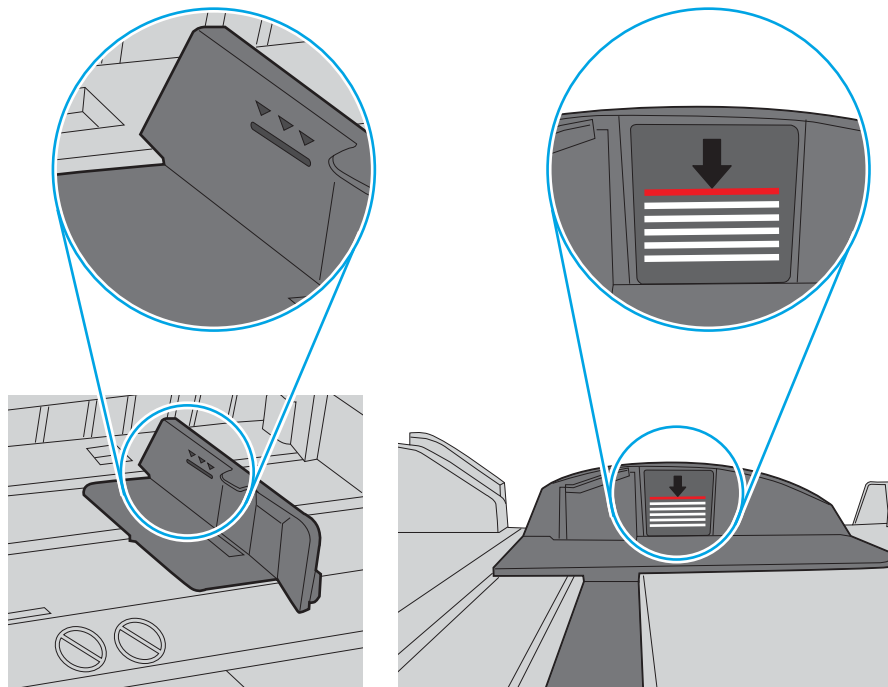

9-3 iliustracija Popieriaus šūsnies skirtukas

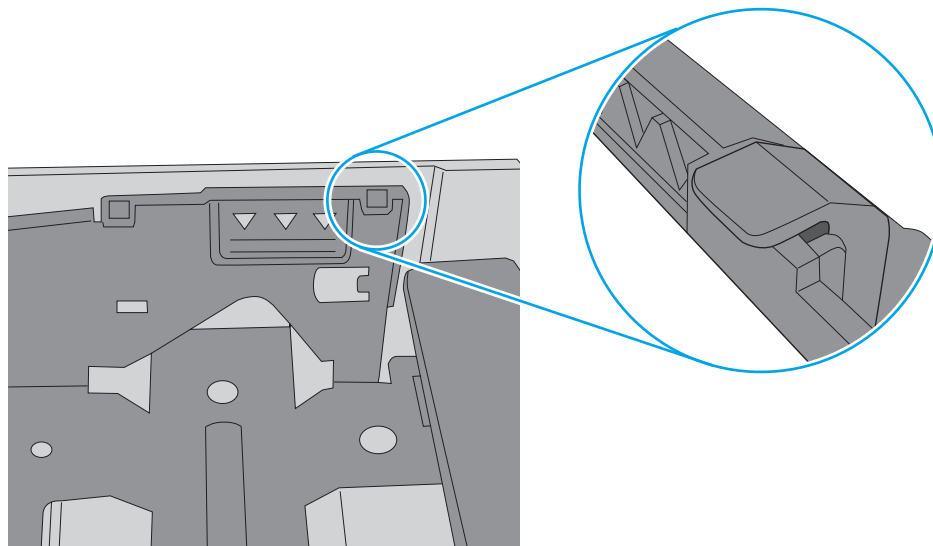

6. Įsitikinkite, kad popieriaus kreiptuvai tinkamai sureguliuoti pagal popieriaus dydį. Nustatykite kreiptuvus tinkamose dėklo išėmose.
7. Įsitikinkite, kad spausdinimo aplinka atitinka rekomenduojamas specifikacijas.

Spausdintuvas nepaima popieriaus

Jei spausdintuvas nepaima popieriaus iš dėklo, išbandykite šiuos sprendimus.

1. Atidarykite spausdintuvą ir pašalinkite įstrigusį popierių. Patikrinkite, ar spausdintuvo viduje neliko jokių suplėšytų popieriaus likučių.
2. Įdėkite į dėklą tinkamo dydžio popieriaus, kurio reikės spausdinimo užduočiai atlikti.
3. Įsitikinkite, kad spausdintuvo valdymo skyde yra nustatytas teisingas popieriaus formatas ir tipas.
4. Įsitikinkite, kad popieriaus kreiptuvai tinkamai sureguliuoti pagal popieriaus dydį. Nustatykite kreiptuvus tinkamose dėklo išėmose. Rodyklė dėklo kreipiklyje turėtų tiksliai lygiuoti su dėklo žymėjimu.

 **PASTABA:** Popieriaus kreipiklių neprispauskite prie pat popieriaus šūsnies. Sureguliuokite juos iki dėkle esančių žymėjimo įspaudų.

Šiame paveiksle pateikiami įvairių spausdintuvų dėkle esančių popieriaus dydžio įspaudų pavyzdžiai. Dauguma HP spausdintuvų turi į šias panašias žymas.

9-4 iliustracija Dydžio žymų pavyzdžiai

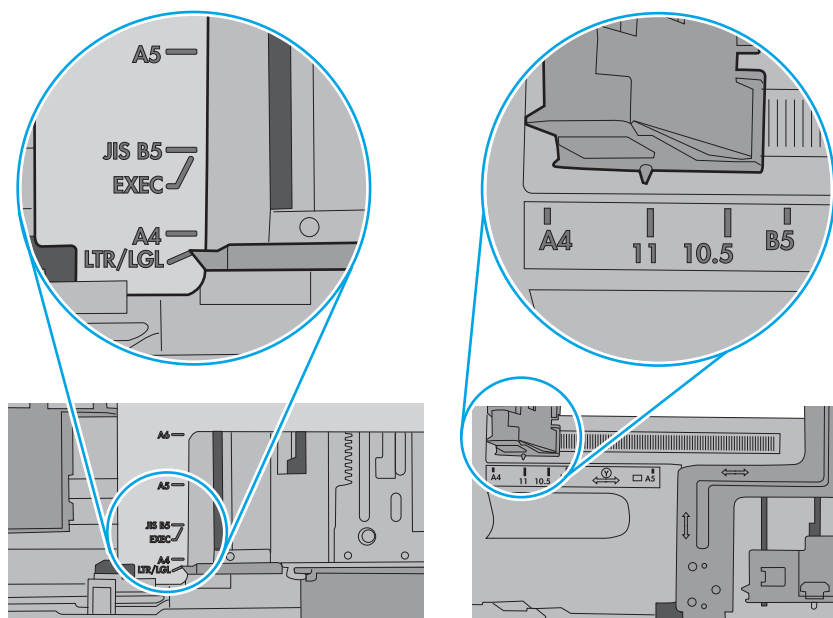

5. Patikrinkite, ar kambario drėgmė atitinka spausdintuvo specifikacijas ir ar popierius laikomas neatplėstose pakuotėse. Dauguma popieriaus šūsnų yra parduodamos nuo drėgmės apsaugančiuose pakuotėse, kad popieriaus išliktų sausas.

Didelės drėgmės aplinkose, dėkle esančios popieriaus šūsnies viršutiniai lapai gali sugerti drėgmę, dėl to lapas gali tapti banguotas arba nelygus. Jei taip nutinka, nuo šūsnies viršaus nuimkite nuo 5 iki 10 popieriaus lapų.

Mažos drėgmės aplinkose dėl statinio elektros krūvio pertekliaus popieriaus lapai gali sulipti. Jei taip nutinka, išimkite popierių iš dėklo ir palankstykite šūsnį laikydami už abiejų galų ir kraštus pakėlę į viršų suformuokite U formą. Tuomet pakreipkite kraštus į apačią ir vėl suformuokite atvirkščią U formą. Paskui laikykite už abiejų popieriaus šūsnies pusių ir pakartokite šį procesą. Šis procesas atskiria lapus nesukuriant statinio elektros krūvio. Prieš įdėdami atgal į dėklą, popieriaus šūsnį ištiesinkite į stalą.

9-5 iliustracija Popieriaus šūsnies lankstymo technika

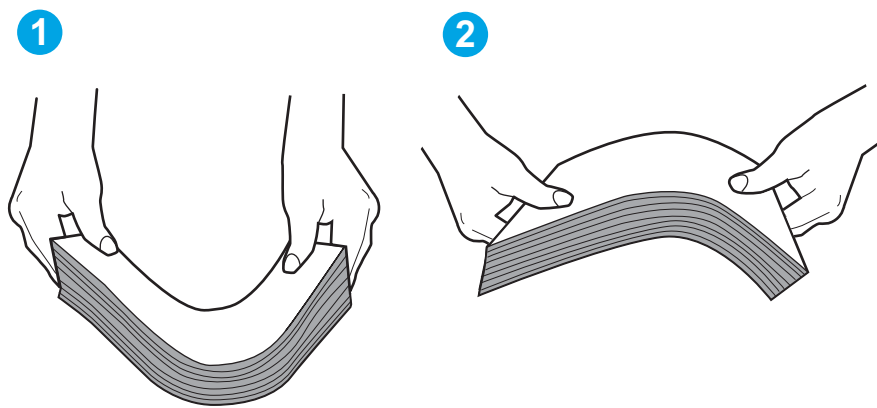

6. Patikrinkite spausdintuvo valdymo skydą, kad sužinotumėte, ar jame rodomas raginimas įdėti popierių rankiniu būdu. Įdėkite popieriaus ir tęskite.

7. Virš volelių esantis dėklas gali būti užterštas. Nuvalykite volelius šiltu vandeniu sudrėkintu medžiagos be pūkelių gabalėliu. Jei įmanoma, naudokite distiliuotą vandenį.

⚠️ ĮSPĖJIMAS: Nipurškite vandens tiesiai ant spausdintuvo. Vietoj to, vandenį purškite ant audeklo arba įmerkite audeklą į vandenį ir prieš valant volelius jį išgręžkite.

Toliau pateikti volelių vietos pavyzdžiai skirtinguose spausdintuvuose.

9-6 iliustracija 1 arba universalus dėklas volelių vietos

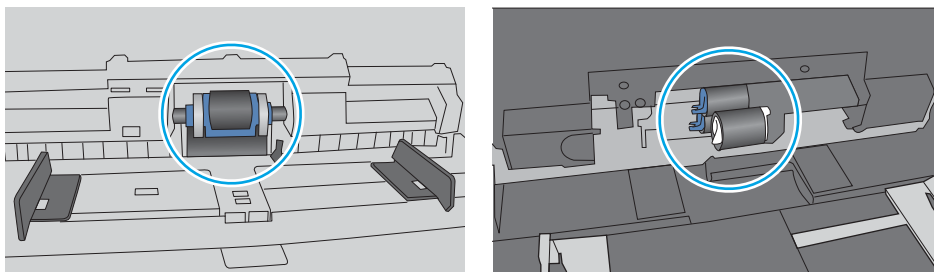

Dokumentų tiektuvas stringa, nukrypsta arba paima po kelis popieriaus lapus

Pabandykite siūlomus sprendimo būdus jei dokumentų tiektuvas stringa, iškraipo lapus, arba paima kelis popieriaus lapus vienu metu.

📝 PASTABA: Ši informacija taikoma tik MFP spausdintuvams.

- Prie originalo gali būti kas nors pritvirtinta, pvz., kabės arba lipnūs lapeliai, kuriuos reikia nuimti.
- Patikrinkite, ar visi spausdintuvo velenai yra savo vietose ir, ar velenų prieigos dangtelis dokumentų tiektuvo viduje yra uždarytas.
- Įsitinkite, kad dokumento tiektuvo dangtis yra uždarytas.
- Lapai gali būti netinkamai įdėti. Ištiesinkite popierių ir pareguliuokite popieriaus kreiptuvus, kad tiekiamas popierius būtų centre.
- Kad darbas būtų taisyklingas, popieriaus kreiptuvai turi liesti sudėto popieriaus kraštus. Įsitinkite, kad popierius įdėtas tiesiai ir kreiptuvai yra prigludę prie popieriaus.
- Dokumentų tiektuvo įvesties arba išvesties dėkle gali būti daugiau lapų negu didžiausias leistinas skaičius. Įsitinkite, kad popieriaus lapai dėkle sudėti žemiau kreiptuvų, be to, pašalinkite lapus iš išvesties dėklo.
- Patikrinkite, ar popieriaus kelyje nėra popieriaus gabalėlių, sąvaržėlių ar kitų nuolaužų.
- Nuvalykite dokumentų tiektuvo volelius ir atskyrimo plokštę. Naudokite suspaustą orą arba šiltu vandeniu sudrėkintą medžiagos be pūkelių gabalėlį. Jei tiekimas vis dar prastas, pakeiskite volelius.

Popieriaus strigčių šalinimas

Peržiūrėkite tolesnę informaciją apie popieriaus strigčių išvalymą.



- [Įžanga](#)
- [Dažnai ar pakartotinai užstringa popierius?](#)
- [Popieriaus strigties vietos](#)
- [Popieriaus strigčių šalinimas iš dokumentų tiektuvo](#)
- [Popieriaus strigčių šalinimas iš 1 dėklo](#)
- [Popieriaus strigčių šalinimas iš 2 dėklo](#)
- [Popieriaus strigčių šalinimas iš 3 dėklo](#)
- [Pašalinkite spausdinimo kasetės arba kaitintuvo srityje esančias popieriaus strigtis](#)
- [Popieriaus strigčių šalinimas išvesties skyriuje](#)
- [Popieriaus strigčių šalinimas iš dvipusio spausdinimo įtaiso](#)

Įžanga

Toliau pateikiama informacija ir nurodymai, kaip iš spausdintuvo pašalinti įstrigusį popierių.

Dažnai ar pakartotinai užstringa popierius?

Norėdami išspręsti problemas, atsirandančias dėl dažnų popieriaus strigčių, atlikite šiuos veiksmus. Jei pirmas žingsnis neišsprendžia problemos, atlikite kitą žingsnį, kol išspręsite problemą.

1. Jei spausdintuve įstrigo popierius, išvalykite strigtį ir atspausdinkite konfigūracijos puslapį, kad patikrintumėte spausdintuvą.
2. Spausdintuvo valdymo pulte patikrinkite, ar dėklas yra sukonfigūruotas tinkamam popieriaus dydžiui ir tipui. Jei reikia, sureguliuokite popieriaus nustatymus.
 - a. Spausdintuvo valdymo skydelio pradiniam ekrane perbraukite ekrano viršuje esantį skirtuką žemyn, kad atidarytumėte prietaisų skydelį, tada palieskite sąrankos piktogramą  (Sąrankos piktograma).
 - b. Palieskite „Paper setup“ (Popieriaus sąranka).
 - c. Iš sąrašo pasirinkite dėklą.
 - d. Pasirinkite parinktį „Paper Type“ (Popieriaus tipas) ir tada pasirinkite popieriaus tipo, kuris yra dėkle, pavadinimą.
 - e. Pasirinkite parinktį „Paper Size“ (Popieriaus dydis) ir pasirinkite dėkle esančio popieriaus formatą.
3. Išjunkite spausdintuvą, palaukite 30 sekundžių ir vėl jį įjunkite.
4. Atspausdinkite valymo puslapį, kad iš spausdintuvo pašalintumėte dažų perteklių:
 - a. Spausdintuvo valdymo skydelio pradiniam ekrane perbraukite ekrano viršuje esantį skirtuką žemyn, kad atidarytumėte prietaisų skydelį, tada palieskite sąrankos piktogramą  (Sąrankos piktograma).
 - b. Atidarykite šiuos meniu:

1. [Spausdintuvo priežiūra](#)
 2. [Spausdinimo kokybės įrankiai](#)
 3. [Cleaning Page \(valymo puslapis\)](#)
5. Norėdami patikrinti spausdintuvą, atspausdinkite konfigūracijos puslapį:
- a. Spausdintuvo valdymo skydelio pradiniame ekrane perbraukite ekrano viršuje esantį skirtuką žemyn, kad atidarytumėte prietaisų skydelį, tada palieskite sąrankos piktogramą  (Sąrankos piktograma).
 - b. Atidarykite šiuos meniu:
 1. [Ataskaitos](#)
 2. [Spausdintuvo konfigūracijos ataskaita](#)

Jei nei vienas iš šių veiksmų neišsprendžia problemos, spausdintuvą gali reikėti remontuoti. Susisiekite su HP klientų aptarnavimo tarnyba.

Popieriaus strigties vietos

Strigtys gali įvykti šiose vietose.

9-7 iliustracija Popieriaus strigties vietos

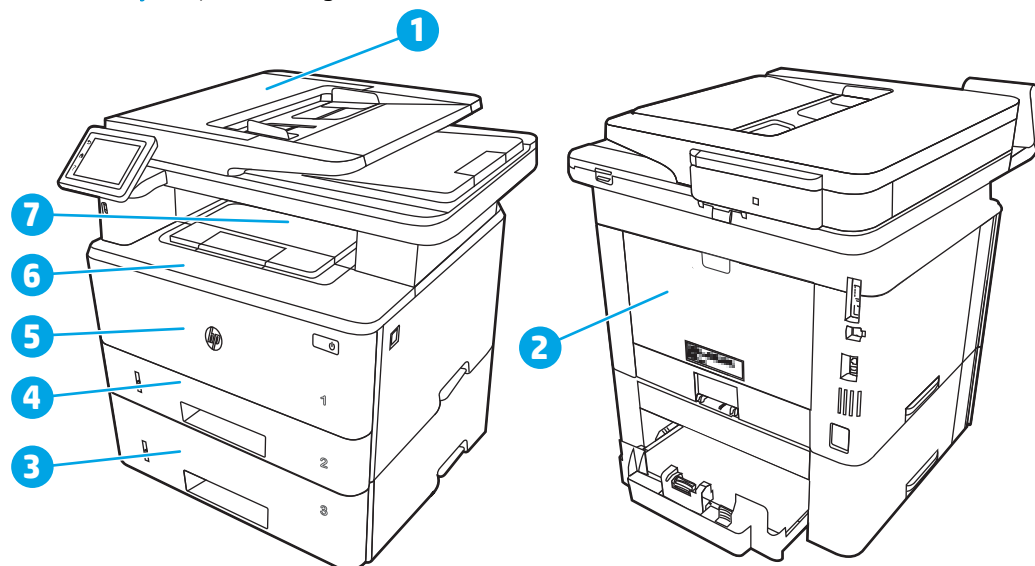

Numeris	Aprašas
1	Dokumentų tiektuvas
2	Kaitintuvo sritis
3	3 dėklas (pasirinktinis)
4	2 dėklas Dvipusio spausdinimo sritis (kad prieitumėte, nuimkite 2 dėklą)
5	1 dėklas

Numeris	Aprašas
6	Dažų kasetės sritis (kad prieitumėte, atidarykite priekines dureles)
7	Išvesties skyrius

Po strigties spausdintuve gali likti nepanaudotų dažų. Ši problema paprastai išsprendžia išspausdinus kelis lapus.

Popieriaus strigčių šalinimas iš dokumentų tiektuvo

Norint patikrinti popierių visose įmanomose su dokumentų tiektuvu susijusiose strigčių vietose, naudokite šią procedūrą.

Jei yra strigtis, valdymo skydelio ekrane matysite animaciją, pagelbėsiančią valant strigtį.

1. Atidarykite dokumentų tiektuvo dangtį.

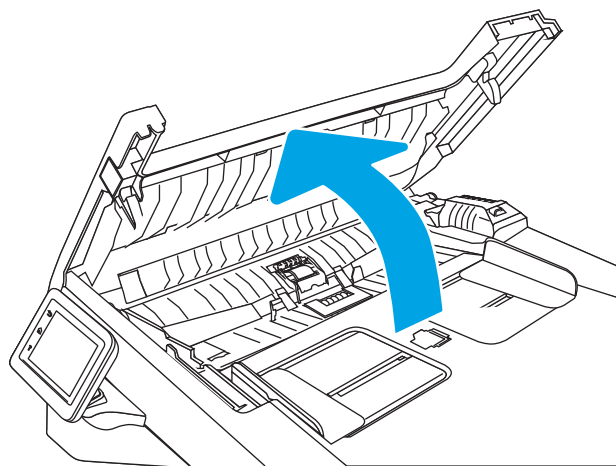

2. Atsargiai ištraukite įstrigusį popierių.

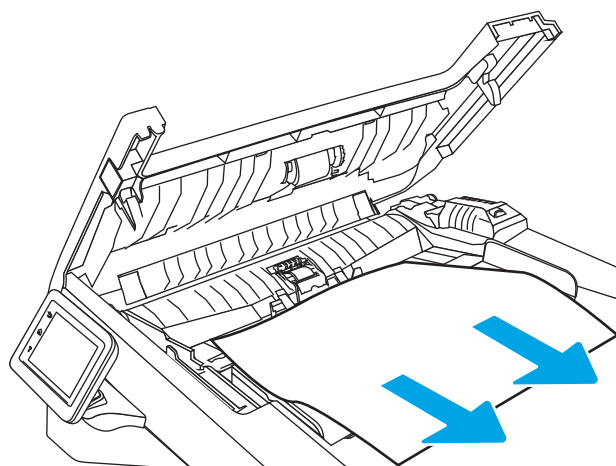

3. Uždarykite dokumentų tiektuvo dangtį. Pasirūpinkite, kad būtų gerai uždarytas.

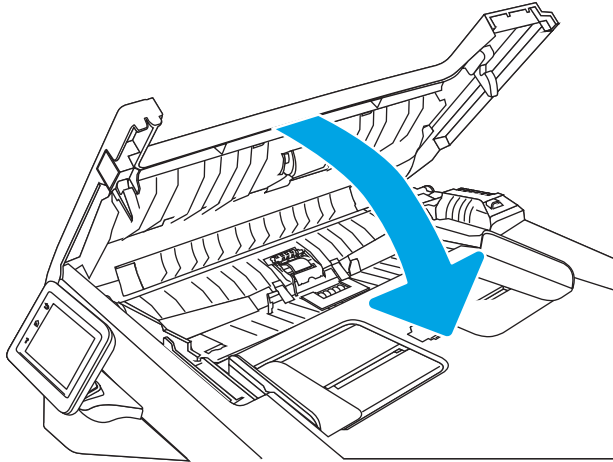

4. Atidarykite dokumentų tiektuvo dėklo dangtį.

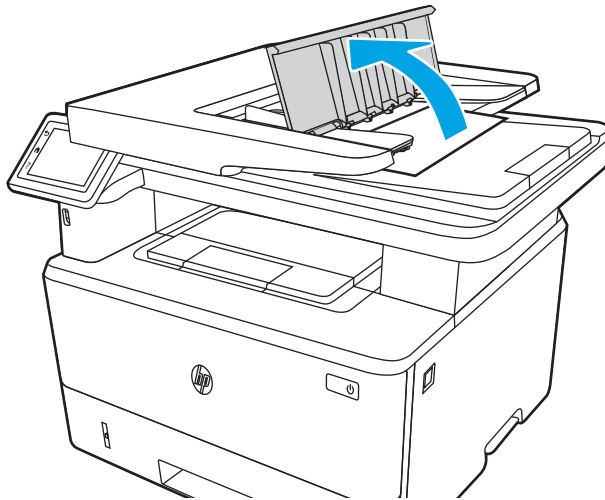

5. Atsargiai ištraukite įstrigusį popierių.

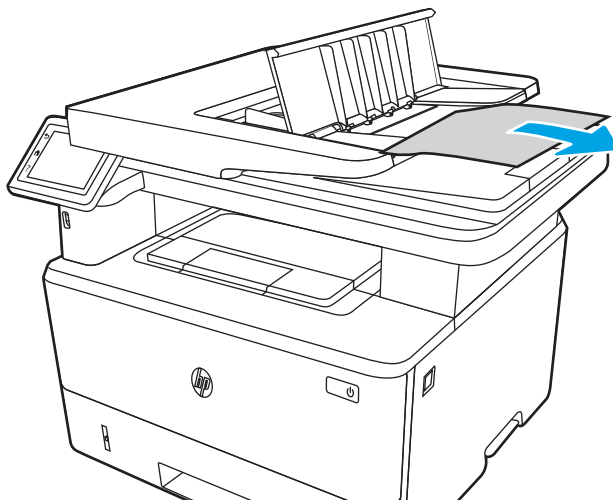

6. Uždarykite dokumentų tiektuvo dėklo dangtį.

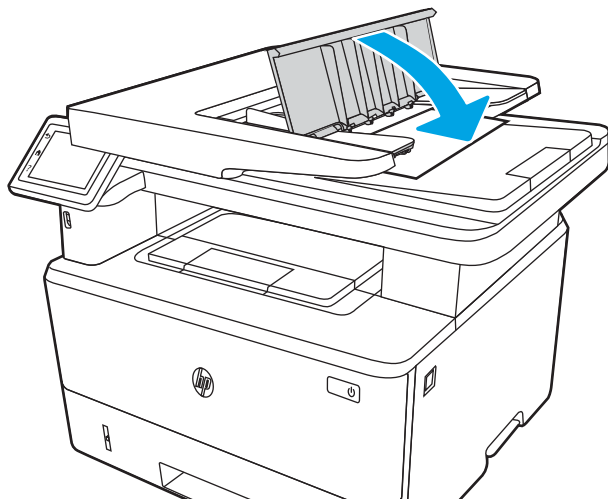

7. Atidarykite skaitytuvo dangtelį. Jei popierius užstringa skaitytuvo dangtyje, atsargiai jį ištraukite ir uždarykite skaitytuvo dangtį.

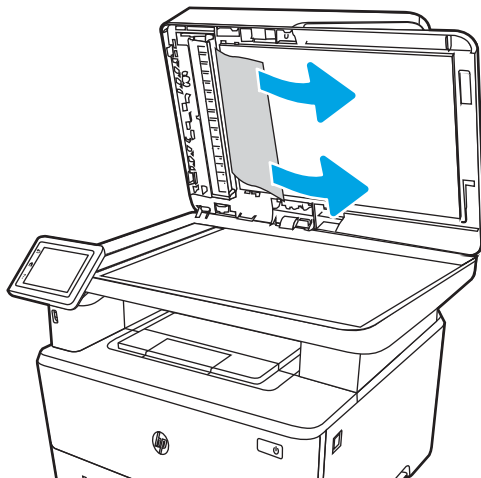

Popieriaus strigčių šalinimas iš 1 dėklo

1 dėkle užstringus popieriui, imkitės šių veiksmų.

Jei yra strigtis, valdymo skydelio ekrane matysite animaciją, pagelbėsiančią valant strigtį.

- ▲ Iš spausdintuvo lėtai ištraukite įstrigusį popierių.

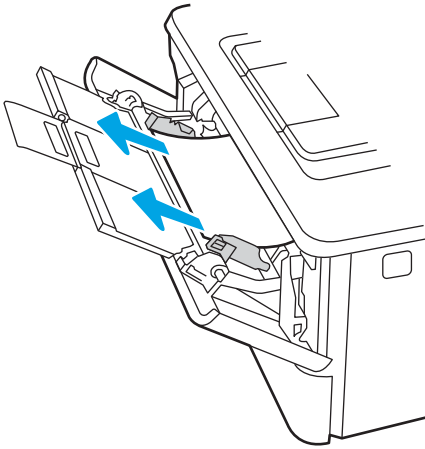

Popieriaus strigčių šalinimas iš 2 dėklo

Norint patikrinti popierių visose įmanomose su 2 dėklu susijusiose strigčių vietose, naudokite šią procedūrą.

Jei yra strigtis, valdymo skydelio ekrane matysite animaciją, pagelbėsiančią valant strigtį.

1. Išimkite dėklą iš spausdintuvo.

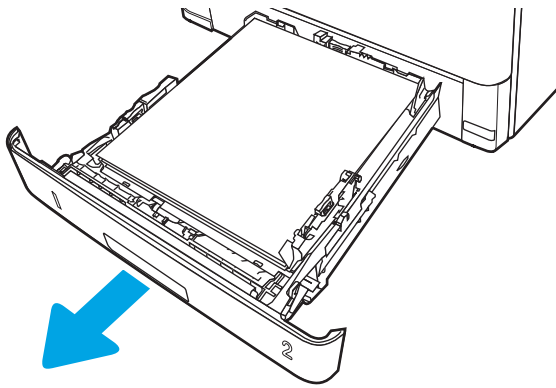

2. Išimkite popierių iš dėklo ir išmeskite bet kokį sugadintą popierių.

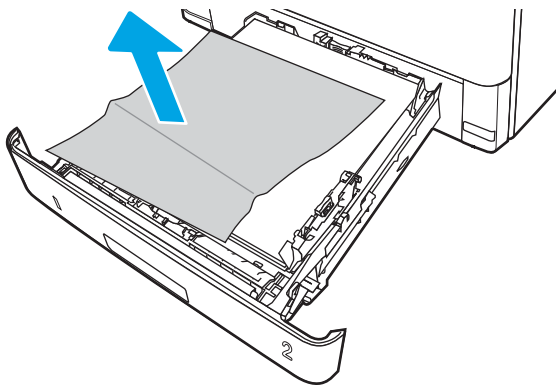

3. Pasirūpinkite, kad atitinkamai naudojamo popieriaus formatui būtų sureguliuotas galinis popieriaus kreiptuvas. Jei reikia, atidarykite ir nustatykite popieriaus kreiptuvą į teisingą padėtį. Jis turėtų užsifikuoti.

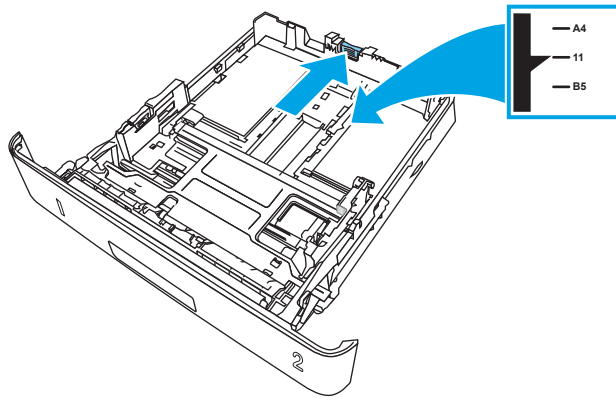

4. Dėkite popierių į dėklą. Įsitinkinkite, kad šūsnis lygi visuose keturiuose kampuose ir kad šūsnies viršus yra žemiau nei maksimalaus aukščio indikatoriai.

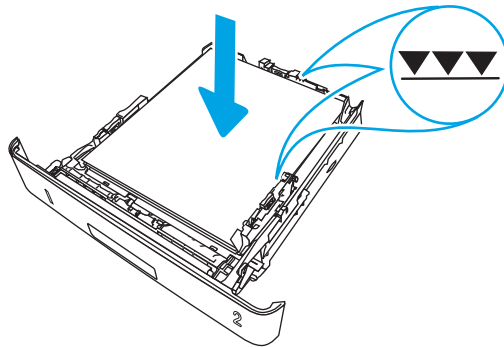

5. Atgal įtaisykite dėklą ir uždarykite.

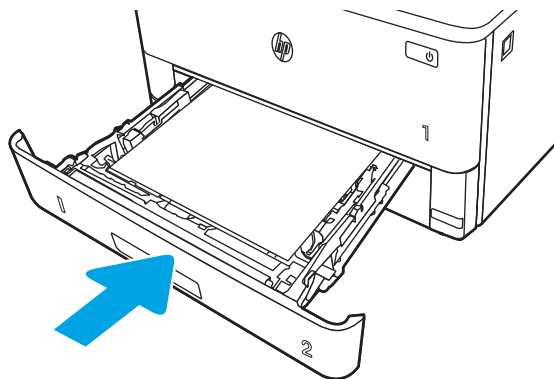

6. Paspauskite priekinių durų atleidimo mygtuką.

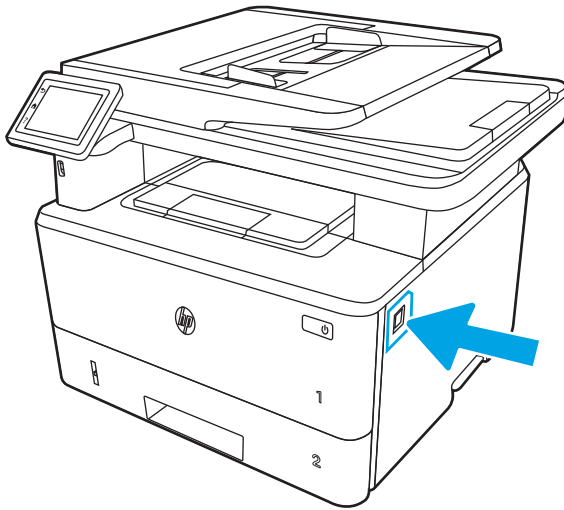

7. Atidarykite priekines dureles.

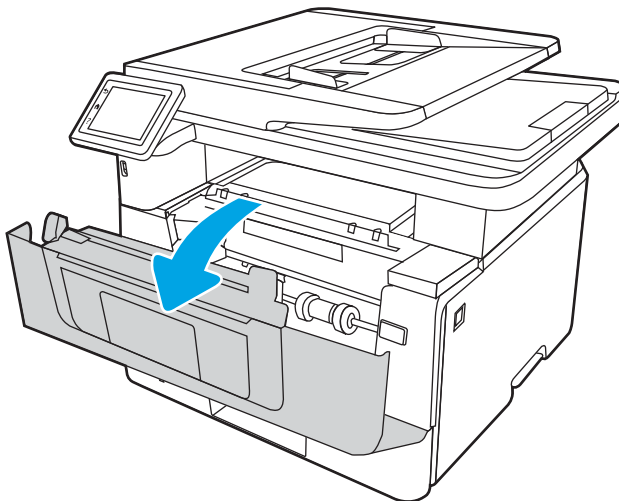

8. Išimkite dažų kasetę.

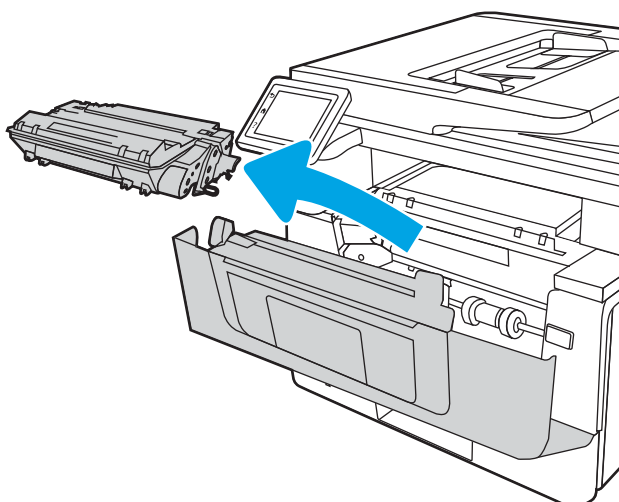

9. Pakelkite prieigos prie popieriaus strigties dangtį.

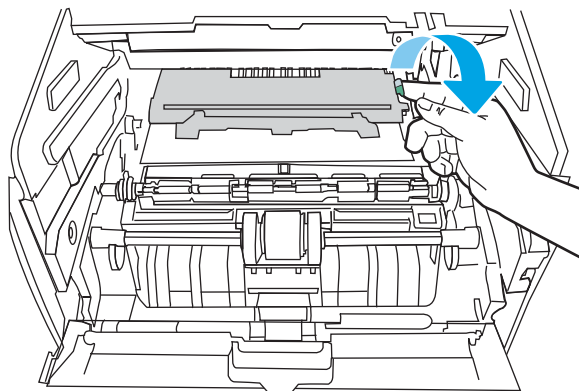

10. Pašalinkite įstrigusį popierių.

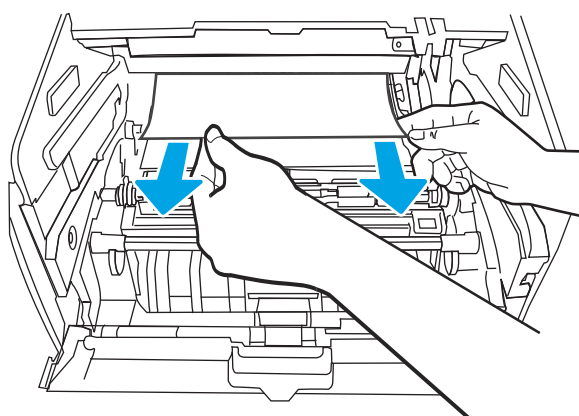

11. Įdėkite dažų kasetę.

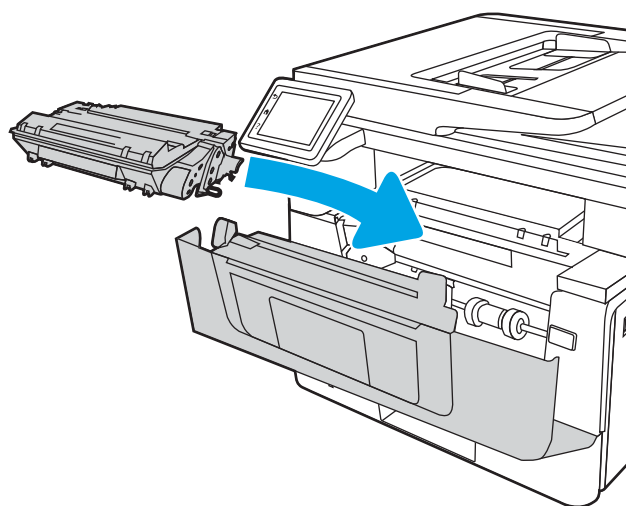

12. Uždarykite priekines dureles.

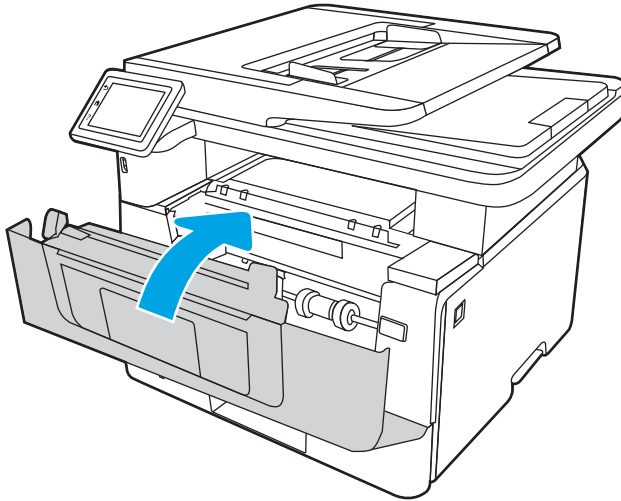

Popieriaus strigčių šalinimas iš 3 dėklo

Norint patikrinti popierių visose įmanomose su 3 dėklu susijusiose strigčių vietose, naudokite šią procedūrą.

Jei yra strigtis, valdymo skydelio ekrane matysite animaciją, pagelbėsiančią valant strigtį.

1. Išimkite dėklą iš spausdintuvo.

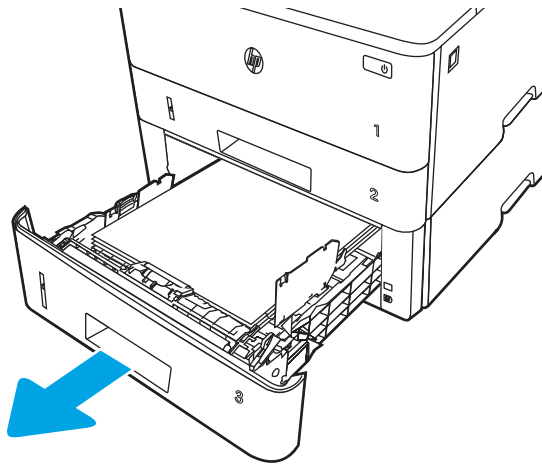

2. Išimkite popierių iš dėklo ir išmeskite bet kokį sugadintą popierių.

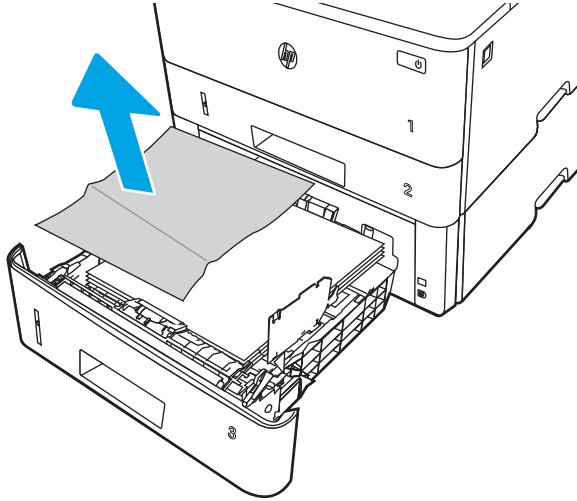

3. Pasirūpinkite, kad atitinkamai naudojamo popieriaus formatui būtų sureguliuotas galinis popieriaus kreiptuvas. Jei reikia, atidarykite ir nustatykite popieriaus kreiptuvą į teisingą padėtį. Jis turėtų užsifiksuoti.

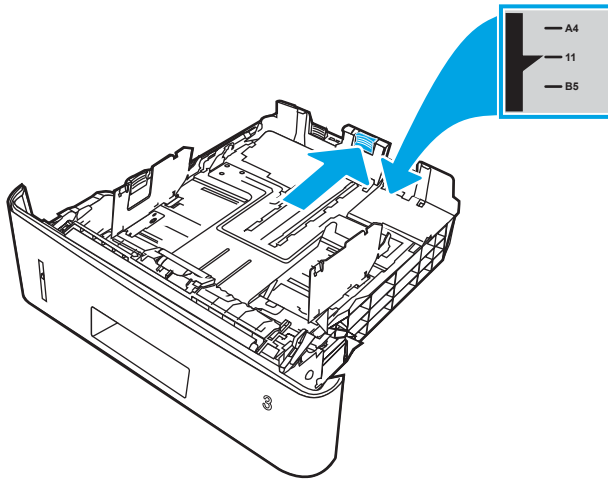

4. Dėkite popierių į dėklą. Įsitinkinkite, kad šūsnis lygi visuose keturiuose kampuose ir kad šūsnies viršus yra žemiau nei maksimalaus aukščio indikatoriai.

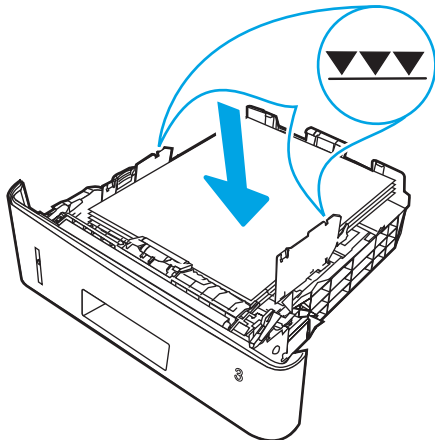

5. Atgal įtaisykite dėklą ir uždarykite.

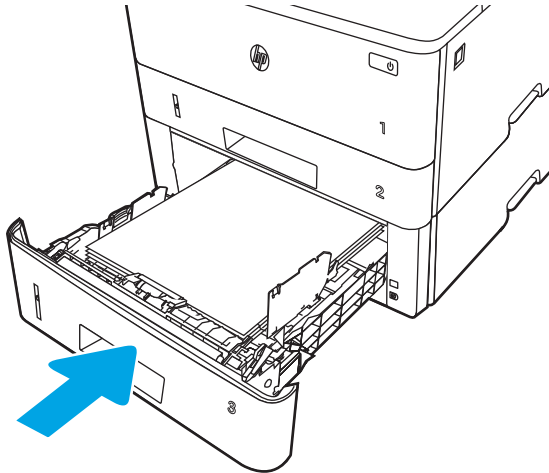

6. Paspauskite priekinių durų atleidimo mygtuką.

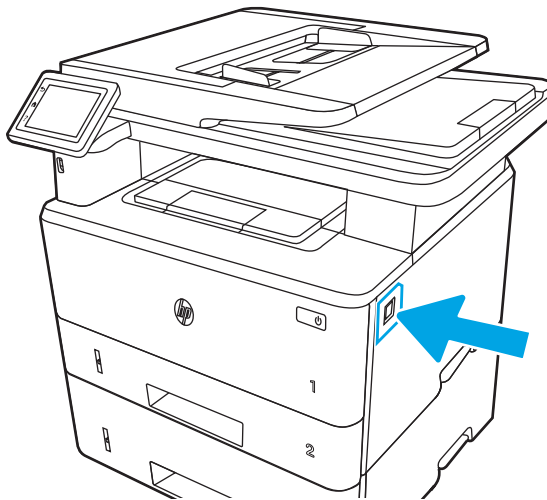

7. Atidarykite priekines dureles.

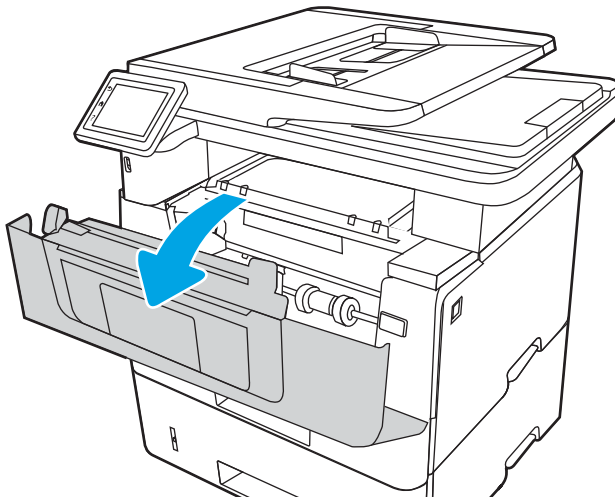

8. Išimkite dažų kasetę.

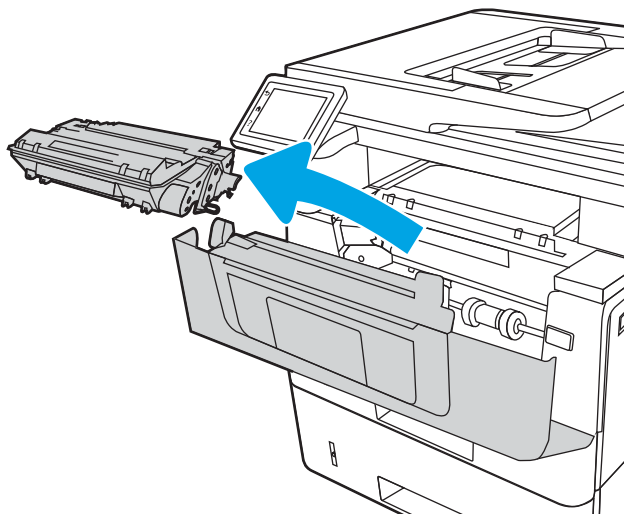

9. Pakelkite prieigos prie popieriaus strigties dangtį.

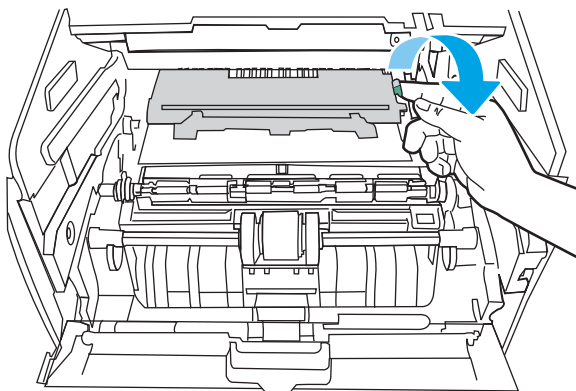

10. Pašalinkite įstrigusį popierių.

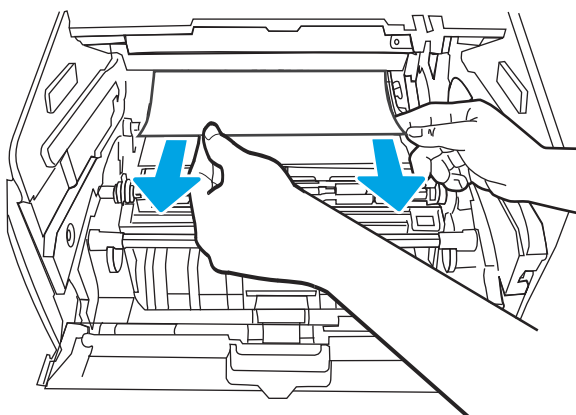

11. Įdėkite dažų kasetę.

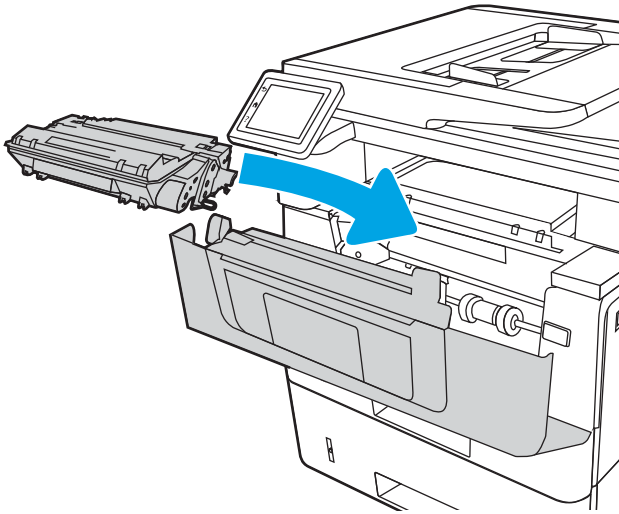

12. Uždarykite priekines dureles.

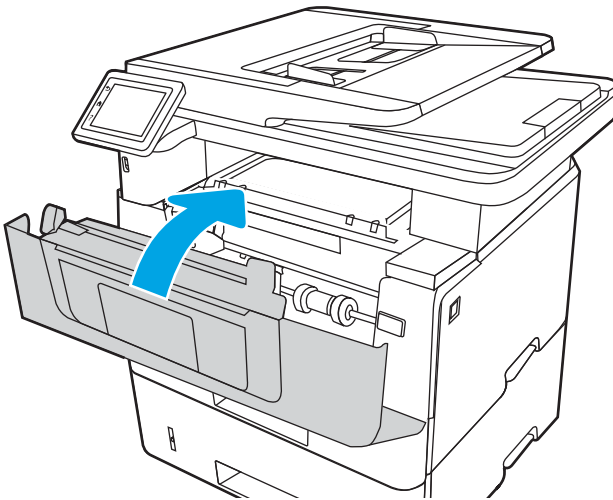

Pašalinkite spausdinimo kasetės arba kaitintuvo srityje esančias popieriaus strigtis

Atlikite toliau pateiktus veiksmus, kad patikrintumėte, ar nėra popieriaus strigčių dažų kasetės arba kaitintuvo srityje.

Jei yra strigtis, valdymo skydelio ekrane matysite animaciją, pagelbėsiančią valant strigtį.

1. Paspauskite priekinių durelių atidarymo mygtuką.

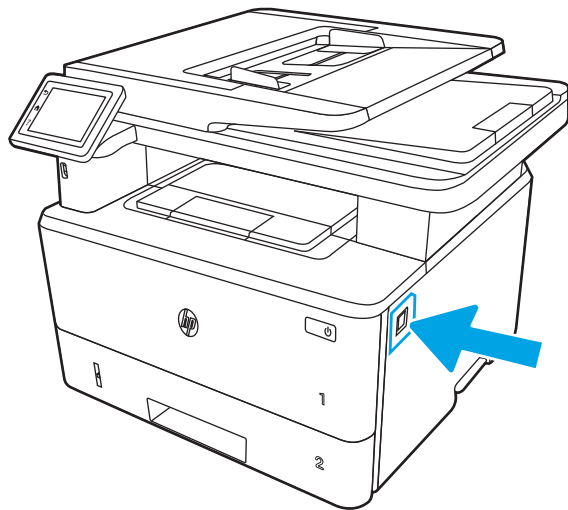

2. Atidarykite priekines dureles.

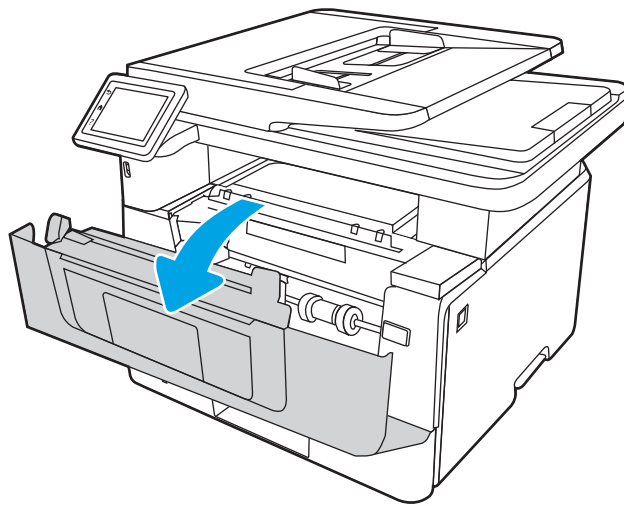

3. Išimkite dažų kasetę.

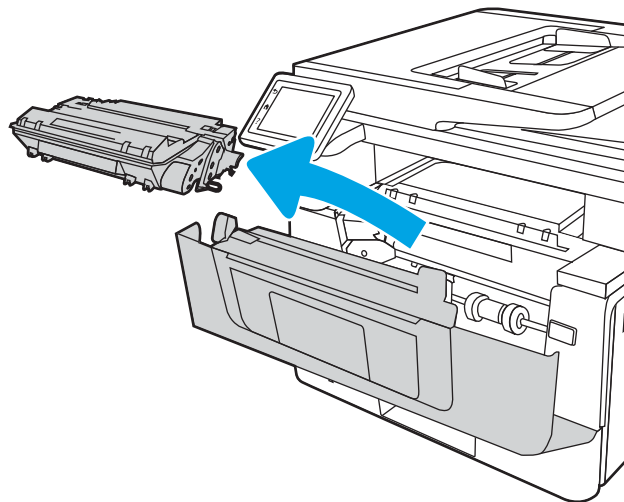

4. Pakelkite prieigos prie popieriaus strigties dangtį.

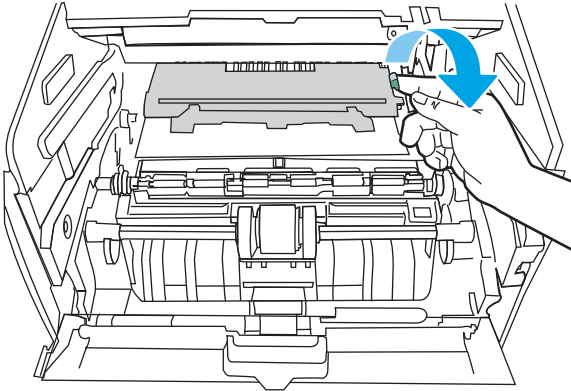

5. Jei užstrigęs popierius matosi, pašalinkite visą užstrigusį popierių.

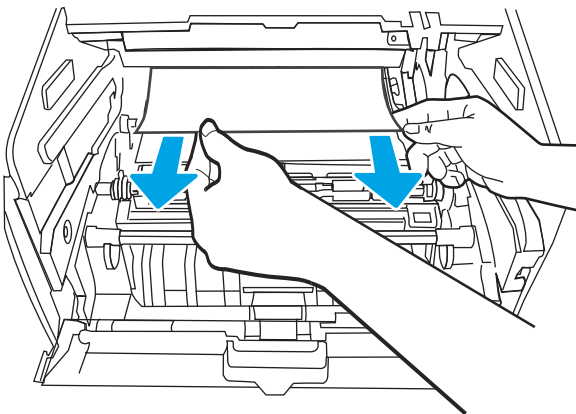

6. Įdėkite dažų kasetę.

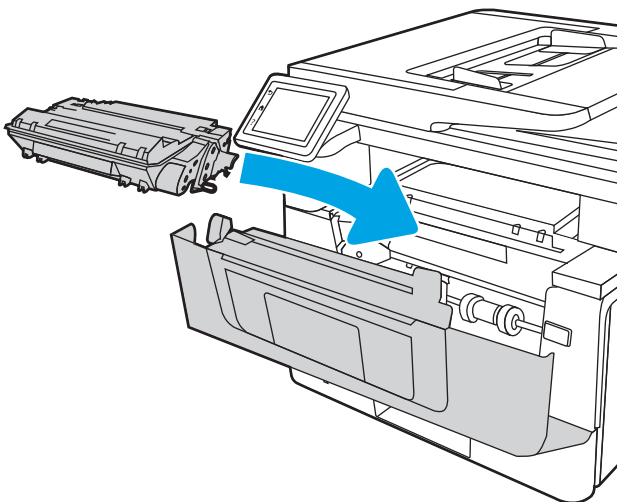

7. Uždarykite priekines dureles.

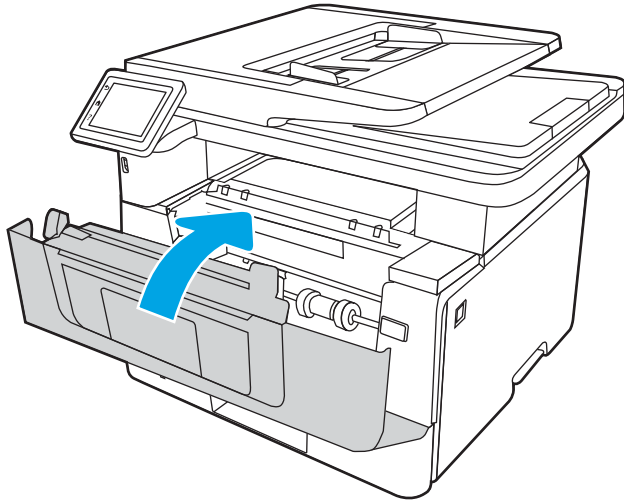

8. Jei spausdintuvo kasetės drelėse užstrigusio popieriaus nėra, paspauskite priekinių durelių atidarymo mygtuką.

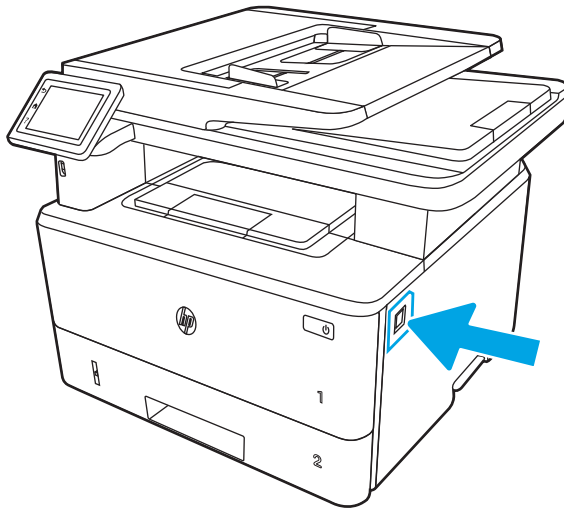

9. Atidarykite priekines dureles ir užpakalines dureles.

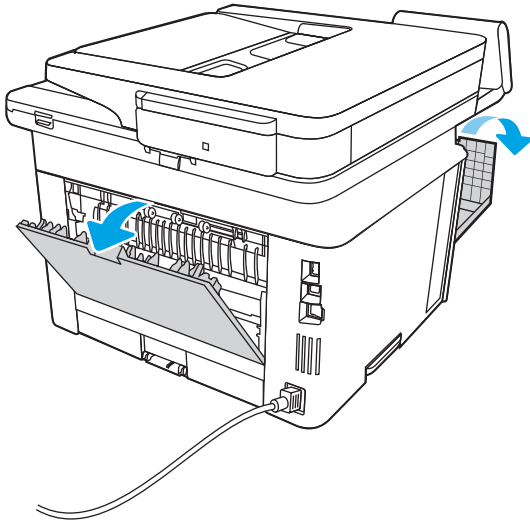

10. Jei užstrigęs popierius matosi, pašalinkite visą užstrigusį popierių per užpakalinių durelių sritį.

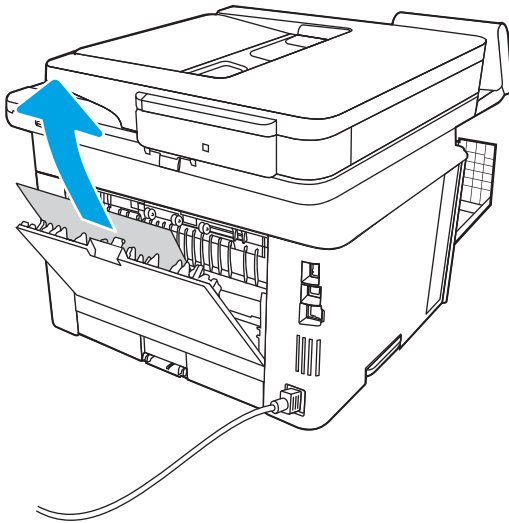

11. Uždarykite galines dureles ir priekines dureles.

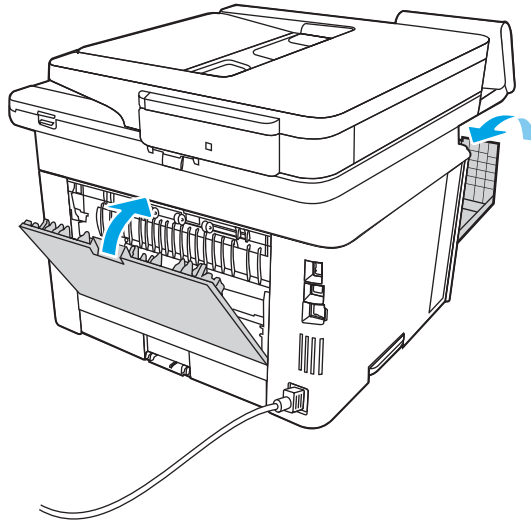

Popieriaus strigčių šalinimas išvesties skyriuje

Atlikite toliau pateiktus veiksmus, kad patikrintumėte, ar nėra popieriaus strigčių išvesties skyriuje.

Jei yra strigtis, valdymo skydelio ekrane matysite animaciją, pagelbėsiančią valant strigtį.

1. Jei išvesties skyriuje matosi popierius, paimkite už išlindusio krašto ir ištraukite.

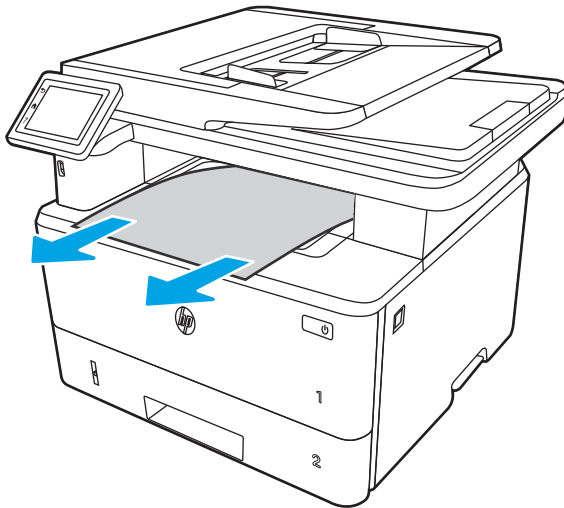

2. Paspauskite priekinių durelių atidarymo mygtuką.

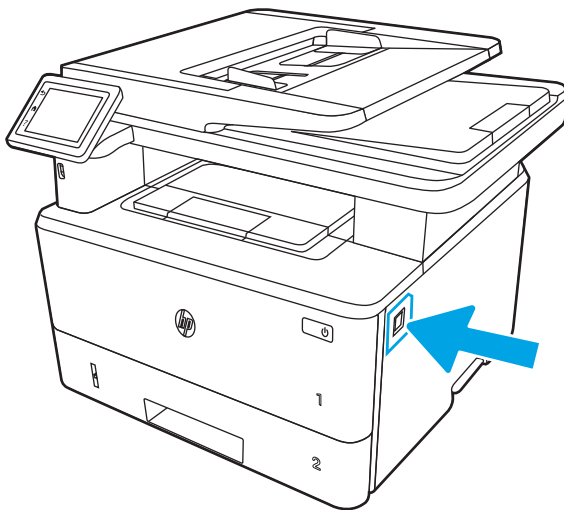

3. Atidarykite priekines dureles.

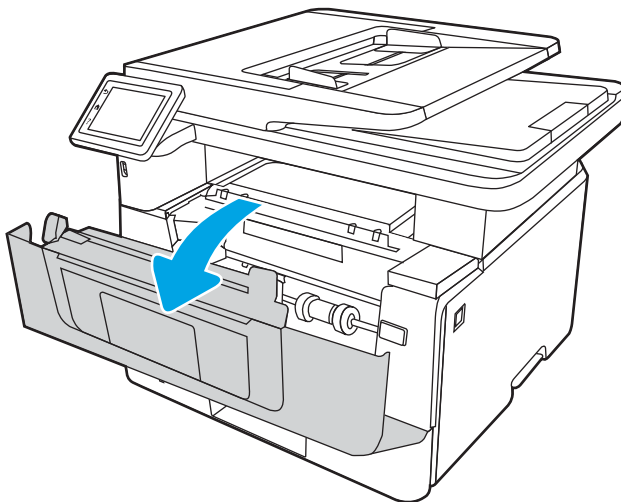

4. Pakelkite skaitytuvo bloką.

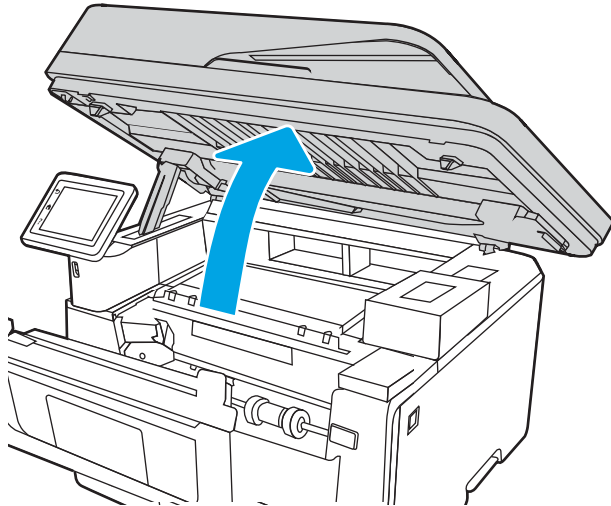

5. Pašalinkite įstrigusį popierių.

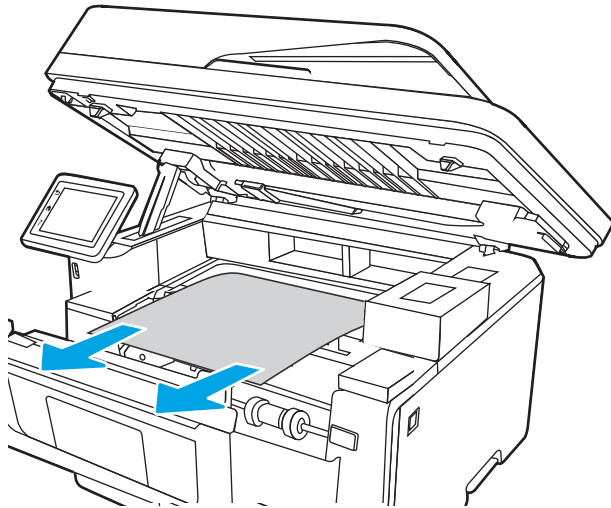

6. Uždarykite skaitytuvo bloką.

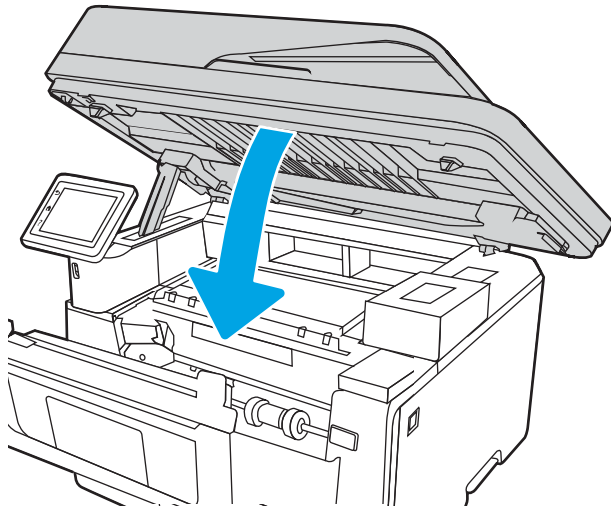

7. Atidarykite galines dureles.

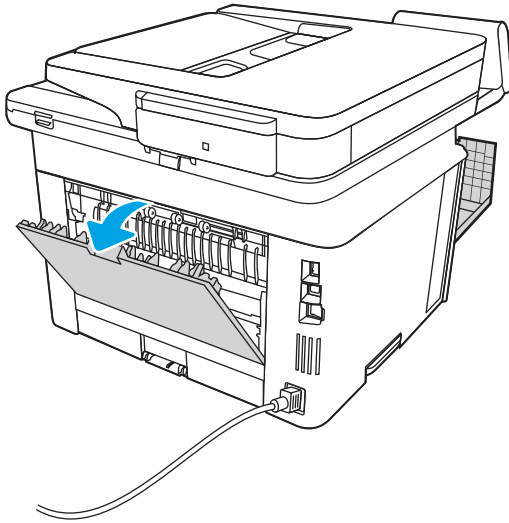

8. Iš galinių durelių srities pašalinkite visą užstrigusį popierių.

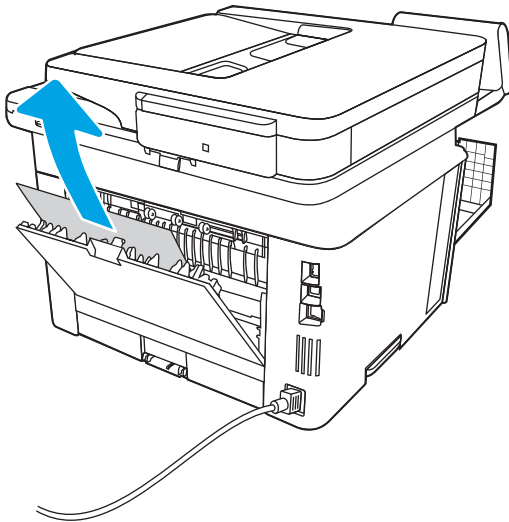

9. Uždarykite galines dureles ir priekines dureles.

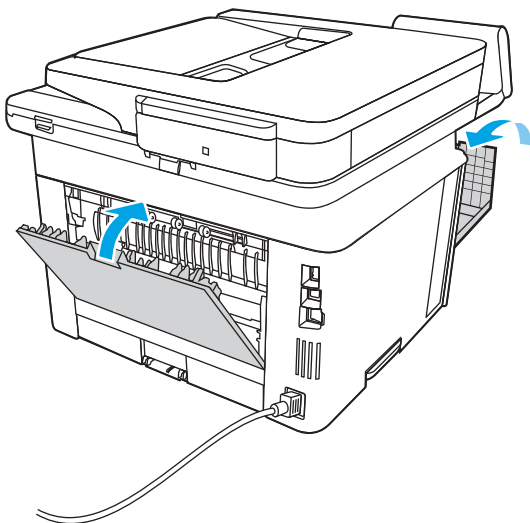

Popieriaus strigčių šalinimas iš dvipusio spausdinimo įtaiso

Atlikite toliau pateiktus veiksmus, kad patikrintumėte, ar nėra popieriaus strigčių automatiniam dvipusio spausdinimo įtaise.

Jei yra strigtis, valdymo skydelio ekrane matysite animaciją, pagelbėsiančią valant strigtį.

1. Iš spausdintuvo visiškai išimkite 2 dėklą.

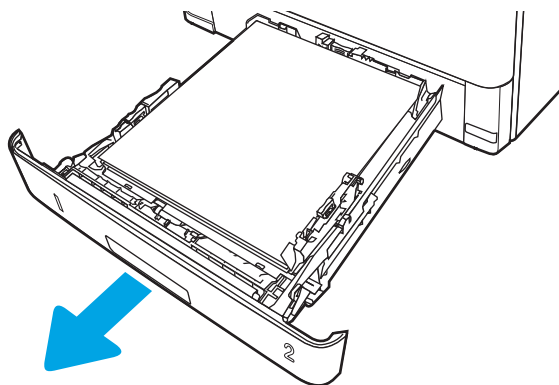

2. Paspauskite žalią mygtuką, kad atidarytumėte dvipusio spausdinimo lovį.

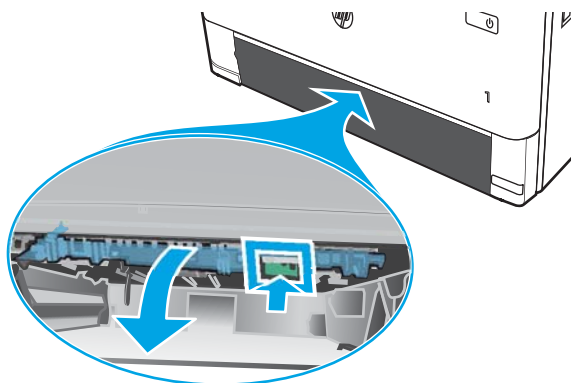

3. Pašalinkite įstrigusį popierių.

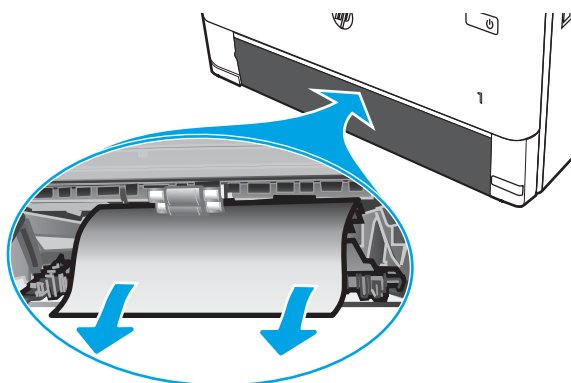

4. Uždarykite dvipusio spausdinimo lovį.

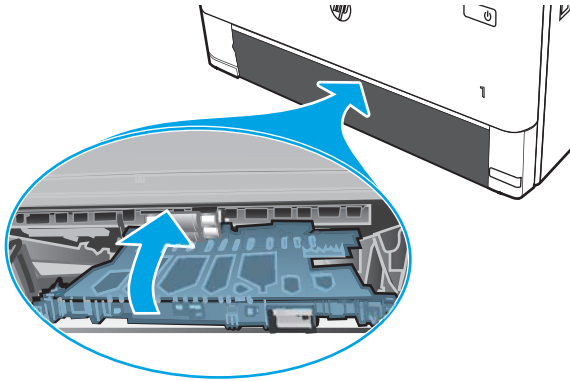

5. Įstatykite atgal 2 dėklą.

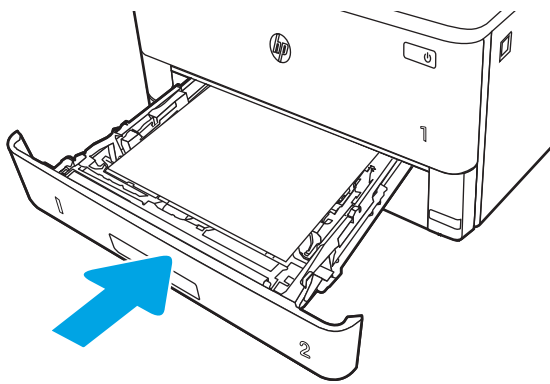

6. Paspauskite priekinių durelių atidarymo mygtuką.

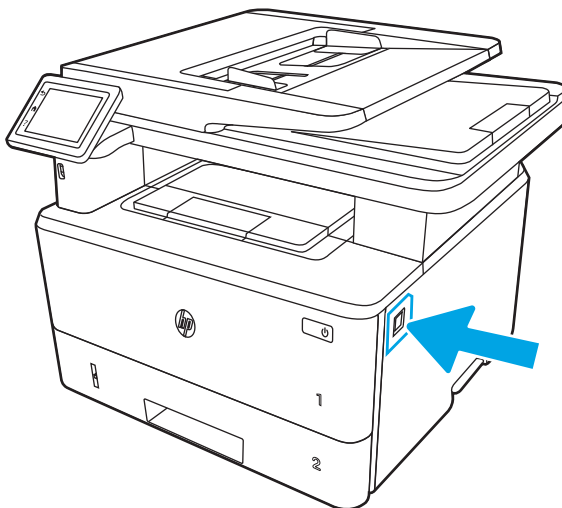

7. Atidarykite priekines dureles.

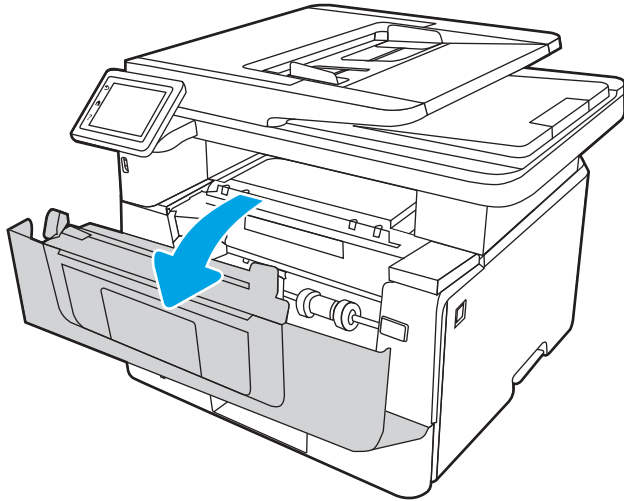

8. Uždarykite priekines dureles.

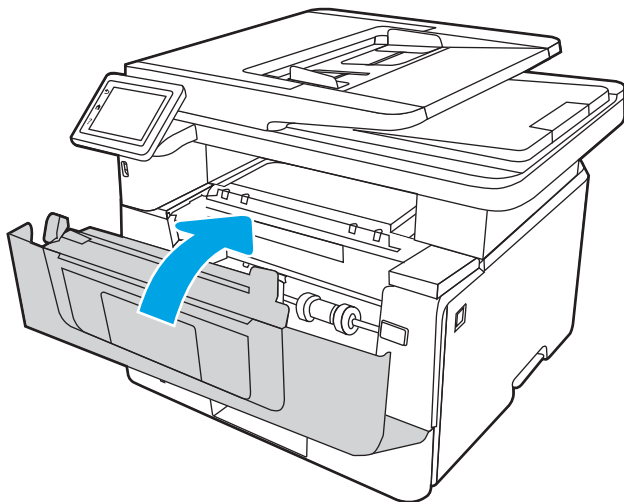

Spausdinimo kokybės problemų sprendimas

Peržiūrėkite šią informaciją, kaip spręsti spausdinimo kokybės problemas.

- [Įžanga](#)
- [Spausdinimo kokybės trikčių šalinimas](#)
- [Vaizdo kokybės trikčių šalinimas](#)

Įžanga

Pasinaudokite informacija, kad išspręstumėte spausdinimo kokybės problemas, įskaitant problemas dėl vaizdo kokybės.

Trikčių šalinimo veiksmai gali padėti išspręsti šiuos defektus:

- Tušti lapai
- Juodi lapai
- Susiglamžęs popierius
- Tamsios arba šviesios juostos
- Tamsūs arba šviesūs dryžiai
- Neryškus lapas
- Pilkas fonas arba tamsus lapas
- Lengvas spausdinimas
- Nepanaudoti dažai
- Dažų trūkumas
- Išsklaidyti dažų taškai
- Iškreipti vaizdai
- Dėmės
- Dryžiai

Spausdinimo kokybės trikčių šalinimas

Jei norite išspręsti spausdinimo kokybės problemas, išbandykite šiuos veiksmus toliau nurodyta seka.

- [Atnaujinti spausdintuvo aparatinę įrangą](#)
- [Spausdinimas iš skirtingų programų](#)
- [Patikrinkite spausdinamos užduoties popieriaus tipo nustatymą](#)
- [Patikrinkite dažų kasetės būseną](#)
- [Valymo puslapio spausdinimas](#)
- [Apžiūradami patikrinkite dažų kasetę arba kasetes](#)
- [Patikrinkite popieriaus ir spausdinimo aplinką](#)
- [Bandykite kitą spausdinimo tvarkyklę](#)
- [Patikrinkite „EconoMode“ nustatymus](#)
- [Sureguliuokite spausdinimo intensyvumą](#)

Norėdami šalinti triktis konkreitiems vaizdo defektams, žr. vaizdo defektų trikčių šalinimas.

Atnaujinti spausdintuvo aparatinę įrangą

Pabandykite atnaujinti spausdintuvo aparatinę įrangą.

Daugiau informacijos žr. www.hp.com/support.

Spausdinimas iš skirtingų programų

Bandykite spausdinti iš kitos programos.

Jei puslapis išspausdinamas, problema yra dėl programos, su kuria spausdinote.

Patikrinkite spausdinamos užduoties popieriaus tipo nustatymą

Spausdinimo metu patikrinkite popieriaus rūšies nustatymus programinėje įrangoje ir, ar ant išspausdintų puslapių nėra dėmių, neaiškių arba tamsių vietų, ar popierius nesuglamžytas, ar spaudinyje nėra padrikų taškų ar nereikalingo dažų kiekio, arba neatspausdintų vietų.

- [Patikrinkite popieriaus tipo nustatymą spausdintuve](#)
- [Popieriaus tipo nustatymo tikrinimas \(„Windows“\)](#)
- [Patikrinkite popieriaus tipo nustatymą \(„macOS“\)](#)

Patikrinkite popieriaus tipo nustatymą spausdintuve

Patikrinkite popieriaus tipo nustatymus spausdintuvo valdymo skydelyje ir pakeiskite nustatymą, kaip reikia.

1. Atidarykite dėklą.
2. Įsitinkite, kad dėkle yra tinkamo tipo popieriaus.
3. Uždarykite dėklą.
4. Vykdykite instrukcijas valdymo pulte, kad patvirtintumėte arba pakeistumėte popieriaus tipo nustatymus dėkle.

Popieriaus tipo nustatymo tikrinimas („Windows“)

Patikrinkite „Windows“ popieriaus tipo nustatymus ir, jei reikia, pakeiskite.

1. Programoje pasirinkite parinktį **Spausdinti**.
2. Pasirinkite spausdintuvą ir spustelėkite mygtuką **Ypatybės** arba **Nuostatos**.
3. Spustelėkite skirtuką **Popierius / kokybė**.
4. Išskleidžiamajame sąrašė „**Paper Type**“ (**Popieriaus tipas**) spustelėkite parinktį „**More...**“ (**Daugiau...**).
5. Išskleiskite sąrašo **Tipas yra:** parinktį.
6. Išplėskite popieriaus tipų kategoriją, kuri geriausiai atitinka naudojamą popieriaus ypatybes.
7. Pasirinkite naudojamą popieriaus tipo parinktį, tada spustelėkite mygtuką **Gerai**.
8. Spustelėkite mygtuką **Gerai**, jei norite uždaryti dialogo langą **Dokumentų savybės**. Norėdami spausdinti užduotį, dialogo lange **Spausdinti** spustelėkite mygtuką **Gerai**.

Patikrinkite popieriaus tipo nustatymą („macOS“)

Patikrinkite „macOS“ popieriaus tipo nustatymus ir, jei reikia, pakeiskite.

1. Spustelėkite meniu **Failas**, tada spustelėkite parinktį **Spausdinti**.
2. **„Printer“ (Spausdintuvas)** meniu pasirinkite spausdintuvą.
3. Spustelėkite **Rodyti detales** arba **Kopijos ir puslapiai**.
4. Atidarykite meniu išskleidžiamąjį sąrašą ir spustelėkite meniu **„Paper/Quality“ (Popierius / kokybė)**.
5. Išskleidžiamajame sąrašė **„Media Type“ (Laikmenos tipas)** pasirinkite tipą.
6. Spustelėkite mygtuką **Spausdinti**.

Patikrinkite dažų kasetės būseną

Laikydami šių nurodymų patikrinkite numatomą likusį dažų kiekį dažų kasetėse ir, jei taikoma, kitų keičiamų techninės priežiūros dalių būseną.

- [Pirmasis veiksmas: Išspausdinti eksploatacinių medžiagų būsenos lapą](#)
- [Antrasis veiksmas: Eksploatacinių medžiagų būsenos tikrinimas](#)

Pirmasis veiksmas: Išspausdinti eksploatacinių medžiagų būsenos lapą

Norėdami išspausdinti eksploatacinių medžiagų būsenos lapą naudokite valdymo skydelio meniu.

1. Spausdintuvo valdymo skydo pagrindiniame ekrane slinkite ekrano viršuje esantį skirtuką žemyn, kad atidarytumėte prietaisų skydelį, tada palieskite sąrankos piktogramą .
2. Paslinkite iki ir palieskite „Ataskaitos“.
3. Slinkite iki ir palieskite [Eksploatacinių medžiagų būsenos lapas](#), kad išspausdintumėte ataskaitą.

Antrasis veiksmas: Eksploatacinių medžiagų būsenos tikrinimas

Eksploatacinių medžiagų būsenos puslapyje pateikiama informacija apie kasetes ir kitas keičiamas techninės priežiūros dalis.

1. Peržiūrėkite eksploatacinių medžiagų būsenos ataskaitą ir patikrinkite likusį procentinį dažų kiekį dažų kasetėse ir, jei taikoma, kitų keičiamų techninės priežiūros dalių būseną.
 - Su spausdinimo kokybe susijusių problemų gali kilti, jei naudosite kasetę, kurios eksploatacinių medžiagų yra labai mažai.
 - HP papildomos apsaugos garantija baigiasi, kai eksploatacinių medžiagų būsenos puslapyje arba EWS parodomas pranešimas, kad baigiasi HP papildomos apsaugos garantija.
 - Dabar dar nebūtina keisti dažų kasetės, nebent spausdinimo kokybė būtų nebepriimtina. Spausdinimo kokybei tapus nebepriimtina, pasirūpinkite nauja kasete.
 - Jei nusprendžiate, kad reikia pakeisti dažų kasetę arba kitą keičiamą techninės priežiūros dalį, autentiški HP dalių numeriai yra pateikti eksploatacinių medžiagų būsenos puslapyje.
2. Patikrinkite ar naudojate originalią HP dažų kasetę.

Originali HP dažų kasetė yra su raidėmis „HP“ arba su HP logotipu. Daugiau informacijos apie HP dažų kasetes rasite www.hp.com/go/learnaboutsupplies.

Valymo puslapio spausdinimas

Spausdinimo metu spausdintuvo viduje gali susikaupti popieriaus, dažų ir dulkių dalelių, todėl gali atsirasti spausdinimo kokybės problemų, tokių kaip dažų taškėliai arba dryžiai, dėmės, linijos arba pasikartojantys ženklai.

Norėdami atspausdinti valymo puslapį, atlikite toliau pateikiamus veiksmus.

1. Spausdintuvo valdymo skydelio pradiniame ekrane perbraukite ekrano viršuje esantį skirtuką žemyn, kad atidarytumėte prietaisų skydelį, tada palieskite sąrankos piktogramą  (Sąrankos piktogramą).
2. Slinkite ir palieskite šiuos meniu:

1. [Spausdintuvo priežiūra](#)
 2. [Spausdinimo kokybės įrankiai](#)
 3. [Cleaning Page \(valymo puslapis\)](#)
3. Kai bus nurodyta, įdėkite paprastą voką arba A4 formato lapą, ir spustelėkite [GERAI](#).
- Spausdintuvo valdymo skyde bus rodomas pranešimas „**Cleaning**“ (**Valoma**). Palaukite, kol veiksmas pasibaigs. Išmeskite išspausdintą puslapį.

Apžiūrėdami patikrinkite dažų kasetę arba kasetes

Atlikite šiuos veiksmus, kad patikrintumėte kiekvieną dažų kasetę:

1. Išimkite dažų kasetę iš spausdintuvo ir patikrinkite, ar nuplėšta izoliuojamoji juostelė.
2. Patikrinkite, ar nepažeistas atminties lustas.
3. Apžiūrėkite žalio vaizdo formavimo būgno paviršių.

 **SPĖJIMAS:** nelieskite vaizdo būgno. Pirštų atspaudai ant vaizdo būgno gali sukelti spausdinimo kokybės problemų.

4. Jei aptikote įbrėžimų, pirštų atspaudų ar kitokių vaizdo būgno pažeidimų, pakeiskite dažų kasetę.
5. Vėl sumontuokite dažų kasetę ir atspausdinkite kelis puslapius, jog įsitikintumėte, kad problema išspręsta.

Patikrinkite popieriaus ir spausdinimo aplinką

Naudokite šią informaciją, kad patikrintumėte popieriaus parinkimą ir spausdinimo aplinką.

- [Pirmasis veiksmas: Naudokite HP specifikacijas atitinkantį popierių](#)
- [Antrasis veiksmas: Patikrinkite aplinką](#)
- [Trečiasis veiksmas. Atskirai sulygiuokite dėklą](#)

Pirmasis veiksmas: Naudokite HP specifikacijas atitinkantį popierių

Kai kurios spausdinimo kokybės problemos kyla naudojant popierių, neatitinkantį HP specifikacijų.

- Visada naudokite spausdintuvo palaikomą popieriaus tipą ir storį.
- Naudokite popierių, kuris yra geros kokybės, nėra subraižytas, įpjautas, įplėštas, išteptas, skylėtas, apdulkėjęs, suglamžytas, jo kraštai nesulankstyti ir neužlenkti.
- Nenaudokite popieriaus, ant kurio jau buvo spausdinta.
- Naudokite popierių, kurio sudėtyje nėra metalo dalelių, pavyzdžiui, blizgučių.
- Naudokite lazeriniams spausdintuvams skirtą popierių. Nenaudokite popieriaus, kuris yra skirtas tik rašaliniams spausdintuvams.
- Nenaudokite pernelyg grublėto popieriaus. Naudojant mažiau grublėtą popierių paprastai spaudinių kokybė būna geresnė.

Antrasis veiksmas: Patikrinkite aplinką

Aplinka gali tiesiogiai paveikti spausdinimo kokybę ir daro įtaką spausdinimo kokybės ar popieriaus tiekimo problemoms. Pamėginkite atlikti šį veiksmą:

- Perkelkite spausdintuvą iš vėsių vietų, pavyzdžiui, toliau nuo atidarytų langų ar durų, ar oro kondicionavimo angų.
- Įsitikinkite, kad spausdintuvas nėra veikiamas aukštesnės nei jo specifikacijoje nurodytos temperatūros ar drėgmės.
- Nelaikykite spausdintuvo uždaroje erdvėje, pavyzdžiui, spintoje.
- Spausdintuvą laikykite ant plokščio, tvirto paviršiaus.
- Pašalinkite viską, kas blokuoja spausdintuvo vėdinimo angas. Spausdintuvas turi būti gerai aušinamas iš visų pusių, įskaitant ir viršutinę dalį.
- Apsaugokite spausdintuvą nuo ore esančių nuosėdų, dulkių, garų, riebių medžiagų ar kitų elementų, nuo kurių spausdintuvo viduje gali atsirasti nešvarumų.

Trečiasis veiksmas. Atskirai sulygiuokite dėklą

Atlikite šiuos veiksmus, jei tekstas arba vaizdai nėra centre arba netinkamai sulygiuoti spausdinamame puslapyje, kai spausdinama iš tam tikro dėklo.

1. Spausdintuvo valdymo skydelio pradiniam ekrane perbraukite ekrano viršuje esantį skirtuką žemyn, kad atidarytumėte prietaisų skydelį, tada palieskite sąrankos piktogramą  (Sąrankos piktograma).
2. Slinkite ir atidarykite šiuos meniu:

1. Dėklo tvarkymas
2. Koreguoti vaizdą
3. Pasirinkite dėklą, kurį norite koreguoti ir tada palieskite „[Spausdinti bandomąjį lapą](#)“, kad išspausdintumėte ataskaitą.
4. Vadovaukitės išspausdintuose lapuose pateiktais nurodymais.
5. Palieskite „[Spausdinti bandomąjį lapą](#)“ dar kartą, kad patikrintumėte rezultatus ir tęstumėte reguliavimą (jei reikia).

Bandykite kitą spausdinimo tvarkyklę

Pamėginkite kitą spausdintuvo tvarkyklę, kai spausdinate iš programinės įrangos, o atspausdintuose lapuose yra nepageidaujamų linijų piešiniuose, trūksta teksto, nėra piešinių, neteisingas formatavimas ar pakeistas šriftas.

Iš HP internetinės svetainės atsisiųskite bet kurią iš šių tvarkyklių: www.hp.com/support/ljM329MFP, www.hp.com/support/ljM428MFP, arba www.hp.com/support/ljM429MFP.

9-3 lentelė Spausdinimo tvarkyklės

Tvarkyklė	Aprašas
HP PCL.6 tvarkyklė	Jei įmanoma, ši spausdintuvui skirta spausdinimo tvarkyklė palaiko senesnes operacines sistemas, pvz., „Windows XP“ ir „Windows Vista“. Palaikomų operacinių sistemų sąrašą rasite adresu www.hp.com/go/support .
HP PCL 6 tvarkyklė	Ši spausdintuvui skirta spausdinimo tvarkyklė palaiko „Windows 7“ ir naujesnes operacines sistemas, kurios palaiko 3 versijos tvarkykles. Palaikomų operacinių sistemų sąrašą rasite adresu www.hp.com/go/support .
HP PCL-6 tvarkyklė	Ši produktui skirta spausdinimo tvarkyklė palaiko „Windows 8“ ir naujesnes operacines sistemas, kurios palaiko 4 versijos tvarkykles. Palaikomų operacinių sistemų sąrašą rasite adresu www.hp.com/go/support .
HP UPD PS tvarkyklė	<ul style="list-style-type: none"> • Rekomenduojama spausdinimui su „Adobe“ programomis arba kitomis didelio intensyvumo grafikos programomis • Palaiko spausdinimą iš „Postscript“ formato emuliacijos poreikių arba „Postscript flash“ šriftų palaikymą
HP UPD PCL 6	<ul style="list-style-type: none"> • Rekomenduojama spausdinimui visose „Windows“ aplinkose • Suteikia geriausią bendrą greitį, spausdinimo kokybę ir spausdintuvo funkcijų palaikymą daugumai vartotojų • Sukurta, kad susijungtų su „Windows“ vaizdo įrenginių sąsaja (GDI) ir išgautų geriausią greitį „Windows“ aplinkose • Gali būti nevisiškai suderinama su trečiųjų šalių ir nestandartinėmis programomis, grindžiamomis PCL 5

Patikrinkite „EconoMode“ nustatymus

HP nerekomenduoja naudoti „EconoMode“ visą laiką. Jei režimas „EconoMode“ naudojamas visą laiką, tikėtina, kad dažų kasetės mechaninės dalys susidėvės dar nepasibaigus dažams. Jei spausdinimo kokybė ims prastėti ir taps nebepriimtina, pakeiskite dažų kasetę.



PASTABA: ši funkcija galima su PCL 6 spausdintuvo tvarkykle, skirta „Windows“. Jei šios tvarkyklės nenaudojate, galite įjungti funkciją naudodami HP integruotąjį tinklo serverį.

Jei visas lapas yra per tamsus arba per šviesus, laikykitės šių nurodymų.

1. Programoje pasirinkite parinktį **Spausdinti**.
2. Pasirinkite spausdintuvą ir spustelėkite mygtuką **Ypatybės** arba **Nuostatos**.
3. Spustelėkite skirtuką **Popierius / kokybė** ir pasirinkite sritį **Spausdinimo kokybė**.
4. Jei visas lapas yra per tamsus, naudokite šiuos nustatymus:

- Pasirinkite parinktį **600 dpi**, jei įmanoma.
- Pasirinkite žymės langelį „**EconoMode**“, kad jį įgalintumėte.



Jei visas lapas yra per šviesus, naudokite šiuos nustatymus:

- Pasirinkite parinktį **FastRes 1200**, jei įmanoma.
 - Išvalykite žymės langelį „**EconoMode**“, kad panaikintumėte jo įgalinimą.
5. Spustelėkite mygtuką **Gerai**, jei norite uždaryti dialogo langą **Dokumentų savybės**. Norėdami atspausdinti užduotį, dialogo lange **Spausdinti** spustelėkite mygtuką **Gerai**.

Sureguliuokite spausdinimo intensyvumą

Sureguliuokite spausdinimo sodrumą, jei jūsų spausdinimo rezultatai yra per sodrios arba per šviesios spalvos.

Atlikite toliau nurodytus veiksmus, kad reguliuotumėte spausdinimo sodrumą:

1. Atverkite HP įterptinį tinklo serverį
 - a. Pradiniame spausdintuvo valdymo skydo ekrane palieskite „Belaidžio ryšio“ piktogramą  arba eternetio piktogramą,  norėdami peržiūrėti spausdintuvo IP adresą arba pagrindinio kompiuterio pavadinimą.
 - b. Atidarykite žiniatinklio naršyklę ir adreso eilutėje įveskite IP adresą arba pagrindinio kompiuterio pavadinimą tiksliai taip, kaip yra nurodyta spausdintuvo valdymo skyde. Kompiuterio klaviatūroje paspauskite klavišą „**Enter**“ (įvesti). Atidaromas EWS.

 <https://10.10.XX.XX/>









 **PASTABA:** Jei interneto naršyklėje rodomas pranešimas, kad svetainės prieiga gali būti nesaugi, pasirinkite parinktį eiti į svetainę. Prieiga prie šios svetainės kompiuteriui nepakenks.

2. EWS pradžios puslapyje spustelėkite skirtuką „**Settings**“ (Nustatymai).
3. Kairiajame naršymo skyde spustelėkite „**Preferences**“ (Nustatymai), kad išplėstumėte parinktį, tada spustelėkite „**General Printer Settings**“ (Bendrieji spausdintuvo nustatymai).
4. Elemente „**Print Density**“ (Spausdinimo sodrumas), atverkite išskleidžiamąjį sąrašą ir pasirinkite pageidaujamą nustatymą.
5. Spustelėkite mygtuką **Taikyti**, kad išsaugotumėte pakeitimus.

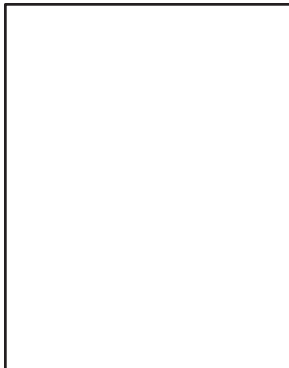
Vaizdo kokybės trikčių šalinimas

Peržiūrėkite vaido defektų pavyzdžius ir veiksmus, skirtus pašalinti šiuos defektus

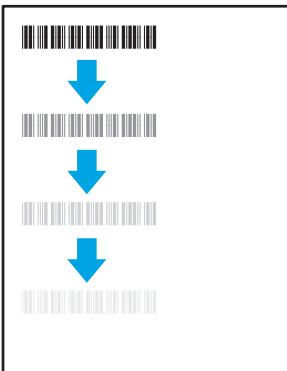
9-4 lentelė Vaizdo defektų nuorodinė lentelė

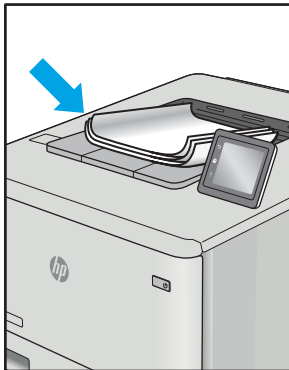
Pavyzdys	Aprašas	Galimi sprendimai
<p>9-11 lentelė „Lengvas spausdinimas“ 169 puslapyje</p> 	<p>9-9 lentelė „Pilkas fonas arba tamsus lapas“ 168 puslapyje</p> 	<p>9-7 lentelė „Tušti lapai – nėra spausdinimo“ 166 puslapyje</p> 
<p>9-6 lentelė „Juodas lapas“ 166 puslapyje</p> 	<p>9-5 lentelė „Juostų defektai“ 165 puslapyje</p> 	<p>9-13 lentelė „Dryžių defektai“ 171 puslapyje</p> 
<p>9-8 lentelė „Fiksavimo / kaitintuvo defektai“ 167 puslapyje</p> 	<p>9-10 lentelė „Vaizdo išdėstymo defektai“ 168 puslapyje</p> 	<p>9-12 lentelė „Išvesties defektai“ 170 puslapyje</p> 

Vaizdo defektai, nepriklausomai nuo priežasčių, gali dažnai būti išspręsti naudojant tuos pačius veiksmus. Atlikite šiuos veiksmus pradžioje, kad išspręstumėte vaizdo defektus.

1. Išspausdinkite dokumentą iš naujo. Spausdinimo kokybės defektai gali būti laikini arba gali būti nuolatiniai.
2. Patikrinkite kasečių būklę. Jei kasetėje dažų lygis **Labai mažas** (viršyta atitinkama riba), pakeiskite kasetę.
3. Įsitikinkite, kad tvarkyklė ir dėklo spausdinimo režimo nustatymai atitinka dėkle naudojamas medžiagas. Pabandykite naudoti kitas medžiagas kitam dėkle. Pabandykite naudoti kitą spausdinimo režimą.
4. Įsitikinkite, kad spausdintuvas yra tinkamos darbinės temperatūros / drėgmės aplinkoje.
5. Įsitikinkite, kad popieriaus tipas, dydis ir svoris yra tinkami. Palaikomus popieriaus dydžius ir spausdintuvo tipus rasite adresu support.hp.com.



PASTABA: Terminas „prilipimas“ reiškia, kai spausdinant dažų kasetė prilimpa prie popieriaus.

Tolesniame pavyzdyje pateikiamas pavyzdys, kaip laiško dydžio popierius naudojamas spausdintuvo trumpojo krašto dėkle.

9-5 lentelė Juostų defektai

Pavyzdys	Aprašas	Galimi sprendimai
	Tamsios arba šviesios linijos, kurios kartojasi puslapyje ir plačios dėmės su juostomis. Gali būti ryškios arba blankios. Defektas matomas tik pildymo zonose, ne ant teksto ir ne skyriuose su spausdintu turiniu.	<ol style="list-style-type: none">1. Išspausdinkite dokumentą iš naujo.2. Pabandykite spausdinti iš kito dėklo.3. Pakeiskite kasetę.4. Naudokite kito tipo popierių.5. Tik „Enterprise“ modeliai: Pradiniame spausdintuvo valdymo pulto ekrane eikite į meniu Koreguoti popieriaus tipus ir tada pasirinkite spausdinimo režimą, kuris yra skirtas šiek tiek sunkesnei spausdinimo medžiagai nei jūsų naudojama. Taip sumažėja spausdinimo sparta ir gali būti pagerinta spausdinimo kokybė.6. Jei problema išlieka, eikite į support.hp.com.

9-6 lentelė Juodas lapas

Pavyzdys	Aprašas	Galimi sprendimai
	Visas lapas yra juodas.	<ol style="list-style-type: none">1. Apžiūrėkite kasetę ir patikrinkite, ar ji nepažeista.2. Įsitinkite, kad kasetė įstatyta tinkamai.3. Pakeiskite kasetę.4. Jei problema išlieka, eikite į support.hp.com.

9-7 lentelė Tušti lapai – nėra spausdinimo

Pavyzdys	Aprašas	Galimi sprendimai
	Lapas yra visiškai tuščias ir nėra jokio atspausdinto turinio.	<ol style="list-style-type: none">1. Įsitinkite, kad yra sumontuota originali HP kasetė.2. Įsitinkite, kad kasetė įstatyta tinkamai.3. Išspausdinkite naudodami kitą kasetę.4. Patikrinkite popieriaus tipą popieriaus dėkle ir sureguliuokite spausdintuvo nustatymus. Jei reikia, pasirinkite šviesesnio tipo popierių.5. Jei problema išlieka, eikite į support.hp.com.

9-8 lentelė Fiksavimo / kaitintuvo defektai

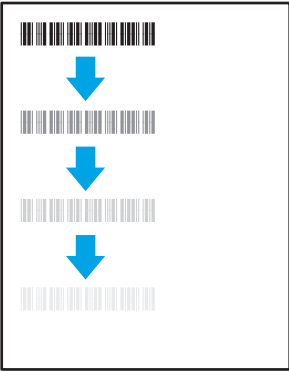
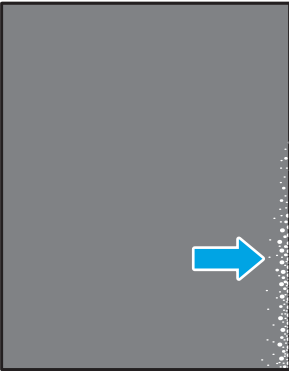
Pavyzdys	Aprašas	Galimi sprendimai
	Blankūs šešėliai arba poslinkiai vaizde kartojasi iki lapo pabaigos. Pasikartojantis vaizdas gali blukti su kiekvienu pasikartojimu.	<ol style="list-style-type: none">1. Išspausdinkite dokumentą iš naujo.2. Patikrinkite popieriaus tipą popieriaus dėkle ir sureguliuokite spausdintuvo nustatymus. Jei reikia, pasirinkite šviesesnio tipo popierių.3. Jei problema išlieka, eikite į support.hp.com.
	Dažai nusitrina pagal lapo kraštą. Šis defektas dažniau pastebimas didelių užduočių kraštuose arba ant lengvos terpės, tačiau galimas ir kituose puslapiuose.	<ol style="list-style-type: none">1. Išspausdinkite dokumentą iš naujo.2. Patikrinkite popieriaus tipą popieriaus dėkle ir sureguliuokite spausdintuvo nustatymus. Jei reikia, pasirinkite sunkesnio tipo popierių.3. Tik „Enterprise“ modeliai: Spausdintuvo valdymo skyde eikite į meniu Nuo krašto iki krašto ir tada pasirinkite Įprastas. Išspausdinkite dokumentą iš naujo.4. Tik „Enterprise“ modeliai: Spausdintuvo valdymo skyde pasirinkite Automatiškai įtraukti paraštes ir tada iš naujo išspausdinkite dokumentą.5. Jei problema išlieka, eikite į support.hp.com.

9-9 lentelė Pilkas fonas arba tamsus lapas

Pavyzdys	Aprašas	Galimi sprendimai
	Vaizdas arba tekstas yra tamsesnis nei tikimasi ir (arba) fonas yra pilkas.	<ol style="list-style-type: none">1. Įsitikinkite, kad popierius dėkluose nebuvo paleistas per spausdintuvą.2. Naudokite kito tipo popierių.3. Išspausdinkite dokumentą iš naujo.4. Tik mono modeliams: Pradiniame spausdintuvo valdymo pulto ekrane eikite į meniu Koreguoti dažų tankį ir pamažinkite dažų tankį.5. Įsitikinkite, kad spausdintuvas yra tinkamos darbinės temperatūros ir drėgmės aplinkoje.6. Pakeiskite kasetę.7. Jei problema išlieka, eikite į support.hp.com.

9-10 lentelė Vaizdo išdėstymo defektai

Pavyzdys	Aprašas	Galimi sprendimai
	Vaizdas yra ne centre arba yra pakreiptas puslapyje. Defektas pasirodo, kai popieriaus nėra įdėtas tinkamai, nes jis yra ištraukiamas iš dėklo ir juda popieriaus keliu.	<ol style="list-style-type: none">1. Išspausdinkite dokumentą iš naujo.2. Išimkite popierių ir tada vėl įdėkite į dėklą. Įsitikinkite, kad popieriaus kraštai yra lygūs visose pusėse.3. Įsitikinkite, kad popieriaus šūsnies viršus yra šiek tiek žemiau pilno dėklo žymės. Dėklo neperpildykite.4. Įsitikinkite, kad popieriaus kreiptuvai yra tinkamai sureguliuoti pagal popieriaus dydį. Popieriaus kreipiklių neprispauskite prie pat popieriaus šūsnies. Sureguliuokite juos iki dėkle esančių žymėjimo įspaudų.5. Jei problema išlieka, eikite į support.hp.com.

9-11 lentelė Lengvas spausdinimas

Pavyzdys	Aprašas	Galimi sprendimai
	Ant viso puslapio išspausdintas turinys yra šviesus arba susiliejęs.	<ol style="list-style-type: none">1. Išspausdinkite dokumentą iš naujo.2. Išimkite kasetę, tada papurtykite ją ir paskirstykite dažus.3. Tik mono modeliams: Įsitinkite, kad „EconoMode“ nustatymas yra išjungtas spausdintuvo valdymo pulte ir spausdintuvo tvarkyklėje.4. Įsitinkite, kad kasetė įstatyta tinkamai.5. Išspausdinkite eksploatacinių medžiagų būsenos puslapį ir patikrinkite dažų kasetės likutį.6. Pakeiskite kasetę.7. Jei problema išlieka, eikite į support.hp.com.

9-12 lentelė Išvesties defektai

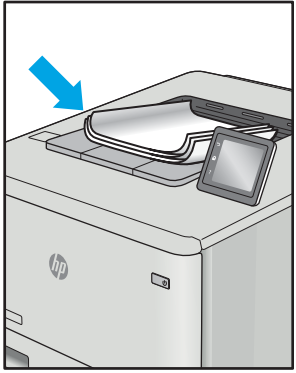
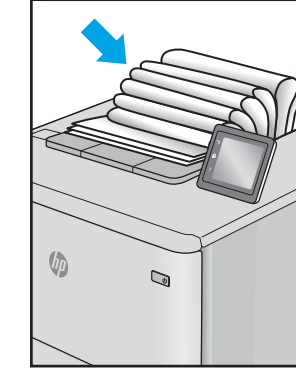
Pavyzdys	Aprašas	Galimi sprendimai
	<p>Išspausdinto popieriaus kraštai susiglamžę. Suglamžytas kraštas gali būti išilgai trumposios arba ilgosios popieriaus pusės. Galimi dviejų tipų suglamžymai:</p> <ul style="list-style-type: none"> • Teigiamas susiglamžymas: Popierius susiglamžo link spausdinamos pusės. Defektas galimas sausoje aplinkoje arba spausdinant storus lapus. • Neigiamas susiglamžymas: Popierius susiglamžo prieš spausdinamą pusę. Defektas galimas itin drėgnoje aplinkoje arba spausdinant plonus lapus. 	<ol style="list-style-type: none"> 1. Išspausdinkite dokumentą iš naujo. 2. Teigiamas susiglamžymas: Spausdintuvo valdymo skyde pasirinkite sunkesnio popieriaus tipą. Sunkesnio tipo popierius sukuria aukštesnę temperatūrą spausdinimui. Neigiamas susiglamžymas: Spausdintuvo valdymo skyde pasirinkite lengvesnio popieriaus tipą. Lengvesnio tipo popierius sukuria žemesnę temperatūrą spausdinimui. Pabandykite palaikyti popierių sausoje aplinkoje arba naudokite tik atidarytą popierių. 3. Spausdinti dvipusio spausdinimo režimu. 4. Jei problema išlieka, eikite į support.hp.com.
	<p>Popieriaus šūsnys nekrenta tinkamai išvesties dėkle. Šūsnys gali būti nelygus, padrikos arba puslapiai iš dėklo gali būti išstumiami ant grindų. Šis defektas galimas dėl bet kurios iš šių priežasčių:</p> <ul style="list-style-type: none"> • Didelis popieriaus susiraitymas • Popierius dėkle yra susiraukšlėjęs arba deformuotas • Popierius nėra standartinio tipo, pvz., vokai • Išvesties dėklas yra per pilnas 	<ol style="list-style-type: none"> 1. Išspausdinkite dokumentą iš naujo. 2. Ištraukite išvesties dėklo ilgutuvą. 3. Jei defektą sąlygoja popieriaus susiglamžymas, atlikite išvesties dėklo susiglamžiusiam popieriui skirtus atitaisymo veiksmus. 4. Naudokite kito tipo popierių. 5. Naudokite naujai atplėštą popierių. 6. Išimkite popierių iš išvesties dėklo prieš dėklui prisipildant. 7. Jei problema išlieka, eikite į support.hp.com.

9-13 lentelė Dryžių defektai

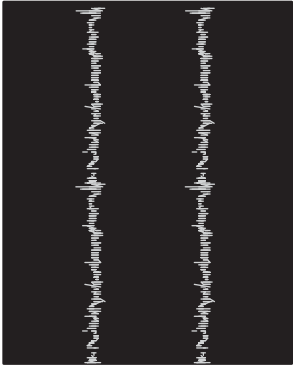
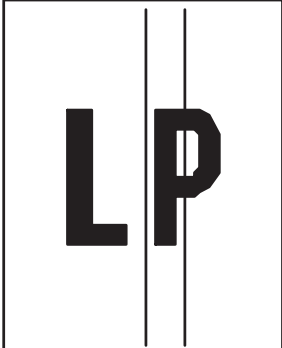
Pavyzdys	Aprašas	Galimi sprendimai
	Šviesūs dryžiai, kuriai paprastai matomi visame lape. Defektas matomas tik pildymo zonose, ne ant teksto ir ne skyriuose su spausdintu turiniu.	<ol style="list-style-type: none">1. Išspausdinkite dokumentą iš naujo.2. Išimkite kasetę, tada papurtykite ją ir paskirstykite dažus.3. Jei problema išlieka, eikite į support.hp.com.
	Tamsios linijos, besikartojančios visame lape. Defektas gali atsirasti bet kurioje puslapio srityse, tiek užpildytoje, tiek ir be spausdinto turinio.	<ol style="list-style-type: none">1. Išspausdinkite dokumentą iš naujo.2. Išimkite kasetę, tada papurtykite ją ir paskirstykite dažus.3. Valymo puslapio spausdinimas.4. Patikrinkite dažų kiekį kasetėje.5. Jei problema išlieka, eikite į support.hp.com.

Kopijavimo ir nuskaitymo vaizdo kokybės gerinimas

Sužinokite kaip pagerinti kopijų ir nuskaitytų vaizdų kokybę, kaip tinkamai nuvalyti skaitytuvo stiklą.

- [Įžanga](#)
- [Patikrinkite, ar skaitytuvo stiklas nėra purvinas ir dėmėtas.](#)
- [Patikrinkite popieriaus nustatymus](#)
- [Vaizdo koregavimo nustatymų tikrinimas](#)
- [Optimizavimas tekstui arba nuotraukoms](#)
- [Patikrinkite skaitytuvo skiriamąją gebą ir spalvų nustatymus kompiuteryje](#)
- [Kopijavimas nuo krašto iki krašto](#)
- [Nuvalykite dokumentų tiektuvo griebimo volelius ir atskyrimo plokštę](#)

Įžanga

Jei atsirado vaizdo kokybės problemų, kad jas išspręstumėte, pabandykite atlikti šiuos veiksmus nurodyta tvarka:

Pirmiausia pabandykite atlikti šiuos kelis paprastus žingsnius:

- Naudokite planšetinį skaitytuvą, o ne dokumentų tiektuvą.
- Naudokite kokybiškus originalus.
- Naudodami dokumentų tiektuvą, taisyklingai įdėkite originalų dokumentą į tiektuvą, naudojant popieriaus kreiptuvus tam, kad išvengtumėte neaiškių arba iškreiptų vaizdų.

Jei problema vis dar egzistuoja, pabandykite atlikti šiuos papildomus veiksmus. Jei vis dar negalite išspręsti problemos, žr. skyrių „Pagerinti spausdinimo kokybę“ ir toliau ieškokite sprendimo būdų.

Patikrinkite, ar skaitytuvo stiklas nėra purvinas ir dėmėtas.

Po kurio laiko ant skaitytuvo stiklo ir balto plastikinio pagrindo gali susikaupti nešvarumų taškelių, kurie gali turėti įtakos veikimui. Kad išvalytumėte skaitytuvą, atlikite šią procedūrą.

1. Paspauskite maitinimo mygtuką, kad išjungtumėte spausdintuvą, tada išjunkite maitinimo kabelį iš elektros lizdo.
2. Atidarykite skaitytuvo dangtelį.
3. Nuvalykite skaitytuvo stiklą ir po skaitytuvo dangteliu esantį baltą plastikinį pagrindą minkšta šluoste ar kempine, sudrėkinta nebraižančiu stiklo valikliu.

⚠️ ĮSPĖJIMAS: Nenaudokite šlifuojančių medžiagų, acetono, benzolo, amoniako, etilo alkoholio ar anglies tetrachlorido ant jokios spausdintuvo dalies – šios medžiagos gali sugadinti spausdintuvą. Nepilkite skysčių tiesiai ant stiklo ar spausdinimo velenėlio. Jie gali prasiskverbti ir sugadinti spausdintuvą.

4. Kad neliktų dėmių, nusauskite stiklą ir baltą plastikinį pagrindą zomšine ar celiuliozės kempine.
5. Įjunkite maitinimo kabelį į lizdą, tada paspauskite maitinimo mygtuką, kad įjungtumėte spausdintuvą.



Patikrinkite popieriaus nustatymus

Atlikite šiuos veiksmus, kad patikrintumėte popieriaus nustatymus spausdintuvo valdymo skydelyje.

1. Spausdintuvo valdymo skydo pagrindiniame ekrane slinkite ekrano viršuje esantį skirtuką žemyn, kad atidarytumėte prietaisų skydelį, tada palieskite sąrankos piktogramą .
2. Slinkite iki ir palieskite „Popieriaus sąranka“, tada palieskite dėklo, iš kurio spausdinate, pavadinimą.
3. Palieskite „Popieriaus formatas“, tada palieskite popieriaus formato parinktį, atitinkančią dėkle esančio popieriaus formatą.
4. Palieskite „Popieriaus tipas“, tada palieskite popieriaus tipo parinktį, atitinkančią dėkle esančio popieriaus tipą.

Vaizdo koregavimo nustatymų tikrinimas

Pagerinti kopijų kokybę, keisti vaizdo nustatymus naudojant spausdintuvo valdymo skydelį.

1. Pradiniame spausdintuvo valdymo skydo ekrane palieskite piktogramą „Kopijuoti“.
2. Palieskite piktogramą „Dokumentas“ arba „Tapatybės kortelė“.
3. Palieskite nuostatų piktogramą , tada slinkite iki ir norėdami sureguliuoti nustatymus palieskite toliau pateiktus meniu elementus:
 - **Kokybė:** Pasirinkite galutinio vaizdo kokybę.
 - **Šviesiau / tamsiau:** Koreguokite šviesumo / tamsumo nustatymą.
 - **Pagerinimai:** Pasirinkite vaizdo pagerinimo parinktį.
 - **Įrišimo paraštė:** Įjunkite arba išjunkite įrišimo paraštės nustatymą.
4. Palieskite grįžimo mygtuką , kad sugrįžtumėte į pagrindinį kopijavimo meniu ir palieskite „Kopijuoti“, kad pradėtumėte kopijuoti.

Optimizavimas tekstui arba nuotraukoms

Atlikite šiuos veiksmus, kad optimizuotumėte nuskaitymą arba tekstų bei paveikslėlių kopijavimą.

1. Pradiniame spausdintuvo valdymo skydo ekrane palieskite piktogramą „Copy“ (Kopijuoti).
2. Palieskite piktogramą „Dokumentas“ arba „Tapatybės kortelė“.
3. Palieskite nustatymų piktogramą , tada slinkite iki ir palieskite „Pagerinimai“.
4. Palieskite vieną iš šių parinkčių, atsižvelgiant į dokumentų, kuriuos kopijuojate, tipą:
 - **„None“ (Jokia):** šį nustatymą naudokite, kai nereikia kokybiškos kopijos. Tai yra numatytasis nustatymas.
 - **Tekstas:** šį nustatymą naudokite dokumentams, kuriuose yra beveik vien tekstas.
 - **Nuotrauka:** Šį nustatymą naudokite nuotraukoms ir dokumentams, kuriuos daugiausiai sudaro grafiniai elementai.
 - **Mišrusis:** šį nustatymą naudokite dokumentams, kuriuose yra teksto ir atvaizdų.

Patikrinkite skaitytuvo skiriamąją gebą ir spalvų nustatymus kompiuteryje

Jei spausdinate nuskenuotą vaizdą, bet gaunama kokybė neatitinka jūsų lūkesčių, gali būti, kad skenerio programinėje įrangoje pasirinkote savo poreikių neatitinkančius skyros ar spalvų nustatymus. Skyra ir spalvos daro įtaką šioms nuskenuoto vaizdo savybėms:

- [Skyros ir spalvų rekomendacijos](#)
- [Spalvos](#)
- Vaizdo aiškumui;
- Perėjimų tekstūroms (glotnios arba grublėtos);
- Skenavimo laikui;
- Failo dydžiui.

Skenavimo skyra yra matuojama pikseliais colyje (ppi).

 **PASTABA:** Skenavimo ppi lygis nėra konvertuojamas į spausdinimo dpi (taškus colyje) lygi.

Spalvotai, pilkais pustoniais ir juodai baltai apibrėžia galimų spalvų skaičių. Skaitytuvo aparatinės įrangos skiriamąją gebą galite nustatyti iki 1200 ppi.

Skyros ir spalvų rekomendacijų lentelėje pateikiami paprasti patarimai, kuriais vadovaudamiesi galėsite patenkinti savo skenavimo poreikius.

 **PASTABA:** Nustačius dideles skyros ir spalvų vertes, gali būti kuriami dideli failai, kurie užims disko vietą ir sulėtins skenavimo procesą. Prieš nustatydami skyrą ir spalvas, nuspręskite, kaip naudosite nuskenuotą vaizdą.

Skyros ir spalvų rekomendacijos

Žemiau pateikiamoje lentelėje aprašoma skirtingoms skenavimo užduotims rekomenduojami skyros ir spalvų nustatymai.

 **PASTABA:** Numatytoji skiriamoji geba yra 200 ppi

9-14 lentelė Skyros ir spalvų rekomendacijos

Naudojimo paskirtis	Rekomenduojama skyra	Rekomenduojami spalvų nustatymai
Faksas	150 ppi	<ul style="list-style-type: none">• „Black and White“ (juodai balta)
„Email“ (el. laiškas)	150 ppi	<ul style="list-style-type: none">• Jei vaizdui nebūtini tolygūs perėjimai, „Black and White“ (juodai balta)• Jei vaizdui būtini tolygūs perėjimai, „Grayscale“ (pilki pustoniai)• Jei vaizdas spalvotas, „Color“ (spalvotai)
Teksto redagavimas	300 ppi	<ul style="list-style-type: none">• „Black and White“ (juodai balta)

9-14 lentelė Skyros ir spalvų rekomendacijos (tęsinys)

Naudojimo paskirtis	Rekomenduojama skyra	Rekomenduojami spalvų nustatymai
Spausdinimas (grafikos arba teksto)	600 ppi – sudėtingai grafikai arba jei norite labai padidinti dokumentą	<ul style="list-style-type: none">„Black and White“ (juodai balta) – tekstui ir juodai baltai grafikai
	300 ppi – įprastinei grafikai ir tekstui	<ul style="list-style-type: none">„Grayscale“ (pilki pustoniai) – brūkšniuotai ar spalvotai grafikai ir fotografijoms
	150 ppi – nuotraukoms	<ul style="list-style-type: none">Jei vaizdas spalvotas, „Color“ (spalvotai)
Demonstravimui ekrane	75 ppi	<ul style="list-style-type: none">„Black and White“ (juodai balta) – tekstui„Grayscale“ (pilki pustoniai) – grafikai ir fotografijomsJei vaizdas spalvotas, „Color“ (spalvotai)

Spalvos

Skenuodami spalvų vertėms galite parinkti toliau aprašomus nustatymus.

9-15 lentelė Spalvų nustatymai

Nustatymas	Rekomenduojama paskirtis
Spalvos	Naudokite šį nustatymą su aukštos kokybės spalvotomis fotografijomis arba dokumentais, kuriuose svarbios spalvos.
„Black and White“ (juodai balta)	Naudokite šį nustatymą su teksto dokumentais.
„Grayscale“ (pilki pustoniai)	Naudokite šį nustatymą, kai yra aktualus failo dydis arba kai norite greitai nuskaityti dokumentą ar nuotrauką.

Kopijavimas nuo krašto iki krašto

Spausdintuvas negali spausdinti visai nuo krašto iki krašto. Nespausdinama 4 mm aplink lapo kraštus.

Patarimai, kaip spausdinti arba kopijuoti dokumentus, kurių kraštai apkarpyti:

- Kai originalas yra mažesnis nei spausdinimo formatas, pastumkite originalą 4 mm toliau nuo ant skaitytuvo piktograma pažymėto kampo. Dar kartą nukopijuokite arba nuskaitykite dokumentą šioje padėtyje.
- Kai originalas yra jūsų norimo spausdinimo formato dydžio, naudokite **Mažinti / didinti** funkciją, kad sumažintumėte paveikslėlį ir nebūtų apkarpyti kraštai.

Nuvalykite dokumentų tiektuvo griebimo volelius ir atskyrimo plokštę

Jei kyla problemų su dokumentų tiektuvo popieriaus tiekimu, pavyzdžiui, popierius užstringa arba paduodami keli lapai, nuvalykite dokumentų tiektuvo volelius ir atskyrimo plokštę.

1. Atidarykite dokumentų tiektuvo dangtį.

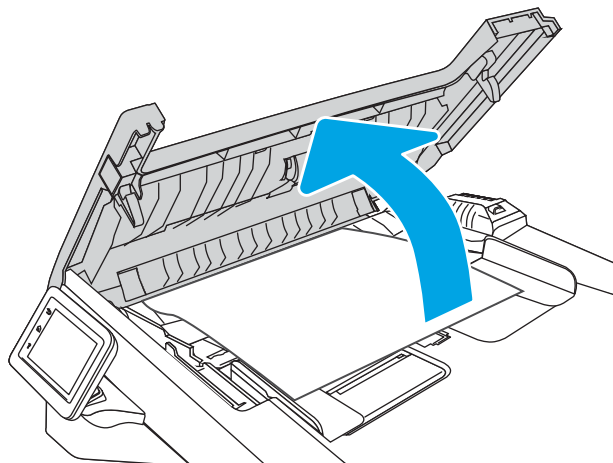

2. Nešvarumus nuo griebimo volelių ir atskyrimo plokštės nuvalykite drėgna, nepūkuota šluoste.

ĮSPĖJIMAS: Nenaudokite šlifuojančių medžiagų, acetono, benzolo, amoniako, etilo alkoholio ar anglies tetrachlorido ant jokios spausdintuvo dalies – šios medžiagos gali sugadinti spausdintuvą. Nepilkite skysčių tiesai ant stiklo ar spausdinimo velenėlio. Jie gali prasiskverbti ir sugadinti spausdintuvą.

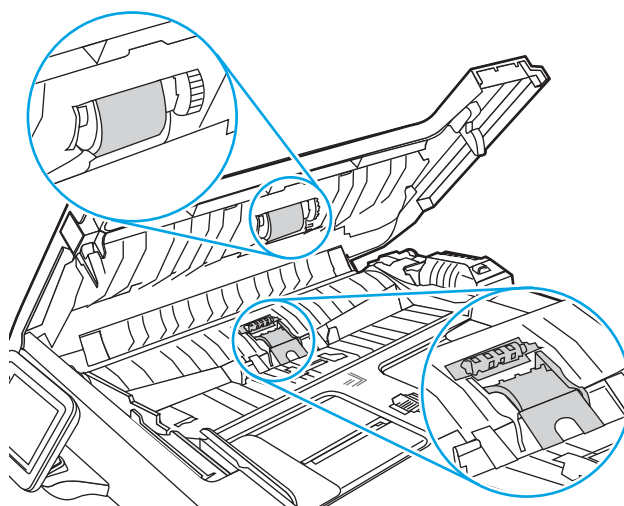

3. Uždarykite dokumentų tiektuvo dangtį.

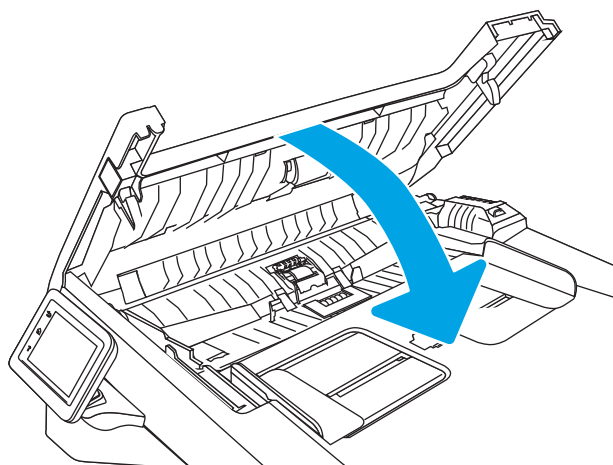

Pagerinkite fakso vaizdo kokybę

Peržiūrėkite tolesnę informaciją, kad pagerintumėte fakso vaizdo kokybę.

- [Ižanga](#)
- [Patikrinkite, ar skaitytuvo stiklas nėra purvinas ir dėmėtas.](#)
- [Patikrinkite faksogramos siuntimo skiriamosios gebos nustatymus](#)
- [Patikrinkite nustatymą „Klaidų taisymas“](#)
- [Siųskite į kitą faksą](#)
- [Patikrinkite siuntėjo faksą](#)

Ižanga

Jei atsirado vaizdo kokybės problemų, kad jas išspręstumėte, pabandykite atlikti šiuos veiksmus nurodyta tvarka:

Pirmiausia pabandykite atlikti šiuos kelis paprastus žingsnius:

- Naudokite planšetinį skaitytuvą, o ne dokumentų tiektuvą.
- Naudokite kokybiškus originalus.
- Naudodami dokumentų tiektuvą, taisyklingai įdėkite originalų dokumentą į tiektuvą, naudojant popieriaus kreiptuvus tam, kad išvengtumėte neiškių arba iškreiptų vaizdų.

Jei problema vis dar egzistuoja, pabandykite atlikti šiuos papildomus veiksmus. Jei vis dar negalite išspręsti problemos, žr. skyrių „Pagerinti spausdinimo kokybę“ ir toliau ieškokite sprendimo būdų.

Patikrinkite, ar skaitytuvo stiklas nėra purvinas ir dėmėtas.

Po kurio laiko ant skaitytuvo stiklo ir balto plastikinio pagrindo gali susikaupti nešvarumų taškelių, kurie gali turėti įtakos veikimui. Kad išvalytumėte skaitytuvą, atlikite šią procedūrą.

1. Paspauskite maitinimo mygtuką, kad išjungtumėte spausdintuvą, tada išjunkite maitinimo kabelį iš elektros lizdo.
2. Atidarykite skaitytuvo dangtelį.
3. Nuvalykite skaitytuvo stiklą ir po skaitytuvo dangteliu esantį baltą plastikinį pagrindą minkšta šluoste ar kempine, sudrėkinta nebraižančiu stiklo valikliu.

⚠️ ĮSPĖJIMAS: Nenaudokite šlifuojančių medžiagų, acetono, benzolo, amoniako, etilo alkoholio ar anglies tetrachlorido ant jokios spausdintuvo dalies – šios medžiagos gali sugadinti spausdintuvą. Nepilkite skysčių tiesiai ant stiklo ar spausdinimo velenėlio. Jie gali prasiskverbti ir sugadinti spausdintuvą.

4. Kad neliktų dėmių, nusauskite stiklą ir baltą plastikinį pagrindą zomšine ar celiuliozės kempine.
5. Įjunkite maitinimo kabelį į lizdą, tada paspauskite maitinimo mygtuką, kad įjungtumėte spausdintuvą.

Patikrinkite faksogramos siuntimo skiriamosios gebos nustatymus

Jei spausdintuvus negalėjo išsiųsti faksogramos dėl to, kad priimantysis fakso aparatas neatsakė arba buvo užimtas, spausdintuvus bando pakartotinai rinkti numerį pagal pakartotinio rinkimo dėl numerio užimtumo arba pakartotinio rinkimo dėl neatsakymo parinktį.

1. Pradiniame spausdintuvo valdymo skydo ekrane slinkite į dešinę ir palieskite piktogramą „Faksas“.
2. Palieskite [Siųsti dabar](#), tada spustelėkite nustatymų piktogramą .
3. Palieskite „Raiška“ ir palieskite pageidaujama nuostatą.

Jei esant didesnei raiškai faksograma nėra išsiunčiama, pabandykite **standartinį** raiškos nustatymą.

Patikrinkite nustatymą „Klaidų taisymas“

Paprastai spausdintuvas, siųsdamas arba priimdamas faksogramą, stebi telefono linijos signalus. Jei spausdintuvas persiuntimo metu aptinka klaidą, o klaidos taisymo režimo nustatymas yra „**Jungtas**“, spausdintuvas gali pareikalauti pakartotinai persiųsti tą faksogramos dalį. Gamyklinė numatytoji klaidų taisymo reikšmė yra „**On**“ (**Jungta**).

Klaidų taisymą išjunkite tik tada, kai turite keblumų siųsdami arba priimdami faksogramas ir norite priimti persiuntimo metu kilusias klaidas. Nustatymą išjungti gali būti naudinga, jei bandote siųsti faksogramą į kitą šalį/regioną, arba priimti faksogramą iš kitos šalies/regiono, arba jei naudojate palydoviniu telefonu ryšiu.

1. Pradiniame spausdintuvo valdymo skydo ekrane paslinkite į dešinę ir palieskite piktogramą „Faksas“.
2. Paslinkite į dešinę ir palieskite [Sąrankos](#) piktogramą.
3. Palieskite „[Parinktys](#)“.
4. Slinkite iki „[Klaidų taisymo režimas](#)“, tada palieskite mygtuką ir išjunkite nustatymą.

Siųskite į kitą faksą

Bandykite siųsti faksą į kitą fakso įrenginį. Jei fakso kokybė yra geresnė, problema yra susijusi su pradinio gavėjo fakso aparato nustatymu ar eksploatacinių medžiagų būseną.

Patikrinkite siuntėjo faksą

Paprašykite siuntėjo išsiųsti faksogramą iš kito fakso aparato. Jei faksogramos kokybė yra geresnė, problema turi būti taisoma siuntėjo fakso aparate. Jei išsiųsti faksogramos iš kito fakso aparato galimybės nėra, paprašykite siuntėjo atlikti šiuos pakeitimus:

- Įsitikinkite, kad originalus dokumentas yra baltame (ne spalvotame) popieriuje.
- Padidinkite faksogramos skiriamąją gebą, kokybę ar kontrastą.
- Jei įmanoma, išsiųskite faksogramą naudodamiesi kompiuterio programine įranga.

Laidinio tinklo problemų sprendimas

Norėdami išspręsti laidinio tinklo problemas, patikrinkite šią informaciją.

- [Ižanga](#)
- [Prasta fizinė jungtis](#)
- [Kompiuteris naudoja neteisingą spausdintuvo IP adresą](#)
- [Kompiuteriui nepavyksta prisijungti prie spausdintuvo](#)
- [Spausdintuvas naudoja netinkamą tinklo nuorodą ir dvipusio spausdinimo nustatymus](#)
- [Naujos programinės įrangos programos galėjo sukelti suderinamumo problemų](#)
- [Jūsų kompiuteris arba darbo stotis nustatyta netinkamai](#)
- [Spausdintuvas yra išjungtas arba neteisingi kiti tinklo nustatymai](#)

Ižanga

Tam tikros problemos gali nurodyti tinklo ryšio problemą. Šių problemų apimamos sritys:

Prasta fizinė jungtis

Patikrinkite kabelio jungtis.

1. Patikrinkite, ar spausdintuvas prijungtas prie tinkamo tinklo prievado reikiamo ilgio kabeliu.
2. Patikrinkite, ar kabelio jungtis saugios.
3. Apžiūrėkite spausdintuvo gale esančią tinklo prievado jungtį ir patikrinkite, ar mirksi tinklo veikimą nurodant gintaro spalvos aktyvumo lemputė ir dega žalia tinklo nuorodos būsenos lemputė.
4. Jei problema nedingsta, išbandykite kitą telktuvo kabelį arba prievadą.

Kompiuteris naudoja neteisingą spausdintuvo IP adresą

Kompiuteris naudoja neteisingą spausdintuvo IP adresą, išbandykite šiuos sprendimus.

1. Spausdintuvo savybėse paspauskite skirtuką **Jungtys**. Patikrinkite, ar spausdintuvui yra parinktas esamas IP adresas. Spausdintuvo IP adresas yra nurodytas spausdintuvo konfigūracijos puslapyje.
2. Jei spausdintuvą įdiegėte naudodami HP standartinį TCP / IP prievadą, pasirinkite žymimąjį laukelį šalia **„Always print to this printer, even if its IP address changes“** (Visada spausdinti šiuo spausdintuvu, net jei pasikeičia jo IP adresas).
3. Jei spausdintuvą įdiegėte naudodami „Microsoft“ standartinį TCP / IP prievadą, naudokite pagrindinį kompiuterio pavadinimą, o ne IP adresą.
4. Jei IP adresas yra teisingas, pašalinkite spausdintuvą ir vėl jį pridėkite.

Kompiuteriui nepavyksta prisijungti prie spausdintuvo

Išitinkite, kad spausdintuvas reaguoja į tinklą ir kompiuterį.

1. Patikrinkite tinklo ryšį nusiųsdami tinklo signalą į kitą įrenginį.
 - a. Atidarykite kompiuterio komandų eilutę.
 - Sistemoje „Windows“, spustelėkite **Pradėti**, spustelėkite **Vykdyti**, įveskite `cmd`, tada spustelėkite [Jeiti](#).
 - Jei naudojama „macOS“, eikite į **„Applications“** (Programos), tada **„Utilities“** (Medžiagos) ir atidarykite **„Terminal“** (Terminalas).
 - b. Įveskite `„ping“` (ryšio užklausa) ir spausdintuvo IP adresą.
 - c. Jei lange parodomas signalo išsiuntimo ir grįžimo laikas, vadinasi, tinklas veikia.
2. Jei ryšio užklauskos komanda nesuveikė, įsitikinkite, kad tinklo koncentratoriai įjungti ir patikrinkite tinklo nustatymus, spausdintuvą ir kompiuterį, ar jie sukonfigūruoti tam pačiam tinklui (kuris dar vadinamas potinklio šablonu).
3. Jei tinklas veikia, įsitikinkite, kad kompiuteris spausdintuvui naudoja teisingą IP adresą.
 - a. Spausdintuvo savybėse paspauskite skirtuką **Jungtys**. Patikrinkite, ar spausdintuvui yra parinktas esamas IP adresas. Spausdintuvo IP adresas yra nurodytas spausdintuvo konfigūracijos puslapyje.
 - b. Jei spausdintuvą įdiegėte naudodami HP standartinį TCP / IP prievadą, pasirinkite laukelį pavadinimu **„Always print to this printer, even if its IP address changes“** (Visada spausdinti šiuo spausdintuvu, net jei pasikeičia jo IP adresas).
 - c. Jei spausdintuvą įdiegėte naudodami „Microsoft“ standartinį TCP / IP prievadą, naudokite pagrindinį spausdintuvo pavadinimą, o ne IP adresą.
 - d. Jei IP adresas yra teisingas, pašalinkite spausdintuvą ir vėl jį pridėkite.

Spausdintuvas naudoja netinkamą tinklo nuorodą ir dvipusio spausdinimo nustatymus

HP rekomenduoja palikti šiuos nustatymus automatinio režimu (numatytasis nustatymas). Jei pakeisite šias nuostatas, jas turėsite pakeisti ir tinkle.

Naujos programinės įrangos programos galėjo sukelti suderinamumo problemų

Patikrinkite, ar gerai įdiegtos naujos programinės įrangos programos ir ar jos naudoja tinkamą spausdinimo tvarkyklę.

Jūsų kompiuteris arba darbo stotis nustatyta netinkamai

Netinkamai sukonfigūruotas kompiuteris gali sukelti spausdinimo problemas.

1. Patikrinkite tinklo tvarkykles, spausdinimo tvarkykles ir tinklo nukreipimo nustatymus.
2. Patikrinkite, ar teisingai sukonfigūruota operacinė sistema.

Spausdintuvas yra išjungtas arba neteisingi kiti tinklo nustatymai

Patikrinkite tinklo nustatymus.

1. Peržiūrėkite spausdintuvo konfigūracijos / tinklo puslapius iš tinklo nustatymų ir protokolų patikros būsenos.
2. Jei reikia, pakeiskite tinklo nustatymus.

Spręskite belaidžio tinklo problemas

Norėdami išspręsti tinklo sutrikimus, išbandykite šiuos veiksmus toliau nurodyta seka.

- [Įžanga](#)
- [Belaidžio ryšio tikrinimo sąrašas](#)
- [Spausdintuvus nespausdina baigus konfigūruoti belaidį ryšį](#)
- [Spausdintuvus nespausdina ir kompiuteryje yra įdiegta trečiosios šalies užkarda](#)
- [Belaidis ryšys neveikia į kitą vietą perkėlus belaidžio ryšio kelvedį arba spausdintuvą](#)
- [Prie belaidžio ryšio spausdintuvo nepavyksta prijungti daugiau kompiuterių](#)
- [Spausdintuvui prisijungus prie VPN \(virtualaus privataus serverio\) tinklo ryšys nutrūksta.](#)
- [Belaidžių tinklų sąrašas tinkle nerodomas](#)
- [Belaidžio ryšio tinkle neveikia](#)
- [Atlikite belaidžio ryšio tinklo diagnostinę patikrą](#)
- [Belaidžio tinklo trukdžių sumažinimas](#)

Įžanga

Naudokitės gedimų lokalizavimo informacija, kad lengviau išspręstumėte problemas.



PASTABA: Jei norite nustatyti, ar „Wi-Fi Direct“ spausdinimas yra įjungtas jūsų spausdintuve, iš spausdintuvo valdymo skydo atspausdinkite konfigūracijos puslapį.

Belaidžio ryšio tikrinimo sąrašas

Peržiūrėkite tolesnę informaciją, kad patikrintumėte belaidį jungiamumą.

- Patikrinkite, ar neprijungtas tinklo kabelis.
- Patikrinkite, ar spausdintuvus bei belaidžio ryšio maršruto parinktuvas įjungti ir ar jiems tiekiamas maitinimas. Taip pat pasirūpinkite, kad būtų įjungtas spausdintuvo belaidis radijas.
- Patikrinkite, ar teisingas paslaugos identifikatorius (SSID). Išspausdinkite konfigūracijos puslapį, kad išsiaiškintumėte, koks turi būti SSID. Jeigu nesate tikri dėl to, ar SSID teisingas, dar kartą atlikite belaidžio ryšio sąranką.
- Jeigu tinkle apsaugotas, patikrinkite, ar teisinga apsaugos informacija. Jeigu apsaugos informacija neteisinga, dar kartą atlikite belaidžio ryšio sąranką.
- Jeigu belaidis tinkle veikia gerai, pamėginkite prisijungti prie kitų belaidžiame tinkle esančių kompiuterių. Jeigu per tinklą pasiekiamas internetas, pamėginkite belaidžiu ryšiu prisijungti prie interneto.
- Patikrinkite, ar spausdintuvo užšifravimo būdas (AES arba TKIP) toks pats kaip ir belaidžio ryšio prieigos taško (tinkle, kuriame taikoma WPA apsauga).
- Patikrinkite, ar spausdintuvus yra belaidžio tinklo diapazone. Paprastai reikia, kad spausdintuvus būtų ne toliau kaip už 30 m nuo belaidžio ryšio prieigos taško (belaidžio ryšio kelvedžio).

- Patikrinkite, ar jokios kliūtys neblokuoja belaidžio ryšio signalo. Pašalinkite visus didelius metalinius objektus, kurių gali pasitaikyti tarp prieigos taško ir spausdintuvo. Įsitinkite, kad spausdintuvo nuo belaidžio ryšio prieigos taško neskirtų stulpai, sienos ar atraminės kolonos, kuriose yra metalo.
- Užtikrinkite, kad spausdintuvas būtų atokiai nuo elektroninių prietaisų, kurie gali trikdyti belaidžio ryšio signalą. Belaidžio ryšio signalą gali trikdyti įvairūs prietaisai, tokie kaip varikliai, belaidžiai telefonai, apsaugos sistemų kameros, kiti belaidžio ryšio tinklai ir kai kurie „Bluetooth“ prietaisai.
- Patikrinkite, ar kompiuteryje įdiegta spausdinimo tvarkyklė.
- Patikrinkite, ar pasirinkote teisingą spausdintuvo jungtį.
- Patikrinkite, ar kompiuteris ir spausdintuvas prijungti prie to paties belaidžio ryšio tinklo.
- Sistemoje „macOS“ patikrinkite, ar belaidžio ryšio maršrutizatorius palaiko „Bonjour“.

Spausdintuvas nespausdina baigus konfigūruoti belaidį ryšį

Jei spausdintuvas nespausdina, kai baigiama belaidė konfigūracija, išbandykite šiuos sprendimus.

1. Patikrinkite, ar spausdintuvas įjungtas ir yra parengties būsenos.
2. Kompiuteryje išjunkite visas trečiųjų šalių užkardas.
3. Patikrinkite, ar gerai veikia belaidžio ryšio tinklas.
4. Patikrinkite, ar gerai veikia kompiuteris. Jeigu reikia, paleiskite kompiuterį iš naujo.
5. Patikrinkite, ar per tinklo kompiuterį galite atidaryti spausdintuvo HP integruotąjį tinklo serverį.

Spausdintuvas nespausdina ir kompiuteryje yra įdiegta trečiosios šalies užkarda

Spausdintuvas nespausdina, o kompiuteryje yra įdiegta trečiosios šalies ugniasienė, išbandykite šiuos sprendimus.

1. Atnaujinkite užkardą naujausiu gamintojo siūlomu naujiniu.
2. Jei diegiant spausdintuvą arba mėginant spausdinti, programos prašo užkardos prieigos teisių, leiskite programoms pasileisti.
3. Laikinais išjunkite užkardą, po to įdiekite belaidį spausdintuvą kompiuteryje. Baigę diegti belaidį gaminį įjunkite užkardą.

Belaidis ryšys neveikia į kitą vietą perkėlus belaidžio ryšio kelvedį arba spausdintuvą

Jei belaidis ryšys neveikia į kitą vietą perkėlus belaidžio ryšio maršruto parinktuvą arba spausdintuvą, išbandykite toliau nurodymus sprendimus.

1. Patikrinkite, ar kelvedis arba spausdintuvas prijungti prie to paties tinklo kaip ir kompiuteris.
2. Spausdinkite konfigūracijos puslapį.
3. Palyginkite paslaugos identifikatorių (SSID), nurodytą konfigūracijos puslapyje, su SSID, kuris nurodytas kompiuteriui skirtoje spausdintuvo konfigūracijoje.
4. Jeigu skaičiai nesutampa, prietaisai jungiasi prie skirtingų tinklų. Perkonfigūruokite spausdintuvo belaidžio ryšio sąranką.

Prie belaidžio ryšio spausdintuvo nepavyksta prijungti daugiau kompiuterių

Jei papildomų kompiuterių negalima prijungti prie belaidžio spausdintuvo, išbandykite šiuos sprendimus.

1. Patikrinkite, ar kiti kompiuteriai ne per toli nuo belaidžio ryšio gaminio ir ar jokios kliūtys neblokuoja signalo. Daugelyje tinklų belaidžio ryšio atstumas yra ne didesnis kaip 30 m nuo belaidžio ryšio prieigos taško.
2. Patikrinkite, ar spausdintuvas įjungtas ir yra parengties būsenos.
3. Patikrinkite, ar nėra daugiau nei 5 tuo pačiu metu veikiančių „Wi-Fi Direct“ vartotojų.
4. Kompiuteryje išjunkite visas trečiųjų šalių užkardas.
5. Patikrinkite, ar gerai veikia belaidžio ryšio tinklas.
6. Patikrinkite, ar gerai veikia kompiuteris. Jeigu reikia, paleiskite kompiuterį iš naujo.

Spausdintuvui prisijungus prie VPN (virtualaus privataus serverio) tinklo ryšys nutrūksta.

Paprastai negalima prisijungti prie belaidžio ryšio tinklo ir kitų tinklų vienu metu.

Belaidžių tinklų sąrašė tinklas nerodomas

Jei tinklas nerodomas belaidžio tinklo sąrašė, išbandykite šiuos sprendimus.

- Įsitinkite, kad belaidis maršruto parinktuvas yra įjungtas ir jį tiekama elektros srovė.
- Tinklas gali būti slepiamas. Tačiau galite prisijungti ir prie slepiamo tinklo.

Belaidžio ryšio tinklas neveikia

Jei belaidis ryšys neveikia, išbandykite šiuos sprendimus.

1. Pasirūpinkite, kad nebūtų prijungtas tinklo kabelis.
2. Kad patikrintumėte, ar dingio tinklo ryšys, pamėginkite prie tinklo prijungti kitus prietaisus.
3. Patikrinkite tinklo ryšį nusiųsdami tinklu signalą į kitą įrenginį.
 - a. Atidarykite kompiuterio komandų eilutę.
 - Sistemoje „Windows“, spustelėkite **Pradėti**, spustelėkite **Vykdyti**, įveskite `cmd`, tada spustelėkite [Ieiti](#).
 - Jei naudojama „macOS“, eikite į „**Applications**“ (Programos), tada „**Utilities**“ (Medžiagos) ir atidarykite „**Terminal**“ (Terminalas).
 - b. Įveskite `ping` ir maršrutizatoriaus IP adresą.
 - c. Jei lange parodomas signalo išsiuntimo ir grįžimo laikas, vadinasi, tinklas veikia.
4. Patikrinkite, ar kelvedis arba spausdintuvas prijungti prie to paties tinklo kaip ir kompiuteris.

- a. Spausdinkite konfigūracijos puslapį.
- b. Palyginkite paslaugos identifikatorių (SSID), nurodytą konfigūracijos ataskaitoje, su SSID, kuris nurodytas kompiuteriui skirtoje spausdintuvo konfigūracijoje.
- c. Jeigu skaičiai nesutampa, prietaisai jungiasi prie skirtingų tinklų. Perkonfigūruokite spausdintuvo belaidžio ryšio sąranką.

Atlikite belaidžio ryšio tinklo diagnostinę patikrą

Spausdintuvo valdymo skyde galite paleisti diagnostinę patikrą, kuri suteiks informacijos apie belaidžio ryšio tinklo nustatymus.

1. Spausdintuvo valdymo skydo pagrindiniame ekrane slinkite ekrano viršuje esantį skirtuką žemyn, kad atidarytumėte prietaisų skydelį, tada palieskite sąrankos piktogramą .
2. Paslinkite iki ir palieskite „Ataskaitos“.
3. Paslinkite iki ir palieskite „Belaidžio bandymo ataskaita“.

Spausdintuvas išspausdins patikros puslapį, kuriame bus matyti patikros rezultatai.

Belaidžio tinklo trukdžių sumažinimas

Remiantis toliau pateiktais patarimais galima sumažinti belaidžio tinklo trukdžius:

- Laikykite belaidžius prietaisus atokiau nuo didelių metalinių objektų, pvz., užpildymo talpų, ir kitų elektromagnetinių prietaisų, pvz., mikrobangų krosnelių ir belaidžių telefonų. Šie objektai gali nutraukti radijo ryšio signalų sklaidimą.
- Laikykite belaidžio ryšio prietaisus atokiau nuo didelių mūrinių pastatų ir kitokių statybinių struktūrų. Šie objektai gali sugerti radijo bangas ir susilpninti signalą.
- Patalpinkite belaidžio ryšio kelvedį centre, tinklo belaidžio ryšio spausdintuvų aptikimo lauke.

Fakso problemų sprendimas

Naudokite šią informaciją, kad išspręstumėte fakso problemas.

- [Įžanga](#)
- [Fakso trikčių šalinimo kontrolinis sąrašas](#)
- [Bendrojo pobūdžio fakso problemų sprendimas](#)

Įžanga

Naudokitės fakso gedimų lokalizavimo informacija, kad lengviau išspręstumėte problemas.

Fakso trikčių šalinimo kontrolinis sąrašas

Atlikę kiekvieną rekomenduojamą veiksmą pabandykite siųsti faksogramą, kad patikrintumėte, ar problemą pavyko išspręsti.

Kad pasiektumėte geriausių rezultatų sprendami su faksu susijusias problemas, įsitikinkite, kad spausdintuvo laidas yra tiesiogiai prijungtas prie sieninio telefono prievado. Atjunkite visus kitus prie spausdintuvo prijungtus įrenginius.

1. Patikrinkite, ar telefono laidas yra prijungtas prie reikiamo spausdintuvo gale esančio prievado.
2. Patikrinkite telefono liniją naudodami fakso patikrą:
 - a. Spausdintuvo valdymo skydelio pradiniam ekrane perbraukite ekrano viršuje esantį skirtuką žemyn, kad atidarytumėte prietaisų skydelį, tada palieskite sąrankos piktogramą  (Sąrankos piktograma).
 - b. Slinkite ir atidarykite šiuos meniu:
 1. [Fakso sąranka](#)
 2. [Įrankiai](#)
 3. [Paleisti fakso patikrą](#)

Spausdintuvas atspausdina fakso patikros ataskaitą. Ataskaitoje pateikiami tokie rezultatai:

- **Pavyko:** ataskaitoje pateikiamos visos dabartinės fakso nuostatos, kad jas galėtumėte peržiūrėti.
- **Nepavyko:** ataskaita nurodo klaidos kilmę ir pataria, kaip galima ją ištaisyti.

3. Patikrinkite, ar spausdintuvo programinė-aparatinė įranga yra tinkama:



PASTABA: Norėdami nustatyti spausdintuvo esamą programinės-aparatinės įrangos versiją, spausdintuvo valdymo skydelyje atspausdinkite spausdintuvo būklės ataskaitą ir peržiūrėkite ją, kad surastumėte programinės-aparatinės įrangos duomenų kodą. Tada apsilankykite HP gaminių pagalbos puslapyje (atlikdami toliau nurodytus veiksmus) ir palyginkite programinės-aparatinės įrangos datos kodą su naujausia HP programinės-aparatinės įrangos versija. Jei yra naujesnė versija, atlikite toliau nurodytus veiksmus ir atnaujinkite spausdintuvo programinę-aparatinę įrangą.

- a. Eikite į www.hp.com/go/support, spustelėkite nuorodą „Drivers & Software“ (Tvarkyklės ir programinė įranga), paieškos lauke įveskite spausdintuvo pavadinimą, paspauskite mygtuką „ENTER“ (VESTI) ir iš paieškos rezultatų pasirinkite spausdintuvą.
- b. Pasirinkite operacinę sistemą.

- c. Skyriuje „Firmware“ (Programinė-apatinė įranga) raskite „Firmware Update Utility“ (Programinės-apatinės įrangos naujinimo priemonė).
-
-  **PASTABA:** Įsitikinkite, kad naudojate aparatinės įrangos naujinimo įrankį, kuris yra suderinamas su spausdintuvo modeliu.
-
- d. Spustelėkite „Download“ (Atsisiųsti), spustelėkite „Run“ (Paleisti), ir tada dar kartą spustelėkite „Run“ (Paleisti).
- e. Kai paslaugų programa paleidžiama, išplečiamajame sąraše pasirinkite spausdintuvą ir spustelėkite „Send Firmware“ (Siųsti programinę-apatinę įrangą).
- f. Laikykitės ekrane rodomų instrukcijų, kad baigtumėte diegimą ir tada spustelėkite mygtuką „Exit“ (Išeiti), kad uždarytumėte priemonę.
4. Patikrinkite, ar faksas buvo nustatytas įdiegus spausdintuvo programinę įrangą.
Kompiuteryje iš HP programos aplanko paleiskite „Fax Setup Utility“.
5. Patikrinkite, ar telefono paslauga palaiko analoginę fakso paslaugą.
- Jei naudojate ISDN arba skaitmeniniu PBX, susisiekite su paslaugų teikėju, jei norite gauti informacijos apie analoginės fakso linijos konfigūraciją.
 - Jei naudojate „VoIP“ paslauga, pakeiskite parametą „Fax Speed“ (Fakso greitis) į „Speed-Slow (9600 bps)“ (Spartusis-lėtas (9600 bps)). Valdymo skydelio pradžios ekrane pasirinkite „Fax“ (Faksas), „Setup“ (Sąranka) ir „Preferences“ (Nuostatos).
 - Pasiteiraukite, ar paslaugų teikėjas teikia fakso paslaugą ir koks yra rekomenduojamas fakso modemo greitis. Naudojantis kai kurių įmonių paslaugomis gali reikėti adapterio.
 - Jei naudojate DSL paslauga, įsitikinkite, kad prie spausdintuvo ir telefono linijos jungties yra prijungtas filtras. Susisiekite su DSL paslaugų teikėju arba įsigykite DSL filtrą, jei jo neturite. Jei DSL filtras yra prijungtas, pabandykite naudoti kitą filtrą, kadangi filtrai gali būti sugedę.

Bendrojo pobūdžio fakso problemų sprendimas

Peržiūrėkite pasiūlymus ir patarimus, skirtus įvairių su faksu susijusių sutrikimų sprendimui.

- [Faksogramos siunčiamos lėtai](#)
- [Prasta faksogramos kokybė](#)
- [Faksograma atsiunčiama ne visa arba atspausdinama ant dviejų lapų](#)

Faksogramos siunčiamos lėtai

Spausdintuvą naudojami prastos kokybės telefono linija.

Norėdami pašalinti sutrikimą išmėginkite šiuos pasiūlymus:

- Pabandykite faksogramą persiųsti dar kartą tada, kai pagerės telefono linijos sąlygos.
- Pasiteiraukite telefono paslaugų teikėjo, ar ši linija palaiko faksogramų siuntimą.
- Išjunkite nustatymą „[Klaidų taisymo režimas](#)“:
 1. Pradiniame spausdintuvo valdymo skydo ekrane paslinkite į dešinę ir palieskite piktogramą „[Faksas](#)“.
 2. Paslinkite į dešinę ir palieskite „[Sąrankos](#)“ piktogramą.
 3. Palieskite „[Parinktys](#)“.
 4. Slinkite iki „[Klaidų taisymo režimas](#)“, tada palieskite mygtuką ir išjunkite nustatymą.



PASTABA: dėl to gali suprastėti vaizdo kokybė.

- Originalui naudokite baltą popierių. Nenaudokite tokių spalvų kaip pilka, geltona arba rožinė.
- Pagerinkite nustatymą „[Fax Speed](#)“ ([Fakso greitis](#)):
 1. Pradiniame spausdintuvo valdymo skydo ekrane paslinkite į dešinę ir palieskite piktogramą „[Faksas](#)“.
 2. Paslinkite į dešinę ir palieskite [Sąrankos](#) piktogramą.
 3. Palieskite „[Nuostatos](#)“, tada slinkite iki ir palieskite „[Greitis](#)“.
 4. Palieskite pageidaujamo greičio nustatymą.
- Padalinkite dideles fakso užduotis į mažesnes dalis ir siųskite jas po vieną.

Prasta faksogramos kokybė

Faksograma yra neryški arba per šviesi.

Norėdami pašalinti sutrikimą išmėginkite šiuos pasiūlymus:

- Siųsdami faksogramas padidinkite faksogramos raišką:



PASTABA: Raiška neturi įtakos gautoms faksogramoms.

1. Pradiniame spausdintuvo valdymo skydo ekrane paslinkite į dešinę ir palieskite piktogramą „[Faksas](#)“.
2. Spustelėkite piktogramą „[Siųsti dabar](#)“.

3. Palieskite nustatymų piktogramą , tada palieskite [Raiška](#).
4. Palieskite pageidaujamos raiškos nustatymą.

 **PASTABA:** padidinus raišką sumažėja perdavimo sparta.

- Įjunkite nustatymą [Klaidų taisymo režimas](#):
 1. Pradiniame spausdintuvo valdymo skydo ekrane paslinkite į dešinę ir palieskite piktogramą „Faksas“.
 2. Paslinkite į dešinę ir palieskite [Sąrankos](#) piktogramą.
 3. Palieskite „Parinktys“.
 4. Slinkite iki „Klaidų taisymo režimas“, tada palieskite mygtuką ir įjunkite nustatymą.
- Patikrinkite dažų kasetes ir, jei reikia, pakeiskite.
- Paprašykite siuntėjo patamsinti kontrasto nuostatą faksogramų siuntimo įrenginyje, tada dar kartą atsiųsti faksogramą.

Faksograma atsiunčiama ne visa arba atspausdinama ant dviejų lapų

Jei spausdintuvo popieriaus dydžio nustatymai neatitinka faksu siunčiamo dokumento popieriaus dydžio, gautose faksogramose gali trūkti turinio, arba jis gali būti išspausdintas ant dviejų lapų.

Norėdami pašalinti sutrikimą išmėginkite šiuos pasiūlymus:

- Nustatykite nustatymą [Numatytasis popieriaus dydis](#).

 **PASTABA:** Faksogramos spausdinamos ant vieno dydžio popieriaus pagal nustatymus „Default Paper Size“ ([Numatytasis popieriaus formatas](#)).

1. Spausdintuvo valdymo skydelio pradiniame ekrane perbraukite ekrano viršuje esantį skirtuką žemyn, kad atidarytumėte prietaisų skydelį, tada palieskite sąrankos piktogramą  (Sąrankos piktograma).
 2. Slinkite ir atidarykite šiuos meniu:
 1. [Dėklo tvarkymas](#)
 2. [Dėklo priskyrimas](#)
 3. [Numatytasis popieriaus dydis](#)
 3. Palieskite norimą popieriaus dydį parinkčių sąrašė.
- Nustatykite faksogramoms naudojamo dėklo popieriaus tipą ir dydį.

Rodyklė

Simboliai/skaitmenys

- 1 dėklas
 - popieriaus kryptis 18, 20
 - strigtys 135
 - vokų dėjimas 30
 - 2 dėklas
 - įdėjimas 22
 - popieriaus kryptis 22, 24
 - strigtys 136
 - 3 dėklas
 - įdėjimas 26
 - popieriaus kryptis 26, 28
 - strigtys 140
 - 550 lapų dėklas
 - strigtys 140
 - 550 lapų popieriaus dėklai
 - dalių numeriai 34
 - „AirPrint“ 63, 66
 - „Android“ įrenginiai
 - spausdinama iš 63, 66
 - „HP Easy Scan“ programinė įranga („macOS“) 74
 - „HP ePrint“ 65
 - „HP Web Jetadmin“ 115
 - „Jetadmin“, „HP Web“ 115
 - „Mac“ tvarkyklės nustatymai
 - Užduočių saugojimas 57
 - „Microsoft Word“, faksogramų siuntimas iš 95
 - „Wi-Fi Direct“ spausdinimas 63, 64
 - „Windows“
 - faksograma siunčiama iš 95
 - „Word“, faksogramų siuntimas iš 95
- ## A
- Adresų knyga
 - sąranka 78
 - akustinės specifikacijos 10, 14
 - apsaugoti kasetes 37, 40

- atminties lustas (dažai)
 - aptikimas 43
 - atmintis
 - pridėta 10
 - Atsijungimo mygtukas
 - aptikimas 4, 6
 - Atvirojo kodo licencija 3
- ## B
- belaidis tinklas
 - trikčių diagnostika 182
 - belaidžio tinklo trukdžiai 182, 185
 - budėjimo delsa
 - nustatymas 114
- ## D
- dalių numeriai
 - dažų kasetės 34, 43
 - eksploatacinės medžiagos 34, 35
 - keičiamos dalys 35
 - priedai 34
 - dažų kasetė
 - dinaminė sauga 36
 - dažų kasetėje
 - naudojama likus mažam kiekiui 122
 - žemojo slenksčio nustatymai 122
 - dažų kasetės
 - dalių numeriai 34, 43
 - keitimas 45
 - komponentai 43
 - užsakymo numeriai 43
 - dažų surinkimo įtaisas
 - aptikimas 4, 5
 - dėklai
 - aptikimas 4
 - pridėta 10
 - talpa 10

- Didelės spartos USB 2.0 spausdinimo jungtis
 - aptikimas 4
 - dinaminė sauga
 - dažų kasetė 36
 - dokumentų tiektuvas 71
 - faksograma siunčiama iš 95
 - kopijuojami dvipusiai dokumentai 71
 - popieriaus tiekimo problemos 130
 - strigtys 133
 - dvipusio spausdinimo įrenginys
 - strigtų šalinimas 153
 - dvipusis 71
 - dvipusis kopijavimas 71
 - dvipusis spausdinimas
 - nustatymai („Windows“) 50
 - „Mac“ 54
 - „Windows“ 50
 - dvipusis spausdinimas (iš abiejų pusių)
 - nustatymai („Windows“) 50
 - „Windows“ 50
- ## E
- ekonomijos nustatymai 114
 - Ekonomiško režimo nustatymas 114, 157
 - eksploatacinės medžiagos
 - dalių numeriai 34, 35
 - dažų kasetės keitimas 45
 - naudojama likus mažam kiekiui 122
 - užsakymas 34
 - žemojo slenksčio nustatymai 122
 - elektroninės faksogramos
 - siuntimas 95
 - elektros duomenys 10, 14

Eternetas (RJ-45)
aptikimas 4

F

faksas
siuntimas iš programinės
įrangos 95
spartieji numeriai 95, 100
spręskite bendrojo pobūdžio
problemas 186, 188
fakso nesklaidumų šalinimas
kontrolinis sąrašas 186
fakso prievadas
aptikimas 4
formuotuvas
aptikimas 4, 5

G

gaminio numeris
vieta 4, 5

H

HP EWS, naudojimas 105
HP integruotas tinklo serveris (EWS)
funkcijos 105
HP interneto paslaugos
įjungimas 103
taikomosios programos 103
HP klientų aptarnavimo tarnyba 119
HP spausdintuvo pradžios puslapis,
naudojimas 105

I

Integruotasis tinklo serveris (EWS)
funkcijos 105
slaptažodžių priskyrimas 113
internetu naršyklės reikalavimai
HP integruotasis tinklo serveris
105
Interneto paslaugos
įjungimas 103
taikomosios programos 103
Interneto svetainės
klientų pagalba 119
„HP Web Jetadmin“,
atsiuntimas 115
išjungimas po delsos
nustatymas 114
išsaugotos užduotys
naikinama 62

išvesties skyrius
aptikimas 4
strigčių šalinimas 149

įdėjimas

popierius 1 dėkle 18
popierius 2 dėkle 22
popierius 3 dėkle 26
įjungimo / išjungimo mygtukas
aptikimas 4

J

jutiklinis ekranas
aptikimo funkcijos 4, 6

K

kaitintuvas
strigtys 144
Kasečių naudojimo politika 37, 38
kasetė
dinaminė sauga 36
keitimas 45
kasetės
užsakymo numeriai 43
kasetės apsauga 37, 40
keičiamos dalys
dalių numeriai 35
keitimas
dažų kasetės 45
keli puslapiai lape
spausdinimas („Mac“) 54
spausdinimas („Windows“) 50
klientų pagalba
internete 119
Kontaktų sąrašai
sąranka 78
kontrolinis sąrašas
belaidis ryšys 182
fakso nesklaidumų šalinimas
186
kopijuojama
atskiros kopijos 69
dokumentų kraštai 172, 175
dvipusiai dokumentai 71
kelios kopijos 69
optimizavimas tekstui arba
nuotraukoms 172
popieriaus formato ir tipo
nustatymas 172
kopijų skaičius, keitimas 69

L

LAN lizdas
aptikimas 4

M

maitinimas
sąnaudos 10, 14
maitinimo jungiklis
aptikimas 4
maitinimo jungtis
aptikimas 4, 5
matmenys, spausdintuvas 10, 12
minimalūs reikalavimai sistemai 10
Mygtukas „Help“ (žinynas)
aptikimas 4, 6
Mygtukas „Start Copy“ (pradėti
kopijuoti)
aptikimas 4
mobilus spausdinimas, palaikomos
programinės įrangos 10, 12
mobilusis spausdinimas
„Android“ įrenginiai 63, 66

N

naikinama
saugojimo užduotys 57, 62
naršyklės reikalavimai
HP integruotasis tinklo serveris
105
nuskaitymas
Iš programinės įrangos „HP Easy
Scan“ („macOS“) 74
iš programinės įrangos „HP Scan“
(„Windows“) 74
į el. laišką 86
į kompiuterį 88
į tinklo aplanką 87
į USB atmintinę 85
į „SharePoint“ 87
nuskaitymo sąrankos
nuskaitymas į kompiuterį 85
nuskaityti į el. laišką 75
nuskaityti į tinklo aplanką 80
nuskaityti į „SharePoint“ 84
Nuskaityti į el. paštą
nustatymas naudojant EWS 78

O

operacinės sistemos, palaikomos 10
Originalios HP kasetės 37, 38

P

pagalba
 internete 119
popieriaus dėklai
 dalių numeriai 34
popieriaus paėmimo problemų
 sprendimas 125
popieriaus paėmimo sutrikimai
 sprendimas 125, 128
popieriaus strigtys
 1 dėklas 135
 2 dėklas 136
 3 dėklas 140
 550 lapų dėklas 140
 dokumentų tiekuvos 133
 dvipusio spausdinimo įrenginys
 153
 išvesties skyrius 149
 kaitintuvas 144
 vietos 132
popieriaus tipai:
 pasirinkimas („Mac“) 54
popieriaus tipas
 pasirinkimas („Windows“) 50
popierius
 1 dėklas kryptis 18, 20
 1 dėklo pripildymas 18
 2 dėklas orientavimas 22, 24
 2 dėklo pripildymas 22
 3 dėklas 26
 3 dėklas kryptis 28
 3 dėklo pripildymas 26
 pasirinkimas 157, 161
 strigtys 131
popierius, užsakymas 34
potencialus smūgių pavojus 2
Pradinio ekrano mygtukas
 aptikimas 4, 6
priedai
 dalių numeriai 34
 užsakymas 34
priedavai
 aptikimas 4
priežiūra internete 119
Prisijungimo mygtukas
 aptikimas 4, 6
privatus spausdinimas 57
programinė-aparatinė įranga
 atnaujinimas 116

programinė įranga
 siunčiamos faksogramos 95
Programinė įranga „HP Scan“
 („Windows“) 74
Programų meniu 103
puslapių lape
 pasirinkimas („Mac“) 54
 pasirinkimas („Windows“) 50
puslapių per minutę 10

R

rankinis dvipusis spausdinimas
 „Mac“ 54
 „Windows“ 50
reikalavimai sistemai
 HP integruotasis tinklo serveris
 105
 mažiausias 10
RJ-45 lizdas
 aptikimas 4

S

saugojimas, užduotis
 „Mac“ nustatymai 57
saugojimo užduotys
 kuriamas („Mac“) 57
 kuriamas („Windows“) 57
 naikinama 57
 spausdinimas 57
saugos savybės 113
saugoti spausdinimo darbus 57
sąsajos priedavai
 aptikimas 4
serijos numeris
 aptikimas 4, 5
siunčiama faksograma
 iš dokumentų tiektuvo 95
 iš kompiuterio („Windows“) 95
 iš planšetinio skenerio 95
siunčiamos faksogramos
 iš programinės įrangos 95
skaitytuvas
 faksograma siunčiama iš 95
 stiklo valymas 172, 177
skyrius, išvestis
 aptikimas 4
spartieji numeriai
 įrašai šalinami 100
 programavimas 95
 redaguoti įrašus 100

spausdinama
 iš USB atmintinių 67
spausdinama ant abiejų pusių
 automatiškai („Windows“) 50
 rankiniu būdu („Mac“) 54
 rankiniu būdu („Windows“) 50
spausdinimas
 saugojimo užduotys 57
spausdinimo medžiaga
 įkėlimas į 1 dėklą 18
spausdinimo tvarkyklės, palaikomos
 10
spausdinti ant abiejų pusių
 nustatymai („Windows“) 50
 rankiniu būdu „Windows“ 50
 „Mac“ 54
 „Windows“ 50
specifikacijos
 elektros ir akustinės 10, 14
spręskite problemas
 faksas 186, 188
stiklas, stiklas 172, 177
strigtys
 1 dėklas 135
 2 dėklas 136
 3 dėklas 140
 550 lapų dėklas 140
 dokumentų tiekuvos 133
 dvipusio spausdinimo įrenginys
 153
 išvesties skyrius 149
 kaitintuvas 144
 priežastys 131
 vietos 132
svoris, spausdintuvas 10, 12

T

taikomosios programos
 atsiunčiama 103
techninė priežiūra
 internete 119
telefonų knyga, faksas
 įrašų pridėjimas 95, 100
tiesioginis spausdinimas iš USB 67
tinkamos operacinės sistemos 10
tinklai
 palaikoma 10
 „HP Web Jetadmin“ 115
Tinklo IP nustatymai
 konfigūruoti 110

tinklo parametrai 110
trikčių diagnostika
 belaidis tinklas 182
 faksogramos 186
 laidinis tinklas 179
 patikrinkite dažų kasetės būseną
 157, 159
 popieriaus tiekimo problemos
 125
 spausdinimo kokybė 157
 strigtys 131
 tinklo problemos 179
tvarkyklės, palaikomos 10

U

USB atmintinė
 spausdinama iš 67
USB lizdas
 aptikimas 4
užduočių saugojimas
 su „Windows“ 57
užduotys, išsaugotos
 kuriamas („Windows“) 57
 naikinama 57, 62
 spausdinimas 57
 „Mac“ nustatymai 57
užsakymas
 eksploatacinės medžiagos ir
 priedai 34

V

vaizdo kokybė
 patikrinkite dažų kasetės būseną
 157, 159
vaizdo kokybės problemos
 pavyzdžiai ir sprendimai 156
valdymo skydas
 aptikimas 4
 aptikimo funkcijos 4, 6
 žinynas 120
valymas
 popieriaus takas 157
 stiklas 172, 177
vietinis tinklas (LAN)
 aptikimas 4
vokai
 kryptis 18, 20
vokai, dėjimas 30

W

Wi-Fi Direct Print (HP tiesioginis
spausdinimas) 10, 12

Ž

žinynas internete, valdymo skydas
120
žinynas, valdymo skydas 120