

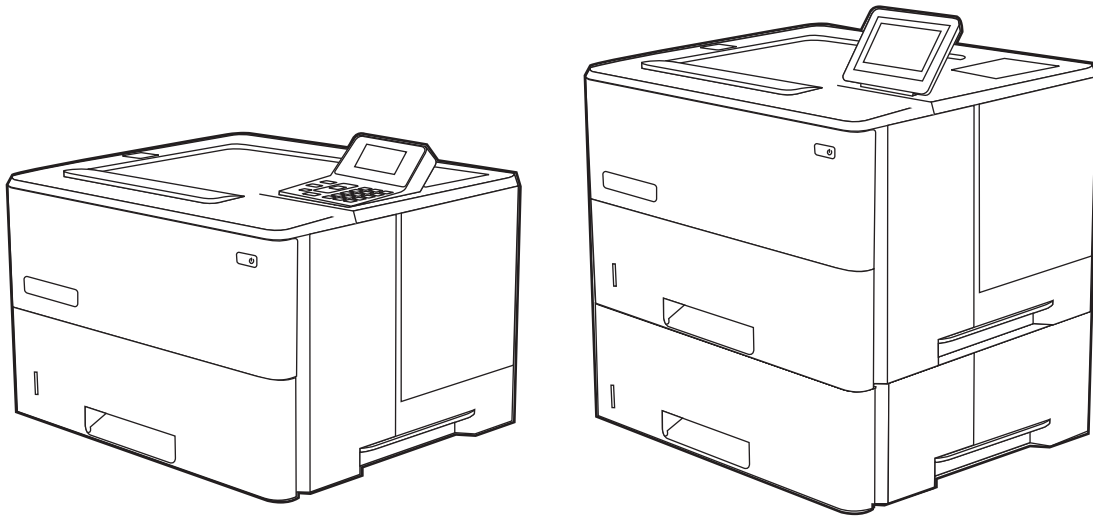

LaserJet Enterprise M507

Guida dell'utente



www.hp.com/videos/LaserJet
www.hp.com/support/ljM507



HP LaserJet Enterprise M507

Guida dell'utente

Copyright e licenza

© Copyright 2019 HP Development Company, L.P.

La riproduzione, l'adattamento o la traduzione senza autorizzazione scritta sono vietati, salvo nei casi consentiti dalle leggi sul copyright vigenti.

Le informazioni contenute nella presente documentazione sono soggette a modifica senza preavviso.

Le uniche garanzie per i prodotti e i servizi HP sono presentate nelle dichiarazioni esplicite di garanzia fornite in accompagnamento a tali prodotti e servizi. Nulla di quanto contenuto nel presente documento può essere interpretato come ulteriore garanzia. HP non sarà ritenuta responsabile di errori tecnici o editoriali né di omissioni rilevati in questo documento.

Edition 1, 4/2019

Marchi

Adobe®, Adobe Photoshop®, Acrobat® e PostScript® sono marchi registrati di Adobe Systems Incorporated.

Apple e il logo Apple sono marchi registrati di Apple Inc., negli Stati Uniti e in altri paesi/regioni.

macOS è un marchio di Apple Inc., registrato negli Stati Uniti e in altri paesi.

AirPrint è un marchio di Apple, Inc., negli Stati Uniti e in altri paesi/regioni.

Google™ è un marchio di Google Inc.

Microsoft®, Windows®, Windows® XP e Windows Vista® sono marchi registrati di Microsoft Corporation negli Stati Uniti.

UNIX® è un marchio registrato di The Open Group.

Sommario

1 Panoramica della stampante	1
Icone di avvertenza	1
Rischio di scosse elettriche	3
Viste della stampante	4
Vista anteriore della stampante	4
Vista posteriore della stampante	5
Porte interfaccia	5
Vista del pannello di controllo (display a colori LCD QVGA da 2,7" con tastierino a 24 tasti, per modelli n e dn)	6
Vista del pannello di controllo (touchscreen, solo per i modelli x)	9
Come utilizzare il pannello di controllo con schermo a sfioramento	10
Specifiche della stampante	12
Specifiche tecniche	12
Sistemi operativi supportati	13
Soluzioni di stampa mobile	15
Dimensioni della stampante	16
Consumo energetico, specifiche elettriche ed emissioni acustiche	16
Intervallo dell'ambiente di funzionamento	17
Configurazione dell'hardware della stampante e installazione del software	17
2 Vassoi carta	19
Introduzione	19
Caricamento della carta nel vassoio 1	20
Caricare la carta nel vassoio 1 (vassoio multifunzione)	20
Orientamento della carta per il vassoio 1	21
Uso della Modalità carta intestata alternativa	22
Attivare la Modalità carta intestata alternativa tramite i menu del pannello di controllo della stampante	22
Caricamento della carta nel vassoio 2 e nei vassoi da 550 fogli	23
Caricamento della carta nel vassoio 2 e nei vassoi da 550 fogli	23
Orientamento della carta nel vassoio 2 e nei vassoi da 550 fogli	25
Uso della Modalità carta intestata alternativa	22

Attivare la Modalità carta intestata alternativa tramite i menu del pannello di controllo della stampante	22
Caricamento e stampa di buste	27
Stampa di buste	27
Orientamento della busta	27
Caricamento e stampa di etichette	28
Alimentazione manuale etichette	28
Orientamento delle etichette	28
3 Materiali di consumo, accessori e parti	29
Ordinazione di materiali di consumo, accessori e componenti	30
Ordini	30
Materiali di consumo e accessori	30
Parti di ricambio CSR (Customer Self-Repair)	31
Configurazione delle impostazioni dei materiali di consumo per la protezione delle cartucce di toner HP	32
Introduzione	32
Attivazione o disattivazione della funzione Criterio cartuccia	33
Utilizzare il pannello di controllo della stampante per attivare la funzione Criterio cartuccia	33
Utilizzare il pannello di controllo della stampante per disattivare la funzione Criterio cartuccia	33
Utilizzare il server Web incorporato (EWS) HP per attivare e configurare la funzione Criterio cartuccia.	33
Utilizzare il server Web incorporato (EWS) HP per disattivare e configurare la funzione Criterio cartuccia.	34
Risoluzione dei problemi indicati nei messaggi di errore sul pannello di controllo per Criterio cartuccia	35
Attivazione o disattivazione della funzionalità Protezione cartuccia	37
Utilizzare il pannello di controllo della stampante per attivare la funzione Protezione cartuccia	37
Utilizzare il pannello di controllo della stampante per disattivare la funzione Protezione cartuccia	37
Utilizzare il server Web incorporato (EWS) HP per attivare e configurare la funzione Protezione cartuccia.	38
Utilizzare il server Web incorporato (EWS) HP per disattivare e configurare la funzione Protezione cartuccia.	39
Risoluzione dei problemi indicati nei messaggi di errore sul pannello di controllo per Protezione cartuccia	40
Sostituzione della cartuccia del toner	41
Informazioni sulle cartucce	41
Rimozione e sostituzione della cartuccia	42

4 Stampa	47
Operazioni di stampa (Windows)	48
Come eseguire la stampa (Windows)	48
Stampa fronte/retro automatica (Windows)	48
Stampa fronte/retro manuale (Windows)	49
Stampa di più pagine per foglio (Windows)	50
Selezione del tipo di carta (Windows)	50
Altre attività di stampa	51
Operazioni di stampa (macOS)	52
Modalità di stampa (macOS)	52
Stampa automatica su entrambi i lati (macOS)	52
Stampa manuale su entrambi i lati (macOS)	52
Stampa di più pagine per foglio (macOS)	53
Selezione del tipo di carta (macOS)	53
Altre attività di stampa	51
Memorizzazione dei processi di stampa sulla stampante per stamparli in seguito o privatamente	55
Introduzione	55
Creazione di un processo memorizzato (Windows)	55
Creazione di un processo memorizzato (macOS)	56
Stampa di un processo memorizzato	57
Eliminazione di un processo memorizzato	58
Eliminazione di un processo memorizzato sulla stampante	58
Modifica del limite di processi memorizzati	58
Informazioni inviate alla stampante per scopi legati alla contabilità del lavoro	58
Stampa mobile	59
Introduzione	59
Stampa Wi-Fi, Wi-Fi Direct Print, NFC e BLE	60
Abilitare la stampa wireless	60
Modificare il nome Wi-Fi Direct	60
HP ePrint via email	61
AirPrint	62
Stampa integrata Android	62
Stampa da un'unità flash USB	63
Abilitazione della porta USB per la stampa	64
Metodo uno: attivare la porta USB dal pannello di controllo della stampante	64
Metodo due: attivare la porta USB dal server Web HP incorporato (solo stampanti connesse alla rete)	64
stampare i documenti USB	66
Stampa di documenti USB (pannello di controllo con tastierino numerico)	66
Stampa di documenti USB (pannello di controllo touchscreen)	66
Stampa tramite porta USB 2.0 ad alta velocità (cablata)	68

Attivazione della porta USB ad alta velocità per la stampa	69
Metodo uno: attivare la porta USB 2.0 ad alta velocità dai menu del pannello di controllo della stampante	69
Metodo due: attivare la porta USB 2.0 ad alta velocità dal server Web incorporato HP (solo stampanti connesse alla rete)	69
5 Gestione della stampante	71
Configurazione avanzata con il server Web HP incorporato (EWS)	72
Introduzione	72
Accesso al server Web HP incorporato (EWS)	72
Funzioni del server Web incorporato HP	74
Scheda Informazioni	74
Scheda Generale	74
Scheda Stampa	75
Scheda Materiali di consumo	76
Scheda Risoluzione dei problemi	76
Scheda Sicurezza	76
Scheda Servizi Web HP	77
Scheda Rete	78
Elenco Altri collegamenti	79
Configurazione delle impostazioni di rete IP	81
Esclusione di responsabilità relativa alla condivisione della stampante	81
Visualizzazione o modifica delle impostazioni di rete	81
Ridenominazione della stampante nella rete	82
Configurazione manuale dei parametri TCP/IP IPv4 dal pannello di controllo	83
Configurazione manuale dei parametri TCP/IP IPv6 dal pannello di controllo	83
Impostazioni velocità collegamento e duplex	84
Funzioni di protezione della stampante	86
Introduzione	86
Dichiarazioni sulla protezione	86
Assegnazione di una password di amministratore	87
Uso del Server Web incorporato HP (EWS) per impostare la password	87
Uso delle credenziali di accesso dell'utente nel pannello di controllo della stampante	88
Sicurezza IP	88
Supporto crittografia: disco rigido protetto ad alte prestazioni HP	88
Blocco del formatter	88
Impostazioni di risparmio energetico	89
Stampa con EconoMode	90
Configurazione della modalità EconoMode dal driver di stampa	90
Configurazione della modalità EconoMode dal pannello di controllo della stampante	90

Impostazione del timer per la pausa e configurazione della stampante in modo da utilizzare massimo 1 watt di potenza	90
HP Web Jetadmin	91
Aggiornamenti software e firmware	91
6 Risoluzione dei problemi	93
Assistenza clienti	94
Guida del pannello di controllo	94
Ripristina impostazioni predefinite	96
Introduzione	96
Metodo uno: ripristinare le impostazioni di fabbrica dal pannello di controllo della stampante	96
Metodo due: ripristino delle impostazioni di fabbrica dal server Web incorporato HP (solo stampanti connesse alla rete)	96
Sul pannello di controllo della stampante viene visualizzato il messaggio "Cartuccia in esaurimento" o "Cartuccia quasi esaurita"	98
Modifica delle impostazioni "Quasi esaurita"	99
Modifica delle impostazioni "Quasi esaurito" nel pannello di controllo	99
Per stampanti con funzionalità fax	99
Ordinazione dei materiali di consumo	99
La stampante non preleva la carta o si verificano inceppamenti	100
Introduzione	100
La stampante non preleva la carta	100
La stampante preleva più fogli di carta	102
Eliminazione degli inceppamenti della carta	106
Introduzione	106
Posizioni di inceppamento della carta	106
Navigazione automatica per la rimozione degli inceppamenti della carta	107
Si verificano inceppamenti della carta frequenti o ricorrenti?	107
Rimozione degli inceppamenti della carta nel vassoio 1 - 13.A1	107
Rimozione degli inceppamenti della carta nel vassoio 2, vassoio 3, vassoio 4, vassoio 5 - 13.A2, 13.A3, 13.A4, 13.A5	110
Rimozione degli inceppamenti della carta nello scomparto di uscita - 13.E1	113
Rimozione degli inceppamenti della carta nell'unità fronte/retro - 13.CX.XX, 13.DX.XX	114
Rimozione degli inceppamenti di carta nell'area della cartuccia di toner	118
Rimozione degli inceppamenti della carta nell'area del fusore - 13.B9, 13.B2, 13.FF	120
Risoluzione dei problemi di qualità di stampa	122
Introduzione	122
Risoluzione dei problemi di qualità di stampa	123
Aggiornamento del firmware della stampante	123
Stampa da un programma software differente	123
Controllo dell'impostazione relativa al tipo di carta per il processo di stampa	124

Controllo dell'impostazione del tipo di carta sulla stampante	124
Modifica dell'impostazione del tipo di carta (Windows)	124
Controllo dell'impostazione del tipo di carta (macOS)	124
Controllo dello stato della cartuccia di toner	125
Passaggio 1: stampare la pagina di stato dei materiali di consumo	125
Passaggio 2: controllo dello stato dei materiali di consumo	125
Stampa di una pagina di pulizia	125
Controllare lo stato del toner e delle cartucce di toner	126
Controllo della carta e dell'ambiente di stampa	127
Passaggio 1: uso di carta conforme alle specifiche consigliate da HP	127
Passaggio 2: Controllo dell'ambiente	127
Passaggio 3: impostare l'allineamento del singolo vassoio	127
Tentativo con un altro driver di stampa	128
Verifica delle impostazioni EconoMode	128
Regolazione dell'impostazione della densità di stampa	129
Risoluzione dei difetti dell'immagine	129
Risoluzione dei problemi di rete cablata	138
Introduzione	138
Problemi di collegamento	138
Il computer non è in grado di comunicare con la stampante	138
La stampante utilizza un collegamento errato e impostazioni duplex non corrette per la rete	139
Nuovi programmi software potrebbero provocare problemi di compatibilità	139
Il computer o la workstation potrebbe non essere impostata correttamente	139
La stampante è disattivata o altre impostazioni di rete non sono corrette	139
Risoluzione dei problemi di rete wireless	140
Introduzione	140
Lista di controllo per la connettività wireless	140
La stampante non stampa dopo che è stata eseguita la configurazione della rete wireless	141
La stampante non stampa e sul computer è installato un firewall di terze parti	141
La connessione wireless non funziona dopo aver spostato il router wireless o la stampante	141
Impossibile collegare più computer alla stampante wireless	142
La stampante wireless perde la comunicazione quando è collegata a una VPN	142
La rete non viene visualizzata nell'elenco delle reti wireless	142
La rete wireless non funziona	142
Riduzione delle interferenze su una rete wireless	143
Indice analitico	145

1 Panoramica della stampante

Vedere la posizione delle funzioni sulla stampante, le specifiche fisiche e tecniche della stampante e la posizione in cui è possibile trovare le informazioni per la configurazione.

- [Icone di avvertenza](#)
- [Rischio di scosse elettriche](#)
- [Viste della stampante](#)
- [Specifiche della stampante](#)
- [Configurazione dell'hardware della stampante e installazione del software](#)

Per assistenza video, vedere www.hp.com/videos/LaserJet.

Le seguenti informazioni sono corrette al momento della pubblicazione. Per informazioni aggiornate, vedere www.hp.com/support/ljM507.

Per ulteriori informazioni:

La guida completa di HP per la stampante include le seguenti informazioni:

- Installazione e configurazione
- Istruzioni e uso
- Risoluzione dei problemi
- Download di aggiornamenti software e firmware
- Registrazione al forum di supporto
- Ricerca di informazioni sulla garanzia e le normative

Icone di avvertenza

Fare attenzione se è presente un'icona di avvertenza sulla stampante HP, come indicato nelle definizioni delle icone.

- Attenzione. Scossa elettrica



- Attenzione. Superficie bollente



- Attenzione. Mantenere le parti del corpo lontane dai componenti mobili



- Attenzione. Bordo affilato nelle immediate vicinanze



- Avvertenza



Rischio di scosse elettriche

Leggere queste informazioni importanti sulla sicurezza.

- Leggere e comprendere queste dichiarazioni sulla sicurezza per evitare il rischio di scosse elettriche.
- Per ridurre il rischio di lesioni personali causate da incendi o scosse elettriche durante l'uso di questo prodotto, attenersi alle precauzioni di sicurezza fondamentali.
- Leggere e comprendere tutte le istruzioni contenute nella Guida dell'utente.

Osservare le avvertenze e le istruzioni riportate sul prodotto.

- Utilizzare esclusivamente una presa elettrica dotata di messa a terra quando si collega il prodotto a una fonte di alimentazione. Rivolgersi a un elettricista qualificato per informazioni sulla messa a terra della presa.
- Non toccare i contatti delle prese sul prodotto. Sostituire immediatamente i cavi danneggiati.
- Scollegare il prodotto dalle prese a muro prima di pulirlo.
- Non installare né utilizzare il prodotto in prossimità di acqua o se non si è perfettamente asciutti.
- Installare il prodotto in modo sicuro su una superficie stabile.
- Installare il prodotto in un luogo riparato dove non sia possibile calpestare il cavo di alimentazione o inciampare nello stesso.

Viste della stampante

Identificare alcuni componenti della stampante e il pannello di controllo.

- [Vista anteriore della stampante](#)
- [Vista posteriore della stampante](#)
- [Porte interfaccia](#)
- [Vista del pannello di controllo \(display a colori LCD QVGA da 2,7" con tastierino a 24 tasti, per modelli n e dn\)](#)
- [Vista del pannello di controllo \(touchscreen, solo per i modelli x\)](#)

Vista anteriore della stampante

Utilizzare il diagramma per individuare i componenti importanti sulla stampante.

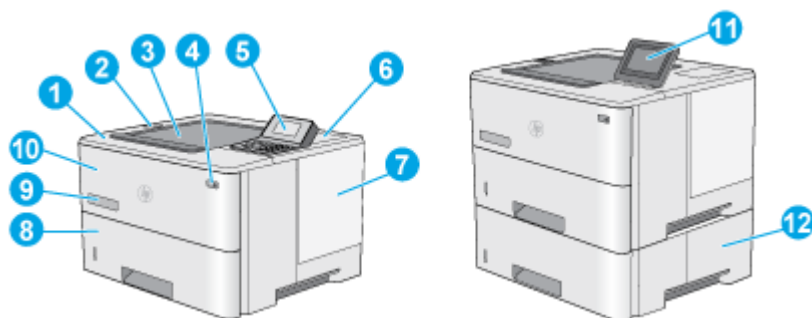

1	Coperchio superiore (accesso alla cartuccia di toner)
2	Porta USB diretta Inserire un'unità flash USB per la stampa senza l'utilizzo di un computer o per l'aggiornamento del firmware della stampante. NOTA: È necessario che un amministratore attivi questa porta prima dell'uso.
3	Comparto di uscita
4	Pulsante di accensione/spengimento
5	Display a colori LCD QVGA da 2,7" con tastierino a 24 tasti (modelli n e dn)
6	Alloggiamento integrazione hardware per il collegamento di accessori e dispositivi di terze parti NOTA: per utilizzare HIP (Hardware Integration Pocket), occorre installare l'accessorio porte USB interne HP (B5L28A). In caso contrario, la porta USB all'interno di HIP non funzionerà.
7	Coperchio formatter
8	Vassoio 2
9	Nome modello
10	Vassoio 1
11	Pannello di controllo con display dello schermo a touch screen a colori (solo modelli x)
12	1 alimentatore da 550 fogli, vassoio 3 (incluso nel modello x, opzionale per gli altri modelli) NOTA: ciascun modello di stampante supporta fino a tre alimentatori da 550 fogli opzionali (vassoi 3, 4 e 5). Il vassoio 3 è incluso con il modello x.

Vista posteriore della stampante

Utilizzare il diagramma per individuare i componenti importanti sulla stampante.

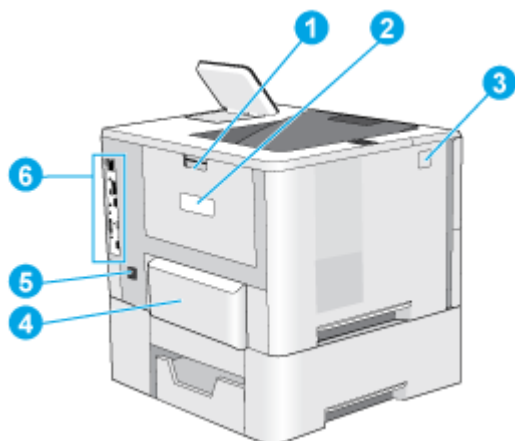

1	Sportello posteriore (accesso per l'eliminazione degli inceppamenti)
2	Etichetta numero di serie e codice prodotto
3	Pulsante di rilascio del coperchio superiore
4	Copertura antipolvere per il vassoio 2 (si piega verso l'alto se si carica carta di formato Legal)
5	Collegamento alimentazione
6	Formatter (contiene le porte di interfaccia)

Porte interfaccia

Utilizzare il diagramma per identificare le porte di interfaccia della stampante.

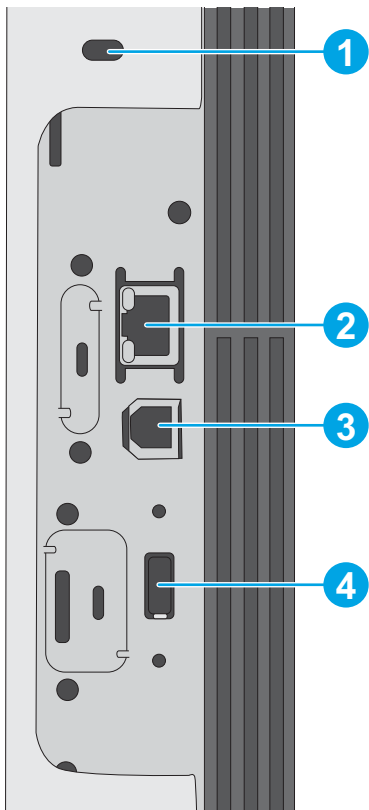



- | | |
|---|---|
| 1 | Alloggiamento per blocco con cavo di sicurezza |
| 2 | Porta di rete Ethernet 10/100/1000 LAN (Local area network) |
| 3 | Porta di stampa USB 2.0 Hi-speed |
| 4 | Porta USB per il collegamento di dispositivi USB esterni (questa porta può essere chiusa) |

NOTA: Per la stampa USB diretta, utilizzare la porta USB accanto al pannello di controllo.

Vista del pannello di controllo (display a colori LCD QVGA da 2,7" con tastierino a 24 tasti, per modelli n e dn)

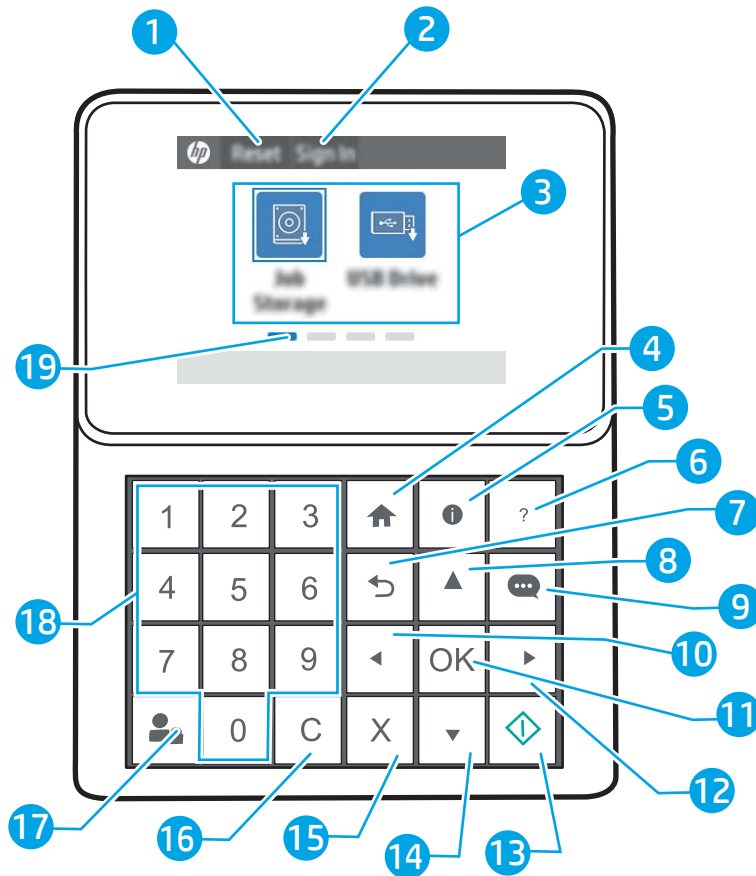
Utilizzare il pannello di controllo a 2 righe per ottenere informazioni sulla stampante e sullo stato del processo e per configurare la stampante.



1	Pulsante Reimposta	Selezionare il pulsante Reimposta per annullare le modifiche, rilasciare la stampante dallo stato di pausa, visualizzare errori nascosti e per ripristinare le impostazioni predefinite (inclusi la lingua e il layout della tastiera).
2	Pulsante Registrazione o Uscita	Selezionare il pulsante Registrazione per aprire la schermata di registrazione. Selezionare il pulsante Uscita per annullare la registrazione della stampante. Vengono ripristinate tutte le impostazioni predefinite per le opzioni della stampante.
3	Area Applicazioni	Selezionare una delle icone per aprire l'applicazione. Scorrere da un lato all'altro dello schermo per accedere a ulteriori applicazioni. NOTA: le applicazioni disponibili variano in base alla stampante. L'amministratore può configurare le applicazioni indicate e l'ordine in cui vengono visualizzate.
4	Pulsante Home 	Selezionare il pulsante Home  per tornare alla schermata iniziale.

5	Pulsante Informazioni 	<p>Selezionare il pulsante Informazioni  per visualizzare una schermata che consente di accedere a diversi tipi di informazioni sulla stampante. Selezionare i pulsanti nella parte inferiore della schermata per visualizzare le seguenti informazioni:</p> <ul style="list-style-type: none"> • Lingua del display: consente di modificare l'impostazione della lingua per la sessione utente corrente. • Modalità sospensione: consente di attivare la modalità sospensione della stampante. • Wi-Fi Direct: consente di visualizzare le informazioni su come collegare direttamente la stampante utilizzando un telefono, tablet o altro dispositivo con connessione Wi-Fi. • Wireless: consente di visualizzare o modificare le impostazioni della connessione wireless (solo modelli wireless). • Ethernet: consente di visualizzare o modificare le impostazioni della connessione Ethernet. • HP Web Services: consente di visualizzare informazioni per la connessione e la stampa relativa alla stampante utilizzando HP Web Services (ePrint).
6	Pulsante Guida 	Fornisce un elenco di argomenti della Guida o informazioni su un argomento quando si utilizza la schermata iniziale, un'app, un'opzione o una funzione.
7	Pulsante Indietro 	Consente di eseguire il backup di un livello nella struttura dei menu.
8	Pulsante Freccia su 	Consente di passare alla voce o al widget precedente dell'elenco o incrementa il valore di voci numeriche.
9	Pulsante Centro messaggi 	Consente di visualizzare il Centro messaggi.
10	Pulsante Freccia sinistra 	Consente di passare alla voce, al widget o al livello precedente in una struttura di menu (ma non di uscire dall'app) o di diminuire il valore delle voci numeriche.
11	Pulsante OK	Consente di accettare il valore selezionato per una voce, attivare un pulsante evidenziato, aprire la tastiera per modificare il campo di testo evidenziato o attivare azioni di selezione simili.
12	Pulsante Freccia destra 	Consente di passare alla voce, al widget o al livello successivo in una struttura di menu o di aumentare il valore delle voci numeriche.
13	Pulsante Avvia 	Consente di avviare il processo di stampa.
14	Pulsante Freccia giù 	Consente di passare alla voce o al widget successivo dell'elenco o riduce il valore di voci numeriche.
15	Pulsante Annulla 	Consente di mettere in pausa la stampante e aprire la finestra Processi attivi. Nella schermata Processi attivi, l'utente può annullare il processo o riprendere la stampa.
16	Pulsante Cancella 	Consente di cancellare quanto inserito in un campo di immissione.
17	Pulsante Registrazione o Uscita	<p>Premere il pulsante Registrazione per aprire la schermata di registrazione.</p> <p>Premere il pulsante Uscita per annullare la registrazione della stampante. Vengono ripristinate tutte le impostazioni predefinite per le opzioni della stampante.</p>
18	Tastierino numerico	Consente di immettere valori numerici.
19	Indicatore schermata pagina iniziale	Indica il numero di pagine nella schermata iniziale o in una cartella della schermata iniziale. Viene evidenziata la pagina corrente. Scorrere da un lato all'altro dello schermo per scorrere tra le pagine.

Vista del pannello di controllo (touchscreen, solo per i modelli x)

Utilizzare il pannello di controllo touchscreen per ottenere informazioni sulla stampante e sullo stato del processo e per configurare la stampante.

- [Come utilizzare il pannello di controllo con schermo a sfioramento](#)

 **NOTA:** inclinare il pannello di controllo per una più facile visualizzazione.





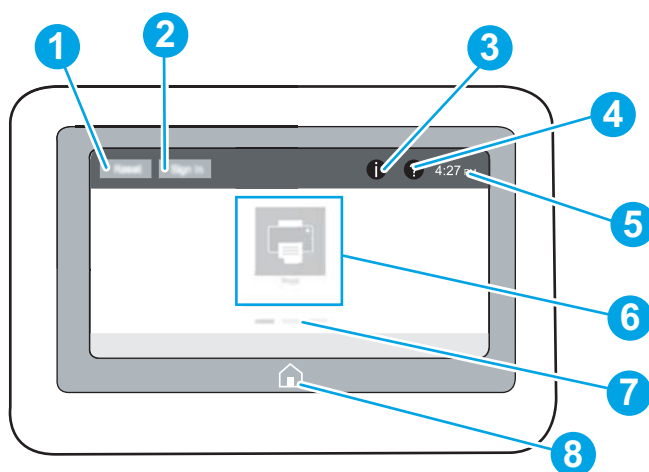

Tornare alla schermata iniziale in qualsiasi momento premendo il pulsante Home  sul pannello di controllo della stampante.

 **NOTA:** Per ulteriori informazioni sulle funzionalità del pannello di controllo della stampante, vedere www.hp.com/support/ljM507. Selezionare **Manuals** (Manuali), quindi **General reference** (Riferimenti generali).

 **NOTA:** Le funzioni visualizzate sulla schermata iniziale possono variare a seconda della configurazione della stampante.



- | | | |
|---|---|--|
| 1 | Pulsante Reimposta | Selezionare il pulsante Reimposta per annullare le modifiche, rilasciare la stampante dallo stato di pausa, visualizzare errori nascosti e per ripristinare le impostazioni predefinite (inclusi la lingua e il layout della tastiera). |
| 2 | Pulsante Registrazione o Uscita | Selezionare il pulsante Registrazione per aprire la schermata di registrazione.
Selezionare il pulsante Uscita per annullare la registrazione della stampante. Vengono ripristinate tutte le impostazioni predefinite per le opzioni della stampante.
NOTA: questo pulsante viene visualizzato solo se l'amministratore ha configurato la stampante per richiedere l'autorizzazione per accedere alle funzioni. |

3	Pulsante Informazioni 	<p>Selezionare il pulsante Informazioni  per visualizzare una schermata che consente di accedere a diversi tipi di informazioni sulla stampante. Selezionare i pulsanti nella parte inferiore della schermata per visualizzare le seguenti informazioni:</p> <ul style="list-style-type: none"> • Lingua del display: consente di modificare l'impostazione della lingua per la sessione utente corrente. • Modalità sospensione: consente di attivare la modalità sospensione della stampante. • Wi-Fi Direct: consente di visualizzare le informazioni su come collegare direttamente la stampante utilizzando un telefono, tablet o altro dispositivo con connessione Wi-Fi. • Wireless: consente di visualizzare o modificare le impostazioni di connessione wireless (alcuni modelli richiedono un accessorio wireless opzionale). • Ethernet: consente di visualizzare o modificare le impostazioni della connessione Ethernet. • HP Web Services: consente di visualizzare informazioni per la connessione e la stampa relativa alla stampante utilizzando HP Web Services (ePrint).
4	Pulsante Guida 	<p>Per accedere alla Guida incorporata, selezionare il pulsante Guida .</p> <p>Il sistema fornisce un elenco di argomenti della Guida o informazioni su un argomento quando si utilizza la schermata iniziale, un'app, un'opzione o una funzione.</p>
5	Ora corrente	Visualizza l'ora corrente.
6	Area Applicazioni	<p>Selezionare una delle icone per aprire l'applicazione. Scorrere da un lato all'altro dello schermo per accedere a ulteriori applicazioni.</p> <p>NOTA: le applicazioni disponibili variano in base alla stampante. L'amministratore può configurare le applicazioni indicate e l'ordine in cui vengono visualizzate.</p>
7	Indicatore schermata pagina iniziale	Indica il numero di pagine, nella schermata iniziale o in un'applicazione. Viene evidenziata la pagina corrente. Scorrere da un lato all'altro dello schermo per scorrere tra le pagine.
8	Pulsante Home 	Selezionare il pulsante Home  per tornare alla schermata iniziale.

Come utilizzare il pannello di controllo con schermo a sfioramento

Effettuare le seguenti operazioni per utilizzare il pannello di controllo del prodotto con schermo a sfioramento.

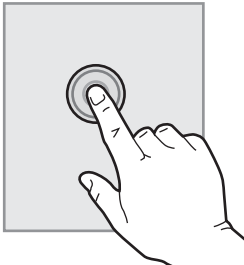
Azione	Descrizione	Esempio
<p>Toccare</p> 	<p>Toccare un elemento sullo schermo per selezionarlo o per aprire il menu corrispondente. Inoltre, quando si scorrono i menu, toccare brevemente lo schermo per interrompere lo scorrimento.</p>	<p>Toccare l'icona Impostazioni per aprire l'app Impostazioni.</p>

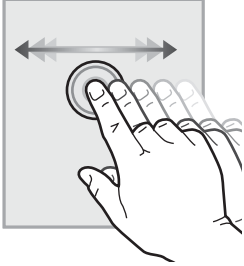
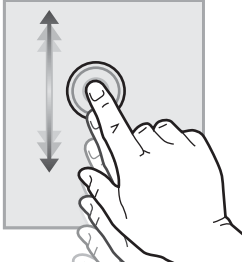
Azione	Descrizione	Esempio
Scorrimento orizzontale 	Toccare lo schermo, quindi spostare il dito orizzontalmente per scorrere lo schermo da un lato all'altro.	Scorrere fino a quando non viene visualizzata l'app Impostazioni .
Scorrimento verticale 	Toccare lo schermo, quindi spostare il dito verticalmente per scorrere lo schermo in alto e in basso. Quando si scorrono i menu, toccare brevemente lo schermo per interrompere lo scorrimento.	Scorrere fino all'app Impostazioni .

Specifiche della stampante

Utilizzare le specifiche della stampante per impostare e utilizzare la stampante.

- [Specifiche tecniche](#)
- [Sistemi operativi supportati](#)
- [Soluzioni di stampa mobile](#)
- [Dimensioni della stampante](#)
- [Consumo energetico, specifiche elettriche ed emissioni acustiche](#)
- [Intervallo dell'ambiente di funzionamento](#)



IMPORTANTE: Le specifiche riportate di seguito sono corrette al momento della pubblicazione, ma sono soggette a modifiche. Per informazioni aggiornate, vedere www.hp.com/support/ljm507.

Specifiche tecniche

Nome modello		M507n	M507dn	M507x
Numero prodotto		1PV86A	1PV87A	1PV88A
Gestione della carta	Vassoio 1 (capacità 100 fogli)	Incluso	Incluso	Incluso
	Vassoio 2 (capacità 550 fogli)	Incluso	Incluso	Incluso
	Vassoio 3 (capacità 550 fogli)	Opzionale	Opzionale	Incluso
	NOTA: La stampante è limitata a un totale di cinque vassoi di alimentazione, tra cui la combinazione di vassoio multifunzione, cassetto principale e impilabile, 2300 pagine max. di input.			
Connettività	Stampa fronte/retro automatica	Non disponibile	Incluso	Incluso
	Connessione LAN Ethernet 10/100/1000 con IPv4 e IPv6	Incluso	Incluso	Incluso
	USB Hi-Speed 2.0	Incluso	Incluso	Incluso
	Server di stampa per connettività di rete wireless	Incluso	Incluso	Incluso
	Porta USB integrata sulla stampante	Incluso	Incluso	Incluso
	Alloggiamento integrazione hardware per il collegamento di accessori e dispositivi di terze parti	Incluso	Incluso	Incluso
	BLE (Bluetooth Low Energy) per la stampa da dispositivi mobili	Non disponibile	Non disponibile	Incluso
	Porte USB interne HP	Opzionale	Incluso	Incluso
	Accessorio HP Jetdirect 3100w BLE/NFC/Wireless	Opzionale	Opzionale	Opzionale

Nome modello		M507n	M507dn	M507x
Numero prodotto		1PV86A	1PV87A	1PV88A
	Accessorio per server di stampa HP Jetdirect 2900nw per la connessione wireless	Non disponibile	Opzionale	Opzionale
Memoria	1 GB di memoria di base NOTA: la memoria di base è espandibile a 2 GB aggiungendo un modulo di memoria DIMM.	Incluso	Incluso	Incluso
Memorizzazione di massa	Disco rigido crittografato FIPS	Opzionale	Opzionale	Opzionale
Sicurezza	HP Trusted Platform Module per la crittografia di tutti i dati che passano attraverso la stampante	Opzionale	Opzionale	Opzionale
Display pannello di controllo e alimentazione	Pannello di controllo con display grafico a colori e tastierino	Incluso	Incluso	Non disponibile
	Pannello di controllo con schermo a sfioramento a colori	Non disponibile	Non disponibile	Incluso
Stampa	Stampa di 43 pagine al minuto (ppm) su carta in formato A4 e 45 ppm su carta in formato Letter	Incluso	Incluso	Incluso
	stampa USB	Incluso	Incluso	Incluso
	Stampa mobile/cloud	Opzionale	Opzionale	Opzionale
	Memorizzazione dei processi nella memoria della stampante per stampare in un secondo momento o privatamente (richiede una penna USB da almeno 16 GB)	Incluso	Incluso	Incluso

Sistemi operativi supportati

Utilizzare le seguenti informazioni per garantire la compatibilità della stampante con il sistema operativo del computer.

Linux: per ottenere informazioni e per i driver di stampa per Linux, accedere a www.hp.com/go/linuxprinting.

UNIX: per ottenere informazioni e per i driver di stampa per UNIX®, accedere a www.hp.com/go/unixmodelscripts.

Le seguenti informazioni si applicano ai driver di stampa HP PCL 6 Windows specifici per la stampante, ai driver di stampa HP per macOS e al programma di installazione del software.

Windows: scaricare HP Easy Start dal sito Web 123.hp.com/LaserJet per installare il driver di stampa HP. In alternativa, visitare il sito Web di assistenza della stampante www.hp.com/support/ljM507 per scaricare il driver di stampa o il programma di installazione per installare il driver di stampa HP

macOS: i computer Mac sono supportati su questa stampante. Scaricare HP Easy Start da 123.hp.com/LaserJet o dalla pagina di supporto della stampante, quindi utilizzare HP Easy Start per installare il driver di stampa HP.

1. Accedere a 123.hp.com/LaserJet.
2. Per scaricare il software della stampante, seguire le istruzioni fornite.

Tabella 1-1 Driver di stampa e sistemi operativi supportati

Sistema operativo	Driver di stampa installato (per Windows o il programma di installazione sul Web per macOS)	Note
Windows 7 a 32 e 64 bit	Il driver di stampa specifico della stampante "HP PCL 6" è installato per questo sistema operativo come parte dell'installazione del software.	
Windows 8 a 32 e 64 bit	Il driver di stampa specifico della stampante "HP PCL 6" è installato per questo sistema operativo come parte dell'installazione del software.	Il supporto Windows 8 RT viene fornito tramite il driver Microsoft IN OS versione 4 a 32 bit.
Windows 8.1 a 32 e 64 bit	Il driver di stampa specifico della stampante V4 "HP PCL-6" è installato per questo sistema operativo come parte dell'installazione del software.	Il supporto Windows 8.1 RT viene fornito tramite il driver Microsoft IN OS versione 4 a 32 bit.
Windows 10 a 32 e 64 bit	Il driver di stampa specifico della stampante V4 "HP PCL-6" è installato per questo sistema operativo come parte dell'installazione del software.	
Windows Server 2008 R2, SP1, 64 bit	Il driver di stampa specifico della stampante PCL 6 è disponibile per il download dal sito Web di assistenza per la stampante. Scaricare il driver e utilizzare lo strumento Aggiungi stampante di Microsoft per installarlo.	
Windows Server 2012 a 64 bit	Il driver di stampa specifico della stampante PCL 6 è disponibile per il download dal sito Web di assistenza per la stampante. Scaricare il driver e utilizzare lo strumento Aggiungi stampante di Microsoft per installarlo.	
Windows Server 2012 R2, 64 bit	Il driver di stampa specifico della stampante PCL 6 è disponibile per il download dal sito Web di assistenza per la stampante. Scaricare il driver e utilizzare lo strumento Aggiungi stampante di Microsoft per installarlo.	
Windows Server 2016 a 64 bit	Il driver di stampa specifico della stampante PCL 6 è disponibile per il download dal sito Web di assistenza per la stampante. Scaricare il driver e utilizzare lo strumento Aggiungi stampante di Microsoft per installarlo.	
macOS 10.12 Sierra, macOS 10.13 High Sierra	Scaricare HP Easy Start dal sito Web 123.hp.com/LaserJet , quindi utilizzarlo per installare il driver di stampa.	



NOTA: I sistemi operativi supportati sono soggetti a modifiche. Per un elenco aggiornato dei sistemi operativi supportati, accedere a www.hp.com/support/ljm507 per la guida completa della stampante HP.



 **NOTA:** per ulteriori informazioni sui sistemi operativi client e server e il supporto per il driver HP UPD per questa stampante, accedere a www.hp.com/go/upd. Nella sezione **Additional information** (Informazioni aggiuntive), fare clic sui collegamenti.

Tabella 1-2 Requisiti minimi di sistema

Windows	macOS
<ul style="list-style-type: none">• Connessione Internet• Connessione USB 1.1 o 2.0 dedicata o una connessione di rete• 2 GB di spazio libero sul disco rigido• 1 GB di RAM (32 bit) o 2 GB di RAM (64 bit)	<ul style="list-style-type: none">• Connessione Internet• Connessione USB 1.1 o 2.0 dedicata o una connessione di rete• 1,5 GB di spazio disponibile sul disco fisso

 **NOTA:** Il programma di installazione del software di Windows consente di installare il servizio HP Smart Device Agent Base. La dimensione del file è di circa 100 KB. La funzione esclusiva del servizio consiste nel verificare ogni ora la presenza di stampanti collegate tramite USB. Il servizio non raccoglie nessun dato. Quando una stampante USB è rilevata, il servizio tenta di individuare un'istanza di JetAdvantage Management Connector (JAMc) nella rete. Se viene rilevato un JAMc, il servizio HP Smart Device Agent Base verrà aggiornato in modo sicuro a Smart Device Agent da JAMc; questo consentirà di contabilizzare le pagine stampate in un account MPS. I pacchetti Web di soli driver scaricati da hp.com per la stampante e installati tramite la procedura guidata Aggiungi stampante non installano questo servizio.

Per disinstallare il servizio, aprire il Pannello di controllo di Windows, selezionare **Programmi** o **Programmi e funzionalità**, quindi selezionare **Installazione applicazioni** o **Disinstalla un programma** per rimuovere il servizio. Il nome del file è **HPSmartDeviceAgentBase**.

Soluzioni di stampa mobile

HP offre diverse soluzioni di stampa per dispositivi mobili per consentire di stampare con semplicità su una stampante HP da un portatile, un tablet, uno smartphone o un altro dispositivo mobile. Per accedere all'elenco completo ed effettuare la scelta migliore, visitare il sito all'indirizzo www.hp.com/go/LaserJetMobilePrinting.

 **NOTA:** aggiornare il firmware della stampante per assicurarsi che tutte le funzionalità di stampa mobile siano supportate.

- Wi-Fi Direct (solo per modelli wireless, con l'accessorio HP Jetdirect 3100w NFC/BLE Wireless installato)
- Stazione wireless (solo per modelli wireless, con l'accessorio HP Jetdirect 3100w NFC/BLE o il server di stampa wireless HP 2900nw installato)
- HP ePrint tramite e-mail (richiede l'attivazione dei Servizi Web HP e la registrazione della stampante in HP Connected)
- Applicazione HP Smart
- Google Cloud Print
- AirPrint
- Stampa Android
- HP Roam

Dimensioni della stampante

Tabella 1-3 Dimensioni per i modelli M507n e M507dn

	Stampante completamente chiusa	Stampante completamente aperta
Altezza	296 mm	296 mm
Profondità	Coperchio antipolvere del vassoio 2 chiuso:376 mm Coperchio antipolvere del vassoio 2 aperto:444 mm	569 mm
Larghezza	410 mm	410 mm
Peso	12 kg	

Tabella 1-4 Dimensioni per i modelli M507x

	Stampante completamente chiusa	Stampante completamente aperta
Altezza	415 mm	487 mm
Profondità	Coperchio antipolvere del vassoio 2 chiuso:376 mm Coperchio antipolvere del vassoio 2 aperto:444 mm	569 mm
Larghezza	410 mm	410 mm
Peso	13,4 kg	

Tabella 1-5 Dimensioni di 1 alimentatore carta da 550

Altezza	130 mm
Profondità	Vassoio chiuso: 376 mm Vassoio aperto: 569 mm
Larghezza	410 mm
Peso	1,4 kg

Tabella 1-6 Dimensioni per il cabinet/piedistallo

Altezza	381 mm
Profondità	Sportello chiuso: 632 mm Sportello aperto e ruote posteriori ruotate: 865 mm
Larghezza	Sportello chiuso: 600 mm Sportello aperto e ruote posteriori ruotate: 630 mm
Peso	9 kg

Consumo energetico, specifiche elettriche ed emissioni acustiche

Per informazioni aggiornate, vedere www.hp.com/support/ljM507.

⚠ ATTENZIONE: I requisiti di alimentazione si basano sul paese/regione dove è stata venduta la stampante. Non convertire le tensioni di funzionamento. Ciò può danneggiare la stampante e annullarne la garanzia.

Intervallo dell'ambiente di funzionamento

Tabella 1-7 Specifiche dell'ambiente di funzionamento

Ambiente	Consigliate	Consentite
Temperatura	Da 17° a 25°C	Da 15 a 30°C
Umidità relativa	Dal 30% al 70% di umidità relativa (RH)	dal 10% all'80% di umidità relativa

Configurazione dell'hardware della stampante e installazione del software

Per istruzioni di base sulla configurazione, consultare la Guida all'installazione dell'hardware in dotazione con la stampante. Per ulteriori istruzioni, visitare il sito Web dell'assistenza HP.

Per la guida completa di HP per la stampante, visitare il sito Web www.hp.com/support/ljM507. Cercare assistenza per:

- Installazione e configurazione
- Istruzioni e uso
- Risoluzione dei problemi
- Download di aggiornamenti software e firmware
- Registrazione al forum di supporto
- Ricerca di informazioni sulla garanzia e le normative

2 Vassoi carta

Questa sezione fornisce informazioni sul caricamento e l'uso dei vassoi della carta, incluse le modalità di caricamento degli elementi speciali quali le buste e le etichette.

- [Introduzione](#)
- [Caricamento della carta nel vassoio 1](#)
- [Caricamento della carta nel vassoio 2 e nei vassoi da 550 fogli](#)
- [Caricamento e stampa di buste](#)
- [Caricamento e stampa di etichette](#)

Per assistenza video, vedere www.hp.com/videos/LaserJet.

Le seguenti informazioni sono corrette al momento della pubblicazione. Per informazioni aggiornate, vedere www.hp.com/support/ljM507.

Per ulteriori informazioni:

La guida completa di HP per la stampante include le seguenti informazioni:

- Installazione e configurazione
- Istruzioni e uso
- Risoluzione dei problemi
- Download di aggiornamenti software e firmware
- Registrazione al forum di supporto
- Ricerca di informazioni sulla garanzia e le normative

Introduzione

Prestare attenzione quando si caricano i vassoi della carta.

 **ATTENZIONE:** Non estendere più di un vassoio carta alla volta.

Non utilizzare il vassoio della carta come gradino.

Tenere le mani lontane dai vassoi carta quando vengono chiusi.

Tutti i vassoi devono essere chiusi durante il trasporto della stampante.

Caricamento della carta nel vassoio 1

Di seguito vengono fornite le istruzioni per il caricamento della carta nel vassoio 1.

- [Caricare la carta nel vassoio 1 \(vassoio multifunzione\)](#)
- [Orientamento della carta per il vassoio 1](#)
- [Uso della Modalità carta intestata alternativa](#)

Caricare la carta nel vassoio 1 (vassoio multifunzione)

Questo vassoio può contenere fino a 100 fogli di carta da 75 g/m² o 10 buste.

 **NOTA:** Selezionare il tipo di carta corretto nel driver di stampa prima di avviare la stampa.

 **ATTENZIONE:** per evitare inceppamenti, non aggiungere o togliere carta dal vassoio 1 durante la stampa.

1. Afferrare la maniglia sui lati del vassoio 1 e tirare per aprirlo.

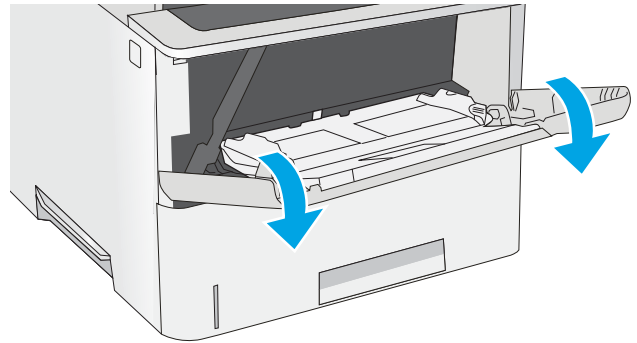

2. Estrarre l'estensione del vassoio per supportare la carta.

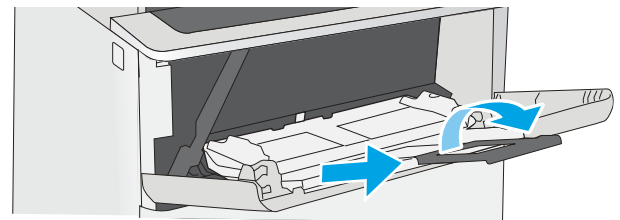

3. Far scorrere le guide della carta fino al formato corretto, quindi caricare la carta nel vassoio. Per informazioni su come orientare la carta, vedere la sezione [Orientamento della carta per il vassoio 1 a pagina 21](#).

Accertarsi che la carta si trovi sotto la riga di riempimento sulle guide della carta.

NOTA: L'altezza massima consentita della pila di carta è di 10 mm o di circa 100 fogli di carta da 75 g/m².

4. Regolare le guide laterali in modo che siano a contatto con la pila, ma senza piegare i fogli.

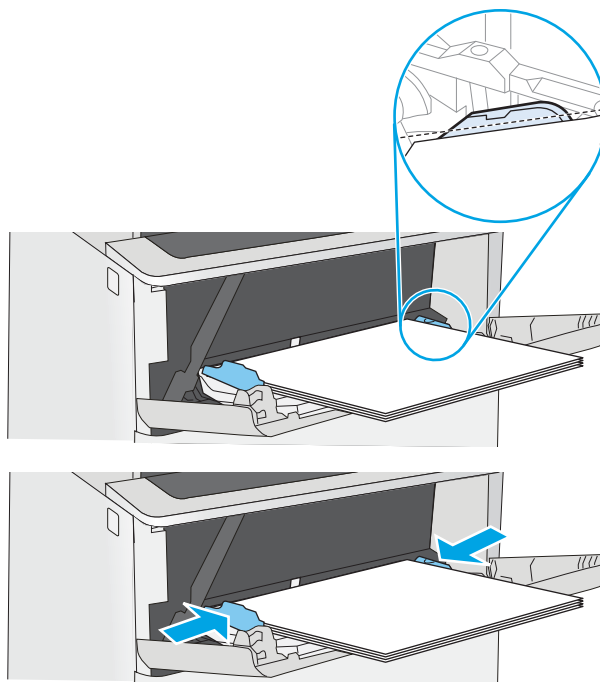

Orientamento della carta per il vassoio 1

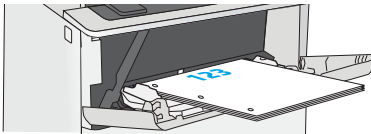
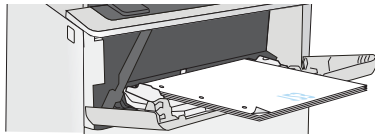
Tipo di carta	Stampa su una facciata	Stampa fronte/retro e Modalità carta intestata alternativa
Intestata, prestampata o preforata	Verso l'alto Bordo superiore rivolto verso la stampante	Verso il basso Parte inferiore della pagina nella stampante
		

Uso della Modalità carta intestata alternativa

La [Modalità carta intestata alternativa](#) consente di caricare nel vassoio carta intestata o prestampata sempre nello stesso modo per tutti i processi di stampa, sia per le stampe su un solo lato che per le stampe fronte/retro. Quando si utilizza questa modalità, caricare la carta come per la stampa fronte/retro automatica.

- [Attivare la Modalità carta intestata alternativa tramite i menu del pannello di controllo della stampante](#)

Attivare la Modalità carta intestata alternativa tramite i menu del pannello di controllo della stampante

Utilizzare il menu [Impostazioni](#) per impostare la [Modalità carta intestata alternativa](#)

1. Nella schermata iniziale del pannello di controllo della stampante, aprire il menu [Impostazioni](#).
2. Aprire i seguenti menu:
 - [Copia/Stampa o Stampa](#)
 - [Gestisci vassoi](#)
 - [Modalità carta intestata alternativa](#)
3. Selezionare l'opzione [Attivata](#), quindi toccare il pulsante [Salva](#) o premere il pulsante [OK](#).

Caricamento della carta nel vassoio 2 e nei vassoi da 550 fogli

Di seguito vengono fornite le istruzioni per il caricamento della carta nel vassoio 2 e nei vassoi da 550 fogli opzionali.

- [Caricamento della carta nel vassoio 2 e nei vassoi da 550 fogli](#)
- [Orientamento della carta nel vassoio 2 e nei vassoi da 550 fogli](#)
- [Uso della Modalità carta intestata alternativa](#)

 **NOTA:** la procedura per caricare la carta nel vassoio da 550 fogli è la stessa valida per il vassoio 2. Qui è mostrato solo il vassoio 2.

 **ATTENZIONE:** Non estendere più di un vassoio carta alla volta.

Caricamento della carta nel vassoio 2 e nei vassoi da 550 fogli

Di seguito vengono fornite le istruzioni per il caricamento della carta nel vassoio 2 e nei vassoi da 550 fogli opzionali. Questi vassoi possono contenere fino a 550 fogli di carta da 75 g/m².

 **NOTA:** la procedura per caricare la carta nel vassoio da 550 fogli è la stessa valida per il vassoio 2. Qui è mostrato solo il vassoio 2.

 **NOTA:** Non estendere più di un vassoio carta alla volta.

1. Aprire il vassoio.

NOTA: non aprire il vassoio mentre è in uso.

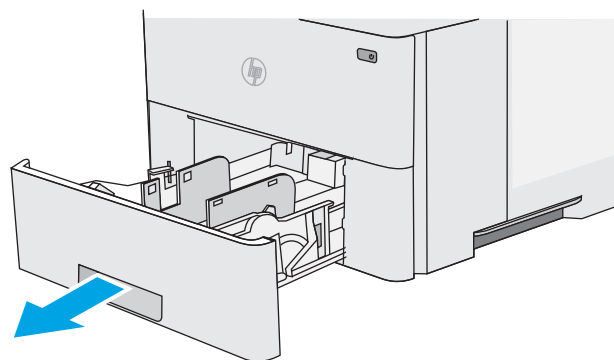

2. Prima di caricare la carta, regolare le guide della larghezza della carta stringendo i meccanismi di regolazione e facendo scorrere le guide fino alle dimensioni desiderate.

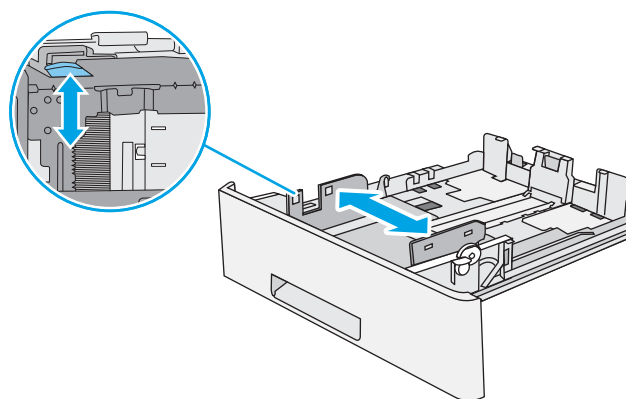

3. Regolare la guida della lunghezza della carta stringendo il meccanismo di regolazione e facendo scorrere la guida fino al formato della carta utilizzato.

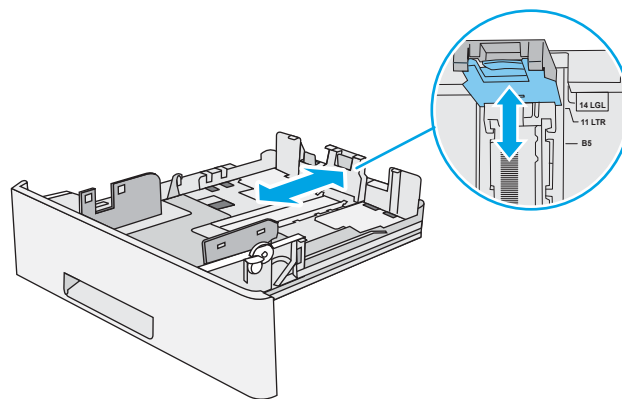

4. Per caricare carta di formato Legal nel vassoio, premere la leva sulla parte posteriore del vassoio situata a sinistra rispetto al centro, quindi estendere il vassoio in base al formato di carta corretto.

NOTA: questa operazione non è valida per altri formati di carta.

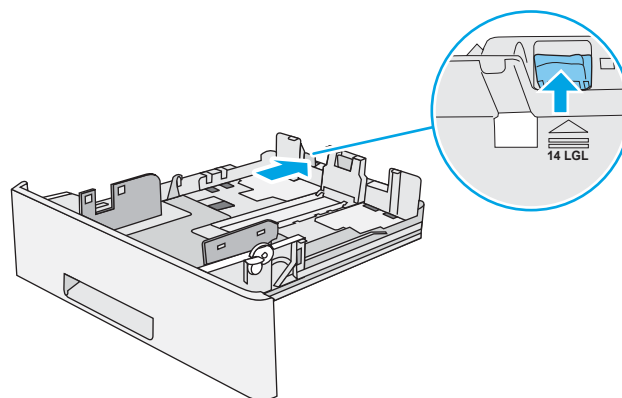

5. Caricare la carta nel vassoio. Per informazioni su come orientare la carta, vedere [Orientamento della carta nel vassoio 2 e nei vassoi da 550 fogli a pagina 25](#).

NOTA: non stringere le guide contro la pila di carta. Regolarle in base alle tacche o ai contrassegni nel vassoio.

NOTA: per prevenire inceppamenti, regolare le guide della carta per il formato corretto e non riempire troppo il vassoio. Assicurarsi che la pila di carta non superi l'indicatore di vassoio pieno, come indicato nell'ingrandimento dell'illustrazione.

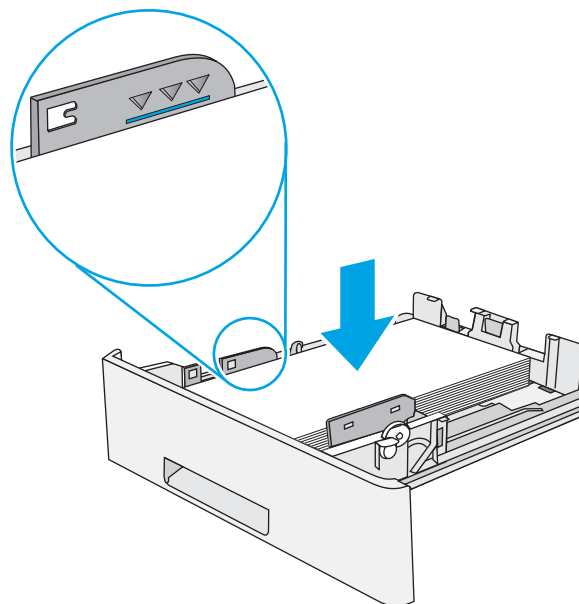

6. Chiudere il vassoio.

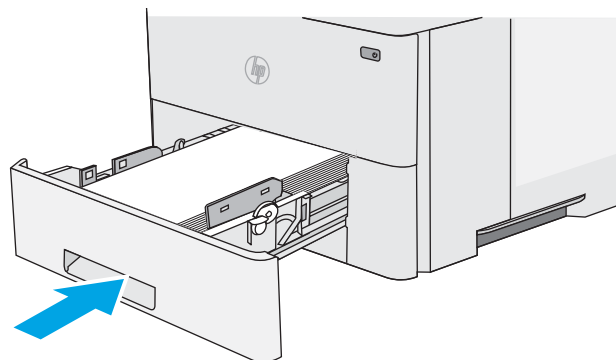

7. Sul pannello di controllo della stampante, viene visualizzato un messaggio di configurazione del vassoio.

8. Se il formato e il tipo di carta mostrati non sono corretti, selezionare **Modifica** per scegliere un formato e un tipo differenti.

Per la carta di formato personalizzato, specificare le dimensioni X e Y della carta quando la richiesta viene visualizzata sul pannello di controllo della stampante.

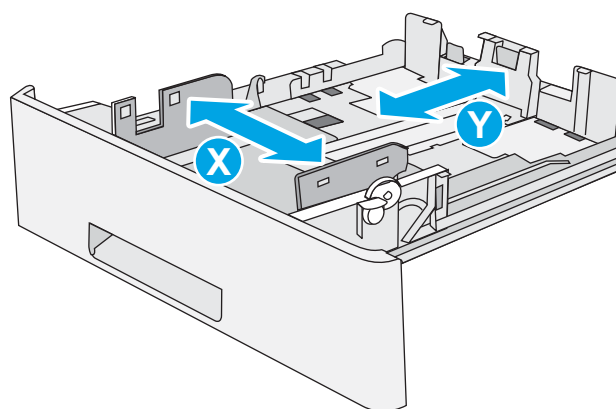

Orientamento della carta nel vassoio 2 e nei vassoi da 550 fogli

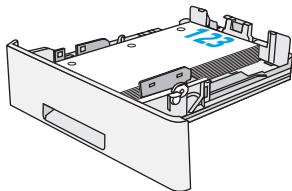
Tipo di carta	Stampa su una facciata	Stampa fronte/retro e Modalità carta intestata alternativa
Intestata, prestampata o preforata	Verso il basso Margine superiore nella parte anteriore del vassoio	Verso l'alto Margine inferiore nella parte anteriore del vassoio
		

Uso della Modalità carta intestata alternativa

La [Modalità carta intestata alternativa](#) consente di caricare nel vassoio carta intestata o prestampata sempre nello stesso modo per tutti i processi di stampa, sia per le stampe su un solo lato che per le stampe fronte/retro. Quando si utilizza questa modalità, caricare la carta come per la stampa fronte/retro automatica.

- [Attivare la Modalità carta intestata alternativa tramite i menu del pannello di controllo della stampante](#)

Attivare la Modalità carta intestata alternativa tramite i menu del pannello di controllo della stampante

Utilizzare il menu [Impostazioni](#) per impostare la [Modalità carta intestata alternativa](#)

1. Nella schermata iniziale del pannello di controllo della stampante, aprire il menu [Impostazioni](#).
2. Aprire i seguenti menu:
 - [Copia/Stampa o Stampa](#)
 - [Gestisci vassoi](#)
 - [Modalità carta intestata alternativa](#)
3. Selezionare l'opzione [Attivata](#), quindi toccare il pulsante [Salva](#) o premere il pulsante [OK](#).

Caricamento e stampa di buste

Per eseguire la stampa su buste, utilizzare esclusivamente il vassoio 1. Il vassoio 1 può contenere fino a 10 buste.

- [Stampa di buste](#)
- [Orientamento della busta](#)

Stampa di buste

Per stampare utilizzando l'opzione di alimentazione manuale di buste, attenersi alla seguente procedura per selezionare le impostazioni corrette nel driver di stampa, quindi caricare le buste nel vassoio dopo aver inviato il processo di stampa alla stampante.

1. Nel programma software, selezionare l'opzione **Stampa**.
2. Selezionare la stampante dall'apposito elenco, quindi fare clic sul pulsante **Proprietà** o **Preferenze** per aprire il driver di stampa.

 **NOTA:** il nome del pulsante può variare in base ai diversi programmi software.

 **NOTA:** per accedere a queste funzioni dalla schermata Start di Windows 8 o 8.1, selezionare **Dispositivi, Stampa**, quindi selezionare la stampante.

3. Fare clic sulla scheda **Carta/qualità**.
4. Nell'elenco a discesa **Formato carta**, selezionare il formato corretto per le buste.
5. Nell'elenco a discesa **Tipo di carta**, selezionare **Busta**.
6. Nell'elenco a discesa **Alimentazione carta**, selezionare **Alimentazione manuale**.
7. Fare clic sul pulsante **OK** per chiudere la finestra di dialogo **Proprietà documento**.
8. Nella finestra di dialogo **Stampa**, fare clic sul pulsante **OK** per stampare il processo.

Orientamento della busta

Caricare le buste nel vassoio 1 con il lato di stampa rivolto verso l'alto e il lato corto per l'affrancatura rivolto verso la stampante.

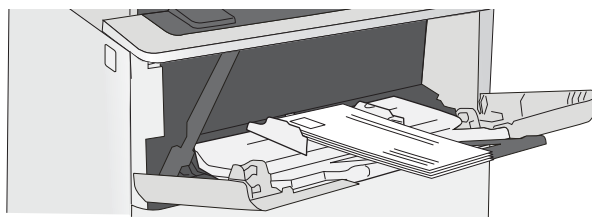

Caricamento e stampa di etichette

Per stampare su fogli di etichette, utilizzare il vassoio 1. Il vassoio 2 e i vassoi opzionali da 550 fogli non supportano la stampa di etichette.

- [Alimentazione manuale etichette](#)
- [Orientamento delle etichette](#)

Alimentazione manuale etichette

Utilizzare la modalità di alimentazione manuale per il vassoio 1 per stampare su fogli di etichette.

1. Nel programma software, selezionare l'opzione **Stampa**.
2. Selezionare la stampante dall'apposito elenco, quindi fare clic sul pulsante **Proprietà** o **Preferenze** per aprire il driver di stampa.

 **NOTA:** il nome del pulsante può variare in base ai diversi programmi software.

 **NOTA:** per accedere a queste funzioni dalla schermata Start di Windows 8 o 8.1, selezionare **Dispositivi, Stampa**, quindi selezionare la stampante.

3. Fare clic sulla scheda **Carta/qualità**.
4. Nell'elenco a discesa **Formato carta**, selezionare il formato corretto per i fogli di etichette.
5. Nell'elenco a discesa **Tipo di carta**, selezionare **Etichette**.
6. Nell'elenco a discesa **Alimentazione carta**, selezionare **Alimentazione manuale**.
7. Fare clic sul pulsante **OK** per chiudere la finestra di dialogo **Proprietà documento**.
8. Nella finestra di dialogo **Stampa**, fare clic sul pulsante **Stampa** per stampare il processo.

Orientamento delle etichette

Le etichette devono essere caricate in modo specifico per essere stampate correttamente.

Vassoio	Modalità di caricamento delle etichette
Vassoio 1	Caricare i fogli di etichette rivolti verso l'alto con la parte superiore del foglio all'interno della stampante.

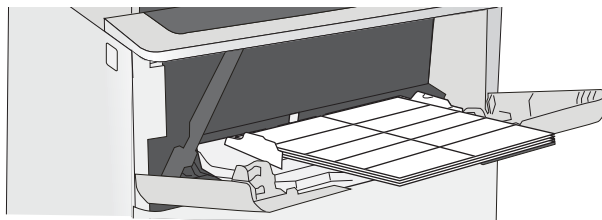

3 Materiali di consumo, accessori e parti

Ordinare materiali di consumo e accessori, sostituire le cartucce di toner o rimuovere e sostituire un'altra parte.

- [Ordinazione di materiali di consumo, accessori e componenti](#)
- [Configurazione delle impostazioni dei materiali di consumo per la protezione delle cartucce di toner HP](#)
- [Sostituzione della cartuccia del toner](#)

Per assistenza video, vedere www.hp.com/videos/LaserJet.

Le seguenti informazioni sono corrette al momento della pubblicazione. Per informazioni aggiornate, vedere www.hp.com/support/ljm507.

Per ulteriori informazioni:

La guida completa di HP per la stampante include le seguenti informazioni:

- Installazione e configurazione
- Istruzioni e uso
- Risoluzione dei problemi
- Download di aggiornamenti software e firmware
- Registrazione al forum di supporto
- Ricerca di informazioni sulla garanzia e le normative

Ordinazione di materiali di consumo, accessori e componenti

Vedere le informazioni dettagliate sull'ordinazione di componenti, accessori e materiali di consumo per la stampante.

- [Ordini](#)
- [Materiali di consumo e accessori](#)
- [Parti di ricambio CSR \(Customer Self-Repair\)](#)

Ordini

Ordinazione di carta e materiali di consumo	www.hp.com/go/suresupply
Ordinazione di componenti e accessori HP originali	www.hp.com/buy/parts
Ordinazione tramite centri di assistenza	In tal caso, rivolgersi a un centro di assistenza HP autorizzato.
Effettuare un ordine utilizzando il server Web HP incorporato (EWS)	Per effettuare l'accesso, immettere l'indirizzo IP o il nome host della stampante nel campo dell'indirizzo/URL di un browser Web supportato sul computer. Il server Web HP incorporato (EWS) include un collegamento al sito Web HP SureSupply, in cui vengono riportate le opzioni per l'acquisto dei materiali di consumo HP originali.

Materiali di consumo e accessori

Elemento	Descrizione	Codice cartuccia	Numero parte
Materiali di consumo			
Cartuccia di toner nero, originale, HP 89A LaserJet	Cartuccia del toner nero LaserJet	89A	CF289A
Cartuccia di toner nero, originale, HP 89X LaserJet, ad alto rendimento	Cartuccia del toner nero LaserJet	89X	CF289X
Cartuccia di toner nero, originale, HP 89Y LaserJet, ad altissimo rendimento	Cartuccia del toner nero LaserJet	89Y	CF289Y
Accessori			
Vassoio carta HP LaserJet da 550 fogli	Alimentatore carta da 550 fogli opzionale NOTA: La stampante supporta fino a tre alimentatori da 550 fogli, a meno che non siano presenti altre periferiche di input.	Non applicabile	F2A72A
Carrello della stampante HP LaserJet	Carrello della stampante opzionale	Non applicabile	F2A73A
SlimDIMM DDR3 da 1 GB	DIMM opzionale per l'espansione della memoria	Non applicabile	G6W84A
HP Trusted Platform Module	Esegue automaticamente la crittografia di tutti i dati che passano attraverso la stampante	Non applicabile	F5S62A

Elemento	Descrizione	Codice cartuccia	Numero parte
Disco rigido crittografato a elevate prestazioni HP	Disco rigido sicuro opzionale	Non applicabile	B5L29A
Server di stampa HP Jetdirect 2900nw	Accessorio server di stampa USB wireless	Non applicabile	J8031A
Accessorio HP JetDirect 3100w BLE/NFC/Wireless	Accessorio per la stampa Wi-Fi Direct che consente la stampa con tecnologia "touch" da dispositivi mobili	Non applicabile	3JN69A
Porte USB interne HP	Due porte USB interne per il collegamento di dispositivi di terze parti	Non applicabile	B5L28A

Parti di ricambio CSR (Customer Self-Repair)

Le parti riparabili dall'utente (CSR) sono disponibili per diverse stampanti HP LaserJet per ridurre i tempi di riparazione. Ulteriori informazioni sul programma CSR e i suoi vantaggi sono disponibili all'indirizzo www.hp.com/go/csr-support e www.hp.com/go/csr-faq.

I componenti di ricambio HP originali possono essere ordinati al sito www.hp.com/buy/parts oppure contattando un centro di assistenza HP autorizzato. Per l'ordinazione, potrebbero essere richieste le seguenti informazioni: numero di catalogo, numero di serie (disponibile sul retro della stampante), codice del prodotto o nome della stampante.

- Le parti CSR elencate come **Obbligatorie** devono essere installate dai clienti, a meno che questi non desiderino richiedere la riparazione a pagamento dell'assistenza tecnica HP. Per queste parti, la garanzia della stampante HP non include le opzioni di assistenza in loco o reso al deposito.
- Le parti CSR elencate come **Opzionali** possono essere installate dal personale dell'assistenza tecnica HP su richiesta dei clienti senza costi aggiuntivi durante il periodo di copertura della garanzia della stampante.

Elemento	Descrizione	Opzioni di auto-riparazione	Numero parte
1 Kit alimentatore 550 fogli	1 alimentatore 550 fogli di ricambio	Obbligatorio	F2A72A
Kit unità disco rigido sicuro	Unità disco rigido di ricambio	Obbligatorio	B5L29A
SlimDIMM DDR3 da 1 GB	Modulo DIMM di memoria di ricambio	Obbligatorio	G6W84A
Kit HP TPM (Trusted Platform Module)	Modulo TPM (Trusted Platform Module) di ricambio	Obbligatorio	F5S62A
Server di stampa HP Jetdirect 2900nw	Accessorio server di stampa USB wireless di ricambio	Obbligatorio	J8031A
Accessorio HP JetDirect 3100w BLE/NFC/Wireless	Accessorio per la stampa Wireless Direct di ricambio, che consente di "toccare" la funzione di stampa da dispositivi mobili	Obbligatorio	3JN69A
Porte USB interne HP	Porte USB interne di ricambio	Obbligatorio	B5L28A

Configurazione delle impostazioni dei materiali di consumo per la protezione delle cartucce di toner HP

Un amministratore di rete può configurare le impostazioni di protezione delle cartucce di toner utilizzando il pannello di controllo della stampante o il server Web incorporato HP (EWS).

- [Introduzione](#)
- [Attivazione o disattivazione della funzione Criterio cartuccia](#)
- [Attivazione o disattivazione della funzionalità Protezione cartuccia](#)

Introduzione

Per controllare quali cartucce sono installate nella stampante e proteggerle dal furto, utilizzare le funzioni HP Criterio cartuccia e Protezione cartuccia.

In HP Web Jetadmin, le impostazioni sono disponibili sotto al riquadro **Gestione dispositivi** nella seguente catena: **Configurazione > Materiali di consumo > Criterio cartuccia** o **Protezione cartuccia**.

Queste funzioni sono disponibili con HP FutureSmart versione 3 e versioni successive.

- **Criterio cartuccia:** questa funzione consente di proteggere la stampante dall'uso di cartucce di toner contraffatte permettendo solo l'uso di cartucce HP originali. L'uso di cartucce HP originali garantisce la qualità migliore possibile. Quando un utente installa una cartuccia non HP originale, sul pannello di controllo della stampante viene visualizzato un messaggio che segnala che la cartuccia non è autorizzata e fornisce informazioni su come procedere.
- **Protezione cartuccia:** questa funzione consente di associare in modo permanente le cartucce di toner con una stampante specifica o un gruppo specifico di stampanti, in modo che non possano essere utilizzate in altre stampanti. Proteggendo le cartucce si protegge anche il proprio investimento. Quando questa funzione è attivata, se qualcuno tenta di trasferire una cartuccia protetta dalla stampante originale in una stampante non autorizzata, questa non sarà in grado di stampare. Sul pannello di controllo della stampante viene visualizzato un messaggio che segnala che la cartuccia è protetta e fornisce informazioni su come procedere.

⚠ ATTENZIONE: dopo avere attivato la protezione delle cartucce per la stampante, tutte le cartucce di toner installate successivamente nella stampante sono protette automaticamente e *in modo permanente*. Per evitare di proteggere una cartuccia nuova, disattivare la funzione *prima* di installare la cartuccia.

Disattivando la funzione non viene disattivata la protezione delle cartucce già installate.

Entrambe le funzioni sono disattivate per impostazione predefinita. Seguire queste procedure per attivare o disattivare le funzioni.

Attivazione o disattivazione della funzione Criterio cartuccia

La funzione Criterio cartuccia può essere attivata o disattivata dal pannello di controllo o dal server Web incorporato (EWS).

- [Utilizzare il pannello di controllo della stampante per attivare la funzione Criterio cartuccia](#)
- [Utilizzare il pannello di controllo della stampante per disattivare la funzione Criterio cartuccia](#)
- [Utilizzare il server Web incorporato \(EWS\) HP per attivare e configurare la funzione Criterio cartuccia.](#)
- [Utilizzare il server Web incorporato \(EWS\) HP per disattivare e configurare la funzione Criterio cartuccia.](#)
- [Risoluzione dei problemi indicati nei messaggi di errore sul pannello di controllo per Criterio cartuccia](#)



NOTA: l'attivazione o disattivazione di questa funzione potrebbe richiedere una password dell'amministratore.

Utilizzare il pannello di controllo della stampante per attivare la funzione Criterio cartuccia

Dal pannello di controllo della stampante un amministratore di rete può attivare la funzione Criterio cartuccia. Ciò consente di utilizzare solo cartucce HP originali per la stampante.

1. Nella schermata iniziale del pannello di controllo della stampante, accedere all'applicazione [Impostazioni](#) e selezionare l'icona [Impostazioni](#).
2. Aprire i seguenti menu:
 - [Gestione dei materiali di consumo](#)
 - [Criterio cartuccia](#)
3. Selezionare [Autorizzata HP](#).

Utilizzare il pannello di controllo della stampante per disattivare la funzione Criterio cartuccia

Dal pannello di controllo della stampante un amministratore di rete può attivare o disattivare la funzione Criterio cartuccia. Ciò consente di rimuovere la restrizione per cui è possibile utilizzare solo cartucce HP originali.

1. Nella schermata iniziale del pannello di controllo della stampante, accedere all'applicazione [Impostazioni](#) e selezionare l'icona [Impostazioni](#).
2. Aprire i seguenti menu:
 - [Gestione dei materiali di consumo](#)
 - [Criterio cartuccia](#)
3. Selezionare [Disattivato](#).

Utilizzare il server Web incorporato (EWS) HP per attivare e configurare la funzione Criterio cartuccia.

Dal server Web incorporato (EWS), un amministratore di rete può attivare la funzione Criterio cartuccia. Ciò consente di utilizzare solo cartucce HP originali per la stampante.

1. Aprire il server Web incorporato HP (EWS):



NOTA: la procedura varia in base al tipo di pannello di controllo.

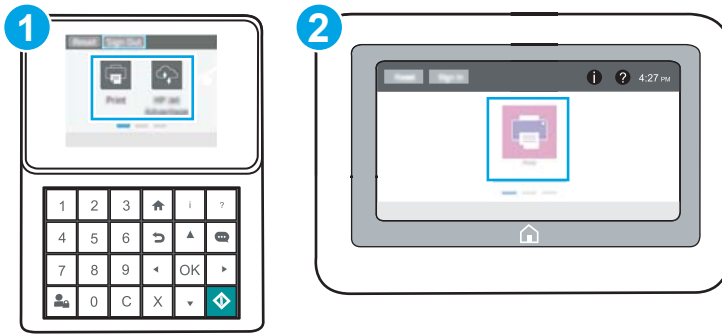

- | | |
|---|---|
| 1 | Pannello di controllo con tastierino numerico |
| 2 | Pannello di controllo con schermo a sfioramento |

- a. **Pannelli di controllo con tastierino numerico:** Sul pannello di controllo della stampante, premere il pulsante Informazioni **i**, quindi utilizzare i tasti freccia per selezionare il menu Ethernet **☰**. Premere il pulsante **OK** per aprire il menu e visualizzare l'indirizzo IP o il nome host.

Pannelli di controllo touchscreen: Sul pannello di controllo della stampante, toccare il pulsante Informazioni **i** e selezionare l'icona Rete **☰** per visualizzare l'indirizzo IP o il nome host.

- b. Aprire un browser Web e nella barra degli indirizzi digitare l'indirizzo IP o il nome host esattamente come viene visualizzato sul pannello di controllo della stampante. Premere il tasto **Invio** sulla tastiera del computer. Si apre EWS.

 <https://10.10.XX.XXX/>

NOTA: se nel browser Web viene visualizzato un messaggio che indica che l'accesso al sito Web potrebbe non essere sicuro, selezionare l'opzione per continuare con il sito Web. L'accesso al sito Web non danneggia il computer.

- Aprire la scheda **Copia/Stampa**.
- Nel riquadro di navigazione a sinistra, selezionare **Gestisci materiali di consumo**.
- Nella sezione Impostazioni materiali di consumo, selezionare **Autorizzazione HP** nell'elenco a discesa **Criterio cartuccia**.
- Fare clic sul pulsante **Applica** per salvare le modifiche.

Utilizzare il server Web incorporato (EWS) HP per disattivare e configurare la funzione Criterio cartuccia.

Dal server Web incorporato (EWS), un amministratore di rete può disattivare la funzione Criterio cartuccia. Ciò consente di rimuovere la restrizione per cui è possibile utilizzare solo cartucce HP originali.

- Aprire il server Web incorporato HP (EWS):

NOTA: la procedura varia in base al tipo di pannello di controllo.

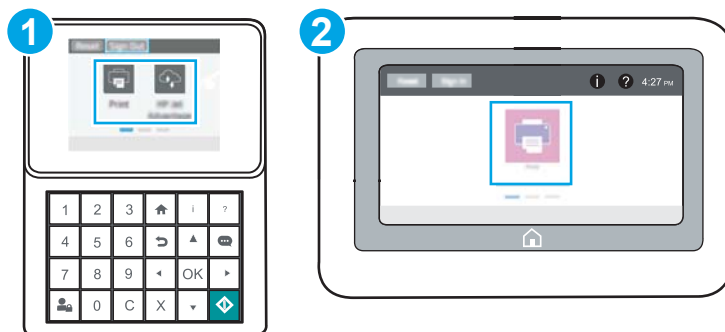

- | | |
|---|---|
| 1 | Pannello di controllo con tastierino numerico |
| 2 | Pannello di controllo con schermo a sfioramento |

- a. **Pannelli di controllo con tastierino numerico:** Sul pannello di controllo della stampante, premere il pulsante Informazioni **i**, quindi utilizzare i tasti freccia per selezionare il menu Ethernet . Premere il pulsante **OK** per aprire il menu e visualizzare l'indirizzo IP o il nome host.

Pannelli di controllo touchscreen: Sul pannello di controllo della stampante, toccare il pulsante Informazioni **i** e selezionare l'icona Rete per visualizzare l'indirizzo IP o il nome host.

- b. Aprire un browser Web e nella barra degli indirizzi digitare l'indirizzo IP o il nome host esattamente come viene visualizzato sul pannello di controllo della stampante. Premere il tasto **Invio** sulla tastiera del computer. Si apre EWS.

<https://10.10.XXXX/>

NOTA: se nel browser Web viene visualizzato un messaggio che indica che l'accesso al sito Web potrebbe non essere sicuro, selezionare l'opzione per continuare con il sito Web. L'accesso al sito Web non danneggia il computer.

- Aprire la scheda **Copia/Stampa**.
- Nel riquadro di navigazione a sinistra, selezionare **Gestisci materiali di consumo**.
- Nella sezione Impostazioni materiali di consumo, selezionare **Disattivato** nell'elenco a discesa **Criterio cartuccia**.
- Fare clic sul pulsante **Applica** per salvare le modifiche.

Risoluzione dei problemi indicati nei messaggi di errore sul pannello di controllo per Criterio cartuccia

Analizzare le azioni consigliate per i messaggi di errore relativi a Criterio cartuccia.

Messaggio di errore	Descrizione	Operazione consigliata
10.0X.30 Cartuccia <colore> non autorizzata	L'amministratore ha configurato la stampante esclusivamente per l'uso di materiali di consumo HP originali che sono ancora coperti da garanzia. La cartuccia deve essere sostituita per continuare la stampa.	Sostituire la cartuccia con una cartuccia di toner HP originale. Se si reputa di aver acquistato materiale HP originale, visitare www.hp.com/go/anticounterfeit per determinare se la cartuccia del toner è HP originale e scoprire cosa fare se non si tratta di una cartuccia HP originale.

Attivazione o disattivazione della funzionalità Protezione cartuccia

La funzione Protezione cartuccia può essere attivata o disattivata dal pannello di controllo o dal server Web incorporato (EWS).

- [Utilizzare il pannello di controllo della stampante per attivare la funzione Protezione cartuccia](#)
- [Utilizzare il pannello di controllo della stampante per disattivare la funzione Protezione cartuccia](#)
- [Utilizzare il server Web incorporato \(EWS\) HP per attivare e configurare la funzione Protezione cartuccia.](#)
- [Utilizzare il server Web incorporato \(EWS\) HP per disattivare e configurare la funzione Protezione cartuccia.](#)
- [Risoluzione dei problemi indicati nei messaggi di errore sul pannello di controllo per Protezione cartuccia](#)



NOTA: l'attivazione o disattivazione di questa funzione potrebbe richiedere una password dell'amministratore.

Utilizzare il pannello di controllo della stampante per attivare la funzione Protezione cartuccia

Dal pannello di controllo della stampante un amministratore di rete può attivare la funzione Protezione cartuccia. Ciò consente di proteggere le cartucce associate alla stampante dal furto e dall'uso in altre stampanti.

1. Nella schermata iniziale del pannello di controllo della stampante, accedere all'applicazione [Impostazioni](#) e selezionare l'icona [Impostazioni](#).
2. Aprire i seguenti menu:
 - [Gestione dei materiali di consumo](#)
 - [Protezione cartuccia](#)
3. Selezionare [Proteggi cartucce](#).
4. Quando viene richiesto di confermare, selezionare [Continua](#) per attivare la funzione.

⚠ ATTENZIONE: dopo avere attivato la protezione delle cartucce per la stampante, tutte le cartucce di toner installate successivamente nella stampante sono protette automaticamente e *in modo permanente*. Per evitare di proteggere una cartuccia nuova, disattivare la funzione *prima* di installare la cartuccia.

Disattivando la funzione non viene disattivata la protezione delle cartucce già installate.

Utilizzare il pannello di controllo della stampante per disattivare la funzione Protezione cartuccia

Dal pannello di controllo della stampante un amministratore di rete può attivare o disattivare la funzione Protezione cartuccia. Ciò consente di rimuovere la protezione dalle nuove cartucce installate nella stampante.

1. Nella schermata iniziale del pannello di controllo della stampante, accedere all'applicazione [Impostazioni](#) e selezionare l'icona [Impostazioni](#).
2. Aprire i seguenti menu:
 - [Gestione dei materiali di consumo](#)
 - [Protezione cartuccia](#)
3. Selezionare [Disattivato](#).

Utilizzare il server Web incorporato (EWS) HP per attivare e configurare la funzione Protezione cartuccia.



Dal server Web incorporato (EWS), un amministratore di rete può attivare la funzione Protezione cartuccia. Ciò consente di proteggere le cartucce associate alla stampante dal furto e dall'uso in altre stampanti.

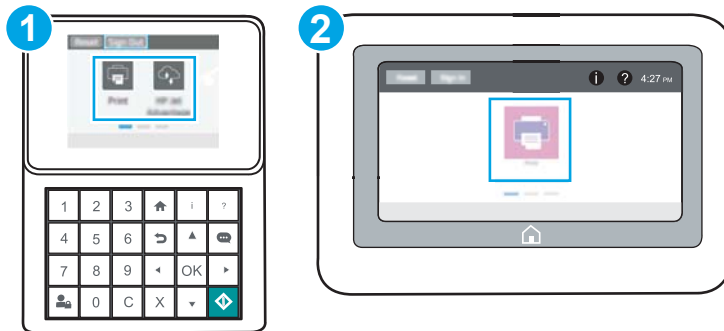

1. Aprire il server Web incorporato HP (EWS):

 **NOTA:** la procedura varia in base al tipo di pannello di controllo.





- | | |
|---|---|
| 1 | Pannello di controllo con tastierino numerico |
| 2 | Pannello di controllo con schermo a sfioramento |

- a. **Pannelli di controllo con tastierino numerico:** Sul pannello di controllo della stampante, premere il pulsante Informazioni , quindi utilizzare i tasti freccia per selezionare il menu Ethernet . Premere il pulsante **OK** per aprire il menu e visualizzare l'indirizzo IP o il nome host.

Pannelli di controllo touchscreen: Sul pannello di controllo della stampante, toccare il pulsante Informazioni  e selezionare l'icona Rete  per visualizzare l'indirizzo IP o il nome host.

- b. Aprire un browser Web e nella barra degli indirizzi digitare l'indirizzo IP o il nome host esattamente come viene visualizzato sul pannello di controllo della stampante. Premere il tasto **Invio** sulla tastiera del computer. Si apre EWS.

 <https://10.10.XXXXX/>

 **NOTA:** se nel browser Web viene visualizzato un messaggio che indica che l'accesso al sito Web potrebbe non essere sicuro, selezionare l'opzione per continuare con il sito Web. L'accesso al sito Web non danneggia il computer.

2. Aprire la scheda **Copia/Stampa**.
3. Nel riquadro di navigazione a sinistra, selezionare **Gestisci materiali di consumo**.
4. Nella sezione Impostazioni materiali di consumo, selezionare **Proteggi cartucce** nell'elenco a discesa **Protezione cartuccia**.
5. Fare clic sul pulsante **Applica** per salvare le modifiche.

 **ATTENZIONE:** dopo avere attivato la protezione delle cartucce per la stampante, tutte le cartucce di toner installate successivamente nella stampante sono protette automaticamente e *in modo permanente*. Per evitare di proteggere una cartuccia nuova, disattivare la funzione *prima* di installare la cartuccia.

Disattivando la funzione non viene disattivata la protezione delle cartucce già installate.

Utilizzare il server Web incorporato (EWS) HP per disattivare e configurare la funzione Protezione cartuccia.



Dal server Web incorporato (EWS), un amministratore di rete può disattivare la funzione Protezione cartuccia. Ciò consente di rimuovere la protezione dalle nuove cartucce installate nella stampante.

1. Aprire il server Web incorporato HP (EWS):

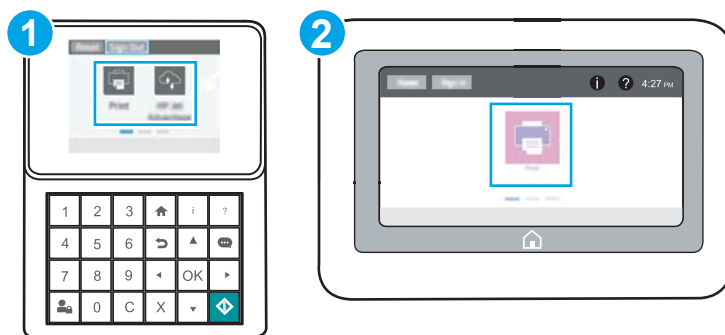
 **NOTA:** la procedura varia in base al tipo di pannello di controllo.



- | | |
|---|---|
| 1 | Pannello di controllo con tastierino numerico |
| 2 | Pannello di controllo con schermo a sfioramento |

- a. **Pannelli di controllo con tastierino numerico:** Sul pannello di controllo della stampante, premere il pulsante Informazioni , quindi utilizzare i tasti freccia per selezionare il menu Ethernet . Premere il pulsante **OK** per aprire il menu e visualizzare l'indirizzo IP o il nome host.

Pannelli di controllo touchscreen: Sul pannello di controllo della stampante, toccare il pulsante Informazioni  e selezionare l'icona Rete  per visualizzare l'indirizzo IP o il nome host.

- b. Aprire un browser Web e nella barra degli indirizzi digitare l'indirizzo IP o il nome host esattamente come viene visualizzato sul pannello di controllo della stampante. Premere il tasto **Invio** sulla tastiera del computer. Si apre EWS.

 <https://10.10.XXXXX/>

 **NOTA:** se nel browser Web viene visualizzato un messaggio che indica che l'accesso al sito Web potrebbe non essere sicuro, selezionare l'opzione per continuare con il sito Web. L'accesso al sito Web non danneggia il computer.

2. Aprire la scheda **Copia/Stampa**.
3. Nel riquadro di navigazione a sinistra, selezionare **Gestisci materiali di consumo**.
4. Nella sezione Impostazioni materiali di consumo, selezionare **Disattivato** nell'elenco a discesa **Protezione cartuccia**.
5. Fare clic sul pulsante **Applica** per salvare le modifiche.

Risoluzione dei problemi indicati nei messaggi di errore sul pannello di controllo per Protezione cartuccia

Analizzare le azioni consigliate per i messaggi di errore relativi a Protezione cartuccia.

Messaggio di errore	Descrizione	Operazione consigliata
10.0X.57 Cartuccia <colore> protetta	<p>La cartuccia può essere utilizzata solo nella stampante o nel gruppo di stampanti inizialmente protetti mediante la funzione HP Protezione cartuccia.</p> <p>La funzione Protezione cartuccia consente all'amministratore di limitare le cartucce da utilizzare solo in una stampante o in un gruppo di stampanti. La cartuccia deve essere sostituita per continuare la stampa.</p>	Sostituire la cartuccia con una nuova cartuccia di toner.

Sostituzione della cartuccia del toner

Se viene visualizzato un messaggio della stampante o in caso di problemi di qualità di stampa, sostituire la cartuccia del toner.

- [Informazioni sulle cartucce](#)
- [Rimozione e sostituzione della cartuccia](#)

Informazioni sulle cartucce

Continuare a stampare con la cartuccia attualmente installata fino a quando la redistribuzione del toner fornisce una qualità di stampa soddisfacente. Per redistribuire il toner, rimuovere la cartuccia di toner dalla stampante e agitarla delicatamente avanti e indietro nel suo asse orizzontale. Per una rappresentazione grafica, vedere le istruzioni di sostituzione cartuccia. Reinscrivere la cartuccia di toner nella stampante e chiudere il coperchio.

Per acquistare le cartucce o verificare la compatibilità delle cartucce con la stampante, visitare il sito HP SureSupply all'indirizzo www.hp.com/go/SureSupply. Scorrere in fondo alla pagina e verificare che il paese o la regione sia corretto.

Articolo	Descrizione	Codice cartuccia	Numero parte
Cartuccia di toner nero, originale, HP 89A LaserJet	Cartuccia del toner nero LaserJet	89A	CF289A
Cartuccia di toner nero, originale, HP 89X LaserJet, ad alto rendimento	Cartuccia del toner nero LaserJet	89X	CF289X
Cartuccia di toner nero, originale, HP 89Y LaserJet, ad altissimo rendimento	Cartuccia del toner nero LaserJet	89Y	CF289Y

 **NOTA:** le cartucce di toner ad alto rendimento contengono più toner rispetto alle cartucce standard e garantiscono la stampa di un numero maggiore di pagine. Per ulteriori informazioni, visitare il sito Web www.hp.com/go/learnaboutsupplies.

Rimuovere la cartuccia di toner dalla confezione solo al momento della sostituzione.

 **ATTENZIONE:** Per evitare di danneggiare la cartuccia del toner, non esporla alla luce per più di qualche minuto. Coprire il tamburo fotosensibile verde se la cartuccia di toner deve essere rimossa dalla stampante per un periodo di tempo prolungato.

Nell'illustrazione di seguito sono riportati i componenti della cartuccia del toner.

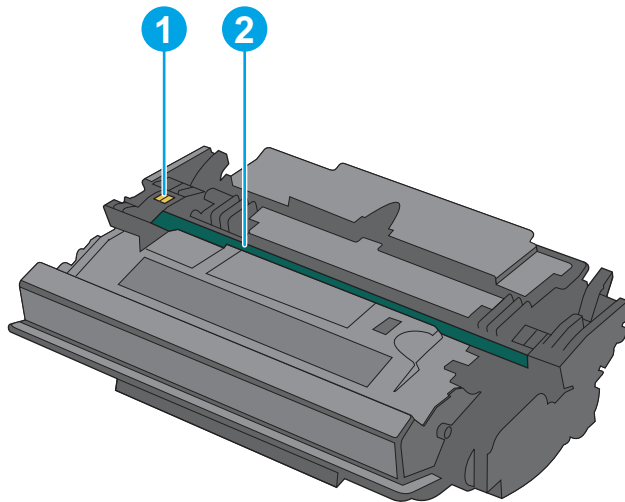

- | | |
|---|-----------------------|
| 1 | Chip di memoria |
| 2 | Tamburo fotosensibile |

ATTENZIONE: Non toccare il tamburo fotosensibile. Le impronte digitali possono compromettere la qualità di stampa.

ATTENZIONE: Se gli indumenti si macchiano di toner, rimuoverlo con un panno asciutto e lavare gli indumenti in acqua fredda. L'acqua calda fissa il toner nelle fibre.

NOTA: le informazioni sul riciclaggio delle cartucce del toner usate sono disponibili nella confezione della cartuccia.

Rimozione e sostituzione della cartuccia

1. Premere il pulsante di rilascio del coperchio superiore sul lato sinistro della stampante.

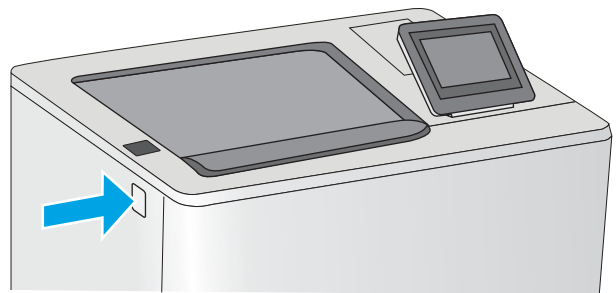

2. Aprire lo sportello anteriore.

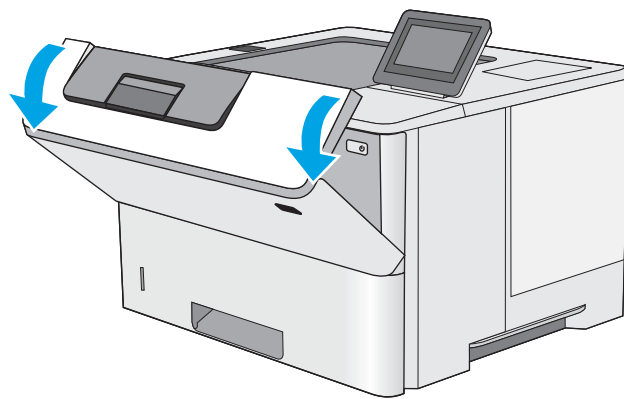

3. Afferrare la maniglia della cartuccia di toner usata e tirare verso l'esterno per rimuoverla.

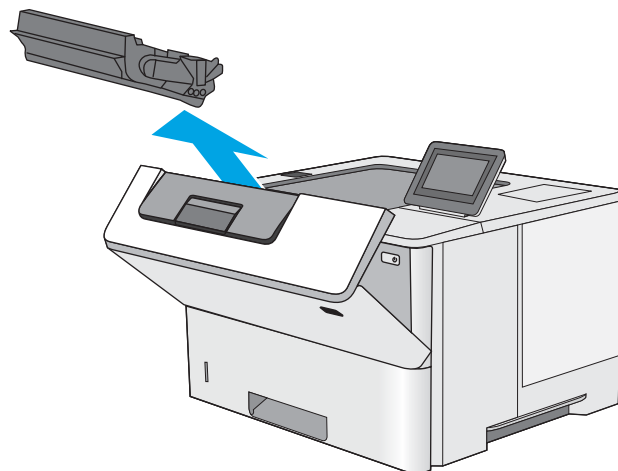

4. Per rimuovere la nuova cartuccia dalla custodia protettiva, togliere la striscia in plastica e aprire la confezione. Conservare la confezione per riciclare la cartuccia di toner usata.

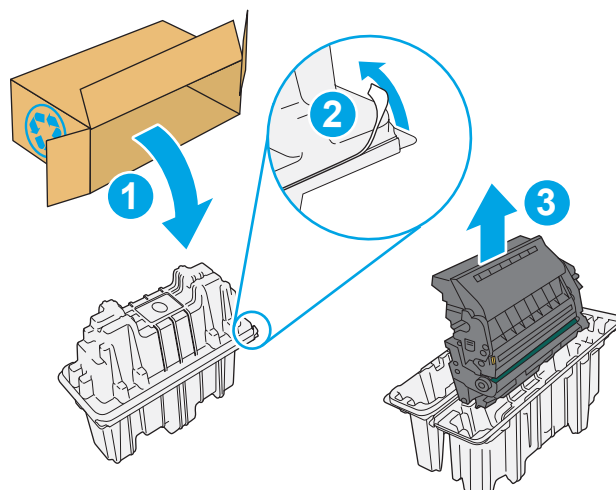

5. Tenendo entrambi i lati della cartuccia del toner, agitarla per 5-6 volte.

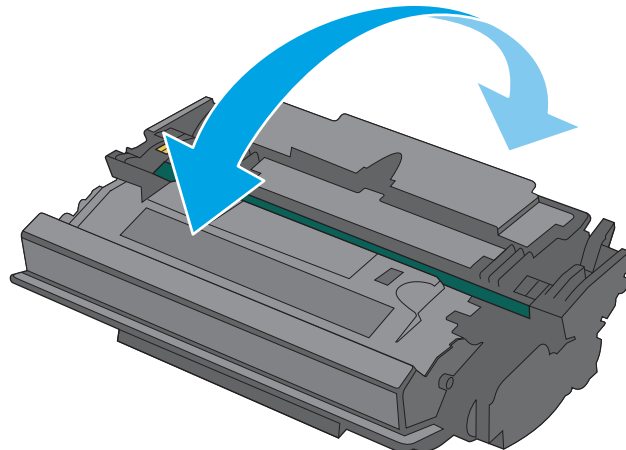

6. Allineare la cartuccia del toner lungo il relativo alloggiamento, quindi inserirla nella stampante.

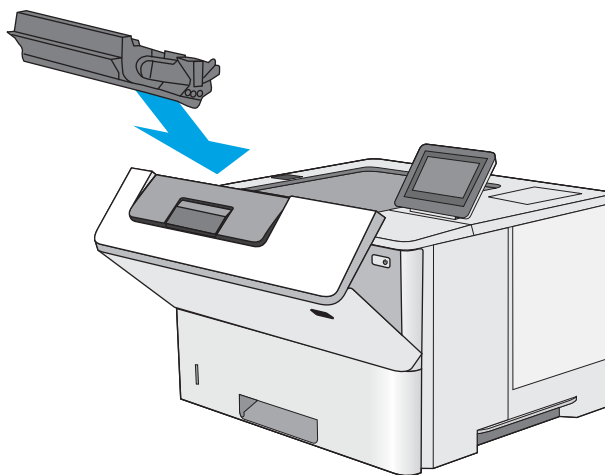

7. Chiudere lo sportello anteriore.

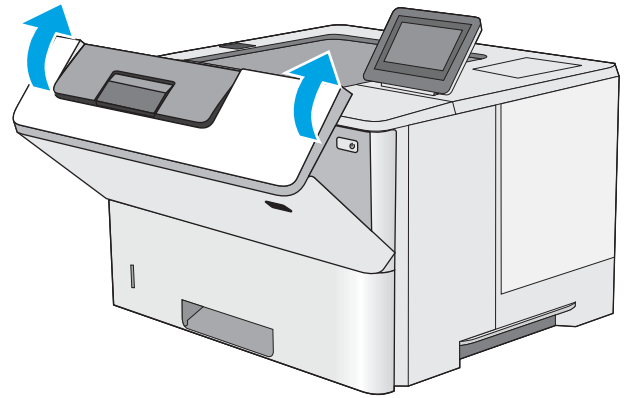

8. Inserire la cartuccia del toner usata nella confezione che conteneva la nuova cartuccia. Per informazioni sul riciclaggio, consultare le informazioni riportate nella relativa guida allegata.

Negli Stati Uniti e in Canada nella confezione viene fornita un'etichetta di spedizione prepagata. In altri Paesi/regioni, accedere all'indirizzo www.hp.com/recycle per stampare un'etichetta di spedizione prepagata.

Apporre l'etichetta di spedizione prepagata sulla confezione e restituire la cartuccia usata a HP per consentirne il riciclaggio.

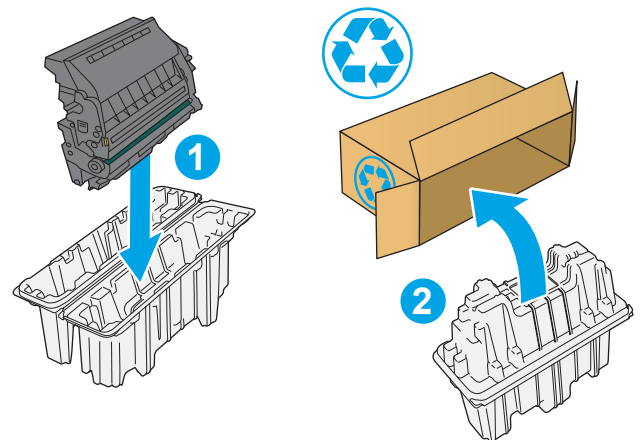

4 Stampa

Stampa utilizzando il software, da dispositivo mobile o da unità flash USB.

- [Operazioni di stampa \(Windows\)](#)
- [Operazioni di stampa \(macOS\)](#)
- [Memorizzazione dei processi di stampa sulla stampante per stamparli in seguito o privatamente](#)
- [Stampa mobile](#)
- [Stampa da un'unità flash USB](#)
- [Stampa tramite porta USB 2.0 ad alta velocità \(cablata\)](#)

Per assistenza video, vedere www.hp.com/videos/LaserJet.

Le seguenti informazioni sono corrette al momento della pubblicazione. Per informazioni aggiornate, vedere www.hp.com/support/ljM507.

Per ulteriori informazioni:

La guida completa di HP per la stampante include le seguenti informazioni:

- Installazione e configurazione
- Istruzioni e uso
- Risoluzione dei problemi
- Download di aggiornamenti software e firmware
- Registrazione al forum di supporto
- Ricerca di informazioni sulla garanzia e le normative

Operazioni di stampa (Windows)

Attività comuni di stampa per gli utenti Windows.

- [Come eseguire la stampa \(Windows\)](#)
- [Stampa fronte/retro automatica \(Windows\)](#)
- [Stampa fronte/retro manuale \(Windows\)](#)
- [Stampa di più pagine per foglio \(Windows\)](#)
- [Selezione del tipo di carta \(Windows\)](#)
- [Altre attività di stampa](#)

Come eseguire la stampa (Windows)

Utilizzare l'opzione **Stampa** da un'applicazione software per selezionare la stampante e le opzioni di base per il processo di stampa.

La seguente procedura descrive il processo di stampa di base per Windows.

1. Nel programma software, selezionare l'opzione **Stampa**.
2. Selezionare la stampante dall'elenco delle stampanti. Per modificare le impostazioni, fare clic sul pulsante **Proprietà** o **Preferenze** per aprire il driver di stampa.



NOTA: il nome del pulsante può variare in base ai diversi programmi software.

in Windows 10, 8.1 e 8, queste applicazioni presentano un layout diverso con funzioni differenti da ciò che è descritto qui in basso per le applicazioni desktop. Per accedere alla funzione di stampa da un'applicazione della schermata Start, completare i seguenti passaggi:

- **Windows 10:** selezionare **Stampa**, quindi selezionare la stampante.
- **Windows 8.1 o 8:** selezionare **Dispositivi**, selezionare **Stampa**, quindi scegliere la stampante.

Per il driver HP PCL-6 V4, l'applicazione HP AiO Printer Remote scarica automaticamente funzionalità driver aggiuntive se viene selezionata l'opzione **Altre impostazioni**.



NOTA: per ulteriori informazioni, fare clic sul pulsante Guida (?) nel driver di stampa.

3. Fare clic sulle schede nel driver di stampa per configurare le opzioni disponibili. Ad esempio, impostare l'orientamento della carta sulla scheda **Finitura**, quindi impostare l'origine della carta, il tipo di carta, le dimensioni della carta e le impostazioni di qualità sulla scheda **Carta/Qualità**.
4. Fare clic sul pulsante **OK** per tornare alla finestra di dialogo **Stampa**. Selezionare il numero di copie da stampare da questa schermata.
5. Per stampare il processo, fare clic sul pulsante **Stampa**.

Stampa fronte/retro automatica (Windows)

Se la stampante dispone di un'unità fronte/retro automatica installata, è possibile stampare automaticamente su entrambi i lati della carta. Utilizzare un formato e un tipo di carta supportati dall'unità fronte/retro.

1. Nel programma software, selezionare l'opzione **Stampa**.
2. Selezionare la stampante dall'apposito elenco, quindi fare clic sul pulsante **Proprietà** o **Preferenze** per aprire il driver di stampa.

 **NOTA:** il nome del pulsante può variare in base ai diversi programmi software.

in Windows 10, 8.1 e 8, queste applicazioni presentano un layout diverso con funzioni differenti da ciò che è descritto qui in basso per le applicazioni desktop. Per accedere alla funzione di stampa da un'applicazione della schermata Start, completare i seguenti passaggi:

- **Windows 10:** selezionare **Stampa**, quindi selezionare la stampante.
- **Windows 8.1 o 8:** selezionare **Dispositivi**, selezionare **Stampa**, quindi scegliere la stampante.

Per il driver HP PCL-6 V4, l'applicazione HP AiO Printer Remote scarica automaticamente funzionalità driver aggiuntive se viene selezionata l'opzione **Altre impostazioni**.

3. Fare clic sulla scheda **Finitura**.
4. Selezionare **Stampa fronte/retro**. Fare clic su **OK** per chiudere la finestra di dialogo **Proprietà documento**.
5. Nella finestra di dialogo **Stampa**, fare clic sul pulsante **Stampa** per stampare il processo.

Stampa fronte/retro manuale (Windows)

Utilizzare questa procedura per le stampanti non dotati di duplexer automatico oppure se si desidera stampare su carta non supportata dal duplexer.

1. Nel programma software, selezionare l'opzione **Stampa**.
2. Selezionare la stampante dall'apposito elenco, quindi fare clic sul pulsante **Proprietà** o **Preferenze** per aprire il driver di stampa.

 **NOTA:** il nome del pulsante può variare in base ai diversi programmi software.

in Windows 10, 8.1 e 8, queste applicazioni presentano un layout diverso con funzioni differenti da ciò che è descritto qui in basso per le applicazioni desktop. Per accedere alla funzione di stampa da un'applicazione della schermata Start, completare i seguenti passaggi:

- **Windows 10:** selezionare **Stampa**, quindi selezionare la stampante.
- **Windows 8.1 o 8:** selezionare **Dispositivi**, selezionare **Stampa**, quindi scegliere la stampante.

Per il driver HP PCL-6 V4, l'applicazione HP AiO Printer Remote scarica automaticamente funzionalità driver aggiuntive se viene selezionata l'opzione **Altre impostazioni**.

3. Fare clic sulla scheda **Finitura**.
4. Selezionare **Stampa fronte/retro (manuale)**, quindi fare clic su **OK** per chiudere la finestra di dialogo **Proprietà documento**.
5. Nella finestra di dialogo **Stampa**, fare clic su **Stampa** per stampare il primo lato del processo.
6. Recuperare la pila di carta stampata dallo scomparto di uscita e inserirla nel vassoio 1.
7. Se richiesto, selezionare il pulsante appropriato sul pannello di controllo per continuare.

Stampa di più pagine per foglio (Windows)

Quando si stampa da un'applicazione utilizzando l'opzione **Stampa**, è possibile selezionare un'opzione per stampare più pagine su un solo foglio di carta. Ad esempio, si potrebbe adottare questa opzione se si stampa un documento molto grande e si desidera risparmiare carta.

1. Nel programma software, selezionare l'opzione **Stampa**.
2. Selezionare la stampante dall'apposito elenco, quindi fare clic sul pulsante **Proprietà** o **Preferenze** per aprire il driver di stampa.

 **NOTA:** il nome del pulsante può variare in base ai diversi programmi software.

in Windows 10, 8.1 e 8, queste applicazioni presentano un layout diverso con funzioni differenti da ciò che è descritto qui in basso per le applicazioni desktop. Per accedere alla funzione di stampa da un'applicazione della schermata Start, completare i seguenti passaggi:

- **Windows 10:** selezionare **Stampa**, quindi selezionare la stampante.
- **Windows 8.1 o 8:** selezionare **Dispositivi**, selezionare **Stampa**, quindi scegliere la stampante.

Per il driver HP PCL-6 V4, l'applicazione HP AiO Printer Remote scarica automaticamente funzionalità driver aggiuntive se viene selezionata l'opzione **Altre impostazioni**.

3. Fare clic sulla scheda **Finitura**.
4. Selezionare il numero di pagine per foglio dall'elenco a discesa **Pagine per foglio**.
5. Selezionare le opzioni **Stampa bordi pagina**, **Disposizione pagine** e **Orientamento** corrette. Fare clic su **OK** per chiudere la finestra di dialogo **Proprietà documento**.
6. Nella finestra di dialogo **Stampa**, fare clic sul pulsante **Stampa** per stampare il processo.

Selezione del tipo di carta (Windows)

Quando si stampa da un'applicazione utilizzando l'opzione **Stampa**, è possibile impostare il tipo di carta da usare per il processo di stampa. Ad esempio, se il tipo di carta predefinito è Letter, ma per un processo di stampa si usa un altro tipo di carta diversa, selezionare quel tipo di carta specifico.

1. Nel programma software, selezionare l'opzione **Stampa**.
2. Selezionare la stampante dall'apposito elenco, quindi fare clic sul pulsante **Proprietà** o **Preferenze** per aprire il driver di stampa.

 **NOTA:** il nome del pulsante può variare in base ai diversi programmi software.

in Windows 10, 8.1 e 8, queste applicazioni presentano un layout diverso con funzioni differenti da ciò che è descritto qui in basso per le applicazioni desktop. Per accedere alla funzione di stampa da un'applicazione della schermata Start, completare i seguenti passaggi:

- **Windows 10:** selezionare **Stampa**, quindi selezionare la stampante.
- **Windows 8.1 o 8:** selezionare **Dispositivi**, selezionare **Stampa**, quindi scegliere la stampante.

Per il driver HP PCL-6 V4, l'applicazione HP AiO Printer Remote scarica automaticamente funzionalità driver aggiuntive se viene selezionata l'opzione **Altre impostazioni**.

3. Fare clic sulla scheda **Carta/qualità**.

4. Selezionare il tipo di carta dall'elenco a discesa **Tipo di carta**.
5. Fare clic su **OK** per chiudere la finestra di dialogo **Proprietà documento**. Nella finestra di dialogo **Stampa**, fare clic sul pulsante **Stampa** per stampare il processo.

Se è necessario configurare il vassoio, viene visualizzato un messaggio di configurazione del vassoio sul pannello di controllo della stampante.
6. Caricare il vassoio con il tipo e il formato di carta specificati, quindi chiudere il vassoio.
7. Toccare il pulsante **OK** per accettare il tipo e il formato rilevati oppure toccare il pulsante **Modifica** per scegliere un tipo o un formato di carta diverso.
8. Selezionare il formato e il tipo corretti, quindi toccare il pulsante **OK**.

Altre attività di stampa

Individuare le informazioni sul Web per l'esecuzione di operazioni di stampa comuni.

Visitare il sito Web all'indirizzo www.hp.com/support/ljM507.

Sono disponibili istruzioni per eseguire attività di stampa come le seguenti:

- Creazione e utilizzo di collegamenti o preimpostazioni di stampa
- Selezione del formato carta o utilizzo di un formato carta personalizzato
- Selezione dell'orientamento della pagina
- Creazione di un opuscolo
- Adattamento delle dimensioni del documento al formato carta selezionato
- Stampa della prima o dell'ultima pagina del documento su carta diversa
- Stampa di filigrane sul documento

Operazioni di stampa (macOS)

Stampa tramite il software di stampa HP per macOS, incluse le modalità di stampa fronte/retro o stampa di più pagine per foglio.

- [Modalità di stampa \(macOS\)](#)
- [Stampa automatica su entrambi i lati \(macOS\)](#)
- [Stampa manuale su entrambi i lati \(macOS\)](#)
- [Stampa di più pagine per foglio \(macOS\)](#)
- [Selezione del tipo di carta \(macOS\)](#)
- [Altre attività di stampa](#)

Modalità di stampa (macOS)

La seguente procedura descrive il processo di stampa di base per macOS.

1. Fare clic sul menu **File**, quindi sull'opzione **Stampa**.
2. Selezionare la stampante.
3. Fare clic su **Mostra dettagli** o **Copie e pagine**, quindi selezionare altri menu per regolare le impostazioni di stampa.



NOTA: Il nome del pulsante può variare in base ai diversi programmi software.

4. Fare clic sul pulsante **Stampa**.

Stampa automatica su entrambi i lati (macOS)



NOTA: queste informazioni sono valide per le stampanti con duplexer automatico.



NOTA: questa funzione è disponibile se si installa il driver di stampa HP. Potrebbe non essere disponibile se si utilizza AirPrint.

1. Fare clic sul menu **File**, quindi sull'opzione **Stampa**.
2. Selezionare la stampante.
3. Fare clic su **Mostra dettagli** o **Copie e pagine**, quindi fare clic sul menu **Layout**.



NOTA: Il nome del pulsante può variare in base ai diversi programmi software.

4. Selezionare un'opzione di rilegatura dall'elenco a discesa **Fronte/retro**.
5. Fare clic sul pulsante **Stampa**.

Stampa manuale su entrambi i lati (macOS)



NOTA: questa funzione è disponibile se si installa il driver di stampa HP. Potrebbe non essere disponibile se si utilizza AirPrint.

1. Fare clic sul menu **File**, quindi sull'opzione **Stampa**.
2. Selezionare la stampante.
3. Fare clic su **Mostra dettagli** o **Copie e pagine**, quindi fare clic sul menu **Stampa fronte/retro manuale**.



NOTA: Il nome del pulsante può variare in base ai diversi programmi software.

4. Fare clic sulla casella **Fronte/retro manuale**, quindi selezionare un'opzione di rilegatura.
5. Fare clic sul pulsante **Stampa**.
6. Sulla stampante, rimuovere le eventuali pagine vuote presenti nel vassoio 1.
7. Recuperare la risma di carta dallo scomparto di uscita, quindi posizionarla nel vassoio di alimentazione con il lato di stampa rivolto verso il basso.
8. Se richiesto, toccare il pulsante appropriato sul pannello di controllo per continuare.

Stampa di più pagine per foglio (macOS)

1. Fare clic sul menu **File**, quindi sull'opzione **Stampa**.
2. Selezionare la stampante.
3. Fare clic su **Mostra dettagli** o **Copie e pagine**, quindi fare clic sul menu **Layout**.



NOTA: Il nome del pulsante può variare in base ai diversi programmi software.

4. Dall'elenco a discesa **Pagine per foglio**, selezionare il numero di pagine che si desidera stampare su ogni foglio.
5. Nell'area **Direzione layout**, selezionare l'ordine e la disposizione delle pagine sul foglio.
6. Dal menu **Bordi**, selezionare il tipo di bordo da stampare intorno a ciascuna pagina sul foglio.
7. Fare clic sul pulsante **Stampa**.

Selezione del tipo di carta (macOS)

1. Fare clic sul menu **File**, quindi sull'opzione **Stampa**.
2. Selezionare la stampante.
3. Fare clic su **Mostra dettagli** o **Copie e pagine**, quindi sul menu **Supporti & qualità** o sul menu **Carta/qualità**.



NOTA: Il nome del pulsante può variare in base ai diversi programmi software.

4. Selezionare l'opzione **Supporti & qualità** o **Carta/qualità**.



NOTA: Questo elenco contiene il gruppo principale di opzioni disponibili. Alcune opzioni non sono disponibili su tutte le stampanti.

- **Tipo di supporto:** selezionare l'opzione per il tipo di carta per il processo di stampa.
- **Qualità di stampa:** selezionare il livello di risoluzione per il processo di stampa.
- **Stampa Bordo a bordo:** selezionare questa opzione per stampare vicino ai bordi della carta.

5. Fare clic sul pulsante **Stampa**.

Altre attività di stampa

Individuare le informazioni sul Web per l'esecuzione di operazioni di stampa comuni.

Visitare il sito Web all'indirizzo www.hp.com/support/ljM507.

Sono disponibili istruzioni per eseguire attività di stampa come le seguenti:

- Creazione e utilizzo di collegamenti o preimpostazioni di stampa
- Selezione del formato carta o utilizzo di un formato carta personalizzato
- Selezione dell'orientamento della pagina
- Creazione di un opuscolo
- Adattamento delle dimensioni del documento al formato carta selezionato
- Stampa della prima o dell'ultima pagina del documento su carta diversa
- Stampa di filigrane sul documento

Memorizzazione dei processi di stampa sulla stampante per stamparli in seguito o privatamente

- [Introduzione](#)
- [Creazione di un processo memorizzato \(Windows\)](#)
- [Creazione di un processo memorizzato \(macOS\)](#)
- [Stampa di un processo memorizzato](#)
- [Eliminazione di un processo memorizzato](#)
- [Informazioni inviate alla stampante per scopi legati alla contabilità del lavoro](#)

Introduzione

In questa sezione vengono fornite le procedure per la creazione e la stampa di documenti memorizzati nell'unità flash USB. Questi processi possono essere stampati in un secondo momento o in privato.

Creazione di un processo memorizzato (Windows)

È possibile memorizzare i processi sull'unità flash USB per la stampa privata o ritardata.

1. Nel programma software, selezionare l'opzione **Stampa**.
2. Selezionare la stampante nell'elenco delle stampanti, quindi selezionare **Proprietà** o **Preferenze**.



NOTA: il nome del pulsante può variare in base ai diversi programmi software.

in Windows 10, 8.1 e 8, queste applicazioni presentano un layout diverso con funzioni differenti da ciò che è descritto qui in basso per le applicazioni desktop. Per accedere alla funzione di stampa da un'applicazione della schermata Start, completare i seguenti passaggi:

- **Windows 10:** selezionare **Stampa**, quindi selezionare la stampante.
- **Windows 8.1 o 8:** selezionare **Dispositivi**, selezionare **Stampa**, quindi scegliere la stampante.

Per il driver HP PCL-6 V4, l'applicazione HP AiO Printer Remote scarica automaticamente funzionalità driver aggiuntive se viene selezionata l'opzione **Altre impostazioni**.

3. Fare clic sulla scheda **Memorizzazione processo**.
4. Selezionare un'opzione **Modalità memorizzazione processo**:
 - **Prova e trattiene:** consente di stampare e revisionare una copia di un processo, quindi di stampare le altre copie.
 - **Processo personale:** la stampa verrà eseguita solo se richiesta dal pannello di controllo della stampante. Per questa modalità di memorizzazione dei processi, è possibile selezionare una delle opzioni **Rendi processo privato/protetto**. Se si assegna un codice PIN (Personal Identification Number) al processo, è necessario immettere tale PIN sul pannello di controllo. Se il processo viene crittografato, è necessario immettere la password richiesta sul pannello di controllo. Il processo viene eliminato dalla memoria dopo la stampa e in caso di interruzione dell'alimentazione.

- **Copia veloce:** consente di stampare il numero di copie desiderato e salvare una copia del processo nella memoria della stampante per stamparla in un secondo momento.
 - **Processo memorizzato:** consente di memorizzare un processo sulla stampante, in modo che altri utenti possano stamparlo in qualsiasi momento. Per questa modalità di memorizzazione dei processi, è possibile selezionare una delle opzioni **Rendi processo privato/protetto**. Se si assegna un codice PIN (Personal Identification Number) al processo, chi stampa il processo dovrà immettere tale PIN sul pannello di controllo. Se il processo viene crittografato, chi stampa il processo dovrà immettere la password richiesta sul pannello di controllo.
5. Per usare un nome utente o un nome processo personalizzato, fare clic sul pulsante **Personalizzato**, quindi inserire il nome utente o il nome del processo.
- Selezionare l'opzione che si desidera utilizzare quando viene creato un processo il cui nome è uguale a quello di un altro processo:
- **Aggiungi (1-99) a nome processo:** aggiungere un numero univoco alla fine del nome del processo.
 - **Sostituisci file esistente:** sovrascrivere il processo memorizzato esistente con quello nuovo.
6. Fare clic sul pulsante **OK** per chiudere la finestra di dialogo **Proprietà documento**. Nella finestra di dialogo **Stampa**, fare clic sul pulsante **Stampa** per stampare il processo.

Creazione di un processo memorizzato (macOS)

È possibile memorizzare i processi sull'unità flash USB per la stampa privata o ritardata.

1. Fare clic sul menu **File**, quindi sull'opzione **Stampa**.
2. Nel menu **Stampante**, selezionare la stampante.
3. Per impostazione predefinita, nel driver di stampa viene visualizzato il menu **Copie e pagine**. Aprire l'elenco a discesa, quindi fare clic sul menu **Memorizzazione processo**.



NOTA: Se non viene visualizzato il menu **Memorizzazione processo**, chiudere la finestra di stampa e riaprirla per attivare il menu.

4. Nell'elenco a discesa **Modalità**, selezionare il tipo di processo memorizzato.
 - **Prova e trattiene:** consente di stampare e revisionare una copia di un processo, quindi di stampare le altre copie.
 - **Processo personale:** la stampa verrà eseguita solo se ne viene effettuata la richiesta sul pannello di controllo della stampante. Se il processo ha un codice PIN (Personal Identification Number), è necessario immettere tale PIN sul pannello di controllo. Il processo viene eliminato dalla memoria dopo la stampa e in caso di interruzione dell'alimentazione.
 - **Copia veloce:** consente di stampare il numero di copie desiderato e salvare una copia del processo nella memoria della stampante per stamparla in un secondo momento.
 - **Processo memorizzato:** consente di memorizzare un processo sulla stampante, in modo che altri utenti possano stamparlo in qualsiasi momento. Se il processo ha un codice PIN (Personal Identification Number), chi stampa il processo dovrà immettere tale PIN sul pannello di controllo.

5. Per usare un nome utente o un nome processo personalizzato, fare clic sul pulsante **Personalizzato**, quindi inserire il nome utente o il nome del processo.

Selezionare l'opzione che si desidera utilizzare quando viene creato un processo il cui nome è uguale a quello di un altro processo.

- **Aggiungi (1-99) a nome processo:** aggiungere un numero univoco alla fine del nome del processo.
 - **Sostituisci file esistente:** sovrascrivere il processo memorizzato esistente con quello nuovo.
6. Se è stata selezionata l'opzione **Processo memorizzato** o **Processo personale** al punto 4, è possibile proteggere il processo con un PIN. Digitare un numero di 4 cifre nel campo **Usa PIN per la stampa**. Quando altri utenti provano a stampare questo processo, viene richiesto di immettere il PIN sulla stampante.
 7. Per elaborare il processo, fare clic sul pulsante **Stampa**.

Stampa di un processo memorizzato

Utilizzare la seguente procedura per stampare un processo memorizzato nella memoria della stampante.

1. Nella schermata iniziale del pannello di controllo della stampante, accedere all'applicazione **Stampa** e selezionare l'icona **Stampa**.
2. Selezionare **Stampa da Memorizzazione processo**.
3. Selezionare **Scegli**, quindi selezionare il nome della cartella in cui è memorizzato il processo.
4. Selezionare il nome del processo. Se il processo è privato o crittografato, immettere il PIN o la password.
5. Per regolare il numero di copie, selezionare il campo del numero di copie nell'angolo inferiore sinistro della schermata. Utilizzare il tastierino per immettere il numero di copie da stampare.
6. Selezionare **Avvia**  o **Stampa** per stampare il processo.

Eliminazione di un processo memorizzato

È possibile eliminare i documenti che sono stati salvati sulla stampante quando non sono più necessari. È anche possibile regolare il numero massimo di processi che la stampante può memorizzare.

- [Eliminazione di un processo memorizzato sulla stampante](#)
- [Modifica del limite di processi memorizzati](#)

Eliminazione di un processo memorizzato sulla stampante

Utilizzare il pannello di controllo per eliminare un processo memorizzato nella memoria della stampante.

1. Nella schermata iniziale del pannello di controllo della stampante, accedere all'applicazione [Stampa](#) e selezionare l'icona [Stampa](#).
2. Selezionare [Stampa da Memorizzazione processo](#).
3. Selezionare [Scegli](#), quindi selezionare il nome della cartella in cui è memorizzato il processo.
4. Selezionare il nome del processo. Se il processo è privato o crittografato, immettere il PIN o la password.
5. Selezionare il pulsante Cestino  per eliminare il processo.

Modifica del limite di processi memorizzati

Quando un nuovo processo viene memorizzato nella memoria della stampante, qualsiasi processo precedente viene sovrascritto con lo stesso nome utente e processo. Se un processo non è stato memorizzato con lo stesso nome utente e lo stesso nome processo ed è richiesta una quantità aggiuntiva di spazio, la stampante potrebbe eliminare altri processi memorizzati in precedenza, a partire da quello meno recente.

Per modificare il numero dei processi che la stampante è in grado di memorizzare, completare la procedura riportata di seguito:

1. Nella schermata iniziale del pannello di controllo della stampante, accedere all'applicazione [Impostazioni](#) e selezionare l'icona [Impostazioni](#).
2. Aprire i seguenti menu:
 - [Copia/Stampa](#) o [Stampa](#)
 - [Gestione dei processi memorizzati](#)
 - [Limite mem. proc. temp.](#)
3. Utilizzare il tastierino per immettere il numero di processi da memorizzare.
4. Selezionare [OK](#) o [Fine](#) per salvare l'impostazione.

Informazioni inviate alla stampante per scopi legati alla contabilità del lavoro

I processi di stampa inviati dai driver sul client (ad esempio il PC) possono inviare informazioni che consentono l'identificazione personale a dispositivi di stampa e imaging HP. Queste informazioni possono includere, ma non solo, nome utente e nome client da cui ha avuto origine il processo e che è possibile utilizzare per scopi legati alla contabilità del lavoro, come stabilito dall'amministratore della periferica di stampa. Queste informazioni possono anche essere archiviate con il processo sul dispositivo di archiviazione di massa (ad esempio il disco rigido) della periferica di stampa quando si utilizza la funzione di archiviazione del processo.

Stampa mobile

- [Introduzione](#)
- [Stampa Wi-Fi, Wi-Fi Direct Print, NFC e BLE](#)
- [HP ePrint via email](#)
- [AirPrint](#)
- [Stampa integrata Android](#)

Introduzione

HP offre diverse soluzioni di stampa per dispositivi mobili per consentire di stampare con semplicità su una stampante HP da un portatile, un tablet, uno smartphone o un altro dispositivo mobile. Per accedere all'elenco completo ed effettuare la scelta migliore, visitare il sito all'indirizzo www.hp.com/go/LaserJetMobilePrinting.

Stampa Wi-Fi, Wi-Fi Direct Print, NFC e BLE

- [Abilitare la stampa wireless](#)
- [Modificare il nome Wi-Fi Direct](#)

HP fornisce la stampa Wi-Fi Direct, NFC (Near Field Communication) e BLE (Bluetooth Low Energy) per le stampanti con un accessorio HP Jetdirect 3100w BLE/NFC/Wireless supportato. Questo accessorio è disponibile come opzione per le stampanti HP con alloggiamento per integrazione hardware (HIP).

Queste funzioni consentono ai dispositivi Wi-Fi (mobili) di effettuare una connessione di rete wireless direttamente alla stampante senza utilizzare un router wireless.

La stampante non deve essere connessa alla rete per eseguire questo tipo di stampa mobile occasionale.

Utilizzare la stampa Wi-Fi Direct per stampare in modalità wireless dai seguenti dispositivi:

- iPhone, iPad o iPod Touch con Apple AirPrint
- Dispositivi mobili Android che utilizzano la soluzione di stampa integrata di Android





Per ulteriori informazioni sulla stampa wireless, accedere a www.hp.com/go/LaserJetMobilePrinting.

Le funzioni di stampa NFC, BLE e Wi-Fi Direct possono essere attivate e disattivate dal pannello di controllo della stampante.

Abilitare la stampa wireless

1. Nella schermata iniziale del pannello di controllo della stampante, accedere all'applicazione [Impostazioni](#) e selezionare l'icona [Impostazioni](#).
2. Aprire i seguenti menu:
 - [Rete](#)
 - [Wi-Fi Direct](#)
 - [Stato](#)
3. Selezionare [Attivato](#), quindi selezionare [OK](#) per abilitare la stampa wireless.

Modificare il nome Wi-Fi Direct

 **NOTA:** in ambienti in cui sono installati più modelli della stessa stampante, potrebbe essere utile assegnare a ciascuna stampante un nome Wi-Fi Direct univoco per semplificarne l'identificazione per la stampa HP Wi-Fi Direct. I nomi della rete wireless, ad esempio Wireless, Wi-Fi Direct e così via, sono disponibili nella schermata Informazioni selezionando l'icona Informazioni , quindi l'icona Rete  o Wireless .

Attenersi alla seguente procedura per modificare il nome Wi-Fi Direct della stampante:

1. Nella schermata iniziale del pannello di controllo della stampante, accedere all'applicazione [Impostazioni](#) e selezionare l'icona [Impostazioni](#).
2. Aprire i seguenti menu:

- Rete
- Wi-Fi Direct
- Nome Wi-Fi Direct

3. Utilizzare il tastierino per modificare il nome nel campo di testo **Nome Wi-Fi Direct**, quindi selezionare **OK**.

HP ePrint via email

Utilizzare HP ePrint per stampare i documenti inviandoli come allegati e-mail all'indirizzo e-mail della stampante da qualsiasi dispositivo compatibile.

Per utilizzare HP ePrint, è necessario che la stampante soddisfi i seguenti requisiti:

- La stampante deve essere connessa a una rete cablata o wireless e avere accesso a Internet.
- I Servizi Web HP devono essere abilitati sulla stampante e la stampante deve essere registrata con HP Connected.

Seguire la procedura indicata per abilitare HP Web Services e registrarsi con HP Connected:



1. Aprire il server Web incorporato HP (EWS):

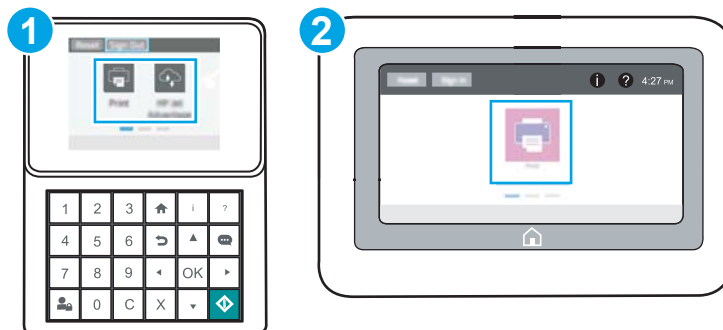

 **NOTA:** la procedura varia in base al tipo di pannello di controllo.



1 Pannello di controllo con tastierino numerico

2 Pannello di controllo con schermo a sfioramento

- a. **Pannelli di controllo con tastierino numerico:** Sul pannello di controllo della stampante, premere il pulsante Informazioni , quindi utilizzare i tasti freccia per selezionare il menu Ethernet . Premere il pulsante **OK** per aprire il menu e visualizzare l'indirizzo IP o il nome host.

Pannelli di controllo touchscreen: Sul pannello di controllo della stampante, toccare il pulsante Informazioni  e selezionare l'icona Rete  per visualizzare l'indirizzo IP o il nome host.

- b. Aprire un browser Web e nella barra degli indirizzi digitare l'indirizzo IP o il nome host esattamente come viene visualizzato sul pannello di controllo della stampante. Premere il tasto **Invio** sulla tastiera del computer. Si apre EWS.

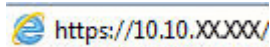
 <https://10.10.XX.XXX/>

 **NOTA:** se nel browser Web viene visualizzato un messaggio che indica che l'accesso al sito Web potrebbe non essere sicuro, selezionare l'opzione per continuare con il sito Web. L'accesso al sito Web non danneggia il computer.

2. Fare clic sulla scheda **HP Web Services**.
3. Selezionare l'opzione per abilitare i servizi Web.

 **NOTA:** L'abilitazione dei servizi Web potrebbe richiedere diversi minuti.

4. Per creare un account HP ePrint e completare il processo di configurazione, visitare il sito Web www.hpconnected.com.

AirPrint

La stampa diretta con Apple AirPrint è supportata per iOS e su computer Mac con macOS X 10.7 Lion e versioni più recenti. Utilizzare AirPrint per stampare direttamente sulla stampante da un iPad, iPhone (3GS o versioni successive) o iPod Touch (di terza generazione o versioni successive) nelle seguenti applicazioni mobili:

- Posta
- Fotografie
- Safari
- iBooks
- Applicazioni di terze parti selezionate

Per usare AirPrint, la stampante deve essere connessa alla stessa rete wireless (sottorete) del dispositivo Apple. Per maggiori informazioni sull'uso di AirPrint e su quali stampanti HP sono compatibili con AirPrint, visitare il sito Web www.hp.com/go/MobilePrinting.

 **NOTA:** Prima di utilizzare AirPrint con una connessione USB, verificare il numero di versione. AirPrint 1.3 e versioni precedenti non supportano le connessioni USB.

Stampa integrata Android

La soluzione di stampa integrata HP per Android e Kindle consente ai dispositivi mobili di rilevare e stampare automaticamente su stampanti HP installate su una rete o situate nell'intervallo di rete wireless per la stampa Wi-Fi Direct.

La soluzione di stampa è integrata in molte versioni del sistema operativo.

 **NOTA:** se la stampa non è disponibile sul dispositivo in uso, visitare il sito Web [Google Play > Applicazioni Android](#) e installare il plug-in HP Print Service.

Per ulteriori informazioni su come utilizzare la stampa integrata Android e scoprire quali dispositivi Android sono supportati, visitare il sito Web www.hp.com/go/MobilePrinting.

Stampa da un'unità flash USB

Questa stampante consente un semplice accesso alla stampa USB per stampare velocemente i file senza inviarli dal computer.

- [Abilitazione della porta USB per la stampa](#)
- [stampare i documenti USB](#)

La stampante supporta unità flash USB standard sulla porta USB vicino al pannello di controllo. Supporta i seguenti tipi di file:

- .pdf
- .prn
- .pcl
- .ps
- .cht

Abilitazione della porta USB per la stampa

Per impostazione predefinita, la porta USB è disattivata. Prima di utilizzare questa funzione, attivare la porta USB.

- [Metodo uno: attivare la porta USB dal pannello di controllo della stampante](#)
- [Metodo due: attivare la porta USB dal server Web HP incorporato \(solo stampanti connesse alla rete\)](#)

Attenersi a uno dei seguenti metodi per attivare la porta:

Metodo uno: attivare la porta USB dal pannello di controllo della stampante

1. Nella schermata iniziale del pannello di controllo della stampante, accedere all'applicazione **Impostazioni** e selezionare l'icona **Impostazioni**.
2. Aprire i seguenti menu
 - **Copia/Stampa** o **Stampa**
 - **Abilita dispositivo USB**
3. Selezionare **Attivata** per attivare la porta USB.

Metodo due: attivare la porta USB dal server Web HP incorporato (solo stampanti connesse alla rete)

1. Aprire il server Web incorporato HP (EWS):

 **NOTA:** la procedura varia in base al tipo di pannello di controllo.

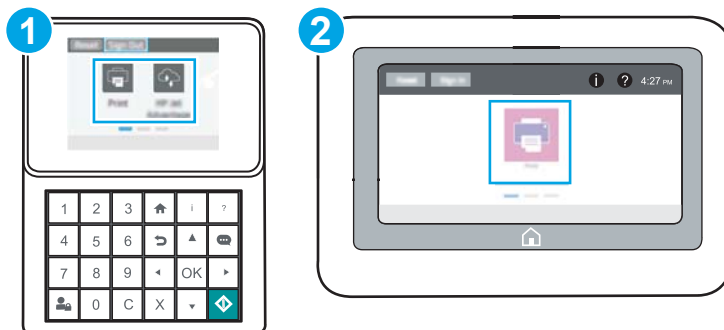



- | | |
|---|---|
| 1 | Pannello di controllo con tastierino numerico |
| 2 | Pannello di controllo con schermo a sfioramento |

- Pannelli di controllo con tastierino numerico:** Sul pannello di controllo della stampante, premere il pulsante Informazioni **i**, quindi utilizzare i tasti freccia per selezionare il menu Ethernet . Premere il pulsante **OK** per aprire il menu e visualizzare l'indirizzo IP o il nome host.

Pannelli di controllo touchscreen: Sul pannello di controllo della stampante, toccare il pulsante Informazioni **i** e selezionare l'icona Rete  per visualizzare l'indirizzo IP o il nome host.

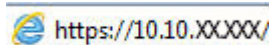
- b. Aprire un browser Web e nella barra degli indirizzi digitare l'indirizzo IP o il nome host esattamente come viene visualizzato sul pannello di controllo della stampante. Premere il tasto **Invio** sulla tastiera del computer. Si apre EWS.



 **NOTA:** se nel browser Web viene visualizzato un messaggio che indica che l'accesso al sito Web potrebbe non essere sicuro, selezionare l'opzione per continuare con il sito Web. L'accesso al sito Web non danneggia il computer.

2. Selezionare la scheda **Copia/Stampa** per i modelli MFP o la scheda **Stampa** per i modelli SFP.
3. Nel menu a sinistra, selezionare **Impostazioni Stampa da unità USB**.
4. Selezionare **Abilita Stampa da unità USB**.
5. Fare clic su **Applica**.

stampare i documenti USB

Utilizzare il pannello di controllo per stampare documenti da un'unità flash USB.

- [Stampa di documenti USB \(pannello di controllo con tastierino numerico\)](#)
- [Stampa di documenti USB \(pannello di controllo touchscreen\)](#)

 **NOTA:** la procedura varia in base al tipo di pannello di controllo.

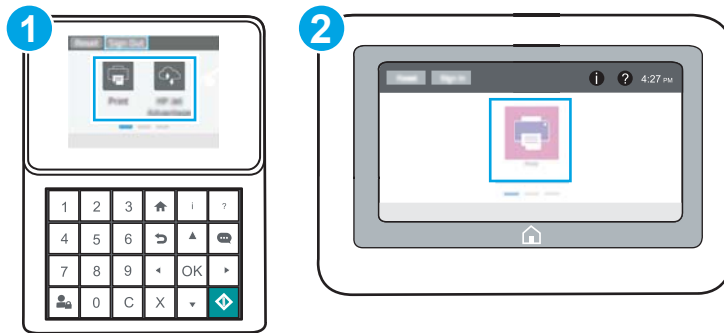

1	Pannello di controllo con tastierino numerico
2	Pannello di controllo con schermo a sfioramento

Stampa di documenti USB (pannello di controllo con tastierino numerico)

1. Inserire un'unità flash USB nella porta USB diretta.

 **NOTA:** La porta potrebbe essere coperta. Per alcune stampanti si apre il coperchio. Per altre stampanti è necessario rimuovere il coperchio sollevandolo.

2. Nella schermata iniziale del pannello di controllo della stampante, selezionare **Unità USB**.
3. Selezionare **Scegli**, quindi il nome del documento da stampare, infine **Seleziona**.

 **NOTA:** il documento potrebbe essere in una cartella. Aprire le cartelle secondo necessità.

4. Per regolare il numero di copie, selezionare il campo corrispondente. Utilizzare il tastierino per immettere il numero di copie da stampare.
5. Selezionare **Avvia**  per stampare il documento.

Stampa di documenti USB (pannello di controllo touchscreen)

1. Inserire un'unità flash USB nella porta USB diretta.

 **NOTA:** La porta potrebbe essere coperta. Per alcune stampanti si apre il coperchio. Per altre stampanti è necessario rimuovere il coperchio sollevandolo.

2. Nella schermata iniziale del pannello di controllo della stampante, accedere all'applicazione **Stampa** e selezionare l'icona **Stampa**.
3. Selezionare **Stampa da unità USB**.

4. Selezionare [Scegli](#), quindi il nome del documento da stampare, infine [Seleziona](#).



NOTA: il documento potrebbe essere in una cartella. Aprire le cartelle secondo necessità.

5. Per regolare il numero di copie, selezionare la casella a sinistra del pulsante [Stampa](#) e selezionare il numero di copie dal tastierino numerico che si apre. Selezionare il pulsante Chiudi  per chiudere il tastierino numerico.
6. Selezionare [Stampa](#) per stampare il documento.

Stampa tramite porta USB 2.0 ad alta velocità (cablata)

- [Attivazione della porta USB ad alta velocità per la stampa](#)

Attivazione della porta USB ad alta velocità per la stampa

La stampante è dotata di una porta USB 2.0 ad alta velocità per la stampa USB cablata. La porta si trova nell'area delle porte di interfaccia ed è disattivata per impostazione predefinita. Attenersi a uno dei seguenti metodi per attivare la porta. Dopo avere attivato la porta, installare il software del prodotto per stampare da questa porta.

- [Metodo uno: attivare la porta USB 2.0 ad alta velocità dai menu del pannello di controllo della stampante](#)
- [Metodo due: attivare la porta USB 2.0 ad alta velocità dal server Web incorporato HP \(solo stampanti connesse alla rete\)](#)

Metodo uno: attivare la porta USB 2.0 ad alta velocità dai menu del pannello di controllo della stampante

Utilizzare il pannello di controllo per attivare la porta.

1. Nella schermata iniziale del pannello di controllo della stampante, accedere all'applicazione [Impostazioni](#) e selezionare l'icona [Impostazioni](#).
2. Aprire i seguenti menu
 - [Generale](#)
 - [Abilita dispositivo USB](#)
3. Selezionare l'opzione [Attiva](#).

Metodo due: attivare la porta USB 2.0 ad alta velocità dal server Web incorporato HP (solo stampanti connesse alla rete)



Utilizzare il server Web incorporato HP per attivare la porta.

1. Aprire il server Web incorporato HP (EWS):

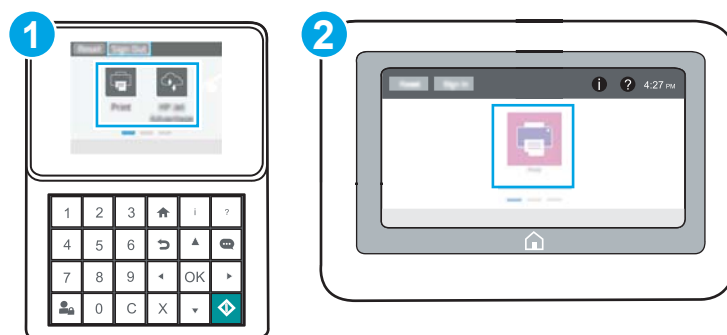
 **NOTA:** la procedura varia in base al tipo di pannello di controllo.



- | | |
|---|---|
| 1 | Pannello di controllo con tastierino numerico |
| 2 | Pannello di controllo con schermo a sfioramento |

- a. **Pannelli di controllo con tastierino numerico:** Sul pannello di controllo della stampante, premere il pulsante Informazioni , quindi utilizzare i tasti freccia per selezionare il menu Ethernet . Premere il pulsante OK per aprire il menu e visualizzare l'indirizzo IP o il nome host.

Pannelli di controllo touchscreen: Sul pannello di controllo della stampante, toccare il pulsante Informazioni  e selezionare l'icona Rete  per visualizzare l'indirizzo IP o il nome host.

- b. Aprire un browser Web e nella barra degli indirizzi digitare l'indirizzo IP o il nome host esattamente come viene visualizzato sul pannello di controllo della stampante. Premere il tasto **Invio** sulla tastiera del computer. Si apre EWS.



 **NOTA:** se nel browser Web viene visualizzato un messaggio che indica che l'accesso al sito Web potrebbe non essere sicuro, selezionare l'opzione per continuare con il sito Web. L'accesso al sito Web non danneggia il computer.

2. Selezionare la scheda **Protezione**.
3. Sul lato sinistro dello schermo, selezionare **Protezione generale**.
4. Scorrere fino a **Porte hardware** e selezionare la casella di controllo per attivare entrambe le voci:
 - **Abilita dispositivo USB**
 - **Abilita plug and play USB host**
5. Fare clic su **Applica**.

5 Gestione della stampante

Utilizzare gli strumenti di gestione, le impostazioni di protezione e risparmio energetico, gli aggiornamenti firmware per la stampante.

- [Configurazione avanzata con il server Web HP incorporato \(EWS\)](#)
- [Configurazione delle impostazioni di rete IP](#)
- [Funzioni di protezione della stampante](#)
- [Impostazioni di risparmio energetico](#)
- [HP Web Jetadmin](#)
- [Aggiornamenti software e firmware](#)

Per assistenza video, vedere www.hp.com/videos/LaserJet.

Le seguenti informazioni sono corrette al momento della pubblicazione. Per informazioni aggiornate, vedere www.hp.com/support/ljM507.

Per ulteriori informazioni:

La guida completa di HP per la stampante include le seguenti informazioni:

- Installazione e configurazione
- Istruzioni e uso
- Risoluzione dei problemi
- Download di aggiornamenti software e firmware
- Registrazione al forum di supporto
- Ricerca di informazioni sulla garanzia e le normative

Configurazione avanzata con il server Web HP incorporato (EWS)

- [Introduzione](#)
- [Accesso al server Web HP incorporato \(EWS\)](#)
- [Funzioni del server Web incorporato HP](#)

Introduzione

Utilizzare il server Web incorporato HP per gestire le funzioni di stampa dal computer anziché dal pannello di controllo della stampante.

- Visualizzare informazioni sullo stato della stampante
- Determinare la durata residua stimata dei materiali di consumo e ordinarne di nuovi
- Visualizzare e modificare le configurazioni dei vassoi
- Visualizzare e modificare la configurazione del menu del pannello di controllo
- Visualizzare e stampare le pagine interne
- Ricevere notifiche di eventi relativi a stampante e materiali di consumo
- Visualizzare e modificare la configurazione della rete

Per il funzionamento del server Web HP incorporato, il prodotto deve essere connesso a una rete basata su IP. Il server Web incorporato HP non supporta i collegamenti della stampante basati su IPX. Non è necessario un collegamento Internet per poter aprire e utilizzare il server Web incorporato HP.

Quando la stampante è collegata alla rete, il server Web HP incorporato è automaticamente disponibile.

 **NOTA:** Il Server Web incorporato HP non è accessibile oltre il firewall di rete.



Accesso al server Web HP incorporato (EWS)

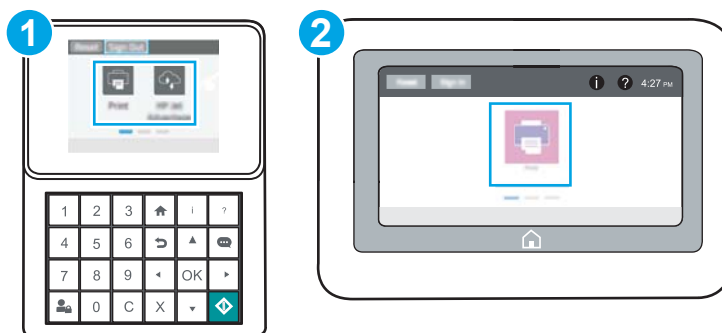

 **NOTA:** la procedura varia in base al tipo di pannello di controllo.



1 Pannello di controllo con tastierino numerico

2 Pannello di controllo con schermo a sfioramento

1. **Pannelli di controllo con tastierino numerico:** Sul pannello di controllo della stampante, premere il pulsante Informazioni , quindi utilizzare i tasti freccia per selezionare il menu Ethernet . Premere il pulsante OK per aprire il menu e visualizzare l'indirizzo IP o il nome host.

Pannelli di controllo touchscreen: Sul pannello di controllo della stampante, toccare il pulsante Informazioni  e selezionare l'icona Rete  per visualizzare l'indirizzo IP o il nome host.

2. Aprire un browser Web e nella barra degli indirizzi digitare l'indirizzo IP o il nome host esattamente come viene visualizzato sul pannello di controllo della stampante. Premere il tasto **Invio** sulla tastiera del computer. Si apre EWS.



NOTA: se nel browser Web viene visualizzato un messaggio che indica che l'accesso al sito Web potrebbe non essere sicuro, selezionare l'opzione per continuare con il sito Web. L'accesso al sito Web non danneggia il computer.

Per utilizzare il server Web incorporato HP, il browser deve essere conforme ai seguenti requisiti:

Windows® 7

- Internet Explorer (versione 8.x o successiva)
- Google Chrome (versione 34.x o successiva)
- Firefox (versione 20.x o successiva)

Windows® 8 o versioni successive

- Internet Explorer (versione 9.x o successiva)
- Google Chrome (versione 34.x o successiva)
- Firefox (versione 20.x o successiva)

macOS

- Safari (versione 5.x o successiva)
- Google Chrome (versione 34.x o successiva)

Linux

- Google Chrome (versione 34.x o successiva)
- Firefox (versione 20.x o successiva)

Funzioni del server Web incorporato HP

- [Scheda Informazioni](#)
- [Scheda Generale](#)
- [Scheda Stampa](#)
- [Scheda Materiali di consumo](#)
- [Scheda Risoluzione dei problemi](#)
- [Scheda Sicurezza](#)
- [Scheda Servizi Web HP](#)
- [Scheda Rete](#)
- [Elenco Altri collegamenti](#)

Scheda Informazioni

Tabella 5-1 Scheda Informazioni del server Web incorporato HP

Menu	Descrizione
Stato periferica	Consente di visualizzare lo stato della stampante e la durata residua dei materiali di consumo HP, nonché il tipo e il formato della carta inserita in ciascun vassoio. Per modificare le impostazioni predefinite, fare clic sul collegamento Modifica impostazioni .
Pagina di configurazione	Consente di visualizzare le informazioni contenute nella pagina di configurazione.
Pagina stato materiali di consumo	Mostra lo stato dei materiali di consumo della stampante.
Pagina Registro eventi	Mostra un elenco di tutti gli eventi e gli errori della stampante. Utilizzare il collegamento HP Instant Support (nell'area Altri collegamenti di tutte le pagine del server Web HP incorporato) per visualizzare una serie di pagine Web dinamiche contenenti informazioni per la risoluzione dei problemi. In queste pagine vengono visualizzati inoltre i servizi aggiuntivi disponibili per la stampante.
Pagina utilizzo	Mostra un riepilogo del numero di pagine stampate dalla stampante, raggruppate per formato, tipo o percorso carta.
Informazioni sulla periferica	Mostra il nome di rete della stampante, l'indirizzo e le informazioni sul modello. Per personalizzare queste voci, fare clic sul menu Informazioni periferica nella scheda Generale .
Immagine del pannello di controllo	Consente di visualizzare un'immagine della schermata corrente sul display del pannello di controllo.
Rapporti e pagine stampabili	Elenca i rapporti e le pagine interne relativi alla stampante. Selezionare una o più voci da stampare o visualizzare.
Licenze open source	Consente di visualizzare il riepilogo delle licenze per i programmi software open source che possono essere utilizzati con la stampante.

Scheda Generale

Tabella 5-2 Scheda Generale del server Web incorporato HP

Menu	Descrizione
Personalizzazione del pannello di controllo	Riordinare, visualizzare o nascondere funzioni sul display del pannello di controllo. Modificare la lingua predefinita del display e dei layout di tastiera.
Impostazioni rapide	Consente di configurare i processi disponibili nell'area Impostazioni rapide della schermata iniziale del pannello di controllo della stampante.
Avvisi	Consente di configurare gli avvisi e-mail per i diversi eventi relativi alla stampante e ai materiali di consumo.
App Impostazioni pannello di controllo	Mostra le opzioni dell'app Impostazioni disponibili nel pannello di controllo della stampante.
Impostazioni generali	Consente di configurare la modalità di ripristino della stampante dagli inceppamenti della carta e altre impostazioni generali della stampante.
AutoSend	Consente di configurare la stampante in modo che invii automaticamente e-mail riguardanti la configurazione e i materiali di consumo a indirizzi e-mail specifici.
Modifica altri collegamenti	Aggiungere o personalizzare un collegamento a un altro sito web. Il collegamento viene visualizzato nell'area a piè di pagina di tutte le pagine del server Web HP incorporato.
Informazioni per l'ordine	Immettere le informazioni relative all'ordinazione delle cartucce di toner sostitutive. Queste informazioni vengono presentate nella pagina di stato dei materiali di consumo.
Informazioni sulla periferica	Consente di assegnare un nome alla stampante e il numero asset. Immettere il nome del contatto principale che riceverà le informazioni sulla stampante.
Lingua	Consente di impostare la lingua in cui vengono visualizzate le informazioni sul server Web HP incorporato.
Aggiornamento firmware	Consente di scaricare e installare i file di aggiornamento del firmware per la stampante.
Impostazioni Date/Time	Consente di impostare la data e l'ora o di eseguire la sincronizzazione con un server di riferimento orario di rete.
Impostazioni consumo energetico	Consente di impostare l'ora di attivazione, l'ora di pausa e l'intervallo di pausa della stampante. È possibile configurare una pianificazione diversa per ogni giorno della settimana e per le festività. È anche possibile impostare le interazioni che consentono l'attivazione della stampante dalla modalità di pausa.
Backup e ripristino	Consente di creare un file di backup contenente i dati relativi all'utente e alla stampante. Se necessario, è possibile utilizzare questo file per ripristinare i dati della stampante.
Ripristina impostazioni predefinite	Consente di ripristinare le impostazioni predefinite della stampante.
Installazione soluzione	Consente di installare pacchetti software di terze parti in grado di estendere o modificare le funzionalità della stampante.
Impostazioni Statistiche processi	Fornisce informazioni di connessione relative ai servizi di statistiche dei processi di terze parti.
Impostazioni quote	Fornisce informazioni di connessione relative ai servizi di quote dei processi di terze parti.

Scheda Stampa

Tabella 5-3 Scheda Stampa del server Web incorporato HP

Menu	Descrizione
Impostazioni Stampa da unità USB	Consente di attivare o disattivare il menu Recupera da USB nel pannello di controllo.

Tabella 5-3 Scheda Stampa del server Web incorporato HP (continuazione)

Menu	Descrizione
Gestione dei processi memorizzati	Consente di abilitare o disabilitare la funzionalità di archiviazione dei processi nella memoria della stampante. Configurare le opzioni di archiviazione dei processi.
Opzioni di stampa predefinite	Consente di configurare le opzioni predefinite per i processi di stampa.
Limita colore (solo per le stampanti a colori)	Consente di autorizzare o bloccare la stampa a colori. Specificare le autorizzazioni per i singoli utenti o per i processi che vengono inviati da programmi software specifici.
Impostazioni PCL e PostScript	Consente di regolare le impostazioni PCL e PostScript per tutti i processi di stampa.
Qualità di stampa	Consente di configurare le impostazioni di qualità di stampa tra cui regolazione colore, registrazione dell'immagine e tipi di carta consentita.
Gestisci vassoi	Consente di configurare le impostazioni per i vassoi della carta.

Scheda Materiali di consumo

Tabella 5-4 Scheda Materiali di consumo del server Web incorporato HP

Menu	Descrizione
Gestione dei materiali di consumo	È possibile modificare il comportamento della stampante quando i materiali di consumo sono quasi esauriti.

Scheda Risoluzione dei problemi

Tabella 5-5 Scheda Risoluzione dei problemi del server Web incorporato HP

Menu	Descrizione
Risoluzione dei problemi generali	Consente di selezionare una varietà di rapporti e test che aiutano l'utente a risolvere i problemi con la stampante.
Guida online	Collegamento alla Guida in linea HP basata su cloud per la risoluzione dei problemi di stampa.
Dati di diagnostica NOTA: questa voce è disponibile solo se la password dell'amministratore viene impostata dalla scheda Sicurezza .	Consente di esportare le informazioni sulla stampante in un file per l'analisi dettagliata dei problemi.
Calibrazione/Pulizia (solo per le stampanti a colori)	Consente di attivare la funzione di pulizia automatica, creare e stampare la pagina di pulizia, nonché selezionare un'opzione per calibrare immediatamente la stampante.
Ripristina impostazioni fabbrica	Consente di ripristinare le impostazioni predefinite della stampante.
Aggiornamento firmware	Consente di scaricare e installare i file di aggiornamento del firmware per la stampante.

Scheda Sicurezza

Tabella 5-6 Scheda Sicurezza del server Web incorporato HP

Menu	Descrizione
Protezione generale	Impostazioni di protezione generale, tra cui: <ul style="list-style-type: none">• Consente di configurare una password di amministratore per limitare l'accesso a determinate funzionalità della stampante.• Consente di impostare la password PjL per l'elaborazione dei comandi PjL.• Consente di impostare l'accesso al file system e la protezione degli aggiornamenti firmware.• Consente di attivare o disattivare la porta USB host nel pannello di controllo o la porta di connettività USB del formatter per stampare direttamente da un computer.• Consente di visualizzare lo stato di tutte le impostazioni di protezione.
Criteri di account	Consente di attivare le impostazioni dell'account amministratore.
Controllo degli accessi	Consente di configurare l'accesso alle funzioni della stampante per determinati individui o gruppi e selezionare il metodo utilizzato dai singoli utenti per accedere alla stampante.
Protezione dati memorizzati	Consente di configurare e gestire il disco rigido interno della stampante. Consente di configurare le impostazioni per i processi memorizzati sul disco rigido della stampante.
Gestisci app remote	Consente di gestire o inserire nella whitelist le applicazioni remote importando o eliminando i certificati che consentono al dispositivo di utilizzare questo prodotto.
Gestione certificati	Consente di installare e gestire i certificati di protezione per l'accesso alla stampante e alla rete.
Protezione del servizio Web	Consente a determinate pagine Web di accedere alle risorse sulla stampante da vari domini. Se non vengono aggiunti siti all'elenco, tutti i siti vengono ritenuti affidabili.
Test automatico	Consente di verificare che le funzioni di protezione siano eseguite secondo i parametri di sistema previsti.

Scheda Servizi Web HP

Utilizzare la scheda **Servizi Web HP** per configurare ed abilitare HP Web Services per questa stampante. Per utilizzare la funzione HP ePrint, è necessario abilitare i servizi Web HP.

Tabella 5-7 Scheda Servizi Web HP del server Web incorporato HP

Menu	Descrizione
Impostazione dei Servizi Web HP	Consente di collegare la stampante a HP Connected sul Web attivando i servizi Web HP.
Proxy Web	Consente di configurare un server proxy se si verificano problemi nell'abilitazione dei servizi Web HP o nel collegamento della stampante a Internet.
HP JetAdvantage	Consente di accedere alle soluzioni che estendono le funzionalità della stampante
Smart Cloud Print	Consente di attivare Smart Cloud Print, che concede l'accesso alle app basate sul Web che estendono le funzionalità della stampante.

Scheda Rete

Utilizzare la scheda **Rete** per configurare e proteggere le impostazioni di rete per la stampante quando è connessa a una rete basata su IP. Questa scheda non viene visualizzata se la stampante è connessa ad altri tipi di rete.

Tabella 5-8 Scheda Rete del server Web incorporato HP

Menu	Descrizione
Configurazione	
Stazione Wireless	Configurazione delle impostazioni wireless iniziali
Wi-Fi Direct	Consente di configurare le impostazioni Wi-Fi Direct per le stampanti che includono le funzioni integrate di stampa Wi-Fi Direct Print e NFC o sulle quali è installato un accessorio wireless. NOTA: le opzioni di configurazione disponibili variano a seconda del modello del server di stampa.
Impostazioni TCP/IP	Configurare le impostazioni TCP/IP per le reti IPv4 e IPv6. NOTA: le opzioni di configurazione disponibili variano a seconda del modello del server di stampa.
Impostazioni di rete	Configurare le impostazioni IPX/SPX, AppleTalk, DLC/LLC e SNMP, a seconda del modello del server di stampa.
Altre impostazioni	Configurare i servizi e i protocolli di stampa generali supportati dal server di stampa. Le opzioni disponibili dipendono dal modello del server di stampa, ma possono includere aggiornamenti del firmware, code LPD, impostazioni USB, informazioni di supporto e frequenza di aggiornamento.
AirPrint	Consente di abilitare, configurare o disabilitare la stampa di rete dalle stampanti Apple supportate.
Seleziona lingua	Consente di modificare la lingua visualizzata dal server Web incorporato HP. Questa pagina viene visualizzata solo se le pagine Web supportano più lingue. È inoltre possibile selezionare le lingue supportate mediante le impostazioni relative alla preferenza della lingua del browser.
Seleziona posizione	Selezionare il paese/regione della stampante.
Google Cloud Print	
Impostazione	Consente di impostare le opzioni di Google Cloud Print.
Proxy Web	Consente di configurare le impostazioni proxy.
Sicurezza	
Impostazioni	Consente di visualizzare e ripristinare le impostazioni di protezione correnti ai valori predefiniti di fabbrica. Configurare le impostazioni di protezione utilizzando la procedura guidata di configurazione della protezione. NOTA: non utilizzare la procedura guidata di configurazione della protezione per configurare le impostazioni di protezione tramite applicazioni di gestione della rete, quali HP Web Jetadmin.

Tabella 5-8 Scheda Rete del server Web incorporato HP (continuazione)

Menu	Descrizione
Autorizzazione	<p>Consente di controllare la gestione della configurazione e l'utilizzo della stampante, tra cui:</p> <ul style="list-style-type: none"> • Impostare o modificare la password dell'amministratore per controllare l'accesso ai parametri di configurazione. • Consente di richiedere, installare e gestire certificati digitali sul server di stampa HP Jetdirect. • Limitare l'accesso degli host alla stampante tramite un elenco di controllo degli accessi (ACL, Access Control List) (solo per server di stampa selezionati su reti IPv4).
Comunicazione sicura	<p>Consente di configurare le impostazioni di protezione.</p>
Gestione Protocolli	<p>Consente di configurare e gestire i protocolli di protezione per la stampante, tra cui:</p> <ul style="list-style-type: none"> • Impostare il livello di gestione della protezione per il server Web incorporato HP e controllare il traffico su HTTP e HTTPS. • Configurare il funzionamento del protocollo SNMP (Simple Network Management Protocol). Abilitare o disabilitare gli agenti SNMP v1/v2c o SNMP v3 sul server di stampa. • Controllare l'accesso da protocolli che potrebbero non essere sicuri, come protocolli di stampa, servizi di stampa, protocolli di rilevamento, servizi di risoluzione dei nomi e protocolli di gestione della configurazione.
Autenticazione 802.1X	<p>Consente di configurare le impostazioni di autenticazione 802.1X sul server di stampa Jetdirect come richiesto dall'autenticazione del client sulla rete e reimpostare le impostazioni di autenticazione 802.1X sui valori predefiniti di fabbrica.</p> <p>ATTENZIONE: quando si modificano le impostazioni di autenticazione 802.1X, la stampante potrebbe perdere la connessione. Per riconnettersi, potrebbe essere necessario reimpostare il server di stampa su uno stato predefinito di fabbrica e reinstallare la stampante.</p>
IPsec/Firewall	<p>Consente di visualizzare o configurare un criterio Firewall o IPsec/Firewall.</p>
Agente annuncio	<p>Consente di abilitare o disabilitare l'agente di annuncio periferica HP, impostare il server di configurazione e configurare l'autenticazione reciproca tramite certificati.</p>
Diagnostica	
Statistiche di rete	<p>Consente di visualizzare le statistiche di rete raccolte e memorizzate sul server di stampa HP Jetdirect.</p>
Informazioni protocollo	<p>Consente di visualizzare un elenco delle impostazioni di configurazione della rete sul server di stampa HP Jetdirect per ciascun protocollo.</p>
Pagina di configurazione	<p>Consente di visualizzare la pagina di configurazione di HP Jetdirect, che contiene le informazioni sullo stato e sulla configurazione.</p>

Elenco Altri collegamenti

consente di configurare i collegamenti da visualizzare nel piè di pagina del server Web incorporato HP utilizzando il menu **Modifica altri collegamenti** nella scheda **Generale**.



NOTA: Gli elementi riportati di seguito rappresentano i collegamenti predefiniti.

Tabella 5-9 Elenco Altri collegamenti del server Web HP incorporato

Menu	Descrizione
HP Instant Support	Consente di connettersi al sito Web HP per trovare le soluzioni a eventuali problemi della stampante.
Ordina materiali di consumo	consente di connettersi al sito Web HP SureSupply per visualizzare le informazioni sulle opzioni di acquisto dei materiali di consumo HP originali, quali cartucce di toner e carta.
Assistenza	Consente di connettersi al sito di assistenza della stampante, dove è possibile trovare indicazioni su argomenti di carattere generale.

Configurazione delle impostazioni di rete IP

- [Esclusione di responsabilità relativa alla condivisione della stampante](#)
- [Visualizzazione o modifica delle impostazioni di rete](#)
- [Ridenominazione della stampante nella rete](#)
- [Configurazione manuale dei parametri TCP/IP IPv4 dal pannello di controllo](#)
- [Configurazione manuale dei parametri TCP/IP IPv6 dal pannello di controllo](#)
- [Impostazioni velocità collegamento e duplex](#)

Esclusione di responsabilità relativa alla condivisione della stampante

HP non supporta il collegamento di rete peer-to-peer, dal momento che si tratta di una funzione dei sistemi operativi Microsoft e non dei driver di stampa HP. Visitare il sito Web Microsoft www.microsoft.com.

Visualizzazione o modifica delle impostazioni di rete



Utilizzare il Server Web HP incorporato per visualizzare o modificare le impostazioni di configurazione IP.

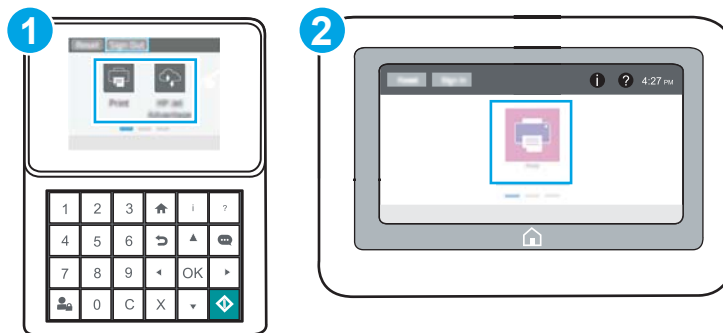

1. Aprire il server Web incorporato HP (EWS):

 **NOTA:** la procedura varia in base al tipo di pannello di controllo.



- | | |
|---|---|
| 1 | Pannello di controllo con tastierino numerico |
| 2 | Pannello di controllo con schermo a sfioramento |

- Pannelli di controllo con tastierino numerico:** Sul pannello di controllo della stampante, premere il pulsante Informazioni , quindi utilizzare i tasti freccia per selezionare il menu Ethernet . Premere il pulsante OK per aprire il menu e visualizzare l'indirizzo IP o il nome host.

Pannelli di controllo touchscreen: Sul pannello di controllo della stampante, toccare il pulsante Informazioni  e selezionare l'icona Rete  per visualizzare l'indirizzo IP o il nome host.

- b. Aprire un browser Web e nella barra degli indirizzi digitare l'indirizzo IP o il nome host esattamente come viene visualizzato sul pannello di controllo della stampante. Premere il tasto **Invio** sulla tastiera del computer. Si apre EWS.

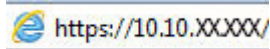

NOTA: se nel browser Web viene visualizzato un messaggio che indica che l'accesso al sito Web potrebbe non essere sicuro, selezionare l'opzione per continuare con il sito Web. L'accesso al sito Web non danneggia il computer.

2. Fare clic sulla scheda **Rete** per ottenere informazioni relative alla rete. Modificare le impostazioni in base alle proprie esigenze.

Ridenominazione della stampante nella rete

Per ridenominare la stampante su una rete per poterla identificare più facilmente, utilizzare il server Web incorporato HP.

1. Aprire il server Web incorporato HP (EWS):

NOTA: la procedura varia in base al tipo di pannello di controllo.

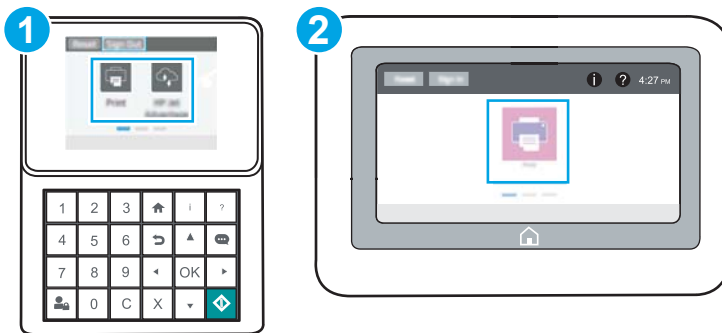



- | | |
|---|---|
| 1 | Pannello di controllo con tastierino numerico |
| 2 | Pannello di controllo con schermo a sfioramento |

- a. **Pannelli di controllo con tastierino numerico:** Sul pannello di controllo della stampante, premere il pulsante Informazioni **i**, quindi utilizzare i tasti freccia per selezionare il menu Ethernet **E**. Premere il pulsante **OK** per aprire il menu e visualizzare l'indirizzo IP o il nome host.

Pannelli di controllo touchscreen: Sul pannello di controllo della stampante, toccare il pulsante Informazioni **i** e selezionare l'icona Rete **E** per visualizzare l'indirizzo IP o il nome host.

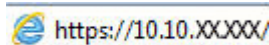
- b. Aprire un browser Web e nella barra degli indirizzi digitare l'indirizzo IP o il nome host esattamente come viene visualizzato sul pannello di controllo della stampante. Premere il tasto **Invio** sulla tastiera del computer. Si apre EWS.



 **NOTA:** se nel browser Web viene visualizzato un messaggio che indica che l'accesso al sito Web potrebbe non essere sicuro, selezionare l'opzione per continuare con il sito Web. L'accesso al sito Web non danneggia il computer.

2. Aprire la scheda **Generale**.
3. Nella pagina **Informazioni periferica**, il nome stampante predefinito si trova nel campo **Nome periferica**. È possibile modificare questo nome per identificare più facilmente la stampante.

 **NOTA:** il completamento degli altri campi di questa pagina è facoltativo.

4. Fare clic sul pulsante **Applica** per salvare le modifiche.

Configurazione manuale dei parametri TCP/IP IPv4 dal pannello di controllo

Utilizzare i menu **Impostazioni** del pannello di controllo per impostare manualmente un indirizzo IPv4, la maschera sottorete e il gateway predefinito.

1. Nella schermata iniziale del pannello di controllo della stampante, accedere all'applicazione **Impostazioni** e selezionare l'icona **Impostazioni**.
2. Aprire i seguenti menu:
 - **Rete**
 - **Ethernet**
 - **TCP/IP**
 - **Impostazioni IPV 4**
 - **Metodo di configurazione**
3. Selezionare l'opzione **Manuale**, quindi toccare il pulsante **Salva**.
4. Aprire il menu **Impostazioni manuali**.
5. Toccare l'opzione **Indirizzo IP**, **Maschera di sottorete** o **Gateway predefinito**.
6. Toccare il primo campo per aprire il tastierino numerico. Digitare le cifre corrette nel campo, quindi toccare il pulsante **OK**.

Ripetere questa procedura per ciascun campo, quindi toccare il pulsante **Salva**.

Configurazione manuale dei parametri TCP/IP IPv6 dal pannello di controllo

Utilizzare i menu **Impostazioni** del pannello di controllo per impostare manualmente un indirizzo IPv6.

1. Nella schermata iniziale del pannello di controllo della stampante, accedere all'applicazione **Impostazioni** e selezionare l'icona **Impostazioni**.
2. Per attivare la configurazione manuale, aprire i seguenti menu:

- Rete
 - Ethernet
 - TCP/IP
 - Impostazioni IPV6
3. Selezionare [Attiva](#), quindi scegliere [Attivato](#).
 4. Selezionare l'opzione [Abilita impostazioni manuali](#), quindi toccare il pulsante [Fine](#).
 5. Per configurare l'indirizzo, aprire il menu [Indirizzo](#), quindi toccare il campo per aprire il tastierino numerico.
 6. Utilizzare il tastierino numerico per immettere l'indirizzo, quindi toccare il pulsante [OK](#).
 7. Toccare [Salva](#).

Impostazioni velocità collegamento e duplex

 **NOTA:** queste informazioni si applicano solo alle reti Ethernet. Non si applicano alle reti wireless.

È necessario che la velocità di collegamento e la modalità di comunicazione del server di stampa corrispondano ai valori dell'hub della rete. Nella maggior parte dei casi, lasciare la stampante in modalità automatica. Modifiche non corrette alle impostazioni duplex e relative alla velocità di connessione potrebbero impedire alla stampante di comunicare con altre periferiche di rete. Per effettuare modifiche, utilizzare il pannello di controllo della stampante.

 **NOTA:** l'impostazione della stampante deve corrispondere a quella del dispositivo di rete (un hub, uno switch, un gateway, un router o un computer di rete).

 **NOTA:** quando si modificano queste impostazioni, è necessario spegnere e riaccendere la stampante. Le modifiche devono essere apportate solo quando la stampante è inattiva.

1. Nella schermata iniziale del pannello di controllo della stampante, accedere all'applicazione [Impostazioni](#) e selezionare l'icona [Impostazioni](#).
2. Aprire i seguenti menu:
 - Rete
 - Ethernet
 - Velocità collegamento
3. Selezionare una delle seguenti opzioni:
 - [Auto](#): Il server di stampa viene configurato automaticamente in base alla velocità di collegamento e alla modalità di comunicazione più elevate consentite dalla rete.
 - [10T Half](#): 10 Mbps, funzionamento half duplex
 - [10T Full](#): 10 Mbps, funzionamento full duplex
 - [10TX Auto](#): 10 Mbps, funzionamento auto duplex
 - [100TX Half](#): 100 Mbps, funzionamento half duplex
 - [100TX Full](#): 100 Mbps, funzionamento full duplex

- **100TX Auto**: 100 Mbps, funzionamento auto duplex
 - **1000T Full**: 1000 Mbps, funzionamento full duplex
4. Toccare il pulsante **Salva**. La stampante si spegne e si accende.

Funzioni di protezione della stampante

- [Introduzione](#)
- [Dichiarazioni sulla protezione](#)
- [Assegnazione di una password di amministratore](#)
- [Sicurezza IP](#)
- [Supporto crittografia: disco rigido protetto ad alte prestazioni HP](#)
- [Blocco del formatter](#)

Introduzione

La stampante include diverse funzionalità di sicurezza per limitare l'accesso alle impostazioni di configurazione, ai dati protetti, nonché di prevenire l'accesso a componenti hardware importanti.

Dichiarazioni sulla protezione

La stampante supporta gli standard di sicurezza e i protocolli consigliati che aiutano a mantenere la stampante sicura, a proteggere le informazioni critiche presenti sulla rete e a semplificare il modo in cui la stampante viene controllata e sottoposta a manutenzione.

Assegnazione di una password di amministratore

Assegnare una password di amministratore per l'accesso alla stampante e al server Web HP incorporato in modo da impedire agli utenti non autorizzati di modificare le impostazioni della stampante.

- [Uso del Server Web incorporato HP \(EWS\) per impostare la password](#)
- [Uso delle credenziali di accesso dell'utente nel pannello di controllo della stampante](#)



Uso del Server Web incorporato HP (EWS) per impostare la password

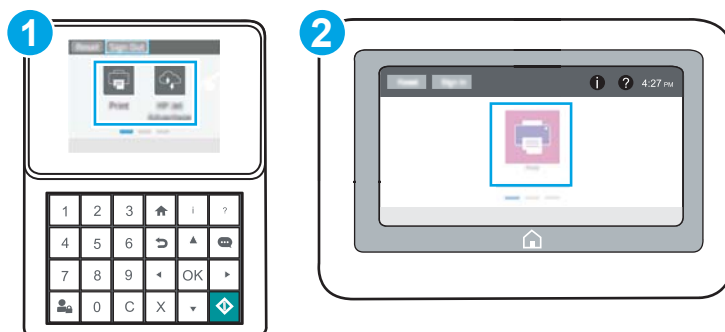

1. Aprire il server Web incorporato HP (EWS):

 **NOTA:** la procedura varia in base al tipo di pannello di controllo.





- | | |
|---|---|
| 1 | Pannello di controllo con tastierino numerico |
| 2 | Pannello di controllo con schermo a sfioramento |

- a. **Pannelli di controllo con tastierino numerico:** Sul pannello di controllo della stampante, premere il pulsante Informazioni , quindi utilizzare i tasti freccia per selezionare il menu Ethernet . Premere il pulsante **OK** per aprire il menu e visualizzare l'indirizzo IP o il nome host.

Pannelli di controllo touchscreen: Sul pannello di controllo della stampante, toccare il pulsante Informazioni  e selezionare l'icona Rete  per visualizzare l'indirizzo IP o il nome host.

- b. Aprire un browser Web e nella barra degli indirizzi digitare l'indirizzo IP o il nome host esattamente come viene visualizzato sul pannello di controllo della stampante. Premere il tasto **Invio** sulla tastiera del computer. Si apre EWS.

 <https://10.10.XX.XXX/>

 **NOTA:** se nel browser Web viene visualizzato un messaggio che indica che l'accesso al sito Web potrebbe non essere sicuro, selezionare l'opzione per continuare con il sito Web. L'accesso al sito Web non danneggia il computer.

2. Fare clic sulla scheda **Protezione**.
3. Aprire il menu **Protezione generale**.
4. Nella sezione **Imposta la password dell'amministratore locale**, immettere il nome da associare alla password nel campo **Nome utente**.

5. Immettere la password nel campo **Nuova password**, quindi immetterla nuovamente nel campo **Verifica password**.

 **NOTA:** Per modificare una password esistente, immettere prima la password esistente nel campo **Vecchia password**.

6. Fare clic sul pulsante **Applica**.

 **NOTA:** prendere nota della password e conservarla in un posto sicuro. La password dell'amministratore non può essere recuperata. Se la password dell'amministratore viene persa o dimenticata, contattare l'assistenza HP all'indirizzo support.hp.com per ottenere l'assistenza necessaria per reimpostare completamente la stampante.

Uso delle credenziali di accesso dell'utente nel pannello di controllo della stampante

Alcune funzioni disponibili sul pannello di controllo della stampante possono essere protette in modo da non consentirne l'utilizzo a utenti non autorizzati. Quando una funzione è protetta, viene richiesto di eseguire l'accesso prima di poterla utilizzare. È anche possibile eseguire l'accesso senza attendere che venga visualizzata la richiesta selezionando **Accesso** sul pannello di controllo della stampante.

Generalmente, le credenziali per accedere alla stampante sono le stesse utilizzate per accedere alla rete. Rivolgersi all'amministratore di rete della stampante per conoscere le credenziali da utilizzare.

1. Nella schermata iniziale sul pannello di controllo della stampante, selezionare il pulsante **Accesso**.
2. Seguire le istruzioni per immettere le credenziali.

 **NOTA:** Per mantenere la stampante protetta, selezionare **Uscita** al termine del suo utilizzo.

Sicurezza IP

Protezione IP (IPsec) è un insieme di protocolli che controllano il traffico di rete basato su IP in entrata e in uscita dalla stampante. IPsec fornisce autenticazione host-to-host, integrità dei dati e crittografia (cifratura) delle comunicazioni di rete.

Per le stampanti collegate alla rete che dispongono di un server di stampa HP Jetdirect, è possibile configurare IPsec mediante la scheda **Rete** nel server Web incorporato HP.

Supporto crittografia: disco rigido protetto ad alte prestazioni HP

Il disco rigido applica una crittografia basata su hardware che consente di memorizzare in modalità sicura dati riservati, senza influire sulle prestazioni della stampante. Il disco rigido utilizza la versione di AES (Advanced Encryption Standard) più recente e dispone di versatili funzioni per accelerare le operazioni e di un funzionamento affidabile.

Per configurare il disco, utilizzare il menu **Protezione** nel server Web HP incorporato.

Blocco del formatter

Il formatter ha uno slot che è possibile utilizzare per collegare un cavo di sicurezza. Bloccando il formatter si previene la rimozione di componenti di valore.

Impostazioni di risparmio energetico

- [Stampa con EconoMode](#)
- [Impostazione del timer per la pausa e configurazione della stampante in modo da utilizzare massimo 1 watt di potenza](#)

Stampa con EconoMode

Questa stampante è dotata dell'opzione EconoMode per la stampa di bozze dei documenti. L'utilizzo della modalità EconoMode può utilizzare meno toner, ma comporta una qualità di stampa inferiore.

- [Configurazione della modalità EconoMode dal driver di stampa](#)
- [Configurazione della modalità EconoMode dal pannello di controllo della stampante](#)

HP sconsiglia l'utilizzo continuo della modalità EconoMode. Se si utilizza continuamente la modalità EconoMode, le parti meccaniche della cartuccia di stampa potrebbero usurarsi prima dell'esaurimento della cartuccia di toner. Se la qualità di stampa risulta ridotta e non più accettabile, si consiglia di sostituire la cartuccia di toner.



NOTA: se l'opzione non è disponibile nel driver di stampa, impostarla utilizzando il pannello di controllo del prodotto.

Configurazione della modalità EconoMode dal driver di stampa

1. Nel programma software, selezionare l'opzione **Stampa**.
2. Selezionare la stampante, quindi fare clic sul pulsante **Proprietà** o **Preferenze**.
3. Fare clic sulla scheda **Carta/qualità**.
4. Fare clic sulla casella di controllo **EconoMode** per attivare tale funzione, quindi fare clic su **OK**.

Configurazione della modalità EconoMode dal pannello di controllo della stampante

Utilizzare il pannello di controllo della stampante per modificare l'impostazione EconoMode.

1. Nella schermata iniziale del pannello di controllo della stampante, accedere all'applicazione **Impostazioni** e selezionare l'icona **Impostazioni**.
2. Aprire i seguenti menu:
 - **Copia/Stampa** o **Stampa**
 - **Opzioni di stampa predefinite**
 - **EconoMode**
3. Selezionare il pulsante di **attivazione** o **disattivazione** per attivare o disattivare la funzione.

Impostazione del timer per la pausa e configurazione della stampante in modo da utilizzare massimo 1 watt di potenza

Le impostazioni di sospensione di questo menu influiscono sulla quantità di alimentazione sfruttata dalla stampante, sull'orario di riattivazione/sospensione, sulla velocità di passaggio alla modalità di sospensione e sulla rapidità con cui la stampante si riattiva dalla modalità di sospensione.

Per configurare la stampante affinché utilizzi al massimo 1 Watt di potenza nella modalità di sospensione, immettere l'orario per le opzioni **Sospensione dopo inattività** e **Spegnimento automatico dopo sospensione**.

1. Nella schermata iniziale del pannello di controllo della stampante, accedere all'applicazione **Impostazioni** e selezionare l'icona **Impostazioni**.
2. Aprire i seguenti menu:

- [Generale](#)
 - [Impostazioni consumo energetico](#)
 - [Impostazioni modalità Pausa](#)
3. Selezionare [Sospensione dopo inattività](#) per specificare il numero di minuti di inattività della stampante prima che entri in modalità di sospensione. Inserire il periodo di tempo appropriato.
 4. Selezionare [Spegnimento automatico dopo sospensione](#) per attivare la modalità di risparmio energia dopo un periodo di sospensione. Inserire il periodo di tempo appropriato.
-
-  **NOTA:** per impostazione predefinita, la stampante si riattiva dallo Spegnimento automatico in risposta a un'attività diversa da USB o Wi-Fi. Per impostazioni con consumo energetico maggiore, è possibile impostarla in modo che si riattivi solo con il pulsante di accensione selezionando [Spegni \(riattivazione con solo pulsante di accensione\)](#).
-
5. Selezionare [Fine](#) per salvare le impostazioni.

HP Web Jetadmin

HP Web Jetadmin è uno strumento pluripremiato leader del settore che consente di gestire in modo efficiente un'ampia gamma di prodotti HP di rete, tra cui stampanti, stampanti multifunzione e digital sender. Questa soluzione singola consente di installare, monitorare, gestire, risolvere i problemi e proteggere in remoto l'ambiente di imaging e di stampa, con conseguente aumento della produttività aziendale grazie al risparmio di tempo, al controllo dei costi e alla protezione dell'investimento.

Gli aggiornamenti di HP Web Jetadmin vengono eseguiti regolarmente per fornire assistenza su funzionalità del prodotto specifiche. Per ulteriori informazioni, visitare il sito Web www.hp.com/go/webjetadmin.

Aggiornamenti software e firmware

HP aggiorna periodicamente le funzionalità disponibili per il firmware della stampante. Per sfruttare le funzionalità più recenti, aggiornare il firmware della stampante. Scaricare il file di aggiornamento firmware più recente dal Web:

Visitare il sito Web all'indirizzo www.hp.com/support/ljM507. Fare clic su **Driver e software**.

6 Risoluzione dei problemi

Risoluzione dei problemi della stampante. Ricerca di altre risorse per Guida in linea e supporto tecnico.

- [Assistenza clienti](#)
- [Guida del pannello di controllo](#)
- [Ripristina impostazioni predefinite](#)
- [Sul pannello di controllo della stampante viene visualizzato il messaggio "Cartuccia in esaurimento" o "Cartuccia quasi esaurita"](#)
- [La stampante non preleva la carta o si verificano inceppamenti](#)
- [Eliminazione degli inceppamenti della carta](#)
- [Risoluzione dei problemi di qualità di stampa](#)
- [Risoluzione dei problemi di rete cablata](#)
- [Risoluzione dei problemi di rete wireless](#)

Per assistenza video, vedere www.hp.com/videos/LaserJet.

Le seguenti informazioni sono corrette al momento della pubblicazione. Per informazioni aggiornate, vedere www.hp.com/support/ljM507.

Per ulteriori informazioni:

La guida completa di HP per la stampante include le seguenti informazioni:

- Installazione e configurazione
- Istruzioni e uso
- Risoluzione dei problemi
- Download di aggiornamenti software e firmware
- Registrazione al forum di supporto
- Ricerca di informazioni sulla garanzia e le normative

Assistenza clienti

Ricevere assistenza telefonica per il proprio paese/regione

I numeri di telefono relativi al Paese/regione di appartenenza sono reperibili nell'opuscolo incluso con la stampante o all'indirizzo support.hp.com.

Prendere nota del nome della stampante, del numero di serie, della data di acquisto e della descrizione del problema e tenere queste informazioni a portata di mano

È possibile ricevere assistenza tramite Internet 24 ore su 24, nonché scaricare utilità software e driver

www.hp.com/support/ljM507

Ordine di contratti di assistenza o di manutenzione HP aggiuntivi

www.hp.com/go/carepack

Registrare la stampante

www.register.hp.com

Guida del pannello di controllo

La stampante dispone di un sistema di Guida incorporata in cui viene indicata la modalità di utilizzo di ciascuna schermata. Per aprire la Guida, premere il pulsante della Guida  sul pannello di controllo.

Figura 6-1 Pannello di controllo con tastierino numerico



Figura 6-2 Pannello di controllo con schermo a sfioramento

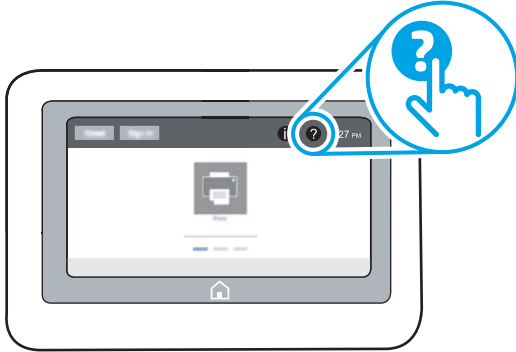

Da alcune schermate, la Guida viene aperta in un menu globale in cui è possibile ricercare argomenti specifici. È possibile sfogliare la struttura del menu toccando i pulsanti nel menu.

Alcune schermate della Guida includono animazioni che illustrano procedure specifiche, ad esempio la rimozione degli inceppamenti.

Se la stampante segnala un errore o un'avvertenza, toccare il pulsante della Guida  per visualizzare un messaggio che descrive il problema, e fornisce istruzioni sulla sua risoluzione.

Ripristina impostazioni predefinite

Il ripristino delle impostazioni predefinite della stampante può aiutare nella risoluzione dei problemi.

- [Introduzione](#)
- [Metodo uno: ripristinare le impostazioni di fabbrica dal pannello di controllo della stampante](#)
- [Metodo due: ripristino delle impostazioni di fabbrica dal server Web incorporato HP \(solo stampanti connesse alla rete\)](#)

Introduzione

Utilizzare uno dei seguenti metodi per ripristinare le impostazioni predefinite originali della stampante.

Metodo uno: ripristinare le impostazioni di fabbrica dal pannello di controllo della stampante

Utilizzare il pannello di controllo della stampante per ripristinare le impostazioni ai valori originali.

1. Nella schermata iniziale del pannello di controllo della stampante, accedere all'applicazione [Impostazioni](#) e selezionare l'icona [Impostazioni](#).
2. Aprire i seguenti menu:
 - [Generale](#)
 - [Ripristina impostazioni predefinite](#)
3. Selezionare [Ripristina](#).

Un messaggio di verifica avvisa che il completamento della funzione di ripristino può causare la perdita dei dati.
4. Selezionare [Ripristina](#) per completare il processo.

 **NOTA:** Al termine dell'operazione di ripristino, la stampante si riavvia automaticamente.

Metodo due: ripristino delle impostazioni di fabbrica dal server Web incorporato HP (solo stampanti connesse alla rete)

Utilizzare il server Web incorporato HP per ripristinare le impostazioni della stampante originali.

 **NOTA:** la procedura varia in base al tipo di pannello di controllo.

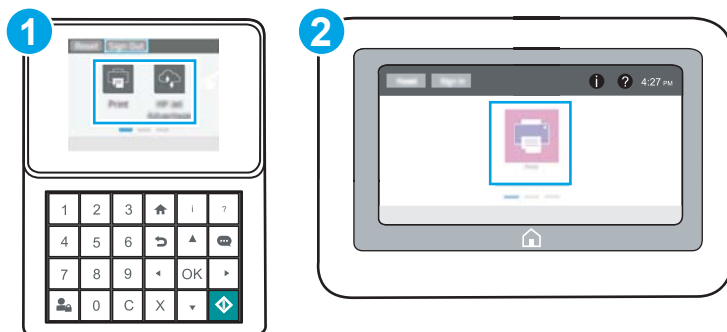

1	Pannello di controllo con tastierino numerico
2	Pannello di controllo con schermo a sfioramento

1. **Pannelli di controllo con tastierino numerico:** Sul pannello di controllo della stampante, premere il pulsante Informazioni **i**, quindi utilizzare i tasti freccia per selezionare il menu Ethernet **E**. Premere il pulsante **OK** per aprire il menu e visualizzare l'indirizzo IP o il nome host.

Pannelli di controllo touchscreen: Sul pannello di controllo della stampante, selezionare il pulsante Informazioni **i** e selezionare l'icona Rete **E** per visualizzare l'indirizzo IP o il nome host.

2. Aprire la scheda **Generale**.
3. Sulla parte sinistra dello schermo, fare clic su **Ripristina impostazioni di fabbrica**.
4. Fare clic sul pulsante **Ripristina**.

NOTA: Al termine dell'operazione di ripristino, la stampante si riavvia automaticamente.

Sul pannello di controllo della stampante viene visualizzato il messaggio "Cartuccia in esaurimento" o "Cartuccia quasi esaurita"

- [Modifica delle impostazioni "Quasi esaurita"](#)
- [Ordinazione dei materiali di consumo](#)

Cartuccia in esaurimento: la stampante indica quando il livello della cartuccia di toner è in esaurimento. La durata residua effettiva della cartuccia del toner può variare. Tenere una cartuccia di sostituzione disponibile da installare nel caso in cui la qualità di stampa non sia più soddisfacente. Non è necessario sostituire la cartuccia del toner a questo punto.

Continuare a stampare con la cartuccia attualmente installata fino a quando la ridistribuzione del toner fornisce una qualità di stampa soddisfacente. Per ridistribuire il toner, rimuovere la cartuccia di toner dalla stampante e agitarla delicatamente avanti e indietro nel suo asse orizzontale. Per una rappresentazione grafica, vedere le istruzioni di sostituzione cartuccia. Reinserire la cartuccia di toner nella stampante e chiudere il coperchio.

Cartuccia quasi esaurita: la stampante indica quando il livello della cartuccia di toner è quasi esaurita. La durata residua effettiva della cartuccia del toner può variare. Tenere una cartuccia di sostituzione disponibile da installare nel caso in cui la qualità di stampa non sia più soddisfacente. Non è necessario sostituire immediatamente la cartuccia di toner, a meno che la qualità di stampa non risulti definitivamente deteriorata.

La Garanzia di protezione Premium HP scade quasi in concomitanza con la fine della durata della cartuccia. Per conoscere lo stato, controllare la pagina sullo stato dei materiali di consumo o il server Web incorporato (EWS) HP.

Modifica delle impostazioni "Quasi esaurita"

È possibile modificare il comportamento della stampante quando i materiali di consumo sono quasi esauriti. Quando si installa una nuova cartuccia non è necessario riconfigurare queste impostazioni.

- [Modifica delle impostazioni "Quasi esaurito" nel pannello di controllo](#)
- [Per stampanti con funzionalità fax](#)

Modifica delle impostazioni "Quasi esaurito" nel pannello di controllo

Modificare l'impostazione nel pannello di controllo della stampante.

1. Nella schermata iniziale del pannello di controllo della stampante, accedere all'applicazione **Impostazioni** e selezionare l'icona **Impostazioni**.
2. Aprire i seguenti menu:
 - **Gestione dei materiali di consumo**
 - **Comportamento Quasi esaurito**
 - **Cartuccia del nero** o **Cartucce a colori**
3. Selezionare una delle seguenti opzioni:
 - Selezionare l'opzione **Interrompi** per impostare la stampante affinché interrompa la stampa quando la cartuccia raggiunge la soglia **Quasi esaurita**.
 - Selezionare l'opzione **Richiedi per continuare** per impostare la stampante affinché interrompa la stampa quando la cartuccia raggiunge la soglia **Quasi esaurita**. È possibile confermare la richiesta o sostituire la cartuccia per riprendere la stampa.
 - Selezionare l'opzione **Continua** per impostare la stampante in modo che l'utente venga avvisato quando la cartuccia è quasi esaurita, continuando comunque a stampare ignorando l'impostazione **Quasi esaurita** senza richiedere alcun intervento. Questo può implicare una riduzione della qualità di stampa.

Per stampanti con funzionalità fax

Quando la stampante è impostata sull'opzione **Interrompi** o **Richiedi per continuare**, è possibile che i fax non vengano stampati quando la stampante riprende la stampa. Ciò può verificarsi se la stampante ha ricevuto un numero di fax superiore a quello supportato dalla memoria mentre è in attesa.

Se si seleziona l'opzione **Continua** per la cartuccia, la stampante può continuare a stampare i fax senza interruzione anche se viene superata la soglia Quasi esaurita, ma la qualità di stampa potrebbe peggiorare.

Ordinazione dei materiali di consumo

Ordinazione di carta e materiali di consumo	http://www.hp.com/go/SureSupply
Ordinazione tramite centri di assistenza	In tal caso, rivolgersi a un centro di assistenza HP autorizzato.
Effettuare un ordine utilizzando il server Web HP incorporato (EWS)	Per effettuare l'accesso, immettere l'indirizzo IP o il nome host della stampante nel campo dell'indirizzo/URL di un browser Web supportato sul computer. Il server Web HP incorporato (EWS) include un collegamento al sito Web HP SureSupply, in cui vengono riportate le opzioni per l'acquisto dei materiali di consumo HP originali.

La stampante non preleva la carta o si verificano inceppamenti

- [Introduzione](#)
- [La stampante non preleva la carta](#)
- [La stampante preleva più fogli di carta](#)

Introduzione

Le seguenti soluzioni consentono di risolvere diversi problemi, ad esempio se la stampante non preleva la carta dal vassoio o preleva più fogli di carta alla volta. Una delle seguenti condizioni può causare inceppamenti della carta.

La stampante non preleva la carta

Se la stampante non preleva la carta dal vassoio, provare una delle seguenti soluzioni.

1. Aprire la stampante e rimuovere tutti i fogli di carta inceppati. Verificare che non vi siano frammenti di carta strappati all'interno della stampante.
2. Caricare il vassoio con carta del formato corretto per il processo.
3. Accertarsi che il tipo e il formato della carta siano impostati correttamente sul pannello di controllo della stampante.

4. Assicurarsi che le guide della carta nel vassoio siano regolate correttamente per il formato della carta. Regolare le guide sulla tacca appropriata del vassoio. La freccia sulla guida del vassoio deve risultare allineata esattamente al contrassegno sul vassoio.

 **NOTA:** non stringere le guide contro la pila di carta. Regolarle in base alle tacche o ai contrassegni nel vassoio.

Le seguenti immagini mostrano esempi di indicatori dei formati carta nei vassoi per diverse stampanti. La maggior parte delle stampanti HP presenta contrassegni simili a questi.

Figura 6-3 Contrassegni di formato per il vassoio 1 o il vassoio multifunzione



Figura 6-4 Contrassegni di formato per i vassoi del cassetto



5. Verificare che il livello di umidità nella stanza sia conforme alle specifiche per la stampante e che la carta venga conservata in pacchi chiusi. La maggior parte delle risme di carta vengono vendute in confezioni con involucri a prova di umidità per conservare la carta asciutta.

In ambienti con alti livelli di umidità, la carta nella parte superiore della pila nel vassoio può assorbire questa umidità e avere un aspetto ondulato o irregolare. In questo caso, rimuovere i primi 5 - 10 fogli di carta dalla pila.

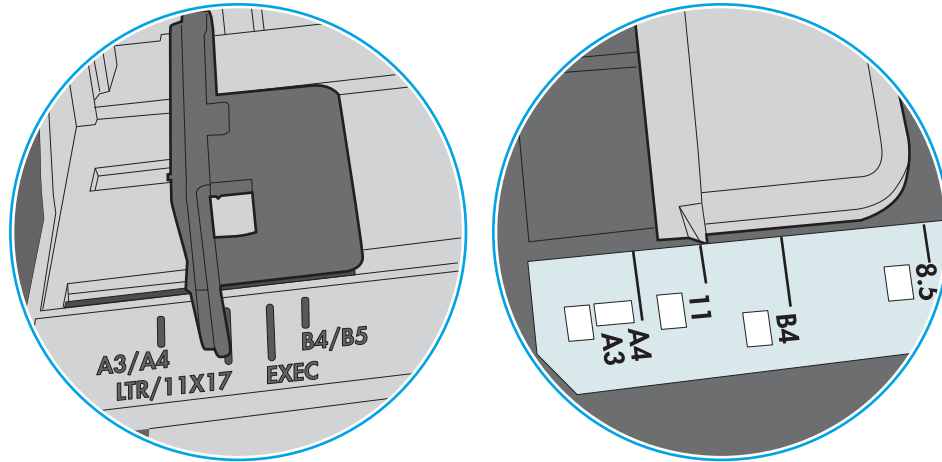
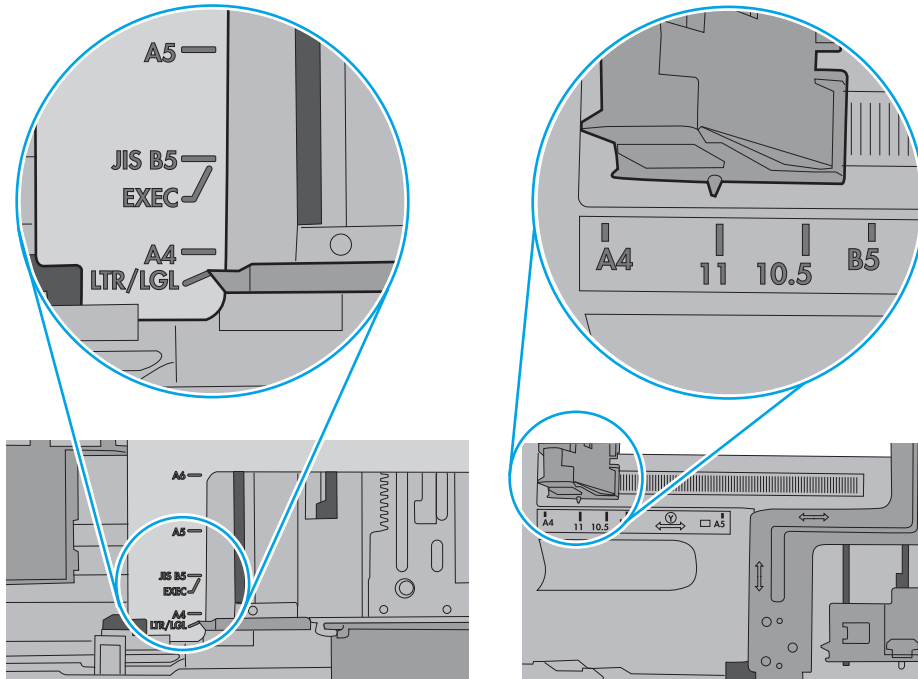
In ambienti con bassi livelli di umidità, un eccesso di elettricità statica può far incollare più fogli di carta. Invece di sfogliare la carta, curvare la pila, tenendo le estremità e portandole verso l'alto per formare una U. Quindi, portare le estremità verso il basso per formare una U inversa. In seguito, tenere entrambi i lati della pila di carta e ripetere questa procedura. Questa procedura consente di rilasciare singoli fogli senza l'introduzione di elettricità statica. Allineare la pila di carta su un piano prima di reinserirla nel vassoio.

Figura 6-5 Tecnica per flettere la pila di carta

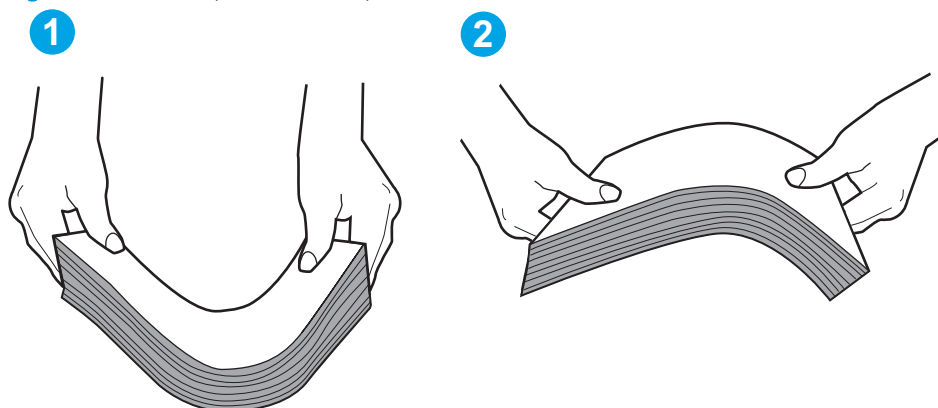

6. Controllare sul pannello di controllo della stampante se viene visualizzata una richiesta di alimentazione manuale della carta. Caricare la carta e continuare.
7. I rulli sopra il vassoio potrebbero essere sporchi. Pulire i rulli con un panno privo di pelucchi inumidito con acqua calda. Utilizzare acqua distillata, se disponibile.

ATTENZIONE: Non spruzzare l'acqua direttamente sulla stampante. Al contrario, spruzzare l'acqua sul panno o immergere il panno nell'acqua e strizzarlo prima di pulire i rulli.

La seguente immagine mostra alcuni esempi di posizione del rullo per diverse stampanti.

Figura 6-6 Posizioni dei rulli per il vassoio 1 o il vassoio multifunzione

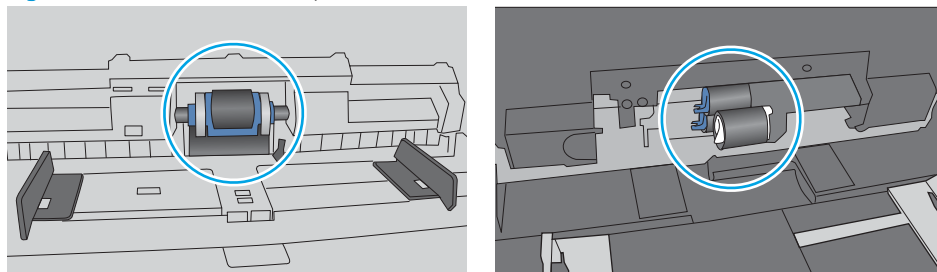

La stampante preleva più fogli di carta

Se la stampante preleva più fogli di carta dal vassoio, provare le seguenti soluzioni.

1. Rimuovere la pila di carta dal vassoio e fletterla, ruotarla di 180 gradi e capovolgerla. *non separare i fogli*
Ricollocare la pila di carta nel vassoio.

 **NOTA:** Sfogliare la carta introduce elettricità statica. Invece di sfogliare la carta, curvare la pila, tenendo le estremità e portandole verso l'alto per formare una U. Quindi, portare le estremità verso il basso per formare una U inversa. In seguito, tenere entrambi i lati della pila di carta e ripetere questa procedura. Questa procedura consente di rilasciare singoli fogli senza l'introduzione di elettricità statica. Allineare la pila di carta su un piano prima di reinserirla nel vassoio.

Figura 6-7 Tecnica per flettere la pila di carta



2. Utilizzare solo carta conforme alle specifiche HP per la stampante.
3. Verificare che il livello di umidità nella stanza sia conforme alle specifiche per la stampante e che la carta venga conservata in pacchi chiusi. La maggior parte delle risme di carta vengono vendute in confezioni con involucri a prova di umidità per conservare la carta asciutta.

In ambienti con alti livelli di umidità, la carta nella parte superiore della pila nel vassoio può assorbire questa umidità e avere un aspetto ondulato o irregolare. In questo caso, rimuovere i primi 5 - 10 fogli di carta dalla pila.

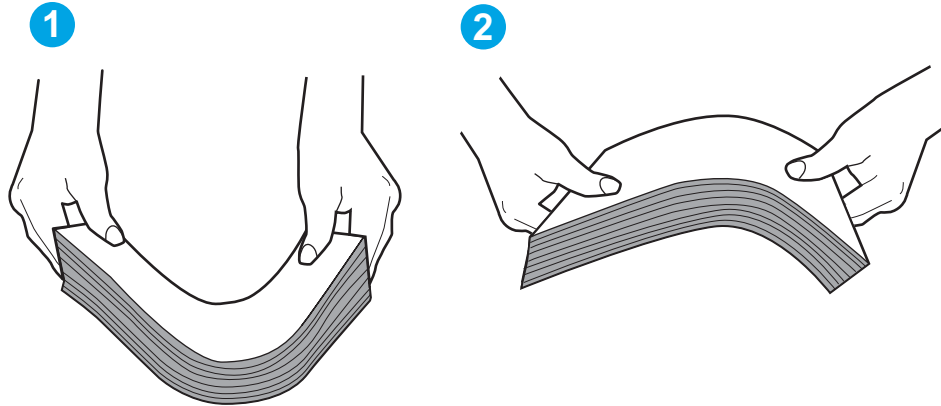
In ambienti con bassi livelli di umidità, un eccesso di elettricità statica può far incollare più fogli di carta. In questo caso, rimuovere la carta dal vassoio e curvare la pila come descritto in precedenza.

4. Utilizzare carta non stropicciata, piegata o danneggiata. Se necessario, utilizzare carta proveniente da un'altra confezione.

5. Accertarsi che il vassoio non sia sovraccarico controllando i contrassegni dell'altezza della pila all'interno del vassoio. In questo caso, rimuovere l'intera pila di carta dal vassoio, raddrizzarla e reinserire alcuni fogli di carta nel vassoio.

Le seguenti immagini mostrano esempi di indicatori dell'altezza dalla pila nei vassoi per diverse stampanti. La maggior parte delle stampanti HP presenta contrassegni simili a questi. Accertarsi inoltre che tutti i fogli di carta siano sotto le linguette accanto ai contrassegni dell'altezza della pila. Queste linguette consentono di tenere la carta nella posizione corretta quando entra nella stampante.

Figura 6-8 Contrassegni per l'altezza della pila





Figura 6-9 Linguetta per la pila di carta

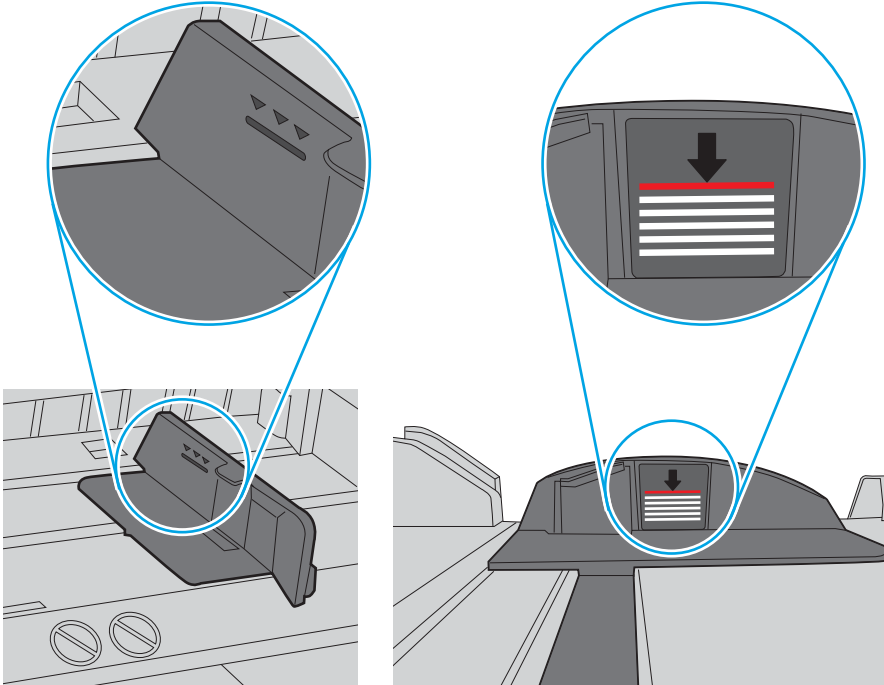
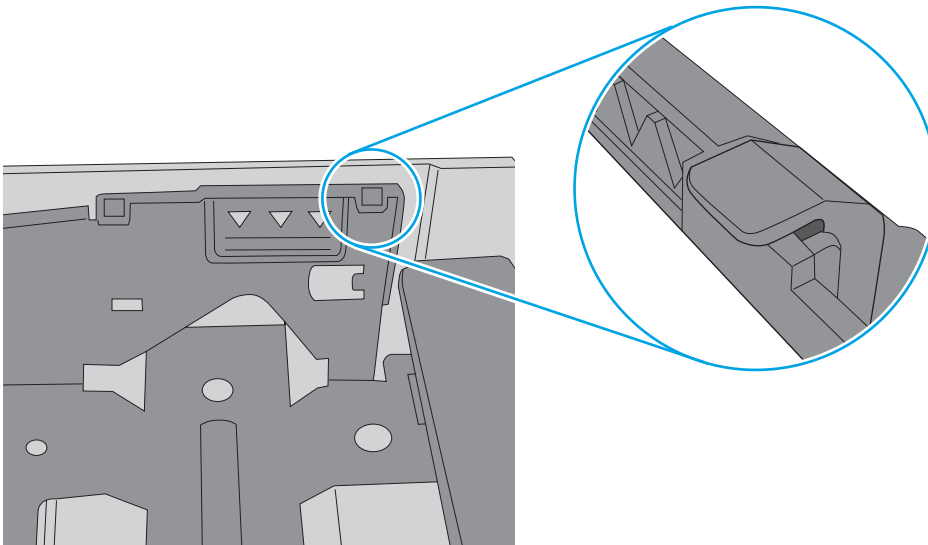

- Assicurarsi che le guide della carta nel vassoio siano regolate correttamente per il formato della carta. Regolare le guide sulla tacca appropriata del vassoio. La freccia sulla guida del vassoio deve risultare allineata esattamente al contrassegno sul vassoio.

 **NOTA:** non stringere le guide contro la pila di carta. Regolarle in base alle tacche o ai contrassegni nel vassoio.

Le seguenti immagini mostrano esempi di indicatori dei formati carta nei vassoi per diverse stampanti. La maggior parte delle stampanti HP presenta contrassegni simili a questi.

Figura 6-10 Contrassegni di formato per il vassoio 1 o il vassoio multifunzione



Figura 6-11 Contrassegni di formato per i vassoi del cassetto



- Accertarsi che l'ambiente di stampa rispetti le specifiche consigliate.

Eliminazione degli inceppamenti della carta

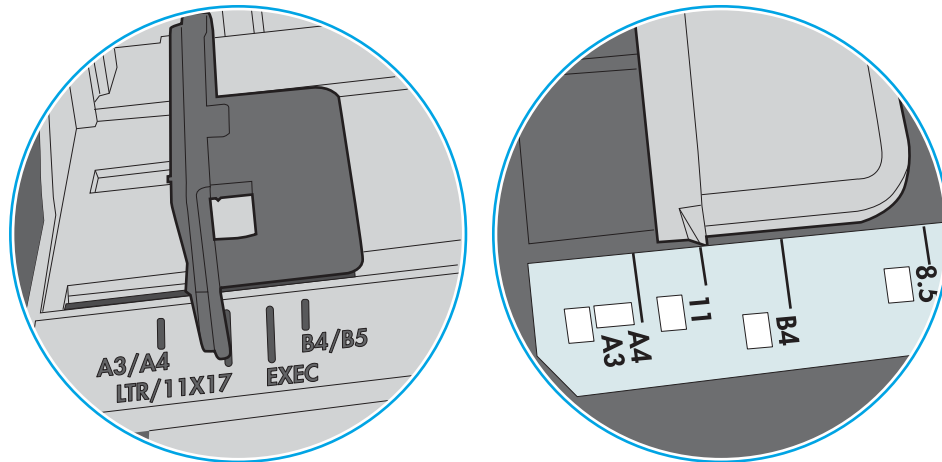
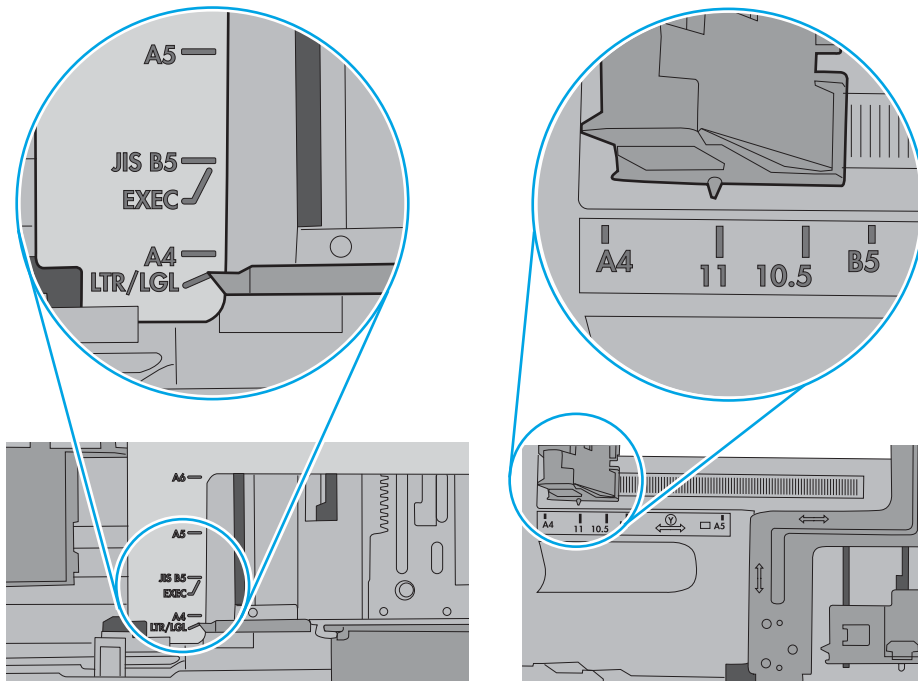
- [Introduzione](#)
- [Posizioni di inceppamento della carta](#)
- [Navigazione automatica per la rimozione degli inceppamenti della carta](#)
- [Si verificano inceppamenti della carta frequenti o ricorrenti?](#)
- [Rimozione degli inceppamenti della carta nel vassoio 1 - 13.A1](#)
- [Rimozione degli inceppamenti della carta nel vassoio 2, vassoio 3, vassoio 4, vassoio 5 - 13.A2, 13.A3, 13.A4, 13.A5](#)
- [Rimozione degli inceppamenti della carta nello scomparto di uscita - 13.E1](#)
- [Rimozione degli inceppamenti della carta nell'unità fronte/retro - 13.CX.XX, 13.DX.XX](#)
- [Rimozione degli inceppamenti di carta nell'area della cartuccia di toner](#)
- [Rimozione degli inceppamenti della carta nell'area del fusore - 13.B9, 13.B2, 13.FF](#)

Introduzione

Le seguenti informazioni includono le istruzioni per la rimozione della carta inceppata dalla stampante.

Posizioni di inceppamento della carta

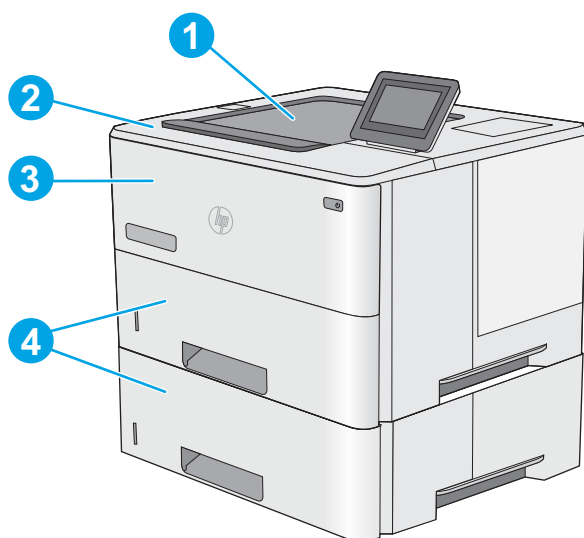

1	Scomparto di uscita
2	Area cartuccia di toner e coperchio superiore
3	Vassoio 1
4	Vassoio 2 e alimentatori opzionali da 550 fogli

NOTA: rimuovere il vassoio 2 per accedere agli inceppamenti nell'unità fronte/retro.

Navigazione automatica per la rimozione degli inceppamenti della carta

La funzione di navigazione automatica consente di rimuovere gli inceppamenti fornendo istruzioni dettagliate sul pannello di controllo. Quando si completa un passaggio, sulla stampante vengono visualizzate le istruzioni per il successivo finché non vengono completati tutti i passaggi della procedura.

Si verificano inceppamenti della carta frequenti o ricorrenti?

Per ridurre il numero degli inceppamenti della carta, provare queste soluzioni.

 **NOTA:** per vedere un video che mostra come caricare la carta in modo da ridurre il numero di inceppamenti, fare clic [qui](#).

1. Utilizzare solo carta conforme alle specifiche HP per la stampante.
2. Utilizzare carta non stropicciata, piegata o danneggiata. Se necessario, utilizzare carta proveniente da un'altra confezione.
3. Non caricare carta già stampata o fotocopiata.
4. Accertarsi che il vassoio non sia sovraccarico. In questo caso, rimuovere l'intera pila di carta dal vassoio, raddrizzarla e reinserire alcuni fogli di carta nel vassoio.
5. Assicurarci che le guide della carta nel vassoio siano regolate correttamente per il formato della carta. Regolare le guide in modo che siano a contatto con la pila, ma senza piegarla.
6. Verificare che il vassoio sia inserito completamente nella stampante.
7. Se si eseguono stampe su carta pesante, goffrata o perforata, utilizzare la funzione di alimentazione manuale e inserire i fogli uno alla volta.
8. Aprire il menu **Vassoi** sul pannello di controllo della stampante. Verificare che il vassoio sia configurato correttamente per il tipo e il formato della carta.
9. Accertarsi che l'ambiente di stampa rispetti le specifiche consigliate.

Rimozione degli inceppamenti della carta nel vassoio 1 - 13.A1

Utilizzare la seguente procedura per rimuovere gli inceppamenti di carta nel Vassoio 1. Quando si verifica un inceppamento, il pannello di controllo visualizza un'animazione che aiuta nella rimozione dell'inceppamento.

1. Se la maggior parte del foglio di carta è visibile nel vassoio, tirare lentamente la carta inceppata verso il basso per estrarla dalla stampante. Accertarsi che l'intero foglio venga rimosso. Se il foglio è strappato, continuare con la procedura riportata di seguito per individuare eventuali residui di carta.

Se gran parte del foglio di carta è stato introdotto nella stampante, continuare con i passi successivi.

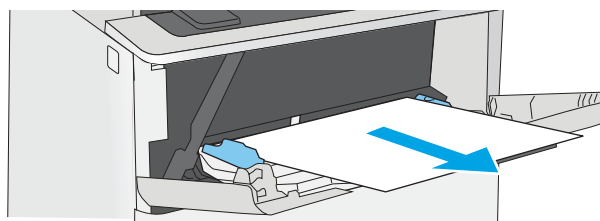

2. Premere il pulsante di rilascio del coperchio superiore sul lato sinistro della stampante.

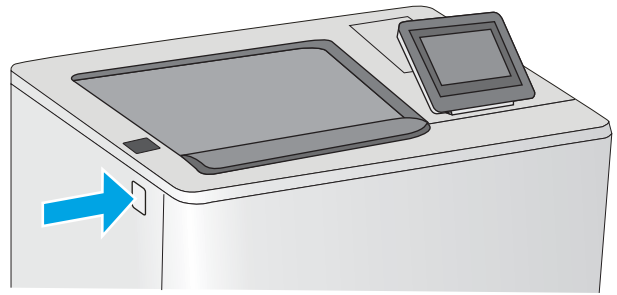

3. Aprire lo sportello anteriore.

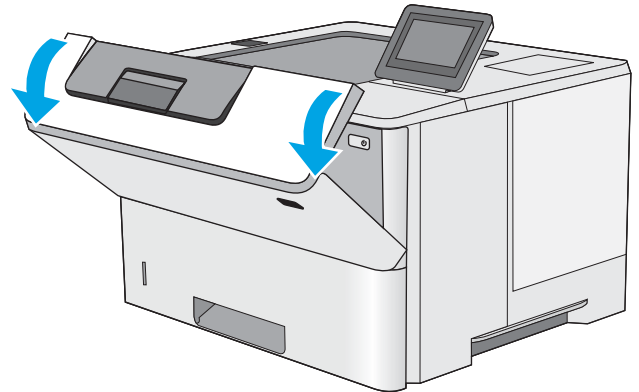

4. Rimuovere la cartuccia di toner.

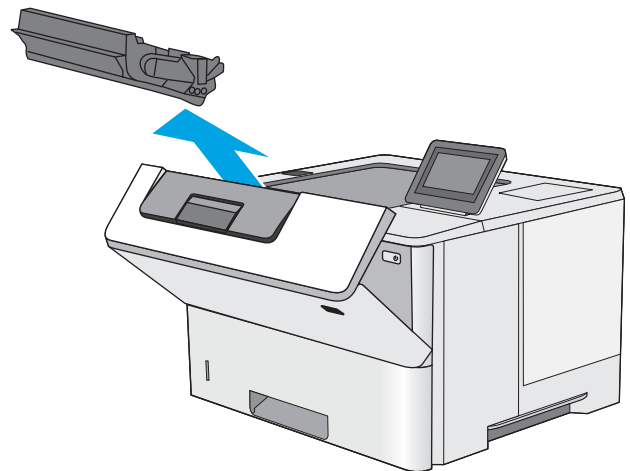

5. Sollevare il coperchio di accesso agli inceppamenti e rimuovere delicatamente tutta la carta inceppata. Fare attenzione a non strappare la carta.

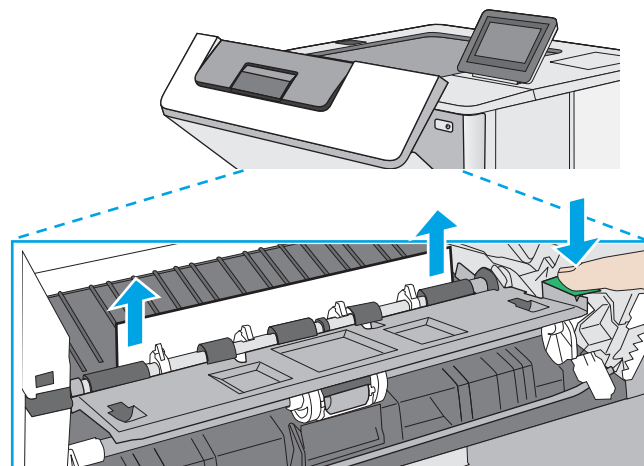

6. Reinserire la cartuccia del toner.

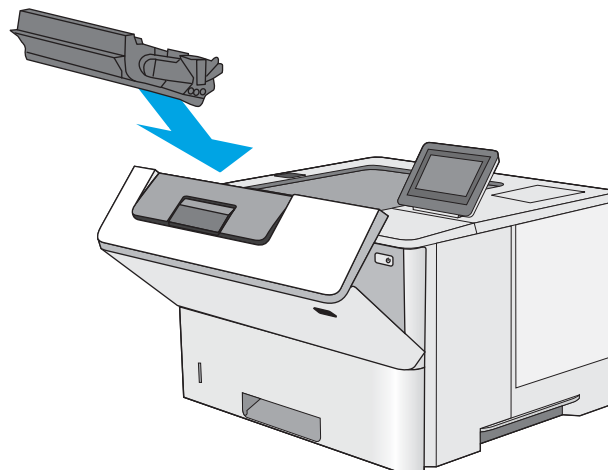

7. Chiudere lo sportello anteriore.

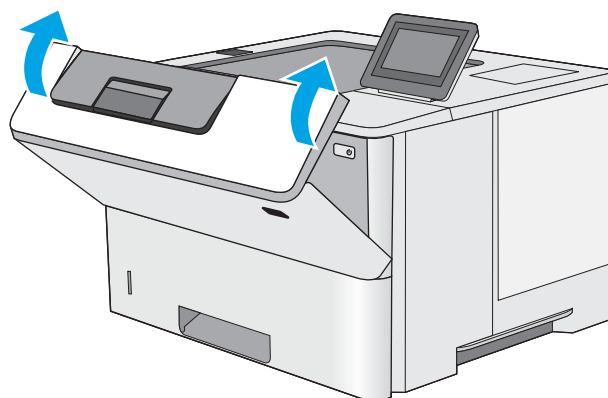

Rimozione degli inceppamenti della carta nel vassoio 2, vassoio 3, vassoio 4, vassoio 5 - 13.A2, 13.A3, 13.A4, 13.A5

Utilizzare la seguente procedura per controllare la presenza di carta in tutte le posizioni possibili di inceppamenti per il vassoio 2 e i vassoi da 550 fogli. Quando si verifica un inceppamento, il pannello di controllo visualizza un'animazione che aiuta nella rimozione dell'inceppamento.

1. Estrarre il vassoio dalla stampante.

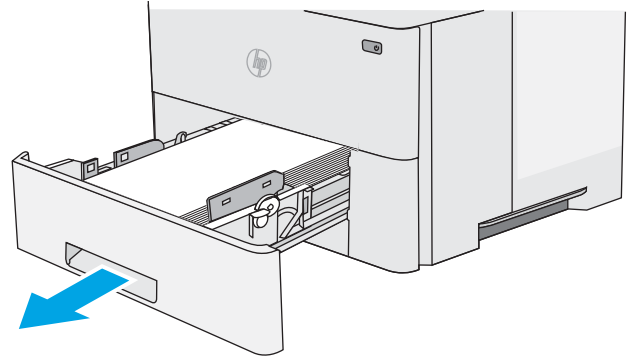

2. Rimuovere la carta dal vassoio e gettare la carta danneggiata.

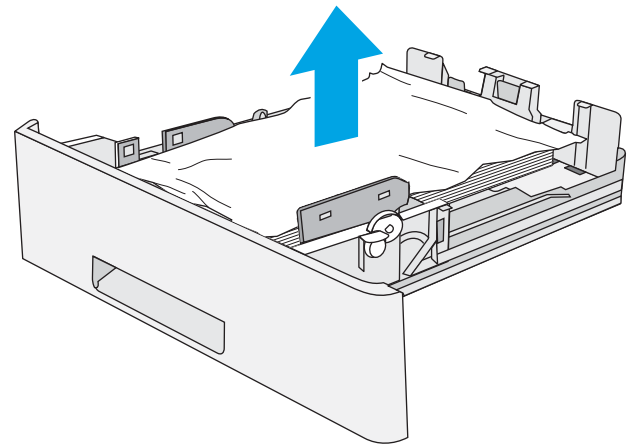

3. Verificare che la guida di lunghezza della carta posteriore sia regolata sulla tacca per il formato di carta corretto. Se necessario, premere il dispositivo di rilascio e spostare la guida di lunghezza della carta posteriore per correggere la posizione. In tal modo dovrebbe scattare in posizione.

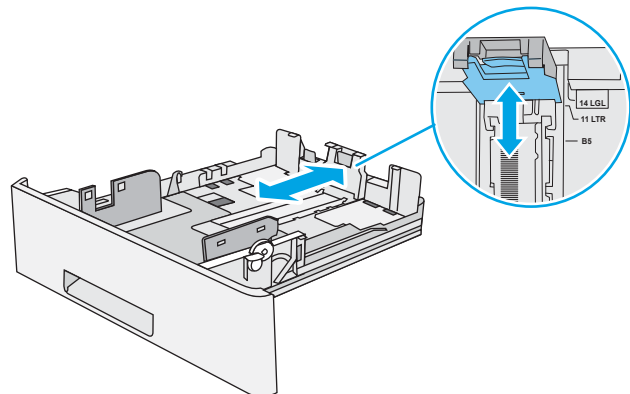

4. Caricare la carta nel vassoio. Accertarsi che la risma sia piatta in corrispondenza di tutti e quattro gli angoli e che la parte superiore della risma non superi gli indicatori di altezza massima.

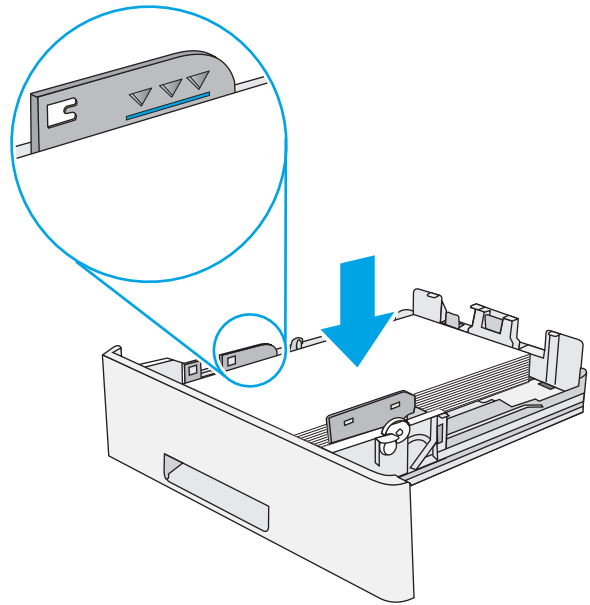

5. Reinserire e chiudere il vassoio.

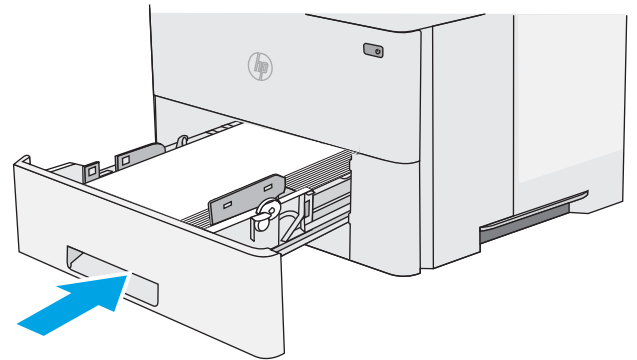

6. Premere il pulsante di rilascio del coperchio superiore sul lato sinistro della stampante.

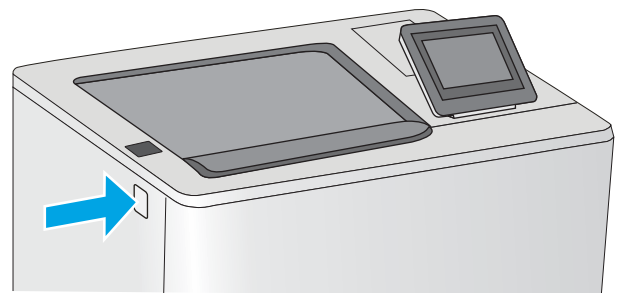

7. Aprire lo sportello anteriore.

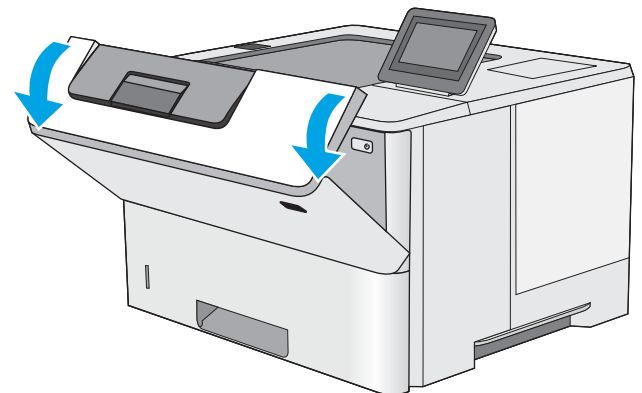

8. Rimuovere la cartuccia di toner.

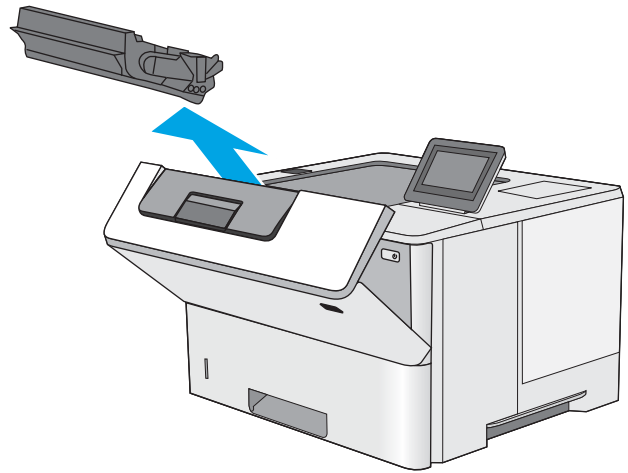

9. Sollevare il coperchio di accesso agli inceppamenti e rimuovere delicatamente tutta la carta inceppata. Fare attenzione a non strappare la carta.

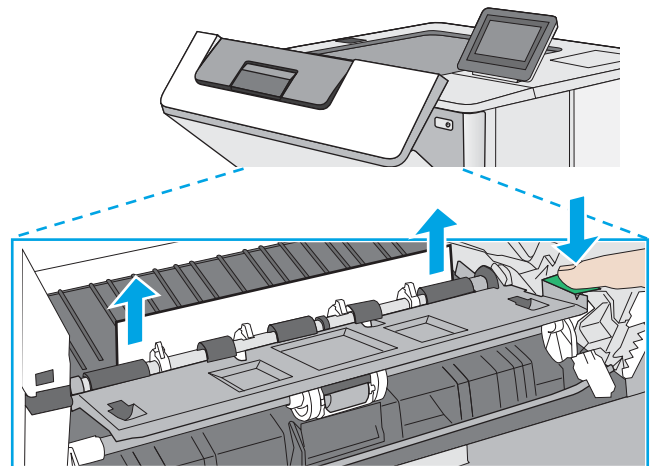

10. Reinserire la cartuccia del toner.

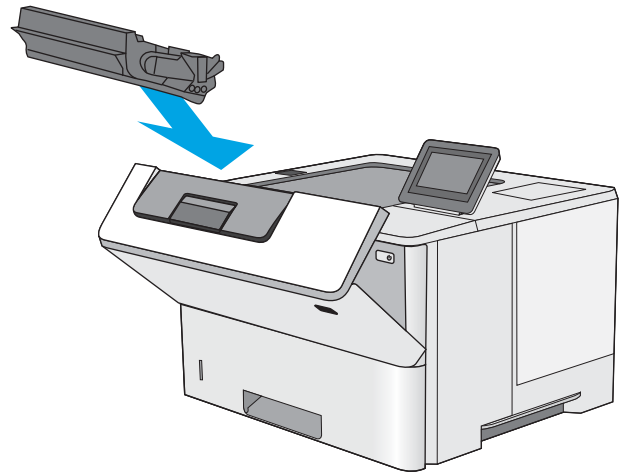

11. Chiudere lo sportello anteriore.

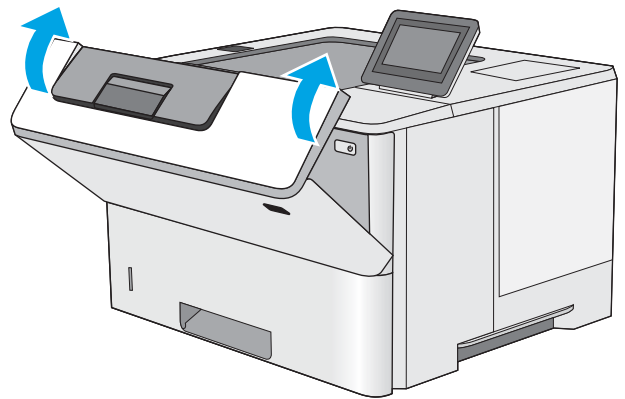

Rimozione degli inceppamenti della carta nello scomparto di uscita - 13.E1

Utilizzare la seguente procedura per controllare la presenza di carta in tutte le posizioni possibili di inceppamenti nello scomparto di uscita. Quando si verifica un inceppamento, il pannello di controllo visualizza un'animazione che aiuta nella rimozione dell'inceppamento.

1. Se la carta è visibile nello scomparto di uscita, afferrare il bordo di entrata e rimuoverla.

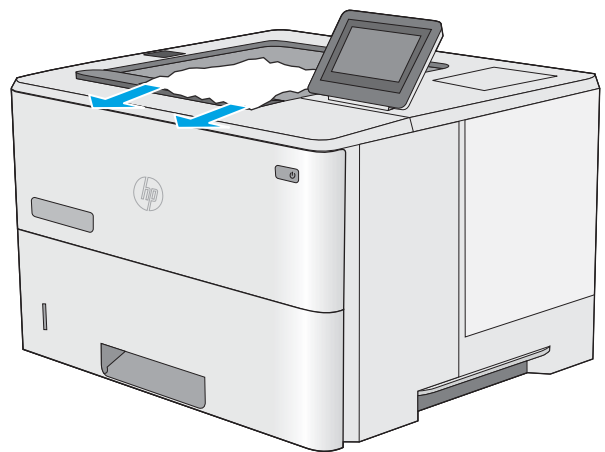

Rimozione degli inceppamenti della carta nell'unità fronte/retro - 13.CX.XX, 13.DX.XX

Utilizzare la seguente procedura per controllare la presenza di carta in tutte le posizioni possibili di inceppamenti nell'unità fronte/retro automatica. Quando si verifica un inceppamento, il pannello di controllo visualizza un'animazione che aiuta nella rimozione dell'inceppamento.

1. Estrarre il vassoio 2 dalla stampante.

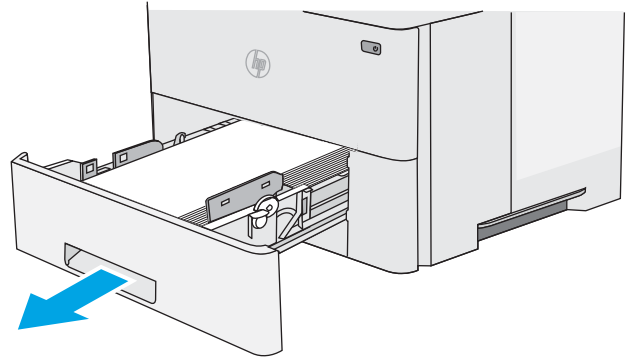

2. Tirare in avanti la linguetta verde all'interno dell'area del vassoio per rilasciare il vassoio fronte/retro.

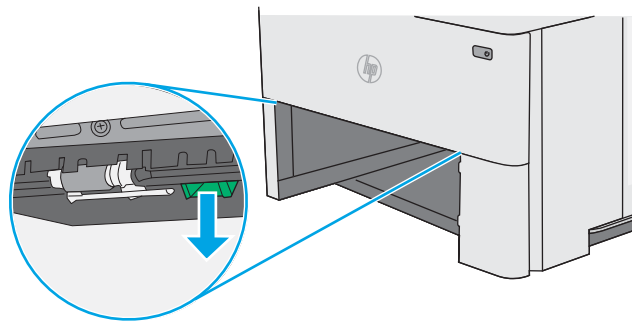

3. Rimuovere la carta inceppata.

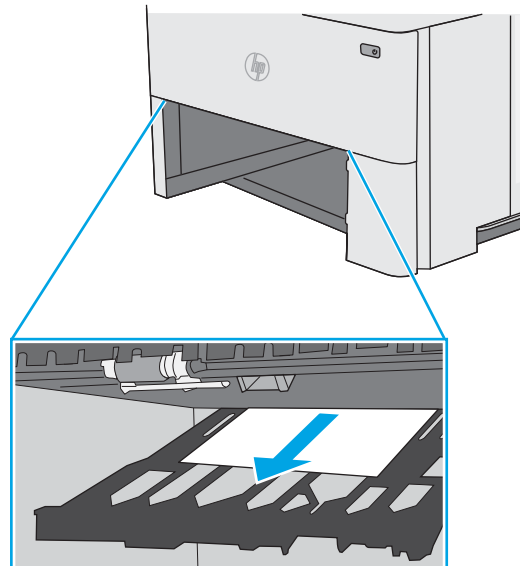

4. Chiudere il vassoio fronte/retro.

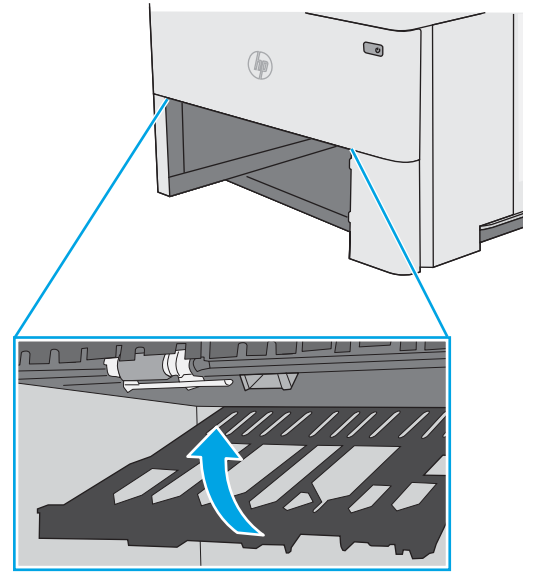

5. Reinserire e chiudere il vassoio.

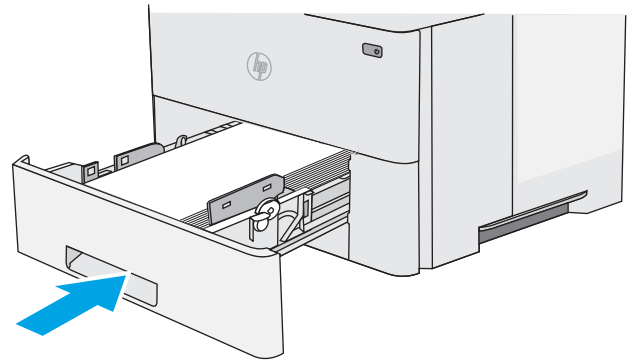

6. Aprire lo sportello posteriore.

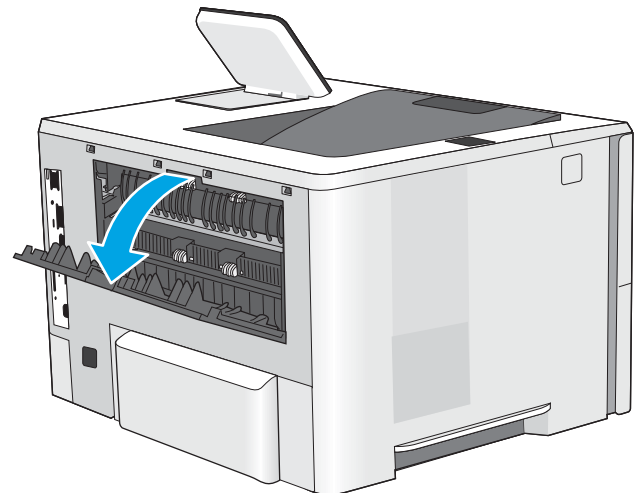

7. Rimuovere la carta inceppata.

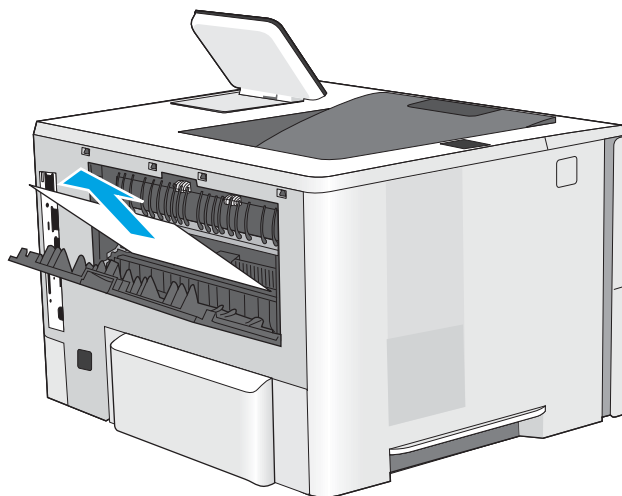

8. Chiudere lo sportello posteriore

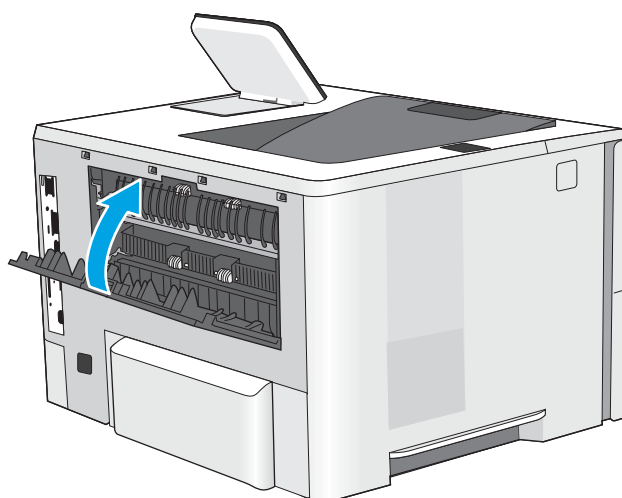

9. Premere il pulsante di rilascio del coperchio superiore sul lato sinistro della stampante.

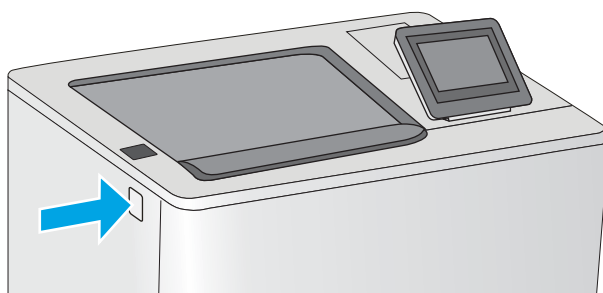

10. Aprire lo sportello anteriore.

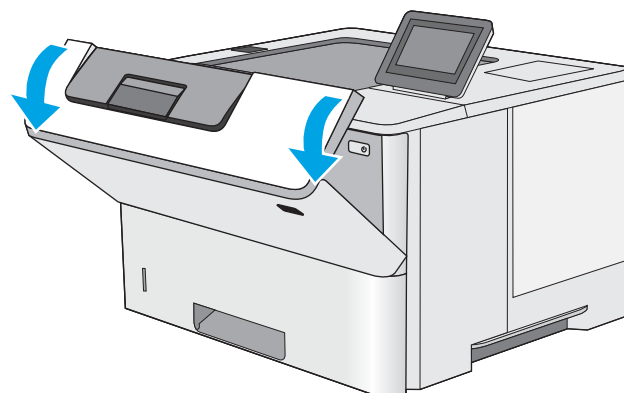

11. Rimuovere la cartuccia di toner.

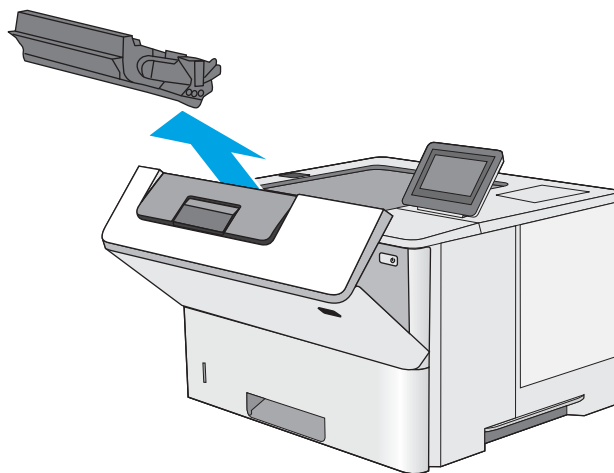

12. Sollevare il coperchio di accesso agli inceppamenti e rimuovere delicatamente tutta la carta inceppata. Fare attenzione a non strappare la carta.

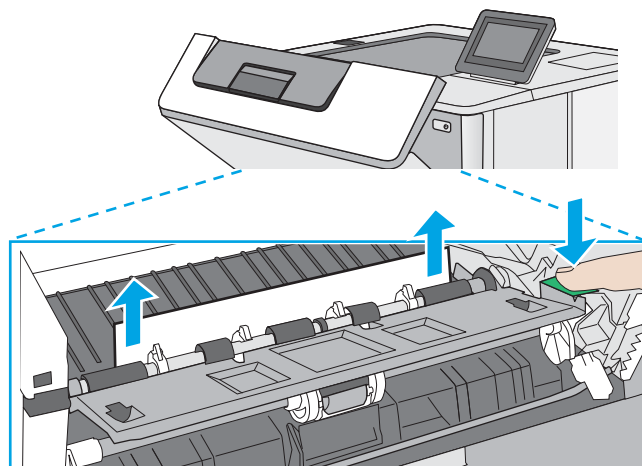

13. Reinserire la cartuccia del toner.

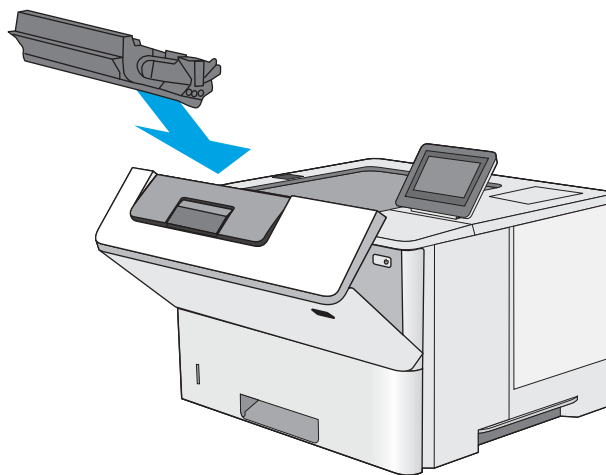

14. Chiudere lo sportello anteriore.

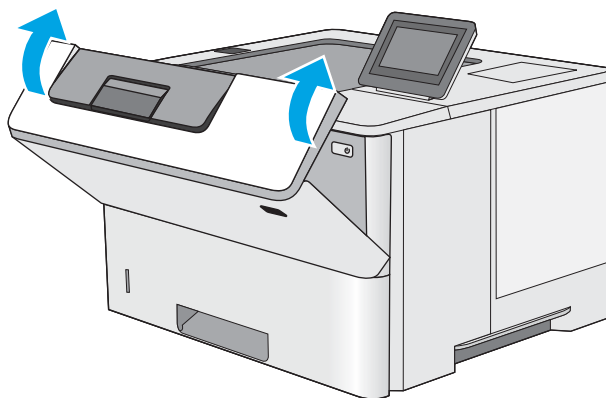

Rimozione degli inceppamenti di carta nell'area della cartuccia di toner

Utilizzare la seguente procedura per controllare la presenza di carta in tutte le posizioni possibili di inceppamenti nell'area della cartuccia di toner. Quando si verifica un inceppamento, il pannello di controllo visualizza un'animazione che aiuta nella rimozione dell'inceppamento.

1. Premere il pulsante di rilascio del coperchio superiore sul lato sinistro della stampante.

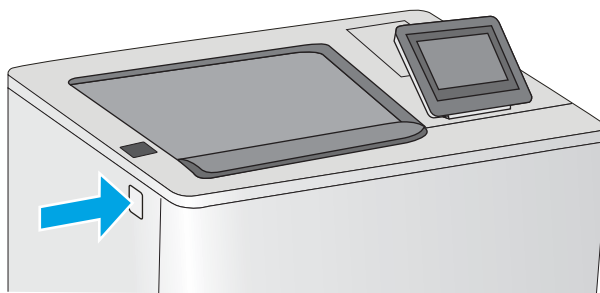

2. Aprire lo sportello anteriore.

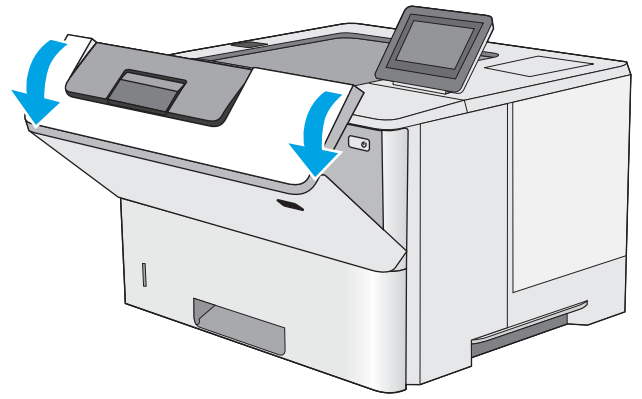

3. Rimuovere la cartuccia di toner.

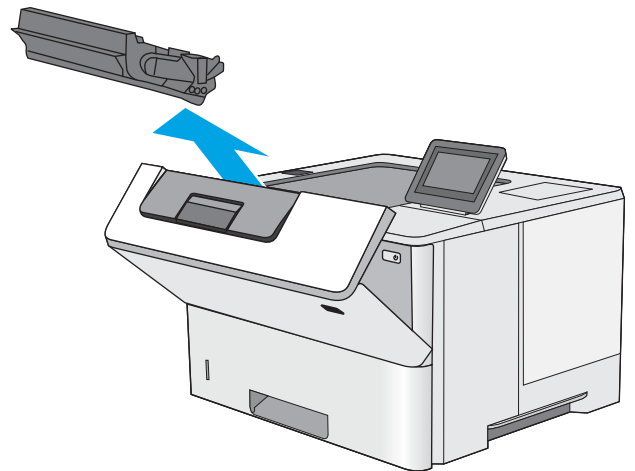

4. Sollevare il coperchio di accesso agli inceppamenti e rimuovere delicatamente tutta la carta inceppata. Fare attenzione a non strappare la carta.

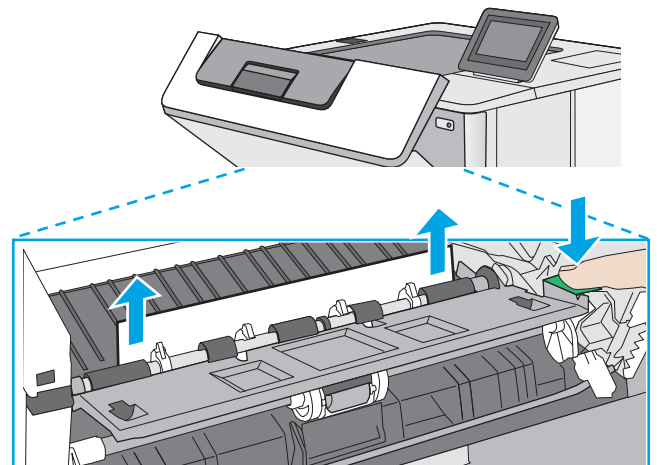

5. Reinserire la cartuccia del toner.

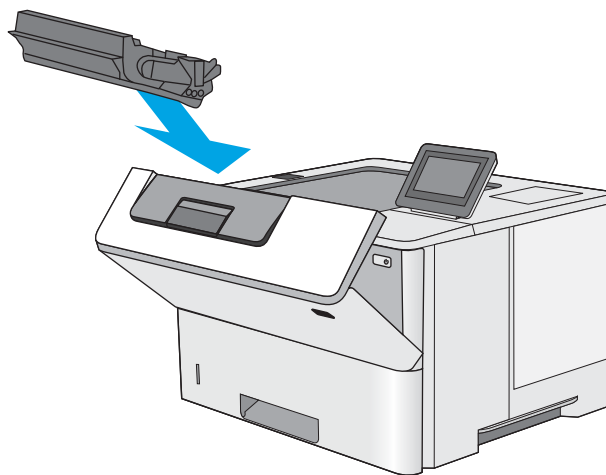

6. Chiudere lo sportello anteriore.

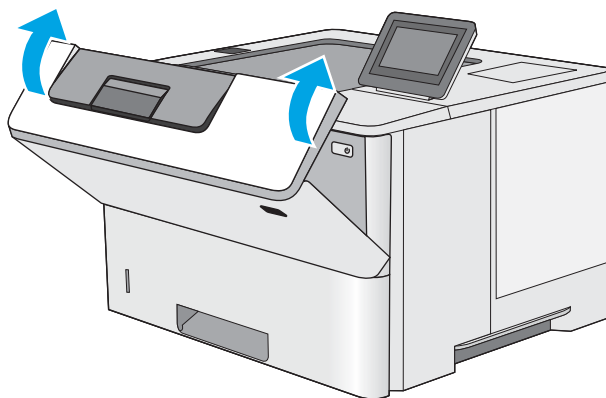

Rimozione degli inceppamenti della carta nell'area del fusore - 13.B9, 13.B2, 13.FF

Utilizzare la seguente procedura per rimuovere gli inceppamenti di carta nello sportello posteriore e nell'area del fusore. Quando si verifica un inceppamento, il pannello di controllo visualizza un'animazione che aiuta nella rimozione dell'inceppamento.

 **NOTA:** il fusore può raggiungere temperature estremamente elevate durante l'utilizzo della stampante. Attendere che il fusore si raffreddi prima di eliminare eventuali inceppamenti.

1. Aprire lo sportello posteriore.

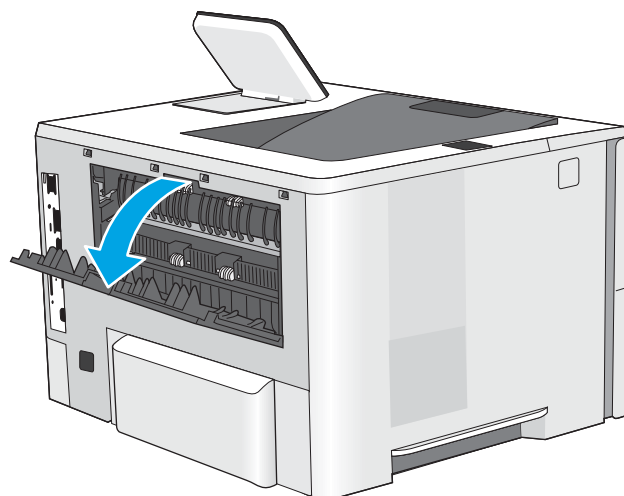

2. Rimuovere la carta inceppata.

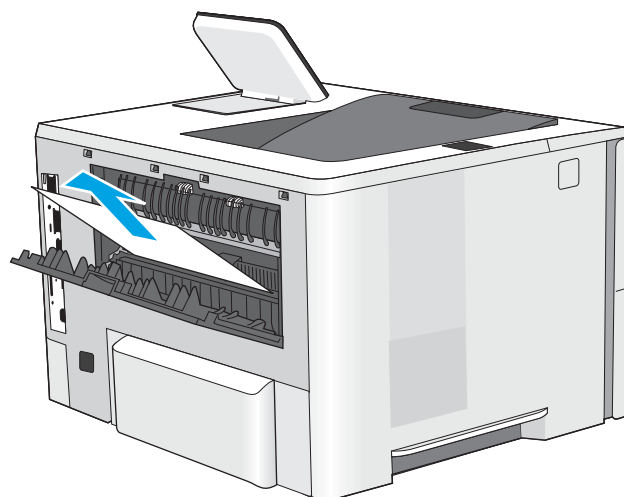

3. Chiudere lo sportello posteriore

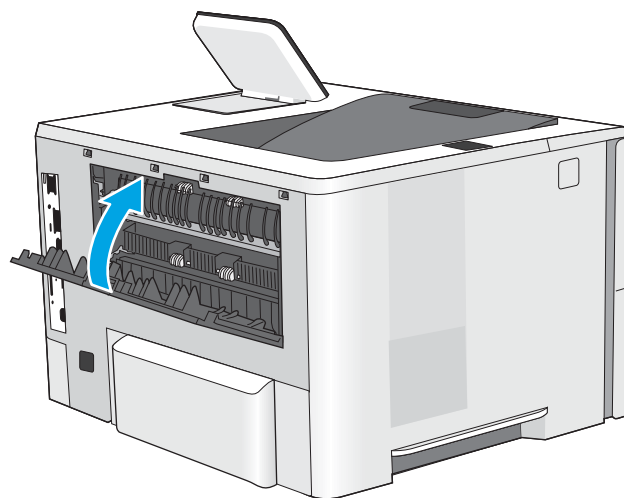

Risoluzione dei problemi di qualità di stampa

- [Introduzione](#)
- [Risoluzione dei problemi di qualità di stampa](#)

Introduzione

Utilizzare le informazioni riportate di seguito per risolvere i problemi di qualità di stampa, inclusi i problemi di qualità dell'immagine.

La procedura di risoluzione dei problemi consente di risolvere i seguenti difetti:

- Pagine vuote
- Pagine nere
- Carta arricciata
- Bande chiare o scure
- Striature chiare o scure
- Stampa non nitida
- Sfondo grigio o stampa scura
- Stampa chiara
- Residui di toner
- Toner mancante
- Punti sparsi di toner
- Immagini inclinate
- Macchie
- Striature

Risoluzione dei problemi di qualità di stampa

Per risolvere i problemi di qualità di stampa, provare queste operazioni nell'ordine suggerito.

- [Aggiornamento del firmware della stampante](#)
- [Stampa da un programma software differente](#)
- [Controllo dell'impostazione relativa al tipo di carta per il processo di stampa](#)
- [Controllo dello stato della cartuccia di toner](#)
- [Stampa di una pagina di pulizia](#)
- [Controllare lo stato del toner e delle cartucce di toner](#)
- [Controllo della carta e dell'ambiente di stampa](#)
- [Tentativo con un altro driver di stampa](#)
- [Verifica delle impostazioni EconoMode](#)
- [Regolazione dell'impostazione della densità di stampa](#)
- [Risoluzione dei difetti dell'immagine](#)

Per risolvere difetti dell'immagine specifici, fare riferimento a Risolvere i difetti dell'immagine.

Aggiornamento del firmware della stampante

Provare ad aggiornare il firmware della stampante.

Consultare il sito www.hp.com/support per ulteriori informazioni.

Stampa da un programma software differente

Provare a stampare da un programma differente. Se la pagina viene stampata correttamente, il problema è relativo al programma software dal quale viene eseguita la stampa.

Controllo dell'impostazione relativa al tipo di carta per il processo di stampa

Verificare l'impostazione del tipo di carta se si stampa da un programma software e se le pagine stampate sono scure, sfocate o con strisce, accartocciate o presentano macchie sparse di toner, residui di toner o piccole aree senza toner.

- [Controllo dell'impostazione del tipo di carta sulla stampante](#)
- [Modifica dell'impostazione del tipo di carta \(Windows\)](#)
- [Controllo dell'impostazione del tipo di carta \(macOS\)](#)

Controllo dell'impostazione del tipo di carta sulla stampante

Controllare l'impostazione del tipo di carta sul pannello di controllo della stampante e modificarla se necessario.

1. Aprire il vassoio.
2. Verificare che il vassoio contenga il tipo di carta corretto.
3. Chiudere il vassoio.
4. Attenersi alle istruzioni visualizzate sul pannello di controllo per confermare o modificare le impostazioni del tipo di carta per il vassoio.

Modifica dell'impostazione del tipo di carta (Windows)

Controllare il tipo di carta per Windows e modificare l'impostazione, se necessario.

1. Nel programma software, selezionare l'opzione **Stampa**.
2. Selezionare la stampante, quindi fare clic sul pulsante **Proprietà** o **Preferenze**.
3. Fare clic sulla scheda **Carta/qualità**.
4. Nell'elenco a discesa **Tipo di carta**, fare clic sull'opzione **Altro...**
5. Espandere l'elenco di opzioni per **Tipo**: opzioni.
6. Espandere la categoria dei tipi di carta più simili a quelli di cui si dispone.
7. Selezionare l'opzione per il tipo di carta che si sta utilizzando, quindi fare clic sul pulsante **OK**.
8. Fare clic sul pulsante **OK** per chiudere la finestra di dialogo **Proprietà documento**. Nella finestra di dialogo **Stampa**, fare clic sul pulsante **OK** per stampare il processo.

Controllo dell'impostazione del tipo di carta (macOS)

Controllare l'impostazione del tipo di carta per macOS e modificarla se necessario.

1. Fare clic sul menu **File**, quindi sull'opzione **Stampa**.
2. Nel menu **Stampante**, selezionare la stampante.
3. Per impostazione predefinita, nel driver di stampa viene visualizzato il menu **Copie e pagine**. Aprire l'elenco a discesa dei menu, quindi fare clic sul menu **Carta/qualità**.
4. Dall'elenco a discesa **Tipo di supporto**, selezionare il tipo.
5. Fare clic sul pulsante **Stampa**.

Controllo dello stato della cartuccia di toner

Seguire la procedura per verificare la durata stimata rimanente delle cartucce di toner e, se applicabile, lo stato degli altri componenti di manutenzione sostituibili.

- [Passaggio 1: stampare la pagina di stato dei materiali di consumo](#)
- [Passaggio 2: controllo dello stato dei materiali di consumo](#)

Passaggio 1: stampare la pagina di stato dei materiali di consumo

La pagina di stato dei materiali di consumo indica lo stato della cartuccia.

1. Nella schermata iniziale del pannello di controllo della stampante, accedere all'applicazione [Rapporti](#) e selezionare l'icona [Rapporti](#).
2. Selezionare il menu [Pagine di configurazione/stato](#).
3. Selezionare [Pagina sullo stato dei materiali di consumo](#), quindi selezionare [Stampa](#) per stampare la pagina.

Passaggio 2: controllo dello stato dei materiali di consumo

1. Verificare il rapporto sullo stato dei materiali di consumo per controllare la percentuale di durata rimanente delle cartucce di toner e, se applicabile, lo stato degli altri componenti di manutenzione sostituibili.

Se si utilizza una cartuccia di toner quasi esaurita, possono verificarsi problemi di qualità di stampa. La pagina di stato dei materiali di consumo indica quando un materiale di consumo è quasi esaurito. Una volta raggiunta la soglia minima, la Garanzia di protezione HP sul materiale di consumo HP è terminata.

Non è necessario sostituire immediatamente la cartuccia di toner, a meno che la qualità di stampa non risulti definitivamente deteriorata. Tenere una cartuccia di sostituzione disponibile da installare nel caso in cui la qualità di stampa non sia più soddisfacente.

Se si ritiene necessario sostituire una cartuccia di toner o un altro componente di manutenzione sostituibile, la pagina di stato dei materiali di consumo indica i numeri di catalogo HP originali.

2. Verificare se si sta utilizzando una cartuccia HP originale.

Una cartuccia di toner HP originale riporta su di essa la parola "HP" o il logo HP. Per ulteriori informazioni sull'identificazione delle cartucce HP, andare all'indirizzo www.hp.com/go/learnaboutsupplies.

Stampa di una pagina di pulizia

Durante il processo di stampa, è possibile che si accumulino carta, toner e residui di polvere all'interno della stampante, provocando problemi di qualità di stampa come residui di toner, macchie, striature, linee o segni ripetuti.

Per pulire il percorso della carta nella stampante, attenersi alla seguente procedura.

1. Nella schermata iniziale del pannello di controllo della stampante, accedere all'applicazione [Strumenti di supporto](#) e selezionare l'icona [Strumenti di supporto](#).
2. Selezionare i seguenti menu:

- [Manutenzione](#)
 - [Calibrazione/Pulizia](#)
 - [Pagina di pulizia](#)
3. Selezionare [Stampa](#) per stampare la pagina.

Sul pannello di controllo della stampante viene visualizzato il messaggio **Pulizia....** Il completamento del processo di pulizia richiede alcuni minuti. Non spegnere la stampante fino al completamento del processo di pulizia. Al termine, gettare la pagina stampata.

Controllare lo stato del toner e delle cartucce di toner

Seguire le istruzioni indicate per ispezionare ciascuna cartuccia del toner.

1. Rimuovere le cartucce del toner dalla stampante.
2. Verificare la presenza di eventuali danni nel chip della memoria.
3. Esaminare la superficie del tamburo fotosensibile verde.

 **ATTENZIONE:** Non toccare il tamburo fotosensibile. Eventuali impronte lasciate sul tamburo fotosensibile possono causare problemi di qualità di stampa.

4. Se sono presenti graffi, impronte o altri danni sul tamburo fotosensibile, sostituire la cartuccia di toner.
5. Reinstallare la cartuccia del toner e stampare alcune pagine per determinare se il problema è stato risolto.

Controllo della carta e dell'ambiente di stampa

- [Passaggio 1: uso di carta conforme alle specifiche consigliate da HP](#)
- [Passaggio 2: Controllo dell'ambiente](#)
- [Passaggio 3: impostare l'allineamento del singolo vassoio](#)

Passaggio 1: uso di carta conforme alle specifiche consigliate da HP

Alcuni problemi di qualità della stampa sono causati dall'utilizzo di carta non conforme alle specifiche HP.

- Utilizzare sempre carta il cui tipo e la cui grammatura siano supportati da questa stampante.
- Utilizzare carta di buona qualità che non presenti tagli, incisioni, lacerazioni, macchie, particelle estranee, polvere, stropicciature, fori, bordi ondulati o piegati.
- Non utilizzare carta su cui sono state eseguite stampe precedenti.
- Utilizzare carta che non contenga materiale metallico, ad esempio come glitter.
- Utilizzare carta specifica per stampanti laser. Non utilizzare carta esclusivamente indicata per le stampanti a getto d'inchiostro.
- Non utilizzare carta troppo ruvida. L'uso di carta più levigata offre generalmente una qualità di stampa migliore.

Passaggio 2: Controllo dell'ambiente

L'ambiente può influenzare direttamente la qualità della stampa e costituisce una causa comune dei problemi relativi alla qualità di stampa o all'alimentazione di carta. Tentare le soluzioni seguenti:

- Non posizionare la stampante in prossimità di correnti d'aria provenienti, ad esempio, da finestre e porte aperte o ventole di condizionatori.
- Assicurarci che la stampante non sia esposta a temperature o umidità non conformi alle specifiche indicate.
- Non posizionare la stampante in spazi limitati, ad esempio un mobiletto.
- Collocare la stampante su una superficie resistente e piana.
- Rimuovere qualsiasi oggetto che blocchi le ventole della stampante. La stampante necessita di un flusso d'aria adeguato su tutti i lati, compresa la parte superiore.
- Proteggere la stampante da pulviscolo, polvere, vapore, grasso o altri elementi che potrebbero lasciare residui all'interno.

Passaggio 3: impostare l'allineamento del singolo vassoio

Seguire i passaggi indicati quando testo o immagini non sono centrati o allineati correttamente sulla pagina stampata quando si stampa da vassoi specifici.

1. Nella schermata iniziale del pannello di controllo della stampante, accedere all'applicazione [Impostazioni](#) e selezionare l'icona [Impostazioni](#).
2. Selezionare i seguenti menu:

- [Copia/Stampa](#) o [Stampa](#)
 - [Qualità di stampa](#)
 - [Registrazione dell'immagine](#)
3. Selezionare [Vassoio](#), quindi selezionare il vassoio da regolare.
 4. Selezionare [Stampa pagina di prova](#), quindi seguire le istruzioni sulle pagine stampate.
 5. Selezionare nuovamente [Stampa pagina di prova](#) per verificare i risultati, quindi, se necessario, effettuare ulteriori regolazioni.
 6. Selezionare [Fine](#) per salvare le nuove impostazioni.

Tentativo con un altro driver di stampa

Se si esegue la stampa da un programma software e le pagine stampate presentano righe inaspettate nelle immagini, testo mancante, immagini mancanti, formattazione errata o font sostitutivi, provare a utilizzare un driver di stampa differente.

Scaricare uno dei seguenti driver dal sito Web HP www.hp.com/support/ljM507.

Driver HP PCL.6	Se disponibile, questo driver di stampa specifico per la stampante supporta i sistemi operativi meno recenti quali Windows XP® e Windows Vista®. Per un elenco dei sistemi operativi supportati, visitare il sito Web all'indirizzo www.hp.com/go/support .
Driver HP PCL 6	Questo driver di stampa specifico per la stampante supporta Windows 7 e i sistemi operativi più recenti che supportano i driver versione 3. Per un elenco dei sistemi operativi supportati, visitare il sito Web all'indirizzo www.hp.com/go/support .
Driver HP PCL-6	Questo driver di stampa specifico per la stampante supporta Windows 8 e i sistemi operativi più recenti che supportano i driver versione 4. Per un elenco dei sistemi operativi supportati, visitare il sito Web all'indirizzo www.hp.com/go/support .
Driver HP UPD PS	<ul style="list-style-type: none"> • Consigliato per la stampa con i programmi software Adobe® o con altri programmi software con grafica molto complessa • Supporta la stampa con driver di emulazione postscript o con font flash postscript
HP UPD PCL 6	<ul style="list-style-type: none"> • Consigliato per la stampa in tutti gli ambienti Windows • Alla maggior parte degli utenti, offre velocità, qualità di stampa e supporto delle caratteristiche della stampante complessivamente migliori • Sviluppato per l'allineamento con Windows Graphic Device Interface (GDI) per velocità ottimale in ambienti Windows • Potrebbe non essere completamente compatibile con i programmi software personalizzati e di terze parti basati su PCL 5

Verifica delle impostazioni EconoMode

HP sconsiglia l'utilizzo continuo della modalità EconoMode. Se si utilizza continuamente la modalità EconoMode, le parti meccaniche della cartuccia di stampa potrebbero usurarsi prima dell'esaurimento della cartuccia di toner. Se la qualità di stampa risulta ridotta e non più accettabile, si consiglia di sostituire la cartuccia di toner.



NOTA: Questa funzione è disponibile con il driver della stampante PCL 6 per Windows. Se non si sta utilizzando questo driver, è possibile attivare la funzione tramite HP Embedded Web Server.

Eeguire le operazioni descritte di seguito se l'intera pagina è troppo chiara o troppo scura.

1. Nel programma software, selezionare l'opzione **Stampa**.
2. Selezionare la stampante, quindi fare clic sul pulsante **Proprietà** o **Preferenze**.
3. Fare clic sulla scheda **Carta/qualità**, quindi individuare l'area **Qualità di stampa**.
4. Se l'intera pagina è troppo scura, utilizzare queste impostazioni:
 - Selezionare l'opzione **600 dpi**, se disponibile.
 - Selezionare la casella di controllo **EconoMode** per abilitarla.Se l'intera pagina è troppo chiara, utilizzare queste impostazioni:
 - Selezionare l'opzione **FastRes 1200**, se disponibile.
 - Deselezionare la casella di controllo **EconoMode** per disattivare l'opzione.
5. Fare clic sul pulsante **OK** per chiudere la finestra di dialogo **Proprietà documento**. Nella finestra di dialogo **Stampa**, fare clic sul pulsante **OK** per stampare il processo.

Regolazione dell'impostazione della densità di stampa







Utilizzare il pannello di controllo della stampante per regolare la densità di stampa.

1. Nella schermata iniziale del pannello di controllo della stampante, accedere all'applicazione **Impostazioni** e selezionare l'icona **Impostazioni**.
2. Aprire i seguenti menu:
 - **Copia/Stampa** o **Stampa**
 - **Qualità di stampa**
 - **Densità**
3. Spostare il cursore verso **Meno** o **Più** per l'impostazione della densità desiderata.

Risoluzione dei difetti dell'immagine

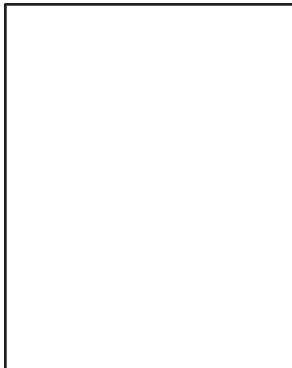
Rivedere gli esempi di difetti dell'immagine e la relativa procedura di risoluzione.

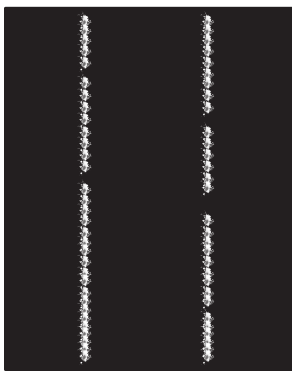
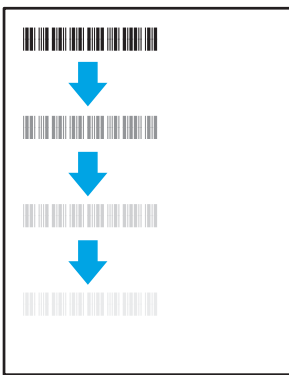
Tabella 6-1 Riferimento rapido tabella dei difetti dell'immagine

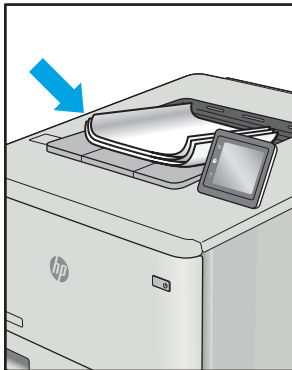
Esempio	Descrizione	Possibili soluzioni
Tabella 6-8 Stampa chiara a pagina 135	Tabella 6-6 Sfondo grigio o stampa scura a pagina 134	Tabella 6-4 Pagina vuota - Nessuna stampa a pagina 132
		
Tabella 6-3 Pagina nera a pagina 132	Tabella 6-2 Bande a pagina 131	Tabella 6-10 Striature a pagina 137
		
Tabella 6-5 Difetti di fissaggio/del fusore a pagina 133	Tabella 6-7 Difetti di posizionamento dell'immagine a pagina 134	Tabella 6-9 Difetti di stampa a pagina 136
		

I difetti dell'immagine, indipendentemente dalla causa, possono essere spesso risolti con la stessa procedura. Utilizzare la procedura riportata di seguito come punto di partenza per la risoluzione dei problemi relativi ai difetti delle immagini.

1. Ristampare il documento. I difetti della qualità di stampa possono essere intermittenti o sparire completamente continuando a stampare.
2. Verificare le condizioni della cartuccia o delle cartucce. Se lo stato di una cartuccia è **Quasi esaurito** (ha superato la durata nominale), sostituire la cartuccia.
3. Assicurarsi che il driver e le impostazioni della modalità di stampa del vassoio corrispondano al supporto caricato nel vassoio. Provare a utilizzare una risma di supporti di stampa diversi o un altro vassoio. Provare a utilizzare una diversa modalità di stampa.
4. Accertarsi che la stampante rientri nell'intervallo di umidità/temperatura operativa supportati.
5. Utilizzare sempre un tipo, una dimensione e un peso di carta supportati dalla stampante. Consultare le pagine di assistenza della stampante all'indirizzo support.hp.com per un elenco dei formati e dei tipi di carta supportati per la stampante.

 **NOTA:** Per "fusione" si intende la parte del processo di stampa in cui il toner viene fissato sulla carta.

Gli esempi seguenti mostrano un foglio in formato Lettera che è stato stampato prima dal lato corto.

Tabella 6-2 Bande

Esempio	Descrizione	Possibili soluzioni
	Righe chiare o scure ripetute per tutta la lunghezza della pagina e che sono bande di impulsi e/o ad ampia distanza. Possono essere nette o tenui. Il difetto si presenta solo nelle aree di riempimento, non nel testo o nelle sezioni prive di contenuto stampato.	<ol style="list-style-type: none">1. Ristampare il documento.2. Provare a stampare da un altro vassoio.3. Sostituire la cartuccia.4. Utilizzare un tipo di carta diverso.5. Solo modelli enterprise: nella schermata iniziale del pannello di controllo della stampante, accedere al menu Regola tipi di carta, quindi scegliere una modalità di stampa concepita per un supporto leggermente più pesante di quello utilizzato. In questo modo viene rallentata la velocità di stampa e la qualità di stampa potrebbe migliorare.6. Se il problema persiste, accedere a support.hp.com.

Tabella 6-3 Pagina nera

Esempio	Descrizione	Possibili soluzioni
	La pagina stampata è completamente nera.	<ol style="list-style-type: none">1. Ispezionare visivamente la cartuccia per verificare la presenza di danni.2. Assicurarsi che la cartuccia sia installata correttamente.3. Sostituire la cartuccia4. Se il problema persiste, accedere a support.hp.com.

Tabella 6-4 Pagina vuota - Nessuna stampa

Esempio	Descrizione	Possibili soluzioni
	La pagina è completamente vuota e non contiene nessun contenuto stampato.	<ol style="list-style-type: none">1. Accertarsi che le cartucce siano originali HP.2. Assicurarsi che la cartuccia sia installata correttamente.3. Stampare con un'altra cartuccia.4. Controllare il tipo di carta nel vassoio della carta e regolare le impostazioni corrispondenti della stampante. Se necessario, selezionare un tipo di carta più leggero.5. Se il problema persiste, accedere a support.hp.com.

Tabella 6-5 Difetti di fissaggio/del fusore

Esempio	Descrizione	Possibili soluzioni
	<p>Ombreggiature leggere od offset dell'immagine si ripetono per tutta la pagina. L'immagine ripetuta potrebbe sbiadirsi ad ogni ripetizione.</p>	<ol style="list-style-type: none"> 1. Ristampare il documento. 2. Controllare il tipo di carta nel vassoio della carta e regolare le impostazioni corrispondenti della stampante. Se necessario, selezionare un tipo di carta più leggero. 3. Se il problema persiste, accedere a support.hp.com.
	<p>Il toner viene via da entrambi i bordi della pagina. Questo difetto è più comune sui bordi dei processi ad elevata copertura e sui tipi di supporti leggeri, ma può verificarsi in qualsiasi punto della pagina.</p>	<ol style="list-style-type: none"> 1. Ristampare il documento. 2. Controllare il tipo di carta nel vassoio della carta e regolare le impostazioni corrispondenti della stampante. Se necessario, provare ad utilizzare un tipo di carta più pesante. 3. Solo modelli enterprise: dal pannello di controllo della stampante, accedere al menu Da bordo a bordo, quindi selezionare Normale. Ristampare il documento. 4. Solo modelli enterprise: dal pannello di controllo della stampante, selezionare Includi autom. margini e ristampare il documento. 5. Se il problema persiste, accedere a support.hp.com.

Tabella 6-6 Sfondo grigio o stampa scura

Esempio	Descrizione	Possibili soluzioni
	<p>L'immagine o il testo sono più scuri del previsto e/o lo sfondo è grigio.</p>	<ol style="list-style-type: none"> 1. Accertarsi che la carta nei vassoi non sia stata già utilizzata nella stampante. 2. Utilizzare un tipo di carta diverso. 3. Ristampare il documento. 4. Solo modelli mono: dalla schermata iniziale del pannello di controllo della stampante, andare al menu Regola densità del toner, quindi regolare la densità del toner su un livello inferiore. 5. Accertarsi che la stampante rientri nell'intervallo di umidità e temperatura operativa supportato. 6. Sostituire la cartuccia. 7. Se il problema persiste, accedere a support.hp.com.

Tabella 6-7 Difetti di posizionamento dell'immagine

Esempio	Descrizione	Possibili soluzioni
	<p>L'immagine non è centrata o la pagina è inclinata. Il difetto si verifica quando la carta non è posizionata correttamente poiché viene prelevata dal vassoio e si sposta attraverso il percorso carta.</p>	<ol style="list-style-type: none"> 1. Ristampare il documento. 2. Rimuovere la carta e ricaricare il vassoio. Assicurarsi che i bordi della carta siano pareggiati su tutti i lati. 3. Accertarsi che la pila non superi l'indicatore di vassoio pieno. Non riempire eccessivamente il vassoio. 4. Assicurarsi che le guide della carta siano regolate correttamente per il formato della carta. non stringere le guide contro la pila di carta. Regolarle in base alle tacche o ai contrassegni nel vassoio. 5. Se il problema persiste, accedere a support.hp.com.

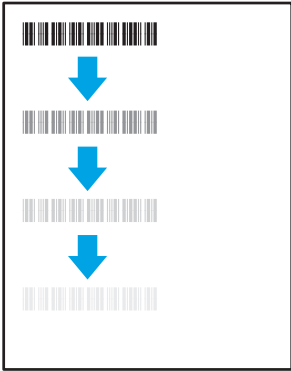
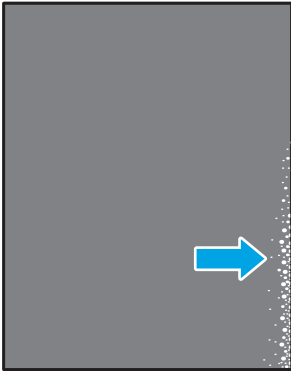
Tabella 6-8 Stampa chiara

Esempio	Descrizione	Possibili soluzioni
	Il contenuto stampato è chiaro o sbiadito su tutta la pagina.	<ol style="list-style-type: none">1. Ristampare il documento.2. Rimuovere la cartuccia, quindi scuoterla per ridistribuire il toner.3. Solo modelli mono: accertarsi che l'impostazione EconoMode sia disattivata nel pannello di controllo della stampante e nel driver di stampa.4. Assicurarsi che la cartuccia sia installata correttamente.5. Stampare una pagina Stato dei materiali di consumo e verificare la durata e l'uso della cartuccia.6. Sostituire la cartuccia.7. Se il problema persiste, accedere a support.hp.com.

Tabella 6-9 Difetti di stampa

Esempio	Descrizione	Possibili soluzioni
	<p>Le pagine stampate sono arricciate ai bordi. Il bordo arricciato può riguardare il lato corto o lungo della carta. Sono possibili due tipi di arricciatura:</p> <ul style="list-style-type: none"> • Arricciatura positiva: la carta è arricciata verso il lato stampato. Il difetto si verifica in ambienti asciutti o quando si stampano pagine ad alta copertura. • Arricciatura negativa: la carta non è arricciata dal lato stampato. Il difetto si verifica in ambienti con alta umidità o quando si stampano pagine con copertura minima. 	<ol style="list-style-type: none"> 1. Ristampare il documento. 2. Arricciatura positiva: sul pannello di controllo della stampante, selezionare un tipo di carta più pesante. Il tipo di carta più pesante consente di creare una temperatura più elevata per la stampa. Arricciatura negativa: sul pannello di controllo della stampante, selezionare un tipo di carta più leggero. Il tipo di carta più leggero crea una temperatura inferiore per la stampa. Provare a conservare la carta in un ambiente asciutto prima di utilizzarla oppure utilizzare carta di una risma appena aperta. 3. Stampa in modalità fronte/retro. 4. Se il problema persiste, accedere a support.hp.com.
	<p>La carta non forma una pila ordinata nel vassoio di uscita. La pila potrebbe essere irregolare, disallineata o le pagine potrebbero essere fuoriuscite dal vassoio e scivolate sul pavimento. Una delle seguenti condizioni può causare questo difetto:</p> <ul style="list-style-type: none"> • Elevato arricciamento della carta • La carta nel vassoio è stropicciata o deformata • La carta è di tipo non standard, ad esempio buste • Il vassoio di alimentazione è troppo pieno 	<ol style="list-style-type: none"> 1. Ristampare il documento. 2. Aprire l'estensione dello scomparto di uscita. 3. Se il difetto è causato dall'estremo arricciamento della carta, attenersi alla procedura di risoluzione dei problemi di arricciamento in uscita. 4. Utilizzare un tipo di carta diverso. 5. Utilizzare carta di una risma appena aperta. 6. Rimuovere la carta dal vassoio di uscita prima che il vassoio risulti troppo pieno. 7. Se il problema persiste, accedere a support.hp.com.

Tabella 6-10 Striature

Esempio	Descrizione	Possibili soluzioni
	<p>Striature verticali chiare che generalmente ricoprono tutta la lunghezza della pagina. Il difetto si presenta solo nelle aree di riempimento, non nel testo o nelle sezioni prive di contenuto stampato.</p>	<ol style="list-style-type: none"> 1. Ristampare il documento. 2. Rimuovere la cartuccia, quindi scuoterla per ridistribuire il toner. 3. Se il problema persiste, accedere a support.hp.com.
	<p>Righe scure verticali che si ripetono per tutta la lunghezza della pagina. Il difetto potrebbe verificarsi in un punto qualsiasi della pagina, nelle aree di riempimento o nelle sezioni prive di contenuti stampati.</p>	<ol style="list-style-type: none"> 1. Ristampare il documento. 2. Rimuovere la cartuccia, quindi scuoterla per ridistribuire il toner. 3. Stampa di una pagina di pulizia. 4. Controllare il livello di toner nella cartuccia. 5. Se il problema persiste, accedere a support.hp.com.

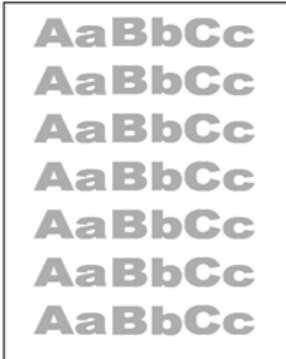
Risoluzione dei problemi di rete cablata

- [Introduzione](#)
- [Problemi di collegamento](#)
- [Il computer non è in grado di comunicare con la stampante](#)
- [La stampante utilizza un collegamento errato e impostazioni duplex non corrette per la rete](#)
- [Nuovi programmi software potrebbero provocare problemi di compatibilità](#)
- [Il computer o la workstation potrebbe non essere impostata correttamente](#)
- [La stampante è disattivata o altre impostazioni di rete non sono corrette](#)

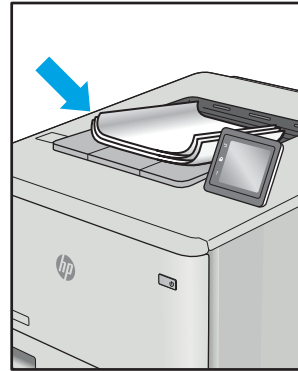
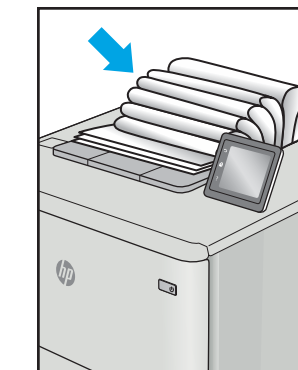
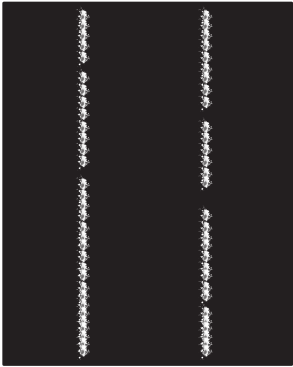
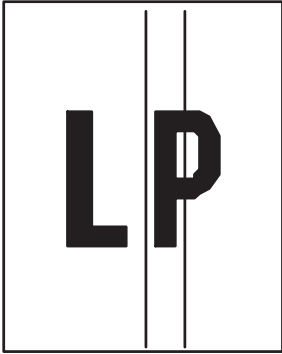
Introduzione

Alcuni tipi di problemi possono indicare un problema di comunicazione di rete. Questi problemi includono:

Problemi di collegamento

1. Verificare che la stampante sia collegata alla porta di rete corretta tramite un cavo della lunghezza corretta.
2. Verificare che i collegamenti via cavo siano protetti.
3. Controllare i collegamenti alla porta di rete nella parte posteriore della stampante; verificare che la spia di attività gialla lampeggi indicando traffico di rete e che quella verde sullo stato del collegamento sia accesa indicando un collegamento di rete.
4. Se il problema persiste, utilizzare un altro cavo o un'altra porta sull'hub.

Il computer non è in grado di comunicare con la stampante

1. Verificare la comunicazione di rete eseguendo il ping della rete.
 - a. Aprire un prompt di riga di comando sul computer.
 - In Windows, fare clic su **Start, Esegui**, digitare `cmd`, quindi premere [Invio](#).
 - Per macOS, accedere ad **Applicazioni, Utilità** e aprire **Terminale**.
 - b. Digitare `ping` seguito dall'indirizzo IP della stampante.
 - c. Se nella finestra vengono visualizzati i tempi di round-trip (andata e ritorno), la rete funziona.
2. Se il comando ping ha esito negativo, verificare che gli hub di rete siano attivi e che le impostazioni di rete, la stampante e il computer siano configurati per la stessa rete (nota anche come sottorete).
3. Aprire le proprietà della stampante e fare clic sulla scheda **Porte**. Verificare che sia stato selezionato l'indirizzo IP della stampante corretto. L'indirizzo IP della stampante viene riportato nella pagina di configurazione della stampante.
4. Se la stampante è stata installata tramite la porta TCP/IP standard di HP, selezionare la casella **Stampa sempre con questa stampante, anche se viene modificato il relativo indirizzo IP**.

5. Se la stampante è stata installata mediante una porta TCP/IP standard di Microsoft, utilizzare il nome host della stampante invece dell'indirizzo IP.
6. Se l'indirizzo IP è corretto, eliminare la stampante e aggiungerla di nuovo.

La stampante utilizza un collegamento errato e impostazioni duplex non corrette per la rete

HP consiglia di lasciare questa opzione in modalità automatica (impostazione predefinita). Se si modificano queste impostazioni, è necessario modificarle anche per la rete.

Nuovi programmi software potrebbero provocare problemi di compatibilità

Verificare che tutti i nuovi programmi software siano installati correttamente e che utilizzino il driver di stampa corretto.

Il computer o la workstation potrebbe non essere impostata correttamente

1. Controllare i driver di rete, i driver di stampa e le impostazioni di reindirizzamento di rete.
2. Verificare che il sistema operativo sia configurato correttamente.

La stampante è disattivata o altre impostazioni di rete non sono corrette

1. Esaminare le pagine di configurazione/rete della stampante per controllare lo stato delle impostazioni di rete e dei protocolli.
2. Riconfigurare le impostazioni di rete se necessario.

Risoluzione dei problemi di rete wireless

- [Introduzione](#)
- [Lista di controllo per la connettività wireless](#)
- [La stampante non stampa dopo che è stata eseguita la configurazione della rete wireless](#)
- [La stampante non stampa e sul computer è installato un firewall di terze parti](#)
- [La connessione wireless non funziona dopo aver spostato il router wireless o la stampante](#)
- [Impossibile collegare più computer alla stampante wireless](#)
- [La stampante wireless perde la comunicazione quando è collegata a una VPN](#)
- [La rete non viene visualizzata nell'elenco delle reti wireless](#)
- [La rete wireless non funziona](#)
- [Riduzione delle interferenze su una rete wireless](#)

Introduzione

Utilizzare le informazioni relative alla risoluzione dei problemi per risolvere eventuali problemi.



NOTA: Per verificare se le funzioni NFC, Wi-Fi, BLE o altre funzioni di stampa wireless sono attivate nella stampante, stampare una pagina di configurazione dal pannello di controllo della stampante.



NOTA: se si sono verificate interruzioni intermittenti della connettività di rete, aggiornare prima il firmware della stampante. Per istruzioni su come aggiornare il firmware della stampante, accedere all'indirizzo <http://support.hp.com>, cercare il proprio modello di stampante, quindi "aggiornamento del firmware".

Lista di controllo per la connettività wireless

- Per le stampanti che non supportano le connessioni cablate e wireless simultanee, verificare che il cavo di rete non sia collegato.
- Verificare che la stampante e il router wireless siano accesi e alimentati. Verificare inoltre che il segnale radio wireless della stampante sia attivo. L'indicatore della rete wireless è fisso quando la stampante è collegata a una rete wireless e lampeggia quando cerca una rete wireless.
- Verificare che l'SSID (Service Set Identifier) sia corretto:
 - Per una connessione wireless alla rete, controllare che il dispositivo mobile si stia connettendo al router/punto di accesso corretto.
 - Per una connessione Wi-Fi Direct, stampare una pagina di configurazione per determinare l'SSID della stampante.

In caso di dubbi sulla correttezza dell'SSID, eseguire nuovamente la configurazione per la rete wireless.

- Con le reti protette, verificare che le informazioni relative alla sicurezza siano corrette. Se tali informazioni sono errate, eseguire nuovamente la configurazione per la rete wireless.
- Se la rete wireless funziona correttamente, accedere a tale rete mediante altri computer. Se la rete dispone di un accesso Internet, effettuare una connessione a Internet in modalità wireless.

- Verificare che il metodo di crittografia (AES o TKIP) sia lo stesso per la stampante e per il punto di accesso wireless (sulle reti che utilizzano la sicurezza WPA).
- Verificare che la stampante si trovi nel campo della rete wireless. Per la maggior parte delle reti, la stampante deve trovarsi entro 30 m dal punto di accesso wireless (router wireless).
- Verificare che nessun ostacolo blocchi il segnale wireless. Rimuovere eventuali oggetti metallici di grandi dimensioni tra il punto di accesso e la stampante. Accertarsi che pali, pareti o colonne di supporto contenenti metallo o cemento non separino la stampante dal punto di accesso wireless.
- Verificare che la stampante sia posizionata lontano da dispositivi elettronici che possano interferire con il segnale wireless. Molti dispositivi possono interferire con il segnale wireless, inclusi motori, telefoni cordless, telecamere per sistemi di sicurezza, altre reti wireless e alcuni dispositivi Bluetooth.
- Verificare che il driver di stampa sia installato sul computer.
- Verificare che sia stata selezionata la porta della stampante corretta.
- Verificare che il computer e la stampante siano collegati alla stessa rete wireless.
- Se l'ambiente ha più segnali wireless e si richiede che la stampante supporti le reti dual band su 2,4 GHz e 5 GHz, installare l'accessorio server di stampa HP Jetdirect 2900nw.
- Per macOS, verificare che il router wireless supporti Bonjour.

La stampante non stampa dopo che è stata eseguita la configurazione della rete wireless

1. Assicurarsi che la stampante sia accesa e che si trovi nello stato Pronta.
2. Disattivare eventuali firewall di terze parti presenti sul computer.
3. Verificare che la rete wireless funzioni correttamente.
4. Accertarsi che il computer funzioni correttamente. Se necessario, riavviare il computer.
5. Verificare che sia possibile aprire il server Web HP incorporato della stampante da un computer di rete.

La stampante non stampa e sul computer è installato un firewall di terze parti

1. Aggiornare il firewall con gli aggiornamenti più recenti forniti dal produttore.
2. Se i programmi richiedono un accesso firewall durante l'installazione della stampante o l'esecuzione di una stampa, accertarsi che i programmi siano autorizzati per l'esecuzione.
3. Disattivare temporaneamente il firewall e installare la stampante wireless sul computer. Attivare il firewall dopo aver completato l'installazione wireless.

La connessione wireless non funziona dopo aver spostato il router wireless o la stampante

1. Verificare che il router o la stampante siano connessi alla stessa rete del computer.
2. Stampare una pagina di configurazione.

3. Confrontare l'SSID (Service Set Identifier) della pagina di configurazione con quello della configurazione della stampante per il computer.
4. Se i numeri non sono uguali, le periferiche non sono connesse alla stessa rete. Eseguire nuovamente la configurazione wireless per la stampante.

Impossibile collegare più computer alla stampante wireless

1. Verificare che gli altri computer rientrino nella portata della rete wireless e che non vi siano ostacoli a bloccare il segnale. Per la maggior parte delle reti, la portata del segnale wireless è di 30 m dal punto di accesso wireless.
2. Assicurarsi che la stampante sia accesa e che si trovi nello stato Pronta.
3. Accertarsi che non vi siano più di 5 utenti simultanei Wireless Direct.
4. Disattivare eventuali firewall di terze parti presenti sul computer.
5. Verificare che la rete wireless funzioni correttamente.
6. Accertarsi che il computer funzioni correttamente. Se necessario, riavviare il computer.

La stampante wireless perde la comunicazione quando è collegata a una VPN

- In genere, non è possibile collegarsi a una VPN e ad altre reti contemporaneamente.

La rete non viene visualizzata nell'elenco delle reti wireless

- Verificare che il router wireless sia acceso e alimentato.
- La rete potrebbe essere nascosta. È comunque possibile connettersi a una rete nascosta. Verificare che il router/punto di accesso ricordi l'SSID controllandone l'SSID nelle reti disponibili visualizzate dal dispositivo mobile.

La rete wireless non funziona

1. Per le stampanti che non supportano le connessioni cablate e wireless simultanee, accertarsi che il cavo di rete sia scollegato.
2. Per verificare se la rete ha perso la comunicazione, collegare ad essa altre periferiche.
3. Verificare la comunicazione di rete eseguendo il ping della rete.
 - a. Aprire un prompt di riga di comando sul computer.
 - In Windows, fare clic su **Start, Esegui**, digitare `cmd`, quindi premere **Invio**.
 - Per macOS, accedere ad **Applicazioni, Utilità** e aprire **Terminale**.
 - b. Digitare `ping` seguito dall'indirizzo IP del router.
 - c. Se nella finestra vengono visualizzati i tempi di round-trip (andata e ritorno), la rete funziona.
4. Verificare che il router o la stampante siano connessi alla stessa rete del computer.

- a. Stampare una pagina di configurazione.
- b. Confrontare l'SSID (Service Set Identifier) del rapporto di configurazione con quello della configurazione della stampante per il computer.
- c. Se i numeri non sono uguali, le periferiche non sono connesse alla stessa rete. Eseguire nuovamente la configurazione wireless per la stampante.

Riduzione delle interferenze su una rete wireless

I seguenti suggerimenti consentono di ridurre le interferenze in una rete wireless:

- Tenere i dispositivi wireless lontani da grandi oggetti metallici, ad esempio armadietti, e altri dispositivi elettromagnetici, ad esempio forni a microonde e telefoni cordless. Questi oggetti possono interrompere il segnale radio.
- Tenere i dispositivi wireless lontani da grandi strutture in muratura e altri edifici. Questi oggetti possono assorbire le onde radio e ridurre la potenza del segnale.
- Posizionare il router wireless in una posizione centrale e visibile dalle stampanti wireless della rete.

Indice analitico

A

- accessori di memoria USB
 - stampa da 63
- accessorio NFC
 - Numero di catalogo 30
- acustiche, specifiche 16
- AirPrint 59, 62
- alimentatore documenti
 - problemi di alimentazione della carta 100
- Alimentazione
 - consumo 12
- alimentazione
 - consumo 16
- archiviazione processi di stampa 55
- Assistenza
 - in linea 94
- Assistenza clienti
 - in linea 94
- assistenza on-line 94
- assistenza tecnica
 - in linea 94

B

- blocco
 - formatter 86, 88
- blocco, slot del cavo sul formatter
 - posizione 5
- Bonjour
 - identificazione 72
- buste
 - orientamento 20, 21
- buste, caricamento 27

C

- calibrazione
 - colori 122

- caricamento
 - carta nel vassoio 1 20
 - carta nel vassoio 2 e nei vassoi da 550 fogli 23
- carta
 - caricamento del vassoio 1 20
 - caricamento del vassoio 2 e dei vassoi da 550 fogli 23
 - inceppamenti 106, 107
 - orientamento nel vassoio 2 e nei vassoi da 550 fogli 23, 25
 - orientamento per il vassoio 1 20, 21
 - selezione 122, 123, 127
- carta speciale
 - stampa (Windows) 48
- Carta, ordinazione 30
- Cartucce del toner
 - Numeri di parte 30, 31
- cartucce HP originali 32, 33
- cartuccia
 - numeri d'ordine 41
 - Numeri di parte 41
 - sostituzione 41
- cartuccia del toner
 - componenti 41
 - impostazioni soglia minima 98
 - numeri d'ordine 41
 - Numeri di parte 41
 - sostituzione 41
 - utilizzo quando in esaurimento 98
- chip di memoria (toner)
 - posizione 41
- codice prodotto .
 - posizione 4, 5
- colori
 - calibrazione 122

- configurazione generale
 - Server Web incorporato HP 72, 74
- connessione dell'alimentazione
 - posizione 4, 5
- Connessione e stampa NFC 59, 60
- consumo energetico, ottimizzazione 89
- criterio cartuccia 32, 33

D

- dimensioni, stampante 12, 16
- dischi rigidi
 - crittografati 86, 88
- disco rigido
 - Numero di catalogo 30
- dispositivi Android
 - stampa da 59, 62
- driver di stampa, supportati 12
- driver, supportati 12

E

- EconoMode, impostazione 122, 123
- elenco Altri collegamenti
 - Server Web incorporato HP 72, 74, 79
- elettriche, specifiche 16
- eliminazione
 - processi memorizzati 55, 58
- Ethernet (RJ-45)
 - posizione 4, 5
- etichetta
 - orientamento 28
- etichette
 - stampa (Windows) 48
 - stampa su 28
- etichette, caricamento 28
- Explorer, versioni supportate
 - Server Web HP incorporato 72

- F**
- formatter
 - posizione 4, 5
 - fronte/retro manuale
 - Mac 52
 - Windows 48
 - fusore
 - inceppamenti 106
- G**
- gateway, impostazione predefinita 81
 - gestione della rete 81
 - gestione della stampante
 - informazioni generali 71
 - Guida in linea, pannello di controllo 94
 - Guida, pannello di controllo 94
- H**
- HP Customer Care 94
 - HP ePrint 59
 - HP Web Jetadmin 91
 - HP Web Services
 - attivazione 72, 74, 77
- I**
- impostazione gateway predefinito 81
 - impostazioni
 - ripristino delle impostazioni predefinite 96
 - impostazioni del driver MAC
 - memorizzazione processo 55
 - impostazioni della velocità di collegamento, modifica 81
 - impostazioni di copia
 - Server Web HP incorporato 72, 74
 - impostazioni di invio digitale
 - Server Web HP incorporato 72, 74
 - impostazioni di rete
 - Server Web HP incorporato 72, 74, 78
 - impostazioni di scansione
 - Server Web HP incorporato 72, 74
 - impostazioni di sicurezza
 - Server Web HP incorporato 72, 74, 76
 - impostazioni di stampa
 - Server Web HP incorporato 72, 74, 75
 - impostazioni duplex di rete, modifica 81
 - impostazioni fax
 - Server Web HP incorporato 72, 74
 - inceppamenti
 - cause 106, 107
 - fusore 106
 - navigazione automatica 106, 107
 - posizioni 106
 - scomparto di uscita 106
 - Sportello posteriore 106
 - Vassoio da 550 fogli 106
 - Vassoio 1 106
 - Vassoio 2 106
 - Vassoio di alimentazione da 2.000 fogli ad alta capacità 106
 - inceppamenti di carta
 - fusore 106
 - posizioni 106
 - scomparto di uscita 106
 - Sportello posteriore 106
 - Vassoio da 550 fogli 106
 - Vassoio 1 106
 - Vassoio 2 106
 - indirizzo IPv4 81
 - Indirizzo IPv6 81
 - interfaccia, porte
 - posizione 4, 5
 - Interferenze rete wireless 143
 - interferenze rete wireless 140
 - Internet Explorer, versioni supportate
 - Server Web HP incorporato 72
 - Interruttore
 - posizione 4
 - interruttore
 - posizione 4
 - intervallo di pausa
 - impostazione 89
 - IPsec 86, 88
- J**
- Jetadmin, HP Web 91
- L**
- LAN (Local Area Network)
 - posizione 4, 5
 - lista di controllo
 - connettività wireless 140
 - lucidi
 - stampata (Windows) 48
- M**
- maschera di sottorete 81
 - materiali di consumo
 - impostazioni soglia minima 98
 - informazioni generali 29
 - Numeri di parte 30, 31
 - ordini 30
 - Server Web HP incorporato 76
 - sostituzione della cartuccia di toner 41
 - utilizzo quando in esaurimento 98
 - Memoria
 - font inclusi 12
 - incluso 12
 - memorizzati, processi
 - creazione (Windows) 55
 - eliminazione 55
 - impostazioni per Mac 55
 - stampata 55
 - memorizzazione dei processi
 - con Windows 55
 - memorizzazione di processi
 - impostazioni per Mac 55
 - modalità carta intestata alternativa 20, 22, 23, 26
- N**
- Netscape Navigator, versioni supportate
 - Server Web HP incorporato 72
 - Numeri di parte
 - Cartucce del toner 30, 31
 - materiali di consumo 30, 31
 - parti sostitutive 30, 31
 - vari 30
 - Numero di serie
 - posizione 4, 5
- O**
- opzioni colore
 - modifica, Windows 122

- ordini
 - materiali di consumo e accessori 30
- P**
 - pagine al minuto 12
 - Pagine di informazioni
 - Server Web incorporato HP 74
 - pagine di informazioni
 - Server Web incorporato HP 72, 74
 - Pagine per foglio
 - selezione (Mac) 52
 - selezione (Windows) 48
 - pannello di controllo
 - Guida 94
 - individuazione delle funzioni sul pannello di controllo da 2,7" 6
 - posizione 4
 - posizione delle funzioni 4
 - posizione delle funzioni di copia sul pannello di controllo touchscreen 9
 - parti
 - informazioni generali 29
 - parti sostitutive
 - Numeri di parte 30, 31
 - Peso, stampante 12, 16
 - Più pagine per foglio
 - stampa (Mac) 52
 - stampa (Windows) 48
 - Porta di stampa USB 2.0 Hi-speed
 - posizione 4, 5
 - Porta LAN
 - posizione 4, 5
 - Porta RJ-45
 - posizione 4, 5
 - Porta USB
 - attivazione 63, 64, 68, 69
 - posizione 4, 5
 - porte
 - posizione 4, 5
 - Porte USB, opzionali
 - Numero di catalogo 30
 - porte USB, opzionali
 - Numero di catalogo 30
 - problemi di prelievo della carta
 - risoluzione 100, 102
 - processi memorizzati
 - creazione (Mac) 55
 - creazione (Windows) 55
 - eliminazione 55, 58
 - stampa 55
 - processi, memorizzati
 - eliminazione 58
 - proteggi cartucce 32, 37
 - Protezione
 - incluso 12
 - protezione
 - disco rigido crittografato 86, 88
 - protezione cartuccia 32, 37
 - pulizia
 - percorso carta 122, 123
 - Pulsante Cancella
 - posizione 6
 - Pulsante Cartella
 - posizione 6
 - pulsante Deregistrazione
 - posizione 4
 - Pulsante di accensione/spegnimento
 - posizione 4
 - Pulsante Guida
 - posizione 4, 6, 9
 - Pulsante Indietro
 - posizione 6
 - Pulsante Informazioni
 - posizione 9
 - Pulsante Inizio
 - posizione 4, 6, 9
 - pulsante OK
 - posizione 6
 - Pulsante Registrazione
 - posizione 9
 - pulsante registrazione
 - posizione 4
 - Pulsante Stop
 - posizione 6
 - Pulsante Uscita
 - posizione 9
- Q**
 - qualità dell'immagine
 - controllo dello stato della cartuccia di toner 122, 123, 125
- R**
 - requisiti del browser
 - Server Web HP incorporato 72
 - requisiti del browser Web
 - Server Web HP incorporato 72
- requisiti di sistema
 - minimi 12
 - Server Web HP incorporato 72
- rete
 - impostazioni, modifica 81
 - impostazioni, visualizzazione 81
 - nome stampante, modifica 81
- rete wireless
 - risoluzione dei problemi 140
- reti
 - gateway predefinito 81
 - HP Web Jetadmin 91
 - indirizzo IPv4 81
 - Indirizzo IPv6 81
 - maschera di sottorete 81
 - supportato 12
 - supporto 12
- ripristino delle impostazioni predefinite 96
- rischio di scosse elettriche 3
- risoluzione dei problemi
 - controllo dello stato della cartuccia di toner 122, 123, 125
 - inceppamenti 106, 107
 - informazioni generali 93
 - problemi di alimentazione della carta 100
 - problemi di rete 138
 - rete cablata 138
 - rete wireless 140
- S**
 - schermo sensibile al tatto
 - posizione delle funzioni 4, 9
 - scomparto di uscita
 - posizione 4
 - rimozione inceppamento 106
 - Scomparto, uscita
 - posizione 4
 - scomparto, uscita
 - posizione 4
 - server di stampa wireless
 - Numero di catalogo 30
 - Server Web HP incorporato
 - impostazioni di copia 72, 74
 - impostazioni di invio digitale 72, 74
 - impostazioni di rete 72, 74, 78
 - impostazioni di scansione 72, 74

- impostazioni di sicurezza 72, 74, 76
 - impostazioni di stampa 72, 74, 75
 - impostazioni fax 72, 74
 - materiali di consumo 76
 - Server Web HP incorporato (EWS)
 - connessione di rete 72
 - funzioni 72
 - Server Web incorporato
 - apertura 81
 - modifica del nome della stampante 81
 - modifica delle impostazioni di rete 81
 - Server Web incorporato (EWS)
 - assegnazione di password 86, 87
 - connessione di rete 72
 - funzioni 72
 - Server Web incorporato HP
 - apertura 81
 - configurazione generale 72, 74
 - elenco Altri collegamenti 72, 74, 79
 - HP Web Services 72, 74, 77
 - modifica del nome della stampante 81
 - modifica delle impostazioni di rete 81
 - Pagine di informazioni 74
 - pagine di informazioni 72, 74
 - strumenti per la risoluzione dei problemi 72, 74, 76
 - Sicurezza IP 86, 88
 - sistemi operativi supportati 13
 - sistemi operativi, supportati 12, 13
 - siti Web
 - Assistenza clienti 94
 - HP Web Jetadmin, download 91
 - software HP ePrint 59
 - sostituzione
 - cartuccia del toner 41
 - Specifiche
 - elettriche e acustiche 12
 - specifiche
 - elettriche e acustiche 16
 - Specifiche acustiche 12
 - Specifiche elettriche 12
 - specifiche tecniche 12
 - Sportello posteriore
 - inceppamenti 106
 - posizione 5
 - stampa
 - da accessori di memoria USB 63
 - processi memorizzati 55
 - stampa fronte/retro
 - Mac 52
 - manuale (Mac) 52
 - manuale (Windows) 48
 - stampa mobile
 - dispositivi Android 59, 62
 - stampa mobile, software supportato 12, 15
 - Stampa NFC (Near Field Communication) 59, 60
 - stampa privata 55
 - stampa su due lati
 - impostazioni (Windows) 48
 - Mac 52
 - Windows 48
 - stampa su due lati (stampa fronte/retro)
 - impostazioni (Windows) 48
 - Windows 48
 - stampa su entrambi i lati
 - impostazioni (Windows) 48
 - Mac 52
 - manuale, Windows 48
 - Windows 48
 - stampa USB diretta 63
 - Stampa Wi-Fi Direct 12, 15, 59, 60
 - Stampante
 - informazioni generali 1
 - stampare
 - documento su un'unità flash USB 66
 - informazioni generali 47
 - strumenti per la risoluzione dei problemi
 - Server Web incorporato HP 72, 74, 76
 - supporto
 - Numero di catalogo 30
 - supporto di stampa
 - caricamento nel vassoio 1 20
 - tastierino numerico
 - posizione 6
 - TCP/IP
 - configurazione manuale dei parametri IPv4 81
 - configurazione manuale dei parametri IPv6 81
 - tema colori
 - modifica, Windows 122
 - tipi di carta
 - selezione (Mac) 52
 - tipo di carta
 - selezione (Windows) 48
- U**
- Unità flash USB
 - stampa da 66
 - uso di energia
 - 1 watt o meno 89
- V**
- vari
 - informazioni generali 29
 - Numeri di parte 30
 - ordini 30
 - vassoi
 - capacità 12
 - font inclusi 12
 - incluso 12
 - posizione 4
 - uso della modalità carta intestata alternativa 22, 26
 - vassoi carta
 - informazioni generali 19
 - Numeri di parte 30
 - vassoi carta da 550 fogli
 - Numeri di parte 30
 - Vassoi da 550 fogli
 - inceppamenti 106
 - Vassoio 1
 - caricamento delle buste 27
 - inceppamenti 106
 - orientamento della carta 20
 - vassoio 1
 - orientamento della carta 21
 - Vassoio 2
 - inceppamenti 106
 - Vassoio 2 e vassoi da 550 fogli
 - caricamento 23
 - orientamento della carta 23, 25

