

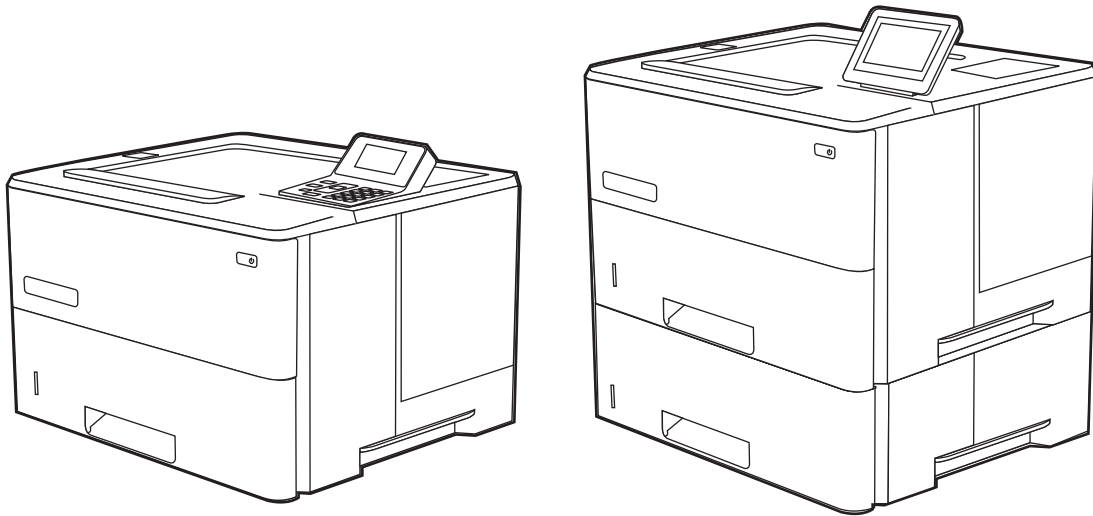

# LaserJet Enterprise M507

## Ghidul pentru utilizator



[www.hp.com/videos/LaserJet](http://www.hp.com/videos/LaserJet)  
[www.hp.com/support/ljM507](http://www.hp.com/support/ljM507)





HP LaserJet Enterprise M507

Ghidul pentru utilizator

## Drept de autor și licență

© Copyright 2019 HP Development Company, L.P.

Reproducerea, adaptarea sau traducerea fără permisiune prealabilă scrisă este interzisă, cu excepția situațiilor permise de legislația privind drepturile de autor.

Informațiile din acest document pot fi modificate fără înștiințare prealabilă.

Singurele garanții pentru produsele și serviciile HP sunt cele stabilite explicit prin certificatele de garanție specifice care însoțesc aceste produse și servicii. Nimic din conținutul de față nu trebuie interpretat ca reprezentând o garanție suplimentară. Compania HP nu va fi răspunzătoare pentru erorile tehnice sau editoriale și nici pentru omisiunile din prezentul document.

Edition 1, 4/2019

## Informații referitoare la mărci

Adobe®, Adobe Photoshop®, Acrobat® și PostScript® sunt mărci comerciale ale Adobe Systems Incorporated.

Apple și sigla Apple sunt mărci comerciale ale Apple Inc., înregistrate în S.U.A. și în alte țări/regiuni.

macOS este o marcă comercială a Apple Inc., înregistrată în S.U.A. și în alte țări/regiuni.

AirPrint este o marcă comercială a Apple Inc., înregistrată în S.U.A. și în alte țări/regiuni.

Google™ este marcă comercială a Google Inc.

Microsoft®, Windows®, Windows® XP și Windows Vista® sunt mărci comerciale înregistrate în SUA ale Microsoft Corporation.

UNIX® este marcă comercială înregistrată a The Open Group.

# Cuprins

<b>1 Prezentarea imprimantei .....</b>	<b>1</b>
Pictograme de avertizare .....	1
Pericol de electrocutare .....	3
Vederile imprimantei .....	4
Vedere din față a imprimantei .....	4
Vedere din spate a imprimantei .....	5
Porturile de interfață .....	5
Vizualizarea panoului de control (afișaj color LCD QVGA de 2,7 inchi cu tastatură cu 24 de taste, modelele n și dn) .....	6
Vizualizarea panoului de control (ecran senzitiv, numai modelele x) .....	9
Modul de utilizare a panoului de control cu ecran senzitiv .....	10
Specificațiile imprimantei .....	12
Specificații tehnice .....	12
Sisteme de operare acceptate .....	13
Soluții de imprimare mobilă .....	15
Dimensiunile imprimantei .....	16
Consum de energie, specificații electrice și emisii acustice .....	16
Interval mediu de funcționare .....	17
Configurare hardware imprimantă și instalare software .....	17
<b>2 Tăvile pentru hârtie .....</b>	<b>19</b>
Introducere .....	19
Încărcarea hârtiei în tava 1 .....	20
Încărcarea hârtiei în tava 1 (tava multifuncțională) .....	20
Orientarea hârtiei în tava 1 .....	21
Utilizarea modului Hârtie cu antet alternativ .....	22
Activarea modului Hârtie cu antet alternativ prin utilizarea meniurilor din panoul de control al imprimantei .....	22
Încărcarea hârtiei în tava 2 și în tăvile de 550 de coli .....	23
Încărcarea hârtiei în tava 2 și în tăvile de 550 de coli .....	23
Orientarea hârtiei în tava 2 și tăvile de 550 de coli .....	25
Utilizarea modului Hârtie cu antet alternativ .....	22

Activarea modului Hârtie cu antet alternativ prin utilizarea meniurilor din panoul de control al imprimantei .....	22
Încărcarea și imprimarea plicurilor .....	27
Imprimarea plicurilor .....	27
Orientarea plicurilor .....	27
Încărcarea și imprimarea etichetelor .....	28
Alimentarea manuală a etichetelor .....	28
Orientarea etichetelor .....	28
<b>3 Consumabile, accesorii și componente .....</b>	<b>29</b>
Comandarea de consumabile, accesorii și componente .....	30
Comandare .....	30
Consumabile și accesorii .....	30
Componente care pot fi reparate de client .....	31
Configurarea setărilor consumabilelor pentru protecția cartușelor de toner HP .....	32
Introducere .....	32
Activarea sau dezactivarea caracteristicii Politica privind cartușele .....	33
Utilizarea panoului de control al imprimantei pentru a activa caracteristica Politica privind cartușele .....	33
Utilizarea panoului de control al imprimantei pentru a dezactiva caracteristica Politica privind cartușele .....	33
Utilizarea serverului web încorporat HP (EWS) pentru a activa caracteristica Politica privind cartușele .....	33
Utilizarea serverului web încorporat HP (EWS) pentru a dezactiva caracteristica Politica privind cartușele .....	34
Depanarea mesajelor de eroare de pe panoul de control pentru Politica privind cartușele .....	35
Activarea sau dezactivarea caracteristicii Protecția cartușelor .....	36
Utilizarea panoului de control al imprimantei pentru a activa caracteristica Protecția cartușelor .....	36
Utilizarea panoului de control al imprimantei pentru a dezactiva caracteristica Protecția cartușelor .....	36
Utilizarea serverului web încorporat HP (EWS) pentru a activa caracteristica Protecția cartușelor .....	37
Utilizarea serverului web încorporat HP (EWS) pentru a dezactiva caracteristica Protecția cartușelor .....	38
Depanarea mesajelor de eroare de pe panoul de control pentru Protecția cartușelor .....	38
Înlocuirea cartușului de toner .....	40
Informații privind cartușele .....	40
Scoaterea și înlocuirea cartușului .....	41

<b>4 Imprimarea</b> .....	<b>45</b>
Activitățile de imprimare (Windows) .....	46
Modul de imprimare (Windows) .....	46
Imprimarea automată pe ambele fețe (Windows) .....	46
Imprimarea manuală pe ambele fețe (Windows) .....	47
Imprimarea mai multor pagini pe coală (Windows) .....	48
Selectarea tipului de hârtie (Windows) .....	48
Activități de imprimare suplimentare .....	49
Activitățile de imprimare (macOS) .....	50
Modul de imprimare (macOS) .....	50
Imprimare automată pe ambele fețe (macOS) .....	50
Imprimare manuală pe ambele fețe (macOS) .....	50
Imprimarea mai multor pagini pe coală (macOS) .....	51
Selectarea tipului de hârtie (macOS) .....	51
Activități de imprimare suplimentare .....	49
Stocarea lucrărilor de imprimare în imprimantă pentru imprimare ulterioară sau în mod confidențial .....	53
Introducere .....	53
Crearea unei lucrări stocate (Windows) .....	53
Crearea unei lucrări stocate (macOS) .....	54
Imprimarea unei lucrări stocate .....	55
Ștergerea unei lucrări stocate .....	56
Ștergerea unei lucrări stocate pe imprimantă .....	56
Modificarea limitei de stocare a lucrărilor .....	56
Informațiile trimise la imprimantă în scopuri de Contorizare a operațiilor .....	56
Imprimarea de pe dispozitive mobile .....	57
Introducere .....	57
Imprimarea Wi-Fi, Wi-Fi Direct, NFC și BLE .....	58
Activarea imprimării wireless .....	58
Modificarea numelui Wi-Fi Direct .....	58
HP ePrint prin e-mail .....	59
AirPrint .....	60
Imprimare de pe Android încorporată .....	60
Imprimarea de pe o unitate flash USB .....	61
Activarea portului USB pentru imprimare .....	62
Metoda 1: activarea portului USB de la panoul de control al imprimantei .....	62
Metoda 2: activarea portului USB din serverul web HP încorporat (numai imprimantele conectate la rețea) .....	62
Imprimarea de documente de pe USB .....	64
Imprimarea documentelor de pe USB (panou de control cu tastatură) .....	64
Imprimarea documentelor de pe USB (panoul de control cu ecran senzitiv) .....	64
Imprimarea folosind portul USB 2.0 de mare viteză (cu fir) .....	66

Activarea portului USB de mare viteză pentru imprimare .....	67
Metoda 1: activarea portului USB 2.0 de mare viteză din meniurile panoului de control al imprimantei .....	67
Metoda 2: activarea portului USB 2.0 de mare viteză din serverul web HP încorporat (numai imprimantele conectate la rețea) .....	67
<b>5 Gestionarea imprimantei .....</b>	<b>69</b>
Configurarea avansată cu ajutorul serverului web HP încorporat (EWS) .....	70
Introducere .....	70
Cum să accesați serverul web încorporat HP (EWS) .....	70
Caracteristicile serverului web încorporat HP .....	72
Fila Informații .....	72
Fila General .....	72
Fila Imprimare .....	73
Fila Consumabile .....	74
Fila Depanare .....	74
Fila Securitate .....	74
Fila Servicii web HP .....	75
Fila Rețea .....	75
Lista Alte legături .....	77
Configurarea setărilor de rețea IP .....	78
Declinarea responsabilității pentru partajarea imprimantei .....	78
Vizualizarea sau modificare setărilor de rețea .....	78
Redenumirea imprimantei în rețea .....	79
Configurarea manuală a parametrilor TCP/IP de la panoul de control .....	80
Configurarea manuală a parametrilor TCP/IP IPv6 de la panoul de control .....	80
Setările duplex și ale vitezei legăturii .....	81
Funcțiile de securitate ale imprimantei .....	83
Introducere .....	83
Declarații de securitate .....	83
Atribuirea unei parole de administrator .....	84
Utilizarea serverului web încorporat HP (EWS) pentru configurarea parolei .....	84
Introducerea datelor de identificare ale utilizatorului la panoul de control al imprimantei .....	85
IP Security (Sistem de securitate pentru IP) .....	85
Compatibilitatea cu criptarea: hard diskurile securizate HP de înaltă performanță .....	85
Blocarea formatorului .....	85
Setări de conservare a energiei .....	86
Imprimarea cu opțiunea EconoMode .....	87
Configurarea opțiunii EconoMode din driverul de imprimare .....	87
Configurarea EconoMode de la panoul de control al imprimantei .....	87



Setarea temporizatorului de oprire și configurarea imprimantei astfel încât să utilizeze 1 watt sau mai puțin .....	87
HP Web Jetadmin .....	88
Actualizările de software și firmware .....	88
<b>6 Rezolvarea problemelor .....</b>	<b>89</b>
Asistență pentru clienți .....	90
Sistemul de asistență al panoului de control .....	90
Restabilirea setărilor din fabrică .....	92
Introducere .....	92
Metoda 1: restabilirea setărilor din fabrică de la panoul de control al imprimantei .....	92
Metoda 2: restabilirea setărilor din fabrică din serverul web HP încorporat (numai pentru imprimantele conectate la rețea) .....	92
Panoul de control al imprimantei afișează mesajul „Cartușul are un nivel scăzut” sau „Cartușul are un nivel foarte scăzut” .....	94
Schimbarea setărilor de „Nivel foarte scăzut” .....	95
Modificarea setărilor pentru „Nivel foarte scăzut” de la panoul de control .....	95
Pentru imprimante cu funcționalitate de fax .....	95
Comandarea de consumabile .....	95
Imprimanta nu preia hârtia sau alimentează greșit .....	96
Introducere .....	96
Imprimanta nu preia hârtie .....	96
Imprimanta preia mai multe coli de hârtie .....	98
Eliminarea blocajelor de hârtie .....	102
Introducere .....	102
Locațiile blocajelor de hârtie .....	102
Navigarea automată pentru îndepărtarea blocajelor de hârtie .....	103
Experimentați blocaje de hârtie frecvente sau repetate? .....	103
Eliminarea blocajelor de hârtie din tava 1 – 13.A1 .....	103
Eliminarea blocajelor de hârtie din tava 2, tava 3, tava 4, tava 5 – 13.A2, 13.A3, 13.A4, 13.A5 .....	106
Eliminarea blocajelor de hârtie din sertarul de ieșire – 13.E1 .....	109
Eliminarea blocajelor de hârtie din duplexor – 13.CX.XX, 13.DX.XX .....	110
Eliminarea blocajelor de hârtie din zona cartușelor de toner .....	114
Eliminarea blocajelor de hârtie din cuptor – 13.B9, 13.B2, 13.FF .....	116
Rezolvarea problemelor de calitate a imprimării .....	118
Introducere .....	118
Depanarea calității de imprimare .....	119
Actualizarea firmware-ului imprimantei .....	119
Imprimarea din alt program software .....	119
Verificarea setării pentru tipul de hârtie pentru lucrarea de imprimare .....	120
Verificarea setării tipului de hârtie pe imprimantă .....	120

Verificarea setării tipului de hârtie (Windows) .....	120
Verificarea setării tipului de hârtie (macOS) .....	120
Verificarea stării cartușelor de toner .....	121
Pasul unu: imprimați pagina de stare a consumabilelor .....	121
Pasul doi: verificarea stării consumabilelor .....	121
Imprimarea unei pagini de curățare .....	121
Inspectarea vizuală a cartușelor de toner .....	122
Verificarea hârtiei și a mediului de imprimare .....	123
Pasul unu: utilizați hârtie care respectă specificațiile HP .....	123
Pasul doi: verificați condițiile de mediu .....	123
Pasul trei: setați alinierea tăvilor individuale .....	123
Încercarea altui driver de imprimare .....	124
Verificarea setărilor EconoMode .....	124
Reglarea densității de imprimare .....	125
Depanarea defectelor de imagine .....	125
Rezolvarea problemelor de rețea prin cablu .....	134
Introducere .....	134
Conexiune fizică necorespunzătoare .....	134
Computerul nu poate să comunice cu imprimanta .....	134
Imprimanta utilizează setări de legătură și duplex incorecte pentru rețea .....	135
Programele software noi pot cauza probleme de compatibilitate .....	135
Computerul sau stația de lucru poate fi configurată incorect .....	135
Imprimanta este dezactivată sau alte setări de rețea sunt incorecte .....	135
Rezolvarea problemelor de rețea wireless .....	136
Introducere .....	136
Lista de verificare a conectivității wireless .....	136
Produsul nu imprimă după finalizarea configurării wireless .....	137
Produsul nu imprimă, iar computerul are instalat un firewall terț .....	137
Conexiunea wireless nu funcționează după mutarea routerului sau a imprimantei wireless .....	137
Nu se pot conecta mai multe computere la imprimanta wireless .....	138
Imprimanta wireless pierde comunicarea atunci când este conectată la un VPN .....	138
Rețeaua nu apare în lista de rețele wireless .....	138
Rețeaua wireless nu funcționează .....	138
Reducerea interferențelor dintr-o rețea wireless .....	139

Index .....	141
-------------	-----

---

# 1 Prezentarea imprimantei

Consultați locația caracteristicilor de pe imprimantă, specificațiile fizice și tehnice ale imprimantei și locul în care găsiți informații despre configurare.

- [Pictograme de avertizare](#)
- [Pericol de electrocutare](#)
- [Vederile imprimantei](#)
- [Specificațiile imprimantei](#)
- [Configurare hardware imprimantă și instalare software](#)

Pentru asistență video, consultați [www.hp.com/videos/LaserJet](http://www.hp.com/videos/LaserJet).

Următoarele informații sunt corecte la momentul publicării. Pentru informații actuale, consultați [www.hp.com/support/ljM507](http://www.hp.com/support/ljM507).

## Pentru informații suplimentare:

Asistența completă oferită de HP pentru imprimantă include următoarele informații:

- Instalare și configurare
- Învățare și utilizare
- Rezolvarea problemelor
- Descărcarea de actualizări de software și firmware
- Asocierea la forumuri de asistență
- Găsirea informațiilor despre garanție și despre reglementările legale

## Pictograme de avertizare

Aveți grijă dacă pe imprimanta HP apare o pictogramă de avertizare, așa cum se indică în definițiile pictogramelor.

- Atenție: Electrocutare

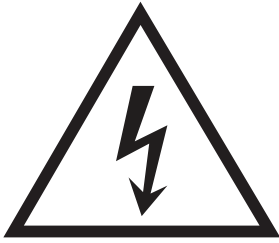

- Atenție: Suprafață fierbinte



- Atenție: Feriți părțile corpului de piesele aflate în mișcare

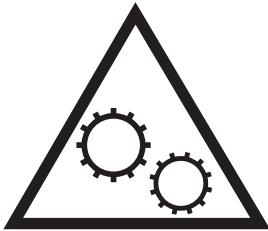

- Atenție: Margini ascuțite în imediata apropiere



- Atenție



## Pericol de electrocutare

Citiți aceste informații importante despre siguranță.

- Citiți și înțelegeți aceste declarații legate de siguranță pentru a evita pericolul de electrocutare.
- Respectați întotdeauna măsurile principale de siguranță atunci când utilizați produsul, pentru a reduce riscul de arsuri sau electrocutare.
- Citiți cu atenție și asigurați-vă că ați înțeles toate instrucțiunile din ghidul pentru utilizator.

Respectați toate avertismentele și instrucțiunile marcate pe produs.

- Folosiți numai o priză electrică împământată atunci când conectați produsul la o sursă de alimentare. Dacă nu știți dacă priza are împământare, cereți ajutorul unui electrician calificat.
- Nu atingeți contactele de pe niciuna dintre mufele produsului. Înlocuiți imediat cablurile deteriorate.
- Deconectați produsul de la prizele de perete înainte de a-l curăța.
- Nu instalați și nu utilizați acest produs lângă apă sau cu mâinile umede.
- Instalați produsul în siguranță pe o suprafață stabilă.
- Instalați produsul într-un loc protejat, unde nimeni nu poate păși pe cablul de alimentare și nu se poate împiedica de acesta.

# Vederile imprimantei

Identificați anumite componente ale imprimantei și panoul de control.

- [Vedere din față a imprimantei](#)
- [Vedere din spate a imprimantei](#)
- [Porturile de interfață](#)
- [Vizualizarea panoului de control \(afișaj color LCD QVGA de 2,7 inchi cu tastatură cu 24 de taste, modelele n și dn\)](#)
- [Vizualizarea panoului de control \(ecran senzitiv, numai modelele x\)](#)

## Vedere din față a imprimantei

Utilizați diagrama pentru a localiza componente importante de pe imprimantă.

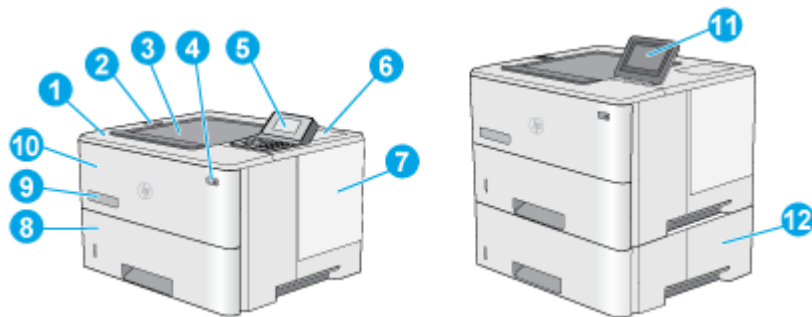

1	Capacul superior (pentru acces la cartușul de toner)
2	Port USB ușor accesibil  Introduceți o unitate flash USB pentru imprimare fără computer sau pentru actualizarea firmware-ului imprimantei.  <b>NOTĂ:</b> Un administrator trebuie să activeze acest port înainte de utilizare.
3	Sertarul de ieșire
4	Butonul de pornire/oprire
5	Afișaj color QVGA LCD de 2,7 inchi cu tastatură cu 24 de taste (modelele n și dn)
6	Locaș de integrare hardware pentru conectarea accesoriilor și a dispozitivelor de la terți  <b>NOTĂ:</b> Pentru a utiliza locașul de integrare hardware (HIP), instalați accesoriul pentru porturi USB interne HP (B5L28A). În caz contrar, portul USB din interiorul HIP nu este funcțional.
7	Capacul formatorului
8	Tava 2
9	Nume model
10	Tava 1
11	Panoul de control cu afișaj senzitiv color (numai modelele x)
12	Alimentator de hârtie 1 x 550 de coli, tava 3 (inclusă cu modelul x, opțională pentru celelalte modele)  <b>NOTĂ:</b> Fiecare model de imprimantă acceptă până la trei alimentatoare opționale 1 x 550 de coli (tăvile 3, 4 și 5). Tava 3 este inclusă cu modelul x.

## Vedere din spate a imprimantei

Utilizați diagrama pentru a localiza componente importante de pe imprimantă.

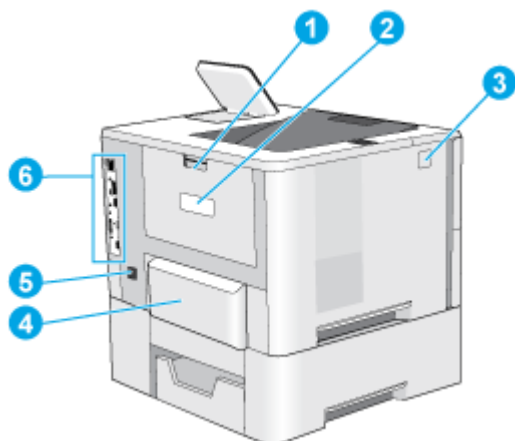

1	Ușa spate (acces pentru îndepărtarea blocajelor)
2	Eticheta cu numărul de serie și numărul produsului
3	Buton de deblocare a capacului superior
4	Capac antipraf pentru tava 2 (se rabatează în sus la încărcarea hârtiei de dimensiune Legal)
5	Conexiune pentru alimentare
6	Formator (conține porturile de interfață)

## Porturile de interfață

Utilizați diagrama pentru a identifica porturile de interfață ale imprimantei.

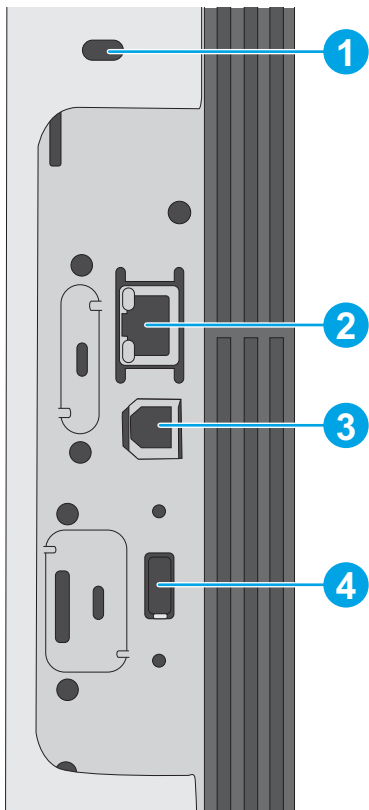

- 
- |   |  |
|---|--|
| 1 | Slot pentru o blocare pentru securitate de tip cablu                                 |
| 2 | Port de rețea Ethernet (LAN) pentru rețea locală Ethernet 10/100/1000                |
| 3 | Port de imprimare USB 2.0 de mare viteză   |
| 4 | Port USB pentru conectarea dispozitivelor USB externe (acest port poate fi acoperit) |
- 

**NOTĂ:** Pentru acces facil la imprimarea de pe USB, utilizați portul USB de lângă panoul de control.



---





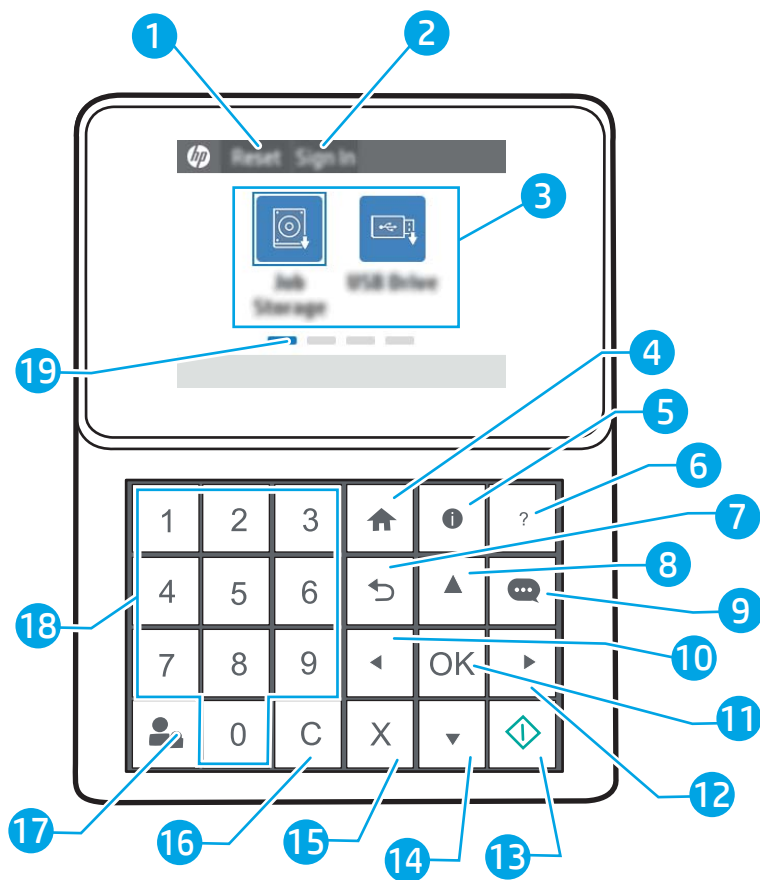







## Vizualizarea panoului de control (afișaj color LCD QVGA de 2,7 inci cu tastatură cu 24 de taste, modelele n și dn)

Utilizați panoul de control cu 2 linii pentru a obține informații despre starea imprimantei și a lucrărilor și pentru a configura imprimanta.





1	Butonul <b>Resetare</b>	Selectați butonul <b>Resetare</b> pentru a șterge modificările, a scoate imprimanta din modul de pauză, a afișa erorile ascunse și a restabili setările implicite (inclusiv limba și configurația tastaturii).
2	Butonul <b>Conectare</b> sau <b>Deconectare</b>	Selectați butonul <b>Conectare</b> pentru a deschide ecranul Conectare.  Selectați butonul <b>Deconectare</b> pentru a vă deconecta de la imprimantă. Imprimanta restabilește toate opțiunile la setările implicite.
3	Zona aplicațiilor	Selectați orice pictogramă pentru a deschide aplicația. Deplasați degetul pe ecran în lateral pentru a accesa mai multe aplicații.  <b>NOTĂ:</b> Aplicațiile disponibile variază în funcție de imprimantă. Administratorul poate configura ce aplicații vor fi afișate și ordinea în care acestea apar.
4	Butonul Ecran principal 	Selectați butonul Ecran principal  pentru a reveni la ecranul principal.

5	Butonul Informații 	<p>Selecționați butonul Informații  pentru a accesa un ecran care oferă acces la mai multe tipuri de informații despre imprimantă. Selecționați butoanele din partea inferioară a ecranului pentru următoarele informații:</p> <ul style="list-style-type: none"> <li>• <b>Limbă de afișare:</b> Permite schimbarea setării de limbă pentru sesiunea curentă a utilizatorului.</li> <li>• <b>Modul de repaus:</b> Permite trecerea imprimantei în modul de repaus.</li> <li>• <b>Wi-Fi Direct:</b> Vizualizați informații despre modul de conectare directă la imprimantă utilizând un telefon, o tabletă sau alt dispozitiv cu Wi-Fi.</li> <li>• <b>Wireless:</b> Vizualizați sau modificați setările de conexiune wireless (numai pentru modelele wireless).</li> <li>• <b>Ethernet:</b> Vizualizați sau modificați setările de conexiune Ethernet.</li> <li>• <b>Servicii web HP:</b> Vizualizați informații pentru conectarea la imprimantă și imprimarea utilizând Serviciile web HP (ePrint).</li> </ul>
6	Butonul Ajutor 	Furnizează o listă de subiecte de ajutor sau informații despre un subiect la utilizarea ecranului principal, a unei aplicații, a unei opțiuni sau a unei caracteristici.
7	Butonul Înapoi 	Permite revenirea la nivelul anterior din meniul ramificat.
8	Butonul săgeată sus 	Permite navigarea la opțiunea anterioară sau widgetul anterior din listă sau mărirea valorii opțiunilor numerice.
9	Butonul Centru de mesaje 	Afișează Centrul de mesaje.
10	Butonul săgeată stânga 	Permite navigarea la elementul, widgetul sau nivelul anterior dintr-un meniu ramificat (fără a părăsi aplicația) sau scăderea valorii elementelor numerice.
11	Butonul OK	Acceptă valoarea selectată pentru un element, activează un buton de focalizare, deschide tastatura pentru a edita câmpul de text focalizat sau activează operații de selecție similare.
12	Butonul săgeată dreapta 	Permite navigarea la următorul element, widget sau nivel dintr-un meniu ramificat sau mărirea valorii elementelor numerice.
13	Butonul Pornire 	Lansează lucrarea de imprimare.
14	Butonul săgeată jos 	Permite navigarea la opțiunea următoare sau la widgetul următor din listă sau reducerea valorii opțiunilor numerice.
15	Butonul Anulare 	Oprește temporar imprimanta și deschide Operații active. Din ecranul Operații active, utilizatorul poate să anuleze lucrarea sau să reia imprimarea.
16	Butonul Ștergere 	Șterge toate datele introduse într-un câmp de introducere a datelor.
17	Butonul <b>Conectare</b> sau <b>Deconectare</b>	<p>Apăsăți butonul <b>Conectare</b> pentru a deschide ecranul Conectare.</p> <p>Apăsăți butonul <b>Deconectare</b> pentru a vă deconecta de la imprimantă. Imprimanta restabilește toate opțiunile la setările implicite.</p>
18	Tastatură numerică	Permite introducerea valorilor numerice.
19	Indicator de ecran principal	Indică numărul de pagini pe ecranul principal sau într-un dosar de pe ecranul principal. Pagina curentă este evidențiată. Deplasați degetul pe ecran în lateral pentru a derula între pagini.

## Vizualizarea panoului de control (ecran senzitiv, numai modelele x)

Utilizați panoul de control cu ecran senzitiv pentru a obține informații despre starea imprimantei și a lucrărilor și pentru a configura imprimanta.

- [Modul de utilizare a panoului de control cu ecran senzitiv](#)

 **NOTĂ:** Înclinați panoul de control, pentru o vizualizare mai ușoară.





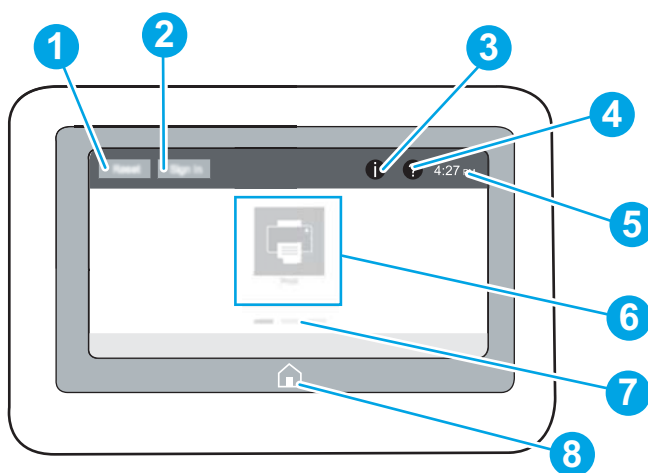

Reveniți la ecranul principal în orice moment, selectând butonul Ecran principal  din partea de jos a panoului de control al imprimantei.

 **NOTĂ:** Pentru informații suplimentare despre caracteristicile panoului de control al imprimantei, accesați [www.hp.com/support/ljM507](http://www.hp.com/support/ljM507). Selectați **Manuale**, apoi selectați **Referință generală**.

 **NOTĂ:** Caracteristicile afișate pe ecranul principal pot varia în funcție de configurația imprimantei.



- |   |   |   |
|---|---|---|
| 1 | Butonul <b>Resetare</b>                         | Selectați butonul <b>Resetare</b> pentru a șterge modificările, a scoate imprimanta din modul de pauză, a afișa erorile ascunse și a restabili setările implicite (inclusiv limba și configurația tastaturii).  |
| 2 | Butonul <b>Conectare</b> sau <b>Deconectare</b> | Selectați butonul <b>Conectare</b> pentru a deschide ecranul Conectare.<br><br>Selectați butonul <b>Deconectare</b> pentru a vă deconecta de la imprimantă. Imprimanta restabilește toate opțiunile la setările implicite.<br><br><b>NOTĂ:</b> Acest buton este afișat numai dacă administratorul a configurat imprimanta astfel încât să fie necesară permisiunea pentru accesarea funcțiilor. |

3	Butonul Informații 	<p>Selecționați butonul Informații  pentru a accesa un ecran care oferă acces la mai multe tipuri de informații despre imprimantă. Selecționați butoanele din partea inferioară a ecranului pentru următoarele informații:</p> <ul style="list-style-type: none"> <li>• <b>Limbă de afișare:</b> Permite schimbarea setării de limbă pentru sesiunea curentă a utilizatorului.</li> <li>• <b>Modul de repaus:</b> Permite trecerea imprimantei în modul de repaus.</li> <li>• <b>Wi-Fi Direct:</b> Vizualizați informații despre modul de conectare directă la imprimantă utilizând un telefon, o tabletă sau alt dispozitiv cu Wi-Fi.</li> <li>• <b>Wireless:</b> Vizualizați sau modificați setările de conexiune wireless (unele modele necesită un accesoriu wireless opțional).</li> <li>• <b>Ethernet:</b> Vizualizați sau modificați setările de conexiune Ethernet.</li> <li>• <b>Servicii web HP:</b> Vizualizați informații pentru conectarea la imprimantă și imprimarea utilizând Serviciile web HP (ePrint).</li> </ul>
4	Butonul Ajutor 	<p>Selecționați butonul Ajutor  pentru a deschide sistemul de asistență integrat.</p> <p>Sistemul furnizează o listă de subiecte de ajutor sau informații despre un subiect la utilizarea ecranului principal, a unei aplicații, a unei opțiuni sau a unei caracteristici.</p>
5	Ora curentă	Afișează ora curentă.
6	Zona aplicațiilor	<p>Selecționați orice pictogramă pentru a deschide aplicația. Deplasați degetul pe ecran în lateral pentru a accesa mai multe aplicații.</p> <p><b>NOTĂ:</b> Aplicațiile disponibile variază în funcție de imprimantă. Administratorul poate configura ce aplicații vor fi afișate și ordinea în care acestea apar.</p>
7	Indicator de ecran principal	<p>Indică numărul de pagini pe ecranul principal sau într-o aplicație. Pagina curentă este evidențiată. Deplasați degetul pe ecran în lateral pentru a derula între pagini.</p>
8	Butonul Ecran principal 	Selecționați butonul Ecran principal  pentru a reveni la ecranul principal.

## Modul de utilizare a panoului de control cu ecran senzitiv

Utilizați următoarele acțiuni pentru a folosi panoul de control cu ecran tactil al imprimantei.

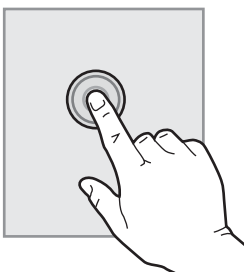
Acțiune	Descriere	Exemplu
<p><b>Apăsăți</b></p> 	<p>Atingeți un element de pe ecran pentru a-l selecta sau pentru a deschide meniul respectiv. De asemenea, când derulați meniurile, atingeți scurt ecranul pentru a opri derularea.</p>	<p>Atingeți pictograma <b>Setări</b> pentru a deschide aplicația <b>Setări</b>.</p>

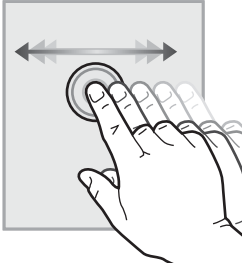
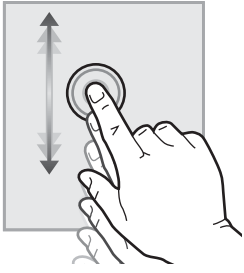
Acțiune	Descriere	Exemplu
<p data-bbox="272 222 347 249"><b>Tragere</b></p> 	<p data-bbox="587 222 1007 275">Atingeți ecranul și apoi deplasați degetul pe orizontală pentru a derula ecranul în lateral.</p>	<p data-bbox="1023 222 1457 275">Deplasați degetul până când se afișează aplicația <a href="#">Setări</a>.</p>
<p data-bbox="272 590 352 617"><b>Derulare</b></p> 	<p data-bbox="587 590 1007 695">Atingeți ecranul și apoi deplasați degetul pe verticală pentru a derula ecranul în sus și în jos. La derularea prin meniuri, atingeți scurt ecranul pentru a opri derularea.</p>	<p data-bbox="1023 590 1457 617">Derulați prin aplicația <a href="#">Setări</a>.</p>

# Specificațiile imprimantei

Utilizați specificațiile imprimantei pentru a configura și a opera imprimanta.

- [Specificații tehnice](#)
- [Sisteme de operare acceptate](#)
- [Soluții de imprimare mobilă](#)
- [Dimensiunile imprimantei](#)
- [Consum de energie, specificații electrice și emisii acustice](#)
- [Interval mediu de funcționare](#)



**IMPORTANT:** Următoarele specificații sunt corecte la momentul publicării, dar pot suferi modificări. Pentru informații actuale, consultați [www.hp.com/support/ljM507](http://www.hp.com/support/ljM507).

## Specificații tehnice

Nume model		M507n	M507dn	M507x
Cod produs		1PV86A	1PV87A	1PV88A
Manipulare hârtie	Tava 1 (capacitate de 100 de coli)	Inclusă	Inclusă	Inclusă
	Tava 2 (capacitate de 550 de coli)	Inclusă	Inclusă	Inclusă
	Tava 3 (capacitate de 550 de coli)	Opțională	Opțională	Inclusă
	<b>NOTĂ:</b> Imprimanta este limitată la un total de cinci tăvi de intrare, inclusiv combinație de tavă MP, casetă principală și cu tavă cu stivuire, max. 2.300 pagini de intrare.			
	Imprimare duplex automată	Indisponibilă	Inclusă	Inclusă
Conectivitate	Conexiune LAN Ethernet 10/100/1000 cu IPv4 și IPv6	Inclusă	Inclusă	Inclusă
	USB 2.0 Hi-Speed	Inclus	Inclus	Inclus
	Server de imprimare pentru conectivitate wireless în rețea	Inclus	Inclus	Inclus
	Port USB direct	Inclus	Inclus	Inclus
	Locaș de integrare hardware pentru conectarea accesoriilor și a dispozitivelor de la terți	Inclus	Inclus	Inclus
	Bluetooth Low Energy (BLE) pentru imprimare de pe dispozitive mobile	Indisponibil	Indisponibil	Inclus
	Porturi USB interne HP	Opționale	Incluse	Incluse
Accesoriu BLE/NFC/Wireless HP Jetdirect 3100w	Opțional	Opțional	Opțional	

Nume model		M507n	M507dn	M507x
Cod produs		1PV86A	1PV87A	1PV88A
	Accesoriu server de imprimare HP Jetdirect 2900nw pentru conectivitate wireless	Indisponibil	Opțional	Opțional
Memorie	Memorie de bază de 1 GB  <b>NOTĂ:</b> Memoria de bază poate fi extinsă până la 2 GB prin adăugarea unui modul de memorie DIMM.	Inclusă	Inclusă	Inclusă
Stocare în masă	HDD FIPS criptat	Opțional	Opțional	Opțional
Securitate	HP Trusted Platform Module pentru criptarea tuturor datelor care trec prin imprimantă	Opțional	Opțional	Opțional
Afișajul panoului de control și de introducere de date	Panou de control cu afișaj grafic color și tastatură	Inclus	Inclus	Indisponibil
	Panou de control cu ecran senzitiv color	Indisponibil	Indisponibil	Inclus
Imprimare	Imprimă 43 pagini pe minut (ppm) pe hârtie de dimensiune A4 și 45 ppm pe hârtie de dimensiune Letter	Inclusă	Inclusă	Inclusă
	Imprimare USB	Inclusă	Inclusă	Inclusă
	Imprimare de pe dispozitive mobile/din cloud	Opțională	Opțională	Opțională
	Stocarea lucrărilor în memoria imprimantei pentru imprimare ulterioară sau în mod confidențial  (Necesită o unitate flash USB de 16 GB sau mai mare.)	Inclusă	Inclusă	Inclusă

## Sisteme de operare acceptate

Utilizați următoarele informații pentru a asigura compatibilitatea imprimantei cu sistemul de operare al computerului.

**Linux:** Pentru informații și drivere de imprimare pentru Linux, accesați [www.hp.com/go/linuxprinting](http://www.hp.com/go/linuxprinting).

**UNIX:** Pentru informații și drivere de imprimare pentru UNIX®, accesați [www.hp.com/go/linux](http://www.hp.com/go/linux).

Următoarele informații se aplică pentru driverele de imprimare HP PCL 6 pentru Windows specifice imprimantei, pentru driverele de imprimare HP pentru macOS și pentru programul de instalare a software-ului.

**Windows:** Descărcați HP Easy Start de pe [123.hp.com/LaserJet](http://123.hp.com/LaserJet) pentru a instala driverul de imprimare HP. Sau accesați site-ul web de asistență pentru această imprimantă, [www.hp.com/support/ljM507](http://www.hp.com/support/ljM507), pentru a descărca driverul de imprimare sau programul de instalare software și a instala driverul de imprimare HP

**macOS:** Computerele Mac sunt acceptate cu această imprimantă. Descărcați HP Easy Start de pe [123.hp.com/LaserJet](http://123.hp.com/LaserJet) sau de pe pagina de asistență pentru imprimantă, apoi utilizați HP Easy Start pentru a instala driverul de imprimare HP.

1. Accesați [123.hp.com/laserjet](http://123.hp.com/laserjet).
2. Urmați pașii specificați pentru a descărca software-ul pentru imprimantă.

**Tabelul 1-1 Sisteme de operare acceptate și drivere de imprimantă**

Sistem de operare	Driver de imprimare instalat (pentru Windows sau programul de instalare de pe web pentru macOS)	Note
Windows 7, pe 32 de biți și pe 64 de biți	Driverul de imprimare „HP PCL 6” specific imprimantei este instalat pe acest sistem de operare ca parte a instalării software-ului.	
Windows 8, pe 32 de biți și pe 64 de biți	Driverul de imprimare „HP PCL 6” specific imprimantei este instalat pe acest sistem de operare ca parte a instalării software-ului.	Asistența pentru Windows 8 RT este asigurată printr-un driver integrat în sistemul de operare Microsoft versiunea 4, pe 32 de biți.
Windows 8.1, pe 32 de biți și pe 64 de biți	Driverul de imprimare „HP PCL-6” V4 specific imprimantei este instalat pe acest sistem de operare ca parte a instalării software-ului.	Asistența pentru Windows 8.1 RT este asigurată printr-un driver integrat în sistemul de operare Microsoft versiunea 4, pe 32 de biți.
Windows 10, pe 32 de biți și pe 64 de biți	Driverul de imprimare „HP PCL-6” V4 specific imprimantei este instalat pe acest sistem de operare ca parte a instalării software-ului.	
Windows Server 2008 R2 SP1, 64 de biți	Driverul de imprimare PCL 6 specific imprimantei poate fi descărcat de pe site-ul web de asistență pentru imprimantă. Descărcați driverul și apoi utilizați instrumentul Microsoft Adăugare imprimantă pentru a-l instala.	
Windows Server 2012, 64 de biți	Driverul de imprimare PCL 6 specific imprimantei poate fi descărcat de pe site-ul web de asistență pentru imprimantă. Descărcați driverul și apoi utilizați instrumentul Microsoft Adăugare imprimantă pentru a-l instala.	
Windows Server 2012 R2, pe 64 de biți	Driverul de imprimare PCL 6 specific imprimantei poate fi descărcat de pe site-ul web de asistență pentru imprimantă. Descărcați driverul și apoi utilizați instrumentul Microsoft Adăugare imprimantă pentru a-l instala.	
Windows Server 2016, 64 de biți	Driverul de imprimare PCL 6 specific imprimantei poate fi descărcat de pe site-ul web de asistență pentru imprimantă. Descărcați driverul și apoi utilizați instrumentul Microsoft Adăugare imprimantă pentru a-l instala.	
macOS 10.12 Sierra, macOS 10.13 High Sierra	Descărcați HP Easy Start de pe <a href="http://123.hp.com/LaserJet">123.hp.com/LaserJet</a> , apoi utilizați-l pentru a instala driverul de imprimare.	



**NOTĂ:** Sistemele de operare acceptate se pot modifica. Pentru o listă actualizată a sistemelor de operare acceptate, accesați [www.hp.com/support/ljM507](http://www.hp.com/support/ljM507) pentru a beneficia de asistența completă pentru imprimantă asigurată de HP.



 **NOTĂ:** Pentru detalii despre sistemele de operare client și server și pentru asistență pentru driverele HP UPD pentru această imprimantă, accesați [www.hp.com/go/upd](http://www.hp.com/go/upd). În **Informații suplimentare**, faceți clic pe legături.

**Tabelul 1-2 Cerințe minime de sistem**

Windows	macOS
<ul style="list-style-type: none"><li>• Conexiune la internet</li><li>• Conexiune dedicată USB 1.1 sau 2.0 sau o conexiune de rețea</li><li>• 2 GB de spațiu disponibil pe hard disk</li><li>• RAM de 1 GB (32 biți) sau RAM de 2 GB (64 biți)</li></ul>	<ul style="list-style-type: none"><li>• Conexiune la internet</li><li>• Conexiune dedicată USB 1.1 sau 2.0 sau o conexiune de rețea</li><li>• 1,5 GB de spațiu disponibil pe hard disk</li></ul>

 **NOTĂ:** Programul de instalare a software-ului Windows instalează serviciul HP Smart Device Agent Base. Dimensiunea fișierului este de aproximativ 100 kb. Singura sa funcție este să caute în fiecare oră imprimante conectate prin USB. Nu se colectează date. Dacă găsește o imprimantă USB, va încerca să localizeze în rețea o instanță de JetAdvantage Management Connector (JAMc). Dacă găsește un JAMc, va lansa din JAMc procesul de upgrade de la HP Smart Device Agent Base la ediția completă Smart Device Agent, ceea ce va permite contorizarea paginilor imprimate într-un cont de Managed Print Services (MPS – Servicii de imprimare gestionată). Pachetele web conținând numai driverul, descărcate de la [hp.com](http://hp.com) pentru imprimantă și instalate prin expertul Adăugare imprimantă, nu instalează acest serviciu.

Pentru a dezinstala serviciul, deschideți Panoul de control Windows, selectați **Programe** sau **Programe și caracteristici**, apoi selectați **Adăugare/Eliminare programe** sau **Dezinstalare program** pentru a elimina serviciul. Numele fișierului este **HPSmartDeviceAgentBase**.

## Soluții de imprimare mobilă

HP oferă multiple soluții mobile pentru a permite imprimarea ușoară la o imprimantă HP de pe laptop, tabletă, smartphone sau alt dispozitiv mobil. Pentru a vizualiza lista completă și pentru a identifica opțiunea cea mai potrivită, accesați [www.hp.com/go/LaserJetMobilePrinting](http://www.hp.com/go/LaserJetMobilePrinting).

 **NOTĂ:** Actualizați firmware-ul imprimantei pentru a vă asigura că toate capacitățile de imprimare mobilă sunt acceptate.

- Wi-Fi Direct (numai pentru modelele wireless cu accesoriu NFC/BLE Wireless HP Jetdirect 3100w instalat)
- Stația wireless (numai pentru modelele wireless cu accesoriu NFC/BLE Wireless HP Jetdirect 3100w sau server de imprimare wireless 2900nw HP instalat)
- HP ePrint prin e-mail (necesită activarea Serviciilor web HP și înregistrarea imprimantei pe HP Connected)
- Aplicația HP Smart
- Google Cloud Print
- AirPrint
- Imprimare Android
- HP Roam

## Dimensiunile imprimantei

**Tabelul 1-3** Dimensiunile modelelor M507n și M507dn

	Imprimantă complet închisă	Imprimantă complet deschisă
Înălțime	296 mm	296 mm
Adâncime	Tava 2, capac antipraf închis: 376 mm Tava 2, capac antipraf deschis: 444 mm	569 mm
Lățime	410 mm	410 mm
Greutate	12 kg	

**Tabelul 1-4** Dimensiuni pentru modelele M507x

	Imprimantă complet închisă	Imprimantă complet deschisă
Înălțime	415 mm	487 mm
Adâncime	Tava 2, capac antipraf închis: 376 mm Tava 2, capac antipraf deschis: 444 mm	569 mm
Lățime	410 mm	410 mm
Greutate	13,4 kg	

**Tabelul 1-5** Dimensiunile alimentatorului de hârtie de 1 x 550 de coli

Înălțime	130 mm
Adâncime	Tavă închisă: 376 mm Tavă deschisă: 569 mm
Lățime	410 mm
Greutate	1,4 kg

**Tabelul 1-6** Dimensiuni pentru compartiment/suport

Înălțime	381 mm
Adâncime	Ușă închisă: 632 mm Ușă deschisă și roțile din spate rotite: 865 mm
Lățime	Ușă închisă: 600 mm Ușă deschisă și roțile din spate rotite: 630 mm
Greutate	9 kg

## Consum de energie, specificații electrice și emisii acustice

Pentru informații actuale, consultați [www.hp.com/support/ljM507](http://www.hp.com/support/ljM507).

**⚠ ATENȚIE:** Cerințele de alimentare cu energie au la bază țara/regiunea în care este comercializată imprimanta. Nu converțiți tensiunile de funcționare. Acest lucru va duce la deteriorarea imprimantei și la anularea garanției acesteia.

## Interval mediu de funcționare

Tabelul 1-7 Specificații de mediu de operare

Mediu	Recomandată	Permisă
Temperatură	Între 17° și 25 °C	Între 15° și 30 °C
Umiditate relativă	Umiditate relativă (RH) între 30 % și 70 %	Umiditate relativă între 10 % și 80 %

## Configurare hardware imprimantă și instalare software

Pentru instrucțiuni de configurare de bază, consultați ghidul de instalare a hardware-ului livrat împreună cu produsul. Pentru instrucțiuni suplimentare, accesați asistența HP pe web.

Accesați [www.hp.com/support/ljM507](http://www.hp.com/support/ljM507) pentru a beneficia de asistența completă asigurată de HP pentru imprimantă. Găsiți următoarele resurse de asistență:

- Instalare și configurare
- Învățare și utilizare
- Rezolvarea problemelor
- Descărcarea de actualizări de software și firmware
- Asocierea la forumuri de asistență
- Găsirea informațiilor despre garanție și despre reglementările legale



---

## 2 Tăvile pentru hârtie

Descoperiți modul de încărcare și de utilizare a tăvilor pentru hârtie, inclusiv modul de încărcare a elementelor speciale, precum plicuri și etichete.

- [Introducere](#)
- [Încărcarea hârtiei în tava 1](#)
- [Încărcarea hârtiei în tava 2 și în tăvile de 550 de coli](#)
- [Încărcarea și imprimarea plicurilor](#)
- [Încărcarea și imprimarea etichetelor](#)

Pentru asistență video, consultați [www.hp.com/videos/LaserJet](http://www.hp.com/videos/LaserJet).

Următoarele informații sunt corecte la momentul publicării. Pentru informații actuale, consultați [www.hp.com/support/ljM507](http://www.hp.com/support/ljM507).

### Pentru informații suplimentare:

Asistența completă oferită de HP pentru imprimantă include următoarele informații:

- Instalare și configurare
- Învățare și utilizare
- Rezolvarea problemelor
- Descărcarea de actualizări de software și firmware
- Asocierea la forumuri de asistență
- Găsirea informațiilor despre garanție și despre reglementările legale

## Introducere

Fiți atent la încărcarea tăvilor pentru hârtie.

---

 **ATENȚIE:** Nu extindeți mai mult de o tavă de hârtie la un moment dat.

Nu utilizați tava de hârtie ca pe o treaptă de scară.

Feriți-vă mâinile de tăvile de hârtie când le închideți.

Toate tăvile trebuie să fie închise când se mută imprimanta.

---

# Încărcarea hârtiei în tava 1

Informațiile următoare descriu modul de încărcare a hârtiei în tava 1.

- [Încărcarea hârtiei în tava 1 \(tava multifuncțională\)](#)
- [Orientarea hârtiei în tava 1](#)
- [Utilizarea modului Hârtie cu antet alternativ](#)

## Încărcarea hârtiei în tava 1 (tava multifuncțională)

Această tavă are o capacitate de până la 100 de coli de hârtie de 75 g/m<sup>2</sup> sau 10 plicuri.

 **NOTĂ:** Înainte de imprimare, selectați tipul de hârtie corespunzător în driverul de imprimare.

 **ATENȚIE:** Pentru a evita blocajele, nu încărcați și nu scoateți niciodată hârtie din tava 1 în timpul imprimării.

1. Prindeți mânerul de pe oricare parte a tăvii 1 și trageți-l înainte, pentru a-l deschide.

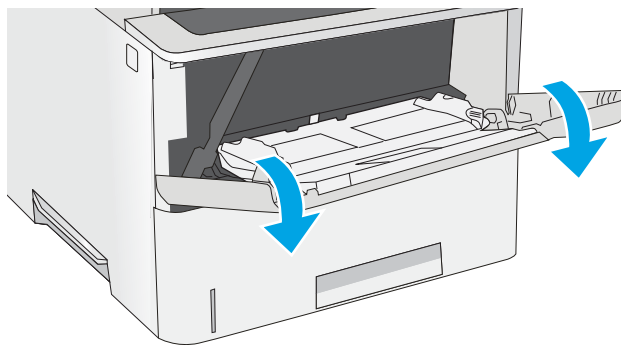

2. Trageți în afară extensia tăvii pentru a susține hârtia.

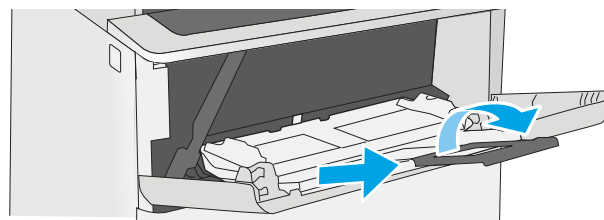

3. Extindeți ghidajele pentru hârtie la dimensiunile corespunzătoare, apoi încărcați hârtie în tavă. Pentru informații despre orientarea hârtiei, consultați [Orientarea hârtiei în tava 1, la pagina 21](#).

Aveți grijă ca hârtia să încapă sub linia de umplere de pe ghidajele pentru hârtie.

**NOTĂ:** Înălțimea maximă a topului este de 10 mm sau de aproximativ 100 de coli de hârtie de 75 g/m<sup>2</sup>.

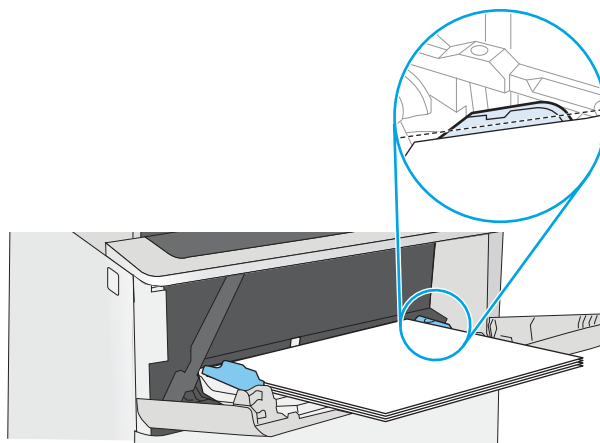

4. Reglați ghidajele laterale astfel încât să atingă ușor topul de hârtie, fără să îl îndoieie.

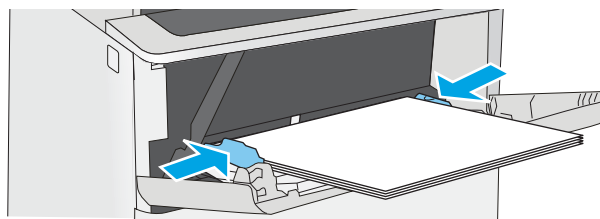

## Orientarea hârtiei în tava 1

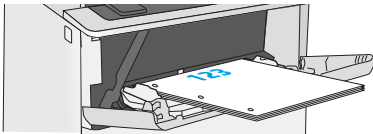
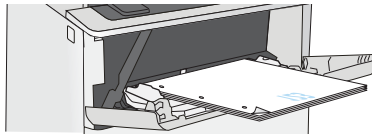
Tip hârtie	Imprimare pe o singură față	Imprimare duplex și mod Hârtie cu antet alternativ
Hârtie cu antet, preimprimată sau preperforată	Cu fața în sus Marginea superioară orientată către imprimantă	Cu fața în jos Marginea inferioară orientată către imprimantă
		

## Utilizarea modului Hârtie cu antet alternativ

Utilizați caracteristica [Mod Hârtie cu antet alternativ](#) pentru a încărca hârtie cu antet sau preimprimată în tavă în mod similar pentru toate lucrările de imprimare, fie că se imprimă pe o față sau pe ambele fețe ale colii. Când utilizați acest mod, încărcați hârtia în același mod în care ați încărca-o pentru imprimarea duplex automată.

- [Activarea modului Hârtie cu antet alternativ prin utilizarea meniurilor din panoul de control al imprimantei](#)

### Activarea modului Hârtie cu antet alternativ prin utilizarea meniurilor din panoul de control al imprimantei

Utilizați meniul [Setări](#) pentru a defini setarea [Mod Hârtie cu antet alternativ](#)

1. Din ecranul principal de pe panoul de control al imprimantei, deschideți meniul [Setări](#).
2. Deschideți următoarele meniuri:
  - [Copiere/Imprimare](#) sau [Imprimare](#)
  - [Gestionare tăvi](#)
  - [Mod Hârtie cu antet alternativ](#)
3. Selectați [Activat](#), apoi atingeți butonul [Salvare](#) sau apăsați butonul [OK](#).



## Încărcarea hârtiei în tava 2 și în tăvile de 550 de coli

Informațiile următoare descriu cum să încărcați hârtia în tava 2 și în tăvile opționale de 550 de coli.

- [Încărcarea hârtiei în tava 2 și în tăvile de 550 de coli](#)
- [Orientarea hârtiei în tava 2 și tăvile de 550 de coli](#)
- [Utilizarea modului Hârtie cu antet alternativ](#)

 **NOTĂ:** Procedura de încărcare a hârtiei pentru tăvile de 550 de coli este aceeași cu cea pentru tava 2. Doar tava 2 este afișată aici.

 **ATENȚIE:** Nu extindeți mai mult de o tavă de hârtie la un moment dat.

## Încărcarea hârtiei în tava 2 și în tăvile de 550 de coli

Informațiile următoare descriu modul de încărcare a hârtiei în tava 2 și în tăvile opționale de 550 de coli. Aceste tăvi au o capacitate de până la 550 de coli de hârtie de 75 g/m<sup>2</sup>.

 **NOTĂ:** Procedura de încărcare a hârtiei pentru tăvile de 550 de coli este aceeași cu cea pentru tava 2. Doar tava 2 este afișată aici.

 **NOTĂ:** Nu extindeți mai mult de o tavă de hârtie la un moment dat.

1. Deschideți tava.

**NOTĂ:** Nu deschideți această tavă în timp ce este utilizată.

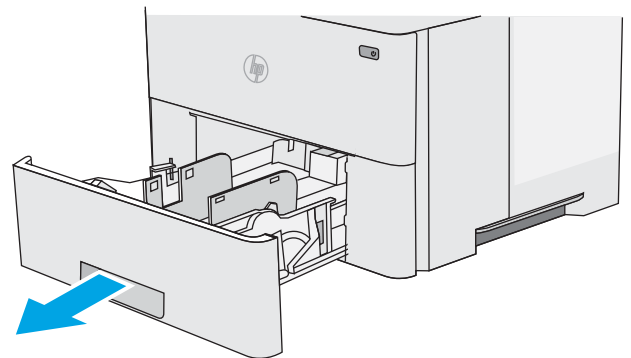

2. Înainte de a încărca hârtia, reglați ghidajele pentru lățimea hârtiei strângând clemele de reglare și glisând ghidajele până la dimensiunea hârtiei utilizate.

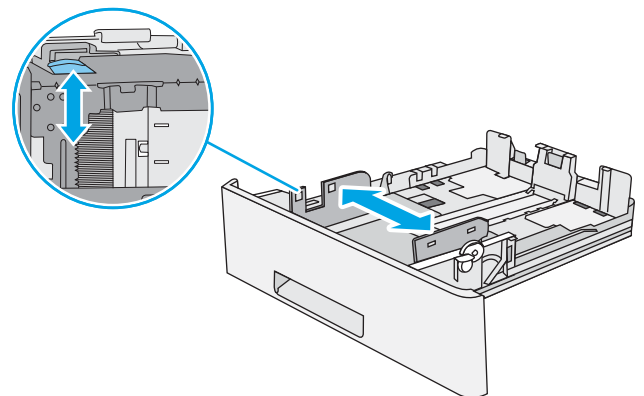

3. Reglați ghidajul pentru lungimea hârtiei strângând închizătoarea de reglare și glisând ghidajul la dimensiunea hârtiei utilizate.

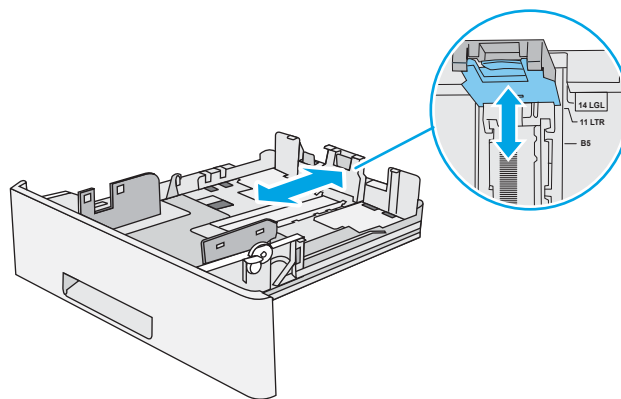

4. Pentru a încărca hârtie de dimensiune Legal în tavă, strângeți mânerul din partea din spate a tăvii care se află în partea stângă a centrului, apoi extindeți tava înapoi, la formatul corect de hârtie.

**NOTĂ:** Acest pas nu se aplică pentru alte formate de hârtie.

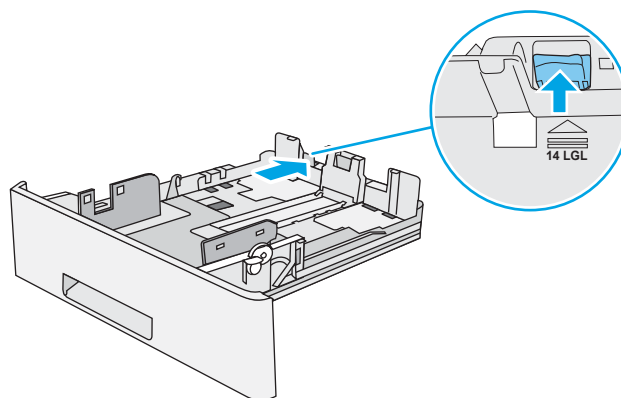

5. Încărcați hârtie în tavă. Pentru informații despre modul de orientare a hârtiei, consultați [Orientarea hârtiei în tava 2 și tăvile de 550 de coli, la pagina 25.](#)

**NOTĂ:** Nu ajustați ghidajele pentru hârtie strâns pe teancul de hârtie. Reglați-le la marcajele sau marcajele de aliniere de pe tavă.

**NOTĂ:** Pentru a preveni blocajele, reglați ghidajele pentru hârtie la dimensiunea corectă și nu supraîncărcați tava. Asigurați-vă că partea de sus a teancului se află sub indicatorul de tavă plină, conform celor prezentate în porțiunea mărită a ilustrației.

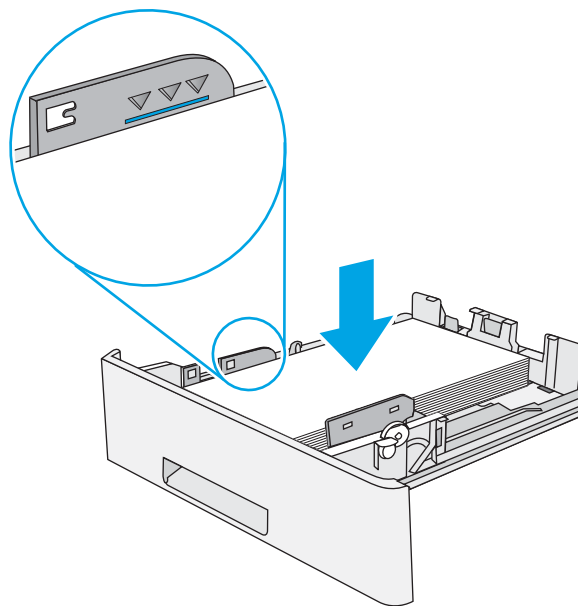

6. Închideți tava.

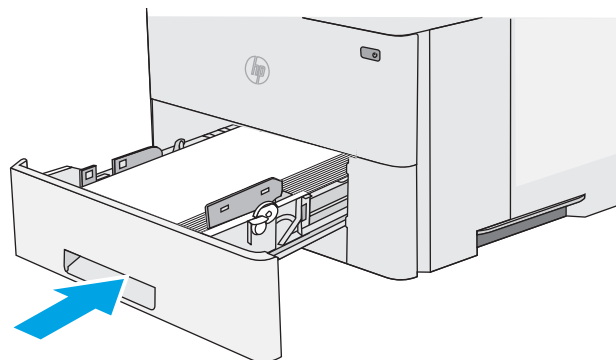

7. Mesajul de configurare a tăvii este afișat pe panoul de control al imprimantei.

8. Dacă dimensiunea și tipul hârtiei afișate nu sunt corecte, selectați **Modificare** pentru a selecta o dimensiune sau un tip diferit pentru hârtie.

Pentru hârtie de dimensiuni personalizate, specificați dimensiunile X și Y pentru hârtie atunci când solicitarea este afișată pe panoul de control al imprimantei.

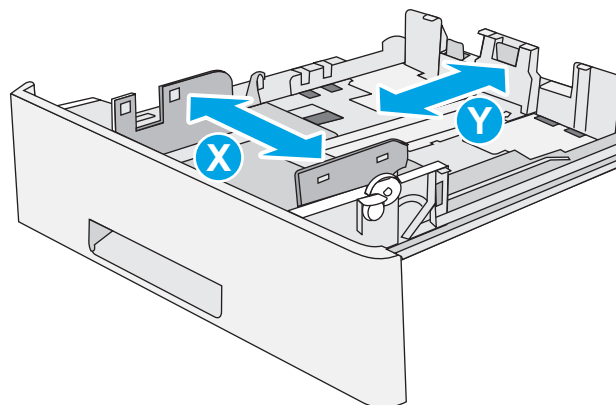

## Orientarea hârtiei în tava 2 și tăvile de 550 de coli

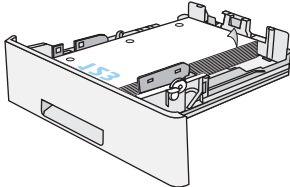
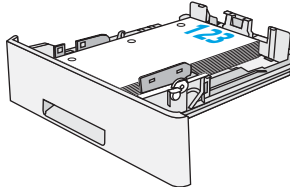
Tip hârtie	Imprimare pe o singură față	Imprimare duplex și mod Hârtie cu antet alternativ
Hârtie cu antet, preimprimată sau preperforată	Cu fața în jos Marginea superioară în fața tăvii	Cu fața în sus Marginea inferioară în fața tăvii
		

## Utilizarea modului Hârtie cu antet alternativ

Utilizați caracteristica [Mod Hârtie cu antet alternativ](#) pentru a încărca hârtie cu antet sau preimprimată în tavă în mod similar pentru toate lucrările de imprimare, fie că se imprimă pe o față sau pe ambele fețe ale colii. Când utilizați acest mod, încărcați hârtia în același mod în care ați încărca-o pentru imprimarea duplex automată.

- [Activarea modului Hârtie cu antet alternativ prin utilizarea meniurilor din panoul de control al imprimantei](#)

### Activarea modului Hârtie cu antet alternativ prin utilizarea meniurilor din panoul de control al imprimantei

Utilizați meniul [Setări](#) pentru a defini setarea [Mod Hârtie cu antet alternativ](#)

1. Din ecranul principal de pe panoul de control al imprimantei, deschideți meniul [Setări](#).
2. Deschideți următoarele meniuri:
  - [Copiere/Imprimare](#) sau [Imprimare](#)
  - [Gestionare tăvi](#)
  - [Mod Hârtie cu antet alternativ](#)
3. Selectați [Activat](#), apoi atingeți butonul [Salvare](#) sau apăsați butonul [OK](#).

# Încărcarea și imprimarea plicurilor

Utilizați doar tava 1 pentru imprimarea pe plicuri. În tava 1 încap maxim 10 plicuri.

- [Imprimarea plicurilor](#)
- [Orientarea plicurilor](#)

## Imprimarea plicurilor

Pentru a imprima plicuri utilizând opțiunea de alimentare manuală, urmați acești pași pentru a selecta setările corecte din driverul de imprimare și apoi încărcați plicurile în tavă după ce ați trimis operația de imprimare către imprimantă.

1. Din programul software, selectați opțiunea **Imprimare**.
2. Selectați imprimanta din lista de imprimante, apoi faceți clic pe butonul **Proprietăți** sau pe butonul **Preferințe** pentru a deschide driverul de tipărire.

---

 **NOTĂ:** Numele butonului variază în funcție de programul software.

 **NOTĂ:** Pentru a accesa aceste caracteristici dintr-un ecran de Start Windows 8 sau 8.1, selectați **Dispozitive**, selectați **Imprimare** și apoi selectați imprimanta.

---

3. Faceți clic pe fila **Hârtie/Calitate**.
4. În lista verticală **Dimensiune hârtie**, selectați dimensiunea corectă pentru plicuri.
5. În lista verticală **Tip hârtie**, selectați **Plic**.
6. În lista verticală **Sursă hârtie**, selectați **Alimentare manuală**.
7. Faceți clic pe butonul **OK** pentru a închide caseta de dialog **Proprietăți document**.
8. În caseta de dialog **Imprimare**, faceți clic pe butonul **OK** pentru a imprima lucrarea.

## Orientarea plicurilor

---

Încărcați plicurile în tava 1 cu fața în sus, cu capătul îngust, unde se aplică timbrul, orientat spre imprimantă.

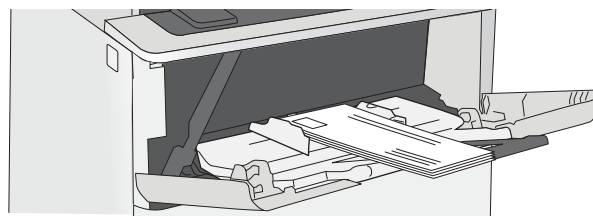

## Încărcarea și imprimarea etichetelor

Pentru a imprima pe coli de etichete, utilizați tava 1. Tava 2 și tăvile opționale de 550 de coli nu acceptă etichete.

- [Alimentarea manuală a etichetelor](#)
- [Orientarea etichetelor](#)

### Alimentarea manuală a etichetelor

Utilizați modul de alimentare manuală pentru tava 1 pentru a imprima foi de etichete.

1. Din programul software, selectați opțiunea **Imprimare**.
2. Selectați imprimanta din lista de imprimante, apoi faceți clic pe butonul **Proprietăți** sau pe butonul **Preferințe** pentru a deschide driverul de imprimare.

 **NOTĂ:** Numele butonului variază în funcție de programul software.

 **NOTĂ:** Pentru a accesa aceste caracteristici dintr-un ecran de Start Windows 8 sau 8.1, selectați **Dispozitive**, selectați **Imprimare** și apoi selectați imprimanta.

3. Faceți clic pe fila **Hârtie/Calitate**.
4. În lista verticală **Dimensiune hârtie**, selectați dimensiunea corectă pentru colile de etichete.
5. În lista verticală **Tip hârtie**, selectați **Etichete**.
6. În lista verticală **Sursă hârtie**, selectați **Alimentare manuală**.
7. Faceți clic pe butonul **OK** pentru a închide caseta de dialog **Proprietăți document**.
8. În caseta de dialog **Imprimare**, faceți clic pe butonul **Imprimare** pentru a imprima lucrarea.

### Orientarea etichetelor

Etichetele trebuie încărcate într-un anumit mod pentru a se imprima corect.

Tavă	Cum se încarcă etichetele
Tava 1	Încărcați coli de etichete cu fața în sus, cu partea de sus a colii orientată spre imprimantă.

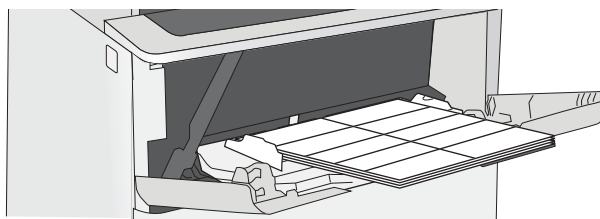

---

## 3 Consumabile, accesorii și componente

Comandați consumabile sau accesorii, înlocuiți cartușele de toner sau scoateți și înlocuiți altă piesă.

- [Comandarea de consumabile, accesorii și componente](#)
- [Configurarea setărilor consumabilelor pentru protecția cartușelor de toner HP](#)
- [Înlocuirea cartușului de toner](#)

Pentru asistență video, consultați [www.hp.com/videos/LaserJet](http://www.hp.com/videos/LaserJet).

Următoarele informații sunt corecte la momentul publicării. Pentru informații actuale, consultați [www.hp.com/support/ljM507](http://www.hp.com/support/ljM507).

### Pentru informații suplimentare:

Asistența completă oferită de HP pentru imprimantă include următoarele informații:

- Instalare și configurare
- Învățare și utilizare
- Rezolvarea problemelor
- Descărcarea de actualizări de software și firmware
- Asocierea la forumuri de asistență
- Găsirea informațiilor despre garanție și despre reglementările legale

# Comandarea de consumabile, accesorii și componente

Consultați detalii referitoare la comandarea consumabilelor, a accesoriilor și a pieselor pentru imprimantă.

- [Comandare](#)
- [Consumabile și accesorii](#)
- [Componente care pot fi reparate de client](#)

## Comandare

Comandați hârtie și consumabile	<a href="http://www.hp.com/go/suresupply">www.hp.com/go/suresupply</a>
Comandați piese sau accesorii originale HP	<a href="http://www.hp.com/buy/parts">www.hp.com/buy/parts</a>
Comandă prin intermediul furnizorilor de service sau asistență	Contactați un furnizor de service sau de asistență autorizat de HP.
Comandare prin serverul web încorporat HP (EWS)	Pentru acces, într-un browser web acceptat de pe computer, introduceți adresa IP sau numele gazdei imprimantei în câmpul pentru adresă/URL. Serverul web încorporat conține un link către site-ul web HP SureSupply, care oferă opțiuni pentru achiziționarea de consumabile HP originale.

## Consumabile și accesorii

Element	Descriere	Cod cartuș	Număr piesă
<b>Consumabile</b>			
Cartuș de toner HP 89A LaserJet original negru	Cartuș de toner negru LaserJet	89A	CF289A
Cartuș de toner HP 89X LaserJet original negru, de mare capacitate	Cartuș de toner negru LaserJet	89X	CF289X
Cartuș de toner HP LaserJet original 89Y negru de foarte mare capacitate	Cartuș de toner negru LaserJet	89Y	CF289Y
<b>Accesorii</b>			
Tavă pentru hârtie de 550 de coli HP LaserJet	Alimentator de hârtie opțional, de 550 de coli <b>NOTĂ:</b> Imprimanta acceptă până la trei alimentatoare de 1 x 550 de coli de hârtie, dacă nu există alte dispozitive de intrare.	Neaplicabil	F2A72A
Suport de imprimantă HP LaserJet	Suport de imprimantă opțional	Neaplicabil	F2A73A
SlimDIMM DDR3 de 1 GB	DIMM opțional, pentru extinderea memoriei	Neaplicabil	G6W84A
HP Trusted Platform Module	Criptează automat toate datele care trec prin imprimantă	Neaplicabil	F5S62A
Unitate hard disk securizată HP de înaltă performanță	HDD securizat opțional	Neaplicabil	B5L29A
Server de imprimare HP Jetdirect 2900nw	Accesoriu server de imprimare wireless USB	Neaplicabil	J8031A



Element	Descriere	Cod cartuş	Număr piesă
Accesoriu BLE/NFC/Wireless HP JetDirect 3100w	Accesoriu Wi-Fi direct pentru imprimarea „tactilă” de pe dispozitive mobile	Neaplicabil	3JN69A
Porturi USB interne HP	Două porturi USB interne pentru conectarea dispozitivelor de la alți producători	Neaplicabil	B5L28A

## Componente care pot fi reparate de client

Componente care pot fi reparate de către client (CSR) sunt disponibile pentru numeroase imprimante HP LaserJet pentru a reduce timpul de reparație. Mai multe informații despre programul CSR și despre beneficiile acestuia pot fi găsite la adresele [www.hp.com/go/csr-support](http://www.hp.com/go/csr-support) și [www.hp.com/go/csr-faq](http://www.hp.com/go/csr-faq).

Componentele de schimb HP originale pot fi comandate la adresa [www.hp.com/buy/parts](http://www.hp.com/buy/parts) sau contactând un furnizor de service sau de asistență autorizat de HP. La efectuarea comenzii, va fi necesară una dintre următoarele informații: numărul de reper, numărul de serie (se află în partea din spate a imprimantei), numărul de produs sau numele imprimantei.

- Piesele care pot fi înlocuite de către client și sunt listate ca **Obligatorii** urmează a fi instalate de către client, dacă nu doriți să plătiți personalul de service HP pentru a efectua reparația. Pentru aceste componente, asistența la sediul clientului sau pentru returnare la depozit nu este acoperită de garanția imprimantei HP.
- Piesele care pot fi înlocuite de către client și sunt listate ca **Opționale** pot fi instalate la cererea dvs. de către personalul de service HP fără nicio taxă suplimentară, pe durata perioadei de garanție a imprimantei.

Element	Descriere	Opțiuni de înlocuire de către client	Număr piesă
Kit alimentator 1 x 550 de coli	Alimentator de schimb 1 x 550 de coli	Obligatoriu	F2A72A
Unitate hard disk securizată	Unitate hard disk de schimb	Obligatoriu	B5L29A
SlimDIMM DDR3 de 1 GB	Modul de memorie DIMM de schimb	Obligatoriu	G6W84A
Kit HP Trusted Platform Module	Trusted Platform Module de schimb	Obligatoriu	F5S62A
Server de imprimare HP Jetdirect 2900nw	Accesoriu server de imprimare wireless de pe USB de schimb	Obligatoriu	J8031A
Accesoriu BLE/NFC/Wireless HP JetDirect 3100w	Accesoriu Wireless Direct Print de schimb pentru imprimare „tactilă” de pe dispozitive mobile	Obligatoriu	3JN69A
Porturi USB interne HP	Porturi USB interne de schimb	Obligatoriu	B5L28A

# Configurarea setărilor consumabilelor pentru protecția cartușelor de toner HP

Un administrator de rețea poate configura setările de protecție a cartușelor de toner utilizând panoul de control al imprimantei sau serverul web încorporat (EWS) HP.

- [Introducere](#)
- [Activarea sau dezactivarea caracteristicii Politică privind cartușele](#)
- [Activarea sau dezactivarea caracteristicii Protecția cartușelor](#)

## Introducere

Pentru a controla cartușele care sunt instalate în imprimantă și pentru a proteja cartușele instalate împotriva furtului, utilizați politica referitoare la cartușe și protecția cartușelor HP.

În HP Web Jetadmin, setările se află sub panoul **Management dispozitiv**, în următorul lanț de meniu: **Configurare** > **Consumabile** > **Politica privind cartușele** sau **Protecția cartușelor**.

Aceste caracteristici sunt disponibile cu HP FutureSmart, versiunea 3 și versiunile ulterioare.

- **Politica privind cartușele:** Această caracteristică protejează imprimanta împotriva cartușelor de toner contrafăcute, permițând numai utilizarea de cartușe HP originale. Utilizarea de cartușe HP originale asigură cea mai bună calitate de imprimare posibilă. Atunci când cineva instalează un cartuș care nu este un cartuș HP original, panoul de control al imprimantei afișează un mesaj care informează că acel cartuș este neautorizat și explică modul în care puteți continua.
- **Protecția cartușelor:** Această caracteristică asociază permanent cartușele de toner cu o anumită imprimantă sau cu o gamă de imprimante, astfel încât acestea să nu poată fi utilizate la alte imprimante. Protejarea cartușelor vă protejează investiția. Când este activată această caracteristică, dacă cineva încearcă să transfere un cartuș protejat de la imprimanta originală într-o imprimantă neautorizat, imprimanta respectivă nu va imprima cu cartușul protejat. Panoul de control al imprimantei afișează un mesaj care informează că respectivul cartuș este protejat și explică modul în care puteți continua.

---

**⚠ ATENȚIE:** După activarea protecției cartușelor pentru imprimantă, toate cartușele de toner instalate ulterior în imprimantă sunt protejate automat și *permanent*. Pentru a evita protejarea unui nou cartuș, dezactivați caracteristica *înainte* de a instala noul cartuș.

---

Dezactivarea caracteristicii nu dezactivează protecția pentru cartușele instalate momentan.

Ambele caracteristici sunt dezactivate în mod prestabilit. Uurmați aceste proceduri pentru a le activa sau dezactiva.

## Activarea sau dezactivarea caracteristicii Politica privind cartușele

Caracteristica Politica privind cartușele poate fi activată sau dezactivată utilizând panoul de control sau serverul web încorporat (EWS).

- [Utilizarea panoului de control al imprimantei pentru a activa caracteristica Politica privind cartușele](#)
- [Utilizarea panoului de control al imprimantei pentru a dezactiva caracteristica Politica privind cartușele](#)
- [Utilizarea serverului web încorporat HP \(EWS\) pentru a activa caracteristica Politica privind cartușele](#)
- [Utilizarea serverului web încorporat HP \(EWS\) pentru a dezactiva caracteristica Politica privind cartușele](#)
- [Depanarea mesajelor de eroare de pe panoul de control pentru Politica privind cartușele](#)

---

 **NOTĂ:** Activarea sau dezactivarea acestei caracteristici poate necesita introducerea unei parole de administrator.

---

### Utilizarea panoului de control al imprimantei pentru a activa caracteristica Politica privind cartușele

De la panoul de control al imprimantei un administrator de rețea poate activa caracteristica Politica privind cartușele. Aceasta permite utilizarea exclusivă a cartușelor HP originale cu imprimanta.

1. În ecranul principal de pe panoul de control al imprimantei, navigați la aplicația [Setări](#), apoi selectați pictograma [Setări](#).
2. Deschideți următoarele meniuri:
  - [Gestionare consumabile](#)
  - [Politica privind cartușele](#)
3. Selectați [Autorizat HP](#).

### Utilizarea panoului de control al imprimantei pentru a dezactiva caracteristica Politica privind cartușele

De la panoul de control al imprimantei un administrator de rețea poate dezactiva caracteristica Politica privind cartușele. Astfel se elimină restricția privind utilizarea exclusivă de cartușe originale HP.

1. În ecranul principal de pe panoul de control al imprimantei, navigați la aplicația [Setări](#), apoi selectați pictograma [Setări](#).
2. Deschideți următoarele meniuri:
  - [Gestionare consumabile](#)
  - [Politica privind cartușele](#)
3. Selectați [Dezactivat](#).

### Utilizarea serverului web încorporat HP (EWS) pentru a activa caracteristica Politica privind cartușele

Din EWS, un administrator de rețea poate să activeze caracteristica Politica privind cartușele. Aceasta permite utilizarea exclusivă a cartușelor HP originale cu imprimanta.

1. Deschideți serverul web HP încorporat (EWS):

---

 **NOTĂ:** Pașii variază în funcție de tipul de panou de control.

---

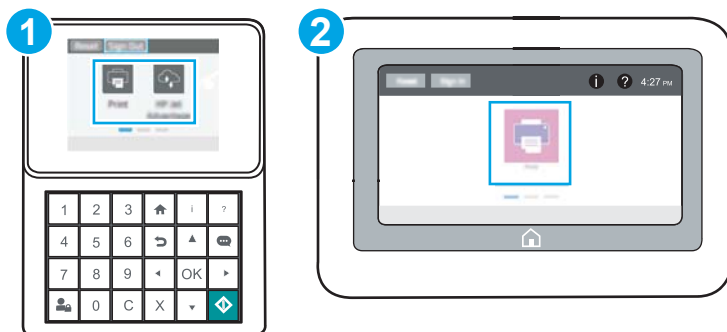



1	Panou de control cu tastatură
2	Panoul de control cu ecran senzitiv

- a. **Panouri de control cu tastatură:** De la panoul de control al imprimantei, apăsați butonul Informații **i**, apoi utilizați tastele săgeată pentru a selecta meniul Ethernet . Apăsați butonul **OK** pentru a deschide meniul și pentru a afișa adresa IP sau numele de gazdă.

**Panouri de control cu ecran senzitiv:** De la panoul de control al imprimantei, atingeți butonul Informații **i**, apoi selectați pictograma Rețea  pentru a afișa adresa IP sau numele de gazdă.

- b. Deschideți un browser web și, în linia de adresă, tastați adresa IP sau numele gazdei exact cum sunt afișate pe panoul de control al imprimantei. Apăsați tasta **Enter** de pe tastatura computerului. Se deschide EWS.

 <https://10.10.XX.XXX/>

 **NOTĂ:** Dacă browserul web afișează un mesaj care indică faptul că accesarea site-ului web poate să nu fie sigură, selectați opțiunea de a accesa site-ul web. Accesarea acestui site web nu va afecta computerul.

2. Deschideți fila **Copiere/Imprimare**.
3. Din panoul de navigare din partea stângă, selectați **Gestionare consumabile**.
4. Din zona Setare consumabile, selectați **Autorizate de HP** din lista verticală **Politica privind cartușele**.
5. Faceți clic pe butonul **Aplicare** pentru a salva modificările.

## Utilizarea serverului web încorporat HP (EWS) pentru a dezactiva caracteristica Politică privind cartușele



Din EWS, un administrator de rețea poate dezactiva caracteristica Politică privind cartușele. Astfel se elimină restricția privind utilizarea exclusivă de cartușe originale HP.

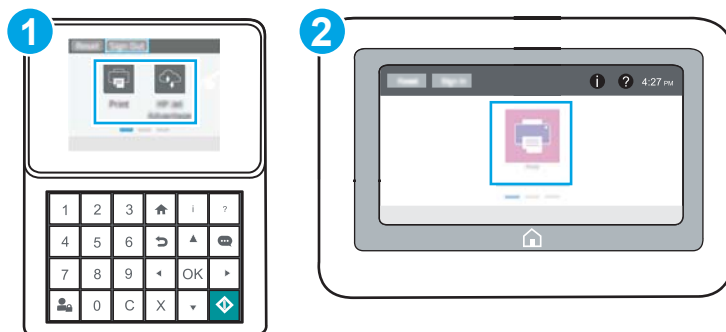

1. Deschideți serverul web HP încorporat (EWS):

 **NOTĂ:** Pașii variază în funcție de tipul de panou de control.





- |   |                                     |
|---|-------------------------------------|
| 1 | Panou de control cu tastatură       |
| 2 | Panoul de control cu ecran senzitiv |

- a. **Panouri de control cu tastatură:** De la panoul de control al imprimantei, apăsați butonul Informații , apoi utilizați tastele săgeată pentru a selecta meniul Ethernet . Apăsați butonul **OK** pentru a deschide meniul și pentru a afișa adresa IP sau numele de gazdă.

**Panouri de control cu ecran senzitiv:** De la panoul de control al imprimantei, atingeți butonul Informații , apoi selectați pictograma Rețea  pentru a afișa adresa IP sau numele de gazdă.

- b. Deschideți un browser web și, în linia de adresă, tastați adresa IP sau numele gazdei exact cum sunt afișate pe panoul de control al imprimantei. Apăsați tasta **Enter** de pe tastatura computerului. Se deschide EWS.

 <https://10.10.XXXX/>

 **NOTĂ:** Dacă browserul web afișează un mesaj care indică faptul că accesarea site-ului web poate să nu fie sigură, selectați opțiunea de a accesa site-ul web. Accesarea acestui site web nu va afecta computerul.

2. Deschideți fila **Copiere/Imprimare**.
3. Din panoul de navigare din partea stângă, selectați **Gestionare consumabile**.
4. Din zona de Setări consumabile, selectați **Dezactivat** din lista verticală **Politica privind cartușele**.
5. Faceți clic pe butonul **Aplicare** pentru a salva modificările.

## Depanarea mesajelor de eroare de pe panoul de control pentru Politica privind cartușele

Vedeți acțiunile recomandate pentru mesajele de eroare legate de Politica privind cartușele.

Mesaj de eroare	Descriere	Acțiune recomandată
10.0X.30 Cartuș <culoare> neautorizat	Administratorul a configurat această imprimantă pentru a utiliza numai consumabile HP originale, care sunt în continuare în garanție. Pentru a continua imprimarea, cartușul trebuie înlocuit.	Înlocuiți cartușul cu un cartuș de toner HP original.  În cazul în care credeți că ați cumpărat un consumabil HP original, vizitați <a href="http://www.hp.com/go/anticounterfeit">www.hp.com/go/anticounterfeit</a> pentru a afla dacă acest cartuș de toner HP este original și ce trebuie făcut în caz contrar.

## Activarea sau dezactivarea caracteristicii Protecția cartușelor

Caracteristica de protecție a cartușelor poate fi activată sau dezactivată utilizând panoul de control sau serverul web încorporat (EWS).

- [Utilizarea panoului de control al imprimantei pentru a activa caracteristica Protecția cartușelor](#)
- [Utilizarea panoului de control al imprimantei pentru a dezactiva caracteristica Protecția cartușelor](#)
- [Utilizarea serverului web încorporat HP \(EWS\) pentru a activa caracteristica Protecția cartușelor](#)
- [Utilizarea serverului web încorporat HP \(EWS\) pentru a dezactiva caracteristica Protecția cartușelor](#)
- [Depanarea mesajelor de eroare de pe panoul de control pentru Protecția cartușelor](#)



**NOTĂ:** Activarea sau dezactivarea acestei caracteristici poate necesita introducerea unei parole de administrator.

### Utilizarea panoului de control al imprimantei pentru a activa caracteristica Protecția cartușelor

De la panoul de control al imprimantei un administrator de rețea poate activa caracteristica Protecția cartușelor. Acest lucru protejează cartușele asociate cu imprimanta împotriva furtului și împotriva utilizării în alte imprimante.

1. În ecranul principal de pe panoul de control al imprimantei, navigați la aplicația [Setări](#), apoi selectați pictograma [Setări](#).
2. Deschideți următoarele meniuri:
  - [Gestionare consumabile](#)
  - [Protecția cartușelor](#)
3. Selectați [Protejare cartușe](#).
4. Când imprimanta vă solicită să confirmați, selectați [Continuare](#) pentru a activa caracteristica.

**⚠ ATENȚIE:** După activarea protecției cartușelor pentru imprimantă, toate cartușele de toner instalate ulterior în imprimantă sunt protejate automat și *permanent*. Pentru a evita protejarea unui nou cartuș, dezactivați caracteristica *înainte* de a instala noul cartuș.

Dezactivarea caracteristicii nu dezactivează protecția pentru cartușele instalate momentan.

### Utilizarea panoului de control al imprimantei pentru a dezactiva caracteristica Protecția cartușelor

De la panoul de control al imprimantei un administrator de rețea poate dezactiva caracteristica Protecția cartușelor. Astfel se elimină protecția pentru toate cartușele nou instalate în imprimantă.

1. În ecranul principal de pe panoul de control al imprimantei, navigați la aplicația [Setări](#), apoi selectați pictograma [Setări](#).
2. Deschideți următoarele meniuri:
  - [Gestionare consumabile](#)
  - [Protecția cartușelor](#)
3. Selectați [Dezactivat](#).

## Utilizarea serverului web încorporat HP (EWS) pentru a activa caracteristica Protecția cartușelor



Din EWS, un administrator de rețea poate activa caracteristica de protecție a cartușelor. Acest lucru protejează cartușele asociate cu imprimanta împotriva furtului și împotriva utilizării în alte imprimante.

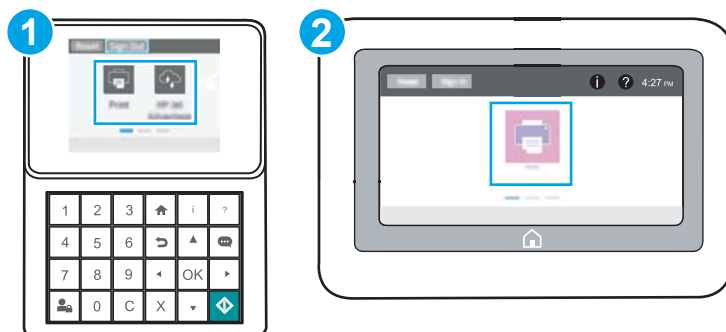

1. Deschideți serverul web HP încorporat (EWS):

 **NOTĂ:** Pașii variază în funcție de tipul de panou de control.





- |   |                                     |
|---|-------------------------------------|
| 1 | Panou de control cu tastatură       |
| 2 | Panoul de control cu ecran senzitiv |

- a. **Panouri de control cu tastatură:** De la panoul de control al imprimantei, apăsați butonul Informații , apoi utilizați tastele săgeată pentru a selecta meniul Ethernet . Apăsați butonul **OK** pentru a deschide meniul și pentru a afișa adresa IP sau numele de gazdă.

**Panouri de control cu ecran senzitiv:** De la panoul de control al imprimantei, atingeți butonul Informații , apoi selectați pictograma Rețea  pentru a afișa adresa IP sau numele de gazdă.

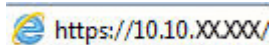
- b. Deschideți un browser web și, în linia de adresă, tastați adresa IP sau numele gazdei exact cum sunt afișate pe panoul de control al imprimantei. Apăsați tasta **Enter** de pe tastatura computerului. Se deschide EWS.

 <https://10.10.XXXX/>

 **NOTĂ:** Dacă browserul web afișează un mesaj care indică faptul că accesarea site-ului web poate să nu fie sigură, selectați opțiunea de a accesa site-ul web. Accesarea acestui site web nu va afecta computerul.

2. Deschideți fila **Copiere/Imprimare**.
3. Din panoul de navigare din partea stângă, selectați **Gestionare consumabile**.
4. Din zona de Setări consumabile, selectați **Protejare cartușe** din lista verticală **Protecția cartușelor**.
5. Faceți clic pe butonul **Aplicare** pentru a salva modificările.

 **ATENȚIE:** După activarea protecției cartușelor pentru imprimantă, toate cartușele de toner instalate ulterior în imprimantă sunt protejate automat și *permanent*. Pentru a evita protejarea unui nou cartuș, dezactivați caracteristica *înainte* de a instala noul cartuș.

Dezactivarea caracteristicii nu dezactivează protecția pentru cartușele instalate momentan.

## Utilizarea serverului web încorporat HP (EWS) pentru a dezactiva caracteristica Protecția cartușelor



Din EWS, un administrator de rețea poate dezactiva caracteristica de protecție a cartușelor. Astfel se elimină protecția pentru toate cartușele nou instalate în imprimantă.

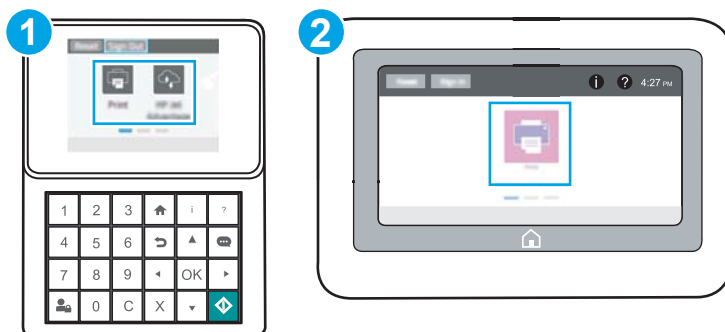

1. Deschideți serverul web HP încorporat (EWS):

 **NOTĂ:** Pașii variază în funcție de tipul de panou de control.





1	Panou de control cu tastatură
2	Panoul de control cu ecran senzitiv

- a. **Panouri de control cu tastatură:** De la panoul de control al imprimantei, apăsați butonul Informații , apoi utilizați tastele săgeată pentru a selecta meniul Ethernet . Apăsați butonul OK pentru a deschide meniul și pentru a afișa adresa IP sau numele de gazdă.

**Panouri de control cu ecran senzitiv:** De la panoul de control al imprimantei, atingeți butonul Informații , apoi selectați pictograma Rețea  pentru a afișa adresa IP sau numele de gazdă.

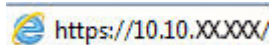
- b. Deschideți un browser web și, în linia de adresă, tastați adresa IP sau numele gazdei exact cum sunt afișate pe panoul de control al imprimantei. Apăsați tasta **Enter** de pe tastatura computerului. Se deschide EWS.

 <https://10.10.XX.XXX/>

 **NOTĂ:** Dacă browserul web afișează un mesaj care indică faptul că accesarea site-ului web poate să nu fie sigură, selectați opțiunea de a accesa site-ul web. Accesarea acestui site web nu va afecta computerul.

2. Deschideți fila **Copiere/Imprimare**.
3. Din panoul de navigare din partea stângă, selectați **Gestionare consumabile**.
4. Din zona de Setări consumabile, selectați **Dezactivat** din lista verticală **Protecția cartușelor**.
5. Faceți clic pe butonul **Aplicare** pentru a salva modificările.

## Depanarea mesajelor de eroare de pe panoul de control pentru Protecția cartușelor

Vedeți acțiunile recomandate pentru mesajele de eroare privind Protecția cartușelor.



Mesaj de eroare	Descriere	Acțiune recomandată
10.0X.57 Cartuș <culoare> protejat	<p>Cartușul poate fi utilizat numai în imprimanta sau în sistemul de imprimante în care a fost protejat inițial prin caracteristica Protecția cartușelor HP.</p> <p>Caracteristica Protecția cartușelor permite unui administrator să restricționeze funcționarea cartușelor numai într-o singură imprimantă sau într-un singur sistem de imprimante. Pentru a continua imprimarea, cartușul trebuie înlocuit.</p>	Înlocuiți cartușul cu un nou cartuș de toner.

# Înlocuirea cartușului de toner

Înlocuiți cartușul de toner dacă primiți un mesaj la imprimantă sau dacă aveți probleme de calitate a imprimării.

- [Informații privind cartușele](#)
- [Scoaterea și înlocuirea cartușului](#)

## Informații privind cartușele

Continuați să imprimați utilizând cartușul existent până când redistribuirea tonerului nu mai oferă o calitate de imprimare acceptabilă. Pentru a redistribui tonerul, scoateți cartușul de toner din imprimantă și scuturați ușor cartușul înainte și înapoi pe orizontală. Pentru o reprezentare grafică, consultați instrucțiunile de înlocuire a cartușului. Introduceți cartușul de toner la loc în imprimantă, apoi închideți capacul.

Pentru cumpărarea de cartușe sau verificarea compatibilității cartușelor pentru imprimantă, accesați HP SureSupply la [www.hp.com/go/SureSupply](http://www.hp.com/go/SureSupply). Derulați până la capătul de jos al paginii și verificați dacă țara/regiunea este corectă.

Element	Descriere	Cod cartuș	Număr piesă
Cartuș de toner HP 89A LaserJet original negru	Cartuș de toner negru LaserJet	89A	CF289A
Cartuș de toner HP 89X LaserJet original negru, de mare capacitate	Cartuș de toner negru LaserJet	89X	CF289X
Cartuș de toner HP LaserJet original 89Y negru de foarte mare capacitate	Cartuș de toner negru LaserJet	89Y	CF289Y

 **NOTĂ:** Cartușele de toner de mare capacitate conțin o cantitate mai mare de toner decât cartușele standard, pentru un număr mai mare de pagini. Pentru informații suplimentare, accesați [www.hp.com/go/learnaboutsupplies](http://www.hp.com/go/learnaboutsupplies).

Nu scoateți cartușul de toner din ambalaj până când nu este momentul să fie înlocuit.

 **ATENȚIE:** Pentru a preveni deteriorarea cartușului de toner, nu îl expuneți la lumină mai mult de câteva minute. Acoperiți cilindrul fotosensibil verde în cazul în care cartușul de toner trebuie scos din imprimantă pentru o perioadă de timp mai îndelungată.

Ilustrația de mai jos arată componentele cartușului de toner.

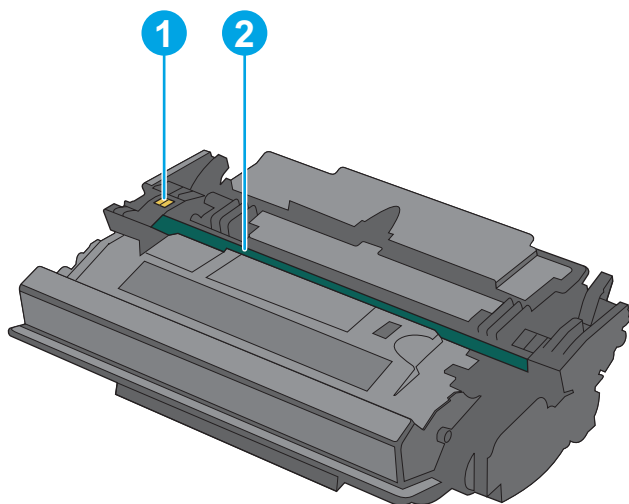

- |   |                       |
|---|-----------------------|
| 1 | Cip de memorie        |
| 2 | Cilindru fotosensibil |

**ATENȚIE:** Nu atingeți cilindrul fotosensibil. Amprente pot cauza probleme de calitate a imprimării.

**⚠ ATENȚIE:** Dacă tonerul ajunge pe îmbrăcămintă, curățați-l utilizând o cârpă uscată și spălați îmbrăcămintea în apă rece. Apa fierbinte impregnează tonerul în țesătură.

**📄 NOTĂ:** Informații referitoare la reciclarea cartușelor de toner uzate pot fi găsite pe cutia acestora.

## Scoaterea și înlocuirea cartușului

1. Apăsați butonul de deblocare a capacului superior din partea stângă a imprimantei.

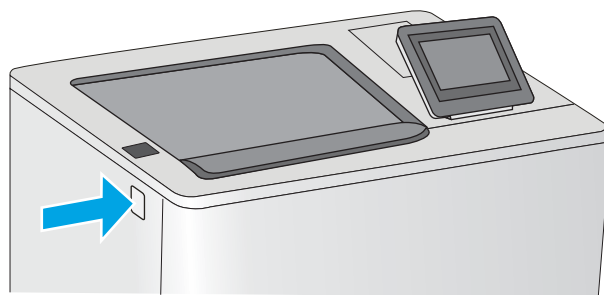

2. Deschideți ușa frontală.

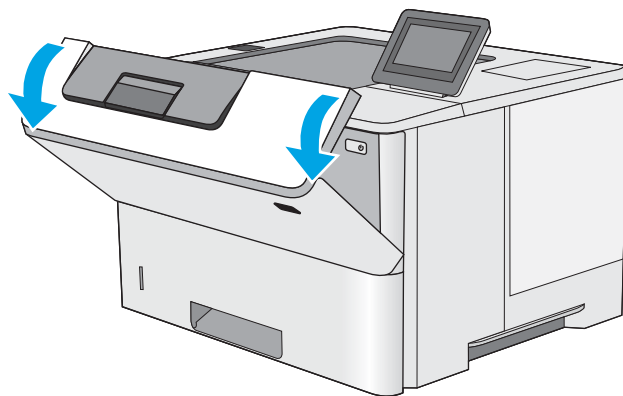

3. Prindeți mânerul cartușului de toner uzat și trageți-l afară pentru a-l scoate.

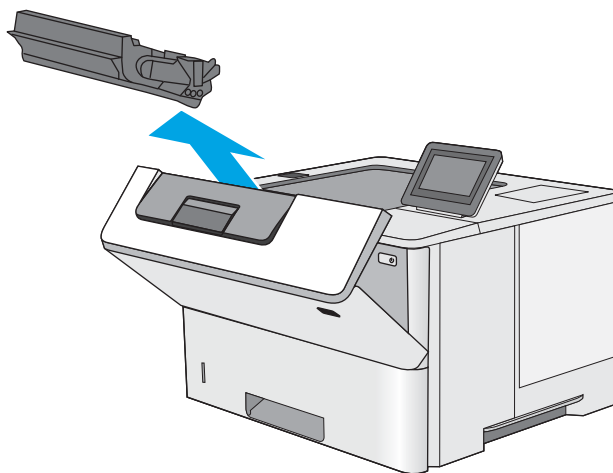

4. Scoateți noul cartuș de toner din învelișul de protecție prin ruperea benzii de plastic și deschiderea pachetului. Păstrați toate ambalajele în vederea reciclării cartușului de toner uzat.

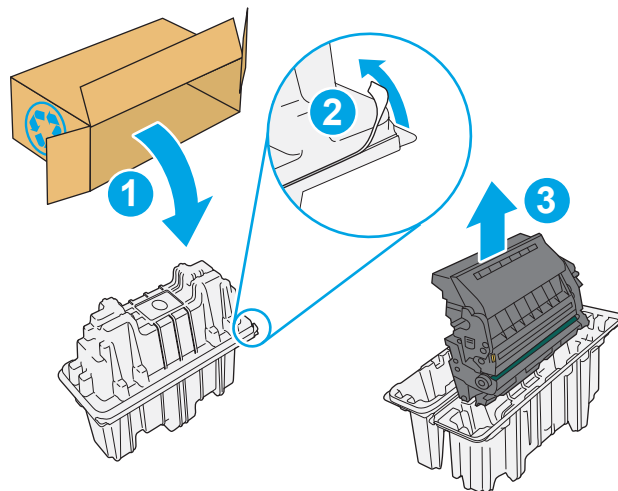

5. Prindeți cartușul de toner de ambele capete și scuturați-l de 5-6 ori.

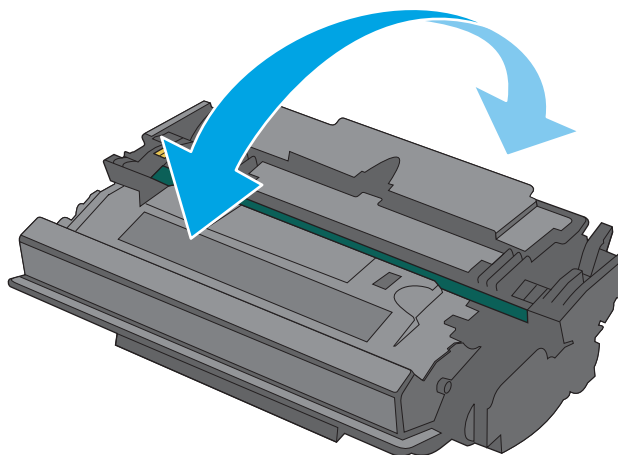

6. Aliniați cartușul de toner cu slotul acestuia și apoi introduceți-l în imprimantă.

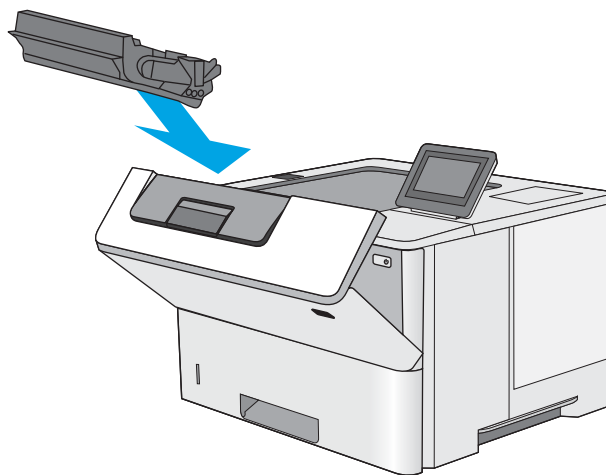

7. Închideți ușa frontală.

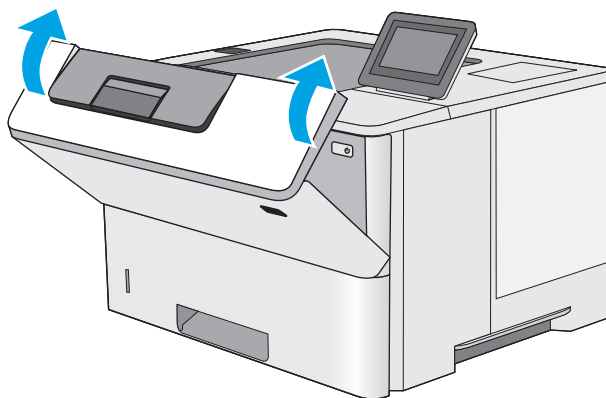

8. Ambalați cartușul de toner uzat în cutia în care ați primit cartușul nou. Pentru informații despre reciclare, consultați ghidul de reciclare atașat.

În SUA și Canada, în cutie este inclusă o etichetă de expediere pre-plătită. În alte țări/regiuni, accesați [www.hp.com/recycle](http://www.hp.com/recycle) pentru a imprima o etichetă de expediere pre-plătită.

Lipiți pe cutie eticheta de livrare pre-plătită și returnați cartușul uzat la HP pentru reciclare.

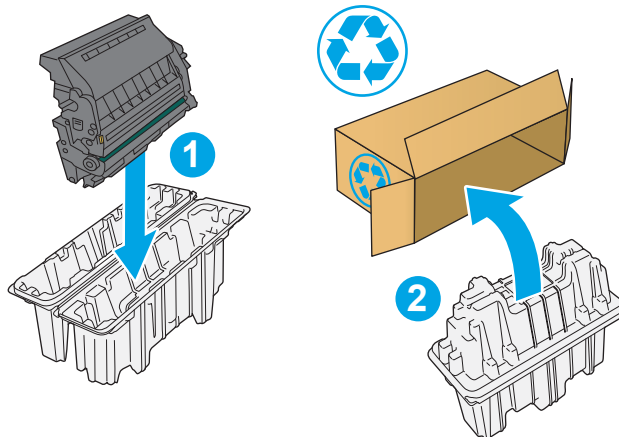



---

## 4 Imprimarea

Imprimați cu ajutorul software-ului sau imprimați de pe un dispozitiv mobil sau o unitate flash USB.

- [Activitățile de imprimare \(Windows\)](#)
- [Activitățile de imprimare \(macOS\)](#)
- [Stocarea lucrărilor de imprimare în imprimantă pentru imprimare ulterioară sau în mod confidențial](#)
- [Imprimarea de pe dispozitive mobile](#)
- [Imprimarea de pe o unitate flash USB](#)
- [Imprimarea folosind portul USB 2.0 de mare viteză \(cu fir\)](#)

Pentru asistență video, consultați [www.hp.com/videos/LaserJet](http://www.hp.com/videos/LaserJet).

Următoarele informații sunt corecte la momentul publicării. Pentru informații actuale, consultați [www.hp.com/support/ljM507](http://www.hp.com/support/ljM507).

### Pentru informații suplimentare:

Asistența completă oferită de HP pentru imprimantă include următoarele informații:

- Instalare și configurare
- Învățare și utilizare
- Rezolvarea problemelor
- Descărcarea de actualizări de software și firmware
- Asocierea la forumuri de asistență
- Găsirea informațiilor despre garanție și despre reglementările legale

## Activitățile de imprimare (Windows)

Aflați despre activitățile obișnuite de imprimare pentru utilizatorii Windows.

- [Modul de imprimare \(Windows\)](#)
- [Imprimarea automată pe ambele fețe \(Windows\)](#)
- [Imprimarea manuală pe ambele fețe \(Windows\)](#)
- [Imprimarea mai multor pagini pe coală \(Windows\)](#)
- [Selectarea tipului de hârtie \(Windows\)](#)
- [Activități de imprimare suplimentare](#)

### Modul de imprimare (Windows)

Utilizați opțiunea **Imprimare** dintr-o aplicație software pentru a selecta imprimanta și opțiunile de bază pentru lucrarea de imprimare.

Procedura următoare descrie procesul de imprimare de bază pentru Windows.

1. Din programul software, selectați opțiunea **Imprimare**.
2. Selectați imprimanta din lista de imprimante. Pentru a schimba setările, faceți clic pe butonul **Proprietăți** sau **Preferințe** pentru a deschide driverul de imprimare.

---

 **NOTĂ:** Numele butonului variază în funcție de programul software.

La Windows 10, 8.1 și 8, aceste aplicații vor avea altă dispunere, cu caracteristici diferite de ceea ce este descris mai jos pentru aplicațiile pentru desktop. Pentru a accesa funcția de imprimare dintr-o aplicație de pe ecranul de Start, parcurgeți următorii pași:

- **Windows 10:** selectați **Imprimare** și apoi selectați imprimanta.
- **Windows 8.1 sau Windows 8:** selectați **Dispozitive**, selectați **Imprimare** și apoi selectați imprimanta.

Pentru driverul HP PCL-6 V4, aplicația HP AiO pentru imprimare la distanță descarcă caracteristici suplimentare pentru drivere atunci când opțiunea **Mai multe setări** este selectată.

---

 **NOTĂ:** Pentru informații suplimentare, faceți clic pe butonul Ajutor (?) din driverul de imprimare.

3. Faceți clic pe filele din driverul de imprimare pentru a configura opțiunile disponibile. De exemplu, setați orientarea hârtiei în fila **Finisare** și configurați setările pentru sursa hârtiei, tipul de hârtie, dimensiunea de hârtie și calitate în fila **Hârtie/Calitate**.
4. Faceți clic pe butonul **OK** pentru a reveni la caseta de dialog **Imprimare**. Selectați numărul de exemplare de imprimat de pe acest ecran.
5. Faceți clic pe butonul **Imprimare** pentru a imprima lucrarea.

### Imprimarea automată pe ambele fețe (Windows)

Dacă imprimanta are instalat un duplexor automat, puteți imprima automat pe ambele fețe ale hârtiei. Utilizați o dimensiune și un tip de hârtie acceptate de duplexor.



1. Din programul software, selectați opțiunea **Imprimare**.
2. Selectați imprimanta din lista de imprimante, apoi faceți clic pe butonul **Proprietăți** sau pe butonul **Preferințe** pentru a deschide driverul de imprimare.

---

 **NOTĂ:** Numele butonului variază în funcție de programul software.

La Windows 10, 8.1 și 8, aceste aplicații vor avea altă dispunere, cu caracteristici diferite de ceea ce este descris mai jos pentru aplicațiile pentru desktop. Pentru a accesa funcția de imprimare dintr-o aplicație de pe ecranul de Start, parcurgeți următorii pași:

- **Windows 10:** selectați **Imprimare** și apoi selectați imprimanta.
- **Windows 8.1 sau Windows 8:** selectați **Dispozitive**, selectați **Imprimare** și apoi selectați imprimanta.

Pentru driverul HP PCL-6 V4, aplicația HP AiO pentru imprimare la distanță descarcă caracteristici suplimentare pentru drivere atunci când opțiunea **Mai multe setări** este selectată.

---

3. Faceți clic pe fila **Finisare**.
4. Selectați **Imprimare pe ambele fețe**. Faceți clic pe butonul **OK** pentru a închide fereastra de dialog **Proprietăți document**.
5. În caseta de dialog **Imprimare**, faceți clic pe **Imprimare** pentru a imprima lucrarea.

## Imprimarea manuală pe ambele fețe (Windows)

Utilizați această procedură pentru imprimantele care nu au un duplexor automat instalat sau pentru a imprima pe hârtie pe care duplexorul nu o acceptă.

1. Din programul software, selectați opțiunea **Imprimare**.
2. Selectați imprimanta din lista de imprimante, apoi faceți clic pe butonul **Proprietăți** sau pe butonul **Preferințe** pentru a deschide driverul de imprimare.

---

 **NOTĂ:** Numele butonului variază în funcție de programul software.

La Windows 10, 8.1 și 8, aceste aplicații vor avea altă dispunere, cu caracteristici diferite de ceea ce este descris mai jos pentru aplicațiile pentru desktop. Pentru a accesa funcția de imprimare dintr-o aplicație de pe ecranul de Start, parcurgeți următorii pași:

- **Windows 10:** selectați **Imprimare** și apoi selectați imprimanta.
- **Windows 8.1 sau Windows 8:** selectați **Dispozitive**, selectați **Imprimare** și apoi selectați imprimanta.

Pentru driverul HP PCL-6 V4, aplicația HP AiO pentru imprimare la distanță descarcă caracteristici suplimentare pentru drivere atunci când opțiunea **Mai multe setări** este selectată.

---

3. Faceți clic pe fila **Finisare**.
4. Selectați **Imprimare pe ambele fețe (manual)**, apoi faceți clic pe **OK** pentru a închide caseta de dialog **Proprietăți document**.
5. În caseta de dialog **Imprimare**, faceți clic pe **Imprimare** pentru a imprima prima față a lucrării.
6. Scoateți topul imprimat din sertarul de ieșire și amplasați-l în tava 1.
7. Dacă vi se solicită, selectați butonul corespunzător de pe panoul de control pentru a continua.

## Imprimarea mai multor pagini pe coală (Windows)

Atunci când imprimați dintr-o aplicație software utilizând opțiunea **Imprimare**, puteți selecta o opțiune pentru a imprima mai multe pagini pe o singură coală de hârtie. De exemplu, este posibil să doriți să faceți acest lucru dacă imprimați un document foarte mare și doriți să economisiți hârtie.

1. Din programul software, selectați opțiunea **Imprimare**.
2. Selectați imprimanta din lista de imprimante, apoi faceți clic pe butonul **Proprietăți** sau pe butonul **Preferințe** pentru a deschide driverul de imprimare.



**NOTĂ:** Numele butonului variază în funcție de programul software.

La Windows 10, 8.1 și 8, aceste aplicații vor avea altă dispunere, cu caracteristici diferite de ceea ce este descris mai jos pentru aplicațiile pentru desktop. Pentru a accesa funcția de imprimare dintr-o aplicație de pe ecranul de Start, parcurgeți următorii pași:

- **Windows 10:** selectați **Imprimare** și apoi selectați imprimanta.
- **Windows 8.1 sau Windows 8:** selectați **Dispozitive**, selectați **Imprimare** și apoi selectați imprimanta.

Pentru driverul HP PCL-6 V4, aplicația HP AiO pentru imprimare la distanță descarcă caracteristici suplimentare pentru drivere atunci când opțiunea **Mai multe setări** este selectată.

3. Faceți clic pe fila **Finisare**.
4. Selectați numărul de pagini pe coală din lista verticală **Pagini pe coală**.
5. Selectați opțiunile corecte pentru **Imprimare chenar pagină**, **Ordine pagini** și **Orientare**. Faceți clic pe butonul **OK** pentru a închide fereastra de dialog **Proprietăți document**.
6. În caseta de dialog **Imprimare**, faceți clic pe **Imprimare** pentru a imprima lucrarea.

## Selectarea tipului de hârtie (Windows)

Atunci când imprimați dintr-o aplicație software utilizând opțiunea **Imprimare**, puteți să setați tipul de hârtie pe care îl utilizați pentru lucrarea de imprimare. De exemplu, dacă tipul dvs. implicit de hârtie este Letter, dar utilizați alt tip de hârtie pentru o lucrare de imprimare, selectați tipul respectiv de hârtie.

1. Din programul software, selectați opțiunea **Imprimare**.
2. Selectați imprimanta din lista de imprimante, apoi faceți clic pe butonul **Proprietăți** sau pe butonul **Preferințe** pentru a deschide driverul de imprimare.



**NOTĂ:** Numele butonului variază în funcție de programul software.

La Windows 10, 8.1 și 8, aceste aplicații vor avea altă dispunere, cu caracteristici diferite de ceea ce este descris mai jos pentru aplicațiile pentru desktop. Pentru a accesa funcția de imprimare dintr-o aplicație de pe ecranul de Start, parcurgeți următorii pași:

- **Windows 10:** selectați **Imprimare** și apoi selectați imprimanta.
- **Windows 8.1 sau Windows 8:** selectați **Dispozitive**, selectați **Imprimare** și apoi selectați imprimanta.

Pentru driverul HP PCL-6 V4, aplicația HP AiO pentru imprimare la distanță descarcă caracteristici suplimentare pentru drivere atunci când opțiunea **Mai multe setări** este selectată.

3. Faceți clic pe fila **Hârtie/Calitate**.

4. Selectați tipul de hârtie din lista verticală **Tip hârtie**.
5. Faceți clic pe butonul **OK** pentru a închide fereastra de dialog **Proprietăți document**. În caseta de dialog **Imprimare**, faceți clic pe **Imprimare** pentru a imprima lucrarea.  
  
Dacă tava trebuie să fie configurată, un mesaj de configurare a tăvii apare pe panoul de control al imprimantei.
6. Încărcați tava cu hârtia de tipul și dimensiunea specificate, apoi închideți tava.
7. Atingeți butonul **OK** pentru a accepta dimensiunea și tipul care au fost detectate sau atingeți butonul **Modificare** pentru a alege altă dimensiune sau alt tip de hârtie.
8. Selectați dimensiunea și tipul corect, apoi atingeți butonul **OK**.

## Activități de imprimare suplimentare

Găsiți pe web informații pentru a efectua activități obișnuite de imprimare.

Accesați [www.hp.com/support/ljM507](http://www.hp.com/support/ljM507).

Sunt disponibile instrucțiuni pentru activități de imprimare precum următoarele:

- Crearea și utilizarea de comenzi rapide sau presetări pentru imprimare
- Selectarea dimensiunii hârtiei sau utilizarea unei dimensiuni de hârtie personalizate
- Selectarea orientării paginii
- Crearea unei broșuri
- Scalarea unui document pentru a se încadra pe o anumită dimensiune de hârtie
- Imprimarea primei sau ultimei pagini a documentului pe tipuri diferite de hârtie
- Imprimarea de filigrane pe un document

## Activitățile de imprimare (macOS)

Imprimați cu ajutorul software-ului de imprimare HP pentru macOS, inclusiv imprimare pe ambele fețe sau imprimarea mai multor pagini pe coală.

- [Modul de imprimare \(macOS\)](#)
- [Imprimare automată pe ambele fețe \(macOS\)](#)
- [Imprimare manuală pe ambele fețe \(macOS\)](#)
- [Imprimarea mai multor pagini pe coală \(macOS\)](#)
- [Selectarea tipului de hârtie \(macOS\)](#)
- [Activități de imprimare suplimentare](#)

### Modul de imprimare (macOS)

Procedura următoare descrie procesul de imprimare de bază pentru macOS.

1. Faceți clic pe meniul **Fișier**, apoi faceți clic pe opțiunea **Imprimare**.
2. Selectați imprimanta.
3. Faceți clic pe **Afișare detalii** sau pe **Exemplare și pagini**, apoi selectați alte meniuri pentru a regla setările de imprimare.

---

 **NOTĂ:** Numele elementului variază în funcție de programul software.

---

4. Faceți clic pe butonul **Imprimare**.

### Imprimare automată pe ambele fețe (macOS)

---

 **NOTĂ:** Aceste informații se aplică imprimantelor care au o unitate duplex automată.

 **NOTĂ:** Această caracteristică este disponibilă dacă instalați driverul de imprimare HP. Este posibil să nu fie disponibilă dacă utilizați AirPrint.

---

1. Faceți clic pe meniul **Fișier**, apoi faceți clic pe opțiunea **Imprimare**.
2. Selectați imprimanta.
3. Faceți clic pe **Afișare detalii** sau pe **Exemplare și pagini**, apoi faceți clic pe meniul **Aspect**.

---

 **NOTĂ:** Numele elementului variază în funcție de programul software.

---

4. Selectați o opțiune de legare din lista derulantă **Two-Sided (Față-verso)**.
5. Faceți clic pe butonul **Imprimare**.

### Imprimare manuală pe ambele fețe (macOS)

---

 **NOTĂ:** Această caracteristică este disponibilă dacă instalați driverul de imprimare HP. Este posibil să nu fie disponibilă dacă utilizați AirPrint.

---

1. Faceți clic pe meniul **Fișier**, apoi faceți clic pe opțiunea **Imprimare**.
2. Selectați imprimanta.
3. Faceți clic pe **Afișare detalii** sau pe **Exemplare și pagini**, apoi faceți clic pe meniul **Duplex manual**.

---

 **NOTĂ:** Numele elementului variază în funcție de programul software.

---

4. Faceți clic pe caseta **Manual Duplex (Duplex manual)** și selectați o opțiune de legare.
5. Faceți clic pe butonul **Imprimare**.
6. Deplasați-vă la imprimantă și scoateți toate hârtiile goale din tava 1.
7. Scoateți topul imprimat din sertarul de ieșire și puneți-l cu fața imprimată în jos în tava de alimentare.
8. Dacă vi se solicită, apăsați butonul corespunzător de pe panoul de control pentru a continua.

## Imprimarea mai multor pagini pe coală (macOS)

1. Faceți clic pe meniul **Fișier**, apoi faceți clic pe opțiunea **Imprimare**.
2. Selectați imprimanta.
3. Faceți clic pe **Afișare detalii** sau pe **Exemplare și pagini**, apoi faceți clic pe meniul **Aspect**.

---

 **NOTĂ:** Numele elementului variază în funcție de programul software.

---

4. Din lista derulantă **Pages per Sheet (Pagini pe coală)**, selectați numărul de pagini pe care doriți să le imprimați pe fiecare coală.
5. În zona **Layout Direction (Direcție machetare)**, selectați ordinea și plasarea paginilor pe coală.
6. Din meniul **Borders (Chenare)**, selectați tipul de chenar care va fi imprimat în jurul fiecărei pagini pe coală.
7. Faceți clic pe butonul **Imprimare**.

## Selectarea tipului de hârtie (macOS)

1. Faceți clic pe meniul **Fișier**, apoi faceți clic pe opțiunea **Imprimare**.
2. Selectați imprimanta.
3. Faceți clic pe **Afișare detalii** sau pe **Exemplare și pagini**, apoi faceți clic pe meniul **Hârtie și calitate** sau pe meniul **Hârtie/Calitate**.

---

 **NOTĂ:** Numele elementului variază în funcție de programul software.

---

4. Selectați din opțiunile de **Hârtie și calitate** sau **Hârtie/Calitate**.

---

 **NOTĂ:** Această listă conține setul principal de opțiuni disponibile. Unele opțiuni nu sunt disponibile pe toate imprimantele.

---

- **Tip suport:** Selectați opțiunea pentru tipul de hârtie pentru operația de imprimare.
- **Calitate imprimare:** Selectați nivelul de rezoluție pentru operația de imprimare.
- **Imprimare până la margini:** Selectați această opțiune pentru a imprima mai aproape de marginile hârtiei.

5. Faceți clic pe butonul **Imprimare**.

## Activități de imprimare suplimentare

Găsiți pe web informații pentru a efectua activități obișnuite de imprimare.

Accesați [www.hp.com/support/ljM507](http://www.hp.com/support/ljM507).

Sunt disponibile instrucțiuni pentru activități de imprimare precum următoarele:

- Crearea și utilizarea de comenzi rapide sau presetări pentru imprimare
- Selectarea dimensiunii hârtiei sau utilizarea unei dimensiuni de hârtie personalizate
- Selectarea orientării paginii
- Crearea unei broșuri
- Scalarea unui document pentru a se încadra pe o anumită dimensiune de hârtie
- Imprimarea primei sau ultimei pagini a documentului pe tipuri diferite de hârtie
- Imprimarea de filigrane pe un document

# Stocarea lucrărilor de imprimare în imprimantă pentru imprimare ulterioară sau în mod confidențial

- [Introducere](#)
- [Crearea unei lucrări stocate \(Windows\)](#)
- [Crearea unei lucrări stocate \(macOS\)](#)
- [Imprimarea unei lucrări stocate](#)
- [Ștergerea unei lucrări stocate](#)
- [Informațiile trimise la imprimantă în scopuri de Contorizare a operațiilor](#)

## Introducere

Următoarele informații furnizează detalii privind procedurile de creare și imprimare a documentelor stocate pe unitatea flash USB. Aceste lucrări pot fi imprimate ulterior sau în mod confidențial.

## Crearea unei lucrări stocate (Windows)

Stocați lucrări pe unitatea flash USB pentru imprimare în mod confidențial sau cu întârziere.

1. Din programul software, selectați opțiunea **Imprimare**.
2. Selectați imprimanta din lista de imprimante, apoi selectați **Proprietăți** sau **Preferințe**.



**NOTĂ:** Numele butonului variază în funcție de programul software.

La Windows 10, 8.1 și 8, aceste aplicații vor avea altă dispunere, cu caracteristici diferite de ceea ce este descris mai jos pentru aplicațiile pentru desktop. Pentru a accesa funcția de imprimare dintr-o aplicație de pe ecranul de Start, parcurgeți următorii pași:

- **Windows 10:** selectați **Imprimare** și apoi selectați imprimanta.
- **Windows 8.1 sau Windows 8:** selectați **Dispozitive**, selectați **Imprimare** și apoi selectați imprimanta.

Pentru driverul HP PCL-6 V4, aplicația HP AiO pentru imprimare la distanță descarcă caracteristici suplimentare pentru drivere atunci când opțiunea **Mai multe setări** este selectată.

3. Faceți clic pe fila **Stocare operație**.
4. Selectați o opțiune **Mod Stocare lucrări**:
  - **Verificare și păstrare:** Imprimați și verificați un exemplar al unei lucrări, apoi imprimați mai multe exemplare.
  - **Operație personală:** Lucrarea nu se va imprima până când cineva nu va solicita acest lucru de la panoul de control al imprimantei. Pentru acest mod de stocare a lucrărilor, puteți selecta una dintre opțiunile **Setare operație privată/securizată**. Dacă atribuiți lucrării un număr de identificare personală (PIN), trebuie să introduceți PIN-ul necesar la panoul de control. În cazul în care criptați lucrarea, trebuie să introduceți parola solicitată la panoul de control. Lucrarea de imprimare este ștearsă din memorie după ce se imprimă și se pierde dacă alimentarea imprimantei se întrerupe.

- **Copiere rapidă:** Puteți imprima numărul solicitat de exemplare ale unei lucrări și puteți să stocați o copie a lucrării în memoria imprimantei, pentru a o putea imprima din nou mai târziu.
  - **Operație stocată:** Stocați o lucrare pe imprimantă și permiteți altor utilizatori să imprime lucrarea în orice moment. Pentru acest mod de stocare a lucrărilor, puteți selecta una dintre opțiunile **Setare operație privată/securizată**. Dacă atribuiți lucrării un număr de identificare personală (PIN), persoana care imprimă lucrarea trebuie să introducă PIN-ul solicitat la panoul de control. În cazul în care criptați lucrarea, persoana care o imprimă trebuie să introducă parola solicitată la panoul de control.
5. Pentru a folosi un nume de utilizator sau un nume de lucrare personalizat, faceți clic pe butonul **Personalizare**, apoi introduceți numele de utilizator sau numele lucrării.
- Selectați opțiunea care se va utiliza dacă altă lucrare stocată are deja acest nume:
- **Utilizare nume operație + (1-99):** Adăugați un număr unic la sfârșitul numelui lucrării.
  - **Înlocuire fișier existent:** Suprascrieți lucrarea stocată existentă cu cea nouă.
6. Faceți clic pe butonul **OK** pentru a închide caseta de dialog **Proprietăți document**. În caseta de dialog **Imprimare**, faceți clic pe butonul **Imprimare** pentru a imprima lucrarea.

## Crearea unei lucrări stocate (macOS)

Stocați lucrări pe unitatea flash USB pentru imprimare în mod confidențial sau cu întârziere.

1. Faceți clic pe meniul **Fișier**, apoi faceți clic pe opțiunea **Imprimare**.
2. În meniul **Imprimantă**, selectați imprimanta.
3. În mod prestabilit, driverul de imprimare afișează meniul **Copii și pagini**. Deschideți lista verticală și apoi faceți clic pe meniul **Stocare operație**.



**NOTĂ:** Dacă nu este se afișează meniul **Stocare operație**, închideți fereastra de imprimare și apoi redeschideți-o pentru a activa meniul.

4. Din lista derulantă **Mod**, selectați tipul de lucrare stocată.
    - **Verificare și păstrare:** Imprimați și verificați un exemplar al unei lucrări, apoi imprimați mai multe exemplare.
    - **Operație personală:** Lucrarea nu se va imprima până când cineva nu va solicita acest lucru de la panoul de control al imprimantei. Dacă atribuiți lucrării un număr de identificare personală (PIN), trebuie să introduceți PIN-ul necesar la panoul de control. Lucrarea de imprimare este ștearsă din memorie după ce se imprimă și se pierde dacă alimentarea imprimantei se întrerupe.
    - **Copiere rapidă:** Puteți imprima numărul solicitat de exemplare ale unei lucrări și puteți să stocați o copie a lucrării în memoria imprimantei, pentru a o putea imprima din nou mai târziu.
    - **Operație stocată:** Stocați o lucrare pe imprimantă și permiteți altor utilizatori să imprime lucrarea în orice moment. Dacă atribuiți lucrării un număr de identificare personală (PIN), persoana care imprimă lucrarea trebuie să introducă PIN-ul solicitat la panoul de control.
  5. Pentru a folosi un nume de utilizator sau un nume de lucrare personalizat, faceți clic pe butonul **Personalizare**, apoi introduceți numele de utilizator sau numele lucrării.
- Selectați ce opțiune se va utiliza dacă altă lucrare are deja numele respectiv.



- **Utilizare nume operație + (1-99):** Adăugați un număr unic la sfârșitul numelui lucrării.
  - **Înlocuire fișier existent:** Suprascrieți lucrarea stocată existentă cu cea nouă.
6. Dacă ați selectat opțiunea **Operație stocată** sau **Operație personală** la pasul 4, puteți proteja lucrarea printr-un cod PIN. Tastați un număr din 4 cifre în câmpul **Utilizare PIN pentru imprimare**. Dacă alte persoane încearcă să imprime această lucrare, imprimanta le va solicita introducerea acestui cod PIN.
  7. Faceți clic pe butonul **Imprimare** pentru a procesa lucrarea.

## Imprimarea unei lucrări stocate

Utilizați următoarea procedură pentru a imprima o lucrare care este stocată în memoria imprimantei.

1. În ecranul principal de pe panoul de control al imprimantei, navigați la aplicația **Imprimare**, apoi selectați pictograma **Imprimare**.
2. Selectați **Imprimare din Stocare operație**.
3. Selectați **Alegere** și apoi selectați numele dosarului în care este stocată lucrarea.
4. Selectați numele lucrării. Dacă lucrarea este privată sau criptată, introduceți codul PIN sau parola.
5. Pentru a ajusta numărul de exemplare, bifați câmpul pentru numărul de exemplare în colțul din stânga jos al ecranului. Utilizați tastatura pentru a selecta numărul de exemplare de imprimat.
6. Selectați Pornire  sau **Imprimare** pentru a imprima lucrarea.

## Ștergerea unei lucrări stocate

Puteți să ștergeți documentele care au fost salvate pe imprimantă atunci când nu mai sunt necesare. De asemenea, puteți regla numărul maxim de lucrări care pot fi stocate în imprimantă.

- [Ștergerea unei lucrări stocate pe imprimantă](#)
- [Modificarea limitei de stocare a lucrărilor](#)

## Ștergerea unei lucrări stocate pe imprimantă

Utilizați panoul de control pentru a șterge o lucrare stocată în memoria imprimantei.

1. În ecranul principal de pe panoul de control al imprimantei, navigați la aplicația **Imprimare**, apoi selectați pictograma **Imprimare**.
2. Selectați **Imprimare din Stocare operație**.
3. Selectați **Alegere** și apoi selectați numele dosarului în care este stocată lucrarea.
4. Selectați numele lucrării. Dacă lucrarea este privată sau criptată, introduceți codul PIN sau parola.
5. Selectați butonul Coș de gunoi  pentru a șterge lucrarea.

## Modificarea limitei de stocare a lucrărilor

Când o lucrare nouă este stocată în memoria imprimantei, aceasta suprascrie orice lucrare anterioară cu același nume de utilizator și de lucrare. Dacă o lucrare nu este deja stocată sub același nume de utilizator și de lucrare, iar imprimanta are nevoie de spațiu suplimentar, aceasta poate șterge alte lucrări stocate, începând cu cele mai vechi.

Pentru a modifica numărul de lucrări pe care imprimanta le poate stoca, urmați procedura de mai jos:

1. În ecranul principal de pe panoul de control al imprimantei, navigați la aplicația **Setări**, apoi selectați pictograma **Setări**.
2. Deschideți următoarele meniuri:
  - **Copiere/Imprimare** sau **Imprimare**
  - **Gestionare operații stocate**
  - **Lim. stocare op. temp.**
3. Utilizați tastatura pentru a introduce numărul de lucrări pe care le stochează imprimanta.
4. Selectați **OK** sau **Finalizat** pentru a salva setarea.

## Informațiile trimise la imprimantă în scopuri de Contorizare a operațiilor

Operațiile de imprimare trimise de la driverele clientului (de ex., PC) pot trimite informații de identificare personală la dispozitivele de imprimare și imagine HP. Aceste informații pot include, dar fără a se limita la, numele de utilizator și numele de client de unde provine operația, care pot fi utilizate în scopuri de contorizare a operațiilor, așa cum sunt determinate de administratorul dispozitivului de imprimare. Aceste informații pot fi, de asemenea, stocate cu operația pe dispozitivul de stocare în masă (de ex., unitatea hard disk) al echipamentului imprimare atunci când se utilizează caracteristica de stocare a operațiilor.

# Imprimarea de pe dispozitive mobile

- [Introducere](#)
- [Imprimarea Wi-Fi, Wi-Fi Direct, NFC și BLE](#)
- [HP ePrint prin e-mail](#)
- [AirPrint](#)
- [Imprimare de pe Android încorporată](#)

## Introducere

HP oferă multiple soluții mobile pentru a permite imprimarea ușoară la o imprimantă HP de pe laptop, tabletă, smartphone sau alt dispozitiv mobil. Pentru a vizualiza lista completă și pentru a identifica opțiunea cea mai potrivită, accesați [www.hp.com/go/LaserJetMobilePrinting](http://www.hp.com/go/LaserJetMobilePrinting).

## Imprimarea Wi-Fi, Wi-Fi Direct, NFC și BLE

- [Activarea imprimării wireless](#)
- [Modificarea numelui Wi-Fi Direct](#)

HP oferă imprimare Wi-Fi Direct Print, Near Field Communication (NFC) și Bluetooth Low Energy (BLE) pentru imprimantele cu un accesoriu BLE/NFC/Wireless HP Jetdirect 3100w acceptat. Acest accesoriu este disponibil opțional pentru imprimantele HP care includ un locaș de integrare hardware (HIP).

Aceste caracteristici permit dispozitivelor (mobile) Wi-Fi să realizeze o conexiune de rețea wireless direct la imprimantă, fără a utiliza un router wireless.

Imprimanta nu trebuie să fie conectată la rețea pentru ca această imprimare directă de pe dispozitive mobile să funcționeze.

Utilizați Wi-Fi Direct Print pentru a imprima wireless de pe următoarele dispozitive:

- iPhone, iPad sau iPod Touch care utilizează Apple AirPrint
- Dispozitive mobile Android care utilizează soluția de imprimare Android încorporată

Pentru mai multe informații despre imprimarea wireless, accesați [www.hp.com/go/LaserJetMobilePrinting](http://www.hp.com/go/LaserJetMobilePrinting).





Capacitățile NFC, BLE și Wi-Fi Direct Print pot fi activate sau dezactivate de la panoul de control al imprimantei.

### Activarea imprimării wireless

1. În ecranul principal de pe panoul de control al imprimantei, navigați la aplicația [Setări](#), apoi selectați pictograma [Setări](#).
2. Deschideți următoarele meniuri:
  - [Rețea](#)
  - [Wi-Fi Direct](#)
  - [Stare](#)
3. Selectați [Activat](#) și apoi selectați [OK](#) pentru a activa imprimarea wireless.

### Modificarea numelui Wi-Fi Direct

---

 **NOTĂ:** În mediile în care sunt instalate mai multe modele ale aceleiași imprimante, poate fi util să alocați fiecărei imprimante un nume unic Wi-Fi Direct, pentru identificarea mai ușoară a imprimantei pentru imprimarea HP Wi-Fi Direct. Numele rețelelor wireless, precum Wireless, Wi-Fi Direct etc. sunt disponibile în ecranul Informații selectând pictograma Informații  și apoi selectând pictograma Rețea  sau pictograma Wireless .

---

Urmați procedura de mai jos pentru a schimba numele Wi-Fi Direct al imprimantei:

1. În ecranul principal de pe panoul de control al imprimantei, navigați la aplicația [Setări](#), apoi selectați pictograma [Setări](#).
2. Deschideți următoarele meniuri:

- Rețea
- Wi-Fi Direct
- Nume Wi-Fi Direct

3. Utilizați tastatura pentru a modifica numele în câmpul de text **Nume Wi-Fi Direct** și apoi selectați **OK**.

## HP ePrint prin e-mail

Utilizați HP ePrint pentru a imprima documente prin trimiterea acestora ca atașări de e-mail către adresa de e-mail a imprimantei de la orice dispozitiv echipat pentru e-mail.

Pentru a utiliza HP ePrint, imprimanta trebuie să îndeplinească următoarele cerințe:

- Imprimanta trebuie să fie conectată la o rețea prin cablu sau wireless și să aibă acces la internet.
- Serviciile web HP trebuie să fie activate pe imprimantă, iar imprimanta trebuie să fie înregistrată pe HP Connected.



Urmați această procedură pentru a activa Serviciile web HP și a vă înregistra pe HP Connected:

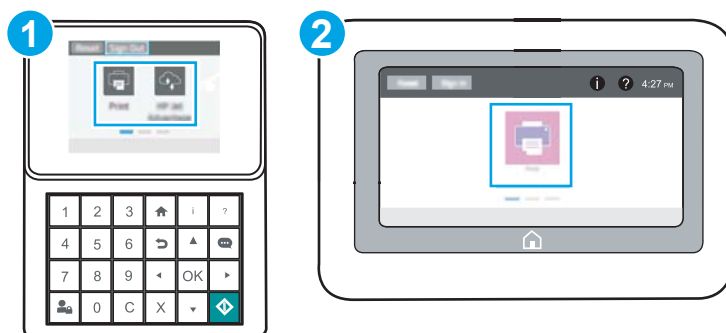

1. Deschideți serverul web HP încorporat (EWS):

 **NOTĂ:** Pașii variază în funcție de tipul de panou de control.





- |   |                                     |
|---|-------------------------------------|
| 1 | Panou de control cu tastatură       |
| 2 | Panoul de control cu ecran senzitiv |

a. **Panouri de control cu tastatură:** De la panoul de control al imprimantei, apăsați butonul Informații , apoi utilizați tastele săgeată pentru a selecta meniul Ethernet . Apăsați butonul **OK** pentru a deschide meniul și pentru a afișa adresa IP sau numele de gazdă.

**Panouri de control cu ecran senzitiv:** De la panoul de control al imprimantei, atingeți butonul Informații , apoi selectați pictograma Rețea  pentru a afișa adresa IP sau numele de gazdă.

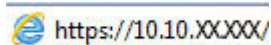
- b. Deschideți un browser web și, în linia de adresă, tastați adresa IP sau numele gazdei exact cum sunt afișate pe panoul de control al imprimantei. Apăsați tasta **Enter** de pe tastatura computerului. Se deschide EWS.

 <https://10.10.XX.XXX/>

 **NOTĂ:** Dacă browserul web afișează un mesaj care indică faptul că accesarea site-ului web poate să nu fie sigură, selectați opțiunea de a accesa site-ul web. Accesarea acestui site web nu va afecta computerul.

2. Faceți clic pe fila **Servicii web HP**.
3. Selectați opțiunea de activare a serviciilor web.

 **NOTĂ:** Este posibil ca activarea serviciilor web să dureze câteva minute.

4. Vizitați site-ul [www.hpconnected.com](http://www.hpconnected.com) pentru a crea un cont HP ePrint și a finaliza procesul de configurare.

## AirPrint

Imprimarea directă cu ajutorul tehnologiei AirPrint de la Apple este acceptată pentru iOS și de la computere Mac cu sistem de operare macOS 10.7 Lion și versiuni mai recente. Utilizați AirPrint pentru a imprima direct pe imprimantă de pe un iPad, iPhone (3GS sau o versiune ulterioară) sau iPod touch (de generația a treia sau o versiune ulterioară) în cadrul următoarelor aplicații mobile:

- Mail
- Fotografii
- Safari
- iBooks
- O serie de aplicații de la terți

Pentru a utiliza AirPrint, imprimanta trebuie să fie conectată la aceeași rețea (subrețea) ca dispozitivul Apple. Pentru mai multe informații despre utilizarea serviciului AirPrint și despre imprimantele HP compatibile cu AirPrint, accesați [www.hp.com/go/MobilePrinting](http://www.hp.com/go/MobilePrinting).

 **NOTĂ:** Înainte de a utiliza AirPrint cu o conexiune USB, verificați dacă numărul versiunii. Versiunile 1.3 și cele anterioare ale AirPrint nu acceptă conexiuni USB.

## Imprimare de pe Android încorporată

Soluția încorporată de imprimare HP pentru Android și Kindle permite dispozitivelor mobile să găsească în mod automat și să imprime pe imprimante HP care sunt fie într-o rețea, fie în aria de acoperire a rețelei wireless pentru imprimarea Wi-Fi Direct.

Soluția de imprimare este încorporată în numeroase versiuni ale sistemului de operare.

 **NOTĂ:** Dacă imprimarea nu este disponibilă pe dispozitivul dvs., accesați [Google Play > Aplicații Android](https://play.google.com/store/apps/details?id=com.hp.print) și instalați plug-inul HP de servicii de imprimare.

Pentru mai multe informații despre modul de utilizare a imprimării încorporate pentru Android și despre dispozitivele Android care sunt acceptate, accesați [www.hp.com/go/MobilePrinting](http://www.hp.com/go/MobilePrinting).

## Imprimarea de pe o unitate flash USB

Această imprimantă beneficiază de imprimare de pe USB prin acces simplu, astfel încât să puteți imprima rapid fișiere, fără a fi nevoie să le trimiteți de pe un computer.

- [Activarea portului USB pentru imprimare](#)
- [Imprimarea de documente de pe USB](#)

Imprimanta acceptă unități flash USB standard în portul USB de lângă panoul de control. Acesta acceptă următoarele tipuri de fișiere:

- .pdf
- .prn
- .pcl
- .ps
- .cht

## Activarea portului USB pentru imprimare

Portul USB este dezactivat în mod implicit. Înainte de a utiliza această caracteristică, activați portul USB.

- [Metoda 1: activarea portului USB de la panoul de control al imprimantei](#)
- [Metoda 2: activarea portului USB din serverul web HP încorporat \(numai imprimantele conectate la rețea\)](#)

Utilizați una dintre următoarele metode pentru a activa portul:

### Metoda 1: activarea portului USB de la panoul de control al imprimantei

1. În ecranul principal de pe panoul de control al imprimantei, navigați la aplicația **Setări**, apoi selectați pictograma **Setări**.
2. Deschideți următoarele meniuri
  - **Copiere/Imprimare** sau **Imprimare**
  - **Activare USB dispozitiv**
3. Selectați **Activat** pentru a activa portul USB.



### Metoda 2: activarea portului USB din serverul web HP încorporat (numai imprimantele conectate la rețea)

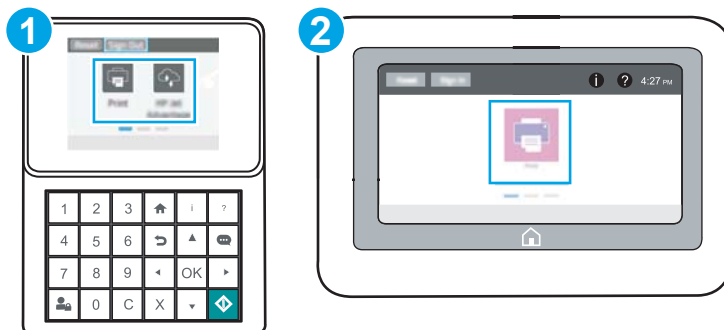

1. Deschideți serverul web HP încorporat (EWS):

 **NOTĂ:** Pașii variază în funcție de tipul de panou de control.



- |   |                                     |
|---|-------------------------------------|
| 1 | Panou de control cu tastatură       |
| 2 | Panoul de control cu ecran senzitiv |

- a. **Panouri de control cu tastatură:** De la panoul de control al imprimantei, apăsați butonul Informații , apoi utilizați tastele săgeată pentru a selecta meniul Ethernet . Apăsați butonul **OK** pentru a deschide meniul și pentru a afișa adresa IP sau numele de gazdă.

**Panouri de control cu ecran senzitiv:** De la panoul de control al imprimantei, atingeți butonul Informații , apoi selectați pictograma Rețea  pentru a afișa adresa IP sau numele de gazdă.



- b. Deschideți un browser web și, în linia de adresă, tastați adresa IP sau numele gazdei exact cum sunt afișate pe panoul de control al imprimantei. Apăsați tasta **Enter** de pe tastatura computerului. Se deschide EWS.

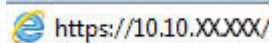

 **NOTĂ:** Dacă browserul web afișează un mesaj care indică faptul că accesarea site-ului web poate să nu fie sigură, selectați opțiunea de a accesa site-ul web. Accesarea acestui site web nu va afecta computerul.

2. Selectați fila **Copiere/imprimare** pentru modelele MFP sau fila **Imprimare** pentru modelele SFP.
3. În meniul din partea stângă, selectați **Setări de imprimare de pe unitate USB**.
4. Selectați **Activare imprimare de pe unitatea USB**.
5. Faceți clic pe **Aplicare**.

## Imprimarea de documente de pe USB

Utilizați panoul de control pentru a imprima documente de pe o unitate flash USB.

- [Imprimarea documentelor de pe USB \(panou de control cu tastatură\)](#)
- [Imprimarea documentelor de pe USB \(panoul de control cu ecran senzitiv\)](#)

 **NOTĂ:** Pașii variază în funcție de tipul de panou de control.

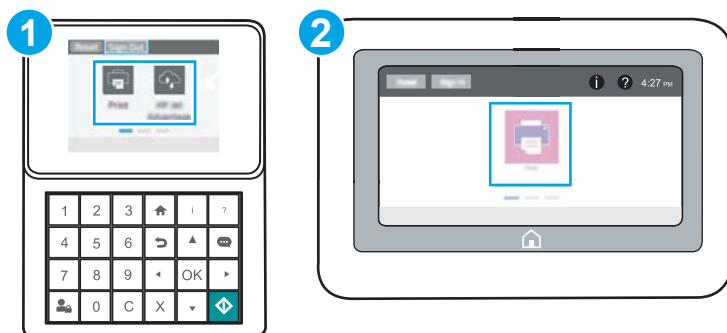

- |   |                                     |
|---|-------------------------------------|
| 1 | Panou de control cu tastatură       |
| 2 | Panoul de control cu ecran senzitiv |

### Imprimarea documentelor de pe USB (panou de control cu tastatură)

1. Introduceți unitatea flash USB în portul USB ușor accesibil.

 **NOTĂ:** Portul poate fi acoperit. Pentru unele imprimante, capacul se deschide. Pentru alte imprimante, trageți capacul drept în afară pentru a-l scoate.

2. Din ecranul principal al panoului de control al imprimantei, selectați **Unitate USB**.
3. Selectați **Alegere**, selectați numele documentului de imprimat și selectați **Selectare**.

 **NOTĂ:** Este posibil ca documentul să fie într-un dosar. Deschideți dosarele după cum este necesar.

4. Pentru a ajusta numărul de exemplare, selectați câmpul pentru numărul de exemplare. Utilizați tastatura pentru a selecta numărul de exemplare de imprimat.
5. Selectați **Pornire**  pentru a imprima documentul.

### Imprimarea documentelor de pe USB (panoul de control cu ecran senzitiv)

1. Introduceți unitatea flash USB în portul USB ușor accesibil.

 **NOTĂ:** Portul poate fi acoperit. Pentru unele imprimante, capacul se deschide. Pentru alte imprimante, trageți capacul drept în afară pentru a-l scoate.

2. În ecranul principal de pe panoul de control al imprimantei, navigați la aplicația **Imprimare**, apoi selectați pictograma **Imprimare**.
3. Selectați **Imprimare de pe unitatea USB**.

4. Selectați [Alegere](#), selectați numele documentului de imprimat și selectați [Selectare](#).



---

**NOTĂ:** Este posibil ca documentul să fie într-un dosar. Deschideți dosarele după cum este necesar.

5. Pentru a ajusta numărul de exemplare, selectați caseta din partea stângă a butonului [Imprimare](#), apoi selectați numărul de exemplare de la tastatura care se deschide. Selectați butonul [Închidere](#)  pentru a închide tastatura.
6. Selectați [Imprimare](#) pentru a imprima documentul.

## Imprimarea folosind portul USB 2.0 de mare viteză (cu fir)

- [Activarea portului USB de mare viteză pentru imprimare](#)

## Activarea portului USB de mare viteză pentru imprimare

Această imprimantă dispune de un port USB 2.0 de mare viteză pentru imprimare prin cablu USB. Portul se află în zona porturilor de interfață și este în mod implicit dezactivat. Utilizați una dintre următoarele metode pentru a activa portul. După activarea portului, instalați software-ul produsului pentru a imprima folosind acest port.

- [Metoda 1: activarea portului USB 2.0 de mare viteză din meniurile panoului de control al imprimantei](#)
- [Metoda 2: activarea portului USB 2.0 de mare viteză din serverul web HP încorporat \(numai imprimantele conectate la rețea\)](#)

### Metoda 1: activarea portului USB 2.0 de mare viteză din meniurile panoului de control al imprimantei

Utilizați panoul de control pentru a activa portul.

1. În ecranul principal de pe panoul de control al imprimantei, navigați la aplicația **Setări**, apoi selectați pictograma **Setări**.
2. Deschideți următoarele meniuri
  - **General**
  - **Activare USB dispozitiv**
3. Selectați opțiunea **Activat**.

### Metoda 2: activarea portului USB 2.0 de mare viteză din serverul web HP încorporat (numai imprimantele conectate la rețea)



Utilizați HP EWS pentru a activa portul.

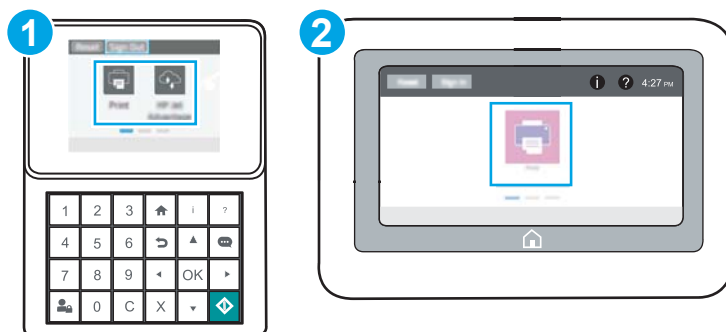

1. Deschideți serverul web HP încorporat (EWS):

 **NOTĂ:** Pașii variază în funcție de tipul de panou de control.





- |   |                                     |
|---|-------------------------------------|
| 1 | Panou de control cu tastatură       |
| 2 | Panoul de control cu ecran senzitiv |

- a. **Panouri de control cu tastatură:** De la panoul de control al imprimantei, apăsați butonul Informații , apoi utilizați tastele săgeată pentru a selecta meniul Ethernet . Apăsați butonul OK pentru a deschide meniul și pentru a afișa adresa IP sau numele de gazdă.

**Panouri de control cu ecran senzitiv:** De la panoul de control al imprimantei, atingeți butonul Informații , apoi selectați pictograma Rețea  pentru a afișa adresa IP sau numele de gazdă.

- b. Deschideți un browser web și, în linia de adresă, tastați adresa IP sau numele gazdei exact cum sunt afișate pe panoul de control al imprimantei. Apăsați tasta **Enter** de pe tastatura computerului. Se deschide EWS.

 <https://10.10.XX.XXX/>

 **NOTĂ:** Dacă browserul web afișează un mesaj care indică faptul că accesarea site-ului web poate să nu fie sigură, selectați opțiunea de a accesa site-ul web. Accesarea acestui site web nu va afecta computerul.

2. Selectați fila **Securitate**.
3. În partea stângă a ecranului, faceți clic pe **Securitate generală**.
4. Derulați în jos până la **Porturi hardware** și selectați caseta de validare pentru a activa ambele elemente:
  - **Activare USB dispozitiv**
  - **Activare plug-and-play USB gazdă**
5. Faceți clic pe **Aplicare**.

---

# 5 Gestionarea imprimantei

Utilizați instrumente de administrare, setări de securitate și conservare a energiei și actualizări de firmware pentru imprimantă.

- [Configurarea avansată cu ajutorul serverului web HP încorporat \(EWS\)](#)
- [Configurarea setărilor de rețea IP](#)
- [Funcțiile de securitate ale imprimantei](#)
- [Setări de conservare a energiei](#)
- [HP Web Jetadmin](#)
- [Actualizările de software și firmware](#)

Pentru asistență video, consultați [www.hp.com/videos/LaserJet](http://www.hp.com/videos/LaserJet).

Următoarele informații sunt corecte la momentul publicării. Pentru informații actuale, consultați [www.hp.com/support/ljM507](http://www.hp.com/support/ljM507).

## Pentru informații suplimentare:

Asistența completă oferită de HP pentru imprimantă include următoarele informații:

- Instalare și configurare
- Învățare și utilizare
- Rezolvarea problemelor
- Descărcarea de actualizări de software și firmware
- Asocierea la forumuri de asistență
- Găsirea informațiilor despre garanție și despre reglementările legale

# Configurarea avansată cu ajutorul serverului web HP încorporat (EWS)

- [Introducere](#)
- [Cum să accesați serverul web încorporat HP \(EWS\)](#)
- [Caracteristicile serverului web încorporat HP](#)

## Introducere

Utilizați serverul web încorporat HP pentru a gestiona funcțiile de imprimare de pe computer, nu de la panoul de control al imprimantei.

- Vizualizarea de informații despre starea imprimantei
- Determinarea duratei de viață rămase pentru toate consumabilele și comandarea altora noi
- Vizualizarea și schimbarea configurațiilor tăvilor
- Vizualizarea și modificarea configurației meniului de pe panoul de control al imprimantei
- Vizualizarea și imprimarea paginilor interne
- Primirea de înștiințări despre evenimentele privitoare la imprimante și la consumabile
- Vizualizarea și modificarea configurației rețelei

Serverul web HP încorporat funcționează atunci când imprimanta este conectată la o rețea bazată pe IP. Serverul web încorporat HP nu acceptă conexiunile imprimantei bazate pe IPX. Nu este necesar accesul la internet pentru a deschide și a utiliza serverul web încorporat HP.

Când imprimanta este conectată la rețea, serverul web HP încorporat este disponibil automat.

 **NOTĂ:** Serverul web încorporat HP nu poate fi accesat dincolo de firewallul rețelei.



## Cum să accesați serverul web încorporat HP (EWS)

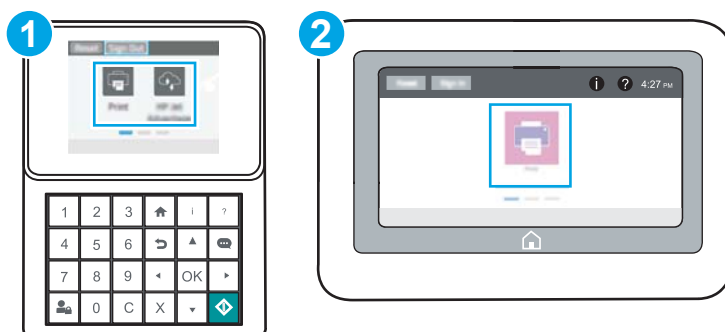

 **NOTĂ:** Pașii variază în funcție de tipul de panou de control.



- |   |                                     |
|---|-------------------------------------|
| 1 | Panou de control cu tastatură       |
| 2 | Panoul de control cu ecran senzitiv |



1. **Panouri de control cu tastatură:** De la panoul de control al imprimantei, apăsați butonul Informații , apoi utilizați tastele săgeată pentru a selecta meniul Ethernet . Apăsați butonul **OK** pentru a deschide meniul și pentru a afișa adresa IP sau numele de gazdă.

**Panouri de control cu ecran senzitiv:** De la panoul de control al imprimantei, atingeți butonul Informații , apoi selectați pictograma Rețea  pentru a afișa adresa IP sau numele de gazdă.

2. Deschideți un browser web și, în linia de adresă, tastați adresa IP sau numele gazdei exact cum sunt afișate pe panoul de control al imprimantei. Apăsați tasta **Enter** de pe tastatura computerului. Se deschide EWS.



**NOTĂ:** Dacă browserul web afișează un mesaj care indică faptul că accesarea site-ului web poate să nu fie sigură, selectați opțiunea de a accesa site-ul web. Accesarea acestui site web nu va afecta computerul.

Pentru a utiliza serverul web încorporat HP, browserul trebuie să îndeplinească următoarele cerințe:

#### Windows® 7

- Internet Explorer (versiunea 8.x sau o versiune superioară)
- Google Chrome (versiunea 34.x sau o versiune superioară)
- Firefox (versiunea 20.x sau o versiune superioară)

#### Windows® 8 sau o versiune superioară

- Internet Explorer (versiunea 9.x sau o versiune superioară)
- Google Chrome (versiunea 34.x sau o versiune superioară)
- Firefox (versiunea 20.x sau o versiune superioară)

#### macOS

- Safari (versiunea 5.x sau o versiune superioară)
- Google Chrome (versiunea 34.x sau o versiune superioară)

#### Linux

- Google Chrome (versiunea 34.x sau o versiune superioară)
- Firefox (versiunea 20.x sau o versiune superioară)

## Caracteristicile serverului web încorporat HP

- [Fila Informații](#)
- [Fila General](#)
- [Fila Imprimare](#)
- [Fila Consumabile](#)
- [Fila Depanare](#)
- [Fila Securitate](#)
- [Fila Servicii web HP](#)
- [Fila Rețea](#)
- [Lista Alte legături](#)

### Fila Informații

Tabloul 5-1 Fila Informații a serverului Web încorporat HP

Meniu	Descriere
Stare dispozitiv	Afișează starea imprimantei și durata de viață rămasă estimată a consumabilelor HP. Această pagină indică, de asemenea, tipul și dimensiunea hârtiei setate pentru fiecare tavă. Pentru a modifica setările implicite, faceți clic pe legătura <b>Modificare setări</b> .
Pagină de configurare	Conține informațiile de pe pagina de configurare.
Pagina Stare consumabile	Afișează starea consumabilelor pentru imprimantă.
Pagina Jurnal de evenimente	Arată lista tuturor evenimentelor și a erorilor legate de imprimantă. Utilizați legătura <b>HP Instant Support</b> (din zona <b>Alte legături</b> a oricărei pagini a serverului web încorporat HP) pentru a vă conecta la un set de pagini web dinamice, care vă vor ajuta să rezolvați unele probleme. Aceste pagini afișează și servicii suplimentare disponibile pentru imprimantă.
Pagină de utilizare	Afișează un rezumat al numărului de pagini imprimate de produs, grupate după dimensiune, tip, hârtie și cale.
Informații cu privire la dispozitiv	Afișează informații referitoare la numele de rețea al imprimantei, adresă și model. Pentru a modifica aceste informații, faceți clic pe <b>Informații dispozitiv</b> din fila <b>General</b> .
Instantaneu panou de control	Afișează o imagine a ecranului curent pe afișajul panoului de control.
Rapoarte și pagini ce pot fi imprimate	Listează rapoartele și paginile interne pentru imprimantă. Selectați unul sau mai multe elemente pentru imprimare sau vizualizare.
Licențe cu sursă deschisă	afișează un rezumat al licențelor pentru programele software cu sursă deschisă ce pot fi utilizate împreună cu imprimanta.

### Fila General

**Tabelul 5-2** Fila General a serverului web încorporat HP

Meniu	Descriere
Personalizare panou de control	Reordonați, afișați sau ascundeți caracteristici pe afișajul panoului de control. Schimbarea limbii de afișare și a dispunerii tastaturii implicite.
Seturi rapide	Configurați lucrările care sunt disponibile în zona <b>Seturi rapide</b> a ecranului principal de pe panoul de control al imprimantei.
Alerte	Configurați alerte prin e-mail pentru diferite evenimente legate de imprimantă și de consumabile.
Aplicația Setări panou de control	Afișează opțiunile aplicației Setări disponibile pe panoul de control al imprimantei.
Setări generale	Configurați modul în care imprimanta se reface după blocaje și alte setări generale ale imprimantei.
AutoSend	Configurați imprimanta să trimită automat e-mailuri despre configurația imprimantei și despre consumabile către anumite adrese de e-mail.
Editare alte legături	Adăugați sau personalizați o legătură la un alt site web. Această legătură este afișată în partea de jos a tuturor paginilor serverului web HP încorporat.
Informații privind comandarea	Introduceți informații despre comandarea cartușelor de toner de schimb. Aceste informații apar pe pagina de stare a consumabilelor.
Informații cu privire la dispozitiv	Denumiți imprimanta și alocați-i un număr de inventar. Introduceți numele contactului principal care va primi informații despre imprimantă.
Limbă	Setați limba în care produsul afișează informațiile legate de serverul web încorporat HP.
Actualizare firmware	Descărcați și instalați fișiere de upgrade pentru firmware-ul imprimantei.
Setări dată/oră	Setați data și ora sau efectuați o sincronizare cu un server de oră din rețea.
Setări de energie	Setați sau editați ora de activare, timpul de oprire și întârzierea opririi pentru imprimantă. Setați o programare diferită pentru fiecare zi a săptămânii și pentru sărbători.  Setați interacțiunile cu imprimanta care duc la activarea acesteia din modul de repaus.
Copiere de siguranță și restabilire	Creați un fișier copie de siguranță care conține datele imprimantei și utilizatorului. Dacă este necesar, utilizați acest fișier pentru a restabili datele imprimantei.
Resetare setări din fabrică	Readuceți setările imprimantei la valorile implicite din fabrică.
Instalator de soluții	Instalați pachete software de la terți care extind sau modifică funcționalitatea imprimantei.
Setări statistici lucrări	Furnizează informații de conectare despre servicii terțe de statistică pentru lucrări.
Setări pentru cote	Furnizează informații de conectare despre servicii terțe de cote pentru lucrări.

## Fila Imprimare

**Tabelul 5-3** Fila Imprimare a serverului Web încorporat HP

Meniu	Descriere
Setări Imprimare de pe unitate USB	Activați sau dezactivați meniul <a href="#">Imprimare de pe USB</a> de la panoul de control.
Gestionare operații stocate	Activați sau dezactivați funcția de stocare a operațiilor în memoria imprimantei.  Configurați opțiunile de stocare a operațiilor.
Opțiuni de imprimare prestabilite	Configurați opțiunile prestabilite pentru operațiile de imprimare.

**Tabelul 5-3** Fila Imprimare a serverului Web încorporat HP (Continuare)

Meniu	Descriere
<b>Restricționare color</b>  (Numai pentru imprimante color)	Permiteți sau restricționați imprimarea color.  Specificați permisiuni pentru utilizatori individuali sau pentru operații trimise din anumite programe software.
<b>Setări PCL și PostScript</b>	Modificați setările PCL și PostScript pentru toate operațiile de imprimare.
<b>Calitate imprimare</b>	Configurați setările de calitate a imprimării, inclusiv ajustarea culorilor, înregistrarea imaginilor și tipurile de hârtie permise.
<b>Gestionare tăvi</b>	Configurați setările pentru tăvile pentru hârtie.

## Fila Consumabile

**Tabelul 5-4** Fila Consumabile a serverului web încorporat HP

Meniu	Descriere
<b>Gestionare consumabile</b>	Configurați modul în care imprimanta reacționează atunci când consumabilele ating nivelul foarte scăzut.

## Fila Depanare

**Tabelul 5-5** Fila Depanare a serverului web încorporat HP

Meniu	Descriere
<b>Depanare generală</b>	Selectați dintr-o varietate de rapoarte și teste pentru soluționarea problemelor legate de imprimantă.
<b>Asistență online</b>	Legătură către asistența online HP bazată pe cloud, pentru asistență la depanarea problemelor de imprimare.
<b>Date de diagnosticare</b>  <b>NOTĂ:</b> Acest element este disponibil numai dacă este setată o parolă de administrator în fila <b>Securitate</b> .	Exportați informațiile despre imprimantă într-un fișier care poate fi util pentru analiza detaliată a problemelor.
<b>Calibrare/Curățare</b>  (Numai pentru imprimante color)	Activați caracteristica de curățare automată, creați și imprimați pagina de curățare și selectați o opțiune pentru calibrarea imediată a imprimantei.
<b>Restabilire setări din fabrică</b>	Reduceți setările imprimantei la valorile implicite din fabrică.
<b>Actualizare firmware</b>	Descărcați și instalați fișiere de upgrade pentru firmware-ul imprimantei.

## Fila Securitate

**Tabelul 5-6** Fila Securitate a serverului web încorporat HP

Meniu	Descriere
Securitate generală	Setări generale de securitate, inclusiv următoarele: <ul style="list-style-type: none"> <li>• Configurați o parolă de administrator pentru a putea să restricționați accesul la anumite caracteristici ale imprimantei.</li> <li>• Setati parola PjL pentru procesarea comenzilor PjL.</li> <li>• Setati gradul de securitate pentru accesarea sistemului de fișiere și upgrade-ul firmware-ului.</li> <li>• Activați sau dezactivați portul USB gazdă de la panoul de control sau portul de conectivitate USB de la formator pentru a imprima direct de la un computer.</li> <li>• Vizualizați starea tuturor setărilor de securitate.</li> </ul>
Politica referitoare la cont	Activați setările contului de administrator.
Control acces	Configurați accesul la funcțiile imprimantei pentru anumite persoane sau grupuri și selectați metodele utilizate de diferite persoane pentru a se conecta la imprimantă.
Protejare date stocate	Configurați și gestionați unitatea hard disk internă pentru imprimantă. Configurați setările pentru lucrările stocate pe unitatea hard disk a imprimantei.
Gestionare aplicații la distanță	Gestionați aplicațiile la distanță sau treceți-le pe lista albă importând sau ștergând certificate care permit dispozitivelor să folosească acest produs.
Administrare certificate	Instalați și gestionați certificate de securitate pentru acces la imprimantă și rețea.
Securitate serviciu web	Permiteți accesarea resurselor acestei imprimante de pagini web din diferite domenii. Dacă niciun site nu este adăugat la listă, atunci toate site-urile sunt de încredere.
Auto-test	Verificați dacă funcțiile de securitate funcționează conform parametrilor de sistem prevăzuți.

## Fila Servicii web HP

Utilizați fila **Servicii web HP** pentru a configura și a activa serviciile web HP pentru această imprimantă. Trebuie să activați Serviciile web HP pentru a utiliza caracteristica HP ePrint.

**Tabelul 5-7** Fila Servicii web HP a serverului web încorporat HP

Meniu	Descriere
Configurarea serviciilor web	Conectați această imprimantă la HP Connected pe web, prin activarea Serviciilor web HP.
Proxy web	Configurați un server proxy dacă există probleme la activarea Serviciilor web HP sau la conectarea imprimantei la internet.
HP JetAdvantage	Accesați soluții care extind capacitățile imprimantei dvs.
Smart Cloud Print	Activați Smart Cloud Print, care permite accesul la aplicații bazate pe web care extind capacitățile imprimantei.

## Fila Rețea

Utilizați fila **Rețea** pentru a configura și securiza setările de rețea ale imprimantei când aceasta este conectată la o rețea bazată pe IP. Această filă nu este afișată dacă imprimanta este conectată la alte tipuri de rețele.

**Tabloul 5-8** Fila Rețea a serverului web încorporat HP

Meniu	Descriere
<b>Configurație</b>	
Stație wireless	Configurarea setărilor wireless inițiale
Wi-Fi Direct	Configurați setările Wi-Fi Direct pentru imprimantele care includ funcțiile încorporate Wi-Fi Direct Print și imprimare NFC sau care au instalat un accesoriu wireless.  <b>NOTĂ:</b> Opțiunile de configurare disponibile depind de modelul serverului de imprimare.
Setări TCP/IP	Configurați setările TCP/IP pentru rețelele IPv4 și IPv6.  <b>NOTĂ:</b> Opțiunile de configurare disponibile depind de modelul serverului de imprimare.
Setări de rețea	Configurați setările IPX/SPX, AppleTalk, DLC/LLC și SNMP, în funcție de modelul serverului de imprimare.
Alte setări	Configurați protocoalele și serviciile generale de imprimare acceptate de serverul de imprimare. Opțiunile disponibile sunt dependente de modelul serverului de imprimare, dar pot include actualizări de firmware, cozi LPD, setări USB, informații de asistență și rata de reimprospătare.
AirPrint	Activați, configurați sau dezactivați imprimarea în rețea de la imprimante compatibile Apple.
Selectare limbă	Schimbați limba afișată de serverul web HP încorporat. Această pagină este afișată dacă paginile web acceptă mai multe limbi. Opțional, selectați limbile acceptate din setările de preferințe lingvistice ale browserului.
Selectare locație	Selectați o țară/regiune pentru imprimantă.
<b>Google Cloud Print</b>	
Configurare	Setați opțiunile Google Cloud Print.
Proxy web	Configurați setările proxy.
<b>Securitate</b>	
Setări	Vizualizați și restabiliți setările de securitate curente la valorile prestabilite din fabrică.  Configurați setările de securitate utilizând Asistentul de configurare a securității.  <b>NOTĂ:</b> Nu utilizați Asistentul de configurare a securității pentru configurarea setărilor de securitate utilizând aplicații de gestionare în rețea, precum HP Web Jetadmin.
Autorizare	Controlați gestionarea configurației și utilizarea acestei imprimante, inclusiv următoarele: <ul style="list-style-type: none"> <li>• Setați sau modificați parola de administrator pentru a controla accesul la parametrii de configurare.</li> <li>• Solicitați, instalați și gestionați certificatele digitale de pe serverul de imprimare HP Jetdirect.</li> <li>• Limitați accesul gazdelor la această imprimantă prin intermediul unei liste de control al accesului (ACL) (numai pentru anumite servere de imprimare din rețelele IPv4).</li> </ul>
Comunicare securizată	Configurați setările de securitate.

**Tabelul 5-8** Fila Rețea a serverului web încorporat HP (Continuare)

Meniu	Descriere
Protocoale	<p>Configurați și gestionați protocoalele de securitate pentru această imprimantă, inclusiv următoarele:</p> <ul style="list-style-type: none"> <li>• Setati nivelul de management de securitate pentru serverul web HP încorporat și controlați traficul prin HTTP și HTTPS.</li> <li>• Configurați funcționarea SNMP (Simple Network Management Protocol). Activați sau dezactivați agenții SNMP v1/v2c sau SNMP v3 de pe serverul de imprimare.</li> <li>• Controlați accesul prin protocoale care ar putea fi nesigure, precum protocoale de imprimare, servicii de imprimare, protocoale de descoperire, servicii de rezoluție de nume și protocoale de management al configurației.</li> </ul>
Autentificare 802.1X	<p>Configurați setările de autentificare 802.1X la serverul de imprimare Jetdirect după cum este necesar pentru autentificarea clientului în rețea și resetați setările de autentificare 802.1X la valorile prestabilite din fabrică.</p> <p><b>ATENȚIE:</b> La schimbarea setărilor de autentificare 802.1X, conexiunea imprimantei se poate pierde. Pentru reconectare, poate fi necesară resetarea serverului de imprimare la starea prestabilă din fabrică și reinstalarea imprimantei.</p>
IPsec/Firewall	Vizualizați sau configurați o politică de firewall sau o politică IPsec/Firewall.
Agent de anunț	Activați sau dezactivați agentul de anunțuri pentru dispozitivul HP, setați serverul de configurare și configurați autentificarea mutuală utilizând certificate.
Diagnosticare	
Statistici despre rețea	Afișați statisticile de rețea colectate și stocate pe serverul de imprimare HP Jetdirect.
Informații despre protocoale	Vizualizați o listă de setări de configurare a rețelei pe serverul de imprimare HP Jetdirect pentru fiecare protocol.
Pagină de configurare	Vizualizați pagina de configurare HP Jetdirect, care conține informații de stare și de configurare.

## Lista Alte legături

Configurați legăturile care apar în subsolul serverului web încorporat HP utilizând meniul **Editare alte legături** din fila **General**.

 **NOTĂ:** Următoarele sunt legăturile prestabilite.

**Tabelul 5-9** Lista Alte legături a serverului web încorporat HP

Meniu	Descriere
HP Instant Support	Conectați-vă la site-ul web HP pentru a găsi soluții la problemele imprimantei.
Achiziționare consumabile	Conectați-vă la site-ul web HP SureSupply, unde puteți găsi informații despre opțiunile de achiziționare a consumabilelor HP originale, precum cartușe și hârtie.
Asistență pentru produs	Conectați-vă la site-ul de asistență pentru imprimantă pentru a căuta opțiuni de asistență privind diverse subiecte.

## Configurarea setărilor de rețea IP

- [Declinarea responsabilității pentru partajarea imprimantei](#)
- [Vizualizarea sau modificare setărilor de rețea](#)
- [Redenumirea imprimantei în rețea](#)
- [Configurarea manuală a parametrilor TCP/IP de la panoul de control](#)
- [Configurarea manuală a parametrilor TCP/IP IPv6 de la panoul de control](#)
- [Setările duplex și ale vitezei legăturii](#)

### Declinarea responsabilității pentru partajarea imprimantei

HP nu acceptă rețelele peer-to-peer, deoarece această caracteristică este o funcție a sistemelor de operare Microsoft și nu a driverelor de imprimantă HP. Accesați Microsoft la adresa [www.microsoft.com](http://www.microsoft.com).

### Vizualizarea sau modificare setărilor de rețea



Utilizați serverul web încorporat HP pentru a vizualiza sau modifica setările configurației IP.

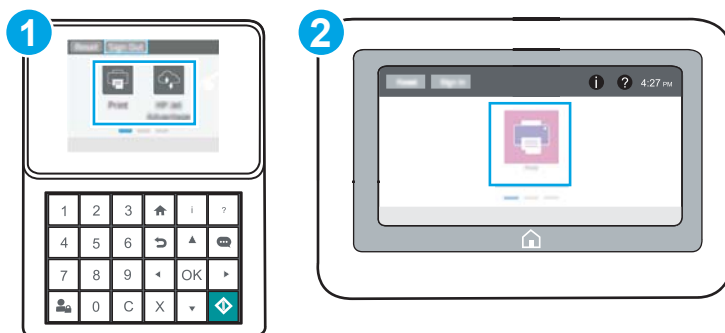

1. Deschideți serverul web HP încorporat (EWS):

 **NOTĂ:** Pașii variază în funcție de tipul de panou de control.



- |   |                                     |
|---|-------------------------------------|
| 1 | Panou de control cu tastatură       |
| 2 | Panoul de control cu ecran senzitiv |

- a. **Panouri de control cu tastatură:** De la panoul de control al imprimantei, apăsați butonul Informații , apoi utilizați tastele săgeată pentru a selecta meniul Ethernet . Apăsați butonul OK pentru a deschide meniul și pentru a afișa adresa IP sau numele de gazdă.

**Panouri de control cu ecran senzitiv:** De la panoul de control al imprimantei, atingeți butonul Informații , apoi selectați pictograma Rețea  pentru a afișa adresa IP sau numele de gazdă.



- b. Deschideți un browser web și, în linia de adresă, tastați adresa IP sau numele gazdei exact cum sunt afișate pe panoul de control al imprimantei. Apăsați tasta **Enter** de pe tastatura computerului. Se deschide EWS.



 **NOTĂ:** Dacă browserul web afișează un mesaj care indică faptul că accesarea site-ului web poate să nu fie sigură, selectați opțiunea de a accesa site-ul web. Accesarea acestui site web nu va afecta computerul.

2. Faceți clic pe fila **Rețea** pentru a obține informații despre rețea. Modificați setările după cum este necesar.

## Redenumirea imprimantei în rețea



Pentru a redenumi imprimanta într-o rețea, astfel încât aceasta să poată fi identificată în mod unic, utilizați serverul web încorporat HP.

1. Deschideți serverul web HP încorporat (EWS):

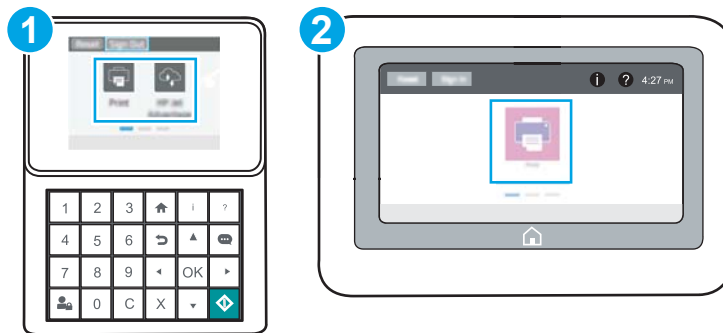
 **NOTĂ:** Pașii variază în funcție de tipul de panou de control.





- |   |                                     |
|---|-------------------------------------|
| 1 | Panou de control cu tastatură       |
| 2 | Panoul de control cu ecran senzitiv |

- a. **Panouri de control cu tastatură:** De la panoul de control al imprimantei, apăsați butonul Informații , apoi utilizați tastele săgeată pentru a selecta meniul Ethernet . Apăsați butonul **OK** pentru a deschide meniul și pentru a afișa adresa IP sau numele de gazdă.

**Panouri de control cu ecran senzitiv:** De la panoul de control al imprimantei, atingeți butonul Informații , apoi selectați pictograma Rețea  pentru a afișa adresa IP sau numele de gazdă.

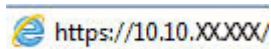
- b. Deschideți un browser web și, în linia de adresă, tastați adresa IP sau numele gazdei exact cum sunt afișate pe panoul de control al imprimantei. Apăsați tasta **Enter** de pe tastatura computerului. Se deschide EWS.



 **NOTĂ:** Dacă browserul web afișează un mesaj care indică faptul că accesarea site-ului web poate să nu fie sigură, selectați opțiunea de a accesa site-ul web. Accesarea acestui site web nu va afecta computerul.

2. Deschideți fila **General**.
3. Pe pagina **Informații dispozitiv**, numele implicit al imprimantei se află în câmpul **Nume dispozitiv**. Puteți schimba acest nume pentru a identifica în mod unic această imprimantă.

 **NOTĂ:** Completarea celorlalte câmpuri de pe această pagină este opțională.

4. Faceți clic pe butonul **Aplicare** pentru a salva modificările.

## Configurarea manuală a parametrilor TCP/IP de la panoul de control

Utilizați meniurile panoului de control **Setări** pentru a seta manual o adresă IPv4, o mască de subrețea și un gateway implicit.

1. În ecranul principal de pe panoul de control al imprimantei, navigați la aplicația **Setări**, apoi selectați pictograma **Setări**.
2. Deschideți următoarele meniuri:
  - **Rețea**
  - **Ethernet**
  - **TCP/IP**
  - **Setări IPV 4**
  - **Metodă de configurare**
3. Selectați opțiunea **Manual**, apoi atingeți butonul **Salvare**.
4. Deschideți meniul **Setări manuale**.
5. Atingeți opțiunea **Adresă IP**, **Mască de subrețea** sau **Poartă implicită**.
6. Atingeți primul câmp pentru a deschide o tastatură. Introduceți cifrele corecte pentru acest câmp, apoi atingeți butonul **OK**.

Repetati procesul pentru fiecare câmp, apoi atingeți butonul **Salvare**.

## Configurarea manuală a parametrilor TCP/IP IPv6 de la panoul de control

Utilizați meniurile panoului de control **Setări** pentru a seta manual o adresă IPv6.

1. În ecranul principal de pe panoul de control al imprimantei, navigați la aplicația **Setări**, apoi selectați pictograma **Setări**.
2. Pentru a activa configurarea manuală, deschideți următoarele meniuri:

- [Rețea](#)
  - [Ethernet](#)
  - [TCP/IP](#)
  - [Setări IPV6](#)
3. Selectați [Activare](#) și apoi selectați [Activat](#).
  4. Selectați opțiunea [Activare setări manuale](#), apoi atingeți butonul [Finalizat](#).
  5. Pentru a configura adresa, deschideți meniul [Adresă](#), apoi atingeți câmpul pentru a deschide o tastatură.
  6. Utilizați tastatura pentru a introduce adresa, apoi atingeți butonul [OK](#).
  7. Atingeți [Salvare](#).

## Setările duplex și ale vitezei legăturii

 **NOTĂ:** Aceste informații sunt valabile doar pentru rețelele Ethernet. Nu sunt valabile pentru rețelele wireless.

Viteza legăturii și modul de comunicare ale serverului de imprimare trebuie să coincidă cu cele ale hubului de rețea. În majoritatea situațiilor, imprimanta trebuie lăsată în modul automat. Modificările incorecte ale setărilor duplex și ale vitezei legăturii pot împiedica imprimanta să comunice cu alte echipamente din rețea. Pentru a efectua modificări, utilizați panoul de control al imprimantei.

 **NOTĂ:** Setarea imprimantei trebuie să corespundă setării dispozitivului de rețea (un hub de rețea, comutator, gateway, router sau computer).

 **NOTĂ:** Efectuarea modificărilor acestor setări determină oprirea, apoi pornirea imprimantei. Efectuați modificări numai când imprimanta este în stare de inactivitate.

1. În ecranul principal de pe panoul de control al imprimantei, navigați la aplicația [Setări](#), apoi selectați pictograma [Setări](#).
2. Deschideți următoarele meniuri:
  - [Rețea](#)
  - [Ethernet](#)
  - [Viteză legătură](#)
3. Selectați una dintre opțiunile următoare:
  - [Automat](#): Serverul de imprimare se configurează automat pentru cea mai mare viteză a legăturii și pentru modul de comunicare permis în rețea.
  - [10T semi](#): 10 megaocți pe secundă (Mbps), operare semi-duplex
  - [10T complet](#): 10 Mbps, operare full-duplex
  - [10T automat](#): 10 Mbps, operare duplex automată
  - [100TX semi](#): 100 Mbps, operare semi-duplex
  - [100TX complet](#): 100 Mbps, operare full-duplex

- [100TX automat](#): 100 Mbps, operare duplex automată
  - [1000T complet](#): 1000 Mbps, operare full-duplex
4. Atingeți butonul [Salvare](#). Imprimanta se oprește, apoi pornește.

## Funcțiile de securitate ale imprimantei

- [Introducere](#)
- [Declarații de securitate](#)
- [Atribuirea unei parole de administrator](#)
- [IP Security \(Sistem de securitate pentru IP\)](#)
- [Compatibilitatea cu criptarea: hard diskurile securizate HP de înaltă performanță](#)
- [Blocarea formatorului](#)

### Introducere

Imprimanta include mai multe funcții de securitate pentru restricționarea utilizatorilor care au acces la setările de configurare, pentru asigurarea datelor și pentru prevenirea accesului la componentele hardware de valoare.

### Declarații de securitate

Imprimanta acceptă standardele de securitate și protocoalele recomandate care vă ajută să păstrați imprimanta în siguranță, protejează informațiile critice din rețea și simplifică modul de monitorizare și întreținere.

## Atribuirea unei parole de administrator

Atribuiți o parolă de administrator pentru accesul la imprimantă și la serverul web HP încorporat, astfel încât utilizatorii neautorizați să nu poată modifica setările imprimantei.

- [Utilizarea serverului web încorporat HP \(EWS\) pentru configurarea parolei](#)
- [Introducerea datelor de identificare ale utilizatorului la panoul de control al imprimantei](#)



### Utilizarea serverului web încorporat HP (EWS) pentru configurarea parolei

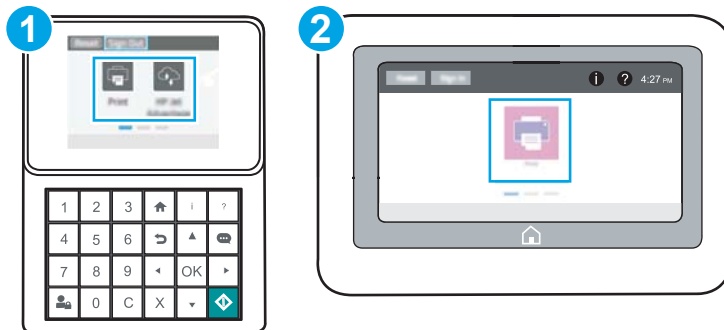

1. Deschideți serverul web HP încorporat (EWS):

 **NOTĂ:** Pașii variază în funcție de tipul de panou de control.





- |   |                                     |
|---|-------------------------------------|
| 1 | Panou de control cu tastatură       |
| 2 | Panoul de control cu ecran senzitiv |

- a. **Panouri de control cu tastatură:** De la panoul de control al imprimantei, apăsați butonul Informații , apoi utilizați tastele săgeată pentru a selecta meniul Ethernet . Apăsați butonul **OK** pentru a deschide meniul și pentru a afișa adresa IP sau numele de gazdă.

**Panouri de control cu ecran senzitiv:** De la panoul de control al imprimantei, atingeți butonul Informații , apoi selectați pictograma Rețea  pentru a afișa adresa IP sau numele de gazdă.

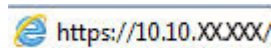
- b. Deschideți un browser web și, în linia de adresă, tastați adresa IP sau numele gazdei exact cum sunt afișate pe panoul de control al imprimantei. Apăsați tasta **Enter** de pe tastatura computerului. Se deschide EWS.

 `https://10.10.XX.XXX/`

 **NOTĂ:** Dacă browserul web afișează un mesaj care indică faptul că accesarea site-ului web poate să nu fie sigură, selectați opțiunea de a accesa site-ul web. Accesarea acestui site web nu va afecta computerul.

2. Faceți clic pe fila **Securitate**.
3. Deschideți meniul **Securitate generală**.
4. În zona cu eticheta **Setați parola administratorului local**, introduceți numele care va fi asociat cu parola în câmpul **Nume de utilizator**.

5. Introduceți parola în câmpul **Parolă nouă**, apoi introduceți-o din nou în câmpul **Verificare parolă**.

 **NOTĂ:** Dacă schimbați o parolă existentă, mai întâi introduceți parola existentă în câmpul **Parolă veche**.

6. Faceți clic pe butonul **Aplicare**.

 **NOTĂ:** Rețineți parola și păstrați-o într-un loc sigur. Parola de administrator nu poate fi recuperată. Dacă parola de administrator s-a pierdut sau a fost uitată, contactați asistența HP la [support.hp.com](http://support.hp.com) pentru asistența necesară resetării complete a imprimantei.

## Introducerea datelor de identificare ale utilizatorului la panoul de control al imprimantei

Unele caracteristici de la panoul de control al imprimantei pot fi securizate astfel încât să nu poată fi utilizate de persoane neautorizate. Când o caracteristică este securizată, imprimanta vă solicită să vă conectați înainte de a o putea utiliza. De asemenea, vă puteți conecta fără să așteptați o solicitare, apăsând butonul **Conectare** de la panoul de control al imprimantei.

În mod normal, datele de identificare pentru conectarea la imprimantă sunt aceleași cu cele pentru conectarea la rețea. Consultați administratorul rețelei pentru această imprimantă dacă aveți întrebări privind datele de identificare pe care să le utilizați.

1. În ecranul principal de pe panoul de control al produsului, selectați **Conectare**.
2. Urmați instrucțiunile pentru a introduce datele de identificare.

 **NOTĂ:** Pentru a menține securitatea pentru imprimantă, selectați **Deconectare** după ce ați terminat de utilizat imprimanta.

## IP Security (Sistem de securitate pentru IP)

IP Security (IPsec) reprezintă un set de protocoale care controlează traficul de rețea de tip IP înspre și dinspre imprimantă. IPsec asigură funcția de autentificare gazdă cu gazdă, integritatea datelor și criptarea comunicațiilor în rețea.

Pentru imprimantele conectate la rețea și care dispun de un server de imprimare HP Jetdirect, puteți configura IPsec utilizând fila **Rețea** din serverul Web încorporat HP.

## Compatibilitatea cu criptarea: hard diskurile securizate HP de înaltă performanță

Hard diskul oferă o criptare pe bază de hardware, astfel încât puteți stoca date importante fără a afecta performanța imprimantei. Acest hard disk utilizează standardul avansat de criptare AES (Advanced Encryption Standard) și are caracteristici versatile de economisire a timpului, precum și o funcționalitate robustă.

Utilizați meniul **Securitate** din serverul web încorporat HP pentru a configura hard diskul.

## Blocarea formatorului

Formatorul are un slot pe care îl puteți utiliza pentru a atașa un cablu de securitate. Blocarea formatorului împiedică demontarea unor componente de valoare de pe acesta.

## Setări de conservare a energiei

- [Imprimarea cu opțiunea EconoMode](#)
- [Setarea temporizatorului de oprire și configurarea imprimantei astfel încât să utilizeze 1 watt sau mai puțin](#)



## Imprimarea cu opțiunea EconoMode

Această imprimantă are o opțiune EconoMode pentru imprimarea de ciorne ale documentelor. Folosirea opțiunii EconoMode poate reduce consumul de toner. Totuși, utilizarea EconoMode poate reduce calitatea imprimării.

- [Configurarea opțiunii EconoMode din driverul de imprimare](#)
- [Configurarea EconoMode de la panoul de control al imprimantei](#)

HP nu recomandă utilizarea permanentă a regimului EconoMode. Dacă EconoMode este utilizat continuu, este posibil ca tonerul să reziste mai mult decât componentele mecanice ale cartușului de toner. În cazul în care calitatea imprimării începe să se degradeze și nu mai este acceptabilă, luați în considerare înlocuirea cartușului de toner.



**NOTĂ:** Dacă această opțiune nu este disponibilă în driverul de imprimare, puteți să o setați utilizând panoul de control al imprimantei.

### Configurarea opțiunii EconoMode din driverul de imprimare

1. Din programul software, selectați opțiunea **Imprimare**.
2. Selectați imprimanta, apoi faceți clic pe butonul **Proprietăți** sau **Preferințe**.
3. Faceți clic pe fila **Hârtie/Calitate**.
4. Faceți clic pe caseta de validare **EconoMode** pentru a activa această caracteristică, și apoi faceți clic pe **OK**.

### Configurarea EconoMode de la panoul de control al imprimantei

Utilizați panoul de control al imprimantei pentru a modifica setarea EconoMode.

1. În ecranul principal de pe panoul de control al imprimantei, navigați la aplicația **Setări**, apoi selectați pictograma **Setări**.
2. Deschideți următoarele meniuri:
  - **Copiere/Imprimare** sau **Imprimare**
  - **Opțiuni de imprimare prestabilite**
  - **Economode**
3. Selectați **Activat** sau **Dezactivat** pentru a activa sau dezactiva această caracteristică.

## Setarea temporizatorului de oprire și configurarea imprimantei astfel încât să utilizeze 1 watt sau mai puțin

Setările din cadrul acestui meniu afectează cantitatea de energie utilizată de imprimantă, timpul de activare/oprire și cât de repede se activează imprimanta din modul de repaus.

Pentru a configura imprimanta pentru a utiliza 1 watt sau mai puțin de energie în modul de repaus, introduceți durata atât pentru setările de **Oprire după inactivitate**, cât și pentru **Dezactivare automată după oprire**.

1. În ecranul principal de pe panoul de control al imprimantei, navigați la aplicația **Setări**, apoi selectați pictograma **Setări**.
2. Deschideți următoarele meniuri:

- General
  - Setări de energie
  - Setări oprire
3. Selectați **Oprire după inactivitate** pentru a specifica numărul de minute de inactivitate înainte ca imprimanta să intre în modul de repaus. Introduceți perioada de timp adecvată.
  4. Selectați **Dezactivare automată după oprire** pentru a trece imprimanta într-un mod avansat de economisire a energiei după o perioadă de repaus. Introduceți perioada de timp adecvată.
- 
-  **NOTĂ:** În mod implicit, imprimanta se va activa din modul Dezactivare automată în urma oricărei activități, cu excepția USB sau Wi-Fi. Pentru setări care economisesc mai multă energie, puteți să o setați să se activeze numai de la butonul de alimentare, selectând **Oprire (activare numai cu butonul de alimentare)**.
5. Selectați **Finalizat** pentru a salva setările.

## HP Web Jetadmin

HP Web Jetadmin este un instrument de înaltă tehnologie, premiat, pentru gestionarea eficientă a unei mari varietăți de produse HP conectate la rețea, inclusiv imprimante, imprimante multifuncționale și dispozitive de trimitere digitală. Această soluție unică vă permite să instalați, să monitorizați, să întrețineți, să depanați și să securizați de la distanță mediul dvs. de imprimare și de prelucrare a imaginilor, contribuind considerabil la creșterea productivității în afaceri prin economisirea timpului, controlul costurilor și protejarea investiției dvs.

Upgrade-urile HP Web Jetadmin sunt disponibile periodic pentru a oferi asistență pentru anumite caracteristici ale produsului. Accesați [www.hp.com/go/webjetadmin](http://www.hp.com/go/webjetadmin) pentru mai multe informații.

## Actualizările de software și firmware

HP actualizează cu regularitate funcțiile care sunt disponibile în firmware-ul imprimantei. Pentru a beneficia de cele mai noi caracteristici, actualizați firmware-ul imprimantei. Descărcați de pe web cel mai recent fișier de actualizare a firmware-ului:

Accesați [www.hp.com/support/ljM507](http://www.hp.com/support/ljM507). Faceți clic pe **Drivere și software**.

---

## 6 Rezolvarea problemelor

Depanați problemele apărute la imprimantă. Găsiți resurse suplimentare pentru ajutor și asistență tehnică.

- [Asistență pentru clienți](#)
- [Sistemul de asistență al panoului de control](#)
- [Restabilirea setărilor din fabrică](#)
- [Panoul de control al imprimantei afișează mesajul „Cartușul are un nivel scăzut” sau „Cartușul are un nivel foarte scăzut”](#)
- [Imprimanta nu preia hârtia sau alimentează greșit](#)
- [Eliminarea blocajelor de hârtie](#)
- [Rezolvarea problemelor de calitate a imprimării](#)
- [Rezolvarea problemelor de rețea prin cablu](#)
- [Rezolvarea problemelor de rețea wireless](#)

Pentru asistență video, consultați [www.hp.com/videos/LaserJet](http://www.hp.com/videos/LaserJet).

Următoarele informații sunt corecte la momentul publicării. Pentru informații actuale, consultați [www.hp.com/support/ljM507](http://www.hp.com/support/ljM507).

### Pentru informații suplimentare:

Asistența completă oferită de HP pentru imprimantă include următoarele informații:

- Instalare și configurare
- Învățare și utilizare
- Rezolvarea problemelor
- Descărcarea de actualizări de software și firmware
- Asocierea la forumuri de asistență
- Găsirea informațiilor despre garanție și despre reglementările legale

## Asistență pentru clienți

Obținerea de asistență prin telefon pentru țara/regiunea dvs.

Numerele de telefon ale țării/regiunii pot fi găsite pe fluturașul din cutia imprimantei sau pe [www.hp.com/support/](http://www.hp.com/support/).

Pregătiți denumirea, numărul de serie, data cumpărării și descrierea problemei imprimantei

Obțineți asistență non-stop pe internet și descărcați utilitare software și drivere

[www.hp.com/support/ljM507](http://www.hp.com/support/ljM507)

Comandați contracte suplimentare HP de service sau întreținere

[www.hp.com/go/carepack](http://www.hp.com/go/carepack)

Înregistrarea imprimantei

[www.register.hp.com](http://www.register.hp.com)

## Sistemul de asistență al panoului de control

Imprimanta are un sistem de asistență încorporat, care explică modul de utilizare a fiecărui ecran. Pentru a deschide sistemul de asistență, atingeți butonul  Ajutor de pe panoul de control.

Figura 6-1 Panou de control cu tastatură



Figura 6-2 Panoul de control cu ecran senzitiv

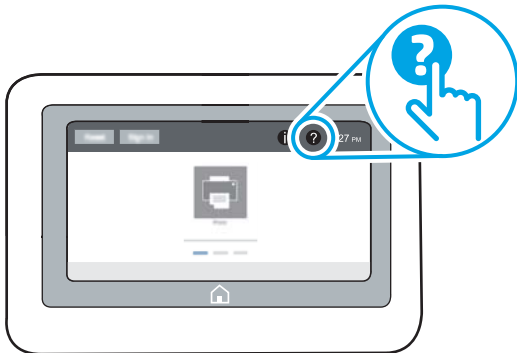

În cazul anumitor ecrane, sistemul de asistență se va deschide cu un meniu global, în care puteți căuta subiecte specifice. Puteți naviga prin structura de meniuri atingând butoanele din meniu.

Unele ecrane de asistență includ animații care vă îndrumă prin proceduri specifice, cum este cea de eliminare a blocajelor.

Dacă imprimanta vă alertează în legătură cu o eroare sau cu un avertisment, atingeți butonul Ajutor  pentru a deschide un mesaj care descrie problema. Mesajul conține, de asemenea, instrucțiuni despre rezolvarea problemei.

# Restabilirea setărilor din fabrică

Resetarea setărilor imprimantei la setările implicite din fabrică poate ajuta la rezolvarea problemelor.

- [Introducere](#)
- [Metoda 1: restabilirea setărilor din fabrică de la panoul de control al imprimantei](#)
- [Metoda 2: restabilirea setărilor din fabrică din serverul web HP încorporat \(numai pentru imprimantele conectate la rețea\)](#)

## Introducere

Utilizați una dintre următoarele metode pentru a readuce setările imprimantei la setările inițiale din fabrică.

### Metoda 1: restabilirea setărilor din fabrică de la panoul de control al imprimantei

Utilizați panoul de control al imprimantei pentru a restabili setările la valorile inițiale.

1. În ecranul principal de pe panoul de control al imprimantei, navigați la aplicația [Setări](#), apoi selectați pictograma [Setări](#).
2. Deschideți următoarele meniuri:
  - [General](#)
  - [Resetare setări din fabrică](#)

3. Selectați [Resetare](#).

Un mesaj de verificare indică faptul că finalizarea funcției de resetare poate avea drept rezultat pierderea de date.

4. Selectați [Resetare](#) pentru a finaliza procesul.

---

 **NOTĂ:** Imprimanta repornește automat după finalizarea operației de resetare.

---

### Metoda 2: restabilirea setărilor din fabrică din serverul web HP încorporat (numai pentru imprimantele conectate la rețea)

Utilizați HP EWS pentru a reseta setările imprimantei la setările inițiale.

---

 **NOTĂ:** Pașii variază în funcție de tipul de panou de control.

---

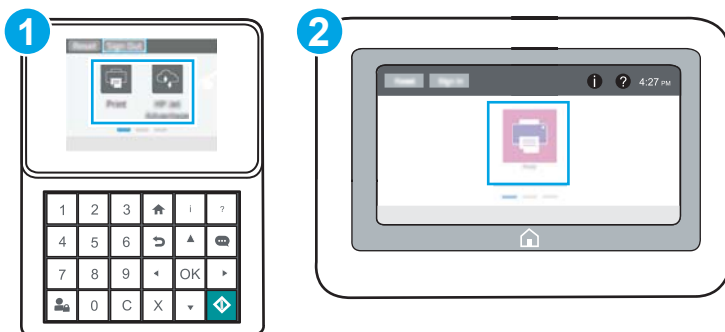

- |   |                                     |
|---|-------------------------------------|
| 1 | Panou de control cu tastatură       |
| 2 | Panoul de control cu ecran senzitiv |

- Panouri de control cu tastatură:** De la panoul de control al imprimantei, apăsați butonul Informații **i**, apoi utilizați tastele săgeată pentru a selecta meniul Ethernet **☰**. Apăsați butonul **OK** pentru a deschide meniul și pentru a afișa adresa IP sau numele de gazdă.

**Panouri de control cu ecran senzitiv:** De la panoul de control al imprimantei, selectați butonul Informații **i**, apoi selectați pictograma Rețea **☰** pentru a afișa adresa IP sau numele de gazdă.

- Deschideți fila **General**.
- În partea din stânga a ecranului, faceți clic pe **Resetare setări din fabrică**.
- Faceți clic pe butonul **Resetare**.

**NOTĂ:** Imprimanta repornește automat după finalizarea operației de resetare.

## Panoul de control al imprimantei afișează mesajul „Cartușul are un nivel scăzut” sau „Cartușul are un nivel foarte scăzut”

- [Schimbarea setărilor de „Nivel foarte scăzut”](#)
- [Comandarea de consumabile](#)

**Cartușul are un nivel scăzut:** Imprimanta anunță când nivelul unui cartuș de toner este scăzut. Durata efectivă de viață rămasă a cartușului de toner poate varia. Încercați să aveți un consumabil de schimb disponibil, pe care să-l puteți instala când calitatea imprimării nu mai este acceptabilă. Cartușul de toner nu trebuie înlocuit în acest moment.

Continuați să imprimați utilizând cartușul existent până când redistribuirea tonerului nu mai oferă o calitate de imprimare acceptabilă. Pentru a redistribui tonerul, scoateți cartușul de toner din imprimantă și scuturați ușor cartușul înainte și înapoi pe orizontală. Pentru o reprezentare grafică, consultați instrucțiunile de înlocuire a cartușului. Introduceți cartușul de toner la loc în imprimantă, apoi închideți capacul.

**Cartușul are un nivel foarte scăzut:** Imprimanta anunță când nivelul cartușului de toner este foarte scăzut. Durata efectivă de viață rămasă a cartușului de toner poate varia. Încercați să aveți un consumabil de schimb disponibil, pe care să-l puteți instala când calitatea imprimării nu mai este acceptabilă. Cartușul de toner nu trebuie înlocuit în acest moment, decât în cazul în care calitatea de imprimare nu mai este acceptabilă.

Garanția HP de protecție premium expiră aproximativ la sfârșitul duratei de viață utilizabile a cartușului. Verificați pagina de stare a consumabilelor sau serverul web încorporat HP (EWS) pentru stare.



## Schimbarea setărilor de „Nivel foarte scăzut”

Puteți schimba modul în care imprimanta reacționează atunci când consumabilele ating nivelul foarte scăzut. Nu trebuie să restabiliți aceste setări la instalarea unui nou cartuș.

- [Modificarea setărilor pentru „Nivel foarte scăzut” de la panoul de control](#)
- [Pentru imprimante cu funcționalitate de fax](#)

### Modificarea setărilor pentru „Nivel foarte scăzut” de la panoul de control

Modificați setarea de la panoul de control al imprimantei.

1. În ecranul principal de pe panoul de control al imprimantei, navigați la aplicația [Setări](#), apoi selectați pictograma [Setări](#).
2. Deschideți următoarele meniuri:
  - [Gestionare consumabile](#)
  - [Comportament nivel foarte scăzut](#)
  - [Cartuș negru](#) sau [Cartușe color](#)
3. Selectați una dintre opțiunile următoare:
  - Selectați opțiunea [Oprire](#) pentru a seta imprimanta să se oprească din imprimare când cartușul atinge pragul de nivel **Foarte scăzut**.
  - Selectați opțiunea [Solicitare de continuare](#) pentru a seta imprimanta să se oprească din imprimare când cartușul atinge pragul de **Nivel foarte scăzut**. Puteți să confirmați solicitarea sau să înlocuiți cartușul pentru a relua imprimarea.
  - Selectați opțiunea [Continuare](#) pentru a seta imprimanta să vă alerteze când cartușul are un nivel foarte scăzut și să continue imprimarea indiferent de setarea **Nivel foarte scăzut**, fără interacțiune. Aceasta poate cauza imprimarea la o calitate nesatisfăcătoare.

### Pentru imprimante cu funcționalitate de fax

Când imprimanta este setată la opțiunea [Oprire](#) sau [Solicitare de continuare](#), există riscul ca faxurile să nu se imprime când este reluată imprimarea. Această situație poate să survină dacă imprimanta a recepționat mai multe faxuri decât poate să rețină memoria când imprimanta este în așteptare.

Imprimanta poate să imprime faxurile fără întrerupere când trece de pragul nivelului foarte scăzut dacă selectați opțiunea [Continuare](#) pentru cartuș, dar calitatea imprimării poate să scadă.

## Comandarea de consumabile

Comandați hârtie și consumabile	<a href="http://www.hp.com/go/SureSupply">http://www.hp.com/go/SureSupply</a>
Comandă prin intermediul furnizorilor de service sau asistență	Contactați un furnizor de service sau de asistență autorizat de HP.
Comandare prin serverul Web încorporat HP (EWS)	Pentru acces, într-un browser web acceptat de pe computer, introduceți adresa IP sau numele gazdei imprimantei în câmpul pentru adresă/URL. Serverul web încorporat conține un link către site-ul web HP SureSupply, care oferă opțiuni pentru achiziționarea de consumabile HP originale.

## Imprimanta nu preia hârtia sau alimentează greșit

- [Introducere](#)
- [Imprimanta nu preia hârtie](#)
- [Imprimanta preia mai multe coli de hârtie](#)

### Introducere

Următoarele soluții pot ajuta la rezolvarea problemelor în cazul în care imprimanta nu preia hârtie din tavă sau dacă preia mai multe coli de hârtie în același timp. Oricare dintre următoarele situații poate duce la blocaje de hârtie.

### Imprimanta nu preia hârtie

Dacă imprimanta nu preia hârtie din tavă, încercați aceste soluții.

1. Deschideți imprimanta și scoateți colile de hârtie blocate. Asigurați-vă să nu rămână resturi rupte de hârtie în interiorul imprimantei.
2. Încărcați tava cu dimensiunea corectă de hârtie pentru lucrare.
3. Asigurați-vă că dimensiunea și tipul hârtiei sunt setate corect pe panoul de control al imprimantei.

4. Asigurați-vă că ghidajele pentru hârtie sunt ajustate corect pentru dimensiunea hârtiei. Reglați ghidajele la marcajul de aliniere corespunzător din tavă. Săgeata de pe ghidajul tăvii trebuie să fie aliniată exact cu marcajul de pe tavă.

 **NOTĂ:** Nu ajustați ghidajele pentru hârtie strâns pe teancul de hârtie. Reglați-le la marcajele sau marcajele de aliniere de pe tavă.

Imaginile următoarele prezintă exemple de marcaje pentru dimensiunile hârtiei din tăvi pentru diverse imprimante. Majoritatea imprimantelor HP au marcajele similare cu acestea.

**Figura 6-3** Marcaje de dimensiune pentru tava 1 sau tava multifuncțională

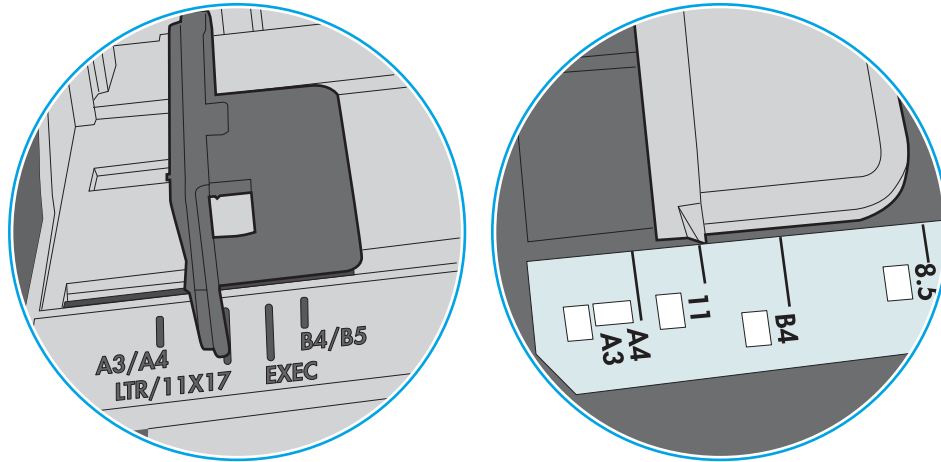

**Figura 6-4** Marcaje de dimensiune pentru tăvile tip casetă

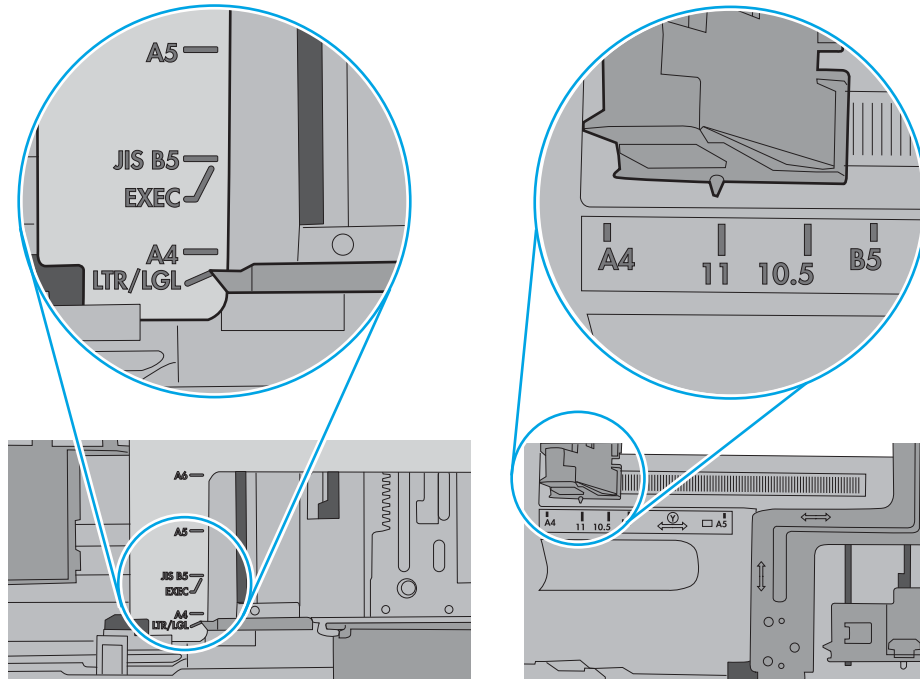

5. Asigurați-vă că umiditatea din cameră se încadrează în specificațiile pentru această imprimantă și că hârtia este depozitată în ambalaje nedesfăcute. Majoritatea topurilor de hârtie sunt livrate într-un ambalaj rezistent la umezeală, pentru a păstra hârtie uscată.

În mediile cu umiditate ridicată, colile de hârtie din partea de sus a teancului din tavă pot să absoarbă umezeală și pot avea un aspect ondulat sau neuniform. Dacă se întâmplă așa, scoateți primele 5 sau 10 de coli de hârtie din teanc.

În medii cu umiditate redusă, electricitatea statică în exces poate determina lipirea colilor de hârtie. Dacă se întâmplă așa, scoateți hârtia din tavă și îndoiți teancul în forma literei U, ținând-l de ambele capete. Apoi, rotiți capetele în jos pentru inversarea formei de U. În continuare, țineți fiecare margine a teancului de hârtie și repetați procesul. Acest proces eliberează colile individuale fără a induce electricitate statică. Îndreptați teancul de hârtie pe o masă înainte de a îl poziționa la loc în tavă.

Figura 6-5 Tehnică pentru îndoirea teancului de hârtie

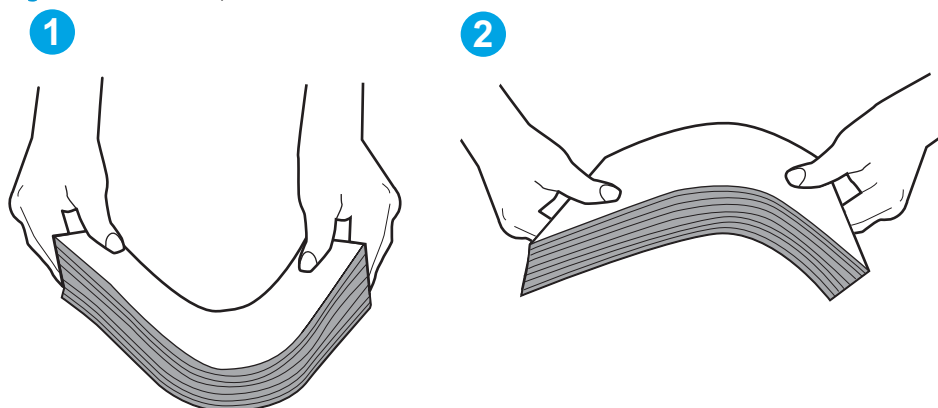

6. Verificați panoul de control al imprimantei pentru a vedea dacă produsul așteaptă să confirmați o solicitare de alimentare manuală cu hârtie. Încărcați hârtie și continuați.
7. Este posibil ca rolele de deasupra tăvii să fie contaminate. Curățați rolele cu o cârpă fără scame, înmuiată în apă caldă. Utilizați apă distilată, dacă este disponibilă.

**ATENȚIE:** Nu pulverizați apă direct pe imprimantă. În schimb, pulverizați apă pe cârpă sau înmuiați ușor cârpa în apă și stoarceți-o bine înainte de a curăța rolele.

Următoarea imagine prezintă exemple de poziție a rolor pentru diverse imprimante.

Figura 6-6 Pozițiile rolor pentru tava 1 sau tava multifuncțională

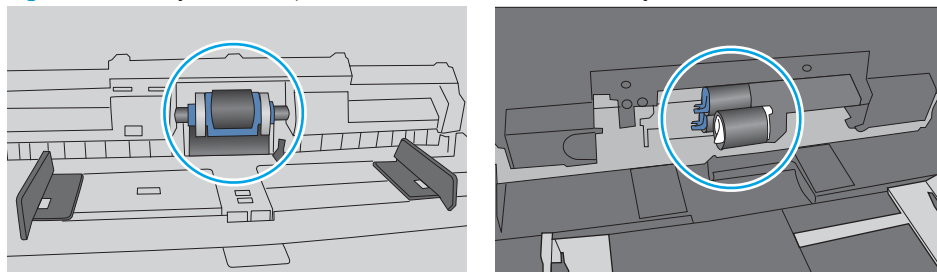

## Imprimanta preia mai multe coli de hârtie

Dacă imprimanta preia mai multe coli de hârtie din tavă, încercați aceste soluții.

1. Scoateți topul de hârtie din tavă și îndoiți-l, rotiți-l la 180 de grade și întoarceți-l pe partea cealaltă. *Nu răsfoiți hârtia.* Puneți topul de hârtie din nou în tavă.

 **NOTĂ:** Răsfoirea hârtiei induce electricitate statică. În loc să răsfoiți teancul de hârtie, îndoiți-l în timp ce îl țineți de ambele capete, în forma literei U. Apoi, rotiți capetele în jos pentru inversarea formei de U. În continuare, țineți fiecare margine a teancului de hârtie și repetați procesul. Acest proces eliberează colile individuale fără a induce electricitate statică. Îndreptați teancul de hârtie pe o masă înainte de a îl poziționa la loc în tavă.

**Figura 6-7** Tehnică pentru îndoierea teancului de hârtie

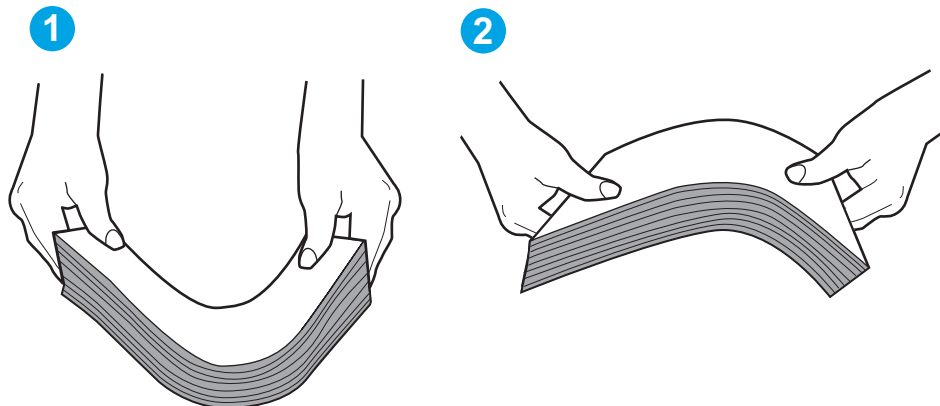

2. Utilizați numai hârtie care respectă specificațiile HP pentru această imprimantă.
3. Asigurați-vă că umiditatea din cameră se încadrează în specificațiile pentru această imprimantă și că hârtia este depozitată în ambalaje nedesfăcute. Majoritatea topurilor de hârtie sunt livrate într-un ambalaj rezistent la umezeală, pentru a păstra hârtie uscată.

În mediile cu umiditate ridicată, colile de hârtie din partea de sus a teancului din tavă pot să absoarbă umezeală și pot avea un aspect ondulat sau neuniform. Dacă se întâmplă așa, scoateți primele 5 sau 10 de coli de hârtie din teanc.

În medii cu umiditate redusă, electricitatea statică în exces poate determina lipirea colilor de hârtie. Dacă se întâmplă așa, scoateți hârtia din tavă și îndoiți teancul în modul descris mai sus.

4. Utilizați hârtie care nu este șifonată, îndoită sau deteriorată. Dacă este necesar, utilizați hârtie din alt pachet.

5. Asigurați-vă că tava nu este umplută excesiv, verificând marcajele pentru înălțimea topului din interiorul tăvii. Dacă este, scoateți întregul top de hârtie din tavă, îndreptați-l, apoi puneți la loc în tavă o parte din hârtie.

Imaginile următoarele prezintă exemple de marcaje pentru înălțimea hârtiei în tăvi pentru diverse imprimante. Majoritatea imprimantelor HP au marcajele similare cu acestea. De asemenea, asigurați-vă că toate colile de hârtie se află sub urechile de lângă marcajele pentru înălțimea teancului. Aceste urechi ajută la menținerea hârtiei în poziția corectă la intrarea în imprimantă.

**Figura 6-8** Marcajele pentru înălțimea teancului

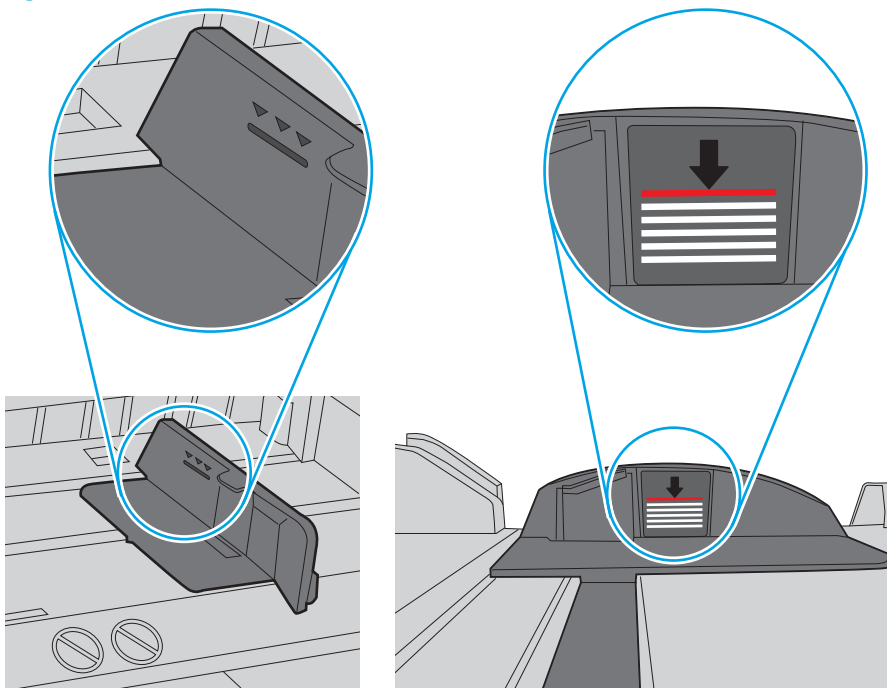

**Figura 6-9** Urechile pentru teancul de hârtie

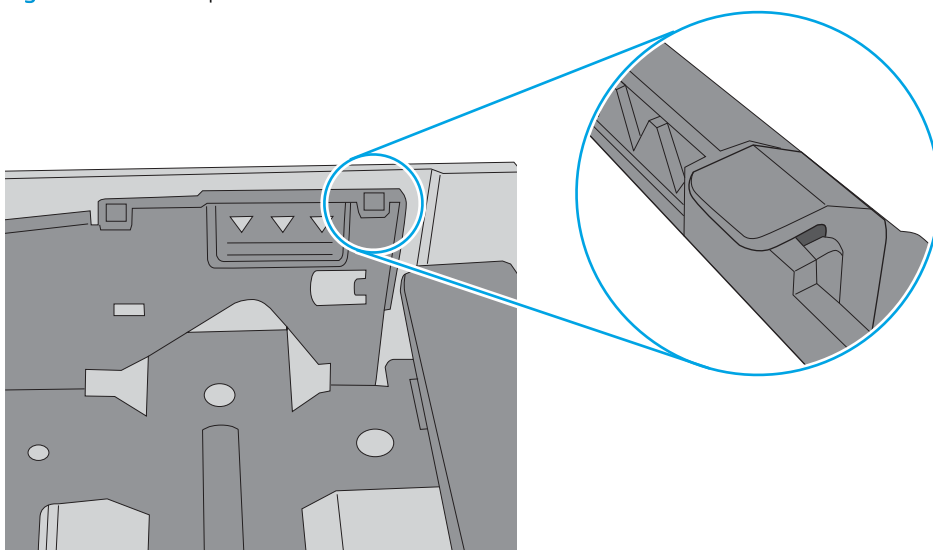

6. Asigurați-vă că ghidajele pentru hârtie sunt ajustate corect pentru dimensiunea hârtiei. Reglați ghidajele la marcajul de aliniere corespunzător din tavă. Săgeata de pe ghidajul tăvii trebuie să fie aliniată exact cu marcajul de pe tavă.

 **NOTĂ:** Nu ajustați ghidajele pentru hârtie strâns pe teancul de hârtie. Reglați-le la marcajele sau marcajele de aliniere de pe tavă.

Imaginile următoarele prezintă exemple de marcaje pentru dimensiunile hârtiei din tăvi pentru diverse imprimante. Majoritatea imprimantelor HP au marcajele similare cu acestea.

**Figura 6-10** Marcaje de dimensiune pentru tava 1 sau tava multifuncțională

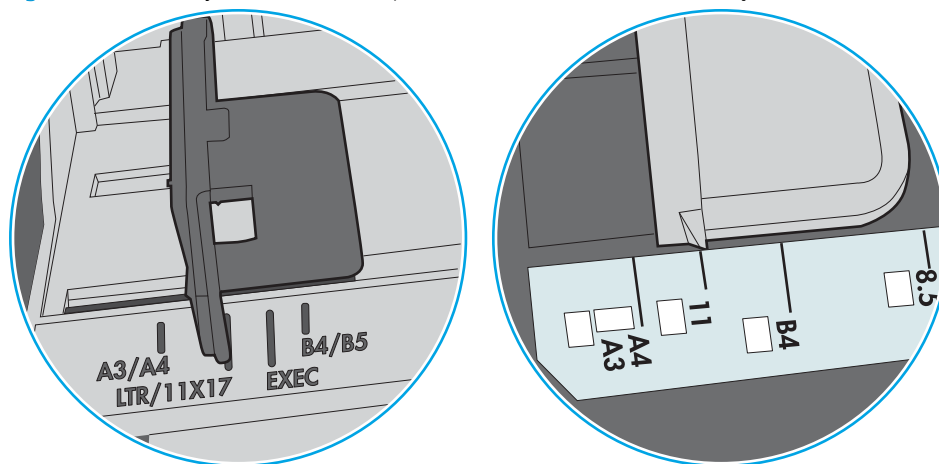

**Figura 6-11** Marcaje de dimensiune pentru tăvile tip casetă

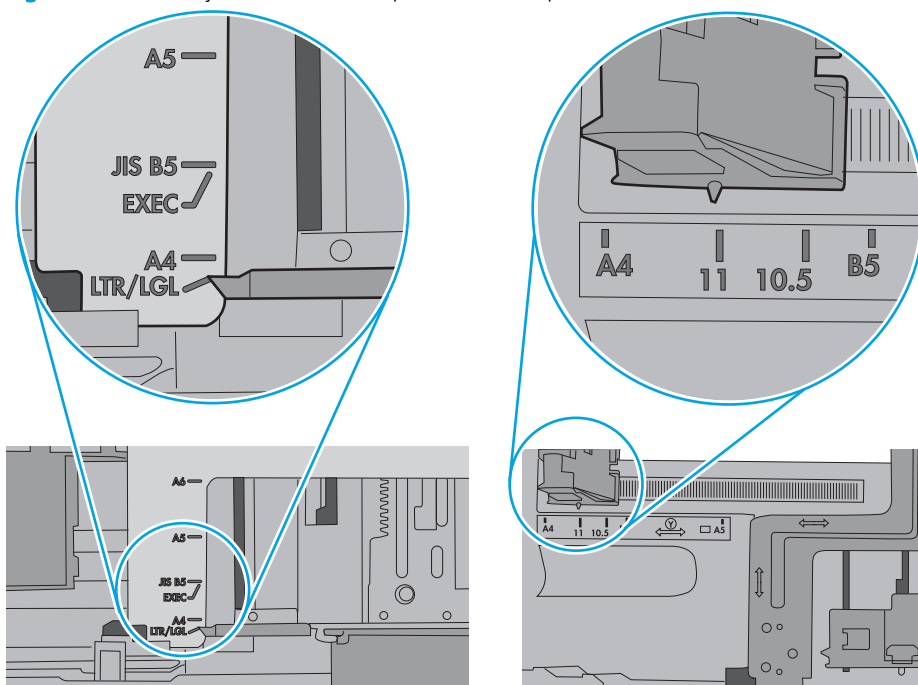

7. Asigurați-vă că mediul de imprimare respectă specificațiile recomandate.

# Eliminarea blocajelor de hârtie

- [Introducere](#)
- [Locațiile blocajelor de hârtie](#)
- [Navigarea automată pentru îndepărtarea blocajelor de hârtie](#)
- [Experimentați blocaje de hârtie frecvente sau repetate?](#)
- [Eliminarea blocajelor de hârtie din tava 1 – 13.A1](#)
- [Eliminarea blocajelor de hârtie din tava 2, tava 3, tava 4, tava 5 – 13.A2, 13.A3, 13.A4, 13.A5](#)
- [Eliminarea blocajelor de hârtie din sertarul de ieșire – 13.E1](#)
- [Eliminarea blocajelor de hârtie din duplexor – 13.CX.XX, 13.DX.XX](#)
- [Eliminarea blocajelor de hârtie din zona cartușelor de toner](#)
- [Eliminarea blocajelor de hârtie din cuptor – 13.B9, 13.B2, 13.FF](#)

## Introducere

Următoarele informații includ instrucțiuni pentru îndepărtarea blocajelor de hârtie din imprimantă.

## Locațiile blocajelor de hârtie

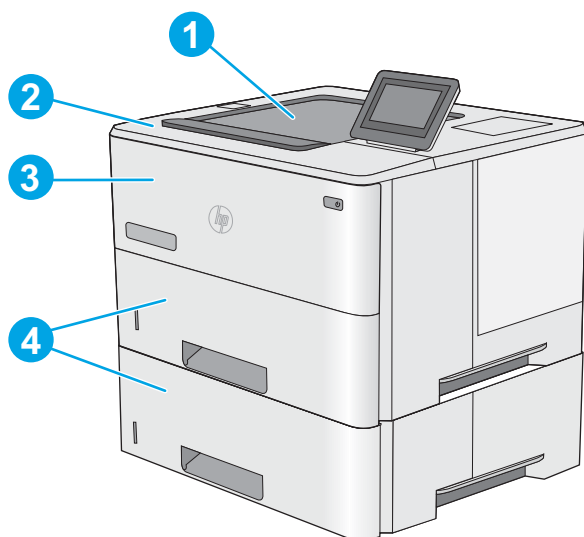

1	Sertarul de ieșire
2	Zona capacului superior și a cartușelor de toner
3	Tava 1
4	Tava 2 și alimentatoarele de hârtie opționale 1 x 550 de coli

**NOTĂ:** Scoateți tava 2 pentru a avea acces la blocajele din unitatea duplex.



## Navigarea automată pentru îndepărtarea blocajelor de hârtie

Funcția de navigare automată vă ajută la îndepărtarea blocajelor furnizând instrucțiuni pas cu pas pe panoul de control. Când finalizați o etapă, imprimanta afișează instrucțiuni pentru etapa următoare, până când ați finalizat toate etapele procedurii.

## Experimentați blocaje de hârtie frecvente sau repetate?

Pentru a reduce numărul de blocaje de hârtie, încercați aceste soluții.

 **NOTĂ:** Pentru a viziona un clip video care demonstrează cum se încarcă hârtia într-un mod care reduce numărul de blocaje de hârtie, faceți clic [aici](#).

1. Utilizați numai hârtie care respectă specificațiile HP pentru această imprimantă.
2. Utilizați hârtie care nu este șifonată, îndoită sau deteriorată. Dacă este necesar, utilizați hârtie din alt pachet.
3. Nu utilizați hârtie pe care s-a imprimat sau copiat anterior.
4. Asigurați-vă că tava nu este umplută excesiv. Dacă este, scoateți întregul top de hârtie din tavă, îndreptați-l, apoi puneți la loc în tavă o parte din hârtie.
5. Asigurați-vă că ghidajele pentru hârtie sunt ajustate corect pentru dimensiunea hârtiei. Ajustați ghidajele astfel încât acestea să atingă topul de hârtie fără a-l îndoi.
6. Asigurați-vă că tava este introdusă complet în imprimantă.
7. Dacă imprimați pe hârtie grea, în relief sau perforată, utilizați caracteristica de alimentare manuală și alimentați colile pe rând.
8. Deschideți meniul **Tăvi** de pe panoul de control al imprimantei. Verificați dacă tava este configurată corect pentru tipul și dimensiunea hârtiei.
9. Asigurați-vă că mediul de imprimare respectă specificațiile recomandate.

## Eliminarea blocajelor de hârtie din tava 1 – 13.A1

Utilizați următoarea procedură pentru a elimina blocajele de hârtie din tava 1. Când survine un blocaj, panoul de control afișează o animație care ajută la eliminarea blocajului.

1. În cazul în care cea mai mare parte din coala de hârtie este vizibilă în tavă, trageți ușor hârtia blocată afară din imprimantă. Asigurați-vă că ați scos foaia în totalitate. Dacă aceasta se rupe, continuați cu pașii următori pentru a găsi resturile.

În cazul în care cea mai mare parte a hârtiei a fost trasă în interiorul imprimantei, continuați cu următorii pași.

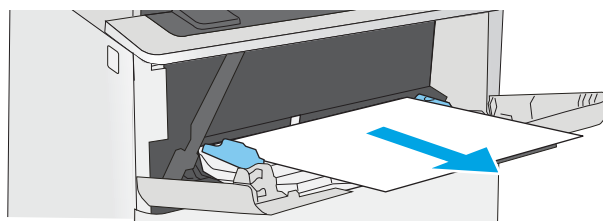

2. Apăsați butonul de deblocare a capacului superior din partea stângă a imprimantei.

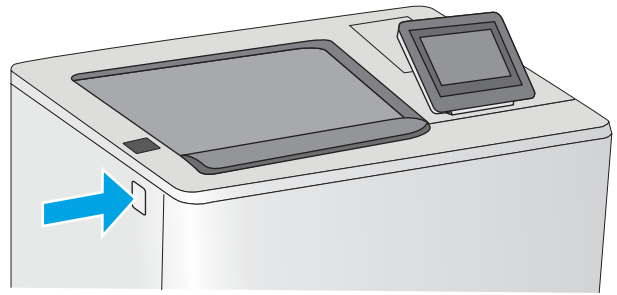

3. Deschideți ușa frontală.

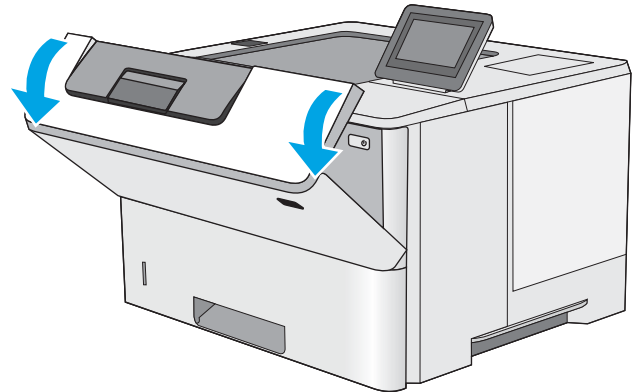

4. Scoateți cartușul de toner.

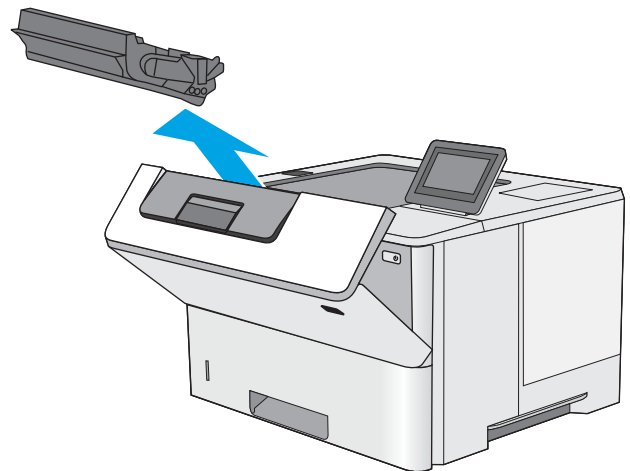

5. Ridicați capacul de acces la blocaje și scoateți ușor hârtia blocată. Aveți grijă să nu rupeți hârtia.

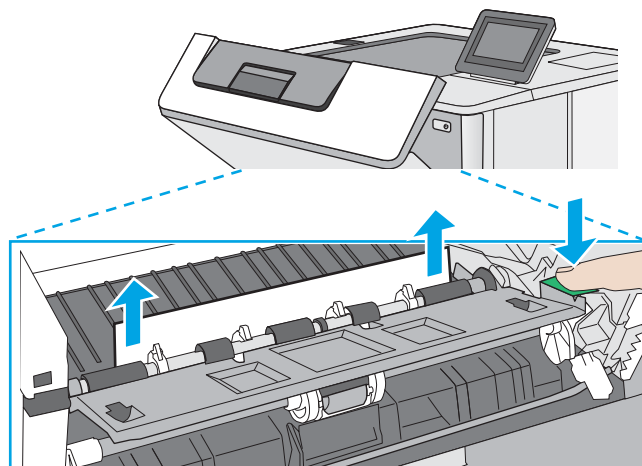

6. Reintroduceți cartușul de toner.

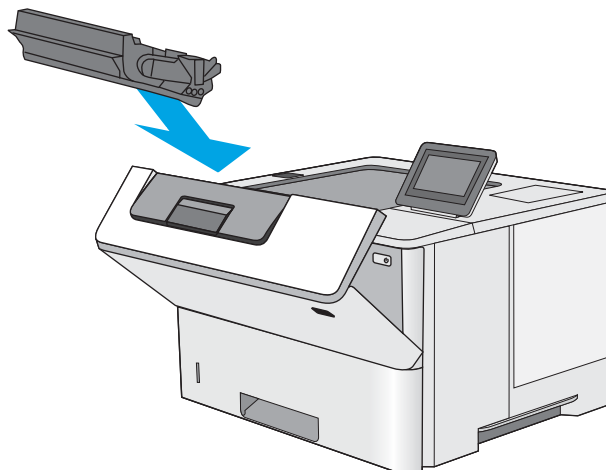

7. Închideți ușa frontală.

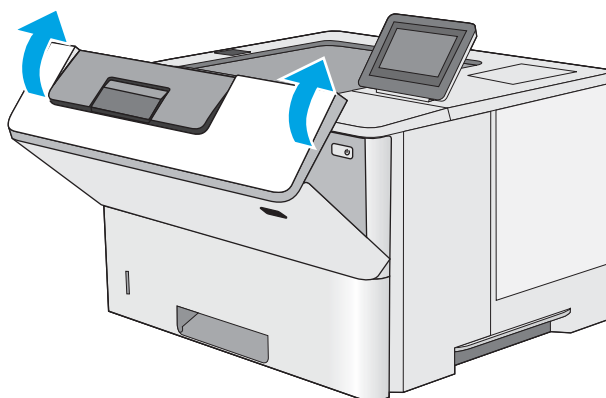

## Eliminarea blocajelor de hârtie din tava 2, tava 3, tava 4, tava 5 – 13.A2, 13.A3, 13.A4, 13.A5

Utilizați următoarea procedură pentru a verifica dacă există blocaje de hârtie în toate locațiile posibile din zona tăvii 2 și a tăvilor de 550 de coli. Când survine un blocaj, panoul de control afișează o animație care ajută la eliminarea blocajului.

1. Scoateți tava din imprimantă.

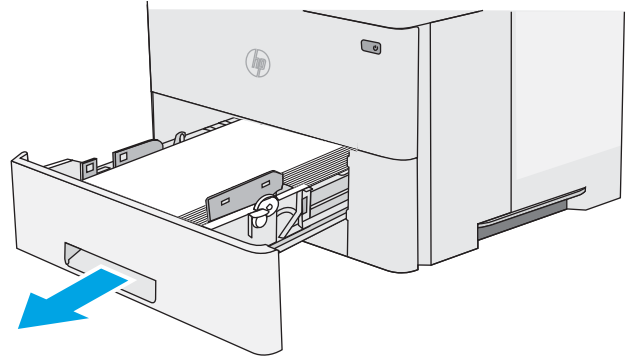

2. Scoateți hârtia din tavă și aruncați hârtia deteriorată.

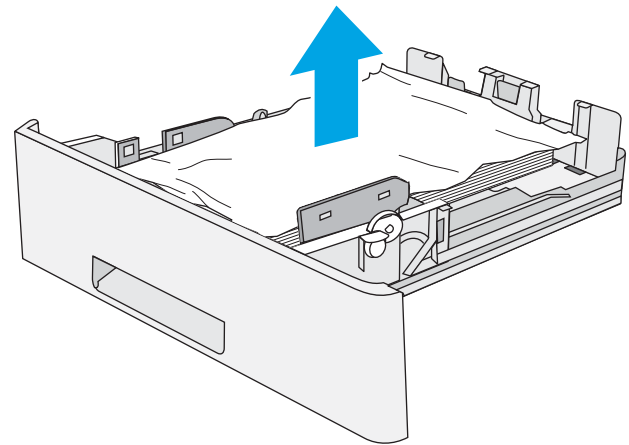

3. Verificați ca ghidajul spate pentru hârtie să fie ajustat la marcajul de aliniere pentru dimensiunea de hârtie corectă. Dacă este necesar, prindeți elementele de eliberare și deplasați ghidajul de hârtie spate la poziția corectă. Acesta trebuie să se fixeze în poziție.

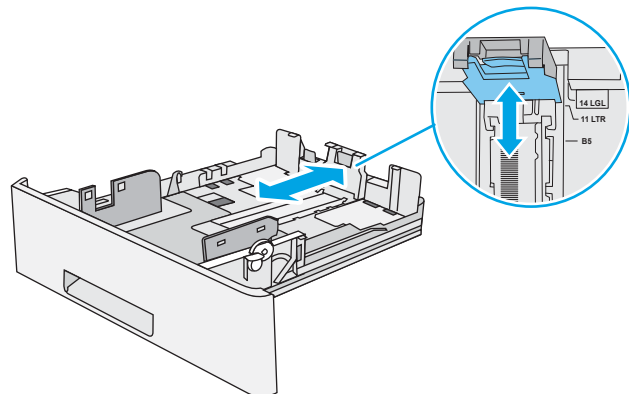

4. Încărcați hârtie în tavă. Asigurați-vă că stiva este egalată la toate cele patru colțuri și că partea superioară a stivei este sub indicatorii de înălțime maximă.

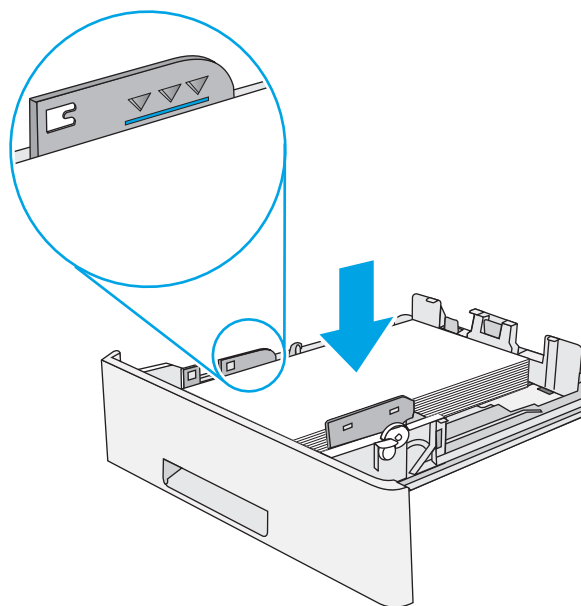

5. Introduceți la loc și închideți tava.

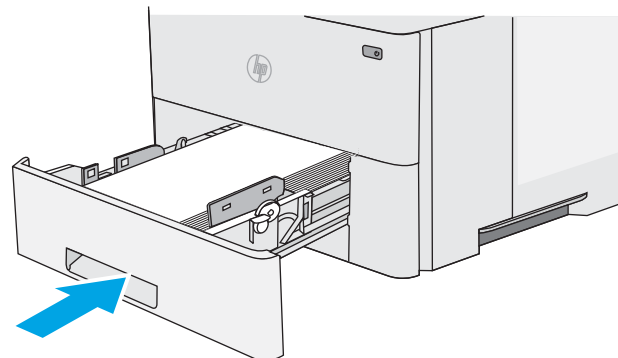

6. Apăsați butonul de deblocare a capacului superior din partea stângă a imprimantei.

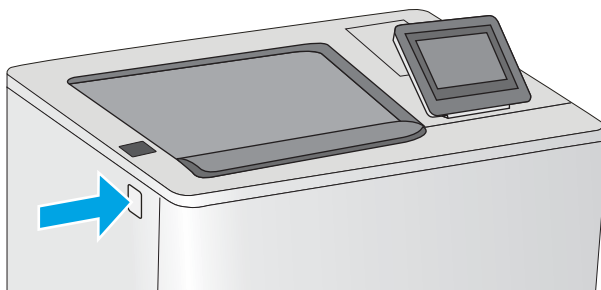

7. Deschideți ușa frontală.

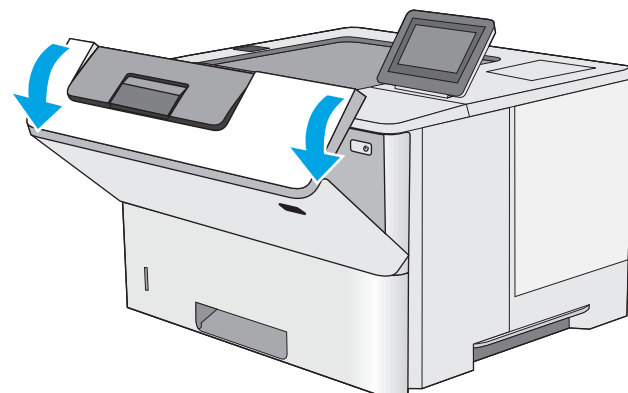

8. Scoateți cartușul de toner.

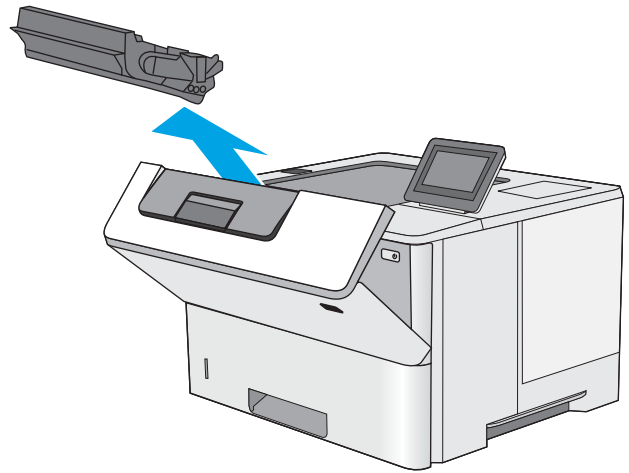

9. Ridicați capacul de acces la blocaje și scoateți ușor hârtia blocată. Aveți grijă să nu rupeți hârtia.

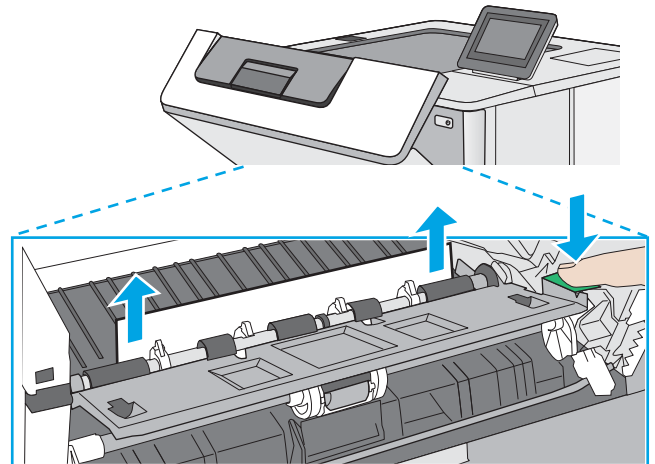

10. Reintroduceți cartușul de toner.

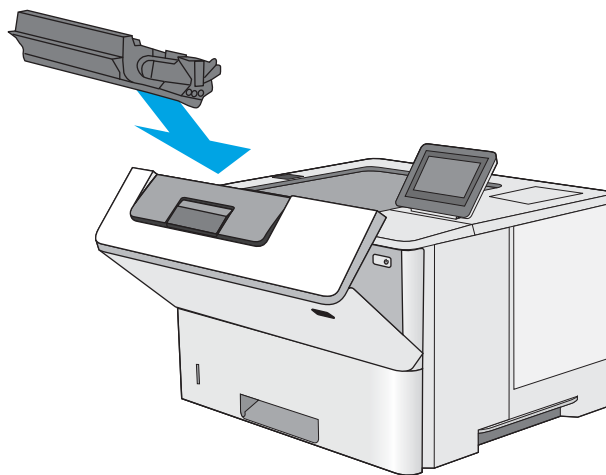

11. Închideți ușa frontală.

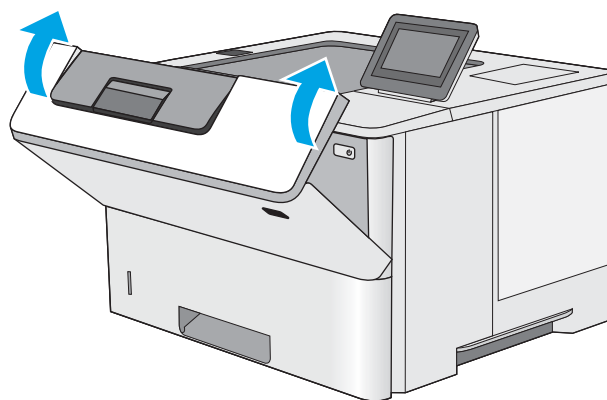

## Eliminarea blocajelor de hârtie din sertarul de ieșire – 13.E1

Utilizați următoarea procedură pentru a verifica dacă există hârtie blocată în toate locațiile posibile din zona sertarului de ieșire. Când survine un blocaj, panoul de control afișează o animație care ajută la eliminarea blocajului.

1. Dacă hârtia se poate vedea în sertarul de ieșire, prindeți marginea din față și scoateți-o.

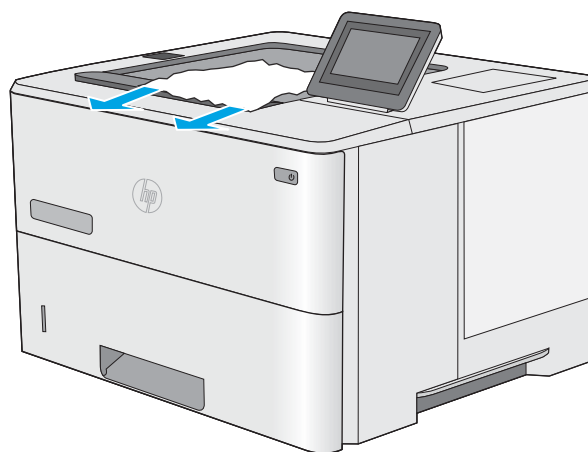

## Eliminarea blocajelor de hârtie din duplexor – 13.CX.XX, 13.DX.XX

Utilizați următoarea procedură pentru a verifica dacă există hârtie blocată în toate locațiile posibile din duplexorul automat. Când survine un blocaj, panoul de control afișează o animație care ajută la eliminarea blocajului.

1. Scoateți tava 2 din imprimantă.

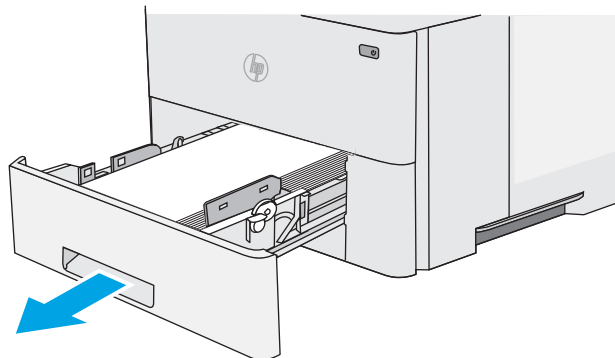

2. Trageți în față urechea verde din interiorul zonei tăvii pentru a elibera placa de acces a unității duplex.

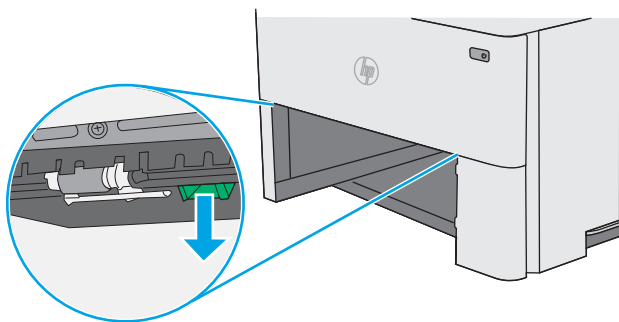

3. Scoateți hârtia blocată.

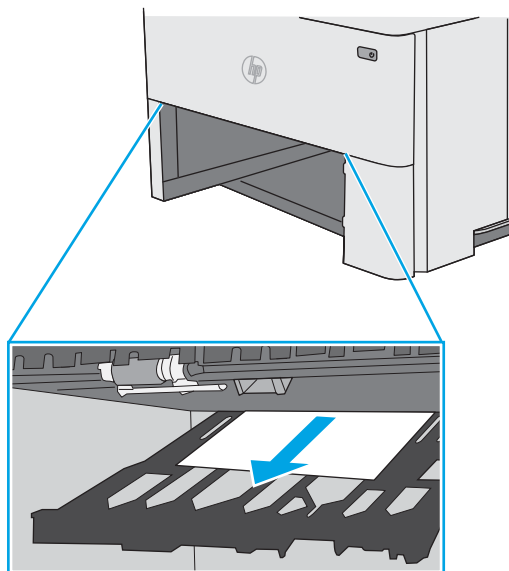



4. Închideți tava pentru imprimare duplex.

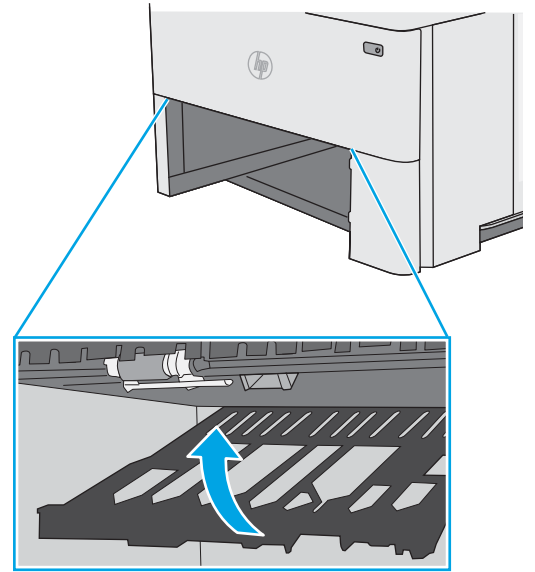

5. Introduceți la loc și închideți tava.

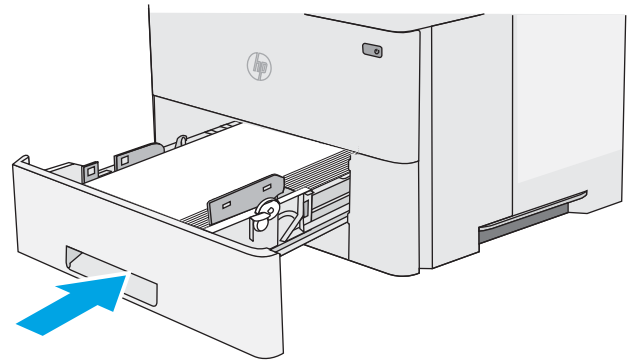

6. Deschideți ușa din spate.

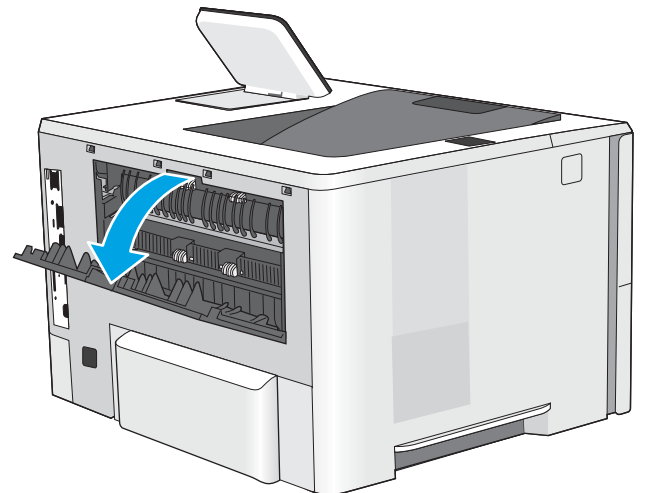

7. Scoateți hârtia blocată.

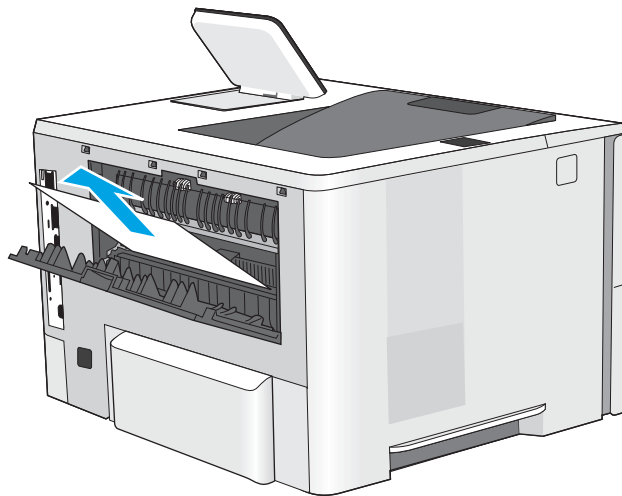

8. Închideți ușa din spate

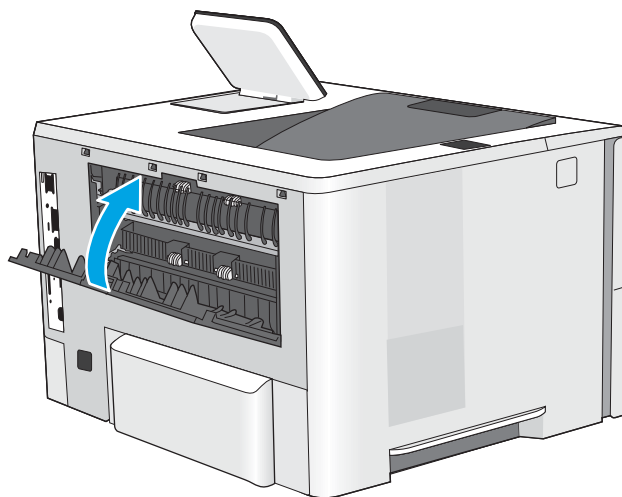

9. Apăsați butonul de deblocare a capacului superior din partea stângă a imprimantei.

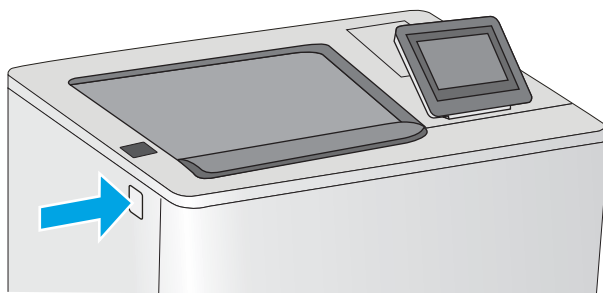

10. Deschideți ușa frontală.

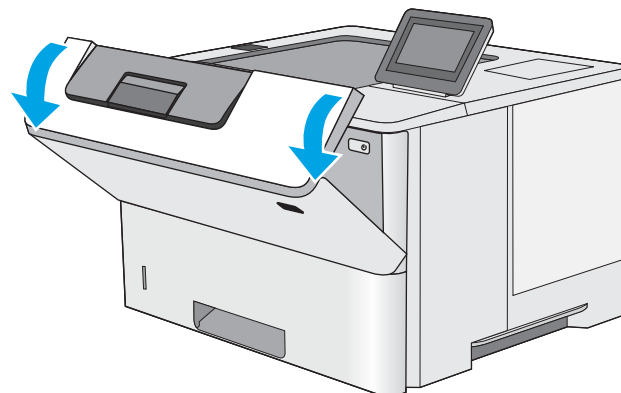

11. Scoateți cartușul de toner.

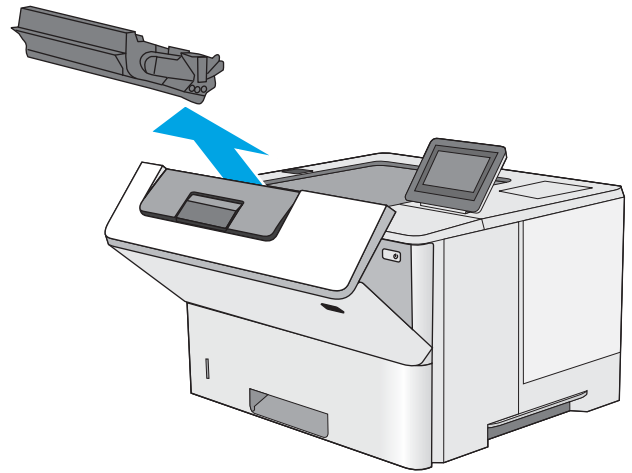

12. Ridicați capacul de acces la blocaje și scoateți ușor hârtia blocată. Aveți grijă să nu rupeți hârtia.

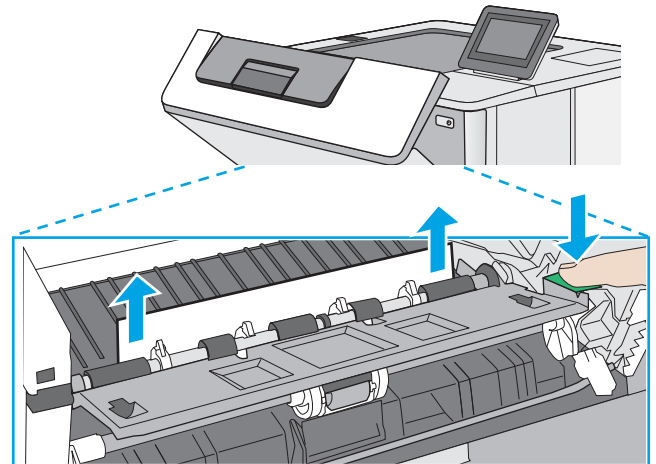

13. Reintroduceți cartușul de toner.

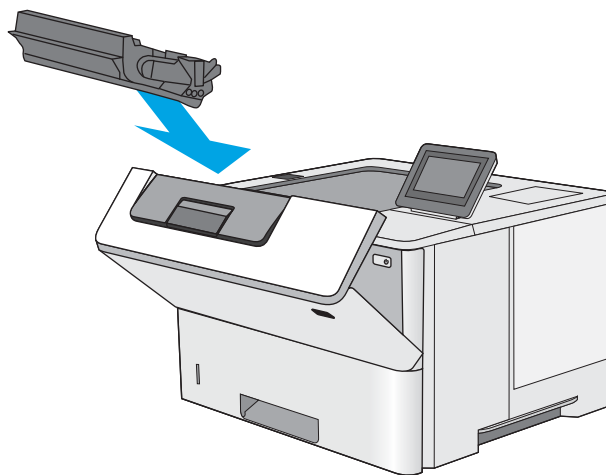

14. Închideți ușa frontală.

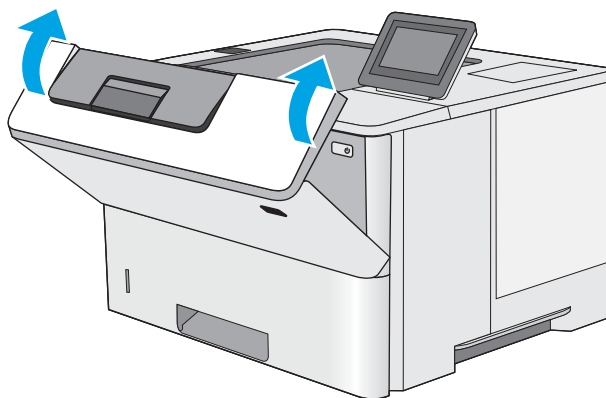

## Eliminarea blocajelor de hârtie din zona cartușelor de toner

Utilizați următoarea procedură pentru a verifica dacă există hârtie blocată în toate locațiile posibile din zona cartușelor de toner. Când survine un blocaj, panoul de control afișează o animație care ajută la eliminarea blocajului.

1. Apăsați butonul de deblocare a capacului superior din partea stângă a imprimantei.

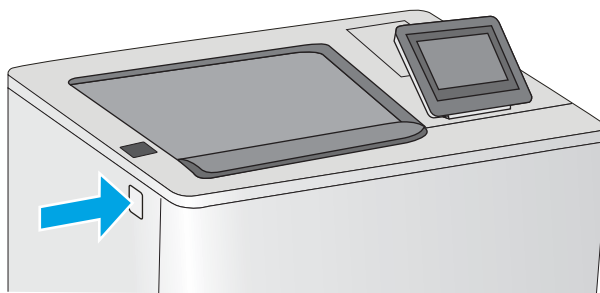

2. Deschideți ușa frontală.

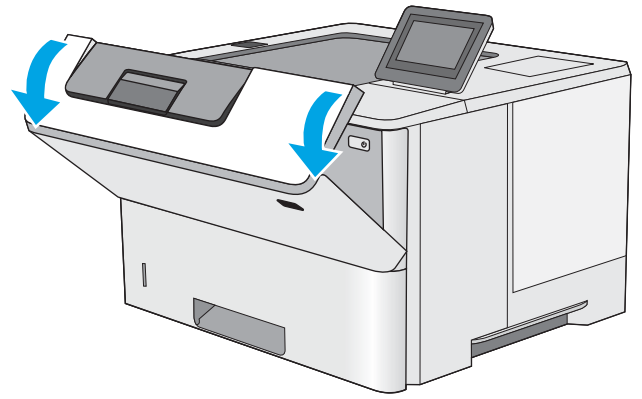

3. Scoateți cartușul de toner.

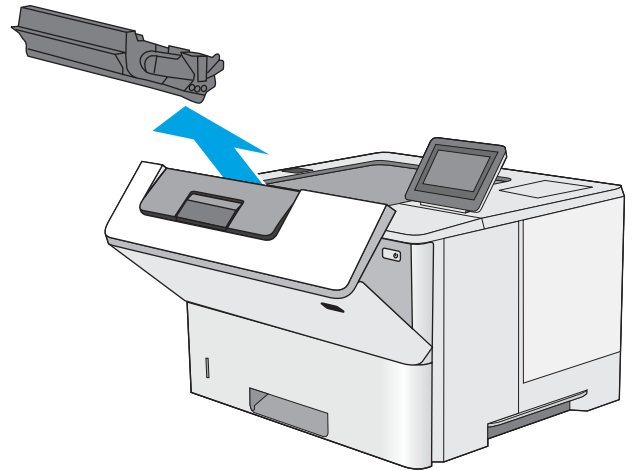

4. Ridicați capacul de acces la blocaje și scoateți ușor hârtia blocată. Aveți grijă să nu rupeți hârtia.

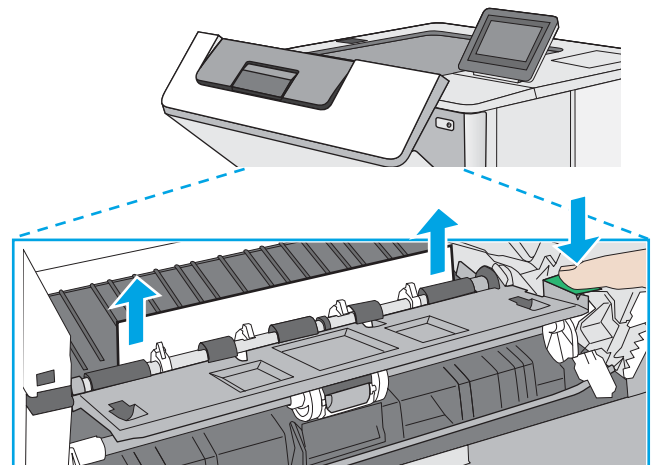

5. Reintroduceți cartușul de toner.

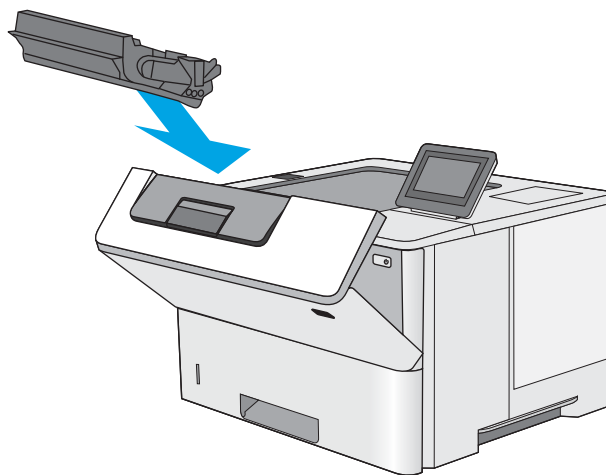

6. Închideți ușa frontală.

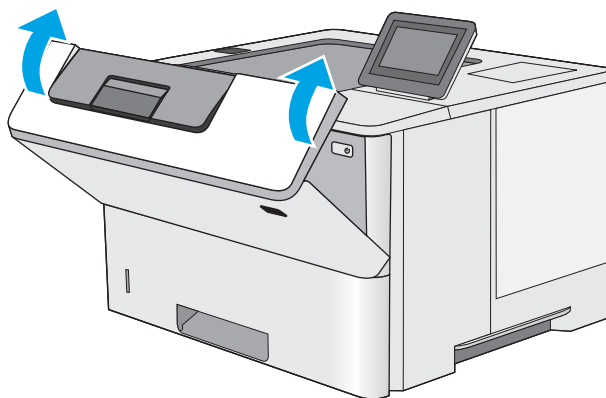

## Eliminarea blocajelor de hârtie din cuptor – 13.B9, 13.B2, 13.FF

Utilizați următoarea procedură pentru a elimina blocajele de hârtie din zona ușii din spate și a cuptorului. Când survine un blocaj, panoul de control afișează o animație care ajută la eliminarea blocajului.

 **NOTĂ:** Cuptorul este fierbinte când utilizați imprimanta. Așteptați ca acesta să se răcească înainte de a elimina blocaje.

1. Deschideți ușa din spate.

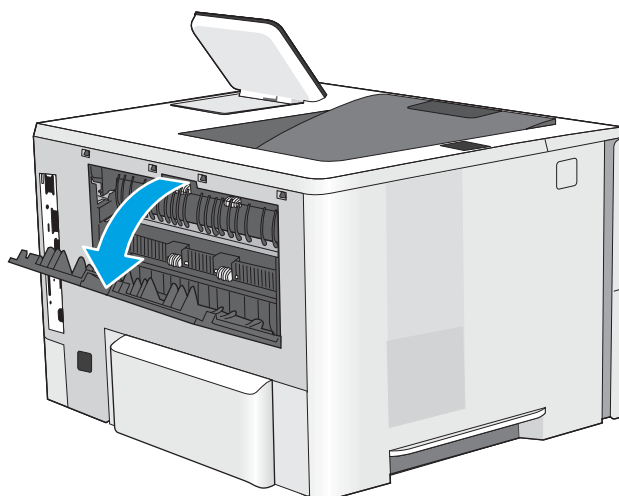

2. Scoateți hârtia blocată.

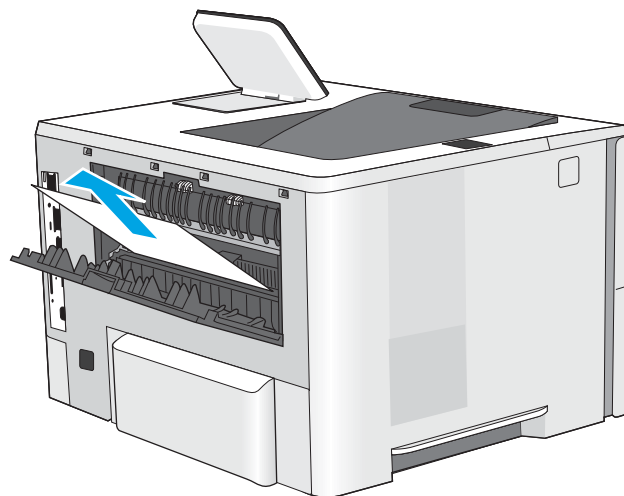

3. Închideți ușa din spate

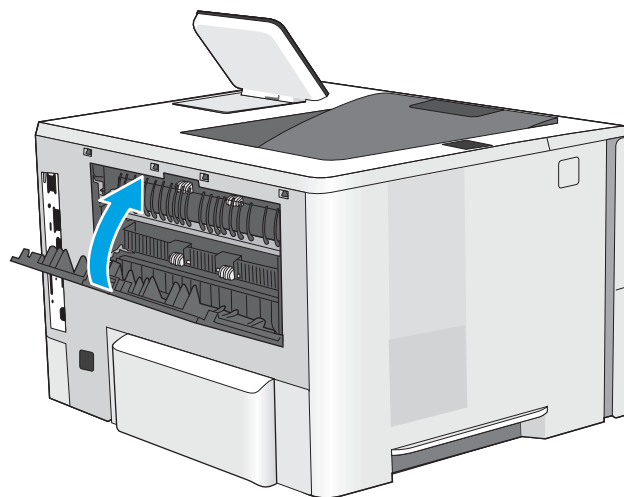

# Rezolvarea problemelor de calitate a imprimării

- [Introducere](#)
- [Depanarea calității de imprimare](#)

## Introducere

Utilizați informațiile de mai jos pentru a depana problemele de calitate a imprimării, inclusiv probleme cu calitatea imaginii.

Pașii de depanare pot ajuta la rezolvarea următoarelor defecte:

- Pagini goale
- Pagini negre
- Hârtie ondulată
- Benzi deschise sau închise
- Dungii deschise sau închise
- Imprimare neclară
- Fundal gri sau imprimare întunecată
- Imprimare deschisă la culoare
- Toner revărsat
- Lipsa tonerului
- Puncte de toner împrăștiate
- Imagini înclinate
- Pete
- Dungii



## Depanarea calității de imprimare

Pentru a rezolva problemele de calitate a imprimării, încercați acești pași în ordinea prezentată.

- [Actualizarea firmware-ului imprimantei](#)
- [Imprimarea din alt program software](#)
- [Verificarea setării pentru tipul de hârtie pentru lucrarea de imprimare](#)
- [Verificarea stării cartușelor de toner](#)
- [Imprimarea unei pagini de curățare](#)
- [Inspectarea vizuală a cartușelor de toner](#)
- [Verificarea hârtiei și a mediului de imprimare](#)
- [Încercarea altui driver de imprimare](#)
- [Verificarea setărilor EconoMode](#)
- [Reglarea densității de imprimare](#)
- [Depanarea defectelor de imagine](#)

Pentru a depana defecte de imagine specifice, consultați [Depanarea defectelor de imagine](#).

### Actualizarea firmware-ului imprimantei

Încercați să efectuați un upgrade al firmware-ului imprimantei.

Consultați [www.hp.com/support](http://www.hp.com/support) pentru informații suplimentare.

### Imprimarea din alt program software

Încercați să imprimați dintr-un alt program software. Dacă pagina se imprimă corect, problema este legată de programul software din care ați imprimat.

## Verificarea setării pentru tipul de hârtie pentru lucrarea de imprimare

Verificați setarea tipului de hârtie atunci când imprimați dintr-un program software și paginile imprimate conțin pete, text imprimat neclar sau întunecat, hârtie ondulată, puncte împrăștiate de toner, toner nefixat sau mici zone fără toner.

- [Verificarea setării tipului de hârtie pe imprimantă](#)
- [Verificarea setării tipului de hârtie \(Windows\)](#)
- [Verificarea setării tipului de hârtie \(macOS\)](#)

### Verificarea setării tipului de hârtie pe imprimantă

Verificați setarea pentru tipul de hârtie pe panoul de control al imprimantei și modificați-o după cum este necesar.

1. Deschideți tava.
2. Verificați dacă tava este încărcată cu tipul corect de hârtie.
3. Închideți tava.
4. Urmați instrucțiunile de pe panoul de control pentru a confirma sau a modifica setările tipului de hârtie pentru tavă.

### Verificarea setării tipului de hârtie (Windows)

Verificați setarea tipului de hârtie pentru Windows și modificați-o după cum este necesar.

1. Din programul software, selectați opțiunea **Imprimare**.
2. Selectați imprimanta, apoi faceți clic pe butonul **Proprietăți** sau **Preferințe**.
3. Faceți clic pe fila **Hârtie/Calitate**.
4. Din lista derulantă **Tip hârtie**, faceți clic pe opțiunea **Mai multe...**
5. Extindeți lista de opțiuni **Tipul este:** .
6. Extindeți categoria de tipuri de hârtie care descrie cel mai bine hârtia dvs.
7. Selectați opțiunea pentru tipul de hârtie utilizat și faceți clic pe butonul **OK**.
8. Faceți clic pe butonul **OK** pentru a închide caseta de dialog **Proprietăți document**. În caseta de dialog **Imprimare**, faceți clic pe butonul **OK** pentru a imprima lucrarea.

### Verificarea setării tipului de hârtie (macOS)

Verificați setarea pentru tipul de hârtie pentru macOS și modificați setarea după cum este necesar.

1. Faceți clic pe meniul **Fișier**, apoi faceți clic pe opțiunea **Imprimare**.
2. În meniul **Imprimantă**, selectați imprimanta.
3. În mod prestabilit, driverul de imprimare afișează meniul **Copii și pagini**. Deschideți lista verticală a meniurilor, apoi faceți clic pe meniul **Hârtie/Calitate**.
4. Selectați un tip din lista derulantă **Tip suport**.
5. Faceți clic pe butonul **Imprimare**.

## Verificarea stării cartușelor de toner

Urmați acești pași pentru a verifica durata de viață rămasă a cartușelor de toner și, dacă este cazul, starea altor componente de întreținere înlocuibile.

- [Pasul unu: imprimați pagina de stare a consumabilelor](#)
- [Pasul doi: verificarea stării consumabilelor](#)

### Pasul unu: imprimați pagina de stare a consumabilelor

Pagina de stare a consumabilelor indică starea cartușelor.

1. În ecranul principal de pe panoul de control al imprimantei, navigați la aplicația [Rapoarte](#), apoi selectați pictograma [Rapoarte](#).
2. Selectați meniul [Pagini de configurare/de stare](#).
3. Selectați [Pagina de stare a consumabilelor](#) și apoi selectați [Imprimare](#) pentru a imprima pagina.

### Pasul doi: verificarea stării consumabilelor

1. Examinați raportul de stare pentru consumabile pentru a verifica durata de viață rămasă pentru cartușele de toner și, dacă este cazul, starea altor componente de întreținere înlocuibile.

Când se utilizează un cartuș de toner care a ajuns la sfârșitul duratei de viață estimate, pot surveni probleme de calitate a imprimării. Pagina de stare a consumabilelor indică momentul când nivelul unui consumabil este foarte scăzut. După ce un consumabil HP a atins nivelul Foarte scăzut, ia sfârșit și garanția HP de protecție premium pentru consumabilul respectiv.

Cartușul de toner nu trebuie înlocuit în acest moment, decât în cazul în care calitatea de imprimare nu mai este acceptabilă. Încercați să aveți un consumabil de schimb disponibil, pe care să-l puteți instala când calitatea imprimării nu mai este acceptabilă.

Când decideți să înlocuiți un cartuș de toner sau alte componente de întreținere, consultați pagina de stare a consumabilelor, care listează numerele de reper ale produselor originale HP.

2. Verificați dacă utilizați un cartuș original HP.

Pe un cartuș de toner HP original sunt inscripționate cuvântul „HP” sau sigla HP. Pentru mai multe informații despre identificarea cartușelor HP, accesați [www.hp.com/go/learnaboutsupplies](http://www.hp.com/go/learnaboutsupplies).

## Imprimarea unei pagini de curățare

În timpul procesului de imprimare, este posibil ca în interiorul imprimantei să se acumuleze particule de hârtie, de toner și de praf care pot cauza probleme de calitate a imprimării, precum stropi sau pete de toner, scurgeri, linii întrerupte sau urme repetitive.

Urmați acești pași pentru a curăța traseul de hârtie al imprimantei.

1. În ecranul principal de pe panoul de control al imprimantei, navigați la aplicația [Instrumente asistență](#), apoi selectați pictograma [Instrumente asistență](#).
2. Selectați următoarele meniuri:

- [Întreținere](#)
  - [Calibrare/Curățare](#)
  - [Pagină de curățare](#)
3. Selectați [Imprimare](#) pentru a imprima pagina.

Pe panoul de control al imprimantei se va afișa un mesaj **Curățare...** Procesul de curățare durează câteva minute. Nu opriți imprimanta până la terminarea procesului de curățare. După finalizare, aruncați pagina imprimată.

## Inspectarea vizuală a cartușelor de toner

Urmați acești pași pentru a inspecta fiecare cartuș de toner.

1. Scoateți cartușele de toner din imprimantă.
2. Verificați cipul de memorie pentru deteriorări.
3. Examinați suprafața tamburului de imagine verde.

---

 **ATENȚIE:** Nu atingeți cilindrul fotosensibil. Ampretele de pe cilindrul fotosensibil pot cauza probleme de calitate a imprimării.

---

4. Dacă vedeți zgârieturi, amprente sau alte deteriorări pe cilindrul fotosensibil, înlocuiți cartușul de toner.
5. Reinstalați cartușul de toner și imprimați câteva pagini pentru a vedea dacă s-a rezolvat problema.

## Verificarea hârtiei și a mediului de imprimare

- [Pasul unu: utilizați hârtie care respectă specificațiile HP](#)
- [Pasul doi: verificați condițiile de mediu](#)
- [Pasul trei: setați alinierea tăvilor individuale](#)

### Pasul unu: utilizați hârtie care respectă specificațiile HP

Unele probleme de calitate a imprimării apar în urma utilizării unui tip de hârtie care nu îndeplinește specificațiile HP.

- Utilizați întotdeauna tipul și greutatea de hârtie acceptate de această imprimantă.
- Utilizați hârtie care este de bună calitate și nu are tăieturi, zgârieturi, rupturi, pete, particule desprinse, praf, cute, goluri, capse și margini ondulate sau îndoite.
- Utilizați hârtie care nu a mai fost imprimată anterior.
- Utilizați hârtie care să nu conțină material metalic, cum ar fi sclipici.
- Utilizați hârtie destinată imprimantelor laser. Nu utilizați hârtie destinată exclusiv imprimantelor cu jet de cerneală.
- Utilizați hârtie care nu este prea aspră. Utilizarea hârtiei mai netede duce în general la o mai bună calitate a imprimării.

### Pasul doi: verificați condițiile de mediu

Mediul poate afecta în mod direct calitatea imprimării și este o cauză comună a problemelor de calitate a imprimării sau a problemelor de alimentare cu hârtie. Încercați următoarele soluții:

- Mutați imprimanta departe de locuri expuse curentului, precum ferestre și uși deschise sau orificiile de ventilare ale aparatelor de aer condiționat.
- Asigurați-vă că imprimanta nu este expusă la temperaturi sau condiții de umiditate ce nu respectă specificațiile imprimantei.
- Nu așezați imprimanta într-un spațiu închis, precum un dulap.
- Așezați imprimanta pe o suprafață solidă și plană.
- Îndepărtați orice ar putea bloca orificiile de ventilație de pe imprimantă. Imprimanta necesită un flux corespunzător de aer pe toate laturile, inclusiv în partea de sus.
- Protejați imprimanta de reziduuri din aer, praf, abur sau alte elemente care pot lăsa impurități în interiorul imprimantei.

### Pasul trei: setați alinierea tăvilor individuale

Urmați acești pași atunci când textul sau imaginile nu sunt centrate sau aliniate corect pe pagina imprimată când imprimați din anumite tăvi.

1. În ecranul principal de pe panoul de control al imprimantei, navigați la aplicația [Setări](#), apoi selectați pictograma [Setări](#).
2. Selectați următoarele meniuri:

- Copiere/Imprimare sau Imprimare
  - Calitate imprimare
  - Înregistrare imagine
3. Selectați **Tavă**, apoi selectați tava pe care doriți să o reglați.
  4. Selectați **Imprimare pagină test**, apoi urmați instrucțiunile de pe paginile imprimate.
  5. Selectați **Imprimare pagină test** din nou pentru a verifica rezultatele, apoi faceți ajustări suplimentare, dacă este necesar.
  6. Selectați **Finalizat** pentru a salva noile setări.

## Încercarea altui driver de imprimare

Încercați alt driver de imprimare când imprimați dintr-un program software și paginile imprimate prezintă linii neașteptate în grafică, text lipsă, grafică lipsă, formatare incorectă sau fonturi înlocuite.

Descărcați oricare dintre următoarele drivere de pe site-ul web HP: [www.hp.com/support/ljM507](http://www.hp.com/support/ljM507).

<b>Driver HP PCL.6</b>	Dacă este disponibil, acest driver de imprimare specific imprimantei acceptă sisteme de operare mai vechi, precum Windows® XP și Windows Vista®. Pentru o listă a sistemelor de operare acceptate, accesați <a href="http://www.hp.com/go/support">www.hp.com/go/support</a> .
<b>Driver HP PCL 6</b>	Acest driver de imprimare specific imprimantei acceptă Windows 7 și sisteme de operare mai noi care acceptă drivere versiunea 3. Pentru o listă a sistemelor de operare acceptate, accesați <a href="http://www.hp.com/go/support">www.hp.com/go/support</a> .
<b>Driver HP PCL-6</b>	Acest driver de imprimare specific imprimantei acceptă Windows 8 și sisteme de operare mai noi care acceptă drivere versiunea 4. Pentru o listă a sistemelor de operare acceptate, accesați <a href="http://www.hp.com/go/support">www.hp.com/go/support</a> .
<b>Driver HP UPD PS</b>	<ul style="list-style-type: none"> <li>• Recomandat pentru imprimarea cu programele software Adobe® sau cu alte programe folosite cu preponderență pentru prelucrare grafică</li> <li>• Asigură asistență pentru imprimarea de care are nevoie emularea PostScript sau asistență pentru fonturi PostScript Flash</li> </ul>
<b>HP UPD PCL 6</b>	<ul style="list-style-type: none"> <li>• Recomandat pentru imprimarea în orice mediu Windows</li> <li>• Asigură în general, pentru majoritatea utilizatorilor, cea mai bună viteză, cea mai bună calitate de imprimare și suport pentru caracteristicile imprimantei</li> <li>• Dezvoltat pentru a se alinia cu Windows Graphic Device Interface (GDI) pentru viteze optime în medii Windows</li> <li>• Este posibil să nu fie complet compatibil cu programe software de la terți și personalizate, bazate pe PCL 5</li> </ul>

## Verificarea setărilor EconoMode

HP nu recomandă utilizarea permanentă a regimului EconoMode. Dacă EconoMode este utilizat continuu, este posibil ca tonerul să reziste mai mult decât componentele mecanice ale cartușului de toner. În cazul în care calitatea imprimării începe să se degradeze și nu mai este acceptabilă, luați în considerare înlocuirea cartușului de toner.



**NOTĂ:** Această caracteristică este disponibilă cu driverul de imprimare PCL 6 pentru Windows. Dacă nu utilizați driverul respectiv, puteți activa caracteristica utilizând serverul web încorporat HP.

Urmați acești pași dacă întreaga pagină este prea închisă sau prea deschisă.

1. Din programul software, selectați opțiunea **Imprimare**.
2. Selectați imprimanta, apoi faceți clic pe butonul **Proprietăți** sau **Preferințe**.
3. Faceți clic pe fila **Hârtie/Calitate** și localizați zona **Calitate imprimare**.
4. Dacă întreaga pagină este prea închisă, utilizați aceste setări:
  - Selectați opțiunea **600 dpi**, dacă este disponibilă.
  - Selectați caseta de validare **EconoMode** pentru a activa această caracteristică.Dacă întreaga pagină este prea deschisă, utilizați aceste setări:
  - Selectați opțiunea **FastRes 1200**, dacă este disponibilă.
  - Debifați caseta de validare **EconoMode** pentru a dezactiva această caracteristică.
5. Faceți clic pe butonul **OK** pentru a închide caseta de dialog **Proprietăți document**. În caseta de dialog **Imprimare**, faceți clic pe butonul **OK** pentru a imprima lucrarea.

## Reglarea densității de imprimare







Utilizați panoul de control al imprimantei pentru a regla densitatea de imprimare.

1. În ecranul principal de pe panoul de control al imprimantei, navigați la aplicația **Setări**, apoi selectați pictograma **Setări**.
2. Deschideți următoarele meniuri:
  - **Copiere/Imprimare** sau **Imprimare**
  - **Calitate imprimare**
  - **Densitate toner**
3. Mișcați cursorul spre **Mai puțin** sau **Mai mult** până ajungeți la setarea dorită a densității.

## Depanarea defectelor de imagine

Vedeți exemple de defecte de imagine și pașii pentru rezolvarea acestora.

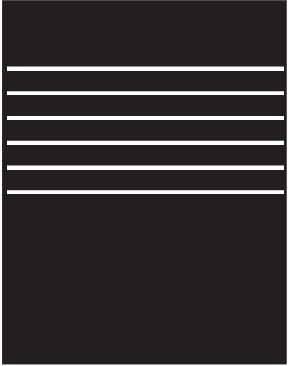
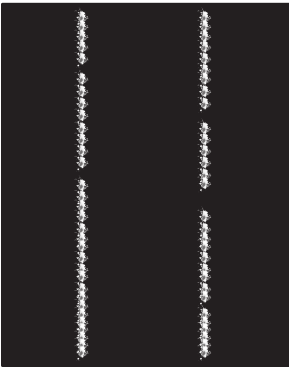
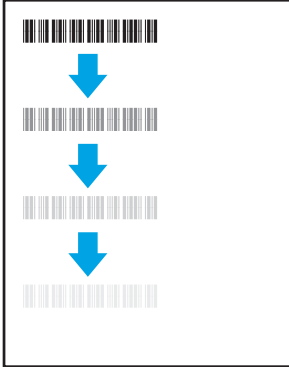
**Tabelul 6-1** Referință rapidă tabel cu defecte de imagine

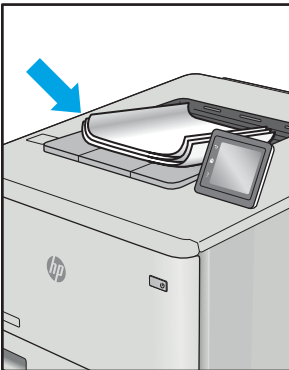
Mostră	Descriere	Soluții posibile
<p><a href="#">Tabelul 6-8 Imprimare deschisă la culoare, la pagina 131</a></p> 	<p><a href="#">Tabelul 6-6 Fundal gri sau imprimare întunecată, la pagina 130</a></p> 	<p><a href="#">Tabelul 6-4 Pagină goală — Fără imprimare, la pagina 128</a></p> 
<p><a href="#">Tabelul 6-3 Pagină neagră, la pagina 128</a></p> 	<p><a href="#">Tabelul 6-2 Defecte de imprimare în benzi, la pagina 127</a></p> 	<p><a href="#">Tabelul 6-10 Defecte de dungi, la pagina 133</a></p> 
<p><a href="#">Tabelul 6-5 Defecte de fixare/cuptor, la pagina 129</a></p> 	<p><a href="#">Tabelul 6-7 Defecte de amplasare a imaginii, la pagina 130</a></p> 	<p><a href="#">Tabelul 6-9 Defecte la ieșire, la pagina 132</a></p> 



Indiferent de cauză, defectele de imagine pot fi deseori rezolvate utilizând aceiași pași. Utilizați următorii pași ca punct de pornire pentru rezolvarea defectelor de imagine.

1. Imprimați din nou documentul. Defectele de calitate a imprimării pot apărea sporadic sau pot dispărea definitiv la imprimarea continuă.
2. Verificați starea cartușului sau a cartușelor. În cazul în care un cartuș atinge nivelul **Foarte scăzut** (a depășit durata de viață estimată), înlocuiți-l.
3. Asigurați-vă că setările driverului și ale modului de imprimare pentru tavă corespund cu suporturile de imprimare încărcate în tavă. Încercați să utilizați alt top de suporturi de imprimare sau altă tavă. Încercați să utilizați alt mod de imprimare.
4. Asigurați-vă că imprimanta este în intervalul acceptat de temperatură/umiditate de operare.
5. Asigurați-vă că tipul, dimensiunea și greutatea hârtiei sunt acceptate de imprimantă. Consultați pagina de asistență pentru imprimantă la [support.hp.com](http://support.hp.com) pentru a consulta lista de tipuri și dimensiuni de hârtie acceptate pentru imprimantă.

 **NOTĂ:** Termenul „absorbție” se referă la o parte din procesul de imprimare în care tonerul este aplicat pe hârtie.

Următoarele exemple prezintă hârtia de dimensiune letter care a trecut prin imprimantă cu marginea scurtă înainte.

**Tabelul 6-2 Defecte de imprimare în benzi**

Mostră	Descriere	Soluții posibile
	Liniiile închise sau deschise la culoare care se repetă pe lungimea paginii și care sunt benzi repetate la interval mare și/sau benzi de impuls. Acestea pot fi intense sau estompate. Defectul se prezintă numai în zonele de umplere, nu pe text sau în porțiuni fără conținut imprimat.	<ol style="list-style-type: none"><li>1. Imprimați din nou documentul.</li><li>2. Încercați să imprimați din altă tavă.</li><li>3. Înlocuiți cartușul.</li><li>4. Utilizați alt tip de hârtie.</li><li>5. <b>Doar la modelele Enterprise:</b> Din ecranul principal de pe panoul de control al imprimantei, accesați meniul <a href="#">Ajustare tipuri hârtie</a>, apoi selectați un mod de imprimare conceput pentru suporturi puțin mai grele decât cele pe care le utilizați. Astfel viteza de imprimare va fi redusă, ceea ce poate îmbunătăți calitatea de imprimare.</li><li>6. Dacă problema persistă, accesați <a href="http://support.hp.com">support.hp.com</a>.</li></ol>

**Tabelul 6-3** Pagină neagră

Mostră	Descriere	Soluții posibile
	Întreaga pagină imprimată este neagră.	<ol style="list-style-type: none"><li>1. Inspectați vizual cartușul pentru a verifica dacă este deteriorat.</li><li>2. Asigurați-vă de instalarea corectă a cartușului.</li><li>3. Înlocuiți cartușul.</li><li>4. Dacă problema persistă, accesați <a href="http://support.hp.com">support.hp.com</a>.</li></ol>

**Tabelul 6-4** Pagină goală — Fără imprimare

Mostră	Descriere	Soluții posibile
	Pagina este complet goală și nu prezintă conținut imprimat.	<ol style="list-style-type: none"><li>1. Asigurați-vă că ați instalat cartușe HP originale.</li><li>2. Asigurați-vă de instalarea corectă a cartușului.</li><li>3. Imprimați cu alt cartuș.</li><li>4. Verificați tipul de hârtie din tava de hârtie și ajustați corespunzător setările imprimantei. Dacă este necesar, selectați un tip de hârtie mai ușor.</li><li>5. Dacă problema persistă, accesați <a href="http://support.hp.com">support.hp.com</a>.</li></ol>

Tabelul 6-5 Defecte de fixare/cuptor

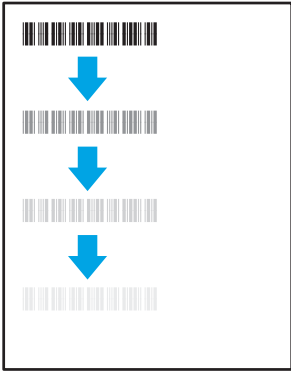
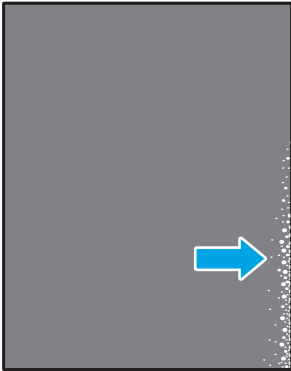
Mostră	Descriere	Soluții posibile
	<p>Tonuri ușor închise sau decalaje ale imaginii se repetă în josul paginii. Imaginea repetată poate deveni din ce în ce mai estompată.</p>	<ol style="list-style-type: none"> <li>1. Imprimați din nou documentul.</li> <li>2. Verificați tipul de hârtie din tava de hârtie și ajustați corespunzător setările imprimantei. Dacă este necesar, selectați un tip de hârtie mai ușor.</li> <li>3. Dacă problema persistă, accesați <a href="http://support.hp.com">support.hp.com</a>.</li> </ol>
	<p>Tonerul se șterge de pe oricare dintre marginile paginii. Acest defect este mai des întâlnit la marginile documentelor cu acoperire mare a paginii și pe tipuri de hârtie ușoară, însă poate apărea oriunde pe pagină.</p>	<ol style="list-style-type: none"> <li>1. Imprimați din nou documentul.</li> <li>2. Verificați tipul de hârtie din tava de hârtie și ajustați corespunzător setările imprimantei. Dacă este necesar, selectați un tip de hârtie mai grea.</li> <li>3. <b>Doar la modelele Enterprise:</b> de la panoul de control al imprimantei, accesați meniul <b>Până la margini</b> și apoi selectați <b>Normal</b>. Imprimați din nou documentul.</li> <li>4. <b>Doar la modelele Enterprise:</b> de la panoul de control al imprimantei, selectați <b>Includere automată margini</b>, apoi imprimați din nou documentul.</li> <li>5. Dacă problema persistă, accesați <a href="http://support.hp.com">support.hp.com</a>.</li> </ol>

Tabelul 6-6 Fundal gri sau imprimare întunecată

Mostră	Descriere	Soluții posibile
	<p>Imaginea sau textul este mai întunecat decât era de așteptat și/sau fundalul este gri.</p>	<ol style="list-style-type: none"> <li>1. Asigurați-vă că hârtia din tăvi are nu a trecut deja prin imprimantă.</li> <li>2. Utilizați alt tip de hârtie.</li> <li>3. Imprimați din nou documentul.</li> <li>4. <b>Doar pentru modelele alb-negru:</b> Din ecranul principal de pe panoul de control al imprimantei, accesați meniul <a href="#">Ajustare densitate toner</a>, apoi ajustați densitatea tonerului la un nivel mai scăzut.</li> <li>5. Asigurați-vă că imprimanta se încadrează în intervalele acceptate de temperatură și umiditate de operare.</li> <li>6. Înlocuiți cartușul.</li> <li>7. Dacă problema persistă, accesați <a href="http://support.hp.com">support.hp.com</a>.</li> </ol>

Tabelul 6-7 Defecte de amplasare a imaginii

Mostră	Descriere	Soluții posibile
	<p>Imaginea nu este centrată sau este înclinată pe pagină. Defectul apare când hârtia nu este poziționată corect sau este trasă din tavă și se deplasează pe traseul hârtiei.</p>	<ol style="list-style-type: none"> <li>1. Imprimați din nou documentul.</li> <li>2. Scoateți hârtia și apoi reîncărcați tava. Asigurați-vă că toate marginile hârtiei sunt egale pe toate laturile.</li> <li>3. Asigurați-vă că partea superioară a teancului de hârtie se află sub indicatorul de tavă plină. Nu supraîncărcați tava.</li> <li>4. Asigurați-vă că ghidajele pentru hârtie sunt ajustate la dimensiunea de hârtie corectă. Nu ajustați ghidajele pentru hârtie strâns pe teancul de hârtie. Reglați-le la marcajele sau marcajele de aliniere de pe tavă.</li> <li>5. Dacă problema persistă, accesați <a href="http://support.hp.com">support.hp.com</a>.</li> </ol>

Tabelul 6-8 Imprimare deschisă la culoare

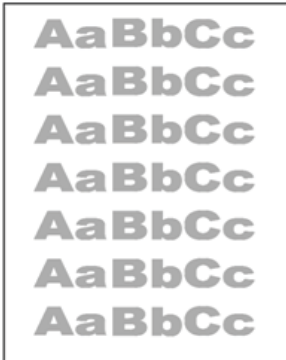
Mostră	Descriere	Soluții posibile
	Conținutul imprimat este deschis la culoare sau estompat pe întreaga pagină.	<ol style="list-style-type: none"><li data-bbox="1082 289 1394 310">1. Imprimați din nou documentul.</li><li data-bbox="1082 342 1430 390">2. Scoateți cartușul și apoi scuturați-l pentru a redistribui tonerul.</li><li data-bbox="1082 422 1465 548">3. <b>Doar pentru modelele alb-negru:</b> asigurați-vă că setarea EconoMode este dezactivată atât la panoul de control al imprimantei, cât și în driverul de imprimare.</li><li data-bbox="1082 579 1433 627">4. Asigurați-vă de instalarea corectă a cartușului.</li><li data-bbox="1082 659 1449 753">5. Imprimați o pagină de stare a consumabilelor și verificați durata de viață rămasă și starea de utilizare a cartușului.</li><li data-bbox="1082 785 1273 806">6. Înlocuiți cartușul.</li><li data-bbox="1082 837 1414 877">7. Dacă problema persistă, accesați <a href="http://support.hp.com">support.hp.com</a>.</li></ol>

Tabelul 6-9 Defecte la ieșire

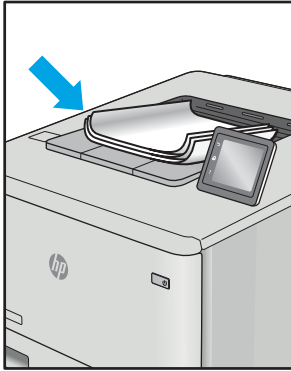
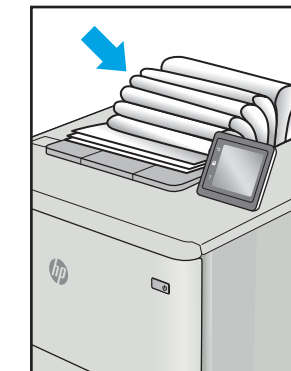
Mostră	Descriere	Soluții posibile
	<p>Paginile imprimante au marginile îndoite. Marginile îndoite pot fi pe latura scurtă sau lungă a hârtiei. Pot exista două tipuri de ondulare a hârtiei:</p> <ul style="list-style-type: none"> <li>• <b>Ondulare pozitivă:</b> hârtia se răsuțește spre fața imprimată. Defectul apare în medii uscate sau la imprimarea de pagini cu acoperire ridicată.</li> <li>• <b>Ondulare negativă:</b> hârtia se răsuțește în direcția opusă feței imprimate. Defectul apare în medii cu umiditate ridicată sau la imprimarea de pagini cu acoperire redusă.</li> </ul>	<ol style="list-style-type: none"> <li>1. Imprimați din nou documentul.</li> <li>2. <b>Ondulare pozitivă:</b> selectați un tip de hârtie mai grea de la panoul de control al imprimantei. Tipul de hârtie mai grea creează o temperatură mai ridicată pentru imprimare.  <b>Ondulare negativă:</b> selectați un tip de hârtie mai ușoară de la panoul de control al imprimantei. Tipul de hârtie mai ușoară creează o temperatură mai scăzută pentru imprimare. Încercați să păstrați hârtia într-un mediu uscat înainte de a o utiliza sau să folosiți hârtie proaspăt scoasă din ambalaj.</li> <li>3. Imprimați în modul duplex.</li> <li>4. Dacă problema persistă, accesați <a href="http://support.hp.com">support.hp.com</a>.</li> </ol>
	<p>Hârtia nu este stivuită în mod adecvat în tava de ieșire. Stiva poate fi inegală, înclinată, sau paginile sunt împinse în afara tăvii, pe jos. Acest defect poate fi provocat de oricare dintre următoarele condiții:</p> <ul style="list-style-type: none"> <li>• Răsucire semnificativă a hârtiei</li> <li>• Hârtia din tavă este încrețită sau deformată</li> <li>• Hârtia nu este de tip standard, precum plicuri</li> <li>• Tava de ieșire este prea plină</li> </ul>	<ol style="list-style-type: none"> <li>1. Imprimați din nou documentul.</li> <li>2. Extindeți extensia tăvii de ieșire.</li> <li>3. Dacă defectul este cauzat de ondularea semnificativă a hârtiei, consultați pașii de depanare pentru „Ondulare la ieșire”.</li> <li>4. Utilizați alt tip de hârtie.</li> <li>5. Utilizați hârtie proaspăt scoasă din ambalaj.</li> <li>6. Scoateți hârtia din tava de ieșire ca tava să se umple.</li> <li>7. Dacă problema persistă, accesați <a href="http://support.hp.com">support.hp.com</a>.</li> </ol>

Tabelul 6-10 Defecte de dungii

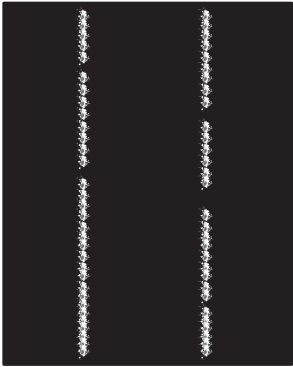
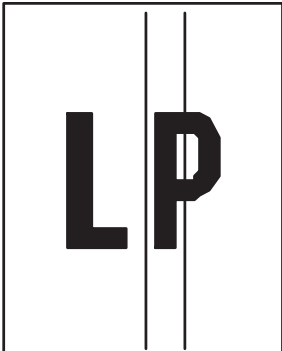
Mostră	Descriere	Soluții posibile
	<p>Dungii verticale deschise la culoare care de obicei se întind pe toată lungimea paginii. Defectul se prezintă numai în zonele de umplere, nu pe text sau în porțiuni fără conținut imprimat.</p>	<ol style="list-style-type: none"> <li>1. Imprimați din nou documentul.</li> <li>2. Scoateți cartușul și apoi scuturați-l pentru a redistribui tonerul.</li> <li>3. Dacă problema persistă, accesați <a href="http://support.hp.com">support.hp.com</a>.</li> </ol> <p><b>NOTĂ:</b> Dungile verticale atât deschise cât și închise la culoare pot apărea atunci când mediul de imprimare nu se încadrează în intervalul de temperatură sau umiditate specificat pentru operare. Consultați specificațiile de mediu pentru imprimanta dvs. pentru a consulta nivelurile permise de temperatură și umiditate.</p>
	<p>Linii verticale întunecate care apar pe lungimea paginii. Defectul poate apărea oriunde pe pagină, în zonele de umplere sau pe porțiunile fără conținut imprimat.</p>	<ol style="list-style-type: none"> <li>1. Imprimați din nou documentul.</li> <li>2. Scoateți cartușul și apoi scuturați-l pentru a redistribui tonerul.</li> <li>3. Imprimați o pagină de curățare.</li> <li>4. Verificați nivelul de toner din cartuș.</li> <li>5. Dacă problema persistă, accesați <a href="http://support.hp.com">support.hp.com</a>.</li> </ol>

# Rezolvarea problemelor de rețea prin cablu

- [Introducere](#)
- [Conexiune fizică necorespunzătoare](#)
- [Computerul nu poate să comunice cu imprimanta](#)
- [Imprimanta utilizează setări de legătură și duplex incorecte pentru rețea](#)
- [Programele software noi pot cauza probleme de compatibilitate](#)
- [Computerul sau stația de lucru poate fi configurată incorect](#)
- [Imprimanta este dezactivată sau alte setări de rețea sunt incorecte](#)

## Introducere

Anumite tipuri de probleme pot indica că există o problemă de comunicare cu rețeaua. Aceste probleme implică următoarele aspecte:

## Conexiune fizică necorespunzătoare

1. Verificați dacă imprimanta este atașată la portul de rețea corect, utilizând un cablu cu o lungime corespunzătoare.
2. Verificați fixarea corectă a mufelor cablurilor.
3. Verificați conexiunea la portul de rețea din partea din spate a imprimantei și asigurați-vă că ledul de activitate de culoarea chihlimbarului care indică traficul de rețea și ledul verde de stare a conexiunii sunt aprinse în mod continuu, indicând conectarea la rețea.
4. Dacă problema persistă, încercați un alt cablu sau un alt port de pe hub.

## Computerul nu poate să comunice cu imprimanta

1. Verificați comunicarea cu rețeaua, testând-o cu comanda ping.
  - a. Deschideți un prompt în linie de comandă pe computer.
    - Pentru Windows, faceți clic pe **Start**, faceți clic pe **Executare**, tastați `cmd` și apăsați **Enter**.
    - Pentru macOS, accesați **Aplicații**, apoi **Utilitare** și deschideți **Terminal**.
  - b. Tastați `ping`, urmat de adresa IP a imprimantei dvs.
  - c. Dacă fereastra afișează timpul de revenire a pachetelor, rețeaua funcționează.
2. În cazul în care comanda ping eșuează, verificați dacă huburile de rețea sunt active, apoi verificați dacă setările de rețea, imprimanta și computerul sunt toate configurate pentru aceeași rețea (cunoscută și ca subrețea).
3. Deschideți proprietățile imprimantei și faceți clic pe fila **Porturi**. Verificați dacă adresa IP curentă pentru imprimantă este selectată. Adresa IP este listată în pagina de configurare a imprimantei.
4. Dacă ați instalat imprimanta folosind portul TCP/IP standard HP, selectați caseta etichetată **Se imprimă întotdeauna la această imprimantă, chiar dacă adresa IP a acesteia se schimbă**.



5. Dacă ați instalat imprimanta folosind un port TCP/IP standard Microsoft, utilizați numele de gazdă al imprimantei în locul adresei IP.
6. Dacă adresa IP este corectă, ștergeți imprimanta, apoi adăugați-o din nou.

## Imprimanta utilizează setări de legătură și duplex incorecte pentru rețea

HP vă recomandă să lăsați aceste setări în modul automat (setarea prestabilită). Dacă modificați aceste setări, trebuie să le schimbați și pentru rețeaua dvs.

## Programele software noi pot cauza probleme de compatibilitate

Asigurați-vă că toate programele software noi sunt instalate corespunzător și că utilizează driverul de imprimare corect.

## Computerul sau stația de lucru poate fi configurată incorect

1. Verificați driverele de rețea, driverele de imprimare și setările pentru redirecționarea rețelei.
2. Asigurați-vă că sistemul de operare este configurat corect.

## Imprimanta este dezactivată sau alte setări de rețea sunt incorecte

1. Consultați paginile de configurare/de rețea ale imprimantei pentru a verifica starea setărilor de rețea și protocoalele.
2. Reconfigurați setările de rețea dacă este necesar.

# Rezolvarea problemelor de rețea wireless

- [Introducere](#)
- [Lista de verificare a conectivității wireless](#)
- [Produsul nu imprimă după finalizarea configurării wireless](#)
- [Produsul nu imprimă, iar computerul are instalat un firewall tert](#)
- [Conexiunea wireless nu funcționează după mutarea routerului sau a imprimantei wireless](#)
- [Nu se pot conecta mai multe computere la imprimanta wireless](#)
- [Imprimanta wireless pierde comunicarea atunci când este conectată la un VPN](#)
- [Rețeaua nu apare în lista de rețele wireless](#)
- [Rețeaua wireless nu funcționează](#)
- [Reducerea interferențelor dintr-o rețea wireless](#)

## Introducere

Utilizați informațiile de depanare pentru a rezolva problemele.



**NOTĂ:** Pentru a determina dacă HP NFC, Wi-Fi, BLE sau alte caracteristici de imprimare wireless sunt activate pe imprimantă, imprimați o pagină de configurare de la panoul de control al imprimantei.



**NOTĂ:** Dacă v-ați confruntat cu întreruperea intermitentă a conectivității la rețea, actualizați mai întâi firmware-ul imprimantei. Pentru instrucțiuni despre modul de actualizare a firmware-ului imprimantei, accesați <http://support.hp.com>, căutați-vă imprimanta, apoi căutați „actualizarea firmware-ului”.

## Lista de verificare a conectivității wireless

- Pentru imprimantele care nu acceptă conexiuni simultane prin cablu și wireless, asigurați-vă că nu este conectat cablul de rețea.
- Verificați dacă imprimanta și routerul wireless sunt pornite și sunt alimentate. De asemenea, asigurați-vă că semnalul radio wireless din imprimantă este activat. (Indicatorul de rețea wireless este aprins continuu când imprimanta este conectată la o rețea wireless și luminează intermitent când aceasta caută o rețea wireless.)
- Verificați dacă identificatorul setului de servicii (SSID) este corect:
  - Pentru o conexiune wireless la rețea, asigurați-vă că dispozitivul mobil se conectează la routerul/punctul de acces corect.
  - Pentru o conexiune Wi-Fi Direct, imprimați o pagină de configurare pentru a determina SSID-ul imprimantei.

Dacă nu sunteți sigur că SSID-ul este corect, executați din nou configurarea wireless.

- În cazul rețelelor securizate, asigurați-vă că informațiile de securitate sunt corecte. Dacă informațiile de securitate sunt corecte, executați din nou configurarea wireless.

- Dacă rețeaua wireless funcționează corespunzător, încercați să accesați alte computere din rețeaua wireless. Dacă rețeaua are acces la internet, încercați să vă conectați la internet printr-o conexiune wireless.
- Verificați dacă metoda de criptare (AES sau TKIP) este aceeași pentru imprimantă și pentru punctul de acces wireless (la rețelele care utilizează securitate WPA).
- Verificați dacă imprimanta se află în aria de acoperire a rețelei wireless. Pentru majoritatea rețelelor, imprimanta trebuie să se afle la 30 m de punctul de acces wireless (routerul wireless).
- Asigurați-vă că nu există obstacole care să blocheze semnalul wireless. Înlăturați toate obiectele metalice mari dintre punctul de acces și imprimantă. Asigurați-vă că imprimanta nu este despărțită de punctul de acces prin stâlpi, ziduri sau coloane de suport care conțin metal sau beton.
- Asigurați-vă că imprimanta este situată departe de dispozitive electronice care pot interfera cu semnalul wireless. Majoritatea dispozitivelor pot interfera cu semnalul wireless, printre care motoare, telefoane fără fir, camerele sistemelor de securitate, alte rețele wireless și anumite dispozitive Bluetooth.
- Asigurați-vă că driverul de imprimare este instalat pe computer.
- Asigurați-vă că ați selectat portul corect al imprimantei.
- Verificați dacă computerul și imprimanta se conectează la aceeași rețea wireless.
- Dacă mediul dvs. are mai multe semnalele wireless și aveți nevoie ca imprimanta să accepte rețelele cu două benzi, atât cu 2,4 GHz, cât și cu 5 GHz, instalați accesoriul server de imprimare HP Jetdirect 2900nw.
- Pentru macOS, verificați dacă routerul wireless acceptă Bonjour.

## Produsul nu imprimă după finalizarea configurării wireless

1. Asigurați-vă că imprimanta este pornită și în starea Pregătit.
2. Opriți toate firewallurile terțe de pe computerul dvs.
3. Asigurați-vă că rețeaua wireless funcționează corect.
4. Asigurați-vă de funcționarea corespunzătoare a computerului. Dacă este necesar, reporniți computerul.
5. Verificați dacă puteți să deschideți serverul Web încorporat HP al imprimantei de la un computer din rețea.

## Produsul nu imprimă, iar computerul are instalat un firewall terț

1. Actualizați firewallul cu cea mai recentă actualizare disponibilă de la producător.
2. Dacă programele solicită acces prin firewall când instalați imprimanta sau când încercați să imprimați, asigurați-vă că permiteți executarea programelor.
3. Dezactivați temporar firewallul, apoi instalați imprimanta wireless pe computer. Activați firewallul când ați finalizat instalarea wireless.

## Conexiunea wireless nu funcționează după mutarea routerului sau a imprimantei wireless

1. Asigurați-vă că routerul sau imprimanta se conectează la aceeași rețea la care se conectează computerul.
2. Imprimați o pagină de configurare.

3. Comparați identificatorul setului de servicii (SSID) din pagina de configurare cu SSID-ul din configurația imprimantei pentru computer.
4. Dacă numerele nu sunt identice, dispozitivele nu sunt conectate la aceeași rețea. Reconfigurați configurarea wireless a imprimantei.

## Nu se pot conecta mai multe computere la imprimanta wireless

1. Asigurați-vă că celelalte computere se află în aria de acoperire wireless și că niciun obstacol nu blochează semnalul. Pentru majoritatea rețelelor, aria de acoperire wireless este de 30 m față de punctul de acces wireless.
2. Asigurați-vă că imprimanta este pornită și în starea Pregătit.
3. Asigurați-vă că nu există mai mult de 5 utilizatori simultani Wireless direct.
4. Opriți toate firewallurile terțe de pe computerul dvs.
5. Asigurați-vă că rețeaua wireless funcționează corect.
6. Asigurați-vă de funcționarea corespunzătoare a computerului. Dacă este necesar, reporniți computerul.

## Imprimanta wireless pierde comunicarea atunci când este conectată la un VPN

- În mod normal, nu vă puteți conecta la un VPN și la alte rețele în același timp.

## Rețeaua nu apare în lista de rețele wireless

- Asigurați-vă că routerul wireless este pornit și este alimentat.
- Este posibil ca rețeaua să fie ascunsă. Totuși, vă puteți conecta la o rețea ascunsă. Asigurați-vă că routerul/punctul de acces afișează SSID-ul, verificând SSID-ul acestuia printre rețelele disponibile detectate de dispozitivul dvs. mobil.

## Rețeaua wireless nu funcționează

1. Pentru imprimantele care nu acceptă conexiuni simultane prin cablu și wireless, asigurați-vă că este deconectat cablul de rețea.
2. Pentru a verifica dacă rețeaua a pierdut comunicarea, încercați să conectați alte dispozitive la rețea.
3. Verificați comunicarea cu rețeaua, testând-o cu comanda ping.
  - a. Deschideți un prompt în linie de comandă pe computer.
    - Pentru Windows, faceți clic pe **Start**, faceți clic pe **Executare**, tastați `cmd` și apăsați **Enter**.
    - Pentru macOS, accesați **Aplicații**, apoi **Utilitare** și deschideți **Terminal**.
  - b. Introduceți `ping`, urmat de adresa IP a routerului.
  - c. Dacă fereastra afișează timpul de revenire al pachetelor, rețeaua funcționează.
4. Asigurați-vă că routerul sau imprimanta se conectează la aceeași rețea la care se conectează computerul.

- a. Imprimați o pagină de configurare.
- b. Comparați identificatorul setului de servicii (SSID) din raportul de configurare cu SSID-ul din configurația imprimantei pentru computer.
- c. Dacă numerele nu sunt identice, dispozitivele nu sunt conectate la aceeași rețea. Reconfigurați configurarea wireless a imprimantei.

## Reducerea interferențelor dintr-o rețea wireless

Următoarele sfaturi pot reduce interferențele dintr-o rețea wireless:

- Păstrați dispozitivele wireless departe de obiecte metalice, precum cabinete de îndosariere și alte dispozitive electromagnetice, precum cuptoare cu microunde și telefoane fără fir. Aceste obiecte pot perturba semnalele radio.
- Păstrați dispozitivele wireless departe de structuri de zidărie mari și de alte structuri de construcții. Aceste obiecte pot să absoarbă undele radio și să reducă puterea semnalului.
- Poziționați routerul wireless într-o locație centrală, în raza imprimantelor wireless din rețea.



# Index

## Simboluri/Numerice

ștergere  
lucrări stocate 53, 56

## A

accesorii  
comandare 30  
numere de reper 30  
prezentare generală 29  
accesorii de stocare USB  
imprimare de pe 61  
accesoriu NFC  
cod produs 30  
administrare rețea 78  
adresă IPv4 78  
adresă IPv6 78  
AirPrint 57, 60  
alimentare  
consum 12, 16  
alimentator de documente  
probleme la alimentarea cu  
hârtie 96  
amânare oprire  
setare 86  
asistență  
online 90  
asistență, panou de control 90  
asistență online 90  
asistență online, panou de control  
90  
asistență pentru clienți  
online 90  
asistență pentru clienți HP 90  
asistență tehnică  
online 90

## B

blocaje  
cauzate de 102, 103

cuptor 102  
locații 102  
navigare automată 102, 103  
sertar de ieșire 102  
tava 1 102  
tava 2 102  
tavă de intrare de mare capacitate  
de 2.000 de coli 102  
tăvi de 550 de coli 102  
ușa din spate 102  
blocaje de hârtie  
cuptor 102  
locații 102  
sertar de ieșire 102  
tava 1 102  
tava 2 102  
tăvi de 550 de coli 102  
ușa din spate 102  
blocare  
formator 83, 85  
Bonjour  
identificare 70  
buton de pornire/oprire  
găsire 4  
buton de ștergere  
găsire 6  
buton OK  
găsire 6  
butonul Ajutor  
găsire 4, 6, 9  
butonul Conectare  
găsire 4, 9  
butonul Deconectare  
găsire 4, 9  
butonul Dosar  
găsire 6  
butonul Ecran principal  
găsire 4, 6, 9

butonul Informații  
găsire 9  
butonul Înapoi  
găsire 6  
butonul Oprise  
găsire 6

## C

calibrare  
culori 118  
calitate imagine  
verificarea stării cartușelor de  
toner 118, 119, 121  
Calitate prestabilită  
selectare (Windows) 46  
cartuș  
înlocuire 40  
numere de comandă 40  
numere de reper 40  
cartuș de toner  
componente 40  
înlocuire 40  
numere de comandă 40  
numere de reper 40  
setări prag inferior 94  
utilizare când nivelul este scăzut  
94  
cartușe de toner  
numere de reper 30, 31  
cartușe HP originale 32, 33  
cerințe de sistem  
minime 12  
server web încorporat HP 70  
cerințe pentru browser  
server web încorporat HP 70  
cerințe pentru browserul web  
server web încorporat HP 70  
cip de memorie (toner)  
găsire 40

- comandare
  - componente și accesorii 30
- comutator de alimentare
  - găsire 4
- conectare și imprimare prin NFC 57, 58
- conexiune de alimentare
  - găsire 4, 5
- configurație generală
  - server web încorporat HP 70, 72
- consumabile
  - comandare 30
  - înlocuirea cartușului de toner 40
  - numere de reper 30, 31
  - prezentare generală 29
  - server web încorporat HP 74
  - setări prag inferior 94
  - utilizare când nivelul este scăzut 94
- consum de energie
  - 1 watt sau mai puțin 86
- culori
  - calibrare 118
- cuptor
  - blocaje 102
- curățare
  - calea hârtiei 118, 119
- D**
- depanare
  - blocaje 102, 103
  - probleme de rețea 134
  - probleme la alimentarea cu hârtie 96
  - rețea prin cablu 134
  - rețea wireless 136
  - verificarea stării cartușelor de toner 118, 119, 121
- dimensiuni, imprimantă 12, 16
- dispozitiv de blocare, slot pentru cablu pe formator
  - găsire 5
- dispozitive Android
  - imprimare de pe 57, 60
- drivere, acceptate 12
- drivere de imprimare, acceptate 12
- duplexare
  - manuală (Mac) 50
  - manuală (Windows) 46
- duplex manual
  - Mac 50
  - Windows 46
- E**
- ecran senzitiv
  - localizarea caracteristicilor 4, 9
- Ethernet (RJ-45)
  - găsire 4, 5
- etichetă
  - orientare 28
- etichete
  - imprimare (Windows) 46
  - imprimare pe 28
- etichete, încărcare 28
- Explorer, versiuni acceptate
  - server web încorporat HP 70
- F**
- folii transparente
  - imprimare (Windows) 46
- formator
  - găsire 4, 5
- G**
- gateway, setare valoare implicită 78
- gateway implicit, setare 78
- gestionarea imprimantei
  - prezentare generală 69
- greutate, imprimantă 12, 16
- H**
- hard diskuri
  - criptat 83, 85
- hârtie
  - blocaje 102, 103
  - încărcarea tăvii 1 20
  - încărcarea tăvii 2 și a tăvilor de 550 de coli 23
  - orientare în tava 1 20, 21
  - orientare în tava 2 și în tăvile de 550 de coli 23, 25
  - selectare 118, 119, 123
- hârtie, comandă 30
- hârtie specială
  - imprimare (Windows) 46
- HP ePrint 57
- HP Web Jetadmin 88
- I**
- imprimantă
  - prezentare generală 1
- imprimare
  - de pe accesorii de stocare USB 61
  - document pe o unitate flash USB 64
  - lucrări stocate 53
  - prezentare generală 45
- imprimare cu acces simplu la USB 61
- imprimare de pe dispozitive mobile
  - dispozitive Android 57, 60
- imprimare duplex
  - Mac 50
- imprimare duplex (față-verso)
  - setări (Windows) 46
  - Windows 46
- imprimare față-verso
  - Mac 50
  - setări (Windows) 46
  - Windows 46
- imprimare în mod confidențial 53
- imprimare mobilă, software acceptat 12, 15
- imprimare pe ambele fețe
  - Mac 50
  - manuală, Windows 46
  - setări (Windows) 46
  - Windows 46
- imprimare prin Near Field Communication 57, 58
- instrumente de depanare
  - server web încorporat HP 70, 72, 74
- interferențe în rețele wireless 136, 139
- Internet Explorer, versiuni acceptate
  - server web încorporat HP 70
- IPsec 83, 85
- IP Security (Sistem de securitate pentru IP) 85
- Î**
- încărcare
  - hârtie în tava 1 20
  - hârtie în tava 2 și tăvile de 550 de coli 23
- înlocuire
  - cartuș de toner 40



- J**  
Jetadmin, HP Web 88
- L**  
listă Alte legături  
server web încorporat HP 70, 72, 77  
listă de verificare  
conectivitate wireless 136  
lucrări, stocate  
creare (Windows) 53  
imprimare 53  
setări Mac 53  
ștergere 53, 56  
lucrări stocate  
creare (Mac) 53  
creare (Windows) 53  
imprimare 53  
ștergere 53, 56
- M**  
mai multe pagini per coală  
imprimare (Mac) 50  
imprimare (Windows) 46  
mască de subrețea 78  
memorie  
inclusă 12  
mod hârtie cu antet alternativ 20, 22, 23, 26
- N**  
Netscape Navigator, versiuni acceptate  
server web încorporat HP 70  
număr de serie  
găsire 4, 5  
număr produs  
găsire 4, 5  
numere de reper  
accesorii 30  
cartușe de toner 30, 31  
consumabile 30, 31  
piese de schimb 30, 31
- O**  
opțiuni pentru culori  
schimbare, Windows 118
- P**  
pagini informative  
Serverul web încorporat HP 72  
server web încorporat HP 70, 72
- pagini pe minut 12  
pagini per coală  
selectare (Mac) 50  
selectare (Windows) 46  
panou de control  
ajutor 90  
găsire 4  
localizarea caracteristicilor 4  
localizarea caracteristicilor pe panoul de control cu ecran senzitiv 9  
localizarea caracteristicilor pe panoul de control de 2,7 inchi 6  
părți  
prezentare generală 29  
pericol de electrocutare 3  
piese de schimb  
numere de reper 30, 31  
plicuri  
orientare 20, 21  
plicuri, încărcare 27  
politică privind cartușele 33  
politică referitoare la cartușe 32  
port de imprimare USB 2.0 Hi-Speed  
găsire 4, 5  
port LAN  
găsire 4, 5  
port RJ-45  
găsire 4, 5  
porturi  
găsire 4, 5  
porturi de interfață  
găsire 4, 5  
porturi USB, opționale  
cod produs 30  
port USB  
activare 61, 66, 67  
găsire 4, 5  
Port USB  
activare 62  
probleme de preluare a hârtiei  
rezolvare 96, 98  
protecția cartușelor 32, 36  
protejare cartușe 32, 36
- R**  
restabilirea setărilor din fabrică 92  
rețea  
numele imprimantei, modificare 78  
setări, modificare 78  
setări, vizualizare 78  
rețea locală (LAN)  
găsire 4, 5  
rețea wireless  
depanare 136  
rețele  
acceptate 12  
adresă IPv4 78  
adresă IPv6 78  
gateway implicit 78  
HP Web Jetadmin 88  
mască de subrețea 78  
rezolvarea problemelor  
prezentare generală 89
- S**  
securitate  
inclusă 12  
unitate hard disk criptată 83, 85  
sertar, ieșire  
găsire 4  
sertar de ieșire  
eliminarea blocajelor 102  
găsire 4  
server de imprimare wireless  
cod produs 30  
Serverul web încorporat HP  
pagini informative 72  
setări de tipărire 73  
server web încorporat  
deschidere 78  
modificarea numelui  
imprimantei 78  
modificarea setărilor de rețea 78  
server web încorporat (EWS)  
atribuire de parole 83, 84  
caracteristici 70  
conexiune de rețea 70  
server web încorporat (EWS) HP  
caracteristici 70  
conexiune de rețea 70  
server web încorporat HP  
configurație generală 70, 72  
consumabile 74  
deschidere 78  
instrumente de depanare 70, 72, 74  
listă Alte legături 70, 72, 77

- modificarea numelui imprimantei 78
- modificarea setărilor de rețea 78
- pagini informative 70, 72
- Servicii web HP 70, 72, 75
- setări de copiere 70, 72
- setări de fax 70, 72
- setări de imprimare 70, 72
- setări de rețea 70, 72, 75
- setări de scanare 70, 72
- setări de securitate 70, 72, 74
- setări de transmisie digitală 70, 72
- Servicii web HP
  - activare 70, 72, 75
- setare EconoMode 118, 119
- setări
  - revenire la setările implicite (din fabrică) 92
- setări de copiere
  - server web încorporat HP 70, 72
- setări de fax
  - server web încorporat HP 70, 72
- setări de imprimare
  - server web încorporat HP 70, 72
- setări de rețea
  - server web încorporat HP 70, 72, 75
- setări de rețea duplex, schimbare 78
- setări de scanare
  - server web încorporat HP 70, 72
- setări de securitate
  - server web încorporat HP 70, 72, 74
- setări de tipărire
  - Serverul web încorporat HP 73
- setări de transmisie digitală
  - server web încorporat HP 70, 72
- setări de viteză a legăturii de rețea, schimbare 78
- setările driverului Mac
  - Stocare operație 53
- sistem de securitate pentru IP 83
- sisteme de operare, acceptate 12, 13
- sisteme de operare acceptate 13
- site-uri web
  - asistență pentru clienți 90
  - HP Web Jetadmin, descărcare 88
- software HP ePrint 57
- specificații
  - electrice și acustice 12, 16
- specificații acustice 12, 16
- specificații privind alimentarea 12, 16
- specificații tehnice 12
- stocare, lucrare
  - setări Mac 53
- stocarea lucrărilor
  - cu Windows 53
- stocarea lucrărilor de imprimare 53
- suport
  - cod produs 30
- suporturi de imprimare
  - încărcare în tava 1 20
- T**
  - tastatură
    - găsire 4
  - tastatură numerică
    - găsire 6
  - tava 1
    - blocaje 102
    - încărcarea plicurilor 27
    - orientarea hârtiei 20, 21
  - tava 2
    - blocaje 102
  - tava 2 și tăvile de 550 de coli
    - încărcare 23
    - orientarea hârtiei 23, 25
  - tăvi
    - capacitate 12
    - găsire 4
    - incluse 12
    - utilizarea modului Hârtie cu antet alternativ 22, 26
  - tăvi de 550 de coli
    - blocaje 102
  - tăvi de hârtie de 550 de coli
    - numere de reper 30
  - tăvi pentru hârtie
    - numere de reper 30
    - prezentare generală 19
- TCP/IP
  - configurare manuală a parametrilor IPv4 78
  - configurare manuală a parametrilor IPv6 78
- temă cromatică
  - schimbare, Windows 118
- tipuri de hârtie
  - selectare (Mac) 50
- U**
  - unitate flash USB
    - imprimare de pe 64
  - unitate hard disk
    - cod produs 30
  - ușa din spate
    - blocaje 102
    - găsire 5
  - utilizare energie, optimizare 86
- V**
  - viteză, optimizare 86
- W**
  - Wi-Fi Direct Print 12, 15, 57, 58