

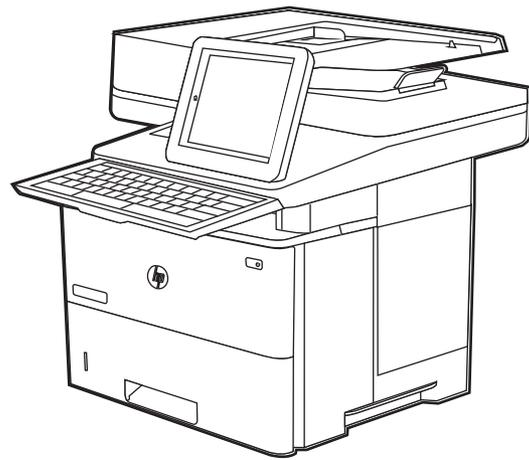

# LaserJet Enterprise MFP M528

## LaserJet Enterprise Flow MFP M528

### Käyttöopas

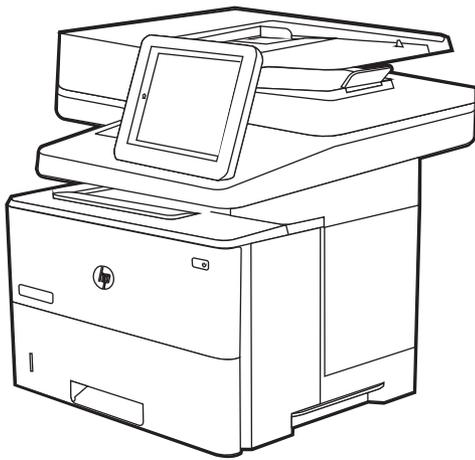

[www.hp.com/videos/LaserJet](http://www.hp.com/videos/LaserJet)  
[www.hp.com/support/ljM528mfp](http://www.hp.com/support/ljM528mfp)





HP LaserJet Enterprise MFP M528

Käyttöopas

## **Tekijänoikeus- ja käyttöoikeustiedot**

© Copyright 2019 HP Development Company, L.P.

Kopiointi, muokkaaminen tai kääntäminen ilman kirjallista lupaa on kielletty lukuun ottamatta tekijänoikeuslaissa määritettyjä kohtia.

Tässä olevia tietoja voidaan muuttaa ilman erillistä ilmoitusta.

HP-tuotteiden ja -palveluiden ainoat takuut on esitetty tuotteiden ja palveluiden mukana toimitettavissa takuehdoissa. Mikään tässä mainittu ei muodosta lisätakuuta. HP ei ole vastuussa tämän aineiston teknisistä tai toimituksellisista virheistä eikä puutteista.

Edition 1, 4/2019

## **Tavaramerkkitietoja**

Adobe®, Adobe Photoshop®, Acrobat® ja PostScript® ovat Adobe Systems Incorporatedin rekisteröityjä tavaramerkkejä.

Apple ja Apple-logo ovat Apple Inc:n tavaramerkkejä, jotka on rekisteröity Yhdysvalloissa ja muissa maissa.

macOS on Apple Inc:n tavaramerkki, joka on rekisteröity Yhdysvalloissa ja muissa maissa.

AirPrint on Apple Inc:n tavaramerkki, joka on rekisteröity Yhdysvalloissa ja muissa maissa / muilla alueilla.

Google™ on Google Inc:n tavaramerkki.

Microsoft®, Windows®, Windows® XP ja Windows Vista® Microsoft Corporationin Yhdysvalloissa rekisteröityjä tavaramerkkejä.

UNIX® on The Open Groupin rekisteröity tavaramerkki.

# Sisällysluettelo

|  |           |
|--|-----------|
| <b>1 Tulostimen yleiskuvaus .....</b>  | <b>1</b>  |
| Varoituskuvakkeet .....  | 1         |
| Mahdollinen sähköiskun vaara .....   | 3         |
| Tulostinnäkymät .....  | 4         |
| Tulostin edestä .....  | 4         |
| Tulostin takaa .....   | 5         |
| Liitäntäportit .....   | 6         |
| Ohjauspaneelin näkymä .....  | 7         |
| Kosketusnäytöllisen ohjauspaneelin käyttäminen .....   | 8         |
| Tulostimen tekniset tiedot .....   | 10        |
| Tekniset tiedot .....  | 10        |
| Tuetut käyttöjärjestelmät .....  | 12        |
| Mobiilitulostusratkaisut .....   | 14        |
| Tulostimen mitat .....   | 15        |
| Virrankulutus, sähkötekniset tiedot ja äänipäästöt .....   | 16        |
| Käyttöympäristöalue .....  | 16        |
| Tulostimen laitteiston ja ohjelmiston asennus .....  | 16        |
| <b>2 Paperilokerot .....</b>   | <b>17</b> |
| Johdanto .....   | 17        |
| Paperin lisääminen lokeroon 1 .....  | 19        |
| Lokeron 1 täyttäminen (monikäyttölokero) .....   | 19        |
| Lokeron 1 paperin suunta .....   | 20        |
| Vaihtoehtoisen kirjelmaketilan käyttö .....  | 21        |
| Vaihtoehtoisen kirjelmaketilan ottaminen käyttöön tulostimen ohjauspaneelin<br>valikoiden avulla ..... | 21        |
| Paperin lisääminen lokeroon 2 ja 550 arkin lokeroihin .....  | 22        |
| Paperin lisääminen lokeroon 2 ja 550 arkin lokeroihin .....  | 22        |
| Paperin suunta lokerossa 2 ja 550 arkin lokeroissa .....   | 24        |
| Vaihtoehtoisen kirjelmaketilan käyttö .....  | 21        |
| Vaihtoehtoisen kirjelmaketilan ottaminen käyttöön tulostimen ohjauspaneelin<br>valikoiden avulla ..... | 21        |

|   |    |
|---|----|
| Kirjekuorten lisääminen ja tulostaminen .....           | 26 |
| Kirjekuorten tulostaminen .....                         | 26 |
| Kirjekuorien suunta .....                               | 26 |
| Tarrojen lisääminen ja tulostaminen .....               | 27 |
| Tarrojen käsinsyöttö .....                              | 27 |
| Tarran suunta .....                                     | 27 |
| Paperinitojan käyttäminen (vain mallit f, c ja z) ..... | 28 |
| Nitojan käyttäminen .....                               | 28 |

### 3 Tarvikkeet, lisävarusteet ja osat ..... 29

|  |    |
|--|----|
| Tarvikkeiden, lisävarusteiden ja osien tilaaminen .....  | 30 |
| Tilaaminen .....   | 30 |
| Tarvikkeet ja lisävarusteet .....  | 30 |
| Huolto: pitkäkestoiset tulostustarvikkeet .....  | 31 |
| Asiakkaan korjattavissa olevat osat .....  | 31 |
| HP-värikasettien suojausten tarvikkeasetusten määrittäminen .....                                    | 33 |
| Johdanto .....   | 33 |
| Kasettikäytäntötoiminnon ottaminen käyttöön ja poistaminen käytöstä .....                            | 34 |
| Voit ottaa kasettikäytäntötoiminnon käyttöön tulostimen ohjauspaneelista .....                       | 34 |
| Voit poistaa kasettikäytäntötoiminnon käytöstä tulostimen ohjauspaneelista .....                     | 34 |
| HP:n sulautetun verkkopalvelimen (EWS) avulla voit ottaa käyttöön kasettikäytäntötoiminnon. ....     | 34 |
| HP:n sulautetun verkkopalvelimen (EWS) avulla voit poistaa kasettikäytäntötoiminnon käytöstä. ....   | 35 |
| Kasettikäytännön vianmäärityksen ohjauspaneelin virheilmoitukset .....                               | 35 |
| Kasettien suojaustoiminnon ottaminen käyttöön ja poistaminen käytöstä .....                          | 36 |
| Voit ottaa kasettien suojaustoiminnon käyttöön tulostimen ohjauspaneelista .....                     | 36 |
| Voit poistaa kasettien suojaustoiminnon käytöstä tulostimen ohjauspaneelista .....                   | 36 |
| HP:n sulautetun verkkopalvelimen (EWS) avulla voit ottaa käyttöön kasettien suojaustoiminnon. ....   | 37 |
| HP:n sulautetun verkkopalvelimen (EWS) avulla voit poistaa käytöstä kasettien suojaustoiminnon. .... | 37 |
| Kasettien suojauksen vianmäärityksen virheilmoitukset ohjauspaneelissa .....                         | 38 |
| Värikasetin vaihtaminen .....  | 39 |
| Kasetin tiedot .....   | 39 |
| Kasetin poistaminen ja uudelleenasetaminen .....   | 40 |
| Niittikasetin vaihtaminen (mallit f, c ja z) .....   | 44 |
| Johdanto .....   | 44 |
| Niittikasetin poistaminen ja vaihtaminen .....   | 44 |

|   |    |
|---|----|
| 4 Tulostus .....  | 47 |
| Tulostustehtävät (Windows) .....  | 48 |
| Tulostaminen (Windows) .....  | 48 |
| Automaattinen molemmille puolille tulostaminen (Windows) .....  | 48 |
| Manuaalinen tulostaminen molemmille puolille (Windows) .....  | 49 |
| Useiden sivujen tulostaminen arkille (Windows) .....  | 49 |
| Paperityypin valitseminen (Windows) .....   | 50 |
| Tulostuksen lisätehtävät .....  | 51 |
| Tulostustehtävät (macOS) .....  | 52 |
| Tulostaminen (macOS) .....  | 52 |
| Automaattinen molemmille puolille tulostaminen (macOS) .....  | 52 |
| Manuaalinen tulostaminen molemmille puolille (macOS) .....  | 52 |
| Useiden sivujen tulostaminen arkille (macOS) .....  | 53 |
| Paperityypin valitseminen (macOS) .....   | 53 |
| Tulostuksen lisätehtävät .....  | 51 |
| Tulostustöiden tallentaminen tulostimeen myöhempää tulostusta tai yksityistä tulostusta varten .....              | 55 |
| Johdanto .....  | 55 |
| Tallennetun työn luominen (Windows) .....   | 55 |
| Tallennetun työn luominen (macOS) .....   | 56 |
| Tallennetun työn tulostaminen .....   | 57 |
| Tallennetun työn poistaminen .....  | 58 |
| Tulostimeen tallennetun tulostustyön poistaminen .....  | 58 |
| Töiden tallennusrajan muuttaminen .....   | 58 |
| Työn kirjanpitoa varten tulostimeen lähetettävät tiedot .....   | 58 |
| Mobiilitulostus .....   | 59 |
| Johdanto .....  | 59 |
| Wi-Fi, Wi-Fi Direct -tulostus, NFC ja BLE-tulostus .....  | 60 |
| Langattoman tulostuksen ottaminen käyttöön .....  | 60 |
| Wi-Fi Direct -nimen muuttaminen .....   | 60 |
| HP ePrint sähköpostitulostus .....  | 61 |
| AirPrint .....  | 61 |
| Androidin sulautettu tulostus .....   | 62 |
| Tulostaminen USB-muistitikulta .....  | 63 |
| USB-portin ottaminen käyttöön tulostamista varten .....   | 64 |
| Tapa 1: USB-portin käyttöönotto tulostimen ohjauspaneelistä .....   | 64 |
| Tapa 2: USB-portin käyttöönotto HP:n sulautetun verkkopalvelimen kautta (vain verkkoon liitetyt tulostimet) ..... | 64 |
| USB-asiakirjojen tulostaminen .....   | 64 |
| Tulosta käyttämällä high-speed USB 2.0 -porttia (langallinen) .....   | 66 |
| High-speed USB -portin ottaminen käyttöön tulostamista varten .....   | 67 |

|  |           |
|--|-----------|
| Tapa 1: High-speed USB 2.0 -portin käyttöönotto tulostimen ohjauspaneelin valikoista .....                                 | 67        |
| Tapa 2: Nopean USB 2.0 -portin käyttöönotto HP:n sulautetussa verkkopalvelimessa (vain verkkoon liitetyt tulostimet) ..... | 67        |
| <b>5 Kopioi .....</b>  | <b>69</b> |
| Tee kopio .....  | 69        |
| Kopioiminen molemmille puolille (kaksipuolisesti) .....  | 71        |
| Kopioinnin lisätehtävät .....  | 72        |
| <b>6 Skannaus .....</b>  | <b>75</b> |
| Määritä skannaus sähköpostiin .....  | 76        |
| Johdanto .....   | 76        |
| Ennen aloittamista .....   | 76        |
| Vaihe 1: HP:n sulautetun verkkopalvelimen (EWS) avaaminen .....  | 77        |
| Vaihe 2: Verkon tunnistus -asetusten määrittäminen .....   | 77        |
| Vaihe 3: Lähetä sähköpostiin -toiminnon määrittäminen .....  | 79        |
| Tapa 1: Perusasetusten määrittäminen käyttämällä ohjattua sähköpostin määritystoimintoa .....                              | 79        |
| Tapa 2: Lisäasetusten määrittäminen käyttämällä sähköpostin määritystoimintoa .....  | 82        |
| Vaihe neljä: pikasarjojen määrittäminen (valinnainen) .....  | 86        |
| Vaihe 5: Määritä Lähetys sähköpostiin -toiminto Office 365 Outlookia varten (valinnainen) .....                            | 88        |
| Johdanto .....   | 88        |
| Määritä Office 365 Outlook -tilin lähtevän sähköpostin palvelin (SMTP) .....   | 88        |
| Skannaus verkkokansioon -toiminnon määrittäminen .....   | 90        |
| Johdanto .....   | 90        |
| Ennen aloittamista .....   | 90        |
| Vaihe 1: HP:n sulautetun verkkopalvelimen (EWS) avaaminen .....  | 77        |
| Vaihe 2: Skannaus verkkokansioon -toiminnon määrittäminen .....  | 92        |
| Tapa 1: Käytä Skannaus verkkokansioon -toiminnon ohjattua määritystä .....   | 92        |
| Tapa 2: Skannaus verkkokansioon -määritys .....  | 94        |
| Vaihe 1: Aloita määritys .....   | 94        |
| Vaihe 2: Määritä Skannaa verkkokansioon -toiminnon asetukset .....   | 95        |
| Vaihe 3: Määrittelyn viimeistelemine .....   | 105       |
| Skannaus SharePointiin® -toiminnon määrittäminen (vain Flow-mallit) .....  | 106       |
| Johdanto .....   | 106       |
| Ennen aloittamista .....   | 106       |
| Vaihe 1: HP:n sulautetun verkkopalvelimen (EWS) avaaminen .....  | 77        |
| Vaihe 2: Skannaus SharePointiin® -toiminnon ottaminen käyttöön ja Skannaus SharePointiin -pikasarjan luominen .....        | 107       |
| Tiedoston skannaus ja tallennus suoraan Microsoft® SharePoint -sivustoon .....   | 109       |

|  |            |
|--|------------|
| Skannaa SharePointiin® -toiminnon pikasarjan skannausasetukset .....         | 110        |
| Skannaus USB-asemaan -toiminnon määrittäminen .....                          | 112        |
| Johdanto .....   | 112        |
| Vaihe 1: HP:n sulautetun verkkopalvelimen (EWS) avaaminen .....              | 77         |
| Vaihe 2: Ota käyttöön skannaus USB-asemaan .....                             | 113        |
| Vaihe 3: pikasarjojen määrittäminen (valinnainen) .....                      | 113        |
| USB-skannausasetusten oletusskannausasetukset .....                          | 114        |
| USB-tallennusasetusten oletustiedostoasetukset .....                         | 114        |
| Skannaaminen sähköpostiin .....  | 116        |
| Johdanto .....   | 116        |
| Skannaaminen sähköpostiin .....  | 116        |
| Skannaus työn säilytykseen .....   | 119        |
| Johdanto .....   | 119        |
| Skannaus tulostimen työn säilytykseen .....                                  | 119        |
| Tulostus tulostimen työn säilytyksestä .....                                 | 121        |
| Skannaaminen verkkokansioon .....  | 122        |
| Johdanto .....   | 122        |
| Skannaaminen verkkokansioon .....  | 122        |
| Skannaaminen SharePointiin .....   | 124        |
| Johdanto .....   | 124        |
| Skannaaminen SharePointiin .....   | 124        |
| Skannaus USB-asemaan .....   | 126        |
| Johdanto .....   | 126        |
| Skannaus USB-asemaan .....   | 126        |
| HP JetAdvantage -yritysratkaisuiden käyttäminen .....                        | 127        |
| Skannauksen lisätehtävät .....   | 128        |
| <b>7 Faksi .....</b>   | <b>129</b> |
| Faksin määrittäminen .....   | 130        |
| Johdanto .....   | 130        |
| Faksin määrittäminen tulostimen ohjauspaneelista .....                       | 130        |
| Faksiasetusten muuttaminen .....   | 131        |
| Faksinumeronvalinta-asetukset .....  | 131        |
| Faksien yleiset lähetysasetukset .....                                       | 132        |
| Faksien vastaanoton asetukset .....  | 132        |
| Faksin lähettäminen .....  | 133        |
| Faksauksen lisätehtävät .....  | 135        |
| <b>8 Tulostimen hallinta .....</b>   | <b>137</b> |
| Lisäasetusten määrittäminen HP:n sulautetussa verkkopalvelimessa (EWS) ..... | 138        |
| Johdanto .....   | 138        |

|   |            |
|---|------------|
| HP:n sulautetun verkkopalvelimen(EWS) avaaminen .....                                     | 138        |
| HP:n sulautetun verkkopalvelimen ominaisuudet .....                                       | 140        |
| Tiedot-välilehti .....  | 140        |
| Yleiset-välilehti .....   | 140        |
| Kopioi/Tulosta-välilehti .....  | 141        |
| Skannaus/digitaalilähetys-välilehti .....   | 142        |
| Faksi-välilehti .....   | 143        |
| Tarvikkeet-välilehti .....  | 144        |
| Vianmääritys-välilehti .....  | 144        |
| Suojaus-välilehti .....   | 144        |
| HP-verkkopalvelut-välilehti .....   | 145        |
| Verkkoyhteydet-välilehti .....  | 145        |
| Muita linkkejä -luettelo .....  | 147        |
| IP-verkkoasetusten määrittäminen .....  | 148        |
| Tulostimen jakamista koskeva vastuuvapauslauseke .....                                    | 148        |
| Verkkoasetusten tarkasteleminen tai muuttaminen .....                                     | 148        |
| Tulostimen nimen vaihtaminen verkossa .....   | 148        |
| TCP/IP-parametrien määrittäminen manuaalisesti ohjauspaneelista .....                     | 149        |
| IPv6:n TCP/IP-parametrien määrittäminen manuaalisesti ohjauspaneelista .....              | 149        |
| Yhteysnopeuden ja kaksisuuntaisen tiedonsiirron asetukset .....                           | 150        |
| Tulostimen suojausominaisuudet .....  | 151        |
| Johdanto .....  | 151        |
| Turvallisuuslausunnot .....   | 151        |
| Järjestelmänvalvojan salasanan määrittäminen .....  | 152        |
| Salasanan määrittäminen HP:n sulautetussa verkkopalvelimessa .....                        | 152        |
| Kirjautumistietojen syöttäminen tulostimen ohjauspaneelissa .....                         | 152        |
| IPsec (IP Security) .....   | 153        |
| Salaustuki: HP:n nopeat salatut kiintolevyt .....   | 153        |
| Ohjainkortin lukitseminen .....   | 153        |
| Energiansäästöasetukset .....   | 154        |
| Tulostaminen EconoMode-tilassa .....  | 155        |
| EconoModen määrittäminen tulostinohjaimessa .....   | 155        |
| EconoModen määrittäminen tulostimen ohjauspaneelissa .....                                | 155        |
| Valitse lepotilan aika-asetus ja määritä tulostimen virrankäyttö enintään 1 wattiin ..... | 155        |
| Lepotilan aikataulun määrittäminen .....  | 156        |
| HP Web Jetadmin .....   | 156        |
| Ohjelmisto- ja laiteohjelmistopäivitykset .....   | 156        |
| <b>9 Ongelmien ratkaiseminen .....</b>  | <b>157</b> |
| Asiakastuki .....   | 158        |
| Ohjauspaneelin ohjejärjestelmä .....  | 158        |

|   |     |
|---|-----|
| Palauta tehdasasetukset .....   | 159 |
| Johdanto .....  | 159 |
| Tapa 1: Tehdasasetusten palauttaminen tulostimen ohjauspaneelistä .....   | 159 |
| Tapa 2: Tehdasasetusten palauttaminen HP:n sulautetun verkkopalvelimen kautta (vain verkkoon liitetyt tulostimet) ..... | 159 |
| Viesti Muste on vähissä tai Muste on erittäin vähissä näkyy tulostimen ohjauspaneelissa .....                           | 160 |
| Erittäin vähissä -asetusten muuttaminen .....   | 161 |
| Erittäin vähissä -asetusten muuttaminen ohjauspaneelistä .....  | 161 |
| Faksitoiminnolla varustetut tulostimet .....  | 161 |
| Tilaa tarvikkeita .....   | 161 |
| Tulostin ei poimi paperia tai siinä on syöttöongelmia .....   | 162 |
| Johdanto .....  | 162 |
| Tulostin ei poimi paperia .....   | 162 |
| Tulostin poimii useita paperiarkkeja .....  | 164 |
| Asiakirjansyöttölaite tukkeutuu, se syöttää paperin vinoon tai poimii useita paperiarkkeja kerralla. ....               | 168 |
| Paperitukosten poistaminen .....  | 169 |
| Johdanto .....  | 169 |
| Paperitukosten sijainnit .....  | 169 |
| Paperitukosten poistamisen automaattinen opastus .....  | 170 |
| Toistuvatko paperitukokset usein? .....   | 170 |
| Paperitukosten poistaminen asiakirjansyöttölaitteesta – 31.13.yz .....  | 170 |
| Lokeron 1 paperitukosten poistaminen – 13.A1 .....  | 174 |
| Paperitukosten poistaminen tulostelokeroista 2, 3, 4 ja 5 – 13.A2, 13.A3, 13.A4, 13.A5 .....                            | 177 |
| Paperitukosten poistaminen tulostelokerosta – 13.E1 .....   | 180 |
| Kääntöyksikön paperitukosten poistaminen – 13.CX.XX, 13.DX.XX .....   | 181 |
| Paperitukosten poistaminen värikasettialueelta .....  | 186 |
| Paperitukosten poistaminen kiinnitysyksiköstä – 13.B9, 13.B2, 13.FF .....   | 188 |
| Tulostuslaatuongelmien ratkaiseminen .....  | 190 |
| Johdanto .....  | 190 |
| Tulostuslaadun vianmääritys .....   | 191 |
| Päivitä tulostimen laiteohjelmisto .....  | 191 |
| Tulostaminen toisesta ohjelmasta .....  | 191 |
| Tulostustyön paperityyppiasetuksen tarkistaminen .....  | 192 |
| Tarkista tulostimen paperityyppiasetus .....  | 192 |
| Paperityyppiasetuksen tarkistaminen (Windows) .....   | 192 |
| Paperityyppiasetuksen tarkistaminen (macOS) .....   | 192 |
| Värikasetin tilan tarkistaminen .....   | 193 |
| Vaihe 1: Tulosta tarvikkeiden tilasivu .....  | 193 |
| Vaihe 2: Tarvikkeiden tilan tarkistaminen .....   | 193 |
| Puhdistussivun tulostaminen .....   | 193 |

|   |     |
|---|-----|
| Tarkista tulostuskasetti tai -kasetit silmämääräisesti .....                      | 194 |
| Paperin ja tulostusympäristön tarkistaminen .....                                 | 195 |
| Vaihe 1: Käytä paperia, joka täyttää HP:n asettamat vaatimukset .....             | 195 |
| Vaihe 2: Ympäristön tarkistaminen .....   | 195 |
| Vaihe 3: Yksittäisen lokeron kohdistuksen määrittäminen .....                     | 195 |
| Toisen tulostinohjaimen kokeileminen .....  | 196 |
| EconoMode-asetusten tarkistaminen .....   | 196 |
| Tulostustummuuden säätäminen .....  | 197 |
| Kuvavikojen vianmääritys .....  | 197 |
| Kopiolaadun parantaminen .....  | 205 |
| Skannaustason tarkistaminen epäpuhtauksien ja tahrojen varalta .....              | 205 |
| Skannerin kalibroiminen .....   | 206 |
| Paperiasetusten tarkistaminen .....   | 208 |
| Tarkista paperivalinnan asetukset .....   | 208 |
| Kuvan säätöasetusten tarkistaminen .....  | 208 |
| Kopioitavan kuvan optimoiminen tekstiä tai kuvia varten .....                     | 208 |
| Kopiointi reunasta reunaan .....  | 209 |
| Skannauslaadun parantaminen .....   | 210 |
| Skannaustason tarkistaminen epäpuhtauksien ja tahrojen varalta .....              | 205 |
| Tarkkuusasetusten tarkistaminen .....   | 211 |
| Väriasetusten tarkistaminen .....   | 212 |
| Kuvan säätöasetusten tarkistaminen .....  | 212 |
| Tekstin tai kuvien skannauslaadun optimointi .....                                | 213 |
| Tulostuslaadun asetusten tarkistaminen .....                                      | 213 |
| Faksin kuvanlaadun parantaminen .....   | 215 |
| Skannaustason tarkistaminen epäpuhtauksien ja tahrojen varalta .....              | 205 |
| Faksin lähetystarkkuusasetusten tarkistaminen .....                               | 216 |
| Kuvan säätöasetusten tarkistaminen .....  | 217 |
| Tekstien tai kuvien faksilaadun optimointi .....                                  | 217 |
| Virheenkorjausasetusten tarkistaminen .....                                       | 217 |
| Sovita sivulle -asetuksen tarkistaminen .....                                     | 218 |
| Lähtettäminen toiseen faksilaitteeseen .....                                      | 218 |
| Lähtettäjän faksilaitteen tarkistaminen .....                                     | 218 |
| Kiinteän verkon ongelmien ratkaiseminen .....                                     | 219 |
| Johdanto .....  | 219 |
| Heikko fyysinen yhteys .....  | 219 |
| Tietokone ei saa yhteyttä tulostimeen .....                                       | 219 |
| Tulostin käyttää verkolle virheellisiä yhteys- ja kaksisuuntaisuusasetuksia ..... | 220 |
| Uudet ohjelmat saattavat aiheuttaa yhteensopivuusongelmia .....                   | 220 |
| Tietokone tai työasema saattaa olla väärin määritetty .....                       | 220 |
| Tulostin on poistettu käytöstä, tai muut verkkoasetukset ovat virheellisiä .....  | 220 |

|   |     |
|---|-----|
| Langattoman verkon ongelmien ratkaiseminen .....  | 221 |
| Johdanto .....  | 221 |
| Langattoman yhteyden tarkistusluettelo .....  | 221 |
| Tulostin ei tulosta langattoman määrittämisen suorittamisen jälkeen .....   | 222 |
| Tulostin ei tulosta, ja tietokoneeseen on asennettu kolmannen osapuolen palomuuuri .....                          | 222 |
| Langaton verkko ei toimi langattoman reitittimen tai tulostimen siirtämisen jälkeen .....                         | 222 |
| Langattomaan tulostimeen ei voi yhdistää enempää tietokoneita .....   | 223 |
| Langattoman tulostimen yhteys katkeaa VPN-verkossa .....  | 223 |
| Verkko ei näy langattomien verkkojen luettelossa .....  | 223 |
| Langaton verkko ei toimi .....  | 223 |
| Langattoman verkon häiriöiden vähentäminen .....  | 224 |
| Faksiongelmien ratkaiseminen .....  | 225 |
| Tarkistusluettelo faksiongelmien ratkaisemiseksi .....  | 226 |
| Millaista puhelinlinjaa käytät? .....   | 226 |
| Onko käytössä ylijännitesuojalaite? .....   | 226 |
| Käytätkö puhelinyhtiön ääniviestipalvelua tai puhelinvastaajaa? .....   | 227 |
| Onko puhelinlinjassa puheluiden jonotustoiminto? .....  | 227 |
| Faksilaitteen tilan tarkistaminen .....   | 227 |
| Yleiset faksausongelmat .....   | 228 |
| Faksin lähetyksen epäonnistuminen .....   | 228 |
| Muisti lopussa -tilaviesti näkyy tulostimen ohjauspaneelissa. ....  | 228 |
| Valokuvan tulostuslaatu on heikko tai valokuva tulostuu harmaana laatikkona. ....                                 | 228 |
| Peruutit faksin koskettamalla Lopeta-painiketta, mutta faksi lähetettiin silti. ....                              | 228 |
| Faksiosoitekirja ei tule näkyviin. ....   | 228 |
| Faksiasetuksia ei löydy HP Web Jetadmin -toiminnosta. ....  | 228 |
| Ylätunniste lisätään sivun ylälaitaan, vaikka kansilehti on valittuna. ....                                       | 229 |
| Vastaanottajat-ikkunassa on sekä nimiä että numeroita. ....   | 229 |
| Yksisivuinen faksi tulostuu kahdelle sivulle. ....  | 229 |
| Asiakirja pysähtyy asiakirjansyöttölaitteeseen kesken faksaamisen. ....   | 229 |
| Faksilaitteesta tulevien äänten voimakkuus on liian korkea tai matala. ....                                       | 229 |
| USB-muistitikku ei vastaa .....   | 230 |
| Tapa 1: USB-portin käyttöönotto tulostimen ohjauspaneelistä .....   | 64  |
| Tapa 2: USB-portin käyttöönotto HP:n sulautetun verkkopalvelimen kautta (vain verkkoon liitetyt tulostimet) ..... | 64  |

**Hakemisto** ..... 231



---

# 1 Tulostimen yleiskuvaus

Tarkista tulostimen ominaisuuksien sijainti, tulostimen fyysiset ja tekniset tiedot sekä asennustietojen sijainti.

- [Varoituskuvakkeet](#)
- [Mahdollinen sähköiskun vaara](#)
- [Tulostinnäkymät](#)
- [Tulostimen tekniset tiedot](#)
- [Tulostimen laitteiston ja ohjelmiston asennus](#)

Videoapua saat kohdasta [www.hp.com/videos/LaserJet](http://www.hp.com/videos/LaserJet).

Seuraavat tiedot pitävät paikkansa julkaisuhetkellä. Ajankohtaisia tietoja on kohdassa [www.hp.com/support/ljM528mfp](http://www.hp.com/support/ljM528mfp).

## Lisätietoja:

HP-tulostimen kaikenkattavassa ohjeessa on seuraavat tiedot:

- Asennus ja määrittely
- Opi ja käytä
- Ongelmien ratkaiseminen
- Ohjelmisto- ja laiteohjelmistopäivitysten lataaminen
- Asiakastukifoorumit
- Tietoja takuusta ja säännöksistä

## Varoituskuvakkeet

Ole varovainen, jos näet HP-tulostimessa varoituskuvakkeen. Tutustu kuvakkeiden määritelmiin.

- Muistutus: Sähköisku

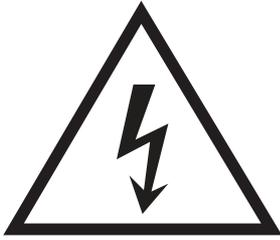

- Muistutus: Kuuma pinta



- Muistutus: Pidä kehonosat etäällä liikkuvista osista

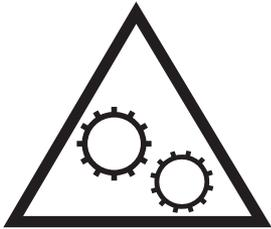

- Muistutus: Lähellä terävää reunaa



- Varoitus



## Mahdollinen sähköiskun vaara

Lue nämä tärkeät turvallisuustiedot.

- Lue ja ymmärrä nämä turvallisuusilmoitukset, jotta vältät sähköiskun vaaran.
- Noudata aina tarpeellisia varotoimia, kun käytät tätä laitetta. Näin autat vähentämään tulipalon tai sähköiskun riskiä.
- Lue ja ymmärrä kaikki käyttöoppaan ohjeet.

Ota huomioon kaikki varoitukset ja laitteeseen merkityt ohjeet.

- Käytä vain maadoitettua pistorasiaa, kun yhdistät tuotteen virtalähteeseen. Jos et ole varma, onko pistorasia maadoitettu, tarkista asia pätevältä sähköasentajalta.
- Älä kosketa mitään tuotteen sähköliitäntää. Vaihda vahingoittuneet johdot heti.
- Irrota tuote pistorasiasta ennen puhdistusta.
- Älä asenna tai käytä tuotetta veden lähellä tai kun olet märkä.
- Asenna laite turvallisesti tasaiselle pinnalle.
- Asenna laite suojattuun sijaintiin, jossa kukaan ei voi astua tai kompastua virtajohtoon.

# Tulostinnäkymät

Tulostimen ja ohjauspaneelin keskeisimpien ominaisuuksien sijainti.

- [Tulostin edestä](#)
- [Tulostin takaa](#)
- [Liitäntäportit](#)
- [Ohjauspaneelin näkymä](#)

## Tulostin edestä

Tulostimen etuosan ominaisuuksien sijainti.

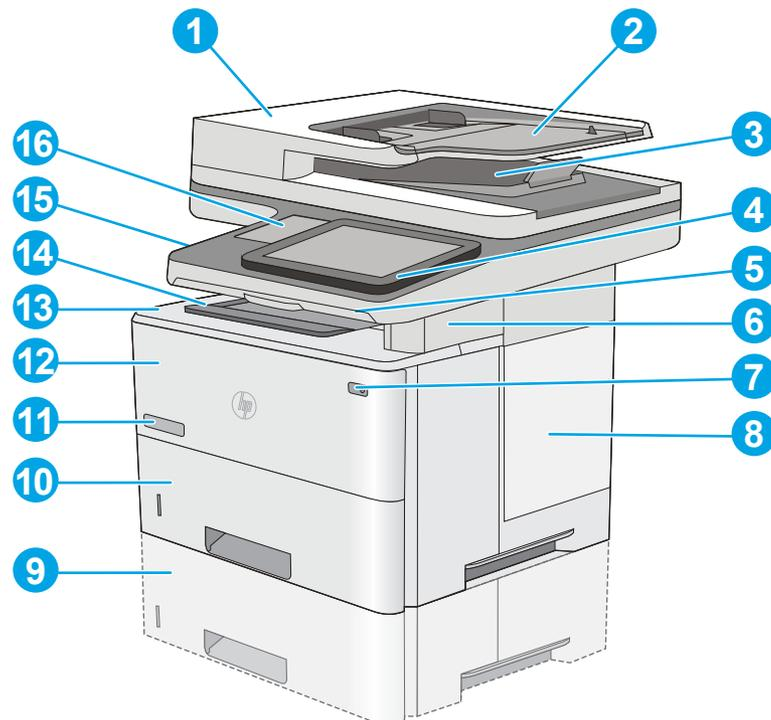

1 Asiakirjansyöttölaitteen kansi (tukosten poistaminen)

2 Asiakirjansyöttölaitteen lokero

3 Asiakirjansyöttölaitteen tulostelokero

**HUOMAUTUS:** Kun syötät asiakirjansyöttölaitteeseen pitkiä papereita, pidennä tulostelokeron oikealla puolella olevaa paperin pysäytintä.

4 Ohjauspaneeli, jossa on värikosketusnäyttö (kallistuu ylöspäin näkyvyyden parantamiseksi)

5 Fyysinen näppäimistö (vain malleissa c ja z). Näppäimistö saadaan käyttöön vetämällä sitä suoraan ulospäin.

6 Paperinitoja (vain malleissa c, f ja z)

7 Virtapainike

8 Muotoiluohjaimen suojus

|    |   |
|----|---|
| 9  | Valinnainen 1 x 550 arkin paperinsyöttölaite (lokero 3)<br><b>HUOMAUTUS:</b> Kukin tulostinmalli tukee enintään kolmea valinnaista 1 x 550 arkin syöttölaitetta (lokerot 3, 4 ja 5).  |
| 10 | Lokero 2  |
| 11 | Mallinimi   |
| 12 | Lokero 1  |
| 13 | Yläkansi (peittää värikasetin)<br><b>HUOMAUTUS:</b> Yläkannen vapautuspainike on tulostimen vasemmassa reunassa.  |
| 14 | Perustulostuslokero   |
| 15 | Helppokäyttöinen USB-portti (ohjauspaneelin vasemmalla puolella)<br>Liitä USB-muistitikku, jos haluat tulostaa tai skannata ilman tietokonetta tai päivittää tulostimen laiteohjelmiston.<br><b>HUOMAUTUS:</b> Järjestelmänvalvojan on otettava tämä portti käyttöön ennen kuin sitä voidaan käyttää. |
| 16 | Laitteiston liitäntä (lisälaitteiden ja muiden valmistajien laitteiden lisäämistä varten)   |

## Tulostin takaa

Tulostimen takaosan ominaisuuksien sijainti.

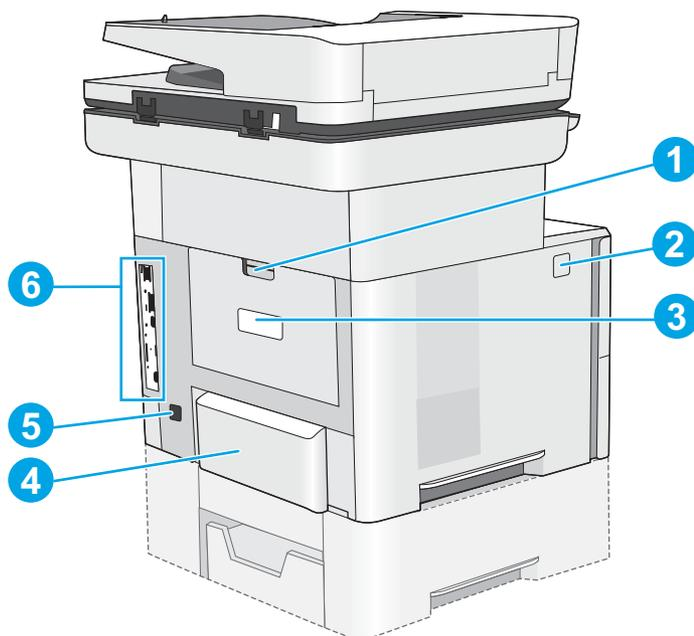

|   |  |
|---|--|
| 1 | Takaluukku (tukosten poistaminen)  |
| 2 | Yläkannen vapautuspainike  |
| 3 | Sarja- ja tuotenumeron tarra   |
| 4 | Pölysuojus lokeroille 2 (nousee ylös, kun lokeroon asetetaan Legal-kokoista paperia) |
| 5 | Virtajohdon liitäntä   |
| 6 | Muotoilupiirilevy (jossa on liitäntäportit)  |

## Liitännäportit

Etsi liitännäportit tulostimen muotoiluohjaimesta.

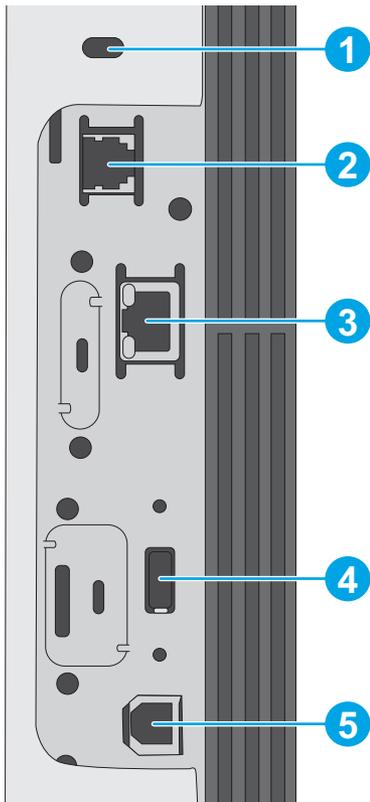

---

1 Paikka vaijerityyppiselle turvalukolle

---

2 Faksiportti (vain malleissa f, c ja z). Portti on peitetty dn-malleissa.)

---

3 LAN-verkon (LAN) Ethernet (RJ-45) -verkkoportti

---

4 USB-portti ulkoisille USB-laitteille (tämä portti saattaa olla peitetty)

**HUOMAUTUS:** Helppokäyttöinen USB-tulostus ohjauspaneelin lähellä olevan USB-portin avulla.

---

5 Hi-Speed USB 2.0 -tulostusportti

---

## Ohjauspaneelin näkymä

Ohjauspaneelistä voidaan käyttää tulostimen toimintoja, ja siinä näkyy tulostimen nykyinen tila.

- [Kosketusnäytöllisen ohjauspaneelin käyttäminen](#)

Voit palata aloitusnäyttöön milloin tahansa koskettamalla tulostimen ohjauspaneelin vasemmassa reunassa olevaa Aloitus-painiketta tai koskettamalla useimpien näyttöjen vasemmassa yläkulmassa näkyvää Aloitus-painiketta.

 **HUOMAUTUS:** Aloitusnäytössä esitetyt toiminnot voivat vaihdella tulostimeen määritettyjen asetusten mukaan.

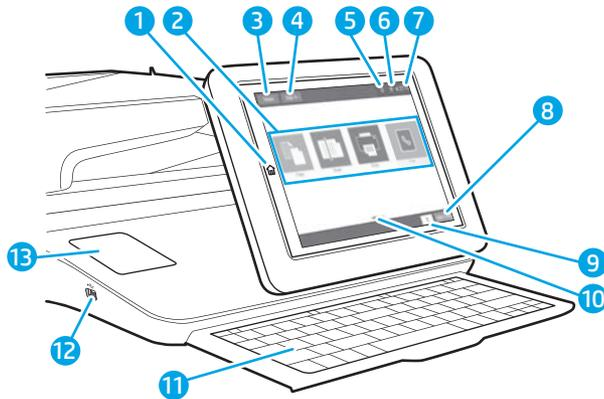

|   |   |  |
|---|---|--|
| 1 | Aloitus  -painike | Voit palata tulostimen aloitusnäyttöön milloin tahansa valitsemalla Aloitus  .   |
| 2 | Sovellukset-alue  | Ota sovellus käyttöön valitsemalla mikä tahansa kuvake. Saat näkyviin lisää sovelluksia pyyhkäisemällä näyttöä sivusuunnassa.<br><b>HUOMAUTUS:</b> Käytettävissä olevat sovellukset vaihtelevat tulostimen mukaan. Järjestelmänvalvoja voi määrittää, mitkä sovellukset näkyvät sekä järjestyksen, jossa ne näkyvät.   |
| 3 | Nollaus-painike   | Voit peruuttaa muutokset, jatkaa tulostimen käyttöä keskeytystilasta, näyttää piilotetut virheet tai palauttaa oletusasetukset (kuten kielen ja näppäimistöasettelun) valitsemalla Nollaus-painikkeen.   |
| 4 | <a href="#">Kirjaudu sisään</a> - tai <a href="#">Kirjaudu ulos</a> -painike                        | Avaa kirjautumisnäyttö valitsemalla <a href="#">Kirjaudu sisään</a> -painike.<br>Voit kirjautua ulos tulostimesta valitsemalla <a href="#">Kirjaudu ulos</a> -painikkeen. Tulostin palauttaa kaikki toiminnot oletusasetuksiinsa.<br><b>HUOMAUTUS:</b> Tämä painike on näkyvissä vain, jos järjestelmänvalvoja on määrittänyt tulostimen edellyttämään toimintojen käyttöoikeudet. |

|    |   |  |
|----|---|--|
| 5  | Tiedot  -painike | <p>Valitsemalla Tiedot  voit siirtyä näyttöön, jossa voit tarkastella monenlaisia tulostimen tietoja. Näytön alareunassa olevilla painikkeilla saat näkyviin seuraavat tiedot:</p> <ul style="list-style-type: none"> <li>• <b>Näytön kieli:</b> tässä näytössä voit muuttaa kieliasetusta.</li> <li>• <b>Lepotila:</b> tässä näytössä voit asettaa tulostimen lepotilaan.</li> <li>• <b>Wi-Fi Direct:</b> näet ohjeet yhteyden luomiseen suoraan tulostimeen puhelimella, taulutietokoneella tai muulla laitteella, jossa on Wi-Fi.</li> <li>• <b>Langaton:</b> Tässä näytössä voit tarkastella tai muuttaa langattoman yhteyden asetuksia (jotkin mallit voivat edellyttää langatonta lisälaitetta).</li> <li>• <b>Ethernet:</b> tässä näytössä voit tarkastella tai muuttaa Ethernet-yhteyksiasetuksia.</li> <li>• <b>HP-verkkopalvelut:</b> löydät tietoa tulostimeen yhdistämisestä ja tulostamisesta HP-verkkopalveluja (ePrint) käyttämällä.</li> <li>• <b>Faksinumero:</b> näet tulostimen faksinumeron (malleissa f, z ja dn vain, kun valinnainen faksiläiläite on asennettu).</li> </ul> |
| 6  | Ohje  -painike   | <p>Valitsemalla Ohje  voit avata sisäisen ohjetoiminnon.</p> <p>Järjestelmä sisältää ohjeaiheiden luettelon tai tietoja aiheesta käytettäessä aloitusnäyttöä, sovellusta, asetusta tai ominaisuutta.</p>  |
| 7  | Aika  | Näyttää nykyisen kellonajan.   |
| 8  | Kopioi-painike  | Aloita kopiointi Kopioi-painikkeella.  |
| 9  | Kopioiden määrä   | Kopioiden määrä ilmoittaa, miten monta kopiota tulostin on asetettu tekemään.  |
| 10 | Aloitusnäytön sivun osoitin   | Aloitusnäyttö sisältää useita sivuja. Tämä kuvake ilmoittaa sivujen määrä ja tällä hetkellä käytössä olevan sivun. Voit selata sivuja pyyhkäisemällä näyttöä sivusuunnassa.  |
| 11 | Näppäimistö<br>(vain mallit c ja z)   | <p>Tulostimessa on fyysinen näppäimistö. Näppäimet vastaavat määritettyä kieltä samalla tavalla kuin tulostimen kosketusnäytön virtuaalinäppäimistö. Jos virtuaalinäppäimistön asettelu muuttuu, fyysisen näppäimistön näppäinten asettelu muuttuu uusien asetusten mukaiseksi.</p> <p><b>HUOMAUTUS:</b> Joissakin sijainneissa tulostimen mukana toimitetaan näppäimistön peittokaavioita, joilla voit mukauttaa näppäimet eri kielille.</p>  |
| 12 | Helppokäyttöinen USB-portti   | <p>Liitä USB-muistitikku, jos haluat tulostaa tai skannata ilman tietokonetta tai päivittää tulostimen laiteohjelmiston.</p> <p><b>HUOMAUTUS:</b> Järjestelmänvalvojan on otettava tämä portti käyttöön ennen kuin sitä voidaan käyttää.</p>   |
| 13 | Laiteintegroitipaikka   | Lisälaitteiden ja muiden valmistajien laitteiden liittämistä varten.   |

## Kosketusnäytöllisen ohjauspaneelin käyttäminen

Käytä tulostimen kosketusnäytöllistä ohjauspaneelia seuraavilla toiminnoilla.

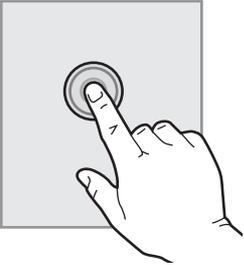
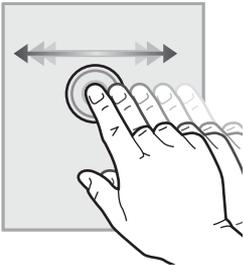
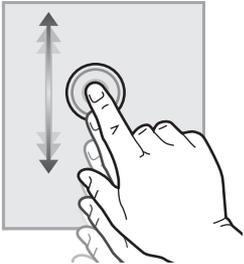
| Toimi  | Kuvaus   | Esimerkki  |
|--|--|--|
| <b>Napautus</b><br>   | <p>Napauta näytössä näkyvää kohdetta, kun haluat valita kohteen tai avata valikon. Jos selaat valikkoja, voit myös keskeyttää näytön vierityksen napauttamalla näyttöä nopeasti.</p>         | <p>Koskettamalla <a href="#">Asetukset</a>-kuvaketta voit avata <a href="#">Asetukset</a>-sovelluksen.</p> |
| <b>Pyyhkäisy</b><br>  | <p>Kosketa näyttöä ja siirrä sormeä sivuttain, kun haluat vierittää näyttöä sivusuunnassa.</p>   | <p>Pyyhkäise, kunnes <a href="#">Asetukset</a>-sovellus tulee näyttöön.</p>                                |
| <b>Vieritys</b><br> | <p>Kosketa näyttöä ja siirrä sormeä sivuttain, kun haluat vierittää näyttöä ylös tai alas. Jos selaat valikkoja, voit myös keskeyttää näytön vierityksen napauttamalla näyttöä nopeasti.</p> | <p>Selaa <a href="#">Asetukset</a>-sovellusta.</p>   |

# Tulostimen tekniset tiedot

- [Tekniset tiedot](#)
- [Tuetut käyttöjärjestelmät](#)
- [Mobiilitulostusratkaisut](#)
- [Tulostimen mitat](#)
- [Virrankulutus, sähkötekniset tiedot ja äänipäästöt](#)
- [Käyttöympäristöalue](#)



**TÄRKEÄÄ:** Seuraavat tiedot ovat asianmukaisia julkaisuhetkellä, mutta ne voivat muuttua. Ajankohtaisia tietoja on kohdassa [www.hp.com/support/ljM528mfp](http://www.hp.com/support/ljM528mfp).

## Tekniset tiedot

| Mallinimi        | M528dn   | M528f         | M528c       | Flow M528z  |
|------------------|--|---------------|-------------|-------------|
| Tuotenumero      | 1PV64A   | 1PV65A        | 1PV66A      | 1PV67A      |
| Paperinkäsittely | Lokero 1 (100 arkin lokero)  | Sisältyy      | Sisältyy    | Sisältyy    |
|                  | Lokero 2 (550 arkin lokero)  | Sisältyy      | Sisältyy    | Sisältyy    |
|                  | Lokero 3 (550 arkin lokero)  | Valinnainen   | Valinnainen | Valinnainen |
|                  | <b>HUOMAUTUS:</b> Tulostimessa voi olla enintään viisi syöttölokeroa, mukaan lukien monikäyttölokero, pääkasettilokero ja korkeintaan 2 300 sivun pinoamislokero yhdistelmä. |               |             |             |
|                  | Paperinitoja   | Ei saatavilla | Sisältyy    | Sisältyy    |
|                  | Automaattinen kaksipuolinen tulostus   | Sisältyy      | Sisältyy    | Sisältyy    |
| Liitettävyyttä   | 10/100/1000 Ethernet LAN -liitäntä IPv4:n ja IPv6:n kanssa   | Sisältyy      | Sisältyy    | Sisältyy    |
|                  | Hi-Speed USB 2.0   | Sisältyy      | Sisältyy    | Sisältyy    |
|                  | Tulostinpalvelin langattoman yhteyden muodostamista varten   | Valinnainen   | Valinnainen | Sisältyy    |
|                  | Pikatulostuksen USB-portti   | Sisältyy      | Sisältyy    | Sisältyy    |
|                  | Laitteiston liitäntä (HIP) lisälaitteiden ja muiden valmistajien laitteiden lisäämistä varten  | Sisältyy      | Sisältyy    | Sisältyy    |
|                  | HP:n sisäiset USB-portit   | Valinnainen   | Valinnainen | Valinnainen |
|                  | HP JetDirect 3100w BLE-/NFC-/Wireless -lisälaite   | Valinnainen   | Valinnainen | Sisältyy    |

| Mallinimi                                   |   | M528dn        | M528f         | M528c         | Flow M528z    |
|---|---|---------------|---------------|---------------|---------------|
| Tuotenumero                                 |   | 1PV64A        | 1PV65A        | 1PV66A        | 1PV67A        |
|   | HP Jetdirect 2900nw - tulostuspalvelimen lisälaite langattoman yhteyden muodostamista varten                              | Valinnainen   | Valinnainen   | Valinnainen   | Valinnainen   |
|   | Wi-Fi Bluetooth Low Energy (BLE) Direct   | Ei saatavilla | Ei saatavilla | Ei saatavilla | Sisältyy      |
| <b>Muisti</b>                               | 1,75 Gt perusmuistia<br><br><b>HUOMAUTUS:</b> Perusmuisti on laajennettavissa 3,75 gigatavuun DIMM-muistimoduulin avulla. | Sisältyy      | Sisältyy      | Sisältyy      | Sisältyy      |
| <b>Massamuisti</b>                          | 16 Gt:n sisäinen multimediaohjain (eMMC)  | Sisältyy      | Ei saatavilla | Ei saatavilla | Ei saatavilla |
|   | HP:n suojattu High-Performance-kiintolevy, 500 Gt   | Valinnainen   | Sisältyy      | Sisältyy      | Sisältyy      |
| <b>Tietosuoja</b>                           | HP:n Trusted Platform Module tulostimen kautta kulkevien tietojen salaamiseen   | Valinnainen   | Valinnainen   | Valinnainen   | Valinnainen   |
| <b>Ohjauspaneelin näyttö ja näppäimistö</b> | Värikosketusnäytön ohjauspaneeli  | Sisältyy      | Sisältyy      | Sisältyy      | Sisältyy      |
|   | Fyysinen näppäimistö  | Ei saatavilla | Ei saatavilla | Sisältyy      | Sisältyy      |
| <b>Tulostus</b>                             | Tulostaa 45 sivua minuutissa (sivua/min) Letter-koossa ja 43 sivua/min A4-koossa  | Sisältyy      | Sisältyy      | Sisältyy      | Sisältyy      |
|   | USB-tulostus  | Sisältyy      | Sisältyy      | Sisältyy      | Sisältyy      |
|   | Mobiili-/pilvitulostus  | Ei saatavilla | Ei saatavilla | Ei saatavilla | Sisältyy      |
|   | Töiden tallentaminen tulostimen muistiin myöhempää tulostusta tai yksityistä tulostusta varten                            | Ei saatavilla | Ei saatavilla | Ei saatavilla | Sisältyy      |
| <b>Faksi</b>                                |   | Valinnainen   | Sisältyy      | Sisältyy      | Sisältyy      |
| <b>Kopioiminen ja skannaaminen</b>          | Kopioi 45 sivua minuutissa (sivua/min) Letter-koossa ja 40 sivua/min A4-koossa  | Sisältyy      | Sisältyy      | Sisältyy      | Sisältyy      |
|   | 100 arkin kaksipäinen asiakirjansyöttölaite, jossa on automaattinen kaksipuolinen kopiointi ja skannaus                   | Sisältyy      | Sisältyy      | Sisältyy      | Sisältyy      |
|   | HP EveryPage -tekniikat, mukaan lukien ultraääninen monisyötön tunnistus.   | Ei saatavilla | Ei saatavilla | Sisältyy      | Sisältyy      |

| Mallinimi                   |  | M528dn        | M528f         | M528c    | Flow M528z |
|-----------------------------|--|---------------|---------------|----------|------------|
| Tuotenumero                 |  | 1PV64A        | 1PV65A        | 1PV66A   | 1PV67A     |
|                             | Sulautetun optisen merkintunnistusohjelman (OCR) avulla tulostettuja sivuja voidaan muuntaa tekstiksi, jota voidaan muokata ja josta voidaan suorittaa hakuja tietokoneella. | Ei saatavilla | Ei saatavilla | Sisältyy | Sisältyy   |
|                             | SMART-tarratoiminto sisältää paperin reunan tunnistuksen automaattista sivun rajaamista varten.  | Ei saatavilla | Ei saatavilla | Sisältyy | Sisältyy   |
|                             | Vähintään 100 merkkiä tekstiä sisältävien sivujen automaattinen suunnan valinta.   | Ei saatavilla | Ei saatavilla | Sisältyy | Sisältyy   |
|                             | Automaattinen sävynsäätö määrittää jokaisen sivun kontrastin, kirkkauden ja taustan poiston.   | Ei saatavilla | Ei saatavilla | Sisältyy | Sisältyy   |
| <b>Digitaalinen lähetys</b> | Tiedostojen lähettäminen sähköpostiin, USB-laitteisiin ja jaettuihin kansioihin verkossa.  | Ei saatavilla | Ei saatavilla | Sisältyy | Sisältyy   |
|                             | Tiedostojen lähettäminen SharePoint®-palveluun.  | Ei saatavilla | Ei saatavilla | Sisältyy | Sisältyy   |

## Tuetut käyttöjärjestelmät

Varmista tulostimen yhteensopivuus tietokoneen käyttöjärjestelmän kanssa seuraavien tietojen avulla.

**Linux:** Linux-tietoja ja -tulostinohjaimia on saatavana osoitteesta [www.hp.com/go/linuxprinting](http://www.hp.com/go/linuxprinting).

**UNIX:** UNIX®-tietoja ja -tulostinohjaimia on saatavana osoitteesta [www.hp.com/go/unixmodelscripts](http://www.hp.com/go/unixmodelscripts).

Seuraavat tiedot koskevat tulostinkohtaisia HP PCL 6 -tulostinohjaimia ja macOS-käyttöjärjestelmän HP-tulostinohjaimia sekä ohjelmiston asennusohjelmaa.

**Windows:** Lataa HP Easy Start osoitteesta [123.hp.com/LaserJet](http://123.hp.com/LaserJet) ja asenna HP-tulostinohjain. Voit myös siirtyä tulostimen tukisivustoon [www.hp.com/support/ljM528mfp](http://www.hp.com/support/ljM528mfp) ja ladata tulostinohjaimen tai asennusohjelman HP:n tulostinohjaimen asennusta varten

**macOS:** Tulostin tukee Mac-tietokoneita. Lataa HP Easy Start joko osoitteesta [123.hp.com/LaserJet](http://123.hp.com/LaserJet) tai tulostintuen sivulta, ja asenna HP-tulostinohjain HP Easy Start -apuohjelmalla.

1. Siirry osoitteeseen [123.hp.com/LaserJet](http://123.hp.com/LaserJet).
2. Lataa tulostinohjelmisto ohjeiden mukaan.

## Taulukko 1-1 Tuetut käyttöjärjestelmät ja tulostinohjaimet

| Käyttöjärjestelmä                           | Tulostinohjain on asennettu (Windowsia varten, tai verkosta saatava asennusohjelma macOS-käyttöjärjestelmää varten)                                       | Huomautukset   |
|---|---|--|
| Windows 7 32- ja 64-bittinen                | Tulostinkohtainen HP PCL 6 -tulostinohjain on asennettu tähän käyttöjärjestelmään ohjelmiston asennuksen yhteydessä.                                      |  |
| Windows 8 32- ja 64-bittinen                | Tulostinkohtainen HP PCL 6 -tulostinohjain on asennettu tähän käyttöjärjestelmään ohjelmiston asennuksen yhteydessä.                                      | Windows 8 RT -tuki tarjotaan Microsoft IN OS -version 4 kautta (32-bittinen ohjain).   |
| Windows 8.1 32- ja 64-bittinen              | Tulostinkohtainen HP PCL-6 V4 -tulostinohjain on asennettu tähän käyttöjärjestelmään ohjelmiston asennuksen yhteydessä.                                   | Windows 8.1 RT -tuki tarjotaan Microsoft IN OS -version 4 kautta (32-bittinen ohjain). |
| Windows 10 32- ja 64-bittinen               | Tulostinkohtainen HP PCL-6 V4 -tulostinohjain on asennettu tähän käyttöjärjestelmään ohjelmiston asennuksen yhteydessä.                                   |  |
| Windows Server 2008 R2, SP 1, 64-bittinen   | Tulostinkohtaisen PCL 6 -tulostinohjaimen voi ladata tulostintuen sivustosta. Lataa ohjain ja asenna se käyttämällä Microsoftin Lisää tulostin -työkalua. |  |
| Windows Server 2012, 64-bittinen            | Tulostinkohtaisen PCL 6 -tulostinohjaimen voi ladata tulostintuen sivustosta. Lataa ohjain ja asenna se käyttämällä Microsoftin Lisää tulostin -työkalua. |  |
| Windows Server 2012 R2, 64-bittinen         | Tulostinkohtaisen PCL 6 -tulostinohjaimen voi ladata tulostintuen sivustosta. Lataa ohjain ja asenna se käyttämällä Microsoftin Lisää tulostin -työkalua. |  |
| Windows Server 2016, 64-bittinen            | Tulostinkohtaisen PCL 6 -tulostinohjaimen voi ladata tulostintuen sivustosta. Lataa ohjain ja asenna se käyttämällä Microsoftin Lisää tulostin -työkalua. |  |
| macOS 10.12 Sierra, macOS 10.13 High Sierra | Lataa HP Easy Start osoitteesta <a href="https://123.hp.com/LaserJet">123.hp.com/LaserJet</a> ja asenna tulostinohjain sen avulla.                        |  |



**HUOMAUTUS:** Tuetut käyttöjärjestelmät voivat muuttua. Päivitetty luettelo tuetuista käyttöjärjestelmistä on osoitteessa [www.hp.com/support/ljM528mfp](https://www.hp.com/support/ljM528mfp) HP:n kaikenkattavassa ohjeessa.



**HUOMAUTUS:** Saat lisätietoja työasema- ja palvelinkäyttöjärjestelmistä sekä tulostimen HP UPD -ohjaintuesta osoitteesta [www.hp.com/go/upd](https://www.hp.com/go/upd). Napsauta kohdan **Lisätietoja** alla olevia linkkejä.

Taulukko 1-2 Järjestelmän vähimmäisvaatimukset

| Windows   | macOS   |
|---|---|
| <ul style="list-style-type: none"><li>• Internet-yhteys</li><li>• Erillinen USB 1.1 tai 2.0 -liitäntä tai verkkoyhteys</li><li>• 2 Gt vapaata kiintolevytilaa</li><li>• 1 Gt RAM-muistia (32-bittinen) tai 2 Gt RAM-muistia (64-bittinen)</li></ul> | <ul style="list-style-type: none"><li>• Internet-yhteys</li><li>• Erillinen USB 1.1 tai 2.0 -liitäntä tai verkkoyhteys</li><li>• 1,5 Gt vapaata kiintolevytilaa</li></ul> |

 **HUOMAUTUS:** Windows-asennusohjelma asentaa HP Smart Device Agent Base -palvelun. Tiedostokoko on noin 100 kt. Sen ainoa toiminto on tarkistaa USB-portteihin liitetyt tulostimet tunneittain. Mitään tietoja ei kerätä. Jos USB-tulostin löytyy, se yrittää sitten löytää JetAdvantage-hallintaliittimen (JAMc) esiintymän verkossa. Jos JAMc löytyy, HP Smart Device Agent Base päivitetään suojatusti täydeksi Smart Device Agentiksi JAMc:stä, mikä mahdollistaa tulostettujen sivujen laskennan Managed Print Services (MPS) -tilissä. Älä asenna tätä palvelua vain tulostinohjaimen sisältäville verkkopaketeille, jotka on ladattu tulostinta varten osoitteesta [hp.com](http://hp.com) ja asennettu käyttämällä ohjattua tulostimen asennusta.

Poista palvelun asennus siirtymällä Windowsin Ohjauspaneeliin ja valitsemalla **Ohjelmat** tai **Ohjelmat ja toiminnot** ja poista palvelu valitsemalla **Lisää tai poista sovellus** tai **Poista ohjelman asennus**. Tiedostonimi on **HPSmartDeviceAgentBase**.

## Mobiilitulostusratkaisut

HP tarjoaa useita mobiilitulostusratkaisuja, joiden avulla kannettavasta tietokoneesta, taulutietokoneesta, älypuhelimesta ja muista mobiililaitteista voidaan tulostaa helposti HP-tulostimeen. Katso täydellinen luettelo ja valitse tarpeitasi parhaiten vastaava vaihtoehto osoitteessa [www.hp.com/go/LaserJetMobilePrinting](http://www.hp.com/go/LaserJetMobilePrinting).

 **HUOMAUTUS:** Varmista kaikkien mobiilitulostustoimintojen tuki päivittämällä tulostimen laiteohjelmisto.

- Wi-Fi Direct (vain langattomat mallit; edellyttää, että HP Jetdirect 3100w NFC/BLE Wireless -lisälaite on asennettuna)
- Langaton asema (vain langattomat mallit, langattoman HP Jetdirect 3100w NFC/BLE -lisälaitteen tai langattoman HP 2900nw tulostuspalvelimen on oltava asennettuna)
- HP ePrint -sähköpostitulostus (edellyttää, että HP-verkkopalvelut ovat käytössä ja että tulostin on rekisteröity HP Connected -sivustossa)
- HP Smart -sovellus
- Google Cloud Print
- AirPrint
- Android-tulostus
- HP Roam

## Tulostimen mitat

**Taulukko 1-3** Perustulostimen mitat

|         | Tulostin kokonaan suljettuna   | Tulostin kokonaan avattuna |
|---------|--|----------------------------|
| Korkeus | 497 mm   | 750 mm                     |
| Syvyys  | Lokeron 2 pölysuojus suljettuna: 496 mm<br>Lokeron 2 pölysuojus avattuna: 559 mm | 674 mm                     |
| Leveys  | 482 mm   | 482 mm                     |
| Paino   | 23 kg  |                            |

**Taulukko 1-4** 1 x 550 arkin paperinsyöttölaitteen mitat

|         |  |
|---------|--|
| Korkeus | 130 mm   |
| Syvyys  | Lokero suljettuna: 376 mm<br>Lokero avattuna: 569 mm |
| Leveys  | 410 mm   |
| Paino   | 1,4 kg   |

**Taulukko 1-5** Tulostinjalustan mitat

|         |  |
|---------|--|
| Korkeus | 381 mm   |
| Syvyys  | Luukku suljettuna: 632 mm<br>Luukku avattuna ja takapyörät käännettynä: 865 mm |
| Leveys  | Luukku suljettuna: 600 mm<br>Luukku avattuna ja takapyörät käännettynä: 630 mm |
| Paino   | 9,0 kg   |

▲ Nämä arvot voivat muuttua. Lisätietoja on osoitteessa [www.hp.com/support/ljM528mfp](http://www.hp.com/support/ljM528mfp).

**Taulukko 1-6** Tulostimen, kolmen 1 x 550 arkin paperinsyöttölaitteen ja jalustan mitat

|         | Tulostin kokonaan suljettuna | Tulostin kokonaan avattuna |
|---------|------------------------------|----------------------------|
| Korkeus | 1268 mm                      | 1521 mm                    |
| Syvyys  | 632 mm                       | 865 mm                     |
| Leveys  | 600 mm                       | 630 mm                     |
| Paino   | 36,2 kg                      |                            |

▲ Nämä arvot voivat muuttua. Lisätietoja on osoitteessa [www.hp.com/support/ljM528mfp](http://www.hp.com/support/ljM528mfp).

## Virrankulutus, sähkötekniset tiedot ja äänipäästöt

Päivitettyjä tietoja on osoitteessa [www.hp.com/support/ljM528mfp](http://www.hp.com/support/ljM528mfp).

**⚠ HUOMIO:** Virtavaatimukset ovat sen maan/alueen mukaisia, jossa tulostin on myyty. Älä muunna käyttöjännitteitä. Tämä voi vahingoittaa tulostinta ja mitätöidä tulostimen takuun.

## Käyttöympäristöalue

Taulukko 1-7 Käyttöympäristömääritykset

| Ympäristö            | Suositus                          | Sallittu                          |
|----------------------|-----------------------------------|-----------------------------------|
| Lämpötila            | 17–25 °C                          | 15–30 °C                          |
| Suhteellinen kosteus | Suhteellinen ilmankosteus 30–70 % | Suhteellinen ilmankosteus 10–80 % |

## Tulostimen laitteiston ja ohjelmiston asennus

Perusasennusohjeita on tulostimen mukana toimitetussa laitteiston asennusoppaassa. Lisätietoja on HP:n tuessa Internetissä.

Siirry HP:n kaikenkattavaan ohjeeseen osoitteessa [www.hp.com/support/ljM528mfp](http://www.hp.com/support/ljM528mfp). Etsi seuraava tuki:

- Asennus ja määrittäminen
- Opi ja käytä
- Ongelmien ratkaiseminen
- Ohjelmisto- ja laiteohjelmistopäivitysten lataaminen
- Asiakastukifoorumit
- Tietoja takuusta ja säännöksistä

---

## 2 Paperilokerot

Tutustu paperilokeroiden täyttöön ja käyttöön, kuten erikoistuotteiden (esimerkiksi kirjekuoret ja tarrat) lisäämiseen.

- [Johdanto](#)
- [Paperin lisääminen lokeroon 1](#)
- [Paperin lisääminen lokeroon 2 ja 550 arkin lokeroihin](#)
- [Kirjekuorten lisääminen ja tulostaminen](#)
- [Tarrojen lisääminen ja tulostaminen](#)
- [Paperinitojan käyttäminen \(vain mallit f, c ja z\)](#)

Videoapua saat kohdasta [www.hp.com/videos/LaserJet](http://www.hp.com/videos/LaserJet).

Seuraavat tiedot pitävät paikkansa julkaisuhetkellä. Ajankohtaisia tietoja on kohdassa [www.hp.com/support/ljM528mfp](http://www.hp.com/support/ljM528mfp).

### Lisätietoja:

HP-tulostimen kaikenkattavassa ohjeessa on seuraavat tiedot:

- Asennus ja määrittäminen
- Opi ja käytä
- Ongelmien ratkaiseminen
- Ohjelmisto- ja laiteohjelmistopäivitysten lataaminen
- Asiakastukifoorumit
- Tietoja takuusta ja säännöksistä

## Johdanto

Ole varovainen, kun lisäät paperia lokeroihin.

---

 **HUOMIO:** Avaa enintään yksi paperilokero kerrallaan.

Älä käytä paperilokeroa askelmana.

Pidä kädet paperilokeroiden ulkopuolella, kun suljet ne.

Kaikkien lokeroiden on oltava kiinni, kun siirrät tulostinta.

---

# Paperin lisääminen lokeroon 1

Seuraavaksi kerrotaan paperin lisäämisestä lokeroon 1.

- [Lokeron 1 täyttäminen \(monikäyttölokero\)](#)
- [Lokeron 1 paperin suunta](#)
- [Vaihtoehtoisen kirjelomaketilan käyttö](#)

## Lokeron 1 täyttäminen (monikäyttölokero)

Tähän lokeroon mahtuu 100 arkkiä paperia, jonka paino on 75 g/m<sup>2</sup>, tai 10 kirjekuorta.

 **HUOMAUTUS:** Valitse oikea paperityyppi tulostinohjaimesta ennen tulostamista.

 **HUOMIO:** Älä lisää tai poista paperia lokeroista 1 tulostuksen aikana, jotta ei synny tukosta.

1. Tartu lokeron 1 jommallakummalla sivulla olevaan kahvaan ja avaa lokero vetämällä sitä eteenpäin.

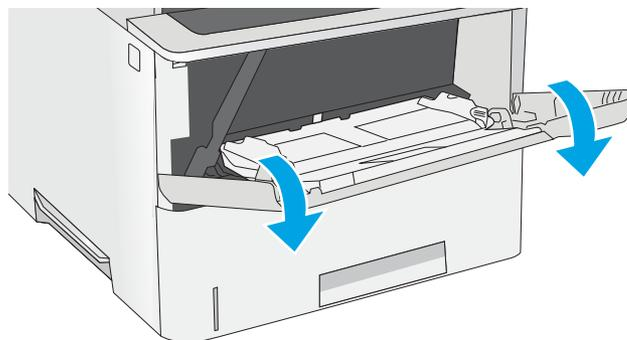

2. Tue paperia vetämällä lokeron jatkoalusta ulos.

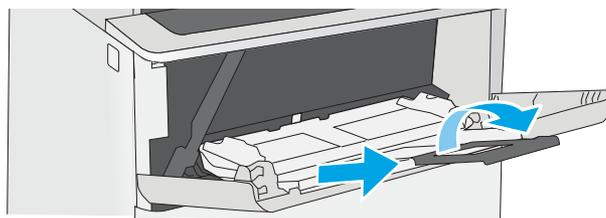

3. Levitä paperinohjaimet oikeaan leveyteen ja aseta sitten paperia lokeroon. Lisätietoja paperin suunnan määrittämisestä on kohdassa [Lokeron 1 paperin suunta sivulla 20](#).

Varmista, että paperi mahtuu paperinohjainten täyttörajojen sisään.

**HUOMAUTUS:** Pinon enimmäiskorkeus on 10 mm tai keskimäärin 100 arkkia paperia, jonka paino on 75 g/m<sup>2</sup>.

4. Säädä sivuohjaimet niin, että ne koskettavat kevyesti paperinippua, mutta eivät taivuta paperia.

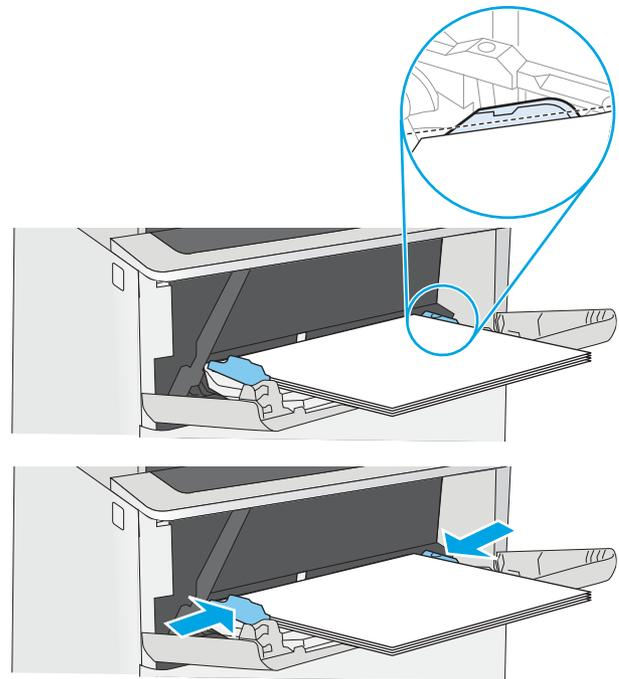

## Lokeron 1 paperin suunta

| Paperin tyyppi                           | Yksipuolinen tulostaminen   | Kaksipuolinen tulostus ja vaihtoehtoinen kirjelumaketila                              |
|--|---|---|
| Kirjelomake, esipainettu tai rei'itetty. | Tulostettava puoli ylöspäin<br>Yläreuna edellä tulostimeen                          | Tulostettava puoli alaspäin<br>Alareuna edellä tulostimeen                            |
|  |  |  |

## Vaihtoehtoisen kirjelumaketilan käyttö

Käyttämällä [Vaihtoehtoinen kirjelumaketila](#) -toimintoa voit lisätä kirjelumakkeita tai esipainettua paperia lokeroon samalla tavalla kaikkia töitä varten riippumatta siitä, teetkö yksi- vai kaksipuolisia tulosteita. Kun käytät tätä tilaa, lisää paperia samoin kuin automaattista kaksipuolista tulostusta varten.

- [Vaihtoehtoisen kirjelumaketilan ottaminen käyttöön tulostimen ohjauspaneelin valikoiden avulla](#)

## Vaihtoehtoisen kirjelumaketilan ottaminen käyttöön tulostimen ohjauspaneelin valikoiden avulla

Määritä [Asetukset](#) -valikosta [Vaihtoehtoinen kirjelumaketila](#) -asetus

1. Avaa tulostimen ohjauspaneelin aloitusnäytössä [Asetukset](#)-valikko.
2. Avaa seuraavat valikot:
  - [Kopioi/Tulosta](#) tai [Tulosta](#)
  - [Lokeroiden hallinta](#)
  - [Vaihtoehtoinen kirjelumaketila](#)
3. Valitse [Käytössä](#) ja kosketa sitten [Tallenna](#)-painiketta tai paina [OK](#)-painiketta.

## Paperin lisääminen lokeroon 2 ja 550 arkin lokeroihin

Seuraavaksi kerrotaan paperin lisäämisestä lokeroon 2 ja valinnaisiin 550 arkin lokeroihin.

- [Paperin lisääminen lokeroon 2 ja 550 arkin lokeroihin](#)
- [Paperin suunta lokerossa 2 ja 550 arkin lokeroissa](#)
- [Vaihtoehtoisen kirjelomaketilan käyttö](#)

 **HUOMAUTUS:** Paperi lisätään 550 arkin lokeroihin samalla tavalla kuin lokeroon 2. Tässä on näytetty vain lokero 2.

 **HUOMIO:** Avaa enintään yksi paperilokero kerrallaan.

## Paperin lisääminen lokeroon 2 ja 550 arkin lokeroihin

Seuraavaksi kerrotaan paperin lisäämisestä lokeroon 2 ja valinnaisiin 550 arkin lokeroihin. Lokeroihin mahtuu 550 arkkiä paperia, jonka paino on 75 g/m<sup>2</sup>.

 **HUOMAUTUS:** Paperi lisätään 550 arkin lokeroihin samalla tavalla kuin lokeroon 2. Tässä on näytetty vain lokero 2.

 **HUOMAUTUS:** Avaa enintään yksi paperilokero kerrallaan.

1. Avaa lokero.

**HUOMAUTUS:** Älä avaa lokeroa, kun se on käytössä.

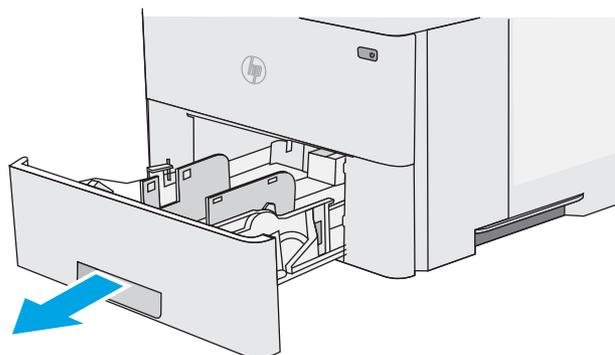

2. Ennen paperin lisäämistä säädä paperin leveysohjaimet puristamalla säätösarjoja ja siirtämällä ohjaimet käytetyn paperin mukaiseen kohtaan.

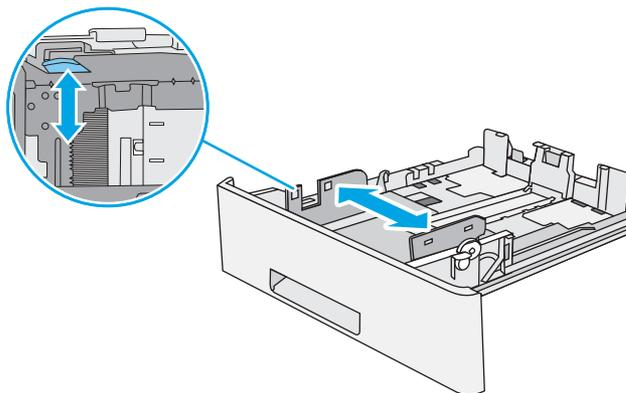

3. Säädä paperin pituushajain puristamalla säätösalpaa ja siirtämällä ohjain käytettävän paperin mukaiseen kohtaan.

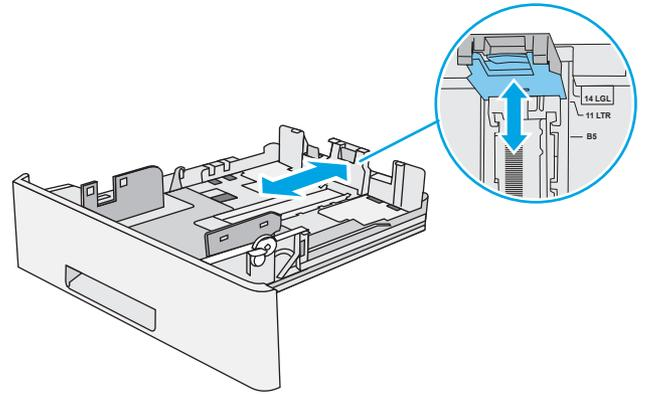

4. Jos haluat lisätä Legal-kokoista paperia lokeroon, purista lokeron takaosassa olevaa vipua (vasemmalla) ja säädä lokero oikean kokoiseksi.

**HUOMAUTUS:** Tämä ei koske muita paperikokoja.

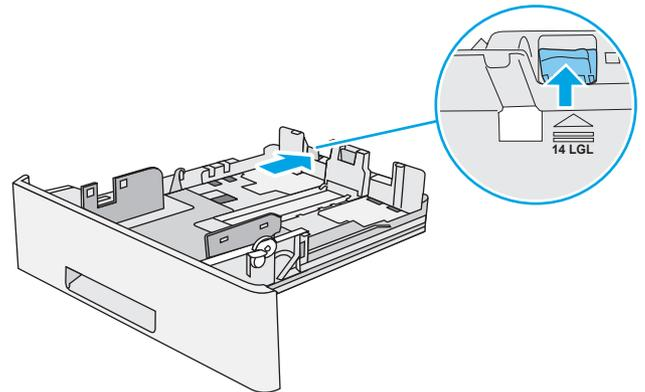

5. Lisää paperi lokeroon. Lisätietoja paperin suunnan määrittämisestä on kohdassa [Paperin suunta lokerossa 2 ja 550 arkin lokeroissa sivulla 24](#).

**HUOMAUTUS:** Älä säädä paperinohjaimia tiukasti paperipinoa vasten. Säädä ne lokeron pykäliin tai merkkeihin.

**HUOMAUTUS:** Jotta paperitukoksia ei pääse syntymään, säädä paperinohjaimet oikeaan kokoon äläkä ylitäytä lokeroa. Varmista, että pinon yläreuna jää täyttörajan alapuolelle (ks. kuvan suurennos).

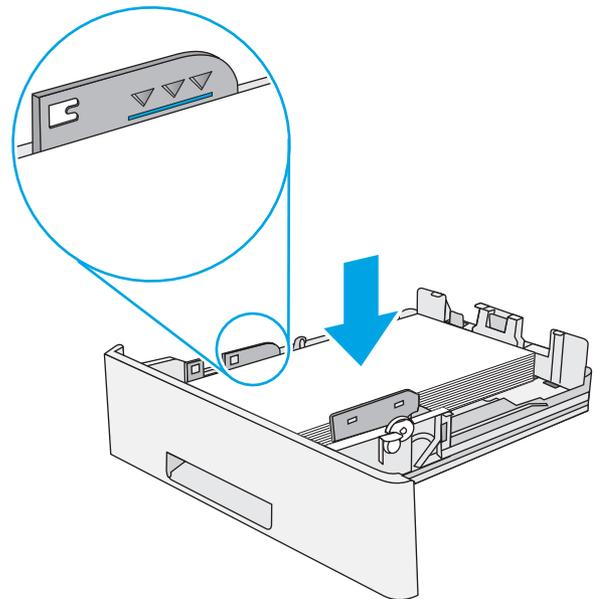

6. Sulje lokero.

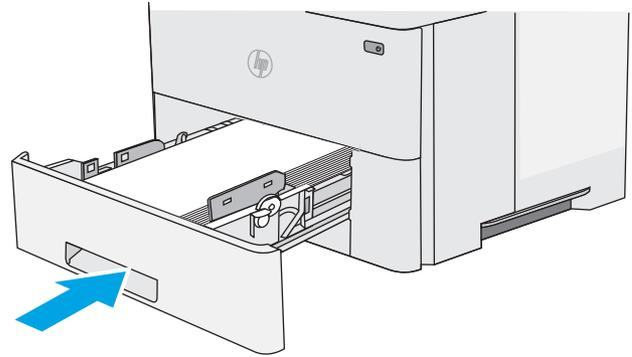

7. Lokeron määrittysilmoitus näkyy tulostimen ohjauspaneelissa.

8. Jos paperin koko ja tyyppi eivät ole oikein, valitse toinen paperikoko tai -tyyppi valitsemalla [Muokkaa](#).

Jos käytät mukautettua paperikokoa, sinun on määritettävä paperin X- ja Y-mitat, kun tulostimen ohjauspaneeliin ilmestyy kehote tehdä niin.

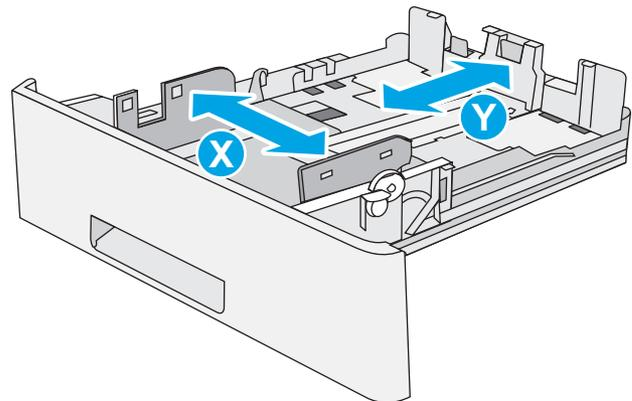

## Paperin suunta lokerossa 2 ja 550 arkin lokeroissa

| Paperin tyyppi                           | Yksipuolinen tulostaminen                                     | Kaksipuolinen tulostus ja vaihtoehtoinen kirjelmaketila       |
|--|---|---|
| Kirjelomake, esipainettu tai rei'itetty. | Tulostettava puoli alaspäin<br>Yläreuna lokeron etuosaa kohti | Tulostettava puoli ylöspäin<br>Alareuna lokeron etuosaa kohti |
|  |   |   |

## Vaihtoehtoisen kirjelumaketilan käyttö

Käyttämällä [Vaihtoehtoinen kirjelumaketila](#) -toimintoa voit lisätä kirjelumakkeita tai esipainettua paperia lokeroon samalla tavalla kaikkia töitä varten riippumatta siitä, teetkö yksi- vai kaksipuolisia tulosteita. Kun käytät tätä tilaa, lisää paperia samoin kuin automaattista kaksipuolista tulostusta varten.

- [Vaihtoehtoisen kirjelumaketilan ottaminen käyttöön tulostimen ohjauspaneelin valikoiden avulla](#)

## Vaihtoehtoisen kirjelumaketilan ottaminen käyttöön tulostimen ohjauspaneelin valikoiden avulla

Määritä [Asetukset](#) -valikosta [Vaihtoehtoinen kirjelumaketila](#) -asetus

1. Avaa tulostimen ohjauspaneelin aloitusnäytössä [Asetukset](#)-valikko.
2. Avaa seuraavat valikot:
  - [Kopioi/Tulosta](#) tai [Tulosta](#)
  - [Lokeroiden hallinta](#)
  - [Vaihtoehtoinen kirjelumaketila](#)
3. Valitse [Käytössä](#) ja kosketa sitten [Tallenna](#)-painiketta tai paina [OK](#)-painiketta.

# Kirjekuorten lisääminen ja tulostaminen

Tulosta kirjekuoria vain lokeroista 1. Lokeroon 1 mahtuu enintään 10 kirjekuorta.

- [Kirjekuorten tulostaminen](#)
- [Kirjekuorien suunta](#)

## Kirjekuorten tulostaminen

Jos haluat tulostaa kirjekuoria käsinsyötöllä, valitse tulostinohjaimen oikeat asetukset näiden ohjeiden avulla. Lisää kirjekuoret lokeroon, kun tulostustyö on lähetetty tulostimeen.

1. Valitse ohjelmistossa **Tulosta**.
2. Valitse laite tulostinluettelosta ja avaa tulostinohjain valitsemalla sitten **Ominaisuudet** tai **Määrittelyt**.

---

 **HUOMAUTUS:** Painikkeen nimi vaihtelee ohjelmien mukaan.

 **HUOMAUTUS:** Siirry asetuksiin Windows 8- tai 8.1-version aloitusnäytöstä valitsemalla **Laitteet, Tulosta** ja valitse sitten tulostin.

---

3. Valitse **Paperi/Laatu**-välilehti.
4. Valitse kirjekuorten oikea paperikoko avattavasta **Paperikoko**-valikosta.
5. Valitse avattavasta **Paperityyppi**-valikosta **Kirjekuori**.
6. Valitse avattavasta **Paperilähde**-valikosta **Käsinsyöttö**.
7. Valitse **OK**, jolloin **Asiakirjan ominaisuudet** -valintaikkuna sulkeutuu.
8. Tulosta työ valitsemalla **Tulosta**-valintaikkunasta **OK**.

## Kirjekuorien suunta

---

Lisää kirjekuoret lokeroon 1 tulostuspuoli ylöspäin ja lyhyt postimerkkipää edellä tulostimeen.

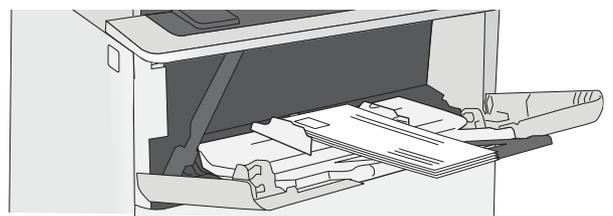

## Tarrojen lisääminen ja tulostaminen

Jos haluat tulostaa tarra-arkkeja, käytä lokeroa 1. Lokero 2 ja valinnaiset 550 arkin lokerot eivät tue tarroja.

- [Tarrojen käsinsyöttö](#)
- [Tarran suunta](#)

### Tarrojen käsinsyöttö

Käytä lokeron 1 käsinsyöttötilaa tarra-arkkien tulostamiseen.

1. Valitse ohjelmistossa **Tulosta**.
2. Valitse laite tulostinluettelosta ja avaa tulostinohjain valitsemalla sitten **Ominaisuudet** tai **Määrittelyt**.

---

 **HUOMAUTUS:** Painikkeen nimi vaihtelee ohjelmien mukaan.

 **HUOMAUTUS:** Siirry asetuksiin Windows 8- tai 8.1-version aloitusnäytöstä valitsemalla **Laitteet, Tulosta** ja valitse sitten tulostin.

---

3. Valitse **Paperi/Laatu**-välilehti.
4. Valitse avattavasta **Paperikoko**-luettelosta oikea koko tarra-arkkeille.
5. Valitse avattavasta **Paperityyppi**-luettelosta **Tarrat**.
6. Valitse avattavasta **Paperilähde**-valikosta **Käsinsyöttö**.
7. Valitse **OK**, jolloin **Asiakirjan ominaisuudet** -valintaikkuna sulkeutuu.
8. Tulosta työ valitsemalla **Tulosta**-valintaikkunasta **Tulosta**-painike.

### Tarran suunta

Tarrat on lisättävä lokeroon oikealla tavalla, jotta ne tulostuvat oikein.

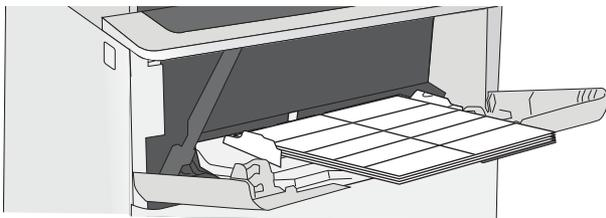
| Lokero   | Tarrojen lisääminen   |
|----------|---|
| Lokero 1 | Lisää tarra-arkit tulostettava puoli ylöspäin ja sivun yläreuna edellä.<br> |

---

## Paperinitojan käyttäminen (vain mallit f, c ja z)

Paperinitojalla voidaan nitoa enintään 20-sivuisia töitä käytettäessä paperia, jonka paino on 75 g/m<sup>2</sup>.

- [Nitojan käyttäminen](#)

**⚠️ HUOMIO:** Älä yritä nitoa muita materiaaleja kuin paperia tulostimen vahingoittumisen välttämiseksi.

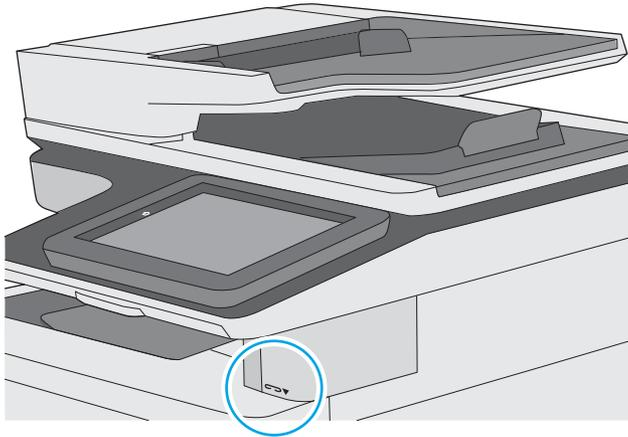

### Nitojan käyttäminen

1. Lisää paperipino nitojan etuosan syöttöpaikkaan.
2. Odota, kunnes nitoja on nitonut arkit. Nitoja käynnistyy, kun se havaitsee paperia, ja siitä kuuluu nidontääniä.

**📝 HUOMAUTUS:** Jos tulostin on lepotilassa, toiminnassa voi olla viive.

3. Poista nidottu paperi aukosta.

---

## 3 Tarvikkeet, lisävarusteet ja osat

Tilaa tarvikkeita tai lisävarusteita, vaihda väriainekasetit tai poista ja vaihda muita osia.

- [Tarvikkeiden, lisävarusteiden ja osien tilaaminen](#)
- [HP-värikasettien suojauksen tarvikeasetusten määrittäminen](#)
- [Värikasetin vaihtaminen](#)
- [Niittikasetin vaihtaminen \(mallit f, c ja z\)](#)

Videoapua saat kohdasta [www.hp.com/videos/LaserJet](http://www.hp.com/videos/LaserJet).

Seuraavat tiedot pitävät paikkansa julkaisuhetkellä. Ajankohtaisia tietoja on kohdassa [www.hp.com/support/ljM528mfp](http://www.hp.com/support/ljM528mfp).

### Lisätietoja:

HP-tulostimen kaikenkattavassa ohjeessa on seuraavat tiedot:

- Asennus ja määrittäminen
- Opi ja käytä
- Ongelmien ratkaiseminen
- Ohjelmisto- ja laiteohjelmistopäivitysten lataaminen
- Asiakastukifoorumit
- Tietoja takuusta ja säännöksistä

# Tarvikkeiden, lisävarusteiden ja osien tilaaminen

- [Tilaaminen](#)
- [Tarvikkeet ja lisävarusteet](#)
- [Huolto: pitkäkestoiset tulostustarvikkeet](#)
- [Asiakkaan korjattavissa olevat osat](#)

## Tilaaminen

|   |   |
|---|---|
| Tilaa tarvikkeita ja paperia                          | <a href="http://www.hp.com/go/SureSupply">www.hp.com/go/SureSupply</a>  |
| Tilaa aitoja HP:n osia tai lisävarusteita             | <a href="http://www.hp.com/buy/parts">www.hp.com/buy/parts</a>  |
| Tilaaminen huollon tai tuotetuen kautta               | Ota yhteys HP:n valtuuttamaan huolto- tai tukipisteeseen.   |
| Tilaaminen HP:n sulautetulla verkkopalvelimella (EWS) | Voit käyttää toimintoa kirjoittamalla tulostimen IP-osoitteen tai isäntänimen tuetun selaimen osoite-/URL-kenttään. HP:n sulautetussa verkkopalvelimessa on linkki HP SureSupply -sivustolle, josta voit tilata alkuperäisiä HP-tarvikkeita eri tavoilla. |

## Tarvikkeet ja lisävarusteet

| Valinta  | Kuvaus  | Kasetin numero | Tuotenumero |
|--|---|----------------|-------------|
| <b>Tarvikkeet</b>  |   |                |             |
| HP 89A -mustekasetti, musta, alkuperäinen, LaserJet            | Musta LaserJet-värikasetti  | 89A            | CF289A      |
| HP 89X -mustekasetti, riittoisa, musta, alkuperäinen, LaserJet | Musta LaserJet-värikasetti  | 89X            | CF289X      |
| HP 89Y -mustekasetti, riittoisa, musta, alkuperäinen, LaserJet | Musta LaserJet-värikasetti  | 89Y            | CF289Y      |
| HP:n niittikasetin täyttöpakkaus                               | Vaihtoniittikasetit tulostimeen.  | Ei käytett.    | Q7432A      |
| <b>Lisälaitteet</b>  |   |                |             |
| 550 arkin HP LaserJet -paperilokero                            | Valinnainen 550 arkin paperinsyöttölaite<br><b>HUOMAUTUS:</b> Tulostimeen voidaan liittää enintään kolme 1 x 550 arkin paperinsyöttölaitetta, jos muita syöttölaitteita ei ole liitettyinä. | Ei käytett.    | F2A72A      |
| HP LaserJet -tulostinteline                                    | Valinnainen tulostusteline  | Ei käytett.    | F2A73A      |
| HP 1 Gt DDR 3x32 144-nastainen 800 MHz SODIMM                  | Valinnainen DIMM-moduuli muistin laajentamiseen   | Ei käytett.    | E5K48A      |
| HP:n Trusted Platform Module -moduuli                          | Salaa automaattisesti kaikki tulostimen kautta kulkevat tiedot  | Ei käytett.    | F5S62A      |
| HP:n tehokas suojattu kiintolevyasema                          | Valinnainen suojattu kiintolevy   | Ei käytett.    | B5L29A      |
| HP:n analoginen LaserJet MFP 700 -faksilisälaite               | Valinnainen faksilisälaite dn-mallille  | Ei käytett.    | 2EH31A      |

| Valinta  | Kuvaus  | Kasetin numero | Tuotenumero |
|--|---|----------------|-------------|
| HP Jetdirect 2900nw -tulostuspalvelin            | Langaton USB-tulostuspalvelin   | Ei käytett.    | J8031A      |
| HP JetDirect 3100w BLE-/NFC-/Wireless -lisälaite | Wi-Fi Direct -lisälaite "kosketustulostamiseen" mobiililaitteista             | Ei käytett.    | 3JN69A      |
| HP:n sisäiset USB-portit                         | Kaksi sisäistä USB-porttia kolmansien osapuolten laitteiden liittämiseen      | Ei käytett.    | B5L28A      |
| HP:n Foreign Interface Harness -liitäntä         | Valinnainen portti muiden valmistajien laitteiden liittämistä varten          | Ei käytett.    | B5L31A      |
| HP:n helppokäyttöisyysarja                       | Helppokäyttöisyysarja, joka sisältää painiketarrat ja helppokäyttöisyyskahvan | Ei käytett.    | 2TD64A      |
| HP:n USB-yleiskortinlukija                       | USB-lähikortinlukija  | Ei käytett.    | X3D03A      |

## Huolto: pitkäkestoiset tulostustarvikkeet

| Huolto: pitkäkestoisten tulostustarvikkeiden huoltopakkaus | Tuotenumero | Arvioitu käyttöikä <sup>1</sup> |
|--|-------------|---------------------------------|
| HP 200 ADF:n telojen vaihtopakkaus                         | B5L52A      | 50 000 sivua*                   |

<sup>1</sup> HP:n huollon ja pitkäkestoisten tulostustarvikkeiden odotettu käyttöikä on arvio, joka perustuu pitkäkestoisten tulostustarvikkeiden testaamiseen alla mainituissa testiolosuhteissa. Todellinen yksittäisten osien käyttöikä tai kesto vaihtelee riippuen käytöstä, käyttöympäristöstä, paperista ja muista tekijöistä. Arvioitu käyttöikä ei ole tulkittavissa takuiksi tai vakuutukseksi käyttöiästä.

\*Pitkäkestoisten tulostustarvikkeiden testiolosuhteet

- Tulostuspinta-ala: 5 % sivulle tasaisesti jaettuna
- Käyttöympäristö: 17–25°C, 30–70 %:n suhteellinen kosteus
- Materiaalikoko: Letter/A4
- Materiaalin paino: 75 g/m<sup>2</sup>, tavallinen tulostusmateriaali
- Työn koko: 4 sivua
- Syötetty lyhyt sivu edellä (A3 eli Legal-kokoinen materiaali)

Yllä olevista olosuhteista poikkeavia käyttöikää heikentäviä tekijöitä:

- Materiaali on kapeampaa kuin Letter/A4 (lämpötilasta johtuva hidastuminen lisää kierrosmäärää)
- Yli 75 g/m<sup>2</sup> painava paperi (painavampi tulostusmateriaali lisää tulostimen osien rasitusta)
- Alle nelisivuiset tulostustyöt (pienissä töissä lämpötilan vaihtelu ja kierrosmäärä lisääntyvät)

## Asiakkaan korjattavissa olevat osat

Asiakkaan korjattavissa olevia osia (CSR) on saatavilla useille HP LaserJet -tulostimille korjausajan lyhentämiseksi. Lisätietoja CSR-ohjelmasta ja sen eduista on osoitteissa [www.hp.com/go/csr-support](http://www.hp.com/go/csr-support) ja [www.hp.com/go/csr-faq](http://www.hp.com/go/csr-faq).

Aitoja HP:n vaihto-osia voi tilata osoitteessa [www.hp.com/buy/parts](http://www.hp.com/buy/parts) tai ottamalla yhteyttä valtuutettuun HP-jälleenmyyjään tai -tukipalveluun. Tilauksen yhteydessä tarvitaan jokin seuraavista tiedoista: osanumero, sarjanumero (tulostimen takapuolella), tuotenumero tai tulostimen nimi.

- **Pakolliseksi** merkityt osat on tarkoitettu asiakkaan vaihdettaviksi, ellei asiakas ole halukas maksamaan HP:n huoltohenkilökunnalle korjauksen suorittamisesta. HP:n tulostimen takuu ei kata näiden osien tukea paikan päällä tai huoltoon lähetettynä.
- **Valinnaiseksi** merkityt osat HP:n huoltohenkilökunta vaihtaa pyydettyä ilman lisämaksua tulostimen takuun voimassaoloaikana.

| Valinta   | Kuvaus   | Vaihtamisvaihtoehdot | Tuotenumero |
|---|--|----------------------|-------------|
| 1 x 550 arkin syöttölaitteen vaihtopakkaus  | 1 x 550 arkin uusi syöttölaite   | Pakollinen           | F2A72A      |
| Suojattu kiintolevy   | Vaihtokiintolevy   | Pakollinen           | B5L29A      |
| HP 1 Gt DDR 3x32 144-nastainen 800 MHz SODIMM   | Vaihto-DIMM  | Pakollinen           | E5K48A      |
| HP:n Trusted Platform -moduulisarja   | Trusted Platform Module -vaihtomoduli  | Pakollinen           | F5S62A      |
| HP Jetdirect 2900nw -tulostuspalvelin   | Uusi langaton USB-tulostuspalvelin   | Pakollinen           | J8031A      |
| HP JetDirect 3100w BLE-/NFC-/Wireless -lisälaite  | Uusi tulostamisen Wireless Direct -lisälaite "kosketustulostamiseen" mobiililaitteista | Pakollinen           | 3JN69A      |
| HP:n sisäiset USB-portit  | Sisäisten USB-porttien vaihtosarja   | Pakollinen           | B5L28A      |
| HP LaserJet -näppäimistön peittokaaviosarja, yksinkertaistettu kiina ja perinteinen kiina (vain z-mallit) | Näppäimistön peittokaavio  | Pakollinen           | A7W12A      |
| HP LaserJet -näppäimistön peittokaaviosarja, ruotsi (vain z-mallit)                                       | Näppäimistön peittokaavio  | Pakollinen           | A7W14A      |

# HP-värikasettien suojauksen tarvikeasetusten määrittäminen

Verkon järjestelmänvalvoja voi määrittää värikasetin suojausasetukset tulostimen ohjauspaneelista tai HP:n sulautetun verkkopalvelimen (EWS) asetuksista.

- [Johdanto](#)
- [Kasettikäytäntötoiminnon ottaminen käyttöön ja poistaminen käytöstä](#)
- [Kasettien suojaustoiminnon ottaminen käyttöön ja poistaminen käytöstä](#)

## Johdanto

HP:n kasettikäytännön ja kasettien suojauksen avulla voit hallita, mitkä kasetit asennetaan tulostimeen, ja estää asennettujen kasettien varastamisen.

HP Web Jetadmin -toiminnon asetukset ovat **Laitehallinta**-ruudussa seuraavassa valikkoketjussa: **Määrittys > Tarvikkeet > Kasettikäytäntö** tai **Kasettien suojaus**.

Nämä toiminnot ovat käytettävissä HP FutureSmart -versiossa 3 ja sitä uudemmissa versioissa.

- **Kasettikäytäntö:** Tämä toiminto suojaa tulostinta väärennetyiltä värikaseteilta sallimalla vain aitojen HP-kasettien käytön tulostimessa. Aitojen HP-kasettien käyttäminen takaa parhaan mahdollisen tulostuslaadun. Kun joku asentaa kasetin, joka ei ole aito HP-kasetti, tulostimen ohjauspaneelin näyttöön tulee ilmoitus hyväksymättömästä kasetista sekä toimintaohjeet.
- **Kasettien suojaus:** Tämä toiminto yhdistää värikasetit tiettyyn tulostimeen tai tulostinjoukkoon pysyvästi siten, että niitä ei voi käyttää muissa tulostimissa. Kasettien suojaus suojaa sijoituksesi. Kun tämä toiminto on käytössä ja joku siirtää suojatun kasetin alkuperäisestä tulostimesta hyväksymättömään tulostimeen, kyseinen tulostin ei voi tulostaa suojatulla kasetilla. Tulostimen ohjauspaneelin näyttöön tulee ilmoitus siitä, että kasetti on suojattu, sekä toimintaohjeet.

---

 **HUOMIO:** Kun olet ottanut kasettien suojauksen käyttöön tulostimessa, kaikki tulostimeen myöhemmin asennettavat värikasetit ovat automaattisesti ja *pysyvästi* suojattuja. Jos et halua suojata uutta kasettia, poista toiminto käytöstä *ennen* uuden kasetin asentamista.

---

Toiminnon käytöstä poistaminen ei poista asennettuna olevien kasettien suojausta.

Molemmat toiminnot ovat oletusarvoisesti poissa käytöstä. Näiden ohjeiden avulla voit ottaa toiminnot käyttöön tai poistaa ne käytöstä.

## Kasettikäytäntötoiminnon ottaminen käyttöön ja poistaminen käytöstä

Kasettikäytäntötoiminto voidaan ottaa käyttöön tai poistaa käytöstä ohjauspaneelin tai sulautetun verkkopalvelimen (EWS) kautta.

- [Voit ottaa kasettikäytäntötoiminnon käyttöön tulostimen ohjauspaneelistä](#)
- [Voit poistaa kasettikäytäntötoiminnon käytöstä tulostimen ohjauspaneelistä](#)
- [HP:n sulautetun verkkopalvelimen \(EWS\) avulla voit ottaa käyttöön kasettikäytäntötoiminnon.](#)
- [HP:n sulautetun verkkopalvelimen \(EWS\) avulla voit poistaa kasettikäytäntötoiminnon käytöstä.](#)
- [Kasettikäytännön vianmäärityksen ohjauspaneelin virheilmoitukset](#)



**HUOMAUTUS:** Tämän toiminnon käyttöönotto tai käytöstä poistaminen saattaa edellyttää järjestelmänvalvojan salasanan antamista.

### Voit ottaa kasettikäytäntötoiminnon käyttöön tulostimen ohjauspaneelistä

Verkon järjestelmänvalvoja voi ottaa kasettikäytäntötoiminnon käyttöön tulostimen ohjauspaneelistä. Silloin tulostimessa voidaan käyttää vain aitoja HP-kasetteja.

1. Siirry tulostimen ohjauspaneelin aloitusnäytöstä kohtaan [Asetukset](#) ja valitse sitten [Asetukset](#)-kuvake.
2. Avaa seuraavat valikot:
  - [Tarvikkeiden hallinta](#)
  - [Kasettikäytäntö](#)
3. Valitse [HP:n hyväksymä](#).

### Voit poistaa kasettikäytäntötoiminnon käytöstä tulostimen ohjauspaneelistä

Verkon järjestelmänvalvoja voi ottaa kasettikäytäntötoiminnon käyttöön tai poistaa sen käytöstä tulostimen ohjauspaneelin avulla. Tämä poistaa käytöstä rajoituksen, joka estää muiden kuin aitojen HP-kasettien käytön.

1. Siirry tulostimen ohjauspaneelin aloitusnäytöstä kohtaan [Asetukset](#) ja valitse sitten [Asetukset](#)-kuvake.
2. Avaa seuraavat valikot:
  - [Tarvikkeiden hallinta](#)
  - [Kasettikäytäntö](#)
3. Valitse [Ei käytössä](#).

### HP:n sulautetun verkkopalvelimen (EWS) avulla voit ottaa käyttöön kasettikäytäntötoiminnon.

Verkon järjestelmänvalvoja voi ottaa käyttöön kasettikäytäntötoiminnon sulautetussa verkkopalvelimessa. Sen jälkeen tulostimessa voidaan käyttää vain aitoja HP-kasetteja.

1. Avaa HP:n sulautettu verkkopalvelin (EWS):
  - a. Näytä tulostimen IP-osoite tai isäntänimi valitsemalla tulostimen ohjauspaneelin aloitusnäytössä [Tiedot](#)  ja [Verkko](#) .

- b. Avaa selain ja kirjoita osoiteriville IP-osoite tai isäntänimi täsmälleen siinä muodossa kuin se näkyy tulostimen ohjauspaneelissa. Paina tietokoneen näppäimistön **Enter**-näppäintä. Sulautettu verkkopalvelin avautuu.



**HUOMAUTUS:** Jos selaimessa näkyy ilmoitus, jonka mukaan sivuston käyttö ei ehkä ole turvallista, jatka sivustoon siitä huolimatta. Tähän sivustoon siirtyminen ei vahingoita tietokonetta.

2. Avaa **Kopiointi/tulostus**-välilehti.
3. Valitse vasemmasta siirtymisruudusta **Tarvikkeiden hallinta**.
4. Valitse Tarvikeasetukset-alueella avattavasta **Kasettikäytäntö**-luettelosta **Valtuutettu HP**.
5. Tallenna muutokset napsauttamalla **Käytä**-painiketta.

## HP:n sulautetun verkkopalvelimen (EWS) avulla voit poistaa kasettikäytäntötoiminnon käytöstä.

Verkon järjestelmänvalvoja voi poistaa kasettikäytäntötoiminnon käytöstä sulautetussa verkkopalvelimessa. Tämä poistaa käytöstä rajoituksen, joka estää muiden kuin aitojen HP-kasettien käytön.

1. Avaa HP:n sulautettu verkkopalvelin (EWS):
  - a. Näytä tulostimen IP-osoite tai isäntänimi valitsemalla tulostimen ohjauspaneelin aloitusnäytössä Tiedot  ja Verkko .
  - b. Avaa selain ja kirjoita osoiteriville IP-osoite tai isäntänimi täsmälleen siinä muodossa kuin se näkyy tulostimen ohjauspaneelissa. Paina tietokoneen näppäimistön **Enter**-näppäintä. Sulautettu verkkopalvelin avautuu.



**HUOMAUTUS:** Jos selaimessa näkyy ilmoitus, jonka mukaan sivuston käyttö ei ehkä ole turvallista, jatka sivustoon siitä huolimatta. Tähän sivustoon siirtyminen ei vahingoita tietokonetta.

2. Avaa **Kopiointi/tulostus**-välilehti.
3. Valitse vasemmasta siirtymisruudusta **Tarvikkeiden hallinta**.
4. Valitse Tarvikeasetukset-alueella avattavasta **Kasettikäytäntö**-luettelosta **Ei käytössä**.
5. Tallenna muutokset napsauttamalla **Käytä**-painiketta.

## Kasettikäytännön vianmäärityksen ohjauspaneelin virheilmoitukset

Tarkista kasettikäytännön virheilmoituksia koskevat suositeltavat toimenpiteet.

| Virheilmoitus                        | Kuvaus  | Suosittelava toimenpide   |
|--------------------------------------|---|---|
| 10.0X.30 Hyväksymätön <väri> kasetti | Järjestelmänvalvoja on määrittänyt tulostimen käyttämään vain aitoja HP-tarvikkeita, joissa on takuu voimassa. Kasetti on vaihdettava ennen tulostuksen jatkamista. | Vaihda kasetti aitoon HP-värikasettiin.<br>Jos uskot ostaneesi aidon HP-tarvikkeen, tarkista osoitteesta <a href="http://www.hp.com/go/anticounterfeit">www.hp.com/go/anticounterfeit</a> , onko värikasetti aito HP-kasetti, ja se, mitä tehdä, jos kyseessä ei ole aito HP-kasetti. |

## Kasettien suojaustoiminnon ottaminen käyttöön ja poistaminen käytöstä

Kasettien suojaus -toiminto voidaan ottaa käyttöön tai poistaa käytöstä ohjauspaneelissa tai sulautetussa verkkopalvelimessa (EWS).

- [Voit ottaa kasettien suojaustoiminnon käyttöön tulostimen ohjauspaneelista](#)
- [Voit poistaa kasettien suojaustoiminnon käytöstä tulostimen ohjauspaneelista](#)
- [HP:n sulautetun verkkopalvelimen \(EWS\) avulla voit ottaa käyttöön kasettien suojaustoiminnon.](#)
- [HP:n sulautetun verkkopalvelimen \(EWS\) avulla voit poistaa käytöstä kasettien suojaustoiminnon.](#)
- [Kasettien suojauksen vianmäärityksen virheilmoitukset ohjauspaneelissa](#)



**HUOMAUTUS:** Tämän toiminnon käyttöönotto tai käytöstä poistaminen saattaa edellyttää järjestelmänvalvojan salasanan antamista.

### Voit ottaa kasettien suojaustoiminnon käyttöön tulostimen ohjauspaneelista

Verkon järjestelmänvalvoja voi ottaa käyttöön kasettien suojaustoiminnon tulostimen ohjauspaneelissa. Tämä suojaa tulostimessa käytettyjä kasetteja varkauksilta ja käytöltä muissa tulostimissa.

1. Siirry tulostimen ohjauspaneelin aloitusnäytöstä kohtaan [Asetukset](#) ja valitse sitten [Asetukset](#)-kuvake.
2. Avaa seuraavat valikot:
  - [Tarvikkeiden hallinta](#)
  - [Kasettien suojaus](#)
3. Valitse [Suojaa kasetit](#).
4. Kun tulostin kehottaa vahvistamaan, ota toiminto käyttöön valitsemalla [Jatka](#).

**⚠ HUOMIO:** Kun olet ottanut kasettien suojauksen käyttöön tulostimessa, kaikki tulostimeen myöhemmin asennettavat värikasetit ovat automaattisesti ja *pysyvästi* suojattuja. Jos et halua suojata uutta kasettia, poista toiminto käytöstä *ennen* uuden kasetin asentamista.

Toiminnon käytöstä poistaminen ei poista asennettuna olevien kasettien suojausta.

### Voit poistaa kasettien suojaustoiminnon käytöstä tulostimen ohjauspaneelista

Verkon järjestelmänvalvoja voi ottaa kasettien suojaustoiminnon käyttöön tai poistaa sen käytöstä tulostimen ohjauspaneelista. Tämä poistaa suojauksen kaikista tulostimeen asetetuista uusista kaseteista.

1. Siirry tulostimen ohjauspaneelin aloitusnäytöstä kohtaan [Asetukset](#) ja valitse sitten [Asetukset](#)-kuvake.
2. Avaa seuraavat valikot:
  - [Tarvikkeiden hallinta](#)
  - [Kasettien suojaus](#)
3. Valitse [Ei käytössä](#).

## HP:n sulautetun verkkopalvelimen (EWS) avulla voit ottaa käyttöön kasettien suojaustoiminnon.

Verkon järjestelmänvalvoja voi ottaa kasettien suojaustoiminnon käyttöön sulautetussa verkkopalvelimessa. Tämä suojaa tulostimessa käytettyjä kasetteja varkauksilta ja käytöltä muissa tulostimissa.

1. Avaa HP:n sulautettu verkkopalvelin (EWS):
  - a. Näytä tulostimen IP-osoite tai isäntänimi valitsemalla tulostimen ohjauspaneelin aloitusnäytössä Tiedot  ja Verkko .
  - b. Avaa selain ja kirjoita osoiteriville IP-osoite tai isäntänimi täsmälleen siinä muodossa kuin se näkyy tulostimen ohjauspaneelissa. Paina tietokoneen näppäimistön **Enter**-näppäintä. Sulautettu verkkopalvelin avautuu.



**HUOMAUTUS:** Jos selaimessa näkyy ilmoitus, jonka mukaan sivuston käyttö ei ehkä ole turvallista, jatka sivustoon siitä huolimatta. Tähän sivustoon siirtyminen ei vahingoita tietokonetta.

2. Avaa **Kopiointi/tulostus**-välilehti.
3. Valitse vasemmasta siirtymisruudusta **Tarvikkeiden hallinta**.
4. Valitse Tarvikeasetukset-alueella avattavasta **Kasettien suojaus** -luettelosta **Suojaa kasetteja**.
5. Tallenna muutokset napsauttamalla **Käytä**-painiketta.



**HUOMIO:** Kun olet ottanut kasettien suojauksen käyttöön tulostimessa, kaikki tulostimeen myöhemmin asennettavat värikasetit ovat automaattisesti ja *pysyvästi* suojattuja. Jos et halua suojata uutta kasettia, poista toiminto käytöstä *ennen* uuden kasetin asentamista.

Toiminnon käytöstä poistaminen ei poista asennettuna olevien kasettien suojausta.

## HP:n sulautetun verkkopalvelimen (EWS) avulla voit poistaa käytöstä kasettien suojaustoiminnon.

Verkon järjestelmänvalvoja voi poistaa kasettien suojaustoiminnon käytöstä sulautetussa verkkopalvelimessa. Tämä poistaa suojauksen kaikista tulostimeen asennetuista uusista kaseteista.

1. Avaa HP:n sulautettu verkkopalvelin (EWS):
  - a. Näytä tulostimen IP-osoite tai isäntänimi valitsemalla tulostimen ohjauspaneelin aloitusnäytössä Tiedot  ja Verkko .
  - b. Avaa selain ja kirjoita osoiteriville IP-osoite tai isäntänimi täsmälleen siinä muodossa kuin se näkyy tulostimen ohjauspaneelissa. Paina tietokoneen näppäimistön **Enter**-näppäintä. Sulautettu verkkopalvelin avautuu.



**HUOMAUTUS:** Jos selaimessa näkyy ilmoitus, jonka mukaan sivuston käyttö ei ehkä ole turvallista, jatka sivustoon siitä huolimatta. Tähän sivustoon siirtyminen ei vahingoita tietokonetta.

2. Avaa **Kopiointi/tulostus**-välilehti.
3. Valitse vasemmasta siirtymisruudusta **Tarvikkeiden hallinta**.

4. Valitse Tarvikeasetukset-alueella avattavasta **Kasettien suojaus** -luettelosta **Ei käytössä**.
5. Tallenna muutokset napsauttamalla **Käytä**-painiketta.

## Kasettien suojauksen vianmäärityksen virheilmoitukset ohjauspaneelissa

Tarkista kasettien suojauksen virheilmoituksia koskevat suositeltavat toimenpiteet.

| Virheilmoitus                    | Kuvaus   | Suosittelava toimenpide              |
|----------------------------------|--|--------------------------------------|
| 10.OX.57 Suojattu <väri> kasetti | <p>Kasettia voi käyttää vain tulostimessa tai tulostinsarjassa, joka alun perin suojasi sitä HP:n kasettien suojaustoiminnolla.</p> <p>Järjestelmänvalvoja voi rajoittaa kasettien suojaustoiminnon toimimaan vain yhdessä tulostimessa tai tulostinsarjassa. Kasetti on vaihdettava ennen tulostuksen jatkamista.</p> | Vaihda kasetti uuteen värikasettiin. |

## Värikasetin vaihtaminen

Vaihda värikasetit, jos tulostimessa näkyy ilmoitus tai tulostuslaadussa on ongelmia.

- [Kasetin tiedot](#)
- [Kasetin poistaminen ja uudelleenasetaminen](#)

### Kasetin tiedot

Voit jatkaa tulostamista nykyisellä tulostuskasetilla, kunnes väriaineen tasoittaminen ei auta eikä tulostuslaatu ole enää tyydyttävä. Tasoita väriaine poistamalla värikasetti tulostimesta ja ravistamalla sitä varovasti edestakaisin vaakasuunnassa. Katso värikasetin vaihtoa koskevat kuvalliset ohjeet. Aseta värikasetti takaisin tulostimeen ja sulje kansi.

Voit ostaa mustekasetteja tai tarkistaa kasetin yhteensopivuuden tulostimen kanssa HP SureSupply -sivustossa osoitteessa [www.hp.com/go/SureSupply](http://www.hp.com/go/SureSupply). Vieritä sivun alalaitaan ja varmista, että valitsemasi maa tai alue on oikein.

| Valinta  | Kuvaus                      | Kasetin numero | Tuotenumero |
|--|-----------------------------|----------------|-------------|
| HP 89A -mustekasetti, musta, alkuperäinen, LaserJet            | Musta LaserJet -värikasetti | 89A            | CF289A      |
| HP 89X -mustekasetti, riittoisa, musta, alkuperäinen, LaserJet | Musta LaserJet -värikasetti | 89X            | CF289X      |
| HP 89Y -mustekasetti, riittoisa, musta, alkuperäinen, LaserJet | Musta LaserJet -värikasetti | 89Y            | CF289Y      |

 **HUOMAUTUS:** Riittoisat värikasetit sisältävät enemmän väriä kuin tavalliset kasetit ja takaavat, että väri riittää pidempään. Lisätietoja on osoitteessa [www.hp.com/go/learnaboutesupplies](http://www.hp.com/go/learnaboutesupplies).

Säilytä värikasetti avaamattomassa pakkauksessa ennen asennusta.

 **HUOMIO:** Älä altista värikasettia valolle muutamaa minuuttia kauempaa, sillä valo saattaa vaurioittaa kasettia. Peitä vihreä kuvarumpu, jos värikasetti on poistettava tulostimesta tavallista pidemmäksi aikaa.

Seuraavassa kuvassa on värikasetin osat.

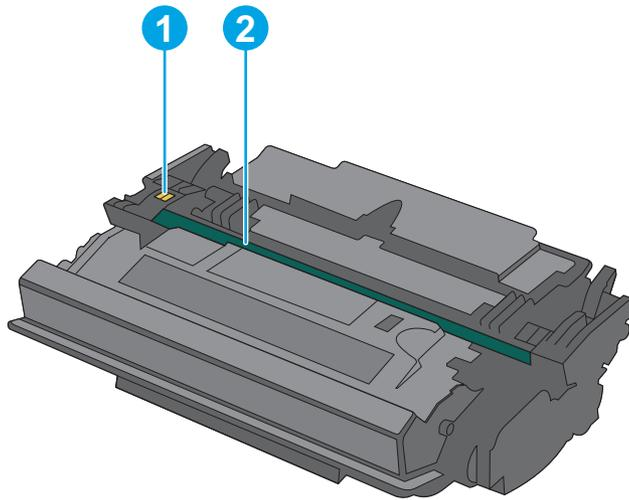

- |   |            |
|---|------------|
| 1 | Muistisiru |
| 2 | Kuvarumpu  |

**HUOMIO:** Älä kosketa kuvarumpua. Sormenjäljet voivat heikentää tulostuslaatua.

**! HUOMIO:** Jos väriainetta pääsee vaatteille, pyyhi se pois kuivalla kankaalla ja pese vaatteet kylmällä vedellä. Kuuma vesi kiinnittää väriaineen kankaaseen.

**📄 HUOMAUTUS:** värikasetin pakkauksessa on lisätietoja käytettyjen värikasettien kierrätyksestä.

## Kasetin poistaminen ja uudelleenasettaminen

1. Paina tulostimen vasemmalla puolella olevaa yläkannen vapautuspainiketta.

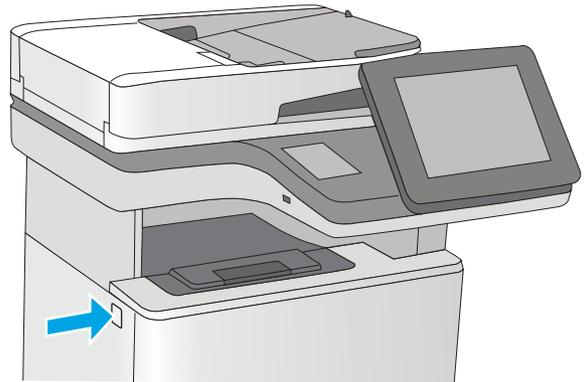

2. Avaa etuluukku.

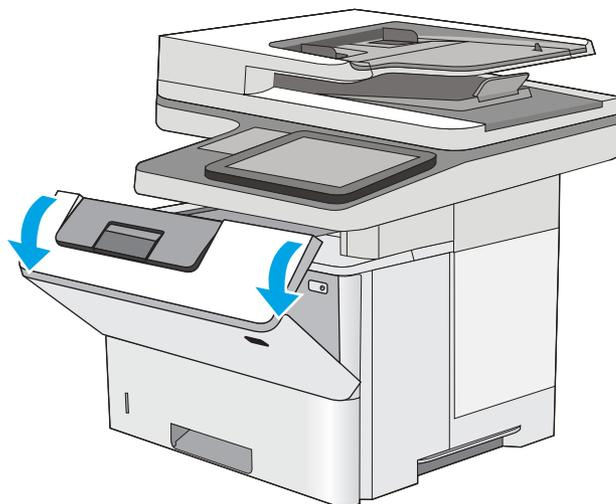

3. Irrota käytetty värikasetti vetämällä sen kahvasta.

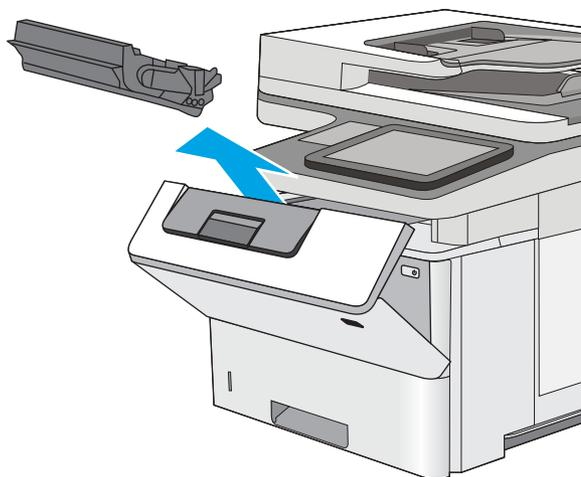

4. Poista uusi värikasetti suojuksesta vetämällä muovinauhasta ja avaamalla pakkaus. Säilytä pakkausmateriaali käytetyn värikasetin kierrättämistä varten.

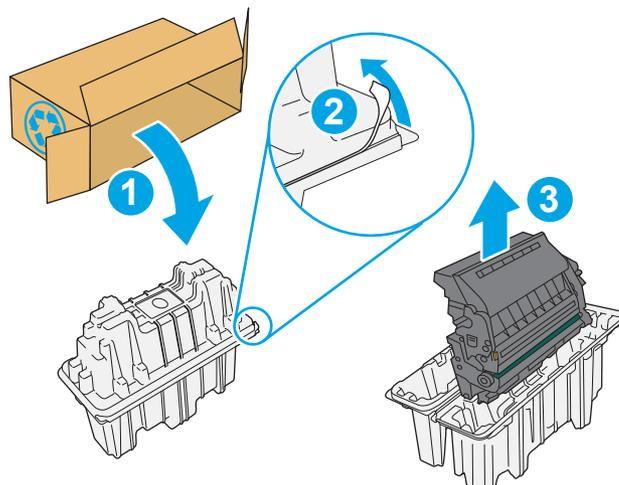

5. Pitele värikasettia molemmista reunoista ja ravista sitä 5–6 kertaa.

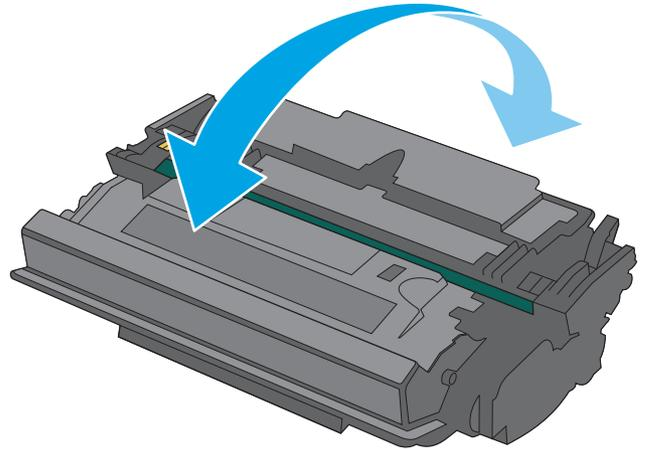

6. Kohdista värikasetti paikkaansa ja työnnä se sitten tulostimeen.

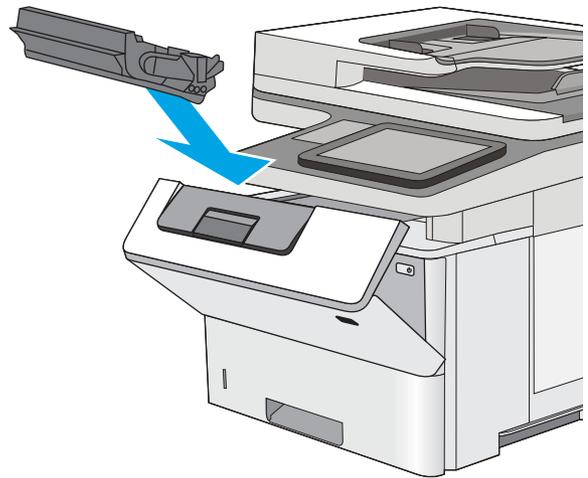

7. Sulje etuluukku.

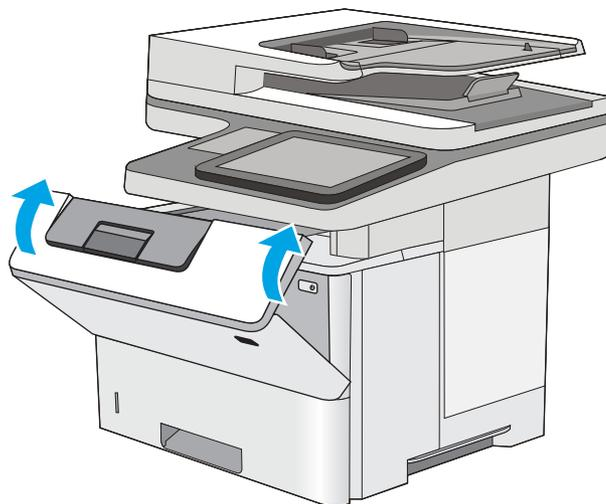

8. Pakkaa käytetty värikasetti laatikkoon, jossa uusi kasetti toimitettiin. Katso kierrätysohjeet mukana toimitetusta oppaasta.

Yhdysvalloissa ja Kanadassa pakkaukseen sisältyy valmiiksi maksettu toimitustarra. Muut maat/alueet: tulosta maksettu toimitustarra siirtymällä osoitteeseen [www.hp.com/recycle](http://www.hp.com/recycle).

Liimaa valmiiksi maksettu toimitustarra laatikkoon ja palauta käytetty kasetti HP:lle kierrätettäväksi.

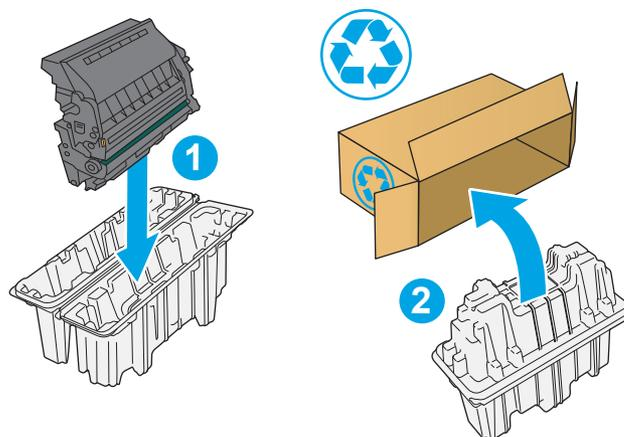

# Niittikasetin vaihtaminen (mallit f, c ja z)

Asenna uusi niittikasetti, kun nykyinen niittikasetti on tyhjä.

- [Johdanto](#)
- [Niittikasetin poistaminen ja vaihtaminen](#)

## Johdanto

Seuraavat ohjeet opastavat nitojan kasettien vaihtamisessa.

## Niittikasetin poistaminen ja vaihtaminen

1. Avaa nitojan luukku.

**HUOMAUTUS:** Nitoja luukun avaaminen poistaa nitojan käytöstä.

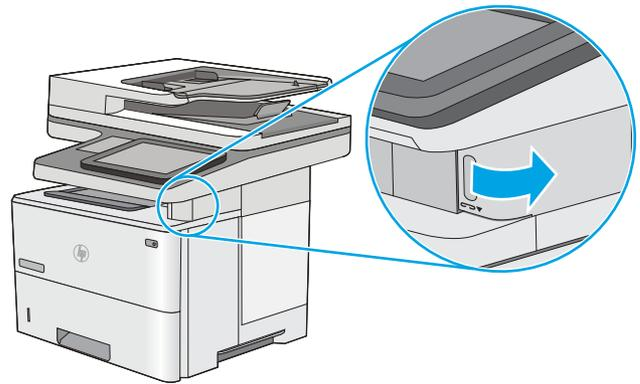

2. Poista niittikasetti tulostimesta.

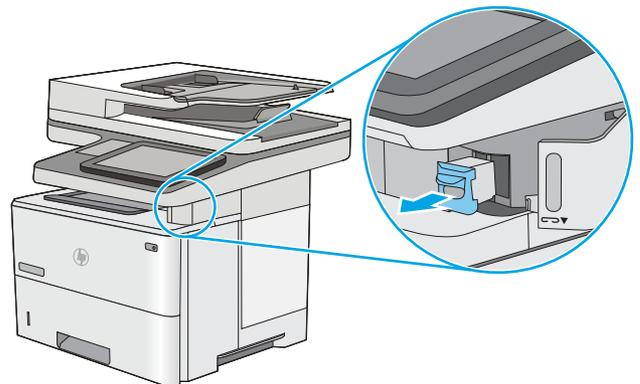

3. Aseta uusi niittikasetti nitojan luukun takana olevaan aukkoon.

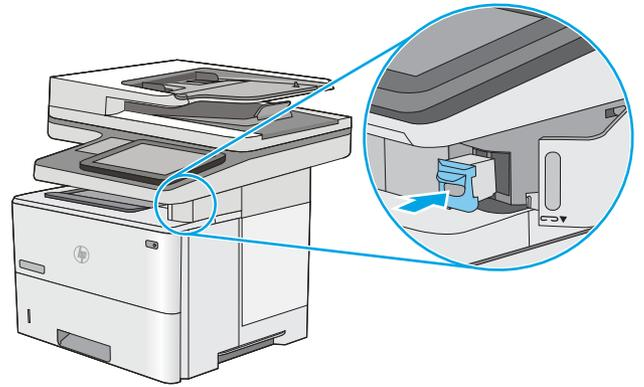

4. Sulje nitojan luukku.

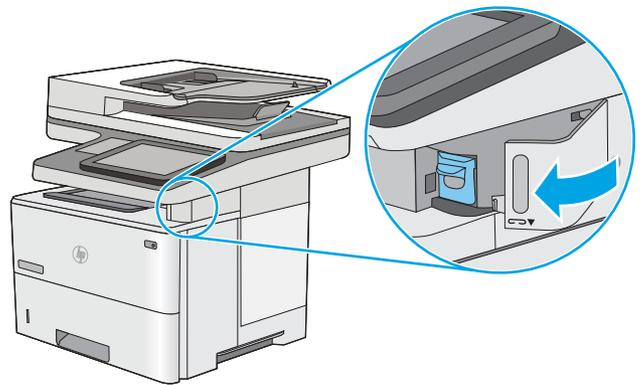



---

## 4 Tulostus

Tulosta ohjelmistolla, mobiililaitteesta tai USB-asemasta.

- [Tulostustehtävät \(Windows\)](#)
- [Tulostustehtävät \(macOS\)](#)
- [Tulostustöiden tallentaminen tulostimeen myöhempää tulostusta tai yksityistä tulostusta varten](#)
- [Mobiilitulostus](#)
- [Tulostaminen USB-muistitikulta](#)
- [Tulosta käyttämällä high-speed USB 2.0 -porttia \(langallinen\)](#)

Videoapua saat kohdasta [www.hp.com/videos/LaserJet](http://www.hp.com/videos/LaserJet).

Seuraavat tiedot pitävät paikkansa julkaisuhetkellä. Ajankohtaisia tietoja on kohdassa [www.hp.com/support/ljM528mfp](http://www.hp.com/support/ljM528mfp).

### Lisätietoja:

HP-tulostimen kaikenkattavassa ohjeessa on seuraavat tiedot:

- Asennus ja määrittäminen
- Opi ja käytä
- Ongelmien ratkaiseminen
- Ohjelmisto- ja laiteohjelmistopäivitysten lataaminen
- Asiakastukifoorumit
- Tietoja takuusta ja säännöksistä

# Tulostustehtävät (Windows)

Lisätietoja yleisimmistä tulostustehtävistä Windows-käyttäjille.

- [Tulostaminen \(Windows\)](#)
- [Automaattinen molemmille puolille tulostaminen \(Windows\)](#)
- [Manuaalinen tulostaminen molemmille puolille \(Windows\)](#)
- [Useiden sivujen tulostaminen arkille \(Windows\)](#)
- [Paperityypin valitseminen \(Windows\)](#)
- [Tulostuksen lisätehtävät](#)

## Tulostaminen (Windows)

Valitse tulostin ja tulostustyön perusasetukset ohjelmistosovelluksen **Tulosta**-toiminnolla.

Seuraavassa osassa kuvataan perustulostuksen kulku Windowsissa.

1. Valitse ohjelmistossa **Tulosta**.
2. Valitse tulostin tulostinluettelosta. Voit muuttaa asetuksia, kun avaat tulostinohjaimen valitsemalla **Ominaisuudet** tai **Asetukset**.



**HUOMAUTUS:** Painikkeen nimi vaihtelee ohjelmien mukaan.

Nämä sovellukset näyttävät erilaisilta Windows 10-, 8.1- ja 8-versiossa ja niissä on eri toimintoja kuin jäljempänä on kuvattu työpöytäsovellusten osalta. Voit siirtyä tulostustoimintoon aloitusnäyttösovelluksesta seuraavasti:

- **Windows 10:** Valitse **Tulosta**, ja valitse sitten tulostin.
- **Windows 8.1 tai 8:** Valitse **Laitteet, Tulosta**, ja valitse sitten tulostin.

HP PCL-6 V4 -ohjaimen osalta HP AiO Printer Remote -sovellus lataa ohjaimen lisätoiminnot, kun **Lisää asetuksia** -vaihtoehto valitaan.



**HUOMAUTUS:** Jos tarvitset lisätietoja, valitse tulostinohjaimen ohjepainike (?).

3. Määritä käytettävissä olevat vaihtoehdot napsauttamalla tulostinohjaimen välilehtiä. Määritä esimerkiksi paperin suunta **Viimeistely**-välilehdessä, ja määritä paperilähde, paperityyppi, paperikoko ja laatuasetukset **Paperi/Laatu**-välilehdessä.
4. Valitsemalla **OK** voit palata **Tulosta**-valintaikkunaan. Valitse näytössä tulosteiden määrä.
5. Tulosta työ painamalla **Tulosta**-painiketta.

## Automaattinen molemmille puolille tulostaminen (Windows)

Jos tulostimessa on asennettuna automaattinen kääntöyksikkö, voit tulostaa automaattisesti paperin molemmille puolille. Käytä kääntöyksikön tukemaa paperikokoa ja -tyyppiä.

1. Valitse ohjelmistossa **Tulosta**.
2. Valitse laite tulostinluettelosta ja avaa tulostinohjain valitsemalla sitten **Ominaisuudet** tai **Määrittelyt**.

---

 **HUOMAUTUS:** Painikkeen nimi vaihtelee ohjelmien mukaan.

Nämä sovellukset näyttävät erilaisilta Windows 10-, 8.1- ja 8-versiossa ja niissä on eri toimintoja kuin jäljempänä on kuvattu työpöytäsovellusten osalta. Voit siirtyä tulostustoimintoon aloitusnäyttösovelluksesta seuraavasti:

- **Windows 10:** Valitse **Tulosta**, ja valitse sitten tulostin.
- **Windows 8.1 tai 8:** Valitse **Laitteet**, **Tulosta**, ja valitse sitten tulostin.

HP PCL-6 V4 -ohjaimen osalta HP AiO Printer Remote -sovellus lataa ohjaimen lisätoiminnot, kun **Lisää asetuksia** -vaihtoehto valitaan.

---

3. Valitse **Viimeistely**-välilehti.
4. Valitse **Tulosta molemmille puolille**. Valitse **OK**, jolloin **Asiakirjan ominaisuudet** -valintaikkuna sulkeutuu.
5. Tulosta työ valitsemalla **Tulosta**-valintaikkunassa **Tulosta**.

## Manuaalinen tulostaminen molemmille puolille (Windows)

Toimi näin, jos tulostimeen ei ole asennettu automaattista kääntöyksikköä tai haluat tulostaa paperille, jota kääntöyksikkö ei tue.

1. Valitse ohjelmistossa **Tulosta**.
2. Valitse laite tulostinluettelosta ja avaa tulostinohjain valitsemalla sitten **Ominaisuudet** tai **Määrytykset**.

---

 **HUOMAUTUS:** Painikkeen nimi vaihtelee ohjelmien mukaan.

Nämä sovellukset näyttävät erilaisilta Windows 10-, 8.1- ja 8-versiossa ja niissä on eri toimintoja kuin jäljempänä on kuvattu työpöytäsovellusten osalta. Voit siirtyä tulostustoimintoon aloitusnäyttösovelluksesta seuraavasti:

- **Windows 10:** Valitse **Tulosta**, ja valitse sitten tulostin.
- **Windows 8.1 tai 8:** Valitse **Laitteet**, **Tulosta**, ja valitse sitten tulostin.

HP PCL-6 V4 -ohjaimen osalta HP AiO Printer Remote -sovellus lataa ohjaimen lisätoiminnot, kun **Lisää asetuksia** -vaihtoehto valitaan.

---

3. Valitse **Viimeistely**-välilehti.
4. Valitse **Tulosta molemmille puolille (manuaalisesti)** ja sulje **Asiakirjan ominaisuudet** -valintaikkuna valitsemalla **OK**.
5. Tulosta työn ensimmäinen puoli valitsemalla **Tulosta**-valintaikkunassa **Tulosta**.
6. Hae tulostettu pino tulostelokerosta ja aseta se lokeroon 1.
7. Jatka valitsemalla tarvittaessa asianmukainen ohjauspaneelin painike.

## Useiden sivujen tulostaminen arkille (Windows)

Kun tulostat ohjelmistosovelluksesta **Tulosta**-toiminnolla, voit valita asetuksen, joka tulostaa useita sivuja yhdelle paperiarkille. Tämä soveltuu hyvin suurten asiakirjojen tulostamiseen, kun haluat säästää paperia.

1. Valitse ohjelmistossa **Tulosta**.
2. Valitse laite tulostinluettelosta ja avaa tulostinohjain valitsemalla sitten **Ominaisuudet** tai **Määrietykset**.



**HUOMAUTUS:** Painikkeen nimi vaihtelee ohjelmien mukaan.

Nämä sovellukset näyttävät erilaisilta Windows 10-, 8.1- ja 8-versiossa ja niissä on eri toimintoja kuin jäljempänä on kuvattu työpöytäsovellusten osalta. Voit siirtyä tulostustoimintoon aloitusnäyttösovelluksesta seuraavasti:

- **Windows 10:** Valitse **Tulosta**, ja valitse sitten tulostin.
- **Windows 8.1 tai 8:** Valitse **Laitteet, Tulosta**, ja valitse sitten tulostin.

HP PCL-6 V4 -ohjaimen osalta HP AiO Printer Remote -sovellus lataa ohjaimen lisätoiminnot, kun **Lisää asetuksia** -vaihtoehto valitaan.

3. Valitse **Viimeistely**-välilehti.
4. Valitse arkille tulostettavien sivujen määrä avattavasta **Sivua arkille** -luettelosta.
5. Valitse asetukset kohdissa **Tulosta sivukehykset**, **Sivujärjestys** ja **Suunta**. Valitse **OK**, jolloin **Asiakirjan ominaisuudet** -valintaikkuna sulkeutuu.
6. Tulosta työ valitsemalla **Tulosta**-valintaikkunassa **Tulosta**.

## Paperityypin valitseminen (Windows)

Kun tulostat ohjelmistosovelluksesta **Tulosta**-toiminnolla, voit määrittää tulostustyölle haluamasi paperityypin. Jos oletusarvoinen paperityyppi on Letter, mutta käytät tulostustyöhön toista paperityyppiä, valitse kyseinen paperityyppi.

1. Valitse ohjelmistossa **Tulosta**.
2. Valitse laite tulostinluettelosta ja avaa tulostinohjain valitsemalla sitten **Ominaisuudet** tai **Määrietykset**.



**HUOMAUTUS:** Painikkeen nimi vaihtelee ohjelmien mukaan.

Nämä sovellukset näyttävät erilaisilta Windows 10-, 8.1- ja 8-versiossa ja niissä on eri toimintoja kuin jäljempänä on kuvattu työpöytäsovellusten osalta. Voit siirtyä tulostustoimintoon aloitusnäyttösovelluksesta seuraavasti:

- **Windows 10:** Valitse **Tulosta**, ja valitse sitten tulostin.
- **Windows 8.1 tai 8:** Valitse **Laitteet, Tulosta**, ja valitse sitten tulostin.

HP PCL-6 V4 -ohjaimen osalta HP AiO Printer Remote -sovellus lataa ohjaimen lisätoiminnot, kun **Lisää asetuksia** -vaihtoehto valitaan.

3. Valitse **Paperi/Laatu**-välilehti.
4. Valitse paperin tyyppi avattavasta **Paperin tyyppi** -luetteluudusta.
5. Valitse **OK**, jolloin **Asiakirjan ominaisuudet** -valintaikkuna sulkeutuu. Tulosta työ valitsemalla **Tulosta**-valintaikkunassa **Tulosta**.

Jos lokeron asetukset on määritettävä, tulostimen ohjauspaneelissa näkyy lokeron määritysilmoitus.

6. Lisää lokeroon haluamaasi paperityyppiä ja -kokoa ja sulje lokero.

7. Voit hyväksyä havaitun koon ja tyyppin OK-painikkeella tai voit valita jonkin toisen paperikoon tai -tyypin Muokkaa-painikkeella.
8. Valitse oikea paperikoko ja -tyyppi ja kosketa sitten OK-painiketta.

## Tulostuksen lisätehtävät

Etsi verkosta tietoja tavallisimpien tulostustehtävien suorittamiseen.

Siirry osoitteeseen [www.hp.com/support/ljM528mfp](http://www.hp.com/support/ljM528mfp).

Ohjeita on saatavilla tulostustehtävien suorittamiseen, esimerkiksi seuraavien:

- Tulostuksen pikavalintojen ja esiasetusten luominen ja käyttäminen
- Paperikoon valitseminen tai mukautetun paperikoon käyttäminen
- Sivun suunnan valitseminen
- Vihkon luominen
- Asiakirjan sovittaminen valitulle paperikoolle
- Asiakirjan ensimmäisen tai viimeisen sivun tulostaminen eri paperille
- Vesileimojen tulostaminen asiakirjaan

# Tulostustehtävät (macOS)

Tulosta käyttämällä HP:n macOS-käyttöjärjestelmälle tarkoitettua tulostusohjelmistoa ja katso, miten voit tulostaa molemmille puolille tai useita sivuja yhdelle arkille.

- [Tulostaminen \(macOS\)](#)
- [Automaattinen molemmille puolille tulostaminen \(macOS\)](#)
- [Manuaalinen tulostaminen molemmille puolille \(macOS\)](#)
- [Useiden sivujen tulostaminen arkille \(macOS\)](#)
- [Paperityypin valitseminen \(macOS\)](#)
- [Tulostuksen lisätehtävät](#)

## Tulostaminen (macOS)

Seuraavassa osassa kuvataan perustulostuksen kulku macOS-käyttöjärjestelmässä.

1. Valitse **Tiedosto**-valikko ja valitse sitten **Tulosta**.
2. Valitse tulostin.
3. Valitse **Näytä tiedot** tai **Kopiot ja sivut** ja säädä sitten tulostusasetuksia valitsemalla muita valikoita.

---

 **HUOMAUTUS:** Kohteen nimi vaihtelee ohjelmien mukaan.

---

4. Valitse **Tulosta**-painike.

## Automaattinen molemmille puolille tulostaminen (macOS)

---

 **HUOMAUTUS:** Nämä tiedot koskevat tulostimia, joissa on automaattinen kääntöyksikkö.

 **HUOMAUTUS:** Tämä ominaisuus on saatavilla, jos asennat HP-tulostusohjaimen. Se ei välttämättä ole käytettävissä, jos käytät AirPrintiä.

---

1. Valitse **Tiedosto**-valikko ja valitse sitten **Tulosta**.
2. Valitse tulostin.
3. Valitse **Näytä tiedot** tai **Kopiot ja sivut** ja valitse sitten **Asettelu**-valikko.

---

 **HUOMAUTUS:** Kohteen nimi vaihtelee ohjelmien mukaan.

---

4. Valitse sidonta-asetus avattavasta **Kaksipuolinen**-luettelosta.
5. Valitse **Tulosta**-painike.

## Manuaalinen tulostaminen molemmille puolille (macOS)

---

 **HUOMAUTUS:** Tämä ominaisuus on saatavilla, jos asennat HP-tulostusohjaimen. Se ei välttämättä ole käytettävissä, jos käytät AirPrintiä.

---

1. Valitse **Tiedosto**-valikko ja valitse sitten **Tulosta**.
2. Valitse tulostin.

3. Valitse **Näytä tiedot** tai **Kopiot ja sivut** ja valitse sitten **Man. kaksipuol.** -valikko.



**HUOMAUTUS:** Kohteen nimi vaihtelee ohjelmien mukaan.

---

4. Valitse **Käsinkääntö** ja sidontavaihtoehto.
5. Valitse **Tulosta**-painike.
6. Mene tulostimen luo ja poista kaikki tyhjät paperit lokerosta 1.
7. Hae tulostettu pino tulostelokerosta ja aseta se syöttölokeroon tulostettu puoli alaspäin.
8. Jatka valitsemalla tarvittaessa asianmukainen ohjauspaneelin painike.

## Useiden sivujen tulostaminen arkille (macOS)

1. Valitse **Tiedosto**-valikko ja valitse sitten **Tulosta**.
2. Valitse tulostin.
3. Valitse **Näytä tiedot** tai **Kopiot ja sivut** ja valitse sitten **Asettelu**-valikko.



**HUOMAUTUS:** Kohteen nimi vaihtelee ohjelmien mukaan.

---

4. Valitse avattavasta **Sivuja arkilla** -luettelosta kullekin arkille tulostettava sivujen määrä.
5. **Asemointisuunta**-kentässä voit valita sivujen järjestyksen ja sijoittelun arkilla.
6. Valitse **Reunukset**-kohdasta, millainen reunus sivujen ympärille tulostetaan.
7. Valitse **Tulosta**-painike.

## Paperityypin valitseminen (macOS)

1. Valitse **Tiedosto**-valikko ja valitse sitten **Tulosta**.
2. Valitse tulostin.
3. Valitse **Näytä tiedot** tai **Kopiot ja sivut** ja valitse sitten **Materiaali ja laatu** -valikko tai **Paperi/Laatu** -valikko.



**HUOMAUTUS:** Kohteen nimi vaihtelee ohjelmien mukaan.

---

4. Valitse **Materiaali ja laatu**- tai **Paperi/Laatu**-asetukset.



**HUOMAUTUS:** Tämä luettelo sisältää käytettävissä olevat pääasetukset. Jotkin asetukset eivät ole käytettävissä kaikissa tulostimissa.

---

- **Materiaalityyppi:** Valitse tulostustyön paperityyppi.
  - **Tulostuslaatu:** Valitse tulostustyön tarkkuus.
  - **Reunasta reunaan -tulostaminen:** Valitsemalla tämän voit tulostaa lähelle paperin reunoja.
5. Valitse **Tulosta**-painike.

## Tulostuksen lisätehtävät

Etsi verkosta tietoja tavallisimpien tulostustehtävien suorittamiseen.

Siirry osoitteeseen [www.hp.com/support/ljM528mfp](http://www.hp.com/support/ljM528mfp).

Ohjeita on saatavilla tulostustehtävien suorittamiseen, esimerkiksi seuraavien:

- Tulostuksen pikavalintojen ja esiasetusten luominen ja käyttäminen
- Paperikoon valitseminen tai mukautetun paperikoon käyttäminen
- Sivun suunnan valitseminen
- Vihkon luominen
- Asiakirjan sovittaminen valitulle paperikoolle
- Asiakirjan ensimmäisen tai viimeisen sivun tulostaminen eri paperille
- Vesileimojen tulostaminen asiakirjaan

# Tulostustöiden tallentaminen tulostimeen myöhempää tulostusta tai yksityistä tulostusta varten

- [Johdanto](#)
- [Tallennetun työn luominen \(Windows\)](#)
- [Tallennetun työn luominen \(macOS\)](#)
- [Tallennetun työn tulostaminen](#)
- [Tallennetun työn poistaminen](#)
- [Työn kirjanpitoa varten tulostimeen lähetettävät tiedot](#)

## Johdanto

Seuraavissa tiedoissa esitellään USB-muistitikulle tallennettujen tiedostojen luomisen ja tulostamisen vaiheet. Nämä työt voi tulostaa myöhemmin tai yksityisesti.

## Tallennetun työn luominen (Windows)

Voit tallentaa USB-muistitikulle töitä yksityistä tai myöhempää tulostamista varten.

1. Valitse ohjelmistossa **Tulosta**.
2. Valitse tulostin käytettävissä olevien laitteiden luettelosta ja valitse sitten **Ominaisuudet** tai **Määriykset**.



**HUOMAUTUS:** Painikkeen nimi vaihtelee ohjelmien mukaan.

Nämä sovellukset näyttävät erilaisilta Windows 10-, 8.1- ja 8-versiossa ja niissä on eri toimintoja kuin jäljempänä on kuvattu työpöytäsovellusten osalta. Voit siirtyä tulostustoimintoon aloitusnäyttösovelluksesta seuraavasti:

- **Windows 10:** Valitse **Tulosta**, ja valitse sitten tulostin.
- **Windows 8.1 tai 8:** Valitse **Laitteet**, **Tulosta**, ja valitse sitten tulostin.

HP PCL-6 V4 -ohjaimen osalta HP AiO Printer Remote -sovellus lataa ohjaimen lisätoiminnot, kun **Lisää asetuksia** -vaihtoehto valitaan.

3. Valitse **Työn säilytys** -välilehti.
4. Valitse **Työn säilytystila** -vaihtoehto.
  - **Hyväksy ja odota:** tulosta työstä yksi vedos, ja tulosta sen jälkeen lisää kopioita.
  - **Yksityinen työ:** Työtä ei tulosteta ennen kuin pyydät sitä tulostimen ohjauspaneelissa. Tätä töiden säilytystilaa varten voit valita jonkin **Muuta työ yksityiseksi/suojatuksi** -asetuksen. Jos määrität työlle PIN-koodin, anna se ohjauspaneelissa. Jos määrität työn salatuksi, sinun on annettava vaadittu salasana ohjauspaneelissa. Tulostustyö poistetaan muistista, kun se on tulostettu. Työ menetetään, jos tulostimen virransaanti katkeaa.
  - **Pikakopiointi:** Tulosta työstä haluamasi määrä kopioita ja tallenna työ tulostimen muistiin, jotta voit tulostaa sen uudelleen myöhemmin.
  - **Tallennettu työ:** Tallenna työ tulostimeen ja anna muiden käyttäjien tulostaa työ milloin tahansa. Tätä töiden säilytystilaa varten voit valita jonkin **Muuta työ yksityiseksi/suojatuksi** -asetuksen. Jos määrität

työlle PIN-koodin, se on syötettävä laitteen ohjauspaneeliin työtä tulostettaessa. Jos määrität työn salatuksi, salasana on syötettävä laitteen ohjauspaneeliin työtä tulostettaessa.

5. Voit käyttää mukautettua käyttäjän tai työn nimeä valitsemalla **Mukautettu**-painikkeen ja kirjoittamalla käyttäjän tai työn nimen.

Valitse vaihtoehto, jos samanniminen tallennettu työ on jo olemassa:

- **Käytä työn nimeä + (1–99)**: lisää työn nimen perään yksilöivä numero.
- **Korvaa aiempi tiedosto**: korvaa aiempi tallennettu työ uudemmalla.

6. Valitse **OK**, jolloin **Asiakirjan ominaisuudet** -valintaikkuna sulkeutuu. Tulosta työ valitsemalla **Tulosta**-valintaikkunasta **Tulosta**-painike.

## Tallennetun työn luominen (macOS)

Voit tallentaa USB-muistitikulle töitä yksityistä tai myöhempää tulostamista varten.

1. Valitse **Tiedosto**-valikko ja valitse sitten **Tulosta**.
2. Valitse tulostin **Tulostin**-valikosta.
3. Tulostinohjain näyttää oletuksena **Kopiot ja sivut** -valikon. Avaa avattava luettelo ja valitse **Työn säilytys** -valikko.



**HUOMAUTUS:** Jos **Työn säilytys** -valikko ei ole näkyvässä, sulje Tulosta-ikkuna ja aktivoi valikko avaamalla se uudelleen.

4. Valitse tallennetun työn tyyppi avattavasta **Tila**-luettelosta.
  - **Hyväksy ja odota**: tulosta työstä yksi vedos, ja tulosta sen jälkeen lisää kopioita.
  - **Yksityinen työ**: Työtä ei tulosteta ennen kuin sitä pyydetään tulostimen ohjauspaneelissa. Jos työlle on määritetty PIN-koodi, anna se ohjauspaneelissa. Tulostustyö poistetaan muistista, kun se on tulostettu. Työ menetetään, jos tulostimen virransaanti katkeaa.
  - **Pikakopiointi**: Tulosta työstä haluamasi määrä kopioita ja tallenna työ tulostimen muistiin, jotta voit tulostaa sen uudelleen myöhemmin.
  - **Tallennettu työ**: Tallenna työ tulostimeen ja anna muiden käyttäjien tulostaa työ milloin tahansa. Jos työlle on määritetty PIN-koodi, se on syötettävä laitteen ohjauspaneelissa työtä tulostettaessa.
5. Voit käyttää mukautettua käyttäjän tai työn nimeä valitsemalla **Mukautettu**-painikkeen ja kirjoittamalla käyttäjän tai työn nimen.

Valitse vaihtoehto, jos samanniminen tallennettu työ on jo olemassa.

  - **Käytä työn nimeä + (1–99)**: lisää työn nimen perään yksilöivä numero.
  - **Korvaa aiempi tiedosto**: korvaa aiempi tallennettu työ uudemmalla.
6. Jos valitsit vaiheessa 4 vaihtoehdon **Tallennettu työ** tai **Henkilökohtainen työ**, voit suojata työn PIN-koodilla. Kirjoita **Käytä PIN-koodia tulostukseen** -kenttään nelinumeroinen luku. Jos joku muu yrittää tulostaa tämän työn, tulostin pyytää häntä antamaan PIN-koodin.
7. Aloita työn käsittely **Tulosta**-painikkeella.

## Tallennetun työn tulostaminen

Voit tulostaa tulostimen muistiin tallennetun työn seuraavien ohjeiden mukaisesti.

1. Siirry tulostimen ohjauspaneelin aloitusnäytöstä kohtaan [Tulosta](#) ja valitse sitten [Tulosta](#)-kuvake.
2. Valitse [Tulostus työn säilytyksestä](#).
3. Valitse [Valitse](#) ja valitse sitten työn tallennuskansion nimi.
4. Valitse työn nimi. Jos työ on yksityinen tai salattu, anna PIN-koodi tai salasana.
5. Säädä kopioiden määrää valitsemalla kopioiden määräkenttä näytön vasemmassa alakulmassa. Syötä tulostettavien kopioiden määrä näppäimistöllä.
6. Tulosta työ painamalla -painiketta tai valitsemalla [Tulosta](#).

## Tallennetun työn poistaminen

Voit poistaa tulostimeen tallennettuja asiakirjoja, kun niitä ei enää tarvita. Voit myös muuttaa tulostimeen tallennettavien töiden enimmäismäärää.

- [Tulostimeen tallennetun tulostustyön poistaminen](#)
- [Töiden tallennusrajan muuttaminen](#)

## Tulostimeen tallennetun tulostustyön poistaminen

Voit poistaa tulostimen muistiin tallennetun työn ohjauspaneelistä.

1. Siirry tulostimen ohjauspaneelin aloitusnäytöstä kohtaan [Tulosta](#) ja valitse sitten [Tulosta](#)-kuvake.
2. Valitse [Tulostus työn säilytyksestä](#).
3. Valitse [Valitse](#) ja valitse sitten työn tallennuskansion nimi.
4. Valitse työn nimi. Jos työ on yksityinen tai salattu, anna PIN-koodi tai salasana.
5. Poista työ valitsemalla roskakorikuvake .

## Töiden tallennusrajan muuttaminen

Kun tulostimen muistiin tallennetaan uusi työ, tulostin korvaa kaikki saman käyttäjän samannimiset aiemmat työt. Jos sama käyttäjä ei ole aikaisemmin tallentanut työtä samalla nimellä ja tulostin tarvitsee lisää tallennustilaa, tulostin saattaa poistaa muita tallennettuja töitä vanhimmasta alkaen.

Voit muuttaa tulostimeen tallennettavien töiden määrää seuraavasti:

1. Siirry tulostimen ohjauspaneelin aloitusnäytöstä kohtaan [Asetukset](#) ja valitse sitten [Asetukset](#)-kuvake.
2. Avaa seuraavat valikot:
  - [Kopioi/Tulosta](#) tai [Tulosta](#)
  - [Tallennettujen töiden hallinta](#)
  - [Väliaikaisten töiden tallennusrajoitus](#)
3. Syötä tulostimeen tallennettavien töiden määrä näppäimistöllä.
4. Tallenna asetukset valitsemalla [OK](#) tai [Valmis](#).

## Työn kirjanpitoa varten tulostimeen lähetettävät tiedot

Asiakastietokoneen (kuten PC) ohjaimista lähetettävät tulostustyöt saattavat lähettää HP:n tulostus- ja kuvankäsittelylaitteisiin tietoja, joista käyttäjä voidaan tunnistaa. Nämä tiedot saattaa sisältää muun muassa työn kirjanpitoa varten käytettävän käyttäjänimen ja sen asiakastietokoneen nimen, josta työ on peräisin sen mukaan, miten tulostimen järjestelmänvalvoja on määrittänyt asetukset. Nämä tiedot saatetaan myös tallentaa tulostimen massamuistilaitteeseen (kuten levyasemaan), kun käytetään työn säilytystoimintaa.

# Mobiilitulostus

- [Johdanto](#)
- [Wi-Fi, Wi-Fi Direct -tulostus, NFC ja BLE-tulostus](#)
- [HP ePrint sähköpostitulostus](#)
- [AirPrint](#)
- [Androidin sulautettu tulostus](#)

## Johdanto

HP tarjoaa useita mobiilitulostusratkaisuja, joiden avulla kannettavasta tietokoneesta, taulutietokoneesta, älypuhelimesta ja muista mobiililaitteista voidaan tulostaa helposti HP-tulostimeen. Katso täydellinen luettelo ja valitse tarpeitasi parhaiten vastaava vaihtoehto osoitteessa [www.hp.com/go/LaserJetMobilePrinting](http://www.hp.com/go/LaserJetMobilePrinting).

## Wi-Fi, Wi-Fi Direct -tulostus, NFC ja BLE-tulostus

- [Langattoman tulostuksen ottaminen käyttöön](#)
- [Wi-Fi Direct -nimen muuttaminen](#)

BLE:n Wi-Fi Direct- ja NFC- (Near Field Communication) ja BLE (Bluetooth Low Energy) -tulostus ovat käytettävissä tulostimissa, joissa on tuettu HP Jetdirect 3100w BLE/NFC/Wireless Accessory -lisälaite. Laite on saatavilla lisävarusteena HP-tulostimiin, joissa on laitteiston liitäntä (HIP).

Näiden toimintojen avulla Wi-Fi-yhteensopivat mobiililaitteet voivat muodostaa langattoman verkkoyhteyden suoraan tulostimeen ilman langatonta reititintä.

Tulostinta ei tarvitse liittää verkkoon tämän mobiilipikatulostuksen käyttöä varten.

Wi-Fi Direct -tulostuksella voit tulostaa langattomasti seuraavista laitteista:

- iPhone, iPad tai iPod touch Apple AirPrintin avulla
- Android-mobiililaitteista, joissa on käytössä Android-yhteensopiva tulostusratkaisu

Lisätietoja langattomasta tulostuksesta on osoitteessa [www.hp.com/go/LaserJetMobilePrinting](http://www.hp.com/go/LaserJetMobilePrinting).

NFC-, BLE- ja Wi-Fi Direct -tulostusominaisuudet voidaan ottaa käyttöön tai poistaa käytöstä tulostimen ohjauspaneelista.

### Langattoman tulostuksen ottaminen käyttöön

1. Siirry tulostimen ohjauspaneelin aloitusnäytöstä kohtaan [Asetukset](#) ja valitse sitten [Asetukset](#)-kuvake.
2. Avaa seuraavat valikot:
  - [Verkot](#)
  - [Wi-Fi Direct](#)
  - [Tila](#)
3. Ota langaton tulostus käyttöön valitsemalla [Käytössä](#) ja valitsemalla sitten [OK](#).

### Wi-Fi Direct -nimen muuttaminen

---

 **HUOMAUTUS:** Jos samaan ympäristöön on asennettu saman tuotteen useita eri malleja, kullekin tuotteelle kannattaa antaa erillinen yksilöivä Wi-Fi Direct -nimi, mikä helpottaa niiden tunnistamista HP Wi-Fi Direct -tulostuksen yhteydessä. Langattoman verkon nimet, kuten Wireless ja WiFi Direct, ovat käytettävissä tietonäytössä. Valitse  ja valitse sitten  tai .

---

Voit muuttaa tulostimen Wi-Fi Direct -nimen seuraavasti:

1. Siirry tulostimen ohjauspaneelin aloitusnäytöstä kohtaan [Asetukset](#) ja valitse sitten [Asetukset](#)-kuvake.
2. Avaa seuraavat valikot:

- Verkot
  - Wi-Fi Direct
  - Wi-Fi Direct -nimi
3. Muuta nimi **Wi-Fi Direct -nimi** -tekstikentässä ja valitse **OK**.

## HP ePrint sähköpostitulostus

HP ePrint -apuohjelmalla voit tulostaa asiakirjoja lähettämällä ne sähköpostiliitteinä tulostimen sähköpostiosoitteeseen mistä tahansa tulostimesta, jolla voi lähettää sähköpostia.

HP ePrint -palvelun käyttäminen vaatii tulostimelta seuraavia ominaisuuksia:

- Tulostin on yhdistetty kiinteään tai langattomaan verkkoon ja sillä on Internet-yhteys.
- HP:n verkkopalvelut on otettu käyttöön tulostimessa ja tulostin on rekisteröity HP Connected -palveluun.

Voit ottaa HP-verkkopalvelut käyttöön ja rekisteröityä HP Connected -palveluun noudattamalla seuraavia ohjeita:

1. Avaa HP:n sulautettu verkkopalvelin (EWS):
  - a. Näytä tulostimen IP-osoite tai isäntänimi valitsemalla tulostimen ohjauspaneelin aloitusnäytössä Tiedot  ja sitten Verkko .
  - b. Avaa selain tietokoneessa, joka on samassa verkossa kuin tulostin. Kirjoita osoiteriville IP-osoite tai isäntänimi täsmälleen siinä muodossa kuin se näkyy tulostimen ohjauspaneelissa. Paina tietokoneen näppäimistön **Enter**-näppäintä. Sulautettu verkkopalvelin avautuu.



**HUOMAUTUS:** Jos selaimessa näkyy ilmoitus, jonka mukaan sivuston käyttö ei ehkä ole turvallista, jatka sivustoon siitä huolimatta. Tähän sivustoon siirtyminen ei vahingoita tietokonetta.

2. Valitse **HP-verkkopalvelut**-välilehti.
3. Valitse vaihtoehto, jossa Verkkopalvelut otetaan käyttöön.



**HUOMAUTUS:** Verkkopalvelujen käyttöönotto voi kestää useita minutteja.

4. Luo HP ePrint -tili osoitteessa [www.hpconnected.com](http://www.hpconnected.com) ja viimeistele asetukset.

## AirPrint

Suoratulostus Applen AirPrintillä on tuettu iOS-versiossa sekä Mac-tietokoneissa, joissa on macOS 10.7 Lion -versio tai sitä uudempi versio. AirPrintin avulla voit tulostaa suoraan tulostimeen iPadista, iPhoneista (3GS ja uudemmat) ja iPod touchista (kolmas sukupolvi ja uudemmat) seuraavissa mobiilisovelluksissa:

- Sähköposti
- Valokuvat
- Safari
- iBooks
- tietyt kolmansien osapuolten sovellukset.

AirPrintin käyttö edellyttää, että tulostin on liitetty Apple-laitteen kanssa samaan verkkoon (aliverkkoon). Lisätietoja AirPrintin käyttämisestä ja AirPrint-yhteensopivista HP-tulostimista on osoitteessa [www.hp.com/go/MobilePrinting](http://www.hp.com/go/MobilePrinting).

---

 **HUOMAUTUS:** Ennen kuin käytät AirPrintiä USB-liitännän kautta, tarkista versionumero. AirPrint-versiot 1.3 ja sitä vanhemmat versiot eivät tue USB-yhteyksiä.

---

## Androidin sulautettu tulostus

Android- ja Kindle-laitteille suunnatun HP:n sisäisen tulostusratkaisun avulla mobiililaitteet voivat automaattisesti löytää ja käyttää sellaisia HP-tulostimia, jotka ovat joko verkossa tai Wi-Fi Direct -tulostuksen kantoalueella.

Tulostusratkaisu on käyttöjärjestelmän eri versioiden sisäinen.

---

 **HUOMAUTUS:** Jos tulostaminen ei ole käytettävissä laitteessa, siirry kohtaan [Google Play > Android-sovellukset](#) ja asenna HP Print Service -laajennus.

---

Lisätietoja Androidin sulautetusta tulostuksesta ja tuetuista Android-laitteista on osoitteessa [www.hp.com/go/MobilePrinting](http://www.hp.com/go/MobilePrinting).

## Tulostaminen USB-muistitikulta

Tässä tulostimessa on helppokäyttöinen USB-tulostustoiminto, joten tiedostoja voi tulostaa nopeasti lähettämättä niitä tietokoneesta.

- [USB-portin ottaminen käyttöön tulostamista varten](#)
- [USB-asiakirjojen tulostaminen](#)

Lähellä ohjauspaneelia olevaan USB-porttiin voi liittää tavallisia USB-muistilaitteita. Se tukee seuraavia tiedostotyyppejä:

- .pdf
- .prn
- .pcl
- .ps
- .cht

## USB-portin ottaminen käyttöön tulostamista varten

USB-portti on oletusarvoisesti poissa käytöstä. Ota USB-portti käyttöön ennen tämän ominaisuuden käyttämistä.

- [Tapa 1: USB-portin käyttöönotto tulostimen ohjauspaneelistä](#)
- [Tapa 2: USB-portin käyttöönotto HP:n sulautetun verkkopalvelimen kautta \(vain verkkoon liitetyt tulostimet\)](#)

Ota portti käyttöön jollakin seuraavista tavoista:

### Tapa 1: USB-portin käyttöönotto tulostimen ohjauspaneelistä

1. Siirry tulostimen ohjauspaneelin aloitusnäytöstä kohtaan [Asetukset](#) ja valitse sitten [Asetukset](#)-kuvake.
2. Avaa seuraavat valikot
  - [Kopioi/Tulosta](#) tai [Tulosta](#)
  - [Ota käyttöön laitteen USB](#)
3. Ota USB-portti käyttöön valitsemalla [Käytössä](#).

### Tapa 2: USB-portin käyttöönotto HP:n sulautetun verkkopalvelimen kautta (vain verkkoon liitetyt tulostimet)

1. Näytä tulostimen IP-osoite tai isäntänimi valitsemalla tulostimen ohjauspaneelin aloitusnäytössä [Tiedot](#)  ja [Verkko](#) .
2. Avaa selain ja kirjoita osoiteriville IP-osoite täsmälleen tulostimen ohjauspaneelissa näkyvässä muodossa. Paina tietokoneen näppäimistön [Enter](#)-näppäintä. Sulautettu verkkopalvelin avautuu.



**HUOMAUTUS:** Jos selaimessa näkyy sanoma **Tämän sivun varmenteessa on ongelma**, kun yrität avata sulautettua verkkopalvelinta, valitse **Jatka tähän sivustoon (ei suositella)**.

Vaihtoehdon **Jatka tähän sivustoon (ei suositella)** valitseminen ei vahingoita tietokonetta siirryttäessä HP-tulostimen sulautetussa verkkopalvelimessa.

3. Valitse MFP-malleissa [Kopioi/Tulosta](#)-välilehti tai SFP-malleissa [Tulosta](#)-välilehti.
4. Valitse vasemmasta valikosta [Tulostus USB-asemasta -asetukset](#).
5. Valitse [Ota käyttöön tulostus USB-asemasta](#).
6. Valitse [Käytä](#).

## USB-asiakirjojen tulostaminen

1. Aseta USB-asema helppokäyttöiseen USB-porttiin.



**HUOMAUTUS:** Portti voi olla peitetty. Joissakin tulostimissa kansi aukeaa. Toisissa tulostimissa kansi on poistettava vetämällä se ulos.

2. Siirry tulostimen ohjauspaneelin aloitusnäytössä kohtaan [Tulosta](#) ja valitse sitten [Tulosta](#)-kuvake.

3. Valitse **Tulostus USB-asemasta**.
4. Valitse **Valitse**, tulostettavan asiakirjan nimi ja **Valitse**.



---

**HUOMAUTUS:** Asiakirja voi olla kansiossa. Avaa kansiot tarpeen mukaan.

---

5. Säädä kopioiden määrää koskettamalla **Tulosta**-painikkeen vasemmalla puolella olevaa kenttää ja valitsemalla kopioiden määrä avautuvalla näppäimistöllä. Sulje näppäimistö valitsemalla Sulje .
6. Tulosta asiakirja valitsemalla **Tulosta**-painike.

## Tulosta käyttämällä high-speed USB 2.0 -porttia (langallinen)

- [High-speed USB -portin ottaminen käyttöön tulostamista varten](#)

## High-speed USB -portin ottaminen käyttöön tulostamista varten

Tässä tulostimessa on high-speed USB 2.0 -portti langallista USB-tulostamista varten. Portti sijaitsee liitäntäporttien alueella ja on oletusarvoisesti poissa käytöstä. Ota portti käyttöön jollakin seuraavista tavoista. Kun portti on käytössä, asenna tuotteen ohjelmisto, jotta voit tulostaa tämän portin kautta.

- [Tapa 1: High-speed USB 2.0 -portin käyttöönotto tulostimen ohjauspaneelin valikoista](#)
- [Tapa 2: Nopean USB 2.0 -portin käyttöönotto HP:n sulautetussa verkkopalvelimessa \(vain verkkoon liitetyt tulostimet\)](#)

### Tapa 1: High-speed USB 2.0 -portin käyttöönotto tulostimen ohjauspaneelin valikoista

Ota portti käyttöön ohjauspaneelistä.

1. Siirry tulostimen ohjauspaneelin aloitusnäytöstä kohtaan [Asetukset](#) ja valitse sitten [Asetukset](#)-kuvake.
2. Avaa seuraavat valikot
  - [Yleiset](#)
  - [Ota käyttöön laitteen USB](#)
3. Valitse [Käytössä](#)-vaihtoehto.

### Tapa 2: Nopean USB 2.0 -portin käyttöönotto HP:n sulautetussa verkkopalvelimessa (vain verkkoon liitetyt tulostimet)

Ota portti käyttöön HP:n sulautetussa verkkopalvelimessa.

1. Etsi tulostimen IP-osoite. Näytä tulostimen IP-osoite tai isäntänimi valitsemalla tulostimen ohjauspaneelistä [Tiedot](#)  ja [Verkko](#) .
2. Avaa selain ja kirjoita osoiteriville IP-osoite täsmälleen tulostimen ohjauspaneelissa näkyvässä muodossa. Paina tietokoneen näppäimistön [Enter](#)-näppäintä. Sulautettu verkkopalvelin avautuu.

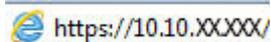
 <https://10.10.XX.XX/>

 **HUOMAUTUS:** Jos selaimessa näkyy ilmoitus, jonka mukaan sivuston käyttö ei ehkä ole turvallista, jatka sivustoon siitä huolimatta. Tähän sivustoon siirtyminen ei vahingoita tietokonetta.

3. Valitse [Suojaus](#)-välilehti.
4. Valitse näytön vasemmasta reunasta [Yleiset suojausasetukset](#).
5. Vieritä kohtaan [Laitteiston portit](#) ja ota molemmat kohteet käyttöön valitsemalla valintaruutu:
  - [Ota käyttöön laitteen USB](#)
  - [Ota käyttöön USB plug and play](#)
6. Valitse [Käytä](#).



---

# 5 Kopioi

Kopioi tulostimella, opi kopioimaan kaksipuolinen asiakirja ja etsi verkosta lisää kopiointitehtäviä.

- [Tee kopio](#)
- [Kopioiminen molemmille puolille \(kaksipuolisesti\)](#)
- [Kopioinnin lisätehtävät](#)

Videoapua saat kohdasta [www.hp.com/videos/LaserJet](http://www.hp.com/videos/LaserJet).

Seuraavat tiedot pitävät paikkansa julkaisuhetkellä. Ajankohtaisia tietoja on kohdassa [www.hp.com/support/ljM528mfp](http://www.hp.com/support/ljM528mfp).

## Lisätietoja:

HP-tulostimen kaikenkattavassa ohjeessa on seuraavat tiedot:

- Asennus ja määrittäminen
- Opi ja käytä
- Ongelmien ratkaiseminen
- Ohjelmisto- ja laiteohjelmistopäivitysten lataaminen
- Asiakastukifoorumit
- Tietoja takuusta ja säännöksistä

## Tee kopio

1. Aseta asiakirja skannerin lasille tulostuspuoli alaspäin tai aseta se asiakirjansyöttölaitteeseen tulostuspuoli ylöspäin ja säädä paperiohjaimia asiakirjan koon mukaan.
2. Siirry tulostimen ohjauspaneelin aloitusnäytössä kohtaan [Kopioi](#) ja valitse sitten [Kopioi](#)-kuvake.
3. Valitse kopioiden määrä [Asetukset](#)-ruudussa.
4. Valitsemalla [Tekstin/kuvan optimointi](#) voit optimoida kopioitavan kuvatyypin: (teksti, kuvat tai valokuvat). Valitse jokin esimääritetyistä vaihtoehdoista.
5. Määritä keltaisella kolmiolla merkityt asetukset ennen esikatselutoiminnon käyttöä.

 **HUOMAUTUS:** Esikatseluskannauksen jälkeen nämä asetukset poistetaan [Asetukset](#)-pääluettelosta ja ne näkyvät yhteenvetona [Esiskannausasetukset](#)-luettelossa. Jos haluat muuttaa näitä asetuksia, ohita esikatselu ja aloita uudelleen.

Esikatselutoiminto on valinnainen.

6. Voit esikatsella asiakirjaa koskettamalla näytön oikeanpuoleista ruutua. Esikatselunäytössä voit muuttaa esikatseluasetuksia ja järjestää, kääntää, lisätä tai poistaa sivuja näytön oikeassa reunassa olevilla numeronäppäimillä.



Näiden painikkeiden avulla voit siirtyä kahden sivun näkymän ja pikkukuvanäkymän välillä. Pikkukuvanäkymässä on käytettävissä enemmän asetuksia kuin kahden sivun näkymässä.



Näillä painikkeilla voit lähentää tai loitontaa valitulla sivulla.

**HUOMAUTUS:** Näitä painikkeita voi käyttää valitsemalla vain yhden sivun kerrallaan.



Tällä painikkeella voit kääntää sivua 180 astetta.

**HUOMAUTUS:** Tämä painike on käytettävissä vain pikkukuvanäkymässä.



Tällä painikkeella voit poistaa valitut sivut.

**HUOMAUTUS:** Tämä painike on käytettävissä vain pikkukuvanäkymässä.

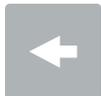

Näillä painikkeilla voit järjestää asiakirjan sivuja. Valitse yksi tai useampi sivu ja siirrä niitä vasemmalle tai oikealle.

**HUOMAUTUS:** Nämä painikkeet ovat käytettävissä vain pikkukuvanäkymässä.

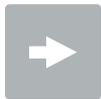

Tällä painikkeella voit lisätä asiakirjaan sivun. Tulostin kehottaa skannaamaan lisäsivut.



Tällä painikkeella voit poistaa esikatselussa tehdyt muutokset ja aloittaa alusta.

7. Kun asiakirja on valmis, aloita kopiointi valitsemalla [Käynnistä](#).

## Kopioiminen molemmille puolille (kaksipuolisesti)

1. Aseta asiakirja skannerin lasille tulostuspuoli alaspäin tai aseta se asiakirjansyöttölaitteeseen tulostuspuoli ylöspäin ja säädä paperihajaimia asiakirjan koon mukaan.
2. Siirry tulostimen ohjauspaneelin aloitusnäytössä kohtaan [Kopioi](#) ja valitse sitten [Kopioi](#)-kuvake.
3. Valitse [Asetukset](#)-ruudussa [Alkuperäisen puolet](#) ja valitse sitten asetus, joka kuvaa alkuperäistä asiakirjaa:
  - Jos haluat, että laite tunnistaa automaattisesti, onko alkuperäinen tulostettu yksi- vai kaksipuolisesti, käytä [Tunnista automaattisesti](#) -asetusta.
  - Jos alkuperäiset on tulostettu yksipuolisesti, valitse [1-puolinen](#).
  - Jos alkuperäiset sivut ovat sellaisia, että sivu kääntyy oikeasta tai vasemmasta reunasta kirjan tavoin, valitse [2-puolinen \(kirjatyyli\)](#). Jos kuva on pystysuunnassa, tulostesivut käännetään sivun pitkän reunan mukaisesti. Jos kuva on vaakasuunnassa, tulostesivut käännetään sivun lyhyen reunan mukaisesti.
  - Jos alkuperäiset sivut ovat sellaisia, että sivu kääntyy ylä- tai alareunasta kalenterin tavoin, valitse [2-puolinen \(lehtiöttyyli\)](#). Jos kuva on pystysuunnassa, tulostesivut käännetään sivun lyhyen reunan mukaisesti. Jos kuva on vaakasuunnassa, tulostesivut käännetään sivun pitkän reunan mukaisesti.
4. Valitse Tulostuspuolet ja valitse sitten jokin näistä asetuksista:
  - [Sama kuin alkuperäinen](#): Tuloste on samanmuotoinen kuin alkuperäinen. Jos alkuperäinen on yksipuolinen, on siis myös tuloste yksipuolinen. Jos järjestelmänvalvoja on rajoittanut yksipuolista tulostusta ja alkuperäinen on yksipuolinen, on tuloste tässä tapauksessa kuitenkin kaksipuolinen (kirjatyyli).
  - [1-puolinen](#): Tuloste on yksipuolinen. Jos järjestelmänvalvoja on rajoittanut yksipuolista tulostusta, on tuloste tässä tapauksessa kaksipuolinen (kirjatyyli).
  - [2-puolinen \(kirjatyyli\)](#): Tulosteet ovat kaksipuolisia siten, että sivua käännetään oikeasta tai vasemmasta reunasta, kuten kirjassa. Jos kuva on pystysuunnassa, tulostesivut käännetään sivun pitkän reunan mukaisesti. Jos kuva on vaakasuunnassa, tulostesivut käännetään sivun lyhyen reunan mukaisesti.
  - [2-puolinen \(lehtiöttyyli\)](#): Tulosteet ovat kaksipuolisia siten, että sivua käännetään ylä- tai alareunasta, kuten kalenterissa. Jos kuva on pystysuunnassa, tulostesivut käännetään sivun lyhyen reunan mukaisesti. Jos kuva on vaakasuunnassa, tulostesivut käännetään sivun pitkän reunan mukaisesti.
5. Määritä keltaisella kolmiolla merkityt asetukset ennen esikatselutoiminnon käyttöä.



**HUOMAUTUS:** Esikatseluskannauksen jälkeen nämä asetukset poistetaan [Asetukset](#)-pääluettelosta ja ne näkyvät yhteenvetona [Esiskannausasetukset](#)-luettelossa. Jos haluat muuttaa näitä asetuksia, ohita esikatselu ja aloita uudelleen.

Esikatselutoiminto on valinnainen.

6. Voit esikatsella asiakirjaa koskettamalla näytön oikeanpuoleista ruutua. Esikatselunäytössä voit muuttaa esikatseluasetuksia ja järjestää, kääntää, lisätä tai poistaa sivuja näytön oikeassa reunassa olevilla numeronäppäimillä.



Näiden painikkeiden avulla voit siirtyä kahden sivun näkymän ja pikkukuvanäkymän välillä. Pikkukuvanäkymässä on käytettävissä enemmän asetuksia kuin kahden sivun näkymässä.



Näillä painikkeilla voit lähentää tai loitontaa valitulla sivulla.

**HUOMAUTUS:** Näitä painikkeita voi käyttää valitsemalla vain yhden sivun kerrallaan.



Tällä painikkeella voit kääntää sivua 180 astetta.

**HUOMAUTUS:** Tämä painike on käytettävissä vain pikkukuvanäkymässä.



Tällä painikkeella voit poistaa valitut sivut.

**HUOMAUTUS:** Tämä painike on käytettävissä vain pikkukuvanäkymässä.



Näillä painikkeilla voit järjestää asiakirjan sivuja. Valitse yksi tai useampi sivu ja siirrä niitä vasemmalle tai oikealle.

**HUOMAUTUS:** Nämä painikkeet ovat käytettävissä vain pikkukuvanäkymässä.



Tällä painikkeella voit lisätä asiakirjaan sivun. Tulostin kehottaa skannaamaan lisäsivut.



Tällä painikkeella voit poistaa esikatselussa tehdyt muutokset ja aloittaa alusta.

7. Kun asiakirja on valmis, aloita kopiointi valitsemalla **Käynnistä**.

## Kopiointin lisätehtävät

Etsi verkosta tietoja tavallisimmista kopiointitehtävistä.

Siirry osoitteeseen [www.hp.com/support/ljM528mfp](http://www.hp.com/support/ljM528mfp).

Ohjeita on saatavilla esimerkiksi seuraaviin kopiointitehtäviin:

- Kirjojen tai muiden sidottujen asiakirjojen sivujen kopiointi tai skannaus
- Erikokoisten asiakirjojen kopioiminen

- Henkilökortin kummankin puolen kopiointi tai skannaus
- Asiakirjan kopiointi tai skannaus vihkoksi



---

# 6 Skannaus

Skannaa skannausohjelmistolla tai skannaa suoraan sähköpostiin, USB-muistitikulle, verkkokansioon tai muuhun kohteeseen.

- [Määritä skannaus sähköpostiin](#)
- [Skannaus verkkokansioon -toiminnon määrittäminen](#)
- [Skannaus SharePointiin® -toiminnon määrittäminen \(vain Flow-mallit\)](#)
- [Skannaus USB-asemaan -toiminnon määrittäminen](#)
- [Skannaaminen sähköpostiin](#)
- [Skannaus työn säilytykseen](#)
- [Skannaaminen verkkokansioon](#)
- [Skannaaminen SharePointiin](#)
- [Skannaus USB-asemaan](#)
- [HP JetAdvantage -yritysratkaisuiden käyttäminen](#)
- [Skannauksen lisätehtävät](#)

Videoapua saat kohdasta [www.hp.com/videos/LaserJet](http://www.hp.com/videos/LaserJet).

Seuraavat tiedot pitävät paikkansa julkaisuhetkellä. Ajankohtaisia tietoja on kohdassa [www.hp.com/support/ljM528mfp](http://www.hp.com/support/ljM528mfp).

## Lisätietoja:

HP-tulostimen kaikenkattavassa ohjeessa on seuraavat tiedot:

- Asennus ja määrittäminen
- Opi ja käytä
- Ongelmien ratkaiseminen
- Ohjelmisto- ja laiteohjelmistopäivitysten lataaminen
- Asiakastukifoorumit
- Tietoja takuusta ja säännöksistä

# Määritä skannaus sähköpostiin

Tulostin voi skannata tiedoston ja lähettää sen yhteen tai useampaan sähköpostiosoitteeseen.

- [Johdanto](#)
- [Ennen aloittamista](#)
- [Vaihe 1: HP:n sulautetun verkkopalvelimen \(EWS\) avaaminen](#)
- [Vaihe 2: Verkon tunnistus -asetusten määrittäminen](#)
- [Vaihe 3: Lähetä sähköpostiin -toiminnon määrittäminen](#)
- [Vaihe neljä: pikasarjojen määrittäminen \(valinnainen\)](#)
- [Vaihe 5: Määritä Lähetys sähköpostiin -toiminto Office 365 Outlookia varten \(valinnainen\)](#)

## Johdanto

Tulostimen verkkoyhteyden tulee olla muodostettu ennen kuin skannaustoimintoa voidaan käyttää. Lisäksi toimintoa voidaan käyttää vasta kun se on määritetty. Skannaus sähköpostiin -toiminnon voi määrittää kahdella tavalla: perusmäärittäksen voi tehdä **sähköpostiin skannauksen ohjatun toiminnon** avulla ja lisämäärittäksen **sähköpostin määrittäksen** kautta.

Määritä Skannaus sähköpostiin -toiminto seuraavien tietojen avulla.

## Ennen aloittamista

Tulostimessa täytyy olla verkkoyhteys sähköpostiin skannauksen määrittystä varten.



Järjestelmänvalvojat tarvitsevat seuraavia tietoja ennen määrittämisprosessin aloittamista.

- Tulostimen käyttö järjestelmänvalvojana
- DNS-pääte (esim. yrityksen nimi.com)
- SMTP-palvelin (esim. smtp.mycompany.com)



**HUOMAUTUS:** Jos et tiedä SMTP-palvelimen nimeä, SMTP-palvelimen portin numeroa tai todennustietoja, ota yhteyttä sähköposti- tai Internet-palveluntarjoajaan tai järjestelmänvalvojaan. SMTP-palvelinten nimet ja porttien nimet löytää yleensä Internet-haulla. Suorita haku esimerkiksi hakusanoilla "Gmail smtp server name" tai "Yahoo smtp server name".

- SMTP-palvelimen todennusvaatimukset lähteille sähköpostiviesteille, mukaan lukien mahdollinen todennukseen käytetty käyttäjänimi ja salasana.



**HUOMAUTUS:** Tietoja sähköpostitilin digitaalisen lähetyksen rajoista saat sähköpostipalvelun toimittajan ohjeista. Jotkin toimittajat saattavat tilapäisesti lukita tilisi, jos lähetyksäraja ylittyy.

## Vaihe 1: HP:n sulautetun verkkopalvelimen (EWS) avaaminen

Aloita määrittäminen avaamalla sulautettu verkkopalvelin.

1. Näytä tulostimen IP-osoite tai isäntänimi valitsemalla tulostimen ohjauspaneelin aloitusnäytössä Tiedot  ja Verkko .
2. Avaa selain ja kirjoita osoiteriville IP-osoite tai isäntänimi täsmälleen siinä muodossa kuin se näkyy tulostimen ohjauspaneelissa. Paina tietokoneen näppäimistön **Enter**-näppäintä. Sulautettu verkkopalvelin avautuu.

 **HUOMAUTUS:** Jos selaimessa näkyy ilmoitus, jonka mukaan sivuston käyttö ei ehkä ole turvallista, jatka sivustoon siitä huolimatta. Tähän sivustoon siirtyminen ei vahingoita tietokonetta.

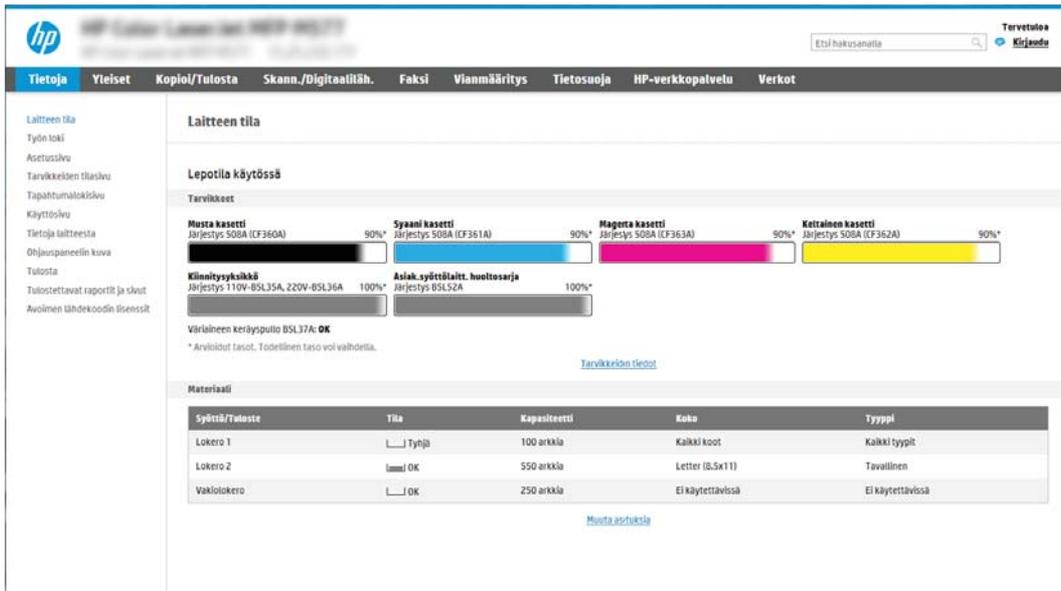

| Syöttö/Tuloste | Tila                              | Kapasiteetti | Koko             | Tyyppi           |
|----------------|-----------------------------------|--------------|------------------|------------------|
| Lokero 1       | <input type="checkbox"/> Tyhjä    | 100 arkkiä   | Kaikki koot      | Kaikki tyytit    |
| Lokero 2       | <input type="checkbox"/> Täysi OK | 550 arkkiä   | Letter (8,5x11)  | Tavallinen       |
| Vakiolokero    | <input type="checkbox"/> OK       | 250 arkkiä   | Ei käytettävissä | Ei käytettävissä |

## Vaihe 2: Verkon tunnustus -asetusten määrittäminen

 **HUOMAUTUS:** Sähköpostimäärittäminen **Verkko**-välilehdessä on edistyneen tason prosessi. Saatat tarvita sähköpostimäärittämiseen järjestelmänvalvojan apua.

1. Valitse sulautetun verkkopalvelimen yläosan siirtymisvälilehtien avulla **Verkko**.

 **HUOMAUTUS:** Office 365:n verkkoasetusten määrittämissuhteet ovat [Vaihe 5: Määritä Lähetys sähköpostiin - toiminto Office 365 Outlookia varten \(valinnainen\) sivulla 88](#)

2. Valitse vasemmassa siirtymisruudussa **TCP/IP-asetukset**. Sulautetun verkkopalvelimen **Verkotunnus**-välilehden käyttäminen voi edellyttää käyttäjätunnuksen ja salasanan antamista.
3. Valitse **TCP/IP-asetukset**-valintaikkunassa **Verkon tunnustus** -välilehti.

4. Jos verkko vaatii DNS-päätteen, varmista, että **TCP/IP-verkkotunnuksen päätte** -alueessa on listattu käyttämäsi sähköpostiohjelman DNS-pääte. DNS-päätteet ovat seuraavassa muodossa: *yritysnimi.com*, *gmail.com*, jne.

The screenshot shows the HP ePrint Service WebUI interface. The main content area is titled 'TCP/IP Settings' and has a sub-tab 'TCP/IP Domain Suffix' selected. A blue box highlights the 'DNS Suffixes' section, which contains an empty text input field and an 'Add' button. Below this, there are sections for 'WINS (IPv4 only)' with 'Primary' and 'Secondary' input fields, and 'Bonjour' with a 'Bonjour Service Name' input field. The page also has a left sidebar with navigation options and a top navigation bar with tabs like 'Information', 'General', 'Copy/Print', etc.

 **HUOMAUTUS:** Jos verkkotunnuksen päätettä ei ole määritetty, käytä IP-osoitetta.

5. Valitse **Käytä**.
6. Valitse **OK**.

## Vaihe 3: Lähetä sähköpostiin -toiminnon määrittäminen

Lähetä sähköpostiin -toiminnon voi määrittää joko tekemällä perusmäärittäksen **sähköpostin ohjatun määrittäksen** avulla tai lisämäärittäksen **sähköpostin määrittäksen** kautta. Lähetä sähköpostiin -toiminnon voi määrittää seuraavilla tavoilla:

- [Tapa 1: Perusasetusten määrittäminen käyttämällä ohjattua sähköpostin määrittäystoimintoa](#)
- [Tapa 2: Lisäasetusten määrittäminen käyttämällä sähköpostin määrittäystoimintoa](#)

### Tapa 1: Perusasetusten määrittäminen käyttämällä ohjattua sähköpostin määrittäystoimintoa

Tämä valinta avaa **sähköpostin ohjatun määrittäksen**, joka sisältyy perusmäärittästen HP:n sulautettuun verkkopalvelimeen (EWS).

1. Valitse sulautetun verkkopalvelimen yläosan siirtymisvälilehtien avulla **Skannaus/digitaalilähetys**.
2. Valitse vasemmassa siirtymisruudussa **Sähköpostin ja Skannaus verkkokansioon -toiminnon ohjattu pikamäärittäminen**.
3. Napsauta **Sähköpostin ja Skannaus verkkokansioon -toiminnon ohjattu pikamäärittäminen** -valintaikkunassa **Sähköpostin määrittäminen** -linkkiä.

 **HUOMAUTUS:** Jos näyttöön tulee viesti, joka kertoo, että Skannaus sähköpostiin -toiminto on poissa käytöstä, valitse **Jatka**, niin voit jatkaa määrittästä ja ottaa Skannaus sähköpostiin -toiminnon käyttöön, kun asetukset on määritetty.

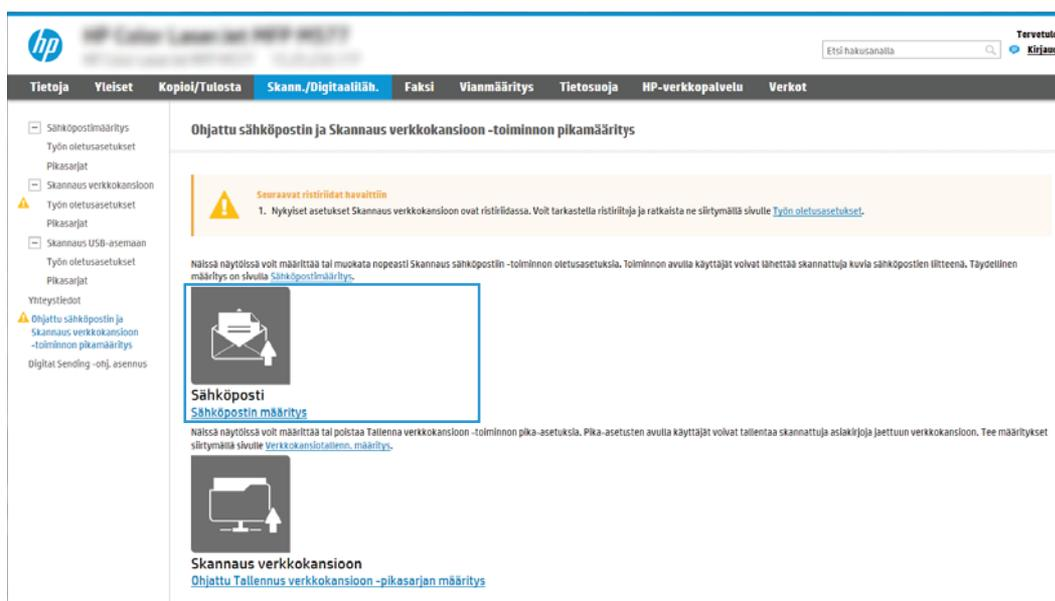

4. Suorita **Määritä sähköpostipalvelimet (SMTP)** -valintaikkunassa jonkin seuraavan vaihtoehdon vaiheet:

#### Vaihtoehto 1: Käytä palvelinta, joka on jo sähköpostin käytössä

- ▲ Valitse **Käytä palvelinta, joka on jo sähköpostin käytössä** ja valitse **Seuraava**.

 **HUOMAUTUS:** Tämä valinta etsii lähtevän sähköpostin SMTP-palvelimia vain oman palomuurin sisäpuolelta.

## Vaihtoehto 2: Etsi lähtevän postin palvelin verkosta

- a. Valitse **Etsi lähtevän postin palvelin verkosta** ja **Seuraava**.
- b. Valitse palvelin **Määritä sähköpostipalvelin (SMTP)** -luettelosta ja valitse sitten **Seuraava**.
- c. Valitse vaihtoehto, joka kuvaa palvelimen todennusvaatimuksia:
  - **Palvelin ei vaadi todennusta:** Valitse **Palvelin ei vaadi todennusta** ja valitse sitten **Seuraava**.  
-TAI-
  - **Palvelin edellyttää todennusta:** Valitse avattavasta luettelosta todennusvaihtoehto:
    - **Käytä käyttäjän tunnuksia, kun muodostat yhteyttä ohjauspaneelissa kirjautumisen jälkeen:** Valitse **Käytä käyttäjän tunnuksia, kun muodostat yhteyttä ohjauspaneelissa kirjautumisen jälkeen** ja valitse sitten **Seuraava**.  
-TAI-
    - **Käytä aina näitä tunnuksia:** Valitse **Käytä aina näitä tunnuksia**, kirjoita **käyttäjätunnus** ja **salasana** ja valitse **Seuraava**.

## Vaihtoehto 3: Lisää SMTP-palvelin

- a. Valitse **Lisää SMTP-palvelin**
- b. Kirjoita **palvelimen nimi** ja **portin numero** ja valitse **Seuraava**.



**HUOMAUTUS:** Yleensä portin numeron oletusasetusta ei tarvitse muuttaa.



**HUOMAUTUS:** Jos käytät Gmailin kaltaista isännöityä SMTP-palvelua, tarkista SMTP-osoite, portin numero ja SSL-asetukset palveluntarjoajan verkkosivustosta tai muista lähteistä. Yleensä Gmail-palvelun SMTP-palvelun osoite on smtp.gmail.com, portin numero on 465 ja SSL-salaus on käytössä.

Varmista verkkolähteistä, että nämä palvelinasetukset ovat ajan tasalla määritystä tehdessäsi.

- c. Valitse haluamasi palvelimen todennusvaihtoehto:
    - **Palvelin ei vaadi todennusta:** Valitse **Palvelin ei vaadi todennusta** ja valitse sitten **Seuraava**.  
-TAI-
    - **Palvelin edellyttää todennusta:** Valitse jokin vaihtoehto avattavasta **Palvelin edellyttää todennusta** -luettelosta.
      - **Käytä käyttäjän tunnuksia, kun muodostat yhteyttä ohjauspaneelissa kirjautumisen jälkeen:** Valitse **Käytä käyttäjän tunnuksia, kun muodostat yhteyttä ohjauspaneelissa kirjautumisen jälkeen** ja valitse sitten **Seuraava**.  
-TAI-
      - **Käytä aina näitä tunnuksia:** Valitse **Käytä aina näitä tunnuksia**, kirjoita **käyttäjätunnus** ja **salasana** ja valitse **Seuraava**.
5. Kirjoita **Sähköpostiasetusten määrittäminen** -valintaikkunassa tiedot lähettäjän sähköpostiosoitteesta ja valitse **Seuraava**.



**HUOMAUTUS:** Jos käyttäjä määrittää **Lähettäjä**-, **Aihe**- ja **Viesti**-kenttiä, mutta **Käyttäjän muokattavissa** -valintaruutua ei ole valittu, käyttäjä ei voi muokata kyseisiä kenttiä tulostimen ohjauspaneelissa lähettäessään sähköpostia.

| Vaihtoehto                           | Kuvaus   |
|--------------------------------------|--|
| <b>Lähettäjä</b><br><br>(Pakollinen) | Valitse jokin seuraavista avattavan <b>Lähettäjä</b> -valikon vaihtoehtoista: <ul style="list-style-type: none"><li>• <b>Käyttäjän osoite (pakollinen kirjautuminen)</b></li><li>• <b>Oletuslähettäjä:</b> Kirjoita oletussähköpostiosoite ja näyttönimi <b>Lähettäjän oletussähköpostiosoite</b>- ja <b>Oletusnäyttönimi</b>-kenttiin.</li></ul> <p><b>HUOMAUTUS:</b> Luo tulostimen sähköpostiosoite ja käytä tätä osoitetta oletussähköpostiosoitteena.</p> <p><b>HUOMAUTUS:</b> Määritä sähköpostitoiminto siten, että sen käyttäminen edellyttää käyttäjien kirjautumista. Siten käyttäjät eivät voi lähettää sähköpostia muusta kuin omasta osoitteestaan.</p> |
| <b>Aihe</b><br><br>(Valinnainen)     | Määritä oletusaihe sähköpostiviestejä varten.  |
| <b>Viesti</b><br><br>(Valinnainen)   | Luo mukautettu viesti.<br><br>Jos haluat käyttää tätä viestiä kaikissa tulostimesta lähetetyissä sähköpostiviesteissä, poista <b>Viesti</b> -kohdassa <b>Käyttäjän muokattavissa</b> -valintaruudun valinta.   |

## 6. Määritä **Määritä tiedoston skannausasetukset** -alueella oletusskannausasetukset ja valitse **Seuraava**.

| Vaihtoehto           | Kuvaus  |
|----------------------|---|
| <b>Tiedostomuoto</b> | Valitse skannatun asiakirjan oletustiedostotyyppi: <ul style="list-style-type: none"><li>• PDF</li><li>• JPEG</li><li>• TIFF</li><li>• M-TIFF</li><li>• XPS</li><li>• PDF/A</li></ul> |
| <b>Väri/musta</b>    | Valitse skannatun asiakirjan oletusväriasetus: <ul style="list-style-type: none"><li>• Väri</li><li>• Musta</li><li>• Musta/harmaa</li><li>• Havaitse automaattisesti</li></ul>       |

| Vaihtoehto            | Kuvaus   |
|-----------------------|--|
| Laatu ja tiedostokoko | Valitse skannatun asiakirjan oletustulostuslaatu: <ul style="list-style-type: none"> <li>• Heikko (pieni tiedosto)</li> <li>• Tavallinen</li> <li>• Korkea (suuri tiedosto)</li> </ul>                             |
| tarkkuus              | Valitse skannatun asiakirjan skannauksen oletustarkkuus: <ul style="list-style-type: none"> <li>• 75 dpi</li> <li>• 150 dpi</li> <li>• 200 dpi</li> <li>• 300 dpi</li> <li>• 400 dpi</li> <li>• 600 dpi</li> </ul> |

7. Tarkista **Yhteenveto**-alueen tiedot ja viimeistelee asetusten määrittäminen valitsemalla **Valmis**.

## Tapa 2: Lisäasetusten määrittäminen käyttämällä sähköpostin määrittämissivua

1. Valitse EWS:n yläosan siirtymisvälilehtien avulla **Skannaus/digitaalilähetys** ja valitse sitten vasemmassa siirtymisruudussa **Sähköpostin määrittäminen**.



**HUOMAUTUS:** Sähköpostin määrittämissivu näyttää oletuksena Skannaus sähköpostiin -toiminnon perusasetukset. Saat lisäasetukset näkyviin painamalla sivun alareunasta **Lisäasetukset**-painiketta.

2. Valitse **Sähköpostin määrittäminen** -valintaikkunassa **Ota käyttöön lähetys sähköpostiin** -valintaruutu. Jos tätä valintaruutua ei valita, toimintoa ei voi käyttää tulostimen ohjauspaneelista.

The screenshot shows the HP EWS 'Sähköpostimäärittäminen' (Email Settings) page. The main heading is 'Sähköpostimäärittäminen > Työn oletusasetukset'. Below the heading, there is a checkbox labeled 'Ota käyttöön skannaus sähköpostiin' which is checked. Underneath, there is a section for 'Lähtevän sähköpostin palvelimet (SMTP)' with a field for 'Määritä palvelin valitsemalla LK:ää'. Below that is a section for 'Osoite- ja viestikenttien hallinta' (Address and message field management) with fields for 'Kohde:' (Recipient), 'Oletuslähettäjä:' (Default sender), and 'Aihe:' (Subject). There are also checkboxes for 'Käyttäjän muokattava' (User modifiable) for each of these fields. At the bottom right, there are buttons for 'Käytä' (Apply) and 'Peruuta' (Cancel).

3. Suorita **Lähtevän sähköpostin palvelimet (SMTP)** -alueella jonkin seuraavan vaihtoehdon vaiheet:

- Valitse jokin näkyvistä palvelimista.
  - Käynnistä ohjattu SMTP-palvelimen määrittäminen valitsemalla **Lisää**.
1. Valitse ohjatussa SMTP-palvelimen määrittämisessä jompikumpi seuraavista vaihtoehdoista:
    - **Vaihtoehto 1:Tiedän SMTP-palvelinosoitteen tai -isäntänimen:** Kirjoita SMTP-palvelimen osoite ja valitse **Seuraava**.
    - **Vaihtoehto 2:** Jos et tiedä SMTP-palvelimen osoitetta, valitse **Etsi lähtevän postin palvelin verkosta** ja valitse sitten **Seuraava**. Valitse palvelin ja sitten **Seuraava**.



**HUOMAUTUS:** Jos SMTP-palvelin on jo luotu jotakin muuta tulostimen toimintoa varten, näkyvissä on vaihtoehto **Käytä palvelinta, joka on jo toisen toiminnon käytössä**. Valitse se ja määritä se käytettäväksi sähköpostitoiminnossa.

2. Määritä käytettävät asetukset **Määritä perustiedot, jotka tarvitaan palvelinyhteyden muodostamiseen** -valintaikkunassa ja valitse **Seuraava**.



**HUOMAUTUS:** Joillakin palvelimilla on ongelmia yli 5 megatavun (Mt) kokoisten sähköpostiviestien lähettämisen ja vastaanottamisen kanssa. Ongelmat voidaan estää kirjoittamalla lukuarvo **Jaa viestit, jos koko yli (Mt)** -kohtaan.



**HUOMAUTUS:** Yleensä portin numeron oletusasetusta ei tarvitse muuttaa. Jos käytössä on Ota käyttöön SMTP:n SSL-protokolla -asetus, porttia 587 on kuitenkin käytettävä.



**HUOMAUTUS:** Jos käytät Googlen™ Gmail-sähköpostia, valitse **Ota käyttöön SMTP:n SSL-protokolla** -valintaruutu. Yleensä gmail-palvelun SMTP-palvelun osoite on smtp.gmail.com, portin numero on 465 ja SSL-salaus on käytössä.

Varmista verkkolähteistä, että nämä palvelinasetukset ovat ajan tasalla määrittämisestä tehdessäsi.

3. Valitse **Palvelimen todennusvaatimukset** -valintaikkunassa asetus, joka kuvaa palvelimen todennusvaatimuksia:
  - **Palvelin ei vaadi todennusta** ja valitse **Seuraava**.
  - **Palvelin edellyttää todennusta**
    - Valitse avattavasta luettelosta **Käytä käyttäjän tunnuksia, kun muodostat yhteyttä ohjauspaneelissa kirjautumisen jälkeen** ja valitse sitten **Seuraava**.
    - Valitse avattavasta luettelosta **Käytä aina näitä tunnuksia**, kirjoita **käyttäjätunnus** ja **salasana** ja valitse **Seuraava**.



**HUOMAUTUS:** Jos sisäänkirjautuneen käyttäjän tunnuksia käytetään, määritä sähköpostin käytön vaativan käyttäjän sisäänkirjautuminen tulostimen ohjauspaneelissa. Evää vieraskäyttäjältä sähköpostin käyttöoikeus poistamalla sähköpostin valintaruudun valinta **Suojaus**-välilehden **Käytöhallinnan asetukset** -valintaikkunan **Kirjautumis- ja oikeuskäytännöt** -alueen **Laitteen vieras** -sarakeessa. Valintaruudun kuvake muuttuu valintamerkistä lukoksi.

4. Valitse **Palvelinkäyttö**-valintaikkunassa tulostimen toiminnot, jotka lähettävät sähköpostia tämän SMTP-palvelimen kautta, ja napsauta sitten **Seuraava**-painiketta.



**HUOMAUTUS:** Jos palvelin vaatii todennuksen, automaattisten hälytysten ja raporttien lähetykseen tulostimesta vaaditaan käyttäjätunnus ja salasana.

5. Kirjoita kelvollinen sähköpostiosoite **Yhteenveto ja testi** -valintaikkunan **Lähetä testiviesti**: -kenttään ja valitse **Testaa**.
  6. Tarkista, että kaikki asetukset on määritetty oikein ja viimeistelet lähtevän sähköpostin palvelimen määrittäminen valitsemalla **Valmis**.
4. Tee **Osoite- ja viestikentän hallinta** -alueella **Lähettäjä**: -määrittäminen ja muut mahdolliset valinnaiset määrittäykset.

#### Osoite- ja viestikentän hallinnan määrittäykset:

| Ominaisuus  | Kuvaus  |
|---|---|
| <b>Osoitekenttien rajoitukset<sup>1</sup></b>                 | <p>Määritä, onko käyttäjien valittava sähköpostiosoite osoitekirjasta, vai voivatko he kirjoittaa sähköpostiosoitteen manuaalisesti.</p> <p><b>HUOMIO:</b> Jos vaihtoehto <b>Käyttäjien on valittava osoitekirjasta</b> on valittu ja osoitekenttiä on lisäksi määritetty <b>käyttäjän muokattaviksi</b>, muokattaviin kenttiin tehdyt muutokset muuttavat myös vastaavia arvoja osoitekirjassa.</p> <p>Voit estää käyttäjiä muuttamasta tulostimen ohjauspaneelin osoitekirjan yhteystietoja siirtymällä <b>Suojaus</b>-välilehden <b>Käytönhallinta</b>-sivulle ja kieltämällä osoitekirjan muuttamisen <b>laitteen vieraskäyttäjiltä</b>.</p>  |
| <b>Salli väärät sähköpostiosoitteen muotoilut<sup>1</sup></b> | Valitse tämä, jos haluat sallia väärät sähköpostiosoitteen muotoilut.   |
| <b>Käyttäjän muokattavissa</b>                                | <p>Jos haluat käyttää <b>Oletuslähettäjä</b>- ja <b>Oletusnäyttönimi</b>-asetusta kaikissa tulostimesta lähetettävissä sähköpostiviesteissä (paitsi jos käyttäjä on kirjautuneena), älä valitse <b>Käyttäjän muokattavissa</b> -valintaruutua.</p> <p>Kun määrität osoitekenttiä ja <b>Käyttäjän muokattavissa</b> -kenttää ei ole valittu, käyttäjät eivät voi muokata kyseisiä kenttiä tulostimen ohjauspaneelistä lähettäessään sähköpostia. Voit lähettää kopion itsellesi poistamalla valinnan kaikkien osoitekenttien <b>Käyttäjän muokattavissa</b> -valintaruuduista, mukaan lukien <b>Lähettäjä</b>-, <b>Vastaanottaja</b>-, <b>Kopio</b>- ja <b>Piilokopio</b> -kentät, ja määrittämällä kyseisen käyttäjän <b>Lähettäjä</b>-kentän osoitteeksi hänen oman sähköpostiosoitteensa ja <b>Vastaanottaja</b>-kentän osoitteeksi hänen oman sähköpostiosoitteensa.</p> |
| <b>Oletuslähettäjä</b> : ja <b>Oletusnäyttönimi</b> :         | <p>Kirjoita oletusarvoinen <b>Lähettäjä</b>-kentän osoite sähköpostiviestille.</p> <p><b>HUOMAUTUS:</b> Luo tulostimen sähköpostiosoite ja käytä tätä osoitetta oletussähköpostiosoitteena.</p> <p><b>HUOMAUTUS:</b> Määritä sähköpostitoiminto siten, että sen käyttäminen edellyttää käyttäjien kirjautumista. Siten käyttäjät eivät voi lähettää sähköpostia muusta kuin omasta osoitteestaan.</p>   |
| <b>Vastaanottaja</b> : <sup>1</sup>                           | Määritä vastaanottajan sähköpostiosoite.  |
| <b>Kopio</b> : <sup>1</sup>                                   | Määritä osoite, johon lähetetään sähköpostiviestien kopio.  |
| <b>Piilokopio</b> : <sup>1</sup>                              | Määritä osoite, johon lähetetään sähköpostiviestien piilokopio.   |
| <b>Aihe</b> :   | Määritä oletusaihe sähköpostiviestejä varten.   |
| <b>Viesti</b> :   | Luo mukautettu viesti. Jos haluat käyttää tätä viestiä kaikissa tulostimesta lähetetyissä sähköpostiviesteissä, poista <b>Viesti</b> -kohdassa <b>Käyttäjän muokattavissa</b> -valintaruudun valinta, tai jätä valintaruutu valitsematta.   |

<sup>1</sup> Tämä asetus on käytettävissä vain Lisäasetukset-sivulla.

5. Määritä allekirjoitus- ja salausasetukset **Allekirjoitus ja salaus** -alueella.



**HUOMAUTUS:** Nämä asetukset ovat käytettävissä vain Lisäasetukset-sivulla.

## Allekirjoitus ja salaus -asetukset:

| Ominaisuus                                   | Kuvaus   |
|--|--|
| Allekirjoitus                                | Valitse, allekirjoitetaanko suojaussertifikaatti.<br><br>Jos haluat, että tätä asetusta voi muokata tulostimen ohjauspaneelissa, valitse <b>Käyttäjän muokattavissa</b> -valintaruutu. |
| Hajautusalgoritmi                            | Valitse sertifikaatin allekirjoitusalgoritmi.  |
| Salaus                                       | Valitse, salataanko sähköpostiviesti.<br><br>Jos haluat, että tätä asetusta voi muokata tulostimen ohjauspaneelissa, valitse <b>Käyttäjän muokattavissa</b> -valintaruutu.             |
| Salausalgoritmi                              | Valitse sähköpostiviestin salauksen algoritmi.   |
| Vastaanottajan julkisen avaimen ominaisuus   | Kirjoita attribuutti, jota käytetään vastaanottajan julkisen avaimen hakemiseen LDAP-palvelimelta.   |
| Varmenna vast.ottaja hänen julk. avaimellaan | Valitse tämä asetus, jos haluat, että vastaanottajan julkista avainta käytetään vastaanottajan vahvistamiseen.   |

- Valitse **Ilmoitusasetukset**-alueella, milloin käyttäjät saavat ilmoituksia lähetetyistä sähköpostiviesteistä. Oletusarvoisesti käytetään kirjautuneen käyttäjän sähköpostiosoitetta. Jos vastaanottajan sähköpostiosoite on tyhjä, ilmoitusta ei lähetetä.
- Määritä **Skannausasetukset**-alueella skannauksen oletusasetukset.



**HUOMAUTUS:** Nämä asetukset ovat käytettävissä vain Lisäasetukset-sivulla.

## Skannausasetukset:

| Ominaisuus               | Kuvaus  |
|--------------------------|---|
| Alkuperäinen koko        | Valitse alkuperäisen asiakirjan paperikoko.   |
| Alkuperäisen puolet      | Valitse, onko alkuperäinen asiakirja yksi- vai kaksipuolinen.   |
| Tekstin/kuvan optimointi | Valitse, jos haluat optimoida tulostuksen sisällön mukaan.  |
| Sisällön suunta          | Tällä asetuksella voit valita, miten alkuperäisen sivun sisältö sijoittuu arkille: <b>Pysty</b> tai <b>Vaaka</b> .                      |
| Taustan tyhjennys        | Valitsemalla arvon voit poistaa taustan vaaleat kuvat tai vaalean taustavärin.  |
| Tummuus                  | Valitsemalla arvon voit säätää tiedoston tummuutta.   |
| Kontrasti                | Valitsemalla arvon voit säätää tiedoston kontrastia.  |
| Terävyys                 | Valitsemalla arvon voit säätää tiedoston terävyyttä.  |
| Kuvan esikatselu         | Valitse, onko työn esikatselunäyttö pakollinen, valinnainen vaiko poissa käytöstä.  |
| Rajausasetukset          | Valitse, sallitaanko työn rajaaminen, ja jos sallitaan, rajausasetuksen tyyppi.   |
| Poista reunat            | Valitse tämä asetus, jos haluat määrittää työn etu- ja takapuolelta poistettavien marginaalien leveyden joko tuumina tai millimetreinä. |

- Määritä **Tiedostoasetukset**-alueella tiedoston oletusasetukset.

## Tiedostoasetukset:

| Ominaisuus   | Kuvaus   |
|--|--|
| Tiedostonimen etuliite <sup>1</sup>  | Määritä tiedostonimen oletusetuliite niitä tiedostoja varten, jotka tallennetaan verkkokansioon.   |
| Tiedostonimi   | Tallennettavan tiedoston oletusnimi.<br><br>Jos haluat, että tätä asetusta voi muokata tulostimen ohjauspaneelissa, valitse <b>Käyttäjän muokattavissa</b> -valintaruutu.  |
| Tiedostonimen jälkiliite <sup>1</sup>  | Määritä tiedostonimen oletuspäätte niitä tiedostoja varten, jotka tallennetaan verkkokansioon.<br><br>Päällekkäisen tiedostonimen oletuspäätte [tiedostonimi] _VVVVKKPPT   |
| Tiedostonimen esikatselu <sup>1</sup>  | Kirjoita tiedostonimi ja napsauta <b>Päivitä esikatselu</b> -painiketta.   |
| Tiedostonumeron muoto <sup>1</sup>   | Valitse tiedostonimen muoto useisiin tiedostoihin jaetuille töille.  |
| Lisää numerointi, kun työssä on vain yksi tiedosto (esim. _1-1) <sup>1</sup> | Valitse tämä asetus, jos haluat lisätä numeroinnin tiedostonimeen, kun työssä on vain yksi tiedosto.   |
| Tiedostomuoto  | Valitse tallennettavan tiedoston tiedostomuoto.<br><br>Jos haluat, että tätä asetusta voi muokata tulostimen ohjauspaneelissa, valitse <b>Käyttäjän muokattavissa</b> -valintaruutu.   |
| Korkea pakkaus (pienempi tiedosto) <sup>1</sup>                              | Valitse tämä asetus, jos haluat pakata skannatun tiedoston, mikä pienentää tiedostokokoa. Korkean pakkauksen tiedoston skannaus voi kuitenkin kestää kauemmin kuin normaalisti pakatun tiedoston skannaus.   |
| PDF-salaus <sup>1</sup>  | Jos tiedostotyyppi on PDF, tämä asetus salaa tulostettavan PDF-tiedoston. Salaus edellyttää salasanan määrittämistä. Samaa salasanaa käytetään tiedoston avaamiseen. Käyttäjä saa kehoitteen antaa salasanan ennen työn skannaamista, jos salasanaa ei ole määritetty ennen käynnistyspainikkeen painamista. |
| tarkkuus   | Määritä tiedoston tarkkuus. Suuritarkkuusisissa kuvissa on paljon pisteitä tuumalla (dots per inch, dpi), joten niissä näkyy paljon yksityiskohtia. Pienitarkkuusisissa kuvissa on vähemmän pisteitä tuumalla, ja niissä näkyy vähemmän yksityiskohtia, mutta tiedoston koko on pienempi.                    |
| Laatu ja tiedostokokoa   | Valitse tiedoston laatu. Parempilaatuiset kuvat ovat tiedostokooltaan suurempia kuin heikompileatuiset, ja niiden lähettäminen kestää kauemmin.  |
| Väri/musta   | Voit valita, tulostetaanko kopiot värillisinä, mustana ja harmaana vai vain mustana.   |
| Estä tyhjät sivut <sup>1</sup>   | Jos <b>Estä tyhjät sivut</b> -asetus on valittuna, tyhjät sivut ohitetaan.   |
| Luo useita tiedostoja <sup>1</sup>   | Valitsemalla tämän asetuksen voit skannata sivuja erillisiin tiedostoihin tiedostokohtaisen sivujen enimmäismäärän perusteella.  |

<sup>1</sup> Tämä asetus on käytettävissä vain Lisäasetukset-sivulla.

9. Tarkista, että valitut asetukset ovat oikein ja viimeistele asetusten määrittäminen valitsemalla **Käytä**.

## Vaihe neljä: pikasarjojen määrittäminen (valinnainen)

Pikasarjat ovat valinnaisia töiden pikakuvakkeita, joita voi käyttää aloitusnäytössä tai tulostimen Pikasarjat-sovelluksessa.

1. Valitse vasemman siirtymisruudun **Sähköpostin määrittäminen** -alueella **Pikasarjat**.
2. Valitse jokin seuraavista asetuksista:
  - Valitse nykyinen pikasarja taulukon Pikasarjat-sovellus-kohdassa.

-TAI-

- Käynnistä ohjattu pikasarjatoiminto valitsemalla **Lisää**.
3. Jos olet valinnut **Lisää**, **Pikasarjojen määrittäminen** -sivu avautuu. Lisää seuraavat tiedot:
    - **Pikasarjan nimi**: kirjoita uuden pikasarjan otsikko.
    - **Pikasarjan kuvaus**: kirjoita pikasarjan kuvaus.
    - **Pikasarjan käynnistysasetus**: Voit määrittää pikasarjan alkamisen valitsemalla joko **Siirry sovellukseen**, sitten **käyttäjä painaa Aloita** tai **Pikakäynnistys suoraan aloitusnäytöstä**.
  4. Määritä seuraavat pikasarjan asetukset: osoite- ja viestikentän hallinta, allekirjoitus ja salaus, ilmoitusasetukset, skannausasetukset ja tiedoston asetukset.
  5. Tallenna pikasarja valitsemalla **Valmis**.

## Vaihe 5: Määritä Lähetys sähköpostiin -toiminto Office 365 Outlookia varten (valinnainen)

- [Johdanto](#)
- [Määritä Office 365 Outlook -tilin lähtevän sähköpostin palvelin \(SMTP\)](#)

### Johdanto

Microsoft Office 365 Outlook on Microsoftin pilvipohjainen sähköpostijärjestelmä, joka käyttää sähköpostien lähettämiseen ja vastaanottamiseen Microsoftin Simple Mail Transfer Protocol (SMTP) -palvelinta. Jos haluat tulostimen lähettävän sähköpostiviestejä Office 365 Outlook -tililtä ohjauspaneelin kautta, suorita seuraavat vaiheet.

 **HUOMAUTUS:** Asetusten määrittämiseen sulautetussa verkkopalvelimessa tarvitsset Office 365 Outlook -sähköpostitilin.

### Määritä Office 365 Outlook -tilin lähtevän sähköpostin palvelin (SMTP)

1. Valitse sulautetun verkkopalvelimen yläosan siirtymisvälilehtien avulla **Verkko**.
2. Valitse vasemmassa siirtymisruudussa **TCP-/IP-asetukset**.
3. Valitse **TCP/IP-asetukset**-alueella **Verkon tunnistus** -välilehti.
4. Jos verkko vaatii DNS-päätteen, varmista, että **TCP/IP-verkkotunnuksen päätte** -alueessa on listattu käyttämäsi sähköpostiohjelman DNS-pääte. DNS-päätteet ovat seuraavassa muodossa: *yrittysnimi.com*, *Gmail.com*, jne.

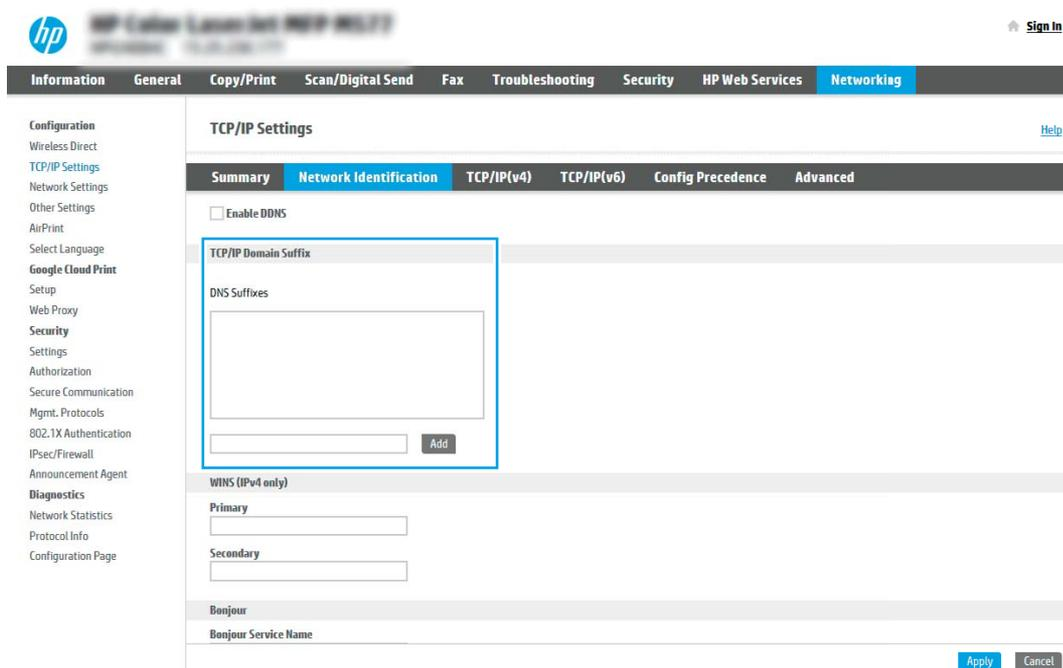

 **HUOMAUTUS:** Jos verkkotunnuksen päätettä ei ole määritetty, käytä IP-osoitetta.

5. Valitse **Käytä**.
6. Napsauta **Skannaus/digitaalilähetys**-välilehteä.

7. Valitse vasemmasta siirtymisruudusta **Sähköpostin määrittäminen**.
8. Valitse **Sähköpostin määrittäminen** -sivulla **Ota käyttöön lähetys sähköpostiin** -valintaruutu. Jos tätä valintaruutua ei ole, toimintoa ei voi käyttää tulostimen ohjauspaneelissa.

9. Käynnistä ohjattu SMTP-toiminto valitsemalla **Lähtevän postin palvelimet (SMTP)** -kohdassa **Lisää**.
10. Kirjoita **Tiedän SMTP-palvelinosoitteen tai -isäntänimen** -kenttään [smtp.onoffice.com](http://smtp.onoffice.com) ja valitse **Seuraava**.
11. Kirjoita **Määritä palvelinyhteyden perustiedot** -valintaikkunan **Portin numero** -kenttään **587**.

 **HUOMAUTUS:** Joillakin palvelimilla on ongelmia yli 5 megatavun (Mt) kokoisten sähköpostiviestien lähettämisen ja vastaanottamisen kanssa. Ongelmat voidaan estää kirjoittamalla lukuarvo **Jaa viestit, jos koko yli (Mt)** -kohtaan.

12. Valitse **Ota käyttöön SMTP:n SSL-protokolla** -valintaruutu ja valitse **Seuraava**.
13. Täytä seuraavat tiedot **Palvelimen todennusvaatimukset** -valintaikkunassa:
  - a. Valitse **Sähköpostipalvelin edellyttää todennusta**.
  - b. Valitse avattavasta luettelosta **Käytä aina näitä tunnuksia**.
  - c. Kirjoita **Käyttäjätunnus**-kenttään Office 365 Outlook -sähköpostiosoite.
  - d. Kirjoita **Salasana**-kenttään Office 365 Outlook -tilin salasana ja valitse **Seuraava**.
14. Valitse **Palvelinkäyttö**-valintaikkunassa tulostimen toiminnot, jotka lähettävät sähköpostia tämän SMTP-palvelimen kautta, ja napsauta sitten **Seuraava**-painiketta.
15. Kirjoita kelvollinen sähköpostiosoite **Yhteenveto ja testi** -valintaikkunan **Lähetä testiviesti:** -kenttään ja valitse **Testaa**.
16. Tarkista, että kaikki asetukset on määritetty oikein ja viimeistelet lähtevän sähköpostin palvelimen määrittäminen valitsemalla **Valmis**.

# Skannaus verkkokansioon -toiminnon määrittäminen

- [Johdanto](#)
- [Ennen aloittamista](#)
- [Vaihe 1: HP:n sulautetun verkkopalvelimen \(EWS\) avaaminen](#)
- [Vaihe 2: Skannaus verkkokansioon -toiminnon määrittäminen](#)

## Johdanto

Tässä asiakirjassa kerrotaan, kuinka skannaaminen verkkokansioon otetaan käyttöön ja määritetään. Tulostin voi skannata tiedoston ja tallentaa sen verkkokansioon. Tulostimen verkkoyhteyden tulee olla muodostettu ennen kuin skannaustoimintoa voidaan käyttää. Lisäksi toimintoa voidaan käyttää vasta kun se on määritetty. Skannaa verkkokansioon -toiminnon voi määrittää kahdella tavalla: perusmäärittäminen voi tehdä **Ohjattu verkkokansiotallennuksen määrittäminen** -toiminnolla ja lisämäärittäminen **Verkkokansiotallennuksen määrittäminen** -toiminnolla.

## Ennen aloittamista

 **HUOMAUTUS:** Tulostimesta täytyy olla muodostettu verkkoyhteys verkkokansioon skannauksen määrittämistä varten.

Järjestelmänvalvojat tarvitsevat seuraavat asiat ennen määrittämisprosessin aloittamista.

- Tulostimen käyttö järjestelmänvalvojana
- Kohdekansion täydellinen toimialueenimi (FQDN) (esim. \\palvelinimi.fi.yrityksennimi.net\skannaukset) TAI palvelimen IP-osoite (esim. \\16.88.20.20\skannaukset).

 **HUOMAUTUS:** Termi "palvelin" viittaa tässä yhteydessä tietokoneeseen, jossa jaettu kansio sijaitsee.

## Vaihe 1: HP:n sulautetun verkkopalvelimen (EWS) avaaminen

Aloita määrittäminen avaamalla sulautettu verkkopalvelin.

1. Näytä tulostimen IP-osoite tai isäntänimi valitsemalla tulostimen ohjauspaneelin aloitusnäytössä Tiedot  ja Verkko .
2. Avaa selain ja kirjoita osoiteriville IP-osoite tai isäntänimi täsmälleen siinä muodossa kuin se näkyy tulostimen ohjauspaneelissa. Paina tietokoneen näppäimistön **Enter**-näppäintä. Sulautettu verkkopalvelin avautuu.

 **HUOMAUTUS:** Jos selaimessa näkyy ilmoitus, jonka mukaan sivuston käyttö ei ehkä ole turvallista, jatka sivustoon siitä huolimatta. Tähän sivustoon siirtyminen ei vahingoita tietokonetta.

HP Color LaserJet HP MFP M527Z  
 HP Color LaserJet HP MFP M527Z

Etsi hakusanalla  [Kirjautu](#)

**Tietoja Yleiset Kopioi/Tulosta Skann./Digitaaliläh. Faksi Vianmääritys Tietosuoja HP-verkkopalvelu Verkot**

Laitteen tila  
 Työn toki  
 Asetussivu  
 Tarvikkeiden tilaus  
 Tapahtumalokki  
 Käyttösi  
 Tietoja laitteesta  
 Ohjauspaneelin kuva  
 Tulosta  
 Tulostettavat raportit ja sivut  
 Avoimen lähdekoodin lisenssit

### Laitteen tila

#### Lepotila käytössä

**Tarvikkeet**

|   |  |  |  |
|---|--|--|--|
| <b>Musta kasetti</b><br>Järjestys 508A (CF360A) 90%*              | <b>Syaani kasetti</b><br>Järjestys 508A (CF361A) 90%*            | <b>Magenta kasetti</b><br>Järjestys 508A (CF363A) 90%* | <b>Keltainen kasetti</b><br>Järjestys 508A (CF362A) 90%* |
| <b>Kiinnityskätkö</b><br>Järjestys 110V-85L35A, 220V-85L36A 100%* | <b>Asiak. syöttölaite, huoltosarja</b><br>Järjestys 85L32A 100%* |  |  |

Väriäinen keräyspullo 85L37A: **OK**  
 \* Arvioitunut taso. Todellinen taso voi vaihdella.

[Tarvikkeiden tiedot](#)

#### Materiaali

| Syöttö/Tuloste | Tila                                   | Kapasiteetti | Koko             | Tyyppi           |
|----------------|--|--------------|------------------|------------------|
| Lokero 1       | <input type="checkbox"/> Tyhjä         | 100 arkkiä   | Kaikki koot      | Kaikki tyypit    |
| Lokero 2       | <input checked="" type="checkbox"/> OK | 550 arkkiä   | Letter (8,5x11)  | Tavallinen       |
| Vakiolokero    | <input type="checkbox"/> OK            | 250 arkkiä   | Ei käytettävissä | Ei käytettävissä |

[Muista asetuksia](#)

## Vaihe 2: Skannaus verkkokansioon -toiminnon määrittäminen

- [Tapa 1: Käytä Skannaus verkkokansioon -toiminnon ohjattua määrittystä](#)
- [Tapa 2: Skannaus verkkokansioon -määrittys](#)

### Tapa 1: Käytä Skannaus verkkokansioon -toiminnon ohjattua määrittystä

Tämä valinta avaa ohjatut määrittystoiminnot, jotka sisältyvät tulostimeen kuuluvaan HP:n sulautettuun verkkopalvelimeen. Ohjatussa määrittystoiminnossa on valinnat perusasetuksille.



**HUOMAUTUS:** Ennen aloittamista: Näet tulostimen IP-osoitteen tai isäntänimen valitsemalla tulostimen ohjauspaneelissa Tiedot ja sitten Verkko .

1. Valitse EWS:n yläosan siirtymisvälilehtien avulla **Skannaus/digitaalilähetys. Sähköpostin ja Skannaus verkkokansioon -toiminnon ohjattu pikamäärittys** -valintaikkuna avautuu.
2. Valitse vasemmassa siirtymisruudussa **Sähköpostin ja Skannaus verkkokansioon -toiminnon ohjattu pikamäärittys**.
3. Valitse **Tallennus verkkokansioon -pikasarjan ohjattu määrittys** -linkki.
4. Valitse **Lisää tai poista verkkokansiotallennuksen pikasarja** -valintaikkunassa **Lisää**.



**HUOMAUTUS:** Pikasarjat ovat töiden pikakuvakkeita, joita voi käyttää tulostimen aloitusnäytössä tai Pikasarjat-sovelluksessa.



**HUOMAUTUS:** Verkkokansiotallennustoiminnon perusmäärittäminen voi tehdä luomatta pikasarjaa. Ilman pikasarjaa käyttäjien on kuitenkin syötettävä kohdekansion tiedot ohjauspaneeliin kunkin skannaustyön kohdalla. Pikasarja vaaditaan Tallennus verkkokansioon -metatietojen sisällyttämiseen.

5. Täytä seuraavat tiedot **Lisää kansion pikasarja** -valintaikkunassa:

- a. Kirjoita otsikko **Pikasarjan otsikko** -kenttään.



**HUOMAUTUS:** Anna pikasarjalle nimi, jonka käyttäjät ymmärtävät nopeasti (esim. "Skannaus ja tallennus kansioon").

- b. Kirjoita **Pikasarjan kuvaus** -kenttään selitys siitä, mitä pikasarja tallentaa.

- c. Valitse **Seuraava**.

6. Täytä seuraavat tiedot **Kohdekansion määrittys** -valintaikkunassa:

- a. Kirjoita skannauksen kansiopolku **UNC-kansiopolku** -kenttään.

Kansiopolku voi olla joko täydellinen toimialuenimi (FQDN) (esim. \\palvelinnimi.fi.yrityksennimi.net \skannaukset) tai palvelimen IP-osoite (esim. \\16.88.20.20\skannaukset). Varmista, että kansiopolku (esim. \skannaukset) noudattaa FQDN-toimialuenameä tai IP-osoitetta.



**HUOMAUTUS:** FQDN voi olla luotettavampi kuin IP-osoite. Jos palvelin saa IP-osoitteensa DHCP:n kautta, IP-osoite voi muuttua. IP-osoitteen kautta muodostettu yhteys voi olla nopeampi, sillä tulostimen ei tarvitse käyttää DNS-palvelinta kohdepalvelimen etsimiseen.

- b. Valitse avattavasta **Todennusasetukset** -luettelosta jompikumpi seuraavista vaihtoehdoista:

- Käytä käyttäjän tunnuksia, kun muodostat yhteyttä ohjauspaneelissa kirjautumisen jälkeen
- Käytä aina näitä tunnuksia



---

**HUOMAUTUS:** Jos **Käytä aina näitä tunnuksia** -vaihtoehto on valittu, käyttäjätunnus ja salasana täytyy kirjoittaa niille tarkoitettuihin kenttiin ja tulostimen kansion käyttöoikeus täytyy tarkistaa valitsemalla **Vahvista käyttöoikeudet**.

---

c. Kirjoita Windows-toimialue **Windows-toimialue**-kenttään.



---

**VIHJE:** Etsi Windows-toimialueen nimi Windows 7 -käyttöjärjestelmässä valitsemalla **Käynnistä, Ohjauspaneeli ja Järjestelmä**.

Etsi Windows-toimialueen nimi Windows 8 käyttöjärjestelmässä valitsemalla **Haku**, kirjoittamalla hakukenttään **Järjestelmä** ja valitsemalla **Järjestelmä**.

Toimialueen nimi näkyy **Tietokoneen nimi, toimialue ja työryhmäasetukset** -kohdan alla.

---

d. Valitse **Seuraava**.

7. Määritä **Määritä tiedoston skannausasetukset** -valintaikkunassa pikasarjan oletusskannausasetukset ja valitse **Seuraava**.
8. Tarkasta **Yhteenveto**-valintaikkuna ja valitse sitten **Valmis**.

## Tapa 2: Skannaus verkkokansioon -määrittys

Tämän toiminnon avulla on mahdollista määrittää tulostimen verkkokansiotallennuksen lisäasetukset HP:n sulautetun verkkopalvelimen avulla.

- [Vaihe 1: Aloita määrittys](#)
- [Vaihe 2: Määritä Skannaus verkkokansioon -toiminnon asetukset](#)
- [Vaihe 3: Määrittämisen viimeisteleminen](#)



**HUOMAUTUS:** Ennen aloittamista: Näet tulostimen IP-osoitteen tai isäntänimen koskettamalla tietokuvaketta  ja koskettamalla sitten verkkokuvaketta  tulostimen ohjauspaneelissa.

### Vaihe 1: Aloita määrittys

1. Napsauta **Skannaus/digitaalilähetys**-välilehteä.
2. Napsauta vasemmassa valikossa **Skannaus verkkokansioon -määrittys** -linkkiä.

## Vaihe 2: Määritä Skannaus verkkokansioon -toiminnon asetukset

- [Vaihe 1: Aloita määrittäminen](#)
- [Valintaikkuna 1: Määritä pikasarjan nimi, kuvaus ja käyttöasetukset ohjauspaneelissa.](#)
- [Valintaikkuna 2: Kansion asetukset](#)
- [Valintaikkuna 3: Ilmoitusasetukset](#)
- [Valintaikkuna 4: Scan Settings \(Skannausasetukset\)](#)
- [Valintaikkuna 5: File Settings \(Tiedoston asetukset\)](#)
- [Valintaikkuna 6: Yhteenveto](#)

### Vaihe 1: Aloita määrittäminen

1. Valitse **Skannaus verkkokansioon -määrittäminen** -sivulla **Ota käyttöön skannaus verkkokansioon** -valintaruutu. Jos tätä ruutua ei valita, toimintoa ei voi käyttää tulostimen ohjauspaneelissa.
2. Valitse vasemman siirtymisruudun verkkokansioon skannauksen alueella **Pikasarjat**. Kun valitset **Lisää, Pikasarjojen määrittäminen** -valintaikkuna avautuu.

---

 **HUOMAUTUS:** Pikasarjat ovat töiden pikakuvakkeita, joita voi käyttää tulostimen aloitusnäytössä tai Pikasarjat-sovelluksessa.

 **HUOMAUTUS:** Skannaus verkkokansioon -toiminnon perusmäärittäminen voi tehdä ilman pikasarjan luomista. Ilman pikasarjaa käyttäjien on kuitenkin syötettävä kohdekansion tiedot ohjauspaneeliin kunkin skannaustyön kohdalla. Pikasarja vaaditaan Skannaus verkkokansioon -metatietojen sisällyttämiseen.

---

Määritä Skannaus verkkokansioon -toiminto kokonaan viimeistelemällä kaikki pikasarjan määrittäminen asetukset.

### Valintaikkuna 1: Määritä pikasarjan nimi, kuvaus ja käyttöasetukset ohjauspaneelissa.

Määritä **pikasarjan painikkeen sijainnin ja ohjauspaneelin käyttäjäasetusten määrittäminen** valintaikkunassa **Pikasarja**-painikkeen sijainti ja käyttöasetukset tulostimen ohjauspaneelissa.

1. Kirjoita otsikko **Pikasarjan nimi** -kenttään.

---

 **HUOMAUTUS:** Anna pikasarjalle nimi, jonka käyttäjät ymmärtävät nopeasti (esim. "Skannaus ja tallennus kansioon").

---

2. Kirjoita **Pikasarjan kuvaus** -kenttään selitys siitä, mitä pikasarja tallentaa.
3. Valitse avattavasta **Pikasarjan aloitusasetus** -luettelosta jompikumpi seuraavista vaihtoehdoista:

- Vaihtoehto 1: **Siirry sovellukseen, sitten käyttäjä painaa Aloita**
- Vaihtoehto 2: **Aloita heti valinnan jälkeen**

Valitse jokin seuraavista kehoteasetuksista:

- **Alkuperäispuolten kehote**
- **Lisäsivujen kehote**
- **Edellytä esikatselua**



---

**HUOMAUTUS:** Jos asetus **Aloita heti valinnan jälkeen** valitaan, kohdekansio täytyy antaa seuraavassa vaiheessa.

---

4. Valitse **Seuraava**.

## Valintaikkuna 2: Kansion asetukset

Määritä **Kansion asetukset** -valintaikkunassa kansiotyypit, joihin tulostin lähettää skannatut asiakirjat.

- [Skannattujen asiakirjojen kohdekansion määrittäminen](#)
- [Valitse kohdekansion käyttöoikeudet](#)

Voit valita toisen kahdesta kansiotyypistä:

- Jaetut kansiot tai FTP-kansiot
- Omat jaetut kansiot

Kansion käyttöoikeuksia on kahta eri tyyppiä:

- Luku- ja kirjoitusoikeudet
- Pelkät kirjoitusoikeudet

Seuraavissa tiedoissa kuvataan kansioasetusten määrittäminen.

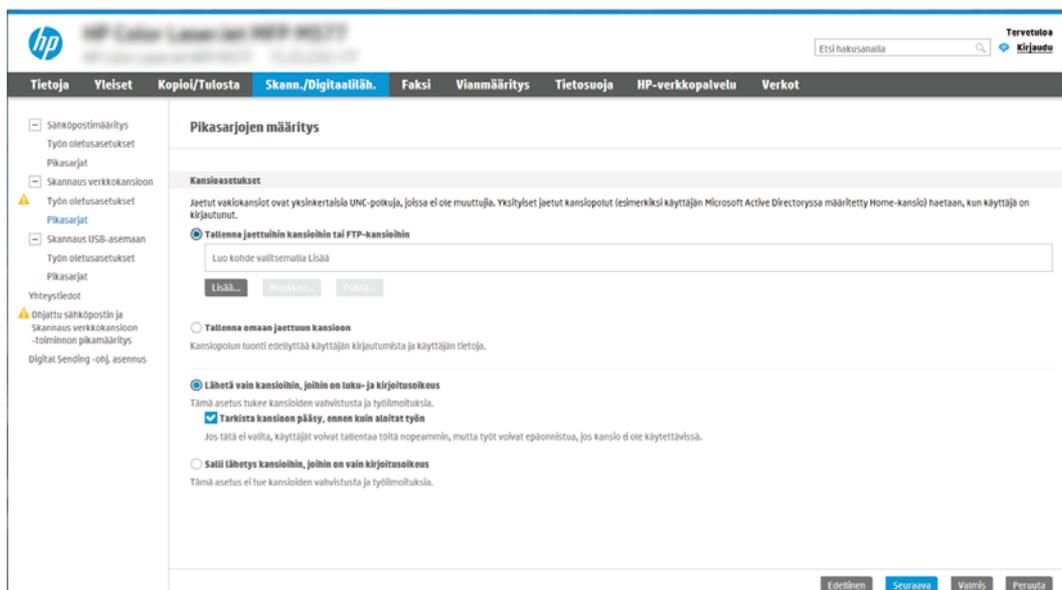

The screenshot shows the HP Scan & Digital Assistant web interface. The main navigation bar includes 'Tietoja', 'Yleiset', 'Kopioi/Tulosta', 'Skann./Digitaaliläh.', 'Faksi', 'Vianmääritys', 'Tietosuoja', 'HP-verkkopalvelu', and 'Verkot'. The 'Skann./Digitaaliläh.' tab is active. The left sidebar contains a menu with options like 'Sähköpostimääritys', 'Työn oletusasetukset', 'Pikasarjat', 'Skannaus verkkokansioon', 'Työn oletusasetukset', 'Pikasarjat', 'Skannaus USB-asemaan', 'Työn oletusasetukset', 'Pikasarjat', 'Yhteyshiedot', and 'Ohjattu sähköpostin ja Skannaus verkkokansioon -toiminnon pikämääritys'. The main content area is titled 'Pikasarjojen määrittäminen' and contains the following sections:

- Kansioasetukset**

Jaetut verkkokansiot ovat yksinkertaisia UNC-polkuja, joihin ei ole muututtuja. Yksityiset jaetut kansiot (esimerkiksi käyttäjän Microsoft Active Directoryssä määritetty Home-kansio) haetaan, kun käyttäjä on kirjautunut.

  - Tallenna jaettuihin kansioihin tai FTP-kansioihin**

Luo kohde valitsemalla Lisää

Lisää... Poista... OK
  - Tallenna omaan jaettuun kansioon**

Kansiotun luonti edellyttää käyttäjän kirjautumista ja käyttäjän tietoja.
  - Lähetä vain kansioihin, joihin on luku- ja kirjoitusoikeus**

Tämä asetus tukee kansiolien vahvistusta ja työilmioituksia.

    - Tarkista kansioon pääsy, ennen kuin aloitat työn**

Jos tätä ei valita, käyttäjät voivat tallentaa töitä nopeammin, mutta työt voivat epäonnistua, jos kansio ei ole käytettävissä.
    - Salli lähetykset kansioihin, joihin on vain kirjoitusoikeus**

Tämä asetus ei tue kansiolien vahvistusta ja työilmioituksia.

At the bottom of the page, there are buttons for 'Edellinen', 'Seuraava', 'Valmis', and 'Peruuta'.

## Skannattujen asiakirjojen kohdekansion määrittäminen

- [Vaihtoehto 1: Määritä tulostin tallentamaan jaettuun kansioon tai FTP-kansioon](#)
- [Vaihtoehto 2: Määritä tulostin tallentamaan omaan jaettuun kansioon](#)

Määritä kansiokohteet valitsemalla jokin seuraavista vaihtoehdoista.

### Vaihtoehto 1: Määritä tulostin tallentamaan jaettuun kansioon tai FTP-kansioon

Jos haluat tallentaa skannatut asiakirjat jaettuun vakiokansioon tai FTP-kansioon, suorita seuraavat vaiheet:

1. Valitse **Tallenna jaettuihin kansioihin tai FTP-kansioihin** -vaihtoehto, mikäli sitä ei ole vielä valittu.
2. Valitse **Lisää... Verkkokansiopolun lisäämisen** valintaikkuna avautuu.
3. Valitse **Lisää verkkokansiopolku** -valintaikkunassa jokin seuraavista vaihtoehdoista:
  - Vaihtoehto 1: **Tallenna jaettuun vakioverkkokansioon**

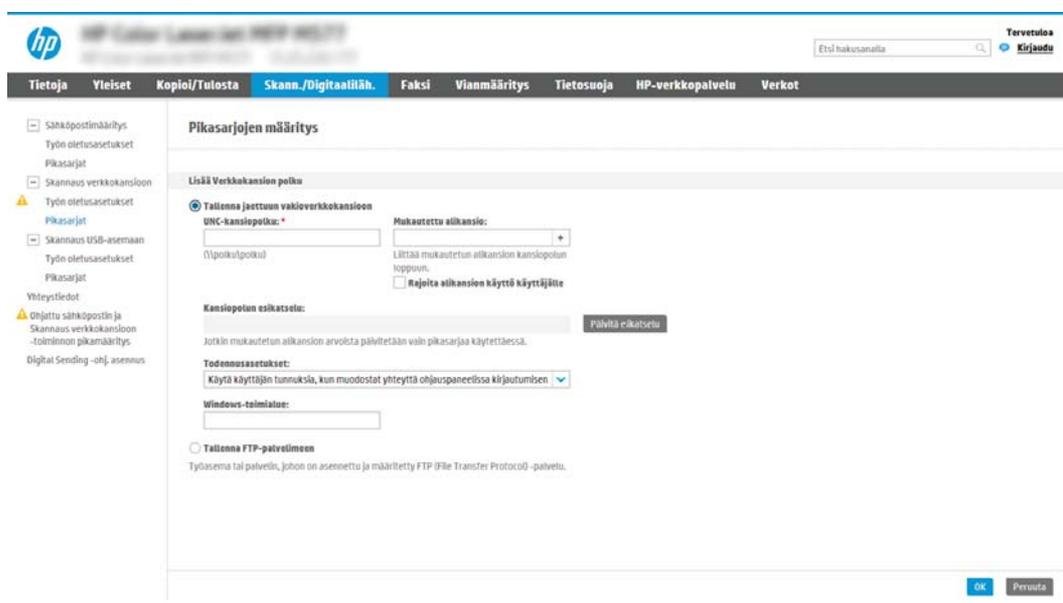

 **HUOMAUTUS:** Lisätietoja jaettujen verkkokansioiden luomisesta on kohdassa [Jaetun kansion määrittäminen](#) (c04431534).

1. Valitse **Tallenna jaettuun vakioverkkokansioon** -vaihtoehto, mikäli sitä ei ole vielä valittu.
2. Kirjoita kansiopolku **UNC-kansiopolku**-kenttään.

Kansiopolku voi olla joko täydellinen toimialueenimi (FQDN) (esim. \  
\\palvelinimi.fi.yrityksennimi.net\skannaukset) tai palvelimen IP-osoite (esim. \  
\\16.88.20.20\skannaukset). Varmista, että kansiopolku (esim. \\skannaukset) noudattaa FQDN-  
toimialueenimeä tai IP-osoitetta.

 **HUOMAUTUS:** FQDN voi olla luotettavampi kuin IP-osoite. Jos palvelin saa IP-osoitteensa DHCP:n kautta, IP-osoite voi muuttua. IP-osoitteen kautta muodostettu yhteys voi olla nopeampi, sillä tulostimen ei tarvitse käyttää DNS-palvelinta kohdepalvelimen etsimiseen.

3. Voit luoda automaattisesti alikansion skannattujen asiakirjojen kohdekansioon valitsemalla alikansion nimen muodon **Mukautettu alikansio** -luettelosta.

Jos haluat myöntää alikansion käyttöoikeuden vain skannaustyön luoneelle käyttäjälle, valitse **Rajoita alikansion käyttö käyttäjälle**.

4. Saat skannattujen asiakirjojen täydellisen kansiopulun näkyviin valitsemalla **Päivitä esikatselu**.
5. Valitse avattavasta **Todennusasetukset**-luettelosta jompikumpi seuraavista vaihtoehdoista:
  - **Käytä käyttäjän tunnuksia, kun muodostat yhteyttä ohjauspaneelissa kirjautumisen jälkeen**
  - **Käytä aina näitä tunnuksia**



**HUOMAUTUS:** Jos **Käytä aina näitä tunnuksia** -vaihtoehto valitaan, käyttäjätunnus ja salasana on annettava niille tarkoitettuihin kenttiin.

6. Kirjoita Windows-toimialue **Windows-toimialue**-kenttään.



**HUOMAUTUS:** Etsi Windows-toimialueen nimi Windows 7 -käyttöjärjestelmässä valitsemalla **Käynnistä, Ohjauspaneeli ja Järjestelmä**.

Etsi Windows-toimialueen nimi Windows 8 käyttöjärjestelmässä valitsemalla **Haku**, kirjoittamalla hakukenttään **Järjestelmä** ja valitsemalla **Järjestelmä**.

Toimialueen nimi näkyy **Tietokoneen nimi, toimialue ja työryhmäasetukset** -kohdan alla.



**HUOMAUTUS:** Jos jaetun kansion käyttöoikeudet annetaan kaikille, työryhmän nimi- (oletus on "Työryhmä"), käyttäjätunnus- ja salasanatiedot täytyy antaa niille tarkoitettuihin kenttiin. Jos kansio sijaitsee tietyn käyttäjän omistaman kansion sisällä eikä se ole julkinen, kyseisen käyttäjän käyttäjätunnus ja salasana vaaditaan.



**HUOMAUTUS:** IP-osoite vaaditaan ehkä tietokoneen nimen sijasta. Monet kotireitittimet eivät pysty käsittelemään tietokoneiden nimiä kunnolla, eikä käytössä ole nimipalvelinta (DNS). Tässä tapauksessa on parasta määrittää staattinen IP-osoite jaetulle tietokoneelle, jotta DHCP ei vaihda IP-osoitetta. Tavallisessa kotireitittimessä tämä tapahtuu määrittämällä staattinen IP-osoite, joka kuuluu samaan aliverkkoon mutta on DHCP-osoitealueen ulkopuolella.

7. Valitse **OK**.

- Vaihtoehto 2: **Tallenna FTP-palvelimeen**

 **HUOMAUTUS:** Jos FTP-palvelin sijaitsee palomuurin ulkopuolella, välityspalvelin on määritettävä verkkoasetuksissa. Nämä asetukset löytyvät **sulautetun verkkopalvelimen** välilehdestä **Lisäasetukset**-osiosta.

1. Valitse **Tallenna FTP-palvelimeen**.
2. Kirjoita FTP-palvelimen nimi tai IP-osoite **FTP-palvelin**-kenttään.
3. Kirjoita portin numero **Portti**-kenttään.

 **HUOMAUTUS:** Yleensä portin numeron oletusasetusta ei tarvitse muuttaa.

4. Voit luoda automaattisesti alikansion skannattujen asiakirjojen kohdekansioon valitsemalla alikansion nimen muodon **Mukautettu alikansio** -luettelosta.
5. Saat skannattujen asiakirjojen täydellisen kansiolon näkyviin valitsemalla **Päivitä esikatselu**.
6. Valitse avattavasta **FTP-siirtotila** -luettelosta jompikumpi seuraavista vaihtoehdoista:
  - **Passiivinen**
  - **Aktiivinen**
7. Kirjoita käyttäjätunnus **Käyttäjätunnus**-kenttään.
8. Kirjoita salasana **Salasana**-kenttään.
9. Varmista kohteen käytön toiminta napsauttamalla **Varmista käyttö** -valintaa.
10. Valitse **OK**.

## Vaihtoehto 2: Määritä tulostin tallentamaan omaan jaettuun kansioon

Jos haluat tallentaa skannatut asiakirjat omaan jaettuun kansioon, suorita seuraavat vaiheet:

 **HUOMAUTUS:** Tätä valintaa käytetään toimialueympäristöissä, joissa järjestelmänvalvoja määrittää jaetun kansioon kullekin käyttäjälle. Jos omaan jaettuun kansioon tallentaminen on määritetty, käyttäjien on kirjauduttava tulostimen ohjauspaneeliin Windows-tunnuksilla tai LDAP-todennuksen avulla.

1. Valitse **Tallennus omaan jaettuun kansioon**.
2. Kirjoita **Hae laitteen käyttäjän kotikansio tällä attribuutilla** -kenttään käyttäjän kotikansio Microsoft Active Directoryssa.



---

**HUOMAUTUS:** Varmista, että käyttäjä tietää kotikansionsa sijainnin verkossa.

---

3. Lisää käyttäjätunnukselle alikansio kansiopulun loppuun valitsemalla **Luo alikansio käyttäjänimen mukaan**.

Jos haluat myöntää alikansion käyttöoikeuden vain skannaustyön luoneelle käyttäjälle, valitse **Rajoita alikansion käyttö käyttäjälle**.

## Valitse kohdekansion käyttöoikeudet

- [Vaihtoehto 1: Määritä luku- ja kirjoitusoikeudet](#)
- [Vaihtoehto 2: Määritä vain kirjoitusoikeus](#)

Määritä kansiokohteet valitsemalla jokin seuraavista vaihtoehtoista.

### Vaihtoehto 1: Määritä luku- ja kirjoitusoikeudet

Ota käyttöön skannattujen asiakirjojen lähettäminen luku- ja kirjoitusoikeuksilla varustettuun kansioon suorittamalla seuraavat vaiheet:

---

 **HUOMAUTUS:** Läheta vain kansioihin, joihin on luku- ja kirjoitusoikeus -asetus tukee kansion vahvistusta ja työilmoituksia.

---

1. Valitse **Läheta vain kansioihin, joihin on luku- ja kirjoitusoikeus** -asetus, mikäli se ei ole valittuna.
2. Valitse **Tarkista kansion pääsy ennen työn aloittamista** -asetus, jos haluat tulostimen tarkistavan kansion käyttöoikeuden ennen skannauksen aloittamista.

---

 **HUOMAUTUS:** Skannaustyöt valmistuvat nopeammin, jos **Tarkista kansion pääsy ennen työn aloittamista** -asetusta ei ole valittu, mutta jos kansion ei ole käyttöoikeutta, skannaus epäonnistuu.

---

3. Valitse **Seuraava**.

### Vaihtoehto 2: Määritä vain kirjoitusoikeus

Ota käyttöön skannattujen asiakirjojen lähettäminen vain kirjoitusoikeudella varustettuun kansioon suorittamalla seuraavat vaiheet:

---

 **HUOMAUTUS:** Salli lähetys kansioihin, joihin on vain kirjoitusoikeus -asetus ei tue kansion vahvistusta eikä työilmoituksia.

---

 **HUOMAUTUS:** Kun tämä asetusta on valittu, tulostin ei voi lisätä juoksevaa lukua skannauksen tiedostonimeen. Kaikki skannaukset lähetetään samalla tiedostonimellä.

Valitse aikaan liittyvä etuliite tai takaliite skannauksen tiedostonimelle, jotta kukin skannaus tallennetaan ainutkertaisella nimellä eikä edellisen tiedoston päälle kirjoiteta. Tiedostonimi riippuu Tiedostoasetukset-valintaikkunan tiedoista, jotka on asetettu pikasarjan ohjatussa määrittämissä.

---

1. Valitse **Salli lähetys kansioihin, joihin on vain kirjoitusoikeus**.
2. Valitse **Seuraava**.

### Valintaikkuna 3: Ilmoitusasetukset

- ▲ Suorita **Ilmoitusasetukset**-valintaikkunassa jokin seuraavista tehtävistä:

---

 **HUOMAUTUS:** Ilmoitussähköpostien lähettäminen edellyttää, että tulostin määritetään käyttämään SMTP-palvelinta sähköpostitöiden lähettämiseen. Lisätietoja SMTP-palvelimen määrittämisestä sähköpostiviestien lähettämistä varten on kohdassa [Skannaus sähköpostiin -toiminnon määrittäminen](#) (c04017973).

---

- Vaihtoehto 1: **Älä ilmoita**

1. Valitse **Älä ilmoita**.
  2. Jos haluat, että käyttäjä saa kehotteen tarkistaa ilmoitusasetukset, valitse **Kehote käyttäjälle ennen työn alkua** -asetus ja valitse sitten **Seuraava**.
- Vaihtoehto 2: **Ilmoita, kun työ valmistuu**
    1. Valitse **Ilmoita, kun työ valmistuu**.
    2. Valitse ilmoituksen toimitustapa **Ilmoituksen toimitustapa** -luettelosta.  
Jos valitset ilmoituksen toimitustavaksi **sähköpostin**, kirjoita sähköpostiosoite **Ilmoitussähköpostiosoite**-kenttään.
    3. Jos haluat, että ilmoitukseen lisätään pienoiskuva skannauksen ensimmäisestä sivusta, valitse **Lisää pienoiskuva**.
    4. Jos haluat, että käyttäjä saa kehotteen tarkistaa ilmoitusasetukset, valitse **Kehote käyttäjälle ennen työn alkua** -asetus ja valitse sitten **Seuraava**.
  - Vaihtoehto 3: **Ilmoita vain epäonnistumisesta**
    1. Valitse **Ilmoita vain epäonnistumisesta**.
    2. Valitse ilmoituksen toimitustapa **Ilmoituksen toimitustapa** -luettelosta.  
Jos valitset ilmoituksen toimitustavaksi **sähköpostin**, kirjoita sähköpostiosoite **Ilmoitussähköpostiosoite**-kenttään.
    3. Jos haluat, että ilmoitukseen lisätään pienoiskuva skannauksen ensimmäisestä sivusta, valitse **Lisää pienoiskuva**.
    4. Jos haluat, että käyttäjä saa kehotteen tarkistaa ilmoitusasetukset, valitse **Kehote käyttäjälle ennen työn alkua** -asetus ja valitse sitten **Seuraava**.

#### Valintaikkuna 4: Scan Settings (Skannausasetukset)

Määritä **Skannausasetukset** -valintaikkunassa pikasarjan oletusskannausasetukset ja valitse **Seuraava**.

Skannausasetukset:

| Ominaisuus               | Kuvaus   |
|--------------------------|--|
| Alkuperäinen koko        | Valitse alkuperäisen asiakirjan paperikoko.  |
| Alkuperäisen puolet      | Valitse, onko alkuperäinen asiakirja yksi- vai kaksipuolinen.  |
| Tekstin/kuvan optimointi | Valitse, jos haluat optimoida tulostuksen sisällön mukaan.   |
| Sisällön suunta          | Tällä asetuksella voit valita, miten alkuperäisen sivun sisältö sijoittuu arkille: <b>Pysty</b> tai <b>Vaaka</b> . |
| Taustan tyhjennys        | Valitsemalla arvon voit poistaa taustan vaaleat kuvat tai vaalean taustavärin.                                     |
| Tummuus                  | Valitsemalla arvon voit säätää tiedoston tummuutta.  |
| Kontrasti                | Valitsemalla arvon voit säätää tiedoston kontrastia.   |
| Terävyys                 | Valitsemalla arvon voit säätää tiedoston terävyyttä.   |
| Kuvan esikatselu         | Valitse, onko työn esikatselunäyttö pakollinen, valinnainen vaiko poissa käytöstä.                                 |

| Ominaisuus      | Kuvaus  |
|-----------------|---|
| Rajausasetukset | Valitse, sallitaanko työn rajaaminen, ja jos sallitaan, rajausasetuksen tyyppi.   |
| Poista reunat   | Valitse tämä asetus, jos haluat määrittää työn etu- ja takapuolelta poistettavien marginaalien leveyden joko tuumina tai millimetreinä. |

## Valintaikkuna 5: File Settings (Tiedoston asetukset)

Määritä **Tiedostoasetukset** -valintaikkunassa pikasarjan oletustiedostoasetukset ja valitse **Seuraava**.

**Tiedostoasetukset:**

| Ominaisuus  | Kuvaus   |
|---|--|
| Tiedostonimen etuliite  | Määritä tiedostonimen oletusetuliite niitä tiedostoja varten, jotka tallennetaan verkkokansioon.   |
| Tiedostonimi  | Tallennettavan tiedoston oletusnimi.<br><br>Jos haluat, että tätä asetusta voi muokata tulostimen ohjauspaneelissa, valitse <b>Käyttäjän muokattavissa</b> -valintaruutu.  |
| Tiedostonimen jälkiilite  | Määritä tiedostonimen oletuspääte niitä tiedostoja varten, jotka tallennetaan verkkokansioon.  |
| Tiedostonimen esikatselu  | Kirjoita tiedostonimi ja napsauta <b>Päivitä esikatselu</b> -painiketta.   |
| Tiedostonumeroinnin muoto                                       | Valitse tiedostonimen muoto useisiin tiedostoihin jaetuille töille.  |
| Lisää numerointi, kun työssä on vain yksi tiedosto (esim. _1–1) | Valitse tämä asetus, jos haluat lisätä numeroinnin tiedostonimeen, kun työssä on vain yksi tiedosto.   |
| Tiedostomuoto   | Valitse tallennettavan tiedoston tiedostomuoto.<br><br>Jos haluat, että tätä asetusta voi muokata tulostimen ohjauspaneelissa, valitse <b>Käyttäjän muokattavissa</b> -valintaruutu.   |
| Korkea pakkaus (pienempi tiedosto)                              | Valitse tämä asetus, jos haluat pakata skannatun tiedoston, mikä pienentää tiedostokokoa. Korkean pakkauksen tiedoston skannaus voi kuitenkin kestää kauemmin kuin normaalisti pakatun tiedoston skannaus.   |
| PDF-salaus  | Jos tiedostotyyppi on PDF, tämä asetus salaa tulostettavan PDF-tiedoston. Salaus edellyttää salasanan määrittämistä. Samaa salasanaa käytetään tiedoston avaamiseen. Käyttäjä saa kehoitteen antaa salasanan ennen työn skannaamista, jos salasanaa ei ole määritetty ennen käynnistyspainikkeen painamista. |
| tarkkuus  | Määritä tiedoston tarkkuus. Suuritarkkuuksisissa kuvissa on paljon pisteitä tuumalla (dots per inch, dpi), joten niissä näkyy paljon yksityiskohtia. Pienitarkkuuksisissa kuvissa on vähemmän pisteitä tuumalla, ja niissä näkyy vähemmän yksityiskohtia, mutta tiedoston koko on pienempi.                  |
| Laatu ja tiedostokokoo  | Valitse tiedoston laatu. Parempilaatuiset kuvat ovat tiedostokooltaan suurempia kuin heikompilaatuiset, ja niiden lähettäminen kestää kauemmin.  |
| Väri/musta  | Voit valita, tulostetaanko kopiot värillisinä, mustana ja harmaana vai vain mustana.   |
| Estä tyhjät sivut   | Jos <b>Estä tyhjät sivut</b> -asetus on valittuna, tyhjät sivut ohitetaan.   |
| Metatietotiedoston formaatti                                    | Valitse avattavasta luettelosta metatietojen tiedostomuoto.  |
| Luo useita tiedostoja   | Valitsemalla tämän asetuksen voit skannata sivuja erillisiin tiedostoihin tiedostokohtaisen sivujen enimmäismäärän perusteella.  |

### Valintaikkuna 6: Yhteenveto

Tarkista **Yhteenveto Yhteenveto**-valintaikkunassa ja valitse **Valmis**.

### Vaihe 3: Määrityksen viimeisteleminen

1. Valitse vasemmassa siirtymisruudussa **Skannaus verkkokansioon**.
2. Tarkista valitut asetukset **Skannaus verkkokansioon** -sivulla ja suorita määrittäminen loppuun valitsemalla **Käytä**.

# Skannaus SharePointiin® -toiminnon määrittäminen (vain Flow-mallit)

Käyttämällä Skannaus SharePointiin® -vaihtoehtoa voit skannata asiakirjoja suoraan Microsoft® SharePoint -sivustoon. Tämän ominaisuuden ansiosta asiakirjoja ei tarvitse skannata verkkokansioon, USB-muistitikulle tai sähköpostiviestiin ja ladata manuaalisesti SharePoint-sivustoon.

- [Johdanto](#)
- [Ennen aloittamista](#)
- [Vaihe 1: HP:n sulautetun verkkopalvelimen \(EWS\) avaaminen](#)
- [Vaihe 2: Skannaus SharePointiin® -toiminnon ottaminen käyttöön ja Skannaus SharePointiin -pikasarjan luominen](#)
- [Tiedoston skannaus ja tallennus suoraan Microsoft® SharePoint -sivustoon](#)
- [Skannaa SharePointiin® -toiminnon pikasarjan skannausasetukset](#)

## Johdanto

Määritä Skannaus SharePointiin® -toiminto ja skannaa asiakirjat suoraan SharePoint®-sivustoon.

Skannaus SharePointiin® tukee kaikkia skannausvaihtoehtoja, kuten mahdollisuutta skannata asiakirjoja kuvina tai käyttää OCR-ominaisuuksia tekstitiedostojen tai hakukelpoisten PDF-tiedostojen luomiseen.

Toiminto on pois käytöstä oletusasetuksena. Ota Tallennus SharePointiin® käyttöön HP:n sulautetussa verkkopalvelimessa (EWS).



**HUOMAUTUS:** Skannaus SharePointiin® -toiminto on käytettävissä vain työnkulkutoimintoa tukevilla tulostimissa.

## Ennen aloittamista

Skannattujen tiedostojen tallennuskansion täytyy olla luotuna SharePoint-sivustossa ja käyttäjällä täytyy olla kirjoitusoikeudet kohdekansioon ennen tehtävän suorittamista. Skannaus SharePointiin® on oletusarvoisesti poissa käytöstä.

## Vaihe 1: HP:n sulautetun verkkopalvelimen (EWS) avaaminen

Aloita määrittäminen avaamalla sulautettu verkkopalvelin.

1. Näytä tulostimen IP-osoite tai isäntänimi valitsemalla tulostimen ohjauspaneelin aloitusnäytössä Tiedot  ja Verkko .
2. Avaa selain ja kirjoita osoiteriville IP-osoite tai isäntänimi täsmälleen siinä muodossa kuin se näkyy tulostimen ohjauspaneelissa. Paina tietokoneen näppäimistön **Enter**-näppäintä. Sulautettu verkkopalvelin avautuu.



**HUOMAUTUS:** Jos selaimessa näkyy ilmoitus, jonka mukaan sivuston käyttö ei ehkä ole turvallista, jatka sivustoon siitä huolimatta. Tähän sivustoon siirtyminen ei vahingoita tietokonetta.

The screenshot shows the HP ePrint Service web interface. The top navigation bar includes 'Tietoja', 'Yleiset', 'Kopioi/Tulosta', 'Skann./Digitaaliläh.', 'Faksi', 'Vianmääritys', 'Tietosuoja', 'HP-verkkopalvelu', and 'Verkot'. The main content area is titled 'Laitteen tila' (Device Status) and shows 'Lepotila käytössä' (Standby mode active). Under 'Tarvikkeet' (Supplies), there are four ink cartridges: Musta (Black), Syaani (Cyan), Magenta, and Keltainen (Yellow), all at 90% level. There are also two drum units: Kiinnitysyksikkö (Fixing unit) and Asiak. syöttölaite, huoltosarja (Customer feeder, maintenance kit), both at 100% level. A table titled 'Materiaali' (Material) shows the status of paper trays: Lokeri 1 (Tray 1) is empty, Lokeri 2 (Tray 2) is full, and the Vakiolokeri (Standard tray) is empty.

## Vaihe 2: Skannaus SharePointiin® -toiminnon ottaminen käyttöön ja Skannaus SharePointiin -pikasarjan luominen

Ota käyttöön Skannaus SharePointiin -toiminto ja luo Skannaus SharePointiin -pikasarja seuraavasti:

1. Valitse yläosan siirtymisvälilehtien avulla **Skannaus/digitaalilähetys**.
2. Valitse vasemmasta siirtymisruudusta **Skannaa SharePointiin®**.



**HUOMAUTUS:** Pikasarjat ovat töiden pikakuvakkeita, joita voi käyttää tulostimen aloitusnäytössä tai **Pikasarjat**-sovelluksessa.

3. Valitse **Ota käyttöön Skannaus SharePointiin®** ja valitse sitten **Käytä**.
4. Valitse vasemman siirtymisruudun **Skannaus SharePointiin®** -alueella **Pikasarjat**. Käynnistä ohjattu pikasarjatoiminto valitsemalla **Lisää**.
5. Kirjoita **pikasarjan nimi** (esimerkiksi "Skannaus SharePointiin") ja **pikasarjan kuvaus**.
6. Määritä, mitä tapahtuu sen jälkeen, kun pikasarja on valittu tulostimen ohjauspaneelistä, valitsemalla **Pikasarjan käynnistysasetus** ja napsauttamalla sitten **Seuraava**-painiketta.
7. Lisää SharePoint-kansion polku seuraavasti.
  - a. Avaa **Lisää SharePoint®-polku** -sivu valitsemalla **SharePoint®-kohdeasetukset** -sivulla **Lisää**.
  - b. Avaa toinen selainikkuna, siirry käytettävään SharePoint-kansioon ja kopioi sitten SharePoint-kansion polku selainikkunassa.
  - c. Liitä SharePoint-kansiopolku **SharePoint®-polku:** -kenttään.
  - d. Oletusarvoisesti tulostin korvaa vanhan tiedoston, joka on saman niminen kuin uusi tiedosto. Poista **Korvaa aiemmat tiedostot** -kohdan valinta, jotta uusi tiedosto, jolla on sama nimi kuin vanhalla tiedostolla, merkitään uudella päivämäärä- ja aikaleimalla.
  - e. Valitse jokin vaihtoehto avattavasta **Todennusasetukset**-luettelosta. Valitse, onko SharePoint-sivustolle kirjaututtava käyttäjätunnuksilla vai tallennetaanko käyttäjätunnukset pikasarjaan.

---

 **HUOMAUTUS:** Jos Käytä käyttäjän tunnustietoja yhteyden muodostamiseen ohjauspaneelin kirjautumisen jälkeen -asetus on valittu **Todennusasetukset**-pudotusvalikossa, kirjautuneella käyttäjällä on oltava kirjoitusoikeudet määritettyyn SharePoint®-sivustoon.

 **HUOMAUTUS:** Tietosuojasyistä tulostin ei näytä käyttäjätunnuksia, jotka on annettu pikasarjan ohjatussa toiminnossa.

---

- f. Viimeistele SharePoint-polun määrittäminen valitsemalla **OK** ja siirry takaisin **SharePoint-kohdeasetukset**-sivulle.
8. Varmista, että kohdekansioksi määritetty SharePoint-kansio on käytettävissä aina, kun pikasarjaa käytetään, valitsemalla **Tarkista kansioon pääsy ennen työn aloittamista**. Jos tätä vaihtoehtoa ei ole valittu, työt voidaan tallentaa SharePoint-kansioon nopeammin. Jos tätä vaihtoehtoa ei ole valittu *ja* SharePoint-kansio ei ole käytettävissä, työ kuitenkin epäonnistuu.
9. Valitse **Seuraava**.
10. Määritä **Ilmoitustilanne**-asetus **Ilmoitusasetukset**-sivulla. Tämä asetus määrittää pikasarjan olemaan lähettämättä ilmoitusta tai lähettämään sähköpostiviestejä tai tulostamaan yhteenvetosivun, jos työn suorittaminen onnistuu tai epäonnistuu. Valitse jokin seuraavista avattavan **Ilmoitustilanne**-valikon vaihtoehdoista:
- Jos et halua lähettää mitään ilmoitusta, kun työn suorittaminen onnistuu tai epäonnistuu, valitse **Älä ilmoita**.
  - Valitse pikasarjalle **Ilmoita, kun työ valmistuu**, jos haluat lähettää ilmoituksen, kun työn suorittaminen onnistuu.
  - Valitse pikasarjalle **Ilmoita vain epäonnistumisesta**, jos haluat lähettää ilmoituksen vain, kun työn suorittaminen epäonnistuu.

**Ilmoita, kun työ valmistuu**- tai **Ilmoita vain epäonnistumisesta** -vaihtoehdon valitseminen edellyttää **Ilmoituksen toimitustapa**-asetuksen määrittämistä. Valitse jokin seuraavista vaihtoehdoista:

- **Sähköposti**: tämän asetuksen avulla voit lähettää sähköpostia, kun valittu ilmoitusehto ilmenee. Tämä asetus edellyttää kelvollisen sähköpostiosoitteen määrittämistä **Ilmoitussähköpostiosoite** -kenttään.

---

 **HUOMAUTUS:** Määritä ensin tulostimen sähköpostitoiminto, jotta voit käyttää sähköpostin ilmoitustoimintoa.

---

- **Tulosta**: tämän asetuksen avulla voit tulostaa ilmoituksen, kun valittu ilmoitusehto ilmenee.

---

 **HUOMAUTUS:** valitsemalla ilmoitusasetukselle **Lisää pikkukuva** -vaihtoehdon voit lisätä ilmoitukseen pikkukuvan työn ensimmäisestä skannatusta sivusta.

---

11. Valitse **Seuraava**.
12. Tee valinnat **Skannausasetukset**-sivulla ja valitse sitten **Seuraava**. Lisätietoja on kohdassa [Taulukko 6-1 Skannaus SharePointiin® -toiminnon skannausasetukset sivulla 110](#).
13. Tee valinnat **Tiedostoasetukset**-sivulla ja valitse sitten **Seuraava**. Lisätietoja on kohdassa [Taulukko 6-2 Skannaus SharePointiin -toiminnon tiedostoasetukset sivulla 110](#).
14. Tarkista asetusten yhteenveto ja tallenna pikasarja napsauttamalla **Valmis**-painiketta tai napsauta **Edellinen**-painiketta ja muokkaa asetuksia.

## Tiedoston skannaus ja tallennus suoraan Microsoft® SharePoint -sivustoon

1. Aseta asiakirja skannerin lasille tulostuspuoli alaspäin tai aseta se asiakirjansyöttölaitteeseen tulostuspuoli ylöspäin ja säädä paperiohjaimia asiakirjan koon mukaan.
2. Siirry tulostimen ohjauspaneelin aloitusnäytössä kohtaan [Skannaa](#), valitse [Skannaa](#)-kuvake ja valitse sitten [Skannaus SharePointiin®](#).



**HUOMAUTUS:** Tämän toiminnon käyttö saattaa edellyttää tulostimeen kirjautumista.

3. Valitse pikasarja koskettamalla [Pikasarjat ja oletusasetukset](#) -alueella [Lataa](#)-painiketta. Valitse pikasarja ja kosketa sitten [Lataa](#)-painiketta.
4. Valitse [File Name: \(Tiedoston nimi\):](#) -tekstikenttä, jolloin näppäimistö avautuu, ja kirjoita tiedoston nimi joko näytön näppäimistöllä tai fyysisellä näppäimistöllä. Valitse Enter
5. Koskettamalla [Asetukset](#)-kohtaa saat näkyviin ja voit määrittää asiakirjan asetukset.
6. Voit esikatsella asiakirjaa koskettamalla näytön oikeanpuoleista ruutua. Esikatselunäytössä voit muuttaa esikatseluasetuksia ja järjestää, kääntää, lisätä tai poistaa sivuja näytön oikeassa reunassa olevilla numeronäppäimillä.



Näiden painikkeiden avulla voit siirtyä yhden sivun näkymän ja pikkukuvanäkymän välillä. Pikkukuvanäytössä on käytettävissä enemmän asetuksia kuin yhden sivun näkymässä.



Näillä painikkeilla voit lähentää tai loitontaa valitulla sivulla.

**HUOMAUTUS:** Näitä painikkeita voi käyttää valitsemalla vain yhden sivun kerrallaan.



Tällä painikkeella voit kääntää sivua 180 astetta.

**HUOMAUTUS:** Tämä painike on käytettävissä vain pikkukuvanäkymässä.



Tällä painikkeella voit poistaa valitut sivut.

**HUOMAUTUS:** Tämä painike on käytettävissä vain pikkukuvanäkymässä.



Näillä painikkeilla voit järjestää asiakirjan sivuja. Valitse yksi tai useampi sivu ja siirrä niitä vasemmalle tai oikealle.

**HUOMAUTUS:** Nämä painikkeet ovat käytettävissä vain pikkukuvanäkymässä.





Tällä painikkeella voit lisätä asiakirjaan sivun. Tulostin kehottaa skannaamaan lisäsivut.



Tällä painikkeella voit poistaa esikatselussa tehdyt muutokset ja aloittaa alusta.



Voit pienentää esikatselunäytön ja palata Kopioi-näyttöön koskettamalla tätä painiketta.

## 7. Tallenna asiakirja valitsemalla Aloitus .

## Skanna SharePointiin® -toiminnon pikasarjan skannausasetukset

Seuraavissa taulukoissa luetellaan ohjatussa pikasarjatoiminnossa Skannaus SharePointiin® -pikasarjan lisäämisessä, muokkaamisessa ja kopioimisessa käytettävissä olevat asetukset.

**Taulukko 6-1 Skannaus SharePointiin® -toiminnon skannausasetukset**

| Ominaisuus               | Kuvaus  |
|--------------------------|---|
| Alkuperäinen koko        | Valitse alkuperäisen asiakirjan paperikoko.   |
| Alkuperäisen puolet      | Valitse, onko alkuperäinen asiakirja yksi- vai kaksipuolinen.   |
| Tekstin/kuvan optimointi | Valitse, jos haluat optimoida tulostuksen sisällön mukaan.  |
| Sisällön suunta          | Tällä asetuksella voit valita, miten alkuperäisen sivun sisältö sijoittuu arkille: <b>Pysty</b> tai <b>Vaaka</b> .                      |
| Taustan tyhjennys        | Valitsemalla arvon voit poistaa taustan vaaleat kuvat tai vaalean taustavärin.  |
| Tummuus                  | Valitsemalla arvon voit säätää tiedoston tummuutta.   |
| Kontrasti                | Valitsemalla arvon voit säätää tiedoston kontrastia.  |
| Terävyys                 | Valitsemalla arvon voit säätää tiedoston terävyyttä.  |
| Kuvan esikatselu         | Valitse, onko työn esikatselunäyttö pakollinen, valinnainen vaiko poissa käytöstä.  |
| Rajausasetukset          | Valitse, sallitaanko työn rajaaminen, ja jos sallitaan, rajausasetuksen tyyppi.   |
| Poista reunat            | Valitse tämä asetus, jos haluat määrittää työn etu- ja takapuolelta poistettavien marginaalien leveyden joko tuumina tai millimetreinä. |

**Taulukko 6-2 Skannaus SharePointiin -toiminnon tiedostoasetukset**

| Ominaisuus               | Kuvaus  |
|--------------------------|---|
| Tiedostonimen etuliite   | Määritä tiedostonimen oletusetuliite tallennettavia tiedostoja varten.  |
| Tiedostonimi             | Tallennettavan tiedoston oletusnimi.<br><br>Jos haluat, että tätä asetusta voi muokata tulostimen ohjauspaneelissa, valitse <b>Käyttäjän muokattavissa</b> -valintaruutu. |
| Tiedostonimen jälkiliite | Määritä tiedostonimen oletusjälkiliite tallennettavia tiedostoja varten.<br><br>Päällekkäisen tiedostonimen oletuspäätte [tiedostonimi] _VVVKKPPT                         |

Taulukko 6-2 Skannaus SharePointiin -toiminnon tiedostoasetukset (jatkoa)

| Ominaisuus  | Kuvaus   |
|---|--|
| Tiedostonimen esikatselu  | Kirjoita tiedostonimi ja napsauta <b>Päivitä esikatselu</b> -painiketta.   |
| Tiedostonumeroinnin muoto                                       | Valitse tiedostonimen muoto useisiin tiedostoihin jaetuille töille.  |
| Lisää numerointi, kun työssä on vain yksi tiedosto (esim. _1-1) | Valitse tämä asetus, jos haluat lisätä numeroinnin tiedostonimeen, kun työssä on vain yksi tiedosto.   |
| Tiedostomuoto   | Valitse tallennettavan tiedoston tiedostomuoto.<br><br>Jos haluat, että tätä asetusta voi muokata tulostimen ohjauspaneelissa, valitse <b>Käyttäjän muokattavissa</b> -valintaruutu.   |
| Korkea pakkaus (pienempi tiedosto)                              | Valitse tämä asetus, jos haluat pakata skannatun tiedoston, mikä pienentää tiedostokokoa. Korkean pakkauksen tiedoston skannaus voi kuitenkin kestää kauemmin kuin normaalisti pakatun tiedoston skannaus.   |
| PDF-salaus  | Jos tiedostotyyppi on PDF, tämä asetus salaa tulostettavan PDF-tiedoston. Salaus edellyttää salasanan määrittämistä. Samaa salasanaa käytetään tiedoston avaamiseen. Käyttäjä saa kehoitteen antaa salasanan ennen työn skannaamista, jos salasanaa ei ole määritetty ennen käynnistyspainikkeen painamista. |
| tarkkuus  | Määritä tiedoston tarkkuus. Suuritarkkuuksisissa kuvissa on paljon pisteitä tuumalla (dots per inch, dpi), joten niissä näkyy paljon yksityiskohtia. Pienitarkkuuksisissa kuvissa on vähemmän pisteitä tuumalla, ja niissä näkyy vähemmän yksityiskohtia, mutta tiedoston koko on pienempi.                  |
| Laatu ja tiedostokokoo  | Valitse tiedoston laatu. Parempilaatuiset kuvat ovat tiedostokooltaan suurempia kuin heikompilaatuiset, ja niiden lähettäminen kestää kauemmin.  |
| Väri/musta  | Voit valita, tulostetaanko kopiot värillisinä, mustana ja harmaana vai vain mustana.   |
| Estä tyhjät sivut   | Jos <b>Estä tyhjät sivut</b> -asetus on valittuna, tyhjät sivut ohitetaan.   |
| Luo useita tiedostoja   | Valitsemalla tämän asetuksen voit skannata sivuja erillisiin tiedostoihin tiedostokohtaisen sivujen enimmäismäärän perusteella.  |

# Skannaus USB-asemaan -toiminnon määrittäminen

- [Johdanto](#)
- [Vaihe 1: HP:n sulautetun verkkopalvelimen \(EWS\) avaaminen](#)
- [Vaihe 2: Ota käyttöön skannaus USB-asemaan](#)
- [Vaihe 3: pikasarjojen määrittäminen \(valinnainen\)](#)
- [USB-skannausasetusten oletusskannausasetukset](#)
- [USB-tallennusasetusten oletustiedostoasetukset](#)

## Johdanto

Tulostin voi skannata asiakirjan ja tallentaa sen USB-muistitikulle. Toimintoa voidaan käyttää vasta, kun se on määritetty HP:n sulautetun verkkopalvelimen (EWS) avulla.

## Vaihe 1: HP:n sulautetun verkkopalvelimen (EWS) avaaminen

Aloita määrittäminen avaamalla sulautettu verkkopalvelin.

1. Näytä tulostimen IP-osoite tai isäntänimi valitsemalla tulostimen ohjauspaneelin aloitusnäytössä Tiedot  ja Verkko .
2. Avaa selain ja kirjoita osoiteriville IP-osoite tai isäntänimi täsmälleen siinä muodossa kuin se näkyy tulostimen ohjauspaneelissa. Paina tietokoneen näppäimistön **Enter**-näppäintä. Sulautettu verkkopalvelin avautuu.

 **HUOMAUTUS:** Jos selaimessa näkyy ilmoitus, jonka mukaan sivuston käyttö ei ehkä ole turvallista, jatka sivustoon siitä huolimatta. Tähän sivustoon siirtyminen ei vahingoita tietokonetta.

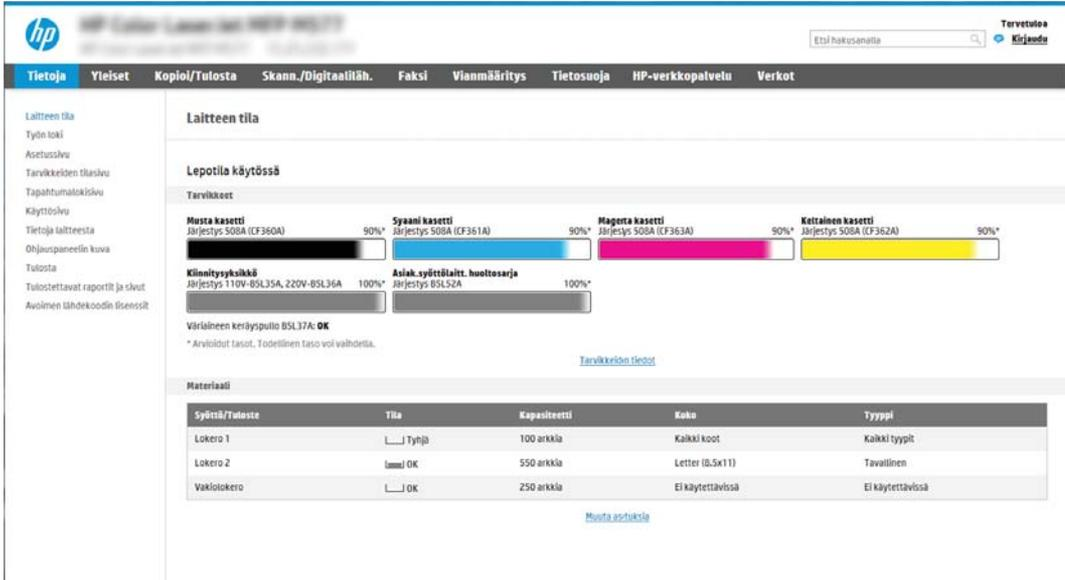

The screenshot shows the HP EWS interface for a printer. The top navigation bar includes: Tietoja, Yleiset, Kopioi/Tulosta, Skann./Digitaali-läh., Faksi, Vianmääritys, Tietosuoja, HP-verkkopalvelu, and Verkot. The main content area is titled "Laitteen tila" (Device Status) and "Lepotila käytössä" (Sleep mode active). Under "Tarvikkeet" (Supplies), there are four progress bars for ink cartridges: Musta (Black), Syaani (Cyan), Magenta, and Keltainen (Yellow), all at 90% level. Below that, there are two progress bars for "Käynnistysyksikkö" (Start unit) and "Asiak. syöttöalatt. huoltosarja" (Customer service support kit), both at 100%. A status message indicates "Väliläinen keräyspöytä B5L37A: OK". A table titled "Materiaali" (Material) shows the status of paper trays:

| Syöttö/Taloste | Tila      | Kapasiteetti | Koko             | Tyyppi           |
|----------------|-----------|--------------|------------------|------------------|
| Lokero 1       | — Tyhji   | 100 arkkia   | Kaikki koot      | Kaikki tyypit    |
| Lokero 2       | — lmsj OK | 550 arkkia   | Letter (8,5x11)  | Tavallinen       |
| Välilokero     | — OK      | 250 arkkia   | Ei käytettävissä | Ei käytettävissä |

## Vaihe 2: Ota käyttöön skannaus USB-asemaan

1. Valitse **Suojaus**-välilehti.
2. Vieritä **Laitteiston portit** -kohtaan ja varmista, että **Ota käyttöön USB plug and play** on käytössä.
3. Valitse MFP-malleissa **Kopioi/Tulosta**-välilehti tai SFP-malleissa **Tulosta**-välilehti.
4. Valitse **Ota käyttöön USB-tallennus** -valintaruutu.
5. Napsauta sivun alareunassa olevaa **Käytä**-painiketta.



**HUOMAUTUS:** Useimpiin laitteisiin on asennettu valmiiksi kiintolevyasema (HDD). Joissakin tapauksissa lisätallennuslaitteita voidaan lisätä USB:n kautta. Varmista, tarvitseeko USB-tallennustoiminto laajentaa USB-laitteisiin ja kiintolevyyn.

## Vaihe 3: pikasarjojen määrittäminen (valinnainen)



**HUOMAUTUS:** Pikasarjat ovat töiden pikakuvakkeita, joita voi käyttää tulostimen aloitusnäytössä tai Pikasarjat-sovelluksessa.

1. Valitse vasemman siirtymisruudun **Skannaus USB-asemaan** -alueella **Pikasarjat**.
2. Valitse jokin seuraavista asetuksista:
  - Valitse nykyinen pikasarja taulukon Pikasarjat-sovellus-kohdassa.  
-TAI-
  - Käynnistä ohjattu pikasarjatoiminto valitsemalla **Lisää**.
3. Jos olet valinnut **Lisää, Pikasarjojen määrittäminen** -sivu avautuu. Lisää seuraavat tiedot:
  - **Pikasarjan nimi:** kirjoita uuden pikasarjan otsikko.
  - **Pikasarjan kuvaus:** kirjoita pikasarjan kuvaus.
  - **Pikasarjan käynnistysasetus:** Voit määrittää pikasarjan alkamisen valitsemalla joko **Siirry sovellukseen**, sitten käyttäjä painaa **Aloita** tai **Pikakäynnistys suoraan aloitusnäytöstä**.
4. Valitse oletussijainti, johon skannatut tiedostot tallennetaan ohjauspaneelin USB-porttiin asetetuissa USB-tallennuslaitteissa. Valitse sitten **Seuraava**. Oletusarvoiset sijaintivaihtoehdot ovat:
  - **Tallenna USB-laitteen juurihakemistoon.**
  - **Luo tai sijoita tähän kansioon USB-tallennuslaitteessa** – USB-tallennuslaitteen kansio polku on määritettävä tätä tiedostosijaintia käytettäessä. Kansion ja alikansion nimet on erotettava kenoviivalla \.
5. Valitse jokin avattavan **Ilmoitustilanne**:-luettelon vaihtoehdoista ja valitse sitten **Seuraava**.

Tämä asetus määrittää, saavatko käyttäjät ilmoituksen, kun USB-tallennus-pikasarjan työn suorittaminen onnistuu tai epäonnistuu. **Ilmoitustilanne**:-asetuksen vaihtoehtoja ovat:

  - **Älä ilmoita**
  - **Ilmoita, kun työ valmistuu**
  - **Ilmoita vain epäonnistumisesta**

6. Valitse pikasarjan **skannausasetukset** ja valitse sitten **Seuraava**.



**HUOMAUTUS:** Lisätietoja käytettävissä olevista skannausasetuksista on kohdassa [USB-skannausasetusten oletusskannausasetukset sivulla 114](#).

7. Valitse pikasarjan **tiedostoasetukset** ja valitse sitten **Seuraava**.



**HUOMAUTUS:** Lisätietoja käytettävissä olevista skannausasetuksista on kohdassa [USB-skannausasetusten oletusskannausasetukset sivulla 114](#).

8. Tarkista asetusten yhteenveto ja tallenna pikasarja valitsemalla **Valmis** tai valitse **Edellinen** ja muokkaa asetuksia.

## USB-skannausasetusten oletusskannausasetukset

Taulukko 6-3 USB-skannausasetusten skannausasetukset:

| Ominaisuus               | Kuvaus  |
|--------------------------|---|
| Alkuperäinen koko        | Valitse alkuperäisen asiakirjan paperikoko.   |
| Alkuperäisen puolet      | Valitse, onko alkuperäinen asiakirja yksi- vai kaksipuolinen.   |
| Tekstin/kuvan optimointi | Valitse, jos haluat optimoida tulostuksen sisällön mukaan.  |
| Sisällön suunta          | Tällä asetuksella voit valita, miten alkuperäisen sivun sisältö sijoittuu arkille: <b>Pysty</b> tai <b>Vaaka</b> .                      |
| Taustan tyhjennys        | Valitsemalla arvon voit poistaa taustan vaaleat kuvat tai vaalean taustavärin.  |
| Tummuus                  | Valitsemalla arvon voit säätää tiedoston tummuutta.   |
| Kontrasti                | Valitsemalla arvon voit säätää tiedoston kontrastia.  |
| Terävyys                 | Valitsemalla arvon voit säätää tiedoston terävyyttä.  |
| Kuvan esikatselu         | Valitse, onko työn esikatselunäyttö pakollinen, valinnainen vaiko poissa käytöstä.  |
| Rajausasetukset          | Valitse, sallitaanko työn rajaaminen, ja jos sallitaan, rajausasetuksen tyyppi.   |
| Poista reunat            | Valitse tämä asetus, jos haluat määrittää työn etu- ja takapuolelta poistettavien marginaalien leveyden joko tuumina tai millimetreinä. |

## USB-tallennusasetusten oletustiedostoasetukset

Taulukko 6-4 USB-tallennusasetusten tiedostoasetukset:

| Asetuksen nimi            | Kuvaus  |
|---------------------------|---|
| Tiedostonimen etuliite    | Määritä tiedostonimen oletusetuliite niitä tiedostoja varten, jotka tallennetaan verkkokansioon.  |
| Tiedostonimi              | Tallennettavan tiedoston oletusnimi.<br><br>Jos haluat, että tätä asetusta voi muokata tulostimen ohjauspaneelissa, valitse <b>Käyttäjän muokattavissa</b> -valintaruutu. |
| Tiedostonimen jälkiilite  | Määritä tiedostonimen oletuspäätte niitä tiedostoja varten, jotka tallennetaan verkkokansioon.<br><br>Päällekkäisen tiedostonimen oletuspäätte [tiedostonimi] _VVVVKKPPT  |
| Tiedostonimen esikatselu  | Kirjoita tiedostonimi ja napsauta <b>Päivitä esikatselu</b> -painiketta.  |
| Tiedostonumeroinnin muoto | Valitse tiedostonimen muoto useisiin tiedostoihin jaetuille tölle.  |

Taulukko 6-4 USB-tallennusasetusten tiedostoasetukset: (jatkoa)

| Asetuksen nimi  | Kuvaus   |
|---|--|
| Lisää numerointi, kun työssä on vain yksi tiedosto (esim. _1-1) | Valitse tämä asetus, jos haluat lisätä numeroinnin tiedostonimeen, kun työssä on vain yksi tiedosto.   |
| Tiedostomuoto   | Valitse tallennettavan tiedoston tiedostomuoto.<br><br>Jos haluat, että tätä asetusta voi muokata tulostimen ohjauspaneelissa, valitse <b>Käyttäjän muokattavissa</b> -valintaruutu.   |
| Korkea pakkaus (pienempi tiedosto)                              | Valitse tämä asetus, jos haluat pakata skannatun tiedoston, mikä pienentää tiedostokokoa. Korkean pakkauksen tiedoston skannaus voi kuitenkin kestää kauemmin kuin normaalisti pakatun tiedoston skannaus.   |
| PDF-salaus  | Jos tiedostotyyppi on PDF, tämä asetus salaa tulostettavan PDF-tiedoston. Salaus edellyttää salasanan määrittämistä. Samaa salasanaa käytetään tiedoston avaamiseen. Käyttäjä saa kehoitteen antaa salasanan ennen työn skannaamista, jos salasanaa ei ole määritetty ennen käynnistyspainikkeen painamista. |
| tarkkuus  | Määritä tiedoston tarkkuus. Suuritarkkuuksisissa kuvissa on paljon pisteitä tuumalla (dots per inch, dpi), joten niissä näkyy paljon yksityiskohtia. Pienitarkkuuksisissa kuvissa on vähemmän pisteitä tuumalla, ja niissä näkyy vähemmän yksityiskohtia, mutta tiedoston koko on pienempi.                  |
| Laatu ja tiedostokoko   | Valitse tiedoston laatu. Parempilaatuiset kuvat ovat tiedostokooltaan suurempia kuin heikompilaatuiset, ja niiden lähettäminen kestää kauemmin.  |
| Väri/musta  | Voit valita, tulostetaanko kopiot värillisinä, mustana ja harmaana vai vain mustana.   |
| Estä tyhjät sivut   | Jos <b>Estä tyhjät sivut</b> -asetus on valittuna, tyhjät sivut ohitetaan.   |
| Luo useita tiedostoja   | Valitsemalla tämän asetuksen voit skannata sivuja erillisiin tiedostoihin tiedostokohtaisen sivujen enimmäismäärän perusteella.  |

# Skannaaminen sähköpostiin

- [Johdanto](#)
- [Skannaaminen sähköpostiin](#)

## Johdanto

Tulostin voi skannata tiedoston ja lähettää sen yhteen tai useampaan sähköpostiosoitteeseen.

## Skannaaminen sähköpostiin

1. Aseta asiakirja skannerin lasille tulostuspuoli alaspäin tai aseta se asiakirjansyöttölaitteeseen tulostuspuoli ylöspäin ja säädä paperiohjaimia asiakirjan koon mukaan.
2. Siirry tulostimen ohjauspaneelin aloitusnäytössä kohtaan [Skannaa](#), valitse [Skannaa](#)-kuvake ja valitse sitten [Skannaus sähköpostiin](#).

---

 **HUOMAUTUS:** Anna käyttäjätunnus ja salasana, jos niitä pyydetään.

---

3. Ota näppäimistö käyttöön koskettamalla [Vastaanottaja](#)-kenttää.

---

 **HUOMAUTUS:** Jos olet kirjautunut tulostimeen, käyttäjätunnuksesi tai muita oletustietoja voi näkyä [Lähettiläjä](#)-kentässä. Siinä tapauksessa et voi ehkä muuttaa kyseisiä tietoja.

---

4. Määritä vastaanottajat jollakin seuraavista tavoista:

▲ Kirjoita osoite [Vastaanottaja](#)-kenttään. Jos haluat lähettää asiakirjan useaan osoitteeseen, erota osoitteet toisistaan puolipisteellä tai valitse kosketusnäppäimistössä Enter  kunkin osoitteen kirjoittamisen jälkeen.

a. Avaa [Yhteystiedot](#)-näyttö valitsemalla [Vastaanottaja](#)-kentän vieressä oleva Yhteystiedot .

b. Valitse oikea yhteystietoluettelo.

c. Valitse nimi tai nimet yhteystietoluettelosta, lisää nimet vastaanottajaluetteloon ja valitse [Lisää](#).

5. Täytä kentät [Aihe](#), [Tiedostonimi](#) ja [Viesti](#) koskettamalla kenttää ja kirjoittamalla tiedot kosketusnäytön näppäimistöllä. Voit sulkea näppäimistön aina halutessasi valitsemalla [Sulje](#) .

6. Lisää pikasarja valitsemalla [Lataa](#), valitsemalla pikasarjan ja valitsemalla [Pikasarjat](#)-luettelossa [Lataa](#).

---

 **HUOMAUTUS:** [Pikasarjat](#) ovat esimääritettyjä asetuksia erilaisia tulostuskohteita varten (kuten [Teksti](#), [Valokuva](#) ja [Korkea laatu](#)). Voit näyttää pikasarjan kuvauksen valitsemalla pikasarjan.

---

7. Voit määrittää asetuksia, kuten [Tiedostotyyppi ja tarkkuus](#), [Alkuperäisen puolet](#) ja [Sisällön suunta](#), valitsemalla vasemmasta alakulmasta [Asetukset](#) ja valitsemalla asetukset [Asetukset](#)-valikoista. Jos näkyviin tulee kehote, valitse [Valmis](#).

8. Valinnainen esikatselu: Voit esikatsella asiakirjaa koskettamalla näytön oikeanpuoleista ruutua. Voit laajentaa ja pienentää esikatselunäyttöä esikatseluruudun vasemmalla puolella olevilla [laajennus](#)- ja [pienennys](#)painikkeilla.

Laajennuspainike



Pienennuspainike



Voit muuttaa esikatseluasetuksia ja järjestää, kääntää, lisätä tai poistaa sivuja näytön oikeassa reunassa olevilla näppäimillä.



Voit siirtyä kahden sivun näkymän ja pikkukuvanäkymän välillä. Pikkukuvanäkymässä on käytettävissä enemmän asetuksia kuin kahden sivun näkymässä.



Voit pienentää tai suurentaa valittua sivua.

**HUOMAUTUS:** Näitä painikkeita voi käyttää valitsemalla vain yhden sivun kerrallaan.



Voit kiertää sivua 180 astetta.

**HUOMAUTUS:** Tämä painike on käytettävissä vain pikkukuvanäkymässä.



Voit poistaa valitut sivut.

**HUOMAUTUS:** Tämä painike on käytettävissä vain pikkukuvanäkymässä.



Voit muuttaa asiakirjan sivujen järjestystä. Valitse yksi tai useampi sivu ja siirrä niitä vasemmalle tai oikealle.

**HUOMAUTUS:** Nämä painikkeet ovat käytettävissä vain pikkukuvanäkymässä.



Voit lisätä sivun asiakirjaan. Tulostin kehottaa skannaamaan lisäisivut.



Voit poistaa esikatselussa tekemäsi muutokset ja aloittaa alusta.

9. Kun asiakirja on valmis, lähetä sähköpostiviesti valitsemalla [Lähetä](#).



**HUOMAUTUS:** Tulostin voi pyytää sinua lisäämään sähköpostiosoitteen yhteystietojen luetteloon.

---

# Skannaus työn säilytykseen

- [Johdanto](#)
- [Skannaus tulostimen työn säilytykseen](#)
- [Tulostus tulostimen työn säilytyksestä](#)

## Johdanto

Tulostin voi skannata asiakirjan ja tallentaa sen tulostimessa olevaan töiden säilytyskansioon. Voit hakea asiakirjan tulostimesta ja tulostaa sen tarvittaessa.

 **HUOMAUTUS:** Ennen kuin tulostimen säilytyskansioon voi skannata, tulostimen järjestelmänvalvojan tai IT-osaston on otettava toiminto käyttöön ja määritettävä asetukset HP:n sulautetun verkkopalvelimen avulla.

## Skannaus tulostimen työn säilytykseen

Toimimalla näiden ohjeiden mukaisesti voit asiakirjan skannaamisen jälkeen tallentaa skannaustyön tulostimen töiden tallennuskansioon niin, että voit tulostaa siitä kopioita milloin tahansa.

1. Aseta asiakirja skannerin lasille tulostuspuoli alaspäin tai aseta se asiakirjansyöttölaitteeseen tulostuspuoli ylöspäin ja säädä paperiohjaimia asiakirjan koon mukaan.
2. Siirry tulostimen ohjauspaneelin aloitusnäytössä kohtaan [Skannaa](#), valitse [Skannaa](#)-kuvake ja valitse sitten [Skannaus työn säilytykseen](#).

 **HUOMAUTUS:** Anna käyttäjätunnus ja salasana, jos niitä pyydetään.

3. Valitse [Kansio](#)-kohdassa näkyvä tallennuskansion oletusnimi.

 **HUOMAUTUS:** Jos tulostimen järjestelmänvalvoja on määrittänyt asetuksen, voit luoda uuden kansion. Luo uusi kansio seuraavasti:

- a. Valitse [Uusi kansio](#)  -kuvake.
  - b. Valitse [Uusi kansio](#) -kenttä, kirjoita kansion nimi ja valitse [OK](#).
4. Varmista, että olet valinnut oikean kansion.
  5. Avaa näppäimistö kosketusnäyttöön valitsemalla [Työn nimi](#) -tekstikenttä, kirjoita tiedoston nimi ja valitse Enter .
  6. Jos haluat määrittää työn yksityiseksi, valitse PIN , kirjoita [PIN](#)-kenttään nelinumeroinen PIN-koodi ja sulje kosketusnäytön näppäimistö.
  7. Jos haluat määrittää asetuksia, kuten [Puolet](#)- ja [Sisällön suunta](#) -asetukset, valitse vasemmasta alakulmasta [Asetukset](#) ja valitse asetukset [Asetukset](#)-valikoista. Valitse kunkin kohdalla kehoitettaessa [Valmis](#).
  8. Valinnainen esikatselu: Voit esikatsella asiakirjaa koskettamalla näytön oikeanpuoleista ruutua. Voit laajentaa ja pienentää esikatselunäyttöä esikatseluruudun vasemmalla puolella olevilla [laajennus](#)- ja [pienennys](#)painikkeilla.

Laajennuspainike



Pienennuspainike



Voit muuttaa esikatseluasetuksia ja järjestää, kääntää, lisätä tai poistaa sivuja näytön oikeassa reunassa olevilla näppäimillä.



Voit siirtyä kahden sivun näkymän ja pikkukuvanäkymän välillä. Pikkukuvanäkymässä on käytettävissä enemmän asetuksia kuin kahden sivun näkymässä.



Voit pienentää tai suurentaa valittua sivua.

**HUOMAUTUS:** Näitä painikkeita voi käyttää valitsemalla vain yhden sivun kerrallaan.



Voit kiertää sivua 180 astetta.

**HUOMAUTUS:** Tämä painike on käytettävissä vain pikkukuvanäkymässä.



Voit poistaa valitut sivut.

**HUOMAUTUS:** Tämä painike on käytettävissä vain pikkukuvanäkymässä.



Voit muuttaa asiakirjan sivujen järjestystä. Valitse yksi tai useampi sivu ja siirrä niitä vasemmalle tai oikealle.

**HUOMAUTUS:** Nämä painikkeet ovat käytettävissä vain pikkukuvanäkymässä.



Voit lisätä sivun asiakirjaan. Tulostin kehottaa skannaamaan lisäsivut.



Voit poistaa esikatselussa tekemäsi muutokset ja aloittaa alusta.

9. Kun asiakirja on valmis, tallenna tiedosto säilytyskansioon valitsemalla [Tallenna](#).

## Tulostus tulostimen työn säilytyksestä

Tällä toiminnolla voit tulostaa skannatun asiakirjan, joka on tulostimen töiden säilytyskansiossa.

1. Siirry tulostimen ohjauspaneelin aloitusnäytössä kohtaan **Tulosta**, valitse **Tulosta**-kuvake ja valitse sitten **Tulostus työn säilytyksestä**.
2. Valitse **Tallennetut tulostustyöt** -kohdassa **Valitse**, ja valitse kansio, johon asiakirja on tallennettu. Valitse sitten asiakirja ja **Valitse**.
3. Jos asiakirja on yksityinen, kirjoita nelinumeroinen PIN-koodi **Salasana**-kenttään ja valitse **OK**.
4. Sääda kopioiden määrää koskettamalla **Tulosta**-painikkeen vasemmalla puolella olevaa kenttää ja valitsemalla kopioiden määrä avautuvalla näppäimistöllä. Sulje näppäimistö valitsemalla Sulje .
5. Tulosta asiakirja valitsemalla **Tulosta**-painike.

# Skannaaminen verkkokansioon

- [Johdanto](#)
- [Skannaaminen verkkokansioon](#)

## Johdanto

Tulostimella voi skannata tiedoston ja tallentaa sen jaettuun verkkokansioon.

## Skannaaminen verkkokansioon

Toimimalla näiden ohjeiden mukaisesti voit asiakirjan skannaamisen jälkeen tallentaa skannaustyön verkkokansioon.



**HUOMAUTUS:** Tämän toiminnon käyttö saattaa edellyttää tulostimeen kirjautumista.

1. Aseta asiakirja skannerin lasille tulostuspuoli alaspäin tai aseta se asiakirjansyöttölaitteeseen tulostuspuoli ylöspäin ja säädä paperiohjaimia asiakirjan koon mukaan.
2. Siirry tulostimen ohjauspaneelin aloitusnäytössä kohtaan [Skannaa](#), valitse [Skannaa](#)-kuvake ja valitse sitten [Skannaus verkkokansioon](#).
3. Määritä kohdekansio. Tulostimen järjestelmänvalvojan on ensin määritettävä kansiovalinnat.
  - Voit valita järjestelmänvalvojan valmiiksi määrittämän kansion valitsemalla [Pikasarjat ja oletusasetukset](#) -kohdassa [Lataa](#). Valitse sitten kansio ja [Lataa](#).
  - Jos haluat määrittää uuden kansiosijainnin, avaa kosketusnäytön näppäimistö valitsemalla [Kansiopolut](#)-kenttä, kirjoita kansion polku ja valitse Enter . Anna tarvittaessa tunnistetiedot ja tallenna polku valitsemalla [Tallenna](#).



**HUOMAUTUS:** Määritä polku seuraavassa muodossa: `\\palvelin\kansio\`, jossa "palvelin" on sen palvelimen nimi, jossa jaettu kansio sijaitsee, ja "kansio" on jaetun kansion nimi. Jos kansio on muiden kansioiden sisällä, anna kaikki tarvittavat polun segmentit, jotta pääset kansioon. Esimerkiksi: `\\palvelin\kansio\kansio`



**HUOMAUTUS:** [Kansiopolut](#)-kentässä voi olla valmiiksi määritetty polku, joka ei välttämättä ole muokattava. Tällöin järjestelmänvalvoja on määrittänyt kansion yleistä käyttöä varten.

4. Avaa näppäimistö kosketusnäyttöön valitsemalla [Tiedostonimi](#)-tekstikenttä, kirjoita tiedoston nimi ja valitse Enter .
5. Voit määrittää asetuksia, kuten [Tiedostotyyppi ja tarkkuus](#), [Alkuperäisen puolet](#) ja [Sisällön suunta](#), valitsemalla vasemmasta alakulmasta [Asetukset](#) ja valitsemalla asetukset [Asetukset](#)-valikoista. Valitse kunkin kohdalla kehotettaessa [Valmis](#).
6. Valinnainen esikatselu: Voit esikatsella asiakirjaa koskettamalla näytön oikeanpuoleista ruutua. Voit laajentaa ja pienentää esikatselunäyttöä esikatseluruudun vasemmalla puolella olevilla [laajennus](#)- ja [pienennys](#)painikkeilla.

Laajennuspainike



Pienennuspainike



Voit muuttaa esikatseluasetuksia ja järjestää, kääntää, lisätä tai poistaa sivuja näytön oikeassa reunassa olevilla näppäimillä.



Voit siirtyä kahden sivun näkymän ja pikkukuvanäkymän välillä. Pikkukuvanäkymässä on käytettävissä enemmän asetuksia kuin kahden sivun näkymässä.



Voit pienentää tai suurentaa valittua sivua.

**HUOMAUTUS:** Näitä painikkeita voi käyttää valitsemalla vain yhden sivun kerrallaan.



Voit kiertää sivua 180 astetta.

**HUOMAUTUS:** Tämä painike on käytettävissä vain pikkukuvanäkymässä.



Voit poistaa valitut sivut.

**HUOMAUTUS:** Tämä painike on käytettävissä vain pikkukuvanäkymässä.



Voit muuttaa asiakirjan sivujen järjestystä. Valitse yksi tai useampi sivu ja siirrä niitä vasemmalle tai oikealle.

**HUOMAUTUS:** Nämä painikkeet ovat käytettävissä vain pikkukuvanäkymässä.



Voit lisätä sivun asiakirjaan. Tulostin kehottaa skannaamaan lisäsivut.



Voit poistaa esikatselussa tekemäsi muutokset ja aloittaa alusta.



7. Kun asiakirja on valmis, tallenna tiedosto verkkokansioon valitsemalla [Lähetä](#).

# Skannaaminen SharePointiin

- [Johdanto](#)
- [Skannaaminen SharePointiin](#)

## Johdanto

Jos sinulla on työnkulkuominaisuuksilla varustettu tulostin, voit skannata asiakirjan ja lähettää sen Microsoft® SharePoint -sivustoon. Tämä ominaisuus poistaa tarpeen skannata asiakirjoja verkkokansioon, USB-flash-muistiin tai sähköpostiviestiin ja ladata tiedostoja manuaalisesti SharePoint-sivustolle.

Skannaus SharePointiin® tukee kaikkia skannausvaihtoehtoja, kuten mahdollisuutta skannata asiakirjoja kuvina tai käyttää OCR-ominaisuuksia tekstitiedostojen tai hakukelpoisten PDF-tiedostojen luomiseen.

 **HUOMAUTUS:** Ennen kuin SharePointiin voi skannata, tulostimen järjestelmänvalvojan tai IT-osaston on otettava toiminto käyttöön ja määritettävä se HP:n sulautetun verkkopalvelimen avulla.

## Skannaaminen SharePointiin

1. Aseta asiakirja skannerin lasille tulostuspuoli alaspäin tai aseta se asiakirjansyöttölaitteeseen tulostuspuoli ylöspäin ja säädä paperiohjaimia asiakirjan koon mukaan.
2. Siirry tulostimen ohjauspaneelin aloitusnäytössä kohtaan [Skannaa](#), valitse [Skannaa](#)-kuvake ja valitse sitten [Skannaus SharePointiin®](#).

 **HUOMAUTUS:** Tämän toiminnon käyttö saattaa edellyttää tulostimeen kirjautumista.

3. Valitse pikasarja napauttamalla kohdassa [Pikasarjat Valitse](#). Valitse sitten [Lataa](#).
4. Valitse [Tiedostonimi](#): -tekstikenttä näppäimistön avaamiseksi, kirjoita tiedoston nimi ja valitse [Enter](#) .
5. Voit määrittää asetuksia, kuten [Tiedostotyyppi ja tarkkuus](#), [Puolet](#) ja [Sisällön suunta](#), valitsemalla vasemmasta alakulmasta [Asetukset](#) ja valitsemalla sitten asetukset [Asetukset](#)-valikoista. Jos näkyviin tulee kehote, valitse [Valmis](#).
6. Valinnainen esikatselu: Voit esikatsella asiakirjaa koskettamalla näytön oikeanpuoleista ruutua. Voit laajentaa ja pienentää esikatselunäyttöä esikatseluruudun vasemmalla puolella olevilla [laajennus-](#) ja [pienennyspainikkeilla](#).

Laajennuspainike



Pienennuspainike



Voit muuttaa esikatseluasetuksia ja järjestää, kääntää, lisätä tai poistaa sivuja näytön oikeassa reunassa olevilla näppäimillä.



Voit siirtyä kahden sivun näkymän ja pikkukuvanäkymän välillä. Pikkukuvanäkymässä on käytettävissä enemmän asetuksia kuin kahden sivun näkymässä.



Voit pienentää tai suurentaa valittua sivua.

**HUOMAUTUS:** Näitä painikkeita voi käyttää valitsemalla vain yhden sivun kerrallaan.



Voit kiertää sivua 180 astetta.

**HUOMAUTUS:** Tämä painike on käytettävissä vain pikkukuvanäkymässä.



Voit poistaa valitut sivut.

**HUOMAUTUS:** Tämä painike on käytettävissä vain pikkukuvanäkymässä.



Voit muuttaa asiakirjan sivujen järjestystä. Valitse yksi tai useampi sivu ja siirrä niitä vasemmalle tai oikealle.

**HUOMAUTUS:** Nämä painikkeet ovat käytettävissä vain pikkukuvanäkymässä.



Voit lisätä sivun asiakirjaan. Tulostin kehottaa skannaamaan lisäsivut.



Voit poistaa esikatselussa tekemäsi muutokset ja aloittaa alusta.

7. Kun asiakirja on valmis, tallenna tiedosto SharePoint-sijaintiin valitsemalla [Lähetä](#).

# Skannaus USB-asemaan

- [Johdanto](#)
- [Skannaus USB-asemaan](#)

## Johdanto

Tulostimella voi skannata asiakirjan ja tallentaa sen USB-muistitikulle.

## Skannaus USB-asemaan



**HUOMAUTUS:** Tämän toiminnon käyttö saattaa edellyttää tulostimeen kirjautumista.

1. Aseta asiakirja skannerin lasille tulostuspuoli alaspäin tai aseta se asiakirjansyöttölaitteeseen tulostuspuoli ylöspäin ja säädä paperiohjaimia asiakirjan koon mukaan.
2. Liitä USB-asema tulostimen ohjauspaneelin lähellä olevaan USB-porttiin.
3. Siirry tulostimen ohjauspaneelin aloitusnäytössä kohtaan [Skannaa](#), valitse [Skannaa](#)-kuvake ja valitse sitten [Skannaus USB-asemaan](#).
4. Valitse USB-asema [Kohde](#)-kohdassa ja valitse sitten tallennuspaikka (USB-asema tai olemassa oleva kansio).
5. Avaa näppäimistö kosketusnäyttöön valitsemalla [Tiedostonimi](#)-tekstikenttä, kirjoita tiedoston nimi ja valitse Enter .
6. Voit määrittää asetuksia, kuten [Tiedostotyyppi ja tarkkuus](#), [Alkuperäisen puolet](#) ja [Sisällön suunta](#), valitsemalla vasemmasta alakulmasta [Asetukset](#) ja valitsemalla asetukset [Asetukset](#)-valikoista. Jos näkyviin tulee kehote, valitse [Valmis](#).
7. Valinnainen esikatselu: Voit esikatsella asiakirjaa koskettamalla näytön oikeanpuoleista ruutua. Voit laajentaa ja pienentää esikatselunäyttöä esikatseluruudun vasemmalla puolella olevilla [laajennus-](#) ja [pienennyspainikkeilla](#).

Laajennuspainike



Pienennuspainike



Voit muuttaa esikatseluasetuksia ja järjestää, kääntää, lisätä tai poistaa sivuja näytön oikeassa reunassa olevilla näppäimillä.



Voit siirtyä kahden sivun näkymän ja pikkukuvanäkymän välillä. Pikkukuvanäkymässä on käytettävissä enemmän asetuksia kuin kahden sivun näkymässä.



Voit pienentää tai suurentaa valittua sivua.

**HUOMAUTUS:** Näitä painikkeita voi käyttää valitsemalla vain yhden sivun kerrallaan.



Voit kiertää sivua 180 astetta.

**HUOMAUTUS:** Tämä painike on käytettävissä vain pikkukuvanäkymässä.



Voit poistaa valitut sivut.

**HUOMAUTUS:** Tämä painike on käytettävissä vain pikkukuvanäkymässä.



Voit muuttaa asiakirjan sivujen järjestystä. Valitse yksi tai useampi sivu ja siirrä niitä vasemmalle tai oikealle.

**HUOMAUTUS:** Nämä painikkeet ovat käytettävissä vain pikkukuvanäkymässä.



Voit lisätä sivun asiakirjaan. Tulostin kehottaa skannaamaan lisäsivut.



Voit poistaa esikatselussa tekemäsi muutokset ja aloittaa alusta.

8. Kun asiakirja on valmis, tallenna tiedosto USB-asemaan valitsemalla [Tallenna](#).

## HP JetAdvantage -yritysratkaisuiden käyttäminen

HP JetAdvantage -ratkaisut ovat helppokäyttöisiä työnkulku- ja tulostusratkaisuja, jotka ovat sekä verkko- että pilvipohjaisia. HP JetAdvantage -ratkaisut on suunniteltu helpottamaan tulostimien ja skannereiden hallintaa eri aloilla, kuten terveydenhuoltoalalla, rahoituspalvelualalla, tuotantoalalla ja julkisella sektorilla.

HP JetAdvantage Solutions sisältää seuraavat ratkaisut:

- HP JetAdvantage -suojusratkaisut
- HP JetAdvantage -hallintaratkaisut

- HP JetAdvantage -työnkuluratkaisut
- HP JetAdvantage -mobiilitulostusratkaisut

Lisätietoja HP JetAdvantage -yrityksen työnkulku- ja -tulostusratkaisuista on osoitteessa [www.hp.com/go/PrintSolutions](http://www.hp.com/go/PrintSolutions).

## Skannauksen lisätehtävät

Siirry osoitteeseen [www.hp.com/support/ljM528mfp](http://www.hp.com/support/ljM528mfp).

Ohjeet ovat saatavilla erityisten skannaustehtävien suorittamiseen, esimerkiksi seuraavien:

- Kirjojen tai muiden sidottujen asiakirjojen sivujen kopiointi tai skannaus
- Skannatun asiakirjan lähettäminen tulostimen muistissa olevaan kansioon
- Henkilökortin kummankin puolen kopiointi tai skannaus
- Asiakirjan kopiointi tai skannaus vihkoksi

---

# 7 Faksi

Määritä faksitoiminnot ja lähetä ja vastaanota fakseja tulostimen kautta.

- [Faksin määrittäminen](#)
- [Faksiasetusten muuttaminen](#)
- [Faksin lähettäminen](#)
- [Faksauksen lisätehtävät](#)

Videoapua saat kohdasta [www.hp.com/videos/LaserJet](http://www.hp.com/videos/LaserJet).

Seuraavat tiedot pitävät paikkansa julkaisuhetkellä. Ajankohtaisia tietoja on kohdassa [www.hp.com/support/ljM528mfp](http://www.hp.com/support/ljM528mfp).

## Lisätietoja:

HP-tulostimen kaikenkattavassa ohjeessa on seuraavat tiedot:

- Asennus ja määrittäminen
- Opi ja käytä
- Ongelmien ratkaiseminen
- Ohjelmisto- ja laiteohjelmistopäivitysten lataaminen
- Asiakastukifoorumit
- Tietoja takuusta ja säännöksistä

# Faksin määrittäminen

- [Johdanto](#)
- [Faksin määrittäminen tulostimen ohjauspaneelista](#)

## Johdanto

Nämä tiedot koskevat faksia ja Flow-malleja sekä muita tulostimia, joihin on asennettu valinnainen analoginen faksiläiläite. Liitä tulostin puhelinlinjaan (analogista faksia varten) tai Internet- tai verkkofaksipalveluun ennen jatkamista.

## Faksin määrittäminen tulostimen ohjauspaneelista

1. Siirry tulostimen ohjauspaneelin aloitusnäytössä kohtaan [Asetukset](#) ja valitse sitten [Asetukset](#)-kuvake.
2. Avaa seuraavat valikot:
  - [Faksi](#)
  - [Sisäisen faksimodeemin määrittäminen](#)



**HUOMAUTUS:** Jos [Sisäisen faksimodeemin määrittäminen](#) -valikko ei näy valikkoluettelossa, lähiverkko- tai Internet-faksi voi olla käytössä. Jos lähiverkko- tai Internet-faksi on käytössä, analoginen faksiläite ei ole käytettävissä eikä [Sisäisen faksimodeemin määrittäminen](#) -valikko ole näkyvässä. Vain yksi faksitoiminto (lähiverkkofaksi, analoginen faksi tai Internet-faksi) voi olla kerrallaan käytössä. Jos haluat käyttää analogista faksia lähiverkkofaksin ollessa käytössä, poista lähiverkkofaksi käytöstä HP:n sulautetun verkkopalvelimen avulla.

3. Valitse sijainti näytön oikealla puolella olevasta luettelosta ja valitse [Seuraava](#).
4. Valitse [Yrityksen nimi](#) -tekstikenttä ja kirjoita yrityksen nimi näppäimistöllä.
5. Valitse [Faksinumero](#)-tekstikenttä ja kirjoita lähettäjän faksinumero näppäimistöllä. Valitse [Seuraava](#).
6. Tarkista päiväys- ja aika-asetukset. Tee tarvittaessa muutoksia ja valitse [Seuraava](#).
7. Jos faksien lähettämiseen tarvitaan numeronvalinnan etuliite, valitse [Numeronvalinnan etuliite](#) -tekstikenttä ja syötä numero numeronäppäimillä.
8. Tarkista kaikki vasemman ruudun tiedot ja viimeistele sitten faksiasennus valitsemalla [Valmis](#).

# Faksiasetusten muuttaminen

- [Faksinumeronvalinta-asetukset](#)
- [Faksien yleiset lähetysasetukset](#)
- [Faksien vastaanoton asetukset](#)



**HUOMAUTUS:** Ohjauspaneelissa määritetyt asetukset korvaavat kaikki HP:n sulautetussa verkkopalvelimessa määritetyt asetukset.

## Faksinumeronvalinta-asetukset

1. Siirry tulostimen ohjauspaneelin aloitusnäytössä kohtaan [Asetukset](#) ja valitse sitten [Asetukset](#)-kuvake.
2. Avaa seuraavat valikot:
  - [Faksi](#)
  - [Faksilähetysasetukset](#)
  - [Faksien numeronvalinnan asetukset](#)

Määritä jokin seuraavista asetuksista ja valitse [Valmis](#):

| Valikkokohta                                       | Kuvaus  |
|--|---|
| <a href="#">Uudelleenvalinta virhetilanteessa</a>  | <a href="#">Uudelleenvalinta virhetilanteessa</a> -toiminto määrittää, kuinka monta kertaa faksinumero valitaan uudelleen, jos faksin lähetyksessä tapahtuu virhe.  |
| <a href="#">Uudelleenvalinta, kun ei vastausta</a> | <a href="#">Uudelleenvalinta, kun ei vastausta</a> -asetus määrittää, kuinka monta kertaa faksilaite valitsee numeron uudelleen, kun siihen ei vastata. Uudelleenvalintayritysten määrä on joko 0 tai 1 (Yhdysvalloissa) tai 0–2 sijaintiasetuksen mukaan. Yritysten välinen aika asetetaan Uudelleenvalinnan väli -asetuksella.  |
| <a href="#">Uudelleenvalinta, kun varattu</a>      | <a href="#">Uudelleenvalinta, kun varattu</a> -asetus määrittää, kuinka monta kertaa (0–9) faksilaite valitsee numeron uudelleen numeron ollessa varattu. Yritysten välinen aika asetetaan Uudelleenvalinnan väli -asetuksella.   |
| <a href="#">Uudelleenvalinnan väli</a>             | <a href="#">Uudelleenvalinnan väli</a> -asetus määrittää, miten monta minuuttia yritysten välillä odotetaan, jos valittu numero on varattu, siihen ei vastata tai virhe ilmenee.<br><br><b>HUOMAUTUS:</b> Saatat havaita uudelleenvalintailmoituksen ohjauspaneelissa, vaikka sekä <a href="#">Uudelleenvalinta, kun varattu</a> - ja <a href="#">Uudelleenvalinta, kun ei vastausta</a> -asetukset ovat poissa käytöstä. Näin käy, kun faksilaite ensin valitsee numeron ja muodostaa yhteyden, mutta menettää sitten yhteyden. Tämän virhetilanteen seurauksena faksilaite valitsee numeron uudelleen kolmesti riippumatta uudelleenvalinnan asetuksista. Tämän uudelleenvalinnan aikana faksilaitteen ohjauspaneelissa näkyy ilmoitus uudelleenvalinnasta. |
| <a href="#">Faksin lähetysnopeus</a>               | <a href="#">Faksin lähetysnopeus</a> -asetus säätelee analogisen faksin modeemin bittinopeutta (bitteinä sekunnissa), kun faksia lähetetään. <ul style="list-style-type: none"><li>• <a href="#">Nopea (v.34–33 600)</a></li><li>• <a href="#">Normaali (v.17–14 400)</a></li><li>• <a href="#">Hidas (v.29–9 600)</a></li></ul>  |
| <a href="#">Linjan yhteysäänen voimakkuus</a>      | Voit säätää tulostimen valintaäänen voimakkuutta fakseja lähetettäessä <a href="#">Linjan yhteysäänen voimakkuus</a> -asetuksen avulla.   |
| <a href="#">Valintatila</a>                        | <a href="#">Valintatila</a> -asetuksella määritetään käytettävä valintatapa: äänivalinta (äänitaajuuspuhelimet) tai sykäysvalinta (valintalevypuhelimet).   |

| Valikkokohta           | Kuvaus   |
|------------------------|--|
| Etunumero              | Etunumero-asetuksella voit valita etunumeron (esim. ulkolinjan avaamiseen tarvittava 9) soitettaessa. Tämä etunumero lisätään automaattisesti puhelinnumeroihin niitä valittaessa. |
| Valintääänen tunnistus | Tunnista valintäääni -asetuksella määritetään, tarkistaako faksi valintääänen olemassaolon ennen faksin lähettämistä.  |

## Faksien yleiset lähetysasetukset

1. Siirry tulostimen ohjauspaneelin aloitusnäytössä kohtaan [Asetukset](#) ja valitse sitten [Asetukset](#)-kuvake.
2. Avaa seuraavat valikot:
  - [Faksi](#)
  - [Faksilähetysasetukset](#)
  - [Yleiset faksilähetysasetukset](#)

Määritä jokin seuraavista asetuksista ja valitse [Valmis](#):

| Valikkokohta           | Kuvaus  |
|------------------------|---|
| Faksinumeron vahvistus | Kun <a href="#">Faksinumeron vahvistus</a> -toiminto on käytössä, faksinumero on annettava kahdesti virheiden estämiseksi. Toiminto on pois käytöstä oletusasetuksena.  |
| PC-faksaus             | <a href="#">PC-faksaus</a> -toiminnolla voi lähettää fakseja tietokoneesta. Toiminto on käytössä oletusasetuksena.  |
| Virheenkorjaustila     | Faksilaite tarkkailee normaalisti puhelinlinjan signaaleja fakseja lähetettäessä tai vastaanotettaessa. Jos faksiläiläite havaitsee virheen lähetyksen aikana ja <a href="#">Virheenkorjaustila</a> -asetus on käytössä, faksiläiläite pyytää virheen sisältäneen faksin osan lähettämistä uudelleen.<br><br><a href="#">Virheenkorjaustila</a> on käytössä oletusasetuksena. Poista se käytöstä vain, jos sinulla on ongelmia faksien lähettämässä tai vastaanottamisessa ja jos hyväksyt lähetysvirheet ja mahdollisen kuvanlaadun heikkenemisen. Asetuksen poistaminen käytöstä voi olla tarpeen, jos yrität lähettää faksia ulkomaille tai jos käytät satelliittipuhelinyhteyttä.<br><br><b>HUOMAUTUS:</b> Jotkin VoIP-palveluntarjoajat saattavat suositella <a href="#">Virheenkorjaustila</a> -asetuksen poistamista käytöstä. Tämä ei kuitenkaan ole yleensä tarpeen. |
| Faksin otsikko         | <a href="#">Faksin otsikko</a> -toiminnolla voidaan valita, liitetäänkö ylätunniste faksin yläreunaan ja siirretäänkö sisältöä alaspäin vai asetetaanko ylätunniste edellisen ylätunnisteen päälle.   |

## Faksien vastaanoton asetukset

1. Siirry tulostimen ohjauspaneelin aloitusnäytössä kohtaan [Asetukset](#) ja valitse sitten [Asetukset](#)-kuvake.
2. Avaa seuraavat valikot:
  - [Faksi](#)
  - [Faksivastaanottoasetukset](#)
  - [Faksivastaanottomääritykset](#)

Määritä jokin seuraavista asetuksista ja valitse [Valmis](#):

| Valikkokohta                                | Kuvaus  |
|---|---|
| <a href="#">Vastaanottotila</a>             | <p><a href="#">Vastaanottotila</a>-asetus määrittää, miten faksilaite vastaanottaa faksitöitä. Valitse jokin seuraavista asetuksista:</p> <ul style="list-style-type: none"><li>• <a href="#">Automaattinen</a></li><li>• <a href="#">TAM</a></li><li>• <a href="#">Faksi/Puhelin</a></li><li>• <a href="#">Manuaalinen</a></li></ul>   |
| <a href="#">Soitot ennen vastaamista</a>    | <p><a href="#">Soitot ennen vastaamista</a> -asetus määrittää puhelimen soittokerrat, ennen kuin faksilaite vastaa puheluun.</p> <p><b>HUOMAUTUS:</b> <a href="#">Soitot ennen vastaamista</a> -asetuksen valittavissa olevien vaihtoehtojen oletusmääräalue riippuu sijainnista. <a href="#">Soitot ennen vastaamista</a> -vaihtoehtojen mahdollinen määrä riippuu sijainnista.</p> <p>Jos faksilaite ei vastaa, kun <a href="#">Soitot ennen vastaamista</a> -asetus on <b>1</b>, muuta se arvoon <b>2</b>.</p> |
| <a href="#">Soittoäänien voimakkuus</a>     | <p><a href="#">Soittoäänien voimakkuus</a> -asetuksen avulla voit säätää soittoäänien voimakkuutta.</p>   |
| <a href="#">Faksin vastaanottonopeus</a>    | <p>Valitse avattava <a href="#">Faksin vastaanottonopeus</a> -valikko ja valitse jokin seuraavista asetuksista:</p> <ul style="list-style-type: none"><li>• <a href="#">Nopea (v.34–33 600)</a></li><li>• <a href="#">Normaali (v.17–14 400)</a></li><li>• <a href="#">Hidas (v.29–9 600)</a></li></ul>   |
| <a href="#">Sivupuhelin</a>                 | <p>Tämä asetus sallii erillisen puhelimen käytön yhdessä faksitoimintojen kanssa.</p>   |
| <a href="#">Salli uudelleentulostus</a>     | <p>Tämä asetus sallii vastaanotettujen faksien uudelleentulostuksen.</p>  |
| <a href="#">Vastaanota tietokoneeseen</a>   | <p>Tällä asetuksella voit vastaanottaa fakseja suoraan tietokoneeseen.</p>  |
| <a href="#">Faksin kysely</a>               | <p>Tällä asetuksella voit ottaa käyttöön tai poistaa käytöstä faksin kyselytoiminnon.</p>   |
| <a href="#">Faksin/puhelimen soittoaika</a> | <p>Tämä asetus määrittää puhelimen soittokerrat, ennen kuin faksi-/puhelintila käynnistyy.</p>  |

## Faksin lähettäminen

1. Aseta asiakirja skannerin lasille tulostuspuoli alaspäin tai aseta se asiakirjansyöttölaitteeseen tulostuspuoli ylöspäin ja säädä paperiohjaimia asiakirjan koon mukaan.
2. Siirry tulostimen ohjauspaneelin aloitusnäytössä kohtaan [Faksi](#) ja valitse sitten [Faksaa](#)-kuvake. Anna kehotettaessa käyttäjätunnus ja salasana.
3. Määritä vastaanottajat jollakin seuraavista tavoista:
  - ▲ Valitse [Faksin vastaanottajat](#) -tekstikenttä ja kirjoita faksinumero näppäimistöllä. Jos haluat lähettää asiakirjan useaan faksinumeroon, erota numerot toisistaan puolipisteellä tai valitse kosketusnäppäimistössä Enter  kunkin numeron kirjoittamisen jälkeen.

- a. Voit avata **Yhteystiedot**-näytön valitsemalla **Faksin vastaanottajat** -kentän vierestä **Yhteystiedot** .
  - b. Valitse oikea yhteystietoluettelo.
  - c. Valitse nimi tai nimet yhteystietoluettelosta, lisää ne vastaanottajaluetteloon ja valitse **Lisää**.
4. Lisää pikasarja valitsemalla **Lataa**, valitsemalla pikasarjan ja valitsemalla **Pikasarjat**-luettelossa **Lataa**.

 **HUOMAUTUS:** **Pikasarjat** ovat esimääritettyjä asetuksia erilaisia tulostuskohteita varten (kuten **Teksti**, **Valokuva** ja **Korkea laatu**). Voit näyttää pikasarjan kuvauksen valitsemalla pikasarjan.

5. Voit määrittää asetuksia, kuten **Tarkkuus**, **Puolet** ja **Sisällön suunta**, valitsemalla vasemmasta alakulmasta **Asetukset** ja valitsemalla asetukset **Asetukset**-valikoista. Jos näkyviin tulee kehote, valitse **Valmis**.
6. Valinnainen esikatselu: Voit esikatsella asiakirjaa koskettamalla näytön oikeanpuoleista ruutua. Voit laajentaa ja pienentää esikatselunäyttöä esikatseluruudun vasemmalla puolella olevilla **laajennus-** ja **pienennyspainikkeilla**.

Laajennuspainike



Pienennuspainike



Voit muuttaa esikatseluasetuksia ja järjestää, kääntää, lisätä tai poistaa sivuja näytön oikeassa reunassa olevilla näppäimillä.



Voit siirtyä kahden sivun näkymän ja pikkukuvanäkymän välillä. Pikkukuvanäkymässä on käytettävissä enemmän asetuksia kuin kahden sivun näkymässä.



Voit pienentää tai suurentaa valittua sivua.

**HUOMAUTUS:** Näitä painikkeita voi käyttää valitsemalla vain yhden sivun kerrallaan.



Voit kiertää sivua 180 astetta.

**HUOMAUTUS:** Tämä painike on käytettävissä vain pikkukuvanäkymässä.



Voit poistaa valitut sivut.

**HUOMAUTUS:** Tämä painike on käytettävissä vain pikkukuvanäkymässä.



Voit muuttaa asiakirjan sivujen järjestystä. Valitse yksi tai useampi sivu ja siirrä niitä vasemmalle tai oikealle.

**HUOMAUTUS:** Nämä painikkeet ovat käytettävissä vain pikkukuvanäkymässä.



Voit lisätä sivun asiakirjaan. Tulostin kehottaa skannaamaan lisäisivut.



Voit poistaa esikatselussa tekemäsi muutokset ja aloittaa alusta.

---

7. Kun asiakirja on valmis, lähetä faksi valitsemalla [Lähetä](#).

## Faksauksen lisätehtävät

Katso verkosta tietoja yleisten faksustehtävien suorittamiseen.

Siirry osoitteeseen [www.hp.com/support/ljM528mfp](http://www.hp.com/support/ljM528mfp).

Ohjeita on saatavilla faksustehtävien suorittamiseen, esimerkiksi seuraavien:

- Faksin pikavalintaluetteloiden luominen ja hallinta
- Faksin laskutuskoodien määrittäminen
- Faksien tulostuksen ajastaminen
- Tulevien faksien estäminen
- Faksien arkistointi ja edelleenlähetys



---

## 8 Tulostimen hallinta

Tulostimen hallintatyökalujen käyttö, suojaus- ja energiansäästöasetusten määrittäminen sekä laiteohjelmistopäivitysten hallinta.

- [Lisäasetusten määrittäminen HP:n sulautetussa verkkopalvelimessa \(EWS\)](#)
- [IP-verkkoasetusten määrittäminen](#)
- [Tulostimen suojausominaisuudet](#)
- [Energiansäästöasetukset](#)
- [HP Web Jetadmin](#)
- [Ohjelmisto- ja laiteohjelmistopäivitykset](#)

Videoapua saat kohdasta [www.hp.com/videos/LaserJet](http://www.hp.com/videos/LaserJet).

Seuraavat tiedot pitävät paikkansa julkaisuhetkellä. Ajankohtaisia tietoja on kohdassa [www.hp.com/support/ljM528mfp](http://www.hp.com/support/ljM528mfp).

### Lisätietoja:

HP-tulostimen kaikenkattavassa ohjeessa on seuraavat tiedot:

- Asennus ja määrittäminen
- Opi ja käytä
- Ongelmien ratkaiseminen
- Ohjelmisto- ja laiteohjelmistopäivitysten lataaminen
- Asiakastukifoorumit
- Tietoja takuusta ja säännöksistä

# Lisäasetusten määrittäminen HP:n sulautetussa verkkopalvelimessa (EWS)

- [Johdanto](#)
- [HP:n sulautetun verkkopalvelimen\(EWS\) avaaminen](#)
- [HP:n sulautetun verkkopalvelimen ominaisuudet](#)

## Johdanto

HP:n sulautetulla verkkopalvelimella voit hallita tulostustoimintoja tulostimen ohjauspaneelin sijaan tietokoneen kautta.

- tarkastele tulostimen tilatietoja
- tarvikkeiden jäljellä olevan käyttöajan tarkasteleminen ja uusien tarvikkeiden tilaaminen
- lokeroasetusten tarkasteleminen ja muuttaminen
- tarkastele ja muuta tulostimen ohjauspaneelin valikkoasetuksia
- sisäisten sivujen tarkasteleminen ja tulostaminen
- vastaanota ilmoituksia tulostimeen ja tarvikkeisiin liittyvistä tapahtumista
- verkkoasetusten tarkasteleminen ja muuttaminen

HP:n sulautettu verkkopalvelin toimii, kun tulostin on kytketty IP-verkkoon. HP:n sulautettu verkkopalvelin ei tue IPX-verkkolaiteyhteyksiä. Voit käyttää HP:n sulautettua verkkopalvelinta, vaikka Internet-yhteyttä ei olisikaan käytettävissä.

Kun tulostin on kytkettynä verkkoon, HP:n sulautettu verkkopalvelin on automaattisesti käytettävissä.



**HUOMAUTUS:** HP:n sulautettua verkkopalvelinta ei voi käyttää verkon palomuurin läpi.

## HP:n sulautetun verkkopalvelimen(EWS) avaaminen

1. Näytä tulostimen IP-osoite tai isäntänimi valitsemalla tulostimen ohjauspaneelin aloitusnäytössä Tiedot  ja sitten Verkko .
2. Avaa selain ja kirjoita osoiteriville IP-osoite tai isäntänimi täsmälleen siinä muodossa kuin se näkyy tulostimen ohjauspaneelissa. Paina tietokoneen näppäimistön **Enter**-näppäintä. Sulautettu verkkopalvelin avautuu.



**HUOMAUTUS:** Jos selaimessa näkyy ilmoitus, jonka mukaan sivuston käyttö ei ehkä ole turvallista, jatka sivustoon siitä huolimatta. Tähän sivustoon siirtyminen ei vahingoita tietokonetta.

HP:n sulautetun verkkopalvelimen käyttö edellyttää seuraavia selaimen ominaisuuksia:

### Windows® 7

- Internet Explorer (versio 8.x tai uudempi)
- Google Chrome (versio 34.x tai uudempi)
- Firefox (versio 20.x tai uudempi)

### Windows® 8 tai uudempi

- Internet Explorer (versio 9.x tai uudempi)
- Google Chrome (versio 34.x tai uudempi)
- Firefox (versio 20.x tai uudempi)

### macOS

- Safari (versio 5.x tai uudempi)
- Google Chrome (versio 34.x tai uudempi)

### Linux

- Google Chrome (versio 34.x tai uudempi)
- Firefox (versio 20.x tai uudempi)

## HP:n sulautetun verkkopalvelimen ominaisuudet

- [Tiedot-välilehti](#)
- [Yleiset-välilehti](#)
- [Kopioi/Tulosta-välilehti](#)
- [Skannaus/digitaalilähetys-välilehti](#)
- [Faksi-välilehti](#)
- [Tarvikkeet-välilehti](#)
- [Vianmääritys-välilehti](#)
- [Suojaus-välilehti](#)
- [HP-verkkopalvelut-välilehti](#)
- [Verkkoyhteydet-välilehti](#)
- [Muita linkkejä -luettelo](#)

### Tiedot-välilehti

Taulukko 8-1 HP:n sulautetun verkkopalvelimen Tiedot-välilehti

| Valikko                            | Kuvaus  |
|------------------------------------|---|
| Laitteen tila                      | Näyttää tulostimen tilan ja HP-tarvikkeiden arvioidun jäljellä olevan käyttöiän. Näyttää myös, minkä tyyppistä ja kokoista paperia käytetään kussakin lokerossa. Muuta oletusasetuksia napsauttamalla <b>Muuta asetuksia</b> -linkkiä.  |
| Määrittysivu                       | Tällä sivulla näytetään samat tiedot kuin asetussivulla.  |
| Tarvikkeiden tilasivu              | Näyttää tulostimen tarvikkeiden tilan.  |
| Tapahtumalokisivu                  | Tällä sivulla on luettelo kaikista tulostimen tapahtumista ja virheistä. <b>HP Instant Support</b> -linkistä (HP:n sulautetun verkkopalvelimen sivujen <b>Muita linkkejä</b> -alueella) pääset ongelmanratkaisua helpottaville sivuille. Lisäksi sivuilla näkyy muita tulostimen lisäpalveluja. |
| Käyttöisivu                        | Näyttää yhteenvedon tulostimella tulostetuista sivuista koon, tyyppin ja tulostusradan mukaan.  |
| Laitteen tiedot                    | Näyttää tulostimen verkkonimen ja -osoitteen sekä mallitiedot. Voit mukauttaa näitä tietoja napsauttamalla <b>Yleiset</b> -välilehden <b>Tietoja laitteesta</b> -valikkoa.  |
| Ohjauspaneelin kuva                | Näyttää kuvan nykyisestä näytöstä ohjauspaneelin näytössä.  |
| Tulostettavat raportit ja sivut    | Luettelo tulostimen sisäiset raportit ja sivut. Valitse yksi tai useampi kohde tulostamista tai näyttämistä varten.   |
| Avoimen lähdekoodin käyttöoikeudet | Näyttää yhteenvedon käyttöoikeuksista, jotka koskevat tulostimessa käytettäviä avoimen lähdekoodin ohjelmistoja.  |

### Yleiset-välilehti

**Taulukko 8-2** HP:n sulautetun verkkopalvelimen Yleiset-välilehti

| Valikko                           | Kuvaus  |
|-----------------------------------|---|
| Ohjauspaneelin mukautus           | Järjestä, tuo näkyviin tai piilota toimintoja ohjauspaneelin näytössä.<br>Muuta näytön kielen ja näppäimistön asettelu oletusasetuksia.   |
| Pikasarjat                        | Määritä töitä, jotka ovat käytettävissä tulostimen ohjauspaneelin aloitusnäytön <b>Pikasarjat</b> -alueella.  |
| Hälytykset                        | Määritä tulostin- ja tarviketapahtumien sähköpostihälytykset.   |
| Ohjauspaneelin Asetukset-sovellus | Näyttää Asetukset-sovelluksen asetukset, jotka ovat käytettävissä tulostimen ohjauspaneelissa.  |
| Yleisasetukset                    | Määritä, miten tulostin palautuu paperitukoksista sekä muita yleisiä tulostusasetuksia.   |
| AutoSend                          | Määritä tulostin lähettämään automaattisesti tulostimen asetuksia ja tarvikkeita koskevia sähköpostiviestejä määritettyihin sähköpostiosoitteisiin.   |
| Muokkaa muita linkkejä            | Tällä sivulla voit lisätä tai mukauttaa muihin sivustoihin johtavia linkkejä. Tämä linkki näkyy HP:n sulautetun verkkopalvelimen kaikkien sivujen alatunnistealueella.  |
| Tilastiedot                       | Anna vaihdettavien värikasettien tilastiedot. Nämä tiedot näkyvät tarvikkeiden tilasivulla.   |
| Laitteen tiedot                   | Nimeä tulostin ja määritä sen omistajan numero. Kirjoita ensisijaisen yhteyshenkilön nimi, jolle voidaan lähettää tietoja tulostimesta.   |
| Kieli                             | Määritä HP:n sulautetun verkkopalvelimen sivuilla käytettävä kieli.   |
| Laitteohjelmistopäivitys          | Lataa ja asenna tulostimen laiteohjelmiston päivitystiedostot.  |
| Pvm-/aika-asetukset               | Aseta päivämäärä ja kellonaika tai synkronoi verkon aikapalvelimen kanssa.  |
| Virta-asetukset                   | Voit määrittää tulostimen herätys- ja lepotila-ajan sekä lepotilan viiveen tai muokata niitä. Voit määrittää eri viikonpäiville ja loma-ajoille omat ajoitukset.<br>Voit myös määrittää toiminnot, jotka herättävät tulostimen lepotilasta. |
| Varmuuskopioi ja palauta          | Luo varmuuskopiotiedosto, joka sisältää tulostin- ja käyttäjätiedot. Tämän tiedoston avulla voit palauttaa tiedot tulostimeen tarvittaessa.   |
| Tehdasasetusten palauttaminen     | Palauttaa tulostimen oletusasetukset.   |
| Ratkaisun asennusohjelma          | Voit asentaa kolmansien osapuolten ohjelmistopaketteja, joilla voidaan laajentaa tai muokata tulostimen toimintoja.   |
| Työn tilastoasetukset             | Kolmansien osapuolten työntilastointipalvelujen yhteystietoja.  |
| Kiintiöasetukset                  | Kolmansien osapuolten työn kiintiöpalveluiden yhteystietoja.  |

## Kopioi/Tulosta-välilehti

**Taulukko 8-3** HP:n sulautetun verkkopalvelimen Kopioi/Tulosta-välilehti

| Valikko                        | Kuvaus   |
|--------------------------------|--|
| Tulostus USB-asetukset         | Ota käyttöön tai pois käytöstä ohjauspaneelin <b>Tulostus USB-asetukset</b> -valikko.                                  |
| Tallennettujen töiden hallinta | Ota käyttöön tai pois käytöstä mahdollisuus säilyttää töitä tulostimen muistissa.<br>Määritä töiden säilytysasetukset. |
| Oletustulostusasetukset        | Määritä tulostustöiden oletusasetukset.  |

Taulukko 8-3 HP:n sulautetun verkkopalvelimen Kopioi/Tulosta-välilehti (jatkoa)

| Valikko   | Kuvaus   |
|---|--|
| Värien rajoittaminen<br><br>(Vain väritulostimet) | Salli tai estä väritulostus ja -kopiointi.<br><br>Määritä oikeuksia yksittäisille käyttäjille tai tietyistä sovelluksista lähetetyille töille.   |
| PCL- ja PostScript-asetukset                      | Säädi PCL- ja PostScript-asetuksia kaikissa tulostustöissä, mukaan lukien kopiointityöt ja vastaanotetut faksit.   |
| Tulostuslaatu                                     | Määritä tulostuslaadun asetukset, kuten värinsäätö, kuvan kohdistus ja sallitut paperityypit.  |
| Kopiointiasetukset                                | Määritä kopiointitöiden oletusasetukset ja pikasarjat.<br><br><b>HUOMAUTUS:</b> Jos työkohtaisia kopiointiasetuksia ei määritetä ohjauspaneelissa työn alussa, työssä käytetään oletusasetuksia. |
| Lokeroiden hallinta                               | Määritä paperilokeroiden asetukset.  |

## Skannaus/digitaalilähetyks-välilehti

Taulukko 8-4 HP:n sulautetun verkkopalvelimen Skannauksen/digitaalilähetyksen asetukset -välilehti

| Valikko  | Kuvaus   |
|--|--|
| Skannaus sähköpostiin -asetukset                             | Määritä sähköpostin digitaaliseen lähetyksen oletusasetukset, kuten: <ul style="list-style-type: none"><li>• Lähtevän postin (SMTP) palvelimen asetukset</li><li>• Sähköpostilla lähetettävien pikasarjatöiden asetukset</li><li>• Viestin oletusasetukset, kuten Lähettäjä-osoite ja Aihe-kenttä</li><li>• Digitaalisten allekirjoitusten asetukset ja salausasetukset</li><li>• Sähköposti-ilmoitusten asetukset</li><li>• Sähköpostin oletusskannausasetukset</li><li>• Sähköpostin oletustiedostoasetukset</li></ul> |
| Skannaus verkkokansioon -asetukset                           | Määritä digitaalisessa lähettämässä käytetyt verkkokansioasetukset, kuten seuraavat: <ul style="list-style-type: none"><li>• Verkkokansioon tallennettujen pikasarjatöiden asetukset</li><li>• Ilmoitusten asetukset</li><li>• Verkkokansioon tallennettujen töiden skannauksen oletusasetukset</li><li>• Verkkokansioon tallennettujen töiden oletustiedostoasetukset</li></ul>   |
| Skannaus SharePointiin® -asetukset<br><br>(vain Flow-mallit) | Määritä digitaalisessa lähettämässä käytettävät Microsoft SharePoint® -asetukset, kuten seuraavat: <ul style="list-style-type: none"><li>• SharePoint®-sivuston asiakirjakirjastoon tallennettujen pikasarjatöiden asetukset</li><li>• SharePoint®-sivuston asiakirjakirjastoon tallennettujen töiden oletusasetukset</li></ul>  |

**Taulukko 8-4 HP:n sulautetun verkkopalvelimen Skannauksen/digitaalilähettyksen asetukset -välilehti (jatkoa)**

| Valikko   | Kuvaus   |
|---|--|
| Skannaus USB-asemaan -asetukset   | Määritä digitaalisessa lähettämässä käytetyt USB-asetukset, kuten seuraavat: <ul style="list-style-type: none"><li>• USB-muistitikulle tallennettujen pikasarjätöiden asetukset</li><li>• Ilmoitusten asetukset</li><li>• USB-muistitikulle tallennettujen töiden skannauksen oletusasetukset</li><li>• USB-muistitikulle tallennettujen töiden tiedostojen oletusasetukset</li></ul>  |
| Yhteystiedot  | Hallitse yhteystietoja esimerkiksi seuraavilla tavoilla: <ul style="list-style-type: none"><li>• Lisää tulostimeen sähköpostiosoitteita yksi kerrallaan.</li><li>• Tuo tulostimeen laaja luettelo usein käytettyjä sähköpostiosoitteita yhdellä kertaa.</li><li>• Vie yhteystietoja tulostimesta varmuuskopioksi tietokoneen .CSV-tiedostoon tai tuo tietueita toiseen HP-tulostimeen.</li><li>• Muokkaa tulostimeen aikaisemmin tallennettuja sähköpostiosoitteita.</li></ul> |
| Ohjattu sähköpostin ja Skannaus verkkokansioon -toiminnon pikamäärittäminen | Määritä tulostin lähettämään skannatut kuvat sähköpostiliitteinä.<br>Määritä tulostin tallentamaan skannatut kuvat Pikasarjat-verkkokansioon. Pikasarjojen avulla verkkoon tallennetut tiedostot on helppo avata.  |
| Digital Sending Software -ohjelmiston asennus                               | Määritä valinnaisen digitaalisen lähetysohjelmiston käyttöön liittyvät asetukset.  |

## Faksi-välilehti

**Taulukko 8-5 HP:n sulautetun verkkopalvelimen Faksi-välilehti**

| Valikko                       | Kuvaus  |
|-------------------------------|---|
| Faksilähetysmäärittäminen     | Määritä faksien lähettämässä käytetyt asetukset, kuten seuraavat: <ul style="list-style-type: none"><li>• Lähtevien faksien oletusasetukset</li><li>• Faksin pikasarjätöiden asetukset</li><li>• Ilmoitusten asetukset</li><li>• Faksien lähettäminen sisäisellä faksimodeemilla - oletusasetukset</li><li>• LAN-faksipalvelun käytön asetukset</li><li>• Internet-faksipalvelun käytön asetukset</li></ul> |
| Faksipikavalinnat             | Hallitse pikavalintoja esimerkiksi seuraavalla tavalla: <ul style="list-style-type: none"><li>• Tuo sähköpostiosoitteet, faksinumerot ja käyttäjätietueet .CSV-tiedostoissa, jotta ne ovat käytettävissä tässä tulostimessa.</li><li>• Vie sähköposti-, faksi- tai käyttäjätietueet tulostimesta varmuuskopioksi tietokoneessa sijaitsevaan tiedostoon tai tuo tietueita toiseen HP-tulostimeen.</li></ul>  |
| Faksivastaanottomäärittäminen | Määritä tulostuksen oletusasetukset saapuville fakseille sekä faksitulostuksen aikataulu.   |

Taulukko 8-5 HP:n sulautetun verkkopalvelimen Faksi-välilehti (jatkoa)

| Valikko                                | Kuvaus   |
|--|--|
| Faksien arkistointi ja edelleenlähetys | Ota käyttöön tai poista käytöstä faksien arkistointi ja faksien edelleenlähetys ja määritä kummankin perusasetukset: <ul style="list-style-type: none"> <li>Faksien arkistoinnin avulla kaikkien saapuvien ja lähtevien faksien kopiot voidaan lähettää tiettyyn sähköpostiosoitteeseen, verkkokansioon tai FTP-palvelimeen.</li> <li>Faksin edelleenlähetys on menetelmä, jota käytetään saapuvien faksien lähettämiseen toiseen faksilaitteeseen.</li> </ul> |
| Faksitapahtumaloki                     | Sisältää luettelon fakseista, jotka tulostimella on lähetetty tai vastaanotettu.   |

## Tarvikkeet-välilehti

Taulukko 8-6 HP:n sulautetun verkkopalvelimen Tarvikkeet-välilehti

| Valikko               | Kuvaus  |
|-----------------------|---|
| Tarvikkeiden hallinta | Määritä, miten tulostin toimii, kun tarvikkeet ovat erittäin vähissä. |

## Vianmääritys-välilehti

Taulukko 8-7 HP:n sulautetun verkkopalvelimen Vianmääritys-välilehti

| Valikko  | Kuvaus  |
|--|---|
| Yleinen vianmääritys   | Ratkaise tulostimessa ilmeneviä ongelmia erilaisten raporttien ja testien avulla.   |
| Verkko-ohje  | Linkki HP:n pilvipohjaiseen verkko-ohjeeseen, joka auttaa tulostuksen vianmäärityksessä.  |
| Diagnostiikkatiedot  | Vie tulostimen tiedot tiedostoon, josta saattaa olla hyötyä yksityiskohtaisessa ongelmanalyysissä.                                      |
| <b>HUOMAUTUS:</b> Tämä kohta on käytettävissä ainoastaan, jos Suojaus-välilehdessä on määritetty ainakin yksi järjestelmänvalvojan salasana. |   |
| Kalibrointi/puhdistus<br>(Vain väritulostimet)   | Ota automaattinen puhdistustoiminto käyttöön, luo ja tulosta puhdistussivu ja valitse vaihtoehto, jolla tulostimen voi kalibroida heti. |
| Tehdasasetusten palautus   | Palauta tulostimen oletusasetukset.   |
| Laiteohjelmistopäivitys  | Lataa ja asenna tulostimen laiteohjelmiston päivitystiedostot.  |

## Suojaus-välilehti

**Taulukko 8-8** HP:n sulautetun verkkopalvelimen Suojaus-välilehti

| Valikko                             | Kuvaus  |
|-------------------------------------|---|
| Yleinen suojaus                     | Yleiset suojausasetukset, mukaan lukien seuraavat: <ul style="list-style-type: none"><li>Määritä järjestelmänvalvojan salasana, jotta voit rajoittaa tulostimen tiettyjen ominaisuuksien käyttöä.</li><li>Määritä PjL-salasana PjL-komentojen käsittelyä varten.</li><li>Määritä tiedostojärjestelmän käyttö ja laiteohjelmistopäivityksen suojaus.</li><li>Ota käyttöön tai poista käytöstä isäntä-USB-portti ohjauspaneelissa tai USB-liitäntä ohjainkortissa, jotta voit tulostaa suoraan tietokoneesta.</li><li>Näytä kaikkien suojausasetusten tila.</li></ul> |
| Tilin käytäntö                      | Ota käyttöön järjestelmänvalvojan tilin asetukset.  |
| Käytönhallinta                      | Määritä tietyille henkilöille tai ryhmille tulostimen toimintojen käyttöoikeus. Valitse myös, kuinka käyttäjät kirjautuvat tulostimeen.   |
| Tallennettujen tietojen suojaaminen | Määritä ja hallitse tulostimen sisäistä kiintolevyä.<br>Määritä tulostimen kiintolevylle tallennettujen töiden asetukset.   |
| Etäsovellusten hallinta             | Hallitse tai salli etäsovelluksia tuomalla tai poistamalla varmenteita, joiden avulla laitteet voivat käyttää tätä tuotetta.  |
| Sertifikaattien hallinta            | Asenna tulostimen ja verkon käyttöönnotossa tarvittavat suojaussertifikaatit ja hallitse niitä.   |
| Verkkopalveluiden suojaus           | Mahdollistaa pääsyn tässä tulostimessa oleviin resursseihin eri toimialueilla sijaitsevista verkkosivustoista. Jos luetteloon ei lisätä sivustoja, kaikki sivustot ovat luotettuja.   |
| Toimintotesti                       | Tarkista, että odotettujen järjestelmäparametrien mukaiset suojaustoiminnot ovat käytössä.  |

## HP-verkkopalvelut-välilehti

Määritä ja ota käyttöön HP-verkkopalvelut tälle tulostimelle **HP-verkkopalvelut**-välilehdessä. HP-verkkopalvelut on otettava käyttöön, jotta HP ePrint -toimintoa voi käyttää.

**Taulukko 8-9** HP:n sulautettu verkkopalvelin HP-verkkopalvelut-välilehti

| Valikko                   | Kuvaus   |
|---------------------------|--|
| Verkkopalveluiden asennus | Yhdistä tämä tulostin HP Connected -sivustoon ottamalla HP-verkkopalvelut käyttöön.  |
| Verkon välityspalvelin    | Jos HP-verkkopalvelun käyttöönnotossa tai tulostimen verkkoyhteyden muodostamisessa ilmenee ongelmia, määritä välityspalvelin. |
| HP JetAdvantage           | Käytä ratkaisuja, jotka laajentavat tulostimen ominaisuuksia   |
| Smart Cloud Print         | Ota käyttöön Smart Cloud Print, jotta voit käyttää verkkopohjaisia sovelluksia, jotka laajentavat tulostimen ominaisuuksia.    |

## Verkkoyhteydet-välilehti

Määritä ja suojaa **Verkkoyhteydet**-välilehdessä tulostimen verkkoasetukset, kun tulostin on yhdistettynä IP-verkkoon. Tässä välilehdessä ei näy, onko tulostin yhdistettynä muihin verkkoihin.

## Taulukko 8-10 HP:n sulautetun verkkopalvelimen Verkko-yhteydet-välilehti

| Valikko                | Kuvaus  |
|------------------------|---|
| Määrittäminen          |   |
| Langaton asema         | Langattoman yhteyden alkuperäisten asetusten määrittäminen  |
| Wi-Fi Direct           | Määritä Wi-Fi Direct -asetukset tulostimille, jotka sisältävät sulautetun Wi-Fi Direct- ja NFC-tulostuksen tai joihin on asennettu langaton lisälaite.<br><br><b>HUOMAUTUS:</b> Käytettävissä olevat määrittämissä asetukset määräytyvät tulostuspalvelimen mallin mukaan.  |
| TCP/IP-asetukset       | Määritä IPv4- ja IPv6-verkkojen TCP/IP-asetukset.<br><br><b>HUOMAUTUS:</b> Käytettävissä olevat määrittämissä asetukset määräytyvät tulostuspalvelimen mallin mukaan.   |
| Verkkoasetukset        | Määritä IPX/SPX-, AppleTalk-, DLC/LLC- ja SNMP-asetukset tulostuspalvelimen mallin mukaan.  |
| Muut asetukset         | Määritä tulostuspalvelimen tukemat yleiset tulostusprotokollat ja -palvelut. Käytettävissä olevat asetukset määräytyvät tulostuspalvelimen mallin mukaan. Niihin voi sisältyä laiteohjelmistopäivitys, LPD-jonot, USB-asetukset, tukitiedot ja virkistystaajuus.  |
| AirPrint               | Ota käyttöön, määritä tai poista käytöstä verkkotulostus tulostimissa, jotka tukevat Apple-tuotteita.   |
| Kielen valinta         | Vaihda HP:n sulautetun verkkopalvelimen näyttökieltä. Sivu avautuu, jos verkkosivut tukevat useita kieliä. Tuetun kielen voi valita myös selaimen kieliasetuksista.   |
| Valitse sijainti       | Valitse tulostimen maa/alue.  |
| Google Cloud Print     |   |
| Määrittäminen          | Määritä Google Cloud Print -asetukset.  |
| Verkon välityspalvelin | Määritä välityspalvelimen asetukset.  |
| Tietosuoja             |   |
| Asetukset              | Näytä nykyiset suojausasetukset ja palauta ne tehtaan oletusarvoihin.<br><br>Määritä suojausasetukset käyttämällä suojausmäärittämissä ohjattua toimintaa.<br><br><b>HUOMAUTUS:</b> Älä käytä suojausmäärittämissä ohjattua toimintaa, jos määrittämissä suojausasetukset HP Web Jetadminilla.  |
| Valtuutus              | Valvo tämän tulostimen kokoonpanon hallintaa ja käyttöä esimerkiksi seuraavilla tavoilla: <ul style="list-style-type: none"><li>• Rajoita pääsyä määrittämissä parametreihin asettamalla järjestelmänvalvojan salasana ja muuttamalla sitä.</li><li>• Pyydä, asenna ja hallitse HP Jetdirect -tulostuspalvelimen digitaalisia varmenteita.</li><li>• Rajoita isännöintipalvelun tämän tulostimen käyttöoikeuksia määrittämällä käyttöhallintaluettelo (ACL) (vain tietyille tulostuspalvelimille ja ainoastaan IPv4-verkoissa).</li></ul> |
| Suojattu tiedonsiirto  | Määritä suojausasetukset.   |

## Taulukko 8-10 HP:n sulautetun verkkopalvelimen Verkkoyhteydet-välilehti (jatkoa)

| Valikko               | Kuvaus  |
|-----------------------|---|
| Hallinta- Protokollat | Määritä tälle tulostimelle suojausprotokollia ja hallitse niitä, mukaan lukien seuraavat: <ul style="list-style-type: none"><li>Määritä HP:n sulautetun verkkopalvelimen suojaushallinnan taso ja hallitse liikennettä HTTP- ja HTTPS-protokollan kautta.</li><li>Määritä SNMP:n (Simple Network Management Protocol) toiminnot. Ota käyttöön tai poista käytöstä SNMP v1/v2c- tai SNMP v3 -agentit tulostuspalvelimella.</li><li>Valvo pääsyä protokollista, jotka eivät ole turvallisia, kuten tulostusprotokollat, tulostuspalvelut, yhteyskäytännöt, nimimäärittämisselvit ja kokoonpanonhallinnan protokollat.</li></ul> |
| 802.1X-todennus       | Määritä 802.1X-todennuksen asetukset Jetdirect-tulostuspalvelimelle verkon asiakastunnistustarpeen perusteella, ja palauta 802.1X-todennuksen asetukset takaisin tehtaan oletusarvoihin.<br><br><b>HUOMIO:</b> Tulostimen yhteys voi katketa, kun 802.1X-todennuksen asetuksia muutetaan. Yhteyden palauttaminen voi edellyttää tulostuspalvelimen palauttamista tehtaan oletusasetuksiin ja tulostimen uudelleenasetamista.  |
| IPsec/Firewall        | Näytä tai määritä palomuurikäytäntö tai IPsec-/palomuurikäytäntö.   |
| Ilmoitusagentti       | Ota käyttöön tai poista käytöstä HP Device Announcement Agent -ilmoitusagentti, määritä kokoonpanopalvelin ja määritä molemminpuolinen todennus varmenteita käyttämällä.  |
| Diagnostiikka         |   |
| Verkkotilastot        | Näytä HP Jetdirect -tulostuspalvelimeen kerätyt ja tallennetut verkkotilastot.  |
| Protokollatiedot      | Näytä luettelo, jossa näkyvät HP Jetdirect -tulostuspalvelimen kunkin protokollan verkkoasetukset.  |
| Määrittämissivu       | Näytä HP Jetdirectin määrittämissivu, jossa on HP Jetdirectin tila- ja määrittämisselvit.   |

## Muita linkkejä -luettelo

Määritä, mitkä linkit näytetään HP:n sulautetun verkkopalvelimen alatunnisteessa, valitsemalla **Yleistä-** välilehden **Muokkaa muita linkkejä** -valikko.



**HUOMAUTUS:** Oletuslinkit:

## Taulukko 8-11 HP:n sulautetun verkkopalvelimen Muita linkkejä -luettelo

| Valikko                | Kuvaus   |
|------------------------|--|
| HP Instant Support     | Muodosta yhteys HP:n sivustoon ja etsi ohjeita tulostimen ongelmatilanteissa.  |
| Tarvikkeiden ostaminen | Muodosta yhteys HP SureSupply -sivustoon, jossa on tietoja siitä, miten voit tilata aitoja HP-tuotteita, kuten kasetteja ja papereita. |
| Tuotetuki              | Muodosta yhteys tulostimen tukisivustoon, josta voit etsiä ohjetietoja.  |

## IP-verkkoasetusten määrittäminen

- [Tulostimen jakamista koskeva vastuuvapauslauseke](#)
- [Verkkoasetusten tarkasteleminen tai muuttaminen](#)
- [Tulostimen nimen vaihtaminen verkossa](#)
- [TCP/IP-parametrien määrittäminen manuaalisesti ohjauspaneelista](#)
- [IPv6:n TCP/IP-parametrien määrittäminen manuaalisesti ohjauspaneelista](#)
- [Yhteysnopeuden ja kaksisuuntaisen tiedonsiirron asetukset](#)

### Tulostimen jakamista koskeva vastuuvapauslauseke

HP ei tue vertaisverkkoja (peer-to-peer), koska tämä on Microsoftin käyttöjärjestelmien eikä HP:n tulostinohjaimien ominaisuus. Lisätietoja on Microsoftin verkkosivustossa osoitteessa [www.microsoft.com](http://www.microsoft.com).

### Verkkoasetusten tarkasteleminen tai muuttaminen

Voit tarkastella tai muuttaa IP-määrytyksiä HP:n sulautetussa verkkopalvelimessa.

1. Avaa HP:n sulautettu verkkopalvelin (EWS):
  - a. Näytä tulostimen IP-osoite tai isäntänimi valitsemalla tulostimen ohjauspaneelin aloitusnäytössä Tiedot  ja Verkko .
  - b. Avaa selain ja kirjoita osoiteriville IP-osoite tai isäntänimi täsmälleen siinä muodossa kuin se näkyy tulostimen ohjauspaneelissa. Paina tietokoneen näppäimistön **Enter**-näppäintä. Sulautettu verkkopalvelin avautuu.



**HUOMAUTUS:** Jos selaimessa näkyy ilmoitus, jonka mukaan sivuston käyttö ei ehkä ole turvallista, jatka sivustoon siitä huolimatta. Tähän sivustoon siirtyminen ei vahingoita tietokonetta.

2. Saat tietoa verkosta valitsemalla **Verkkoyhteydet**-välilehden. Muuta asetuksia tarpeen mukaan.

### Tulostimen nimen vaihtaminen verkossa

Jos haluat vaihtaa tulostimen nimen verkossa, jotta se on helppo tunnistaa, käytä HP:n sulautettua verkkopalvelinta.

1. Avaa HP:n sulautettu verkkopalvelin (EWS):
  - a. Näytä tulostimen IP-osoite tai isäntänimi valitsemalla tulostimen ohjauspaneelin aloitusnäytössä Tiedot  ja Verkko .

- b. Avaa selain ja kirjoita osoiteriville IP-osoite tai isäntänimi täsmälleen siinä muodossa kuin se näkyy tulostimen ohjauspaneelissa. Paina tietokoneen näppäimistön [Enter](#)-näppäintä. Sulautettu verkkopalvelin avautuu.



**HUOMAUTUS:** Jos selaimessa näkyy ilmoitus, jonka mukaan sivuston käyttö ei ehkä ole turvallista, jatka sivustoon siitä huolimatta. Tähän sivustoon siirtyminen ei vahingoita tietokonetta.

2. Avaa **Yleiset**-välilehti.
3. Tulostimen oletusnimi on **Laitetiedot**-sivun **Laitteen nimi** -kentässä. Voit vaihtaa nimen, jotta tulostin on helppo tunnistaa.



**HUOMAUTUS:** Muita sivun kenttiä ei tarvitse täyttää.

4. Tallenna muutokset napsauttamalla **Käytä**-painiketta.

## TCP/IP-parametrien määrittäminen manuaalisesti ohjauspaneelista

Ohjauspaneelin [Asetukset](#)-valikoissa voit määrittää manuaalisesti IPv4-osoitteen, aliverkon peitteen ja oletusyhdyskäytävän.

1. Siirry tulostimen ohjauspaneelin aloitusnäytöstä kohtaan [Asetukset](#) ja valitse sitten [Asetukset](#)-kuvake.
2. Avaa seuraavat valikot:
  - [Verkot](#)
  - [Ethernet](#)
  - [TCP/IP](#)
  - [IPV 4 -asetukset](#)
  - [Määrittystapa](#)
3. Valitse [Manuaalinen](#)-vaihtoehto ja kosketa sitten [Tallenna](#)-painiketta.
4. Avaa [Manuaaliset asetukset](#) -valikko.
5. Kosketa vaihtoehtoa [IP-osoite](#), [Aliverkon peite](#) tai [Oletusyhdyskäytävä](#).
6. Ota näppäimistö käyttöön koskettamalla ensimmäistä kenttää. Kirjoita numerot kenttäänsä ja kosketa sitten [OK](#)-painiketta.

Toista tämä vaihe jokaisessa kentässä ja kosketa sitten [Tallenna](#)-painiketta.

## IPv6:n TCP/IP-parametrien määrittäminen manuaalisesti ohjauspaneelista

Määritä IPv6-osoite manuaalisesti ohjauspaneelin [Asetukset](#)-valikoissa.

1. Siirry tulostimen ohjauspaneelin aloitusnäytöstä kohtaan [Asetukset](#) ja valitse sitten [Asetukset](#)-kuvake.
2. Ota manuaalinen määrittäminen käyttöön avaamalla seuraavat valikot:
  - [Verkot](#)
  - [Ethernet](#)

- [TCP/IP](#)
  - [IPv6-asetukset](#)
3. Valitse [Ota käyttöön](#) ja valitse sitten [Käytössä](#).
  4. Valitse [Ota käyttöön manuaaliset asetukset](#) -vaihtoehto ja kosketa sitten [Valmis](#)-painiketta.
  5. Aloita osoitteen määrittäminen avaamalla [Osoite](#)-valikko ja avaa sitten näppäimistö kenttää koskettamalla.
  6. Kirjoita osoite näppäimistöllä ja kosketa sitten [OK](#)-painiketta.
  7. Valitse [Tallenna](#).

## Yhteysnopeuden ja kaksisuuntaisen tiedonsiirron asetukset



**HUOMAUTUS:** Nämä tiedot koskevat Ethernet-verkkoja. Ne eivät koske langattomia verkkoja.

Tulostuspalvelimen linkkinopeuden ja tiedonsiirtotilan on oltava verkkokeskittimen mukaisia. Tulostin pitäisi useimmiten jättää automaattitilaan. Jos yhteysnopeuden tai kaksisuuntaisen tiedonsiirron asetuksiin tehdään virheellisiä muutoksia, tulostin ei ehkä saa yhteyttä muihin verkossa oleviin laitteisiin. Käytä tulostimen ohjauspaneelia muutosten tekemiseen.



**HUOMAUTUS:** Tulostimen asetusten on oltava samoja kuin verkkolaitteessa (verkkokeskitin, kytkin, yhdyskäytävä, reititin tai tietokone).



**HUOMAUTUS:** Jos näitä asetuksia muutetaan, tulostin käynnistyy uudelleen. Tee muutoksia vain silloin, kun tulostin ei ole käytössä.

1. Siirry tulostimen ohjauspaneelin aloitusnäytöstä kohtaan [Asetukset](#) ja valitse sitten [Asetukset](#)-kuvake.
2. Avaa seuraavat valikot:
  - [Verkot](#)
  - [Ethernet](#)
  - [Linkin nopeus](#)
3. Valitse jokin seuraavista asetuksista:
  - [Automaattinen](#): Tulostuspalvelin määrittää itselleen automaattisesti parhaan verkon salliman yhteysnopeuden ja -tilan.
  - [10T yksisuuntainen](#): 10 megabittiä sekunnissa (Mbps), yksisuuntainen toiminta
  - [10T kaksisuuntainen](#): 10 Mbps, kaksisuuntainen toiminta
  - [10T Auto](#): 10 Mbps, automaattinen kaksisuuntainen toiminta
  - [100TX yksisuuntainen](#): 100 Mbps, yksisuuntainen toiminta
  - [100TX kaksisuuntainen](#): 100 Mbps, kaksisuuntainen toiminta
  - [100TX Auto](#): 100 Mbps, automaattinen kaksisuuntainen toiminta
  - [1000T kaksisuuntainen](#): 1000 Mbps, kaksisuuntainen toiminta
4. Kosketa [Tallenna](#)-painiketta. Tulostin käynnistyy uudelleen.

# Tulostimen suojausominaisuudet

- [Johdanto](#)
- [Turvallisuuslausunnot](#)
- [Järjestelmänvalvojan salasanan määrittäminen](#)
- [IPsec \(IP Security\)](#)
- [Salaustuki: HP:n nopeat salatut kiintolevyt](#)
- [Ohjainkortin lukitseminen](#)

## Johdanto

Tulostimessa on useita turvallisuustoimintoja, joilla rajoitetaan käyttäjien pääsyä asetuksiin, suojataan tietoja ja estetään arvokkaiden laitteistokomponenttien joutuminen väärin käsiin.

## Turvallisuuslausunnot

Tulostin tukee suojausstandardeja ja suositeltuja yhteyskäytäntöjä, joilla voit suojata tulostimen ja verkon tiedot sekä helpottaa tulostimen valvontaa ja ylläpitoa.

## Järjestelmänvalvojan salasanan määrittäminen

Voit määrittää tulostimen ja HP:n sulautetun verkkopalvelimen käytölle järjestelmänvalvojan salasanan, jotta tulostimen asetuksia ei voi muuttaa luvatta.

- [Salasanan määrittäminen HP:n sulautetussa verkkopalvelimessa](#)
- [Kirjautumistietojen syöttäminen tulostimen ohjauspaneelissa](#)

### Salasanan määrittäminen HP:n sulautetussa verkkopalvelimessa

1. Avaa HP:n sulautettu verkkopalvelin (EWS):
  - a. Näytä tulostimen IP-osoite tai isäntänimi valitsemalla tulostimen ohjauspaneelin aloitusnäytössä Tiedot  ja Verkko .
  - b. Avaa selain ja kirjoita osoiteriville IP-osoite tai isäntänimi täsmälleen siinä muodossa kuin se näkyy tulostimen ohjauspaneelissa. Paina tietokoneen näppäimistön **Enter**-näppäintä. Sulautettu verkkopalvelin avautuu.



**HUOMAUTUS:** Jos selaimessa näkyy ilmoitus, jonka mukaan sivuston käyttö ei ehkä ole turvallista, jatka sivustoon siitä huolimatta. Tähän sivustoon siirtyminen ei vahingoita tietokonetta.

2. Napsauta **Suojaus**-välilehteä.
3. Avaa **Yleinen suojaus** -valikko.
4. Mene kohtaan **Määritä paikallisen järjestelmänvalvojan salasana** ja kirjoita salasanaan liittyvä käyttäjätunnus **Käyttäjätunnus**-kenttään.
5. Kirjoita salasana **Uusi salasana** -kenttään ja uudelleen **Vahvista salasana** -kenttään.



**HUOMAUTUS:** jos muutat aiemmin määritettyä salasanaa, kirjoita ensin aiemmin määritetty salasana **Vanha salasana** -kenttään.

6. Napsauta **Käytä**-painiketta.



**HUOMAUTUS:** Kirjoita salasana muistiin ja säilytä sitä turallisessa paikassa. Järjestelmänvalvojan salasanaa ei voida palauttaa. Jos järjestelmänvalvojan salasana on hävinnyt tai unohtunut, ota yhteyttä HP:n tukeen osoitteessa [support.hp.com](http://support.hp.com), josta saat ohjeita tulostimen täydelliseen nollaukseen.

### Kirjautumistietojen syöttäminen tulostimen ohjauspaneelissa

Osan tulostimen ohjauspaneelin toiminnoista voi suojata luvattomalta käytöltä. Kun toiminto on suojattu, tulostin kehottaa kirjautumaan ennen kuin toimintoa voi käyttää. Voit myös kirjautua sisään ennen kehotteen näkyviin tulemistä valitsemalla tulostimen ohjauspaneelissa [Kirjaudu sisään](#).

Tulostimen kirjautumistunnukset ovat yleensä samat kuin verkon tunnukset. Selvitä tarvittaessa käyttäjätiedot tulostimen verkkojärjestelmänvalvojalta.

1. Valitse tulostimen ohjauspaneelin aloitusnäytössä [Kirjaudu sisään](#).
2. Anna kirjautumistunnukset toimimalla kehotteiden mukaan.



**HUOMAUTUS:** Varmista tulostimen suojaus valitsemalla [Kirjaudu ulos](#), kun et enää käytä tulostinta.

## IPsec (IP Security)

IPsec on yhteyskäytäntöjen joukko, jolla voidaan hallita IP-verkkoliikennettä. IPsec tarjoaa isäntäkoneiden välisen todennuksen, tietojen eheytysoiminnon ja verkkoliikenteen salauksen.

Voit määrittää IPsec-protokollan HP:n sulautetun verkkopalvelimen **Verkko**-välilehdessä tulostimille, jotka on kytketty verkkoon ja joilla on HP Jetdirect -tulostuspalvelin.

## Salaustuki: HP:n nopeat salatut kiintolevyt

Kiintolevy mahdollistaa laiteperustaisen salauksen, joten voit säilyttää turvallisesti luottamuksellisia tietoja heikentämättä tulostimen tehoa. Kiintolevy hyödyntää uusinta AES (Advanced Encryption Standard) -salausta ja sisältää monipuolisia ajansäästöominaisuuksia ja vakaita toimintoja.

Määritä kiintolevy HP:n sulautetun verkkopalvelimen **Suojaus**-valikossa.

## Ohjainkortin lukitseminen

Ohjainkortissa on paikka, johon voit kiinnittää turvalukon. Ohjainkortin lukitseminen estää sen arvokkaiden osien poistamisen.

# Energiansäästöasetukset

- [Tulostaminen EconoMode-tilassa](#)
- [Valitse lepotilan aika-asetus ja määritä tulostimen virrankäyttö enintään 1 wattiin](#)
- [Lepotilan aikataulun määrittäminen](#)

## Tulostaminen EconoMode-tilassa

Tässä tulostimessa on EconoMode-toiminto vedosten tulostamista varten. EconoModen käytöllä voi vähentää väriaineen kulutusta. EconoModen käyttäminen voi kuitenkin heikentää tulostuslaatua.

- [EconoModen määrittäminen tulostinohjaimessa](#)
- [EconoModen määrittäminen tulostimen ohjauspaneelissa](#)

HP ei suosittele EconoMode-värinsäästötoiminnon jatkuvaa käyttöä. Jos EconoMode on käytössä jatkuvasti, väriaine saattaa kestää kauemmin kuin tulostuskasetissa olevat mekaaniset osat. Jos tulostuslaatu alkaa heiketä eikä ole enää hyväksyttävä, harkitse värikasetin vaihtamista.



**HUOMAUTUS:** Jos toiminto ei ole käytettävissä tulostinohjaimessa, ota se käyttöön tulostimen ohjauspaneelista.

### EconoModen määrittäminen tulostinohjaimessa

1. Valitse ohjelmistossa **Tulosta**.
2. Valitse tulostin ja valitse sitten **Ominaisuudet** tai **Määriykset**.
3. Valitse **Paperi/Laatu**-välilehti.
4. Ota toiminto käyttöön valitsemalla **EconoMode**-valintaruutu ja sitten **OK**.

### EconoModen määrittäminen tulostimen ohjauspaneelissa

Voit muuttaa EconoMode-asetusta tulostimen ohjauspaneelista

1. Siirry tulostimen ohjauspaneelin aloitusnäytöstä kohtaan **Asetukset** ja valitse sitten **Asetukset**-kuvake.
2. Avaa seuraavat valikot:
  - **Kopioi/Tulosta** tai **Tulosta**
  - **Oletustulostusasetukset**
  - **EconoMode**
3. Voit ottaa käyttöön tämän toiminnon tai poistaa sen käytöstä valitsemalla **On** tai **Off**.

## Valitse lepotilan aika-asetus ja määritä tulostimen virrankäyttö enintään 1 wattiin

Lepotila-asetukset vaikuttavat tulostimen virrankäyttöön, herätys-/lepotila-aikaan sekä siihen, miten nopeasti tulostin siirtyy lepotilaan ja siitä pois.

Voit määrittää tulostimen käyttämään enintään yhden watin virtaa lepotilassa antamalla ajat asetuksille **Lepotila toimettomuuden jälk.** ja **Autom.sammut. ajankohta lepotilan** jälkeen.

1. Siirry tulostimen ohjauspaneelin aloitusnäytöstä kohtaan **Asetukset** ja valitse sitten **Asetukset**-kuvake.
2. Avaa seuraavat valikot:

- [Yleiset](#)
  - [Virta-asetukset](#)
  - [Lepotila-asetukset](#)
3. Valitsemalla [Lepotila toimitettomuuden jälk.](#) voit määrittää, kuinka kauan tulostin odottaa toimitettomana, ennen kuin se siirtyy lepotilaan. Valitse haluamasi ajanjakso.
  4. Jos haluat, että tulostin siirtyy tehokkaampaan virransäästötilaan, kun lepotila on kestänyt tietyn ajan, valitse [Autom.sammut. ajankohta lepotilan jälkeen](#). Valitse haluamasi ajanjakso.



**HUOMAUTUS:** Oletusarvoisesti tulostin herää automaattisammutus tilasta minkä tahansa muun toiminnon kuin USB:n tai Wi-Fi:n seurauksena. Voit määrittää tulostimen heräämään vain virtapainikkeesta valitsemalla [Sammuta \(herätys vain virtapainikkeesta\)](#).

5. Tallenna asetukset valitsemalla [Valmis](#).

## Lepotilan aikataulun määrittäminen

Voit määrittää tulostimen heräämään automaattisesti lepotilasta tai siirtymään lepotilaan tiettyinä viikonpäivinä ja tiettyinä ajankohtana käyttämällä [Lepotilan ajoitus](#) -toimintoa.

1. Siirry tulostimen ohjauspaneelin aloitusnäytössä kohtaan [Asetukset](#) ja valitse sitten [Asetukset](#)-kuvake.
2. Avaa seuraavat valikot:
  - [Yleiset](#)
  - [Virta-asetukset](#)
  - [Lepotilan ajoitus](#)
3. Paina [Uusi tapahtuma](#) -painiketta ja valitse sitten ajoitettavan tapahtuman tyyppi: [Herätystapahtuma](#) tai [Lepotapahtuma](#).
4. Määritä herätys- tai lepotapahtuman kellonaika ja viikonpäivät. Tallenna asetukset valitsemalla [Tallenna](#).

## HP Web Jetadmin

HP Web Jetadmin on toimialan johtava ja palkittu työkalu, jonka avulla voit hallita tehokkaasti erilaisia verkkoon kytkettyjä HP-laitteita, kuten tulostimia, monitoimitulostimia ja digitaalisia lähetyslaitteita. Kyseessä on yhtenäinen ratkaisu, jonka avulla voit tehdä asennuksen, valvonnan, ylläpitotoimet ja vianmäärityksen etätoimina sekä suojata tulostus- ja kuvankäsittely-ympäristön. Näin voit parantaa liiketoiminnan tuottavuutta, koska ratkaisu auttaa säästämään aikaa, hallitsemaan kustannuksia ja suojaamaan investointiasi.

Ajoittain julkaistaan HP Web Jetadmin -päivityksiä, joilla tuetaan määrättyjen laitteiden ominaisuuksia. Katso lisätietoja osoitteesta [www.hp.com/go/webjetadmin](http://www.hp.com/go/webjetadmin).

## Ohjelmisto- ja laiteohjelmistopäivitykset

HP päivittää säännöllisesti tulostimen laiteohjelmiston toimintoja. Voit hyödyntää uusimpia toimintoja päivittämällä tulostimen laiteohjelmiston. Lataa uusin laiteohjelmiston päivitystiedosto Internetistä:

Siirry osoitteeseen [www.hp.com/support/ljM528mfp](http://www.hp.com/support/ljM528mfp). Valitse **Ohjaimet ja ohjelmistot**.

---

# 9 Ongelmien ratkaiseminen

Tee tulostimen ongelmien vianmääritys. Etsi lisäresursseja apua ja teknistä tukea varten.

- [Asiakastuki](#)
- [Ohjauspaneelin ohjejärjestelmä](#)
- [Palauta tehdasasetukset](#)
- [Viesti Muste on vähissä tai Muste on erittäin vähissä näkyy tulostimen ohjauspaneelissa](#)
- [Tulostin ei poimi paperia tai siinä on syöttöongelmia](#)
- [Paperitukosten poistaminen](#)
- [Tulostuslaatuongelmien ratkaiseminen](#)
- [Kopiolaadun parantaminen](#)
- [Skannauslaadun parantaminen](#)
- [Faksin kuvanlaadun parantaminen](#)
- [Kiinteän verkon ongelmien ratkaiseminen](#)
- [Langattoman verkon ongelmien ratkaiseminen](#)
- [Faksiongelmiin ratkaiseminen](#)
- [USB-muistitikku ei vastaa](#)

Videoapua saat kohdasta [www.hp.com/videos/LaserJet](http://www.hp.com/videos/LaserJet).

Seuraavat tiedot pitävät paikkansa julkaisuhetkellä. Ajankohtaisia tietoja on kohdassa [www.hp.com/support/ljM528mfp](http://www.hp.com/support/ljM528mfp).

## Lisätietoja:

HP-tulostimen kaikenkattavassa ohjeessa on seuraavat tiedot:

- Asennus ja määrittäminen
- Opi ja käytä
- Ongelmien ratkaiseminen
- Ohjelmisto- ja laiteohjelmistopäivitysten lataaminen

- Asiakastukifoorumit
- Tietoja takuusta ja säännöksistä

## Asiakastuki

|   |   |
|---|---|
| Oman maan/alueen puhelintuki  | Maa- ja aluekohtaiset puhelinnumerot ovat tulostimen mukana toimitetussa tiedotteessa ja nähtävissä myös osoitteessa <a href="http://support.hp.com">support.hp.com</a> . |
| Valmistaudu antamaan tulostimen nimi, sarjanumero, ostopäivä ja ongelman kuvaus |   |
| Saat Internet-tukea vuorokauden ympäri ja voit ladata apuohjelmia ja ohjaimia   | <a href="http://www.hp.com/support/ljM528mfp">www.hp.com/support/ljM528mfp</a>  |
| Tilaa lisää HP:n palvelu- tai huoltosopimuksia                                  | <a href="http://www.hp.com/go/carepack">www.hp.com/go/carepack</a>  |
| Rekisteröi tulostin   | <a href="http://www.register.hp.com">www.register.hp.com</a>  |

## Ohjauspaneelin ohjejärjestelmä

Tulostimessa on sisäinen ohjetoiminto, joka opastaa kunkin näytön käytössä. Avaa ohjejärjestelmä valitsemalla Ohje  näytön oikeasta yläkulmasta.



Joissakin näytöissä Ohje-painikkeen koskettaminen avaa yleisen valikon, jossa voit etsiä haluamiasi aiheita. Voit selata valikkorakennetta koskettamalla valikossa olevia painikkeita.

Joissakin ohjenäytöissä on animaatioita, joissa esitellään toimia, kuten paperitukosten poistaminen.

Jos tulostin huomauttaa virheestä tai antaa varoituksen, valitse Ohje , joka avaa ongelmaa kuvaavan ilmoituksen. Kuvaus sisältää myös ongelman ratkaisemista helpottavia ohjeita.

# Palauta tehdasasetukset

Tulostimen tehdasasetusten palauttaminen voi auttaa ratkaisemaan ongelmia.

- [Johdanto](#)
- [Tapa 1: Tehdasasetusten palauttaminen tulostimen ohjauspaneelista](#)
- [Tapa 2: Tehdasasetusten palauttaminen HP:n sulautetun verkkopalvelimen kautta \(vain verkkoon liitetyt tulostimet\)](#)

## Johdanto

Palauta tulostimen tehdasasetukset jollakin seuraavista tavoista.

### Tapa 1: Tehdasasetusten palauttaminen tulostimen ohjauspaneelista

Palauta asetukset alkuperäisiin arvoihin tulostimen ohjauspaneelista.

1. Siirry tulostimen ohjauspaneelin aloitusnäytöstä kohtaan [Asetukset](#) ja valitse sitten [Asetukset](#)-kuvake.
2. Avaa seuraavat valikot:
  - [Yleiset](#)
  - [Tehdasasetusten palauttaminen](#)
3. Valitse [Palauta](#).

Vahvistusviestin mukaan palauttamistoiminnon suorittaminen saattaa aiheuttaa tietojen menettämisen.
4. Suorita toiminto loppuun valitsemalla [Nollaa](#).

---

 **HUOMAUTUS:** Tulostin käynnistyy automaattisesti uudelleen, kun palauttaminen on suoritettu loppuun.

---

### Tapa 2: Tehdasasetusten palauttaminen HP:n sulautetun verkkopalvelimen kautta (vain verkkoon liitetyt tulostimet)

Palauta tulostimen tehdasasetukset HP:n sulautetussa verkkopalvelimessa.

1. Näytä tulostimen IP-osoite tai isäntänimi valitsemalla tulostimen ohjauspaneelista [Tiedot](#)  ja [Verkko](#) .
2. Avaa **Yleiset**-välilehti.
3. Valitse näytön vasemmassa reunassa **Palauta tehdasasetukset**.
4. Valitse **Nollaa**.

---

 **HUOMAUTUS:** Tulostin käynnistyy automaattisesti uudelleen, kun palauttaminen on suoritettu loppuun.

---

## Viesti **Muste on vähissä** tai **Muste on erittäin vähissä** näkyy tulostimen ohjauspaneelissa

- [Erittäin vähissä -asetusten muuttaminen](#)
- [Tilaa tarvikkeita](#)

**Muste on vähissä:** Tulostin ilmoittaa, kun värikasetin väriaine on vähissä. Värikasetin todellinen jäljellä oleva käyttöikä voi vaihdella. Uusi tarvike kannattaa kuitenkin hankkia etukäteen, jotta se voidaan vaihtaa laitteeseen, kun tulostuslaatu ei ole enää hyväksyttävä. Värikasettia ei tarvitse vaihtaa heti.

Voit jatkaa tulostamista nykyisellä tulostuskasetilla, kunnes väriaineen tasoittaminen ei auta eikä tulostuslaatu ole enää tyydyttävä. Tasoita väriaine poistamalla värikasetti tulostimesta ja ravistamalla sitä varovasti edestakaisin vaakasuunnassa. Katso värikasetin vaihtoa koskevat kuvalliset ohjeet. Aseta värikasetti takaisin tulostimeen ja sulje kansi.

**Muste on erittäin vähissä:** Tulostin ilmoittaa, kun värikasetin väriaine on erittäin vähissä. Värikasetin todellinen jäljellä oleva käyttöikä voi vaihdella. Uusi tarvike kannattaa kuitenkin hankkia etukäteen, jotta se voidaan vaihtaa laitteeseen, kun tulostuslaatu ei ole enää hyväksyttävä. Värikasettia ei tarvitse vaihtaa nyt, ellei tulostuslaatu ole jo liian heikko.

HP:n Premium Protection -takuu päättyy lähellä kasetin käyttöiän loppumista. Tarkista sen tila tarvikkeiden tilasivulta tai HP:n sulautetusta verkkopalvelimesta (EWS).

## Erittäin vähissä -asetusten muuttaminen

Voit muuttaa tapaa, jolla tulostin toimii, kun tarvikkeet ovat erittäin vähissä. Asetuksia ei tarvitse määrittää uudelleen, kun laitteeseen asennetaan uusi kasetti.

- [Erittäin vähissä -asetusten muuttaminen ohjauspaneelista](#)
- [Faksitoiminnolla varustetut tulostimet](#)

### Erittäin vähissä -asetusten muuttaminen ohjauspaneelista

Muuta asetuksia tulostimen ohjauspaneelista.

1. Siirry tulostimen ohjauspaneelin aloitusnäytöstä kohtaan **Asetukset** ja valitse sitten **Asetukset**-kuvake.
2. Avaa seuraavat valikot:
  - [Tarvikkeiden hallinta](#)
  - [Erittäin vähissä -toiminta](#)
  - [Musta kasetti](#) tai [Värikasetit](#)
3. Valitse jokin seuraavista asetuksista:
  - Valitse **Lopeta**, jos haluat, että tulostin keskeyttää tulostamisen, kun kasetti saavuttaa **Erittäin vähissä**-tilan.
  - Valitse **Kehote jatkamaan**, jos haluat, että tulostin keskeyttää tulostamisen, kun kasetti saavuttaa **Erittäin vähissä**-tilan. Voit hyväksyä kehotteen tai vaihtaa kasetin ennen tulostamisen jatkamista.
  - Valitse **Jatka**, jos haluat, että tulostin ilmoittaa, kun kasetin muste on erittäin vähissä, mutta jatkaa tulostamista **Erittäin vähissä**-tilan jälkeenkin. Tämä voi heikentää tulostuslaatua.

### Faksitoiminnolla varustetut tulostimet

Jos määriytykseksi on valittu **Lopeta** tai **Kehote jatkamaan**, faksit eivät välttämättä tulostu, kun tulostin jatkaa tulostamista. Näin saattaa käydä, jos tulostin on vastaanottanut odottaessa enemmän fakseja kuin sen muistiin mahtuu.

Kun muste on erittäin vähissä, tulostin voi tulostaa faksit ilman keskeytyksiä, jos valitset kasetille **Jatka**-asetuksen. Tämä voi kuitenkin heikentää tulostuslaatua.

### Tilaa tarvikkeita

|   |   |
|---|---|
| Tilaa tarvikkeita ja paperia                        | <a href="http://www.hp.com/go/SureSupply">http://www.hp.com/go/SureSupply</a>   |
| Tilaaminen huollon tai tuotetuen kautta             | Ota yhteys HP:n valtuuttamaan huolto- tai tukipisteeseen.   |
| Tilaaminen HP:n sulautetulla Web-palvelimella (EWS) | Voit käyttää toimintoa kirjoittamalla tulostimen IP-osoitteen tai isäntänimen tuetun selaimen osoite-/URL-kenttään. HP:n sulautetussa verkkopalvelimessa on linkki HP SureSupply -sivustolle, josta voit tilata alkuperäisiä HP-tarvikkeita eri tavoilla. |

# Tulostin ei poimi paperia tai siinä on syöttöongelmia

- [Johdanto](#)
- [Tulostin ei poimi paperia](#)
- [Tulostin poimii useita paperiarkkeja](#)
- [Asiakirjansyöttölaite tukkeutuu, se syöttää paperin vinoon tai poimii useita paperiarkkeja kerralla.](#)

## Johdanto

Seuraavat ratkaisuehdotukset voivat auttaa tilanteissa, joissa tulostin ei nosta paperia lokerosta tai nostaa useita arkkeja kerrallaan. Seuraavat tilanteet voivat aiheuttaa paperitukoksia.

## Tulostin ei poimi paperia

Jos tulostin ei poimi paperia lokerosta, kokeile seuraavia ratkaisutapoja.

1. Avaa tulostin ja poista juuttuneet arkit. Varmista, ettei tulostimen sisään ole jäänyt repeytyneitä paperinpaloja.
2. Aseta lokeroon oikeankokoista paperia tulostustyötä varten.
3. Varmista, että paperikoko ja -tyyppi on määritetty oikein tulostimen ohjauspaneelissa.

4. Varmista, että lokeron paperinohjaimet on säädetty oikein käytettävän paperikoon mukaan. Säädä ohjaimet oikeaan lokeron pykälään. Lokeron ohjaimessa olevan nuolen pitäisi olla kohdakkain lokeron merkinnän kanssa.

 **HUOMAUTUS:** Älä säädä paperinohjaimia tiukasti paperipinoa vasten. Säädä ne lokeron pykäliin tai merkkeihin.

Seuraavissa kuvissa on esimerkkejä eri tulostimien lokeroiden paperikoon pykälistä. Useimmissa HP:n tulostimissa on samankaltaiset merkinnät.

**Kuva 9-1** Lokeron 1 tai monikäyttölokero kokomerkinntä

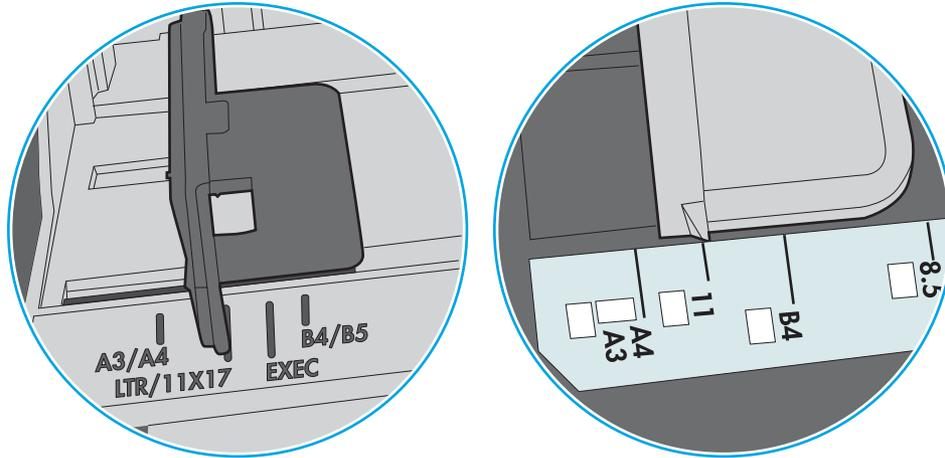

**Kuva 9-2** Kasettilokeroiden kokomerkinntöjä

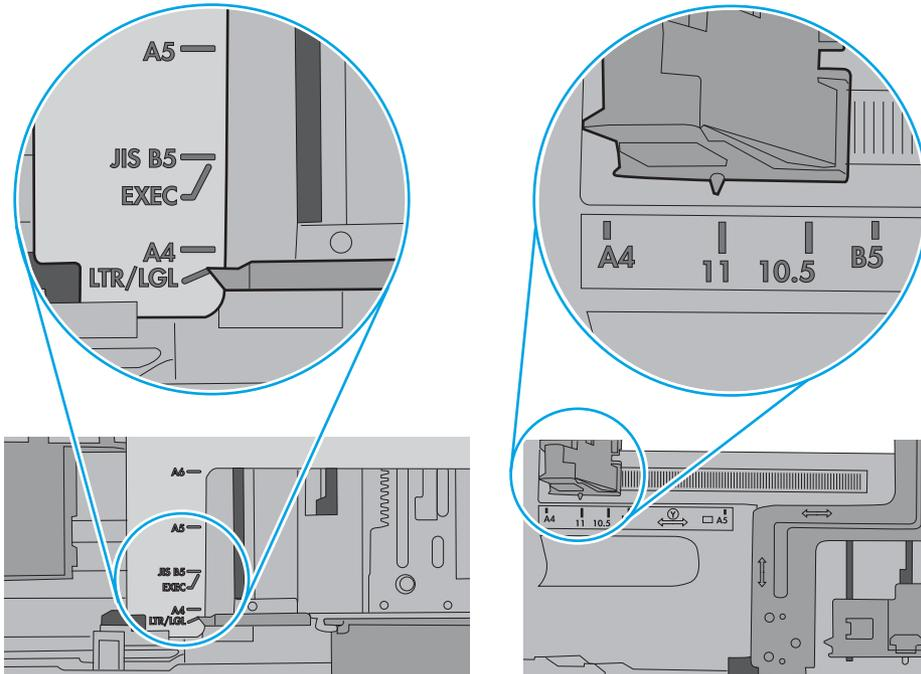

5. Varmista, ettei huoneen ilmankosteus ylitä tämän tulostimen sallittua ilmankosteutta ja että paperia säilytetään avaamattomissa pakkauksissa. Useimmat saatavana olevat paperipakkaukset ovat kosteudenkestäviä.

Jos ilmankosteus on suuri, lokerossa olevan paperipinon päällimmäisiin papereihin saattaa imeytyä kosteutta, ja ne voivat näyttää aaltomaisilta tai epätasaisilta. Poista tällöin 5–10 pinon päällimmäistä paperiarkkia.

Jos ilmankosteus on vähäinen, staattinen sähkö voi saada arkit tarttumaan toisiinsa. Poista tällöin paperit lokerosta ja taivuta pinoa U:n muotoon pitäen kiinni pinon kummastakin päästä. Käännä pinon päät sitten toiseen suuntaan käänteiseen U:n muotoon. Pidä kiinni pinon kummastakin sivusta ja toista sama. Tämä menetelmä irrottaa yksittäiset arkit toisistaan muodostamatta staattista sähköä. Suorista paperipino painamalla sitä pöytää vasten ennen kuin asetat sen takaisin lokeroon.

**Kuva 9-3** Paperipinon taivutusmenetelmä

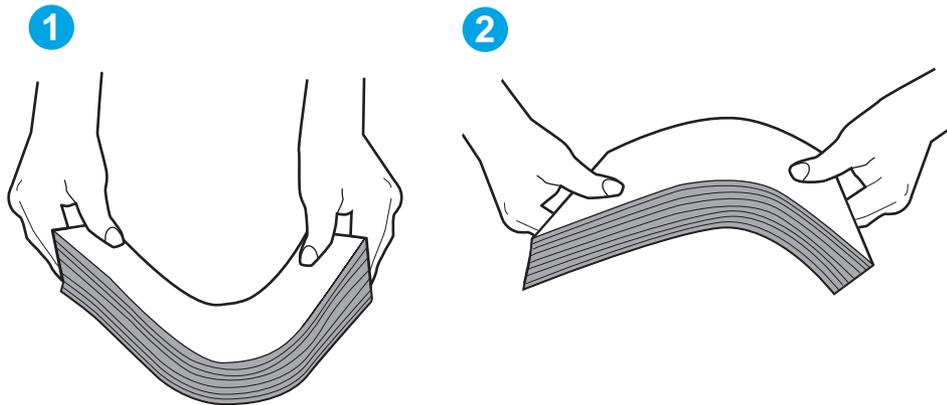

6. Tarkista, näkyykö tulostimen ohjauspaneelissa kehote, jossa paperi pyydetään syöttämään manuaalisesti. Lisää paperia ja jatka tulostusta.
7. Lokeron yläpuolella olevat rullat saattavat olla likaiset. Puhdista lasi nukkaamattomalla, lämpimällä vedellä kostutetulla liinalla. Käytä tislattua vettä, jos sitä on saatavilla.

**! HUOMIO:** Älä suihkuta vettä suoraan tulostimen päälle. Suihkuta sitä liinaan tai kostuta liina vedellä ja purista ylimääräinen vesi pois ennen telojen puhdistamista.

Seuraavassa kuvassa on esimerkkejä eri tulostimien telojen sijainnista.

**Kuva 9-4** Lokeron 1 tai monikäyttölokeron telojen sijainnit

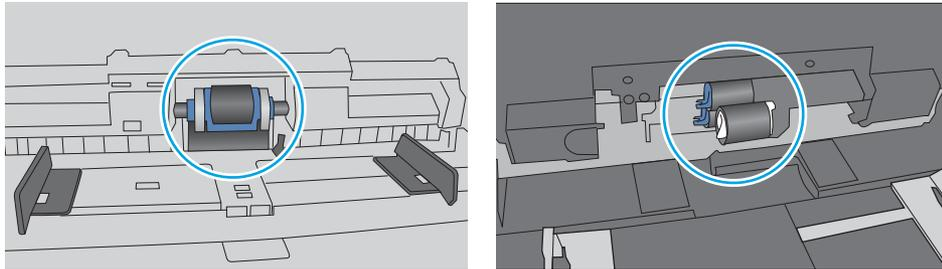

## Tulostin poimii useita paperiarkkeja

Jos tulostin poimii useita paperiarkkeja lokerosta, kokeile seuraavia ratkaisutapoja.

1. Poista paperinippu lokerosta, taivuttele sitä, käännä sitä 180 astetta ja käännä se ylösalaisin. *Älä ilmasta paperinippua.* Aseta paperinippu takaisin lokeroon.

 **HUOMAUTUS:** Paperin ilmastaminen tuottaa staattista sähköä. Taivuta pino ilmastamisen sijaan U:n muotoon pitämällä kiinni pinon kummastakin päästä. Käännä pinon päät sitten toiseen suuntaan käänteiseen U:n muotoon. Pidä kiinni pinon kummastakin sivusta ja toista sama. Tämä menetelmä irrottaa yksittäiset arkit toisistaan muodostamatta staattista sähköä. Suorista paperipino painamalla sitä pöytää vasten ennen kuin asetat sen takaisin lokeroon.

**Kuva 9-5** Paperipinon taivutusmenetelmä

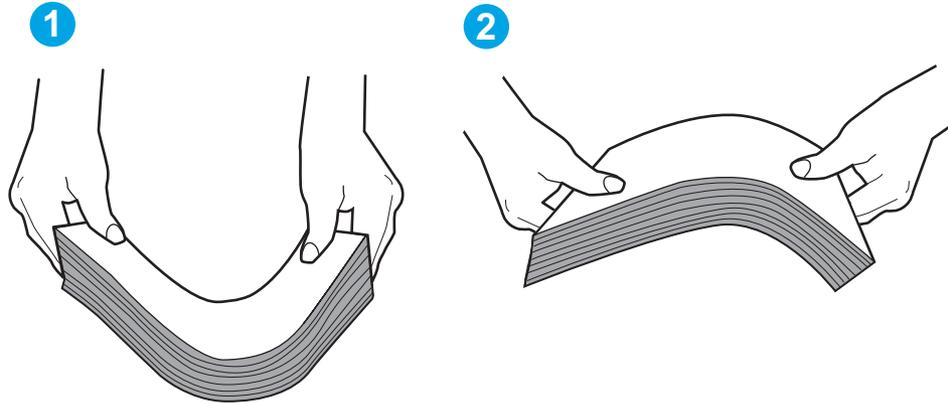

2. Käytä ainoastaan paperia, joka täyttää HP:n paperivaatimukset tulostimelle.
3. Varmista, ettei huoneen ilmankosteus ylitä tämän tulostimen sallittua ilmankosteutta ja että paperia säilytetään avaamattomissa pakkauksissa. Useimmat saatavana olevat paperipakkaukset ovat kosteudenkestäviä.  

Jos ilmankosteus on suuri, lokerossa olevan paperipinon päällimmäisiin papereihin saattaa imeytyä kosteutta, ja ne voivat näyttää aaltomaisilta tai epätasaisilta. Poista tällöin 5–10 pinon päällimmäistä paperiarkkia.

Jos ilmankosteus on vähäinen, staattinen sähkö voi saada arkit tarttumaan toisiinsa. Poista paperi tällöin lokerosta ja taivuttele pinoa edellä kuvatulla tavalla.
4. Käytä paperia, joka ei ole rypistynyttä, taittunutta tai vahingoittunutta. Käytä tarvittaessa paperia toisesta pakkauksesta.

5. Varmista, ettei lokero ole liian täynnä tarkistamalla lokeron sisäpuolella olevat pinon enimmäiskorkeusmerkinnät. Jos lokero on liian täynnä, poista koko paperinippu lokerosta, suorista nippu ja aseta osa nipusta uudelleen lokeroon.

Seuraavissa kuvissa on esimerkkejä eri tulostimien lokeroissa olevista pinon korkeusmerkinnöistä. Useimmissa HP:n tulostimissa on samankaltaiset merkinnät. Varmista myös, että kaikki paperiarkit ovat kielekkeiden alla pinon korkeusmerkintöjen lähellä. Kielekkeet pitävät paperin oikeassa asennossa, kun se siirtyy tulostimeen.

**Kuva 9-6** Pinon korkeusmerkinnät

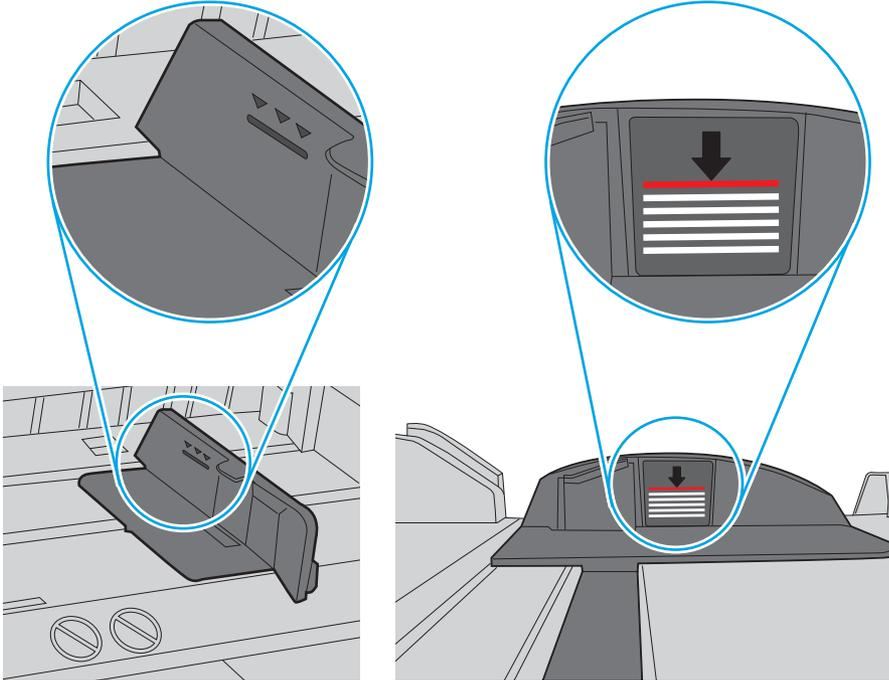

**Kuva 9-7** Paperipinon kieleke

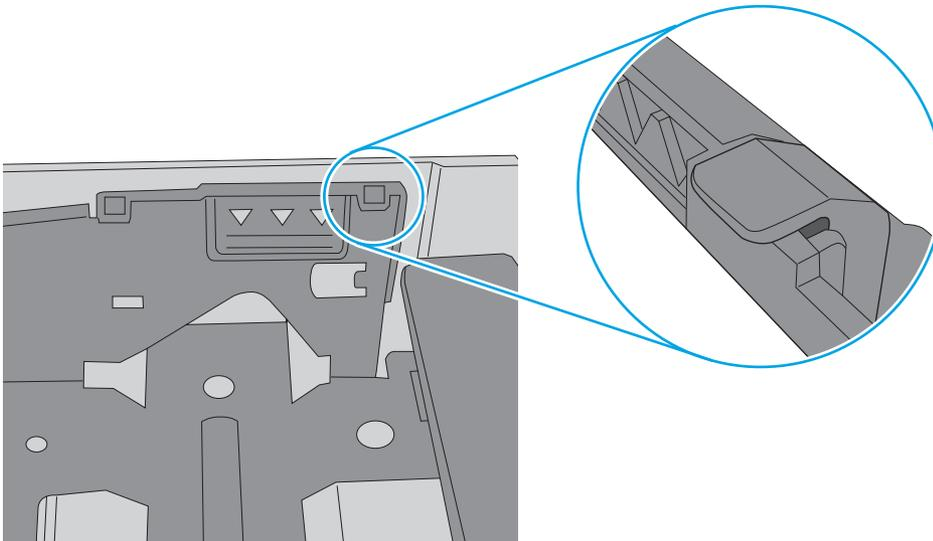

6. Varmista, että lokeron paperinohjaimet on säädetty oikein käytettävän paperikoon mukaan. Säädä ohjaimet oikeaan lokeron pykälään. Lokeron ohjaimessa olevan nuolen pitäisi olla kohdakkain lokeron merkinnän kanssa.

 **HUOMAUTUS:** Älä säädä paperinohjaimia tiukasti paperipinoa vasten. Säädä ne lokeron pykäliin tai merkkeihin.

Seuraavissa kuvissa on esimerkkejä eri tulostimien lokeroiden paperikoon pykälistä. Useimmissa HP:n tulostimissa on samankaltaiset merkinnät.

**Kuva 9-8** Lokeron 1 tai monikäyttölokero kokomerkinntä

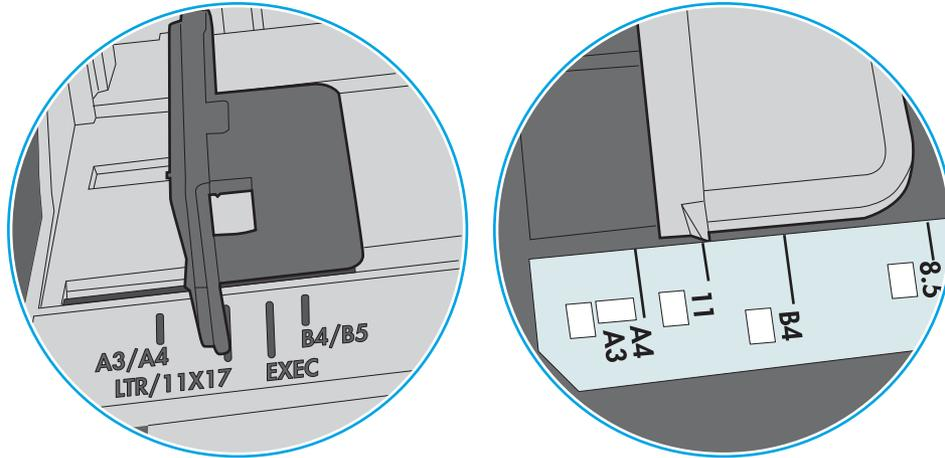

**Kuva 9-9** Kasettilokeroiden kokomerkinntöjä

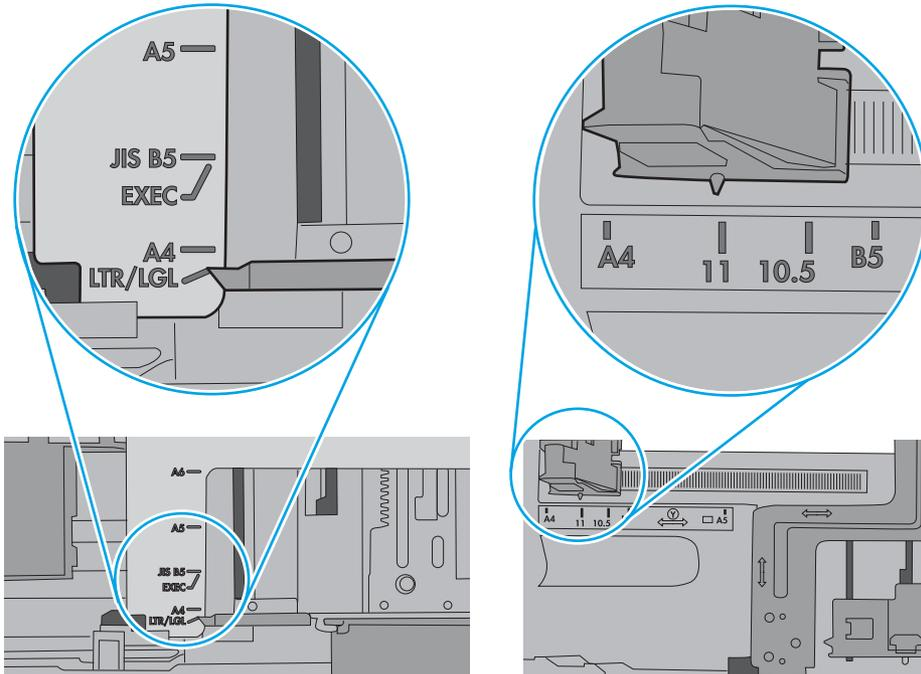

7. Varmista, että tulostusympäristö on suositusten mukainen.

## Asiakirjansyöttölaite tukkeutuu, se syöttää paperin vinoon tai poimii useita paperiarkkeja kerralla.



**HUOMAUTUS:** Nämä tiedot koskevat ainoastaan MFP-tulostimia.

---

- Paperin pinnassa voi olla niittejä, tarralappuja tai muuta häiriön aiheuttavaa materiaalia, joka täytyy poistaa.
- Varmista, että kaikki rullat ovat paikoillaan ja että asiakirjansyöttölaitteen sisällä oleva rullaluukku on kiinni.
- Varmista, että asiakirjansyöttölaitteen kansi on kiinni.
- Sivuja ei ole ehkä sijoitettu oikein. Suorista sivut ja keskitä paperipino paperinohjainten avulla.
- Paperinohjainten täytyy olla kiinni pinon reunoissa. Muuten ne eivät toimi oikein. Varmista, että pino on suorassa ja että ohjaimet ovat kiinni pinon reunoissa.
- Asiakirjansyöttölaitteen syöttö- tai tulostelokerossa voi olla liikaa sivuja. Varmista, että pino sopii syöttölokeroon ohjainten alle, ja poista sivuja tulostelokerosta.
- Varmista, ettei paperiradalle ole paperin paloja, niittejä, paperiliittimiä tai muita esteitä.
- Puhdista asiakirjansyöttölaitteen telat ja erotinalusta. Käytä paineilmaa tai puhdasta, nukkaamatonta liinaa, joka on kostutettu lämpimään veteen. Jos syöttövirheitä esiintyy vieläkin, vaihda rullat.
- Selaa ohjauspaneelin aloitusnäytössä [Tarvikkeet](#)-painikkeen kohtaan ja kosketa sitä. Tarkista asiakirjansyöttölaitteen huoltopakkausten tila, ja vaihda se tarvittaessa.

# Paperitukosten poistaminen

- [Johdanto](#)
- [Paperitukosten sijainnit](#)
- [Paperitukosten poistamisen automaattinen opastus](#)
- [Toistuvatko paperitukokset usein?](#)
- [Paperitukosten poistaminen asiakirjansyöttölaitteesta – 31.13.yz](#)
- [Lokeron 1 paperitukosten poistaminen – 13.A1](#)
- [Paperitukosten poistaminen tulostelokeroista 2, 3, 4 ja 5 – 13.A2, 13.A3, 13.A4, 13.A5](#)
- [Paperitukosten poistaminen tulostelokerosta – 13.E1](#)
- [Kääntöyksikön paperitukosten poistaminen – 13.CX.XX, 13.DX.XX](#)
- [Paperitukosten poistaminen värikasettialueelta](#)
- [Paperitukosten poistaminen kiinnitysyksiköstä – 13.B9, 13.B2, 13.FF](#)

## Johdanto

Seuraavat tiedot koskevat paperitukosten poistamista tulostimesta.

## Paperitukosten sijainnit

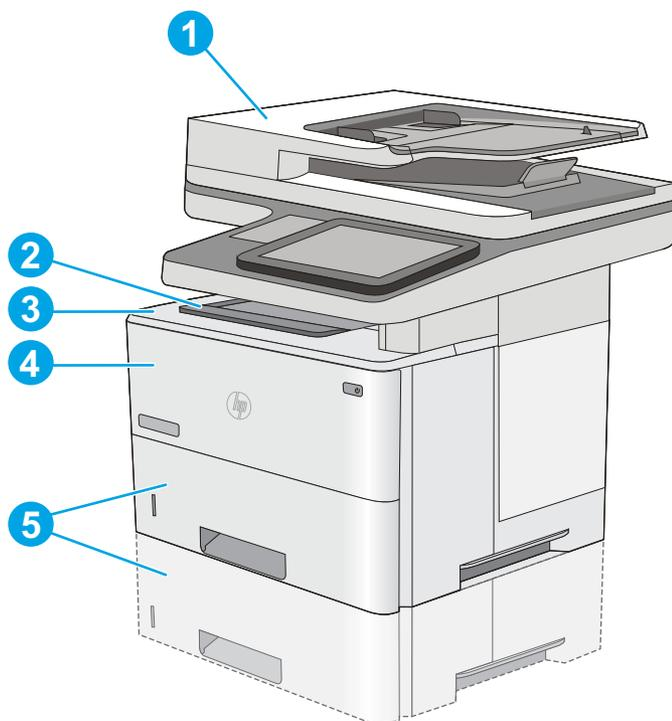

|   |                       |
|---|-----------------------|
| 1 | Asiakirjansyöttölaite |
| 2 | Tulostelokero         |

|   |   |
|---|---|
| 3 | Yläkannen ja värikasetin alue                   |
| 4 | Lokero 1  |
| 5 | Lokero 2 ja valinnaiset 550 arkin syöttölokerot |

**HUOMAUTUS:** Irrota lokero 2, jotta pääset käsiksi kääntöyksikössä oleviin tukoksiin.

## Paperitukosten poistamisen automaattinen opastus

Automaattisiirtyminen auttaa tukosten poistamisessa antamalla vaiheittaisia ohjeita ohjauspaneelissa. Suoritettuasi jonkin vaiheen tulostin näyttää aina seuraavan vaiheen ohjeen, kunnes kaikki vaiheet on suoritettu.

## Toistuvatko paperitukokset usein?

Voit vähentää paperitukosten määrää kokeilemalla seuraavia ratkaisuja.



**HUOMAUTUS:** Jos haluat nähdä videon, joka esittää, kuinka paperia lisätään tavalla, joka vähentää paperitukosten määrää, napsauta [tätä](#).

1. Käytä ainoastaan paperia, joka täyttää HP:n paperivaatimukset tulostimelle.
2. Käytä paperia, joka ei ole rypistynyttä, taittunutta tai vahingoittunutta. Käytä tarvittaessa paperia toisesta pakkauksesta.
3. Käytä paperia, jolle ei ole aiemmin tulostettu tai kopioitu.
4. Varmista, että lokero ei ole liian täynnä. Jos näin on, poista koko paperinippu lokerosta, suorista nippu ja aseta osa nipusta uudelleen lokeroon.
5. Varmista, että lokeron paperinohjaimet on säädetty oikein käytettävän paperikoon mukaan. Säädä ohjaimet siten, että ne koskettavat paperipinoa kevyesti mutta eivät taivuta paperia.
6. Varmista, että lokero on kokonaan tulostimen sisällä.
7. Jos tulostat paksulle, kohokuvioidulle tai rei'itetylle paperille, käytä käsinsyöttötoimintoa ja syötä arkit laitteeseen yksi kerrallaan.
8. Avaa **Lokerot**-valikko tulostimen ohjauspaneelista. Varmista, että lokeron määrytykset vastaavat paperityyppiä ja -kokoa.
9. Varmista, että tulostusympäristö on suositusten mukainen.

## Paperitukosten poistaminen asiakirjansyöttölaitteesta – 31.13.yz

Seuraavaksi kerrotaan asiakirjansyöttölaitteen paperitukosten poistamisesta. Tukoksen sattuessa ohjauspaneelissa näkyy animaatio, joka opastaa tukoksen poistamisessa.

1. Vapauta asiakirjansyöttölaitteen kansi nostamalla salpaa.

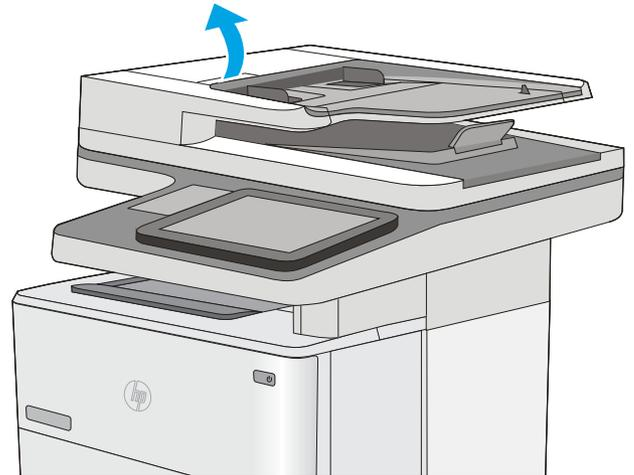

2. Avaa asiakirjansyöttölaitteen kansi.

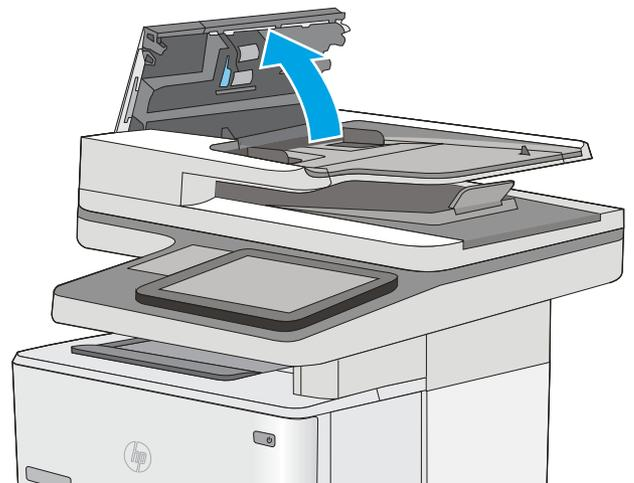

3. Poista juuttuneet paperit.



4. Nosta asiakirjasyöttölaitteen syöttölokero.

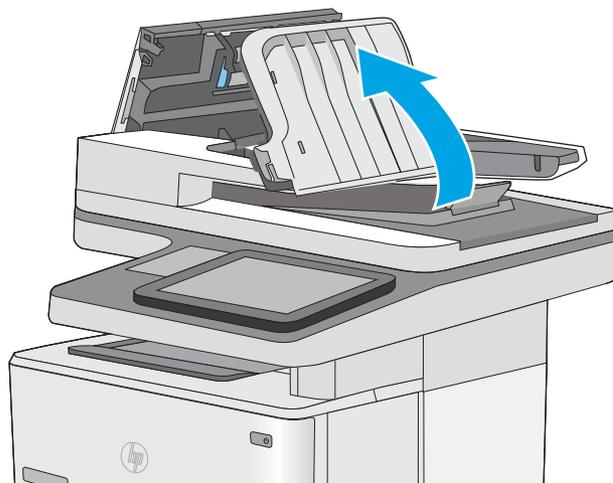

5. Poista juuttuneet paperit.

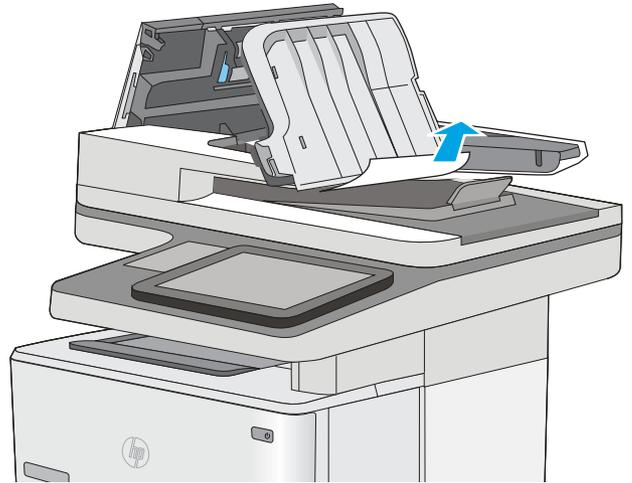

6. Laske asiakirjansyöttölaitteen syöttölokero.

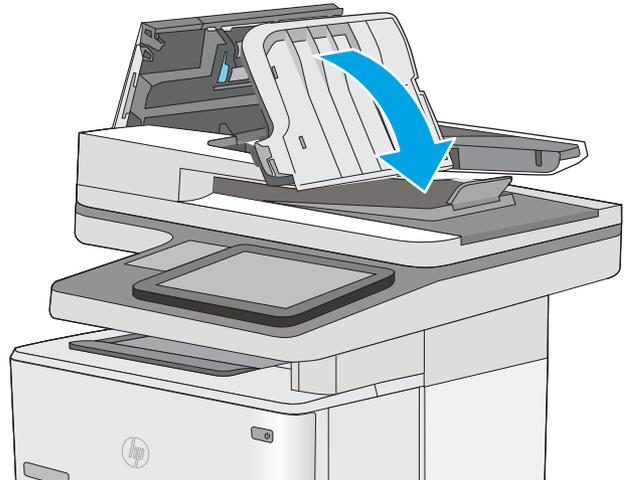

7. Sulje asiakirjansyöttölaitteen kansi.

**HUOMAUTUS:** Varmista, että asiakirjansyöttölaitteen kannen yläosan salpa on suljettu kunnolla.

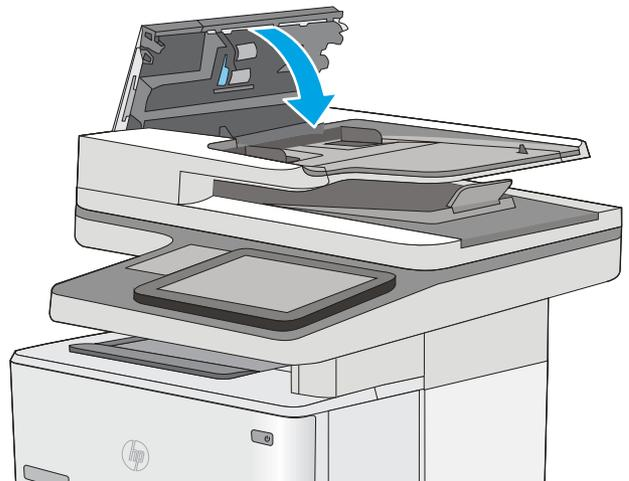

 **HUOMAUTUS:** Voit välttää tukokset varmistamalla, että asiakirjansyöttölaitteen syöttölokero on asetettu asiakirjaa vasten sitä taivuttamatta. Voit kopioida kapeita asiakirjoja tasoskannerilla. Poista alkuperäisistä asiakirjoista kaikki niitit ja paperiliittimet.

 **HUOMAUTUS:** Paksulle, kiiltävälle paperille painetut alkuperäiset asiakirjat aiheuttavat tukoksia useammin kuin tavalliselle paperille painetut alkuperäiset asiakirjat.

## Lokeron 1 paperitukosten poistaminen – 13.A1

Voit poistaa lokeron 1 tukokset noudattaen seuraavia ohjeita. Tukoksen sattuessa ohjauspaneelissa näkyy animaatio, joka opastaa tukoksen poistamisessa.

1. Jos suurin osa juuttuneesta paperista on näkyvässä lokerossa, vedä paperia hitaasti ulos tulostimesta. Varmista, että koko arkki poistetaan. Jos arkki repeytyy, etsi jäänteet seuraavasti.

Jos suurin osa paperista on tulostimen sisällä, toimi seuraavien ohjeiden mukaan.

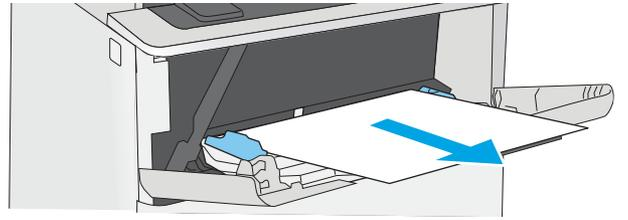

2. Paina tulostimen vasemmalla puolella olevaa yläkannen vapautuspainiketta.

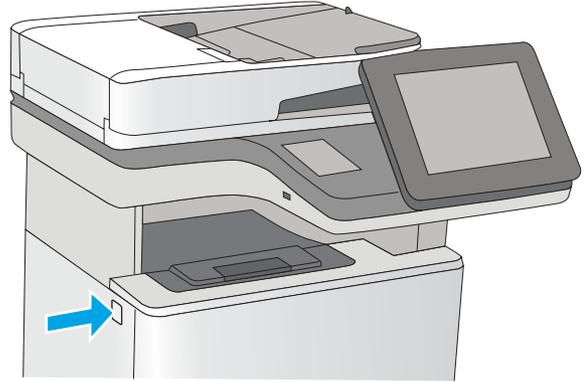

3. Avaa etuluukku.



4. Poista värikasetti.

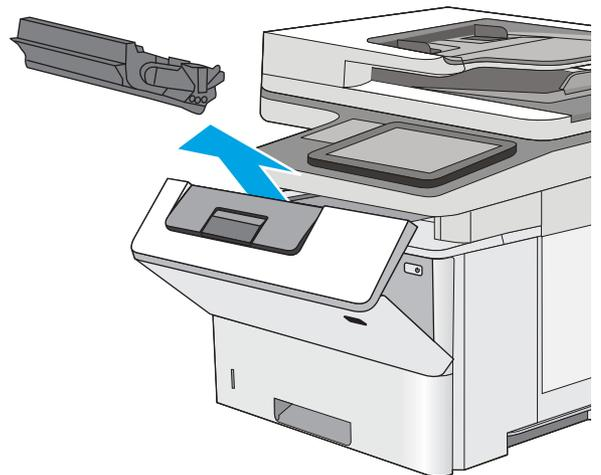

5. Nosta tukosluukun kantta ja poista paperitukos hitaasti. Varo, ettei paperi repeä.

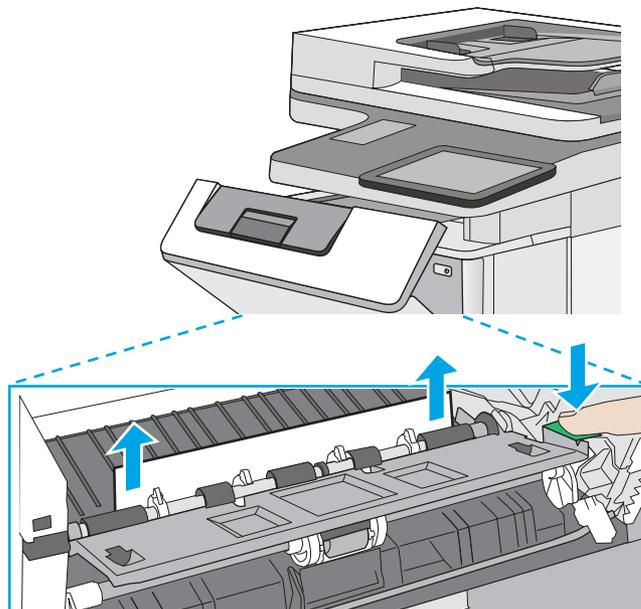

6. Aseta värikasetti takaisin paikalleen.

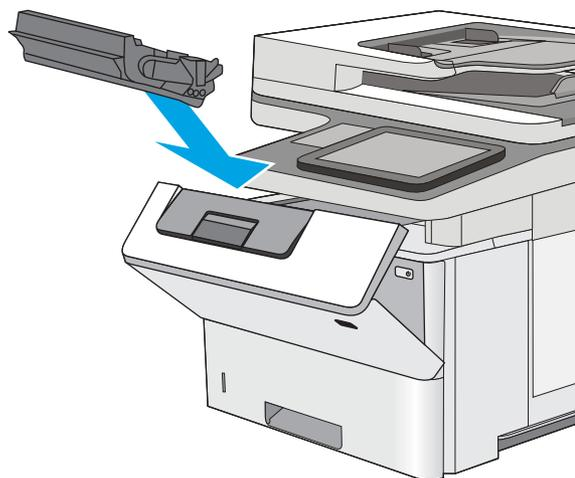

7. Sulje etuluukku.

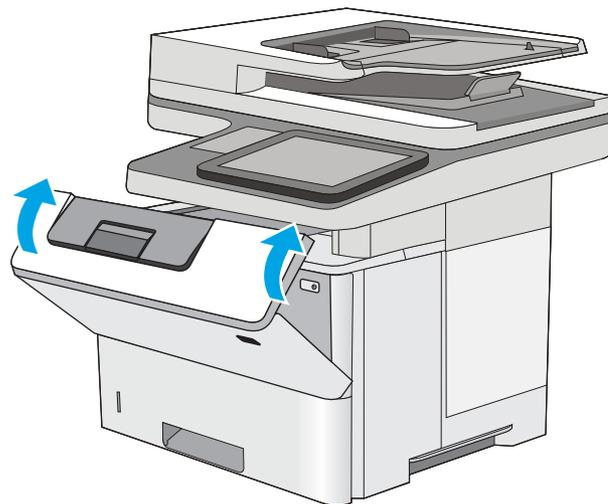

## Paperitukosten poistaminen tulostelokeroista 2, 3, 4 ja 5 – 13.A2, 13.A3, 13.A4, 13.A5

Tarkista kaikki Lokeron 2 ja 550 arkin lokeroiden mahdolliset tukoskohdat juuttuneen paperin varalta seuraavasti. Tukoksen sattuessa ohjauspaneelissa näkyy animaatio, joka opastaa tukoksen poistamisessa.

1. Poista lokero tulostimesta.

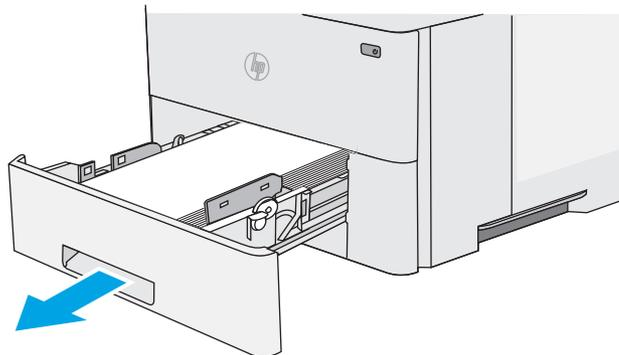

2. Poista paperi lokerosta ja hävitä vahingoittunut paperi.

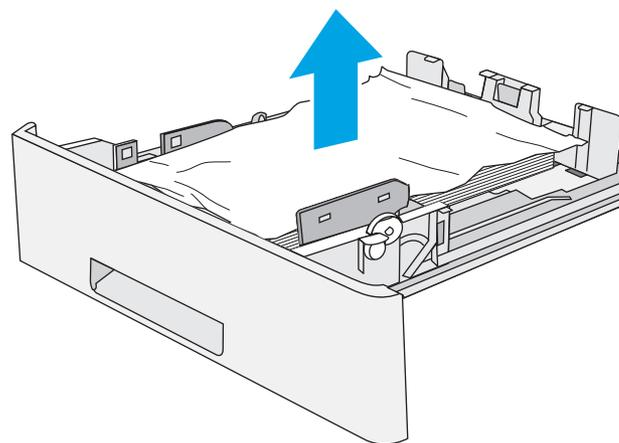

3. Tarkista, että takaosan paperinohjain on säädetty oikeankokoiselle paperille. Purista tarvittaessa takaosan paperinohjaimen vapautinta ja säädä ohjain sopivaan asentoon. Sen kuuluu napsahtaa paikalleen.

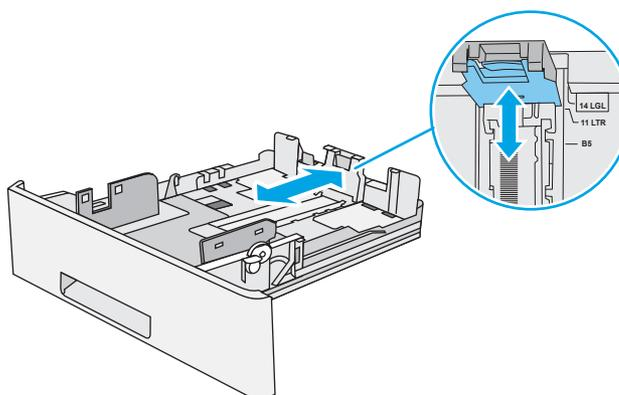

4. Lisää paperi lokeroon. Varmista, että paperipino on tasaisesti paikallaan kaikista nurkista ja että pino on korkeusosoittimia matalampi.

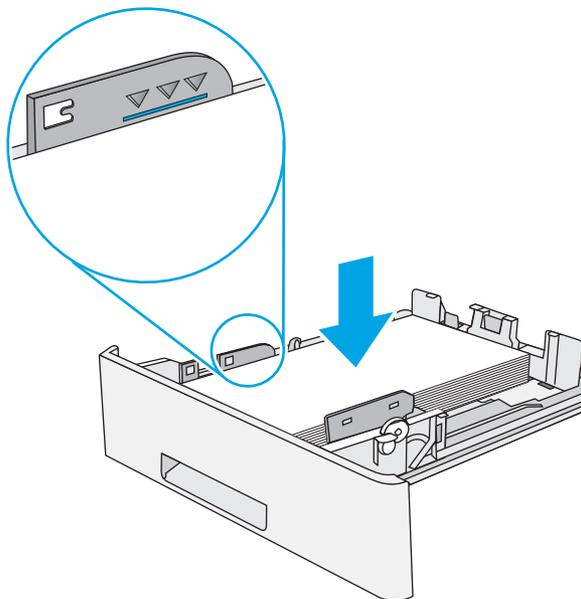

5. Aseta lokero takaisin paikalleen ja sulje se.

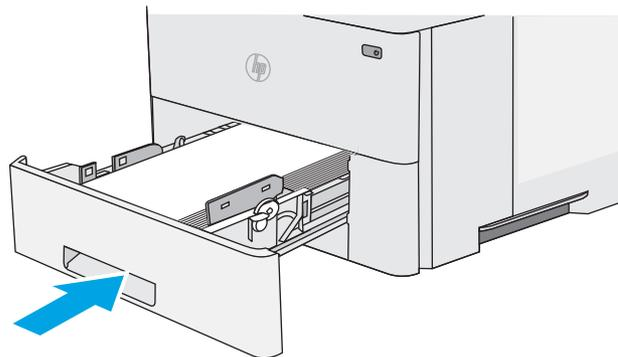

6. Paina tulostimen vasemmalla puolella olevaa yläkannen vapautuspainiketta.

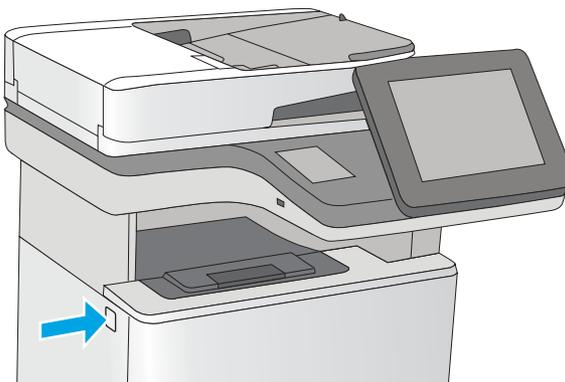

7. Avaa etuluukku.

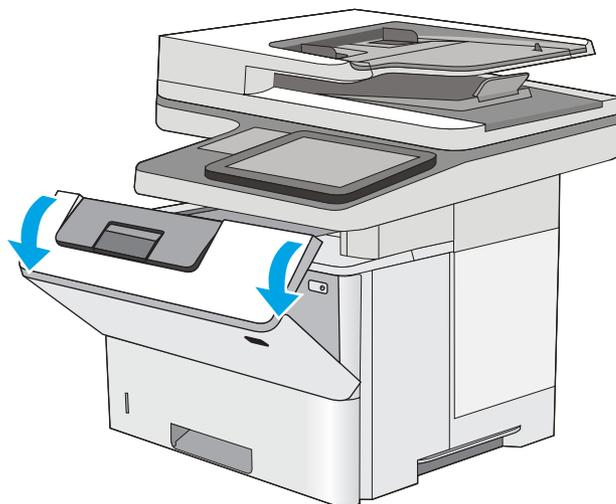

8. Poista värikasetti.

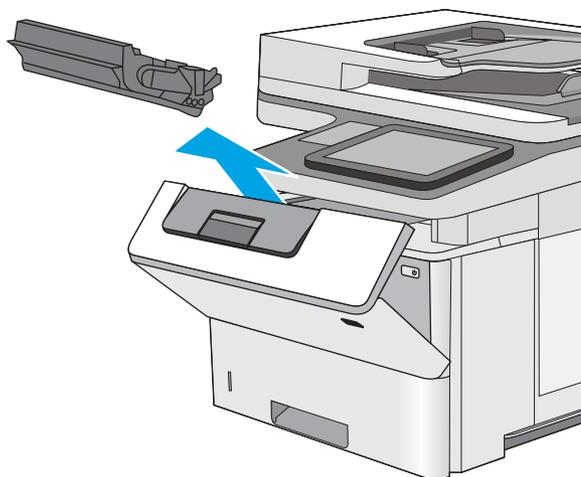

9. Nosta tukosluukun kantta ja poista paperitukos hitaasti. Varo, ettei paperi repeä.

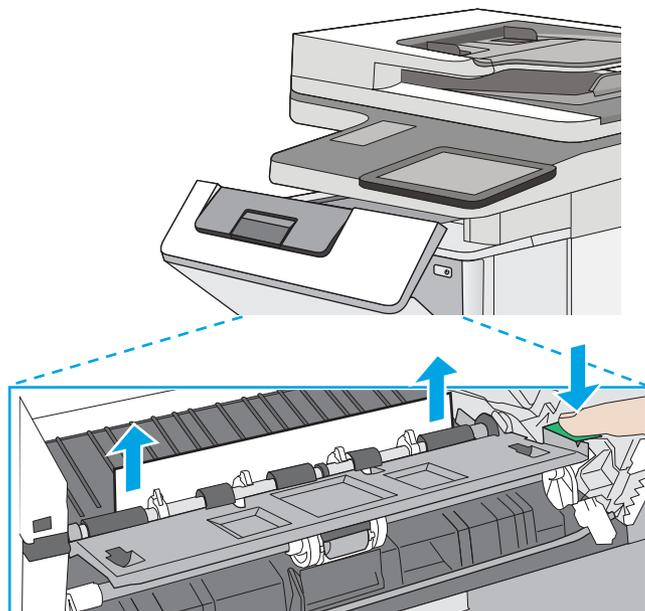

10. Aseta värikasetti takaisin paikalleen.

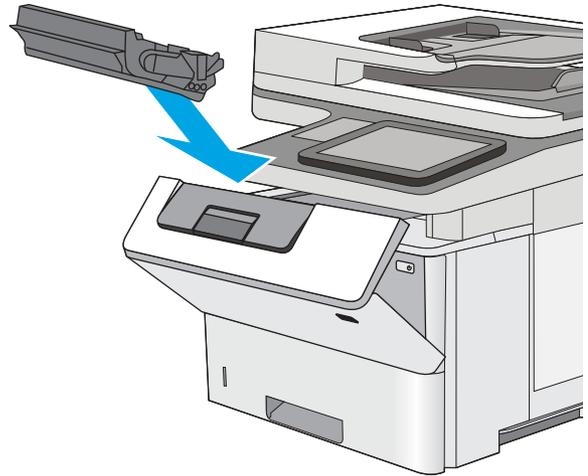

11. Sulje etuluukku.

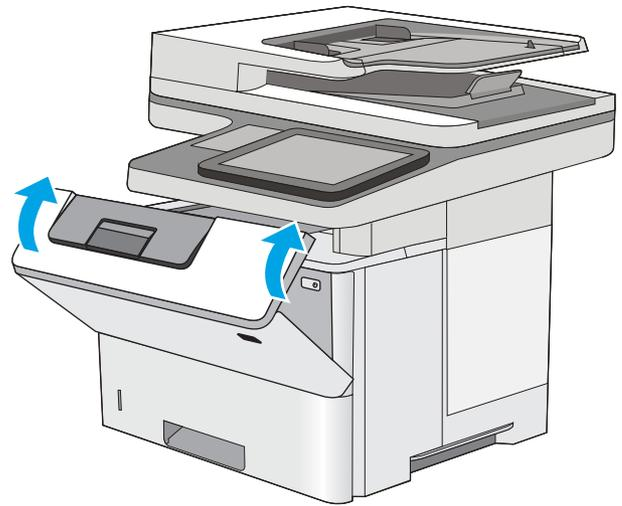

## Paperitukosten poistaminen tulostelokerosta – 13.E1

Tarkista tukokset tulostelokeron kaikista kohdista noudattaen seuraavia ohjeita. Tukoksen sattuessa ohjauspaneelissa näkyy animaatio, joka opastaa tukoksen poistamisessa.

1. Jos tulostelokerossa näkyy juuttunutta paperia, poista se vetämällä paperin etureunasta.

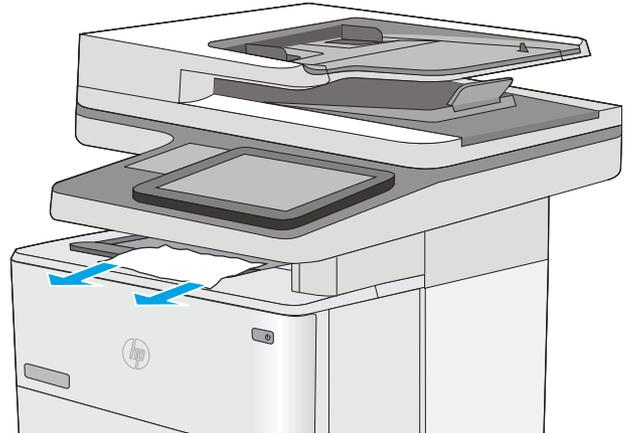

## Kääntöyksikön paperitukosten poistaminen – 13.CX.XX, 13.DX.XX

Tarkista tukokset automaattisen kääntöyksikön kaikista kohdista noudattaen seuraavia ohjeita. Tukoksen sattuessa ohjauspaneelissa näkyy animaatio, joka opastaa tukoksen poistamisessa.

1. Vedä lokero 2 ulos tulostimesta.

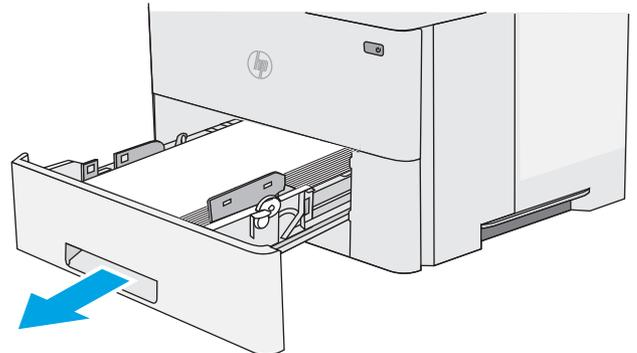

2. Vapauta kaksipuolialusta vetämällä lokeron sisällä olevaa vihreää kielekettä eteenpäin.

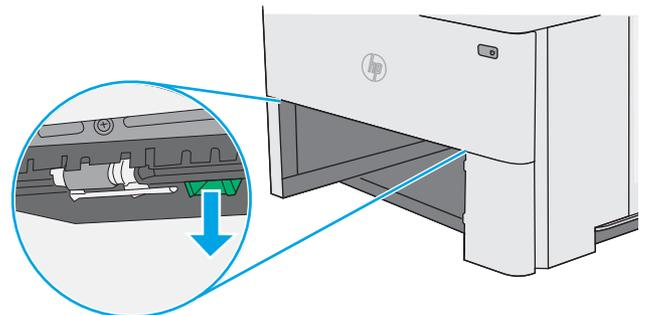

3. Poista juuttuneet paperit.

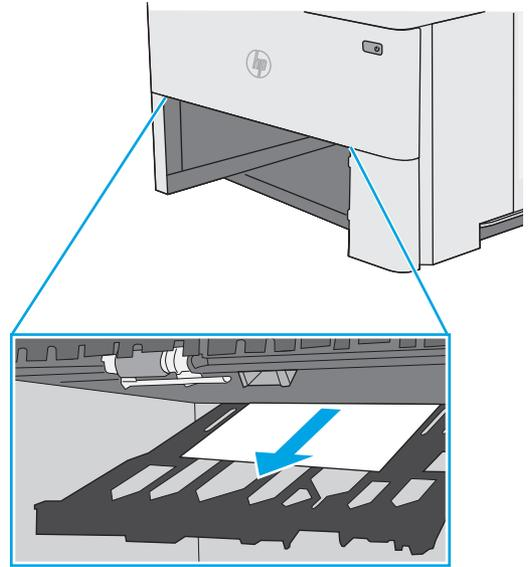

4. Sulje kaksipuolialusta.

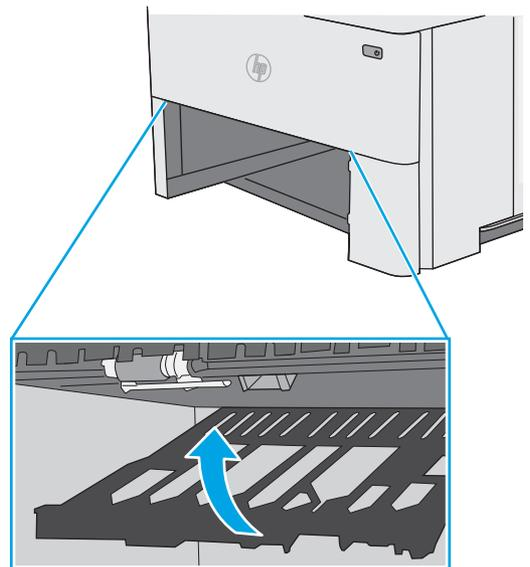

5. Aseta lokero takaisin paikalleen ja sulje se.

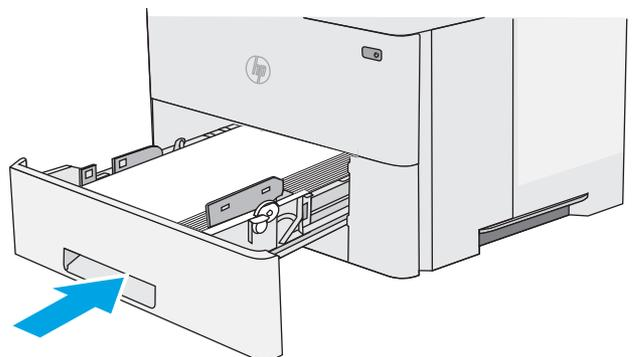

6. Avaa takaluukku.

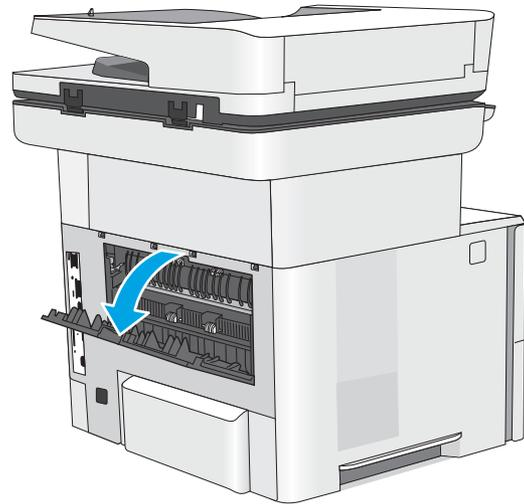

7. Poista juuttuneet paperit.

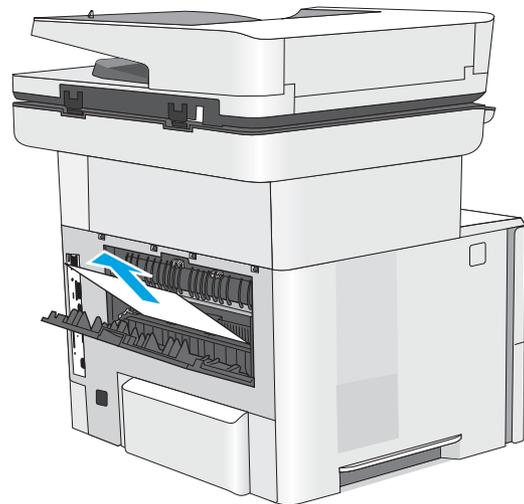

8. Takaluukun sulkeminen

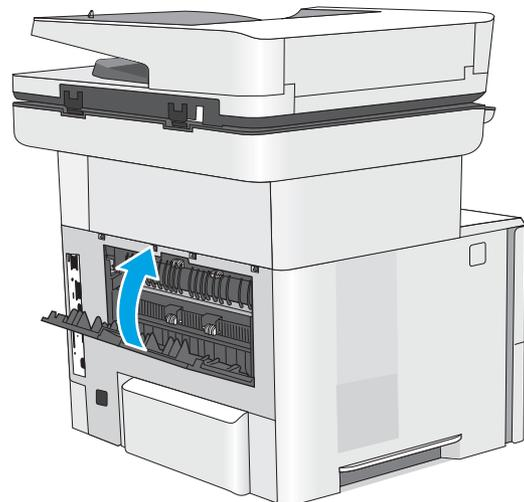

9. Paina tulostimen vasemmalla puolella olevaa yläkannen vapautuspainiketta.

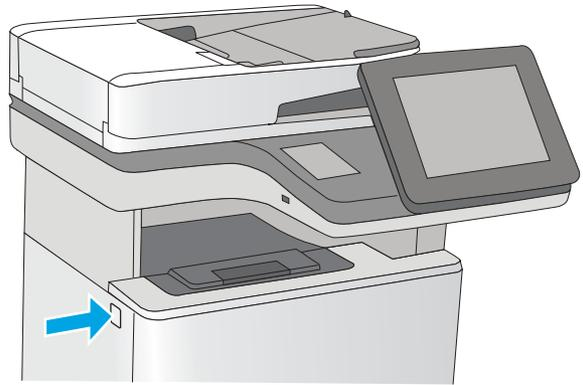

10. Avaa etuluukku.

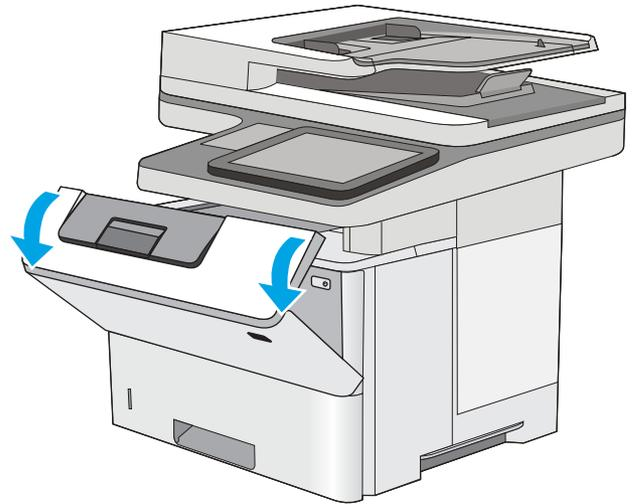

11. Poista värikasetti.

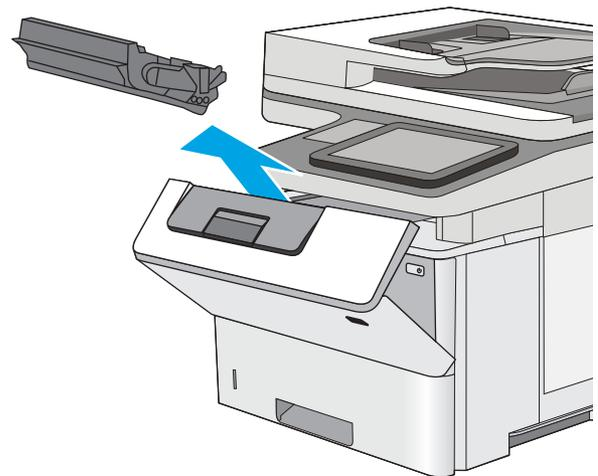

12. Nosta tukosluukun kantta ja poista paperitukos hitaasti. Varo, ettei paperi repeä.

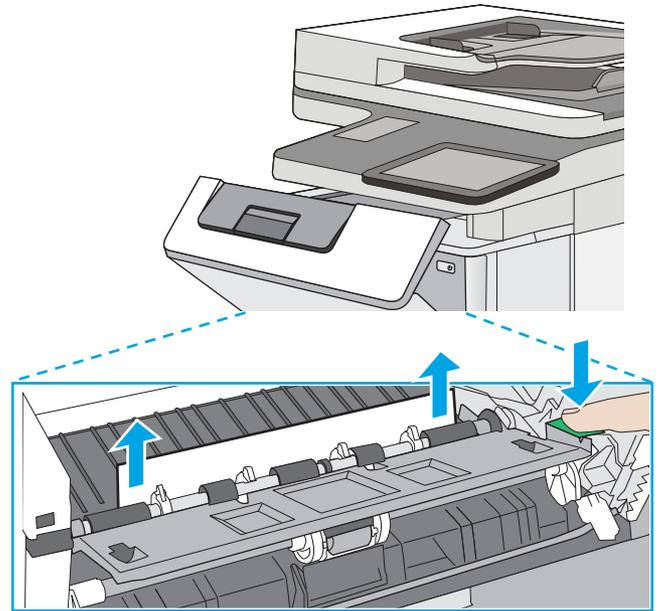

13. Aseta värikasetti takaisin paikalleen.

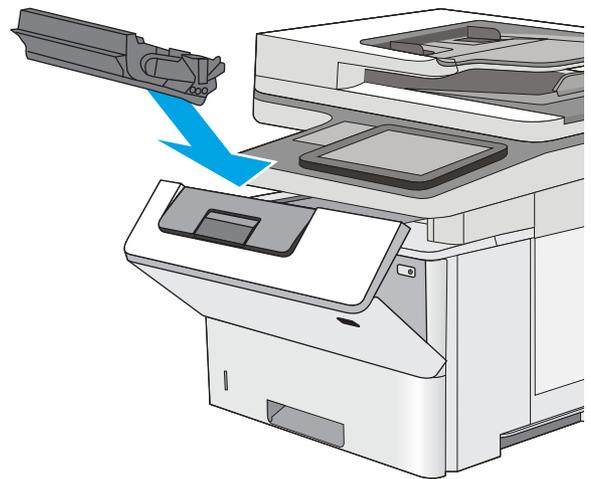

14. Sulje etuluukku.

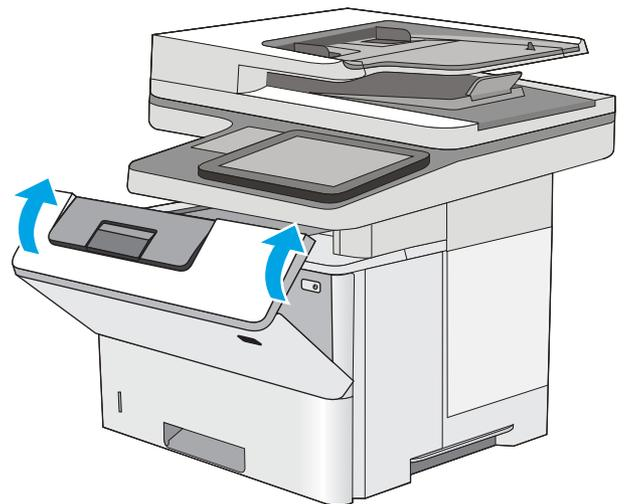

## Paperitukosten poistaminen värikasettialueelta

Tarkista tukokset värikasettialueen kaikista kohdista noudattaen seuraavia ohjeita. Tukoksen sattuessa ohjauspaneelissa näkyy animaatio, joka opastaa tukoksen poistamisessa.

1. Paina tulostimen vasemmalla puolella olevaa yläkannen vapautuspainiketta.

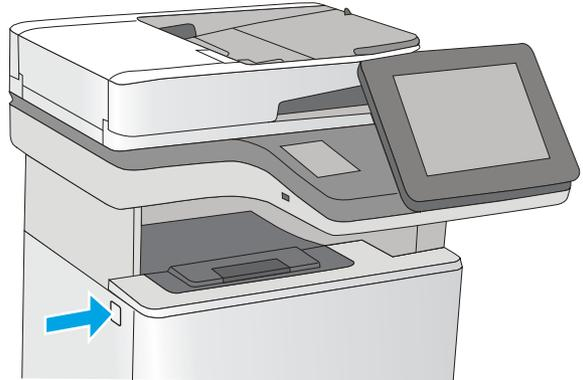

2. Avaa etuluukku.

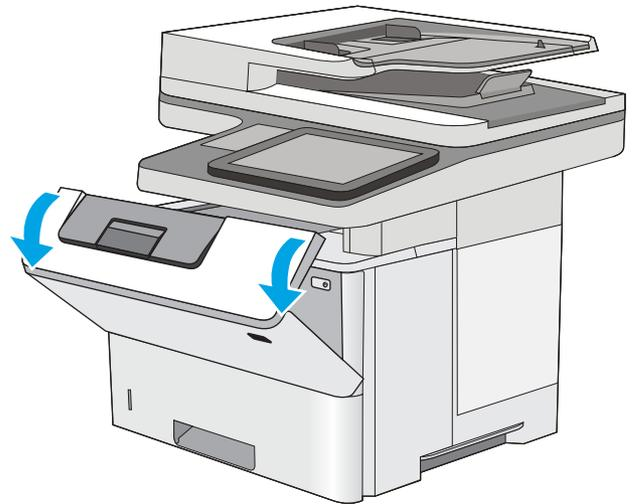

3. Poista värikasetti.

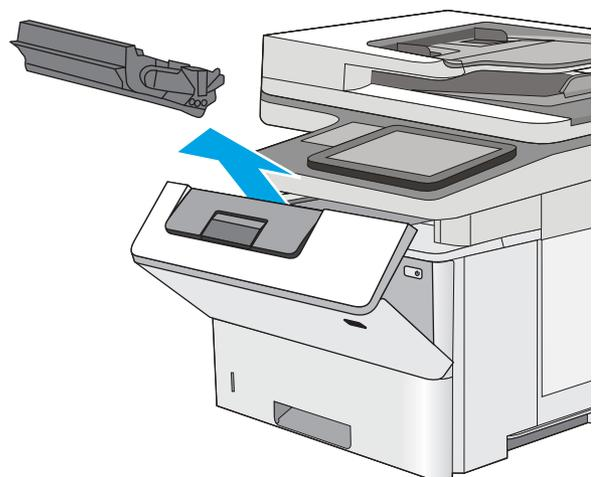

4. Nosta tukosluukun kantta ja poista paperitukos hitaasti. Varo, ettei paperi repeä.

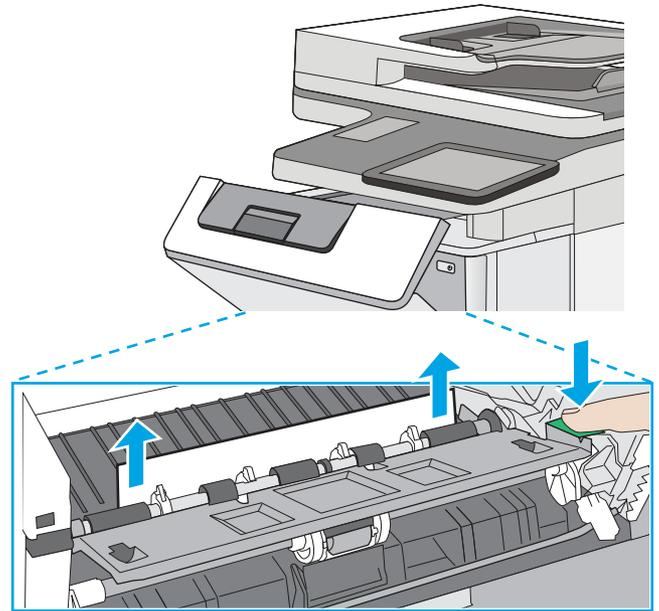

5. Aseta väriasetti takaisin paikalleen.

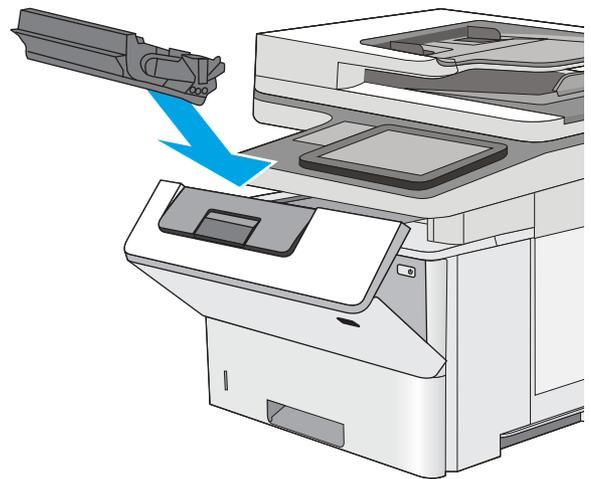

6. Sulje etuluukku.

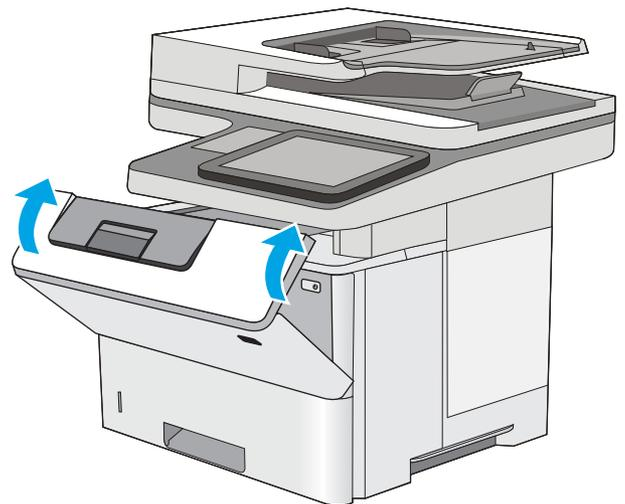

## Paperitukosten poistaminen kiinnitysyksiköstä – 13.B9, 13.B2, 13.FF

Voit poistaa takatulostelokeron ja kiinnitysyksikön alueen tukokset noudattaen seuraavia ohjeita. Tukoksen sattuessa ohjauspaneelissa näkyy animaatio, joka opastaa tukoksen poistamisessa.

 **HUOMAUTUS:** Kiinnitysyksikkö on kuuma, kun laite on käytössä. Anna kiinnitysyksikön jäähtyä, ennen kuin poistat tukokset.

1. Avaa takaluukku.

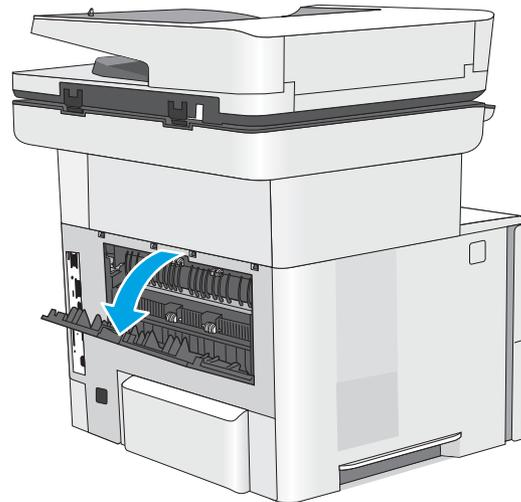

2. Poista juuttuneet paperit.

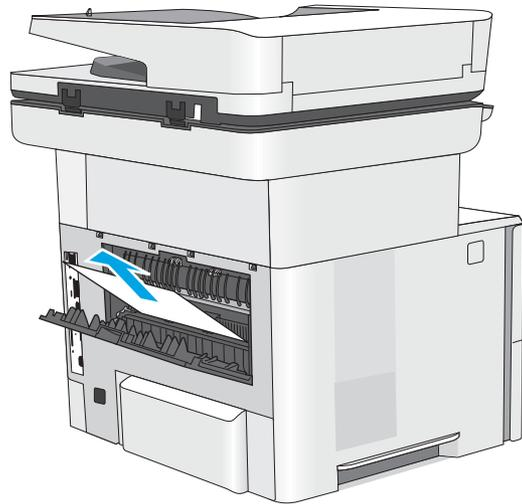

3. Takaluukun sulkeminen

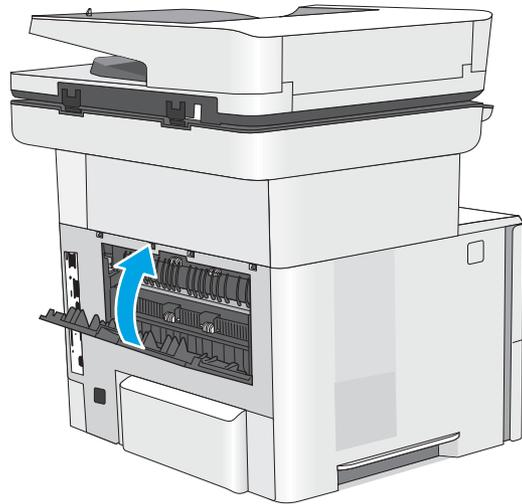

# Tulostuslaatuongelmien ratkaiseminen

- [Johdanto](#)
- [Tulostuslaadun vianmääritys](#)

## Johdanto

Käytä alla olevia tietoja tulostuslaatuongelmien, kuten kuvanlaatuongelmien vianmääritykseen.

Vianmääritysohjeiden avulla voit korjata seuraavia virheitä:

- Tyhjät sivut
- Mustat sivut
- Käpristynyt paperi
- Tummia tai vaaleita palkkeja
- Tummia tai vaaleita raitoja
- Epäterävä tulostusjälki
- Harmaa tausta tai tumma tulostusjälki
- Vaalea tulostusjälki
- Kiinnittymätön väriaine
- Puuttuva väriaine
- Hajanaisia väriainepisteitä
- Vinossa olevat kuvat
- Tahrat
- Juovat

## Tulostuslaadun vianmääritys

Voit ratkaista tulostuslaatuongelmia kokeilemalla näitä ohjeita niiden esitysjärjestyksessä.

- [Päivitä tulostimen laiteohjelmisto](#)
- [Tulostaminen toisesta ohjelmasta](#)
- [Tulostustyön paperityyppiasetuksen tarkistaminen](#)
- [Värikasetin tilan tarkistaminen](#)
- [Puhdistussivun tulostaminen](#)
- [Tarkista tulostuskasetti tai -kasetit silmämääräisesti](#)
- [Paperin ja tulostusympäristön tarkistaminen](#)
- [Toisen tulostinohjaimen kokeileminen](#)
- [EconoMode-asetusten tarkistaminen](#)
- [Tulostustummuuden säätäminen](#)
- [Kuvavikojen vianmääritys](#)

Lisätietoja tietynlaisten kuvavikojen vianmäärityksestä on kohdassa Kuvavikojen vianmääritys.

### Päivitä tulostimen laiteohjelmisto

Yritä päivittää tulostimen laiteohjelmisto.

Katso lisätietoja osoitteesta [www.hp.com/support](http://www.hp.com/support).

### Tulostaminen toisesta ohjelmasta

Koeta tulostaa toisesta ohjelmasta. Jos sivu tulostuu oikein, ongelma liittyy ohjelmaan, josta yritit tulostaa.

## Tulostustyön paperityyppiasetuksen tarkistaminen

Tarkista paperityyppiasetukset, jos tulostat jostakin sovelluksesta ja tulosteissa on tahroja, sumeaa tai tummaa tulostusjälkeä, käpristynyttä paperia, hajanaisia mustepisaroita, kuivumatonta väriainetta tai pieniä alueita, joista puuttuu mustetta.

- [Tarkista tulostimen paperityyppiasetus](#)
- [Paperityyppiasetuksen tarkistaminen \(Windows\)](#)
- [Paperityyppiasetuksen tarkistaminen \(macOS\)](#)

### Tarkista tulostimen paperityyppiasetus

Tarkista paperityyppiasetus tulostimen ohjauspaneelissa ja muuta asetusta tarvittaessa.

1. Avaa lokero.
2. Varmista, että lokerossa on oikean tyyppistä paperia.
3. Sulje lokero.
4. Vahvista lokeron paperityyppiasetukset tai muuta niitä ohjauspaneelin ohjeiden mukaisesti.

### Paperityyppiasetuksen tarkistaminen (Windows)

Tarkista paperityypin asetus Windows-käyttöjärjestelmässä ja muuta asetusta tarvittaessa.

1. Valitse ohjelmistossa **Tulosta**.
2. Valitse tulostin ja valitse sitten **Ominaisuudet** tai **Määrytykset**.
3. Valitse **Paperi/Laatu**-välilehti.
4. Valitse avattavasta **Paperityyppi**-luettelosta **Lisää...**-vaihtoehto.
5. Laajenna **Tyyppi on:** -luettelon asetuksia.
6. Laajenna se paperityyppiluokka, joka parhaiten vastaa käyttämäsi paperia.
7. Valitse käyttämäsi paperityypin asetus ja valitse **OK**.
8. Valitse **OK**, jolloin **Asiakirjan ominaisuudet** -valintaikkuna sulkeutuu. Tulosta työ valitsemalla **Tulosta**-valintaikkunasta **OK**.

### Paperityyppiasetuksen tarkistaminen (macOS)

Tarkista paperityypin asetus macOS-käyttöjärjestelmässä ja muuta asetusta tarvittaessa.

1. Valitse **Tiedosto**-valikko ja valitse sitten **Tulosta**.
2. Valitse tulostin **Tulostin**-valikosta.
3. Tulostinohjain näyttää oletuksena **Kopiot ja sivut** -valikon. Avaa valikon avattava luettelo ja valitse **Paperi/laatu** -valikko.
4. Valitse tyyppi avattavasta **Materiaalityyppi**-luettelosta.
5. Valitse **Tulosta**-painike.

## Värikasetin tilan tarkistaminen

Seuraavien ohjeiden avulla voit tarkistaa värikasettien jäljellä olevan arvioidun käyttöiän ja mahdollisesti muiden vaihdettavissa olevien tarvikkeiden tilan.

- [Vaihe 1: Tulosta tarvikkeiden tilasivu](#)
- [Vaihe 2: Tarvikkeiden tilan tarkistaminen](#)

### Vaihe 1: Tulosta tarvikkeiden tilasivu

Tarvikkeiden tilasivu näyttää värikasetin tilan.

1. Siirry tulostimen ohjauspaneelin aloitusnäytöstä kohtaan [Raportit](#) ja valitse sitten [Raportit](#)-kuvake.
2. Valitse [Asetus-/tilasivut](#)-valikko.
3. Valitse [Tarvikkeiden tila -sivu](#) ja tulosta sivu valitsemalla [Tulosta](#).

### Vaihe 2: Tarvikkeiden tilan tarkistaminen

1. Tarkista tarvikkeiden tilaraportista värikasettien jäljellä oleva arvioitu käyttöikä prosentteina ja mahdollisesti muiden vaihdettavien tarvikkeiden tila.

Kun käytetään värikasettia, joka on arvioidun käyttöikänsä lopussa, tulostuslaadussa voi ilmetä ongelmia. Tarvikkeiden tilasivulla ilmoitetaan, kun tarvikkeen käyttöikä on loppumassa. Kun HP:n tarvike on loppumassa, sen HP Premium Protection -takuu on päättynyt.

Värikasettia ei tarvitse vaihtaa nyt, ellei tulostuslaatu ole jo liian heikko. Uusi tarvike kannattaa kuitenkin hankkia etukäteen, jotta se voidaan vaihtaa laitteeseen, kun tulostuslaatu ei ole enää hyväksyttävä.

Jos päätät vaihtaa värikasetin tai muut vaihdettavissa olevat tarvikkeet, tarvikkeiden tilasivulla ilmoitetaan aitojen HP-tuotteiden osanumerot.

2. Tarkista, käytätkö aitoa HP-kasettia.

Aidossa HP-värikasetissa on sana "HP" tai siinä on HP:n logo. Lisätietoja HP-kasettien tunnistamisesta on osoitteessa [www.hp.com/go/learnaboutsupplies](http://www.hp.com/go/learnaboutsupplies).

## Puhdistussivun tulostaminen

Tulostusprosessin aikana tulostimeen saattaa kertyä paperia, väriainetta ja pölyhiukkasia. Ne voivat aiheuttaa tulostuslaatuongelmia, kuten mustetahroja ja -pisaroita, juovia, viivoja tai toistuvia merkkejä.

Voit puhdistaa tulostimen paperiradan seuraavasti.

1. Siirry tulostimen ohjauspaneelin aloitusnäytöstä kohtaan [Tukityökalut](#) ja valitse sitten [Tukityökalut](#)-kuvake.
2. Valitse seuraavat valikot:

- [Huolto](#)
  - [Kalibrointi/puhdistus](#)
  - [Puhdistussivu](#)
3. Tulosta sivu valitsemalla [Tulosta](#)-painike.

**Puhdistetaan...**-sanoma näkyy tulostimen ohjauspaneelissa. Puhdistustoimenpiteen suorittaminen kestää muutaman minuutin. Älä katkaise tulostimesta virtaa, ennen kuin puhdistus on suoritettu loppuun. Kun toiminto on suoritettu, hävitä tulostettu sivu.

## Tarkista tulostuskasetti tai -kasetit silmämääräisesti

Tarkista värikasetit seuraavia ohjeita noudattamalla.

1. Poista värikasetit tulostimesta.
2. Tarkista, että muistisiru ei ole vahingoittunut.
3. Tarkastele vihreän kuvarummun pintaa.

---

 **HUOMIO:** Älä kosketa kuvarumpua. Kuvarummussa olevat sormenjäljet voivat aiheuttaa tulostuslaatuongelmia.

---

4. Jos kuvarummussa on naarmuja, sormenjälkiä tai muita vaurioita, vaihda värikasetti.
5. Asenna värikasetti uudelleen ja tulosta muutama sivu nähdäksesi, onko ongelma korjautunut.

## Paperin ja tulostusympäristön tarkistaminen

- [Vaihe 1: Käytä paperia, joka täyttää HP:n asettamat vaatimukset](#)
- [Vaihe 2: Ympäristön tarkistaminen](#)
- [Vaihe 3: Yksittäisen lokeron kohdistuksen määrittäminen](#)

### Vaihe 1: Käytä paperia, joka täyttää HP:n asettamat vaatimukset

Jotkin tulostuslaatuongelmat johtuvat paperista, joka ei täytä HP:n vaatimuksia.

- Käytä aina paperia, jonka tyyppiä ja painoa tulostin tukee.
- Käytä hyvälaatuista paperia, jossa ei ole viiltoja, koloja, repeytymiä, tahroja, irtoshiukkasia, pölyä, ryppyjä, aukkoja, niittejä eikä käpristyneitä tai taittuneita reunoja.
- Käytä paperia, jolle ei ole aiemmin tulostettu.
- Älä käytä paperia, joka sisältää metallia, kuten koristehileitä.
- Käytä lasertulostimille tarkoitettua paperia. Älä käytä ainoastaan Inkjet-tulostimiin tarkoitettua paperia.
- Älä käytä liian karkeaa paperia. Tulostuslaatu on yleensä sitä parempaa, mitä sileämpää paperi on.

### Vaihe 2: Ympäristön tarkistaminen

Ympäristö voi suoraan vaikuttaa tulostuslaatuun, ja se on yleinen tulostuslaatu- tai paperinsyöttöongelmien aiheuttaja. Kokeile seuraavia ratkaisutapoja:

- Siirrä tulostin pois vetoisista paikoista, kuten ilmastointiventtiilien, avointen ikkunoiden tai ovien läheisyydestä.
- Älä altista tulostinta lämpötiloille tai ilmankosteudelle, jotka ovat tulostimen tiedoissa määriteltujen arvojen ulkopuolella.
- Älä pidä tulostinta ahtaassa tilassa, kuten kaapissa.
- Aseta tulostin tukevalle, tasaiselle alustalle.
- Poista kaikki esteet tulostimen ilma-aukkojen edestä. Tulostimen ympärillä ja yläpuolella on oltava hyvä ilmanvaihto.
- Suojaa tulostin ilman kuljettamalta lialta, pölyltä, höyryltä, rasvalta tai muilta aineilta, jotka voivat aiheuttaa jäämiä tulostimen sisään.

### Vaihe 3: Yksittäisen lokeron kohdistuksen määrittäminen

Noudata näitä ohjeita, jos teksti tai kuvat eivät tietyistä lokeroista tulostettaessa ole oikeassa kohdassa tulostetulla sivulla.

1. Siirry tulostimen ohjauspaneelin aloitusnäytöstä kohtaan [Asetukset](#) ja valitse sitten [Asetukset](#)-kuvake.
2. Valitse seuraavat valikot:
  - [Kopioi/Tulosta](#) tai [Tulosta](#)
  - [Tulostuslaatu](#)
  - [Kuvan kohdistus](#)

3. Valitse **Lokero** ja valitse sitten säädettävä lokero.
4. Valitse **Tulosta testisivu** ja toimi sitten tulostetuilla sivuilla olevien ohjeiden mukaan.
5. Tarkista tulokset valitsemalla **Tulosta testisivu** uudelleen ja tee sitten lisäsäätöjä tarpeen mukaan.
6. Tallenna uudet asetukset valitsemalla **Valmis**.

## Toisen tulostinohjaimen kokeileminen

Kokeile jotakin toista tulostinohjainta, jos tulostetuilla sivuilla on odottamattomia viivoja kuivissa, tekstiä puuttuu, kuvia puuttuu, muotoilu on virheellistä tai fontteja on korvattu toisilla.

Voit ladata kaikki seuraavat ohjaimet HP:n verkkosivustosta: [www.hp.com/support/ljM528mfp](http://www.hp.com/support/ljM528mfp).

|   |  |
|---|--|
| <b>HP PCL 6 -ohjain</b>                       | Jos käytettävissä, tämä tulostinkohtainen tulostinohjain tukee vanhempia käyttöjärjestelmiä, kuten Windows® XP:tä ja Windows Vistaa®. Lisätietoja tuetuista käyttöjärjestelmistä on osoitteessa <a href="http://www.hp.com/go/support">www.hp.com/go/support</a> .   |
| <b>HP PCL 6 -ohjain</b>                       | Tämä tulostinkohtainen tulostinohjain tukee Windows 7:ää ja sitä uudempia käyttöjärjestelmiä, jotka tukevat version 3 ohjaimia. Lisätietoja tuetuista käyttöjärjestelmistä on osoitteessa <a href="http://www.hp.com/go/support">www.hp.com/go/support</a> .   |
| <b>HP PCL-6 (HP:n tulostusnäkyvä) -ohjain</b> | Tämä tulostinkohtainen tulostinohjain tukee Windows 8:ää ja sitä uudempia käyttöjärjestelmiä, jotka tukevat version 4 ohjaimia. Lisätietoja tuetuista käyttöjärjestelmistä on osoitteessa <a href="http://www.hp.com/go/support">www.hp.com/go/support</a> .   |
| <b>HP UPD PS -ohjain</b>                      | <ul style="list-style-type: none"> <li>• Suositellaan tulostettaessa Adobe®-ohjelmista tai muista paljon grafiikkaa käyttävistä ohjelmista.</li> <li>• Tukee postscript-emulointitulostusta ja postscript flash -fontteja</li> </ul>   |
| <b>HP UPD PCL 6</b>                           | <ul style="list-style-type: none"> <li>• Suositellaan tulostukseen kaikissa Windows-ympäristöissä</li> <li>• Varmistaa yleisesti parhaan nopeuden, tulostuslaadun ja tulostintoimintojen tuen useimmille käyttäjille</li> <li>• Kehitetty Windows Graphic Device Interface (GDI) -liittymää varten parhaan nopeuden varmistamiseksi Windows-käyttöjärjestelmissä</li> <li>• Ei ehkä ole täysin yhteensopiva kolmansien osapuolten toimittamien ja mukautettujen ohjelmistojen kanssa, joiden perustana on PCL 5</li> </ul> |

## EconoMode-asetusten tarkistaminen

HP ei suosittele EconoMode-värinsäästötoiminnon jatkuvaa käyttöä. Jos EconoMode on käytössä jatkuvasti, väriaine saattaa kestää kauemmin kuin tulostuskasetissa olevat mekaaniset osat. Jos tulostuslaatu alkaa heiketä eikä ole enää hyväksyttävä, harkitse värikasetin vaihtamista.



**HUOMAUTUS:** Tämä toiminto on käytettävissä vain Windowsin PCL 6 -tulostinohjaimessa. Jos et käytä kyseistä ohjainta, voit ottaa toiminnon käyttöön HP:n sulautetussa verkkopalvelimessa.

Jos koko sivu on liian tumma tai vaalea, toimi ohjeiden mukaan.

1. Valitse ohjelmistossa **Tulosta**.
2. Valitse tulostin ja valitse sitten **Ominaisuudet** tai **Määrytykset**.
3. Valitse **Paperi/laatu**-välilehti ja etsi **Tulostuslaatu**-kenttä.

4. Jos koko sivu on liian tumma, käytä seuraavia asetuksia:
  - Valitse **600 dpi** -vaihtoehto, jos se on käytettävissä.
  - Ota se käyttöön valitsemalla **EconoMode**-valintaruutu.
 Jos koko sivu on liian vaalea, käytä seuraavia asetuksia:
  - Valitse **FastRes 1200** -vaihtoehto, jos se on käytettävissä.
  - Poista toiminto käytöstä poistamalla valinta **EconoMode**-valintaruudusta.
5. Valitse **OK**, jolloin **Asiakirjan ominaisuudet** -valintaikkuna sulkeutuu. Tulosta työ valitsemalla **Tulosta**-valintaikkunasta **OK**-painike.

## Tulostustummuuden säätäminen

Voit säätää tulostustummuutta tulostimen ohjauspaneelistä.

1. Siirry tulostimen ohjauspaneelin aloitusnäytöstä kohtaan **Asetukset** ja valitse sitten **Asetukset**-kuvake.
2. Avaa seuraavat valikot:
  - **Kopioi/Tulosta** tai **Tulosta**
  - **Tulostuslaatu**
  - **Värimäärä**
3. Siirrä liukusäädintä kohti kohtaa **Vähemmän** tai **Enemmän** haluamaasi värimääräasetukseen.

## Kuvavikojen vianmääritys

Tutustu esimerkkeihin kuvavioista ja niiden ratkaisemiseen.

**Taulukko 9-1** Kuvavikojen taulukon pikaopas

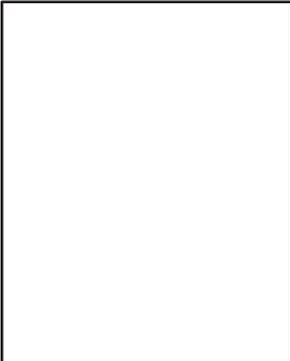
| Esimerkki  | Kuvaus  | Mahdolliset ratkaisut  |
|--|---|--|
| <a href="#">Taulukko 9-8 Vaalea tulostusjälki sivulla 202</a><br> | <a href="#">Taulukko 9-6 Harmaa tausta tai tumma tulostusjälki sivulla 201</a><br> | <a href="#">Taulukko 9-4 Tyhjä sivu – ei tulostusta sivulla 200</a><br> |

## Taulukko 9-1 Kuvavikojen taulukon pikaopas (jatkoa)

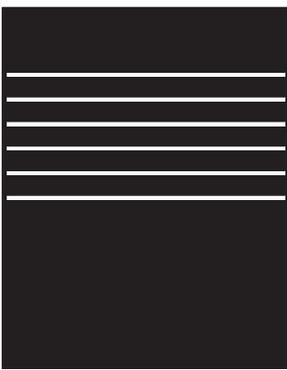
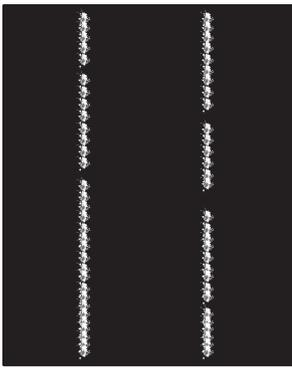
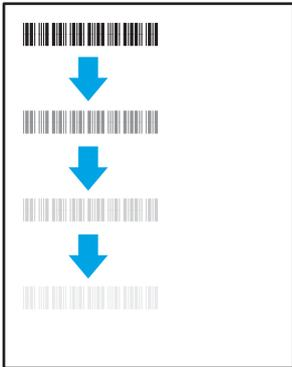
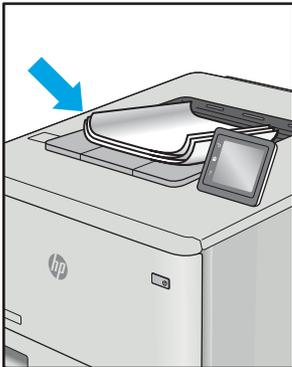
| Esimerkki  | Kuvaus   | Mahdolliset ratkaisut  |
|--|--|--|
| <a href="#">Taulukko 9-3 Musta sivu sivulla 199</a>                                | <a href="#">Taulukko 9-2 Viivoja sivulla 199</a>                                   | <a href="#">Taulukko 9-10 Juovat sivulla 204</a>                                     |
|   |   |   |
| <a href="#">Taulukko 9-5 Kiinnitysviat sivulla 200</a>                             | <a href="#">Taulukko 9-7 Kuvan sijoittamisviat sivulla 201</a>                     | <a href="#">Taulukko 9-9 Tulosteviat sivulla 203</a>                                 |
|  |  |  |

Kuvaviat voidaan syystä riippumatta ratkaista usein samoja vaiheita käyttämällä. Käytä seuraavia vaiheita lähtökohtana kuvaongelman ratkaisemisessa.

1. Tulosta asiakirja uudelleen. Tulostuslaadun häiriöt voivat olla ajoittaisia tai poistua kokonaan, kun tulostusta jatketaan.
2. Tarkista kasettien kunto. Jos kasetti on **erittäin vähissä** (sen käyttöikä on lopussa), vaihda kasetti.
3. Varmista, että ohjaimen ja lokeron tulostustila-asetukset vastaavat lokerossa olevaa materiaalia. Kokeile eri materiaalia tai toista lokeroa. Kokeile eri tulostustilaa.
4. Varmista, että tulostin on sopivan käyttölämpötilan ja ilmankosteuden alueella.
5. Varmista, että tulostin tukee paperityyppiä, -kokoja ja -painoa. Katso tulostimen tukemat paperikoot ja -tyypit tulostimen tukisivulta osoitteesta [support.hp.com](http://support.hp.com).



**HUOMAUTUS:** Kiinnitys tarkoittaa tulostusprosessin osaa, jossa väriaine kiinnittyy paperiin.

Seuraavissa esimerkeissä kuvataan Letter-kokoista paperia, joka on kulkenut tulostimen läpi lyhyt reuna edellä.

Taulukko 9-2 Viivoja

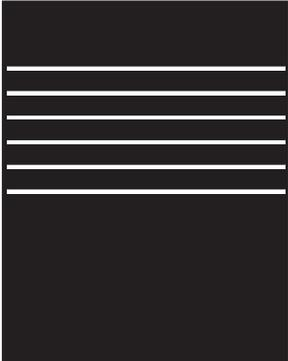
| Esimerkki   | Kuvaus   | Mahdolliset ratkaisut  |
|---|--|--|
|  | Tummat tai vaaleat viivat, jotka toistuvat alaspäin sivun pituudella, ovat toistuvia leiveitä ja/tai satunnaisia viivoja. Ne voi olla teräviä tai pehmeitä. Vika näkyy vain täyttöalueilla, ei tekstissä tai kohdissa, joissa ei ole tulostettua sisältöä. | <ol style="list-style-type: none"><li>1. Tulosta asiakirja uudelleen.</li><li>2. Kokeile tulostaa toisesta lokerosta.</li><li>3. Vaihda tulostuskasetti.</li><li>4. Käytä eri paperityyppiä.</li><li>5. <b>Vain Enterprise-mallit:</b> Siirry tulostimen ohjauspaneelin aloitusnäytöstä <a href="#">Säädä paperityyppiä</a> -valikkoon ja valitse sitten tulostustila, joka on suunniteltu hieman raskaammalle materiaalille kuin käytät. Tämä hidastaa tulostusnopeutta ja saattaa parantaa tulostuslaatua.</li><li>6. Jos ongelma ei poistu, siirry osoitteeseen <a href="http://support.hp.com">support.hp.com</a>.</li></ol> |

Taulukko 9-3 Musta sivu

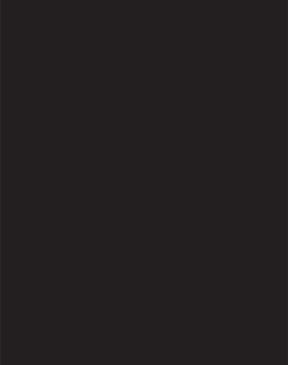
| Esimerkki   | Kuvaus                         | Mahdolliset ratkaisut  |
|---|--------------------------------|--|
|  | Koko tulostettu sivu on musta. | <ol style="list-style-type: none"><li>1. Tarkista silmämääräisesti, onko kasetti vaurioitunut.</li><li>2. Varmista, että kasetti on asennettu oikein.</li><li>3. Kasetin vaihtaminen</li><li>4. Jos ongelma ei poistu, siirry osoitteeseen <a href="http://support.hp.com">support.hp.com</a>.</li></ol> |

Taulukko 9-4 Tyhjä sivu – ei tulostusta

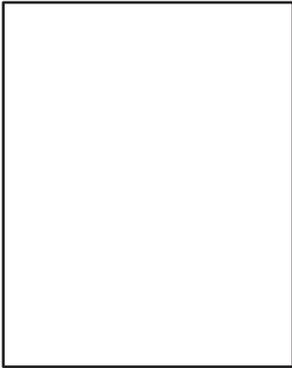
| Esimerkki   | Kuvaus   | Mahdolliset ratkaisut  |
|---|--|--|
|  | <p>Sivu on kokonaan tyhjä eikä sillä ole tulostettua sisältöä.</p> | <ol style="list-style-type: none"> <li>1. Varmista, että kasetit ovat alkuperäisiä HP:n kasetteja.</li> <li>2. Varmista, että kasetti on asennettu oikein.</li> <li>3. Tulosta eri kasetilla.</li> <li>4. Tarkista paperilokerossa olevan paperin tyyppi ja säädä tulostimen asetuksia sen mukaan. Jos on tarpeen, valitse ohuempi paperityyppi.</li> <li>5. Jos ongelma ei poistu, siirry osoitteeseen <a href="http://support.hp.com">support.hp.com</a>.</li> </ol> |

Taulukko 9-5 Kiinnitysviat

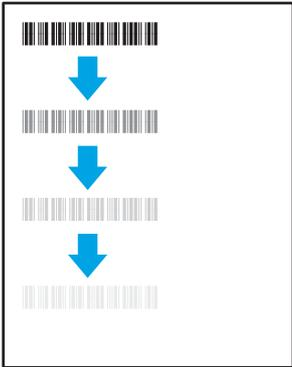
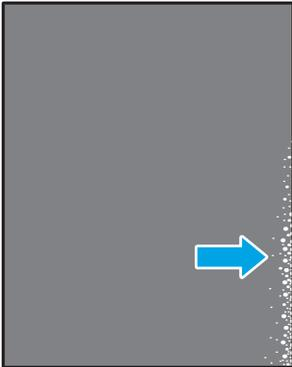
| Esimerkki   | Kuvaus   | Mahdolliset ratkaisut  |
|---|--|--|
|   | <p>Hieman varjoja tai siirtymiä, kuva toistuu sivulla. Toistuva kuva saattaa haalistua.</p>  | <ol style="list-style-type: none"> <li>1. Tulosta asiakirja uudelleen.</li> <li>2. Tarkista paperilokerossa olevan paperin tyyppi ja säädä tulostimen asetuksia sen mukaan. Jos on tarpeen, valitse ohuempi paperityyppi.</li> <li>3. Jos ongelma ei poistu, siirry osoitteeseen <a href="http://support.hp.com">support.hp.com</a>.</li> </ol>  |
|  | <p>Väriainetta hankautuu sivun reunaan. Tämä vika on yleisempi suuripeittoisten töiden reunoissa ja vaaleissa materiaaleissa, mutta se voi esiintyä millä tahansa sivulla.</p> | <ol style="list-style-type: none"> <li>1. Tulosta asiakirja uudelleen.</li> <li>2. Tarkista paperilokerossa olevan paperin tyyppi ja säädä tulostimen asetuksia sen mukaan. Jos on tarpeen, valitse paksumpi paperityyppi.</li> <li>3. <b>Vain Enterprise-mallit:</b> Siirry tulostimen ohjauspaneelistä <b>Reunasta reunaan</b> -valikkoon ja valitse <b>Normaali</b>. Tulosta asiakirja uudelleen.</li> <li>4. <b>Vain Enterprise-mallit:</b> Valitse tulostimen ohjauspaneelistä <b>Lisää marginaalit automaattisesti</b> ja tulosta asiakirja uudelleen.</li> <li>5. Jos ongelma ei poistu, siirry osoitteeseen <a href="http://support.hp.com">support.hp.com</a>.</li> </ol> |

#### Taulukko 9-6 Harmaa tausta tai tumma tulostusjälki

| Esimerkki   | Kuvaus   | Mahdolliset ratkaisut  |
|---|--|--|
|  | Kuva tai teksti on odotettua tummempi ja/tai tausta on harmaa. | <ol style="list-style-type: none"><li>1. Varmista, että lokeroissa oleva paperi ei ole jo mennyt tulostimen läpi.</li><li>2. Käytä eri paperityyppiä.</li><li>3. Tulosta asiakirja uudelleen.</li><li>4. <b>Vain mustavalkomallit:</b> Siirry tulostimen ohjauspaneelin aloitusnäytöstä <a href="#">Säädä värimäärää</a> -valikkoon ja säädä värimäärää alemmalle tasolle.</li><li>5. Varmista, että tulostin on sopivan käyttölämpötilan ja ilmankosteuden alueella.</li><li>6. Vaihda tulostuskasetti.</li><li>7. Jos ongelma ei poistu, siirry osoitteeseen <a href="http://support.hp.com">support.hp.com</a>.</li></ol> |

#### Taulukko 9-7 Kuvan sijoittamisviat

| Esimerkki   | Kuvaus   | Mahdolliset ratkaisut   |
|---|--|---|
|  | Kuva ei ole keskellä tai se on vinossa sivulla. Vika esiintyy, kun paperi ei ole oikeassa asennossa, kun se vedetään lokerosta ja kulkee paperipolun läpi. | <ol style="list-style-type: none"><li>1. Tulosta asiakirja uudelleen.</li><li>2. Poista paperi ja lataa lokero uudelleen. Varmista, että kaikkien paperien reunat ovat tasassa.</li><li>3. Varmista, että paperipinon yläreuna jää täyttörajan alapuolelle. Älä ylitä lokeroa.</li><li>4. Varmista, että paperiohjaimet on säädetty oikean paperikoon mukaisesti. Älä säädä paperiohjaimia tiukasti paperipinoa vasten. Säädä ne lokeron pykäliin tai merkkeihin.</li><li>5. Jos ongelma ei poistu, siirry osoitteeseen <a href="http://support.hp.com">support.hp.com</a>.</li></ol> |

## Taulukko 9-8 Vaalea tulostusjälki

| Esimerkki   | Kuvaus   | Mahdolliset ratkaisut  |
|---|--|--|
|  | Tulostettu sisältö on vaalea tai haalistunut koko sivulla. | <ol style="list-style-type: none"><li data-bbox="1054 289 1342 317">1. Tulosta asiakirja uudelleen.</li><li data-bbox="1054 342 1390 394">2. Poista kasetti ja ravista sitä, jotta väriaine leviää.</li><li data-bbox="1054 420 1430 552">3. <b>Vain mustavalkomallit:</b> Varmista, että väriainetta säästävä EconoMode-asetus on poistettu käytöstä sekä tulostimen ohjauspaneelista että tulostinohjaimesta.</li><li data-bbox="1054 577 1410 625">4. Varmista, että kasetti on asennettu oikein.</li><li data-bbox="1054 651 1434 703">5. Tulosta tarvikkeiden tilasivu ja tarkista kasetin jäljellä oleva käyttöikä.</li><li data-bbox="1054 728 1302 756">6. Vaihda tulostuskasetti.</li><li data-bbox="1054 781 1362 833">7. Jos ongelma ei poistu, siirry osoitteeseen <a href="http://support.hp.com">support.hp.com</a>.</li></ol> |

## Taulukko 9-9 Tulosteviat

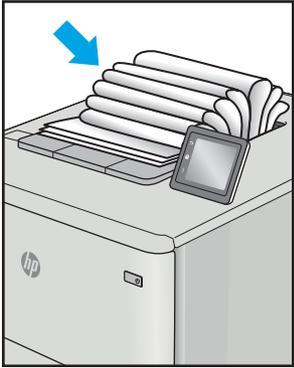
| Esimerkki  | Kuvaus  | Mahdolliset ratkaisut   |
|--|---|---|
|   | <p>Tulostetuissa sivuissa on käpristyneet reunat. Käpristynyt reuna voi olla paperin lyhyellä tai pitkällä sivulla. Käpristymistä on kahta eri tyyppiä:</p> <ul style="list-style-type: none"><li>• <b>Positiivinen käpristyminen:</b> Paperi käpristyy tulostettua puolta kohti. Vika esiintyy kuivissa ympäristöissä tai kun tulostetaan suuripeittoisia sivuja.</li><li>• <b>Negatiivinen käpristyminen:</b> Paperi käpristyy tulostetusta puolesta pois päin. Vika esiintyy kosteissa ympäristöissä tai kun tulostetaan pienipeittoisia sivuja.</li></ul> | <ol style="list-style-type: none"><li>1. Tulosta asiakirja uudelleen.</li><li>2. <b>Positiivinen käpristyminen:</b> Valitse tulostimen ohjauspaneelista paksumpi paperityyppi. Paksumpi paperityyppi luo korkeamman lämpötilan tulostukseen.<br/><b>Negatiivinen käpristyminen:</b> Valitse tulostimen ohjauspaneelista ohuempi paperityyppi. Ohuempi paperityyppi luo matalamman lämpötilan tulostukseen. Yritä säilyttää paperia kuivassa ympäristössä tai käytä juuri avattua paperia.</li><li>3. Tulosta kaksipuolisessa tilassa.</li><li>4. Jos ongelma ei poistu, siirry osoitteeseen <a href="http://support.hp.com">support.hp.com</a>.</li></ol> |
|  | <p>Paperi ei pinoudu oikein lokerossa. Pino voi olla epätasainen tai vinossa tai sivut voivat työntyä ulos lokerosta lattialle. Mikä tahansa seuraavista olosuhteista voi aiheuttaa tämän ongelman:</p> <ul style="list-style-type: none"><li>• Runsas paperin käpristyminen</li><li>• Lokerossa oleva paperi on rypyssä tai epämuodostunut</li><li>• Paperi ei ole standardityyppiä (esimerkiksi kirjekuoret)</li><li>• Tulostelokero on liian täynnä</li></ul>  | <ol style="list-style-type: none"><li>1. Tulosta asiakirja uudelleen.</li><li>2. Vedä tulostelokeron jatketta.</li><li>3. Jos vika johtuu merkittävästä paperin käpristymisestä, käy läpi käpristynyttä tulostetta koskevat vianmääritysvaiheet.</li><li>4. Käytä eri paperityyppiä.</li><li>5. Käytä vasta avattua paperia.</li><li>6. Poista paperia tulostelokerosta ennen kuin lokero on liian täynnä.</li><li>7. Jos ongelma ei poistu, siirry osoitteeseen <a href="http://support.hp.com">support.hp.com</a>.</li></ol>  |

## Taulukko 9-10 Juovat

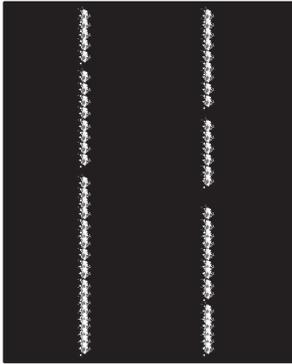
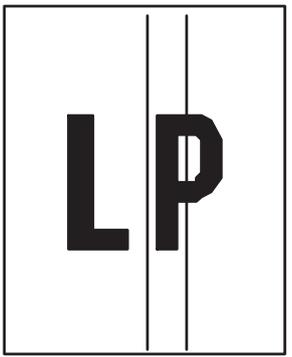
| Esimerkki  | Kuvaus   | Mahdolliset ratkaisut  |
|--|--|--|
|   | <p>Vaaleita pystyjuovia, jotka yleensä ulottuvat sivun koko pituudelle. Vika näkyy vain täyttöalueilla, ei tekstissä tai kohdissa, joissa ei ole tulostettua sisältöä.</p> | <ol style="list-style-type: none"><li>1. Tulosta asiakirja uudelleen.</li><li>2. Poista kasetti ja ravista sitä, jotta väriaine leviää.</li><li>3. Jos ongelma ei poistu, siirry osoitteeseen <a href="http://support.hp.com">support.hp.com</a>.</li></ol> <p><b>HUOMAUTUS:</b> Vaaleita ja tummia pystysuuntaisia juovia voi ilmetä, kun tulostusympäristö on määritetyn lämpötila- tai ilmankosteusalueen ulkopuolella. Katso tulostimen ympäristövaatimuksista sallittu lämpötila ja ilmankosteus.</p> |
|  | <p>Tummia pystyviivoja, jotka esiintyvät sivun pituudella. Vika saattaa ilmetä millä tahansa sivulla, täyttöalueilla tai kohdissa, joissa ei ole tulostettua sisältöä.</p> | <ol style="list-style-type: none"><li>1. Tulosta asiakirja uudelleen.</li><li>2. Poista kasetti ja ravista sitä, jotta väriaine leviää.</li><li>3. Tulosta puhdistussivu.</li><li>4. Tarkista väriaineen määrä kasetissa.</li><li>5. Jos ongelma ei poistu, siirry osoitteeseen <a href="http://support.hp.com">support.hp.com</a>.</li></ol>  |

## Kopiolaadun parantaminen

Jos tulostimen käytön aikana ilmenee kopiolaatuun liittyviä ongelmia, voit yrittää ratkaista ongelman kokeilemalla seuraavia ratkaisuja annetussa järjestyksessä.

- [Skannaustason tarkistaminen epäpuhtauksien ja tahrojen varalta](#)
- [Skannerin kalibroiminen](#)
- [Paperiasetusten tarkistaminen](#)
- [Kuvan säätöasetusten tarkistaminen](#)
- [Kopioitavan kuvan optimoiminen tekstiä tai kuvia varten](#)
- [Kopiointi reunasta reunaan](#)

Yritä ensin näitä muutamaa yksinkertaista tapaa:

- Käytä tasoskanneria asiakirjansyöttölaitteen sijasta.
- Käytä hyvälaatuisia alkuperäisasiakirjoja.
- Kun käytät asiakirjansyöttölaitetta, lataa alkuperäinen asiakirja syöttölaitteeseen oikein paperiohjainten avulla, jotta kuvista ei tule epäselviä tai vääristyneitä.

Jos ongelma jatkuu, koita seuraavia toimenpiteitä. Jos ne eivät ratkaise ongelmaa, katso lisäohjeita kohdasta "Tulostuslaadun parantaminen".

### Skannaustason tarkistaminen epäpuhtauksien ja tahrojen varalta

Aikaa myöten skannerin lasiin ja valkoiseen taustaan voi kerääntyä hiukkasia ja roskia, jotka voivat vaikuttaa laitteen suorituskykyyn. Jos tulostetuissa sivuissa on raitoja, ylimääräisiä viivoja, mustia pisteitä tai epäselvää tekstiä tai jos tulostuslaatu on muuten huono, puhdista skanneri noudattamalla seuraavia ohjeita.

1. Katkaise tulostimesta virta painamalla virtapainiketta ja irrota sitten virtajohto pistorasiasta.



2. Avaa skannerin kansi.

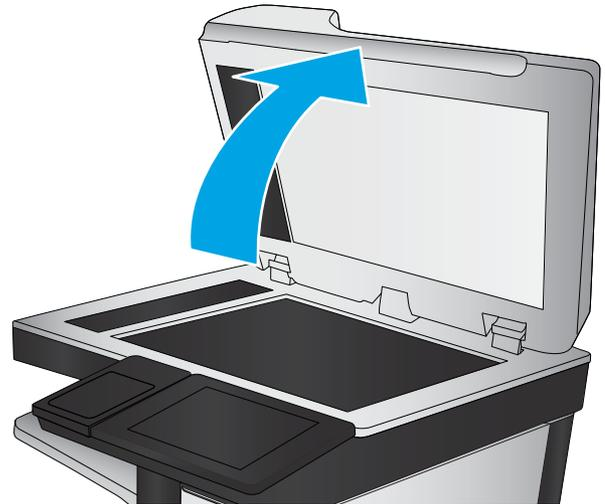

3. Puhdista skannerin lasi ja asiakirjan syöttölaitteen nauhat pehmeällä liinalla tai sienellä, joka on kostutettu hankaamattomalla lasinpuhdistusaineella.

**HUOMIO:** Älä altista mitään tulostimen osaa hankausaineille, asetonille, bentseenille, ammoniakille, etyylialkoholille tai hiilitetrakloridille, koska ne voivat vahingoittaa tulostinta. Älä laita nesteitä suoraan lasiin tai taustalevyille. Ne voivat tihkua tulostimeen ja vahingoittaa sitä.

**HUOMAUTUS:** Jos kopioihin ilmestyy raitoja asiakirjansyöttölaitetta käytettäessä, puhdista skannerin vasemmalla puolella oleva pieni lasikaistale.

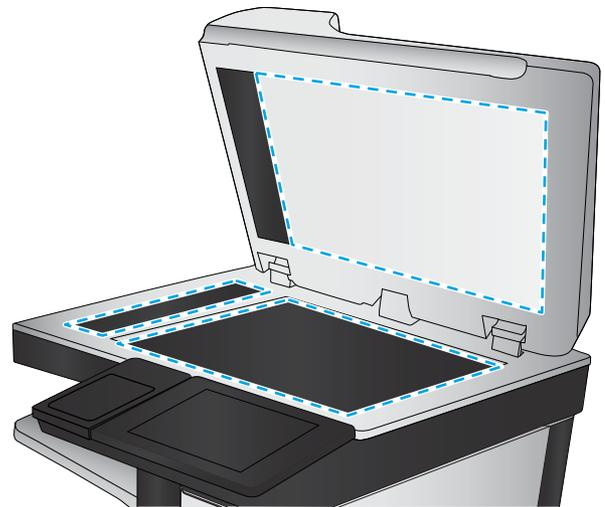

4. Kuivaa lasi ja valkoiset muoviosat säämiskä- tai selluloosasiemenellä, jotta niihin ei jää läikkiä.
5. Kytke virtajohto pistorasiaan ja käynnistä tulostin painamalla virtapainiketta.

## Skannerin kalibroiminen

Jos kopioitu kuva ei ole sivulla oikeassa kohdassa, kalibroi skanneri noudattamalla seuraavia ohjeita:

 **HUOMAUTUS:** Kun asiakirjansyöttölaite on käytössä, varmista, että syöttölokero on ohjaimet vasten alkuperäistä asiakirjaa.

1. Siirry tulostimen ohjauspaneelin aloitusnäytössä kohtaan **Tukityökalut** ja valitse sitten **Tukityökalut** - kuvake.
2. Avaa seuraavat valikot:

- [Huolto](#)
  - [Kalibrointi/puhdistus](#)
  - [Kalibroi skanneri](#)
3. Aloita kalibrointi koskettamalla [Käynnistä](#)-painiketta. Noudata näyttöön tulevia kehoitteita.
  4. Odota, kunnes tulostin on kalibroitu, ja yritä sitten kopioida uudelleen.

## Paperiasetusten tarkistaminen

Noudata seuraavia ohjeita, jos kopioiduissa sivuissa on tahroja, tulostusjälki on epätarkka tai tumma, paperi on käpristynyt tai paperilla on alueita, joista väri on jäänyt pois.

- [Tarkista paperivalinnan asetukset](#)

### Tarkista paperivalinnan asetukset

1. Siirry tulostimen ohjauspaneelin aloitusnäytössä kohtaan [Kopioi](#) ja valitse sitten [Kopioi](#)-kuvake.
2. Valitse [Asetukset](#). Siirry sitten kohtaan [Paperin valinta](#) ja valitse se.
3. Valitse [Paperikoko](#) ja valitse sitten jokin valmiista asetuksista.
4. Valitse [Paperityyppi](#) ja valitse sitten jokin valmiista asetuksista.
5. Valitse [Paperilokero](#) ja valitse sitten jokin valmiista asetuksista.
6. Tallenna paperivalinnan asetukset valitsemalla [Valmis](#).

## Kuvan säätöasetusten tarkistaminen

Paranna kopioiden laatua säätämällä näitä lisäasetuksia:

- [Terävyys](#): Terävöitä tai pehmennä kuvaa. Jos esimerkiksi lisää terävyyttä, tekstistä tulee selkeämpää. Terävyyden vähentäminen puolestaan pehmentää valokuvia.
  - [Tummuus](#): Voit lisätä tai vähentää mustan ja valkoisen määrää skannattujen kuvien väreissä.
  - [Kontrasti](#): Voit lisätä tai vähentää sivun vaaleimpien ja tummimpien kohtien eroa.
  - [Taustan tyhjennys](#): Voit poistaa heikkoja värejä skannattujen kuvien taustalta. Jos alkuperäinen asiakirja on esimerkiksi tulostettu värilliselle paperille, voit vaalentaa taustan tällä toiminnolla siten, että kuvan tummuusaste pysyy muuten entisellään.
  - [Automaattiset sävyt](#): Käytettävissä vain Flow-tulostimille. Tulostin säätää automaattisesti [Tummuus](#)-, [Kontrasti](#)- ja [Taustan tyhjennys](#) -asetukset mahdollisimman sopiviksi skannatulle asiakirjalle.
1. Siirry tulostimen ohjauspaneelin aloitusnäytössä kohtaan [Kopioi](#) ja valitse sitten [Kopioi](#)-kuvake.
  2. Valitse [Asetukset](#). Siirry sitten kohtaan [Kuvansäätö](#) ja valitse se.
  3. Määritä tasot säätämällä liukusäätimiä ja valitse [Valmis](#).
  4. Aloita kopiointi valitsemalla [Kopioi](#).



**HUOMAUTUS:** Nämä ovat tilapäisiä asetuksia. Kun työ on valmis, tulostin palauttaa oletusasetukset käyttöön.

## Kopioitavan kuvan optimoiminen tekstiä tai kuvia varten

Optimoi kopiointityö kopioitavaa kuvatyyppejä varten: (teksti, kuvat tai valokuvat).

1. Siirry tulostimen ohjauspaneelin aloitusnäytössä kohtaan [Kopioi](#) ja valitse sitten [Kopioi](#)-kuvake.
2. Valitse [Asetukset](#) ja [Tekstin/kuvan optimointi](#).

3. Valitse jokin esimääritetyistä vaihtoehdoista.
4. Aloita kopiointi valitsemalla [Kopioi](#).



**HUOMAUTUS:** Nämä ovat tilapäisiä asetuksia. Kun työ on valmis, tulostin palauttaa oletusasetukset käyttöön.

## Kopiointi reunasta reunaan

Tällä toiminnolla voit välttää varjot, joita voi näkyä kopioiden reunoissa, kun alkuperäiskappale on tulostettu lähelle paperin reunoja.

1. Siirry tulostimen ohjauspaneelin aloitusnäytössä kohtaan [Kopioi](#) ja valitse sitten [Kopioi](#)-kuvake.
2. Valitse [Asetukset](#) ja [Reunasta reunaan](#).
3. Valitse vaihtoehto [Reunasta reunaan -tulostus](#), jos alkuperäinen asiakirja on tulostettu lähelle paperin reunoja.
4. Aloita kopiointi valitsemalla [Kopioi](#).

# Skannauslaadun parantaminen

- [Skannaustason tarkistaminen epäpuhtauksien ja tahrojen varalta](#)
- [Tarkkuusasetusten tarkistaminen](#)
- [Väriasetusten tarkistaminen](#)
- [Kuvan säätöasetusten tarkistaminen](#)
- [Tekstin tai kuvien skannauslaadun optimointi](#)
- [Tulostuslaadun asetusten tarkistaminen](#)

Yritä ensin näitä muutamaa yksinkertaista tapaa:

- Käytä tasoskanneria asiakirjansyöttölaitteen sijasta.
- Käytä hyvälaatuisia alkuperäisasiakirjoja.
- Kun käytät asiakirjansyöttölaitetta, lataa alkuperäinen asiakirja syöttölaitteeseen oikein paperiohjainten avulla, jotta kuvista ei tule epäselviä tai vääristyneitä.

Jos ongelma jatkuu, koita seuraavia toimenpiteitä. Jos ne eivät ratkaise ongelmaa, katso lisäohjeita kohdasta "Tulostuslaadun parantaminen".

## Skannaustason tarkistaminen epäpuhtauksien ja tahrojen varalta

Aikaa myöten skannerin lasiin ja valkoiseen taustaan voi kerääntyä hiukkasia ja roskia, jotka voivat vaikuttaa laitteen suorituskykyyn. Jos tulostetuissa sivuissa on raitoja, ylimääräisiä viivoja, mustia pisteitä tai epäselvää tekstiä tai jos tulostuslaatu on muuten huono, puhdista skanneri noudattamalla seuraavia ohjeita.

1. Katkaise tulostimesta virta painamalla virtapainiketta ja irrota sitten virtajohto pistorasiasta.

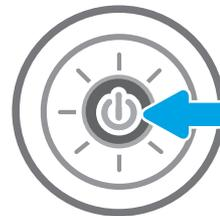

2. Avaa skannerin kansi.

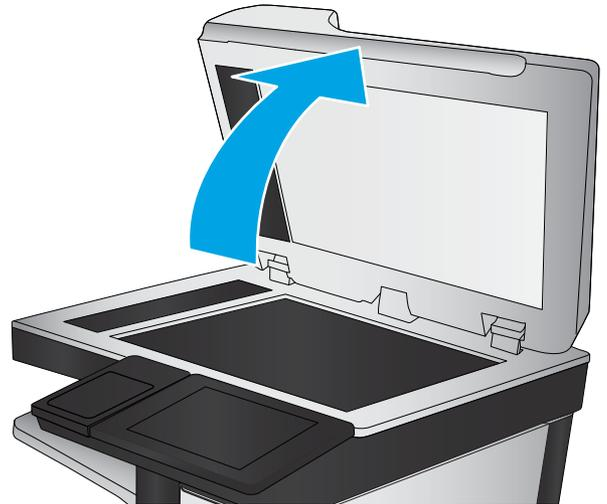

3. Puhdista skannerin lasi ja asiakirjan syöttölaitteen nauhat pehmeällä liinalla tai sienellä, joka on kostutettu hankaamattomalla lasinpuhdistusaineella.

**HUOMIO:** Älä altista mitään tulostimen osaa hankausaineille, asetonille, bentseenille, ammoniakille, etyylialkoholille tai hiilitetrakloridille, koska ne voivat vahingoittaa tulostinta. Älä laita nesteitä suoraan lasiin tai taustalevyille. Ne voivat tihkua tulostimeen ja vahingoittaa sitä.

**HUOMAUTUS:** Jos kopioihin ilmestyy raitoja asiakirjansyöttölaitetta käytettäessä, puhdista skannerin vasemmalla puolella oleva pieni lasikaistale.

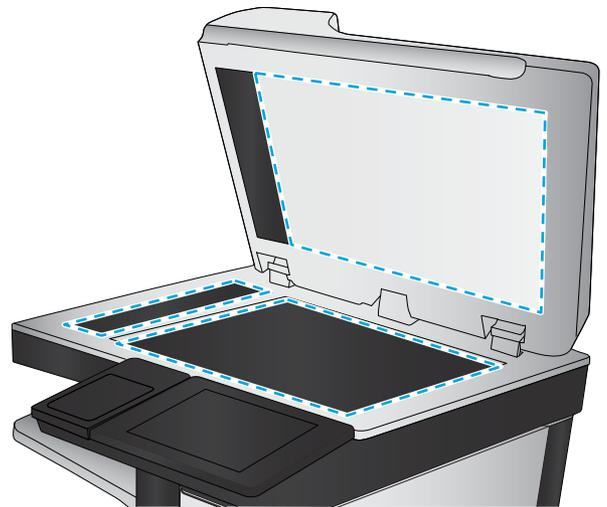

4. Kuivaa lasi ja valkoiset muoviosat säämiskä- tai selluloosasienellä, jotta niihin ei jää läikkiä.
5. Kytke virtajohto pistorasiaan ja käynnistä tulostin painamalla virtapainiketta.

## Tarkkuusasetusten tarkistaminen

 **HUOMAUTUS:** Tarkkuuden määrittäminen korkeaksi kasvattaa tiedoston kokoa ja pidentää skannausaikaa.

Muuta tarkkuusasetusta seuraavasti:

1. Siirry tulostimen ohjauspaneelin aloitusnäytössä kohtaan [Skannaa](#) ja valitse sitten [Skannaa](#)-kuvake.
2. Valitse jokin seuraavista skannaustoiminnoista:
  - [Skannaus sähköpostiin](#)
  - [Skannaus verkkokansioon](#)

- [Skannaus USB-asemaan](#)
  - [Skannaus SharePointiin®](#)
3. Valitse [Asetukset](#) ja [Tiedostotyyppi ja tarkkuus](#).
  4. Valitse jokin valmiista [Tarkkuus](#)-asetuksista ja valitse sitten [Valmis](#).
  5. Aloita skannaaminen valitsemalla [Lähetä](#) tai [Tallenna](#).

## Väriasetusten tarkistaminen

Muuta väriasetusta seuraavasti:

1. Siirry tulostimen ohjauspaneelin aloitusnäytössä kohtaan [Skannaa](#) ja valitse sitten [Skannaa](#)-kuvake.
2. Valitse jokin seuraavista skannaustoiminnoista:
  - [Tallennus laitteen muistiin](#)
  - [Skannaus sähköpostiin](#)
  - [Skannaus verkkokansioon](#)
  - [Skannaaminen USB:lle](#)
  - [Skannaus SharePointiin®](#)
3. Kosketa [Asetukset](#)-painiketta.
4. Siirry [Asetukset](#)-ruudussa kohtaan [Väri/musta](#) ja valitse se.
5. Valitse jokin esimääritetyistä vaihtoehtoista.
6. Kosketa [Lähetä](#)-painiketta.

## Kuvan säätöasetusten tarkistaminen

Paranna skannauslaatua säätämällä näitä lisäasetuksia:

- **Terävyys:** Terävöitä tai pehmennä kuvaa. Jos esimerkiksi lisää terävyyttä, tekstistä tulee selkeämpää. Terävyyden vähentäminen puolestaan pehmentää valokuvia.
  - **Tummuus:** Voit lisätä tai vähentää mustan ja valkoisen määrää skannattujen kuvien väreissä.
  - **Kontrasti:** Voit lisätä tai vähentää sivun vaaleimpien ja tummimpien kohtien eroa.
  - **Taustan tyhjennys:** Voit poistaa heikkoja värejä skannattujen kuvien taustalta. Jos alkuperäinen asiakirja on esimerkiksi tulostettu värilliselle paperille, voit vaalentaa taustan tällä toiminnolla siten, että kuvan tummuusaste pysyy muuten entisellään.
  - **Automaattiset sävyt:** Käytettävissä vain Flow-tulostimille. Tulostin säätää automaattisesti [Tummuus](#)-, [Kontrasti](#)- ja [Taustan tyhjennys](#) -asetukset mahdollisimman sopiviksi skannatulle asiakirjalle.
1. Siirry tulostimen ohjauspaneelin aloitusnäytössä kohtaan [Skannaa](#) ja valitse sitten [Skannaa](#)-kuvake.
  2. Valitse jokin seuraavista skannaustoiminnoista:

- [Skannaus sähköpostiin](#)
  - [Skannaus verkkokansioon](#)
  - [Skannaus USB-asemaan](#)
  - [Skannaus työn säilytykseen](#)
  - [Skannaus SharePointiin®](#)
3. Valitse [Asetukset](#) ja [Kuvansäätö](#).
  4. Määritä tasot säätämällä liukusäätimiä ja valitse [Valmis](#).
  5. Aloita skannaaminen valitsemalla [Lähetä](#) tai [Tallenna](#).

---

 **HUOMAUTUS:** Nämä ovat tilapäisiä asetuksia. Kun työ on valmis, tulostin palauttaa oletusasetukset käyttöön.

---

## Tekstin tai kuvien skannauslaadun optimointi

Optimoi skannaustyö skannattavaa kuvatyyppiä varten (teksti, kuvat tai valokuvat).

1. Siirry tulostimen ohjauspaneelin aloitusnäytössä kohtaan [Skannaa](#) ja valitse sitten [Skannaa](#)-kuvake.
2. Valitse jokin seuraavista skannaustoiminnoista:
  - [Skannaus sähköpostiin](#)
  - [Skannaus verkkokansioon](#)
  - [Skannaus USB-asemaan](#)
  - [Skannaus työn säilytykseen](#)
  - [Skannaus SharePointiin®](#)
3. Valitse [Asetukset](#) ja [Tekstin/kuvan optimointi](#).
4. Valitse jokin esimääritetyistä vaihtoehdoista.
5. Aloita skannaaminen valitsemalla [Lähetä](#) tai [Tallenna](#).

---

 **HUOMAUTUS:** Nämä ovat tilapäisiä asetuksia. Kun työ on valmis, tulostin palauttaa oletusasetukset käyttöön.

---

## Tulostuslaadun asetusten tarkistaminen

Tällä asetuksella säädetään tiedoston pakkauksen tasoa tiedostoa tallennettaessa. Valitse korkein asetus parhaimmalle laadulle.

1. Siirry tulostimen ohjauspaneelin aloitusnäytössä kohtaan [Skannaa](#) ja valitse sitten [Skannaa](#)-kuvake.
2. Valitse jokin seuraavista skannaustoiminnoista:
  - [Skannaus sähköpostiin](#)
  - [Skannaus verkkokansioon](#)
  - [Skannaus USB-asemaan](#)
  - [Skannaus SharePointiin®](#)

3. Valitse [Asetukset](#) ja [Tiedostotyyppi ja tarkkuus](#).
4. Valitse jokin valmiista [Laatu ja tiedostokoko](#) -asetuksista ja valitse sitten [Valmis](#).
5. Aloita skannaaminen valitsemalla [Lähetä](#) tai [Tallenna](#).

## Faksin kuvanlaadun parantaminen

Jos tulostimen faksien laadussa on ongelmia, kokeile ratkaista ne seuraavilla tavoilla tässä esitetystä järjestyksessä.

- [Skannaustason tarkistaminen epäpuhtauksien ja tahrojen varalta](#)
- [Faksin lähetystarkkuusasetusten tarkistaminen](#)
- [Kuvan säätöasetusten tarkistaminen](#)
- [Tekstien tai kuvien faksilaadun optimointi](#)
- [Virheenkorjausasetusten tarkistaminen](#)
- [Sovita sivulle -asetuksen tarkistaminen](#)
- [Lähtettäminen toiseen faksilaitteeseen](#)
- [Lähtettäjän faksilaitteen tarkistaminen](#)

Yritä ensin näitä muutamaa yksinkertaista tapaa:

- Käytä tasoskanneria asiakirjasyöttölaitteen sijasta.
- Käytä hyvälaatuisia alkuperäisasiakirjoja.
- Kun käytät asiakirjasyöttölaitetta, lataa alkuperäinen asiakirja syöttölaitteeseen oikein paperiohjainten avulla, jotta kuvista ei tule epäselviä tai vääristyneitä.

Jos ongelma jatkuu, koita seuraavia toimenpiteitä. Jos ne eivät ratkaise ongelmaa, katso lisäohjeita kohdasta "Tulostuslaadun parantaminen".

### Skannaustason tarkistaminen epäpuhtauksien ja tahrojen varalta

Aikaa myöten skannerin lasiin ja valkoiseen taustaan voi kerääntyä hiukkasia ja roskia, jotka voivat vaikuttaa laitteen suorituskykyyn. Jos tulostetuissa sivuissa on raitoja, ylimääräisiä viivoja, mustia pisteitä tai epäselvää tekstiä tai jos tulostuslaatu on muuten huono, puhdista skanneri noudattamalla seuraavia ohjeita.

1. Katkaise tulostimesta virta painamalla virtapainiketta ja irrota sitten virtajohto pistorasiasta.



2. Avaa skannerin kansi.

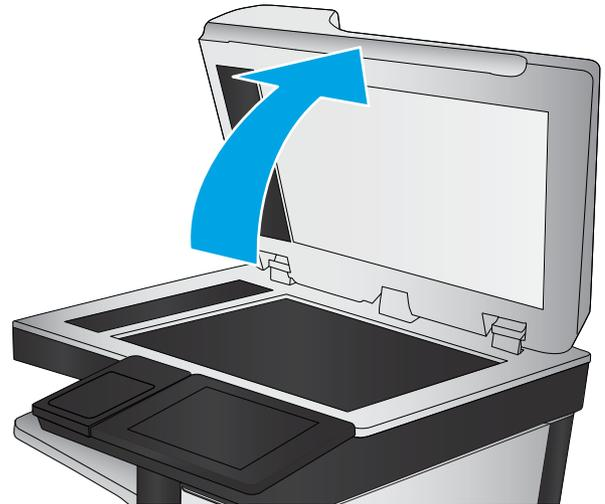

3. Puhdista skannerin lasi ja asiakirjan syöttölaitteen nauhat pehmeällä liinalla tai sienellä, joka on kostutettu hankaamattomalla lasinpuhdistusaineella.

**HUOMIO:** Älä altista mitään tulostimen osaa hankausaineille, asetonille, bentseenille, ammoniakille, etyylialkoholille tai hiilitetrakloridille, koska ne voivat vahingoittaa tulostinta. Älä laita nesteitä suoraan lasiin tai taustalevyille. Ne voivat tihkua tulostimeen ja vahingoittaa sitä.

**HUOMAUTUS:** Jos kopioihin ilmestyy raitoja asiakirjansyöttölaitetta käytettäessä, puhdista skannerin vasemmalla puolella oleva pieni lasikaistale.

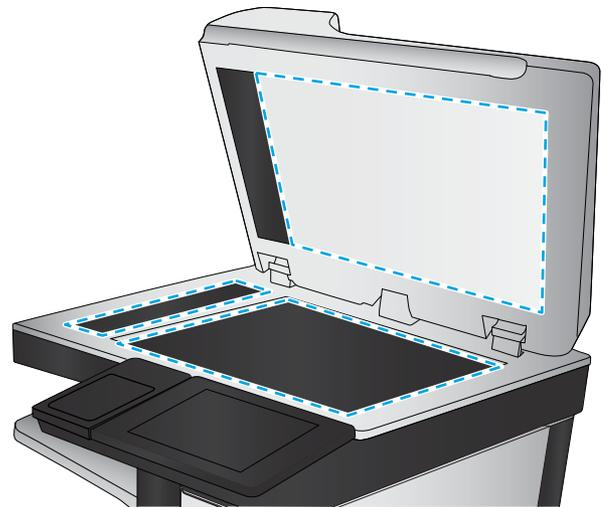

4. Kuivaa lasi ja valkoiset muoviosat säämiskä- tai selluloosasiemenellä, jotta niihin ei jää läikkiä.
5. Kytke virtajohto pistorasiaan ja käynnistä tulostin painamalla virtapainiketta.

## Faksin lähetystarkkuusasetusten tarkistaminen

Muuta lähetettävien faksien tarkkuusasetusta seuraavasti:



**HUOMAUTUS:** Tarkkuuden parantaminen suurentaa faksitiedoston kokoa ja lähettämiseen kuluva aikaa.

1. Siirry tulostimen ohjauspaneelin aloitusnäytössä kohtaan **Faksi** ja valitse sitten **Faksaa**-kuvake.
2. Valitse **Asetukset**.
3. Siirry Asetukset-ruudussa kohtaan **Tarkkuus** ja valitse se.
4. Valitse jokin valmiista vaihtoehtoista ja lähetä faksi valitsemalla **Lähetä**.

## Kuvan säätöasetusten tarkistaminen

Paranna faksin lähetyslaatua säätämällä näitä lisäasetuksia:

- **Terävyys:** Terävöitä tai pehmenä kuvaa. Jos esimerkiksi lisäät terävyyttä, tekstistä tulee selkeämpää. Terävyyden vähentäminen puolestaan pehmentää valokuvia.
  - **Tummuus:** Voit lisätä tai vähentää mustan ja valkoisen määrää skannattujen kuvien väreissä.
  - **Kontrasti:** Voit lisätä tai vähentää sivun vaaleimpien ja tummimpien kohtien eroa.
  - **Taustan tyhjennys:** Voit poistaa heikkoja värejä skannattujen kuvien taustalta. Jos alkuperäinen asiakirja on esimerkiksi tulostettu värilliselle paperille, voit vaalentaa taustan tällä toiminnolla siten, että kuvan tummuusaste pysyy muuten entisellään.
  - **Automaattiset sävyt:** Käytettävissä vain Flow-tulostimille. Tulostin säätää automaattisesti **Tummuus-**, **Kontrasti-** ja **Taustan tyhjennys** -asetukset mahdollisimman sopiviksi skannatulle asiakirjalle.
1. Siirry tulostimen ohjauspaneelin aloitusnäytössä kohtaan **Faksi** ja valitse sitten **Faksaa**-kuvake.
  2. Valitse **Asetukset**.
  3. Siirry Asetukset-ruudussa kohtaan **Kuvansäätö** ja valitse se.
  4. Määritä tasot säätämällä liukusäätimiä ja valitse **Valmis**.
  5. Lähetä faksi valitsemalla **Lähetä**.

---

 **HUOMAUTUS:** Nämä ovat tilapäisiä asetuksia. Kun työ on valmis, tulostin palauttaa oletusasetukset käyttöön.

## Tekstien tai kuvien faksilaadun optimointi

Optimoi faksityö skannattavaa kuvatyyppiä varten (teksti, kuvat tai valokuvat).

1. Siirry tulostimen ohjauspaneelin aloitusnäytössä kohtaan **Faksi** ja valitse sitten **Faksaa**-kuvake.
2. Valitse **Asetukset**.
3. Siirry Asetukset-ruudussa kohtaan **Tekstin/kuvan optimointi** ja valitse se.
4. Valitse jokin esimääritetyistä vaihtoehdoista.
5. Lähetä faksi valitsemalla **Lähetä**.

---

 **HUOMAUTUS:** Nämä ovat tilapäisiä asetuksia. Kun työ on valmis, tulostin palauttaa oletusasetukset käyttöön.

## Virheenkorjausasetusten tarkistaminen

**Virheenkorjaustila**-asetus on ehkä pois käytöstä, mikä huonontaa kuvan laatua. Ota asetukset käyttöön uudelleen seuraavasti:

1. Siirry tulostimen ohjauspaneelin aloitusnäytössä kohtaan **Asetukset** ja valitse sitten **Asetukset**-kuvake.
2. Avaa seuraavat valikot:

- [Faksi](#)
  - [Faksilähetysasetukset](#)
  - [Yleiset faksilähetysasetukset](#)
3. Valitse [Virheenkorjaustila](#)-vaihtoehto. Valitse [Valmis](#)-painike.

## Sovita sivulle -asetuksen tarkistaminen

Jos [Sovita sivulle](#) -asetus on käytössä ja saapuva faksi on oletusarvoista paperikokoa suurempi, tulostin yrittää skaalata kuvan sivulle sopivaksi. Jos tämä asetusta on pois käytöstä, suuremmat kuvat jakautuvat useille sivuille.

1. Siirry tulostimen ohjauspaneelin aloitusnäytössä kohtaan [Asetukset](#) ja valitse sitten [Asetukset](#)-kuvake.
2. Avaa seuraavat valikot:
  - [Faksi](#)
  - [Faksivastaanottoasetukset](#)
  - [Työn oletusasetukset](#)
  - [Sovita sivulle](#)
3. Ota asetusta käyttöön valitsemalla [Käytössä](#) tai poista se käytöstä valitsemalla [Ei käytössä](#).

## Lähtettäminen toiseen faksilaitteeseen

Kokeile lähettää faksi johonkin toiseen faksilaitteeseen. Jos faksin laatu on parempi, ongelma liittyy alkuperäisen vastaanottajan faksilaitteen asetuksiin tai tarvikkeiden tilaan.

## Lähtettäjän faksilaitteen tarkistaminen

Pyydä lähettäjää lähettämään toisesta faksilaitteesta. Jos faksin laatu on parempi, ongelma johtuu lähettäjän faksilaitteesta. Jos käytettävissä ei ole toista faksilaitetta, pyydä lähettäjää kokeilemaan jotakin seuraavista muutoksista:

- Varmista, että alkuperäinen asiakirja on valkoisella (ei värillisellä) paperilla.
- Määritä faksin tarkkuus-, laatu- tai kontrastiasetukset korkeammalle tasolle.
- Lähetä faksi tietokoneohjelman avulla, jos se on mahdollista.

# Kiinteän verkon ongelmien ratkaiseminen

- [Johdanto](#)
- [Heikko fyysinen yhteys](#)
- [Tietokone ei saa yhteyttä tulostimeen](#)
- [Tulostin käyttää verkolle virheellisiä yhteys- ja kaksisuuntaisuusasetuksia](#)
- [Uudet ohjelmat saattavat aiheuttaa yhteensopivuusongelmia](#)
- [Tietokone tai työasema saattaa olla väärin määritetty](#)
- [Tulostin on poistettu käytöstä, tai muut verkkoasetukset ovat virheellisiä](#)

## Johdanto

Tietyn tyyppiset ongelmat voivat olla merkki verkon tiedonsiirto-ongelmista. Näitä ongelmia ovat esimerkiksi seuraavat:

## Heikko fyysinen yhteys

1. Varmista, että laite on liitetty oikeaan verkkoporttiin oikean pituisella kaapelilla.
2. Tarkista kaapeliliitännöiden tukevuus.
3. Tarkista yhteys tulostimen taustapuolella olevasta verkkoliitännästä ja varmista, että keltainen toimintovalo vilkkuu verkkoliikenteen merkiksi ja että vihreä yhteyden tilavalon palaa jatkuvasti verkkoyhteyden merkiksi.
4. Jos ongelma ei poistu, kokeile toista kaapelia tai vaihda keskittimen porttia.

## Tietokone ei saa yhteyttä tulostimeen

1. Testaa verkkoyhteys ping-komennon avulla.
  - a. Avaa tietokoneessa komentorivikehote.
    - Valitse Windowsissa **Käynnistä**, valitse **Suorita**, kirjoita `cmd` ja paina sitten **Enter**-painiketta.
    - Siirry macOS-käyttöjärjestelmässä kohtaan **Ohjelmat**, valitse **Lisäohjelmat** ja avaa **Pääte**.
  - b. Kirjoita `ping` ja sitten tulostimen IP-osoite.
  - c. Jos ikkuna näyttää pyynnön ja vastauksen väliset ajat, verkko toimii.
2. Jos ping-komento ei onnistunut, tarkista, että verkkokeskittimiin on kytketty virta. Tarkista sitten, että verkkoasetukset, tulostin ja tietokone on määritetty samaan verkkoon (tätä kutsutaan myös aliverkoksi).
3. Avaa tulostimen ominaisuudet ja valitse **Portit**-välilehti. Varmista, että valittuna on tulostimen nykyinen IP-osoite. Tulostimen IP-osoite näkyy tulostimen asetussivulla.
4. Jos olet asentanut tulostimen käyttämällä HP:n TCP/IP-vakioporttia, valitse valintaruutu **Tulosta aina tällä laitteella, vaikka sen IP-osoite muuttuisi**.

5. Jos olet asentanut tulostimen käyttämällä Microsoftin TCP/IP-vakioporttia, käytä IP-osoitteen sijaan tulostimen isäntänimeä.
6. Jos IP-osoite on oikea, poista tulostin ja lisää se uudelleen.

## Tulostin käyttää verkolle virheellisiä yhteys- ja kaksisuuntaisuusasetuksia

HP suosittelee näiden asetusten jättämistä automaattiseen tilaan (oletusasetus). Jos muutat näitä asetuksia, myös verkon vastaavia asetuksia täytyy muuttaa.

## Uudet ohjelmat saattavat aiheuttaa yhteensopivuusongelmia

Varmista, että kaikki uudet ohjelmat on asennettu oikein ja ne käyttävät oikeaa tulostinohjainta.

## Tietokone tai työasema saattaa olla väärin määritetty

1. Tarkista verkko-ohjaimet, tulostinohjaimet ja verkon uudelleenohjauksen asetukset.
2. Varmista, että käyttöjärjestelmä on määritetty oikein.

## Tulostin on poistettu käytöstä, tai muut verkkoasetukset ovat virheellisiä

1. Tarkista verkkoyhteysasetusten ja -käytännön tila tulostimen asetus-/verkkoyhteys sivuilta.
2. Määritä verkkoasetukset tarvittaessa uudelleen.

# Langattoman verkon ongelmien ratkaiseminen

- [Johdanto](#)
- [Langattoman yhteyden tarkistusluettelo](#)
- [Tulostin ei tulosta langattoman määrittämisen jälkeen](#)
- [Tulostin ei tulosta, ja tietokoneeseen on asennettu kolmannen osapuolen palomuuuri](#)
- [Langaton verkko ei toimi langattoman reitittimen tai tulostimen siirtämisen jälkeen](#)
- [Langattomaan tulostimeen ei voi yhdistää enempää tietokoneita](#)
- [Langattoman tulostimen yhteys katkeaa VPN-verkossa](#)
- [Verkko ei näy langattomien verkkojen luettelossa](#)
- [Langaton verkko ei toimi](#)
- [Langattoman verkon häiriöiden vähentäminen](#)

## Johdanto

Vianmäärittäsohjeet auttavat ratkaisemaan ongelmia.



**HUOMAUTUS:** Varmista, että tulostin tukee HP NFC, Wi-Fi- tai BLE-toimintoa tai muuta langatonta tulostustoimintoa, tulostamalla asetussivu ohjauspaneelista.



**HUOMAUTUS:** Jos verkkoyhteys on katkeillut ajoittain, päivitä ensin tulostimen laiteohjelmisto. Ohjeet tulostimen laiteohjelmiston päivittämiseen saat siirtymällä osoitteeseen <http://support.hp.com>, hakemalla tulostimesi ja etsimällä sitten hakusanoja "laiteohjelmiston päivitys".

## Langattoman yhteyden tarkistusluettelo

- Jos tulostin ei tue kiinteän ja langattoman verkkoyhteyden käyttöä samanaikaisesti, varmista, että verkkokaapelia ei ole liitetty.
  - Varmista, että tulostimeen ja langattomaan reitittimeen on kytketty virta ja että ne saavat virtaa. Varmista myös, että tulostimen langaton radio on käytössä. (Langattoman verkon merkkivalo palaa yhtäjaksoisesti, kun tulostin on liitetty langattomaan verkkoon, ja vilkkuu, kun se etsii langatonta verkkoa.)
  - Varmista, että SSID on oikea:
    - Jos käytössä on langaton verkkoyhteys, varmista, että mobiililaitteesi muodostaa yhteyden oikeaan reitittimeen/tukiasemaan.
    - Jos käytössä on Wi-Fi Direct -yhteys, tulosta asetussivu, josta näet tulostimen SSID:n.
- Jos et ole varma, onko SSID oikea, suorita langaton asennus uudelleen.
- Varmista, että suojaustiedot ovat oikein suojatuissa verkoissa. Jos suojaustiedot ovat virheellisiä, suorita langaton asennus uudelleen.
  - Jos langaton verkko toimii, yritä käyttää muita tietokoneita langattomassa verkossa. Jos verkossa on Internet-yhteys, yritä muodostaa yhteys Internetiin langattomassa verkossa.

- Varmista, että salausmenetelmä (AES tai TKIP) on sama tulostimessa ja langattomassa käyttöpisteessä (WPA-suojausta käyttävissä verkoissa).
- Varmista, että laite on langattoman verkon kantaman sisäpuolella. Useimmissa verkoissa tulostin voi olla enintään 30 metrin päässä langattomasta tukiasemasta (langaton reititin).
- Varmista, että langattoman signaalin tiellä ei ole esteitä. Poista suuret metalliesineet tulostimen ja käyttöpisteen väliltä. Varmista, että pylväitä, seiniä tai metallia tai betonia sisältäviä tukipylväitä ei ole tulostimen ja langattoman käyttöpisteen välillä.
- Varmista, että tulostin on kaukana sähkölaitteista, jotka saattavat häiritä langatonta signaalia. Monet laitteet voivat häiritä langatonta signaalia. Tällaisia laitteita ovat esimerkiksi moottorit, langattomat puhelimet, valvontakamerat, muut langattomat verkot ja jotkin Bluetooth-laitteet.
- Varmista, että tulostinohjain on asennettu tietokoneeseen.
- Varmista, että olet valinnut oikean tulostinportin.
- Varmista, että tietokone ja laite ovat yhteydessä samaan langattomaan verkkoon.
- Jos ympäristössä on useita langattoman verkon signaaleja ja tulostimesi täytyy tukea sekä 2,4 GHz:n että 5 GHz:n taajuuksia (dual band), asenna HP Jetdirect 2900nw -tulostuspalvelimen lisälaite.
- Varmista macOS-käyttöjärjestelmässä, että langaton reititin tukee Bonjouria.

## Tulostin ei tulosta langattoman määrittämisen suorittamisen jälkeen

1. Varmista, että tulostimeen on kytketty virta ja tulostin on valmiustilassa.
2. Poista tietokoneen kolmannen osapuolen palomuurit käytöstä.
3. Varmista, että langaton verkko toimii oikein.
4. Varmista, että tietokone toimii oikein. Käynnistä tarvittaessa tietokone uudelleen.
5. Varmista, että pystyt avaamaan tulostimen HP:n sulautetun verkkopalvelimen verkossa olevalta tietokoneelta.

## Tulostin ei tulosta, ja tietokoneeseen on asennettu kolmannen osapuolen palomuri

1. Päivitä palomuri uusimmalla valmistajalta saatavissa olevalla ohjelmistopäivityksellä.
2. Jos ohjelmat pyytävät oikeutta läpäistä palomuri, kun asennat tulostimen tai yrität tulostaa, varmista, että sallit ohjelmien suorittamisen.
3. Poista palomuri tilapäisesti käytöstä ja asenna langaton tulostin tietokoneeseen. Ota palomuri taas käyttöön, kun olet suorittanut langattoman asennuksen loppuun.

## Langaton verkko ei toimi langattoman reitittimen tai tulostimen siirtämisen jälkeen

1. Varmista, että reititin tai tulostin muodostaa yhteyden samaan verkkoon kuin tietokone.
2. Tulosta asetussivu.
3. Vertaa asetussivun SSID:tä tietokoneen tulostinmäärittämisen SSID:hen.
4. Jos numerot eivät ole samat, laitteet eivät ole yhteydessä samaan verkkoon. Tee tulostimen langaton määrittäminen uudelleen.

## Langattomaan tulostimeen ei voi yhdistää enempää tietokoneita

1. Varmista, että muut tietokoneet ovat langattoman verkon kantoalueella ja että signaalin tiellä ei ole esteitä. Useimmissa verkoissa langattoman verkon kantoalue ylittää 30 metrinpäähen langattomasta käyttöpisteestä.
2. Varmista, että tulostimeen on kytketty virta ja tulostin on valmiustilassa.
3. Varmista, ettei Wireless Print Direct -käyttäjiä ole samanaikaisesti useampia kuin viisi.
4. Poista tietokoneen kolmannen osapuolen palomuurit käytöstä.
5. Varmista, että langaton verkko toimii oikein.
6. Varmista, että tietokone toimii oikein. Käynnistä tarvittaessa tietokone uudelleen.

## Langattoman tulostimen yhteys katkeaa VPN-verkossa

- VPN-verkkoon ja muihin verkkoihin ei voi yleensä muodostaa yhteyttä samanaikaisesti.

## Verkko ei näy langattomien verkkojen luettelossa

- Varmista, että langattomaan reitittimeen on kytketty virta ja että se saa virtaa.
- Verkko saattaa olla piilotettu. Piilotettuun verkkoon voi kuitenkin muodostaa yhteyden. Varmista, että reitittimen/tukiaseman SSID on löydettävissä: tarkista, näkyykö sen SSID:n mobiililaitteen käytettävissä olevien verkkojen luettelossa.

## Langaton verkko ei toimi

1. Jos tulostin ei tue kiinteän ja langattoman verkkoyhteyden käyttöä samanaikaisesti, varmista, että verkkokaapelia ei ole liitetty.
2. Varmista, että langaton yhteys on katkennut, yrittämällä liittää muita laitteita verkkoon.
3. Testaa verkkoyhteys ping-komennon avulla.
  - a. Avaa tietokoneessa komentorivikehote.
    - Valitse Windowsissa **Käynnistä**, valitse **Suorita**, kirjoita `cmd` ja paina sitten **Enter**-painiketta.
    - Siirry macOS-käyttöjärjestelmässä kohtaan **Ohjelmat**, valitse **Lisäohjelmat** ja avaa **Pääte**.
  - b. Kirjoita `ping` ja reitittimen IP-osoite.
  - c. Jos ikkuna näyttää pyynnön ja vastauksen väliset ajat, verkko toimii.
4. Varmista, että reititin tai tulostin muodostaa yhteyden samaan verkkoon kuin tietokone.
  - a. Tulosta asetussivu.
  - b. Vertaa asetusraportin SSID:tä tietokoneen tulostinmäärityksen SSID:hen.
  - c. Jos numerot eivät ole samat, laitteet eivät ole yhteydessä samaan verkkoon. Tee tulostimen langaton määrittäminen uudelleen.

## Langattoman verkon häiriöiden vähentäminen

Seuraavien vihjeiden avulla voit vähentää langattoman verkon häiriöitä:

- Säilytä langattomat laitteet kaukana suurista metalliesineistä, kuten arkistokaapeista, ja muista elektromagneettisista laitteista, kuten mikroaaltouuneista ja langattomista puhelimista. Nämä esineet voivat häiritä radiosignaaleja.
- Säilytä langattomat laitteet kaukana suurista muuratuista rakenteista ja muista rakenteista. Rakenteet saattavat imeä itseensä radioaaltoja ja heikentää signaalia.
- Aseta langaton reititin keskeiselle paikalle näköetäisyydelle verkon langattomista tulostimista.

# Faksiongelmien ratkaiseminen

Tulostimen faksitoimintoihin liittyviä ongelmia voi ratkaista seuraavien osioiden mukaisesti.

- [Tarkistusluettelo faksiongelmien ratkaisemiseksi](#)
- [Yleiset faksausongelmat](#)

## Tarkistusluettelo faksiongelmien ratkaisemiseksi

Käytä seuraavaa luetteloa apuna, kun selvität faksiin liittyviä ongelmia.

- [Millaista puhelinlinjaa käytät?](#)
- [Onko käytössä ylijännitesuojalaite?](#)
- [Käytätkö puhelinyhtiön ääniviestipalvelua tai puhelinvastaajaa?](#)
- [Onko puhelinlinjassa puheluiden jonotustoiminto?](#)
- [Faksilaitteen tilan tarkistaminen](#)
- **Onko faksilisälaitteen mukana toimitettu faksikaapeli käytössä?** Faksilisälaite on testattu mukana toimitetun faksikaapelin kanssa, ja se vastaa RJ11-määrittäjiä sekä toiminnallisia vaatimuksia. Älä vaihda tilalle toista faksikaapelia. Analoginen faksilaite vaatii analogisen faksikaapelin. Laite vaatii myös analogisen puhelinyhteyden.
- **Onko faksi-puhelinlinjaliitin kiinnitetty faksilisälaitteen takaosaan?** Varmista, että puhelinpistoke on tiukasti paikallaan. Työnnä liitin paikalleen niin että kuulet naksahduksen.



---

**HUOMAUTUS:** Varmista, että puhelinliitin on yhdistetty faksiporttiin verkkoportin sijaan. Portit ovat samanlaisia.

---

- **Toimiiko puhelimen seinäpistoke oikein?** Yhdistä puhelin seinäpistokkeeseen ja varmista, että valintääni kuuluu. Kuuletko valintäänen ja voitko soittaa tai vastaanottaa puhelun?

### Millaista puhelinlinjaa käytät?

- **Oma linja:** Normaali faksi-/puhelinlinja faksien lähettämistä ja vastaanottamista varten.



---

**HUOMAUTUS:** Puhelinlinjan tulee olla ainoastaan faksin käytössä, eikä sitä saa jakaa muiden puhelinlaitteiden kanssa. Tällaisia ovat esimerkiksi hälytysjärjestelmät, jotka käyttävät puhelinlinjaa ilmoitusten välittämiseen valvontayrityksille.

---

- **PBX-järjestelmä:** Yritysten puhelinjärjestelmä. Tavalliset kotipuhelimet ja faksilaitteet käyttävät analogista puhelin-signaalia. Osa PBX-järjestelmistä on digitaalisia, eivätkä ne välttämättä ole yhteensopivia faksilaitteen kanssa. Faksin liittämiseksi digitaalisiin keskusjohtoihin saatetaan tarvita analogista puhelinsovitinta (ATA).
- **Siirtolinjat:** Puhelinjärjestelmä, jossa tuleva puhelu siirtyy seuraavalle vapaana olevalle linjalle, kun ensimmäinen tulevien puhelujen linja on varattu. Kokeile tulostimen yhdistämistä ensimmäiseen tulevien puhelujen linjaan. Faksilaite vastaa puheluun sitten, kun puhelin on soinut vastausviiveeksi määrätty kerrat.

### Onko käytössä ylijännitesuojalaite?

Ylijännitesuojalaite voidaan asettaa pistorasian ja faksilaitteen väliin suojaamaan faksilaitetta puhelinlinjoilla virtaavalta sähköltä. Tällaiset suojalaitteet voivat aiheuttaa joitakin faksinlähettämisiongelmiä heikentäessään puhelin-signaalin laatua. Jos faksien lähettämiseksi tai vastaanottamiseksi ilmenee ongelmia ja käytössäsi on tällainen suojalaite, yhdistä tulostin suoraan seinän puhelinpistokkeeseen, jotta voit määrittää, johtuuko ongelma ylijännitesuojalaitteesta.

## Käytätkö puhelinyhtiön ääniviestipalvelua tai puhelinvastaajaa?

Jos ääniviestipalvelun vastausviiveasetus on pienempi kuin faksilaitteen vastaava asetus, ääniviestipalvelu vastaa puheluun eikä faksilaite voi vastaanottaa fakseja. Jos faksilaitteen vastausviiveasetus on pienempi kuin ääniviestipalvelun vastaava asetus, faksilaite vastaa kaikkiin puheluihin.

## Onko puhelinlinjassa puheluiden jonotustoiminto?

Jos faksipuhelinlinjassa on käytössä puheluiden jonotustoiminto, jonotusilmoitus saattaa keskeyttää meneillään olevan faksipuhelun, mikä aiheuttaa tietoliikennevirheen. Varmista, että faksipuhelinlinjassa ei ole käytössä puheluiden jonotustoimintoa.

## Faksilaitteen tilan tarkistaminen

Jos analoginen faksilaite ei toimi, tarkista sen tila tulostamalla [Verkkoasetussivu](#)-raportti.

1. Siirry aloitusnäytön [Raportit](#)-kohtaan ja valitse se.
2. Avaa seuraavat valikot:
  - [Asetus-/tilasivut](#)
  - [Määrittysivu](#)
3. Tulosta raportti valitsemalla [Tulosta](#)-painike tai tuo raportti näyttöön valitsemalla [Näytä](#)-painike. Raportti koostuu useista sivuista.



**HUOMAUTUS:** Tulostimen IP-osoite tai isäntänimi on Jetdirect-sivulla.

Valitse Asetussivu-kohdasta Faksilaitteen sivu ja tarkista Modeemin tila- kohta Laitteiston tiedot -otsikon alapuolelta. Seuraava taulukko kertoo tilan ja mahdolliset ratkaisut.



**HUOMAUTUS:** Jos faksiläilaitteen sivu ei tulostu, analogisessa faksilaitteessa saattaa olla ongelma. Jos käytössä on lähiverkkofaksi tai Internet-faksi, niiden määrittymiset saattavat poistaa toiminnon käytöstä.

|   |   |
|---|---|
| Käyttökunnossa/Käytössä <sup>1</sup>                    | Analoginen faksilaite on asennettu ja valmis käytettäväksi.   |
| Käyttökunnossa / Ei käytössä <sup>1</sup>               | Faksiläiläite on asennettu, mutta tarvittavia faksiasetuksia ei ole määritetty.<br><br>Faksiläiläite on asennettu ja käyttökunnossa, mutta HP Digital Sending -apuohjelma on joko poistanut tulostimen faksitoiminnon käytöstä tai ottanut lähiverkkofaksin käyttöön. Kun lähiverkkofaksi on käytössä, analoginen faksitoiminto ei ole käytössä. Vain yksi faksitoiminto (lähiverkkofaksi tai analoginen faksi) voi olla kerrallaan käytössä.<br><br><b>HUOMAUTUS:</b> Jos lähiverkkofaksi on käytössä, <a href="#">Skannaa faksiin</a> -toimintoa ei voi valita tulostimen ohjauspaneelistä. |
| Ei käyttökunnossa / Käytössä / Ei käytössä <sup>1</sup> | Tulostin on havainnut laiteohjelmiston virheen. Päivitä laiteohjelmisto.  |
| Vahingoittunut / Käytössä / Ei käytössä <sup>1</sup>    | Faksiläiläitteessä on vika. Aseta faksiläiläitteen kortti uudelleen ja tarkista, ovatko nastat taipuneet. Jos tila on edelleen DAMAGED (VAHINGOITTUNUT), vaihda analoginen faksilaitekortti.  |

<sup>1</sup> ENABLED (KÄYTÖSSÄ) kertoo analogisen faksilaitteen olevan käytössä ja virran kytkettynä. DISABLED (EI KÄYTÖSSÄ) kertoo lähiverkkofaksin olevan käytössä (analoginen faksi on poissa käytöstä).

## Yleiset faksausongelmat

Alla on mainittu joitakin yleisiä faksiongelmia.

- [Faksin lähetys epäonnistui.](#)
- [Muisti lopussa -tilaviesti näkyy tulostimen ohjauspaneelissa.](#)
- [Valokuvan tulostuslaatu on heikko tai valokuva tulostuu harmaana laatikkona.](#)
- [Peruutit faksin koskettamalla Lopeta-painiketta, mutta faksi lähetettiin silti.](#)
- [Faksiosoitekirja ei tule näkyviin.](#)
- [Faksiasetuksia ei löydy HP Web Jetadmin -toiminnosta.](#)
- [Ylätunniste lisätään sivun ylälaitaan, vaikka kansilehti on valittuna.](#)
- [Vastaanottajat-ikkunassa on sekä nimiä että numeroita.](#)
- [Yksisivuinen faksi tulostuu kahdelle sivulle.](#)
- [Asiakirja pysähtyy asiakirjansyöttölaitteeseen kesken faksaamisen.](#)
- [Faksilaitteesta tulevien äänten voimakkuus on liian korkea tai matala.](#)

### Faksin lähetys epäonnistui.

JBIG on käytössä, eikä vastaanottajan faksilaitteessa ole JBIG-ominaisuutta.

Poista JBIG käytöstä.

### Muisti lopussa -tilaviesti näkyy tulostimen ohjauspaneelissa.

Tulostimen tallennuslevy on täynnä.

Poista levyiltä joitakin tallennettuja töitä. Kosketa tulostimen ohjauspaneelin aloitusnäytön [Hae laitteen muistista](#) -painiketta. Avaa tallennettujen töiden tai tallennettujen faksien luettelo. Valitse poistettava työ ja kosketa sitten [Poista](#)-painiketta.

### Valokuvan tulostuslaatu on heikko tai valokuva tulostuu harmaana laatikkona.

Käytössä on väärä sivun sisältö -asetus tai väärä tarkkuusasetus.

Määritä [Tekstin/kuvan optimointi](#) -asetukseksi [Kuva](#).

### Peruutit faksin koskettamalla Lopeta-painiketta, mutta faksi lähetettiin silti.

Jos työn lähetysprosessi on edennyt liian pitkälle, työtä ei voi peruuttaa.

Tämä on normaalia toimintaa.

### Faksiosoitekirja ei tule näkyviin.

Mihinkään valitun yhteystietoluettelon yhteystietoihin ei ole liitetty faksitietoja.

### Faksiasetuksia ei löydy HP Web Jetadmin -toiminnosta.

Faksiasetukset ovat HP Web Jetadmin -toiminnon laitteen tilasivun pudotusvalikossa.

Valitse pudotusvalikosta **Digital Sending and Fax** (Digitaalinen lähetys ja faksi).

### Ylätunniste lisätään sivun ylälaitaan, vaikka kansilehti on valittuna.

Tulostin lisää kaikkiin edelleenlähetettyihin fakseihin kansilehden ylätunnisteen sivun ylälaitaan.

Tämä on normaalia toimintaa.

### Vastaanottajat-ikkunassa on sekä nimiä että numeroita.

Sekä nimet että numerot voivat näkyä sen mukaan, mistä ne ovat. Faksiosoitekirjassa on nimiä ja kaikissa muissa tietokannoissa on numeroita.

Tämä on normaalia toimintaa.

### Yksisivuinen faksi tulostuu kahdelle sivulle.

Faksin otsikko liitetään faksin ylälaitaan, jolloin tekstiä siirtyy toiselle sivulle.

Jos haluat yksisivuisen faksin tulostuvan yhdelle sivulle, aseta ylätunniste kansilehtitilaan tai muokkaa sovita sivulle -asetuksia.

### Asiakirja pysähtyy asiakirjansyöttölaitteeseen kesken faksaamisen.

Asiakirjansyöttölaitteessa on tukos.

Poista tukos ja lähetä faksi uudelleen.

### Faksilaitteesta tulevien äänten voimakkuus on liian korkea tai matala.

Äänenvoimakkuusasetukset täytyy säätää.

Säädä äänenvoimakkuutta [Faksin lähetysasetukset](#) - ja [Faksin vastaanottoasetukset](#) -valikossa.

# USB-muistitikku ei vastaa

USB-portti on oletusarvoisesti poissa käytöstä. Ota USB-portti käyttöön ennen tämän ominaisuuden käyttämistä.

- [Tapa 1: USB-portin käyttöönotto tulostimen ohjauspaneelistä](#)
- [Tapa 2: USB-portin käyttöönotto HP:n sulautetun verkkopalvelimen kautta \(vain verkkoon liitetyt tulostimet\)](#)

Ota portti käyttöön jollakin seuraavista tavoista:

## Tapa 1: USB-portin käyttöönotto tulostimen ohjauspaneelistä

1. Siirry tulostimen ohjauspaneelin aloitusnäytöstä kohtaan [Asetukset](#) ja valitse sitten [Asetukset](#)-kuvake.
2. Avaa seuraavat valikot
  - [Kopioi/Tulosta](#) tai [Tulosta](#)
  - [Ota käyttöön laitteen USB](#)
3. Ota USB-portti käyttöön valitsemalla [Käytössä](#).

## Tapa 2: USB-portin käyttöönotto HP:n sulautetun verkkopalvelimen kautta (vain verkkoon liitetyt tulostimet)

1. Näytä tulostimen IP-osoite tai isäntänimi valitsemalla tulostimen ohjauspaneelin aloitusnäytössä **Tiedot**  ja **Verkko** .
2. Avaa selain ja kirjoita osoiteriville IP-osoite täsmälleen tulostimen ohjauspaneelissa näkyvässä muodossa. Paina tietokoneen näppäimistön **Enter**-näppäintä. Sulautettu verkkopalvelin avautuu.



**HUOMAUTUS:** Jos selaimessa näkyy sanoma **Tämän sivun varmenteessa on ongelma**, kun yrität avata sulautettua verkkopalvelinta, valitse **Jatka tähän sivustoon (ei suositella)**.

Vaihtoehdon **Jatka tähän sivustoon (ei suositella)** valitseminen ei vahingoita tietokonetta siirryttäessä HP-tulostimen sulautetussa verkkopalvelimessa.

3. Valitse MFP-malleissa [Kopioi/Tulosta](#)-välilehti tai SFP-malleissa [Tulosta](#)-välilehti.
4. Valitse vasemmasta valikosta [Tulostus USB-asehasta -asetukset](#).
5. Valitse [Ota käyttöön tulostus USB-asehasta](#).
6. Valitse [Käytä](#).

# Hakemisto

## Merkit/numerot

- 2 000 arkin suurikapasiteettinen syöttölokero
  - tukosten poistaminen 169
- 3-lokeroinen nitoja/pinontalokero
  - nitojan tukosten poistaminen 169
- 550 arkin lokerot
  - tukokset 169
- 550 arkin paperilokerot
  - osanumerot 30
- tulostin
  - yleiskuvaus 1

## A

- aidot HP-kasetit 33, 34
- AirPrint 59, 61
- aliverkon peite 148
- Aloita kopiointi -painike
  - paikantaminen 4
- Aloituspainike
  - paikantaminen 4, 7
- Android-laitteet
  - tulostus laitteista 59, 62
- asetukset
  - faksi 131
  - tehdasasetusten (oletusasetusten) palauttaminen 159
- asiakastuki
  - verkko 158
- asiakirjasyöttölaite
  - paperinsyöttöongelmat 162, 168
  - tukokset 169

## B

- Bonjour
  - tunnistaminen 138

## D

- digitaalinen lähetyksen
  - asiakirjojen lähettäminen 116
  - kansiöt 122
  - tulostimen muisti 119
  - USB 126
- digitaalisen lähetyksen asetukset
  - HP:n sulautettu verkkopalvelin 138, 140, 142

## E

- EconoMode-asetus 190, 191
- energiankulutus, optimoiminen 154
- erikoispaperi
  - tulostaminen (Windows) 48
- Ethernet (RJ-45)
  - paikantaminen 4, 6
- Explorer, tuetut versiot
  - HP:n sulautettu verkkopalvelin 138

## F

- faksi
  - asetukset 130, 131
  - optimointi tekstiä tai kuvia varten 215
  - syöttöongelmat 225, 228
  - tarvittavat asetukset 130
  - yleiskuvaus 129
- faksiasetukset
  - HP:n sulautettu Web-palvelin 143
  - HP:n sulautettu verkkopalvelin 138, 140
  - tarvittavat 130
- faksikuvien optimoiminen 215
- faksiportti
  - paikantaminen 4, 6

## H

- helppokäyttöinen USB-tulostus 63
- Hi-Speed USB 2.0 -tulostusportti
  - paikantaminen 4, 6
- HP:n asiakastuki 158
- HP:n sulautettu Web-palvelin
  - faksiasetukset 143
- HP:n sulautettu verkkopalvelin
  - avaaminen 148
  - digitaalisen lähetyksen asetukset 138, 140, 142
  - faksiasetukset 138, 140
  - HP-verkkopalvelut 138, 140, 145
  - kopiointiasetukset 138, 140, 141
  - muita linkkejä -luettelo 138, 140, 147
  - skannausasetukset 138, 140, 142
  - suojausasetukset 138, 140, 144
  - tarvikkeet 144
  - tietosivut 138, 140
  - tulostimen nimen vaihtaminen 148
  - tulostusasetukset 138, 140, 141
  - verkkoasetukset 138, 140, 145
  - verkkoasetusten muuttaminen 148
  - vianmäärittäytökalut 138, 140, 144
  - yleinen kokoonpano 138, 140
- HP:n sulautettu verkkopalvelin (EWS)
  - ominaisuudet 138
  - salasanojen määrittäminen 151, 152
  - verkkoyhteys 138
- HP ePrint 59
- HP ePrint ohjelmisto 59
- HP JetAdvantage -yritysratkaisut 127

HP Web Jetadmin 156  
HP-verkkopalvelut  
käyttöönotto 138, 140, 145

## I

Internet Explorer, tuetut versiot  
HP:n sulautettu verkkopalvelin  
138  
IPsec 151, 153  
IPsec (IP Security) 151, 153  
IPv4-osoite 148  
IPv6-osoite 148

## J

jalusta  
osnumero 30  
Jetadmin, HP Web 156  
JetAdvantage 127  
järjestelmävaatimukset  
HP:n sulautettu verkkopalvelin  
138

## K

kaksipuolinen tulostaminen  
Mac 52  
kaksipuolinen tulostus  
Mac 52  
Windows 48  
kaksipuolinen tulostus (kahdelle  
puolelle)  
asetukset (Windows) 48  
Windows 48  
kalibroi  
skanneri 205  
värit 190  
kalvot  
tulostaminen (Windows) 48  
kansiot  
lähetys 122  
kasetti  
os numerot 39  
tilausnumerot 39  
vaihto 39  
kasettien suojaus 33, 36  
kasettikäytäntö 33, 34  
kiinnitysyksikkö  
tukokset 169  
kiintolevy  
osnumero 30  
kiintolevyt  
salattu 151, 153

kirjautu sisään -painike  
paikantaminen 4, 7  
kirjautu ulos -painike  
paikantaminen 4, 7  
kirjekuoret  
suunta 19, 20  
kirjekuoret, lisääminen 26  
kopiointi  
optimointi tekstiä tai kuvia  
varten 205  
yleiskuvaus 69  
kopiointiasetukset  
HP:n sulautettu verkkopalvelin  
138, 140, 141  
kopiointi reunasta reunaan 205  
kopioidavien kuvien optimoiminen  
205  
kosketusnäyttö  
toimintojen paikantaminen 4, 7  
kuvanlaatu  
värikasetin tilan tarkistaminen  
190, 191, 193  
käyttöjärjestelmät, tuetut 12  
käytönaikainen ohje, ohjauspaneeli  
158  
kääntöyksikkö  
manuaalisesti (Mac) 52  
manuaalisesti (Windows) 48

## L

langaton tulostuspalvelin  
osnumero 30  
langaton verkko  
vianmääritys 221  
langattoman verkon häiriöt 221, 224  
LAN-portti  
paikantaminen 4, 6  
lasi, puhdistaminen 205, 210, 215  
lataaminen  
paperi lokeroon 2 ja 550 arkin  
lokeroihin 22  
paperi lokerossa 1 19  
lepotilan viive  
määrittäminen 154  
liitäntäportit  
paikantaminen 4, 6  
lisävarusteet  
os numerot 30  
tilaaminen 30  
yleiskuvaus 29

lokero, tuloste  
paikantaminen 4  
Lokero 1  
kirjekuorien lisääminen 26  
paperin suunta 19, 20  
tukokset 169  
Lokero 2  
tukokset 169  
Lokero 2 ja 550 arkin lokerot  
lataaminen 22  
paperin suunta 22, 24  
lokerot  
kapasiteetti 10  
paikantaminen 4  
sisällytetty 10  
vaihtoehtoisen kirjelmaketilan  
käyttö 21, 25  
lukitse  
muotoiluohjain 151, 153  
lähettäminen sähköpostiin  
asiakirjojen lähettäminen 116  
lähiverkko (LAN)  
paikantaminen 4, 6

## M

Mac-laiteohjaimen asetukset  
Työn tallennus 55  
mahdollinen sähköiskun vaara 3  
manuaalinen kaksipuolinen tulostus  
Mac 52  
Windows 48  
marginaalit, pieni  
kopiointi 205  
mitat, tulostin 15  
mobiilitulostus  
Android-laitteet 59, 62  
mobiilitulostus, tuettu ohjelmisto 14  
muisti  
sisällytetty 10  
muistisiru (väriaine)  
paikantaminen 39  
muuta linkkejä -luettelo  
HP:n sulautettu verkkopalvelin  
138, 140, 147  
muotoiluohjain  
paikantaminen 4, 5

## N

Near Field Communication -tulostus  
59, 60

Netscape Navigator, tuetut versiot  
HP:n sulautettu verkkopalvelin  
138

NFC-lisälaite

osanumero 30

NFC-yhteys ja -tulostus 59, 60

niitit

vaihto 44

niittitukokset

3-lokeroinen nitoja/  
pinontalokero 169

nitoja

käyttäminen 28

vianmääritys 28

nitoja/pinontalaite

tukosten poistaminen 169

nopeus, optimoiminen 154

näppäimistö

paikantaminen 4

## O

ohjauspaneeli

ohje 158

paikantaminen 4

toimintojen paikantaminen 4, 7

ohje, ohjauspaneeli 158

Ohje-painike

paikantaminen 4, 7

oikea alaluukku

tukosten poistaminen 169

oikea luukku

tukokset 169

oletusyhdydiskäytävä, määrittäminen

148

on/off-painike

paikantaminen 4

online-tuki 158

osanumerot

lisävarusteet 30

tarvikkeet 30, 31

vaihto-osat 30, 31

Väriainekasetti 30

värikasetit 30

## P

paino, tulostin 15

palauta tehdasasetukset 159

paperi

lisääminen lokeroon 2 ja 550 arkin  
lokeroihin 22

lokero 1 suunta 19, 20

lokeron 1 täyttäminen 19

Paperilokero 2 ja 550 arkin lokerot,

suunta 22, 24

tukokset 169, 170

valitaan 195

valitse 190, 191

paperi, tilaaminen 30

paperilokero

osanumerot 30

yleiskuvaus 17

paperin poimintaongelmat

ratkaiseminen 162, 164

paperitukokset

2 000 arkin suurikapasiteettinen

syöttölokero 169

550 arkin lokerot 169

asiakirjansyöttölaite 169

kiinnitysyksikkö 169

Lokero 1 169

Lokero 2 169

nitoja/pinontalaite 169

oikea alaluukku 169

oikea luukku 169

sijainnit 169

tulostelokero 169

paperityypit

valitseminen (Mac) 52

paperityyppi

valitseminen (Windows) 48

pienet marginaalit 205

poistaminen

tallennetut työt 55, 58

portit

paikantaminen 4, 6

puhdistaminen

lasi 205, 210, 215

paperirata 190, 191

## R

RJ-45-portti

paikantaminen 4, 6

## S

sarjanumero

paikantaminen 4, 5

selainvaatimukset

HP:n sulautettu verkkopalvelin  
138

sivua minuutissa 10

sivuja arkille

valitseminen (Mac) 52

valitseminen (Windows) 48

skannaaminen

optimointi tekstiä tai kuvia

varten 210

yleiskuvaus 75

skannaaminen kansioon 122

skannaaminen sähköpostiin

asiakirjojen lähettäminen 116

skannaaminen tulostimen kansioon

119

skannaaminen tulostimen muistiin

119

skannaaminen USB-muistitikkuun

126

skannattujen kuvien optimoiminen

210

skannausasetukset

HP:n sulautettu verkkopalvelin  
138, 140, 142

Skannaus USB-asemaan 126

käyttöönotto 112

Skannaus verkkokansioon 122

alkuasetukset 90

skanneri

kalibroi 205

lasin puhdistaminen 205, 210,  
215

Sulautettu verkkopalvelin

avaaminen 148

tulostimen nimen vaihtaminen

148

verkoasetusten muuttaminen

148

suojaaja kasetit 33, 36

suojaus

salattu kiintolevy 151, 153

sisällytetty 10

suojausasetukset

HP:n sulautettu verkkopalvelin  
138, 140, 144

syöttöongelmat 225, 228

sähkölaitetiedot 16

## T

takaluukku

paikantaminen 5

Tallenna laitteen muistiin 119

- tallennetut työt
    - luominen (Mac) 55
    - luominen (Windows) 55
    - poistaminen 55, 58
    - tulostaminen 55
  - tallennus, työ
    - Mac-asetukset 55
  - tarkistusluettelo
    - langaton yhteys 221
  - tarra
    - suunta 27
  - tarrat
    - tulostaminen 27
    - tulostaminen (Windows) 48
  - tarrat, lisääminen 27
  - tarvikkeet
    - HP:n sulautettu verkkopalvelin 144
    - käyttäminen, kun vähissä 160
    - niittien vaihtaminen 44
    - osanumerot 30, 31
    - tilaaminen 30
    - vähissä-asetukset 160
    - värikasetin vaihtaminen 39
    - yleiskuvaus 29
  - tarvittavat asetukset
    - faksi 130
  - TCP/IP
    - IPv4-parametrien määrittäminen manuaalisesti 148
    - IPv6-parametrien määrittäminen manuaalisesti 148
  - teho
    - virrankulutus 16
  - tekninen tuki
    - verkko 158
  - tekniset tiedot 10
    - sähkö ja äänet 16
  - tietosivut
    - HP:n sulautettu verkkopalvelin 138, 140
  - tila, faksilaitesivu 225, 226
  - tilaaminen
    - tarvikkeet ja lisävarusteet 30
  - tuetut käyttöjärjestelmät 12
  - tuki
    - verkko 158
  - tukokset
    - 2 000 arkin suurikapasiteettinen syöttölokero 169
    - 550 arkin lokerot 169
    - asiakirjansyöttölaite 169
    - automaattinen opastus 169, 170
    - kiinnitysyksikkö 169
    - Lokero 1 169
    - Lokero 2 169
    - niitit 3-lokeroisessa nitojassa/pinontalokerossa 169
    - nitoja/pinontalaite 169
    - oikea alaluukku 169
    - oikea luukku 169
    - sijainnit 169
    - syyt 169, 170
    - tulostelokero 169
  - tulostaminen
    - tallennetut työt 55
    - USB-muistilaitteista 63
    - yleiskuvaus 47
  - tulostaminen, kaksipuolinen
    - asetukset (Windows) 48
  - tulostaminen molemmille puolille
    - Mac 52
    - manuaalisesti, Windows 48
    - Windows 48
  - tulostelokero
    - paikantaminen 4
    - tukosten poistaminen 169
  - tulostimen hallinta
    - yleiskuvaus 137
  - tulostimen muisti
    - lähetys 119
  - tulostimen muisti, skannaaminen 119
  - tulostimen tekniset tiedot
    - yleiskuvaus 10
  - tulostusasetukset
    - HP:n sulautettu verkkopalvelin 138, 140, 141
  - tulostusmateriaali
    - lokeron 1 täyttäminen 19
  - tulostus molemmille puolille
    - asetukset (Windows) 48
  - tulostustöiden tallentaminen 55
  - tuotenumero
    - sijainti 4, 5
  - työt, tallennetut
    - luominen (Windows) 55
    - Mac-asetukset 55
    - poistaminen 55, 58
    - tulostaminen 55
  - töiden tallentaminen
    - Windowsilla 55
- U**
- USB
    - lähetys 126
  - USB-muistilaitteet
    - tulostus laitteista 63
  - USB-portit, valinnainen
    - osanumero 30
  - USB-portti
    - käyttöönotto 63, 64, 66, 67, 230
    - paikantaminen 4, 6
  - useita sivuja arkille
    - tulostaminen (Mac) 52
    - tulostaminen (Windows) 48
- V**
- vaihto
    - niitit 44
    - Väriainekasetti 39
  - vaihtoehtoinen kirjelomaketila 19, 21, 22, 25
  - vaihto-osat
    - osanumerot 30, 31
  - Varaosat
    - yleiskuvaus 29
  - verkko
    - asetukset, muuttaminen 148
    - asetukset, tarkasteleminen 148
    - tulostimen nimi, vaihtaminen 148
  - verkkoasetukset
    - HP:n sulautettu verkkopalvelin 138, 140, 145
  - verkkokansio, skannaaminen 122
  - verkkoselainvaatimukset
    - HP:n sulautettu verkkopalvelin 138
  - verkkosivustot
    - asiakastuki 158
    - HP Web Jetadmin, lataaminen 156
  - verkkoyhteysnopeuden asetukset, muuttaminen 148
  - verkon hallinta 148
  - verkon kaksisuuntaisuusasetukset, muuttaminen 148
  - verkot
    - aliverkon peite 148

- HP Web Jetadmin 156
- IPv4-osoite 148
- IPv6-osoite 148
- Oletuskäytävä 148
- tuettu 10
- vianmääritys
  - langallinen verkko 219
  - langaton verkko 221
  - paperinsyöttöongelmat 162
  - tukokset 169, 170
  - verkko-ongelmat 219
  - värikasetin tilan tarkistaminen 190, 191, 193
  - yleiskuvaus 157
- vianmääritystyökalut
  - HP:n sulautettu verkkopalvelin 138, 140, 144
- virrankulutus
  - enintään 1 watti 154
- virtakytkin
  - paikantaminen 4
- virtaliitäntä
  - paikantaminen 4, 5
- väriaineen keräysyksikkö
  - paikantaminen 4
- väriainekasetti
  - tilausnumerot 39
- Väriainekasetti
  - käyttäminen, kun vähissä 160
  - osanumerot 30, 39
  - osat 39
  - vaihto 39
  - vähissä-asetukset 160
- väriasetukset
  - muuttaminen, Windows 190
- värikasetit
  - osanumerot 30
- värit
  - kalibroi 190
- väriteema
  - muuttaminen, Windows 190

- yleinen kokoonpano
  - HP:n sulautettu verkkopalvelin 138, 140

## Ä

- äänitiedot 16

## W

- Wi-Fi Direct Print 14, 59, 60

## Y

- yhdyskäytävä, oletuksen määrittäminen 148
- yksityinen tulostus 55

