

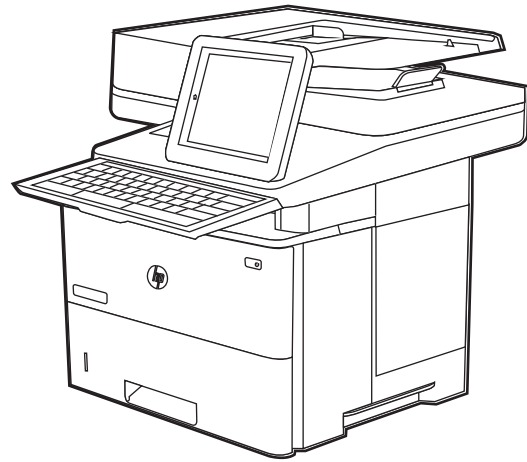

LaserJet Enterprise MFP M528

LaserJet Enterprise Flow MFP M528

Guida per l'utente

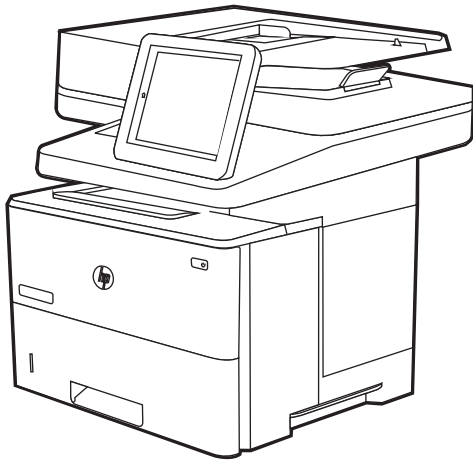

www.hp.com/videos/LaserJet
www.hp.com/support/ljM528mfp



HP LaserJet Enterprise MFP M528

Guida per l'utente

Copyright e licenza

© Copyright 2019 HP Development Company, L.P.

La riproduzione, l'adattamento o la traduzione senza autorizzazione scritta sono vietati, salvo nei casi consentiti dalle leggi sul copyright vigenti.

Le informazioni contenute nella presente documentazione sono soggette a modifica senza preavviso.

Le uniche garanzie per i prodotti e i servizi HP sono presentate nelle dichiarazioni esplicite di garanzia fornite in accompagnamento a tali prodotti e servizi. Nulla di quanto contenuto nel presente documento può essere interpretato come ulteriore garanzia. HP non sarà ritenuta responsabile di errori tecnici o editoriali né di omissioni rilevati in questo documento.

Edition 1, 4/2019

Marchi

Adobe®, Adobe Photoshop®, Acrobat® e PostScript® sono marchi registrati di Adobe Systems Incorporated.

Apple e il logo Apple sono marchi registrati di Apple Inc., negli Stati Uniti e in altri paesi/regioni.

macOS è un marchio di Apple Inc., registrato negli Stati Uniti e in altri paesi.

AirPrint è un marchio di Apple, Inc., negli Stati Uniti e in altri paesi/regioni.

Google™ è un marchio di Google Inc.

Microsoft®, Windows®, Windows® XP e Windows Vista® sono marchi registrati di Microsoft Corporation negli Stati Uniti.

UNIX® è un marchio registrato di The Open Group.

Sommario

1 Panoramica della stampante	1
Icone di avvertenza	1
Rischio di scosse elettriche	3
Viste della stampante	4
Vista anteriore della stampante	4
Vista posteriore della stampante	5
Porte interfaccia	6
Vista del pannello di controllo	7
Come utilizzare il pannello di controllo con schermo a sfioramento	8
Specifiche della stampante	10
Specifiche tecniche	10
Sistemi operativi supportati	12
Soluzioni di stampa mobile	14
Dimensioni della stampante	15
Consumo energetico, specifiche elettriche ed emissioni acustiche	16
Intervallo dell'ambiente di funzionamento	16
Configurazione dell'hardware della stampante e installazione del software	16
2 Vassoi carta	17
Introduzione	17
Caricamento della carta nel vassoio 1	19
Caricare la carta nel vassoio 1 (vassoio multifunzione)	19
Orientamento della carta per il vassoio 1	20
Uso della Modalità carta intestata alternativa	21
Attivare la Modalità carta intestata alternativa tramite i menu del pannello di controllo della stampante	21
Caricamento della carta nel vassoio 2 e nei vassoi da 550 fogli	22
Caricamento della carta nel vassoio 2 e nei vassoi da 550 fogli	22
Orientamento della carta nel vassoio 2 e nei vassoi da 550 fogli	24
Uso della Modalità carta intestata alternativa	21
Attivare la Modalità carta intestata alternativa tramite i menu del pannello di controllo della stampante	21

Caricamento e stampa di buste	26
Stampa di buste	26
Orientamento della busta	26
Caricamento e stampa di etichette	27
Alimentazione manuale etichette	27
Orientamento delle etichette	27
Utilizzo della cucitrice (solo per i modelli f, c e z)	28
Utilizzo della cucitrice	28

3 Materiali di consumo, accessori e componenti 29

Ordinazione di materiali di consumo, accessori e componenti	30
Ordini	30
Materiali di consumo e accessori	30
Materiali di consumo manutenzione/lunga durata	31
Parti di ricambio CSR (Customer Self-Repair)	32
Configurazione delle impostazioni dei materiali di consumo per la protezione delle cartucce di toner HP	33
Introduzione	33
Attivazione o disattivazione della funzione Criterio cartuccia	34
Utilizzare il pannello di controllo della stampante per attivare la funzione Criterio cartuccia	34
Utilizzare il pannello di controllo della stampante per disattivare la funzione Criterio cartuccia	34
Utilizzare il server Web incorporato (EWS) HP per attivare e configurare la funzione Criterio cartuccia.	34
Utilizzare il server Web incorporato (EWS) HP per disattivare e configurare la funzione Criterio cartuccia.	35
Risoluzione dei problemi indicati nei messaggi di errore sul pannello di controllo per Criterio cartuccia	35
Attivazione o disattivazione della funzionalità Protezione cartuccia	37
Utilizzare il pannello di controllo della stampante per attivare la funzione Protezione cartuccia	37
Utilizzare il pannello di controllo della stampante per disattivare la funzione Protezione cartuccia	37
Utilizzare il server Web incorporato (EWS) HP per attivare e configurare la funzione Protezione cartuccia.	38
Utilizzare il server Web incorporato (EWS) HP per disattivare e configurare la funzione Protezione cartuccia.	38
Risoluzione dei problemi indicati nei messaggi di errore sul pannello di controllo per Protezione cartuccia	39
Sostituzione della cartuccia del toner	40
Informazioni sulle cartucce	40
Rimozione e sostituzione della cartuccia	41

Sostituzione della cartuccia della cucitrice (modelli f, c e z)	45
Introduzione	45
Rimozione e sostituzione della cartuccia della cucitrice	45
4 Stampa	47
Operazioni di stampa (Windows)	48
Come eseguire la stampa (Windows)	48
Stampa fronte/retro automatica (Windows)	48
Stampa fronte/retro manuale (Windows)	49
Stampa di più pagine per foglio (Windows)	50
Selezione del tipo di carta (Windows)	50
Altre attività di stampa	51
Operazioni di stampa (macOS)	52
Modalità di stampa (macOS)	52
Stampa automatica su entrambi i lati (macOS)	52
Stampa manuale su entrambi i lati (macOS)	52
Stampa di più pagine per foglio (macOS)	53
Selezione del tipo di carta (macOS)	53
Altre attività di stampa	51
Memorizzazione dei processi di stampa sulla stampante per stamparli in seguito o privatamente	55
Introduzione	55
Creazione di un processo memorizzato (Windows)	55
Creazione di un processo memorizzato (macOS)	56
Stampa di un processo memorizzato	57
Eliminazione di un processo memorizzato	58
Eliminazione di un processo memorizzato sulla stampante	58
Modifica del limite di processi memorizzati	58
Informazioni inviate alla stampante per scopi legati alla contabilità del lavoro	58
Stampa mobile	59
Introduzione	59
Stampa Wi-Fi, Wi-Fi Direct Print, NFC e BLE	60
Abilitare la stampa wireless	60
Modificare il nome Wi-Fi Direct	60
HP ePrint via email	61
AirPrint	61
Stampa integrata Android	62
Stampa da un'unità flash USB	63
Abilitazione della porta USB per la stampa	64
Metodo uno: attivare la porta USB dal pannello di controllo della stampante	64
Metodo due: attivare la porta USB dal server Web HP incorporato (solo stampanti connesse alla rete)	64

Stampa di documenti da USB	64
Stampa tramite porta USB 2.0 ad alta velocità (cablata)	66
Attivazione della porta USB ad alta velocità per la stampa	67
Metodo uno: attivare la porta USB 2.0 ad alta velocità dai menu del pannello di controllo della stampante	67
Metodo due: attivare la porta USB 2.0 ad alta velocità dal server Web incorporato HP (solo stampanti connesse alla rete)	67
5 Copia	69
Copia	69
Copia su entrambi i lati (fronte/retro)	71
Altre attività di copia	72
6 Scansione	75
Configurazione di Scansione su e-mail	76
Introduzione	76
Operazioni preliminari	76
Passaggio 1: accedere al server Web incorporato (EWS) HP	77
Passaggio 2: configurare le impostazioni di identificazione rete	77
Passo 3: configurare la funzione Invia a e-mail	79
Metodo uno: eseguire la configurazione di base utilizzando la Procedura guidata e-mail	79
Metodo due: eseguire la configurazione avanzata utilizzando la Configurazione e-mail	82
Passaggio 4: configurare il collegamento per le impostazioni rapide (facoltativo)	86
Passaggio 5: impostare l'opzione Invia a e-mail per l'utilizzo di Outlook per Office 365 (opzionale)	88
Introduzione	88
Configurazione del server di posta in uscita (SMTP) per l'invio di un messaggio e-mail da un account Outlook per Office 365	88
Configurazione di Scansione su cartella di rete	91
Introduzione	91
Operazioni preliminari	91
Passaggio 1: accedere al server Web incorporato (EWS) HP	77
Passaggio 2: Configurazione di Scansione su cartella di rete	93
Metodo uno: utilizzare la Procedura guidata di Scansione per cartella di rete	93
Metodo due: utilizzo di Configurazione scansione a cartella di rete	95
Passo 1: avvio della configurazione	95
Passaggio 2: configurare le impostazioni Scansione su cartella di rete	96
Passo 3: completare la configurazione	106
Configurazione dell'opzione Scansione su SharePoint® (solo per i modelli Flow)	107

Introduzione	107
Operazioni preliminari	107
Passaggio 1: accedere al server Web incorporato (EWS) HP	77
Passaggio 2: attivare Scansione su SharePoint® e creare un'impostazione rapida Scansione su SharePoint	108
Scansione di un file direttamente su un sito Microsoft® SharePoint	110
Impostazioni e opzioni rapide di scansione per Scansione su SharePoint®	111
Configurazione di Scansione su unità USB	113
Introduzione	113
Passaggio 1: accedere al server Web incorporato (EWS) HP	77
Passaggio 2: abilitare Scansione su unità USB	114
Passaggio 3: configurare il collegamento per le impostazioni rapide (facoltativo)	114
Impostazioni di scansione predefinite per Configurazione di Scansione su unità USB	115
Impostazioni del file predefinite per la configurazione della funzione Salva in USB:	115
Scansione a e-mail	117
Introduzione	117
Scansione a e-mail	117
Scansione per la memorizzazione del processo	120
Introduzione	120
Scansione per la memorizzazione del processo sulla stampante	120
Stampa da memorizzazione processo sulla stampante	122
Scansione su cartella di rete	123
Introduzione	123
Scansione su cartella di rete	123
Scansione su SharePoint	125
Introduzione	125
Scansione su SharePoint	125
Scansione su unità USB	127
Introduzione	127
Scansione su unità USB	127
Uso delle soluzioni aziendali HP JetAdvantage	128
Altre attività di scansione	129

7 Fax 131

Impostazione del fax	132
Introduzione	132
Configurazione del fax mediante il pannello di controllo	132
Modifica delle configurazioni del fax	133
Impostazioni di composizione fax	133
Impostazioni di invio fax generali	134
Impostazioni di ricezione fax	135

Inviare un fax	136
Altre attività fax	137

8 Gestione della stampante 139

Configurazione avanzata con il server Web HP incorporato (EWS)	140
Introduzione	140
Accesso al server Web HP incorporato (EWS)	140
Funzioni del server Web incorporato HP	142
Scheda Informazioni	142
Scheda Generale	142
Scheda Copia/Stampa	143
Scheda Scansione/Invio digitale	144
Scheda Fax	145
Scheda Materiali di consumo	146
Scheda Risoluzione dei problemi	146
Scheda Sicurezza	147
Scheda Servizi Web HP	147
Scheda Rete	148
Elenco Altri collegamenti	149
Configurazione delle impostazioni di rete IP	151
Esclusione di responsabilità relativa alla condivisione della stampante	151
Visualizzazione o modifica delle impostazioni di rete	151
Ridenominazione della stampante nella rete	151
Configurazione manuale dei parametri TCP/IP IPv4 dal pannello di controllo	152
Configurazione manuale dei parametri TCP/IP IPv6 dal pannello di controllo	152
Impostazioni velocità collegamento e duplex	153
Funzioni di protezione della stampante	155
Introduzione	155
Dichiarazioni sulla protezione	155
Assegnazione di una password di amministratore	156
Uso del Server Web incorporato HP (EWS) per impostare la password	156
Uso delle credenziali di accesso dell'utente nel pannello di controllo della stampante ..	156
Sicurezza IP	157
Supporto crittografia: disco rigido protetto ad alte prestazioni HP	157
Blocco del formatter	157
Impostazioni di risparmio energetico	158
Stampa con EconoMode	159
Configurazione della modalità EconoMode dal driver di stampa	159
Configurazione della modalità EconoMode dal pannello di controllo della stampante ..	159
Impostazione del timer per la pausa e configurazione della stampante in modo da utilizzare massimo 1 watt di potenza	159

Impostazione della pianificazione di pausa	160
HP Web Jetadmin	160
Aggiornamenti software e firmware	160
9 Risoluzione dei problemi	163
Assistenza clienti	164
Guida del pannello di controllo	164
Ripristina impostazioni predefinite	165
Introduzione	165
Metodo uno: ripristinare le impostazioni di fabbrica dal pannello di controllo della stampante	165
Metodo due: ripristinare le impostazioni di fabbrica dal server Web incorporato HP (solo stampanti connesse alla rete)	165
Sul pannello di controllo della stampante viene visualizzato il messaggio "Cartuccia in esaurimento" o "Cartuccia quasi esaurita"	166
Modifica delle impostazioni "Quasi esaurita"	167
Modifica delle impostazioni "Quasi esaurito" nel pannello di controllo	167
Per stampanti con funzionalità fax	167
Ordinazione dei materiali di consumo	167
La stampante non preleva la carta o si verificano inceppamenti	168
Introduzione	168
La stampante non preleva la carta	168
La stampante preleva più fogli di carta	170
Nell'alimentatore documenti vengono inceppati, inclinati o prelevati più fogli di carta	173
Rimozione degli inceppamenti della carta	175
Introduzione	175
Posizioni di inceppamento della carta	175
Navigazione automatica per la rimozione degli inceppamenti della carta	176
Si verificano inceppamenti della carta frequenti o ricorrenti?	176
Rimozione degli inceppamenti della carta nell'alimentatore documenti - 31.13.yz	176
Rimozione degli inceppamenti della carta nel vassoio 1 - 13.A1	180
Rimozione degli inceppamenti della carta nel vassoio 2, vassoio 3, vassoio 4, vassoio 5 - 13.A2, 13.A3, 13.A4, 13.A5	183
Rimozione degli inceppamenti della carta nello scomparto di uscita - 13.E1	187
Rimozione degli inceppamenti della carta nell'unità fronte/retro - 13.CX.XX, 13.DX.XX	188
Rimozione degli inceppamenti di carta nell'area della cartuccia di toner	193
Rimozione degli inceppamenti della carta nell'area del fusore - 13.B9, 13.B2, 13.FF	195
Risoluzione dei problemi di qualità di stampa	197
Introduzione	197
Risoluzione dei problemi di qualità di stampa	198
Aggiornamento del firmware della stampante	198
Stampa da un programma software differente	198

Controllo dell'impostazione relativa al tipo di carta per il processo di stampa	199
Controllo dell'impostazione del tipo di carta sulla stampante	199
Modifica dell'impostazione del tipo di carta (Windows)	199
Controllo dell'impostazione del tipo di carta (macOS)	199
Controllo dello stato della cartuccia di toner	200
Passaggio 1: stampare la pagina di stato dei materiali di consumo	200
Passaggio 2: controllo dello stato dei materiali di consumo	200
Stampa di una pagina di pulizia	200
Controllare lo stato del toner e delle cartucce di toner	201
Controllo della carta e dell'ambiente di stampa	202
Passaggio 1: uso di carta conforme alle specifiche consigliate da HP	202
Passaggio 2: Controllo dell'ambiente	202
Passaggio 3: impostare l'allineamento del singolo vassoio	202
Tentativo con un altro driver di stampa	203
Verifica delle impostazioni EconoMode	203
Regolazione dell'impostazione della densità di stampa	204
Risoluzione dei difetti dell'immagine	204
Miglioramento della qualità di copia	213
Controllo della presenza di polvere e sbavature sul vetro dello scanner	213
Calibrazione dello scanner	214
Controllo delle impostazioni della carta	216
Controllare le opzioni di selezione della carta	216
Controllo delle impostazioni di regolazione dell'immagine	216
Ottimizzazione della qualità di copia per testo o immagini	216
Copia da bordo a bordo	217
Miglioramento della qualità di scansione	218
Controllo della presenza di polvere e sbavature sul vetro dello scanner	213
Controllo delle impostazioni di risoluzione	219
Controllo delle impostazioni del colore	220
Controllo delle impostazioni di regolazione dell'immagine	220
Ottimizzazione della qualità di scansione per testo o immagini	221
Controllo delle impostazioni di qualità di stampa	221
Miglioramento della qualità di fax	223
Controllo della presenza di polvere e sbavature sul vetro dello scanner	213
Controllo delle impostazioni di risoluzione di invio del fax	224
Controllo delle impostazioni di regolazione dell'immagine	225
Ottimizzazione della qualità del fax per testo o immagini	225
Controllo delle impostazioni di correzione degli errori	225
Controllo dell'impostazione di adattamento alla pagina	226
Invio a un altro fax	226
Verifica dell'apparecchio fax del mittente	226

Risoluzione dei problemi di rete cablata	227
Introduzione	227
Problemi di collegamento	227
Il computer non è in grado di comunicare con la stampante	227
La stampante utilizza un collegamento errato e impostazioni duplex non corrette per la rete	228
Nuovi programmi software potrebbero provocare problemi di compatibilità	228
Il computer o la workstation potrebbe non essere impostata correttamente	228
La stampante è disattivata o altre impostazioni di rete non sono corrette	228
Risoluzione dei problemi di rete wireless	229
Introduzione	229
Lista di controllo per la connettività wireless	229
La stampante non stampa dopo che è stata eseguita la configurazione della rete wireless	230
La stampante non stampa e sul computer è installato un firewall di terze parti	230
La connessione wireless non funziona dopo aver spostato il router wireless o la stampante	230
Impossibile collegare più computer alla stampante wireless	231
La stampante wireless perde la comunicazione quando è collegata a una VPN	231
La rete non viene visualizzata nell'elenco delle reti wireless	231
La rete wireless non funziona	231
Riduzione delle interferenze su una rete wireless	232
Risoluzione dei problemi fax	233
Elenco di controllo per la risoluzione dei problemi relativi al fax	234
Tipo di linea telefonica utilizzato	234
Utilizzo di un dispositivo di protezione da sbalzi di tensione	234
Utilizzo di un servizio di casella vocale fornito dalla società telefonica o di una segreteria telefonica	235
La linea telefonica presenta la funzione di avviso di chiamata?	235
Verifica dello stato dell'accessorio fax	235
Problemi generali di stampa	237
Il fax non è stato inviato	237
Sul pannello di controllo della stampante viene visualizzato il messaggio di stato Memoria esaurita	237
Le foto vengono stampate con una qualità scadente, oppure viene stampata solo una casella grigia	237
È stato premuto il pulsante Stop per annullare un fax, ma il fax è stato comunque inviato	237
Non viene visualizzato alcun pulsante della rubrica fax	237
Non è possibile individuare le impostazioni fax in HP Web Jetadmin	237
L'intestazione viene collocata nella parte superiore della pagina dopo l'attivazione dell'opzione della mascherina	238
Nella casella dei destinatari sono riportati sia nomi che numeri	238
Un fax di una sola pagina viene stampato su due pagine	238
Un documento si blocca nell'alimentatore documenti durante l'invio del fax	238

Il volume dei suoni provenienti dall'accessorio fax è troppo alto o troppo basso	238
L'unità flash USB non risponde	239
Metodo uno: attivare la porta USB dal pannello di controllo della stampante	64
Metodo due: attivare la porta USB dal server Web HP incorporato (solo stampanti connesse alla rete)	64
Indice analitico	241

1 Panoramica della stampante

In queste sezioni è possibile vedere la posizione delle funzioni sulla stampante, le specifiche fisiche e tecniche della stampante e la posizione in cui è possibile trovare le informazioni per la configurazione.

- [Icone di avvertenza](#)
- [Rischio di scosse elettriche](#)
- [Viste della stampante](#)
- [Specifiche della stampante](#)
- [Configurazione dell'hardware della stampante e installazione del software](#)

Per assistenza video, vedere www.hp.com/videos/LaserJet.

Le seguenti informazioni sono corrette al momento della pubblicazione. Per informazioni aggiornate, vedere www.hp.com/support/ljM528mfp.

Per ulteriori informazioni:

La guida completa di HP per la stampante include le seguenti informazioni:

- Installazione e configurazione
- Istruzioni e uso
- Risoluzione dei problemi
- Download di aggiornamenti software e firmware
- Registrazione al forum di supporto
- Ricerca di informazioni sulla garanzia e le normative

Icone di avvertenza

Fare attenzione se è presente un'icona di avvertenza sulla stampante HP, come indicato nelle definizioni delle icone.

- Attenzione. Scossa elettrica

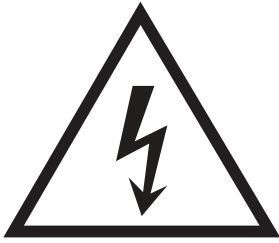

- Attenzione. Superficie bollente



- Attenzione. Mantenere le parti del corpo lontane dai componenti mobili

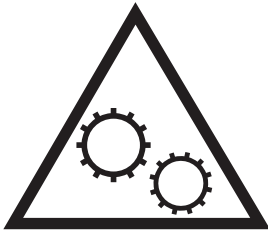

- Attenzione. Bordo affilato nelle immediate vicinanze



- Avvertenza



Rischio di scosse elettriche

Leggere queste informazioni importanti sulla sicurezza.

- Leggere e comprendere queste dichiarazioni sulla sicurezza per evitare il rischio di scosse elettriche.
- Per ridurre il rischio di lesioni personali causate da incendi o scosse elettriche durante l'uso di questo prodotto, attenersi alle precauzioni di sicurezza fondamentali.
- Leggere e comprendere tutte le istruzioni contenute nella Guida dell'utente.

Osservare le avvertenze e le istruzioni riportate sul prodotto.

- Utilizzare esclusivamente una presa elettrica dotata di messa a terra quando si collega il prodotto a una fonte di alimentazione. Rivolgersi a un elettricista qualificato per informazioni sulla messa a terra della presa.
- Non toccare i contatti delle prese sul prodotto. Sostituire immediatamente i cavi danneggiati.
- Scollegare il prodotto dalle prese a muro prima di pulirlo.
- Non installare né utilizzare il prodotto in prossimità di acqua o se non si è perfettamente asciutti.
- Installare il prodotto in modo sicuro su una superficie stabile.
- Installare il prodotto in un luogo riparato dove non sia possibile calpestare il cavo di alimentazione o inciampare nello stesso.

Viste della stampante

Individuare le funzioni principali sulla stampante e sul pannello di controllo.

- [Vista anteriore della stampante](#)
- [Vista posteriore della stampante](#)
- [Porte interfaccia](#)
- [Vista del pannello di controllo](#)

Vista anteriore della stampante

Individuare le funzioni sulla parte anteriore della stampante.

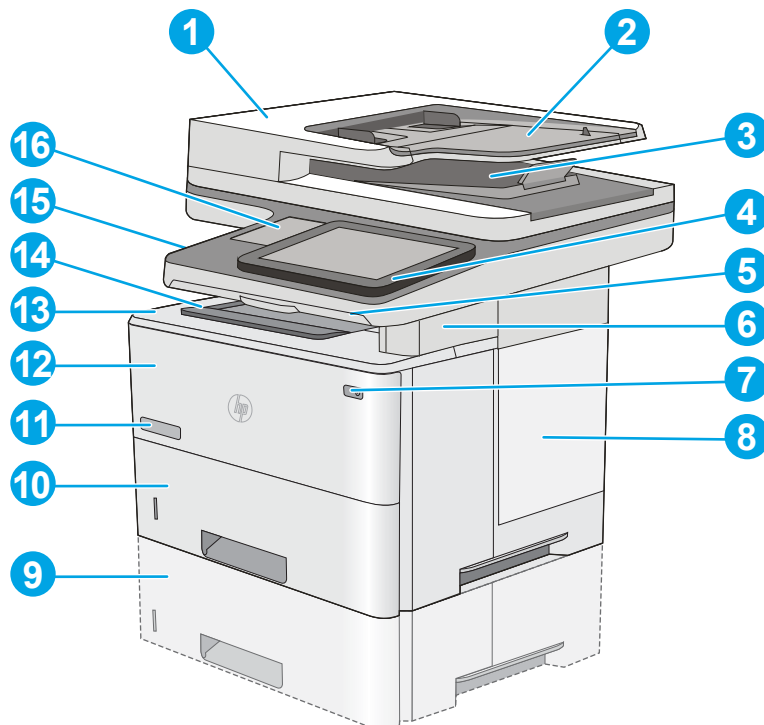

1 Coperchio alimentatore documenti (accesso per eliminazione inceppamenti)

2 Vassoio di alimentazione dell'alimentatore documenti

3 Scomparto di uscita dell'alimentatore documenti

NOTA: se si inserisce un modulo continuo attraverso l'alimentatore documenti, estendere il fermo della carta sul lato destro dello scomparto di uscita.

4 Pannello di controllo touchscreen a colori (si inclina per una più facile visualizzazione)

5 Tastiera fisica (solo modelli c e z). Estrarre completamente la tastiera per utilizzarla.

6 Cucitrice (solo per i modelli c, f e z)

7 Pulsante di accensione/spegnimento

8 Coperchio formatter

9	1 Alimentatore carta opzionale da 500 fogli (vassoio 3)
	NOTA: ciascun modello di stampante supporta fino a tre alimentatori da 550 fogli opzionali (vassoi 3, 4 e 5).
10	Vassoio 2
11	Nome modello
12	Vassoio 1
13	Coperchio superiore (accesso alla cartuccia di toner)
	NOTA: Il pulsante di rilascio del coperchio superiore si trova sul lato sinistro della stampante.
14	Scomparto di uscita standard
15	Porta USB diretta (sul lato sinistro del supporto del pannello di controllo)
	Inserire un'unità flash USB per la stampa o la scansione senza l'utilizzo di un computer o per aggiornare il firmware della stampante.
	NOTA: È necessario che un amministratore attivi questa porta prima dell'uso.
16	Alloggiamento per integrazione hardware (per il collegamento di accessori e dispositivi di terze parti)

Vista posteriore della stampante

Individuare le funzioni sul retro della stampante.

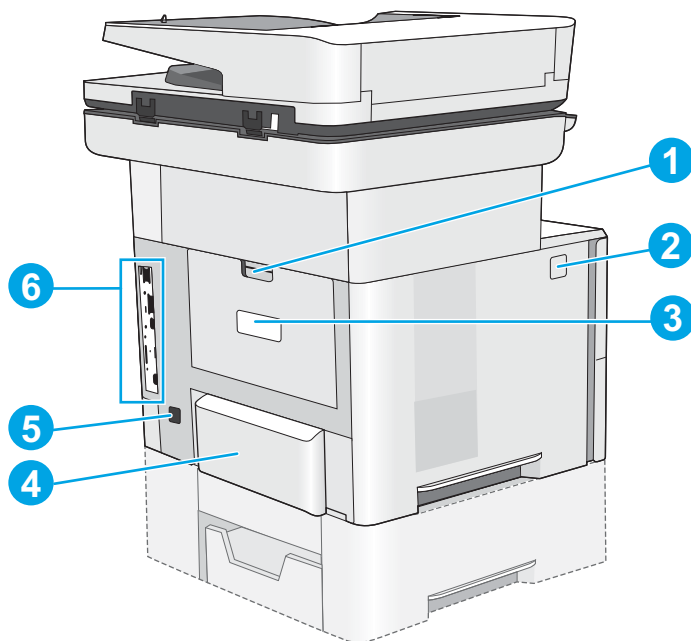

1	Sportello posteriore (accesso per l'eliminazione degli inceppamenti)
2	Pulsante di rilascio del coperchio superiore
3	Etichetta numero di serie e numero prodotto
4	Copertura antipolvere per il vassoio 2 (si piega verso l'alto se si carica carta di formato Legal)
5	Connessione dell'alimentazione
6	Formatter (contiene le porte di interfaccia)

Porte interfaccia

Individuare le porte interfaccia sul formatter della stampante.

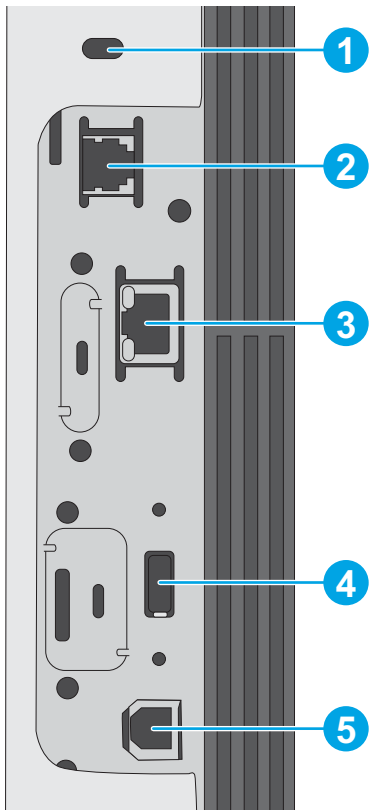

-
- | | |
|---|---|
| 1 | Alloggiamento per blocco con cavo di sicurezza |
| 2 | Porta fax (solo modelli f, c e z. la porta è coperta per i modelli dn) |
| 3 | Porta di rete (RJ-45) Ethernet LAN (Local area network) |
| 4 | Porta USB per il collegamento di dispositivi USB esterni (questa porta può essere chiusa) |
- NOTA:** Per la stampa USB diretta, utilizzare la porta USB accanto al pannello di controllo.
-
- | | |
|---|----------------------------------|
| 5 | Porta di stampa USB 2.0 Hi-speed |
|---|----------------------------------|
-

Vista del pannello di controllo



Il pannello di controllo consente di accedere alle funzioni della stampante e indica lo stato attuale della stampante.



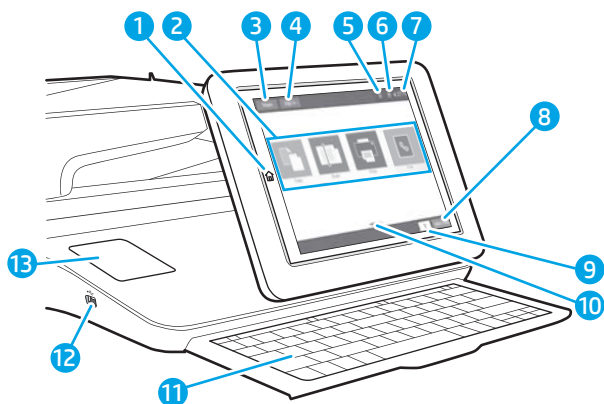

- [Come utilizzare il pannello di controllo con schermo a sfioramento](#)

Per tornare alla schermata iniziale in qualsiasi momento premendo il pulsante Home sul lato sinistro del pannello di controllo della stampante o toccare il pulsante Home nell'angolo superiore sinistro della maggior parte delle schermate.

 **NOTA:** Le funzioni visualizzate sulla schermata iniziale possono variare a seconda della configurazione della stampante.



1	Pulsante Home 	Selezionare il pulsante Home  per tornare alla schermata iniziale della stampante in qualsiasi momento.
2	Area Applicazioni	Selezionare una delle icone per aprire l'applicazione. Scorrere da un lato all'altro dello schermo per accedere a ulteriori applicazioni. NOTA: le applicazioni disponibili variano in base alla stampante. L'amministratore può configurare le applicazioni indicate e l'ordine in cui vengono visualizzate.
3	Pulsante Reimposta	Selezionare il pulsante Reimposta per annullare le modifiche, riattivare la stampante dallo stato di pausa, visualizzare errori nascosti e ripristinare le impostazioni predefinite (inclusi la lingua e il layout della tastiera).
4	Pulsante Registrazione o Uscita	Selezionare il pulsante Registrazione per aprire la schermata di registrazione. Selezionare il pulsante Uscita per annullare la registrazione della stampante. Vengono ripristinate tutte le impostazioni predefinite per le opzioni della stampante. NOTA: questo pulsante viene visualizzato solo se l'amministratore ha configurato la stampante per richiedere l'autorizzazione per accedere alle funzioni.

5	Pulsante Informazioni 	<p>Selezionare il pulsante Informazioni  per visualizzare una schermata che consente di accedere a diversi tipi di informazioni sulla stampante. Selezionare i pulsanti nella parte inferiore della schermata per visualizzare le seguenti informazioni:</p> <ul style="list-style-type: none"> • Lingua del display: da questa schermata è possibile modificare l'impostazione della lingua. • Modalità sospensione: da questa schermata è possibile impostare la stampante in modalità di sospensione. • Wi-Fi Direct: consente di visualizzare le informazioni su come collegare direttamente la stampante utilizzando un telefono, tablet o altro dispositivo con connessione Wi-Fi. • Wireless: Utilizzare questa schermata per visualizzare e modificare le impostazioni di connessione wireless (alcuni modelli richiedono un accessorio wireless opzionale). • Ethernet: questa schermata consente di visualizzare e modificare le impostazioni della connessione Ethernet. • HP Web Services: consente di trovare informazioni per la connessione e la stampa relativa alla stampante utilizzando HP Web Services (ePrint). • Numero fax: consente di visualizzare il numero di fax della stampante (per i modelli f e z e per il modello dn solo quando è installato l'accessorio fax opzionale).
6	Pulsante Guida 	<p>Per accedere alla Guida incorporata, selezionare il pulsante Guida .</p> <p>Il sistema fornisce un elenco di argomenti della Guida o informazioni su un argomento quando si utilizza la schermata iniziale, un'app, un'opzione o una funzione.</p>
7	Ora corrente	Visualizza l'ora corrente.
8	Pulsante Copia	Selezionare il pulsante Copia per avviare un processo di copia.
9	Conteggio copie	Indica il numero di copie che la stampante deve eseguire.
10	Indicatore schermata pagina iniziale	La schermata iniziale dispone di più pagine. Questa icona indica il numero di pagine e la pagina attualmente attiva. Scorrere da un lato all'altro dello schermo per scorrere tra le pagine.
11	Tastiera (solo modelli c e z)	<p>La stampante include una tastiera fisica. I tasti vengono mappati per una lingua analogamente alla tastiera virtuale sul touchscreen della stampante. Se il layout della tastiera per la tastiera virtuale cambia, i tasti sulla tastiera fisica vengono rimappati in base alle nuove impostazioni.</p> <p>NOTA: in alcune località, la stampante viene fornita con overlay adesivo per la tastiera per la personalizzazione dei tasti per le diverse lingue.</p>
12	Porta USB diretta	<p>Inserire un'unità flash USB per la stampa o la scansione senza l'utilizzo di un computer o per aggiornare il firmware della stampante.</p> <p>NOTA: È necessario che un amministratore attivi questa porta prima dell'uso.</p>
13	Hardware Integration Pocket	Per connettere dispositivi accessori e di terze parti.

Come utilizzare il pannello di controllo con schermo a sfioramento

Effettuare le seguenti operazioni per utilizzare il pannello di controllo del prodotto con schermo a sfioramento.

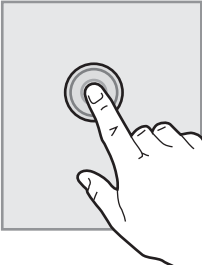
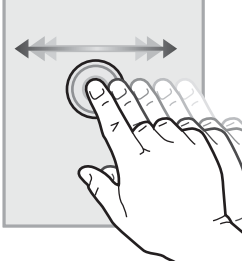
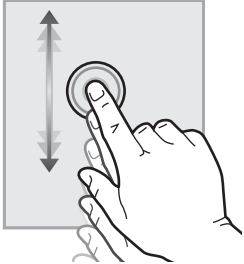
Azione	Descrizione	Esempio
<p>Toccare</p> 	<p>Toccare un elemento sullo schermo per selezionarlo o per aprire il menu corrispondente. Inoltre, quando si scorrono i menu, toccare brevemente lo schermo per interrompere lo scorrimento.</p>	<p>Toccare l'icona Impostazioni per aprire l'app Impostazioni.</p>
<p>Scorrimento orizzontale</p> 	<p>Toccare lo schermo, quindi spostare il dito orizzontalmente per scorrere lo schermo da un lato all'altro.</p>	<p>Scorrere fino a quando non viene visualizzata l'app Impostazioni.</p>
<p>Scorrimento verticale</p> 	<p>Toccare lo schermo, quindi spostare il dito verticalmente per scorrere lo schermo in alto e in basso. Quando si scorrono i menu, toccare brevemente lo schermo per interrompere lo scorrimento.</p>	<p>Scorrere fino all'app Impostazioni.</p>

Specifiche della stampante

- [Specifiche tecniche](#)
- [Sistemi operativi supportati](#)
- [Soluzioni di stampa mobile](#)
- [Dimensioni della stampante](#)
- [Consumo energetico, specifiche elettriche ed emissioni acustiche](#)
- [Intervallo dell'ambiente di funzionamento](#)



IMPORTANTE: Le specifiche riportate di seguito sono corrette al momento della pubblicazione, ma sono soggette a modifiche. Per informazioni aggiornate, vedere www.hp.com/support/ljM528mfp.

Specifiche tecniche

Nome modello	M528dn	M528f	M528c	Flow M528z	
Numero prodotto	1PV64A	1PV65A	1PV66A	1PV67A	
Gestione della carta	Vassoio 1 (capacità 100 fogli)	Incluso	Incluso	Incluso	Incluso
	Vassoio 2 (capacità 550 fogli)	Incluso	Incluso	Incluso	Incluso
	Vassoio 3 (capacità 550 fogli)	Opzionale	Opzionale	Opzionale	Opzionale
	NOTA: La stampante è limitata a un totale di cinque vassoi di alimentazione, tra cui la combinazione di vassoio multifunzione, cassetto principale e impilabile, 2.300 pagine max. di input.				
	Cucitrice	Non disponibile	Incluso	Incluso	Incluso
	Stampa fronte/retro automatica	Incluso	Incluso	Incluso	Incluso
Connettività	Connessione LAN Ethernet 10/100/1000 con IPv4 e IPv6	Incluso	Incluso	Incluso	Incluso
	USB Hi-Speed 2.0	Incluso	Incluso	Incluso	Incluso
	Server di stampa per connettività di rete wireless	Opzionale	Opzionale	Incluso	Opzionale
	Porta USB integrata sulla stampante	Incluso	Incluso	Incluso	Incluso
	Alloggiamento integrazione hardware per il collegamento di accessori e dispositivi di terze parti	Incluso	Incluso	Incluso	Incluso
	Porte USB interne HP	Opzionale	Opzionale	Opzionale	Opzionale
	Accessorio HP Jetdirect 3100w BLE/NFC/Wireless	Opzionale	Opzionale	Opzionale	Incluso

Nome modello		M528dn	M528f	M528c	Flow M528z
Numero prodotto		1PV64A	1PV65A	1PV66A	1PV67A
	Accessorio per server di stampa HP Jetdirect 2900nw per la connessione wireless	Opzionale	Opzionale	Opzionale	Opzionale
	Wi-Fi BLE (Bluetooth Low Energy) Direct	Non disponibile	Non disponibile	Non disponibile	Incluso
Memoria	1,75 GB di memoria di base NOTA: memoria di base espandibile a 3,75 GB aggiungendo un modulo di memoria DIMM.	Incluso	Incluso	Incluso	Incluso
Memorizzazione di massa	Controller multimediale integrato (eMMC, embedded Multi-Media Controller) da 16 GB	Incluso	Non disponibile	Non disponibile	Non disponibile
	Disco rigido sicuro ad alte prestazioni HP Secure da 500 GB	Opzionale	Incluso	Incluso	Incluso
Sicurezza	HP Trusted Platform Module per la crittografia di tutti i dati che passano attraverso la stampante	Opzionale	Opzionale	Opzionale	Opzionale
Display e tastiera del pannello di controllo	Pannello di controllo touchscreen a colori	Incluso	Incluso	Incluso	Incluso
	Tastiera fisica	Non disponibile	Non disponibile	Incluso	Incluso
Stampa	Stampa 45 ppm (pagine al minuto) in formato Letter e 43 ppm in formato A4	Incluso	Incluso	Incluso	Incluso
	Stampa USB	Incluso	Incluso	Incluso	Incluso
	Stampa mobile/cloud	Non disponibile	Non disponibile	Non disponibile	Incluso
	Memorizzazione dei processi nella memoria della stampante per stampare in un secondo momento o privatamente	Non disponibile	Non disponibile	Non disponibile	Incluso
Fax		Opzionale	Incluso	Incluso	Incluso
Copia e scansione	Stampa di 45 pagine al minuto (ppm) in formato Letter e 40 ppm su carta in formato A4	Incluso	Incluso	Incluso	Incluso
	Alimentatore documenti da 100 pagine a doppia testina, con stampa fronte/retro a passaggio singolo per copia e scansione	Incluso	Incluso	Incluso	Incluso
	Tecnologia HP EveryPage, incluso il rilevamento alimentazione multipla ultrasonico	Non disponibile	Non disponibile	Incluso	Incluso

Nome modello		M528dn	M528f	M528c	Flow M528z
Numero prodotto		1PV64A	1PV65A	1PV66A	1PV67A
	Funzione OCR (Optical Character Recognition) incorporata per convertire le pagine stampate in testo che può essere modificato o ricercato tramite computer	Non disponibile	Non disponibile	Incluso	Incluso
	La funzione etichetta SMART offre il rilevamento del bordo della carta per il ritaglio automatico delle pagine	Non disponibile	Non disponibile	Incluso	Incluso
	Orientamento automatico della pagina per pagine che includono almeno 100 caratteri di testo	Non disponibile	Non disponibile	Incluso	Incluso
	Regolazione automatica del tono che consente di impostare contrasto, luminosità e rimozione dello sfondo per ogni pagina	Non disponibile	Non disponibile	Incluso	Incluso
Invio digitale	Invio di documenti via e-mail, a unità USB e a cartelle condivise in una rete	Non disponibile	Non disponibile	Incluso	Incluso
	Invio di documenti a SharePoint®	Non disponibile	Non disponibile	Incluso	Incluso

Sistemi operativi supportati

Utilizzare le seguenti informazioni per garantire la compatibilità della stampante con il sistema operativo del computer.

Linux: per ottenere informazioni e per i driver di stampa per Linux, accedere a www.hp.com/go/linuxprinting.

UNIX: per ottenere informazioni e per i driver di stampa per UNIX®, accedere a www.hp.com/go/unixmodelscripits.

Le seguenti informazioni si applicano ai driver di stampa HP PCL 6 Windows specifici per la stampante, ai driver di stampa HP per macOS e al programma di installazione del software.

Windows: scaricare HP Easy Start dal sito Web 123.hp.com/LaserJet per installare il driver di stampa HP. In alternativa, visitare il sito Web di assistenza della stampante www.hp.com/support/ljM528mfp per scaricare il driver di stampa o il programma di installazione per installare il driver di stampa HP

macOS: i computer Mac sono supportati su questa stampante. Scaricare HP Easy Start da 123.hp.com/LaserJet o dalla pagina di supporto della stampante, quindi utilizzare HP Easy Start per installare il driver di stampa HP.

1. Accedere a 123.hp.com/LaserJet.
2. Per scaricare il software della stampante, seguire le istruzioni fornite.

Tabella 1-1 Driver di stampa e sistemi operativi supportati

Sistema operativo	Driver di stampa installato (per Windows o il programma di installazione sul Web per macOS)	Note
Windows 7 a 32 e 64 bit	Il driver di stampa specifico della stampante "HP PCL 6" è installato per questo sistema operativo come parte dell'installazione del software.	
Windows 8 a 32 e 64 bit	Il driver di stampa specifico della stampante "HP PCL 6" è installato per questo sistema operativo come parte dell'installazione del software.	Il supporto Windows 8 RT viene fornito tramite il driver Microsoft IN OS versione 4 a 32 bit.
Windows 8.1 a 32 e 64 bit	Il driver di stampa specifico della stampante V4 "HP PCL-6" è installato per questo sistema operativo come parte dell'installazione del software.	Il supporto Windows 8.1 RT viene fornito tramite il driver Microsoft IN OS versione 4 a 32 bit.
Windows 10 a 32 e 64 bit	Il driver di stampa specifico della stampante V4 "HP PCL-6" è installato per questo sistema operativo come parte dell'installazione del software.	
Windows Server 2008 R2, SP1, 64 bit	Il driver di stampa specifico della stampante PCL 6 è disponibile per il download dal sito Web di assistenza per la stampante. Scaricare il driver e utilizzare lo strumento Aggiungi stampante di Microsoft per installarlo.	
Windows Server 2012 a 64 bit	Il driver di stampa specifico della stampante PCL 6 è disponibile per il download dal sito Web di assistenza per la stampante. Scaricare il driver e utilizzare lo strumento Aggiungi stampante di Microsoft per installarlo.	
Windows Server 2012 R2, 64 bit	Il driver di stampa specifico della stampante PCL 6 è disponibile per il download dal sito Web di assistenza per la stampante. Scaricare il driver e utilizzare lo strumento Aggiungi stampante di Microsoft per installarlo.	
Windows Server 2016 a 64 bit	Il driver di stampa specifico della stampante PCL 6 è disponibile per il download dal sito Web di assistenza per la stampante. Scaricare il driver e utilizzare lo strumento Aggiungi stampante di Microsoft per installarlo.	
macOS 10.12 Sierra, macOS 10.13 High Sierra	Scaricare HP Easy Start dal sito Web 123.hp.com/LaserJet , quindi utilizzarlo per installare il driver di stampa.	

 **NOTA:** I sistemi operativi supportati sono soggetti a modifiche. Per un elenco aggiornato dei sistemi operativi supportati, accedere a www.hp.com/support/ljM528mfp per la guida completa della stampante HP.



 **NOTA:** per ulteriori informazioni sui sistemi operativi client e server e il supporto per il driver HP UPD per questa stampante, accedere a www.hp.com/go/upd. Nella sezione **Additional information** (Informazioni aggiuntive), fare clic sui collegamenti.

Tabella 1-2 Requisiti minimi di sistema

Windows	macOS
<ul style="list-style-type: none">• Connessione Internet	<ul style="list-style-type: none">• Connessione Internet
<ul style="list-style-type: none">• Connessione USB 1.1 o 2.0 dedicata o una connessione di rete	<ul style="list-style-type: none">• Connessione USB 1.1 o 2.0 dedicata o una connessione di rete
<ul style="list-style-type: none">• 2 GB di spazio libero sul disco rigido	<ul style="list-style-type: none">• 1,5 GB di spazio disponibile sul disco fisso
<ul style="list-style-type: none">• 1 GB di RAM (32 bit) o 2 GB di RAM (64 bit)	

 **NOTA:** Il programma di installazione del software di Windows consente di installare il servizio HP Smart Device Agent Base. La dimensione del file è di circa 100 KB. La funzione esclusiva del servizio consiste nel verificare ogni ora la presenza di stampanti collegate tramite USB. Il servizio non raccoglie nessun dato. Quando una stampante USB è rilevata, il servizio tenta di individuare un'istanza di JetAdvantage Management Connector (JAMc) nella rete. Se viene rilevato un JAMc, il servizio HP Smart Device Agent Base verrà aggiornato in modo sicuro a Smart Device Agent da JAMc; questo consentirà di contabilizzare le pagine stampate in un account MPS. I pacchetti Web di soli driver scaricati da hp.com per la stampante e installati tramite la procedura guidata Aggiungi stampante non installano questo servizio.

Per disinstallare il servizio, aprire il Pannello di controllo di Windows, selezionare **Programmi o Programmi e funzionalità**, quindi selezionare **Installazione applicazioni** o **Disinstalla un programma** per rimuovere il servizio. Il nome del file è **HPSmartDeviceAgentBase**.

Soluzioni di stampa mobile

HP offre diverse soluzioni di stampa per dispositivi mobili per consentire di stampare con semplicità su una stampante HP da un portatile, un tablet, uno smartphone o un altro dispositivo mobile. Per accedere all'elenco completo ed effettuare la scelta migliore, visitare il sito all'indirizzo www.hp.com/go/LaserJetMobilePrinting.

 **NOTA:** aggiornare il firmware della stampante per assicurarsi che tutte le funzionalità di stampa mobile siano supportate.

- Wi-Fi Direct (solo per modelli wireless, con l'accessorio HP Jetdirect 3100w NFC/BLE Wireless installato)
- Stazione wireless (solo per modelli wireless, con l'accessorio HP Jetdirect 3100w NFC/BLE o il server di stampa wireless HP 2900nw installato)
- HP ePrint tramite e-mail (richiede l'attivazione dei Servizi Web HP e la registrazione della stampante in HP Connected)
- Applicazione HP Smart
- Google Cloud Print
- AirPrint
- Stampa Android
- HP Roam

Dimensioni della stampante

Tabella 1-3 Dimensioni per la stampante di base

	Stampante completamente chiusa	Stampante completamente aperta
Altezza	497 mm	750 mm
Profondità	Copertura antipolvere vassoio 2 chiusa: 496 mm Copertura antipolvere vassoio 2 aperta: 559 mm	674 mm
Larghezza	482 mm	482 mm
Peso	23 kg	

Tabella 1-4 Dimensioni di 1 alimentatore carta da 550

Altezza	130 mm
Profondità	Vassoio chiuso: 376 mm Vassoio aperto: 569 mm
Larghezza	410 mm
Peso	1,4 kg

Tabella 1-5 Dimensioni per il supporto della stampante

Altezza	381 mm
Profondità	Sportello chiuso: 632 mm Sportello aperto e ruote posteriori ruotate: 865 mm
Larghezza	Sportello chiuso: 600 mm Sportello aperto e ruote posteriori ruotate: 630 mm
Peso	9,0 kg

▲ I valori sono soggetti a modifica. Per informazioni aggiornate, vedere www.hp.com/support/ljM528mfp.

Tabella 1-6 Dimensioni della stampante con tre alimentatori da 550 fogli e piedistallo

	Stampante completamente chiusa	Stampante completamente aperta
Altezza	1268 mm	1521 mm
Profondità	632 mm	865 mm
Larghezza	600 mm	630 mm
Peso	36,2 kg	

▲ I valori sono soggetti a modifica. Per informazioni aggiornate, vedere www.hp.com/support/ljM528mfp.

Consumo energetico, specifiche elettriche ed emissioni acustiche

Per informazioni aggiornate, vedere www.hp.com/support/ljM528mfp.

⚠ ATTENZIONE: I requisiti di alimentazione si basano sul paese/regione dove è stata venduta la stampante. Non convertire le tensioni di funzionamento. Ciò può danneggiare la stampante e annullarne la garanzia.

Intervallo dell'ambiente di funzionamento

Tabella 1-7 Specifiche dell'ambiente di funzionamento

Ambiente	Consigliate	Consentite
Temperatura	Da 17° a 25°C	Da 15 a 30°C
Umidità relativa	Dal 30% al 70% di umidità relativa (RH)	dal 10% all'80% di umidità relativa

Configurazione dell'hardware della stampante e installazione del software

Per istruzioni di base sulla configurazione, consultare la Guida all'installazione dell'hardware in dotazione con la stampante. Per ulteriori istruzioni, visitare il sito Web dell'assistenza HP.

Per la guida completa di HP per la stampante, visitare il sito Web www.hp.com/support/ljM528mfp. Cercare assistenza per:

- Installazione e configurazione
- Istruzioni e uso
- Risoluzione dei problemi
- Download di aggiornamenti software e firmware
- Registrazione al forum di supporto
- Ricerca di informazioni sulla garanzia e le normative

2 Vassoi carta

Questa sezione fornisce informazioni sul caricamento e l'uso dei vassoi della carta, incluse le modalità di caricamento degli elementi speciali quali le buste e le etichette.

- [Introduzione](#)
- [Caricamento della carta nel vassoio 1](#)
- [Caricamento della carta nel vassoio 2 e nei vassoi da 550 fogli](#)
- [Caricamento e stampa di buste](#)
- [Caricamento e stampa di etichette](#)
- [Utilizzo della cucitrice \(solo per i modelli f, c e z\)](#)

Per assistenza video, vedere www.hp.com/videos/LaserJet.

Le seguenti informazioni sono corrette al momento della pubblicazione. Per informazioni aggiornate, vedere www.hp.com/support/ljM528mfp.

Per ulteriori informazioni:

La guida completa di HP per la stampante include le seguenti informazioni:

- Installazione e configurazione
- Istruzioni e uso
- Risoluzione dei problemi
- Download di aggiornamenti software e firmware
- Registrazione al forum di supporto
- Ricerca di informazioni sulla garanzia e le normative

Introduzione

Prestare attenzione quando si caricano i vassoi della carta.

 **ATTENZIONE:** Non estendere più di un vassoio carta alla volta.

Non utilizzare il vassoio della carta come gradino.

Tenere le mani lontane dai vassoi carta quando vengono chiusi.

Tutti i vassoi devono essere chiusi durante il trasporto della stampante.

Caricamento della carta nel vassoio 1

Di seguito vengono fornite le istruzioni per il caricamento della carta nel vassoio 1.

- [Caricare la carta nel vassoio 1 \(vassoio multifunzione\)](#)
- [Orientamento della carta per il vassoio 1](#)
- [Uso della Modalità carta intestata alternativa](#)

Caricare la carta nel vassoio 1 (vassoio multifunzione)

Questo vassoio può contenere fino a 100 fogli di carta da 75 g/m² o 10 buste.

 **NOTA:** Selezionare il tipo di carta corretto nel driver di stampa prima di avviare la stampa.

 **ATTENZIONE:** per evitare inceppamenti, non aggiungere o togliere carta dal vassoio 1 durante la stampa.

1. Afferrare la maniglia sui lati del vassoio 1 e tirare per aprirlo.

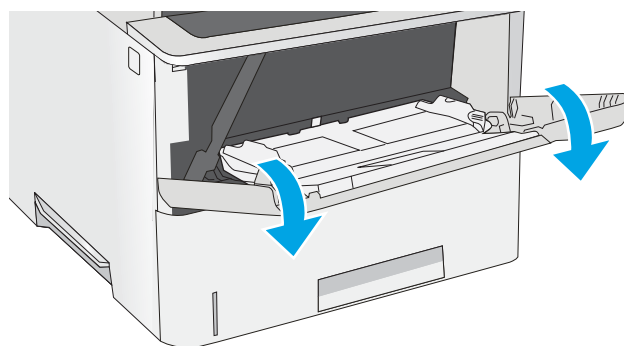

2. Estrarre l'estensione del vassoio per supportare la carta.

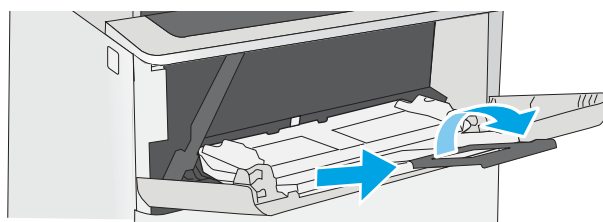

3. Far scorrere le guide della carta fino al formato corretto, quindi caricare la carta nel vassoio. Per informazioni su come orientare la carta, vedere la sezione [Orientamento della carta per il vassoio 1 a pagina 20](#).

Accertarsi che la carta si trovi sotto la riga di riempimento sulle guide della carta.

NOTA: L'altezza massima consentita della pila di carta è di 10 mm o di circa 100 fogli di carta da 75 g/m².

4. Regolare le guide laterali in modo che siano a contatto con la pila, ma senza piegare i fogli.

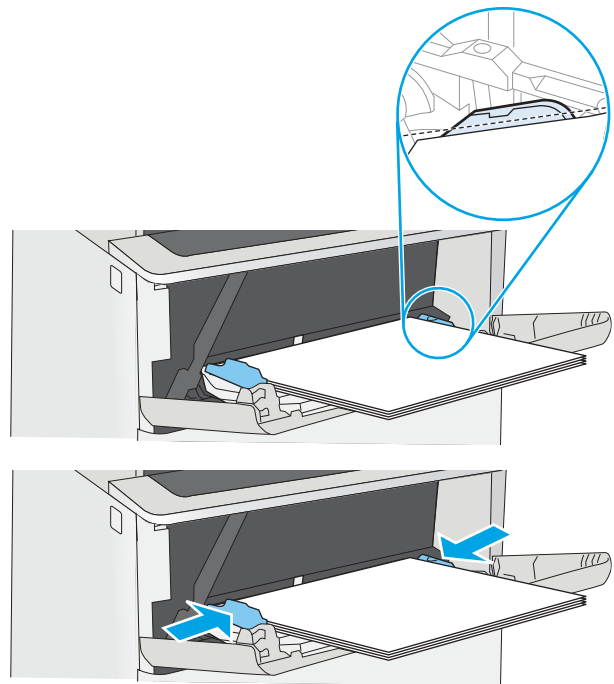

Orientamento della carta per il vassoio 1

Tipo di carta	Stampa su una facciata	Stampa fronte/retro e Modalità carta intestata alternativa
Intestata, prestampata o preforata	Verso l'alto Bordo superiore rivolto verso la stampante	Verso il basso Parte inferiore della pagina nella stampante
		

Uso della Modalità carta intestata alternativa

La [Modalità carta intestata alternativa](#) consente di caricare nel vassoio carta intestata o prestampata sempre nello stesso modo per tutti i processi di stampa, sia per le stampe su un solo lato che per le stampe fronte/retro. Quando si utilizza questa modalità, caricare la carta come per la stampa fronte/retro automatica.

- [Attivare la Modalità carta intestata alternativa tramite i menu del pannello di controllo della stampante](#)

Attivare la Modalità carta intestata alternativa tramite i menu del pannello di controllo della stampante

Utilizzare il menu [Impostazioni](#) per impostare la [Modalità carta intestata alternativa](#)

1. Nella schermata iniziale del pannello di controllo della stampante, aprire il menu [Impostazioni](#).
2. Aprire i seguenti menu:
 - [Copia/Stampa o Stampa](#)
 - [Gestisci vassoi](#)
 - [Modalità carta intestata alternativa](#)
3. Selezionare l'opzione [Attivata](#), quindi toccare il pulsante [Salva](#) o premere il pulsante [OK](#).

Caricamento della carta nel vassoio 2 e nei vassoi da 550 fogli

Di seguito vengono fornite le istruzioni per il caricamento della carta nel vassoio 2 e nei vassoi da 550 fogli opzionali.

- [Caricamento della carta nel vassoio 2 e nei vassoi da 550 fogli](#)
- [Orientamento della carta nel vassoio 2 e nei vassoi da 550 fogli](#)
- [Uso della Modalità carta intestata alternativa](#)

 **NOTA:** la procedura per caricare la carta nel vassoio da 550 fogli è la stessa valida per il vassoio 2. Qui è mostrato solo il vassoio 2.

 **ATTENZIONE:** Non estendere più di un vassoio carta alla volta.

Caricamento della carta nel vassoio 2 e nei vassoi da 550 fogli

Di seguito vengono fornite le istruzioni per il caricamento della carta nel vassoio 2 e nei vassoi da 550 fogli opzionali. Questi vassoi possono contenere fino a 550 fogli di carta da 75 g/m².

 **NOTA:** la procedura per caricare la carta nel vassoio da 550 fogli è la stessa valida per il vassoio 2. Qui è mostrato solo il vassoio 2.

 **NOTA:** Non estendere più di un vassoio carta alla volta.

1. Aprire il vassoio.

NOTA: non aprire il vassoio mentre è in uso.

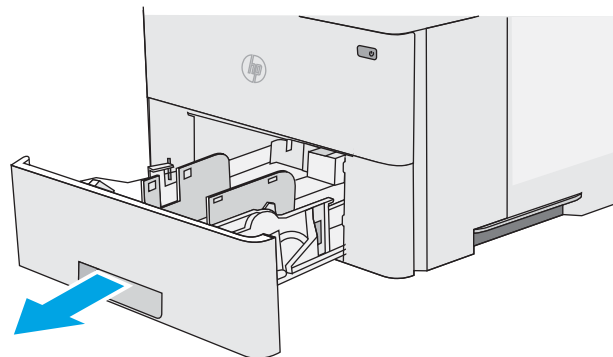

2. Prima di caricare la carta, regolare le guide della larghezza della carta stringendo i meccanismi di regolazione e facendo scorrere le guide fino alle dimensioni desiderate.

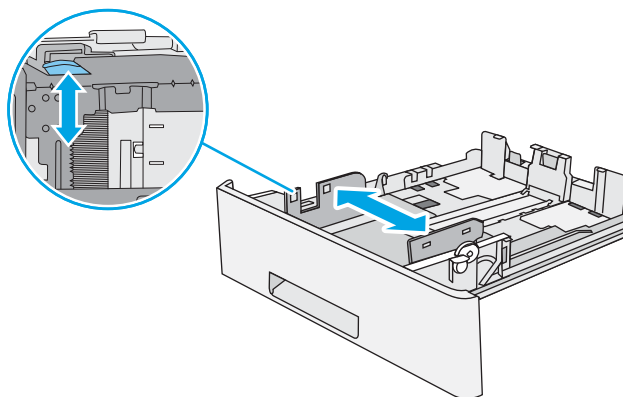

3. Regolare la guida della lunghezza della carta stringendo il meccanismo di regolazione e facendo scorrere la guida fino al formato della carta utilizzato.

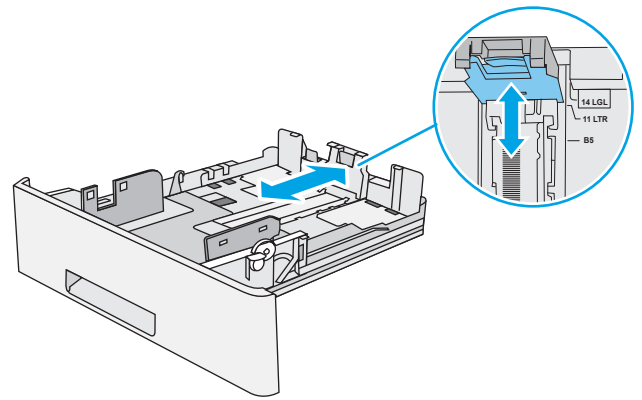

4. Per caricare carta di formato Legal nel vassoio, premere la leva sulla parte posteriore del vassoio situata a sinistra rispetto al centro, quindi estendere il vassoio in base al formato di carta corretto.

NOTA: questa operazione non è valida per altri formati di carta.

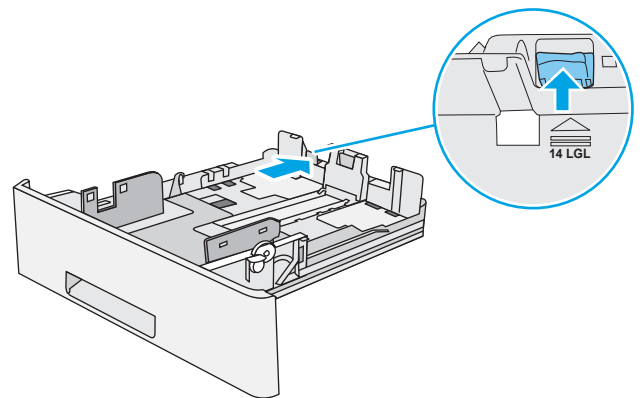

5. Caricare la carta nel vassoio. Per informazioni su come orientare la carta, vedere [Orientamento della carta nel vassoio 2 e nei vassoi da 550 fogli a pagina 24](#).

NOTA: non stringere le guide contro la pila di carta. Regolarle in base alle tacche o ai contrassegni nel vassoio.

NOTA: per prevenire inceppamenti, regolare le guide della carta per il formato corretto e non riempire troppo il vassoio. Assicurarsi che la pila di carta non superi l'indicatore di vassoio pieno, come indicato nell'ingrandimento dell'illustrazione.

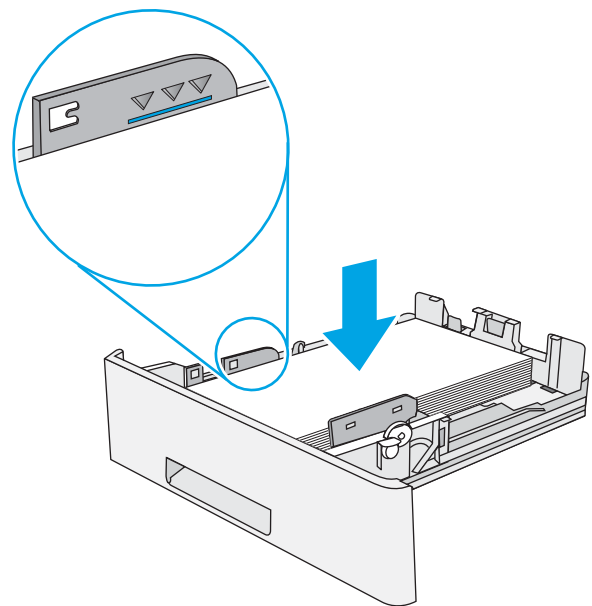

6. Chiudere il vassoio.

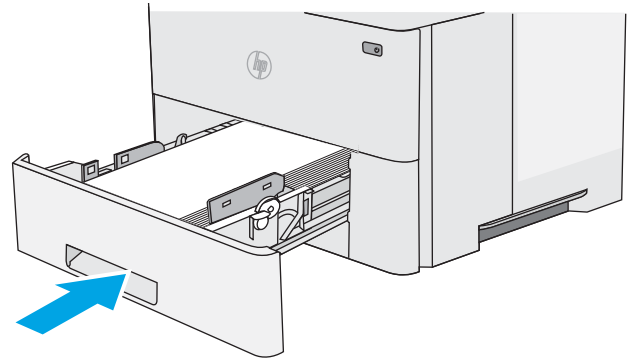

7. Sul pannello di controllo della stampante, viene visualizzato un messaggio di configurazione del vassoio.

8. Se il formato e il tipo di carta mostrati non sono corretti, selezionare **Modifica** per scegliere un formato e un tipo differenti.

Per la carta di formato personalizzato, specificare le dimensioni X e Y della carta quando la richiesta viene visualizzata sul pannello di controllo della stampante.

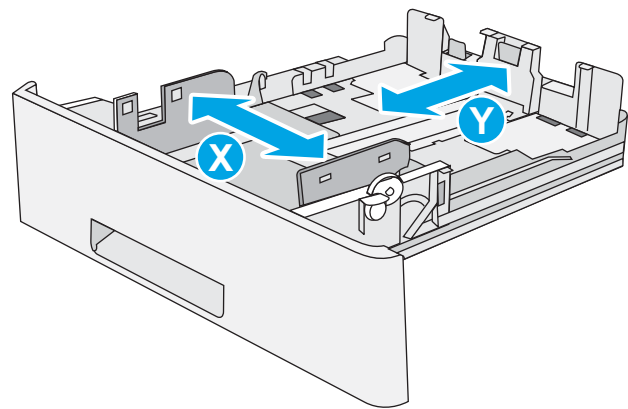

Orientamento della carta nel vassoio 2 e nei vassoi da 550 fogli

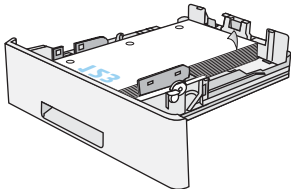
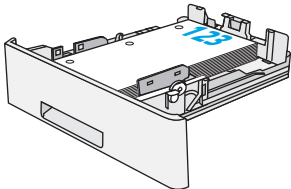
Tipo di carta	Stampa su una facciata	Stampa fronte/retro e Modalità carta intestata alternativa
Intestata, prestampata o preforata	Verso il basso Margine superiore nella parte anteriore del vassoio	Verso l'alto Margine inferiore nella parte anteriore del vassoio
		

Uso della Modalità carta intestata alternativa

La [Modalità carta intestata alternativa](#) consente di caricare nel vassoio carta intestata o prestampata sempre nello stesso modo per tutti i processi di stampa, sia per le stampe su un solo lato che per le stampe fronte/retro. Quando si utilizza questa modalità, caricare la carta come per la stampa fronte/retro automatica.

- [Attivare la Modalità carta intestata alternativa tramite i menu del pannello di controllo della stampante](#)

Attivare la Modalità carta intestata alternativa tramite i menu del pannello di controllo della stampante

Utilizzare il menu [Impostazioni](#) per impostare la [Modalità carta intestata alternativa](#)

1. Nella schermata iniziale del pannello di controllo della stampante, aprire il menu [Impostazioni](#).
2. Aprire i seguenti menu:
 - [Copia/Stampa o Stampa](#)
 - [Gestisci vassoi](#)
 - [Modalità carta intestata alternativa](#)
3. Selezionare l'opzione [Attivata](#), quindi toccare il pulsante [Salva](#) o premere il pulsante [OK](#).

Caricamento e stampa di buste

Per eseguire la stampa su buste, utilizzare esclusivamente il vassoio 1. Il vassoio 1 può contenere fino a 10 buste.

- [Stampa di buste](#)
- [Orientamento della busta](#)

Stampa di buste

Per stampare utilizzando l'opzione di alimentazione manuale di buste, attenersi alla seguente procedura per selezionare le impostazioni corrette nel driver di stampa, quindi caricare le buste nel vassoio dopo aver inviato il processo di stampa alla stampante.

1. Nel programma software, selezionare l'opzione **Stampa**.
2. Selezionare la stampante dall'apposito elenco, quindi fare clic sul pulsante **Proprietà** o **Preferenze** per aprire il driver di stampa.

 **NOTA:** il nome del pulsante può variare in base ai diversi programmi software.

 **NOTA:** per accedere a queste funzioni dalla schermata Start di Windows 8 o 8.1, selezionare **Dispositivi**, **Stampa**, quindi selezionare la stampante.

3. Fare clic sulla scheda **Carta/qualità**.
4. Nell'elenco a discesa **Formato carta**, selezionare il formato corretto per le buste.
5. Nell'elenco a discesa **Tipo di carta**, selezionare **Busta**.
6. Nell'elenco a discesa **Alimentazione carta**, selezionare **Alimentazione manuale**.
7. Fare clic sul pulsante **OK** per chiudere la finestra di dialogo **Proprietà documento**.
8. Nella finestra di dialogo **Stampa**, fare clic sul pulsante **OK** per stampare il processo.

Orientamento della busta

Caricare le buste nel vassoio 1 con il lato di stampa rivolto verso l'alto e il lato corto per l'affrancatura rivolto verso la stampante.

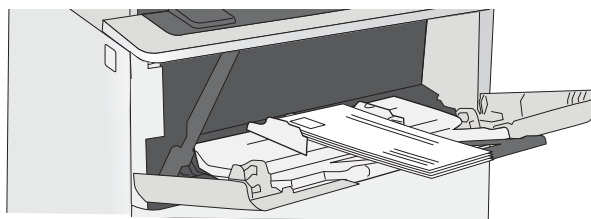

Caricamento e stampa di etichette

Per stampare su fogli di etichette, utilizzare il vassoio 1. Il vassoio 2 e i vassoi opzionali da 550 fogli non supportano la stampa di etichette.

- [Alimentazione manuale etichette](#)
- [Orientamento delle etichette](#)

Alimentazione manuale etichette

Utilizzare la modalità di alimentazione manuale per il vassoio 1 per stampare su fogli di etichette.

1. Nel programma software, selezionare l'opzione **Stampa**.
2. Selezionare la stampante dall'apposito elenco, quindi fare clic sul pulsante **Proprietà** o **Preferenze** per aprire il driver di stampa.

 **NOTA:** il nome del pulsante può variare in base ai diversi programmi software.

 **NOTA:** per accedere a queste funzioni dalla schermata Start di Windows 8 o 8.1, selezionare **Dispositivi, Stampa**, quindi selezionare la stampante.

3. Fare clic sulla scheda **Carta/qualità**.
4. Nell'elenco a discesa **Formato carta**, selezionare il formato corretto per i fogli di etichette.
5. Nell'elenco a discesa **Tipo di carta**, selezionare **Etichette**.
6. Nell'elenco a discesa **Alimentazione carta**, selezionare **Alimentazione manuale**.
7. Fare clic sul pulsante **OK** per chiudere la finestra di dialogo **Proprietà documento**.
8. Nella finestra di dialogo **Stampa**, fare clic sul pulsante **Stampa** per stampare il processo.

Orientamento delle etichette

Le etichette devono essere caricate in modo specifico per essere stampate correttamente.

Vassoio	Modalità di caricamento delle etichette
Vassoio 1	Caricare i fogli di etichette rivolti verso l'alto con la parte superiore del foglio all'interno della stampante.

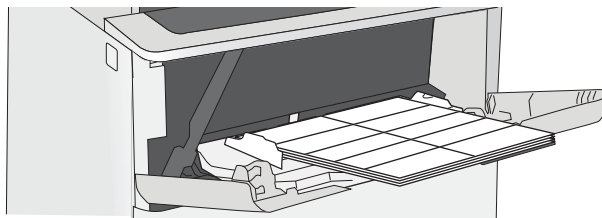

Utilizzo della cucitrice (solo per i modelli f, c e z)

La cucitrice può applicare punti metallici fino a un massimo di 20 fogli di carta da 75 g/m².

- [Utilizzo della cucitrice](#)

⚠ ATTENZIONE: per evitare danni alla stampante, non tentare di cucire materiali diversi dalla carta.

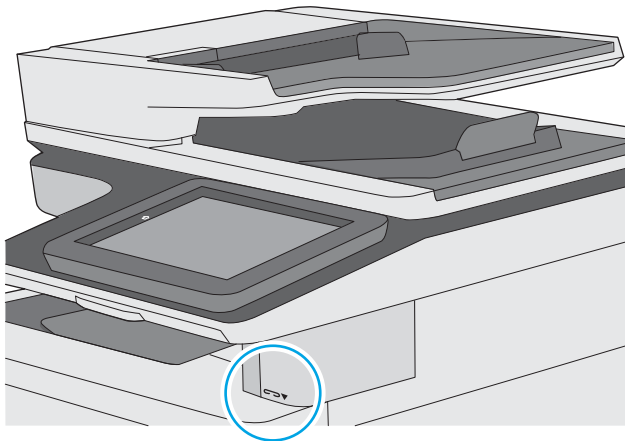

Utilizzo della cucitrice

1. Inserire la pila di carta nell'alloggiamento sul lato anteriore della cucitrice.
2. Attendere il completamento della cucitura dei fogli. La cucitrice si attiva quando rileva la carta ed emette un tipico segnale acustico.

✍ NOTA: se la stampante è in modalità di sospensione, potrebbe esserci un breve intervallo di tempo.

3. Rimuovere la carta cucita dal vassoio.

3 Materiali di consumo, accessori e componenti

È possibile ordinare materiali di consumo e accessori, sostituire le cartucce di toner o rimuovere e sostituire altri componenti.

- [Ordinazione di materiali di consumo, accessori e componenti](#)
- [Configurazione delle impostazioni dei materiali di consumo per la protezione delle cartucce di toner HP](#)
- [Sostituzione della cartuccia del toner](#)
- [Sostituzione della cartuccia della cucitrice \(modelli f, c e z\)](#)

Per assistenza video, vedere www.hp.com/videos/LaserJet.

Le seguenti informazioni sono corrette al momento della pubblicazione. Per informazioni aggiornate, vedere www.hp.com/support/ljM528mfp.

Per ulteriori informazioni:

La guida completa di HP per la stampante include le seguenti informazioni:

- Installazione e configurazione
- Istruzioni e uso
- Risoluzione dei problemi
- Download di aggiornamenti software e firmware
- Registrazione al forum di supporto
- Ricerca di informazioni sulla garanzia e le normative

Ordinazione di materiali di consumo, accessori e componenti

- [Ordini](#)
- [Materiali di consumo e accessori](#)
- [Materiali di consumo manutenzione/lunga durata](#)
- [Parti di ricambio CSR \(Customer Self-Repair\)](#)

Ordini

Ordinazione di carta e materiali di consumo	www.hp.com/go/SureSupply
Ordinazione di componenti e accessori HP originali	www.hp.com/buy/parts
Ordinazione tramite centri di assistenza	In tal caso, rivolgersi a un centro di assistenza HP autorizzato.
Effettuare un ordine utilizzando il server Web HP incorporato (EWS)	Per effettuare l'accesso, immettere l'indirizzo IP o il nome host della stampante nel campo dell'indirizzo/URL di un browser Web supportato sul computer. Il server Web HP incorporato (EWS) include un collegamento al sito Web HP SureSupply, in cui vengono riportate le opzioni per l'acquisto dei materiali di consumo HP originali.

Materiali di consumo e accessori

Articolo	Descrizione	Codice cartuccia	Numero parte
Materiali di consumo			
Cartuccia di toner nero, originale, HP 89A LaserJet	Cartuccia del toner nero LaserJet	89A	CF289A
Cartuccia di toner nero, originale, HP 89X LaserJet, ad alto rendimento	Cartuccia del toner nero LaserJet	89X	CF289X
Cartuccia di toner nero, originale, HP 89Y LaserJet, ad altissimo rendimento	Cartuccia del toner nero LaserJet	89Y	CF289Y
Ricarica cartuccia cucitrice HP	Cartucce sostitutive della cucitrice per la stampante.	Non applicabile	Q7432A
Accessori			
Vassoio carta HP LaserJet da 550 fogli	Alimentatore carta da 550 fogli opzionale NOTA: La stampante supporta fino a tre alimentatori da 550 fogli, a meno che non siano presenti altre periferiche di input.	Non applicabile	F2A72A
Carrello della stampante HP LaserJet	Carrello della stampante opzionale	Non applicabile	F2A73A
Modulo HP SODIMM DDR 3x32 da 1 GB con 144 pin a 800 MHz	DIMM opzionale per l'espansione della memoria	Non applicabile	E5K48A
HP Trusted Platform Module	Esegue automaticamente la crittografia di tutti i dati che passano attraverso la stampante	Non applicabile	F5S62A

Articolo	Descrizione	Codice cartuccia	Numero parte
Disco rigido crittografato a elevate prestazioni HP	Disco rigido sicuro opzionale	Non applicabile	B5L29A
Accessorio fax analogico 700 per l'unità MFP HP LaserJet	Accessorio fax opzionale per il modello dn	Non applicabile	2EH31A
Server di stampa HP Jetdirect 2900nw	Accessorio server di stampa USB wireless	Non applicabile	J8031A
Accessorio HP JetDirect 3100w BLE/NFC/Wireless	Accessorio per la stampa Wi-Fi Direct che consente la stampa con tecnologia "touch" da dispositivi mobili	Non applicabile	3JN69A
Porte USB interne HP	Due porte USB interne per il collegamento di dispositivi di terze parti	Non applicabile	B5L28A
Connettore per interfaccia esterna HP	Porta opzionale per la connessione di dispositivi di terze parti	Non applicabile	B5L31A
Kit di accessibilità HP	Kit di accessibilità che include adesivi per i pulsanti e una maniglia per l'accesso facilitato	Non applicabile	2TD64A
Lettore di schede universale USB HP	Lettore di schede di prossimità USB	Non applicabile	X3D03A

Materiali di consumo manutenzione/lunga durata

Kit di manutenzione/LLC	Numero parte	Durata prevista ¹
Kit di sostituzione dei rulli dell'ADF HP 200	B5L52A	50.000 pagine*

¹ Le specifiche di durata dei materiali di consumo di manutenzione/materiali di consumo di lunga durata (LLC) derivano da stime basate sulle condizioni di test di durata LLC elencate di seguito. La durata e il rendimento effettivo durante il normale utilizzo varia a seconda dell'uso, dell'ambiente, della carta e di altri fattori. La durata stimata non è una garanzia implicita e non può essere garantita.

*Condizioni di test della durata dei materiali LLC

- Copertura di stampa: 5% distribuita in modo uniforme sulla pagina
- Ambiente: da 17° a 25°C; 30%-70% umidità relativa
- Formato dei supporti di stampa: Letter/A4
- Peso dei supporti di stampa: Carta comune da 75 g/m²
- Formato del processo di stampa: 4 pagine
- Alimentazione lato corto (A3) (ad esempio, supporti di formato Legal)

Fattori che possono ridurre la durata rispetto alle suindicate condizioni:

- Supporto di stampa più stretto del formato Letter/A4 (il rallentamento termico equivale a un numero maggiore di rotazioni)
- Carta di grammatura superiore a 75 g/m² (supporti più pesanti creano un carico maggiore sui componenti della stampante)
- Processi di stampa più piccoli di 4 pagine (i processi di stampa più piccoli richiedono più cicli termici e più rotazioni)

Parti di ricambio CSR (Customer Self-Repair)

Le parti riparabili dall'utente (CSR) sono disponibili per diverse stampanti HP LaserJet per ridurre i tempi di riparazione. Ulteriori informazioni sul programma CSR e i suoi vantaggi sono disponibili all'indirizzo www.hp.com/go/csr-support e www.hp.com/go/csr-faq.

I componenti di ricambio HP originali possono essere ordinati al sito www.hp.com/buy/parts oppure contattando un centro di assistenza HP autorizzato. Per l'ordinazione, potrebbero essere richieste le seguenti informazioni: numero di catalogo, numero di serie (disponibile sul retro della stampante), codice del prodotto o nome della stampante.

- Le parti CSR elencate come **Obbligatorie** devono essere installate dai clienti, a meno che questi non desiderino richiedere la riparazione a pagamento dell'assistenza tecnica HP. Per queste parti, la garanzia della stampante HP non include le opzioni di assistenza in loco o reso al deposito.
- Le parti CSR elencate come **Opzionali** possono essere installate dal personale dell'assistenza tecnica HP su richiesta dei clienti senza costi aggiuntivi durante il periodo di copertura della garanzia della stampante.

Articolo	Descrizione	Opzioni di auto-riparazione	Numero parte
1 Kit alimentatore 550 fogli	1 alimentatore 550 fogli di ricambio	Obbligatorio	F2A72A
Kit unità disco rigido sicuro	Unità disco rigido di ricambio	Obbligatorio	B5L29A
Modulo HP SODIMM DDR 3x32 da 1 GB con 144 pin a 800 MHz	Modulo DIMM di memoria di ricambio	Obbligatorio	E5K48A
Kit HP TPM (Trusted Platform Module)	Modulo TPM (Trusted Platform Module) di ricambio	Obbligatorio	F5S62A
Server di stampa HP Jetdirect 2900nw	Accessorio server di stampa USB wireless di ricambio	Obbligatorio	J8031A
Accessorio HP JetDirect 3100w BLE/NFC/Wireless	Accessorio per la stampa Wireless Direct di ricambio, che consente di "toccare" la funzione di stampa da dispositivi mobili	Obbligatorio	3JN69A
Porte USB interne HP	Porte USB interne di ricambio	Obbligatorio	B5L28A
Kit overlay tastiera HP LaserJet per cinese semplificato e cinese tradizionale (solo per i modelli z)	Overlay della tastiera	Obbligatorio	A7W12A
Kit overlay tastiera HP LaserJet per svedese (solo per i modelli z)	Overlay della tastiera	Obbligatorio	A7W14A

Configurazione delle impostazioni dei materiali di consumo per la protezione delle cartucce di toner HP

Un amministratore di rete può configurare le impostazioni di protezione delle cartucce di toner utilizzando il pannello di controllo della stampante o il server Web incorporato HP (EWS).

- [Introduzione](#)
- [Attivazione o disattivazione della funzione Criterio cartuccia](#)
- [Attivazione o disattivazione della funzionalità Protezione cartuccia](#)

Introduzione

Per controllare quali cartucce sono installate nella stampante e proteggerle dal furto, utilizzare le funzioni HP Criterio cartuccia e Protezione cartuccia.

In HP Web Jetadmin, le impostazioni sono disponibili sotto al riquadro **Gestione dispositivi** nella seguente catena: **Configurazione > Materiali di consumo > Criterio cartuccia** o **Protezione cartuccia**.

Queste funzioni sono disponibili con HP FutureSmart versione 3 e versioni successive.

- **Criterio cartuccia:** questa funzione consente di proteggere la stampante dall'uso di cartucce di toner contraffatte permettendo solo l'uso di cartucce HP originali. L'uso di cartucce HP originali garantisce la qualità migliore possibile. Quando un utente installa una cartuccia non HP originale, sul pannello di controllo della stampante viene visualizzato un messaggio che segnala che la cartuccia non è autorizzata e fornisce informazioni su come procedere.
- **Protezione cartuccia:** questa funzione consente di associare in modo permanente le cartucce di toner con una stampante specifica o un gruppo specifico di stampanti, in modo che non possano essere utilizzate in altre stampanti. Proteggendo le cartucce si protegge anche il proprio investimento. Quando questa funzione è attivata, se qualcuno tenta di trasferire una cartuccia protetta dalla stampante originale in una stampante non autorizzata, questa non sarà in grado di stampare. Sul pannello di controllo della stampante viene visualizzato un messaggio che segnala che la cartuccia è protetta e fornisce informazioni su come procedere.

⚠ ATTENZIONE: dopo avere attivato la protezione delle cartucce per la stampante, tutte le cartucce di toner installate successivamente nella stampante sono protette automaticamente e *in modo permanente*. Per evitare di proteggere una cartuccia nuova, disattivare la funzione *prima* di installare la cartuccia.

Disattivando la funzione non viene disattivata la protezione delle cartucce già installate.

Entrambe le funzioni sono disattivate per impostazione predefinita. Seguire queste procedure per attivare o disattivare le funzioni.

Attivazione o disattivazione della funzione Criterio cartuccia

La funzione Criterio cartuccia può essere attivata o disattivata dal pannello di controllo o dal server Web incorporato (EWS).

- [Utilizzare il pannello di controllo della stampante per attivare la funzione Criterio cartuccia](#)
- [Utilizzare il pannello di controllo della stampante per disattivare la funzione Criterio cartuccia](#)
- [Utilizzare il server Web incorporato \(EWS\) HP per attivare e configurare la funzione Criterio cartuccia.](#)
- [Utilizzare il server Web incorporato \(EWS\) HP per disattivare e configurare la funzione Criterio cartuccia.](#)
- [Risoluzione dei problemi indicati nei messaggi di errore sul pannello di controllo per Criterio cartuccia](#)



NOTA: l'attivazione o disattivazione di questa funzione potrebbe richiedere una password dell'amministratore.

Utilizzare il pannello di controllo della stampante per attivare la funzione Criterio cartuccia

Dal pannello di controllo della stampante un amministratore di rete può attivare la funzione Criterio cartuccia. Ciò consente di utilizzare solo cartucce HP originali per la stampante.

1. Nella schermata iniziale del pannello di controllo della stampante, accedere all'applicazione [Impostazioni](#) e selezionare l'icona [Impostazioni](#).
2. Aprire i seguenti menu:
 - [Gestione dei materiali di consumo](#)
 - [Criterio cartuccia](#)
3. Selezionare [Autorizzata HP](#).



Utilizzare il pannello di controllo della stampante per disattivare la funzione Criterio cartuccia

Dal pannello di controllo della stampante un amministratore di rete può attivare o disattivare la funzione Criterio cartuccia. Ciò consente di rimuovere la restrizione per cui è possibile utilizzare solo cartucce HP originali.

1. Nella schermata iniziale del pannello di controllo della stampante, accedere all'applicazione [Impostazioni](#) e selezionare l'icona [Impostazioni](#).
2. Aprire i seguenti menu:
 - [Gestione dei materiali di consumo](#)
 - [Criterio cartuccia](#)
3. Selezionare [Disattivato](#).

Utilizzare il server Web incorporato (EWS) HP per attivare e configurare la funzione Criterio cartuccia.

Dal server Web incorporato (EWS), un amministratore di rete può attivare la funzione Criterio cartuccia. Ciò consente di utilizzare solo cartucce HP originali per la stampante.

1. Aprire il server Web incorporato HP (EWS):
 - a. Nella schermata iniziale sul pannello di controllo della stampante, toccare l'icona Informazioni , quindi toccare l'icona Rete  per visualizzare l'indirizzo IP o il nome host.

- b. Aprire un browser Web e nella barra degli indirizzi digitare l'indirizzo IP o il nome host esattamente come viene visualizzato sul pannello di controllo della stampante. Premere il tasto **Invio** sulla tastiera del computer. Si apre EWS.





NOTA: se nel browser Web viene visualizzato un messaggio che indica che l'accesso al sito Web potrebbe non essere sicuro, selezionare l'opzione per continuare con il sito Web. L'accesso al sito Web non danneggia il computer.

2. Aprire la scheda **Copia/Stampa**.
3. Nel riquadro di navigazione a sinistra, selezionare **Gestisci materiali di consumo**.
4. Nella sezione Impostazioni materiali di consumo, selezionare **Autorizzazione HP** nell'elenco a discesa **Criterio cartuccia**.
5. Fare clic sul pulsante **Applica** per salvare le modifiche.

Utilizzare il server Web incorporato (EWS) HP per disattivare e configurare la funzione Criterio cartuccia.

Dal server Web incorporato (EWS), un amministratore di rete può disattivare la funzione Criterio cartuccia. Ciò consente di rimuovere la restrizione per cui è possibile utilizzare solo cartucce HP originali.

1. Aprire il server Web incorporato HP (EWS):
 - a. Nella schermata iniziale sul pannello di controllo della stampante, toccare l'icona Informazioni , quindi toccare l'icona Rete  per visualizzare l'indirizzo IP o il nome host.
 - b. Aprire un browser Web e nella barra degli indirizzi digitare l'indirizzo IP o il nome host esattamente come viene visualizzato sul pannello di controllo della stampante. Premere il tasto **Invio** sulla tastiera del computer. Si apre EWS.



NOTA: se nel browser Web viene visualizzato un messaggio che indica che l'accesso al sito Web potrebbe non essere sicuro, selezionare l'opzione per continuare con il sito Web. L'accesso al sito Web non danneggia il computer.

2. Aprire la scheda **Copia/Stampa**.
3. Nel riquadro di navigazione a sinistra, selezionare **Gestisci materiali di consumo**.
4. Nella sezione Impostazioni materiali di consumo, selezionare **Disattivato** nell'elenco a discesa **Criterio cartuccia**.
5. Fare clic sul pulsante **Applica** per salvare le modifiche.

Risoluzione dei problemi indicati nei messaggi di errore sul pannello di controllo per Criterio cartuccia

Analizzare le azioni consigliate per i messaggi di errore relativi a Criterio cartuccia.

Messaggio di errore	Descrizione	Operazione consigliata
10.0X.30 Cartuccia <colore> non autorizzata	L'amministratore ha configurato la stampante esclusivamente per l'uso di materiali di consumo HP originali che sono ancora coperti da garanzia. La cartuccia deve essere sostituita per continuare la stampa.	Sostituire la cartuccia con una cartuccia di toner HP originale. Se si reputa di aver acquistato materiale HP originale, visitare www.hp.com/go/anticounterfeit per determinare se la cartuccia del toner è HP originale e scoprire cosa fare se non si tratta di una cartuccia HP originale.

Attivazione o disattivazione della funzionalità Protezione cartuccia

La funzione Protezione cartuccia può essere attivata o disattivata dal pannello di controllo o dal server Web incorporato (EWS).

- [Utilizzare il pannello di controllo della stampante per attivare la funzione Protezione cartuccia](#)
- [Utilizzare il pannello di controllo della stampante per disattivare la funzione Protezione cartuccia](#)
- [Utilizzare il server Web incorporato \(EWS\) HP per attivare e configurare la funzione Protezione cartuccia.](#)
- [Utilizzare il server Web incorporato \(EWS\) HP per disattivare e configurare la funzione Protezione cartuccia.](#)
- [Risoluzione dei problemi indicati nei messaggi di errore sul pannello di controllo per Protezione cartuccia](#)



NOTA: l'attivazione o disattivazione di questa funzione potrebbe richiedere una password dell'amministratore.

Utilizzare il pannello di controllo della stampante per attivare la funzione Protezione cartuccia

Dal pannello di controllo della stampante un amministratore di rete può attivare la funzione Protezione cartuccia. Ciò consente di proteggere le cartucce associate alla stampante dal furto e dall'uso in altre stampanti.

1. Nella schermata iniziale del pannello di controllo della stampante, accedere all'applicazione [Impostazioni](#) e selezionare l'icona [Impostazioni](#).
2. Aprire i seguenti menu:
 - [Gestione dei materiali di consumo](#)
 - [Protezione cartuccia](#)
3. Selezionare [Proteggi cartucce](#).
4. Quando viene richiesto di confermare, selezionare [Continua](#) per attivare la funzione.

⚠ ATTENZIONE: dopo avere attivato la protezione delle cartucce per la stampante, tutte le cartucce di toner installate successivamente nella stampante sono protette automaticamente e *in modo permanente*. Per evitare di proteggere una cartuccia nuova, disattivare la funzione *prima* di installare la cartuccia.

Disattivando la funzione non viene disattivata la protezione delle cartucce già installate.



Utilizzare il pannello di controllo della stampante per disattivare la funzione Protezione cartuccia

Dal pannello di controllo della stampante un amministratore di rete può attivare o disattivare la funzione Protezione cartuccia. Ciò consente di rimuovere la protezione dalle nuove cartucce installate nella stampante.

1. Nella schermata iniziale del pannello di controllo della stampante, accedere all'applicazione [Impostazioni](#) e selezionare l'icona [Impostazioni](#).
2. Aprire i seguenti menu:
 - [Gestione dei materiali di consumo](#)
 - [Protezione cartuccia](#)
3. Selezionare [Disattivato](#).

Utilizzare il server Web incorporato (EWS) HP per attivare e configurare la funzione Protezione cartuccia.

Dal server Web incorporato (EWS), un amministratore di rete può attivare la funzione Protezione cartuccia. Ciò consente di proteggere le cartucce associate alla stampante dal furto e dall'uso in altre stampanti.

1. Aprire il server Web incorporato HP (EWS):
 - a. Nella schermata iniziale sul pannello di controllo della stampante, toccare l'icona Informazioni , quindi toccare l'icona Rete  per visualizzare l'indirizzo IP o il nome host.
 - b. Aprire un browser Web e nella barra degli indirizzi digitare l'indirizzo IP o il nome host esattamente come viene visualizzato sul pannello di controllo della stampante. Premere il tasto **Invio** sulla tastiera del computer. Si apre EWS.



NOTA: se nel browser Web viene visualizzato un messaggio che indica che l'accesso al sito Web potrebbe non essere sicuro, selezionare l'opzione per continuare con il sito Web. L'accesso al sito Web non danneggia il computer.



2. Aprire la scheda **Copia/Stampa**.
3. Nel riquadro di navigazione a sinistra, selezionare **Gestisci materiali di consumo**.
4. Nella sezione Impostazioni materiali di consumo, selezionare **Proteggi cartucce** nell'elenco a discesa **Protezione cartuccia**.
5. Fare clic sul pulsante **Applica** per salvare le modifiche.

 **ATTENZIONE:** dopo avere attivato la protezione delle cartucce per la stampante, tutte le cartucce di toner installate successivamente nella stampante sono protette automaticamente e *in modo permanente*. Per evitare di proteggere una cartuccia nuova, disattivare la funzione *prima* di installare la cartuccia.

Disattivando la funzione non viene disattivata la protezione delle cartucce già installate.

Utilizzare il server Web incorporato (EWS) HP per disattivare e configurare la funzione Protezione cartuccia.

Dal server Web incorporato (EWS), un amministratore di rete può disattivare la funzione Protezione cartuccia. Ciò consente di rimuovere la protezione dalle nuove cartucce installate nella stampante.

1. Aprire il server Web incorporato HP (EWS):
 - a. Nella schermata iniziale sul pannello di controllo della stampante, toccare l'icona Informazioni , quindi toccare l'icona Rete  per visualizzare l'indirizzo IP o il nome host.
 - b. Aprire un browser Web e nella barra degli indirizzi digitare l'indirizzo IP o il nome host esattamente come viene visualizzato sul pannello di controllo della stampante. Premere il tasto **Invio** sulla tastiera del computer. Si apre EWS.



NOTA: se nel browser Web viene visualizzato un messaggio che indica che l'accesso al sito Web potrebbe non essere sicuro, selezionare l'opzione per continuare con il sito Web. L'accesso al sito Web non danneggia il computer.

2. Aprire la scheda **Copia/Stampa**.

3. Nel riquadro di navigazione a sinistra, selezionare **Gestisci materiali di consumo**.
4. Nella sezione Impostazioni materiali di consumo, selezionare **Disattivato** nell'elenco a discesa **Protezione cartuccia**.
5. Fare clic sul pulsante **Applica** per salvare le modifiche.

Risoluzione dei problemi indicati nei messaggi di errore sul pannello di controllo per Protezione cartuccia

Analizzare le azioni consigliate per i messaggi di errore relativi a Protezione cartuccia.

Messaggio di errore	Descrizione	Operazione consigliata
10.0X.57 Cartuccia <colore> protetta	<p>La cartuccia può essere utilizzata solo nella stampante o nel gruppo di stampanti inizialmente protetti mediante la funzione HP Protezione cartuccia.</p> <p>La funzione Protezione cartuccia consente all'amministratore di limitare le cartucce da utilizzare solo in una stampante o in un gruppo di stampanti. La cartuccia deve essere sostituita per continuare la stampa.</p>	Sostituire la cartuccia con una nuova cartuccia di toner.

Sostituzione della cartuccia del toner

Se viene visualizzato un messaggio della stampante o in caso di problemi di qualità di stampa, sostituire la cartuccia del toner.

- [Informazioni sulle cartucce](#)
- [Rimozione e sostituzione della cartuccia](#)

Informazioni sulle cartucce

Continuare a stampare con la cartuccia attualmente installata fino a quando la ridistribuzione del toner fornisce una qualità di stampa soddisfacente. Per ridistribuire il toner, rimuovere la cartuccia di toner dalla stampante e agitarla delicatamente avanti e indietro nel suo asse orizzontale. Per una rappresentazione grafica, vedere le istruzioni di sostituzione cartuccia. Reinserire la cartuccia di toner nella stampante e chiudere il coperchio.

Per acquistare le cartucce o verificare la compatibilità delle cartucce con la stampante, visitare il sito HP SureSupply all'indirizzo www.hp.com/go/SureSupply. Scorrere in fondo alla pagina e verificare che il paese o la regione sia corretto.

Articolo	Descrizione	Codice cartuccia	Numero parte
Cartuccia di toner nero, originale, HP 89A LaserJet	Cartuccia del toner nero LaserJet	89A	CF289A
Cartuccia di toner nero, originale, HP 89X LaserJet, ad alto rendimento	Cartuccia del toner nero LaserJet	89X	CF289X
Cartuccia di toner nero, originale, HP 89Y LaserJet, ad altissimo rendimento	Cartuccia del toner nero LaserJet	89Y	CF289Y

 **NOTA:** Le cartucce di toner ad alto rendimento contengono più toner rispetto alle cartucce standard e garantiscono la stampa di un numero maggiore di pagine. Per ulteriori informazioni, visitare il sito Web www.hp.com/go/learnaboutsupplies.

Rimuovere la cartuccia di toner dalla confezione solo al momento della sostituzione.

 **ATTENZIONE:** Per evitare di danneggiare la cartuccia del toner, non esporla alla luce per più di qualche minuto. Coprire il tamburo fotosensibile verde se la cartuccia di toner deve essere rimossa dalla stampante per un periodo di tempo prolungato.

Nell'illustrazione di seguito sono riportati i componenti della cartuccia del toner.

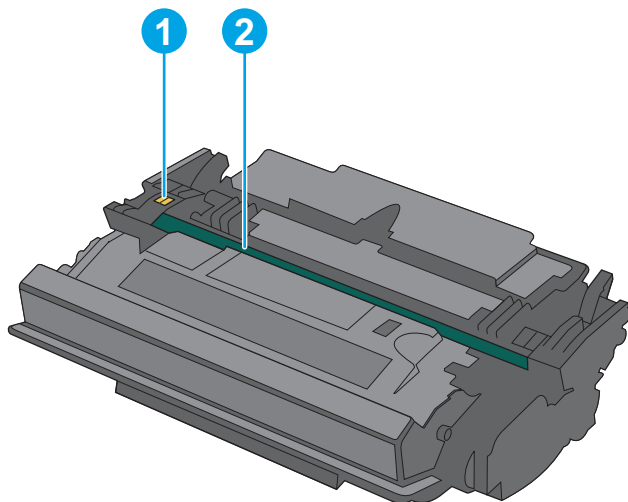

- | | |
|---|-----------------------|
| 1 | Chip di memoria |
| 2 | Tamburo fotosensibile |

ATTENZIONE: Non toccare il tamburo fotosensibile. Le impronte digitali possono compromettere la qualità di stampa.

⚠ ATTENZIONE: Se gli indumenti si macchiano di toner, rimuoverlo con un panno asciutto e lavare gli indumenti in acqua fredda. L'acqua calda fissa il toner nelle fibre.

📄 NOTA: le informazioni sul riciclaggio delle cartucce del toner usate sono disponibili nella confezione della cartuccia.

Rimozione e sostituzione della cartuccia

1. Premere il pulsante di rilascio del coperchio superiore sul lato sinistro della stampante.

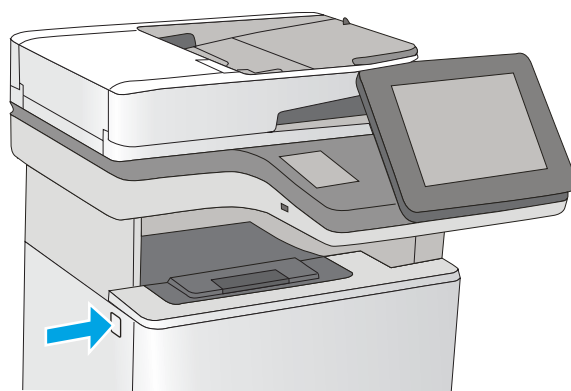

2. Aprire lo sportello anteriore.

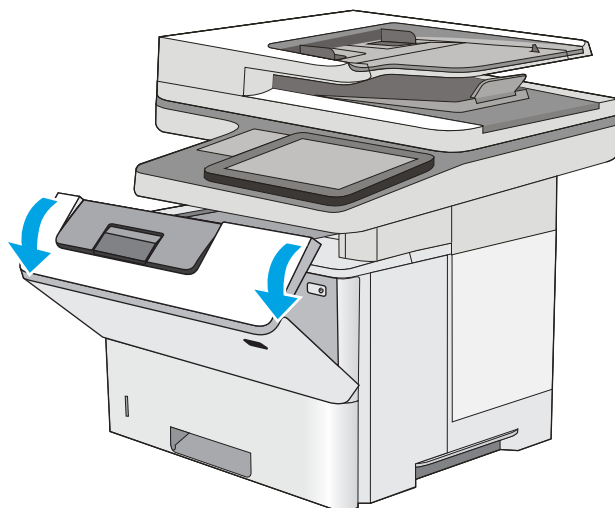

3. Afferrare la maniglia della cartuccia di toner usata e tirare verso l'esterno per rimuoverla.

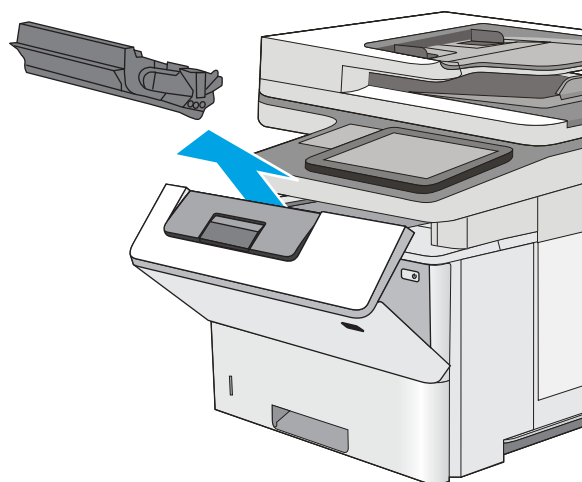

4. Per rimuovere la nuova cartuccia dalla custodia protettiva, togliere la striscia in plastica e aprire la confezione. Conservare la confezione per riciclare la cartuccia di toner usata.

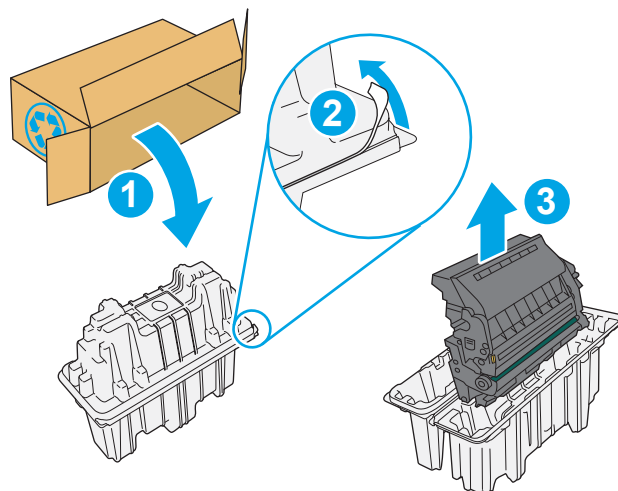

5. Tenendo entrambi i lati della cartuccia del toner, agitarla per 5-6 volte.

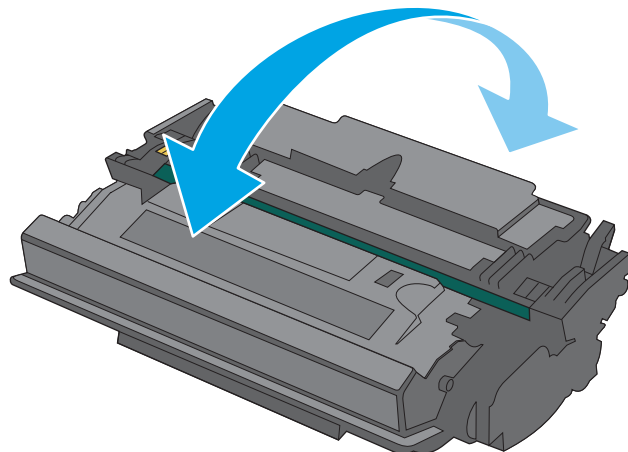

6. Allineare la cartuccia del toner lungo il relativo alloggiamento, quindi inserirla nella stampante.

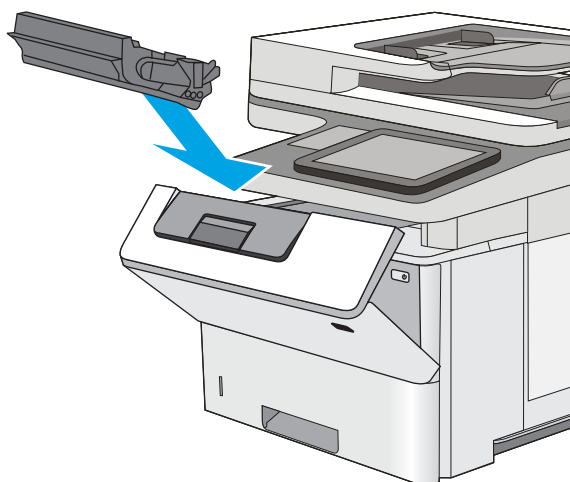

7. Chiudere lo sportello anteriore.

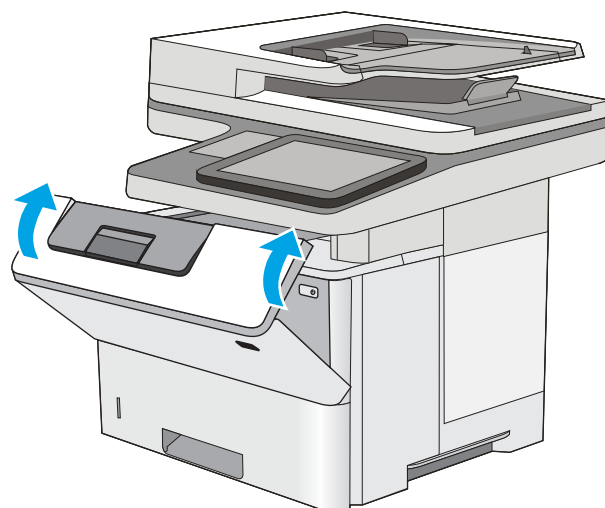

8. Inserire la cartuccia del toner usata nella confezione che conteneva la nuova cartuccia. Per informazioni sul riciclaggio, consultare le informazioni riportate nella relativa guida allegata.

Negli Stati Uniti e in Canada nella confezione viene fornita un'etichetta di spedizione prepagata. In altri Paesi/regioni, accedere all'indirizzo www.hp.com/recycle per stampare un'etichetta di spedizione prepagata.

Apporre l'etichetta di spedizione prepagata sulla confezione e restituire la cartuccia usata a HP per consentirne il riciclaggio.

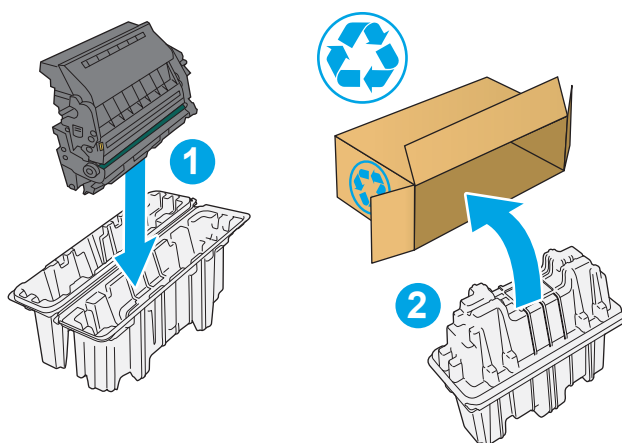

Sostituzione della cartuccia della cucitrice (modelli f, c e z)

Installare una nuova cartuccia della cucitrice quando la cartuccia attualmente installata è vuota.

- [Introduzione](#)
- [Rimozione e sostituzione della cartuccia della cucitrice](#)

Introduzione

Le seguenti informazioni forniscono istruzioni per la sostituzione di cartucce della cucitrice.

Rimozione e sostituzione della cartuccia della cucित्रice

1. Aprire lo sportello della cucित्रice.

NOTA: se si apre lo sportello della cucित्रice, non sarà possibile utilizzare la cucित्रice.

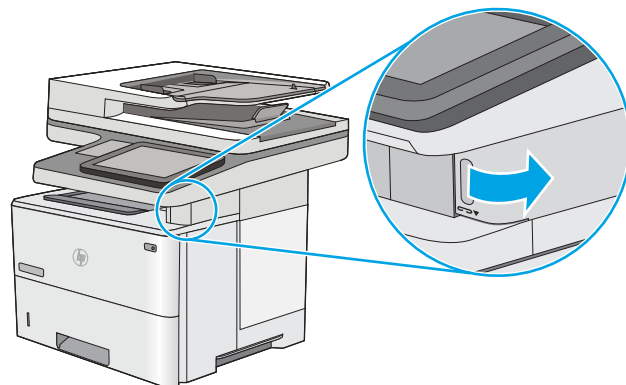

2. Rimuovere la cartuccia della cucित्रice dalla stampante.

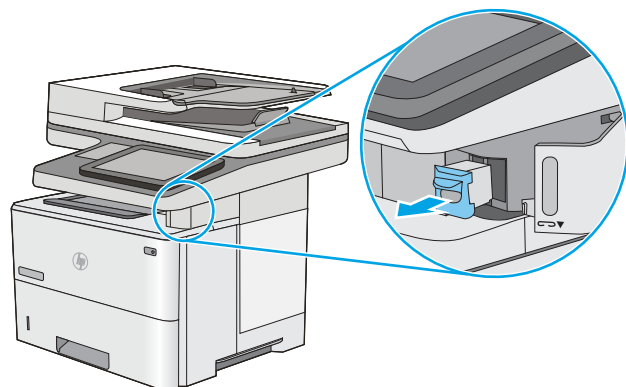

3. Inserire la nuova cartuccia della cucitrice nell'apertura all'interno dello sportello della cucitrice.

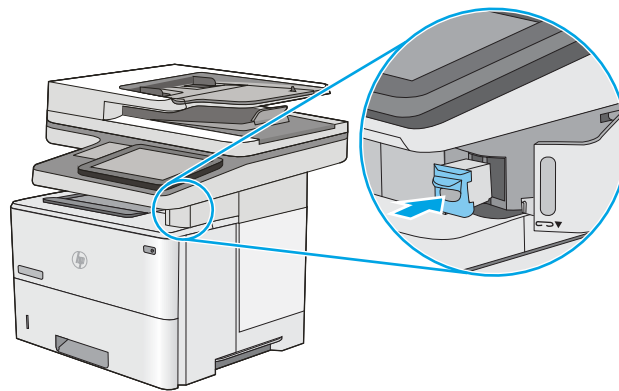

4. Chiudere lo sportello della cucitrice.

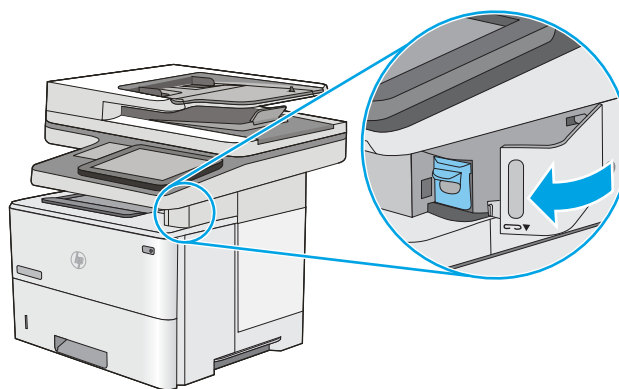

4 Stampa

Si può stampare utilizzando il software, da dispositivo mobile o da unità flash USB.

- [Operazioni di stampa \(Windows\)](#)
- [Operazioni di stampa \(macOS\)](#)
- [Memorizzazione dei processi di stampa sulla stampante per stamparli in seguito o privatamente](#)
- [Stampa mobile](#)
- [Stampa da un'unità flash USB](#)
- [Stampa tramite porta USB 2.0 ad alta velocità \(cablata\)](#)

Per assistenza video, vedere www.hp.com/videos/LaserJet.

Le seguenti informazioni sono corrette al momento della pubblicazione. Per informazioni aggiornate, vedere www.hp.com/support/ljM528mfp.

Per ulteriori informazioni:

La guida completa di HP per la stampante include le seguenti informazioni:

- Installazione e configurazione
- Istruzioni e uso
- Risoluzione dei problemi
- Download di aggiornamenti software e firmware
- Registrazione al forum di supporto
- Ricerca di informazioni sulla garanzia e le normative

Operazioni di stampa (Windows)

Attività comuni di stampa per gli utenti Windows.

- [Come eseguire la stampa \(Windows\)](#)
- [Stampa fronte/retro automatica \(Windows\)](#)
- [Stampa fronte/retro manuale \(Windows\)](#)
- [Stampa di più pagine per foglio \(Windows\)](#)
- [Selezione del tipo di carta \(Windows\)](#)
- [Altre attività di stampa](#)

Come eseguire la stampa (Windows)

Utilizzare l'opzione **Stampa** da un'applicazione software per selezionare la stampante e le opzioni di base per il processo di stampa.

La seguente procedura descrive il processo di stampa di base per Windows.

1. Nel programma software, selezionare l'opzione **Stampa**.
2. Selezionare la stampante dall'elenco delle stampanti. Per modificare le impostazioni, fare clic sul pulsante **Proprietà** o **Preferenze** per aprire il driver di stampa.



NOTA: il nome del pulsante può variare in base ai diversi programmi software.

in Windows 10, 8.1 e 8, queste applicazioni presentano un layout diverso con funzioni differenti da ciò che è descritto qui in basso per le applicazioni desktop. Per accedere alla funzione di stampa da un'applicazione della schermata Start, completare i seguenti passaggi:

- **Windows 10:** selezionare **Stampa**, quindi selezionare la stampante.
- **Windows 8.1 o 8:** selezionare **Dispositivi**, selezionare **Stampa**, quindi scegliere la stampante.

Per il driver HP PCL-6 V4, l'applicazione HP AiO Printer Remote scarica automaticamente funzionalità driver aggiuntive se viene selezionata l'opzione **Altre impostazioni**.



NOTA: per ulteriori informazioni, fare clic sul pulsante Guida (?) nel driver di stampa.

3. Fare clic sulle schede nel driver di stampa per configurare le opzioni disponibili. Ad esempio, impostare l'orientamento della carta sulla scheda **Finitura**, quindi impostare l'origine della carta, il tipo di carta, le dimensioni della carta e le impostazioni di qualità sulla scheda **Carta/Qualità**.
4. Fare clic sul pulsante **OK** per tornare alla finestra di dialogo **Stampa**. Selezionare il numero di copie da stampare da questa schermata.
5. Per stampare il processo, fare clic sul pulsante **Stampa**.

Stampa fronte/retro automatica (Windows)

Se la stampante dispone di un'unità fronte/retro automatica installata, è possibile stampare automaticamente su entrambi i lati della carta. Utilizzare un formato e un tipo di carta supportati dall'unità fronte/retro.

1. Nel programma software, selezionare l'opzione **Stampa**.
2. Selezionare la stampante dall'apposito elenco, quindi fare clic sul pulsante **Proprietà** o **Preferenze** per aprire il driver di stampa.

 **NOTA:** il nome del pulsante può variare in base ai diversi programmi software.

in Windows 10, 8.1 e 8, queste applicazioni presentano un layout diverso con funzioni differenti da ciò che è descritto qui in basso per le applicazioni desktop. Per accedere alla funzione di stampa da un'applicazione della schermata Start, completare i seguenti passaggi:

- **Windows 10:** selezionare **Stampa**, quindi selezionare la stampante.
- **Windows 8.1 o 8:** selezionare **Dispositivi**, selezionare **Stampa**, quindi scegliere la stampante.

Per il driver HP PCL-6 V4, l'applicazione HP AiO Printer Remote scarica automaticamente funzionalità driver aggiuntive se viene selezionata l'opzione **Altre impostazioni**.

3. Fare clic sulla scheda **Finitura**.
4. Selezionare **Stampa fronte/retro**. Fare clic su **OK** per chiudere la finestra di dialogo **Proprietà documento**.
5. Nella finestra di dialogo **Stampa**, fare clic sul pulsante **Stampa** per stampare il processo.

Stampa fronte/retro manuale (Windows)

Utilizzare questa procedura per le stampanti non dotate di duplexer automatico oppure se si desidera stampare su carta non supportata dal duplexer.

1. Nel programma software, selezionare l'opzione **Stampa**.
2. Selezionare la stampante dall'apposito elenco, quindi fare clic sul pulsante **Proprietà** o **Preferenze** per aprire il driver di stampa.

 **NOTA:** il nome del pulsante può variare in base ai diversi programmi software.

in Windows 10, 8.1 e 8, queste applicazioni presentano un layout diverso con funzioni differenti da ciò che è descritto qui in basso per le applicazioni desktop. Per accedere alla funzione di stampa da un'applicazione della schermata Start, completare i seguenti passaggi:

- **Windows 10:** selezionare **Stampa**, quindi selezionare la stampante.
- **Windows 8.1 o 8:** selezionare **Dispositivi**, selezionare **Stampa**, quindi scegliere la stampante.

Per il driver HP PCL-6 V4, l'applicazione HP AiO Printer Remote scarica automaticamente funzionalità driver aggiuntive se viene selezionata l'opzione **Altre impostazioni**.

3. Fare clic sulla scheda **Finitura**.
4. Selezionare **Stampa fronte/retro (manuale)**, quindi fare clic su **OK** per chiudere la finestra di dialogo **Proprietà documento**.
5. Nella finestra di dialogo **Stampa**, fare clic su **Stampa** per stampare il primo lato del processo.
6. Recuperare la pila di carta stampata dallo scomparto di uscita e inserirla nel vassoio 1.
7. Se richiesto, selezionare il pulsante appropriato sul pannello di controllo per continuare.

Stampa di più pagine per foglio (Windows)

Quando si stampa da un'applicazione utilizzando l'opzione **Stampa**, è possibile selezionare un'opzione per stampare più pagine su un solo foglio di carta. Ad esempio, si potrebbe adottare questa opzione se si stampa un documento molto grande e si desidera risparmiare carta.

1. Nel programma software, selezionare l'opzione **Stampa**.
2. Selezionare la stampante dall'apposito elenco, quindi fare clic sul pulsante **Proprietà** o **Preferenze** per aprire il driver di stampa.

 **NOTA:** il nome del pulsante può variare in base ai diversi programmi software.

in Windows 10, 8.1 e 8, queste applicazioni presentano un layout diverso con funzioni differenti da ciò che è descritto qui in basso per le applicazioni desktop. Per accedere alla funzione di stampa da un'applicazione della schermata Start, completare i seguenti passaggi:

- **Windows 10:** selezionare **Stampa**, quindi selezionare la stampante.
- **Windows 8.1 o 8:** selezionare **Dispositivi**, selezionare **Stampa**, quindi scegliere la stampante.

Per il driver HP PCL-6 V4, l'applicazione HP AiO Printer Remote scarica automaticamente funzionalità driver aggiuntive se viene selezionata l'opzione **Altre impostazioni**.

3. Fare clic sulla scheda **Finitura**.
4. Selezionare il numero di pagine per foglio dall'elenco a discesa **Pagine per foglio**.
5. Selezionare le opzioni **Stampa bordi pagina**, **Disposizione pagine** e **Orientamento** corrette. Fare clic su **OK** per chiudere la finestra di dialogo **Proprietà documento**.
6. Nella finestra di dialogo **Stampa**, fare clic sul pulsante **Stampa** per stampare il processo.

Selezione del tipo di carta (Windows)

Quando si stampa da un'applicazione utilizzando l'opzione **Stampa**, è possibile impostare il tipo di carta da usare per il processo di stampa. Ad esempio, se il tipo di carta predefinito è Letter, ma per un processo di stampa si usa un altro tipo di carta diversa, selezionare quel tipo di carta specifico.

1. Nel programma software, selezionare l'opzione **Stampa**.
2. Selezionare la stampante dall'apposito elenco, quindi fare clic sul pulsante **Proprietà** o **Preferenze** per aprire il driver di stampa.

 **NOTA:** il nome del pulsante può variare in base ai diversi programmi software.

in Windows 10, 8.1 e 8, queste applicazioni presentano un layout diverso con funzioni differenti da ciò che è descritto qui in basso per le applicazioni desktop. Per accedere alla funzione di stampa da un'applicazione della schermata Start, completare i seguenti passaggi:

- **Windows 10:** selezionare **Stampa**, quindi selezionare la stampante.
- **Windows 8.1 o 8:** selezionare **Dispositivi**, selezionare **Stampa**, quindi scegliere la stampante.

Per il driver HP PCL-6 V4, l'applicazione HP AiO Printer Remote scarica automaticamente funzionalità driver aggiuntive se viene selezionata l'opzione **Altre impostazioni**.

3. Fare clic sulla scheda **Carta/qualità**.

4. Selezionare il tipo di carta dall'elenco a discesa **Tipo di carta**.
5. Fare clic su **OK** per chiudere la finestra di dialogo **Proprietà documento**. Nella finestra di dialogo **Stampa**, fare clic sul pulsante **Stampa** per stampare il processo.

Se è necessario configurare il vassoio, viene visualizzato un messaggio di configurazione del vassoio sul pannello di controllo della stampante.
6. Caricare il vassoio con il tipo e il formato di carta specificati, quindi chiudere il vassoio.
7. Toccare il pulsante **OK** per accettare il tipo e il formato rilevati oppure toccare il pulsante **Modifica** per scegliere un tipo o un formato di carta diverso.
8. Selezionare il formato e il tipo corretti, quindi toccare il pulsante **OK**.

Altre attività di stampa

Individuare le informazioni sul Web per l'esecuzione di operazioni di stampa comuni.

Visitare il sito Web all'indirizzo www.hp.com/support/ljM528mfp.

Sono disponibili istruzioni per eseguire attività di stampa come le seguenti:

- Creazione e utilizzo di collegamenti o preimpostazioni di stampa
- Selezione del formato carta o utilizzo di un formato carta personalizzato
- Selezione dell'orientamento della pagina
- Creazione di un opuscolo
- Adattamento delle dimensioni del documento al formato carta selezionato
- Stampa della prima o dell'ultima pagina del documento su carta diversa
- Stampa di filigrane sul documento

Operazioni di stampa (macOS)

Stampa tramite il software di stampa HP per macOS, incluse le modalità di stampa fronte/retro o stampa di più pagine per foglio.

- [Modalità di stampa \(macOS\)](#)
- [Stampa automatica su entrambi i lati \(macOS\)](#)
- [Stampa manuale su entrambi i lati \(macOS\)](#)
- [Stampa di più pagine per foglio \(macOS\)](#)
- [Selezione del tipo di carta \(macOS\)](#)
- [Altre attività di stampa](#)

Modalità di stampa (macOS)

La seguente procedura descrive il processo di stampa di base per macOS.

1. Fare clic sul menu **File**, quindi sull'opzione **Stampa**.
2. Selezionare la stampante.
3. Fare clic su **Mostra dettagli** o **Copie e pagine**, quindi selezionare altri menu per regolare le impostazioni di stampa.



NOTA: Il nome del pulsante può variare in base ai diversi programmi software.

4. Fare clic sul pulsante **Stampa**.

Stampa automatica su entrambi i lati (macOS)



NOTA: queste informazioni sono valide per le stampanti con duplexer automatico.



NOTA: questa funzione è disponibile se si installa il driver di stampa HP. Potrebbe non essere disponibile se si utilizza AirPrint.

1. Fare clic sul menu **File**, quindi sull'opzione **Stampa**.
2. Selezionare la stampante.
3. Fare clic su **Mostra dettagli** o **Copie e pagine**, quindi fare clic sul menu **Layout**.



NOTA: Il nome del pulsante può variare in base ai diversi programmi software.

4. Selezionare un'opzione di rilegatura dall'elenco a discesa **Fronte/retro**.
5. Fare clic sul pulsante **Stampa**.

Stampa manuale su entrambi i lati (macOS)



NOTA: questa funzione è disponibile se si installa il driver di stampa HP. Potrebbe non essere disponibile se si utilizza AirPrint.

1. Fare clic sul menu **File**, quindi sull'opzione **Stampa**.
2. Selezionare la stampante.
3. Fare clic su **Mostra dettagli** o **Copie e pagine**, quindi fare clic sul menu **Stampa fronte/retro manuale**.



NOTA: Il nome del pulsante può variare in base ai diversi programmi software.

4. Fare clic sulla casella **Fronte/retro manuale**, quindi selezionare un'opzione di rilegatura.
5. Fare clic sul pulsante **Stampa**.
6. Sulla stampante, rimuovere le eventuali pagine vuote presenti nel vassoio 1.
7. Recuperare la risma di carta dallo scomparto di uscita, quindi posizionarla nel vassoio di alimentazione con il lato di stampa rivolto verso il basso.
8. Se richiesto, toccare il pulsante appropriato sul pannello di controllo per continuare.

Stampa di più pagine per foglio (macOS)

1. Fare clic sul menu **File**, quindi sull'opzione **Stampa**.
2. Selezionare la stampante.
3. Fare clic su **Mostra dettagli** o **Copie e pagine**, quindi fare clic sul menu **Layout**.



NOTA: Il nome del pulsante può variare in base ai diversi programmi software.

4. Dall'elenco a discesa **Pagine per foglio**, selezionare il numero di pagine che si desidera stampare su ogni foglio.
5. Nell'area **Direzione layout**, selezionare l'ordine e la disposizione delle pagine sul foglio.
6. Dal menu **Bordi**, selezionare il tipo di bordo da stampare intorno a ciascuna pagina sul foglio.
7. Fare clic sul pulsante **Stampa**.

Selezione del tipo di carta (macOS)

1. Fare clic sul menu **File**, quindi sull'opzione **Stampa**.
2. Selezionare la stampante.
3. Fare clic su **Mostra dettagli** o **Copie e pagine**, quindi sul menu **Supporti & qualità** o sul menu **Carta/qualità**.



NOTA: Il nome del pulsante può variare in base ai diversi programmi software.

4. Selezionare l'opzione **Supporti & qualità** o **Carta/qualità**.



NOTA: Questo elenco contiene il gruppo principale di opzioni disponibili. Alcune opzioni non sono disponibili su tutte le stampanti.

- **Tipo di supporto:** selezionare l'opzione per il tipo di carta per il processo di stampa.
- **Qualità di stampa:** selezionare il livello di risoluzione per il processo di stampa.
- **Stampa Bordo a bordo:** selezionare questa opzione per stampare vicino ai bordi della carta.

5. Fare clic sul pulsante **Stampa**.

Altre attività di stampa

Individuare le informazioni sul Web per l'esecuzione di operazioni di stampa comuni.

Visitare il sito Web all'indirizzo www.hp.com/support/ljM528mfp.

Sono disponibili istruzioni per eseguire attività di stampa come le seguenti:

- Creazione e utilizzo di collegamenti o preimpostazioni di stampa
- Selezione del formato carta o utilizzo di un formato carta personalizzato
- Selezione dell'orientamento della pagina
- Creazione di un opuscolo
- Adattamento delle dimensioni del documento al formato carta selezionato
- Stampa della prima o dell'ultima pagina del documento su carta diversa
- Stampa di filigrane sul documento

Memorizzazione dei processi di stampa sulla stampante per stamparli in seguito o privatamente

- [Introduzione](#)
- [Creazione di un processo memorizzato \(Windows\)](#)
- [Creazione di un processo memorizzato \(macOS\)](#)
- [Stampa di un processo memorizzato](#)
- [Eliminazione di un processo memorizzato](#)
- [Informazioni inviate alla stampante per scopi legati alla contabilità del lavoro](#)

Introduzione

In questa sezione vengono fornite le procedure per la creazione e la stampa di documenti memorizzati nell'unità flash USB. Questi processi possono essere stampati in un secondo momento o in privato.

Creazione di un processo memorizzato (Windows)

È possibile memorizzare i processi sull'unità flash USB per la stampa privata o ritardata.

1. Nel programma software, selezionare l'opzione **Stampa**.
2. Selezionare la stampante nell'elenco delle stampanti, quindi selezionare **Proprietà** o **Preferenze**.



NOTA: il nome del pulsante può variare in base ai diversi programmi software.

in Windows 10, 8.1 e 8, queste applicazioni presentano un layout diverso con funzioni differenti da ciò che è descritto qui in basso per le applicazioni desktop. Per accedere alla funzione di stampa da un'applicazione della schermata Start, completare i seguenti passaggi:

- **Windows 10:** selezionare **Stampa**, quindi selezionare la stampante.
- **Windows 8.1 o 8:** selezionare **Dispositivi**, selezionare **Stampa**, quindi scegliere la stampante.

Per il driver HP PCL-6 V4, l'applicazione HP AiO Printer Remote scarica automaticamente funzionalità driver aggiuntive se viene selezionata l'opzione **Altre impostazioni**.

3. Fare clic sulla scheda **Memorizzazione processo**.
4. Selezionare un'opzione **Modalità memorizzazione processo**:
 - **Prova e trattiene:** consente di stampare e revisionare una copia di un processo, quindi di stampare le altre copie.
 - **Processo personale:** la stampa verrà eseguita solo se richiesta dal pannello di controllo della stampante. Per questa modalità di memorizzazione dei processi, è possibile selezionare una delle opzioni **Rendi processo privato/protetto**. Se si assegna un codice PIN (Personal Identification Number) al processo, è necessario immettere tale PIN sul pannello di controllo. Se il processo viene crittografato, è necessario immettere la password richiesta sul pannello di controllo. Il processo viene eliminato dalla memoria dopo la stampa e in caso di interruzione dell'alimentazione.

- **Copia veloce:** consente di stampare il numero di copie desiderato e salvare una copia del processo nella memoria della stampante per stamparla in un secondo momento.
 - **Processo memorizzato:** consente di memorizzare un processo sulla stampante, in modo che altri utenti possano stamparlo in qualsiasi momento. Per questa modalità di memorizzazione dei processi, è possibile selezionare una delle opzioni **Rendi processo privato/protetto**. Se si assegna un codice PIN (Personal Identification Number) al processo, chi stampa il processo dovrà immettere tale PIN sul pannello di controllo. Se il processo viene crittografato, chi stampa il processo dovrà immettere la password richiesta sul pannello di controllo.
5. Per usare un nome utente o un nome processo personalizzato, fare clic sul pulsante **Personalizzato**, quindi inserire il nome utente o il nome del processo.
- Selezionare l'opzione che si desidera utilizzare quando viene creato un processo il cui nome è uguale a quello di un altro processo:
- **Aggiungi (1-99) a nome processo:** aggiungere un numero univoco alla fine del nome del processo.
 - **Sostituisci file esistente:** sovrascrivere il processo memorizzato esistente con quello nuovo.
6. Fare clic sul pulsante **OK** per chiudere la finestra di dialogo **Proprietà documento**. Nella finestra di dialogo **Stampa**, fare clic sul pulsante **Stampa** per stampare il processo.

Creazione di un processo memorizzato (macOS)

È possibile memorizzare i processi sull'unità flash USB per la stampa privata o ritardata.

1. Fare clic sul menu **File**, quindi sull'opzione **Stampa**.
2. Nel menu **Stampante**, selezionare la stampante.
3. Per impostazione predefinita, nel driver di stampa viene visualizzato il menu **Copie e pagine**. Aprire l'elenco a discesa, quindi fare clic sul menu **Memorizzazione processo**.



NOTA: Se non viene visualizzato il menu **Memorizzazione processo**, chiudere la finestra di stampa e riapirla per attivare il menu.

4. Nell'elenco a discesa **Modalità**, selezionare il tipo di processo memorizzato.
 - **Prova e trattiene:** consente di stampare e revisionare una copia di un processo, quindi di stampare le altre copie.
 - **Processo personale:** la stampa verrà eseguita solo se ne viene effettuata la richiesta sul pannello di controllo della stampante. Se il processo ha un codice PIN (Personal Identification Number), è necessario immettere tale PIN sul pannello di controllo. Il processo viene eliminato dalla memoria dopo la stampa e in caso di interruzione dell'alimentazione.
 - **Copia veloce:** consente di stampare il numero di copie desiderato e salvare una copia del processo nella memoria della stampante per stamparla in un secondo momento.
 - **Processo memorizzato:** consente di memorizzare un processo sulla stampante, in modo che altri utenti possano stamparlo in qualsiasi momento. Se il processo ha un codice PIN (Personal Identification Number), chi stampa il processo dovrà immettere tale PIN sul pannello di controllo.

5. Per usare un nome utente o un nome processo personalizzato, fare clic sul pulsante **Personalizzato**, quindi inserire il nome utente o il nome del processo.

Selezionare l'opzione che si desidera utilizzare quando viene creato un processo il cui nome è uguale a quello di un altro processo.

- **Aggiungi (1-99) a nome processo:** aggiungere un numero univoco alla fine del nome del processo.
 - **Sostituisci file esistente:** sovrascrivere il processo memorizzato esistente con quello nuovo.
6. Se è stata selezionata l'opzione **Processo memorizzato** o **Processo personale** al punto 4, è possibile proteggere il processo con un PIN. Digitare un numero di 4 cifre nel campo **Usa PIN per la stampa**. Quando altri utenti provano a stampare questo processo, viene richiesto di immettere il PIN sulla stampante.
 7. Per elaborare il processo, fare clic sul pulsante **Stampa**.

Stampa di un processo memorizzato

Utilizzare la seguente procedura per stampare un processo memorizzato nella memoria della stampante.

1. Nella schermata iniziale del pannello di controllo della stampante, accedere all'applicazione **Stampa** e selezionare l'icona **Stampa**.
2. Selezionare **Stampa da Memorizzazione processo**.
3. Selezionare **Scegli**, quindi selezionare il nome della cartella in cui è memorizzato il processo.
4. Selezionare il nome del processo. Se il processo è privato o crittografato, immettere il PIN o la password.
5. Per regolare il numero di copie, selezionare il campo del numero di copie nell'angolo inferiore sinistro della schermata. Utilizzare il tastierino per immettere il numero di copie da stampare.
6. Selezionare **Avvia**  o **Stampa** per stampare il processo.

Eliminazione di un processo memorizzato

È possibile eliminare i documenti che sono stati salvati sulla stampante quando non sono più necessari. È anche possibile regolare il numero massimo di processi che la stampante può memorizzare.

- [Eliminazione di un processo memorizzato sulla stampante](#)
- [Modifica del limite di processi memorizzati](#)

Eliminazione di un processo memorizzato sulla stampante

Utilizzare il pannello di controllo per eliminare un processo memorizzato nella memoria della stampante.

1. Nella schermata iniziale del pannello di controllo della stampante, accedere all'applicazione [Stampa](#) e selezionare l'icona [Stampa](#).
2. Selezionare [Stampa da Memorizzazione processo](#).
3. Selezionare [Scegli](#), quindi selezionare il nome della cartella in cui è memorizzato il processo.
4. Selezionare il nome del processo. Se il processo è privato o crittografato, immettere il PIN o la password.
5. Selezionare il pulsante Cestino  per eliminare il processo.

Modifica del limite di processi memorizzati

Quando un nuovo processo viene memorizzato nella memoria della stampante, qualsiasi processo precedente viene sovrascritto con lo stesso nome utente e processo. Se un processo non è stato memorizzato con lo stesso nome utente e lo stesso nome processo ed è richiesta una quantità aggiuntiva di spazio, la stampante potrebbe eliminare altri processi memorizzati in precedenza, a partire da quello meno recente.

Per modificare il numero dei processi che la stampante è in grado di memorizzare, completare la procedura riportata di seguito:

1. Nella schermata iniziale del pannello di controllo della stampante, accedere all'applicazione [Impostazioni](#) e selezionare l'icona [Impostazioni](#).
2. Aprire i seguenti menu:
 - [Copia/Stampa](#) o [Stampa](#)
 - [Gestione dei processi memorizzati](#)
 - [Limite mem. proc. temp.](#)
3. Utilizzare il tastierino per immettere il numero di processi da memorizzare.
4. Selezionare [OK](#) o [Fine](#) per salvare l'impostazione.

Informazioni inviate alla stampante per scopi legati alla contabilità del lavoro

I processi di stampa inviati dai driver sul client (ad esempio il PC) possono inviare informazioni che consentono l'identificazione personale a dispositivi di stampa e imaging HP. Queste informazioni possono includere, ma non solo, nome utente e nome client da cui ha avuto origine il processo e che è possibile utilizzare per scopi legati alla contabilità del lavoro, come stabilito dall'amministratore della periferica di stampa. Queste informazioni possono anche essere archiviate con il processo sul dispositivo di archiviazione di massa (ad esempio il disco rigido) della periferica di stampa quando si utilizza la funzione di archiviazione del processo.

Stampa mobile

- [Introduzione](#)
- [Stampa Wi-Fi, Wi-Fi Direct Print, NFC e BLE](#)
- [HP ePrint via email](#)
- [AirPrint](#)
- [Stampa integrata Android](#)

Introduzione

HP offre diverse soluzioni di stampa per dispositivi mobili per consentire di stampare con semplicità su una stampante HP da un portatile, un tablet, uno smartphone o un altro dispositivo mobile. Per accedere all'elenco completo ed effettuare la scelta migliore, visitare il sito all'indirizzo www.hp.com/go/LaserJetMobilePrinting.

Stampa Wi-Fi, Wi-Fi Direct Print, NFC e BLE

- [Abilitare la stampa wireless](#)
- [Modificare il nome Wi-Fi Direct](#)

HP fornisce la stampa Wi-Fi Direct, NFC (Near Field Communication) e BLE (Bluetooth Low Energy) per le stampanti con un accessorio HP Jetdirect 3100w BLE/NFC/Wireless supportato. Questo accessorio è disponibile come opzione per le stampanti HP con alloggiamento per integrazione hardware (HIP).

Queste funzioni consentono ai dispositivi Wi-Fi (mobili) di effettuare una connessione di rete wireless direttamente alla stampante senza utilizzare un router wireless.

La stampante non deve essere connessa alla rete per eseguire questo tipo di stampa mobile occasionale.

Utilizzare la stampa Wi-Fi Direct per stampare in modalità wireless dai seguenti dispositivi:

- iPhone, iPad o iPod Touch con Apple AirPrint
- Dispositivi mobili Android che utilizzano la soluzione di stampa integrata di Android





Per ulteriori informazioni sulla stampa wireless, accedere a www.hp.com/go/LaserJetMobilePrinting.

Le funzioni di stampa NFC, BLE e Wi-Fi Direct possono essere attivate e disattivate dal pannello di controllo della stampante.

Abilitare la stampa wireless

1. Nella schermata iniziale del pannello di controllo della stampante, accedere all'applicazione [Impostazioni](#) e selezionare l'icona [Impostazioni](#).
2. Aprire i seguenti menu:
 - [Rete](#)
 - [Wi-Fi Direct](#)
 - [Stato](#)
3. Selezionare [Attivato](#), quindi selezionare [OK](#) per abilitare la stampa wireless.

Modificare il nome Wi-Fi Direct

 **NOTA:** in ambienti in cui sono installati più modelli della stessa stampante, potrebbe essere utile assegnare a ciascuna stampante un nome Wi-Fi Direct univoco per semplificarne l'identificazione per la stampa HP Wi-Fi Direct. I nomi della rete wireless, ad esempio Wireless, Wi-Fi Direct e così via, sono disponibili nella schermata Informazioni selezionando l'icona Informazioni , quindi l'icona Rete  o Wireless .

Attenersi alla seguente procedura per modificare il nome Wi-Fi Direct della stampante:

1. Nella schermata iniziale del pannello di controllo della stampante, accedere all'applicazione [Impostazioni](#) e selezionare l'icona [Impostazioni](#).
2. Aprire i seguenti menu:

- Rete
 - Wi-Fi Direct
 - Nome Wi-Fi Direct
3. Utilizzare il tastierino per modificare il nome nel campo di testo **Nome Wi-Fi Direct**, quindi selezionare **OK**.



HP ePrint via email

Utilizzare HP ePrint per stampare i documenti inviandoli come allegati e-mail all'indirizzo e-mail della stampante da qualsiasi dispositivo compatibile.

Per utilizzare HP ePrint, è necessario che la stampante soddisfi i seguenti requisiti:

- La stampante deve essere connessa a una rete cablata o wireless e avere accesso a Internet.
- I Servizi Web HP devono essere abilitati sulla stampante e la stampante deve essere registrata con HP Connected.

Seguire la procedura indicata per abilitare HP Web Services e registrarsi con HP Connected:

1. Aprire il server Web incorporato HP (EWS):
 - a. Nella schermata iniziale del pannello di controllo della stampante, selezionare l'icona Informazioni  e l'icona Rete  per visualizzare l'indirizzo IP o il nome host.
 - b. Da un computer sulla stessa rete della stampante, aprire un browser Web. Nella barra degli indirizzi, digitare l'indirizzo IP o il nome host esattamente come viene visualizzato sul pannello di controllo della stampante. Premere il tasto **Invio** sulla tastiera del computer. Si apre EWS.

 **NOTA:** se nel browser Web viene visualizzato un messaggio che indica che l'accesso al sito Web potrebbe non essere sicuro, selezionare l'opzione per continuare con il sito Web. L'accesso al sito Web non danneggia il computer.

2. Fare clic sulla scheda **HP Web Services**.
3. Selezionare l'opzione per abilitare i servizi Web.

 **NOTA:** L'abilitazione dei servizi Web potrebbe richiedere diversi minuti.

4. Per creare un account HP ePrint e completare il processo di configurazione, visitare il sito Web www.hpconnected.com.

AirPrint

La stampa diretta con Apple AirPrint è supportata per iOS e su computer Mac con macOS X 10.7 Lion e versioni più recenti. Utilizzare AirPrint per stampare direttamente sulla stampante da un iPad, iPhone (3GS o versioni successive) o iPod Touch (di terza generazione o versioni successive) nelle seguenti applicazioni mobili:

- Posta
- Fotografie
- Safari

- iBooks
- Applicazioni di terze parti selezionate

Per usare AirPrint, la stampante deve essere connessa alla stessa rete wireless (sottorete) del dispositivo Apple. Per maggiori informazioni sull'uso di AirPrint e su quali stampanti HP sono compatibili con AirPrint, visitare il sito Web www.hp.com/go/MobilePrinting.

 **NOTA:** Prima di utilizzare AirPrint con una connessione USB, verificare il numero di versione. AirPrint 1.3 e versioni precedenti non supportano le connessioni USB.

Stampa integrata Android

La soluzione di stampa integrata HP per Android e Kindle consente ai dispositivi mobili di rilevare e stampare automaticamente su stampanti HP installate su una rete o situate nell'intervallo di rete wireless per la stampa Wi-Fi Direct.

La soluzione di stampa è integrata in molte versioni del sistema operativo.

 **NOTA:** se la stampa non è disponibile sul dispositivo in uso, visitare il sito Web [Google Play > Applicazioni Android](#) e installare il plug-in HP Print Service.

Per ulteriori informazioni su come utilizzare la stampa integrata Android e scoprire quali dispositivi Android sono supportati, visitare il sito Web www.hp.com/go/MobilePrinting.

Stampa da un'unità flash USB

Questa stampante consente un semplice accesso alla stampa USB per stampare velocemente i file senza inviarli dal computer.

- [Abilitazione della porta USB per la stampa](#)
- [Stampa di documenti da USB](#)

La stampante supporta unità flash USB standard sulla porta USB vicino al pannello di controllo. Supporta i seguenti tipi di file:

- .pdf
- .prn
- .pcl
- .ps
- .cht

Abilitazione della porta USB per la stampa

Per impostazione predefinita, la porta USB è disattivata. Prima di utilizzare questa funzione, attivare la porta USB.



- [Metodo uno: attivare la porta USB dal pannello di controllo della stampante](#)
- [Metodo due: attivare la porta USB dal server Web HP incorporato \(solo stampanti connesse alla rete\)](#)

Attenersi a uno dei seguenti metodi per attivare la porta:

Metodo uno: attivare la porta USB dal pannello di controllo della stampante

1. Nella schermata iniziale del pannello di controllo della stampante, accedere all'applicazione [Impostazioni](#) e selezionare l'icona [Impostazioni](#).
2. Aprire i seguenti menu
 - [Copia/Stampa](#) o [Stampa](#)
 - [Abilita dispositivo USB](#)
3. Selezionare [Attivata](#) per attivare la porta USB.

Metodo due: attivare la porta USB dal server Web HP incorporato (solo stampanti connesse alla rete)

1. Nella schermata iniziale del pannello di controllo della stampante, selezionare l'icona [Informazioni](#)  e l'icona [Rete](#)  per visualizzare l'indirizzo IP o il nome host
2. Aprire un browser Web e, nel campo dell'indirizzo, immettere l'indirizzo IP esattamente come viene visualizzato nel pannello di controllo della stampante. Premere il tasto [Invio](#) sulla tastiera del computer. Si apre EWS.



NOTA: se nel browser Web viene visualizzato un messaggio **È stato rilevato un problema con il certificato di sicurezza di questo sito Web** quando si prova ad aprire il server Web incorporato, fare clic su **Continuare con il sito Web (scelta non consigliata)**.

Se si sceglie **Continuare con il sito Web (scelta non consigliata)**, il computer non verrà danneggiato durante la navigazione all'interno del server Web incorporato per la stampante HP.

3. Selezionare la scheda [Copia/Stampa](#) per i modelli MFP o la scheda [Stampa](#) per i modelli SFP.
4. Nel menu a sinistra, selezionare [Impostazioni Stampa da unità USB](#).
5. Selezionare [Abilita Stampa da unità USB](#).
6. Fare clic su [Applica](#).

Stampa di documenti da USB

1. Inserire un'unità flash USB nella porta USB diretta.

 **NOTA:** La porta potrebbe essere coperta. Per alcune stampanti si apre il coperchio. Per altre stampanti è necessario rimuovere il coperchio sollevandolo.

2. Nella schermata iniziale del pannello di controllo della stampante, accedere all'applicazione [Stampa](#) e selezionare l'icona [Stampa](#).
3. Selezionare [Stampa da unità USB](#).
4. Selezionare [Scegli](#), quindi il nome del documento da stampare, infine [Seleziona](#).

 **NOTA:** il documento potrebbe essere in una cartella. Aprire le cartelle secondo necessità.

5. Per regolare il numero di copie, toccare la casella a sinistra del pulsante [Stampa](#) e selezionare il numero di copie dal tastierino numerico che si apre. Selezionare il pulsante Chiudi  per chiudere il tastierino numerico.
6. Selezionare [Stampa](#) per stampare il documento.

Stampa tramite porta USB 2.0 ad alta velocità (cablata)

- [Attivazione della porta USB ad alta velocità per la stampa](#)

Attivazione della porta USB ad alta velocità per la stampa

La stampante è dotata di una porta USB 2.0 ad alta velocità per la stampa USB cablata. La porta si trova nell'area delle porte di interfaccia ed è disattivata per impostazione predefinita. Attenersi a uno dei seguenti metodi per attivare la porta. Dopo avere attivato la porta, installare il software del prodotto per stampare da questa porta.

- [Metodo uno: attivare la porta USB 2.0 ad alta velocità dai menu del pannello di controllo della stampante](#)
- [Metodo due: attivare la porta USB 2.0 ad alta velocità dal server Web incorporato HP \(solo stampanti connesse alla rete\)](#)



Metodo uno: attivare la porta USB 2.0 ad alta velocità dai menu del pannello di controllo della stampante

Utilizzare il pannello di controllo per attivare la porta.

1. Nella schermata iniziale del pannello di controllo della stampante, accedere all'applicazione [Impostazioni](#) e selezionare l'icona [Impostazioni](#).
2. Aprire i seguenti menu
 - [Generale](#)
 - [Abilita dispositivo USB](#)
3. Selezionare l'opzione [Attiva](#).

Metodo due: attivare la porta USB 2.0 ad alta velocità dal server Web incorporato HP (solo stampanti connesse alla rete)

Utilizzare il server Web incorporato HP per attivare la porta.

1. Trovare l'indirizzo IP della stampante. Sul pannello di controllo della stampante, selezionare il pulsante [Informazioni](#)  e selezionare l'icona [Rete](#)  per visualizzare l'indirizzo IP o il nome host.
2. Aprire un browser Web e, nel campo dell'indirizzo, immettere l'indirizzo IP esattamente come viene visualizzato nel pannello di controllo della stampante. Premere il tasto [Invio](#) sulla tastiera del computer. Si apre EWS.

 <https://10.10.XXXX/>

 **NOTA:** se nel browser Web viene visualizzato un messaggio che indica che l'accesso al sito Web potrebbe non essere sicuro, selezionare l'opzione per continuare con il sito Web. L'accesso al sito Web non danneggia il computer.

3. Selezionare la scheda **Protezione**.
4. Sul lato sinistro dello schermo, selezionare **Protezione generale**.
5. Scorrere fino a **Porte hardware** e selezionare la casella di controllo per attivare entrambe le voci:
 - **Abilita dispositivo USB**
 - **Abilita plug and play USB host**
6. Fare clic su **Applica**.

5 Copia

In queste sezioni viene illustrato come effettuare copie con la stampante, copiare un documento fronte/retro e trovare altre attività di copia sul Web.

- [Copia](#)
- [Copia su entrambi i lati \(fronte/retro\)](#)
- [Altre attività di copia](#)

Per assistenza video, vedere www.hp.com/videos/LaserJet.

Le seguenti informazioni sono corrette al momento della pubblicazione. Per informazioni aggiornate, vedere www.hp.com/support/ljM528mfp.

Per ulteriori informazioni:

La guida completa di HP per la stampante include le seguenti informazioni:

- Installazione e configurazione
- Istruzioni e uso
- Risoluzione dei problemi
- Download di aggiornamenti software e firmware
- Registrazione al forum di supporto
- Ricerca di informazioni sulla garanzia e le normative

Copia

1. Posizionare il documento rivolto verso il basso sul vetro dello scanner oppure posizionarlo nell'alimentatore documenti con il lato di stampa rivolto verso l'alto, quindi regolare le guide della carta in base al documento.
2. Nella schermata iniziale del pannello di controllo della stampante, accedere all'applicazione [Copia](#) e selezionare l'icona [Copia](#).
3. Nel riquadro [Opzioni](#), selezionare il numero di copie.
4. Selezionare [Ottimizza testo/foto](#) per ottimizzare per il tipo di immagine copiata: testo, immagini o foto. Selezionare una delle opzioni predefinite.
5. Impostare le opzioni contrassegnate da un triangolo giallo prima di utilizzare la funzione di anteprima.

 **NOTA:** dopo la scansione dell'anteprima, queste opzioni vengono rimosse dall'elenco principale delle **Opzioni** e vengono riepilogate nell'elenco delle **Opzioni di prescansione**. Per modificare una di queste opzioni, eliminare l'anteprima e iniziare di nuovo.

L'uso della funzione di anteprima è opzionale.

6. Toccare il riquadro destro della schermata per visualizzare l'anteprima del documento. Nella schermata dell'anteprima, utilizzare i pulsanti a destra della schermata per regolare le opzioni di anteprima e riposizionare, ruotare, inserire o rimuovere le pagine.



Utilizzare questi pulsanti per passare dalla vista pagine affiancate alla vista miniatura. Nella vista miniatura sono disponibili più opzioni rispetto alla vista pagine affiancate.



Utilizzare questi pulsanti per ingrandire o ridurre la pagina selezionata.

NOTA: selezionare solo una pagina alla volta per utilizzare questi pulsanti.



Utilizzare questo pulsante per ruotare la pagina di 180 gradi.

NOTA: questo pulsante è disponibile solo nella visualizzazione anteprima.



Utilizzare questo pulsante per eliminare le pagine selezionate.

NOTA: questo pulsante è disponibile solo nella visualizzazione anteprima.



Utilizzare questi pulsanti per ridisporre le pagine all'interno del documento. Selezionare una o più pagine e spostarle verso sinistra o destra.

NOTA: questi pulsanti sono disponibili solo nella visualizzazione anteprima.



Utilizzare questo pulsante per aggiungere una pagina al documento. La stampante richiede di eseguire la scansione di altre pagine.



Utilizzare questo pulsante per eliminare le modifiche apportate nell'anteprima e iniziare di nuovo.

7. Quando il documento è pronto, toccare **Avvia** per avviare la copia.

Copia su entrambi i lati (fronte/retro)

1. Posizionare il documento rivolto verso il basso sul vetro dello scanner oppure posizionarlo nell'alimentatore documenti con il lato di stampa rivolto verso l'alto, quindi regolare le guide della carta in base al documento.
2. Nella schermata iniziale del pannello di controllo della stampante, accedere all'applicazione [Copia](#) e selezionare l'icona [Copia](#).
3. Nel riquadro di [Opzioni](#), selezionare [Lati originale](#) e selezionare l'opzione che descrive il documento originale:
 - Utilizzare [Rileva automaticamente](#) per rilevare se l'originale è stampato su uno o entrambi i lati della pagina.
 - Utilizzare [1 facciata](#) per gli originali stampati su un lato della pagina.
 - Utilizzare [2 facciate \(stile libro\)](#) per gli originali rilegati sul bordo destro/sinistro della pagina, come i libri. Se l'immagine è verticale, l'output risulta rilegato sul bordo lungo della pagina. Se l'immagine è orizzontale, l'output risulta rilegato sul bordo corto della pagina.
 - Utilizzare [2 facciate \(stile calendario\)](#) per gli originali rilegati sul bordo superiore/inferiore della pagina, come i calendari. Se l'immagine è verticale, l'output risulta rilegato sul bordo corto della pagina. Se l'immagine è orizzontale, l'output risulta rilegato sul bordo lungo della pagina.
4. Selezionare [Lati di uscita](#) e selezionare una delle seguenti opzioni:
 - [Corrispondenza con l'originale](#): l'output corrisponde al formato dell'originale. Ad esempio, se l'originale è su 1 facciata, l'output sarà su 1 facciata. Tuttavia, se l'amministratore ha bloccato la stampa su 1 facciata e l'originale è su 1 facciata, l'output avrà uno stile libro su 2 facciate.
 - [1 facciata](#): l'output sarà su 1 facciata. Tuttavia, se l'amministratore ha bloccato la stampa su 1 facciata, l'output avrà uno stile libro su 2 facciate.
 - [2 facciate \(stile libro\)](#): l'output sarà rilegato sul bordo destro/sinistro della pagina, come un libro. Se l'immagine è verticale, l'output risulta rilegato sul bordo lungo della pagina. Se l'immagine è orizzontale, l'output risulta rilegato sul bordo corto della pagina.
 - [2 facciate \(stile calendario\)](#): l'output sarà rilegato sul bordo superiore/inferiore della pagina, come un calendario. Se l'immagine è verticale, l'output risulta rilegato sul bordo corto della pagina. Se l'immagine è orizzontale, l'output risulta rilegato sul bordo lungo della pagina.
5. Impostare le opzioni contrassegnate da un triangolo giallo prima di utilizzare la funzione di anteprima.



NOTA: dopo la scansione dell'anteprima, queste opzioni vengono rimosse dall'elenco principale delle [Opzioni](#) e vengono riepilogate nell'elenco delle [Opzioni di prescansione](#). Per modificare una di queste opzioni, eliminare l'anteprima e iniziare di nuovo.

L'uso della funzione di anteprima è opzionale.

6. Toccare il riquadro destro della schermata per visualizzare l'anteprima del documento. Nella schermata dell'anteprima, utilizzare i pulsanti a destra della schermata per regolare le opzioni di anteprima e riposizionare, ruotare, inserire o rimuovere le pagine.



Utilizzare questi pulsanti per passare dalla vista pagine affiancate alla vista miniatura. Nella vista miniatura sono disponibili più opzioni rispetto alla vista pagine affiancate.



Utilizzare questi pulsanti per ingrandire o ridurre la pagina selezionata.

NOTA: selezionare solo una pagina alla volta per utilizzare questi pulsanti.



Utilizzare questo pulsante per ruotare la pagina di 180 gradi.

NOTA: questo pulsante è disponibile solo nella visualizzazione anteprima.



Utilizzare questo pulsante per eliminare le pagine selezionate.

NOTA: questo pulsante è disponibile solo nella visualizzazione anteprima.



Utilizzare questi pulsanti per ridisporre le pagine all'interno del documento. Selezionare una o più pagine e spostarle verso sinistra o destra.

NOTA: questi pulsanti sono disponibili solo nella visualizzazione anteprima.



Utilizzare questo pulsante per aggiungere una pagina al documento. La stampante richiede di eseguire la scansione di altre pagine.



Utilizzare questo pulsante per eliminare le modifiche apportate nell'anteprima e iniziare di nuovo.

7. Quando il documento è pronto, toccare **Avvia** per avviare la copia.

Altre attività di copia

Individuare le informazioni sul Web per l'esecuzione di attività di copia comuni.

Visitare il sito Web all'indirizzo www.hp.com/support/ljM528mfp.

Sono disponibili le istruzioni per eseguire attività di copia come le seguenti:

- Copia o scansione di pagine di libri e altri documenti rilegati
- Copia di documenti con formato misto

- Copia o scansione di entrambi i lati di un documento di identificazione
- Copia o scansione di un documento in formato opuscolo

6 Scansione

Effettuare la scansione utilizzando il software oppure direttamente su un'e-mail, un'unità flash USB, una cartella di rete o un'altra destinazione.

- [Configurazione di Scansione su e-mail](#)
- [Configurazione di Scansione su cartella di rete](#)
- [Configurazione dell'opzione Scansione su SharePoint® \(solo per i modelli Flow\)](#)
- [Configurazione di Scansione su unità USB](#)
- [Scansione a e-mail](#)
- [Scansione per la memorizzazione del processo](#)
- [Scansione su cartella di rete](#)
- [Scansione su SharePoint](#)
- [Scansione su unità USB](#)
- [Uso delle soluzioni aziendali HP JetAdvantage](#)
- [Altre attività di scansione](#)

Per assistenza video, vedere www.hp.com/videos/LaserJet.

Le seguenti informazioni sono corrette al momento della pubblicazione. Per informazioni aggiornate, vedere www.hp.com/support/ljM528mfp.

Per ulteriori informazioni:

La guida completa di HP per la stampante include le seguenti informazioni:

- Installazione e configurazione
- Istruzioni e uso
- Risoluzione dei problemi
- Download di aggiornamenti software e firmware
- Registrazione al forum di supporto
- Ricerca di informazioni sulla garanzia e le normative

Configurazione di Scansione su e-mail

La stampante ha una funzione che consente di eseguire la scansione di un documento e inviarlo a uno o più indirizzi e-mail.

- [Introduzione](#)
- [Operazioni preliminari](#)
- [Passaggio 1: accedere al server Web incorporato \(EWS\) HP](#)
- [Passaggio 2: configurare le impostazioni di identificazione rete](#)
- [Passo 3: configurare la funzione Invia a e-mail](#)
- [Passaggio 4: configurare il collegamento per le impostazioni rapide \(facoltativo\)](#)
- [Passaggio 5: impostare l'opzione Invia a e-mail per l'utilizzo di Outlook per Office 365 \(opzionale\)](#)

Introduzione

Per utilizzare questa funzione di scansione, la stampante deve essere connessa a una rete. Tuttavia, la funzione non è disponibile fino a quando non è stata configurata. Sono disponibili due metodi per configurare l'opzione **Scansione a e-mail: la Procedura guidata di scansione a e-mail** per utenti base e la **Configurazione e-mail** per utenti avanzati.

Utilizzare le seguenti informazioni per configurare la funzione Scansione a e-mail.

Operazioni preliminari

Per impostare la funzione Scansione su e-mail, la stampante deve disporre di una connessione di rete attiva.



Prima di avviare il processo di configurazione, gli amministratori devono disporre delle seguenti informazioni.

- Accesso come amministratore alla stampante
- Suffisso DNS (ad esempio, nomesocietà.com)
- Server SMTP (ad es. smtp.mycompany.com)



NOTA: se non si conoscono il nome del server SMTP, il numero di porta SMTP o le informazioni per l'autenticazione, contattare il provider di servizi e-mail/Internet o l'amministratore del sistema per informazioni. I nomi dei server SMTP e i nomi delle porte sono reperibili tramite una ricerca su Internet. Ad esempio, per effettuare la ricerca, utilizzare termini come "nome server smtp gmail" oppure "nome server smtp yahoo".



- Requisiti di autenticazione del server SMTP per i messaggi e-mail in uscita, tra cui il nome utente e la password per l'autenticazione, se applicabile.



NOTA: Per informazioni sui limiti di invio dei contenuti digitali relativi all'account e-mail, consultare la documentazione del provider di servizi e-mail. Alcuni provider possono bloccare temporaneamente l'account dell'utente se viene superato il limite di invio.

Passaggio 1: accedere al server Web incorporato (EWS) HP

Aprire il server Web incorporato per avviare il processo di configurazione.

1. Nella schermata iniziale sul pannello di controllo della stampante, toccare l'icona Informazioni , quindi toccare l'icona Rete  per visualizzare l'indirizzo IP o il nome host.
2. Aprire un browser Web e nella barra degli indirizzi digitare l'indirizzo IP o il nome host esattamente come viene visualizzato sul pannello di controllo della stampante. Premere il tasto **Invio** sulla tastiera del computer. Si apre EWS.

 **NOTA:** se nel browser Web viene visualizzato un messaggio che indica che l'accesso al sito Web potrebbe non essere sicuro, selezionare l'opzione per continuare con il sito Web. L'accesso al sito Web non danneggia il computer.

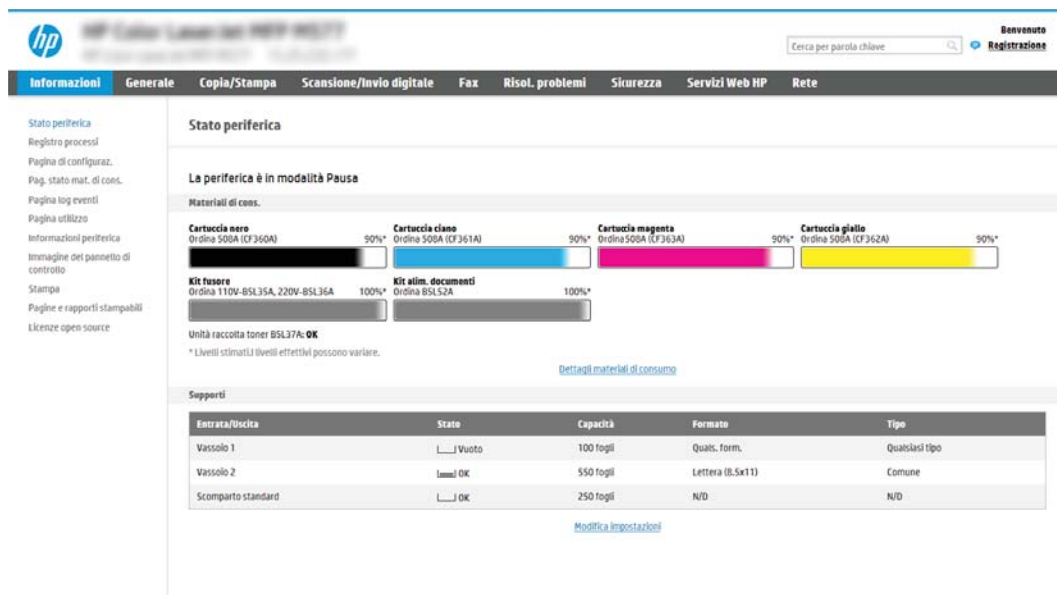

Entrata/Uscita	Stato	Capacità	Formato	Tipo
Vassoio 1	Vuoto	100 fogli	Quatt. form.	Qualsiasi tipo
Vassoio 2	OK	550 fogli	Lettera (8.5x11)	Comune
Scoperto standard	OK	250 fogli	N/D	N/D

Passaggio 2: configurare le impostazioni di identificazione rete

 **NOTA:** la configurazione delle impostazioni e-mail nella scheda **Rete** è un argomento avanzato e potrebbe richiedere l'assistenza di un amministratore di sistema.

1. Dalle schede di navigazione in alto in EWS, fare clic su **Rete**.

 **NOTA:** Per configurare le impostazioni di rete per l'uso con Office 365, vedere il [Passaggio 5: impostare l'opzione Invia a e-mail per l'utilizzo di Outlook per Office 365 \(opzionale\) a pagina 88](#)

2. Nel riquadro di navigazione a sinistra, fare clic su **Impostazioni TCP/IP**. Potrebbero essere necessari un nome utente/una password per accedere alla scheda **Identificazione rete** di EWS.
3. Nella finestra di dialogo **Impostazioni TCP/IP**, fare clic sulla scheda **Identificazione rete**.

- Se nella rete è richiesto un DNS, nella sezione **Suffisso dominio TCP/IP**, verificare che sia elencato il suffisso DNS per il client e-mail utilizzato. I suffissi DNS hanno il seguente formato: *nomeazienda.com*, *gmail.com* e altro.

The screenshot shows the HP ePrint Web Services interface. The top navigation bar includes 'Information', 'General', 'Copy/Print', 'Scan/Digital Send', 'Fax', 'Troubleshooting', 'Security', 'HP Web Services', and 'Networking'. The left sidebar lists various configuration options under 'Configuration', 'Security', and 'Diagnostics'. The main content area is titled 'TCP/IP Settings' and has a sub-tab 'Network Identification' selected. Under this tab, there is a section for 'TCP/IP Domain Suffix' which includes a 'DNS Suffixes' text area and an 'Add' button. Below this is the 'WINS (IPv4 only)' section with 'Primary' and 'Secondary' input fields. At the bottom is the 'Bonjour' section with a 'Bonjour Service Name' input field. 'Apply' and 'Cancel' buttons are located at the bottom right of the settings area.

 **NOTA:** se il suffisso del nome di dominio non è impostato, utilizzare l'indirizzo IP.

- Fare clic su **Applica**.
- Fare clic su **OK**.

Passo 3: configurare la funzione Invia a e-mail

I due metodi per configurare l'opzione Invia a e-mail sono la **Configurazione guidata e-mail** per configurazioni di base e **Configurazione e-mail** per configurazioni avanzate. Utilizzare le seguenti opzioni per configurare la funzione Invia a e-mail:

- [Metodo uno: eseguire la configurazione di base utilizzando la Procedura guidata e-mail](#)
- [Metodo due: eseguire la configurazione avanzata utilizzando la Configurazione e-mail](#)

Metodo uno: eseguire la configurazione di base utilizzando la Procedura guidata e-mail

Questa opzione consente di avviare la **Procedura guidata e-mail** nel server Web HP incorporato (EWS) per la configurazione di base.

1. Dalle schede di navigazione in alto in EWS, fare clic su **Scansione/Invio digitale**.
2. Nel riquadro di navigazione a sinistra, fare clic su **Procedure guidate di configurazione rapida per E-mail e Scansione su cartella di rete**.
3. Nella sezione **Procedure guidate di configurazione rapida per E-mail e Scansione su cartella di rete** fare clic sul collegamento **Configurazione e-mail**.

 **NOTA:** se viene visualizzato un messaggio che indica che la funzione Scansione a e-mail è disattivata, fare clic su **Continua** per procedere con la configurazione e attivare la funzione Scansione a e-mail.

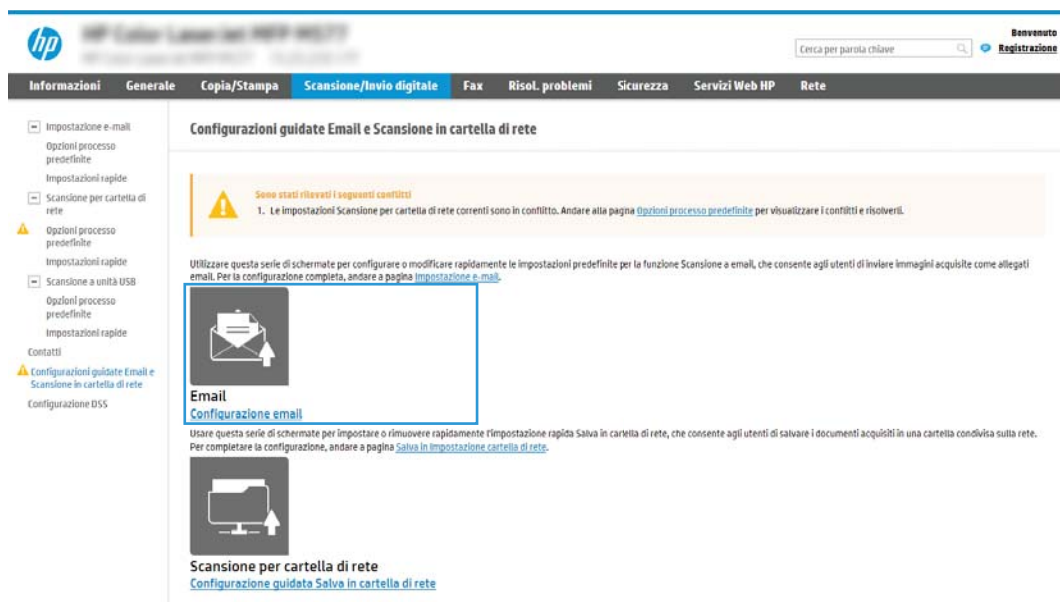

4. Nella finestra di dialogo **Configura server e-mail (SMTP)**, selezionare una delle seguenti opzioni e completare i passaggi:

Opzione 1: Usa un server già in uso da E-mail

- ▲ Selezionare **Usa un server già in uso da E-mail**, quindi fare clic su **Avanti**.

 **NOTA:** questa opzione consente di trovare i server SMTP di uscita solo all'interno del firewall.

Opzione 2: Cerca rete per server di posta in uscita

- a. Selezionare **Cerca rete per server di posta in uscita**, quindi fare clic su **Avanti**.
- b. Selezionare il server appropriato dall'elenco **Configura server e-mail (SMTP)**, quindi fare clic su **Avanti**.
- c. Selezionare l'opzione che descrive i requisiti di autenticazione del server:
 - **Il server non richiede autenticazione**: selezionare **Il server non richiede autenticazione**, quindi fare clic su **Avanti**.
 - **-OPPURE-**
 - **Il server richiede autenticazione**: dall'elenco a discesa, selezionare un'opzione di autenticazione
 - **Utilizza le credenziali utente per la connessione dopo l'accesso dal pannello di controllo**: selezionare **Utilizza le credenziali dell'utente per connettersi dopo l'accesso al pannello di controllo**, quindi fare clic su **Avanti**.
 - **-OPPURE-**
 - **Utilizza sempre queste credenziali**: selezionare **Utilizza sempre queste credenziali**, immettere il **Nome utente** e la **Password**, quindi fare clic su **Avanti**.

Opzione 3: Aggiungi server SMTP

- a. Selezionare **Aggiungi server SMTP**
- b. Immettere il **Nome del server** e il **Numero di porta**, quindi fare clic su **Avanti**.



NOTA: generalmente, non è necessario modificare il numero di porta predefinito.



NOTA: se si utilizza un servizio SMTP in hosting, ad esempio Gmail, verificare l'indirizzo del server SMTP, il numero di porta e le impostazioni SSL dal sito Web del provider di servizi o da altre fonti. Solitamente, per Gmail, l'indirizzo del server SMTP è smtp.gmail.com, numero di porta 465 e il protocollo SSL deve essere abilitato.

Fare riferimento ai servizi online per verificare che le impostazioni del server siano valide e aggiornate al momento della configurazione.

- c. Selezionare l'opzione appropriata per il server di autenticazione:
 - **Il server non richiede autenticazione**: selezionare **Il server non richiede autenticazione**, quindi fare clic su **Avanti**.
 - **-OPPURE-**
 - **Il server richiede autenticazione**: selezionare un'opzione dall'elenco a discesa **Il server richiede autenticazione**.
 - **Utilizza le credenziali utente per la connessione dopo l'accesso dal pannello di controllo**: selezionare **Utilizza le credenziali dell'utente per connettersi dopo l'accesso al pannello di controllo**, quindi fare clic su **Avanti**.
 - **-OPPURE-**
 - **Utilizza sempre queste credenziali**: selezionare **Utilizza sempre queste credenziali**, immettere il **Nome utente** e la **Password**, quindi fare clic su **Avanti**.

5. Nella finestra di dialogo **Configura impostazioni e-mail**, immettere le seguenti informazioni per indirizzo e-mail del mittente, quindi fare clic su **Avanti**.

 **NOTA:** durante la configurazione dei campi **Da**, **Oggetto** e **Messaggio** se la casella di controllo **Modificabile dall'utente** è deselezionata, gli utenti non potranno modificare questi campi nel pannello di controllo della stampante durante l'invio di un'e-mail.

Opzione	Descrizione
Da (obbligatorio)	Selezionare una delle seguenti opzioni dal menu a discesa Da : <ul style="list-style-type: none"> • Indirizzo dell'utente (accesso richiesto) • Da predefinito: inserire un indirizzo e-mail e un nome display predefiniti nei campi Indirizzo e-mail Da predefinito e Nome display predefinito <p>NOTA: creare un account e-mail per la stampante e utilizzarlo come indirizzo e-mail predefinito.</p> <p>NOTA: configurare la funzione e-mail in modo che gli utenti devono eseguire l'accesso prima di utilizzarla. In questo modo, gli utenti non hanno la possibilità di inviare e-mail da un indirizzo diverso dal proprio indirizzo personale.</p>
Oggetto (opzionale)	Contiene una riga per indicare l'oggetto predefinito per i messaggi e-mail.
Messaggio (opzionale)	Consente di creare un messaggio personalizzato. Per utilizzare questo messaggio per tutti i messaggi e-mail inviati dalla stampante, deselezionare la casella di controllo Modificabile dall'utente relativa al Messaggio .

6. Nell'area **Configura impostazioni di scansione file** impostare le preferenze di scansione predefinite, quindi fare clic su **Avanti**.

Opzione	Descrizione
Tipo file	Selezionare il tipo di file predefinito per il documento acquisito: <ul style="list-style-type: none"> • PDF • JPEG • TIFF • MTIFF • XPS • PDF/A
Colore/Nero	Selezionare l'impostazione di colore predefinita per il documento acquisito: <ul style="list-style-type: none"> • Colore • Nero • Nero/Grigio • Rileva automaticamente

Opzione	Descrizione
Qualità e formato del file	<p>Selezionare la qualità di output predefinito per il documento acquisito:</p> <ul style="list-style-type: none"> • Bassa (file piccolo) • Medio • Alta (file grande)
Risoluzione	<p>Selezionare la risoluzione di scansione predefinita per il documento acquisito:</p> <ul style="list-style-type: none"> • 75 dpi • 150 dpi • 200 dpi • 300 dpi • 400 dpi • 600 dpi

7. Esaminare l'area **Riepilogo**, quindi fare clic su **Fine** per completare la configurazione.

Metodo due: eseguire la configurazione avanzata utilizzando la Configurazione e-mail

1. Utilizzando le schede di navigazione superiori dell'EWS, fare clic su **Scansione/Invio digitale**, quindi fare clic su **Configurazione e-mail** nel riquadro di navigazione a sinistra.

 **NOTA:** per impostazione predefinita, la pagina Configurazione e-mail consente di visualizzare le impostazioni di base per la configurazione Scansione a e-mail. Per visualizzare le impostazioni aggiuntive, fare clic su **Impostazioni avanzate** nella parte inferiore della pagina.

2. Nella finestra di dialogo **Configurazione e-mail**, selezionare la casella di controllo **Abilita Invio a e-mail**. Se questa casella non viene selezionata, la funzione non sarà disponibile nel pannello di controllo della stampante.

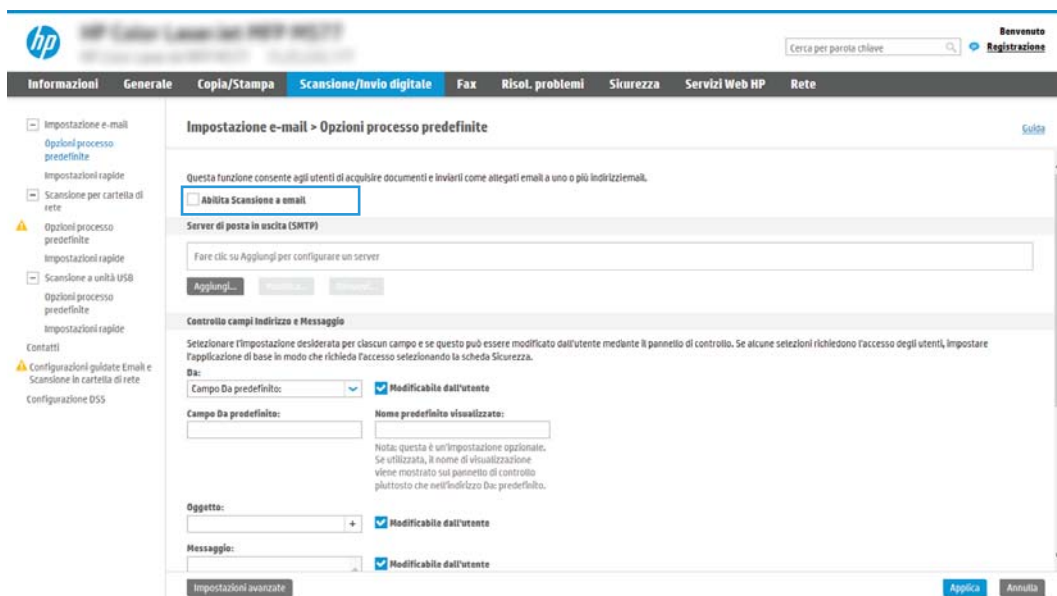

3. Nella sezione **Server di posta in uscita (SMTP)**, effettuare una delle seguenti operazioni:

- Selezionare uno dei server visualizzati
- Fare clic su **Aggiungi** per avviare la procedura guidata SMTP.
 1. Nella procedura guidata SMTP, scegliere una delle seguenti opzioni:
 - **Opzione 1: Indirizzo o nome host server SMTP noto:** immettere l'indirizzo di un server SMTP, quindi fare clic su **Avanti**
 - **Opzione 2:** se non si conosce il nome del server SMTP, selezionare **Cerca rete per server di posta in uscita**, quindi fare clic su **Avanti**. Selezionare il server e fare clic su **Avanti**.



NOTA: se un server SMTP è già stato creato per un'altra funzione della stampante, è disponibile l'opzione **Usa un server già in uso in un'altra funzione**. È possibile selezionare questa opzione e configurarla per la funzione e-mail.

2. Nella finestra di dialogo **Imposta le informazioni di base per la connessione al server** impostare le opzioni da utilizzare, quindi fare clic su **Avanti**.



NOTA: alcuni server hanno problemi con l'invio o la ricezione di messaggi e-mail di dimensioni superiori a 5 megabyte (MB). Ciò può essere evitato indicando un valore in **Dividi e-mail se superiori a (MB)**.



NOTA: generalmente, non è necessario modificare il numero di porta predefinito. Tuttavia, quando si utilizza l'opzione Attiva protocollo SSL SMTP, deve essere utilizzata la porta 587.



NOTA: se come servizio e-mail si utilizza Google™ Gmail, selezionare la casella di controllo **Attiva protocollo SSL SMTP**. Solitamente, per Gmail, l'indirizzo del server SMTP è smtp.gmail.com, numero di porta 465 e il protocollo SSL deve essere abilitato.

Fare riferimento ai servizi online per verificare che le impostazioni del server siano valide e aggiornate al momento della configurazione.

3. Nella finestra di dialogo **Requisiti di autenticazione del server**, selezionare l'opzione che descrive i requisiti di autenticazione del server:

- **Il server non richiede l'autenticazione**, quindi fare clic su **Avanti**.
- **Il server richiede l'autenticazione**
 - Dalla casella di riepilogo a discesa, selezionare **Utilizza le credenziali dell'utente per connettersi dopo l'accesso al pannello di controllo**, quindi fare clic su **Avanti**.
 - Dalla casella di riepilogo a discesa, selezionare **Utilizza sempre queste credenziali**, immettere il **Nome utente** e la **Password**, quindi fare clic su **Avanti**.



NOTA: se si utilizzano le credenziali di un utente che ha eseguito l'accesso, impostare l'e-mail in modo che all'utente venga richiesto l'accesso sul pannello di controllo della stampante. È possibile negare l'accesso Guest alla funzione e-mail deselectando la casella di controllo relativa all'e-mail nella colonna **Guest periferica** nella sezione **Criteri di autorizzazione e accesso** nella finestra di dialogo **Controllo degli accessi** della scheda **Protezione**. L'icona della casella di controllo passa da un segno di spunta a un lucchetto.

4. Nella finestra di dialogo **Utilizzo del server** scegliere le funzioni della stampante per l'invio del messaggio e-mail tramite il server SMTP, quindi fare clic su **Avanti**.



NOTA: se il server richiede l'autenticazione, sarà necessario specificare il nome utente e la password per l'invio di avvisi e report automatici dalla stampante.

5. Nella finestra di dialogo **Riepilogo e prova**, immettere un indirizzo e-mail valido nel campo **Invia e-mail di prova a:** quindi fare clic su **Test**.
 6. Verificare che tutte le impostazioni siano corrette, quindi fare clic su **Fine** per completare l'impostazione del server di posta in uscita.
4. Nella sezione **Controllo campo indirizzo e messaggio**, immettere l'impostazione **Da:** ed eventuali altre impostazioni facoltative.

Impostazioni **Controllo campo indirizzo e messaggio:**

Funzionalità	Descrizione
Restrizioni del campo Indirizzo¹	<p>Specificare se gli utenti devono selezionare un indirizzo e-mail da una rubrica o se possono immettere manualmente un indirizzo.</p> <p>ATTENZIONE: se si seleziona Selezione da una rubrica e uno qualsiasi dei campi indirizzo è impostato come Modificabile dall'utente, le modifiche inserite nei campi modificabili vengono apportate anche ai valori corrispondenti nella rubrica.</p> <p>Per impedire agli utenti di modificare i contatti della rubrica nel pannello di controllo della stampante, accedere alla pagina Controllo degli accessi nella scheda Protezione e negare l'accesso Guest periferica per la modifica della rubrica.</p>
Consenti formati di indirizzi e-mail non validi¹	Selezionare questa opzione per consentire l'utilizzo di un formato di indirizzo e-mail non valido.
Modificabile dall'utente	<p>Se si desidera utilizzare l'indirizzo Da predefinito e il Nome visualizzato predefinito per tutte le e-mail inviate dalla stampante (a meno che l'utente non abbia effettuato l'accesso), non selezionare la casella di controllo Modificabile dall'utente.</p> <p>Durante la configurazione dei campi indirizzo, se la casella di controllo Modificabile dall'utente è deselezionata, gli utenti non potranno modificare questi campi nel pannello di controllo della stampante durante l'invio di un'e-mail. Per la funzionalità di invio al mittente, deselezionare le caselle di controllo Modificabile dall'utente per tutti i campi indirizzo, inclusi i campi Da:A:Cc: e Ccn: quindi impostare il campo Da: con il proprio indirizzo e-mail e il campo A: con lo stesso indirizzo.</p>
Da predefinito: e Nome visualizzato predefinito:	<p>Forniscono un indirizzo e-mail e un nome da utilizzare nel campo Da: per il messaggio e-mail.</p> <p>NOTA: creare un account e-mail per la stampante e utilizzarlo come indirizzo e-mail predefinito.</p> <p>NOTA: configurare la funzione e-mail in modo che gli utenti devono eseguire l'accesso prima di utilizzarla. In questo modo, gli utenti non hanno la possibilità di inviare e-mail da un indirizzo diverso dal proprio indirizzo personale.</p>
A:¹	Fornisce un indirizzo e-mail A: (destinatario) per le e-mail.
Cc:¹	Fornisce un indirizzo e-mail Cc per le e-mail.
Ccn:¹	Fornisce un indirizzo e-mail CCn per le e-mail.
Oggetto:	Contiene una riga per indicare l'oggetto predefinito per i messaggi e-mail.
Messaggio:	Consente di creare un messaggio personalizzato. Per utilizzare questo messaggio per tutte le e-mail inviate dalla stampante, deselezionare o non selezionare la casella di controllo Modificabile dall'utente relativa al Messaggio: .

¹ Questa impostazione è disponibile solo nella pagina Impostazioni avanzate.

5. Nella sezione **Firma e crittografia**, impostare le preferenze di firma e crittografia.

 **NOTA:** queste impostazioni sono disponibili solo nella pagina Impostazioni avanzate.

Impostazioni di Firma e crittografia:

Funzionalità	Descrizione
Firma	Consente di scegliere se firmare il certificato di sicurezza. Selezionare la casella di controllo Modificabile dall'utente per rendere questa impostazione modificabile dal pannello di controllo della stampante.
Algoritmo hash	Consente di scegliere l'algoritmo da utilizzare per firmare il certificato.
Crittografia	Selezionare questa opzione se si desidera crittografare le e-mail. Selezionare la casella di controllo Modificabile dall'utente per rendere questa impostazione modificabile dal pannello di controllo della stampante.
Algoritmo di crittografia	Consente di scegliere l'algoritmo da utilizzare per crittografare l'e-mail.
Attributo chiave pubblica del destinatario	Consente di specificare quale attributo utilizzare per recuperare il certificato per chiave pubblica del destinatario dal server LDAP.
Utilizzare il certificato per chiave pubblica del destinatario per verificare il destinatario stesso	Selezionare questa opzione per utilizzare il certificato per chiave pubblica del destinatario per verificare il destinatario stesso.

- Nella sezione **Impostazioni di notifica** scegliere quando gli utenti riceveranno le notifiche relative ai messaggi e-mail inviati. L'uso dell'indirizzo e-mail dell'utente che ha effettuato l'accesso rappresenta l'impostazione predefinita. Se l'indirizzo e-mail del destinatario è vuoto, non verrà inviata alcuna notifica.
- Nella sezione **Impostazioni di scansione**, impostare le preferenze di scansione predefinite.

 **NOTA:** queste impostazioni sono disponibili solo nella pagina Impostazioni avanzate.

Impostazioni di scansione:

Funzionalità	Descrizione
Formato originale	Consente di selezionare il formato pagina del documento originale.
Lati originale	Scegliere se la scansione del documento originale deve essere su singola facciata o fronte/retro.
Ottimizza testo/immagine	Selezionare questa opzione per ottimizzare la stampa di un particolare tipo di contenuto.
Orientamento del contenuto	Scegliere l'orientamento del documento originale sulla pagina: Verticale o Orizzontale .
Rimozione background	Scegliere un valore per rimuovere dallo sfondo eventuali immagini sbiadite o colori chiari.
Toni scuri	Scegliere un valore per regolare i toni scuri del file.
Contrasto	Scegliere un valore per regolare il contrasto del file.
Nitidezza	Scegliere un valore per regolare la nitidezza del file.
Anteprima immagine	Scegliere se richiedere o rendere facoltativa la visualizzazione di un'anteprima del processo o per disattivarla.
Opzioni per il ritaglio	Consente di scegliere se consentire il ritaglio di un processo e il tipo di opzione di ritaglio.
Cancella bordi	Selezionare questa impostazione per specificare la larghezza del bordo dei margini da cancellare, in pollici o millimetri, per il lato anteriore e posteriore di un processo.

8. Nella sezione **Impostazioni file**, impostare le preferenze delle impostazioni file predefinite.

Impostazioni file:

Funzionalità	Descrizione
Prefisso nome file ¹	Consente di impostare il prefisso del nome file predefinito utilizzato per i file salvati in una cartella di rete.
Nome file	Nome file predefinito del file da salvare. Selezionare la casella di controllo Modificabile dall'utente per rendere questa impostazione modificabile dal pannello di controllo della stampante.
Suffisso nome file ¹	Consente di impostare il suffisso del nome file predefinito utilizzato per i file salvati in una cartella di rete. Duplica nome suffisso predefinito [nome file]_YYYYMMDDT
Anteprima nome file ¹	Immettere un nome file, quindi fare clic sul pulsante Aggiorna anteprima .
Formato numerazione file ¹	Consente di scegliere un formato nome file per i casi in cui il processo è suddiviso in più file.
Aggiungi numerazione quando il processo ha un solo file (ad es. _1-1) ¹	Selezionare questa impostazione per aggiungere la numerazione al nome di un file quando il processo è costituito da un solo file invece che da più file.
Tipo file	Selezionare il formato per il file salvato. Selezionare la casella di controllo Modificabile dall'utente per rendere questa impostazione modificabile dal pannello di controllo della stampante.
Compressione elevata (file più piccolo) ¹	Selezionare questa impostazione per comprimere il file acquisito, riducendone le dimensioni. Tuttavia, il processo di scansione di un file a compressione elevata potrebbe richiedere più tempo di un file a compressione normale.
Crittografia PDF ¹	Se il file è in formato PDF, questa opzione consente di crittografare il file PDF di output. È necessario specificare una password come parte della procedura di crittografia. La stessa password deve essere utilizzata per aprire il file. Se non ne è stata impostata una prima dell'avvio, all'utente verrà richiesto di immettere una password prima di eseguire la scansione del processo.
Risoluzione	Impostare la risoluzione del file. Le immagini con risoluzione superiore hanno più punti per pollice (dpi), pertanto sono più dettagliate. Le immagini con risoluzione inferiore hanno meno punti per pollice e sono meno dettagliate, ma le dimensioni file sono più piccole.
Qualità e formato del file	Consente di scegliere la qualità del file. Le immagini di qualità più elevata richiedono file di dimensioni maggiori e necessitano di più tempo per l'invio rispetto a quelle di qualità inferiore.
Colore/Nero	Consente di specificare se le copie devono essere stampate solo a colori, in nero e grigio o in nero.
Elimina pagine vuote ¹	Se l'opzione Elimina pagine vuote è abilitata, le pagine vuote verranno ignorate.
Crea più file ¹	Selezionare questa impostazione per eseguire la scansione di pagine in file separati in base a un numero massimo predeterminato di pagine per file.

¹ Questa impostazione è disponibile solo nella pagina Impostazioni avanzate.

9. Esaminare le opzioni selezionate al fine di verificarne la correttezza, quindi fare clic su **Applica** per completare l'installazione.

Passaggio 4: configurare il collegamento per le impostazioni rapide (facoltativo)

Le impostazioni rapide sono processi di scelta rapida a cui è possibile accedere dalla schermata iniziale o mediante la relativa applicazione nella stampante.

1. Nell'area **Configurazione e-mail** del riquadro di navigazione a sinistra, fare clic su **Impostazioni rapide**.
2. Selezionare una delle seguenti opzioni:
 - Selezionare un'impostazione rapida esistente nella tabella Applicazione impostazioni rapide.
 - OPPURE-
 - Fare clic su **Aggiungi** per avviare la procedura guidata per l'impostazione rapida.
3. Se è stato selezionato **Aggiungi**, viene visualizzata la pagina **Configurazione impostazioni rapide**. Immettere le seguenti informazioni:
 - **Nome impostazione rapida:** immettere un titolo per la nuova impostazione rapida.
 - **Descrizione impostazione rapida:** immettere una descrizione per l'impostazione rapida.
 - **Opzione di avvio impostazione rapida:** per impostare la modalità di avvio dell'impostazione rapida, fare clic su **Accedi all'applicazione e quindi l'utente preme Avvio** o su **Avvia immediatamente al momento della selezione dalla schermata iniziale**.
4. Definire le seguenti impostazioni per l'Impostazione rapida: Controllo campo indirizzo e messaggio, firma e crittografia, impostazioni di notifica, impostazioni di scansione, impostazioni del file.
5. Fare clic su **Fine** per salvare l'Impostazione rapida.

Passaggio 5: impostare l'opzione Invia a e-mail per l'utilizzo di Outlook per Office 365 (opzionale)

- [Introduzione](#)
- [Configurazione del server di posta in uscita \(SMTP\) per l'invio di un messaggio e-mail da un account Outlook per Office 365](#)

Introduzione

Outlook per Microsoft Office 365 è un sistema di posta basato su cloud fornito da Microsoft che utilizza il server SMTP (Simple Mail Transfer Protocol) di Microsoft per inviare o ricevere messaggi e-mail. Per consentire alla stampante di inviare un messaggio e-mail con un account Outlook per Office 365 dal pannello di controllo, effettuare le operazioni descritte di seguito.

 **NOTA:** è necessario disporre di un indirizzo e-mail di Outlook per Office 365 per configurare le impostazioni del server Web incorporato.

Configurazione del server di posta in uscita (SMTP) per l'invio di un messaggio e-mail da un account Outlook per Office 365

1. Dalle schede di navigazione in alto nel EWS, fare clic su **Rete**.
2. Nel riquadro di navigazione a sinistra, fare clic su **Impostazioni TCP/IP**.
3. Nell'area **Impostazioni TCP/IP**, fare clic sulla scheda **Identificazione di rete**.
4. Se nella rete è richiesto un DNS, nella sezione **Suffisso dominio TCP/IP**, verificare che sia elencato il suffisso DNS per il client e-mail utilizzato. I suffissi DNS hanno il seguente formato: *nomeazienda.com*, *Gmail.com* e altro.

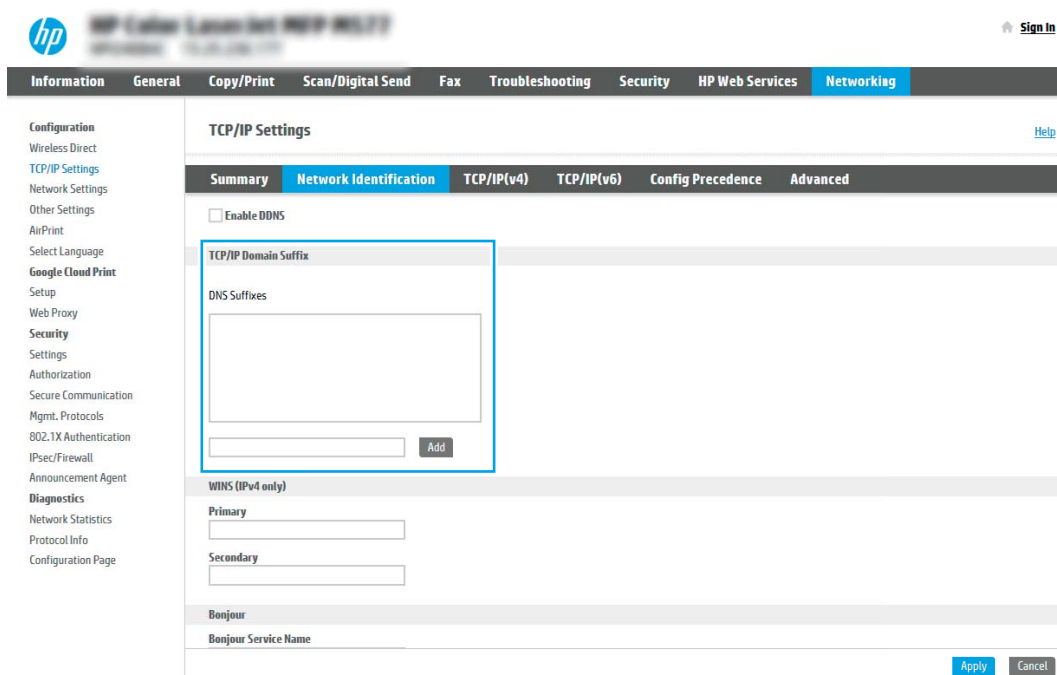

The screenshot shows the HP Web Services interface for TCP/IP Settings. The 'Network Identification' tab is active, and the 'TCP/IP Domain Suffix' section is highlighted. The 'DNS Suffixes' field is empty, and the 'Add' button is visible. Below this, the 'WINS (IPv4 only)' section has 'Primary' and 'Secondary' fields. The 'Bonjour' section has a 'Bonjour Service Name' field. The 'Apply' and 'Cancel' buttons are at the bottom right.

 **NOTA:** se il suffisso del nome di dominio non è impostato, utilizzare l'indirizzo IP.

5. Fare clic su **Applica**.

6. Fare clic sulla scheda **Scansione/Invio digitale**.
7. Nel riquadro di navigazione a sinistra, fare clic su **Configurazione e-mail**.
8. Nella pagina **Configurazione e-mail**, selezionare la casella di controllo **Abilita Invio a e-mail**. Se questa casella di controllo non è selezionata, la funzione non sarà disponibile nel pannello di controllo della stampante.

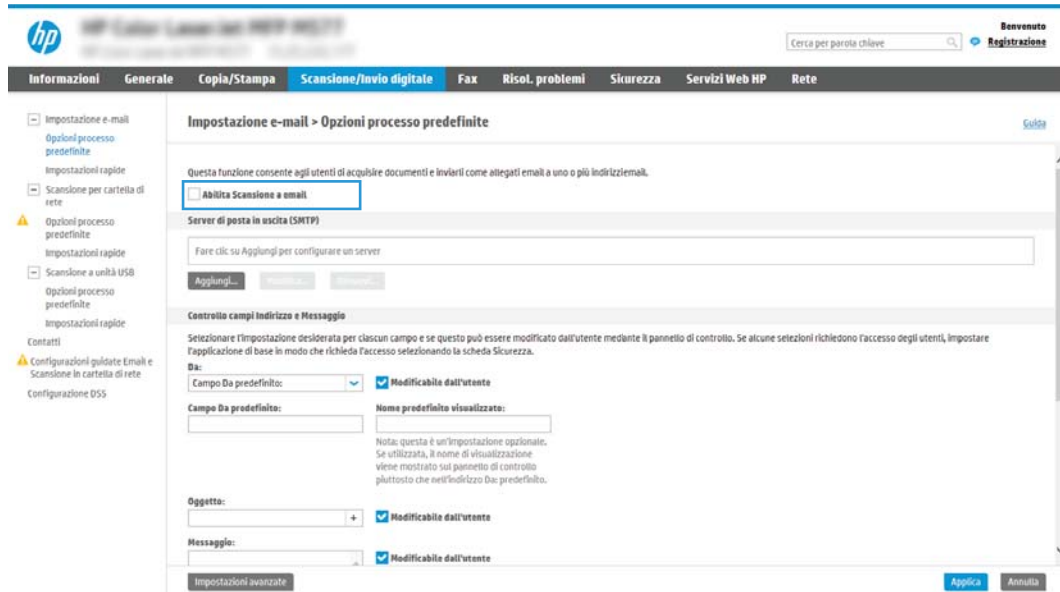

9. Nella sezione **Server di posta in uscita (SMTP)**, fare clic sul pulsante **Aggiungi** per avviare la procedura guidata SMTP.
10. Nel campo **Indirizzo del server SMTP o nome host noti**, digitare smtp.onoffice.com, quindi fare clic su **Avanti**.
11. Nella finestra di dialogo **Imposta le informazioni di base per la connessione al server**, nel campo **Numero di porta** digitare **587**.

 **NOTA:** alcuni server hanno problemi con l'invio o la ricezione di messaggi e-mail di dimensioni superiori a 5 megabyte (MB). Ciò può essere evitato indicando un valore in **Dividi e-mail se superiori a (MB)**.

12. Selezionare la casella di controllo **Attiva protocollo SSL SMTP**, quindi fare clic su **Avanti**.
13. Nella finestra di dialogo **Requisiti di autenticazione del server** effettuare quanto segue:
 - a. Selezionare **Il server richiede l'autenticazione**.
 - b. Nell'elenco a discesa selezionare **Utilizza sempre queste credenziali**
 - c. Nel campo **Nome utente**, digitare l'indirizzo e-mail di Outlook per Office 365.
 - d. Nel campo **Password**, digitare la password dell'account Outlook per Office 365, quindi fare clic su **Avanti**.
14. Nella finestra di dialogo **Utilizzo del server** scegliere le funzioni della stampante per l'invio del messaggio e-mail tramite il server SMTP, quindi fare clic su **Avanti**.

15. Nella finestra di dialogo **Riepilogo e prova**, immettere un indirizzo e-mail valido nel campo **Invia e-mail di prova a:** quindi fare clic su **Test**.
16. Verificare che tutte le impostazioni siano corrette, quindi fare clic su **Fine** per completare l'impostazione del server di posta in uscita.

Configurazione di Scansione su cartella di rete

- [Introduzione](#)
- [Operazioni preliminari](#)
- [Passaggio 1: accedere al server Web incorporato \(EWS\) HP](#)
- [Passaggio 2: Configurazione di Scansione su cartella di rete](#)

Introduzione

Questo documento illustra come abilitare e configurare la funzione Scansione su cartella di rete. La stampante ha una funzione che consente di eseguire la scansione di un documento e di salvarlo in una cartella di rete. Per utilizzare questa funzione di scansione, la stampante deve essere connessa a una rete. Tuttavia, la funzione non è disponibile fino a quando non è stata configurata. Sono disponibili due metodi per configurare l'opzione Scansione su cartella di rete: la **Procedura guidata di Salva in cartella di rete** per utenti base e **Impostazione Salva in cartella di rete**.

Operazioni preliminari

 **NOTA:** per configurare la funzione Scansione su cartella di rete, la stampante deve disporre di una connessione di rete attiva.



Prima di avviare il processo di configurazione, gli amministratori devono disporre delle seguenti informazioni.

- Accesso come amministratore alla stampante
- Il nome di dominio completo (FQDN) (ad esempio, \\servername.us.companyname.net\scans) della cartella di destinazione O l'indirizzo IP del server (ad esempio, \\16.88.20.20\scans).

 **NOTA:** l'uso del termine "server" in questo contesto si riferisce al computer in cui risiede la cartella condivisa.

Passaggio 1: accedere al server Web incorporato (EWS) HP

Aprire il server Web incorporato per avviare il processo di configurazione.

1. Nella schermata iniziale sul pannello di controllo della stampante, toccare l'icona Informazioni , quindi toccare l'icona Rete  per visualizzare l'indirizzo IP o il nome host.
2. Aprire un browser Web e nella barra degli indirizzi digitare l'indirizzo IP o il nome host esattamente come viene visualizzato sul pannello di controllo della stampante. Premere il tasto **Invio** sulla tastiera del computer. Si apre EWS.

 **NOTA:** se nel browser Web viene visualizzato un messaggio che indica che l'accesso al sito Web potrebbe non essere sicuro, selezionare l'opzione per continuare con il sito Web. L'accesso al sito Web non danneggia il computer.



- Stato periferica
- Registro processi
- Pagina di configuraz.
- Pag. stato mat. di cons.
- Pagina log eventi
- Pagina utilizzo
- Informazioni periferica
- Immagine del pannello di controllo
- Stampa
- Pagine e rapporti stampabili
- Licenze open source

Stato periferica

La periferica è in modalità Pausa

Materiali di cons.



Unità raccolta toner BSL37A: OK

* I livelli stimati e i livelli effettivi possono variare.

[Dettagli materiali di consumo](#)

Supporti

Entrata/Uscita	Stato	Capacità	Formato	Tipo
Vassoio 1	Vuoto	100 fogli	Quads. form.	Qualsiasi tipo
Vassoio 2	OK	550 fogli	Lettera (8.5x11)	Comune
Scoperto standard	OK	250 fogli	N/D	N/D



[Modifica impostazioni](#)

Passaggio 2: Configurazione di Scansione su cartella di rete

- [Metodo uno: utilizzare la Procedura guidata di Scansione per cartella di rete](#)
- [Metodo due: utilizzo di Configurazione scansione a cartella di rete](#)

Metodo uno: utilizzare la Procedura guidata di Scansione per cartella di rete

Questa opzione consente di avviare la procedura di configurazione guidata inclusa nel server Web incorporato (EWS) HP della stampante. La procedura di configurazione guidata comprende le opzioni per la configurazione di base.

 **NOTA:** Operazioni preliminari: per visualizzare l'indirizzo IP o il nome host della stampante, toccare l'icona Informazioni , quindi toccare l'icona Rete  sul pannello di controllo della stampante.

1. Dalle schede di navigazione in alto nell'EWS, fare clic su **Scansione/Invio digitale**. Viene visualizzata la finestra di dialogo **Procedure guidate di configurazione rapida per E-mail e Scansione su cartella di rete**.
2. Nel riquadro di navigazione a sinistra, fare clic su **Procedure guidate di configurazione rapida per E-mail e Scansione su cartella di rete**.
3. Fare clic sul collegamento **Procedura guidata Salva in cartella di rete**.
4. Nella finestra di dialogo **Aggiungi o rimuovi un'impostazione rapida di Salva in cartella di rete**, fare clic su **Aggiungi**.

 **NOTA:** le impostazioni rapide sono processi di scelta rapida a cui è possibile accedere dalla schermata iniziale o mediante la relativa applicazione.

 **NOTA:** è possibile una configurazione minima della funzione Salva in cartella di rete senza la creazione di un'impostazione rapida. Tuttavia, senza l'impostazione rapida, è necessario immettere le informazioni sulla cartella di destinazione dal pannello di controllo per ogni processo di scansione. L'impostazione rapida è necessaria per includere i metadati di Salva in cartella di rete.

5. Nella cartella di dialogo **Aggiungi impostazione rapida cartella**, effettuare quanto segue:

- a. Nel campo **Titolo impostazione rapida** digitare un titolo.

 **NOTA:** assegnare all'impostazione rapida un nome rapidamente comprensibile dagli utenti (ad esempio, "Scansione e salvataggio in una cartella").

- b. Nel campo **Descrizione impostazione rapida** digitare una descrizione che indichi gli elementi salvati tramite l'impostazione rapida.
- c. Fare clic su **Avanti**.

6. Nella finestra di dialogo **Configura cartella di destinazione**, effettuare quanto segue:

- a. Nel campo **Percorso cartella UNC**, digitare il percorso della cartella dove verrà salvata la scansione.

Il percorso della cartella può essere il nome di dominio completo (FQDN) (ad esempio, \\nome server.it.nomeazienda.net\scansioni) o l'indirizzo IP del server (ad esempio, \\16.88.20.20 \scansioni). Accertarsi che il percorso della cartella (ad esempio, \scansioni) segua il nome di dominio completo o l'indirizzo IP.

 **NOTA:** il nome di dominio completo può essere più affidabile di un indirizzo IP. Se il server ottiene l'indirizzo IP da DHCP, l'indirizzo IP può cambiare. Tuttavia, la connessione con un indirizzo IP potrebbe essere più rapida perché la stampante non deve utilizzare il server DNS per individuare il server di destinazione.

b. Nell'elenco a discesa **Impostazioni di autenticazione** è necessario selezionare una delle seguenti opzioni:

- **Utilizza le credenziali utente per la connessione dopo l'accesso dal pannello di controllo**
- **Utilizza sempre queste credenziali**

 **NOTA:** se viene selezionata l'opzione **Utilizza sempre queste credenziali**, è necessario inserire nome utente e password nei campi corrispondenti, nonché è necessario verificare l'accesso alla cartella facendo clic su **Verifica accesso**.

c. Nel campo **Dominio Windows** digitare il dominio di Windows.

 **SUGGERIMENTO:** per trovare il dominio di Windows in Windows 7, fare clic su **Start**, scegliere **Pannello di controllo**, quindi fare clic su **Sistema**.

Per trovare il dominio di Windows in Windows 8, fare clic su **Cerca**, immettere **Sistema** nella casella di ricerca, quindi fare clic su **Sistema**.

Il dominio è riportato nel campo **Impostazioni relative a nome computer, dominio e gruppo di lavoro**.

d. Fare clic su **Avanti**.

7. Nella finestra di dialogo **Configura impostazioni di scansione file** impostare le preferenze di scansione predefinite per l'impostazione rapida, quindi fare clic su **Avanti**.



8. Rivedere la finestra di dialogo **Riepilogo**, quindi fare clic su **Fine**.

Metodo due: utilizzo di Configurazione scansione a cartella di rete

Questa opzione consente la configurazione avanzata della funzione Salva in cartella di rete con il server Web incorporato (EWS) HP della stampante.

- [Passo 1: avvio della configurazione](#)
- [Passaggio 2: configurare le impostazioni Scansione su cartella di rete](#)
- [Passo 3: completare la configurazione](#)



NOTA: Operazioni preliminari: per visualizzare l'indirizzo IP o il nome host della stampante, toccare l'icona Informazioni , quindi toccare l'icona Rete  sul pannello di controllo della stampante.

Passo 1: avvio della configurazione

1. Fare clic sulla scheda **Scansione/Invio digitale**.
2. Nel menu di navigazione a sinistra fare clic su **Configurazione scansione a cartella di rete**.

Passaggio 2: configurare le impostazioni Scansione su cartella di rete

- [Passo 1: avvio della configurazione](#)
- [Finestra di dialogo 1: impostare il nome, la descrizione e le opzioni dell'Impostazione rapida per l'interazione con l'utente sul pannello di controllo](#)
- [Finestra di dialogo 2: Impostazioni della cartella](#)
- [Finestra di dialogo 3: Impostazioni di notifica](#)
- [Finestra di dialogo 4: Impostazioni di scansione](#)
- [Finestra di dialogo 5: Impostazioni file](#)
- [Finestra di dialogo 6: Riepilogo](#)

Passo 1: avvio della configurazione

1. Nella pagina **Configurazione scansione a cartella di rete**, selezionare la casella di controllo **Configurazione scansione a cartella di rete**. Se questa casella non viene selezionata, la funzione non sarà disponibile nel pannello di controllo della stampante.
2. Nella sezione Scansione a cartella di rete del riquadro di navigazione sinistra, fare clic su **Impostazioni rapide**. Fare clic su **Aggiungi** per aprire la finestra di dialogo di **Configurazione impostazioni rapide**.

 **NOTA:** le impostazioni rapide sono processi di scelta rapida a cui è possibile accedere dalla schermata iniziale o mediante la relativa applicazione.

 **NOTA:** è possibile eseguire una configurazione minima della funzione **Scansione a cartella di rete** senza creare un'impostazione rapida. Tuttavia, senza l'impostazione rapida, è necessario immettere le informazioni sulla cartella di destinazione dal pannello di controllo per ogni processo di scansione. L'impostazione rapida è necessaria per includere i metadati di Scansione a cartella di rete.

Completare tutte le finestre di dialogo Configurazione impostazione rapida per configurare completamente la funzione Scansione a cartella di rete.

Finestra di dialogo 1: impostare il nome, la descrizione e le opzioni dell'Impostazione rapida per l'interazione con l'utente sul pannello di controllo

Utilizzare la finestra di dialogo **Imposta la posizione del pulsante Impostazioni rapide e delle opzioni per l'interazione nel pannello di controllo** per configurare il punto in cui il pulsante **Impostazione rapida** verrà visualizzato sul pannello di controllo del prodotto e per configurare il livello di interazione dell'utente nel pannello di controllo della stampante.

1. Nel campo **Nome impostazione rapida** digitare un titolo.

 **NOTA:** assegnare all'impostazione rapida un nome rapidamente comprensibile dagli utenti (ad esempio, "Scansione e salvataggio in una cartella").

2. Nel campo **Descrizione impostazione rapida** digitare una descrizione che indichi gli elementi salvati tramite l'impostazione rapida.
3. Nell'elenco **Opzione di avvio impostazione rapida** è necessario selezionare una delle seguenti opzioni:
 - Opzione 1: **Immettere l'applicazione, quindi premere Avvia**
 - Opzione 2: **Avvia subito dopo la selezione**

Selezionare una delle seguenti opzioni di richiesta:

- Richiedi lati originale
- Richiedi pagine aggiuntive
- Richiedi anteprima



NOTA: se viene selezionata l'opzione **Avvia subito dopo la selezione**, è necessario immettere la cartella di destinazione nel passo successivo.

4. Fare clic su **Avanti**.

Finestra di dialogo 2: Impostazioni della cartella

Utilizzare la finestra di dialogo **Impostazioni della cartella** per configurare i tipi di cartelle in cui la stampante invierà i documenti acquisiti.

- [Configurazione della cartella di destinazione per i documenti acquisiti](#)
- [Selezione delle autorizzazioni della cartella di destinazione](#)

Sono disponibili due tipi di cartelle di destinazione:

- Cartelle condivise o cartelle FTP
- Cartelle condivise personali

Sono disponibili due tipi di autorizzazioni per la cartella:

- Accesso in lettura e scrittura
- Accesso solo in scrittura

Di seguito vengono fornite le istruzioni per la configurazione delle impostazioni della cartella.

The screenshot shows the HP web interface for configuring folder settings. The page title is "Configurazione impostazioni rapide". Under the "Impostazioni cartella" section, there is a text block explaining that standard shared folders use a simple UNC path, while personal shared folders are recovered after access. Below this, there are three radio button options:

- Salva in cartelle FTP o condivise**
Fare clic su **Aggiungi** per creare una destinazione.
Buttons: **Aggiungi...**, **Modifica**, **Elimina**
- Salva in una cartella condivisa personale**
Richiede l'accesso da parte dell'utente e informazioni specifiche dell'utente per la creazione di un percorso per la cartella.
- Invia solo alle cartelle con accesso in lettura e scrittura**
Questa opzione supporta la verifica delle cartelle e le notifiche dei processi.
 Verifica accesso alla cartella prima di avviare il processo
Se l'opzione è deselezionata, i processi vengono salvati più rapidamente. Tuttavia, se la cartella non è disponibile si potrebbe verificare un errore nei processi.
- Consenti l'invio alle cartelle solo con accesso in scrittura**
Questa opzione non supporta la verifica delle cartelle e le notifiche dei processi.

At the bottom of the page, there are navigation buttons: **Precedente**, **Avanti**, **Fine**, and **Annulla**.

Configurazione della cartella di destinazione per i documenti acquisiti

- [Opzione 1: Configurare la stampante per salvare in una cartella condivisa o FTP](#)
- [Opzione 2: Configurare la stampante per salvare in una cartella condivisa personale](#)

Selezionare una delle seguenti opzioni per configurare una cartella di destinazione.

Opzione 1: Configurare la stampante per salvare in una cartella condivisa o FTP

Per salvare i documenti acquisiti in una cartella condivisa o una cartella FTP standard, attenersi alla seguente procedura:

1. Se non è già selezionata, selezionare l'opzione **Salva in cartelle condivise o cartelle FTP**.
2. Fare clic su **Aggiungi....** Viene visualizzata la finestra di dialogo **Aggiungi percorso della cartella di rete**.
3. Nella finestra di dialogo **Aggiungi percorso della cartella di rete**, selezionare una delle seguenti opzioni:
 - Opzione 1: **Salva in cartella di rete condivisa standard**

The screenshot shows the HP web interface for configuring network folder settings. The main heading is "Configurazione impostazioni rapide". Under the "Aggiungi Percorso cartella di rete" section, the "Salva in una cartella di rete condivisa standard" option is selected. The "Percorso cartella UNC" field contains the text "\\percorso/percorso". The "Sottocartella personalizzata" dropdown menu is set to "Aggiungi una sottocartella personalizzata alla fine del percorso". There is a checkbox for "Limita accesso utente a sottocartella" which is currently unchecked. Below this, there is a field for "Anteprima percorso cartella:" and a button labeled "Aggiorna anteprima". The "Impostazioni di autenticazione" section has a dropdown menu set to "Usa credenziali utente per la connessione dopo la registrazione al pannello di control". There is also a "Dominio Windows:" field. At the bottom, there is an option "Salva su un server FTP" which is currently unselected. The interface includes a navigation menu at the top with options like "Informazioni", "Generale", "Copia/Stampa", "Scansione/Invio digitale", "Fax", "Risol. problemi", "Sicurezza", "Servizi Web HP", and "Rete".

 **NOTA:** per ulteriori informazioni sulla creazione di cartelle condivise in rete vedere [Impostazione di una cartella condivisa \(c04431534\)](#).

1. Se non è già selezionata, selezionare l'opzione **Salva in cartella di rete condivisa standard**.
2. Nel campo **Percorso cartella UNC**, digitare il percorso della cartella.

Il percorso della cartella può essere il nome di dominio completo (FQDN) (ad esempio, \\nome server.it.nomeazienda.net\scansioni) o l'indirizzo IP del server (ad esempio, \\16.88.20.20 \scansioni). Accertarsi che il percorso della cartella (ad esempio, \scansioni) segua il nome di dominio completo o l'indirizzo IP.

 **NOTA:** il nome di dominio completo può essere più affidabile di un indirizzo IP. Se il server ottiene l'indirizzo IP da DHCP, l'indirizzo IP può cambiare. Tuttavia, la connessione con un indirizzo IP potrebbe essere più rapida perché la stampante non deve di utilizzare il server DNS per individuare il server di destinazione.

3. Per creare automaticamente una sottocartella di documenti acquisiti nella cartella di destinazione, selezionare un formato per il nome della sottocartella nell'elenco **Cartella personalizzata**.

Per limitare l'accesso alla sottocartella all'utente che crea il processo di scansione, selezionare **Limita l'accesso alla sottocartella all'utente**.

4. Per visualizzare l'intero percorso della cartella dei documenti acquisiti, fare clic su **Aggiorna anteprima**.
5. Nell'elenco **Impostazioni di autenticazione** è necessario selezionare una delle seguenti opzioni:
 - **Utilizza le credenziali utente per la connessione dopo l'accesso dal pannello di controllo**
 - **Utilizza sempre queste credenziali**

 **NOTA:** se viene selezionata l'opzione **Utilizza sempre queste credenziali**, è necessario inserire il nome utente e la password nei campi corrispondenti.

6. Nel campo **Dominio Windows** digitare il dominio di Windows.

 **NOTA:** per trovare il dominio di Windows in Windows 7, fare clic su **Start**, scegliere **Pannello di controllo**, quindi fare clic su **Sistema**.

Per trovare il dominio di Windows in Windows 8, fare clic su **Cerca**, immettere **Sistema** nella casella di ricerca, quindi fare clic su **Sistema**.

Il dominio è riportato nel campo **Impostazioni relative a nome computer, dominio e gruppo di lavoro**.

 **NOTA:** per configurare una cartella condivisa a cui possono accedere tutti gli utenti, è necessario immettere i valori relativi al gruppo di lavoro (il valore predefinito è "Gruppo di lavoro"), il nome utente e la password nei campi corrispondenti. Tuttavia, se la cartella si trova all'interno di cartelle di un determinato utente e non è pubblica, è necessario utilizzare il nome utente e la password di tale utente.

 **NOTA:** invece del nome del computer potrebbe essere necessario un indirizzo IP. Diversi router domestici non gestiscono correttamente i nomi di computer e non dispongono di un server DNS. In tal caso, è preferibile configurare un indirizzo IP statico nel computer condiviso per evitare il problema derivante dall'assegnazione di un nuovo indirizzo IP con DHCP. In un tipico router domestico, questo si ottiene impostando un indirizzo IP statico che sia nella stessa sottorete ma fuori dall'intervallo di indirizzi DHCP.

7. Fare clic su **OK**.

- Opzione 2: **Salva in un server FTP**

 **NOTA:** se un sito FTP non è protetto dal firewall, è necessario specificare un server proxy nelle impostazioni di rete. Tali impostazioni sono disponibili nella scheda **Rete EWS**, nelle opzioni **Avanzate**.

1. Selezionare **Salva in un server FTP**.
2. Nel campo **Server FTP** digitare il nome o l'indirizzo IP del server FTP.
3. Nel campo **Porta** digitare il numero di porta.

 **NOTA:** generalmente, non è necessario modificare il numero di porta predefinito.

4. Per creare automaticamente una sottocartella di documenti acquisiti nella cartella di destinazione, selezionare un formato per il nome della sottocartella nell'elenco **Cartella personalizzata**.
5. Per visualizzare l'intero percorso della cartella dei documenti acquisiti, fare clic su **Aggiorna anteprima**.
6. Nell'elenco **Modalità di trasferimento FTP** è necessario selezionare una delle seguenti opzioni:
 - **Passivo**
 - **Attivo**
7. Nel campo **Nome utente** digitare il nome utente.
8. Nel campo **Password** digitare la password.
9. Fare clic su **Verifica accesso** per confermare l'accesso alla destinazione.
10. Fare clic su **OK**.

Opzione 2: Configurare la stampante per salvare in una cartella condivisa personale

Per salvare i documenti acquisiti in una cartella condivisa personale, attenersi alla seguente procedura:

 **NOTA:** Questa opzione è utilizzata in ambienti di dominio dove l'amministratore configura una cartella condivisa per ogni utente. Se è configurata la funzione Salva in una cartella condivisa personale, l'utente dovrà accedere al pannello di controllo della stampante utilizzando le credenziali di Windows o l'autenticazione LDAP.

1. Selezionare **Salva in una cartella condivisa personale**.
2. Nel campo **Recupera la cartella principale dell'utente del dispositivo usando questo attributo** digitare la cartella principale dell'utente in Microsoft Active Directory.

 **NOTA:** verificare che l'utente sia a conoscenza della posizione della cartella personale nella rete.

3. Per aggiungere una sottocartella del nome utente alla fine del percorso della cartella, selezionare **Crea una sottocartella basata sul nome utente**.

Per limitare l'accesso alla sottocartella all'utente che crea il processo di scansione, selezionare **Limita l'accesso alla sottocartella all'utente**.

Selezione delle autorizzazioni della cartella di destinazione

- [Opzione 1: Configurare l'accesso in lettura e scrittura](#)
- [Opzione 2: Configurare solo l'accesso in scrittura](#)

Selezionare una delle seguenti opzioni per configurare le autorizzazioni della cartella di destinazione.

Opzione 1: Configurare l'accesso in lettura e scrittura

Per inviare documenti acquisiti a cartelle configurate per l'accesso in lettura e scrittura, attenersi alla seguente procedura:

 **NOTA:** L'opzione **Invia solo alle cartelle con accesso in lettura e scrittura** supporta la verifica della cartella e la notifica del processo.

1. Se non è già selezionata, selezionare l'opzione **Invia solo alle cartelle con accesso in lettura e scrittura**.
2. Per richiedere alla stampante di verificare l'accesso alla cartella prima di avviare un processo di scansione, selezionare **Verifica l'accesso alla cartella prima di avviare il processo**.

 **NOTA:** tuttavia, se non viene selezionata l'opzione **Verifica l'accesso alla cartella prima di avviare il processo** i processi di scansione possono essere completati più rapidamente. Tuttavia, se la cartella non è disponibile, il processo di scansione non verrà completato.

3. Fare clic su **Avanti**.

Opzione 2: Configurare solo l'accesso in scrittura

Per inviare documenti acquisiti a una cartella configurata solo per l'accesso in scrittura, attenersi alla seguente procedura:

 **NOTA:** l'opzione **Consenti l'invio a cartelle con accesso solo in scrittura** non supporta la verifica della cartella o la notifica del processo

 **NOTA:** se si seleziona questa opzione, la stampante non può allungare il nome file della scansione. Esso invia lo stesso nome file per tutte le scansioni.

Selezionare un prefisso o un suffisso per il nome file correlato al tempo, in modo che ciascuna scansione sia salvata come file univoco e non sovrascriva un file esistente. Il nome file è determinato dalle informazioni nella finestra di dialogo Impostazioni file nella Procedura guidata per l'impostazione rapida.

1. Selezionare **Consenti l'invio a cartelle con accesso solo in scrittura**.
2. Fare clic su **Avanti**.

Finestra di dialogo 3: Impostazioni di notifica

- ▲ Nella finestra di dialogo **Impostazioni di notifica** eseguire una delle seguenti operazioni:

 **NOTA:** per inviare e-mail di notifica, la stampante deve essere configurata per utilizzare un server SMTP per l'invio di processi e-mail. Per ulteriori informazioni sulla configurazione del server SMTP per l'invio di e-mail, vedere [Impostazione dell'opzione Scansione a e-mail](#) (c04017973).

- Opzione 1: **Non notificare**

1. Selezionare **Non notificare**.
 2. Per richiedere all'utente di verificare le impostazioni di notifica, selezionare **Avvisa utente prima dell'avvio del processo**, quindi fare clic su **Avanti**.
- Opzione 2: **Notifica al completamento del processo**
 1. Selezionare **Notifica al completamento del processo**.
 2. Selezionare il metodo per la consegna della notifica dall'elenco **Metodo utilizzato per la notifica di consegna**.

Se il metodo di notifica prescelto è **E-mail**, digitare l'indirizzo e-mail nel campo **Indirizzo e-mail notifiche**.
 3. Per includere una miniatura della prima pagina acquisita nella notifica, selezionare **Includi miniatura**.
 4. Per richiedere all'utente di verificare le impostazioni di notifica, selezionare **Avvisa utente prima dell'avvio del processo**, quindi fare clic su **Avanti**.
 - Opzione 3: **Notifica solo in caso di errore processo**
 1. Selezionare **Notifica solo in caso di errore processo**.
 2. Selezionare il metodo per la consegna della notifica dall'elenco **Metodo utilizzato per la notifica di consegna**.

Se il metodo di notifica prescelto è **E-mail**, digitare l'indirizzo e-mail nel campo **Indirizzo e-mail notifiche**.
 3. Per includere una miniatura della prima pagina acquisita nella notifica, selezionare **Includi miniatura**.
 4. Per richiedere all'utente di verificare le impostazioni di notifica, selezionare **Avvisa utente prima dell'avvio del processo**, quindi fare clic su **Avanti**.

Finestra di dialogo 4: Impostazioni di scansione

Nella finestra di dialogo **Impostazioni di scansione** impostare le preferenze di scansione predefinite per l'impostazione rapida, quindi fare clic su **Avanti**.

Impostazioni di scansione:

Funzionalità	Descrizione
Formato originale	Consente di selezionare il formato pagina del documento originale.
Lati originale	Scegliere se la scansione del documento originale deve essere su singola facciata o fronte/retro.
Ottimizza testo/immagine	Selezionare questa opzione per ottimizzare la stampa di un particolare tipo di contenuto.
Orientamento del contenuto	Scegliere l'orientamento del documento originale sulla pagina: Verticale o Orizzontale .
Rimozione background	Scegliere un valore per rimuovere dallo sfondo eventuali immagini sbiadite o colori chiari.
Toni scuri	Scegliere un valore per regolare i toni scuri del file.
Contrasto	Scegliere un valore per regolare il contrasto del file.
Nitidezza	Scegliere un valore per regolare la nitidezza del file.

Funzionalità	Descrizione
Anteprima immagine	Scegliere se richiedere o rendere facoltativa la visualizzazione di un'anteprima del processo o per disattivarla.
Opzioni per il ritaglio	Consente di scegliere se consentire il ritaglio di un processo e il tipo di opzione di ritaglio.
Cancella bordi	Selezionare questa impostazione per specificare la larghezza del bordo dei margini da cancellare, in pollici o millimetri, per il lato anteriore e posteriore di un processo.

Finestra di dialogo 5: Impostazioni file

Nella finestra di dialogo **Impostazioni file** impostare le preferenze di scansione predefinite per l'impostazione rapida, quindi fare clic su **Avanti**.

Impostazioni file:

Funzionalità	Descrizione
Prefisso nome file	Consente di impostare il prefisso del nome file predefinito utilizzato per i file salvati in una cartella di rete.
Nome file	Nome file predefinito del file da salvare. Selezionare la casella di controllo Modificabile dall'utente per rendere questa impostazione modificabile dal pannello di controllo della stampante.
Suffisso nome file	Consente di impostare il suffisso del nome file predefinito utilizzato per i file salvati in una cartella di rete.
Anteprima nome file	Immettere un nome file, quindi fare clic sul pulsante Aggiorna anteprima .
Formato numero file	Consente di scegliere un formato nome file per i casi in cui il processo è suddiviso in più file.
Aggiungi numerazione quando il processo ha un solo file (ad es. _1-1)	Selezionare questa impostazione per aggiungere la numerazione al nome di un file quando il processo è costituito da un solo file invece che da più file.
Tipo file	Selezionare il formato per il file salvato. Selezionare la casella di controllo Modificabile dall'utente per rendere questa impostazione modificabile dal pannello di controllo della stampante.
Compressione elevata (file più piccolo)	Selezionare questa impostazione per comprimere il file acquisito, riducendone le dimensioni. Tuttavia, il processo di scansione di un file a compressione elevata potrebbe richiedere più tempo di un file a compressione normale.
Crittografia PDF	Se il file è in formato PDF, questa opzione consente di crittografare il file PDF di output. È necessario specificare una password come parte della procedura di crittografia. La stessa password deve essere utilizzata per aprire il file. Se non ne è stata impostata una prima dell'avvio, all'utente verrà richiesto di immettere una password prima di eseguire la scansione del processo.
Risoluzione	Impostare la risoluzione del file. Le immagini con risoluzione superiore hanno più punti per pollice (dpi), pertanto sono più dettagliate. Le immagini con risoluzione inferiore hanno meno punti per pollice e sono meno dettagliate, ma le dimensioni file sono più piccole.
Qualità e formato del file	Consente di scegliere la qualità del file. Le immagini di qualità più elevata richiedono file di dimensioni maggiori e necessitano di più tempo per l'invio rispetto a quelle di qualità inferiore.
Colore/Nero	Consente di specificare se le copie devono essere stampate solo a colori, in nero e grigio o in nero.
Elimina pagine vuote	Se l'opzione Elimina pagine vuote è abilitata, le pagine vuote verranno ignorate.

Funzionalità	Descrizione
Formato file metadati	Utilizzare l'elenco a discesa per selezionare il formato dei file per informazioni di metadati.
Crea più file	Selezionare questa impostazione per eseguire la scansione di pagine in file separati in base a un numero massimo predeterminato di pagine per file.

Finestra di dialogo 6: Riepilogo

Nella finestra di dialogo **Riepilogo**, **verificarla**, quindi fare clic su **Fine**.

Passo 3: completare la configurazione

1. Nel riquadro di navigazione a sinistra, fare clic su **Scansione a cartella di rete**.
2. Nella pagina **Scansione a cartella di rete**, verificare le impostazioni selezionate, quindi fare clic su **Applica** per completare l'impostazione.

Configurazione dell'opzione Scansione su SharePoint® (solo per i modelli Flow)

Utilizzare la funzione Scansione su SharePoint® per eseguire la scansione di documenti direttamente sul sito Web di Microsoft® SharePoint. Questa funzione elimina inoltre la necessità di eseguire la scansione di documenti in una cartella di rete, in un'unità flash USB o in un messaggio e-mail, quindi di caricare manualmente i file sul sito Web di SharePoint.

- [Introduzione](#)
- [Operazioni preliminari](#)
- [Passaggio 1: accedere al server Web incorporato \(EWS\) HP](#)
- [Passaggio 2: attivare Scansione su SharePoint® e creare un'impostazione rapida Scansione su SharePoint](#)
- [Scansione di un file direttamente su un sito Microsoft® SharePoint](#)
- [Impostazioni e opzioni rapide di scansione per Scansione su SharePoint®](#)

Introduzione

Configurare la funzione Scansione su SharePoint®, quindi eseguire la scansione di documenti direttamente su un sito SharePoint®.

La funzione Scansione su SharePoint® supporta tutte le opzioni di scansione, tra cui la funzionalità di scansione di documenti come immagini o l'utilizzo delle funzioni OCR per creare file di testo o PDF che supportano la ricerca.

La funzione è disattivata per impostazione predefinita. Abilitare Salva in SharePoint® nel server Web HP incorporato (EWS).



 **NOTA:** La funzione Scansione su SharePoint® è disponibile solo sulle stampanti predisposte per flussi di lavoro.

Operazioni preliminari

Prima di poter completare questa procedura, la cartella di destinazione in cui si desidera salvare i file acquisiti deve essere presente sul sito di SharePoint e l'accesso in scrittura deve essere abilitato per la cartella di destinazione. Per impostazione predefinita, l'opzione Scansione su SharePoint® è disabilitata.

Passaggio 1: accedere al server Web incorporato (EWS) HP

Aprire il server Web incorporato per avviare il processo di configurazione.

1. Nella schermata iniziale sul pannello di controllo della stampante, toccare l'icona Informazioni , quindi toccare l'icona Rete  per visualizzare l'indirizzo IP o il nome host.
2. Aprire un browser Web e nella barra degli indirizzi digitare l'indirizzo IP o il nome host esattamente come viene visualizzato sul pannello di controllo della stampante. Premere il tasto **Invio** sulla tastiera del computer. Si apre EWS.

 **NOTA:** se nel browser Web viene visualizzato un messaggio che indica che l'accesso al sito Web potrebbe non essere sicuro, selezionare l'opzione per continuare con il sito Web. L'accesso al sito Web non danneggia il computer.

Stato periferica

La periferica è in modalità Pausa

Materiali di consumo

Materiali di consumo	Stato
Cartuccia nero Ordina 500A (CF360A)	50%*
Cartuccia ciano Ordina 500A (CF361A)	90%*
Cartuccia magenta Ordina 500A (CF363A)	90%*
Cartuccia giallo Ordina 500A (CF362A)	90%*
Kit fusore Ordina 110V-BSL35A, 220V-BSL36A	100%*
Kit alim. documenti Ordina BSL52A	100%*

Unità raccolta toner BSL37A: **OK**

* Livelli stimati. I livelli effettivi possono variare.

[Dettagli materiali di consumo](#)

Supporti

Entrata/Uscita	Stato	Capacità	Formato	Tipo
Vassoio 1	Vuoto	100 fogli	Quads. form.	Qualsiasi tipo
Vassoio 2	OK	550 fogli	Lettera (8.5x11)	Comune
Scoperto standard	OK	250 fogli	N/D	N/D

[Modifica impostazioni](#)

Passaggio 2: attivare Scansione su SharePoint® e creare un'impostazione rapida Scansione su SharePoint





Per attivare la funzione Scansione su SharePoint e creare un'impostazione rapida Scansione su SharePoint, attenersi alla seguente procedura:

1. Dalle schede di navigazione in alto, fare clic su **Scansione/Invio digitale**.
2. Sul pannello di navigazione a sinistra, fare clic su **Scansione su SharePoint®**.



NOTA: le **impostazioni rapide** sono processi di scelta rapida a cui è possibile accedere dalla schermata iniziale o mediante la relativa applicazione.

3. Selezionare **Enable Scan to SharePoint®** (Attiva scansione su SharePoint), quindi fare clic su **Applica**.
4. Nella sezione **Scansione su SharePoint®** del riquadro di navigazione a sinistra, fare clic su **Impostazioni rapide**. Fare clic su **Aggiungi** per avviare la Procedura guidata per l'impostazione rapida.
5. Immettere un **Nome impostazione rapida** (ad esempio, "Scansione su SharePoint") e una **Descrizione impostazione rapida**.
6. Selezionare un **Opzione di avvio impostazione rapida** per determinare ciò che avviene dopo aver selezionato un'Impostazione rapida nel pannello di controllo della stampante, quindi fare clic sul pulsante **Avanti**.
7. Per aggiungere il percorso della cartella SharePoint, attenersi alla procedura riportata di seguito.
 - a. Fare clic su **Aggiungi** nella pagina **Impostazioni destinazione SharePoint®** per aprire la pagina **Aggiungi percorso SharePoint®**.
 - b. Aprire un'altra finestra del browser, individuare la cartella SharePoint da utilizzare e quindi copiare il percorso della cartella per la cartella SharePoint da tale finestra del browser.
 - c. Incollare il percorso della cartella SharePoint nel **Percorso SharePoint®**.

- d. Per impostazione predefinita, la stampante sovrascrive un file esistente con lo stesso nome del nuovo. Deselezionare **Sovrascrivi file esistenti** in modo da assegnare un timbro di data/ora aggiornato a un nuovo file con lo stesso nome del file esistente.
- e. Selezionare un'opzione dal menu a discesa **Impostazioni di autenticazione**. Scegliere se è necessario accedere al sito di SharePoint con le credenziali o memorizzare le credenziali in Impostazione rapida.
-
-  **NOTA:** se si seleziona **Usa credenziali utente per la connessione dopo la registrazione al pannello di controllo** nel menu a discesa **Impostazioni di autenticazione**, l'utente che ha effettuato l'accesso deve disporre delle autorizzazioni per scrivere nel sito SharePoint specificato.
-  **NOTA:** per motivi di sicurezza, la stampante non consente di visualizzare le credenziali inserite in Configurazione guidata impostazione rapida.
-
- f. Fare clic su **OK** per completare la configurazione del percorso SharePoint e individuare la pagina **Impostazioni destinazione SharePoint**.
8. Selezionare **Verifica accesso cartella prima di avviare il processo** per assicurarsi che la cartella SharePoint specificata come cartella di destinazione sia accessibile ogni volta che viene utilizzata l'impostazione rapida. Se questa opzione non è selezionata, è possibile salvare i processi nella cartella SharePoint più rapidamente. Tuttavia, se questa opzione non è selezionata e la cartella SharePoint è inaccessibile, il processo non verrà eseguito correttamente.
9. Fare clic su **Avanti**.
10. Impostare una **Condizione per notifica** nella pagina **Impostazioni di notifica**. Questa impostazione configura l'Impostazione rapida per non inviare una notifica, inviare messaggi e-mail o stampare una pagina di riepilogo sia nel caso in cui il processo sia stato eseguito correttamente sia nel caso in cui non sia stato completato. Selezionare una delle seguenti opzioni dal menu a discesa **Condizione per notifica** :
- Selezionare **Non notificare** per fare in modo che l'impostazione rapida non esegua alcuna azione di notifica quando un processo viene completato correttamente o meno.
 - Selezionare una **Notifica al completamento del processo** per fare in modo che l'impostazione rapida invii una notifica quando un processo viene completato correttamente.
 - Selezionare una **Notifica solo in caso di errore processo** per fare in modo che l'impostazione rapida invii una notifica solo quando un processo non riesce.
- La selezione dell'opzione **Notifica al completamento del processo** o **Notifica solo in caso di errore processo** richiede l'impostazione dell'opzione **Metodo utilizzato per consegna notifica** . Selezionare una delle seguenti opzioni:
- **E-mail:** utilizzare questa opzione per inviare un'e-mail quando si verifica la condizione di notifica selezionata. Questa opzione richiede un indirizzo e-mail valido nel campo **Indirizzo e-mail di notifica** .
-
-  **NOTA:** per utilizzare la funzione di notifica e-mail, configurare prima la funzione e-mail sulla stampante.
-
- **Stampa:** Utilizzare questa opzione per stampare la notifica quando si verifica la condizione di notifica selezionata.
-
-  **NOTA:** selezionare **Includi miniatura** per includere una miniatura della prima pagina della pagina acquisita del processo con qualsiasi opzione di notifica.
-
11. Fare clic su **Avanti**.

12. Selezionare le opzioni nella pagina **Impostazioni di scansione**, quindi fare clic su **Avanti**. Per ulteriori informazioni, consultare la [Tabella 6-1 Impostazioni di scansione per Scansione su SharePoint® a pagina 111](#).
13. Selezionare le opzioni nella finestra **Impostazioni file**, quindi fare clic su **Avanti**. Per ulteriori informazioni, consultare la [Tabella 6-2 Impostazioni file per Scansione su SharePoint a pagina 112](#).
14. Verificare il riepilogo delle impostazioni, quindi fare clic sul pulsante **Fine** per salvare l'Impostazione rapida oppure fare clic su **Precedente** per modificare le impostazioni.

Scansione di un file direttamente su un sito Microsoft® SharePoint

1. Posizionare il documento rivolto verso il basso sul vetro dello scanner oppure posizionarlo nell'alimentatore documenti con il lato di stampa rivolto verso l'alto, quindi regolare le guide della carta in base al documento.
2. Nella schermata iniziale del pannello di controllo della stampante, accedere all'applicazione **Scansione**, selezionare l'icona **Scansione**, quindi **Scansione su SharePoint®**.



NOTA: Potrebbe essere necessario accedere alla stampante per utilizzare questa funzione.

3. Per selezionare un'impostazione rapida, toccare **Carica** nella sezione **Impostazioni rapide e predefinite**. Selezionare un'impostazione rapida e toccare **Carica**.
4. Toccare il campo di testo **Nome file:** per aprire una tastiera, quindi digitare il nome del file tramite la tastiera sullo schermo o la tastiera fisica. Toccare **Invio** .
5. Toccare **Opzioni** per visualizzare e configurare le impostazioni del documento.
6. Toccare il riquadro destro della schermata per visualizzare l'anteprima del documento. Nella schermata dell'anteprima, utilizzare i pulsanti a destra della schermata per regolare le opzioni di anteprima e riposizionare, ruotare, inserire o rimuovere le pagine.



Utilizzare questi pulsanti per passare dalla vista pagina singola alla visualizzazione anteprima e viceversa. Nella visualizzazione anteprima sono disponibili più opzioni rispetto alla vista pagina singola.



Utilizzare questi pulsanti per ingrandire o ridurre la pagina selezionata.

NOTA: selezionare solo una pagina alla volta per utilizzare questi pulsanti.



Utilizzare questo pulsante per ruotare la pagina di 180 gradi.

NOTA: questo pulsante è disponibile solo nella visualizzazione anteprima.



Utilizzare questo pulsante per eliminare le pagine selezionate.

NOTA: questo pulsante è disponibile solo nella visualizzazione anteprima.



Utilizzare questi pulsanti per ridisporre le pagine all'interno del documento. Selezionare una o più pagine e spostarle verso sinistra o destra.

NOTA: questi pulsanti sono disponibili solo nella visualizzazione anteprima.



Utilizzare questo pulsante per aggiungere una pagina al documento. La stampante richiede di eseguire la scansione di altre pagine.



Utilizzare questo pulsante per eliminare le modifiche apportate nell'anteprima e iniziare di nuovo.



Toccare questo pulsante per comprimere la schermata di anteprima e tornare alla schermata Copia.

7. Toccare il pulsante Avvia  per salvare il file.

Impostazioni e opzioni rapide di scansione per Scansione su SharePoint®

Nella seguente tabella sono elencate le impostazioni e le opzioni disponibili nella Procedura guidata per l'impostazione rapida durante l'aggiunta, la modifica o la copia di un'impostazione rapida di Scansione su SharePoint®.

Tabella 6-1 Impostazioni di scansione per Scansione su SharePoint®

Funzionalità	Descrizione
Formato originale	Consente di selezionare il formato pagina del documento originale.
Lati originale	Scegliere se la scansione del documento originale deve essere su singola facciata o fronte/retro.
Ottimizza testo/immagine	Selezionare questa opzione per ottimizzare la stampa di un particolare tipo di contenuto.
Orientamento del contenuto	Scegliere l'orientamento del documento originale sulla pagina: Verticale o Orizzontale .
Rimozione background	Scegliere un valore per rimuovere dallo sfondo eventuali immagini sbiadite o colori chiari.
Toni scuri	Scegliere un valore per regolare i toni scuri del file.
Contrasto	Scegliere un valore per regolare il contrasto del file.
Nitidezza	Scegliere un valore per regolare la nitidezza del file.
Anteprima immagine	Scegliere se richiedere o rendere facoltativa la visualizzazione di un'anteprima del processo o per disattivarla.
Opzioni per il ritaglio	Consente di scegliere se consentire il ritaglio di un processo e il tipo di opzione di ritaglio.
Cancella bordi	Selezionare questa impostazione per specificare la larghezza del bordo dei margini da cancellare, in pollici o millimetri, per il lato anteriore e posteriore di un processo.

Tabella 6-2 Impostazioni file per Scansione su SharePoint

Funzionalità	Descrizione
Prefisso nome file	Consente di impostare il prefisso del nome file predefinito utilizzato per i file da salvare.
Nome file	Nome file predefinito del file da salvare. Selezionare la casella di controllo Modificabile dall'utente per rendere questa impostazione modificabile dal pannello di controllo della stampante.
Suffisso nome file	Consente di impostare il suffisso del nome file predefinito utilizzato per i file da salvare. Duplica nome suffisso predefinito [nome file]_YYYYMMDDT
Anteprima nome file	Immettere un nome file, quindi fare clic sul pulsante Aggiorna anteprima .
Formato numero file	Consente di scegliere un formato nome file per i casi in cui il processo è suddiviso in più file.
Aggiungi numerazione quando il processo ha un solo file (ad es. _1-1)	Selezionare questa impostazione per aggiungere la numerazione al nome di un file quando il processo è costituito da un solo file invece che da più file.
Tipo file	Selezionare il formato per il file salvato. Selezionare la casella di controllo Modificabile dall'utente per rendere questa impostazione modificabile dal pannello di controllo della stampante.
Compressione elevata (file più piccolo)	Selezionare questa impostazione per comprimere il file acquisito, riducendone le dimensioni. Tuttavia, il processo di scansione di un file a compressione elevata potrebbe richiedere più tempo di un file a compressione normale.
Crittografia PDF	Se il file è in formato PDF, questa opzione consente di crittografare il file PDF di output. È necessario specificare una password come parte della procedura di crittografia. La stessa password deve essere utilizzata per aprire il file. Se non ne è stata impostata una prima dell'avvio, all'utente verrà richiesto di immettere una password prima di eseguire la scansione del processo.
Risoluzione	Impostare la risoluzione del file. Le immagini con risoluzione superiore hanno più punti per pollice (dpi), pertanto sono più dettagliate. Le immagini con risoluzione inferiore hanno meno punti per pollice e sono meno dettagliate, ma le dimensioni file sono più piccole.
Qualità e formato del file	Consente di scegliere la qualità del file. Le immagini di qualità più elevata richiedono file di dimensioni maggiori e necessitano di più tempo per l'invio rispetto a quelle di qualità inferiore.
Colore/Nero	Consente di specificare se le copie devono essere stampate solo a colori, in nero e grigio o in nero
Elimina pagine vuote	Se l'opzione Elimina pagine vuote è abilitata, le pagine vuote verranno ignorate.
Crea più file	Selezionare questa impostazione per eseguire la scansione di pagine in file separati in base a un numero massimo predeterminato di pagine per file.

Configurazione di Scansione su unità USB



- [Introduzione](#)
- [Passaggio 1: accedere al server Web incorporato \(EWS\) HP](#)
- [Passaggio 2: abilitare Scansione su unità USB](#)
- [Passaggio 3: configurare il collegamento per le impostazioni rapide \(facoltativo\)](#)
- [Impostazioni di scansione predefinite per Configurazione di Scansione su unità USB](#)
- [Impostazioni del file predefinite per la configurazione della funzione Salva in USB:](#)

Introduzione

La stampante ha una funzione che consente di eseguire la scansione di un documento e salvarlo su un'unità flash USB. La funzione non è disponibile finché non è stata configurata tramite il server Web incorporato HP (EWS).

Passaggio 1: accedere al server Web incorporato (EWS) HP

Aprire il server Web incorporato per avviare il processo di configurazione.

1. Nella schermata iniziale sul pannello di controllo della stampante, toccare l'icona Informazioni , quindi toccare l'icona Rete  per visualizzare l'indirizzo IP o il nome host.
2. Aprire un browser Web e nella barra degli indirizzi digitare l'indirizzo IP o il nome host esattamente come viene visualizzato sul pannello di controllo della stampante. Premere il tasto **Invio** sulla tastiera del computer. Si apre EWS.

 **NOTA:** se nel browser Web viene visualizzato un messaggio che indica che l'accesso al sito Web potrebbe non essere sicuro, selezionare l'opzione per continuare con il sito Web. L'accesso al sito Web non danneggia il computer.

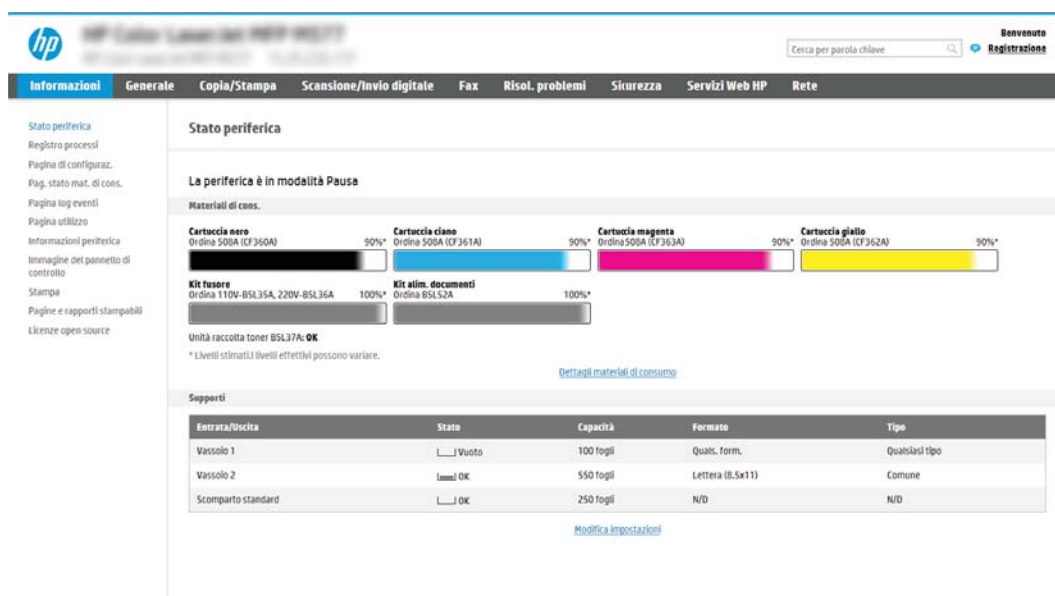

The screenshot shows the HP Embedded Web Server (EWS) interface. The top navigation bar includes: Informazioni, Generale, Copia/Stampa, Scansione/Invio digitale, Fax, Risol. problemi, Sicurezza, Servizi Web HP, Rete. The main content area is titled 'Stato periferica' and shows 'La periferica è in modalità Pausa'. Below this, there are sections for 'Materiali di cons.' (Consumables) and 'Supporti' (Trays).

Materiali di cons.

Cartuccia	Modello	Stato
Cartuccia nero	Ordina 500A (CF360A)	90%*
Cartuccia ciano	Ordina 500A (CF361A)	90%*
Cartuccia magenta	Ordina 500A (CF363A)	90%*
Cartuccia giallo	Ordina 500A (CF362A)	90%*
Kit fusore	Ordina 110V-BSL35A, 220V-BSL36A	100%*
Kit alim. documenti	Ordina BSL52A	100%*

Unità raccolta toner BSL37A: **OK**

* I livelli stimati di livelli effettivi possono variare.

[Dettagli materiali di consumo](#)

Supporti

Entrata/Uscita	Stato	Capacità	Formato	Tipo
Vassoio 1	Lu Vuoto	100 fogli	Quals. form.	Qualsiasi tipo
Vassoio 2	Imm OK	550 fogli	Lettera (8.5x11)	Comune
Scoperto standard	Lu OK	250 fogli	N/D	N/D

[Modifica impostazioni](#)

Passaggio 2: abilitare Scansione su unità USB

1. Selezionare la scheda **Protezione**.
2. Scorrere fino a **Porte hardware** e assicurarsi che **Attiva Plug and Play host USB** sia attivato.
3. Selezionare la scheda **Copia/Stampa** per i modelli MFP o la scheda **Stampa** per i modelli SFP.
4. Selezionare la casella di controllo **Attiva salvataggio su USB**.
5. Fare clic sul pulsante **Applica** in fondo alla pagina.



 **NOTA:** La maggior parte dei dispositivi viene fornita con le unità disco rigido (HDD) già installate. In alcuni casi, è possibile aggiungere altri dispositivi di memorizzazione tramite USB. Verificare se la funzione Salva in USB deve essere estesa su USB e disco rigido

Passaggio 3: configurare il collegamento per le impostazioni rapide (facoltativo)

 **NOTA:** le impostazioni rapide sono processi di scelta rapida a cui è possibile accedere dalla schermata iniziale o mediante la relativa applicazione.

1. Nella sezione **Scansione su unità USB** del riquadro di navigazione a sinistra, fare clic su **Impostazioni rapide**.
2. Selezionare una delle seguenti opzioni:
 - Selezionare un'impostazione rapida esistente nella tabella Applicazione impostazioni rapide.
 - OPPURE-
 - Fare clic su **Aggiungi** per avviare la procedura guidata per l'impostazione rapida.
3. Se è stato selezionato **Aggiungi**, viene visualizzata la pagina **Configurazione impostazioni rapide**. Immettere le seguenti informazioni:
 - **Nome impostazione rapida:** immettere un titolo per la nuova impostazione rapida.
 - **Descrizione impostazione rapida:** immettere una descrizione per l'impostazione rapida.
 - **Opzione di avvio impostazione rapida:** per impostare la modalità di avvio dell'impostazione rapida, fare clic su **Accedi all'applicazione e quindi l'utente preme Avvio** o su **Avvia immediatamente al momento della selezione dalla schermata iniziale**.
4. Selezionare una posizione predefinita in sono salvare i file acquisiti sulle periferiche di memorizzazione USB inserite nella porta USB sul pannello di controllo, quindi fare clic su **Avanti**. Le opzioni per la posizione predefinita sono:
 - **Salva nella directory principale del dispositivo di memorizzazione USB**
 - **Crea o posiziona in questa cartella sulla periferica di memorizzazione USB:** se si utilizza questa opzione di posizione del file è necessario specificare il percorso alla cartella sulla periferica di memorizzazione USB. Una barra rovesciata \ deve essere utilizzata per separare i nomi cartella/ sottocartella nel percorso.
5. Selezionare un'opzione dall'elenco a discesa **Condizione per notifica:** , quindi toccare o fare clic su **Avanti**.

Questa impostazione determina se, o come, gli utenti ricevono una notifica al completamento o meno di un processo di impostazione rapida Salva in USB. Le opzioni per l'impostazione **Condizione per notifica:** sono:

- Non notificare
 - Notifica al completamento del processo
 - Notifica solo in caso di errore processo
6. Scegliere le **Impostazioni scansione** per l'impostazione rapida, quindi fare clic su **Avanti**.
-
-  **NOTA:** Per ulteriori informazioni sulle impostazioni di scansione disponibili, vedere [Impostazioni di scansione predefinite per Configurazione di Scansione su unità USB a pagina 115](#)
-
7. Scegliere le **Impostazioni file** per l'impostazione rapida, quindi fare clic su **Avanti**.
-
-  **NOTA:** Per ulteriori informazioni sulle impostazioni disponibili per i file, vedere [Impostazioni di scansione predefinite per Configurazione di Scansione su unità USB a pagina 115](#)
-
8. Verificare il riepilogo delle impostazioni, quindi fare clic sul pulsante **Fine** per salvare l'impostazione rapida oppure fare clic su **Precedente** per modificare le impostazioni.

Impostazioni di scansione predefinite per Configurazione di Scansione su unità USB

Tabella 6-3 Impostazioni di scansione per Configurazione di Scansione su unità USB:

Funzionalità	Descrizione
Formato originale	Consente di selezionare il formato pagina del documento originale.
Lati originale	Scegliere se la scansione del documento originale deve essere su singola facciata o fronte/retro.
Ottimizza testo/immagine	Selezionare questa opzione per ottimizzare la stampa di un particolare tipo di contenuto.
Orientamento del contenuto	Scegliere l'orientamento del documento originale sulla pagina: Verticale o Orizzontale .
Rimozione background	Scegliere un valore per rimuovere dallo sfondo eventuali immagini sbiadite o colori chiari.
Toni scuri	Scegliere un valore per regolare i toni scuri del file.
Contrasto	Scegliere un valore per regolare il contrasto del file.
Nitidezza	Scegliere un valore per regolare la nitidezza del file.
Anteprima immagine	Scegliere se richiedere o rendere facoltativa la visualizzazione di un'anteprima del processo o per disattivarla.
Opzioni per il ritaglio	Consente di scegliere se consentire il ritaglio di un processo e il tipo di opzione di ritaglio.
Cancella bordi	Selezionare questa impostazione per specificare la larghezza del bordo dei margini da cancellare, in pollici o millimetri, per il lato anteriore e posteriore di un processo.

Impostazioni del file predefinite per la configurazione della funzione Salva in USB:

Tabella 6-4 Impostazioni file per l'Impostazione Salva in USB:

Nome dell'opzione	Descrizione
Prefisso nome file	Consente di impostare il prefisso del nome file predefinito utilizzato per i file salvati in una cartella di rete.

Tabella 6-4 Impostazioni file per l'Impostazione Salva in USB: (continuazione)

Nome dell'opzione	Descrizione
Nome file	Nome file predefinito del file da salvare. Selezionare la casella di controllo Modificabile dall'utente per rendere questa impostazione modificabile dal pannello di controllo della stampante.
Suffisso nome file	Consente di impostare il suffisso del nome file predefinito utilizzato per i file salvati in una cartella di rete. Duplica nome suffisso predefinito [nome file]_YYYYMMDDT
Anteprima nome file	Immettere un nome file, quindi fare clic sul pulsante Aggiorna anteprima .
Formato numero file	Consente di scegliere un formato nome file per i casi in cui il processo è suddiviso in più file.
Aggiungi numerazione quando il processo ha un solo file (ad es. _1-1)	Selezionare questa impostazione per aggiungere la numerazione al nome di un file quando il processo è costituito da un solo file invece che da più file.
Tipo file	Selezionare il formato per il file salvato. Selezionare la casella di controllo Modificabile dall'utente per rendere questa impostazione modificabile dal pannello di controllo della stampante.
Compressione elevata (file più piccolo)	Selezionare questa impostazione per comprimere il file acquisito, riducendone le dimensioni. Tuttavia, il processo di scansione di un file a compressione elevata potrebbe richiedere più tempo di un file a compressione normale.
Crittografia PDF	Se il file è in formato PDF, questa opzione consente di crittografare il file PDF di output. È necessario specificare una password come parte della procedura di crittografia. La stessa password deve essere utilizzata per aprire il file. Se non ne è stata impostata una prima dell'avvio, all'utente verrà richiesto di immettere una password prima di eseguire la scansione del processo.
Risoluzione	Impostare la risoluzione del file. Le immagini con risoluzione superiore hanno più punti per pollice (dpi), pertanto sono più dettagliate. Le immagini con risoluzione inferiore hanno meno punti per pollice e sono meno dettagliate, ma le dimensioni file sono più piccole.
Qualità e formato del file	Consente di scegliere la qualità del file. Le immagini di qualità più elevata richiedono file di dimensioni maggiori e necessitano di più tempo per l'invio rispetto a quelle di qualità inferiore.
Colore/Nero	Consente di specificare se le copie devono essere stampate solo a colori, in nero e grigio o in nero.
Elimina pagine vuote	Se l'opzione Elimina pagine vuote è abilitata, le pagine vuote verranno ignorate.
Crea più file	Selezionare questa impostazione per eseguire la scansione di pagine in file separati in base a un numero massimo predeterminato di pagine per file.

Scansione a e-mail

- [Introduzione](#)
- [Scansione a e-mail](#)

Introduzione

La stampante ha una funzione che consente di eseguire la scansione di un documento e inviarlo a uno o più indirizzi e-mail.



Scansione a e-mail

1. Posizionare il documento rivolto verso il basso sul vetro dello scanner oppure posizionarlo nell'alimentatore documenti con il lato di stampa rivolto verso l'alto, quindi regolare le guide della carta in base al documento.
2. Nella schermata iniziale del pannello di controllo della stampante, accedere all'applicazione [Scansione](#), selezionare l'icona [Scansione](#), quindi [Scansione a e-mail](#).

 **NOTA:** se richiesto, digitare nome utente e password.

3. Toccare il campo [A](#) per visualizzare la tastiera.

 **NOTA:** se è stato eseguito l'accesso alla stampante, il nome utente o altre informazioni predefinite potrebbero essere visualizzate nel campo [Da:](#). In tal caso, potrebbe non essere possibile apportarvi modifiche.

4. Specificare i destinatari mediante uno dei seguenti metodi:
 - ▲ Immissione dell'indirizzo nel campo [A](#). Per eseguire l'invio a più indirizzi, separare questi ultimi con un punto e virgola oppure selezionare il pulsante [Invio](#)  sulla tastiera touchscreen dopo l'immissione di ciascun indirizzo.
 - a. Selezionare il pulsante [Contatti](#)  accanto al campo [A](#) per aprire la schermata [Contatti](#).
 - b. Selezionare l'elenco dei contatti appropriato.
 - c. Selezionare un nome dall'elenco dei contatti per aggiungerlo all'elenco dei destinatari, quindi scegliere [Aggiungi](#).
5. Completare i campi [Oggetto](#), [Nome file](#) e [Messaggio](#) toccandoli e utilizzando la tastiera touchscreen per inserire le informazioni. Selezionare il pulsante [Chiudi](#)  ogni volta che è necessario chiudere la tastiera.
6. Per caricare un'impostazione rapida, selezionare [Carica](#), scegliere l'impostazione rapida, quindi selezionare [Carica](#) nell'elenco [Impostazioni rapide](#).

 **NOTA:** Le [Impostazioni rapide](#) sono impostazioni predefinite per vari tipi di output, ad esempio [Testo](#), [Foto](#) e [Qualità elevata](#). È possibile selezionare un'impostazione rapida per visualizzarne la descrizione.

7. Per configurare le impostazioni, ad esempio [Tipo file e risoluzione](#), [Lati originale](#) e [Orientamento contenuto](#), selezionare [Opzioni](#) nell'angolo inferiore sinistro, quindi le impostazioni nei menu [Opzioni](#). Se richiesto, selezionare [Fine](#).
8. Anteprima opzionale: Toccare il riquadro destro della schermata per visualizzare l'anteprima del documento. È possibile utilizzare i pulsanti [Espandi](#) e [Comprimi](#) sul lato sinistro del riquadro di anteprima per espandere e comprimere la schermata di anteprima.

Pulsante [Espandi](#)



Pulsante [Comprimi](#)



Utilizzare i pulsanti a destra della schermata per regolare le opzioni di anteprima e riposizionare, ruotare, inserire o rimuovere le pagine.



Passare dalla visualizzazione di due pagine alla visualizzazione anteprima. Nella visualizzazione anteprima sono disponibili più opzioni rispetto alla vista pagine affiancate.



Ingrandire o ridurre la pagina selezionata.

NOTA: selezionare solo una pagina alla volta per utilizzare questi pulsanti.



Ruotare la pagina di 180 gradi.

NOTA: questo pulsante è disponibile solo nella visualizzazione anteprima.



Eliminare le pagine selezionate.

NOTA: questo pulsante è disponibile solo nella visualizzazione anteprima.



Ridisporre le pagine del documento. Selezionare una o più pagine e spostarle verso sinistra o destra.

NOTA: questi pulsanti sono disponibili solo nella visualizzazione anteprima.



Aggiungere una pagina al documento. La stampante richiede all'utente di eseguire la scansione di altre pagine.



Cancellare le modifiche apportate nell'anteprima e ricominciare.

9. Quando il documento è pronto, selezionare [Invia](#) per inviarlo via e-mail.



NOTA: La stampante potrebbe richiedere di aggiungere l'indirizzo e-mail all'elenco contatti.

Scansione per la memorizzazione del processo

- [Introduzione](#)
- [Scansione per la memorizzazione del processo sulla stampante](#)
- [Stampa da memorizzazione processo sulla stampante](#)

Introduzione

La stampante ha una funzione che consente di eseguire la scansione di un documento e salvarlo in una cartella di memorizzazione processo nella stampante. È possibile recuperare il documento dalla stampante e stamparlo quando occorre.

 **NOTA:** Per potere eseguire una scansione da inviare a una cartella di memoria della stampante, l'amministratore della stampante o il reparto IT deve utilizzare il Server Web HP incorporato per abilitare la funzione e impostarla.

Scansione per la memorizzazione del processo sulla stampante



Utilizzare questa procedura per eseguire la scansione e il salvataggio di un documento in una cartella di memorizzazione processo nella stampante in modo da poter stampare copie in qualsiasi momento.

1. Posizionare il documento rivolto verso il basso sul vetro dello scanner oppure posizionarlo nell'alimentatore documenti con il lato di stampa rivolto verso l'alto, quindi regolare le guide della carta in base al documento.
2. Nella schermata iniziale del pannello di controllo della stampante, accedere all'applicazione [Scansione](#), selezionare l'icona [Scansione](#), quindi [Scansione per la memorizzazione del processo](#).

 **NOTA:** se richiesto, immettere nome utente e password.

3. Selezionare il nome della cartella di memorizzazione predefinita visualizzato in [Cartella](#).

 **NOTA:** Se l'amministratore di sistema ha configurato l'opzione, è possibile creare una nuova cartella. Per creare una nuova cartella, attenersi alla procedura riportata di seguito:

- a. Selezionare l'icona [Nuova cartella](#) .
 - b. Selezionare il campo [Nuova cartella](#), digitare il nome della cartella, quindi selezionare [OK](#).
4. Assicurarsi di aver selezionato la cartella corretta.
 5. Toccare il campo di testo [Nome processo](#) per aprire la tastiera touchscreen, immettere il nome per il file, quindi selezionare il pulsante [Invio](#) .
 6. Per rendere privato un processo, selezionare il pulsante [PIN](#) , immettere un PIN di quattro cifre nel campo [PIN](#), quindi chiudere la tastiera touchscreen.
 7. Per configurare le impostazioni, ad esempio [Lati](#) e [Orientamento contenuto](#), selezionare [Opzioni](#) nell'angolo inferiore sinistro, quindi selezionare le impostazioni nei menu [Opzioni](#). Selezionare [Fine](#) per ciascuna impostazione, se richiesto.
 8. Anteprima opzionale: Toccare il riquadro destro della schermata per visualizzare l'anteprima del documento. È possibile utilizzare i pulsanti [Espandi](#) e [Comprimi](#) sul lato sinistro del riquadro di anteprima per espandere e comprimere la schermata di anteprima.

Pulsante [Espandi](#)



Pulsante [Comprimi](#)



Utilizzare i pulsanti a destra della schermata per regolare le opzioni di anteprima e riposizionare, ruotare, inserire o rimuovere le pagine.



Passare dalla visualizzazione di due pagine alla visualizzazione anteprima. Nella visualizzazione anteprima sono disponibili più opzioni rispetto alla vista pagine affiancate.



Ingrandire o ridurre la pagina selezionata.

NOTA: selezionare solo una pagina alla volta per utilizzare questi pulsanti.



Ruotare la pagina di 180 gradi.

NOTA: questo pulsante è disponibile solo nella visualizzazione anteprima.



Eliminare le pagine selezionate.

NOTA: questo pulsante è disponibile solo nella visualizzazione anteprima.



Ridisporre le pagine del documento. Selezionare una o più pagine e spostarle verso sinistra o destra.

NOTA: questi pulsanti sono disponibili solo nella visualizzazione anteprima.



Aggiungere una pagina al documento. La stampante richiede all'utente di eseguire la scansione di altre pagine.



Cancellare le modifiche apportate nell'anteprima e ricominciare.

9. Quando il documento è pronto, selezionare [Salva](#) per salvare il file nella cartella di memorizzazione.

Stampa da memorizzazione processo sulla stampante

Attenersi alla seguente procedura per stampare un documento acquisito in una cartella di memorizzazione processo sulla stampante.

1. Nella schermata iniziale del pannello di controllo della stampante, accedere all'applicazione [Stampa](#), selezionare l'icona [Stampa](#), quindi [Stampa da memorizzazione processo](#).
2. In [Processi memorizzati da stampare](#), selezionare [Scegli](#), scegliere la cartella in cui è stato salvato il documento, selezionare il documento, quindi [Seleziona](#).
3. Se il documento è privato, immettere il PIN di quattro cifre nel campo [Password](#) e selezionare [OK](#).
4. Per regolare il numero di copie, toccare la casella a sinistra del pulsante [Stampa](#) e selezionare il numero di copie dal tastierino numerico che si apre. Selezionare il pulsante Chiudi  per chiudere il tastierino numerico.
5. Selezionare [Stampa](#) per stampare il documento.

Scansione su cartella di rete

- [Introduzione](#)
- [Scansione su cartella di rete](#)

Introduzione

La stampante è in grado di eseguire la scansione di un file e salvarlo in una cartella condivisa sulla rete.

Scansione su cartella di rete

Per eseguire la scansione di un documento e salvarlo in una cartella di rete, attenersi alla seguente procedura.

 **NOTA:** potrebbe essere necessario accedere alla stampante per utilizzare questa funzione.

1. Posizionare il documento rivolto verso il basso sul vetro dello scanner oppure posizionarlo nell'alimentatore documenti con il lato di stampa rivolto verso l'alto, quindi regolare le guide della carta in base al documento.
2. Nella schermata iniziale del pannello di controllo della stampante, accedere all'applicazione [Scansione](#), selezionare l'icona [Scansione](#), quindi [Scansione su cartella di rete](#).
3. Specificare una destinazione cartella. Le opzioni cartella devono essere configurate prima dall'amministratore della stampante.
 - Per selezionare la posizione della cartella che l'amministratore ha già configurato, selezionare [Carica](#) in [Impostazioni rapide e predefinite](#), selezionare la cartella e selezionare [Carica](#).
 - Per specificare un nuovo percorso cartella, toccare il campo [Percorsi cartelle](#) per aprire una tastiera touchscreen e immettere il percorso della cartella, quindi selezionare il pulsante Invio . Immettere le credenziali dell'utente, se richiesto, quindi selezionare [Salva](#) per salvare il percorso.

 **NOTA:** Usare il seguente formato per il nome del percorso: `\\server\cartella`, dove "server" è il nome del server che ospita la cartella condivisa e "cartella" è il nome della cartella condivisa. Se la cartella è nidificata all'interno di altre cartelle, completare tutti i segmenti necessari del percorso per accedere alla cartella. Ad esempio: `\\server\cartella\cartella`

 **NOTA:** il campo [Percorsi cartelle](#) potrebbe avere un percorso predefinito e potrebbe non essere modificabile. In questa situazione, l'amministratore ha configurato questa cartella per l'accesso comune.

4. Toccare il campo di testo [Nome file](#) per aprire la tastiera touchscreen, immettere il nome per il file, quindi selezionare il pulsante Invio .
5. Per configurare le impostazioni, ad esempio [Tipo file e risoluzione](#), [Lati originale](#) e [Orientamento contenuto](#), selezionare [Opzioni](#) nell'angolo inferiore sinistro, quindi le impostazioni nei menu [Opzioni](#). Selezionare [Fine](#) per ciascuna impostazione, se richiesto.
6. Anteprima opzionale: Toccare il riquadro destro della schermata per visualizzare l'anteprima del documento. È possibile utilizzare i pulsanti [Espandi](#) e [Comprimi](#) sul lato sinistro del riquadro di anteprima per espandere e comprimere la schermata di anteprima.

Pulsante [Espandi](#)



Pulsante [Comprimi](#)



Utilizzare i pulsanti a destra della schermata per regolare le opzioni di anteprima e riposizionare, ruotare, inserire o rimuovere le pagine.



Passare dalla visualizzazione di due pagine alla visualizzazione anteprima. Nella visualizzazione anteprima sono disponibili più opzioni rispetto alla vista pagine affiancate.



Ingrandire o ridurre la pagina selezionata.

NOTA: selezionare solo una pagina alla volta per utilizzare questi pulsanti.



Ruotare la pagina di 180 gradi.

NOTA: questo pulsante è disponibile solo nella visualizzazione anteprima.



Eliminare le pagine selezionate.

NOTA: questo pulsante è disponibile solo nella visualizzazione anteprima.



Ridisporre le pagine del documento. Selezionare una o più pagine e spostarle verso sinistra o destra.

NOTA: questi pulsanti sono disponibili solo nella visualizzazione anteprima.



Aggiungere una pagina al documento. La stampante richiede all'utente di eseguire la scansione di altre pagine.



Cancellare le modifiche apportate nell'anteprima e ricominciare.

7. Quando il documento è pronto, selezionare [Invia](#) per salvare il file nella cartella di rete.

Scansione su SharePoint

- [Introduzione](#)
- [Scansione su SharePoint](#)

Introduzione

Se si dispone di una stampante predisposta per un flusso di lavoro, è possibile eseguire la scansione di un documento e inviarlo a un sito Microsoft® SharePoint. Questa funzione elimina inoltre la necessità di eseguire la scansione di documenti in una cartella di rete, in un'unità flash USB o in un messaggio e-mail, quindi di caricare manualmente i file sul sito Web di SharePoint.

La funzione Scansione su SharePoint® supporta tutte le opzioni di scansione, tra cui la funzionalità di scansione di documenti come immagini o l'utilizzo delle funzioni OCR per creare file di testo o PDF che supportano la ricerca.

 **NOTA:** Per potere eseguire una scansione su SharePoint, l'amministratore della stampante o il reparto IT deve utilizzare il Server Web HP incorporato per abilitare la funzione e impostarla.

Scansione su SharePoint

1. Posizionare il documento rivolto verso il basso sul vetro dello scanner oppure posizionarlo nell'alimentatore documenti con il lato di stampa rivolto verso l'alto, quindi regolare le guide della carta in base al documento.
2. Nella schermata iniziale del pannello di controllo della stampante, accedere all'applicazione [Scansione](#), selezionare l'icona [Scansione](#), quindi [Scansione su SharePoint®](#).

 **NOTA:** Potrebbe essere necessario accedere alla stampante per utilizzare questa funzione.

3. Per selezionare un'impostazione rapida, toccare [Seleziona](#) in [Impostazioni rapide](#), selezionare un'impostazione rapida, quindi [Carica](#).
4. Selezionare il [Nome file](#): per aprire la tastiera, immettere il nome per il file, quindi selezionare il pulsante [Invio](#) .
5. Per configurare le impostazioni, ad esempio [Tipo file e risoluzione](#), [Lati](#) e [Orientamento contenuto](#), selezionare [Opzioni](#) nell'angolo inferiore sinistro, quindi selezionare le impostazioni nei menu [Opzioni](#). Se richiesto, selezionare [Fine](#).
6. Anteprima opzionale: Toccare il riquadro destro della schermata per visualizzare l'anteprima del documento. È possibile utilizzare i pulsanti [Espandi](#) e [Comprimi](#) sul lato sinistro del riquadro di anteprima per espandere e comprimere la schermata di anteprima.

Pulsante [Espandi](#)



Pulsante [Comprimi](#)



Utilizzare i pulsanti a destra della schermata per regolare le opzioni di anteprima e riposizionare, ruotare, inserire o rimuovere le pagine.



Passare dalla visualizzazione di due pagine alla visualizzazione anteprima. Nella visualizzazione anteprima sono disponibili più opzioni rispetto alla vista pagine affiancate.



Ingrandire o ridurre la pagina selezionata.

NOTA: selezionare solo una pagina alla volta per utilizzare questi pulsanti.



Ruotare la pagina di 180 gradi.

NOTA: questo pulsante è disponibile solo nella visualizzazione anteprima.



Eliminare le pagine selezionate.

NOTA: questo pulsante è disponibile solo nella visualizzazione anteprima.



Ridisporre le pagine del documento. Selezionare una o più pagine e spostarle verso sinistra o destra.

NOTA: questi pulsanti sono disponibili solo nella visualizzazione anteprima.



Aggiungere una pagina al documento. La stampante richiede all'utente di eseguire la scansione di altre pagine.



Cancellare le modifiche apportate nell'anteprima e ricominciare.

7. Quando il documento è pronto, selezionare [Invia](#) per salvarlo nella posizione SharePoint.

Scansione su unità USB

- [Introduzione](#)
- [Scansione su unità USB](#)

Introduzione

Con la stampante è possibile eseguire la scansione e il salvataggio di un file in un'unità flash USB.

Scansione su unità USB

 **NOTA:** potrebbe essere necessario accedere alla stampante per utilizzare questa funzione.

1. Posizionare il documento rivolto verso il basso sul vetro dello scanner oppure posizionarlo nell'alimentatore documenti con il lato di stampa rivolto verso l'alto, quindi regolare le guide della carta in base al documento.
2. Inserire l'unità USB nella relativa porta vicino al pannello di controllo della stampante.
3. Nella schermata iniziale del pannello di controllo della stampante, accedere all'applicazione [Scansione](#), selezionare l'icona [Scansione](#), quindi [Scansione su unità USB](#).
4. Selezionare l'unità USB in [Destinazione](#), quindi selezionare la posizione di salvataggio (la directory principale dell'unità flash USB o una cartella esistente).
5. Toccare il campo di testo [Nome file](#) per aprire la tastiera touchscreen, immettere il nome per il file, quindi selezionare il pulsante Invio .
6. Per configurare le impostazioni, ad esempio [Tipo file e risoluzione](#), [Lati originale](#) e [Orientamento contenuto](#), selezionare [Opzioni](#) nell'angolo inferiore sinistro, quindi le impostazioni nei menu [Opzioni](#). Se richiesto, selezionare [Fine](#).
7. Anteprima opzionale: Toccare il riquadro destro della schermata per visualizzare l'anteprima del documento. È possibile utilizzare i pulsanti [Espandi](#) e [Comprimi](#) sul lato sinistro del riquadro di anteprima per espandere e comprimere la schermata di anteprima.

Pulsante [Espandi](#)



Pulsante [Comprimi](#)



Utilizzare i pulsanti a destra della schermata per regolare le opzioni di anteprima e riposizionare, ruotare, inserire o rimuovere le pagine.



Passare dalla visualizzazione di due pagine alla visualizzazione anteprima. Nella visualizzazione anteprima sono disponibili più opzioni rispetto alla vista pagine affiancate.



Ingrandire o ridurre la pagina selezionata.

NOTA: selezionare solo una pagina alla volta per utilizzare questi pulsanti.



Ruotare la pagina di 180 gradi.

NOTA: questo pulsante è disponibile solo nella visualizzazione anteprima.



Eliminare le pagine selezionate.

NOTA: questo pulsante è disponibile solo nella visualizzazione anteprima.



Ridisporre le pagine del documento. Selezionare una o più pagine e spostarle verso sinistra o destra.

NOTA: questi pulsanti sono disponibili solo nella visualizzazione anteprima.



Aggiungere una pagina al documento. La stampante richiede all'utente di eseguire la scansione di altre pagine.



Cancellare le modifiche apportate nell'anteprima e ricominciare.

8. Quando il documento è pronto, selezionare [Salva](#) per salvare il file sull'unità USB.

Uso delle soluzioni aziendali HP JetAdvantage

Le soluzioni HP JetAdvantage sono soluzioni di stampa e per flussi di lavoro di facile utilizzo, basate su rete e su cloud. Le soluzioni HP JetAdvantage sono progettate per consentire alle aziende di qualsiasi settore, tra cui sanità, servizi finanziari, produzione e settore pubblico di gestire una flotta di stampanti e scanner.

Le opzioni principali di HP JetAdvantage comprendono:

- Soluzioni HP JetAdvantage Security
- Soluzioni HP JetAdvantage Management

- Soluzioni HP JetAdvantage Workflow
- Soluzioni HP JetAdvantage Mobile Printing

Per ulteriori informazioni sulle soluzioni di stampa e per flusso di lavoro aziendali HP JetAdvantage, visitare il sito Web www.hp.com/go/PrintSolutions.

Altre attività di scansione

Visitare il sito Web all'indirizzo www.hp.com/support/ljM528mfp.

Le istruzioni sono disponibili per eseguire attività di scansione specifiche, come le seguenti:

- Copia o scansione di pagine di libri e altri documenti rilegati
- Invio di un documento acquisito a una cartella nella memoria della stampante
- Copia o scansione di entrambi i lati di un documento di identificazione
- Copia o scansione di un documento nel formato opuscolo

7 Fax

Configurare le funzioni fax, quindi inviare e ricevere fax utilizzando la stampante.

- [Impostazione del fax](#)
- [Modifica delle configurazioni del fax](#)
- [Inviare un fax](#)
- [Altre attività fax](#)

Per assistenza video, vedere www.hp.com/videos/LaserJet.

Le seguenti informazioni sono corrette al momento della pubblicazione. Per informazioni aggiornate, vedere www.hp.com/support/ljM528mfp.

Per ulteriori informazioni:

La guida completa di HP per la stampante include le seguenti informazioni:

- Installazione e configurazione
- Istruzioni e uso
- Risoluzione dei problemi
- Download di aggiornamenti software e firmware
- Registrazione al forum di supporto
- Ricerca di informazioni sulla garanzia e le normative

Impostazione del fax

- [Introduzione](#)
- [Configurazione del fax mediante il pannello di controllo](#)

Introduzione

Queste informazioni sono valide per modelli Flow e fax o per altre stampanti quando viene installato un accessorio fax analogico opzionale. Prima di continuare, collegare la stampante a una linea telefonica (per il fax analogico) o a un servizio fax Internet o di rete.

Configurazione del fax mediante il pannello di controllo

1. Nella schermata iniziale del pannello di controllo della stampante, accedere all'applicazione [Impostazioni](#) e selezionare l'icona [Impostazioni](#).
2. Aprire i seguenti menu:
 - [Fax](#)
 - [Impostazione del modem fax interno](#)



NOTA: se il menu [Impostazione modem fax interno](#) non viene visualizzato nell'elenco, è possibile che sia stata attivata la trasmissione fax tramite LAN o Internet. Quando si attiva la trasmissione fax tramite LAN o Internet, il fax analogico viene disattivato e il menu [Impostazione modem fax interno](#) non viene visualizzato. È possibile attivare una sola funzione fax alla volta, LAN, analogico o Internet. Per utilizzare il fax analogico quando è attivata la funzione fax LAN, disattivare questa funzione utilizzando il server Web incorporato HP.

3. Selezionare la posizione dall'elenco sul lato destro dello schermo, quindi selezionare [Avanti](#).
4. Toccare il campo di testo [Nome società](#) e utilizzare il tastierino per digitare il nome della società.
5. Toccare il campo di testo [Numero fax](#) e utilizzare il tastierino per digitare il numero di fax. Selezionare [Avanti](#).
6. Verificare la correttezza delle impostazioni di data e ora. Apportare le modifiche necessarie, quindi selezionare [Avanti](#).
7. Se un prefisso selezione è richiesto per l'invio di fax, toccare il campo di testo [Prefisso selezione](#) e utilizzare il tastierino per immettere il numero.
8. Analizzare tutte le informazioni nel riquadro sinistro, quindi selezionare [Fine](#) per completare la configurazione del fax.

Modifica delle configurazioni del fax

- [Impostazioni di composizione fax](#)
- [Impostazioni di invio fax generali](#)
- [Impostazioni di ricezione fax](#)



NOTA: le impostazioni configurate utilizzando il pannello di controllo hanno la precedenza su tutte le impostazioni effettuate sul server Web HP incorporato.

Impostazioni di composizione fax

1. Nella schermata iniziale del pannello di controllo della stampante, accedere all'applicazione [Impostazioni](#) e selezionare l'icona [Impostazioni](#).
2. Aprire i seguenti menu:
 - [Fax](#)
 - [Impostazioni invio fax](#)
 - [Impostazioni selezione fax](#)

Configurare una delle seguenti impostazioni, quindi selezionare [Fine](#):

Voce di menu	Descrizione
Riselezione in caso di errore	L'opzione Ricomposizione dopo errore consente di impostare il numero di tentativi di ricomposizione di un numero in caso di errore durante la trasmissione di un fax.
Riselezione in assenza di risposta	L'impostazione Ricomposizione su nessuna risposta consente di specificare il numero di tentativi di ricomposizione di un numero di fax in caso di mancata risposta. Il numero di tentativi è compreso tra 0 e 1 (negli Stati Uniti) o tra 0 e 2, a seconda dell'impostazione relativa alla posizione. L'intervallo tra i nuovi tentativi viene impostato mediante l'opzione Intervallo ricomposizione.
Riselezione se occupato	L'impostazione Ricomposizione se occupato consente di impostare il numero di tentativi (da 0 a 9) di ricomposizione di un numero di fax in caso il numero sia occupato. L'intervallo tra i nuovi tentativi viene impostato mediante l'opzione Intervallo ricomposizione.
Intervallo ricomposizione	L'impostazione Intervallo ricomposizione consente di selezionare il numero di minuti tra i nuovi tentativi nel caso in cui il numero composto sia occupato o non risponda o se si verifica un errore. NOTA: se entrambe le impostazioni Ricomposizione se occupato e Ricomposizione se non risponde sono disattivate, è possibile che sul pannello di controllo venga visualizzato un messaggio di riselezione. Questo succede se l'accessorio fax compone un numero, ottiene un collegamento e poi perde quel collegamento. In risposta a questa condizione di errore, l'accessorio fax esegue tre tentativi di riselezione automatica a prescindere dall'impostazione di riselezione. Durante l'operazione di riselezione viene visualizzato un messaggio sul pannello di controllo a indicare che è in corso una riselezione.
Velocità invio fax	L'impostazione Velocità invio fax definisce la frequenza di bit del modem (misurata in bit al secondo) del modem fax analogico durante l'invio di un fax. <ul style="list-style-type: none">• Veloce (v.34 – 33.600)• Media (v.17 – 14.400)• Lenta (v.29 – 9.600)

Voce di menu	Descrizione
Volume monitor linea	Utilizzare l'impostazione Volume monitor linea per controllare il livello del volume di composizione dei numeri durante l'invio di fax.
Mod. selezione	L'impostazione Modalità di selezione consente di impostare il tipo di selezione utilizzata: a frequenza (telefoni a tastiera) o a impulsi (telefoni a disco).
Prefisso selezione	L'impostazione Prefisso selezione consente di inserire durante la composizione un prefisso, ad esempio "9", per accedere a una linea esterna. Il prefisso, una volta composto, viene automaticamente aggiunto a tutti i numeri di telefono.
Rileva tono selezione	L'impostazione Rileva tono selezione determina se il fax verifica la presenza di un segnale di linea prima dell'invio di un fax.

Impostazioni di invio fax generali

1. Nella schermata iniziale del pannello di controllo della stampante, accedere all'applicazione [Impostazioni](#) e selezionare l'icona [Impostazioni](#).
2. Aprire i seguenti menu:
 - [Fax](#)
 - [Impostazioni invio fax](#)
 - [Impostazioni di invio fax generali](#)

Configurare una delle seguenti impostazioni, quindi selezionare [Fine](#):

Voce di menu	Descrizione
Conferma numero fax	Se l'opzione Conferma numero fax è selezionata, il numero di fax dovrà essere immesso due volte per verificare che sia stato digitato correttamente. La funzione è disattivata per impostazione predefinita.
Invio fax PC	Utilizzare la funzione Invio fax PC per inviare fax da un computer. Questa funzione è attivata per impostazione predefinita.
Modalità correzione errori	<p>In genere, l'accessorio fax è in grado di monitorare i segnali della linea telefonica durante l'invio o la ricezione di un fax. Se viene rilevato un errore durante la trasmissione e la Modalità correzione errori è attiva, sarà possibile richiedere che venga inviata di nuovo la parte del fax in cui si sono verificati gli errori.</p> <p>La funzione Modalità correzione errori è attivata per impostazione predefinita. È consigliabile disattivarla solo se si verificano problemi durante l'invio o la ricezione di un fax e se si è disposti ad accettare errori durante la trasmissione e una probabile riduzione della qualità dell'immagine. La disattivazione dell'impostazione potrebbe essere utile quando si tenta di inviare un fax all'estero o si riceve un fax dall'estero oppure se si utilizza un collegamento telefonico satellitare.</p> <p>NOTA: Alcuni fornitori di servizi VoIP potrebbero consigliare di disattivare l'impostazione Modalità correzione errori. Tuttavia, ciò non è in genere necessario.</p>
Intestazione fax	Utilizzare la funzionalità Intestazione fax per controllare se l'intestazione viene aggiunta nella parte superiore e il contenuto è spostato verso il basso oppure se l'intestazione è sovrapposta rispetto all'intestazione precedente.

Impostazioni di ricezione fax

1. Nella schermata iniziale del pannello di controllo della stampante, accedere all'applicazione [Impostazioni](#) e selezionare l'icona [Impostazioni](#).
2. Aprire i seguenti menu:
 - [Fax](#)
 - [Impostazioni ricezione fax](#)
 - [Impostazione ricezione fax](#)

Configurare una delle seguenti impostazioni, quindi selezionare [Fine](#):

Voce di menu	Descrizione
Modalità di ricezione	L'impostazione Modalità di ricezione determina il modo in cui il fax riceve i processi fax. Selezionare una delle seguenti opzioni: <ul style="list-style-type: none">● Automatico● MRT● Fax/Tel● Manuale
Squilli alla risposta	L'impostazione Squilli alla risposta consente di specificare il numero di squilli prima della risposta da parte dell'accessorio fax. NOTA: la gamma di opzioni predefinite disponibili per l'impostazione Squilli alla risposta varia in base alla posizione. La gamma di opzioni possibili per Squilli alla risposta è specifico per la posizione. Se l'accessorio fax non risponde e l'opzione Squilli alla risposta è impostata su 1 , provare ad aumentarla a 2 .
Volume suoneria	L'impostazione Volume suoneria consente di regolare il volume della suoneria.
Velocità ricezione fax	Utilizzare il menu a discesa Velocità di ricezione fax e selezionare una delle seguenti opzioni: <ul style="list-style-type: none">● Veloce (v.34 – 33.600)● Media (v.17 – 14.400)● Lenta (v.29 – 9.600)
Interno	Questa impostazione consente di utilizzare un telefono separato in combinazione con le funzioni fax.
Cons. ristampa	Questa impostazione consente di ristampare i fax ricevuti.
Ricevi al PC	Questa impostazione consente di ricevere i fax direttamente al proprio computer.
Richiesta fax	Questa impostazione consente di attivare o disattivare la funzione di polling del fax.
Durata suon. Fax/Tel	Questa impostazione consente di specificare il numero di squilli prima che la modalità fax/telefono venga inizializzata.

Inviare un fax

1. Posizionare il documento rivolto verso il basso sul vetro dello scanner oppure posizionarlo nell'alimentatore documenti con il lato di stampa rivolto verso l'alto, quindi regolare le guide della carta in base al documento.
2. Nella schermata iniziale del pannello di controllo della stampante, accedere all'applicazione [Fax](#) e selezionare l'icona [Fax](#). Potrebbe venire richiesto di digitare un nome utente e una password.
3. Specificare i destinatari mediante uno dei seguenti metodi:
 - ▲ Toccare il campo di testo [Destinatari fax](#) e utilizzare il tastierino per immettere il numero di fax. Per eseguire l'invio a più numeri di telefoni, separare questi ultimi con un punto e virgola oppure selezionare il pulsante [Invio](#) sulla tastiera touchscreen dopo l'immissione di ciascun indirizzo.
 - a. Selezionare il pulsante [Contatti](#) accanto al campo [Destinatari fax](#) per aprire la schermata [Contatti](#).
 - b. Selezionare l'elenco dei contatti appropriato.
 - c. Selezionare un nome dall'elenco dei contatti per aggiungerlo all'elenco dei destinatari, quindi scegliere [Aggiungi](#).
4. Per caricare un'impostazione rapida, selezionare [Carica](#), scegliere l'impostazione rapida, quindi selezionare [Carica](#) nell'elenco [Impostazioni rapide](#).



NOTA: Le **Impostazioni rapide** sono impostazioni predefinite per vari tipi di output, ad esempio [Testo](#), [Foto](#) e [Qualità elevata](#). È possibile selezionare un'Impostazione rapida per visualizzarne la descrizione.

5. Per configurare le impostazioni, ad esempio [Risoluzione](#), [Lati](#) e [Orientamento contenuto](#), selezionare [Opzioni](#) nell'angolo inferiore sinistro, quindi le impostazioni nei menu [Opzioni](#). Se richiesto, selezionare [Fine](#).
6. Anteprima opzionale: Toccare il riquadro destro della schermata per visualizzare l'anteprima del documento. È possibile utilizzare i pulsanti [Espandi](#) e [Comprimi](#) sul lato sinistro del riquadro di anteprima per espandere e comprimere la schermata di anteprima.

Pulsante [Espandi](#)



Pulsante [Comprimi](#)



Utilizzare i pulsanti a destra della schermata per regolare le opzioni di anteprima e riposizionare, ruotare, inserire o rimuovere le pagine.



Passare dalla visualizzazione di due pagine alla visualizzazione anteprima. Nella visualizzazione anteprima sono disponibili più opzioni rispetto alla vista pagine affiancate.





Ingrandire o ridurre la pagina selezionata.

NOTA: selezionare solo una pagina alla volta per utilizzare questi pulsanti.



Ruotare la pagina di 180 gradi.

NOTA: questo pulsante è disponibile solo nella visualizzazione anteprima.



Eliminare le pagine selezionate.

NOTA: questo pulsante è disponibile solo nella visualizzazione anteprima.



Ridisporre le pagine del documento. Selezionare una o più pagine e spostarle verso sinistra o destra.

NOTA: questi pulsanti sono disponibili solo nella visualizzazione anteprima.



Aggiungere una pagina al documento. La stampante richiede all'utente di eseguire la scansione di altre pagine.



Cancellare le modifiche apportate nell'anteprima e ricominciare.

7. Quando il documento è pronto, selezionare **Invia** per inviare il fax.

Altre attività fax

Individuare le informazioni sul Web per l'esecuzione di attività fax comuni.

Visitare il sito Web all'indirizzo www.hp.com/support/ljM528mfp.

Sono disponibili istruzioni per eseguire attività fax come le seguenti:

- Creazione e gestione degli elenchi di selezione rapida del fax
- Configurazione dei codici di fatturazione fax
- Utilizzo di una pianificazione stampa fax
- Blocco dei fax in arrivo
- Archiviazione e inoltrò di fax

8 Gestione della stampante

Utilizzare gli strumenti di gestione, configurare le impostazioni di protezione e risparmio energetico e gestire gli aggiornamenti firmware per la stampante.

- [Configurazione avanzata con il server Web HP incorporato \(EWS\)](#)
- [Configurazione delle impostazioni di rete IP](#)
- [Funzioni di protezione della stampante](#)
- [Impostazioni di risparmio energetico](#)
- [HP Web Jetadmin](#)
- [Aggiornamenti software e firmware](#)

Per assistenza video, vedere www.hp.com/videos/LaserJet.

Le seguenti informazioni sono corrette al momento della pubblicazione. Per informazioni aggiornate, vedere www.hp.com/support/ljM528mfp.

Per ulteriori informazioni:

La guida completa di HP per la stampante include le seguenti informazioni:

- Installazione e configurazione
- Istruzioni e uso
- Risoluzione dei problemi
- Download di aggiornamenti software e firmware
- Registrazione al forum di supporto
- Ricerca di informazioni sulla garanzia e le normative

Configurazione avanzata con il server Web HP incorporato (EWS)

- [Introduzione](#)
- [Accesso al server Web HP incorporato \(EWS\)](#)
- [Funzioni del server Web incorporato HP](#)

Introduzione

Utilizzare il server Web incorporato HP per gestire le funzioni di stampa dal computer anziché dal pannello di controllo della stampante.

- Visualizzare informazioni sullo stato della stampante
- Determinare la durata residua stimata dei materiali di consumo e ordinarne di nuovi
- Visualizzare e modificare le configurazioni dei vassoi
- Visualizzare e modificare la configurazione del menu del pannello di controllo
- Visualizzare e stampare le pagine interne
- Ricevere notifiche di eventi relativi a stampante e materiali di consumo
- Visualizzare e modificare la configurazione della rete



Per il funzionamento del server Web HP incorporato, il prodotto deve essere connesso a una rete basata su IP. Il server Web incorporato HP non supporta i collegamenti della stampante basati su IPX. Non è necessario un collegamento Internet per poter aprire e utilizzare il server Web incorporato HP.

Quando la stampante è collegata alla rete, il server Web HP incorporato è automaticamente disponibile.



NOTA: Il Server Web incorporato HP non è accessibile oltre il firewall di rete.

Accesso al server Web HP incorporato (EWS)

1. Nella schermata iniziale del pannello di controllo della stampante, selezionare l'icona Informazioni  e l'icona Rete  per visualizzare l'indirizzo IP o il nome host.
2. Aprire un browser Web e nella barra degli indirizzi digitare l'indirizzo IP o il nome host esattamente come viene visualizzato sul pannello di controllo della stampante. Premere il tasto **Invio** sulla tastiera del computer. Si apre EWS.



NOTA: se nel browser Web viene visualizzato un messaggio che indica che l'accesso al sito Web potrebbe non essere sicuro, selezionare l'opzione per continuare con il sito Web. L'accesso al sito Web non danneggia il computer.

Per utilizzare il server Web incorporato HP, il browser deve essere conforme ai seguenti requisiti:

Windows® 7

- Internet Explorer (versione 8.x o successiva)
- Google Chrome (versione 34.x o successiva)
- Firefox (versione 20.x o successiva)

Windows® 8 o versioni successive

- Internet Explorer (versione 9.x o successiva)
- Google Chrome (versione 34.x o successiva)
- Firefox (versione 20.x o successiva)

macOS

- Safari (versione 5.x o successiva)
- Google Chrome (versione 34.x o successiva)

Linux

- Google Chrome (versione 34.x o successiva)
- Firefox (versione 20.x o successiva)

Funzioni del server Web incorporato HP

- [Scheda Informazioni](#)
- [Scheda Generale](#)
- [Scheda Copia/Stampa](#)
- [Scheda Scansione/Invio digitale](#)
- [Scheda Fax](#)
- [Scheda Materiali di consumo](#)
- [Scheda Risoluzione dei problemi](#)
- [Scheda Sicurezza](#)
- [Scheda Servizi Web HP](#)
- [Scheda Rete](#)
- [Elenco Altri collegamenti](#)

Scheda Informazioni

Tabella 8-1 Scheda Informazioni del server Web incorporato HP

Menu	Descrizione
Stato periferica	Consente di visualizzare lo stato della stampante e la durata residua dei materiali di consumo HP, nonché il tipo e il formato della carta inserita in ciascun vassoio. Per modificare le impostazioni predefinite, fare clic sul collegamento Modifica impostazioni .
Pagina di configurazione	Consente di visualizzare le informazioni contenute nella pagina di configurazione.
Pagina stato materiali di consumo	Mostra lo stato dei materiali di consumo della stampante.
Pagina Registro eventi	Mostra un elenco di tutti gli eventi e gli errori della stampante. Utilizzare il collegamento HP Instant Support (nell'area Altri collegamenti di tutte le pagine del server Web HP incorporato) per visualizzare una serie di pagine Web dinamiche contenenti informazioni per la risoluzione dei problemi. In queste pagine vengono visualizzati inoltre i servizi aggiuntivi disponibili per la stampante.
Pagina utilizzo	Mostra un riepilogo del numero di pagine stampate dalla stampante, raggruppate per formato, tipo o percorso carta.
Informazioni sulla periferica	Mostra il nome di rete della stampante, l'indirizzo e le informazioni sul modello. Per personalizzare queste voci, fare clic sul menu Informazioni periferica nella scheda Generale .
Immagine del pannello di controllo	Consente di visualizzare un'immagine della schermata corrente sul display del pannello di controllo.
Rapporti e pagine stampabili	Elenca i rapporti e le pagine interne relativi alla stampante. Selezionare una o più voci da stampare o visualizzare.
Licenze open source	Consente di visualizzare il riepilogo delle licenze per i programmi software open source che possono essere utilizzati con la stampante.

Scheda Generale

Tabella 8-2 Scheda Generale del server Web incorporato HP

Menu	Descrizione
Personalizzazione del pannello di controllo	Riordinare, visualizzare o nascondere funzioni sul display del pannello di controllo. Modificare la lingua predefinita del display e dei layout di tastiera.
Impostazioni rapide	Consente di configurare i processi disponibili nell'area Impostazioni rapide della schermata iniziale del pannello di controllo della stampante.
Avvisi	Consente di configurare gli avvisi e-mail per i diversi eventi relativi alla stampante e ai materiali di consumo.
App Impostazioni pannello di controllo	Mostra le opzioni dell'app Impostazioni disponibili nel pannello di controllo della stampante.
Impostazioni generali	Consente di configurare la modalità di ripristino della stampante dagli inceppamenti della carta e altre impostazioni generali della stampante.
AutoSend	Consente di configurare la stampante in modo che invii automaticamente e-mail riguardanti la configurazione e i materiali di consumo a indirizzi e-mail specifici.
Modifica altri collegamenti	Aggiungere o personalizzare un collegamento a un altro sito web. Il collegamento viene visualizzato nell'area a piè di pagina di tutte le pagine del server Web HP incorporato.
Informazioni per l'ordine	Immettere le informazioni relative all'ordinazione delle cartucce di toner sostitutive. Queste informazioni vengono presentate nella pagina di stato dei materiali di consumo.
Informazioni sulla periferica	Consente di assegnare un nome alla stampante e il numero asset. Immettere il nome del contatto principale che riceverà le informazioni sulla stampante.
Lingua	Consente di impostare la lingua in cui vengono visualizzate le informazioni sul server Web HP incorporato.
Aggiornamento firmware	Consente di scaricare e installare i file di aggiornamento del firmware per la stampante.
Impostazioni Date/Time	Consente di impostare la data e l'ora o di eseguire la sincronizzazione con un server di riferimento orario di rete.
Impostazioni consumo energetico	Consente di impostare l'ora di attivazione, l'ora di pausa e l'intervallo di pausa della stampante. È possibile configurare una pianificazione diversa per ogni giorno della settimana e per le festività. È anche possibile impostare le interazioni che consentono l'attivazione della stampante dalla modalità di pausa.
Backup e ripristino	Consente di creare un file di backup contenente i dati relativi all'utente e alla stampante. Se necessario, è possibile utilizzare questo file per ripristinare i dati della stampante.
Ripristina impostazioni predefinite	Consente di ripristinare le impostazioni predefinite della stampante.
Installazione soluzione	Consente di installare pacchetti software di terze parti in grado di estendere o modificare le funzionalità della stampante.
Impostazioni Statistiche processi	Fornisce informazioni di connessione relative ai servizi di statistiche dei processi di terze parti.
Impostazioni quote	Fornisce informazioni di connessione relative ai servizi di quote dei processi di terze parti.

Scheda Copia/Stampa

Tabella 8-3 Scheda Copia/Stampa del server Web incorporato HP

Menu	Descrizione
Impostazioni Stampa da unità USB	Consente di attivare o disattivare il menu Recupera da USB nel pannello di controllo.

Tabella 8-3 Scheda Copia/Stampa del server Web incorporato HP (continuazione)

Menu	Descrizione
Gestione dei processi memorizzati	Consente di abilitare o disabilitare la funzionalità di archiviazione dei processi nella memoria della stampante. Configurare le opzioni di archiviazione dei processi.
Opzioni di stampa predefinite	Consente di configurare le opzioni predefinite per i processi di stampa.
Limita colore (solo per le stampanti a colori)	Consente di autorizzare o limitare la stampa e la copia a colori. Specificare le autorizzazioni per i singoli utenti o per i processi che vengono inviati da programmi software specifici.
Impostazioni PCL e PostScript	Consente di regolare le impostazioni PCL e PostScript per tutti i processi di stampa, inclusi quelli di copia e i fax ricevuti.
Qualità di stampa	Consente di configurare le impostazioni di qualità di stampa tra cui regolazione colore, registrazione dell'immagine e tipi di carta consentita.
Impostazioni copia	Consente di configurare le opzioni predefinite e le Impostazioni rapide per i processi di copia. NOTA: se le opzioni di impostazione di copia specifiche del processo non vengono impostate dal pannello di controllo all'inizio di un processo, verranno utilizzate le impostazioni predefinite.
Gestisci vassoi	Consente di configurare le impostazioni per i vassoi della carta.

Scheda Scansione/Invio digitale

Tabella 8-4 Scheda Scansione/Invio digitale del server Web incorporato HP

Menu	Descrizione
Impostazioni di Scansione su Email	Consente di configurare le impostazioni e-mail predefinite per l'invio digitale, tra cui: <ul style="list-style-type: none"> • Impostazioni relative al server (SMTP) di posta in uscita • Impostazioni per processi Impostazioni rapide per l'e-mail • Impostazioni predefinite dei messaggi, ad esempio l'indirizzo "Da" e la riga dell'oggetto • Impostazioni per le firme e la crittografia digitali • Impostazioni per le notifiche e-mail • Impostazioni di scansione predefinite per i processi e-mail • Impostazioni file predefinite per i processi e-mail
Impostazioni di Scansione su cartella di rete	Consente di configurare le impostazioni relative alla cartella di rete per l'invio digitale, tra cui: <ul style="list-style-type: none"> • Impostazioni per processi Impostazioni rapide salvati in una cartella di rete • Impostazioni delle notifiche • Impostazioni di scansione predefinite per i processi salvati in una cartella di rete • Impostazioni file predefinite per i processi salvati in una cartella di rete

Tabella 8-4 Scheda Scansione/Invio digitale del server Web incorporato HP (continuazione)

Menu	Descrizione
Impostazioni di Scansione su SharePoint® (Solo modelli Flow)	Consente di configurare le impostazioni di Microsoft SharePoint® per l'invio digitale, tra cui: <ul style="list-style-type: none"> • Impostazioni per processi Impostazioni rapide salvati in una libreria di documenti sul sito di SharePoint® • Impostazioni predefinite per i processi salvati in una libreria di documenti sul sito di SharePoint®
Impostazioni Scansione su unità USB	Consente di configurare le impostazioni USB per l'invio digitale, tra cui: <ul style="list-style-type: none"> • Impostazioni per processi Impostazioni rapide salvati in un'unità flash USB • Impostazioni delle notifiche • Impostazioni di scansione predefinite per i processi salvati in un'unità flash USB • Impostazioni file predefinite per i processi salvati in un'unità flash USB
Contatti	Consente di gestire i contatti, effettuando tra le altre le seguenti attività: <ul style="list-style-type: none"> • Aggiungere indirizzi e-mail alla stampante uno alla volta. • Importare un elenco voluminoso di indirizzi e-mail utilizzati con maggiore frequenza in una sola volta, anziché singolarmente. • Esportare contatti dalla stampante in un file .CVS sul computer da utilizzare come backup dei dati o importare i record su un'altra stampante HP. • Modificare gli indirizzi e-mail già salvati nella stampante.
Procedure guidate di configurazione rapida per E-mail e Scansione su cartella di rete	Consente di configurare la stampante per l'invio delle immagini acquisite tramite scansione come allegati e-mail. Consente di configurare la stampante per il salvataggio delle immagini acquisite tramite scansione alla cartella di rete Impostazioni rapide. Impostazioni rapide offre l'accesso rapido ai file salvati in rete.
Impostazione software Digital Sending	Consente di configurare le impostazioni correlate all'utilizzo del software Digital Sending.

Scheda Fax

Tabella 8-5 Scheda Fax del server Web incorporato HP

Menu	Descrizione
Impostazione invio fax	Consente di configurare le impostazioni per l'invio di fax, tra cui: <ul style="list-style-type: none"> • Impostazioni predefinite per i fax in uscita • Impostazioni per processi Impostazioni rapide per fax • Impostazioni delle notifiche • Impostazione predefinita per l'invio di fax tramite il modem fax interno • Impostazioni per l'utilizzo di un servizio fax LAN • Impostazioni per l'utilizzo di un servizio fax Internet

Tabella 8-5 Scheda Fax del server Web incorporato HP (continuazione)

Menu	Descrizione
Selezioni rapide fax	Gestione delle opzioni di selezione rapida, tra cui: <ul style="list-style-type: none"> • Importare file .CSV contenenti gli indirizzi e-mail, i numeri di fax o i record utente, per potervi accedere dalla stampante. • Esportare indirizzi e-mail, numeri di fax o record utente dalla stampante in un file sul computer da utilizzare come backup dei dati o importare i record su un'altra stampante HP.
Impostazione ricezione fax	Configurare le opzioni di stampa predefinite per i fax in entrata e impostare una pianificazione di stampa dei fax.
Archivio fax e Inoltro fax	Attivare o disattivare l'archiviazione e l'inoltro dei fax, nonché configurare le impostazioni di base per ciascuna operazione: <ul style="list-style-type: none"> • L'archiviazione fax consente di inviare una copia di tutti i fax in ingresso e in uscita a un indirizzo e-mail, a una cartella di rete o a un server FTP. • Inoltro fax è un metodo di inoltro dei fax in arrivo a un dispositivo fax diverso.
Registro attività fax	Contiene un elenco dei fax inviati e ricevuti dalla stampante.

Scheda Materiali di consumo

Tabella 8-6 Scheda Materiali di consumo del server Web incorporato HP

Menu	Descrizione
Gestione dei materiali di consumo	È possibile modificare il comportamento della stampante quando i materiali di consumo sono quasi esauriti.

Scheda Risoluzione dei problemi

Tabella 8-7 Scheda Risoluzione dei problemi del server Web incorporato HP

Menu	Descrizione
Risoluzione dei problemi generali	Consente di selezionare una varietà di rapporti e test che aiutano l'utente a risolvere i problemi con la stampante.
Guida online	Collegamento alla Guida in linea HP basata su cloud per la risoluzione dei problemi di stampa.
Dati di diagnostica	Consente di esportare le informazioni sulla stampante in un file per l'analisi dettagliata dei problemi. NOTA: questa voce è disponibile solo se la password dell'amministratore viene impostata dalla scheda Sicurezza .
Calibrazione/Pulizia (solo per le stampanti a colori)	Consente di attivare la funzione di pulizia automatica, creare e stampare la pagina di pulizia, nonché selezionare un'opzione per calibrare immediatamente la stampante.
Ripristina impostazioni fabbrica	Consente di ripristinare le impostazioni predefinite della stampante.
Aggiornamento firmware	Consente di scaricare e installare i file di aggiornamento del firmware per la stampante.

Scheda Sicurezza

Tabella 8-8 Scheda Sicurezza del server Web incorporato HP

Menu	Descrizione
Protezione generale	Impostazioni di protezione generale, tra cui: <ul style="list-style-type: none">• Consente di configurare una password di amministratore per limitare l'accesso a determinate funzionalità della stampante.• Consente di impostare la password PJJ per l'elaborazione dei comandi PJJ.• Consente di impostare l'accesso al file system e la protezione degli aggiornamenti firmware.• Consente di attivare o disattivare la porta USB host nel pannello di controllo o la porta di connettività USB del formatter per stampare direttamente da un computer.• Consente di visualizzare lo stato di tutte le impostazioni di protezione.
Criteri di account	Consente di attivare le impostazioni dell'account amministratore.
Controllo degli accessi	Consente di configurare l'accesso alle funzioni della stampante per determinati individui o gruppi e selezionare il metodo utilizzato dai singoli utenti per accedere alla stampante.
Protezione dati memorizzati	Consente di configurare e gestire il disco rigido interno della stampante. Consente di configurare le impostazioni per i processi memorizzati sul disco rigido della stampante.
Gestisci app remote	Consente di gestire o inserire nella whitelist le applicazioni remote importando o eliminando i certificati che consentono al dispositivo di utilizzare questo prodotto.
Gestione certificati	Consente di installare e gestire i certificati di protezione per l'accesso alla stampante e alla rete.
Protezione del servizio Web	Consente a determinate pagine Web di accedere alle risorse sulla stampante da vari domini. Se non vengono aggiunti siti all'elenco, tutti i siti vengono ritenuti affidabili.
Test automatico	Consente di verificare che le funzioni di protezione siano eseguite secondo i parametri di sistema previsti.

Scheda Servizi Web HP

Utilizzare la scheda **Servizi Web HP** per configurare ed abilitare HP Web Services per questa stampante. Per utilizzare la funzione HP ePrint, è necessario abilitare i servizi Web HP.

Tabella 8-9 Scheda Servizi Web HP del server Web incorporato HP

Menu	Descrizione
Impostazione dei Servizi Web HP	Consente di collegare la stampante a HP Connected sul Web attivando i servizi Web HP.
Proxy Web	Consente di configurare un server proxy se si verificano problemi nell'abilitazione dei servizi Web HP o nel collegamento della stampante a Internet.
HP JetAdvantage	Consente di accedere alle soluzioni che estendono le funzionalità della stampante
Smart Cloud Print	Consente di attivare Smart Cloud Print, che concede l'accesso alle app basate sul Web che estendono le funzionalità della stampante.

Scheda Rete

Utilizzare la scheda **Rete** per configurare e proteggere le impostazioni di rete per la stampante quando è connessa a una rete basata su IP. Questa scheda non viene visualizzata se la stampante è connessa ad altri tipi di rete.

Tabella 8-10 Scheda Rete del server Web incorporato HP

Menu	Descrizione
Configurazione	
Stazione Wireless	Configurazione delle impostazioni wireless iniziali
Wi-Fi Direct	Consente di configurare le impostazioni Wi-Fi Direct per le stampanti che includono le funzioni integrate di stampa Wi-Fi Direct Print e NFC o sulle quali è installato un accessorio wireless. NOTA: le opzioni di configurazione disponibili variano a seconda del modello del server di stampa.
Impostazioni TCP/IP	Configurare le impostazioni TCP/IP per le reti IPv4 e IPv6. NOTA: le opzioni di configurazione disponibili variano a seconda del modello del server di stampa.
Impostazioni di rete	Configurare le impostazioni IPX/SPX, AppleTalk, DLC/LLC e SNMP, a seconda del modello del server di stampa.
Altre impostazioni	Configurare i servizi e i protocolli di stampa generali supportati dal server di stampa. Le opzioni disponibili dipendono dal modello del server di stampa, ma possono includere aggiornamenti del firmware, code LPD, impostazioni USB, informazioni di supporto e frequenza di aggiornamento.
AirPrint	Consente di abilitare, configurare o disabilitare la stampa di rete dalle stampanti Apple supportate.
Seleziona lingua	Consente di modificare la lingua visualizzata dal server Web incorporato HP. Questa pagina viene visualizzata solo se le pagine Web supportano più lingue. È inoltre possibile selezionare le lingue supportate mediante le impostazioni relative alla preferenza della lingua del browser.
Seleziona posizione	Selezionare il paese/regione della stampante.
Google Cloud Print	
Impostazione	Consente di impostare le opzioni di Google Cloud Print.
Proxy Web	Consente di configurare le impostazioni proxy.
Sicurezza	
Impostazioni	Consente di visualizzare e ripristinare le impostazioni di protezione correnti ai valori predefiniti di fabbrica. Configurare le impostazioni di protezione utilizzando la procedura guidata di configurazione della protezione. NOTA: non utilizzare la procedura guidata di configurazione della protezione per configurare le impostazioni di protezione tramite applicazioni di gestione della rete, quali HP Web Jetadmin.

Tabella 8-10 Scheda Rete del server Web incorporato HP (continuazione)

Menu	Descrizione
Autorizzazione	<p>Consente di controllare la gestione della configurazione e l'utilizzo della stampante, tra cui:</p> <ul style="list-style-type: none"> • Impostare o modificare la password dell'amministratore per controllare l'accesso ai parametri di configurazione. • Consente di richiedere, installare e gestire certificati digitali sul server di stampa HP Jetdirect. • Limitare l'accesso degli host alla stampante tramite un elenco di controllo degli accessi (ACL, Access Control List) (solo per server di stampa selezionati su reti IPv4).
Comunicazione sicura	<p>Consente di configurare le impostazioni di protezione.</p>
Gestione Protocolli	<p>Consente di configurare e gestire i protocolli di protezione per la stampante, tra cui:</p> <ul style="list-style-type: none"> • Impostare il livello di gestione della protezione per il server Web incorporato HP e controllare il traffico su HTTP e HTTPS. • Configurare il funzionamento del protocollo SNMP (Simple Network Management Protocol). Abilitare o disabilitare gli agenti SNMP v1/v2c o SNMP v3 sul server di stampa. • Controllare l'accesso da protocolli che potrebbero non essere sicuri, come protocolli di stampa, servizi di stampa, protocolli di rilevamento, servizi di risoluzione dei nomi e protocolli di gestione della configurazione.
Autenticazione 802.1X	<p>Consente di configurare le impostazioni di autenticazione 802.1X sul server di stampa Jetdirect come richiesto dall'autenticazione del client sulla rete e reimpostare le impostazioni di autenticazione 802.1X sui valori predefiniti di fabbrica.</p> <p>ATTENZIONE: quando si modificano le impostazioni di autenticazione 802.1X, la stampante potrebbe perdere la connessione. Per riconnettersi, potrebbe essere necessario reimpostare il server di stampa su uno stato predefinito di fabbrica e reinstallare la stampante.</p>
IPsec/Firewall	<p>Consente di visualizzare o configurare un criterio Firewall o IPsec/Firewall.</p>
Agente annuncio	<p>Consente di abilitare o disabilitare l'agente di annuncio periferica HP, impostare il server di configurazione e configurare l'autenticazione reciproca tramite certificati.</p>
Diagnostica	
Statistiche di rete	<p>Consente di visualizzare le statistiche di rete raccolte e memorizzate sul server di stampa HP Jetdirect.</p>
Informazioni protocollo	<p>Consente di visualizzare un elenco delle impostazioni di configurazione della rete sul server di stampa HP Jetdirect per ciascun protocollo.</p>
Pagina di configurazione	<p>Consente di visualizzare la pagina di configurazione di HP Jetdirect, che contiene le informazioni sullo stato e sulla configurazione.</p>

Elenco Altri collegamenti

consente di configurare i collegamenti da visualizzare nel piè di pagina del server Web incorporato HP utilizzando il menu **Modifica altri collegamenti** nella scheda **Generale**.



NOTA: Gli elementi riportati di seguito rappresentano i collegamenti predefiniti.

Tabella 8-11 Elenco Altri collegamenti del server Web HP incorporato

Menu	Descrizione
HP Instant Support	Consente di connettersi al sito Web HP per trovare le soluzioni a eventuali problemi della stampante.
Ordina materiali di consumo	consente di connettersi al sito Web HP SureSupply per visualizzare le informazioni sulle opzioni di acquisto dei materiali di consumo HP originali, quali cartucce di toner e carta.
Assistenza	Consente di connettersi al sito di assistenza della stampante, dove è possibile trovare indicazioni su argomenti di carattere generale.

Configurazione delle impostazioni di rete IP



- [Esclusione di responsabilità relativa alla condivisione della stampante](#)
- [Visualizzazione o modifica delle impostazioni di rete](#)
- [Ridenominazione della stampante nella rete](#)
- [Configurazione manuale dei parametri TCP/IP IPv4 dal pannello di controllo](#)
- [Configurazione manuale dei parametri TCP/IP IPv6 dal pannello di controllo](#)
- [Impostazioni velocità collegamento e duplex](#)

Esclusione di responsabilità relativa alla condivisione della stampante

HP non supporta il collegamento di rete peer-to-peer, dal momento che si tratta di una funzione dei sistemi operativi Microsoft e non dei driver di stampa HP. Visitare il sito Web Microsoft www.microsoft.com.

Visualizzazione o modifica delle impostazioni di rete

Utilizzare il Server Web HP incorporato per visualizzare o modificare le impostazioni di configurazione IP.

1. Aprire il server Web incorporato HP (EWS):
 - a. Nella schermata iniziale sul pannello di controllo della stampante, toccare l'icona Informazioni , quindi toccare l'icona Rete  per visualizzare l'indirizzo IP o il nome host.
 - b. Aprire un browser Web e nella barra degli indirizzi digitare l'indirizzo IP o il nome host esattamente come viene visualizzato sul pannello di controllo della stampante. Premere il tasto **Invio** sulla tastiera del computer. Si apre EWS.





NOTA: se nel browser Web viene visualizzato un messaggio che indica che l'accesso al sito Web potrebbe non essere sicuro, selezionare l'opzione per continuare con il sito Web. L'accesso al sito Web non danneggia il computer.

2. Fare clic sulla scheda **Rete** per ottenere informazioni relative alla rete. Modificare le impostazioni in base alle proprie esigenze.

Ridenominazione della stampante nella rete

Per ridenominare la stampante su una rete per poterla identificare più facilmente, utilizzare il server Web incorporato HP.

1. Aprire il server Web incorporato HP (EWS):
 - a. Nella schermata iniziale sul pannello di controllo della stampante, toccare l'icona Informazioni , quindi toccare l'icona Rete  per visualizzare l'indirizzo IP o il nome host.

- b. Aprire un browser Web e nella barra degli indirizzi digitare l'indirizzo IP o il nome host esattamente come viene visualizzato sul pannello di controllo della stampante. Premere il tasto [Invio](#) sulla tastiera del computer. Si apre EWS.



NOTA: se nel browser Web viene visualizzato un messaggio che indica che l'accesso al sito Web potrebbe non essere sicuro, selezionare l'opzione per continuare con il sito Web. L'accesso al sito Web non danneggia il computer.

2. Aprire la scheda **Generale**.
3. Nella pagina **Informazioni periferica**, il nome stampante predefinito si trova nel campo **Nome periferica**. È possibile modificare questo nome per identificare più facilmente la stampante.



NOTA: il completamento degli altri campi di questa pagina è facoltativo.

4. Fare clic sul pulsante **Applica** per salvare le modifiche.

Configurazione manuale dei parametri TCP/IP IPv4 dal pannello di controllo

Utilizzare i menu [Impostazioni](#) del pannello di controllo per impostare manualmente un indirizzo IPv4, la maschera sottorete e il gateway predefinito.

1. Nella schermata iniziale del pannello di controllo della stampante, accedere all'applicazione [Impostazioni](#) e selezionare l'icona [Impostazioni](#).
2. Aprire i seguenti menu:
 - [Rete](#)
 - [Ethernet](#)
 - [TCP/IP](#)
 - [Impostazioni IPV 4](#)
 - [Metodo di configurazione](#)
3. Selezionare l'opzione [Manuale](#), quindi toccare il pulsante [Salva](#).
4. Aprire il menu [Impostazioni manuali](#).
5. Toccare l'opzione [Indirizzo IP](#), [Maschera di sottorete](#) o [Gateway predefinito](#).
6. Toccare il primo campo per aprire il tastierino numerico. Digitare le cifre corrette nel campo, quindi toccare il pulsante [OK](#).

Ripetere questa procedura per ciascun campo, quindi toccare il pulsante [Salva](#).

Configurazione manuale dei parametri TCP/IP IPv6 dal pannello di controllo

Utilizzare i menu [Impostazioni](#) del pannello di controllo per impostare manualmente un indirizzo IPv6.

1. Nella schermata iniziale del pannello di controllo della stampante, accedere all'applicazione [Impostazioni](#) e selezionare l'icona [Impostazioni](#).
2. Per attivare la configurazione manuale, aprire i seguenti menu:

- Rete
 - Ethernet
 - TCP/IP
 - Impostazioni IPV6
3. Selezionare [Attiva](#), quindi scegliere [Attivato](#).
 4. Selezionare l'opzione [Abilita impostazioni manuali](#), quindi toccare il pulsante [Fine](#).
 5. Per configurare l'indirizzo, aprire il menu [Indirizzo](#), quindi toccare il campo per aprire il tastierino numerico.
 6. Utilizzare il tastierino numerico per immettere l'indirizzo, quindi toccare il pulsante [OK](#).
 7. Toccare [Salva](#).

Impostazioni velocità collegamento e duplex

 **NOTA:** queste informazioni si applicano solo alle reti Ethernet. Non si applicano alle reti wireless.

È necessario che la velocità di collegamento e la modalità di comunicazione del server di stampa corrispondano ai valori dell'hub della rete. Nella maggior parte dei casi, lasciare la stampante in modalità automatica. Modifiche non corrette alle impostazioni duplex e relative alla velocità di connessione potrebbero impedire alla stampante di comunicare con altre periferiche di rete. Per effettuare modifiche, utilizzare il pannello di controllo della stampante.

 **NOTA:** l'impostazione della stampante deve corrispondere a quella del dispositivo di rete (un hub, uno switch, un gateway, un router o un computer di rete).

 **NOTA:** quando si modificano queste impostazioni, è necessario spegnere e riaccendere la stampante. Le modifiche devono essere apportate solo quando la stampante è inattiva.

1. Nella schermata iniziale del pannello di controllo della stampante, accedere all'applicazione [Impostazioni](#) e selezionare l'icona [Impostazioni](#).
2. Aprire i seguenti menu:
 - [Rete](#)
 - [Ethernet](#)
 - [Velocità collegamento](#)
3. Selezionare una delle seguenti opzioni:
 - [Auto](#): Il server di stampa viene configurato automaticamente in base alla velocità di collegamento e alla modalità di comunicazione più elevate consentite dalla rete.
 - [10T Half](#): 10 Mbps, funzionamento half duplex
 - [10T Full](#): 10 Mbps, funzionamento full duplex
 - [10TX Auto](#): 10 Mbps, funzionamento auto duplex
 - [100TX Half](#): 100 Mbps, funzionamento half duplex
 - [100TX Full](#): 100 Mbps, funzionamento full duplex

- **100TX Auto**: 100 Mbps, funzionamento auto duplex
 - **1000T Full**: 1000 Mbps, funzionamento full duplex
4. Toccare il pulsante **Salva**. La stampante si spegne e si accende.

Funzioni di protezione della stampante

- [Introduzione](#)
- [Dichiarazioni sulla protezione](#)
- [Assegnazione di una password di amministratore](#)
- [Sicurezza IP](#)
- [Supporto crittografia: disco rigido protetto ad alte prestazioni HP](#)
- [Blocco del formatter](#)

Introduzione

La stampante include diverse funzionalità di sicurezza per limitare l'accesso alle impostazioni di configurazione, ai dati protetti, nonché di prevenire l'accesso a componenti hardware importanti.

Dichiarazioni sulla protezione



La stampante supporta gli standard di sicurezza e i protocolli consigliati che aiutano a mantenere la stampante sicura, a proteggere le informazioni critiche presenti sulla rete e a semplificare il modo in cui la stampante viene controllata e sottoposta a manutenzione.

Assegnazione di una password di amministratore

Assegnare una password di amministratore per l'accesso alla stampante e al server Web HP incorporato in modo da impedire agli utenti non autorizzati di modificare le impostazioni della stampante.

- [Uso del Server Web incorporato HP \(EWS\) per impostare la password](#)
- [Uso delle credenziali di accesso dell'utente nel pannello di controllo della stampante](#)

Uso del Server Web incorporato HP (EWS) per impostare la password

1. Aprire il server Web incorporato HP (EWS):
 - a. Nella schermata iniziale sul pannello di controllo della stampante, toccare l'icona Informazioni , quindi toccare l'icona Rete  per visualizzare l'indirizzo IP o il nome host.
 - b. Aprire un browser Web e nella barra degli indirizzi digitare l'indirizzo IP o il nome host esattamente come viene visualizzato sul pannello di controllo della stampante. Premere il tasto **Invio** sulla tastiera del computer. Si apre EWS.



NOTA: se nel browser Web viene visualizzato un messaggio che indica che l'accesso al sito Web potrebbe non essere sicuro, selezionare l'opzione per continuare con il sito Web. L'accesso al sito Web non danneggia il computer.

2. Fare clic sulla scheda **Protezione**.
3. Aprire il menu **Protezione generale**.
4. Nella sezione **Imposta la password dell'amministratore locale**, immettere il nome da associare alla password nel campo **Nome utente**.
5. Immettere la password nel campo **Nuova password**, quindi immetterla nuovamente nel campo **Verifica password**.



NOTA: Per modificare una password esistente, immettere prima la password esistente nel campo **Vecchia password**.

6. Fare clic sul pulsante **Applica**.



NOTA: prendere nota della password e conservarla in un posto sicuro. La password dell'amministratore non può essere recuperata. Se la password dell'amministratore viene persa o dimenticata, contattare l'assistenza HP all'indirizzo support.hp.com per ottenere l'assistenza necessaria per reimpostare completamente la stampante.

Uso delle credenziali di accesso dell'utente nel pannello di controllo della stampante

Alcune funzioni disponibili sul pannello di controllo della stampante possono essere protette in modo da non consentirne l'utilizzo a utenti non autorizzati. Quando una funzione è protetta, viene richiesto di eseguire l'accesso prima di poterla utilizzare. È anche possibile eseguire l'accesso senza attendere che venga visualizzata la richiesta selezionando **Accesso** sul pannello di controllo della stampante.

Generalmente, le credenziali per accedere alla stampante sono le stesse utilizzate per accedere alla rete. Rivolgersi all'amministratore di rete della stampante per conoscere le credenziali da utilizzare.

1. Nella schermata iniziale sul pannello di controllo della stampante, selezionare il pulsante [Accesso](#).
2. Seguire le istruzioni per immettere le credenziali.



NOTA: Per mantenere la stampante protetta, selezionare [Uscita](#) al termine del suo utilizzo.

Sicurezza IP

Protezione IP (IPsec) è un insieme di protocolli che controllano il traffico di rete basato su IP in entrata e in uscita dalla stampante. IPsec fornisce autenticazione host-to-host, integrità dei dati e crittografia (cifatura) delle comunicazioni di rete.

Per le stampanti collegate alla rete che dispongono di un server di stampa HP Jetdirect, è possibile configurare IPsec mediante la scheda **Rete** nel server Web incorporato HP.

Supporto crittografia: disco rigido protetto ad alte prestazioni HP

Il disco rigido applica una crittografia basata su hardware che consente di memorizzare in modalità sicura dati riservati, senza influire sulle prestazioni della stampante. Il disco rigido utilizza la versione di AES (Advanced Encryption Standard) più recente e dispone di versatili funzioni per accelerare le operazioni e di un funzionamento affidabile.

Per configurare il disco, utilizzare il menu **Protezione** nel server Web HP incorporato.

Blocco del formatter

Il formatter ha uno slot che è possibile utilizzare per collegare un cavo di sicurezza. Bloccando il formatter si previene la rimozione di componenti di valore.

Impostazioni di risparmio energetico

- [Stampa con EconoMode](#)
- [Impostazione del timer per la pausa e configurazione della stampante in modo da utilizzare massimo 1 watt di potenza](#)
- [Impostazione della pianificazione di pausa](#)

Stampa con EconoMode

Questa stampante è dotata dell'opzione EconoMode per la stampa di bozze dei documenti. L'utilizzo della modalità EconoMode può utilizzare meno toner, ma comporta una qualità di stampa inferiore.

- [Configurazione della modalità EconoMode dal driver di stampa](#)
- [Configurazione della modalità EconoMode dal pannello di controllo della stampante](#)

HP sconsiglia l'utilizzo continuo della modalità EconoMode. Se si utilizza continuamente la modalità EconoMode, le parti meccaniche della cartuccia di stampa potrebbero usurarsi prima dell'esaurimento della cartuccia di toner. Se la qualità di stampa risulta ridotta e non più accettabile, si consiglia di sostituire la cartuccia di toner.

 **NOTA:** se l'opzione non è disponibile nel driver di stampa, impostarla utilizzando il pannello di controllo del prodotto.

Configurazione della modalità EconoMode dal driver di stampa

1. Nel programma software, selezionare l'opzione **Stampa**.
2. Selezionare la stampante, quindi fare clic sul pulsante **Proprietà** o **Preferenze**.
3. Fare clic sulla scheda **Carta/qualità**.
4. Fare clic sulla casella di controllo **EconoMode** per attivare tale funzione, quindi fare clic su **OK**.

Configurazione della modalità EconoMode dal pannello di controllo della stampante

Utilizzare il pannello di controllo della stampante per modificare l'impostazione EconoMode.

1. Nella schermata iniziale del pannello di controllo della stampante, accedere all'applicazione **Impostazioni** e selezionare l'icona **Impostazioni**.
2. Aprire i seguenti menu:
 - **Copia/Stampa** o **Stampa**
 - **Opzioni di stampa predefinite**
 - **EconoMode**
3. Selezionare il pulsante di **attivazione** o **disattivazione** per attivare o disattivare la funzione.

Impostazione del timer per la pausa e configurazione della stampante in modo da utilizzare massimo 1 watt di potenza

Le impostazioni di sospensione di questo menu influiscono sulla quantità di alimentazione sfruttata dalla stampante, sull'orario di riattivazione/sospensione, sulla velocità di passaggio alla modalità di sospensione e sulla rapidità con cui la stampante si riattiva dalla modalità di sospensione.

Per configurare la stampante affinché utilizzi al massimo 1 Watt di potenza nella modalità di sospensione, immettere l'orario per le opzioni **Sospensione dopo inattività** e **Spegnimento automatico dopo sospensione**.

1. Nella schermata iniziale del pannello di controllo della stampante, accedere all'applicazione **Impostazioni** e selezionare l'icona **Impostazioni**.
2. Aprire i seguenti menu:

- [Generale](#)
 - [Impostazioni consumo energetico](#)
 - [Impostazioni modalità Pausa](#)
3. Selezionare [Sospensione dopo inattività](#) per specificare il numero di minuti di inattività della stampante prima che entri in modalità di sospensione. Inserire il periodo di tempo appropriato.
 4. Selezionare [Spegnimento automatico dopo sospensione](#) per attivare la modalità di risparmio energia dopo un periodo di sospensione. Inserire il periodo di tempo appropriato.

 **NOTA:** per impostazione predefinita, la stampante si riattiva dallo Spegnimento automatico in risposta a un'attività diversa da USB o Wi-Fi. Per impostazioni con consumo energetico maggiore, è possibile impostarla in modo che si riattivi solo con il pulsante di accensione selezionando [Spegni \(riattivazione con solo pulsante di accensione\)](#).

5. Selezionare [Fine](#) per salvare le impostazioni.

Impostazione della pianificazione di pausa

Utilizzare la funzione [Programma pausa](#) per configurare la stampante in modo da attivarla automaticamente o attivare la modalità di sospensione a un determinato orario in determinati giorni della settimana.

1. Nella schermata iniziale del pannello di controllo della stampante, accedere all'applicazione [Impostazioni](#) e selezionare l'icona [Impostazioni](#).
2. Aprire i seguenti menu:
 - [Generale](#)
 - [Impostazioni consumo energetico](#)
 - [Programma pausa](#)
3. Selezionare il pulsante [Nuovo evento](#), quindi selezionare il tipo di evento da programmare: [Evento di attivazione](#) o [Evento di pausa](#).
4. Per un evento di attivazione o pausa, configurare l'ora e i giorni della settimana per l'evento. Selezionare [Salva](#) per salvare l'impostazione.

HP Web Jetadmin

HP Web Jetadmin è uno strumento pluripremiato leader del settore che consente di gestire in modo efficiente un'ampia gamma di prodotti HP di rete, tra cui stampanti, stampanti multifunzione e digital sender. Questa soluzione singola consente di installare, monitorare, gestire, risolvere i problemi e proteggere in remoto l'ambiente di imaging e di stampa, con conseguente aumento della produttività aziendale grazie al risparmio di tempo, al controllo dei costi e alla protezione dell'investimento.

Gli aggiornamenti di HP Web Jetadmin vengono eseguiti regolarmente per fornire assistenza su funzionalità del prodotto specifiche. Per ulteriori informazioni, visitare il sito Web www.hp.com/go/webjetadmin.

Aggiornamenti software e firmware

HP aggiorna periodicamente le funzionalità disponibili per il firmware della stampante. Per sfruttare le funzionalità più recenti, aggiornare il firmware della stampante. Scaricare il file di aggiornamento firmware più recente dal Web:

Visitare il sito Web all'indirizzo www.hp.com/support/ljM528mfp. Fare clic su **Driver e software**.

9 Risoluzione dei problemi

Risoluzione dei problemi della stampante. Ricerca di altre risorse per Guida in linea e supporto tecnico.

- [Assistenza clienti](#)
- [Guida del pannello di controllo](#)
- [Ripristina impostazioni predefinite](#)
- [Sul pannello di controllo della stampante viene visualizzato il messaggio "Cartuccia in esaurimento" o "Cartuccia quasi esaurita"](#)
- [La stampante non preleva la carta o si verificano inceppamenti](#)
- [Rimozione degli inceppamenti della carta](#)
- [Risoluzione dei problemi di qualità di stampa](#)
- [Miglioramento della qualità di copia](#)
- [Miglioramento della qualità di scansione](#)
- [Miglioramento della qualità di fax](#)
- [Risoluzione dei problemi di rete cablata](#)
- [Risoluzione dei problemi di rete wireless](#)
- [Risoluzione dei problemi fax](#)
- [L'unità flash USB non risponde](#)

Per assistenza video, vedere www.hp.com/videos/LaserJet.

Le seguenti informazioni sono corrette al momento della pubblicazione. Per informazioni aggiornate, vedere www.hp.com/support/ljM528mfp.

Per ulteriori informazioni:

La guida completa di HP per la stampante include le seguenti informazioni:

- Installazione e configurazione
- Istruzioni e uso
- Risoluzione dei problemi
- Download di aggiornamenti software e firmware

- Registrazione al forum di supporto
- Ricerca di informazioni sulla garanzia e le normative

Assistenza clienti

Ricevere assistenza telefonica per il proprio paese/regione	I numeri di telefono relativi al Paese/regione di appartenenza sono reperibili nell'opuscolo incluso con la stampante o all'indirizzo support.hp.com .
Prendere nota del nome della stampante, del numero di serie, della data di acquisto e della descrizione del problema e tenere queste informazioni a portata di mano	
È possibile ricevere assistenza tramite Internet 24 ore su 24, nonché scaricare utilità software e driver	www.hp.com/support/ljM528mfp
Ordine di contratti di assistenza o di manutenzione HP aggiuntivi	www.hp.com/go/carepack
Registrazione la stampante	www.register.hp.com

Guida del pannello di controllo

La stampante dispone di un sistema di Guida incorporata in cui viene indicata la modalità di utilizzo di ciascuna schermata. Per aprire la Guida, premere il pulsante della Guida  nell'angolo in alto a destra della schermata.



Da alcune schermate, la Guida viene aperta in un menu globale in cui è possibile ricercare argomenti specifici. È possibile sfogliare la struttura del menu toccando i pulsanti nel menu.

Alcune schermate della Guida includono animazioni che illustrano procedure specifiche, ad esempio la rimozione degli inceppamenti.

Se la stampante segnala un errore o un'avvertenza, toccare il pulsante della Guida  per visualizzare un messaggio che descrive il problema, e fornisce istruzioni sulla sua risoluzione.

Ripristina impostazioni predefinite

Il ripristino delle impostazioni predefinite della stampante può aiutare nella risoluzione dei problemi.

- [Introduzione](#)
- [Metodo uno: ripristinare le impostazioni di fabbrica dal pannello di controllo della stampante](#)
- [Metodo due: ripristinare le impostazioni di fabbrica dal server Web incorporato HP \(solo stampanti connesse alla rete\)](#)

Introduzione

Utilizzare uno dei seguenti metodi per ripristinare le impostazioni predefinite originali della stampante.

Metodo uno: ripristinare le impostazioni di fabbrica dal pannello di controllo della stampante

Utilizzare il pannello di controllo della stampante per ripristinare le impostazioni ai valori originali.



1. Nella schermata iniziale del pannello di controllo della stampante, accedere all'applicazione [Impostazioni](#) e selezionare l'icona [Impostazioni](#).
2. Aprire i seguenti menu:
 - [Generale](#)
 - [Ripristina impostazioni predefinite](#)
3. Selezionare [Ripristina](#).

Un messaggio di verifica avvisa che il completamento della funzione di ripristino può causare la perdita dei dati.
4. Selezionare [Ripristina](#) per completare il processo.

 **NOTA:** Al termine dell'operazione di ripristino, la stampante si riavvia automaticamente.

Metodo due: ripristinare le impostazioni di fabbrica dal server Web incorporato HP (solo stampanti connesse alla rete)

Utilizzare il server Web incorporato HP per ripristinare le impostazioni della stampante originali.

1. Sul pannello di controllo della stampante, selezionare il pulsante Informazioni  e selezionare l'icona Rete  per visualizzare l'indirizzo IP o il nome host.
2. Aprire la scheda **Generale**.
3. Sulla parte sinistra dello schermo, fare clic su **Ripristina impostazioni di fabbrica**.
4. Fare clic sul pulsante **Ripristina**.

 **NOTA:** Al termine dell'operazione di ripristino, la stampante si riavvia automaticamente.

Sul pannello di controllo della stampante viene visualizzato il messaggio "Cartuccia in esaurimento" o "Cartuccia quasi esaurita"

- [Modifica delle impostazioni "Quasi esaurita"](#)
- [Ordinazione dei materiali di consumo](#)

Cartuccia in esaurimento: la stampante indica quando il livello della cartuccia di toner è in esaurimento. La durata residua effettiva della cartuccia del toner può variare. Tenere una cartuccia di sostituzione disponibile da installare nel caso in cui la qualità di stampa non sia più soddisfacente. Non è necessario sostituire la cartuccia del toner a questo punto.

Continuare a stampare con la cartuccia attualmente installata fino a quando la ridistribuzione del toner fornisce una qualità di stampa soddisfacente. Per ridistribuire il toner, rimuovere la cartuccia di toner dalla stampante e agitarla delicatamente avanti e indietro nel suo asse orizzontale. Per una rappresentazione grafica, vedere le istruzioni di sostituzione cartuccia. Reinserire la cartuccia di toner nella stampante e chiudere il coperchio.

Cartuccia quasi esaurita: la stampante indica quando il livello della cartuccia di toner è quasi esaurita. La durata residua effettiva della cartuccia del toner può variare. Tenere una cartuccia di sostituzione disponibile da installare nel caso in cui la qualità di stampa non sia più soddisfacente. Non è necessario sostituire immediatamente la cartuccia di toner, a meno che la qualità di stampa non risulti definitivamente deteriorata.

La Garanzia di protezione Premium HP scade quasi in concomitanza con la fine della durata della cartuccia. Per conoscere lo stato, controllare la pagina sullo stato dei materiali di consumo o il server Web incorporato (EWS) HP.

Modifica delle impostazioni "Quasi esaurita"

È possibile modificare il comportamento della stampante quando i materiali di consumo sono quasi esauriti. Quando si installa una nuova cartuccia non è necessario riconfigurare queste impostazioni.

- [Modifica delle impostazioni "Quasi esaurito" nel pannello di controllo](#)
- [Per stampanti con funzionalità fax](#)

Modifica delle impostazioni "Quasi esaurito" nel pannello di controllo

Modificare l'impostazione nel pannello di controllo della stampante.

1. Nella schermata iniziale del pannello di controllo della stampante, accedere all'applicazione **Impostazioni** e selezionare l'icona **Impostazioni**.
2. Aprire i seguenti menu:
 - **Gestione dei materiali di consumo**
 - **Comportamento Quasi esaurito**
 - **Cartuccia del nero** o **Cartucce a colori**
3. Selezionare una delle seguenti opzioni:
 - Selezionare l'opzione **Interrompi** per impostare la stampante affinché interrompa la stampa quando la cartuccia raggiunge la soglia **Quasi esaurita**.
 - Selezionare l'opzione **Richiedi per continuare** per impostare la stampante affinché interrompa la stampa quando la cartuccia raggiunge la soglia **Quasi esaurita**. È possibile confermare la richiesta o sostituire la cartuccia per riprendere la stampa.
 - Selezionare l'opzione **Continua** per impostare la stampante in modo che l'utente venga avvisato quando la cartuccia è quasi esaurita, continuando comunque a stampare ignorando l'impostazione **Quasi esaurita** senza richiedere alcun intervento. Questo può implicare una riduzione della qualità di stampa.

Per stampanti con funzionalità fax

Quando la stampante è impostata sull'opzione **Interrompi** o **Richiedi per continuare**, è possibile che i fax non vengano stampati quando la stampante riprende la stampa. Ciò può verificarsi se la stampante ha ricevuto un numero di fax superiore a quello supportato dalla memoria mentre è in attesa.

Se si seleziona l'opzione **Continua** per la cartuccia, la stampante può continuare a stampare i fax senza interruzione anche se viene superata la soglia Quasi esaurita, ma la qualità di stampa potrebbe peggiorare.

Ordinazione dei materiali di consumo

Ordinazione di carta e materiali di consumo	http://www.hp.com/go/SureSupply
Ordinazione tramite centri di assistenza	In tal caso, rivolgersi a un centro di assistenza HP autorizzato.
Effettuare un ordine utilizzando il server Web HP incorporato (EWS)	Per effettuare l'accesso, immettere l'indirizzo IP o il nome host della stampante nel campo dell'indirizzo/URL di un browser Web supportato sul computer. Il server Web HP incorporato (EWS) include un collegamento al sito Web HP SureSupply, in cui vengono riportate le opzioni per l'acquisto dei materiali di consumo HP originali.

La stampante non preleva la carta o si verificano inceppamenti

- [Introduzione](#)
- [La stampante non preleva la carta](#)
- [La stampante preleva più fogli di carta](#)
- [Nell'alimentatore documenti vengono inceppati, inclinati o prelevati più fogli di carta](#)

Introduzione

Le seguenti soluzioni consentono di risolvere diversi problemi, ad esempio se la stampante non preleva la carta dal vassoio o preleva più fogli di carta alla volta. Una delle seguenti condizioni può causare inceppamenti della carta.

La stampante non preleva la carta

Se la stampante non preleva la carta dal vassoio, provare una delle seguenti soluzioni.

1. Aprire la stampante e rimuovere tutti i fogli di carta inceppati. Verificare che non vi siano frammenti di carta strappati all'interno della stampante.
2. Caricare il vassoio con carta del formato corretto per il processo.
3. Accertarsi che il tipo e il formato della carta siano impostati correttamente sul pannello di controllo della stampante.

4. Assicurarsi che le guide della carta nel vassoio siano regolate correttamente per il formato della carta. Regolare le guide sulla tacca appropriata del vassoio. La freccia sulla guida del vassoio deve risultare allineata esattamente al contrassegno sul vassoio.

 **NOTA:** non stringere le guide contro la pila di carta. Regolarle in base alle tacche o ai contrassegni nel vassoio.

Le seguenti immagini mostrano esempi di indicatori dei formati carta nei vassoi per diverse stampanti. La maggior parte delle stampanti HP presenta contrassegni simili a questi.

Figura 9-1 Contrassegni di formato per il vassoio 1 o il vassoio multifunzione



Figura 9-2 Contrassegni di formato per i vassoi del cassetto



5. Verificare che il livello di umidità nella stanza sia conforme alle specifiche per la stampante e che la carta venga conservata in pacchi chiusi. La maggior parte delle risme di carta vengono vendute in confezioni con involucri a prova di umidità per conservare la carta asciutta.

In ambienti con alti livelli di umidità, la carta nella parte superiore della pila nel vassoio può assorbire questa umidità e avere un aspetto ondulato o irregolare. In questo caso, rimuovere i primi 5 - 10 fogli di carta dalla pila.

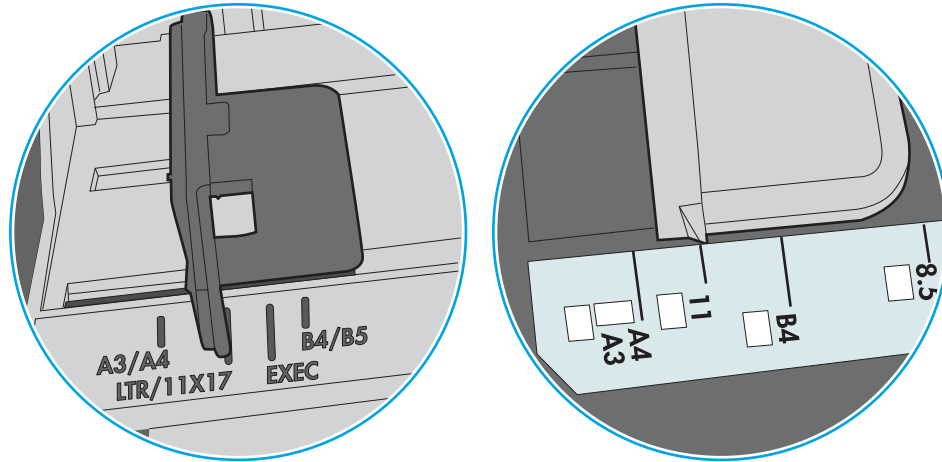
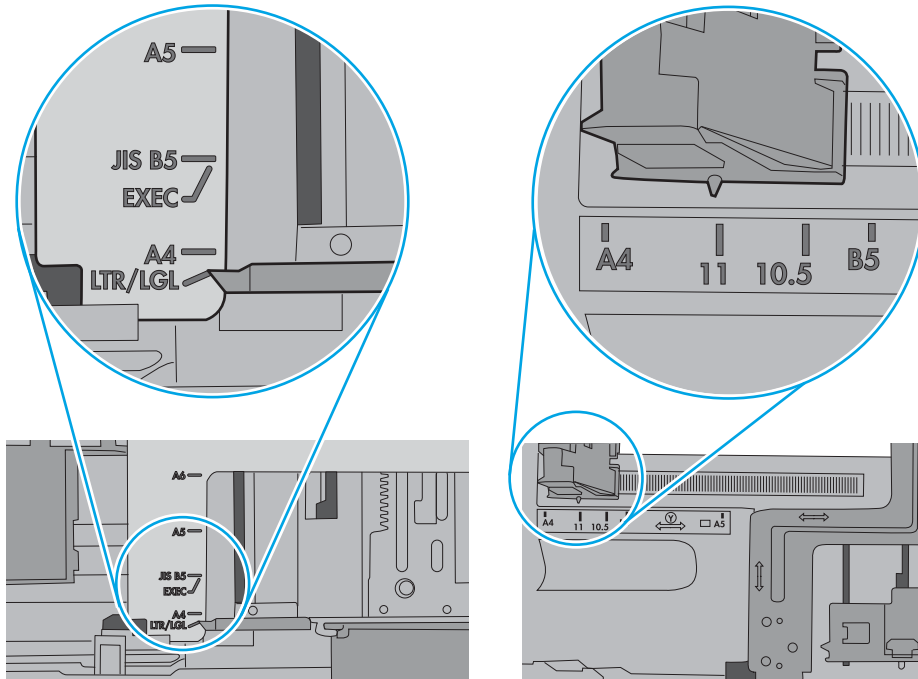
In ambienti con bassi livelli di umidità, un eccesso di elettricità statica può far incollare più fogli di carta. Invece di sfogliare la carta, curvare la pila, tenendo le estremità e portandole verso l'alto per formare una U. Quindi, portare le estremità verso il basso per formare una U inversa. In seguito, tenere entrambi i lati della pila di carta e ripetere questa procedura. Questa procedura consente di rilasciare singoli fogli senza l'introduzione di elettricità statica. Allineare la pila di carta su un piano prima di reinserirla nel vassoio.

Figura 9-3 Tecnica per flettere la pila di carta

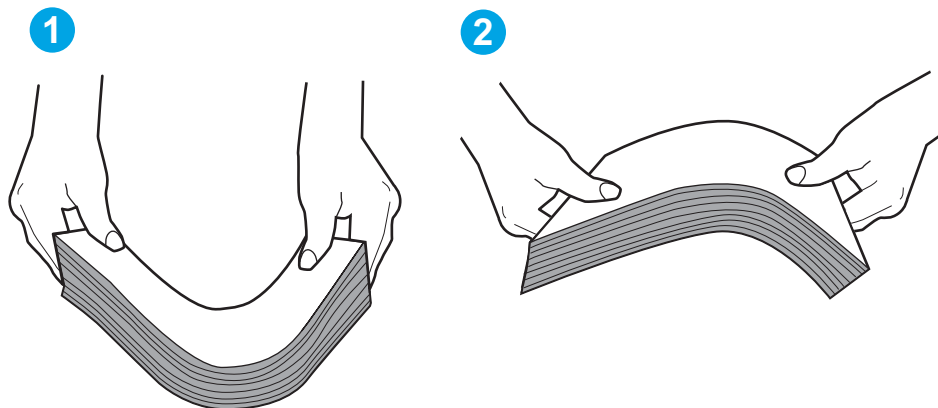

6. Controllare sul pannello di controllo della stampante se viene visualizzata una richiesta di alimentazione manuale della carta. Caricare la carta e continuare.
7. I rulli sopra il vassoio potrebbero essere sporchi. Pulire i rulli con un panno privo di pelucchi inumidito con acqua calda. Utilizzare acqua distillata, se disponibile.

ATTENZIONE: Non spruzzare l'acqua direttamente sulla stampante. Al contrario, spruzzare l'acqua sul panno o immergere il panno nell'acqua e strizzarlo prima di pulire i rulli.

La seguente immagine mostra alcuni esempi di posizione del rullo per diverse stampanti.

Figura 9-4 Posizioni dei rulli per il vassoio 1 o il vassoio multifunzione

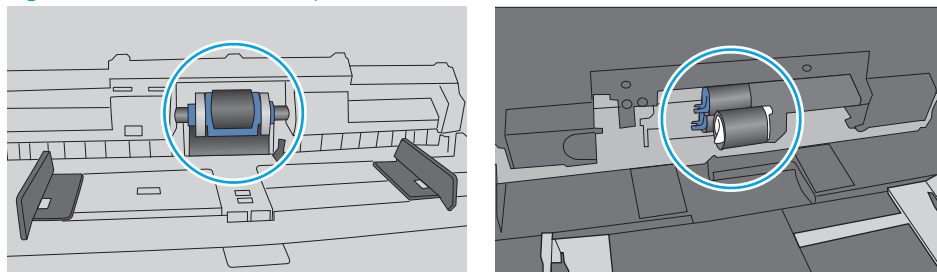

La stampante preleva più fogli di carta

Se la stampante preleva più fogli di carta dal vassoio, provare le seguenti soluzioni.

1. Rimuovere la pila di carta dal vassoio e fletterla, ruotarla di 180 gradi e capovolgerla. *non separare i fogli*
Ricollocare la pila di carta nel vassoio.

 **NOTA:** Sfogliare la carta introduce elettricità statica. Invece di sfogliare la carta, curvare la pila, tenendo le estremità e portandole verso l'alto per formare una U. Quindi, portare le estremità verso il basso per formare una U inversa. In seguito, tenere entrambi i lati della pila di carta e ripetere questa procedura. Questa procedura consente di rilasciare singoli fogli senza l'introduzione di elettricità statica. Allineare la pila di carta su un piano prima di reinserirla nel vassoio.

Figura 9-5 Tecnica per flettere la pila di carta



2. Utilizzare solo carta conforme alle specifiche HP per la stampante.
3. Verificare che il livello di umidità nella stanza sia conforme alle specifiche per la stampante e che la carta venga conservata in pacchi chiusi. La maggior parte delle riserve di carta vengono vendute in confezioni con involucri a prova di umidità per conservare la carta asciutta.

In ambienti con alti livelli di umidità, la carta nella parte superiore della pila nel vassoio può assorbire questa umidità e avere un aspetto ondulato o irregolare. In questo caso, rimuovere i primi 5 - 10 fogli di carta dalla pila.

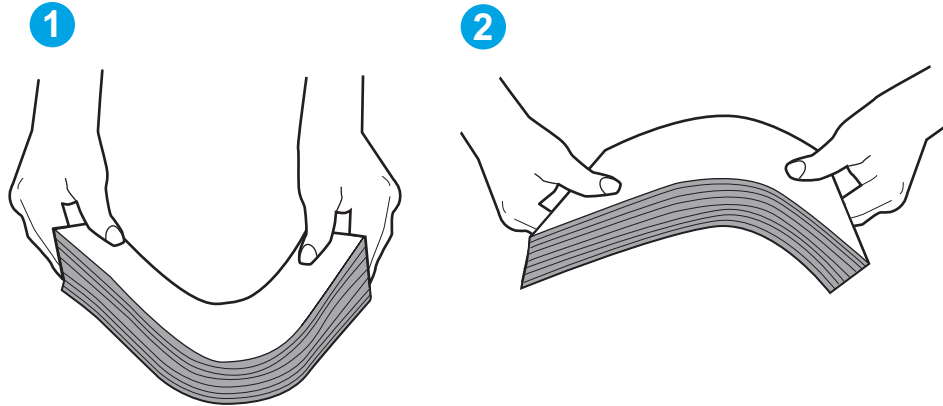
In ambienti con bassi livelli di umidità, un eccesso di elettricità statica può far incollare più fogli di carta. In questo caso, rimuovere la carta dal vassoio e curvare la pila come descritto in precedenza.

4. Utilizzare carta non stropicciata, piegata o danneggiata. Se necessario, utilizzare carta proveniente da un'altra confezione.

5. Accertarsi che il vassoio non sia sovraccarico controllando i contrassegni dell'altezza della pila all'interno del vassoio. In questo caso, rimuovere l'intera pila di carta dal vassoio, raddrizzarla e reinserire alcuni fogli di carta nel vassoio.

Le seguenti immagini mostrano esempi di indicatori dell'altezza dalla pila nei vassoi per diverse stampanti. La maggior parte delle stampanti HP presenta contrassegni simili a questi. Accertarsi inoltre che tutti i fogli di carta siano sotto le linguette accanto ai contrassegni dell'altezza della pila. Queste linguette consentono di tenere la carta nella posizione corretta quando entra nella stampante.

Figura 9-6 Contrassegni per l'altezza della pila





Figura 9-7 Linguetta per la pila di carta

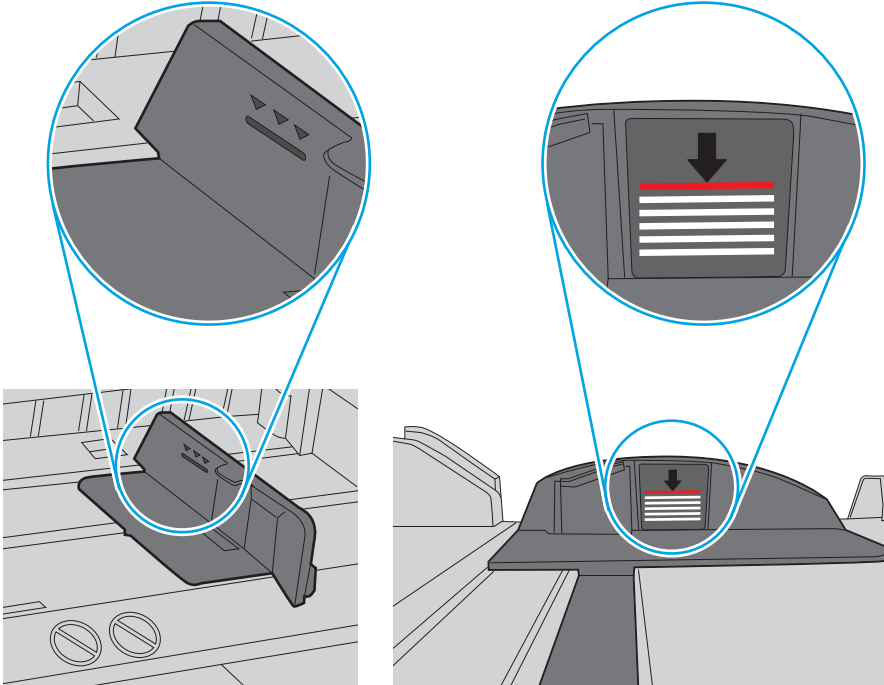
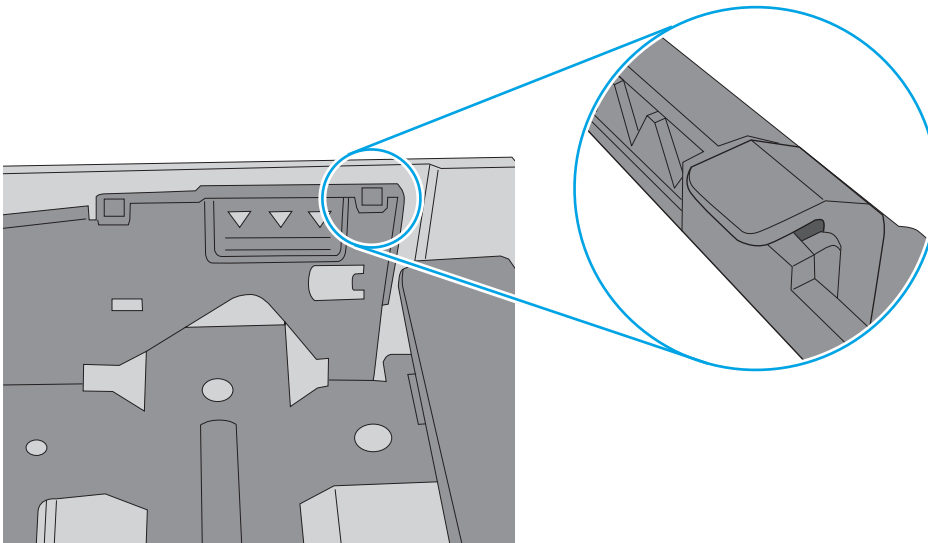

- Assicurarsi che le guide della carta nel vassoio siano regolate correttamente per il formato della carta. Regolare le guide sulla tacca appropriata del vassoio. La freccia sulla guida del vassoio deve risultare allineata esattamente al contrassegno sul vassoio.

 **NOTA:** non stringere le guide contro la pila di carta. Regolarle in base alle tacche o ai contrassegni nel vassoio.

Le seguenti immagini mostrano esempi di indicatori dei formati carta nei vassoi per diverse stampanti. La maggior parte delle stampanti HP presenta contrassegni simili a questi.

Figura 9-8 Contrassegni di formato per il vassoio 1 o il vassoio multifunzione



Figura 9-9 Contrassegni di formato per i vassoi del cassetto



- Accertarsi che l'ambiente di stampa rispetti le specifiche consigliate.

Nell'alimentatore documenti vengono inceppati, inclinati o prelevati più fogli di carta

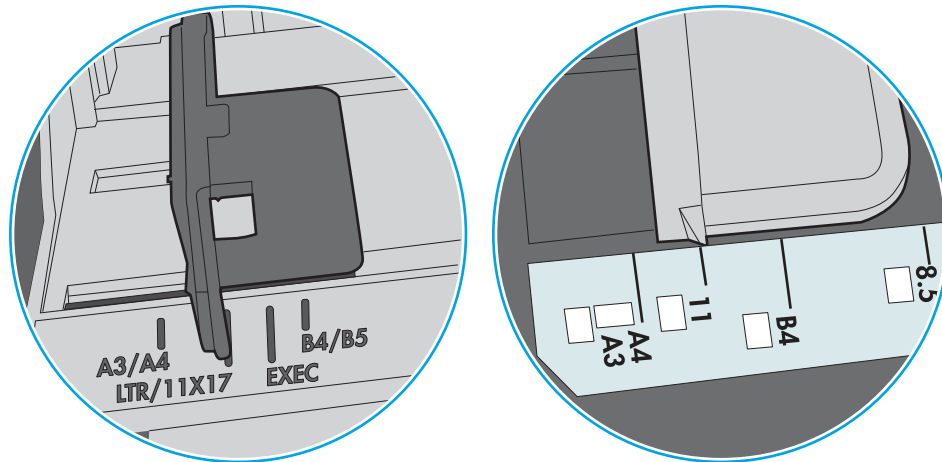
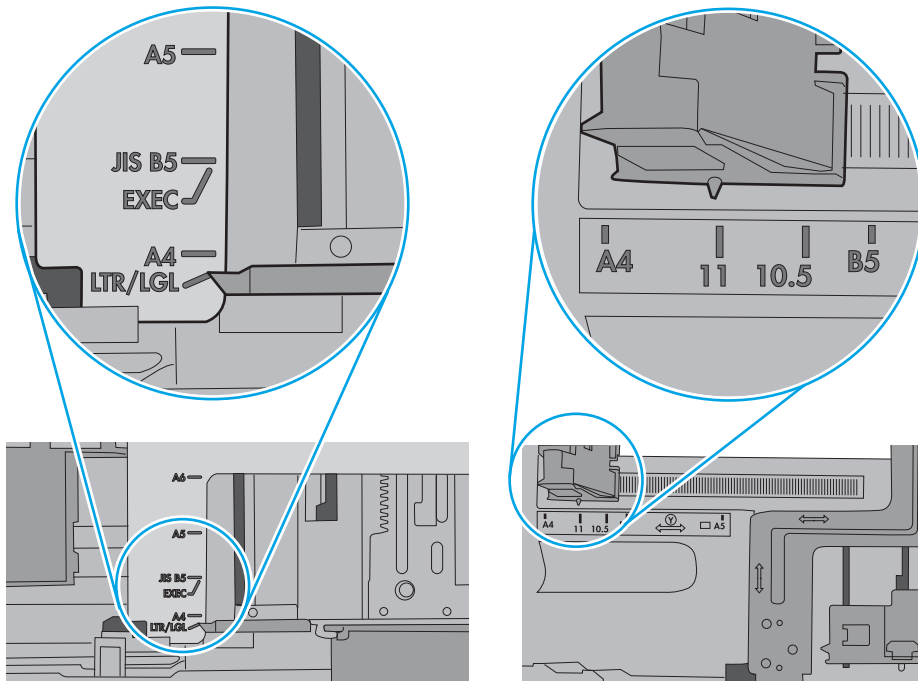
 **NOTA:** Queste informazioni sono valide solo per le stampanti MFP.

- Sull'originale potrebbero essere presenti punti metallici o note adesive. In questo caso, rimuoverle.
- Controllare che tutti i rulli siano posizionati correttamente e che il coperchio di accesso ai rulli nell'alimentatore documenti sia chiuso.
- Accertarsi di avere chiuso il coperchio dell'alimentatore documenti superiore.
- Le pagine potrebbero non essere posizionate correttamente. Raddrizzarle e regolare le guide in modo da centrare la pila.
- Per un corretto funzionamento, le guide della carta devono toccare i due lati della pila di carta. Assicurarsi che la pila di carta sia allineata e che le guide siano posizionate ai bordi della pila.
- È possibile che il vassoio di alimentazione o lo scomparto di uscita dell'alimentatore documenti contenga più pagine di quelle consentite. Accertarsi che la pila di carta nel vassoio di alimentazione resti all'interno delle guide, quindi rimuovere le pagine dallo scomparto di uscita.
- Verificare che non siano presenti pezzi di carta, graffette, punti o altre elementi esterni nel percorso della carta.
- Pulire i rulli e il tampone di separazione dell'alimentatore documenti. Utilizzare aria compressa o un panno pulito e privo di pelucchi inumidito con acqua calda. Se il problema persiste, sostituire i rulli.
- Nella schermata iniziale del pannello di controllo della stampante, scorrere e toccare il pulsante [Materiali di consumo](#). Controllare lo stato del kit alimentatore documenti e sostituirlo, se necessario.

Rimozione degli inceppamenti della carta

- [Introduzione](#)
- [Posizioni di inceppamento della carta](#)
- [Navigazione automatica per la rimozione degli inceppamenti della carta](#)
- [Si verificano inceppamenti della carta frequenti o ricorrenti?](#)
- [Rimozione degli inceppamenti della carta nell'alimentatore documenti - 31.13.yz](#)
- [Rimozione degli inceppamenti della carta nel vassoio 1 - 13.A1](#)
- [Rimozione degli inceppamenti della carta nel vassoio 2, vassoio 3, vassoio 4, vassoio 5 - 13.A2, 13.A3, 13.A4, 13.A5](#)
- [Rimozione degli inceppamenti della carta nello scomparto di uscita - 13.E1](#)
- [Rimozione degli inceppamenti della carta nell'unità fronte/retro - 13.CX.XX, 13.DX.XX](#)
- [Rimozione degli inceppamenti di carta nell'area della cartuccia di toner](#)
- [Rimozione degli inceppamenti della carta nell'area del fusore - 13.B9, 13.B2, 13.FF](#)

Introduzione

Le seguenti informazioni includono le istruzioni per la rimozione della carta inceppata dalla stampante.

Posizioni di inceppamento della carta

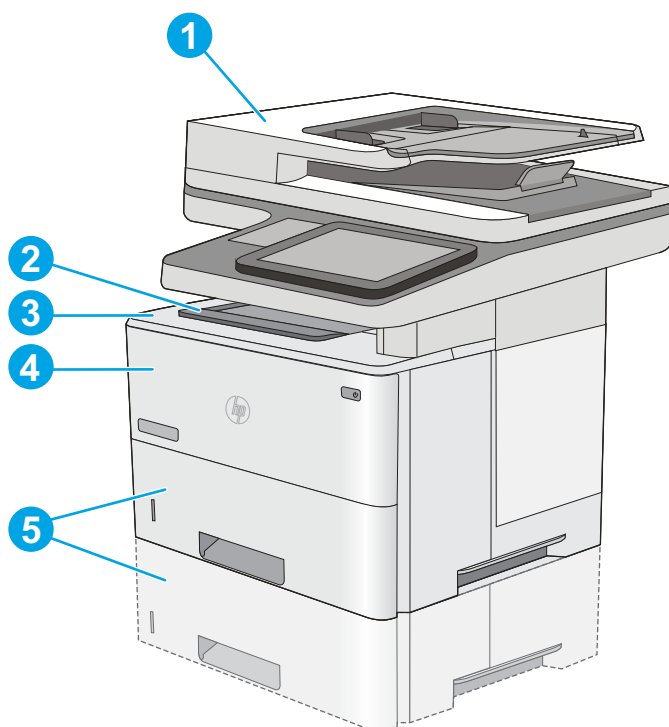

1

Alimentatore documenti

2	Scomparto di uscita
3	Area cartuccia di toner e coperchio superiore
4	Vassoio 1
5	Vassoio 2 e vassoi opzionali da 550 fogli

NOTA: rimuovere il vassoio 2 per accedere agli inceppamenti nell'unità fronte/retro.

Navigazione automatica per la rimozione degli inceppamenti della carta

La funzione di navigazione automatica consente di rimuovere gli inceppamenti fornendo istruzioni dettagliate sul pannello di controllo. Quando si completa un passaggio, sulla stampante vengono visualizzate le istruzioni per il successivo finché non vengono completati tutti i passaggi della procedura.

Si verificano inceppamenti della carta frequenti o ricorrenti?

Per ridurre il numero degli inceppamenti della carta, provare queste soluzioni.



NOTA: per vedere un video che mostra come caricare la carta in modo da ridurre il numero di inceppamenti, fare clic [qui](#).

1. Utilizzare solo carta conforme alle specifiche HP per la stampante.
2. Utilizzare carta non stropicciata, piegata o danneggiata. Se necessario, utilizzare carta proveniente da un'altra confezione.
3. Non caricare carta già stampata o fotocopiata.
4. Accertarsi che il vassoio non sia sovraccarico. In questo caso, rimuovere l'intera pila di carta dal vassoio, raddrizzarla e reinserire alcuni fogli di carta nel vassoio.
5. Assicurarsi che le guide della carta nel vassoio siano regolate correttamente per il formato della carta. Regolare le guide in modo che siano a contatto con la pila, ma senza piegarla.
6. Verificare che il vassoio sia inserito completamente nella stampante.
7. Se si eseguono stampe su carta pesante, gofrata o perforata, utilizzare la funzione di alimentazione manuale e inserire i fogli uno alla volta.
8. Aprire il menu **Vassoi** sul pannello di controllo della stampante. Verificare che il vassoio sia configurato correttamente per il tipo e il formato della carta.
9. Accertarsi che l'ambiente di stampa rispetti le specifiche consigliate.

Rimozione degli inceppamenti della carta nell'alimentatore documenti - 31.13.yz

Di seguito vengono fornite le istruzioni per l'eliminazione degli inceppamenti della carta nell'alimentatore. Quando si verifica un inceppamento, il pannello di controllo visualizza un'animazione che aiuta nella rimozione dell'inceppamento.

1. Sollevare il fermo per rilasciare il coperchio dell'alimentatore documenti.

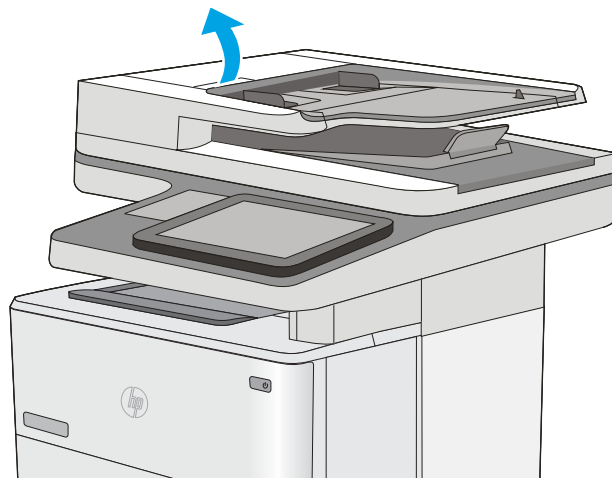

2. Aprire il coperchio dell'alimentatore documenti.

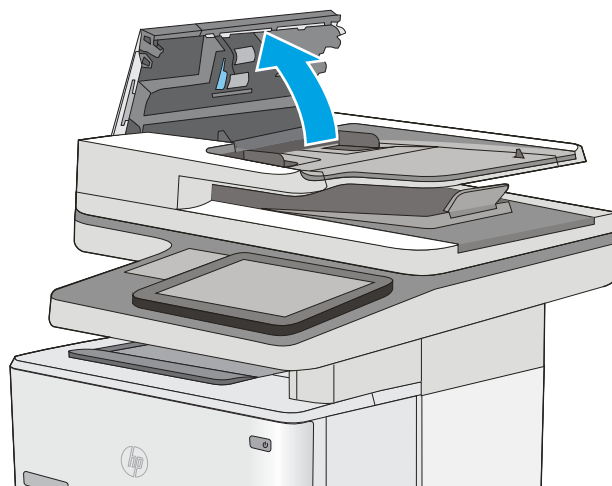

3. Rimuovere la carta inceppata.



4. Sollevare il vassoio di alimentazione dell'alimentatore documenti.

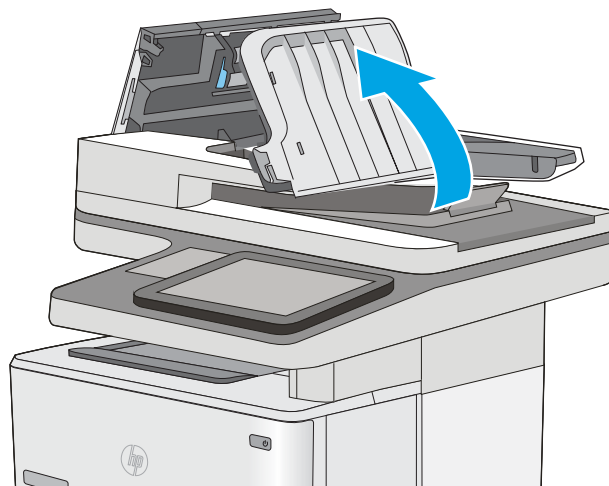

5. Rimuovere la carta inceppata.

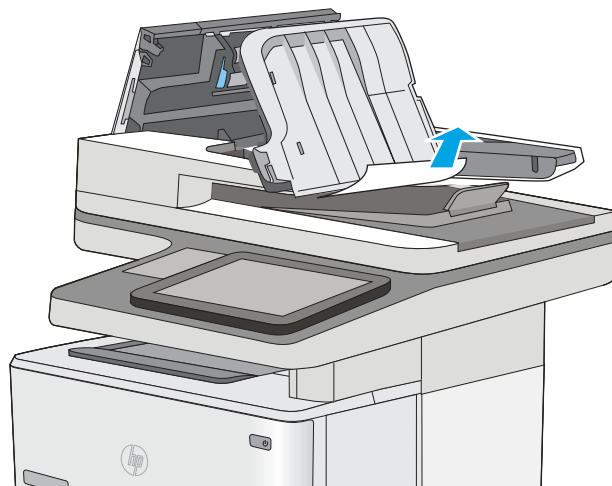

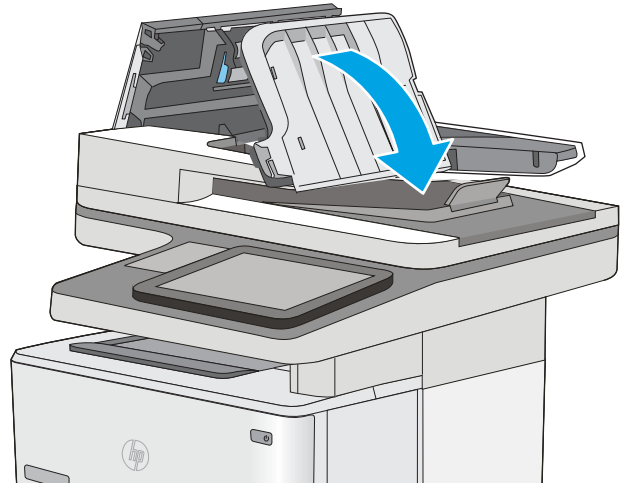

6. Abbassare il vassoio di alimentazione dell'alimentatore di documenti.

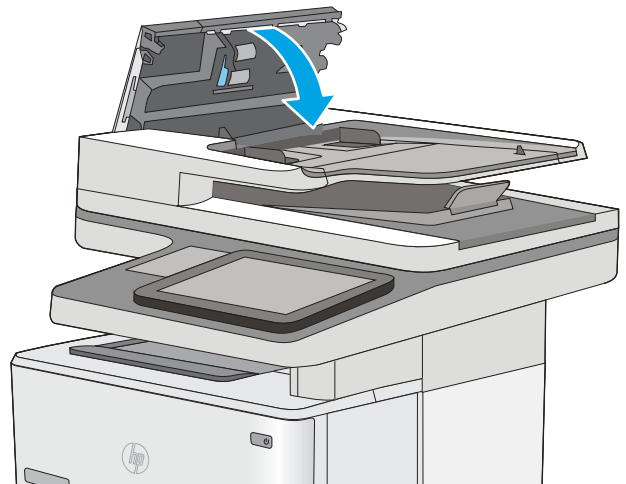

7. Chiudere il coperchio dell'alimentatore documenti.

NOTA: verificare che il fermo sulla parte superiore del coperchio dell'alimentatore documenti sia completamente chiuso.



 **NOTA:** per evitare inceppamenti, assicurarsi che le guide nel vassoio di alimentazione dell'alimentatore documenti siano regolate verso il documento senza piegarlo. Per copiare documenti di formato ridotto, utilizzare lo scanner a superficie piana. Rimuovere tutti i punti metallici e le graffette dai documenti originali.

 **NOTA:** i documenti originali stampanti su carta pesante o lucida possono incepparsi con maggior frequenza di quelli stampati su carta normale.

Rimozione degli inceppamenti della carta nel vassoio 1 - 13.A1

Utilizzare la seguente procedura per rimuovere gli inceppamenti di carta nel vassoio 1. Quando si verifica un inceppamento, il pannello di controllo visualizza un'animazione che aiuta nella rimozione dell'inceppamento.

1. Se la maggior parte del foglio di carta è visibile nel vassoio, tirare lentamente la carta inceppata verso il basso per estrarla dalla stampante. Accertarsi che l'intero foglio venga rimosso. Se il foglio è strappato, continuare con la procedura riportata di seguito per individuare eventuali residui di carta.

Se gran parte del foglio di carta è stato introdotto nella stampante, continuare con i passaggi successivi.

2. Premere il pulsante di rilascio del coperchio superiore sul lato sinistro della stampante.

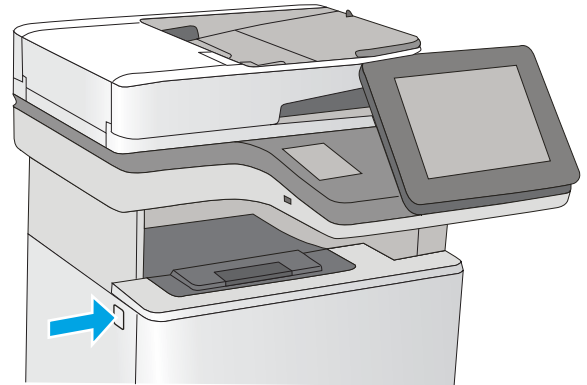
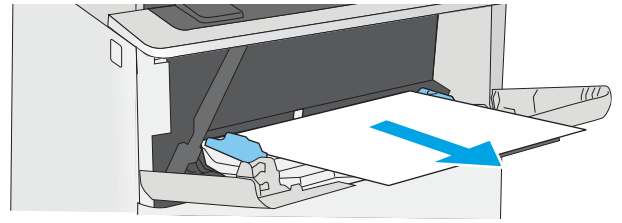

3. Aprire lo sportello anteriore.

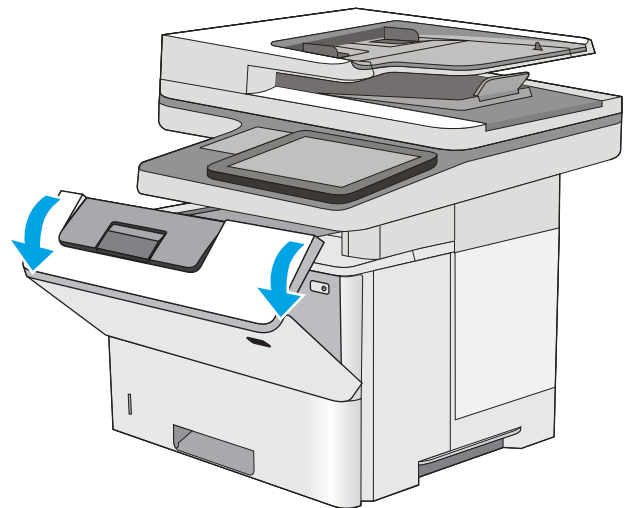

4. Rimuovere la cartuccia di toner.

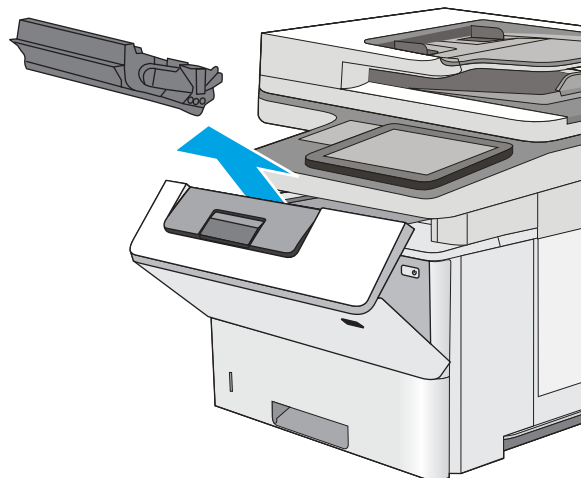

5. Sollevare il coperchio di accesso agli inceppamenti e rimuovere delicatamente tutta la carta inceppata. Fare attenzione a non strappare la carta.

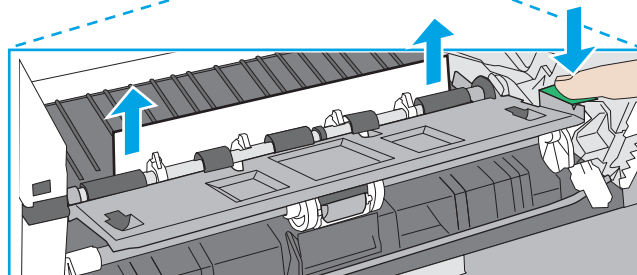
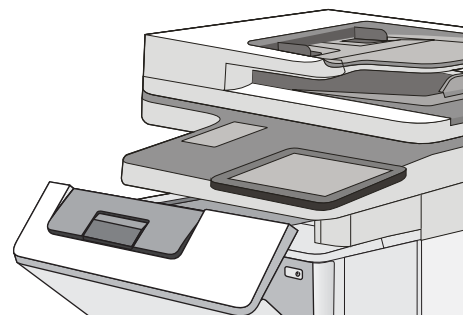

6. Reinserire la cartuccia del toner.

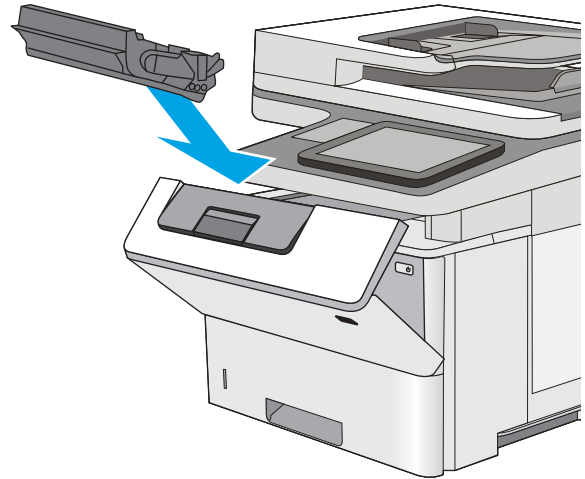

7. Chiudere lo sportello anteriore.

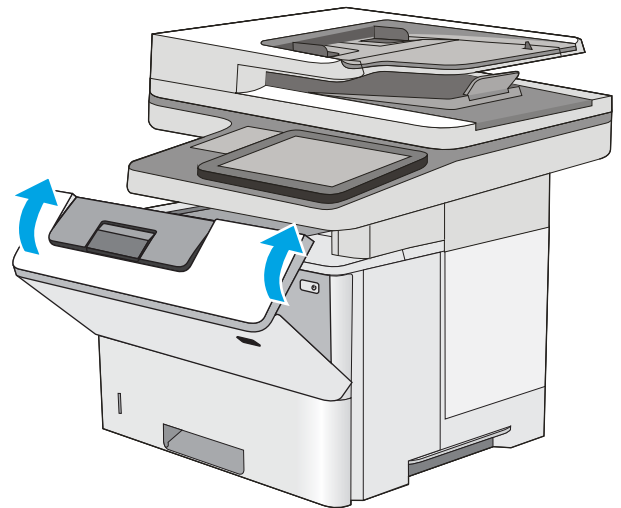

Rimozione degli inceppamenti della carta nel vassoio 2, vassoio 3, vassoio 4, vassoio 5 - 13.A2, 13.A3, 13.A4, 13.A5

Utilizzare la seguente procedura per controllare la presenza di carta in tutte le posizioni possibili di inceppamenti per il vassoio 2 e i vassoi da 550 fogli. Quando si verifica un inceppamento, il pannello di controllo visualizza un'animazione che aiuta nella rimozione dell'inceppamento.

1. Estrarre il vassoio dalla stampante.

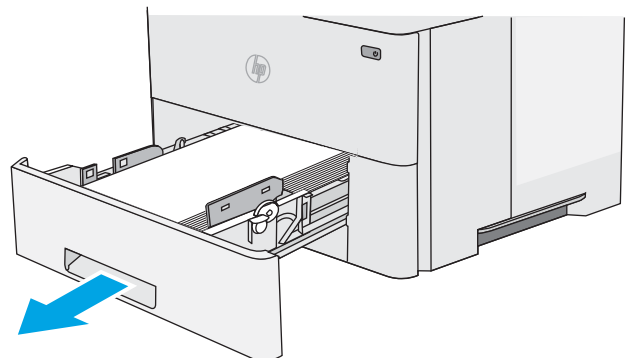

2. Rimuovere la carta dal vassoio e gettare la carta danneggiata.

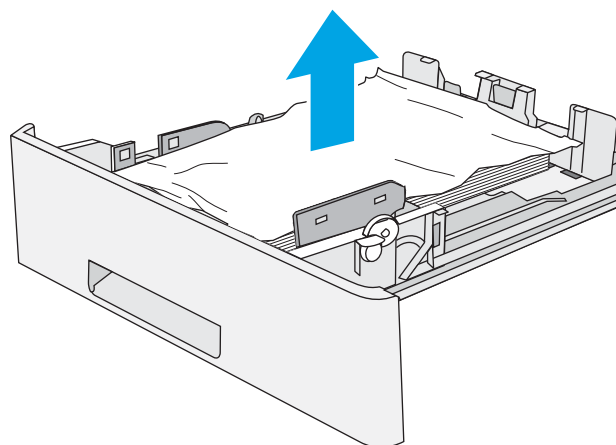

3. Verificare che la guida di lunghezza della carta posteriore sia regolata sulla tacca per il formato di carta corretto. Se necessario, premere il dispositivo di rilascio e spostare la guida di lunghezza della carta posteriore per correggere la posizione. In tal modo dovrebbe scattare in posizione.

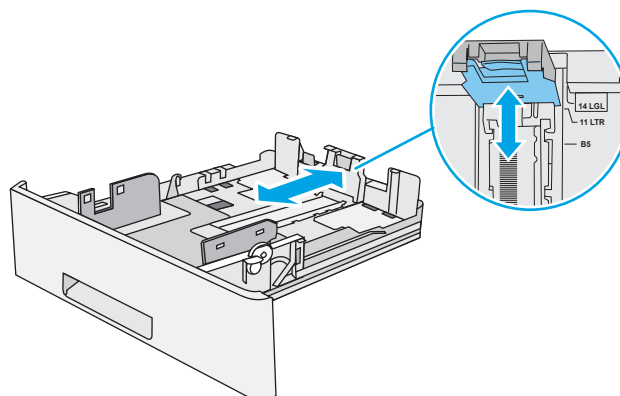

4. Caricare la carta nel vassoio. Accertarsi che la pila sia piatta in corrispondenza di tutti e quattro gli angoli e che la sua parte superiore non superi gli indicatori di altezza massima.

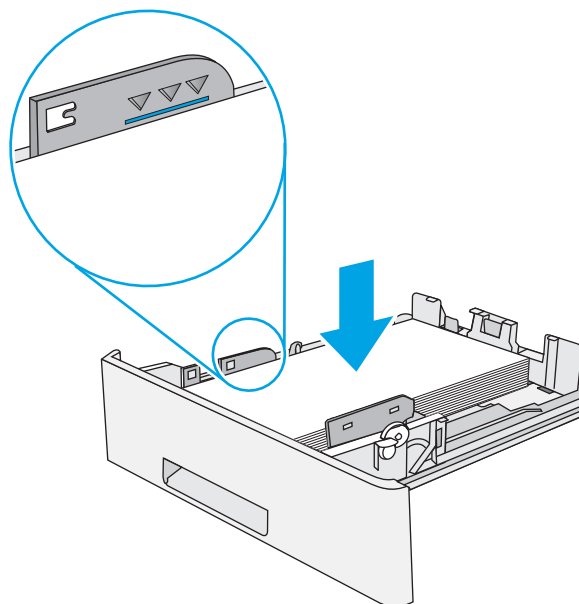

5. Reinserire e chiudere il vassoio.

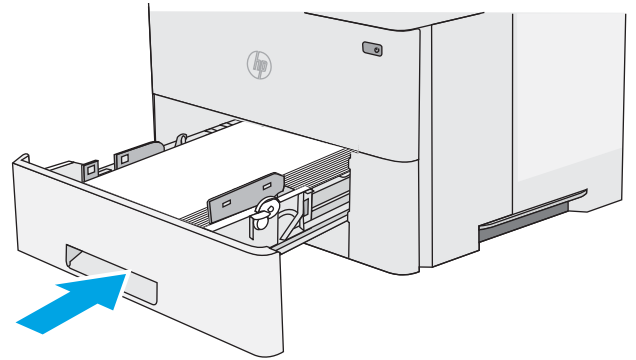

6. Premere il pulsante di rilascio del coperchio superiore sul lato sinistro della stampante.

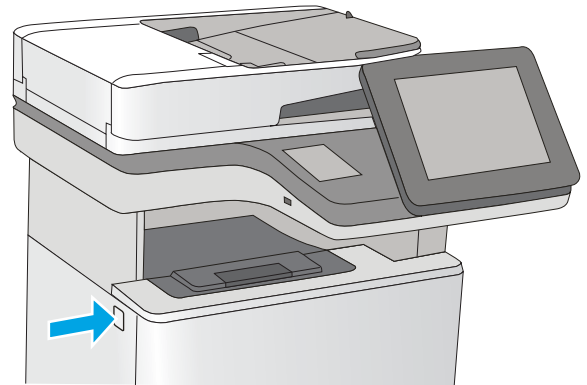

7. Aprire lo sportello anteriore.

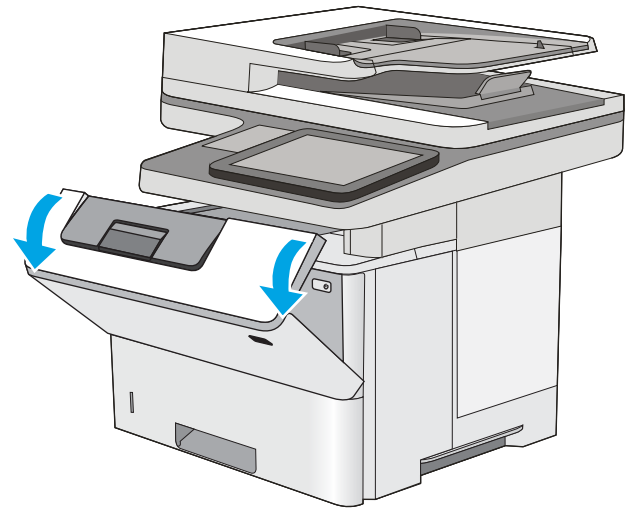

8. Rimuovere la cartuccia di toner.

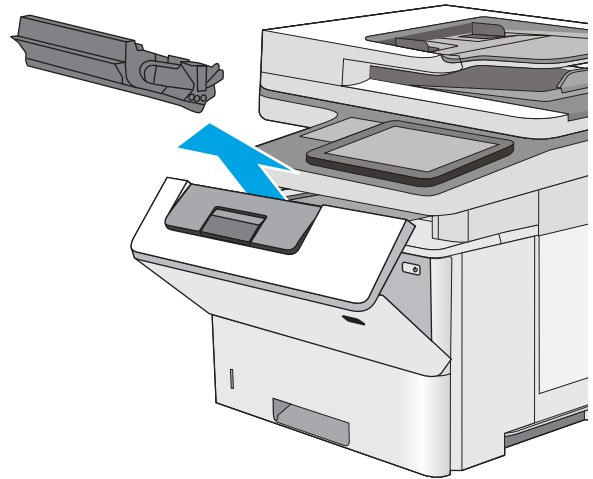

9. Sollevare il coperchio di accesso agli inceppamenti e rimuovere delicatamente tutta la carta inceppata. Fare attenzione a non strappare la carta.

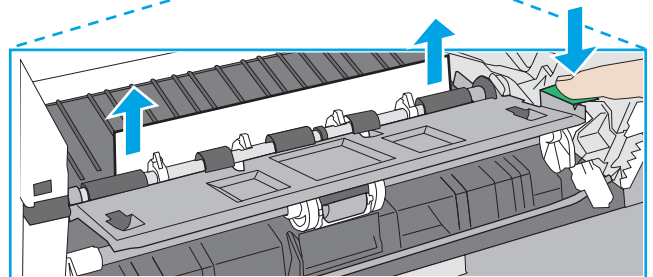
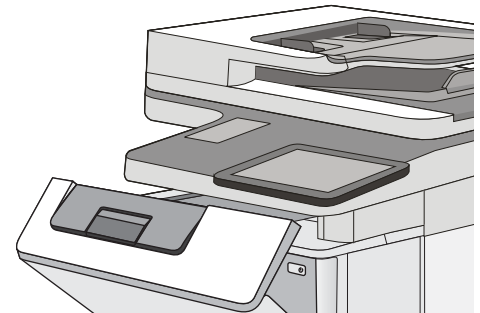

10. Reinserire la cartuccia del toner.

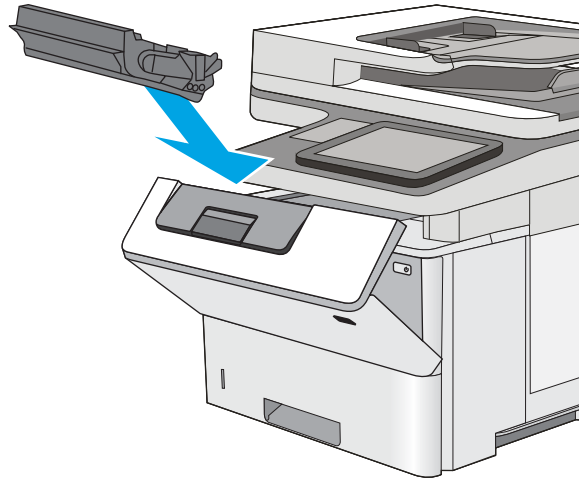

11. Chiudere lo sportello anteriore.

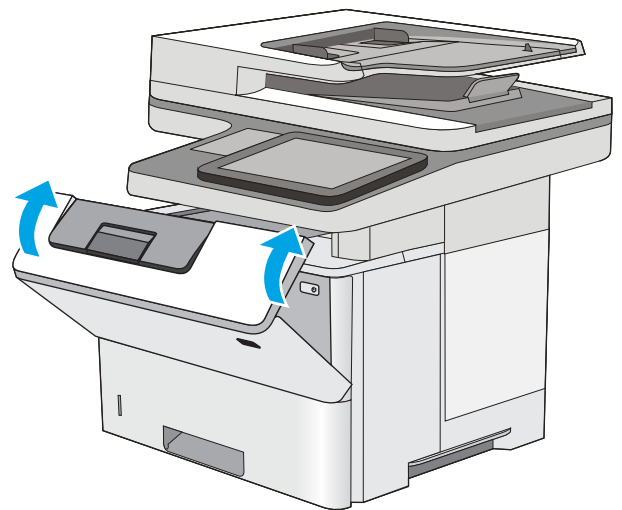

Rimozione degli inceppamenti della carta nello scomparto di uscita - 13.E1

Utilizzare la seguente procedura per controllare la presenza di carta in tutte le posizioni possibili di inceppamenti nello scomparto di uscita. Quando si verifica un inceppamento, il pannello di controllo visualizza un'animazione che aiuta nella rimozione dell'inceppamento.

1. Se la carta è visibile nello scomparto di uscita, afferrare il bordo di entrata e rimuoverla.

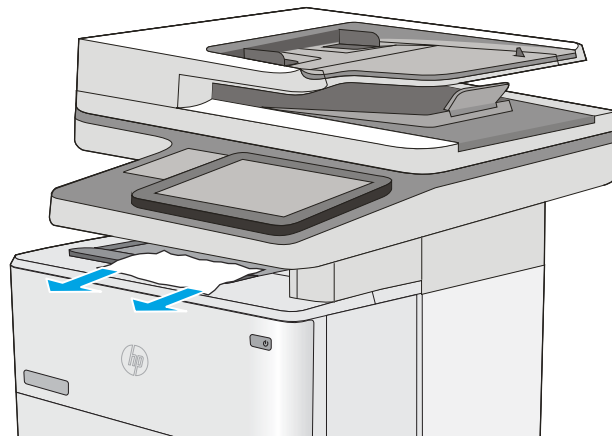

Rimozione degli inceppamenti della carta nell'unità fronte/retro - 13.CX.XX, 13.DX.XX

Utilizzare la seguente procedura per controllare la presenza di carta in tutte le posizioni possibili di inceppamenti nell'unità fronte/retro automatica. Quando si verifica un inceppamento, il pannello di controllo visualizza un'animazione che aiuta nella rimozione dell'inceppamento.

1. Estrarre il vassoio 2 dalla stampante.

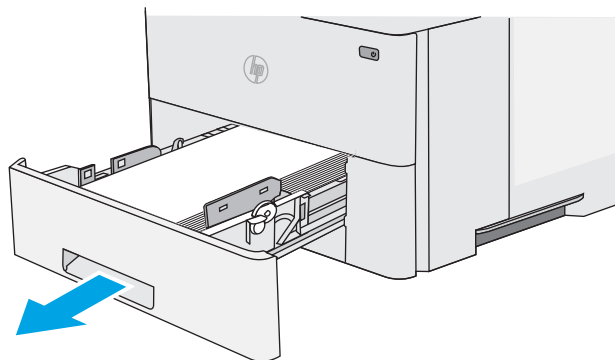

2. Tirare in avanti la linguetta verde all'interno dell'area del vassoio per rilasciare il vassoio fronte/retro.

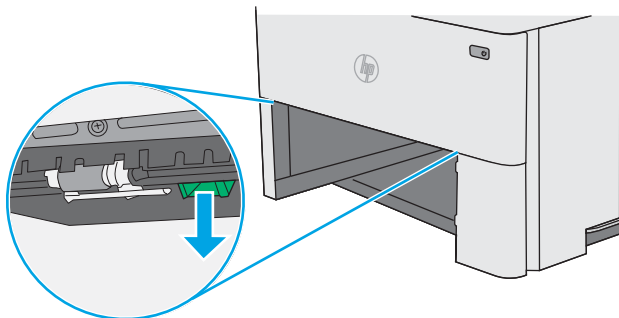

3. Rimuovere la carta inceppata.

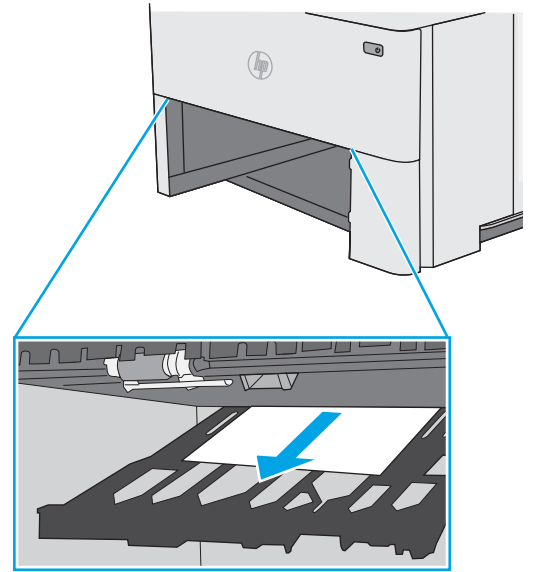

4. Chiudere il vassoio fronte/retro.

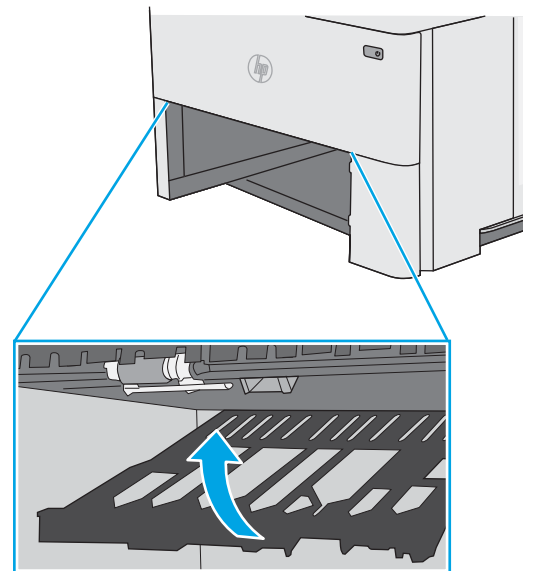

5. Reinserire e chiudere il vassoio.

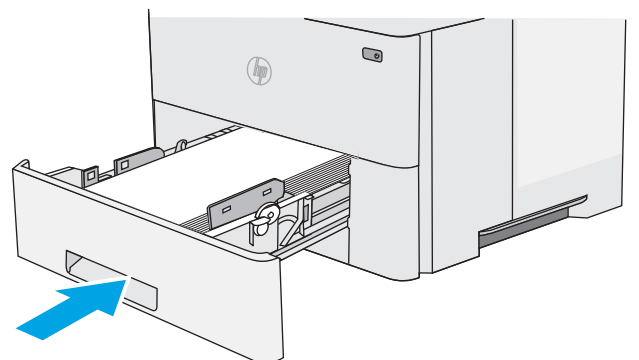

6. Aprire lo sportello posteriore.

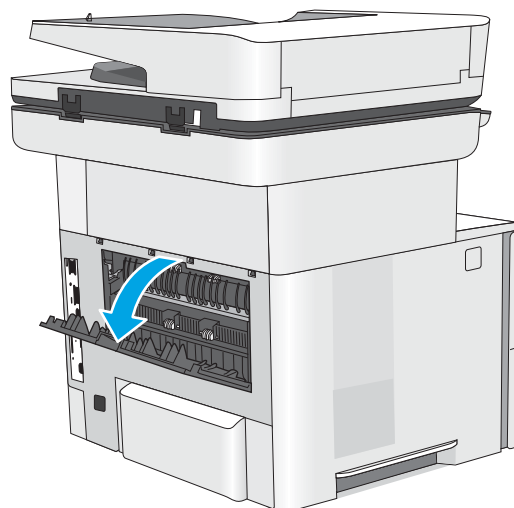

7. Rimuovere la carta inceppata.

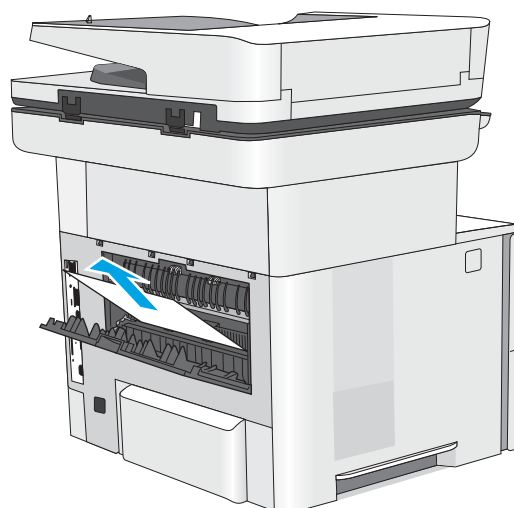

8. Chiudere lo sportello posteriore

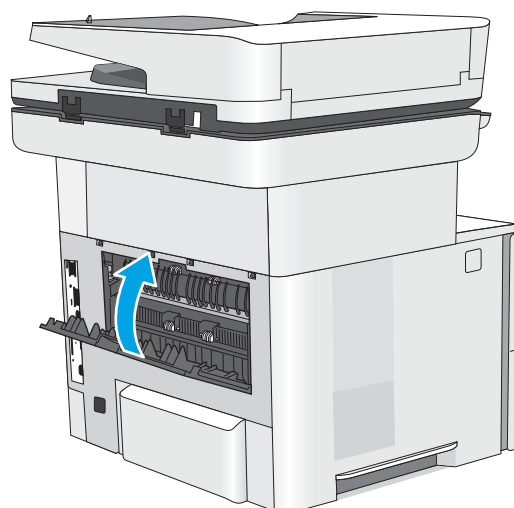

9. Premere il pulsante di rilascio del coperchio superiore sul lato sinistro della stampante.

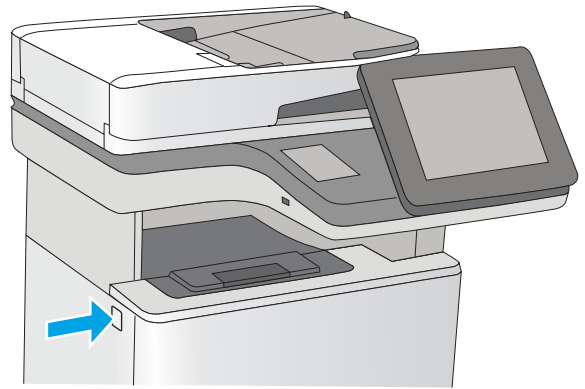

10. Aprire lo sportello anteriore.

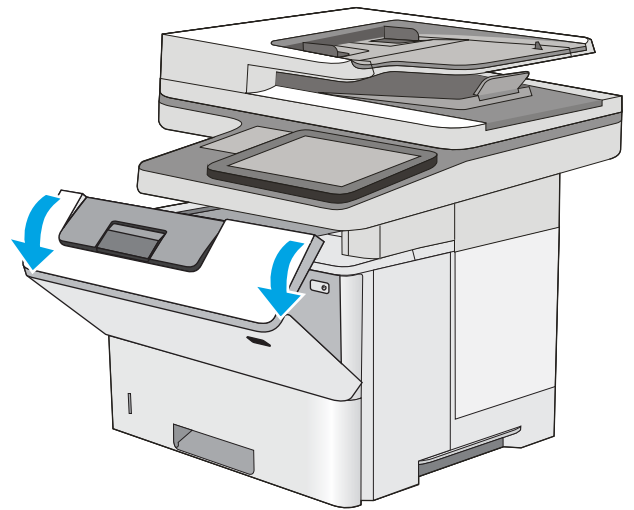

11. Rimuovere la cartuccia di toner.

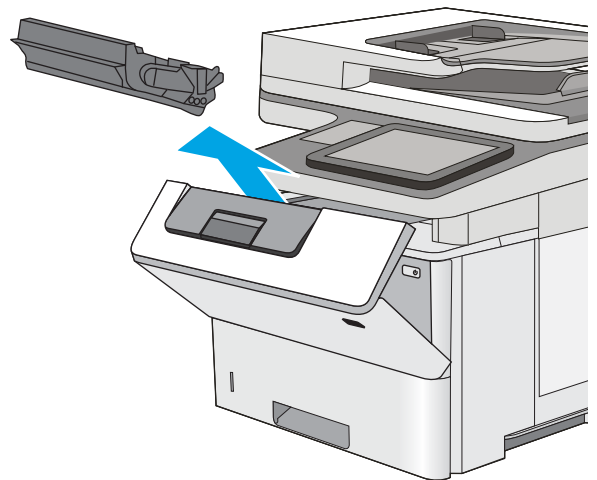

12. Sollevare il coperchio di accesso agli inceppamenti e rimuovere delicatamente tutta la carta inceppata. Fare attenzione a non strappare la carta.

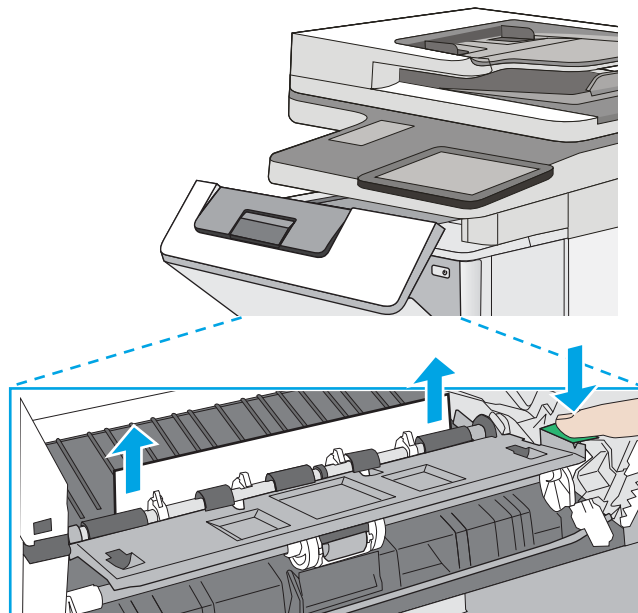

13. Reinserire la cartuccia del toner.

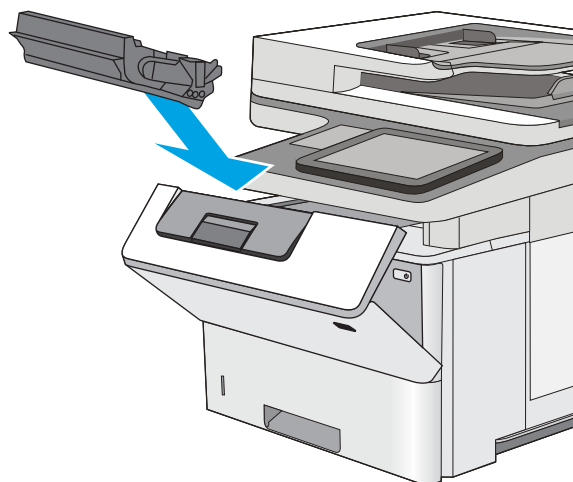

14. Chiudere lo sportello anteriore.

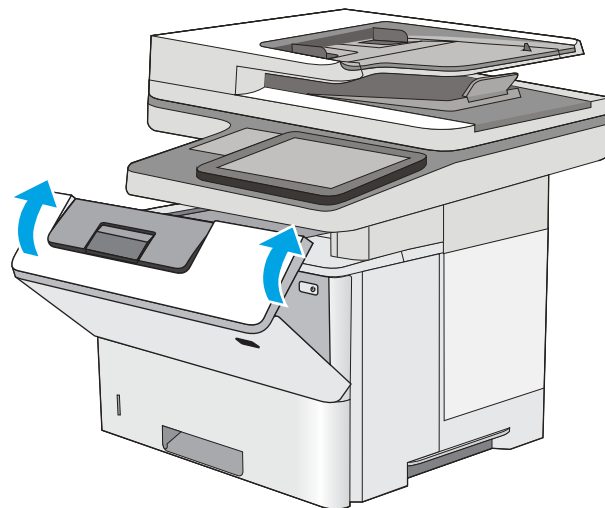

Rimozione degli inceppamenti di carta nell'area della cartuccia di toner

Utilizzare la seguente procedura per controllare la presenza di carta in tutte le posizioni possibili di inceppamenti nell'area della cartuccia di toner. Quando si verifica un inceppamento, il pannello di controllo visualizza un'animazione che aiuta nella rimozione dell'inceppamento.

1. Premere il pulsante di rilascio del coperchio superiore sul lato sinistro della stampante.

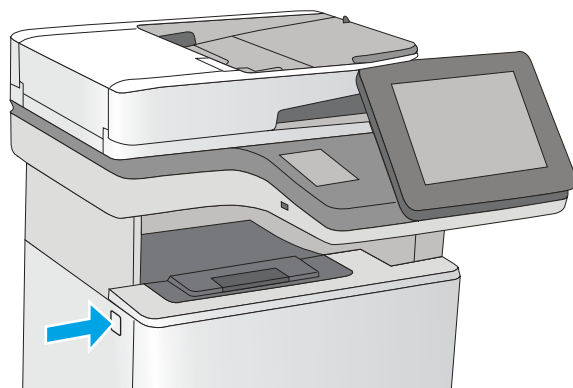

2. Aprire lo sportello anteriore.

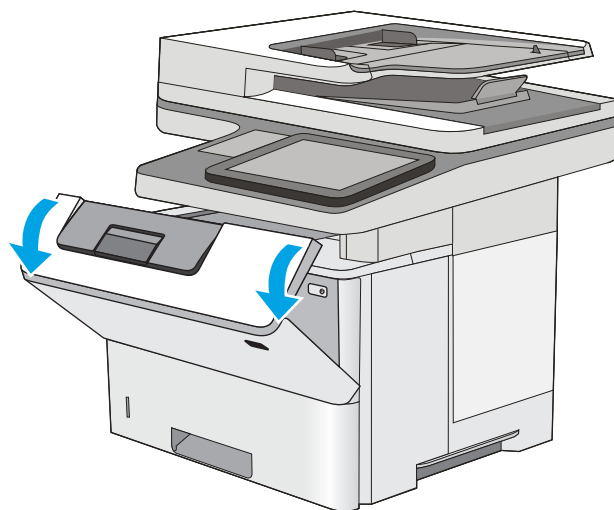

3. Rimuovere la cartuccia di toner.

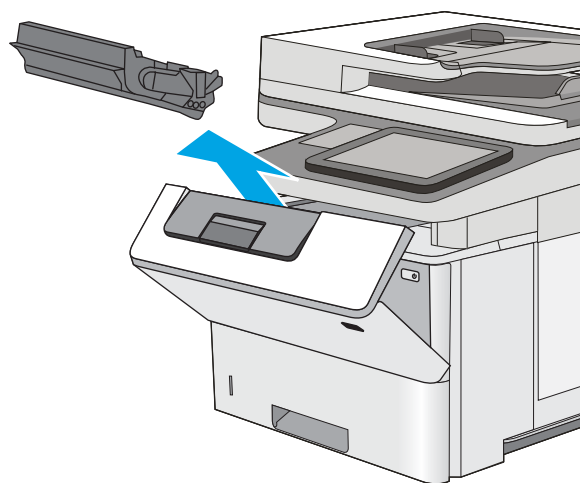

4. Sollevare il coperchio di accesso agli inceppamenti e rimuovere delicatamente tutta la carta inceppata. Fare attenzione a non strappare la carta.

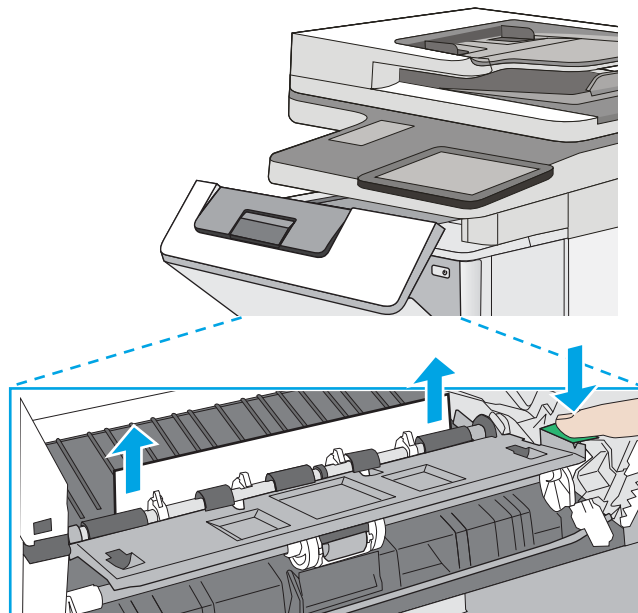

5. Reinserire la cartuccia del toner.

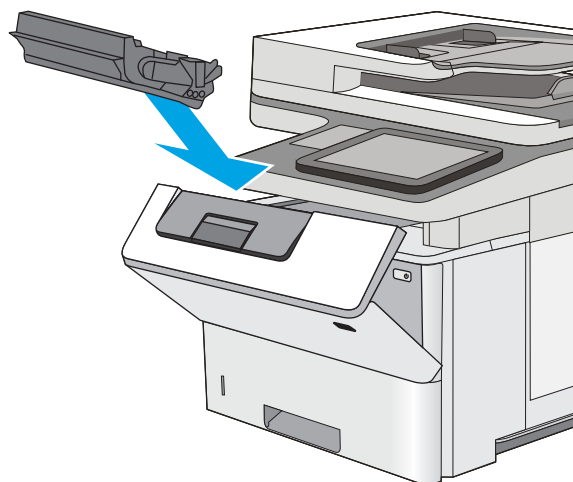

6. Chiudere lo sportello anteriore.

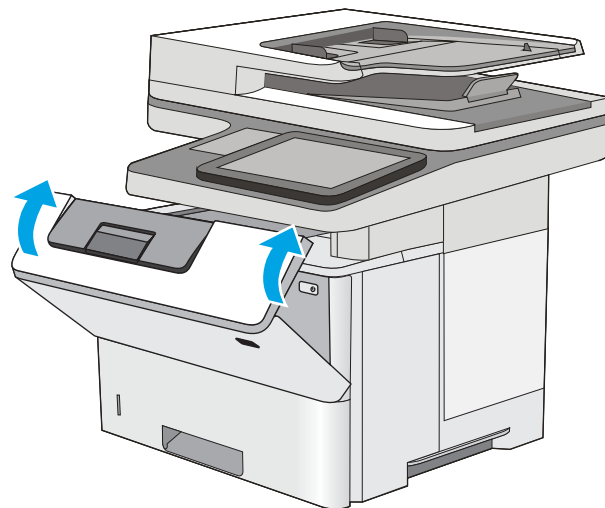

Rimozione degli inceppamenti della carta nell'area del fusore - 13.B9, 13.B2, 13.FF

Utilizzare la seguente procedura per rimuovere gli inceppamenti di carta nello sportello posteriore e nell'area del fusore. Quando si verifica un inceppamento, il pannello di controllo visualizza un'animazione che aiuta nella rimozione dell'inceppamento.

 **NOTA:** il fusore può raggiungere temperature estremamente elevate durante l'utilizzo della stampante. Attendere che si raffreddi prima di eliminare eventuali inceppamenti.

1. Aprire lo sportello posteriore.

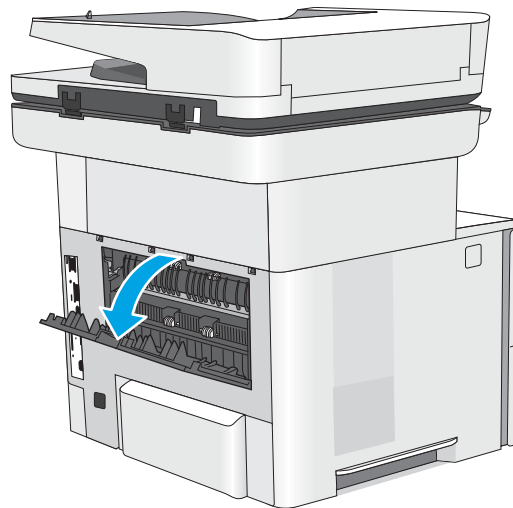

2. Rimuovere la carta inceppata.

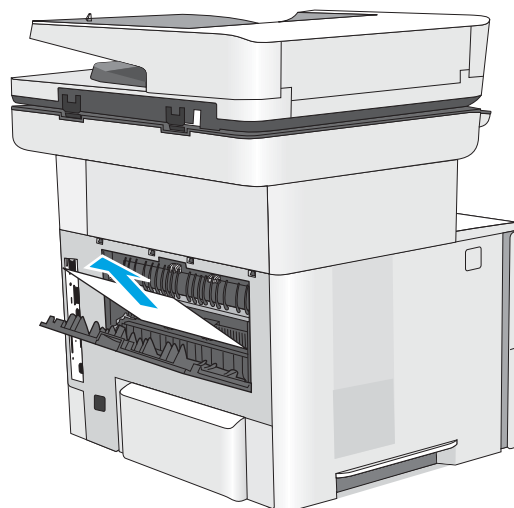

3. Chiudere lo sportello posteriore

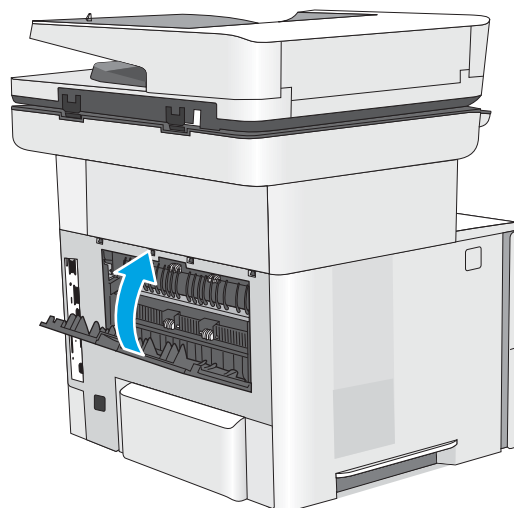

Risoluzione dei problemi di qualità di stampa

- [Introduzione](#)
- [Risoluzione dei problemi di qualità di stampa](#)

Introduzione

Utilizzare le informazioni riportate di seguito per risolvere i problemi di qualità di stampa, inclusi i problemi di qualità dell'immagine.

La procedura di risoluzione dei problemi consente di risolvere i seguenti difetti:

- Pagine vuote
- Pagine nere
- Carta arricciata
- Bande chiare o scure
- Striature chiare o scure
- Stampa non nitida
- Sfondo grigio o stampa scura
- Stampa chiara
- Residui di toner
- Toner mancante
- Punti sparsi di toner
- Immagini inclinate
- Macchie
- Striature

Risoluzione dei problemi di qualità di stampa

Per risolvere i problemi di qualità di stampa, provare queste operazioni nell'ordine suggerito.

- [Aggiornamento del firmware della stampante](#)
- [Stampa da un programma software differente](#)
- [Controllo dell'impostazione relativa al tipo di carta per il processo di stampa](#)
- [Controllo dello stato della cartuccia di toner](#)
- [Stampa di una pagina di pulizia](#)
- [Controllare lo stato del toner e delle cartucce di toner](#)
- [Controllo della carta e dell'ambiente di stampa](#)
- [Tentativo con un altro driver di stampa](#)
- [Verifica delle impostazioni EconoMode](#)
- [Regolazione dell'impostazione della densità di stampa](#)
- [Risoluzione dei difetti dell'immagine](#)

Per risolvere difetti dell'immagine specifici, fare riferimento a Risolvere i difetti dell'immagine.

Aggiornamento del firmware della stampante

Provare ad aggiornare il firmware della stampante.

Consultare il sito www.hp.com/support per ulteriori informazioni.

Stampa da un programma software differente

Provare a stampare da un programma differente. Se la pagina viene stampata correttamente, il problema è relativo al programma software dal quale viene eseguita la stampa.

Controllo dell'impostazione relativa al tipo di carta per il processo di stampa

Verificare l'impostazione del tipo di carta se si stampa da un programma software e se le pagine stampate sono scure, sfocate o con strisce, accartocciate o presentano macchie sparse di toner, residui di toner o piccole aree senza toner.

- [Controllo dell'impostazione del tipo di carta sulla stampante](#)
- [Modifica dell'impostazione del tipo di carta \(Windows\)](#)
- [Controllo dell'impostazione del tipo di carta \(macOS\)](#)

Controllo dell'impostazione del tipo di carta sulla stampante

Controllare l'impostazione del tipo di carta sul pannello di controllo della stampante e modificarla se necessario.

1. Aprire il vassoio.
2. Verificare che il vassoio contenga il tipo di carta corretto.
3. Chiudere il vassoio.
4. Attenersi alle istruzioni visualizzate sul pannello di controllo per confermare o modificare le impostazioni del tipo di carta per il vassoio.

Modifica dell'impostazione del tipo di carta (Windows)

Controllare il tipo di carta per Windows e modificare l'impostazione, se necessario.

1. Nel programma software, selezionare l'opzione **Stampa**.
2. Selezionare la stampante, quindi fare clic sul pulsante **Proprietà** o **Preferenze**.
3. Fare clic sulla scheda **Carta/qualità**.
4. Nell'elenco a discesa **Tipo di carta**, fare clic sull'opzione **Altro...**
5. Espandere l'elenco di opzioni per **Tipo**: opzioni.
6. Espandere la categoria dei tipi di carta più simili a quelli di cui si dispone.
7. Selezionare l'opzione per il tipo di carta che si sta utilizzando, quindi fare clic sul pulsante **OK**.
8. Fare clic sul pulsante **OK** per chiudere la finestra di dialogo **Proprietà documento**. Nella finestra di dialogo **Stampa**, fare clic sul pulsante **OK** per stampare il processo.

Controllo dell'impostazione del tipo di carta (macOS)

Controllare l'impostazione del tipo di carta per macOS e modificarla se necessario.

1. Fare clic sul menu **File**, quindi sull'opzione **Stampa**.
2. Nel menu **Stampante**, selezionare la stampante.
3. Per impostazione predefinita, nel driver di stampa viene visualizzato il menu **Copie e pagine**. Aprire l'elenco a discesa dei menu, quindi fare clic sul menu **Carta/qualità**.
4. Dall'elenco a discesa **Tipo di supporto**, selezionare il tipo.
5. Fare clic sul pulsante **Stampa**.

Controllo dello stato della cartuccia di toner

Seguire la procedura per verificare la durata stimata rimanente delle cartucce di toner e, se applicabile, lo stato degli altri componenti di manutenzione sostituibili.

- [Passaggio 1: stampare la pagina di stato dei materiali di consumo](#)
- [Passaggio 2: controllo dello stato dei materiali di consumo](#)

Passaggio 1: stampare la pagina di stato dei materiali di consumo

La pagina di stato dei materiali di consumo indica lo stato della cartuccia.

1. Nella schermata iniziale del pannello di controllo della stampante, accedere all'applicazione **Rapporti** e selezionare l'icona **Rapporti**.
2. Selezionare il menu **Pagine di configurazione/stato**.
3. Selezionare **Pagina sullo stato dei materiali di consumo**, quindi selezionare **Stampa** per stampare la pagina.

Passaggio 2: controllo dello stato dei materiali di consumo

1. Verificare il rapporto sullo stato dei materiali di consumo per controllare la percentuale di durata rimanente delle cartucce di toner e, se applicabile, lo stato degli altri componenti di manutenzione sostituibili.

Se si utilizza una cartuccia di toner quasi esaurita, possono verificarsi problemi di qualità di stampa. La pagina di stato dei materiali di consumo indica quando un materiale di consumo è quasi esaurito. Una volta raggiunta la soglia minima, la Garanzia di protezione HP sul materiale di consumo HP è terminata.

Non è necessario sostituire immediatamente la cartuccia di toner, a meno che la qualità di stampa non risulti definitivamente deteriorata. Tenere una cartuccia di sostituzione disponibile da installare nel caso in cui la qualità di stampa non sia più soddisfacente.

Se si ritiene necessario sostituire una cartuccia di toner o un altro componente di manutenzione sostituibile, la pagina di stato dei materiali di consumo indica i numeri di catalogo HP originali.

2. Verificare se si sta utilizzando una cartuccia HP originale.

Una cartuccia di toner HP originale riporta su di essa la parola "HP" o il logo HP. Per ulteriori informazioni sull'identificazione delle cartucce HP, andare all'indirizzo www.hp.com/go/learnaboutsupplies.

Stampa di una pagina di pulizia

Durante il processo di stampa, è possibile che si accumulino carta, toner e residui di polvere all'interno della stampante, provocando problemi di qualità di stampa come residui di toner, macchie, striature, linee o segni ripetuti.

Per pulire il percorso della carta nella stampante, attenersi alla seguente procedura.

1. Nella schermata iniziale del pannello di controllo della stampante, accedere all'applicazione **Strumenti di supporto** e selezionare l'icona **Strumenti di supporto**.
2. Selezionare i seguenti menu:

- [Manutenzione](#)
 - [Calibrazione/Pulizia](#)
 - [Pagina di pulizia](#)
3. Selezionare [Stampa](#) per stampare la pagina.

Sul pannello di controllo della stampante viene visualizzato il messaggio **Pulizia...** Il completamento del processo di pulizia richiede alcuni minuti. Non spegnere la stampante fino al completamento del processo di pulizia. Al termine, gettare la pagina stampata.

Controllare lo stato del toner e delle cartucce di toner

Seguire le istruzioni indicate per ispezionare ciascuna cartuccia del toner.

1. Rimuovere le cartucce del toner dalla stampante.
2. Verificare la presenza di eventuali danni nel chip della memoria.
3. Esaminare la superficie del tamburo fotosensibile verde.

 **ATTENZIONE:** Non toccare il tamburo fotosensibile. Eventuali impronte lasciate sul tamburo fotosensibile possono causare problemi di qualità di stampa.

4. Se sono presenti graffi, impronte o altri danni sul tamburo fotosensibile, sostituire la cartuccia di toner.
5. Reinstallare la cartuccia del toner e stampare alcune pagine per determinare se il problema è stato risolto.

Controllo della carta e dell'ambiente di stampa

- [Passaggio 1: uso di carta conforme alle specifiche consigliate da HP](#)
- [Passaggio 2: Controllo dell'ambiente](#)
- [Passaggio 3: impostare l'allineamento del singolo vassoio](#)

Passaggio 1: uso di carta conforme alle specifiche consigliate da HP

Alcuni problemi di qualità della stampa sono causati dall'utilizzo di carta non conforme alle specifiche HP.

- Utilizzare sempre carta il cui tipo e la cui grammatura siano supportati da questa stampante.
- Utilizzare carta di buona qualità che non presenti tagli, incisioni, lacerazioni, macchie, particelle estranee, polvere, stropicciature, fori, bordi ondulati o piegati.
- Non utilizzare carta su cui sono state eseguite stampe precedenti.
- Utilizzare carta che non contenga materiale metallico, ad esempio come glitter.
- Utilizzare carta specifica per stampanti laser. Non utilizzare carta esclusivamente indicata per le stampanti a getto d'inchiostro.
- Non utilizzare carta troppo ruvida. L'uso di carta più levigata offre generalmente una qualità di stampa migliore.

Passaggio 2: Controllo dell'ambiente

L'ambiente può influenzare direttamente la qualità della stampa e costituisce una causa comune dei problemi relativi alla qualità di stampa o all'alimentazione di carta. Tentare le soluzioni seguenti:

- Non posizionare la stampante in prossimità di correnti d'aria provenienti, ad esempio, da finestre e porte aperte o ventole di condizionatori.
- Assicurarsi che la stampante non sia esposta a temperature o umidità non conformi alle specifiche indicate.
- Non posizionare la stampante in spazi limitati, ad esempio un mobiletto.
- Collocare la stampante su una superficie resistente e piana.
- Rimuovere qualsiasi oggetto che blocchi le ventole della stampante. La stampante necessita di un flusso d'aria adeguato su tutti i lati, compresa la parte superiore.
- Proteggere la stampante da pulviscolo, polvere, vapore, grasso o altri elementi che potrebbero lasciare residui all'interno.

Passaggio 3: impostare l'allineamento del singolo vassoio

Seguire i passaggi indicati quando testo o immagini non sono centrati o allineati correttamente sulla pagina stampata quando si stampa da vassoi specifici.

1. Nella schermata iniziale del pannello di controllo della stampante, accedere all'applicazione [Impostazioni](#) e selezionare l'icona [Impostazioni](#).
2. Selezionare i seguenti menu:

- Copia/Stampa o Stampa
 - Qualità di stampa
 - Registrazione dell'immagine
3. Selezionare **Vassoio**, quindi selezionare il vassoio da regolare.
 4. Selezionare **Stampa pagina di prova**, quindi seguire le istruzioni sulle pagine stampate.
 5. Selezionare nuovamente **Stampa pagina di prova** per verificare i risultati, quindi, se necessario, effettuare ulteriori regolazioni.
 6. Selezionare **Fine** per salvare le nuove impostazioni.

Tentativo con un altro driver di stampa

Se si esegue la stampa da un programma software e le pagine stampate presentano righe inaspettate nelle immagini, testo mancante, immagini mancanti, formattazione errata o font sostitutivi, provare a utilizzare un driver di stampa differente.

Scaricare uno dei seguenti driver dal sito Web HP www.hp.com/support/ljM528mfp.

Driver HP PCL.6	Se disponibile, questo driver di stampa specifico per la stampante supporta i sistemi operativi meno recenti quali Windows XP® e Windows Vista®. Per un elenco dei sistemi operativi supportati, visitare il sito Web all'indirizzo www.hp.com/go/support .
Driver HP PCL 6	Questo driver di stampa specifico per la stampante supporta Windows 7 e i sistemi operativi più recenti che supportano i driver versione 3. Per un elenco dei sistemi operativi supportati, visitare il sito Web all'indirizzo www.hp.com/go/support .
Driver HP PCL-6	Questo driver di stampa specifico per la stampante supporta Windows 8 e i sistemi operativi più recenti che supportano i driver versione 4. Per un elenco dei sistemi operativi supportati, visitare il sito Web all'indirizzo www.hp.com/go/support .
Driver HP UPD PS	<ul style="list-style-type: none"> • Consigliato per la stampa con i programmi software Adobe® o con altri programmi software con grafica molto complessa • Supporta la stampa con driver di emulazione postscript o con font flash postscript
HP UPD PCL 6	<ul style="list-style-type: none"> • Consigliato per la stampa in tutti gli ambienti Windows • Alla maggior parte degli utenti, offre velocità, qualità di stampa e supporto delle caratteristiche della stampante complessivamente migliori • Sviluppato per l'allineamento con Windows Graphic Device Interface (GDI) per velocità ottimale in ambienti Windows • Potrebbe non essere completamente compatibile con i programmi software personalizzati e di terze parti basati su PCL 5

Verifica delle impostazioni EconoMode

HP sconsiglia l'utilizzo continuo della modalità EconoMode. Se si utilizza continuamente la modalità EconoMode, le parti meccaniche della cartuccia di stampa potrebbero usurarsi prima dell'esaurimento della cartuccia di toner. Se la qualità di stampa risulta ridotta e non più accettabile, si consiglia di sostituire la cartuccia di toner.



NOTA: Questa funzione è disponibile con il driver della stampante PCL 6 per Windows. Se non si sta utilizzando questo driver, è possibile attivare la funzione tramite HP Embedded Web Server.

Eseguire le operazioni descritte di seguito se l'intera pagina è troppo chiara o troppo scura.

1. Nel programma software, selezionare l'opzione **Stampa**.
2. Selezionare la stampante, quindi fare clic sul pulsante **Proprietà** o **Preferenze**.
3. Fare clic sulla scheda **Carta/qualità**, quindi individuare l'area **Qualità di stampa**.
4. Se l'intera pagina è troppo scura, utilizzare queste impostazioni:
 - Selezionare l'opzione **600 dpi**, se disponibile.
 - Selezionare la casella di controllo **EconoMode** per abilitarla.

Se l'intera pagina è troppo chiara, utilizzare queste impostazioni:

- Selezionare l'opzione **FastRes 1200**, se disponibile.
 - Deselezionare la casella di controllo **EconoMode** per disattivare l'opzione.
5. Fare clic sul pulsante **OK** per chiudere la finestra di dialogo **Proprietà documento**. Nella finestra di dialogo **Stampa**, fare clic sul pulsante **OK** per stampare il processo.

Regolazione dell'impostazione della densità di stampa

Utilizzare il pannello di controllo della stampante per regolare la densità di stampa.

1. Nella schermata iniziale del pannello di controllo della stampante, accedere all'applicazione **Impostazioni** e selezionare l'icona **Impostazioni**.
2. Aprire i seguenti menu:
 - **Copia/Stampa** o **Stampa**
 - **Qualità di stampa**
 - **Densità**
3. Spostare il cursore verso **Meno** o **Più** per l'impostazione della densità desiderata.

Risoluzione dei difetti dell'immagine

Rivedere gli esempi di difetti dell'immagine e la relativa procedura di risoluzione.

Tabella 9-1 Riferimento rapido tabella dei difetti dell'immagine

Esempio	Descrizione	Possibili soluzioni
Tabella 9-8 Stampa chiara a pagina 210	Tabella 9-6 Sfondo grigio o stampa scura a pagina 209	Tabella 9-4 Pagina vuota - Nessuna stampa a pagina 207
		
Tabella 9-3 Pagina nera a pagina 207	Tabella 9-2 Bande a pagina 206	Tabella 9-10 Striature a pagina 212
		
Tabella 9-5 Difetti di fissaggio/del fusore a pagina 208	Tabella 9-7 Difetti di posizionamento dell'immagine a pagina 209	Tabella 9-9 Difetti di stampa a pagina 211
		

I difetti dell'immagine, indipendentemente dalla causa, possono essere spesso risolti con la stessa procedura. Utilizzare la procedura riportata di seguito come punto di partenza per la risoluzione dei problemi relativi ai difetti delle immagini.

1. Ristampare il documento. I difetti della qualità di stampa possono essere intermittenti o sparire completamente continuando a stampare.
2. Verificare le condizioni della cartuccia o delle cartucce. Se lo stato di una cartuccia è **Quasi esaurito** (ha superato la durata nominale), sostituire la cartuccia.
3. Assicurarsi che il driver e le impostazioni della modalità di stampa del vassoio corrispondano al supporto caricato nel vassoio. Provare a utilizzare una risma di supporti di stampa diversi o un altro vassoio. Provare a utilizzare una diversa modalità di stampa.
4. Accertarsi che la stampante rientri nell'intervallo di umidità/temperatura operativa supportati.
5. Utilizzare sempre un tipo, una dimensione e un peso di carta supportati dalla stampante. Consultare le pagine di assistenza della stampante all'indirizzo support.hp.com per un elenco dei formati e dei tipi di carta supportati per la stampante.



NOTA: Per "fusione" si intende la parte del processo di stampa in cui il toner viene fissato sulla carta.

Gli esempi seguenti mostrano un foglio in formato Lettera che è stato stampato prima dal lato corto.

Tabella 9-2 Bande

Esempio	Descrizione	Possibili soluzioni
	<p>Righe chiare o scure ripetute per tutta la lunghezza della pagina e che sono bande di impulsi e/o ad ampia distanza. Possono essere nette o tenui. Il difetto si presenta solo nelle aree di riempimento, non nel testo o nelle sezioni prive di contenuto stampato.</p>	<ol style="list-style-type: none"> 1. Ristampare il documento. 2. Provare a stampare da un altro vassoio. 3. Sostituire la cartuccia. 4. Utilizzare un tipo di carta diverso. 5. Solo modelli enterprise: nella schermata iniziale del pannello di controllo della stampante, accedere al menu Regola tipi di carta, quindi scegliere una modalità di stampa concepita per un supporto leggermente più pesante di quello utilizzato. In questo modo viene rallentata la velocità di stampa e la qualità di stampa potrebbe migliorare. 6. Se il problema persiste, accedere a support.hp.com.

Tabella 9-3 Pagina nera

Esempio	Descrizione	Possibili soluzioni
	La pagina stampata è completamente nera.	<ol style="list-style-type: none">1. Ispezionare visivamente la cartuccia per verificare la presenza di danni.2. Assicurarsi che la cartuccia sia installata correttamente.3. Sostituire la cartuccia4. Se il problema persiste, accedere a support.hp.com.

Tabella 9-4 Pagina vuota - Nessuna stampa

Esempio	Descrizione	Possibili soluzioni
	La pagina è completamente vuota e non contiene nessun contenuto stampato.	<ol style="list-style-type: none">1. Accertarsi che le cartucce siano originali HP.2. Assicurarsi che la cartuccia sia installata correttamente.3. Stampare con un'altra cartuccia.4. Controllare il tipo di carta nel vassoio della carta e regolare le impostazioni corrispondenti della stampante. Se necessario, selezionare un tipo di carta più leggero.5. Se il problema persiste, accedere a support.hp.com.

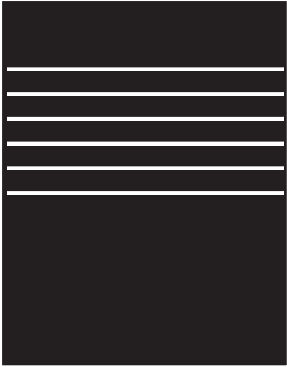
Tabella 9-5 Difetti di fissaggio/del fusore

Esempio	Descrizione	Possibili soluzioni
	<p>Ombreggiature leggere od offset dell'immagine si ripetono per tutta la pagina. L'immagine ripetuta potrebbe sbiadirsi ad ogni ripetizione.</p>	<ol style="list-style-type: none"> 1. Ristampare il documento. 2. Controllare il tipo di carta nel vassoio della carta e regolare le impostazioni corrispondenti della stampante. Se necessario, selezionare un tipo di carta più leggero. 3. Se il problema persiste, accedere a support.hp.com.
	<p>Il toner viene via da entrambi i bordi della pagina. Questo difetto è più comune sui bordi dei processi ad elevata copertura e sui tipi di supporti leggeri, ma può verificarsi in qualsiasi punto della pagina.</p>	<ol style="list-style-type: none"> 1. Ristampare il documento. 2. Controllare il tipo di carta nel vassoio della carta e regolare le impostazioni corrispondenti della stampante. Se necessario, provare ad utilizzare un tipo di carta più pesante. 3. Solo modelli enterprise: dal pannello di controllo della stampante, accedere al menu Da bordo a bordo, quindi selezionare Normale. Ristampare il documento. 4. Solo modelli enterprise: dal pannello di controllo della stampante, selezionare Includi autom. margini e ristampare il documento. 5. Se il problema persiste, accedere a support.hp.com.

Tabella 9-6 Sfondo grigio o stampa scura

Esempio	Descrizione	Possibili soluzioni
	<p>L'immagine o il testo sono più scuri del previsto e/o lo sfondo è grigio.</p>	<ol style="list-style-type: none"> 1. Accertarsi che la carta nei vassoi non sia stata già utilizzata nella stampante. 2. Utilizzare un tipo di carta diverso. 3. Ristampare il documento. 4. Solo modelli mono: dalla schermata iniziale del pannello di controllo della stampante, andare al menu Regola densità del toner, quindi regolare la densità del toner su un livello inferiore. 5. Accertarsi che la stampante rientri nell'intervallo di umidità e temperatura operativa supportato. 6. Sostituire la cartuccia. 7. Se il problema persiste, accedere a support.hp.com.

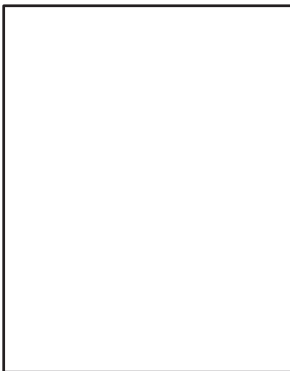
Tabella 9-7 Difetti di posizionamento dell'immagine

Esempio	Descrizione	Possibili soluzioni
	<p>L'immagine non è centrata o la pagina è inclinata. Il difetto si verifica quando la carta non è posizionata correttamente poiché viene prelevata dal vassoio e si sposta attraverso il percorso carta.</p>	<ol style="list-style-type: none"> 1. Ristampare il documento. 2. Rimuovere la carta e ricaricare il vassoio. Assicurarsi che i bordi della carta siano pareggiati su tutti i lati. 3. Accertarsi che la pila non superi l'indicatore di vassoio pieno. Non riempire eccessivamente il vassoio. 4. Assicurarsi che le guide della carta siano regolate correttamente per il formato della carta. non stringere le guide contro la pila di carta. Regolarle in base alle tacche o ai contrassegni nel vassoio. 5. Se il problema persiste, accedere a support.hp.com.

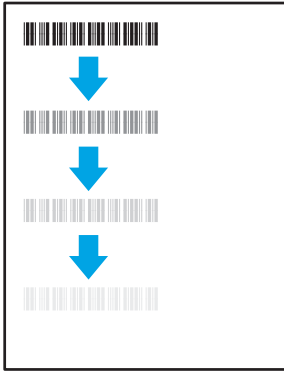
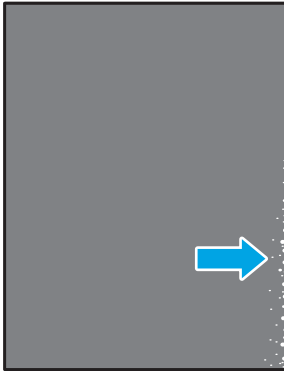
Tabella 9-8 Stampa chiara

Esempio	Descrizione	Possibili soluzioni
	Il contenuto stampato è chiaro o sbiadito su tutta la pagina.	<ol style="list-style-type: none"><li data-bbox="1054 289 1326 317">1. Ristampare il documento.<li data-bbox="1054 338 1390 394">2. Rimuovere la cartuccia, quindi scuoterla per ridistribuire il toner.<li data-bbox="1054 415 1406 548">3. Solo modelli mono: accertarsi che l'impostazione EconoMode sia disattivata nel pannello di controllo della stampante e nel driver di stampa.<li data-bbox="1054 569 1358 625">4. Assicurarsi che la cartuccia sia installata correttamente.<li data-bbox="1054 646 1406 730">5. Stampare una pagina Stato dei materiali di consumo e verificare la durata e l'uso della cartuccia.<li data-bbox="1054 751 1294 779">6. Sostituire la cartuccia.<li data-bbox="1054 800 1406 856">7. Se il problema persiste, accedere a support.hp.com.

Tabella 9-9 Difetti di stampa

Esempio	Descrizione	Possibili soluzioni
	<p>Le pagine stampate sono arricciate ai bordi. Il bordo arricciato può riguardare il lato corto o lungo della carta. Sono possibili due tipi di arricciatura:</p> <ul style="list-style-type: none"> • Arricciatura positiva: la carta è arricciata verso il lato stampato. Il difetto si verifica in ambienti asciutti o quando si stampano pagine ad alta copertura. • Arricciatura negativa: la carta non è arricciata dal lato stampato. Il difetto si verifica in ambienti con alta umidità o quando si stampano pagine con copertura minima. 	<ol style="list-style-type: none"> 1. Ristampare il documento. 2. Arricciatura positiva: sul pannello di controllo della stampante, selezionare un tipo di carta più pesante. Il tipo di carta più pesante consente di creare una temperatura più elevata per la stampa. Arricciatura negativa: sul pannello di controllo della stampante, selezionare un tipo di carta più leggero. Il tipo di carta più leggero crea una temperatura inferiore per la stampa. Provare a conservare la carta in un ambiente asciutto prima di utilizzarla oppure utilizzare carta di una risma appena aperta. 3. Stampa in modalità fronte/retro. 4. Se il problema persiste, accedere a support.hp.com.
	<p>La carta non forma una pila ordinata nel vassoio di uscita. La pila potrebbe essere irregolare, disallineata o le pagine potrebbero essere fuoriuscite dal vassoio e scivolate sul pavimento. Una delle seguenti condizioni può causare questo difetto:</p> <ul style="list-style-type: none"> • Elevato arricciamento della carta • La carta nel vassoio è stropicciata o deformata • La carta è di tipo non standard, ad esempio buste • Il vassoio di alimentazione è troppo pieno 	<ol style="list-style-type: none"> 1. Ristampare il documento. 2. Aprire l'estensione dello scomparto di uscita. 3. Se il difetto è causato dall'estremo arricciamento della carta, attenersi alla procedura di risoluzione dei problemi di arricciamento in uscita. 4. Utilizzare un tipo di carta diverso. 5. Utilizzare carta di una risma appena aperta. 6. Rimuovere la carta dal vassoio di uscita prima che il vassoio risulti troppo pieno. 7. Se il problema persiste, accedere a support.hp.com.

Tabella 9-10 Striature

Esempio	Descrizione	Possibili soluzioni
	Striature verticali chiare che generalmente ricoprono tutta la lunghezza della pagina. Il difetto si presenta solo nelle aree di riempimento, non nel testo o nelle sezioni prive di contenuto stampato.	<ol style="list-style-type: none">1. Ristampare il documento.2. Rimuovere la cartuccia, quindi scuoterla per ridistribuire il toner.3. Se il problema persiste, accedere a support.hp.com.
	Righe scure verticali che si ripetono per tutta la lunghezza della pagina. Il difetto potrebbe verificarsi in un punto qualsiasi della pagina, nelle aree di riempimento o nelle sezioni prive di contenuti stampati.	<ol style="list-style-type: none">1. Ristampare il documento.2. Rimuovere la cartuccia, quindi scuoterla per ridistribuire il toner.3. Stampa di una pagina di pulizia.4. Controllare il livello di toner nella cartuccia.5. Se il problema persiste, accedere a support.hp.com.

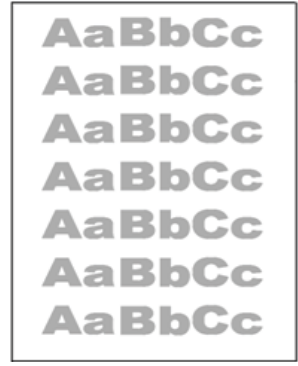
Miglioramento della qualità di copia

Se la stampante presenta problemi di qualità di copia, provare a risolverli con le seguenti soluzioni nell'ordine presentato.

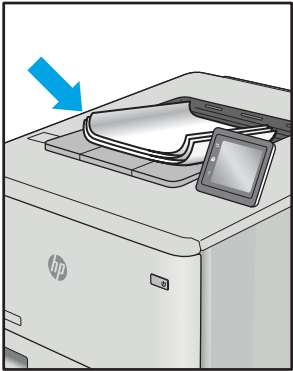
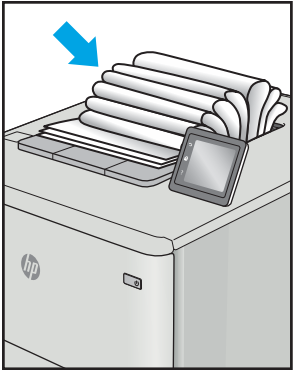
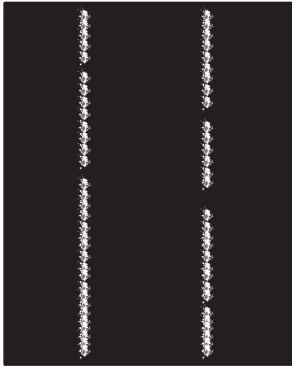
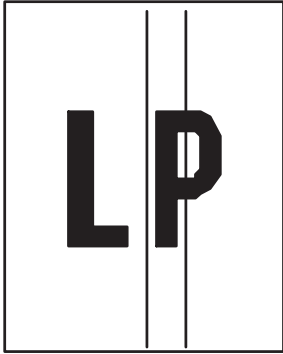
- [Controllo della presenza di polvere e sbavature sul vetro dello scanner](#)
- [Calibrazione dello scanner](#)
- [Controllo delle impostazioni della carta](#)
- [Controllo delle impostazioni di regolazione dell'immagine](#)
- [Ottimizzazione della qualità di copia per testo o immagini](#)
- [Copia da bordo a bordo](#)

Eeguire queste semplici operazioni:

- Utilizzare lo scanner piano piuttosto che l'alimentatore documenti.
- Utilizzare originali di qualità.
- Quando si utilizza l'alimentatore documenti, caricare correttamente il documento originale nell'alimentatore, utilizzando le guide della carta per evitare immagini inclinate o poco nitide.

Se il problema persiste, tentare con le seguenti soluzioni. Se il problema non viene risolto, consultare "Migliorare la qualità di stampa" per ulteriori soluzioni.

Controllo della presenza di polvere e sbavature sul vetro dello scanner

Con il passare del tempo, è possibile che sul vetro dello scanner e sul rivestimento bianco di plastica si depositino dei granelli di sporcizia che possono influire sulle prestazioni. Utilizzare la seguente procedura per pulire lo scanner se le pagine stampate presentano sbavature, linee non desiderate, punti neri, qualità di stampa insufficiente o testo non chiaro.

1. Premere il pulsante di accensione per spegnere la stampante, quindi scollegare il cavo di alimentazione dalla presa elettrica.

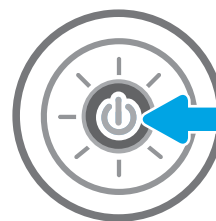

2. Aprire il coperchio dello scanner.

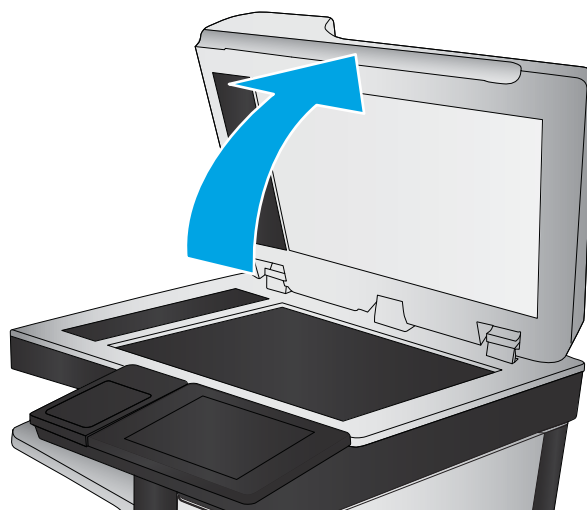

3. Pulire il vetro dello scanner e i nastri dell'alimentatore di documenti con un panno o una spugna morbida inumidita con un detergente per vetri non abrasivo.

ATTENZIONE: non utilizzare abrasivi, acetone, benzene, ammoniaca, alcol etilico o tetracloruro di carbonio sulla stampante per non danneggiarla. Non versare prodotti liquidi direttamente sul vetro o il ripiano, poiché potrebbero gocciolare e danneggiare la stampante.

NOTA: In caso di problemi con striature sulle copie quando si utilizza l'alimentatore documenti, assicurarsi di pulire la piccola striscia di vetro a sinistra dello scanner.

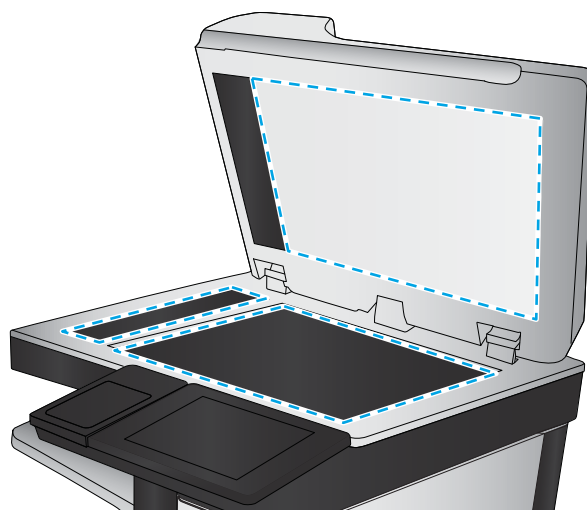

4. Asciugare il vetro e le parti di plastica con un panno di pelle di daino o una spugna in cellulosa per evitare macchie.
5. Collegare il cavo di alimentazione a una presa, quindi premere il pulsante di accensione per accedere la stampante.

Calibrazione dello scanner

Se l'immagine copiata non è posizionata correttamente sulla pagina, seguire i passaggi indicati per calibrare lo scanner.

 **NOTA:** quando si utilizza l'alimentatore documenti, regolare le guide nel vassoio di alimentazione in modo che aderiscano al documento originale.

1. Nella schermata iniziale del pannello di controllo della stampante, accedere all'applicazione [Strumenti di supporto](#) e selezionare l'icona [Strumenti di supporto](#).
2. Aprire i seguenti menu:

- [Manutenzione](#)
 - [Calibrazione/Pulizia](#)
 - [Calibra scanner](#)
3. Toccare il pulsante [Avvia](#) per avviare il processo di calibrazione. Seguire le istruzioni visualizzate.
 4. Attendere il termine della calibrazione della stampante, quindi provare di nuovo a eseguire la copia.

Controllo delle impostazioni della carta

Seguire la procedura indicata di seguito se le pagine copiate presentano macchie, stampe scure o sfocate, carta arricciata o aree in cui è caduto del toner.

- [Controllare le opzioni di selezione della carta](#)

Controllare le opzioni di selezione della carta

1. Nella schermata iniziale del pannello di controllo della stampante, accedere all'applicazione [Copia](#) e selezionare l'icona [Copia](#).
2. Selezionare [Opzioni](#), quindi scorrere e selezionare [Selezione carta](#).
3. Selezionare [Formato carta](#) e selezionare una delle opzioni predefinite.
4. Selezionare [Tipo di carta](#) e selezionare una delle opzioni predefinite.
5. Selezionare [Vassoio carta](#) e selezionare una delle opzioni predefinite.
6. Selezionare [Fine](#) per salvare le opzioni di selezione della carta.

Controllo delle impostazioni di regolazione dell'immagine

Regolare queste ulteriori impostazioni per migliorare la qualità della copia:

- **Nitidezza:** consente di rendere più o meno nitida l'immagine. Ad esempio, è possibile aumentare il valore per rendere il testo più nitido e ridurlo per rendere le foto più uniformi.
 - **Toni scuri:** consente di aumentare o ridurre la quantità di bianco e nero utilizzata nei colori delle immagini acquisite.
 - **Contrasto:** consente di aumentare o ridurre la differenza tra il colore più chiaro e il colore più scuro sulla pagina.
 - **Pulizia in background:** consente di rimuovere i colori tenui dallo sfondo delle immagini acquisite. Ad esempio, se il documento originale viene stampato su carta colorata, utilizzare questa funzione per schiarire lo sfondo senza compromettere i toni scuri dell'immagine.
 - **Tono automatico:** disponibile solo per stampanti Flow. La stampante regola automaticamente le impostazioni [Toni scuri](#), [Contrasto](#) e [Pulizia memoria](#) in base ai valori più adatti al documento acquisito.
1. Nella schermata iniziale del pannello di controllo della stampante, accedere all'applicazione [Copia](#) e selezionare l'icona [Copia](#).
 2. Selezionare [Opzioni](#), quindi scorrere e selezionare [Regolazione immagine](#).
 3. Regolare i cursori per impostare i livelli e selezionare [Fine](#).
 4. Selezionare [Copia](#) per avviare il processo di copia.



NOTA: Queste impostazioni sono temporanee. Dopo aver terminato il processo, la stampante ripristina le impostazioni predefinite.

Ottimizzazione della qualità di copia per testo o immagini

Ottimizzare il processo di copia per il tipo di immagine copiata: testo, immagini o foto.

1. Nella schermata iniziale del pannello di controllo della stampante, accedere all'applicazione [Copia](#) e selezionare l'icona [Copia](#).
2. Selezionare [Opzioni](#), quindi [Ottimizza testo/immagine](#).
3. Selezionare una delle opzioni predefinite.
4. Selezionare [Copia](#) per avviare il processo di copia.



NOTA: Queste impostazioni sono temporanee. Dopo aver terminato il processo, la stampante ripristina le impostazioni predefinite.

Copia da bordo a bordo

Questa funzione consente di evitare le ombre che possono apparire lungo i margini delle copie quando il documento originale viene stampato vicino ai margini.

1. Nella schermata iniziale del pannello di controllo della stampante, accedere all'applicazione [Copia](#) e selezionare l'icona [Copia](#).
2. Selezionare [Opzioni](#), quindi [Edge-To-Edge](#).
3. Selezionare l'opzione [Stampa bordo a bordo](#) se il documento originale viene stampato vicino ai bordi della carta.
4. Selezionare [Copia](#) per avviare il processo di copia.

Miglioramento della qualità di scansione

- [Controllo della presenza di polvere e sbavature sul vetro dello scanner](#)
- [Controllo delle impostazioni di risoluzione](#)
- [Controllo delle impostazioni del colore](#)
- [Controllo delle impostazioni di regolazione dell'immagine](#)
- [Ottimizzazione della qualità di scansione per testo o immagini](#)
- [Controllo delle impostazioni di qualità di stampa](#)

Eeguire queste semplici operazioni:

- Utilizzare lo scanner piano piuttosto che l'alimentatore documenti.
- Utilizzare originali di qualità.
- Quando si utilizza l'alimentatore documenti, caricare correttamente il documento originale nell'alimentatore, utilizzando le guide della carta per evitare immagini inclinate o poco nitide.

Se il problema persiste, tentare con le seguenti soluzioni. Se il problema non viene risolto, consultare "Migliorare la qualità di stampa" per ulteriori soluzioni.

Controllo della presenza di polvere e sbavature sul vetro dello scanner

Con il passare del tempo, è possibile che sul vetro dello scanner e sul rivestimento bianco di plastica si depositino dei granelli di sporcizia che possono influire sulle prestazioni. Utilizzare la seguente procedura per pulire lo scanner se le pagine stampate presentano sbavature, linee non desiderate, punti neri, qualità di stampa insufficiente o testo non chiaro.

1. Premere il pulsante di accensione per spegnere la stampante, quindi scollegare il cavo di alimentazione dalla presa elettrica.

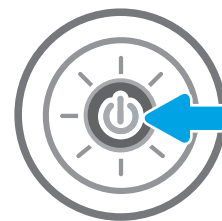

2. Aprire il coperchio dello scanner.

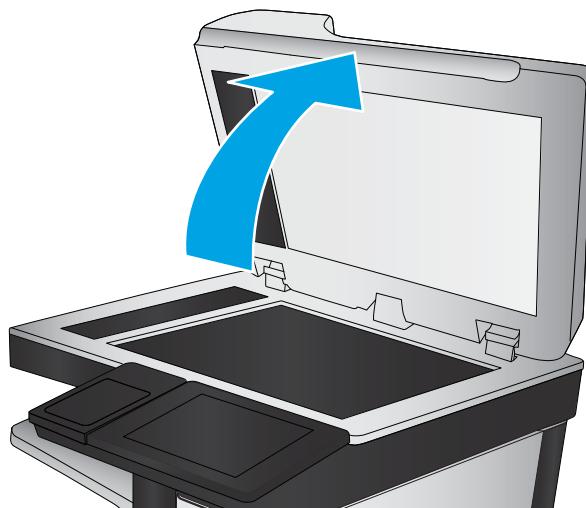

3. Pulire il vetro dello scanner e i nastri dell'alimentatore di documenti con un panno o una spugna morbida inumidita con un detergente per vetri non abrasivo.

ATTENZIONE: non utilizzare abrasivi, acetone, benzene, ammoniaca, alcol etilico o tetracloruro di carbonio sulla stampante per non danneggiarla. Non versare prodotti liquidi direttamente sul vetro o il ripiano, poiché potrebbero gocciolare e danneggiare la stampante.

NOTA: In caso di problemi con striature sulle copie quando si utilizza l'alimentatore documenti, assicurarsi di pulire la piccola striscia di vetro a sinistra dello scanner.

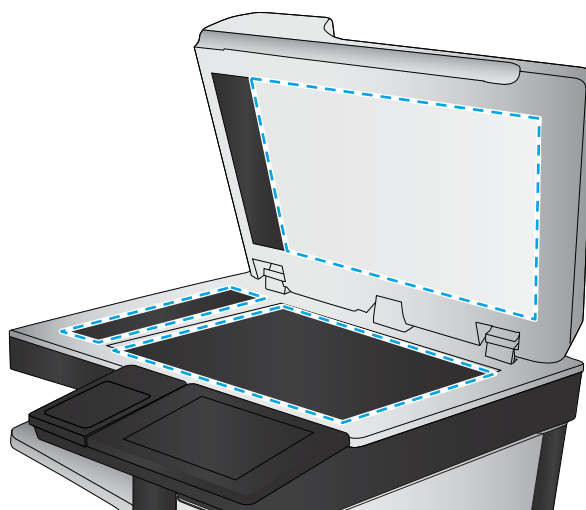

4. Asciugare il vetro e le parti di plastica con un panno di pelle di daino o una spugna in cellulosa per evitare macchie.
5. Collegare il cavo di alimentazione a una presa, quindi premere il pulsante di accensione per accedere la stampante.

Controllo delle impostazioni di risoluzione

 **NOTA:** impostando la risoluzione su un valore elevato, le dimensioni del file e i tempi di scansione aumentano.

Seguire le istruzioni indicate per modificare l'impostazione di risoluzione:

1. Nella schermata iniziale del pannello di controllo della stampante, accedere all'applicazione [Scansione](#) e selezionare l'icona [Scansione](#).
2. Selezionare una delle seguenti funzioni di scansione:
 - [Scansione su e-mail](#)
 - [Scansione su cartella di rete](#)

- Scansione su unità USB
 - Scansione su SharePoint®
3. Selezionare **Opzioni**, quindi **Tipo file e risoluzione**.
 4. Selezionare una delle opzioni predefinite di **Risoluzione**, quindi selezionare **Fine**.
 5. Selezionare **Invia** o **Salva** per avviare la scansione.

Controllo delle impostazioni del colore

Seguire le istruzioni indicate per modificare l'impostazione del colore:

1. Nella schermata iniziale del pannello di controllo della stampante, accedere all'applicazione **Scansione** e selezionare l'icona **Scansione**.
2. Selezionare una delle seguenti funzioni di scansione:
 - **Salva in memoria periferica**
 - **Scansione a e-mail**
 - **Scansione su cartella di rete**
 - **Scansione a USB**
 - **Scansione su SharePoint®**
3. Toccare il pulsante **Opzioni**.
4. Nel riquadro **Opzioni**, scorrere le opzioni e selezionare **Colore/Nero**.
5. Selezionare una delle opzioni predefinite.
6. Toccare il pulsante **Invia**.

Controllo delle impostazioni di regolazione dell'immagine

Regolare queste ulteriori impostazioni per migliorare la qualità di scansione:

- **Nitidezza**: consente di rendere più o meno nitida l'immagine. Ad esempio, è possibile aumentare il valore per rendere il testo più nitido e ridurlo per rendere le foto più uniformi.
- **Toni scuri**: consente di aumentare o ridurre la quantità di bianco e nero utilizzata nei colori delle immagini acquisite.
- **Contrasto**: consente di aumentare o ridurre la differenza tra il colore più chiaro e il colore più scuro sulla pagina.
- **Pulizia in background**: consente di rimuovere i colori tenui dallo sfondo delle immagini acquisite. Ad esempio, se il documento originale viene stampato su carta colorata, utilizzare questa funzione per schiarire lo sfondo senza compromettere i toni scuri dell'immagine.
- **Tono automatico**: disponibile solo per stampanti Flow. La stampante regola automaticamente le impostazioni **Toni scuri**, **Contrasto** e **Pulizia memoria** in base ai valori più adatti al documento acquisito.

1. Nella schermata iniziale del pannello di controllo della stampante, accedere all'applicazione [Scansione](#) e selezionare l'icona [Scansione](#).
2. Selezionare una delle seguenti funzioni di scansione:
 - [Scansione a e-mail](#)
 - [Scansione su cartella di rete](#)
 - [Scansione su unità USB](#)
 - [Scansione a memorizzazione processi](#)
 - [Scansione su SharePoint®](#)
3. Selezionare [Opzioni](#), quindi [Regolazione immagine](#).
4. Regolare i cursori per impostare i livelli e selezionare [Fine](#).
5. Selezionare [Invia](#) o [Salva](#) per avviare la scansione.



NOTA: Queste impostazioni sono temporanee. Dopo aver terminato il processo, la stampante ripristina le impostazioni predefinite.

Ottimizzazione della qualità di scansione per testo o immagini

Ottimizzare il processo di scansione per il tipo di immagine sottoposta a scansione: testo, immagini o foto.

1. Nella schermata iniziale del pannello di controllo della stampante, accedere all'applicazione [Scansione](#) e selezionare l'icona [Scansione](#).
2. Selezionare una delle seguenti funzioni di scansione:
 - [Scansione a e-mail](#)
 - [Scansione su cartella di rete](#)
 - [Scansione su unità USB](#)
 - [Scansione a memorizzazione processi](#)
 - [Scansione su SharePoint®](#)
3. Selezionare [Opzioni](#), quindi [Ottimizza testo/immagine](#).
4. Selezionare una delle opzioni predefinite.
5. Selezionare [Invia](#) o [Salva](#) per avviare la scansione.



NOTA: Queste impostazioni sono temporanee. Dopo aver terminato il processo, la stampante ripristina le impostazioni predefinite.

Controllo delle impostazioni di qualità di stampa

Questa impostazione consente di regolare il livello di compressione durante il salvataggio del file. Per la massima qualità, selezionare l'impostazione più elevata.

1. Nella schermata iniziale del pannello di controllo della stampante, accedere all'applicazione [Scansione](#) e selezionare l'icona [Scansione](#).
2. Selezionare una delle seguenti funzioni di scansione:
 - [Scansione su e-mail](#)
 - [Scansione su cartella di rete](#)
 - [Scansione su unità USB](#)
 - [Scansione su SharePoint®](#)
3. Selezionare [Opzioni](#), quindi [Tipo file e risoluzione](#).
4. Selezionare una delle opzioni predefinite di [Qualità e dimensione file](#) e selezionare [Fine](#).
5. Selezionare [Invia](#) o [Salva](#) per avviare la scansione.

Miglioramento della qualità di fax

Se la stampante presenta problemi di qualità del fax, provare a risolverli con le seguenti soluzioni nell'ordine presentato.

- [Controllo della presenza di polvere e sbavature sul vetro dello scanner](#)
- [Controllo delle impostazioni di risoluzione di invio del fax](#)
- [Controllo delle impostazioni di regolazione dell'immagine](#)
- [Ottimizzazione della qualità del fax per testo o immagini](#)
- [Controllo delle impostazioni di correzione degli errori](#)
- [Controllo dell'impostazione di adattamento alla pagina](#)
- [Invio a un altro fax](#)
- [Verifica dell'apparecchio fax del mittente](#)

Eeguire queste semplici operazioni:

- Utilizzare lo scanner piano piuttosto che l'alimentatore documenti.
- Utilizzare originali di qualità.
- Quando si utilizza l'alimentatore documenti, caricare correttamente il documento originale nell'alimentatore, utilizzando le guide della carta per evitare immagini inclinate o poco nitide.

Se il problema persiste, tentare con le seguenti soluzioni. Se il problema non viene risolto, consultare "Migliorare la qualità di stampa" per ulteriori soluzioni.

Controllo della presenza di polvere e sbavature sul vetro dello scanner

Con il passare del tempo, è possibile che sul vetro dello scanner e sul rivestimento bianco di plastica si depositino dei granelli di sporcizia che possono influire sulle prestazioni. Utilizzare la seguente procedura per pulire lo scanner se le pagine stampate presentano sbavature, linee non desiderate, punti neri, qualità di stampa insufficiente o testo non chiaro.

1. Premere il pulsante di accensione per spegnere la stampante, quindi scollegare il cavo di alimentazione dalla presa elettrica.

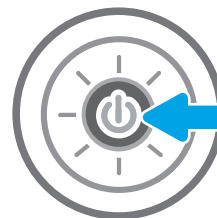

2. Aprire il coperchio dello scanner.

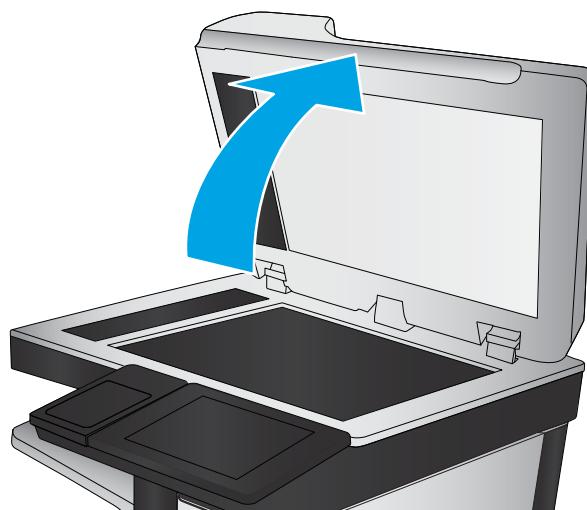

3. Pulire il vetro dello scanner e i nastri dell'alimentatore di documenti con un panno o una spugna morbida inumidita con un detergente per vetri non abrasivo.

ATTENZIONE: non utilizzare abrasivi, acetone, benzene, ammoniaca, alcol etilico o tetracloruro di carbonio sulla stampante per non danneggiarla. Non versare prodotti liquidi direttamente sul vetro o il ripiano, poiché potrebbero gocciolare e danneggiare la stampante.

NOTA: In caso di problemi con striature sulle copie quando si utilizza l'alimentatore documenti, assicurarsi di pulire la piccola striscia di vetro a sinistra dello scanner.

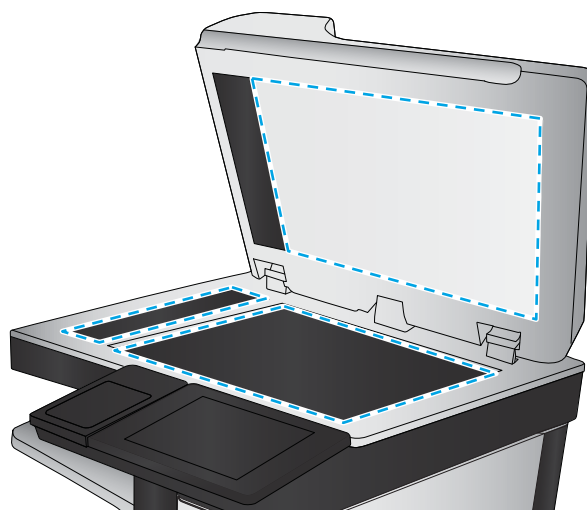

4. Asciugare il vetro e le parti di plastica con un panno di pelle di daino o una spugna in cellulosa per evitare macchie.
5. Collegare il cavo di alimentazione a una presa, quindi premere il pulsante di accensione per accedere la stampante.

Controllo delle impostazioni di risoluzione di invio del fax

Seguire le istruzioni indicate per modificare la risoluzione dei fax in uscita:



NOTA: l'incremento della risoluzione determina l'aumento della dimensione del fax e dei tempi di invio.

1. Nella schermata iniziale del pannello di controllo della stampante, accedere all'applicazione **Fax** e selezionare l'icona **Fax**.
2. Selezionare **Opzioni**.
3. Nel riquadro Opzioni, scorrere le opzioni e selezionare **Risoluzione**.
4. Selezionare una delle opzioni predefinite, quindi selezionare **Invia** per inviare il fax.

Controllo delle impostazioni di regolazione dell'immagine

Regolare queste ulteriori impostazioni per migliorare la qualità di invio del fax:

- **Nitidezza:** consente di rendere più o meno nitida l'immagine. Ad esempio, è possibile aumentare il valore per rendere il testo più nitido e ridurlo per rendere le foto più uniformi.
 - **Toni scuri:** consente di aumentare o ridurre la quantità di bianco e nero utilizzata nei colori delle immagini acquisite.
 - **Contrasto:** consente di per aumentare o ridurre la differenza tra il colore più chiaro e il colore più scuro sulla pagina.
 - **Pulizia in background:** consente di rimuovere i colori tenui dallo sfondo delle immagini acquisite. Ad esempio, se il documento originale viene stampato su carta colorata, utilizzare questa funzione per schiarire lo sfondo senza compromettere i toni scuri dell'immagine.
 - **Tono automatico:** disponibile solo per stampanti Flow. La stampante regola automaticamente le impostazioni **Toni scuri**, **Contrasto** e **Pulizia memoria** in base ai valori più adatti al documento acquisito.
1. Nella schermata iniziale del pannello di controllo della stampante, accedere all'applicazione **Fax** e selezionare l'icona **Fax**.
 2. Selezionare **Opzioni**.
 3. Nel riquadro Opzioni, scorrere le opzioni e selezionare **Regolazione immagine**.
 4. Regolare i cursori per impostare i livelli e selezionare **Fine**.
 5. Selezionare **Invia** per inviare il fax.

 **NOTA:** Queste impostazioni sono temporanee. Dopo aver terminato il processo, la stampante ripristina le impostazioni predefinite.

Ottimizzazione della qualità del fax per testo o immagini

Ottimizzare il processo di invio del fax per il tipo di immagine sottoposta a scansione: testo, immagini o foto.

1. Nella schermata iniziale del pannello di controllo della stampante, accedere all'applicazione **Fax** e selezionare l'icona **Fax**.
2. Selezionare **Opzioni**.
3. Nel riquadro Opzioni, scorrere le opzioni e selezionare **Ottimizza testo/foto**.
4. Selezionare una delle opzioni predefinite.
5. Selezionare **Invia** per inviare il fax.

 **NOTA:** Queste impostazioni sono temporanee. Dopo aver terminato il processo, la stampante ripristina le impostazioni predefinite.

Controllo delle impostazioni di correzione degli errori

L'impostazione **Modalità correzione errore** potrebbe essere disattivata, con conseguente riduzione della qualità dell'immagine. Seguire i passaggi indicati per riabilitare l'impostazione.

1. Nella schermata iniziale del pannello di controllo della stampante, accedere all'applicazione [Impostazioni](#) e selezionare l'icona [Impostazioni](#).
2. Aprire i seguenti menu:
 - [Fax](#)
 - [Impostazioni invio fax](#)
 - [Impostazioni di invio fax generali](#)
3. Selezionare l'opzione [Modalità correzione errore](#). Toccare il pulsante [Fine](#).

Controllo dell'impostazione di adattamento alla pagina

Se l'impostazione [Adatta alla pagina](#) è attivata e le dimensioni del fax in entrata sono superiori al formato pagina predefinito, la stampante tenterà di ridimensionare l'immagine per adattarla alle dimensioni della pagina. Se questa impostazione è disattivata, le immagini di maggiori dimensioni vengono suddivise su più pagine.

1. Nella schermata iniziale del pannello di controllo della stampante, accedere all'applicazione [Impostazioni](#) e selezionare l'icona [Impostazioni](#).
2. Aprire i seguenti menu:
 - [Fax](#)
 - [Impostazioni ricezione fax](#)
 - [Opzioni processo predefinite](#)
 - [Adatta a pagina](#)
3. Selezionare l'opzione [Attivato](#) per attivare l'impostazione oppure l'opzione [Disattivato](#) per disattivarla.

Invio a un altro fax

Provare a inviare il fax a un altro apparecchio fax. Se la qualità del fax risulta migliore, il problema è legato alle impostazioni iniziali dell'apparecchio fax del destinatario o allo stato dei materiali di consumo.

Verifica dell'apparecchio fax del mittente

Chiedere al mittente di provare a inviare il fax a un apparecchio fax differente. Se la qualità del fax risulta migliore, il problema è legato all'apparecchio fax del mittente. Se non è disponibile un altro apparecchio fax, chiedere al mittente di apportare le seguenti modifiche:

- Accertarsi che il documento originale sia su carta bianca (non colorata).
- Aumentare le impostazioni di risoluzione fax, livello di qualità o contrasto.
- Se possibile, inviare il fax da un programma software del computer.

Risoluzione dei problemi di rete cablata

- [Introduzione](#)
- [Problemi di collegamento](#)
- [Il computer non è in grado di comunicare con la stampante](#)
- [La stampante utilizza un collegamento errato e impostazioni duplex non corrette per la rete](#)
- [Nuovi programmi software potrebbero provocare problemi di compatibilità](#)
- [Il computer o la workstation potrebbe non essere impostata correttamente](#)
- [La stampante è disattivata o altre impostazioni di rete non sono corrette](#)

Introduzione

Alcuni tipi di problemi possono indicare un problema di comunicazione di rete. Questi problemi includono:

Problemi di collegamento

1. Verificare che la stampante sia collegata alla porta di rete corretta tramite un cavo della lunghezza corretta.
2. Verificare che i collegamenti via cavo siano protetti.
3. Controllare i collegamenti alla porta di rete nella parte posteriore della stampante; verificare che la spia di attività gialla lampeggi indicando traffico di rete e che quella verde sullo stato del collegamento sia accesa indicando un collegamento di rete.
4. Se il problema persiste, utilizzare un altro cavo o un'altra porta sull'hub.

Il computer non è in grado di comunicare con la stampante

1. Verificare la comunicazione di rete eseguendo il ping della rete.
 - a. Aprire un prompt di riga di comando sul computer.
 - In Windows, fare clic su **Start, Esegui**, digitare `cmd`, quindi premere **Invio**.
 - Per macOS, accedere ad **Applicazioni, Utilità** e aprire **Terminale**.
 - b. Digitare `ping` seguito dall'indirizzo IP della stampante.
 - c. Se nella finestra vengono visualizzati i tempi di round-trip (andata e ritorno), la rete funziona.
2. Se il comando ping ha esito negativo, verificare che gli hub di rete siano attivi e che le impostazioni di rete, la stampante e il computer siano configurati per la stessa rete (nota anche come sottorete).
3. Aprire le proprietà della stampante e fare clic sulla scheda **Porte**. Verificare che sia stato selezionato l'indirizzo IP della stampante corretto. L'indirizzo IP della stampante viene riportato nella pagina di configurazione della stampante.
4. Se la stampante è stata installata tramite la porta TCP/IP standard di HP, selezionare la casella **Stampa sempre con questa stampante, anche se viene modificato il relativo indirizzo IP**.

5. Se la stampante è stata installata mediante una porta TCP/IP standard di Microsoft, utilizzare il nome host della stampante invece dell'indirizzo IP.
6. Se l'indirizzo IP è corretto, eliminare la stampante e aggiungerla di nuovo.

La stampante utilizza un collegamento errato e impostazioni duplex non corrette per la rete

HP consiglia di lasciare questa opzione in modalità automatica (impostazione predefinita). Se si modificano queste impostazioni, è necessario modificarle anche per la rete.

Nuovi programmi software potrebbero provocare problemi di compatibilità

Verificare che tutti i nuovi programmi software siano installati correttamente e che utilizzino il driver di stampa corretto.

Il computer o la workstation potrebbe non essere impostata correttamente

1. Controllare i driver di rete, i driver di stampa e le impostazioni di reindirizzamento di rete.
2. Verificare che il sistema operativo sia configurato correttamente.

La stampante è disattivata o altre impostazioni di rete non sono corrette

1. Esaminare le pagine di configurazione/rete della stampante per controllare lo stato delle impostazioni di rete e dei protocolli.
2. Riconfigurare le impostazioni di rete se necessario.

Risoluzione dei problemi di rete wireless

- [Introduzione](#)
- [Lista di controllo per la connettività wireless](#)
- [La stampante non stampa dopo che è stata eseguita la configurazione della rete wireless](#)
- [La stampante non stampa e sul computer è installato un firewall di terze parti](#)
- [La connessione wireless non funziona dopo aver spostato il router wireless o la stampante](#)
- [Impossibile collegare più computer alla stampante wireless](#)
- [La stampante wireless perde la comunicazione quando è collegata a una VPN](#)
- [La rete non viene visualizzata nell'elenco delle reti wireless](#)
- [La rete wireless non funziona](#)
- [Riduzione delle interferenze su una rete wireless](#)

Introduzione

Utilizzare le informazioni relative alla risoluzione dei problemi per risolvere eventuali problemi.

 **NOTA:** Per verificare se le funzioni NFC, Wi-Fi, BLE o altre funzioni di stampa wireless sono attivate nella stampante, stampare una pagina di configurazione dal pannello di controllo della stampante.

 **NOTA:** se si sono verificate interruzioni intermittenti della connettività di rete, aggiornare prima il firmware della stampante. Per istruzioni su come aggiornare il firmware della stampante, accedere all'indirizzo <http://support.hp.com>, cercare il proprio modello di stampante, quindi "aggiornamento del firmware".

Lista di controllo per la connettività wireless

- Per le stampanti che non supportano le connessioni cablate e wireless simultanee, verificare che il cavo di rete non sia collegato.
- Verificare che la stampante e il router wireless siano accesi e alimentati. Verificare inoltre che il segnale radio wireless della stampante sia attivo. L'indicatore della rete wireless è fisso quando la stampante è collegata a una rete wireless e lampeggia quando cerca una rete wireless.
- Verificare che l'SSID (Service Set Identifier) sia corretto:
 - Per una connessione wireless alla rete, controllare che il dispositivo mobile si stia connettendo al router/punto di accesso corretto.
 - Per una connessione Wi-Fi Direct, stampare una pagina di configurazione per determinare l'SSID della stampante.

In caso di dubbi sulla correttezza dell'SSID, eseguire nuovamente la configurazione per la rete wireless.

- Con le reti protette, verificare che le informazioni relative alla sicurezza siano corrette. Se tali informazioni sono errate, eseguire nuovamente la configurazione per la rete wireless.
- Se la rete wireless funziona correttamente, accedere a tale rete mediante altri computer. Se la rete dispone di un accesso Internet, effettuare una connessione a Internet in modalità wireless.

- Verificare che il metodo di crittografia (AES o TKIP) sia lo stesso per la stampante e per il punto di accesso wireless (sulle reti che utilizzano la sicurezza WPA).
- Verificare che la stampante si trovi nel campo della rete wireless. Per la maggior parte delle reti, la stampante deve trovarsi entro 30 m dal punto di accesso wireless (router wireless).
- Verificare che nessun ostacolo blocchi il segnale wireless. Rimuovere eventuali oggetti metallici di grandi dimensioni tra il punto di accesso e la stampante. Accertarsi che pali, pareti o colonne di supporto contenenti metallo o cemento non separino la stampante dal punto di accesso wireless.
- Verificare che la stampante sia posizionata lontano da dispositivi elettronici che possano interferire con il segnale wireless. Molti dispositivi possono interferire con il segnale wireless, inclusi motori, telefoni cordless, telecamere per sistemi di sicurezza, altre reti wireless e alcuni dispositivi Bluetooth.
- Verificare che il driver di stampa sia installato sul computer.
- Verificare che sia stata selezionata la porta della stampante corretta.
- Verificare che il computer e la stampante siano collegati alla stessa rete wireless.
- Se l'ambiente ha più segnali wireless e si richiede che la stampante supporti le reti dual band su 2,4 GHz e 5 GHz, installare l'accessorio server di stampa HP Jetdirect 2900nw.
- Per macOS, verificare che il router wireless supporti Bonjour.

La stampante non stampa dopo che è stata eseguita la configurazione della rete wireless

1. Assicurarsi che la stampante sia accesa e che si trovi nello stato Pronta.
2. Disattivare eventuali firewall di terze parti presenti sul computer.
3. Verificare che la rete wireless funzioni correttamente.
4. Accertarsi che il computer funzioni correttamente. Se necessario, riavviare il computer.
5. Verificare che sia possibile aprire il server Web HP incorporato della stampante da un computer di rete.

La stampante non stampa e sul computer è installato un firewall di terze parti

1. Aggiornare il firewall con gli aggiornamenti più recenti forniti dal produttore.
2. Se i programmi richiedono un accesso firewall durante l'installazione della stampante o l'esecuzione di una stampa, accertarsi che i programmi siano autorizzati per l'esecuzione.
3. Disattivare temporaneamente il firewall e installare la stampante wireless sul computer. Attivare il firewall dopo aver completato l'installazione wireless.

La connessione wireless non funziona dopo aver spostato il router wireless o la stampante

1. Verificare che il router o la stampante siano connessi alla stessa rete del computer.
2. Stampare una pagina di configurazione.

3. Confrontare l'SSID (Service Set Identifier) della pagina di configurazione con quello della configurazione della stampante per il computer.
4. Se i numeri non sono uguali, le periferiche non sono connesse alla stessa rete. Eseguire nuovamente la configurazione wireless per la stampante.

Impossibile collegare più computer alla stampante wireless

1. Verificare che gli altri computer rientrino nella portata della rete wireless e che non vi siano ostacoli a bloccare il segnale. Per la maggior parte delle reti, la portata del segnale wireless è di 30 m dal punto di accesso wireless.
2. Assicurarsi che la stampante sia accesa e che si trovi nello stato Pronta.
3. Accertarsi che non vi siano più di 5 utenti simultanei Wireless Direct.
4. Disattivare eventuali firewall di terze parti presenti sul computer.
5. Verificare che la rete wireless funzioni correttamente.
6. Accertarsi che il computer funzioni correttamente. Se necessario, riavviare il computer.

La stampante wireless perde la comunicazione quando è collegata a una VPN

- In genere, non è possibile collegarsi a una VPN e ad altre reti contemporaneamente.

La rete non viene visualizzata nell'elenco delle reti wireless

- Verificare che il router wireless sia acceso e alimentato.
- La rete potrebbe essere nascosta. È comunque possibile connettersi a una rete nascosta. Verificare che il router/punto di accesso ricordi l'SSID controllandone l'SSID nelle reti disponibili visualizzate dal dispositivo mobile.

La rete wireless non funziona

1. Per le stampanti che non supportano le connessioni cablate e wireless simultanee, accertarsi che il cavo di rete sia scollegato.
2. Per verificare se la rete ha perso la comunicazione, collegare ad essa altre periferiche.
3. Verificare la comunicazione di rete eseguendo il ping della rete.
 - a. Aprire un prompt di riga di comando sul computer.
 - In Windows, fare clic su **Start, Esegui**, digitare `cmd`, quindi premere [Invio](#).
 - Per macOS, accedere ad **Applicazioni, Utilità** e aprire **Terminale**.
 - b. Digitare `ping` seguito dall'indirizzo IP del router.
 - c. Se nella finestra vengono visualizzati i tempi di round-trip (andata e ritorno), la rete funziona.
4. Verificare che il router o la stampante siano connessi alla stessa rete del computer.

- a. Stampare una pagina di configurazione.
- b. Confrontare l'SSID (Service Set Identifier) del rapporto di configurazione con quello della configurazione della stampante per il computer.
- c. Se i numeri non sono uguali, le periferiche non sono connesse alla stessa rete. Eseguire nuovamente la configurazione wireless per la stampante.

Riduzione delle interferenze su una rete wireless

I seguenti suggerimenti consentono di ridurre le interferenze in una rete wireless:

- Tenere i dispositivi wireless lontani da grandi oggetti metallici, ad esempio armadietti, e altri dispositivi elettromagnetici, ad esempio forni a microonde e telefoni cordless. Questi oggetti possono interrompere il segnale radio.
- Tenere i dispositivi wireless lontani da grandi strutture in muratura e altri edifici. Questi oggetti possono assorbire le onde radio e ridurre la potenza del segnale.
- Posizionare il router wireless in una posizione centrale e visibile dalle stampanti wireless della rete.

Risoluzione dei problemi fax

Utilizzare le seguenti sezioni per risolvere i problemi relativi alle funzioni fax della stampante.

- [Elenco di controllo per la risoluzione dei problemi relativi al fax](#)
- [Problemi generali di stampa](#)

Elenco di controllo per la risoluzione dei problemi relativi al fax

Utilizzare l'elenco di controllo riportato di seguito per identificare la causa dei possibili problemi relativi al fax:

- [Tipo di linea telefonica utilizzato](#)
- [Utilizzo di un dispositivo di protezione da sbalzi di tensione](#)
- [Utilizzo di un servizio di casella vocale fornito dalla società telefonica o di una segreteria telefonica](#)
- [La linea telefonica presenta la funzione di avviso di chiamata?](#)
- [Verifica dello stato dell'accessorio fax](#)
- **Si utilizza il cavo fax fornito con l'accessorio fax?** Questo accessorio fax è stato collaudato con il cavo fax in dotazione per soddisfare le specifiche RJ11 e funzionali. Non sostituire il cavo con un altro cavo fax. Per l'accessorio fax analogico sono necessari un cavo fax Richiede inoltre una connessione telefonica analogica.
- **Il connettore della linea fax/telefono è inserito nella presa dell'accessorio fax?** Verificare che il connettore telefonico sia inserito correttamente nella presa. Inserire il connettore nella presa finché non scatta.



NOTA: Verificare che il connettore telefonico sia collegato alla porta del fax anziché alla porta di rete. Le porte sono simili.

- **Il connettore telefonico a muro funziona correttamente?** Verificare la presenza del segnale collegando un telefono alla presa a muro e accertarsi che venga emesso un segnale e sia possibile effettuare o ricevere una chiamata.

Tipo di linea telefonica utilizzato

- **Linea dedicata:** una linea fax/telefonica analogica standard assegnata per la ricezione o l'invio di fax.



NOTA: la linea telefonica deve essere utilizzata esclusivamente dalla stampante fax e non deve essere condivisa con altri tipi di dispositivi telefonici, ad esempio sistemi di allarme che utilizzano la linea telefonica per le notifiche agli istituti di vigilanza.

- **Sistema PBX:** un sistema telefonico aziendale. I telefoni standard e l'accessorio fax utilizzano un segnale telefonico analogico. Alcuni sistemi PBX sono digitali e potrebbero non essere compatibili con l'accessorio fax. Potrebbe essere necessario un Adattatore per Telefoni Analogici (Analog Telephone Adapter - ATA) per collegare l'apparecchio fax ai sistemi PBX digitali.
- **Linee a trasferimento di chiamata:** una funzione del sistema telefonico che consente di trasferire la chiamata successiva sulla successiva linea disponibile quando la prima linea in entrata è occupata. Provare a collegare la stampante alla prima linea telefonica in entrata. L'accessorio fax risponde alla chiamata dopo il numero di squilli selezionato nell'impostazione del numero di squilli alla risposta.

Utilizzo di un dispositivo di protezione da sbalzi di tensione

È possibile utilizzare un dispositivo di protezione da sbalzi di tensione tra la presa a muro e l'accessorio fax per proteggere quest'ultimo da eventuali sbalzi di tensione trasmessi tramite le linee telefoniche. Questi dispositivi possono causare problemi di comunicazione tramite fax in quanto compromettono la qualità del segnale telefonico. Se si riscontrano problemi nell'invio o nella ricezione di fax e si utilizza uno di questi dispositivi, collegare la stampante direttamente alla presa telefonica a muro per stabilire se il problema riguarda il dispositivo di protezione dagli sbalzi di tensione.

Utilizzo di un servizio di casella vocale fornito dalla società telefonica o di una segreteria telefonica

Se il numero di squilli alla risposta impostato per il servizio di messaggistica è inferiore a quello impostato per l'accessorio fax, il servizio di messaggistica risponde alla chiamata e l'accessorio fax non è in grado di ricevere i fax. Se il numero di squilli alla risposta impostato per l'accessorio fax è inferiore a quello impostato per il servizio di messaggistica, l'accessorio fax risponde a tutte le chiamate.

La linea telefonica presenta la funzione di avviso di chiamata?

Se sulla linea telefonica del fax è attivata la funzione di avviso di chiamata, un avviso di chiamata può interrompere una chiamata fax in corso, provocando un errore di comunicazione. Verificare che la funzione di avviso di chiamata non sia attiva sulla linea telefonica del fax.

Verifica dello stato dell'accessorio fax

Se l'accessorio fax analogico sembra non funzionare, stampare un rapporto [Pagina di configurazione](#) per controllarne lo stato.

1. Nella schermata iniziale, scorrere le opzioni e selezionare [Rapporti](#).
2. Aprire i seguenti menu:
 - [Pagine configur./stato](#)
 - [Pagina di configurazione](#)
3. Toccare il pulsante [Stampa](#) per stampare il rapporto oppure toccare il pulsante [Visualizza](#) per visualizzare il rapporto sullo schermo. Il rapporto consiste di diverse pagine.

 **NOTA:** l'indirizzo IP o il nome host della stampante è riportato nella pagina Jetdirect.

Controllare lo stato del modem nella pagina dell'accessorio fax della pagina di configurazione, sotto l'intestazione Informazioni hardware. Nella tabella che segue vengono identificate le condizioni di stato e le soluzioni possibili.

 **NOTA:** se la pagina dell'accessorio fax non viene stampata, l'accessorio fax analogico potrebbe presentare dei problemi. Se si utilizza il fax tramite LAN o Internet, queste configurazioni potrebbero disattivare la funzione.

Operativo / Attivato ¹	L'accessorio fax analogico è installato e pronto.
Operativo/Disattivato ¹	L'accessorio fax è installato, tuttavia le impostazioni fax richieste non sono ancora state configurate. L'accessorio fax è installato e operativo, tuttavia, l'utility di invio digitale HP ha disattivato la funzione fax della stampante o attivato il fax tramite LAN. Quando si attiva il fax tramite LAN, la funzione fax analogica viene disattivata. È possibile attivare una sola funzione fax per volta, LAN o analogica. NOTA: Quando si attiva il fax tramite LAN, la funzione Scansione su fax non è disponibile sul pannello di controllo della stampante.
Non operativo / Attivato/Disattivato ¹	La stampante ha rilevato un errore del firmware. Aggiornare il firmware.

Danneggiato / Attivato/Disattivato¹

Si è verificato un errore nell'accessorio fax. Reinserire la scheda dell'accessorio fax e verificare la presenza di pin piegati. Se lo stato resta DANNEGGIATO, sostituire la scheda dell'accessorio fax analogico.

¹ ATTIVATO indica che l'accessorio fax analogico è attivato, acceso; DISATTIVATO indica che è attivato il fax via LAN (il fax analogico è spento).

Problemi generali di stampa

Di seguito sono riportati alcuni problemi comuni relativi al fax:

- [Il fax non è stato inviato](#)
- [Sul pannello di controllo della stampante viene visualizzato il messaggio di stato Memoria esaurita](#)
- [Le foto vengono stampate con una qualità scadente, oppure viene stampata solo una casella grigia](#)
- [È stato premuto il pulsante Stop per annullare un fax, ma il fax è stato comunque inviato](#)
- [Non viene visualizzato alcun pulsante della rubrica fax](#)
- [Non è possibile individuare le impostazioni fax in HP Web Jetadmin](#)
- [L'intestazione viene collocata nella parte superiore della pagina dopo l'attivazione dell'opzione della mascherina](#)
- [Nella casella dei destinatari sono riportati sia nomi che numeri](#)
- [Un fax di una sola pagina viene stampato su due pagine](#)
- [Un documento si blocca nell'alimentatore documenti durante l'invio del fax](#)
- [Il volume dei suoni provenienti dall'accessorio fax è troppo alto o troppo basso](#)

Il fax non è stato inviato

La funzione di compressione JBIG è abilitata e l'apparecchio fax ricevente non la supporta.

Disattivare l'impostazione della funzione di compressione JBIG.

Sul pannello di controllo della stampante viene visualizzato il messaggio di stato Memoria esaurita

Il disco di archiviazione della stampante è pieno.

Eliminare alcuni processi memorizzati dal disco. Nella schermata iniziale del pannello di controllo della stampante, toccare il pulsante [Recupera da memoria dispositivo](#). Aprire l'elenco dei processi o dei fax memorizzati. Selezionare un processo da eliminare, quindi toccare il pulsante [Elimina](#).

Le foto vengono stampate con una qualità scadente, oppure viene stampata solo una casella grigia

Si utilizza l'impostazione di contenuto pagina o di risoluzione errata.

Provare a impostare l'opzione [Ottimizza testo/foto](#) sull'impostazione [Foto](#).

È stato premuto il pulsante Stop per annullare un fax, ma il fax è stato comunque inviato

Se il processo è troppo avanti nell'operazione di invio, non sarà possibile annullarlo.

Il funzionamento è corretto.

Non viene visualizzato alcun pulsante della rubrica fax

Nessuno dei contatti nell'elenco contatti selezionato ha informazioni fax associate.

Non è possibile individuare le impostazioni fax in HP Web Jetadmin

Le impostazioni fax in HP Web Jetadmin si trovano nel menu a discesa relativo allo stato della periferica.

Dal menu a discesa, selezionare **Invio digitale e Fax**.

L'intestazione viene collocata nella parte superiore della pagina dopo l'attivazione dell'opzione della mascherina

Per tutti i fax inoltrati, la stampante colloca l'intestazione della mascherina nella parte superiore della pagina.

Il funzionamento è corretto.

Nella casella dei destinatari sono riportati sia nomi che numeri

Nomi e numeri vengono entrambi visualizzati in base alla provenienza. Nella rubrica fax vengono elencati i nomi e tutti gli altri numeri dell'elenco dei database.

Il funzionamento è corretto.

Un fax di una sola pagina viene stampato su due pagine

L'intestazione del fax è stata inserita nella parte superiore del fax, facendo scorrere il testo nella seconda pagina.

Per stampare il fax su una sola pagina, impostare l'intestazione in modalità mascherina o regolare l'impostazione di adattamento a pagina.

Un documento si blocca nell'alimentatore documenti durante l'invio del fax

È presente un inceppamento nell'alimentatore documenti.

Eliminare l'inceppamento e inviare nuovamente il fax.

Il volume dei suoni provenienti dall'accessorio fax è troppo alto o troppo basso

È necessario regolare l'impostazione del volume.

Regolare il volume nel menu [Impostazioni invio fax](#) e nel menu [Impostazioni ricezione fax](#).

L'unità flash USB non risponde

Per impostazione predefinita, la porta USB è disattivata. Prima di utilizzare questa funzione, attivare la porta USB.



- [Metodo uno: attivare la porta USB dal pannello di controllo della stampante](#)
- [Metodo due: attivare la porta USB dal server Web HP incorporato \(solo stampanti connesse alla rete\)](#)

Attenersi a uno dei seguenti metodi per attivare la porta:

Metodo uno: attivare la porta USB dal pannello di controllo della stampante

1. Nella schermata iniziale del pannello di controllo della stampante, accedere all'applicazione [Impostazioni](#) e selezionare l'icona [Impostazioni](#).
2. Aprire i seguenti menu
 - [Copia/Stampa](#) o [Stampa](#)
 - [Abilita dispositivo USB](#)
3. Selezionare [Attivata](#) per attivare la porta USB.

Metodo due: attivare la porta USB dal server Web HP incorporato (solo stampanti connesse alla rete)

1. Nella schermata iniziale del pannello di controllo della stampante, selezionare l'icona Informazioni  e l'icona Rete  per visualizzare l'indirizzo IP o il nome host
2. Aprire un browser Web e, nel campo dell'indirizzo, immettere l'indirizzo IP esattamente come viene visualizzato nel pannello di controllo della stampante. Premere il tasto [Invio](#) sulla tastiera del computer. Si apre EWS.



NOTA: se nel browser Web viene visualizzato un messaggio **È stato rilevato un problema con il certificato di sicurezza di questo sito Web** quando si prova ad aprire il server Web incorporato, fare clic su **Continuare con il sito Web (scelta non consigliata)**.

Se si sceglie **Continuare con il sito Web (scelta non consigliata)**, il computer non verrà danneggiato durante la navigazione all'interno del server Web incorporato per la stampante HP.

3. Selezionare la scheda **Copia/Stampa** per i modelli MFP o la scheda **Stampa** per i modelli SFP.
4. Nel menu a sinistra, selezionare **Impostazioni Stampa da unità USB**.
5. Selezionare **Abilita Stampa da unità USB**.
6. Fare clic su **Applica**.

Indice analitico

A

- accensione/spegnimento, pulsante
 - posizione 4
 - accessori
 - informazioni generali 29
 - numeri di parte 30
 - ordini 30
 - accessori di memoria USB
 - stampa da 63
 - accessorio cucitrice/raccogliatore
 - rimozione inceppamento 175
 - accessorio NFC
 - numero di parte 30
 - acustiche, specifiche 16
 - AirPrint 59, 61
 - alimentatore documenti
 - inceppamenti 175
 - problemi di alimentazione della carta 168, 173
 - alimentazione
 - consumo 16
 - archiviazione processi di stampa 55
 - Assistenza
 - in linea 164
 - Assistenza clienti
 - in linea 164
 - assistenza on-line 164
 - assistenza tecnica
 - in linea 164
 - Avvia copia, pulsante
 - posizione 4
- ## B
- blocco
 - formatter 155, 157
 - Bonjour
 - identificazione 140
 - buste
 - orientamento 19, 20

- buste, caricamento 26

C

- calibrazione
 - colori 197
 - scanner 213
 - caricamento
 - carta nel vassoio 1 19
 - carta nel vassoio 2 e nei vassoi da 550 fogli 22
 - carta
 - caricamento del vassoio 1 19
 - caricamento del vassoio 2 e dei vassoi da 550 fogli 22
 - inceppamenti 175, 176
 - orientamento nel vassoio 2 e nei vassoi da 550 fogli 22, 24
 - orientamento per il vassoio 1 19, 20
 - selezione 197, 198, 202
 - carta speciale
 - stampa (Windows) 48
 - carta, ordinazione 30
 - Cartella di rete, invio a 123
 - cartelle
 - invio a 123
 - cartucce del toner
 - numeri di parte 30
 - cartucce HP originali 33, 34
 - cartuccia
 - numeri d'ordine 40
 - numeri di parte 40
 - sostituzione 40
 - cartuccia del toner
 - componenti 40
 - impostazioni soglia minima 166
 - numeri d'ordine 40
 - numeri di parte 30, 40
 - sostituzione 40
 - utilizzo quando in esaurimento 166
 - chip di memoria (toner)
 - posizione 40
 - colori
 - calibrazione 197
 - componenti
 - informazioni generali 29
 - configurazione generale
 - Server Web incorporato HP 140, 142
 - connessione dell'alimentazione
 - posizione 4, 5
 - Connessione e stampa NFC 59, 60
 - consumo energetico, ottimizzazione 158
 - copia
 - informazioni generali 69
 - ottimizzazione per testo o immagini 213
 - copia da bordo a bordo 213
 - criterio cartuccia 33, 34
 - cucitrice
 - risoluzione dei problemi 28
 - utilizzo 28
 - cucitrice/raccogliatore a 3 scomparti
 - rimozione degli inceppamenti nella cucitrice 175
- ## D
- dimensioni, stampante 15
 - dischi rigidi
 - crittografati 155, 157
 - disco rigido
 - numero di parte 30
 - dispositivi Android
 - stampa da 59, 62

- E**
EconoMode, impostazione 197, 198
elenco Altri collegamenti
 Server Web incorporato HP 140, 142, 149
elettriche, specifiche 16
eliminazione
 processi memorizzati 55, 58
Ethernet (RJ-45)
 posizione 4, 6
etichetta
 orientamento 27
etichette
 stampa (Windows) 48
 stampa su 27
etichette, caricamento 27
Explorer, versioni supportate
 Server Web HP incorporato 140
- F**
Fax
 impostazioni 133
 problemi di alimentazione documenti 237
fax
 impostazioni obbligatorie 132
 informazioni generali 131
 installazione 132
 ottimizzazione per testo o immagini 223
 problemi di alimentazione documenti 233
formatter
 posizione 4, 5
fronte/retro manuale
 Mac 52
 Windows 48
fusore
 inceppamenti 175
- G**
gateway, impostazione predefinita 151
gestione della rete 151
gestione della stampante
 informazioni generali 139
Guida in linea, pannello di controllo 164
Guida, pannello di controllo 164
Guida, pulsante
 posizione 4, 7
- H**
Home, pulsante
 posizione 4, 7
HP Customer Care 164
HP ePrint 59
HP Web Jetadmin 160
HP Web Services
 attivazione 140, 142, 147
- I**
impostazione gateway predefinito 151
impostazioni
 Fax 133
 ripristino delle impostazioni predefinite 165
impostazioni del driver MAC
 memorizzazione processo 55
impostazioni della velocità di collegamento, modifica 151
impostazioni di copia
 Server Web HP incorporato 140, 142, 143
impostazioni di invio digitale
 Server Web HP incorporato 140, 142, 144
impostazioni di rete
 Server Web HP incorporato 140, 142, 148
impostazioni di scansione
 Server Web HP incorporato 140, 142, 144
impostazioni di sicurezza
 Server Web HP incorporato 140, 142, 147
impostazioni di stampa
 Server Web HP incorporato 140, 142, 143
impostazioni duplex di rete, modifica 151
Impostazioni fax
 Server Web HP incorporato 145
impostazioni fax
 obbligatorie 132
 Server Web HP incorporato 140, 142
impostazioni obbligatorie
 fax 132
inceppamenti
 accessorio cucitrice/raccogliatore 175
 alimentatore documenti 175
 cause 175, 176
 fusore 175
 navigazione automatica 175, 176
 posizioni 175
 punti metallici nell'unità cucitrice/raccogliatore a 3 scomparti 175
 scomparto di uscita 175
 sportello destro 175
 sportello inferiore destro 175
 vassoi da 550 fogli 175
 Vassoio 1 175
 Vassoio 2 175
 Vassoio di alimentazione da 2.000 fogli ad alta capacità 175
inceppamenti dei punti metallici cucitrice/raccogliatore a 3 scomparti 175
inceppamenti di carta
 accessorio cucitrice/raccogliatore 175
 alimentatore documenti 175
 fusore 175
 posizioni 175
 scomparto di uscita 175
 sportello destro 175
 sportello inferiore destro 175
 vassoi da 550 fogli 175
 Vassoio 1 175
 Vassoio 2 175
 Vassoio di alimentazione da 2.000 fogli ad alta capacità 175
indirizzo IPv4 151
Indirizzo IPv6 151
Interferenze rete wireless 232
interferenze rete wireless 229
Internet Explorer, versioni supportate
 Server Web HP incorporato 140
interruttore di alimentazione
 posizione 4
intervallo di pausa
 impostazione 158
invio digitale
 cartelle 123

- invio di documenti 117
- memoria della stampante 120
- USB 127
- invio per e-mail
 - invio di documenti 117
- IPsec 155, 157

J

- Jetadmin, HP Web 160
- JetAdvantage 128

L

- LAN (Local Area Network)
 - posizione 4, 6
- lista di controllo
 - connettività wireless 229
- lucidi
 - stampa (Windows) 48

M

- margin, ridotti
 - copia 213
- maschera di sottorete 151
- materiali di consumo
 - impostazioni soglia minima 166
 - informazioni generali 29
 - numeri di parte 30, 32
 - ordini 30
 - Server Web HP incorporato 146
 - sostituzione dei punti 45
 - sostituzione della cartuccia di toner 40
 - utilizzo quando in esaurimento 166
- memoria
 - incluso 10
- memoria della stampante
 - invio a 120
- memoria stampante, scansione in 120
- memorizzati, processi
 - creazione (Windows) 55
 - eliminazione 55
 - impostazioni per Mac 55
 - stampa 55
- memorizzazione dei processi con Windows 55
- memorizzazione di processi
 - impostazioni per Mac 55
- modalità carta intestata alternativa 19, 21, 22, 25

N

- Netscape Navigator, versioni supportate
 - Server Web HP incorporato 140
- numeri di parte
 - accessori 30
 - cartucce del toner 30
 - cartuccia del toner 30
 - materiali di consumo 30, 32
 - parti sostitutive 30, 32
- numero di serie
 - posizione 4, 5
- numero prodotto
 - posizione 4, 5

O

- opzioni colore
 - modifica, Windows 197
- ordini
 - materiali di consumo e accessori 30
- ottimizzazione delle immagini
 - acquisite tramite scansione 218
- ottimizzazione delle immagini copiate 213
- ottimizzazione delle immagini di fax 223

P

- pagine al minuto 10
- Pagine di informazioni
 - Server Web incorporato HP 142
- pagine di informazioni
 - Server Web incorporato HP 140, 142
- Pagine per foglio
 - selezione (Mac) 52
 - selezione (Windows) 48
- pannello di controllo
 - Guida 164
 - posizione 4
 - posizione delle funzioni 4, 7
- parti sostitutive
 - numeri di parte 30, 32
- peso stampante 15
- Più pagine per foglio
 - stampa (Mac) 52
 - stampa (Windows) 48
- Porta di stampa USB 2.0 Hi-speed
 - posizione 4, 6

- porta fax
 - posizione 4, 6
- Porta LAN
 - posizione 4, 6
- Porta RJ-45
 - posizione 4, 6
- Porta USB
 - attivazione 63, 64, 66, 67, 239
 - posizione 4, 6
- porte
 - posizione 4, 6
- porte interfaccia
 - posizione 4, 6
- Porte USB, opzionali
 - numero di parte 30
- problemi di alimentazione documenti 233, 237
- problemi di prelievo della carta risoluzione 168, 170
- processi memorizzati
 - creazione (Mac) 55
 - creazione (Windows) 55
 - eliminazione 55, 58
 - stampa 55
- processi, memorizzati
 - eliminazione 58
- proteggere cartucce 33, 37
- protezione
 - disco rigido crittografato 155, 157
 - incluso 10
- protezione cartuccia 33, 37
- pulizia
 - percorso carta 197, 198
 - vetro 213, 218, 223
- Pulsante di accensione/spegnimento
 - posizione 4
- punti metallici
 - sostituzione 45

Q

- qualità dell'immagine
 - controllo dello stato della cartuccia di toner 197, 198, 200

R

- Registrazione, pulsante
 - posizione 4, 7
- requisiti del browser
 - Server Web HP incorporato 140

requisiti del browser Web
 Server Web HP incorporato 140
 requisiti di sistema
 Server Web HP incorporato 140
 rete
 impostazioni, modifica 151
 impostazioni, visualizzazione 151
 nome stampante, modifica 151
 rete wireless
 risoluzione dei problemi 229
 reti
 gateway predefinito 151
 HP Web Jetadmin 160
 indirizzo IPv4 151
 Indirizzo IPv6 151
 maschera di sottorete 151
 supportato 10
 ridotti, margini 213
 ripristino delle impostazioni
 predefinite 165
 rischio di scosse elettriche 3
 risoluzione dei problemi
 controllo dello stato della cartuccia di toner 197, 198, 200
 inceppamenti 175, 176
 informazioni generali 163
 problemi di alimentazione della carta 168
 problemi di rete 227
 rete cablata 227
 rete wireless 229

S
 Salvataggio nella memoria della stampante 120
 scanner
 calibrazione 213
 pulizia del vetro 213, 218, 223
 scansione
 informazioni generali 75
 ottimizzazione per testo o immagini 218
 scansione a e-mail
 invio di documenti 117
 scansione a una cartella della stampante 120
 scansione a USB 127
 scansione nella memoria della stampante 120
 scansione su cartella 123
 Scansione su cartella di rete 123
 configurazione iniziale 91
 Scansione su unità USB 127
 attivazione 113
 scomparto di uscita
 posizione 4
 rimozione inceppamento 175
 scomparto, uscita
 posizione 4
 server di stampa wireless
 numero di parte 30
 Server Web HP incorporato
 impostazioni di copia 140, 142, 143
 impostazioni di invio digitale 140, 142, 144
 impostazioni di rete 140, 142, 148
 impostazioni di scansione 140, 142, 144
 impostazioni di sicurezza 140, 142, 147
 impostazioni di stampa 140, 142, 143
 Impostazioni fax 145
 impostazioni fax 140, 142
 materiali di consumo 146
 Server Web HP incorporato (EWS)
 connessione di rete 140
 funzioni 140
 Server Web incorporato
 apertura 151
 modifica del nome della stampante 151
 modifica delle impostazioni di rete 151
 Server Web incorporato (EWS)
 assegnazione di password 155, 156
 connessione di rete 140
 funzioni 140
 Server Web incorporato HP
 apertura 151
 configurazione generale 140, 142
 elenco Altri collegamenti 140, 142, 149
 HP Web Services 140, 142, 147
 modifica del nome della stampante 151
 modifica delle impostazioni di rete 151
 Pagine di informazioni 142
 pagine di informazioni 140, 142
 strumenti per la risoluzione dei problemi 140, 142, 146
 Sicurezza IP 155, 157
 sistemi operativi supportati 12
 sistemi operativi, supportati 12
 siti Web
 Assistenza clienti 164
 HP Web Jetadmin, download 160
 software HP ePrint 59
 soluzioni aziendali HP JetAdvantage 128
 sostituzione
 cartuccia del toner 40
 punti metallici 45
 specifiche
 elettriche e acustiche 16
 sportello destro
 inceppamenti 175
 sportello inferiore destro
 rimozione inceppamento 175
 sportello posteriore
 posizione 5
 stampa
 da accessori di memoria USB 63
 informazioni generali 47
 processi memorizzati 55
 stampa fronte/retro
 Mac 52
 manuale (Mac) 52
 manuale (Windows) 48
 stampa mobile
 dispositivi Android 59, 62
 stampa mobile, software supportato 14
 Stampa NFC (Near Field Communication) 59, 60
 stampa privata 55
 stampa su due lati
 impostazioni (Windows) 48
 Mac 52
 Windows 48

- stampa su due lati (stampa fronte/retro)
 - impostazioni (Windows) 48
 - Windows 48
- stampa su entrambi i lati
 - impostazioni (Windows) 48
 - Mac 52
 - manuale, Windows 48
 - Windows 48
- stampa USB diretta 63
- Stampa Wi-Fi Direct 14, 59, 60
- stampante
 - informazioni generali 1
- stampante, specifiche
 - informazioni generali 10
- stato, pagina accessori fax 233, 234
- strumenti per la risoluzione dei problemi
 - Server Web incorporato HP 140, 142, 146
- supporto
 - numero di parte 30
- supporto di stampa
 - caricamento nel vassoio 1 19

T

- tastiera
 - posizione 4
- TCP/IP
 - configurazione manuale dei parametri IPv4 151
 - configurazione manuale dei parametri IPv6 151
- tecniche, specifiche 10
- tema colori
 - modifica, Windows 197
- tipi di carta
 - selezione (Mac) 52
- tipo di carta
 - selezione (Windows) 48
- touchscreen
 - posizione delle funzioni 4, 7

U

- unità di raccolta del toner
 - posizione 4
- USB
 - invio a 127
- Uscita, pulsante
 - posizione 4, 7

- uso di energia
 - 1 watt o meno 158

V

- vassoi
 - capacità 10
 - incluso 10
 - posizione 4
 - uso della modalità carta intestata alternativa 21, 25
- vassoi carta
 - informazioni generali 17
 - numeri di parte 30
- vassoi carta da 550 fogli
 - numeri di parte 30
- vassoi da 550 fogli
 - inceppamenti 175
- Vassoio 1
 - caricamento delle buste 26
 - inceppamenti 175
 - orientamento della carta 19
- vassoio 1
 - orientamento della carta 20
- Vassoio 2
 - inceppamenti 175
- Vassoio 2 e vassoi da 550 fogli
 - caricamento 22
 - orientamento della carta 22, 24
- Vassoio di alimentazione da 2.000 fogli ad alta capacità
 - rimozione inceppamento 175
- velocità, ottimizzazione 158
- vetro, pulizia 213, 218, 223

