

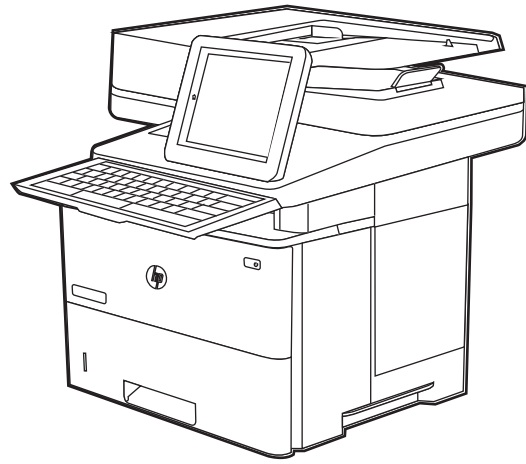

LaserJet Enterprise MFP M528

LaserJet Enterprise Flow MFP M528

Guia do usuário

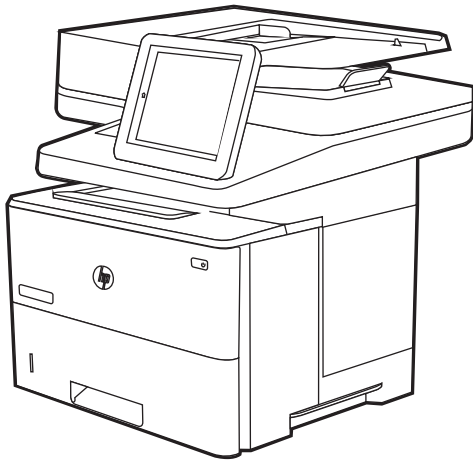

www.hp.com/videos/LaserJet
www.hp.com/support/ljM528mfp



HP LaserJet Enterprise MFP M528

Guia do usuário

Direitos autorais e licença

© Copyright 2019 HP Development Company, L.P.

A reprodução, adaptação ou tradução sem permissão prévia por escrito é proibida, exceto quando permitido sob as leis de direitos autorais.

As informações contidas neste documento estão sujeitas a alterações sem aviso prévio.

As únicas garantias para produtos e serviços HP são descritas nas declarações de garantia expressa que acompanham tais produtos e serviços. Nenhuma parte deste documento deve ser interpretada como garantia adicional. A HP não se responsabiliza por omissões, erros técnicos ou editoriais contidos neste documento.

Edition 1, 4/2019

Créditos de marcas registradas

Adobe®, Adobe Photoshop®, Acrobat® e PostScript® são marcas registradas da Adobe Systems Incorporated.

Apple e o logotipo da Apple são marcas registradas da Apple Inc. nos EUA e em outros países/regiões.

macOS é uma marca comercial da Apple Inc. registrada nos EUA e em outros países.

AirPrint é uma marca comercial da Apple Inc. registrada nos EUA e em outros países/regiões.

Google™ é uma marca comercial da Google Inc.

Microsoft®, Windows®, Windows® XP e Windows Vista® são marcas comerciais registradas da Microsoft Corporation nos EUA.

UNIX® é marca registrada do The Open Group.

Conteúdo

1 Visão geral da impressora	1
Ícones de advertência	1
Risco de choques elétricos	3
Modos de exibição da impressora	4
Vista frontal da impressora	4
Vista traseira da impressora	5
Portas de interface	6
Vista do painel de controle	7
Como usar o painel de controle com tela sensível ao toque	8
Especificações da impressora	10
Especificações técnicas	10
Sistemas operacionais compatíveis	12
Soluções de impressão móvel	14
Dimensões da impressora	15
Consumo de energia, especificações elétricas e emissões acústicas	16
Intervalo operacional-do ambiente	16
Configuração do hardware e instalação do software da impressora	16
2 Bandejas de papel	17
Introdução	17
Carregue papel na Bandeja 1	19
Carregar a Bandeja 1 (bandeja multiuso) com papel	19
Orientação do papel da Bandeja 1	20
Usar modo de papel timbrado alternativo	21
Habilitar o Modo de papel timbrado alternativo usando os menus do painel de controle da impressora	21
Colocar papel na Bandeja 2 e nas bandejas de 550 folhas	22
Colocar papel na Bandeja 2 e nas bandejas de 550 folhas	22
Bandeja 2 e orientação de papel das bandejas de 550 folhas	24
Usar modo de papel timbrado alternativo	21
Habilitar o Modo de papel timbrado alternativo usando os menus do painel de controle da impressora	21

Carregar e imprimir envelopes	26
Imprimir envelopes	26
Orientação de envelopes	26
Carregar e imprimir etiquetas	27
Alimentar etiquetas manualmente	27
Orientação do rótulo	27
Uso do grampeador prático (somente modelos f, c e z)	28
Uso do grampeador	28

3 Suprimentos, acessórios e peças 29

Solicitar suprimentos, acessórios e peças	30
Pedidos	30
Suprimentos e acessórios	30
Produtos consumíveis de manutenção/longa duração	31
Peças para reparos e reposição por parte do cliente	32
Definir as configurações de suprimento de proteção de cartucho de toner HP	33
Introdução	33
Ativar ou desativar o recurso Política de Cartucho	34
Usar o painel de controle da impressora para ativar o recurso Política de Cartucho	34
Usar o painel de controle da impressora para desativar o recurso Política de Cartucho	34
Usar o HP Embedded Web Server (EWS) para ativar o recurso Política de Cartucho	34
Usar o HP Embedded Web Server (EWS) para desativar o recurso Política de Cartucho	35
Solucionar mensagens de erro do painel de controle de Política de Cartucho	35
Ativar ou desativar o recurso Proteção de Cartucho	36
Usar o painel de controle da impressora para ativar o recurso Proteção de Cartucho	36
Usar o painel de controle da impressora para desativar o recurso Proteção de Cartucho	36
Usar o HP Embedded Web Server (EWS) para ativar o recurso Proteção de Cartucho	37
Usar o HP Embedded Web Server (EWS) para desativar o recurso Proteção de Cartucho	37
Solucionar mensagens de erro do painel de controle de Proteção de Cartucho	38
Substituir o cartucho de toner	39
Informações sobre cartuchos	39
Remova e substitua o cartucho	40
Substituir o cartucho de grampos (modelos f, c e z)	44
Introdução	44
Remover e substituir o cartucho de grampos	44

4 Impressão	47
Tarefas de impressão (Windows)	48
Como imprimir (Windows)	48
Imprimir automaticamente nos dois lados (Windows)	48
Imprimir manualmente nos dois lados (Windows)	49
Imprimir múltiplas páginas por folha (Windows)	50
Selecionar o tipo de papel (Windows)	50
Tarefas adicionais de impressão	51
Tarefas de impressão (macOS)	52
Como imprimir (macOS)	52
Imprimir automaticamente nos dois lados (macOS)	52
Imprimir manualmente nos dois lados (macOS)	52
Imprimir várias páginas por folha (macOS)	53
Selecionar o tipo de papel (macOS)	53
Tarefas adicionais de impressão	51
Armazenar trabalhos na impressora para imprimir mais tarde ou em modo privado	55
Introdução	55
Criar um trabalho armazenado (Windows)	55
Criar um trabalho armazenado (macOS)	56
Imprimir um trabalho armazenado	57
Excluir um trabalho armazenado	58
Excluir um trabalho de impressão armazenado na impressora	58
Alterar o limite do armazenamento de trabalho	58
Informações enviadas à impressora para fins de Contabilização de Trabalho	58
Impressão móvel	59
Introdução	59
Wi-Fi, Impressão Wi-Fi Direct, NFC e impressão BLE	60
Ativar a impressão sem fio	60
Alterar o nome Wi-Fi da impressora	60
HP ePrint via e-mail	61
AirPrint	61
Impressão integrada para Android	62
Imprimir de uma unidade flash USB	63
Habilitar a porta USB para impressão	64
Método um: Ative a porta USB no painel de controle da impressora	64
Método dois: Ative a porta USB no Servidor Web Incorporado HP (apenas impressoras conectadas à rede)	64
Imprimir documentos USB	64
Imprimir usando a porta USB 2.0 de alta velocidade (com fio)	66
Habilitar a porta USB de alta velocidade para impressão	67

	Método um: Ative a porta USB 2.0 de alta velocidade a partir dos menus no painel de controle da impressora	67
	Método dois: Ative a porta USB 2.0 de alta velocidade no Servidor da Web Incorporado HP (apenas impressoras conectadas à rede)	67
5	Cópia	69
	Fazer uma cópia	69
	Copiar frente e verso (dúplex)	71
	Tarefas adicionais de cópia	72
6	Digitalização	75
	Configurar Digitalizar para E-mail	76
	Introdução	76
	Antes de começar	76
	Etapa um: Abrir o Servidor da Web Incorporado (EWS) HP	77
	Etapa 2: Definir as Configurações de Identificação de Rede	77
	Etapa 3: Configure o recurso Enviar para E-mail	79
	Método um: Configuração básica usando o Assistente de Configuração de E-mail	79
	Método dois: Configuração avançada usando a Configuração de E-mail	82
	Etapa 4: Definir as Configurações Rápidas (opcional)	86
	Etapa 5: Configurar Enviar para E-mail para uso do Office 365 Outlook (opcional)	88
	Introdução	88
	Configure o servidor de e-mail de saída (SMTP) para enviar um e-mail a partir de uma conta do Office 365 Outlook	88
	Configurar Digitalizar para Pasta de Rede	90
	Introdução	90
	Antes de começar	90
	Etapa um: Abrir o Servidor da Web Incorporado (EWS) HP	77
	Etapa 2: Configurar Digitalizar para Pasta de Rede	92
	Método um: Utilizar o Assistente de Digitalizar para Pasta da Rede	92
	Método dois: Usar a Configuração Digitalizar para Pasta de Rede	94
	Etapa um: Iniciar a configuração	94
	Etapa 2: Defina as configurações de Digitalizar para pasta de rede	95
	Etapa 3: Concluir a configuração	105
	Configurar Digitalizar para SharePoint® (apenas modelos Flow)	106
	Introdução	106
	Antes de começar	106
	Etapa um: Abrir o Servidor da Web Incorporado (EWS) HP	77
	Etapa 2: Ativar Digitalizar para SharePoint® e criar uma Definição Rápida para Salvar no SharePoint	107
	Digitalizar um arquivo diretamente em um site do Microsoft® SharePoint	109

Configurações de digitalização de configuração rápida e opções para Digitalizar para SharePoint®	110
Configurar Digitalizar para Unidade USB	112
Introdução	112
Etapa um: Abrir o Servidor da Web Incorporado (EWS) HP	77
Etapa 2: Ativar Digitalizar para unidade USB	113
Etapa 3: Definir as Configurações Rápidas (opcional)	113
Configurações padrão de digitalização para a configuração de Digitalizar para Unidade USB	114
Configurações de arquivo padrão para a Configuração Salvar em USB	114
Digitalizar para E-mail	116
Introdução	116
Digitalizar para E-mail	116
Digitalizar para armazenamento de trabalho	119
Introdução	119
Digitalizar para o armazenamento de trabalho da impressora	119
Imprimir a partir de um armazenamento de trabalho da impressora	121
Digitalizar para uma pasta da rede	122
Introdução	122
Digitalizar para uma pasta da rede	122
Digitalizar para SharePoint	124
Introdução	124
Digitalizar para SharePoint	124
Digitalizar para unidade USB	126
Introdução	126
Digitalizar para unidade USB	126
Usar as soluções de negócios HP JetAdvantage	127
Tarefas adicionais de digitalização	128
7 Fax	129
Configurar fax	130
Introdução	130
Configurar o fax usando o painel de controle da impressora	130
Alterar configurações do fax	131
Configurações de discagem do fax	131
Configurações gerais de envio de fax	132
Configurações de recebimento de fax	133
Enviar um fax	134
Tarefas adicionais de fax	135
8 Gerenciar a impressora	137
Configuração avançada com o Servidor da Web Incorporado (EWS) HP	138

Introdução	138
Como acessar o servidor da Web incorporado HP (EWS)	138
Recursos do servidor da Web incorporado HP	140
Guia Informações	140
Guia Geral	140
Guia Copiar/Imprimir	141
Guia Digitalizar/envio digital	142
guia Fax	143
Guia Suprimentos	144
Guia Solução de problemas	144
Guia Segurança	145
Guia Serviços da Web da HP	145
Guia Rede	146
Lista Outros links	147
Definir configurações de rede IP	149
Isenção de responsabilidade sobre o compartilhamento da impressora	149
Exibir ou alterar as configurações de rede	149
Renomear a impressora em uma rede	149
Configurar manualmente os parâmetros de TCP/IP IPv4 no painel de controle	150
Configurar manualmente os parâmetros de TCP/IP IPv6 no painel de controle	150
Configurações de velocidade de conexão e dúplex	151
Recursos de segurança da impressora	153
Introdução	153
Declarações de segurança	153
Atribuição de senha de administrador	154
Usar o Servidor da Web Incorporado HP (EWS) para definir a senha	154
Fornecer credenciais de acesso ao usuário no painel de controle da impressora	154
Segurança do IP	155
Suporte a criptografia: discos rígidos seguros de alto desempenho da HP	155
Bloquear o formatador	155
Configurações de economia de energia	156
Impressão no EconoMode	157
Configuração do EconoMode a partir do driver de impressão	157
Configuração do EconoMode a partir do painel de controle da impressora	157
Definir o período de inatividade e configurar a impressora para que utilize 1 watt ou menos de potência	157
Configurar a programação de inatividade	158
HP Web Jetadmin	158
Atualizações de software e firmware	158

9 Solucionar problemas	161
Assistência ao cliente	162
Sistema de ajuda do painel de controle	162
Redefinir configurações de fábrica	163
Introdução	163
Método um: Restaurar configurações de fábrica no painel de controle da impressora	163
Método dois: Redefinir configurações de fábrica no Servidor da Web Incorporado da HP (apenas impressoras conectadas à rede)	163
Uma mensagem "Nível de cartucho está baixo" ou "Nível de cartucho está muito baixo" é exibida no painel de controle da impressora	164
Altere as configurações de "nível muito baixo"	165
Alterar as configurações de "Muito Baixo" pelo painel de controle	165
Para impressoras com recurso de fax	165
Solicitar suprimento	165
A impressora não coleta o papel ou apresenta alimentação incorreta	166
Introdução	166
A impressora não coleta papel	166
A impressora coleta várias folhas de papel	168
O alimentador de documentos atola, inclina ou coleta várias folhas de papel	171
Eliminar atolamento de papel	173
Introdução	173
Locais de congestionamento de papel	173
Navegação automática para eliminação de congestionamentos	174
Enfrentando congestionamentos de papel frequentes ou recorrentes?	174
Eliminar congestionamentos de papel no alimentador de documentos—31.13.yz	174
Desobstruir congestionamentos de papel na bandeja 1—13.A1	178
Eliminar os congestionamentos de papel na bandeja 2, bandeja 3, bandeja 4, bandeja 5—13.A2, 13.A3, 13.A4, 13.A5	181
Eliminar congestionamentos de papel do compartimento de saída—13.E1	184
Remover congestionamentos de papel na unidade duplex—13.CX.XX, 13.DX.XX	185
Remova atolamentos de papel na área do cartucho de toner	190
Eliminar congestionamentos de papel no fusor—13.B9, 13.B2, 13.FF	192
Resolver problemas de qualidade de impressão	194
Introdução	194
Solução de problemas de qualidade de impressão	195
Atualizar o firmware da impressora	195
Imprimir de outro software	195
Verificar a configuração do tipo de papel do trabalho de impressão	196
Verificar a configuração do tipo de papel na impressora	196
Verificar a configuração do tipo de papel (Windows)	196
Verificar a configuração do tipo de papel (macOS)	196

Verificar o status do cartucho de toner	197
Etapa um: Imprimir a página de status de suprimentos	197
Etapa 2: Verificar o status dos suprimentos	197
Imprimir uma página de limpeza	197
Inspeção visualmente os cartuchos de toner	198
Verificar o papel e o ambiente de impressão	199
Etapa 1: Usar papel que atenda às especificações da HP	199
Etapa 2: Verificar o ambiente	199
Etapa 3: Configurar o alinhamento da bandeja individual	199
Tentar um driver de impressão diferente	200
Verificar as configurações do EconoMode	200
Ajustar a densidade de impressão	201
Solução de problemas de defeitos nas imagens	201
Melhorar a qualidade da imagem de cópia	210
Verificar se o vidro do scanner está sujo e manchado	210
Calibração do scanner	211
Verificar configurações de papel	213
Verificar as opções de seleção de papel	213
Verificar as configurações de ajuste de imagem	213
Otimizar a qualidade da cópia para texto ou imagens	213
Cópia margem a margem	214
Melhorar a qualidade da imagem de digitalização	215
Verificar se o vidro do scanner está sujo e manchado	210
Verificar configurações de resolução	216
Alterar configurações de cores	217
Verificar as configurações de ajuste de imagem	217
Otimizar a qualidade da digitalização para texto ou imagens	218
Verificar as configurações de qualidade da saída	218
Melhorar a qualidade da imagem do fax	220
Verificar se o vidro do scanner está sujo e manchado	210
Verificar as configurações de resolução de envio de fax	221
Verificar as configurações de ajuste de imagem	222
Otimizar a qualidade do fax para texto ou imagens	222
Verificar as configurações de correção de erro	222
Verificar a configuração de ajuste à página	223
Envie para outro aparelho de fax	223
Verifique o aparelho de fax do remetente	223
Solucionar problemas de rede com fio	224
Introdução	224
Conexão física incorreta	224
O computador não consegue estabelecer comunicação com a impressora	224

A impressora está usando o link e as configurações dúplex incorretos para a rede	225
Novos programas de software podem estar causando problemas de compatibilidade	225
O computador ou a estação de trabalho talvez esteja configurado incorretamente	225
A impressora foi desabilitada ou outras configurações de rede estão incorretas	225
Solucionar problemas de rede sem fio	226
Introdução	226
Lista de verificação de conectividade sem fio	226
A impressora não imprime depois da conclusão da configuração sem fio	227
A impressora não imprime e o computador tem um firewall de terceiros instalado	227
A conexão sem fio não funciona depois que o roteador sem fio ou a impressora foi movida	227
Não é possível conectar mais computadores à impressora sem fio	228
A impressora sem fio perde a comunicação quando conectado a uma VPN	228
A rede não aparece na lista de redes sem fio	228
A rede sem fio não está funcionando	228
Reduza a interferência em uma rede sem fio	229
Resolver problemas com o fax	230
Lista de verificação para resolução de problemas de fax	231
Que tipo de linha telefônica você está utilizando?	231
Você está utilizando um dispositivo de proteção contra oscilação de energia?	231
Você está utilizando um serviço de mensagens de voz da empresa telefônica ou uma secretária eletrônica?	232
Sua linha telefônica possui o recurso de chamada em espera?	232
Verificar o status do acessório de fax	232
Problemas gerais de fax	234
Falha no envio do fax	234
Uma mensagem de status "Sem memória" é exibida no painel de controle da impressora	234
A qualidade de impressão de uma foto está baixa ou a foto é impressa como uma caixa cinza	234
Você tocou no botão Parar para cancelar um fax, mas o fax ainda foi enviado	234
O botão da agenda de endereços de fax não é exibido	234
Não foi possível localizar as configurações do fax no HP Web Jetadmin	234
O cabeçalho está sendo anexado à parte superior da página quando a opção de sobreposição está habilitada	235
Há uma mistura de nomes e números na caixa de destinatários	235
Um fax de uma página é impresso como duas páginas	235
Um documento fica preso no alimentador de documentos durante envio do fax	235
O volume dos sons emitidos pelo acessório de fax está muito alto ou muito baixo	235
A unidade flash USB não está respondendo	236
Método um: Ative a porta USB no painel de controle da impressora	64
Método dois: Ative a porta USB no Servidor Web Incorporado HP (apenas impressoras conectadas à rede)	64

Índice 237

1 Visão geral da impressora

Revise a localização dos recursos da impressora, as especificações físicas e técnicas da impressora e onde encontrar informações de configuração.

- [Ícones de advertência](#)
- [Risco de choques elétricos](#)
- [Modos de exibição da impressora](#)
- [Especificações da impressora](#)
- [Configuração do hardware e instalação do software da impressora](#)

Para assistência de vídeo, consulte www.hp.com/videos/LaserJet.

As informações a seguir estão corretas no momento da publicação. Para obter mais informações atuais, consulte www.hp.com/support/ljM528mfp.

Para obter mais informações:

A ajuda integral da HP para a impressora inclui os seguintes tópicos:

- Instalar e configurar
- Conhecer e usar
- Solucionar problemas
- Fazer download de atualizações de software e firmware
- Participar de fóruns de suporte
- Localizar informações de garantia e regulamentação

Ícones de advertência

Tenha cuidado se você visualizar um ícones de advertência em sua impressora HP, conforme indicado nas definições de ícone.

- Cuidado: Choque elétrico

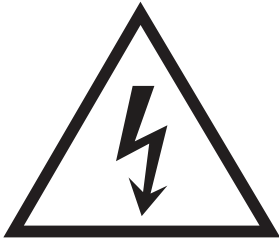

- Cuidado: Superfície quente



- Cuidado: Mantenha as partes do corpo longe das peças em movimento

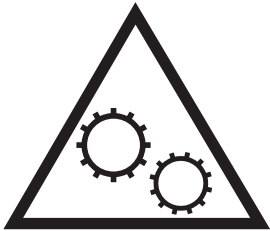

- Cuidado: Borda afiada nas proximidades



- Aviso



Risco de choques elétricos

Revise essas informações importantes de segurança.

- Leia e entenda essas declarações de segurança para evitar um risco de choque elétrico.
- Siga sempre as precauções básicas de segurança ao utilizar este aparelho, a fim de reduzir o risco de queimaduras ou choques elétricos.
- Leia e entenda todas as instruções contidas no guia do usuário.

Observe todos os avisos e instruções indicados no aparelho.

- Use somente tomadas elétricas aterradas ao conectar o produto a fontes de alimentação. Se você não souber se a tomada é aterrada, consulte um electricista.
- Não toque nos contatos de nenhum dos soquetes no produto. Substitua imediatamente cabos danificados.
- Antes de limpar o aparelho, desligue-o das tomadas elétricas.
- Não instale nem utilize este produto perto de água ou quando estiver com as roupas molhadas.
- Instale o aparelho sobre uma superfície estável.
- Instale o produto em um local protegido onde ninguém possa pisar ou tropeçar no cabo de alimentação.

Modos de exibição da impressora

Localize os principais recursos na impressora e no painel de controle.

- [Vista frontal da impressora](#)
- [Vista traseira da impressora](#)
- [Portas de interface](#)
- [Vista do painel de controle](#)

Vista frontal da impressora

Localize os recursos na parte frontal da impressora.

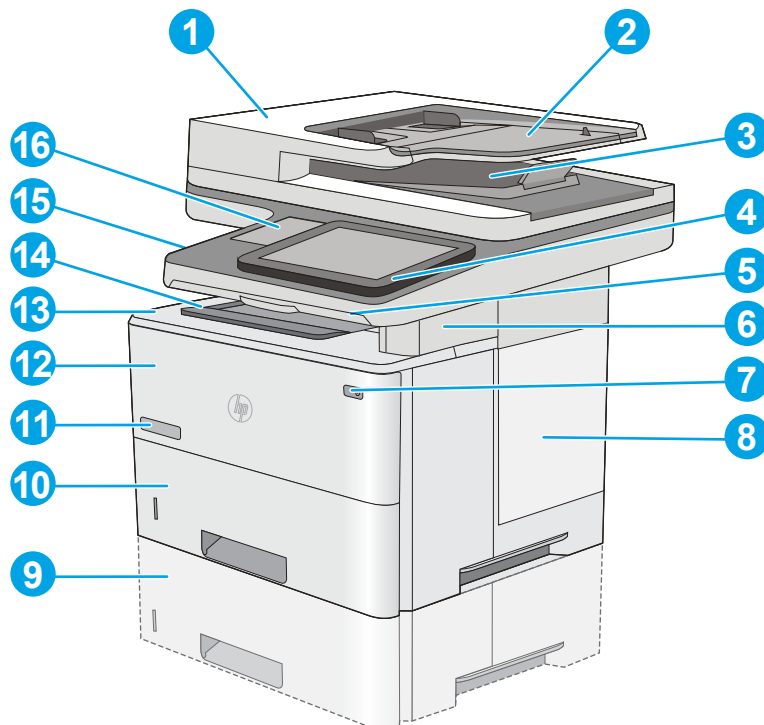

1 Tampa do alimentador de documentos (acesso para desobstruir congestionamentos)

2 Bandeja de entrada do alimentador de documentos

3 Compartimento de saída do alimentador de documentos

NOTA: Ao colocar papel longo no alimentador de documentos, estenda a parada do papel no lado direito do compartimento de saída.

4 Painel de controle com tela sensível ao toque colorida (inclina-se para facilitar a visualização)

5 Teclado físico (somente para os modelos c e z). Puxe o teclado para usá-lo.

6 Grampeador prático (somente modelos c, f e z)

7 Botão liga/desliga

8 Tampa do formatador

9	Alimentador opcional de papel 1 x 550 folhas (Bandeja 3)
	NOTA: Cada modelo de impressora aceita até três alimentadores para 550 folhas opcionais (Bandejas 3, 4 e 5).
10	Bandeja 2
11	Nome do modelo
12	Bandeja 1
13	Tampa superior (acesso ao cartucho de toner)
	NOTA: O botão para liberação da tampa superior está no lado esquerdo da impressora.
14	Compartimento de saída padrão
15	Porta USB de fácil acesso (no lado esquerdo do suporte de painel de controle)
	Insira uma unidade flash USB para impressão ou digitalização sem um computador ou para atualizar o firmware da impressora.
	NOTA: Um administrador deve ativar essa porta antes do uso.
16	Porta embutida de integração de hardware (para conectar dispositivos de terceiros e acessórios)

Vista traseira da impressora

Localize os recursos na parte traseira da impressora.

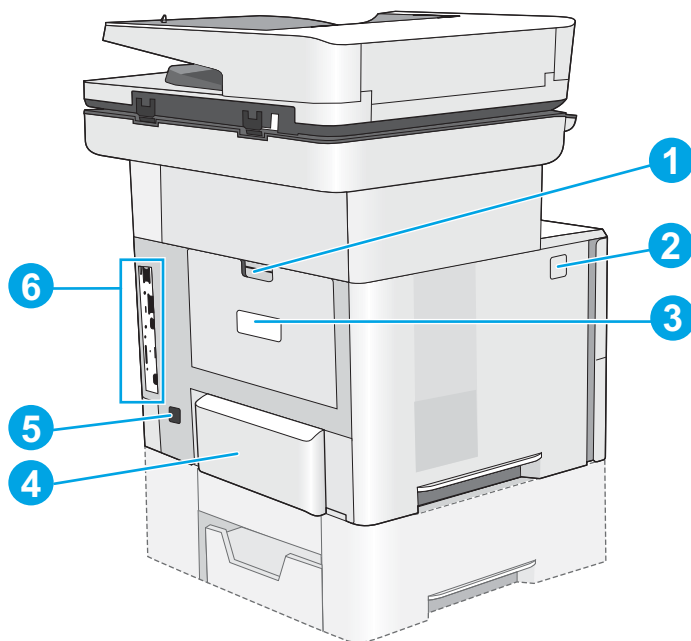

1	Porta traseira (acesso para remover atolamentos)
2	Botão de liberação da tampa superior
3	Etiqueta com número de série e número do produto
4	Capa de poeira da Bandeja 2 (para impressão em papel tamanho ofício)
5	Conexão de energia
6	Formatador (contém as portas de interface)

Portas de interface

Localize as portas de interface no formatador da impressora.

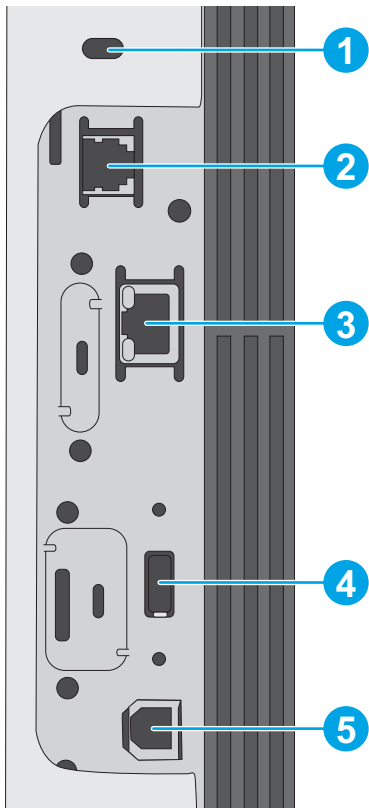

1 Slot para uma trava de segurança tipo cabo

2 Porta de fax (somente modelos f, c e z. A porta é coberta para os modelos dn).

3 Porta de rede Ethernet (RJ-45) de rede local (LAN)

4 Porta USB para conectar dispositivos USB externos (essa porta pode estar fechada)

NOTA: Para obter uma impressão USB com fácil acesso, use a porta USB perto do painel de controle.

5 Porta de impressão USB 2.0 de alta velocidade

Vista do painel de controle



O painel de controle permite o acesso aos recursos da impressora e indica seu status atual.



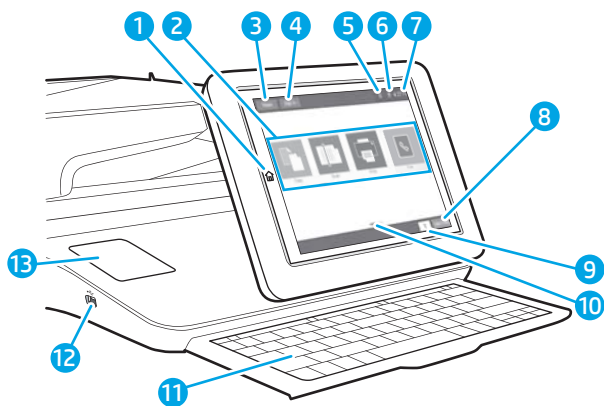

- [Como usar o painel de controle com tela sensível ao toque](#)

Volte para a tela inicial a qualquer momento ao tocar no botão Início no lado esquerdo do painel de controle da impressora, ou toque no botão Início no canto superior esquerdo da maioria das telas.

 **NOTA:** Os recursos exibidos na tela inicial podem variar, dependendo da configuração da impressora.



1	Botão 	Aperte o  para voltar à tela Início da impressora a qualquer momento.
2	Área de aplicativos	Selecione qualquer um dos ícones para abrir o aplicativo. Deslize as laterais da tela para acessar mais aplicativos. NOTA: Os aplicativos disponíveis variam de acordo com a impressora. O administrador pode definir os aplicativos que são exibidos e a ordem em que aparecem.
3	Botão Redefinir	Toque no botão Redefinir para desfazer as alterações, liberar a impressora de um estado pausado, exibir erros ocultos e restaurar as configurações padrão (incluindo o idioma e layout do teclado).
4	Botão Login ou Logout	Selecione o botão Login para abrir a tela de Login. Selecione o botão Logout para fazer logout da impressora. A impressora restaura todas as opções para as configurações padrão. NOTA: Este botão é exibido somente se o administrador configurou a impressora para exigir permissões de acesso aos recursos.

5	Botão 	<p>Selecione o  para acessar uma tela que fornece acesso a vários tipos de informações da impressora. Selecione os botões na parte inferior da tela para ver as seguintes informações:</p> <ul style="list-style-type: none"> • Idioma do mostrador: Altere a configuração de idioma nessa tela. • Modo inativo: Coloque a impressora no modo de inatividade nessa tela. • Wi-Fi Direct: Para exibir informações sobre como conectar-se diretamente à impressora utilizando um telefone, tablet ou outro dispositivo com Wi-Fi. • Wireless: Use esta tela para exibir e alterar as configurações de conexão sem fio (alguns modelos requerem um acessório sem fio opcional). • Ethernet: Use esta tela para exibir e alterar as configurações de conexão Ethernet. • HP Web Services: Encontre informações para conectar-se e imprimir na impressora usando o HP Web Services (ePrint). • Número do fax: Exiba o número de fax da impressora (para modelos f e z e para o modelo dn, somente quando o acessório de fax opcional estiver instalado).
6	Botão 	<p>Selecione o  para abrir o sistema de ajuda incorporado.</p> <p>O sistema fornece uma lista de tópicos da ajuda ou as informações sobre um tópico ao usar a tela Início, um aplicativo, uma opção ou um recurso.</p>
7	Hora atual	Exibe a hora atual.
8	Botão Copiar	Selecione o botão Copiar para iniciar o trabalho de cópia.
9	Contagem de cópias	O campo Cópias indica o número de cópias para o qual a impressora está configurada para produzir.
10	Indicador de página da tela inicial	A tela inicial tem várias páginas. Esse ícone indica o número de páginas e a página que está atualmente ativa. Deslize as laterais da tela para rolar entre as páginas.
11	Teclado (somente para os modelos c e z)	<p>Esta impressora inclui um teclado físico. As teclas são mapeadas para um idioma da mesma forma que o teclado virtual no painel de controle da impressora é mapeado. Toda vez que o layout de teclado do teclado virtual mudar, as teclas do teclado físico serão remapeadas para corresponder às novas configurações.</p> <p>NOTA: Em alguns locais, a impressora vem com sobreposições de teclado adesivas para personalizar as teclas para idiomas diferentes.</p>
12	Porta USB de fácil acesso	<p>Insira uma unidade flash USB para impressão ou digitalização sem um computador ou para atualizar o firmware da impressora.</p> <p>NOTA: Um administrador deve ativar essa porta antes do uso.</p>
13	Placa de integração de hardware	Para conectar acessórios e dispositivos de terceiros.

Como usar o painel de controle com tela sensível ao toque

Use os seguintes procedimentos para usar o painel de controle com tela sensível ao toque do produto.

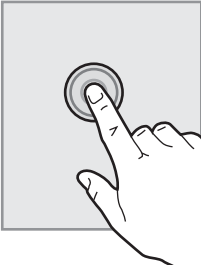
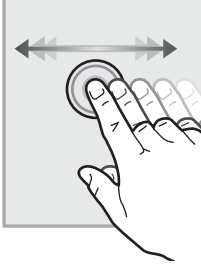
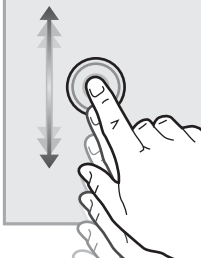
Ação	Descrição	Exemplo
<p>Toque</p> 	<p>Toque em um item da tela para selecioná-lo ou para abrir o menu relacionado. Além disso, quando estiver passando pelos menus, toque rapidamente na tela para interromper a rolagem.</p>	<p>Toque no ícone Configurações para abrir o aplicativo Configurações.</p>
<p>Deslizar</p> 	<p>Toque na tela e mova o dedo horizontalmente para rolar a tela para os lados.</p>	<p>Deslize até o aplicativo Configurações ser exibido.</p>
<p>Rolagem</p> 	<p>Toque na tela e mova o dedo verticalmente para rolar a tela para cima e para baixo. Quando estiver passando pelos menus, toque rapidamente na tela para interromper a rolagem.</p>	<p>Role pelo aplicativo Configurações.</p>

Especificações da impressora

- [Especificações técnicas](#)
- [Sistemas operacionais compatíveis](#)
- [Soluções de impressão móvel](#)
- [Dimensões da impressora](#)
- [Consumo de energia, especificações elétricas e emissões acústicas](#)
- [Intervalo operacional-do ambiente](#)



IMPORTANTE: As especificações a seguir estão corretas no momento da publicação, mas estão sujeitas a alterações. Para obter mais informações atuais, consulte www.hp.com/support/ljM528mfp.

Especificações técnicas

Nome do modelo		M528dn	M528f	M528c	Flow M528z
Número do produto		1PV64A	1PV65A	1PV66A	1PV67A
Manuseio de papel	Bandeja 1 (capacidade para 100 folhas)	Incluído	Incluído	Incluído	Incluído
	Bandeja 2 (capacidade para 550 folhas)	Incluído	Incluído	Incluído	Incluído
	Bandeja 3 (capacidade para 550 folhas)	Opcional	Opcional	Opcional	Opcional
	NOTA: A impressora está limitada a um total de cinco bandejas de entrada, incluindo a combinação de bandeja MP, cassete principal e empilhável. Entrada máxima de 2.300 páginas.				
	Grampeador prático	Não disponível	Incluído	Incluído	Incluído
	Impressão duplex automática	Incluído	Incluído	Incluído	Incluído
Conectividade	Conexão LAN Ethernet 10/100/1000 com IPv4 e IPv6	Incluído	Incluído	Incluído	Incluído
	USB 2.0 de alta velocidade	Incluído	Incluído	Incluído	Incluído
	Servidor de impressão para conectividade de rede sem fio	Opcional	Opcional	Incluído	Opcional
	Porta USB para impressão imediata	Incluído	Incluído	Incluído	Incluído
	Porta de integração de hardware para conectar dispositivos de terceiros e acessórios	Incluído	Incluído	Incluído	Incluído
	Portas USB internas HP	Opcional	Opcional	Opcional	Opcional
	Acessório HP Jetdirect 3100w BLE/NFC/Wireless	Opcional	Opcional	Opcional	Incluído

Nome do modelo		M528dn	M528f	M528c	Flow M528z
Número do produto		1PV64A	1PV65A	1PV66A	1PV67A
	Acessório do servidor de impressão HP Jetdirect 2900nw para conexão sem fio	Opcional	Opcional	Opcional	Opcional
	Bluetooth de Baixa Energia (BLE) Wi-Fi Direto	Não disponível	Não disponível	Não disponível	Incluído
Memória	Memória base de 1,75 GB NOTA: A memória base é expansível até 3,75 GB adicionando um módulo de memória DIMM.	Incluído	Incluído	Incluído	Incluído
Armazenamento em massa	MultiMedia Controller (eMMC) de 16 GB incorporado	Incluído	Não disponível	Não disponível	Não disponível
	Disco rígido seguro de alto desempenho HP de 500 GB	Opcional	Incluído	Incluído	Incluído
Segurança	Módulo HP Trusted Platform para criptografia de todos os dados que passam pela impressora	Opcional	Opcional	Opcional	Opcional
Visor e teclado do painel de controle	Painel de controle da tela de toque colorida	Incluído	Incluído	Incluído	Incluído
	Teclado físico	Não disponível	Não disponível	Incluído	Incluído
Impressão	Imprime 45 páginas por minuto (ppm) em papel Carta e 43 ppm em papel tamanho A4	Incluído	Incluído	Incluído	Incluído
	Impressão USB	Incluído	Incluído	Incluído	Incluído
	Impressão móvel/nuvem	Não disponível	Não disponível	Não disponível	Incluído
	Armazena trabalhos na memória da impressora para imprimir mais tarde ou em modo privado	Não disponível	Não disponível	Não disponível	Incluído
Fax		Opcional	Incluído	Incluído	Incluído
Copiar e digitalizar	Copia 45 páginas por minuto (ppm) em papel Carta e 40 ppm em papel tamanho A4	Incluído	Incluído	Incluído	Incluído
	Alimentador de documentos, 100 páginas, com digitalização cabeça dupla; cópia e digitalização duplex em passada única	Incluído	Incluído	Incluído	Incluído
	Tecnologias HP EveryPage incluindo detecção ultrassônica para seleção de várias folhas	Não disponível	Não disponível	Incluído	Incluído

Nome do modelo		M528dn	M528f	M528c	Flow M528z
Número do produto		1PV64A	1PV65A	1PV66A	1PV67A
	O reconhecimento óptico de caracteres (OCR) incorporado oferece a capacidade de converter páginas impressas em texto que pode ser editado ou pesquisado usando um computador	Não disponível	Não disponível	Incluído	Incluído
	Recurso de etiqueta SMART, fornece detecção de borda do papel para recorte de página automático	Não disponível	Não disponível	Incluído	Incluído
	Orientação automática de página para páginas com pelo menos 100 caracteres de texto	Não disponível	Não disponível	Incluído	Incluído
	O ajuste automático de tom ajusta o contraste, o brilho e a remoção do fundo de cada página	Não disponível	Não disponível	Incluído	Incluído
Envio digital	Envia documentos para E-mail, USB e pastas compartilhadas em uma rede	Não disponível	Não disponível	Incluído	Incluído
	Enviar documentos para o SharePoint®	Não disponível	Não disponível	Incluído	Incluído

Sistemas operacionais compatíveis

Use as seguintes informações para garantir a compatibilidade da impressora com seu sistema operacional do computador.

Linux: Para obter informações e drivers de impressora para Linux, acesse www.hp.com/go/linuxprinting.

UNIX: Para obter informações e drivers de impressora para UNIX®, acesse www.hp.com/go/unixmodelscripts.

As seguintes informações aplicam-se a drivers de impressão HP PCL 6 para Windows específicos da impressora, drivers de impressão HP para macOS e ao instalador de software.

Windows: Faça o download do HP Easy Start em 123.hp.com/LaserJet, para instalar o driver de impressão HP. Ou vá para o site de suporte da impressora, www.hp.com/support/ljm528mfp, para baixar o driver de impressão ou o instalador de software de modo a instalar o driver de impressão da HP

macOS: Esta impressora oferece suporte a computadores Mac. Faça o download do HP Easy Start no site 123.hp.com/LaserJet ou na página Suporte da Impressora e depois use o HP Easy Start para instalar o driver de impressão HP.

1. Acesse 123.hp.com/LaserJet.
2. Siga as etapas fornecidas para fazer o download do software da impressora.

Tabela 1-1 Sistemas operacionais e drivers de impressão suportados

Sistema operacional	Driver de impressão instalado (para Windows, ou o instalador na Web para macOS)	Observações
Windows 7 de 32 e 64 bits	O driver de impressão "HP PCL 6", específico para impressoras, foi instalado nesse sistema operacional como parte da instalação do software.	
Windows 8 de 32 e 64 bits	O driver de impressão "HP PCL 6", específico para impressoras, foi instalado nesse sistema operacional como parte da instalação do software.	Suporte ao Windows 8 RT é fornecido por meio do Microsoft IN OS, Versão 4, driver de 32 bits.
Windows 8.1 de 32 e 64 bits	O driver de impressão "HP PCL-6" V4, específico da impressora, foi instalado nesse sistema operacional como parte da instalação do software.	Suporte ao Windows 8.1 RT é fornecido por meio do Microsoft IN OS, Versão 4, driver de 32 bits.
Windows 10 de 32 e 64 bits	O driver de impressão "HP PCL-6" V4, específico da impressora, foi instalado nesse sistema operacional como parte da instalação do software.	
Windows Server 2008 R2, SP 1, 64 bits	O driver de impressão PCL 6 específico de impressoras está disponível para download no site de suporte da impressora. Faça download do driver e, em seguida, use a ferramenta Adicionar Impressora da Microsoft para instalá-lo.	
Windows Server 2012, 64 bits	O driver de impressão PCL 6 específico de impressoras está disponível para download no site de suporte da impressora. Faça download do driver e, em seguida, use a ferramenta Adicionar Impressora da Microsoft para instalá-lo.	
Windows Server 2012 R2, 64 bits	O driver de impressão PCL 6 específico de impressoras está disponível para download no site de suporte da impressora. Faça download do driver e, em seguida, use a ferramenta Adicionar Impressora da Microsoft para instalá-lo.	
Windows Server 2016, 64 bits	O driver de impressão PCL 6 específico de impressoras está disponível para download no site de suporte da impressora. Faça download do driver e, em seguida, use a ferramenta Adicionar Impressora da Microsoft para instalá-lo.	
macOS 10.12 Sierra, macOS 10.13 High Sierra	Faça o download do HP Easy Start em 123.hp.com/LaserJet e use-o para instalar o driver de impressão.	

 **NOTA:** Sistemas operacionais compatíveis podem mudar. Para obter uma lista atualizada dos sistemas operacionais compatíveis, visite www.hp.com/support/ljM528mfp e acesse a ajuda integral da HP para a impressora.

 **NOTA:** Para obter mais detalhes sobre sistemas operacionais do cliente e do servidor e para obter suporte do driver HP UPD para esta impressora, acesse www.hp.com/go/upd. Em **Informações adicionais**, clique nos links.

Tabela 1-2 Requisitos mínimos de sistema

Windows	macOS
<ul style="list-style-type: none">• Conexão de Internet• Conexão USB dedicada 1.1 ou 2.0 ou uma conexão de rede• 2 GB de espaço disponível no disco rígido• 1 GB RAM (32 bits) ou 2 GB de RAM (64 bits)	<ul style="list-style-type: none">• Conexão de Internet• Conexão USB dedicada 1.1 ou 2.0 ou uma conexão de rede• 1,5 GB de espaço disponível no disco rígido

 **NOTA:** O instalador do software Windows instala o serviço HP Smart Device Agent Base. O arquivo tem menos de 100 kb. Sua função é apenas verificar se há impressoras conectadas via USB por hora. Nenhum dado é coletado. Se uma impressora USB for encontrada, ele tentará localizar uma instância do JetAdvantage Management Connector (JAMc) na rede. Se um JAMc for encontrado, o HP Smart Device Agent Base será atualizado com segurança para um agente de dispositivo Smart completo no JAMc, o que permitirá que páginas impressas sejam contabilizadas para uma conta do Managed Print Services (MPS). Os pacotes da Web somente de driver baixados em hp.com para a impressora e instalados por meio do assistente Adicionar Impressora não instalam esse serviço.

Para desinstalar o serviço, abra o Painel de Controle do Windows, selecione **Programas** ou **Programas e Recursos** e selecione **Adicionar/Remover Programas** ou **Desinstalar um Programa** para remover o serviço. O nome do arquivo é **HPSmartDeviceAgentBase**.

Soluções de impressão móvel

A HP oferece várias soluções móveis de impressão para possibilitar impressões fáceis em uma impressora HP a partir de um notebook, tablet, smartphone ou outro dispositivo móvel. Para ver a lista completa e determinar a melhor opção, acesse www.hp.com/go/LaserJetMobilePrinting.

 **NOTA:** Atualize o firmware da impressora para garantir que todos os recursos de impressão móvel sejam suportados.

- Wi-Fi Direct (modelos sem fio apenas com o acessório HP Jetdirect 3100w NFC/BLE Wireless instalado)
- Estação Sem Fio (modelos sem fio apenas com o acessório HP Jetdirect 3100w NFC/BLE Wireless ou o servidor de impressão sem fio HP 2900nw instalado)
- HP ePrint via e-mail (requer que os Serviços na Web HP estejam habilitados e que a impressora esteja registrada no HP Connected)
- Aplicativo HP Smart
- Google Cloud Print
- AirPrint
- Impressão em Android
- HP Roam

Dimensões da impressora

Tabela 1-3 Dimensões da impressora de base

	Impressora totalmente fechada	Impressora totalmente aberta
Altura	497 mm	750 mm
Profundidade	Tampa de poeira da Bandeja 2 fechada: 496 mm Tampa de poeira da Bandeja 2 aberta: 559 mm	674 mm
Largura	482 mm	482 mm
Peso	23 kg	

Tabela 1-4 Dimensões para alimentador de papel para 1 x 550 folhas

Altura	130 mm
Profundidade	Bandeja fechada: 376 mm Bandeja aberta: 569 mm
Largura	410 mm
Peso	1,4 kg

Tabela 1-5 Dimensões para suporte da impressora

Altura	381 mm
Profundidade	Porta fechada: 632 mm Porta aberta e rodízios traseiros girados: 865 mm
Largura	Porta fechada: 600 mm Porta aberta e rodízios traseiros girados: 630 mm
Peso	9,0 kg

▲ Valores sujeitos a mudanças. Para obter mais informações, acesse www.hp.com/support/ljM528mfp.

Tabela 1-6 Dimensões da impressora com três alimentadores de papel 1 x 550 folhas e suporte

	Impressora totalmente fechada	Impressora totalmente aberta
Altura	1268 mm	1521 mm
Profundidade	632 mm	865 mm
Largura	600 mm	630 mm
Peso	36,2 kg	

▲ Valores sujeitos a mudanças. Para obter mais informações, acesse www.hp.com/support/ljM528mfp.

Consumo de energia, especificações elétricas e emissões acústicas

Consulte www.hp.com/support/ljM528mfp para obter informações atualizadas.

⚠ CUIDADO: Os requisitos de alimentação são baseados no país/região onde a impressora é vendida. Não converta as tensões de operação. Isto danifica a impressora e invalida a garantia do produto.

Intervalo operacional-do ambiente

Tabela 1-7 Especificações do ambiente operacional

Ambiente	Recomendado	Permitido
Temperatura	17° a 25°C	15° a 30°C
Umidade relativa	30% a 70% de umidade relativa (UR)	10% a 80% de UR

Configuração do hardware e instalação do software da impressora

Para obter as instruções de configuração básicas, consulte o Guia de Instalação do Hardware que acompanha a impressora. Para obter instruções adicionais, acesse o Suporte a HP na Web.

Acesse www.hp.com/support/ljM528mfp para obter ajuda completa da HP para a impressora. Localize o seguinte suporte:

- Instalar e configurar
- Conhecer e usar
- Solucionar problemas
- Fazer download de atualizações de software e firmware
- Participar de fóruns de suporte
- Localizar informações de garantia e regulamentação

2 Bandejas de papel

Descubra como carregar e usar as bandejas de papel, incluindo como carregar itens especiais, como envelopes e etiquetas.

- [Introdução](#)
- [Carregue papel na Bandeja 1](#)
- [Colocar papel na Bandeja 2 e nas bandejas de 550 folhas](#)
- [Carregar e imprimir envelopes](#)
- [Carregar e imprimir etiquetas](#)
- [Uso do grampeador prático \(somente modelos f, c e z\)](#)

Para assistência de vídeo, consulte www.hp.com/videos/LaserJet.

As informações a seguir estão corretas no momento da publicação. Para obter mais informações atuais, consulte www.hp.com/support/ljM528mfp.

Para obter mais informações:

A ajuda integral da HP para a impressora inclui os seguintes tópicos:

- Instalar e configurar
- Conhecer e usar
- Solucionar problemas
- Fazer download de atualizações de software e firmware
- Participar de fóruns de suporte
- Localizar informações de garantia e regulamentação

Introdução

Cuidado ao carregar as bandejas de papel.

 **CUIDADO:** Não estenda mais de uma bandeja de papel ao mesmo tempo.

Não use a bandeja de papel como um degrau.

Afaste suas mãos da bandeja de papel ao fechá-la.

Todas as bandejas devem estar fechadas quando transportar a impressora.

Carregue papel na Bandeja 1

As informações a seguir descrevem como colocar papel na Bandeja 1.

- [Carregar a Bandeja 1 \(bandeja multiuso\) com papel](#)
- [Orientação do papel da Bandeja 1](#)
- [Usar modo de papel timbrado alternativo](#)

Carregar a Bandeja 1 (bandeja multiuso) com papel

Essa bandeja aceita até 100 folhas de papel de 75 g/m² ou 10 envelopes.

 **NOTA:** Selecionar o tipo de papel correto no driver de impressão antes de imprimir.

 **CUIDADO:** Para evitar atolamentos, nunca adicione nem remova papel da Bandeja 1 durante a impressão.

1. Segure a alça no outro lado da Bandeja 1 e puxe-a para frente para abri-la.

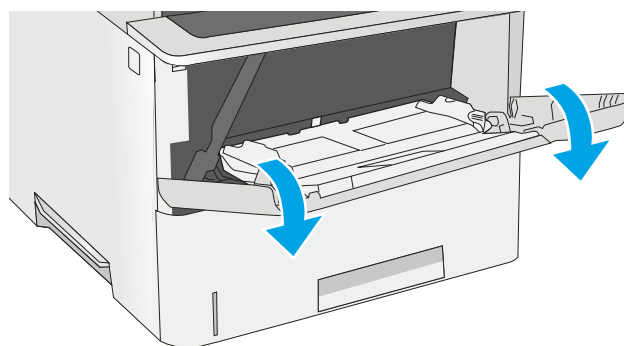

2. Puxe a extensão da bandeja para apoiar o papel.

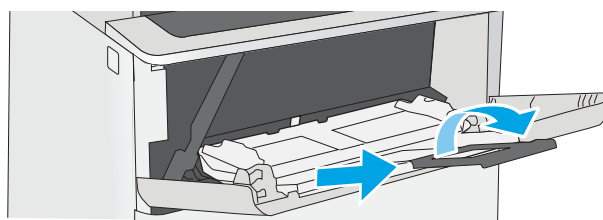

- Abra as guias de papel no tamanho correto e, depois, coloque os papéis na bandeja. Para obter informações sobre como orientar o papel, consulte [Orientação do papel da Bandeja 1 na página 20](#).

Verifique se o papel se encaixa sob as linhas nas guias de papel.

NOTA: A altura máxima da pilha é de 10 mm ou aproximadamente 100 folhas de papel de 75 g/m².

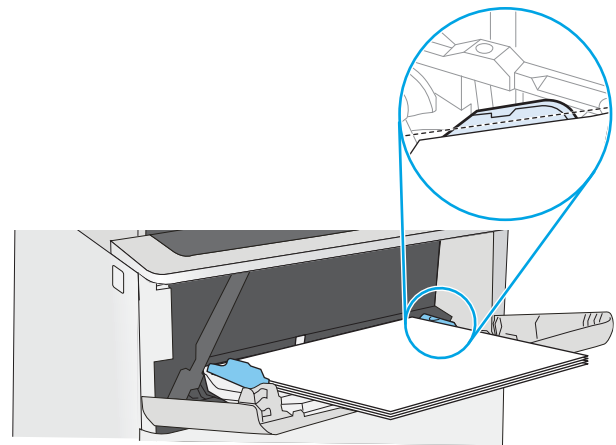

- Ajuste as guias laterais de forma que toquem levemente a pilha de papel, sem dobrá-la.

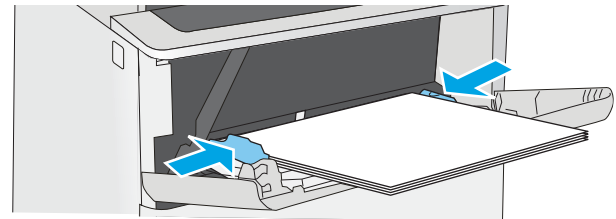

Orientação do papel da Bandeja 1

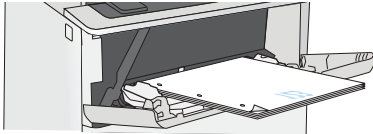
Tipo de papel	Impressão em um só lado	Impressão dúplex e Modo Alternativo de Papel Timbrado
Papel timbrado, pré-impresso ou perfurado	Face para cima Margem superior entra primeiro na impressora	Face para baixo Margem inferior entra primeiro na impressora
		

Usar modo de papel timbrado alternativo

Use o recurso [Modo de papel timbrado alternativo](#) para que você possa colocar papel timbrado ou pré-impresso na bandeja da mesma forma para todos os trabalhos, esteja você imprimindo em um ou nos dois lados da folha. Ao usar esse modo, coloque o papel da mesma forma que você faria para a impressão duplex automática.

- [Habilitar o Modo de papel timbrado alternativo usando os menus do painel de controle da impressora](#)

Habilitar o Modo de papel timbrado alternativo usando os menus do painel de controle da impressora

Use o menu [Configurações](#) para definir a configuração [Modo de Papel Timbrado Alternativo](#)

1. Na tela Início do painel de controle da impressora, abra o menu [Configurações](#).
2. Abra os seguintes menus.
 - [Copiar/Imprimir](#) ou [Imprimir](#)
 - [Gerenciar bandejas](#)
 - [Modo de papel timbrado alternativo](#)
3. Selecione a opção [Ativado](#) e, em seguida, toque em [Salvar](#) ou pressione o botão [OK](#).

Colocar papel na Bandeja 2 e nas bandejas de 550 folhas

As seguintes informações descrevem como carregar papel na Bandeja 2 e nas bandejas opcionais de 550 folhas.

- [Colocar papel na Bandeja 2 e nas bandejas de 550 folhas](#)
- [Bandeja 2 e orientação de papel das bandejas de 550 folhas](#)
- [Usar modo de papel timbrado alternativo](#)

 **NOTA:** O procedimento de carregamento de papel nas bandejas de 550 folhas é o mesmo da Bandeja 2. Somente a Bandeja 2 é exibida aqui.

 **CUIDADO:** Não estenda mais de uma bandeja de papel ao mesmo tempo.

Colocar papel na Bandeja 2 e nas bandejas de 550 folhas

As seguintes informações descrevem como carregar papel na Bandeja 2 e nas bandejas opcionais de 550 folhas. Essas bandejas aceitam até 550 folhas de papel de 75 g/m².

 **NOTA:** O procedimento de carregamento de papel nas bandejas de 550 folhas é o mesmo da Bandeja 2. Somente a Bandeja 2 é exibida aqui.

 **NOTA:** Não estenda mais de uma bandeja de papel ao mesmo tempo.

1. Abra a bandeja.

NOTA: Não abra essa bandeja enquanto estiver em uso.

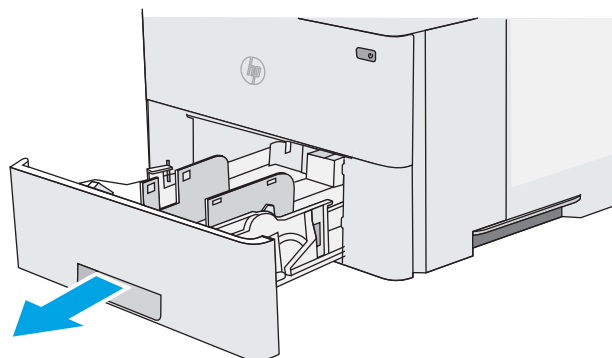

2. Antes de carregar papel, ajuste as guias de largura do papel apertando as travas de ajuste e deslizando as guias até o tamanho do papel que está sendo usado.

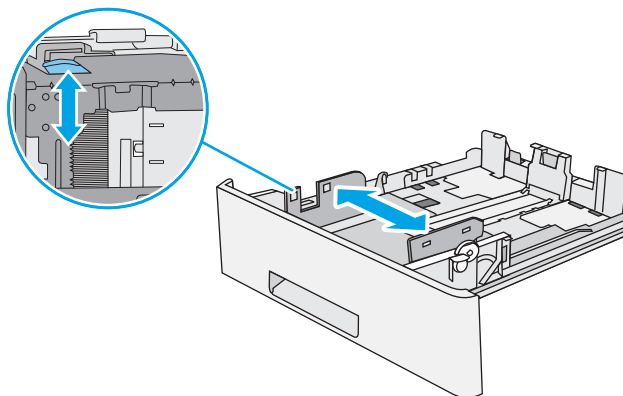

3. Ajuste a guia de comprimento do papel apertando a trava de ajuste e deslizando a guia até o tamanho do papel que está sendo usado.

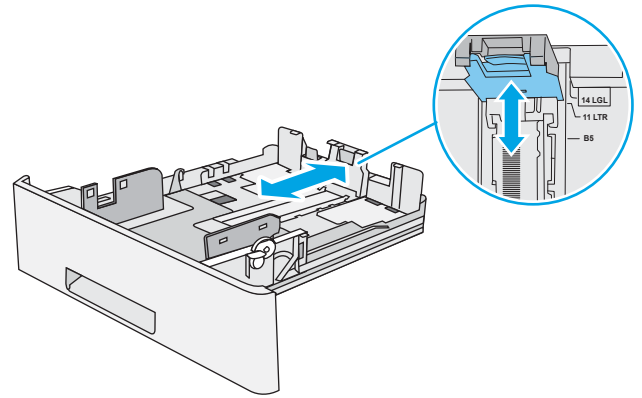

4. Para colocar papel de tamanho ofício na bandeja, aperte a alavanca na parte de trás da bandeja que fica à esquerda do centro e, em seguida, estenda a bandeja de volta para o tamanho de papel correto.

NOTA: Esta etapa não se aplica a outros tamanhos de papel.

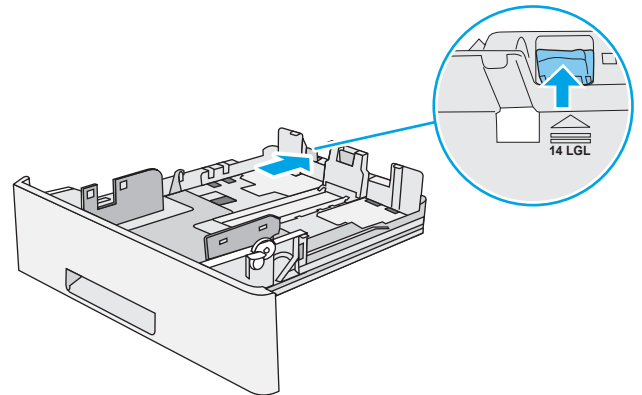

5. Carregue papel na bandeja. Para obter informações sobre como orientar o papel, consulte a [Bandeja 2 e orientação de papel das bandejas de 550 folhas na página 24](#).

NOTA: Não pressione excessivamente as guias do papel contra a pilha de papel. Ajuste-as aos recuos ou marcações na bandeja.

NOTA: Para impedir atolamentos, ajuste as guias do papel no tamanho correto e não encha demais a bandeja. Certifique-se de que o topo da pilha esteja abaixo do indicador de bandeja cheia, conforme mostrado na ilustração.

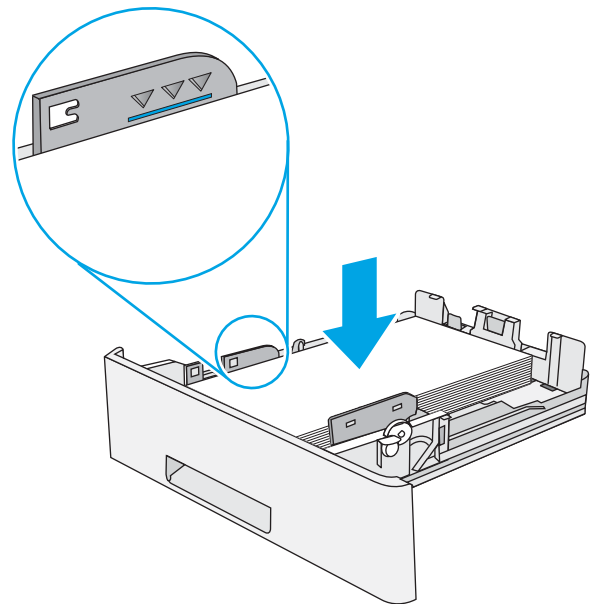

6. Feche a bandeja.

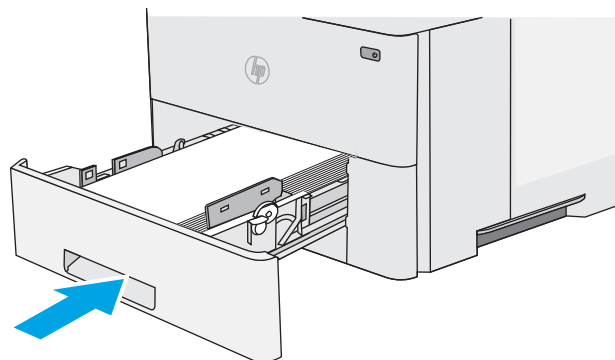

7. A mensagem de configuração da bandeja é exibida no painel de controle da impressora.

8. Se o tamanho e o tipo de papel mostrado não for correto, selecione **Modificar** para escolher um tamanho ou tipo diferente de papel.

Para papel de tamanho personalizado, especifique as dimensões X e Y do papel quando o prompt aparecer no painel de controle da impressora.

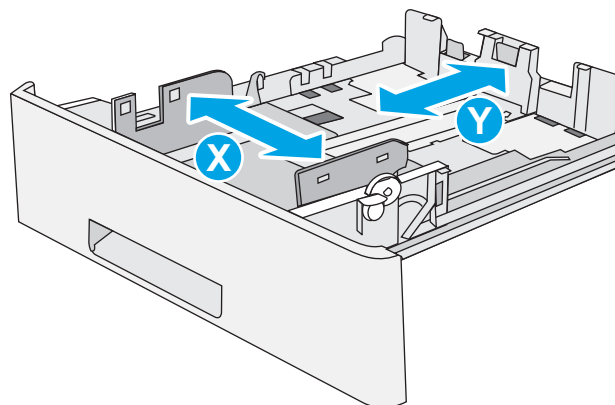

Bandeja 2 e orientação de papel das bandejas de 550 folhas

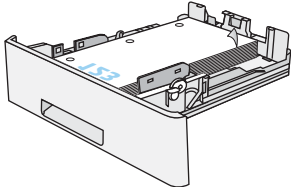
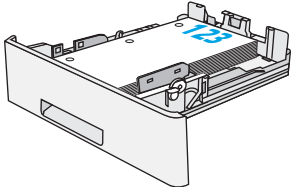
Tipo de papel	Impressão em um só lado	Impressão dúplex e Modo Alternativo de Papel Timbrado
Papel timbrado, pré-impresso ou perfurado	Face para baixo Margem superior na parte frontal da bandeja	Face para cima Margem inferior na parte frontal da bandeja
		

Usar modo de papel timbrado alternativo

Use o recurso [Modo de papel timbrado alternativo](#) para que você possa colocar papel timbrado ou pré-impresso na bandeja da mesma forma para todos os trabalhos, esteja você imprimindo em um ou nos dois lados da folha. Ao usar esse modo, coloque o papel da mesma forma que você faria para a impressão duplex automática.

- [Habilitar o Modo de papel timbrado alternativo usando os menus do painel de controle da impressora](#)

Habilitar o Modo de papel timbrado alternativo usando os menus do painel de controle da impressora

Use o menu [Configurações](#) para definir a configuração [Modo de Papel Timbrado Alternativo](#)

1. Na tela Início do painel de controle da impressora, abra o menu [Configurações](#).
2. Abra os seguintes menus.
 - [Copiar/Imprimir](#) ou [Imprimir](#)
 - [Gerenciar bandejas](#)
 - [Modo de papel timbrado alternativo](#)
3. Selecione a opção [Ativado](#) e, em seguida, toque em [Salvar](#) ou pressione o botão [OK](#).

Carregar e imprimir envelopes

Use somente a bandeja 1 para imprimir em envelopes. A Bandeja 1 suporta até 10 envelopes.

- [Imprimir envelopes](#)
- [Orientação de envelopes](#)

Imprimir envelopes

Para imprimir envelopes usando a opção de alimentação manual, siga estas etapas para selecionar as configurações corretas no driver de impressão e, em seguida, carregue os envelopes na bandeja depois de enviar o trabalho de impressão para a impressora.

1. No programa de software, selecione a opção **Imprimir**.
2. Selecione a impressora na lista de impressoras e, em seguida, clique no botão **Propriedades** ou **Preferências** para abrir o driver de impressão.

 **NOTA:** O nome do botão varia de acordo com programas de software diferentes.

 **NOTA:** Para acessar esses recursos da tela Inicial do Windows 8 ou 8.1, selecione **Dispositivos, Impressora** e, em seguida, selecione a impressora.

3. Clique na guia **Papel/qualidade**.
4. Na lista suspensa **Tamanho do papel**, selecione o tamanho correto para os envelopes.
5. Na lista suspensa **Tipo de papel**, selecione **Envelope**.
6. Na lista suspensa **Fonte de papel**, selecione **Alimentação manual**.
7. Clique no botão **OK** para fechar a caixa de diálogo **Propriedades do documento**.
8. Na caixa de diálogo **Imprimir**, clique no botão **OK** para imprimir a tarefa.

Orientação de envelopes

Carregue envelopes na bandeja 1 voltados para cima, com a extremidade de postagem curta voltada para a impressora.

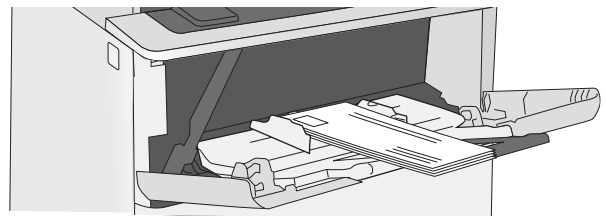

Carregar e imprimir etiquetas

Para imprimir em folhas de etiquetas, use a bandeja 1. A Bandeja 2 e as bandejas opcionais de 550 folhas não são compatíveis com etiquetas.

- [Alimentar etiquetas manualmente](#)
- [Orientação do rótulo](#)

Alimentar etiquetas manualmente

Use o modo de alimentação manual para a Bandeja 1 para imprimir folhas de etiquetas.

1. No programa de software, selecione a opção **Imprimir**.
2. Selecione a impressora na lista de impressoras e, em seguida, clique no botão **Propriedades** ou **Preferências** para abrir o driver de impressão.

 **NOTA:** O nome do botão varia de acordo com programas de software diferentes.

 **NOTA:** Para acessar esses recursos da tela Inicial do Windows 8 ou 8.1, selecione **Dispositivos, Impressora** e, em seguida, selecione a impressora.

3. Clique na guia **Papel/qualidade**.
4. Na lista suspensa **Tamanho do papel**, selecione o tamanho correto para as folhas de etiquetas.
5. Na lista suspensa **Tipo de papel**, selecione **Etiquetas**.
6. Na lista suspensa **Fonte de papel**, selecione **Alimentação manual**.
7. Clique no botão **OK** para fechar a caixa de diálogo **Propriedades do documento**.
8. Na caixa de diálogo **Imprimir**, clique no botão **Imprimir** para imprimir o trabalho.

Orientação do rótulo

As etiquetas devem ser carregadas de maneira específica para imprimir corretamente.

Bandeja	Como carregar etiquetas
Bandeja 1	Coloque as folhas de etiquetas com a face voltada para cima com a parte superior da folha voltada para a impressora.

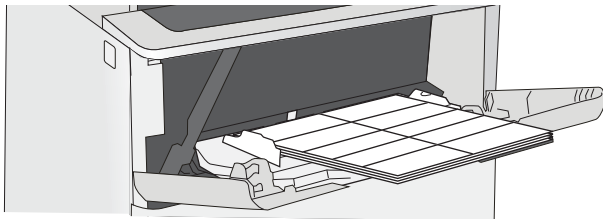

Uso do grampeador prático (somente modelos f, c e z)

O grampeador prático pode grampear trabalhos de até 20 folhas de papel de 75 g/m².

- [Uso do grampeador](#)

⚠ CUIDADO: Para evitar danos à impressora, não tente grampear materiais exceto o papel.

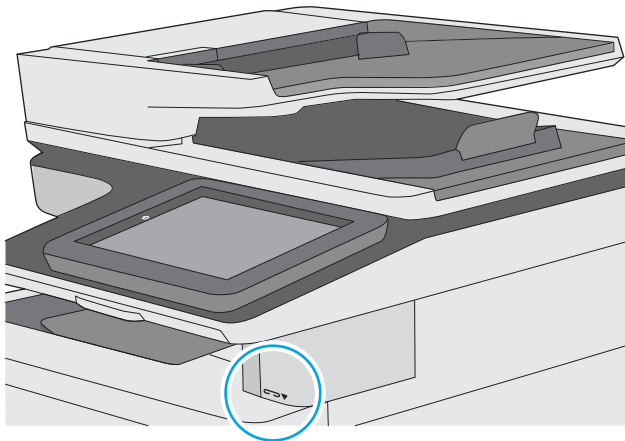

Uso do grampeador

1. Insira a pilha de papel no slot localizado na parte frontal do grampeador.
2. Aguarde até que o grampeador grampeie as folhas. O grampeador é ligado quando detecta papel, fazendo um som de grampeamento.

✍ NOTA: Se a impressora estiver no Modo de inatividade, pode haver um pequeno atraso.

3. Remova o papel grampeado do slot.

3 Suprimentos, acessórios e peças

Encomende suprimentos ou acessórios, substitua cartuchos de toner, ou remova e substitua outra peça.

- [Solicitar suprimentos, acessórios e peças](#)
- [Definir as configurações de suprimento de proteção de cartucho de toner HP](#)
- [Substituir o cartucho de toner](#)
- [Substituir o cartucho de grampos \(modelos f, c e z\)](#)

Para assistência de vídeo, consulte www.hp.com/videos/LaserJet.

As informações a seguir estão corretas no momento da publicação. Para obter mais informações atuais, consulte www.hp.com/support/ljM528mfp.

Para obter mais informações:

A ajuda integral da HP para a impressora inclui os seguintes tópicos:

- Instalar e configurar
- Conhecer e usar
- Solucionar problemas
- Fazer download de atualizações de software e firmware
- Participar de fóruns de suporte
- Localizar informações de garantia e regulamentação

Solicitar suprimentos, acessórios e peças

- [Pedidos](#)
- [Suprimentos e acessórios](#)
- [Produtos consumíveis de manutenção/longa duração](#)
- [Peças para reparos e reposição por parte do cliente](#)

Pedidos

Pedidos de suprimentos e papel	www.hp.com/go/SureSupply
Solicite sempre peças ou acessórios HP originais	www.hp.com/buy/parts
Peça por meio de prestadores de serviço de manutenção ou suporte	Entre em contato com a assistência técnica autorizada ou prestador de serviços de suporte HP.
Pedir usando o servidor da Web Incorporado da HP (EWS)	Para acessar, de um navegador compatível, digite o endereço IP ou o nome do host no campo de endereço/URL. O EWS contém um link para o site HP SureSupply, que fornece opções para a compra de suprimentos originais da HP.

Suprimentos e acessórios

Item	Descrição	Número do cartucho	Número de peça
Suprimentos			
Cartucho de toner preto original HP 89A LaserJet	Cartucho de toner LaserJet preto	89A	CF289A
Cartucho de toner original preto de alto rendimento HP 89X LaserJet	Cartucho de toner LaserJet preto	89X	CF289X
Cartucho de toner original preto de capacidade extra alta HP 89Y LaserJet	Cartucho de toner LaserJet preto	89Y	CF289Y
Refil do cartucho de grampos HP	Substituição de cartuchos de grampos para a impressora.	Não aplicável	Q7432A
Acessórios			
Bandeja de papel para 550 folhas HP LaserJet	Alimentador de papel de 550 folhas opcional NOTA: A impressora suporta até três alimentadores de papel 1 x 550 folhas, a menos que existam outros dispositivos de entrada.	Não aplicável	F2A72A
Suporte da impressora HP LaserJet	Plataforma opcional para a impressora	Não aplicável	F2A73A
HP 1 GB DDR 3x32 144 Pinos 800 MHz SODIMM	DIMM opcional para expansão da memória	Não aplicável	E5K48A
Módulo HP Trusted Platform	Criptografa automaticamente todos os dados que passam através da impressora	Não aplicável	F5S62A

Item	Descrição	Número do cartucho	Número de peça
Unidade de disco rígido seguro de alto desempenho HP	HDD seguro opcional	Não aplicável	B5L29A
Acessório de fax analógico 700 do HP LaserJet MFP	Acessório de fax opcional para o modelo dn	Não aplicável	2EH31A
Servidor de impressão HP Jetdirect 2900nw	Acessório para servidor de impressão sem fio USB	Não aplicável	J8031A
Acessório HP JetDirect 3100w BLE/NFC/Sem fios	Acessório Wi-Fi direct para impressão por "toque" de dispositivos móveis	Não aplicável	3JN69A
Portas USB internas HP	Duas portas USB internas para conexão de dispositivos de terceiros	Não aplicável	B5L28A
HP Foreign Interface Harness	Porta opcional para conexão de dispositivos de terceiros	Não aplicável	B5L31A
Kit de Acessibilidade HP	Kit de acessibilidade incluindo adesivos de botão e uma alça de acessibilidade	Não aplicável	2TD64A
Leitor de Cartão Universal HP USB	Leitor do cartão de proximidade USB	Não aplicável	X3D03A

Produtos consumíveis de manutenção/longa duração

Kit de manutenção/LLC	Número de peça	Vida útil estimada ¹
Kit de substituição do cilindro do alimentador automático de documentos da HP 200	B5L52A	50.000 páginas*

¹ As especificações da vida útil dos Produtos consumíveis de longa duração (LLC)/Manutenção da HP são estimativas que se baseiam nas condições de teste da vida útil dos LLCs listadas abaixo. A capacidade/vida útil individual real durante o uso normal varia dependendo do uso, ambiente, papel e outros fatores. A estimativa de vida útil não é uma garantia implícita ou sustentável.

*As condições de teste da vida útil dos LLCs

- Cobertura de impressão: 5% distribuídos uniformemente pela página
- Ambiente: 17° a 25°C ; umidade relativa (UR) de 30%-70%
- Tamanho da mídia: Carta/A4
- Peso da mídia: Mídia lisa de 75 g/m²
- Tamanho do trabalho: 4 páginas
- Alimentação de margem curta (A3) (isto é, mídia de tamanho ofício)

Fatores que podem reduzir a vida útil nas condições acima:

- Mídia mais estreita que as larguras de Carta/A4 (desacelerações térmicas significam mais rotações)
- Papel mais pesado que 75 g/m² (a mídia mais pesada cria maior estresse nos componentes da impressora)
- Imprimir trabalhos menores que 4 páginas (trabalhos menores significam mais ciclos térmicos e mais rotações)

Peças para reparos e reposição por parte do cliente

As peças CSR para reparo feito pelo cliente estão disponíveis para muitas impressoras HP LaserJet e reduzem o tempo de reparo. Para obter mais informações sobre o programa CSR e suas vantagens, acesse www.hp.com/go/csr-support e www.hp.com/go/csr-faq.

Peças de substituição originais da HP podem ser solicitadas em www.hp.com/buy/parts ou com a assistência técnica autorizada ou prestador de serviços de suporte HP. Ao realizar a solicitação, um dos seguintes itens será necessário: número da peça, número de série (na parte traseira da impressora), número do produto ou nome da impressora.

- As peças listadas como de autossubstituição **Obrigatória** devem ser instaladas pelo cliente, a menos que o cliente queira pagar uma equipe de serviço da HP para executar o serviço. Para essas peças, o suporte no local ou o retorno para o armazém não é fornecido, de acordo com a garantia de sua impressora HP.
- As peças listadas como de autossubstituição **Opcional** poderão ser instaladas pela equipe de serviço da HP mediante solicitação, sem custo adicional, durante o período de garantia da impressora.

Item	Descrição	Opções de autossubstituição	Número de peça
Kit de alimentador 1 x 550 folhas	Kit de alimentador de substituição 1 x 550 folhas	Obrigatória	F2A72A
Unidade de disco rígido segura	Unidade de disco rígido sobressalente	Obrigatória	B5L29A
HP 1 GB DDR 3x32 144 Pinos 800 MHz SODIMM	Substituição memória DIMM	Obrigatória	E5K48A
Kit do módulo HP Trusted Platform	Módulo de substituição do Trusted Platform	Obrigatória	F5S62A
Servidor de impressão HP Jetdirect 2900nw	Acessório de servidor de impressão sem fios USB de substituição	Obrigatória	J8031A
Acessório HP JetDirect 3100w BLE/NFC/Sem fios	Acessório de Impressão Direta Sem Fios para impressão por "toque" a partir de dispositivos móveis de reposição	Obrigatória	3JN69A
Portas USB internas HP	Substituição das portas USB internas	Obrigatória	B5L28A
Kit de Sobreposição de Teclado HP LaserJet para Chinês Simplificado e Chinês Tradicional (somente para modelos z)	Sobreposição do teclado	Obrigatória	A7W12A
Kit de Sobreposição de Teclado HP LaserJet para Sueco (somente para modelos z)	Sobreposição do teclado	Obrigatória	A7W14A

Definir as configurações de suprimento de proteção de cartucho de toner HP

Um administrador de rede pode definir as configurações de proteção de cartucho de toner usando o painel de controle da impressora ou o Servidor da Web incorporado (EWS) da HP.

- [Introdução](#)
- [Ativar ou desativar o recurso Política de Cartucho](#)
- [Ativar ou desativar o recurso Proteção de Cartucho](#)

Introdução

Use a Política de Cartucho HP e a Proteção de Cartucho para controlar quais cartuchos são instalados na impressora e protegê-los de roubos.

No HP Web Jetadmin, as configurações estão localizadas no painel **Gerenciamento de Dispositivos**, na cadeia de menu a seguir: **Config > Suprimentos > Política de Cartuchos** ou **Proteção de Cartuchos**.

Estes recursos estão disponíveis com versões 3 do HP FutureSmart e posteriores.

- **Política de Cartuchos:** Este recurso protege a impressora de cartuchos de toner falsificados, permitindo que apenas cartuchos HP originais sejam usados na impressora. O uso de cartuchos HP originais garante a melhor qualidade de impressão possível. Quando alguém instala um cartucho que não é um HP original, o painel de controle da impressora exibe uma mensagem de que o cartucho não é autorizado e fornece informações explicando como proceder.
- **Proteção de Cartuchos:** Este recurso permanentemente associa os cartuchos de toner com uma impressora específica ou grupo de impressoras, para que não possam ser usados em outras impressoras. Proteger os cartuchos protege seu investimento. Quando este recurso está ativado, se alguém tenta transferir um cartucho protegido da impressora original para uma impressora não autorizada, esta não imprimirá com o cartucho protegido. O painel de controle da impressora exibe uma mensagem que o cartucho está protegido e fornece informações explicando como proceder.

⚠ CUIDADO: Após ativar a proteção de cartucho da impressora, todos os cartuchos de toner subsequentes instalados nela ficam automática e *permanentemente* protegidos. Para evitar a proteção de um novo cartucho, desative o recurso *antes de* instalá-lo.

Desativar o recurso não se aplica à proteção dos cartuchos instalados atualmente.

Ambos os recursos estão desativados por padrão. Siga estes procedimentos para habilitá-los ou desabilitá-los.

Ativar ou desativar o recurso Política de Cartucho

O recurso Política de cartucho pode ser ativado ou desativado usando o painel de controle ou o Servidor da Web Incorporado (EWS).

- [Usar o painel de controle da impressora para ativar o recurso Política de Cartucho](#)
- [Usar o painel de controle da impressora para desativar o recurso Política de Cartucho](#)
- [Usar o HP Embedded Web Server \(EWS\) para ativar o recurso Política de Cartucho](#)
- [Usar o HP Embedded Web Server \(EWS\) para desativar o recurso Política de Cartucho](#)
- [Solucionar mensagens de erro do painel de controle de Política de Cartucho](#)



NOTA: A ativação ou desativação deste recurso pode exigir que uma senha de administrador seja inserida.

Usar o painel de controle da impressora para ativar o recurso Política de Cartucho

No painel de controle da impressora, um administrador de rede pode ativar o recurso de Política de cartuchos. Isso permite que apenas cartuchos HP originais sejam usados com a impressora.

1. Na tela Início do painel de controle da impressora, navegue até o aplicativo [Configurações](#) e, em seguida, selecione o ícone [Configurações](#).
2. Abra os seguintes menus.
 - [Gerenciar suprimentos](#)
 - [Política de Cartuchos](#)
3. Selecione [HP Autorizado](#).



Usar o painel de controle da impressora para desativar o recurso Política de Cartucho

No painel de controle da impressora, um administrador de rede pode desativar o recurso de Política de cartuchos. Isso remove a restrição de que apenas cartuchos HP originais podem ser usados.

1. Na tela Início do painel de controle da impressora, navegue até o aplicativo [Configurações](#) e, em seguida, selecione o ícone [Configurações](#).
2. Abra os seguintes menus.
 - [Gerenciar suprimentos](#)
 - [Política de Cartuchos](#)
3. Selecione [Desligar](#).

Usar o HP Embedded Web Server (EWS) para ativar o recurso Política de Cartucho

No EWS, um administrador de rede pode ativar o recurso de Política de cartuchos. Isso permite que apenas cartuchos HP originais sejam usados com a impressora.

1. Abra o Servidor Web Incorporado (EWS) HP:
 - a. Na tela Início do painel de controle da impressora, toque no ícone  e, em seguida, toque no ícone  para exibir o endereço IP ou o nome do host.

- b. Abra um navegador da Web e, na linha de endereço, digite o endereço IP ou o nome do host exatamente como exibido no painel de controle da impressora. Pressione a tecla **Enter** no teclado do computador. O EWS é aberto.





NOTA: Se o navegador da Web exibir uma mensagem indicando que o acesso ao site pode não ser seguro, selecione a opção para continuar no site. O acesso a esse site não prejudica o computador.

2. Abra a guia **Copiar/Imprimir**.
3. No painel de navegação esquerdo, selecione **Gerenciar Suprimentos**.
4. Na área Gerenciar Suprimentos, selecione **Autorizado pela HP** na lista suspensa **Política de Cartucho**.
5. Clique no botão **Aplicar** para salvar as alterações.

Usar o HP Embedded Web Server (EWS) para desativar o recurso Política de Cartucho

No EWS, um administrador de rede pode desativar o recurso de Política de cartuchos. Isso remove a restrição de que apenas cartuchos HP originais podem ser usados.

1. Abra o Servidor Web Incorporado (EWS) HP:
 - a. Na tela Início do painel de controle da impressora, toque no ícone  e, em seguida, toque no ícone  para exibir o endereço IP ou o nome do host.
 - b. Abra um navegador da Web e, na linha de endereço, digite o endereço IP ou o nome do host exatamente como exibido no painel de controle da impressora. Pressione a tecla **Enter** no teclado do computador. O EWS é aberto.



NOTA: Se o navegador da Web exibir uma mensagem indicando que o acesso ao site pode não ser seguro, selecione a opção para continuar no site. O acesso a esse site não prejudica o computador.

2. Abra a guia **Copiar/Imprimir**.
3. No painel de navegação esquerdo, selecione **Gerenciar Suprimentos**.
4. Na área Configurações de Suprimento, selecione **Desligar** na lista suspensa de **Política de Cartucho**.
5. Clique no botão **Aplicar** para salvar as alterações.

Solucionar mensagens de erro do painel de controle de Política de Cartucho

Veja as ações recomendadas para as mensagens de erro de Política de Cartuchos.

Mensagem de erro	Descrição	Ação recomendada
10.0X Cartucho <Cor> Não Autorizado	O administrador configurou esta impressora para usar somente suprimentos HP originais ainda cobertos pela garantia. O cartucho deve ser substituído para continuar a impressão.	Substitua o cartucho por um novo genuíno HP. Caso acredite ter comprado um produto original da HP, acesse www.hp.com/go/anticounterfeit para determinar se o cartucho de toner é original da HP e saiba o que fazer caso não seja.

Ativar ou desativar o recurso Proteção de Cartucho

O recurso Proteção de cartucho pode ser ativado ou desativado usando o painel de controle ou o Servidor da Web Incorporado (EWS).

- [Usar o painel de controle da impressora para ativar o recurso Proteção de Cartucho](#)
- [Usar o painel de controle da impressora para desativar o recurso Proteção de Cartucho](#)
- [Usar o HP Embedded Web Server \(EWS\) para ativar o recurso Proteção de Cartucho](#)
- [Usar o HP Embedded Web Server \(EWS\) para desativar o recurso Proteção de Cartucho](#)
- [Solucionar mensagens de erro do painel de controle de Proteção de Cartucho](#)



NOTA: A ativação ou desativação deste recurso pode exigir que uma senha de administrador seja inserida.

Usar o painel de controle da impressora para ativar o recurso Proteção de Cartucho

No painel de controle da impressora, um administrador de rede pode ativar o recurso de Proteção de cartuchos. Isso protege os cartuchos que estão associados à impressora contra roubo e uso em outras impressoras.

1. Na tela Início do painel de controle da impressora, navegue até o aplicativo [Configurações](#) e, em seguida, selecione o ícone [Configurações](#).
2. Abra os seguintes menus.
 - [Gerenciar suprimentos](#)
 - [Proteção de cartucho](#)
3. Selecione [Proteger Cartuchos](#).
4. Quando a impressora solicitar a confirmação, selecione [Continuar](#) para ativar o recurso.

⚠ CUIDADO: Após ativar a proteção de cartucho da impressora, todos os cartuchos de toner subsequentes instalados nela ficam automática e *permanentemente* protegidos. Para evitar a proteção de um novo cartucho, desative o recurso *antes de* instalá-lo.

Desativar o recurso não se aplica à proteção dos cartuchos instalados atualmente.



Usar o painel de controle da impressora para desativar o recurso Proteção de Cartucho

No painel de controle da impressora, um administrador de rede pode desativar o recurso de Proteção de cartuchos. Isso remove a proteção de todos os cartuchos novos instalados na impressora.

1. Na tela Início do painel de controle da impressora, navegue até o aplicativo [Configurações](#) e, em seguida, selecione o ícone [Configurações](#).
2. Abra os seguintes menus.
 - [Gerenciar suprimentos](#)
 - [Proteção de cartucho](#)
3. Selecione [Desligar](#).

Usar o HP Embedded Web Server (EWS) para ativar o recurso Proteção de Cartucho

No EWS, um administrador de rede pode ativar o recurso de Proteção de cartuchos. Isso protege os cartuchos que estão associados à impressora contra roubo e uso em outras impressoras.

1. Abra o Servidor Web Incorporado (EWS) HP:
 - a. Na tela Início do painel de controle da impressora, toque no ícone  e, em seguida, toque no ícone  para exibir o endereço IP ou o nome do host.
 - b. Abra um navegador da Web e, na linha de endereço, digite o endereço IP ou o nome do host exatamente como exibido no painel de controle da impressora. Pressione a tecla **Enter** no teclado do computador. O EWS é aberto.



NOTA: Se o navegador da Web exibir uma mensagem indicando que o acesso ao site pode não ser seguro, selecione a opção para continuar no site. O acesso a esse site não prejudica o computador.

2. Abra a guia **Copiar/Imprimir**.
3. No painel de navegação esquerdo, selecione **Gerenciar Suprimentos**.
4. Na área Configurações de Suprimento, selecione **Proteger cartuchos** na lista suspensa **Proteção do Cartucho**.
5. Clique no botão **Aplicar** para salvar as alterações.





CUIDADO: Após ativar a proteção de cartucho da impressora, todos os cartuchos de toner subsequentes instalados nela ficam automática e *permanentemente* protegidos. Para evitar a proteção de um novo cartucho, desative o recurso *antes de* instalá-lo.

Desativar o recurso não se aplica à proteção dos cartuchos instalados atualmente.

Usar o HP Embedded Web Server (EWS) para desativar o recurso Proteção de Cartucho

No EWS, um administrador de rede pode desativar o recurso de Proteção de cartuchos. Isso remove a proteção de todos os cartuchos novos instalados na impressora.

1. Abra o Servidor Web Incorporado (EWS) HP:
 - a. Na tela Início do painel de controle da impressora, toque no ícone  e, em seguida, toque no ícone  para exibir o endereço IP ou o nome do host.
 - b. Abra um navegador da Web e, na linha de endereço, digite o endereço IP ou o nome do host exatamente como exibido no painel de controle da impressora. Pressione a tecla **Enter** no teclado do computador. O EWS é aberto.



NOTA: Se o navegador da Web exibir uma mensagem indicando que o acesso ao site pode não ser seguro, selecione a opção para continuar no site. O acesso a esse site não prejudica o computador.

2. Abra a guia **Copiar/Imprimir**.
3. No painel de navegação esquerdo, selecione **Gerenciar Suprimentos**.

4. Na área Configurações de Suprimento, selecione **Desligar** na lista suspensa **Proteção do Cartucho**.
5. Clique no botão **Aplicar** para salvar as alterações.

Solucionar mensagens de erro do painel de controle de Proteção de Cartucho

Veja as ações recomendadas para as mensagens de erro de Proteção de Cartucho.

Mensagem de erro	Descrição	Ação recomendada
10.0X Cartucho <Cor> Protegido	<p>O cartucho só pode ser usado na impressora ou conjunto de impressoras que inicialmente o tenha protegido fazendo uso da Proteção de Cartucho HP.</p> <p>O recurso Proteção de Cartucho permite que um administrador restrinja os cartuchos para que funcionem apenas em uma impressora ou conjunto de impressoras. O cartucho deve ser substituído para continuar a impressão.</p>	Substitua o cartucho por um novo cartucho de toner.

Substituir o cartucho de toner

Substitua o cartucho do toner se você receber uma mensagem na impressora, ou se você tiver problemas de qualidade de impressão.

- [Informações sobre cartuchos](#)
- [Remova e substitua o cartucho](#)

Informações sobre cartuchos

Continue imprimindo com o cartucho atual até que a redistribuição do toner não produza mais uma qualidade de impressão aceitável. Para redistribuir o toner, remova o cartucho do toner da impressora e o agite levemente o cartucho para trás e para frente sobre seu eixo horizontal. Para uma representação gráfica, consulte as instruções de substituição do cartucho. Reinsira o cartucho do toner na impressora e feche a tampa.

Para adquirir cartuchos ou verificar a compatibilidade dos cartuchos com a impressora, acesse o HP SureSupply em www.hp.com/go/SureSupply. Vá até o canto inferior da página e verifique se o país/região está correto.

Item	Descrição	Número do cartucho	Número de peça
Cartucho de toner preto original HP 89A LaserJet	Cartucho de toner LaserJet preto	89A	CF289A
Cartucho de toner original preto de alto rendimento HP 89X LaserJet	Cartucho de toner LaserJet preto	89X	CF289X
Cartucho de toner original preto de capacidade extra alta HP 89Y LaserJet	Cartucho de toner LaserJet preto	89Y	CF289Y

 **NOTA:** Os cartuchos de toner de alta capacidade contêm mais toner que os cartuchos padrão para um maior fluxo de página. Para obter mais informações, acesse www.hp.com/go/learnaboutsupplies.

Não retire o cartucho de toner de sua embalagem até o momento de usá-lo.

 **CUIDADO:** Para evitar danos ao cartucho de toner, não o exponha à luz por mais de alguns minutos. Cubra o tambor de imagens verde se o cartucho de toner tiver de ser removido da impressora durante um período prolongado.

A ilustração a seguir mostra os componentes do cartucho de toner.

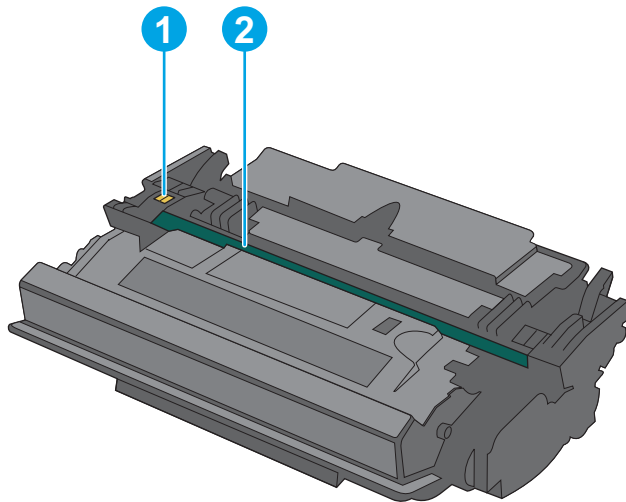

-
- | | |
|---|-------------------|
| 1 | Chip de memória |
| 2 | Tambor de imagens |
-

CUIDADO: Não toque no tambor de imagem. As impressões digitais podem causar problemas de qualidade de impressão.

! CUIDADO: Caso caia toner em suas roupas, limpe com um pano seco e lave a roupa em água fria. Água quente irá fixar o toner ao tecido.

📄 NOTA: Informações sobre a reciclagem de cartuchos de toner usados estão na caixa do cartucho.

Remova e substitua o cartucho

1. Pressione o botão de liberação da tampa superior no lado esquerdo da impressora.

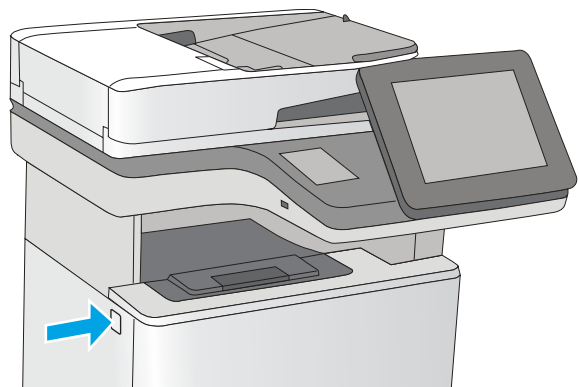

- Abra a porta frontal.

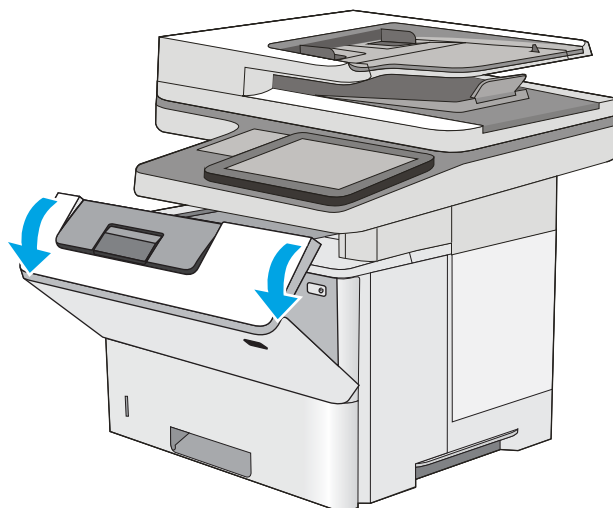

- Segure a alça do cartucho de toner usado e puxe o cartucho para removê-lo.

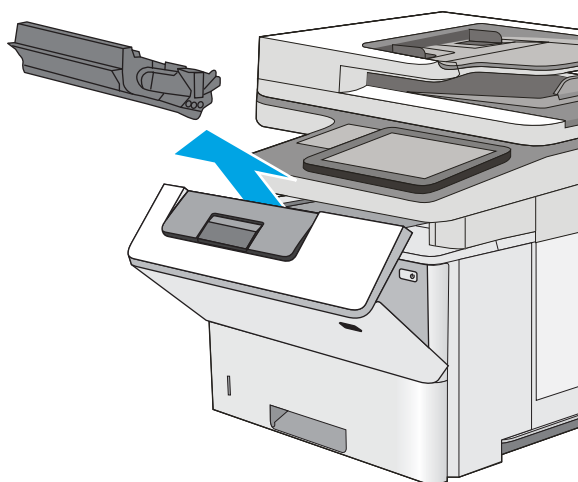

- Remova o novo cartucho de toner de sua folha de proteção arrancando a tira de plástico e abrindo a embalagem. Guarde todas as embalagens para reciclagem do cartucho de toner utilizado.

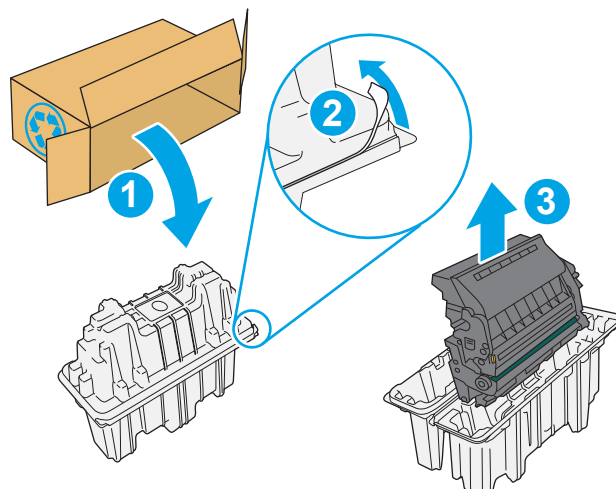

5. Segure ambos os lados do cartucho de toner e agite para cima e para baixo 5-6 vezes.

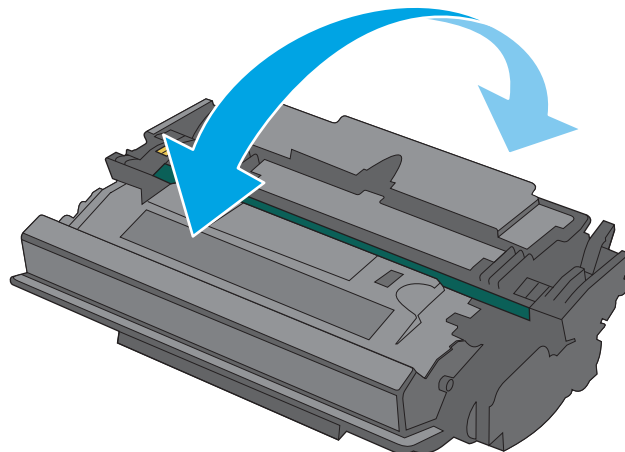

6. Alinhe o cartucho de toner com o slot e, em seguida, insira o cartucho na impressora.

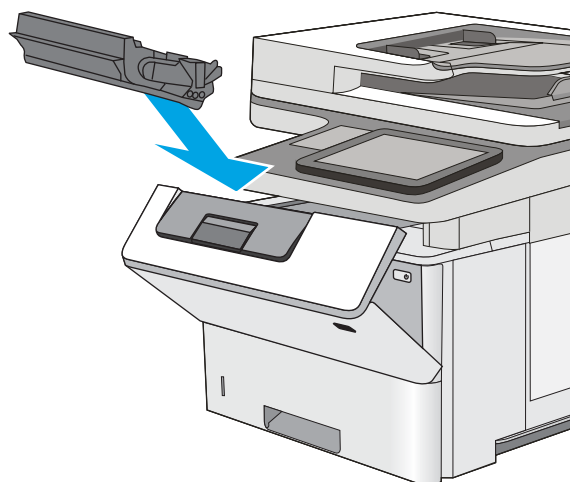

7. Feche a porta frontal.

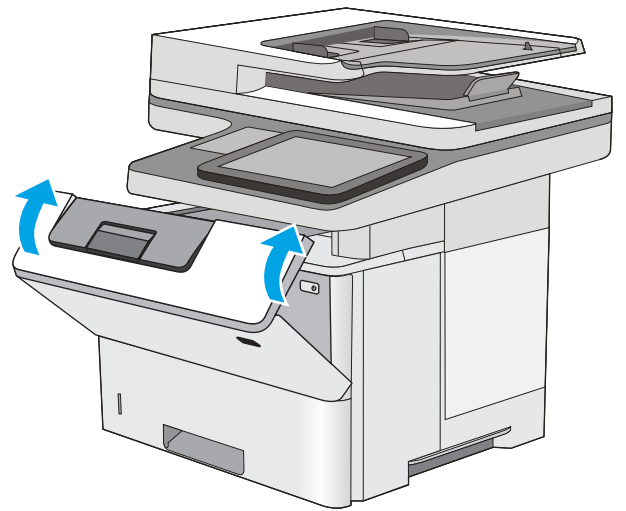

8. Embale o cartucho de toner usado e ponha-o na caixa de onde veio o novo cartucho. Consulte o guia de reciclagem anexo para obter informações sobre reciclagem.

Nos EUA e no Canadá, um selo postal pré-pago está incluso na caixa. Em outros países/regiões, vá para www.hp.com/recycle para imprimir um selo postal pré-pago.

Cole o selo postal pré-pago na caixa e retorne à HP o cartucho usado para reciclagem.

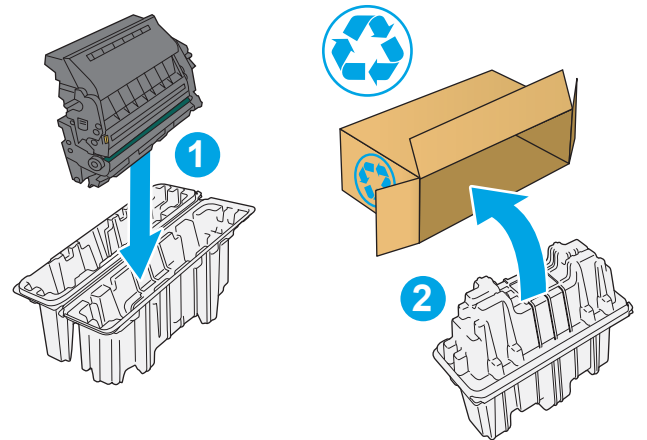

Substituir o cartucho de grampos (modelos f, c e z)

Instale um novo cartucho de grampos quando o cartucho atual estiver vazio.

- [Introdução](#)
- [Remover e substituir o cartucho de grampos](#)

Introdução

As informações a seguir fornecem instruções sobre como substituir os cartuchos de grampos.

Remover e substituir o cartucho de grampos

1. Abra a porta do grampeador.

NOTA: A abertura da porta do grampeador desativa o grampeador.

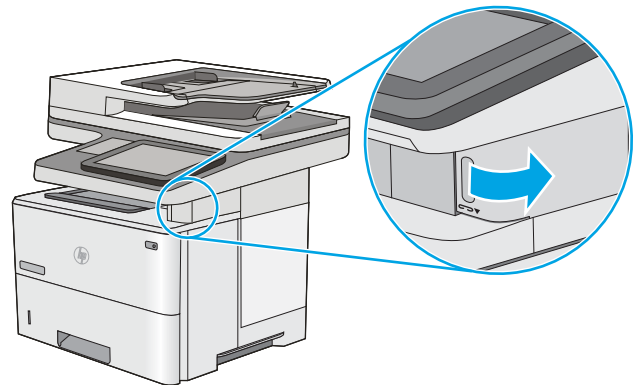

2. Remova o cartucho de grampos da impressora.

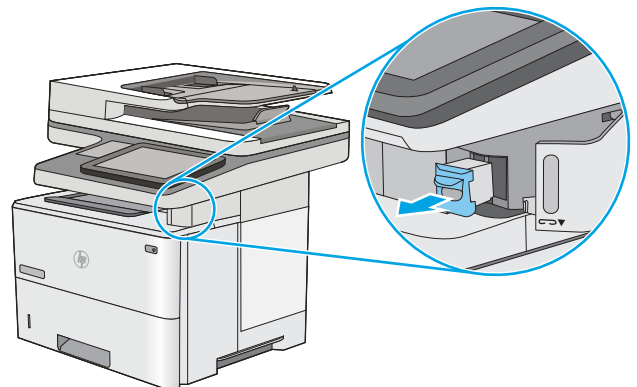

3. Insira o novo cartucho de grampos na abertura dentro da porta do grampeador.

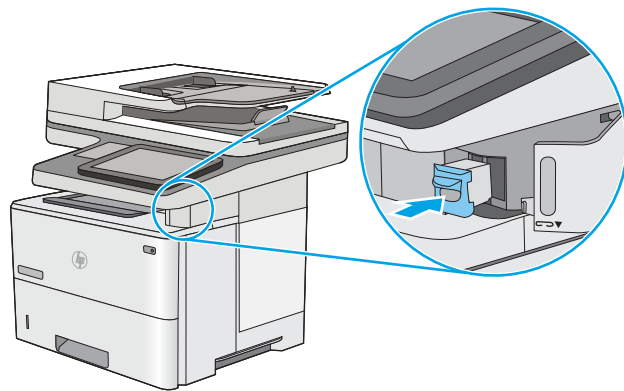

4. Feche a porta do grampeador.

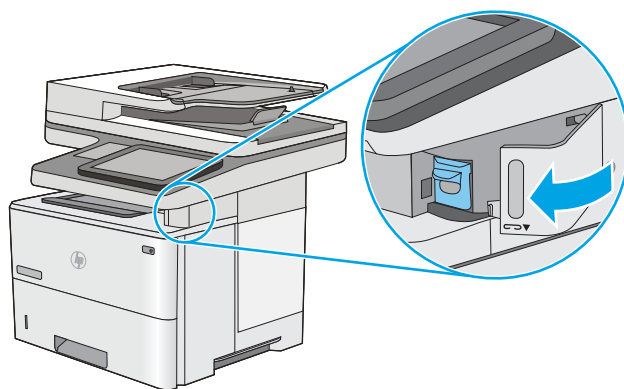

4 Impressão

Imprima usando o software ou a partir de um dispositivo móvel ou unidade USB.

- [Tarefas de impressão \(Windows\)](#)
- [Tarefas de impressão \(macOS\)](#)
- [Armazenar trabalhos na impressora para imprimir mais tarde ou em modo privado](#)
- [Impressão móvel](#)
- [Imprimir de uma unidade flash USB](#)
- [Imprimir usando a porta USB 2.0 de alta velocidade \(com fio\)](#)

Para assistência de vídeo, consulte www.hp.com/videos/LaserJet.

As informações a seguir estão corretas no momento da publicação. Para obter mais informações atuais, consulte www.hp.com/support/ljM528mfp.

Para obter mais informações:

A ajuda integral da HP para a impressora inclui os seguintes tópicos:

- Instalar e configurar
- Conhecer e usar
- Solucionar problemas
- Fazer download de atualizações de software e firmware
- Participar de fóruns de suporte
- Localizar informações de garantia e regulamentação

Tarefas de impressão (Windows)

Saiba mais sobre tarefas comuns de impressão para usuários do Windows.

- [Como imprimir \(Windows\)](#)
- [Imprimir automaticamente nos dois lados \(Windows\)](#)
- [Imprimir manualmente nos dois lados \(Windows\)](#)
- [Imprimir múltiplas páginas por folha \(Windows\)](#)
- [Selecionar o tipo de papel \(Windows\)](#)
- [Tarefas adicionais de impressão](#)

Como imprimir (Windows)

Use a opção **Imprimir** de um aplicativo de software para selecionar a impressora e as opções básicas para o trabalho de impressão.

O procedimento seguinte descreve o processo de impressão básico para o Windows.

1. No programa de software, selecione a opção **Imprimir**.
2. Selecione a impressora na lista de impressoras. Para alterar as configurações, clique no botão **Propriedades** ou **Preferências** para abrir o driver de impressão.

 **NOTA:** O nome do botão varia de acordo com programas de software diferentes.

Nos Windows 10, 8.1 e 8, esses aplicativos terão um layout diferente com recursos diferentes do que é descrito abaixo para aplicativos de desktop. Para acessar o recurso de impressão de um aplicativo da tela inicial, conclua as etapas a seguir:

- **Windows 10:** Selecione **Imprimir** e selecione a impressora.
- **Windows 8.1 ou 8:** Selecione **Dispositivos, Imprimir** e, em seguida, a impressora.

Para o driver HP PCL-6 V4, o aplicativo HP AiO Printer Remote baixa recursos adicionais de driver quando **Mais configurações** é selecionado.

 **NOTA:** Para obter mais informações, clique no botão Ajuda (?) no driver de impressão.

3. Clique nas guias do driver de impressão para configurar as opções disponíveis. Por exemplo, configure a orientação do papel na guia **Acabamento** e a fonte, o tipo e o tamanho do papel e os ajustes de qualidade na guia **Papel/qualidade**.
4. Clique no botão **OK** para retornar para a caixa de diálogo **Imprimir**. Nesta tela, selecione o número de cópias a serem impressas.
5. Clique no botão **Imprimir** para imprimir o trabalho.

Imprimir automaticamente nos dois lados (Windows)

Se a impressora tiver um duplexador automático instalado, você pode imprimir automaticamente nos dois lados do papel. Use um papel de tamanho e tipo suportados pelo duplexador.

1. No programa de software, selecione a opção **Imprimir**.
2. Selecione a impressora na lista de impressoras e, em seguida, clique no botão **Propriedades** ou **Preferências** para abrir o driver de impressão.

 **NOTA:** O nome do botão varia de acordo com programas de software diferentes.

Nos Windows 10, 8.1 e 8, esses aplicativos terão um layout diferente com recursos diferentes do que é descrito abaixo para aplicativos de desktop. Para acessar o recurso de impressão de um aplicativo da tela inicial, conclua as etapas a seguir:

- **Windows 10:** Selecione **Imprimir** e selecione a impressora.
- **Windows 8.1 ou 8:** Selecione **Dispositivos, Imprimir** e, em seguida, a impressora.

Para o driver HP PCL-6 V4, o aplicativo HP AiO Printer Remote baixa recursos adicionais de driver quando **Mais configurações** é selecionado.

3. Clique na guia **Acabamento**.
4. Selecione **Imprimir frente e verso**. Clique em **OK** para fechar a caixa de diálogo **Propriedades do documento**.
5. Na caixa de diálogo **Imprimir**, clique em **Imprimir** para imprimir o trabalho.

Imprimir manualmente nos dois lados (Windows)

Use esse procedimento para impressoras que não tenham um duplexador automático instalado ou para imprimir em papel que o duplexador não suporta.

1. No programa de software, selecione a opção **Imprimir**.
2. Selecione a impressora na lista de impressoras e, em seguida, clique no botão **Propriedades** ou **Preferências** para abrir o driver de impressão.

 **NOTA:** O nome do botão varia de acordo com programas de software diferentes.

Nos Windows 10, 8.1 e 8, esses aplicativos terão um layout diferente com recursos diferentes do que é descrito abaixo para aplicativos de desktop. Para acessar o recurso de impressão de um aplicativo da tela inicial, conclua as etapas a seguir:

- **Windows 10:** Selecione **Imprimir** e selecione a impressora.
- **Windows 8.1 ou 8:** Selecione **Dispositivos, Imprimir** e, em seguida, a impressora.

Para o driver HP PCL-6 V4, o aplicativo HP AiO Printer Remote baixa recursos adicionais de driver quando **Mais configurações** é selecionado.

3. Clique na guia **Acabamento**.
4. Selecione **Imprimir em ambos os lados (manualmente)** e, em seguida, clique em **OK** para fechar a caixa de diálogo **Propriedades do Documento**.
5. Na caixa de diálogo **Imprimir**, clique em **Imprimir** para imprimir o primeiro lado do trabalho.
6. Recupere a pilha impressa do compartimento de saída e coloque-a na Bandeja 1.
7. Se solicitado, selecione o botão apropriado do painel de controle para continuar.

Imprimir múltiplas páginas por folha (Windows)

Quando você imprime a partir de um aplicativo de software, usando a opção **Imprimir**, pode selecionar uma opção para imprimir várias páginas em uma única folha de papel. Por exemplo, é aconselhável fazer isso, se você estiver imprimindo um documento muito grande e quiser economizar papel.

1. No programa de software, selecione a opção **Imprimir**.
2. Selecione a impressora na lista de impressoras e, em seguida, clique no botão **Propriedades** ou **Preferências** para abrir o driver de impressão.



NOTA: O nome do botão varia de acordo com programas de software diferentes.

Nos Windows 10, 8.1 e 8, esses aplicativos terão um layout diferente com recursos diferentes do que é descrito abaixo para aplicativos de desktop. Para acessar o recurso de impressão de um aplicativo da tela inicial, conclua as etapas a seguir:

- **Windows 10:** Selecione **Imprimir** e selecione a impressora.
- **Windows 8.1 ou 8:** Selecione **Dispositivos, Imprimir** e, em seguida, a impressora.

Para o driver HP PCL-6 V4, o aplicativo HP AiO Printer Remote baixa recursos adicionais de driver quando **Mais configurações** é selecionado.

3. Clique na guia **Acabamento**.
4. Selecione o número de páginas por folha na lista suspensa **Páginas por folha**.
5. Selecione as opções corretas de **Imprimir bordas de página**, **Ordem das páginas** e **Orientação**. Clique em **OK** para fechar a caixa de diálogo **Propriedades do documento**.
6. Na caixa de diálogo **Imprimir**, clique em **Imprimir** para imprimir o trabalho.

Selecionar o tipo de papel (Windows)

Quando você imprime a partir de um aplicativo de software, usando a opção **Imprimir**, pode definir o tipo de papel que você está utilizando para o trabalho de impressão. Por exemplo, se o tipo de papel padrão for Carta, mas você estiver usando um tipo de papel diferente para um trabalho de impressão, selecione esse tipo de papel específico.

1. No programa de software, selecione a opção **Imprimir**.
2. Selecione a impressora na lista de impressoras e, em seguida, clique no botão **Propriedades** ou **Preferências** para abrir o driver de impressão.



NOTA: O nome do botão varia de acordo com programas de software diferentes.

Nos Windows 10, 8.1 e 8, esses aplicativos terão um layout diferente com recursos diferentes do que é descrito abaixo para aplicativos de desktop. Para acessar o recurso de impressão de um aplicativo da tela inicial, conclua as etapas a seguir:

- **Windows 10:** Selecione **Imprimir** e selecione a impressora.
- **Windows 8.1 ou 8:** Selecione **Dispositivos, Imprimir** e, em seguida, a impressora.

Para o driver HP PCL-6 V4, o aplicativo HP AiO Printer Remote baixa recursos adicionais de driver quando **Mais configurações** é selecionado.

3. Clique na guia **Papel/qualidade**.

4. Selecione o tipo de papel na lista suspensa **Tipo de papel**.
5. Clique em **OK** para fechar a caixa de diálogo **Propriedades do documento**. Na caixa de diálogo **Imprimir**, clique em **Imprimir** para imprimir o trabalho.

Se for necessário configurar a bandeja, uma mensagem de configuração será exibida no painel de controle da impressora.
6. Carregue a bandeja com o papel do tipo e do tamanho especificado e feche-a.
7. Toque no botão **OK** para aceitar o tamanho e o tipo detectados ou toque no botão **Modificar** para escolher um tipo ou tamanho de papel diferente.
8. Selecione o tipo e o tamanho corretos e toque no botão **OK**.

Tarefas adicionais de impressão

Localize as informações na Web para realizar tarefas comuns de impressão.

Acesse o endereço www.hp.com/support/ljM528mfp.

Instruções estão disponíveis para tarefas de impressão, como:

- Criar e usar atalhos ou predefinições de impressão
- Selecionar o tamanho do papel ou usar um tamanho de papel personalizado
- Selecionar a orientação da página
- Criar um livreto
- Dimensionar um documento conforme o tamanho do papel selecionado
- Imprimir a primeira ou a última página do documento em um papel diferente
- Imprimir marcas em um documento

Tarefas de impressão (macOS)

Imprima usando o software de impressão HP para macOS, incluindo como imprimir em ambos os lados ou várias páginas por folha.

- [Como imprimir \(macOS\)](#)
- [Imprimir automaticamente nos dois lados \(macOS\)](#)
- [Imprimir manualmente nos dois lados \(macOS\)](#)
- [Imprimir várias páginas por folha \(macOS\)](#)
- [Selecionar o tipo de papel \(macOS\)](#)
- [Tarefas adicionais de impressão](#)

Como imprimir (macOS)

O procedimento a seguir descreve o processo básico de impressão para o macOS.

1. Clique no menu **Arquivo** e na opção **Imprimir**.
2. Selecione a impressora.
3. Clique em **Mostrar detalhes** ou em **Cópias e páginas** e, em seguida, selecione outros menus para ajustar as configurações de impressão.



NOTA: O nome do item varia de acordo com programas de software diferentes.

4. Clique no botão **Imprimir**.

Imprimir automaticamente nos dois lados (macOS)



NOTA: Essa informação aplica-se às impressoras que têm um duplexador automático.



NOTA: Esse recurso está disponível se você instalar o driver de impressão da HP. Ele pode não estar disponível se você estiver utilizando o AirPrint.

1. Clique no menu **Arquivo** e na opção **Imprimir**.
2. Selecione a impressora.
3. Clique em **Mostrar detalhes** ou em **Cópias e páginas** e, em seguida, clique no menu **Layout**.



NOTA: O nome do item varia de acordo com programas de software diferentes.

4. Selecione uma opção de encadernação na lista suspensa **Frente e verso**.
5. Clique no botão **Imprimir**.

Imprimir manualmente nos dois lados (macOS)



NOTA: Esse recurso está disponível se você instalar o driver de impressão da HP. Ele pode não estar disponível se você estiver utilizando o AirPrint.

1. Clique no menu **Arquivo** e na opção **Imprimir**.
2. Selecione a impressora.
3. Clique em **Mostrar detalhes** ou em **Cópias e páginas** e, em seguida, clique no menu **Duplexação manual**.



NOTA: O nome do item varia de acordo com programas de software diferentes.

4. Clique na caixa **Dúplex manual** e selecione uma opção de encadernação.
5. Clique no botão **Imprimir**.
6. Na impressora, retire qualquer papel em branco que estiver na Bandeja 1.
7. Retire a pilha impressa do compartimento de saída e coloque-a com o lado impresso voltado para baixo na bandeja de entrada.
8. Se solicitado, toque no botão apropriado do painel de controle para continuar.

Imprimir várias páginas por folha (macOS)

1. Clique no menu **Arquivo** e na opção **Imprimir**.
2. Selecione a impressora.
3. Clique em **Mostrar detalhes** ou em **Cópias e páginas** e, em seguida, clique no menu **Layout**.



NOTA: O nome do item varia de acordo com programas de software diferentes.

4. Na lista suspensa **Páginas por folha**, selecione o número de páginas que você deseja imprimir em cada folha.
5. Na área **Direção do layout**, selecione a ordem e posicionamento das páginas na folha.
6. No menu **Bordas**, selecione o tipo de borda que você deseja imprimir em torno de cada página da folha.
7. Clique no botão **Imprimir**.

Selecionar o tipo de papel (macOS)

1. Clique no menu **Arquivo** e na opção **Imprimir**.
2. Selecione a impressora.
3. Clique em **Mostrar detalhes** ou em **Cópias e páginas** e, em seguida, clique no menu **Mídia e qualidade** ou **Papel/Qualidade**.



NOTA: O nome do item varia de acordo com programas de software diferentes.

4. Selecione as opções **Mídia e qualidade** ou **Papel/qualidade**.



NOTA: Esta lista contém o conjunto mestre de opções disponíveis. Algumas opções não estão disponíveis em todas as impressoras.

- **Tipo de mídia:** Selecione a opção para o tipo de papel do trabalho de impressão.
- **Qualidade de impressão:** Selecione o nível de resolução do trabalho de impressão.
- **Impressão borda a borda:** Selecione essa opção para imprimir próximo às bordas do papel.

5. Clique no botão **Imprimir**.

Tarefas adicionais de impressão

Localize as informações na Web para realizar tarefas comuns de impressão.

Acesse o endereço www.hp.com/support/ljM528mfp.

Instruções estão disponíveis para tarefas de impressão, como:

- Criar e usar atalhos ou predefinições de impressão
- Selecionar o tamanho do papel ou usar um tamanho de papel personalizado
- Selecionar a orientação da página
- Criar um livreto
- Dimensionar um documento conforme o tamanho do papel selecionado
- Imprimir a primeira ou a última página do documento em um papel diferente
- Imprimir marcas em um documento

Armazenar trabalhos na impressora para imprimir mais tarde ou em modo privado

- [Introdução](#)
- [Criar um trabalho armazenado \(Windows\)](#)
- [Criar um trabalho armazenado \(macOS\)](#)
- [Imprimir um trabalho armazenado](#)
- [Excluir um trabalho armazenado](#)
- [Informações enviadas à impressora para fins de Contabilização de Trabalho](#)

Introdução

As informações a seguir apresentam os procedimentos para criar e imprimir documentos armazenados na unidade flash USB. Esses trabalhos podem ser impressos em uma hora posterior ou impressos em modo privado.

Criar um trabalho armazenado (Windows)

Armazene trabalhos na unidade flash USB para impressão particular ou com atraso.

1. No programa de software, selecione a opção **Imprimir**.
2. Selecione a impressora na lista de impressoras e selecione **Propriedades** ou **Preferências**.



NOTA: O nome do botão varia de acordo com programas de software diferentes.

Nos Windows 10, 8.1 e 8, esses aplicativos terão um layout diferente com recursos diferentes do que é descrito abaixo para aplicativos de desktop. Para acessar o recurso de impressão de um aplicativo da tela inicial, conclua as etapas a seguir:

- **Windows 10:** Selecione **Imprimir** e selecione a impressora.
- **Windows 8.1 ou 8:** Selecione **Dispositivos, Imprimir** e, em seguida, a impressora.

Para o driver HP PCL-6 V4, o aplicativo HP AiO Printer Remote baixa recursos adicionais de driver quando **Mais configurações** é selecionado.

3. Clique na guia **Armazenamento de trabalho**.
4. Selecione a opção **Modo de armazenamento de trabalho**:
 - **Revisão e espera:** Imprima e revise uma cópia de um trabalho e, em seguida, imprima mais cópias.
 - **Trabalho pessoal:** O trabalho só será impresso quando alguém o solicitar no painel de controle da impressora. Para esse modo de armazenamento de trabalho, você pode selecionar uma das opções **Tornar trabalho privado/seguro**. Se você atribuir um número de identificação pessoal (PIN) ao trabalho, será necessário inserir o mesmo PIN no painel de controle. Se você criptografar o trabalho, deverá fornecer a senha necessária no painel de controle. O trabalho de impressão é excluído da memória depois que ele imprime e é perdido se a impressora perde energia.

- **Cópia rápida:** Imprima o número de cópias solicitado de um trabalho e depois armazene uma cópia do trabalho na memória da impressora para poder imprimi-lo novamente mais tarde.
 - **Trabalho armazenado:** Armazene um trabalho na impressora e permita que outros usuários imprimam o trabalho a qualquer momento. Para esse modo de armazenamento de trabalho, você pode selecionar uma das opções **Tornar trabalho privado/seguro**. Se você atribuir um número de identificação pessoal (PIN) ao trabalho, a pessoa que imprimir o trabalho deverá fornecer o mesmo PIN no painel de controle. Se você criptografar o trabalho, a pessoa que imprimir o trabalho deverá fornecer a senha necessária no painel de controle.
5. Para utilizar um nome de usuário ou de trabalho personalizado, clique no botão **Personalizar** e digite o nome do usuário ou do trabalho.
- Selecione a opção a ser usada se outro trabalho armazenado já tiver este nome.
- **Usar nome do trabalho + (1 a 99):** Agregue um número exclusivo no final do nome do trabalho.
 - **Substituir arquivo existente:** Substitua o trabalho armazenado existente pelo novo.
6. Clique no botão **OK** para fechar a caixa de diálogo **Propriedades do documento**. Na caixa de diálogo **Imprimir**, clique no botão **Imprimir** para imprimir o trabalho.

Criar um trabalho armazenado (macOS)

Armazene trabalhos na unidade flash USB para impressão particular ou com atraso.

1. Clique no menu **Arquivo** e na opção **Imprimir**.
2. No menu **Impressora**, selecione a impressora.
3. Por padrão, o driver de impressão exibe o menu **Cópias e páginas**. Abra a lista suspensa e clique no menu **Armazenamento de trabalho**.



NOTA: Se o menu **Armazenamento de trabalho** não for exibido, feche a janela **Impressão** e abra a janela novamente para ativar o menu.

4. Na lista suspensa **Modo**, selecione o tipo de trabalho armazenado.
 - **Revisão e espera:** Imprima e revise uma cópia de um trabalho e, em seguida, imprima mais cópias.
 - **Trabalho pessoal:** O trabalho só será impresso quando alguém o solicitar no painel de controle da impressora. Se o trabalho tiver um número de identificação pessoal (PIN), forneça o PIN necessário no painel de controle. O trabalho de impressão é excluído da memória depois que ele imprime e é perdido se a impressora perde energia.
 - **Cópia rápida:** Imprima o número de cópias solicitado de um trabalho e armazene uma cópia do trabalho na memória da impressora para poder imprimi-lo novamente mais tarde.
 - **Trabalho armazenado:** Armazene um trabalho na impressora e permita que outros usuários imprimam o trabalho a qualquer momento. Se o trabalho tiver um número de identificação pessoal (PIN), a pessoa que imprimir o trabalho deverá fornecer o mesmo PIN no painel de controle.
5. Para utilizar um nome de usuário ou de trabalho personalizado, clique no botão **Personalizar** e digite o nome do usuário ou do trabalho.

Selecione a opção a ser usada se outro trabalho armazenado já estiver este nome.

- **Usar nome do trabalho + (1 a 99):** Agregue um número exclusivo no final do nome do trabalho.
 - **Substituir arquivo existente:** Substitua o trabalho armazenado existente pelo novo.
6. Caso tenha selecionado a opção **Trabalho armazenado** ou **Trabalho pessoal** na etapa 4, é possível proteger o trabalho com um PIN. Insira um número de 4 dígitos no campo **Usar PIN para imprimir**. Quando outras pessoas tentarem imprimir esse trabalho, a impressora enviará um prompt solicitando que elas digitem o número PIN.
 7. Clique no botão **Imprimir** para processar o trabalho.

Imprimir um trabalho armazenado

Use o procedimento a seguir para imprimir um trabalho que está armazenado na memória da impressora.

1. Na tela Início no painel de controle da impressora, navegue até o aplicativo **Imprimir** e, em seguida, selecione o ícone **Imprimir**.
2. Selecione **Imprimir do armazenamento de trabalho**.
3. Selecione **Escolher** e, em seguida, escolha o nome da pasta em que o trabalho está armazenado.
4. Selecione o nome do trabalho. Se o trabalho for particular ou estiver criptografado, insira o PIN ou a senha.
5. Para ajustar o número de cópias, selecione o campo de número de cópias no canto inferior esquerdo da tela. Use o teclado para inserir o número de cópias.
6. Pressione o  ou o **botão Imprimir** para imprimir o trabalho.

Excluir um trabalho armazenado

Você pode excluir documentos que tenham sido salvos na impressora quando eles não forem mais necessários. Você também pode ajustar o número máximo de trabalhos que a impressora deve armazenar.

- [Excluir um trabalho de impressão armazenado na impressora](#)
- [Alterar o limite do armazenamento de trabalho](#)

Excluir um trabalho de impressão armazenado na impressora

Use o painel de controle para excluir um trabalho que esteja armazenado na memória da impressora.

1. Na tela Início no painel de controle da impressora, navegue até o aplicativo [Imprimir](#) e, em seguida, selecione o ícone [Imprimir](#).
2. Selecione [Imprimir do armazenamento de trabalho](#).
3. Selecione [Escolher](#) e, em seguida, escolha o nome da pasta em que o trabalho está armazenado.
4. Selecione o nome do trabalho. Se o trabalho for particular ou estiver criptografado, insira o PIN ou a senha.
5. Clique no  para excluir o trabalho.

Alterar o limite do armazenamento de trabalho

Quando um novo trabalho é armazenado na memória da impressora, esta substitui todos os trabalhos anteriores que tiverem o mesmo nome e forem do mesmo usuário. Caso não haja nenhum trabalho que tenha o mesmo nome e seja do mesmo usuário, mas a impressora precise de espaço extra, ela poderá excluir outros trabalhos armazenados, começando pelos mais antigos.

Para alterar o número de trabalhos que a impressora pode armazenar, realize o procedimento a seguir:

1. Na tela Início do painel de controle da impressora, navegue até o aplicativo [Configurações](#) e, em seguida, selecione o ícone [Configurações](#).
2. Abra os seguintes menus.
 - [Copiar/Imprimir](#) ou [Imprimir](#)
 - [Gerenciar trabalhos armazenados](#)
 - [Lim. arm. tr. temp.](#)
3. Use o teclado para inserir o número de trabalhos que a impressora armazenará.
4. Selecione [OK](#) ou [Concluído](#) para salvar a configuração.

Informações enviadas à impressora para fins de Contabilização de Trabalho

Trabalhos de impressão enviados de drivers do cliente (por exemplo, PC) podem enviar informação de identificação pessoal para dispositivos de Impressão e Imagens HP LaserJet. Essas informações podem incluir, embora não se limitem a apenas isso, o nome de usuário e do cliente onde o trabalho foi originado, o que pode ser utilizado para fins de contabilização de trabalho, conforme determinado pelo Administrador do dispositivo de impressão. Essas mesmas informações também podem ser armazenadas em um dispositivo de armazenamento em massa (por exemplo, a unidade de disco rígido) do dispositivo de impressão, ao usar o recurso de armazenamento de trabalho.

Impressão móvel

- [Introdução](#)
- [Wi-Fi, Impressão Wi-Fi Direct, NFC e impressão BLE](#)
- [HP ePrint via e-mail](#)
- [AirPrint](#)
- [Impressão integrada para Android](#)

Introdução

A HP oferece várias soluções móveis de impressão para possibilitar impressões fáceis em uma impressora HP a partir de um notebook, tablet, smartphone ou outro dispositivo móvel. Para ver a lista completa e determinar a melhor opção, acesse www.hp.com/go/LaserJetMobilePrinting.

Wi-Fi, Impressão Wi-Fi Direct, NFC e impressão BLE

- [Ativar a impressão sem fio](#)
- [Alterar o nome Wi-Fi da impressora](#)

A HP fornece as opções Impressão Wi-Fi Direct, NFC (Near Field Communication) e Impressão BLE (Bluetooth Low Energy) para impressoras com um Acessório HP Jetdirect 3100w BLE/NFC/Sem fios suportado. Esse acessório está disponível como uma opção para impressoras HP que incluem placa de integração de hardware (HIP).

Esses recursos ativam os dispositivos compatíveis com Wi-Fi (móveis) para estabelecer uma conexão de rede sem fio diretamente para a impressora sem usar um roteador sem fio.

A impressora não precisa estar conectada à rede para essa impressão imediata móvel funcionar.

Use a impressão Wi-Fi Direct para imprimir via conexão wireless nos seguintes dispositivos:

- iPhone, iPad ou iPod touch usando o Apple AirPrint
- Dispositivos móveis Android que usam a solução de impressão incorporada Android





Para obter mais informações sobre impressão sem fios, acesse www.hp.com/go/LaserJetMobilePrinting.

Os recursos NFC, BLE e Impressão Wi-Fi Direct podem ser ativados ou desativados no painel de controle da impressora.

Ativar a impressão sem fio

1. Na tela Início do painel de controle da impressora, navegue até o aplicativo [Configurações](#) e, em seguida, selecione o ícone [Configurações](#).
2. Abra os seguintes menus.
 - [Rede](#)
 - [Wi-Fi Direct](#)
 - [Status](#)
3. Selecione [On](#) e, em seguida clique em [OK](#) para ativar o modo de impressão sem fio.

Alterar o nome Wi-Fi da impressora

 **NOTA:** Em ambientes em que mais de um modelo da mesma impressora estiver instalado, pode ser útil para fornecer a cada impressora um nome de Wi-Fi exclusivo para facilitar a identificação da impressora para impressão Wi-Fi Direta Sem Fios. Os nomes da rede Sem fio, por exemplo, Sem fio, Wi-Fi Direct etc. estão disponíveis na tela Informações, selecionando o ícone  e, em seguida, clicando no  ou no .

Siga este procedimento para alterar o nome Wi-Fi Direct da impressora:

1. Na tela Início do painel de controle da impressora, navegue até o aplicativo [Configurações](#) e, em seguida, selecione o ícone [Configurações](#).
2. Abra os seguintes menus.

- Rede
 - Wi-Fi Direct
 - Nome Wi-Fi Direct
3. Use o teclado para alterar o nome no campo de texto [Nome Wi-Fi Direct](#) e depois selecione **OK**.



HP ePrint via e-mail

Use o HP ePrint para imprimir documentos enviando-os como um anexo de e-mail para o endereço de e-mail da impressora, de qualquer dispositivo habilitado de e-mail.

Para usar o HP ePrint, a impressora deve atender aos seguintes requisitos:

- A impressora deve estar conectada a uma rede com ou sem fio e ter acesso à Internet.
- Os Serviços da Web HP devem estar habilitados na impressora, e ela deverá estar registrada no HP Connected.

Siga este procedimento para ativar os Serviços da Web da HP e se registrar no HP Connected:

1. Abra o Servidor Web Incorporado (EWS) HP:
 - a. Na tela Início do painel de controle da impressora, selecione o  e, em seguida, selecione o  para exibir o endereço IP ou o nome do host.
 - b. Em um computador na mesma rede que a impressora, abra um navegador da web. Na linha de endereço, digite o endereço IP ou o nome do host, exatamente como exibido no painel de controle da impressora. Pressione a tecla **Enter** no teclado do computador. O EWS é aberto.

 **NOTA:** Se o navegador da Web exibir uma mensagem indicando que o acesso ao site pode não ser seguro, selecione a opção para continuar no site. O acesso a esse site não prejudica o computador.

2. Clique na guia **Serviços da Web HP**.
3. Selecione a opção para habilitar os Web Services.

 **NOTA:** A ativação dos Web Services pode levar alguns minutos.

4. Acesse www.hpconnected.com para criar uma conta HP ePrint e conclua o processo de configuração.

AirPrint

A impressão direta usando o AirPrint da Apple é compatível com iOS em computadores Mac com macOS 10.7 Lion ou mais recentes. Use o AirPrint para impressão direta na impressora usando um iPad, um iPhone (3GS ou posterior) ou iPod touch (terceira geração ou posterior) nos seguintes aplicativos móveis:

- Correio
- Fotos
- Safari

- iBooks
- Selecione aplicativos de terceiros

Para usar o AirPrint, a impressora deve estar conectado à mesma rede (sub-rede) que o dispositivo Apple. Para obter mais informações sobre o uso do AirPrint e sobre quais impressoras HP são compatíveis com o AirPrint, vá para www.hp.com/go/MobilePrinting.

 **NOTA:** Antes de usar o AirPrint com uma conexão USB, verifique o número de versão. O AirPrint versões 1.3 e anteriores não suportam conexões USB.

Impressão integrada para Android

A solução de impressão integrada da HP para Android e Kindle permite que dispositivos móveis localizem e imprimam automaticamente em impressoras HP que estejam em uma rede sem fio ou dentro do alcance sem fio para impressão Wi-Fi Direct.

A solução de impressão está integrada às várias versões do sistema operacional.

 **NOTA:** Se a impressão não estiver disponível no seu dispositivo, vá em [Google Play > aplicativos Android](#) e instale o Plug-in de Serviço de Impressão da HP.

Para mais informações sobre como usar a impressão incorporada em Android e sobre os dispositivos Android compatíveis, acesse www.hp.com/go/MobilePrinting.

Imprimir de uma unidade flash USB

Esta impressora possui o recurso de impressão USB easy-access, assim você pode imprimir arquivos rapidamente sem enviá-los de um computador.

- [Habilitar a porta USB para impressão](#)
- [Imprimir documentos USB](#)

O produto aceita unidades flash USB padrão na porta USB próxima ao painel de controle. Suporta os seguintes tipos de arquivos:

- .pdf
- .prn
- .pcl
- .ps
- .cht

Habilitar a porta USB para impressão

A porta USB está desativada por padrão. Antes de utilizar esse recurso, ative a porta USB.



- [Método um: Ative a porta USB no painel de controle da impressora](#)
- [Método dois: Ative a porta USB no Servidor Web Incorporado HP \(apenas impressoras conectadas à rede\)](#)

Use um dos seguintes métodos para habilitar a porta:

Método um: Ative a porta USB no painel de controle da impressora

1. Na tela Início do painel de controle da impressora, navegue até o aplicativo [Configurações](#) e, em seguida, selecione o ícone [Configurações](#).
2. Abra os seguintes menus
 - [Copiar/Imprimir](#) ou [Imprimir](#)
 - [Ativar USB do dispositivo](#)
3. Selecione [Ativado](#) para ativar a porta USB.

Método dois: Ative a porta USB no Servidor Web Incorporado HP (apenas impressoras conectadas à rede)

1. Na tela Início do painel de controle da impressora, selecione o  e, em seguida, selecione o  para exibir o endereço IP ou o nome do host
2. Abra um navegador da Web e, na linha de endereço, digite o endereço IP exatamente como exibido no painel de controle da impressora. Pressione a tecla [Enter](#) no teclado do computador. O EWS é aberto.



NOTA: Se o navegador da Web exibir a mensagem **Ocorreu um problema com o certificado de segurança deste site** ao tentar abrir o EWS, clique em **Continuar neste site (não recomendado)**.

Caso selecione **Continuar neste site (não recomendado)**, você não prejudicará o computador enquanto navega no EWS da impressora HP.

3. Selecione a guia [Copiar/Imprimir](#) para os modelos MFP ou a guia [Imprimir](#) para os modelos SFP.
4. No menu esquerdo, selecione [Imprimir a partir das Configurações da Unidade USB](#).
5. Selecione [Ativar Impressão da Unidade USB](#).
6. Clique em [Aplicar](#).

Imprimir documentos USB

1. Insira a unidade flash USB na porta USB de acesso fácil.



NOTA: A porta pode estar fechada. Para algumas impressoras, a tampa articulada está aberta. Para outras impressoras, puxe a tampa para fora para removê-la.

2. Na tela Início no painel de controle da impressora, navegue até o aplicativo [Imprimir](#) e, em seguida, selecione o ícone [Imprimir](#).

3. Selecione **Imprimir da Unidade USB**.
4. Selecione **Escolher**, selecione o nome do documento a ser impresso e, por último, selecione **Selecionar**.



NOTA: O documento pode estar em uma pasta. Abra pastas como necessário.

5. Para ajustar o número de cópias, toque na caixa à esquerda do botão **Imprimir** e, em seguida, selecione o número de cópias usando o teclado exibido. Selecione o  para fechar o teclado numérico.
6. Selecione o botão **Imprimir** para imprimir o documento.

Imprimir usando a porta USB 2.0 de alta velocidade (com fio)

- [Habilitar a porta USB de alta velocidade para impressão](#)

Habilitar a porta USB de alta velocidade para impressão

Esta impressora possui uma porta USB 2.0 de alta velocidade para a impressão em USB com fio. A porta está localizada na área de portas de interface e está desativada por padrão. Use um dos seguintes métodos para habilitar a porta. Depois que a porta for ativada, instale o software do produto para imprimir usando-a.

- [Método um: Ative a porta USB 2.0 de alta velocidade a partir dos menus no painel de controle da impressora](#)
- [Método dois: Ative a porta USB 2.0 de alta velocidade no Servidor da Web Incorporado HP \(apenas impressoras conectadas à rede\)](#)



Método um: Ative a porta USB 2.0 de alta velocidade a partir dos menus no painel de controle da impressora

Use o painel de controle para ativar a porta.

1. Na tela Início do painel de controle da impressora, navegue até o aplicativo [Configurações](#) e, em seguida, selecione o ícone [Configurações](#).
2. Abra os seguintes menus
 - [Geral](#)
 - [Ativar USB do dispositivo](#)
3. Selecione a opção [Ativado](#).

Método dois: Ative a porta USB 2.0 de alta velocidade no Servidor da Web Incorporado HP (apenas impressoras conectadas à rede)

Use o EWS HP para ativar a porta.

1. Encontre o endereço IP da impressora. No painel de controle da impressora, selecione o  e, em seguida, selecione o  para exibir o endereço IP ou o nome do host.
2. Abra um navegador da Web e, na linha de endereço, digite o endereço IP exatamente como exibido no painel de controle da impressora. Pressione a tecla [Enter](#) no teclado do computador. O EWS é aberto.

 <https://10.10.XX.XX/>

 **NOTA:** Se o navegador da Web exibir uma mensagem indicando que o acesso ao site pode não ser seguro, selecione a opção para continuar no site. O acesso a esse site não prejudica o computador.

3. Selecione a guia [Segurança](#).
4. No lado esquerdo da tela, selecione a [Segurança geral](#).
5. Role até as [Portas do Hardware](#) e marque a caixa de seleção para ativar ambos os itens:
 - [Ativar USB do dispositivo](#)
 - [Ativar USB plug and play do host](#)
6. Clique em [Aplicar](#).

5 Cópia

Faça cópias com a impressora, aprenda a copiar um documento frente e verso, e localize tarefas adicionais de cópia na Web.

- [Fazer uma cópia](#)
- [Copiar frente e verso \(dúplex\)](#)
- [Tarefas adicionais de cópia](#)

Para assistência de vídeo, consulte www.hp.com/videos/LaserJet.

As informações a seguir estão corretas no momento da publicação. Para obter mais informações atuais, consulte www.hp.com/support/ljM528mfp.

Para obter mais informações:

A ajuda integral da HP para a impressora inclui os seguintes tópicos:

- Instalar e configurar
- Conhecer e usar
- Solucionar problemas
- Fazer download de atualizações de software e firmware
- Participar de fóruns de suporte
- Localizar informações de garantia e regulamentação

Fazer uma cópia

1. Coloque o documento voltado para baixo no vidro do scanner ou virado para cima no alimentador de documentos e ajuste as guias de papel de acordo com o tamanho do documento.
2. Na tela Início do painel de controle da impressora, navegue até o aplicativo [Copiar](#) e, em seguida, selecione o ícone [Copiar](#).
3. No painel [Opções](#), selecione o número de cópias.
4. Selecione [Otimizar texto/imagem](#) para otimizar o tipo de imagem que está sendo copiada: texto, gráfico ou fotos. Selecione uma das opções predefinidas.
5. Defina opções marcadas com um triângulo amarelo antes de usar o recurso de visualização.

 **NOTA:** Após a digitalização da visualização, essas opções são removidas da lista **Opções** principal e são resumidas na lista **Opções de pré-digitalização**. Para alterar qualquer uma dessas opções, descarte a visualização e inicie novamente.

O uso do recurso de visualização é opcional.

6. Toque no painel direito da tela para visualizar o documento. Na tela de visualização, use os botões no lado direito da tela para ajustar as opções de visualização e reorganizar, girar, inserir ou remover páginas.



Use esses botões para alternar entre a visualização de duas páginas e a visualização em miniatura. Mais opções estão disponíveis na visualização em miniatura do que na visualização de duas páginas.



Use esses botões para aplicar mais zoom ou menos zoom na página selecionada.

NOTA: Selecione apenas uma página por vez para usar esses botões.



Use esse botão para girar a página 180 graus.

NOTA: Esse botão está disponível somente na visualização em miniatura.



Use esse botão para excluir as páginas selecionadas.

NOTA: Esse botão está disponível somente na visualização em miniatura.



Use esses botões para reorganizar as páginas no documento. Selecione uma ou mais páginas e mova-as para a esquerda ou direita.

NOTA: Esses botões estão disponíveis somente na visualização em miniatura.



Use esse botão para adicionar uma página ao documento. A impressora solicita a digitalização de páginas adicionais.



Use esse botão para limpar as alterações feitas na visualização e iniciar.

7. Quando o documento estiver pronto, toque em **Iniciar** para começar a copiar.

Copiar frente e verso (dúplex)

1. Coloque o documento voltado para baixo no vidro do scanner ou virado para cima no alimentador de documentos e ajuste as guias de papel de acordo com o tamanho do documento.
2. Na tela Início do painel de controle da impressora, navegue até o aplicativo **Copiar** e, em seguida, selecione o ícone **Copiar**.
3. No painel **Opções**, selecione **Lados do original** e, em seguida, selecione a opção que descreve o documento original:
 - Utilize **Detectar automaticamente** para detectar se o original é impresso em um ou em ambos os lados da página.
 - Utilize **Um lado** para os originais que são impressos em um lado da página.
 - Utilize **Frente e verso (estilo livro)** para os originais que viram na borda direita/esquerda da página, como livros. Se a imagem for retrato, a saída é virada na parte longa da borda da página. Se a imagem for paisagem, a saída é virada na parte curta da borda da página.
 - Utilize **Frente e verso (estilo inverso)** para os originais que viram na parte superior/inferior da página, como calendários. Se a imagem for retrato, a saída é virada na parte curta da borda da página. Se a imagem for paisagem, a saída é virada na parte longa da borda da página.
4. Selecione **Lados de saída** e, em seguida, selecione uma das seguintes opções:
 - **Corresponde ao original**: A saída vai corresponder ao formato do original. Por exemplo, se o original está impresso em um lado, a saída será de um lado. No entanto, se o administrador tiver restringido a impressão em um lado e o original for um lado, a cópia será frente e verso, no estilo livro.
 - **Um lado**: A saída será de um lado. No entanto, se o administrador tiver restringido a impressão em um lado, a cópia será frente e verso, no estilo livro.
 - **Frente e verso (estilo livro)**: A saída será virada na borda direita/esquerda da página, como um livro. Se a imagem for retrato, a saída é virada na parte longa da borda da página. Se a imagem for paisagem, a saída é virada na parte curta da borda da página.
 - **Frente e verso (estilo invertido)**: A saída será virada na parte superior/inferior da página, como um calendário. Se a imagem for retrato, a saída é virada na parte curta da borda da página. Se a imagem for paisagem, a saída é virada na parte longa da borda da página.
5. Defina opções marcadas com um triângulo amarelo antes de usar o recurso de visualização.



NOTA: Após a digitalização da visualização, essas opções são removidas da lista **Opções** principal e são resumidas na lista **Opções de pré-digitalização**. Para alterar qualquer uma dessas opções, descarte a visualização e inicie novamente.

O uso do recurso de visualização é opcional.

6. Toque no painel direito da tela para visualizar o documento. Na tela de visualização, use os botões no lado direito da tela para ajustar as opções de visualização e reorganizar, girar, inserir ou remover páginas.



Use esses botões para alternar entre a visualização de duas páginas e a visualização em miniatura. Mais opções estão disponíveis na visualização em miniatura do que na visualização de duas páginas.



Use esses botões para aplicar mais zoom ou menos zoom na página selecionada.

NOTA: Selecione apenas uma página por vez para usar esses botões.



Use esse botão para girar a página 180 graus.

NOTA: Esse botão está disponível somente na visualização em miniatura.



Use esse botão para excluir as páginas selecionadas.

NOTA: Esse botão está disponível somente na visualização em miniatura.



Use esses botões para reorganizar as páginas no documento. Selecione uma ou mais páginas e mova-as para a esquerda ou direita.

NOTA: Esses botões estão disponíveis somente na visualização em miniatura.



Use esse botão para adicionar uma página ao documento. A impressora solicita a digitalização de páginas adicionais.



Use esse botão para limpar as alterações feitas na visualização e iniciar.

7. Quando o documento estiver pronto, toque em **Iniciar** para começar a copiar.

Tarefas adicionais de cópia

Localize as informações na Web para realizar tarefas comuns de cópia.

Acesse o endereço www.hp.com/support/ljM528mfp.

Instruções estão disponíveis para tarefas de cópia, como estas:

- Copiar ou digitalizar páginas de livros ou outros documentos encadernados
- Copiar documentos de tamanhos mistos

- Copiar ou digitalizar ambos os lados de um cartão de identificação
- Copiar ou digitalizar um documento em um formato de folheto

6 Digitalização

Digitalize usando o software, ou digitalize diretamente no e-mail, em uma unidade USB, em uma pasta de rede ou em outro destino.

- [Configurar Digitalizar para E-mail](#)
- [Configurar Digitalizar para Pasta de Rede](#)
- [Configurar Digitalizar para SharePoint® \(apenas modelos Flow\)](#)
- [Configurar Digitalizar para Unidade USB](#)
- [Digitalizar para E-mail](#)
- [Digitalizar para armazenamento de trabalho](#)
- [Digitalizar para uma pasta da rede](#)
- [Digitalizar para SharePoint](#)
- [Digitalizar para unidade USB](#)
- [Usar as soluções de negócios HP JetAdvantage](#)
- [Tarefas adicionais de digitalização](#)

Para assistência de vídeo, consulte www.hp.com/videos/LaserJet.

As informações a seguir estão corretas no momento da publicação. Para obter mais informações atuais, consulte www.hp.com/support/ljM528mfp.

Para obter mais informações:

A ajuda integral da HP para a impressora inclui os seguintes tópicos:

- Instalar e configurar
- Conhecer e usar
- Solucionar problemas
- Fazer download de atualizações de software e firmware
- Participar de fóruns de suporte
- Localizar informações de garantia e regulamentação

Configurar Digitalizar para E-mail

A impressora tem um recurso que permite digitalizar um documento e enviá-lo a um ou mais endereços de e-mail.

- [Introdução](#)
- [Antes de começar](#)
- [Etapa um: Abrir o Servidor da Web Incorporado \(EWS\) HP](#)
- [Etapa 2: Definir as Configurações de Identificação de Rede](#)
- [Etapa 3: Configure o recurso Enviar para E-mail](#)
- [Etapa 4: Definir as Configurações Rápidas \(opcional\)](#)
- [Etapa 5: Configurar Enviar para E-mail para uso do Office 365 Outlook \(opcional\)](#)

Introdução

Para usar esse recurso de digitalização, a impressora deve estar conectada a uma rede; contudo, o recurso não será disponibilizado até ter sido configurado. Há dois métodos para configurar a opção Digitalizar para e-mail: o **Assistente de Configuração de Digitalizar para E-mail**, para configurações básicas, e as **Configurações de E-mail**, para configurações avançadas.

Use as informações a seguir para configurar o recurso Digitalizar para E-mail.

Antes de começar

Para configurar o recurso Digitalizar para e-mail, a impressora deve ter uma conexão de rede ativa.



Os administradores precisam das seguintes informações antes de iniciar o processo de configuração.

- Acesso administrativo à impressora
- Sufixos DNS (por exemplo, nomedaempresa.com)
- Servidor SMTP (por.ex., smtp.mycompany.com)

 **NOTA:** Se você não souber o nome do servidor SMTP, o número da porta SMTP ou as informações de autenticação, contate o provedor de serviços de e-mail/Internet ou o administrador do sistema para obter informações. Os nomes dos servidores SMTP e das portas geralmente são encontrados ao fazer uma pesquisa na Internet. Por exemplo, use termos como "nome do servidor smtp do Gmail" ou "nome do servidor smtp do Yahoo" para pesquisar.

- Requisitos de autenticação de servidor SMTP para mensagens de e-mail de saída, incluindo o nome de usuário e a senha usados para autenticação, caso necessário.

 **NOTA:** Consulte a documentação do provedor de serviços de e-mail para informações sobre limites de envio digital de sua conta de e-mail. Alguns provedores poderão bloquear temporariamente sua conta se você exceder seu limite de envio.

Etapa um: Abrir o Servidor da Web Incorporado (EWS) HP

Abra o EWS para iniciar o processo de configuração.

1. Na tela Início do painel de controle da impressora, toque no ⓘ e, em seguida, toque no ☰ para exibir o endereço IP ou o nome do host.
2. Abra um navegador da Web e, na linha de endereço, digite o endereço IP ou o nome do host exatamente como exibido no painel de controle da impressora. Pressione a tecla **Enter** no teclado do computador. O EWS é aberto.

 **NOTA:** Se o navegador da Web exibir uma mensagem indicando que o acesso ao site pode não ser seguro, selecione a opção para continuar no site. O acesso a esse site não prejudica o computador.

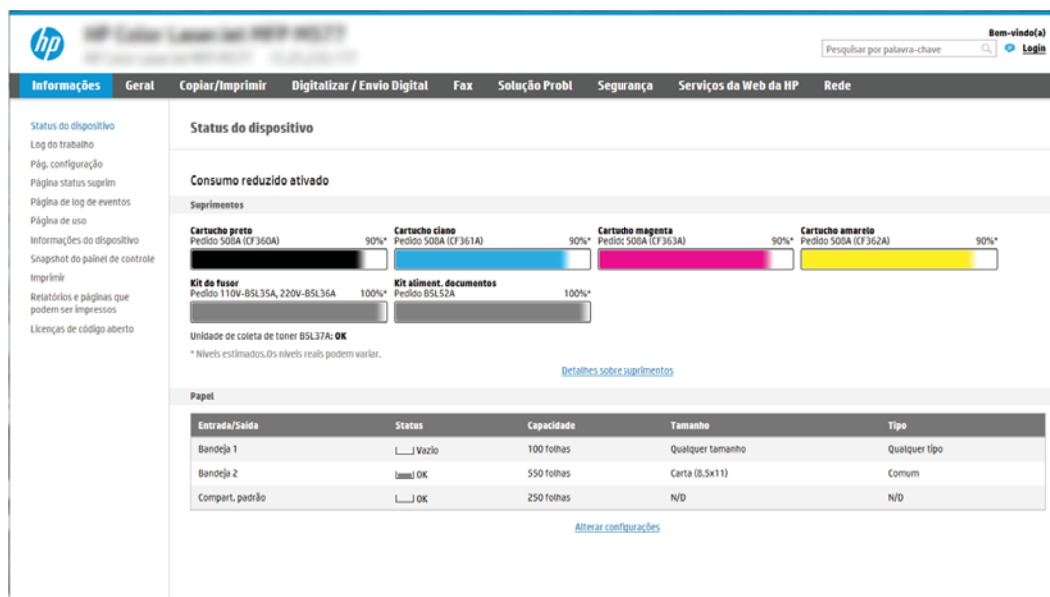

A captura de tela mostra a interface do usuário do EWS da HP. No topo, há uma barra de navegação com opções como 'Informações', 'Geral', 'Copiar/Imprimir', 'Digitalizar / Envio Digital', 'Fax', 'Solução Probl', 'Segurança', 'Serviços da Web da HP' e 'Rede'. O conteúdo principal é dividido em seções: 'Status do dispositivo', 'Consumo reduzido ativado', 'Suprimentos' e 'Papel'. A seção 'Suprimentos' contém quatro barras de nível de tinta: Cartucho preto (90%), Cartucho ciano (90%), Cartucho magenta (90%) e Cartucho amarelo (90%). Abaixo, há uma seção para 'Kit de fusor' e 'Kit aliment. documentos', ambos com nível de 100%. A seção 'Papel' contém uma tabela com as seguintes informações:

Entrada/Saída	Status	Capacidade	Tamanho	Tipo
Bandeja 1	<input type="checkbox"/> Vazio	100 folhas	Qualquer tamanho	Qualquer tipo
Bandeja 2	<input type="checkbox"/> OK	550 folhas	Carta (8,5x11)	Comum
Compat. padrão	<input type="checkbox"/> OK	250 folhas	N/D	N/D

Etapa 2: Definir as Configurações de Identificação de Rede

 **NOTA:** A definição da configuração de e-mail na guia **Rede** é um tópico avançado e pode exigir a assistência de um administrador de sistema.

1. Usando as guias de navegação superiores de EWS, clique em **Rede**.

 **NOTA:** Para definir as configurações de rede para uso com o Office 365, consulte a [Etapa 5: Configurar Enviar para E-mail para uso do Office 365 Outlook \(opcional\) na página 88](#)

2. No painel de navegação esquerdo, clique em **Configurações de TCP/IP**. Nome de usuário e senha podem ser necessários para acessar a guia **Identificação de Rede** do EWS.
3. Na caixa de diálogo **Configurações de TCP/IP**, clique na guia **Identificação da Rede**.

- Se o DNS for necessário na rede, na área **Sufixo do domínio TCP/IP**, verifique se o sufixo DNS do cliente de e-mail usado está listado. Os sufixos DNS têm este formato: *nomedaempresa.com*, *gmail.com* etc.

The screenshot shows the HP ePrint Web Services interface for TCP/IP Settings. The 'Network Identification' tab is active, and the 'TCP/IP Domain Suffix' section is highlighted with a blue box. This section contains a 'DNS Suffixes' list, which is currently empty, and an 'Add' button below it. Other sections include 'WINS (IPv4 only)' with 'Primary' and 'Secondary' fields, and 'Bonjour' with a 'Bonjour Service Name' field. The 'Apply' and 'Cancel' buttons are at the bottom right.

 **NOTA:** Se o sufixo do Nome de domínio não estiver configurado, use o endereço IP.

- Clique em **Aplicar**.
- Clique em **OK**.

Etapa 3: Configure o recurso Enviar para E-mail

As duas opções para configurar a opção Enviar para E-mail são o **Assistente de Configuração de E-mail**, para configurações básicas, e as **Configurações de E-mail**, para as configurações avançadas. Use as seguintes opções para configurar o recurso Enviar para E-mail:

- [Método um: Configuração básica usando o Assistente de Configuração de E-mail](#)
- [Método dois: Configuração avançada usando a Configuração de E-mail](#)

Método um: Configuração básica usando o Assistente de Configuração de E-mail

Essa opção abre o **Assistente de Configuração de E-mail** no Servidor Web Incorporado HP (EWS) para configuração básica.

1. Usando as guias superiores de navegação do EWS, clique em **Digitalizar/Envio Digital**.
2. No painel de navegação esquerdo, clique em **Assistentes de Configuração Rápida de Enviar E-mail e Digitalizar para Pasta de Rede**.
3. Na caixa de diálogo **Assistentes de Configuração Rápida de Enviar E-mail e Salvar na Pasta de Rede**, clique no link **Configuração de E-mail**.

 **NOTA:** Se for exibida uma mensagem indicando que o recurso Digitalizar para E-mail está desativado, clique em **Continuar** para prosseguir com a configuração e ativar o recurso Digitalizar para E-mail após a conclusão.



4. Na caixa de diálogo **Configurar Servidores de E-mail (SMTP)**, escolha uma destas opções e siga as etapas:

Opção 1: Use um servidor já em uso para E-mail

- ▲ Selecione **Usar um servidor já em uso para E-mail** e clique em **Avançar**.

 **NOTA:** Essa opção localiza servidores SMTP de saída somente dentro do seu firewall.

Opção 2: Procure um servidor de e-mail de saída na rede

- a. Selecione **Procurar um servidor de e-mail de saída na rede** e, em seguida, clique em **Avançar**.
- b. Selecione o servidor apropriado na lista **Configurar Servidor de E-mail (SMTP)** e, em seguida, clique em **Avançar**.
- c. Selecione a opção que descreve os requisitos de autenticação do servidor:
 - **O servidor não requer autenticação:** Selecione **O servidor não requer autenticação** e clique em **Avançar**.
-OU-
 - **O servidor requer autenticação:** Na lista suspensa, selecione uma opção de autenticação:
 - **Usar as credenciais de usuário para se conectar após acessar o painel de controle:** Selecione **Usar as credenciais de usuário para se conectar após acessar o painel de controle** e clique em **Avançar**.
-OU-
 - **Sempre usar estas credenciais:** Na lista suspensa, selecione **Sempre usar estas credenciais**, digite o **Nome de Usuário** e a **Senha** e clique em **Avançar**.

Opção 3: Adicionar servidor SMTP

- a. Selecione **Adicionar servidor SMTP**
- b. Digite o **Nome do servidor** e o **Número da porta** e clique em **Avançar**.



NOTA: Na maioria dos casos, o número de porta padrão não precisa ser alterado.



NOTA: Se estiver usando um serviço SMTP hospedado, como o Gmail, verifique o endereço SMTP, o número da porta e as configurações de SSL do site do provedor de serviço ou de outras fontes. Normalmente, para o Gmail, o endereço SMTP é smtp.gmail.com, com número de porta 465, e o SSL deve estar ativado.

Consulte as fontes on-line para confirmar se essas configurações de servidor são atuais e válidas no momento da configuração.

- c. Selecione a opção de autenticação de servidor apropriada:
 - **O servidor não requer autenticação:** Selecione **O servidor não requer autenticação** e clique em **Avançar**.
-OU-
 - **O servidor requer autenticação:** Selecione uma opção na lista suspensa **O servidor requer autenticação:**
 - **Usar as credenciais de usuário para se conectar após acessar o painel de controle:** Selecione **Usar as credenciais de usuário para se conectar após acessar o painel de controle** e clique em **Avançar**.
-OU-
 - **Sempre usar estas credenciais:** Na lista suspensa, selecione **Sempre usar estas credenciais**, digite o **Nome de Usuário** e a **Senha** e clique em **Avançar**.

5. Na caixa de diálogo **Definir Configurações de E-mail**, insira as seguintes informações sobre o endereço de e-mail do remetente e, em seguida, clique em **Avançar**.

 **NOTA:** Ao configurar os campos **De**, **Assunto** e **Mensagem**, se a caixa de seleção **Editável pelo usuário** estiver desmarcada, os usuários não conseguirão editar esses campos no painel de controle da impressora ao enviar um e-mail.

Opção	Descrição
De (Obrigatório)	Selecione uma das seguintes opções da lista suspensa De : <ul style="list-style-type: none">• Endereço de usuário (login necessário)• Remetente Padrão: Insira um endereço de e-mail e um nome para exibição opcional nos campos Endereço de E-mail Padrão do Remetente e Nome de Exibição Padrão <p>NOTA: Crie uma conta de e-mail para a impressora e use esse endereço como o endereço de e-mail padrão.</p> <p>NOTA: Configure o recurso de e-mail de forma que os usuários tenham que se conectar antes de usá-lo. Isso evita que os usuários enviem um e-mail de um endereço que não seja o deles.</p>
Assunto (Opcional)	Forneça uma linha de assunto padrão para as mensagens de e-mail.
Mensagem (Opcional)	Crie uma mensagem personalizada. Para usar essa mensagem para todos os e-mails enviados da impressora, desmarque a caixa de seleção Editável pelo usuário para Mensagem .

6. Na caixa de diálogo **Definir Configurações de Digitalização de Arquivo**, defina as preferências de digitalização padrão e clique em **Avançar**.

Opção	Descrição
Tipo de arquivo	Selecione o tipo de arquivo padrão a usar para o documento digitalizado: <ul style="list-style-type: none">• PDF• JPEG• TIFF• MTIFF• XPS• PDF/A
Colorido/Preto	Selecione a configuração de cor padrão para o documento digitalizado: <ul style="list-style-type: none">• Cor• Preto• Preto/Cinza• Detectar automaticamente

Opção	Descrição
Qualidade e tamanho do arquivo	<p>Selecione a qualidade de saída padrão para o documento digitalizado:</p> <ul style="list-style-type: none"> Baixa (arq. peq.) Média Alta (arq. grande)
Resolução	<p>Selecione a resolução de digitalização padrão para o documento digitalizado:</p> <ul style="list-style-type: none"> 75 dpi 150 dpi 200 dpi 300 dpi 400 dpi 600 dpi

- Revise a área **Resumo** e clique em **Concluir** para concluir a configuração.

Método dois: Configuração avançada usando a Configuração de E-mail

- Usando as guias de navegação superiores do EWS, clique em **Digitalização/Envio Digital** e clique em **Configuração de E-mail** no painel de navegação esquerdo.

 **NOTA:** Por padrão, a página de Configuração de E-mail exibe as configurações básicas de Digitalizar para E-mail. Para acessar as configurações adicionais, clique no botão **Configurações Avançadas** na parte inferior da página.

- Na caixa de diálogo **Configuração de E-mail**, marque a caixa de seleção **Ativar Envio para E-mail**. Se essa caixa de seleção não for marcada, o recurso ficará indisponível no painel de controle da impressora.

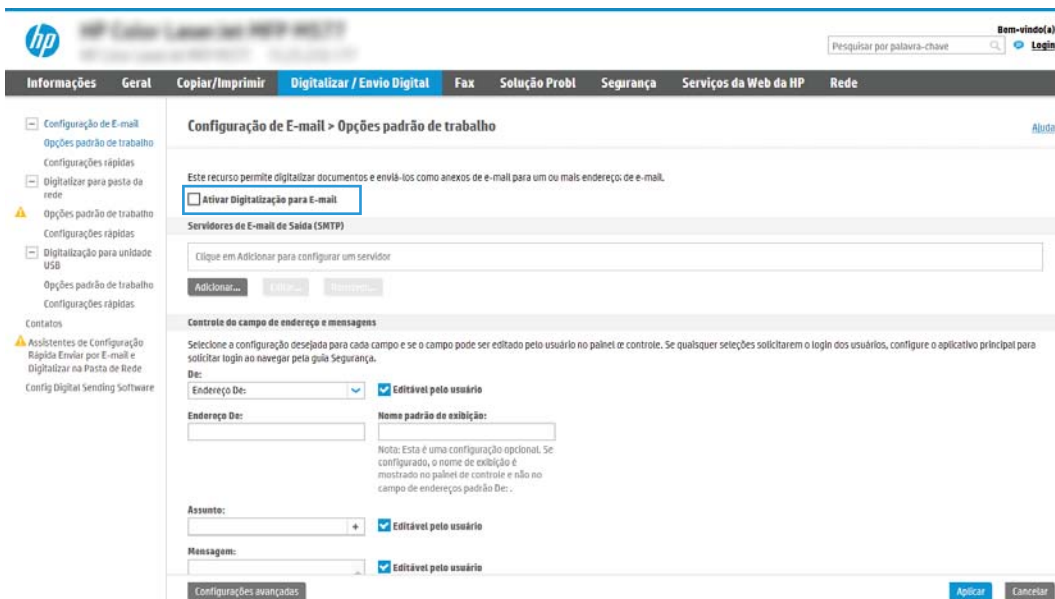

- Na área **Servidores de E-mail de Saída (SMTP)**, siga as etapas para uma das seguintes opções:

- Selecionar um dos servidores exibidos
- Clique em **Adicionar** para iniciar o assistente SMTP.
 1. No assistente SMTP, selecione uma das seguintes opções:
 - **Opção 1:Eu sei o endereço ou o nome do host do meu servidor SMTP:** Digite o endereço de um servidor SMTP e clique em **Avançar**
 - **Opção 2:** Se você não souber o endereço do servidor SMTP, selecione **Procurar um servidor de e-mail de saída na rede** e, em seguida, clique em **Avançar**. Selecione o servidor e clique em **Avançar**.



NOTA: Se um servidor SMTP já tiver sido criado para outra função de impressora, a opção **Usar um servidor já em uso por outra função** será exibida. Selecione esta opção e configure-a para ser usada na função de e-mail.

2. Na caixa de diálogo **Definir as informações básicas necessárias para conectar ao servidor**, defina as opções a serem usadas e clique em **Avançar**.



NOTA: Alguns servidores têm problema no envio ou no recebimento de e-mails com mais de 5 megabytes (MB). É possível evitar esses problemas inserindo um número em **Dividir e-mails maiores que (MB)**.



NOTA: Na maioria dos casos, o número de porta padrão não precisa ser alterado. No entanto, ao usar a opção **Ativar o Protocolo de SSL do SMTP**, a porta 587 deve ser utilizada.



NOTA: Se você estiver usando o Google™ para o serviço de e-mail, marque a caixa de seleção **Ativar o protocolo SSL do SMTP**. Normalmente, para o Gmail, o endereço SMTP é smtp.gmail.com, com número de porta 465, e o SSL deve estar ativado.

Consulte as fontes on-line para confirmar se essas configurações de servidor são atuais e válidas no momento da configuração.

3. Na caixa de diálogo **Requisitos de autenticação de servidor**, selecione a opção que descreve os requisitos de autenticação do servidor:
 - **O servidor não requer autenticação** e clique em **Avançar**.
 - **O servidor requer autenticação**
 - Na caixa suspensa, selecione **Usar as credenciais de usuário para se conectar após acessar o painel de controle** e clique em **Avançar**.
 - Na lista suspensa, selecione **Sempre usar estas credenciais**, digite o **Nome de usuário** e a **Senha** e clique em **Avançar**.



NOTA: Se estiver usando as credenciais de um usuário conectado, defina o e-mail para solicitar o login pelo usuário no painel de controle da impressora. Negue o acesso convidado do dispositivo ao e-mail desmarcando a caixa de seleção de e-mail na coluna **Dispositivo convidado** na área **Login e políticas de permissão** na caixa de diálogo **Controle de acesso** da guia **Segurança**. O ícone na caixa de seleção muda de uma marca de seleção para um cadeado.

4. Na caixa de diálogo **Uso do servidor**, escolha as funções da impressora que enviarão o e-mail por meio deste servidor SMTP e clique no botão **Avançar**.



NOTA: Se o servidor precisar de autenticação, um nome de usuário e uma senha para envio de alertas automáticos e relatórios da impressora serão necessários.

5. Na caixa de diálogo **Resumo e Teste**, digite um endereço de e-mail válido no campo **Enviar um e-mail de teste para:** e clique em **Testar**.
 6. Verifique se todas as configurações estão corretas e clique em **Concluir** para concluir a configuração do servidor de e-mail de saída.
4. Na área **Controle do Campo de Endereço e de Mensagem**, digite uma configuração de **Remetente:** e qualquer uma das outras configurações opcionais.

Configurações de **Controle do campo de endereço e de mensagem:**

Recurso	Descrição
Restrições do campo de endereço¹	<p>Especifique se os usuários devem selecionar um endereço de e-mail a partir de um catálogo de endereços ou se podem digitar um endereço de e-mail manualmente.</p> <p>CUIDADO: Se a opção Os usuários devem selecionar a partir de um catálogo de endereços estiver selecionada, e qualquer um dos campos de endereço também estiver definido como Editáveis pelo usuário, as alterações feitas nesses campos editáveis também irão alterar os valores correspondentes no catálogo de endereços.</p> <p>Para impedir que os usuários alterem os contatos no Catálogo de endereços no painel de controle da impressora, acesse a página Controle de acesso na guia Segurança e negue o acesso Dispositivo Convidado às modificações do catálogo de endereços.</p>
Permitir formatos de endereço de e-mail inválidos¹	Selecione para permitir um formato de endereço de e-mail inválido.
Editável pelo usuário	<p>Para usar o endereço De padrão e o Nome de exibição padrão para todos os e-mails enviados desta impressora (a menos que um usuário esteja conectado), não marque a caixa de seleção Editável pelo usuário.</p> <p>Ao configurar os campos de endereço, se a caixa de seleção Editável pelo usuário não estiver marcada, os usuários não conseguirão editar esses campos no painel de controle da impressora ao enviar um e-mail. No caso da função “enviar para mim”, desmarque as caixas de seleção Editável pelo usuário de todos os campos de endereço, incluindo os campos De:Para:CC: e CCO: e, em seguida, defina o e-mail de envio do usuário De: como seu próprio endereço de e-mail e Para: como seu próprio endereço de e-mail.</p>
Remetente padrão: e Nome de exibição padrão:	<p>Digite o endereço de e-mail e o nome a serem usados como o endereço De: para a mensagem de e-mail.</p> <p>NOTA: Crie uma conta de e-mail para a impressora e use esse endereço como o endereço de e-mail padrão.</p> <p>NOTA: Configure o recurso de e-mail de forma que os usuários tenham que se conectar antes de usá-lo. Isso evita que os usuários enviem um e-mail de um endereço que não seja o deles.</p>
Para: ¹	Forneça um endereço de e-mail Para (destinatário) para enviar e-mails.
CC: ¹	Forneça um endereço de e-mail CC para enviar e-mails.
CCO: ¹	Forneça um endereço de e-mail Cco para enviar e-mails.
Assunto:	Forneça uma linha de assunto padrão para as mensagens de e-mail.
Mensagem:	Crie uma mensagem personalizada. Para usar essa mensagem de todos os e-mails enviados a partir da impressora, desmarque ou não marque a caixa de seleção Editável pelo usuário de Mensagem: .

¹ Esta configuração está disponível somente na página Configurações Avançadas.

5. Na área **Assinatura e criptografia**, defina as preferências de assinatura e criptografia.

 **NOTA:** Estas configurações estão disponíveis somente na página de Configurações Avançadas.

Configurações de Assinatura e criptografia:

Recurso	Descrição
Assinatura	Selecione se deseja assinar o certificado de segurança. Marque a caixa de seleção Editável pelo usuário para tornar essa configuração editável no painel de controle da impressora.
Algoritmo de hash	Selecione o algoritmo a ser usado para assinar o certificado.
Criptografia	Selecione se deseja criptografar o e-mail. Marque a caixa de seleção Editável pelo usuário para tornar essa configuração editável no painel de controle da impressora.
Algoritmo de criptografia	Selecione o algoritmo a ser usado para fazer a criptografia do e-mail.
Atributo para a chave pública do destinatário	Insira qual atributo usar para recuperar o certificado de chave pública do destinatário de LDAP.
Usar o certificado de chave pública do destinatário para verificar o destinatário	Selecione esta configuração para usar o certificado de chave pública do destinatário para verificar o destinatário.

- Na área **Configurações de notificação**, selecione quando os usuários receberão notificações sobre os e-mails enviados. A configuração padrão está usando o endereço de e-mail do usuário conectado. Se o endereço de e-mail do destinatário estiver em branco, nenhuma notificação será enviada.
- Na área **Configurações de digitalização**, defina as preferências de digitalização padrão.



NOTA: Estas configurações estão disponíveis somente na página de Configurações Avançadas.

Configurações de digitalização:

Recurso	Descrição
Tamanho do original	Selecione o tamanho da página do documento original.
Lados do original	Selecione se o documento original tem um ou dois lados.
Otimizar texto/imagem	Selecione o recurso de otimizar para a saída de um determinado tipo de conteúdo.
Orientação do conteúdo	Selecione a forma como o conteúdo do documento original será posicionado na página: Retrato ou Paisagem .
Limpeza do fundo	Selecione um valor para remover imagens esmaecidas do fundo ou para remover uma cor de fundo clara.
Escurecimento	Selecione um valor para ajustar o escurecimento do arquivo.
Contraste	Selecione um valor para ajustar o contraste do arquivo.
Nitidez	Selecione um valor para ajustar a nitidez do arquivo.
Visualização de imagem	Selecione se deseja exigir ou tornar opcional uma visualização exibida do trabalho ou desativar uma visualização.
Opções de recorte	Selecione se deseja permitir ou não que um trabalho seja cortado e o tipo de opção de corte.
Apagar Bordas	Selecione essa configuração para especificar a largura das margens da borda a serem apagadas, em polegadas ou milímetros, para o lado da frente e o lado do verso de um trabalho.

8. Na área **Configurações de arquivo**, defina as preferências de configurações de arquivos padrão.

Configurações de arquivos:

Recurso	Descrição
Prefixo do nome do arquivo ¹	Defina o prefixo do nome de arquivo padrão para arquivos salvos em uma pasta de rede.
Nome do arquivo	Nome de arquivo padrão para o arquivo que será salvo. Marque a caixa de seleção Editável pelo usuário para tornar essa configuração editável no painel de controle da impressora.
Sufixo do Nome de Arquivo ¹	Defina o sufixo do nome de arquivo padrão para arquivos salvos em uma pasta de rede. Duplicar sufixo de nome de arquivo padrão [nome do arquivo] _YYYYMMDDT
Visualização do Nome do Arquivo	Digite um nome de arquivo e clique no botão Atualizar visualização .
Formato da Numeração do Arquivo ¹	Selecione um formato de nome de arquivo para quando o trabalho for dividido em vários arquivos.
Adicionar numeração quando o trabalho tiver apenas um arquivo (por ex., _1-1) ¹	Selecione esta configuração para adicionar numeração ao nome de um arquivo quando o trabalho for somente para um arquivo, e não para diversos arquivos.
Tipo de arquivo	Selecione o formato do arquivo salvo. Marque a caixa de seleção Editável pelo usuário para tornar essa configuração editável no painel de controle da impressora.
Alta Compactação (arquivo menor)	Selecione esta configuração para compactar o arquivo digitalizado, reduzindo seu tamanho. Contudo, o processo de digitalização para um arquivo de Alta Compactação pode levar mais tempo do que para um arquivo de compactação Normal.
Criptografia de PDF ¹	Se o tipo de arquivo for PDF, essa opção criptografará o arquivo PDF impresso. Uma senha deve ser especificada como parte da criptografia. A mesma senha deve ser usada para abrir o arquivo. O usuário será solicitado a digitar uma senha antes de digitalizar seu trabalho se uma senha não tiver sido definida antes de pressionar Iniciar.
Resolução	Defina a resolução do arquivo. Imagens com resoluções mais altas têm mais pontos por polegada (dpi), portanto, exibem mais detalhes. Imagens com resoluções mais baixas têm menos pontos por polegada e exibem menos detalhes, mas o tamanho do arquivo é menor.
Qualidade e tamanho do arquivo	Selecione a qualidade do arquivo. Imagens com alta qualidade exigem um tamanho de arquivo maior do que imagens de baixa qualidade e demoram mais para serem enviadas.
Colorido/Preto	Especifique se as cópias devem ser impressas em cores, em preto e cinza ou somente em preto.
Suprimir páginas em branco ¹	Se a opção Suprimir páginas em branco estiver selecionada, as páginas em branco serão ignoradas.
Criar Vários Arquivos ¹	Selecione esta configuração para digitalizar páginas em arquivos separados, com base em um número máximo predeterminado de páginas por arquivo.

¹ Esta configuração está disponível somente na página Configurações Avançadas.

9. Revise as opções selecionadas para verificar se elas são precisas e clique em **Aplicar** para concluir a configuração.

Etapa 4: Definir as Configurações Rápidas (opcional)

As Configurações Rápidas funcionam como trabalhos de atalho opcionais que podem ser acessados na tela Início principal ou no aplicativo Configurações Rápidas na impressora.

1. Na área de **Configuração de E-mail** do painel de navegação esquerdo, clique em **Configurações Rápidas**.
2. Selecione uma destas opções:
 - Selecione uma Configuração Rápida no Aplicativo de Configurações Rápidas na tabela.
 - OU-
 - Clique em **Adicionar** para iniciar o Assistente de Configurações Rápidas.
3. Se você selecionar **Adicionar**, a página de **Definição das Configurações Rápidas** é exibida. Conclua as seguintes informações:
 - **Nome da configuração rápida:** Digite um título para a nova Configuração Rápida.
 - **Descrição de Configurações rápidas:** Digite uma descrição da Configuração Rápida.
 - **Opção inicial de Configurações rápidas:** Para definir como a Configuração Rápida será iniciada, clique em **Iniciar aplicativo** e, em seguida, clique em **Iniciar** ou em Iniciar instantaneamente, quando a seleção for feita a partir da Tela Início.
4. Defina as seguintes configurações para a Configuração Rápida: Controle de Campo de Endereço e de Mensagem, Assinatura e Criptografia, Configurações de Notificação, Configurações de Digitalização, Configurações de Arquivo.
5. Clique em **Concluir** para salvar a Configuração Rápida.

Etapa 5: Configurar Enviar para E-mail para uso do Office 365 Outlook (opcional)

- [Introdução](#)
- [Configure o servidor de e-mail de saída \(SMTP\) para enviar um e-mail a partir de uma conta do Office 365 Outlook](#)

Introdução

O Microsoft Office 365 Outlook é um sistema de e-mail baseado em nuvem fornecido pela Microsoft que usa o servidor Simple Mail Transfer Protocol (SMTP) da Microsoft para enviar ou receber e-mails. Faça o seguinte para permitir que a impressora envie um e-mail com uma conta do Office 365 Outlook a partir do painel de controle.

 **NOTA:** Você deve ter uma conta de endereço de e-mail com o Office 365 Outlook para definir as configurações no EWS.

Configure o servidor de e-mail de saída (SMTP) para enviar um e-mail a partir de uma conta do Office 365 Outlook

1. Usando as guias de navegação superiores de EWS, clique em **Rede**.
2. No painel de navegação esquerdo, clique em **Configurações de TCP/IP**.
3. Na área **Configurações de TCP/IP**, clique na guia **Identificação de Rede**.
4. Se o DNS for necessário na rede, na área **Sufixo do domínio TCP/IP**, verifique se o sufixo DNS do cliente de e-mail usado está listado. Os sufixos DNS têm este formato: *nomedaempresa.com*, *gmail.com* etc.

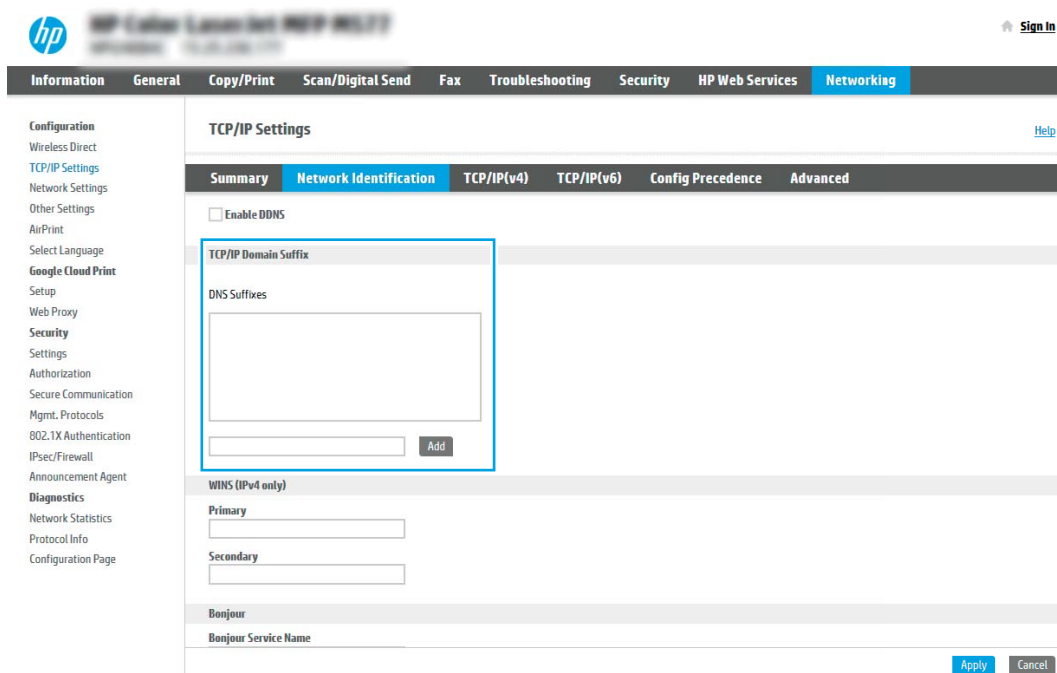

 **NOTA:** Se o sufixo do Nome de domínio não estiver configurado, use o endereço IP.

5. Clique em **Aplicar**.
6. Clique na guia **Digitalização/Envio digital**.
7. No painel de navegação esquerdo, clique em **Configuração de E-mail**.

8. Na página **Configuração de E-mail**, marque a caixa de seleção **Ativar Envio para E-mail**. Se essa caixa de seleção não estiver disponível, o recurso não está disponível no painel de controle da impressora.

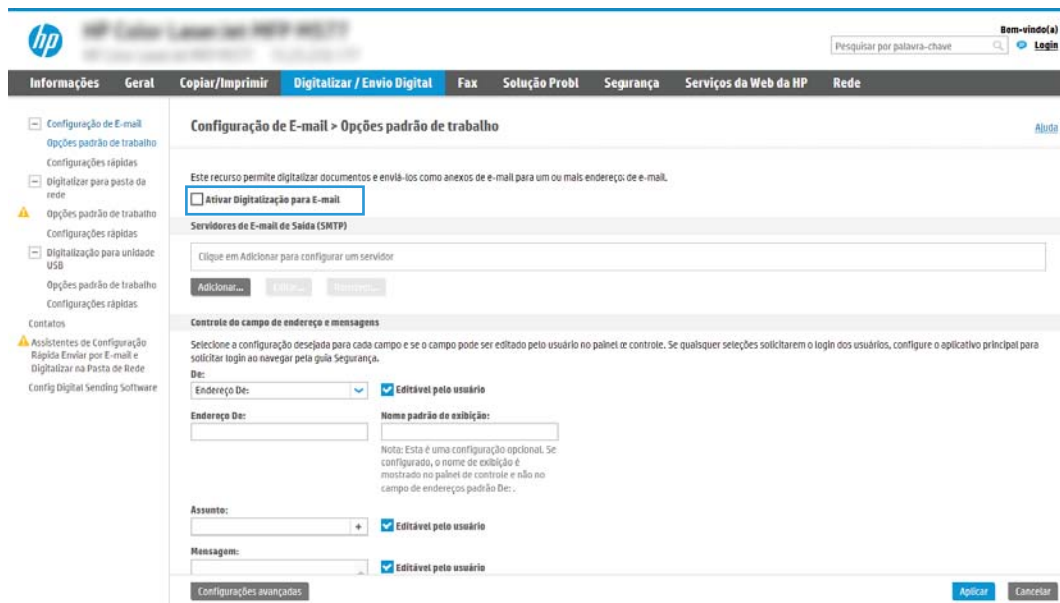

9. Na área **Servidores de E-mail de Saída (SMTP)**, clique em **Adicionar** para iniciar o assistente de SMTP.
10. No campo **Conheço meu endereço de servidor SMTP ou nome de host**, digite smtp.onoffice.com e clique em **Avançar**.
11. Na caixa de diálogo **Definir as informações básicas necessárias para conectar ao servidor**, no campo **Número de porta**, digite **587**.

 **NOTA:** Alguns servidores têm problema no envio ou no recebimento de e-mails com mais de 5 megabytes (MB). É possível evitar esses problemas inserindo um número em **Dividir e-mails maiores que (MB)**.

12. Marque a caixa de seleção **Ativar o protocolo SSL do SMTP** e depois clique em **Avançar**.
13. Na caixa de diálogo **Requisitos de autenticação do servidor**, execute as seguintes informações:
- Selecione **O servidor requer autenticação**.
 - Na lista suspensa, selecione **Sempre usar estas credenciais**
 - No campo **Nome de usuário**, digite o endereço de e-mail do Office 365 Outlook.
 - No campo **Senha**, digite a senha da conta do Office 365 Outlook e clique em **Avançar**.
14. Na caixa de diálogo **Uso do servidor**, escolha as funções da impressora que enviarão o e-mail por meio deste servidor SMTP e clique no botão **Avançar**.
15. Na caixa de diálogo **Resumo e Teste**, digite um endereço de e-mail válido no campo **Enviar um e-mail de teste para:** e clique em **Testar**.
16. Verifique se todas as configurações estão corretas e clique em **Concluir** para concluir a configuração do servidor de e-mail de saída.

Configurar Digitalizar para Pasta de Rede

- [Introdução](#)
- [Antes de começar](#)
- [Etapa um: Abrir o Servidor da Web Incorporado \(EWS\) HP](#)
- [Etapa 2: Configurar Digitalizar para Pasta de Rede](#)

Introdução

Este documento explica como ativar e configurar a função de Digitalizar para pasta de rede. A impressora tem um recurso que permite digitalizar um documento e salvá-lo em uma pasta de rede. Para usar esse recurso de digitalização, a impressora deve estar conectada a uma rede; contudo, o recurso não será disponibilizado até ter sido configurado. Há dois métodos para configurar a Pasta Digitalizar para Rede, o **Assistente de Configuração para Salvar em Pasta de Rede**, para as configurações básicas, e a **Configuração para Salvar em Pasta de Rede**, para as configurações avançadas.

Antes de começar

 **NOTA:** Para configurar o recurso Digitalizar para pasta de rede, a impressora deve ter uma conexão de rede ativa.



Os administradores precisam dos seguintes itens antes de iniciar o processo de configuração.

- Acesso administrativo à impressora
- O nome de domínio totalmente qualificado (FQDN) (por exemplo, \\servername.us.companyname.net \scans) da pasta de destino OU do endereço IP do servidor (por exemplo, \\16.88.20.20\scans).

 **NOTA:** O uso do termo "servidor" nesse contexto se refere ao computador em que a pasta compartilhada reside.

Etapa um: Abrir o Servidor da Web Incorporado (EWS) HP

Abra o EWS para iniciar o processo de configuração.

1. Na tela Início do painel de controle da impressora, toque no  e, em seguida, toque no  para exibir o endereço IP ou o nome do host.
2. Abra um navegador da Web e, na linha de endereço, digite o endereço IP ou o nome do host exatamente como exibido no painel de controle da impressora. Pressione a tecla **Enter** no teclado do computador. O EWS é aberto.

 **NOTA:** Se o navegador da Web exibir uma mensagem indicando que o acesso ao site pode não ser seguro, selecione a opção para continuar no site. O acesso a esse site não prejudica o computador.

HP Color LaserJet Pro MFP M427fn

Bem-vindo(a) [Pesquisar por palavra-chave](#) [Login](#)

Informações Geral Copiar/Imprimir Digitalizar / Envio Digital Fax Solução Probl Segurança Serviços da Web da HP Rede

Status do dispositivo
 Log do trabalho
 Pág. configuração
 Página status suprím
 Página de log de eventos
 Página de uso
 Informações do dispositivo
 Snapshot do painel de controle
 Imprimir
 Retalhos e páginas que podem ser impressos
 Licenças de código aberto

Status do dispositivo

Consumo reduzido ativado

Suprimentos

Cartucho preto Pedido 508A (CF360A) 90%*	Cartucho ciano Pedido 508A (CF361A) 90%*	Cartucho magenta Pedido 508A (CF363A) 90%*	Cartucho amarelo Pedido 508A (CF362A) 90%*
Kit do fusor Pedido 110V-B5L35A, 220V-B5L36A 100%*	Kit aliment. documentos Pedido B5L52A 100%*		

Unidade de coleta de toner B5L37A: **OK**

* Níveis estimados. Os níveis reais podem variar.

[Detalhes sobre suprimentos](#)

Papel

Entrada/Saída	Status	Capacidade	Tamanho	Tipo
Bandeja 1	— Vazio	100 folhas	Qualquer tamanho	Qualquer tipo
Bandeja 2	— OK	550 folhas	Carta (8.5x11)	Comum
Compat. padrão	— OK	250 folhas	N/D	N/D

[Alterar configurações](#)

Etapa 2: Configurar Digitalizar para Pasta de Rede

- [Método um: Utilizar o Assistente de Digitalizar para Pasta da Rede](#)
- [Método dois: Usar a Configuração Digitalizar para Pasta de Rede](#)

Método um: Utilizar o Assistente de Digitalizar para Pasta da Rede

Esta opção abre o assistente de configuração que está no Servidor Web Incorporado (EWS) da HP para a impressora. O assistente de configuração inclui as opções para a configuração básica.

 **NOTA:** Antes de começar: Para exibir o endereço IP ou o nome do host da impressora, clique no ⓘ e, em seguida, clique no  no painel de controle da impressora.

1. Usando as guias superiores de navegação do EWS, clique na guia **Digitalizar/Envio Digital**. A caixa de diálogo **Assistentes de Configuração Rápida de Enviar por E-mail e Digitalizar para Pasta de Rede** é aberta.
2. No painel de navegação esquerdo, clique em **Assistentes de Configuração Rápida de Enviar E-mail e Digitalizar para Pasta de Rede**.
3. Clique no link **Assistente de definição rápida Salvar em pasta de rede**.
4. Na caixa de diálogo **Adicionar ou remover uma definição rápida de Salvar em pasta de rede**, clique em **Adicionar**.

 **NOTA:** As Configurações Rápidas funcionam como atalhos que podem ser acessados na tela Início da impressora ou no aplicativo Configurações Rápidas.

 **NOTA:** O recurso Salvar em pasta de rede pode ser configurado minimamente sem a criação de uma definição rápida. Entretanto, sem a configuração rápida, o usuário deverá inserir as informações sobre a pasta de destino no painel de controle para cada trabalho de digitalização. Uma definição rápida é necessária para incluir metadados de Salvar em pasta de rede.

5. Na caixa de diálogo **Adicionar definição rápida de pasta**, preencha as seguintes informações:
 - a. No campo **Título de definição rápida**, digite um título.

 **NOTA:** Dê à Configuração Rápida um nome que os usuários possam entender rapidamente (por exemplo, "Digitalizar e salvar em uma pasta").

- b. No campo **Descrição de definição rápida**, digite uma descrição explicando o que a Definição rápida salvará.
 - c. Clique em **Avançar**.
6. Na caixa de diálogo **Configurar pasta de destino**, preencha as seguintes informações:
 - a. No campo **Caminho da pasta UNC**, digite um caminho de pasta aonde a digitalização irá.

O caminho da pasta pode ser um nome de domínio totalmente qualificado (FQDN) (por exemplo, \servername.us.companyname.net\scans) ou o endereço IP do servidor (por exemplo, \16.88.20.20\scans). Certifique-se de que o caminho da pasta (por exemplo, \scans) siga o FQDN ou o endereço IP.

 **NOTA:** O FQDN pode ser mais confiável do que o endereço IP. Se o servidor obtiver seu endereço IP via DHCP, o endereço IP poderá mudar. Contudo, a conexão com um endereço IP pode ser mais rápida porque a impressora não precisa usar o DNS para localizar o servidor de destino.

b. Na lista suspensa **Configurações de autenticação**, selecione uma das seguintes opções:

- Usar as credenciais de usuário para se conectar após acessar o painel de controle
- Sempre usar estas credenciais

 **NOTA:** Se **Sempre usar estas credenciais** estiver selecionado, um nome de usuário e uma senha deverão ser inseridos nos campos correspondentes, e o acesso da impressora à pasta deve ser verificado clicando em **Verificar acesso**.

c. No campo **Domínio do Windows**, digite o domínio do Windows.

 **DICA:** Para localizar o domínio do Windows no Windows 7, clique em **Iniciar, Painel de Controle e Sistema**.

Para localizar o domínio do Windows no Windows 8, clique em **Pesquisar**, digite **Sistema** na caixa de pesquisa e clique em **Sistema**.

O domínio está listado em **Nome do computador, domínio e configurações de grupo de trabalho**.

d. Clique em **Avançar**.

7. Na caixa de diálogo **Definir configurações de digitalização de arquivo**, defina as preferências de digitalização padrão para a Definição rápida e clique em **Avançar**.

8. Revise a caixa de diálogo **Resumo** e clique em **Concluir**.

Método dois: Usar a Configuração Digitalizar para Pasta de Rede

Esta opção ativa a configuração avançada do recurso Salvar em Pasta de Rede usando o Servidor Web Incorporado (EWS) da HP para a impressora.

- [Etapa um: Iniciar a configuração](#)
- [Etapa 2: Defina as configurações de Digitalizar para pasta de rede](#)
- [Etapa 3: Concluir a configuração](#)



NOTA: Antes de começar: Para exibir o endereço IP ou o nome do host da impressora, clique no ícone de Informações , em seguida, clique no ícone de Rede  no painel de controle.

Etapa um: Iniciar a configuração

1. Clique na guia **Digitalização/Envio digital**.
2. No menu de navegação esquerdo, clique no link **Configuração de Digitalizar para Pasta da Rede**.

Etapa 2: Defina as configurações de Digitalizar para pasta de rede

- [Etapa um: Iniciar a configuração](#)
- [Caixa de diálogo 1: Defina o nome da Configuração Rápida, sua descrição e as opções de interação do usuário no painel de controle](#)
- [Caixa de diálogo 2: Configurações de pasta](#)
- [Caixa de diálogo 3: Configurações de notificação](#)
- [Caixa de diálogo 4: Configurações de digitalização](#)
- [Caixa de diálogo 5: Configurações de arquivos](#)
- [Caixa de diálogo 6: Resumo](#)

Etapa um: Iniciar a configuração

1. Na página **Configuração de Digitalizar para Pasta de Rede**, marque a caixa de seleção **Ativar Digitalizar para Pasta de Rede**. Se essa caixa não for selecionada, o recurso ficará indisponível no painel de controle da impressora.
2. Na área Digitalizar para Pasta de Rede do painel de navegação esquerdo, clique em **Configurações Rápidas**. Clique em **Adicionar** para abrir a caixa de diálogo **Definição das Configurações Rápidas**.

 **NOTA:** As Configurações Rápidas funcionam como atalhos que podem ser acessados na tela Início da impressora ou no aplicativo Configurações Rápidas.

 **NOTA:** O recurso **Digitalizar para Pasta de Rede** pode ser configurado minimamente sem a criação de uma configuração rápida. Entretanto, sem a configuração rápida, o usuário deverá inserir as informações sobre a pasta de destino no painel de controle para cada trabalho de digitalização. Será necessário incluir metadados da opção Digitalizar para Pasta de Rede ao realizar a configuração rápida.

Defina todas as configurações da Configuração Rápida para configurar o recurso Digitalizar para Pasta de Rede.

Caixa de diálogo 1: Defina o nome da Configuração Rápida, sua descrição e as opções de interação do usuário no painel de controle

Use a caixa de diálogo **Definir o local do botão da Definição Rápida e as opções de interação do usuário no painel de controle** para configurar onde o botão **Definição Rápida** será exibido no painel de controle da impressora e para configurar o nível de interação do usuário no painel de controle do produto.

1. No campo **Nome da Configuração Rápida**, insira um título.

 **NOTA:** Dê à Configuração Rápida um nome que os usuários possam entender rapidamente (por exemplo, "Digitalizar e salvar em uma pasta").

2. No campo **Descrição de definição rápida**, digite uma descrição explicando o que a Definição rápida salvará.
3. Na lista **Opção de início de configuração rápida**, selecione uma destas opções:
 - Opção 1: **Acessar o aplicativo, e o usuário pressionar Iniciar**
 - Opção 2: **Iniciar instantaneamente mediante seleção**

Selecione uma das opções de solicitação a seguir:

- Solicitação de lados originais
- Solicitação de páginas adicionais
- Solicitar visualização



NOTA: Se **Iniciar instantaneamente mediante seleção** for selecionada, a pasta de destino deverá ser inserida na próxima etapa.

4. Clique em **Avançar**.

Caixa de diálogo 2: Configurações de pasta

Use a caixa de diálogo **Configurações de pasta** para configurar os tipos de pastas às quais a impressora envia documentos digitalizados.

- [Configurar a pasta de destino para documentos digitalizados](#)
- [Selecionar as permissões da pasta de destino](#)

Há dois tipos de pastas de destino para seleção:

- Pastas compartilhadas ou pastas de FTP
- Pastas pessoais compartilhadas

Há dois tipos de permissões de pasta para seleção:

- Acesso de leitura e gravação
- Acesso de leitura somente

As seguintes informações descrevem como definir as configurações de pasta.

hp HP Customer Support (800) 462-4622

Bem-vindo(a)

Pesquisar por palavra-chave

Log in

Informações Gerat Copiar/Imprimir Digitalizar / Envio Digital Fax Solução Probl Segurança Serviços da Web da HP Rede

Configuração de E-mail
Opções padrão de trabalho
Configurações rápidas

Digitalizar para pasta da rede
Opções padrão de trabalho
Configurações rápidas

Digitalização para unidade USB
Opções padrão de trabalho
Configurações rápidas

Contatos

Assistentes de Configuração Rápida Enviar por E-mail e Digitalizar na Pasta de Rede
Config Digital Sending Software

Gerenciamento das configurações rápidas

Configurações da pasta

As pastas compartilhadas padrão são um simples caminho UNC sem variáveis. Os caminhos de pasta pessoal compartilhada são recuperados após o usuário fazer login. Um exemplo seria uma pasta local do usuário especificada no Microsoft Active Directory.

Salvar nas pastas compartilhadas ou nas pastas de FTP

Clique em Adicionar para criar um destino

Adicionar... Cancelar Aplicar

Salvar em uma pasta compartilhada pessoal

Login e informações específicas são necessários para que o usuário crie o caminho da pasta.

Enviar somente para pastas com acesso de leitura e gravação.

Esta opção permite notificações de trabalho e verificação de pasta.

Verificar acesso à pasta antes do início do trab

Quando desmarcada, usuários podem salvar trabs com mais rapidez, mas eles podem falhar, caso a pasta esteja indisponível.

Permite enviar para pastas com acesso somente de gravação

Esta opção não permite notificações de trabalho e verificação de pasta.

Anterior Próximo Concluir Cancelar

Configurar a pasta de destino para documentos digitalizados

- [Opção 1: Configure a impressora para salvar em uma pasta compartilhada ou pasta do FTP](#)
- [Opção 2: Configure a impressora para salvar em uma pasta compartilhada pessoal](#)

Selecione uma das opções a seguir para configurar uma pasta de destino.

Opção 1: Configure a impressora para salvar em uma pasta compartilhada ou pasta do FTP

Para salvar os documentos digitalizados em uma pasta compartilhada padrão ou uma pasta FTP, execute as seguintes etapas:

1. Selecione **Salvar em uma pasta de rede compartilhada padrão** caso ainda não esteja selecionada.
2. Clique em **Adicionar....** A caixa de diálogo **Adicionar caminho de pasta de rede** é exibida.
3. Na caixa de diálogo **Adicionar caminho de pasta de rede**, selecione uma das seguintes opções:
 - Opção 1: **Salvar em uma pasta de rede compartilhada padrão**

The screenshot shows the HP Web Jet Admin interface. The main menu includes 'Informações', 'Geral', 'Copiar/Imprimir', 'Digitalizar / Envio Digital', 'Fax', 'Solução Probl', 'Segurança', 'Serviços da Web da HP', and 'Rede'. The 'Digitalizar / Envio Digital' menu is expanded, showing options like 'Configuração de E-mail', 'Opções padrão de trabalho', 'Configurações rápidas', 'Digitalizar para pasta da rede', 'Opções padrão de trabalho', 'Configurações rápidas', 'Digitalização para unidade USB', 'Opções padrão de trabalho', 'Configurações rápidas', 'Contatos', 'Assistentes de Configuração Rápida Enviar por E-mail e Digitalizar na Pasta de Rede', and 'Config Digital Sending Software'. The 'Gerenciamento das configurações rápidas' page is displayed, with the 'Adicionar caminho de pasta de rede' dialog open. The dialog has two radio buttons: 'Salvar em uma pasta de rede compartilhada padrão' (selected) and 'Salvar em um servidor FTP'. The 'Caminho da pasta UNC' field is empty, and the 'Personalizar subpasta' dropdown is set to 'Anexa uma subpasta personalizada no fim do caminho da pasta.' The 'Configurações de autenticação' section shows 'Usar credenciais do usuário para se conectar após fazer login no painel de controle' selected. The 'Domínio de Windows' field is empty. The 'OK' and 'Cancelar' buttons are visible at the bottom right of the dialog.

 **NOTA:** Para obter mais informações sobre a criação e pastas de rede compartilhadas, consulte [Configurar uma pasta compartilhada](#) (c04431534).

1. Selecione **Salvar em uma pasta de rede compartilhada padrão** caso ainda não esteja selecionada.
2. No campo **Caminho da pasta UNC**, digite um caminho de pasta.

O caminho da pasta pode ser um nome de domínio totalmente qualificado (FQDN) (por exemplo, \\servername.us.companyname.net\scans) ou o endereço IP do servidor (por exemplo, \\16.88.20.20\scans). Certifique-se de que o caminho da pasta (por exemplo, \scans) siga o FQDN ou o endereço IP.

 **NOTA:** O FQDN pode ser mais confiável do que o endereço IP. Se o servidor obtiver seu endereço IP via DHCP, o endereço IP poderá mudar. Contudo, a conexão com um endereço IP pode ser mais rápida porque a impressora não precisa usar o DNS para localizar o servidor de destino.

3. Para automaticamente criar uma subpasta para documentos digitalizados na pasta de destino, selecione um formato para o nome da subpasta na lista **Subpasta personalizada**.

Para restringir o acesso à subpasta ao usuário que cria o trabalho de digitalização, selecione **Restringir acesso de subpasta ao usuário**.

4. Para visualizar o caminho de pasta completo dos documentos digitalizados, clique em **Atualizar visualização**.
5. Na lista **Configurações de autenticação**, selecione uma das seguintes opções:
 - Usar as credenciais de usuário para se conectar após acessar o painel de controle
 - Sempre usar estas credenciais



NOTA: Se **Sempre usar estas credenciais** estiver selecionado, um nome de usuário e uma senha deverão ser inseridos nos campos correspondentes.

6. No campo **Domínio do Windows**, digite o domínio do Windows.



NOTA: Para localizar o domínio do Windows no Windows 7, clique em **Iniciar, Painel de Controle e Sistema**.

Para localizar o domínio do Windows no Windows 8, clique em **Pesquisar**, digite **Sistema** na caixa de pesquisa e clique em **Sistema**.

O domínio está listado em **Nome do computador, domínio e configurações de grupo de trabalho**.



NOTA: Se uma pasta compartilhada estiver definida para ser acessada por todos, os valores de um nome de grupo de trabalho (o padrão é "Grupo de trabalho"), de um nome de usuário e de uma senha deverão ser inseridos nos campos correspondentes. Contudo, se a pasta estiver nas pastas de um determinado usuário e elas não forem Públicas, o nome de usuário e a senha desse usuário deverão ser usados.



NOTA: Poderá ser necessário um endereço IP em vez de um nome de computador. Vários roteadores residenciais não lidam bem com nomes de computador, e não há DNS (Servidor de Nomes de Domínio). Neste caso, é melhor configurar um endereço IP estático no PC compartilhado para mitigar o problema da atribuição de um novo endereço IP atribuído por DHCP. Em um roteador residencial típico, isso será feito pela configuração de um endereço IP estático na mesma sub-rede, mas fora do intervalo de endereços DHCP.

7. Clique em **OK**.

- Opção 2: **Salvar em um Servidor FTP**

The screenshot shows the 'Gerenciamento das configurações rápidas' (Quick Configuration Management) page in the HP EWS. The 'Salvar em um servidor FTP' (Save to an FTP server) option is selected. The configuration fields are as follows:

- Salvar em uma pasta de rede compartilhada padrão** (unselected)
- Salvar em um servidor FTP** (selected)
- Servidor FTP:** [Empty field]
- Porta:** 21
- Caminho de pasta no FTP:** [Empty field]
- Personalizar subpasta:** [Dropdown menu]
- Nome de usuário:** [Empty field]
- Senha:** [Empty field]
- Modo de transferência FTP:** Passivo

NOTA: Se um site FTP estiver fora do firewall, um servidor proxy deverá ser especificado nas configurações de rede. Essas configurações estão localizadas na guia **Rede EWS**, nas opções **Avançadas**.

1. Selecione **Salvar em um servidor FTP**.
2. No campo **Servidor FTP**, digite o nome do servidor FTP ou o endereço IP.
3. No campo **Porta**, digite o número da porta.

NOTA: Na maioria dos casos, o número de porta padrão não precisa ser alterado.

4. Para automaticamente criar uma subpasta para documentos digitalizados na pasta de destino, selecione um formato para o nome da subpasta na lista **Subpasta personalizada**.
5. Para visualizar o caminho de pasta completo dos documentos digitalizados, clique em **Atualizar visualização**.
6. Na lista **Modo de transferência de FTP**, selecione uma das seguintes opções:
 - **Passivo**
 - **Ativo**
7. No campo **Nome de usuário**, digite o nome de usuário.
8. No campo **Senha**, digite a senha.
9. Clique em **Verificar acesso** para confirmar se o destino pode ser acessado.
10. Clique em **OK**.

Opção 2: Configure a impressora para salvar em uma pasta compartilhada pessoal

Para salvar os documentos digitalizados em uma pasta compartilhada pessoal, execute as seguintes etapas:

 **NOTA:** Esta opção é usada em ambientes de domínio onde o administrador configura uma pasta compartilhada para cada usuário. Se o recurso Salvar em uma pasta compartilhada pessoal estiver configurado, os usuários deverão fazer login no painel de controle da impressora usando as credenciais do Windows ou a autenticação LDAP.

1. Selecione **Salvar em uma pasta compartilhada pessoal**.
2. No campo **Recuperar a pasta inicial do usuário do dispositivo usando este atributo**, digite a pasta inicial do usuário no Microsoft Active Directory.

 **NOTA:** Verifique se o usuário sabe a localização dessa pasta inicial na rede.

3. Para adicionar uma subpasta de nome de usuário no final do caminho de pasta, selecione **Criar subpasta baseada em nome de usuário**.

Para restringir o acesso à subpasta ao usuário que cria o trabalho de digitalização, selecione **Restringir acesso de subpasta ao usuário**.

Selecionar as permissões da pasta de destino

- [Opção 1: Configurar acesso de leitura e gravação](#)
- [Opção 2: Configurar o acesso somente gravação](#)

Selecione uma das opções a seguir para configurar permissões de pasta de destino.

Opção 1: Configurar acesso de leitura e gravação

Para enviar documentos digitalizados a uma pasta configurada para acesso de leitura e gravação, execute as seguintes etapas:

 **NOTA:** **Enviar somente a pastas com acesso de leitura e gravação** dá suporte à verificação de pasta e à notificação de trabalho.

1. Selecione **Enviar somente a pastas com acesso de leitura e gravação** caso ainda não esteja selecionada.
2. Para exigir que a impressora verifique o acesso à pasta antes de iniciar um trabalho de digitalização, selecione **Verificar acesso à pasta antes do início do trabalho**.

 **NOTA:** Os trabalhos de digitalização poderão ser concluídos mais rapidamente se **Verificar acesso à pasta antes do início do trabalho** não estiver selecionado; contudo, se a pasta estiver disponível, o trabalho de digitalização falhará.

3. Clique em **Avançar**.

Opção 2: Configurar o acesso somente gravação

Para enviar documentos digitalizados a uma pasta configurada para acesso somente gravação, execute as seguintes etapas:

 **NOTA:** **Permitir o envio de pastas somente com acesso de gravação** não dá suporte à verificação de pasta ou à notificação de trabalho

 **NOTA:** Quando esta opção está selecionada, a impressora não pode incrementar o nome do arquivo de digitalização. Ela envia o mesmo nome de arquivo para todas as digitalizações.

Selecione um prefixo ou sufixo de nome de arquivo relacionado a tempo para o nome de arquivo de digitalização, de forma que cada digitalização seja salva como um arquivo exclusivo e não substitua um arquivo anterior. Esse nome de arquivo é determinado pelas informações na caixa de diálogo Configurações de arquivo no Assistente de definição rápida.

1. Selecione **Permitir o envio a pastas somente com acesso de gravação**.
2. Clique em **Avançar**.

Caixa de diálogo 3: Configurações de notificação

- ▲ Na caixa de diálogo **Configurações de notificação**, execute uma das seguintes tarefas:

 **NOTA:** Para o envio de e-mails de notificação, a impressora deve ser configurada para usar um servidor SMTP para envio de trabalhos por e-mail. Para obter mais informações sobre a configuração do servidor SMTP para envio de e-mails, consulte [Configurar Digitalizar para e-mail](#) (c04017973).

- Opção 1: **Não notificar**

1. Selecione **Não notificar**.
 2. Para solicitar que o usuário revise suas configurações de notificação, selecione **Solicitar ao usuário antes do início do trabalho** e clique em **Avançar**.
- Opção 2: **Notificar quando o trabalho for concluído**
 1. Selecione **Notificar quando o trabalho for concluído**.
 2. Selecione o método para entregar a notificação na lista **Método usado para entregar notificação**.
Se o método de notificação selecionado for **E-mail**, digite o endereço de e-mail no campo **Endereço de E-mail de Notificação**.
 3. Para incluir uma miniatura da primeira página digitalizada na notificação, selecione **Incluir miniatura**.
 4. Para solicitar que o usuário revise suas configurações de notificação, selecione **Solicitar ao usuário antes do início do trabalho** e clique em **Avançar**.
 - Opção 3: **Notificar apenas se o trabalho falhar**
 1. Selecione **Notificar apenas se o trabalho falhar**.
 2. Selecione o método para entregar a notificação na lista **Método usado para entregar notificação**.
Se o método de notificação selecionado for **E-mail**, digite o endereço de e-mail no campo **Endereço de E-mail de Notificação**.
 3. Para incluir uma miniatura da primeira página digitalizada na notificação, selecione **Incluir miniatura**.
 4. Para solicitar que o usuário revise suas configurações de notificação, selecione **Solicitar ao usuário antes do início do trabalho** e clique em **Avançar**.

Caixa de diálogo 4: Configurações de digitalização

Na caixa de diálogo **Configurações de digitalização**, defina as preferências de digitalização padrão para a Definição rápida e clique em **Avançar**.

Configurações de digitalização:

Recurso	Descrição
Tamanho do original	Selecione o tamanho da página do documento original.
Lados do original	Selecione se o documento original tem um ou dois lados.
Otimizar texto/imagem	Selecione o recurso de otimizar para a saída de um determinado tipo de conteúdo.
Orientação do conteúdo	Selecione a forma como o conteúdo do documento original será posicionado na página: Retrato ou Paisagem .
Limpeza do fundo	Selecione um valor para remover imagens esmaecidas do fundo ou para remover uma cor de fundo clara.
Escurecimento	Selecione um valor para ajustar o escurecimento do arquivo.
Contraste	Selecione um valor para ajustar o contraste do arquivo.
Nitidez	Selecione um valor para ajustar a nitidez do arquivo.

Recurso	Descrição
Visualização de imagem	Selecione se deseja exigir ou tornar opcional uma visualização exibida do trabalho ou desativar uma visualização.
Opções de recorte	Selecione se deseja permitir ou não que um trabalho seja cortado e o tipo de opção de corte.
Apagar Bordas	Selecione essa configuração para especificar a largura das margens da borda a serem apagadas, em polegadas ou milímetros, para o lado da frente e o lado do verso de um trabalho.

Caixa de diálogo 5: Configurações de arquivos

Na caixa de diálogo **Configurações de arquivos**, defina as configurações de arquivo padrão para a Definição rápida e, em seguida, clique em **Avançar**.

Configurações de arquivos:

Recurso	Descrição
Prefixo do nome do arquivo	Defina o prefixo do nome de arquivo padrão para arquivos salvos em uma pasta de rede.
Nome do arquivo	Nome de arquivo padrão para o arquivo que será salvo. Marque a caixa de seleção Editável pelo usuário para tornar essa configuração editável no painel de controle da impressora.
Sufixo do nome de arquivo	Defina o sufixo do nome de arquivo padrão para arquivos salvos em uma pasta de rede.
Visualização do nome do arquivo	Digite um nome de arquivo e clique no botão Atualizar visualização .
Formato da numeração do arquivo	Selecione um formato de nome de arquivo para quando o trabalho for dividido em vários arquivos.
Adicionar numeração quando o trabalho tiver apenas um arquivo (por ex., _1–1)	Selecione esta configuração para adicionar numeração ao nome de um arquivo quando o trabalho for somente para um arquivo, e não para diversos arquivos.
Tipo de arquivo	Selecione o formato do arquivo salvo. Marque a caixa de seleção Editável pelo usuário para tornar essa configuração editável no painel de controle da impressora.
Alta compactação (arquivo menor)	Selecione esta configuração para compactar o arquivo digitalizado, reduzindo seu tamanho. Contudo, o processo de digitalização para um arquivo de Alta Compactação pode levar mais tempo do que para um arquivo de compactação Normal.
Criptografia de PDF	Se o tipo de arquivo for PDF, essa opção criptografará o arquivo PDF impresso. Uma senha deve ser especificada como parte da criptografia. A mesma senha deve ser usada para abrir o arquivo. O usuário será solicitado a digitar uma senha antes de digitalizar seu trabalho se uma senha não tiver sido definida antes de pressionar Iniciar.
Resolução	Defina a resolução do arquivo. Imagens com resoluções mais altas têm mais pontos por polegada (dpi), portanto, exibem mais detalhes. Imagens com resoluções mais baixas têm menos pontos por polegada e exibem menos detalhes, mas o tamanho do arquivo é menor.
Qualidade e tamanho do arquivo	Selecione a qualidade do arquivo. Imagens com alta qualidade exigem um tamanho de arquivo maior do que imagens de baixa qualidade e demoram mais para serem enviadas.
Colorido/Preto	Especifique se as cópias devem ser impressas em cores, em preto e cinza ou somente em preto.
Suprimir páginas em branco	Se a opção Suprimir páginas em branco estiver selecionada, as páginas em branco serão ignoradas.

Recurso	Descrição
Formato de arquivo de metadados	Utilize a lista suspensa para selecionar o formato do arquivo de informações de metadados.
Criar vários arquivos	Selecione esta configuração para digitalizar páginas em arquivos separados, com base em um número máximo predeterminado de páginas por arquivo.

Caixa de diálogo 6: Resumo

Na caixa de diálogo **Resumo**, revise a caixa de diálogo **Resumo** e clique em **Concluir**.

Etapa 3: Concluir a configuração

1. No painel de navegação esquerdo, clique em **Digitalizar para Pasta de Rede**.
2. Na página **Digitalizar para Pasta de Rede**, revise as configurações selecionadas e clique em **Aplicar** para concluir a configuração.

Configurar Digitalizar para SharePoint® (apenas modelos Flow)

Use Salvar no SharePoint® para digitalizar documentos diretamente em um site do Microsoft® SharePoint. Esse recurso elimina a necessidade de digitalizar os documentos em uma pasta da rede, unidade flash USB ou mensagem de e-mail e, em seguida, descarregar manualmente os arquivos no site do SharePoint.

- [Introdução](#)
- [Antes de começar](#)
- [Etapa um: Abrir o Servidor da Web Incorporado \(EWS\) HP](#)
- [Etapa 2: Ativar Digitalizar para SharePoint® e criar uma Definição Rápida para Salvar no SharePoint](#)
- [Digitalizar um arquivo diretamente em um site do Microsoft® SharePoint](#)
- [Configurações de digitalização de configuração rápida e opções para Digitalizar para SharePoint®](#)

Introdução

Configure o recurso Digitalizar para SharePoint® e, em seguida, digitalize documentos diretamente para um site do SharePoint®.

Digitalizar para SharePoint® oferece suporte a todas as opções de digitalização, incluindo a capacidade de digitalizar documentos como imagens ou usar os recursos de OCR para criar arquivos de texto ou PDFs pesquisáveis.

O recurso está desabilitado por padrão. Ative Salvar no Sharepoint® no Servidor Web Incorporado HP (EWS).

 **NOTA:** O recurso Digitalizar para SharePoint® está disponível apenas nas impressoras equipadas para fluxo de trabalho.

Antes de começar

Para que esse procedimento possa ser concluído, a pasta de destino em que os arquivos digitalizados serão salvos deverá existir no site do SharePoint, e o acesso de gravação deverá estar ativado na pasta de destino. Digitalizar para SharePoint® está desativado por padrão.

Etapa um: Abrir o Servidor da Web Incorporado (EWS) HP

Abra o EWS para iniciar o processo de configuração.

1. Na tela Início do painel de controle da impressora, toque no ⓘ e, em seguida, toque no  para exibir o endereço IP ou o nome do host.
2. Abra um navegador da Web e, na linha de endereço, digite o endereço IP ou o nome do host exatamente como exibido no painel de controle da impressora. Pressione a tecla **Enter** no teclado do computador. O EWS é aberto.

 **NOTA:** Se o navegador da Web exibir uma mensagem indicando que o acesso ao site pode não ser seguro, selecione a opção para continuar no site. O acesso a esse site não prejudica o computador.

Status do dispositivo

Consumo reduzido ativado

Suprimentos

Cartucho preto Pedido: 508A (CF360A)	90%*	Cartucho ciano Pedido: 508A (CF361A)	90%*	Cartucho magenta Pedido: 508A (CF363A)	90%*	Cartucho amarelo Pedido: 508A (CF362A)	90%*
Kit do fusor Pedido: 110W-85L35A, 220W-85L36A	100%*	Kit aliment. documentos Pedido: B5L52A	100%*				

Unidade de coleta de toner B5L37A: **OK**

* Níveis estimados. Os níveis reais podem variar.

[Detalhes sobre suprimentos](#)

Papel

Entrada/Saída	Status	Capacidade	Tamanho	Tipo
Bandeja 1	<input type="checkbox"/> Vazio	100 folhas	Qualquer tamanho	Qualquer tipo
Bandeja 2	<input checked="" type="checkbox"/> OK	550 folhas	Carta (8.5x11)	Comum
Compat. padrão	<input type="checkbox"/> OK	250 folhas	N/D	N/D

[Alterar configurações](#)

Etapa 2: Ativar Digitalizar para SharePoint® e criar uma Definição Rápida para Salvar no SharePoint

Siga estas etapas para ativar o recurso Digitalizar para SharePoint e criar uma Configuração Rápida para Digitalizar para SharePoint:

1. Usando as guias superiores de navegação, clique em **Digitalizar/Envio Digital**.
2. No painel de navegação esquerdo, clique em **Digitalizar para SharePoint®**.

 **NOTA:** As Configurações Rápidas funcionam como atalhos que podem ser acessados na tela Início da impressora ou no aplicativo Configurações Rápidas.

3. Selecione **Ativar Digitalizar para SharePoint®** e, em seguida, clique em **Aplicar**.
4. Na área **Digitalizar para SharePoint®** no painel de navegação esquerdo, clique em **Configurações Rápidas**. Clique em **Adicionar** para iniciar o Assistente de Configurações Rápidas.
5. Digite um **Nome da Configuração Rápida** (por exemplo, "Digitalizar para SharePoint®") e uma **Descrição da Configuração Rápida**.
6. Selecione uma **Opção de Início da Configuração Rápida** para determinar o que ocorrerá após a seleção de uma Configuração Rápida no painel de controle do produto e depois clique no botão **Avançar**.
7. Use as seguintes etapas para adicionar o caminho à pasta do SharePoint.
 - a. Clique em **Adicionar** na página **Configurações de Destino do SharePoint®** para abrir a página **Adicionar Caminho do SharePoint®**.
 - b. Abra outra janela do navegador, navegue até a pasta do SharePoint a ser usada e copie o caminho dela para a pasta do SharePoint nessa janela do navegador.
 - c. Cole o caminho de pasta do SharePoint no **Caminho do SharePoint®**.
 - d. Por padrão, a impressora substitui um arquivo existente que tem o mesmo nome de arquivo do arquivo novo. Desmarque **Substituir arquivos existentes**, de forma que um arquivo novo com o mesmo nome de um arquivo existente receba um carimbo de data/hora atualizado.

- e. Selecione uma opção na lista **Configurações de autenticação**. Selecione se é necessário fazer login no site do SharePoint com credenciais ou armazenar as credenciais na Configuração Rápida.

 **NOTA:** Se **Usar credenciais de usuário para conectar após Entrada no painel de controle** for selecionada no menu suspenso **Configurações de autenticação**, o usuário conectado deverá ter permissões para gravar no site do SharePoint especificado.

 **NOTA:** Para fins de segurança, a impressora não exibe as credenciais inseridas no Assistente de configuração rápida.

- f. Clique em **OK** para concluir a configuração de caminho do SharePoint e navegue para a página **Configurações de Destino do SharePoint**.
8. Selecione **Verificar acesso à pasta antes do início do trabalho** para garantir que a pasta do SharePoint especificada como a pasta de destino fique acessível toda vez em que a Configuração Rápida for usada. Se essa opção não estiver selecionada, os trabalhos podem ser salvos na pasta do SharePoint mais rapidamente. No entanto, se essa opção não estiver selecionada e a pasta do SharePoint estiver inacessível, o trabalho falhará.
9. Clique em **Avançar**.
10. Defina uma **Condição para notificação**: Na página **Configurações de Notificação**. Esta configuração define a Configuração Rápida para não notificar ou enviar mensagens de e-mail ou imprimir uma página de resumo se um trabalho for concluído com êxito ou falhar. Selecione uma das opções a seguir no menu suspenso **Condição para notificação** :
- Selecione **Não notificar** para que a Configuração Rápida não realize nenhuma ação de notificação quando um trabalho for concluído com sucesso ou falhar.
 - Selecione **Notificar quando o trabalho for concluído** para a Configuração Rápida enviar uma notificação quando um trabalho for concluído com sucesso.
 - Selecione **Notificar apenas se o trabalho falhar** para a Configuração Rápida enviar uma notificação somente quando um trabalho falhar.

Selecionar **Notificar quando o trabalho for concluído** ou **Notificar apenas se o trabalho falhar** requer que o **Método usado para enviar notificação**: seja definido. Selecione uma destas opções:

- **E-mail**: Use esta opção para enviar um e-mail quando ocorrer a condição da notificação selecionada. Essa opção requer um endereço de e-mail válido em **Endereço de E-mail para Notificação** :

 **NOTA:** Para usar o recurso de notificação por e-mail, configure primeiro o recurso de e-mail na impressora.

- **Imprimir**: Use esta opção para imprimir a notificação quando ocorrer a condição da notificação selecionada.

 **NOTA:** Selecione **Incluir miniatura** para cada opção de notificação para incluir uma imagem em miniatura da primeira página da página digitalizada do trabalho.

11. Clique em **Avançar**.
12. Selecione as opções na página **Configurações de digitalização** e, em seguida, clique em **Avançar**. Para obter mais informações, consulte [Tabela 6-1 Configurações de digitalização para Digitalizar para SharePoint® na página 110](#).

13. Selecione as opções na página **Configurações de arquivo** e, em seguida, clique em **Avançar**. Para obter mais informações, consulte [Tabela 6-2 Configurações de arquivo para Digitalizar para SharePoint na página 111](#).
14. Revise o resumo das configurações e clique no botão **Concluir** para salvar a Configuração Rápida ou clique no botão **Voltar** para editar as configurações.

Digitalizar um arquivo diretamente em um site do Microsoft® SharePoint

1. Coloque o documento voltado para baixo no vidro do scanner ou virado para cima no alimentador de documentos e ajuste as guias de papel de acordo com o tamanho do documento.
2. Na tela Início no painel de controle da impressora, navegue até o aplicativo **Digitalizar**, selecione o ícone de **Digitalizar** e, em seguida, selecione **Digitalizar para o SharePoint®**.



NOTA: Talvez seja necessário fazer login na impressora para usar esse recurso.

3. Para selecionar uma Configuração Rápida na área de **Configurações Rápidas e Padrões**, clique em **Carregar**. Selecione uma Configuração Rápida e, em seguida, clique em **Carregar**.
4. Toque no campo de texto **Nome do Arquivo**: para abrir um teclado e, em seguida, digite o nome para o arquivo usando o teclado na tela ou o teclado físico. Toque no **↵**.
5. Toque em **Opções** para visualizar e definir configurações do documento.
6. Toque no painel direito da tela para visualizar o documento. Na tela de visualização, use os botões no lado direito da tela para ajustar as opções de visualização e reorganizar, girar, inserir ou remover páginas.



Use esses botões para alternar entre uma visualização de uma página e visualização em miniatura. Mais opções estão disponíveis na visualização em miniatura que na visualização de uma página.



Use esses botões para aplicar mais zoom ou menos zoom na página selecionada.

NOTA: Selecione apenas uma página por vez para usar esses botões.



Use esse botão para girar a página 180 graus.

NOTA: Esse botão está disponível somente na visualização em miniatura.



Use esse botão para excluir as páginas selecionadas.

NOTA: Esse botão está disponível somente na visualização em miniatura.



Use esses botões para reorganizar as páginas no documento. Selecione uma ou mais páginas e mova-as para a esquerda ou direita.

NOTA: Esses botões estão disponíveis somente na visualização em miniatura.



Use esse botão para adicionar uma página ao documento. A impressora solicita a digitalização de páginas adicionais.



Use esse botão para limpar as alterações feitas na visualização e iniciar.



Toque neste botão para recolher a tela de visualização e voltar à tela Copiar.

7. Toque no  para salvar o arquivo.

Configurações de digitalização de configuração rápida e opções para Digitalizar para SharePoint®

As tabelas a seguir listam as configurações e as opções disponíveis no Assistente de Configuração Rápida ao adicionar, editar ou copiar uma Configuração Rápida para Digitalizar para SharePoint®.

Tabela 6-1 Configurações de digitalização para Digitalizar para SharePoint®

Recurso	Descrição
Tamanho do original	Selecione o tamanho da página do documento original.
Lados do original	Selecione se o documento original tem um ou dois lados.
Otimizar texto/imagem	Selecione o recurso de otimizar para a saída de um determinado tipo de conteúdo.
Orientação do conteúdo	Selecione a forma como o conteúdo do documento original será posicionado na página: Retrato ou Paisagem .
Limpeza do fundo	Selecione um valor para remover imagens esmaecidas do fundo ou para remover uma cor de fundo clara.
Escurecimento	Selecione um valor para ajustar o escurecimento do arquivo.
Contraste	Selecione um valor para ajustar o contraste do arquivo.
Nitidez	Selecione um valor para ajustar a nitidez do arquivo.
Visualização de imagem	Selecione se deseja exigir ou tornar opcional uma visualização exibida do trabalho ou desativar uma visualização.
Opções de recorte	Selecione se deseja permitir ou não que um trabalho seja cortado e o tipo de opção de corte.
Apagar Bordas	Selecione essa configuração para especificar a largura das margens da borda a serem apagadas, em polegadas ou milímetros, para o lado da frente e o lado do verso de um trabalho.

Tabela 6-2 Configurações de arquivo para Digitalizar para SharePoint

Recurso	Descrição
Prefixo do nome do arquivo	Defina o prefixo do nome de arquivo padrão usado para salvar arquivos.
Nome do arquivo	Nome de arquivo padrão para o arquivo que será salvo. Marque a caixa de seleção Editável pelo usuário para tornar essa configuração editável no painel de controle da impressora.
Sufixo do nome de arquivo	Defina o sufixo do nome de arquivo padrão usado para salvar arquivos. Duplicar sufixo de nome de arquivo padrão [nome do arquivo] _YYYYMMDDT
Visualização do nome do arquivo	Digite um nome de arquivo e clique no botão Atualizar visualização .
Formato da numeração do arquivo	Selecione um formato de nome de arquivo para quando o trabalho for dividido em vários arquivos.
Adicionar numeração quando o trabalho tiver apenas um arquivo (por ex., _1-1)	Selecione esta configuração para adicionar numeração ao nome de um arquivo quando o trabalho for somente para um arquivo, e não para diversos arquivos.
Tipo de arquivo	Selecione o formato do arquivo salvo. Marque a caixa de seleção Editável pelo usuário para tornar essa configuração editável no painel de controle da impressora.
Alta compactação (arquivo menor)	Selecione esta configuração para compactar o arquivo digitalizado, reduzindo seu tamanho. Contudo, o processo de digitalização para um arquivo de Alta Compactação pode levar mais tempo do que para um arquivo de compactação Normal.
Criptografia de PDF	Se o tipo de arquivo for PDF, essa opção criptografará o arquivo PDF impresso. Uma senha deve ser especificada como parte da criptografia. A mesma senha deve ser usada para abrir o arquivo. O usuário será solicitado a digitar uma senha antes de digitalizar seu trabalho se uma senha não tiver sido definida antes de pressionar Iniciar.
Resolução	Defina a resolução do arquivo. Imagens com resoluções mais altas têm mais pontos por polegada (dpi), portanto, exibem mais detalhes. Imagens com resoluções mais baixas têm menos pontos por polegada e exibem menos detalhes, mas o tamanho do arquivo é menor.
Qualidade e tamanho do arquivo	Selecione a qualidade do arquivo. Imagens com alta qualidade exigem um tamanho de arquivo maior do que imagens de baixa qualidade e demoram mais para serem enviadas.
Colorido/Preto	Especifique se as cópias devem ser impressas em cores, em preto e cinza ou somente em preto.
Suprimir páginas em branco	Se a opção Suprimir páginas em branco estiver selecionada, as páginas em branco serão ignoradas.
Criar vários arquivos	Selecione esta configuração para digitalizar páginas em arquivos separados, com base em um número máximo predeterminado de páginas por arquivo.

Configurar Digitalizar para Unidade USB



- [Introdução](#)
- [Etapa um: Abrir o Servidor da Web Incorporado \(EWS\) HP](#)
- [Etapa 2: Ativar Digitalizar para unidade USB](#)
- [Etapa 3: Definir as Configurações Rápidas \(opcional\)](#)
- [Configurações padrão de digitalização para a configuração de Digitalizar para Unidade USB](#)
- [Configurações de arquivo padrão para a Configuração Salvar em USB](#)

Introdução

A impressora tem um recurso que permite digitalizar um documento e salvá-lo em uma unidade flash USB. O recurso não está disponível até ser configurado por meio do Servidor Web Incorporado da HP (EWS).

Etapa um: Abrir o Servidor da Web Incorporado (EWS) HP

Abra o EWS para iniciar o processo de configuração.

1. Na tela Início do painel de controle da impressora, toque no  e, em seguida, toque no  para exibir o endereço IP ou o nome do host.
2. Abra um navegador da Web e, na linha de endereço, digite o endereço IP ou o nome do host exatamente como exibido no painel de controle da impressora. Pressione a tecla **Enter** no teclado do computador. O EWS é aberto.



NOTA: Se o navegador da Web exibir uma mensagem indicando que o acesso ao site pode não ser seguro, selecione a opção para continuar no site. O acesso a esse site não prejudica o computador.

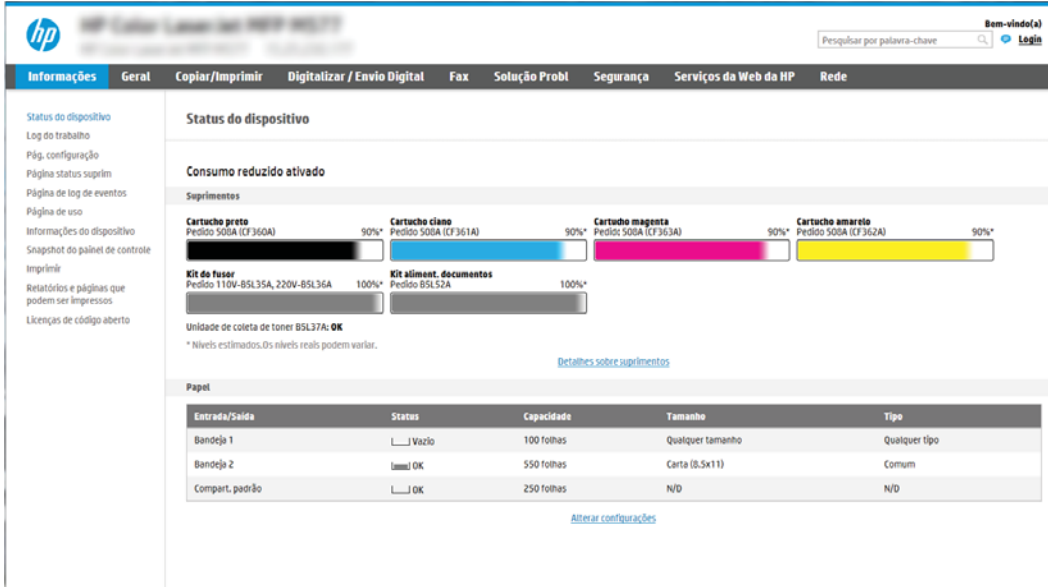

A captura de tela mostra a interface do usuário do EWS da HP. No topo, há uma barra de navegação com menus como 'Informações', 'Copiar/Imprimir', 'Digitalizar / Envio Digital', 'Fax', 'Solução Probl', 'Segurança', 'Serviços da Web da HP' e 'Rede'. O conteúdo principal é dividido em seções: 'Status do dispositivo', 'Consumo reduzido ativado', 'Suprimentos' (com barras de nível para cartuchos preto, ciano, magenta e amarelo, e kits de fusor e alimentação de documentos), 'Unidade de coleta de toner B5L37A: OK' e 'Papel' (com uma tabela de status das bandejas).

Entrada/Saída	Status	Capacidade	Tamanho	Tipo
Bandeja 1	<input type="checkbox"/> Vazio	100 folhas	Qualquer tamanho	Qualquer tipo
Bandeja 2	<input checked="" type="checkbox"/> OK	550 folhas	Carta (8,5x11)	Comum
Compat. padrão	<input type="checkbox"/> OK	250 folhas	N/D	N/D

Etapa 2: Ativar Digitalizar para unidade USB

1. Selecione a guia **Segurança**.
2. Role até **Portas do Hardware** e certifique-se de que a opção **Ativar Hospedar plug and play USB** está ativada.
3. Selecione a guia **Copiar/Imprimir** para os modelos MFP ou a guia **Imprimir** para os modelos SFP.
4. Marque a caixa de seleção **Ativar para salvar em USB**.
5. Clique em **Aplicar** na parte inferior da página.



 **NOTA:** A maioria dos dispositivos são fornecidos com unidades de disco rígido (HDDs) já instaladas. Em alguns casos, dispositivos de armazenamento adicionais podem ser adicionados via USB. Verifique se o recurso Salvar em USB precisa ser expandido para unidade USB e disco rígido

Etapa 3: Definir as Configurações Rápidas (opcional)

 **NOTA:** As Configurações Rápidas funcionam como atalhos que podem ser acessados na tela Início da impressora ou no aplicativo Configurações Rápidas.

1. Na área **Digitalizar para Unidade USB** do painel de navegação esquerdo, clique em **Configurações Rápidas**.
2. Selecione uma destas opções:
 - Selecione uma Configuração Rápida no Aplicativo de Configurações Rápidas na tabela.
 - OU -
 - Clique em **Adicionar** para iniciar o Assistente de Configurações Rápidas.
3. Se você selecionar **Adicionar**, a página de **Definição das Configurações Rápidas** é exibida. Conclua as seguintes informações:
 - **Nome da configuração rápida:** Digite um título para a nova Configuração Rápida.
 - **Descrição de Configurações rápidas:** Digite uma descrição da Configuração Rápida.
 - **Opção inicial de Configurações rápidas:** Para definir como a Configuração Rápida será iniciada, clique em **Iniciar aplicativo** e, em seguida, clique em **Iniciar** ou em Iniciar instantaneamente, quando a seleção for feita a partir da Tela Início.
4. Selecione um local padrão onde os arquivos digitalizados são salvos em dispositivos de armazenamento USB inseridos na porta USB no painel de controle e, em seguida, clique em **Avançar**. As opções de localização padrão são:
 - **Salve no diretório raiz do dispositivo de armazenamento USB**
 - **Criar ou colocar algo nesta pasta no Dispositivo de armazenamento USB** - o caminho para a pasta no dispositivo de armazenamento USB deve ser especificado ao utilizar esta opção de local do arquivo. Uma barra invertida \ deve ser usada para separar os nomes da pasta\subpasta no caminho.
5. Selecione uma opção na lista suspensa **Condição para notificação:** e, em seguida, clique em **Avançar**.

Esta configuração determina se ou como os usuários serão notificados quando um trabalho de Configuração Rápida Salvar em USB for concluído ou falhar. As opções para a configuração de **Condição para notificação:** são:

- Não notificar
 - Notificar quando o trabalho for concluído
 - Notificar apenas se o trabalho falhar
6. Selecione as **Configurações de digitalização** para a Configuração Rápida e clique em **Avançar**.
-  **NOTA:** Para obter mais informações sobre as configurações de digitalização disponíveis, consulte [Configurações padrão de digitalização para a configuração de Digitalizar para Unidade USB na página 114](#)
7. Selecione as **Configurações de Arquivo** para a Configuração Rápida e, em seguida, clique em **Avançar**.
-  **NOTA:** Para obter mais informações sobre as configurações de arquivo disponíveis, consulte [Configurações padrão de digitalização para a configuração de Digitalizar para Unidade USB na página 114](#)
8. Revise o resumo das configurações e clique no botão **Concluir** para salvar a Configuração Rápida, ou clique no botão **Voltar** para editar as configurações.

Configurações padrão de digitalização para a configuração de Digitalizar para Unidade USB

Tabela 6-3 Configurações de digitalização para a Configuração de Digitalizar para Unidade USB:

Recurso	Descrição
Tamanho do original	Selecione o tamanho da página do documento original.
Lados do original	Selecione se o documento original tem um ou dois lados.
Otimizar texto/imagem	Selecione o recurso de otimizar para a saída de um determinado tipo de conteúdo.
Orientação do conteúdo	Selecione a forma como o conteúdo do documento original será posicionado na página: Retrato ou Paisagem .
Limpeza do fundo	Selecione um valor para remover imagens esmaecidas do fundo ou para remover uma cor de fundo clara.
Escurecimento	Selecione um valor para ajustar o escurecimento do arquivo.
Contraste	Selecione um valor para ajustar o contraste do arquivo.
Nitidez	Selecione um valor para ajustar a nitidez do arquivo.
Visualização de imagem	Selecione se deseja exigir ou tornar opcional uma visualização exibida do trabalho ou desativar uma visualização.
Opções de recorte	Selecione se deseja permitir ou não que um trabalho seja cortado e o tipo de opção de corte.
Apagar Bordas	Selecione essa configuração para especificar a largura das margens da borda a serem apagadas, em polegadas ou milímetros, para o lado da frente e o lado do verso de um trabalho.

Configurações de arquivo padrão para a Configuração Salvar em USB

Tabela 6-4 Configurações de arquivo para a configuração Salvar em USB:

Nome da opção	Descrição
Prefixo do nome do arquivo	Defina o prefixo do nome de arquivo padrão para arquivos salvos em uma pasta de rede.

Tabela 6-4 Configurações de arquivo para a configuração Salvar em USB: (continuação)

Nome da opção	Descrição
Nome do arquivo	Nome de arquivo padrão para o arquivo que será salvo. Marque a caixa de seleção Editável pelo usuário para tornar essa configuração editável no painel de controle da impressora.
Sufixo do nome de arquivo	Defina o sufixo do nome de arquivo padrão para arquivos salvos em uma pasta de rede. Duplicar sufixo de nome de arquivo padrão [nome do arquivo] _YYYYMMDDT
Visualização do nome do arquivo	Digite um nome de arquivo e clique no botão Atualizar visualização .
Formato da numeração do arquivo	Selecione um formato de nome de arquivo para quando o trabalho for dividido em vários arquivos.
Adicionar numeração quando o trabalho tiver apenas um arquivo (por ex., _1-1)	Selecione esta configuração para adicionar numeração ao nome de um arquivo quando o trabalho for somente para um arquivo, e não para diversos arquivos.
Tipo de arquivo	Selecione o formato do arquivo salvo. Marque a caixa de seleção Editável pelo usuário para tornar essa configuração editável no painel de controle da impressora.
Alta compactação (arquivo menor)	Selecione esta configuração para compactar o arquivo digitalizado, reduzindo seu tamanho. Contudo, o processo de digitalização para um arquivo de Alta Compactação pode levar mais tempo do que para um arquivo de compactação Normal.
Criptografia de PDF	Se o tipo de arquivo for PDF, essa opção criptografará o arquivo PDF impresso. Uma senha deve ser especificada como parte da criptografia. A mesma senha deve ser usada para abrir o arquivo. O usuário será solicitado a digitar uma senha antes de digitalizar seu trabalho se uma senha não tiver sido definida antes de pressionar Iniciar.
Resolução	Defina a resolução do arquivo. Imagens com resoluções mais altas têm mais pontos por polegada (dpi), portanto, exibem mais detalhes. Imagens com resoluções mais baixas têm menos pontos por polegada e exibem menos detalhes, mas o tamanho do arquivo é menor.
Qualidade e tamanho do arquivo	Selecione a qualidade do arquivo. Imagens com alta qualidade exigem um tamanho de arquivo maior do que imagens de baixa qualidade e demoram mais para serem enviadas.
Colorido/Preto	Especifique se as cópias devem ser impressas em cores, em preto e cinza ou somente em preto.
Suprimir páginas em branco	Se a opção Suprimir páginas em branco estiver selecionada, as páginas em branco serão ignoradas.
Criar vários arquivos	Selecione esta configuração para digitalizar páginas em arquivos separados, com base em um número máximo predeterminado de páginas por arquivo.

Digitalizar para E-mail

- [Introdução](#)
- [Digitalizar para E-mail](#)

Introdução

A impressora tem um recurso que permite digitalizar um documento e enviá-lo a um ou mais endereços de e-mail.

Digitalizar para E-mail

1. Coloque o documento voltado para baixo no vidro do scanner ou virado para cima no alimentador de documentos e ajuste as guias de papel de acordo com o tamanho do documento.
2. Na tela Início no painel de controle da impressora, navegue até o aplicativo [Digitalizar](#), selecione o ícone de [Digitalizar](#) e, em seguida, selecione [Digitalizar para E-mail](#).

 **NOTA:** Se solicitado, digite seu nome de usuário e senha.

3. Para abrir o teclado, toque no campo [Para](#).

 **NOTA:** Se você tiver feito login na impressora, é possível que seu nome de usuário ou outras informações padrão sejam exibidas no campo [De:](#). Nesse caso, talvez não seja possível alterá-lo.

4. Especifique os destinatários usando um destes métodos:

▲ Digite o endereço no campo [Para](#). Para enviar para vários endereços, separe-os com um ponto e vírgula ou selecione o  no teclado da tela sensível ao toque depois de digitar cada endereço.

a. Selecione o  ao lado do campo [Para](#) a fim de abrir a tela [Contatos](#).

b. Selecione a lista de contatos adequada.

c. Selecione um ou mais nomes na lista de contatos para adicioná-los à lista de destinatários e, em seguida, selecione [Adicionar](#).

5. Preencha os campos [Assunto](#), [Nome do arquivo](#) e [Mensagem](#) tocando neles e usando o teclado da tela sensível ao toque para digitar as informações. Selecione o  sempre que for necessário fechar o teclado.

6. Para carregar uma Configuração rápida, selecione [Carregar](#), escolha a Configuração rápida e, depois, selecione [Carregar](#) na lista [Carregar configurações rápidas](#).

 **NOTA:** [Definições rápidas](#) são configurações predefinidas para vários tipos de saída, como [Texto](#), [Fotografia](#) e [Alta qualidade](#). Você poderá selecionar uma definição rápida para visualizar a descrição.

7. Para definir as configurações como [Tipo e resolução do arquivo](#), [Lados do original](#) e [Orientação do conteúdo](#), selecione [Opções](#) no canto inferior esquerdo e, em seguida, selecione as configurações dos menus [Opções](#). Selecione [Concluído](#) se for solicitado.

8. Visualização opcional: Toque no painel direito da tela para visualizar o documento. Você pode usar os botões [Expandir](#) e [Recolher](#) no lado esquerdo do painel de pré-visualização para expandir e recolher a tela de pré-visualização.

Botão [Expandir](#)



Botão [Recolher](#)



Use os botões no lado direito da tela para ajustar as opções de visualização e reorganizar, girar, inserir ou remover páginas.



Alternar entre a visualização de duas páginas e de miniatura. Mais opções estão disponíveis na visualização em miniatura do que na visualização de duas páginas.



Aumentar ou diminuir o zoom da página selecionada.

NOTA: Selecione apenas uma página por vez para usar esses botões.



Girar a página 180°.

NOTA: Esse botão está disponível somente na visualização em miniatura.



Exclui as páginas selecionadas.

NOTA: Esse botão está disponível somente na visualização em miniatura.



Reorganizar as páginas no documento. Selecione uma ou mais páginas e mova-as para a esquerda ou direita.

NOTA: Esses botões estão disponíveis somente na visualização em miniatura.



Adiciona uma página ao documento. A impressora solicita que você digitalize páginas adicionais.



Apaga as alterações feitas na pré-visualização e começa tudo novamente.

- Quando o documento estiver pronto, selecione [Enviar](#) para enviá-lo por e-mail.



NOTA: A impressora pode solicitá-lo a adicionar o endereço de e-mail à lista de contatos.

Digitalizar para armazenamento de trabalho

- [Introdução](#)
- [Digitalizar para o armazenamento de trabalho da impressora](#)
- [Imprimir a partir de um armazenamento de trabalho da impressora](#)

Introdução

A impressora tem um recurso que permite digitalizar um documento e salvá-lo em uma pasta de armazenamento de trabalho nela. Você pode recuperar o documento da impressora e imprimi-lo quando necessário.

 **NOTA:** Antes de digitalizar para uma pasta de armazenamento na impressora, seu administrador da impressora ou do departamento de TI devem usar o Servidor Web Incorporado (EWS) para ativar o recurso e definir as configurações.

Digitalizar para o armazenamento de trabalho da impressora



Use esse procedimento para digitalizar um documento e salvá-lo na pasta de armazenamento de trabalho da impressora de modo que você possa imprimir cópias a qualquer momento.

1. Coloque o documento voltado para baixo no vidro do scanner ou virado para cima no alimentador de documentos e ajuste as guias de papel de acordo com o tamanho do documento.
2. Na tela Início no painel de controle da impressora, navegue até o aplicativo [Digitalizar](#), selecione o ícone de [Digitalizar](#) e, em seguida, selecione [Digitalizar para Armazenamento de Trabalhos](#).

 **NOTA:** Se solicitado, digite seu nome de usuário e senha.

3. Selecione o nome da pasta padrão de armazenamento em [Pasta](#).

 **NOTA:** Se o administrador da impressora tiver configurado esta opção, você poderá criar uma nova pasta. Siga estas etapas para criar uma nova pasta:

- a. Selecione o .
 - b. Selecione o campo [Nova pasta](#), digite o nome da pasta e depois selecione [OK](#).
4. Verifique se você selecionou a pasta correta.
 5. Toque no campo de texto [Nome do Trabalho](#) para abrir um teclado da tela sensível ao toque, digite o nome do arquivo e, em seguida, selecione o .
 6. Para tornar o trabalho particular, selecione o , digite um PIN de quatro dígitos no campo [PIN](#) e, em seguida, feche o teclado numérico da tela sensível ao toque.
 7. Para definir as configurações como [Lados](#) e [Orientação do conteúdo](#), selecione [Opções](#) no canto inferior esquerdo e, em seguida, selecione as configurações dos menus [Opções](#). Selecione [Concluído](#) para cada configuração caso solicitado.
 8. Visualização opcional: Toque no painel direito da tela para visualizar o documento. Você pode usar os botões [Expandir](#) e [Recolher](#) no lado esquerdo do painel de pré-visualização para expandir e recolher a tela de pré-visualização.

Botão **Expandir**



Botão **Recolher**



Use os botões no lado direito da tela para ajustar as opções de visualização e reorganizar, girar, inserir ou remover páginas.



Alternar entre a visualização de duas páginas e de miniatura. Mais opções estão disponíveis na visualização em miniatura do que na visualização de duas páginas.



Aumentar ou diminuir o zoom da página selecionada.

NOTA: Selecione apenas uma página por vez para usar esses botões.



Girar a página 180°.

NOTA: Esse botão está disponível somente na visualização em miniatura.



Exclui as páginas selecionadas.

NOTA: Esse botão está disponível somente na visualização em miniatura.



Reorganizar as páginas no documento. Selecione uma ou mais páginas e mova-as para a esquerda ou direita.

NOTA: Esses botões estão disponíveis somente na visualização em miniatura.



Adiciona uma página ao documento. A impressora solicita que você digitalize páginas adicionais.



Apaga as alterações feitas na pré-visualização e começa tudo novamente.

9. Quando o documento estiver pronto, selecione **Salvar** para salvar o arquivo na pasta de armazenamento.

Imprimir a partir de um armazenamento de trabalho da impressora

Use esse procedimento para imprimir um documento digitalizado na pasta de armazenamento de trabalho da impressora.

1. Na tela Início no painel de controle da impressora, navegue até o aplicativo **Imprimir**, selecione o ícone de **Imprimir** e, em seguida, selecione **Imprimir do Armazenamento de Trabalhos**.
2. Na lista **Trabalhos armazenados para imprimir**, selecione **Escolher** e a pasta onde o documento está salvo. Em seguida, selecione o documento e use o comando **Selecionar**.
3. Se o documento for particular, digite o PIN de quatro dígitos no campo **Senha** e, depois, selecione **OK**.
4. Para ajustar o número de cópias, toque na caixa à esquerda do botão **Imprimir** e, em seguida, selecione o número de cópias usando o teclado exibido. Selecione o  para fechar o teclado numérico.
5. Selecione o botão **Imprimir** para imprimir o documento.

Digitalizar para uma pasta da rede

- [Introdução](#)
- [Digitalizar para uma pasta da rede](#)

Introdução

A impressora pode digitalizar um arquivo e salvá-lo em uma pasta compartilhada na rede.

Digitalizar para uma pasta da rede

Use este procedimento para digitalizar um documento e enviá-lo para uma pasta de rede.



NOTA: Talvez seja necessário efetuar login na impressora para usar esse recurso.

1. Coloque o documento voltado para baixo no vidro do scanner ou virado para cima no alimentador de documentos e ajuste as guias de papel de acordo com o tamanho do documento.
2. Na tela Início no painel de controle da impressora, navegue até o aplicativo [Digitalizar](#), selecione o ícone de [Digitalizar](#) e, em seguida, selecione [Digitalizar para Pasta de Rede](#).
3. Especifique um destino de pasta. Em primeiro lugar, as opções de pasta devem ser configuradas pelo administrador da impressora.
 - Para selecionar uma localização de pasta que o administrador já configurou, selecione [Carregar em Configurações rápidas e padrões](#), selecione a pasta e, em seguida, selecione [Carregar](#).
 - Para especificar uma nova localização de pasta, toque no campo [Caminhos de Pasta](#) para abrir um teclado da tela sensível ao toque, digite o caminho para a pasta e, em seguida, selecione o . Digite as credenciais de usuário, se solicitado, e selecione [Salvar](#) para salvar o caminho.



NOTA: Use este formato para o caminho: `\\server\folder`, onde "server" é o nome do servidor que hospeda a pasta compartilhada e "folder" é o nome da pasta compartilhada. Se a pasta estiver aninhada dentro de outras pastas, execute todos os segmentos necessários do caminho para acessar a pasta. Por exemplo: `\\server\folder\folder`



NOTA: O campo [Caminhos de pasta](#) pode ter um caminho predefinido e pode não ser editável. Nessa situação, o administrador configurou esta pasta para acesso comum.

4. Toque no campo de texto [Nome do Arquivo](#) para abrir um teclado da tela sensível ao toque, digite o nome do arquivo e, em seguida, selecione o .
5. Para definir as configurações como [Tipo e resolução do arquivo](#), [Lados do original](#) e [Orientação do conteúdo](#), selecione [Opções](#) no canto inferior esquerdo e, em seguida, selecione as configurações dos menus [Opções](#). Selecione [Concluído](#) para cada configuração caso solicitado.
6. Visualização opcional: Toque no painel direito da tela para visualizar o documento. Você pode usar os botões [Expandir](#) e [Recolher](#) no lado esquerdo do painel de pré-visualização para expandir e recolher a tela de pré-visualização.

Botão [Expandir](#)



Botão [Recolher](#)



Use os botões no lado direito da tela para ajustar as opções de visualização e reorganizar, girar, inserir ou remover páginas.



Alternar entre a visualização de duas páginas e de miniatura. Mais opções estão disponíveis na visualização em miniatura do que na visualização de duas páginas.



Aumentar ou diminuir o zoom da página selecionada.

NOTA: Selecione apenas uma página por vez para usar esses botões.



Girar a página 180°.

NOTA: Esse botão está disponível somente na visualização em miniatura.



Exclui as páginas selecionadas.

NOTA: Esse botão está disponível somente na visualização em miniatura.



Reorganizar as páginas no documento. Selecione uma ou mais páginas e mova-as para a esquerda ou direita.

NOTA: Esses botões estão disponíveis somente na visualização em miniatura.



Adiciona uma página ao documento. A impressora solicita que você digitalize páginas adicionais.



Apaga as alterações feitas na pré-visualização e começa tudo novamente.

7. Quando o documento estiver pronto, selecione [Enviar](#) para salvar o arquivo na pasta de rede.

Digitalizar para SharePoint

- [Introdução](#)
- [Digitalizar para SharePoint](#)

Introdução

Se você tiver uma impressora equipada com fluxo de trabalho, você pode digitalizar um documento e enviá-lo para o site do Microsoft® SharePoint. Esse recurso elimina a necessidade de digitalizar os documentos em uma pasta da rede, unidade flash USB ou mensagem de e-mail e, em seguida, descarregar manualmente os arquivos no site do SharePoint.

Digitalizar para SharePoint® oferece suporte a todas as opções de digitalização, incluindo a capacidade de digitalizar documentos como imagens ou usar os recursos de OCR para criar arquivos de texto ou PDFs pesquisáveis.

 **NOTA:** Antes de digitalizar para o SharePoint, seu administrador da impressora ou do departamento de TI devem usar o Servidor Web Incorporado (EWS) para ativar o recurso e configurá-lo.

Digitalizar para SharePoint

1. Coloque o documento voltado para baixo no vidro do scanner ou virado para cima no alimentador de documentos e ajuste as guias de papel de acordo com o tamanho do documento.
2. Na tela Início no painel de controle da impressora, navegue até o aplicativo [Digitalizar](#), selecione o ícone de [Digitalizar](#) e, em seguida, selecione [Digitalizar para o SharePoint®](#).

 **NOTA:** Talvez seja necessário fazer login na impressora para usar esse recurso.

3. Para selecionar uma Configuração Rápida, toque [Selecionar](#) em [Configurações Rápidas](#), selecione uma Configuração Rápida e selecione [Carregar](#).
4. Selecione o campo de texto [Nome do Arquivo](#): para abrir um teclado, digite o nome do arquivo e selecione o botão [Enter](#) .
5. Para definir as configurações como [Tipo e resolução do arquivo](#), [Lados](#) e [Orientação do conteúdo](#), selecione [Opções](#) no canto inferior esquerdo e, em seguida, selecione as configurações dos menus [Opções](#). Selecione [Concluído](#) se for solicitado.
6. Visualização opcional: Toque no painel direito da tela para visualizar o documento. Você pode usar os botões [Expandir](#) e [Recolher](#) no lado esquerdo do painel de pré-visualização para expandir e recolher a tela de pré-visualização.

Botão [Expandir](#)



Botão [Recolher](#)



Use os botões no lado direito da tela para ajustar as opções de visualização e reorganizar, girar, inserir ou remover páginas.



Alternar entre a visualização de duas páginas e de miniatura. Mais opções estão disponíveis na visualização em miniatura do que na visualização de duas páginas.



Aumentar ou diminuir o zoom da página selecionada.

NOTA: Selecione apenas uma página por vez para usar esses botões.



Girar a página 180°.

NOTA: Esse botão está disponível somente na visualização em miniatura.



Exclui as páginas selecionadas.

NOTA: Esse botão está disponível somente na visualização em miniatura.



Reorganizar as páginas no documento. Selecione uma ou mais páginas e mova-as para a esquerda ou direita.

NOTA: Esses botões estão disponíveis somente na visualização em miniatura.



Adiciona uma página ao documento. A impressora solicita que você digitalize páginas adicionais.



Apaga as alterações feitas na pré-visualização e começa tudo novamente.

7. Quando o documento estiver pronto, selecione **Enviar** para salvá-lo no local do SharePoint.

Digitalizar para unidade USB

- [Introdução](#)
- [Digitalizar para unidade USB](#)

Introdução

A impressora pode digitalizar um arquivo e salvá-lo em uma unidade flash USB.

Digitalizar para unidade USB

 **NOTA:** Talvez seja necessário efetuar login na impressora para usar esse recurso.

1. Coloque o documento voltado para baixo no vidro do scanner ou virado para cima no alimentador de documentos e ajuste as guias de papel de acordo com o tamanho do documento.
2. Insira a unidade USB na porta USB próxima ao painel de controle da impressora.
3. Na tela Início no painel de controle da impressora, navegue até o aplicativo [Digitalizar](#), selecione o ícone [Digitalizar](#) e, em seguida, selecione [Digitalizar para Unidade USB](#).
4. Selecione a unidade USB em [Destino](#) e, em seguida, selecione a localização para salvar o documento (a raiz da unidade USB ou uma pasta existente).
5. Toque no campo de texto [Nome do Arquivo](#) para abrir um teclado da tela sensível ao toque, digite o nome do arquivo e, em seguida, selecione o .
6. Para definir as configurações como [Tipo e resolução do arquivo](#), [Lados do original](#) e [Orientação do conteúdo](#), selecione [Opções](#) no canto inferior esquerdo e, em seguida, selecione as configurações dos menus [Opções](#). Selecione [Concluído](#) se for solicitado.
7. Visualização opcional: Toque no painel direito da tela para visualizar o documento. Você pode usar os botões [Expandir](#) e [Recolher](#) no lado esquerdo do painel de pré-visualização para expandir e recolher a tela de pré-visualização.

Botão [Expandir](#)



Botão [Recolher](#)



Use os botões no lado direito da tela para ajustar as opções de visualização e reorganizar, girar, inserir ou remover páginas.



Alternar entre a visualização de duas páginas e de miniatura. Mais opções estão disponíveis na visualização em miniatura do que na visualização de duas páginas.



Aumentar ou diminuir o zoom da página selecionada.

NOTA: Selecione apenas uma página por vez para usar esses botões.



Girar a página 180°.

NOTA: Esse botão está disponível somente na visualização em miniatura.



Exclui as páginas selecionadas.

NOTA: Esse botão está disponível somente na visualização em miniatura.



Reorganizar as páginas no documento. Selecione uma ou mais páginas e mova-as para a esquerda ou direita.

NOTA: Esses botões estão disponíveis somente na visualização em miniatura.



Adiciona uma página ao documento. A impressora solicita que você digitalize páginas adicionais.



Apaga as alterações feitas na pré-visualização e começa tudo novamente.

- Quando o documento estiver pronto, selecione **Salvar** para salvar o arquivo na unidade USB.

Usar as soluções de negócios HP JetAdvantage

As Soluções HP JetAdvantage são soluções de fluxo de trabalho e impressão fáceis de usar, e ambas baseadas em rede e em nuvem. As soluções HP JetAdvantage são projetadas para ajudar os negócios de todos os tipos, incluindo setores de saúde, serviços financeiros, fabricação e setor público, a gerenciarem um conjunto de impressoras e scanners.

As Soluções HP JetAdvantage incluem:

- Soluções de Segurança HP JetAdvantage
- Soluções de Gerenciamento HP JetAdvantage
- Soluções de Fluxo de Trabalho HP JetAdvantage
- Soluções de Impressão Móvel HP JetAdvantage

Para obter mais informações sobre soluções de fluxo de trabalho e impressão de negócios JetAdvantage HP, acesse www.hp.com/go/PrintSolutions.

Tarefas adicionais de digitalização

Acesse o endereço www.hp.com/support/ljM528mfp.

As instruções estão disponíveis para execução de tarefas de digitalização específicas, como:

- Copiar ou digitalizar páginas de livros ou outros documentos encadernados
- Enviar um documento digitalizado para uma pasta na memória da impressora
- Copiar ou digitalizar ambos os lados de um cartão de identificação
- Copiar ou digitalizar um documento em um formato de folheto

7 Fax

Configure os recursos de fax, e envie e receba faxes usando a impressora.

- [Configurar fax](#)
- [Alterar configurações do fax](#)
- [Enviar um fax](#)
- [Tarefas adicionais de fax](#)

Para assistência de vídeo, consulte www.hp.com/videos/LaserJet.

As informações a seguir estão corretas no momento da publicação. Para obter mais informações atuais, consulte www.hp.com/support/ljM528mfp.

Para obter mais informações:

A ajuda integral da HP para a impressora inclui os seguintes tópicos:

- Instalar e configurar
- Conhecer e usar
- Solucionar problemas
- Fazer download de atualizações de software e firmware
- Participar de fóruns de suporte
- Localizar informações de garantia e regulamentação

Configurar fax

- [Introdução](#)
- [Configurar o fax usando o painel de controle da impressora](#)

Introdução

Estas informações se aplicam para modelos de fax e Fluxo ou para outras impressoras quando um acessório de fax analógico opcional for instalado. Antes de continuar, conecte a impressora a uma linha telefônica (para fax analógico) ou a um serviço de fax de rede ou Internet.

Configurar o fax usando o painel de controle da impressora

1. Na tela Início do painel de controle da impressora, navegue até o aplicativo [Configurações](#) e, em seguida, selecione o ícone [Configurações](#).
2. Abra os seguintes menus.
 - [Fax](#)
 - [Configuração do Modem de Fax Interno](#)

 **NOTA:** Se o menu [Configuração do Modem de Fax Interno](#) não aparecer na lista de menus, a opção de fax da LAN ou da Internet deverá estar ativada. Quando a opção de fax da LAN ou da Internet estiver ativada, o acessório de fax analógico estará desativado e o menu [Configuração do Modem de Fax Interno](#) não será exibido. Somente um recurso de fax, seja o fax da LAN, o fax analógico ou o fax da Internet, pode ser ativado de cada vez. Para utilizar o fax analógico quando o fax da LAN está habilitado, use o Servidor Web Incorporado HP para desabilitar o fax da LAN.

3. Selecione o local da lista no lado direito da tela e depois [Avançar](#).
4. Toque no campo de texto [Nome da empresa](#) e use o teclado numérico para digitar o nome da empresa.
5. Toque no campo de texto [Número de fax](#) e utilize o teclado numérico para digitar o número de fax de envio. Selecione [Avançar](#).
6. Verifique se as configurações de data e hora estão corretas. Faça alterações conforme necessário e selecione [Avançar](#).
7. Se um prefixo de discagem é necessário para envio de fax, toque no campo de texto [Prefixo de discagem](#) e use o teclado numérico para digitar o número.
8. Revise todas as informações no painel esquerdo e selecione [Concluir](#) para concluir a configuração de fax.

Alterar configurações do fax

- [Configurações de discagem do fax](#)
- [Configurações gerais de envio de fax](#)
- [Configurações de recebimento de fax](#)

 **NOTA:** As configurações definidas com o painel de controle substituem todas as configurações efetuadas no Servidor Web Incorporado da HP.

Configurações de discagem do fax

1. Na tela Início do painel de controle da impressora, navegue até o aplicativo [Configurações](#) e, em seguida, selecione o ícone [Configurações](#).
2. Abra os seguintes menus.
 - [Fax](#)
 - [Configurações de envio de fax](#)
 - [Configurações de discagem do fax](#)

Defina qualquer uma das seguintes configurações e selecione [Concluído](#):

Item de menu	Descrição
Redisca quando houver erro	O recurso Redisca quando houver erro define quantas vezes um número de fax será rediscado quando houver um erro durante a transmissão de um fax.
Redisca quando não houver resposta	A configuração Redisca quando não houver resposta seleciona o número de vezes que o acessório de fax rediscará caso o número discado não atenda. O número de novas tentativas é 0 a 1 (utilizado nos EUA) ou 0 a 2, dependendo da configuração de local. O intervalo entre novas tentativas é definido pela configuração do intervalo de rediscagem.
Redisca se ocupado	A configuração de Rediscagem quando ocupado seleciona o número de vezes (0 a 9) que o acessório de fax discará um número novamente quando este estiver ocupado. O intervalo entre novas tentativas é definido pela configuração do intervalo de rediscagem.
Intervalo de rediscagem	A configuração Intervalo de rediscagem selecionará o número de minutos entre novas tentativas, caso o número discado esteja ocupado ou não atenda, ou caso ocorra um erro. NOTA: Você pode observar uma mensagem de rediscagem no painel de controle quando as configurações Redisca quando ocupado e Redisca quando não houver resposta estiverem definidas como desativadas. Isto ocorre quando o acessório do fax discar um número, estabelece uma conexão e, em seguida, perde a conexão. Em virtude dessa condição de erro, o acessório de fax executa três tentativas de rediscagem automática, independentemente das configurações de rediscagem. Durante essa operação de rediscagem, o painel de controle exibe uma mensagem indicando que uma rediscagem está em andamento.
Velocidade de envio de fax	A configuração da Velocidade de envio de fax define a taxa de bits do modem (medida em bits por segundo) do modem do fax analógico durante o envio de um fax. <ul style="list-style-type: none">• Rápida (v.34 – 33,6 k)• Média (v.17 – 14,4 k)• Lenta (v.29 – 9,6k)

Item de menu	Descrição
Volume do monitor de linha	Use a configuração Volume do monitor de linha para controlar o nível do volume de discagem da impressora durante o envio de fax.
Modo de discagem	A configuração do Modo de discagem define o tipo de discagem utilizada: tom (telefones de discagem por tom) ou pulso (telefones de disco).
Prefixo de discagem	A configuração Prefixo de discagem permite inserir um número de prefixo (como "9" para acessar uma linha externa) durante a discagem. O número de prefixo é automaticamente adicionado a todos os números de telefone quando discados.
Detectar tom de discagem	A configuração Detectar tom de discagem determina se o fax aguarda um tom de discagem antes de enviar um fax.

Configurações gerais de envio de fax

1. Na tela Início do painel de controle da impressora, navegue até o aplicativo [Configurações](#) e, em seguida, selecione o ícone [Configurações](#).
2. Abra os seguintes menus.
 - [Fax](#)
 - [Configurações de envio de fax](#)
 - [Configurações gerais de envio de fax](#)

Defina qualquer uma das seguintes configurações e selecione [Concluído](#):

Item de menu	Descrição
Confirmação do número do fax	Quando o recurso Confirmação do número do fax está habilitado, o número do fax deve ser inserido duas vezes para assegurar que seja especificado corretamente. O recurso está desabilitado por padrão.
Envio de Fax via PC	Utilize o recurso Envio de fax via PC para enviar fax pelo computador. Por padrão, esse recurso fica ativado.
Modo de correção de erros	<p>Normalmente, o acessório de fax monitora os sinais da linha telefônica enquanto está enviando ou recebendo um fax. Se o acessório de fax detectar um erro durante a transmissão e a configuração do Modo de correção de erros estiver ativada, o acessório de fax poderá solicitar que a parte do fax que contém o erro seja novamente enviada.</p> <p>O Modo de correção de erros está habilitado por padrão. Você só deverá desativar a correção de erros se estiver com problemas para enviar ou receber um fax e se quiser aceitar os erros de transmissão e uma provável redução da qualidade da imagem. A desativação da configuração poderá ser útil ao tentar enviar um fax para o exterior, recebê-lo do exterior ou se você estiver utilizando uma conexão telefônica via satélite.</p> <p>NOTA: Alguns provedores VoIP podem sugerir a desativação da configuração Modo de correção de erros. Entretanto, isso geralmente não é necessário.</p>
Cabeçalho do fax	Use o recurso Cabeçalho do fax para definir se o cabeçalho deve ser anexado à parte superior e o conteúdo deslocado para baixo, ou se o cabeçalho deve ser sobreposto na parte superior do cabeçalho anterior.



Configurações de recebimento de fax

1. Na tela Início do painel de controle da impressora, navegue até o aplicativo [Configurações](#) e, em seguida, selecione o ícone [Configurações](#).
2. Abra os seguintes menus.
 - [Fax](#)
 - [Configurações de recebimento de fax](#)
 - [Configuração de recebimento de fax](#)

Defina qualquer uma das seguintes configurações e selecione [Concluído](#):

Item de menu	Descrição
Modo de Recebimento	<p>A configuração Modo de Recebimento determina a forma como o acessório de fax recebe os trabalhos de fax. Selecione uma destas opções:</p> <ul style="list-style-type: none">• Automático• TAM• Fax/Fone• Manual
Toques para atender	<p>A configuração Toques para atender determina o número de vezes que o telefone deve tocar antes que a chamada seja atendida pelo acessório de fax.</p> <p>NOTA: O intervalo padrão para as opções disponíveis da configuração Toques para atender é específico do local. O intervalo de opções Toques para atender possíveis é limitado por local.</p> <p>Se o acessório de fax não estiver funcionando, e a configuração Toques para atender for 1, tente aumentá-la para 2.</p>
Volume do toque	<p>A configuração Volume do Toque permite ajustar o volume do toque.</p>
Velocidade de recepção de fax	<p>Toque no menu suspenso Velocidade de recepção de fax e selecione uma das seguintes opções:</p> <ul style="list-style-type: none">• Rápida (v.34 – 33,6 k)• Média (v.17 – 14,4 k)• Lenta (v.29 – 9,6k)
Ramal Telefônico	<p>Essa configuração permite que você use um telefone separado, juntamente com as funções de fax.</p>
Permitir Reimpressão	<p>Esta configuração permite reimprimir faxes recebidos.</p>
Receber para PC	<p>Esta configuração permite receber fax diretamente no computador.</p>
Polling de Fax	<p>Esta configuração permite ativar ou desativar a função de polling de fax.</p>
Tempo de Toque do Fax/Fone	<p>Esta configuração determina o número de vezes que o telefone toca antes de iniciar o modo fax/tel.</p>

Enviar um fax

1. Coloque o documento voltado para baixo no vidro do scanner ou virado para cima no alimentador de documentos e ajuste as guias de papel de acordo com o tamanho do documento.
2. Na tela Início no painel de controle da impressora, navegue até o aplicativo [Fax](#) e, em seguida, selecione o ícone [Fax](#). Talvez seja solicitado que você digite um nome de usuário e uma senha.
3. Especifique os destinatários usando um destes métodos:
 - ▲ Toque no campo de texto [Destinatários de fax](#) e, em seguida, use o teclado para digitar o número de fax. Para enviar para vários números de fax, separe-os com um ponto e vírgula ou selecione o  no teclado da tela sensível ao toque depois de digitar cada número.
 - a. Selecione o  ao lado do campo [Destinatários do Fax](#) a fim de abrir a tela [Contatos](#).
 - b. Selecione a lista de contatos adequada.
 - c. Selecione um ou mais nomes na lista de contatos para adicionar à lista de destinatários e, em seguida, selecione [Adicionar](#).
4. Para carregar uma Configuração rápida, selecione [Carregar](#), escolha a Configuração rápida e, depois, selecione [Carregar](#) na lista [Carregar configurações rápidas](#).

 **NOTA:** [Definições rápidas](#) são configurações predefinidas para vários tipos de saída, como [Texto](#), [Fotografia](#) e [Alta qualidade](#). Você poderá selecionar uma definição rápida para visualizar a descrição.

5. Para definir as configurações como [Resolução](#), [Lados](#) e [Orientação do conteúdo](#), selecione [Opções](#) no canto inferior esquerdo e, em seguida, selecione as configurações dos menus [Opções](#). Selecione [Concluído](#) se for solicitado.
6. Visualização opcional: Toque no painel direito da tela para visualizar o documento. Você pode usar os botões [Expandir](#) e [Recolher](#) no lado esquerdo do painel de pré-visualização para expandir e recolher a tela de pré-visualização.

Botão [Expandir](#)



Botão [Recolher](#)



Use os botões no lado direito da tela para ajustar as opções de visualização e reorganizar, girar, inserir ou remover páginas.



Alternar entre a visualização de duas páginas e de miniatura. Mais opções estão disponíveis na visualização em miniatura do que na visualização de duas páginas.





Aumentar ou diminuir o zoom da página selecionada.

NOTA: Selecione apenas uma página por vez para usar esses botões.



Girar a página 180°.

NOTA: Esse botão está disponível somente na visualização em miniatura.



Exclui as páginas selecionadas.

NOTA: Esse botão está disponível somente na visualização em miniatura.



Reorganizar as páginas no documento. Selecione uma ou mais páginas e mova-as para a esquerda ou direita.

NOTA: Esses botões estão disponíveis somente na visualização em miniatura.



Adiciona uma página ao documento. A impressora solicita que você digitalize páginas adicionais.



Apaga as alterações feitas na pré-visualização e começa tudo novamente.

7. Quando o documento estiver pronto, selecione **Enviar** para que o fax seja enviado.

Tarefas adicionais de fax

Localize as informações na Web para realizar tarefas comuns de fax.

Acesse o endereço www.hp.com/support/ljM528mfp.

Instruções estão disponíveis para tarefas de fax, como estas:

- Criar e gerenciar listas de discagem rápida de fax
- Configurar códigos de faturamento de fax
- Usar programação de impressão de fax
- Bloquear faxes recebidos
- Arquivamento e encaminhamento de faxes

8 Gerenciar a impressora

Utilize ferramentas de gerenciamento, defina as configurações de conservação de energia e de segurança e gerencie atualizações de firmware para a impressora.

- [Configuração avançada com o Servidor da Web Incorporado \(EWS\) HP](#)
- [Definir configurações de rede IP](#)
- [Recursos de segurança da impressora](#)
- [Configurações de economia de energia](#)
- [HP Web Jetadmin](#)
- [Atualizações de software e firmware](#)

Para assistência de vídeo, consulte www.hp.com/videos/LaserJet.

As informações a seguir estão corretas no momento da publicação. Para obter mais informações atuais, consulte www.hp.com/support/ljM528mfp.

Para obter mais informações:

A ajuda integral da HP para a impressora inclui os seguintes tópicos:

- Instalar e configurar
- Conhecer e usar
- Solucionar problemas
- Fazer download de atualizações de software e firmware
- Participar de fóruns de suporte
- Localizar informações de garantia e regulamentação

Configuração avançada com o Servidor da Web Incorporado (EWS) HP

- [Introdução](#)
- [Como acessar o servidor da Web incorporado HP \(EWS\)](#)
- [Recursos do servidor da Web incorporado HP](#)

Introdução

Com o Servidor da Web Incorporado HP, você pode gerenciar as funções de impressão a partir de um computador, em vez de usar o painel de controle da impressora.

- Visualize informações de status da impressora
- Saiba o tempo de vida útil restante de todos os suprimentos e faça novos pedidos
- Exibir e alterar as configurações das bandejas
- Exibir e alterar a configuração do menu do painel de controle da impressora
- Visualizar e imprimir páginas internas
- Receber notificação de eventos da impressora e de suprimentos
- Exiba e altere a configuração da rede

O Servidor da Web Incorporado da HP funciona quando a impressora está conectada a uma rede com base em IP. O Servidor da Web Incorporado da HP não suporta conexões de impressora baseadas em IPX. Não é preciso ter acesso à Internet para abrir e utilizar o Servidor da Web Incorporado da HP.

Quando a impressora é conectada à rede, o HP Embedded Web Server fica automaticamente disponível.



NOTA: O Servidor da Web Incorporado HP não pode ser acessado através do firewall da rede.

Como acessar o servidor da Web incorporado HP (EWS)

1. Na tela Início do painel de controle da impressora, selecione o ⓘ e, em seguida, selecione o para exibir o endereço IP ou o nome do host.
2. Abra um navegador da Web e, na linha de endereço, digite o endereço IP ou o nome do host exatamente como exibido no painel de controle da impressora. Pressione a tecla **Enter** no teclado do computador. O EWS é aberto.



NOTA: Se o navegador da Web exibir uma mensagem indicando que o acesso ao site pode não ser seguro, selecione a opção para continuar no site. O acesso a esse site não prejudica o computador.

Para utilizar o Servidor da Web Incorporado HP, o navegador deve atender aos seguintes requisitos:

Windows® 7

- Internet Explorer (versão 8.x ou superior)
- Google Chrome (versão 34.x ou superior)
- Firefox (versão 20.x ou superior)

Windows® 8 ou superior

- Internet Explorer (versão 9.x ou superior)
- Google Chrome (versão 34.x ou superior)
- Firefox (versão 20.x ou superior)

macOS

- Safari (versão 5.x ou superior)
- Google Chrome (versão 34.x ou superior)

Linux

- Google Chrome (versão 34.x ou superior)
- Firefox (versão 20.x ou superior)

Recursos do servidor da Web incorporado HP

- [Guia Informações](#)
- [Guia Geral](#)
- [Guia Copiar/Imprimir](#)
- [Guia Digitalizar/envio digital](#)
- [guia Fax](#)
- [Guia Suprimentos](#)
- [Guia Solução de problemas](#)
- [Guia Segurança](#)
- [Guia Serviços da Web da HP](#)
- [Guia Rede](#)
- [Lista Outros links](#)

Guia Informações

Tabela 8-1 Guia Informações do Servidor da Web Incorporado HP

Menu	Descrição
Status do dispositivo	Mostra o status da impressora e a estimativa de vida útil restante dos suprimentos HP. A página também mostra o tipo e o tamanho do papel definidos para cada bandeja. Para alterar as configurações padrão, clique no link Alterar configurações .
Página de configuração	Mostra as informações encontradas na página de configuração.
Página Status dos suprimentos	Mostra o status dos suprimentos para a impressora.
Página do log de eventos	Mostra uma lista de todos os eventos e erros da impressora. Use o link HP Instant Support (na área Outros Links em todas as páginas do Servidor Web Incorporado HP) para conectar-se a um conjunto de páginas da Web dinâmicas que ajudam na solução de problemas. Essas páginas também mostram os serviços adicionais disponíveis para a impressora.
Página de utilização	Mostra um resumo do número de páginas que a impressora imprimiu, agrupadas por tamanho, tipo e caminho de impressão do papel.
Informações sobre o dispositivo	Mostra o nome da rede da impressora, o endereço e informações sobre o modelo. Para personalizar essas entradas, clique em Informações do dispositivo na guia Geral .
Snapshot do painel de controle	Mostra uma imagem da tela atual no visor do painel de controle.
Relatórios e páginas imprimíveis	Lista os relatórios e as páginas internas para a impressora. Selecione um ou mais itens para imprimir ou visualizar.
Licenças de código aberto	Exibe um resumo das licenças para programas de software de código aberto que podem ser usados com a impressora.

Guia Geral

Tabela 8-2 Guia Geral do Servidor da Web Incorporado HP

Menu	Descrição
Personalizações do painel de controle	Reorganizar, exibir ou ocultar recursos no visor do painel de controle. Alterar o padrão de idioma do painel e de layout do teclado.
Configurações rápidas	Configure trabalhos que estão disponíveis na área Configurações rápidas da tela Início do painel de controle da impressora.
Alertas	Configure alertas de e-mail para vários eventos da impressora e dos suprimentos.
Aplicativo Configurações do painel de controle	Mostra as opções do aplicativo Configurações que estão disponíveis no painel de controle da impressora.
Configurações gerais	Configure como a impressora se recupera de atolamentos de papel e outras configurações gerais da impressora.
AutoSend	Configure a impressora para enviar e-mails automaticamente sobre a configuração da impressora e suprimentos para endereços de e-mail específicos.
Editar outros links	Adicione ou personalize um link para um outro site na Web. Este link será exibido no rodapé de todas as páginas do Servidor Web Incorporado HP.
Dados para pedidos	Digite as informações sobre como pedir cartuchos de impressão substitutos. Essas informações são exibidas na página de status dos suprimentos.
Informações sobre o dispositivo	Dê um nome à impressora e atribua um número de ativo a ela. Insira o nome para o contato principal que receberá as informações da impressora.
Idioma	Define em que idioma as informações do Servidor da Web Incorporado HP serão exibidas.
Atualização de firmware	Baixe e instale os arquivos de atualização de firmware para a impressora.
Configurações de data/hora	Define a data e hora ou sincroniza com um servidor de hora da rede.
Configurações de energia	Defina ou edite um horário de ativação, um horário de inatividade e um retardo de inatividade para a impressora. Definir uma programação diferente para cada dia da semana e para feriados. Defina quais interações com a impressora fazem com que ela saia do modo Inativo.
Backup e restauração	Crie um arquivo de backup que contém dados sobre a impressora e o usuário. Se necessário, use este arquivo para restaurar dados da impressora.
Redefinir configurações de fábrica	Restaure as configurações da impressora para os padrões de fábrica.
Instalador de soluções	Instale pacotes de software de terceiros que podem aumentar ou modificar a funcionalidade da impressora.
Configurações de Estatística de Trabalho	Fornecer informações de conexão sobre os serviços de estatísticas de trabalho de terceiros.
Configurações de Cota	Fornecer informações de conexão sobre os serviços de cota de trabalho de terceiros.

Guia Copiar/Imprimir

Tabela 8-3 Guia Copiar/Imprimir do Servidor da Web incorporado HP

Menu	Descrição
Imprima a partir das configurações da unidade USB	Ative ou desative o menu Imprimir da Unidade USB no painel de controle.

Tabela 8-3 Guia Copiar/Imprimir do Servidor da Web incorporado HP (continuação)

Menu	Descrição
Gerenciar trabalhos armazenados	Ative ou desative a capacidade de armazenar os trabalhos na memória da impressora. Configure opções de armazenamento de trabalho.
Opções padrão de impressão	Configure as opções padrão para trabalhos de impressão.
Restringir cor (Apenas impressoras coloridas)	Permite ou restringe a impressão e a cópia coloridas. Especifique permissões para usuários individuais para trabalhos enviados de determinados programas de software.
Configurações PCL e PostScript	Ajuste as configurações PCL e PostScript para todos os trabalhos de impressão, incluindo trabalhos de cópia e fax recebidos.
Qualidade de impressão	Defina as configurações de qualidade de impressão, incluindo o ajuste de cores, o registro de imagem e os tipos de papéis permitidos.
Configurações de cópia	Configure as opções padrão e as Definições Rápidas para trabalhos de cópia. NOTA: Se opções de configuração de cópia específicas do trabalho não forem definidas no painel de controle no início de um trabalho, as configurações padrão serão utilizadas para o trabalho.
Gerenciar bandejas	Defina as configurações para bandejas de papel.

Guia Digitalizar/envio digital

Tabela 8-4 Guia Digitalizar/Envio Digital do Servidor Web Incorporado HP

Menu	Descrição
Configurações de Digitalizar para e-mail	Configure as definições de e-mail padrão para envio digital, incluindo as seguintes: <ul style="list-style-type: none"> • Configurações para o servidor de e-mail de saída (SMTP) • Definições para trabalhos de Configurações Rápidas de E-mail • Configurações padrão de mensagens, como o endereço "De" e o assunto • Configurações para assinaturas e criptografia digitais • Configurações para notificações de e-mail • Configurações padrão de digitalização para trabalhos de e-mail • Configurações padrão de arquivo para trabalhos de e-mail
Configurações de Digitalizar para Pasta na Rede	Configura as definições de pasta de rede para envio digital, incluindo as seguintes: <ul style="list-style-type: none"> • Definições para trabalhos de Configurações Rápidas salvos em uma pasta de rede • Configurações para notificações • Configurações padrão de digitalização para trabalhos salvos em uma pasta de rede • Configurações padrão de arquivo para trabalhos salvos em uma pasta de rede

Tabela 8-4 Guia Digitalizar/Envio Digital do Servidor Web Incorporado HP (continuação)

Menu	Descrição
Configurações de Digitalizar para SharePoint® (Somente nos modelos de fluxo)	Configure as definições do Microsoft SharePoint® para envio digital, incluindo as seguintes: <ul style="list-style-type: none"> • Definições para trabalhos de Configurações Rápidas salvos em uma biblioteca de documentos no site do SharePoint® • Configurações padrão para trabalhos salvos em uma biblioteca de documentos no site do SharePoint®
Config. Digitaliz. p/ unidade USB	Configura as definições de USB para envio digital, incluindo as seguintes: <ul style="list-style-type: none"> • Definições para trabalhos de Configurações Rápidas salvos em uma unidade flash USB • Configurações para notificações • Configurações padrão de digitalização para trabalhos salvos em uma unidade flash USB • Configurações padrão de arquivos para trabalhos salvos em uma unidade flash USB
Contatos	Gerencie os contatos incluindo o seguinte: <ul style="list-style-type: none"> • Adicione endereços de e-mail à impressora, um a um. • Importe uma lista grande de endereços de e-mail usados frequentemente para a impressora, todos de uma vez, em vez de adicioná-los um a um. • Exporte contatos da impressora para um arquivo .CSV no computador e use-os como um backup de dados ou importe os registros para outra impressora HP. • Edite endereços de e-mail que já foram salvos na impressora.
Assistentes de Configuração Rápida Enviar por E-mail e Digitalizar na Pasta de Rede	Configure a impressora para enviar imagens digitalizadas como anexos de e-mail. Configure a impressora para salvar imagens digitalizadas na pasta de rede Configurações rápidas. As Configurações rápidas fornecem acesso fácil aos arquivos salvos na rede.
Conf. sw env. digital	Configura as definições relacionadas ao uso do software de envio digital opcional.

guia Fax

Tabela 8-5 Guia Fax do Servidor da Web Incorporado HP

Menu	Descrição
Configuração de envio de fax	Configura as definições para envio de fax, incluindo as seguintes: <ul style="list-style-type: none"> • Configurações padrão para envio de fax • Configurações para trabalhos de Configurações Rápidas de fax • Configurações para notificações • Configurações padrão para o envio de fax com o modem interno • Configurações para o uso de um serviço de fax de LAN • Configurações para o uso de um serviço de fax de Internet

Tabela 8-5 Guia Fax do Servidor da Web Incorporado HP (continuação)

Menu	Descrição
Discagens Rápidas de Fax	Gerenciar números de discagem rápida, incluindo: <ul style="list-style-type: none">• Importe arquivos .CSV contendo endereços de e-mail, números de fax ou registros de usuários, de forma que possam ser acessados nessa impressora.• Exporte e-mails, fax ou registros de usuários da impressora em um arquivo no computador e use-os como um backup de dados ou importe os registros para outra impressora HP.
Configuração de recebimento de fax	Configure opções de impressão padrão para os faxes recebidos e defina uma programação para impressão de faxes.
Arquivamento e encaminhamento de fax	Ativar ou desativar arquivamento e encaminhamento de fax e configurar as definições básicas para as duas opções: <ul style="list-style-type: none">• O Arquivamento de fax é um método para enviar uma cópia de todos os faxes recebidos e enviados a um endereço de e-mail, uma pasta de rede ou um servidor FTP.• O encaminhamento de fax é um método de encaminhar fax recebidos para um dispositivo diferente.
Registro de atividades de fax	Contém a lista dos faxes enviados ou recebidos por esta impressora.

Guia Suprimentos

Tabela 8-6 Guia Suprimentos do Servidor da Web Incorporado HP

Menu	Descrição
Gerenciar suprimentos	Configure a forma como a impressora reage quando os suprimentos alcançam um estado Muito baixo.

Guia Solução de problemas

Tabela 8-7 Guia Solução de problemas do Servidor da Web Incorporado HP

Menu	Descrição
Solução de problemas gerais	Selecione uma opção dentre vários relatórios e testes para ajudar a resolver problemas com a impressora.
Ajuda on-line	Link para a ajuda on-line da HP baseada em nuvem, para auxiliar na solução de problemas de impressão.
Dados de diagnóstico	Exporte informações da impressora para um arquivo que possa ser útil para uma análise de problemas detalhada. NOTA: Esse item somente estará disponível se uma senha de administrador estiver definida na guia Segurança .
Calibração/limpeza (Apenas impressoras coloridas)	Habilite o recurso de limpeza automática, crie e imprima a página de limpeza e selecione uma opção para calibrar a impressora imediatamente.

Tabela 8-7 Guia Solução de problemas do Servidor da Web Incorporado HP (continuação)

Menu	Descrição
Restaurar configurações de fábrica	Redefina as configurações da impressora para os padrões de fábrica.
Atualização de firmware	Baixe e instale os arquivos de atualização de firmware para a impressora.

Guia Segurança

Tabela 8-8 Guia Segurança do Servidor da Web Incorporado da HP

Menu	Descrição
Segurança geral	Configurações de segurança geral, incluindo: <ul style="list-style-type: none">• Configure uma senha de administrador para restringir o acesso a determinados recursos da impressora.• Defina a senha PJI para processar comandos PJI.• Defina o acesso ao sistema de arquivos e a segurança de atualização do firmware.• Ativa ou desativa a porta USB do Host no painel de controle ou a porta de conexão USB no formatador para imprimir diretamente a partir de um computador.• Exiba o status de todas as configurações de segurança.
Política da Conta	Ative as configurações da conta de administrador.
Controle de acesso	Configure o acesso a funções da impressora para indivíduos ou grupos específicos e selecione o método que os indivíduos usam para entrar na impressora.
Proteger dados armazenados	Configure e gerencie a unidade de disco rígido para a impressora. Defina configurações para trabalhos armazenados na unidade de disco rígido da impressora.
Gerenciar aplicativos remotos	Gerencie ou crie uma lista branca de aplicativos remotos importando ou excluindo certificados que permitem que os dispositivos utilizem este produto.
Gerenciamento de certificados	Instale e gerencie certificados de segurança para acesso à impressora e à rede.
Segurança do Serviço da Web	Permita que os recursos nesta impressora sejam acessados por páginas da Web de diferentes domínios. Se nenhum site for adicionado à lista, todos os sites serão confiáveis.
Self Test	Verifique se as funções de segurança estão sendo executadas de acordo com os parâmetros de sistema esperados.

Guia Serviços da Web da HP

Use a guia **Serviços da Web da HP** para configurar e ativar os Serviços da Web da HP nesta impressora. É necessário Ativar Serviços da Web da HP para usar o recurso HP ePrint.

Tabela 8-9 Guia Serviços da Web HP do Servidor da Web Incorporado da HP

Menu	Descrição
Configuração do HP Web Services	Conecte esta impressora ao HP Connected na Web, ativando a opção HP Web Services.
Proxy da Web	Configure um servidor proxy se houver problemas ao ativar os Serviços da Web da HP ou ao conectar a impressora à Internet.

Tabela 8-9 Guia Serviços da Web HP do Servidor da Web Incorporado da HP (continuação)

Menu	Descrição
HP JetAdvantage	Soluções de acesso que aumentam os recursos da impressora
Smart Cloud Print	Ative o Smart Cloud Print, que permite o acesso a aplicativos baseados na Web que ampliam os recursos da impressora.

Guia Rede

Use a guia **Rede** para definir e proteger as configurações de rede da impressora quando ela estiver conectada a uma rede baseada em IP. Essa guia não será exibida se a impressora estiver conectada a outros tipos de redes.

Tabela 8-10 Guia Rede do Servidor da Web Incorporado da HP

Menu	Descrição
Configuração	
Estação sem fio	Definir as configurações sem fio iniciais
Wi-Fi Direct	Defina configurações de Wi-Fi Direct para impressoras que incluem impressão Wi-Fi Direct e NFC incorporada ou que tenham um acessório sem fio instalado. NOTA: As opções de configuração disponíveis dependem do modelo do servidor de impressão.
Configurações do TCP/IP	Configurar as configurações de TCP/IP para redes IPv4 e IPv6. NOTA: As opções de configuração disponíveis dependem do modelo do servidor de impressão.
Configurações de rede	Definir configurações de IPX/SPX, AppleTalk, DLC/LLC e SNMP, dependendo do modelo do servidor de impressão.
Outras Configurações	Configurar protocolos gerais de impressão e serviços suportados pelo servidor de impressão. As opções disponíveis dependem do modelo do servidor de impressão, mas podem incluir atualização do firmware, filas LPD, configurações USB, informações de suporte e taxa de atualização.
AirPrint	Ative, configure ou desative a impressão em rede das impressoras Apple suportadas.
Selecionar idioma	Alterar o idioma exibido pelo Servidor da Web Incorporado da HP. Esta página será exibida se as páginas da Web oferecerem suporte a vários idiomas. Opcionalmente, selecione idiomas suportados por meio das configurações de preferência de idioma no navegador.
Selecione a localização	Selecione um país/região para a impressora.
Google Cloud Print	
Configuração	Configure as opções do Google Cloud Print.
Proxy da Web	Defina as configurações de proxy.
Segurança	
Configurações	Exibir e restaurar as configurações de segurança atuais aos valores padrão de fábrica. Definir configurações de segurança usando o Assistente de configuração de segurança. NOTA: Não utilize o Assistente de configuração de segurança usando aplicativos de gerenciamento de rede, como o HP Web Jetadmin, para definir configurações de segurança.

Tabela 8-10 Guia Rede do Servidor da Web Incorporado da HP (continuação)

Menu	Descrição
Autorização	Controle o gerenciamento de configuração e o uso desta impressora, incluindo: <ul style="list-style-type: none">• Definir ou alterar a senha de administrador para controlar o acesso aos parâmetros de configuração.• Solicite, instale e gerencie certificados digitais no servidor de impressão HP Jetdirect.• Limite o acesso ao host para esta impressora através de uma Lista de controle de acesso (ACL) (somente para servidores de impressão selecionados em redes IPv4).
Comunicação segura	Defina as configurações de segurança.
Gerenciamento de Protocolos	Configure e gerencie protocolos de segurança para esta impressora, incluindo: <ul style="list-style-type: none">• Definir o nível de gerenciamento de segurança para o Servidor Web Incorporado da HP e controlar o tráfego através de HTTP e HTTPS.• Configurar a operação SNMP (Simple Network Management Protocol). Ativar ou desativar os agentes SNMP v1/v2c ou SNMP v3 no servidor de impressão.• Controlar o acesso por meio de protocolos que podem não ser seguros, como protocolos de impressão, serviços de impressão, protocolos de descoberta, serviços de resolução de nomes e protocolos de gerenciamento de configuração.
Autenticação 802.1X	Configurar a autenticação 802.1X no servidor de impressão Jetdirect conforme necessário para a autenticação do cliente na rede, e redefinir as configurações de autenticação 802.1X aos valores padrão de fábrica. CUIDADO: Durante a alteração das configurações de autenticação 802.1X, a impressora pode perder a conexão. Para reconectar, pode ser necessário reiniciar o servidor de impressão a um estado padrão de fábrica e reinstalar a impressora.
IPsec/Firewall	Exibir ou configurar uma Política de firewall ou uma Política de IPsec/firewall.
Agente de Anúncio	Ativar ou desativar o Agente de anúncio dispositivo HP, definir o servidor de configuração e configurar a autenticação mútua através de certificados.
Diagnóstico	
Estatística da rede	Exibir estatísticas da rede coletadas e armazenadas no servidor de impressão HP Jetdirect.
Informações de protocolo	Exibir uma lista de definições de configuração de rede no servidor de impressão HP Jetdirect para cada protocolo.
Página de configuração	Exibir a página de configuração do HP Jetdirect, que contém informações de status e de configuração.

Lista Outros links

Configure quais links serão exibidos no rodapé do Servidor Web Integrado HP, usando o menu **Editar Outros Links** na guia **Geral**.



NOTA: Os itens a seguir são os links padrão.

Tabela 8-11 Lista Outros links do Servidor da Web incorporado da HP

Menu	Descrição
HP Instant Support	Conecte-se ao site da HP para encontrar soluções para os problemas relacionados à impressora.

Tabela 8-11 Lista Outros links do Servidor da Web incorporado da HP (continuação)

Menu	Descrição
Compra de suprimentos	Conecte-se ao site HP SureSupply para obter informações sobre a compra de suprimentos originais da HP, como cartuchos e papel.
Suporte ao produto	Conecte-se ao site de suporte da impressora para procurar ajuda sobre vários tópicos.

Definir configurações de rede IP

- [Isenção de responsabilidade sobre o compartilhamento da impressora](#)
- [Exibir ou alterar as configurações de rede](#)
- [Renomear a impressora em uma rede](#)
- [Configurar manualmente os parâmetros de TCP/IP IPv4 no painel de controle](#)
- [Configurar manualmente os parâmetros de TCP/IP IPv6 no painel de controle](#)
- [Configurações de velocidade de conexão e dúplex](#)

Isenção de responsabilidade sobre o compartilhamento da impressora

A HP não suporta rede ponto a ponto, já que o recurso é uma função dos sistemas operacionais da Microsoft e não dos drivers de impressora da HP. Acesse a Microsoft pelo site www.microsoft.com.

Exibir ou alterar as configurações de rede

Use o servidor da Web incorporado da HP para exibir ou alterar as configurações de IP.

1. Abra o Servidor Web Incorporado (EWS) HP:
 - a. Na tela Início do painel de controle da impressora, toque no ⓘ e, em seguida, toque no  para exibir o endereço IP ou o nome do host.
 - b. Abra um navegador da Web e, na linha de endereço, digite o endereço IP ou o nome do host exatamente como exibido no painel de controle da impressora. Pressione a tecla **Enter** no teclado do computador. O EWS é aberto.



NOTA: Se o navegador da Web exibir uma mensagem indicando que o acesso ao site pode não ser seguro, selecione a opção para continuar no site. O acesso a esse site não prejudica o computador.

2. Clique na guia **Rede** para obter informações sobre a rede. Altere as configurações conforme necessário.

Renomear a impressora em uma rede

Para renomear a impressora em uma rede a fim de ser identificado exclusivamente, use o Servidor da Web Incorporado da HP.

1. Abra o Servidor Web Incorporado (EWS) HP:
 - a. Na tela Início do painel de controle da impressora, toque no ⓘ e, em seguida, toque no  para exibir o endereço IP ou o nome do host.

- b. Abra um navegador da Web e, na linha de endereço, digite o endereço IP ou o nome do host exatamente como exibido no painel de controle da impressora. Pressione a tecla **Enter** no teclado do computador. O EWS é aberto.



NOTA: Se o navegador da Web exibir uma mensagem indicando que o acesso ao site pode não ser seguro, selecione a opção para continuar no site. O acesso a esse site não prejudica o computador.

2. Abra a guia **Geral**.
3. Na página **Informações do dispositivo**, o nome padrão da impressora está no campo **Nome do dispositivo**. Você pode alterar esse nome para identificar exclusivamente essa impressora.



NOTA: O preenchimento dos outros campos nessa página é opcional.

4. Clique no botão **Aplicar** para salvar as alterações.

Configurar manualmente os parâmetros de TCP/IP IPv4 no painel de controle

Use os menus [Configurações](#) do painel de controle para definir manualmente um endereço IPv4, uma máscara de sub-rede e um gateway padrão.

1. Na tela Início do painel de controle da impressora, navegue até o aplicativo [Configurações](#) e, em seguida, selecione o ícone [Configurações](#).
2. Abra os seguintes menus.
 - [Rede](#)
 - [Ethernet](#)
 - [TCP/IP](#)
 - [Configurações IPV 4](#)
 - [Método de configuração](#)
3. Selecione a opção [Manual](#) e, em seguida, toque no botão [Salvar](#).
4. Abra o menu [Configurações manuais](#).
5. Toque na opção [Endereço IP](#), [Máscara de sub-rede](#) ou [Gateway Padrão](#).
6. Toque no primeiro campo para abrir o teclado. Insira os dígitos corretos para o campo e toque no botão [OK](#). Repita o processo para cada campo e toque no botão [Salvar](#).

Configurar manualmente os parâmetros de TCP/IP IPv6 no painel de controle

Use os menus [Configurações](#) do painel de controle para definir manualmente um endereço IPv6.

1. Na tela Início do painel de controle da impressora, navegue até o aplicativo [Configurações](#) e, em seguida, selecione o ícone [Configurações](#).
2. Para habilitar a configuração manual, abra os seguintes menus:

- [Rede](#)
 - [Ethernet](#)
 - [TCP/IP](#)
 - [Configurações de IPV6](#)
3. Selecione [Ativar](#) e, em seguida, clique em [On](#).
 4. Selecione a opção [Ativar configurações manuais](#) e, em seguida, toque no botão [Concluído](#).
 5. Para configurar o endereço, abra o menu [Endereço](#) e toque no campo para abrir um teclado.
 6. Use o teclado para inserir o endereço e toque no botão [OK](#).
 7. Toque em [Salvar](#).

Configurações de velocidade de conexão e dúplex

 **NOTA:** Estas informações se aplicam somente às redes Ethernet. Elas não se aplicam a redes sem fio.

A velocidade do link e o modo de comunicação do servidor de impressão devem corresponder ao hub da rede. Para a maioria das situações, deixe a impressora no modo automático. Alterações incorretas na velocidade de conexão e nas configurações de frente/verso podem impedir que a impressora se comunique com outros dispositivos de rede. Para fazer alterações, use o painel de controle da impressora.

 **NOTA:** A configuração da impressora deve corresponder à configuração do dispositivo de rede (um hub de rede, switch, gateway, roteador ou computador).

 **NOTA:** O fato de alterar essas configurações pode fazer com que a impressora seja desligado e depois ligado. Faça alterações somente quando a impressora estiver ociosa.

1. Na tela Início do painel de controle da impressora, navegue até o aplicativo [Configurações](#) e, em seguida, selecione o ícone [Configurações](#).
2. Abra os seguintes menus.
 - [Rede](#)
 - [Ethernet](#)
 - [Velocidade do link](#)
3. Selecione uma destas opções:
 - [Auto](#): O servidor de impressão se configura automaticamente para a maior velocidade de conexão e para o modo de comunicação permitido na rede.
 - [10T Half](#): 10 megabytes por segundo (Mbps), operação half-duplex
 - [10T Full](#): 10 Mbps, operação full-duplex
 - [10T Auto](#): 10 Mbps, operação automatic-duplex
 - [100TX Half](#): 100 Mbps, operação half-duplex
 - [100TX Full](#): 100 Mbps, operação full-duplex

- [100TX Auto](#): 100 Mbps, operação automatic-duplex
 - [1000T Full](#): 1000 Mbps, operação full-duplex
4. Toque no botão [Salvar](#). A impressora é desligada e ligada novamente.

Recursos de segurança da impressora

- [Introdução](#)
- [Declarações de segurança](#)
- [Atribuição de senha de administrador](#)
- [Segurança do IP](#)
- [Suporte a criptografia: discos rígidos seguros de alto desempenho da HP](#)
- [Bloquear o formatador](#)

Introdução

A impressora inclui alguns recursos de segurança para restringir o acesso a definições de configuração, proteger dados e impedir o acesso a componentes valiosos do hardware.

Declarações de segurança

A impressora suporta padrões de segurança e protocolos recomendados que o ajudam a manter a impressora segura, proteger informações importantes da sua rede e simplificar a forma de monitorar e manter a impressora.

Atribuição de senha de administrador

Defina uma senha de administrador para acessar a impressora e ao Servidor Web Incorporado HP, de modo a impedir que usuários não autorizados alterem as configurações da impressora.

- [Usar o Servidor da Web Incorporado HP \(EWS\) para definir a senha](#)
- [Fornecer credenciais de acesso ao usuário no painel de controle da impressora](#)

Usar o Servidor da Web Incorporado HP (EWS) para definir a senha

1. Abra o Servidor Web Incorporado (EWS) HP:
 - a. Na tela Início do painel de controle da impressora, toque no **i** e, em seguida, toque no  para exibir o endereço IP ou o nome do host.
 - b. Abra um navegador da Web e, na linha de endereço, digite o endereço IP ou o nome do host exatamente como exibido no painel de controle da impressora. Pressione a tecla **Enter** no teclado do computador. O EWS é aberto.



NOTA: Se o navegador da Web exibir uma mensagem indicando que o acesso ao site pode não ser seguro, selecione a opção para continuar no site. O acesso a esse site não prejudica o computador.

2. Clique na guia **Segurança**.
3. Abra o menu **Segurança geral**.
4. Na área denominada **Definir senha de administrador local**, informe o nome a ser associado à senha no campo **Nome do usuário**.
5. Digite a senha no campo **Nova senha** e, em seguida, digite-a novamente no campo **Verificar senha**.



NOTA: Para alterar uma senha existente, digite primeiro a senha atual no campo **Senha antiga**.

6. Clique no botão **Aplicar**.



NOTA: Anote a senha e armazene-a em um local seguro. Não é possível recuperar a senha do administrador. Se a senha de administrador for perdida ou esquecida, entre em contato com o suporte da HP em support.hp.com para obter a assistência necessária para reinicializar a impressora completamente.

Fornecer credenciais de acesso ao usuário no painel de controle da impressora

Alguns recursos do painel de controle da impressora podem ser protegidos para impedir seu uso por pessoas não autorizadas. Quando um recurso é protegido, a impressora solicita-lhe que efetue login para poder usá-lo. Você também pode efetuar login sem esperar uma solicitação tocando no botão **Login** no painel de controle da impressora.

Normalmente, as credenciais para o login na impressora são as mesmas que para o login na rede. Consulte o administrador da rede desta impressora caso tenha dúvidas quanto às credenciais que devem ser usadas.

1. Na tela Início do painel de controle da impressora, selecione **Login**.
2. Siga os comandos para inserir as credenciais.



NOTA: Para manter a segurança da impressora, selecione a opção **Logout** quando terminar de usá-la.

Segurança do IP

Segurança de IP (IPsec) é um conjunto de protocolos que controla o tráfego de rede baseado em IP para a impressora. O IPsec oferece autenticação host-a-host, integridade de dados e criptografia de comunicações de rede.

Para impressoras conectadas em rede e com um servidor de impressão HP Jetdirect, você pode configurar o IPsec usando a guia **Rede** no Servidor da Web Incorporado da HP.

Suporte a criptografia: discos rígidos seguros de alto desempenho da HP

O disco rígido fornece criptografia baseada em hardware para você poder armazenar com segurança dados confidenciais sem comprometer o desempenho da impressora. Esse disco rígido usa o mais avançado Padrão de criptografia avançada (AES) e tem recursos versáteis de economia de tempo e uma funcionalidade resistente.

Use o menu **Segurança** no Servidor da Web Incorporado HP para configurar o disco.

Bloquear o formatador

O formatador tem um slot que pode ser usado para conectar um cabo de segurança. O bloqueio do formatador evita que alguém remova componentes valiosos do equipamento.

Configurações de economia de energia

- [Impressão no EconoMode](#)
- [Definir o período de inatividade e configurar a impressora para que utilize 1 watt ou menos de potência](#)
- [Configurar a programação de inatividade](#)

Impressão no EconoMode

Esta impressora tem uma opção EconoMode para imprimir rascunhos de documentos. Usar o EconoMode pode consumir menos toner. No entanto, o EconoMode pode também reduzir a qualidade da impressão.

- [Configuração do EconoMode a partir do driver de impressão](#)
- [Configuração do EconoMode a partir do painel de controle da impressora](#)

A HP não recomenda o uso da opção EconoMode em tempo integral. Se o EconoMode for usado continuamente, o suprimento de toner pode durar mais do que as partes mecânicas do cartucho de toner. Se a qualidade da impressão começar a diminuir e não for mais satisfatória, avalie a possibilidade de substituir o cartucho de toner.



NOTA: Se esta opção não estiver disponível em seu driver de impressão, você pode defini-la usando o painel de controle da impressora.

Configuração do EconoMode a partir do driver de impressão

1. No programa de software, selecione a opção **Imprimir**.
2. Selecione a impressora e, em seguida, clique em **Propriedades** ou no botão **Preferências**.
3. Clique na guia **Papel/qualidade**.
4. Clique na caixa de seleção **EconoMode** para habilitar o recurso e, em seguida, clique em **OK**.

Configuração do EconoMode a partir do painel de controle da impressora

Use o painel de controle da impressora para alterar a configuração EconoMode.

1. Na tela Início do painel de controle da impressora, navegue até o aplicativo [Configurações](#) e, em seguida, selecione o ícone [Configurações](#).
2. Abra os seguintes menus.
 - [Copiar/Imprimir](#) ou [Imprimir](#)
 - [Opções padrão de impressão](#)
 - [Economode](#)
3. Selecione [Ligado](#) ou [Desligado](#) para ativar ou desativar o recurso.

Definir o período de inatividade e configurar a impressora para que utilize 1 watt ou menos de potência

As configurações de inatividade afetam a quantidade de energia que a impressora utiliza, seu tempo de atividade/inatividade e a rapidez com que entra e sai do modo de inatividade.

Para configurar a impressora para usar 1 watt de energia ou menos enquanto estiver em modo de inatividade, insira os horários para [Hibernar após Inatividade](#) e para [Desligamento Automático após Inatividade](#).

1. Na tela Início do painel de controle da impressora, navegue até o aplicativo [Configurações](#) e, em seguida, selecione o ícone [Configurações](#).
2. Abra os seguintes menus.

- Geral
 - Configurações de energia
 - Configurações de inatividade
3. Selecione **Hibernar após Inatividade** para especificar a quantidade de minutos em que a impressora ficará inativa antes de entrar no modo de inatividade. Selecione o período apropriado.
 4. Selecione **Desligamento Automático após Inatividade** para colocar a impressora em um modo de economia de energia mais profundo após um período de inatividade. Selecione o período apropriado.



NOTA: Por padrão, o produto sairá do modo de Desligamento Automático em resposta a qualquer atividade que não seja USB ou Wi-Fi. Para maiores configurações de energia, você pode configurá-la para ser acionada apenas com o botão liga/desliga, selecionando **Desligar (ativar apenas com botão liga/desliga)**.

5. Selecione **Concluído** para salvar as configurações.

Configurar a programação de inatividade

Use o recurso **Programação de Inatividade** para configurar a impressora para sair ou entrar automaticamente no modo de Inatividade em horários específicos e em dias específicos da semana.

1. Na tela Início do painel de controle da impressora, navegue até o aplicativo **Configurações** e, em seguida, selecione o ícone **Configurações**.
2. Abra os seguintes menus.
 - Geral
 - Configurações de energia
 - Programação de inatividade
3. Selecione o botão **Novo Evento** e, seguida, escolha o tipo de evento a ser programado: **Evento de Ativação** ou **Evento de Inatividade**.
4. Para um evento de ativação ou de inatividade, configure a hora e os dias da semana para o evento. Clique em **Salvar** para salvar as configurações.

HP Web Jetadmin

HP Web Jetadmin é uma ferramenta premiada, líder no setor, por gerenciar eficientemente uma ampla variedade de dispositivos de rede da HP, incluindo impressoras, impressoras multifuncionais e dispositivos de envio digital. Essa solução única permite-lhe fazer remotamente a instalação, o monitoramento, a manutenção, a solução de problemas e a proteção de seu ambiente de impressão e digitalização, aumentando assim a sua produtividade e ajudando-o a economizar tempo, controlar custos e proteger seu investimento.

As atualizações do HP Web Jetadmin são disponibilizadas periodicamente para propiciar suporte a recursos específicos da impressora. Visite www.hp.com/go/webjetadmin para obter mais informações.

Atualizações de software e firmware

A HP atualiza regularmente os recursos disponíveis no firmware da impressora. Para aproveitar os recursos mais atuais, atualize o firmware da impressora. Faça o download do arquivo de atualização de firmware mais recente na Web:

Acesse o endereço www.hp.com/support/ljM528mfp. Clique em **Drivers e software**.

9 Solucionar problemas

Solucione problemas com a impressora. Localize recursos adicionais para ajuda e suporte técnico.

- [Assistência ao cliente](#)
- [Sistema de ajuda do painel de controle](#)
- [Redefinir configurações de fábrica](#)
- [Uma mensagem "Nível de cartucho está baixo" ou "Nível de cartucho está muito baixo" é exibida no painel de controle da impressora](#)
- [A impressora não coleta o papel ou apresenta alimentação incorreta](#)
- [Eliminar atolamento de papel](#)
- [Resolver problemas de qualidade de impressão](#)
- [Melhorar a qualidade da imagem de cópia](#)
- [Melhorar a qualidade da imagem de digitalização](#)
- [Melhorar a qualidade da imagem do fax](#)
- [Solucionar problemas de rede com fio](#)
- [Solucionar problemas de rede sem fio](#)
- [Resolver problemas com o fax](#)
- [A unidade flash USB não está respondendo](#)

Para assistência de vídeo, consulte www.hp.com/videos/LaserJet.

As informações a seguir estão corretas no momento da publicação. Para obter mais informações atuais, consulte www.hp.com/support/ljM528mfp.

Para obter mais informações:

A ajuda integral da HP para a impressora inclui os seguintes tópicos:

- Instalar e configurar
- Conhecer e usar
- Solucionar problemas
- Fazer download de atualizações de software e firmware

- Participar de fóruns de suporte
- Localizar informações de garantia e regulamentação

Assistência ao cliente

Obtenha suporte por telefone no seu país/região	Os números de telefones por país/região estão no folheto que vem na caixa, junto com a impressora, ou em www.hp.com/support/ .
Tenha em mãos o nome da impressora, o número de série, a data da aquisição e a descrição do problema	
Obtenha suporte 24 horas via Internet e baixe utilitários de software e drivers	www.hp.com/support/ljM528mfp
Solicite acordos de manutenção e serviços adicionais da HP	www.hp.com/go/carepack
Registrar a impressora	www.register.hp.com

Sistema de ajuda do painel de controle

A impressora tem um sistema de Ajuda incorporado que explica como usar cada tela. Para abrir o sistema de Ajuda, toque no botão  Ajuda no canto superior direito da tela.



Em algumas telas, a Ajuda abre um menu global onde você pode procurar tópicos específicos. Você pode percorrer a estrutura de menus tocando nos botões no menu.

Algumas telas de Ajuda contêm animações que mostram procedimentos específicos, tais como eliminação de congestionamentos.

Se a impressora alertar sobre um erro ou aviso, toque no botão  Ajuda para abrir uma mensagem que descreve o problema. A mensagem também contém instruções para ajudar a resolver o problema.

Redefinir configurações de fábrica

Redefinir as configurações da impressora para os padrões de fábrica pode ajudar a resolver problemas.

- [Introdução](#)
- [Método um: Restaurar configurações de fábrica no painel de controle da impressora](#)
- [Método dois: Redefinir configurações de fábrica no Servidor da Web Incorporado da HP \(apenas impressoras conectadas à rede\)](#)

Introdução

Utilize um dos seguintes métodos para restaurar a impressora para as configurações originais de fábrica.

Método um: Restaurar configurações de fábrica no painel de controle da impressora

Use o painel de controle da impressora para restaurar as configurações aos seus valores originais.



1. Na tela Início do painel de controle da impressora, navegue até o aplicativo [Configurações](#) e, em seguida, selecione o ícone [Configurações](#).
2. Abra os seguintes menus.
 - [Geral](#)
 - [Redefinir configurações de fábrica](#)
3. Selecione [Reinicializar](#).

Uma mensagem de verificação informa que executar a função de redefinição talvez resulte na perda de dados.
4. Selecione [Restaurar](#) para concluir o processo.

 **NOTA:** A impressora é reiniciada automaticamente após a conclusão da operação de redefinição.

Método dois: Redefinir configurações de fábrica no Servidor da Web Incorporado da HP (apenas impressoras conectadas à rede)

Use o EWS HP para redefinir as configurações da impressora com as configurações originais.

1. No painel de controle da impressora, selecione o  e, em seguida, selecione o  para exibir o endereço IP ou o nome do host.
2. Abra a guia **Geral**.
3. No lado esquerdo da tela, clique em **Redefinir configurações de fábrica**.
4. Clique no botão **Restaurar**.

 **NOTA:** A impressora é reiniciada automaticamente após a conclusão da operação de redefinição.

Uma mensagem "Nível de cartucho está baixo" ou "Nível de cartucho está muito baixo" é exibida no painel de controle da impressora

- [Altere as configurações de "nível muito baixo"](#)
- [Solicitar suprimento](#)

Nível de cartucho está baixo: A impressora indica quando o nível de um cartucho de toner está baixo. A vida útil restante real do cartucho de toner pode variar. É recomendável ter um cartucho de substituição disponível quando a qualidade de impressão não for mais aceitável. O cartucho de toner não precisa ser substituído no momento.

Continue imprimindo com o cartucho atual até que a redistribuição do toner não produza mais uma qualidade de impressão aceitável. Para redistribuir o toner, remova o cartucho do toner da impressora e o agite levemente o cartucho para trás e para frente sobre seu eixo horizontal. Para uma representação gráfica, consulte as instruções de substituição do cartucho. Reinsira o cartucho do toner na impressora e feche a tampa.

Nível de cartucho está muito baixo: A impressora indica quando o nível do cartucho de toner está muito baixo. A vida útil restante real do cartucho de toner pode variar. É recomendável ter um cartucho de substituição disponível quando a qualidade de impressão não for mais aceitável. Não é necessário substituir o cartucho de toner nesse momento, a menos que a qualidade de impressão não seja mais aceitável.

A Garantia de Proteção Premium da HP expira quase no fim de vida útil do cartucho utilizável. Verifique o status na página de Status de suprimentos ou no HP Embedded Web Server (EWS).

Altere as configurações de "nível muito baixo"

Você pode alterar a maneira como a impressora reage quando os suprimentos alcançam um estado Muito baixo. Não é necessário restabelecer essas configurações ao instalar um novo cartucho.

- [Alterar as configurações de "Muito Baixo" pelo painel de controle](#)
- [Para impressoras com recurso de fax](#)

Alterar as configurações de "Muito Baixo" pelo painel de controle

Altere a configuração pelo painel de controle da impressora.

1. Na tela Início do painel de controle da impressora, navegue até o aplicativo [Configurações](#) e, em seguida, selecione o ícone [Configurações](#).
2. Abra os seguintes menus.
 - [Gerenciar suprimentos](#)
 - [Comportamento muito baixo](#)
 - [Cartucho preto](#) ou [Cartuchos coloridos](#)
3. Selecione uma destas opções:
 - Selecione a opção [Parar](#) para definir que a impressora pare de imprimir quando o cartucho atingir o limite **Muito baixo**.
 - Selecione a opção [Solicitar para continuar](#) para definir que a impressora pare de imprimir quando o cartucho atingir o limite **Muito baixo**. Você pode confirmar a solicitação ou substituir o cartucho para continuar a imprimir.
 - Selecione a opção [Continuar](#) para configurar a impressora para alertá-lo quando o cartucho estiver muito baixo, mas para continuar imprimindo além da configuração **Muito baixo**, sem interação. Isso pode resultar em uma qualidade de impressão insatisfatória.

Para impressoras com recurso de fax

Quando a impressora é definida com a opção [Parar](#) ou [Solicitar para continuar](#), há risco de que os fax não sejam impressos quando a impressora continuar imprimindo. Isso poderá ocorrer se a impressora tiver recebido mais faxes do que a memória pode guardar quando a impressora está aguardando.

A impressora poderá continuar imprimindo faxes sem interrupção quando ultrapassar o limite Muito Baixo se você selecionar a opção [Continuar](#) para o cartucho, mas a qualidade de impressão poderá ser reduzida.

Solicitar suprimento

Pedidos de suprimentos e papel	http://www.hp.com/go/SureSupply_sw
Peça por meio de prestadores de serviço de manutenção ou suporte	Entre em contato com a assistência técnica autorizada ou prestador de serviços de suporte HP.
Pedir usando o servidor da Web Incorporado da HP (EWS)	Para acessar, de um navegador compatível, digite o endereço IP ou o nome do host no campo de endereço/URL. O EWS contém um link para o site HP SureSupply, que fornece opções para a compra de suprimentos originais da HP.

A impressora não coleta o papel ou apresenta alimentação incorreta

- [Introdução](#)
- [A impressora não coleta papel](#)
- [A impressora coleta várias folhas de papel](#)
- [O alimentador de documentos atola, inclina ou coleta várias folhas de papel](#)

Introdução

As seguintes soluções podem ajudar a resolver problemas se a impressora não estiver puxando papel da bandeja ou se estiver puxando várias folhas de uma vez. Uma destas situações pode resultar em congestionamentos de papel.

A impressora não coleta papel

Se a impressora não coletar papel da bandeja, experimente as soluções a seguir.

1. Abra a impressora e remova as folhas presas. Verifique se há pedaços de papel rasgados dentro da impressora.
2. Coloque a bandeja com o tamanho de papel correto para o trabalho.
3. Verifique se o tamanho do papel e o tipo estão definidos corretamente no painel de controle da impressora.

4. Verifique se as guias de papel na bandeja estão ajustadas corretamente para o tamanho do papel. Ajuste as guias ao recuo apropriado na bandeja. A seta na guia da bandeja deve se adaptar exatamente com a marca da bandeja.

 **NOTA:** Não pressione excessivamente as guias do papel contra a pilha de papel. Ajuste-as aos recuos ou marcações na bandeja.

As imagens a seguir mostram exemplos de indentações de tamanho do papel nas bandejas para várias impressoras. A maioria das impressoras HP possuem marcas semelhantes a estas.

Figura 9-1 Marcações de tamanho para Bandeja 1 ou bandeja multipropósito



Figura 9-2 Marcações de tamanho das bandejas de cassete



5. Verifique se a umidade na sala está dentro das especificações para esta impressora e se o papel está sendo armazenada em pacotes não abertos. A maioria das resmas de papel é vendida em embalagem à prova de umidade para manter o papel seco.

Em ambientes de alta umidade, o papel na parte superior da pilha na bandeja pode absorver umidade e ele pode ter uma aparência ondulada ou irregular. Se isso ocorrer, remova as folhas 5 a 10 de papel de cima da pilha.

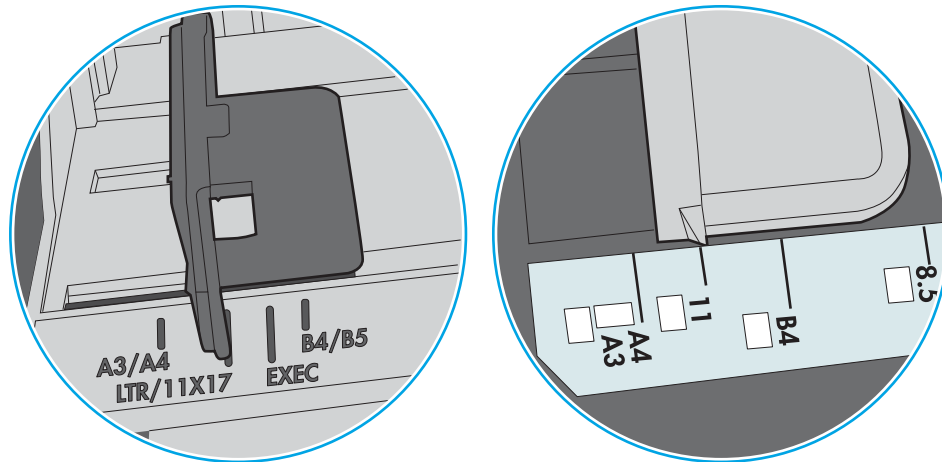
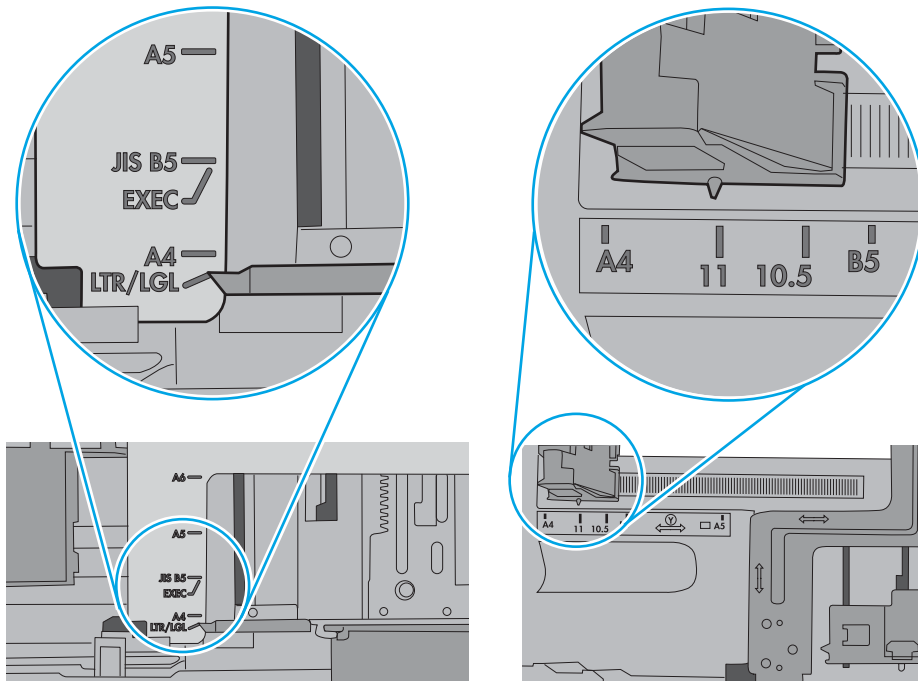
Em ambientes de baixa umidade, o excesso de eletricidade estática pode fazer com que as folhas de papel grudem. Se isso ocorrer, remova o papel da bandeja e dobre a pilha, segurando-a em cada extremidade e juntando as pontas para formar um U. Em seguida, gire as extremidades para baixo para inverter a forma de U. Em seguida, mantenha cada lado da pilha de papel e repita esse processo. Esse processo libera folhas individuais sem apresentar eletricidade estática. Endireite a pilha de papel contra uma tabela antes de devolvê-la à bandeja.

Figura 9-3 Técnica para dobrar a pilha de papel

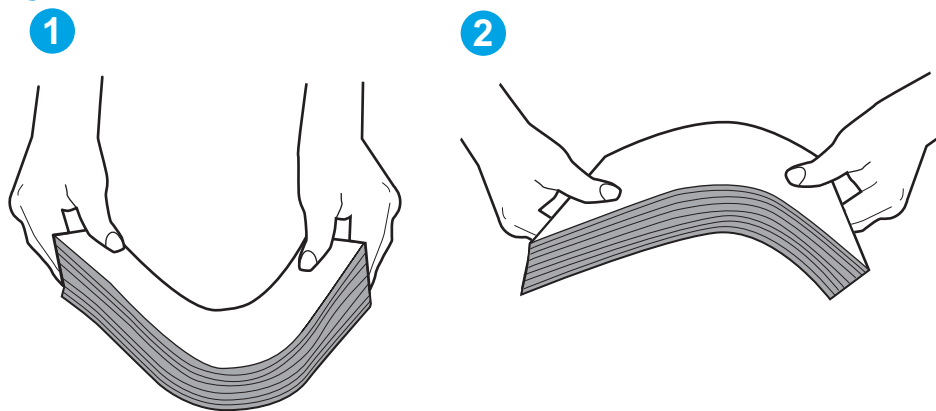

6. Verifique no painel de controle da impressora para confirmar se um aviso para colocar o papel manualmente está sendo exibido. Coloque papel e continue.
7. Os cilindros acima da bandeja podem estar contaminados. Limpe os cilindros com um tecido macio, que não solte pelos, umedecido com água. Use água destilada, se estiver disponível.

⚠ CUIDADO: Não borrife água diretamente na impressora. Em vez disso, borrife água no pano ou umedeça o pano em água e torça antes de limpar os cilindros.

A imagem a seguir mostra exemplos da localização do cilindro para várias impressoras.

Figura 9-4 Localizações dos cilindros da Bandeja 1 ou a bandeja multipropósito

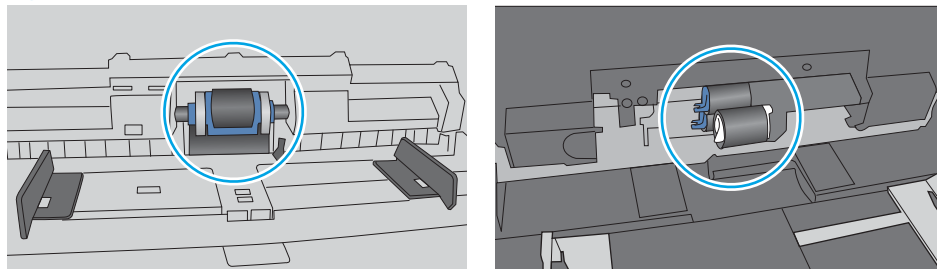

A impressora coleta várias folhas de papel

Se a impressora coletar várias folhas de papel da bandeja, experimente as soluções a seguir.

1. Remova a pilha de papel da bandeja e dobre-a, gire-a 180° e vire-a ao contrário. *Não folheie o papel.* Recoloque a pilha de papel na bandeja.

 **NOTA:** Ventilar papel introduz eletricidade estática. Em vez de ventilar papel, flexione a pilha, segurando-a em cada extremidade e levantando as extremidades para formar um U. Em seguida, gire as extremidades para baixo para inverter a forma de U. Em seguida, mantenha cada lado da pilha de papel e repita esse processo. Esse processo libera folhas individuais sem apresentar eletricidade estática. Endireite a pilha de papel contra uma tabela antes de devolvê-la à bandeja.

Figura 9-5 Técnica para dobrar a pilha de papel



2. Use somente papéis que atendam às especificações de papel da HP para esta impressora.
3. Verifique se a umidade na sala está dentro das especificações para esta impressora, e esse papel está sendo armazenado em pacotes não abertos. A maioria das resmas de papel é vendida em embalagem à prova de umidade para manter o papel seco.

Em ambientes de alta umidade, o papel na parte superior da pilha na bandeja pode absorver umidade e ele pode ter uma aparência ondulada ou irregular. Se isso ocorrer, remova as folhas 5 a 10 de papel de cima da pilha.

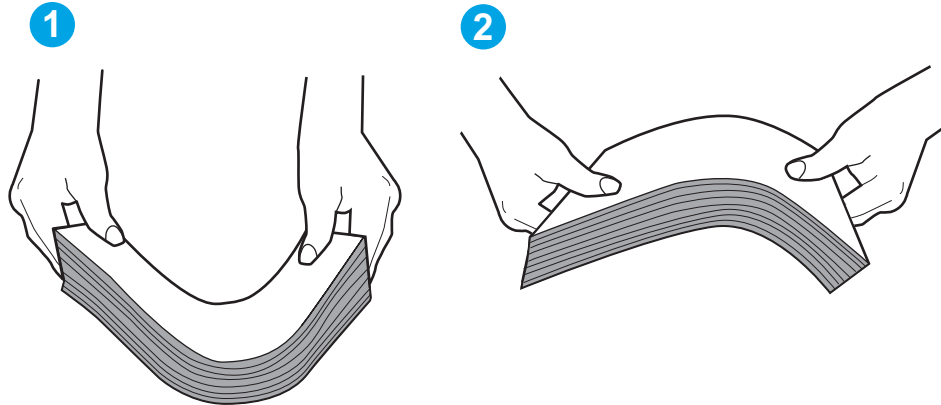
Em ambientes de baixa umidade, o excesso de eletricidade estática pode fazer com que as folhas de papel grudem. Se isso ocorrer, remova o papel da bandeja e dobre a pilha conforme descrito anteriormente.

4. Use papel que não esteja amassado, dobrado ou danificado. Se necessário, use papel de um pacote diferente.

5. Verifique se que a bandeja não está sobrecarregada verificando as marcações de altura da pilha no interior da bandeja. Se estiver cheia demais, remova toda a pilha de papel da bandeja, endireite a pilha e recoloca algumas folhas na bandeja.

As imagens a seguir mostram exemplos das marcações de altura da pilha nas bandejas para várias impressoras. A maioria das impressoras HP possuem marcas semelhantes a estas. Certifique-se de que todas as folhas de papel estejam abaixo das linguetas perto das marcas de altura da pilha. Essas linguetas ajudam a apoiar o papel na posição correta quando ela entra na impressora.

Figura 9-6 Marcações de altura da pilha





Figura 9-7 Lingueta da pilha de papel

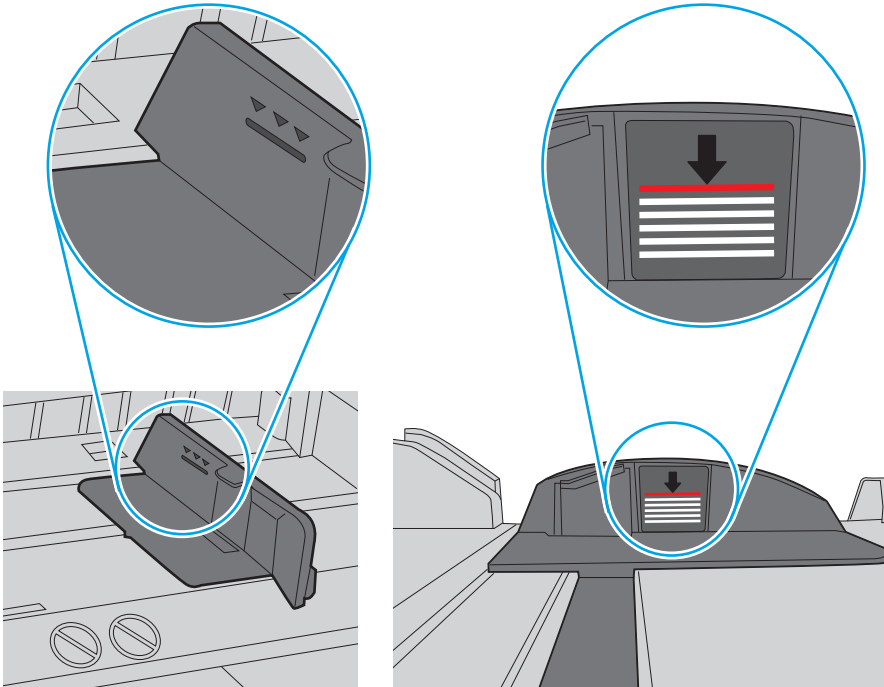
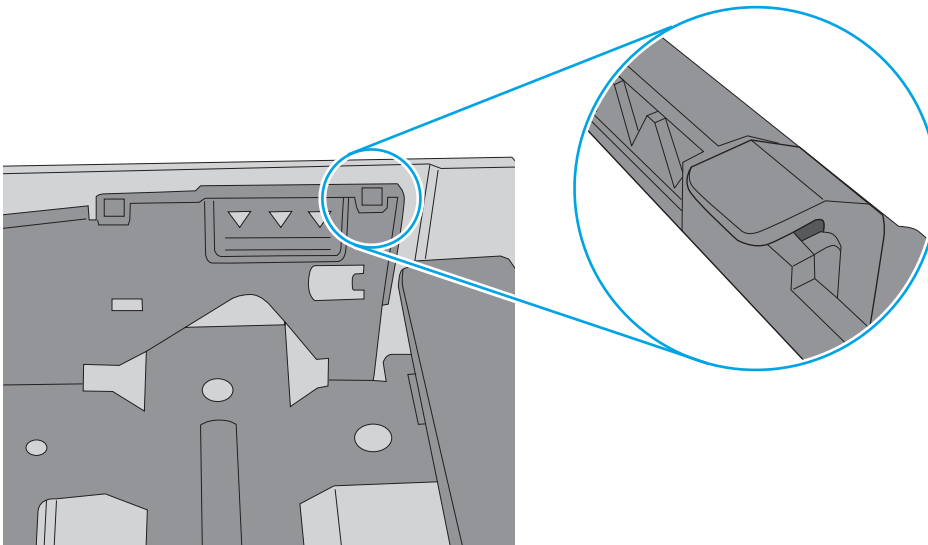

6. Verifique se as guias de papel na bandeja estão ajustadas corretamente para o tamanho do papel. Ajuste as guias ao recuo apropriado na bandeja. A seta na guia da bandeja deve se adaptar exatamente com a marca da bandeja.

 **NOTA:** Não pressione excessivamente as guias do papel contra a pilha de papel. Ajuste-as aos recuos ou marcações na bandeja.

As imagens a seguir mostram exemplos de indentações de tamanho do papel nas bandejas para várias impressoras. A maioria das impressoras HP possuem marcas semelhantes a estas.

Figura 9-8 Marcações de tamanho para Bandeja 1 ou bandeja multipropósito



Figura 9-9 Marcações de tamanho das bandejas de cassete



7. Verifique se o ambiente de impressão está dentro das especificações recomendadas.

O alimentador de documentos atola, inclina ou coleta várias folhas de papel

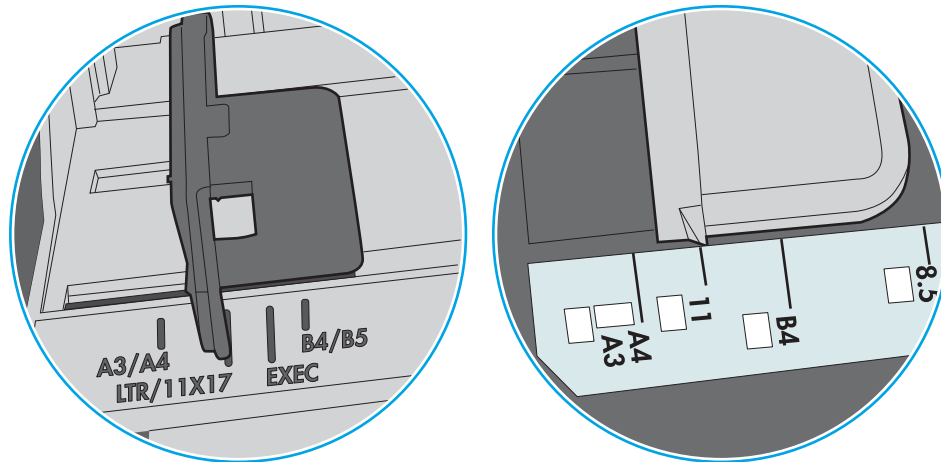
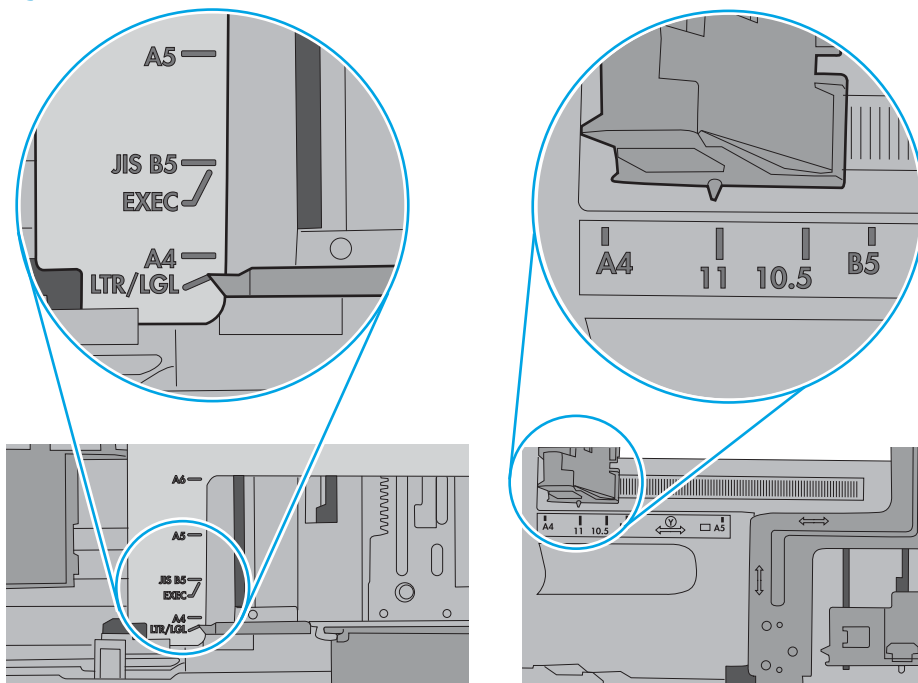
 **NOTA:** Essas informações se aplicam apenas a impressoras MFP.

- Pode haver algo fixado no original, como grampos ou post-its, que deverão ser removidos.
- Verifique se todos os cilindros estão no lugar e se as portas de acesso ao cilindro dentro do alimentador de documentos estão fechadas.
- Verifique se a tampa superior do alimentador de documentos está fechada.
- Pode ser que as páginas não tenham sido posicionadas corretamente. Acerte as páginas e ajuste as guias do papel para centralizar a pilha.
- As guias do papel devem encostar nas laterais da pilha para funcionar corretamente. Verifique se a pilha está alinhada e se as guias estão tocando suas laterais.
- A bandeja de entrada ou o compartimento de saída do alimentador de documentos pode conter um número de páginas maior que o máximo permitido. Verifique se a pilha de papel está dentro das guias na bandeja de entrada e remova páginas do compartimento de saída.
- Verifique se não há pedaços de papel, grampos, cliques ou outros resíduos no caminho do papel.
- Limpe os cilindros do alimentador de documentos e o bloco de separação. Use ar comprimido ou um pano macio e sem fiapos umedecido com água morna. Se as falhas de alimentação ainda ocorrerem, substitua os cilindros.
- Na tela Início do painel de controle da impressora, role e toque no botão [Suprimentos](#). Verifique o status do kit do alimentador de documentos e substitua-o, se necessário.

Eliminar atolamento de papel

- [Introdução](#)
- [Locais de congestionamento de papel](#)
- [Navegação automática para eliminação de congestionamentos](#)
- [Enfrentando congestionamentos de papel frequentes ou recorrentes?](#)
- [Eliminar congestionamentos de papel no alimentador de documentos—31.13.yz](#)
- [Desobstruir congestionamentos de papel na bandeja 1—13.A1](#)
- [Eliminar os congestionamentos de papel na bandeja 2, bandeja 3, bandeja 4, bandeja 5—13.A2, 13.A3, 13.A4, 13.A5](#)
- [Eliminar congestionamentos de papel do compartimento de saída—13.E1](#)
- [Remover congestionamentos de papel na unidade duplex—13.CX.XX, 13.DX.XX](#)
- [Remova atolamentos de papel na área do cartucho de toner](#)
- [Eliminar congestionamentos de papel no fusor—13.B9, 13.B2, 13.FF](#)

Introdução

As seguintes informações incluem instruções para a eliminação de atolamentos na impressora.

Locais de congestionamento de papel

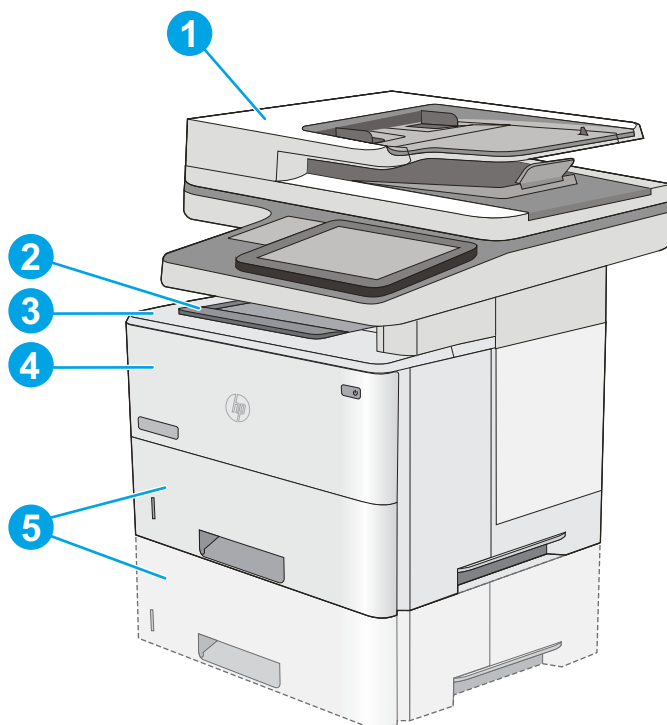

1

Alimentador de documentos

2	Compartimento de saída
3	Tampa superior e área do cartucho de toner
4	Bandeja 1
5	Bandeja 2 e bandejas opcionais para 550 folhas

NOTA: Remova a Bandeja 2 para acessar atolamentos no duplexador.

Navegação automática para eliminação de congestionamentos

O recurso de navegação automática auxilia na eliminação de congestionamentos fornecendo instruções passo a passo no painel de controle. Ao concluir uma etapa, a impressora exibe as instruções da etapa seguinte até a conclusão.

Enfrentando congestionamentos de papel frequentes ou recorrentes?

Para reduzir o número de congestionamentos de papel, experimente as soluções a seguir.



NOTA: Para assistir a um vídeo que demonstra como carregar papel de uma maneira que reduz o número de congestionamentos de papel, clique [aqui](#).

1. Use somente papéis que atendam às especificações de papel da HP para esta impressora.
2. Use papel que não esteja amassado, dobrado ou danificado. Se necessário, use papel de um pacote diferente.
3. Não use papel que já foi empregado em cópia ou impressão.
4. Verifique se a bandeja não está cheia demais. Se estiver, remova toda a pilha de papel da bandeja, endireite a pilha e recoloca algumas folhas na bandeja.
5. Verifique se as guias de papel na bandeja estão ajustadas corretamente para o tamanho do papel. Ajuste as guias de forma que toquem a pilha de papel, sem dobrá-la.
6. Verifique se a bandeja está totalmente inserida na impressora.
7. Se estiver imprimindo papel de alta gramatura, com relevo ou perfurado, use o recurso de alimentação manual e coloque uma folha de cada vez.
8. Abra o menu **Bandejas** no painel de controle da impressora. Verifique se a bandeja está configurada corretamente para o tipo e o tamanho do papel.
9. Verifique se o ambiente de impressão está dentro das especificações recomendadas.

Eliminar congestionamentos de papel no alimentador de documentos—31.13.yz

As informações a seguir descrevem como remover atolamentos de papel no alimentador de documentos. Quando ocorrer um congestionamento, o painel de controle exibirá uma animação que auxiliará na eliminação do congestionamento.

1. Levante a trava para liberar a tampa do alimentador de documentos.

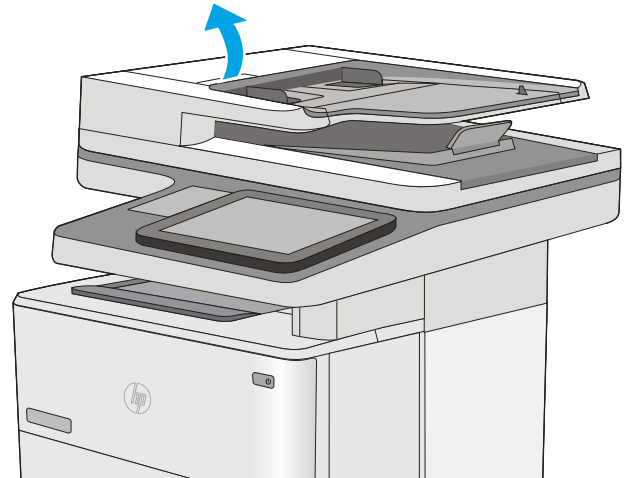

2. Abra a tampa do alimentador de documentos.

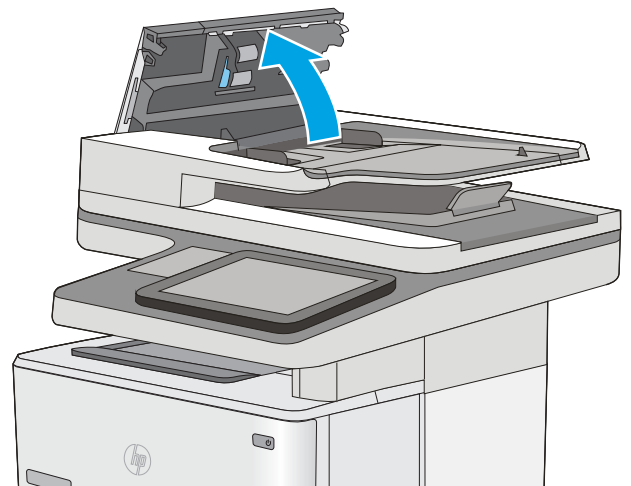

3. Remova o papel atolado.



4. Levante a bandeja de entrada do alimentador de documentos.

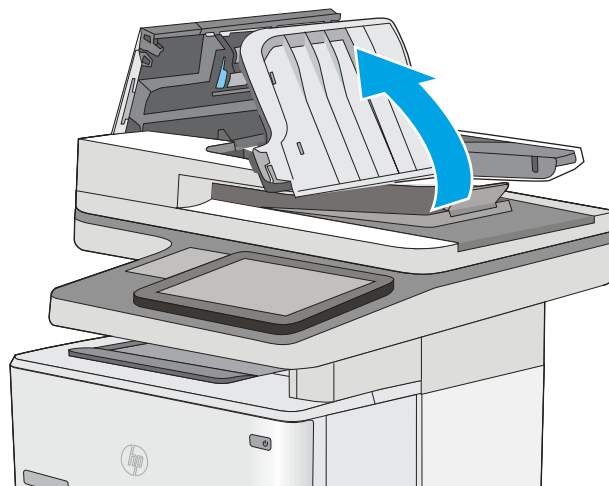

5. Remova o papel atolado.

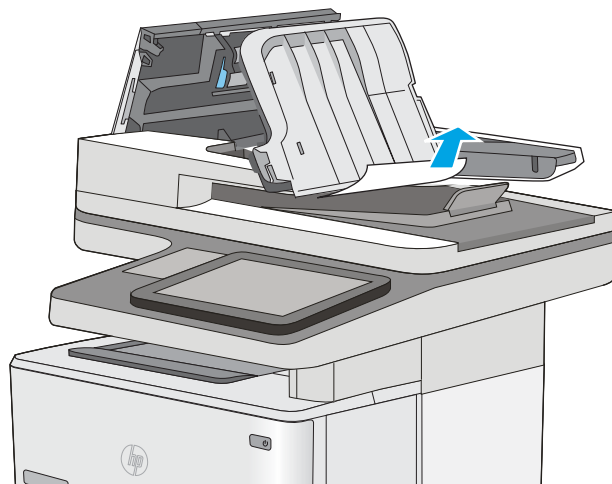

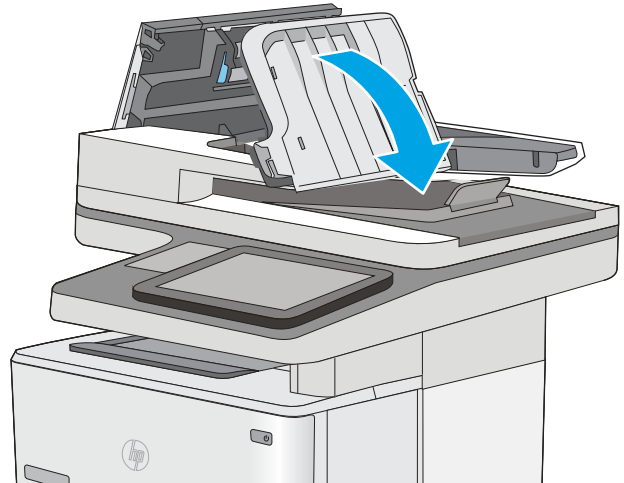

6. Abaixar a bandeja de entrada do alimentador de documentos.

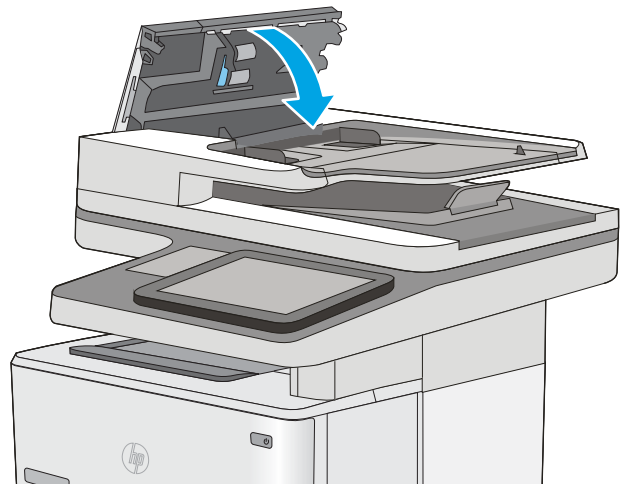

7. Fechar a tampa do alimentador de documentos.

NOTA: Verifique se a trava na parte superior da tampa do alimentador de documentos está completamente fechada.



 **NOTA:** Para evitar atolamentos, verifique se as guias da bandeja de entrada do alimentador de documentos estão ajustadas firmemente em relação ao documento, sem curvÁ-lo. Para copiar documentos estreitos, utilize o scanner de mesa. Remova todos os grampos e cliques de papel dos documentos originais.

 **NOTA:** Documentos originais que são impressos em papel pesado e brilhante podem atolar com mais frequência do que originais impressos em papel comum.

Desobstruir congestionamentos de papel na bandeja 1—13.A1

Use o procedimento a seguir para eliminar atolamentos na Bandeja 1. Quando ocorrer um congestionamento, o painel de controle exibirá uma animação que auxiliará na eliminação do congestionamento.

1. Se a maior parte da folha de papel estiver visível na bandeja, puxe lentamente o papel preso para fora da impressora. Verifique se toda a folha foi removida. Se ela rasgar, continue com as etapas a seguir para encontrar os vestígios.

Se a maior parte da folha de papel tiver sido puxada para dentro da impressora, prossiga com as etapas a seguir.

2. Pressione o botão de liberação da tampa superior no lado esquerdo da impressora.

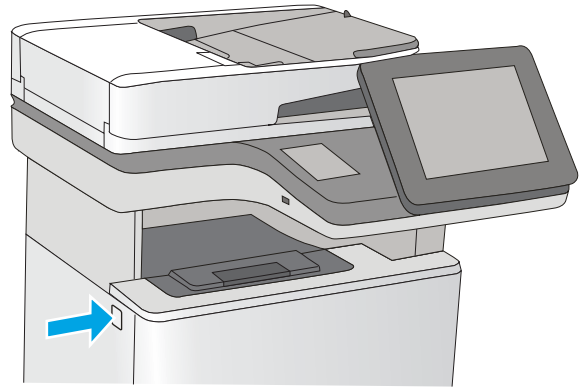
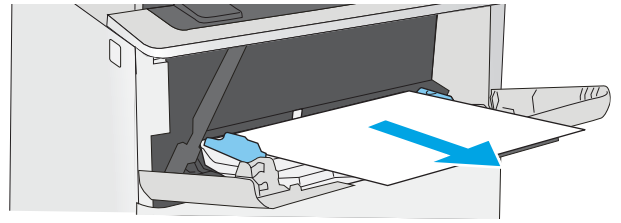

3. Abra a porta frontal.

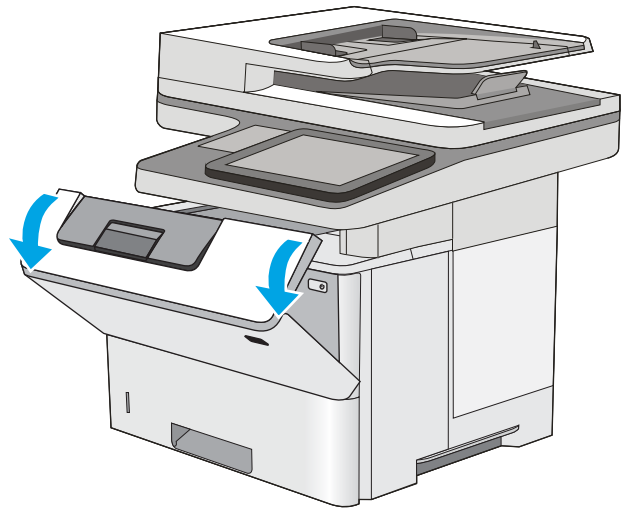

4. Remova o cartucho de toner.

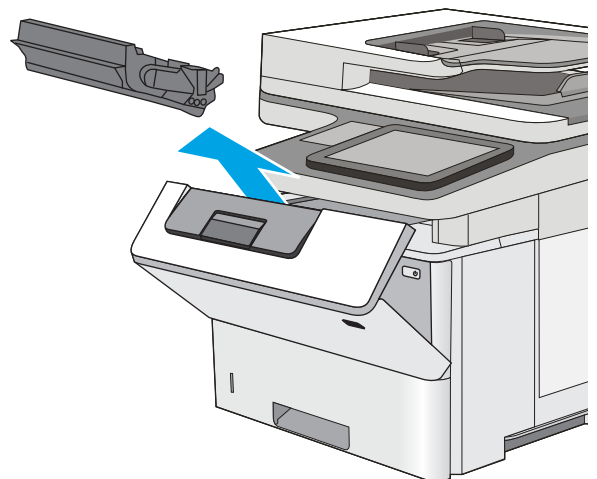

5. Levante a tampa de acesso ao atolamento e remova lentamente qualquer papel atolado. Tenha cuidado para não rasgar o papel.

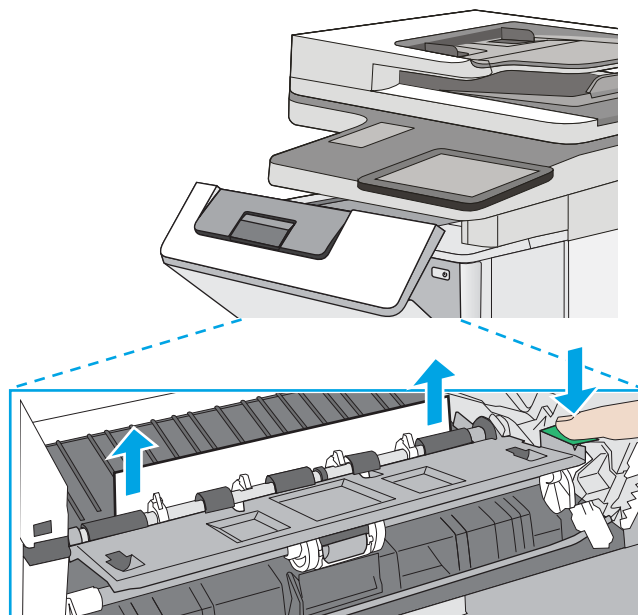

6. Remova o cartucho de toner.

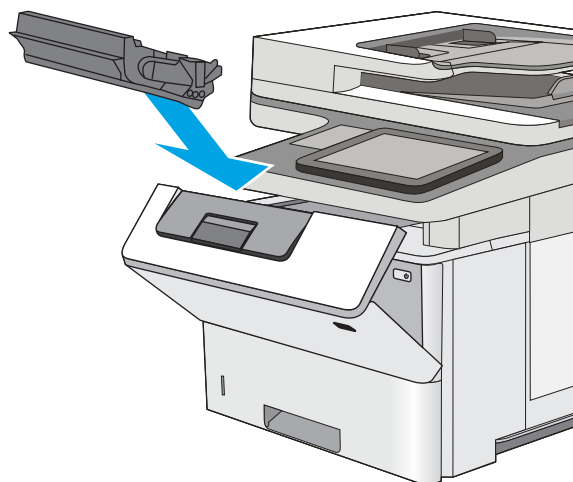

7. Feche a porta frontal.

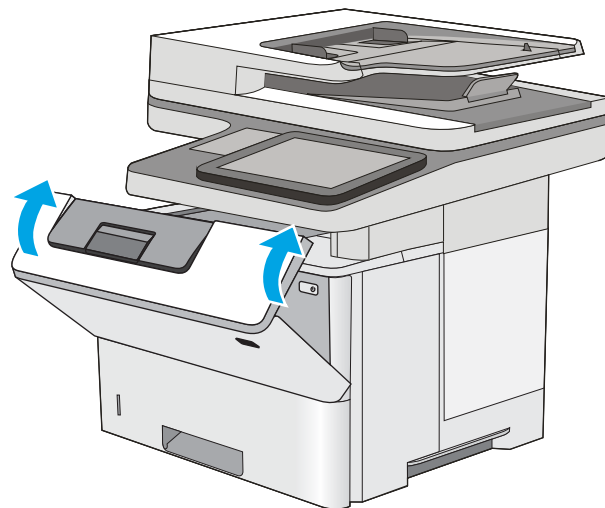

Eliminar os congestionamentos de papel na bandeja 2, bandeja 3, bandeja 4, bandeja 5 —13.A2, 13.A3, 13.A4, 13.A5

Use o procedimento a seguir para procurar papel em todos os locais de atolamento possíveis relacionados à Bandeja 2 e às bandejas para 550 folhas. Quando ocorrer um congestionamento, o painel de controle exibirá uma animação que auxiliará na eliminação do congestionamento.

1. Remova a bandeja da impressora.

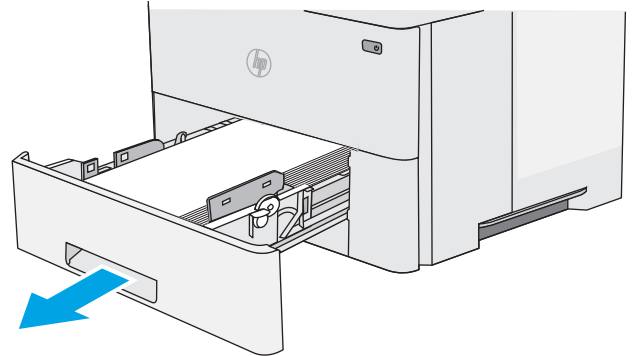

2. Remova o papel da bandeja e descarte todo o papel danificado.

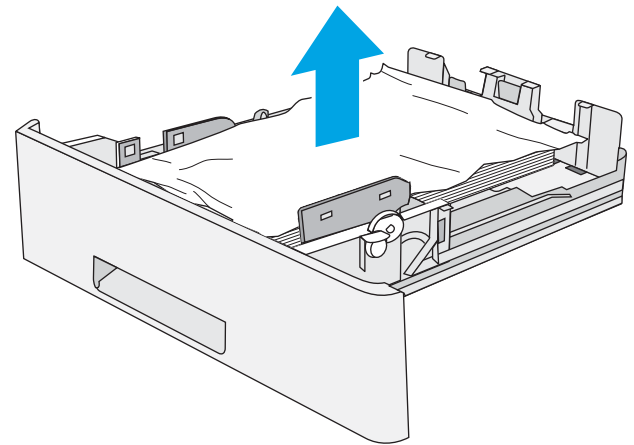

3. Verifique se a guia de papel traseira está ajustada para a endentação para o tamanho de papel correto. Se necessário, aperte a trava e mova a guia de papel traseira para a posição correta. Ela deverá se encaixar com um clique.

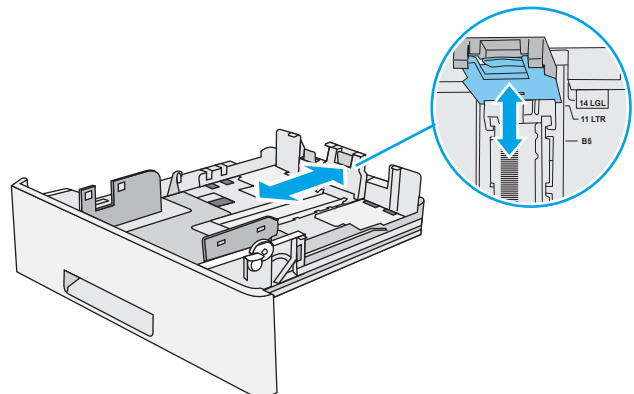

4. Carregue o papel na bandeja. Verifique se a pilha está nivelada nos quatro cantos e se o topo da pilha está abaixo dos indicadores de altura máxima.

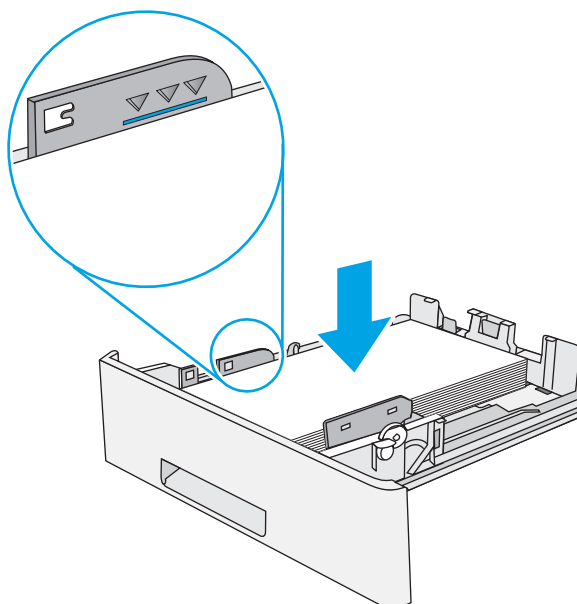

5. Reinsira e feche a bandeja.

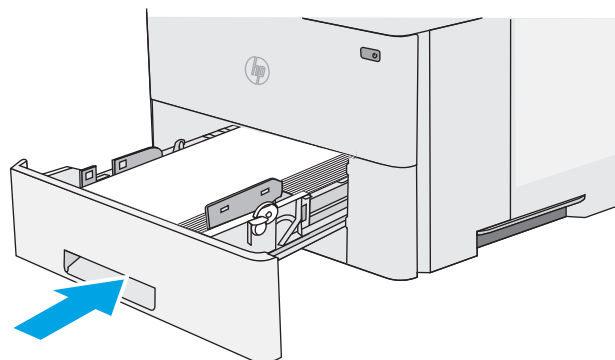

6. Pressione o botão de liberação da tampa superior no lado esquerdo da impressora.

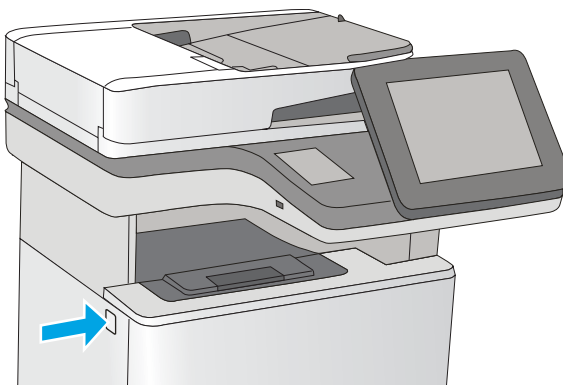

7. Abra a porta frontal.

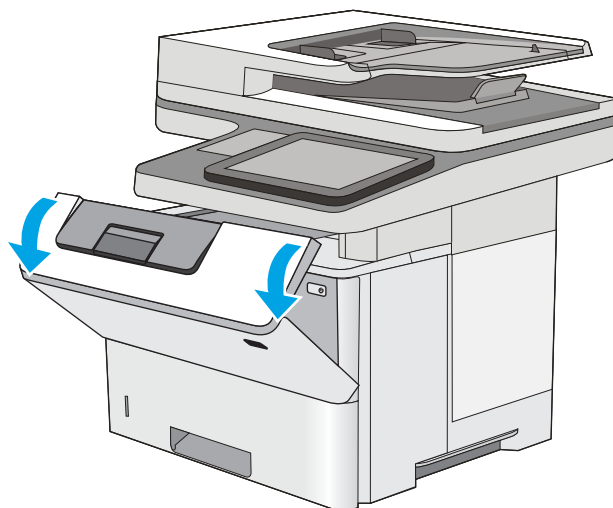

8. Remova o cartucho de toner.

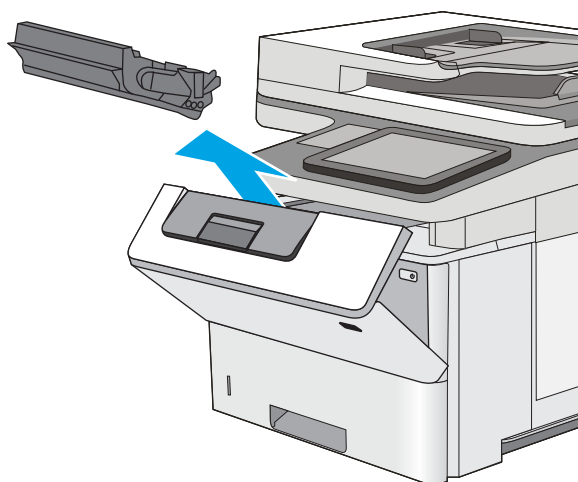

9. Levante a tampa de acesso ao atolamento e remova lentamente qualquer papel atolado. Tenha cuidado para não rasgar o papel.

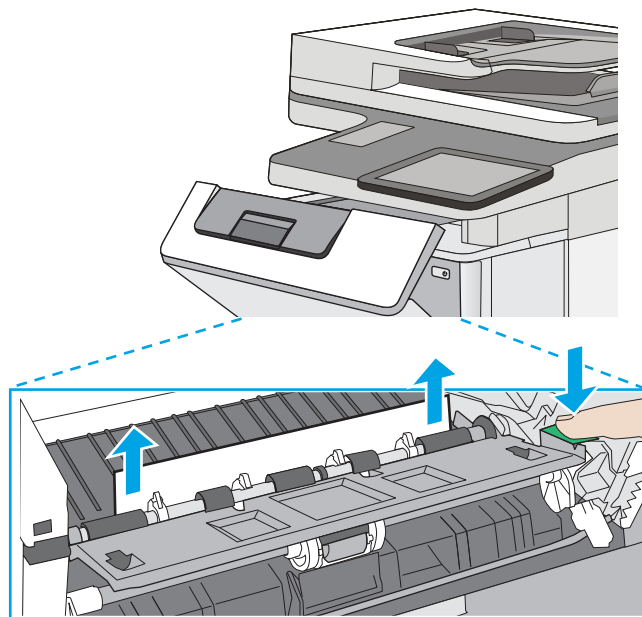

10. Remova o cartucho de toner.

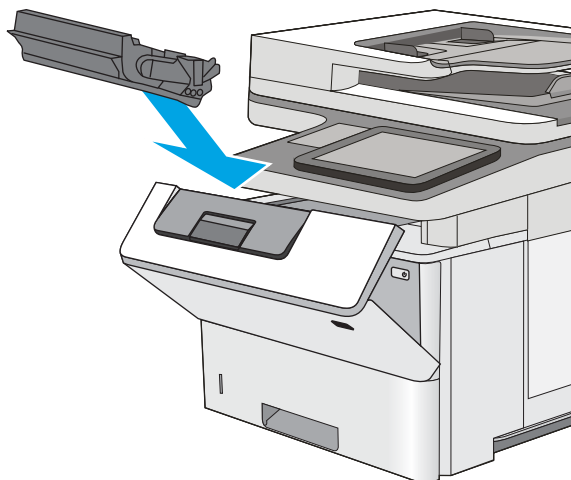

11. Feche a porta frontal.

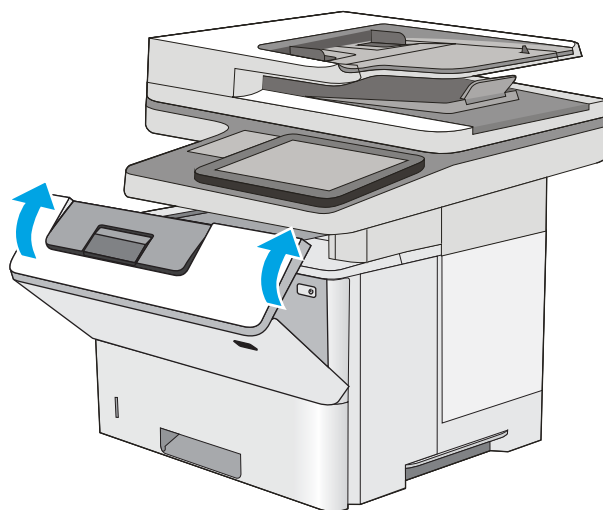

Eliminar congestionamentos de papel do compartimento de saída—13.E1

Use o procedimento a seguir para procurar o papel em todos os locais de atolamento possíveis no compartimento de saída. Quando ocorrer um congestionamento, o painel de controle exibirá uma animação que auxiliará na eliminação do congestionamento.

1. Se o papel estiver visível no compartimento de saída, segure-o pela margem superior e remova-o.

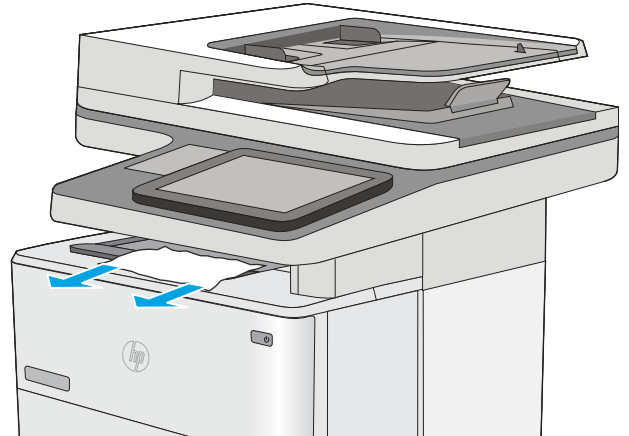

Remover congestionamentos de papel na unidade duplex—13.CX.XX, 13.DX.XX

Use o procedimento a seguir para procurar papel em todos os locais de atolamento possíveis na unidade duplex automática. Quando ocorrer um congestionamento, o painel de controle exibirá uma animação que auxiliará na eliminação do congestionamento.

1. Remova a Bandeja 2 da impressora.

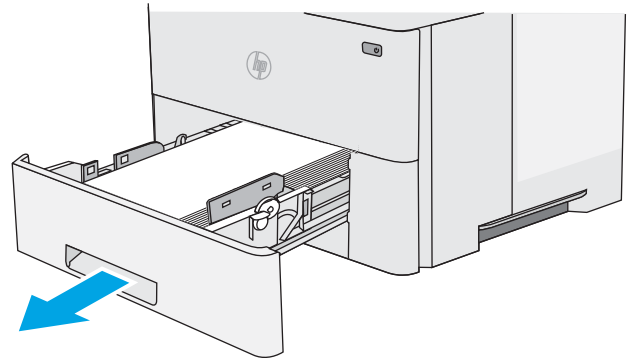

2. Puxe a lingueta verde dentro da área da bandeja para liberar a alavanca do duplexador.

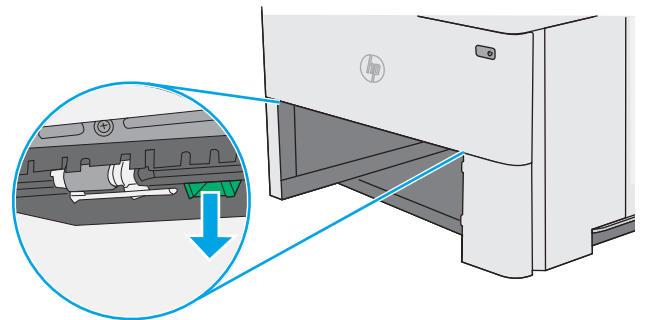

3. Remova o papel atolado.

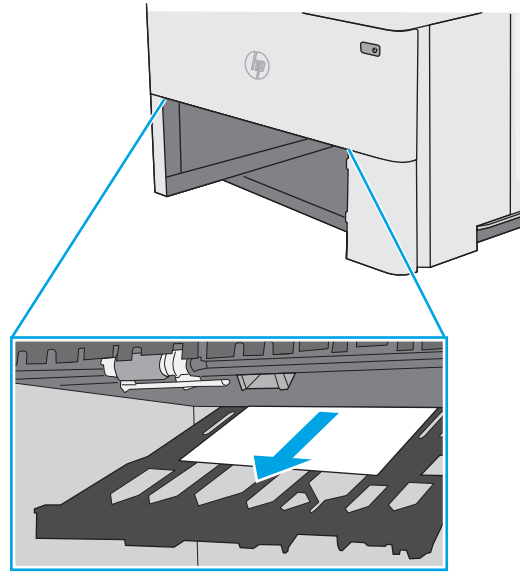

4. Feche a alavanca do duplexador.

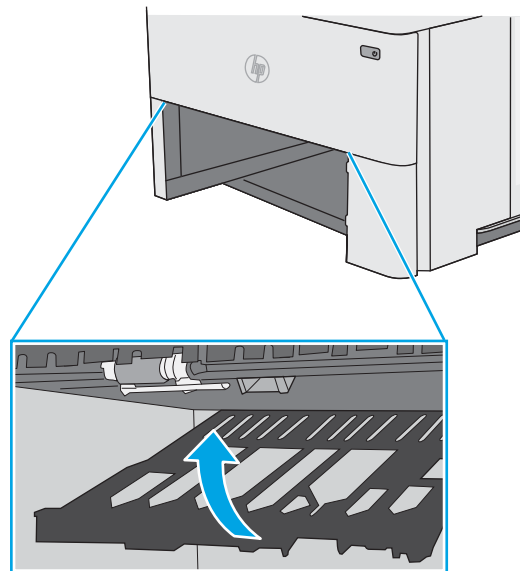

5. Reinsira e feche a bandeja.

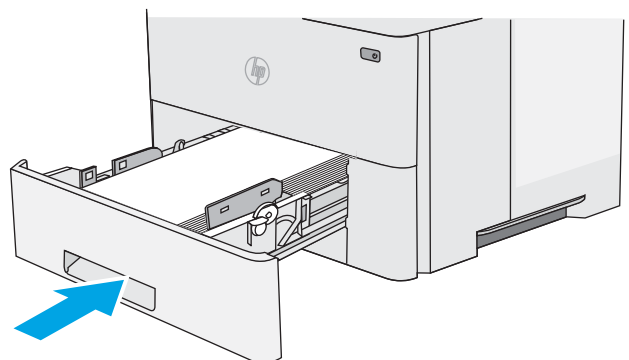

6. Abra a porta traseira.

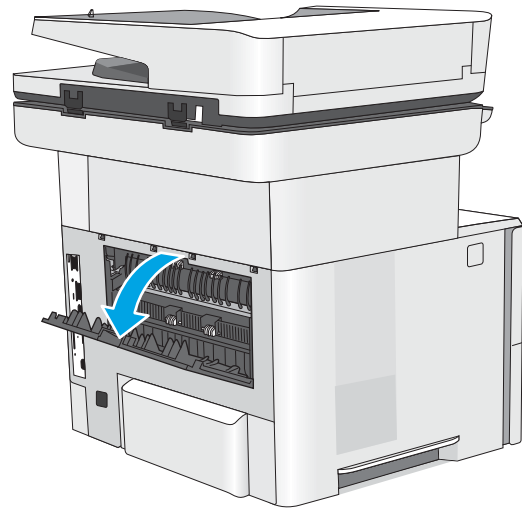

7. Remova o papel atolado.

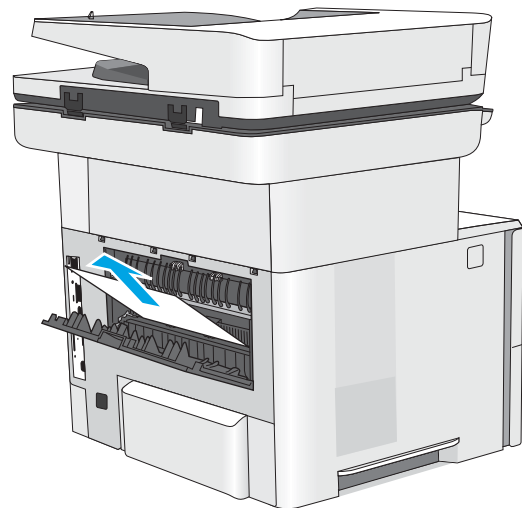

8. Feche a porta traseira

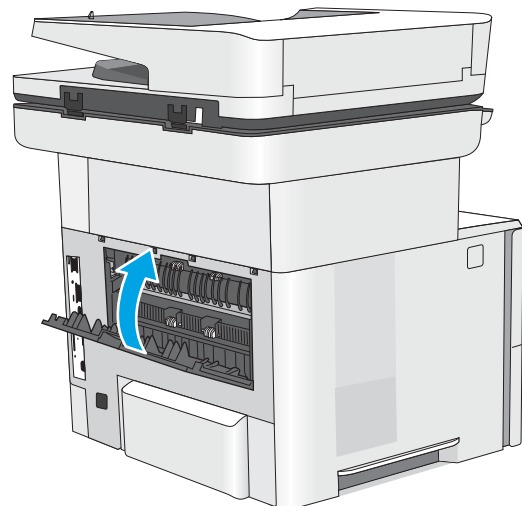

9. Pressione o botão de liberação da tampa superior no lado esquerdo da impressora.

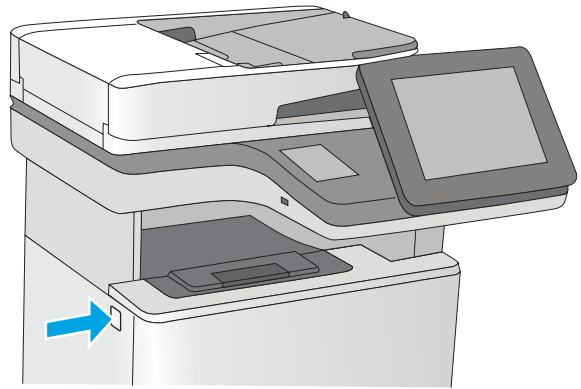

10. Abra a porta frontal.

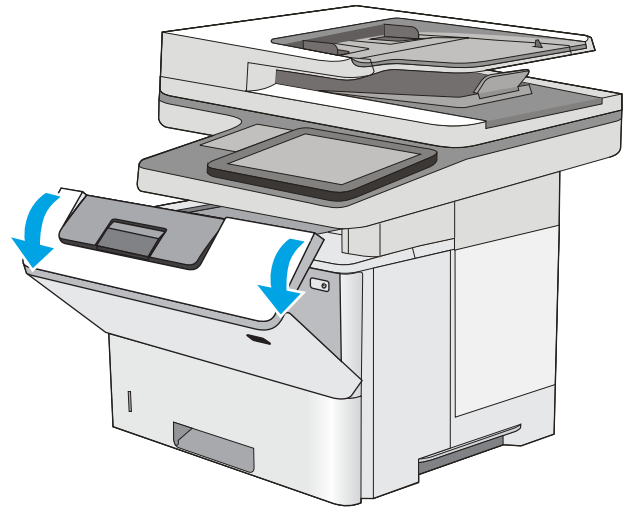

11. Remova o cartucho de toner.

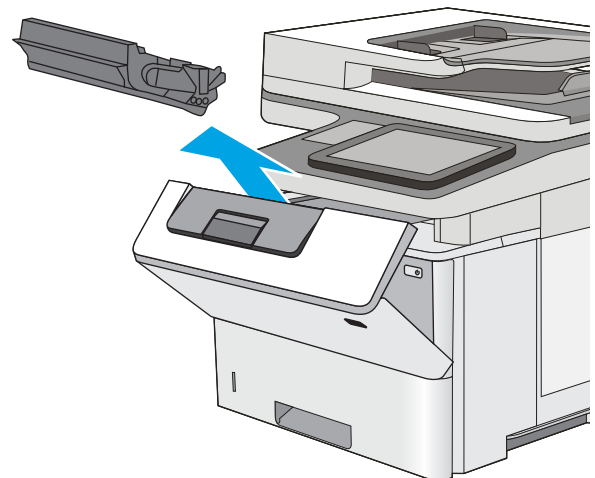

12. Levante a tampa de acesso ao atolamento e remova lentamente qualquer papel atolado. Tenha cuidado para não rasgar o papel.

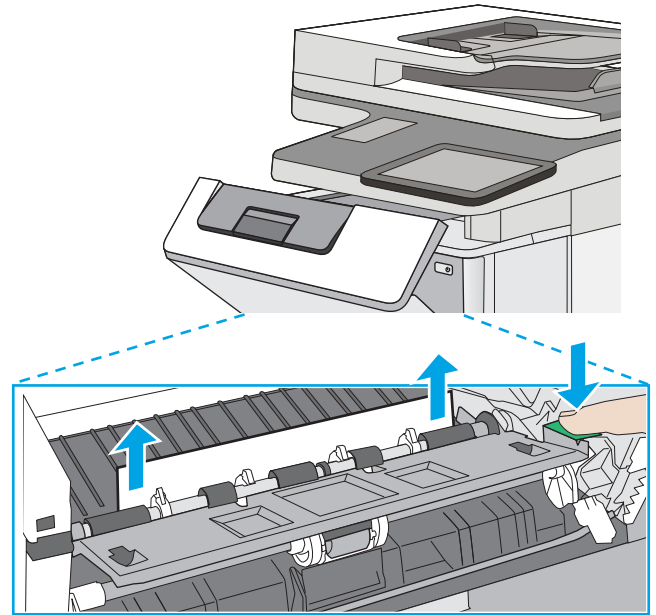

13. Remova o cartucho de toner.

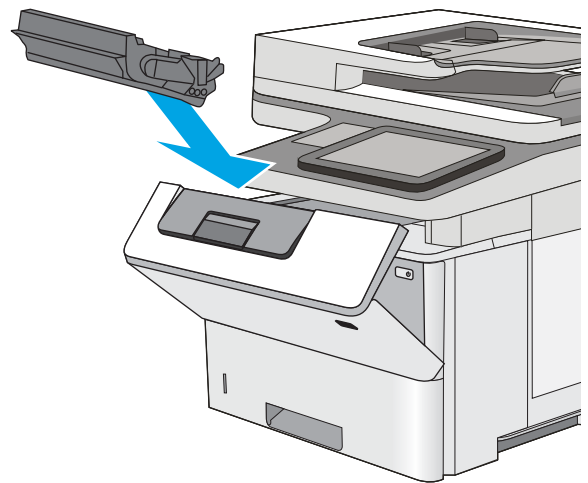

14. Feche a porta frontal.

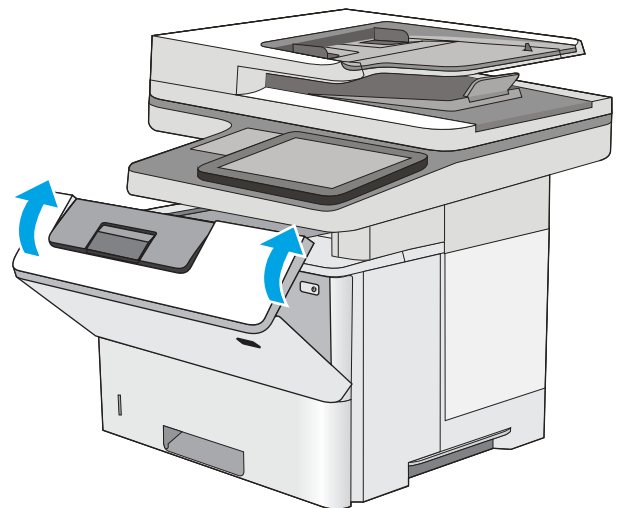

Remova atolamentos de papel na área do cartucho de toner

Use o procedimento a seguir para procurar o papel em todos os locais de atolamento possíveis dentro da área do cartucho de toner. Quando ocorrer um congestionamento, o painel de controle exibirá uma animação que auxiliará na eliminação do congestionamento.

1. Pressione o botão de liberação da tampa superior no lado esquerdo da impressora.

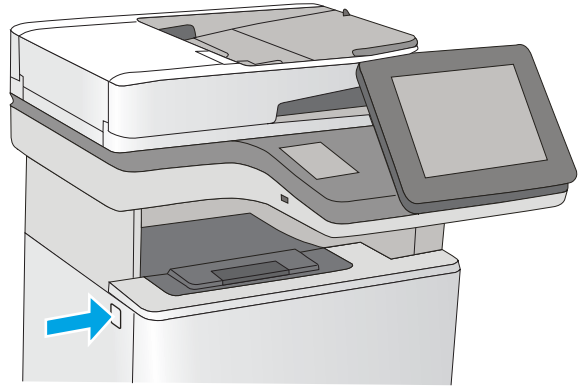

2. Abra a porta frontal.

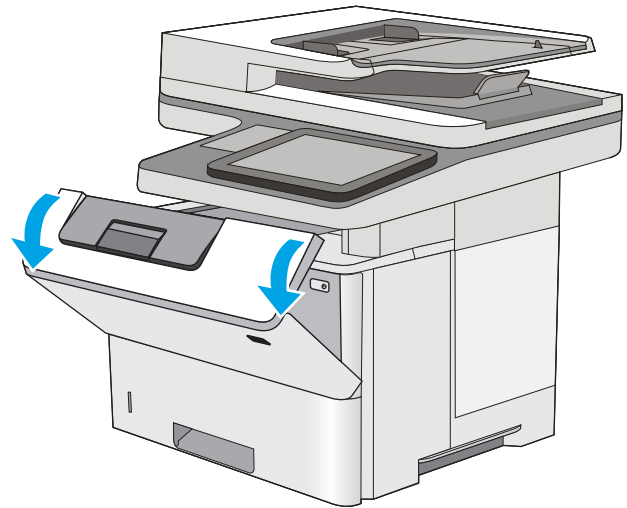

3. Remova o cartucho de toner.

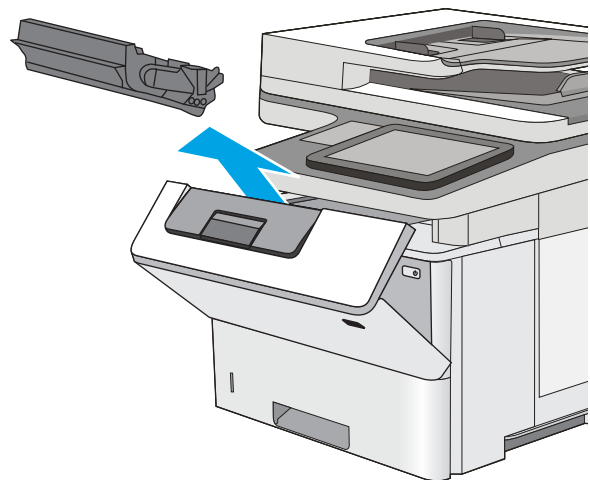

4. Levante a tampa de acesso ao atolamento e remova lentamente qualquer papel atolado. Tenha cuidado para não rasgar o papel.

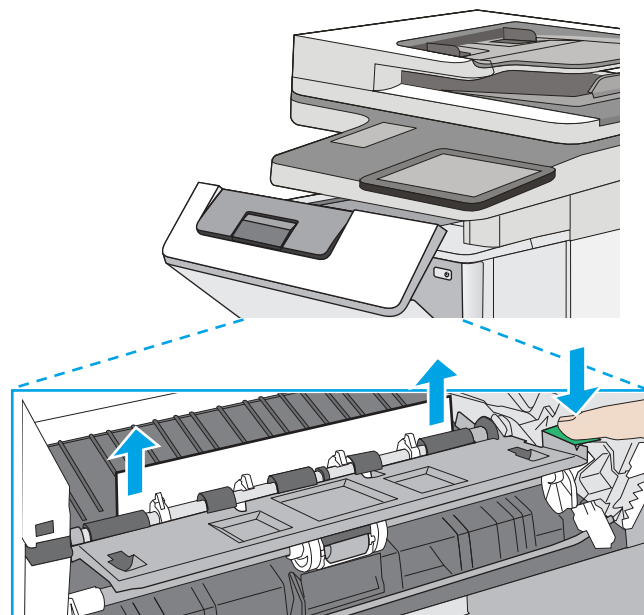

5. Remova o cartucho de toner.

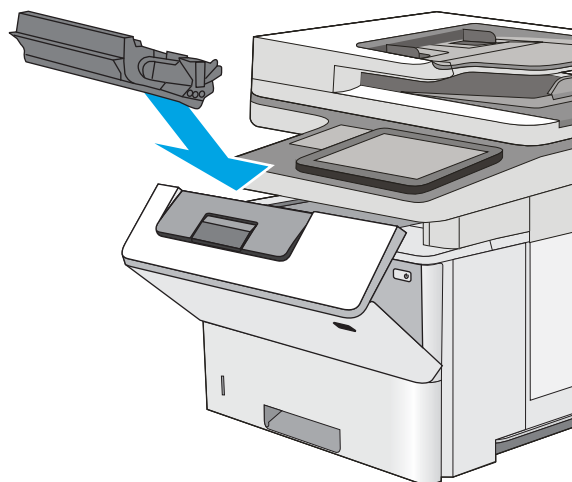

6. Feche a porta frontal.

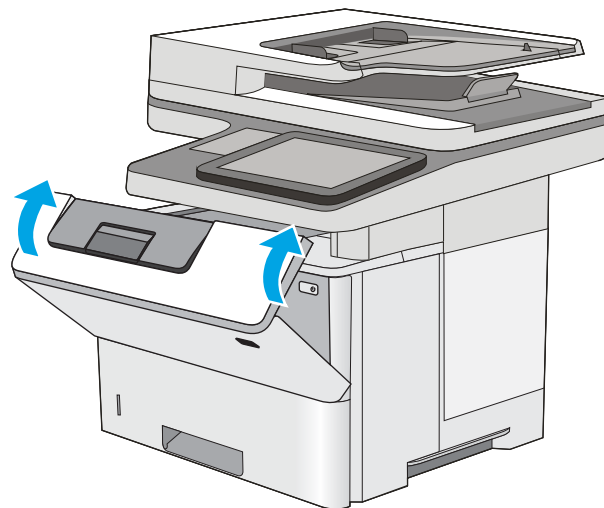

Eliminar congestionamentos de papel no fusor—13.B9, 13.B2, 13.FF

Use o procedimento a seguir para eliminar atolamentos nas áreas da porta traseira e do fusor. Quando ocorrer um congestionamento, o painel de controle exibirá uma animação que auxiliará na eliminação do congestionamento.

 **NOTA:** O fusor esquenta enquanto a impressora está sendo usada. Espere o fusor esfriar antes de eliminar atolamentos.

1. Abra a porta traseira.

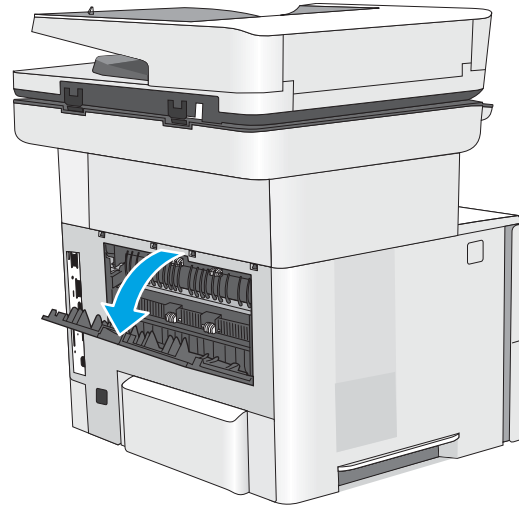

2. Remova o papel atolado.

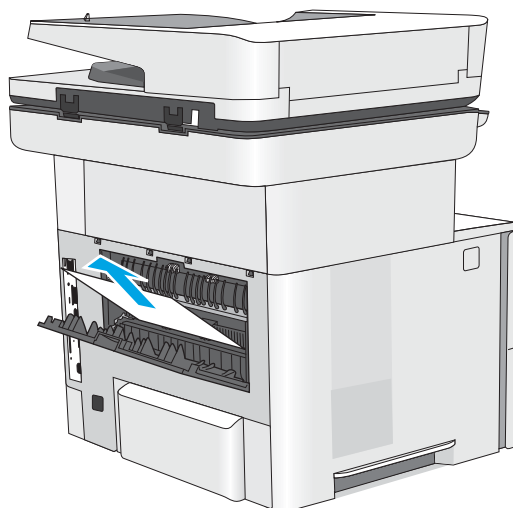

3. Feche a porta traseira

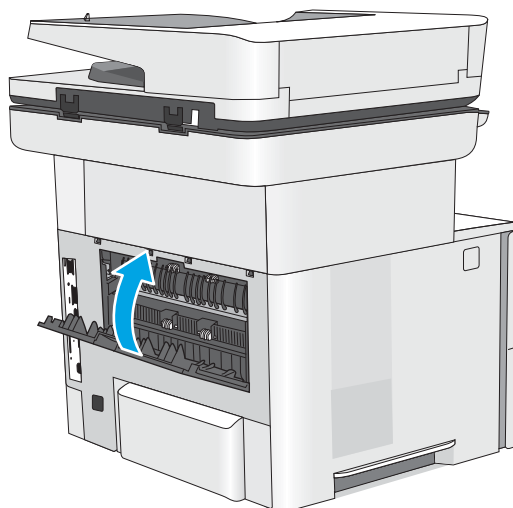

Resolver problemas de qualidade de impressão

- [Introdução](#)
- [Solução de problemas de qualidade de impressão](#)

Introdução

Use as informações abaixo para solucionar problemas de qualidade de impressão, incluindo problemas na qualidade da imagem.

As etapas de solução de problemas podem ajudar a resolver os defeitos a seguir:

- Páginas em branco
- Páginas pretas
- Papel enrolado
- Faixas claras ou escuras
- Listras claras ou escuras
- Impressão turva
- Fundo cinza ou impressão escura
- Impressão clara
- Toner solto
- Toner ausente
- Pontos de toner dispersos
- Imagens inclinadas
- Manchas
- Listras

Solução de problemas de qualidade de impressão

Para resolver problemas de qualidade de impressão, tente realizar estas etapas na ordem apresentada.

- [Atualizar o firmware da impressora](#)
- [Imprimir de outro software](#)
- [Verificar a configuração do tipo de papel do trabalho de impressão](#)
- [Verificar o status do cartucho de toner](#)
- [Imprimir uma página de limpeza](#)
- [Inspeccione visualmente os cartuchos de toner](#)
- [Verificar o papel e o ambiente de impressão](#)
- [Tentar um driver de impressão diferente](#)
- [Verificar as configurações do EconoMode](#)
- [Ajustar a densidade de impressão](#)
- [Solução de problemas de defeitos nas imagens](#)

Para solucionar defeitos específicos na imagem, consulte Solução de problemas em imagem defeituosa.

Atualizar o firmware da impressora

Tente fazer upgrade do firmware da impressora.

Consulte www.hp.com/support para obter mais informações.

Imprimir de outro software

Tente imprimir usando outro programa. Se a página for impressa corretamente, o problema está no programa de software usado para imprimir.

Verificar a configuração do tipo de papel do trabalho de impressão

Verifique a configuração de tipo de papel ao imprimir de um software e quando as páginas impressas indicarem manchas de tinta, borrões ou impressão escura, papel enrolado, pontos espalhados de toner, toner solto ou pequenas áreas sem toner.

- [Verificar a configuração do tipo de papel na impressora](#)
- [Verificar a configuração do tipo de papel \(Windows\)](#)
- [Verificar a configuração do tipo de papel \(macOS\)](#)

Verificar a configuração do tipo de papel na impressora

Verifique a configuração do tipo de papel no painel de controle da impressora e altere a configuração conforme necessário.

1. Abra a bandeja.
2. Verifique se a bandeja está carregada com o tipo correto de papel.
3. Feche a bandeja.
4. Siga as instruções do painel de controle para confirmar ou modificar as configurações do tipo de papel da bandeja.

Verificar a configuração do tipo de papel (Windows)

Verifique a configuração do tipo de papel para Windows, e altere a configuração conforme necessário.

1. No programa de software, selecione a opção **Imprimir**.
2. Selecione a impressora e, em seguida, clique em **Propriedades** ou no botão **Preferências**.
3. Clique na guia **Papel/qualidade**.
4. Na lista suspensa **Tipo de papel**, clique na opção **Mais...**
5. Amplie a lista de opções **O tipo é: options**.
6. Expanda a categoria de tipos de papel que melhor descreve o seu papel.
7. Selecione a opção para o tipo de papel em uso e clique no botão **OK**.
8. Clique no botão **OK** para fechar a caixa de diálogo **Propriedades do documento**. Na caixa de diálogo **Imprimir**, clique no botão **OK** para imprimir a tarefa.

Verificar a configuração do tipo de papel (macOS)

Verifique a configuração do tipo de papel para macOS, e altere a configuração conforme necessário.

1. Clique no menu **Arquivo** e na opção **Imprimir**.
2. No menu **Impressora**, selecione a impressora.
3. Por padrão, o driver de impressão exibe o menu **Cópias e páginas**. Abra a lista suspensa de menus e clique no menu **Papel/Qualidade**.
4. Selecione um tipo na lista suspensa **Tipo de mídia**.
5. Clique no botão **Imprimir**.

Verificar o status do cartucho de toner

Siga estas etapas para verificar a quantidade estimada remanescente de vida útil dos cartuchos de toner e, se aplicável, o status de outras peças de manutenção substituíveis.

- [Etapa um: Imprimir a página de status de suprimentos](#)
- [Etapa 2: Verificar o status dos suprimentos](#)

Etapa um: Imprimir a página de status de suprimentos

A página de status dos suprimentos indica o status do cartucho.

1. Na tela Início no painel de controle da impressora, navegue até o aplicativo [Relatórios](#) e, em seguida, selecione o ícone [Relatórios](#).
2. Selecione o menu [Páginas de Configuração/Status](#).
3. Selecione [Página de Status dos Suprimentos](#) e, em seguida, selecione [Imprimir](#) para imprimir a página.

Etapa 2: Verificar o status dos suprimentos

1. Examine o relatório de status de suprimentos para verificar o percentual de vida útil que resta aos cartuchos de toner e, se aplicável, o status de outras peças de manutenção substituíveis.

Podem ocorrer problemas de qualidade de impressão ao usar um cartucho de toner que está próximo do fim previsto. O produto indica quando o nível de um suprimento está muito baixo. Após o nível de um suprimento HP atingir um limite muito baixo, a garantia de proteção premium da HP para esse suprimento é dada como encerrada.

Não é necessário substituir o cartucho de toner nesse momento, a menos que a qualidade de impressão não seja mais aceitável. É recomendável ter um cartucho de substituição disponível quando a qualidade de impressão não for mais aceitável.

Se você perceber que precisa substituir um cartucho de toner ou outras peças de manutenção substituíveis, a página de status de suprimentos lista o número de peças originais HP.

2. Verifique se você está utilizando um cartucho original HP.

Um cartucho de toner HP genuíno tem a palavra "HP" gravada ou possui o logotipo da HP. Para obter mais informações sobre como identificar cartuchos HP, acesse www.hp.com/go/learnaboutsupplies.

Imprimir uma página de limpeza

Durante o processo de impressão, papel, toner e partículas de pó podem se acumular dentro da impressora e causar problemas de qualidade de impressão tal como manchas e respingos de toner, sujeiras, faixas, linhas ou marcas repetitivas.

Siga estas etapas para limpar o caminho do papel na impressora.

1. Na tela Início no painel de controle da impressora, navegue até o aplicativo [Ferramentas de Suporte](#) e, em seguida, selecione o ícone [Ferramentas de Suporte](#).
2. Selecione os seguintes menus:

- [Manutenção](#)
 - [Calibração/limpeza](#)
 - [Página de limpeza](#)
3. Selecione [Imprimir](#) para imprimir a página.

Uma mensagem **Limpando...** é exibida no painel de controle da impressora. O processo de limpeza leva alguns minutos para ser concluído. Não desligue a impressora até que o processo de limpeza termine. Após a conclusão, descarte a página impressa.

Inspecione visualmente os cartuchos de toner

Siga estas etapas para inspecionar cada cartucho de toner.

1. Remova os cartuchos de toner da impressora.
2. Verifique se há danos no chip da memória.
3. Examine a superfície do tambor de imagem verde.

 **CUIDADO:** Não toque no tambor de imagem. Impressões digitais no tambor de imagem podem causar problemas na qualidade de impressão.

4. Se houver algum arranhão, impressão digital ou outro dano no tambor de imagem, substitua o cartucho de toner.
5. Reinstale o cartucho de toner e imprima algumas páginas para ver se o problema foi resolvido.

Verificar o papel e o ambiente de impressão

- [Etapa 1: Usar papel que atenda às especificações da HP](#)
- [Etapa 2: Verificar o ambiente](#)
- [Etapa 3: Configurar o alinhamento da bandeja individual](#)

Etapa 1: Usar papel que atenda às especificações da HP

Alguns problemas de qualidade de impressão surgem com o uso de papel que não atende às especificações da HP.

- Sempre use um tipo e uma gramatura de papel aceitos pela impressora.
- Use papel de boa qualidade e sem cortes, rasgos, manchas, partículas soltas, poeira, rugas, cavidades e bordas enroladas ou curvas.
- Use papel que não tenha sido usado para impressão anteriormente.
- Use papel que não contenha material metálico, como glitter.
- Use papel desenvolvido para impressoras a laser. Não use papel destinado somente a impressoras jato de tinta.
- Não use papel excessivamente áspero. Usar papel mais liso geralmente resulta em melhor qualidade de impressão.

Etapa 2: Verificar o ambiente

O ambiente pode afetar diretamente a qualidade de impressão e é uma causa comum para problemas de qualidade de impressão e de alimentação de papel. Tente estas soluções:

- Posicione a impressora longe de locais abertos, como janelas e portas abertas ou saídas de ar condicionado.
- Assegure-se que a impressora não esteja exposta a temperaturas nem umidade que estejam fora das especificações técnicas da impressora.
- Não coloque a impressora em um espaço confinado, como um armário.
- Coloque a impressora em uma superfície firme e plana.
- Remova qualquer coisa que esteja bloqueando as ventoinhas da impressora. A impressora requer um bom fluxo de ar em todos os lados, incluindo a parte superior.
- Proteja a impressora de fragmentos suspensos no ar, vapor, graxa ou de qualquer outro elemento que possa deixar resíduos no seu interior.

Etapa 3: Configurar o alinhamento da bandeja individual

Siga estas etapas quando texto ou imagens não estiverem centralizados ou alinhados corretamente na página impressa ao imprimir de bandejas específicas.

1. Na tela Início do painel de controle da impressora, navegue até o aplicativo [Configurações](#) e, em seguida, selecione o ícone [Configurações](#).
2. Selecione os seguintes menus:

- Copiar/Imprimir ou Imprimir
 - Qualidade de impressão
 - Registro de imagem
3. Selecione **Bandeja** e, em seguida, selecione a bandeja que será ajustada.
 4. Selecione o botão **Imprimir página de teste** e siga as instruções nas páginas impressas.
 5. Selecione o botão **Imprimir página de teste** para verificar os resultados e faça os ajustes, se necessário.
 6. Selecione **Concluído** para salvar as novas configurações.

Tentar um driver de impressão diferente

Tente usar um driver de impressão diferente se você estiver imprimindo a partir de um programa de software e se as páginas impressas apresentarem linhas inesperadas nos gráficos, texto ausente, gráficos ausentes, formatação incorreta ou fontes substituídas.

Faça o download de qualquer um dos drivers a seguir no site da HP. www.hp.com/support/ljM528mfp.

Driver HP PCL 6	Se disponível, este driver de impressão específico da impressora oferece suporte aos sistemas operacionais Windows® XP e Windows Vista®. Para obter uma lista com os sistemas operacionais compatíveis, acesse www.hp.com/go/support .
Driver HP PCL 6	Esse driver de impressão específico para impressoras oferece suporte para os sistemas operacionais Windows 7 e mais novos compatíveis com drivers da versão 3. Para obter uma lista com os sistemas operacionais compatíveis, acesse www.hp.com/go/support .
Driver HP PCL-6	Esse driver de impressão específico para impressoras oferece suporte para os sistemas operacionais Windows 8 e mais novos compatíveis com drivers da versão 4. Para obter uma lista com os sistemas operacionais compatíveis, acesse www.hp.com/go/support .
Driver HP UPD PS	<ul style="list-style-type: none"> • Recomendado para impressão com programas de software Adobe® ou com outros programas de software com muitos em gráficos • Oferece suporte para impressão com necessidades de emulação postscript ou suporte a fontes de flash postscript
HP UPD PCL 6	<ul style="list-style-type: none"> • Recomendado para impressão em todos os ambientes Windows • Oferece melhor velocidade, qualidade de impressão e suporte em geral a recursos de impressoras para a maioria dos usuários • Desenvolvido para uso com a Graphic Device Interface (GDI) do Windows para a melhor velocidade em ambientes Windows • Talvez não seja totalmente compatível com softwares de terceiros e personalizados que se baseiem na PCL 5

Verificar as configurações do EconoMode

A HP não recomenda o uso da opção EconoMode em tempo integral. Se o EconoMode for usado continuamente, o suprimento de toner pode durar mais do que as partes mecânicas do cartucho de toner. Se a qualidade da impressão começar a diminuir e não for mais satisfatória, avalie a possibilidade de substituir o cartucho de toner.



NOTA: Esse recurso está disponível com o driver de impressão PCL 6 para Windows. Se não estiver usando esse driver, você poderá ativar o recurso com o Servidor da Web incorporado HP.

Siga estas etapas se a página inteira estiver muito escura ou muita clara.

1. No programa de software, selecione a opção **Imprimir**.
2. Selecione a impressora e, em seguida, clique em **Propriedades** ou no botão **Preferências**.
3. Clique na guia **Papel/Qualidade** e localize a área **Qualidade de impressão**.
4. Se a página inteira estiver muito escura, use estas configurações:
 - Selecione a opção **600 dpi**, se disponível.
 - Marque a caixa de seleção **EconoMode** para ativar este modo.Se a página inteira estiver muito clara, use estas configurações:
 - Selecione a opção **FastRes 1200**, se disponível.
 - Marque a caixa de seleção **EconoMode** para desativar esse modo.
5. Clique no botão **OK** para fechar a caixa de diálogo **Propriedades do documento**. Na caixa de diálogo **Imprimir**, clique no botão **OK** para imprimir o trabalho.

Ajustar a densidade de impressão

Use o painel de controle da impressora para ajustar a densidade de impressão.

1. Na tela Início do painel de controle da impressora, navegue até o aplicativo **Configurações** e, em seguida, selecione o ícone **Configurações**.
2. Abra os seguintes menus.
 - **Copiar/Imprimir** ou **Imprimir**
 - **Qualidade de impressão**
 - **Densidade do toner**
3. Mova o controle deslizante para **Menos** ou **Mais**, na direção da configuração de densidade desejada.

Solução de problemas de defeitos nas imagens

Revise exemplos de defeitos de imagem e etapas para solucionar esses defeitos.

Tabela 9-1 Referência rápida da tabela de defeitos de imagem

Exemplo	Descrição	Possíveis soluções
Tabela 9-8 Impressão clara na página 207	Tabela 9-6 Fundo cinza ou impressão escura na página 206	Tabela 9-4 Página em branco — não imprime na página 204
		
Tabela 9-3 Página preta na página 204	Tabela 9-2 Defeitos contrastantes na página 203	Tabela 9-10 Defeitos de Faixas na página 209
		
Tabela 9-5 Defeitos de fixação/fusor na página 205	Tabela 9-7 Defeitos de colocação de imagens na página 206	Tabela 9-9 Defeitos de saída na página 208
		

Normalmente, é possível utilizar os mesmos passos para solucionar defeitos de imagem, seja qual for a causa. Utilize as etapas a seguir como um ponto de partida para a solução de problemas de defeitos de imagem.

1. Reimprima o documento. Defeitos de qualidade de impressão podem ser intermitentes por natureza ou podem desaparecer completamente com a impressão contínua.
2. Verifique a condição do cartucho ou cartuchos. Se um cartucho estiver em estado **Muito Baixo** (ultrapassado a vida útil nominal), substitua o cartucho.
3. Verifique se as configurações do driver e do modo de impressão da bandeja são compatíveis com a mídia carregada na bandeja. Tente usar um conjunto de mídia diferente ou uma bandeja diferente. Tente usar um cabo de impressão diferente.
4. Verifique se a impressora está dentro do intervalo de temperatura/umidade operacional compatível.
5. Sempre utilize papel com tipo, tamanho e gramatura compatíveis com a impressora. Consulte a página de suporte da impressora em support.hp.com para obter uma lista dos tamanhos e tipos de papel compatíveis com a impressora.

 **NOTA:** O termo "fusão" refere-se à parte do processo de impressão em que o toner é afixado ao papel.

Os exemplos a seguir descrevem o papel tamanho carta que foi inserido na impressora com a margem curta primeiro.

Tabela 9-2 Defeitos contrastantes

Exemplo	Descrição	Possíveis soluções
	Linhas escuras ou claras que se repetem no comprimento da página e são faixas repetidas com grande distância entre si e/ou faixas de impulso. Elas podem ser nítidas ou suaves por natureza. O defeito aparece apenas nas áreas de preenchimento, não em textos ou seções sem conteúdo impresso.	<ol style="list-style-type: none">1. Reimprima o documento.2. Tente imprimir a partir de outra bandeja.3. Substitua o cartucho.4. Use um tipo de papel diferente.5. Apenas em modelos Enterprise: Na tela Inicial no painel de controle da impressora, acesse o menu de Ajustar tipos de papel e, em seguida, escolha um modo de impressão que tenha sido desenvolvido para uma mídia ligeiramente mais pesada que a que você está usando. Isso diminui a velocidade de impressão e pode melhorar a qualidade de impressão.6. Se o problema continuar, acesse support.hp.com.

Tabela 9-3 Página preta

Exemplo	Descrição	Possíveis soluções
	A página impressa está preta.	<ol style="list-style-type: none">1. Inspeccione visualmente o cartucho para verificar se há danos.2. Verifique se o cartucho está instalado corretamente.3. Substitua o cartucho4. Se o problema continuar, acesse support.hp.com.

Tabela 9-4 Página em branco — não imprime

Exemplo	Descrição	Possíveis soluções
	A página está completamente em branco, sem nenhuma impressão.	<ol style="list-style-type: none">1. Verifique se os cartuchos são originais da HP.2. Verifique se o cartucho está instalado corretamente.3. Imprima com um cartucho de diferente.4. Verifique o tipo de papel na bandeja de papel e ajuste as configurações da impressora para fazer a correspondência. Se necessário, selecione um tipo de papel mais leve.5. Se o problema continuar, acesse support.hp.com.

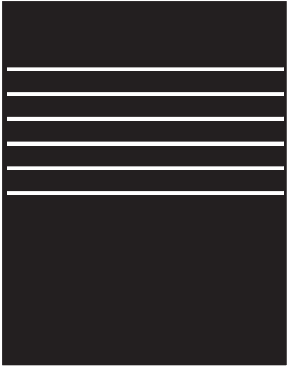
Tabela 9-5 Defeitos de fixação/fusor

Exemplo	Descrição	Possíveis soluções
	<p>Sombras leves ou deslocamentos da imagem se repetem ao longo da página. A imagem repetida pode esmaecer com cada recorrência.</p>	<ol style="list-style-type: none"> 1. Reimprima o documento. 2. Verifique o tipo de papel na bandeja de papel e ajuste as configurações da impressora para fazer a correspondência. Se necessário, selecione um tipo de papel mais leve. 3. Se o problema continuar, acesse support.hp.com.
	<p>O toner sai ao longo da borda da página. Esse defeito é mais comum nas bordas dos trabalhos de alta cobertura e nos tipos de mídia leve, mas pode ocorrer em qualquer lugar na página.</p>	<ol style="list-style-type: none"> 1. Reimprima o documento. 2. Verifique o tipo de papel na bandeja de papel e ajuste as configurações da impressora para fazer a correspondência. Se necessário, selecione um tipo de papel mais pesado. 3. Apenas em modelos Enterprise: No painel de controle da impressora, vá para o menu Borda a borda e selecione Normal. Reimprima o documento. 4. Apenas em modelos Enterprise: No painel de controle da impressora, selecione Incluir margens automaticamente e, em seguida, reimprima o documento. 5. Se o problema continuar, acesse support.hp.com.

Tabela 9-6 Fundo cinza ou impressão escura

Exemplo	Descrição	Possíveis soluções
	<p>A imagem ou o texto estão mais escuros do que esperado e/ou o fundo está cinza.</p>	<ol style="list-style-type: none"> 1. Verifique se o papel nas bandejas já não tenha passado pela impressora. 2. Use um tipo de papel diferente. 3. Reimprima o documento. 4. Apenas para modelos monocromáticos: Na tela Início no painel de controle da impressora, acesse o menu Ajustar Densidade do Toner e, em seguida, ajuste a densidade do toner para um nível mais baixo. 5. Verifique se a impressora está dentro da faixa de temperatura e da umidade operacional compatível. 6. Substitua o cartucho. 7. Se o problema continuar, acesse support.hp.com.

Tabela 9-7 Defeitos de colocação de imagens

Exemplo	Descrição	Possíveis soluções
	<p>A imagem não está centralizada ou aparece inclinada na página. O defeito ocorre quando o papel não estiver posicionado adequadamente à medida que ele é puxado da bandeja e se move pelo caminho do papel.</p>	<ol style="list-style-type: none"> 1. Reimprima o documento. 2. Remova o papel e, em seguida, recarregue a bandeja. Assegure-se de todas as bordas de papel estejam alinhadas em todos os lados. 3. Verifique se a parte superior da pilha do papel está abaixo do indicador de bandeja cheia. Não encha demais a bandeja. 4. Certifique-se que as guias de papel estejam ajustadas ao tamanho correto de papel. Não pressione excessivamente as guias do papel contra a pilha de papel. Ajuste-as aos recuos ou marcações na bandeja. 5. Se o problema continuar, acesse support.hp.com.

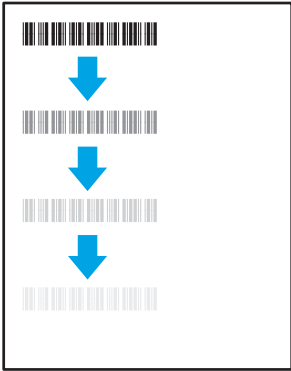
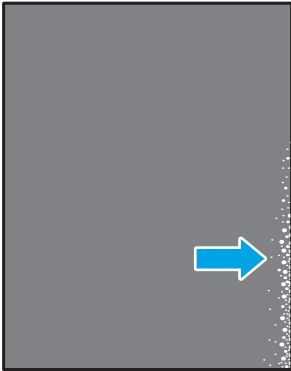
Tabela 9-8 Impressão clara

Exemplo	Descrição	Possíveis soluções
	O conteúdo impresso na página inteira está claro ou desbotado.	<ol style="list-style-type: none">1. Reimprima o documento.2. Remova o cartucho e agite-o para redistribuir o toner.3. Apenas para modelos monocromáticos: Verifique se a configuração EconoMode está desativada no painel de controle e no driver de impressão.4. Verifique se o cartucho está instalado corretamente.5. Imprima uma página de status de suprimento e verifique a vida útil restante do cartucho.6. Substitua o cartucho.7. Se o problema continuar, acesse support.hp.com.

Tabela 9-9 Defeitos de saída

Exemplo	Descrição	Possíveis soluções
	<p>As páginas impressas apresentam ondulação nas bordas. A borda enrolada pode estar junto com o lado curto ou longo do papel. Dois tipos de enrolamento são possíveis:</p> <ul style="list-style-type: none"> • Ondulação positiva: O papel se enrola em direção ao lado impresso. O defeito ocorre em ambientes secos ou ao imprimir páginas de alta cobertura. • Ondulação negativa: O papel se enrola longe do lado impresso. O defeito ocorre em ambientes de muita umidade ou ao imprimir páginas de baixa cobertura. 	<ol style="list-style-type: none"> 1. Reimprima o documento. 2. Ondulação positiva: A partir do painel de controle da impressora, selecione um tipo de papel mais pesado. O tipo de papel com mais gramatura cria maior temperatura para impressão. Ondulação negativa: A partir do painel de controle da impressora, selecione um tipo de papel mais leve. O tipo de papel mais leve cria uma temperatura mais baixa para imprimir. Tente armazenar o papel em um ambiente seco antes de usar ou utilize papel recentemente retirado da embalagem. 3. Imprima em modo dúplex. 4. Se o problema continuar, acesse support.hp.com.
	<p>O papel não fica bem empilhado na bandeja de saída. A pilha pode estar irregular, inclinada, ou as páginas podem ser empurradas para fora da bandeja e para o chão. Qualquer uma das seguintes condições pode causar esse defeito:</p> <ul style="list-style-type: none"> • Extrema ondulação de papel • O papel na bandeja fica enrugado ou deformado • O papel é um tipo de papel não padrão, como envelopes • A bandeja de saída está cheia demais 	<ol style="list-style-type: none"> 1. Reimprima o documento. 2. Aumente a extensão do compartimento de saída. 3. Se o defeito for causado por extrema ondulação do papel, siga as etapas de solução de problemas para "Ondulação de Saída". 4. Use um tipo de papel diferente. 5. Use papel que tenha sido retirado da embalagem recentemente. 6. Remova o papel da bandeja de saída antes que a bandeja fique muito cheia. 7. Se o problema continuar, acesse support.hp.com.

Tabela 9-10 Defeitos de Faixas

Exemplo	Descrição	Possíveis soluções
	Listras verticais claras que geralmente se espalham pelo comprimento da página. O defeito aparece apenas nas áreas de preenchimento, não em textos ou seções sem conteúdo impresso.	<ol style="list-style-type: none">1. Reimprima o documento.2. Remova o cartucho e agite-o para redistribuir o toner.3. Se o problema continuar, acesse support.hp.com. <p>NOTA: Faixas verticais claras e escuras podem ocorrer quando o ambiente de impressão está fora do intervalo de temperatura ou umidade especificado. Consulte as especificações ambientais da impressora para obter os níveis de temperatura e umidade permitidos.</p>
	Linhas escuras verticais que aparecem no comprimento da página. O defeito pode ocorrer em qualquer lugar da página, em áreas de preenchimento ou em seções sem conteúdo impresso.	<ol style="list-style-type: none">1. Reimprima o documento.2. Remova o cartucho e agite-o para redistribuir o toner.3. Imprimir uma página de limpeza.4. Verifique o nível de toner no cartucho.5. Se o problema continuar, acesse support.hp.com.

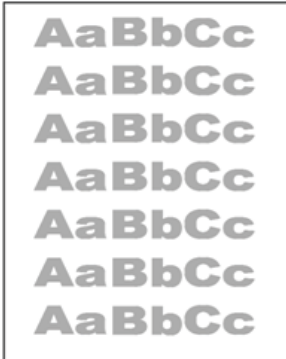
Melhorar a qualidade da imagem de cópia

Se a impressora estiver com problemas na qualidade da cópia, tente as seguintes soluções na ordem apresentada para resolver o problema.

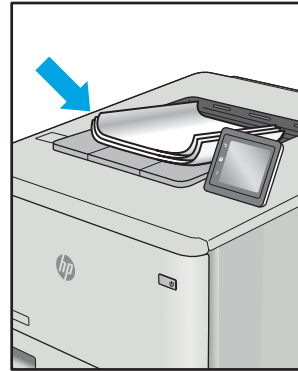
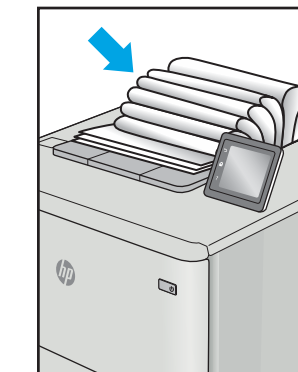
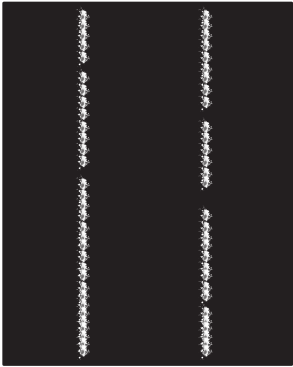
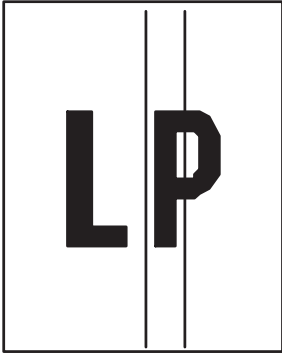
- [Verificar se o vidro do scanner está sujo e manchado](#)
- [Calibração do scanner](#)
- [Verificar configurações de papel](#)
- [Verificar as configurações de ajuste de imagem](#)
- [Otimizar a qualidade da cópia para texto ou imagens](#)
- [Cópia margem a margem](#)

Tente essas etapas simples primeiro:

- Use o scanner de mesa em vez do alimentador de documentos.
- Utilize originais de alta qualidade.
- Ao usar o alimentador de documentos, carregue corretamente o documento original no alimentador, usando as guias de papel, para evitar imagens não nítidas ou distorcidas.

Se o problema persistir, tente as soluções adicionais a seguir. Se o problema não for corrigido, consulte “Melhorar a qualidade de impressão” para obter mais soluções.

Verificar se o vidro do scanner está sujo e manchado

Com o tempo, partículas podem se acumular no vidro do scanner e na tampa plástica traseira, afetando o desempenho. Use o procedimento a seguir para limpar o scanner se as páginas impressas tiverem riscos, linhas indesejadas, pontos pretos, qualidade de impressão ruim ou texto pouco claro.

1. Pressione o botão Liga/Desliga para desligar a impressora e depois desconecte o cabo de alimentação do aparelho.

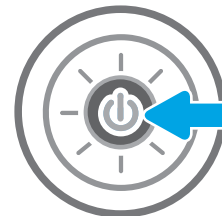

- Abra a tampa do scanner.

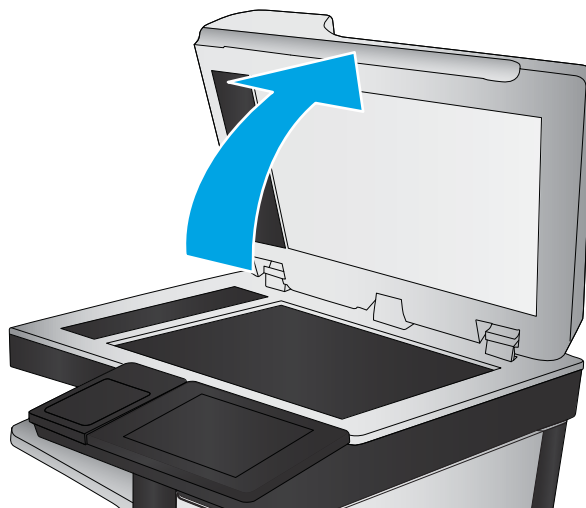

- Use um pano macio ou uma esponja umedecida em produto de limpeza de vidros não abrasivo para limpar o vidro do scanner e as tiras de alimentação do documento.

CUIDADO: Não use abrasivos, acetona, benzeno, amônia, álcool etílico ou tetracloreto de carbono em nenhuma parte da impressora, pois poderão danificá-la. Não coloque líquidos diretamente no vidro ou na chapa. Eles poderão vaziar e danificar a impressora.

NOTA: Caso você tenha problemas com listras nas cópias quando estiver usando o alimentador de documentos, certifique-se de limpar a pequena faixa de vidro no lado esquerdo do scanner.

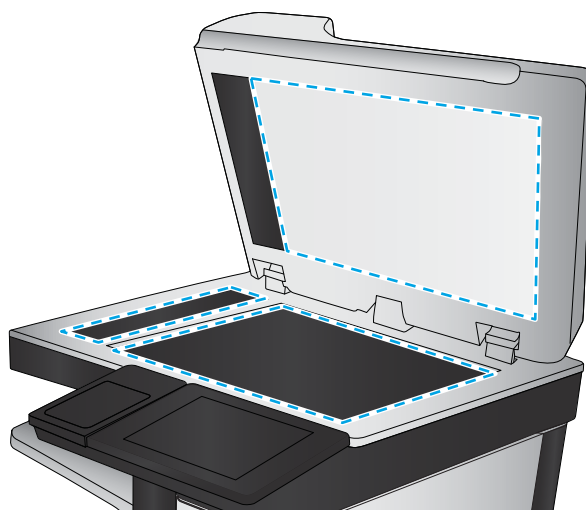

- Seque o vidro e as peças plásticas com uma camurça ou uma esponja de celulose para evitar manchas.
- Conecte o cabo de alimentação a uma tomada e pressione o botão Liga/Desliga para ligar a impressora.

Calibração do scanner

Se a imagem copiada não estiver posicionada corretamente na página, siga estas etapas para calibrar o scanner.

 **NOTA:** Ao usar o alimentador de documentos, não se esqueça de ajustar as guias na bandeja de entrada para que fiquem contra o documento original.

- Na tela Início no painel de controle da impressora, navegue até o aplicativo [Ferramentas de Suporte](#) e, em seguida, selecione o ícone [Ferramentas de Suporte](#).
- Abra os seguintes menus.

- [Manutenção](#)
 - [Calibração/limpeza](#)
 - [Calibrar scanner](#)
3. Toque no botão [Iniciar](#) para iniciar o processo de calibração. Siga as mensagens na tela.
 4. Aguarde a calibração da impressora e, em seguida, tente copiar novamente.

Verificar configurações de papel

Siga estas etapas se as páginas copiadas tiverem manchas, impressão borrada ou escura, papel enrolado ou áreas de vazamento de pigmento.

- [Verificar as opções de seleção de papel](#)

Verificar as opções de seleção de papel

1. Na tela Início do painel de controle da impressora, navegue até o aplicativo [Copiar](#) e, em seguida, selecione o ícone [Copiar](#).
2. Selecione [Opções](#) e, em seguida, role até e selecione [Seleção de papel](#).
3. Selecione o [Tamanho do papel](#) e depois uma das opções predefinidas.
4. Selecione o [Tipo de papel](#) e depois uma das opções predefinidas.
5. Selecione o [Tipo de papel](#) e depois uma das opções predefinidas.
6. Selecione o [Concluído](#) para salvar as opções de seleção de papel.

Verificar as configurações de ajuste de imagem

Ajuste essas configurações adicionais para melhorar a qualidade da cópia.

- **Nitidez:** Clareie ou suavize a imagem. Por exemplo, aumentar a nitidez pode definir melhor o texto, mas diminuí-la pode tornar as fotos perfeitas.
 - **Intensidade:** Aumente ou diminua a quantidade de branco e preto nas cores de imagens digitalizadas.
 - **Contraste:** Aumente ou diminua a diferença entre a cor mais clara e a mais escura na página.
 - **Limpeza de segundo plano:** Remova cores esmaecidas do fundo das imagens digitalizadas. Por exemplo, se o documento original for impresso em papel colorido, use esse recurso para clarear o fundo sem afetar o escurecimento da imagem.
 - **Tom automático:** Disponível somente para impressoras de fluxo. A impressora ajusta automaticamente as configurações [Escurecimento](#), [Contraste](#) e [Limpeza de fundo](#) para os valores mais apropriados no documento digitalizado.
1. Na tela Início do painel de controle da impressora, navegue até o aplicativo [Copiar](#) e, em seguida, selecione o ícone [Copiar](#).
 2. Selecione [Opções](#) e role até e selecione [Ajuste da imagem](#).
 3. Ajuste os controles deslizantes para definir os níveis e selecione o botão [Concluído](#).
 4. Selecione [Copiar](#) para iniciar o trabalho de cópia.



NOTA: Essas configurações são temporárias. Após a conclusão do trabalho, a impressora retorna às configurações padrão.

Otimizar a qualidade da cópia para texto ou imagens

Otimize o trabalho de cópia para o tipo de imagem sendo copiada: texto, gráfico ou fotos.

1. Na tela Início do painel de controle da impressora, navegue até o aplicativo [Copiar](#) e, em seguida, selecione o ícone [Copiar](#).
2. Selecione [Opções](#) e depois [Otimizar Texto/Imagem](#).
3. Selecione uma das opções predefinidas.
4. Selecione [Copiar](#) para iniciar o trabalho de cópia.



NOTA: Essas configurações são temporárias. Após a conclusão do trabalho, a impressora retorna às configurações padrão.

Cópia margem a margem

Use esse recurso para evitar sombras que podem aparecer ao longo das margens das cópias quando o documento original é impresso próximo às margens.

1. Na tela Início do painel de controle da impressora, navegue até o aplicativo [Copiar](#) e, em seguida, selecione o ícone [Copiar](#).
2. Selecione [Opções](#) e depois [Edge-To-Edge](#).
3. Selecione a opção [Saída borda a borda](#) se o documento original for impresso próximo às bordas do papel.
4. Selecione [Copiar](#) para iniciar o trabalho de cópia.

Melhorar a qualidade da imagem de digitalização

- [Verificar se o vidro do scanner está sujo e manchado](#)
- [Verificar configurações de resolução](#)
- [Alterar configurações de cores](#)
- [Verificar as configurações de ajuste de imagem](#)
- [Otimizar a qualidade da digitalização para texto ou imagens](#)
- [Verificar as configurações de qualidade da saída](#)

Tente essas etapas simples primeiro:

- Use o scanner de mesa em vez do alimentador de documentos.
- Utilize originais de alta qualidade.
- Ao usar o alimentador de documentos, carregue corretamente o documento original no alimentador, usando as guias de papel, para evitar imagens não nítidas ou distorcidas.

Se o problema persistir, tente as soluções adicionais a seguir. Se o problema não for corrigido, consulte “Melhorar a qualidade de impressão” para obter mais soluções.

Verificar se o vidro do scanner está sujo e manchado

Com o tempo, partículas podem se acumular no vidro do scanner e na tampa plástica traseira, afetando o desempenho. Use o procedimento a seguir para limpar o scanner se as páginas impressas tiverem riscos, linhas indesejadas, pontos pretos, qualidade de impressão ruim ou texto pouco claro.

1. Pressione o botão Liga/Desliga para desligar a impressora e depois desconecte o cabo de alimentação do aparelho.

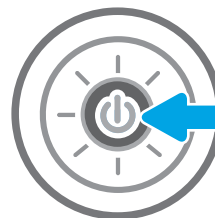

- Abra a tampa do scanner.

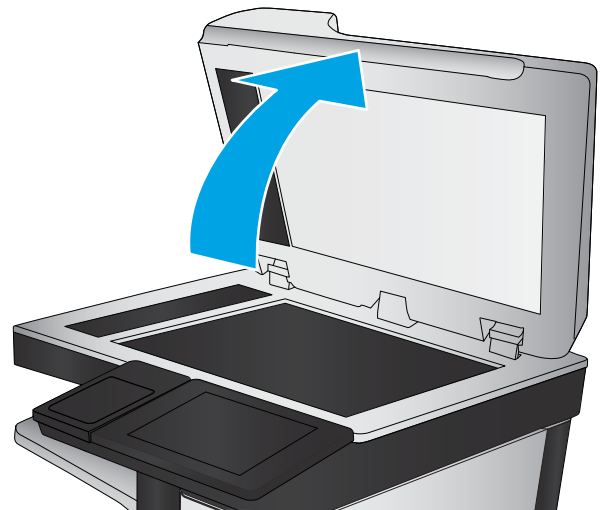

- Use um pano macio ou uma esponja umedecida em produto de limpeza de vidros não abrasivo para limpar o vidro do scanner e as tiras de alimentação do documento.

CUIDADO: Não use abrasivos, acetona, benzeno, amônia, álcool etílico ou tetracloreto de carbono em nenhuma parte da impressora, pois poderão danificá-la. Não coloque líquidos diretamente no vidro ou na chapa. Eles poderão vazar e danificar a impressora.

NOTA: Caso você tenha problemas com listras nas cópias quando estiver usando o alimentador de documentos, certifique-se de limpar a pequena faixa de vidro no lado esquerdo do scanner.

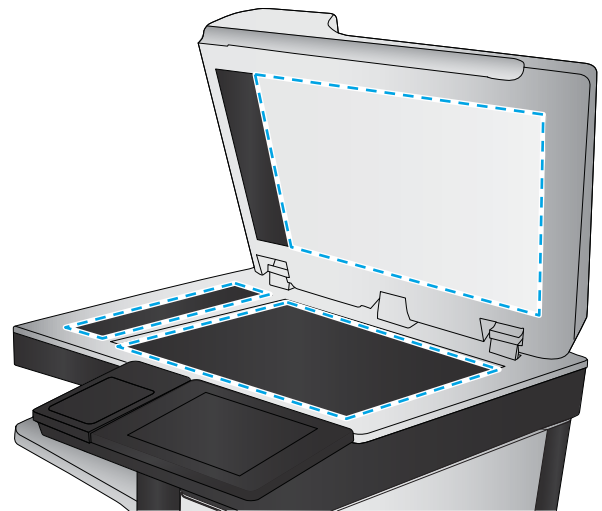

- Seque o vidro e as peças plásticas com uma camurça ou uma esponja de celulose para evitar manchas.
- Conecte o cabo de alimentação a uma tomada e pressione o botão Liga/Desliga para ligar a impressora.

Verificar configurações de resolução

 **NOTA:** Definir a resolução para um valor alto aumenta o tamanho do arquivo e o tempo de digitalização.

Siga estas etapas para ajustar a configuração de resolução:

- Na tela Início no painel de controle da impressora, navegue até o aplicativo [Digitalizar](#) e, em seguida, selecione o ícone [Digitalizar](#).
- Selecione um dos recursos a seguir para digitalizar:
 - [Digitalizar para e-mail](#)
 - [Digitalizar para pasta da rede](#)

- [Digitalizar para unidade USB](#)
 - [Digitalizar para SharePoint®](#)
3. Selecione [Opções](#) e depois [Tipo de arquivo e resolução](#).
 4. Selecione uma das opções de [Resolução](#) predefinidas e depois [Concluído](#).
 5. Selecione [Enviar](#) ou [Salvar](#) iniciar a digitalização.

Alterar configurações de cores

Siga estas etapas para ajustar a configuração de cor:

1. Na tela Início no painel de controle da impressora, navegue até o aplicativo [Digitalizar](#) e, em seguida, selecione o ícone [Digitalizar](#).
2. Selecione um dos recursos a seguir para digitalizar:
 - [Salvar na memória do dispositivo](#)
 - [Digitalizar para E-mail](#)
 - [Digitalizar para pasta da rede](#)
 - [Digitalizar para USB](#)
 - [Digitalizar para SharePoint®](#)
3. Toque no botão [Opções](#).
4. No painel [Opções](#), role e selecione a [Colorido/Preto](#).
5. Selecione uma das opções predefinidas.
6. Toque no botão [Enviar](#).

Verificar as configurações de ajuste de imagem

Ajuste essas configurações adicionais para melhorar a qualidade da digitalização:

- **Nitidez:** Clareie ou suavize a imagem. Por exemplo, aumentar a nitidez pode definir melhor o texto, mas diminuí-la pode tornar as fotos perfeitas.
 - **Intensidade:** Aumente ou diminua a quantidade de branco e preto nas cores de imagens digitalizadas.
 - **Contraste:** Aumente ou diminua a diferença entre a cor mais clara e a mais escura na página.
 - **Limpeza de segundo plano:** Remova cores esmaecidas do fundo das imagens digitalizadas. Por exemplo, se o documento original for impresso em papel colorido, use esse recurso para clarear o fundo sem afetar o escurecimento da imagem.
 - **Tom automático:** Disponível somente para impressoras de fluxo. A impressora ajusta automaticamente as configurações [Escurecimento](#), [Contraste](#) e [Limpeza de fundo](#) para os valores mais apropriados no documento digitalizado.
1. Na tela Início no painel de controle da impressora, navegue até o aplicativo [Digitalizar](#) e, em seguida, selecione o ícone [Digitalizar](#).
 2. Selecione um dos recursos a seguir para digitalizar:

- [Digitalizar para E-mail](#)
 - [Digitalizar para pasta da rede](#)
 - [Digitalizar para unidade USB](#)
 - [Digitaliz. p/ armazen. trabalhos](#)
 - [Digitalizar para SharePoint®](#)
3. Selecione [Opções](#) e depois [Ajuste da imagem](#).
 4. Ajuste os controles deslizantes para definir os níveis e selecione o botão [Concluído](#).
 5. Selecione [Enviar](#) ou [Salvar](#) para iniciar a digitalização.



NOTA: Essas configurações são temporárias. Após a conclusão do trabalho, a impressora retorna às configurações padrão.

Otimizar a qualidade da digitalização para texto ou imagens

Otimize o trabalho de digitalização para o tipo de imagem sendo digitalizada: texto, gráfico ou fotos.

1. Na tela Início no painel de controle da impressora, navegue até o aplicativo [Digitalizar](#) e, em seguida, selecione o ícone [Digitalizar](#).
2. Selecione um dos recursos a seguir para digitalizar:
 - [Digitalizar para E-mail](#)
 - [Digitalizar para pasta da rede](#)
 - [Digitalizar para unidade USB](#)
 - [Digitaliz. p/ armazen. trabalhos](#)
 - [Digitalizar para SharePoint®](#)
3. Selecione [Opções](#) e depois [Otimizar Texto/Imagem](#).
4. Selecione uma das opções predefinidas.
5. Selecione [Enviar](#) ou [Salvar](#) para iniciar a digitalização.



NOTA: Essas configurações são temporárias. Após a conclusão do trabalho, a impressora retorna às configurações padrão.

Verificar as configurações de qualidade da saída

Essa configuração ajusta o nível de compactação quando o arquivo é salvo. Para obter a mais alta qualidade, selecione a configuração mais alta.

1. Na tela Início no painel de controle da impressora, navegue até o aplicativo [Digitalizar](#) e, em seguida, selecione o ícone [Digitalizar](#).
2. Selecione um dos recursos a seguir para digitalizar:

- [Digitalizar para e-mail](#)
 - [Digitalizar para pasta da rede](#)
 - [Digitalizar para unidade USB](#)
 - [Digitalizar para SharePoint®](#)
3. Selecione [Opções](#) e depois [Tipo de arquivo e resolução](#).
 4. Selecione uma das opções de [Qualidade e Tamanho do Arquivo](#) predefinidas e depois [Concluído](#).
 5. Selecione [Enviar](#) ou [Salvar](#) iniciar a digitalização.

Melhorar a qualidade da imagem do fax

Se a impressora apresentar problemas de qualidade de fax, tente as seguintes soluções na ordem indicada para resolver o problema.

- [Verificar se o vidro do scanner está sujo e manchado](#)
- [Verificar as configurações de resolução de envio de fax](#)
- [Verificar as configurações de ajuste de imagem](#)
- [Otimizar a qualidade do fax para texto ou imagens](#)
- [Verificar as configurações de correção de erro](#)
- [Verificar a configuração de ajuste à página](#)
- [Envie para outro aparelho de fax](#)
- [Verifique o aparelho de fax do remetente](#)

Tente essas etapas simples primeiro:

- Use o scanner de mesa em vez do alimentador de documentos.
- Utilize originais de alta qualidade.
- Ao usar o alimentador de documentos, carregue corretamente o documento original no alimentador, usando as guias de papel, para evitar imagens não nítidas ou distorcidas.

Se o problema persistir, tente as soluções adicionais a seguir. Se o problema não for corrigido, consulte “Melhorar a qualidade de impressão” para obter mais soluções.

Verificar se o vidro do scanner está sujo e manchado

Com o tempo, partículas podem se acumular no vidro do scanner e na tampa plástica traseira, afetando o desempenho. Use o procedimento a seguir para limpar o scanner se as páginas impressas tiverem riscos, linhas indesejadas, pontos pretos, qualidade de impressão ruim ou texto pouco claro.

1. Pressione o botão Liga/Desliga para desligar a impressora e depois desconecte o cabo de alimentação do aparelho.

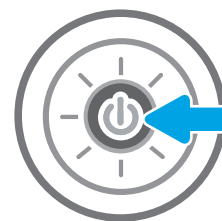

2. Abra a tampa do scanner.

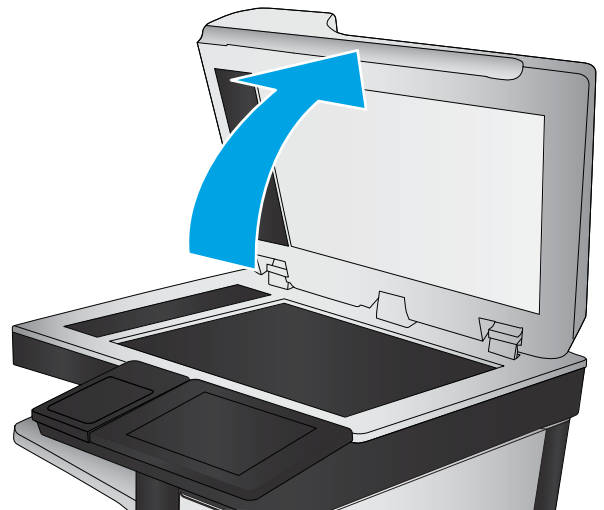

3. Use um pano macio ou uma esponja umedecida em produto de limpeza de vidros não abrasivo para limpar o vidro do scanner e as tiras de alimentação do documento.

CUIDADO: Não use abrasivos, acetona, benzeno, amônia, álcool etílico ou tetracloreto de carbono em nenhuma parte da impressora, pois poderão danificá-la. Não coloque líquidos diretamente no vidro ou na chapa. Eles poderão vaziar e danificar a impressora.

NOTA: Caso você tenha problemas com listras nas cópias quando estiver usando o alimentador de documentos, certifique-se de limpar a pequena faixa de vidro no lado esquerdo do scanner.

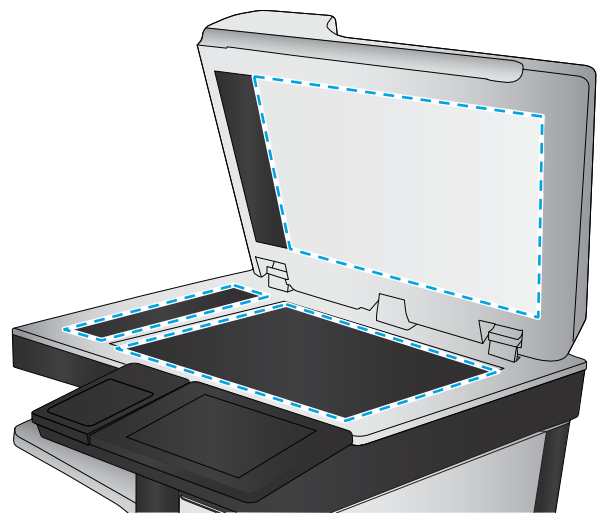

4. Seque o vidro e as peças plásticas com uma camurça ou uma esponja de celulose para evitar manchas.
5. Conecte o cabo de alimentação a uma tomada e pressione o botão Liga/Desliga para ligar a impressora.

Verificar as configurações de resolução de envio de fax

Siga estas etapas para ajustar a resolução de faxes enviados.

 **NOTA:** Aumentar a resolução também aumenta o tamanho do fax e o tempo de envio.

1. Na tela Início no painel de controle da impressora, navegue até o aplicativo **Fax** e, em seguida, selecione o ícone **Fax**.
2. Selecione **Opções**.
3. No painel Opções, role e selecione **Resolução**.
4. Selecione uma das opções predefinidas e depois **Enviar** para enviar o fax.

Verificar as configurações de ajuste de imagem

Ajuste estas configurações adicionais para melhorar a qualidade de envio de fax:

- **Nitidez:** Clareie ou suavize a imagem. Por exemplo, aumentar a nitidez pode definir melhor o texto, mas diminuí-la pode tornar as fotos perfeitas.
 - **Intensidade:** Aumente ou diminua a quantidade de branco e preto nas cores de imagens digitalizadas.
 - **Contraste:** Aumente ou diminua a diferença entre a cor mais clara e a mais escura na página.
 - **Limpeza de segundo plano:** Remova cores esmaecidas do fundo das imagens digitalizadas. Por exemplo, se o documento original for impresso em papel colorido, use esse recurso para clarear o fundo sem afetar o escurecimento da imagem.
 - **Tom automático:** Disponível somente para impressoras de fluxo. A impressora ajusta automaticamente as configurações **Escurecimento**, **Contraste** e **Limpeza de fundo** para os valores mais apropriados no documento digitalizado.
1. Na tela Início no painel de controle da impressora, navegue até o aplicativo **Fax** e, em seguida, selecione o ícone **Fax**.
 2. Selecione **Opções**.
 3. No painel **Opções**, role e selecione **Ajuste de imagem**.
 4. Ajuste os controles deslizantes para definir os níveis e selecione o botão **Concluído**.
 5. Clique em **Enviar** para enviar o fax.

 **NOTA:** Essas configurações são temporárias. Após a conclusão do trabalho, a impressora retorna às configurações padrão.

Otimizar a qualidade do fax para texto ou imagens

Otimize o trabalho de fax para o tipo de imagem sendo digitalizada: texto, gráfico ou fotos.

1. Na tela Início no painel de controle da impressora, navegue até o aplicativo **Fax** e, em seguida, selecione o ícone **Fax**.
2. Selecione **Opções**.
3. No painel **Opções**, role e selecione **Otimizar texto/imagem**.
4. Selecione uma das opções predefinidas.
5. Clique em **Enviar** para enviar o fax.

 **NOTA:** Essas configurações são temporárias. Após a conclusão do trabalho, a impressora retorna às configurações padrão.

Verificar as configurações de correção de erro

A configuração **Modo de correção de erros** talvez esteja desabilitada, o que pode reduzir a qualidade da imagem. Siga estas etapas para reativar a configuração.

1. Na tela Início do painel de controle da impressora, navegue até o aplicativo [Configurações](#) e, em seguida, selecione o ícone [Configurações](#).
2. Abra os seguintes menus.
 - [Fax](#)
 - [Configurações de envio de fax](#)
 - [Configurações gerais de envio de fax](#)
3. Selecione a opção [Modo de correção de erros](#). Toque no botão [Concluir](#).

Verificar a configuração de ajuste à página

Se a configuração [Ajustar à página](#) estiver habilitada e o fax recebido for maior que o tamanho de página padrão, a impressora tentará dimensioná-la para ajuste à página. Se a configuração estiver desabilitada, imagens maiores serão divididas em várias páginas.

1. Na tela Início do painel de controle da impressora, navegue até o aplicativo [Configurações](#) e, em seguida, selecione o ícone [Configurações](#).
2. Abra os seguintes menus.
 - [Fax](#)
 - [Configurações de recebimento de fax](#)
 - [Opções padrão de trabalho](#)
 - [Ajustar à página](#)
3. Selecione a opção [Ativado](#) para ativar a configuração ou [Desativado](#) para desativá-la.

Envie para outro aparelho de fax

Tente enviar o fax para outro aparelho. Se a qualidade do fax estiver melhor, o problema está relacionado às configurações do aparelho de fax inicial ou ao status dos suprimentos.

Verifique o aparelho de fax do remetente

Peça ao remetente para tentar enviar de outro aparelho de fax. Se a qualidade do fax estiver melhor, o problema é do aparelho de fax do remetente. Se não houver outro aparelho de fax disponível, peça ao remetente para considerar a realização das seguintes alterações:

- Verifique se o documento original está em papel branco (não colorido).
- Aumente a resolução do fax, o nível de qualidade ou as configurações de contraste.
- Se possível, envie o fax de um programa de software de computador.

Solucionar problemas de rede com fio

- [Introdução](#)
- [Conexão física incorreta](#)
- [O computador não consegue estabelecer comunicação com a impressora](#)
- [A impressora está usando o link e as configurações dúplex incorretos para a rede](#)
- [Novos programas de software podem estar causando problemas de compatibilidade](#)
- [O computador ou a estação de trabalho talvez esteja configurado incorretamente](#)
- [A impressora foi desabilitada ou outras configurações de rede estão incorretas](#)

Introdução

Determinados tipos de problemas podem indicar que há um problema de comunicação de rede. Esses problemas incluem as seguintes questões:

Conexão física incorreta

1. Verifique se a impressora está conectada à porta de rede correta por um cabo de comprimento correto.
2. Verifique se os cabos estão conectados firmemente.
3. Observe a conexão da porta de rede na parte de trás da impressora e verifique se a luz de atividade amarela está piscando, indicando a existência de tráfego de rede, e se a luz verde de status do link permanece acesa, indicando a existência de um link de rede.
4. Se o problema continuar, tente um cabo ou portas diferentes do hub.

O computador não consegue estabelecer comunicação com a impressora

1. Teste a comunicação de rede executando ping da rede.
 - a. Abra um prompt de linha de comando no seu computador.
 - Para o Windows, clique em **Iniciar, Executar** e digite `cmd`, em seguida, pressione **Enter**.
 - Para o macOS, acesse **Aplicativos, Utilitários** e abra **Terminal**.
 - b. Digite `ping` seguido pelo endereço IP da impressora.
 - c. Se a janela exibir tempos de trajeto, significa que a rede está funcionando.
2. Se o comando ping falhar, verifique se os hubs de rede estão ligados e, em seguida, verifique se as configurações de rede, a impressora e o computador estão todos configurados para a mesma rede (o que é também conhecido como sub-rede).
3. Abra as propriedades da impressora e clique na guia **Portas**. Verifique se endereço IP atual da impressora está selecionado. O endereço IP da impressora é listado na página de configuração da impressora.
4. Se você instalou a impressora usando a porta TCP/IP padrão da HP, selecione a caixa **Sempre imprimir nesta impressora, mesmo que seu endereço IP seja alterado**.

5. Se você tiver instalado a impressora usando uma porta TCP/IP padrão da Microsoft, use o nome de host da impressora em vez do endereço IP.
6. Se o endereço IP estiver correto, exclua a impressora e adicione-a novamente.

A impressora está usando o link e as configurações dúplex incorretos para a rede

A HP recomenda deixar essas configurações no modo automático (a configuração padrão). Se essas configurações forem alteradas, você também deverá alterá-las para a rede.

Novos programas de software podem estar causando problemas de compatibilidade

Verifique se os novos programas de software foram instalados corretamente e se estão utilizando o driver de impressão correto.

O computador ou a estação de trabalho talvez esteja configurado incorretamente

1. Verifique as configurações dos drivers da rede, dos drivers de impressão e do redirecionamento da rede.
2. Verifique se o sistema operacional está configurado corretamente.

A impressora foi desabilitada ou outras configurações de rede estão incorretas

1. Revise as páginas de configuração/rede da impressora para verificar o status dos protocolos e das configurações de rede.
2. Reconfigure as configurações de rede, se necessário.

Solucionar problemas de rede sem fio

- [Introdução](#)
- [Lista de verificação de conectividade sem fio](#)
- [A impressora não imprime depois da conclusão da configuração sem fio](#)
- [A impressora não imprime e o computador tem um firewall de terceiros instalado](#)
- [A conexão sem fio não funciona depois que o roteador sem fio ou a impressora foi movida](#)
- [Não é possível conectar mais computadores à impressora sem fio](#)
- [A impressora sem fio perde a comunicação quando conectado a uma VPN](#)
- [A rede não aparece na lista de redes sem fio](#)
- [A rede sem fio não está funcionando](#)
- [Reduza a interferência em uma rede sem fio](#)

Introdução

Use informações da solução de problemas para ajudar na resolução de problemas.



NOTA: Para determinar se o HP NFC, Wi-Fi e BLE ou outros recursos de impressão direta sem fios estão ativados na impressora, imprima uma página de configuração usando o painel de controle da impressora.



NOTA: Se a rede estiver perdendo conectividade de forma intermitente, atualize primeiro o firmware da impressora. Para obter instruções sobre como atualizar o firmware da impressora, acesse <http://support.hp.com>, procure sua impressora e pesquise "atualizar o firmware".

Lista de verificação de conectividade sem fio

- Para impressoras que não suportam conexões com e sem fio simultaneamente, verifique se o cabo de rede não está conectado.
- Verifique se a impressora e o roteador sem fio estão ligados e estão recebendo energia. Certifique-se também de que o rádio sem fio na impressora está ligada. (O indicador de rede sem fio fica aceso quando a impressora está conectada a uma rede sem fio e pisca quando ela está procurando uma rede sem fio.)
- Verifique se o identificador de conjunto de serviços (SSID) está correto:
 - Para uma conexão sem fio à sua rede, confirme se o seu dispositivo móvel está conectando ao ponto de acesso/roteador correto.
 - Para uma conexão Wi-Fi Direct, imprima uma página de configuração para determinar o SSID da impressora.

Se não souber ao certo se o SSID está correto, realize a configuração sem fio novamente.

- Nas redes protegidas, verifique se as informações de segurança estão corretas. Se estiverem incorretas, realize a configuração sem fio novamente.
- Se a rede sem fio estiver funcionando corretamente, tente acessar outros computadores na rede sem fio. Se a rede tiver acesso à Internet, tente conectar a Internet através de uma conexão sem fio.

- Verifique se o método de criptografia (AES ou TKIP) é o mesmo para a impressora e para o ponto de acesso sem fio (nas redes que usam a segurança WPA).
- Verifique se a impressora está dentro do alcance da rede sem fio. Na maioria das redes, a impressora deve estar a 30 m () do ponto de acesso sem fio (roteador sem fio).
- Verifique se não há obstáculos bloqueando o sinal sem fio. Retire grandes objetos de metal entre o ponto de acesso e a impressora. Verifique se postes, paredes ou colunas de suporte que contêm metal ou concreto não separam a impressora e o ponto de acesso sem fio.
- Verifique se a impressora está posicionado longe de dispositivos eletrônicos que podem interferir no sinal sem fio. Muitos dispositivos podem interferir no sinal sem fio, incluindo motores, telefones sem fio, câmeras de sistema de segurança, outras redes sem fio e alguns dispositivos Bluetooth.
- Verifique se o driver de impressão está instalado no computador.
- Verifique se foi selecionada a porta correta de impressora.
- Verifique se o computador e a impressora estão conectados à mesma rede sem fio.
- Se o seu ambiente tiver vários sinais sem fio e você precisar que a impressora aceite redes de faixa dupla em 2,4 GHz e 5 GHz, instale o acessório de servidor de impressão HP Jetdirect 2900nw.
- Para macOS, verifique se o roteador de conexão sem fio suporta Bonjour.

A impressora não imprime depois da conclusão da configuração sem fio

1. Verifique se a impressora está ligada e no estado Pronto.
2. Desligue os firewalls de terceiros do computador.
3. Verifique se a rede sem fio está funcionando corretamente.
4. Verifique se o computador está funcionando corretamente. Se necessário, reinicie o computador.
5. Verifique se é possível abrir o HP Embedded Web Server da impressora em um computador na rede.

A impressora não imprime e o computador tem um firewall de terceiros instalado

1. Atualize o firewall com a atualização mais recente disponível do fabricante.
2. Se os programas solicitarem acesso ao firewall quando você instalar a impressora ou tentar imprimir, permita a execução dos programas.
3. Desative o firewall temporariamente e instale a impressora sem fio no computador. Ative o firewall quando você tiver terminado a instalação sem fio.

A conexão sem fio não funciona depois que o roteador sem fio ou a impressora foi movida

1. Verifique se o roteador ou a impressora está conectado à mesma rede que o computador.
2. Imprima uma página de configuração.

3. Compare o identificador de conjunto de serviços (SSID) na página de configuração com o SSID na configuração da impressora do computador.
4. Se os números não forem iguais, os dispositivos não estão conectados na mesma rede. Reconfigure a instalação sem fio da impressora.

Não é possível conectar mais computadores à impressora sem fio

1. Verifique se outros computadores estão no intervalo sem fio e se algum obstáculo está bloqueando o sinal. Para a maioria das redes, o intervalo sem fio está a 30 m do ponto de acesso sem fio.
2. Verifique se a impressora está ligada e no estado Pronto.
3. Verifique se não há mais de 5 usuários Wi-Fi Direct simultâneos.
4. Desligue os firewalls de terceiros do computador.
5. Verifique se a rede sem fio está funcionando corretamente.
6. Verifique se o computador está funcionando corretamente. Se necessário, reinicie o computador.

A impressora sem fio perde a comunicação quando conectado a uma VPN

- Geralmente, você não pode se conectar a uma VPN e outras redes ao mesmo tempo.

A rede não aparece na lista de redes sem fio

- Verifique se o roteador sem fio está ligado e se tem energia.
- Talvez a rede esteja oculta. No entanto, você ainda pode se conectar a uma rede oculta. Verifique se o ponto de acesso/roteador está emitindo o SSID verificando seu SSID nas redes disponíveis vistas por seu dispositivo móvel.

A rede sem fio não está funcionando

1. Para impressoras que não suportam conexões com e sem fio simultaneamente, verifique se o cabo de rede está desconectado.
2. Para verificar se a rede perdeu a comunicação, tente conectar outros dispositivos à rede.
3. Teste a comunicação de rede executando ping da rede.
 - a. Abra um prompt de linha de comando no seu computador.
 - Para o Windows, clique em **Iniciar, Executar** e digite `cmd`, em seguida, pressione [Enter](#).
 - Para o macOS, acesse **Aplicativos, Utilitários** e abra **Terminal**.
 - b. Digite `ping` seguido pelo endereço IP do roteador.
 - c. Se a janela exibir tempos de trajeto, significa que a rede está funcionando.
4. Verifique se o roteador ou a impressora está conectado à mesma rede que o computador.

- a. Imprima uma página de configuração.
- b. Compare o identificador de conjunto de serviços (SSID) no relatório de configuração com o SSID na configuração da impressora do computador.
- c. Se os números não forem iguais, os dispositivos não estão conectados na mesma rede. Reconfigure a instalação sem fio da impressora.

Reduza a interferência em uma rede sem fio

As seguintes dicas podem reduzir a interferência em uma rede sem fio:

- Mantenha os dispositivos sem fio distantes de grandes objetos de metal, como arquivos e outros dispositivos magnéticos, como micro-ondas e telefones sem fio. Esses objetos podem interromper sinais de rádio.
- Mantenha os dispositivos sem fio distantes de estruturas de alvenaria e de outras estruturas de construção. Esses objetos podem absorver ondas de rádio e intensidade mais baixa de sinal.
- Posicione o roteador sem fio em um local central na linha de visão com as impressoras sem fio na rede.

Resolver problemas com o fax

Utilize as seções a seguir para resolver problemas envolvendo as funções de fax da impressora.

- [Lista de verificação para resolução de problemas de fax](#)
- [Problemas gerais de fax](#)

Lista de verificação para resolução de problemas de fax

Utilize a lista de verificação a seguir para ajudar a identificar a causa dos problemas relacionados ao fax encontrados:

- [Que tipo de linha telefônica você está utilizando?](#)
- [Você está utilizando um dispositivo de proteção contra oscilação de energia?](#)
- [Você está utilizando um serviço de mensagens de voz da empresa telefônica ou uma secretária eletrônica?](#)
- [Sua linha telefônica possui o recurso de chamada em espera?](#)
- [Verificar o status do acessório de fax](#)
- **Você está utilizando o cabo de fax fornecido com o acessório de fax?** Esse acessório de fax foi testado com o cabo de fax fornecido e atende às especificações funcionais RJ11. Não substitua outro cabo de fax. O acessório de fax analógico requer a utilização de um cabo de fax analógico. Ele também requer uma conexão telefônica analógica.
- **O conector da linha de fax/telefone está conectado no soquete do acessório de fax?** Verifique se a tomada do telefone está bem encaixada no soquete. Insira o conector na tomada até ouvir um clique.



NOTA: Verifique se o fio do telefone está conectado à porta do fax e não na porta de rede. As portas são semelhantes.

- **A tomada de parede do telefone está funcionando adequadamente?** Verifique se há tom de discagem, conectando um telefone à tomada. É possível ouvir um tom de discagem e fazer ou receber uma chamada?

Que tipo de linha telefônica você está utilizando?

- **Linha dedicada:** Um número de fax/telefone analógico padrão atribuído para receber ou enviar fax.



NOTA: A linha telefônica deve ser somente para uso do fax da impressora e não compartilhada por outros tipos de dispositivos telefônicos. Os exemplos incluem sistemas de alarme que usam a linha telefônica para notificar uma empresa de monitoramento.

- **Sistema PBX:** Um sistema telefônico de ambiente empresarial. Telefones residenciais padrão e o acessório de fax utilizam um sinal telefônico analógico. Alguns sistemas PBX são digitais e podem não ser compatíveis com o acessório de fax. Pode ser necessário um adaptador de telefone analógico (ATA) de interface para conectar o equipamento de fax a sistemas PBX digitais.
- **Linhas de encaminhamento de chamadas:** Um recurso do sistema telefônico no qual uma nova chamada é "encaminhada" para a próxima linha disponível, quando a primeira linha de entrada está ocupada. Tente conectar a impressora à primeira linha telefônica de entrada. O acessório de fax atenderá ao telefone depois que ele tocar o número de vezes definido na configuração de toques para atender.

Você está utilizando um dispositivo de proteção contra oscilação de energia?

Um dispositivo de proteção contra oscilação de energia pode ser utilizado entre a tomada de parede e o acessório de fax para proteger o acessório de fax da energia elétrica transmitida através das linhas telefônicas. Esses dispositivos podem provocar problemas de comunicação no fax diminuindo a qualidade do sinal telefônico. Se você tiver problemas para enviar ou receber fax e estiver utilizando um desses dispositivos, conecte a impressora diretamente à tomada de telefone na parede para determinar se o problema é provocado pelo dispositivo de proteção contra oscilação de energia.

Você está utilizando um serviço de mensagens de voz da empresa telefônica ou uma secretária eletrônica?

Se a configuração de toques para atender do serviço de mensagens for menor que a configuração do acessório de fax, o serviço de mensagens atenderá às chamadas e o acessório de fax não poderá receber fax. Se a configuração de toques para atender do acessório de fax for menor do que a do serviço de mensagens, o acessório de fax atenderá todas as chamadas.

Sua linha telefônica possui o recurso de chamada em espera?

Se o recurso de chamada em espera estiver ativado na linha telefônica, um aviso de chamada poderá interromper uma chamada de fax em andamento, causando um erro de comunicação. Certifique-se de desativar o recurso de chamada em espera em uma linha telefônica para fax.

Verificar o status do acessório de fax

Se o acessório de fax analógico aparentemente não estiver funcionando, imprima um relatório de [Página de configuração](#) para verificar o status.

1. Na tela Início, role e selecione [Relatórios](#).
2. Abra os seguintes menus.
 - [Págs. config./status](#)
 - [Página de configuração](#)
3. Toque no botão [Imprimir](#) para imprimir o relatório ou no botão [Visualizar](#) para visualizar o relatório na tela. O relatório é composto por várias páginas.

 **NOTA:** O endereço IP ou o nome do host da impressora está listado na página Jetdirect.

Na Página de acessórios do fax da Página de configuração, verifique o Status do modem em Informações sobre hardware. A tabela a seguir identifica as condições de status e as soluções possíveis.

 **NOTA:** Se a Página de acessório de fax não for impressa, talvez haja um problema com o acessório de fax analógico. Se você estiver usando fax de LAN ou Internet, essas configurações talvez estejam desabilitando o recurso.

Operacional/Ativado ¹	O acessório de fax analógico está instalado e pronto.
Operacional/Desativado ¹ -	O acessório de fax está instalado, mas você ainda não definiu as configurações de fax necessárias. O acessório de fax está instalado e operacional; no entanto, o utilitário Software de Envio Digital HP desativou o recurso de fax da impressora ou ativou o fax da LAN. Quando o fax da LAN é ativado, o recurso de fax analógico é desativado. Somente um recurso de fax, seja o fax da LAN ou o fax analógico, pode ser ativado de cada vez. NOTA: Se o fax de LAN estiver habilitado, o recurso Digitalizar para fax estará indisponível no painel de controle da impressora.
Não operacional/Ativado/Desativado ¹	A impressora detectou uma falha de firmware. Atualize o firmware.

Danificado/Ativado/Desativado¹

O acessório de fax falhou. Recoloque a placa do acessório de fax e verifique se há pinos dobrados. Se o status ainda permanecer como DANIFICADO, substitua a placa do acessório de fax analógico.

¹ HABILITADO indica que o acessório de fax analógico está habilitado e ligado; DESABILITADO indica que o fax de LAN está habilitado (o fax analógico está desativado).

Problemas gerais de fax

Veja a seguir alguns problemas comuns com fax.

- [Falha no envio do fax](#)
- [Uma mensagem de status "Sem memória" é exibida no painel de controle da impressora](#)
- [A qualidade de impressão de uma foto está baixa ou a foto é impressa como uma caixa cinza](#)
- [Você tocou no botão Parar para cancelar um fax, mas o fax ainda foi enviado](#)
- [O botão da agenda de endereços de fax não é exibido](#)
- [Não foi possível localizar as configurações do fax no HP Web Jetadmin](#)
- [O cabeçalho está sendo anexado à parte superior da página quando a opção de sobreposição está habilitada](#)
- [Há uma mistura de nomes e números na caixa de destinatários](#)
- [Um fax de uma página é impresso como duas páginas](#)
- [Um documento fica preso no alimentador de documentos durante envio do fax](#)
- [O volume dos sons emitidos pelo acessório de fax está muito alto ou muito baixo](#)

Falha no envio do fax

O JBIG está habilitado, mas o aparelho de fax do destinatário não tem capacidade para JBIG.

Desative a configuração JBIG.

Uma mensagem de status "Sem memória" é exibida no painel de controle da impressora

O disco de armazenamento da impressora está cheio.

Exclua alguns trabalhos armazenados do disco. Na tela Início do painel de controle da impressora, toque no botão [Recuperar a partir da memória do dispositivo](#). Abra a lista de trabalhos ou faxes armazenados. Selecione o trabalho a ser excluído e toque no botão [Excluir](#).

A qualidade de impressão de uma foto está baixa ou a foto é impressa como uma caixa cinza

Você está usando a configuração de conteúdo de página incorreta ou a configuração de resolução errada.

Tente definir a opção [Otimizar texto/imagem](#) para a configuração [Fotografia](#).

Você tocou no botão Parar para cancelar um fax, mas o fax ainda foi enviado

Se o trabalho estiver muito adiantado no processo de envio, você não poderá cancelar o trabalho.

Esta é a operação normal.

O botão da agenda de endereços de fax não é exibido

Nenhum dos contatos na lista de contatos selecionado tem informações de fax associadas a eles.

Não foi possível localizar as configurações do fax no HP Web Jetadmin

As configurações de fax no HP Web Jetadmin estão localizadas no menu suspenso da página de status do dispositivo.

Selecione **Envio digital e fax** no menu suspenso.

O cabeçalho está sendo anexado à parte superior da página quando a opção de sobreposição está habilitada

Para todos os faxes encaminhados, o produto anexa o cabeçalho de sobreposição na parte superior de uma página.

Esta é a operação normal.

Há uma mistura de nomes e números na caixa de destinatários

Os nomes e os números podem ser exibidos, dependendo do local de onde são provenientes. A agenda de endereços de fax lista os nomes e todos os outros números da lista de bancos de dados.

Esta é a operação normal.

Um fax de uma página é impresso como duas páginas

O cabeçalho do fax está sendo anexado à parte superior do fax, empurrando texto para uma segunda página.

Para imprimir um fax de uma página, configure o cabeçalho sobreposto para o modo de sobreposição ou ajuste a configuração de ajuste à página.

Um documento fica preso no alimentador de documentos durante envio do fax

Um congestionamento ocorre no alimentador de documentos.

Feche a tampa e envie o fax novamente.

O volume dos sons emitidos pelo acessório de fax está muito alto ou muito baixo

As configurações de volume precisam ser ajustadas.

Ajuste o volume no menu [Configurações de envio de fax](#) e no menu [Configurações de recebimento de fax](#).

A unidade flash USB não está respondendo

A porta USB está desativada por padrão. Antes de utilizar esse recurso, ative a porta USB.



- [Método um: Ative a porta USB no painel de controle da impressora](#)
- [Método dois: Ative a porta USB no Servidor Web Incorporado HP \(apenas impressoras conectadas à rede\)](#)

Use um dos seguintes métodos para habilitar a porta:

Método um: Ative a porta USB no painel de controle da impressora

1. Na tela Início do painel de controle da impressora, navegue até o aplicativo [Configurações](#) e, em seguida, selecione o ícone [Configurações](#).
2. Abra os seguintes menus
 - [Copiar/Imprimir](#) ou [Imprimir](#)
 - [Ativar USB do dispositivo](#)
3. Selecione [Ativado](#) para ativar a porta USB.

Método dois: Ative a porta USB no Servidor Web Incorporado HP (apenas impressoras conectadas à rede)

1. Na tela Início do painel de controle da impressora, selecione o  e, em seguida, selecione o  para exibir o endereço IP ou o nome do host
2. Abra um navegador da Web e, na linha de endereço, digite o endereço IP exatamente como exibido no painel de controle da impressora. Pressione a tecla [Enter](#) no teclado do computador. O EWS é aberto.



NOTA: Se o navegador da Web exibir a mensagem **Ocorreu um problema com o certificado de segurança deste site** ao tentar abrir o EWS, clique em **Continuar neste site (não recomendado)**.

Caso selecione **Continuar neste site (não recomendado)**, você não prejudicará o computador enquanto navega no EWS da impressora HP.

3. Selecione a guia **Copiar/Imprimir** para os modelos MFP ou a guia **Imprimir** para os modelos SFP.
4. No menu esquerdo, selecione **Imprimir a partir das Configurações da Unidade USB**.
5. Selecione **Ativar Impressão da Unidade USB**.
6. Clique em **Aplicar**.

Índice

A

acessório de grampeador/empilhador
eliminar obstruções 173

Acessório de NFC
número da peça 30

acessórios
números de peça 30
pedidos 30
visão geral 29

Acessórios de armazenamento USB
impressão no 63

AirPrint 59, 61

ajuda, painel de controle 162

ajuda on-line, painel de controle 162

Alimentação
consumo 16

alimentador de documentos
atolamentos 173
problemas na alimentação do
papel 166, 171

ambos os lados do papel
Mac 52

armazenamento, trabalhos
configurações do Mac 55

armazenamento de trabalhos
com o Windows 55

armazenar trabalhos de impressão
55

assistência ao cliente
on-line 162

Atendimento ao cliente HP 162

atolamentos
acessório de grampeador/
empilhador 173
alimentador de documentos 173

Bandeja 1 173

Bandeja 2 173

Bandeja de entrada de 2.000
folhas de alta capacidade 173

bandejas para 550 folhas 173

causas de 173, 174

compartimento de saída 173

fusor 173

grampos no grampeador/
empilhador de 3
compartimentos 173

locais 173

navegação automática 173, 174

porta direita 173

porta inferior direita 173

Atraso de suspensão
configuração 156

B

Bandeja 1
atolamentos 173
carregamento de envelopes 26
orientação do papel 19, 20

Bandeja 2
atolamentos 173

Bandeja 2 e bandejas para 550 folhas
como carregar 22
orientação do papel 22, 24

Bandeja de entrada de 2.000 folhas de
alta capacidade
eliminar obstruções 173

bandejas
capacidade 10
incluída 10
localização 4
usar modo de papel timbrado
alternativo 21, 25

bandejas de papel
números de peça 30
visão geral 17

bandejas de papel para 550 folhas
números de peça 30

bandejas para 550 folhas
atolamentos 173

bloquear
formatador 153, 155

Bonjour
identificação 138

Botão Ajuda
localização 4, 7

Botão Iniciar cópia
localização 4

Botão Início
localização 4, 7

botão liga/desliga
localização 4

botão ligar/desligar
localização 4

Botão Login
localização 4, 7

Botão Logout
localização 4, 7

C

calibrar
cores 194
scanner 210

cartucho
números de peça 39
números de pedidos 39
substituição 39

cartucho de toner
componentes 39
configurações de limite baixo
164
números de peça 30, 39
números de pedidos 39
substituição 39
usar com nível baixo 164

cartuchos de toner
números de peça 30

- cartuchos HP originais 33, 34
 - chip de memória (toner)
 - localização 39
 - como carregar
 - papel na Bandeja 1 19
 - papel na Bandeja 2 e nas bandejas de 550 folhas 22
 - compartimento, saída
 - localização 4
 - compartimento de saída
 - eliminar obstruções 173
 - localização 4
 - conexão de energia
 - localização 4, 5
 - Conexão e impressão NFC 59, 60
 - configuração EconoMode 194, 195
 - configuração geral
 - Servidor da Web Incorporado HP 138, 140
 - configurações
 - fax 131
 - redefinir para as configurações de fábrica (padrão) 163
 - configurações de cópia
 - Servidor da Web Incorporado HP 138, 140, 141
 - configurações de digitalização
 - Servidor da Web Incorporado HP 138, 140, 142
 - configurações de envio digital
 - Servidor da Web Incorporado HP 138, 140, 142
 - configurações de fax
 - obrigatórias 130
 - Servidor da Web Incorporado HP 138, 140, 143
 - configurações de impressão
 - Servidor da Web Incorporado HP 138, 140, 141
 - configurações de rede
 - Servidor da Web Incorporado HP 138, 140, 146
 - configurações de rede de velocidade do link, alteração 149
 - configurações de segurança
 - Servidor da Web Incorporado HP 138, 140, 145
 - configurações do driver do Mac
 - Armazenamento de trabalho 55
 - configurações dúplex de rede, alteração 149
 - configurações obrigatórias
 - fax 130
 - congestionamentos de grampos
 - Grampeador/empilhador de 3 compartimentos 173
 - Congestionamentos de papel
 - acessório de grampeador/empilhador 173
 - alimentador de documentos 173
 - Bandeja 1 173
 - Bandeja 2 173
 - Bandeja de entrada de 2.000 folhas de alta capacidade 173
 - bandejas para 550 folhas 173
 - compartimento de saída 173
 - fusor 173
 - locais 173
 - porta direita 173
 - porta inferior direita 173
 - consumo de energia
 - 1 watts ou menos 156
 - cópia
 - visão geral 69
 - cópia margem a margem 210
 - copiar
 - otimizar para texto ou imagens 210
 - cores
 - calibrar 194
- D**
- Digitalização
 - otimizar para texto ou imagens 215
 - visão geral 75
 - digitalização em uma pasta 119
 - digitalização para e-mail
 - envio de documentos 116
 - digitalização para memória da impressora 119
 - digitalização para pasta 122
 - Digitalizar para pasta da rede 122
 - configuração inicial 90
 - Digitalizar para unidade USB 126
 - ativação 112
 - dimensões, impressora 15
 - disco rígido
 - número da peça 30
 - discos rígidos
 - criptografado 153, 155
 - Dispositivos Android
 - impressão no 59, 62
 - duplexação
 - manual (Windows) 48
 - manualmente (Mac) 52
 - duplexação manual
 - Mac 52
 - Windows 48
- E**
- endereço IPv4 149
 - endereço IPv6 149
 - envelopes
 - orientação 19, 20
 - envelopes, colocação 26
 - envio digital
 - envio de documentos 116
 - memória da impressora 119
 - pastas 122
 - USB 126
 - envio por e-mail
 - envio de documentos 116
 - especificações
 - elétricas e acústicas 16
 - especificações acústicas 16
 - especificações da impressora
 - visão geral 10
 - especificações elétricas 16
 - especificações técnicas 10
 - Ethernet (RJ-45)
 - localização 4, 6
 - etiqueta
 - orientação 27
 - etiquetas
 - impressão (Windows) 48
 - impressão em 27
 - etiquetas, carregando 27
 - excluindo
 - trabalhos armazenados 55, 58
 - Explorer, versões suportadas
 - Servidor da Web Incorporado HP 138
- F**
- fax
 - configuração 130
 - configurações 131
 - configurações obrigatórias 130

- otimizar para texto ou imagens 220
- problemas na alimentação 230, 234
- visão geral 129
- ferramentas de solução de problemas Servidor da Web Incorporado HP 138, 140, 144
- formatador
 - localização 4, 5
- fusor
 - atolamentos 173

G

- gateway, configuração de padrão 149
- gerenciamento da rede 149
- gerenciar a impressora
 - visão geral 137
- grampeador
 - solução de problemas 28
 - uso 28
- Grampeador/empilhador de 3 compartimentos
 - limpe atolamentos de grampos 173
- grampos
 - substituição 44

H

- HP ePrint 59
- HP Web Jetadmin 158
- HP Web Services
 - ativação 138, 140, 145

I

- Impressão
 - a partir de acessórios de armazenamento USB 63
 - trabalhos armazenados 55
 - visão geral 47
- Impressão com Comunicação de Campo Próximo 59, 60
- impressão frente e verso
 - configurações (Windows) 48
 - Mac 52
 - Windows 48
- impressão frente e verso (nos dois lados)
 - configurações (Windows) 48
 - Windows 48

- impressão móvel
 - Dispositivos Android 59, 62
- impressão móvel, software compatível 14
- impressão privada 55
- impressão USB de acesso rápido 63
- Impressão Wi-Fi Direct 14, 59, 60
- Impressora d
 - visão geral 1
- imprimir em ambos os lados
 - configurações (Windows) 48
 - Mac 52
 - manualmente, Windows 48
 - Windows 48
- interferência em rede sem fio 226, 229
- Internet Explorer, versões suportadas Servidor da Web Incorporado HP 138
- IPsec 153, 155

J

- Jetadmin, HP Web 158
- JetAdvantage 127

L

- limpeza
 - trajeto do papel 194, 195
 - vidro 210, 215, 220
- lista de verificação
 - conectividade sem fio 226
- lista outros links
 - Servidor da Web Incorporado HP 138, 140, 147

M

- margens, pequenas
 - cópia 210
- margens pequenas 210
- máscara de sub-rede 149
- memória
 - incluída 10
- memória da impressora
 - enviar para 119
- memória da impressora, digitalizar em 119
- mídia de impressão
 - carregamento na Bandeja 1 19
- modo de papel timbrado alternativo 19, 21, 22, 25

N

- Netscape Navigator, versões suportadas
 - Servidor da Web Incorporado HP 138
- número de série
 - localização 4, 5
- número do produto
 - localização 4, 5
- números de peça
 - acessórios 30
 - cartucho de toner 30
 - cartuchos de toner 30
 - peças de reposição 30, 32
 - suprimentos 30, 32

O

- opções de cor
 - alterar, Windows 194
- otimizar cópias 210
- otimizar imagens de fax 220
- otimizar imagens digitalizadas 215

P

- padrão, gateway, configuração 149
- páginas de informações
 - Servidor da Web Incorporado HP 138, 140
- páginas por folha
 - selecionar (Mac) 52
 - selecionar (Windows) 48
- páginas por minuto 10
- painel de controle
 - ajuda 162
 - localização 4
 - localização dos recursos 4, 7
- papel
 - atolamentos 173, 174
 - Bandeja 1 orientação 19, 20
 - carregamento da Bandeja 1 19
 - coloque a Bandeja 2 e as bandejas de 550 folhas 22
 - Orientação da Bandeja 2 e das bandejas de 550 folhas 22, 24
 - seleção 194, 195, 199
- papel, encomendar 30
- papel especial
 - impressão (Windows) 48
- Pasta da rede, digitalizar em 122

- pastas
 - enviar para 122
 - peças
 - visão geral 29
 - peças de reposição
 - números de peça 30, 32
 - pedidos
 - suprimentos e acessórios 30
 - peso, impressora 15
 - política de cartuchos 33, 34
 - Porta de impressão USB 2.0 de alta velocidade
 - localização 4, 6
 - porta direita
 - atolamentos 173
 - porta do fax
 - localização 4, 6
 - porta inferior direita
 - eliminar obstruções 173
 - Porta LAN
 - localização 4, 6
 - Porta RJ-45
 - localização 4, 6
 - portas
 - localização 4, 6
 - portas de interface
 - localização 4, 6
 - Portas USB, opcionais
 - número da peça 30
 - porta traseira
 - localização 5
 - Porta USB
 - ativação 63, 64, 66, 67, 236
 - localização 4, 6
 - problemas de coleta de papel
 - solução 166, 168
 - problemas na alimentação 230, 234
 - proteção de cartuchos 33, 36
 - proteger cartuchos 33, 36
- Q**
- qualidade de imagem
 - verificar o status do cartucho de toner 194, 195, 197
- R**
- rede
 - configurações, alteração 149
 - configurações, exibição 149
 - nome da impressora, alterar 149
 - rede local (LAN)
 - localização 4, 6
 - redes
 - endereço IPv4 149
 - endereço IPv6 149
 - gateway padrão 149
 - HP Web Jetadmin 158
 - máscara de sub-rede 149
 - suportadas 10
 - rede sem fio
 - solução de problemas 226
 - requisitos do navegador
 - Servidor da Web Incorporado HP 138
 - requisitos do navegador da web
 - Servidor da Web Incorporado HP 138
 - requisitos do sistema
 - Servidor da Web Incorporado HP 138
 - restaura configurações de fábrica 163
 - risco de choques elétricos 3
- S**
- salvar em USB 126
 - Salvar na memória da impressora 119
 - scanner
 - calibrar 210
 - limpeza do vidro 210, 215, 220
 - segurança
 - disco rígido criptografado 153, 155
 - incluída 10
 - Segurança do IP 153, 155
 - Servidor da Web incorporado
 - abertura 149
 - alterar as configurações de rede 149
 - alterar o nome de impressora 149
 - Servidor da Web Incorporado (EWS)
 - atribuição de senhas 153, 154
 - conexão de rede 138
 - recursos 138
 - Servidor da Web incorporado (EWS) da HP
 - conexão de rede 138
 - recursos 138
 - Servidor da Web Incorporado HP
 - abertura 149
 - alterar as configurações de rede 149
 - alterar o nome de impressora 149
 - configuração geral 138, 140
 - configurações de cópia 138, 140, 141
 - configurações de digitalização 138, 140, 142
 - configurações de envio digital 138, 140, 142
 - configurações de fax 138, 140, 143
 - configurações de impressão 138, 140, 141
 - configurações de rede 138, 140, 146
 - configurações de segurança 138, 140, 145
 - ferramentas de solução de problemas 138, 140, 144
 - HP Web Services 138, 140, 145
 - lista outros links 138, 140, 147
 - páginas de informações 138, 140
 - suprimentos 144
 - servidor de impressão sem fio
 - número da peça 30
 - sistemas operacionais, suportados 12
 - sistemas operacionais compatíveis 12
 - sites da Web
 - assistência ao cliente 162
 - HP Web Jetadmin, download 158
 - Software HP ePrint 59
 - solução de problemas
 - atolamentos 173, 174
 - problemas de alimentação de papel 166
 - problemas de rede 224
 - rede com fio 224
 - rede sem fio 226
 - verificar o status do cartucho de toner 194, 195, 197
 - visão geral 161
 - Soluções de negócios HP
 - JetAdvantage 127

status, página do acessório de fax
230, 231

substituição

cartucho de toner 39
grampos 44

suporte

número da peça 30
on-line 162

suporte on-line 162

suporte técnico

on-line 162

suprimentos

configurações de limite baixo
164

números de peça 30, 32

pedidos 30

Servidor da Web Incorporado HP
144

substituição de grampos 44

substituição do cartucho de
toner 39

usar com nível baixo 164

visão geral 29

T

TCP/IP

configuração manual dos
parâmetros IPv4 149

configuração manual dos
parâmetros IPv6 149

teclado

localização 4

tela sensível ao toque

localização dos recursos 4, 7

tema de cor

alterar, Windows 194

tipo de papel

selecionar (Windows) 48

tipos de papel

selecionar (Mac) 52

trabalhos, armazenados

configurações do Mac 55

criação (Windows) 55

excluindo 55, 58

Impressão 55

trabalhos armazenados

criação (Mac) 55

criação (Windows) 55

excluindo 55, 58

Impressão 55

transparências

impressão (Windows) 48

U

unidade de coleta de toner

localização 4

USB

enviar para 126

utilização de energia, otimização

156

V

várias páginas por folha

impressão (Mac) 52

impressão (Windows) 48

velocidade, otimização 156

vidro, limpar 210, 215, 220

