

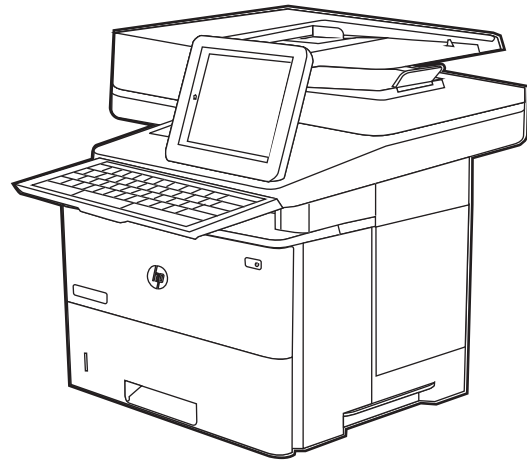

# LaserJet Managed MFP E52645 LaserJet Managed Flow MFP E52645

## Používateľská príručka

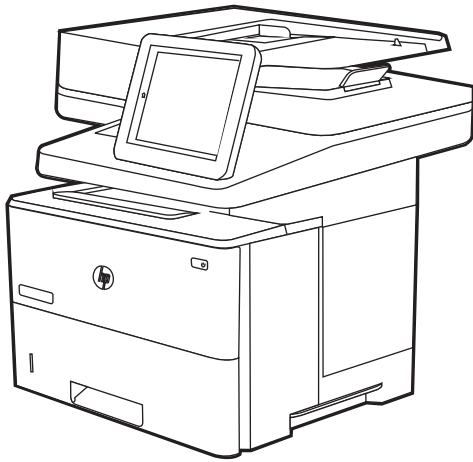

[www.hp.com/videos/LaserJet](http://www.hp.com/videos/LaserJet)  
[www.hp.com/support/ljE52645mfp](http://www.hp.com/support/ljE52645mfp)





HP LaserJet Managed MFP E52645

Používateľská príručka

## **Autorské práva a licencia**

© Copyright 2019 HP Development Company, L.P.

Reprodukcia, prispôsobovanie alebo preklad bez predchádzajúceho písomného povolenia sú zakázané okrem prípadov ustanovených autorským právom.

Informácie obsiahnuté v tomto dokumente sa môžu zmeniť bez upozornenia.

Jedinými zárukami na produkty a služby spoločnosti HP sú záruky uvedené výslovne vo vyhláseniach o zárukách, ktoré sa dodávajú spolu s týmito produktmi a službami. Žiadne informácie uvedené v tomto dokumente by sa nemali chápať ako dodatočná záruka. Spoločnosť HP nenesie žiadnu zodpovednosť za tu uvedené technické alebo vydavateľské chyby ani za vynechané informácie.

Edition 1, 4/2019

## **Prisudzovanie autorských práv**

Adobe®, Adobe Photoshop®, Acrobat® a PostScript® sú ochranné známky spoločnosti Adobe Systems Incorporated.

Apple a logo Apple sú ochranné známky spoločnosti Apple Inc. registrované v USA a ďalších krajinách.

macOS je ochranná známka spoločnosti Apple, Inc., registrovaná v USA a ďalších krajinách/ regiónoch.

AirPrint je ochranná známka spoločnosti Apple, Inc., registrovaná v USA a ďalších krajinách/ regiónoch.

Google™ je ochranná známka spoločnosti Google Inc.

Microsoft®, Windows®, Windows® XP a Windows Vista® sú registrovanými ochrannými známkami spoločnosti Microsoft Corporation v USA.

UNIX® je registrovaná ochranná známka konzorcia Open Group.

# Obsah

<b>1 Prehľad tlačiarne .....</b>	<b>1</b>
Výstražné ikony .....	1
Riziko úrazu elektrickým prúdom .....	3
Pohľady na tlačiareň .....	4
Tlačiareň, pohľad spredu .....	4
Tlačiareň, pohľad zozadu .....	5
Porty rozhrania .....	6
Pohľad na ovládací panel .....	7
Ako používať dotykový ovládací panel .....	8
Technické parametre tlačiarne .....	10
Technické špecifikácie .....	10
Podporované operačné systémy .....	12
Rozmery tlačiarne .....	14
Spotreba energie, elektrické parametre a akustické emisie .....	15
Rozsah prevádzkového prostredia .....	15
Nastavenie hardvéru tlačiarne a inštalácia softvéru .....	15
<b>2 Zásobníky na papier .....</b>	<b>17</b>
Úvod .....	17
Vkladanie papiera do zásobníka 1 .....	19
Vloženie papiera do zásobníka 1 (viacúčelový zásobník) .....	19
Orientácia papiera v zásobníku 1 .....	20
Použitie alternatívneho režimu pre hlavičkový papier .....	21
Povolenie alternatívneho režimu pre hlavičkový papier pomocou ponúk na ovládacom paneli tlačiarne .....	21
Vkladanie papiera do zásobníka 2 a zásobníkov na 550 hárkov .....	22
Vkladanie papiera do zásobníka 2 a zásobníkov na 550 hárkov .....	22
Orientácia papiera v zásobníku 2 a zásobníku na 550 hárkov .....	24
Použitie alternatívneho režimu pre hlavičkový papier .....	21
Povolenie alternatívneho režimu pre hlavičkový papier pomocou ponúk na ovládacom paneli tlačiarne .....	21
Vkladanie a potlač obálok .....	26

Tlač obálok .....	26
Orientácia obálky .....	26
Vkladanie a potlač štítkov .....	27
Manuálne podávanie štítkov .....	27
Orientácia štítku .....	27
Použitie praktickej zošívачky (iba modely c) .....	28
Použitie zošívачky .....	28

### 3 Spotrebný materiál, príslušenstvo a diely ..... 29

Objednávanie spotrebného materiálu, príslušenstva a dielov .....	30
Objednávanie .....	30
Spotrebný materiál a príslušenstvo .....	30
Údržba/spotrebný materiál s dlhou životnosťou .....	31
Diely vymeniteľné zákazníkom .....	31
Výmena kazety s tonerom .....	33
Informácie o kazetách .....	33
Vyberanie a výmena kazety .....	34
Výmena kazety na spinky (len model c) .....	37
Úvod .....	37
Vyberanie a výmena kazety so spinkami .....	37

### 4 Tlač ..... 39

Tlačové úlohy (Windows) .....	40
Tlač (Windows) .....	40
Automatická tlač na obidve strany (Windows) .....	40
Manuálna tlač na obidve strany (Windows) .....	41
Tlač viacerých strán na jeden hárok (Windows) .....	42
Výber typu papiera (Windows) .....	42
Doplnkové úlohy tlače .....	43
Tlačové úlohy (macOS) .....	44
Tlač (macOS) .....	44
Automatická tlač na obidve strany (macOS) .....	44
Manuálna tlač na obidve strany (macOS) .....	44
Tlač viacerých strán na jeden hárok (macOS) .....	45
Výber typu papiera (macOS) .....	45
Doplnkové úlohy tlače .....	43
Ukladanie tlačových úloh do tlačiarne na neskoršiu alebo súkromnú tlač .....	47
Úvod .....	47
Vytvorenie uloženej úlohy (Windows) .....	47
Vytvorenie uloženej úlohy (macOS) .....	48
Tlač uloženej úlohy .....	49

Odstránenie uloženej úlohy .....	50
Odstránenie úlohy uloženej v tlačiarni .....	50
Zmena limitu na počet uložených úloh .....	50
Informácie odoslané do tlačiarni na účely evidencie úloh .....	50
Tlač z pamäťového kľúča USB .....	51
Zapnutie portu USB na tlač .....	52
Spôsob č. 1: Zapnutie portu USB na ovládacom paneli tlačiarni .....	52
Spôsob č. 2: Zapnutie portu USB zo vstavaného webového servera HP (len tlačiarni so sieťovým pripojením) .....	52
Tlač dokumentov z USB .....	52
Tlač pomocou vysokorýchlostného portu USB 2.0 (káblové pripojenie) .....	54
Zapnutie vysokorýchlostného portu USB na tlač .....	55
Spôsob č. 1: Zapnutie vysokorýchlostného portu USB 2.0 z ponúk ovládacieho panela tlačiarni .....	55
Spôsob č. 2: Zapnutie vysokorýchlostného portu USB 2.0 zo vstavaného webového servera HP (len tlačiarni so sieťovým pripojením) .....	55
<b>5 Kopírovať .....</b>	<b>57</b>
Kopírovanie .....	57
Kopírovanie na obe strany papiera (obojsstranná tlač) .....	59
Doplnkové úlohy kopírovania .....	60
<b>6 Skenovanie .....</b>	<b>63</b>
Nastavenie zoskenovania do e-mailu .....	64
Úvod .....	64
Než začnete .....	64
Krok č. 1: Otvorenie vstavaného webového servera HP (EWS) .....	65
Krok č. 2: Konfigurácia nastavení identifikácie siete .....	65
Krok č. 3: Konfigurácia funkcie Odosielanie do e-mailu .....	67
Spôsob č. 1: Základná konfigurácia pomocou aplikácie E-mail Setup Wizard (Sprievodca nastavením e-mailu) .....	67
Spôsob č. 2: Rozšírená konfigurácia pomocou možnosti Email Setup (Nastavenie e-mailu) .....	70
Krok č. 4: Konfigurácia skratiek rýchlych súprav (voliteľné) .....	75
Krok č. 5: Nastavenie funkcie Odoslanie do e-mailu na použitie v službe Office 365 Outlook (voliteľné) .....	77
Úvod .....	77
Server odchádzajúcej pošty (SMTP) nakonfigurujte tak, aby odoslal e-mail z konta v službe Office 365 Outlook. ....	77
Nastavenie skenovania do sieťového priečinka .....	80
Úvod .....	80

Než začnete .....	80
Krok č. 1: Otvorenie vstavaného webového servera HP (EWS) .....	65
Krok č. 2: Nastavenie skenovania do sieťového priečinka .....	82
Spôsob č. 1: Použitie funkcie Scan to Network Folder Wizard (Sprievodca funkcie ukladania do sieťového priečinka) .....	82
Spôsob č. 2: Použitie funkcie Scan to Network Folder Setup (Nastavenie skenovania do sieťového priečinka) .....	84
Krok č. 1: Začatie konfigurácie .....	84
Krok č. 2: konfigurácia nastavení funkcie skenovania do sieťového priečinka .....	85
Krok č. 3: Dokončenie konfigurácie .....	95
Nastavenie skenovania na SharePoint® (len modely Flow) .....	96
Úvod .....	96
Než začnete .....	96
Krok č. 1: Otvorenie vstavaného webového servera HP (EWS) .....	65
Krok č. 2: Povolenie funkcie skenovania na SharePoint® a vytvorenie rýchlej súpravy skenovania na SharePoint .....	97
Skenovanie súborov priamo na lokalitu služby Microsoft® SharePoint .....	99
Nastavenia rýchlych súprav skenovania a možnosti pre skenovanie na SharePoint® .....	100
Nastavenie skenovania na jednotku USB .....	102
Úvod .....	102
Krok č. 1: Otvorenie vstavaného webového servera HP (EWS) .....	65
Krok č. 2: Aktivácia skenovania na jednotku USB .....	103
Krok č. 3: Konfigurácia skratiek rýchlych súprav (voliteľné) .....	103
Predvolené nastavenia skenovania pre nastavenie funkcie skenovania do USB .....	104
Predvolené nastavenia súboru pre nastavenie funkcie Uložiť na jednotku USB .....	105
Skenovanie do e-mailu .....	106
Úvod .....	106
Skenovanie do e-mailu .....	106
Skenovanie do ukladacieho priestoru úloh .....	109
Úvod .....	109
Skenovanie do ukladacieho priestoru úloh v tlačiarni .....	109
Tlač z ukladacieho priestoru úloh v tlačiarni .....	111
Skenovanie do sieťového priečinka .....	112
Úvod .....	112
Skenovanie do sieťového priečinka .....	112
Skenovanie na SharePoint .....	114
Úvod .....	114
Skenovanie na SharePoint .....	114
Skenovanie na jednotku USB .....	116
Úvod .....	116



Skenovanie na jednotku USB .....	116
Používanie podnikových riešení HP JetAdvantage .....	117
Doplnkové úlohy skenovania .....	118
<b>7 Fax .....</b>	<b>119</b>
Nastavenie faxu .....	120
Úvod .....	120
Nastavenie faxu pomocou ovládacieho panela tlačiarne .....	120
Zmena konfigurácie faxu .....	121
Nastavenia vytáčania faxov .....	121
General fax send settings (Všeobecné nastavenia odosielania faxov) .....	122
Nastavenie prijímania faxov .....	123
Odoslanie faxu .....	124
Doplnkové úlohy faxu .....	126
<b>8 Správa tlačiarne .....</b>	<b>127</b>
Rozšírená konfigurácia pomocou vstavaného webového servera HP (EWS) .....	128
Úvod .....	128
Zobrazenie vstavaného webového servera HP (EWS) .....	128
Funkcie vstavaného webového servera HP .....	130
Karta Information (Informácie) .....	130
Karta General (Všeobecné) .....	131
Karta Copy/Print (Kopírovanie/tlač) .....	132
Karta Scan/Digital Send (Skenovanie/digitálne odosielanie) .....	132
Karta Fax .....	134
Karta Supplies (Spotrebný materiál) .....	134
Karta Troubleshooting (Riešenie problémov) .....	134
Karta Security (Zabezpečenie) .....	135
Karta HP Web Services (Webové služby HP) .....	136
Karta Networking (Sieť) .....	136
Zoznam Other Links (Iné prepojenia) .....	138
Konfigurácia nastavení siete IP .....	139
Odmietnutie zdieľania tlačiarne .....	139
Zobrazenie alebo zmena nastavení siete .....	139
Prenomenovanie tlačiarne v sieti .....	139
Ručné nastavenie parametrov protokolu IPv4 TCP/IP pomocou ovládacieho panela .....	140
Manuálne nastavenie parametrov protokolu IPv6 TCP/IP pomocou ovládacieho panela .....	140
Nastavenia rýchlosti pripojenia a duplexnej prevádzky .....	141
Funkcie zabezpečenia tlačiarne .....	143
Úvod .....	143
Bezpečnostné vyhlásenia .....	143

Nastavenie hesla správcu .....	144
Nastavenie hesla pomocou vstavaného webového servera HP (EWS) .....	144
Poskytnutie prístupových poverení na ovládacom paneli tlačiarne .....	144
IP Security .....	145
Podpora šifrovania: vysokovýkonné zabezpečené pevné disky spoločnosti HP .....	145
Uzamknutie formátovača .....	145
Nastavenia úspory energie .....	146
Tlač v režime EconoMode .....	147
Konfigurácia režimu EconoMode pomocou ovládača tlačiarne .....	147
Konfigurácia režimu EconoMode na ovládacom paneli tlačiarne .....	147
Nastavenie časovača režimu spánku a konfigurácia tlačiarne na spotrebu 1 W alebo menej .....	147
Nastavenie harmonogramu spánku .....	148
Softvér HP Web Jetadmin .....	148
Aktualizácie softvéru a firmvéru .....	148

## 9 Riešenie problémov ..... 151

Podpora pre zákazníkov .....	152
Systém Pomocníka na ovládacom paneli .....	152
Obnoviť výrobné nastavenia .....	153
Úvod .....	153
Spôsob č. 1: Obnovenie výrobných nastavení z ovládacieho panela tlačiarne .....	153
Spôsob č. 2: Obnovenie výrobných nastavení zo vstavaného webového servera HP (len modely so sieťovým pripojením) .....	153
Na ovládacom paneli tlačiarne sa zobrazuje hlásenie „Nízka úroveň kazety“ alebo „Veľmi nízka úroveň kazety“ .....	154
Tlačiareň nepreberá papier alebo dochádza k chybe podávania .....	155
Úvod .....	155
Tlačiareň nepreberá papier .....	155
Tlačiareň prevezme niekoľko hárkov papiera súčasne .....	157
V podávači dokumentov dochádza k zaseknutiu média, jeho nesprávnemu posunutiu (zošíkmeniu) alebo podávač dokumentov odoberá viacero hárkov papiera .....	161
Odstránenie zaseknutého papiera .....	162
Úvod .....	162
Miesta zaseknutí papiera .....	162
Automatická navigácia pre odstraňovanie zaseknutého papiera .....	163
Dochádza často alebo opakovane k zaseknutiu papiera? .....	163
Odstraňovanie zaseknutí papiera v podávači dokumentov – 31.13.yz .....	163
Odstraňovanie zaseknutí papiera v zásobníku 1 – 13.A1 .....	167
Odstránenie zaseknutého papiera zo zásobníka č. 2, zásobníka č. 3, zásobníka č. 4 a zásobníka č. 5 – 13.A2, 13.A3, 13.A4, 13.A5 .....	170
Odstraňovanie zaseknutého papiera vo výstupnej priehradke – 13.E1 .....	173

Odstraňovanie zaseknutí papiera v duplexnej jednotke – 13.CX.XX, 13.DX.XX .....	174
Odstraňovanie zaseknutého papiera v oblasti tonerovej kazety. ....	179
Odstránenie zaseknutého papiera z natavovacej jednotky – 13.B9, 13.B2, 13.FF .....	181
Riešenie problémov s kvalitou tlače .....	183
Úvod .....	183
Riešenie problémov s kvalitou tlače .....	184
Tlač z iného softvérového programu .....	184
Kontrola nastavenia typu papiera pre tlačovú úlohu .....	185
Kontrola nastavenia typu papiera v tlačiarni .....	185
Kontrola nastavenia typu papiera (Windows) .....	185
Kontrola nastavenia typu papiera (macOS) .....	185
Kontrola stavu tonerových kaziet .....	186
Krok č. 1: Tlač stránky stavu spotrebného materiálu .....	186
Krok č. 2: Kontrola stavu spotrebného materiálu .....	186
Tlač čistiacej strany .....	186
Vizuálna kontrola kazety alebo kaziet s tonerom .....	187
Kontrola papiera a prostredia tlače .....	188
Krok č. 1: Používanie papiera, ktorý zodpovedá technickým údajom od spoločnosti HP .....	188
Krok č. 2: Kontrola prostredia .....	188
Krok č. 3: Nastavenie zarovnania pri individuálnom zásobníku .....	188
Vyskúšanie iného ovládača tlače .....	189
Riešenie problémov s chybami obrázkov .....	189
Zlepšenie kvality kopírovania .....	198
Skontrolujte, či na skle skenera nie sú nečistoty a šmuhy .....	198
Kalibrácia skenera .....	199
Kontrola nastavení papiera .....	201
Kontrola možností výberu papiera .....	201
Kontrola nastavení úpravy obrázka .....	201
Optimalizácia kvality kopírovania vzhľadom na text alebo obrázky .....	201
Kopírovanie od okraja po okraj .....	202
Zlepšenie kvality obrazu skenovania .....	203
Skontrolujte, či na skle skenera nie sú nečistoty a šmuhy .....	198
Kontrola nastavení rozlíšenia .....	204
Kontrola nastavení farieb .....	205
Kontrola nastavení úpravy obrázka .....	205
Optimalizácia kvality skenovania vzhľadom na text alebo obrázky .....	206
Kontrola nastavení výstupnej kvality .....	206
Zlepšenie kvality obrazu faxov .....	208
Skontrolujte, či na skle skenera nie sú nečistoty a šmuhy .....	198
Kontrola nastavení rozlíšenia pri odosielaní faxov .....	209

Kontrola nastavení úpravy obrázka .....	210
Optimalizácia kvality faxu vzhľadom na text alebo obrázky .....	210
Kontrola nastavení korekcie chýb .....	210
Kontrola nastavenia prispôsobenia média na veľkosť strany .....	211
Odoslanie faxu na iný fax .....	211
Kontrola faxu odosielateľa .....	211
Riešenie problémov s faxom .....	212
Kontrolný zoznam na riešenie problémov s faxom .....	213
Aký typ telefónnej linky používate? .....	213
Používate zariadenie na ochranu proti nárazovému prúdu? .....	213
Využívate službu hlasových správ niektorej telefónnej spoločnosti alebo odkazovač? ..	214
Je vaša telefónna linka vybavená funkciou čakania na hovor? .....	214
Kontrola stavu faxového príslušenstva .....	214
Všeobecné problémy s faxom .....	216
Odoslanie faxu zlyhalo .....	216
Nezobrazí sa žiadne tlačidlo adresára .....	216
V aplikácii HP Web Jetadmin sa nepodarilo nájsť nastavenia Fax .....	216
Keď je povolená funkcia prekrytia, hlavička je pripojená v hornej časti strany .....	216
V poli adresátov sa nachádzajú mená aj čísla .....	216
Jednostranový fax sa vytlačí na dve strany .....	216
Uprostred procesu faxovania sa dokument zastaví v podávači dokumentov .....	217
Hlasitosť zvukov vychádzajúcich z faxového príslušenstva je príliš vysoká alebo nízka .....	217
Pamäťový kľúč USB nereaguje .....	218
Spôsob č. 1: Zapnutie portu USB na ovládacom paneli tlačiarne .....	52
Spôsob č. 2: Zapnutie portu USB zo vstavaného webového servera HP (len tlačiarne so sieťovým pripojením) .....	52
<b>Register .....</b>	<b>219</b>

---

# 1 Prehľad tlačiarne

Prejdite si umiestnenie funkcií na tlačiarni, fyzické parametre a technické parametre tlačiarne a miesta, kde nájdete informácie o nastavení.

- [Výstražné ikony](#)
- [Riziko úrazu elektrickým prúdom](#)
- [Pohľady na tlačiareň](#)
- [Technické parametre tlačiarne](#)
- [Nastavenie hardvéru tlačiarne a inštalácia softvéru](#)

Pomoc s videom nájdete v časti [www.hp.com/videos/LaserJet](http://www.hp.com/videos/LaserJet).

Tieto informácie sú správne v čase publikácie. Aktuálne informácie nájdete v časti <http://www.hp.com/support/ljE52645mfp>.

## Ďalšie informácie:

Komplexná podpora pre vašu tlačiareň od spoločnosti HP zahŕňa nasledujúce informácie:

- Inštalácia a konfigurácia
- Oboznámenie sa a používanie
- Riešenie problémov
- Prevezmite si aktualizácie softvéru a firmvéru
- Fóra technickej podpory
- Vyhľadanie informácií o záruke a regulačných podmienkach

## Výstražné ikony

Venujte pozornosť výstražnej ikone na tlačiarni HP, ktorá je znázornená v časti s definíciami ikon.

- Upozornenie: Úraz elektrickým prúdom



- Upozornenie: Horúci povrch



- Upozornenie: Nepribližujte sa k pohyblivým častiam



- Upozornenie: Ostrý okraj v blízkosti



- Upozornenie



## Riziko úrazu elektrickým prúdom

Skontrolujte tieto dôležité bezpečnostné informácie.

- Dôsledne si prečítajte tieto bezpečnostné vyhlásenia, aby ste zabránili riziku úrazu elektrickým prúdom.
- Pri používaní tohto výrobku sa vždy riadte týmito základnými bezpečnostnými opatreniami, aby ste znížili riziko zranenia v dôsledku požiaru alebo zásahu elektrickým prúdom.
- Dôkladne si prečítajte všetky pokyny v používateľskej príručke.

Rešpektujte všetky varovania a pokyny vyznačené na výrobku.

- Na pripojenie zariadenia k zdroja napájania, používajte len uzemnenú elektrickú zásuvku. Ak neviete, či je zásuvka uzemnená, nechajte ju skontrolovať kvalifikovaným elektrikárom.
- Nedotýkajte sa kontaktov na žiadnych zásuvkách výrobku. Okamžite vymeňte poškodené káble.
- Pred čistením odpojte tento výrobok od stenových zásuviek.
- Neinštalujte ani nepoužívajte tento výrobok v blízkosti vody, prípadne vtedy, ak máte mokré ruky.
- Výrobok inštalujte bezpečne na stabilný povrch.
- Výrobok inštalujte na chránenom mieste, kde nik nemôže stupiť na napájací kábel ani o napájací kábel zakopnúť.

# Pohľady na tlačiareň

Nájdite základné funkcie tlačiarnie a na ovládací panel.

- [Tlačiareň, pohľad spredu](#)
- [Tlačiareň, pohľad zozadu](#)
- [Porty rozhrania](#)
- [Pohľad na ovládací panel](#)

## Tlačiareň, pohľad spredu

Umiestnenie funkcií na prednej strane tlačiarnie.

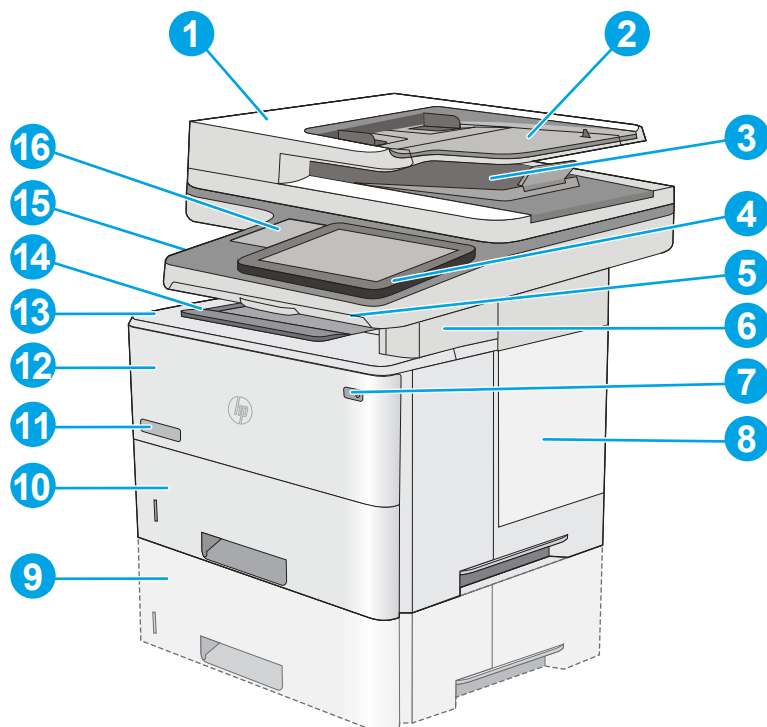

1 Kryt podávača dokumentov (prístup na odstraňovanie zaseknutého papiera)

2 Vstupný zásobník podávača dokumentov

3 Výstupný zásobník podávača dokumentov

**POZNÁMKA:** Ak cez podávač dokumentov podávate dlhý papier, posuňte zarážku papiera na pravej strane výstupnej priehradky.

4 Ovládací panel s farebným dotykovým displejom (s možnosťou naklonenia na jednoduchšie zobrazenie)

5 Fyzická klávesnica (iba model c). Ak chcete použiť klávesnicu, vyťahnite ju priamo von.

6 Praktická zošívacia (iba model c)

7 Vypínač

8 Kryt formátovača



9	Voliteľný podávač papiera s kapacitou 1 x 550 listov (zásobník 3) <b>POZNÁMKA:</b> Každý model tlačiarne podporuje až tri voliteľné podávače s kapacitou 1 x 550 hárkov (zásobníky 3, 4 a 5).
10	Zásobník 2
11	Názov modelu
12	Zásobník 1
13	Horný kryt (prístup k tonerovej kazete) <b>POZNÁMKA:</b> Tlačidlo na uvoľnenie horného krytu sa nachádza na ľavej strane tlačiarne.
14	Štandardný výstupný zásobník
15	Port USB s jednoduchým prístupom (na ľavej strane držiaka ovládacieho panela) Vložením pamäťovej jednotky USB môžete tlačiť alebo skenovať bez použitia počítača alebo aktualizovať firmvér tlačiarne. <b>POZNÁMKA:</b> Pred jeho použitím musí správca tento port povoliť.
16	Konzola na pripojenie hardvéru (slúži na pripojenie príslušenstva a zariadení tretích strán)

## Tlačiareň, pohľad zozadu

Oboznámte sa s umiestnením funkcií na zadnej strane tlačiarne.

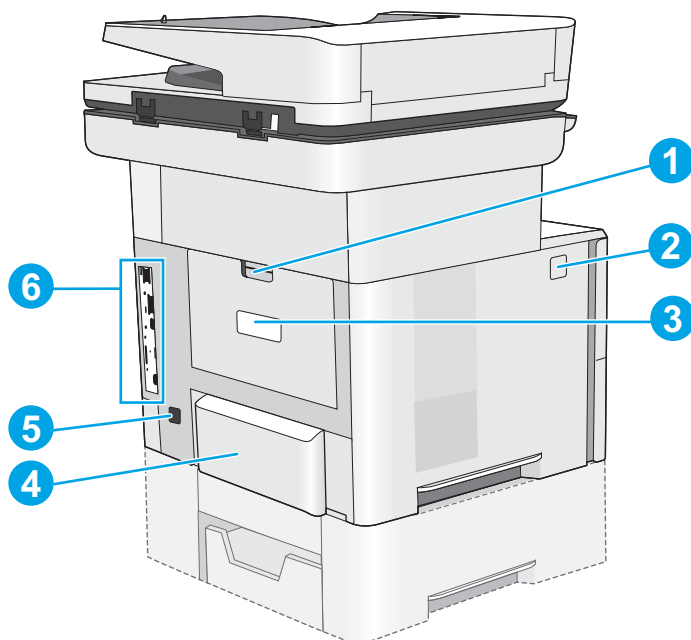

1	Zadné dverka (prístup na odstraňovanie zaseknutí papiera)
2	Tlačidlo na uvoľnenie horného krytu
3	Štítok so sériovým číslom a číslom produktu
4	Protiprachový kryt pre zásobník 2 (otvára sa v prípade tlače na papier veľkosti legal)
5	Pripojenie napájania
6	Formátovač (obsahuje porty rozhrania)

## Porty rozhrania

Vyhľadanie portov rozhrania na formátovači tlačiarne.

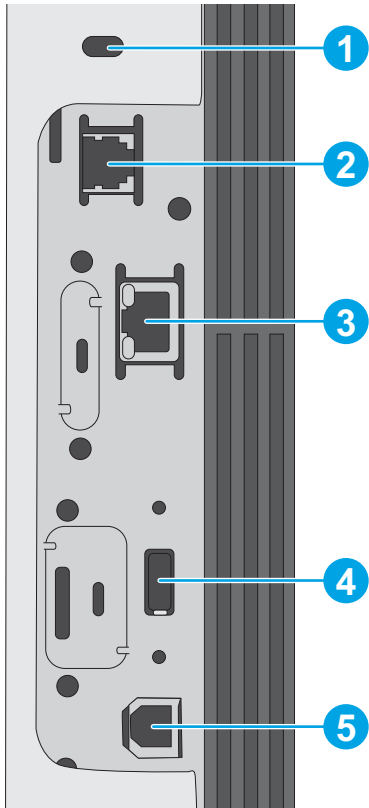

- 
- |   |  |
|---|--|
| 1 | Zásuvka pre bezpečnostný zámok káblového typu  |
| 2 | Faxový port (Len model c. Port je na modeloch dn zakrytý.)                           |
| 3 | Ethernetový (RJ-45) sieťový port lokálnej siete (LAN)                                |
| 4 | Port USB na pripojenie externých zariadení USB (tento port môže byť uzavretý krytom) |
- 

**POZNÁMKA:** Na tlač prostredníctvom portu USB s jednoduchým prístupom použite port USB v blízkosti ovládacieho panela.

- |   |                                       |
|---|---------------------------------------|
| 5 | Vysokorýchlostný tlačový port USB 2.0 |
|---|---------------------------------------|
-

## Pohľad na ovládací panel



Ovládací panel poskytuje prístup k funkciám tlačiarne a indikuje aktuálny stav tlačiarne.



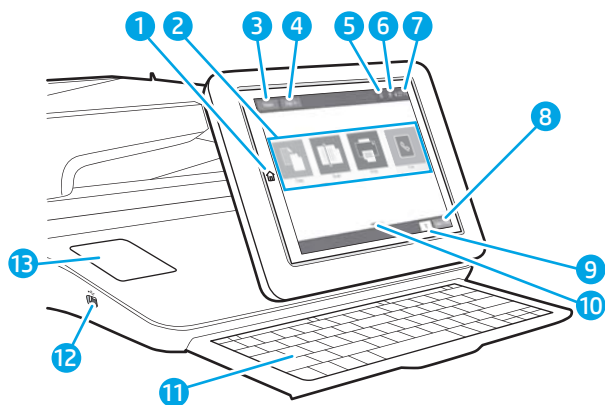

- [Ako používať dotykový ovládací panel](#)

Na úvodnú obrazovku sa vrátite dotykom tlačidla Domov na ľavej strane ovládacieho panela tlačiarne alebo tlačidla Domov v ľavom hornom rohu väčšiny obrazoviek.

 **POZNÁMKA:** Funkcie, ktoré sa zobrazujú na domovskej obrazovke, sa môžu líšiť v závislosti od konfigurácie tlačiarne.



1	Tlačidlo Domov 	Výberom tlačidla Domov  sa v ktoromkoľvek okamihu vrátite na domovskú obrazovku.
2	Oblasť aplikácií	Výberom ktorejkoľvek ikony otvoríte danú aplikáciu. Potiahnite obrazovku do strany a získate prístup k ďalším aplikáciám.  <b>POZNÁMKA:</b> Dostupné aplikácie sa líšia v závislosti od tlačiarne. Správca môže nakonfigurovať, ktoré aplikácie sa zobrazia a v akom poradí.
3	Tlačidlo <b>Reset</b> (Obnoviť)	Výberom tlačidla Reset (Obnoviť) zrušíte zmeny, prepnete tlačiareň zo stavu pozastavenia, zobrazíte skryté chyby a obnovíte predvolené nastavenia (vrátane jazyka a rozloženia klávesnice).
4	Tlačidlo <b>Sign In</b> (Prihlásiť sa) alebo <b>Sign Out</b> (Odhlásiť sa).	Výberom tlačidla <b>Sign In</b> (Prihlásiť sa) otvoríte obrazovku Sign In (Prihlásenie). Výberom tlačidla <b>Sign Out</b> (Odhlásiť sa) sa odhlásite z tlačiarne. Tlačiareň obnoví všetky možnosti na predvolené nastavenia.  <b>POZNÁMKA:</b> Toto tlačidlo sa zobrazí iba vtedy, ak správca nakonfiguroval vyžiadanie oprávnenia na prístup k funkciám tlačiarne.

5	Tlačidlo Informácie 	<p>Výberom tlačidla Informácie  otvoríte obrazovku, ktorá poskytuje prístup k viacerým typom informácií o tlačiarni. Výberom tlačidiel v spodnej časti obrazovky zobrazíte nasledujúce informácie:</p> <ul style="list-style-type: none"> <li>• <b>Jazyk zobrazenia:</b> Na tejto obrazovke môžete zmeniť nastavenia jazyka.</li> <li>• <b>Režim spánku:</b> Na tejto obrazovke môžete tlačiareň prepnúť do režimu spánku.</li> <li>• <b>Wi-Fi Direct:</b> Zobrazenie informácií o priamom pripojení k tlačiarni pomocou telefónu, tabletu alebo iného zariadenia s Wi-Fi.</li> <li>• <b>Bezdrôtové:</b> Túto obrazovku použijete na zobrazenie a zmenu nastavení bezdrôtového pripojenia (niektoré modely vyžadujú voliteľné bezdrôtové príslušenstvo).</li> <li>• <b>Ethernet:</b> Na tejto obrazovke môžete zobraziť a zmeniť nastavenia ethernetového pripojenia.</li> <li>• <b>Webové služby HP:</b> Nájdate tu informácie o pripojení a tlači na tlačiarni pomocou webových služieb HP (ePrint).</li> <li>• <b>Faxové číslo:</b> Zobrazenie faxového čísla tlačiarnie (iba pre modely f a z a pre modely dn iba vtedy, keď je nainštalované voliteľné faxové príslušenstvo).</li> </ul>
6	Tlačidlo Pomocník 	<p>Dotykom na tlačidlo Pomocník  otvoríte integrovaný systém Pomocníka.</p> <p>Systém poskytuje zoznam tém Pomocníka alebo informácie o téme, keď používate domovskú obrazovku, aplikáciu, možnosť alebo funkciu.</p>
7	Aktuálny čas	Zobrazí aktuálny čas.
8	Tlačidlo <b>Copy</b> (Kopírovanie)	Dotykom tlačidla <b>Copy</b> (Kopírovanie) spustíte úlohu kopírovania.
9	Počet kópií	V poli počtu kópií sa zobrazuje nastavený počet kópií, ktorý má tlačiareň vyhotoviť.
10	Indikátor stránky domovskej obrazovky	Domovská obrazovka má niekoľko stránok. Táto ikona udáva počet stránok a informáciu o tom, ktorá stránka je momentálne aktívna. Potiahnutím obrazovky do strany môžete prechádzať ďalšími stránkami.
11	Klávesnica (iba model c)	<p>Táto tlačiareň disponuje fyzickou klávesnicou. Klávesy sú priradené k jazyku rovnakým spôsobom ako v prípade virtuálnej klávesnice na dotykovom displeji tlačiarnie. Po každej zmene rozloženia virtuálnej klávesnice sa klávesy na fyzickej klávesnici prispôbia, aby sa zhodovali s novým nastavením.</p> <p><b>POZNÁMKA:</b> V niektorých oblastiach sa tlačiareň dodáva so samolepiacim rozložením, aby ste si tlačidlá mohli prispôsobiť pre iné jazyky.</p>
12	Port USB na jednoduchý prístup	<p>Vložením pamäťovej jednotky USB môžete tlačiť alebo skenovať bez použitia počítača alebo aktualizovať firmvér tlačiarnie.</p> <p><b>POZNÁMKA:</b> Pred jeho použitím musí správca tento port povoliť.</p>
13	Konzola na pripojenie hardvéru	Pripojenie príslušenstva a zariadení tretích strán

## Ako používať dotykový ovládací panel

Pri používaní dotykového ovládacieho panela tlačiarnie môžete vykonávať nasledujúce úkony.

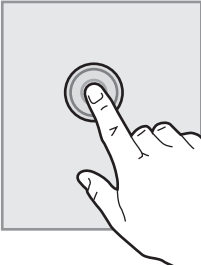
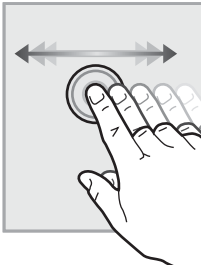
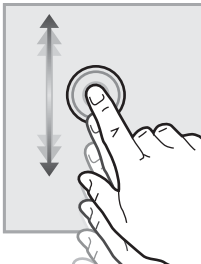
Úkon	Opis	Príklad
<p data-bbox="277 226 331 254"><b>Dotyk</b></p> 	<p data-bbox="596 226 991 359">Dotykom položky na obrazovke vyberiete príslušnú položku alebo otvoríte príslušnú ponuku. Pri presúvaní sa cez ponuky tiež krátkym dotykomb obrazovky zastavíte posúvanie.</p>	<p data-bbox="1038 226 1465 281">Dotykom na ikonu <a href="#">Nastavenia</a> otvoríte aplikáciu <a href="#">Settings</a> (Nastavenia).</p>
<p data-bbox="277 590 443 617"><b>Potiahnutie prstom</b></p> 	<p data-bbox="596 590 991 674">Dotknite sa obrazovky a potom vodorovným pohybom prsta prejdite po obrazovke z jednej strany na druhú.</p>	<p data-bbox="1038 590 1465 644">Posúvajte obrazovku prstom, až kým sa zobrazí aplikácia <a href="#">Settings</a> (Nastavenia).</p>
<p data-bbox="277 953 368 980"><b>Posúvanie</b></p> 	<p data-bbox="596 953 991 1064">Dotknite sa obrazovky a potom zvislým pohybom prsta prejdite po obrazovke zhora dole a naopak. Pri presúvaní sa cez ponuky krátkym dotykomb obrazovky zastavíte posúvanie.</p>	<p data-bbox="1038 953 1465 980">Posúvajte sa cez aplikáciu <a href="#">nastavení</a>.</p>

# Technické parametre tlačiarne

- [Technické špecifikácie](#)
- [Podporované operačné systémy](#)
- [Rozmery tlačiarne](#)
- [Spotreba energie, elektrické parametre a akustické emisie](#)
- [Rozsah prevádzkového prostredia](#)

 **DÔLEŽITÉ:** Nasledujúce špecifikácie platia v čase zverejnenia, ale podliehajú zmene. Aktuálne informácie nájdete v časti <http://www.hp.com/support/ljE52645mfp>.

## Technické špecifikácie

Názov modelu		E52645dn	Flow E52645c
Číslo produktu		1PS54A	1PS55A
Manipulácia s papierom	Zásobník 1 (kapacita na 100 hárkov)	Zahrnuté	Zahrnuté
	Zásobník 2 (kapacita na 550 hárkov)	Zahrnuté	Zahrnuté
	Zásobník 3 (kapacita na 550 hárkov)	Voliteľné	Voliteľné
	<b>POZNÁMKA:</b> Tlačiareň je limitovaná na celkovo päť vstupných zásobníkov vrátane kombinácie zásobníka na manuálne podávanie, hlavnej kazety a zásobníkov s možnosťou stohovania, max. 2 300 strán.		
	Zošívacia pre pohodlné zošívanie dokumentov	nie je k dispozícii	Zahrnuté
	Automatická obojstranná tlač	Zahrnuté	Zahrnuté
Pripojiteľnosť	Pripojenie k sieti 10/100/1000 Ethernet LAN s protokolom IPv4 a IPv6	Zahrnuté	Zahrnuté
	Vysokorychlostné rozhranie USB 2.0	Zahrnuté	Zahrnuté
	Tlačový server na bezdrôtové sieťové pripojenie	Voliteľné	Voliteľné
	Port USB na prístupovú tlač cez USB	Zahrnuté	Zahrnuté
	Konzola na pripojenie hardvéru slúži na pripojenie príslušenstva a zariadení tretích strán	Zahrnuté	Zahrnuté
	Interné porty USB od spoločnosti HP	Voliteľné	Voliteľné
	Príslušenstvo HP Jetdirect 3100w BLE/NFC/Wireless	Voliteľné	Voliteľné
	Príslušenstvo tlačového servera HP Jetdirect 2900nw na bezdrôtové pripojenie	Voliteľné	Voliteľné
	Wi-Fi Bluetooth Low Energy (BLE) Direct	nie je k dispozícii	nie je k dispozícii

Názov modelu		E52645dn	Flow E52645c
Číslo produktu		1PS54A	1PS55A
Pamäť	1,75 GB základná pamäť  <b>POZNÁMKA:</b> Základná pamäť rozšíriteľná na 3,75 GB pridaním pamäťového modulu DIMM.	Zahrnuté	Zahrnuté
Veľkokapacitný ukladací priestor	16 GB vstavaný multimediálny ovládač (eMMC)  500 GB vysokovýkonný zabezpečený pevný disk spoločnosti HP	Zahrnuté  Voliteľné	nie je k dispozícii  Zahrnuté
Zabezpečenie	Modul HP TPM na šifrovanie všetkých údajov prechádzajúcich cez tlačiareň	Zahrnuté	Zahrnuté
Displej ovládacieho panela a klávesnica	Ovládací panel s farebnou dotykovou obrazovkou  Fyzická klávesnica	Zahrnuté  nie je k dispozícii	Zahrnuté  Zahrnuté
Tlač	Tlačí 45 strán za minútu (str./min.) na papier formátu Letter a 43 str./min. na papier formátu A4  Tlač z USB  Mobilná/cloudová tlač  V pamäti tlačiarne môžete ukladať úlohy na neskoršiu alebo súkromnú tlač	Zahrnuté  Zahrnuté  nie je k dispozícii  nie je k dispozícii	Zahrnuté  Zahrnuté  nie je k dispozícii  nie je k dispozícii
Fax		Voliteľné	Voliteľné
Kopírovanie a skenovanie	Kopíruje 45 strán za minútu (str./min.) na papier formátu Letter a 40 str./min. na papier formátu A4  100-stranový podávač dokumentov s dvojitou hlavou na automatické obojstranné kopírovanie a skenovanie  Technológie HP EveryPage vrátane ultrazvukovej detekcie podania viacerých listov papiera  Vstavaná funkcia optického rozpoznávania textu (OCR) umožňuje konvertovať vytlačené stránky na text, ktorý možno upravovať alebo v ňom vyhľadávať pomocou počítača.  Funkcia štítka SMART poskytuje rozpoznávanie okrajov papiera na automatické orezanie strany  Automatická orientácia strán pre strany, ktoré majú minimálne 100 znakov textu.  Automatická úprava odtieňov nastavuje kontrast, jas a odstránenie pozadia pre každú stranu.	Zahrnuté  Zahrnuté  nie je k dispozícii  nie je k dispozícii  nie je k dispozícii  nie je k dispozícii  nie je k dispozícii	Zahrnuté  Zahrnuté  Zahrnuté  Zahrnuté  Zahrnuté  Zahrnuté  Zahrnuté

Názov modelu		E52645dn	Flow E52645c
Číslo produktu		1P554A	1P555A
Digitálne odosielanie	Odosielanie dokumentov na e-mail, USB a priechinky zdieľané na sieti	nie je k dispozícii	Zahrnuté
	Odosielanie dokumentov do služby SharePoint®	nie je k dispozícii	Zahrnuté

## Podporované operačné systémy

Na zaistenie kompatibility tlačiarne s operačným systémom počítača použite nasledujúce informácie.

**Linux:** Informácie a ovládače tlačiarňí pre systém Linux nájdete na stránke [www.hp.com/go/linuxprinting](http://www.hp.com/go/linuxprinting).

**UNIX:** Informácie a ovládače tlačiarňí pre systém UNIX® nájdete na webovej lokalite [www.hp.com/go/unixmodelscrip](http://www.hp.com/go/unixmodelscrip).

Nasledujúce informácie sa vzťahujú na tlačové ovládače HP PCL 6 pre systém Windows a tlačové ovládače HP pre macOS X určené pre danú tlačiareň a na inštalátor softvéru.

**Windows:** Prevezmite program HP Easy Start zo stránky [123.hp.com/LaserJet](http://123.hp.com/LaserJet) a nainštalujte tlačový ovládač HP. Prípadne prejdite na webovú lokalitu podpory pre túto tlačiareň <http://www.hp.com/support/ljE52645mfp>, prevezmite ovládač tlačiarne alebo inštallačný softvér na inštaláciu ovládača tlačiarne HP

**macOS:** Táto tlačiareň podporuje počítače Mac. Prevezmite si aplikáciu HP Easy Start z lokality [123.hp.com/LaserJet](http://123.hp.com/LaserJet) alebo zo stránky podpory tlačiarne a následne pomocou aplikácie HP Easy Start nainštalujte ovládač tlačiarne HP.

1. Prejdite na lokalitu [123.hp.com/LaserJet](http://123.hp.com/LaserJet).
2. Podľa uvedených krokov prevezmite softvér tlačiarne.

**Tabuľka 1-1** Podporované operačné systémy a ovládače tlačiarne

Operačný systém	Nainštalovaný ovládač tlačiarne (pre systém Windows alebo z inštallačného programu na internete pre systém macOS)	Poznámky
Windows 7, 32-bitový a 64-bitový	Ovládač tlačiarne „HP PCL 6“ pre danú tlačiareň sa v prípade tohto operačného systému inštaluje v rámci inštalácie softvéru.	
Windows 8, 32-bitový a 64-bitový	Ovládač tlačiarne „HP PCL 6“ pre danú tlačiareň sa v prípade tohto operačného systému inštaluje v rámci inštalácie softvéru.	Podpora pre Windows 8 RT sa poskytuje prostredníctvom 32-bitového ovládača Microsoft IN OS verzia 4.
Windows 8.1, 32-bitový a 64-bitový	Ovládač tlačiarne „HP PCL-6 V4“ pre danú tlačiareň sa v prípade tohto operačného systému inštaluje v rámci inštalácie softvéru.	Podpora pre Windows 8.1 RT sa poskytuje prostredníctvom 32-bitového ovládača Microsoft IN OS verzia 4.
Windows 10, 32-bitový a 64-bitový	Ovládač tlačiarne „HP PCL-6 V4“ pre danú tlačiareň sa v prípade tohto operačného systému inštaluje v rámci inštalácie softvéru.	



**Tabuľka 1-1** Podporované operačné systémy a ovládače tlačiarne (pokračovanie)

Operačný systém	Nainštalovaný ovládač tlačiarne (pre systém Windows alebo z inštaláčného programu na internete pre systém macOS)	Poznámky
Windows Server 2008 R2, SP 1, 64-bitová verzia	Ovládač tlačiarne PCL 6 pre danú tlačiareň je k dispozícii na prevzatie z webovej lokality podpory tlačiarne. Prevezmite ovládač a potom ho nainštalujte pomocou nástroja Microsoft Add Printer.	
Windows Server 2012, 64-bitová verzia	Ovládač tlačiarne PCL 6 pre danú tlačiareň je k dispozícii na prevzatie z webovej lokality podpory tlačiarne. Prevezmite ovládač a potom ho nainštalujte pomocou nástroja Microsoft Add Printer.	
Windows Server 2012 R2, 64-bitová verzia	Ovládač tlačiarne PCL 6 pre danú tlačiareň je k dispozícii na prevzatie z webovej lokality podpory tlačiarne. Prevezmite ovládač a potom ho nainštalujte pomocou nástroja Microsoft Add Printer.	
Windows Server 2016, 64-bitová verzia	Ovládač tlačiarne PCL 6 pre danú tlačiareň je k dispozícii na prevzatie z webovej lokality podpory tlačiarne. Prevezmite ovládač a potom ho nainštalujte pomocou nástroja Microsoft Add Printer.	
macOS 10.12 Sierra, macOS 10.13 High Sierra	Prevezmite program HP Easy Start zo stránky <a href="http://123.hp.com/LaserJet">123.hp.com/LaserJet</a> a potom ho použite na inštaláciu tlačového ovládača.	

 **POZNÁMKA:** Podporované operačné systémy sa môžu zmeniť. Aktuálny zoznam podporovaných operačných systémov nájdete na lokalite <http://www.hp.com/support/ljE52645mfp> spolu s komplexnou podporou tlačiarne od spoločnosti HP.

 **POZNÁMKA:** Podrobnosti o podpore klientskych a serverových operačných systémov a ovládača HP UPD pre túto tlačiareň nájdete na lokalite [www.hp.com/go/upd](http://www.hp.com/go/upd). V časti **Dodatočné informácie** kliknite na prepojenia.

**Tabuľka 1-2** Minimálne systémové požiadavky

Windows	macOS
<ul style="list-style-type: none"> <li>• Pripojenie na internet</li> <li>• Vyhradené pripojenie USB 1.1 alebo 2.0 alebo sieťové pripojenie</li> <li>• 2 GB voľného miesta na pevnom disku</li> <li>• 1 GB pamäte RAM (32-bitová verzia) alebo 2 GB pamäte RAM (64-bitová verzia)</li> </ul>	<ul style="list-style-type: none"> <li>• Pripojenie na internet</li> <li>• Vyhradené pripojenie USB 1.1 alebo 2.0 alebo sieťové pripojenie</li> <li>• 1,5 GB voľného miesta na pevnom disku</li> </ul>

 **POZNÁMKA:** Inštalčný program softvéru pre systém Windows nainštaluje službu HP Smart Device Agent Base. Veľkosť súboru je približne 100 kB. Služi výlučne na to, aby každú hodinu kontrolovala, či sú tlačiarne pripojené k portu USB. Nezhromažďujú sa žiadne údaje. Ak sa nájde tlačiareň s pripojením k portu USB, služba sa pokúsi vyhľadať inštanciu konektora JetAdvantage Management Connector (JAMc) v sieti. Ak sa nájde konektor JAMc, služba HP Smart Device Agent Base sa prostredníctvom neho bezpečne inovuje na úplnú verziu služby Smart Device Agent, čo následne umožní počítať vytlačené strany pre príslušné konto v systéme Managed Print Services (MPS). Webové balíky obsahujúce len ovládač prevzaté pre tlačiarne z lokality [hp.com](http://hp.com) a nainštalované prostredníctvom Sprievodcu pridaním tlačiarne túto službu neinštalujú.

Ak chcete túto službu odinštalovať, otvorte ovládací panel systému Windows, vyberte položku **Programs** (Programy) alebo **Programs and Features** (Programy a súčasti) a potom výberom položky **Add/Remove Programs** (Pridanie alebo odstránenie programov) alebo **Uninstall a Program** (Odinštalovanie programu) službu odstráňte. Názov súboru je **HPSmartDeviceAgentBase**.

## Rozmery tlačiarne

**Tabuľka 1-3** Rozmery pre tlačiareň so základňou

	Tlačiareň úplne zatvorená	Tlačiareň úplne otvorená
Výška	497 mm	750 mm
Hĺbka	Protiprachový kryt zásobníka 2 zatvorený: 496 mm Protiprachový kryt zásobníka 2 otvorený: 559 mm	674 mm
Šírka	482 mm	482 mm
Hmotnosť	23 kg	

**Tabuľka 1-4** Rozmery pre podávač papiera na 1 x 550 hárkov

Výška	130 mm
Hĺbka	Zásobník zatvorený: 376 mm Zásobník otvorený: 569 mm
Šírka	410 mm
Hmotnosť	1,4 kg

**Tabuľka 1-5** Rozmery pre stojan tlačiarne

Výška	381 mm
Hĺbka	Dvierka zatvorené: 632 mm Dvierka otvorené a zadné kolieska otočené: 865 mm
Šírka	Dvierka zatvorené: 600 mm Dvierka otvorené a zadné kolieska otočené: 630 mm
Hmotnosť	9,0 kg

- ▲ Tieto hodnoty sa môžu meniť. Aktuálne informácie nájdete na lokalite <http://www.hp.com/support/ljE52645mfp>.

**Tabuľka 1-6** Rozmery tlačiarne s tromi podávačmi papiera na 1 x 550 hárkov a stojanom

	Tlačiareň úplne zatvorená	Tlačiareň úplne otvorená
Výška	1268 mm	1521 mm
Hĺbka	632 mm	865 mm
Šírka	600 mm	630 mm
Hmotnosť	36,2 kg	

- ▲ Tieto hodnoty sa môžu meniť. Aktuálne informácie nájdete na lokalite <http://www.hp.com/support/ljE52645mfp>.

## Spotreba energie, elektrické parametre a akustické emisie

Aktuálne informácie nájdete na adrese <http://www.hp.com/support/ljE52645mfp>.

- ⚠ **UPOZORNENIE:** Požiadavky na napájanie vychádzajú z odlišností krajín/oblastí, v ktorých sa tlačiareň predáva. Nemeňte prevádzkové napätie. Týmto sa poškodí tlačiareň a zanikne záruka na tlačiareň.

## Rozsah prevádzkového prostredia

**Tabuľka 1-7** Technické údaje prevádzkového prostredia

Prostredie	Odporúča sa	Povolené
Teplota	17 až 25 °C	15 až 30 °C
Relatívna vlhkosť	30 % až 70 % (RV)	10 % až 80 % RV

## Nastavenie hardvéru tlačiarne a inštalácia softvéru

Základné pokyny na inštaláciu nájdete v Inštalačnej príručke k hardvéru, ktorá bola dodaná s tlačiarňou. Ďalšie pokyny získate od oddelenia podpory spoločnosti HP na internete.

Na adrese <http://www.hp.com/support/ljE52645mfp> môžete získať komplexnú podporu pre vašu tlačiareň od spoločnosti HP. Vyhľadajte nasledujúcu podporu:

- Inštalácia a konfigurácia
- Oboznámenie sa a používanie
- Riešenie problémov
- Prevezmite si aktualizácie softvéru a firmvéru
- Fóra technickej podpory
- Vyhľadanie informácií o záruke a regulačných podmienkach



---

## 2 Zásobníky na papier

Oboznámte sa so spôsobom vkladania papiera a používania zásobníkov na papier vrátane vkladania špeciálnych položiek, akými sú napríklad obálky a štítky.

- [Úvod](#)
- [Vkladanie papiera do zásobníka 1](#)
- [Vkladanie papiera do zásobníka 2 a zásobníkov na 550 hárkov](#)
- [Vkladanie a potlač obálok](#)
- [Vkladanie a potlač štítkov](#)
- [Použitie praktickej zošívачky \(iba modely c\)](#)

Pomoc s videom nájdete v časti [www.hp.com/videos/LaserJet](http://www.hp.com/videos/LaserJet).

Tieto informácie sú správne v čase publikácie. Aktuálne informácie nájdete v časti <http://www.hp.com/support/ljE52645mfp>.

### Ďalšie informácie:

Komplexná podpora pre vašu tlačiareň od spoločnosti HP zahŕňa nasledujúce informácie:

- Inštalácia a konfigurácia
- Oboznámenie sa a používanie
- Riešenie problémov
- Prevezmite si aktualizácie softvéru a firmvéru
- Fóra technickej podpory
- Vyhľadanie informácií o záruke a regulačných podmienkach

### Úvod

Pri vkladaní zásobníkov papiera buďte opatrní.

---

 **UPOZORNENIE:** Nikdy naraz nerozkladajte viac než jeden zásobník papiera.

Nepoužívajte zásobník papiera ako schodík.

Pri zatváraní zásobníkov papiera do nich nekladte ruky.

Pri presúvaní tlačiarne musia byť všetky zásobníky zatvorené.

---

# Vkladanie papiera do zásobníka 1

V nasledujúcej časti je opísaný spôsob vloženia papiera do zásobníka 1.

- [Vloženie papiera do zásobníka 1 \(viacúčelový zásobník\)](#)
- [Orientácia papiera v zásobníku 1](#)
- [Použitie alternatívneho režimu pre hlavičkový papier](#)

## Vloženie papiera do zásobníka 1 (viacúčelový zásobník)

Tento zásobník má kapacitu až 100 hárkov papiera s hmotnosťou 75 g/m<sup>2</sup> alebo 10 obálok.

 **POZNÁMKA:** Pred tlačou zvolte v ovládači tlačiarne správny typ papiera.

 **UPOZORNENIE:** Aby ste predišli zaseknutiu papiera, nikdy nevkladajte ani nevyberajte papier zo zásobníka 1 počas tlače.

1. Uchopte držiak na oboch stranách zásobníka 1 a potiahnutím dopredu ho otvorte.

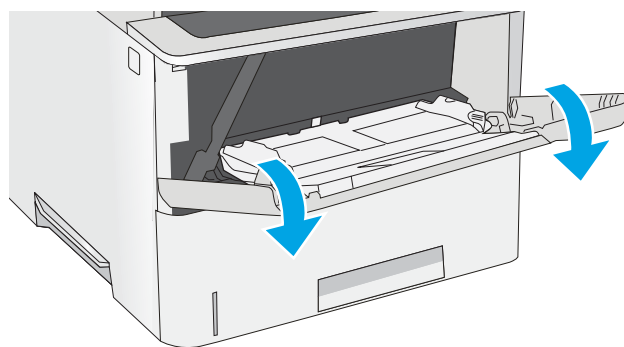

2. Vytiahnite vysúvaciu časť zásobníka na podporu papiera.

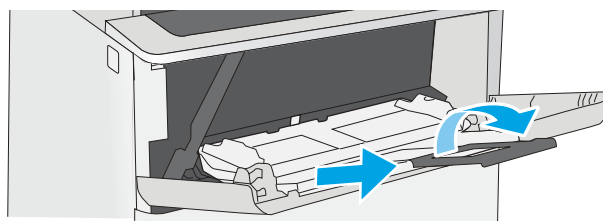

3. Roztiahnite vodiace lišty papiera na správnu veľkosť a potom vložte papier do zásobníka. Informácie o orientácii papiera nájdete v časti [Orientácia papiera v zásobníku 1 na strane 20](#).

Dbajte na to, aby bol papier zasunutý pod hranicu vkladania na vodiacich lištách papiera.

**POZNÁMKA:** Maximálna výška stohu je 10 mm alebo približne 100 hárkov papiera s hmotnosťou 75 g/m<sup>2</sup>.

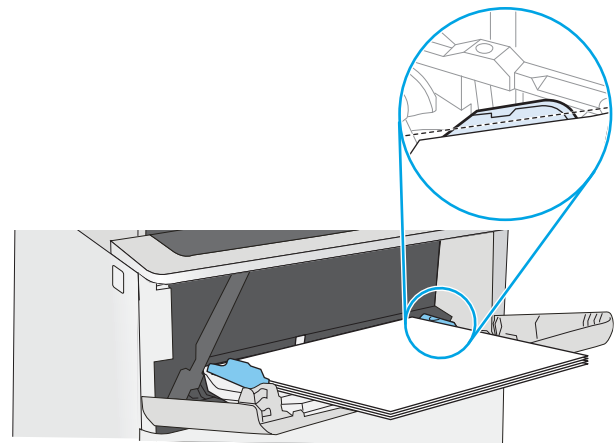

4. Nastavte bočné vodiace lišty tak, aby sa stohu papierov zľahka dotýkali, ale ho neohýbali.

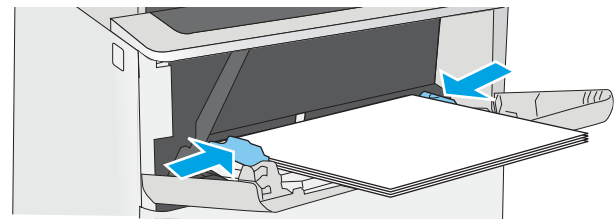

## Orientácia papiera v zásobníku 1

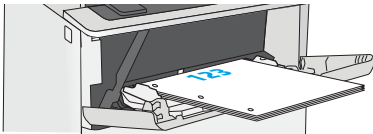
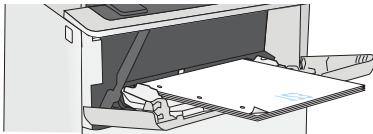
Typ papiera	Jednostranná tlač	Obojstranná tlač a alternatívny režim hlavičkového papiera
Hlavičkový, predtlačný alebo perforovaný	Lícovou stranou nahor Horný okraj smeruje k tlačiarni	Lícovou stranou nadol Dolný okraj smeruje k tlačiarni
		



## Použitie alternatívneho režimu pre hlavičkový papier

Funkcia [Alternative Letterhead Mode](#) (Alternatívny režim pre hlavičkový papier) sa používa na vkladanie hlavičkového papiera alebo predtlačeného papiera do zásobníka rovnakým spôsobom pre všetky úlohy, či už sa tlačí na jednu, alebo obidve strany hárka papiera. Keď používate tento režim, papier vkladajte spôsobom, akým by ste ho vkladali v automatickom režime obojstrannej tlače.

- [Povolenie alternatívneho režimu pre hlavičkový papier pomocou ponúk na ovládacom paneli tlačiarne](#)

## Povolenie alternatívneho režimu pre hlavičkový papier pomocou ponúk na ovládacom paneli tlačiarne

Ponuka [Settings](#) (Nastavenia) slúži na úpravu nastavenia [Alternative Letterhead Mode](#) (Alternatívny režim pre hlavičkový papier)

1. Na domovskej obrazovke ovládacieho panela tlačiarne otvorte ponuku [Settings](#) (Nastavenia).
2. Otvorte tieto ponuky:
  - [Copy/Print](#) (Kopírovanie/tlač) alebo [Print](#) (Tlač)
  - [Manage Trays](#) (Správa zásobníkov)
  - [Alternative Letterhead Mode](#) (Alternatívny režim pre hlavičkový papier)
3. Vyberte možnosť [Enabled](#) (Zapnuté) a potom sa dotknite tlačidla [Save](#) (Uložiť) alebo stlačte tlačidlo [OK](#).

## Vkladanie papiera do zásobníka 2 a zásobníkov na 550 hárkov

V nasledujúcej časti je opísaný spôsob vloženia papiera do zásobníka 2 a voliteľných zásobníkov na 550 hárkov.

- [Vkladanie papiera do zásobníka 2 a zásobníkov na 550 hárkov](#)
- [Orientácia papiera v zásobníku 2 a zásobníku na 550 hárkov](#)
- [Použitie alternatívneho režimu pre hlavičkový papier](#)

 **POZNÁMKA:** Postup pri vkladaní papiera do zásobníkov na 550 hárkov je rovnaký ako postup pre zásobník 2. V tejto príručke je znázornený postup len pre zásobník 2.

 **UPOZORNENIE:** Nikdy naraz nerozkladajte viac než jeden zásobník papiera.

## Vkladanie papiera do zásobníka 2 a zásobníkov na 550 hárkov

V nasledujúcej časti je opísaný spôsob vkladania papiera do zásobníka 2 a voliteľných zásobníkov na 550 hárkov. Tieto zásobníky majú kapacitu až 550 hárkov papiera s hmotnosťou 75 g/m<sup>2</sup>.

 **POZNÁMKA:** Postup pri vkladaní papiera do zásobníkov na 550 hárkov je rovnaký ako postup pre zásobník 2. V tejto príručke je znázornený postup len pre zásobník 2.

 **POZNÁMKA:** Nikdy naraz nerozkladajte viac než jeden zásobník papiera.

1. Otvorte zásobník.

**POZNÁMKA:** Počas používania zásobník neotvárajte.

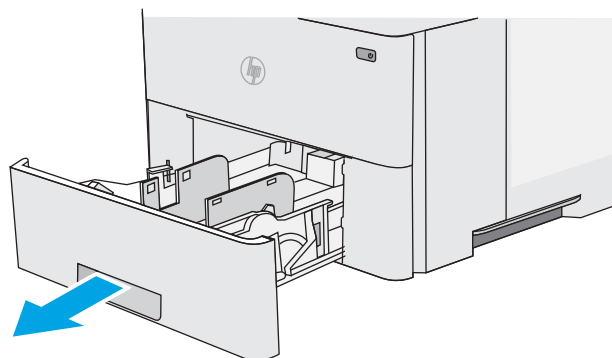

2. Pred vložením papiera nastavte vodiace lišty šírky papiera stlačením nastavovacích zarážok a posunutím vodiacich lišt na veľkosť používaného papiera.

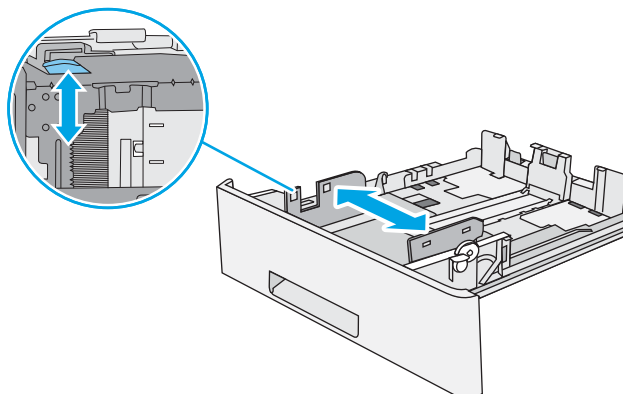

3. Vodiacu lištu dĺžky papiera nastavte stlačením nastavovacej zarážky a posunutím vodiacej lišty na veľkosť používaného papiera.

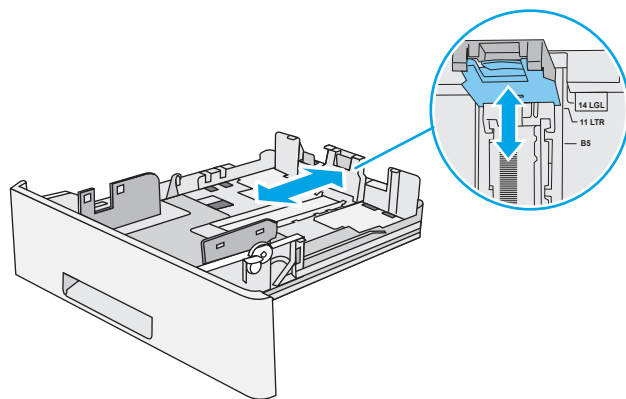

4. Aby ste do zásobníka vložili papier veľkosti legal, zatlačte páčku na zadnej strane zásobníka, ktorá sa nachádza naľavo od stredu, a potom vysuňte zásobník späť na správnu veľkosť papiera.

**POZNÁMKA:** Tento krok sa nevzťahuje na papier odlišnej veľkosti papiera.

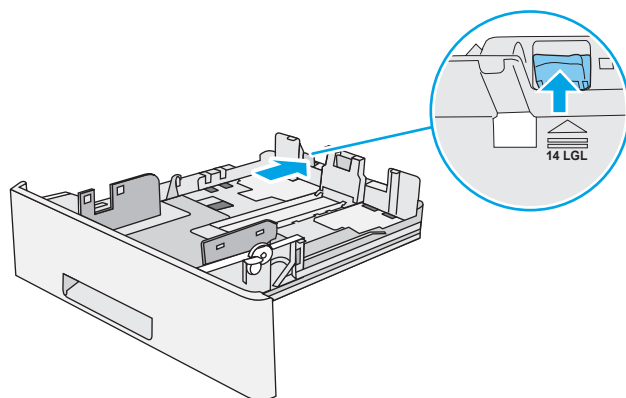

5. Do zásobníka vložte papier. Informácie o orientácii papiera nájdete v časti [Orientácia papiera v zásobníku 2 a zásobníku na 550 hárkov na strane 24](#).

**POZNÁMKA:** Vodiace lišty nepritláčajte nasilu k stohu papierov. Zarovnajte ich so zarážkami alebo značkami na zásobníku.

**POZNÁMKA:** Nastavte vodiace lišty papiera na správnu veľkosť a nepreplňajte zásobníky, aby sa médiá nezasekli. Uistite sa, že horná strana stohu sa nachádza pod indikátorom plného zásobníka, ako to znázorňuje zväčšenina na obrázku.

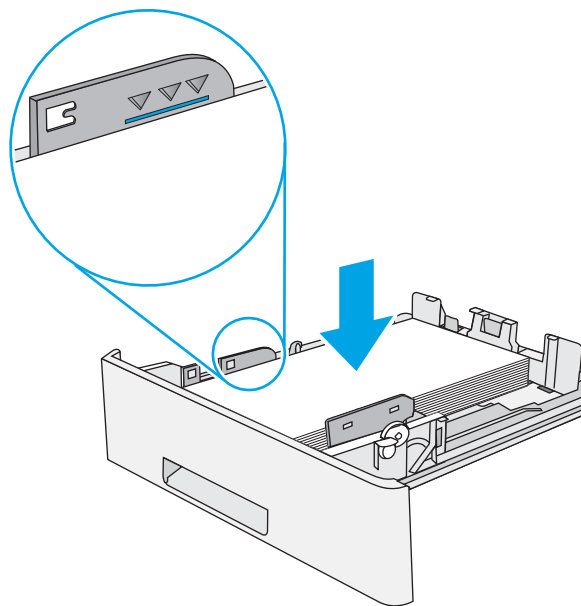

6. Zatvorte zásobník.

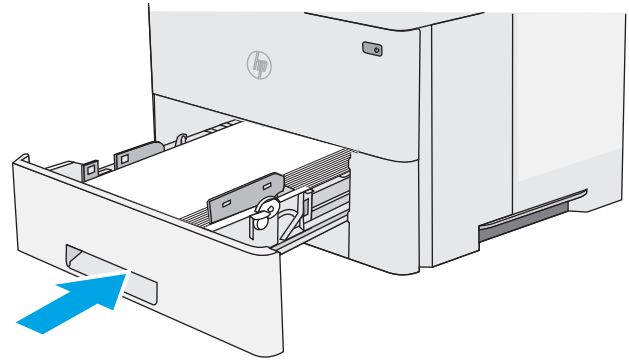

7. Na ovládacom paneli tlačiarne sa zobrazí hlásenie o konfigurácii zásobníka.

8. Ak zobrazená veľkosť a typ papiera nie sú správne, zvolte položku **Modify** (Upraviť) a vyberte inú veľkosť alebo typ papiera.

V prípade použitia papiera vlastnej veľkosti zadajte rozmery X a Y papiera, keď sa zobrazí výzva na ovládacom paneli tlačiarne.

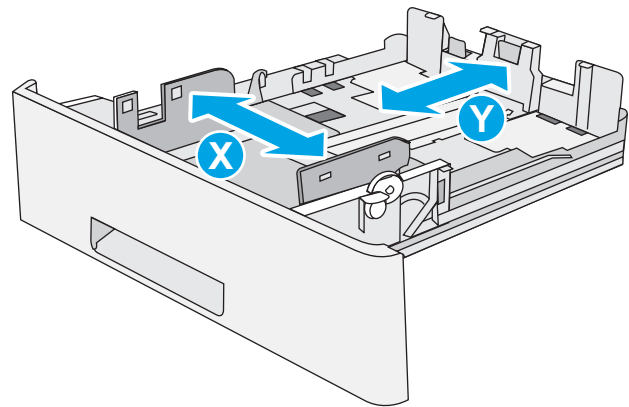

## Orientácia papiera v zásobníku 2 a zásobníku na 550 hárkov

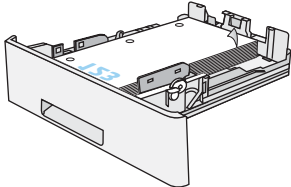
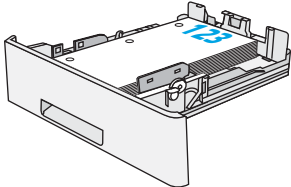
Typ papiera	Jednostranná tlač	Obojstranná tlač a alternatívny režim hlavičkového papiera
Hlavičkový, predtlačený alebo perforovaný	Lícovou stranou nadol Horný okraj v prednej časti zásobníka	Lícovou stranou nahor Dolný okraj v prednej časti zásobníka
		

## Použitie alternatívneho režimu pre hlavičkový papier

Funkcia [Alternative Letterhead Mode](#) (Alternatívny režim pre hlavičkový papier) sa používa na vkladanie hlavičkového papiera alebo predtlačeného papiera do zásobníka rovnakým spôsobom pre všetky úlohy, či už sa tlačí na jednu, alebo obidve strany hárka papiera. Keď používate tento režim, papier vkladajte spôsobom, akým by ste ho vkladali v automatickom režime obojstrannej tlače.

- [Povolenie alternatívneho režimu pre hlavičkový papier pomocou ponúk na ovládacom paneli tlačiarne](#)

## Povolenie alternatívneho režimu pre hlavičkový papier pomocou ponúk na ovládacom paneli tlačiarne

Ponuka [Settings](#) (Nastavenia) slúži na úpravu nastavenia [Alternative Letterhead Mode](#) (Alternatívny režim pre hlavičkový papier)

1. Na domovskej obrazovke ovládacieho panela tlačiarne otvorte ponuku [Settings](#) (Nastavenia).
2. Otvorte tieto ponuky:
  - [Copy/Print](#) (Kopírovanie/tlač) alebo [Print](#) (Tlač)
  - [Manage Trays](#) (Správa zásobníkov)
  - [Alternative Letterhead Mode](#) (Alternatívny režim pre hlavičkový papier)
3. Vyberte možnosť [Enabled](#) (Zapnuté) a potom sa dotknite tlačidla [Save](#) (Uložiť) alebo stlačte tlačidlo [OK](#).

## Vkladanie a potlač obálok

Na tlač na obálky používajte len zásobník 1. Zásobník 1 má kapacitu 10 obálok.

- [Tlač obálok](#)
- [Orientácia obálky](#)

### Tlač obálok

Na tlač na obálky pri použití možnosti manuálneho podávania postupujte podľa nasledujúcich krokov a vyberte správne nastavenie v ovládači tlačiarne, potom odošlite tlačovú úlohu do tlačiarne a vložte obálky do zásobníka.

1. V softvérovom programe vyberte možnosť **Print** (Tlačiť).
2. Vyberte tlačiareň zo zoznamu tlačiarň a následne kliknutím na tlačidlo **Properties** (Vlastnosti) alebo **Preferences** (Predvoľby) otvorte ovládač tlačiarne.

---

 **POZNÁMKA:** Názov tlačidla sa v rôznych programoch líši.

 **POZNÁMKA:** Prístup k týmto funkciám v operačnom systéme Windows 8 alebo 8.1 získate, ak na domovskej obrazovke vyberiete v ponuke **Devices** (Zariadenia) položku **Print** (Tlač) a potom vyberiete tlačiareň.

---

3. Kliknite na kartu **Paper/Quality** (Papier a kvalita).
4. V rozbaľovacom zozname **Paper size** (Veľkosť papiera) vyberte správnu veľkosť obálok.
5. V rozbaľovacom zozname **Paper type** (Typ papiera) vyberte možnosť **Envelope** (Obálka).
6. V rozbaľovacom zozname **Paper source** (Zdroj papiera) vyberte možnosť **Manual feed** (Manuálne podávanie).
7. Kliknutím na tlačidlo **OK** zatvorte dialógové okno **Document Properties** (Vlastnosti dokumentu).
8. V dialógovom okne **Print** (Tlačiť) spustíte tlač úlohy kliknutím na tlačidlo **OK**.

### Orientácia obálky

---

Vložte obálky do zásobníka 1 lícovou stranou nahor, pričom krátky okraj s miestom pre poštovú známku nasmerujte do tlačiarne.

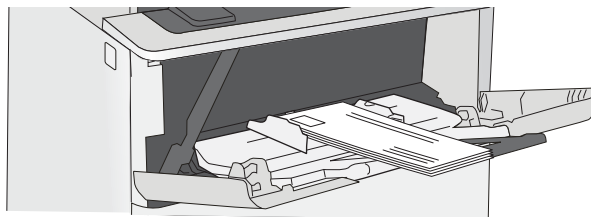

## Vkladanie a potlač štítkov

Ak chcete tlačiť na hárky štítkov, použite zásobník 1. Zásobník 2 a voliteľné zásobníky na 550 listov papiera nepodporujú štítky.

- [Manuálne podávanie štítkov](#)
- [Orientácia štítka](#)

### Manuálne podávanie štítkov

Na tlač hárkov štítkov použite režim manuálneho podávania pre zásobník 1.

1. V softvérovom programe vyberte možnosť **Print** (Tlačiť).
2. Vyberte tlačiareň zo zoznamu tlačiarní a následne kliknutím na tlačidlo **Properties** (Vlastnosti) alebo **Preferences** (Predvoľby) otvorte ovládač tlačiarnie.

 **POZNÁMKA:** Názov tlačidla sa v rôznych programoch líši.

 **POZNÁMKA:** Prístup k týmto funkciám v operačnom systéme Windows 8 alebo 8.1 získate, ak na domovskej obrazovke vyberiete v ponuke **Devices** (Zariadenia) položku **Print** (Tlač) a potom vyberiete tlačiareň.

3. Kliknite na kartu **Paper/Quality** (Papier a kvalita).
4. V rozbaľovacom zozname **Paper size** (Veľkosť papiera) vyberte správnu veľkosť pre hárky štítkov.
5. V rozbaľovacom zozname **Paper type** (Typ papiera) vyberte možnosť **Labels** (Štítky).
6. V rozbaľovacom zozname **Paper source** (Zdroj papiera) vyberte možnosť **Manual feed** (Manuálne podávanie).
7. Kliknutím na tlačidlo **OK** zatvorte dialógové okno **Document Properties** (Vlastnosti dokumentu).
8. V dialógovom okne **Print** (Tlač) kliknutím na tlačidlo **Print** (Tlačiť) spustíte tlač úlohy.

### Orientácia štítka

Štítky sa musia vkladať špecifickým spôsobom, aby sa tlač vykonala správne.

Zásobník	Spôsob vkladania štítkov
Zásobník 1	Vložte hárky štítkov lícom nahor tak, aby vrchný okraj hárka smeroval do tlačiarnie.

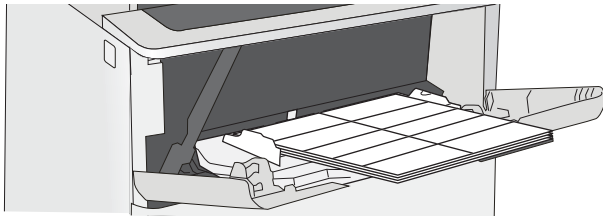

## Použitie praktickej zošívачky (iba modely c)

Praktická zošívачka môže zošiť úlohy až s 20 hárkami papiera s hmotnosťou 75 g/m<sup>2</sup>.

- [Použitie zošívачky](#)

**⚠ UPOZORNENIE:** Aby nedošlo k poškodeniu tlačiarne, nepokúšajte sa zošiť iné materiály ako papier.

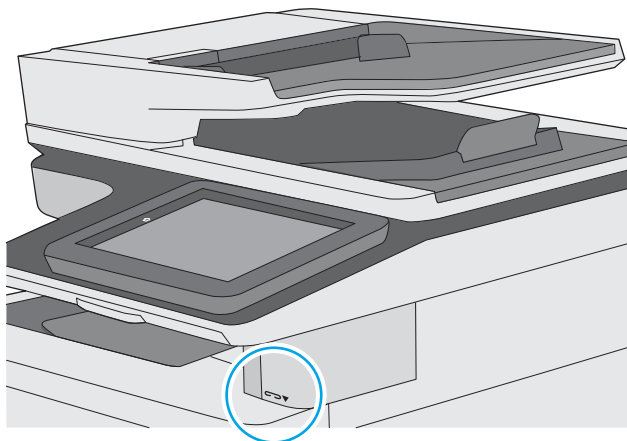

### Použitie zošívачky

1. Vložte stoh papiera do otvoru v prednej časti zošívачky.
2. Počkajte, kým zošívачka pozošívá listy. Zošívачka sa aktivuje, keď rozpozná papiera a vydá zvuk zošívania.



**POZNÁMKA:** Ak je tlačiareň v režime spánku, môže to chvíľu trvať.

3. Vytiahnite zošíty papier z otvoru.



---

## 3 Spotrebný materiál, príslušenstvo a diely

Objednávajú spotrebný materiál alebo príslušenstvo, vymieňajte kazety s tonerom, alebo demontujte a vymieňajte diely.

- [Objednávanie spotrebného materiálu, príslušenstva a dielov](#)
- [Výmena kazety s tonerom](#)
- [Výmena kazety na spinky \(len model c\)](#)

Pomoc s videom nájdete v časti [www.hp.com/videos/LaserJet](http://www.hp.com/videos/LaserJet).

Tieto informácie sú správne v čase publikácie. Aktuálne informácie nájdete v časti <http://www.hp.com/support/ljE52645mfp>.

### Ďalšie informácie:

Komplexná podpora pre vašu tlačiareň od spoločnosti HP zahŕňa nasledujúce informácie:

- Inštalácia a konfigurácia
- Oboznámenie sa a používanie
- Riešenie problémov
- Prevezmite si aktualizácie softvéru a firmvéru
- Fóra technickej podpory
- Vyhľadanie informácií o záruke a regulačných podmienkach

# Objednávanie spotrebného materiálu, príslušenstva a dielov

- [Objednávanie](#)
- [Spotrebný materiál a príslušenstvo](#)
- [Údržba/spotrebný materiál s dlhou životnosťou](#)
- [Diely vymeniteľné zákazníkom](#)

## Objednávanie

Objednanie spotrebného materiálu a papiera	<a href="http://www.hp.com/go/SureSupply">www.hp.com/go/SureSupply</a>
Objednanie originálnych súčastí alebo príslušenstva značky HP	<a href="http://www.hp.com/buy/parts">www.hp.com/buy/parts</a>
Objednávanie cez poskytovateľov servisu alebo podpory	Obráťte sa na autorizovaný servis spoločnosti HP alebo na poskytovateľa podpory.
Objednanie pomocou Vstavaného webového servera HP (EWS)	Na získanie prístupu zadajte v podporovanom webovom prehliadači v počítači do poľa adresy/adresy URL adresu IP tlačiarne alebo názov hostiteľa. Zabudovaný webový server obsahuje prepojenie na webovú lokalitu HP SureSupply, na ktorej sú k dispozícii rôzne možnosti nákupu originálneho spotrebného materiálu HP.

## Spotrebný materiál a príslušenstvo

Položka	Opis	Číslo dielu
<b>Spotrebný materiál</b>		
Náplň kazety spíniek HP	Náhradné kazety na spinky pre tlačiareň.	Q7432A
<b>Príslušenstvo</b>		
Zásobník papiera na 550 hárkov pre tlačiarne HP LaserJet	Voliteľný podávač papiera na 550 hárkov <b>POZNÁMKA:</b> Tlačiareň podporuje až tri podávače papiera na 1 x 550 hárkov, pokiaľ nie sú namontované ďalšie vstupné zariadenia.	F2A72A
Podstavec tlačiarne HP LaserJet	Voliteľný podstavec tlačiarne	F2A73A
HP 1 GB DDR 3x32 144-kolíkovej 800 MHz SODIMM	Voliteľná pamäť DIMM na rozšírenie pamäte.	E5K48A
HP Trusted Platform Module	Automatically šifruje všetky údaje prechádzajúce cez tlačiareň	F5S62A
Jednotka bezpečného vysokovýkonného pevného disku HP	Voliteľný zabezpečený pevný disk	B5L29A
Príslušenstvo pre analógový fax 700 multifunkčného zariadenia HP LaserJet	Voliteľné faxové príslušenstvo pre model dn	2EH31A
Tlačový server HP Jetdirect 2900nw	Príslušenstvo USB bezdrôtového tlačového servera	J8031A
Príslušenstvo HP JetDirect 3100w BLE/NFC/Wireless	Príslušenstvo pre funkciu Wi-Fi Direct pre „dotykovú“ tlač z mobilných zariadení.	3JN69A
Interné porty USB od spoločnosti HP	Dva interné porty USB na pripojenie zariadení tretích strán	B5L28A

Položka	Opis	Číslo dielu
HP Foreign Interface Harness	Voliteľný port na pripojenie zariadení tretích strán	B5L31A
Súprava na zjednodušenie ovládania HP	Súprava na zjednodušenie ovládania vrátane nalepovacích tlačidiel a rukoväti na zjednodušenie ovládania	2TD64A
Univerzálna USB čítačka kariet HP	Bezdotyková USB čítačka kariet	X3D03A

## Údržba/spotrebný materiál s dlhou životnosťou

Súprava na údržbu/LLC	Číslo dielu	Odhadovaná životnosť <sup>1</sup>
Náhradná súprava valca HP 200 ADF	B5L52A	50 000 strán*

<sup>1</sup> Technické údaje životnosti údržby/spotrebného materiálu s dlhou životnosťou HP (LLC) sú odhadované na základe testovacích podmienok životnosti LLC uvedených nižšie. Skutočná životnosť/výťažnosť jednotlivých dielov pri bežnom používaní sa líši v závislosti od používania, prostredia, papiera a iných faktorov. Odhadovaná životnosť nie je garantovaná ani sa na ňu neposkytuje záruka.

\*Testovacie podmienky životnosti LLC

- Pokrytie tlače: 5 % rovnomerné rozloženie naprieč stránkou
- Prostredie: 17 až 25 °C, relatívna vlhkosť (RV) 30 % – 70 %
- Veľkosť médií: Letter/A4
- Hmotnosti médií: obyčajný papier s hmotnosťou 75 g/m<sup>2</sup>
- Veľkosť úlohy: 4 strán
- Podávanie krátkym okrajom (A3) (t. j. formát Legal)

Faktory, ktoré môžu znížiť životnosť v súvislosti s vyššie uvedenými podmienkami:

- Médiá sú užšie než šírky Letter alebo A4 (termálne spomalenie znamená viac otáčok)
- Papier ťažší ako 75 g/m<sup>2</sup> (ťažšie média vytvárajú vyšší tlak na súčasti tlačiarne)
- Tlačové úlohy menšie ako 4 stránky (menšie úlohy značia menšie termálne cykly a viac otáčok)

## Diely vymeniteľné zákazníkom

Diely vymeniteľné zákazníkom (Customer Self-Repair – CSR) sú dostupné pri mnohých tlačiarnach HP LaserJet na skrátenie času opravy. Ďalšie informácie o programe CSR a jeho výhodách možno nájsť na stránkach [www.hp.com/go/csr-support](http://www.hp.com/go/csr-support) a [www.hp.com/go/csr-faq](http://www.hp.com/go/csr-faq).

Originálne náhradné diely HP možno objednať na lokalite [www.hp.com/buy/parts](http://www.hp.com/buy/parts) alebo u poskytovateľa servisu alebo podpory autorizovaného spoločnosťou HP. Pri objednávaní bude potrebný jeden z nasledujúcich údajov: číslo dielu, sériové číslo (nachádzajúce sa na zadnej strane tlačiarne), číslo produktu alebo názov tlačiarne.

- Diely označené v stĺpci Výmena zákazníkom slovom **Povinná** si musí zákazník nainštalovať sám, ak nie je ochotný zaplatiť za opravu dielu personálu spoločnosti HP. Na tieto diely sa v rámci záruky na zariadenie od spoločnosti HP nevzťahuje podpora na mieste inštalácie ani podpora vrátenia tlačiarne do skladu.
- Diely označené v stĺpci Výmena zákazníkom slovom **Voliteľná** vám počas záručnej doby tlačiarne na požiadanie zdarma vymení personál spoločnosti HP.

Položka	Opis	Výmena zákazníkom	Číslo dielu
Súprava podávača s kapacitou 1 x 550 hárkov	Náhradný podávač s kapacitou 1 x 500 hárkov	Povinné	F2A72A
Zabezpečená jednotka pevného disku	Náhradný pevný disk	Povinné	B5L29A
HP 1 GB DDR 3x32 144-kolíkovej 800 MHz SODIMM	Náhradná pamäť DIMM	Povinné	E5K48A
Súprava modulu dôveryhodnej platformy HP	Náhradný modul dôveryhodnej platformy	Povinné	F5S62A
Tlačový server HP Jetdirect 2900nw	Náhradné príslušenstvo USB bezdrôtového tlačového servera	Povinné	J8031A
Príslušenstvo HP JetDirect 3100w BLE/NFC/Wireless	Náhradné príslušenstvo na priamu bezdrôtovú tlač pomocou „dotykovej“ tlače z mobilných zariadení	Povinné	3JN69A
Interné porty USB od spoločnosti HP	Náhradné interné porty USB.	Povinné	B5L28A
Súprava rozloženia klávesnice HP LaserJet pre zjednodušenú a tradičnú čínsčinu pre zariadenie (len modely c)	Povrchová vrstva klávesnice	Povinné	A7W12A
Súprava rozloženia klávesnice HP LaserJet pre švédčinu (len modely c)	Povrchová vrstva klávesnice	Povinné	A7W14A

# Výmena kazety s tonerom

Ak sa zobrazí hlásenie na tlačiarni alebo ak máte problémy s kvalitou tlače, vymeňte tonerovú kazetu.

- [Informácie o kazetách](#)
- [Vyberanie a výmena kazety](#)

## Informácie o kazetách

Tlačiareň signalizuje nízky a veľmi nízky stav tonera v kazete. Skutočná zostávajúca životnosť kazety s tonerom sa môže líšiť. Zvážte zaobstaranie náhradnej kazety, aby bola dostupná v čase, keď sa kvalita tlače stane neprijateľnou.

Ak chcete zakúpiť kazety, obráťte sa na zástupcu spravovaného servisu. Uistite sa, že poznáte číslo modelu svojho produktu, ktoré je zobrazené na štítku produktu na zadnej strane tlačiarni. Ak chcete skontrolovať, či sú kazety kompatibilné s tlačiarnou, prejdite na webovú lokalitu HP SureSupply na adrese [www.hp.com/go/suresupply](http://www.hp.com/go/suresupply). Prejdite na spodnú časť stránky a skontrolujte, či súhlasí krajina/oblasť.

 **POZNÁMKA:** Kazety s vysokou výťažnosťou obsahujú viac tonera ako štandardné kazety pre vyššiu výťažnosť na stránku. Ďalšie informácie nájdete na adrese [www.hp.com/go/learnaboutsupplies](http://www.hp.com/go/learnaboutsupplies).

Nevyberajte tonerovú kazetu z balenia, pokiaľ ju netreba vymeniť.

 **UPOZORNENIE:** Ak chcete zabrániť poškodeniu kazety s tonerom, nevystavujte ju svetlu dlhšie ako pár minút. Ak sa tonerová kazeta musí vybrať z tlačiarni na dlhší čas, zakryte zelený zobrazovací valec.

Nasledujúci náčrt znázorňuje komponenty tonerovej kazety.

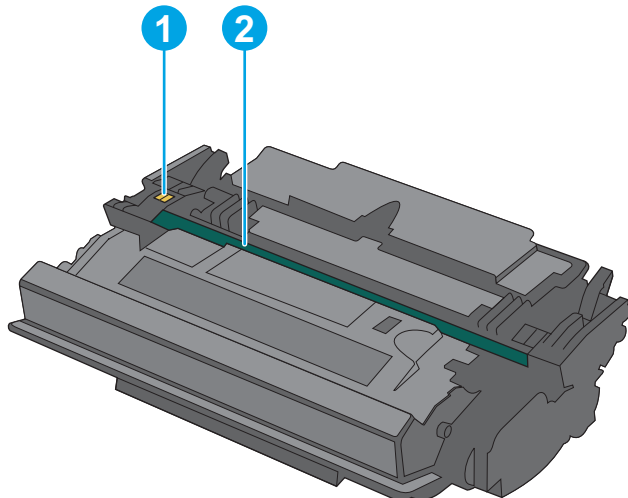

- |   |                   |
|---|-------------------|
| 1 | Pamäťový čip      |
| 2 | Zobrazovací valec |

**UPOZORNENIE:** Nedotýkajte sa zobrazovacieho valca. Odtlačky prstov môžu spôsobiť problémy s kvalitou tlače.

 **UPOZORNENIE:** Ak toner zašpiní odev, otrite ho suchou handrou a vyperte v studenej vode. Horúca voda by spôsobila zapustenie tonera do tkaniny.

 **POZNÁMKA:** Informácie o recyklovaní použitých tonerových kaziet sa nachádzajú v škatuli tonerovej kazety.

## Vyberanie a výmena kazety

1. Zatlačte tlačidlo na uvoľnenie horného krytu na ľavej strane tlačiarne.

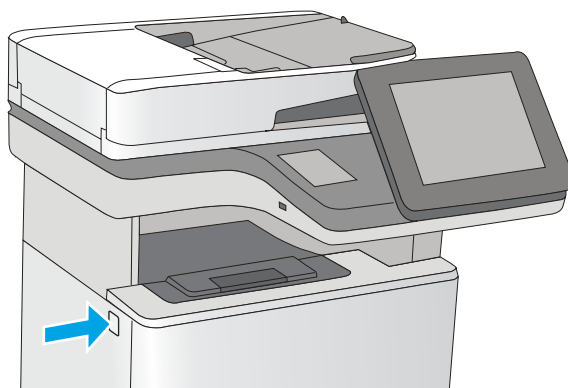

2. Otvorte predné dvierka.

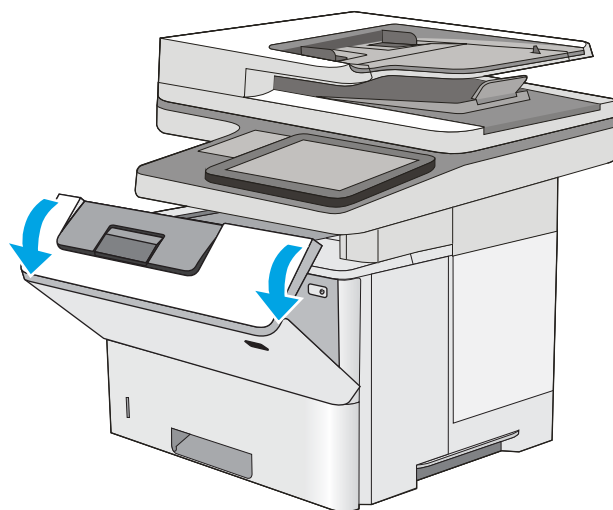

3. Uchopte držadlo na použitej tonerovej kazete a vytiahnite ju.

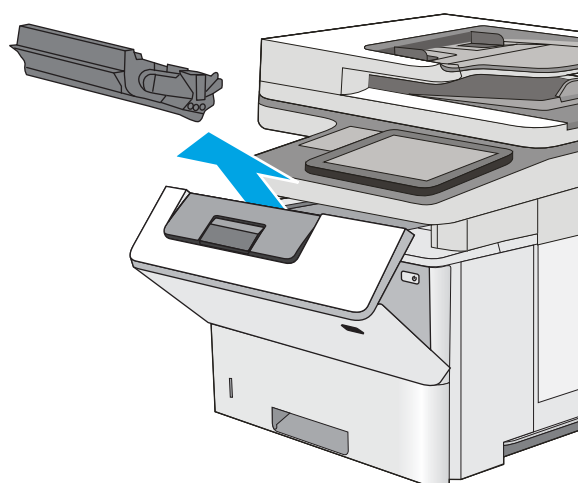

4. Tonerovú kazetu vyberiete z ochranného puzdra odtrhnutím plastového pásika a otvorením balenia. Balenie si nechajte na recykláciu použitej tonerovej kazety.

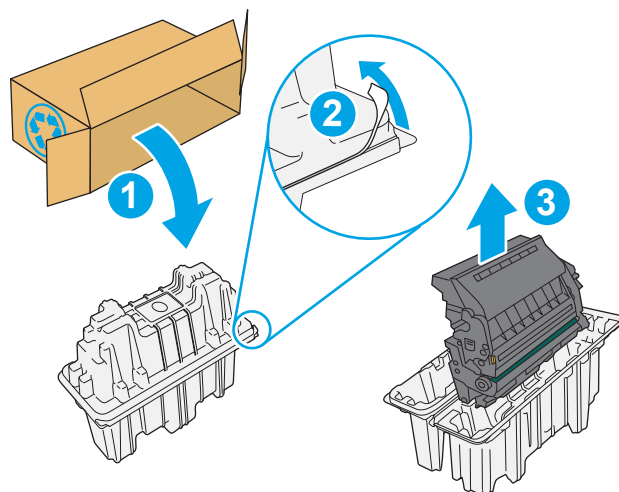

5. Zarovnajete tonerovú kazetu do zásuvky a zasuňte ju do tlačiarne.

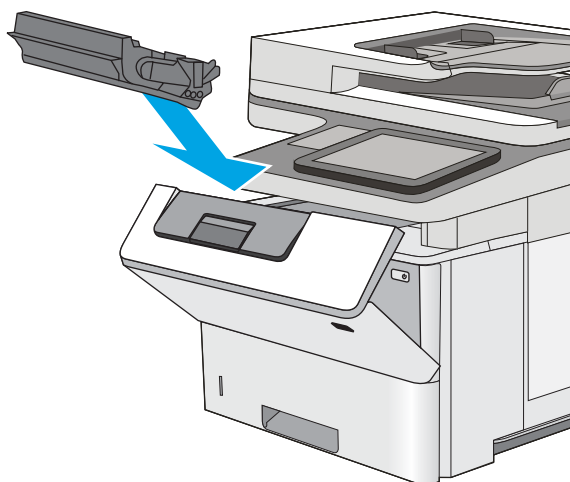

6. Zatvorte predné dvierka.

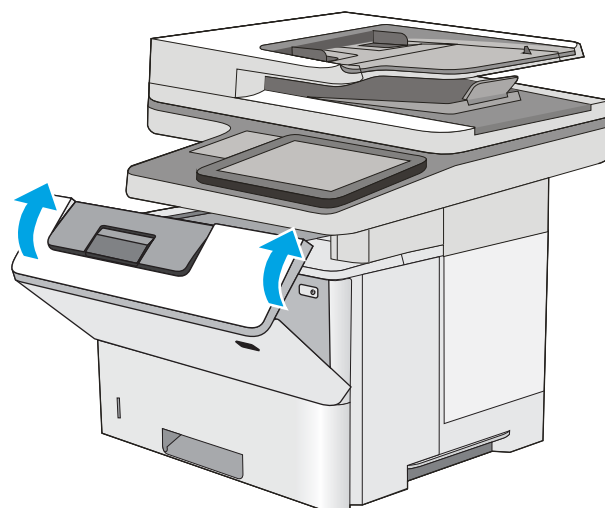

7. Zabaľte použitú tonerovú kazetu do balenia, v ktorom ste dostali novú kazetu. Pozrite si priloženú recyklačnú príručku, v ktorej nájdete informácie o recyklácii.

V Spojených štátoch a Kanade je v balení priložená predplatená sprievodka. V iných krajinách/oblastiach prejdite na lokalitu [www.hp.com/recycle](http://www.hp.com/recycle), ak chcete vytlačiť predplatenú sprievodku.

Na balenie nalepte predplatenú sprievodku a vráťte použitú kazetu späť do spoločnosti HP na recykláciu.

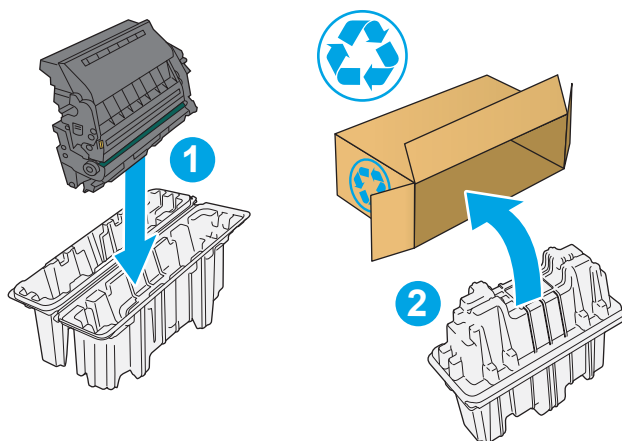



# Výmena kazety na spinky (len model c)

Ak sa používaná kazeta na spinky vyprázdni, vymeňte ju za novú.

- [Úvod](#)
- [Vyberanie a výmena kazety so spinkami](#)

## Úvod

Nasledujúca časť obsahuje pokyny na výmenu kaziet so spinkami.

## Vyberanie a výmena kazety so spinkami

1. Otvorte kryt zošívачky.

**POZNÁMKA:** Otvorením krytu deaktivujete zošívачku.

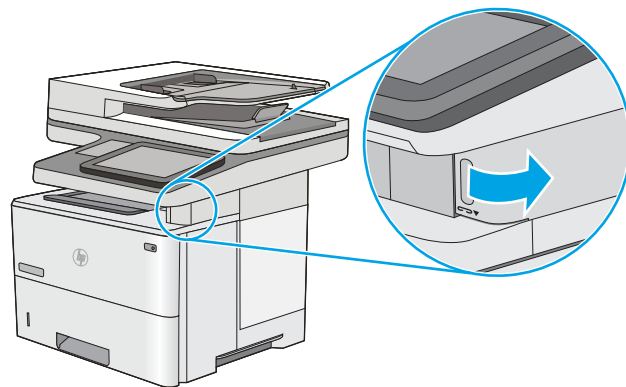

2. Vyberte kazetu so spinkami z tlačiarne.

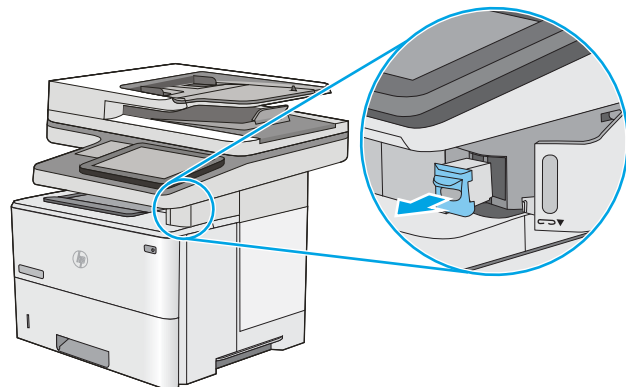

3. Vložte novú kazetu so spinkami do otvoru vo vnútri krytu zošívачky.

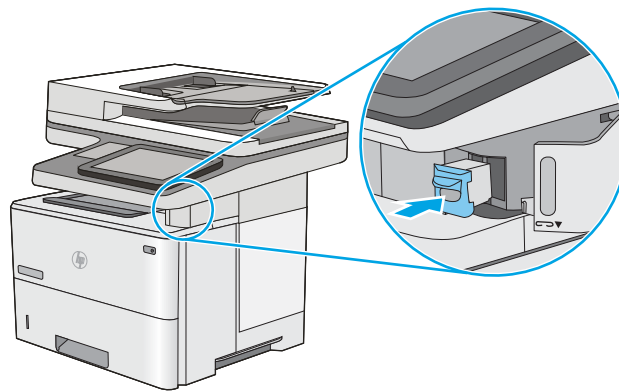

4. Zatvorte kryt zošívачky.

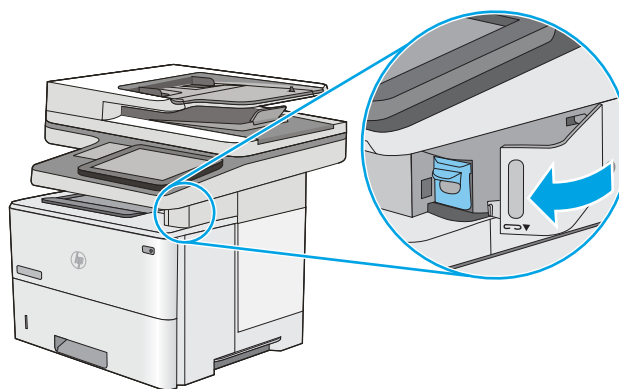

---

## 4 Tlač

Tlačte pomocou softvéru alebo tlačte priamo z mobilného zariadenia alebo pamäťového kľúča USB.

- [Tlačové úlohy \(Windows\)](#)
- [Tlačové úlohy \(macOS\)](#)
- [Ukladanie tlačových úloh do tlačiarne na neskoršiu alebo súkromnú tlač](#)
- [Tlač z pamäťového kľúča USB](#)
- [Tlač pomocou vysokorýchlostného portu USB 2.0 \(káblové pripojenie\)](#)

Pomoc s videom nájdete v časti [www.hp.com/videos/LaserJet](http://www.hp.com/videos/LaserJet).

Tieto informácie sú správne v čase publikácie. Aktuálne informácie nájdete v časti <http://www.hp.com/support/ljE52645mfp>.

### Ďalšie informácie:

Komplexná podpora pre vašu tlačiareň od spoločnosti HP zahŕňa nasledujúce informácie:

- Inštalácia a konfigurácia
- Oboznámenie sa a používanie
- Riešenie problémov
- Prevezmite si aktualizácie softvéru a firmvéru
- Fóra technickej podpory
- Vyhľadanie informácií o záruke a regulačných podmienkach

# Tlačové úlohy (Windows)

Informácie o bežných tlačových úlohách pre používateľov systému Windows.

- [Tlač \(Windows\)](#)
- [Automatická tlač na obidve strany \(Windows\)](#)
- [Manuálna tlač na obidve strany \(Windows\)](#)
- [Tlač viacerých strán na jeden hárok \(Windows\)](#)
- [Výber typu papiera \(Windows\)](#)
- [Doplnkové úlohy tlače](#)

## Tlač (Windows)

Na výber tlačiarne a základných možností tlačovej úlohy použite možnosť **Print** (Tlačiť) v softvérovej aplikácii.

Nasledujúci postup opisuje proces základnej tlače pre systém Windows.

1. V softvérovom programe vyberte možnosť **Print** (Tlačiť).
2. V zozname tlačiarní vyberte príslušnú tlačiareň. Ak chcete zmeniť nastavenia, kliknutím na tlačidlo **Properties** (Vlastnosti) alebo **Preferences** (Predvolby) otvorte ovládač tlačiarne.

---

 **POZNÁMKA:** Názov tlačidla sa v rôznych programoch líši.

V operačných systémoch Windows 10, 8.1 a 8 budú mať tieto aplikácie odlišné rozloženie s odlišnými funkciami, ako je popísané nižšie pre počítačové aplikácie. Ak chcete k tejto funkcii tlače získať prístup z aplikácie domovskej obrazovky, vykonajte nasledujúce kroky:

- **Windows 10:** Vyberte položku **Print** (Tlačiť) a potom vyberte tlačiareň.
- **Windows 8.1 alebo 8:** Vyberte položku **Devices** (Zariadenia), vyberte položku **Print** (Tlačiť) a potom vyberte tlačiareň.

Pre ovládač HP PCL-6 V4 prevezme aplikácia HP AiO Printer Remote ďalšie funkcie ovládača pri vybratí možnosti **More settings** (Ďalšie nastavenia).

---

 **POZNÁMKA:** Ďalšie informácie získate kliknutím na tlačidlo Pomocníka (?) v ovládači tlače.

3. Kliknutím na jednotlivé karty v ovládači tlačiarne môžete nakonfigurovať dostupné možnosti. Nastavte napríklad orientáciu papiera na karte **Finishing** (Dokončovanie) a zdroj papiera, typ papiera, veľkosť papiera a nastavenie kvality na karte **Paper/Quality** (Papier/Kvalita).
4. Kliknutím na tlačidlo **OK** sa vrátite do dialógového okna **Print** (Tlač). Na tejto obrazovke vyberte počet kópií na tlač.
5. Ak chcete vytlačiť úlohu, kliknite na tlačidlo **Print** (Tlač).

## Automatická tlač na obidve strany (Windows)

Ak je tlačiareň vybavená jednotkou na automatickú obojstrannú tlač, môžete automaticky tlačiť na obe strany papiera. Použite papier veľkosti a typu, ktorý podporuje jednotka na obojstrannú tlač.

1. V softvérovom programe vyberte možnosť **Print** (Tlačiť).
2. Vyberte tlačiareň zo zoznamu tlačiarní a následne kliknutím na tlačidlo **Properties** (Vlastnosti) alebo **Preferences** (Predvoľby) otvorte ovládač tlačiarne.

---

 **POZNÁMKA:** Názov tlačidla sa v rôznych programoch líši.

V operačných systémoch Windows 10, 8.1 a 8 budú mať tieto aplikácie odlišné rozloženie s odlišnými funkciami, ako je popísané nižšie pre počítačové aplikácie. Ak chcete k tejto funkcii tlače získať prístup z aplikácie domovskej obrazovky, vykonajte nasledujúce kroky:

- **Windows 10:** Vyberte položku **Print** (Tlačiť) a potom vyberte tlačiareň.
- **Windows 8.1 alebo 8:** Vyberte položku **Devices** (Zariadenia), vyberte položku **Print** (Tlačiť) a potom vyberte tlačiareň.

Pre ovládač HP PCL-6 V4 prevezme aplikácia HP AiO Printer Remote ďalšie funkcie ovládača pri vybratí možnosti **More settings** (Ďalšie nastavenia).

---

3. Kliknite na kartu **Dokončovanie**.
4. Vyberte možnosť **Print on both sides** (Tlač na obe strany). Kliknutím na tlačidlo **OK** zatvorte dialógové okno **Document Properties** (Vlastnosti dokumentu).
5. V dialógovom okne **Print** (Tlač) kliknutím na tlačidlo **Print** (Tlačiť) spustíte tlač úlohy.

## Manuálna tlač na obidve strany (Windows)

Tento postup použite v prípade tlačiarní, ktoré nemajú nainštalovanú automatickú duplexnú jednotku, alebo v prípade tlače na papier, ktorý duplexná jednotka nepodporuje.

1. V softvérovom programe vyberte možnosť **Print** (Tlačiť).
2. Vyberte tlačiareň zo zoznamu tlačiarní a následne kliknutím na tlačidlo **Properties** (Vlastnosti) alebo **Preferences** (Predvoľby) otvorte ovládač tlačiarne.

---

 **POZNÁMKA:** Názov tlačidla sa v rôznych programoch líši.

V operačných systémoch Windows 10, 8.1 a 8 budú mať tieto aplikácie odlišné rozloženie s odlišnými funkciami, ako je popísané nižšie pre počítačové aplikácie. Ak chcete k tejto funkcii tlače získať prístup z aplikácie domovskej obrazovky, vykonajte nasledujúce kroky:

- **Windows 10:** Vyberte položku **Print** (Tlačiť) a potom vyberte tlačiareň.
- **Windows 8.1 alebo 8:** Vyberte položku **Devices** (Zariadenia), vyberte položku **Print** (Tlačiť) a potom vyberte tlačiareň.

Pre ovládač HP PCL-6 V4 prevezme aplikácia HP AiO Printer Remote ďalšie funkcie ovládača pri vybratí možnosti **More settings** (Ďalšie nastavenia).

---

3. Kliknite na kartu **Dokončovanie**.
4. Vyberte možnosť **Print on both sides (manually)** (Obojstranná tlač (manuálne)) a potom kliknutím na tlačidlo **OK** zatvorte dialógové okno **Document Properties** (Vlastnosti dokumentu).
5. V dialógovom okne **Print** (Tlač) kliknutím na položku **Print** (Tlačiť) vytlačíte prvú stranu úlohy.

6. Vyberte vytlačený stoh z výstupnej priehradky a potom ho umiestnite do zásobníka 1.
7. V prípade výzvy pokračujte výberom príslušného tlačidla na ovládacom paneli.

## Tlač viacerých strán na jeden hárok (Windows)

Ak tlačíte zo softvérovej aplikácie pomocou možnosti **Print** (Tlač), môžete vybrať možnosť tlače viacerých strán na jeden list papiera. Túto možnosť môžete využiť napríklad v prípade, ak tlačíte veľmi veľký dokument a chcete ušetriť papier.

1. V softvérovom programe vyberte možnosť **Print** (Tlačiť).
2. Vyberte tlačiareň zo zoznamu tlačiarní a následne kliknutím na tlačidlo **Properties** (Vlastnosti) alebo **Preferences** (Predvoľby) otvorte ovládač tlačiarne.

 **POZNÁMKA:** Názov tlačidla sa v rôznych programoch líši.

V operačných systémoch Windows 10, 8.1 a 8 budú mať tieto aplikácie odlišné rozloženie s odlišnými funkciami, ako je popísané nižšie pre počítačové aplikácie. Ak chcete k tejto funkcii tlače získať prístup z aplikácie domovskej obrazovky, vykonajte nasledujúce kroky:

- **Windows 10:** Vyberte položku **Print** (Tlačiť) a potom vyberte tlačiareň.
- **Windows 8.1 alebo 8:** Vyberte položku **Devices** (Zariadenia), vyberte položku **Print** (Tlačiť) a potom vyberte tlačiareň.

Pre ovládač HP PCL-6 V4 prevezme aplikácia HP AiO Printer Remote ďalšie funkcie ovládača pri vybratí možnosti **More settings** (Ďalšie nastavenia).

3. Kliknite na kartu **Dokončovanie**.
4. V rozbaľovacom zozname **Pages per sheet** (Počet strán na hárok) vyberte počet strán na hárok.
5. Vyberte požadované možnosti pre položky **Print page borders** (Tlač okrajov strany), **Page order** (Poradie strán) a **Orientation** (Orientácia). Kliknutím na tlačidlo **OK** zatvorte dialógové okno **Document Properties** (Vlastnosti dokumentu).
6. V dialógovom okne **Print** (Tlač) kliknutím na tlačidlo **Print** (Tlačiť) spustíte tlač úlohy.

## Výber typu papiera (Windows)

Ak tlačíte zo softvérovej aplikácie pomocou možnosti **Print** (Tlač), môžete nastaviť typ papiera, ktorý používate pre danú tlačovú úlohu. Napríklad, ak je predvolený typ papiera Letter, ale používate iný typ papiera pre tlačovú úlohu, vyberte tento konkrétny typ papiera.

1. V softvérovom programe vyberte možnosť **Print** (Tlačiť).
2. Vyberte tlačiareň zo zoznamu tlačiarní a následne kliknutím na tlačidlo **Properties** (Vlastnosti) alebo **Preferences** (Predvoľby) otvorte ovládač tlačiarne.

---

 **POZNÁMKA:** Názov tlačidla sa v rôznych programoch líši.

V operačných systémoch Windows 10, 8.1 a 8 budú mať tieto aplikácie odlišné rozloženie s odlišnými funkciami, ako je popísané nižšie pre počítačové aplikácie. Ak chcete k tejto funkcii tlače získať prístup z aplikácie domovskej obrazovky, vykonajte nasledujúce kroky:

- **Windows 10:** Vyberte položku **Print** (Tlačiť) a potom vyberte tlačiareň.
- **Windows 8.1 alebo 8:** Vyberte položku **Devices** (Zariadenia), vyberte položku **Print** (Tlačiť) a potom vyberte tlačiareň.

Pre ovládač HP PCL-6 V4 prevezme aplikácia HP AiO Printer Remote ďalšie funkcie ovládača pri vybratí možnosti **More settings** (Ďalšie nastavenia).

---

3. Kliknite na kartu **Paper/Quality** (Papier a kvalita).
4. Vyberte typ papiera z rozbaľovacieho zoznamu **Paper type** (Typ papiera).
5. Kliknutím na tlačidlo **OK** zatvorte dialógové okno **Document Properties** (Vlastnosti dokumentu). V dialógovom okne **Print** (Tlač) kliknutím na tlačidlo **Print** (Tlačiť) spustíte tlač úlohy.  
  
Ak je potrebné konfigurovať zásobník, na ovládacom paneli tlačiarne sa zobrazí hlásenie o konfigurácii zásobníka.
6. Zásobník naplňte papierom určeného typu a veľkosti a potom zásobník zavrite.
7. Dotknutím sa tlačidla **OK** potvrdíte zistenú veľkosť a typ papiera alebo dotknutím sa tlačidla **Modify** (Upraviť) vyberte inú veľkosť alebo typ papiera.
8. Vyberte správnu veľkosť a typ a potom sa dotknite tlačidla **OK**.

## Doplňkové úlohy tlače

Informácie o vykonávaní bežných tlačových úloh vyhladajte na webe.

Prejdite na stranu <http://www.hp.com/support/ljE52645mfp>.

K dispozícii sú pokyny týkajúce sa napríklad týchto tlačových úloh:

- Vytvorenie a používanie klávesových skratiek alebo predvolieb
- Výber veľkosti papiera alebo používanie vlastnej veľkosti papiera
- Výber orientácie strany
- Vytvorenie brožúrky
- Prispôbenie dokumentu konkrétnej veľkosti papiera
- Vytlačenie prvej alebo poslednej strany dokumentu na iný typ papiera
- Tlač vodotlače na dokument

## Tlačové úlohy (macOS)

Tlač pomocou softvéru pre tlačiarne HP pre systém macOS, vrátane informácií o tlači na obe strany alebo o tlači viacerých strán na jeden hárok.

- [Tlač \(macOS\)](#)
- [Automatická tlač na obidve strany \(macOS\)](#)
- [Manuálna tlač na obidve strany \(macOS\)](#)
- [Tlač viacerých strán na jeden hárok \(macOS\)](#)
- [Výber typu papiera \(macOS\)](#)
- [Doplnkové úlohy tlače](#)

### Tlač (macOS)

Nasledujúci postup opisuje proces základnej tlače pre systém macOS.

1. Kliknite na ponuku **File** (Súbor) a potom kliknite na možnosť **Print** (Tlačiť).
2. Vyberte tlačiareň.
3. Kliknite na položku **Show Details** (Zobraziť podrobnosti) alebo **Copies & Pages** (Kópie a strany) a potom vyberte iné ponuky na úpravu nastavení tlače.

---

 **POZNÁMKA:** Názov položky sa v rôznych programoch líši.

---

4. Kliknite na tlačidlo **Print** (tlačiť).

### Automatická tlač na obidve strany (macOS)

---

 **POZNÁMKA:** Tieto informácie sa vzťahujú na tlačiarne, ktoré sú vybavené automatickou duplexnou jednotkou.

 **POZNÁMKA:** Táto funkcia je dostupná, ak je nainštalovaný ovládač tlače HP. Nemusí byť dostupná, ak používate službu AirPrint.

---

1. Kliknite na ponuku **File** (Súbor) a potom kliknite na možnosť **Print** (Tlačiť).
2. Vyberte tlačiareň.
3. Kliknite na položku **Show Details** (Zobraziť podrobnosti) alebo **Copies & Pages** (Kópie a strany) a potom kliknite na ponuku **Layout** (Rozloženie).

---

 **POZNÁMKA:** Názov položky sa v rôznych programoch líši.

---

4. V rozbaľovacom zozname **Two-Sided** (Obojstranné) vyberte požadovanú možnosť väzby.
5. Kliknite na tlačidlo **Print** (tlačiť).

### Manuálna tlač na obidve strany (macOS)

---

 **POZNÁMKA:** Táto funkcia je dostupná, ak je nainštalovaný ovládač tlače HP. Nemusí byť dostupná, ak používate službu AirPrint.

---



1. Kliknite na ponuku **File** (Súbor) a potom kliknite na možnosť **Print** (Tlačiť).
2. Vyberte tlačiareň.
3. Kliknite na položku **Show Details** (Zobraziť podrobnosti) alebo **Copies & Pages** (Kópie a strany) a potom kliknite na ponuku **Manual Duplex** (Manuálna obojstranná tlač).



---

**POZNÁMKA:** Názov položky sa v rôznych programoch líši.

---

4. Kliknite do rámčeka **Manual Duplex** (Manuálna obojstranná tlač) a vyberte možnosť viazania.
5. Kliknite na tlačidlo **Print** (tlačiť).
6. Choďte k tlačiarňi a zo zásobníka 1 vyberte všetok čistý papier.
7. Vyberte vytlačený stoh z výstupnej priehradky a vložte ho do vstupného zásobníka potlačenou stranou nahor.
8. V prípade výzvy pokračujte dotykom príslušného tlačidla na ovládacom paneli.

## Tlač viacerých strán na jeden hárok (macOS)

1. Kliknite na ponuku **File** (Súbor) a potom kliknite na možnosť **Print** (Tlačiť).
2. Vyberte tlačiareň.
3. Kliknite na položku **Show Details** (Zobraziť podrobnosti) alebo **Copies & Pages** (Kópie a strany) a potom kliknite na ponuku **Layout** (Rozloženie).



---

**POZNÁMKA:** Názov položky sa v rôznych programoch líši.

---

4. V rozbalovacom zozname **Pages per Sheet** (Počet strán na hárok) vyberte počet strán, ktoré chcete vytlačiť na každom hárku.
5. V oblasti **Layout Direction** (Poradie strán) vyberte poradie a umiestnenie strán na hárku.
6. V ponuke **Borders** (Okraje) vyberte typ okraja, ktorý chcete vytlačiť okolo každej stránky na hárku.
7. Kliknite na tlačidlo **Print** (tlačiť).

## Výber typu papiera (macOS)

1. Kliknite na ponuku **File** (Súbor) a potom kliknite na možnosť **Print** (Tlačiť).
2. Vyberte tlačiareň.
3. Kliknite na položku **Show Details** (Zobraziť podrobnosti) alebo **Copies & Pages** (Kópie a strany) a potom kliknite na ponuku **Media & Quality** (Médiá a kvalita) alebo **Paper/Quality** (Papier/kvalita).



---

**POZNÁMKA:** Názov položky sa v rôznych programoch líši.

---

4. Vyberte možnosť **Media & Quality** (Médiá a kvalita) alebo **Paper/Quality** (Papier/kvalita).



---

**POZNÁMKA:** Tento zoznam obsahuje hlavné možnosti, ktoré sú k dispozícii. Niektoré možnosti nie sú dostupné na všetkých tlačiarňach.

---

- **Media Type** (Typ média): Zvoľte možnosť pre typ papiera pre tlačovú úlohu.
- **Print Quality** (Kvalita tlače): Zvoľte úroveň rozlíšenia pre tlačovú úlohu.
- **Edge-To-Edge Printing** (Tlač od okraja po okraj): Vyberte túto možnosť na tlač blízko k okrajom papiera.

5. Kliknite na tlačidlo **Print** (tlačiť).

## Doplnkové úlohy tlače

Informácie o vykonávaní bežných tlačových úloh vyhľadajte na webe.

Prejdite na stranu <http://www.hp.com/support/ljE52645mfp>.

K dispozícii sú pokyny týkajúce sa napríklad týchto tlačových úloh:

- Vytvorenie a používanie klávesových skratiek alebo predvolieb
- Výber veľkosti papiera alebo používanie vlastnej veľkosti papiera
- Výber orientácie strany
- Vytvorenie brožúrky
- Prispôbenie dokumentu konkrétnej veľkosti papiera
- Vytlačenie prvej alebo poslednej strany dokumentu na iný typ papiera
- Tlač vodotlače na dokument

# Ukladanie tlačových úloh do tlačiarne na neskoršiu alebo súkromnú tlač

- [Úvod](#)
- [Vytvorenie uloženej úlohy \(Windows\)](#)
- [Vytvorenie uloženej úlohy \(macOS\)](#)
- [Tlač uloženej úlohy](#)
- [Odstránenie uloženej úlohy](#)
- [Informácie odoslané do tlačiarne na účely evidencie úloh](#)

## Úvod

Nasledujúce informácie obsahujú postupy na vytváranie a tlač dokumentov uložených v pamäťovom kľúči USB. Tieto úlohy je možné vytlačiť neskôr alebo diskretné.

## Vytvorenie uloženej úlohy (Windows)

Ukladajte v pamäťovej jednotke USB úlohy určené na súkromnú alebo oneskorenú tlač.

1. V softvérovom programe vyberte možnosť **Print** (Tlačiť).
2. Vyberte tlačiareň zo zoznamu tlačiarní a potom vyberte položku **Properties** (Vlastnosti) alebo **Preferences** (Predvolby).

---

 **POZNÁMKA:** Názov tlačidla sa v rôznych programoch líši.

V operačných systémoch Windows 10, 8.1 a 8 budú mať tieto aplikácie odlišné rozloženie s odlišnými funkciami, ako je popísané nižšie pre počítačové aplikácie. Ak chcete k tejto funkcii tlače získať prístup z aplikácie domovskej obrazovky, vykonajte nasledujúce kroky:

- **Windows 10:** Vyberte položku **Print** (Tlačiť) a potom vyberte tlačiareň.
- **Windows 8.1 alebo 8:** Vyberte položku **Devices** (Zariadenia), vyberte položku **Print** (Tlačiť) a potom vyberte tlačiareň.

Pre ovládač HP PCL-6 V4 prevezme aplikácia HP AiO Printer Remote ďalšie funkcie ovládača pri vybratí možnosti **More settings** (Ďalšie nastavenia).

---

3. Kliknite na kartu **Job Storage** (Uloženie úlohy).
4. Vyberte možnosť **Job Storage Mode** (Režim ukladania úloh):
  - **Proof and Hold** (Kontrola a pozastavenie): Vytlačte a skontrolujte jednu kópiu úlohy a potom vytlačte ďalšie kópie.
  - **Personal Job** (Osobná úloha): Úloha sa nevytlačí dovtedy, pokiaľ o to nepožiadate prostredníctvom ovládacieho panela tlačiarne. Pokiaľ ide o tento režim ukladania úloh, môžete si vybrať jednu z možností **Make Job Private/Secure** (Nastavenie súkromnej alebo zabezpečenej úlohy). Ak úlohu priradíte osobné identifikačné číslo (PIN), cez ovládací panel musíte zadať toto číslo PIN. Ak zašifrujete úlohu, na ovládacom paneli je potrebné zadať požadované heslo. Tlačová úloha sa odstráni z pamäte po tom, ako sa vytlačí, a stratí sa, ak sa tlačiareň prestane napájať.

- **Quick Copy** (Rýchle kopírovanie): Tlač požadovaného počtu kópií úlohy a ich uloženie do pamäte tlačiarne, aby ste ich mohli tlačiť neskôr.
  - **Stored Job** (Uložená úloha): Uloženie úlohy v tlačiarňi a umožnenie jej tlače ostatným používateľom. Pokiaľ ide o tento režim ukladania úloh, môžete si vybrať jednu z možností **Make Job Private/Secure** (Nastavenie súkromnej alebo zabezpečenej úlohy). Ak úlohe priradíte osobné identifikačné číslo (PIN), používateľ, ktorý tlačí úlohu, musí na ovládacom paneli zadať požadovaný kód PIN. Ak zašifrujete úlohu, používateľ, ktorý tlačí úlohu, musí zadať požadované heslo na ovládacom paneli.
5. Ak chcete použiť vlastné meno používateľa alebo názov úlohy, kliknite na tlačidlo **Custom** (Vlastné) a potom zadajte používateľské meno alebo názov úlohy.
- Ak má iná uložená úloha už príslušný názov, vyberte možnosť, ktorú chcete použiť.
- **Use Job Name + (1-99)** (Použiť názov úlohy + (1-99)): Na koniec názvu úlohy pripojte jedinečné číslo.
  - **Replace Existing File** (Nahradiť existujúci súbor): Prepíšte existujúcu uloženú úlohu novou úlohou.
6. Kliknutím na tlačidlo **OK** zatvorte dialógové okno **Document Properties** (Vlastnosti dokumentu). V dialógovom okne **Print** (Tlač) kliknutím na tlačidlo **Print** (Tlačiť) spustíte tlač úlohy.

## Vytvorenie uloženej úlohy (macOS)

Ukladajte v pamäťovej jednotke USB úlohy určené na súkromnú alebo oneskorenú tlač.

1. Kliknite na ponuku **File** (Súbor) a potom kliknite na možnosť **Print** (Tlačiť).
2. V ponuke **Printer** (Tlačiareň) vyberte túto tlačiareň.
3. V ovládači tlače sa predvolene zobrazuje ponuka **Copies & Pages** (Kópie a stránky). Otvorte rozbaľovací zoznam a kliknite na ponuku **Job Storage** (Ukladanie úloh).



**POZNÁMKA:** Ak sa ponuka **Job Storage** (Ukladanie úloh) nezobrazuje, zatvorte okno tlače a potom ho znova otvorte, aby sa ponuka aktivovala.

4. V rozbaľovacej ponuke **Mode** (Režim) zvolte typ uloženej úlohy.
  - **Proof and Hold** (Kontrola a pozastavenie): Vytlačte a skontrolujte jednu kópiu úlohy a potom vytlačte ďalšie kópie.
  - **Personal Job** (Osobná úloha): Úloha sa nevytlačí dovtedy, pokiaľ o to nepožiadate prostredníctvom ovládacieho panela tlačiarne. Ak má úloha osobné identifikačné číslo (PIN), zadajte toto číslo PIN cez ovládací panel. Tlačová úloha sa odstráni z pamäte po tom, ako sa vytlačí, a stratí sa, ak sa tlačiareň prestane napájať.
  - **Rýchle kopírovanie:** Tlač požadovaného počtu kópií úlohy a ich uloženie do pamäte tlačiarne, aby ste ich mohli tlačiť neskôr.
  - **Stored Job** (Uložená úloha): Uloženie úlohy v tlačiarňi a umožnenie jej tlače ostatným používateľom. Ak má úloha osobné identifikačné číslo (PIN), používateľ, ktorý tlačí úlohu, musí na ovládacom paneli zadať požadovaný kód PIN.
5. Ak chcete použiť vlastné meno používateľa alebo názov úlohy, kliknite na tlačidlo **Custom** (Vlastné) a potom zadajte používateľské meno alebo názov úlohy.

Vyberte, ktorá možnosť sa má použiť, ak má iná uložená úloha už daný názov.

- **Use Job Name + (1-99)** (Použiť názov úlohy + (1-99)): Na koniec názvu úlohy pripojte jedinečné číslo.
  - **Replace Existing File** (Nahradiť existujúci súbor): Prepíšte existujúcu uloženú úlohu novou úlohou.
6. Ak ste v kroku 4 zvolili možnosť **Stored Job** (Uložená úloha) alebo **Personal Job** (Osobná úloha), úlohu môžete ochrániť kódom PIN. Zadajte 4-miestne číslo do poľa **Use PIN to Print** (Použiť kód PIN na tlač). Keď sa túto úlohu pokúsia vytlačiť iní ľudia, tlačiareň ich vyzve, aby zadali toto číslo PIN.
  7. Ak chcete spracovať úlohu, kliknite na tlačidlo **Print** (Tlačiť).

## Tlač uloženej úlohy

Na vytlačenie úlohy uloženej v pamäti tlačiarne použite nasledujúci postup.

1. Na domovskej obrazovke ovládacieho panela tlačiarne vyhľadajte aplikáciu **Print** (Tlač) a potom vyberte ikonu **Print** (Tlač).
2. Vyberte možnosť **Print from Job Storage** (Tlač uloženej úlohy).
3. Vyberte možnosť **Choose** (Vybrať) a potom vyberte názov priečinka, v ktorom je úloha uložená.
4. Vyberte názov úlohy. Ak je úloha súkromná alebo zašifrovaná, zadajte kód PIN alebo heslo.
5. Ak chcete upraviť počet kópií, vyberte pole počtu kópií v ľavom dolnom rohu obrazovky. Počet kópií na vytlačenie zadajte pomocou numerickej klávesnice.
6. Tlač vykonajte výberom možnosti **Start**  alebo možnosti **Print** (Tlačiť).

## Odstránenie uloženej úlohy

Keď už dokumenty uložené v tlačiarni nepotrebujete, môžete ich odstrániť. Okrem toho môžete nastaviť maximálny počet úloh, ktoré možno v tlačiarni uložiť.

- [Odstránenie úlohy uloženej v tlačiarni](#)
- [Zmena limitu na počet uložených úloh](#)

## Odstránenie úlohy uloženej v tlačiarni

Na odstránenie úlohy uloženej v pamäti tlačiarnie použite ovládací panel.

1. Na domovskej obrazovke ovládacieho panela tlačiarnie vyhľadajte aplikáciu **Print** (Tlač) a potom vyberte ikonu **Print** (Tlač).
2. Vyberte možnosť **Print from Job Storage** (Tlač uloženej úlohy).
3. Vyberte možnosť **Choose** (Vybrať) a potom vyberte názov priečinka, v ktorom je úloha uložená.
4. Vyberte názov úlohy. Ak je úloha súkromná alebo zašifrovaná, zadajte kód PIN alebo heslo.
5. Stlačením tlačidla koša  odstráňte úlohu.

## Zmena limitu na počet uložených úloh

Tlačiareň po uložení novej úlohy do pamäte tlačiarnie prepíše všetky predchádzajúce úlohy s rovnakým menom používateľa a názvom úlohy. Ak ešte nie je uložená úloha s rovnakým menom používateľa a názvom úlohy a tlačiareň potrebuje viac voľného miesta, tlačiareň môže odstrániť iné uložené úlohy, začínajúc od najstaršej.

Ak chcete zmeniť počet úloh, ktoré tlačiareň môže uložiť, postupujte takto:

1. Na domovskej obrazovke na ovládacom paneli tlačiarnie prejdite na aplikáciu **Settings** (Nastavenia) a potom vyberte ikonu **Settings** (Nastavenia).
2. Otvorte tieto ponuky:
  - **Copy/Print** (Kopírovanie/tlač) alebo **Print** (Tlač)
  - **Manage Stored Jobs** (Správa uložených úloh)
  - **Temporary Job Storage Limit** (Limit uchovania dočasnej úlohy)
3. Pomocou numerickej klávesnice zadajte počet úloh, ktoré tlačiareň uloží.
4. Nastavenie uložte výberom položky **OK** alebo **Done** (Hotovo).

## Informácie odoslané do tlačiarnie na účely evidencie úloh

Prostredníctvom tlačových úloh odoslaných z ovládačov v klientovi (napr. PC) je do zariadení na tlač a spracovanie obrázkov od spoločnosti HP možné odoslať aj osobné identifikačné údaje. Tieto informácie môžu, no nemusia obsahovať meno používateľa a názov klienta, z ktorého úloha pochádza a ktorý sa môže používať na účely evidencie úloh, podľa toho, ako to určí správca tlačového zariadenia. Rovnaké informácie okrem toho možno uložiť spolu s úlohou na vysokokapacitné úložné zariadenie (napr. pevný disk) tlačového zariadenia pri používaní funkcie ukladania úloh.

## Tlač z pamäťového kľúča USB

Tlačiareň má funkciu tlače prostredníctvom portu USB s jednoduchým prístupom, aby ste mohli rýchlo tlačiť súbory bez toho, aby ste ich museli odoslať z počítača.

- [Zapnutie portu USB na tlač](#)
- [Tlač dokumentov z USB](#)

Tlačiareň akceptuje štandardné pamäťové jednotky USB v porte USB v blízkosti ovládacieho panela. Podporované sú nasledovné typy súborov:

- .pdf
- .prn
- .pcl
- .ps
- .cht

## Zapnutie portu USB na tlač

Port USB je predvolene vypnutý. Pred použitím tejto funkcie aktivujte port USB.



- [Spôsob č. 1: Zapnutie portu USB na ovládacom paneli tlačiarne](#)
- [Spôsob č. 2: Zapnutie portu USB zo vstavaného webového servera HP \(len tlačiarne so sieťovým pripojením\)](#)

Port USB aktivujete jedným z nasledujúcich postupov:

### Spôsob č. 1: Zapnutie portu USB na ovládacom paneli tlačiarne

1. Na domovskej obrazovke na ovládacom paneli tlačiarne prejdite na aplikáciu **Settings** (Nastavenia) a potom vyberte ikonu **Settings** (Nastavenia).
2. Otvorte tieto ponuky
  - **Copy/Print** (Kopírovanie/tlač) alebo **Print** (Tlač)
  - **Enable Device USB** (Povoliť port zariadenia USB)
3. Vyberte položku **Enabled** (Povolené) na povolenie portu USB.

### Spôsob č. 2: Zapnutie portu USB zo vstavaného webového servera HP (len tlačiarne so sieťovým pripojením)

1. Ak chcete zobraziť adresu IP alebo názov hostiteľa, na domovskej obrazovke ovládacieho panela tlačiarne vyberte ikonu informácií  a potom ikonu siete .
2. Otvorte webový prehliadač a do riadka s adresou zadajte adresu IP tak, ako sa zobrazuje na ovládacom paneli tlačiarne. Na klávesnici počítača stlačte kláves **Enter**. Otvorí sa server EWS.



**POZNÁMKA:** Ak sa vo webovom prehliadači počas otvárania servera EWS zobrazí hlásenie **There is a problem with this website's security certificate** (Vyskytol sa problém s certifikátom zabezpečenia tejto webovej lokality), kliknite na možnosť **Continue to this website (not recommended)** (Pokračovať v používaní tejto webovej lokality (neodporúča sa)).

Výberom možnosti **Continue to this website (not recommended)** (Pokračovať v používaní tejto webovej lokality (neodporúča sa)) nevystavujete počítač riziku počas navigácie v serveri EWS pre tlačiareň HP.

3. Vyberte kartu **Copy/Print** (Kopírovanie/Tlač) na modeloch MFP alebo kartu **Print** (Tlač) na modeloch SFP.
4. V ponuke vľavo vyberte možnosť **Print from USB Drive Settings** (Nastavenia tlače z jednotky USB).
5. Vyberte položku **Enable Print from USB Drive** (Povoliť tlač z jednotky USB).
6. Kliknite na tlačidlo **Apply** (Použiť).

## Tlač dokumentov z USB

1. Vložte pamäťovú jednotku USB do portu USB s jednoduchým prístupom.



---

 **POZNÁMKA:** Port môže byť zakrytý. Na niektorých tlačiarňach sa krytky otvoria. Na iných tlačiarňach musíte krytku odobrať jej vytiahnutím priamo von.

---

2. Na domovskej obrazovke ovládacieho panela tlačiarne vyberte aplikáciu **Print** (Tlač) a potom zvolte ikonu **Print** (Tlač).
3. Vyberte položku **Print from USB Drive** (Tlačiť z jednotky USB).
4. Vyberte možnosť **Choose** (Vybrať), vyberte názov dokumentu, ktorý sa má vytlačiť, a potom vyberte možnosť **Select** (Vybrať).

---

 **POZNÁMKA:** Dokument môže byť umiestnený v priečinku. Podľa potreby otvorte priečinky.

---

5. Ak chcete upraviť počet kópií, dotknite sa poľa naľavo od tlačidla **Print** (Tlač) a na klávesnici, ktorá sa otvorí, potom vyberte počet kópií. Stlačením tlačidla zatvorenia  zatvorte klávesnicu.
6. Stlačením **Print** (Tlačiť) dokument vytlačíte.

## Tlač pomocou vysokorýchlostného portu USB 2.0 (káblové pripojenie)

- [Zapnutie vysokorýchlostného portu USB na tlač](#)

## Zapnutie vysokorýchlostného portu USB na tlač

Táto tlačiareň obsahuje vysokorýchlostný port USB 2.0 na káblovú tlač pomocou USB. Port sa nachádza v oblasti portov rozhrania a predvolene je vypnutý. Port USB aktivujete jedným z nasledujúcich postupov. Po zapnutí portu nainštalujte softvér výrobku, aby ste mohli tlačiť pomocou tohto portu.

- [Spôsob č. 1: Zapnutie vysokorýchlostného portu USB 2.0 z ponúk ovládacieho panela tlačiarne](#)
- [Spôsob č. 2: Zapnutie vysokorýchlostného portu USB 2.0 zo vstavaného webového servera HP \(len tlačiarne so sieťovým pripojením\)](#)



### Spôsob č. 1: Zapnutie vysokorýchlostného portu USB 2.0 z ponúk ovládacieho panela tlačiarne

Na zapnutie portu použite ovládací panel.

1. Na domovskej obrazovke na ovládacom paneli tlačiarne prejdite na aplikáciu **Settings** (Nastavenia) a potom vyberte ikonu **Settings** (Nastavenia).
2. Otvorte tieto ponuky
  - **General** (Všeobecné)
  - **Enable Device USB** (Povoliť port zariadenia USB)
3. Vyberte možnosť **Enabled** (Zapnuté).

### Spôsob č. 2: Zapnutie vysokorýchlostného portu USB 2.0 zo vstavaného webového servera HP (len tlačiarne so sieťovým pripojením)

Použite vstavaný webový server HP na zapnutie portu.

1. Vyhľadajte adresu IP tlačiarne. Ak chcete zobraziť adresu IP alebo názov hostiteľa, na ovládacom paneli tlačiarne vyberte tlačidlo informácií  a potom vyberte ikonu siete .
2. Otvorte webový prehliadač a do riadka s adresou zadajte adresu IP tak, ako sa zobrazuje na ovládacom paneli tlačiarne. Na klávesnici počítača stlačte kláves **Enter**. Otvorí sa server EWS.

 <https://10.10.XX.XX/>

 **POZNÁMKA:** Ak sa vo webovom prehliadači zobrazí hlásenie o tom, že prístup na danú webovú lokalitu nemusí byť bezpečný, vyberte možnosť pokračovania na webovú lokalitu. Prístup na túto webovú lokalitu nie je pre počítač nebezpečný.

3. Vyberte kartu **Security** (Zabezpečenie).
4. Na ľavej strane obrazovky vyberte položku **Všeobecné zabezpečenie**.
5. Prejdite nadol k položke **Hardware Ports** (Hardvérové porty) a začiarknutím políčka zapnite obidve položky:
  - **Povoliť port zariadenia USB**
  - **Povoliť hostiteľské zariadenie USB s technológiou plug and play**
6. Kliknite na tlačidlo **Apply** (Použiť).



---

# 5 Kopírovať

Vytváranie kópií pomocou tlačiarne – zistíte, ako kopírovať obojstranné dokumenty a vyhľadať ďalšie úlohy kopírovania na webe.

- [Kopírovanie](#)
- [Kopírovanie na obe strany papiera \(obojstranná tlač\)](#)
- [Doplnkové úlohy kopírovania](#)

Pomoc s videom nájdete v časti [www.hp.com/videos/LaserJet](http://www.hp.com/videos/LaserJet).

Tieto informácie sú správne v čase publikácie. Aktuálne informácie nájdete v časti <http://www.hp.com/support/ljE52645mfp>.

## Ďalšie informácie:

Komplexná podpora pre vašu tlačiareň od spoločnosti HP zahŕňa nasledujúce informácie:

- Inštalácia a konfigurácia
- Oboznámenie sa a používanie
- Riešenie problémov
- Prevezmite si aktualizácie softvéru a firmvéru
- Fóra technickej podpory
- Vyhľadanie informácií o záruke a regulačných podmienkach

## Kopírovanie

1. Položte dokument na sklo skenera potlačenou stranou nadol alebo ho položte do podávača dokumentov potlačenou stranou nahor a upravte vodiace lišty papiera podľa veľkosti dokumentu.
2. Na domovskej obrazovke ovládacieho panela tlačiarne vyberte aplikáciu **Copy** (Kopírovanie) a potom zvolte ikonu **Copy** (Kopírovanie).
3. Na paneli **Options** (Možnosti) vyberte počet kópií.
4. Výberom položky **Optimize Text/Picture** (Optimalizovať text/obrázok) môžete optimalizovať typ kopírovaného obrázka: text, grafika alebo fotografie. Vyberte jednu z predvolených možností.
5. Pred použitím funkcie náhľadu nastavte možnosti označené žltým trojuholníkom.

 **POZNÁMKA:** Po náhlade skenovania sú tieto možnosti odstránené zo zoznamu hlavných možností **Options** a ich prehľad nájdete v zozname **Pre-scan Options** (Možnosti pred skenovaním). Ak chcete zmeniť niektoré z týchto možností, odstráňte ukážku a začnite znova.

Použitie funkcie náhľadu je voliteľné.

6. Po dotyku pravého panela obrazovky sa zobrazí náhľad dokumentu. Na obrazovke s ukážkou pomocou tlačidiel na pravej strane obrazovky nastavte možnosti náhľadu a zmeňte usporiadanie, otočte, vložte alebo odstráňte stránky.



Tieto tlačidlá používajte na prepínanie zobrazenia dvoch strán a miniatúry. V zobrazení miniatúry je k dispozícii viac možností ako v zobrazení dvoch strán.



Pomocou týchto tlačidiel priblížite alebo oddialte vybratú stranu.

**POZNÁMKA:** Ak chcete použiť tieto tlačidlá, vyberte len jednu stranu.



Toto tlačidlo slúži na otočenie strany o 180 stupňov.

**POZNÁMKA:** Toto tlačidlo je k dispozícii len v zobrazení miniatúry.



Použite toto tlačidlo na vymazanie vybratej stránky.

**POZNÁMKA:** Toto tlačidlo je k dispozícii len v zobrazení miniatúry.



Pomocou týchto tlačidiel zmeňte usporiadanie stránok v rámci dokumentu. Vyberte jednu alebo viac strán a posuňte ich doprava alebo doľava.

**POZNÁMKA:** Tieto tlačidlá sú k dispozícii len v zobrazení miniatúry.



Pomocou tohto tlačidla pridajte do dokumentu ďalšiu stránku. Tlačiareň vás vyzve na skenovanie ďalších stránok.



Pomocou tohto tlačidla zrušíte zmeny vykonané v náhlade a začnete znova.

7. Keď je dokument pripravený, dotknite sa tlačidla **Start** (Spustiť) a spustíte kopírovanie.

## Kopírovanie na obe strany papiera (obojsstranná tlač)

1. Položte dokument na sklo skenera potlačenou stranou nadol alebo ho položte do podávača dokumentov potlačenou stranou nahor a upravte vodiace lišty papiera podľa veľkosti dokumentu.
2. Na domovskej obrazovke ovládacieho panela tlačiarne vyberte aplikáciu **Copy** (Kopírovanie) a potom zvolte ikonu **Copy** (Kopírovanie).
3. Na table **Options** (Možnosti) vyberte **Original Sides** (Strany originálu), a potom vyberte možnosť, ktorá popisuje originálny dokument:
  - Funkciu **Automatically detect** (Automatické rozpoznanie) použite na zistenie, či je originál vytlačený na jednej alebo oboch stranách hárku papiera.
  - Funkciu **1-sided** (Jednostranne) použite na originály, ktoré sú vytlačené na jednej strane stránky.
  - Funkciu **2-sided (book-style)** (Obojsstranne (štýl knihy)) použite pre originály, ktoré sa otáčajú pomocou pravého/ľavého okraja stránky, ako knihy. Ak je obrázok otočený na výšku, výstup sa bude otáčať pozdĺž dlhého okraja stránky. Ak je obrázok otočený na šírku, výstup sa bude otáčať pozdĺž krátkeho okraja stránky.
  - Funkciu **2-sided (flip-style)** (Obojsstranne (štýl preklápania)) použite pre originály, ktoré sa otáčajú pomocou horného/dolného okraja stránky, ako kalendáre. Ak je obrázok otočený na výšku, výstup sa bude otáčať pozdĺž krátkeho okraja stránky. Ak je obrázok otočený na šírku, výstup sa bude otáčať pozdĺž dlhého okraja stránky.
4. Vyberte možnosť Strany výstupu, a potom vyberte niektorú z týchto možností:
  - **Match original** (Zhodné s originálom): Formát výstupu sa bude zhodovať s formátom originálu. Napríklad ak je originál jednostranný, výstup bude jednostranný. Ak však správca obmedzil jednostrannú tlač a originál je jednostranný, výstup bude mať formu obojsstranného výtlačku v štýle knihy.
  - **1-sided** (Jednostranne): Výstup bude jednostranný. Ak však správca obmedzil jednostrannú tlač, výstup bude mať formu obojsstranného výtlačku v štýle knihy.
  - **Obojsstranne (štýl knihy)**: Strany výstupu sa budú otáčať pomocou pravého/ľavého okraja stránky, ako kniha. Ak je obrázok otočený na výšku, výstup sa bude otáčať pozdĺž dlhého okraja stránky. Ak je obrázok otočený na šírku, výstup sa bude otáčať pozdĺž krátkeho okraja stránky.
  - **Obojsstranne (štýl preklápania)**: Strany výstupu sa budú otáčať pomocou horného/dolného okraja stránky, ako kalendár. Ak je obrázok otočený na výšku, výstup sa bude otáčať pozdĺž krátkeho okraja stránky. Ak je obrázok otočený na šírku, výstup sa bude otáčať pozdĺž dlhého okraja stránky.
5. Pred použitím funkcie náhľadu nastavte možnosti označené žltým trojuholníkom.



**POZNÁMKA:** Po náhľade skenovania sú tieto možnosti odstránené zo zoznamu hlavných **možností** a ich prehľad nájdete v zozname **Pre-scan Options** (Možnosti pred skenovaním). Ak chcete zmeniť niektoré z týchto možností, odstráňte ukážku a začnite znova.

Použitie funkcie náhľadu je voliteľné.

6. Po dotyku pravého panela obrazovky sa zobrazí náhľad dokumentu. Na obrazovke s ukážkou pomocou tlačidiel na pravej strane obrazovky nastavte možnosti náhľadu a zmeňte usporiadanie, otočte, vložte alebo odstráňte stránky.



Tieto tlačidlá používajte na prepínanie zobrazenia dvoch strán a miniatúry. V zobrazení miniatúry je k dispozícii viac možností ako v zobrazení dvoch strán.



Pomocou týchto tlačidiel priblížite alebo oddiaľte vybratú stranu.

**POZNÁMKA:** Ak chcete použiť tieto tlačidlá, vyberte len jednu stranu.



Toto tlačidlo slúži na otočenie strany o 180 stupňov.

**POZNÁMKA:** Toto tlačidlo je k dispozícii len v zobrazení miniatúry.



Použite toto tlačidlo na vymazanie vybratej stránky.

**POZNÁMKA:** Toto tlačidlo je k dispozícii len v zobrazení miniatúry.



Pomocou týchto tlačidiel zmeníte usporiadanie stránok v rámci dokumentu. Vyberte jednu alebo viac strán a posuňte ich doprava alebo doľava.

**POZNÁMKA:** Tieto tlačidlá sú k dispozícii len v zobrazení miniatúry.



Pomocou tohto tlačidla pridajte do dokumentu ďalšiu stránku. Tlačiareň vás vyzve na skenovanie ďalších stránok.



Pomocou tohto tlačidla zrušíte zmeny vykonané v náhlade a začnete znova.

7. Keď je dokument pripravený, dotknite sa tlačidla **Start** (Spustiť) a spustíte kopírovanie.

## Doplňkové úlohy kopírovania

Informácie o vykonávaní bežných kopírovacích úloh vyhľadajte na webe.

Prejdite na stranu <http://www.hp.com/support/ljE52645mfp>.

K dispozícii sú pokyny týkajúce sa napríklad týchto kopírovacích úloh:

- Kopírovanie alebo skenovanie stránok kníh alebo iných zviazaných dokumentov
- Kopírovanie dokumentov rôznej veľkosti



- Kopírovanie alebo skenovanie oboch strán preukazu totožnosti
- Kopírovanie alebo skenovanie dokumentu do formátu brožúry



---

## 6 Skenovanie

Skenovanie pomocou softvéru alebo skenovanie priamo do e-mailu, do pamäťového kľúča USB, do sieťového priečinka alebo iného cieľa.

- [Nastavenie zoskenovania do e-mailu](#)
- [Nastavenie skenovania do sieťového priečinka](#)
- [Nastavenie skenovania na SharePoint® \(len modely Flow\)](#)
- [Nastavenie skenovania na jednotku USB](#)
- [Skenovanie do e-mailu](#)
- [Skenovanie do ukladacieho priestoru úloh](#)
- [Skenovanie do sieťového priečinka](#)
- [Skenovanie na SharePoint](#)
- [Skenovanie na jednotku USB](#)
- [Používanie podnikových riešení HP JetAdvantage](#)
- [Doplnkové úlohy skenovania](#)

Pomoc s videom nájdete v časti [www.hp.com/videos/LaserJet](http://www.hp.com/videos/LaserJet).

Tieto informácie sú správne v čase publikácie. Aktuálne informácie nájdete v časti <http://www.hp.com/support/ljE52645mfp>.

### Ďalšie informácie:

Komplexná podpora pre vašu tlačiareň od spoločnosti HP zahŕňa nasledujúce informácie:

- Inštalácia a konfigurácia
- Oboznámenie sa a používanie
- Riešenie problémov
- Prevezmite si aktualizácie softvéru a firmvéru
- Fóra technickej podpory
- Vyhľadanie informácií o záruke a regulačných podmienkach

# Nastavenie zoskenovania do e-mailu

Tlačiareň disponuje funkciou, ktorá jej umožňuje naskenovať dokument a odoslať ho na jednu alebo viacero e-mailových adries.

- [Úvod](#)
- [Než začnete](#)
- [Krok č. 1: Otvorenie vstavaného webového servera HP \(EWS\)](#)
- [Krok č. 2: Konfigurácia nastavení identifikácie siete](#)
- [Krok č. 3: Konfigurácia funkcie Odosielanie do e-mailu](#)
- [Krok č. 4: Konfigurácia skratiek rýchlych súprav \(voliteľné\)](#)
- [Krok č. 5: Nastavenie funkcie Odoslanie do e-mailu na použitie v službe Office 365 Outlook \(voliteľné\)](#)

## Úvod

Aby sa táto funkcia skenovania dala používať, tlačiareň musí byť pripojená k sieti. Nie je však k dispozícii, kým sa nenakonfiguruje. K dispozícii sú dve metódy konfigurácie funkcie Scan to Email (Skenovanie do e-mailu) – **Scan to Email Setup Wizard** (Sprievodca nastavením skenovania do e-mailu) pre základné nastavenie a ponuka **Email Setup** (Nastavenie e-mailu) pre rozšírené nastavenie.

Podľa nasledujúcich informácií nastavte funkciu Skenovanie do e-mailu.

## Než začnete

Ak chcete nastaviť funkciu Skenovanie do e-mailu, tlačiareň musí byť aktívne pripojená k sieti.



Pred začatím procesu konfigurácie potrebujú správcovia nasledujúce informácie.

- Správcovský prístup k tlačiarni
- Prípona DNS (napr. companyname.com)
- Server SMTP (napr. smtp.mycompany.com)



**POZNÁMKA:** Ak nepoznáte názov servera SMTP, číslo portu servera SMTP ani overovacie údaje, požiadajte o ne poskytovateľa e-mailovej alebo internetovej služby alebo správcu systému. Názvy a čísla portov servera SMTP možno zvyčajne nájsť vyhľadaním na internete. Pri vyhľadávaní použite napríklad výrazy ako „Gmail smtp server name“ (názov servera smtp služby Gmail) alebo „Yahoo smtp server name“ (názov servera smtp služby Yahoo).



- Požiadavky overovania servera SMTP pre odchádzajúce e-mailové správy vrátane používateľského mena a hesla používaných na overovanie v prípade potreby.



**POZNÁMKA:** Informácie o limitoch digitálneho odosielania vášho e-mailového konta nájdete v dokumentácii poskytovateľa e-mailových služieb. Niektorí poskytovatelia môžu v prípade prekročenia limitu odosielania vaše konto dočasne uzamknúť.

## Krok č. 1: Otvorenie vstavaného webového servera HP (EWS)

Otvorením vstavaného webového servera spustíte proces nastavenia.

1. Ak chcete zobraziť adresu IP alebo názov hostiteľa, na domovskej obrazovke ovládacieho panela tlačiarne sa dotknite ikony informácií  a potom ikony siete .
2. Otvorte webový prehliadač a do riadka s adresou zadajte adresu IP alebo názov hostiteľa presne v takom tvare, v akom sa zobrazuje na ovládacom paneli tlačiarne. Na klávesnici počítača stlačte kláves **Enter**. Otvorí sa server EWS.

 **POZNÁMKA:** Ak sa vo webovom prehliadači zobrazí hlásenie o tom, že prístup na danú webovú lokalitu nemusí byť bezpečný, vyberte možnosť pokračovania na webovú lokalitu. Prístup na túto webovú lokalitu nie je pre počítač nebezpečný.

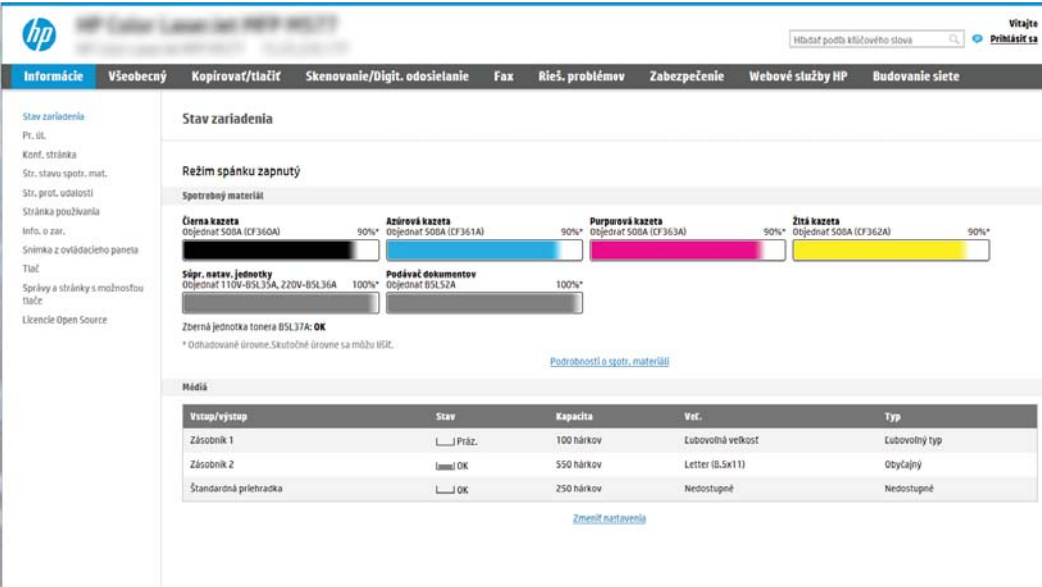

Vstup/výstup	Stav	Kapacita	Vel.	Typ
Zásobník 1	<input type="checkbox"/> Práz.	100 hárkov	Ľubovoľná veľkosť	Ľubovoľný typ
Zásobník 2	<input checked="" type="checkbox"/> OK	550 hárkov	Letter (8.5x11)	Obyčajný
Štandardná pretračka	<input type="checkbox"/> OK	250 hárkov	Nedostupné	Nedostupné

## Krok č. 2: Konfigurácia nastavení identifikácie siete

 **POZNÁMKA:** Proces konfigurovania nastavení e-mailu na karte **Networking** (Sieť) je náročný a môže vyžadovať pomoc správcu systému.

1. Kliknutím vyberte možnosť **Networking** (Sieť), ktorá sa nachádza medzi navigačnými kartami v hornej časti vstavaného webového servera.

 **POZNÁMKA:** Na konfiguráciu sieťových nastavení použite službu Office 365, [Krok č. 5: Nastavenie funkcie Odoslanie do e-mailu na použitie v službe Office 365 Outlook \(voliteľné\) na strane 77](#)

2. Na ľavej navigačnej table kliknite na položku **TCP/IP Settings** (Nastavenia protokolu TCP/IP). Na prístup ku karte **Network Identification** (Identifikácia siete) na serveri EWS sa môže vyžadovať používateľské meno/heslo.
3. V dialógovom okne **TCP/IP Settings** (Nastavenia protokolu TCP/IP) kliknite na kartu **Network Identification** (Identifikácia siete).

4. Ak sa v rámci siete vyžaduje DNS, v oblasti **TCP/IP Domain Suffix** (Prípona domény TCP/IP) skontrolujte, či sa uvádza aj prípona DNS pre používaného e-mailového klienta. Prípony servera DNS majú tento formát: *companyname.com*, *gmail.com* atď.

The screenshot shows the HP ePrint web interface for TCP/IP Settings. The 'Network Identification' tab is active, and the 'TCP/IP Domain Suffix' section is highlighted with a blue box. The 'DNS Suffixes' field is empty, and the 'Add' button is visible. Below this, the 'WINS (IPv4 only)' section has 'Primary' and 'Secondary' fields, and the 'Bonjour' section has a 'Bonjour Service Name' field. 'Apply' and 'Cancel' buttons are at the bottom right.

 **POZNÁMKA:** Ak prípona názvu domény nie je nastavená, použite adresu IP.

5. Kliknite na tlačidlo **Apply** (Použiť).
6. Kliknite na **OK**.

## Krok č. 3: Konfigurácia funkcie Odosielanie do e-mailu

Funkciu Odosielanie do e-mailu možno konfigurovať dvoma spôsobmi: možnosť **E-mail Setup Wizard** (Sprievodca nastavením e-mailu) umožňuje vykonať základnú konfiguráciu, zatiaľ čo možnosť **E-mail Setup** (Nastavenie e-mailu) obsahuje funkcie rozšírenej konfigurácie. Pri konfigurácii funkcie Odosielanie do e-mailu použijete nasledujúce možnosti:

- [Spôsob č. 1: Základná konfigurácia pomocou aplikácie E-mail Setup Wizard \(Sprievodca nastavením e-mailu\)](#)
- [Spôsob č. 2: Rozšírená konfigurácia pomocou možnosti Email Setup \(Nastavenie e-mailu\)](#)

### Spôsob č. 1: Základná konfigurácia pomocou aplikácie E-mail Setup Wizard (Sprievodca nastavením e-mailu)

Táto možnosť otvorí aplikáciu **E-mail Setup Wizard** (Sprievodca nastavením e-mailu) vo vstavanom webovom serveri (EWS) HP, ktorá umožňuje vykonať základnú konfiguráciu.

1. Kliknutím vyberte možnosť **Scan/Digital Send** (Skenovanie/digitálne odosielanie), ktorá sa nachádza medzi navigačnými kartami v hornej časti vstavaného webového servera.
2. Na ľavej navigačnej table kliknite na položku **Email and Scan to Network Folder Quick Setup Wizards** (Sprievodcovia rýchlym nastavením e-mailu a skenovania do sieťového priečinka).
3. V dialógovom okne **Email and Scan to Network Folder Quick Setup Wizards** (Sprievodcovia rýchlym nastavením e-mailu a skenovania do sieťového priečinka) kliknite na prepojenie **Email Setup** (Nastavenie e-mailu).

 **POZNÁMKA:** Ak sa zobrazí hlásenie oznamujúce, že je funkcia skenovania do e-mailu vypnutá, kliknite na tlačidlo **Continue** (Pokračovať) a pokračujte v konfigurácii. Po dokončení zapnite funkciu skenovania do e-mailu.



4. V dialógovom okne **Configure E-mail Servers (SMTP)** (Konfigurácia e-mailových serverov (SMTP)) vyberte niektorú z nasledujúcich možností a vykonajte príslušné kroky:

### Možnosť 1: Použiť server, ktorý už používa funkcia e-mailu

- ▲ Vyberte položku **Use a server already in use by E-mail** (Použiť server, ktorý už používa funkcia e-mailu) a kliknite na tlačidlo **Next** (Ďalej).

 **POZNÁMKA:** Touto možnosťou sa vyhľadajú servery odchádzajúcich e-mailov SMTP iba v rámci vašej brány firewall.

### Možnosť 2: Vyhľadať v sieti server odchádzajúcich e-mailov

- Vyberte položku **Search network for outgoing email server** (Vyhľadať v sieti server odchádzajúcich e-mailov) a kliknite na tlačidlo **Next** (Ďalej).
- Zo zoznamu **Configure Email Server (SMTP)** (Konfigurácia e-mailového servera (SMTP)) vyberte príslušný server a kliknite na tlačidlo **Next** (Ďalej).
- Vyberte možnosť, ktorá opisuje požiadavky overovania servera:
  - **Server does not require authentication** (Server nevyžaduje overenie): Vyberte možnosť **Server does not require authentication** (Server nevyžaduje overenie) a kliknite na tlačidlo **Next** (Ďalej).  
-ALEBO-
  - **Server requires authentication** (Server vyžaduje overenie): Z rozbaľovacieho zoznamu vyberte možnosť overenia:
    - **Use credentials of user to connect after Sign In at the control panel** (Použiť prihlasovacie údaje používateľa na pripojenie po prihlásení z ovládacieho panela): Z rozbaľovacieho zoznamu vyberte možnosť **Use credentials of user to connect after Sign In at the control panel** (Použiť prihlasovacie údaje používateľa na pripojenie po prihlásení z ovládacieho panela) a kliknite na tlačidlo **Next** (Ďalej).  
-ALEBO-
    - **Always use these credentials** (Vždy používať tieto prihlasovacie údaje): Z rozbaľovacieho zoznamu vyberte možnosť **Always use these credentials** (Vždy používať tieto prihlasovacie údaje), vyplňte polia **User name** (Používateľské meno) a **Password** (Heslo) a kliknite na tlačidlo **Next** (Ďalej).

### Možnosť 3: Pridať server SMTP

- Vyberte položku **Add SMTP server** (Pridať server SMTP).
- Zadajte údaje pre **Server Name** (Názov servera) a **Port Number** (Číslo portu). Potom kliknite na tlačidlo **Next** (Ďalej).

 **POZNÁMKA:** Vo väčšine prípadov nie je nutné predvolené číslo portu meniť.

 **POZNÁMKA:** Ak používate hostiteľskú službu SMTP, ako je napríklad Gmail, skontrolujte adresu servera SMTP, číslo portu a nastavenia protokolu SSL prostredníctvom webovej lokality poskytovateľa služby alebo iných zdrojov. Adresa servera SMTP pre službu Gmail je zvyčajne smtp.gmail.com, číslo portu je 465 a protokol SSL by mal byť povolený.

Prostredníctvom online zdrojov si overte, či sú tieto nastavenia servera v čase konfigurácie aktuálne a platné.

- Vyberte príslušnú možnosť overenia servera:



- **Server does not require authentication** (Server nevyžaduje overenie): Vyberte možnosť **erver does not require authentication** (Server nevyžaduje overenie) a kliknite na tlačidlo **Next** (Ďalej).

-ALEBO-

- **Server requires authentication** (Server vyžaduje overenie): Vyberte niektorú možnosť z rozbaľovacieho zoznamu **Server requires authentication** (Server vyžaduje overenie):
    - **Use credentials of user to connect after Sign In at the control panel** (Použiť prihlasovacie údaje používateľa na pripojenie po prihlásení z ovládacieho panela): Z rozbaľovacieho zoznamu vyberte možnosť **Use credentials of user to connect after Sign In at the control panel** (Použiť prihlasovacie údaje používateľa na pripojenie po prihlásení z ovládacieho panela) a kliknite na tlačidlo **Next** (Ďalej).
- ALEBO-
- **Always use these credentials** (Vždy používať tieto prihlasovacie údaje): Z rozbaľovacieho zoznamu vyberte možnosť **Always use these credentials** (Vždy používať tieto prihlasovacie údaje), vyplňte polia **User name** (Používateľské meno) a **Password** (Heslo) a kliknite na tlačidlo **Next** (Ďalej).

5. V dialógovom okne **Configure Email Settings** (Konfigurácia e-mailových nastavení) zadajte nasledujúce informácie o e-mailovej adrese odosielateľa a kliknite na tlačidlo **Next** (Ďalej).



**POZNÁMKA:** Ak pri nastavovaní polí **From** (Odosielateľ), **Subject** (Predmet) a **Message** (Správa) zostane políčko **User editable** (S možnosťou úpravy používateľom) nezačiarknuté, používatelia nebudú môcť pri odosielaní e-mailov upravovať dané polia na ovládacom paneli tlačiarne.

Možnosť	Opis
<b>Od</b> (povinné)	Z rozbaľovacej ponuky <b>From</b> (Odosielateľ) vyberte niektorú z nasledujúcich možností: <ul style="list-style-type: none"> <li>• <b>Adresa používateľa (vyžaduje prihlásenie)</b></li> <li>• <b>Default From</b> (Predvolená adresa odosielateľa): Do polí <b>Default From Email Address</b> (Predvolená e-mailová adresa odosielateľa) a <b>Default Display Name</b> (Predvolené zobrazované meno) zadajte predvolenú e-mailovú adresu a predvolené zobrazované meno.</li> </ul> <p><b>POZNÁMKA:</b> Vytvorte pre tlačiareň e-mailové konto a použite túto adresu ako predvolenú e-mailovú adresu.</p> <p><b>POZNÁMKA:</b> Nakonfigurujte funkciu e-mailu tak, aby sa pred jej použitím používateľia museli prihlásiť. Zabráňte tak používateľom odosielat' e-mail z adresy, ktorá im nepatrí.</p>
<b>Predmet</b> (voliteľné)	Poskytnite pre e-mailové správy prednastavený riadok s predmetom.
<b>Správa</b> (voliteľné)	Vytvorte vlastnú správu.  Ak chcete, aby sa táto správa používala vo všetkých e-mailoch odosielaných z tlačiarne, zrušte začiarknutie políčka <b>User editable</b> (S možnosťou úpravy používateľom) pre pole <b>Message</b> (Správa).

6. V oblasti **Configure File Scan Settings** (Konfigurácia nastavenia skenovania súborov) nastavte predvolené preferencie skenovania a kliknite na tlačidlo **Next** (Ďalej).

Možnosť	Opis
Typ súboru	<p>Vyberte predvolený typ súboru, do ktorého sa má uložiť skenovaný dokument:</p> <ul style="list-style-type: none"> <li>• PDF</li> <li>• JPEG</li> <li>• TIFF</li> <li>• MTIFF</li> <li>• XPS</li> <li>• PDF/A</li> </ul>
Farebne/čiernobielo	<p>Vyberte predvolené nastavenie farby skenovaného dokumentu:</p> <ul style="list-style-type: none"> <li>• Farebne</li> <li>• Čiernobiela</li> <li>• Čierna/odtiene sivej</li> <li>• Automaticky zistiť</li> </ul>
Kvalita a veľkosť súboru	<p>Vyberte predvolenú kvalitu výstupu skenovaného dokumentu:</p> <ul style="list-style-type: none"> <li>• Nízka (malý súbor)</li> <li>• Stredná</li> <li>• Vysoká (veľký súbor)</li> </ul>
Rozlíšenie	<p>Vyberte predvolené rozlíšenie skenovania pre skenovaný dokument:</p> <ul style="list-style-type: none"> <li>• 75 dpi</li> <li>• 150 dpi</li> <li>• 200 dpi</li> <li>• 300 dpi</li> <li>• 400 dpi</li> <li>• 600 dpi</li> </ul>

7. Skontrolujte oblasť **Summary** (Zhrnutie) a kliknutím na tlačidlo **Finish** (Dokončiť) dokončíte nastavenie.

## Spôsob č. 2: Rozšírená konfigurácia pomocou možnosti Email Setup (Nastavenie e-mailu)

1. Kliknite na možnosť **Scan/Digital Send** (Skenovanie/digitálne odosielanie), ktorá sa nachádza medzi navigačnými kartami v hornej časti vstavaného webového servera, a následne kliknite na možnosť **Email Setup** (Nastavenie e-mailu) na ľavej navigačnej table.



**POZNÁMKA:** Na stránke Email Setup (Nastavenie emailu) sa predvolene zobrazuje základné nastavenia pre možnosť skenovania do e-mailu. Ak chcete zobraziť rozšírené nastavenia, kliknite na položku **Advanced Settings** (Rozšírené nastavenia) v spodnej časti stránky.

2. V dialógovom okne **Email Setup** (Nastavenie e-mailu) začiarknite políčko **Enable Send to Email** (Povoliť odosielanie do e-mailu). Ak toto políčko nie je začiarknuté, funkcia nie je na ovládacom paneli tlačiarne k dispozícii.

The screenshot shows the HP printer's web interface. The main content area is titled "Nastavenie e-mailu > Predvolené možnosti úlohy". A red box highlights the checkbox "Zapnúť funkciu Skenovať na e-mail". Below this, there is a section for "Server pre odchádzajúce e-maily (SMTP)" with a text input field and "Pridať...", "Vymazať...", and "Vrátiť..." buttons. The "Ovládaci prvok poľa správy a adresy" section includes a dropdown for "Predvolená adresa Od:", a checkbox "S možnosťou úprav pre používateľa", and a text input for "Predvolené zobrazovacie meno:". There is also a "Subjekt:" field with a plus sign and another checkbox "S možnosťou úprav pre používateľa". At the bottom, there are "Rozličné nastavenia", "Použiť", and "Zrušiť" buttons.

3. V oblasti **Outgoing Email Servers (SMTP)** (Seryery pre odchádzajúce e-maily (SMTP)) dokončíte kroky pre jednu z nasledujúcich možností:

- Vyberte jeden zo zobrazených serverov.
- Kliknutím na tlačidlo **Add** (Pridať) spustíte sprievodcu servera SMTP.
  1. V sprievodcovi servera SMTP vyberte jednu z nasledujúcich možností:
    - **Prvá možnosť: I know my SMTP server address or host name** (Poznám adresu môjho servera SMTP alebo názov hostiteľa): Zadajte adresu servera SMTP a kliknite na tlačidlo **Next** (Ďalej).
    - **Druhá možnosť:** Ak nepoznáte adresu servera SMTP, vyberte položku **Search network for outgoing email server** (Vyhľadať v sieti server odchádzajúcej pošty) a potom kliknite na položku **Next** (Ďalej). Vyberte príslušný server a kliknite na tlačidlo **Next** (Ďalej).

---

 **POZNÁMKA:** Ak bol server SMTP už vytvorený pre inú funkciu tlačiarne, zobrazí sa možnosť **Use a server already in use by another function** (Použiť server, ktorý už využíva iná funkcia). Vyberte túto možnosť a potom ju nakonfigurujte na použitie pre e-mailovú funkciu.

---

2. V dialógovom okne **Set the basic information necessary to connect to the server** (Nastavte základné informácie potrebné na pripojenie k serveru) nastavte možnosti, ktoré budete používať a potom kliknite na položku **Next** (Ďalej).

 **POZNÁMKA:** Niektoré servery majú problémy s odosielaním alebo prijímaním e-mailov väčších ako 5 megabajtov (MB). Týmto problémom možno predísť zadaním čísla do poľa **Split emails if larger than (MB)** (Rozdeliť e-maily, ak sú väčšie ako (MB)).

 **POZNÁMKA:** Vo väčšine prípadov nie je nutné predvolené číslo portu meniť. Pri použití možnosti Zapnúť protokol SMTP SSL je však potrebné použiť port 587.

 **POZNÁMKA:** Ak ako e-mailovú službu používate službu Google™ Gmail, začiarknite pole **Enable SMTP SSL Protocol** (Zapnúť protokol SMTP SSL). Adresa servera SMTP pre službu Gmail je zvyčajne smtp.gmail.com, číslo portu je 465 a protokol SSL by mal byť povolený.

Prostredníctvom online zdrojov si overte, či sú tieto nastavenia servera v čase konfigurácie aktuálne a platné.

---

3. V dialógovom okne **Server Authentication Requirements** (Požiadavky autentifikácie na serveri) vyberte možnosť, ktorá popisuje požiadavky overovania servera.

- **Server does not require authentication** (Server nevyžaduje autentifikáciu) – kliknite na tlačidlo **Next** (Ďalej).
- **Server vyžaduje autentifikáciu**
  - Z rozbaľovacieho zoznamu vyberte položku **Use credentials of user to connect after Sign In at the control panel** (Použiť prihlasovacie údaje používateľa na pripojenie po prihlásení cez ovládací panel) a kliknite na tlačidlo **Next** (Ďalej).
  - Z rozbaľovacieho zoznamu vyberte položku **Always use these credentials** (Vždy používať tieto prihlasovacie údaje), zadajte **Username** (Používateľské meno) a **Password** (Heslo) a potom kliknite na tlačidlo **Next** (Ďalej).

 **POZNÁMKA:** V prípade použitia prihlasovacích údajov prihláseného používateľa nastavte, aby e-mail vyžadoval prihlásenie používateľa prostredníctvom ovládacieho panelu tlačiarne. Zakážte prístup hostí zariadenia k e-mailu zrušením označenia poľa pre e-mail v stĺpci **Device Guest** (Host' zariadenia) v oblasti **Sign in and Permission Policies** (Politiky prihlasovania a oprávnení) v dialógovom okne **Access Control** (Riadenie prístupu) karty **Security** (Zabezpečenie). Ikona v začiarkavacom poli sa zmení zo začiarknutia na zámku.

---

4. V dialógovom okne **Server Usage** (Použitie servera) vyberte funkcie tlačiarne, ktoré budú prostredníctvom tohto servera SMTP posilať e-mail, a kliknite na tlačidlo **Next** (Ďalej).

 **POZNÁMKA:** Ak server vyžaduje overenie, bude potrebné zadať používateľské meno a heslo na zasielanie automatických upozornení z tlačiarne.

---

5. V dialógovom okne **Summary and test** (Zhrnutie a test) zadajte do poľa **Send a test email to:** (Odoslať testovací e-mail na adresu:) platnú e-mailovú adresu a kliknite na tlačidlo **Test** (Testovať).

6. Skontrolujte správnosť všetkých nastavení a kliknite na tlačidlo **Finish** (Dokončiť) a dokončíte nastavenie servera odchádzajúcich e-mailov.

4. V oblasti **Address and Message Field Control** (Ovládací prvok poľa správy a adresy) zadajte nastavenie **From:** (Odosielateľ:) a prípadné ďalšie voliteľné nastavenia.

Nastavenia funkcie **Address and Message Field Control** (Ovládací prvok poľa správy a adresy):

Funkcia	Opis
<b>Obmedzenia poľa Adresa</b> <sup>1</sup>	Špecifikujte, či používatelia musia zvoliť e-mailovú adresu z adresára alebo či majú oprávnenie na manuálne zadanie e-mailovej adresy.  <b>UPOZORNENIE:</b> Ak je označená možnosť <b>Users must select from address book</b> (Používatelia musia vyberať položky z adresára) a všetky adresové polia sú označené ako <b>User editable</b> (S možnosťou úpravy používateľom), zmeny týchto polí s možnosťou úprav budú tiež meniť príslušné hodnoty v adresári.  Ak chcete používateľom znemožniť zmenu kontaktov v adresári z prostredia ovládacieho panelu tlačiarne, prejdite na stránku <b>Access Control</b> (Riadenie prístupu) na karte <b>Security</b> (Zabezpečenie) a zamietnite voľbu <b>Device Guest</b> (Host zariadenia) pre možnosti úprav adresára.
<b>Allow invalid email address formats</b> (Povoliť neplatný formát e-mailovej adresy) <sup>1</sup>	Povolí neplatný formát e-mailovej adresy.
<b>S možnosťou úpravy používateľom</b>	Ak chcete používať adresu funkcie <b>Default From</b> (Predvolený odosielateľ) a <b>Default Display Name</b> (Predvolené zobrazovacie meno) pre všetky e-maily odosielané tlačiarňou (pokiaľ nie je prihlásený používateľ), neoznačujte pole <b>User editable</b> (S možnosťou úpravy používateľom).  Ak pri nastavovaní adresových polí zostane pole <b>User editable</b> (S možnosťou úpravy používateľom) neoznačené, používatelia nebudú môcť upravovať dané polia z ovládacieho panelu tlačiarne pri odosielaní e-mailov. Ak chcete nastaviť funkciu zasielania na vlastnú adresu, zrušte označenie poľa <b>User editable</b> (S možnosťou úpravy používateľom) pre všetky polia s adresami vrátane polí <b>From:</b> (Odosielateľ:), <b>To:</b> (Príjemca:), <b>CC:</b> (Kópia:) a <b>BCC:</b> (Skrytá kópia:) a potom nastavte, aby používatelia odosielali e-maily zo svojej vlastnej adresy <b>From:</b> (Odosielateľ) a na svoju vlastnú e-mailovú adresu <b>To:</b> (Komu) .
<b>Predvolená adresa odosielateľa: a Default Display Name:</b> (Predvolené zobrazovacie meno)	Zadajte e-mailovú adresu a názov, s ktorým sa daná e-mailová adresa <b>From:</b> (Odosielateľ) použije na odoslanie e-mailovej správy.  <b>POZNÁMKA:</b> Vytvorte pre tlačiareň e-mailové konto a použite túto adresu ako predvolenú e-mailovú adresu.  <b>POZNÁMKA:</b> Nakonfigurujte funkciu e-mailu tak, aby sa pred jej použitím používatelia museli prihlásiť. Zabráňte tak používateľom odosielat e-mail z adresy, ktorá im nepatrí.
<b>To:</b> (Príjemca:) <sup>1</sup>	Zadajte adresu príjemcu pre e-maily.
<b>CC:</b> (Kópia:) <sup>1</sup>	Zadajte adresu príjemcu kópie e-mailov.
<b>BCC:</b> (Skrytá kópia:) <sup>1</sup>	Zadajte adresu príjemcu skrytej kópie pre e-maily.
<b>Predmet:</b>	Poskytnite pre e-mailové správy prednastavený riadok s predmetom.
<b>Správa:</b>	Vytvorte vlastnú správu. Ak chcete, aby sa táto správa používala vo všetkých e-mailoch odosielaných z tlačiarne, zrušte označenie poľa <b>User editable</b> (S možnosťou úpravy používateľom) pre pole <b>Message:</b> (Správa) alebo ho neoznačujte.

<sup>1</sup> Toto nastavenie je k dispozícii len na stránke s rozšírenými nastaveniami.

5. V oblasti **Signing and Encryption** (Podpisovanie a šifrovanie) nastavte preferencie podpisovania a šifrovania.

 **POZNÁMKA:** Tieto nastavenia sú k dispozícii len na stránke s rozšírenými nastaveniami.

Nastavenia funkcie **Signing and Encryption:** (Podpisovanie a šifrovanie)

Funkcia	Opis
Podpisovanie	Vyberte, či sa má bezpečnostný certifikát podpísať.  Po označení poľa <b>User editable</b> (S možnosťou úpravy používateľom) bude toto nastavenie možné upraviť prostredníctvom ovládacieho panela tlačiarne.
Hašovaci algoritmus	Vyberte algoritmus, ktorý sa použije pri podpisovaní certifikátu.
Šifrovanie	Vyberte, či sa má e-mail šifrovať.  Po označení poľa <b>User editable</b> (S možnosťou úpravy používateľom) bude toto nastavenie možné upraviť prostredníctvom ovládacieho panela tlačiarne.
Šifrovací algoritmus	Vyberte algoritmus, ktorý sa použije pri šifrovaní e-mailu.
Atribút pre verejný kľúč príjemcu	Zadajte, ktorý atribút sa použije na získanie verejného kľúča príjemcu zo servera LDAP.
Na overenie príjemcu použij certifikát verejného kľúča príjemcu	Vyberte toto nastavenie, ak na overenie príjemcu chcete použiť certifikát verejného kľúča príjemcu.

- V oblasti **Notification Settings** (Nastavenia upozorňovania) nastavte, kedy budú používatelia dostávať oznámenia o odosielaní e-mailov. Predvolene sa používa e-mailová adresa prihláseného používateľa. Ak je e-mailová adresa príjemcu prázdna, neodošle sa žiadne oznámenie.
- V oblasti **Scan Settings** (Nastavenia skenovania) nastavte predvolené preferencie skenovania.



**POZNÁMKA:** Tieto nastavenia sú k dispozícii len na stránke s rozšírenými nastaveniami.

**Scan Settings** (Nastavenia skenovania):

Funkcia	Opis
Veľkosť originálu	Vyberte veľkosť strán originálneho dokumentu.
Strany originálu	Vyberte, či je pôvodný dokument vytlačený jednostranne alebo obojstranne.
Optimalizovať text/obrázok	Túto možnosť vyberte v prípade, že chcete optimalizovať výstup konkrétneho typu obsahu.
Orientácia obsahu	Vyberte spôsob rozmiestnenia pôvodného dokumentu na strane: <b>Portrait</b> (Na výšku) alebo <b>Landscape</b> (Na šírku).
Vyčistenie pozadia	Vyberte hodnotu na odstránenie vyblednutých obrázkov z pozadia alebo svetlej farby pozadia.
Darkness (tmavosť)	Vyberte hodnotu na úpravu tmavosti súboru.
Kontrast	Vyberte hodnotu na úpravu kontrastu súboru.
Ostroť	Vyberte hodnotu na úpravu ostrosti súboru.
Náhľad obrázka	Vyberte, či má byť zobrazenie náhľadu úlohy povinné, voliteľné alebo či sa má zakázať.
Možnosti výrezu	Vyberte, či sa má úloha orezať, ako aj typ prípadného orezania.
Vymazanie okrajov	Výberom tohto nastavenia určíte šírku okrajov prednej alebo zadnej strany úlohy, ktoré sa majú vymazať, a to buď v palcoch alebo v milimetroch.

- V oblasti **File Settings** (Nastavenia súboru) nastavte predvolené preferencie nastavení súboru.

**File Settings** (Nastavenia súboru):

Funkcia	Opis
<b>Predpona názvu súboru</b> <sup>1</sup>	Nastavte predvolenú predponu názvu súboru používanú pre súbory ukladané do sieťového priečinka.
<b>Názov súboru</b>	Predvolený názov súboru pre ukladaný súbor.  Po označení poľa <b>User editable</b> (S možnosťou úpravy používateľom) bude toto nastavenie možné upraviť prostredníctvom ovládacieho panela tlačiarne.
<b>File Name Suffix</b> (Prípona názvu súboru) <sup>1</sup>	Nastavte predvolenú príponu názvu súboru používanú pre súbory ukladané do sieťového priečinka.  Duplikovať predvolenú príponu názvu súboru [názov súboru]_RRRRMMDDČ
<b>File Name Preview</b> (Náhľad názvu súboru) <sup>1</sup>	Zadajte názov súboru a kliknite na tlačidlo <b>Update Preview</b> (Aktualizovať náhľad).
<b>File Numbering Format</b> (Formát číslovanie súborov) <sup>1</sup>	Vyberte formát názvu súborov pre prípad, keď dôjde k rozdeleniu úlohy do viacerých súborov.
<b>Pridajte číslovanie, keď má úloha len jeden súbor (napr. _1-1)</b> <sup>1</sup>	Výberom tohto nastavenia pridáte číslovanie k názvu súboru, keď úloha pozostáva len z jedného súboru namiesto viacerých.
<b>Typ súboru</b>	Vyberte formát ukladaného súboru.  Po označení poľa <b>User editable</b> (S možnosťou úpravy používateľom) bude toto nastavenie možné upraviť prostredníctvom ovládacieho panela tlačiarne.
<b>High Compression (smaller file)</b> (Vysoká kompresia (menší súbor)) <sup>1</sup>	Výberom tejto možnosti môžete stlačiť naskenovaný súbor, čím zmenšíte jeho veľkosť. Proces skenovania súboru s vysokou kompresiou však môže trvať dlhšie než skenovanie súboru s normálnou kompresiou.
<b>PDF encryption</b> (Šifrovanie PDF) <sup>1</sup>	Ak je zvolený typ súboru PDF, potom táto možnosť zabezpečí šifrovanie výstupného súboru PDF. V rámci šifrovania je potrebné zadať heslo. Rovnaké heslo je potrebné vložiť pri otváraaní súboru. Používateľ bude vyzvaný k vloženiu hesla pred naskenovaním úlohy, ak heslo nebolo zadane pred stlačením tlačidla spustenia.
<b>Rozlíšenie</b>	Nastavte rozlíšenie súboru. Snímky s vyšším rozlíšením majú viac bodov na palec (dpi), preto vykresľujú viac detailov. Snímky s nižším rozlíšením majú menej bodov na palec a vykresľujú menej detailov, ale veľkosť súboru je menšia.
<b>Kvalita a veľkosť súboru</b>	Vyberte kvalitu súboru. Obrázky vo vyššej kvalite sú väčšie ako obrázky v nižšej kvalite a ich odosielanie trvá dlhšie.
<b>Farebne/čiernobielo</b>	Špecifikujte, či sa kópie majú vytlačiť farebne, v čiernej a sivej alebo iba čiernej farbe.
<b>Suppress blank pages</b> (Potlačiť prázdne strany) <sup>1</sup>	Ak je možnosť <b>Suppress blank pages</b> (Potlačiť prázdne strany) zapnutá, prázdne strany sa budú ignorovať.
<b>Create Multiple Files</b> (Vytvorenie viacerých súborov) <sup>1</sup>	Výberom tohto nastavenia budete môcť skenovať strany do samostatných súborov na základe vopred určeného maximálneho počtu strán na súbor.

<sup>1</sup> Toto nastavenie je k dispozícii len na stránke s rozšírenými nastaveniami.

9. Skontrolujte presnosť zvolených možností a potom nastavenia dokončíte kliknutím na tlačidlo **Apply** (Použiť).

## Krok č. 4: Konfigurácia skratiek rýchlych súprav (voliteľné)

Rýchle súpravy sú voliteľné odkazy na úlohy, ku ktorým možno pristupovať z hlavnej domovskej obrazovky alebo prostredníctvom aplikácie Rýchle súpravy v tlačiarne.

1. V oblasti **Email Setup** (Nastavenie e-mailu) na ľavej navigačnej table kliknite na možnosť **Quick Sets** (Rýchle súpravy).
2. Vyberte jednu z nasledujúcich možností:
  - Vyberte existujúcu rýchlu súpravu v časti Aplikácia Rýchle súpravy v tabuľke.  
-ALEBO-
  - Kliknutím na tlačidlo **Pridať** spustíte sprievodcu rýchlymi súpravami.
3. Ak ste vybrali možnosť **Add** (Pridať), otvorí sa stránka **Quick Sets Setup** (Nastavenie rýchlych súprav). Zadaťte nasledujúce informácie:
  - **Quick Set Name** (Názov rýchlej súpravy): Zadaťte názov pre novú rýchlu súpravu.
  - **Popis rýchlej súpravy**: Zadaťte popis rýchlej súpravy.
  - **Možnosť Spustenie rýchleho nastavenia**: Ak chcete nastaviť spôsob spustenia rýchlej súpravy, kliknite na položku **Enter application, then user presses Start** (Zadaťte aplikáciu, potom používateľ stlačí Štart) alebo **Start instantly when selected from the Home Screen** (Spustiť hneď po výbere na domovskej obrazovke).
4. Definujte nasledujúce nastavenia pre rýchlu súpravu: Address and Message Field Control (Ovládací prvok poľa správy a adresy), Signing and Encryption (Podpisovanie a šifrovanie), Notification Settings (Nastavenia oznámenia), Scan Settings (Nastavenia skenovania), File Settings (Nastavenia súboru).
5. Kliknutím na tlačidlo **Finish** (Dokončiť) rýchlu súpravu uložíte.



## Krok č. 5: Nastavenie funkcie Odoslanie do e-mailu na použitie v službe Office 365 Outlook (voliteľné)

- [Úvod](#)
- [Server odchádzajúcej pošty \(SMTP\) nakonfigurujte tak, aby odoslal e-mail z konta v službe Office 365 Outlook.](#)

### Úvod

Microsoft Office 365 Outlook je cloudový e-mailový systém poskytovaný spoločnosťou Microsoft, ktorý na odosielanie a prijímanie e-mailov využíva protokol SMTP (Simple mail transfer protocol) spoločnosti Microsoft. Pomocou nasledujúceho postupu umožníte tlačiarni odosielať z ovládacieho panelu e-mailu prostredníctvom konta v službe Office 365 Outlook.

 **POZNÁMKA:** Na konfiguráciu týchto nastavení v EWS potrebujete konto s e-mailovou adresou v službe Office 365 Outlook.

### Server odchádzajúcej pošty (SMTP) nakonfigurujte tak, aby odoslal e-mail z konta v službe Office 365 Outlook.

1. Kliknutím vyberte možnosť **Sieť**, ktorá sa nachádza medzi navigačnými kartami v hornej časti vstavaného webového servera.
2. Na ľavej navigačnej table kliknite na položku **TCP/IP Settings** (Nastavenia protokolu TCP/IP).
3. V oblasti **Nastavenia protokolu TCP/IP** kliknite na kartu **Identifikácia siete**.
4. Ak sa v rámci siete vyžaduje DNS, v oblasti **TCP/IP Domain Suffix** (Prípona domény TCP/IP) skontrolujte, či sa uvádza aj prípona DNS pre používaného e-mailového klienta. Prípony servera DNS majú tento formát: *companyname.com*, *Gmail.com* atď.

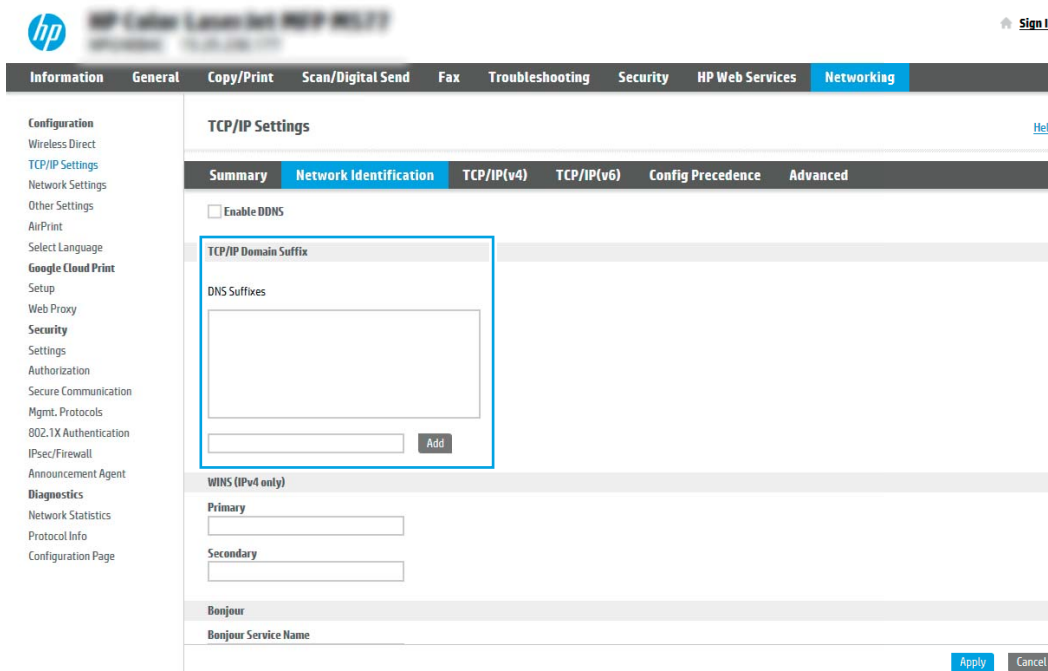

 **POZNÁMKA:** Ak prípona názvu domény nie je nastavená, použite adresu IP.

5. Kliknite na tlačidlo **Apply** (Použiť).
6. Kliknite na kartu **Skenovanie/Digit. odosielanie**.
7. Na ľavej navigačnej table kliknite na položku **Email Setup** (Nastavenie e-mailu).
8. Na stránke **Email Setup** (Nastavenie e-mailu) začiarknite políčko **Enable Send to Email** (Povoliť odosielanie do e-mailu). Ak toto políčko nie je k dispozícii, funkcia nie je na ovládacom paneli tlačiarne k dispozícii.

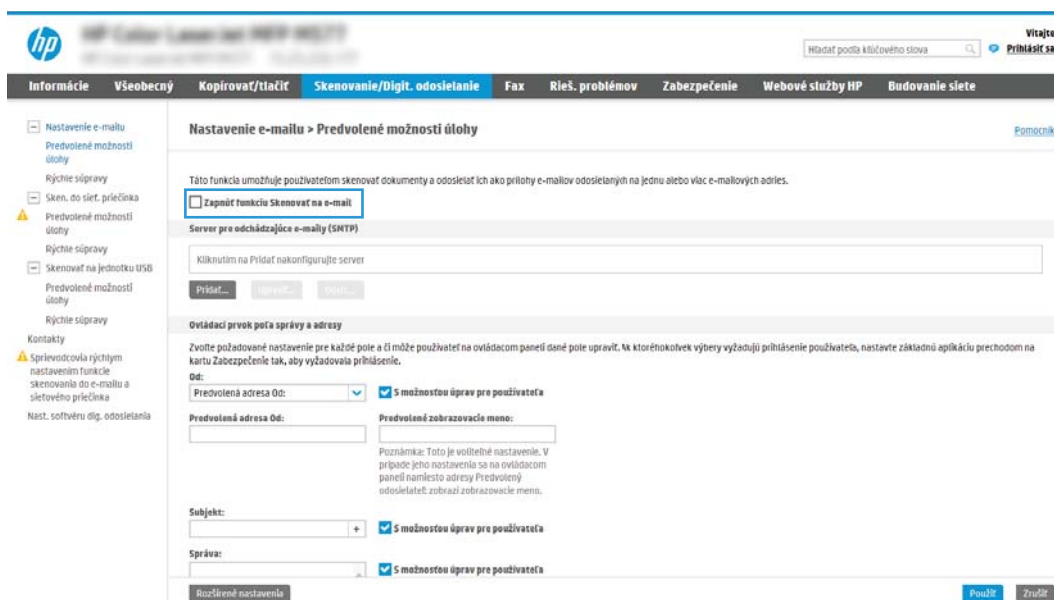

9. V oblasti **Outgoing Email Servers (SMTP)** (Servery pre odchádzajúce e-maily (SMTP)) kliknite na tlačidlo **Add** (Pridať) a spustíte sprievodcu servera SMTP.
10. Do poľa **Poznám adresu môjho servera SMTP alebo názov hostiteľa** zadajte [smtp.onoffice.com](http://smtp.onoffice.com) a kliknite na tlačidlo **Ďalej**.
11. V dialógovom okne **Nastaviť základné informácie potrebné na pripojenie k serveru** zadajte do poľa **Číslo portu** hodnotu **587**.

 **POZNÁMKA:** Niektoré servery majú problémy s odosielaním alebo prijímaním e-mailov väčších ako 5 megabajtov (MB). Týmto problémom možno predísť zadaním čísla do poľa **Split emails if larger than (MB)** (Rozdeliť e-maily, ak sú väčšie ako (MB)).

12. Označte pole **Zapnúť protokol SMTP SSL** a kliknite na tlačidlo **Ďalej**.
13. V dialógovom okne **Požiadavky autentifikácie na serveri** vyplňte nasledujúce údaje:
  - a. Vyberte položku **Server SMTP vyžaduje autentifikáciu**.
  - b. Z rozbaľovacieho zoznamu vyberte položku **Vždy používať tieto prihlasovacie údaje**.
  - c. Do poľa **Používateľské meno** zadajte e-mailovú adresu služby Office 365 Outlook.
  - d. Do poľa **Heslo** zadajte heslo konta v službe Office 365 Outlook a kliknite na tlačidlo **Ďalej**.
14. V dialógovom okne **Použitie servera** vyberte funkcie tlačiarne, ktoré budú prostredníctvom tohto servera SMTP posielat e-mail, a kliknite na tlačidlo **Ďalej**.

15. V dialógovom okne **Summary and test** (Zhrnutie a test) zadajte do poľa **Send a test email to:** (Odoslať testovací e-mail na adresu:) platnú e-mailovú adresu a kliknite na tlačidlo **Test** (Testovať).
16. Skontrolujte správnosť všetkých nastavení a kliknite na tlačidlo **Dokončiť** a dokončíte nastavenie servera odchádzajúcich e-mailov.

# Nastavenie skenovania do sieťového priečinka

- [Úvod](#)
- [Než začnete](#)
- [Krok č. 1: Otvorenie vstavaného webového servera HP \(EWS\)](#)
- [Krok č. 2: Nastavenie skenovania do sieťového priečinka](#)

## Úvod

Tento dokument objasňuje aktiváciu a konfiguráciu funkcie skenovania do sieťového priečinka. Tlačiareň disponuje funkciou, ktorá jej umožňuje naskenovať dokument a uložiť ho do sieťového priečinka. Aby sa táto funkcia skenovania dala používať, tlačiareň musí byť pripojená k sieti. Nie je však k dispozícii, kým sa nenakonfiguruje. Funkciu skenovania do sieťového priečinka možno konfigurovať dvoma spôsobmi: možnosť **Save to Network Folder Setup Wizard** (Sprievodca nastavením ukladania do sieťového priečinka) umožňuje vykonať základné nastavenie, zatiaľ čo možnosť **Save to Network Folder Setup** (Nastavenie ukladania do sieťového priečinka) obsahuje funkcie rozšíreného nastavenia.

## Než začnete

---

 **POZNÁMKA:** Ak chcete nastaviť funkciu Skenovanie do sieťového priečinka, tlačiareň musí mať aktívne pripojenie k sieti.

---

Pred začatím procesu konfigurácie potrebujú správcovia nasledujúce položky.

- Správcovský prístup k tlačiarňi
- Úplný názov domény (FQDN) (napr. \\názovservera.com.názovspoločnosti.net\skeny) cieľového priečinka ALEBO adresu IP servera (napr. \\16.88.20.20\skeny).



---

 **POZNÁMKA:** Pojem „server“ v tomto kontexte označuje počítač, v ktorom sa nachádza zdieľaný priečinok.

---

## Krok č. 1: Otvorenie vstavaného webového servera HP (EWS)

Otvorením vstavaného webového servera spustíte proces nastavenia.

1. Ak chcete zobraziť adresu IP alebo názov hostiteľa, na domovskej obrazovke ovládacieho panela tlačiarne sa dotknite ikony informácií  a potom ikony siete .
2. Otvorte webový prehliadač a do riadka s adresou zadajte adresu IP alebo názov hostiteľa presne v takom tvare, v akom sa zobrazuje na ovládacom paneli tlačiarne. Na klávesnici počítača stlačte kláves **Enter**. Otvorí sa server EWS.

---

 **POZNÁMKA:** Ak sa vo webovom prehliadači zobrazí hlásenie o tom, že prístup na danú webovú lokalitu nemusí byť bezpečný, vyberte možnosť pokračovania na webovú lokalitu. Prístup na túto webovú lokalitu nie je pre počítač nebezpečný.

---

HP Color LaserJet E60200 Hľadať podľa kľúčového slova  [Přihlásit se](#)

**Informácie** | Všeobecný | Kopírovať/tlačiť | Skenovanie/Digit. odosielanie | Fax | Rieš. problémov | Zabezpečenie | Webové služby HP | Budovanie siete

Stav zariadenia  
Pr. úl.  
Konf. stránka  
Str. stavu spotr. mat.  
Str. prot. udalostí  
Stránka používania  
Info. o zar.  
Snímka z ovládacieho panela  
Tlač  
Správy a stránky s možnosťou tlače  
Licencie Open Source

### Stav zariadenia

#### Režim spánku zapnutý

**Spotrebný materiál**

<b>Čierna kazeta</b> Objednať 508A (CF360A) 90%*	<b>Azúrová kazeta</b> Objednať 508A (CF361A) 90%*	<b>Purpurová kazeta</b> Objednať 508A (CF363A) 90%*	<b>Žltá kazeta</b> Objednať 508A (CF362A) 90%*
<b>Súpr. nastav. jednotky</b> Objednať 110V-85L35A, 220V-85L36A 100%*		<b>Podávač dokumentov</b> Objednať 85L52A 100%*	

Zberná jednotka tonera 85L37A: **OK**  
\* Odhadované úrovne. Skutočné úrovne sa môžu líšiť. [Podrobnosti a spotr. materiáli](#)

#### Médiá

Vstup/výstup	Stav	Kapacita	Ver.	Typ
Zásobník 1	<input type="checkbox"/> Práz.	100 hárkov	Lubovoľná veľkosť	Lubovoľný typ
Zásobník 2	<input checked="" type="checkbox"/> OK	550 hárkov	Letter (8.5x11)	Obvyčajný
Štandardná priehradka	<input type="checkbox"/> OK	250 hárkov	Nedostupné	Nedostupné



[Zmeniť nastavenia](#)

## Krok č. 2: Nastavenie skenovania do sieťového priečinka

- [Spôsob č. 1: Použitie funkcie Scan to Network Folder Wizard \(Sprievodca funkcie ukladania do sieťového priečinka\)](#)
- [Spôsob č. 2: Použitie funkcie Scan to Network Folder Setup \(Nastavenie skenovania do sieťového priečinka\)](#)

### Spôsob č. 1: Použitie funkcie Scan to Network Folder Wizard (Sprievodca funkcie ukladania do sieťového priečinka)

Táto možnosť otvorí sprievodcu nastavením, ktorý sa nachádza vo vstavanom webovom serveri HP (EWS) pre príslušnú tlačiareň. Sprievodca nastavením zahŕňa možnosti pre základnú konfiguráciu.

 **POZNÁMKA:** Skôr než začnete: Zobrazte adresu IP alebo názov hostiteľa tlačiarne, dotknite sa ikony Informácie  a potom ikony siete  na ovládacom paneli tlačiarne.

1. Kliknutím vyberte kartu **Scan/Digital Send** (Skenovanie/digitálne odosielanie), ktorá sa nachádza medzi navigačnými kartami v hornej časti vstavaného webového servera. Otvorí sa dialógové okno **Email and Scan to Network Folder Quick Setup Wizards** (Sprievodcovia rýchlym nastavením e-mailu a skenovania do sieťového priečinka).
2. Na ľavej navigačnej table kliknite na položku **Email and Scan to Network Folder Quick Setup Wizards** (Sprievodcovia rýchlym nastavením e-mailu a skenovania do sieťového priečinka).
3. Kliknite na prepojenie **Save to Network Folder Quick Set Wizard** (Sprievodca rýchlou súpravou ukladania do sieťového priečinka).
4. V dialógovom okne **Add or Remove a Save to Network Folder Quick Set** (Pridať alebo odstrániť rýchlu súpravu ukladania do sieťového priečinka) kliknite na tlačidlo **Add** (Pridať).



 **POZNÁMKA:** Rýchle súpravy sú odkazy na úlohy, ku ktorým možno pristupovať z domovskej obrazovky tlačiarne alebo prostredníctvom aplikácie Rýchle súpravy.

 **POZNÁMKA:** Funkciu ukladania do sieťového priečinka možno minimálne nakonfigurovať bez vytvorenia rýchlej súpravy. Bez rýchlej súpravy však používatelia musia v rámci ovládacieho panela zadať údaje cieľového priečinka pre každú úlohu skenovania. Na zahrnutie metaúdajov funkcie Ukladanie do sieťového priečinka sa vyžaduje rýchla súprava.

5. V dialógovom okne **Add Folder Quick Set** (Pridať rýchlu súpravu priečinkov) zadajte nasledujúce informácie:
  - a. Do poľa **Quick Set Title** (Názov rýchlej súpravy) zadajte názov.

 **POZNÁMKA:** Názov rýchlej súpravy by mal byť pre používateľov ľahko zrozumiteľný (napr. „Skenovať a uložiť do priečinka“).

- b. Do poľa **Quick Set Description** (Popis rýchlej súpravy) zadajte popis objasňujúci, čo daná rýchla súprava ukladá.
  - c. Kliknite na tlačidlo **Next** (Ďalej).
6. V dialógovom okne **Configure Destination Folder** (Konfigurácia cieľového priečinka) vyplňte nasledujúce údaje:

- a. Do poľa **UNC Folder Path** (Cesta UNC k priečinku) zadajte cestu k priečinku, do ktorého sa naskenované dokumenty uložia.
- Cesta k priečinku môže byť buď úplný názov domény (FQDN) (napr. \názovservera.com.názovspoločnosti.net\skeny), alebo adresa IP servera (napr. \16.88.20.20\skeny). Za FQDN alebo adresu IP nezabudnite zadať cestu k priečinku (napr. \skeny).
- 
-  **POZNÁMKA:** Úplný názov domény môže byť spoľahlivejší ako adresa IP. Ak server získa svoju adresu IP cez protokol DHCP, adresa IP sa môže zmeniť. Pripojenie prostredníctvom adresy IP môže byť rýchlejšie, pretože tlačiareň nemusí na vyhľadanie cieľového servera používať DNS.
- 
- b. V rozbaľovacom zozname **Authentication Settings** (Nastavenia autentifikácie) vyberte niektorú z týchto možností:
- Použite prístupové údaje používateľa na pripojenie po prihlásení z ovládacieho panela
  - Vždy používať tieto oprávnenia
- 
-  **POZNÁMKA:** Ak je zvolená možnosť **Always use these credentials** (Vždy používať tieto oprávnenia), do príslušných polí je potrebné zadať používateľské meno a heslo. Zároveň je potrebné overiť prístup tlačiarne k priečinku kliknutím na tlačidlo **Verify Access** (Overiť prístup).
- 
- c. Do poľa **Windows Domain** (Doména systému Windows) zadajte doménu systému Windows.
-  **TIP:** V systéme Windows 7 doménu systému Windows nájdete kliknutím na tlačidlo **Start** (Štart), položku **Control Panel** (Ovládací panel) a následne na položku **System** (Systém).
- V systéme Windows 8 doménu systému Windows nájdete kliknutím na položku **Search** (Vyhľadávanie), zadaním výrazu **System** (Systém) do poľa vyhľadávania a kliknutím na položku **Systém** (Systém) vo výsledkoch.
- Doména je uvedená v časti **Computer name, domain, and workgroup settings** (Nastavenia názvu počítača, domény a pracovnej skupiny).
- 
- d. Kliknite na tlačidlo **Next** (Ďalej).
7. V dialógovom okne **Configure File Scan Settings** (Konfigurácia nastavenia skenovania súborov) nastavte predvolené preferencie skenovania pre danú rýchlu súpravu a kliknite na tlačidlo **Next** (Ďalej).
8. Prezrite si dialógové okno **Summary** (Zhrnutie) a kliknite na tlačidlo **Finish** (Dokončiť).

## Spôsob č. 2: Použitie funkcie Scan to Network Folder Setup (Nastavenie skenovania do sieťového priečinka)

Táto možnosť umožňuje vykonať rozšírenú konfiguráciu funkcie Ukladanie do sieťového priečinka pomocou vstavaného webového servera (EWS) HP pre tlačiareň.

- [Krok č. 1: Začatie konfigurácie](#)
- [Krok č. 2: konfigurácia nastavení funkcie skenovania do sieťového priečinka](#)
- [Krok č. 3: Dokončenie konfigurácie](#)



**POZNÁMKA:** Skôr než začnete: Zobrazte adresu IP alebo názov hostiteľa tlačiarne, dotknite sa ikony Informácie a potom ikony siete na ovládacom paneli tlačiarne.

### Krok č. 1: Začatie konfigurácie

1. Kliknite na kartu **Skenovanie/Digit. odosielanie**.
2. V navigačnej ponuke vľavo kliknite na prepojenie **Scan to Network Folder Setup** (Nastavenie skenovania do sieťového priečinka).



## Krok č. 2: konfigurácia nastavení funkcie skenovania do sieťového priečinka

- [Krok č. 1: Začatie konfigurácie](#)
- [Dialógové okno 1: Nastavte názov, popis a možnosti rýchlej súpravy na obsluhu ovládacieho panela používateľom.](#)
- [Dialógové okno 2: Nastavenia priečinka](#)
- [Dialógové okno 3: Nastavenia upozorňovania](#)
- [Dialógové okno 4: Scan Settings \(nastavenia skenovania\)](#)
- [Dialógové okno 5: File Settings \(nastavenia súboru\)](#)
- [Dialógové okno 6: Zhrnutie](#)

### Krok č. 1: Začatie konfigurácie

1. Na stránke **Scan to Network Folder Setup** (Nastavenie skenovania do sieťového priečinka) označte začiarkavacie políčko **Enable Scan to Network Folder** (Povoliť skenovanie do sieťového priečinka). Ak toto políčko nie je začiarknuté, funkcia nie je na ovládacom paneli k dispozícii.
2. V oblasti funkcie **Scan to Network Folder** (Skenovania do sieťového priečinka) na ľavej navigačnej table kliknite na položku **Quick Sets** (Rýchle súpravy). Kliknutím na položku **Add** (Pridať) otvorte dialógové okno **Quick Sets Setup** (Nastavenie rýchlych súprav).

---

 **POZNÁMKA:** Rýchle súpravy sú odkazy na úlohy, ku ktorým možno pristupovať z domovskej obrazovky tlačiarne alebo prostredníctvom aplikácie Rýchle súpravy.

 **POZNÁMKA:** Funkciu **Scan to Network Folder** (Skenovanie do sieťového priečinka) možno minimálne nakonfigurovať bez vytvorenia rýchlej súpravy. Bez rýchlej súpravy však používatelia musia v rámci ovládacieho panela zadať údaje cieľového priečinka pre každú úlohu skenovania. Na zahrnutie metaúdajov funkcie skenovania do sieťového priečinka sa vyžaduje rýchla súprava.

---

Na úplnú konfiguráciu funkcie skenovania do sieťového priečinka je potrebné vyplniť všetky dialógové okná v aplikácii Quick Set Setup (Nastavenie rýchlej súpravy).

### Dialógové okno 1: Nastavte názov, popis a možnosti rýchlej súpravy na obsluhu ovládacieho panela používateľom.

Pomocou dialógového okna **Set the button location for the Quick Set and options for user interaction at the control panel** (Nastavenie umiestnenia tlačidla pre rýchlu súpravu a možnosti interakcie pomocou ovládacieho panela) nakonfigurujte, v ktorej časti ovládacieho panela tlačiarne sa bude zobrazovať tlačidlo **Quick Set** (Rýchla súprava), a nastavte úroveň interakcie používateľa s ovládacím panelom tlačiarne.

1. Do poľa **Quick Set Name** (Názov rýchlej súpravy) zadajte názov.

---

 **POZNÁMKA:** Názov rýchlej súpravy by mal byť pre používateľov ľahko zrozumiteľný (napr. „Skenovať a uložiť do priečinka“).

---

2. Do poľa **Popis rýchlej súpravy** zadajte popis objasňujúci, čo daná rýchla súprava ukladá.
3. V zozname **Možnosť spustenia rýchlej súpravy** vyberte niektorú z týchto možností:

- Možnosť 1: **Zadajte aplikáciu, potom používateľ stlačí Štart**
- Možnosť 2: **Spustiť ihneď po zvolení**

Vyberte jednu z nasledujúcich možností výzvy:

- Prompt for original sides (Vyžiadať strany originálu)
- Prompt for additional pages (Vyžiadať vloženie ďalších strán)
- Require Preview (Vyžadovať náhľad)



---

**POZNÁMKA:** Ak je nastavená možnosť **Spustiť ihneď po zvolení**, v nasledujúcom kroku je potrebné zadať cieľový priečinok.

---

4. Kliknite na tlačidlo **Next** (Ďalej).

## Dialógové okno 2: Nastavenia priečinka

Dialógové okno **Nastavenia priečinka** použite na konfiguráciu typov priečinkov, do ktorých tlačiareň posielala naskenované dokumenty.

- [Konfigurácia cieľového priečinka skenovaných dokumentov](#)
- [Výber oprávnení cieľového priečinka](#)

Vybrať možno z dvoch typov cieľových priečinkov:

- Zdieľané priečinky alebo priečinky FTP
- Osobné zdieľané priečinky

Vybrať možno z dvoch oprávnení priečinkov:

- Prístup na čítanie a zapisovanie
- Len prístup na zapisovanie

Nasledujúce informácie opisujú spôsob konfigurácie nastavení priečinkov.

The screenshot shows the HP web interface for configuring folder settings. The top navigation bar includes links for 'Informácie', 'Všeobecný', 'Kopírovať/tlačiť', 'Skenovanie/Digit. odosielanie', 'Fax', 'Rieš. problémov', 'Zabezpečenie', 'Webové služby HP', and 'Budovanie siete'. The main content area is titled 'Nastavenie rýchlych súprav' and 'Nastavenia priečinka'. It explains that shared folders are simple UNC paths, while personal shared folders require user authentication. Three options are available: 'Uložiť do zdieľaných priečinkov alebo priečinkov FTP' (selected), 'Uložiť do osobného zdieľaného priečinka', and 'Odoslať ten do priečinkov s prístupom na čítanie a zápis'. The selected option includes a text input field for the path and a 'Pridať...' button. The 'Overiť prístup k priečinku pred spustením úlohy' checkbox is checked. At the bottom, there are buttons for 'Predch.', 'Ďalej', 'Dokončiť', and 'Zrušiť'.

## Konfigurácia cieľového priečinka skenovaných dokumentov

- [Možnosť 1: Nastavenie tlačiarne na uloženie zdieľaného priečinka alebo priečinka FTP](#)
- [Možnosť 2: Nastavenie tlačiarne na ukladanie do osobného zdieľaného priečinka](#)

Vyberte jednu z nasledujúcich možností na nastavenie cieľového priečinka.

### Možnosť 1: Nastavenie tlačiarne na uloženie zdieľaného priečinka alebo priečinka FTP

Ak chcete skenované dokumenty uložiť do štandardného zdieľaného priečinka alebo do priečinka FTP, postupujte podľa nasledujúcich pokynov:

1. Ak možnosť **Save to shared folders or FTP folders** (Uložiť do zdieľaných priečinkov alebo priečinkov FTP) nie je zvolená, zvolte ju teraz.
2. Kliknite na položku **Add...** (Pridať...). Otvorí sa dialógové okno **Add Network Folder Path** (Pridať cestu k sieťovému priečinku).
3. V dialógovom okne **Add Network Folder Path** (Pridať cestu k sieťovému priečinku) vyberte jednu z nasledujúcich možností:

- Možnosť 1: **Uložiť do štandardného zdieľaného sieťového priečinka**

The screenshot shows the HP printer's control panel interface. The main menu at the top includes options like 'Informácie', 'Všeobecný', 'Kopírovať/tlačíť', 'Skenovanie/Digit. odosielanie', 'Fax', 'Rieš. problémov', 'Zabezpečenie', 'Webové služby HP', and 'Budovanie siete'. The left sidebar contains various settings categories such as 'Nastavenie e-mailu', 'Rýchle súpravy', 'Sken. do sieť. priečinka', 'Skenovať na jednotku USB', 'Kontakty', and 'Sprievodcovia rýchlym nastavením funkcie skenovania do e-mailu a sieťového priečinka'. The main content area is titled 'Nastavenie rýchlych súprav' and displays the 'Pridať cestu k sieťovému priečinku' dialog box. The dialog is currently set to 'Uložiť do štandardného zdieľaného sieťového priečinka'. It features a text input field for the UNC path (currently showing '(\\cesta\cesta)'), a dropdown menu for the share name, and a checkbox to restrict access to the share for the user. Below this, there is a 'Náhľad cesty k priečinku' button and a note about updating the share name. The second option, 'Uložiť na server FTP', is currently unselected and includes a field for the Windows domain name and a note about the FTP service. The dialog concludes with 'OK' and 'Zrušiť' buttons.

 **POZNÁMKA:** Viac informácií o vytváraní zdieľaných sieťových priečinkov nájdete v časti [Nastavenie sieťového priečinka](#) (c04431534).

1. Ak možnosť **Save to a standard shared network folder** (Uložiť do štandardného zdieľaného sieťového priečinka) nie je zvolená, zvolte ju teraz.

2. Do poľa **UNC Folder Path** (Cesta UNC k priečinku) zadajte cestu k priečinku.

Cesta k priečinku môže byť buď úplný názov domény (FQDN) (napr. \názovservera.com.názovspoločnosti.net\skeny), alebo adresa IP servera (napr. \16.88.20.20\skeny). Za FQDN alebo adresu IP nezabudnite zadať cestu k priečinku (napr. \skeny).

---

 **POZNÁMKA:** Úplný názov domény môže byť spoľahlivejší ako adresa IP. Ak server získa svoju adresu IP cez protokol DHCP, adresa IP sa môže zmeniť. Pripojenie prostredníctvom adresy IP môže byť rýchlejšie, pretože tlačiareň nemusí na vyhľadanie cieľového servera používať DNS.

---

3. Ak chcete automaticky vytvoriť podpriečinkov skenovaných dokumentov v cieľovom priečinku, vyberte formát názvu podpriečinka zo zoznamu **Custom Subfolder** (Vlastný podpriečink).

Ak chcete obmedziť prístup k podpriečinku len na používateľa, ktorý úlohu skenovania vytvorí, vyberte položku **Restrict subfolder access to user** (Obmedziť prístup k podpriečinku iba pre používateľa).

4. Úplnú cestu k priečinku skenovaných dokumentov zobrazíte kliknutím na položku **Update Preview** (Aktualizovať náhľad).

5. V zozname **Authentication Settings** (Nastavenia autentifikácie) vyberte niektorú z týchto možností:

- **Použite prístupové údaje používateľa na pripojenie po prihlásení z ovládacieho panela**
- **Vždy používať tieto oprávnenia**

---

 **POZNÁMKA:** Ak je zvolená možnosť **Always use these credentials** (Vždy používať tieto prihlasovacie údaje), do príslušných polí je potrebné zadať používateľské meno a heslo.

---

6. Do poľa **Windows Domain** (Doména systému Windows) zadajte doménu systému Windows.

---

 **POZNÁMKA:** V systéme Windows 7 doménu systému Windows nájdete kliknutím na tlačidlo **Start** (Štart), položku **Control Panel** (Ovládací panel) a následne na položku **System** (Systém).

V systéme Windows 8 doménu systému Windows nájdete kliknutím na položku **Search** (Vyhľadávanie), zadaním výrazu **System** (Systém) do poľa vyhľadávania a kliknutím na položku **System** (Systém) vo výsledkoch.

Doména je uvedená v časti **Computer name, domain, and workgroup settings** (Nastavenia názvu počítača, domény a pracovnej skupiny).

---

 **POZNÁMKA:** Ak je v zdieľanom priečinku nastavený prístup pre všetkých, je potrebné do príslušných polí zadať hodnoty pre názov pracovnej skupiny (v predvolenom nastavení je to Pracovná skupina), používateľské meno a heslo. Ak sa však priečinkov nachádza v rámci priečinkov konkrétneho používateľa a nie je verejný, je potrebné použiť používateľské meno a heslo daného používateľa.

 **POZNÁMKA:** Namiesto názvu počítača sa môže vyžadovať adresa IP. Mnohé domáce smerovače nedokážu dobre zaobchádzať s názvami počítačov a okrem toho neexistuje žiadny server DNS (Domain Name Server). V tomto prípade je najlepším riešením nastaviť statickú adresu IP v zdieľanom počítači s cieľom zmierniť problém protokolu DHCP s priradením novej adresy IP. V bežnom domácom smerovači sa tento krok uskutoční nastavením statickej adresy IP, ktorá sa nachádza v tej istej podsieti, no mimo rozsahu adresy protokolu DHCP.

7. Kliknite na **OK**.

- Možnosť 2: **Uložiť na server FTP**

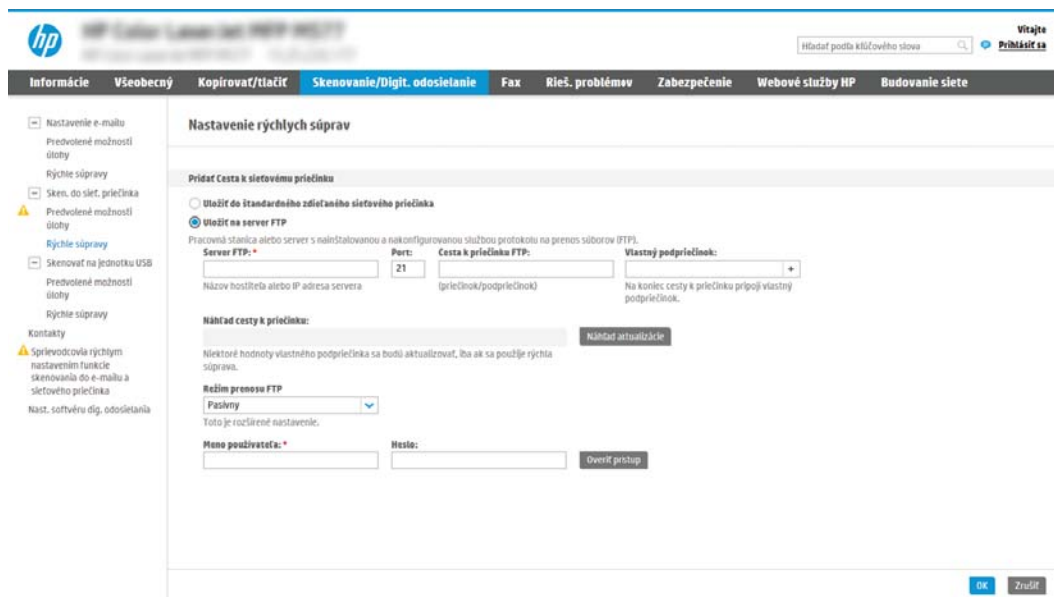

 **POZNÁMKA:** Ak sa lokalita FTP nachádza mimo brány firewall, v časti so sieťovými nastaveniami sa musí určiť server proxy. Tieto nastavenia sa nachádzajú na karte **EWS Networking** (Sieť servera EWS) v časti **Advanced** (Rozšírené možnosti).

1. Vyberte položku **Save to an FTP Server** (Uložiť na server FTP).
2. Do poľa **FTP Server** (Server FTP) zadajte názov a adresu IP servera FTP.
3. Do poľa **Port** zadajte číslo portu.

 **POZNÁMKA:** Vo väčšine prípadov nie je nutné predvolené číslo portu meniť.

4. Ak chcete automaticky vytvoriť podpriečink skenovaných dokumentov v cieľovom priečinku, vyberte formát názvu podpriečinka zo zoznamu **Custom Subfolder** (Vlastný podpriečink).
5. Úplnú cestu k priečinku skenovaných dokumentov zobrazíte kliknutím na položku **Update Preview** (Aktualizovať náhľad).
6. V zozname **FTP Transfer Mode** (Režim prenosu FTP) vyberte niektorú z týchto možností:
  - **Pasívny**
  - **Aktívny**
7. Do poľa **Username** (Používateľské meno) zadajte používateľské meno.
8. Do poľa **Password field** (Heslo) zadajte heslo.

9. Kliknutím na položku **Verify Access** (Overiť prístup) potvrdíte, že možno získať prístup k cieľu.
10. Kliknite na **OK**.

## Možnosť 2: Nastavenie tlačiarne na ukladanie do osobného zdieľaného priečinka

Ak chcete skenované dokumenty uložiť do osobného zdieľaného priečinka, postupujte podľa nasledujúcich pokynov:

---

 **POZNÁMKA:** Táto možnosť sa používa v doménových prostrediach, v ktorých správca konfiguruje zdieľaný priečinok pre jednotlivých používateľov. Ak je nakonfigurovaná funkcia ukladania do osobného zdieľaného priečinka, používatelia sa budú musieť prihlásiť cez ovládací panel pomocou prihlasovacích údajov systému Windows alebo overenia LDAP.

---

1. Vyberte položku **Save to a personal shared folder** (Uložiť do osobného zdieľaného priečinka).
2. Do poľa **Retrieve the device user's home folder using this attribute** (Prevziať domovský priečinok používateľa zariadenia pomocou tohto atribútu) zadajte domovský priečinok používateľa v Microsoft Active Directory.

---

 **POZNÁMKA:** Overte, či používateľ vie, kde v sieti sa nachádza tento domovský priečinok.

---

3. Ak chcete na koniec cesty k priečinku pridať podpriečinok s menom používateľa, vyberte položku **Create subfolder based on user name** (Vytvoriť podpriečinok na základe používateľského mena).

Ak chcete obmedziť prístup k podpriečinku len na používateľa, ktorý úlohu skenovania vytvorí, vyberte položku **Restrict subfolder access to user** (Obmedziť prístup k podpriečinku iba pre používateľa).

## Výber oprávnení cieľového priečinka

- [Možnosť 1: Konfigurácia prístupu na čítanie a zapisovanie](#)
- [Možnosť 2: Konfigurácia prístupu len na zápis](#)

Vyberte jednu z nasledujúcich možností na nastavenie oprávnení cieľového priečinka.

### Možnosť 1: Konfigurácia prístupu na čítanie a zapisovanie

Ak chcete skenované dokumenty zasláť do priečinkov s nastaveným prístupom na čítanie a zápis, postupujte podľa nasledujúcich pokynov:

---

 **POZNÁMKA:** Možnosť **Send only to folders with read and write access** (Odoslať len do priečinkov s prístupom na čítanie a zápis) podporuje overovanie priečinkov a oznámenie úloh.

---

1. Ak možnosť **Send only to folders with read and write access** (Odoslať len do priečinkov s prístupom na čítanie a zápis) nie je zvolená, zvolte ju teraz.
2. Ak chcete, aby tlačiareň pred spustením úlohy skenovania overila prístup k priečinku, vyberte položku **Verify folder access prior to job start** (Overiť prístup k priečinku pred spustením úlohy).

---

 **POZNÁMKA:** Ak položka **Verify folder access prior to job start** (Overiť prístup k priečinku pred spustením úlohy) nie je zvolená, úlohy skenovania sa dokončia rýchlejšie. Ak je však daný priečink nedostupný, úloha skenovania zlyhá.

---

3. Kliknite na tlačidlo **Next** (Ďalej).

### Možnosť 2: Konfigurácia prístupu len na zápis

Ak chcete skenované dokumenty zasláť do priečinkov s nastaveným prístupom len na zápis, postupujte podľa nasledujúcich pokynov:

---

 **POZNÁMKA:** Nastavenie **Allow sending to folders with write access only** (Povoliť odosielanie do priečinkov s prístupom len na zápis) nepodporuje overovanie priečinka alebo upozornenie úlohy.

---

 **POZNÁMKA:** Ak je zvolená táto možnosť, tlačiareň nedokáže dopĺňať názvy súborov naskenovaných dokumentov. Odošle rovnaký názov súboru pre všetky naskenované dokumenty.

Pre názov súboru skenovania vyberte predponu alebo príponu súvisiacu s časom, aby sa každý naskenovaný dokument uložil ako jedinečný súbor a neprepísal predchádzajúci súbor. Tento názov súboru určujú informácie v dialógovom okne Nastavenia súboru v rámci Sprievodcu rýchlym nastavením.

---

1. Vyberte položku **Allow sending to folders with write access only** (Povoliť odosielanie do priečinkov s prístupom len na zápis).
2. Kliknite na tlačidlo **Next** (Ďalej).

### Dialógové okno 3: Nastavenia upozorňovania

- ▲ V dialógovom okne **Notification Settings** (Nastavenia upozorňovania) vykonajte jednu z nasledujúcich úloh:

---

 **POZNÁMKA:** Aby bolo možné odosielať e-maily s upozoreniami, tlačiareň musí byť nastavená tak, aby na odosielanie úloh skenovania používala server SMTP. Ďalšie informácie o nastaveniach servera SMTP na odosielanie e-mailov nájdete v časti [Nastavenia skenovania do e-mailu](#) (c04017973).

---

- Možnosť 1: **Neupozorňovať**



1. Vyberte položku **Neupozorňovať**.
  2. Ak chcete používateľa upozorniť na skontrolovanie nastavení upozornení, vyberte položku **Upozorniť používateľa pred spustením úlohy** a kliknite na tlačidlo **Ďalej**.
- Možnosť 2: **Upoz. na dokončenie úlohy**
    1. Vyberte položku **Upoz. na dokončenie úlohy**.
    2. Zo zoznamu **Metóda používaná na doručovanie upozornenia** vyberte metódu doručovania upozornenia.  
  
Ak je vybranou metódou **Email** (E-mail), do poľa **Notification Email Address** (E-mailová adresa pre upozornenia) zadajte e-mailovú adresu.
    3. Ak sa má do upozornenia zahrnúť miniatúra prvej strany úlohy, vyberte položku **Zahrnúť miniatúru**.
    4. Ak chcete používateľa upozorniť na skontrolovanie nastavení upozornení, vyberte položku **Upozorniť používateľa pred spustením úlohy** a kliknite na tlačidlo **Ďalej**.
  - Možnosť 3: **Upoz. len po zlyh. úlohy**
    1. Vyberte položku **Upoz. len po zlyh. úlohy**.
    2. Zo zoznamu **Metóda používaná na doručovanie upozornenia** vyberte metódu doručovania upozornenia.  
  
Ak je vybranou metódou **Email** (E-mail), do poľa **Notification Email Address** (E-mailová adresa pre upozornenia) zadajte e-mailovú adresu.
    3. Ak sa má do upozornenia zahrnúť miniatúra prvej strany úlohy, vyberte položku **Zahrnúť miniatúru**.
    4. Ak chcete používateľa upozorniť na skontrolovanie nastavení upozornení, vyberte položku **Upozorniť používateľa pred spustením úlohy** a kliknite na tlačidlo **Ďalej**.

#### Dialógové okno 4: Scan Settings (nastavenia skenovania)

V dialógovom okne **Nastavenia skenovania** nastavte predvolené preferencie skenovania pre danú rýchlu súpravu a kliknite na tlačidlo **Ďalej**.

Nastavenia skenovania:

Funkcia	Opis
Veľkosť originálu	Vyberte veľkosť strán originálneho dokumentu.
Strany originálu	Vyberte, či je pôvodný dokument vytlačený jednostranne alebo obojstranne.
Optimalizovať text/obrázok	Túto možnosť vyberte v prípade, že chcete optimalizovať výstup konkrétneho typu obsahu.
Orientácia obsahu	Vyberte spôsob rozmiestnenia pôvodného dokumentu na strane: <b>Portrait</b> (Na výšku) alebo <b>Landscape</b> (Na šírku).
Vyčistenie pozadia	Vyberte hodnotu na odstránenie vyblednutých obrázkov z pozadia alebo svetlej farby pozadia.
Darkness (tmavosť)	Vyberte hodnotu na úpravu tmavosti súboru.
Kontrast	Vyberte hodnotu na úpravu kontrastu súboru.

Funkcia	Opis
Ostroť	Vyberte hodnotu na úpravu ostroty súboru.
Náhľad obrázka	Vyberte, či má byť zobrazenie náhľadu úlohy povinné, voliteľné alebo či sa má zakázať.
Možnosti výrezu	Vyberte, či sa má úloha orezať, ako aj typ prípadného orezania.
Vymazanie okrajov	Výberom tohto nastavenia určíte šírku okrajov prednej alebo zadnej strany úlohy, ktoré sa majú vymazať, a to buď v palcoch alebo v milimetroch.

## Dialógové okno 5: File Settings (nastavenia súboru)

V dialógovom okne **Nastavenia súboru** nastavte predvolené nastavenia súboru pre danú rýchlu súpravu a kliknite na tlačidlo **Ďalej**.

Nastavenia súboru:

Funkcia	Opis
Predpona názvu súboru	Nastavte predvolenú predponu názvu súboru používanú pre súbory ukladané do sieťového priečinka.
Názov súboru	Predvolený názov súboru pre ukladaný súbor.  Po označení poľa <b>User editable</b> (S možnosťou úpravy používateľom) bude toto nastavenie možné upraviť prostredníctvom ovládacieho panela tlačiarne.
Prípona názvu súboru	Nastavte predvolenú príponu názvu súboru používanú pre súbory ukladané do sieťového priečinka.
Náhľad názvu súboru	Zadajte názov súboru a kliknite na tlačidlo <b>Aktualizovať náhľad</b> .
Formát číslovania súborov	Vyberte formát názvu súborov pre prípad, keď dôjde k rozdeleniu úlohy do viacerých súborov.
Pridajte číslovanie, keď má úloha len jeden súbor (napr. _1–1)	Výberom tohto nastavenia pridáte číslovanie k názvu súboru, keď úloha pozostáva len z jedného súboru namiesto viacerých.
Typ súboru	Vyberte formát ukladaného súboru.  Po označení poľa <b>User editable</b> (S možnosťou úpravy používateľom) bude toto nastavenie možné upraviť prostredníctvom ovládacieho panela tlačiarne.
Vysoká kompresia (menší súbor)	Výberom tejto možnosti môžete stlačiť naskenovaný súbor, čím zmenšíte jeho veľkosť. Proces skenovania súboru s vysokou kompresiou však môže trvať dlhšie než skenovanie súboru s normálnou kompresiou.
Šifrovanie PDF	Ak je zvolený typ súboru PDF, potom táto možnosť zabezpečí šifrovanie výstupného súboru PDF. V rámci šifrovania je potrebné zadať heslo. Rovnaké heslo je potrebné vložiť pri otváraní súboru. Používateľ bude vyzvaný k vloženiu hesla pred naskenovaním úlohy, ak heslo nebolo zadane pred stlačením tlačidla spustenia.
Rozlíšenie	Nastavte rozlíšenie súboru. Snímky s vyšším rozlíšením majú viac bodov na palec (dpi), preto vykresľujú viac detailov. Snímky s nižším rozlíšením majú menej bodov na palec a vykresľujú menej detailov, ale veľkosť súboru je menšia.
Kvalita a veľkosť súboru	Vyberte kvalitu súboru. Obrázky vo vyššej kvalite sú väčšie ako obrázky v nižšej kvalite a ich odosielanie trvá dlhšie.
Farebne/čiernobielo	Špecifikujte, či sa kópie majú vytlačiť farebne, v čiernej a sivej alebo iba čiernej farbe.
Potlačiť prázdne strany	Ak je možnosť <b>Suppress blank pages</b> (Potlačiť prázdne strany) zapnutá, prázdne strany sa budú ignorovať.

Funkcia	Opis
Formát súboru metadát	Pomocou rozbaľovacieho zoznamu vyberte formát súboru pre metaúdajové informácie.
Vytvorenie viacerých súborov	Výberom tohto nastavenia budete môcť skenovať strany do samostatných súborov na základe vopred určeného maximálneho počtu strán na súbor.

### Dialógové okno 6: Zhrnutie

V dialógovom okne **Zhrnutie** skontrolujte dialógové okno **Zhrnutie** a kliknite na tlačidlo **Dokončiť**.

### Krok č. 3: Dokončenie konfigurácie

1. Na ľavej navigačnej table kliknite na tlačidlo **Scan to Network Folder** (Skenovať do sieťového priečinka).
2. V dialógovom okne **Scan to Network Folder** (Skenovanie do sieťového priečinka) skontrolujte zvolené nastavenia a kliknutím na tlačidlo **Apply** (Použiť) dokončíte nastavenia.

# Nastavenie skenovania na SharePoint® (len modely Flow)

Funkciu skenovania na SharePoint® môžete použiť na skenovanie dokumentov priamo na lokalitu služby Microsoft® SharePoint. Vďaka tejto funkcii nie je potrebné dokumenty skenovať do sieťového priečinka, na pamäťový kľúč USB ani do e-mailovej správy a následne manuálne súbory nahráť na lokalitu SharePoint.

- [Úvod](#)
- [Než začnete](#)
- [Krok č. 1: Otvorenie vstavaného webového servera HP \(EWS\)](#)
- [Krok č. 2: Povolenie funkcie skenovania na SharePoint® a vytvorenie rýchlej súpravy skenovania na SharePoint](#)
- [Skenovanie súborov priamo na lokalitu služby Microsoft® SharePoint](#)
- [Nastavenia rýchlych súprav skenovania a možnosti pre skenovanie na SharePoint®](#)

## Úvod

Nastavte funkciu Scan to SharePoint® (Skenovanie na SharePoint®) a potom skenujte dokumenty priamo na lokalitu SharePoint®.

Funkcia skenovania na SharePoint® podporuje všetky možnosti skenovania vrátane možnosti skenovať dokumenty ako obrázky alebo používať funkcie OCR na vytváranie textových súborov alebo prehľadateľných súborov PDF.

Táto funkcia je predvolene vypnutá. Aktivujte funkciu Save to SharePoint® na vstavanom webovom serveri (EWS) HP.





**POZNÁMKA:** Funkcia Scan to SharePoint® (Skenovanie na SharePoint®) je dostupná len pre tlačiarne s funkciami riadenia pracovných postupov.

## Než začnete

Pred dokončením tohto postupu je potrebné vytvoriť cieľový priečinok v rámci lokality SharePoint, do ktorého sa budú ukladať skenované súbory, s oprávneniami na zápis. Funkcia skenovania na SharePoint® je predvolene vypnutá.

## Krok č. 1: Otvorenie vstavaného webového servera HP (EWS)

Otvorením vstavaného webového servera spustíte proces nastavenia.

1. Ak chcete zobrazíť adresu IP alebo názov hostiteľa, na domovskej obrazovke ovládacieho panela tlačiarne sa dotknite ikony informácií  a potom ikony siete .
2. Otvorte webový prehliadač a do riadka s adresou zadajte adresu IP alebo názov hostiteľa presne v takom tvare, v akom sa zobrazuje na ovládacom paneli tlačiarne. Na klávesnici počítača stlačte kláves **Enter**. Otvorí sa server EWS.



**POZNÁMKA:** Ak sa vo webovom prehliadači zobrazí hlásenie o tom, že prístup na danú webovú lokalitu nemusí byť bezpečný, vyberte možnosť pokračovania na webovú lokalitu. Prístup na túto webovú lokalitu nie je pre počítač nebezpečný.

## Krok č. 2: Povolenie funkcie skenovania na SharePoint® a vytvorenie rýchlej súpravy skenovania na SharePoint

Podľa týchto krokov zapnete funkciu Scan to SharePoint (Skenovanie na SharePoint) a vytvoríte rýchlu súpravu skenovania na SharePoint:

1. Kliknutím vyberte možnosť **Scan/Digital Send** (Skenovanie/digitálne odosielanie), ktorá sa nachádza medzi navigačnými kartami v hornej časti.
2. Na ľavej navigačnej table kliknite na položku **Scan to SharePoint®** (Skenovanie na SharePoint®).



**POZNÁMKA:** Rýchle súpravy sú odkazy na úlohy, ku ktorým možno pristupovať z domovskej obrazovky tlačiarne alebo prostredníctvom aplikácie **Quick Sets** (Rýchle súpravy).

3. Vyberte možnosť **Enable Scan to SharePoint®** (Povoliť skenovanie na webovú lokalitu SharePoint®) a potom kliknite na tlačidlo **Apply** (Použiť).
4. V oblasti funkcie **Scan to SharePoint®** (Skenovanie na SharePoint®) na ľavej navigačnej table kliknite na možnosť **Quick Sets** (Rýchle súpravy). Kliknutím na tlačidlo **Add** (Pridať) spustíte sprievodcu rýchlymi súpravami.
5. Zadajte **Quick Set Name** (Názov rýchlej súpravy) (napríklad „skenovanie do Sharepoint“) a **Quick Set Description** (Popis rýchlej súpravy).
6. Vyberte položku **Quick Set Start Option** (Možnosť spustenia rýchlej súpravy), ktorá určí, čo sa stane po výbere rýchlej súpravy z ovládacieho panelu tlačiarne, a kliknite na tlačidlo **Next** (Ďalej).
7. Pomocou nasledujúcich krokov pridajte cestu k priečinku v službe SharePoint.
  - a. Kliknutím na položku **Add** (Pridať) na stránke **SharePoint® Destination Settings** (Nastavenia cieľového umiestnenia v službe SharePoint®) otvorte stránku **Add SharePoint® Path** (Pridanie cesty k službe SharePoint®).
  - b. Otvorte ďalšie okno prehliadača, prejdite do priečinka služby SharePoint, ktorý chcete používať, a potom skopírujte cestu k priečinku služby SharePoint priečinka v tomto okne prehliadača.
  - c. Prilepte cestu k priečinku služby SharePoint do poľa **Cesta k lokalite SharePoint®**.

- d. V predvolenom nastavení tlačiarne prepíše existujúci súbor, ktorý má rovnaký názov ako nový súbor. Zrušte začiarknutie políčka **Overwrite existing files** (Prepísať existujúce súbory), aby sa novému súboru s rovnakým názvom ako má existujúci súbor prideliť aktualizovaná časová/dátumová pečiatka.
- e. Z rozbalovacej ponuky vyberte možnosť **Authentication Settings** (Nastavenia autentifikácie). Vyberte, či je potrebné prihlasovať sa na lokalitu SharePoint pomocou poverení alebo či sa majú poverenia uložiť v rámci rýchlej súpravy.

---

 **POZNÁMKA:** Položka **Use credentials of user to connect after Sign In at the control panel** (Použitie prihlasovacích údajov používateľa na pripojenie po prihlásení cez ovládací panel) je vybraná v rozbalovacej ponuke **Authentication Settings** (Nastavenia autentifikácie), prihlásený používateľ musí mať povolenia na zapisovanie na zadanú lokalitu SharePoint.

---

 **POZNÁMKA:** Z bezpečnostných dôvodov tlačiareň nezobrazí poverenia zadané do sprievodcu rýchlou súpravou.

---

- f. Kliknutím na tlačidlo **OK** dokončíte nastavenie cesty k priečinku v službe SharePoint a prejdete späť na stránku **SharePoint Destination Settings** (Nastavenia cieľového umiestnenia v lokalite SharePoint).
8. Vyberte položku **erify folder access prior to job start** (Overiť prístup k priečinku pred spustením úlohy), aby ste zaistili prístup k priečinku služby SharePoint špecifikovanému ako cieľový priečinok pri každom použití rýchlej súpravy. Ak nie je vybraná táto možnosť, úlohy môžete uložiť do priečinka služby SharePoint rýchlejšie. Ak však táto možnosť nie je vybraná a priečinok služby SharePoint nie je prístupný, úloha zlyhá.
9. Kliknite na tlačidlo **Next** (Ďalej).
10. Nastavte položku **Condition on Which to Notify**: (Podmienka na zobrazenie upozornenia:) na stránke **Notification Settings** (Nastavenie upozornení). Toto nastavenie konfiguruje rýchlu súpravu na neodosielenie upozornení, prípadne odosielenie e-mailových správ alebo tlač stránky súhrnu, ak sa úloha dokončí úspešne alebo zlyhá. Vyberte jednu z nasledujúcich možností z rozbalovacej ponuky **Condition on Which to Notify**: (Podmienka na zobrazenie upozornenia:) :
- Vyberte možnosť **Do not notify** (Neupozorňovať), aby rýchla súprava nevykonávala žiadne oznámenia, keď sa úloha dokončí úspešne alebo zlyhá.
  - Vyberte možnosť **Notify when job completes** (Upoz. na dokončenie úlohy), aby rýchla súprava odoslala oznámenie po úspešnom dokončení úlohy.
  - Vyberte možnosť **Notify only if job fails** (Upoz. len po zlyh. úlohy), aby rýchla súprava odoslala oznámenie po zlyhaní úlohy.

Výber položky **Notify when job completes** (Upoz. na dokončenie úlohy) alebo **Notify only if job fails** (Upoz. len po zlyh. úlohy) vyžaduje nastavenie položky **Method Used to Deliver Notification**: (Metóda používaná na doručovanie oznámenia) . Vyberte z nasledujúcich možností:

- **Email** (E-mail): Túto možnosť použijete na odosielenie e-mailu pri výskyte zvoleného stavu. Táto možnosť vyžaduje platnú e-mailovú adresu v poli **Notification Email Address** (E-mailová adresa oznámenia): .

---

 **POZNÁMKA:** Ak chcete používať funkciu odosielenia oznámení na e-mail, najprv nakonfigurujte funkciu e-mailu v tlačiarňi.

---

- **Print** (Tlačiť): Túto možnosť použijete na vytlačenie oznámenia, pri výskyte zvoleného stavu.

---

 **POZNÁMKA:** Vyberte možnosť **Include Thumbnail** (Zahrnúť miniatúru), ak chcete, aby oznámenie obsahovalo miniatúrnú snímku prvej strany naskenovanej strany úlohy.

---

11. Kliknite na tlačidlo **Next** (Ďalej).
12. Vyberte možnosť na strane **Scan Settings** (Nastavenia skenovania) a kliknite na tlačidlo **Next** (Ďalej). Ďalšie informácie nájdete v časti [Tabuľka 6-1 Nastavenia skenovania pre funkciu Skenovanie na SharePoint® na strane 100](#).
13. Vyberte možnosť na strane **File Settings** (Nastavenia súboru) a kliknite na tlačidlo **Next** (Ďalej). Ďalšie informácie nájdete v časti [Tabuľka 6-2 Nastavenia súboru pre funkciu Skenovanie na SharePoint na strane 101](#).
14. Skontrolujte zhrnutie nastavení a kliknite na tlačidlo **Finish** (Dokončiť) a rýchlu súpravu uložte alebo kliknite na tlačidlo **Previous** (Predchádzajúce) a nastavenia upravte.

## Skenovanie súborov priamo na lokalitu služby Microsoft® SharePoint

1. Položte dokument na sklo skenera potlačenou stranou nadol alebo ho položte do podávača dokumentov potlačenou stranou nahor a upravte vodiace lišty papiera podľa veľkosti dokumentu.
2. Na domovskej obrazovke na ovládacom paneli tlačiarne prejdite na aplikáciu **Scan** (Skenovanie), vyberte ikonu **Scan** (Skenovanie) a potom vyberte položku **Scan to SharePoint®** (Skenovať do služby SharePoint®).



**POZNÁMKA:** Na používanie tejto funkcie môže byť potrebné prihlásiť sa do tlačiarne.

3. Ak chcete vybrať rýchlu súpravu, dotknite sa v oblasti **Quick Sets and Defaults** (Rýchle súpravy a predvoľby) položky **Load** (Načítať). Vyberte rýchlu súpravu a potom sa dotknite tlačidla **Load** (Načítať).
4. Dotykom na textové pole **File Name:** (Názov súboru) otvoríte klávesnicu a zadajte názov súboru pomocou klávesnice na obrazovke alebo pomocou hardvérovej klávesnice. Dotknite sa tlačidla **Enter** ↵.
5. Dotykom na položku **Options** (Možnosti) zobrazte a nakonfigurujte nastavenia dokumentu.
6. Po dotyku pravého panela obrazovky sa zobrazí náhľad dokumentu. Na obrazovke s ukážkou pomocou tlačidiel na pravej strane obrazovky nastavte možnosti náhľadu a zmeňte usporiadanie, otočte, vložte alebo odstráňte stránky.



Tieto tlačidlá používajte na prepínanie zobrazenia jednej strany a miniatúry. V zobrazení miniatúry je k dispozícii viac možností ako v zobrazení jednej strany.









Pomocou týchto tlačidiel priblížite alebo oddiaľte vybranú stranu.

**POZNÁMKA:** Ak chcete použiť tieto tlačidlá, vyberte len jednu stranu.



Toto tlačidlo slúži na otočenie strany o 180 stupňov.

**POZNÁMKA:** Toto tlačidlo je k dispozícii len v zobrazení miniatúry.

	Použite toto tlačidlo na vymazanie vybratej stránky. <b>POZNÁMKA:</b> Toto tlačidlo je k dispozícii len v zobrazení miniatúry.
	Pomocou týchto tlačidiel zmeňte usporiadanie stránok v rámci dokumentu. Vyberte jednu alebo viac strán a posuňte ich doprava alebo doľava. <b>POZNÁMKA:</b> Tieto tlačidlá sú k dispozícii len v zobrazení miniatúry.
	
	Pomocou tohto tlačidla pridajte do dokumentu ďalšiu stránku. Tlačiareň vás vyzve na skenovanie ďalších stránok.
	Pomocou tohto tlačidla zrušíte zmeny vykonané v náhlade a začnete znova.
	Stlačením tohto tlačidla zbalíte obrazovku s náhľadom a vrátite sa na obrazovku kopírovania.

- Dotknite sa tlačidla Spustiť  a uložte súbor.

## Nastavenia rýchlych súprav skenovania a možnosti pre skenovanie na SharePoint®

Nasledujúce tabuľky obsahujú nastavenia a možnosti, ktoré sú k dispozícii v sprievodcovi rýchlymi súpravami pri pridávaní, úprave alebo kopírovaní rýchlej súpravy pre skenovanie na SharePoint®.

**Tabuľka 6-1** Nastavenia skenovania pre funkciu Skenovanie na SharePoint®

Funkcia	Opis
<b>Veľkosť originálu</b>	Vyberte veľkosť strán originálneho dokumentu.
<b>Strany originálu</b>	Vyberte, či je pôvodný dokument vytlačený jednostranne alebo obojstranne.
<b>Optimalizovať text/obrázok</b>	Túto možnosť vyberte v prípade, že chcete optimalizovať výstup konkrétneho typu obsahu.
<b>Orientácia obsahu</b>	Vyberte spôsob rozmiestnenia pôvodného dokumentu na strane: <b>Portrait</b> (Na výšku) alebo <b>Landscape</b> (Na šírku).
<b>Vyčistenie pozadia</b>	Vyberte hodnotu na odstránenie vyblednutých obrázkov z pozadia alebo svetlej farby pozadia.
<b>Darkness (tmavosť)</b>	Vyberte hodnotu na úpravu tmavosti súboru.
<b>Kontrast</b>	Vyberte hodnotu na úpravu kontrastu súboru.
<b>Ostrosť</b>	Vyberte hodnotu na úpravu ostrosti súboru.
<b>Náhľad obrázka</b>	Vyberte, či má byť zobrazenie náhľadu úlohy povinné, voliteľné alebo či sa má zakázať.
<b>Možnosti výrezu</b>	Vyberte, či sa má úloha orezať, ako aj typ prípadného orezania.
<b>Vymazanie okrajov</b>	Výberom tohto nastavenia určíte šírku okrajov prednej alebo zadnej strany úlohy, ktoré sa majú vymazať, a to buď v palcoch alebo v milimetroch.



**Tabuľka 6-2** Nastavenia súboru pre funkciu Skenovanie na SharePoint

Funkcia	Opis
Predpona názvu súboru	Nastavte predvolenú predponu názvu súboru používanú pre ukladané súbory.
Názov súboru	Predvolený názov súboru pre ukladaný súbor.  Po označení poľa <b>User editable</b> (S možnosťou úpravy používateľom) bude toto nastavenie možné upraviť prostredníctvom ovládacieho panela tlačiarne.
Prípona názvu súboru	Nastavte predvolenú príponu názvu súboru používanú pre ukladané súbory.  Duplikovať predvolenú príponu názvu súboru [názov súboru]_RRRRMMDDČ
Náhľad názvu súboru	Zadajte názov súboru a kliknite na tlačidlo <b>Update Preview</b> (Aktualizovať náhľad).
Formát číslovania súborov	Vyberte formát názvu súborov pre prípad, keď dôjde k rozdeleniu úlohy do viacerých súborov.
Pridajte číslovanie, keď má úloha len jeden súbor (napr. _1-1)	Výberom tohto nastavenia pridáte číslovanie k názvu súboru, keď úloha pozostáva len z jedného súboru namiesto viacerých.
Typ súboru	Vyberte formát ukladaného súboru.  Po označení poľa <b>User editable</b> (S možnosťou úpravy používateľom) bude toto nastavenie možné upraviť prostredníctvom ovládacieho panela tlačiarne.
Vysoká kompresia (menší súbor)	Výberom tejto možnosti môžete stlačiť naskenovaný súbor, čím zmenšíte jeho veľkosť. Proces skenovania súboru s vysokou kompresiou však môže trvať dlhšie než skenovanie súboru s normálnou kompresiou.
Šifrovanie PDF	Ak je zvolený typ súboru PDF, potom táto možnosť zabezpečí šifrovanie výstupného súboru PDF. V rámci šifrovania je potrebné zadať heslo. Rovnaké heslo je potrebné vložiť pri otváraní súboru. Používateľ bude vyzvaný k vloženiu hesla pred naskenovaním úlohy, ak heslo nebolo zadané pred stlačením tlačidla spustenia.
Rozlíšenie	Nastavte rozlíšenie súboru. Snímky s vyšším rozlíšením majú viac bodov na palec (dpi), preto vykresľujú viac detailov. Snímky s nižším rozlíšením majú menej bodov na palec a vykresľujú menej detailov, ale veľkosť súboru je menšia.
Kvalita a veľkosť súboru	Vyberte kvalitu súboru. Obrázky vo vyššej kvalite sú väčšie ako obrázky v nižšej kvalite a ich odosielanie trvá dlhšie.
Farebne/čiernobielo	Špecifikujte, či sa kópie majú vytlačiť farebne, v čiernej a sivej alebo iba čiernej farbe.
Potlačiť prázdne strany	Ak je možnosť <b>Suppress blank pages</b> (Potlačiť prázdne strany) zapnutá, prázdne strany sa budú ignorovať.
Vytvorenie viacerých súborov	Výberom tohto nastavenia budete môcť skenovať strany do samostatných súborov na základe vopred určeného maximálneho počtu strán na súbor.

# Nastavenie skenovania na jednotku USB



- [Úvod](#)
- [Krok č. 1: Otvorenie vstavaného webového servera HP \(EWS\)](#)
- [Krok č. 2: Aktivácia skenovania na jednotku USB](#)
- [Krok č. 3: Konfigurácia skratiek rýchlych súprav \(voliteľné\)](#)
- [Predvolené nastavenia skenovania pre nastavenie funkcie skenovania do USB](#)
- [Predvolené nastavenia súboru pre nastavenie funkcie Uložiť na jednotku USB](#)

## Úvod

Jedna z funkcií tlačiarne umožňuje oskenovať dokument a uložiť ho na jednotku USB flash. Funkcia nie je k dispozícii, kým sa nenakonfiguruje pomocou vstavaného webového servera (EWS) HP.

## Krok č. 1: Otvorenie vstavaného webového servera HP (EWS)

Otvorením vstavaného webového servera spustíte proces nastavenia.

1. Ak chcete zobraziť adresu IP alebo názov hostiteľa, na domovskej obrazovke ovládacieho panela tlačiarne sa dotknite ikony informácií  a potom ikony siete .
2. Otvorte webový prehliadač a do riadka s adresou zadajte adresu IP alebo názov hostiteľa presne v takom tvare, v akom sa zobrazuje na ovládacom paneli tlačiarne. Na klávesnici počítača stlačte kláves **Enter**. Otvorí sa server EWS.



**POZNÁMKA:** Ak sa vo webovom prehliadači zobrazí hlásenie o tom, že prístup na danú webovú lokalitu nemusí byť bezpečný, vyberte možnosť pokračovania na webovú lokalitu. Prístup na túto webovú lokalitu nie je pre počítač nebezpečný.

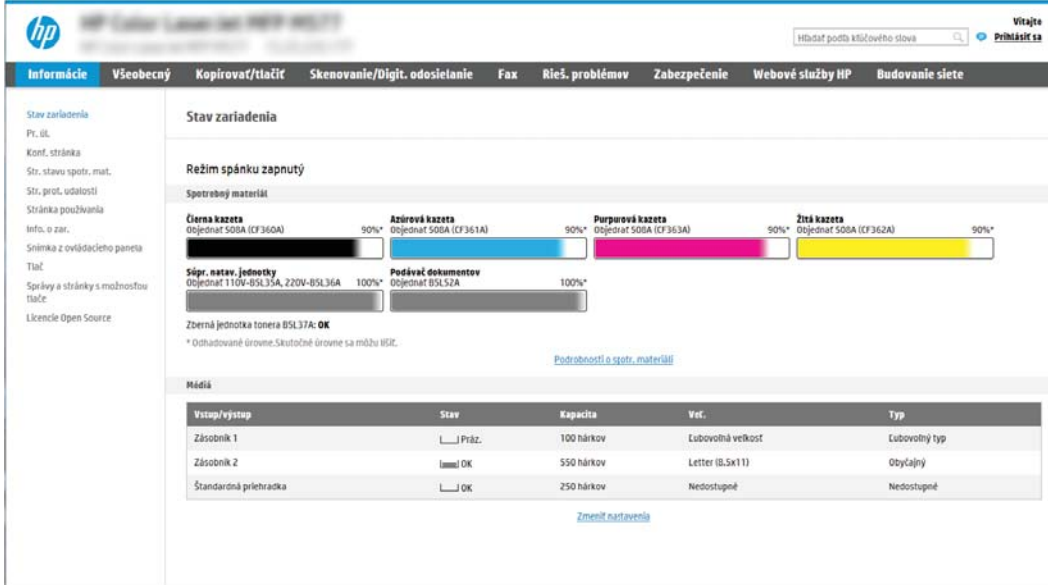

The screenshot displays the HP Embedded Web Server (EWS) interface. The top navigation bar includes links for 'Informácie', 'Všeobecný', 'Kopírovať/tlačiť', 'Skenovanie/Digit. odosielanie', 'Fax', 'Rieš. problémov', 'Zabezpečenie', 'Webové služby HP', and 'Budovanie siete'. The main content area is titled 'Stav zariadenia' (Device Status) and shows the following information:

- Režim spánku zapnutý** (Sleep mode on)
- Spotrebný materiál** (Consumables):
  - Čierna kazeta (Objednať 508A (CF360A)) 90%\*
  - Azúrová kazeta (Objednať 508A (CF361A)) 90%\*
  - Purpurová kazeta (Objednať 508A (CF363A)) 90%\*
  - Žltá kazeta (Objednať 508A (CF362A)) 90%\*
  - Súpr. nastav. jednotky (Objednať 1104-85L35A, 220V-85L36A) 100%\*
  - Podávač dokumentov (Objednať 85L52A) 100%\*
- Zberná jednotka tonera 85L37A: **OK**
- \* Odhadované úrovne. Skutočné úrovne sa môžu líšiť.
- Podrobnosti o spotr. materiáli
- Mediá** (Media):

Vstup/výstup	Stav	Kapacita	Veľ.	Typ
Zásobník 1	Práz.	100 hárkov	Ľubovoľná veľkosť	Ľubovoľný typ
Zásobník 2	Imaj OK	550 hárkov	Letter (8.5x11)	Obyčajný
Štandardná priehradka	OK	250 hárkov	Nedostupné	Nedostupné
- Zmeniť nastavenia

## Krok č. 2: Aktivácia skenovania na jednotku USB

1. Vyberte kartu **Security** (Zabezpečenie).
2. Prejdite na položku **Hardware Ports** (Hardvér porty) a uistite sa, že je zapnutá možnosť **Enable Host USB plug and play** (Zapnúť Plug and play pre porty Host USB).
3. Vyberte kartu **Copy/Print** (Kopírovanie/Tlač) na modeloch MFP alebo kartu **Print** (Tlač) na modeloch SFP.
4. Začiarknite políčko **Enable Save to USB** (Povoliť ukladanie na jednotku USB).
5. Kliknite na možnosť **Apply** (Použiť) v spodnej časti stránky.

 **POZNÁMKA:** Väčšina zariadení sa dodáva s už nainštalovanými pevnými diskami (HDD). V niektorých prípadoch možno pridať ďalšie úložné zariadenia prostredníctvom rozhrania USB. Skontrolujte, či je funkciu uloženia na USB potrebné rozšíriť na USB a pevný disk.

## Krok č. 3: Konfigurácia skratiek rýchlych súprav (voliteľné)

 **POZNÁMKA:** Rýchle súpravy sú odkazy na úlohy, ku ktorým možno pristupovať z domovskej obrazovky tlačiarne alebo prostredníctvom aplikácie Rýchle súpravy.

1. V oblasti **Scan to USB Drive** (Skenovanie na jednotku USB) na ľavej navigačnej table kliknite na možnosť **Quick Sets** (Rýchle súpravy).
2. Vyberte jednu z nasledujúcich možností:
  - Vyberte existujúcu rýchlu súpravu v časti Aplikácia Rýchle súpravy v tabulke.  
-ALEBO-
  - Kliknutím na tlačidlo **Add** (Pridať) spustíte sprievodcu rýchlymi súpravami.
3. Ak ste vybrali možnosť **Add** (Pridať), otvorí sa stránka **Quick Sets Setup** (Nastavenie rýchlych súprav). Zadať nasledujúce informácie:
  - **Quick Set Name** (Názov rýchlej súpravy): Zadať názov pre novú rýchlu súpravu.
  - **Quick Set Description** (Popis rýchlej súpravy): Zadať popis rýchlej súpravy.
  - **Quick Set Start Option** (Možnosť Spustenie rýchleho nastavenia): Ak chcete nastaviť spôsob spustenia rýchlej súpravy, kliknite na položku **Enter application, then user presses Start** (Zadať aplikáciu, potom používateľ stlačí Štart) alebo **Start instantly when selected from the Home Screen** (Spustiť hneď po výbere na domovskej obrazovke).
4. Vyberte predvolené umiestnenie v ukladacích zariadeniach USB vložených v porte USB na ovládacom paneli, kam sa ukladajú naskenované súbory, a potom kliknite na tlačidlo **Next** (Ďalej). Predvolené možnosti umiestnenia sú:
  - **Uložiť do koreňového adresára na úložnom zariadení USB**
  - **Create or place in this folder on the USB Storage Device** (Vytvoriť alebo umiestniť do tohto priečinka v ukladacom zariadení USB) – pri použití tejto možnosti umiestnenia súboru musí byť špecifikovaná cesta k priečinku na ukladacom zariadení USB. Lomku \ treba použiť na oddelenie názvov priečinkov/ podpriečinkov v rámci cesty.

5. Vyberte možnosť z rozbaľovacieho zoznamu **Condition on Which to Notify:** (Podmienka oznámenia) a potom kliknite na položku **Next** (Ďalej).

Toto nastavenie určuje spôsob upozornenia používateľa pri dokončení alebo zlyhaní úlohy rýchlej súpravy ukladania do zariadenia USB. Dostupné možnosti pre položku **Condition on Which to Notify** (Podmienka oznámenia) sú:

- Neupozorňovať
- Upoz. na dokončenie úlohy
- Upoz. len po zlyh. úlohy

6. Vyberte položku **Scan Settings** (Nastavenia skenovania) pre rýchlu súpravu a kliknite na tlačidlo **Next** (Ďalej).

 **POZNÁMKA:** Ďalšie informácie o dostupných nastaveniach skenovania nájdete v časti [Predvolené nastavenia skenovania pre nastavenie funkcie skenovania do USB na strane 104](#)

7. Vyberte položku **File Settings** (Nastavenia súboru) pre rýchlu súpravu a kliknite na tlačidlo **Next** (Ďalej).

 **POZNÁMKA:** Ďalšie informácie o dostupných nastaveniach súborov nájdete v časti [Predvolené nastavenia skenovania pre nastavenie funkcie skenovania do USB na strane 104](#)

8. Skontrolujte zhrnutie nastavení a potom kliknutím na možnosť **Finish** (Dokončiť) uložte rýchlu súpravu, alebo kliknite na možnosť **Previous** (Predchádzajúce) a upravte nastavenia.

## Predvolené nastavenia skenovania pre nastavenie funkcie skenovania do USB

Tabuľka 6-3 Nastavenia skenovania pre nastavenie funkcie Skenovanie do USB:

Funkcia	Opis
Veľkosť originálu	Vyberte veľkosť strán originálneho dokumentu.
Strany originálu	Vyberte, či je pôvodný dokument vytlačený jednostranne alebo obojstranne.
Optimalizovať text/obrázok	Túto možnosť vyberte v prípade, že chcete optimalizovať výstup konkrétneho typu obsahu.
Orientácia obsahu	Vyberte spôsob rozmiestnenia pôvodného dokumentu na strane: <b>Portrait</b> (Na výšku) alebo <b>Landscape</b> (Na šírku).
Vyčistenie pozadia	Vyberte hodnotu na odstránenie vyblednutých obrázkov z pozadia alebo svetlej farby pozadia.
Darkness (tmavosť)	Vyberte hodnotu na úpravu tmavosti súboru.
Kontrast	Vyberte hodnotu na úpravu kontrastu súboru.
Ostrosť	Vyberte hodnotu na úpravu ostrosti súboru.
Náhľad obrázka	Vyberte, či má byť zobrazenie náhľadu úlohy povinné, voliteľné alebo či sa má zakázať.
Možnosti výrezu	Vyberte, či sa má úloha orezať, ako aj typ prípadného orezania.
Vymazanie okrajov	Výberom tohto nastavenia určíte šírku okrajov prednej alebo zadnej strany úlohy, ktoré sa majú vymazať, a to buď v palcoch alebo v milimetroch.

## Predvolené nastavenia súboru pre nastavenie funkcie Uložiť na jednotku USB

Tabuľka 6-4 Nastavenia súboru pre nastavenie ukladania do zariadenia USB:

Názov voľby	Opis
Predpona názvu súboru	Nastavte predvolenú predponu názvu súboru používanú pre súbory ukladané do sieťového priečinka.
Názov súboru	Predvolený názov súboru pre ukladaný súbor.  Po označení poľa <b>User editable</b> (S možnosťou úpravy používateľom) bude toto nastavenie možné upraviť prostredníctvom ovládacieho panela tlačiarne.
Prípona názvu súboru	Nastavte predvolenú príponu názvu súboru používanú pre súbory ukladané do sieťového priečinka.  Duplikovať predvolenú príponu názvu súboru [názov súboru]_RRRRMMDDČ
Náhľad názvu súboru	Zadajte názov súboru a kliknite na tlačidlo <b>Aktualizovať náhľad</b> .
Formát číslovania súborov	Vyberte formát názvu súborov pre prípad, keď dôjde k rozdeleniu úlohy do viacerých súborov.
Pridajte číslovanie, keď má úloha len jeden súbor (napr. _1-1)	Výberom tohto nastavenia pridáte číslovanie k názvu súboru, keď úloha pozostáva len z jedného súboru namiesto viacerých.
Typ súboru	Vyberte formát ukladaného súboru.  Po označení poľa <b>User editable</b> (S možnosťou úpravy používateľom) bude toto nastavenie možné upraviť prostredníctvom ovládacieho panela tlačiarne.
Vysoká kompresia (menší súbor)	Výberom tejto možnosti môžete stlačiť naskenovaný súbor, čím zmenšíte jeho veľkosť. Proces skenovania súboru s vysokou kompresiou však môže trvať dlhšie než skenovanie súboru s normálnou kompresiou.
Šifrovanie PDF	Ak je zvolený typ súboru PDF, potom táto možnosť zabezpečí šifrovanie výstupného súboru PDF. V rámci šifrovania je potrebné zadať heslo. Rovnaké heslo je potrebné vložiť pri otvorení súboru. Používateľ bude vyzvaný k vloženiu hesla pred naskenovaním úlohy, ak heslo nebolo zadané pred stlačením tlačidla spustenia.
Rozlíšenie	Nastavte rozlíšenie súboru. Snímky s vyšším rozlíšením majú viac bodov na palec (dpi), preto vykresľujú viac detailov. Snímky s nižším rozlíšením majú menej bodov na palec a vykresľujú menej detailov, ale veľkosť súboru je menšia.
Kvalita a veľkosť súboru	Vyberte kvalitu súboru. Obrázky vo vyššej kvalite sú väčšie ako obrázky v nižšej kvalite a ich odosielanie trvá dlhšie.
Farebne/čiernobielo	Špecifikujte, či sa kópie majú vytlačiť farebne, v čiernej a sivej alebo iba čiernej farbe.
Potlačiť prázdne strany	Ak je možnosť <b>Suppress blank pages</b> (Potlačiť prázdne strany) zapnutá, prázdne strany sa budú ignorovať.
Vytvorenie viacerých súborov	Výberom tohto nastavenia budete môcť skenovať strany do samostatných súborov na základe vopred určeného maximálneho počtu strán na súbor.

# Skenovanie do e-mailu

- [Úvod](#)
- [Skenovanie do e-mailu](#)

## Úvod

Tlačiareň disponuje funkciou, ktorá jej umožňuje naskenovať dokument a odoslať ho na jednu alebo viacero e-mailových adries.

## Skenovanie do e-mailu

1. Položte dokument na sklo skenera potlačenou stranou nadol alebo ho položte do podávača dokumentov potlačenou stranou nahor a upravte vodiace lišty papiera podľa veľkosti dokumentu.
2. Na domovskej obrazovke na ovládacom paneli tlačiarne prejdite na aplikáciu [Scan](#) (Skenovanie), vyberte ikonu [Scan](#) (Skenovanie) a potom vyberte položku [Scan to Email](#) (Skenovať do e-mailu).





**POZNÁMKA:** Po zobrazení výzvy zadajte meno používateľa a heslo.

3. Dotknutím sa textového poľa [To](#) (Adresát) sa otvorí klávesnica.



**POZNÁMKA:** Ak ste prihlásení do tlačiarne, v poli [From](#) (Odosielateľ) sa môže zobraziť meno používateľa alebo iné predvolené informácie. Ak sa tak stane, možno ich nebudete môcť zmeniť.

4. Zadajte príjemcov pomocou jednej z týchto metód:

- ▲ Zadajte adresu do poľa [To](#) (Adresát). Pri odosielaní na viaceré adresy oddelte jednotlivé adresy bodkočiarkou, prípadne po zadaní každej adresy stlačte tlačidlo Enter  na klávesnici na dotykovej obrazovke.
- a. Stlačením tlačidla kontaktov  vedľa poľa [To](#) (Príjemca) otvorte obrazovku [Contacts](#) (Kontakty).
- b. Vyberte požadovaný zoznam kontaktov.
- c. Vyberte jedno alebo viacero mien zo zoznamu kontaktov a pridajte ich do zoznamu príjemcov. Následne vyberte možnosť [Add](#) (Pridať).

5. Vyplňte polia [Subject](#) (Predmet), [File Name](#) (Názov súboru) a [Message](#) (Správa) dotykcom na príslušné polia a použitím klávesnice na dotykovej obrazovke na zadávanie údajov. Stlačením tlačidla zatvorenia  môžete klávesnicu kedykoľvek zatvoriť.

6. Ak chcete načítať rýchlu súpravu, vyberte položku [Load](#) (Načítať), vyberte požadovanú rýchlu súpravu a potom v zozname [Quick Sets](#) (Rýchle súpravy) vyberte položku [Load](#) (Načítať).



**POZNÁMKA:** [Rýchle súpravy](#) predstavujú vopred definované nastavenia pre rôzne typy výstupu, ako napríklad [Text](#), [Photograph](#) (Fotografia) a [High Quality](#) (Vysoká kvalita). Výberom rýchlej zostavy môžete zobraziť jej popis.

7. Ak chcete nakonfigurovať nastavenia ako napríklad [File Type and Resolution](#) (Typ súboru a rozlíšenie), [Original sides](#) (Strany originálu) a [Content Orientation](#) (Orientácia obsahu), vyberte v ľavom dolnom rohu položku [Options](#) (Možnosti) a potom vyberte nastavenia z ponúk [Options](#) (Možnosti). Ak sa zobrazí výzva, vyberte možnosť [Done](#) (Hotovo).

8. Voliteľný náhľad: Po dotyku pravého panela obrazovky sa zobrazí náhľad dokumentu. Pomocou tlačidiel **Expand** (Rozbaliť) a **Collapse** (Zbaliť) na ľavej strane panela náhľadu môžete obrazovku náhľadu rozbaliť a zbaliť.

Tlačidlo **Expand** (Rozbaliť)



Tlačidlo **Collapse** (Zbaliť)



Pomocou tlačidiel na pravej strane obrazovky môžete nastaviť možnosti náhľadu, zmeniť usporiadanie a otáčať, vkladať alebo odstraňovať strany.



Prepnutie zobrazenia dvoch strán a miniatúry. V zobrazení miniatúry je k dispozícii viac možností ako v zobrazení dvoch strán.



Priblíženie alebo oddialenie vybranej strany.

**POZNÁMKA:** Ak chcete použiť tieto tlačidlá, vyberte len jednu stranu.



Otočenie strany o 180 stupňov.

**POZNÁMKA:** Toto tlačidlo je k dispozícii len v zobrazení miniatúry.



Odstránenie vybraných strán.

**POZNÁMKA:** Toto tlačidlo je k dispozícii len v zobrazení miniatúry.



Zmena usporiadania strán dokumentu. Vyberte jednu alebo viac strán a posuňte ich doprava alebo doľava.

**POZNÁMKA:** Tieto tlačidlá sú k dispozícii len v zobrazení miniatúry.





Pridanie strany do dokumentu. Tlačiareň vás vyzve na skenovanie ďalších strán.



Zrušenie zmien vykonaných v náhlade a opätovný začiatok.

- 
9. Keď je dokument pripravený, stlačením tlačidla [Send](#) (Odoslať) ho odošlite e-mailom.



**POZNÁMKA:** Tlačiareň vás môže vyzvať, aby ste e-mailovú adresu pridali do zoznamu kontaktov.

---



# Skenovanie do ukladacieho priestoru úloh

- [Úvod](#)
- [Skenovanie do ukladacieho priestoru úloh v tlačiarni](#)
- [Tlač z ukladacieho priestoru úloh v tlačiarni](#)

## Úvod

Jedna z funkcií tlačiarne umožňuje naskenovať dokument a uložiť ho do priečinka na ukladanie úloh v tlačiarni. Dokument môžete načítať z tlačiarne a v prípade potreby ho vytlačiť.

---

 **POZNÁMKA:** Pred skenovaním do priečinka ukladacieho priestoru v tlačiarni musí správca tlačiarne alebo IT oddelenie použiť vstavaný webový server HP na zapnutie funkcie a konfiguráciu nastavení.

---

## Skenovanie do ukladacieho priestoru úloh v tlačiarni

Tento postup použite na naskenovanie dokumentu a jeho uloženie do priečinka ukladacieho priestoru v tlačiarni, aby ste mohli kedykoľvek vytlačiť ďalšie kópie.

1. Položte dokument na sklo skenera potlačenou stranou nadol alebo ho položte do podávača dokumentov potlačenou stranou nahor a upravte vodiace lišty papiera podľa veľkosti dokumentu.
2. Na domovskej obrazovke na ovládacom paneli tlačiarne prejdite na aplikáciu **Scan** (Skenovanie), vyberte ikonu **Scan** (Skenovanie) a potom vyberte položku **Scan to Job Storage** (Skenovať do úložiska úloh).

---

 **POZNÁMKA:** Keď vás systém vyzve, zadajte svoje meno používateľa a heslo.



---

3. Vyberte názov predvoleného priečinka ukladacieho priestoru zobrazeného v ponuke **Folder** (Priečinok).

---

 **POZNÁMKA:** Ak správca tlačiarne túto možnosť nakonfiguroval, môžete vytvoriť nový priečinok. Podľa nasledujúcich krokov vytvorte nový priečinok:

---

- a. Vyberte ikonu **nového priečinka** .
  - b. Vyberte pole **New Folder** (Nový priečinok), zadajte názov priečinka a potom stlačte tlačidlo **OK**.
4. Skontrolujte, či ste vybrali správny priečinok.
  5. Dotykom na textové pole **Job Name** (Názov úlohy) zobrazte klávesnicu na dotykovej obrazovke, zadajte názov súboru a potom stlačte tlačidlo Enter .
  6. Ak chcete úlohu nastaviť ako súkromnú, stlačte tlačidlo kódu PIN , zadajte do poľa **PIN** 4-ciferný kód PIN a potom zatvorte klávesnicu na dotykovej obrazovke.
  7. Ak chcete nakonfigurovať nastavenia ako napríklad **Sides** (Strany) a **Content Orientation** (Orientácia obsahu), vyberte v ľavom dolnom rohu položku **Options** (Možnosti) a potom vyberte nastavenia z ponúk **Options** (Možnosti). Pri každom nastavení vyberte položku **Done** (Hotovo), ak k tomu budete vyzvaní.
  8. Voliteľný náhľad: Po dotyku pravého panela obrazovky sa zobrazí náhľad dokumentu. Pomocou tlačidiel **Expand** (Rozbaliť) a **Collapse** (Zbaliť) na ľavej strane panela náhľadu môžete obrazovku náhľadu rozbaliť a zbaliť.

Tlačidlo **Expand** (Rozbaliť)



Tlačidlo **Collapse** (Zbaliť)



Pomocou tlačidiel na pravej strane obrazovky môžete nastaviť možnosti náhľadu, zmeniť usporiadanie a otáčať, vkladať alebo odstraňovať strany.



Prepnutie zobrazenia dvoch strán a miniatúry. V zobrazení miniatúry je k dispozícii viac možností ako v zobrazení dvoch strán.



Priblíženie alebo oddialenie vybranej strany.

**POZNÁMKA:** Ak chcete použiť tieto tlačidlá, vyberte len jednu stranu.



Otočenie strany o 180 stupňov.

**POZNÁMKA:** Toto tlačidlo je k dispozícii len v zobrazení miniatúry.



Odstránenie vybraných strán.

**POZNÁMKA:** Toto tlačidlo je k dispozícii len v zobrazení miniatúry.



Zmena usporiadania strán dokumentu. Vyberte jednu alebo viac strán a posuňte ich doprava alebo doľava.

**POZNÁMKA:** Tieto tlačidlá sú k dispozícii len v zobrazení miniatúry.





Pridanie strany do dokumentu. Tlačiareň vás vyzve na skenovanie ďalších strán.



Zrušenie zmien vykonaných v náhľade a opätovný začiatok.

9. Keď je dokument pripravený, stlačením tlačidla **Save** (Uložiť) uložte súbor do priečinka ukladacieho priestoru.

## Tlač z ukladacieho priestoru úloh v tlačiarni

Podľa tohto postupu vytlačte naskenovaný dokument uložený v priečinku na ukladanie úloh v tlačiarni.

1. Na domovskej obrazovke na ovládacom paneli tlačiarni prejdite na aplikáciu **Print** (Tlač), vyberte ikonu **Print** (Tlač) a potom vyberte položku **Print from Job Storage** (Tlačiť z úložiska úloh).
2. V časti **Stored Jobs to Print** (Úlohy uložené na tlač) vyberte možnosť **Choose** (Zvoliť), vyberte priečinok s uloženým dokumentom, vyberte dokument a položku **Select** (Vybrať).
3. Ak je dokument súkromný, zadajte štvorciferný kód PIN do poľa **Password** (Heslo) a potom stlačte tlačidlo **OK**.
4. Ak chcete upraviť počet kópií, dotknite sa poľa naľavo od tlačidla **Print** (Tlač) a na klávesnici, ktorá sa otvorí, potom vyberte počet kópií. Stlačením tlačidla zatvorenia  zatvorte klávesnicu.
5. Stlačením **Print** (Tlačiť) dokument vytlačíte.

# Skenovanie do sieťového priečinka

- [Úvod](#)
- [Skenovanie do sieťového priečinka](#)

## Úvod

Tlačiareň môže naskenovať súbor a uložiť ho do zdieľaného priečinka v sieti.

## Skenovanie do sieťového priečinka

Tento postup použijete na skenovanie a uloženie dokumentu do sieťového priečinka.



**POZNÁMKA:** Na používanie tejto funkcie môže byť potrebné prihlásiť sa do tlačiarne.

1. Položte dokument na sklo skenera potlačenou stranou nadol alebo ho položte do podávača dokumentov potlačenou stranou nahor a upravte vodiace lišty papiera podľa veľkosti dokumentu.
2. Na domovskej obrazovke na ovládacom paneli tlačiarne prejdite na aplikáciu [Scan](#) (Skenovanie), vyberte ikonu [Scan](#) (Skenovanie) a potom vyberte položku [Scan to Network Folder](#) (Skenovať do sieťového priečinka).
3. Určte cieľové umiestnenie priečinka. Možnosti priečinka musia byť najprv nakonfigurované správcom tlačiarne.
  - Ak chcete vybrať umiestnenie priečinka nastavené správcom, v ponuke [Quick Sets and Defaults](#) (Rýchle súbory a predvolené nastavenia) vyberte položku [Load](#) (Načítať), vyberte požadovaný priečinok a potom vyberte položku [Load](#) (Načítať).
  - Ak chcete zadať nové umiestnenie priečinka, dotykem na textové pole [Folder Paths](#) (Cesty k priečinkom) otvorte klávesnicu na dotykovej obrazovke, zadajte cestu k priečinku a potom stlačte tlačidlo Enter . V prípade zobrazenia výzvy zadajte používateľské prihlasovacie údaje a stlačením tlačidla [Save](#) (Uložiť) cestu uložte.



**POZNÁMKA:** Na zadanie cesty použijte takýto formát: `\\server\folder`, kde „server“ je názov servera, na ktorom sa nachádza zdieľaný priečinok, a „priečinok“ je názov zdieľaného priečinka. Ak je priečinok vnorený vo vnútri ďalších priečinkov, vykonajte všetky potrebné segmenty cesty, aby ste sa k priečinku dostali. Napríklad: `\\server\priečinok\priečinok`



**POZNÁMKA:** Pole [Folder Paths](#) (Cesty k priečinkom) môže mať preddefinovanú cestu, ktorá nemusí byť upraviteľná. V tejto situácii správca nakonfiguroval tento priečinok pre bežný prístup.

4. Dotykem na textové pole [File Name](#) (Názov súboru) zobrazte klávesnicu na dotykovej obrazovke, zadajte názov súboru a potom stlačte .
5. Ak chcete nakonfigurovať nastavenia ako napríklad [File Type and Resolution](#) (Typ súboru a rozlíšenie), [Original sides](#) (Strany originálu) a [Content Orientation](#) (Orientácia obsahu), vyberte v ľavom dolnom rohu položku [Options](#) (Možnosti) a potom vyberte nastavenia z ponúk [Options](#) (Možnosti). Pri každom nastavení vyberte položku [Done](#) (Hotovo), ak k tomu budete vyzvaní.
6. Voliteľný náhľad: Po dotyku pravého panela obrazovky sa zobrazí náhľad dokumentu. Pomocou tlačidiel [Expand](#) (Rozbaliť) a [Collapse](#) (Zbaliť) na ľavej strane panela náhľadu môžete obrazovku náhľadu rozbaliť a zbaliť.

Tlačidlo **Expand** (Rozbaliť)



Tlačidlo **Collapse** (Zbaliť)



Pomocou tlačidiel na pravej strane obrazovky môžete nastaviť možnosti náhľadu, zmeniť usporiadanie a otáčať, vkladať alebo odstraňovať strany.



Prepnutie zobrazenia dvoch strán a miniatúry. V zobrazení miniatúry je k dispozícii viac možností ako v zobrazení dvoch strán.



Priblíženie alebo oddialenie vybranej strany.

**POZNÁMKA:** Ak chcete použiť tieto tlačidlá, vyberte len jednu stranu.



Otočenie strany o 180 stupňov.

**POZNÁMKA:** Toto tlačidlo je k dispozícii len v zobrazení miniatúry.



Odstránenie vybraných strán.

**POZNÁMKA:** Toto tlačidlo je k dispozícii len v zobrazení miniatúry.



Zmena usporiadania strán dokumentu. Vyberte jednu alebo viac strán a posuňte ich doprava alebo doľava.

**POZNÁMKA:** Tieto tlačidlá sú k dispozícii len v zobrazení miniatúry.



Pridanie strany do dokumentu. Tlačiareň vás vyzve na skenovanie ďalších strán.



Zrušenie zmien vykonaných v náhlade a opätovný začiatok.

- Keď je dokument pripravený, stlačením tlačidla **Send** (Odoslať) uložte súbor do sieťového priečinka.

# Skenovanie na SharePoint

- [Úvod](#)
- [Skenovanie na SharePoint](#)

## Úvod

Ak máte tlačiareň s funkciami riadenia pracovných postupov, môžete dokument naskenovať a odoslať ho na lokalitu služby Microsoft® SharePoint. Vďaka tejto funkcii nie je potrebné dokumenty skenovať do sieťového priečinka, na pamäťový kľúč USB ani do e-mailovej správy a následne manuálne súbory nahrať na lokalitu SharePoint.

Funkcia skenovania na SharePoint® podporuje všetky možnosti skenovania vrátane možnosti skenovať dokumenty ako obrázky alebo používať funkcie OCR na vytváranie textových súborov alebo prehľadateľných súborov PDF.

 **POZNÁMKA:** Pred skenovaním na SharePoint musí správca tlačiarny alebo IT oddelenie použiť vstavaný webový server HP na zapnutie a nastavenie funkcie.

## Skenovanie na SharePoint

1. Položte dokument na sklo skenera potlačenou stranou nadol alebo ho položte do podávača dokumentov potlačenou stranou nahor a upravte vodiace lišty papiera podľa veľkosti dokumentu.
2. Na domovskej obrazovke na ovládacom paneli tlačiarny prejdite na aplikáciu [Scan](#) (Skenovanie), vyberte ikonu [Scan](#) (Skenovanie) a potom vyberte položku [Scan to SharePoint®](#) (Skenovať do služby SharePoint®).

 **POZNÁMKA:** Na používanie tejto funkcie môže byť potrebné prihlásiť sa do tlačiarny.

3. Ak chcete vybrať rýchlu súpravu, dotknite sa položky [Select](#) (Vybrať) v časti [Quick Sets](#) (Rýchle súpravy), vyberte rýchlu súpravu a následne možnosť [Load](#) (Načítať).
4. Výberom textového poľa [File Name:](#) (Názov súboru:) zobrazíte klávesnicu, zadajte názov súboru a potom vyberte tlačidlo [Enter](#) .
5. Ak chcete nakonfigurovať nastavenia ako napríklad [File Type and Resolution](#) (Typ súboru a rozlíšenie), [Sides](#) (Strany) a [Content Orientation](#) (Orientácia obsahu), vyberte v ľavom dolnom rohu položku [Options](#) (Možnosti) a potom vyberte nastavenia z ponúk [Options](#) (Možnosti). Ak sa zobrazí výzva, vyberte možnosť [Done](#) (Hotovo).
6. Voliteľný náhľad: Po dotyku pravého panela obrazovky sa zobrazí náhľad dokumentu. Pomocou tlačidiel [Expand](#) (Rozbaliť) a [Collapse](#) (Zbaliť) na ľavej strane panela náhľadu môžete obrazovku náhľadu rozbaliť a zbaliť.

Tlačidlo [Expand](#) (Rozbaliť)



Tlačidlo [Collapse](#) (Zbaliť)



Pomocou tlačidiel na pravej strane obrazovky môžete nastaviť možnosti náhľadu, zmeniť usporiadanie a otáčať, vkladať alebo odstraňovať strany.



Prepnutie zobrazenia dvoch strán a miniatúry. V zobrazení miniatúry je k dispozícii viac možností ako v zobrazení dvoch strán.



Priblíženie alebo oddialenie vybranej strany.

**POZNÁMKA:** Ak chcete použiť tieto tlačidlá, vyberte len jednu stranu.



Otočenie strany o 180 stupňov.

**POZNÁMKA:** Toto tlačidlo je k dispozícii len v zobrazení miniatúry.



Odstránenie vybraných strán.

**POZNÁMKA:** Toto tlačidlo je k dispozícii len v zobrazení miniatúry.



Zmena usporiadania strán dokumentu. Vyberte jednu alebo viac strán a posuňte ich doprava alebo doľava.

**POZNÁMKA:** Tieto tlačidlá sú k dispozícii len v zobrazení miniatúry.



Pridanie strany do dokumentu. Tlačiareň vás vyzve na skenovanie ďalších strán.



Zrušenie zmien vykonaných v náhľade a opätovný začiatok.

- Keď je dokument pripravený, výberom položky [Send](#) (Odoslať) uložte súbor na lokalitu SharePoint.

# Skenovanie na jednotku USB

- [Úvod](#)
- [Skenovanie na jednotku USB](#)

## Úvod

Tlačiareň môže naskenovať súbor a uložiť ho na pamäťový kľúč USB.

## Skenovanie na jednotku USB

 **POZNÁMKA:** Na používanie tejto funkcie môže byť potrebné prihlásiť sa do tlačiarne.

1. Položte dokument na sklo skenera potlačenou stranou nadol alebo ho položte do podávača dokumentov potlačenou stranou nahor a upravte vodiace lišty papiera podľa veľkosti dokumentu.
2. Jednotku USB zasuňte do portu USB v blízkosti ovládacieho panela tlačiarne.
3. Na domovskej obrazovke na ovládacom paneli tlačiarne prejdite na aplikáciu [Scan](#) (Skenovanie), vyberte ikonu [Scan](#) (Skenovanie) a potom vyberte položku [Scan to USB Drive](#) (Skenovať na jednotku USB).
4. Vyberte jednotku USB v časti [Destination](#) (Cieľ) a potom vyberte umiestnenie pre ukladanie (buď do koreňového adresára jednotky USB, alebo existujúceho priečinka).
5. Dotykom na textové pole [File Name](#) (Názov súboru) zobrazte klávesnicu na dotykovej obrazovke, zadajte názov súboru a potom stlačte .
6. Ak chcete nakonfigurovať nastavenia ako napríklad [File Type and Resolution](#) (Typ súboru a rozlíšenie), [Original sides](#) (Strany originálu) a [Content Orientation](#) (Orientácia obsahu), vyberte v ľavom dolnom rohu položku [Options](#) (Možnosti) a potom vyberte nastavenia z ponúk [Options](#) (Možnosti). Ak sa zobrazí výzva, vyberte možnosť [Done](#) (Hotovo).
7. Voliteľný náhľad: Po dotyku pravého panela obrazovky sa zobrazí náhľad dokumentu. Pomocou tlačidiel [Expand](#) (Rozbaliť) a [Collapse](#) (Zbaliť) na ľavej strane panela náhľadu môžete obrazovku náhľadu rozbaliť a zbaliť.

Tlačidlo [Expand](#) (Rozbaliť)



Tlačidlo [Collapse](#) (Zbaliť)



Pomocou tlačidiel na pravej strane obrazovky môžete nastaviť možnosti náhľadu, zmeniť usporiadanie a otáčať, vkladať alebo odstraňovať strany.





Prepnutie zobrazenia dvoch strán a miniatúry. V zobrazení miniatúry je k dispozícii viac možností ako v zobrazení dvoch strán.



Priblíženie alebo oddialenie vybranej strany.

**POZNÁMKA:** Ak chcete použiť tieto tlačidlá, vyberte len jednu stranu.



Otočenie strany o 180 stupňov.

**POZNÁMKA:** Toto tlačidlo je k dispozícii len v zobrazení miniatúry.



Odstránenie vybraných strán.

**POZNÁMKA:** Toto tlačidlo je k dispozícii len v zobrazení miniatúry.



Zmena usporiadania strán dokumentu. Vyberte jednu alebo viac strán a posuňte ich doprava alebo doľava.

**POZNÁMKA:** Tieto tlačidlá sú k dispozícii len v zobrazení miniatúry.



Pridanie strany do dokumentu. Tlačiareň vás vyzve na skenovanie ďalších strán.



Zrušenie zmien vykonaných v náhľade a opätovný začiatok.

- Keď je dokument pripravený, stlačením tlačidla **Save** (Uložiť) uložte súbor na jednotku USB.

## Používanie podnikových riešení HP JetAdvantage

Riešenia HP JetAdvantage s funkciami riadenia pracovných postupov charakterizuje jednoduchosť používania a možnosť využívania sieťovej alebo cloudovej konektivity. Riešenia HP JetAdvantage sú navrhnuté s cieľom pomáhať podnikom všetkých typov (vrátane firiem pôsobiacich v zdravotníctve, na poli finančných služieb, vo výrobe a verejnom sektore) so spravovaním veľkého množstva tlačiarní a skenerov.

Riešenia HP JetAdvantage pozostávajú z nasledujúcich súčastí:

- Zabezpečovacie riešenia HP JetAdvantage
- Riešenia správy HP JetAdvantage
- Riešenia riadenia pracovných postupov HP JetAdvantage
- Riešenia mobilnej tlače HP JetAdvantage.

Ďalšie informácie o podnikových riešeniach HP JetAdvantage s funkciami riadenia pracovných postupov a správy tlače nájdete na webovej lokalite [www.hp.com/go/PrintSolutions](http://www.hp.com/go/PrintSolutions).

## Doplnkové úlohy skenovania

Prejdite na stranu <http://www.hp.com/support/ljE52645mfp>.

K dispozícii sú pokyny na vykonanie konkrétnych úloh skenovania, napríklad:

- Kopírovanie alebo skenovanie stránok kníh alebo iných zviazaných dokumentov
- Odoslanie naskenovaného dokumentu do priečinka v pamäti tlačiarne
- Kopírovanie alebo skenovanie oboch strán preukazu totožnosti
- Kopírovanie alebo skenovanie dokumentu do formátu brožúry

---

# 7 Fax

Nakonfigurovať funkcie faxu a odosielania a prijímania faxov pomocou tlačiarne.

- [Nastavenie faxu](#)
- [Zmena konfigurácie faxu](#)
- [Odoslanie faxu](#)
- [Doplnkové úlohy faxu](#)

Pomoc s videom nájdete v časti [www.hp.com/videos/LaserJet](http://www.hp.com/videos/LaserJet).

Tieto informácie sú správne v čase publikácie. Aktuálne informácie nájdete v časti <http://www.hp.com/support/ljE52645mfp>.

## Ďalšie informácie:

Komplexná podpora pre vašu tlačiareň od spoločnosti HP zahŕňa nasledujúce informácie:

- Inštalácia a konfigurácia
- Oboznámenie sa a používanie
- Riešenie problémov
- Prevezmite si aktualizácie softvéru a firmvéru
- Fóra technickej podpory
- Vyhľadanie informácií o záruke a regulačných podmienkach

# Nastavenie faxu

- [Úvod](#)
- [Nastavenie faxu pomocou ovládacieho panela tlačiarne](#)

## Úvod

Tieto informácie sa vzťahujú na fax a modely Flow, alebo iné tlačiarne, ku ktorým bolo nainštalované voliteľné analógové faxové príslušenstvo. Skôr ako budete pokračovať, pripojte tlačiareň k telefónnej linke (pre analógový fax) alebo faxovej službe prostredníctvom internetu alebo siete.

## Nastavenie faxu pomocou ovládacieho panela tlačiarne

1. Na domovskej obrazovke ovládacieho panela tlačiarne vyberte aplikáciu [Settings](#) (Nastavenia) a potom zvolte ikonu [Settings](#) (Nastavenia).
2. Otvorte tieto ponuky:
  - [Fax](#)
  - [Nast. interného faxového modemu](#)



**POZNÁMKA:** Ak sa v zozname ponúk nezobrazuje ponuka [Internal Fax Modem Setup](#) (Nastavenie interného faxového modemu), pravdepodobne je povolené faxovanie prostredníctvom siete LAN alebo režim internetového faxu. Keď je povolené faxovanie prostredníctvom siete LAN alebo režim internetového faxu, analógové faxové príslušenstvo je zakázané a ponuka [Internal Fax Modem Setup](#) (Nastavenie interného faxového modemu) sa nezobrazí. Vždy môže byť aktivovaná len jedna metóda faxovania – buď faxovanie prostredníctvom siete LAN, analógové faxovanie alebo internetové faxovanie. Ak chcete používať funkciu analógového faxovania, keď je zapnutá funkcia Faxovanie cez sieť LAN, použite vstavaný webový Server HP a vypnite funkciu Faxovanie cez sieť LAN.

3. Zo zoznamu na pravej strane obrazovky vyberte umiestnenie a potom vyberte položku [Next](#) (Ďalej).
4. Dotknite sa textového poľa [Company Name](#) (Názov spoločnosti) a pomocou klávesnice zadajte názov spoločnosti.
5. Dotknite sa textového poľa [Fax Number](#) (Číslo faxu) a pomocou klávesnice zadajte číslo faxu pre odosielaný dokument. Vyberte možnosť [Next](#) (Ďalej).
6. Skontrolujte, či sú nastavenia dátumu a času správne. V prípade potreby vykonajte zmeny a potom vyberte položku [Next](#) (Ďalej).
7. Ak sa na odosielanie faxov vyžaduje predvoľba, dotknite sa textového poľa [Dialing Prefix](#) (Predvoľba vytáčania) a použite klávesnicu na zadanie čísla.
8. Skontrolujte všetky informácie na ľavej table a potom výberom položky [Finish](#) (Dokončiť) dokončíte nastavenie faxu.

# Zmena konfigurácie faxu

- [Nastavenia vytáčania faxov](#)
- [General fax send settings \(Všeobecné nastavenia odosielania faxov\)](#)
- [Nastavenie prijímania faxov](#)



**POZNÁMKA:** Nastavenia konfigurované pomocou ovládacieho panela prepíšu všetky nastavenia vykonané vo vstavanom webovom serveri HP.

## Nastavenia vytáčania faxov

1. Na domovskej obrazovke ovládacieho panela tlačiarne vyberte aplikáciu [Settings](#) (Nastavenia) a potom zvolte ikonu [Settings](#) (Nastavenia).
2. Otvorte tieto ponuky:
  - [Fax](#)
  - [Fax Send Settings \(Nastavenia odosielania faxov\)](#)
  - [Fax Dialing Settings \(Nastavenia vytáčania faxov\)](#)

Nakonfigurujte všetky nasledujúce nastavenia a potom vyberte položku [Done](#) (Hotovo):

Položka ponuky	Opis
<a href="#">Opätovné vytáčanie pri chybe</a>	Funkcia <a href="#">Redial on Error</a> (Opätovné vytáčanie pri chybe) slúži na nastavenie počtu opätovného vytáčania faxového čísla, ak sa počas faxového prenosu vyskytne chyba.
<a href="#">Znovu vytočiť pri žiadnej odpovedi</a>	Nastavenie položky <a href="#">Redial on No Answer</a> (Opätovné vytáčanie, ak číslo neodpovedá) určuje, koľkokrát sa má príslušenstvo faxu pokúsiť o vytáčanie čísla, ktoré neodpovedá. Počet opakovaní je 0 až 1 (v USA) alebo 0 až 2 v závislosti od nastavenia pre danú oblasť. Interval medzi opakovaniami sa určí na základe nastavenia intervalu opätovného vytočenia telefónneho čísla.
<a href="#">Znovu vytočiť pri obsadenom čísle</a>	Nastavenie funkcie <a href="#">Redial on Busy</a> (Opätovné vytáčanie, ak číslo neodpovedá) určuje, koľkokrát (0 – 9) sa má príslušenstvo faxu pokúsiť o vytáčanie čísla, ak je číslo obsadené. Interval medzi opakovaniami sa určí na základe nastavenia intervalu opätovného vytočenia telefónneho čísla.
<a href="#">Interval opätovného vytočenia telefónneho čísla</a>	Nastavenie položky <a href="#">Redial Interval</a> (Interval opätovného vytáčania) slúži na výber počtu minút medzi opakovaným vytáčaním čísla, ktoré je obsadené alebo nereaguje, alebo v prípade výskytu chyby.  <b>POZNÁMKA:</b> Ak sú nastavenia <a href="#">Redial on Busy</a> (Opätovné vytáčanie, ak je číslo obsadené) a <a href="#">Redial on No Answer</a> (Opätovné vytáčanie, ak číslo neodpovedá) vypnuté, na ovládacom paneli sa môže zobraziť správa o opätovnom vytáčaní. K tomu dochádza v prípade, že príslušenstvo faxu vytočí číslo a nadviaže spojenie, ktoré sa však potom preruší. Výsledkom tohto chybového stavu je trojnásobný automatický pokus faxového príslušenstva o opakované vytáčanie bez ohľadu na nastavenia opakovania vytáčania. Počas tohto opakovaného vytáčania sa na ovládacom paneli zobrazí hlásenie upozorňujúce na prebiehajúce opakované vytáčanie.

Položka ponuky	Opis
Rýchlosť odosielania faxu	Nastavenie položky <a href="#">Fax Send Speed</a> (Rýchlosť odosielania faxu) slúži na nastavenie rýchlosti analógového modemu faxu (v bitoch za sekundu) pri odosielaní faxu. <ul style="list-style-type: none"> <li>• <a href="#">Fast (Rýchlo)</a> (v.34 – 33,6 k)</li> <li>• <a href="#">Medium (Stredne)</a> (v.17 – 14,4 k)</li> <li>• <a href="#">Slow (Pomaly)</a> (v.29 – 9,6 k)</li> </ul>
Hlasitosť monitora linky	Hlasitosť zvukov vytáčania tlačiarne pri odosielaní faxov môžete ovládať prostredníctvom nastavenia <a href="#">Line Monitor Volume</a> (Hlasitosť monitora linky).
Režim vytáčania	Nastavenie režimu <a href="#">Dialing mode</a> (Režim vytáčania) slúži na určenie typu používaného vytáčania: pomocou tónovej (pri tlačidlových tónových telefónoch) alebo pulznej (pri telefónoch s ciferníkom) voľby.
Predvoľba vytáčania	Nastavenie <a href="#">Dialing Prefix</a> (Predvoľba vytáčania) umožňuje pred vytáčané číslo vložiť číslicu predvoľby (ako napr. 9 na prístup k vonkajším linkám). Táto číslica predvoľby sa automaticky pridá pred všetky vytáčané čísla.
Zisťovať oznamovací tón	Nastavenie <a href="#">Detect dial tone</a> (Zisťovanie oznamovacieho tónu) určuje, či má fax pred odoslaním faxu skontrolovať oznamovací tón.

## General fax send settings (Všeobecné nastavenia odosielania faxov)

1. Na domovskej obrazovke ovládacieho panela tlačiarne vyberte aplikáciu [Settings](#) (Nastavenia) a potom zvolte ikonu [Settings](#) (Nastavenia).
2. Otvorte tieto ponuky:
  - [Fax](#)
  - [Fax Send Settings \(Nastavenia odosielania faxov\)](#)
  - [General Fax Send Settings \(Všeobecné nastavenia odosielania faxov\)](#)

Nakonfigurujte všetky nasledujúce nastavenia a potom vyberte položku [Done](#) (Hotovo):

Položka ponuky	Opis
Potvrdenie faxového čísla	Keď je povolená funkcia <a href="#">Fax Number Confirmation</a> (Potvrdenie faxového čísla), na overenie správnosti zadania čísla je potrebné dané číslo zadať dvakrát. Táto funkcia je predvolene vypnutá.
Odosielanie faxov z počítača	Ak chcete posielat faxy z počítača, použite funkciu <a href="#">PC Fax Send</a> (Odosielanie faxov cez PC). V predvolenom nastavení je táto funkcia zapnutá.

Položka ponuky	Opis
Režim opravy chýb	<p>Príslušenstvo faxu bežne sleduje signály telefónnej linky pri posielaní a prijímaní faxov. Ak faxové príslušenstvo zistí chybu pri prenose a zároveň je zapnutá funkcia <a href="#">Error Correction Mode</a> (Režim opravy chýb), môže vás požiadať o opätovné odoslanie chybnej časti faxu.</p> <p>Funkcia <a href="#">Error Correction Mode</a> (Režim opravy chýb) je predvolene zapnutá. Túto funkciu vypnite iba vtedy, ak sa vyskytli problémy s odosielaním alebo prijímaním faxov a ak vám neprekážajú chyby pri prenose a možné zníženie kvality. Vypnutie tohto nastavenia môže byť užitočné pri posielaní faxu do zámoria, pri prijímaní faxu zo zámoria alebo ak používate spojenie pomocou satelitného telefónu.</p> <p><b>POZNÁMKA:</b> Niektorí poskytovatelia služieb VoIP môžu odporúčať vypnutie nastavenia funkcie <a href="#">Error Correction Mode</a> (Režim opravy chýb). Zvyčajne to však nie je potrebné.</p>
Hlavička faxu	<p>Funkcia <a href="#">Fax Header</a> (Hlavička faxu) sa používa na ovládanie pripojenia hlavičky v hornej časti a posunu obsahu nadol alebo na prekrytie predchádzajúcej hlavičky novou hlavičkou.</p>

## Nastavenie prijímania faxov



1. Na domovskej obrazovke ovládacieho panela tlačiarne vyberte aplikáciu [Settings](#) (Nastavenia) a potom zvolíte ikonu [Settings](#) (Nastavenia).
2. Otvorte tieto ponuky:
  - [Fax](#)
  - [Nastavenie príjmu faxov](#)
  - [Nastavenie príjmu faxov](#)

Nakonfigurujte všetky nasledujúce nastavenia a potom vyberte položku [Done](#) (Hotovo):

Položka ponuky	Opis
Receive Mode (Režim prijímania)	<p>Nastavenie možnosti <a href="#">Receive Mode</a> (Režimu prijatia) určuje, ako faxové príslušenstvo prijíma faxové úlohy. Vyberte jednu z nasledujúcich možností:</p> <ul style="list-style-type: none"> <li>• <a href="#">Automatic (Automaticky)</a></li> <li>• <a href="#">TAM</a></li> <li>• <a href="#">Fax/Tel.</a></li> <li>• <a href="#">Manual (Manuálne)</a></li> </ul>
Zazvonenia pred odpoveďou	<p>Položka <a href="#">Rings to Answer</a> (Počet zvonení do odpovedania) určuje, koľkokrát má telefón zazvoniť, kým faxové príslušenstvo hovor prijme.</p> <p><b>POZNÁMKA:</b> Predvolený rozsah dostupných možností nastavenia <a href="#">Rings to Answer</a> (Počet zvonení do odpovedania) je špecifický pre konkrétnu oblasť. Rozsah možností nastavenia <a href="#">Rings to Answer</a> (Počet zvonení do odpovedania) závisí od konkrétnej oblasti.</p> <p>Ak príslušenstvo faxu neprijíma volania a funkcia <a href="#">Rings to Answer</a> (Počet zvonení do odpovedania) je nastavená na hodnotu <b>1</b>, skúste zvýšiť hodnotu nastavenia na <b>2</b>.</p>
Hlasitosť zvonenia	<p>Nastavenie <a href="#">Ring Volume</a> (Hlasitosť zvonenia) umožňuje upraviť hlasitosť zvonenia.</p>

Položka ponuky	Opis
Rýchlosť prijímania faxov	Dotknite sa rozbaľovacej ponuky <b>Fax Receive Speed</b> (Rýchlosť prijímania faxov) a vyberte niektorú z nasledujúcich možností: <ul style="list-style-type: none"> <li>Fast (Rýchlo) (v.34 – 33,6 k)</li> <li>Medium (Stredne) (v.17 – 14,4 k)</li> <li>Slow (Pomaly) (v.29 – 9,6 k)</li> </ul>
Extension Phone (Telefónna klapka)	Toto nastavenie umožňuje používať samostatný telefón v kombinácii s faxovými funkciami.
Povoliť opätovnú tlač	Toto nastavenie umožňuje opätovnú tlač prijatých faxov.
Receive to PC (Prijíť do počítača)	Toto nastavenie umožňuje prijímať faxy priamo do počítača.
Vyvolanie faxu	Toto nastavenie umožňuje zapnúť alebo vypnúť funkciu vyvolania faxu.
Fax/Tel Ring Time (Čas zvonenia faxu/ telefónu)	Toto nastavenie určuje počet zazvonení telefónu pred tým, než sa spustí režim faxu/ telefónu.

## Odoslanie faxu

- Položte dokument na sklo skenera potlačenou stranou nadol alebo ho položte do podávača dokumentov potlačenou stranou nahor a upravte vodiace lišty papiera podľa veľkosti dokumentu.
- Na domovskej obrazovke ovládacieho panela tlačiarne vyberte aplikáciu **Fax** a potom zvolte ikonu **Fax**. Môže sa zobrazíť výzva na zadanie mena používateľa a hesla.
- Zadajte príjemcov pomocou jednej z týchto metód:
  - ▲ Dotknite sa textového poľa **Fax Recipients** (Príjemcovia faxu) a pomocou klávesnice zadajte faxové číslo. Pri odosielaní faxu na viac čísel oddelte jednotlivé čísla bodkočiarkou, prípadne po zadaní každého čísla stlačte tlačidlo Enter  na klávesnici na dotykovej obrazovke.
  - a. Stlačením tlačidla kontaktov  vedľa poľa **Fax Recipients** (Príjemcovia faxu) otvorte obrazovku **Contacts** (Kontakty).
  - b. Vyberte požadovaný zoznam kontaktov.
  - c. Vyberte jedno alebo viacero mien zo zoznamu kontaktov a pridajte ich do zoznamu príjemcov. Následne vyberte možnosť **Add** (Pridať).
- Ak chcete načítať rýchlu súpravu, vyberte položku **Load** (Načítať), vyberte požadovanú rýchlu súpravu a potom v zozname **Quick Sets** (Rýchle súpravy) vyberte položku **Load** (Načítať).



**POZNÁMKA:** **Quick Sets** (Rýchle súpravy) predstavujú vopred definované nastavenia pre rôzne typy výstupu, ako napríklad **Text**, **Photograph** (Fotografia) a **High Quality** (Vysoká kvalita). Výberom rýchlej zostavy môžete zobrazíť jej popis.

- Ak chcete nakonfigurovať nastavenia, ako napríklad **Resolution** (Rozlíšenie), **Sides** (Strany) a **Content Orientation** (Orientácia obsahu), vyberte v ľavom dolnom rohu položku **Options** (Možnosti) a potom vyberte požadované nastavenia v ponuke **Options** (Možnosti). Ak sa zobrazí výzva, vyberte možnosť **Done** (Hotovo).
- Voliteľný náhľad: Po dotyku pravého panela obrazovky sa zobrazí náhľad dokumentu. Pomocou tlačidiel **Expand** (Rozbaliť) a **Collapse** (Zbaliť) na ľavej strane panela náhľadu môžete obrazovku náhľadu rozbaliť a zbaliť.



Tlačidlo **Expand** (Rozbaliť)



Tlačidlo **Collapse** (Zbaliť)



Pomocou tlačidiel na pravej strane obrazovky môžete nastaviť možnosti náhľadu, zmeniť usporiadanie a otáčať, vkladať alebo odstraňovať strany.



Prepnutie zobrazenia dvoch strán a miniatúry. V zobrazení miniatúry je k dispozícii viac možností ako v zobrazení dvoch strán.



Priblíženie alebo oddialenie vybranej strany.

**POZNÁMKA:** Ak chcete použiť tieto tlačidlá, vyberte len jednu stranu.



Otočenie strany o 180 stupňov.

**POZNÁMKA:** Toto tlačidlo je k dispozícii len v zobrazení miniatúry.



Odstránenie vybraných strán.

**POZNÁMKA:** Toto tlačidlo je k dispozícii len v zobrazení miniatúry.



Zmena usporiadania strán dokumentu. Vyberte jednu alebo viac strán a posuňte ich doprava alebo doľava.

**POZNÁMKA:** Tieto tlačidlá sú k dispozícii len v zobrazení miniatúry.



Pridanie strany do dokumentu. Tlačiareň vás vyzve na skenovanie ďalších strán.



Zrušenie zmien vykonaných v náhlade a opätovný začiatok.

- Keď je dokument pripravený, stlačením tlačidla **Send** (Odoslať) odošlite fax.

## Doplnkové úlohy faxu

Vyhľadajte informácie na internete na vykonanie bežných úloh faxovania.

Prejdite na stranu <http://www.hp.com/support/ljE52645mfp>.

K dispozícii sú pokyny pre úlohy faxovania, napríklad:

- Vytváranie a spravovanie zoznamov rýchlej voľby faxu
- Konfigurácia fakturačných kódov faxu
- Použitie plánu tlače faxu
- Blokovanie prichádzajúcich faxov
- Archivácia a posielanie faxov ďalej

---

## 8 Správa tlačiarne

Využíva nástroje na konfiguráciu správy, zabezpečenia a úspory energie a na riadenie aktualizácií firmvéru tlačiarne.

- [Rozšírená konfigurácia pomocou vstavaného webového servera HP \(EWS\)](#)
- [Konfigurácia nastavení siete IP](#)
- [Funkcie zabezpečenia tlačiarne](#)
- [Nastavenia úspory energie](#)
- [Softvér HP Web Jetadmin](#)
- [Aktualizácie softvéru a firmvéru](#)

Pomoc s videom nájdete v časti [www.hp.com/videos/LaserJet](http://www.hp.com/videos/LaserJet).

Tieto informácie sú správne v čase publikácie. Aktuálne informácie nájdete v časti <http://www.hp.com/support/ljE52645mfp>.

### Ďalšie informácie:

Komplexná podpora pre vašu tlačiareň od spoločnosti HP zahŕňa nasledujúce informácie:

- Inštalácia a konfigurácia
- Oboznámenie sa a používanie
- Riešenie problémov
- Prevezmite si aktualizácie softvéru a firmvéru
- Fóra technickej podpory
- Vyhľadanie informácií o záruke a regulačných podmienkach

# Rozšírená konfigurácia pomocou vstavaného webového servera HP (EWS)

- [Úvod](#)
- [Zobrazenie vstavaného webového servera HP \(EWS\)](#)
- [Funkcie vstavaného webového servera HP](#)

## Úvod

Pomocou vstavaného webového servera HP môžete spravovať tlačové funkcie z počítača namiesto ovládacieho panela tlačiarne.

- Zobrazenie informácií o stave tlačiarne
- Určenie zostávajúcej životnosti všetkého spotrebného materiálu a objednanie nového
- Zobrazenie a zmena konfigurácie zásobníkov
- Zobrazenie a zmena nastavení ponúk ovládacieho panela tlačiarne
- Zobrazenie a tlač interných stránok
- Príjem upozornení na udalosti týkajúce sa tlačiarne a spotrebného materiálu
- Zobrazenie a zmena konfigurácie siete

Vstavaný webový server HP funguje, keď je tlačiareň pripojená k sieti založenej na adrese IP. Vstavaný webový server HP nepodporuje pripojenie tlačiarne na báze IPX. Otvorenie a použitie vstavaného webového servera HP nie je podmienené prístupom na Internet.

Keď je tlačiareň pripojená k sieti, vstavaný webový server HP je automaticky dostupný.





---

**POZNÁMKA:** Vstavaný webový server HP nie je prístupný mimo sieťovej brány firewall.

---

## Zobrazenie vstavaného webového servera HP (EWS)

1. Ak chcete zobraziť adresu IP alebo názov hostiteľa, na domovskej obrazovke ovládacieho panela tlačiarne vyberte ikonu informácií  a potom ikonu siete .
2. Otvorte webový prehliadač a do riadka s adresou zadajte adresu IP alebo názov hostiteľa presne v takom tvare, v akom sa zobrazuje na ovládacom paneli tlačiarne. Na klávesnici počítača stlačte kláves **Enter**. Otvorí sa server EWS.



---

**POZNÁMKA:** Ak sa vo webovom prehliadači zobrazí hlásenie o tom, že prístup na danú webovú lokalitu nemusí byť bezpečný, vyberte možnosť pokračovania na webovú lokalitu. Prístup na túto webovú lokalitu nie je pre počítač nebezpečný.

---

Ak chcete používať vstavaný webový server HP, prehliadač musí spĺňať nasledujúce požiadavky:

### Windows® 7

- Internet Explorer (verzia 8.x alebo novší)
- Google Chrome (verzia 34.x alebo novší)
- Firefox (verzia 20.x alebo novší)

### Windows® 8 alebo novší

- Internet Explorer (verzia 9.x alebo novší)
- Google Chrome (verzia 34.x alebo novší)
- Firefox (verzia 20.x alebo novší)

### macOS

- Safari (verzia 5.x alebo novší)
- Google Chrome (verzia 34.x alebo novší)

### Linux

- Google Chrome (verzia 34.x alebo novší)
- Firefox (verzia 20.x alebo novší)

## Funkcie vstavaného webového servera HP

- [Karta Information \(Informácie\)](#)
- [Karta General \(Všeobecné\)](#)
- [Karta Copy/Print \(Kopírovanie/tlač\)](#)
- [Karta Scan/Digial Send \(Skenovanie/digitálne odosielanie\)](#)
- [Karta Fax](#)
- [Karta Supplies \(Spotrebný materiál\)](#)
- [Karta Troubleshooting \(Riešenie problémov\)](#)
- [Karta Security \(Zabezpečenie\)](#)
- [Karta HP Web Services \(Webové služby HP\)](#)
- [Karta Networking \(Sieť\)](#)
- [Zoznam Other Links \(Iné prepojenia\)](#)

### Karta Information (Informácie)

Tabuľka 8-1 Karta Information (Informácie) vstavaného webového servera HP

Ponuka	Opis
Stav zariadenia	Táto strana informuje o stave tlačiarne a zostávajúcom čase životnosti spotrebného materiálu HP. Na tejto strane je tiež uvedený typ a veľkosť papiera, ktoré sú nastavené pre každý zásobník. Ak chcete zmeniť predvolené nastavenia, kliknite na prepojenie <b>Change Settings</b> (Zmeniť nastavenia).
Konfiguračná stránka	Zobrazuje informácie nachádzajúce sa na konfiguračnej strane.
Supplies Status Page (Stránka so stavom spotrebného materiálu)	Zobrazuje stav spotrebného materiálu v tlačiarňi.
Stránka denníka udalostí	Zobrazuje zoznam všetkých udalostí a chýb tlačiarne. Použitím prepojenia <b>HP Instant Support</b> (Okamžitá podpora od spoločnosti HP) (v oblasti <b>Other Links</b> (Iné prepojenia) na všetkých stránkach vstavaného webového servera HP) sa pripojíte k dynamickým webovým stránkam, ktoré vám pomôžu pri riešení problémov. Tieto stránky tiež zobrazujú ďalšie služby dostupné pre príslušnú tlačiareň.
Usage Page (Stránka používania)	Poskytuje zhrnutie počtu strán, ktoré tlačiareň vytlačila, zoradené v skupinách podľa veľkosti, typu a tlačovej dráhy papiera.
Device Information (Informácie o zariadení)	Uvádza sieťový názov, adresu a informácie o modeli tlačiarne. Ak chcete tieto záznamy prispôsobiť, kliknite na ponuku <b>Device Information</b> (Informácie o zariadení) na karte <b>General</b> (Všeobecné).
Snímka ovládacieho panela	Slúži na zobrazenie obrázka aktuálnej obrazovky na displeji ovládacieho panela.
Správy a strany na tlač	Obsahujú zoznamy vnútorných správ a strán pre príslušnú tlačiareň. Vyberajú niekoľko položiek na tlač alebo zobrazenie.
Licencie Open Source	Zobrazí zoznam licencií pre softvérové aplikácie s otvoreným zdrojovým kódom, ktoré možno používať s tlačiarňou.

## Karta General (Všeobecné)

Tabuľka 8-2 Karta General (Všeobecné) vstavaného webového servera HP

Ponuka	Opis
Prispôsobenie ovládacieho panela	Zmena poradia, zobrazenie alebo skrytie funkcií na displeji ovládacieho panela.  Zmena predvoleného jazyka zobrazenia a rozloženia klávesnice.
Rýchle súpravy	Umožňujú konfigurovať úlohy, ktoré sú k dispozícii v oblasti <b>Quick Sets</b> (Rýchle nastavenia) na úvodnej obrazovke ovládacieho panela tlačiarne.
Výstrahy	Nastavenie e-mailových výstrah upozorňujúcich na rôzne udalosti týkajúce sa tlačiarne a spotrebného materiálu.
Aplikácia nastavení ovládacieho panela	Zobrazenie možností aplikácie Nastavenia, ktoré sú dostupné na ovládacom paneli tlačiarne.
Všeobecné nastavenia	Konfigurácia spôsobu obnovenia tlačiarne po zaseknutí papiera a ostatných všeobecných nastavení tlačiarne.
AutoSend	Služi na konfiguráciu tlačiarne na odosielanie automatizovaných e-mailov týkajúcich sa konfigurácie produktu a spotrebného materiálu na určené e-mailové adresy.
Upraviť ostatné prepojenia	Pridanie alebo prispôsobenie prepojenia na inú stránku. Toto prepojenie sa zobrazí v oblasti päty na všetkých stránkach vstavaného webového servera HP.
Informácie o objednávaní	Zadávanie informácií o objednávkach náhradných tonerových kaziet. Tieto informácie sa zobrazujú na stránke s informáciami o stave spotrebného materiálu.
Device Information (Informácie o zariadení)	Nastavenie názvu a inventárneho čísla tlačiarne. Zadáte meno primárneho kontaktu, ktorý získa informácie o tlačiarni.
Jazyk	Služi na nastavenie jazyka, v ktorom sa zobrazia informácie zo vstavaného webového servera HP.
Inovácia firmvéru	Umožňuje prevziať a nainštalovať aktualizácie firmvéru pre túto tlačiareň.
Nastavenia dátumu/času	Umožňuje nastaviť dátum a čas alebo uskutočniť synchronizáciu so sieťovým časovým serverom.
Energy Settings (Nastavenia spotreby energie)	Nastaví alebo upraví čas spustenia, čas spánku a oneskorenie spánku tlačiarne. Môžete nastaviť rôzny plán na každý deň v týždni, aj na prázdniny.  Môžete nastaviť interakcie, ktoré spôsobia prebudenie tlačiarne z režimu spánku.
Zálohovať/obnoviť	Vytvára záložný súbor obsahujúci údaje o tlačiarni a používateľovi. V prípade potreby možno tento súbor použiť na obnovenie údajov v tlačiarni.
Reset Factory Settings (Obnoviť výrobné nastavenia)	Obnovenie nastavení tlačiarne na predvolené výrobné nastavenia.
Inštaláčny súbor riešení problémov	Inštalácia balíkov softvéru tretích strán, ktorými sa môže rozšíriť alebo upraviť funkčnosť tlačiarne.
Nastavenia štatistiky úloh	Informácie o pripojení štatistických služieb tretích strán.
Nastavenia kvót	Informácie o pripojení kvóty služieb tretích strán.

## Karta Copy/Print (Kopírovanie/tlač)

Tabuľka 8-3 Karta Copy/Print (Kopírovanie/Tlač) vstavaného webového servera HP

Ponuka	Opis
Nastavenia tlače z jednotky USB	Aktivuje alebo deaktivuje ponuku <a href="#">Print from USB Drive</a> (Tlač z jednotky USB) na ovládacom paneli.
Správa uložených úloh	Aktivuje alebo deaktivuje možnosť ukladať úlohy do pamäte tlačiarne. Slúži na konfiguráciu možností ukladania úloh.
Predvolené možnosti tlače	Konfigurácia predvolených možností pre tlačové úlohy.
Obmedziť farebnú tlač (Len pre farebné tlačiarne)	Povoľuje alebo obmedzuje farebnú tlač a kopírovanie. Môžete špecifikovať oprávnenia pre jednotlivých používateľov alebo pre úlohy, ktoré sú odoslané z konkrétnych softvérových programov.
Nastavenia PCL a skriptu PostScript	Úprava nastavení riadiaceho jazyka tlačiarne (PCL) a skriptu PostScript pre všetky tlačové úlohy vrátane úloh kopírovania a prijatých faxov.
Kvalita tlače	Konfigurácia nastavení kvality tlače vrátane nastavenia farieb, registrácie snímky a typov povoleného papiera.
Nastavenia kopírovania	Konfigurácia predvolených možností a rýchlych súprav pre úlohy kopírovania. <b>POZNÁMKA:</b> Ak sa možnosti nastavenia kopírovania pre konkrétnu úlohu nenastavia na ovládacom paneli na začiatku úlohy, pre danú úlohu sa použijú predvolené nastavenia.
Manage Trays (Správa zásobníkov)	Konfigurácia nastavení zásobníkov na papier.

## Karta Scan/Digital Send (Skenovanie/digitálne odosielanie)

Tabuľka 8-4 Karta Scan/Digital Send (Skenovanie/Digitálne odosielanie) vstavaného webového servera HP

Ponuka	Opis
Nastavenia skenovania do e-mailu	Konfigurácia predvolených e-mailových nastavení digitálneho odosielania vrátane týchto nastavení: <ul style="list-style-type: none"><li>• Nastavenia servera odchádzajúcej pošty (SMTP).</li><li>• Nastavenia rýchlych súprav e-mailových úloh</li><li>• Predvolené nastavenia správ, ako napríklad adresa „Od“ a predmet správy</li><li>• Nastavenia digitálnych podpisov a šifrovania.</li><li>• Nastavenia e-mailových upozornení.</li><li>• Predvolené nastavenia skenovania e-mailových úloh.</li><li>• Predvolené nastavenia súborov e-mailových úloh.</li></ul>



**Tabuľka 8-4** Karta Scan/Digital Send (Skenovanie/Digitálne odosielanie) vstavaného webového servera HP (pokračovanie)

Ponuka	Opis
<b>Nastavenia skenovania do sieťového priečinka</b>	<p>Slúži na konfiguráciu nastavení sieťových priečinkov digitálneho odosielania vrátane týchto nastavení:</p> <ul style="list-style-type: none"> <li>• Nastavenia rýchlych súprav úloh uložených v sieťovom priečinku</li> <li>• Nastavenia oznámení.</li> <li>• Predvolené nastavenia skenovania úloh uložených v sieťovom priečinku.</li> <li>• Predvolené nastavenia súborov pre úlohy uložené v sieťovom priečinku.</li> </ul>
<b>Nastavenia skenovania do služby SharePoint®</b>  (len modely Flow)	<p>Slúži na konfiguráciu nastavení digitálneho odosielania jednotky Microsoft SharePoint® vrátane týchto nastavení:</p> <ul style="list-style-type: none"> <li>• Nastavenia rýchlych súprav úloh uložených v knižnici dokumentov na lokalite SharePoint®</li> <li>• Predvolené nastavenia úloh uložené v knižnici dokumentov na lokalite SharePoint®</li> </ul>
<b>Nastavenia skenovania na jednotku USB</b>	<p>Slúži na konfiguráciu nastavení USB digitálneho odosielania vrátane týchto nastavení:</p> <ul style="list-style-type: none"> <li>• Nastavenia rýchlych súprav úloh uložených na jednotke USB flash</li> <li>• Nastavenia oznámení.</li> <li>• Predvolené nastavenia skenovania úloh uložených na jednotke USB flash.</li> <li>• Predvolené nastavenia súborov pre úlohy uložené na jednotke USB flash.</li> </ul>
<b>Kontakty</b>	<p>Správa kontaktov vrátane nasledujúcich operácií:</p> <ul style="list-style-type: none"> <li>• Pridávanie po jednej e-mailovej adrese do tlačiarne.</li> <li>• Import veľkého zoznam najčastejšie používaných e-mailových adries do tlačiarne naraz namiesto ich pridávania po jednej.</li> <li>• Export kontaktov z tlačiarne do súboru .CSV v počítači, ktorý možno použiť ako zálohu údajov alebo na import záznamov na inú tlačiareň HP.</li> <li>• Úprava e-mailových adries, ktoré už boli do tlačiarne uložené.</li> </ul>
<b>Spravidcovia rýchlym nastavením funkcie skenovania do e-mailu a sieťového priečinka</b>	<p>Konfigurácia tlačiarne na odosielanie naskenovaných obrázkov vo forme príloh k e-mailu. Konfigurácia tlačiarne na ukladanie naskenovaných obrázkov do sieťového priečinka Rýchle súpravy. Rýchle súpravy poskytujú rýchly prístup k súborom uloženým v sieti.</p>
<b>Nastav. softvéru dig. odosielania</b>	<p>Slúži na konfiguráciu nastavení týkajúcich sa použitia voliteľného softvéru Digital sending.</p>

## Karta Fax

Tabuľka 8-5 Karta Fax vstavaného webového servera HP

Ponuka	Opis
<b>Fax Send Setup (Nastavenie odosielania faxu)</b>	Slúži na konfiguráciu nastavení na odosielanie faxov vrátane týchto nastavení: <ul style="list-style-type: none"><li>• Predvolené nastavenia odchádzajúcich faxov.</li><li>• Nastavenia rýchlych súprav faxových úloh</li><li>• Nastavenia oznámení.</li><li>• Predvolené nastavenie na odosielanie faxov prostredníctvom vnútorného faxového modemu</li><li>• Nastavenia používania faxovej služby prostredníctvom lokálnej siete LAN.</li><li>• Nastavenia používania faxovej služby prostredníctvom Internetu.</li></ul>
<b>Rýchle voľby faxu</b>	Správa čísel rýchlej voľby vrátane nasledujúcich možností: <ul style="list-style-type: none"><li>• Import súborov .CSV obsahujúcich e-mailové adresy, faxové čísla alebo používateľské záznamy, aby boli prístupné v tlačiarni.</li><li>• Export e-mailových adries, faxových čísel a používateľských záznamov z tlačiarnie do súboru v počítači, ktorý možno použiť ako zálohu údajov alebo na import záznamov na iné tlačiarne HP.</li></ul>
<b>Nastavenie príjmu faxov</b>	Konfiguruje predvolené možnosti tlače prichádzajúcich faxov a nastavuje plán tlače faxu.
<b>Archív faxov a posielanie faxov ďalej</b>	Aktivovanie alebo deaktivovanie archivácie faxov a posielania faxov ďalej a konfigurácia základných nastavení oboch funkcií: <ul style="list-style-type: none"><li>• Archív faxov používajte na odosielanie kópie všetkých prichádzajúcich a odchádzajúcich faxov na e-mailovú adresu, do sieťového priečinka alebo na server FTP.</li><li>• Posielanie faxov ďalej je metóda posielania prichádzajúcich faxov do iného faxového zariadenia.</li></ul>
<b>Fax Activity Log (Denník činností faxu)</b>	Obsahuje zoznam faxov, ktoré tlačiareň odoslala alebo prijala.

## Karta Supplies (Spotrebný materiál)

Tabuľka 8-6 Vstavaný webový server HP, karta Supplies (Spotrebný materiál)

Ponuka	Opis
<b>Manage Supplies (Správa spotrebného materiálu)</b>	Konfigurácia spôsobu, akým bude tlačiareň reagovať, keď spotrebný materiál dosiahne veľmi nízky stav.

## Karta Troubleshooting (Riešenie problémov)

Tabuľka 8-7 Karta Troubleshooting (Riešenie problémov) vstavaného webového servera HP

Ponuka	Opis
<b>Riešenie bežných problémov</b>	Vyberte si spomedzi rôznych správ a testov, pomocou ktorých môžete vyriešiť problémy s tlačiarňou.

**Tabuľka 8-7** Karta Troubleshooting (Riešenie problémov) vstavaného webového servera HP (pokračovanie)

Ponuka	Opis
Online pomoc	Prepojenie na cloudovú online pomoc spoločnosti HP, ktorá poskytne asistenciu pri riešení problémov tlače.
Diagnostické údaje	Exportovanie informácií o tlačiarňi do súboru – tento postup môže byť vhodný na podrobnú analýzu problému.
<b>POZNÁMKA:</b> Táto položka je k dispozícii iba vtedy, keď na karte <b>Security</b> (Zabezpečenie) nastavíte heslo správcu.	
Kalibrácia/čistenie (Len pre farebné tlačiarne)	Povolenie funkcie automatického čistenia, vytvorenia a vytlačenia čistiacej strany a výberu možnosti okamžitej kalibrácie tlačiarne.
Obnovenie výrobných nastavení	Obnovenie nastavení tlačiarne na predvolené výrobné nastavenia.
Inovácia firmvéru	Umožňuje prevziať a nainštalovať aktualizácie firmvéru pre túto tlačiareň.

## Karta Security (Zabezpečenie)

**Tabuľka 8-8** Karta Security (Zabezpečenie) vstavaného webového servera HP

Ponuka	Opis
Všeobecné zabezpečenie	Nastavenia všeobecného zabezpečenia vrátane nasledujúcich možností: <ul style="list-style-type: none"> <li>Konfigurácia hesla správcu s cieľom obmedziť prístup k niektorým funkciám tlačiarne.</li> <li>Nastavenie hesla PjL na spracovanie príkazov PjL.</li> <li>Nastavenie prístupu do systému súborov a zabezpečenia aktualizácie firmvéru.</li> <li>Aktivuje alebo deaktivuje hostiteľský port USB na ovládacom paneli alebo port pripojenia USB na formátovači tlače priamo z počítača.</li> <li>Zobrazenie stavu všetkých nastavení zabezpečenia.</li> </ul>
Zásady týkajúce sa kont	Povolenie nastavení správcovského konta.
Ovládanie prístupu	Konfigurácia prístupu k funkciám tlačiarne pre konkrétnych jednotlivcov alebo skupiny a výber metódy prihlásenia sa jednotlivcov do tlačiarne.
Ochrana uložených údajov	Konfiguruje a spravuje vnútorný pevný disk tlačiarne. Konfiguruje nastavenia úloh uložených na pevnom disku tlačiarne.
Spravovať vzdialené aplikácie	Spravujte alebo povoľte vzdialené aplikácie pomocou importovania alebo odstránenia certifikátov, ktoré zariadeniam umožňujú používať tento produkt.
Správa certifikátov	Inštaluje a spravuje certifikáty zabezpečenia na prístup do tlačiarne a siete.
Web Service Security (Zabezpečenie webových služieb)	Umožňuje povolenie prístupu k zdrojom na tejto tlačiarňi z webových stránok z iných domén. Ak sa do zoznamu nepridajú žiadne lokality, všetky lokality sa považujú za dôveryhodné.
Vlastný test	Overenie fungovania funkcií zabezpečenia v súlade s predpokladanými systémovými parametrami.

## Karta HP Web Services (Webové služby HP)

Pomocou karty **HP Web Services** (Webové služby HP) možno konfigurovať a zapnúť používanie webových služieb HP pre túto tlačiareň. Skôr než začnete používať funkciu HP ePrint, je potrebné povoliť webové služby HP.

**Tabuľka 8-9** Vstavaný webový server HP karta webové služby HP

Ponuka	Opis
Web Services Setup (Nastavenie webových služieb)	Aktivovaním webových služieb HP pripojíte túto tlačiareň k službe HP Connected na webe.
Webový server proxy	Umožňuje nakonfigurovať server proxy, ak sú problémy s aktivovaním webových služieb HP alebo pripojením tlačiarne k internetu.
HP JetAdvantage	Prístup k riešeniam, ktoré rozširujú možnosti tlačiarne
Smart Cloud Print	Zapnite službu Smart Cloud Print, ktorá umožňuje prístup k webovým aplikáciám, ktoré rozširujú funkcie tlačiarne.

## Karta Networking (Sieť)

Karta **Networking** (Sieť) sa používa vtedy, ak chcete nakonfigurovať a zabezpečiť sieťové nastavenia tlačiarne v čase jeho pripojenia do siete s protokolom IP. Táto karta sa nezobrazí, ak je tlačiareň pripojená k iným typom sietí.

**Tabuľka 8-10** Karta Networking (Sieť) vstavaného webového servera HP

Ponuka	Opis
<b>Konfigurácia</b>	
Bezdrôtová stanica	Konfigurácia úvodných nastavení bezdrôtového pripojenia
Wi-Fi Direct	Konfigurácia nastavení funkcie Wi-Fi Direct pre tlačiarne so vstavanou funkciou tlače pomocou pripojení Wi-Fi Direct a NFC alebo s nainštalovaným bezdrôtovým príslušenstvom. <b>POZNÁMKA:</b> Dostupné možnosti konfigurácie závisia od modelu tlačového servera.
TCP/IP Settings (Nastavenia TCP/IP)	Konfigurácia nastavení režimu TCP/IP pre siete založené na protokoloch IPv4 a IPv6. <b>POZNÁMKA:</b> Dostupné možnosti konfigurácie závisia od modelu tlačového servera.
Network Settings (nastavenia siete)	Konfigurácia nastavení protokolov IPX/SPX, AppleTalk, DLC/LLC a SNMP v závislosti od modelu tlačového servera.
Iné nastavenia	Konfigurácia všeobecných tlačových protokolov a služieb podporovaných tlačovým serverom. Dostupné možnosti závisia od modelu tlačového servera, ale môžu zahŕňať aktualizáciu firmvéru, fronty služby LPD, nastavenia jednotky USB, informácie o podpore a frekvenciu obnovovania.
Služba AirPrint	Umožňuje aktivovať, nastaviť alebo deaktivovať sieťovú tlač z tlačiarne so systémom od spoločnosti Apple.
Výber jazyka	Umožňuje zmenu jazyka zobrazenia vstavaného webového servera HP. Táto stránka sa zobrazí, ak webové stránky podporujú viac jazykov. Alternatívne môžete podporované jazyky zvoliť prostredníctvom nastavení predvolieb jazyka v prehliadači.
Výber lokality	Výber krajiny/oblasti tlačiarne.
Google Cloud Print	
Nastavenie	Nastavenie možností služby Google Cloud Print.

Tabuľka 8-10 Karta Networking (Sieť) vstavaného webového servera HP (pokračovanie)

Ponuka	Opis
Webový server proxy	Konfigurácia nastavení servera proxy.
<b>Zabezpečenie</b>	
Nastavenia	<p>Môžete zobraziť aktuálne nastavenia zabezpečenia a obnoviť ich na predvolené výrobné hodnoty.</p> <p>Môžete nakonfigurovať nastavenia zabezpečenia pomocou sprievodcu konfigurácie zabezpečenia.</p> <p><b>POZNÁMKA:</b> Sprievodcu konfigurácie zabezpečenia nepoužívajte na konfiguráciu nastavení zabezpečenia s použitím aplikácií na správu siete, ako je HP Web Jetadmin.</p>
Autorizácia	<p>Kontrola správy konfigurácie a používania tlačiarne vrátane nasledujúcich možností:</p> <ul style="list-style-type: none"> <li>Nastavenie alebo zmena hesla správcu v rámci kontroly prístupu ku konfiguračným parametrom.</li> <li>Vyžadovanie, inštalácia a spravovanie digitálnych certifikátov na tlačovom serveri HP Jetdirect.</li> <li>Obmedzenie hostiteľského prístupu k tlačiarni prostredníctvom zoznamu prístupových práv (Access Control List – ACL) (pre vybrané tlačové servery len na sieťach založených na protokole IPv4).</li> </ul>
Bezpečná komunikácia	Konfigurácia nastavení zabezpečenia.
Správa protokolov	<p>Konfigurácia a správa protokolov zabezpečenia pre tlačiareň vrátane nasledujúcich možností:</p> <ul style="list-style-type: none"> <li>Nastavenie úrovne správy zabezpečenia pre vstavaný webový server HP a kontrola prenosu údajov cez protokoly HTTP a HTTPS.</li> <li>Konfigurácia fungovania protokolu SNMP (Simple Network Management Protocol). Aktivácia alebo deaktivácia agentov protokolu SNMP v1/v2c alebo SNMP v3 na tlačovom serveri.</li> <li>Kontrola prístupu prostredníctvom protokolov, ktoré nemusia byť bezpečné, ako sú tlačové protokoly, tlačové služby, zisťovacie protokoly, služby rozlišovania názvov a konfiguračno-správčovské protokoly.</li> </ul>
Autentifikácia 802.1X	<p>Umožňuje konfiguráciu nastavení autentifikácie 802.1X na tlačovom serveri Jetdirect podľa požiadaviek na autentifikáciu klienta v sieti a vynulovanie nastavení autentifikácie 802.1X na predvolené výrobné hodnoty.</p> <p><b>UPOZORNENIE:</b> Pri zmene nastavení autentifikácie 802.1X môže dôjsť ku strate pripojenia tlačiarne. Na opätovné pripojenie môže byť potrebné vynulovanie tlačového servera na predvolený výrobný stav a preinštalovať tlačiareň.</p>
IPsec/Firewall	Zobrazenie alebo konfigurácia zásad brány Firewall alebo zásad pre IPsec/Firewall.
Oznamovací agent	Umožňuje zapnutie alebo vypnutie oznamovacieho agenta zariadenia HP; nastavenie konfiguračného servera a konfiguráciu vzájomnej autentifikácie s použitím certifikátov.
<b>Diagnostika</b>	
Štatistiky siete	Umožňuje zobrazenie štatistik siete, ktoré sa zbierajú a ukladajú na tlačovom serveri HP Jetdirect.
Informácie o protokole	Umožňuje zobrazenie nastavení konfigurácie siete na tlačovom serveri HP Jetdirect pre každý protokol.
Konfiguračná stránka	Umožňuje zobrazenie konfiguračnej stránky tlačového servera HP Jetdirect, ktorá obsahuje informácie o stave a konfigurácii.

## Zoznam Other Links (Iné prepojenia)

Pomocou ponuky **Edit Other Links** (Upraviť iné prepojenia) na karte **General** (Všeobecné) môžete nakonfigurovať prepojenia, ktoré sa zobrazia v päte vstavaného webového servera HP.

 **POZNÁMKA:** Nižšie sú uvedené predvolené prepojenia.

**Tabuľka 8-11** Zoznam Other Links (Iné prepojenia) vstavaného webového servera HP

Ponuka	Opis
HP Instant Support	Slúži na pripojenie k webovej lokalite spoločnosti HP, na ktorej nájdete pomoc pri hľadaní riešení problémov s tlačiarkou.
Nákup spotrebného materiálu	Slúži na pripojenie k webovej lokalite HP SureSupply, na ktorej nájdete informácie o možnostiach nákupu originálneho spotrebného materiálu od spoločnosti HP, napríklad kaziet a papiera.
Podpora produktov	Slúži na pripojenie k stránke podpory tlačiarne, na ktorej môžete hľadať pomoc týkajúcu sa rôznych tém.

# Konfigurácia nastavení siete IP



- [Odmietnutie zdieľania tlačiarne](#)
- [Zobrazenie alebo zmena nastavení siete](#)
- [Prenomenovanie tlačiarne v sieti](#)
- [Ručné nastavenie parametrov protokolu IPv4 TCP/IP pomocou ovládacieho panela](#)
- [Manuálne nastavenie parametrov protokolu IPv6 TCP/IP pomocou ovládacieho panela](#)
- [Nastavenia rýchlosti pripojenia a duplexnej prevádzky](#)

## Odmietnutie zdieľania tlačiarne

Spoločnosť HP nepodporuje siete typu peer-to-peer, keďže nejde o funkciu ovládačov tlačiarní HP, ale operačných systémov spoločnosti Microsoft. Prejdite na webovú lokalitu spoločnosti Microsoft na adrese [www.microsoft.com](http://www.microsoft.com).

## Zobrazenie alebo zmena nastavení siete

Na zobrazenie alebo zmenu konfiguračných nastavení protokolu IP použite zabudovaný webový server.

1. Otvorte vstavaný webový server HP (EWS):
  - a. Ak chcete zobraziť adresu IP alebo názov hostiteľa, na domovskej obrazovke ovládacieho panela tlačiarne sa dotknite ikony informácií  a potom ikony siete .
  - b. Otvorte webový prehliadač a do riadka s adresou zadajte adresu IP alebo názov hostiteľa presne v takom tvare, v akom sa zobrazuje na ovládacom paneli tlačiarne. Na klávesnici počítača stlačte kláves **Enter**. Otvorí sa server EWS.





**POZNÁMKA:** Ak sa vo webovom prehliadači zobrazí hlásenie o tom, že prístup na danú webovú lokalitu nemusí byť bezpečný, vyberte možnosť pokračovania na webovú lokalitu. Prístup na túto webovú lokalitu nie je pre počítač nebezpečný.

2. Kliknutím na kartu **Networking** (Sieť) získate informácie o sieti. Zmeňte nastavenia podľa potreby.

## Prenomenovanie tlačiarne v sieti

Ak chcete tlačiareň v sieti premenovať tak, aby bola jedinečne identifikovaná, použite vstavaný webový server HP.

1. Otvorte vstavaný webový server HP (EWS):
  - a. Ak chcete zobraziť adresu IP alebo názov hostiteľa, na domovskej obrazovke ovládacieho panela tlačiarne sa dotknite ikony informácií  a potom ikony siete .

- b. Otvorte webový prehliadač a do riadka s adresou zadajte adresu IP alebo názov hostiteľa presne v takom tvare, v akom sa zobrazuje na ovládacom paneli tlačiarne. Na klávesnici počítača stlačte kláves **Enter**. Otvorí sa server EWS.

---

 **POZNÁMKA:** Ak sa vo webovom prehliadači zobrazí hlásenie o tom, že prístup na danú webovú lokalitu nemusí byť bezpečný, vyberte možnosť pokračovania na webovú lokalitu. Prístup na túto webovú lokalitu nie je pre počítač nebezpečný.

---

2. Otvorte kartu **General** (Všeobecné).
3. Na stránke **Device Information** (Informácie o zariadení) sa predvolený názov tlačiarne nachádza v poli **Device Name** (Názov zariadenia). Tento názov môžete zmeniť kvôli jedinečnej identifikácii tejto tlačiarne.

---

 **POZNÁMKA:** Vyplnenie ostatných polí na tejto stránke je voliteľné.

---

4. Kliknutím na tlačidlo **Apply** (Použiť) uložte zmeny.

## Ručné nastavenie parametrov protokolu IPv4 TCP/IP pomocou ovládacieho panela

Na nastavenie adresy IPv4, masky podsiete a predvolenej brány použite ponuky **Settings** (Nastavenia) na ovládacom paneli.

1. Na domovskej obrazovke na ovládacom paneli tlačiarne prejdite na aplikáciu **Settings** (Nastavenia) a potom vyberte ikonu **Settings** (Nastavenia).
2. Otvorte tieto ponuky:
  - **Networking** (Sieťové funkcie)
  - **Ethernet**
  - **TCP/IP**
  - **IPV 4 Settings** (Nastavenia IPV 4)
  - **Config Method** (Metóda konfigurácie)
3. Vyberte možnosť **Manual** (Manuálne) a potom stlačte tlačidlo **Save** (Uložiť).
4. Otvorte ponuku **Manual Settings** (Manuálne nastavenia).
5. Dotknite sa možnosti **IP Address** (Adresa IP), **Subnet Mask** (Maska podsiete) alebo **Default Gateway** (Predvolená brána).
6. Dotknutím sa prvého poľa otvoríte klávesnicu. Zadajte do poľa správne číslice a potom sa dotknite tlačidla **OK**.

Zopakujte tento postup pri každom poli a potom sa dotknite tlačidla **Save** (Uložiť).

## Manuálne nastavenie parametrov protokolu IPv6 TCP/IP pomocou ovládacieho panela

Ponuky **Settings** (Nastavenia) ovládacieho panela sa používajú na manuálne nastavenie adresy IPv6.





1. Na domovskej obrazovke na ovládacom paneli tlačiarne prejdite na aplikáciu **Settings** (Nastavenia) a potom vyberte ikonu **Settings** (Nastavenia).
2. Ak chcete povoliť manuálnu konfiguráciu, otvorte nasledujúce ponuky:
  - **Networking** (Sieťové funkcie)
  - **Ethernet**
  - **TCP/IP**
  - **IPV6 Settings** (Nastavenia adresy IPV6)
3. Vyberte položku **Enable** (Povoliť) a potom položku **On** (Zap.).
4. Vyberte možnosť **Enable Manual Settings** (Aktivovať manuálne nastavenie) a potom stlačte tlačidlo **Done** (Hotovo).
5. Ak chcete nakonfigurovať adresu, otvorte ponuku **Address** (Adresa) a potom dotknutím sa poľa otvorte klávesnicu.
6. Pomocou klávesnice zadajte adresu a potom sa dotknite tlačidla **OK**.
7. Stlačte položku **Uložiť**.

## Nastavenia rýchlosti pripojenia a duplexnej prevádzky

 **POZNÁMKA:** Tieto informácie sa týkajú len ethernetových sietí. Nevzťahujú sa na bezdrôtové siete.

Rýchlosť prepojenia a komunikačný režim tlačového servera sa musia zhodovať so sieťovým rozbočovačom. Pre väčšinu prípadov nechajte tlačiareň v automatickom režime. Nesprávne zmeny v rýchlosti pripojenia a duplexnej prevádzky môžu zabrániť komunikácii tlačiarne s ostatnými sieťovými zariadeniami. Ak chcete vykonať zmeny, použite ovládací panel tlačiarne.

 **POZNÁMKA:** Nastavenie tlačiarne sa musí zhodovať s nastavením sieťového zariadenia (sieťový rozbočovač, prepínač, brána, smerovač alebo počítač).

 **POZNÁMKA:** Zmena týchto nastavení spôsobí vypnutie a následné zapnutie tlačiarne. Zmeny vykonávajte len vtedy, keď je tlačiareň nečinná.

1. Na domovskej obrazovke na ovládacom paneli tlačiarne prejdite na aplikáciu **Settings** (Nastavenia) a potom vyberte ikonu **Settings** (Nastavenia).
2. Otvorte tieto ponuky:
  - **Networking** (Sieťové funkcie)
  - **Ethernet**
  - **Link Speed** (Rýchlosť pripojenia)
3. Vyberte jednu z nasledujúcich možností:
  - **Automaticky:** Tlačový server sa automaticky nastaví na najvyššiu rýchlosť pripojenia a komunikačný režim povolený v sieti.
  - **10T Half** (10T – polovičná): 10 megabajtov za sekundu (Mb/s), poloduplexná prevádzka
  - **10T Full** (10T – plná): 10 Mb/s, prevádzka s plným duplexom.

- **10T Auto** (10T – automatická): 10 Mb/s, prevádzka s automatickým duplexom.
  - **100TX Half** (100TX – polovičná): 100 Mb/s, poloduplexná prevádzka.
  - **100TX Full** (100TX – plná): 100 Mb/s, prevádzka s plným duplexom.
  - **100TX Auto** (100TX – automatická): 100 Mb/s, prevádzka s automatickým duplexom.
  - **1000T Full** (10T – plná): 1 000 Mb/s, prevádzka s plným duplexom.
4. Dotknite sa tlačidla **Save** (Uložiť). Tlačiareň sa vypne a znova zapne.

# Funkcie zabezpečenia tlačiarne

- [Úvod](#)
- [Bezpečnostné vyhlásenia](#)
- [Nastavenie hesla správcu](#)
- [IP Security](#)
- [Podpora šifrovania: vysokovýkonné zabezpečené pevné disky spoločnosti HP](#)
- [Uzamknutie formátovača](#)

## Úvod

Tlačiareň disponuje viacerými funkciami zabezpečenia, ktoré obmedzujú prístup používateľov k nastaveniam konfigurácie, zabezpečujú údaje a bránia prístupu k cenným hardvérovým komponentom.

## Bezpečnostné vyhlásenia



Tlačiareň podporuje bezpečnostné štandardy a odporúčané protokoly, ktoré pomáhajú pri zabezpečení tlačiarne, chránia kritické informácie v sieti a zjednodušujú spôsob monitorovania a údržby tlačiarne.

## Nastavenie hesla správcu

Na prístup k tlačiarne a vstavanému webovému serveru HP pridajte heslo správcu, aby neoprávnení používatelia nemohli meniť nastavenia tlačiarne.

- [Nastavenie hesla pomocou vstavaného webového servera HP \(EWS\)](#)
- [Poskytnutie prístupových poverení na ovládacom paneli tlačiarne](#)

### Nastavenie hesla pomocou vstavaného webového servera HP (EWS)

1. Otvorte vstavaný webový server HP (EWS):
  - a. Ak chcete zobraziť adresu IP alebo názov hostiteľa, na domovskej obrazovke ovládacieho panela tlačiarne sa dotknite ikony informácií  a potom ikony siete .
  - b. Otvorte webový prehliadač a do riadka s adresou zadajte adresu IP alebo názov hostiteľa presne v takom tvare, v akom sa zobrazuje na ovládacom paneli tlačiarne. Na klávesnici počítača stlačte kláves **Enter**. Otvorí sa server EWS.



**POZNÁMKA:** Ak sa vo webovom prehliadači zobrazí hlásenie o tom, že prístup na danú webovú lokalitu nemusí byť bezpečný, vyberte možnosť pokračovania na webovú lokalitu. Prístup na túto webovú lokalitu nie je pre počítač nebezpečný.

2. Kliknite na kartu **Security** (Zabezpečenie).
3. Otvorte ponuku **General Security** (Všeobecné zabezpečenie).
4. V časti označenej **Set the Local Administrator Password** (Nastaviť miestne heslo správcu) zadajte do poľa **Username** (Meno používateľa) meno, ku ktorému chcete priradiť heslo.
5. Do poľa **New Password** (Nové heslo) zadajte heslo a potom ho znova zadajte do poľa **Verify Password** (Potvrdiť heslo).



**POZNÁMKA:** Ak chcete zmeniť existujúce heslo, najskôr zadajte existujúce heslo do poľa **Old Password** (Staré heslo).

6. Kliknite na tlačidlo **Apply** (Použiť).



**POZNÁMKA:** Poznačte si heslo a uložte ho na bezpečnom mieste. Heslo správcu sa nedá obnoviť. Ak ste heslo správcu zabudli alebo stratili, kontaktujte podporu spoločnosti HP na adrese [support.hp.com](http://support.hp.com), ktorá vám pomôže s úplným obnovením tlačiarne.

### Poskytnutie prístupových poverení na ovládacom paneli tlačiarne

Niektoré funkcie na ovládacom paneli tlačiarne môžu byť zabezpečené pred použitím neoprávnenými osobami. Keď je niektorá funkcia zabezpečená, skôr ako ju budete môcť použiť, tlačiareň zobrazí výzvu, aby ste sa prihlásili. Prihlásiť sa môžete aj bez toho, aby ste čakali na výzvu na prihlásenie, a to výberom možnosti **Sign In** (Prihlásiť sa) na ovládacom paneli tlačiarne.

Prihlasovacie údaje na prihlásenie sa do tlačiarne sú spravidla tie isté ako na prihlásenie sa do siete. Ak máte otázky týkajúce sa poverení, ktoré treba použiť, obráťte sa na správcu tlačiarne.

1. Na domovskej obrazovke ovládacieho panela tlačiarne vyberte položku [Sing In](#) (Prihlásiť sa).
2. Prihlasovacie údaje zadajte podľa pokynov na obrazovke.



**POZNÁMKA:** Ak chcete zachovať zabezpečenie tlačiarne, po skončení jej používania vyberte položku [Sign Out](#) (Odhlásiť sa).

## IP Security

IP Security (IPsec) je súprava protokolov, ktoré ovládajú prenášanie údajov cez sieť založené na IP do a z tlačiarne. IPsec poskytuje overovanie od hostiteľa k hostiteľovi, integritu údajov a šifrovanie sieťovej komunikácie.

Pre tlačiarne pripojené k sieti alebo vybavené tlačovým serverom HP Jetdirect môžete nakonfigurovať IPsec pomocou karty **Networking** (Práca v sieti) v rámci vstavaného webového servera HP.

## Podpora šifrovania: vysokovýkonné zabezpečené pevné disky spoločnosti HP

Tento pevný disk poskytuje šifrovanie na úrovni hardvéru, čiže máte možnosť bezpečne uskladňovať údaje bez ovplyvnenia výkonu samotnej tlačiarne. Tento pevný disk používa najnovší štandard šifrovania Advanced Encryption Standard (AES) a poskytuje všestranné funkcie šetriace váš čas a vynikajúcu funkčnosť.

Pomocou ponuky **Security** (Zabezpečenie) vo vstavanom webovom serveri HP nakonfigurujte disk.

## Uzamknutie formátovača

Formátovač je vybavený otvorom, ktorý môžete použiť na pripojenie bezpečnostného kábla. Uzamknutím formátovača sa zabráni tomu, aby niekto z neho vybral cenné komponenty.

## Nastavenia úspory energie

- [Tlač v režime EconoMode](#)
- [Nastavenie časovača režimu spánku a konfigurácia tlačiarne na spotrebu 1 W alebo menej](#)
- [Nastavenie harmonogramu spánku](#)

## Tlač v režime EconoMode

Tlačiareň má možnosť EconoMode (Ekonomický režim) pre tlač konceptov dokumentov. Používaním režimu EconoMode spotrebujete menej tonera. Avšak používanie možnosti EconoMode (Ekonomický režim) môže tiež znížiť kvalitu tlače.

- [Konfigurácia režimu EconoMode pomocou ovládača tlačiarne](#)
- [Konfigurácia režimu EconoMode na ovládacom paneli tlačiarne](#)

Spoločnosť HP neodporúča trvalé použitie režimu EconoMode. Pri trvalom používaní režimu EconoMode sa môžu mechanické časti tonerovej kazety opotrebovať skôr, ako sa minie zásoba tonera. Ak kvalita tlače začne klesať a prestane byť prijateľná, zvážte výmenu tonerovej kazety.



**POZNÁMKA:** Ak túto možnosť neponúka ovládač tlačiarne, nastavte ju pomocou ovládacieho panela tlačiarne.

### Konfigurácia režimu EconoMode pomocou ovládača tlačiarne

1. V softvérovom programe vyberte možnosť **Print** (Tlačiť).
2. Vyberte tlačiareň a potom kliknite na tlačidlo **Vlastnosti** alebo **Preferencie**.
3. Kliknite na kartu **Paper/Quality** (Papier a kvalita).
4. Označením začiarkavacieho políčka **EconoMode** zapnete túto funkciu a kliknite na tlačidlo **OK**.

### Konfigurácia režimu EconoMode na ovládacom paneli tlačiarne

Nastavenie režimu EconoMode môžete zmeniť pomocou ovládacieho panela

1. Na domovskej obrazovke na ovládacom paneli tlačiarne prejdite na aplikáciu **Settings** (Nastavenia) a potom vyberte ikonu **Settings** (Nastavenia).
2. Otvorte tieto ponuky:
  - **Copy/Print** (Kopírovanie/tlač) alebo **Print** (Tlač)
  - **Default Print Options** (Predvolené možnosti tlače)
  - **Ekonomický režim**
3. Na zapnutie alebo vypnutie funkcie vyberte položku **On** (Zap.) alebo **Off** (Vyp.).

## Nastavenie časovača režimu spánku a konfigurácia tlačiarne na spotrebu 1 W alebo menej

Nastavenia režimu spánku ovplyvňujú spotrebu energie tlačiarne, čas prebudenia/spánku, rýchlosť prechodu tlačiarne do režimu spánku a rýchlosť prebudenia tlačiarne z režimu spánku.

Ak chcete nastaviť tlačiareň tak, aby v režime spánku spotrebúvala maximálne 1 watt, zadajte čas **Sleep after Inactivity** (prechodu do režimu spánku po nečinnosti) aj **Auto Off after sleep** (automatického vypnutia po režime spánku).

1. Na domovskej obrazovke na ovládacom paneli tlačiarne prejdite na aplikáciu **Settings** (Nastavenia) a potom vyberte ikonu **Settings** (Nastavenia).
2. Otvorte tieto ponuky:

- [General \(Všeobecné\)](#)
  - [Energy Settings \(Nastavenia spotreby energie\)](#)
  - [Sleep Settings \(Nastavenia režimu spánku\)](#)
3. Výberom položky [Sleep after Inactivity](#) (Spánok po nečinnosti) určíte, koľko minút má byť tlačiareň pred prechodom do režimu spánku nečinná. Zadaťte príslušný časový interval.
  4. Výberom položky [Auto Off after sleep](#) (Automaticky vypnúť po spánku) nastavíte tlačiareň tak, aby sa po určitom čase v režime spánku prešla do úsporného režimu hlbšieho spánku. Zadaťte príslušný časový interval.



**POZNÁMKA:** V rámci predvoleného nastavenia sa tlačiareň prebudí z automatického vypnutia po akejkoľvek činnosti s výnimkou činností súvisiacich so vstupom USB alebo s rozhraním Wi-Fi. Ak chcete použiť nastavenia väčšej úspory energie, tlačiareň môžete výberom položky [Shut down \(wake on power button only\)](#) (Vypnutie (prebudenie len tlačidlom napájania)) nastaviť tak, aby sa prebudila len po stlačení tlačidla napájania.

5. Ak chcete nastavenia uložiť, vyberte položku [Hotovo](#).

## Nastavenie harmonogramu spánku

Pomocou funkcie [Sleep Schedule](#) (Harmonogram spánku) nastavte tlačiareň, aby sa automaticky prebudila alebo prešla do režimu spánku v konkrétny čas a v konkrétny dni v týždni.

1. Na domovskej obrazovke ovládacieho panela tlačiarny vyberte aplikáciu [Settings](#) (Nastavenia) a potom zvolte ikonu [Settings](#) (Nastavenia).
2. Otvorte tieto ponuky:
  - [Všeobecné](#)
  - [Energy Settings \(Nastavenia spotreby energie\)](#)
  - [Harmonogram spánku](#)
3. Vyberte tlačidlo [New Event](#) (Nová udalosť) a potom vyberte typ udalosti, ktorú chcete naplánovať: [Wake Event](#) (Udalosť prebudenia) alebo [Sleep Event](#) (Udalosť prechodu do spánku).
4. Pre udalosť prebudenia alebo spánku nakonfigurujte čas a dni v týždni. Výberom tlačidla [Save](#) (Uložiť) uložíte nastavenie.

## Softvér HP Web Jetadmin

Softvér HP Web Jetadmin je cenami overený špičkový nástroj na efektívne spravovanie širokého rozsahu sieťových zariadení HP vrátane tlačiarní, multifunkčných tlačiarní a zariadení na digitálne odosielanie. Toto jednoduché riešenie umožňuje na diaľku inštalovať, monitorovať, vykonávať údržbu, riešiť problémy a vytvárať zabezpečené prostredie tlače a zobrazovania, čím jednoznačne pomáha zvýšiť obchodnú produktivitu tak, že šetrí čas, riadi náklady a chráni vaše investície.

Inovácie softvéru HP Web Jetadmin sú pravidelne k dispozícii a zaisťujú podporu pre špecifické funkcie produktu. Navštívte stránku [www.hp.com/support/webjetadmin](http://www.hp.com/support/webjetadmin), ktorá obsahuje ďalšie informácie.

## Aktualizácie softvéru a firmvéru



Spoločnosť HP pravidelne aktualizuje funkcie, ktoré sú k dispozícii vo firmvéri tlačiarne. Ak chcete využívať výhody najnovších funkcií, aktualizujte firmvér tlačiarne. Prevezmite najnovší súbor aktualizácie firmvéru z internetu:

Prejdite na stranu <http://www.hp.com/support/ljE52645mfp>. Kliknite na položku **Drivers & Software** (Ovládače a softvér).



---

## 9 Riešenie problémov

Riešenie problémov s tlačiarnou. Vyhľadajte ďalšie zdroje pomoci a technickej podpory.

- [Podpora pre zákazníkov](#)
- [Systém Pomocníka na ovládacom paneli](#)
- [Obnoviť výrobné nastavenia](#)
- [Na ovládacom paneli tlačiarny sa zobrazuje hlásenie „Nízka úroveň kazety“ alebo „Veľmi nízka úroveň kazety“](#)
- [Tlačiareň nepreberá papier alebo dochádza k chybe podávania](#)
- [Odstránenie zaseknutého papiera](#)
- [Riešenie problémov s kvalitou tlače](#)
- [Zlepšenie kvality kopírovania](#)
- [Zlepšenie kvality obrazu skenovania](#)
- [Zlepšenie kvality obrazu faxov](#)
- [Riešenie problémov s faxom](#)
- [Pamäťový kľúč USB nereaguje](#)

Pomoc s videom nájdete v časti [www.hp.com/videos/LaserJet](http://www.hp.com/videos/LaserJet).

Tieto informácie sú správne v čase publikácie. Aktuálne informácie nájdete v časti <http://www.hp.com/support/ljE52645mfp>.

### Ďalšie informácie:

Komplexná podpora pre vašu tlačiareň od spoločnosti HP zahŕňa nasledujúce informácie:

- Inštalácia a konfigurácia
- Oboznámenie sa a používanie
- Riešenie problémov
- Prevezmite si aktualizácie softvéru a firmvéru
- Fóra technickej podpory
- Vyhľadanie informácií o záruke a regulačných podmienkach

## Podpora pre zákazníkov

Telefonická podpora pre vašu krajinu/oblasť	Telefónne čísla krajiny/oblasti sa nachádzajú na letáku, ktorý bol vložený v škatuli s tlačiarňou, alebo na lokalite <a href="http://support.hp.com">support.hp.com</a> .
Prípravte si názov tlačiarne, sériové číslo, dátum zakúpenia a popis problému.	
Nepretržitá podpora online a preberanie softvérových pomôcok a ovládačov	<a href="http://www.hp.com/support/ljE52645mfp">http://www.hp.com/support/ljE52645mfp</a>
Objednanie dodatočných služieb alebo dohôd o údržbe od spoločnosti HP	<a href="http://www.hp.com/go/carepack">www.hp.com/go/carepack</a>
Registrácia tlačiarne	<a href="http://www.register.hp.com">www.register.hp.com</a>

## System Pomocníka na ovládacom paneli

Tlačiareň má integrovaný systém pomocníka, kde nájdete vysvetlenia k používaniu jednotlivých obrazoviek. Pomocníka spustíte dotknutím sa tlačidla Pomocník.  v pravom hornom rohu obrazovky.



Na niektorých obrazovkách sa Pomocník otvorí do globálnej ponuky, kde môžete vyhľadať konkrétne témy. Stlačením tlačidiel v ponuke môžete prehľadávať štruktúru ponuky.

Obrazovky pomocníka obsahujú animácie, ktoré vás oboznámia s jednotlivými činnosťami, ako je napr. odstraňovanie zaseknutých papierov.

Ak vás tlačiareň upozorní na chybu alebo výstrahu, dotknite položky pomocníka  slúži na otvorenie správy s popisom problému. Hlásenie tiež obsahuje pokyny užitočné pri riešení problému.

# Obnoviť výrobné nastavenia

Obnovenie nastavení tlačiarne na predvolené výrobné hodnoty môže pomôcť pri riešení problémov.

- [Úvod](#)
- [Spôsob č. 1: Obnovenie výrobných nastavení z ovládacieho panela tlačiarne](#)
- [Spôsob č. 2: Obnovenie výrobných nastavení zo vstavaného webového servera HP \(len modely so sieťovým pripojením\)](#)

## Úvod

Pôvodné výrobné nastavenia tlačiarne obnovíte jedným z nasledujúcich spôsobov.

### Spôsob č. 1: Obnovenie výrobných nastavení z ovládacieho panela tlačiarne

Použitie ovládacieho panela tlačiarne na obnovenie nastavení na pôvodné hodnoty.

1. Na domovskej obrazovke na ovládacom paneli tlačiarne prejdite na aplikáciu **Settings** (Nastavenia) a potom vyberte ikonu **Settings** (Nastavenia).
2. Otvorte tieto ponuky:
  - **General** (Všeobecné)
  - **Reset Factory Settings** (Obnoviť výrobné nastavenia)
3. Vyberte možnosť **Reset** (Obnoviť).

Zobrazí sa overovacie hlásenie s informáciami o tom, že spustenie funkcie obnovenia (resetovania) môže viesť k strate údajov.
4. Výberom položky **Reset** (Obnoviť) dokončíte proces.



---

 **POZNÁMKA:** Po dokončení operácie obnovenia sa tlačiareň automaticky reštartuje.

---

### Spôsob č. 2: Obnovenie výrobných nastavení zo vstavaného webového servera HP (len modely so sieťovým pripojením)

Vstavaný webový server HP EWS použite na obnovu pôvodných nastavení tlačiarne.

1. Ak chcete zobraziť adresu IP alebo názov hostiteľa, na ovládacom paneli tlačiarne vyberte tlačidlo informácií  a potom vyberte ikonu siete .
2. Otvorte kartu **General** (Všeobecné).
3. Na ľavej strane obrazovky kliknite na položku **Reset Factory Settings** (Obnoviť výrobné nastavenia).
4. Kliknite na tlačidlo **Reset** (Obnoviť).

---

 **POZNÁMKA:** Po dokončení operácie obnovenia sa tlačiareň automaticky reštartuje.

---

## Na ovládacom paneli tlačiarne sa zobrazuje hlásenie „Nízka úroveň kazety“ alebo „Veľmi nízka úroveň kazety“

**Cartridge is low** (Nízka úroveň kazety): Tlačiareň signalizuje nízky stav tonera v kazete. Skutočná zostávajúca životnosť tonerovej kazety sa môže líšiť. Odporúčame mať pripravenú náhradnú kazetu na inštaláciu, keď sa kvalita tlače stane neprijateľnou. Tonerová kazeta sa nemusí vymeniť okamžite.

**Cartridge is very low** (Veľmi nízka úroveň kazety): Tlačiareň signalizuje veľmi nízky stav tonera v kazete. Skutočná zostávajúca životnosť tonerovej kazety sa môže líšiť. Odporúčame mať pripravenú náhradnú kazetu na inštaláciu, keď sa kvalita tlače stane neprijateľnou. Tonerová kazeta sa nemusí vymeniť okamžite, pokiaľ je kvalita tlače aj naďalej prijateľná.

Platnosť prémiovej ochrannej záruky od spoločnosti HP vyprší ku koncu životnosti kazety. Stav skontrolujete na stránke o stave spotrebného materiálu alebo na vstavanom webovom serveri (EWS).

# Tlačiareň nepreberá papier alebo dochádza k chybe podávania

- [Úvod](#)
- [Tlačiareň nepreberá papier](#)
- [Tlačiareň prevezme niekoľko hárkov papiera súčasne](#)
- [V podávači dokumentov dochádza k zaseknutiu média, jeho nesprávnemu posunutiu \(zošikmeniu\) alebo podávač dokumentov odoberá viacero hárkov papiera](#)

## Úvod

Nasledujúce riešenia môžu pomôcť vyriešiť problémy, ak tlačiareň nepreberá papier zo zásobníka alebo preberá viac hárkov papiera naraz. Pri každej z týchto situácií môže dôjsť k zaseknutiu papiera.

## Tlačiareň nepreberá papier

Ak tlačiareň zo zásobníka nedokáže prebrať papier, vyskúšajte nasledovné riešenia.

1. Otvorte tlačiareň a odstráňte všetky zaseknuté hárky papiera. Skontrolujte, či v tlačiarni nezostali žiadne roztrhané časti papiera.
2. Do zásobníka vložte papier správnej veľkosti vzhľadom na danú úlohu.
3. Overte, či sú na ovládacom paneli tlačiarne správne nastavené veľkosť papiera a jeho typ.

4. Skontrolujte, či sú vodiace lišty papiera v zásobníku nastavené na správnu veľkosť papiera. Nastavte vodiace lišty na príslušný zárez v zásobníku. Šípku na vodiacej lište zásobníka je potrebné zarovnať so značkou na zásobníku.

 **POZNÁMKA:** Vodiace lišty nepritláčajte nasilu k stohu papierov. Zarovnajte ich so zarážkami alebo značkami na zásobníku.

Nasledujúce obrázky ukazujú príklady zarážok veľkosti papiera v zásobníkoch pre rôzne tlačiarne. Väčšina tlačiarň HP má označenia podobné týmto.

**Obrázok 9-1** Označenie veľkosti pre zásobník 1 alebo viacúčelový zásobník

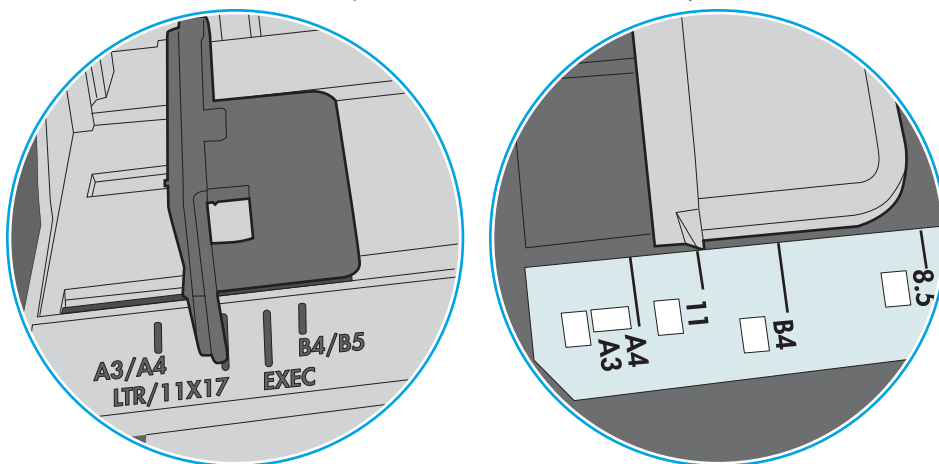

**Obrázok 9-2** Značky formátu na kazetových zásobníkoch

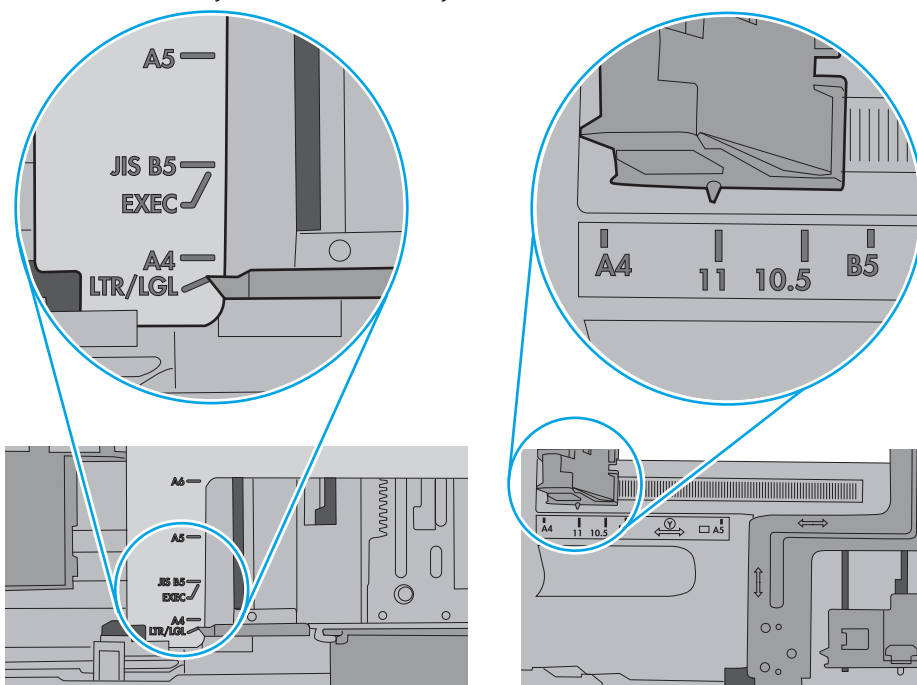



5. Skontrolujte, že vlhkosť v miestnosti zodpovedá špecifikáciám pre túto tlačiareň a papier je uložený v neotvorených balíkoch. Papier sa väčšinou predáva v obaloch chránených pred vlhkom, aby ostal suchý.

V prostrediach s vysokou vlhkosťou môže papier v hornej časti stohu v zásobníku vstrebávať vlhkosť a môže mať zvlnený alebo nerovnomerný vzhľad. Ak sa tak stane, vyberte horných 5 až 10 hárkov papiera zo stohu.

V prostrediach s nízkou vlhkosťou môže nadbytočná statická elektrina spôsobiť zlepenie hárkov papiera. Ak sa tak stane, vyberte papier zo zásobníka a ohnite stoh držaním na oboch koncoch a konce dajte k sebe, aby ste z papiera vytvorili tvar U. Potom otočte konce nadol a vytvorte opačný tvar U. Ďalej podržte každú stranu stohu papiera a zopakujte tento proces. Tento proces uvoľní jednotlivé hárky bez vzniku statickej elektriny. Pred návratom do zásobníka papier vyrovnajte o stôl.

**Obrázok 9-3** Technika ohýbania stohu papiera

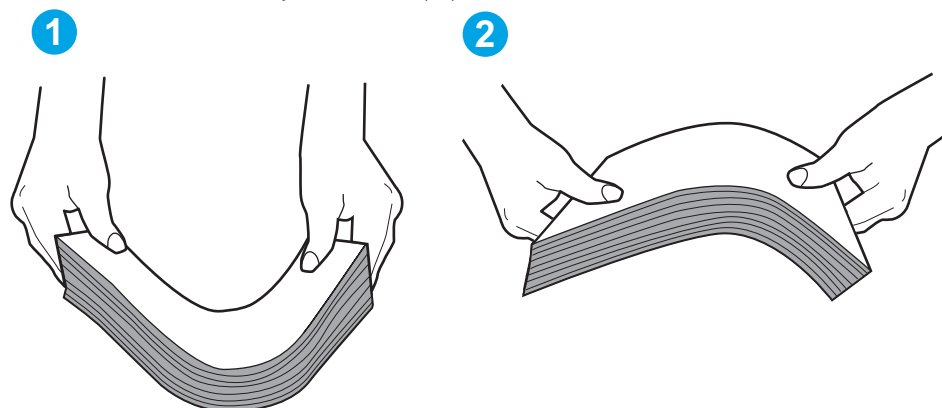

6. Skontrolujte ovládací panel tlačiarne a presvedčte sa, či zobrazuje požiadavku na manuálne podávanie papiera. Vložte papier a pokračujte.
7. Valčeky nad zásobníkom môžu byť kontaminované. Vyčistite valčeky handričkou navlhčenou v teplej vode, ktorá nezanecháva vlákna. Ak je to možné, použite destilovanú vodu.

**⚠ UPOZORNENIE:** Vodu nenastriekajte priamo na tlačiareň. Namiesto toho ju nastriekajte na handričku alebo namočte handričku do vody a pred vyčistením valčekov ju vyžmýkajte.

Nasledujúci obrázok znázorňuje príklady umiestnenia valčekov pre rôzne tlačiarne.

**Obrázok 9-4** Umiestnenie valčekov pre zásobník 1 alebo viacúčelový zásobník

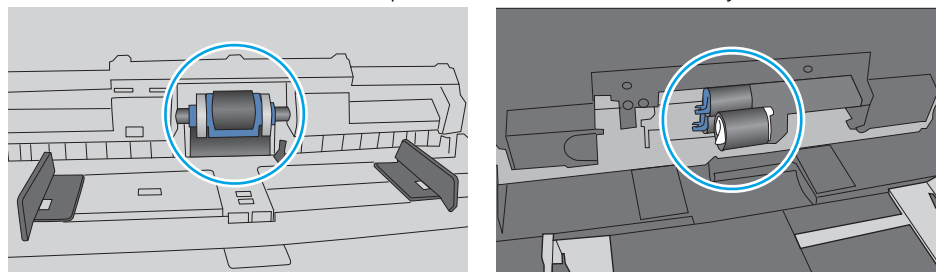

## Tlačiareň prevezme niekoľko hárkov papiera súčasne

Ak tlačiareň prevezme zo zásobníka niekoľko hárkov papiera, vyskúšajte nasledovné riešenia.

1. Vyberte stoh papiera zo zásobníka a ohnite ho, otočte o 180° a preklopte. *Papier neprelisťujte.* Stoh papiera vráťte do zásobníka.

 **POZNÁMKA:** Vlnenie papiera vytvára statickú elektrinu. Papier nevlňte, ale stoh papiera ohnite držaním na oboch koncoch a konce dajte k sebe, aby ste z papiera vytvorili tvar U. Potom otočte konce nadol a vytvorte opačný tvar U. Ďalej podržte každú stranu stohu papiera a zopakujte tento proces. Tento proces uvoľní jednotlivé hárky bez vzniku statickej elektriny. Pred návratom do zásobníka papier vyrovnajte o stôl.

Obrázok 9-5 Technika ohýbania stohu papiera

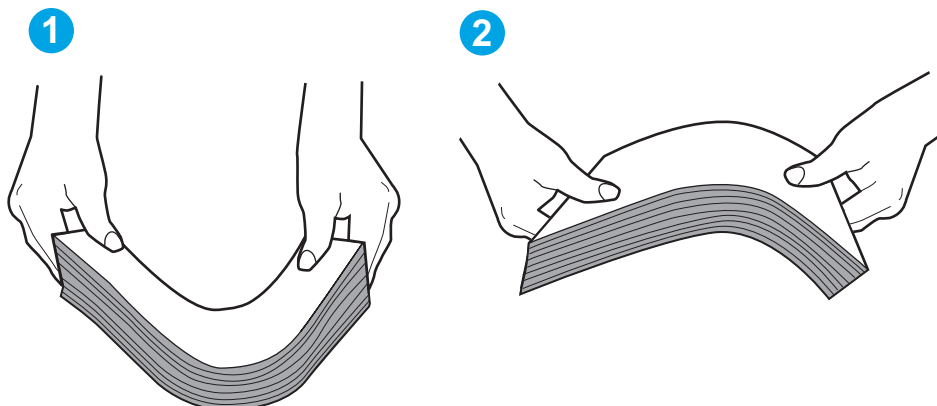

2. Používajte iba papier, ktorý zodpovedá technickým údajom HP pre túto tlačiareň.
3. Skontrolujte, že vlhkosť v miestnosti zodpovedá špecifikáciám pre túto tlačiareň a papier je uložený v neotvorených balíkoch. Papier sa väčšinou predáva v obaloch chránených pred vlhkom, aby ostal suchý.

V prostrediach s vysokou vlhkosťou môže papier v hornej časti stohu v zásobníku vstrebávať vlhkosť a môže mať zvlnený alebo nerovnomerný vzhľad. Ak sa tak stane, vyberte horných 5 až 10 hárkov papiera zo stohu.

V prostrediach s nízkou vlhkosťou môže nadbytočná statická elektrina spôsobiť zlepenie hárkov papiera. Ak sa tak stane, vyberte papier zo zásobníka a ohnite stoh papiera, ako je opísané vyššie.

4. Používajte papier, ktorý nie je pokrčený, prehnutý ani poškodený. V prípade potreby použite papier z iného balenia.

5. Skontrolujte, či zásobník nie je nadmerne naplnený tak, že skontrolujete označenia výšky stohu v zásobníku. Ak je nadmerne naplnený, vyberte celý stoh papiera zo zásobníka, zarovnajte ho a potom časť papiera vložte späť do zásobníka.

Nasledujúce obrázky ukazujú príklady zarážok výšky stohu v zásobníkoch pre rôzne tlačiarne. Väčšina tlačiarní HP má označenia podobné týmto. Tiež skontrolujte, či sú všetky hárky papiera pod zarážkami v blízkosti značiek výšky stohu. Tieto karty vám pomôžu udržať papier v správnej polohe pri podávaní do tlačiarne.

**Obrázok 9-6** Označenia výšky stohu

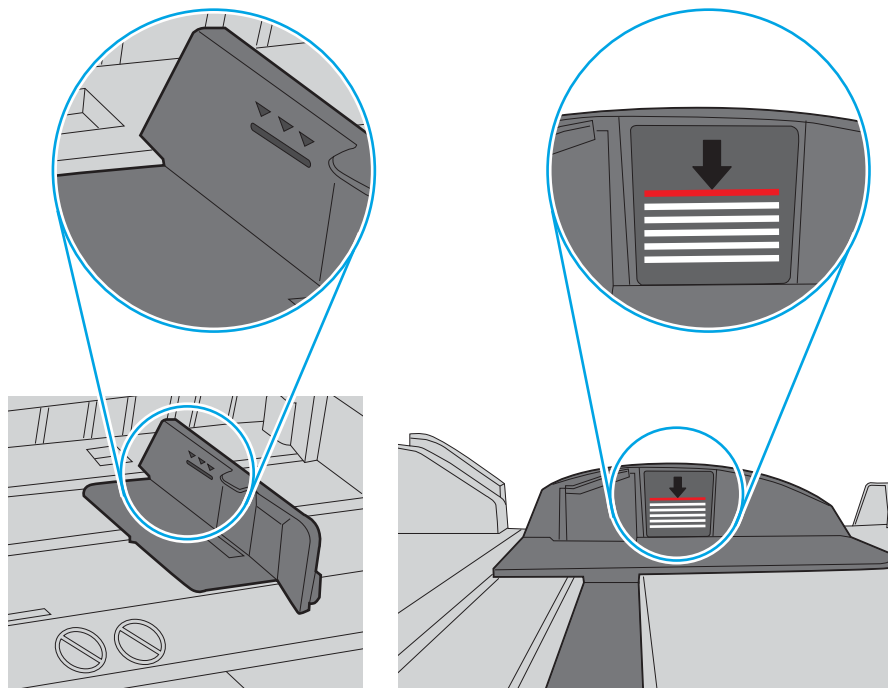

**Obrázok 9-7** Karta stohu papiera

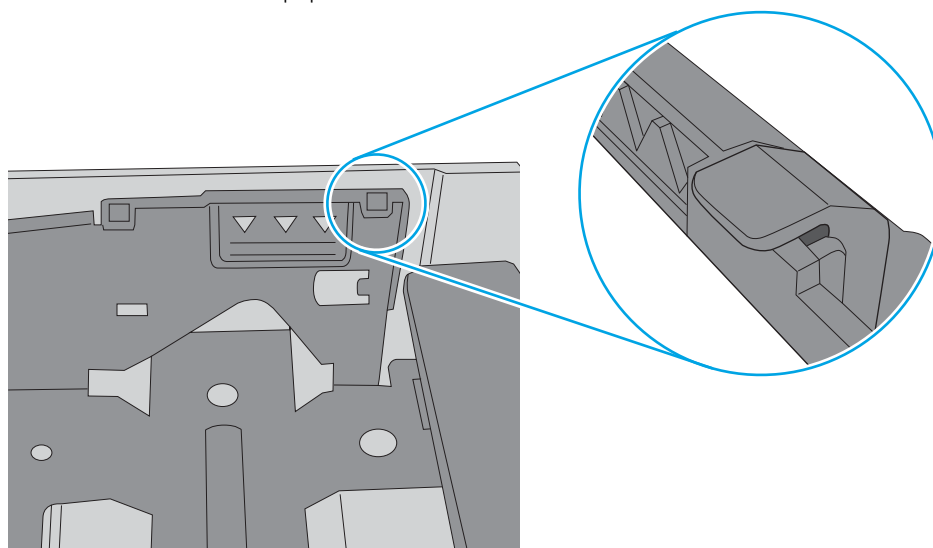

6. Skontrolujte, či sú vodiace lišty papiera v zásobníku nastavené na správnu veľkosť papiera. Nastavte vodiace lišty na príslušný zárez v zásobníku. Šípku na vodiacej lište zásobníka je potrebné zarovnať so značkou na zásobníku.

 **POZNÁMKA:** Vodiace lišty nepritláčajte nasilu k stohu papierov. Zarovnajte ich so zarážkami alebo značkami na zásobníku.

Nasledujúce obrázky ukazujú príklady zarážok veľkosti papiera v zásobníkoch pre rôzne tlačiarne. Väčšina tlačiarň HP má označenia podobné týmto.

**Obrázok 9-8** Označenie veľkosti pre zásobník 1 alebo viacúčelový zásobník

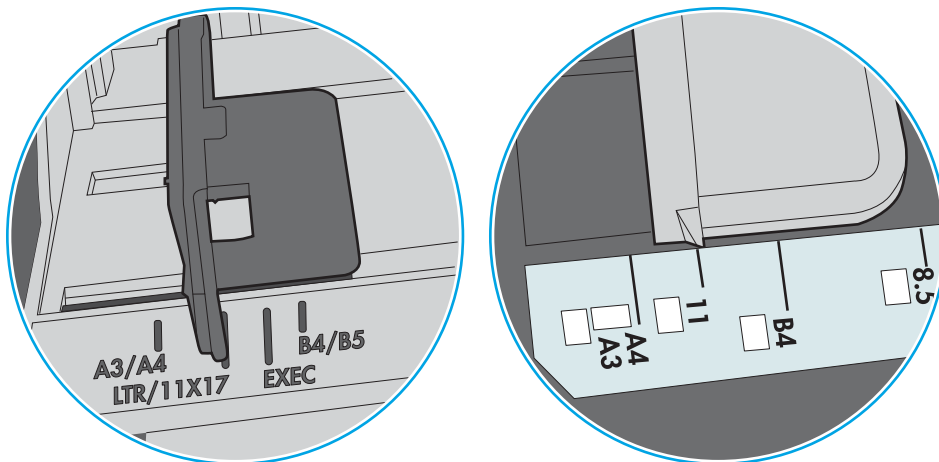

**Obrázok 9-9** Značky formátu na kazetových zásobníkoch

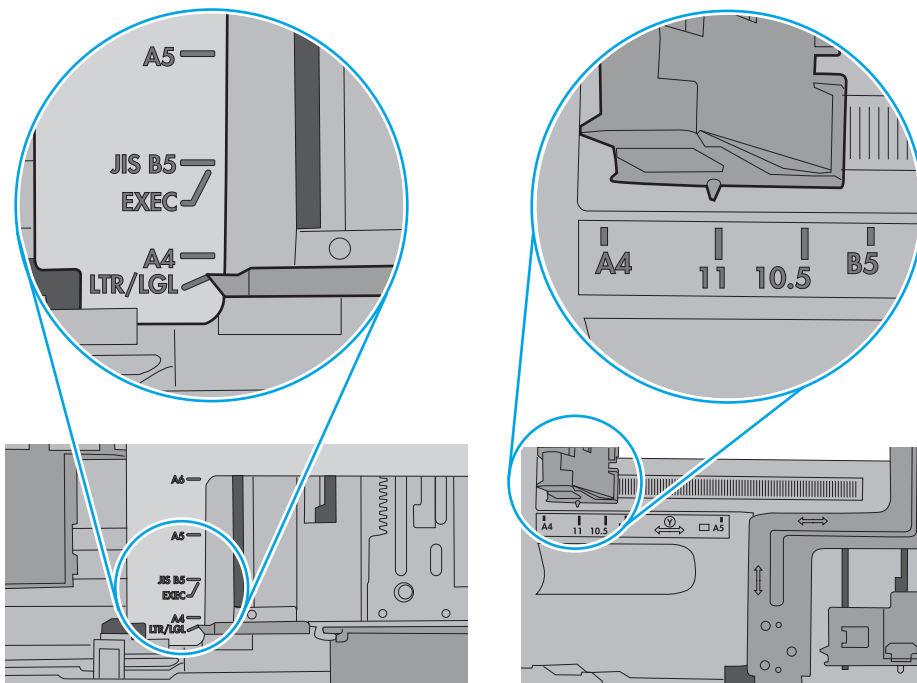

7. Overte, či prostredie tlače spĺňa odporúčané špecifikácie zariadenia.

## V podávači dokumentov dochádza k zaseknutiu média, jeho nesprávnemu posunutiu (zošikmeniu) alebo podávač dokumentov odoberá viacero hárkov papiera

 **POZNÁMKA:** Tieto informácie platia len pre tlačiarne MFP.

---

- Na origináli môžu byť cudzie predmety, napríklad zošívacia spinka alebo samolepiace poznámky, ktoré je potrebné odstrániť.
- Skontrolujte, či sú všetky valčeky na mieste a či je kryt prístupu k valčekom v podávači dokumentov zatvorený.
- Skontrolujte, či je horný kryt podávača dokumentov zatvorený.
- Strany pravdepodobne neboli správne umiestnené. Vyrovnajte strany a nastavte vodiace lišty papiera podľa stredu balíka.
- Vodiace lišty papiera sa musia dotýkať bočných strán balíka papiera, aby zariadenie fungovalo správne. Skontrolujte, či je balík papiera vyrovnaný a či sa ho vodiace lišty dotýkajú.
- Vo vstupnom zásobníku podávača dokumentov alebo vo výstupnom zásobníku môže byť vyšší než maximálny povolený počet strán. Overte, či sa balík papiera zmestil pod lišty vo vstupnom zásobníku a vytiahnite papiere z výstupného zásobníka.
- Skontrolujte, či sa v dráhe papiera nenachádzajú kúsky papiera, spinky, svorky papiera alebo iné čiastočky.
- Vyčistite valčeky podávača dokumentov a separačnú vložku. Na čistenie použite stlačený vzduch alebo čistú handričku nezanechávajúcu vlákna, navlhčenú v teplej vode. Ak nesprávne podávanie papiera pretrváva, vymeňte valčeky.
- Na úvodnej obrazovke ovládacieho panela tlačiarne prejdite na tlačidlo [Supplies](#) (Spotrebný materiál) a dotknite sa ho. Overte stav súpravy podávača dokumentov a podľa potreby ju vymeňte.

# Odstránenie zaseknutého papiera

- [Úvod](#)
- [Miesta zaseknutí papiera](#)
- [Automatická navigácia pre odstraňovanie zaseknutého papiera](#)
- [Dochádza často alebo opakovane k zaseknutiu papiera?](#)
- [Odstraňovanie zaseknutí papiera v podávači dokumentov – 31.13.yz](#)
- [Odstraňovanie zaseknutí papiera v zásobníku 1 – 13.A1](#)
- [Odstránenie zaseknutého papiera zo zásobníka č. 2, zásobníka č. 3, zásobníka č. 4 a zásobníka č. 5 – 13.A2, 13.A3, 13.A4, 13.A5](#)
- [Odstraňovanie zaseknutého papiera vo výstupnej priehradke – 13.E1](#)
- [Odstraňovanie zaseknutí papiera v duplexnej jednotke – 13.CX.XX, 13.DX.XX](#)
- [Odstraňovanie zaseknutého papiera v oblasti tonerovej kazety.](#)
- [Odstránenie zaseknutého papiera z natavovacej jednotky – 13.B9, 13.B2, 13.FF](#)

## Úvod

Nasledujúce informácie obsahujú pokyny na odstraňovanie zaseknutého papiera v tlačiarni.

## Miesta zaseknutí papiera

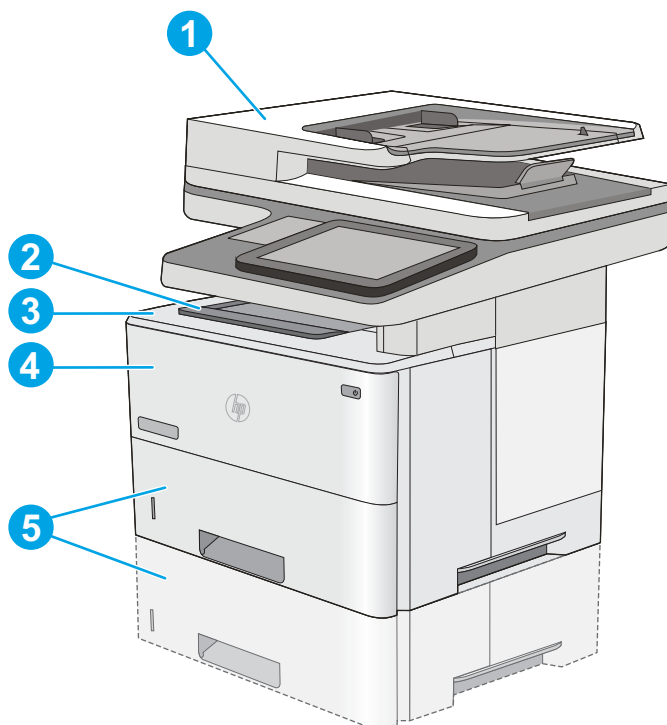

1

Podávač dokumentov

2	Výstupná priehradka
3	Horný kryt a oblasť tonerových kaziet
4	Zásobník 1
5	Zásobník 2 a voliteľné zásobníky na 550 hárkov

**POZNÁMKA:** Vyberte zásobník 2 na prístup k zaseknutému papieru v podávači na obojstrannú tlač.

## Automatická navigácia pre odstraňovanie zaseknutého papiera

Funkcia automatickej navigácie vám pomáha pri odstraňovaní zaseknutého papiera poskytovaním podrobných pokynov na ovládacom paneli. Keď dokončíte jeden krok, tlačiareň zobrazí pokyny pre ďalší krok, až kým nedokončíte všetky kroky v postupe.

## Dochádza často alebo opakovane k zaseknutiu papiera?

Ak chcete znížiť počet zaseknutí papiera, vyskúšajte nasledovné riešenia.

 **POZNÁMKA:** Ak si chcete pozrieť video s ukážkou, ako vkladať papier tak, aby sa znížil výskyt zaseknutí papiera, kliknite [tu](#).

1. Používajte iba papier, ktorý zodpovedá technickým údajom HP pre túto tlačiareň.
2. Používajte papier, ktorý nie je pokrčený, prehnutý ani poškodený. V prípade potreby použite papier z iného balenia.
3. Používajte papier, ktorý v minulosti nebol použitý pri tlači ani kopírovaní.
4. Skontrolujte, či zásobník nie je nadmerne naplnený. Ak áno, vyberte celý stoh papiera zo zásobníka, zarovnajete ho a potom časť papiera vložte späť do zásobníka.
5. Skontrolujte, či sú vodiace lišty papiera v zásobníku nastavené na správnu veľkosť papiera. Nastavte vodiace lišty šírky papiera tak, aby sa stohu papiera dotýkali, ale neohýbali ho.
6. Skontrolujte, či je zásobník úplne zasunutý do tlačiarne.
7. Ak tlačíte na ťažký, embosovaný alebo perforovaný papier, použite funkciu manuálneho podávania a hárky podávajte od zariadenia po jednom.
8. Na ovládacom paneli tlačiarne otvorte ponuku **Trays** (Zásobníky). Overtte správnosť konfigurácie zásobníka v súvislosti s veľkosťou a typom papiera.
9. Overtte, či prostredie tlače spĺňa odporúčané špecifikácie zariadenia.

## Odstraňovanie zaseknutí papiera v podávači dokumentov – 31.13.yz

V nasledujúcej časti je opísaný spôsob odstránenia zaseknutého papiera z podávača dokumentov. Pri výskyte zaseknutia sa na ovládacom paneli zobrazí animácia, pomocou ktorej zaseknutie odstránite.

1. Zdvihnutím príklopu uvoľníte kryt podávača dokumentov.

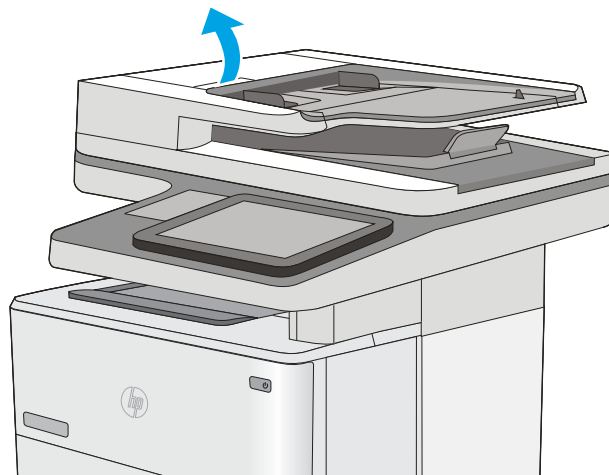

2. Otvorte kryt podávača dokumentov.

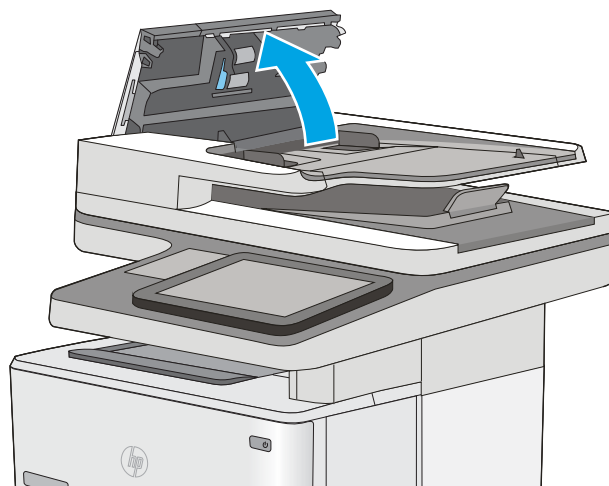



3. Vyberte všetok zaseknutý papier.



4. Zdvihnite vstupný zásobník podávača dokumentov.

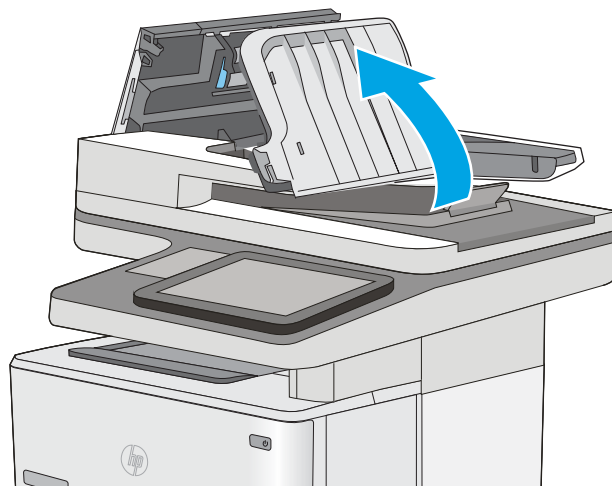

5. Vyberte všetok zaseknutý papier.

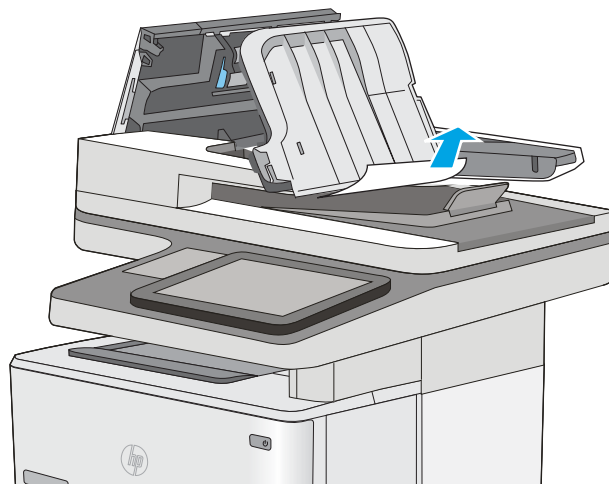

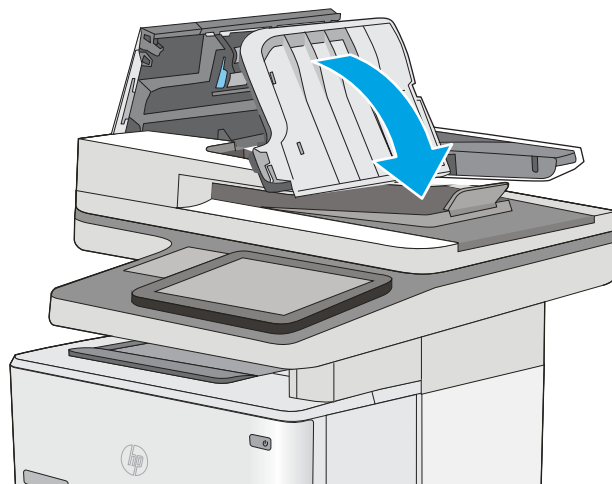

6. Spustíte vstupný zásobník podávača dokumentov.

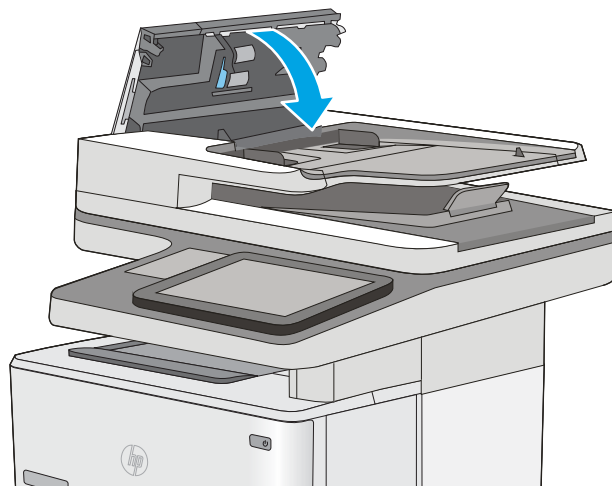

7. Zatvorte kryt podávača dokumentov.

**POZNÁMKA:** Skontrolujte, či je západka navrchu krytu podávača dokumentov úplne zatvorená.



 **POZNÁMKA:** Aby ste zabránili zaseknutiu, skontrolujte, či vodiace lišty vo vstupnom zásobníku podávača dokumentov priliehajú k dokumentu a nekrčia ho. Ak chcete kopírovať úzke dokumenty, použite plochý skener. Z pôvodných dokumentov odstráňte všetky spinky zo zošívачky a kancelárske spony.

 **POZNÁMKA:** Pri pôvodných dokumentoch vytlačených na ťažkom lesklom papieri je väčšia pravdepodobnosť, že sa zaseknú, ako pri bežnom papieri.

## Odstraňovanie zaseknutí papiera v zásobníku 1 – 13.A1

Podľa nasledujúceho postupu odstráňte zaseknutý papier v zásobníku 1. Pri výskyte zaseknutia sa na ovládacom paneli zobrazí animácia, pomocou ktorej zaseknutie odstránite.

1. Ak vidíte väčšiu časť hárka papiera v zásobníku, jemne vyťahnite zaseknutý papier z tlačiarne. Uistite sa, že ste odstránili celý hárak. Ak sa roztrhne, pokračujte podľa nasledujúcich krokov a nájdite všetky jeho časti.

Ak je väčšia časť hárka papiera vtiahnutá do tlačiarne, pokračujte nasledujúcimi krokmi.

2. Zatlačte tlačidlo na uvoľnenie horného krytu na ľavej strane tlačiarne.

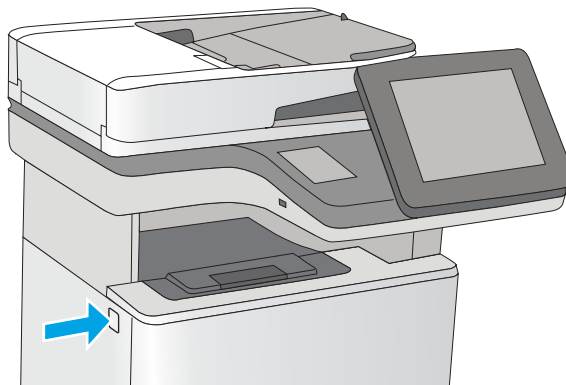
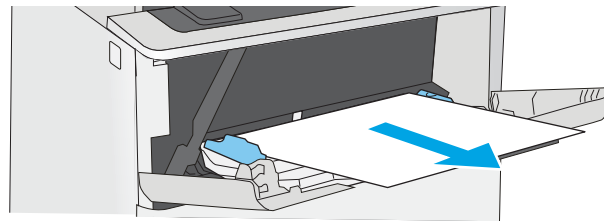

3. Otvorte predné dvierka.

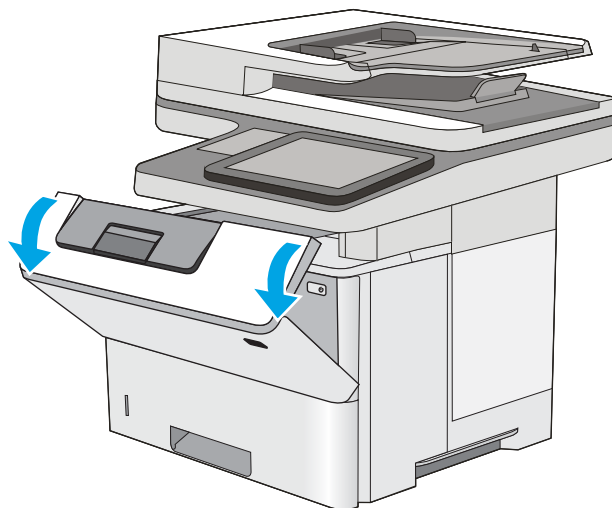

4. Vyberte tonerovú kazetu.

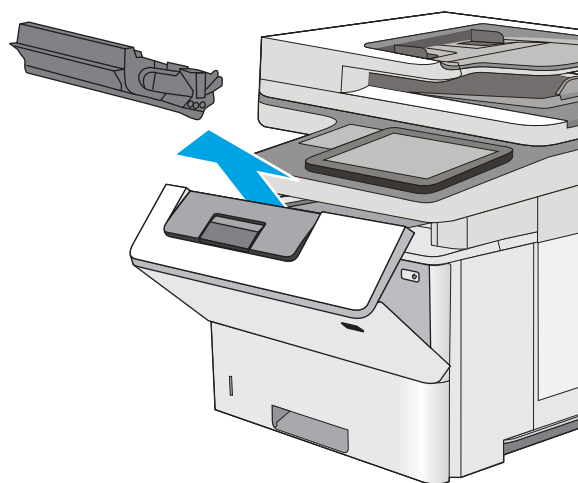

5. Zdvihnite kryt na prístup k zaseknutému papieru a pomaly odstráňte všetok zaseknutý papier. Dávajte pozor, aby ste papier neroztrhli.

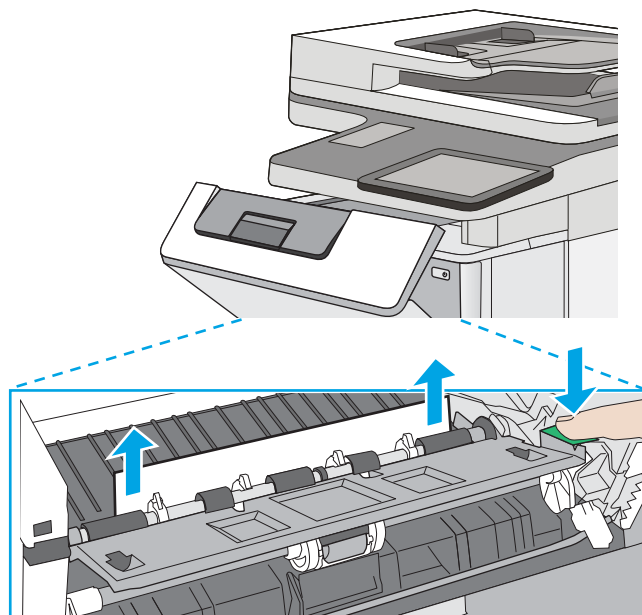

6. Znovu vložte kazetu s tonerom.

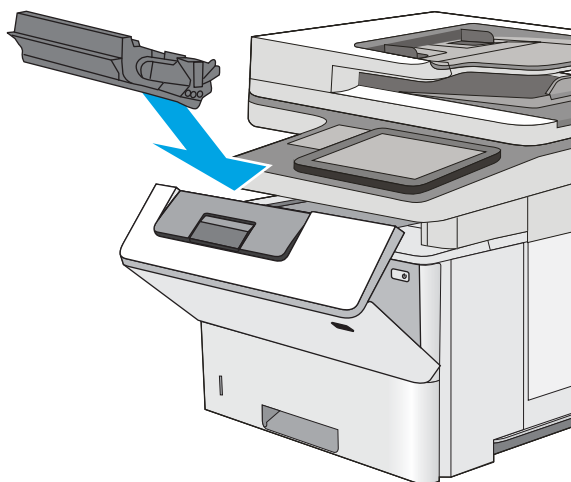

7. Zatvorte predné dvierka.

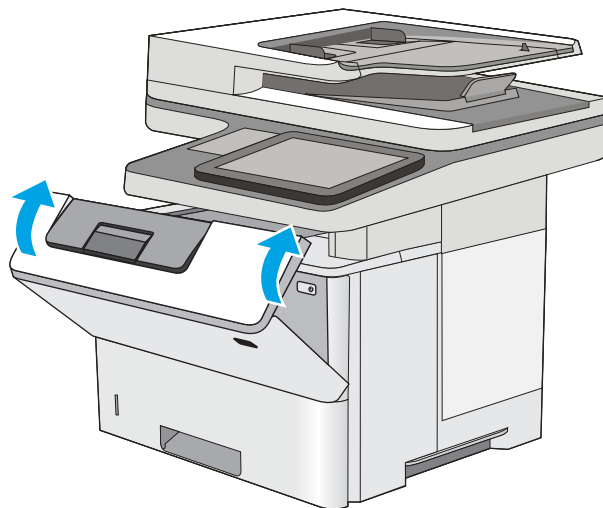

## Odstránenie zaseknutého papiera zo zásobníka č. 2, zásobníka č. 3, zásobníka č. 4 a zásobníka č. 5 – 13.A2, 13.A3, 13.A4, 13.A5

Pomocou nasledujúceho postupu skontrolujte všetky možné miesta zásobníka 2 a zásobníkov na 550 hárkov, či sa v nich nezasekol papier. Pri výskyte zaseknutia sa na ovládacom paneli zobrazí animácia, pomocou ktorej zaseknutie odstránite.

1. Vyberte zásobník z tlačiarne.

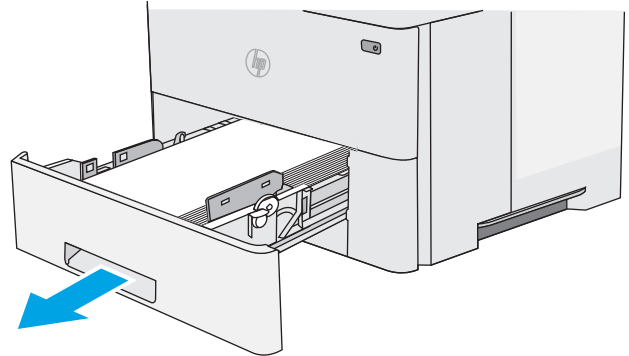

2. Vyberte papier zo zásobníka a zahodte všetok poškodený papier.

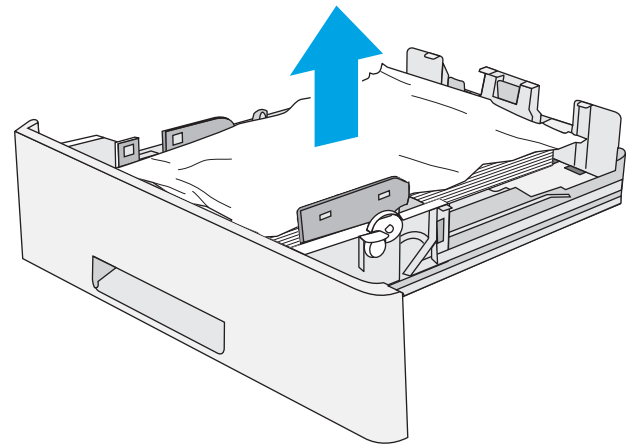

3. Skontrolujte, či je zadné vodidlo papiera upravené podľa odsadenia pre správnu veľkosť papiera. Podľa potreby stiahnite uvoľňovaciu páčku a posuňte zadné vodidlo papiera do správnej polohy. Na správnom mieste by malo cvaknúť.

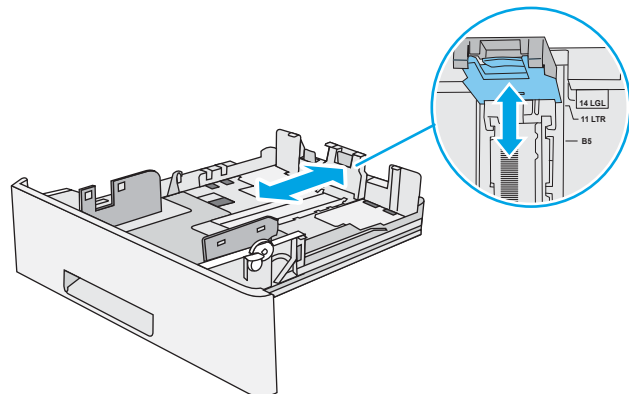

4. Do zásobníka vložte papier. Skontrolujte, či je papier rovno vložený vo všetkých štyroch rohoch, a či je vrch stohu pod indikátormi maximálnej výšky.

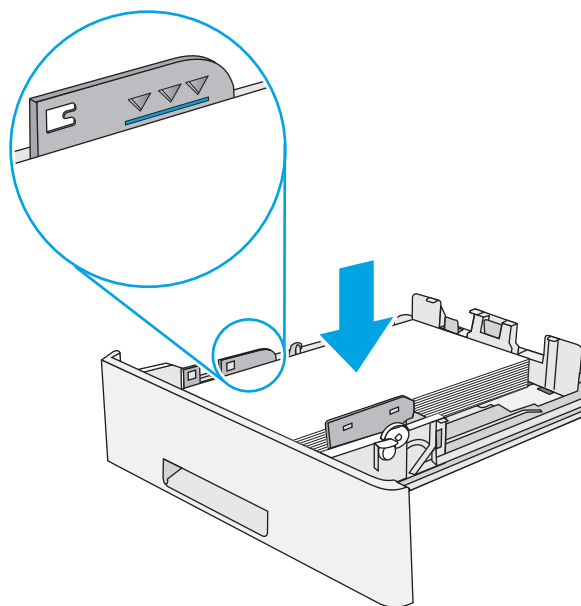

5. Znovu vložte zásobník a zatvorte ho.

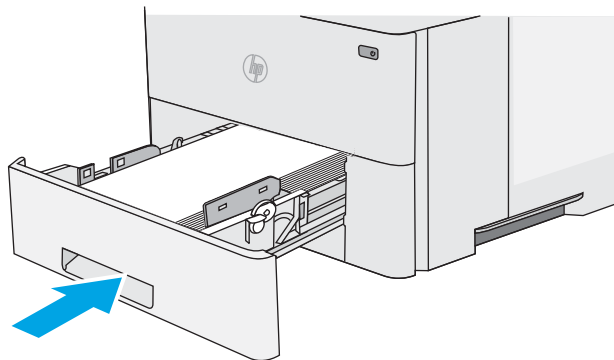

6. Zatlačte tlačidlo na uvoľnenie horného krytu na ľavej strane tlačiarne.

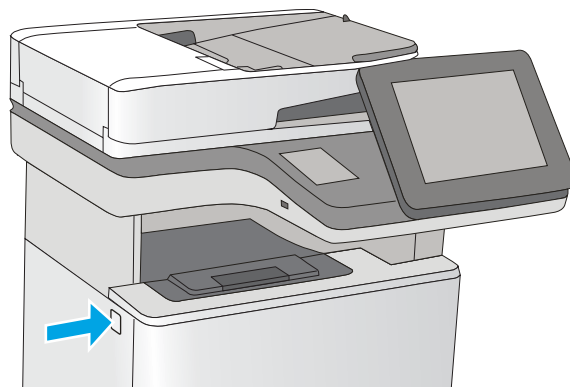

7. Otvorte predné dvierka.

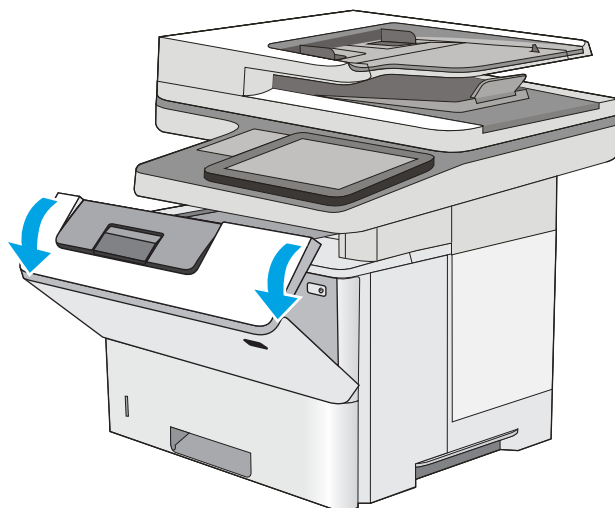

8. Vyberte tonerovú kazetu.

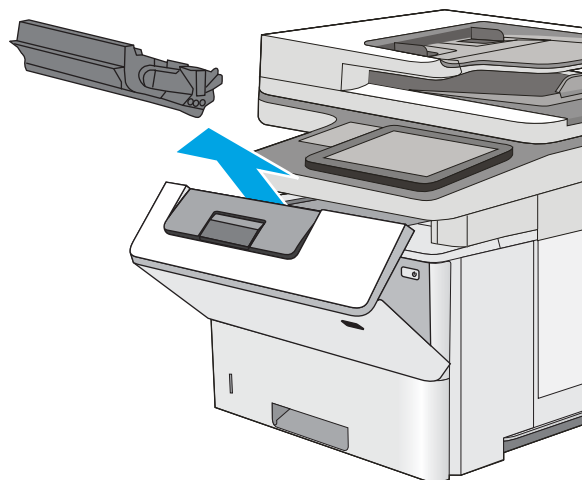

9. Zdvihnite kryt na prístup k zaseknutému papieru a pomaly odstráňte všetok zaseknutý papier. Dávajte pozor, aby ste papier neroztrhli.

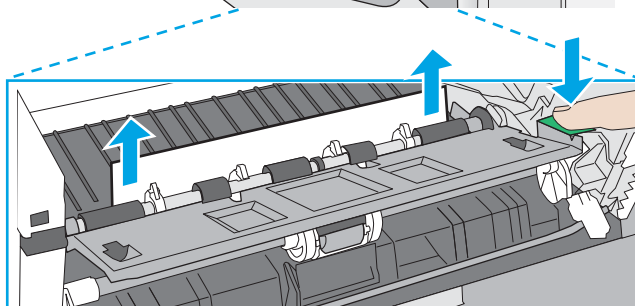
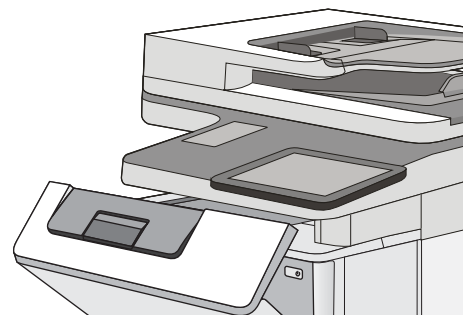



10. Znovu vložte kazetu s tonerom.

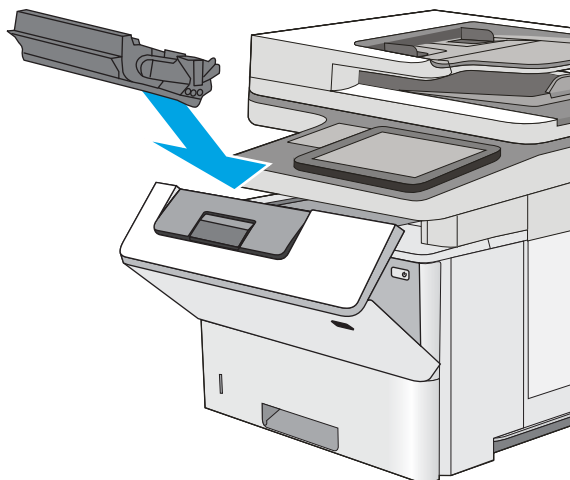

11. Zatvorte predné dvierka.

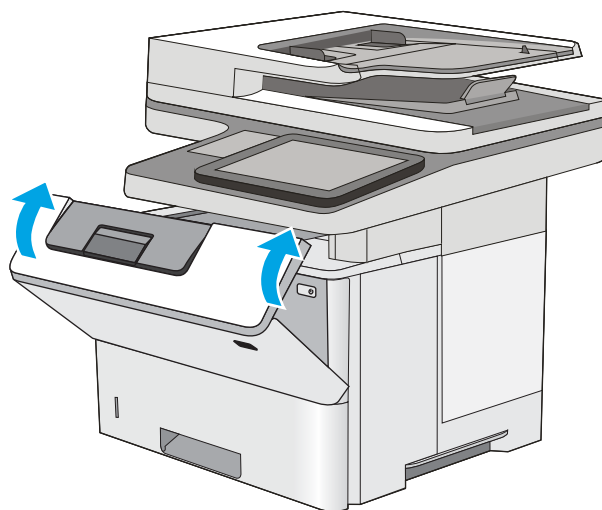

## Odstraňovanie zaseknutého papiera vo výstupnej priehradke – 13.E1

Pomocou nasledujúceho postupu skontrolujte všetky možné miesta vo výstupnej priehradke, či sa v nich nezasekol papier. Pri výskyte zaseknutia sa na ovládacom paneli zobrazí animácia, pomocou ktorej zaseknutie odstránite.

1. Ak vidíte zaseknutý papier vo výstupnej priehradke, uchopte jeho vyčnievajúci koniec a vyberte ho.

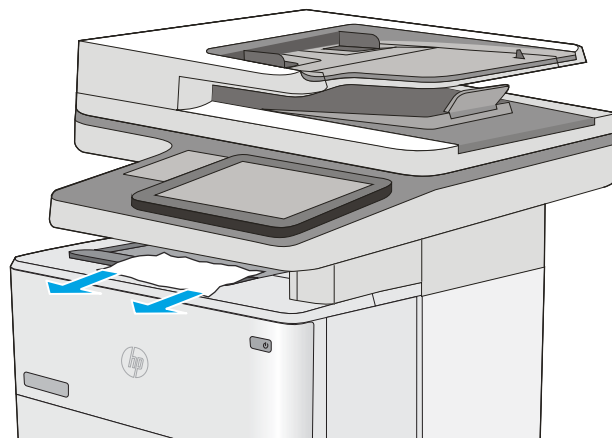

## Odstraňovanie zaseknutí papiera v duplexnej jednotke – 13.CX.XX, 13.DX.XX

Pomocou nasledujúceho postupu skontrolujte všetky možné miesta v duplexnej jednotke, či sa v nich nezasekol papier. Pri výskyte zaseknutia sa na ovládacom paneli zobrazí animácia, pomocou ktorej zaseknutie odstránite.

1. Vyberte zásobník č. 2 z tlačiarne.

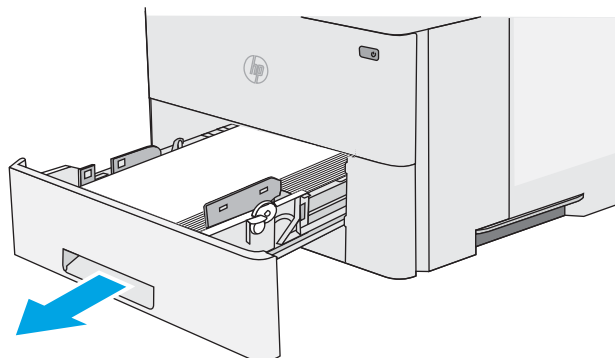

2. Potiahnite zelený výstupok vo vnútri oblasti zásobníka, aby ste uvoľnili podložku zásobníka na obojstrannú tlač.

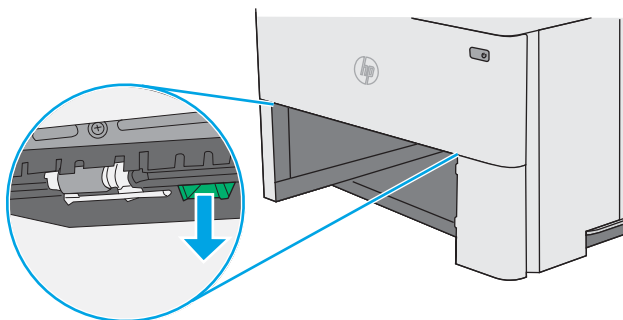

3. Vyberte všetok zaseknutý papier.

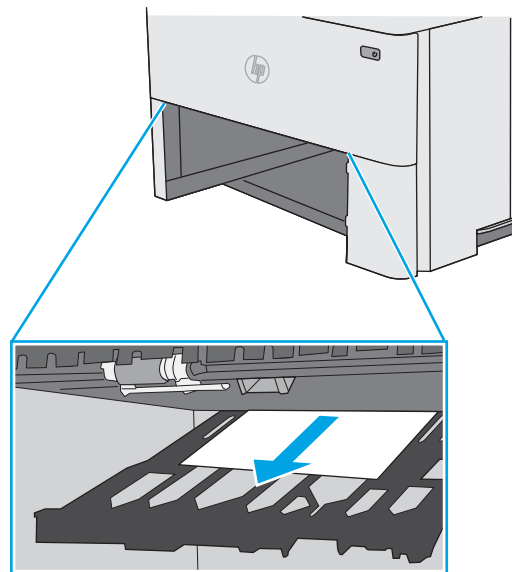

4. Zatvorte zásobník na obojstrannú tlač.

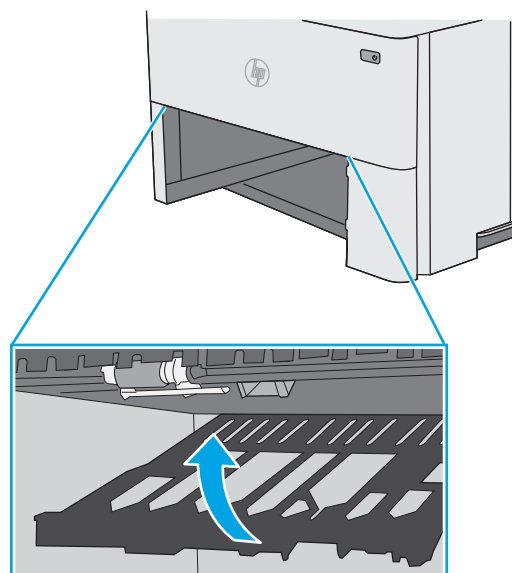

5. Znovu vložte zásobník a zatvorte ho.

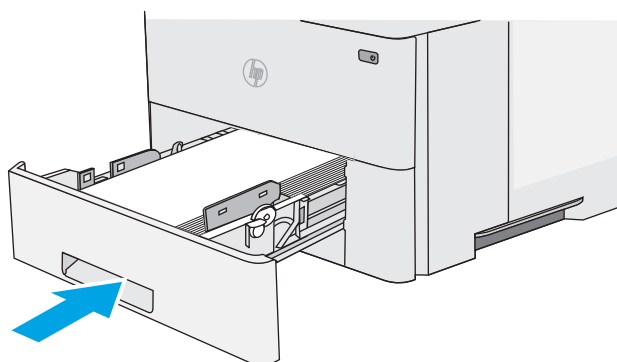

6. Otvorte zadné dverka.

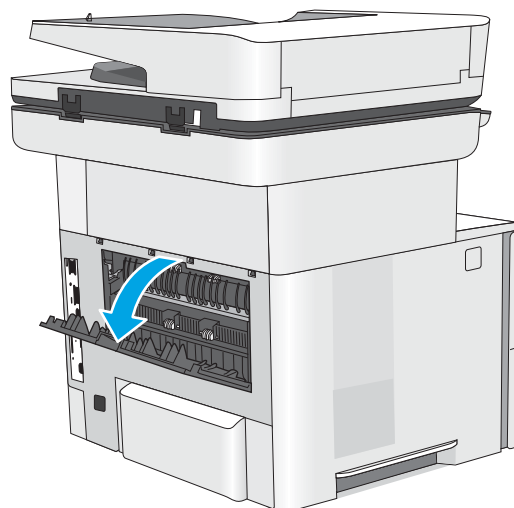

7. Vyberte všetok zaseknutý papier.

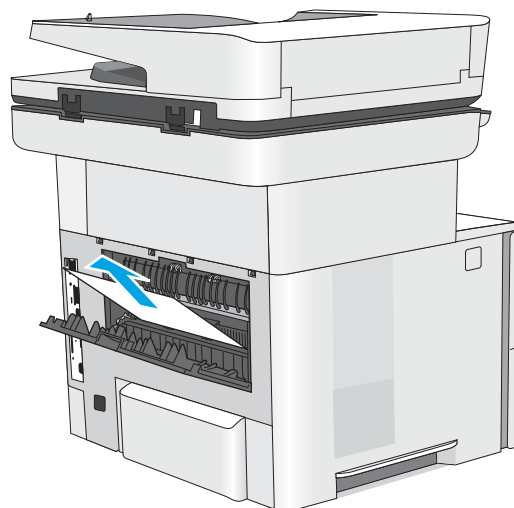

8. Zatvorenie zadných dvierok

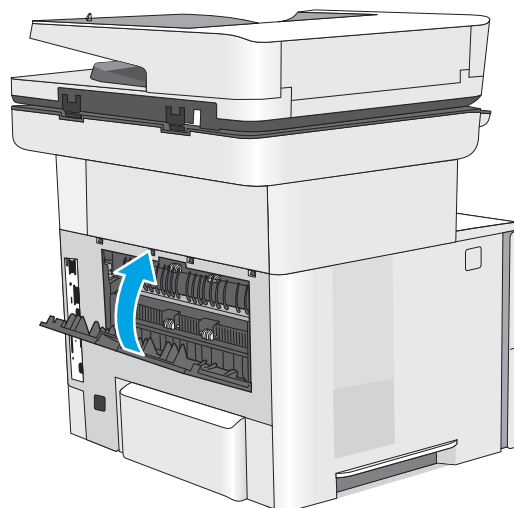

9. Zatlačte tlačidlo na uvoľnenie horného krytu na ľavej strane tlačiarne.

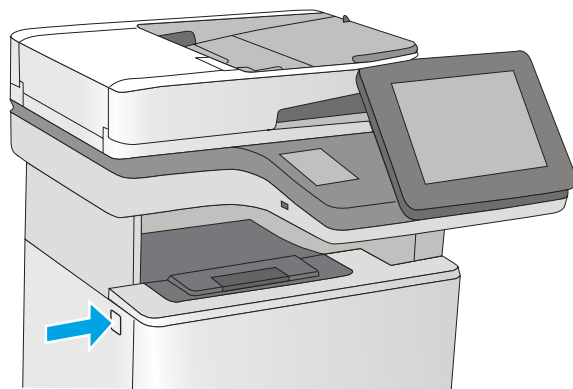

10. Otvorte predné dverka.

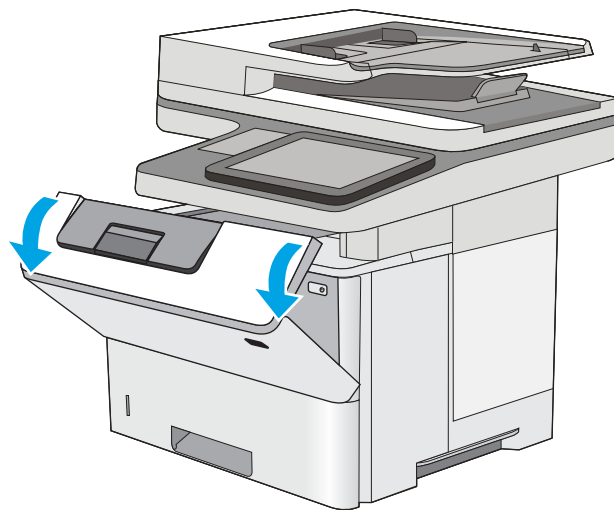

11. Vyberte tonerovú kazetu.

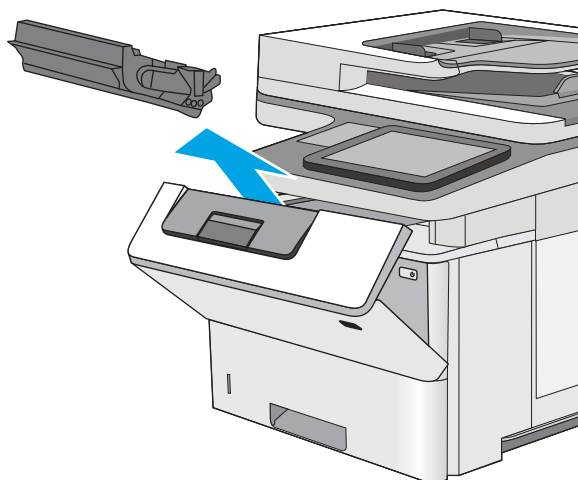

12. Zdvihnite kryt na prístup k zaseknutému papieru a pomaly odstráňte všetok zaseknutý papier. Dávajte pozor, aby ste papier neroztrhli.

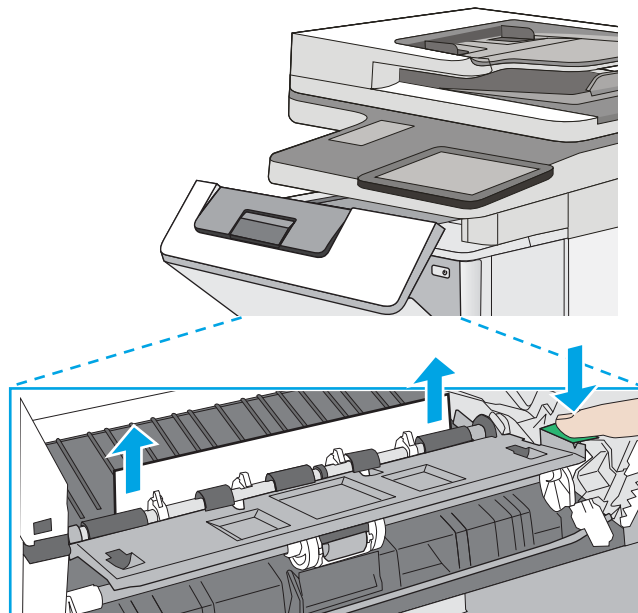

13. Znovu vložte kazetu s tonerom.

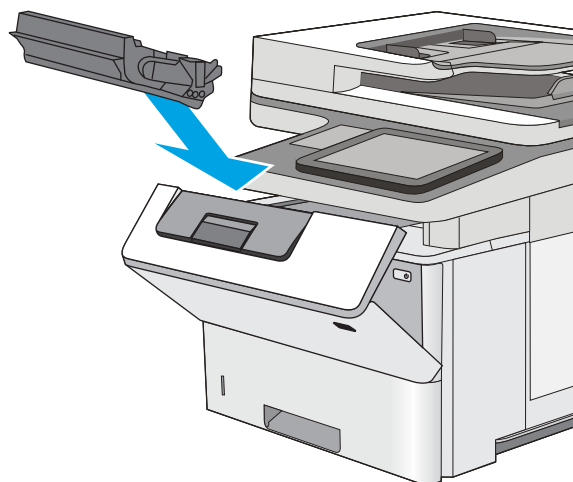

14. Zatvorte predné dvierka.

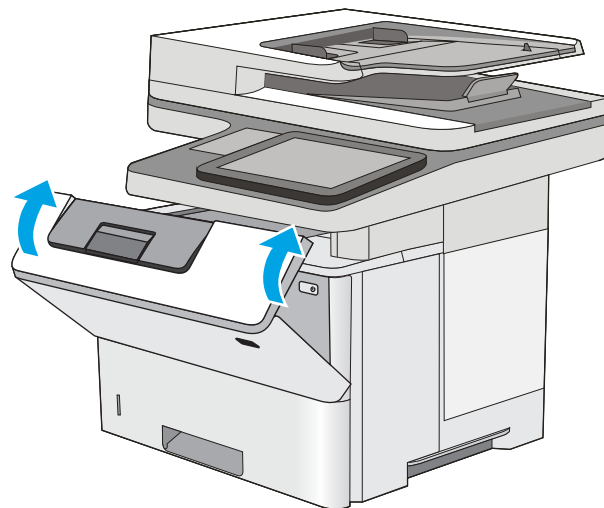

## Odstraňovanie zaseknutého papiera v oblasti tonerovej kazety.

Pomocou nasledujúceho postupu skontrolujte všetky možné miesta v oblasti tonerovej kazety, či sa v nich nezasekol papier. Pri výskyte zaseknutia sa na ovládacom paneli zobrazí animácia, pomocou ktorej zaseknutie odstránite.

1. Zatlačte tlačidlo na uvoľnenie horného krytu na ľavej strane tlačiarne.

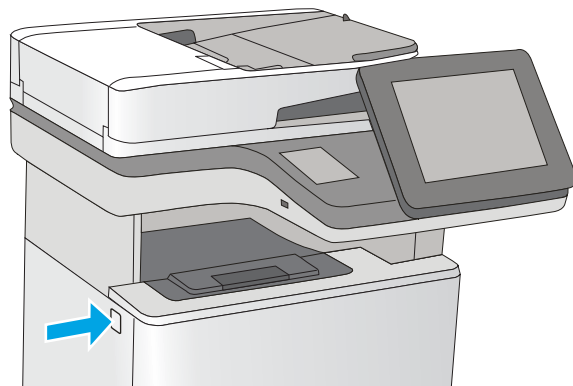

2. Otvorte predné dverka.

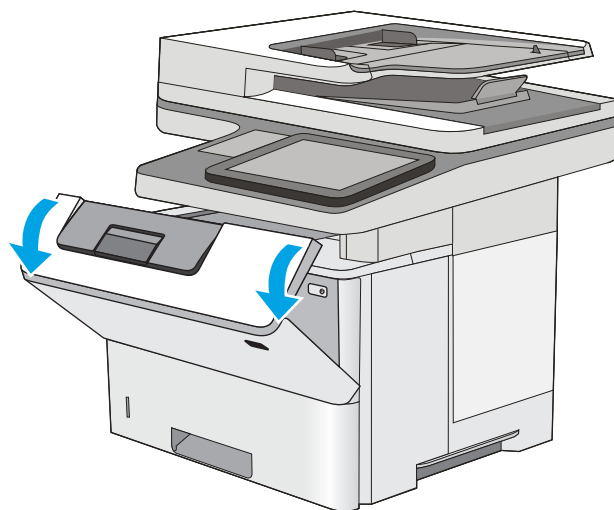

3. Vyberte tonerovú kazetu.

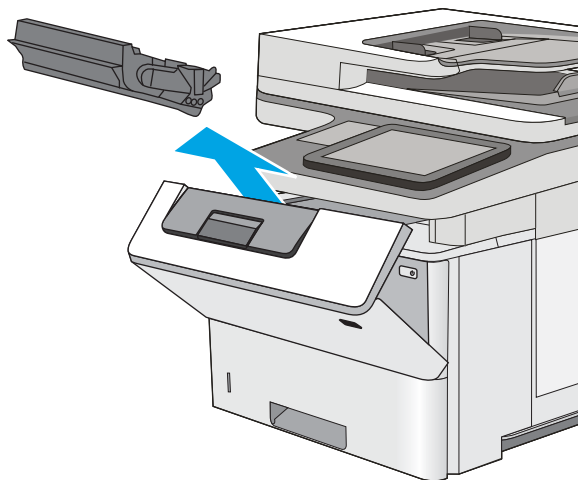

4. Zdvihnite kryt na prístup k zaseknutému papieru a pomaly odstráňte všetok zaseknutý papier. Dávajte pozor, aby ste papier neroztrhli.

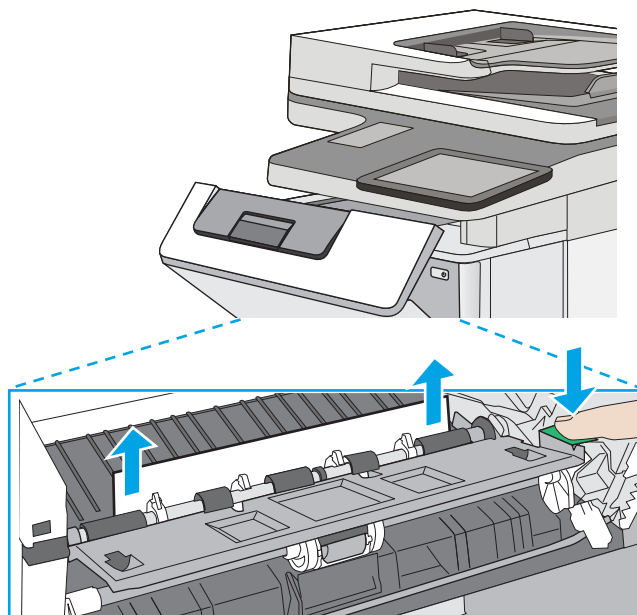

5. Znovu vložte kazetu s tonerom.

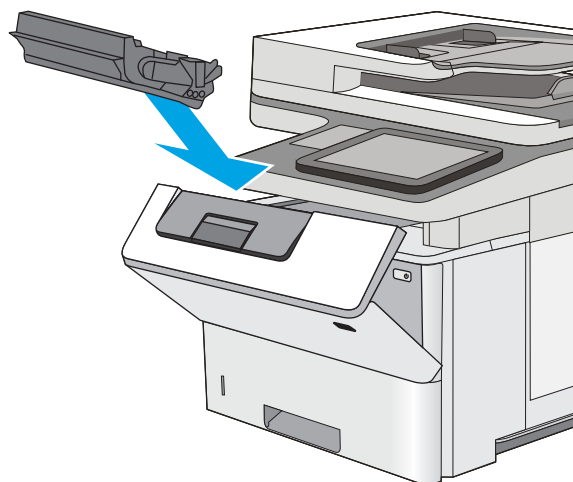

6. Zatvorte predné dvierka.

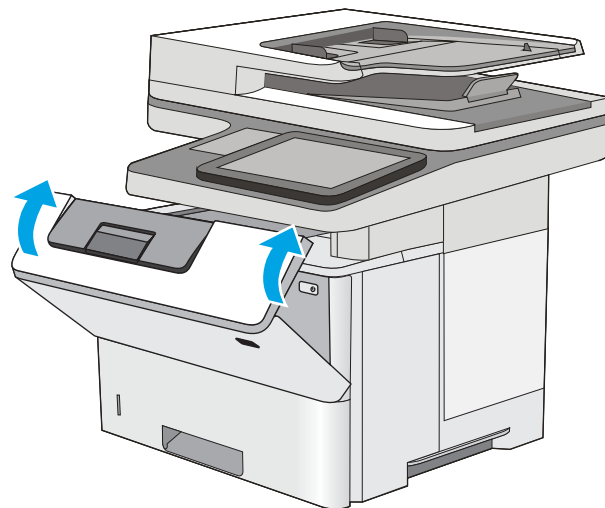



## Odstránenie zaseknutého papiera z natavovacej jednotky – 13.B9, 13.B2, 13.FF

Podľa nasledujúceho postupu odstráňte zaseknutý papier v zadných dvierkach a oblasti natavovacej jednotky. Pri výskyte zaseknutia sa na ovládacom paneli zobrazí animácia, pomocou ktorej zaseknutie odstránite.

 **POZNÁMKA:** Natavovacia jednotka je počas používania tlačiarne horúca. Pred odstraňovaním zaseknutých médií počkajte, kým sa natavovacia jednotka neochladí.

1. Otvorte zadné dvierka.

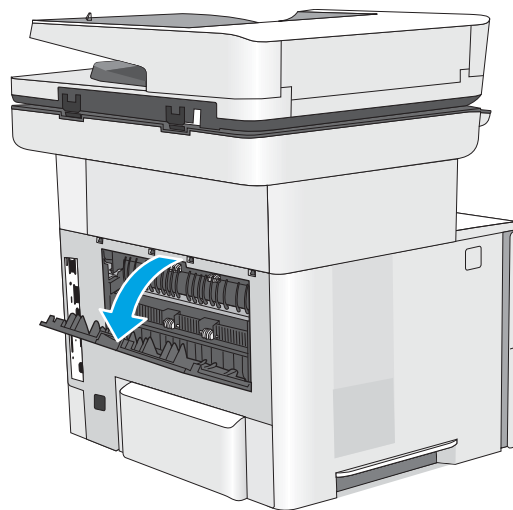

2. Vyberte všetok zaseknutý papier.

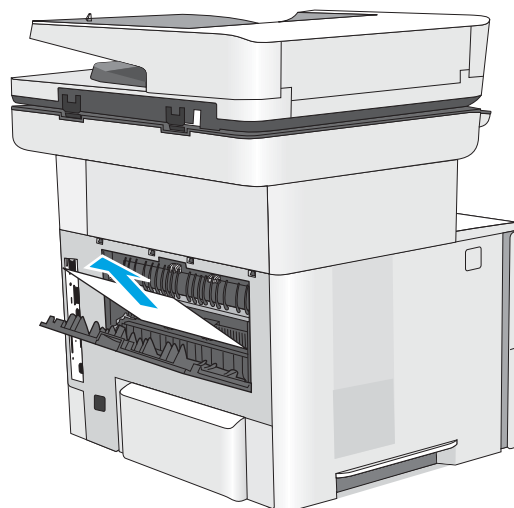

3. Zatvorenie zadných dvierok

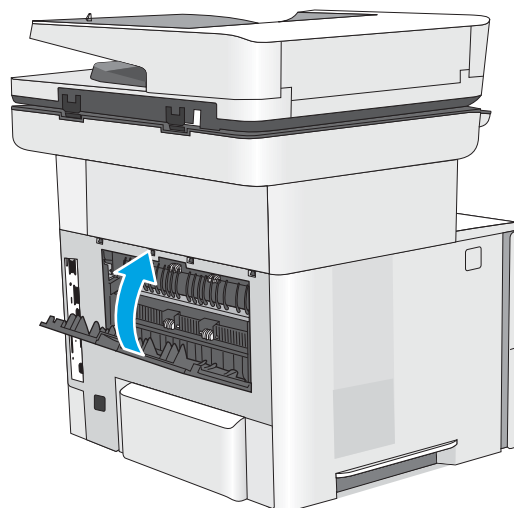

# Riešenie problémov s kvalitou tlače

- [Úvod](#)
- [Riešenie problémov s kvalitou tlače](#)

## Úvod

Nižšie uvedené informácie vám pomôžu pri riešení problémov s kvalitou tlače vrátane problémov s kvalitou obrazu.

Kroky na riešenie problémov vám môžu pomôcť s riešením nasledujúcich chýb:

- Prázdne strany
- Čierne strany
- Zvlhnený papier
- Svetlé alebo tmavé pásy
- Svetlé alebo tmavé šmuhy
- Neostrá tlač
- Sivé pozadie alebo tmavá tlač
- Svetlá tlač
- Uvoľnený toner
- Chýbajúci toner
- Rozptýlené body tonera
- Skreslené obrázky
- Šmuhy
- Pruhy

## Riešenie problémov s kvalitou tlače

Ak chcete vyriešiť problémy s kvalitou tlače, postupujte podľa týchto krokov v uvedenom poradí.

- [Tlač z iného softvérového programu](#)
- [Kontrola nastavenia typu papiera pre tlačovú úlohu](#)
- [Kontrola stavu tonerových kaziet](#)
- [Tlač čistiacej strany](#)
- [Vizuálna kontrola kazety alebo kaziet s tonerom](#)
- [Kontrola papiera a prostredia tlače](#)
- [Vyskúšanie iného ovládača tlače](#)
- [Riešenie problémov s chybami obrázkov](#)

Riešenie problémov špecifických chýb obrázkov nájdete v časti [Riešenie problémov s chybami obrázkov](#).

### Tlač z iného softvérového programu

Skúste tlačiť iným softvérovým programom. Ak sa strana vytlačí správne, problém spočíva v softvérovom programe, z ktorého ste tlačili.

## Kontrola nastavenia typu papiera pre tlačovú úlohu

Ak tlačíte zo softvérového programu, skontrolujte nastavenie typu papiera a či nie sú vytlačené strany rozmazané, neostre alebo tmavé, či nie je papier zvlnený, či na ňom nie sú rozptýlené bodky tonera, uvoľnený toner alebo malé plochy bez tonera.

- [Kontrola nastavenia typu papiera v tlačiarni](#)
- [Kontrola nastavenia typu papiera \(Windows\)](#)
- [Kontrola nastavenia typu papiera \(macOS\)](#)

### Kontrola nastavenia typu papiera v tlačiarni

Skontrolujte nastavenie typu papiera na ovládacom paneli tlačiarne a podľa potreby nastavenie zmeňte.

1. Otvorte zásobník.
2. Skontrolujte, či je v zásobníku vložený správny typ papiera.
3. Zatvorte zásobník.
4. Podľa pokynov na ovládacom paneli potvrdte alebo upravte nastavenia typu papiera pre daný zásobník.

### Kontrola nastavenia typu papiera (Windows)

Skontrolujte nastavenie typu papiera v systéme Windows a podľa potreby nastavenie zmeňte.

1. V softvérovom programe vyberte možnosť **Print** (Tlačiť).
2. Vyberte tlačiareň a potom kliknite na tlačidlo **Vlastnosti** alebo **Preferencie**.
3. Kliknite na kartu **Paper/Quality** (Papier a kvalita).
4. Z rozbaľovacieho zoznamu **Paper Type** (Typ papiera) kliknite na možnosť **More...** (Ďalšie...).
5. Rozbaľte zoznam možností **Type is:** (Typ:).
6. Rozbaľte kategóriu typov papiera, ktorá najlepšie popisuje váš papier.
7. Zvoľte možnosť pre používaný typ papiera a potom kliknite na tlačidlo **OK**.
8. Kliknutím na tlačidlo **OK** zatvorte dialógové okno **Document Properties** (Vlastnosti dokumentu). V dialógovom okne **Print** (Tlačiť) spustíte tlač úlohy kliknutím na tlačidlo **OK**.

### Kontrola nastavenia typu papiera (macOS)

Skontrolujte nastavenie typu papiera v systéme macOS a podľa potreby nastavenie zmeňte.

1. Kliknite na ponuku **File** (Súbor) a potom kliknite na možnosť **Print** (Tlačiť).
2. V ponuke **Printer** (Tlačiareň) vyberte túto tlačiareň.
3. V ovládači tlače sa predvolene zobrazuje ponuka **Copies & Pages** (Kópie a stránky). Otvorte rozbaľovací zoznam s ponukami a kliknite na ponuku **Paper/Quality** (Papier/kvalita).
4. Vyberte požadovaný typ z rozbaľovacieho zoznamu **Media Type** (Typ média).
5. Kliknite na tlačidlo **Print** (tlačiť).

## Kontrola stavu tonerových kaziet

Týmto spôsobom odhadnite zostávajúcu životnosť tonerových kaziet, a ak treba, aj stav ďalších vymeniteľných súčastí na údržbu.

- [Krok č. 1: Tlač stránky stavu spotrebného materiálu](#)
- [Krok č. 2: Kontrola stavu spotrebného materiálu](#)

### Krok č. 1: Tlač stránky stavu spotrebného materiálu

Na stránke stavu spotrebného materiálu je uvedený stav kazety.

1. Na domovskej obrazovke ovládacieho panela tlačiarne vyhľadajte aplikáciu **Reports** (Správy) a potom vyberte ikonu **Reports** (Správy).
2. Vyberte ponuku **Configuration/Status Pages** (Stránky konfigurácie/stavu).
3. Vyberte položku **Supplies Status Page** (Stránka o stave spotrebného materiálu) a potom výberom položky **Print** (Tlač) vytlačte stránku.

### Krok č. 2: Kontrola stavu spotrebného materiálu

1. Podľa správy o stave spotrebného materiálu skontrolujte zostávajúcu životnosť tonerových kaziet v percentách, a ak treba, aj stav ďalších vymeniteľných súčastí na údržbu.

Problémy s kvalitou tlače sa môžu vyskytnúť pri používaní tonerovej kazety, ktorá sa blíži k odhadovanému koncu životnosti. Zariadenie signalizuje, keď niektorá položka spotrebného materiálu dosiahne veľmi nízku úroveň. Keď položka spotrebného materiálu od spoločnosti HP dosiahne veľmi nízku úroveň, skončí sa aj platnosť prémiovej ochranej záruky poskytovanej spoločnosťou HP na túto položku.

Tonerová kazeta sa nemusí vymeniť okamžite, pokiaľ je kvalita tlače aj naďalej prijateľná. Odporúčame mať pripravenú náhradnú kazetu na inštaláciu, keď sa kvalita tlače stane neprijateľnou.

Ak sa rozhodnete vymeniť kazetu s tonerom alebo iné vymeniteľné súčasti na údržbu, na stránke stavu spotrebného materiálu sa zobrazí zoznam čísel originálnych dielov od spoločnosti HP.

2. Presvedčte sa, či používate originálnu kazetu od spoločnosti HP.

Originálna tonerová kazeta od spoločnosti HP je označená slovom „HP“, prípadne logom spoločnosti HP. Bližšie informácie o identifikácii kaziet od spoločnosti HP nájdete na stránke [www.hp.com/go/learnaboutsupplies](http://www.hp.com/go/learnaboutsupplies).

## Tlač čistiacej strany

Počas tlače sa môžu vnútri tlačiarne nahromadiť čiastočky papiera, tonera a prachu a spôsobiť problémy s kvalitou tlače, napríklad kvapky alebo rozstreky tonera, šmuhy, pásy, čiary alebo opakujúce sa značky.

Dráhu papiera v tlačiarne vyčistíte podľa nasledujúcich krokov.

1. Na domovskej obrazovke na ovládacom paneli tlačiarne prejdite na aplikáciu **Support Tools** (Nástroje podpory) a potom vyberte ikonu **Support Tools** (Nástroje podpory).
2. Otvorte tieto ponuky:

- [Maintenance \(Údržba\)](#)
  - [Calibration/Cleaning \(Kalibrácia/čistenie\)](#)
  - [Cleaning Page \(Čistiaca stránka\)](#)
3. Stlačením tlačidla [Print](#) (Tlačiť) vytlačte stranu.

Na ovládacom paneli tlačiarne sa zobrazí správa **Cleaning...** (Čistenie). Proces čistenia môže trvať niekoľko minút. Pokiaľ sa proces čistenia neskončí, tlačiareň nevypínajte. Po dokončení odstráňte vytlačenú stranu.

## Vizuálna kontrola kazety alebo kaziet s tonerom

Podľa nasledujúcich krokov skontrolujte každú tonerovú kazetu.

1. Vyberte z tlačiarne kazety s tonerom.
2. Skontrolujte, či pamäťový čip nie je poškodený.
3. Skontrolujte povrch zeleného zobrazovacieho valca.

---

 **UPOZORNENIE:** Nedotýkajte sa zobrazovacieho valca. Odtlačky prstov na zobrazovacom valci môžu spôsobiť problémy s kvalitou tlače.

---

4. Ak na zobrazovacom valci uvidíte škrabance, odtlačky prstov alebo iné poškodenie, kazetu s tonerom vymeňte.
5. Tonerovú kazetu znova nainštalujte a vytlačte niekoľko strán, aby ste sa uistili, že sa problém vyriešil.

## Kontrola papiera a prostredia tlače

- [Krok č. 1: Používanie papiera, ktorý zodpovedá technickým údajom od spoločnosti HP](#)
- [Krok č. 2: Kontrola prostredia](#)
- [Krok č. 3: Nastavenie zarovnaní pri individuálnom zásobníku](#)

### Krok č. 1: Používanie papiera, ktorý zodpovedá technickým údajom od spoločnosti HP

Niektoré problémy s kvalitou tlače vznikajú pri používaní papiera, ktorý nezodpovedá špecifikáciám spoločnosti HP.

- Vždy používajte papier hmotnosti a typu, ktorý táto tlačiareň podporuje.
- Používajte papier dobrej kvality a bez výrezov, zárezov, útržkov, škvŕn, voľných častíc, prachu, záhybov, chýbajúcich častí, spiniek či skrútených alebo ohnutých hrán.
- Používajte papier, ktorý nebol v minulosti použitý pri tlači.
- Používajte papier, ktorý neobsahuje kovový materiál, ako napríklad flitre.
- Používajte papier určený na použitie v laserových tlačiarniach. Nepoužívajte papier určený na použitie v atramentových tlačiarniach.
- Používajte papier, ktorý nie je príliš drsný. Pri používaní hladšieho papiera sa vo všeobecnosti dosahuje vyššia kvalita tlače.

### Krok č. 2: Kontrola prostredia

Prostredie môže priamo ovplyvniť kvalitu tlače a je bežnou príčinou problémov s kvalitou tlače a podávaním papiera. Vyskúšajte nasledujúce riešenia:

- Tlačiareň premiestnite mimo miest so vzdušným prúdením, napríklad mimo otvorených okien alebo dverí alebo ventilačných otvorov klimatizácie.
- Overte, či na tlačiareň nepôsobia teploty alebo vlhkosť mimo povolených špecifikácií tlačiarne.
- Tlačiareň neumiestňujte do stiesnených priestorov (napríklad do skrine).
- Tlačiareň položte na pevný a rovný povrch.
- Odstráňte všetky prekážky blokujúce vetracie otvory tlačiarne. Tlačiareň vyžaduje dobrý prietok vzduchu na všetkých stranách vrátane vrchnej časti.
- Tlačiareň chráňte pred vzduchom prenášanými nečistotami, prachom, parou, mastnotou a inými prvkami, ktoré sa môžu zachytávať vnútri tlačiarne.

### Krok č. 3: Nastavenie zarovnaní pri individuálnom zásobníku

Postupujte podľa nasledujúcich krokov, ak pri tlači zo špecifických zásobníkov nie sú obrázky alebo text na vytlačenej strane správne vycentrované alebo zarovnané.

1. Na domovskej obrazovke na ovládacom paneli tlačiarne prejdite na aplikáciu [Settings](#) (Nastavenia) a potom vyberte ikonu [Settings](#) (Nastavenia).
2. Otvorte tieto ponuky:



- [Copy/Print](#) (Kopírovanie/tlač) alebo [Print](#) (Tlač)
  - [Print Quality](#) (Kvalita tlače)
  - [Image Registration](#) (Registrácia snímky)
3. Vyberte možnosť [Tray](#) (Zásobník) a potom vyberte zásobník, ktorý chcete upraviť.
  4. Vyberte položku [Print Test Page](#) (Vytlačiť testovaciu stránku) a potom postupujte podľa pokynov na vytlačení stránkach.
  5. Znovu vyberte položku [Print Test Page](#) (Vytlačiť testovaciu stránku), overte výsledky a podľa potreby vykonajte ďalšie úpravy.
  6. Ak chcete nové nastavenia uložiť, vyberte položku [Done](#) (Hotovo).

## Vyskúšanie iného ovládača tlače

Ak tlačíte zo softvérového programu a na vytlačení stránkach sa nachádzajú neočakávané čiary v obrázkoch, chýbajúci text, chýbajúce grafické prvky, nesprávne formátovanie alebo nahradené typy písma, skúste použiť iný ovládač tlače.







Prevezmite si niektorý z nasledujúcich ovládačov z webovej lokality spoločnosti HP: <http://www.hp.com/support/ljE52645mfp>.

<b>Ovládač HP PCL 6</b>	Ak je dostupný tento tlačový ovládač pre konkrétnu tlačiareň, podporuje staršie operačné systémy ako Windows® XP a Windows Vista®. Zoznam podporovaných operačných systémov nájdete na lokalite <a href="http://www.hp.com/go/support">www.hp.com/go/support</a> .
<b>Ovládač HP PCL 6</b>	Tento tlačový ovládač pre konkrétnu tlačiareň podporuje Windows 7 a novšie operačné systémy, ktoré podporujú ovládače verzie 3. Zoznam podporovaných operačných systémov nájdete na lokalite <a href="http://www.hp.com/go/support">www.hp.com/go/support</a> .
<b>Ovládač HP PCL 6</b>	Tento tlačový ovládač pre konkrétnu tlačiareň podporuje Windows 8 a novšie operačné systémy, ktoré podporujú ovládače verzie 4. Zoznam podporovaných operačných systémov nájdete na lokalite <a href="http://www.hp.com/go/support">www.hp.com/go/support</a> .
<b>Ovládač HP UPD PS</b>	<ul style="list-style-type: none"> <li>• Odporúča sa na tlač v softvérových programoch spoločnosti Adobe® alebo v iných softvérových programoch, ktoré intenzívne využívajú grafiku.</li> <li>• Podporuje tlač pomocou emulácie jazyka postscript a písma postscript flash.</li> </ul>
<b>Ovládač HP UPD PCL 6</b>	<ul style="list-style-type: none"> <li>• Odporúča sa pri tlači vo všetkých systémoch Windows.</li> <li>• Poskytuje kombináciu najvyššej rýchlosti, kvality tlače a podpory funkcií tlačiarne, ktorá je vhodná pre väčšinu používateľov.</li> <li>• Vyvinutý na zosúladenie s rozhraním Graphic Device Interface (GDI) systému Windows s cieľom dosiahnuť najvyššiu rýchlosť v prostrediach systému Windows.</li> <li>• Nemusí byť plne kompatibilný so softvérovými programami od tretích strán a špeciálnymi softvérovými programami, ktoré sú založené na jazyku PCL 5</li> </ul>

## Riešenie problémov s chybami obrázkov

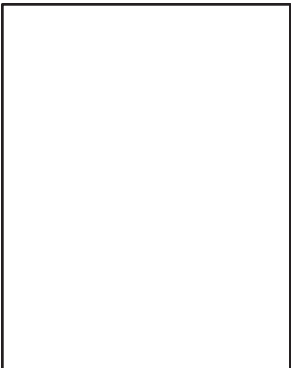
Prezrite si príklady chýb obrázka a kroky na vyriešenie týchto problémov.

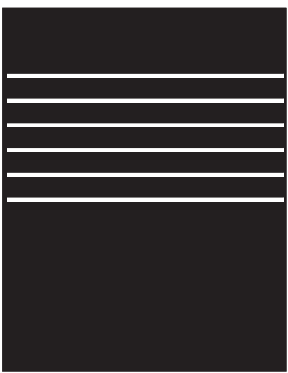
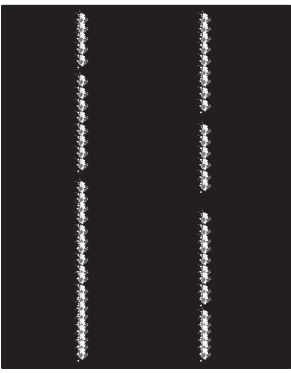
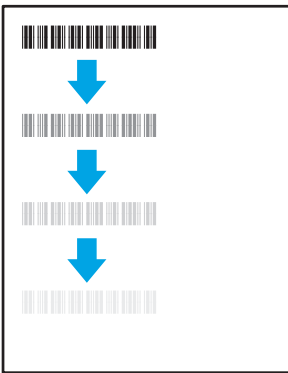
Tabuľka 9-1 Stručná referenčná tabuľka chýb obrázka

Ukážka	Opis	Možné riešenia
<a href="#">Tabuľka 9-8 Svetlá tlač na strane 195</a>	<a href="#">Tabuľka 9-6 Sivé pozadie alebo tmavá tlač na strane 194</a>	<a href="#">Tabuľka 9-4 Prázdna strana – bez tlače na strane 192</a>
		
<a href="#">Tabuľka 9-3 Čierna strana na strane 192</a>	<a href="#">Tabuľka 9-2 Pásky na strane 191</a>	<a href="#">Tabuľka 9-10 Šmuhy na strane 197</a>
		
<a href="#">Tabuľka 9-5 Chyby fixácie/natavovacej jednotky na strane 193</a>	<a href="#">Tabuľka 9-7 Chyby umiestnenia obrázkov na strane 194</a>	<a href="#">Tabuľka 9-9 Chyby na výstupe na strane 196</a>
		

Chyby obrázkov, bez ohľadu na príčinu, možno často vyriešiť pomocou rovnakého postupu. Použite nasledujúce kroky ako východiskový bod pri riešení problémov s chybami obrázkov.

1. Dokument znova vytlačte. Nedostatky kvality tlače môžu byť občasné alebo môžu s ďalším tlačením úplne zmiznúť.
2. Skontrolujte stav kazety alebo kaziet. Ak je kazeta v stave **Very Low** (Veľmi nízka hladina) (uplynula jej menovitá životnosť), vymeňte ju.
3. Uistite sa, že nastavenia ovládača a režimu tlače zásobníka sa zhodujú s médiom, ktoré je vložené v zásobníku. Skúste použiť inú dávku média alebo iný zásobník. Vyskúšajte použiť iný režim tlače.
4. Uistite sa, že sa tlačiareň nachádza v podporovanom rozsahu prevádzkovej teploty a vlhkosti.
5. Uistite sa, že hmotnosť, veľkosť a typ papiera sú podporované tlačiarnou. Na stránke podpory tlačiarny na lokalite [support.hp.com](http://support.hp.com) nájdete zoznam podporovaných veľkostí a typov papiera pre vašu tlačiareň.



**POZNÁMKA:** Výraz „tavenie“ sa týka časti procesu tlače, kedy sa toner prichytí na papier.

Nasledujúce príklady znázorňujú papier veľkosti Letter, ktorý prešiel cez tlačiareň krátkym okrajom napred.

Tabuľka 9-2 Pásky

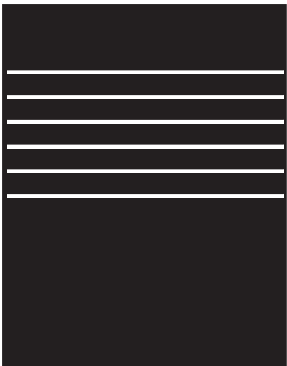
Ukážka	Opis	Možné riešenia
	Tmavé alebo svetlé čiary, ktoré sa opakujú pozdĺž strany a sú to široké pásky a/alebo impulzné pruhy. Môžu byť ostré alebo jemné. Chyba sa zobrazuje len v oblastiach výplne, nie v častiach s textom alebo bez tlačeného obsahu.	<ol style="list-style-type: none"><li>1. Dokument znova vytlačte.</li><li>2. Skúste tlačiť z iného zásobníka.</li><li>3. Tlačovú kazetu vymeňte.</li><li>4. Použite iný typ papiera.</li><li>5. <b>Iba modely Enterprise:</b> Z domovskej obrazovky na ovládacom paneli tlačiarny prejdite do ponuky <a href="#">Adjust Paper Types</a> (Nastavenie typov papiera) a potom vyberte režim tlače, ktorý je určený pre mierne ťažšie médium ako to, ktoré používate. Zníži to rýchlosť tlače a môže dôjsť k zlepšeniu kvality tlače.</li><li>6. Ak problém pretrváva, prejdite na lokalitu <a href="http://support.hp.com">support.hp.com</a>.</li></ol>

Tabuľka 9-3 Čierna strana

Ukážka	Opis	Možné riešenia
	Celá vytlačená strana je čierna.	<ol style="list-style-type: none"><li>1. Zrakom skontrolujte, či kazeta nie je poškodená.</li><li>2. Skontrolujte, či je kazeta nainštalovaná správne.</li><li>3. Vymeňte kazetu.</li><li>4. Ak problém pretrváva, prejdite na lokalitu <a href="http://support.hp.com">support.hp.com</a>.</li></ol>

Tabuľka 9-4 Prázdna strana – bez tlače

Ukážka	Opis	Možné riešenia
	Strana je úplne prázdna a neobsahuje žiaden vytlačený obsah.	<ol style="list-style-type: none"><li>1. Skontrolujte, či sú kazety originálne kazety od spoločnosti HP.</li><li>2. Skontrolujte, či je kazeta nainštalovaná správne.</li><li>3. Skúste tlačiť s inou kazetou.</li><li>4. Skontrolujte typ papiera v zásobníku papiera a nastavte podľa toho nastavenia tlačiarne. V prípade potreby vyberte svetlejší typ papiera.</li><li>5. Ak problém pretrváva, prejdite na lokalitu <a href="http://support.hp.com">support.hp.com</a>.</li></ol>

Tabuľka 9-5 Chyby fixácie/natavovacej jednotky

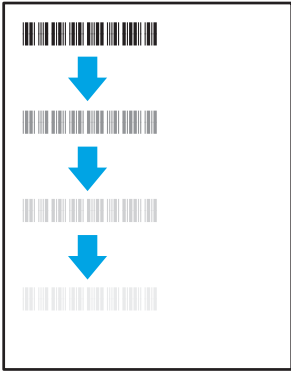
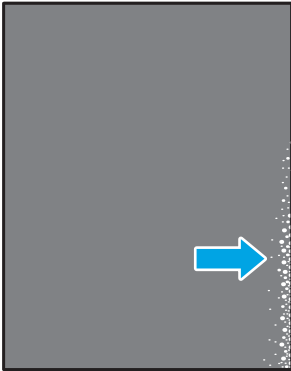
Ukážka	Opis	Možné riešenia
	<p>Pozdĺž strany sa opakujú slabé tieň alebo posuny obrázka. Opakujúci sa obrázok môže s každým novým výskytom blednúť.</p>	<ol style="list-style-type: none"> <li>1. Dokument znova vytlačte.</li> <li>2. Skontrolujte typ papiera v zásobníku papiera a nastavte podľa toho nastavenia tlačiarne. V prípade potreby vyberte svetlejší typ papiera.</li> <li>3. Ak problém pretrváva, prejdite na lokalitu <a href="http://support.hp.com">support.hp.com</a>.</li> </ol>
	<p>Toner sa otiera pozdĺž niektorého okraja strany. Táto chyba sa častejšie vyskytuje na okrajoch úloh s vysokým pokrytím a pri ľahkých typoch médií, no môže sa vyskytnúť kdekoľvek na strane.</p>	<ol style="list-style-type: none"> <li>1. Dokument znova vytlačte.</li> <li>2. Skontrolujte typ papiera v zásobníku papiera a nastavte podľa toho nastavenia tlačiarne. V prípade potreby vyberte ťažší typ papiera.</li> <li>3. <b>Iba modely Enterprise:</b> Na ovládacom paneli tlačiarne prejdite do ponuky <b>Edge-to-Edge</b> (Od kraja po kraj) a potom vyberte možnosť <b>Normal</b> (Normálny). Dokument znova vytlačte.</li> <li>4. <b>Iba modely Enterprise:</b> Na ovládacom paneli tlačiarne vyberte položku <b>Auto Include Margins</b> (Automaticky zahrnúť okraje) a potom znova vytlačte dokument.</li> <li>5. Ak problém pretrváva, prejdite na lokalitu <a href="http://support.hp.com">support.hp.com</a>.</li> </ol>

Tabuľka 9-6 Sivé pozadie alebo tmavá tlač

Ukážka	Opis	Možné riešenia
	<p>Obrázok alebo text je tmavší, ako sa predpokladalo, prípadne pozadie je šedé.</p>	<ol style="list-style-type: none"> <li>1. Skontrolujte, či papier v zásobníkoch už neprešiel tlačiarňou.</li> <li>2. Použite iný typ papiera.</li> <li>3. Dokument znova vytlačte.</li> <li>4. <b>Iba čiernobiele modely:</b> Z domovskej obrazovky na ovládacom paneli tlačiarne prejdite do ponuky <a href="#">Adjust Toner Density</a> (Nastavenie hustoty tonera) a potom nastavte hustotu tonera na nižšiu úroveň.</li> <li>5. Uistite sa, že sa tlačiareň nachádza v podporovanom rozsahu prevádzkovej teploty a vlhkosti.</li> <li>6. Tlačovú kazetu vymeňte.</li> <li>7. Ak problém pretrváva, prejdite na lokalitu <a href="http://support.hp.com">support.hp.com</a>.</li> </ol>

Tabuľka 9-7 Chyby umiestnenia obrázkov

Ukážka	Opis	Možné riešenia
	<p>Obrázok nie je v strede alebo je na strane skosený. Chyba sa vyskytuje, ak papier nie je umiestnený správne počas vytiahnutia zo zásobníka a posúvania po dráhe papiera.</p>	<ol style="list-style-type: none"> <li>1. Dokument znova vytlačte.</li> <li>2. Odstráňte papier a potom doplňte zásobník. Skontrolujte, či sú všetky okraje papiera zarovnané na všetkých stranách.</li> <li>3. Dbajte na to, aby bola horná strana stohu papierov pod indikátorom plného zásobníka. Zásobník neprepíňajte.</li> <li>4. Skontrolujte, či sú vodiace lišty papiera nastavené na správnu veľkosť papiera. Vodiace lišty nepritláčajte nasilu k stohu papierov. Zarovnajtie ich so zarážkami alebo značkami na zásobníku.</li> <li>5. Ak problém pretrváva, prejdite na lokalitu <a href="http://support.hp.com">support.hp.com</a>.</li> </ol>

Tabuľka 9-8 Svetlá tlač

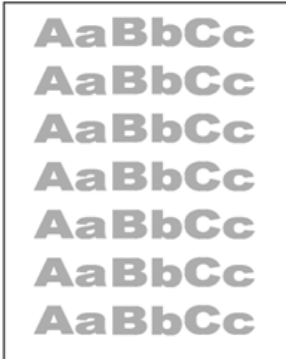
Ukážka	Opis	Možné riešenia
	Vytlačený obsah je na celej strane svetlý alebo vyblednutý.	<ol style="list-style-type: none"><li>1. Dokument znova vytlačte.</li><li>2. Vyberte kazetu a potom ňou zatraste, aby sa toner rovnomerne rozmiestnil.</li><li>3. <b>Iba čiernobiele modely:</b> Uistite sa, že nastavenie režimu EconoMode je vypnuté na ovládacom paneli tlačiarne aj v tlačovom ovládači.</li><li>4. Skontrolujte, či je kazeta nainštalovaná správne.</li><li>5. Vytlačte stránku o stave spotrebného materiálu a skontrolujte zostávajúcu životnosť a využitie tonerovej kazety.</li><li>6. Tlačovú kazetu vymeňte.</li><li>7. Ak problém pretrváva, prejdite na lokalitu <a href="http://support.hp.com">support.hp.com</a>.</li></ol>

Tabuľka 9-9 Chyby na výstupe

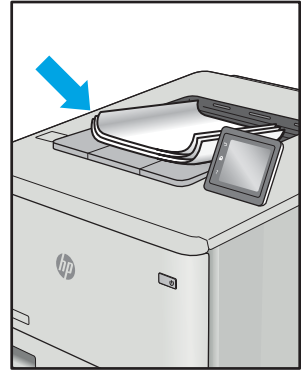
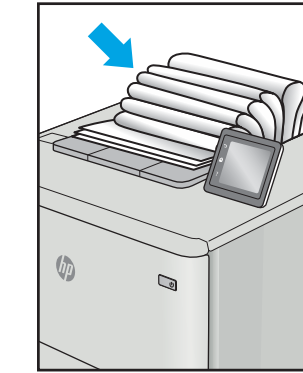
Ukážka	Opis	Možné riešenia
	<p>Vytlačené strany majú skrútené okraje. Skrútený okraj môže byť pozdĺž krátkej alebo dlhej strany papiera. Sú možné dva typy krútenia:</p> <ul style="list-style-type: none"> <li>• <b>Kladné krútenie:</b> Papier je skrútený smerom k potlačenej strane. Chyba sa vyskytuje v suchom prostredí alebo pri tlači s vysokým pokrytím strany.</li> <li>• <b>Záporné krútenie:</b> Papier je skrútený smerom od potlačenej strany. Chyba sa vyskytuje v prostrediach s vysokou vlhkosťou alebo pri tlači s nízkym pokrytím strany.</li> </ul>	<ol style="list-style-type: none"> <li>1. Dokument znova vytlačte.</li> <li>2. <b>Kladné krútenie:</b> Na ovládacom paneli tlačiarne vyberte ťažší typ papiera. Ťažší typ papiera vytvorí vyššiu teplotu pre tlač. <ul style="list-style-type: none"> <li><b>Záporné krútenie:</b> Na ovládacom paneli tlačiarne vyberte svetlejší typ papiera. Svetlejší typ papiera vytvára nižšiu teplotu pre tlač. Vyskúšajte pred použitím skladovať papier v suchom prostredí alebo použite práve otvorený papier.</li> </ul> </li> <li>3. Tlačte v režime obojstrannej tlače.</li> <li>4. Ak problém pretrváva, prejdite na lokalitu <a href="http://support.hp.com">support.hp.com</a>.</li> </ol>
	<p>Papier sa nestohuje vo výstupnom podávači správne. Stoh môže byť nerovnomerný, zošikmený alebo sa stránky môžu vytláčať zo zásobníka na podlahu. Túto chybu môže spôsobiť niektorá z nasledujúcich podmienok:</p> <ul style="list-style-type: none"> <li>• extrémne krútenie papiera;</li> <li>• papier v zásobníku je pokrčený alebo deformovaný;</li> <li>• papier je neštandardný typ papiera, napríklad obálky;</li> <li>• výstupný podávač je príliš plný.</li> </ul>	<ol style="list-style-type: none"> <li>1. Dokument znova vytlačte.</li> <li>2. Vytiahnite nástavec výstupnej priehradky.</li> <li>3. Ak chybu spôsobuje extrémne krútenie papiera, pozrite si kroky pri riešení problémov pre „Krútenie výtlačkov“.</li> <li>4. Použite iný typ papiera.</li> <li>5. Použite práve otvorený papier.</li> <li>6. Vyberte papier z výstupného podávača skôr, ako sa výstupný podávač príliš naplní.</li> <li>7. Ak problém pretrváva, prejdite na lokalitu <a href="http://support.hp.com">support.hp.com</a>.</li> </ol>

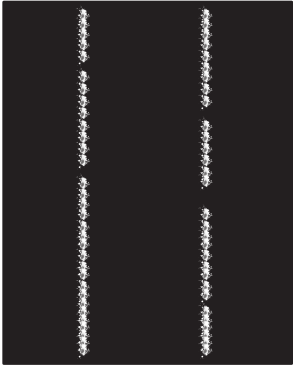
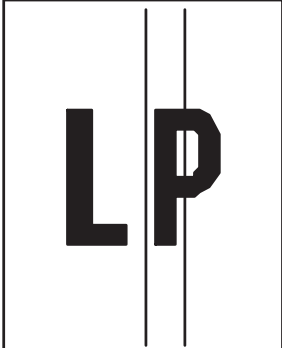

## Tabuľka 9-10 Šmuhy

Ukážka	Opis	Možné riešenia
	Svetlé vertikálne pruhy, ktoré sú zvyčajne po celej dĺžke strany. Chyba sa zobrazuje len v oblastiach výplne, nie v častiach s textom alebo bez tlačeneho obsahu.	<ol style="list-style-type: none"><li>1. Dokument znova vytlačte.</li><li>2. Vyberte kazetu a potom ňou zatraste, aby sa toner rovnomerne rozmiestnil.</li><li>3. Ak problém pretrváva, prejdite na lokalitu <a href="http://support.hp.com">support.hp.com</a>.</li></ol>
	Tmavé vertikálne čiary, ktoré sa vyskytujú pozdĺž strany. Chyba sa môže vyskytnúť kdekoľvek na strane, v oblastiach výplne alebo častiach bez tlačeneho obsahu.	<ol style="list-style-type: none"><li>1. Dokument znova vytlačte.</li><li>2. Vyberte kazetu a potom ňou zatraste, aby sa toner rovnomerne rozmiestnil.</li><li>3. Vytlačte čistiacu stránku.</li><li>4. Skontrolujte úroveň tonera v kazete.</li><li>5. Ak problém pretrváva, prejdite na lokalitu <a href="http://support.hp.com">support.hp.com</a>.</li></ol>

## Zlepšenie kvality kopírovania

Ak sa v tlačiarni vyskytnú problémy s kvalitou kopírovania, skúste ich odstrániť podľa nasledujúcich riešení v tomto poradí.

- [Skontrolujte, či na skle skenera nie sú nečistoty a šmuhy](#)
- [Kalibrácia skenera](#)
- [Kontrola nastavení papiera](#)
- [Kontrola nastavení úpravy obrázka](#)
- [Optimalizácia kvality kopírovania vzhľadom na text alebo obrázky](#)
- [Kopírovanie od okraja po okraj](#)

Vyskúšajte najskôr týchto pár jednoduchých krokov:

- Namiesto podávača dokumentov použite plochý skener.
- Používajte vysokokvalitné originály.
- Ak používate podávač dokumentov, vložte originál dokumentu správne do podávača za pomoci vodiacich líšt papiera, aby nebola vytlačená snímka rozmazaná alebo nakrivo.

Ak problém pretrváva, skúste použiť nasledujúce dodatočné riešenia. Ak pomocou nich problém neodstránite, pozrite si ďalšie riešenia v časti „Zlepšenie kvality tlače“.

### Skontrolujte, či na skle skenera nie sú nečistoty a šmuhy

Časom sa na skle a bielej plastovej podložke skenera môžu usadiť drobné nečistoty, čo môže ovplyvniť výkon. Ak sa na vytlačených stranách nachádzajú šmuhy, neželané čiary, čierne bodky, kvalita tlače je slabá alebo je nejasný text, pomocou nasledujúceho postupu vyčistíte skener.

1. Stlačením tlačidla Napájanie vypnite tlačiareň a potom odpojte napájací kábel z elektrickej zásuvky.

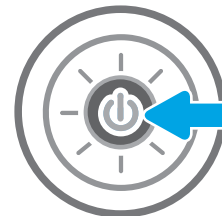

2. Otvorte kryt skenera.

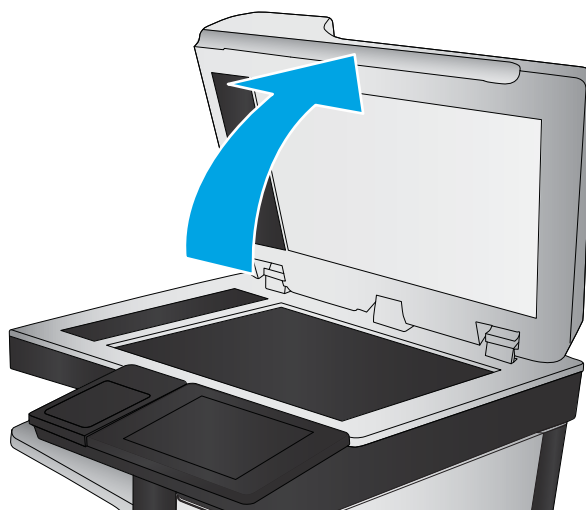

3. Vyčistite sklo a prúžky podávača dokumentov skenera pomocou jemnej tkaniny alebo špongie navlhčenej čističom, ktorý nepoškriabe sklo.

**UPOZORNENIE:** Nepoužívajte hrubé látky, acetón, benzén, amoniak, etylalkohol ani chlorid uhličitý na žiadnu časť tlačiarne, pretože ju môžu poškodiť. Neaplikujte tekutiny priamo na sklo ani valec zariadenia. Tekutina by mohla presiaknuť a poškodiť tlačiareň.

**POZNÁMKA:** Ak máte problém so šmuhami na kópiách, keď používate podávač dokumentov, nezabudnite vyčistiť malý sklenený pruh na ľavej strane skenera.

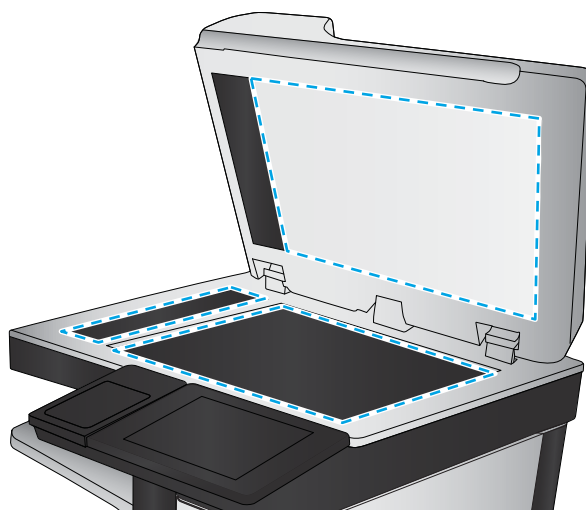

4. Vysušte sklo a biele plastové časti jelenicou alebo špongiou vyrobenou z buničiny, aby sa predišlo škvrnám.
5. Pripojte kábel napájania k elektrickej zásuvke a stlačením tlačidla napájania zapnite tlačiareň.

## Kalibrácia skenera

Ak skopírovaný obrázok nie je správne umiestnený na stránke, vykonajte kalibráciu skenera podľa nasledujúcich krokov.

 **POZNÁMKA:** Keď používate podávač dokumentov, upravte lišty vstupného zásobníka tak, aby pritlačili originálny dokument.

1. Na domovskej obrazovke ovládacieho panela tlačiarne vyberte aplikáciu [Support Tools](#) (Nástroje podpory) a potom zvolte ikonu [Support Tools](#) (Nástroje podpory).
2. Otvorte tieto ponuky:

- Údržba
  - Kalibrácia/čistenie
  - Kalibrovať skener
3. Dotknutím sa tlačidla **Start** (Štart) spustíte proces kalibrácie. Postupujte podľa výziev zobrazených na obrazovke.
  4. Počkajte na dokončenie kalibrácie tlačiarne a potom skúste kopírovať znova.

## Kontrola nastavení papiera

Postupujte podľa týchto krokov, ak sa na skopírovaných stranách nachádzajú šmuhy či neostrá alebo tmavá tlač, ak je zvlhčený papier, alebo ak sa na výtlačkoch objavujú miesta, na ktorých nie je pigment.

- [Kontrola možností výberu papiera](#)

### Kontrola možností výberu papiera

1. Na domovskej obrazovke ovládacieho panela tlačiarne vyberte aplikáciu **Copy** (Kopírovanie) a potom zvolte ikonu **Copy** (Kopírovanie).
2. Vyberte položku **Options** (Možnosti) a potom posuňte zobrazenie a vyberte možnosť **Paper Selection** (Výber papiera).
3. Vyberte položku **Paper size** (Veľkosť papiera) a potom zvolte niektorú z vopred definovaných možností.
4. Vyberte položku **Paper type** (Typ papiera) a potom zvolte niektorú z vopred definovaných možností.
5. Vyberte položku **Paper tray** (Zásobník papiera) a potom zvolte niektorú z vopred definovaných možností.
6. Vyberte položku **Done** (Hotovo) a uložte vybrané možnosti papiera.

## Kontrola nastavení úpravy obrázka

Ak chcete zlepšiť kvalitu kópie, upravte tieto ďalšie nastavenia:

- **Ostrosť:** Zvýraznenie alebo zjemnenie obrazu. Napríklad zvýšením ostrosti možno dosiahnuť, že text bude pôsobiť čitateľnejšie, no jej znížením možno dosiahnuť, že fotografie budú pôsobiť jemnejšie.
  - **Tmavosť:** Zvýšte alebo znížte množstvo čiernej používanej pri farebnej tlači naskenovaných snímok.
  - **Kontrast:** Zvýšte alebo znížte rozdiel medzi najsvetlejšou a najtmavšou farbou stránky.
  - **Vyčistenie pozadia:** Odstráňte bledé farby z pozadia skenovaných snímok. Ak je napríklad pôvodný dokument vytlačený na farebnom papieri, pomocou tejto funkcie zosvetlíte pozadie bez akéhokoľvek ovplyvnenia tmavosti snímky.
  - **Automatický odtieň:** K dispozícii iba pre tlačiarne Flow. Tlačiareň automaticky upraví nastavenia **tmavosti**, **kontrastu** a **vyčistenia pozadia** na najoptimálnejšie voľby pre skenovaný dokument.
1. Na domovskej obrazovke ovládacieho panela tlačiarne vyberte aplikáciu **Copy** (Kopírovanie) a potom zvolte ikonu **Copy** (Kopírovanie).
  2. Vyberte položku **Options** (Možnosti) a potom posuňte zobrazenie a vyberte možnosť **Image Adjustment** (Úprava obrazu).
  3. Nastavením posuvných voličov nastavte úroveň a potom vyberte položku **Done** (Hotovo).
  4. Výberom položky **Copy** (Kopírovať) spustíte úlohu kopírovania.



**POZNÁMKA:** Tieto nastavenia sú dočasné. Po dokončení úlohy sa v tlačiarňi obnovia predvolené nastavenia.

## Optimalizácia kvality kopírovania vzhľadom na text alebo obrázky

Vykonajte optimalizáciu úlohy kopírovania vzhľadom na typ kopírovaného obrázka: text, grafika alebo fotografie.

1. Na domovskej obrazovke ovládacieho panela tlačiarne vyberte aplikáciu **Copy** (Kopírovanie) a potom zvolte ikonu **Copy** (Kopírovanie).
2. Vyberte položku **Options** (Možnosti) a potom vyberte položku **Optimize Text/Picture** (Optimalizovať text/obrázok).
3. Vyberte jednu z predvolených možností.
4. Výberom položky **Copy** (Kopírovať) spustíte úlohu kopírovania.



**POZNÁMKA:** Tieto nastavenia sú dočasné. Po dokončení úlohy sa v tlačiarňi obnovia predvolené nastavenia.

## Kopírovanie od okraja po okraj

Táto funkcia slúži na predchádzanie vytvárania tmavých miest, ktoré sa môžu objavovať na okrajoch kópií, ak je originálny dokument vytlačený príliš blízko pri okrajoch.

1. Na domovskej obrazovke ovládacieho panela tlačiarne vyberte aplikáciu **Copy** (Kopírovanie) a potom zvolte ikonu **Copy** (Kopírovanie).
2. Vyberte položku **Options** (Možnosti) a následne **Edge-To-Edge** (Od kraja po kraj).
3. Ak je originálny dokument vytlačený blízko k okrajom papiera, vyberte možnosť **Edge-To-Edge output** (Kopírovanie od okraja po okraj).
4. Výberom položky **Copy** (Kopírovať) spustíte úlohu kopírovania.

## Zlepšenie kvality obrazu skenovania

- [Skontrolujte, či na skle skenera nie sú nečistoty a šmuhy](#)
- [Kontrola nastavení rozlíšenia](#)
- [Kontrola nastavení farieb](#)
- [Kontrola nastavení úpravy obrázka](#)
- [Optimalizácia kvality skenovania vzhľadom na text alebo obrázky](#)
- [Kontrola nastavení výstupnej kvality](#)

Vyskúšajte najskôr týchto pár jednoduchých krokov:

- Namiesto podávača dokumentov použite plochý skener.
- Používajte vysokokvalitné originály.
- Ak používate podávač dokumentov, vložte originál dokumentu správne do podávača za pomoci vodiacich líšt papiera, aby nebola vytlačená snímka rozmazaná alebo nakrivo.

Ak problém pretrváva, skúste použiť nasledujúce dodatočné riešenia. Ak pomocou nich problém neodstránite, pozrite si ďalšie riešenia v časti „Zlepšenie kvality tlače“.

### Skontrolujte, či na skle skenera nie sú nečistoty a šmuhy

Časom sa na skle a bielej plastovej podložke skenera môžu usadiť drobné nečistoty, čo môže ovplyvniť výkon. Ak sa na vytlačených stranách nachádzajú šmuhy, neželané čiary, čierne bodky, kvalita tlače je slabá alebo je nejasný text, pomocou nasledujúceho postupu vyčistíte skener.

1. Stlačením tlačidla Napájanie vypnite tlačiareň a potom odpojte napájací kábel z elektrickej zásuvky.

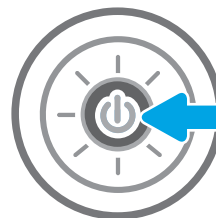

2. Otvorte kryt skenera.

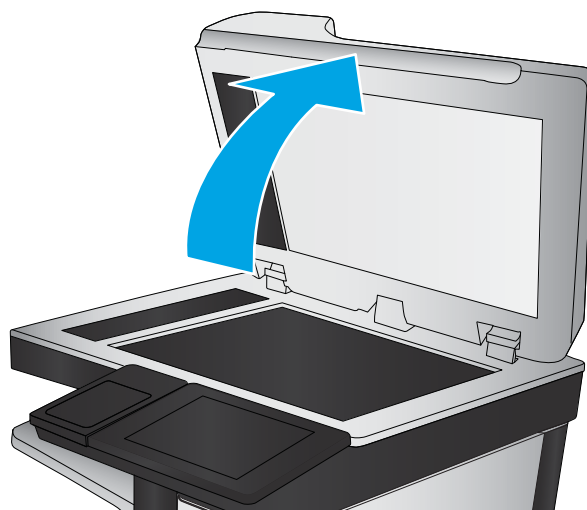

3. Vyčistite sklo a prúžky podávača dokumentov skenera pomocou jemnej tkaniny alebo špongie navlhčenej čističom, ktorý nepoškodí sklo.

**UPOZORNENIE:** Nepoužívajte hrubé látky, acetón, benzén, amoniak, etylalkohol ani chlorid uhličitý na žiadnu časť tlačiarne, pretože ju môžu poškodiť. Neaplikujte tekutiny priamo na sklo ani valec zariadenia. Tekutina by mohla presiaknuť a poškodiť tlačiareň.

**POZNÁMKA:** Ak máte problém so šmuhami na kópiách, keď používate podávač dokumentov, nezabudnite vyčistiť malý sklenený pruh na ľavej strane skenera.

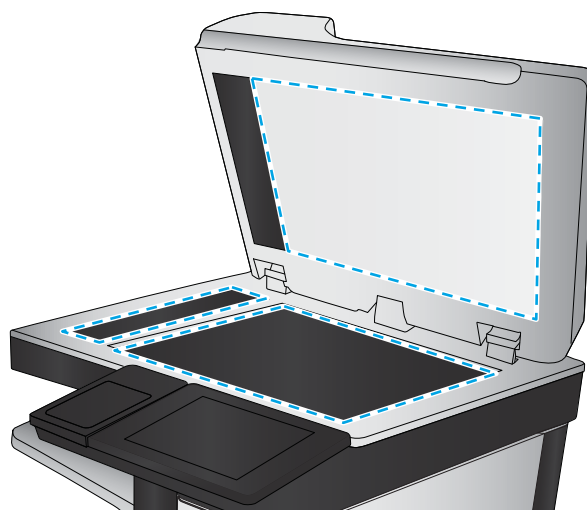

4. Vysušte sklo a biele plastové časti jelenicou alebo špongiou vyrobenou z buničiny, aby sa predišlo škvrnám.
5. Pripojte kábel napájania k elektrickej zásuvke a stlačením tlačidla napájania zapnite tlačiareň.

## Kontrola nastavení rozlíšenia



**POZNÁMKA:** Nastavenie rozlíšenia na vyššiu hodnotu zväčšuje veľkosť súboru a predlžuje dobu skenovania.

Nastavenia rozlíšenia upravte podľa nasledujúcich krokov:

1. Na domovskej obrazovke ovládacieho panela tlačiarne vyberte aplikáciu **Scan** (Skenovanie) a potom zvolte ikonu **Scan** (Skenovanie).
2. Vyberte jednu z nasledujúcich funkcií skenovania:
  - **Skenovanie do e-mailu**
  - **Skenovanie do sieťového priečinka**



- [Skenovanie na jednotku USB](#)
  - [Skenovanie na SharePoint®](#)
3. Vyberte položku [Options](#) (Možnosti) a potom [File Type and Resolution](#) (Typ súboru a rozlíšenie).
  4. Vyberte jednu z vopred definovaných možností [Resolution](#) (Rozlíšenie) a potom vyberte položku [Done](#) (Hotovo).
  5. Výberom položky [Send](#) (Odoslať) alebo [Save](#) (Uložiť) spustíte skenovanie.

## Kontrola nastavení farieb

Nastavenia farieb upravte podľa nasledujúcich krokov:

1. Na domovskej obrazovke ovládacieho panela tlačiarne vyberte aplikáciu [Scan](#) (Skenovanie) a potom zvolte ikonu [Scan](#) (Skenovanie).
2. Vyberte jednu z nasledujúcich funkcií skenovania:
  - [Save to Device Memory](#) (Uložiť do pamäte zariadenia)
  - [Skenovanie do e-mailu](#)
  - [Skenovanie do sieťového priečinka](#)
  - [Skenovanie na jednotku USB](#)
  - [Skenovanie na SharePoint®](#)
3. Dotknite sa tlačidla [Options](#) (Možnosti).
4. Na table možností vyberte položku [Color/Black](#) (Farebne/čiernobielo).
5. Vyberte jednu z predvolených možností.
6. Dotknite sa tlačidla [Send](#) (Odoslať).

## Kontrola nastavení úpravy obrázka

Ak chcete zlepšiť kvalitu skenovania, upravte tieto ďalšie nastavenia:

- **Ostrosť:** Zvýraznenie alebo zjemnenie obrazu. Napríklad zvýšením ostroti možno dosiahnuť, že text bude pôsobiť čitateľnejšie, no jej znížením možno dosiahnuť, že fotografie budú pôsobiť jemnejšie.
  - **Tmavosť:** Zvýšte alebo znížte množstvo čiernej používanej pri farebnej tlači naskenovaných snímok.
  - **Kontrast:** Zvýšte alebo znížte rozdiel medzi najsvetlejšou a najtmavšou farbou stránky.
  - **Vyčistenie pozadia:** Odstráňte bledé farby z pozadia skenovaných snímok. Ak je napríklad pôvodný dokument vytlačený na farebnom papieri, pomocou tejto funkcie zosvetlíte pozadie bez akéhokoľvek ovplyvnenia tmavosti snímky.
  - **Automatický odtieň:** K dispozícii iba pre tlačiarne Flow. Tlačiareň automaticky upraví nastavenia [tmavosti](#), [kontrastu](#) a [vyčistenia pozadia](#) na najoptimálnejšie voľby pre skenovaný dokument.
1. Na domovskej obrazovke ovládacieho panela tlačiarne vyberte aplikáciu [Scan](#) (Skenovanie) a potom zvolte ikonu [Scan](#) (Skenovanie).
  2. Vyberte jednu z nasledujúcich funkcií skenovania:

- Skenovanie do e-mailu
  - Skenovanie do sieťového priečinka
  - Skenovanie na jednotku USB
  - Skenovanie do ukladacieho priestoru úloh
  - Skenovanie na SharePoint®
3. Vyberte položku **Options** (Možnosti) a potom možnosť **Image Adjustment** (Úprava obrazu).
  4. Nastavením posuvných voličov nastavte úrovne a potom vyberte položku **Done** (Hotovo).
  5. Výberom položky **Send** (Odoslať) alebo **Save** (Uložiť) spustíte skenovanie.



**POZNÁMKA:** Tieto nastavenia sú dočasné. Po dokončení úlohy sa v tlačiarni obnovia predvolené nastavenia.

## Optimalizácia kvality skenovania vzhľadom na text alebo obrázky

Vykonajte optimalizáciu úlohy skenovania vzhľadom na typ skenovaného obrázka: text, grafika alebo fotografia.

1. Na domovskej obrazovke ovládacieho panela tlačiarny vyberte aplikáciu **Scan** (Skenovanie) a potom zvolte ikonu **Scan** (Skenovanie).
2. Vyberte jednu z nasledujúcich funkcií skenovania:
  - Skenovanie do e-mailu
  - Skenovanie do sieťového priečinka
  - Skenovanie na jednotku USB
  - Skenovanie do ukladacieho priestoru úloh
  - Skenovanie na SharePoint®
3. Vyberte položku **Options** (Možnosti) a potom vyberte položku **Optimize Text/Picture** (Optimalizovať text/obrázok).
4. Vyberte jednu z predvolených možností.
5. Výberom položky **Send** (Odoslať) alebo **Save** (Uložiť) spustíte skenovanie.



**POZNÁMKA:** Tieto nastavenia sú dočasné. Po dokončení úlohy sa v tlačiarni obnovia predvolené nastavenia.

## Kontrola nastavení výstupnej kvality

Toto nastavenie slúži na úpravu úrovne kompresie počas ukladania súboru. Ak požadujete najvyššiu kvalitu, vyberte nastavenie s najvyššou hodnotou.

1. Na domovskej obrazovke ovládacieho panela tlačiarny vyberte aplikáciu **Scan** (Skenovanie) a potom zvolte ikonu **Scan** (Skenovanie).
2. Vyberte jednu z nasledujúcich funkcií skenovania:
  - Skenovanie do e-mailu
  - Skenovanie do sieťového priečinka

- [Skenovanie na jednotku USB](#)
  - [Skenovanie na SharePoint®](#)
3. Vyberte položku [Options](#) (Možnosti) a potom [File Type and Resolution](#) (Typ súboru a rozlíšenie).
  4. Vyberte niektorú z vopred definovaných možností ponuky [Quality and File Size](#) (Kvalita a veľkosť súboru) a potom vyberte položku [Done](#) (Hotovo).
  5. Výberom položky [Send](#) (Odoslať) alebo [Save](#) (Uložiť) spustíte skenovanie.

## Zlepšenie kvality obrazu faxov

Ak sa v tlačiarni vyskytnú problémy s kvalitou faxu, skúste ich odstrániť podľa nasledujúcich riešení v tomto poradí.

- [Skontrolujte, či na skle skenera nie sú nečistoty a šmuhy](#)
- [Kontrola nastavení rozlíšenia pri odosielaní faxov](#)
- [Kontrola nastavení úpravy obrázka](#)
- [Optimalizácia kvality faxu vzhľadom na text alebo obrázky](#)
- [Kontrola nastavení korekcie chýb](#)
- [Kontrola nastavenia prispôsobenia média na veľkosť strany](#)
- [Odoslanie faxu na iný fax](#)
- [Kontrola faxu odosielateľa](#)

Vyskúšajte najskôr týchto pár jednoduchých krokov:

- Namiesto podávača dokumentov použite plochý skener.
- Používajte vysokokvalitné originály.
- Ak používate podávač dokumentov, vložte originál dokumentu správne do podávača za pomoci vodiacich líšt papiera, aby nebola vytlačená snímka rozmazaná alebo nakrivo.

Ak problém pretrváva, skúste použiť nasledujúce dodatočné riešenia. Ak pomocou nich problém neodstránite, pozrite si ďalšie riešenia v časti „Zlepšenie kvality tlače“.

### Skontrolujte, či na skle skenera nie sú nečistoty a šmuhy

Časom sa na skle a bielej plastovej podložke skenera môžu usadiť drobné nečistoty, čo môže ovplyvniť výkon. Ak sa na vytlačených stranách nachádzajú šmuhy, neželané čiary, čierne bodky, kvalita tlače je slabá alebo je nejasný text, pomocou nasledujúceho postupu vyčistíte skener.

1. Stlačením tlačidla Napájanie vypnite tlačiareň a potom odpojte napájací kábel z elektrickej zásuvky.

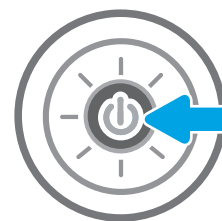

2. Otvorte kryt skenera.

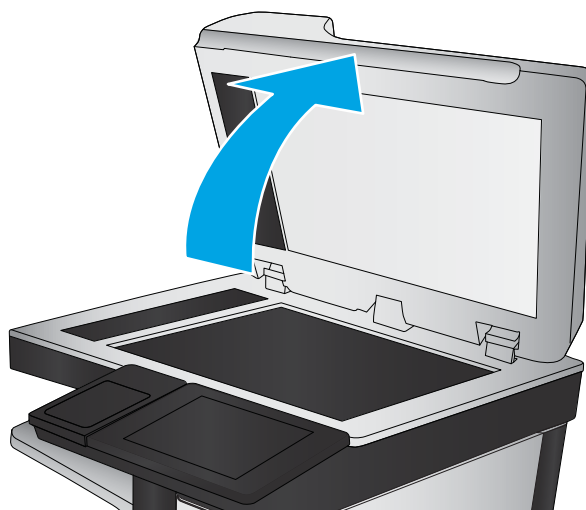

3. Vyčistite sklo a prúžky podávača dokumentov skenera pomocou jemnej tkaniny alebo špongie navlhčenej čističom, ktorý nepoškodí sklo.

**UPOZORNENIE:** Nepoužívajte hrubé látky, acetón, benzén, amoniak, etylalkohol ani chlorid uhličitý na žiadnu časť tlačiarne, pretože ju môžu poškodiť. Neaplikujte tekutiny priamo na sklo ani valec zariadenia. Tekutina by mohla presiaknuť a poškodiť tlačiareň.

**POZNÁMKA:** Ak máte problém so šmuhami na kópiách, keď používate podávač dokumentov, nezabudnite vyčistiť malý sklenený pruh na ľavej strane skenera.

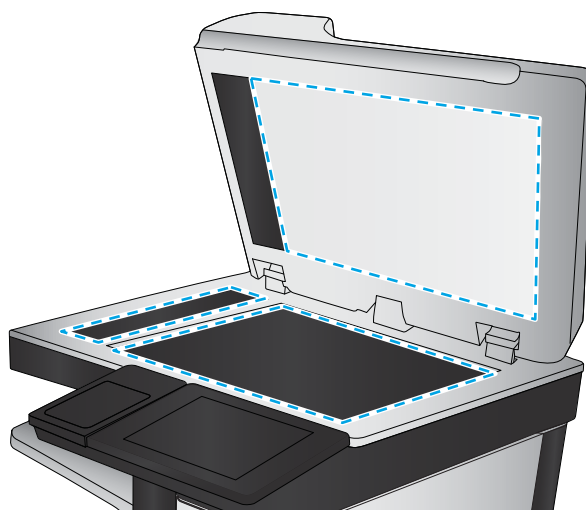

4. Vysušte sklo a biele plastové časti jelenicou alebo špongiou vyrobenou z buničiny, aby sa predišlo škvrnám.
5. Pripojte kábel napájania k elektrickej zásuvke a stlačením tlačidla napájania zapnite tlačiareň.

## Kontrola nastavení rozlíšenia pri odosielaní faxov

Nastavenia rozlíšenia odchádzajúcich faxov upravte podľa nasledujúcich krokov.

 **POZNÁMKA:** Zvýšenie hodnoty rozlíšenia zväčší veľkosť samotného faxu a predĺži čas odosielania.

1. Na domovskej obrazovke ovládacieho panela tlačiarne vyberte aplikáciu **Fax** a potom zvolte ikonu **Fax**.
2. Vyberte položku **Options** (Možnosti).
3. Na table možností vyberte položku **Resolution** (Rozlíšenie).
4. Vyberte jednu z preddefinovaných možností a následne výberom položky **Send** (Odoslať) odošlite fax.

## Kontrola nastavení úpravy obrázka

Ak chcete zlepšiť kvalitu odosielania faxu, upravte tieto ďalšie nastavenia:

- **Ostrosť:** Zvýraznenie alebo zjemnenie obrazu. Napríklad zvýšením ostrosti možno dosiahnuť, že text bude pôsobiť čitateľnejšie, no jej znížením možno dosiahnuť, že fotografie budú pôsobiť jemnejšie.
  - **Tmavosť:** Zvýšte alebo znížte množstvo čiernej používanej pri farebnej tlači naskenovaných snímok.
  - **Kontrast:** Zvýšte alebo znížte rozdiel medzi najsvetlejšou a najtmavšou farbou stránky.
  - **Vyčistenie pozadia:** Odstráňte bledé farby z pozadia skenovaných snímok. Ak je napríklad pôvodný dokument vytlačený na farebnom papieri, pomocou tejto funkcie zosvetlíte pozadie bez akéhokoľvek ovplyvnenia tmavosti snímky.
  - **Automatický odtieň:** K dispozícii iba pre tlačiarne Flow. Tlačiareň automaticky upraví nastavenia **tmavosti**, **kontrastu** a **vyčistenia pozadia** na najoptimálnejšie voľby pre skenovaný dokument.
1. Na domovskej obrazovke ovládacieho panela tlačiarne vyberte aplikáciu **Fax** a potom zvolte ikonu **Fax**.
  2. Vyberte položku **Options** (Možnosti).
  3. Na table možností vyberte položku **Image Adjustment** (Nastavenie obrazu).
  4. Nastavením posuvných voličov nastavte úrovne a potom vyberte položku **Done** (Hotovo).
  5. Ak chcete odoslať fax, vyberte položku **Send** (Odoslať).



**POZNÁMKA:** Tieto nastavenia sú dočasné. Po dokončení úlohy sa v tlačiarni obnovia predvolené nastavenia.

## Optimalizácia kvality faxu vzhľadom na text alebo obrázky

Vykonajte optimalizáciu faxovej úlohy vzhľadom na typ skenovaného obrázka: text, grafika alebo fotografie.

1. Na domovskej obrazovke ovládacieho panela tlačiarne vyberte aplikáciu **Fax** a potom zvolte ikonu **Fax**.
2. Vyberte položku **Options** (Možnosti).
3. Na table možností vyberte položku **Optimize Text/Picture** (Optimalizovať text/obrázok).
4. Vyberte jednu z predvolených možností.
5. Ak chcete odoslať fax, vyberte položku **Send** (Odoslať).



**POZNÁMKA:** Tieto nastavenia sú dočasné. Po dokončení úlohy sa v tlačiarni obnovia predvolené nastavenia.

## Kontrola nastavení korekcie chýb

Nastavenie **Error Correction Mode** (Režim opravy chýb) môže byť zakázané, čo môže znižovať kvalitu obrazu. Nastavenie znovu umožníte podľa nasledujúcich krokov.

1. Na domovskej obrazovke ovládacieho panela tlačiarne vyberte aplikáciu **Settings** (Nastavenia) a potom zvolte ikonu **Settings** (Nastavenia).
2. Otvorte tieto ponuky:

- Fax
  - Fax Send Settings (Nastavenia odosielania faxov)
  - General Fax Send Settings (Všeobecné nastavenia odosielania faxov)
3. Vyberte možnosť **Error Correction Mode** (Režim opravy chýb). Dotknite sa tlačidla **Done** (Hotovo).

## Kontrola nastavenia prispôsobenia média na veľkosť strany

Ak je povolené nastavenie **Fit to Page** (Prispôsobenie na veľkosť stránky) a prichádzajúci fax je väčší než je predvolená veľkosť strany, tlačiareň sa pokúsi zmeniť mierku obrázka tak, aby ho prispôsobila strane. Ak je toto nastavenie zakázané, väčšie obrázky sa rozdelia na viacero strán.

1. Na domovskej obrazovke ovládacieho panela tlačiarne vyberte aplikáciu **Settings** (Nastavenia) a potom zvolte ikonu **Settings** (Nastavenia).
2. Otvorte tieto ponuky:
  - Fax
  - Nastavenie príjmu faxov
  - Predvolené možnosti úlohy
  - Prispôsobenie na veľkosť strany
3. Výberom možnosti **On** (Zapnúť) povolíte toto nastavenie alebo ho výberom možnosti **Off** (Vypnúť) zakážete.

## Odoslanie faxu na iný fax

Pokúste sa fax odoslať na iné faxové zariadenie. Ak sa kvalita faxu zlepší, problém súvisí s nastaveniami faxového zariadenia prvotného príjemcu alebo so stavom spotrebného materiálu.

## Kontrola faxu odosielateľa

Požiadajte odosielateľa, aby sa pokúsil odoslať fax z iného faxového zariadenia. Ak je kvalita faxu vyššia, problém spočíva vo faxovom zariadení odosielateľa. Ak odosielateľ nemá k dispozícii iné faxové zariadenie, požiadajte ho, aby zvažil možnosť vykonania nasledujúcich zmien:

- Overenie, či je originálny dokument vytlačený na bielom (nie farebnom) papieri.
- Zvýšenie nastavení rozlíšenia faxu, úrovne kvality alebo kontrastu.
- Odoslanie faxu (podľa možnosti) zo softvérového programu v počítači.

## Riešenie problémov s faxom

Informácie v týchto častiach využite pri riešení problémov s faxovými funkciami tlačiarne.

- [Kontrolný zoznam na riešenie problémov s faxom](#)
- [Všeobecné problémy s faxom](#)



## Kontrolný zoznam na riešenie problémov s faxom

Nasledujúci zoznam slúži ako pomôcka na identifikáciu príčin všetkých problémov týkajúcich sa faxu, ktoré sa vyskytnú:

- [Aký typ telefónnej linky používate?](#)
  - [Používate zariadenie na ochranu proti nárazovému prúdu?](#)
  - [Využívate službu hlasových správ niektorej telefónnej spoločnosti alebo odkazovač?](#)
  - [Je vaša telefónna linka vybavená funkciou čakania na hovor?](#)
  - [Kontrola stavu faxového príslušenstva](#)
  - **Používate faxový kábel dodávaný spolu s faxovým príslušenstvom?** Toto faxové príslušenstvo bolo testované s dodaným faxovým káblom a overilo sa, že spĺňa funkčné špecifikácie a špecifikácie RJ11. Nepoužívajte iné faxové káble. Príslušenstvo analógového faxu vyžaduje analógový faxový kábel. Vyžaduje tiež analógové telefónne pripojenie.
  - **Je konektor faxovej/telefónnej linky zapojený do zásuvky na faxovom príslušenstve?** Overte, či je telefónny konektor správne zapojený do zásuvky. Zasuňte konektor do zásuvky (konektor musí kliknúť).
- 
-  **POZNÁMKA:** Overte, či je konektor telefónneho kábla pripojený k faxovému portu a nie k sieťovému. Tieto porty vyzerajú podobne.
- 
- **Funguje telefónna zásuvka správne?** Skontrolujte, či pri zapojení telefónu do telefónnej zásuvky počujete oznamovací tón. Počujete oznamovací tón a môžete vytáčať a prijímať hovory?

### Aký typ telefónnej linky používate?

- **Vyhradená linka:** štandardná faxová/telefónna linka priradená na prijímanie alebo odosielanie faxov.
- 
-  **POZNÁMKA:** Telefónna linka by mala byť vyhradená iba pre faxový prístroj tlačiarnie a nemala by byť zdieľaná s inými telefónnymi zariadeniami. Príkladom môže byť zabezpečovací systém, ktorý telefónnu linku používa na upozornenie strážnej služby.
- 
- **Systém pobočkovej ústredne (PBX):** telefónny systém v pracovnom prostredí. Štandardné domáce telefóny a faxové príslušenstvo využívajúce analógový telefónny signál. Niektoré systémy pobočkovej ústredne sú digitálne a nemusia byť kompatibilné s faxovým príslušenstvom. Na pripojenie faxu k digitálnym systémom PBX môže byť potrebný prepojavací analógový telefónny adaptér (ATA).
  - **Konzolové linky:** funkcia telefónneho systému, v ktorej sa nový hovor „presunie“ na ďalšiu dostupnú linku, ak je prvá linka obsadená. Pokúste sa pripojiť tlačiareň k prvej prichádzajúcej telefónnej linke. Faxové príslušenstvo prijme hovor po tom, ako zariadenie zazvoní toľkokrát, ako ste určili v nastavení počtu zazvonení pred prijatím.

### Používate zariadenie na ochranu proti nárazovému prúdu?

Zariadenie na ochranu proti nárazovému prúdu možno používať medzi telefónnou zásuvkou a faxovým príslušenstvom na ochranu proti elektrickému prúdu, ktorý prechádza telefónnymi linkami. Tieto zariadenia môžu počas faxovej komunikácie znížiť kvalitu telefónneho signálu. Ak sa vyskytnú problémy s odosielaním alebo prijímaním faxov a používate takéto zariadenie, pripojte tlačiareň priamo k nástennému telefónnemu konektoru a zistite, či nie je problém v zariadení na ochranu proti nárazovému prúdu.

## Využívate službu hlasových správ niektorej telefónnej spoločnosti alebo odkazovač?

Ak je počet zazvonení pred prijatím hovoru pre službu hlasových správ nastavený na nižšiu hodnotu ako počet zazvonení pred prijatím hovoru pre faxové príslušenstvo, služba hlasových správ prijme hovor a faxové príslušenstvo nemôže prijímať faxy. Ak je počet zazvonení pred prijatím hovoru pre faxové príslušenstvo nižší než uvedený počet pre službu hlasových správ, faxové príslušenstvo prijme všetky volania.

## Je vaša telefónna linka vybavená funkciou čakania na hovor?

Ak má telefónna linka faxu aktivovanú funkciu čakania na hovor, upozornenie na čakajúci hovor môže prerušiť prebiehajúci faxový prenos a spôsobiť chybu komunikácie. Skontrolujte, či nie je aktivovaná funkcia čakania na hovor telefónnej linky faxu.

## Kontrola stavu faxového príslušenstva

Ak sa zdá, že príslušenstvo pre analógový fax nefunguje, vytlačte hlásenie [Configuration Page](#) (Konfiguračná stránka) a skontrolujte jeho stav.

1. Na domovskej obrazovke prejdite na položku [Reports](#) (Hlásenia) a vyberte ju.
2. Otvorte tieto ponuky:
  - [Stránky konfigurácie a stavu](#)
  - [Konfiguračná stránka](#)
3. Správu vytlačíte dotknutím sa tlačidla [Print](#) (Tlačiť). Ak chcete správu zobrazíť na obrazovke, dotknite sa tlačidla [View](#) (Zobraziť). Správa pozostáva z niekoľkých strán.

 **POZNÁMKA:** Adresu IP a názov hostiteľa tlačiarne nájdete na strane s informáciami o technológii Jetdirect.

Na stránke faxového príslušenstva na konfiguračnej stránke pod názvom Informácie o hardvéri skontrolujte položku Stav modemu. Nasledujúca tabuľka obsahuje podmienky stavu a možné riešenia.

 **POZNÁMKA:** Ak sa strana s príslušenstvom faxu nevytlačí, pravdepodobne sa vyskytol problém s analógovým príslušenstvom faxu. Ak používate fax v sieti LAN alebo internetový fax, tieto konfigurácie môžu zakazovať použitie tejto funkcie.

V prevádzke/zapnuté <sup>1</sup>	Príslušenstvo pre analógový fax je nainštalované a pripravené.
V prevádzke/vypnuté <sup>1</sup>	Faxové príslušenstvo je nainštalované, zatiaľ ste však nenakonfigurovali požadované nastavenia faxu.  Faxové príslušenstvo je nainštalované a v prevádzke, ale pomôcka HP Digital Sending zakázala faxovú funkciu tlačiarne alebo povolila funkciu faxovania prostredníctvom siete LAN. Keď je zapnutá funkcia faxu cez sieť LAN, analógový fax je vypnutý. Naraz možno aktivovať iba jednu funkciu faxu – buď faxovanie prostredníctvom siete LAN, alebo analógový fax.  <b>POZNÁMKA:</b> Ak je povolená funkcia faxovania prostredníctvom siete LAN, funkcia <a href="#">Skenovanie do faxu</a> nebude k dispozícii na ovládacom paneli tlačiarne.
Nefunkčné/zapnuté/vypnuté <sup>1</sup>	Tlačiareň zistila zlyhanie firmvéru. Inovujte firmvér.

---

Poškodené/zapnuté/vypnuté<sup>1</sup>

Faxové príslušenstvo zlyhalo. Znova nainštalujte kartu faxového príslušenstva a overte, či kolíky nie sú ohnuté. Ak sa stále zobrazuje stav POŠKODENÉ, vymeňte kartu príslušenstva pre analógový fax.

---

<sup>1</sup> Stav ENABLED (POVOLENÉ) znamená, že analógové faxové príslušenstvo je povolené a zapnuté. Stav DISABLED (ZAKÁZANÉ) znamená, že je povolená funkcia faxovania prostredníctvom siete LAN (analógový fax je vypnutý).

## Všeobecné problémy s faxom

V nasledujúcej časti sa uvádzajú niektoré bežné problémy s faxom.

- [Odoslanie faxu zlyhalo](#)
- [Nezobrazí sa žiadne tlačidlo adresára](#)
- [V aplikácii HP Web Jetadmin sa nepodarilo nájsť nastavenia Fax](#)
- [Keď je povolená funkcia prekrytia, hlavička je pripojená v hornej časti strany](#)
- [V poli adresátov sa nachádzajú mená aj čísla](#)
- [Jednostranový fax sa vytlačí na dve strany](#)
- [Uprostred procesu faxovania sa dokument zastaví v podávači dokumentov](#)
- [Hlasitosť zvukov vychádzajúcich z faxového príslušenstva je príliš vysoká alebo nízka](#)

### Odoslanie faxu zlyhalo

Funkcia JBIG je povolená, ale prijímajúce faxové zariadenie nedisponuje funkciou JBIG.

Vypnite nastavenie JBIG.

### Nezobrazí sa žiadne tlačidlo adresára

K žiadnemu z kontaktov vo vybranom zozname kontaktov nie sú pripojené faxové informácie.

### V aplikácii HP Web Jetadmin sa nepodarilo nájsť nastavenia Fax

Nastavenia faxu v aplikácii HP Web Jetadmin sa nachádzajú v rozbaľovacej ponuke na strane stavu zariadenia.

V rozbaľovacej ponuke vyberte položku **Digital Sending and Fax** (Digitálne odosielanie a fax).

### Keď je povolená funkcia prekrytia, hlavička je pripojená v hornej časti strany

Pokiaľ ide o všetky faxy odoslané ďalej, tlačiareň pripojí hlavičku prekrytia do hornej časti strany.

Ide o bežnú činnosť.

### V poli adresátov sa nachádzajú mená aj čísla

Môžu sa zobrazíť mená aj čísla, a to v závislosti od toho, odkiaľ pochádzajú. Faxový adresár obsahuje mená a všetky ostatné adresáre obsahujú čísla.

Ide o bežnú činnosť.

### Jednostranový fax sa vytlačí na dve strany

Hlavička faxu sa nachádza vo vrchnej časti faxu a posunula text na druhú stranu.

Ak chcete jednostranový fax vytlačiť len na jednu stranu, nastavte hlavičku prekrytia do režimu prekrytia alebo upravte nastavenie prispôsobenia na stranu.

## Uprostred procesu faxovania sa dokument zastaví v podávači dokumentov

V podávači dokumentov sa zaseklo médium.

Odstráňte zaseknuté médium a fax znova odošlite.

## Hlasitosť zvukov vychádzajúcich z faxového príslušenstva je príliš vysoká alebo nízka

Musíte zmeniť nastavenie hlasitosti.

Upravte hlasitosť v ponukách [Fax Send Settings](#) (Nastavenia odosielania faxov) a [Fax Receive Settings](#) (Nastavenia prijímania faxov).

## Pamäťový kľúč USB nereaguje

Port USB je predvolene vypnutý. Pred použitím tejto funkcie aktivujte port USB.



- [Spôsob č. 1: Zapnutie portu USB na ovládacom paneli tlačiarne](#)
- [Spôsob č. 2: Zapnutie portu USB zo vstavaného webového servera HP \(len tlačiarne so sieťovým pripojením\)](#)

Port USB aktivujete jedným z nasledujúcich postupov:

### Spôsob č. 1: Zapnutie portu USB na ovládacom paneli tlačiarne

1. Na domovskej obrazovke na ovládacom paneli tlačiarne prejdite na aplikáciu **Settings** (Nastavenia) a potom vyberte ikonu **Settings** (Nastavenia).
2. Otvorte tieto ponuky
  - **Copy/Print** (Kopírovanie/tlač) alebo **Print** (Tlač)
  - **Enable Device USB** (Povoliť port zariadenia USB)
3. Vyberte položku **Enabled** (Povolené) na povolenie portu USB.

### Spôsob č. 2: Zapnutie portu USB zo vstavaného webového servera HP (len tlačiarne so sieťovým pripojením)

1. Ak chcete zobraziť adresu IP alebo názov hostiteľa, na domovskej obrazovke ovládacieho panela tlačiarne vyberte ikonu informácií  a potom ikonu siete .
2. Otvorte webový prehliadač a do riadka s adresou zadajte adresu IP tak, ako sa zobrazuje na ovládacom paneli tlačiarne. Na klávesnici počítača stlačte kláves **Enter**. Otvorí sa server EWS.



**POZNÁMKA:** Ak sa vo webovom prehliadači počas otvárania servera EWS zobrazí hlásenie **There is a problem with this website's security certificate** (Vyskytol sa problém s certifikátom zabezpečenia tejto webovej lokality), kliknite na možnosť **Continue to this website (not recommended)** (Pokračovať v používaní tejto webovej lokality (neodporúča sa)).

Výberom možnosti **Continue to this website (not recommended)** (Pokračovať v používaní tejto webovej lokality (neodporúča sa)) nevystavujete počítač riziku počas navigácie v serveri EWS pre tlačiareň HP.

3. Vyberte kartu **Copy/Print** (Kopírovanie/Tlač) na modeloch MFP alebo kartu **Print** (Tlač) na modeloch SFP.
4. V ponuke vľavo vyberte možnosť **Print from USB Drive Settings** (Nastavenia tlače z jednotky USB).
5. Vyberte položku **Enable Print from USB Drive** (Povoliť tlač z jednotky USB).
6. Kliknite na tlačidlo **Apply** (Použiť).

# Register

## A

adresa IPv4 139  
adresa IPv6 139  
akustické parametre 15  
alternatívny režim hlavičkového papiera 19, 21, 22, 25

## B

bezdrôtový tlačový server  
číslo dielu 30  
Bonjour  
identifikácia 128  
brána, nastavenie predvolenej 139

## Č

čísla dielov  
kazety s tonerom 30  
náhradné diely 30, 31  
príslušenstvo 30  
spotrebný materiál 30, 31  
číslo produktu  
umiestnenie 4, 5  
čistenie  
dráha papiera 183, 184  
sklo 198, 203, 208

## D

diely  
prehľad 29  
digitálne odosielanie  
odoslanie dokumentov 106  
pamäť tlačiarne 109  
priečinky 112  
USB 116  
diskrétna tlač 47  
dotyková obrazovka  
umiestnenie funkcií 4  
vyhľadanie funkcií 7

duplexná tlač (obojsstranná)  
nastavenia (Windows) 40  
Windows 40

## E

elektrické technické údaje 15  
Ethernet (RJ-45)  
umiestnenie 4  
vyhľadanie 6  
Explorer, podporované verzie  
Vstavaný webový server HP 128

## F

farby  
kalibrovať 183  
farebný motív  
zmena, Windows 183  
fax  
nastavenia 121  
optimalizácia pre text alebo obrázky 208  
požadované nastavenia 120  
prehľad 119  
problémy s podávaním 212, 216  
setup (Nastavenie prijímania faxov) 120  
formátovač  
umiestnenie 4, 5

## H

hmotnosť, tlačiareň 14  
HP Customer Care 152  
HP Web Jetadmin 148

## I

informačné strany  
Vstavaný webový server HP 128, 130

Internet Explorer, podporované verzie  
Vstavaný webový server HP 128  
IPsec 143, 145  
IP Security 143, 145

## J

Jetadmin, HP Web 148  
JetAdvantage 117

## K

kalibrovať  
farby 183  
skener 198  
kazeta  
výmena 33  
kazety s tonerom  
čísla dielov 30  
klávesnica  
vyhľadanie 4  
kopírovanie  
optimalizácia pre text alebo obrázky 198  
prehľad 57  
kopírovanie od okraja po okraj 198  
kvalita obrazu  
kontrola stavu tonerových kaziet 183, 184, 186

## L

lokálna sieť (LAN)  
umiestnenie 4  
vyhľadanie 6

## M

malé okraje 198  
manuálna obojsstranná tlač  
Mac 44  
Windows 40  
maska podsiete 139

možnosti farieb  
zmena, Windows 183

## N

náhradné diely  
čísla dielov 30, 31

napájanie  
spotreba 15

nastavenia  
fax 121  
obnovenie výrobných  
(predvolených) nastavení 153

nastavenia digitálneho odosielania  
Vstavaný webový server HP 128,  
130, 132

nastavenia faxov  
Vstavaný webový server HP 128,  
130, 134  
vyžaduje sa 120

nastavenia kopírovania  
Vstavaný webový server HP 128,  
130, 132

nastavenia obojstrannej sieťovej tlače,  
zmena 139

Nastavenia ovládača pre Mac  
Uloženie úlohy 47

nastavenia rýchlosti sieťového  
pripojenia, zmena 139

nastavenia siete  
Vstavaný webový server HP 128,  
130, 136

nastavenia skenovania  
Vstavaný webový server HP 128,  
130, 132

nastavenia tlače  
Vstavaný webový server HP 128,  
130, 132

nastavenia zabezpečenia  
Vstavaný webový server HP 128,  
130, 135

nastavenie EconoMode (Ekonomický  
režim) 183, 184

nástroje na riešenie problémov  
Vstavaný webový server HP 128,  
130, 134

natavovacia jednotka  
zaseknutia 162

Netscape Navigator, podporované  
verzie  
Vstavaný webový server HP 128

## O

obálky  
orientácia 19, 20

obálky, vkladanie 26

objednávanie  
spotrebný materiál  
a príslušenstvo 30

Obnoviť výrobné nastavenia 153

obojsstranná tlač  
Mac 44  
nastavenia (Windows) 40  
Windows 40

obojsstranne  
manuálne (Mac) 44  
manuálne (Windows) 40

odosielanie na e-mail  
odoslanie dokumentov 106

odstránenie  
uložené úlohy 50

odstraňovanie  
uložené úlohy 47

okraje, malé  
kopírovanie 198

oneskorenie spánku  
nastavenie 146

on-line podpora 152

operačné systémy, podporované 12

optimalizácia faxových obrázkov  
208

optimalizácia kopírovania obrázkov  
198

optimalizácia naskenovaných  
obrázkov 203

ovládací panel  
pomocník 152  
umiestnenie 4  
umiestnenie funkcií 4  
vyhľadanie 4  
vyhľadanie funkcií 7

## P

pamäť  
zahrnuté 10

pamäťový čip (toner)  
vyhľadanie 33

pamäť tlačiarne  
odoslať na: 109

pamäť tlačiarne, skenovanie do 109

paper type (Predvolený typ papiera)  
výber (Windows) 40

## papier

orientácia papiera v zásobníku 2  
a zásobníkoch na 550 hárkov  
22, 24

plnenie zásobníka 1 19

vkladanie papiera do zásobníka 2  
a zásobníkov na 550 hárkov 22

výber 183, 184

zaseknutia 162, 163

Zásobník č. 1 orientácia 19, 20

papier –  
výber 188

papier, objednávanie 30

papiera –  
výber 188

parametre  
elektrické a akustické 15

pevné disky  
šifrované 143, 145

pevný disk  
číslo dielu 30

počet strán na hárok  
výber (Mac) 44  
výber (Windows) 40

podávač dokumentov  
problémy s podávaním papiera  
155, 161

zaseknutia 162

Podnikové riešenia HP JetAdvantage  
117

podpora  
online 152

podpora pre zákazníkov  
online 152

podporované operačné systémy 12

Pomocník, ovládací panel 152

Pomocník online, ovládací panel 152

port faxu  
umiestnenie 4  
vyhľadanie 6

Port LAN  
umiestnenie 4  
vyhľadanie 6

Port RJ-45  
umiestnenie 4  
vyhľadanie 6

Port USB  
aktivovanie 51, 52, 54, 55, 218  
umiestnenie 4  
vyhľadanie 6



- porty
    - umiestnenie 4
    - vyhľadanie 6
  - porty rozhrania
    - umiestnenie 4
    - vyhľadanie 6
  - porty USB, voliteľné
    - číslo dielu 30
  - požadované nastavenia
    - fax 120
  - požiadavky na prehliadač
    - Vstavaný webový server HP 128
  - požiadavky na webový prehliadač
    - Vstavaný webový server HP 128
  - pravé dvierka
    - zaseknutia 162
  - predvolená brána, nastavenie 139
  - priečinky
    - odoslať na: 112
  - prieľadné fólie
    - tlač (Windows) 40
  - priehradka, výstup
    - umiestnenie 4
  - priehradka, výstupná
    - vyhľadanie 4
  - pripojenie napájania
    - umiestnenie 4, 5
  - príslušenstvo
    - čísla dielov 30
    - objednávanie 30
    - prehľad 29
  - Príslušenstvo pre NFC
    - číslo dielu 30
  - problémy s podávaním 212, 216
  - problémy s podávaním papiera
    - riešenie 155, 157
- R**
- riešenie problémov
    - kontrola stavu tonerových kaziet 183, 184, 186
    - prehľad 151
    - problémy s podávaním papiera 155
    - zaseknutia 162, 163
  - riziko úrazu elektrickým prúdom 3
  - rozmery, tlačiareň 14
  - rýchlosť, optimalizácia 146
- S**
- sériové číslo
    - umiestnenie 4, 5
  - sieť
    - nastavenia, zmena 139
    - nastavenia, zobrazenie 139
    - názov tlačiarne, zmena 139
  - siete
    - adresa IPv4 139
    - adresa IPv6 139
    - HP Web Jetadmin 148
    - maska podsiete 139
    - podporované 10
    - predvolená brána 139
  - sietový priečinok, skenovanie do skener 112
    - čistenie skla 198, 203, 208
    - kalibrovať 198
  - skenovanie
    - optimalizácia pre text alebo obrázky 203
    - prehľad 63
  - skenovanie do e-mailu
    - odoslanie dokumentov 106
  - skenovanie do pamäte tlačiarne 109
  - skenovanie do priečinka 112
  - skenovanie do priečinka tlačiarne 109
  - Skenovanie do sieťového priečinka 112
    - prvotné nastavenie 80
  - skenovanie na jednotku USB 116
  - Skenovanie na jednotku USB 116
    - aktivovanie 102
  - sklo, čistenie 198, 203, 208
  - spínač napájania
    - umiestnenie 4
  - spinky
    - výmena 37
  - spodné pravé dvierka
    - odstránenie zaseknutých médií 162
  - spotreba energie
    - 1 watt alebo menej 146
  - spotrebný materiál
    - čísla dielov 30, 31
    - nastavenia nízkeho prahu 154
    - objednávanie 30
    - používanie pri nízkom stave 154
    - prehľad 29
  - Vstavaný webový server HP 134
  - výmena spiniek 37
  - výmena tonerovej kazety 33
  - správa siete 139
  - správa tlačiarne
    - prehľad 127
  - stav, stránka faxového príslušenstva 212, 213
  - stojan
    - číslo dielu 30
  - strán za minútu 10
  - systémové požiadavky
    - Vstavaný webový server HP 128
- Š**
- špeciálny papier
    - tlač (Windows) 40
  - štítky
    - tlač (Windows) 40
    - tlač na 27
  - štítky, vkladanie 27
  - štítok
    - orientácia 27
- T**
- TCP/IP
    - manuálna konfigurácia parametrov IPv4 139
    - manuálna konfigurácia parametrov IPv6 139
  - technická podpora
    - online 152
  - technické parametre tlačiarne
    - prehľad 10
  - technické špecifikácie 10
  - tlač
    - prehľad 39
    - tlač z ukladacieho príslušenstva USB 51
    - uložené úlohy 47
  - Tlačiareň
    - prehľad 1
  - Tlačidlo Domov
    - umiestnenie 4
    - vyhľadanie 7
  - tlačidlo odhlásenia
    - vyhľadanie 7
  - Tlačidlo Odhlásenia
    - umiestnenie 4

- Tlačidlo Pomocník
  - umiestnenie 4
  - vyhľadanie 7
- tlačidlo prihlásenia
  - vyhľadanie 7
- Tlačidlo Prihlásenia
  - umiestnenie 4
- Tlačidlo Spustiť kopírovanie
  - umiestnenie 4
- tlačidlo zapnutia a vypnutia
  - umiestnenie 4
  - vyhľadanie 4
- tlač na obe strany
  - Mac 44
  - manuálne, Windows 40
  - nastavenia (Windows) 40
  - Windows 40
- tlačové médium
  - plnenie zásobníka 1 19
- tlač pomocou portu USB s jednoduchým prístupom 51
- tonerová kazeta
  - komponenty 33
  - nastavenia nízkeho prahu 154
  - používanie pri nízkom stave 154
  - výmena 33
- Trojpriehradková zošívacia so stohovačom
  - odstránenie zaseknutých spíniek 162
- typy papiera
  - výber (Mac) 44
- U**
- ukladacie príslušenstvo USB
  - tlač z 51
- ukladanie, úloha
  - Nastavenia v systéme Mac 47
- ukladanie do pamäte tlačiarne 109
- ukladanie úloh
  - v systéme Windows 47
- úloh, uložené
  - Nastavenia v systéme Mac 47
  - odstraňovanie 47
  - tlač 47
  - vytváranie (Windows) 47
- úlohy, uložené
  - odstránenie 50
- uložené tlačové úlohy 47
- uložené úlohy
  - odstránenie 50
  - odstraňovanie 47
  - tlač 47
  - vytváranie (Mac) 47
  - vytváranie (Windows) 47
- USB
  - odoslať na: 116
- uzamknutie
  - formátovacia jednotka 143, 145
- V**
- viacero strán na hárok
  - tlač (Mac) 44
  - tlač (Windows) 40
- vkladanie
  - papier v zásobníku 1 19
  - papier v zásobníku 2 a zásobníkov na 550 hárkov 22
- Vstavaný webový server
  - otvorenie 139
  - zmena nastavení siete 139
  - zmena názvu tlačiarne 139
- Vstavaný webový server (EWS)
  - funkcie 128
  - prideľovanie hesiel 143, 144
  - sieťové pripojenie 128
- Vstavaný webový server HP
  - informačné strany 128, 130
  - nastavenia digitálneho odosielania 128, 130, 132
  - nastavenia faxov 128, 130, 134
  - nastavenia kopírovania 128, 130, 132
  - nastavenia siete 128, 130, 136
  - nastavenia skenovania 128, 130, 132
  - nastavenia tlače 128, 130, 132
  - nastavenia zabezpečenia 128, 130, 135
  - nástroje na riešenie problémov 128, 130, 134
  - otvorenie 139
  - spotrebný materiál 134
  - všeobecná konfigurácia 128, 130, 131
  - Webové služby HP 128, 130, 136
  - zmena nastavení siete 139
- zmena názvu tlačiarne 139
- zoznam iných prepojení 128, 130, 138
- Vstavaný webový server HP (EWS)
  - funkcie 128
  - sieťové pripojenie 128
- všeobecná konfigurácia
  - Vstavaný webový server HP 128, 130, 131
- výmena
  - spinky 37
  - tonerová kazeta 33
- vypínač napájania
  - vyhľadanie 4
- Vysokokapacitný vstupný zásobník na 2 000 hárkov
  - odstránenie zaseknutých médií 162
- Vysokorýchlostný tlačový port USB 2.0
  - umiestnenie 4
  - vyhľadanie 6
- výstupná priehradka
  - odstránenie zaseknutých médií 162
  - umiestnenie 4
  - vyhľadanie 4
- využívanie energie, optimalizácia 146
- W**
- webové lokality
  - HP Web Jetadmin, prevzatie 148
  - podpora pre zákazníkov 152
- Webové služby HP
  - aktivovanie 128, 130, 136
- Z**
- zabezpečenie
  - šifrovaný pevný disk 143, 145
  - zahrnuté 10
- zadné dvierka
  - umiestnenie 5
- zaseknutia
  - automatická navigácia 162, 163
  - miesta 162
  - natavovacia jednotka 162
  - podávač dokumentov 162
  - pravé dvierka 162
  - príčiny 162, 163

spinky v trojpriehradkovej  
   zošívачke so stohovačom 162  
 spodné pravé dvierka 162  
 Vysokokapacitný vstupný zásobník  
   na 2 000 hárkov 162  
 výstupná priehradka 162  
 Zásobník 1 162  
 Zásobník 2 162  
 Zásobníky na 550 hárkov 162  
 zošívачka/stohovač 162  
 zaseknutia papiera  
   miesta 162  
   natavovacia jednotka 162  
   podávač dokumentov 162  
   pravé dvierka 162  
   spodné pravé dvierka 162  
   Vysokokapacitný vstupný zásobník  
     na 2 000 hárkov 162  
   výstupná priehradka 162  
   Zásobník 1 162  
   Zásobník 2 162  
   Zásobníky na 550 hárkov 162  
   zošívачka/stohovač 162  
 zaseknutia spiniek  
   Trojpriehradková zošívачka so  
     stohovačom 162  
 Zásobník 1  
   orientácia papiera 19, 20  
   vkladanie obálok 26  
   zaseknutia 162  
 Zásobník 2  
   zaseknutia 162  
 Zásobník 2 a zásobníky na 550 hárkov  
   orientácia papiera 22, 24  
   vkladanie 22  
 zásobníky  
   kapacita 10  
   použitie alternatívneho režimu pre  
     hlavičkový papier 21, 25  
   umiestnenie 4  
   vyhľadanie 4  
   zahrnuté 10  
 Zásobníky na 550 hárkov  
   zaseknutia 162  
 zásobníky na 550 hárkov papiera  
   čísla dielov 30  
 zásobníky na papier  
   čísla dielov 30  
 zásobníky papiera  
   čísla dielov 30  
   prehľad 17  
 zásobníky papiera na 550 hárkov  
   čísla dielov 30  
 zberná jednotka tonera  
   umiestnenie 4  
 zošívачka  
   používanie 28  
   riešenie problémov 28  
 zošívачka/stohovač  
   odstránenie zaseknutých médií  
     162  
 zoznam iných prepojení  
   Vstavaný webový server HP 128,  
     130, 138

