

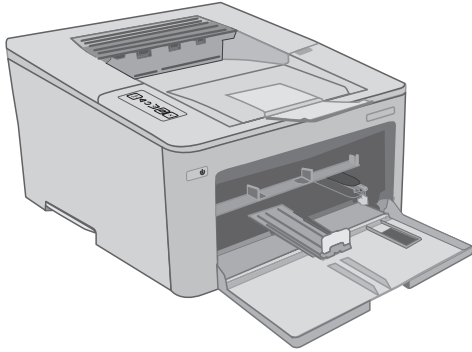

# LaserJet Pro M118-M119

## LaserJet Pro M203-M205

### LaserJet Ultra M206



[www.hp.com/support/ljM118](http://www.hp.com/support/ljM118)  
[www.hp.com/support/ljM203](http://www.hp.com/support/ljM203)



[www.register.hp.com](http://www.register.hp.com)



G3Q46-90963

© Copyright 2018 HP Development Company, L.P.  
[www.hp.com](http://www.hp.com)



- Unboxing
- Paper tray
- Manual
- Power plug
- Wrench
- No sun
- Temperature range: 17.5° - 25°C (63.5° - 77°F)
- Humidity range: 30% - 70%
- Paper tray
- Voltage range: 110-127V / 220-240V

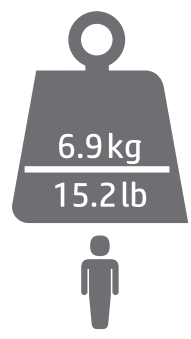
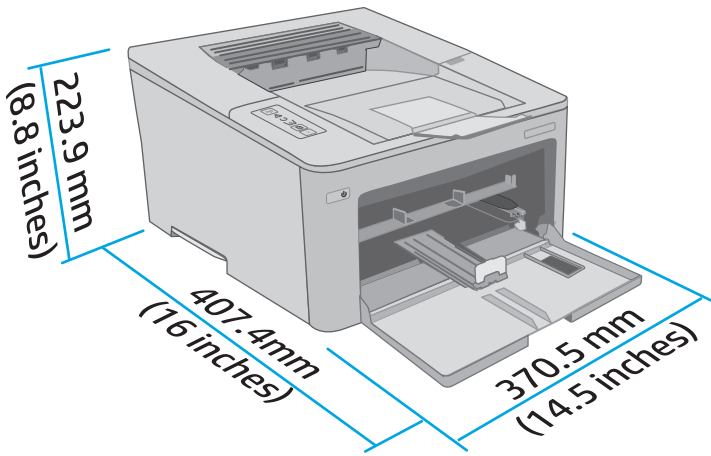

1



2

2.1

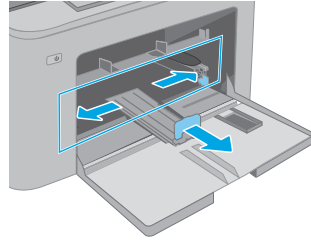

2.2

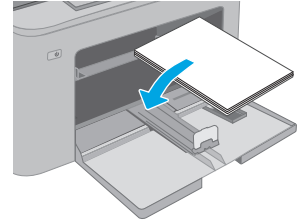

2.3

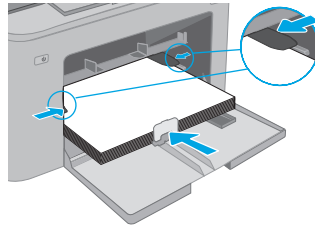

2.4

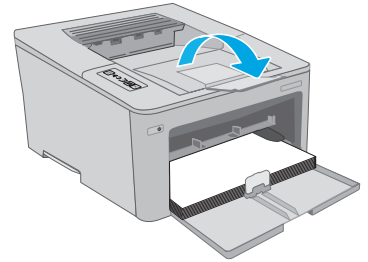

3

3.1

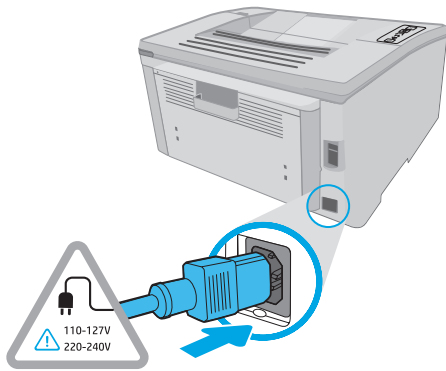

3.2

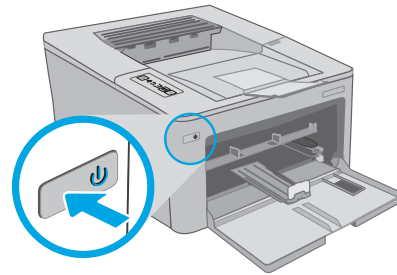

4



123.hp.com/laserjet





# LaserJet Pro M118-M119 LaserJet Pro M203-M205 LaserJet Ultra M206 Анықтамалық нұсқаулық

Қазақша ..... 3

Русский ..... 6

Басқару тақтасының көрінісі.....	3
Басқару панелінің шам үлгілері .....	4
Мобильді басып шығару .....	4
Бағдарламалық құралды жүктеп алу және орнату.....	4
Wi-Fi Direct арқылы басып шығару (қосымша) .....	5
Ақауларды жою .....	5

## Көмек керек пе? - ЖҚС

Жиі қойылатын сұрақтар үшін  
[www.hp.com/support/ljM203FAQ](http://www.hp.com/support/ljM203FAQ) торабына  
өтіңіз немесе QR кодын сканерлеңіз.



## Басқару тақтасының көрінісі

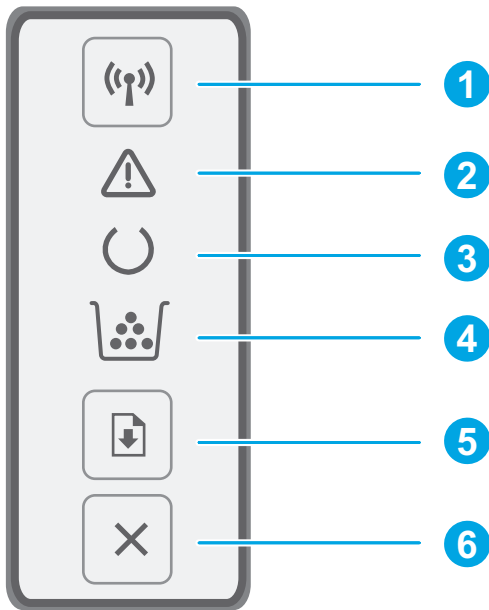

1	Сымсыз байланыс  түймесі мен ЖШД (тек сымсыз үлгілерде)
2	Назар аударыңыз  жарық диоды
3	Дайын  жарық диоды
4	Жабдықтар  жарық диоды
5	Жалғастыру түймесі
6	Бас тарту  түймесі

## Басқару панелінің шам үлгілері

Шамдар	Сипаттама	Шешімі
	Дайын	Істейтін әрекет жоқ.
	Тонер картриджінің немесе принтер барабанының қызмет мерзімі аяқталды	Тонер картриджін немесе принтер барабанын жаңасымен ауыстырыңыз.
	Елеулі қате	Қуат айналымы. Қате қайталанса, HP тұтынушыға қызмет көрсету орталығына хабарласыңыз.
	Өңдеу	Істейтін әрекет жоқ.
	Тонер картриджінің немесе принтер барабанының деңгейі өте төмен	Тонер картриджін немесе принтер барабанын жаңасымен ауыстырыңыз.
	Баптандыру/тазалау/суыту	Істейтін әрекет жоқ.
	Принтер барабанының тонер картриджі қате/жоқ/үйлесімсіз/қорғалған/рұқсатсыз күйде	Тонер картриджін немесе принтер барабанын алып қайта салыңыз; қате қайталанса, HP тұтынушыға қызмет көрсету орталығына хабарласыңыз.
	Қате/қолмен беру/қолмен екі жақты/қағаз бітті/Есік ашық/Кептелу	<ul style="list-style-type: none"> <li>Қолмен беру/қолмен дуплекстеу - Дайын болған кезде Жалғастыру түймесін басыңыз.</li> <li>Қағаз бітті - Қағаз салыңыз.</li> <li>Есік ашық - Барлық есіктерді бекітіңіз.</li> <li>Қате/кептелу - Пайдаланушы нұсқаулығын қараңыз.</li> </ul>

## Мобильді басып шығару

### Мобильді HP Smart бағдарламасы пайдаланылатын сымсыз орнату (тек сымсыз үлгілер)

1. USB кабелін принтерден ажыратыңыз.
2. Принтердің басқару панеліндегі Сымсыз түймесін басып тұрыңыз. Дайын ЖШД және Назар аударыңыз ЖШД бір уақытта жыпылықтай бастағанда Сымсыз түймесін жіберіңіз. Принтер әдепкі желіні автоматты түрде қалпына келтіріп, қайта іске қосылады.
3. Мобильді құрылғыңызға HP Smart қолданбасын орнату үшін [123.hp.com](https://123.hp.com) сайтына өтіңіз.
4. HP Smart қолданбасын іске қосыңыз. Принтер атын (мысалы, «HP-setup-XXX») таңдап, сымсыз желіге қосу үшін экрандық нұсқауларды орындаңыз. Қосымша ақпаратты ЖҚС QR кодын сканерлеңіз.
5. Принтер сымсыз желіге сәтті қосылғаннан кейін Сымсыз жарықтың жыпылықтауы тоқтап, қосұлы қалады.

Орнату, басып шығару және басқа әрекеттерді орындау үшін HP Smart қолданбасын пайдаланыңыз.

1. QR кодын сканерлеңіз немесе [123.hp.com](https://123.hp.com) торабына өтіңіз.
2. HP Smart қолданбасын орнатыңыз.
3. Қосылу, орнату, басып шығару және басқа әрекеттерді орындау үшін HP Smart қолданбасын іске қосып, экрандық нұсқауларды орындаңыз.

### Мобильді басып шығару туралы қосымша мәліметтер

Осы және басқа операциялық жүйелер (Chrome/Google Cloud Print) туралы толық ақпаратты [www.hp.com/go/LaserJetMobilePrinting](https://www.hp.com/go/LaserJetMobilePrinting) веб-торабынан алыңыз немесе QR кодын сканерлеңіз.



## Бағдарламалық құралды жүктеп алу және орнату

**ЕСКЕРТПЕ:** Арнайы кеңес берілмегенше USB кабелін қоспаңыз.

### 1-әдіс: HP Easy Start бағдарламасын жүктеп алу (Windows және Mac OS)

1. [123.hp.com/laserjet](https://123.hp.com/laserjet) торабына өтіп, **Download** (Жүктеп алу) түймесін басыңыз.
2. Экрандағы нұсқауларды орындап, файлды компьютерге сақтауды ұсынады.
3. Файл сақталған қалтаның ішінен бағдарламалық құрал файлын іске қосыңыз.
4. Бағдарламалық құралды орнату үшін экрандағы нұсқауларды орындаңыз.
5. Байланыс түрін таңдауға нұсқау берілгенде байланыс түрінің тиісті опциясын таңдаңыз.

### 2-әдіс: принтердің қолдау веб-торабынан жүктеп алу (Windows және Mac OS)

1. Келесі торапқа өтіңіз: [www.hp.com/support/ljM118](https://www.hp.com/support/ljM118) немесе [www.hp.com/support/ljM203](https://www.hp.com/support/ljM203).
2. **Software and drivers** (Бағдарламалық жасақтама және драйверлер) опциясын таңдаңыз.
3. Принтер моделі мен операциялық жүйеңізге арналған бағдарламалық құралды жүктеп алыңыз.
4. Файл сақталған қалтаның ішінен бағдарламалық құрал файлын іске қосыңыз.
5. Бағдарламалық құралды орнату үшін экрандағы нұсқауларды орындаңыз.
6. Байланыс түрін таңдауға нұсқау берілгенде байланыс түрінің тиісті опциясын таңдаңыз.

## Wi-Fi Direct арқылы басып шығару (қосымша)

Wi-Fi Direct мүмкіндігі сымсыз маршрутизаторды немесе кіру нүктесін пайдаланбай, принтерге тікелей сымсыз қосылымын жасау үшін смартфондар, планшеттер немесе компьютерлер сияқты Wi-Fi мүмкіндігі бар құрылғыларға мүмкіндік береді. Сәтті қосылымды және басып шығаруды қамтамасыз ету үшін, құрылғыны принтерге жақын қойыңыз.

**ЕСКЕРТПЕ:** Келесі қадамдар қашықтан басқару құрылғысын Интернеттен уақытша ажыратады. Электрондық хабарлар, веб-беттер немесе бұлт негізіндегі құжаттар сияқты веб-негізіндегі мазмұнды басып шығарып жатсаңыз, жалғастыру алдында оларды ашыңыз.

1. Принтер қосылғанын және дайын күйінде екендігіне және негізгі кіріс науасына қағаз салынғанына көз жеткізіңіз.
2. Қашықтан басқару құрылғысынан Wi-Fi мәзірін ашып, қолжетімді желілер тізімінен DIRECT атаулы (мысалы: DIRECT-72-HP xxx) принтерді түртіңіз.
3. Құпиясөз ұсынылған кезде, 12345678 деп теріңіз. Бұл - әдепкі жүйеге кіру құпиясөзі.
4. Басып шығару керек элементті ашып, қолданбадан немесе әрекет мәзірінен **Print** (Басып шығару) түймесін басыңыз.
5. Қолжетімді принтерлер тізімінен принтердің таңдап, **Print** (Басып шығару) түймесін басыңыз.
6. Басып шығару жұмысы аяқталғаннан кейін, жергілікті Wi-Fi желісіне қайта жалғаңыз.





## Ақауларды жою

### Сымсыз байланыс ақауларын жою





**ЕСКЕРТПЕ:** 2,4 ГГц және 5 ГГц жолақтарының екеуіне де қолдау көрсетіледі.

Принтер сымсыз желінің ауқымында екенін тексеріңіз. Көптеген желілер үшін принтер сымсыз кіру нүктесінің (сымсыз маршрутизатор) 30 м (100 фут) ауқымында болуы тиіс. Принтер мен компьютер арасындағы уақытша қосылымға USB кабелі қажет болуы мүмкін. Сымсыз реттеу ақпараты дұрыс синхрондалатынын тексеру үшін, USB кабелін осы әрекетті орындау сұралмағанша жалғамаңыз.









**Желі параметрлерін қалпына келтіру үшін осы қадамдарды орындаңыз:**

1. USB кабелін принтерден ажыратыңыз.
2. Принтердің басқару панеліндегі Сымсыз  түймесін басып тұрыңыз. Дайын  ЖШД және Назар аударыңыз  ЖШД бір уақытта жыпылықтай бастағанда Сымсыз  түймесін жіберіңіз. Принтер әдепкі желіні автоматты түрде қалпына келтіріп, қайта іске қосылады.
3. Дайын  ЖШД қосылғанда бағдарламалық құралды орнатуды жалғастырыңыз.

**Егер маршрутизатор Wi-Fi желісін қауіпсіз орнату (WPS) режимін қолдаса, осы режим арқылы жалғап көріңіз:**

1. Сымсыз маршрутизатордағы WPS  түймесін басыңыз.
2. Екі минут ішінде принтердің басқару тақтасындағы Wireless (Сымсыз)  түймесін кемінде үш секунд басып тұрыңыз, содан соң түймені жіберіңіз.
3. Сымсыз  ЖШД шамы және Дайын  ЖШД шамы бір уақытта жыпылықтай бастайды. Принтер желі қосылымымен автоматты түрде байланыс орнатқанша күтіңіз.
4. Бұл процесс екі минутқа дейін уақыт алуы мүмкін. Желі қосылымы байланыс орнатқанда, Сымсыз  ЖШД шамы жыпылықтауды тоқтатып, жанып тұрады. Бағдарламалық құралды орнатуды жалғастырыңыз.

**Принтердің басқару тақтасынан Сымсыз ЖШД күйін тексеріңіз:**

1. Егер Сымсыз  ЖШД шамы өшірулі болса, сымсыз қосылымның байланысы орнатылмағанын білдіреді.
  - a. Принтердің басқару тақтасындағы Wireless (Сымсыз)  түймесін басыңыз.
  - b. Сымсыз  ЖШД жыпылықтауын бастағаннан кейін бағдарламалық құралды орнатуды жалғастырыңыз. Желі қосылымы байланыс орнатқанда, Сымсыз  ЖШД шамы жыпылықтауды тоқтатып, жанып тұрады.
2. Егер Сымсыз  ЖШД шамы қосулы болса, сымсыз қосылымның байланысы орнатылғанын білдіреді.
  - a. Конфигурация есебі/Желі қорытындысы бөлімінде желі атауы (SSID) ақпаратын тексеріңіз: Дайын екенін көрсету  ЖШД жыпылықтай бастағанша, «Жалғастыру»  түймесін басып тұрыңыз. Жалғастыру  түймесін жіберген соң Конфигурация есебі/Желіге шолу есебі басып шығарылады. Есептен желі атауын (SSID) тексеріңіз.
  - b. Компьютер принтер жалғанған сымсыз желіге жалғанғанын тексеріңіз.
  - c. Бағдарламалық құралды орнатуды жалғастырыңыз.
3. Егер Сымсыз  ЖШД шамы жыпылықтап тұрса, сымсыз қосылымның байланысы орнатылмағанын білдіреді.
  - a. Принтер мен маршрутизаторды қайта қосыңыз.
  - b. Принтерді сымсыз желіге қолмен жалғаңыз. Егер маршрутизатор WPS режимін қолдаса Wi-Fi желісін қауіпсіз орнату (WPS) мүмкіндігін пайдаланыңыз немесе келесі қадамға өтіңіз.
  - c. HP бағдарламалық құралын жою және қайта орнату.

### Сымсыз басып шығару

Сымсыз басып шығару және сымсыз орнату туралы қосымша ақпаратты мына беттен қараңыз: [www.hp.com/go/wirelessprinting](http://www.hp.com/go/wirelessprinting).



**Пайдаланушы нұсқаулығы және қосымша қолдау ресурстары**

Пайдаланушы нұсқаулығында принтерді пайдалану және ақауларды жою туралы ақпарат бар. Ол келесі веб-сайтта қолжетімді: Келесі торапқа өтіңіз: [www.hp.com/support/ljM118](http://www.hp.com/support/ljM118) немесе [www.hp.com/support/ljM203](http://www.hp.com/support/ljM203).

## Өнім ерекшеліктері

Кәсіби сапалы құжаттарды керемет мәнде басып шығарыңыз.

- **Басып шығару жылдамдығы:** A4 өлшемді қағазға минутына 28 парақ және Letter өлшемді қағазға минутына 30 парақ басып шығарады



# LaserJet Pro M118-M119, LaserJet Pro M203-M205, LaserJet Ultra M206

## Справочное руководство

Внешний вид панели управления.....	6
Светодиодная индикация панели управления .....	7
Мобильная печать.....	7
Загрузите и установите программное обеспечение .....	7
Печать Wi-Fi Direct (дополнительно) .....	8
Устранение неполадок.....	8





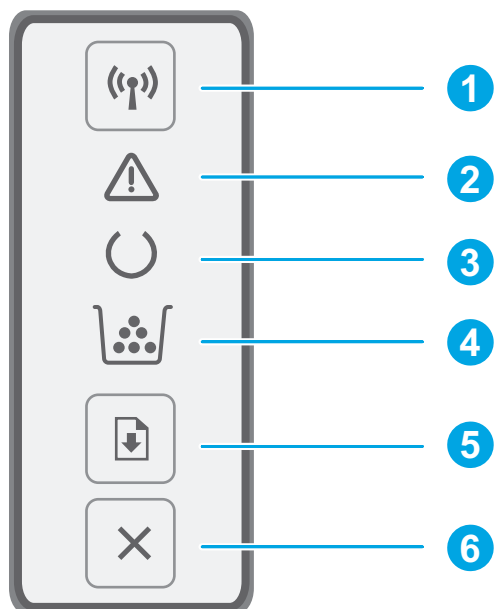

### Требуется помощь? - Часто задаваемые вопросы

Чтобы просмотреть часто задаваемые вопросы, перейдите на страницу [www.hp.com/support/ljm203FAQ](http://www.hp.com/support/ljm203FAQ) или отсканируйте QR-код.



## Внешний вид панели управления



1	Кнопка беспроводного  соединения и индикатор (только беспроводные модели)
2	Индикатор «Внимание» 
3	Индикатор готовности 
4	Индикатор расходных материалов 
5	Клавиша «Продолжить» 
6	Кнопка отмены 

## Светодиодная индикация панели управления

Индикаторы	Описание	Решение
	Готов	Не предпринимайте никакие действия.
	Картридж с тонером или фотобарабан заканчиваются.	Замените на новый картридж с тонером или фотобарабан.
	Критическая ошибка	Цикл питания. Если ошибка возникает снова, обратитесь в службу поддержки HP.
	Выполняется обработка	Не предпринимайте никакие действия.
	Картридж с тонером или фотобарабан на исходе.	Замените на новый картридж с тонером или фотобарабан.
	Выполняется инициализация / очистка / охлаждение	Не предпринимайте никакие действия.
	Картридж фотобарабана с тонером столкнулся с ошибкой / отсутствует / несовместим / защищен / не одобрен	Выньте и вставьте обратно картридж с тонером или фотобарабан. Если ошибка возникает снова, обратитесь в службу поддержки HP.
	Ошибка / Ручная подача / Ручной дуплексер / Закончилась бумага / Открыта крышка / Замятие	<ul style="list-style-type: none"> <li>Ручная подача / Ручной дуплексер - По готовности нажмите клавишу «Продолжить».</li> <li>Закончилась бумага - Вставьте бумагу.</li> <li>Открыта крышка - Закройте все крышки.</li> <li>Ошибка / Замятие - См. Руководство пользователя.</li> </ul>

## Мобильная печать

### Настройка беспроводного подключения с помощью мобильного приложения HP Smart (только для моделей с беспроводной связью)

1. Извлеките кабель USB из принтера.
2. Нажмите и удерживайте кнопку «Беспроводная связь» на панели управления принтера. Когда светодиоды готовности и внимания начнут мигать одновременно, отпустите кнопку «Беспроводная связь». Принтер автоматически восстановит сетевые значения по умолчанию и перезапустится.
3. Перейдите по ссылке [123.hp.com](http://123.hp.com) для установки приложения HP Smart на своем мобильном устройстве.
4. Запустите приложение HP Smart. Следуя инструкциям на экране, выберите название принтера (например, HP-setup-XXX) и подключите его к своей беспроводной сети. Для получения дополнительной информации отсканируйте QR-код с часто задаваемыми вопросами.
5. Когда принтер будет успешно подключен к беспроводной сети, индикатор беспроводного соединения прекратит мигать.

Используйте приложение HP Smart для настройки, печати и т. д.

1. Сканируйте QR-код или перейдите по адресу [123.hp.com](http://123.hp.com).
2. Установите приложение HP Smart.
3. Запустите приложение HP Smart и следуйте инструкциям на экране для подключения, настройки, печати и т. д.

### Дополнительная информация о мобильной печати

Чтобы получить дополнительные сведения об этих и других операционных системах (Chrome/ Виртуальный принтер Google), перейдите на страницу [www.hp.com/go/LaserJetMobilePrinting](http://www.hp.com/go/LaserJetMobilePrinting) или просканируйте QR-код.



## Загрузите и установите программное обеспечение

**ПРИМЕЧАНИЕ:** Не подсоединяйте кабель USB до появления соответствующего запроса.

### Способ 1. Загрузка HP Easy Start (Windows и Mac OS)

1. Перейдите на страницу [123.hp.com/laserjet](http://123.hp.com/laserjet) и нажмите **Download** (Загрузить).
2. Следуйте инструкциям на экране, чтобы сохранить файл на компьютере.
3. Запустите файл программного обеспечения из папки, в которой он был сохранен.
4. Для установки программного обеспечения выполните инструкции, приведенные на экране.
5. При появлении запроса на выбор типа подключения выберите соответствующий тип подключения.

### Способ 2. Загрузка с веб-сайта поддержки принтера (Windows и Mac OS)

1. Перейдите по ссылке [www.hp.com/support/ljM118](http://www.hp.com/support/ljM118) или [www.hp.com/support/ljM203](http://www.hp.com/support/ljM203).
2. Выберите **ПО и драйверы**.
3. Загрузите программное обеспечение для своей модели принтера и операционной системы.
4. Запустите файл программного обеспечения из папки, в которой он был сохранен.
5. Для установки программного обеспечения выполните инструкции, приведенные на экране.
6. При появлении запроса на выбор типа подключения выберите соответствующий тип подключения.



## Печать Wi-Fi Direct (дополнительно)

Wi-Fi Direct позволяет устройствам с поддержкой Wi-Fi, например, смартфонам, планшетам или компьютерам, выполнять прямое беспроводное подключение с принтером без использования беспроводного маршрутизатора или точки доступа. Разместите устройство рядом с принтером для обеспечения надежного соединения и печати.

**ПРИМЕЧАНИЕ:** Следующие действия временно прерывают соединение вашего удаленного устройства с Интернетом. Если вы печатаете веб-контент, например, электронные письма, веб-страницы или расположенные в облаке документы, откройте их перед обработкой.

1. Убедитесь, что принтер включен и находится в состоянии готовности, а бумага вставлена в основной приемный лоток.
2. На удаленном устройстве откройте меню Wi-Fi и укажите название принтера с префиксом DIRECT (Пример: DIRECT-72-HP xxx) из списка доступных сетей.
3. При запросе пароля наберите 12345678. Это пароль, установленный по умолчанию для входа.
4. Откройте объект, который вы хотите напечатать, и нажмите **Печать** в приложении или меню действий.
5. Выберите принтер из списка доступных принтеров, затем нажмите **Печать**.
6. После завершения печати повторно подключитесь к своей локальной сети Wi-Fi.





## Устранение неполадок

### Устранение неполадок с беспроводным подключением





**ПРИМЕЧАНИЕ:** Поддерживаются диапазоны 2,4 ГГц и 5 ГГц.

Убедитесь, что принтер находится в диапазоне действия беспроводной сети. Как и в большинстве сетей, принтер должен находиться в пределах 30 м от точки беспроводного доступа (беспроводного маршрутизатора). Для временного соединения между принтером и компьютером может потребоваться кабель USB. Чтобы обеспечить правильную синхронизацию информации о настройке беспроводной сети, не подключайте USB-кабель до тех пор, пока не появится соответствующий запрос.









**Выполните следующие действия для восстановления параметров сети:**

1. Извлеките кабель USB из принтера.
2. Нажмите и удерживайте кнопку «Беспроводная связь»  на панели управления принтера. Когда светодиоды готовности  и внимания  начнут мигать одновременно, отпустите кнопку  «Беспроводная связь». Принтер автоматически восстановит сетевые значения по умолчанию и перезапустится.
3. При включении светодиода готовности  перейдите к установке программного обеспечения.

Если маршрутизатор поддерживает режим Wi-Fi Protected Setup (WPS), попробуйте подключиться с помощью этого режима:

1. Нажмите кнопку WPS  на маршрутизаторе.
2. В течение двух минут после этого нажмите кнопку «Беспроводная связь»  на панели управления принтера и удерживайте не менее 3 секунд, а затем отпустите.
3. Индикаторы беспроводной связи  и готовности  начнут мигать одновременно. Дождитесь, когда принтер установит подключение к сети.
4. На это уходит до 2 минут. Когда подключение к сети будет установлено, индикатор беспроводной связи  перестанет мигать и будет гореть непрерывно. Перейдите к установке программного обеспечения.

Проверьте состояние индикатора беспроводной связи на панели управления принтера:

1. Если индикатор беспроводной связи  не горит, это значит, что беспроводное подключение не установлено.
  - a. Нажмите кнопку «Беспроводная связь»  на панели управления принтера.
  - b. После того как светодиод беспроводной связи  начнет мигать, перейдите к установке программного обеспечения. Когда подключение к сети будет установлено, индикатор беспроводной связи  перестанет мигать и будет гореть непрерывно.
2. Если индикатор беспроводной связи  горит, это значит, что беспроводное подключение установлено.
  - a. Проверьте информацию об имени сети (SSID) в отчете о конфигурации/сводке сети: Нажмите и удерживайте кнопку возобновления , пока индикатор готовности  не начнет мигать. После того как кнопка продолжения  будет отпущена, печатается отчет о конфигурации или сводка по сети. Проверьте сетевое имя (SSID) в отчете.
  - b. Убедитесь в том, что компьютер подключен к той же беспроводной сети, к которой планируется подключать принтер.
  - c. Перейдите к установке программного обеспечения.
3. Если индикатор беспроводной связи  мигает, это значит, что беспроводное подключение не установлено.
  - a. Перезапустите принтер и маршрутизатор.
  - b. Вручную подключите принтер к беспроводной сети. Если маршрутизатор поддерживает Wi-Fi Protected Setup (WPS), используйте WPS для подключения принтера, или перейдите к следующему этапу.
  - c. Удалите и снова установите программное обеспечение HP.

### Беспроводная печать

Подробнее о беспроводной печати и настройке беспроводного подключения см. по ссылке [www.hp.com/go/wirelessprinting](http://www.hp.com/go/wirelessprinting).





## Руководство пользователя и дополнительные ресурсы поддержки

Руководство пользователя содержит сведения об использовании принтера и устранении неполадок. Оно доступно в Интернете. Перейдите по ссылке [www.hp.com/support/ljM118](http://www.hp.com/support/ljM118) или [www.hp.com/support/ljM203](http://www.hp.com/support/ljM203).

## Характеристики устройства

Экономичная печать документов профессионального качества.

- **Скорость печати:** Скорость печати: до 28 стр/мин на бумаге формата A4 и 30 стр/мин на бумаге формата Letter

## Проверка обновлений микропрограммы

1. Перейдите по ссылке [www.hp.com/support/ljM118](http://www.hp.com/support/ljM118) или [www.hp.com/support/ljM203](http://www.hp.com/support/ljM203).
2. Выберите принтер или категорию из списка, затем нажмите **Drivers** (Драйверы).
3. Выберите операционную систему, затем нажмите кнопку **Next** (Далее).
4. Выберите **Firmware** (Микропрограмма) и нажмите кнопку **Download** (Загрузить).





© Copyright 2018 HP Development Company, L.P.

Reproduction, adaptation or translation without prior written permission is prohibited, except as allowed under the copyright laws.

The information contained herein is subject to change without notice.

The only warranties for HP products and services are set forth in the express warranty statements accompanying such products and services. Nothing herein should be construed as constituting an additional warranty. HP shall not be liable for technical or editorial errors or omissions contained herein.

### Trademark Credits

Windows® is a U.S. registered trademark of Microsoft Corporation.

Apple and the Apple logo are trademarks of Apple Inc., registered in the U.S. and other countries.

App Store is a service mark of Apple Inc. Android, Google Play, and the Google Play logo are trademarks of Google Inc.

Mac OS is a trademark of Apple Inc., registered in the U.S. and other countries.

AirPrint is a trademark of Apple Inc., registered in the U.S. and other countries.



[www.hp.com](http://www.hp.com)

