

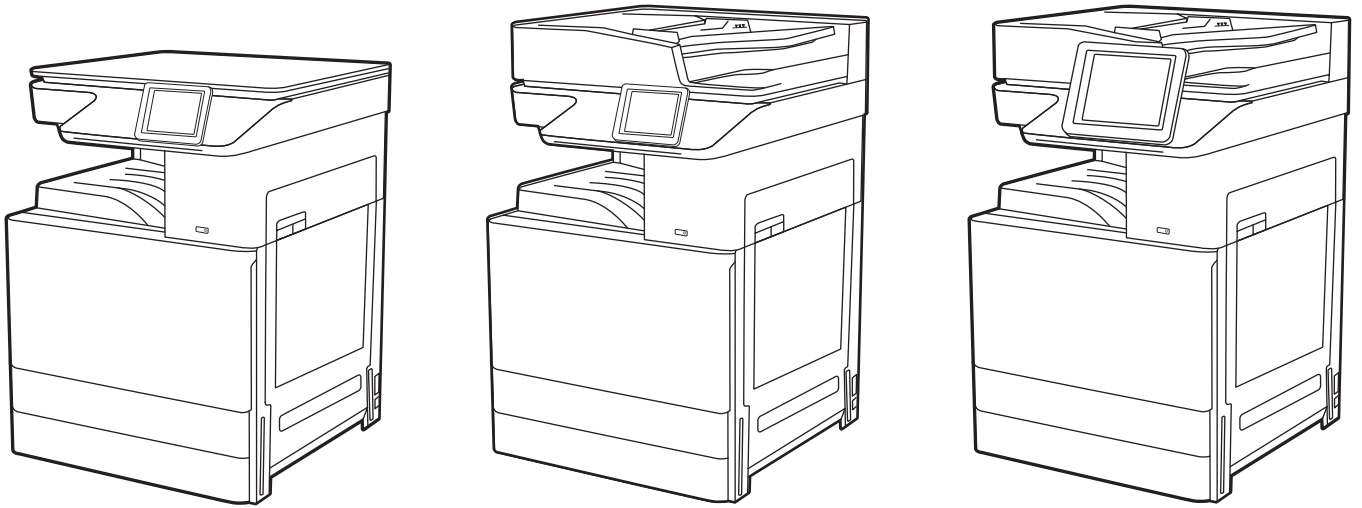

HP LaserJet Managed MFP E72425, E72430

Brugervejledning



www.hp.com/videos/A3
www.hp.com/support/ljE72425MFP



HP LaserJet Managed MFP E72425, E72430
Brugervejledning

Copyright og licens

© Copyright 2019 HP Development Company, L.P.

Reproduktion, tilpasning eller oversættelse er, uden forudgående skriftlig tilladelse, forbudt, for så vidt det ikke er udtrykkeligt tilladt i henhold til gældende lovgivning om ophavsret.

Oplysningerne i dette dokument kan ændres uden forudgående varsel.

De eneste garantier for HP's produkter og tjenester er angivet i de udtrykkelige garantierklæringer, der leveres sammen med de pågældende produkter og tjenester. Intet heri udgør yderligere garantier. HP er ikke ansvarlig for tekniske eller redigeringsmæssige fejl eller udeladelser heri.

Edition 1, 4/2019

Oplysninger om varemærker

Adobe®, Adobe Photoshop®, Acrobat® og PostScript® er varemærker tilhørende Adobe Systems Incorporated.

Apple og Apple-logoet er varemærker tilhørende Apple Inc., der registreret i USA og andre lande/områder.

macOS er et varemærke tilhørende Apple Inc., der er registreret i USA og andre lande/områder.

AirPrint er et varemærke tilhørende Apple Inc., der registreret i USA og andre lande/områder.

Google™ er et varemærke tilhørende Google Inc.

Microsoft®, Windows®, Windows® XP og Windows Vista® er amerikanske varemærker tilhørende Microsoft Corporation.

UNIX® er et registreret varemærke tilhørende The Open Group.

Indholdsfortegnelse

1 Printeroversigt	11
Advarselssymboler	11
Risiko for stød	13
Printervisninger	14
Printeren set forfra	14
Printeren set bagfra	17
Interfaceporte	18
Visning af kontrolpanelet	19
Sådan bruges kontrolpanelet med berøringsskærm	21
Printerspecifikationer	22
Tekniske specifikationer	22
Understøttede operativsystemer	24
Printermål	26
Strømforbrug, elektriske specifikationer og akustisk støj	27
Område for driftsmiljø	27
Konfiguration af printerhardware og softwareinstallation	27
2 Papirbakker	29
Indledning	29
Ilægning af papir i bakke 1 (multifunktionsbakke)	30
Ilægning af papir i bakke 1 (multifunktionsbakke)	30
Papirretning for bakke 1 (multifunktionsbakke)	31
Brug alternativ brevhovedtilstand	35
Aktivér Alternativ brevhovedtilstand via menuerne på printerens kontrolpanel	35
Ilægning af papir i bakke 2, bakke 3 og bakker til 2 x 520 ark (ekstraudstyr)	36
Ilægning af papir i bakke 2, bakke 3 og bakker til 2 x 520 ark (ekstraudstyr)	36
Bakke 2, bakke 3 og bakker til 2 x 520 ark (ekstraudstyr) - papirretning	38
Brug alternativ brevhovedtilstand	41
Aktivér Alternativ brevhovedtilstand via menuerne på printerens kontrolpanel	41
Ilæg og udskriv på konvolutter	42
Udskriv konvolutter	42
Konvolutretning	42

Ilæg og udskriv på etiketter	44
Manuel indføring af etiketter	44
Etiketretning	44
3 Forbrugsvarer, tilbehør og reservedele	47
Bestil forbrugsvarer, tilbehør og reservedele	48
Bestilling	48
Udskiftning af tonerpatronerne	49
Oplysninger om tonerpatron	49
Fjern og udskift tonerpatronen	49
Udskift toneropsamlingsenheden	52
Fjernelse og udskiftning af toneropsamlingsenheden	52
Udskiftning af hæftepatronen (valgfri indvendig færdigbehandlingsenhed)	55
Indledning	55
Fjernelse og udskiftning af den indvendige efterbehandlingsenheds hæftepatron (ekstraudstyr)	55
4 Udskriv	59
Udskrivningsopgaver (Windows)	60
Sådan scanner du (Windows)	60
Udskriv automatisk på begge sider (Windows)	60
Manuel udskrivning på begge sider (dupleks) (Windows)	61
Udskrivning af flere sider pr. ark (Windows)	61
Valg af papirtype (Windows)	62
Yderligere udskrivningsopgaver	62
Udskrivningsopgaver (macOS)	64
Sådan udskriver du (macOS)	64
Automatisk udskrivning på begge sider (macOS)	64
Manuel udskrivning på begge sider (macOS)	65
Udskrivning af flere sider pr. ark (macOS)	65
Valg af papirtype (macOS)	65
Yderligere udskrivningsopgaver	66
Gem udskriftsjob på printeren til udskrivning senere eller til privat udskrivning	67
Indledning	67
Opret et lagret job (Windows)	67
Oprettelse af et lagret job (macOS)	68
Udskrivning til Joblagring	69
Slet et lagret job	70
Slet et job, der er gemt på printeren	70
Ændring af joblagringsgrænsen	70
Oplysninger, der sendes til printeren med henblik på jobkontoformål	70
Udskriv fra et USB-flashdrev	71

Aktiver USB-porten til udskrivning	72
Metode 1: Aktivér USB-porten fra printerens kontrolpanel	72
Metode 2: Aktivér USB-porten fra HP's integrerede webserver (kun printere, der er tilsluttet et netværk)	72
Udskrivning af USB-dokumenter	72
Udskriv med USB 2.0-højhastighedsport (kabeltilsluttet)	74
Aktiver USB-højhastighedsporten til udskrivning	75
Metode 1: Aktivér USB-højhastighedsporten fra printerens kontrolpanelmenuer	75
Metode 2: Aktivér USB 2.0-højhastighedsporten fra HP's integrerede webserver (kun printere, der er tilsluttet et netværk)	75
5 Kopier	77
Opret en kopi	77
Sådan kopierer du på begge sider (dupleksudskrivning)	79
Yderligere kopieringsopgaver	80
6 Scan	83
Opsætning af Scan til e-mail	84
Indledning	84
Før du starter	84
Trin 1: Åbn HP's integrerede webserver (EWS)	85
Trin 2: Konfigurer indstillingerne for Netværksidentifikation	85
Trin 3: Konfigurer funktionen Send til e-mail	87
Metode 1: Grundlæggende konfiguration vha. Opsætningsguide til e-mail	87
Metode 2: Avanceret konfiguration ved hjælp af e-mailopsætning	90
Trin 4: Konfigurer genvejssættene (valgfrit)	94
Trin 5: Konfigurer Send til e-mail for at bruge Office 365 Outlook (valgfrit)	96
Indledning	96
Konfigurer den udgående e-mailserver (SMTP) til at sende en e-mail fra en Office 365 Outlook-konto	96
Opsætning af Scan til netværksmappe	98
Indledning	98
Før du starter	98
Trin 1: Åbn HP's integrerede webserver (EWS)	98
Trin 2: Opsætning af Scan til netværksmappe	100
Metode 1: Brug guiden Scan til netværksmappe	100
Metode 2: Brug Opsætning af Scan til netværksmappe	102
Trin 1: Start konfigurationen	102
Trin 2: Konfigurer indstillinger for Scan til netværksmappe	103
Trin 3: Afslut konfigurationen	112
Opsætning af Scan til USB-drev	113

Indledning	113
Trin 1: Åbn HP's integrerede webserver (EWS)	113
Trin 2: Aktivér Scan til USB-drev	114
Trin 3: Konfigurér genvejsættene (valgfrit)	114
Standardscanningsindstillinger for Scan til USB-drev	115
Standardfilindstillinger for Opsætning af Gem på USB	116
Scan til joblagring	118
Indledning	118
Scan til joblagring på printeren	118
Udskriv fra joblagring på printeren	120
Scan til et USB-drev	121
Indledning	121
Scan til et USB-drev	121
Brug HP JetAdvantage-erhvervsløsninger	122
Yderligere scanningsopgaver	123

7 Fax 125

Opsætning af fax	126
Indledning	126
Opsætning af fax ved hjælp af printerens kontrolpanel	126
Ændring af faxkonfigurationer	127
Opkaldsindstillinger for fax	127
Generelle indstillinger for faxafsendelse	128
Indstillinger for faxmodtagelse	129
Afsendelse af en fax	130
Yderligere faxopgaver	132

8 Administrer printeren 133

Avanceret konfiguration med HP's integrerede webserver (EWS)	134
Indledning	134
Sådan åbnes HP's integrerede webserver (EWS)	134
Funktioner for HP's integrerede webserver	136
Fanen Oplysninger	136
Fanen Generelt	137
Fanen Kopier/udskriv	137
Fanen Scan/Digital Send	138
Fanen Fax	139
Fanen Forbrugsvarer	140
Fanen Fejlfinding	140
Fanen Sikkerhed	141
Fanen HP Web Services (HP-webtjenester)	141

Fanen Netværk	142
Listen over Andre links	143
Konfiguration af IP-netværksindstillinger	144
Ansvarsfraskrivelse for printerdeling	144
Få vist eller foretag ændringer til netværksindstillinger	144
Omdøbning af printeren på netværket	144
Manuel konfiguration af TCP/IP-parametrene fra kontrolpanelet	145
Manuel konfiguration af IPv6 TCP/IP-parametrene fra kontrolpanelet	145
Indstillinger for forbindelseshastighed og duplex	146
Printersikkerhedsfunktioner	148
Indledning	148
Sikkerhedserklæringer	148
Tildel en administratoradgangskode	149
Brug HP's integrerede webserver (EWS) til at indstille adgangskoden	149
Giv legitimationsoplysninger til brugeradgang på printerens kontrolpanel	149
IP-sikkerhed	150
Krypteringssupport: HP High-Performance Secure-harddiske	150
Lås processoren	150
Energibesparende indstillinger	151
Indstil dvaletimeren, og konfigurér printeren til at bruge 1 watt eller mindre	151
Indstil dvaleplanen	151
HP Web Jetadmin	152
Software- og firmwareopdateringer	152
9 Løs problemer	153
Kundesupport	154
Kontrolpanelets Hjælp-system	154
Gendan fabriksindstillinger	155
Indledning	155
Metode 1: Gendan fabriksindstillinger fra printerens kontrolpanel	155
Metode 2: Gendan fabriksindstillinger fra HP's integrerede webserver (kun printere, der er tilsluttet et netværk)	155
En meddelelse af typen "Patron er lav" eller "Patron er meget lav" vises på printerens kontrolpanel	155
Printeren samler ikke papir op, eller det indføres forkert	157
Indledning	157
Printeren samler ikke papir op	157
Printeren tager flere ark papir	159
Papir i dokumentføderen sætter sig fast, indføres skævt eller der tages flere stykker papir ad gangen	162
Afhjælp papirstop	164
Indledning	164

Placeringer af papirstop	164
Auto-navigation til afhjælpning af papirstop	165
Problemer med hyppige eller tilbagevendende papirstop	165
Afhjælpning af papirstop i dokumentføderen - 31.13.yz	166
Afhjælpning af papirstop i bakke 1 (multifunktionsbakke) - 13.A1	167
Afhjælpning af papirstop i bakke 2, bakke 3 - 13.A2, 13.A3	168
Afhjælpning af papirstop i udskriftsbakken - 13.E1	169
Afhjælpning af papirstop i højre dæksel og fikseringsområdet - 13.B9, 13.B2, 13.FF	170
Løs problemer med udskriftskvaliteten	172
Indledning	172
Fejlfinding i forbindelse med udskriftskvalitet	173
Opdatering af printerfirmwaren	173
Udskriv fra et andet softwareprogram	173
Kontrol af papirtype for udskriftsjobbet	174
Kontrollér papirtypeindstillingen på printeren	174
Kontrol af papirtypeindstilling (Windows)	174
Kontrol af papirtypeindstilling (macOS)	174
Kontrol af status for tonerpatron	175
Trin 1: Udskriv statussiden for forbrugsvarer	175
Trin 2: Kontroller forbrugsvarernes status	175
Udskriv en renseside	175
Undersøg visuelt, om tonerpatronen eller patronerne er beskadigede	176
Kontroller papiret og udskrivningsmiljøet	177
Trin 1: Brug papir, der opfylder HP's specifikationer	177
Trin 2: Kontroller miljøet	177
Trin 3: Individuel bakkejustering	177
Prøv en anden printerdriver	178
Kontroller EconoMode-indstillingerne	178
Juster udskriftstæthed	179
Fejlfinding af billedefekter	179
Forbedring af kopikvaliteten	188
Kontrol af scannerglaspladen for snavs	188
Kalibrering af scanneren	189
Kontroller papirindstillingerne	191
Kontrollér indstillingerne for papirvalg	191
Kontroller billedjusteringsindstillingerne	191
Optimer kopikvalitet for tekst eller billeder	192
Kant til kant-kopiering	192
Forbedring af scanningskvaliteten	193
Kontrol af scannerglaspladen for snavs	193
Angiv indstillingerne for opløsning	194

Kontroller farveindstillingerne	195
Kontroller billedjusteringsindstillingerne	195
Optimer scanningskvalitet til tekst eller billeder	196
Kontroller indstillingerne for output-kvalitet	196
Forbedring af faxkvaliteten	198
Kontrol af scannerglaspladen for snavs	198
Kontroller indstillingerne for opløsning ved afsendelse af fax	199
Kontroller billedjusteringsindstillingerne	200
Optimer faxkvaliteten for tekst eller billeder	200
Kontroller indstillingerne for fejlkorrektion	200
Kontroller indstillingen for tilpasning til side	201
Send til en anden faxmaskine	201
Kontroller afsenderens faxmaskine	201
Afhjælpning af faxproblemer	202
Tjekliste til løsning af problemer med fax	203
Hvilken type telefonlinje bruger du?	203
Anvender du en strømbeskyttelsesenhed?	203
Anvender du telefonselskabets tjeneste til indtalte meddelelser eller en telefonsvarer?	204
Har din telefonlinje en funktion til ventende opkald?	204
Kontroller status for faxtilbehør	204
Generelle faxproblemer	205
Faxen kunne ikke sendes	205
Der vises ikke en faxadressekartoteksknap	205
Kan ikke finde faxindstillingerne i HP Web Jetadmin	205
Sidehovedet føjes til øverst på siden, når jeg har aktiveret overlapning	205
Der er en blanding af navne og tal i modtagerboksen	205
En ensidet fax udskrives på to sider	206
Et dokument stopper i dokumentføderen midt under afsendelse	206
Lydstyrken for faxtilbehøret er for høj eller for lav	206
USB-flashdrev svarer ikke	207
Metode 1: Aktivér USB-porten fra printerens kontrolpanel	207
Metode 2: Aktivér USB-porten fra HP's integrerede webserver (kun printere, der er tilsluttet et netværk)	207

Indeks	209
--------------	-----

1 Printeroversigt

Gennemgå placeringen af funktionerne på printeren, de fysiske og tekniske specifikationer for printeren, og hvor du kan finde oplysninger om opsætning.

- [Advarselssymboler](#)
- [Risiko for stød](#)
- [Printervisninger](#)
- [Printerspecifikationer](#)
- [Konfiguration af printerhardware og softwareinstallation](#)

Du kan få videoassistance her: www.hp.com/videos/A3.

Følgende oplysninger er korrekte på udgivelsestidspunktet. Se www.hp.com/support/ljE72425MFP, hvis du ønsker aktuelle oplysninger.

Yderligere oplysninger:

HP's komplette hjælp til printeren omfatter følgende oplysninger:

- Installation og konfiguration
- At lære mere om og bruge produktet
- Løs problemer
- Download software- og firmwareopdateringer
- Deltag i supportfora
- Find garantioplysninger og lovgivningsmæssige oplysninger

Advarselssymboler

Vær forsigtig, hvis du ser et advarselsikon på din HP-printer, som angivet under ikondefinitionerne.

- Advarsel: Elektrisk stød

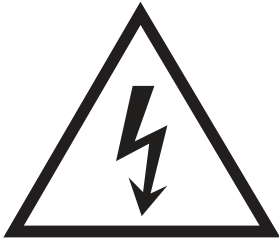

- Advarsel: Varm overflade



- Advarsel: Hold kropsdele væk fra bevægelige dele

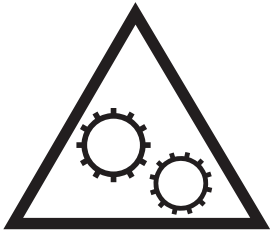

- Advarsel: Skarp kant tæt på



- Advarsel



Risiko for stød

Gennemse disse vigtige sikkerhedsoplysninger.

- Læs og forstå disse sikkerhedsoplysninger for at undgå risikoen for stød.
- Følg altid grundlæggende sikkerhedsforanstaltninger, når du bruger dette produkt for at reducere risikoen for skader som følge af brand eller elektrisk stød.
- Læs og forstå alle instruktionerne i brugervejledningen.

Følg alle advarsler og anvisninger, der står på produktet.

- Brug kun en jordforbundet stikkontakt, når du slutter produktet til en strømkilde. Hvis du ikke ved, om stikkontakten er jordforbundet, skal du kontakte en elektriker.
- Rør ikke ved kontakterne på produktets stik. Udskift straks beskadigede ledninger.
- Frakobl produktet fra stikkontakter før rengøring.
- Installer eller brug ikke produktet i nærheden af vand, eller hvis du er våd.
- Installer produktet på en stabil overflade.
- Installer produktet i et beskyttet område, hvor ingen kan træde på eller falde over netledningen.

Printervisninger

Find vigtige funktioner på printeren og kontrolpanelet.

- [Printeren set forfra](#)
- [Printeren set bagfra](#)
- [Interfaceporte](#)
- [Visning af kontrolpanelet](#)

Printeren set forfra

Find funktioner på forsiden af printeren.

Figur 1-1 Printeren set forfra (E72430dn, E72425dn)

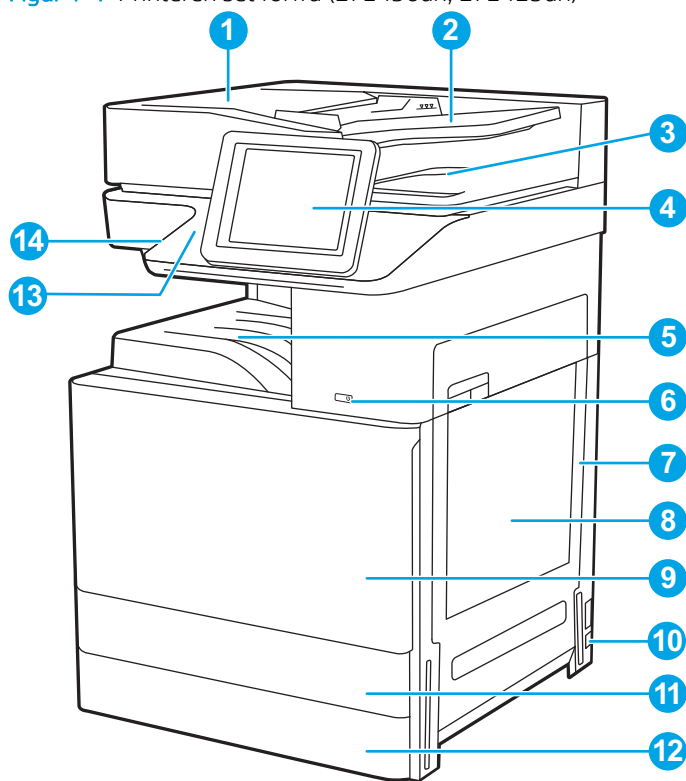

Vare	Beskrivelse
1	Dæksel til automatisk dokumentføder, til adgang til afhjælpning af papirstop
2	Papirbakke til automatisk dokumentføder
3	Udskriftsbakke til automatisk dokumentføder
4	8" kontrolpanel med berøringsfølsom skærm i farver (kan vippes op, så den er lettere at se)
5	Udskriftsbakke
6	Tænd/sluk-knap
7	Højre dæksel, til adgang til afhjælpning af papirstop
8	Bakke 1 (multifunktionsbakke)

Vare	Beskrivelse
9	Frontdæksel, til adgang til tonerpatronerne
10	Strømtilslutning
11	Bakke 2
12	Bakke 3
13	Hardwareintegrationsstik (HIP), til tilslutning af tilbehør og tredjepartsenheder
14	Lettilgængelig USB-port

Indsæt et USB-flashdrev til udskrivning eller scanning uden en computer eller for at opdatere printerfirmwaren.

BEMÆRK: En administrator skal aktivere denne port før brug.

Figur 1-2 Printer set forfra (E72425dv)

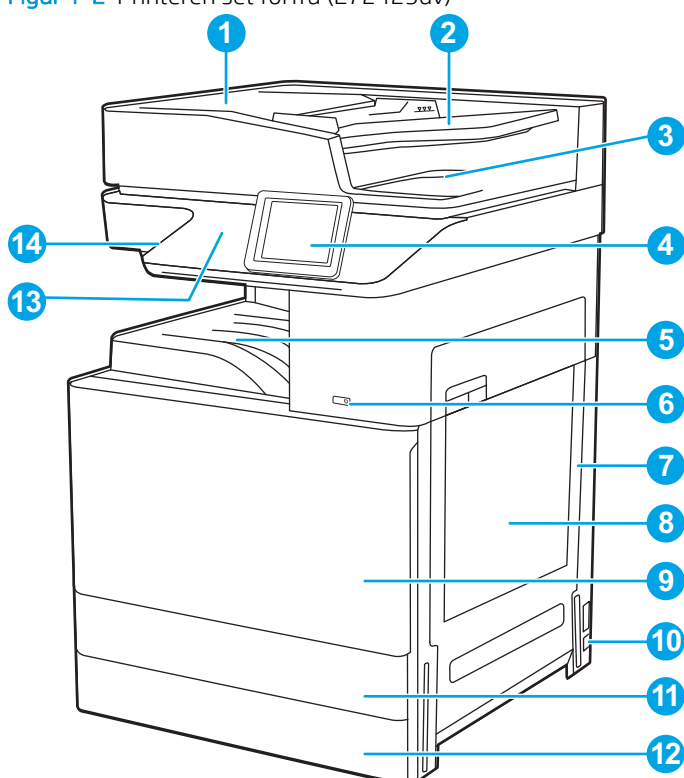

Vare	Beskrivelse
1	Dæksel til automatisk dokumentføder, til adgang til afhjælpning af papirstop
2	Papirbakke til automatisk dokumentføder
3	Udskriftsbakke til automatisk dokumentføder
4	4,3" kontrolpanel med berøringsfølsom skærm i farver (kan vippe op, så den er lettere at se)
5	Udskriftsbakke
6	Tænd/sluk-knap
7	Højre dæksel, til adgang til afhjælpning af papirstop

Vare	Beskrivelse
8	Bakke 1 (multifunktionsbakke)
9	Frontdæksel, til adgang til tonerpatronerne
10	Strømtilslutning
11	Bakke 2
12	Bakke 3
13	Hardwareintegrationsstik (HIP), til tilslutning af tilbehør og tredjepartsenheder
14	Lettilgængelig USB-port

Indsæt et USB-flashdrev til udskrivning eller scanning uden en computer eller for at opdatere printerfirmwaren.

BEMÆRK: En administrator skal aktivere denne port før brug.

Figur 1-3 Printer set forfra (E72425a)

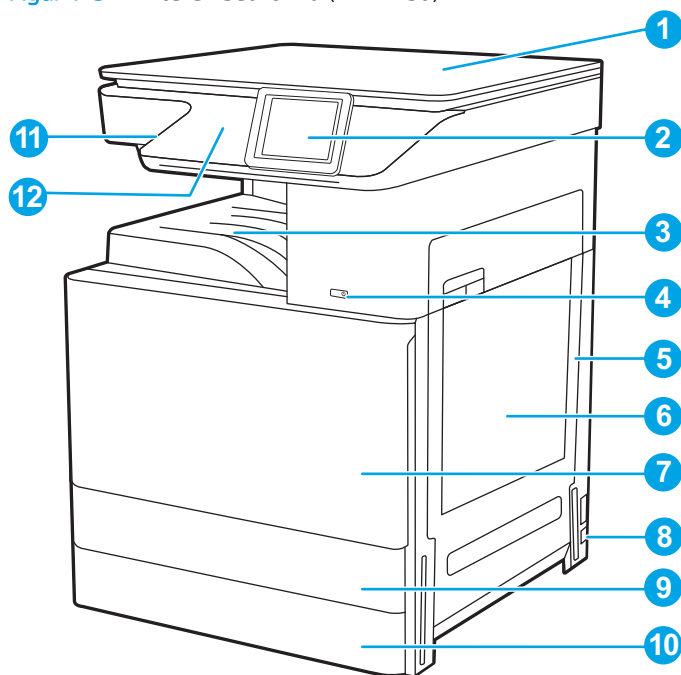

Vare	Beskrivelse
1	Scannerdæksel, som beskytter glaspladen
2	4,3" kontrolpanel med berøringfølsom skærm i farver (kan vippes op, så den er lettere at se)
3	Udskriftsbakke
4	Tænd/sluk-knap
5	Højre dæksel, til adgang til afhjælpning af papirstop
6	Bakke 1 (multifunktionsbakke)
7	Frontdæksel, til adgang til tonerpatronerne
8	Strømtilslutning

Vare	Beskrivelse
9	Bakke 2
10	Bakke 3
11	Lettilgængelig USB-port Indsæt et USB-flashdrev til udskrivning eller scanning uden en computer eller for at opdatere printerfirmwaren. BEMÆRK: En administrator skal aktivere denne port før brug.
12	Hardwareintegrationsstik (HIP), til tilslutning af tilbehør og tredjepartsenheder

Printeren set bagfra

Find funktioner på bagsiden af printeren.

Figur 1-4 Printeren set bagfra

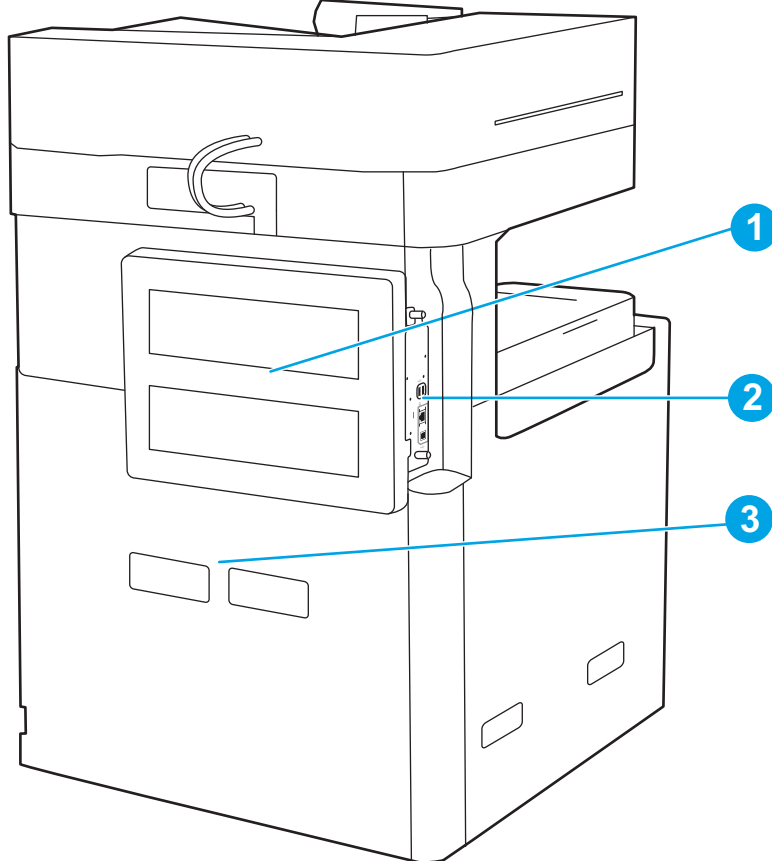

Vare	Beskrivelse
1	Processordæksel
2	Interfaceporte
3	Etiket med serienummer og produktnummer

Interfaceporte

Find interfaceportene på printerprocessoren.

Figur 1-5 Visning af grænsefladeporte

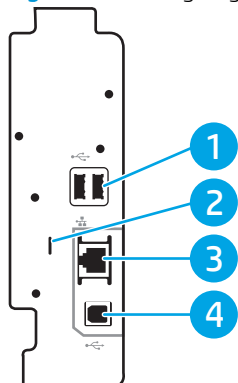

Vare	Beskrivelse
1	USB-værtsporte til tilslutning af eksterne USB-enheder (disse porte kan være dækket til) BEMÆRK: For nem adgang til USB-udskrivning skal du bruge USB-porten i nærheden af kontrolpanelet.
2	Stik til sikkerhedslås af kabeltype
3	LAN (Local Area Network) Ethernet-netværksport (RJ-45)
4	USB 2.0-højhastighedsprinterport



Visning af kontrolpanelet

Kontrolpanelet giver adgang til printerfunktionerne og angiver den aktuelle status for printeren.

- [Sådan bruges kontrolpanelet med berøringsskærm](#)

 **BEMÆRK:** Vip kontrolpanelet for lettere aflæsning.

Startskærbilledet giver adgang til printerfunktionerne og angiver den aktuelle status for printeren.

Vend tilbage til startskærbilledet når som helst ved at trykke på knappen Hjem . Tryk på knappen Hjem  i venstre side af printerens kontrolpanel, eller tryk på knappen Hjem i øverste venstre hjørne på de fleste skærbilleder.



 **BEMÆRK:** De funktioner, der vises på startskærbilledet, kan variere alt efter printerkonfigurationen.

Figur 1-6 8" LED-kontrolpanelvisning (E72430dn, E72425dn)

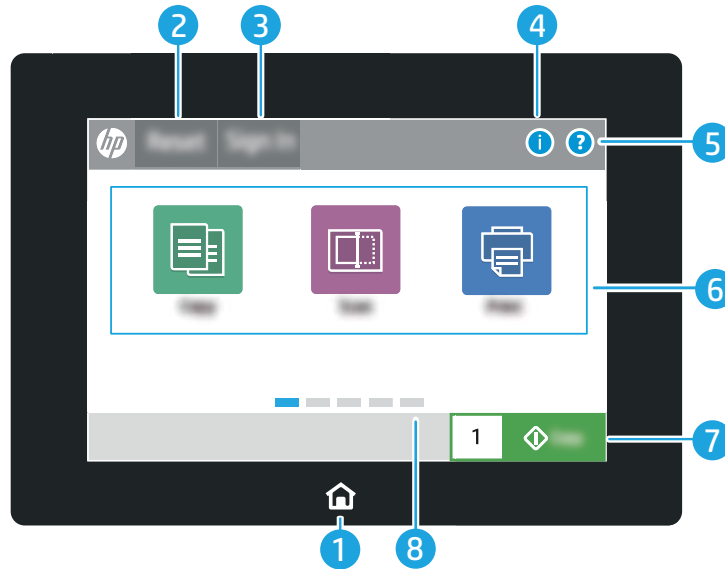

Figur 1-7 4,3" kontrolpanelvisning (E72425dv, E72425a)



Vare	Kontrol	Beskrivelse
1	Knappen Hjem 	Tryk på knappen Hjem for at vende tilbage til startskærbilledet.
2	Knappen Nulstil	Knappen Nulstil returnerer printeren til standardindstillingerne og vises altid, hvis brugerne ikke er logget ind. Knappen Nulstil vises ikke, hvis knappen Log af vises. Tryk på Nulstillingsknappen for at genoptage og frigøre jobs fra den tidligere pausetilstand og afbrydelsestilstand, nulstille tælleren for antal hurtige kopier i feltet kopiantal, afslutte særlige tilstande og nulstille visningssproget og tastaturlayoutet.
3	Knappen Log på eller Log af	Tryk på knappen Log på for at få adgang til sikrede funktioner. Tryk på knappen Log af for at logge af printeren. Printeren nulstiller alle indstillinger til standardindstillingerne. BEMÆRK: Denne knap vises kun, hvis administratoren har konfigureret printeren til at kræve tilladelse til at få adgang til funktioner.
4	Knappen Oplysninger 	Tryk på knappen Oplysninger for at åbne et skærbillede, der giver adgang til flere typer printeroplysninger. Tryk på knapperne nederst på skærbilledet for at få følgende oplysninger: <ul style="list-style-type: none"> • Vist sprog: Skift sproget for den aktuelle brugersession. • Dvaletilstand: Sæt printeren i dvaletilstand. • Wi-Fi Direct: Få vist oplysninger om, hvordan du opnår forbindelse direkte til printeren ved hjælp af en telefon, tablet eller anden enhed med Wi-Fi. • Trådløs: Få vist eller rediger indstillinger for trådløs forbindelse (kun når trådløst tilbehør er installeret). • Ethernet: Få vist eller rediger Ethernet-indstillinger. • HP Web Services: Få vist oplysninger om forbindelse og udskrivning til printeren ved hjælp af HP Web Services (ePrint).
5	Knappen Hjælp 	Tryk på knappen Hjælp for at åbne det integrerede Hjælp -system. Statuslinjen indeholder oplysninger om printerens generelle status.

Vare	Kontrol	Beskrivelse
6	Programområde	Tryk på et hvilket som helst af ikonerne for at åbne programmet. Stryg sidelæns på skærmen for at få adgang til flere programmer. BEMÆRK: De tilgængelige programmer afhænger af printerens. Administratoren kan konfigurere, hvilke programmer der vises, og den rækkefølge, de skal vises i.
7	Knappen Kopi	Tryk på knappen Kopi for at starte et kopijob.
8	Skærmindikator for startside	Angiver antallet af sider på startskærbilledet eller i et program. Den aktuelle side er fremhævet. Stryg sidelæns på skærmen for at rulle mellem siderne.

Sådan bruges kontrolpanelet med berøringskærm

Udfør følgende handlinger for at bruge printerens kontrolpanel med berøringskærm.

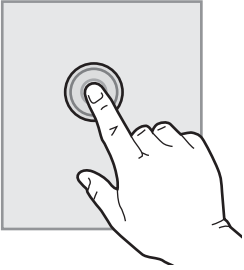
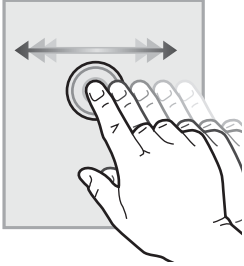
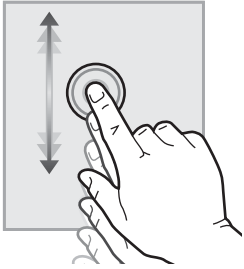
Handling	Beskrivelse	Eksempel
<p>Tryk</p> 	Tryk på et element på skærmen for at vælge elementet eller åbne den pågældende menu. Når du ruller igennem menuer, kan du kortvarigt trykke på skærmen for at standse rulningen.	Tryk på ikonet Indstillinger for at åbne appen Indstillinger .
<p>Stryg</p> 	Berør skærmen, og flyt din finger vandret for at rulle sidelæns på skærmen.	Stryg, indtil appen Indstillinger vises.
<p>Rul</p> 	Berør skærmen, og flyt din finger lodret for at rulle op og ned på skærmen. Når du ruller igennem menuer, kan du kortvarigt trykke på skærmen for at standse rulningen.	Rul igennem appen Indstillinger .

Printerspecifikationer

- [Tekniske specifikationer](#)
- [Understøttede operativsystemer](#)
- [Printermål](#)
- [Strømforbrug, elektriske specifikationer og akustisk støj](#)
- [Område for driftsmiljø](#)

 **VIGTIGT:** Følgende specifikationer var korrekte på udgivelsestidspunktet, men kan ændres. Se www.hp.com/support/ljE72425MFP, hvis du ønsker aktuelle oplysninger.

Tekniske specifikationer

Modelnavn		E72425a	E72425dv	E72425dn	E72430dn
Produktnummer		5CM69A	5CM70A	5CM71A	5CM72A
Papirhåndtering	Bakke 1 (kapacitet på 100 ark)	Inkluderet	Inkluderet	Inkluderet	Inkluderet
	Bakke 2 (kapacitet på 520 ark)	Inkluderet	Inkluderet	Inkluderet	Inkluderet
	Bakke 3 (kapacitet på 520 ark)	Inkluderet	Inkluderet	Inkluderet	Inkluderet
	2 x 520-arks papirfremfører	Ekstraudstyr	Ekstraudstyr	Ekstraudstyr	Ekstraudstyr
	Printerkabinet	Ekstraudstyr	Ekstraudstyr	Ekstraudstyr	Ekstraudstyr
	Indvendig færdigbehandlingstilbehør	Ekstraudstyr	Ekstraudstyr	Ekstraudstyr	Ekstraudstyr
	• 2/3-hulningstilbehør	Ekstraudstyr	Ekstraudstyr	Ekstraudstyr	Ekstraudstyr
	• 2/4-hulningstilbehør	Ekstraudstyr	Ekstraudstyr	Ekstraudstyr	Ekstraudstyr
	• Hulningstilbehør - svensk standard	Ekstraudstyr	Ekstraudstyr	Ekstraudstyr	Ekstraudstyr
	HP Jobseparator	Ekstraudstyr	Ekstraudstyr	Ekstraudstyr	Ekstraudstyr
HP Ekstra udbakke	Ekstraudstyr	Ekstraudstyr	Ekstraudstyr	Ekstraudstyr	
Automatisk duplexudskrivning	Inkluderet	Inkluderet	Inkluderet	Inkluderet	
Tilslutning	10/100/1000 Ethernet LAN-forbindelse med IPv4 og IPv6	Inkluderet	Inkluderet	Inkluderet	Inkluderet
	Hi-Speed USB 2.0	Inkluderet	Inkluderet	Inkluderet	Inkluderet
	Printserver til trådløs netværksforbindelse	Ekstraudstyr	Ekstraudstyr	Ekstraudstyr	Ekstraudstyr
	USB-port til direkte udskrivning	Inkluderet	Inkluderet	Inkluderet	Inkluderet
	Hardwareintegrationsstik til tilslutning af tilbehør og tredjepartsenheder	Inkluderet	Inkluderet	Inkluderet	Inkluderet
	Interne HP USB-porte	Ekstraudstyr	Ekstraudstyr	Ekstraudstyr	Ekstraudstyr

Modelnavn		E72425a	E72425dv	E72425dn	E72430dn
Produktnummer		5CM69A	5CM70A	5CM71A	5CM72A
	HP JetDirect 3100w BLE/NFC/Wireless-tilbehør	Ekstraudstyr	Ekstraudstyr	Ekstraudstyr	Ekstraudstyr
	HP Jetdirect 2900nw Print Server-tilbehør til trådløs forbindelse	Ekstraudstyr	Ekstraudstyr	Ekstraudstyr	Ekstraudstyr
	Wi-Fi Bluetooth Low Energy (BLE) Direct	Ikke tilgængelig	Ikke tilgængelig	Ikke tilgængelig	Ikke tilgængelig
Hukommelse	1,25 GB basishukommelse BEMÆRK: Basishukommelsen kan udvides til 3,25 GB ved at tilføje et DIMM-hukommelsesmodul.	Inkluderet	Inkluderet	Inkluderet	Inkluderet
Masselagring	16 GB integreret multimediecontroller (eMMC)	Inkluderet	Inkluderet	Inkluderet	Inkluderet
	500 GB HP Secure High-Performance-hårddisk	Ekstraudstyr	Ekstraudstyr	Ekstraudstyr	Ekstraudstyr
Sikkerhed	HP Master Systems Operations Key (driftsnøgle til HP's mastersystemer) til kryptering af alle data, der passerer igennem printeren	Inkluderet	Inkluderet	Inkluderet	Inkluderet
Kontrolpaneldisplay	8" kontrolpanel med farveberøringsskærm	Ikke tilgængelig	Ikke tilgængelig	Inkluderet	Inkluderet
	4,3" kontrolpanel med farveberøringsskærm	Inkluderet	Inkluderet	Ikke tilgængelig	Ikke tilgængelig
Udskriv	Udskriver 25 sider pr. minut (ppm) på papir i A4-format og på papir i Letter-format	Inkluderet	Inkluderet	Inkluderet	Ikke tilgængelig
	Udskriver 30 sider pr. minut (ppm) på papir i A4-format og på papir i Letter-format	Ikke tilgængelig	Ikke tilgængelig	Ikke tilgængelig	Inkluderet
	USB-udskrivning	Inkluderet	Inkluderet	Inkluderet	Inkluderet
	Mobil udskrivning/cloud-udskrivning	Ikke tilgængelig	Ikke tilgængelig	Ikke tilgængelig	Ikke tilgængelig
	Udskrivning til Joblagring	Inkluderet	Inkluderet	Inkluderet	Inkluderet
Fax	Analogt faxesæt	Ekstraudstyr	Ekstraudstyr	Ekstraudstyr	Ekstraudstyr
Kopiering og scanning	Scanner 45 sider pr. minut (ppm) på papir i A4-format og Letter-format.	Ikke tilgængelig	Inkluderet	Inkluderet	Inkluderet
	100-siders automatisk dokumentføder med omvendt duplekskopiering og scanning	Ikke tilgængelig	Inkluderet	Inkluderet	Inkluderet

Modelnavn		E72425a	E72425dv	E72425dn	E72430dn
Produktnummer		5CM69A	5CM70A	5CM71A	5CM72A
	HP EveryPage Technologies inklusive ultrasonisk registrering af indføring af flere sider	Ikke tilgængelig	Ikke tilgængelig	Ikke tilgængelig	Ikke tilgængelig
	Scan til joblagring	Ekstraudstyr	Ekstraudstyr	Ekstraudstyr	Ekstraudstyr
Digital Send	Send dokumenter til e-mail, USB og delte mapper på et netværk	Inkluderet	Inkluderet	Inkluderet	Inkluderet

Understøttede operativsystemer

Brug følgende oplysninger til at sikre, at printeren er kompatibel med din computers operativsystem.

Linux: Hvis du vil have oplysninger og printerdrivere til Linux, skal du gå til www.hp.com/go/linuxprinting.

UNIX: Hvis du vil have oplysninger og printerdrivere til UNIX®, skal du gå til www.hp.com/go/linux.

Følgende oplysninger gælder for printerspecifikke Windows HP PCL 6-printerdrivere, HP-printerdrivere til macOS samt for softwareinstallationsprogrammet.

Windows: Download HP Easy Start fra 123.hp.com/LaserJet for at installere HP-printerdriveren. Eller gå til printersupport-webstedet for denne printer, www.hp.com/support/ljE72425MFP, for at downloade printerdriveren eller softwareinstallationsprogrammet for at installere HP-printerdriveren

macOS: Mac-computere understøttes sammen med denne printer. Download HP Easy Start enten fra 123.hp.com/LaserJet eller fra siden Support til udskrivning, og brug derefter HP Easy Start til at installere HP-printerdriveren.

1. Gå til 123.hp.com/LaserJet.
2. Følg de angivne trin for at downloade printersoftware.

Tabel 1-1 Understøttede operativsystemer og printerdrivere

Operativsystem	Printerdriver installeret (til Windows eller installationsprogrammet på nettet til macOS)	Bemærkninger
Windows 7, 32-bit og 64-bit	Den printerspecifikke printerdriver "HP PCL 6" installeres til dette operativsystem som en del af softwareinstallationen.	
Windows 8.1, 32-bit og 64-bit	Den printerspecifikke printerdriver "HP PCL-6" V4 installeres til dette operativsystem som en del af softwareinstallationen.	
Windows 10, 32-bit og 64-bit	Den printerspecifikke printerdriver "HP PCL-6" V4 installeres til dette operativsystem som en del af softwareinstallationen.	

Table 1-1 Understøttede operativsystemer og printerdrivere (fortsat)

Operativsystem	Printerdriver installeret (til Windows eller installationsprogrammet på nettet til macOS)	Bemærkninger
Windows Server 2008 R2, SP 1, 64-bit	Den printerspecifikke printerdriver PCL 6 er tilgængelig til download fra supportwebstedet for denne printer. Download driveren, og brug Microsoft-værktøjet Tilføj printer til at installere den.	
Windows Server 2012, 64-bit	Den printerspecifikke printerdriver PCL 6 er tilgængelig til download fra supportwebstedet for denne printer. Download driveren, og brug Microsoft-værktøjet Tilføj printer til at installere den.	
Windows Server 2012 R2, 64-bit	Den printerspecifikke printerdriver PCL 6 er tilgængelig til download fra supportwebstedet for denne printer. Download driveren, og brug Microsoft-værktøjet Tilføj printer til at installere den.	
Windows Server 2016, 64-bit	Den printerspecifikke printerdriver PCL 6 er tilgængelig til download fra supportwebstedet for denne printer. Download driveren, og brug Microsoft-værktøjet Tilføj printer til at installere den.	
macOS 10.14 Mojave, macOS 10.13 High Sierra	Download HP Easy Start fra 123.hp.com/LaserJet , og brug den derefter til at installere printerdriveren.	

 **BEMÆRK:** Understøttede operativsystemer kan ændres. Hvis du ønsker at få vist en liste over understøttede operativsystemer, skal du gå ind på www.hp.com/support/ljE72425MFP, der indeholder HP's komplette hjælp til printeren.

 **BEMÆRK:** Hvis du vil have yderligere oplysninger om klient- og serveroperativsystemer og om HP UPD-driverunderstøttelse til denne printer, skal du gå til www.hp.com/go/upd. Klik på linkene under **Yderligere oplysninger**.

Table 1-2 Minimumssystemkrav

Windows	macOS
<ul style="list-style-type: none"> • Internetforbindelse • Dedikeret USB 1.1- eller 2.0-forbindelse eller en netværksforbindelse • 2 GB ledig harddiskplads • 1 GB RAM (32-bit) eller 2 GB RAM (64-bit) 	<ul style="list-style-type: none"> • Internetforbindelse • Dedikeret USB 1.1- eller 2.0-forbindelse eller en netværksforbindelse • 1,5 GB ledig harddiskplads

BEMÆRK: Softwareinstallationsprogrammet til Windows installerer tjenesten HP Smart Device Agent Base. Filen fylder mindre end ca. 100 KB. Dens eneste funktion er at søge efter printere, der er forbundet via USB, hver time. Der indsamles ingen data. Hvis der bliver fundet en USB-printer, forsøger den at finde en JAMc-forekomst (JetAdvantage Management Connector) på netværket. Hvis der bliver fundet en JAMc, opgraderes HP Smart Device Agent Base på sikker vis til en komplet, smart enhedsagent fra JAMc, som derefter gør det muligt at medregne udskrevne sider på en MPS-konto (Managed Print Services). De driverspecifikke webpakker, der downloades til printeren fra hp.com og installeres via guiden Tilføj printer, installerer ikke denne tjeneste.

Hvis du vil fjerne tjenesten, skal du åbne kontrolpanelet i Windows, vælge **Programmer** eller **Programmer og funktioner** og derefter vælge **Tilføj/fjern programmer** eller **Fjern et program** for at fjerne tjenesten. Filnavnet er **HPSmartDeviceAgentBase**.

Printermål

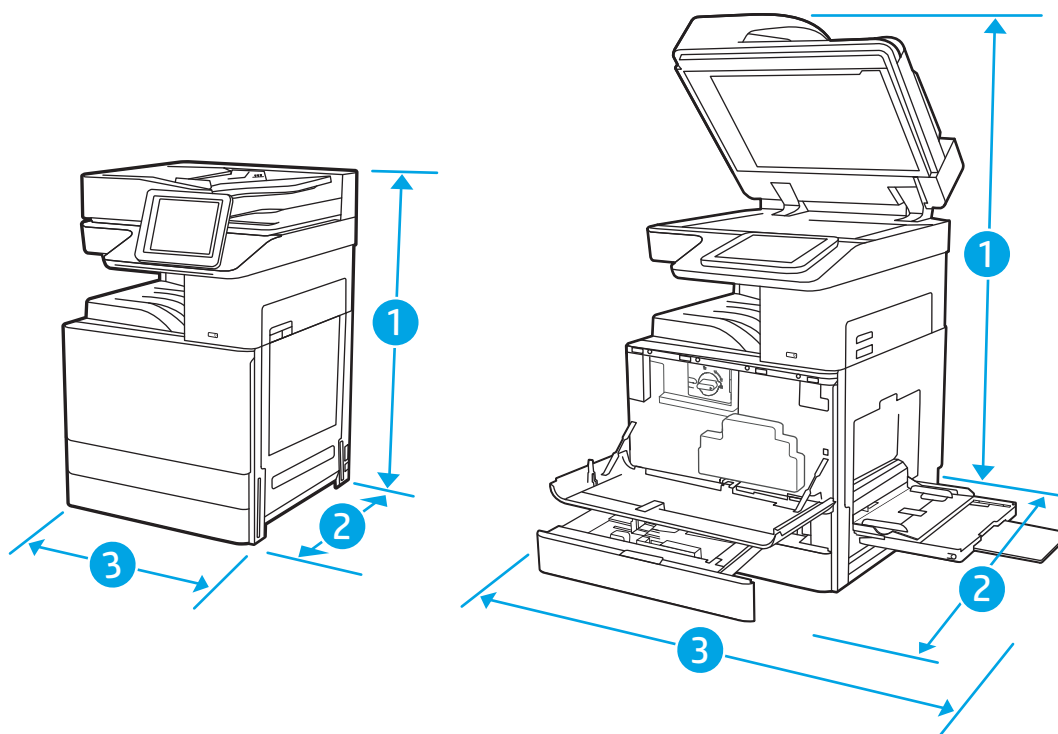

Tabel 1-3 Mål på modellerne E72425a, E72425dv, E72425dn og E72430dn

	Printeren er helt lukket	Printeren er helt åben
1. Højde	a-model: 733 mm dv- og dn-modeller: 820 mm	a-model: 1200 mm dv- og dn-modeller: 1212 mm
2. Dybde	a- og dv-modeller: 690 mm dn-model: 725 mm	a-model: 1074 mm dv- og dn-modeller: 1113 mm
3. Bredder	a-model: 566 mm dv- og dn-modeller: 566 mm	a-model: 936 mm dv- og dn-modeller: 936 mm
Vægt	a-model: 57,7 kg dv-model: 61,6 kg dn-modeller: 63,1 kg	

▲ Disse værdier kan ændres. For opdateret information, gå til www.hp.com/support/ljE72425MFP.

Strømforbrug, elektriske specifikationer og akustisk støj

Se www.hp.com/support/ljE72425MFP for at få aktuelle oplysninger.

⚠ FORSIGTIG: Strømkraevne er baseret på det land/område, hvor printeren sælges. Konverter aldrig driftsspændinger. Dette vil beskadige printeren og gøre printergarantien ugyldig.

Område for driftsmiljø

Tabel 1-4 Specifikationer for driftsmiljø

Miljø	Anbefalet	Tilladt
Temperatur	17° til 25°C	10° til 32,5°C
Relativ fugtighed	30 % til 70 % relativ luftfugtighed (RH)	10-80 % relativ luftfugtighed

Konfiguration af printerhardware og softwareinstallation

Læs den hardwareinstallationsvejledning, der fulgte med printeren, for at få grundlæggende installationsvejledning. Du kan finde yderligere vejledning på HP's supportsider på internettet.

Gå til www.hp.com/support/ljE72425MFP for HP's komplette hjælp til printeren. Du kan finde support til følgende:

- Installation og konfiguration
- At lære mere om og bruge produktet
- Løs problemer
- Download software- og firmwareopdateringer
- Deltag i supportfora
- Find garantioplysninger og lovgivningsmæssige oplysninger

2 Papirbakker

Se hvordan du fylder og bruger papirbakkerne, herunder hvordan du lægger særlige materialer i, f.eks. kuverter og etiketter.

- [Indledning](#)
- [Ilæg papir i bakke 1 \(multifunktionsbakke\)](#)
- [Ilægning af papir i bakke 2, bakke 3 og bakker til 2 x 520 ark \(ekstraudstyr\)](#)
- [Ilæg og udskriv på konvolutter](#)
- [Ilæg og udskriv på etiketter](#)

Du kan få videoassistance her: www.hp.com/videos/A3.

Følgende oplysninger er korrekte på udgivelsestidspunktet. Se www.hp.com/support/ljE72425MFP, hvis du ønsker aktuelle oplysninger.

Yderligere oplysninger:

HP's komplette hjælp til printeren omfatter følgende oplysninger:

- Installation og konfiguration
- At lære mere om og bruge produktet
- Løs problemer
- Download software- og firmwareopdateringer
- Deltag i supportfora
- Find garantioplysninger og lovgivningsmæssige oplysninger

Indledning

Vær forsigtig, når du fylder papirbakkerne.

 **FORSIGTIG:** Træk ikke mere end én papirbakke ud ad gangen.

Brug ikke papirbakken til at stå på.

Hold hænderne væk fra papirbakkerne, når du lukker.

Alle bakker skal være lukket, når du flytter printeren.

Ilæg papir i bakke 1 (multifunktionsbakke)

Følgende oplysninger beskriver, hvordan du lægger papir i bakke 1.

- [Ilægning af papir i bakke 1 \(multifunktionsbakke\)](#)
- [Papirretning for bakke 1 \(multifunktionsbakke\)](#)
- [Brug alternativ brevhovedtilstand](#)

Ilægning af papir i bakke 1 (multifunktionsbakke)

Denne bakke kan rumme op til 100 ark 75 g/m² papir eller 10 konvolutter.

 **BEMÆRK:** Vælg den korrekte papirtype i printerdriveren, før der udskrives.

 **FORSIGTIG:** For at undgå papirstop må der ikke tilføjes eller fjernes papir fra bakke 1 under udskrivning.

1. Åbn bakke 1.

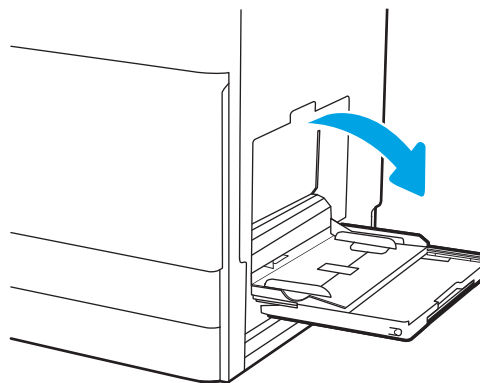

2. Træk bakkeforlængeren ud for at understøtte papiret.

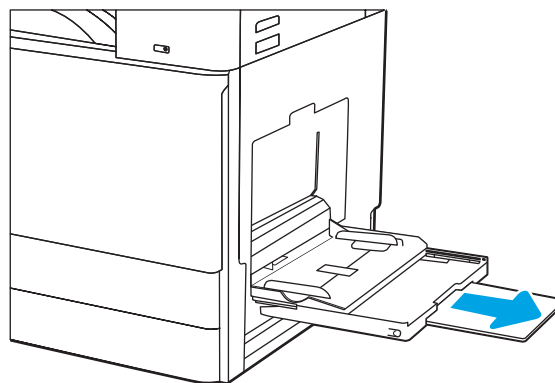

3. Brug justeringslåsen til at sprede papirstyrene udad.

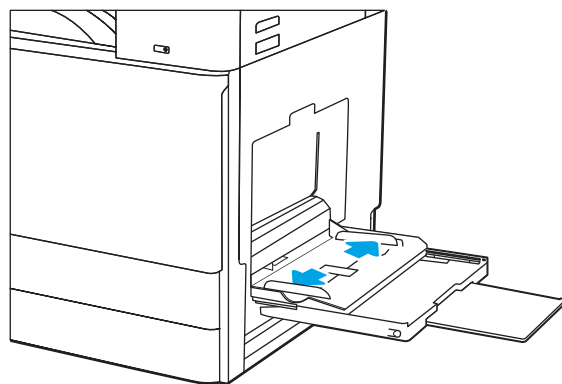

4. Læg papir i bakken.

Kontrollér, at papiret passer ind under markeringslinjen for påfyldning på papirstyrene.

BEMÆRK: Den maksimale stakhøjde er 10 mm eller ca. 100 ark papir med en vægt på 75 g/m².

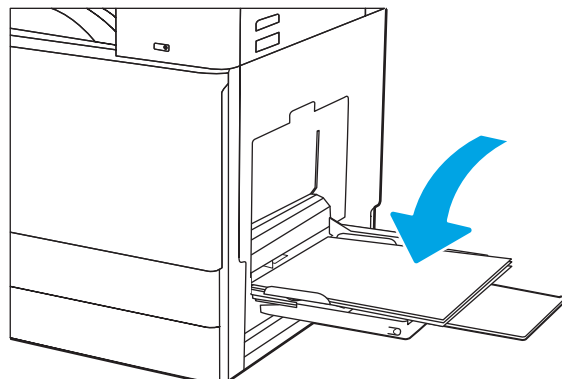

5. Brug justeringslåsen til at justere sidestyrene, så de berører papirstakken let uden at bøje den.

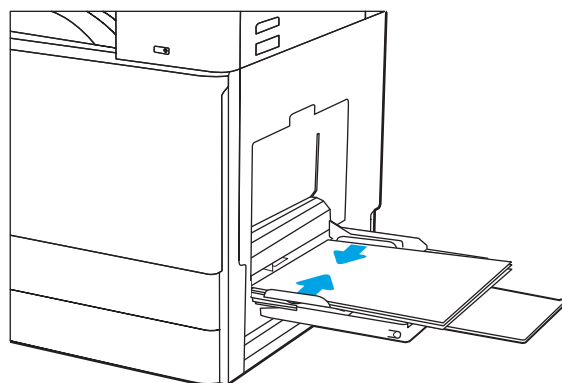

Papirretning for bakke 1 (multifunktionsbakke)

Anbring papiret korrekt i bakke 1 (multifunktionsbakke) for at sikre den bedste udskriftskvalitet.

Table 2-1 Papirretning for bakke 1

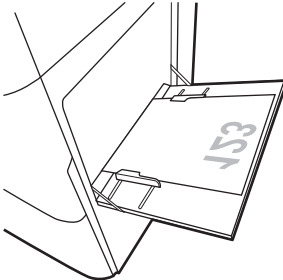
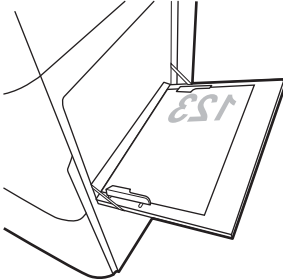
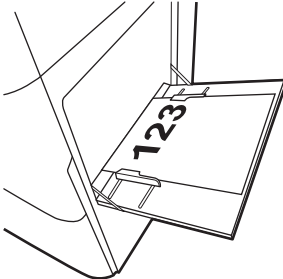
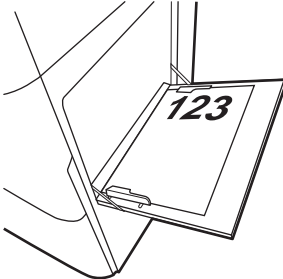
Papirtype	Billedretning	Duplekstilstand	Sådan ilægges papir
Brevpapir eller fortrykt	Portrait (Stående)	1-sidet udskrivning	<p>Forside nedad</p> <p>Nederste kant først ind i printeren</p> 
			<p>Forside nedad</p> <p>Venstre side af fortrykt billede ind mod printeren</p> 
		Automatisk 2-sidet udskrivning eller med tilstanden Alternativt brevhoved aktiveret	<p>Forside opad</p> <p>Nederste kant ind i printeren</p> 
Brevpapir eller fortrykt (fortsat)	Portrait (Stående) (fortsat)	Automatisk 2-sidet udskrivning eller med tilstanden Alternativt brevhoved aktiveret (fortsat)	<p>Forside opad</p> <p>Højre side af fortrykt billede ind mod printeren</p> 

Tabel 2-1 Papirretning for bakke 1 (fortsat)

Papirtype	Billedretning	Duplekstilstand	Sådan ilægges papir
	Landscape (Liggende)	1-sidet udskrivning	<p>Forside nedad</p> <p>Venstre side af fortrykt billede ind mod printeren</p> 
		<p>Automatisk 2-sidet udskrivning eller med tilstanden Alternativt brevhoved aktiveret</p>	<p>Forside opad</p> <p>Højre side af det fortrykte billede ind mod printeren</p> 
Brevpapir eller fortrykt (fortsat)	Landscape (Liggende) (fortsat)	1-sidet udskrivning	<p>Forside nedad</p> <p>Nederste kant først ind i printeren</p> 
		<p>Automatisk 2-sidet udskrivning eller med tilstanden Alternativt brevhoved aktiveret</p>	<p>Forside opad</p> <p>Nederste kant ind i printeren</p> 

Table 2-1 Papirretning for bakke 1 (fortsat)

Papirtype	Billedretning	Duplekstilstand	Sådan ilægges papir
Forhullet	Portrait (Stående)	1-sidet udskrivning	Forside nedad Huller mod printerens bagende 
Forhullet (fortsat)	Portrait (Stående) (fortsat)	Automatisk 2-sidet udskrivning eller med tilstanden Alternativt brevhoved aktiveret	Forside opad Huller mod printerens bagende 
	Landscape (Liggende)	1-sidet udskrivning	Forside nedad Huller væk fra printeren 
		Automatisk 2-sidet udskrivning eller med tilstanden Alternativt brevhoved aktiveret	Forside opad Huller ind mod printeren 

Brug alternativ brevhovedtilstand

Brug funktionen [Tilstanden Alternativt brevhoved](#), hvis du vil lægge papir med brevhoved eller fortrykt papir i bakken på samme måde for alle jobs, uanset om du udskriver til én side af arket eller til begge sider af arket. Når du bruger denne tilstand, skal du isætte papir som til automatisk dupleksudskrivning.

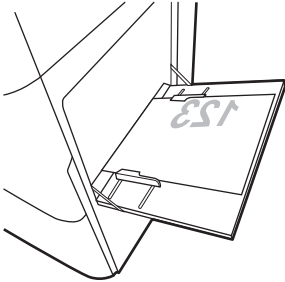
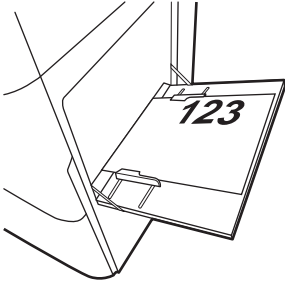
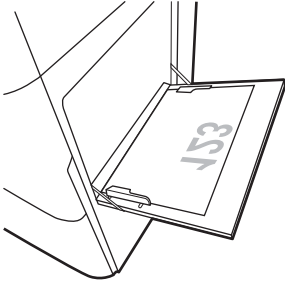
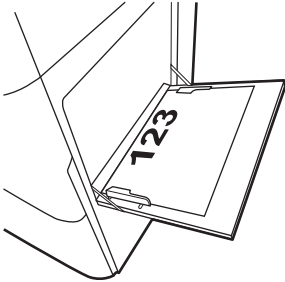
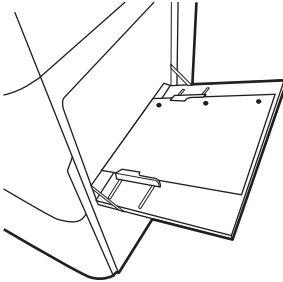
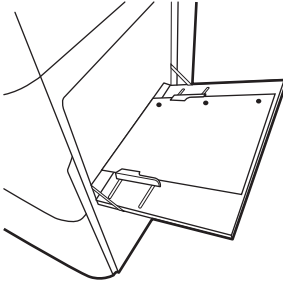
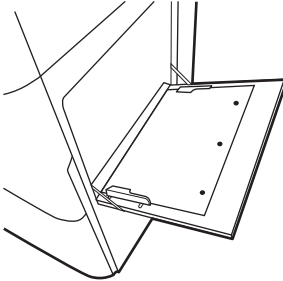
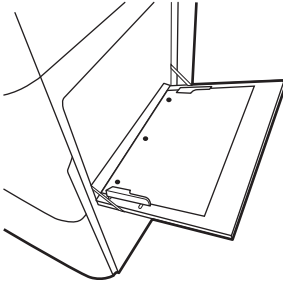
- [Aktivér Alternativ brevhovedtilstand via menuerne på printerens kontrolpanel](#)

Aktivér Alternativ brevhovedtilstand via menuerne på printerens kontrolpanel

Brug menuen [Indstillinger](#) til at indstille indstillingsperioden [Alternativ brevhovedtilstand](#)

1. Vælg menuen [Indstillinger](#) på startskærbilledet i printerens kontrolpanel.
2. Åbn følgende menuer:
 - [Kopier/udskriv](#) eller [Udskriv](#)
 - [Administrer bakker](#)
 - [Alternativ brevhovedtilstand](#)
3. Vælg [Aktiveret](#), og tryk derefter på knappen [Gem](#), eller tryk på knappen [OK](#).

Ilægning af papir i bakke 2, bakke 3 og bakker til 2 x 520 ark (ekstraudstyr)

Nedenstående oplysninger beskriver, hvordan der lægges papir i bakke 2, bakke 3 og bakker til 2 x 520 ark.

- [Ilægning af papir i bakke 2, bakke 3 og bakker til 2 x 520 ark \(ekstraudstyr\)](#)
- [Bakke 2, bakke 3 og bakker til 2 x 520 ark \(ekstraudstyr\) - papirretning](#)
- [Brug alternativt brevhovedtilstand](#)

⚠ FORSIGTIG: Træk ikke mere end én papirbakke ud ad gangen.

Ilægning af papir i bakke 2, bakke 3 og bakker til 2 x 520 ark (ekstraudstyr)

Disse bakker kan rumme op til 520 ark papir (75 g/m²).

📝 BEMÆRK: Fremgangsmåden for ilægning af papir i bakke 2, bakke 3 og bakker til 2 x 520 ark (ekstraudstyr) er den samme. Kun bakke 2 er vist her.

1. Åbn bakken.

BEMÆRK: Åbn ikke denne bakke, mens den er i brug.

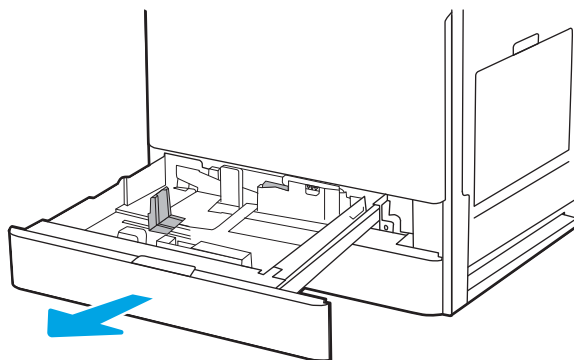

2. Før du ilægger papir, kan du justere papirbredestyrene ved at holde den blå låsekontakt på det bageste papirbredestyr nede, klemme den blå justeringslås på det forreste papirbredestyr og derefter trække i styrene til den helt åbne position.

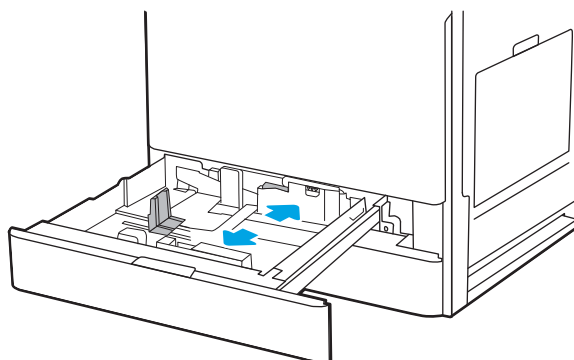

3. Juster papirlængdestyret ved at trykke ind i bunden af den blå justeringslås og trække i styret, så det passer til det papirformat, du bruger.

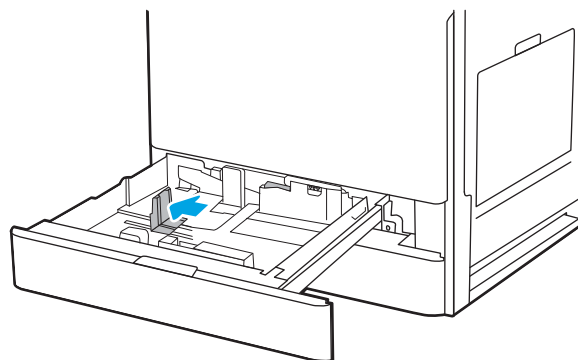

4. Læg papir i bakken.

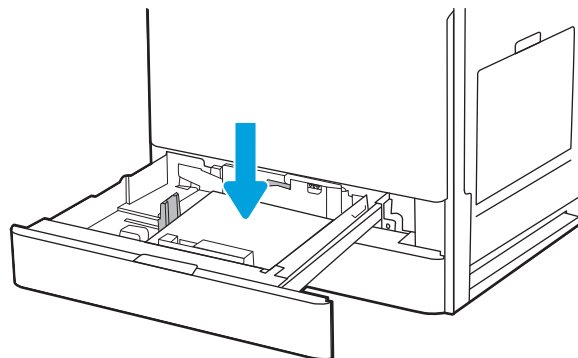

5. Justér papirlængde- og breddestyrene, så de passer til det papirformat, du bruger. Kontroller papiret for at sikre, at styrene rører stakken let uden at bøje den.

BEMÆRK: Justér ikke papirstyrene for tæt op mod papirstakken. Justér dem efter indrykningshakkene eller markeringerne i bakken.

BEMÆRK: Justér papirstyrene til den rette størrelse, og undlad at overfylde bakken for at undgå papirstop. Sørg for, at det øverste af stakken er under indikatoren for fuld bakke.

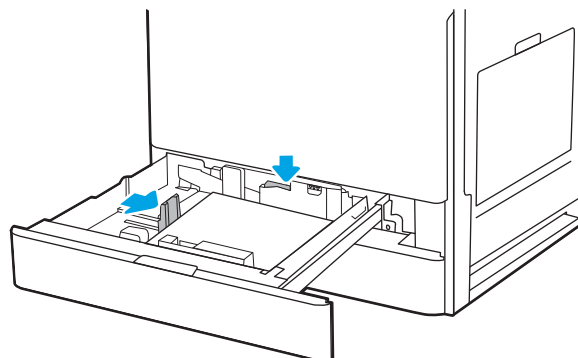

6. Luk bakken.

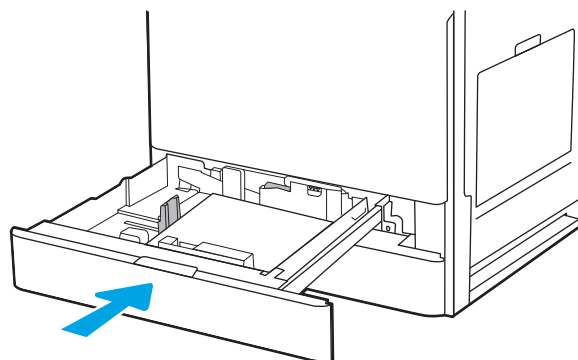

7. Konfigurationsmeddelelsen for bakken vises på printerens kontrolpanel.
8. Vælg **OK** for at acceptere den valgte type og det valgte format, eller vælg **Rediger** for at vælge et andet papirformat eller en anden papirtype.

Ved papir i specialformat skal du angive X- og Y-målene for papiret, når du bliver bedt om oplysningerne på printerens kontrolpanel.

Bakke 2, bakke 3 og bakker til 2 x 520 ark (ekstraustyr) - papirretning

Anbring papiret korrekt i bakke 2, bakke 3 og bakker til 2 x 520 ark (ekstraustyr) for at sikre den bedste udskriftskvalitet.

Tabel 2-2 Bakke 2, bakke 3 og bakker til 2 x 520 ark (ekstraustyr) - papirretning

Papirtype	Billedretning	Duplekstilstand	Sådan ilægges papir
Brevpapir eller fortrykt	Portrait (Stående)	1-sidet udskrivning	Forside opad Øverste kant i bakkens bagende
			
			Forside opad Øverste kant i venstre side af bakken
			
		Automatisk 2-sidet udskrivning eller med tilstanden Alternativt brevhoved aktiveret	Forside nedad Øverste kant i bakkens bagende
			<p>BEMÆRK: Dette er den foretrukne retning, når du udskriver på A4 eller Letter.</p> 

Table 2-2 Bakke 2, bakke 3 og bakker til 2 x 520 ark (ekstraustyr) – papirretning (fortsat)

Papirtype	Billedretning	Duplekstilstand	Sådan ilægges papir
			<p>Forside nedad</p> <p>Øverste kant vendes mod bakkens højre side</p> 
Brevpapir eller fortrykt (fortsat)	Landscape (Liggende)	1-sidet udskrivning	<p>Forside opad</p> <p>Øverste kant i venstre side af bakken</p> 
			<p>Forside opad</p> <p>Øverste kant i bakkens bagende</p> 
		Automatisk 2-sidet udskrivning eller med tilstanden Alternativt brevhoved aktiveret	<p>Forside nedad</p> <p>Øverste kant vendes mod bakkens højre side</p> 
			<p>Forside nedad</p> <p>Øverste kant i bakkens bagende</p> 

Table 2-2 Bakke 2, bakke 3 og bakker til 2 x 520 ark (ekstraudstyr) - papirretning (fortsat)

Papirtype	Billedretning	Duplekstilstand	Sådan ilægges papir
Forhullet	Portrait (Stående)	1-sidet udskrivning	Forside opad
			Huller i venstre side af bakken, med øverste side af formatet mod bagsiden af printeren
		Automatisk 2-sidet udskrivning eller med tilstanden Alternativt brevhoved aktiveret	Forside opad
			Huller mod bakkens bagende
Forhullet	Portrait (Stående)	1-sidet udskrivning	Forside nedad
			Huller mod bakkens højre side
		Automatisk 2-sidet udskrivning eller med tilstanden Alternativt brevhoved aktiveret	Forside nedad
			Huller mod bakkens bagende

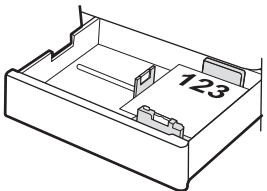
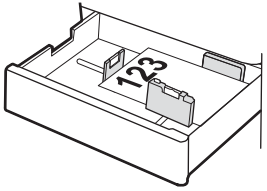
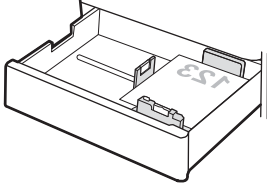

Forside opad

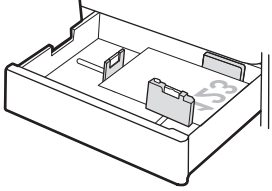
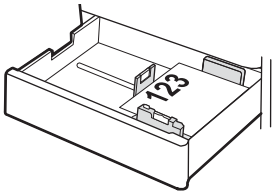
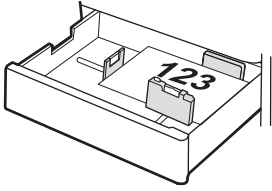
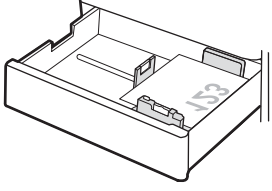
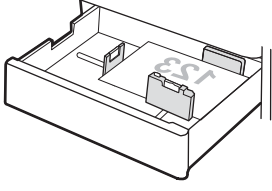
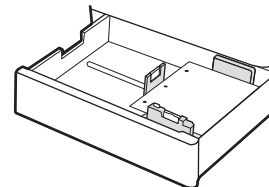
Huller mod bakkens bagende

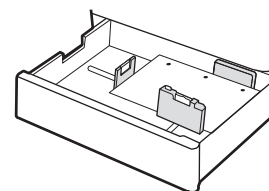

Forside nedad

Huller mod bakkens højre side

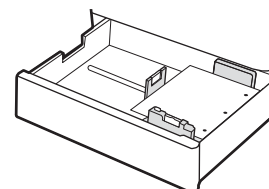

Forside nedad

Huller mod bakkens bagende

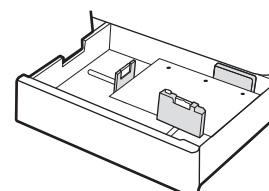

Brug alternativ brevhovedtilstand

Brug funktionen [Tilstanden Alternativt brevhoved](#), hvis du vil lægge papir med brevhoved eller fortrykt papir i bakken på samme måde for alle jobs, uanset om du udskriver til én side af arket eller til begge sider af arket. Når du bruger denne tilstand, skal du isætte papir som til automatisk dupleksudskrivning.

- [Aktivér Alternativ brevhovedtilstand via menuerne på printerens kontrolpanel](#)

Aktivér Alternativ brevhovedtilstand via menuerne på printerens kontrolpanel

Brug menuen [Indstillinger](#) til at indstille indstillingsperioden [Alternativ brevhovedtilstand](#)

1. Vælg menuen [Indstillinger](#) på startskærbilledet i printerens kontrolpanel.
2. Åbn følgende menuer:
 - [Kopier/udskriv](#) eller [Udskriv](#)
 - [Administrer bakker](#)
 - [Alternativ brevhovedtilstand](#)
3. Vælg [Aktiveret](#), og tryk derefter på knappen [Gem](#), eller tryk på knappen [OK](#).

Ilæg og udskriv på konvolutter

Brug kun bakke 1 (multifunktionsbakke) til at udskrive på konvolutter. Bakke 2, bakke 3 og bakker til 2 x 520 ark (ekstraudstyr) kan ikke udskrive konvolutter. Bakke 1 (multifunktionsbakke) kan rumme op til 10 konvolutter.

- [Udskriv konvolutter](#)
- [Konvolutretning](#)

Udskriv konvolutter

Hvis du vil udskrive på konvolutter ved hjælp af indstillingen Manuel indføring, skal du gøre følgende for at vælge de korrekte indstillinger i printerdriveren, og derefter ilægge konvolutterne i bakken, når du sender udskriftsjobbet til printerens.

1. Vælg indstillingen **Udskriv** i softwareprogrammet.
2. Vælg printerens på listen over printere, og klik derefter på knappen **Egenskaber** eller knappen **Indstillinger** for at åbne printerdriveren.

 **BEMÆRK:** Navnet på knappen varierer for forskellige softwareprogrammer.

 **BEMÆRK:** For at få adgang til disse funktioner fra en Windows 8- eller 8.1-startskærm skal du vælge **Enheder**, vælge **Udskriv** og derefter vælge printerens.

3. Klik på fanen **Papir/Kvalitet**.
4. Vælg det korrekte format til konvolutterne i rullelisten **Papirstørrelse**.
5. Vælg **Konvolut** i rullelisten **Papirtype**.
6. Vælg **Manuel indføring** i rullelisten **Papirkilde**.
7. Klik på knappen **OK** for at lukke dialogboksen **Dokumentegenskaber**.
8. Klik på knappen **OK** i dialogboksen **Udskriv** for at udskrive jobbet.

Konvolutretning

Konvolutter skal ilægges på en bestemt måde for at blive udskrevet korrekt.

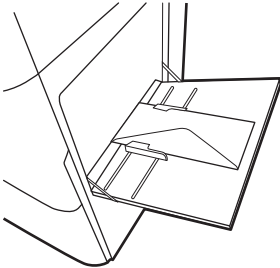
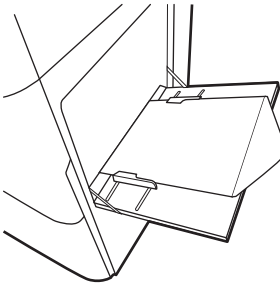
Bakke	Konvolutformater	Sådan ilægges konvolutter
Bakke 1	Konvolut #9, Konvolut #10, Konvolut Monarch, Konvolut DL, Konvolut B5, Konvolut C5 (tegnebog), Konvolut C6	<p>Forside nedad</p> <p>Øverste kant mod printerens forside</p> 
	Konvolut B5, Konvolut C5 (lommeformat)	<p>Forside nedad</p> <p>Nederste kant ind mod printeren, øverste flap åben</p> 

Ilæg og udskriv på etiketter

Hvis du vil udskrive på ark med etiketter, skal du kun bruge bakke 1 (multifunktionsbakke). Bakke 2, bakke 3 og bakker til 2 x 520 ark (ekstraudstyr) kan ikke udskrive etiketter.

- [Manuel indføring af etiketter](#)
- [Etiketretning](#)

Manuel indføring af etiketter

Brug manuel indføringstilstand for bakke 1 (multifunktionsbakke) til at udskrive ark med etiketter.

1. Vælg indstillingen **Udskriv** i softwareprogrammet.
2. Vælg printeren på listen over printere, og klik derefter på knappen **Egenskaber** eller knappen **Indstillinger** for at åbne printerdriveren.

 **BEMÆRK:** Navnet på knappen varierer for forskellige softwareprogrammer.

 **BEMÆRK:** For at få adgang til disse funktioner fra en Windows 8- eller 8.1-startskærm skal du vælge **Enheder**, vælge **Udskriv** og derefter vælge printeren.

3. Klik på fanen **Papir/Kvalitet**.
4. Vælg det korrekte format til ark med etiketter i rullelisten **Papirformat**.
5. Vælg **Etiketter** i rullelisten **Papirtype**.
6. Vælg **Manuel indføring** i rullelisten **Papirkilde**.
7. Klik på knappen **OK** for at lukke dialogboksen **Dokumentegenskaber**.
8. Klik på knappen **Udskriv** i dialogboksen **Udskriv** for at udskrive jobbet.

Etiketretning

Etiketter skal ilægges på en bestemt måde for at blive udskrevet korrekt.

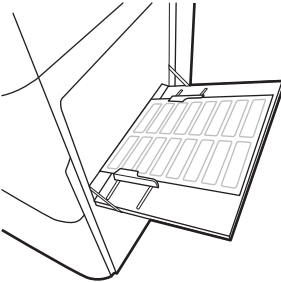
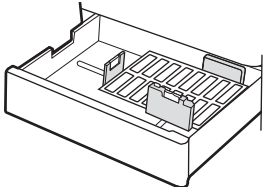
Bakke	Sådan ilægges etiketter
Bakke 1	Forside nedad Nederste kant først ind i printeren
	
Bakke 2 eller 3	Forside opad Øverste kant i venstre side af bakken
	

3 Forbrugsvarer, tilbehør og reservedele

Bestil forbrugsvarer og tilbehør, udskift tonerpatroner, eller fjern og udskift en anden del.

- [Bestil forbrugsvarer, tilbehør og reservedele](#)
- [Udskiftning af tonerpatronerne](#)
- [Udskift toneropsamlingsenheden](#)
- [Udskiftning af hæftepatronen \(valgfri indvendig færdigbehandlingsenhed\)](#)

Du kan få videoassistance her: www.hp.com/videos/A3.

Følgende oplysninger er korrekte på udgivelsestidspunktet. Se www.hp.com/support/ljE72425MFP, hvis du ønsker aktuelle oplysninger.

Yderligere oplysninger:

HP's komplette hjælp til printeren omfatter følgende oplysninger:

- Installation og konfiguration
- At lære mere om og bruge produktet
- Løs problemer
- Download software- og firmwareopdateringer
- Deltag i supportfora
- Find garantioplysninger og lovgivningsmæssige oplysninger

Bestil forbrugsvarer, tilbehør og reservedele

Se, hvordan du bestiller forbrugsvarer, tilbehør og reservedele til printeren.

- [Bestilling](#)

Bestilling

Kontakt en servicerepræsentant. Sørg for, at du har produktets modelnummer, som vises på produktetiketten på bagsiden af printeren, tilgængeligt.

Udskiftning af tonerpatronerne

Udskift tonerpatronen, hvis du modtager en meddelelse på printeren, eller hvis du har problemer med udskriftskvaliteten.

- [Oplysninger om tonerpatron](#)
- [Fjern og udskift tonerpatronen](#)

Oplysninger om tonerpatron

Denne printer angiver, når niveauet i tonerpatronen er lavt og meget lavt. Printerpatronens faktiske resterende levetid kan variere. Overvej at have en ekstra patron klar, så du kan installere den, når udskriftskvaliteten ikke længere er acceptabel.

Hvis du vil købe patroner, skal du kontakte en servicerepræsentant. Sørg for, at du har produktets modelnummer, som vises på produktetiketten på bagsiden af printeren, tilgængeligt. Hvis du vil kontrollere patronkompatibilitet for printeren, skal du gå til HP SureSupply på www.hp.com/go/SureSupply. Rul ned til bunden af siden, og kontroller, at landet/området er korrekt.

Tag ikke tonerpatronen ud af emballagen, før den skal udskiftes.

⚠ FORSIGTIG: Udsæt ikke tonerpatronen for lys i mere end nogle få minutter for at forhindre, at den bliver beskadiget. Dæk den grønne billedtromle til, hvis tonerpatronen skal fjernes fra printeren i en længere periode.

⚠ FORSIGTIG: Hvis du får toner på tøjet, skal du tørre det af med en tør klud og vaske tøjet i koldt vand. Varmt vand fikserer toneren i tøjet.

📄 BEMÆRK: Du finder oplysninger om genbrug af brugte tonerpatroner på æsken til tonerpatronen.

Fjern og udskift tonerpatronen

1. Åbn frontdækslet.

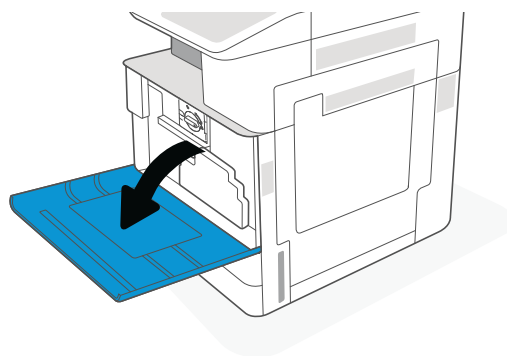

2. Frigør patronlåsen, og træk tonerpatronen lige ud af printeren.

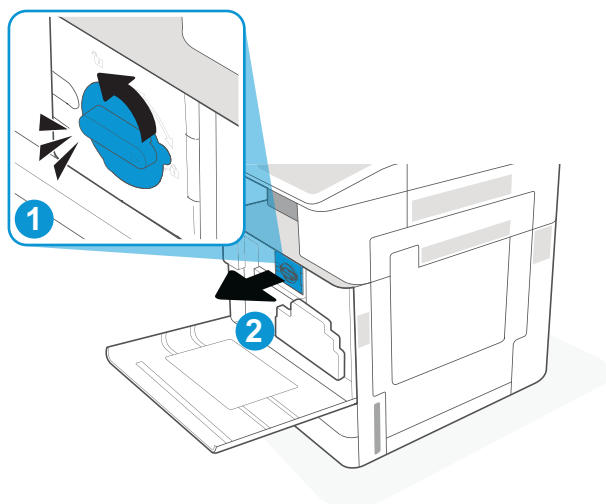

3. Tag den nye tonerpatron ud af emballagen. Gem al emballage til genbrug af den brugte tonerpatron.

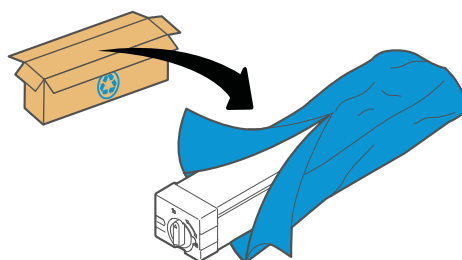

4. Tag fat i begge ender af tonerpatronen, og vip den jævnt frem og tilbage for at fordele toneren indeni. Og fjern derefter forseglingen.

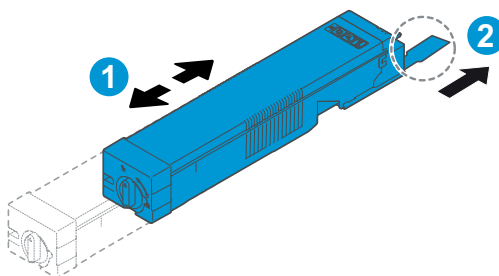

5. Juster tonerpatronen i forhold til åbningen, sæt tonerpatronen i printeren, og fastgør låsen.

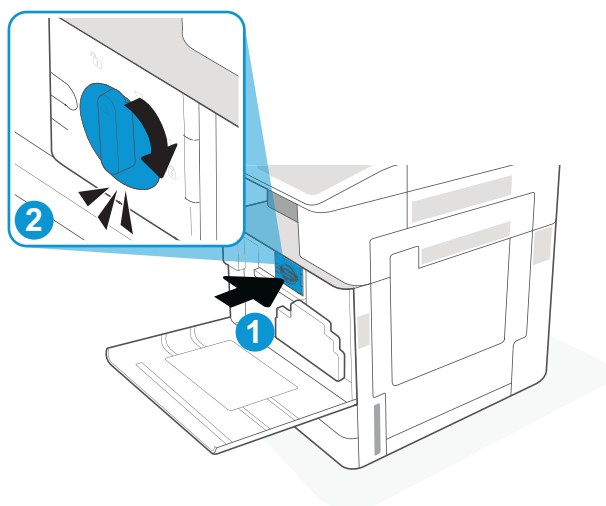

6. Luk frontdækslet.

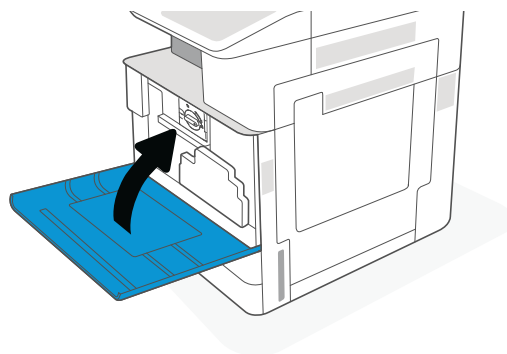

7. Pak den brugte tonerpatron i den æske, som den nye tonerpatron blev leveret i. Se den vedlagte genbrugsvejledning for oplysninger om genbrug.

I USA og Canada medfølger der en forudbetalt forsendelsesetiket i æsken. I andre lande/områder skal du gå til www.hp.com/recycle for at udskrive en forudbetalt forsendelsesetiket.

Sæt den forudbetalte forsendelsesetiket på æsken, og returner den brugte patron til HP med henblik på genbrug.

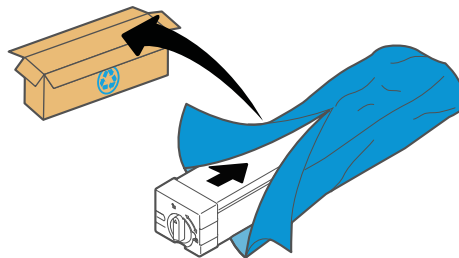

Udskift toneropsamlingsenheden

Udskift toneropsamlingsenheden, hvis du får en meddelelse på printeren, eller hvis du har problemer med udskriftskvaliteten.

- [Fjernelse og udskiftning af toneropsamlingsenheden](#)

Fjernelse og udskiftning af toneropsamlingsenheden

Følg disse trin for at udskifte toneropsamlingsenheden.

1. Åbn frontdækslet.

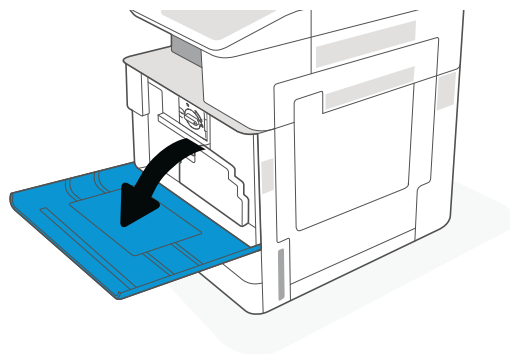

2. Træk i hver tap på siderne af toneropsamlingsenheden for at frigøre toneropsamlingsenheden. Træk den derefter lige ud af printeren.

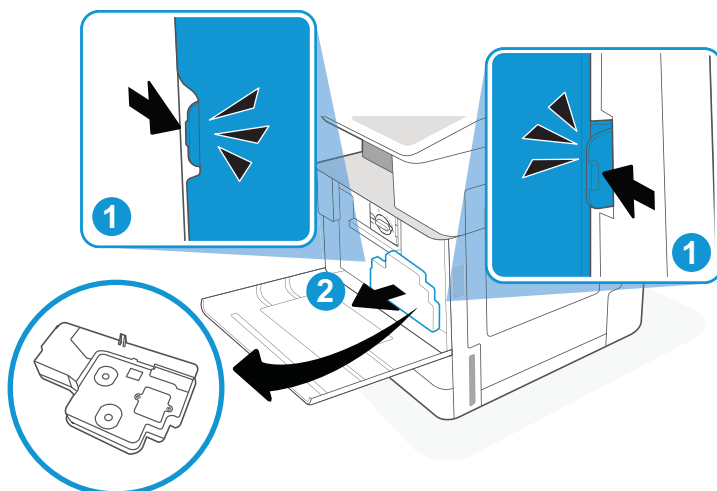

BEMÆRK: Fasthold positionen på toneropsamlingsenheden, når du trækker den ud af printeren. Det sikrer, at du ikke spilder nogen spildtoner i printeren. Når toneropsamlingsenheden er taget helt ud, må du ikke placere den på siden med hullerne nedad. Anbring enheden i den gennemsigtige plastikpose, som den nye toneropsamlingsenhed blev leveret i. Luk plastikposen.

3. Tag den nye toneropsamlingsenhed ud af emballagen. Gem al emballage til genbrug af den brugte toneropsamlingsenhed.

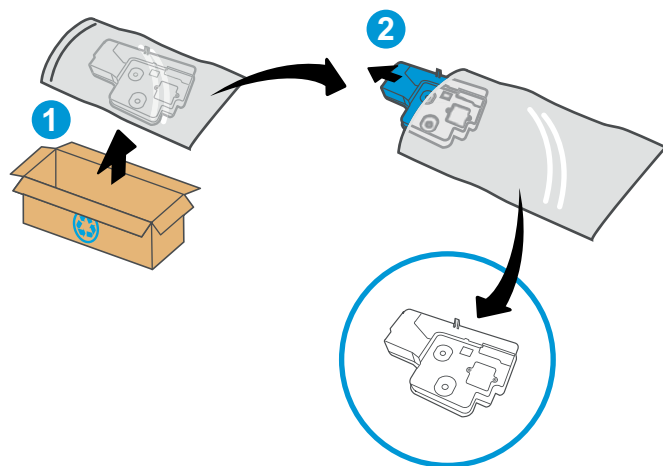

4. Sæt den nye toneropsamlingsenhed ved at skubbe på begge sider, indtil tapperne klikker på plads.

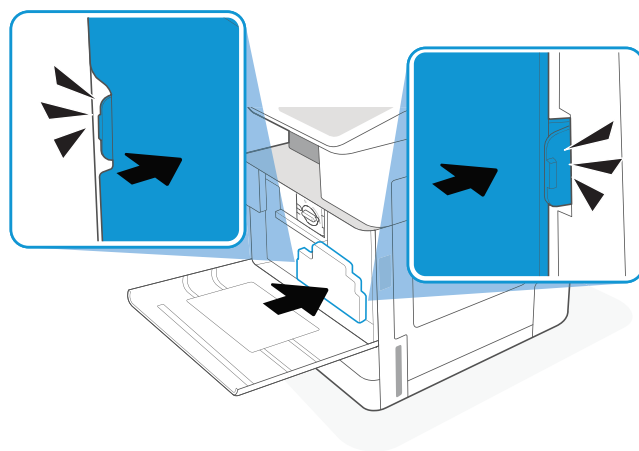

5. Luk frontdækslet.

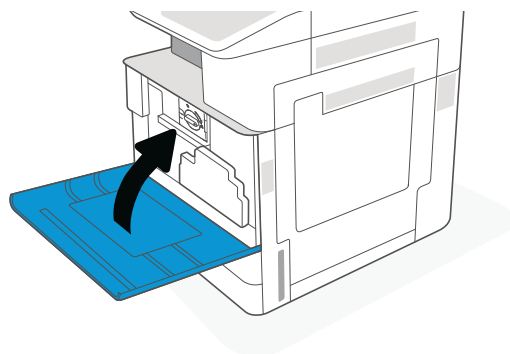

6. Pak den brugte toneropsamlingsenhed i den æske, som den nye toneropsamlingsenhed blev leveret i. Se den vedlagte genbrugsvejledning for oplysninger om genbrug.

I USA og Canada medfølger der en forudbetalt forsendelsesetiket i æsken. I andre lande/områder skal du gå til www.hp.com/recycle for at udskrive en forudbetalt forsendelsesetiket.

Sæt den forudbetalte forsendelsesetiket på æsken, og returner den brugte toneropsamlingsenhed til HP med henblik på genbrug.

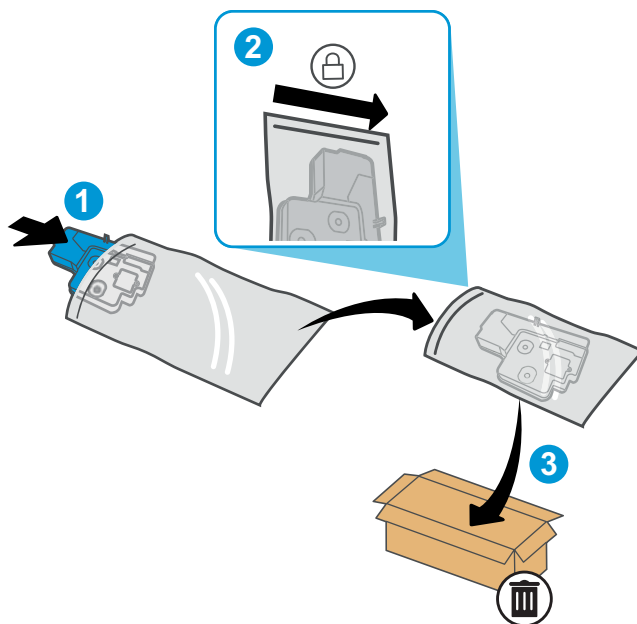

Udskiftning af hæftepatronen (valgfri indvendig færdigbehandlingsenhed)

Installer en ny hæftepatron, når din nuværende patron er tom.

- [Indledning](#)
- [Fjernelse og udskiftning af den indvendige efterbehandlingsenheds hæftepatron \(ekstraudstyr\)](#)

Indledning

Følgende oplysninger giver vejledning til at udskifte hæftepatronerne.

Fjernelse og udskiftning af den indvendige efterbehandlingsenheds hæftepatron (ekstraudstyr)

Følg disse trin for at udskifte hæftepatronen i den indvendige efterbehandlingsenhed (ekstraudstyr).

1. Åbn frontdækslet til den indvendige finisher.

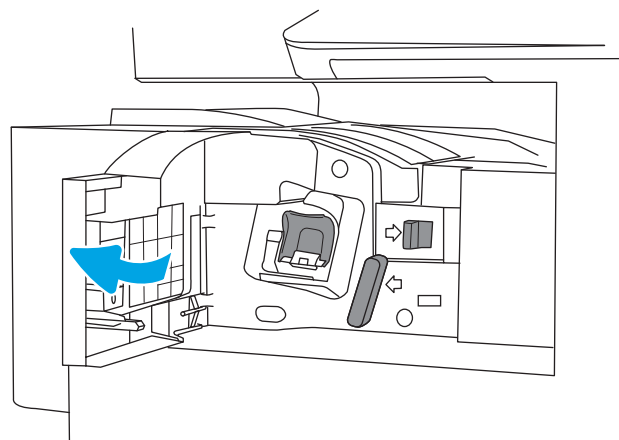

2. Tag fat om det farvede håndtag på holderen til hæftepatronen, og træk hæftepatronen lige ud.

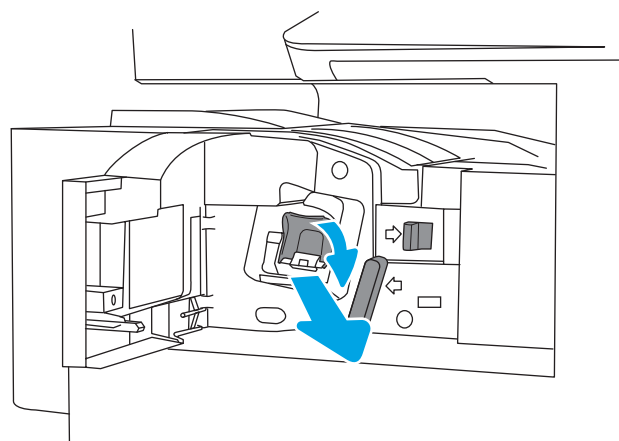

3. Løft de to tapper på hæftepatronen, og løft derefter op for at fjerne den tomme hæftetekassette fra hæftepatronens holderenhed.

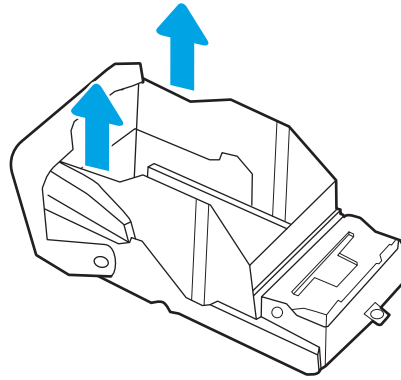

BEMÆRK: Kassér ikke holderen til hæftepatronen. Den skal genbruges til den nye hæftepatron.

4. Sæt den nye hæftepatron i hæftepatronens holder.

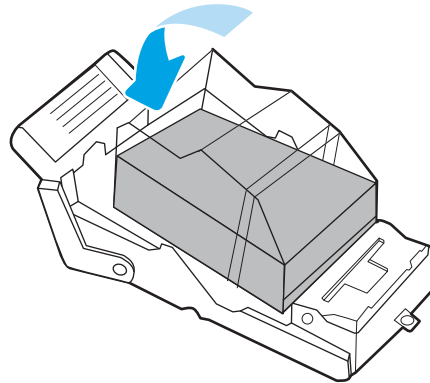

5. Sæt holderen med hæftepatronen tilbage i hæfteenheden, og tryk derefter det farvede håndtag indad, indtil det går på plads.

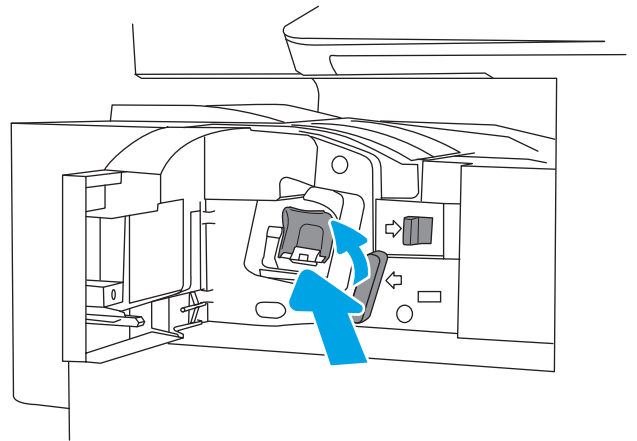

6. Luk frontdækslet til den indvendige finisher.

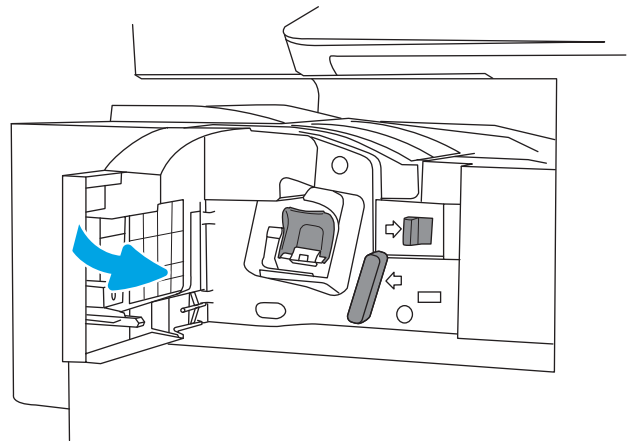

4 Udskriv

Udskriv ved hjælp af softwaren, eller udskriv fra en mobil enhed eller et USB-flashdrev.

- [Udskrivningsopgaver \(Windows\)](#)
- [Udskrivningsopgaver \(macOS\)](#)
- [Gem udskriftsjob på printeren til udskrivning senere eller til privat udskrivning](#)
- [Udskriv fra et USB-flashdrev](#)
- [Udskriv med USB 2.0-højhastighedsport \(kabeltilsluttet\)](#)

Du kan få videoassistance her: www.hp.com/videos/A3.

Følgende oplysninger er korrekte på udgivelsestidspunktet. Se www.hp.com/support/ljE72425MFP, hvis du ønsker aktuelle oplysninger.

Yderligere oplysninger:

HP's komplette hjælp til printeren omfatter følgende oplysninger:

- Installation og konfiguration
- At lære mere om og bruge produktet
- Løs problemer
- Download software- og firmwareopdateringer
- Deltag i supportfora
- Find garantioplysninger og lovgivningsmæssige oplysninger

Udskrivningsopgaver (Windows)

Få oplysninger om almindelige udskrivningsopgaver for Windows-brugere.

- [Sådan scanner du \(Windows\)](#)
- [Udskriv automatisk på begge sider \(Windows\)](#)
- [Manuel udskrivning på begge sider \(dupleks\) \(Windows\)](#)
- [Udskrivning af flere sider pr. ark \(Windows\)](#)
- [Valg af papirtype \(Windows\)](#)
- [Yderligere udskrivningsopgaver](#)

Sådan scanner du (Windows)

Brug indstillingen **Udskriv** fra et program til at vælge printeren og de grundlæggende indstillinger for udskriftsjobbet.

Følgende fremgangsmåde beskriver den grundlæggende udskrivningsproces til Windows.

1. Vælg indstillingen **Udskriv** i softwareprogrammet.
2. Vælg printeren fra listen med printere. Hvis du vil skifte indstillinger, skal du klikke på knappen **Egenskaber** eller **Indstillinger** for at åbne printerdriveren.



BEMÆRK: Navnet på knappen varierer for forskellige softwareprogrammer.

I Windows 10, 8.1 og 8 har disse programmer et andet layout med andre funktioner i forhold til de nedenfor beskrevne. For at åbne udskrivningsfunktionen fra en app på startskærmen skal du gøre følgende:

- **Windows 10:** Vælg **Udskriv**, og vælg derefter printeren.
- **Windows 8.1 eller 8:** Vælg **Enheder**, vælg **Udskriv**, og vælg derefter printeren.



BEMÆRK: Yderligere oplysninger finder du ved at klikke på knappen Hjælp (?) i printerdriveren.

3. Klik på faneerne i printerdriveren for at konfigurere de tilgængelige indstillinger. Indstil f.eks. papirretningen under fanen **Færdigbehandling**, og indstil papirbakke, papirtype, papirformat og kvalitet under fanen **Papir/kvalitet**.
4. Klik på knappen **OK** for at gå tilbage til dialogboksen **Udskriv**. Angiv det antal kopier, der skal udskrives, på dette skærmbillede.
5. Klik på knappen **Udskriv** for at udskrive jobbet.

Udskriv automatisk på begge sider (Windows)

Hvis din printer har en automatisk dupleksenhed installeret, kan du automatisk udskrive på begge sider af papiret. Brug et papirformat og en papirtype, der understøttes af dupleksenheden.

1. Vælg indstillingen **Udskriv** i softwareprogrammet.
2. Vælg printeren på listen over printere, og klik derefter på knappen **Egenskaber** eller knappen **Indstillinger** for at åbne printerdriveren.

 **BEMÆRK:** Navnet på knappen varierer for forskellige softwareprogrammer.

I Windows 10, 8.1 og 8 har disse programmer et andet layout med andre funktioner i forhold til de nedenfor beskrevne. For at åbne udskrivningsfunktionen fra en app på startskærmen skal du gøre følgende:

- **Windows 10:** Vælg **Udskriv**, og vælg derefter printeren.
 - **Windows 8.1 eller 8:** Vælg **Enheder**, vælg **Udskriv**, og vælg derefter printeren.
-
3. Klik på fanen **Færdigbehandling**.
 4. Vælg **Udskriv på begge sider**. Klik på **OK** for at lukke dialogboksen **Dokumentegenskaber**.
 5. Klik på **Udskriv** i dialogboksen **Udskriv** for at udskrive jobbet.

Manuel udskrivning på begge sider (dupleks) (Windows)

Brug denne fremgangsmåde til printere, der ikke har en automatisk dupleksenhed installeret eller til at udskrive på papir, som dupleksenheden ikke understøtter.

1. Vælg indstillingen **Udskriv** i softwareprogrammet.
2. Vælg printeren på listen over printere, og klik derefter på knappen **Egenskaber** eller knappen **Indstillinger** for at åbne printerdriveren.

 **BEMÆRK:** Navnet på knappen varierer for forskellige softwareprogrammer.

I Windows 10, 8.1 og 8 har disse programmer et andet layout med andre funktioner i forhold til de nedenfor beskrevne. For at åbne udskrivningsfunktionen fra en app på startskærmen skal du gøre følgende:

- **Windows 10:** Vælg **Udskriv**, og vælg derefter printeren.
 - **Windows 8.1 eller 8:** Vælg **Enheder**, vælg **Udskriv**, og vælg derefter printeren.
-
3. Klik på fanen **Færdigbehandling**.
 4. Vælg **Udskriv på begge sider (manuelt)**, og klik derefter på **OK** for at lukke dialogboksen **Dokumentegenskaber**.
 5. Klik på **Udskriv** i dialogboksen **Udskriv** for at udskrive den første side af jobbet.
 6. Hent den udskrevne stak fra udskriftsbakken, og anbring stakken i bakke 1.
 7. Hvis du bliver bedt om det, skal du vælge en knap på kontrolpanelet for at fortsætte.

Udskrivning af flere sider pr. ark (Windows)

Når du udskriver fra et program ved hjælp af indstillingen **Udskriv**, kan du vælge en indstilling for at udskrive flere sider på et enkelt ark papir. Du kan for eksempel gøre dette, hvis du udskriver et meget stort dokument og gerne vil spare papir.

1. Vælg indstillingen **Udskriv** i softwareprogrammet.
2. Vælg printeren på listen over printere, og klik derefter på knappen **Egenskaber** eller knappen **Indstillinger** for at åbne printerdriveren.

 **BEMÆRK:** Navnet på knappen varierer for forskellige softwareprogrammer.

I Windows 10, 8.1 og 8 har disse programmer et andet layout med andre funktioner i forhold til de nedenfor beskrevne. For at åbne udskrivningsfunktionen fra en app på startskærmen skal du gøre følgende:

- **Windows 10:** Vælg **Udskriv**, og vælg derefter printerens.
 - **Windows 8.1 eller 8:** Vælg **Enheder**, vælg **Udskriv**, og vælg derefter printerens.
-

3. Klik på fanen **Færdigbehandling**.
4. Vælg antal sider pr. ark på rullelisten **Sider pr. ark**.
5. Vælg de korrekte indstillinger for **Udskriv siderammer**, **Siderækkefølge** og **Retning**. Klik på **OK** for at lukke dialogboksen **Dokumentegenskaber**.
6. Klik på **Udskriv** i dialogboksen **Udskriv** for at udskrive jobbet.

Valg af papirtype (Windows)

Når du udskriver fra et program ved hjælp af indstillingen **Udskriv**, kan du angive den papirtype, du bruger til dit udskriftsjob. Hvis din standardpapirtype for eksempel er Letter, men du bruger en anden papirtype til et udskriftsjob, skal du vælge den specifikke papirtype.

1. Vælg indstillingen **Udskriv** i softwareprogrammet.
2. Vælg printerens på listen over printere, og klik derefter på knappen **Egenskaber** eller knappen **Indstillinger** for at åbne printerdriveren.

 **BEMÆRK:** Navnet på knappen varierer for forskellige softwareprogrammer.

I Windows 10, 8.1 og 8 har disse programmer et andet layout med andre funktioner i forhold til de nedenfor beskrevne. For at åbne udskrivningsfunktionen fra en app på startskærmen skal du gøre følgende:

- **Windows 10:** Vælg **Udskriv**, og vælg derefter printerens.
 - **Windows 8.1 eller 8:** Vælg **Enheder**, vælg **Udskriv**, og vælg derefter printerens.
-

3. Klik på fanen **Papir/Kvalitet**.
4. Vælg en papirtype på rullelisten **Papirtype**.
5. Klik på **OK** for at lukke dialogboksen **Dokumentegenskaber**. Klik på **Udskriv** i dialogboksen **Udskriv** for at udskrive jobbet.

Hvis bakken skal konfigureres, vises en konfigurationsmeddelelse på printerens kontrolpanel.

6. Læg papir i bakken med den angivne papirtype og det angivne papirformat, og luk derefter bakken.
7. Tryk på knappen **OK** for at acceptere den valgte type og det valgte format, eller tryk på knappen **Rediger** for at vælge et andet papirformat eller en anden papirtype.
8. Vælg den korrekte type og det korrekte format, og tryk herefter på knappen **OK**.

Yderligere udskrivningsopgaver

Find oplysninger på nettet for at udføre almindelige udskrivningsopgaver.

Gå til www.hp.com/support/ljE72425MFP.

Instruktioner til udførelse af udskrivningsopgaver er tilgængelige, f.eks. følgende:

- Oprettelse og brug af udskrivningsgenveje eller forudindstillinger
- Valg af papirformat, eller brug af et brugerdefineret papirformat
- Valg af sideretning
- Oprettelse af en brochure
- Skalering af et dokument, så det passer til et bestemt papirformat
- Udskrivning af de første eller sidste sider af dokumentet på andet papir
- Udskrivning af vandmærker på et dokument

Udskrivningsopgaver (macOS)

Udskriv med softwaren til HP-udskrivning til macOS, herunder hvordan til at udskrive på begge sider, eller udskrive flere sider pr. ark.

- [Sådan udskriver du \(macOS\)](#)
- [Automatisk udskrivning på begge sider \(macOS\)](#)
- [Manuel udskrivning på begge sider \(macOS\)](#)
- [Udskrivning af flere sider pr. ark \(macOS\)](#)
- [Valg af papirtype \(macOS\)](#)
- [Yderligere udskrivningsopgaver](#)

Sådan udskriver du (macOS)

Brug indstillingen **Udskriv** fra et program til at vælge printeren og de grundlæggende indstillinger for udskriftsjobbet.

Følgende fremgangsmåde beskriver den grundlæggende udskrivningsproces til macOS.

1. Klik på menuen **Filer**, og klik derefter på **Udskriv**.
2. Vælg printeren.
3. Klik på **Vis detaljer** eller **Kopier og sider**, og vælg derefter andre menuer for at justere udskrivningsindstillingerne.

 **BEMÆRK:** Navnet på menupunktet varierer for forskellige softwareprogrammer.

4. Klik på knappen **Udskriv**.

Automatisk udskrivning på begge sider (macOS)

Hvis din printer har en automatisk dupleksenhed installeret, kan du automatisk udskrive på begge sider af papiret. Brug et papirformat og en papirtype, der understøttes af dupleksenheden.

 **BEMÆRK:** Disse oplysninger gælder for printere med en automatisk dupleksenhed.

 **BEMÆRK:** Denne funktion er tilgængelig, hvis du installerer HP-printerdriveren. Den er muligvis ikke tilgængelig, hvis du bruger AirPrint®.

1. Klik på menuen **Filer**, og klik derefter på **Udskriv**.
2. Vælg printeren.
3. Klik på **Vis detaljer** eller **Kopier og sider**, og klik derefter på menuen **Layout**.

macOS 10.14 Mojave og nyere: Klik på **Vis detaljer**, klik på **Tosidet** og klik derefter på menuen **Layout**.

 **BEMÆRK:** Navnet på menupunktet varierer for forskellige softwareprogrammer.

4. Vælg en indbindingsindstilling på rullelisten **Tosidet**.
5. Klik på knappen **Udskriv**.

Manuel udskrivning på begge sider (macOS)

Brug denne fremgangsmåde til printere, der ikke har en automatisk dupleksenhed installeret eller til at udskrive på papir, som dupleksenheden ikke understøtter.

 **BEMÆRK:** Denne funktion er tilgængelig, hvis du installerer HP-printerdriveren. Den er muligvis ikke tilgængelige, hvis du bruger AirPrint.

1. Klik på menuen **Filer**, og klik derefter på **Udskriv**.
2. Vælg printeren.
3. Klik på **Vis detaljer** eller **Kopier og sider**, og klik derefter på menuen **Manuel dupleks**.

 **BEMÆRK:** Navnet på menupunktet varierer for forskellige softwareprogrammer.

4. Klik på feltet **Manuel dupleksudskrivning**, og vælg en indbindingsindstilling.
5. Klik på knappen **Udskriv**.
6. Gå hen til printeren, og fjern eventuelt tomt papir fra bakke 1.
7. Hent den udskrevne stak fra udskriftsbakken, og anbring stakken i papirbakken med den trykte side nedad.
8. Hvis du bliver bedt om det, skal du trykke på en knap på kontrolpanelet for at fortsætte.

Udskrivning af flere sider pr. ark (macOS)

Når du udskriver fra et program ved hjælp af indstillingen **Udskriv**, kan du vælge en indstilling for at udskrive flere sider på et enkelt ark papir. Du kan for eksempel gøre dette, hvis du udskriver et meget stort dokument og gerne vil spare papir.

1. Klik på menuen **Filer**, og klik derefter på **Udskriv**.
2. Vælg printeren.
3. Klik på **Vis detaljer** eller **Kopier og sider**, og klik derefter på menuen **Layout**.

 **BEMÆRK:** Navnet på menupunktet varierer for forskellige softwareprogrammer.

4. På rullelisten **Sider pr. ark** skal du vælge det antal sider, du vil udskrive på hvert ark.
5. Vælg rækkefølgen og placeringen af siderne på arket i området **Layoutretning**.
6. Vælg den kanttype, der skal udskrives om hver side på arket, i menuen **Kanter**.
7. Klik på knappen **Udskriv**.

Valg af papirtype (macOS)

Når du udskriver fra et program ved hjælp af indstillingen **Udskriv**, kan du angive den papirtype, du bruger til dit udskriftsjob. Hvis din standardpapirtype for eksempel er Letter, men du bruger en anden papirtype til et udskriftsjob, skal du vælge den specifikke papirtype.

1. Klik på menuen **Filer**, og klik derefter på **Udskriv**.
2. Vælg printeren.

3. Klik på **Vis detaljer** eller **Kopier og sider**, og klik derefter på menuen **Medier og kvalitet** eller menuen **Papir/kvalitet**.



BEMÆRK: Navnet på menupunktet varierer for forskellige softwareprogrammer.

4. Vælg mellem indstillingerne under **Medier og kvalitet** eller **Papir/kvalitet**.



BEMÆRK: Denne liste indeholder mastersættet af tilgængelige indstillinger. Nogle indstillinger er ikke tilgængelige på alle printere.

- **Medietype:** Markér indstillingen for papirtype til udskriftsjobbet.
 - **Udskriftskvalitet** eller **Kvalitet:** Vælg opløsning for udskriftsjobbet.
 - **Kant-til-kant-udskrivning:** Vælg denne indstilling for at udskrive med mindre margener.
5. Klik på knappen **Udskriv**.

Yderligere udskrivningsopgaver

Find oplysninger på nettet for at udføre almindelige udskrivningsopgaver.

Gå til www.hp.com/support/ljE72425MFP.

Instruktioner til udførelse af udskrivningsopgaver er tilgængelige, f.eks. følgende:

- Oprettelse og brug af udskrivningsgenveje eller forudindstillinger
- Valg af papirformat, eller brug af et brugerdefineret papirformat
- Valg af sideretning
- Oprettelse af en brochure
- Skalering af et dokument, så det passer til et bestemt papirformat
- Udskrivning af de første eller sidste sider af dokumentet på andet papir
- Udskrivning af vandmærker på et dokument

Gem udskriftsjob på printeren til udskrivning senere eller til privat udskrivning

Gem udskriftsjob i printerhukommelsen, så de kan udskrives på et senere tidspunkt.

- [Indledning](#)
- [Opret et lagret job \(Windows\)](#)
- [Oprettelse af et lagret job \(macOS\)](#)
- [Udskrivning til Joblagring](#)
- [Slet et lagret job](#)
- [Oplysninger, der sendes til printeren med henblik på jobkontoformål](#)

Indledning

Følgende oplysninger indeholder procedurer for oprettelse og udskrivning af dokumenter, der er gemt på USB-flashdrevet. Disse job kan udskrives på et senere tidspunkt eller privat.

Opret et lagret job (Windows)

Lagring af job på USB-flashdrevet til privat eller forsinket udskrivning.

1. Vælg indstillingen **Udskriv** i softwareprogrammet.
2. Vælg printeren fra listen over printere, og vælg derefter **Egenskaber** eller **Indstillinger**.



BEMÆRK: Navnet på knappen varierer for forskellige softwareprogrammer.

I Windows 10, 8.1 og 8 har disse programmer et andet layout med andre funktioner i forhold til de nedenfor beskrevne. For at åbne udskrivningsfunktionen fra en app på startskærmen skal du gøre følgende:

- **Windows 10:** Vælg **Udskriv**, og vælg derefter printeren.
 - **Windows 8.1 eller 8:** Vælg **Enheder**, vælg **Udskriv**, og vælg derefter printeren.
-
3. Klik på fanen **Joblagring**.
 4. Vælg en indstilling af typen **Joblagringstilstand**:
 - **Korrektur og tilbageholdelse:** Udskriv og korrekturlæs et eksemplar af jobbet, og udskriv derefter flere eksemplarer.
 - **Personligt job:** Jobbet udskrives ikke, før du anmoder om det på printerens kontrolpanel. I denne joblagringstilstand kan du vælge en af indstillingerne under **Gør jobbet privat/sikkert**. Hvis du tildeler et personligt identifikationsnummer (PIN) til jobbet, skal du angive det påkrævede PIN på kontrolpanelet. Hvis du krypterer jobbet, skal du angive adgangskoden på kontrolpanelet. Udskriftsjobbet slettes fra hukommelsen, når det er udskrevet, og går tabt, hvis printeren mister strøm.

- **Hurtig kopi:** Udskriv det ønskede antal kopier af et job, og gem derefter en kopi af jobbet i printerens hukommelse, så du kan udskrive det igen senere.
 - **Lagret job:** Gem et job i printeren, og lad andre brugere udskrive jobbet når som helst. I denne joblagringstilstand kan du vælge en af indstillingerne under **Gør jobbet privat/sikkert**. Hvis du tildeler et personligt identifikationsnummer (PIN) til jobbet, skal personen, der udskriver jobbet, angive den påkrævede PIN-kode på kontrolpanelet. Hvis du krypterer jobbet, skal personen, der udskriver jobbet, angive adgangskoden på kontrolpanelet.
5. Hvis du vil bruge et brugerdefineret brugernavn eller jobnavn, skal du klikke på knappen **Brugerdefineret** og derefter indtaste brugernavnet eller jobnavnet.
- Vælg, hvilken indstilling der skal bruges, hvis et andet lagret job allerede har det pågældende navn:
- **Brug jobnavn + (1-99):** Føjer et unikt tal til slutningen af jobnavnet.
 - **Erstat eksisterende fil:** Overskriver det eksisterende lagrede job med det nye.
6. Klik på knappen **OK** for at lukke dialogboksen **Dokumentegenskaber**. Klik på knappen **Udskriv** i dialogboksen **Udskriv** for at udskrive jobbet.

Oprettelse af et lagret job (macOS)

Lagring af job på USB-flashdrevet til privat eller forsinket udskrivning.

1. Klik på menuen **Filer**, og klik derefter på **Udskriv**.
2. Vælg printerens i menuen **Printer**.
3. Klik på **Vis detaljer** eller **Kopier og sider**, og klik derefter på menuen **Joblagring**.



BEMÆRK: Hvis menuen **Joblagring** ikke vises, skal du lukke vinduet **Udskriv** og derefter åbne det igen for at aktivere menuen.

4. På rullelisten **Tilstand** skal du vælge typen af det lagrede job.
 - **Korrektur og tilbageholdelse:** Udskriv og korrekturlæs et eksemplar af jobbet, og udskriv derefter flere eksemplarer.
 - **Personligt job:** Jobbet udskrives ikke, før du anmoder om det på printerens kontrolpanel. Hvis jobbet har et personligt identifikationsnummer (PIN), skal du angive den påkrævede PIN-kode på kontrolpanelet. Udskriftsjobbet slettes fra hukommelsen, når det er udskrevet, og går tabt, hvis printerens mister strøm.
 - **Hurtig kopi:** Udskriv det ønskede antal kopier af et job, og gem derefter en kopi af jobbet i printerens hukommelse, så du kan udskrive det igen senere.
 - **Lagret job:** Gem et job i printeren, og lad andre brugere udskrive jobbet når som helst. Hvis jobbet har et personligt identifikationsnummer (PIN), skal personen, der udskriver jobbet, angive den påkrævede PIN-kode på kontrolpanelet.
5. Hvis du vil bruge et brugerdefineret brugernavn eller jobnavn, skal du klikke på knappen **Brugerdefineret** og derefter indtaste brugernavnet eller jobnavnet.



BEMÆRK: macOS 10.14 Mojave og nyere: Printerdriveren indeholder ikke længere knappen **Brugerdefineret**. Brug indstillingerne under rullelisten **Tilstand** til at angive det gemte job.

Vælg, hvilken indstilling der skal bruges, hvis et andet lagret job allerede har det pågældende navn.

- **Brug jobnavn + (1-99):** Føjer et unikt tal til slutningen af jobnavnet.
 - **Erstat eksisterende fil:** Overskriver det eksisterende lagrede job med det nye.
6. Hvis du har valgt indstillingen **Lagret job** eller **Personligt job** i rullelisten **Tilstand**, kan du beskytte jobbet med en PIN-kode. Indtast et 4-cifret tal i feltet **Brug PIN-kode til udskrivning**. Hvis andre forsøger at udskrive jobbet, bliver de bedt om at indtaste denne PIN-kode.
 7. Klik på knappen **Udskriv** for at behandle jobbet.

Udskrivning til Joblagring

Brug nedenstående procedure til at udskrive et job, der er gemt i printerens hukommelse.



BEMÆRK: Udskrevne job kan lagres i Joblagring, og om nødvendigt kan der føjes yderligere lager til formateringsenheden i form af en harddisk.

1. På startskærbilledet på printerens kontrolpanel skal du navigere til programmet **Udskriv** og derefter vælge ikonet **Udskriv**.
2. Vælg **Udskriv fra Joblagring**.
3. Vælg **Vælg**, og vælg derefter navnet på den mappe, hvor jobbet er gemt.
4. Vælg jobnavn. Hvis jobbet er privat eller krypteret, skal du indtaste PIN-koden eller adgangskoden.
5. Vælg indtastningsfeltet i nederste venstre hjørne af skærbilledet for at justere antallet af kopier. Brug tastaturet for at indtaste antal kopier, der skal udskrives.
6. Vælg Start  eller tryk på **Udskriv** for at udskrive dokumentet.

Slet et lagret job

Du kan slette dokumenter, der er blevet gemt i printerens hukommelse, når der ikke længere er behov for dem. Du kan også justere det maksimale antal job, som printerens hukommelse kan gemme.

- [Slet et job, der er gemt på printerens hukommelse](#)
- [Ændring af joblagringsgrænsen](#)

Slet et job, der er gemt på printerens hukommelse

Brug kontrolpanelet til at slette et job, der er gemt i printerens hukommelse.

1. På startskærm-billedet på printerens kontrolpanel skal du navigere til programmet **Udskriv** og derefter vælge ikonet **Udskriv**.
2. Vælg **Udskriv fra Joblagring**.
3. Vælg **Vælg**, og vælg derefter navnet på den mappe, hvor jobbet er gemt.
4. Vælg jobnavn. Hvis jobbet er privat eller krypteret, skal du indtaste PIN-koden eller adgangskoden.
5. Vælg knappen **Papirkurv**  for at slette jobbet.

Ændring af joblagringsgrænsen

Hvis du sender et lagret job til printerens hukommelse, overskriver printerens hukommelse alle tidligere job med det samme bruger- og jobnavn. Hvis et job ikke allerede er lagret under det samme bruger- og jobnavn, og printerens hukommelse har brug for yderligere plads, sletter printerens hukommelse muligvis andre lagrede job med det ældste job først.

Følg denne fremgangsmåde for at ændre antallet af job, som printerens hukommelse kan lagre:

1. På startskærm-billedet på printerens kontrolpanel skal du navigere til programmet **Indstillinger** og derefter vælge ikonet **Indstillinger**.
2. Åbn følgende menuer:
 - **Kopier/udskriv** eller **Udskriv**
 - **Administrer gemte job**
 - **Grænse for lagring af midlertidige job**
3. Brug tastaturet til at indtaste det antal job, som printerens hukommelse skal lagre.
4. Vælg **OK** eller **Udført** for at gemme indstillingen.

Oplysninger, der sendes til printerens hukommelse med henblik på jobkontoformål

Udskriftsjob, der sendes fra drivere på klienten (f.eks. en pc), kan sende personligt identificerbare oplysninger til HP-enheder til udskrivning og billedbehandling. Disse oplysninger kan omfatte, men er ikke begrænset til, brugernavnet og klientnavnet, som jobbet stammer fra. Disse kan blive brugt til jobkontoformål, som bestemmes af udskrivningsenhedens administrator. De samme oplysninger kan også blive opbevaret sammen med jobbet på printerens hukommelse (f.eks. diskdrevet), når du bruger joblagringsfunktionen.

Udskriv fra et USB-flashdrev

Denne printer giver mulighed for easy-access USB-udskrivning, så du hurtigt kan udskrive filer uden at sende dem fra en computer.

- [Aktiver USB-porten til udskrivning](#)
- [Udskrivning af USB-dokumenter](#)

Printeren accepterer standard USB-flashdrev i USB-porten i nærheden af kontrolpanelet. Det understøtter følgende filtyper:

- .pdf
- .prn
- .pcl
- .ps
- .cht

Aktiver USB-porten til udskrivning

USB-porten er deaktiveret som standard. Før du benytter denne funktion, skal du aktivere USB-porten.

- [Metode 1: Aktivér USB-porten fra printerens kontrolpanel](#)
- [Metode 2: Aktivér USB-porten fra HP's integrerede webserver \(kun printere, der er tilsluttet et netværk\)](#)

Brug en af følgende procedurer til at aktivere porten:



Metode 1: Aktivér USB-porten fra printerens kontrolpanel

Brug printerens kontrolpanel for at aktivere USB-porten til udskrivning.

1. På startskærbilledet på printerens kontrolpanel skal du navigere til programmet [Indstillinger](#) og derefter vælge ikonet [Indstillinger](#).
2. Åbn følgende menuer
 - [Kopier/udskriv](#) eller [Udskriv](#)
 - [Aktiver USB-enhed](#)
3. Vælg [Aktivér Udskriv fra USB-drev](#).

Metode 2: Aktivér USB-porten fra HP's integrerede webserver (kun printere, der er tilsluttet et netværk)

Brug HP 's integrerede webserver for at aktivere USB-porten til udskrivning.

1. Fra startskærbilledet på printerens kontrolpanel skal du vælge ikonet [Oplysninger](#)  og derefter vælge ikonet [Netværk](#)  for at få vist IP-adressen eller værtsnavnet
2. Åbn en webbrowser, og skriv IP-adressen i adresselinjen, nøjagtig som den vises på printerens kontrolpanel. Tryk på tasten [Enter](#) på computertastaturet. Den integrerede webserver åbnes.



BEMÆRK: Hvis webbrowseren viser meddelelsen **Der er et problem med dette websteds sikkerhedscertifikat, når du forsøger at åbne den integrerede webserver (EWS), skal du klikke på Fortsæt til dette websted** (anbefales ikke).

Det vil ikke skade computeren at vælge **Fortsæt til dette websted (anbefales ikke)**, mens du navigerer i den integrerede webserver (EWS) for HP-printeren.

3. Vælg fanen [Kopier/Udskriv](#) for MFP-modeller eller fanen [Print](#) for SFP-modeller.
4. Vælg [Indstillinger for udskrift fra USB-drev](#) i venstre menu.
5. Vælg [Aktivér Udskriv fra USB-drev](#).
6. Klik på [Anvend](#).

Udskrivning af USB-dokumenter

Udskriv dokumenter fra et USB-flashdrev.

1. Indsæt USB-flashdrevet i USB-porten til lettilgængelig udskrivning



BEMÆRK: Porten kan være tildækket. For nogle printere kan dækslet vippes for at åbne. For andre printere skal dækslet trækkes lige ud og fjernes.

2. På startskærbilledet på printerens kontrolpanel skal du navigere til programmet **Udskriv** og derefter vælge ikonet **Udskriv**.
3. Vælg **Udskriv fra USB-drevet**.
4. Vælg **Vælg**, vælg derefter navnet på dokumentet, der skal udskrives, og vælg derefter **Vælg**.



BEMÆRK: Dokumentet kan være placeret i en mappe. Åbn de relevante mapper.

5. Hvis du vil justere antallet af kopier, skal du trykke på feltet til venstre for knappen **Udskriv** og derefter vælge antallet af kopier på det tastatur, der åbnes. Vælg knappen Luk  for at lukke tastaturet.
6. Vælg **Udskriv** for at udskrive dokumentet.

Udskriv med USB 2.0-højhastighedsport (kabeltilsluttet)

- [Aktiver USB-højhastighedsporten til udskrivning](#)

Aktiver USB-højhastighedsporten til udskrivning

Denne printer har en USB 2.0-højhastighedsport til kabeltilsluttet USB-udskrivning. Porten er placeret i området med interfaceporte og er som standard deaktiveret. Brug en af følgende procedurer til at aktivere porten. Når porten er aktiveret, skal du installere produktsoftwaren for at udskrive med denne port.

- [Metode 1: Aktivér USB-højhastighedsporten fra printerens kontrolpanelmenuer](#)
- [Metode 2: Aktivér USB 2.0-højhastighedsporten fra HP's integrerede webserver \(kun printere, der er tilsluttet et netværk\)](#)



Metode 1: Aktivér USB-højhastighedsporten fra printerens kontrolpanelmenuer

Brug kontrolpanelet til at aktivere porten.

1. På startskærbilledet på printerens kontrolpanel skal du navigere til programmet **Indstillinger** og derefter vælge ikonet **Indstillinger**.
2. Åbn følgende menuer
 - **Generelt**
 - **Aktiver USB-enhed**
3. Vælg indstillingen **Aktiveret**.

Metode 2: Aktivér USB 2.0-højhastighedsporten fra HP's integrerede webserver (kun printere, der er tilsluttet et netværk)

Brug HP EWS til at aktivere porten.

1. Find printerens IP-adresse. På printerens kontrolpanel skal du vælge knappen **Oplysninger**  og derefter vælge ikonet **Netværk**  for at få vist IP-adressen eller værtsnavnet.
2. Åbn en webbrowser, og skriv IP-adressen i adresselinjen, nøjagtig som den vises på printerens kontrolpanel. Tryk på tasten **Enter** på computertastaturet. Den integrerede webserver åbnes.

 <https://10.10.XX.XX/>

 **BEMÆRK:** Hvis webbrowseren viser en meddelelse, som angiver, at adgangen til webstedet muligvis ikke er sikker, skal du vælge muligheden for at fortsætte til webstedet. Adgang til dette websted vil ikke beskadige computeren.

3. Vælg fanen **Sikkerhed**.
4. Vælg **Generel sikkerhed** på venstre side af skærmen.
5. Rul ned til **Hardwareporte**, og markér afkrydsningsfeltet for at aktivere begge elementerne:
 - **Aktiver USB-enhed**
 - **Aktiver plug and play for værts-USB**
6. Klik på **Anvend**.

5 Kopier

Lav kopier med printeren, lær at kopiere et tosidet dokument, og find yderligere kopieringsopgaver på internettet.

- [Opret en kopi](#)
- [Sådan kopierer du på begge sider \(dupleksudskrivning\)](#)
- [Yderligere kopieringsopgaver](#)

Du kan få videoassistance her: www.hp.com/videos/A3.

Følgende oplysninger er korrekte på udgivelsestidspunktet. Se www.hp.com/support/ljE72425MFP, hvis du ønsker aktuelle oplysninger.

Yderligere oplysninger:

HP's komplette hjælp til printeren omfatter følgende oplysninger:

- Installation og konfiguration
- At lære mere om og bruge produktet
- Løs problemer
- Download software- og firmwareopdateringer
- Deltag i supportfora
- Find garantioplysninger og lovgivningsmæssige oplysninger

Opret en kopi

Kopier et dokument eller billede fra scannerens glasplade eller den automatiske dokumentføder.

1. Placer dokumentet med forsiden nedad på scannerglaspladen, eller læg det med forsiden opad i dokumentføder, og juster papirstyrene til størrelsen på dokumentet.
2. På startskærm-billedet på printerens kontrolpanel skal du navigere til programmet **Kopi** og derefter vælge ikonet **Kopi**.
3. Vælg antal kopier i ruden **Indstillinger**.
4. Vælg **Optimer tekst/billede** for at optimere til typen af billede, der kopieres: tekst, grafik eller billeder. Vælg en af de foruddefinerede indstillinger.
5. Angiv indstillinger, der er markeret med en gul trekant, før du bruger eksempelvisning.

 **BEMÆRK:** Efter scanningseksemplet fjernes disse indstillinger fra listen med de vigtigste [Indstillinger](#) og sammenfattes på listen [Indstillinger for præscanning](#). Fjern eksempelvisning for at ændre disse indstillinger, og start forfra.

Brug af eksempelvisning er valgfrit.

- Tryk på højre rude på skærmen for at få vist dokumentet. Brug knapperne på højre side af eksempelvisningen for at justere indstillingerne for eksempel og for at omarrangere, rotere, indsætte eller fjerne sider.



Brug disse knapper til at skifte mellem visning af to sider og miniaturevisning. Der er flere indstillinger tilgængelige i miniaturevisning end ved visning af to sider.



Brug disse knapper til at zoome ind eller ud på den markerede side.

BEMÆRK: Vælg kun én side ad gangen for at bruge disse knapper.



Brug denne knap til at rotere siden 180 grader.

BEMÆRK: Denne knap er kun tilgængelig i miniaturevisning.



Brug denne knap til at slette de markerede sider.

BEMÆRK: Denne knap er kun tilgængelig i miniaturevisning.



Brug disse knapper til at omarrangere siderne i dokumentet. Vælg en eller flere sider, og flyt dem til venstre eller højre.

BEMÆRK: Disse knapper er kun tilgængelige i miniaturevisning.



Brug denne knap til at tilføje flere sider til dokumentet. Printerens beder dig om at scanne yderligere sider.



Brug denne knap til at slette ændringerne i eksemplet og starte forfra.

- Når dokumentet er klar, skal du trykke på [Start](#) for at starte kopieringen.

Sådan kopierer du på begge sider (dupleksudskrivning)

Kopier eller udskriv på begge sider af papiret.

1. Placer dokumentet med forsiden nedad på scannerglaspladen, eller læg det med forsiden opad i dokumentføderen, og juster papirstyrene til størrelsen på dokumentet.
2. På startskærbilledet på printerens kontrolpanel skal du navigere til programmet **Kopi** og derefter vælge ikonet **Kopi**.
3. Vælg **Originalside** i ruden **Indstillinger**, og vælg derefter den indstilling, der beskriver det originale dokument:
 - Brug **Registrer automatisk** for at registrere, om originalen er trykt på begge sider eller kun på den ene side.
 - Brug **1-sidet** til originaler, der kun er trykt på den ene side.
 - Brug **2-sidet (bogformat)** til originaler, hvor der blades langs den venstre eller højre side af arket, som i bøger. Hvis billedet vender stående, blades der langs den lange side af output. Hvis billedet vender liggende, blades der langs den korte side af output.
 - Brug **2-sidet (flipoverformat)** til originaler, hvor der blades langs toppen eller bunden af arket, som i en kalender. Hvis billedet vender stående, blades der langs den korte side af output. Hvis billedet vender liggende, blades der langs den lange side af output.
4. Vælg **Udskriftssider**, og vælg derefter en af disse indstillinger:
 - **Match original**: Output får samme format som originalen. Hvis originalen for eksempel er 1-sidet, bliver udskriften 1-sidet. Hvis administratoren har forhindret 1-sidet udskrivning, og originalen er 1-sidet, bliver udskriften dog 2-sidet og i bogformat.
 - **1-sidet**: Udskriften bliver 1-sidet. Hvis administratoren har forhindret 1-sidet udskrivning, bliver udskriften dog 2-sidet og i bogformat.
 - **2-sidet (bogformat)**: Der blades i output langs sidens højre/venstre kant, som i en bog. Hvis billedet vender stående, blades der langs den lange side af output. Hvis billedet vender liggende, blades der langs den korte side af output.
 - **2-sidet (flipoverformat)**: Der blades langs sidens øverste/nederste kant, som i en kalender. Hvis billedet vender stående, blades der langs den korte side af output. Hvis billedet vender liggende, blades der langs den lange side af output.
5. Angiv indstillinger, der er markeret med en gul trekant, før du bruger eksempelvisning.



BEMÆRK: Efter scanningseksemplet fjernes disse indstillinger fra listen med de vigtigste **Indstillinger** og sammenfattes på listen **Indstillinger for præscanning**. Fjern eksempelvisning for at ændre disse indstillinger, og start forfra.

Brug af eksempelvisning er valgfrit.

6. Tryk på højre rude på skærmen for at få vist dokumentet. Brug knapperne på højre side af eksempelskærmen for at justere indstillingerne for eksempel og for at omarrangere, rotere, indsætte eller fjerne sider.

Vare	Beskrivelse
	Brug disse knapper til at skifte mellem visning af to sider og miniaturevisning. Der er flere indstillinger tilgængelige i miniaturevisning end ved visning af to sider.
	
	Brug disse knapper til at zoome ind eller ud på den markerede side. BEMÆRK: Vælg kun én side ad gangen for at bruge disse knapper.
	
	Brug denne knap til at rotere siden 180 grader. BEMÆRK: Denne knap er kun tilgængelig i miniaturevisning.
	Brug denne knap til at slette de markerede sider. BEMÆRK: Denne knap er kun tilgængelig i miniaturevisning.
	Brug disse knapper til at omarrangere siderne i dokumentet. Vælg en eller flere sider, og flyt dem til venstre eller højre. BEMÆRK: Disse knapper er kun tilgængelige i miniaturevisning.
	
	Brug denne knap til at tilføje flere sider til dokumentet. Printerens beder dig om at scanne yderligere sider.
	Brug denne knap til at slette ændringerne i eksemplet og starte forfra.

7. Når dokumentet er klar, skal du trykke på [Start](#) for at starte kopieringen.

Yderligere kopieringsopgaver

Find oplysninger på nettet for at udføre almindelige kopieringsopgaver.

Gå til www.hp.com/support/ljE72425MFP.

Der er instruktioner til udførelse af kopieringsopgaver, f.eks. følgende:

- Kopiér eller scan sider fra bøger eller andre indbundne dokumenter
- Kopiér dokumenter i forskellige formater
- Kopiér eller scan begge sider af et id-kort
- Kopiér eller scan et dokument til brochureformat

6 Scan

Scan ved hjælp af softwaren, eller scan direkte til e-mail, et USB-flashdrev, en netværksmappe eller en anden destination.

- [Opsætning af Scan til e-mail](#)
- [Opsætning af Scan til netværksmappe](#)
- [Opsætning af Scan til USB-drev](#)
- [Scan til joblagring](#)
- [Scan til et USB-drev](#)
- [Brug HP JetAdvantage-erhvervsløsninger](#)
- [Yderligere scanningsopgaver](#)

Du kan få videoassistance her: www.hp.com/videos/A3.

Følgende oplysninger er korrekte på udgivelsestidspunktet. Se www.hp.com/support/ljE72425MFP, hvis du ønsker aktuelle oplysninger.

Yderligere oplysninger:

HP's komplette hjælp til printeren omfatter følgende oplysninger:

- Installation og konfiguration
- At lære mere om og bruge produktet
- Løs problemer
- Download software- og firmwareopdateringer
- Deltag i supportfora
- Find garantioplysninger og lovgivningsmæssige oplysninger

Opsætning af Scan til e-mail

Printeren har en funktion, der kan scanne et dokument og sende det til en eller flere e-mailadresser.

- [Indledning](#)
- [Før du starter](#)
- [Trin 1: Åbn HP's integrerede webserver \(EWS\)](#)
- [Trin 2: Konfigurer indstillingerne for Netværksidentifikation](#)
- [Trin 3: Konfigurer funktionen Send til e-mail](#)
- [Trin 4: Konfigurer genvejsættene \(valgfrit\)](#)
- [Trin 5: Konfigurer Send til e-mail for at bruge Office 365 Outlook \(valgfrit\)](#)

Indledning

Hvis du vil bruge denne scanningsfunktion, skal printerens være tilsluttet et netværk. Funktionen er dog ikke tilgængelig, før den er blevet konfigureret. Der er to metoder til konfiguration af Scan til e-mail, **Opsætning af Scan til e-mail** til grundlæggende opsætning og **Opsætning af e-mail** til avanceret opsætning.

Brug følgende oplysninger til at konfigurere funktionen Scan til e-mail.

Før du starter

Hvis du vil konfigurere funktionen Scan til e-mail, skal printerens have en aktiv netværksforbindelse.



Administratorer skal bruge følgende oplysninger, før de starter konfigurationsprocessen.

- Administratoradgang til printerens
- DNS-suffiks (f.eks. firmanavn.com)
- SMTP-server (f.eks. smtp.mycompany.com)



 **BEMÆRK:** Hvis du ikke kender SMTP-serverens navn, SMTP-portnummeret eller godkendelsesoplysningerne, skal du kontakte e-mail/internetserviceudbyderen eller systemadministratoren for flere oplysninger. SMTP-servernavne og portnavne kan typisk findes ved en søgning på internettet. Du kan f.eks. bruge udtryk som "Gmail SMTP-servernavn" eller "Yahoo SMTP-servernavn" i søgningen.

- SMTP-servergodkendelseskrav til udgående e-mailmeddelelser, herunder brugernavn og adgangskode, som bruges til godkendelse, hvis det er relevant.

 **BEMÆRK:** Se dokumentationen, der fulgte med e-mailserviceudbyderen, for at få oplysninger om begrænsninger for digital afsendelse fra din e-mailkonto. Nogle udbydere kan evt. midlertidigt låse din konto, hvis du overskrider din grænse for at sende.

Trin 1: Åbn HP's integrerede webserver (EWS)

Åbn den integrerede webserver for at starte konfigurationen.

1. Fra startskærmen på printerens kontrolpanel skal du trykke på ikonet Oplysninger  og derefter trykke på ikonet Netværk  for at få vist IP-adressen eller værtsnavnet.
2. Åbn en browser, og indtast IP-adressen eller værtsnavnet i adressefeltet på nøjagtig samme måde, som det vises på printerens kontrolpanel. Tryk på tasten **Enter** på computertastaturet. Den integrerede webserver åbnes.

 **BEMÆRK:** Hvis webbrowseren viser en meddelelse, som angiver, at adgangen til webstedet muligvis ikke er sikker, skal du vælge muligheden for at fortsætte til webstedet. Adgang til dette websted vil ikke beskadige computeren.

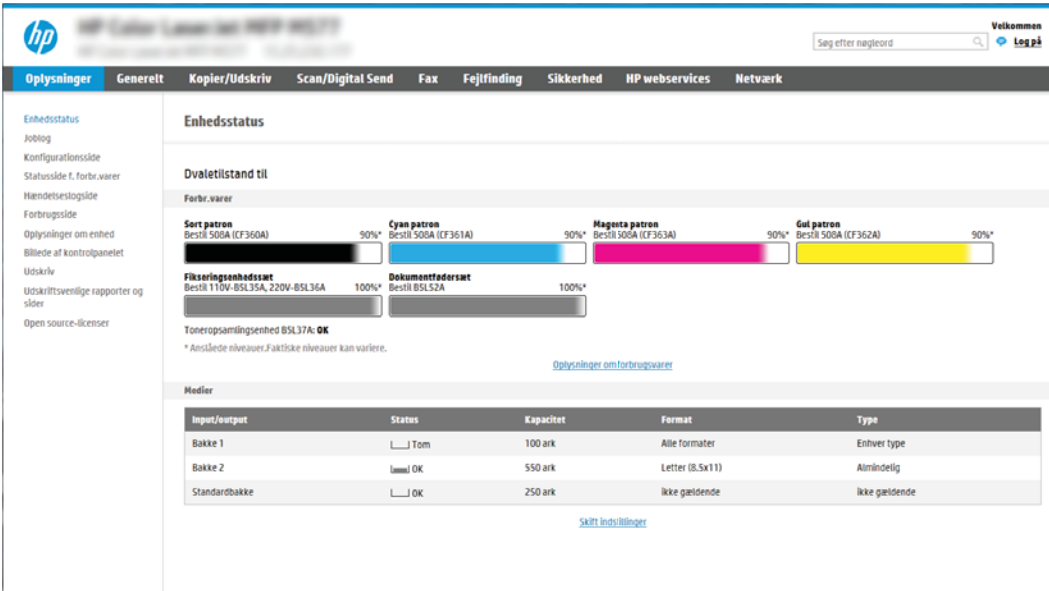

The screenshot shows the HP EWS interface with the following details:

- Enhedsstatus** (Device Status)
- Dvaletilstand til** (Sleep mode)
- Forbr. varer** (Consumables):
 - Sørt patron (Black): 90% (Bestil 508A (CF360A))
 - Cyan patron (Cyan): 90% (Bestil 508A (CF361A))
 - Magenta patron (Magenta): 90% (Bestil 508A (CF363A))
 - Gul patron (Yellow): 90% (Bestil 508A (CF362A))
- Fileringsenhedsstat** (Filtering unit status): 100%* (Bestil 110V-85L35A, 220V-85L36A)
- Dokumentfødsstat** (Document feeder status): 100%* (Bestil B5L52A)
- Toneropsamlingsenhed B5L37A: OK**
- Medier** (Media):

Input/output	Status	Kapacitet	Format	Type
Bakke 1	Tom	100 ark	Alle formater	Enhver type
Bakke 2	OK	550 ark	Letter (8.5x11)	Almindelig
Standardbakke	OK	250 ark	ikke gældende	ikke gældende

Trin 2: Konfigurer indstillingerne for Netværksidentifikation

Konfigurer avancerede indstillingen for netværksidentifikation.

 **BEMÆRK:** Konfiguration af opsætning af e-mail på fanen **Netværk** er en kompliceret proces og kan kræve hjælp fra en systemadministrator.

1. Brug de øverste EWS-navigationsfaner, og klik på **Netværk**.

 **BEMÆRK:** Hvis du vil konfigurere netværksindstillingerne til brug med Office 365, skal du se [Trin 5: Konfigurer Send til e-mail for at bruge Office 365 Outlook \(valgfrit\) på side 96](#)

2. Klik på **TCP/IP-indstillinger** i venstre navigationspanel. Det kan være nødvendigt at bruge brugernavn/ adgangskode for at få adgang til fanen **Netværksidentifikation** i EWS.
3. Klik på fanen **Netværksidentifikation** i dialogboksen **TCP/IP-indstillinger**.

4. Hvis DNS er påkrævet på netværket, skal du i området **TCP/IP-domænesuffiks** bekræfte, at DNS-suffikset for den anvendte e-mailklient findes på listen. DNS-suffikser er angivet i dette format: *firmanavn.com*, *gmail.com*, osv.

The screenshot shows the HP ePrint Web Services interface. The main content area is titled 'TCP/IP Settings' and has several tabs: 'Summary', 'Network Identification' (selected), 'TCP/IP(v4)', 'TCP/IP(v6)', 'Config Precedence', and 'Advanced'. Under the 'Network Identification' tab, there is a checkbox for 'Enable DDNS'. Below that is the 'TCP/IP Domain Suffix' section, which contains a 'DNS Suffixes' list. A blue box highlights this section, showing an empty text input field and an 'Add' button. Below the 'DNS Suffixes' section are sections for 'WINS (IPv4 only)' with 'Primary' and 'Secondary' input fields, and 'Bonjour' with a 'Bonjour Service Name' input field. At the bottom right of the page, there are 'Apply' and 'Cancel' buttons.

 **BEMÆRK:** Hvis domænenavnsuffikset ikke er konfigureret, skal du bruge IP-adressen.

5. Klik på **Anvend**.
6. Klik på **OK**.

Trin 3: Konfigurer funktionen Send til e-mail

De to indstillinger for konfiguration af Send til e-mail er **Opsætningsguide til e-mail** for en grundlæggende konfiguration og **Opsætning af e-mail** for en avanceret konfiguration. Brug følgende indstillinger til at konfigurere funktionen Send til e-mail:

- [Metode 1: Grundlæggende konfiguration vha. Opsætningsguide til e-mail](#)
- [Metode 2: Avanceret konfiguration ved hjælp af e-mailopsætning](#)

Metode 1: Grundlæggende konfiguration vha. Opsætningsguide til e-mail

Udfør grundlæggende konfiguration ved hjælp af Opsætningsguide til e-mail.

Denne indstilling bruges til at åbne **Opsætningsguide til e-mail**, som findes i HP's integrerede webserver (EWS) for grundlæggende konfiguration.

1. Brug de øverste EWS-navigationsfaner, og klik på **Scan/Digital Send**.
2. Klik på **Hurtige opsætningsguider til E-mail og Scan til netværksmappe** i venstre navigationsrude.
3. I området **Hurtige opsætningsguider til E-mail og Scan til netværksmappe** skal du klikke på linket til **Opsætning af e-mail**.

 **BEMÆRK:** Hvis der vises en meddelelse, som angiver, at funktionen Scan til e-mail er deaktiveret, kan du klikke på **Fortsæt** for at fortsætte med konfigurationen og aktivere funktionen Scan til e-mail efter udførelse.

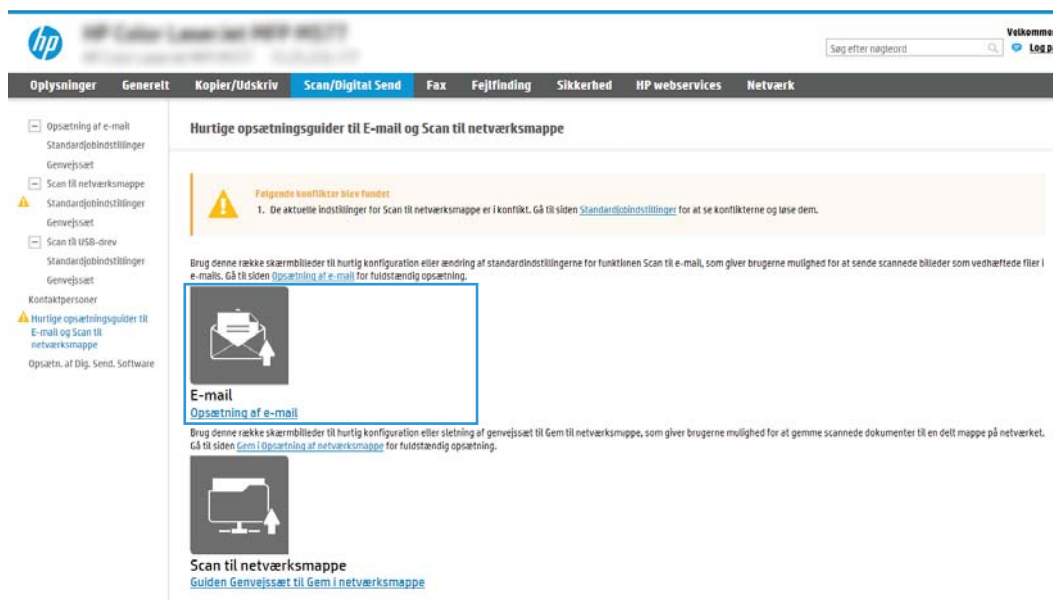

The screenshot shows the HP EWS interface. The navigation menu at the top includes 'Oplysninger', 'Generelt', 'Kopier/Udskriv', 'Scan/Digital Send', 'Fåx', 'Følfinding', 'Sikkerhed', 'HP webservices', and 'Netværk'. The main content area is titled 'Hurtige opsætningsguider til E-mail og Scan til netværksmappe'. On the left, there is a sidebar with various settings, including 'Opsætning af e-mail' which is highlighted. The main content area contains a warning message: 'Følgende konflikter blev fundet' and '1. De aktuelle indstillinger for Scan til netværksmappe er i konflikt. Gå til siden [Standardindstillinger](#) for at se konflikterne og løse dem.' Below the warning, there are two sections: 'E-mail Opsætning af e-mail' and 'Scan til netværksmappe'. The 'E-mail Opsætning af e-mail' section is highlighted with a red box. Below it, there is a description: 'Brug denne række skærmbilleder til hurtig konfiguration eller ændring af standardindstillingerne for funktionen Scan til e-mail, som giver brugerne mulighed for at sende scannede billeder som vedhæftede filer i e-mails. Gå til siden [Opsætning af e-mail](#) for fuldstændig opsætning.'

4. I dialogboksen **Konfigurer e-mailserver (SMTP)** skal du vælge en af de følgende indstillinger og gennemføre trinene:

Mulighed et: Brug en server, der allerede bruges af e-mail

- ▲ Vælg **Brug en server, der allerede bruges af e-mail**, og klik derefter på **Næste**.

 **BEMÆRK:** Denne indstilling bruges kun til at finde udgående SMTP-servere, som findes inden for din firewall.

Mulighed to: Søg på netværket efter udgående e-mailserver.

- a. Vælg **Søg i netværk efter udgående e-mailserver**, og klik derefter på **Næste**.
- b. Vælg den relevante server fra listen **Konfigurer e-mailserver (SMTP)**, og klik derefter på **Næste**.
- c. Vælg den indstilling, der beskriver serverens godkendelseskrav:
 - **Server kræver ikke godkendelse:** Vælg **Server kræver ikke godkendelse**, og klik derefter på **Næste**.
ELLER
 - **Server kræver godkendelse:** Vælg en godkendelsesindstilling på rullelisten:
 - **Anvend brugeroplysningerne til at oprette forbindelse efter logon på kontrolpanelet:** Vælg **Anvend brugerens adgangsoplysninger til at oprette forbindelse efter logon på kontrolpanelet**, og klik derefter på **Næste**.
ELLER
 - **Brug altid disse adgangsoplysninger:** Vælg **Brug altid disse adgangsoplysninger**, angiv **Brugernavn** og **Adgangskode**, og klik derefter på **Næste**.

Indstilling tre: Tilføj SMTP-server

- a. Vælg **Tilføj SMTP-server**
- b. Angiv **Servernavn** og **Portnummer**, og klik derefter på **Næste**.

 **BEMÆRK:** I de fleste tilfælde er det ikke nødvendigt at ændre standardportnummeret.

 **BEMÆRK:** Hvis du bruger en hostet SMTP-tjeneste, som f.eks. Gmail, skal du bekræfte SMTP-adressen, portnummeret og SSL-indstillingerne fra tjenesteudbyderens websted eller andre kilder. For Gmail er SMTP-adressen typisk smtp.gmail.com, portnummeret 465, og SSL skal være aktiveret.

Se onlinekilder for at bekræfte, at disse serverindstillinger er aktuelle og gyldige på tidspunktet for konfigurationen.

- c. Vælg den relevante indstilling for servergodkendelse:
 - **Server kræver ikke godkendelse:** Vælg **Server kræver ikke godkendelse**, og klik derefter på **Næste**.
ELLER
 - **Server kræver godkendelse:** Vælg en indstilling på rullelisten **Server kræver godkendelse**.
 - **Anvend brugeroplysningerne til at oprette forbindelse efter logon på kontrolpanelet:** Vælg **Anvend brugerens adgangsoplysninger til at oprette forbindelse efter logon på kontrolpanelet**, og klik derefter på **Næste**.
ELLER
 - **Brug altid disse adgangsoplysninger:** Vælg **Brug altid disse adgangsoplysninger**, angiv **Brugernavn** og **Adgangskode**, og klik derefter på **Næste**.
5. I dialogboksen **Konfigurer e-mailserver** skal du indtaste følgende oplysninger om afsenderens e-mailadresse, derefter skal du klikke på **Næste**.



BEMÆRK: Hvis afkrydsningsfeltet **Kan redigeres af bruger** ikke er markeret, når felterne **Fra**, **Emne** og **Meddelelse** konfigureres, vil brugerne ikke kunne redigere disse felter på printerens kontrolpanel, når de sender en e-mail.

Indstilling	Beskrivelse
Fra (Påkrævet)	Vælg én af nedenstående indstillinger i rullelisten Fra : <ul style="list-style-type: none">• Brugerens adresse (logon påkrævet)• Standard Fra: Indtast en standard-e-mailadresse og et visningsnavn i felterne Standard Fra-e-mailadresse og Standardvisningsnavn <p>BEMÆRK: Opret en e-mailkonto for printerens, og brug denne adresse som standard-e-mailadresse.</p> <p>BEMÆRK: Konfigurer e-mailfunktionen, så brugere skal logge på, inden de bruger den. Dette forhindrer brugere i at sende en e-mail fra en adresse, der ikke er deres egen.</p>
Emne (valgfrit)	Angiv en standardemnelinje for e-mailbeskeder.
Meddelelse (valgfrit)	Opret en brugerdefineret meddelelse. Hvis du vil bruge denne meddelelse for alle e-mails, der er sendt fra printerens, skal du fjerne markeringen i afkrydsningsfeltet Kan redigeres af bruger for Meddelelse .

6. I området **Konfigurér indstillinger for filscanning** skal du angive standardindstillingerne for scanning og derefter klikke på **Næste**.

Indstilling	Beskrivelse
Filtype	Vælg standardfiltypen for det scannede dokument: <ul style="list-style-type: none">• PDF• JPEG• TIFF• MTIFF• XPS• PDF/A
Farve/sort	Vælg standardfarveindstillingen for det scannede dokument: <ul style="list-style-type: none">• Farve• Sort• Sort/grå• Registrer automatisk

Indstilling	Beskrivelse
Kvalitet og filstørrelse	Vælg standardoutputkvalitet for det scannede dokument: <ul style="list-style-type: none"> • Lav (lille fil) • Mellem • Høj (stor fil)
Opløsning	Vælg standardscanningsopløsningen for det scannede dokument: <ul style="list-style-type: none"> • 75 dpi • 150 dpi • 200 dpi • 300 dpi • 400 dpi • 600 dpi

7. Gennemse området **Oversigt**, og klik derefter på **Udfør** for at afslutte opsætningen.

Metode 2: Avanceret konfiguration ved hjælp af e-mailopsætning

Foretag avanceret e-mailopsætning ved hjælp af den integrerede webserver (EWS).

1. Brug de øverste EWS-navigationsfaner, og klik på **Scan/Digital Send**, og klik derefter på **Opsætning af e-mail** i det venstre navigationspanel.

 **BEMÆRK:** Som standard viser siden Opsætning af e-mail de grundlæggende indstillinger til Scan til E-mail. Klik på knappen **Avancerede indstillinger** nederst på siden for at få adgang til flere indstillinger.

2. I dialogboksen **Opsætning af e-mail** skal du markere afkrydsningsfeltet **Aktivér Send til e-mail**. Hvis dette afkrydsningsfelt ikke er markeret, er funktionen ikke tilgængelig på printerens kontrolpanel.

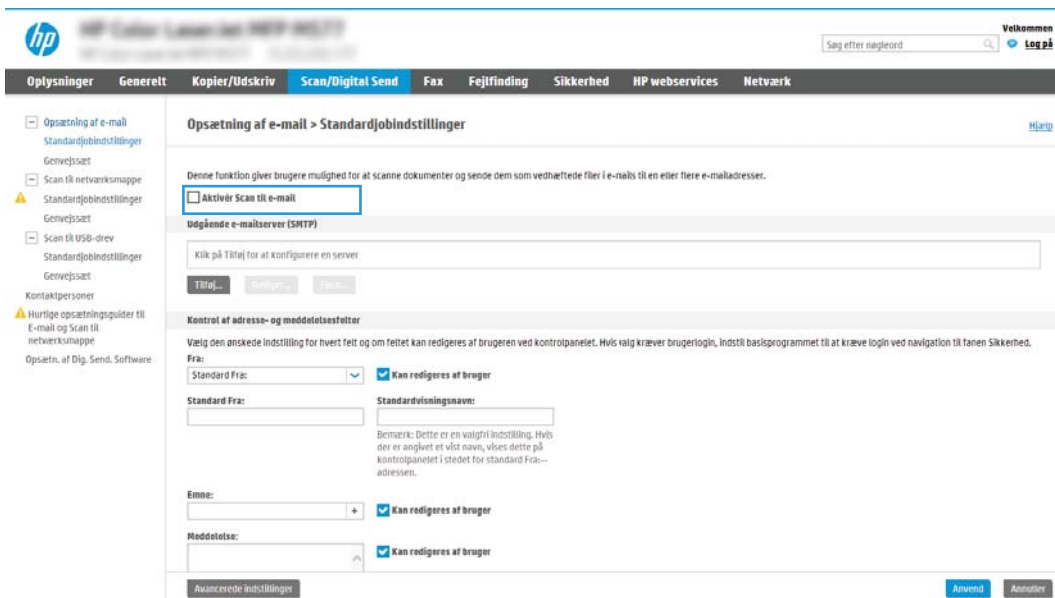

The screenshot shows the HP EWS interface for configuring email settings. The 'Opsætning af e-mail > Standardjobindstillinger' page is displayed. The 'Aktivér Scan til e-mail' checkbox is checked. Below it, the 'Udgående e-mailserver (SMTP)' section is visible, with fields for 'Fra:', 'Emne:', and 'Røddelelse:', each with a 'Kan redigeres af bruger' checkbox. A 'Bemærk' note is present regarding the 'Standard Fra:' field.

3. I området **Udgående e-mailserver (SMTP)** skal du afslutte trinnene for en af følgende indstillinger:

- Vælg en af de viste servere
- Klik på **Tilføj** for at starte SMTP-guiden.
 1. Vælg en af disse indstillinger i SMTP-guiden:
 - **Mulighed ét:**Jeg kender min SMTP-serveradresse eller mit SMTP-værtsnavn: Angiv adressen på en SMTP-server, og klik derefter på **Næste**.
 - **Mulighed to:** Hvis du ikke kender adressen på SMTP-serveren skal du vælge **Søg i netværk efter udgående e-mailserver** og derefter klikke på **Næste**. Vælg serveren, og klik derefter på **Næste**.

 **BEMÆRK:** Hvis der allerede er oprettet en SMTP-server til en anden printerfunktion, vises indstillingen **Brug en server, der allerede bruges af en anden funktion**. Vælg denne indstilling, og konfigurer den derefter til at blive brugt til e-mailfunktionen.

2. Vælg de indstillinger, der skal bruges, i dialogboksen **Angiv de basisoplysninger, der er nødvendige for at oprette forbindelse til serveren**, og klik derefter på **Næste**.

 **BEMÆRK:** Nogle servere har problemer med at sende eller modtage e-mails, der er større end 5 megabyte (MB). Disse problemer kan undgås ved at angive et tal i **Del e-mail, hvis de fylder mere end (MB)**.

 **BEMÆRK:** I de fleste tilfælde er det ikke nødvendigt at ændre standardportnummeret. Hvis du bruger indstillingen **Aktivér SMTP SSL-protokol**, skal port 587 dog bruges.

 **BEMÆRK:** Hvis du bruger Gmail fra Google™ som e-mail-tjeneste, skal du markere afkrydsningsfeltet **Enable SMTP SSL Protocol** (Aktivér SMTP SSL-protocol). For Gmail er SMTP-adressen typisk smtp.gmail.com, portnummeret 465 og SSL skal være aktiveret.

Se onlinekilder for at bekræfte, at disse serverindstillinger er aktuelle og gyldige på tidspunktet for konfigurationen.

3. I dialogboksen **Servergodkendelseskrav** skal du vælge den indstilling, der beskriver serverens godkendelseskrav:
 - **Server kræver ikke godkendelse**, og klik derefter på **Næste**.
 - **Server kræver godkendelse**
 - I rullemenuen skal du vælge **Anvend brugerens adgangsoplysninger til at oprette forbindelse efter logon på kontrolpanelet**, og klik derefter på **Næste**.
 - Fra rullemenuen skal du vælge **Brug altid disse adgangsoplysninger**, angive **Brugernavn** og **Adgangskode** og derefter klikke på **Næste**.

 **BEMÆRK:** Hvis du bruger adgangsoplysningerne fra en bruger, der er logget på, skal du angive e-mail for at kræve logon af brugeren på printerens kontrolpanel. Nægt gæster på enheden adgang til e-mail ved at fjerne markeringen i afkrydsningsfeltet i kolonnen **Gæst på enhed** i området **Logon og tilladelsespolitikker** i dialogboksen **Adgangskontrol** på fanen **Sikkerhed**. Ikonet i afkrydsningsfeltet skifter fra en markering til en lås.

4. I dialogboksen **Serverbrug** skal du vælge de printerfunktioner, der skal sende e-mail via denne SMTP-server og derefter klikke på knappen **Næste**.

 **BEMÆRK:** Hvis serveren kræver godkendelse, skal der angives et brugernavn og en adgangskode for at sende automatiske advarsler og rapporter fra printeren.

5. I dialogboksen **Oversigt og test** skal du angive en gyldig e-mailadresse i feltet **Send en test-e-mail til** og derefter klikke på **Test**.
 6. Bekræft, at alle indstillingerne er korrekte, og klik derefter på **Udfør** for at afslutte opsætningen af udgående e-mailserver.
4. I området **Kontrol af adresse og meddelelsesfelter** skal du indtaste en indstilling for **Fra:** og eventuelt nogle af de andre valgfrie indstillinger.

Indstillinger af typen **Kontrol af adresse- og meddelelsesfelter**:

Funktion	Beskrivelse
Begrænsninger for adressefelt¹	<p>Angiv, om brugere skal vælge en e-mailadresse fra et adressekartotek, eller om brugere må indtaste en e-mailadresse manuelt.</p> <p>FORSIGTIG: Hvis Brugere skal vælge fra adressekartotek vælges, og et eller flere adressefelter er angivet som Kan redigeres af bruger, vil ændringer af de redigerbare felter opdatere de tilsvarende værdier i adressekartoteket.</p> <p>Hvis du vil forhindre brugere i at ændre kontakter i adressekartoteket på printerens kontrolpanel, skal du gå til siden Adgangskontrol på fanen Sikkerhed og nægte Gæst på enhed adgang til ændringer af adressekartotek.</p>
Tillad ugyldige e-mailadresseformater¹	Vælg at tillade et ugyldigt e-mailadresseformat.
Kan redigeres af bruger	<p>Hvis du vil bruge adressen Standard-Fra og Standardvisningsnavn for alle e-mails, der sendes fra denne printer (medmindre en bruger er logget på), skal du ikke markere afkrydsningsfeltet Kan redigeres af bruger.</p> <p>Hvis afkrydsningsfeltet Kan redigeres af bruger ikke er markeret, når adressefelterne konfigureres, vil brugerne ikke kunne redigere disse felter på printerens kontrolpanel, når de sender en e-mail. For funktioner for send til mig skal du fjerne markeringen i afkrydsningsfelterne Kan redigeres af bruger for alle adressefelterne, herunder felterne Fra:Til:CC: og BCC:, og derefter konfigurere den pågældende brugers send e-mail Fra: deres egen e-mailadresse og Til: deres egen e-mailadresse.</p>
Standard-fra: og Standardvisningsnavn:	<p>Angiv en e-mailadresse og et navn, der skal bruges til e-mailbeskedens Fra:-adresse.</p> <p>BEMÆRK: Opret en e-mailkonto for printeren, og brug denne adresse som standard-e-mailadresse.</p> <p>BEMÆRK: Konfigurer e-mailfunktionen, så brugere skal logge på, inden de bruger den. Dette forhindrer brugere i at sende en e-mail fra en adresse, der ikke er deres egen.</p>
Til:¹	Angiv en Til-e-mailadresse (modtager) til e-mails.
CC:¹	Angiv en Cc-e-mailadresse til e-mails.
BCC:¹	Angiv en Bcc-e-mailadresse til e-mails.
Emne:	Angiv en standardemnelinje for e-mailbeskeder.
Meddelelse:	Opret en brugerdefineret meddelelse. Hvis du vil bruge denne meddelelse til alle e-mails, der sendes fra printeren, skal du fjerne markeringen fra eller ikke vælge afkrydsningsfeltet Kan redigeres af bruger for Meddelelse: .

¹ Denne indstilling er kun tilgængelig på siden Avancerede indstillinger.

5. I området **Underskrift og kryptering** skal du angive indstillingerne for underskrift og kryptering.

 **BEMÆRK:** Disse indstillinger er kun tilgængelige på siden Avancerede indstillinger.

Indstillinger for **Underskrift og kryptering**:

Funktion	Beskrivelse
Underskrift	Vælg, om du vil underskrive sikkerhedscertifikatet. Vælg afkrydsningsfeltet Kan redigeres af bruger for at gøre denne indstilling redigerbar på printerens kontrolpanel.
Hashingalgoritme	Vælg den algoritme, der skal bruges til at underskrive certifikatet.
Kryptering	Vælg, om du vil kryptere e-mailen. Vælg afkrydsningsfeltet Kan redigeres af bruger for at gøre denne indstilling redigerbar på printerens kontrolpanel.
Krypteringsalgoritme	Vælg den algoritme, der skal bruges til kryptering af e-mailen.
Attribut for modtagerens offentlige nøgle	Angiv, hvilken attribut der skal bruges til at hente modtagerens offentlige nøglecertifikat fra LDAP.
Brug modtagerens offentlige nøglecertifikat til at bekræfte modtageren	Vælg denne indstilling for at bruge modtagerens offentlige nøglecertifikat til at bekræfte modtageren.

- I området **Indstillinger for meddelelser** skal du vælge, hvornår brugere vil modtage meddelelser om sendte e-mails. Standardindstillingen er at bruge e-mailadressen for den bruger, der er logget på. Hvis modtager-e-mailadressen er tom, vil der ikke blive sendt nogen besked.
- I området **Scanningsindstillinger** skal du angive standardindstillingerne for scanning.



BEMÆRK: Disse indstillinger er kun tilgængelige på siden Avancerede indstillinger.

Scanningsindstillinger:

Funktion	Beskrivelse
Originalformat	Vælg sideformatet for originaldokumentet.
Originale sider	Vælg, om originaldokumentet er enkelt-sidedet eller dobbelt-sidedet.
Optimer tekst/billede	Vælg for at optimere udskriften for en bestemt type indhold.
Indholdsretning	Vælg den måde, som indholdet af originaldokumentet er placeret på siden på: Stående eller Liggende .
Baggrundsoprydning	Vælg en værdi for at fjerne utydelige billeder fra baggrunden eller for at fjerne en lys baggrundsfarve.
Mørkhed	Vælg en værdi for at justere mørkheden i filen.
Kontrast	Vælg en værdi for at justere kontrasten i filen.
Skarphed	Vælg en værdi for at justere skarpheden i filen.
Billedeksempel	Vælg, om det skal være påkrævet eller valgfrit at få vist en eksempelvisning af jobbet eller for at deaktivere en eksempelvisning.
Beskæringsindstillinger	Vælg, om et job skal beskæres eller ej og typen af beskæringsindstilling.
Slet kanter	Vælg denne indstilling for at angive bredde af de kantmargener, der skal slettes, enten i tommer eller millimeter, for forsiden og bagsiden af et job.

- I området **Filindstillinger** skal du angive standardindstillingerne for filindstillinger.

Filindstillinger:

Funktion	Beskrivelse
Filnavnpræfiks ¹	Angiv det filnavnpræfiks, der bruges som standard for filer, der gemmes i en netværksmappe.
Filnavn	Standardfilnavnet for den fil, der skal gemmes. Vælg afkrydsningsfeltet Kan redigeres af bruger for at gøre denne indstilling redigerbar på printerens kontrolpanel.
Filnavnsuffiks ¹	Angiv det filnavnsuffiks, der bruges som standard for filer, der gemmes i en netværksmappe. Identisk standard for filnavnsuffiks [filename]_YYYYMMDDT
Eksempelvisning af filnavn ¹	Angiv et filnavn, og klik derefter på knappen Vis opdatering .
Filnummereringsformat ¹	Vælg et filnavnformat til, når jobbet bliver opdelt i flere filer.
Tilføj nummerering, når jobbet kun omfatter én fil (eks. _1-1) ¹	Vælg denne indstilling for at føje nummerering til et filnavn, når jobbet kun har én fil i stedet for flere.
Filtype	Vælg filformatet for den gemte fil. Vælg afkrydsningsfeltet Kan redigeres af bruger for at gøre denne indstilling redigerbar på printerens kontrolpanel.
Høj komprimering (mindre fil) ¹	Vælg denne indstilling for at komprimere den scannede fil, hvilket reducerer filstørrelsen. Scanningen af en fil med høj komprimering kan dog tage længere tid end for en fil med normal komprimering.
PDF-kryptering ¹	Hvis filtypen er PDF, krypterer denne indstilling output-PDF-filen. Som en del af krypteringen skal der angives en adgangskode. Denne adgangskode skal bruges til at åbne filen. Brugeren vil blive bedt om at angive en adgangskode inden scanning af job, hvis der ikke er blevet angivet en adgangskode inden tryk på start.
Opløsning	Angiv opløsningen af filen. Billeder med høj opløsning indeholder flere punkter pr. tomme (dpi), så de viser flere detaljer. Billeder med lav opløsning indeholder færre punkter pr. tomme og viser færre detaljer, men filstørrelsen er mindre.
Kvalitet og filstørrelse	Vælg kvaliteten af filen. Billeder af høj kvalitet kræver en større filstørrelse end billeder af lavere kvalitet, og de tager længere tid at sende.
Farve/sort	Angiv, om kopier skal udskrives i farve, sort og gråtone eller kun sort.
Udskriv ikke tomme sider ¹	Hvis indstillingen Udskriv ikke tomme sider er aktiveret, vil tomme sider blive ignoreret.
Opret flere filer ¹	Vælg denne indstilling for at scanne sider til separate filer baseret på et forudbestemt maksimalt antal sider pr. fil.

¹ Denne indstilling er kun tilgængelig på siden Avancerede indstillinger.

9. Gennemgå de valgte indstillinger for at bekræfte, at de er nøjagtige, og klik derefter på **Anvend** for at afslutte opsætningen.

Trin 4: Konfigurér genvejsættene (valgfrit)

Konfigurer genvejsæt for printerens. Genvejsæt er genvejsjob, som man kan få adgang til fra startskærmbilledet eller i genvejsætprogrammet på printerens.

1. Klik på **Genvejsæt** i området **Opsætning af e-mail** i det venstre navigationspanel.
2. Vælg en af følgende muligheder:
 - Vælg et eksisterende genvejsæt under Genvejsætprogrammet i tabellen.

ELLER

- Klik på **Tilføj** for at starte guiden Genvejssæt.
3. Hvis du valgte **Tilføj**, åbnes siden **Opsætning af genvejssæt**. Angiv følgende oplysninger:
 - **Genvejssætnavn**: Angiv en titel for det nye genvejssæt.
 - **Beskrivelse af genvejssæt**: Angiv en beskrivelse af genvejssættet.
 - **Startindstilling for genvejssæt**: Hvis du vil angive, hvordan genvejssættet starter, skal du klikke på enten **Åbn program, og tryk så på Start** eller **Start med det samme, når det vælges på startskærmen**.
 4. Definer følgende indstillinger for genvejssættet: Kontrol af adresse- og meddelelsesfelter, Underskrift og kryptering, Meddelelsesindstillinger, Scanningsindstillinger, Filindstillinger.
 5. Klik på **Udfør** for at gemme genvejssættet.

Trin 5: Konfigurer Send til e-mail for at bruge Office 365 Outlook (valgfrit)

Konfigurer funktionen Send til e-mail for at sende e-mail fra en Office 365 Outlook-konto.

- [Indledning](#)
- [Konfigurer den udgående e-mailserver \(SMTP\) til at sende en e-mail fra en Office 365 Outlook-konto](#)

Indledning

Microsoft Office 365 Outlook er et cloud-baseret e-mailsystem, der leveres af Microsoft, som bruger Microsofts SMTP-server (Simple Mail Transfer Protocol) til at sende eller modtage e-mails. Afslut følgende for at give printerent mulighed for at sende en e-mail med en Office 365 Outlook-konto fra kontrolpanelet.

 **BEMÆRK:** Du skal have en e-mailadressekonto med Office 365 Outlook for at konfigurere indstillingerne i EWS.

Konfigurer den udgående e-mailserver (SMTP) til at sende en e-mail fra en Office 365 Outlook-konto

Konfigurer den udgående e-mailserver ved hjælp af følgende fremgangsmåde.

1. Brug de øverste EWS-navigationsfaner, og klik på **Netværk**.
2. Klik på **TCP/IP-indstillinger** i venstre navigationspanel.
3. Klik på fanen **Netværksidentifikation** i området **TCP/IP-indstillinger**.
4. Hvis DNS er påkrævet på netværket, skal du i området **TCP/IP-domænesuffiks** bekræfte, at DNS-suffikset for den anvendte e-mailklient findes på listen. DNS-suffikser er angivet i dette format: *firmanavn.com*, *Gmail.com*, osv.

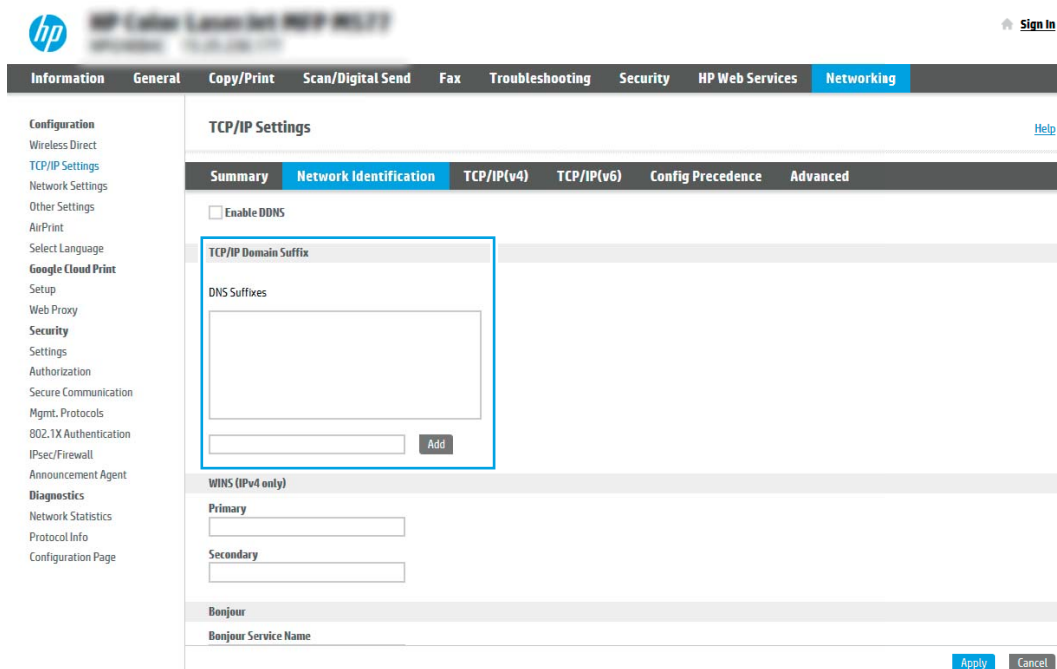

 **BEMÆRK:** Hvis domænenavnsuffikset ikke er konfigureret, skal du bruge IP-adressen.

5. Klik på **Anvend**.
6. Klik på fanen **Scan/Digital Send**.

7. Klik på **Opsætning af e-mail** i venstre navigationsrude.
8. På siden **Opsætning af e-mail** skal du markere afkrydsningsfeltet **Aktivér Send til e-mail**. Hvis dette afkrydsningsfelt ikke er synligt, er funktionen ikke tilgængelig på printerens kontrolpanel.

9. I området **Udgående e-mails server (SMTP)** skal du klikke på **Tilføj** for at starte SMTP-guiden.
10. I feltet **Jeg kender min SMTP-serveradresse eller mit SMTP-værtsnavn** skal du skrive [smtp.onoffice.com](mailto:smtponoffice.com) og derefter klikke på **Næste**.
11. I dialogboksen **Angiv de basisoplysninger, der er nødvendige for at oprette forbindelse til serveren i feltet Portnummer** skal du skrive **587**.

 **BEMÆRK:** Nogle servere har problemer med at sende eller modtage e-mails, der er større end 5 megabyte (MB). Disse problemer kan undgås ved at angive et tal i **Del e-mail, hvis de fylder mere end (MB)**.

12. Vælg afkrydsningsfeltet **Aktivér SMTP SSL-protokol**, og klik derefter på **Næste**.
13. I dialogboksen **Servergodkendelseskrav** skal du angive følgende oplysninger:
 - a. Vælg **Server kræver godkendelse**.
 - b. Fra rullelisten skal du vælge **Brug altid disse adgangsoplysninger**
 - c. I feltet **Brugernavn** skal du skrive e-mailadressen til Office 365 Outlook.
 - d. I feltet **Adgangskode** skal du skrive adgangskoden til Office 365 Outlook-kontoen og derefter klikke på **Næste**.
14. I dialogboksen **Serverbrug** skal du vælge de printerfunktioner, der skal sende e-mail via denne SMTP-server og derefter klikke på knappen **Næste**.
15. I dialogboksen **Oversigt og test** skal du angive en gyldig e-mailadresse i feltet **Send en test-e-mail til** og derefter klikke på **Test**.
16. Bekræft, at alle indstillingerne er korrekte, og klik derefter på **Udfør** for at afslutte opsætningen af udgående e-mails server.

Opsætning af Scan til netværksmappe

Konfigurer funktionen Scan til mappe for at scanne dokumenter direkte til netværksmappen.

- [Indledning](#)
- [Før du starter](#)
- [Trin 1: Åbn HP's integrerede webserver \(EWS\)](#)
- [Trin 2: Opsætning af Scan til netværksmappe](#)

Indledning

Dette dokument forklarer, hvordan du aktiverer og konfigurerer funktionen Scan til netværksmappe. Printerens indeholder en funktion, der gør det muligt at scanne et dokument og gemme det i en netværksmappe. Hvis du vil bruge denne scanningsfunktion, skal printerens være tilsluttet et netværk. Funktionen er dog ikke tilgængelig, før den er blevet konfigureret. Der er to metoder til konfiguration af Scan til netværksmappe, **Opsætningsguiden til Gem i netværksmappe** og **Opsætning af Gem til netværksmappe** til avanceret opsætning.

Før du starter

Sørg for, at følgende elementer er tilgængelige, før du konfigurerer funktionen Scan til netværk.

 **BEMÆRK:** Hvis du vil konfigurere funktionen Scan til netværksmappe, skal printerens have en aktiv netværksforbindelse.



Administratorer skal bruge følgende elementer, før de starter konfigurationsprocessen.

- Administratoradgang til printerens
- Det fuldt kvalificerede domænenavn (FQDN) (f.eks. \\servername.us.companyname.net\scans) til destinationsmappen ELLER IP-adressen til serveren (f.eks. \\16.88.20.20\scans).

 **BEMÆRK:** Brugen af udtrykket "server" henviser i denne kontekst til den computer, hvor den delte mappe ligger.

Trin 1: Åbn HP's integrerede webserver (EWS)

Åbn den integrerede webserver for at starte konfigurationen.

1. Fra startskærmen på printerens kontrolpanel skal du trykke på ikonet Oplysninger  og derefter trykke på ikonet Netværk  for at få vist IP-adressen eller værtsnavnet.
2. Åbn en browser, og indtast IP-adressen eller værtsnavnet i adressefeltet på nøjagtig samme måde, som det vises på printerens kontrolpanel. Tryk på tasten **Enter** på computertastaturet. Den integrerede webserver åbnes.

 **BEMÆRK:** Hvis webbrowsersen viser en meddelelse, som angiver, at adgangen til webstedet muligvis ikke er sikker, skal du vælge muligheden for at fortsætte til webstedet. Adgang til dette websted vil ikke beskadige computeren.

HP Color LaserJet MFP M5277

Søg efter nøgleord [Log på](#)

Oplysninger Generelt Kopier/Udskriv Scan/Digital Send Fax Fejlfinding Sikkerhed HP webservices Netværk

Enhedsstatus

Joblog
Konfigurationside
Statusside f. forbr. varer
Hændelseslogside
Forbrugside
Oplysninger om enhed
Billede af kontrolpanelet
Udskriv
Udskriftsvenlige rapporter og sider
Open source-licenser

Enhedsstatus

Dvaletilstand til

Forbr. varer

Sort patron Bestil: 508A (CF360A) 90%*

Cyan patron Bestil: 508A (CF361A) 90%*

Magenta patron Bestil: 508A (CF363A) 90%*

Gul patron Bestil: 508A (CF362A) 90%*

Fiksingsenhedsstat Bestil: 110V-85L35A, 220V-85L36A 100%*

Dokumentføderstat Bestil: 85L32A 100%*

Toneropsamlingsenhed 85L37A: OK

* Anslåede niveauer. Faktiske niveauer kan variere.

[Oplysninger om forbrugsvarer](#)

Medier

Input/output	Status	Kapacitet	Format	Type
Bakke 1	Tom	100 ark	Alle formater	Enhver type
Bakke 2	OK	550 ark	Letter (8.5x11)	Almindelig
Standardbakke	OK	250 ark	Ikke gældende	Ikke gældende

[Skift indstillinger](#)

Trin 2: Opsætning af Scan til netværksmappe

Konfigurer Scan til netværksmappe ved hjælp af en af følgende metoder.

- [Metode 1: Brug guiden Scan til netværksmappe](#)
- [Metode 2: Brug Opsætning af Scan til netværksmappe](#)

Metode 1: Brug guiden Scan til netværksmappe

Brug denne indstilling til grundlæggende konfiguration af funktionen Gem i netværksmappe ved hjælp af guiden Scan til netværksmappe.

 **BEMÆRK:** Før du starter: For at vise printerens IP-adresse eller værtsnavn, skal du trykke på ikonet Oplysninger  og derefter trykke på ikonet Netværk  på printerens kontrolpanel.

1. Brug de øverste EWS-navigationsfaner, og klik på fanen **Scan/Digital Send**. Dialogboksen **Hurtige opsætningsguider til E-mail og Scan til netværksmappe** åbnes.
2. Klik på **Hurtige opsætningsguider til E-mail og Scan til netværksmappe** i venstre navigationsrude.
3. Klik på linket **Guiden Genvejsæt til Gem i netværksmappe**.
4. I dialogboksen **Tilføj eller fjern et genvejsæt til Gem i netværksmappe** skal du klikke på **Tilføj**.

 **BEMÆRK:** Genvejsæt er genvejsjob, som man kan få adgang til fra printerens startskærbillede eller i genvejsætprogrammet.

 **BEMÆRK:** Funktionen Gem i netværksmappe kan konfigureres minimalt uden at oprette et genvejsæt. Uden et genvejsæt skal brugere dog angive oplysninger om destinationsmappen på kontrolpanelet for hver scanningsopgave. En hurtigindstilling skal indeholde metadata til Save to Network Folder (Gem i netværksmappe).

5. I dialogboksen **Tilføj mappegenvejsæt** skal du udfylde følgende oplysninger:

- a. I feltet **Genvejsættitel** skal du skrive en titel.

 **BEMÆRK:** Navngiv genvejsættet noget, som brugere hurtigt kan forstå (f.eks. "Scan og gem i en mappe").

- b. I feltet **Beskrivelse af genvejsæt** skal du skrive en beskrivelse, der forklarer, hvad genvejsættet vil gemme.
- c. Klik på **Næste**.

6. I dialogboksen **Konfigurer destinationsmappe** skal du udfylde følgende oplysninger:

- a. I feltet **UNC-mappesti** skal du angive en mappesti, hvor scanningen skal placeres.

Mappestien kan enten være det fuldt kvalificerede domænenavn (FQDN) (f.eks. `\servername.us.companyname.net\scans`) eller IP-adressen til serveren (f.eks. `\\16.88.20.20\scans`). Sørg for, at mappestien (f.eks. `\scans`) følger FQDN eller IP-adressen.

 **BEMÆRK:** FQDN kan være mere pålideligt end IP-adressen. Hvis serveren henter sin IP-adresse via DHCP, kan IP-adressen blive ændret. Forbindelsen med en IP-adresse kan dog være hurtigere, fordi printerens ikke behøver at bruge DNS til at finde destinationsserveren.

- b. Fra rullemenuen **Godkendelsesindstillinger** skal du vælge en af følgende indstillinger:

- Anvend brugeroplysningerne til at oprette forbindelse efter logon på kontrolpanelet
- Brug altid disse adgangsoplysninger



BEMÆRK: Hvis **Brug altid disse adgangsoplysninger** er valgt, skal der angives et brugernavn og en adgangskode i de tilsvarende felter, og printerens adgang til mappen skal bekræftes ved at klikke på **Kontroller adgang**.

c. I feltet **Windows-domæne** skal du skrive Windows-domænet.



TIP: Hvis du vil finde Windows-domænet i Windows 7, skal du klikke på **Start**, klikke på **Kontrolpanel** og klikke på **System**.

Hvis du vil finde Windows-domænet i Windows 8, skal du klikke på **Søg**, angive **System** i søgefeltet og derefter klikke på **System**.

Domænet er angivet under **Computernavn, domæne og arbejdsgruppeindstillinger**.

d. Klik på **Næste**.

7. I dialogboksen **Konfigurer indstillinger for filscanning** skal du angive standardindstillingerne for scanning for genvejssættet og derefter klikke på **Næste**.
8. Gennemse dialogboksen **Oversigt**, og klik derefter på **Udfør**.

Metode 2: Brug Opsætning af Scan til netværksmappe

Denne indstilling giver mulighed for avanceret konfiguration af funktionen Gem i netværksmappe ved hjælp af HP's integrerede webserver (EWS) for printeren.

- [Trin 1: Start konfigurationen](#)
- [Trin 2: Konfigurér indstillinger for Scan til netværksmappe](#)
- [Trin 3: Afslut konfigurationen](#)



BEMÆRK: Før du starter: For at vise printerens IP-adresse eller værtsnavn, skal du trykke på ikonet Oplysninger  og derefter trykke på ikonet Netværk  på printerens kontrolpanel.

Trin 1: Start konfigurationen

Følg disse trin for at starte konfigurationen af Scan til netværksmappe.

1. Klik på fanen **Scan/Digital Send**.
2. I venstre navigationsmenu skal du klikke på linket **Opsætning af Scan til netværksmappe**.

Trin 2: Konfigurer indstillinger for Scan til netværksmappe

Følg disse trin for at fuldføre konfigurationen af Scan til netværksmappe.

- [Trin 1: Start konfigurationen](#)
- [Første dialogboks: Angiv Genvejssætnavn, beskrivelse og indstillinger for brugerbetjening på kontrolpanelet.](#)
- [Anden dialogboks: Mappeindstillinger](#)
- [Tredje dialogboks: Meddelelsesindstillinger](#)
- [Fjerde dialogboks: Scanningsindstillinger](#)
- [Femte dialogboks: Filindstillinger](#)
- [Sjette dialogboks: Oversigt](#)

Trin 1: Start konfigurationen

Følg disse trin for at starte konfigurationen.

1. På siden **Opsætning af Scan til netværksmappe** skal du markere afkrydsningsfeltet **Aktivér Scan til netværksmappe**. Hvis dette felt ikke er markeret, er funktionen ikke tilgængelig på printerens kontrolpanel.
2. Klik på **Genvejssæt** i området Scan til netværksmappe i det venstre navigationspanel. Klik på **Tilføj** for at åbne dialogboksen **Opsætning af genvejssæt**.

 **BEMÆRK:** Genvejssæt er genvejsjob, som man kan få adgang til fra printerens startskærmbillede eller i genvejssætprogrammet.

 **BEMÆRK:** Funktionen **Scan til netværksmappe** kan konfigureres minimalt uden at oprette et genvejssæt. Uden et genvejssæt skal brugere dog angive oplysninger om destinationsmappen på kontrolpanelet for hver scanningsopgave. Et genvejssæt skal indeholde metadata til Scan til netværksmappe.

Gennemfør alle indstillinger i guiden Genvejssæt for fuldt ud at konfigurere funktionen Scan til netværksmappe.

Første dialogboks: Angiv Genvejssætnavn, beskrivelse og indstillinger for brugerbetjening på kontrolpanelet.

Angiv oplysningerne for genvejssæt for brugerbetjening på printerens kontrolpanel.

Brug dialogboksen **Indstil placering for knap til genvejssæt og indstillinger for brugerbetjening på kontrolpanelet** til at konfigurere, hvor knappen **Genvejssæt** vises på printerens kontrolpanel og til at konfigurere niveauet af brugerbetjening på printerens kontrolpanel.

1. I feltet **Genvejssætnavn** skal du skrive en titel.

 **BEMÆRK:** Navngiv genvejssættet noget, som brugere hurtigt kan forstå (f.eks. "Scan og gem i en mappe").

2. I feltet **Beskrivelse af genvejssæt** skal du skrive en beskrivelse, der forklarer, hvad genvejssættet vil gemme.
3. Fra listen **Startindstilling for genvejssæt** skal du vælge en af følgende indstillinger:
 - Mulighed et: **Indtast program, og tryk på Start**
 - Mulighed to: **Start øjeblikkeligt efter valg**

Vælg en af følgende Spørg-indstillinger:

- Spørg efter originale sider
- Spørg efter yderligere sider
- Kræv eksempel

 **BEMÆRK:** Hvis **Start øjeblikkeligt efter valg** er valgt, skal destinationsmappen angives i næste trin.

4. Klik på **Næste**.

Anden dialogboks: Mappeindstillinger

Brug dialogboksen **Mappeindstillinger** til at konfigurere de typer af mapper, som printerens sender scannede dokumenter til.

- [Konfigurer destinationsmappen for scannede dokumenter](#)
- [Vælg destinationsmappens tilladelser](#)

Der er to typer af destinationsmapper at vælge fra:

- Delte mapper eller FTP-mapper
- Personlige delte mapper

Der er to typer mappetilladelser at vælge fra:

- Læse- og skriveadgang
- Kun skriveadgang

Følgende oplysninger beskriver, hvordan du konfigurerer mappeindstillingerne.

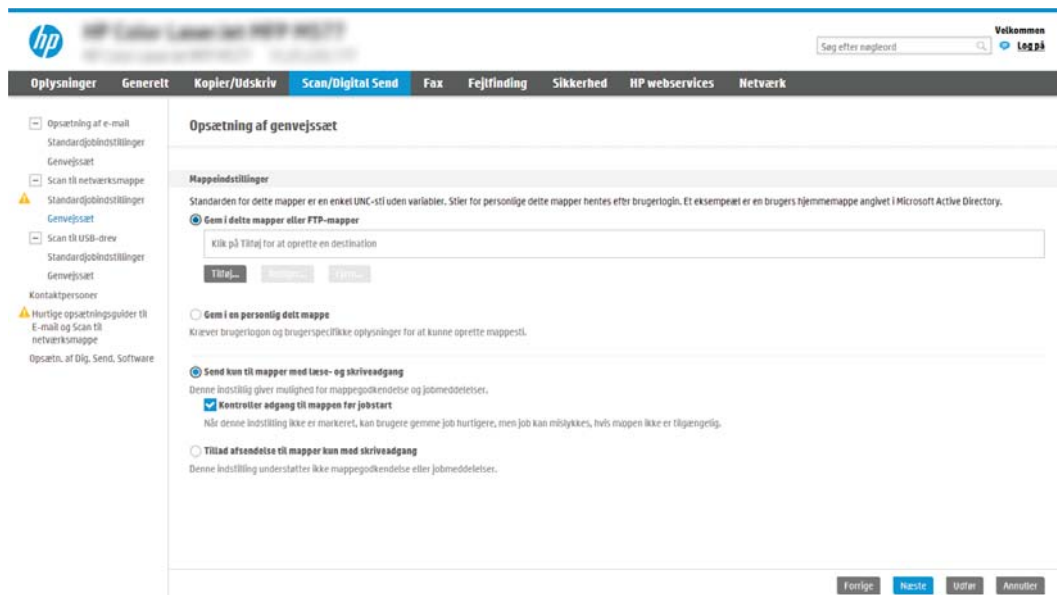

The screenshot shows the HP web interface for configuring scan destinations. The page title is "Opsætning af genvejsæt" (Setup of shortcuts). The main content area is titled "Mappeindstillinger" (Folder settings) and contains the following information:

- Standarden for dette mapper er en enkel UNC-sti uden variabler.** Stier for personlige dette mapper hentes efter brugertogin. Et eksempel er en brugers hjemmemappe angivet i Microsoft Active Directory.
- Gem i delte mapper eller FTP-mapper**
Klik på Tilføj for at oprette en destination
Buttons: Tilføj..., Slet, Gendan
- Gem i en personlig delt mappe**
Kræver brugertogin og brugerspecifikke oplysninger for at kunne oprette mappesstl.
- Send kun til mapper med læse- og skriveadgang**
Denne indstilling giver mulighed for mappegodkendelse og jobmeddelelse.
 Kontroller adgang til mappen før jobstart
Når denne indstilling ikke er markeret, kan brugere gemme job hurtigere, men job kan mislykkes, hvis mappen ikke er tilgængelig.
- Tillad afsendelse til mapper kun med skriveadgang**
Denne indstilling understøtter ikke mappegodkendelse eller jobmeddelelse.

Navigation buttons at the bottom: **Færdige**, **Næste**, **Udfor**, **Annuller**.

Konfigurer destinationsmappen for scannede dokumenter

Vælg en af følgende indstillinger til at konfigurere en destinationsmappe.

- [Indstilling 1: Konfigurer printeren til at gemme i en delt mappe eller en FTP-mappe](#)
- [Indstilling 2: Konfigurer printeren til at gemme i en personlig delt mappe](#)

Indstilling 1: Konfigurer printeren til at gemme i en delt mappe eller en FTP-mappe

Hvis du vil gemme scannede dokumenter til en delt standardmappe eller en FTP-mappe, skal du følge disse trin.

1. Hvis den ikke allerede er valgt, skal du vælge **Gem i delte mapper eller FTP-mapper**.
2. Klik på **Tilføj...** Dialogboksen **Tilføj sti til netværksmappe** åbnes.
3. I dialogboksen **Tilføj sti til netværksmappe** skal du vælge en af følgende indstillinger:
 - Mulighed et: **Gem i en personlig delt standardnetværksmappe**

The screenshot shows the HP web interface for configuring network map settings. The page title is "Opsætning af genvejsæt". The left sidebar contains navigation options like "Opsætning af e-mail", "Standardopbeholdninger", "Genvejsæt", "Scan til netværksmappe", "Standardopbeholdninger", "Genvejsæt", "Scan til USB-drev", "Standardopbeholdninger", "Genvejsæt", "Kontaktpersoner", "Hurtige opsætningsgüder til E-mail og Scan til netværksmappe", and "Opsætning af Dig, Sens, Software". The main content area is titled "Opsætning af genvejsæt" and has a sub-header "Tilføj sti til netværksmappe". There are two radio buttons: "Gem i en personlig delt standardnetværksmappe" (selected) and "Gem på en FTP-server". Under the selected option, there is a text input field for "UNC-mappesti:" with a dropdown arrow, and a "Brugerdefineret undermappe:" field with a plus sign. Below these is a checkbox for "Begræns adgang til undermappe for bruger". There is also a "Vis sti til mappe:" field and a "Vis opdatering" button. At the bottom, there are "OK" and "Annuller" buttons.

1. Hvis den ikke allerede er valgt, skal du vælge **Gem i en delt standardnetværksmappe**.
2. I feltet **UNC-mappesti** skal du angive en mappesti.

Mappestien kan enten være det fuldt kvalificerede domænenavn (FQDN) (f.eks. \servername.us.companyname.net\scans) eller IP-adressen til serveren (f.eks. \16.88.20.20\scans). Sørg for, at mappestien (f.eks. \scans) følger FQDN eller IP-adressen.

BEMÆRK: FQDN kan være mere pålideligt end IP-adressen. Hvis serveren henter sin IP-adresse via DHCP, kan IP-adressen blive ændret. Forbindelsen med en IP-adresse kan dog være hurtigere, fordi printeren ikke behøver at bruge DNS til at finde destinationsserveren.

3. Hvis du automatisk vil oprette en undermappe til scannede dokumenter i destinationsmappen, skal du vælge et format til undermappens navn fra listen **Brugerdefineret undermappe**.
Hvis du vil begrænse undermappens adgang til den bruger, der opretter scanningsjobbet, skal du vælge **Begræns adgang til undermappe for bruger**.
4. Hvis du vil se den fulde mappesti for scannede dokumenter, skal du klikke på **Vis opdatering**.

5. Fra listen **Godkendelsesindstillinger** skal du vælge en af følgende indstillinger:
 - Anvend brugeroplysningerne til at oprette forbindelse efter logon på kontrolpanelet
 - Brug altid disse adgangsoplysninger

 **BEMÆRK:** Hvis **Brug altid disse adgangsoplysninger** er valgt, skal der angives et brugernavn og en adgangskode i de tilsvarende felter.

6. I feltet **Windows-domæne** skal du skrive Windows-domænet.

 **BEMÆRK:** Hvis du vil finde Windows-domænet i Windows 7, skal du klikke på **Start**, klikke på **Kontrolpanel** og klikke på **System**.

Hvis du vil finde Windows-domænet i Windows 8, skal du klikke på **Søg**, angive **System** i søgefeltet og derefter klikke på **System**.

Domænet er angivet under **Computernavn, domæne og arbejdsgruppeindstillinger**.

 **BEMÆRK:** Hvis en delt mappe er indstillet til at kunne åbnes af alle, skal der angives værdier for et arbejdsgruppenavn (standardindstillingen er "Arbejdsgruppe"), et brugernavn og en adgangskode i de tilsvarende felter. Men hvis mappen findes under en bestemt brugers mapper og ikke er offentligt tilgængelig, skal den pågældende brugers brugernavn og adgangskode anvendes.

 **BEMÆRK:** Det kan være nødvendigt at angive en IP-adresse i stedet for et computernavn. Mange hjemmeroutere håndterer ikke computernavne korrekt, og der er ikke nogen DNS (Domain Name Server). I så fald er det bedst at angive en statisk IP-adresse på den delte computer til at afhjælpe problemet med, at DHCP tildeler en ny IP-adresse. På en normal hjemmerouter kan dette klares ved at angive en statisk IP-adresse, der findes på samme undernet, men uden for DHCP-adresseområdet.

7. Klik på **OK**.

- Mulighed to: **Gem på en FTP-server**

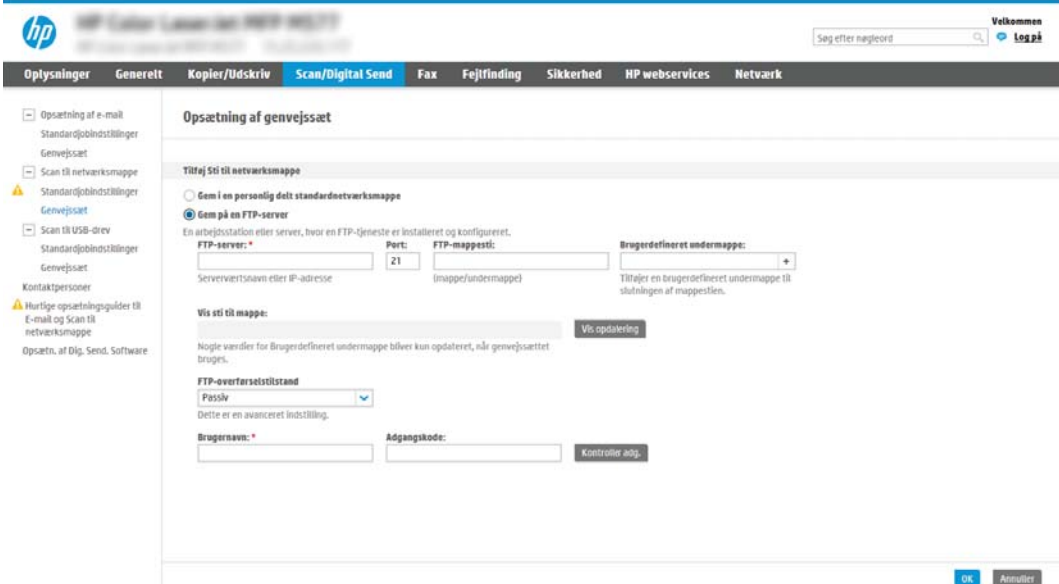

The screenshot shows the HP Control Panel interface for setting up a network shortcut. The 'Opsætning af genvejsæt' (Setup shortcuts) section is active. Under 'Tilføj Sti til netværksmappe' (Add path to network map), the 'Gem på en FTP-server' (Save on FTP server) option is selected. Below this, there are fields for 'FTP-server' (Server name or IP address), 'Port' (set to 21), 'FTP-mappe' (Map/Submap), and 'Brugedefineret undermappe' (User-defined submap). A 'Vis sti til mappe' (Show path to map) button is present. At the bottom, there are fields for 'Brugernavn' (Username) and 'Adgangskode' (Password), with a 'Kontroller adgang' (Check access) button. The interface includes a navigation menu on the left and a search bar at the top right.

 **BEMÆRK:** Hvis et FTP-sted findes uden for firewallen, skal der angives en proxyserver under netværksindstillingerne. Disse indstillinger findes under fanen **EWS-netværk** under indstillingerne for **Avanceret**.

1. Vælg **Gem på en FTP-server**.
2. I feltet **FTP-server** skal du skrive navnet på FTP-serveren eller IP-adressen.
3. I feltet **Port** skal du skrive portnummeret.

 **BEMÆRK:** I de fleste tilfælde er det ikke nødvendigt at ændre standardportnummeret.

4. Hvis du automatisk vil oprette en undermappe til scannede dokumenter i destinationsmappen, skal du vælge et format til undermappens navn fra listen **Brugerdefineret undermappe**.
5. Hvis du vil se den fulde mappesti for scannede dokumenter, skal du klikke på **Vis opdatering**.
6. Fra listen **FTP-overførselstilstand** skal du vælge en af følgende indstillinger:
 - **Passiv**
 - **Aktiv**
7. I feltet **Brugernavn** skal du skrive brugernavnet.
8. I feltet **Adgangskode** skal du skrive adgangskoden.
9. Klik på **Kontroller adgang** for at bekræfte, at der er adgang til destinationen.
10. Klik på **OK**.

Indstilling 2: Konfigurer printeren til at gemme i en personlig delt mappe

Hvis du vil gemme scannede dokumenter til en personlig delt mappe, skal du følge disse trin.

 **BEMÆRK:** Denne indstilling bruges i domænemiljøer, hvor administratoren konfigurerer en delt mappe for hver bruger. Hvis funktionen Gem i en personlig delt mappe er konfigureret, skal brugere logge på i printerens kontrolpanel ved hjælp af Windows-legitimationsoplysninger eller LDAP-godkendelse.

1. Vælg **Gem i en personlig delt mappe**.
2. I feltet **Hent enhedsbrugerens hjemmemappe vha. denne attribut** skal du skrive brugerens hjemmemappe i Microsoft Active Directory.

 **BEMÆRK:** Kontrollér, at brugeren ved, hvor på netværket denne mappe er placeret.

3. Hvis du vil tilføje en brugernavnsundermappe i slutningen af mappestien, skal du vælge **Opret undermappe baseret på brugernavn**.

Hvis du vil begrænse undermappens adgang til den bruger, der opretter scanningsjobbet, skal du vælge **Begræns adgang til undermappe for bruger**.

Vælg destinationsmappens tilladelser

Vælg en af følgende indstillinger til at konfigurere destinationsmappens tilladelser.

- [Indstilling 1: Konfiguration af læse- og skriveadgang](#)
- [Indstilling 2: Konfiguration af kun til skriveadgang](#)

Indstilling 1: Konfiguration af læse- og skriveadgang

Hvis du vil sende scannede dokumenter til en mappe, der er konfigureret til læse- og skriveadgang, skal du gennemføre følgende trin.

 **BEMÆRK:** **Send kun til mapper med læse- og skriveadgang** understøtter mappegodkendelse og jobmeddelelse.

1. Hvis den ikke allerede er valgt, skal du vælge **Send kun til mapper med læse- og skriveadgang**.
2. Hvis du vil kræve, at printeren skal bekræfte mappeadgang, inden et scanningsjob startes, skal du vælge **Kontrollér adgang til mappen før jobstart**.

 **BEMÆRK:** Scanningsjobs kan afsluttes hurtigere, hvis **Kontrollér adgang til mappen før jobstart** ikke er valgt, men hvis mappen ikke er tilgængelig, mislykkes scanningsjobbet.

3. Klik på **Næste**.

Indstilling 2: Konfiguration af kun til skriveadgang

Hvis du vil sende scannede dokumenter til en mappe, der er konfigureret kun til skriveadgang, skal du følge disse trin.

 **BEMÆRK:** **Tillad afsendelse til mapper kun med skriveadgang** understøtter ikke mappebekræftelse eller jobmeddelelse

 **BEMÆRK:** Hvis denne indstilling er valgt, kan printeren ikke danne filnavnet for scanningen. Det samme filnavn bliver sendt for alle scanninger.

Vælg et tidsrelateret filnavn eller suffiks for scanningens filnavn, så hver enkelt scanning gemmes som en entydig fil og ikke overskriver en tidligere fil. Dette filnavn bestemmes ud fra oplysningerne i dialogboksen Filindstillinger i guiden Genvejssæt.

1. Vælg **Tillad kun afsendelse til mapper med skriveadgang**.
2. Klik på **Næste**.

Tredje dialogboks: Meddelelsesindstillinger

Færdiggør meddelelsesindstillinger som følger.

▲ I dialogboksen **Meddelelsesindstillinger** skal du udføre en af følgende opgaver:

- Mulighed et: **Giv ikke besked**
 1. Vælg **Giv ikke besked**.
 2. Hvis du vil bede brugeren om at gennemgå deres meddelelsesindstillinger, skal du vælge **Påmind bruger inden jobstart** og derefter klikke på **Næste**.
- Mulighed to: **Meddel ved udført job**

1. Vælg **Meddel ved udført job**.
 2. Vælg leveringsmetoden for meddelelsen fra listen **Metode, der skal bruges til at levere beskeder**.
Hvis den valgte meddelelsesmetode er **E-mail**, skal du skrive e-mailadressen i feltet **E-mailadresse til beskeder**.
 3. Hvis du vil medtage et miniaturebillede af den første scannede side i meddelelsen, skal du vælge **Medtag miniaturebillede**.
 4. Hvis du vil bede brugeren om at gennemgå deres meddelelsesindstillinger, skal du vælge **Påmind bruger inden jobstart** og derefter klikke på **Næste**.
- Indstilling tre: **Meddel kun ved jobfejl**
 1. Vælg **Meddel kun ved jobfejl**.
 2. Vælg leveringsmetoden for meddelelsen fra listen **Metode, der skal bruges til at levere beskeder**.
Hvis den valgte meddelelsesmetode er **E-mail**, skal du skrive e-mailadressen i feltet **E-mailadresse til beskeder**.
 3. Hvis du vil medtage et miniaturebillede af den første scannede side i meddelelsen, skal du vælge **Medtag miniaturebillede**.
 4. Hvis du vil bede brugeren om at gennemgå deres meddelelsesindstillinger, skal du vælge **Påmind bruger inden jobstart** og derefter klikke på **Næste**.

Fjerde dialogboks: Scanningsindstillinger

Færdiggør scanningsindstillingerne som følger.

I dialogboksen **Scanningsindstillinger** skal du angive standardindstillingerne for scanning for genvejssættet og derefter klikke på **Næste**.

Scanningsindstillinger:

Funktion	Beskrivelse
Originalformat	Vælg sideformatet for originaldokumentet.
Originale sider	Vælg, om originaldokumentet er enkelt-sided eller dobbelt-sided.
Optimer tekst/billede	Vælg for at optimere udskriften for en bestemt type indhold.
Indholdsretning	Vælg den måde, som indholdet af originaldokumentet er placeret på siden på: Stående eller Liggende .
Baggrundsoprydning	Vælg en værdi for at fjerne utydelige billeder fra baggrunden eller for at fjerne en lys baggrundsfarve.
Mørkhed	Vælg en værdi for at justere mørkheden i filen.
Kontrast	Vælg en værdi for at justere kontrasten i filen.
Skarphed	Vælg en værdi for at justere skarpheden i filen.
Billedeksempl	Vælg, om det skal være påkrævet eller valgfrit at få vist en eksempelvisning af jobbet eller for at deaktivere en eksempelvisning.

Funktion	Beskrivelse
Beskæringsindstillinger	Vælg, om et job skal beskæres eller ej og typen af beskæringsindstilling.
Slet kanter	Vælg denne indstilling for at angive bredde af de kantmargener, der skal slettes, enten i tommer eller millimeter, for forsiden og bagsiden af et job.

Femte dialogboks: Filindstillinger

Færdiggør filindstillingerne som følger.

I dialogboksen **Filindstillinger** skal du angive standardfilindstillinger for genvejssættet og derefter klikke på **Næste**.

Filindstillinger:

Funktion	Beskrivelse
Filnavnpræfiks	Angiv det filnavnpræfiks, der bruges som standard for filer, der gemmes i en netværksmappe.
Filnavn	Standardfilnavnet for den fil, der skal gemmes. Vælg afkrydsningsfeltet Kan redigeres af bruger for at gøre denne indstilling redigerbar på printerens kontrolpanel.
Filnavnsuffiks	Angiv det filnavnsuffiks, der bruges som standard for filer, der gemmes i en netværksmappe.
Eksempelvisning af filnavn	Angiv et filnavn, og klik derefter på knappen Vis opdatering .
Filnummereringsformat	Vælg et filnavnformat til, når jobbet bliver opdelt i flere filer.
Tilføj nummerering, når jobbet kun omfatter én fil (eks. _1-1)	Vælg denne indstilling for at føje nummerering til et filnavn, når jobbet kun har én fil i stedet for flere.
Filtype	Vælg filformatet for den gemte fil. Vælg afkrydsningsfeltet Kan redigeres af bruger for at gøre denne indstilling redigerbar på printerens kontrolpanel.
Høj komprimering (mindre fil)	Vælg denne indstilling for at komprimere den scannede fil, hvilket reducerer filstørrelsen. Scanningen af en fil med høj komprimering kan dog tage længere tid end for en fil med normal komprimering.
PDF-kryptering	Hvis filtypen er PDF, krypterer denne indstilling output-PDF-filen. Som en del af krypteringen skal der angives en adgangskode. Denne adgangskode skal bruges til at åbne filen. Brugeren vil blive bedt om at angive en adgangskode inden scanning af job, hvis der ikke er blevet angivet en adgangskode inden tryk på start.
Opløsning	Angiv opløsningen af filen. Billeder med høj opløsning indeholder flere punkter pr. tomme (dpi), så de viser flere detaljer. Billeder med lav opløsning indeholder færre punkter pr. tomme og viser færre detaljer, men filstørrelsen er mindre.
Kvalitet og filstørrelse	Vælg kvaliteten af filen. Billeder af høj kvalitet kræver en større filstørrelse end billeder af lavere kvalitet, og de tager længere tid at sende.
Farve/sort	Angiv, om kopier skal udskrives i farve, sort og gråtone eller kun sort.
Udskriv ikke tomme sider	Hvis indstillingen Udskriv ikke tomme sider er aktiveret, vil tomme sider blive ignoreret.
Metadatafilformat	Brug rullelisten til at vælge filformat for metadataoplysninger.
Opret flere filer	Vælg denne indstilling for at scanne sider til separate filer baseret på et forudbestemt maksimalt antal sider pr. fil.

Sjette dialogboks: Oversigt

Se oversigten som følger.

I dialogboksen **Oversigt** skal du gennemgå dialogboksen **Oversigt** og derefter klikke på **Udfør**.

Trin 3: Afslut konfigurationen

Følg disse trin for at færdiggøre opsætningen af Scan til netværksmappe.

1. Klik på **Scan til netværksmappe** i venstre navigationsrude.
2. På siden **Opsætning af Scan til netværksmappe** skal du gennemgå de valgte indstillinger og derefter klikke på **Anvend** for at afslutte opsætningen.

Opsætning af Scan til USB-drev

Aktivér funktionen Scan til USB, der gør det muligt at scanne direkte til et USB-flashdrev.



- [Indledning](#)
- [Trin 1: Åbn HP's integrerede webserver \(EWS\)](#)
- [Trin 2: Aktivér Scan til USB-drev](#)
- [Trin 3: Konfigurer genvejsættene \(valgfrit\)](#)
- [Standardscanningsindstillinger for Scan til USB-drev](#)
- [Standardfilindstillinger for Opsætning af Gem på USB](#)

Indledning

Printeren indeholder en funktion, der gør det muligt at scanne et dokument og gemme det på et USB-flashdrev. Funktionen er ikke tilgængelig, før den er konfigureret via HP integreret webserver (EWS).

Trin 1: Åbn HP's integrerede webserver (EWS)

Åbn den integrerede webserver for at starte konfigurationen.

1. Fra startskærmen på printerens kontrolpanel skal du trykke på ikonet Oplysninger  og derefter trykke på ikonet Netværk  for at få vist IP-adressen eller værtsnavnet.
2. Åbn en browser, og indtast IP-adressen eller værtsnavnet i adressefeltet på nøjagtig samme måde, som det vises på printerens kontrolpanel. Tryk på tasten **Enter** på computertastaturet. Den integrerede webserver åbnes.

 **BEMÆRK:** Hvis webbrowsersen viser en meddelelse, som angiver, at adgangen til webstedet muligvis ikke er sikker, skal du vælge muligheden for at fortsætte til webstedet. Adgang til dette websted vil ikke beskadige computeren.

The screenshot shows the HP web interface for a printer. The main content area is titled 'Enhedsstatus' (Unit Status). It includes a section for 'Dvaletilstand til' (Ready to use) with 'Forbr. varer' (Consumables) showing four toner cartridges: Black (90%), Cyan (90%), Magenta (90%), and Yellow (90%). Below this are two imaging units: 'Fiksingsenhedsæt' (Fixing unit) and 'Dokumentfødesæt' (Document feeder), both at 100%. A note indicates the toner assembly is OK. A table titled 'Medier' (Media) shows the status of three paper trays: Bakke 1 (100 ark, Alle formater), Bakke 2 (550 ark, Letter 8.5x11), and Standardbakke (250 ark, Ikke gældende).

Trin 2: Aktivér Scan til USB-drev

Aktivér Scan til USB-drev ved hjælp af følgende trin.



1. Vælg fanen **Sikkerhed**.
2. Rul til **Hardwareporte**, og sørg for, at **Aktivér plug and play for værts-USB** er aktiveret.
3. Vælg fanen **Kopier/Udskriv** for MFP-modeller eller fanen **Print** for SFP-modeller.
4. Markér afkrydsningsfeltet **Enable Save to USB** (Aktivér Gem på USB).
5. Klik på **Anvend** nederst på siden.

BEMÆRK: De fleste enheder leveres med allerede installerede harddiske (HDD). I nogle tilfælde kan yderligere lagerenheder tilføjes via USB. Kontroller, om funktionen Gem på USB skal udvides til USB-drev og harddisk

Trin 3: Konfigurér genvejssettene (valgfrit)

Følg disse trin for at konfigurere genvejsset for Scan til USB-drev. Genvejsset er genvejsjob, som man kan få adgang til fra printerens startskærbillede eller i genvejssetprogrammet.

1. Klik på **Scan til USB-drev** i området **Genvejsset** i det venstre navigationspanel.
2. Vælg en af følgende muligheder:
 - Vælg et eksisterende genvejsset under Genvejssetprogrammet i tabellen.
ELLER
 - Klik på **Tilføj** for at starte guiden Genvejsset.
3. Hvis du valgte **Tilføj**, åbnes siden **Opsætning af genvejsset**. Angiv følgende oplysninger:

- **Genvejssætnavn:** Angiv en titel for det nye genvejssæt.
 - **Beskrivelse af genvejssæt:** Angiv en beskrivelse af genvejssættet.
 - **Startindstilling for genvejssæt:** Hvis du vil angive, hvordan genvejssættet starter, skal du klikke på enten **Åbn program, og tryk så på Start** eller **Start med det samme, når det vælges på startskærmen**.
4. Vælg en standardplacering, hvor scannede filer gemmes på USB-lagerenheder, der er sat i USB-porten på kontrolpanelet, og klik derefter på **Næste**. Indstillinger for standardplacering er:
- **Gem på roddestination på USB-lagerenheden.**
 - **Opret eller anbring i denne mappe på USB-lagerenhed** – Stien til mappen på USB-lagerenheden skal angives, når du bruger denne filplaceringsindstilling. Der skal bruges et backslash \ til at adskille navne på mappe\undermappe i stien.
5. Vælg en indstilling på rullelisten **Giv besked i følgende tilfælde:**, og klik derefter på **Næste**.
- Denne indstilling angiver, hvis, eller hvordan, brugere får besked, når et Gem til USB-genvejssætjob er fuldført eller mislykkes. Indstillingerne for **Giv besked i følgende tilfælde:** er:
- **Giv ikke besked**
 - **Meddel ved udført job**
 - **Meddel kun ved jobfejl**
6. Vælg **Scanningsindstillinger** for genvejssættet, og klik derefter på **Næste**.
-
-  **BEMÆRK:** Yderligere oplysninger om de tilgængelige scanningsindstillinger finder du under [Standardscanningsindstillinger for Scan til USB-drev på side 115](#)
-
7. Vælg **Filindstillinger** for genvejssættet, og klik derefter på **Næste**.
-
-  **BEMÆRK:** Yderligere oplysninger om de tilgængelige filindstillinger finder du under [Standardscanningsindstillinger for Scan til USB-drev på side 115](#)
-
8. Gennemgå oversigten over indstillinger, og klik derefter på **Udfør** for at gemme genvejssættet, eller klik på **Forrige** for at redigere indstillingerne.

Standardscanningsindstillinger for Scan til USB-drev

Se standardindstillingerne i følgende tabel.

Tabel 6-1 Scanningsindstillinger for Scan til USB-drev:

Funktion	Beskrivelse
Originalformat	Vælg sideformatet for originaldokumentet.
Originale sider	Vælg, om originaldokumentet er enkelt-sidedt eller dobbelt-sidedt.
Optimer tekst/billede	Vælg for at optimere udskriften for en bestemt type indhold.
Indholdsretning	Vælg den måde, som indholdet af originaldokumentet er placeret på siden på: Stående eller Liggende .
Baggrundsoprydning	Vælg en værdi for at fjerne utydelige billeder fra baggrunden eller for at fjerne en lys baggrundsfarve.
Mørkhed	Vælg en værdi for at justere mørkheden i filen.
Kontrast	Vælg en værdi for at justere kontrasten i filen.

Table 6-1 Scanningsindstillinger for Scan til USB-drev: (fortsat)

Funktion	Beskrivelse
Skarphed	Vælg en værdi for at justere skarpheden i filen.
Billedeksempel	Vælg, om det skal være påkrævet eller valgfrit at få vist en eksempelvisning af jobbet eller for at deaktivere en eksempelvisning.
Beskæringsindstillinger	Vælg, om et job skal beskæres eller ej og typen af beskæringsindstilling.
Slet kanter	Vælg denne indstilling for at angive bredde af de kantmargener, der skal slettes, enten i tommer eller millimeter, for forsiden og bagsiden af et job.

Standardfilindstillinger for Opsætning af Gem på USB

Se standardindstillingerne i følgende tabel.

Table 6-2 Filindstillinger til Opsætning af Gem på USB:

Navn på indstilling	Beskrivelse
Filnavnpræfiks	Angiv det filnavnpræfiks, der bruges som standard for filer, der gemmes i en netværksmappe.
Filnavn	Standardfilnavnet for den fil, der skal gemmes. Vælg afkrydsningsfeltet Kan redigeres af bruger for at gøre denne indstilling redigerbar på printerens kontrolpanel.
Filnavnsuffiks	Angiv det filnavnsuffiks, der bruges som standard for filer, der gemmes i en netværksmappe. Identisk standard for filnavnsuffiks [filename]_YYYYMMDDT
Eksempelvisning af filnavn	Angiv et filnavn, og klik derefter på knappen Vis opdatering .
Filnummereringsformat	Vælg et filnavnformat til, når jobbet bliver opdelt i flere filer.
Tilføj nummerering, når jobbet kun omfatter én fil (eks. _1-1)	Vælg denne indstilling for at føje nummerering til et filnavn, når jobbet kun har én fil i stedet for flere.
Filtype	Vælg filformatet for den gemte fil. Vælg afkrydsningsfeltet Kan redigeres af bruger for at gøre denne indstilling redigerbar på printerens kontrolpanel.
Høj komprimering (mindre fil)	Vælg denne indstilling for at komprimere den scannede fil, hvilket reducerer filstørrelsen. Scanningen af en fil med høj komprimering kan dog tage længere tid end for en fil med normal komprimering.
PDF-kryptering	Hvis filtypen er PDF, krypterer denne indstilling output-PDF-filen. Som en del af krypteringen skal der angives en adgangskode. Denne adgangskode skal bruges til at åbne filen. Brugeren vil blive bedt om at angive en adgangskode inden scanning af job, hvis der ikke er blevet angivet en adgangskode inden tryk på start.
Opløsning	Angiv opløsningen af filen. Billeder med høj opløsning indeholder flere punkter pr. tomme (dpi), så de viser flere detaljer. Billeder med lav opløsning indeholder færre punkter pr. tomme og viser færre detaljer, men filstørrelsen er mindre.
Kvalitet og filstørrelse	Vælg kvaliteten af filen. Billeder af høj kvalitet kræver en større filstørrelse end billeder af lavere kvalitet, og de tager længere tid at sende.
Farve/sort	Angiv, om kopier skal udskrives i farve, sort og gråtone eller kun sort.

Table 6-2 Filindstillinger til Opsætning af Gem på USB: (fortsat)

Navn på indstilling	Beskrivelse
Udskriv ikke tomme sider	Hvis indstillingen Udskriv ikke tomme sider er aktiveret, vil tomme sider blive ignoreret.
Opret flere filer	Vælg denne indstilling for at scanne sider til separate filer baseret på et forudbestemt maksimalt antal sider pr. fil.

Scan til joblagring

Scan et dokument og gem det i en joblagringsmappe på printeren.

- [Indledning](#)
- [Scan til joblagring på printeren](#)
- [Udskriv fra joblagring på printeren](#)



BEMÆRK: Scannede job kan lagres i Joblagring og kræver, at der føjes yderligere lager i form af en harddisk til ECB (Engine Control Board).

Indledning

Printeren indeholder en funktion, der gør det muligt at scanne et dokument og gemme det i en mappe i en joblagringsmappe på printeren. Du kan hente dokumentet fra printeren og udskrive det, når det er nødvendigt.



BEMÆRK: Før du kan scanne til et lagringsmappe på printeren, skal printeradministratoren eller IT-afdelingen bruge HP's integrerede webserver til at aktivere funktionen og konfigurere indstillingerne.

Scan til joblagring på printeren

Brug denne fremgangsmåde til at scanne et dokument og gemme det til en joblagermappe på printeren, så du til enhver tid kan udskrive kopier.

1. Placer dokumentet med forsiden nedad på scannerpladen, eller læg det med forsiden opad i dokumentføderen, og juster papirstyrene til størrelsen på dokumentet.
2. Fra startskærbilledet på printerens kontrolpanel skal du navigere til programmet [Scan](#), vælge ikonet [Scan](#) og derefter vælge [Scan til Joblagring](#).





BEMÆRK: Hvis du bliver bedt om det, skal du angive dit brugernavn og din adgangskode.

3. Vælg det standardlagringsmappenavn, der vises under [Mappe](#).



BEMÆRK: Hvis printeradministratoren har konfigureret indstillingen, kan du oprette en ny mappe. Følg disse trin for at oprette en ny mappe:

- a. Vælg ikonet [Ny mappe](#) .
 - b. Vælg feltet [Ny mappe](#), skriv mappenavnet, og vælg derefter [OK](#).
4. Kontrollér, at du har valgt den korrekte mappe.
 5. Tryk på tekstfeltet [Jobnavn](#) for at åbne et tastatur på den berøringsfølsomme skærm, indtast navnet på filen, og vælg derefter knappen [Enter](#) .
 6. Hvis du vil gøre jobbet privat, skal du vælge knappen [PIN-kode](#) , angive en firecifret PIN-kode i feltet [PIN-kode](#) og derefter lukke tastaturet på den berøringsfølsomme skærm.
 7. Hvis du vil konfigurere indstillinger som [Sider](#) og [Indholdsretning](#), skal du vælge [Indstillinger](#) i nederste venstre hjørne og derefter vælge indstillingerne i menuerne [Indstillinger](#). Vælg [Udført](#) for de enkelte indstillinger, hvis du bliver bedt om.
 8. Valgfri forhåndsvisning: Tryk på højre rude på skærmen for at få vist dokumentet. Du kan bruge knapperne [Udvid](#) og [Skjul](#) på venstre side af forhåndsvisningsskærmen for at udvide og skjule eksempelskærmen.

Knappen Udvid



Knappen Skjul



Brug knapperne på højre side af skærmen for at justere indstillingerne for eksempel og for at omarrangere, rotere, indsætte eller fjerne sider.



Skift mellem visning af to sider og miniaturevisning. Der er flere indstillinger tilgængelige i miniaturevisning end ved visning af to sider.



Zoom ind eller ud på den valgte side.

BEMÆRK: Vælg kun én side ad gangen for at bruge disse knapper.



Drej siden 180 grader.

BEMÆRK: Denne knap er kun tilgængelig i miniaturevisning.



Slet de valgte sider.

BEMÆRK: Denne knap er kun tilgængelig i miniaturevisning.



Omarranger dokumentets sider. Vælg en eller flere sider, og flyt dem til venstre eller højre.

BEMÆRK: Disse knapper er kun tilgængelige i miniaturevisning.



Føj en side til dokumentet. Printerens beder dig om at scanne flere sider.



Ryd ændringer i eksempel, og start forfra.

9. Når dokumentet er klar, skal du vælge **Gem** for at gemme filen i lagringsmappen.

Udskriv fra joblagring på printeren

Brug denne fremgangsmåde til at udskrive et scannet dokument, der er i en joblagringsmappe på printeren.

1. Fra startskærbilledet på printerens kontrolpanel skal du navigere til programmet **Udskriv**, vælge ikonet **Udskriv** og derefter vælge **Udskriv fra joblagring**.
2. Under **Lagret job, der skal udskrives** skal du vælge **Vælg**, derefter vælge den mappe, hvor dokumentet er gemt, vælge dokumentet og til sidst vælge **Udført**.
3. Hvis dokumentet er privat, skal du indtaste den firecifrede PIN-kode i feltet **Adgangskode** og derefter vælge **OK**.
4. Hvis du vil justere antallet af kopier, skal du trykke på feltet til venstre for knappen **Udskriv** og derefter vælge antallet af kopier på det tastatur, der åbnes. Vælg knappen **Luk**  for at lukke tastaturet.
5. Vælg **Udskriv** for at udskrive dokumentet.

Scan til et USB-drev

Scan et dokument direkte til et USB-drev.

- [Indledning](#)
- [Scan til et USB-drev](#)

Indledning

Printeren kan scanne en fil og gemme den på et USB-flashdrev.

Scan til et USB-drev

Følg disse trin for at scanne et dokument direkte til et USB-drev.

 **BEMÆRK:** Du skal muligvis logge på printerens kontrolpanel for at kunne anvende denne funktion.

1. Placer dokumentet med forsiden nedad på scannerglaspladen, eller læg det med forsiden opad i dokumentføderen, og juster papirstyrene til størrelsen på dokumentet.
2. Sæt USB-drevet i USB-porten tæt ved printerens kontrolpanel.
3. Fra startskærbilledet på printerens kontrolpanel skal du navigere til programmet [Scan](#), vælge ikonet [Scan](#) og derefter vælge [Scan til USB-drev](#).
4. Vælg USB-drevet under [Destination](#), og vælg derefter lagringsplacering (enten roden på USB-drevet eller en eksisterende mappe).
5. Vælg tekstfeltet [Fil](#) for at åbne et tastatur på den berøringfølsomme skærm, indtast navnet på filen, og vælg derefter knappen [Enter](#) .
6. Hvis du vil konfigurere indstillinger som [Filtype og opløsning](#), [Originalsider](#) og [Indholdsretning](#), skal du vælge [Indstillinger](#) i nederste venstre hjørne og derefter vælge indstillingerne i menuerne [Indstillinger](#). Vælg [udført](#), hvis du bliver bedt om det.
7. Valgfri forhåndsvisning: Tryk på højre rude på skærmen for at få vist dokumentet. Du kan bruge knapperne [Udvid](#) og [Skjul](#) på venstre side af forhåndsvisningsskærmen for at udvide og skjule eksempelskærmen.

Knappen [Udvid](#)



Knappen [Skjul](#)



Brug knapperne på højre side af skærmen for at justere indstillingerne for eksempel og for at omarrangere, rotere, indsætte eller fjerne sider.



Skift mellem visning af to sider og miniaturrevisning. Der er flere indstillinger tilgængelige i miniaturrevisning end ved visning af to sider.



Zoom ind eller ud på den valgte side.

BEMÆRK: Vælg kun én side ad gangen for at bruge disse knapper.



Drej siden 180 grader.

BEMÆRK: Denne knap er kun tilgængelig i miniaturrevisning.



Slet de valgte sider.

BEMÆRK: Denne knap er kun tilgængelig i miniaturrevisning.



Omarranger dokumentets sider. Vælg en eller flere sider, og flyt dem til venstre eller højre.

BEMÆRK: Disse knapper er kun tilgængelige i miniaturrevisning.



Føj en side til dokumentet. Printerens beder dig om at scanne flere sider.



Ryd ændringer i eksempel, og start forfra.

8. Når dokumentet er klar, skal du vælge **Gem** for at gemme filen på USB-drevet.

Brug HP JetAdvantage-erhvervsløsninger

HP JetAdvantage-løsninger er workflow- og udskriftsløsninger, der er brugervenlige, og både netværks- og cloud-baserede. HP JetAdvantage-løsninger er udviklet til at hjælpe virksomheder af alle typer, herunder sundhedssektoren, regnskabstjenester, produktion og den offentlige sektor, med at administrere en række printere og scannere.

HP JetAdvantage-løsninger omfatter:

- HP JetAdvantage-sikkerhedsløsninger
- HP JetAdvantage-administrationsløsninger
- Løsninger til HP JetAdvantage-workflow
- Mobile til HP JetAdvantage-udskrivningsløsninger

Yderligere oplysninger om HP JetAdvantage-erhvervsworkflow og -udskrivningsløsninger, finder du her www.hp.com/go/PrintSolutions.

Yderligere scanningsopgaver

Find oplysninger på nettet for at udføre almindelige scanningsopgaver.

Gå til www.hp.com/support/ljE72425MFP.

Der er instruktioner til udførelse af specifikke scanningsopgaver, f.eks. følgende:

- Kopiér eller scan sider fra bøger eller andre indbundne dokumenter
- Send et scannet dokument til en mappe i printerens hukommelse
- Kopiér eller scan begge sider af et id-kort
- Kopiér eller scan et dokument til brochureformat

7 Fax

Konfigurer faxfunktionerne, og send og modtag faxer via printeren.

- [Opsætning af fax](#)
- [Ændring af faxkonfigurationer](#)
- [Afsendelse af en fax](#)
- [Yderligere faxopgaver](#)

Du kan få videoassistance her: www.hp.com/videos/A3.

Følgende oplysninger er korrekte på udgivelsestidspunktet. Se www.hp.com/support/ljE72425MFP, hvis du ønsker aktuelle oplysninger.

Yderligere oplysninger:

HP's komplette hjælp til printeren omfatter følgende oplysninger:

- Installation og konfiguration
- At lære mere om og bruge produktet
- Løs problemer
- Download software- og firmwareopdateringer
- Deltag i supportfora
- Find garantioplysninger og lovgivningsmæssige oplysninger

Opsætning af fax

Konfigurer faxfunktionerne på printeren.

- [Indledning](#)
- [Opsætning af fax ved hjælp af printerens kontrolpanel](#)

Indledning

Disse oplysninger gælder for fax- og Flow-modeller eller andre printere, når der er installeret valgfrit analogt faxekstraudstyr. Før du fortsætter, skal du tilslutte printeren til en telefonlinje (til analog fax) eller til en faxtjeneste på internettet eller et netværk.

Opsætning af fax ved hjælp af printerens kontrolpanel

Konfigurer faxfunktionerne ved hjælp af kontrolpanelet.

1. På startskærbilledet på printerens kontrolpanel skal du navigere til programmet [Indstillinger](#) og derefter vælge ikonet [Indstillinger](#).
2. Åbn følgende menuer:
 - [Fax](#)
 - [Opsætning af internt faxmodem](#)



BEMÆRK: Hvis menuen [Opsætning af internt faxmodem](#) ikke vises på menulisten, kan LAN- eller internetfax være aktiveret. Når LAN- eller internetfax er aktiveret, slås det analoge faxtilbehør fra, og menuen [Opsætning af internt faxmodem](#) vises ikke. Der kan kun være aktiveret én faxfunktion ad gangen, enten LAN-fax, analog fax eller internetfax. Hvis du vil bruge analog fax, når LAN-fax er aktiveret, kan du bruge HP's integrerede webserver til at deaktivere LAN-fax.

3. Vælg placering på listen i højre side af skærbilledet, og vælg derefter [Næste](#).
4. Tryk på tekstfeltet [Firmanavn](#), og brug tastaturet til at indtaste firmanavn.
5. Tryk på tekstfeltet [Faxnummer](#), og brug tastaturet til at indtaste afsenderens faxnummer. Vælg [Næste](#).
6. Kontrollér, at indstillingerne for dato og klokkeslæt er korrekte. Foretag ændringer efter behov, og vælg derefter [Næste](#).
7. Hvis der kræves et opkaldspræfiks til afsendelse af faxer, skal du trykke på tekstfeltet [Opkaldspræfiks](#) og bruge tastaturet til at indtaste nummeret.
8. Gennemse oplysningerne i venstre rude, og vælg derefter [Udfør](#) for at gennemføre faxopsætningen.

Ændring af faxkonfigurationer

Ændr eller opdater faxindstillingerne.

- [Opkaldsindstillinger for fax](#)
- [Generelle indstillinger for faxafsendelse](#)
- [Indstillinger for faxmodtagelse](#)



BEMÆRK: De indstillinger, der er konfigureret ved hjælp af kontrolpanelet, tilsidesætter alle indstillinger, der er foretaget i HP's integrerede webserver.

Opkaldsindstillinger for fax

Følg disse trin for at ændre faxens opkaldsindstillinger.

1. På startskærbilledet på printerens kontrolpanel skal du navigere til programmet [Indstillinger](#) og derefter vælge ikonet [Indstillinger](#).
2. Åbn følgende menuer:
 - [Fax](#)
 - [Faxafsendelsesindstillinger](#)
 - [Opkaldsindstillinger for fax](#)

Konfigurer en eller flere af følgende indstillinger, og vælg derefter [Udført](#):

Menupunkt	Beskrivelse
Ring op igen ved fejl	Funktionen Ring op igen ved fejl angiver det antal gange, der vil blive ringet op til et faxnummer, når der opstår en fejl under en faxoverførsel.
Ring op igen ved intet svar	Med indstillingen Ring igen ved intet svar vælges antallet af gange, faxtilbehøret ringer op igen, hvis det opkaldte nummer ikke svarer. Antallet af genopkald er enten 0 til 1 (brugt i USA) eller 0 til 2 afhængigt af indstillingen land/område. Intervallet mellem gentagne forsøg angives via indstillingen Genopkaldsinterval.
Ring op igen ved optaget	Indstillingen Ring igen ved optaget vælger antallet af gange (0 til 9), faxtilbehøret skal ringe op til et nummer igen, hvis det er optaget. Intervallet mellem gentagne forsøg angives via indstillingen Genopkaldsinterval.
Genopkaldsinterval	Med indstillingen Genopkaldsinterval vælges antal minutter mellem genopkald, hvis nummeret, der ringes op til, er optaget eller ikke svarer, eller hvis der opstår en fejl. BEMÆRK: Du kan komme ud for, at der vises en meddelelse om genopkald på kontrolpanelet, når både indstillingen Ring igen ved optaget og Ring igen ved intet svar er sat til Fra. Det sker, hvis faxtilbehøret ringer et nummer op, opnår forbindelse, og forbindelsen derefter afbrydes. Resultatet af denne fejltilstand er, at faxtilbehøret udfører tre automatiske forsøg på genopkald uanset indstillingerne for genopkald. Under dette genopkaldsforsøg vises en meddelelse på kontrolpanelet, der angiver, at et genopkaldsforsøg er i gang.

Menupunkt	Beskrivelse
Faxafsendeshastighed	Med indstillingen Faxafsendeshastighed angives modemets bithastighed (målt i bit pr. sekund) for det analoge faxmodem ved afsendelse af en fax. <ul style="list-style-type: none"> • Hurtig (v.34 – 33.6 k) • Mellem (v.17 – 14.4 k) • Langsom (v.29 – 9.6 k)
Lydstyrke for linjeovervågning	Brug indstillingen Lydstyrke for linjeovervågning til at kontrollere printerens opkaldslydstyrke, når du afsender faxer.
Opkaldstilstand	Indstillingen for Opkaldstilstand angiver den anvendte opkaldstilstand: Enten tone (trykknaptelefoner) eller puls (drejeskivetelefoner).
Opkaldspræfiks	Indstillingen Opkaldspræfiks gør det muligt at indtaste et præfiksnummer (f.eks. "9" for at få adgang til en ekstern linje) under opkald. Præfiksnummeret føjes automatisk til alle telefonnumre, der kaldes op til.
Registrer opkaldstone	Med indstillingen Registrer opkaldstone angives det, om faxmaskinen skal kontrollere, om der er en klartone, før en fax afsendes.

Generelle indstillinger for faxafsendelse

Følg disse trin for at ændre indstillingerne for faxafsendelse.

1. På startskærbilledet på printerens kontrolpanel skal du navigere til programmet [Indstillinger](#) og derefter vælge ikonet [Indstillinger](#).
2. Åbn følgende menuer:
 - [Fax](#)
 - [Faxafsendelsesindstillinger](#)
 - [Generelle indstillinger for faxafsendelse](#)

Konfigurer en eller flere af følgende indstillinger, og vælg derefter [Udført](#):

Menupunkt	Beskrivelse
Bekræftelse af faxnummer	Hvis funktionen Bekræftelse af faxnummer er aktiveret, skal faxnummeret indtastes to gange for at sikre, at det blev indtastet korrekt. Denne funktion er som standard slået fra.
Afsendelse af pc-fax	Brug funktionen Afsendelse af pc-fax til at sende faxer fra en computer. Denne funktion er aktiveret som standard.

Menupunkt	Beskrivelse
Fejlkorrektionstilstand	<p>Normalt overvåger faxtilbehøret signalerne på telefonlinjen, mens den sender eller modtager en fax. Hvis faxtilbehøret registrerer en fejl under transmissionen, og indstillingen Fejlkorrektionstilstand er aktiveret, kan faxtilbehøret anmode om, at den fejlbehæftede del af faxen sendes igen.</p> <p>Funktionen Fejlkorrektionstilstand er som standard aktiveret. Du bør kun slå den fra, hvis du har problemer med at sende eller modtage en fax, samt hvis du er villig til at acceptere fejl i overførslen og en sandsynlig forringelse af billedkvaliteten. Det kan være praktisk at slå indstillingen fra, når du forsøger at sende en fax til udlandet eller modtage en fax fra udlandet, eller hvis du bruger en telefonforbindelse over satellit.</p> <p>BEMÆRK: Visse VoIP-udbydere anbefaler at deaktivere indstillingen Fejlkorrektionstilstand. Men dette er normalt ikke nødvendigt.</p>
Faxhoved	Brug funktionen Faxhoved til at bestemme, om overskriften vedhæftes i toppen og indholdet flyttes nedad, eller om overskriften overlapper den forrige overskrift.

Indstillinger for faxmodtagelse

Følg disse trin for at ændre faxens modtagelsesindstillinger.

1. På startskærbilledet på printerens kontrolpanel skal du navigere til programmet [Indstillinger](#) og derefter vælge ikonet [Indstillinger](#).
2. Åbn følgende menuer:
 - [Fax](#)
 - [Faxmodtagelse - indstillinger](#)
 - [Opsætning af faxmodtagelse](#)



Konfigurer en eller flere af følgende indstillinger, og vælg derefter [Udført](#):

Menupunkt	Beskrivelse
Modtagetilstand	<p>Indstillingen Modtagefunktion bestemmer, hvordan faxtilbehøret modtager faxjob. Vælg en af følgende muligheder:</p> <ul style="list-style-type: none"> • Automatisk • TAM • Fax/tlf. • Manuelt
Ring før svar	<p>Indstillingen Ring før svar afgør antallet af gange, telefonen ringer, inden opkaldet besvares af faxtilbehøret.</p> <p>BEMÆRK: Standardområdet for tilgængelige indstillinger for Ring før svar er specifikt for land/område. Området for Ring før svar afhænger af landet/området.</p> <p>Hvis du oplever problemer med, at faxtilbehøret besvarer opkald, og indstillingen Ring før svar er 1, kan du prøve at øge den til 2.</p>
Lydstyrke for ringetone	Indstillingen for Ringevolumen giver dig mulighed for at justere ringetoneens lydstyrke.

Menupunkt	Beskrivelse
Faxmodtagelseshastighed	Tryk på rullemenuen Faxmodtagelseshastighed , og vælg én af følgende indstillinger: <ul style="list-style-type: none"> • Hurtig (v.34 – 33.6 k) • Mellem (v.17 – 14.4 k) • Langsom (v.29 – 9.6 k)
Lokalnummer	Denne indstilling gør det muligt at bruge en separat telefon sammen med faxfunktionerne.
Tillad genudskrivning	Denne indstilling giver dig mulighed for at genudskrive modtagne faxer.
Modtag til pc	Denne indstilling giver dig mulighed at modtage faxer direkte på computeren.
Fax-polling	Denne indstilling giver dig mulighed for at aktivere eller deaktivere faxens polling-funktion.
Fax-/telefonringetid	Indstillingen afgør antallet af gange, som telefonen ringer, inden fax-/telefonindstillingen starter.

Afsendelse af en fax

Følg disse trin for at sende en fax fra printeren.

1. Placer dokumentet med forsiden nedad på scannerpladen, eller læg det med forsiden opad i dokumentføderen, og juster papirstyrene til størrelsen på dokumentet.
2. På startskærbilledet på printerens kontrolpanel skal du navigere til programmet [Fax](#) og derefter vælge ikonet [Fax](#). Du kan blive bedt om at indtaste et brugernavn og en adgangskode.
3. Angiv modtagerne ved at bruge en af følgende metoder:
 - ▲ Tryk på tekstfeltet [Faxmodtagere](#), og brug derefter tastaturet til at indtaste faxnummeret. Hvis du vil sende til flere faxnumre, skal du adskille numrene med semikolon eller vælge knappen Enter  på tastaturet på den berøringsfølsomme skærm, hver gang du har indtastet et nummer.
 - a. Vælg knappen [Kontakter](#)  ud for feltet [Faxmodtagere](#) for at åbne skærbilledet [Kontakter](#).
 - b. Vælg den relevante kontaktliste.
 - c. Vælg et eller flere navne på listen med kontaktpersoner for at føje navnet til modtagerlisten, og vælg derefter [Tilføj](#).
4. Hvis du vil indlæse et genvejssæt, skal du vælge [Indlæs](#), vælge genvejssættet og derefter vælge [Indlæs](#) på listen [Genvejssæt](#).



BEMÆRK: [Genvejssæt](#) er foruddefinerede indstillinger for forskellige typer udskrifter, f.eks. [Tekst](#), [Fotografi](#) og [Høj kvalitet](#). Du kan vælge et genvejssæt for at få vist beskrivelsen.

5. Hvis du vil konfigurere indstillinger som [Opløsning](#), [Sider](#) og [Indholdsretning](#), skal du vælge [Indstillinger](#) i nederste venstre hjørne og derefter vælge indstillingerne i menuerne [Indstillinger](#). Vælg [udført](#), hvis du bliver bedt om det.
6. Valgfri forhåndsvisning: Tryk på højre rude på skærmen for at få vist dokumentet. Du kan bruge knapperne [Udvid](#) og [Skjul](#) på venstre side af forhåndsvisningsskærmen for at udvide og skjule eksempelskærmen.

Knappen Udvid



Knappen Skjul



Brug knapperne på højre side af skærmen for at justere indstillingerne for eksempel og for at omarrangere, rotere, indsætte eller fjerne sider.



Skift mellem visning af to sider og miniaturevisning. Der er flere indstillinger tilgængelige i miniaturevisning end ved visning af to sider.



Zoom ind eller ud på den valgte side.

BEMÆRK: Vælg kun én side ad gangen for at bruge disse knapper.



Drej siden 180 grader.

BEMÆRK: Denne knap er kun tilgængelig i miniaturevisning.



Slet de valgte sider.

BEMÆRK: Denne knap er kun tilgængelig i miniaturevisning.



Omarranger dokumentets sider. Vælg en eller flere sider, og flyt dem til venstre eller højre.

BEMÆRK: Disse knapper er kun tilgængelige i miniaturevisning.



Føj en side til dokumentet. Printerens beder dig om at scanne flere sider.



Ryd ændringer i eksempel, og start forfra.

7. Når dokumentet er klar, skal du vælge [Send](#) for at sende faxen.

Yderligere faxopgaver

Find oplysninger på nettet for at udføre almindelige faxopgaver.

Gå til www.hp.com/support/ljE72425MFP.

Instruktioner til udførelse af faxopgaver er tilgængelige, f.eks. følgende:

- Opret og administrer hurtigopkaldslisterne for fax
- Opsæt faktureringskoder
- Brug en faxudskrivningsplan
- Bloker indgående faxer
- Faxarkivering og -videresendelse

8 Administrer printeren

Brug administrationsværktøjer, konfigurer sikkerhed og energibesparelse og administrer firmwareopdateringer til printeren.

- [Avanceret konfiguration med HP's integrerede webserver \(EWS\)](#)
- [Konfiguration af IP-netværksindstillinger](#)
- [Printersikkerhedsfunktioner](#)
- [Energibesparende indstillinger](#)
- [HP Web Jetadmin](#)
- [Software- og firmwareopdateringer](#)

Du kan få videoassistance her: www.hp.com/videos/A3.

Følgende oplysninger er korrekte på udgivelsestidspunktet. Se www.hp.com/support/ljE72425MFP, hvis du ønsker aktuelle oplysninger.

Yderligere oplysninger:

HP's komplette hjælp til printeren omfatter følgende oplysninger:

- Installation og konfiguration
- At lære mere om og bruge produktet
- Løs problemer
- Download software- og firmwareopdateringer
- Deltag i supportfora
- Find garantioplysninger og lovgivningsmæssige oplysninger

Avanceret konfiguration med HP's integrerede webserver (EWS)

Brug HP's integrerede webserver til at administrere avancerede udskrivningsfunktioner.

- [Indledning](#)
- [Sådan åbnes HP's integrerede webserver \(EWS\)](#)
- [Funktioner for HP's integrerede webserver](#)

Indledning

HP's integrerede webserver giver dig mulighed for at administrere udskriftsfunktioner fra en computer i stedet for fra printerens kontrolpanel.

- Få vist oplysninger om printerstatus
- Bestem den resterende levetid for alle forbrugsvarer, og bestil nye.
- Få vist og redigere bakkekonfigurationer
- Få vist og rediger menukonfigurationen for printerens kontrolpanel
- Få vist og udskrive interne sider
- Få besked om hændelser for printer og forbrugsvarer
- Få vist og ændre netværkskonfigurationen

HP's integrerede webserver fungerer, hvis printeren er tilsluttet et IP-baseret netværk. HP's integrerede webserver understøtter ikke IPX-baserede printertilslutninger. Internetadgang er ikke nødvendig for at åbne og bruge HP's integrerede webserver.



Når printeren er sluttet til netværket, er HP's integrerede webserver automatisk tilgængelig.



BEMÆRK: HP's integrerede webserver er ikke tilgængelig uden for netværkets firewall.

Sådan åbnes HP's integrerede webserver (EWS)

Følg disse trin for at åbne EWS.

1. Fra startskærbilledet på printerens kontrolpanel skal du vælge ikonet Oplysninger  og derefter vælge ikonet Netværk  for at få vist IP-adressen eller værtsnavnet.
2. Åbn en browser, og indtast IP-adressen eller værtsnavnet i adressefeltet på nøjagtig samme måde, som det vises på printerens kontrolpanel. Tryk på tasten **Enter** på computertastaturet. Den integrerede webserver åbnes.



BEMÆRK: Hvis webbrowsersen viser en meddelelse, som angiver, at adgangen til webstedet muligvis ikke er sikker, skal du vælge muligheden for at fortsætte til webstedet. Adgang til dette websted vil ikke beskadige computeren.

Browseren skal opfylde følgende krav for at kunne bruge HP's integrerede webserver:

Windows® 7

- Internet Explorer (version 8.x eller nyere)
- Google Chrome (version 34.x eller nyere)
- Firefox (version 20.x eller nyere)

Windows® 8 eller nyere

- Internet Explorer (version 9.x eller nyere)
- Google Chrome (version 34.x eller nyere)
- Firefox (version 20.x eller nyere)

macOS

- Safari (version 5.x eller nyere)
- Google Chrome (version 34.x eller nyere)

Linux

- Google Chrome (version 34.x eller nyere)
- Firefox (version 20.x eller nyere)

Funktioner for HP's integrerede webserver

Få oplysninger om de tilgængelige funktioner i HP integreret webserver (EWS) på hver fane.

- [Fanen Oplysninger](#)
- [Fanen Generelt](#)
- [Fanen Kopier/udskriv](#)
- [Fanen Scan/Digital Send](#)
- [Fanen Fax](#)
- [Fanen Forbrugsvarer](#)
- [Fanen Fejlfinding](#)
- [Fanen Sikkerhed](#)
- [Fanen HP Web Services \(HP-webtjenester\)](#)
- [Fanen Netværk](#)
- [Listen over Andre links](#)

Fanen Oplysninger

Se tabellen for indstillingerne i fanen **Oplysninger**.

Tabel 8-1 Fanen Oplysninger på HP's integrerede webserver

Menu	Beskrivelse
Enhedsstatus	Viser printerstatus og den forventede resterende levetid for HP-forbrugsvarer. På siden vises også den type og det format af papir, der er angivet for hver bakke. Hvis du vil ændre standardindstillingerne, skal du klikke på linket Skift indstillinger .
Konfigurationsside	Viser de oplysninger, der findes på konfigurationssiden.
Statusside for forbrugsvarer	Viser status for printerens forbrugsvarer.
Hændelseslogside	Viser en liste over alle printerhændelser og -fejl. Brug linket HP Instant Support (i området Andre links på alle sider i HP's integrerede webserver) til at oprette forbindelse til en række dynamiske websider, der hjælper dig med at løse problemer. Disse sider viser også yderligere tjenester, som er tilgængelige for printeren.
Forbrugsside	Viser en oversigt over det antal sider, printeren har udskrevet, grupperet efter format, type og papirgang.
Enhedsoplysninger	Viser oplysninger om printerens netværksnavn, adresse og model. Du kan ændre disse oplysninger ved at klikke på menuen Enhedsoplysninger under fanen Generelt .
Billede af kontrolpanel	Viser et billede af det aktuelle skærbillede på kontrolpanelets display.
Printable Reports and Pages (Rapporter og sider, der kan udskrives)	Viser de interne rapporter og sider for printeren. Vælg et eller flere elementer, som du vil se eller udskrive.
Open source-licenser	Viser en oversigt over licenser til open source-softwareprogrammer, som kan bruges sammen med printeren.

Fanen Generelt

Se tabellen for indstillinger under fanen **Generelt**.

Tabel 8-2 Fanen Generelt på HP's integrerede webserver

Menu	Beskrivelse
Tilpasning af kontrolpanel	Omarranger, vis eller skjul funktioner på kontrolpanelets display. Skift standardsprog på displayet og tastaturlayout.
Genvejssæt	Konfigurer job, som er tilgængelige i området Genvejssæt på startskærbilledet på printerens kontrolpanel.
Advarsler	Konfigurerer advarselsmeddelelser via e-mail for forskellige hændelser for printer og forbrugsvarer.
Appen Indstillinger for kontrolpanel	Viser indstillingerne for appen Indstillinger, som er tilgængelige på printerens kontrolpanel.
Generelle indstillinger	Konfigurer, hvordan printerens gendanner fra papirstop samt andre generelle printerindstillinger.
AutoSend	Konfigurerer printerens til at sende automatiske e-mails om printerkonfiguration og forbrugsvarer til bestemte e-mailadresser.
Rediger andre links	Tilføj eller tilpas et hyperlink til et andet websted. Dette link vises nederst på alle sider i HP's integrerede webserver.
Oplysninger om bestilling	Angiv oplysninger om bestilling af udskiftningstonerpatroner. Disse oplysninger vises på statussiden over forbrugsvarer.
Enhedsoplysninger	Navngiver printerens og tildeler den et aktivnummer. Indtast navnet på den primære kontaktperson, der skal modtage oplysninger om printerens.
Sprog	Angiv det sprog, som oplysningerne fra HP's integrerede webserver skal vises på.
Firmwareopgraderinger	Downloader og installerer firmwareopgraderingsfiler til printerens.
Indstillinger for dato/klokkeslæt	Indstiller dato og klokkeslæt eller synkroniserer med en tidsserver på netværket.
Energiindstillinger	Indstil eller rediger et vækningstidspunkt, dvaleklokkeslæt og udsættelse af dvaletilstand for printerens. Angiv forskellige tidspunkter for hver dag i ugen og for ferier og fridage. Angiv, hvilke interaktioner med printerens, der vækker den fra dvaletilstand.
Sikkerhedskopiering og gendannelse	Opret en sikkerhedskopifil, som indeholder printer- og brugerdata. Du kan evt. bruge denne fil til at gendanne data i printerens.
Gendan fabriksindstillinger	Gendanner printerindstillingerne til fabriksstandarderne.
Løsningsinstallationsprogram	Installer tredjepartssoftwarepakker, som kan udvide eller ændre printerens funktioner.
Indstillinger for Jobstatistik	Indeholder forbindelsesoplysninger om tredjeparts jobstatistik tjenester.
Kvoteindstillinger	Indeholder forbindelsesoplysninger om tredjeparts jobvotetjenester.

Fanen Kopier/udskriv

Se tabellen for indstillinger under fanen **Kopier/udskriv**.

Table 8-3 Fanen Kopier/Udskriv på HP's integrerede webserver

Menu	Beskrivelse
Indstillinger for udskrift fra USB-drev	Aktivér eller deaktivér menuen Udskriv fra USB-enhed på kontrolpanelet.
Administrér gemte job	Aktivér eller deaktivér muligheden for gemme job i printerhukommelsen. Konfigurer indstillinger for joblagring.
Standardindstillinger for udskrifter	Konfigurer standardindstillingerne for printjob.
Farvebegrænsning (Kun farveprintere)	Tillad eller begræns farveudskrivning og kopiering. Du kan angive tilladelser til individuelle brugere eller for job, der sendes fra bestemte softwareprogrammer.
Indstillinger for PCL og PostScript	Justér PCL- og PostScript-indstillinger for alle udskriftsjob, herunder kopijob og modtagne faxer.
Udskriftskvalitet	Konfigurer indstillingerne for udskriftskvalitet, herunder farvejustering, billedregistrering og tilladte papirtyper.
Kopieringsindstillinger	Tilpas standardindstillingerne og genvejssæt for kopijob. BEMÆRK: Hvis indstillingerne af de jobspecifikke kopiindstillinger ikke er angivet på kontrolpanelet i starten af et job, bruges standardindstillingerne for jobbet.
Administrér bakker	Tilpas indstillingerne for papirbakker.

Fanen Scan/Digital Send

Table 8-4 Fanen Scan/send digitalt på HP's integrerede webserver

Menu	Beskrivelse
Indstillinger for Scan til e-mail	Konfigurerer standard-e-mail-indstillingerne for digital sending, herunder følgende: <ul style="list-style-type: none"> • Indstillinger for serveren for udgående e-mail (SMTP) • Indstillinger for e-mail-lynindstillingsjob • Standardmeddelelsesindstillinger, f.eks. adressen i feltet "Fra" og emnelinjen. • Indstillinger for digitale signaturer og kryptering • Indstillinger for meddelelser pr. e-mail • Standardscanningsindstillinger for e-mail-job • Standardfilindstillinger for e-mail-job
Indstillinger for Scan til netværksmappe	Konfigurerer netværksmappeindstillingerne for digital sending, herunder følgende: <ul style="list-style-type: none"> • Indstillinger for lynindstillingsjob, som er gemt i en netværksmappe • Indstillinger for meddelelser • Standardscanningsindstillinger for job, som er gemt i en netværksmappe • Standardfilindstillinger for job, som er gemt i en netværksmappe

Tablet 8-4 Fanen Scan/send digitalt på HP's integrerede webserver (fortsat)

Menu	Beskrivelse
Indstillinger for Scan til SharePoint® (kun Flow-modeller)	Konfigurerer Microsoft Sharepoint®-indstillingerne for digital afsendelse, herunder følgende: <ul style="list-style-type: none"> • Indstillinger for genvejsætjob, som er gemt i et dokumentbibliotek på SharePoint®-webstedet • Standardindstillinger for job, der er gemt i et dokumentbibliotek på SharePoint®-webstedet
Indstillinger for Scan til USB-drev	Konfigurerer USB-indstillingerne for digital sending, herunder følgende: <ul style="list-style-type: none"> • Indstillinger for lynindstillingsjob, som er gemt på et USB-flashdrev • Indstillinger for meddelelser • Standardscanningsindstillinger for job, som er gemt på et USB-flashdrev • Standardfilindstillinger for job, som er gemt på et USB-flashdrev
Kontaktpersoner	Administrer kontakter, herunder følgende: <ul style="list-style-type: none"> • Føj e-mailadresser til printeren enkeltvis. • Importér en lang liste med ofte brugte e-mailadresser til printeren på en gang i stedet for at tilføje dem enkeltvis. • Eksportér kontakter fra printeren til en fil på din computer til brug som en datasikkerhedskopi, eller importér oplysningerne til en anden HP-printer. • Rediger e-mailadresser, som allerede er blevet gemt i printeren.
Hurtige opsætningsguider til E-mail og Scan til netværksmappe	Konfigurer printeren til at sende scannede billeder som vedhæftede filer i e-mail. Konfigurer printeren til at gemme scannede billeder i netværksmappen Genvejsæt. Genvejsæt giver let adgang til filer, der er gemt på netværket.
Opsætning af Digital Sending Software	Konfigurerer indstillinger i forbindelse med brug af Digital Sending-software (ekstraudstyr).

Fanen Fax

Se tabellen for indstillinger under fanen **Fax**.

Tablet 8-5 Fanen Fax på HP's integrerede webserver

Menu	Beskrivelse
Opsætning af faxafsendelse	Konfigurerer indstillingerne for afsendelse af faxer, herunder følgende: <ul style="list-style-type: none"> • Standardindstillinger for udgående faxer • Indstillinger for fax-lynindstillingsjob • Indstillinger for meddelelser • Standardindstillinger for afsendelse af faxer med det interne faxmodem • Indstillinger for brug af en LAN-faxtjeneste • Indstillinger for brug af en internetfaxtjeneste

Tabel 8-5 Fanen Fax på HP's integrerede webserver (fortsat)

Menu	Beskrivelse
Faxkortnumre	Administrer kortnumre, herunder følgende: <ul style="list-style-type: none"> • Importér .CSV-filer, der indeholder e-mailadresser, faxnumre eller brugeroplysninger, så der er adgang til dem på denne printer. • Eksportér e-mail-, fax- eller brugeroplysninger fra printeren til en fil på din computer til brug som en datasikkerhedskopi, eller importér oplysningerne til en anden HP-printer.
Opsætning af faxmodtagelse	Konfigurer standardudskriftsindstillinger for indkommende faxer, og angiv indstillinger for faxudskrivning.
Faxarkiv og -videresendelse	Aktiver eller deaktivér arkivering og videresendelse af faxer og konfigurerer grundlæggende indstillinger for begge: <ul style="list-style-type: none"> • Faxarkivering er en metode til at sende en kopi af alle indgående og udgående faxer til en e-mailadresse, en netværksmappe eller en FTP-server. • Med faxvideresendelse kan du videresende indgående faxer til en anden faxenhed.
Faxaktivitetslog	Indeholder en liste over faxer, som er sendt fra eller modtaget af denne printer.

Fanen Forbrugsvarer

Se tabellen for indstillingerne i fanen **Forbrugsvarer**.

Tabel 8-6 Fanen Forbrugsvarer på HP's integrerede webserver

Menu	Beskrivelse
Administrer forbrugsvarer	Konfigurer printerens reaktion på, at forbrugsvarer når niveauet Meget lav.

Fanen Fejlfinding

Se tabellen for indstillingerne i fanen **Fejlfinding**.

Tabel 8-7 Fanen Fejlfinding på HP's integrerede webserver

Menu	Beskrivelse
Generel fejlfinding	Vælg mellem en række forskellige rapporter og tests, der hjælper dig med at afhjælpe problemer med printeren.
Onlinehjælp	Link til HP cloud-baseret onlinehjælp, der hjælper med fejlfinding af udskrivningsproblemer.
Diagnosticeringsdata	Eksportér printeroplysninger til en fil, der kan bruges til detaljeret analyse.
BEMÆRK: Dette punkt er kun tilgængeligt, hvis der er indstillet en administratoradgangskode på fanen Sikkerhed .	
Kalibrering/rensning (Kun farveprintere)	Slå den automatiske rensfunktion til, opret og udskriv rensesiden, og vælg en indstilling for at kalibrere printeren med det samme.
Gendan fabriksindstillinger	Nulstil printerindstillingerne til fabriksstandarderne.
Firmwareopgraderinger	Downloader og installerer firmwareopgraderingsfiler til printeren.

Fanen Sikkerhed

Se tabellen for indstillinger under fanen **Sikkerhed**.

Tabel 8-8 Fanen Sikkerhed på HP's integrerede webserver

Menu	Beskrivelse
Generel sikkerhed	Indstillinger for generel sikkerhed, herunder følgende: <ul style="list-style-type: none">• Konfigurerer en administratoradgangskode for at begrænse adgangen til bestemte funktioner på printeren.• Indstil PjL-adgangskode for at behandle PjL-kommandoer.• Indstil adgang til filsystem og opgradering af firmwaresikkerhed.• Aktiver eller deaktiver værts-USB-porten på kontrolpanelet eller USB-forbindelsesporten på processorkortet for direkte udskrivning fra en computer.• Se status for alle sikkerhedsindstillinger.
Kontopolitik	Aktivér administrators kontoindstillinger.
Adgangskontrol	Konfigurer adgangen til printerfunktioner for bestemte personer eller grupper, og vælg hvilken måde brugere skal logge på printeren.
Beskyt lagrede data	Konfigurerer og styrer den interne harddisk for printeren. Konfigurerer indstillinger for job, der er lagret på printerens harddisk.
Administrer fjernstyringsapps	Administrer eller hvidlist fjernstyringsapps ved at importere eller slette certifikater, der lader enheder bruge produktet.
Administration af certifikater	Installerer og styrer sikkerhedscertifikater for adgang til printeren og netværket.
Web Service-sikkerhed	Tillad, at websteder fra forskellige domæner kan få adgang til ressourcer på denne printer. Hvis der ikke bliver tilføjet nogen websteder til listen, så er der tillid til alle websteder.
Selvtest	Bekræft, at sikkerhedsfunktioner kører i henhold til de forventede systemparametre.

Fanen HP Web Services (HP-webtjenester)

Brug fanen **HP Webtjenester** til at konfigurere og aktivere HP Webtjenester for denne printer. Det er nødvendigt at aktivere HP Web Services for at bruge HP ePrint-funktionen.

Tabel 8-9 Fanen HP Web Services i HP's integrerede webserver

Menu	Beskrivelse
Installation af Web Services	Forbind denne printer til HP Connected på nettet ved at aktivere HP Web Services.
Webproxy	Konfigurer en proxy-server, hvis der er problemer med at aktivere HP Web Services eller med at forbinde printeren til internettet.
HP JetAdvantage	Adgangsløsninger, der udvider printerens egenskaber
Smart Cloud Print	Aktivér Smart Cloud Print, som giver adgang til webbaserede apps, der udvider printerens egenskaber.

Fanen Netværk

Brug fanen **Netværk** til at ændre og sikre netværksindstillinger for printeren, når den er tilsluttet et IP-baseret netværk. Denne fane vises ikke, hvis printeren er forbundet med andre typer af netværk.

Tablet 8-10 Fanen Netværk på HP's integrerede webserver

Menu	Beskrivelse
Konfiguration	
Trådløs station	Konfigurer indledende indstillinger for trådløs
Wi-Fi Direct	Konfigurer Direct Wi-Fi-indstillinger for printere, der omfatter integreret Wi-Fi Direct Print og NFC-udskrivning, eller som har trådløst tilbehør installeret. BEMÆRK: De tilgængelige konfigurationsmuligheder afhænger af printerserverens model.
Indstillinger for TCP/IP	Konfigurer TCP/IP-indstillinger for IPv4- og IPv6-netværk BEMÆRK: De tilgængelige konfigurationsmuligheder afhænger af printerserverens model.
Netværksindstillinger	Konfigurer indstillinger for IPX/SPX, AppleTalk, DLC/LLC, og SNMP, afhængig af printerservermodellen.
Andre indstillinger	Konfigurer generelle udskriftsprotokoller og -tjenester, som understøttes af printerserveren. De tilgængelige indstillinger afhænger af printerserverens model, men kan inkludere firmwareopdatering, LPD-køer, USB-indstillinger, supportoplysninger og opdateringshastighed.
AirPrint	Aktivér, opsæt eller deaktiver netværksudskrivning fra Apple-understøttede printere.
Vælg sprog	Skift sproget, som vises på HP's integrerede webserver. Denne side vises, hvis websiderne understøtter flere sprog. Understøttede sprog kan også vælges via sprogindstillingerne i browseren.
Vælg placering	Vælg et land/område for printeren.
Google Cloud Print	
Opsætning	Opsætning af Google Cloud-printindstillinger
Webproxy	Konfigurer proxy-indstillinger.
Sikkerhed	
Indstillinger	Se og gendan de nuværende sikkerhedsindstillinger til fabriksindstillingerne. Konfigurer sikkerhedsindstillinger med guiden til Sikkerhedskonfiguration. BEMÆRK: Brug ikke guiden Sikkerhedskonfiguration, hvis du vil konfigurere sikkerhedsindstillinger ved brug af programmer til netværksadministration, f.eks. HP Web Jetadmin.
Godkendelse	Administrer konfigurationsstyringen og brugen af denne printer, herunder følgende: <ul style="list-style-type: none">• Angiv eller rediger administratoradgangskoden til kontrol af adgangen til konfigurationsparametre.• Anmod om, installer og administrer digitale certifikater på HP Jetdirect-printerserveren.• Begræns værtsadgang til denne printer via en ACL (adgangskontrolliste) (kun for de valgte printerservere på IPv4-netværk).
Sikker kommunikation	Konfigurer sikkerhedsindstillinger.

Tabel 8-10 Fanen Netværk på HP's integrerede webserver (fortsat)

Menu	Beskrivelse
Styring protokoller	Konfigurer og administrer sikkerhedsprotokoller for denne printer, herunder følgende: <ul style="list-style-type: none">• Angiv niveauet af sikkerhedsadministration på HP's integrerede webserver for at styre trafikken via HTTP og HTTPS.• Konfigurer SNMP-funktion (Simple Network Management Protocol). Aktiver eller deaktiver SNMP v1/v2c- eller SNMP v3-agenter på printerserveren.• Administrer adgang via potentielt usikre protokoller, som f.eks. udskriftsprotokoller, udskrivningstjenester, discovery protocols, navneoversættelsesprotokoller og konfigurationsstyringsprotokoller.
802.1X-godkendelse	Konfigurer 802.1X-godkendelsesindstillinger på Jetdirect-printerserveren, som er påkrævet for klientgodkendelse på netværket, og nulstil 802.1X-godkendelsesindstillingerne til fabriksindstillingerne. FORSIGTIG: Printeren kan miste forbindelsen, når 802.1X-godkendelsesindstillingerne ændres. Hvis du vil oprette forbindelse igen, kan det være nødvendigt at nulstille printerserveren til fabriksindstillingerne og geninstallere printeren.
IPsec/Firewall	Få vist eller konfigurer en firewall-politik eller en IPsec/firewall-politik.
Meddelelsesagent	Aktiver eller deaktiver HP Enhedsmeddelelsesagenten, angiv konfigurationsserveren og konfigurer fælles godkendelse ved hjælp af certifikater.
Diagnosticering	
Netværksstatistikker	Vis netværksstatistikker, der er indsamlet og gemt på HP Jetdirect-printerserveren.
Protokoloplysninger	Se en liste over netværkskonfigurationsindstillinger på HP Jetdirect-printerserveren for hver protokol.
Konfigurationsside	Se HP Jetdirect-konfigurationssiden, der indeholder oplysninger om status og konfiguration.

Listen over Andre links

Konfigurer, hvilke links der bliver vist nederst på HP's integrerede webserver via menuen **Rediger andre links** på fanen **Generelt**.



BEMÆRK: Følgende er standardlinks.

Tabel 8-11 Listen over Andre links på HP's integrerede webserver

Menu	Beskrivelse
HP Instant Support	Opret forbindelse til HP's websted for at finde løsninger til printerproblemer.
Køb forbrugsvarer	Opret forbindelse til HP's SureSupply-websted, hvor du kan finde oplysninger om køb af originale HP-forbrugsvarer, f.eks. patroner og papir.
Produktsupport	Opret forbindelse til webstedet med support til printeren for at søge efter hjælp til forskellige emner.

Konfiguration af IP-netværksindstillinger

Brug EWS til at konfigurere printerens netværksindstillinger.

- [Ansvarsfraskrivelse for printerdeling](#)
- [Få vist eller foretag ændringer til netværksindstillinger](#)
- [Omdøbning af printeren på netværket](#)
- [Manuel konfiguration af TCP/IP-parametrene fra kontrolpanelet](#)
- [Manuel konfiguration af IPv6 TCP/IP-parametrene fra kontrolpanelet](#)
- [Indstillinger for forbindelseshastighed og dupleks](#)



Ansvarsfraskrivelse for printerdeling

Se følgende ansvarsfraskrivelse.

HP understøtter ikke peer-to-peer-netværk, da dette er en funktion i Microsofts operativsystemer og ikke i HP-printerdriverne. Besøg Microsoft på www.microsoft.com.

Få vist eller foretag ændringer til netværksindstillinger

Du kan bruge HP's integrerede webserver til at få vist eller ændre IP-konfigurationsindstillingerne.

1. Åbn HP's integrerede webserver (EWS):
 - a. Fra startskærmen på printerens kontrolpanel skal du trykke på ikonet Oplysninger  og derefter trykke på ikonet Netværk  for at få vist IP-adressen eller værtsnavnet.
 - b. Åbn en browser, og indtast IP-adressen eller værtsnavnet i adressefeltet på nøjagtig samme måde, som det vises på printerens kontrolpanel. Tryk på tasten **Enter** på computertastaturet. Den integrerede webserver åbnes.



BEMÆRK: Hvis webbrowseren viser en meddelelse, som angiver, at adgangen til webstedet muligvis ikke er sikker, skal du vælge muligheden for at fortsætte til webstedet. Adgang til dette websted vil ikke beskadige computeren.

2. Klik på fanen **Netværk** for at hente netværksoplysninger. Foretag de ønskede ændringer af indstillingerne.

Omdøbning af printeren på netværket

Du skal bruge HP's integrerede webserver til at omdøbe printeren på et netværk, så den kan identificeres entydigt.

1. Åbn HP's integrerede webserver (EWS):
 - a. Fra startskærmen på printerens kontrolpanel skal du trykke på ikonet Oplysninger  og derefter trykke på ikonet Netværk  for at få vist IP-adressen eller værtsnavnet.

- b. Åbn en browser, og indtast IP-adressen eller værtsnavnet i adressefeltet på nøjagtig samme måde, som det vises på printerens kontrolpanel. Tryk på tasten **Enter** på computertastaturet. Den integrerede webserver åbnes.



BEMÆRK: Hvis webbrowseren viser en meddelelse, som angiver, at adgangen til webstedet muligvis ikke er sikker, skal du vælge muligheden for at fortsætte til webstedet. Adgang til dette websted vil ikke beskadige computeren.

2. Åbn fanen **Generelt**.
3. På siden **Enhedsoplysninger** findes standardprinternavnet i feltet **Enhedsnavn**. Du kan ændre dette navn for at kunne identificere printerens entydigt.



BEMÆRK: Det er valgfrit, om du vil udfylde de øvrige felter på denne side.

4. Klik på knappen **Anvend** for at gemme ændringerne.

Manuel konfiguration af TCP/IP-parametrene fra kontrolpanelet

Brug kontrolpanelmenuerne [Indstillinger](#) til manuelt at angive en IPv4-adresse, undernetmaske og standardgateway.

1. På startskærbilledet på printerens kontrolpanel skal du navigere til programmet [Indstillinger](#) og derefter vælge ikonet [Indstillinger](#).
2. Åbn følgende menuer:
 - [Netværk](#)
 - [Ethernet](#)
 - [TCP/IP](#)
 - [IPV 4-indstillinger](#)
 - [Konfigurationsmetode](#)
3. Vælg indstillingen [Manuelt](#), og tryk derefter på knappen [Gem](#).
4. Åbn menuen [Manuelle indstillinger](#).
5. Tryk på indstillingen [IP-adresse](#), [Undernetmaske](#), eller [Standardgateway](#).
6. Tryk på det første felt for at åbne et numerisk tastatur. Indtast de rigtige tal i feltet, og tryk derefter på knappen [OK](#).

Gentag dette trin for hvert felt, og tryk derefter på knappen [Gem](#).

Manuel konfiguration af IPv6 TCP/IP-parametrene fra kontrolpanelet

Brug menuerne i kontrolpanelmenuerne [Indstillinger](#) til manuelt at angive en IPv6-adresse.

1. På startskærbilledet på printerens kontrolpanel skal du navigere til programmet [Indstillinger](#) og derefter vælge ikonet [Indstillinger](#).
2. Åbn følgende menuer for at aktivere manuel konfiguration:

- [Netværk](#)
 - [Ethernet](#)
 - [TCP/IP](#)
 - [IPV6-indstillinger](#)
3. Vælg [Aktivér](#), og vælg derefter [Til](#).
 4. Vælg indstillingen [Aktivér manuelle indstillinger](#), og tryk derefter på knappen [Udført](#).
 5. Åbn menuen [Adresse](#), og tryk derefter på feltet for at åbne et numerisk tastatur, hvis du vil konfigurere adressen.
 6. Brug det numeriske tastatur til at indtaste adressen, og tryk derefter på knappen [OK](#).
 7. Tryk på [Gem](#).

Indstillinger for forbindelseshastighed og dupleks

Brug følgende fremgangsmåde for at foretage ændringer af forbindelseshastighed og dupleksindstillinger.

 **BEMÆRK:** Disse oplysninger gælder kun for Ethernet-netværk. De gælder ikke for trådløse netværk.

Forbindelseshastigheden og kommunikationstilstanden for printerserveren skal svare til netværkets hub. I de fleste situationer kan du bare lade printeren være i automatisk tilstand. Forkerte ændringer af forbindelseshastighed og dupleksindstillinger kan forhindre printeren i at kommunikere med andre enheder. Hvis du vil foretage ændringer, skal du bruge printerens kontrolpanel.

 **BEMÆRK:** Printerindstillingen skal være den samme som indstillingen for netværksenheden (en netværkshub, switch, gateway, router eller computer).

 **BEMÆRK:** Ændring af disse indstillinger kan få printeren til at slukke og tænde. Foretag kun ændringer, når printeren er inaktiv.

1. På startskærbilledet på printerens kontrolpanel skal du navigere til programmet [Indstillinger](#) og derefter vælge ikonet [Indstillinger](#).
2. Åbn følgende menuer:
 - [Netværk](#)
 - [Ethernet](#)
 - [Forbindelseshastighed](#)
3. Vælg en af følgende muligheder:
 - [Auto](#): Printerserveren konfigurerer automatisk sig selv til den hurtigste forbindelseshastighed og kommunikationstilstand, som er tilladt på netværket.
 - [10T Halv](#): 10 megabyte pr. sekund (Mbps), halvdupleks-operation
 - [10T Fuld](#): 10 Mbps, fulddupleks-funktion
 - [10T Auto](#): 10 Mbps, autodupleks-funktion
 - [100TX Halv](#): 100 Mbps, halvdupleks-funktion

- [100TX Fuld](#): 100 Mbps, fulddupleks-funktion
 - [100TX Auto](#): 100 Mbps, autodupleks-funktion
 - [1000T Fuld](#): 1000 Mbps, fulddupleks-funktion
4. Tryk på knappen [Gem](#). Printerens slukker og tænder igen.

Printersikkerhedsfunktioner

Sikkerhedsfunktionerne giver dig mulighed for at begrænse, hvem der har adgang til konfigurationsindstillingerne for at sikre data og for at forhindre adgang til værdifulde hardwarekomponenter.

- [Indledning](#)
- [Sikkerhedserklæringer](#)
- [Tildel en administratoradgangskode](#)
- [IP-sikkerhed](#)
- [Krypteringssupport: HP High-Performance Secure-harddiske](#)
- [Lås processoren](#)

Indledning

Printeren indeholder flere sikkerhedsfunktioner til at begrænse, hvem der har adgang til konfigurationsindstillingerne for at sikre data og for at forhindre adgang til værdifulde hardwarekomponenter.

Sikkerhedserklæringer

Læs denne vigtige sikkerhedserklæring.

Printeren understøtter sikkerhedsstandarder og anbefalede protokoller, der hjælper dig med at sikre printerens, beskytter vigtige oplysninger på dit netværk og forenkler den måde, hvorpå du overvåger og vedligeholder printerens.



Tildel en administratoradgangskode

Tildel en administratoradgangskode til adgang til printeren og HP's integrerede webserver, så uautoriserede brugere ikke kan ændre printerens indstillinger.

- [Brug HP's integrerede webserver \(EWS\) til at indstille adgangskoden](#)
- [Giv legitimationsoplysninger til burgeradgang på printerens kontrolpanel](#)

Brug HP's integrerede webserver (EWS) til at indstille adgangskoden

Følg disse trin for at angive en adgangskode til printeren.

1. Åbn HP's integrerede webserver (EWS):
 - a. Fra startskærmen på printerens kontrolpanel skal du trykke på ikonet Oplysninger  og derefter trykke på ikonet Netværk  for at få vist IP-adressen eller værtsnavnet.
 - b. Åbn en browser, og indtast IP-adressen eller værtsnavnet i adressefeltet på nøjagtig samme måde, som det vises på printerens kontrolpanel. Tryk på tasten **Enter** på computertastaturet. Den integrerede webserver åbnes.



BEMÆRK: Hvis webbrowseren viser en meddelelse, som angiver, at adgangen til webstedet muligvis ikke er sikker, skal du vælge muligheden for at fortsætte til webstedet. Adgang til dette websted vil ikke beskadige computeren.

2. Klik på fanen **Sikkerhed**.
3. Åbn menuen **Generel sikkerhed**.
4. I området mærket **Angiv den lokal administratoradgangskode** skal du indtaste navnet, der skal associeres med adgangskoden i feltet **Brugernavn**.
5. Skriv adgangskoden i feltet **Ny adgangskode**, og indtast den igen i feltet **Bekræft adgangskode**.



BEMÆRK: For at ændre en eksisterende adgangskode, skal du først skrive den eksisterende adgangskode i feltet **Gammel adgangskode**.

6. Klik på knappen **Anvend**.



BEMÆRK: Skriv adgangskoden ned, og gem den et sikkert sted. Administratoradgangskoden kan ikke gendannes. Hvis du har mistet eller glemt administratoradgangskoden, kan du kontakte HP Support via support.hp.com for at få den nødvendige hjælp til at nulstille printeren helt.

Giv legitimationsoplysninger til burgeradgang på printerens kontrolpanel

Følg disse trin for at logge ind på kontrolpanelet.

Nogle funktioner i printerens kontrolpanel kan sikres, så uautoriserede personer ikke kan bruge dem. Når en funktion er sikret, bliver du bedt om at logge på, før du kan bruge den. Du kan også logge på uden at vente på en meddelelse ved at vælge **Log på** fra printerens kontrolpanel.

Normalt er adgangsoplysningerne for at logge på printeren de samme som for at logge på netværket. Kontakt netværksadministratoren for denne printer, hvis du har spørgsmål om, hvilke legitimationsoplysninger du skal bruge.

1. Vælg [Log på](#) på startskærbilledet på printerens kontrolpanel.
2. Følg anvisningerne for at angive adgangsplysningerne.



BEMÆRK: Hvis du vil opretholde sikkerheden for printerens, skal du vælge [Log af](#), når du er færdig med at bruge printerens.

IP-sikkerhed

IPsec er et sæt protokoller, der styrer IP-baseret netværkstrafik til og fra printerens. Med IPsec får du vært-til-vært-godkendelse, dataintegritet og kryptering af netværkskommunikation.

For printere, der er tilsluttet netværket og har en HP Jetdirect-printerserver, kan du konfigurere IPsec ved hjælp af fanen **Netværk** i HP's integrerede webserver.

Krypteringssupport: HP High-Performance Secure-harddiske

Harddisken giver dig hardwarebaseret kryptering, så du på en sikker måde kan gemme følsomme data, uden at det påvirker printerens ydeevne. Harddisken bruger den nyeste AES-standard (Advanced Encryption Standard) og indeholder alsidige, tidsbesparende og robuste funktioner.

Brug menuen **Sikkerhed** i HP's integrerede webserver til at konfigurere disken.

Lås processoren

Processorkortet har en port, som du kan bruge til at forbinde et sikkerhedskabel.

Hvis du låser processorkortet, forhindrer du andre personer i at fjerne værdifulde komponenter fra det.

Energibesparende indstillinger

Få mere at vide om de energibesparende indstillinger, der er tilgængelige på printeren.

- [Indstil dvaletimeren, og konfigurér printeren til at bruge 1 watt eller mindre](#)
- [Indstil dvaleplanen](#)

Indstil dvaletimeren, og konfigurér printeren til at bruge 1 watt eller mindre

Indstillingerne for dvaletilstand i denne menu påvirker, hvor meget strøm printeren bruger, vågn op/dvaletid, hvor hurtigt printeren går i dvaletilstand, og hvor hurtigt printeren vågner fra dvaletilstand.

For at konfigurere printeren til at bruge 1 watt eller mindre strøm, mens den er i dvaletilstand, skal du indtaste antal gange for indstillingerne for både [Dvale efter aktivitet](#) og [Auto fra efter dvale](#).

1. På startskærbilledet på printerens kontrolpanel skal du navigere til programmet [Indstillinger](#) og derefter vælge ikonet [Indstillinger](#).
2. Åbn følgende menuer:
 - [Generelt](#)
 - [Energiindstillinger](#)
 - [Dvaleindstillinger](#)
3. Vælg [Dvale efter inaktivitet](#), og angiv det antal minutter, som printeren skal være inaktiv, før den går i dvaletilstand. Indtast det relevante tidsrum.
4. Vælg [Auto fra efter dvale](#) for at bringe printeren i en dybere strømbesparelsestilstand efter en dvaleperiode. Indtast det relevante tidsrum.



BEMÆRK: Som standard vil printeren vågne fra Auto fra som reaktion på en aktivitet bortset fra USB- og Wi-Fi. Til større energiindstillinger kan du angive, at den kun skal vågne ved aktivering af strømknapen ved at vælge [Luk ned \(kun vækning ved tænd/sluk-knap\)](#).

5. Vælg [Udført](#) for at gemme indstillingerne.

Indstil dvaleplanen

Brug funktionen [Dvaleplan](#) til at konfigurere printeren til automatisk at vågne eller gå i dvaletilstand på bestemte tidspunkter på bestemte dage.

1. På startskærbilledet på printerens kontrolpanel skal du navigere til programmet [Indstillinger](#) og derefter vælge ikonet [Indstillinger](#).
2. Åbn følgende menuer:
 - [Generelt](#)
 - [Energiindstillinger](#)
 - [Dvaleplan](#)

3. Vælg knappen [Ny hændelse](#), og vælg derefter den type begivenhed, der skal planlægges: [Aktiveringshændelse](#) eller [Dvalehændelse](#).
4. Konfigurer klokkeslæt og ugedag for væknings- eller dvalehændelsen. Vælg [Gem](#) for at gemme indstillingerne.

HP Web Jetadmin

HP Web Jetadmin er et prisbelønnet værktøj, som er brancheførende til effektiv styring af en lang række af HP's netværksprodukter, herunder printere, multifunktionsprintere og digitale sendere. Denne ene løsning gør det muligt at installere, overvåge, vedligeholde, fejlfinde og sikre dit udskrivnings- og billedbehandlingsmiljø fra en fjernserver og derved i sidste ende øge virksomhedens produktivitet, fordi du sparer tid, begrænser omkostningerne og beskytter din investering.

Opgraderinger til HP Web Jetadmin stilles jævnligt til rådighed for at understøtte specifikke produktfunktioner. Gå til www.hp.com/go/webjetadmin for at få yderligere oplysninger.

Software- og firmwareopdateringer

HP opdaterer jævnligt funktioner, som er tilgængelige i printerens firmware. Hvis du vil benytte dig af de nyeste funktioner, skal du opdatere printerens firmware.

Hent den nyeste firmwareopdateringsfil fra internettet:

Gå til www.hp.com/support/ljE72425MFP. Klik på **Drivere og software**.

9 Løs problemer

Fejlfind problemer med printeren. Find yderligere ressourcer til hjælp og teknisk support.

- [Kundesupport](#)
- [Kontrolpanelets Hjælp-system](#)
- [Gendan fabriksindstillinger](#)
- [En meddelelse af typen "Patron er lav" eller "Patron er meget lav" vises på printerens kontrolpanel](#)
- [Printeren samler ikke papir op, eller det indføres forkert](#)
- [Afhjælp papirstop](#)
- [Løs problemer med udskriftskvaliteten](#)
- [Forbedring af kopikvaliteten](#)
- [Forbedring af scanningskvaliteten](#)
- [Forbedring af faxkvaliteten](#)
- [Afhjælpning af faxproblemer](#)
- [USB-flashdrev svarer ikke](#)

Du kan få videoassistance her: www.hp.com/videos/A3.

Følgende oplysninger er korrekte på udgivelsestidspunktet. Se www.hp.com/support/ljE72425MFP, hvis du ønsker aktuelle oplysninger.

Yderligere oplysninger:

HP's komplette hjælp til printeren omfatter følgende oplysninger:

- Installation og konfiguration
- At lære mere om og bruge produktet
- Løs problemer
- Download software- og firmwareopdateringer
- Deltag i supportfora
- Find garantioplysninger og lovgivningsmæssige oplysninger

Kundesupport

Finde kontaktsupportmuligheder for din HP-printer.

Få telefonsupport for dit land/område	Telefonnumre for de enkelte lande/områder findes i den folder, der fulgte med i kassen med printeren, eller på adressen support.hp.com .
Du skal have printernavn, serienummer, købsdato og beskrivelse af problemet klar	
Få 24 timers internetsupport, og download softwarehjælpeprogrammer og drivere	www.hp.com/support/ljE72425MFP
Bestil yderligere HP-service- eller vedligeholdelsesaftaler	www.hp.com/go/carepack
Registrer printeren	www.register.hp.com

Kontrolpanelets Hjælp-system

Printeren har et indbygget Hjælp-system, der forklarer brugen af hvert skærbillede. Tryk på Hjælp for at åbne hjælpesystemet  i det øverste højre hjørne af skærbilledet.



På nogle skærbilleder åbner Hjælp en global menu, hvor du kan søge efter specifikke emner. Du kan gennemse hele menustrukturen ved at trykke på knapperne i menuen.

Nogle skærbilleder i hjælpen indeholder animationer, der viser bestemte procedurer som f.eks. afhjælpning af papirstop.

Tryk på Hjælp, hvis printeren advarer om en fejl eller advarsel  knap til at åbne en meddelelse, der beskriver problemet. Meddelelsen indeholder også instruktioner til løsning af problemet.

Gendan fabriksindstillinger

Gendannelse af printerindstillinger til de fabriksindstillede standardværdier kan hjælpe med at løse problemer.

- [Indledning](#)
- [Metode 1: Gendan fabriksindstillinger fra printerens kontrolpanel](#)
- [Metode 2: Gendan fabriksindstillinger fra HP's integrerede webserver \(kun printere, der er tilsluttet et netværk\)](#)

Indledning

Brug en af følgende metoder til at nulstille printerens indstillinger til de oprindelige fabriksindstillinger.

Metode 1: Gendan fabriksindstillinger fra printerens kontrolpanel

Brug printerens kontrolpanel til at gendanne indstillingerne til deres oprindelige værdier.



1. På startskærbilledet på printerens kontrolpanel skal du navigere til programmet [Indstillinger](#) og derefter vælge ikonet [Indstillinger](#).
2. Åbn følgende menuer:
 - [Generelt](#)
 - [Gendan fabriksindstillinger](#)
3. Vælg [Nulstil](#).

En meddelelse advarer om, at det kan føre til datatab at gendanne standardindstillingerne.
4. Vælg [Nulstil](#) for at fuldføre processen.

 **BEMÆRK:** Printeren genstarter automatisk, når standardindstillingerne er blevet gendannet.

Metode 2: Gendan fabriksindstillinger fra HP's integrerede webserver (kun printere, der er tilsluttet et netværk)

Brug HPEWS til at nulstille indstillingerne til de oprindelige indstillinger.

1. På printerens kontrolpanel skal du vælge knappen [Oplysninger](#)  og derefter vælge ikonet [Netværk](#)  for at få vist IP-adressen eller værtsnavnet.
2. Åbn fanen [Generelt](#).
3. På venstre side af skærmen skal du klikke på [Gendan fabriksindstillinger](#).
4. Klik på knappen [Gendan](#).

 **BEMÆRK:** Printeren genstarter automatisk, når standardindstillingerne er blevet gendannet.

En meddelelse af typen "Patron er lav" eller "Patron er meget lav" vises på printerens kontrolpanel

Se de mulige løsninger for dette problem.

Patron er lav: Printeren angiver, når en tonerpatrons blækniveau er lavt. Patronens faktiske resterende levetid kan variere. Overvej at have en ekstra patron klar, så du kan installere den, når udskriftskvaliteten ikke længere er acceptabel. Det er ikke nødvendigt at udskifte tonerpatronen nu.

Patron er meget lav: Printeren angiver, når blækniveauet i tonerpatronen er meget lavt. Patronens faktiske resterende levetid kan variere. Overvej at have en ekstra patron klar, så du kan installere den, når udskriftskvaliteten ikke længere er acceptabel. Tonerpatronen behøver ikke at blive udskiftet med det samme, medmindre udskriftskvaliteten ikke længere er acceptabel.

HP's Premium Protection-garanti udløber tæt på slutningen af tonerpatronens brugbare levetid. Kontrollér statussiden for forbrugsvarer eller HP's integrerede webserver (EWS) for at se status.

Printeren samler ikke papir op, eller det indføres forkert

Brug disse oplysninger, hvis printerens ikke tager papir fra bakken eller tager flere ark papir på én gang.

- [Indledning](#)
- [Printeren samler ikke papir op](#)
- [Printeren tager flere ark papir](#)
- [Papir i dokumentføderens sætter sig fast, indføres skævt eller der tages flere stykker papir ad gangen](#)

Indledning

Følgende løsninger kan hjælpe med at løse problemer med, at printerens ikke tager papir fra bakken eller tager flere ark papir på én gang. Disse situationer kan resultere i papirstop.

Printeren samler ikke papir op

Hvis printerens ikke tager papir fra bakken, kan du prøve disse løsninger.

1. Åbn printerens, og fjern eventuelt fastklemt papir. Kontrollér, at der ikke sidder papirrester inde i printerens.
2. Læg papir med det korrekte format til jobbet i bakken.
3. Sørg for, at papirformat og -type er indstillet korrekt på printerens kontrolpanel.

4. Kontrollér, at papirstyrene i bakken er justeret korrekt til papirformatet. Juster styrene efter det korrekte indhak i bakken. Pilen på styret skal flugte præcist med mærket på bakken.

 **BEMÆRK:** Justér ikke papirstyrene for tæt op mod papirstakken. Justér dem efter indrykningshakkene eller markeringerne i bakken.

De følgende billeder viser eksempler på indrykningshakkene for papirformat i bakkerne til forskellige printere. De fleste HP-printere har markeringer, der ligner disse.

Figur 9-1 Formatmarkeringerne for bakke 1 eller multifunktionsbakken

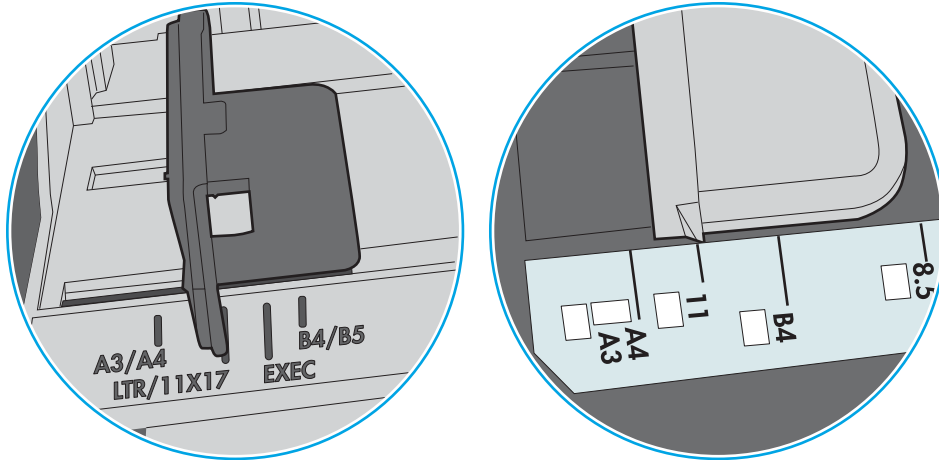

Figur 9-2 Størrelsesmarkeringer for ekstrabakker

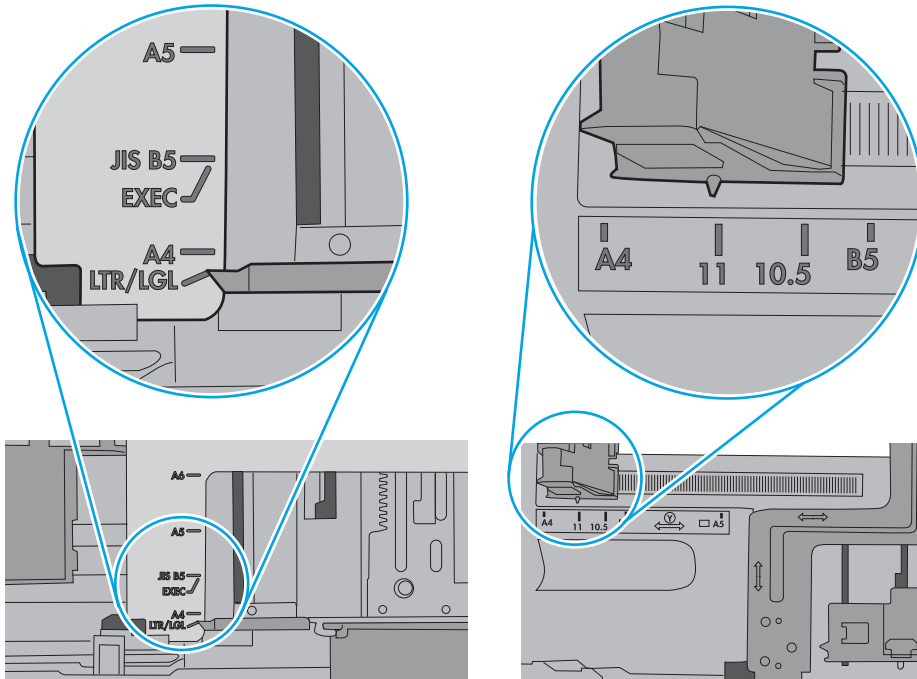

5. Kontrollér, at luftfugtigheden i rummet opfylder specifikationerne for denne printer, og at papiret opbevares i uåbnede pakker. De fleste papirpakker sælges i fugtsikret emballage for at holde papiret tørt.

De øverste ark papir i bakken kan absorbere fugt i miljøer med høj luftfugtighed, og de har muligvis et bølget eller ujævnt udseende. Hvis det er tilfældet, så fjern de øverste 5 til 10 ark papir fra stakken.

I miljøer med lav luftfugtighed kan overskydende statisk elektricitet medføre, at papirark hænger sammen. Hvis dette er tilfældet, så fjern papiret fra bakken, og bøj stakken ved at holde den i begge ender og få dem til at danne en u-form. Drej derefter enderne, så de danner en omvendt u-form. Hold dernæst begge sider af papirstakken, og gentag processen. Denne proces frigør de enkelte ark uden at introducere statisk elektricitet. Ret papirstakken mod et bord, før du lægger den tilbage i bakken.

Figur 9-3 Teknik til bøjning af papirstakken

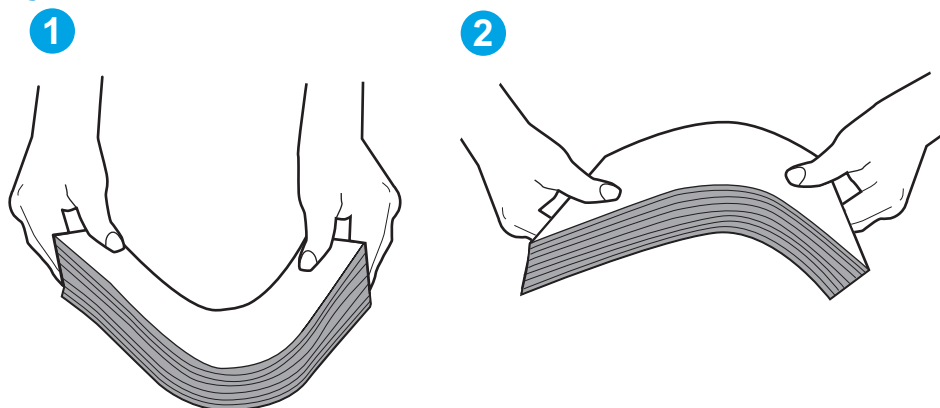

6. Kontrollér printerens kontrolpanel for at se, om det viser en meddelelse om at ilægge papir manuelt. Ilæg papir, og fortsæt.
7. Valserne over bakken kan være forurenede. Rengør valserne med en fnugfri klud fugtet med varmt vand. Brug destilleret vand, hvis det er tilgængeligt.

⚠ FORSIGTIG: Sprøjt ikke vand direkte på printeren. Sprøjt i stedet vand på en klud, eller dyp kluden i vand og vrid den før rengøring af valserne.

Det følgende billede viser eksempler på placering af valsen for forskellige printere.

Figur 9-4 Placeringer af valse til bakke 1 eller multifunktionsbakken

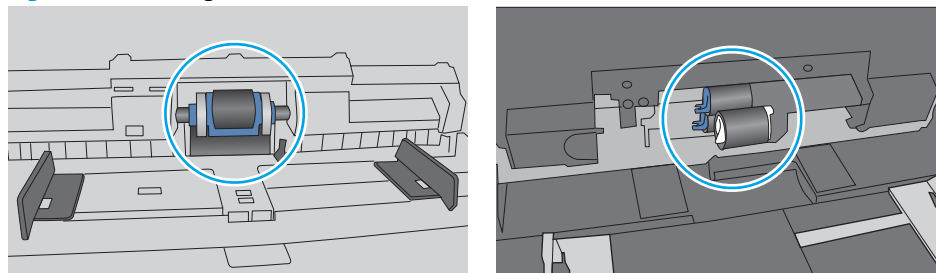

Printeren tager flere ark papir

Hvis printeren tager flere ark papir fra bakken, kan du prøve disse løsninger.

1. Fjern papirstakken fra bakken og bøj den, roter den 180 grader, og vend den. *Papiret må ikke luftes.* Læg papirstakken tilbage i bakken.

 **BEMÆRK:** Ventilation af papiret introducerer statisk elektricitet. I stedet for at ventilere papiret skal stakken bøjes ved at holde den i begge ender og få dem til at danne en u-form. Drej derefter enderne, så de danner en omvendt u-form. Hold dernæst begge sider af papirstakken, og gentag processen. Denne proces frigør de enkelte ark uden at introducere statisk elektricitet. Ret papirstakken mod et bord, før du lægger den tilbage i bakken.

Figur 9-5 Teknik til bøjning af papirstakken

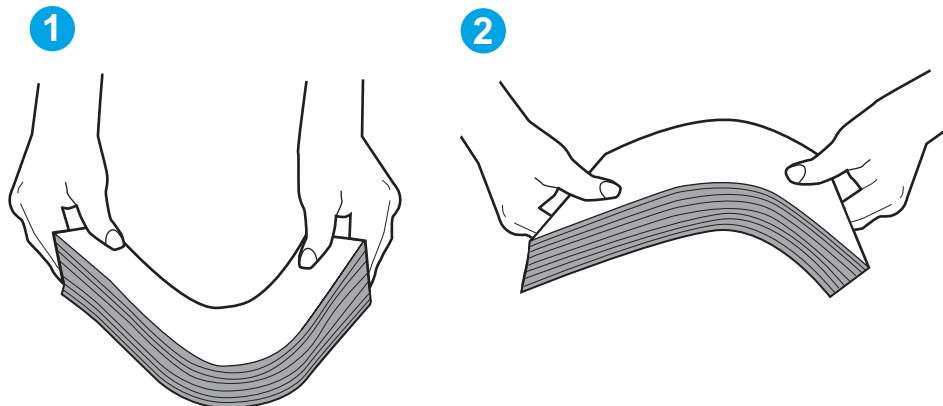

2. Brug kun papir, der overholder HP's specifikationer for denne printer.
3. Kontrollér, at luftfugtigheden i rummet opfylder specifikationerne for denne printer, og at papiret opbevares i uåbnede pakker. De fleste papirpakker sælges i fugtsikret emballage for at holde papiret tørt.

De øverste ark papir i bakken kan absorbere fugt i miljøer med høj luftfugtighed, og de har muligvis et bølget eller ujævnt udseende. Hvis det er tilfældet, så fjern de øverste 5 til 10 ark papir fra stakken.

I miljøer med lav luftfugtighed kan overskydende statisk elektricitet medføre, at papirark hænger sammen. Hvis det er tilfældet, så fjern papiret fra bakken, og bøj stakken som beskrevet ovenfor.

4. Brug papir, der ikke er krøllet, foldet eller beskadiget. Brug eventuelt papir fra en anden pakke.

5. Sørg for, at bakken ikke er overfyldt, ved at kontrollere markeringerne for stakhøjde i bakken. Hvis det er tilfældet, så fjern hele papirstakken fra bakken, ret stakken og læg noget af papiret tilbage i bakken.

De følgende billeder viser eksempler på stakhøjdemarkeringerne i bakkerne for forskellige printere. De fleste HP-printere har markeringer, der ligner disse. Kontrollér også, at alle ark papir er under tapperne i nærheden af stakhøjdemarkeringerne. Disse tapper hjælper dig med at holde papiret i den korrekte position, når det kommer ind i printeren.

Figur 9-6 Stakhøjdemarkeringer

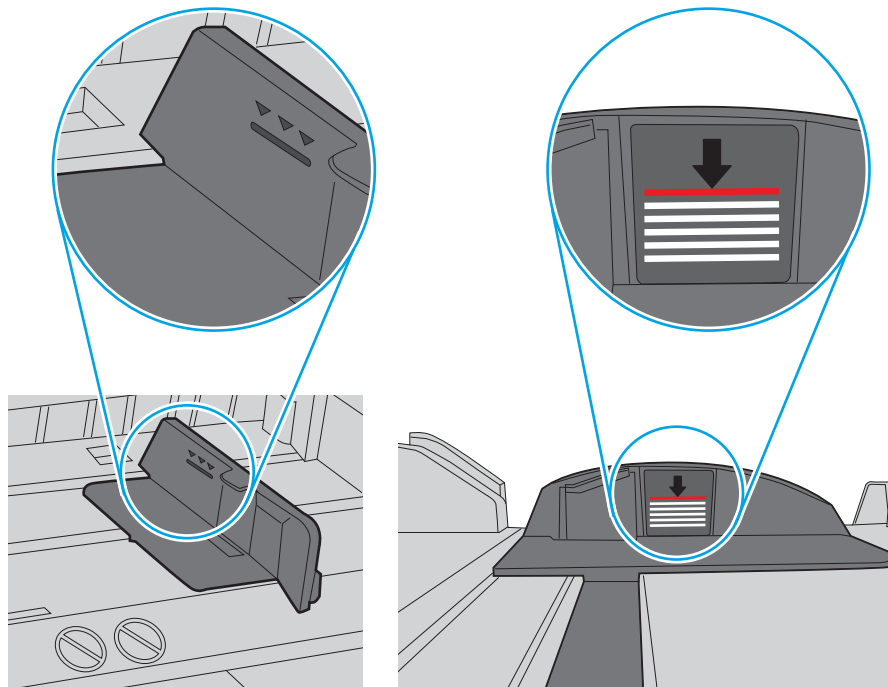

Figur 9-7 Tap til papirstakken

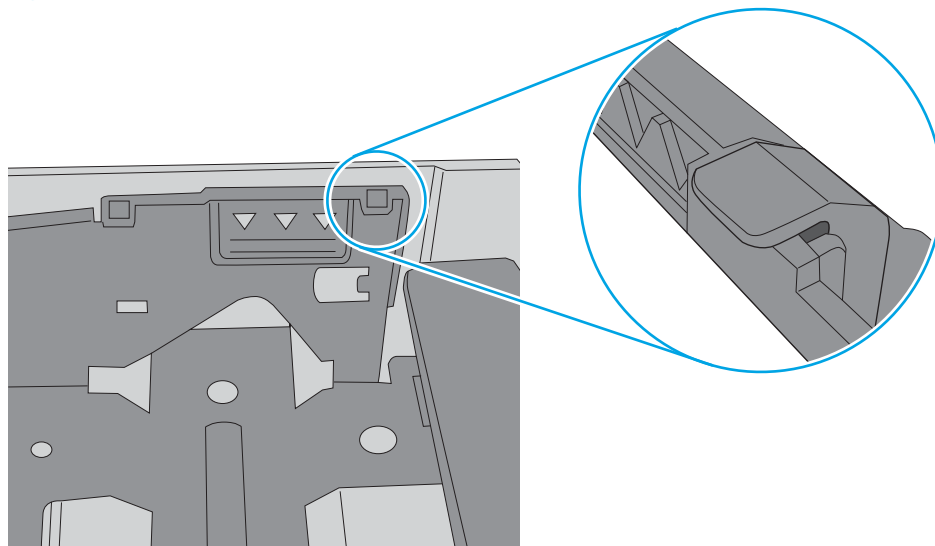

6. Kontrollér, at papirstyrene i bakken er justeret korrekt til papirformatet. Juster styrene efter det korrekte indhak i bakken. Pilen på styret skal flugte præcist med mærket på bakken.

 **BEMÆRK:** Justér ikke papirstyrene for tæt op mod papirstakken. Justér dem efter indrykningshakkene eller markeringerne i bakken.

De følgende billeder viser eksempler på indrykningshakkene for papirformat i bakkerne til forskellige printere. De fleste HP-printere har markeringer, der ligner disse.

Figur 9-8 Formatmarkeringerne for bakke 1 eller multifunktionsbakken

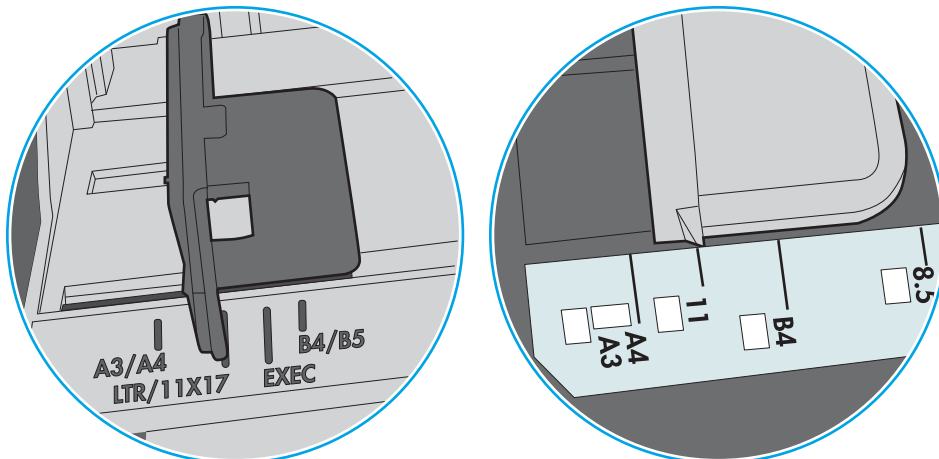

Figur 9-9 Størrelsesmarkeringer for ekstrabakker

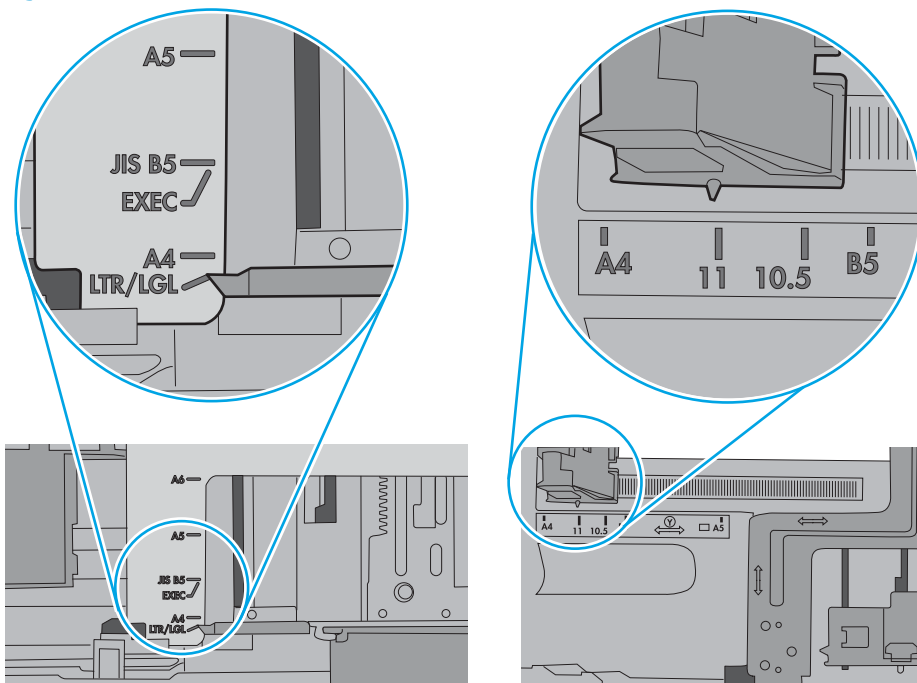

7. Sørg for, at udskriftsmiljøet overholder de anbefalede specifikationer.

Papir i dokumentføderen sætter sig fast, indføres skævt eller der tages flere stykker papir ad gangen

 **BEMÆRK:** Disse oplysninger gælder kun for MFP-printere.

- Der kan sidde noget på originalen, f.eks. en hæfteklamme eller en post-it-note, som skal fjernes.
- Kontroller, at alle valserne er på plads, og at dækslet til valserne i dokumentføderen er lukket.
- Sørg for, at det øverste dæksel til dokumentføderen er lukket.
- Siderne ligger muligvis ikke rigtigt. Glat papiret ud, og juster papirstyret for at centrere stakken.
- Papirstyrene skal røre ved papirstakkens sider for at fungere rigtigt. Kontroller, at papirstakken ligger lige, og at styrene ligger ind mod stakken.
- Dokumentføderen eller outputbakken indeholder måske flere sider, end der er kapacitet til. Sørg for, at papirstakken passer ind under styrene i dokumentføderen, og fjern sider fra outputbakken.
- Kontrollér, at der ikke er rester af papir, hæfteklammer, papirclips eller andet affald i papirgangen.
- Rengør dokumentføderens valser og separationspude Brug trykluft eller en ren, fnugfri klud, der er fugtet med varmt vand. Hvis dokumenterne stadig føres forkert ind i scanneren, skal du udskifte rullerne.
- På startskærbilledet på printerens kontrolpanel skal du rulle til og trykke på knappen [Forbrugsvarer](#). Se status på dokumentfødersættet, og erstat det om nødvendigt.

Afhjælp papirstop

Følg procedurerne i dette afsnit for at fjerne fastklemt papir fra printerens papirgang.

- [Indledning](#)
- [Placeringer af papirstop](#)
- [Auto-navigation til afhjælpning af papirstop](#)
- [Problemer med hyppige eller tilbagevendende papirstop](#)
- [Afhjælpning af papirstop i dokumentføderen - 31.13.yz](#)
- [Afhjælpning af papirstop i bakke 1 \(multifunktionsbakke\) - 13.A1](#)
- [Afhjælpning af papirstop i bakke 2, bakke 3 - 13.A2, 13.A3](#)
- [Afhjælpning af papirstop i udskriftsbakken - 13.E1](#)
- [Afhjælpning af papirstop i højre dæksel og fikseringsområdet - 13.B9, 13.B2, 13.FF](#)

Indledning

Følgende oplysninger indeholder instruktioner til afhjælpning af papirstop i printeren.

Placeringer af papirstop

Der kan opstå papirstop følgende steder.

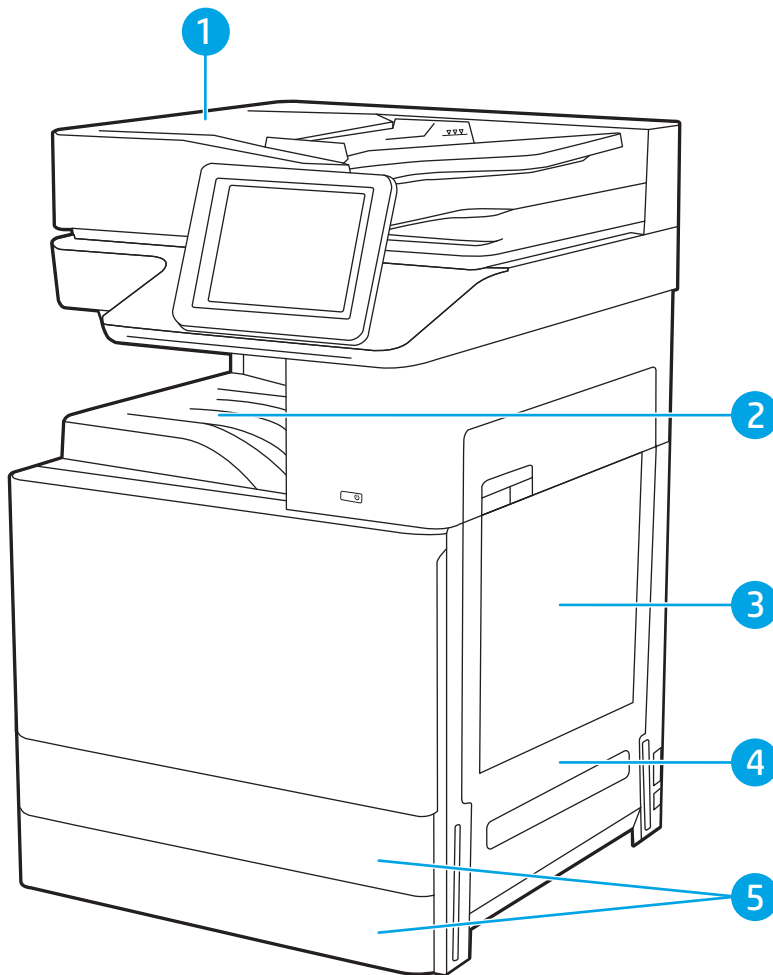

Vare	Beskrivelse
1	Dokumentføder
2	Udskriftsbakke
3	Bakke 1 (multifunktionsbakke)
4	Højre dæksel og fikseringsområde
5	Bakke 2 og 3

Auto-navigation til afhjælpning af papirstop

Funktionen auto-navigation hjælper dig med at rydde papirstop ved at vise en trinvis vejledning på kontrolpanelet.

Når du har udført et trin, viser printeren vejledningen for det næste trin, indtil du har udført alle trinnene.

Problemer med hyppige eller tilbagevendende papirstop

Se de mulige løsninger for dette problem.

Prøv disse løsninger for at reducere antallet af papirstop.



BEMÆRK: Hvis du vil se en video, der demonstrerer hvordan du ilægger papir på en måde, som reducerer antallet af papirstop, skal du klikke [her](#).

1. Brug kun papir, der overholder HP's specifikationer for denne printer.
2. Brug papir, der ikke er krøllet, foldet eller beskadiget. Brug eventuelt papir fra en anden pakke.
3. Brug ikke papir, der tidligere har været brugt til udskrivning, eller der har været kopieret på.
4. Kontroller, at der ikke er for meget papir i bakken. Hvis det er tilfældet, skal du fjerne hele papirstakken fra bakken, rette stakken og lægge noget af papiret tilbage i bakken.
5. Kontrollér, at papirstyrene i bakken er justeret korrekt til papirformatet. Juster styrene, så de rører papirstakken uden at bukke den.
6. Sørg for, at bakken er skubbet helt ind i printeren.
7. Hvis du udskriver på kraftigt, præget eller hullet papir, skal du bruge funktionen til manuel indføring og indføre arkene ét ad gangen.
8. Åbn menuen [Bakker](#) på printerens kontrolpanel. Sørg for, at bakken er konfigureret korrekt til papirformat og -type.
9. Sørg for, at udskriftsmiljøet overholder de anbefalede specifikationer.

Afhjælpning af papirstop i dokumentføderen - 31.13.yz

Følgende oplysninger beskriver, hvordan du afhjælper et papirstop i dokumentføderen. Når der er et stop, vises der en animation i kontrolpanelet om, hvordan du afhjælper stoppet.

1. Åbn dækslet til dokumentføderen.

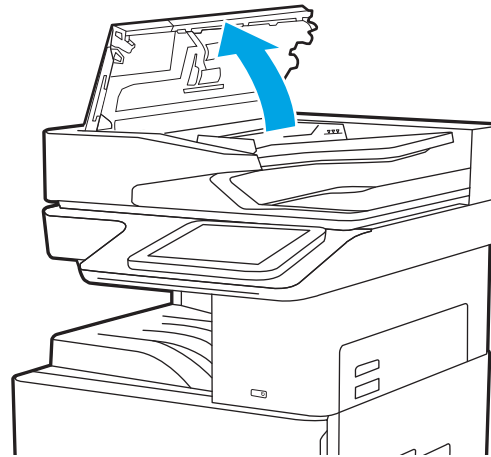

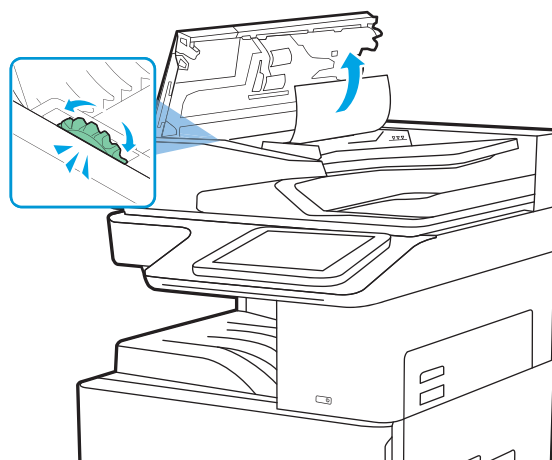

2. Fjern eventuelt fastklemmt papir. Drej det grønne hjul for nemt at fjerne det fastklemte papir.

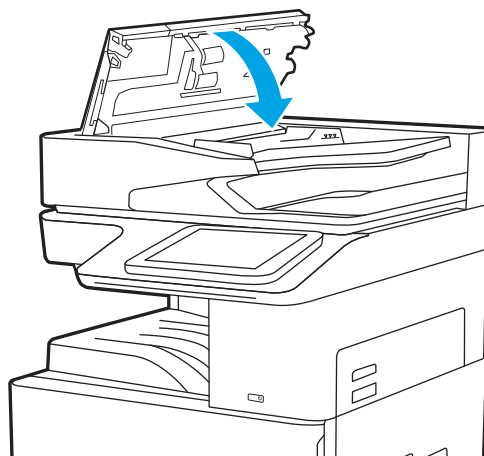

3. Luk dækslet til dokumentføderen.



 **BEMÆRK:** Hvis du vil undgå papirstop, skal du sørge for, at styrene i indføringsbakken til dokumentføderen er justeret tæt op mod dokumentet uden at bøje det. Hvis du vil kopiere smalle dokumenter, skal du bruge flatbed-scanneren. Fjern alle hæfteklammer og papirklips fra originaldokumenter.

 **BEMÆRK:** Originaldokumenter, der er udskrevet på kraftigt blankt papir, kan skabe papirstop oftere end originaler, der er udskrevet på almindeligt papir.

Afhjælpning af papirstop i bakke 1 (multifunktionsbakke) - 13.A1

Brug følgende fremgangsmåde til at afhjælp papirstop i bakke 1 (multifunktionsbakke). Når der er et stop, vises der en animation i kontrolpanelet om, hvordan du afhjælper stoppet.

1. Fjern forsigtigt det fastklemte papir.

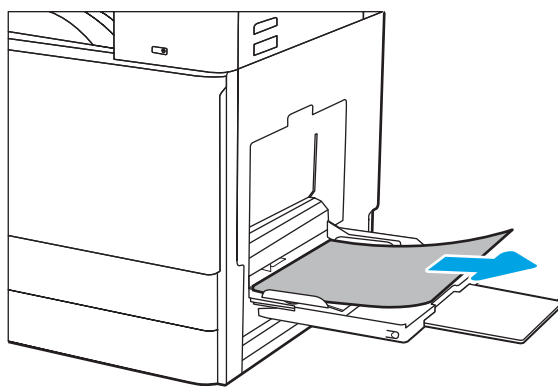

2. Åbn og luk lågen foran for at genoptage udskrivning.

Afhjælpning af papirstop i bakke 2, bakke 3 - 13.A2, 13.A3

Brug følgende fremgangsmåde til at kontrollere for papirstop på alle mulige steder med relation til bakke 2 eller 3. Når der opstår papirstop, viser kontrolpanelet muligvis en besked og en animation om, hvordan du afhjælper stoppet.

⚠ FORSIGTIG: Fikseringsenheden kan være varm, mens printeren er i brug. Vent på at fikseringsenheden køler ned, inden du rører ved den.

📝 BEMÆRK: Fremgangsmåden for afhjælpning af stop i bakke 3 er den samme som for bakke 2. Kun bakke 2 er vist her.

1. Åbn det højre panel.

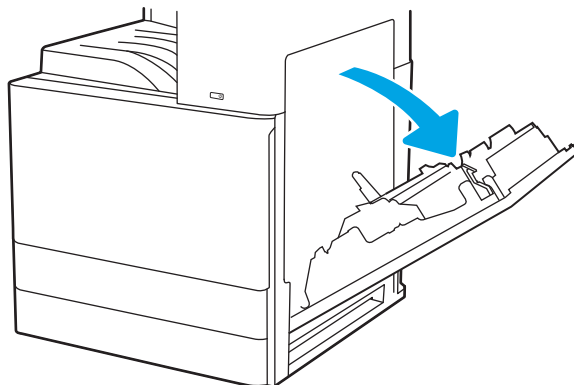

2. Fjern forsigtigt fastklemt papir.

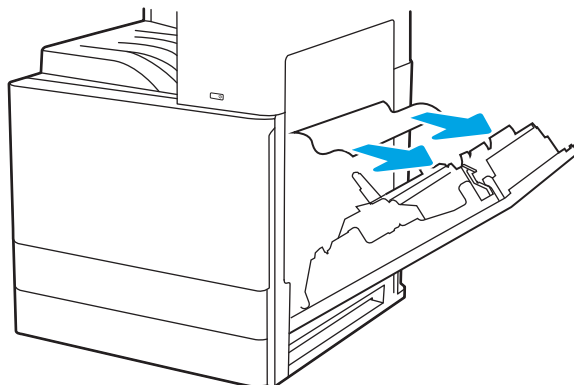

3. Luk det højre dæksel.

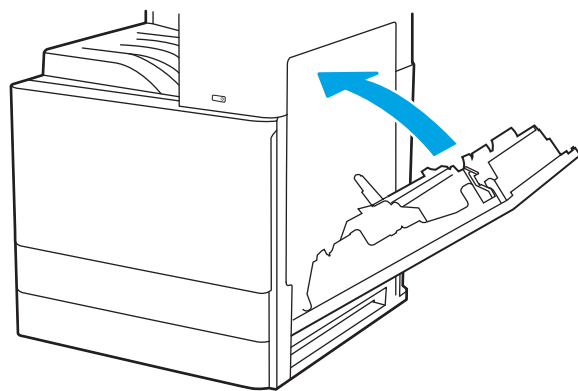

4. Åbn bakken.

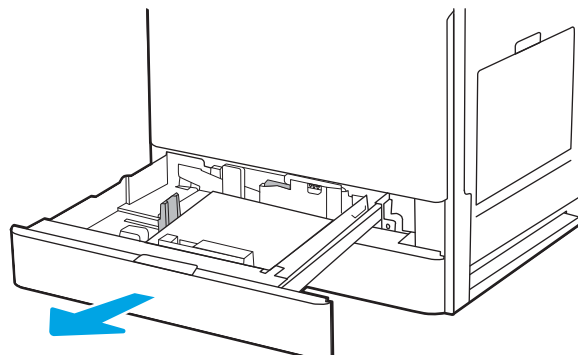

5. Fjern forsigtigt fastklemt papir.

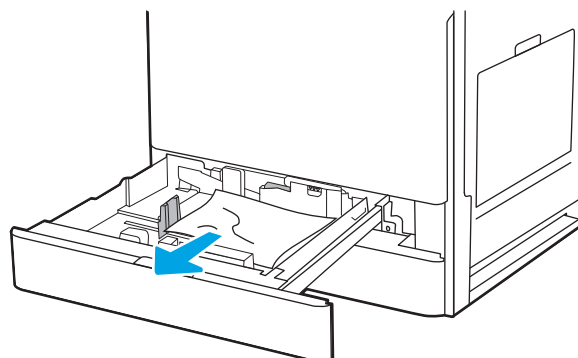

6. Luk bakken. Udskrivning genoptages automatisk.

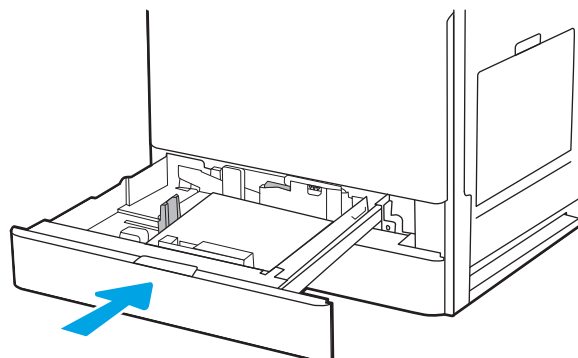

Afhjælpning af papirstop i udskriftsbakken - 13.E1

Brug følgende fremgangsmåde til at kontrollere for papir på alle mulige stoppositioner i udskriftsbakken. Når der er et stop, vises der en animation i kontrolpanelet om, hvordan du afhjælper stoppet.

1. Hvis papir er synligt i udskriftsbakken, skal du tage fat i forkanten af papiret og fjerne det.

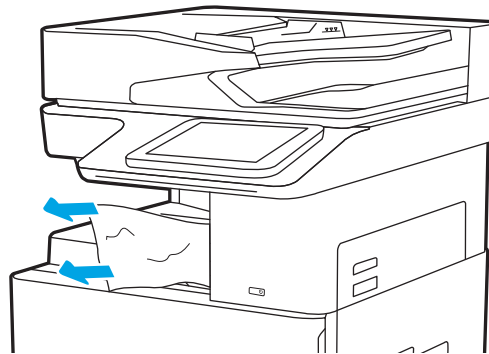

Afhjælpning af papirstop i højre dæksel og fikseringsområdet - 13.B9, 13.B2, 13.FF

Følg disse trin for at afhjælp papirstop i det højre dæksel og fikseringsområdet. Når der er et stop, vises der en animation i kontrolpanelet om, hvordan du afhjælper stoppet.

 **BEMÆRK:** Fikseringsenheden kan være varm, mens printeren er i brug. Vent på, at fikseringsenheden afkøles før afhjælpning af papirstop.

1. Åbn det højre panel.

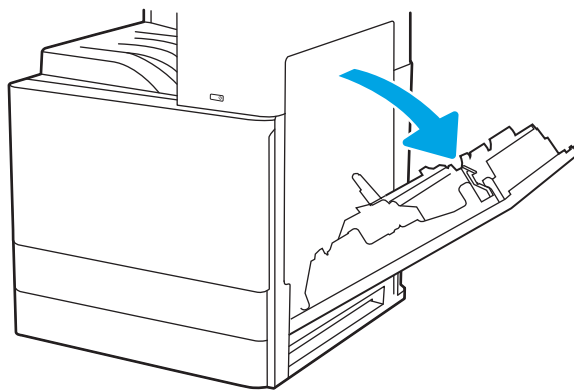

2. Fjern forsigtigt fastklemt papir.

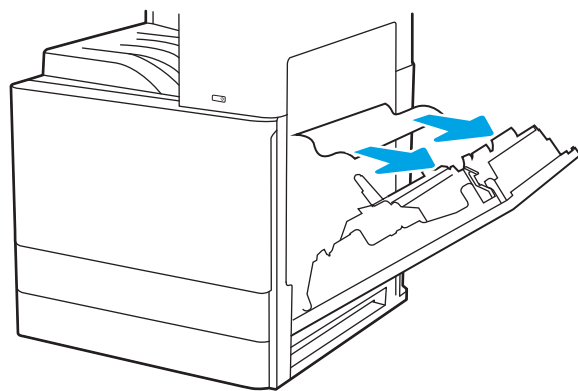

3. Luk det højre dæksel.

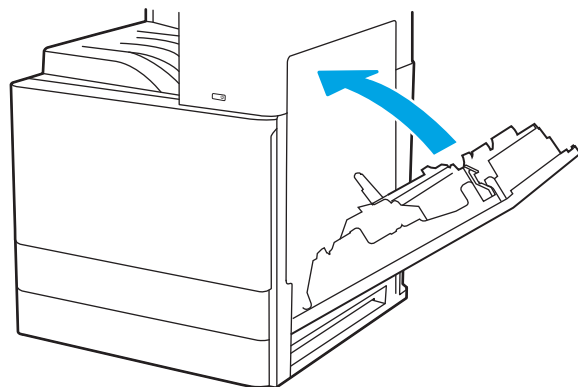

Løs problemer med udskriftskvaliteten

Brug oplysningerne nedenfor til at fejlfinde problemer med udskriftskvaliteten, herunder problemer med billed- og farve kvalitet.

- [Indledning](#)
- [Fejlfinding i forbindelse med udskriftskvalitet](#)

Indledning

Brug oplysningerne nedenfor til at fejlfinde problemer med udskriftskvaliteten, herunder problemer med billedkvaliteten.

Fejlfindingstrinnene kan hjælpe med at løse følgende fejl:

- Tomme sider
- Sorte sider
- Krøllet papir
- Mørke eller lyse striber
- Mørke eller lyse streger
- Sløret udskrift
- Grå baggrund eller mørk udskrift
- Lys udskrift
- Løs toner
- Manglende toner
- Spredte tonerpletter
- Forvredne billeder
- Udtværing
- Streger

Fejlfinding i forbindelse med udskriftskvalitet

Prøv disse trin i den viste rækkefølge for at løse problemer med udskriftskvaliteten.

- [Opdatering af printerfirmwaren](#)
- [Udskriv fra et andet softwareprogram](#)
- [Kontrol af papirtype for udskriftsjobbet](#)
- [Kontrol af status for tonerpatron](#)
- [Udskriv en renseside](#)
- [Undersøg visuelt, om tonerpatronen eller patronerne er beskadigede.](#)
- [Kontroller papiret og udskrivningsmiljøet](#)
- [Prøv en anden printerdriver](#)
- [Kontroller EconoMode-indstillingerne](#)
- [Juster udskriftstæthed](#)
- [Fejlfinding af billeddefekter](#)

Se Fejlfinding af billeddefekter for at udføre fejlfinding af specifikke billeddefekter.

Opdatering af printerfirmwaren

Prøv at opgradere printerfirmwaren.

Se www.hp.com/support for yderligere oplysninger.

Udskriv fra et andet softwareprogram

Prøv at udskrive fra et andet softwareprogram.

Hvis siden udskrives korrekt, skyldes problemet det softwareprogram, du udskriver fra.

Kontrol af papirtype for udskriftsjobbet

Kontroller indstillingen for papirtype, hvis der udskrives fra et softwareprogram, og de udskrevne sider er udtværede, uskarpe eller mørke, eller hvis papiret er krøllet, der er tonerpletter på papiret eller små områder uden toner.

- [Kontrollér papirtypeindstillingen på printeren](#)
- [Kontrol af papirtypeindstilling \(Windows\)](#)
- [Kontrol af papirtypeindstilling \(macOS\)](#)

Kontrollér papirtypeindstillingen på printeren

Kontrollér papirtypeindstillingen på printerens Kontrolpanel, og juster indstillingen efter behov.

1. Åbn bakken.
2. Kontrollér, at der er lagt den korrekte type papir i bakken.
3. Luk bakken.
4. Følg instruktionerne på kontrolpanelet for at bekræfte eller ændre papirtypeindstillingerne for bakken.

Kontrol af papirtypeindstilling (Windows)

Kontrollér papirtypeindstillinger for Windows, og ændr indstillingen efter behov.

1. Vælg indstillingen **Udskriv** i softwareprogrammet.
2. Vælg printeren, og klik derefter på knappen **Egenskaber** eller **Indstillinger**.
3. Klik på fanen **Papir/Kvalitet**.
4. På rullelisten **Papirtype** skal du vælge papirtype....
5. Klik på knappen **OK** for at lukke dialogboksen **Dokumentegenskaber**. Klik på knappen **OK** i dialogboksen **Udskriv** for at udskrive jobbet.

Kontrol af papirtypeindstilling (macOS)

Kontroller papirtypeindstillingerne for macOS, og rediger indstillingen efter behov.

1. Klik på menuen **Filer**, og klik derefter på **Udskriv**.
2. Vælg printeren i menuen **Printer**.
3. Klik på **Vis detaljer** eller **Kopier og sider**.
4. Åbn rullelisten i menuen, og klik derefter på menuen **Papir/kvalitet**.
5. Vælg en type på rullelisten **Mediotype**.
6. Klik på knappen **Udskriv**.

Kontrol af status for tonerpatron

Følg disse trin for at kontrollere den anslåede tilbageværende levetid for tonerpatronerne og eventuelt status for de øvrige udskiftelige vedligeholdelsesdele.

- [Trin 1: Udskriv statussiden for forbrugsvarer](#)
- [Trin 2: Kontroller forbrugsvarernes status](#)

Trin 1: Udskriv statussiden for forbrugsvarer

Statussiden for forbrugsvarer angiver status for patronen.

1. På startskærmbilledet på printerens kontrolpanel skal du navigere til programmet **Rapporter** og derefter vælge ikonet **Rapporter**.
2. Vælg menuen **Konfiguration/Statussider**.
3. Vælg **Statusside for forbrugsvarer**, og vælg derefter **Udskriv** for at udskrive siden.

Trin 2: Kontroller forbrugsvarernes status

Kontroller forbrugsvarernes status som følger.

1. Kontroller procenten for tilbageværende levetid for tonerpatronerne og eventuelt status for de øvrige udskiftelige vedligeholdelsesdele.

Der kan forekomme problemer med udskriftskvaliteten, når du bruger en tonerpatron, der har nået slutningen af dens anslåede levetid. Statussiden for forbrugsvarer angiver, når en forbrugsvares niveau er meget lavt. Når en HP-forbrugsvare har nået meget lav-grænsen, er HP Premium Protection-garantien for den pågældende vare udløbet.

Tonerpatronen behøver ikke at blive udskiftet med det samme, medmindre udskriftskvaliteten ikke længere er acceptabel. Overvej at have en ekstra patron klar, så du kan installere den, når udskriftskvaliteten ikke længere er acceptabel.

Hvis du beslutter, at du vil udskifte en tonerpatron eller andre udskiftelige vedligeholdelsesdele, viser statussiden for forbrugsvarer varenumrene på de originale HP-varer.

2. Kontroller, om du bruger en original HP-patron.

På en original HP-tonerpatron står der "HP" eller "HP", eller den vises med HP-logoet. Besøg www.hp.com/go/learnaboutsupplies for at få flere oplysninger om, hvordan du identificerer HP-patroner.

Udskriv en renseside

Under udskrivningen kan papir, toner og støvpartikler akkumuleres inde i printerens, og det kan forårsage problemer med udskriftskvaliteten, f.eks. tonerpletter eller stænk, udtværede områder, striber, streger eller gentagne mærker.

Følg disse trin for at rengøre printerens papirgang.

1. På startskærmbilledet på printerens kontrolpanel skal du navigere til programmet **Supportværktøjer** og derefter vælge ikonet **Supportværktøjer**.
2. Vælg følgende menuer:

- [Vedligeholdelse](#)
 - [Kalibrering/rensning](#)
 - [Renseside](#)
3. Vælg [Udskriv](#) for at udskrive siden.

Meddelelsen **Renser...** vises på printerens kontrolpanel. Rensningsprocessen tager ca. fem minutter at fuldføre. Sluk ikke printeren, før rengøringsprocessen er fuldført. Når den er fuldført, kan du kassere den udskrevne side.

Undersøg visuelt, om tonerpatronen eller patronerne er beskadigede.

Følg disse trin for at undersøge hver enkelt tonerpatron.

1. Fjern tonerpatronerne fra printeren.
2. Kontroller, om hukommelseskortet er beskadiget.
3. Undersøg overfladen af den grønne billedtromle.

 **FORSIGTIG:** Rør ikke ved billedtromlen. Fingeraftryk på billedtromlen kan forårsage problemer med udskriftskvaliteten.

4. Hvis du finder ridser, fingeraftryk eller anden skade på billedtromlen, skal du udskifte tonerpatronen.
5. Sæt tonerpatronen i igen, og udskriv nogle få sider for at se, om problemet blev løst.

Kontroller papiret og udskrivningsmiljøet

Brug følgende information til at kontrollere papirvalget og udskrivningsmiljøet.

- [Trin 1: Brug papir, der opfylder HP's specifikationer](#)
- [Trin 2: Kontroller miljøet](#)
- [Trin 3: Individuel bakkejustering](#)

Trin 1: Brug papir, der opfylder HP's specifikationer

Nogle problemer med udskriftskvaliteten kan opstå, fordi der bruges papir, som ikke overholder HP's specifikationer.

- Brug altid en papirtype og -vægt, som denne printer understøtter.
- Kontroller, at papiret er af en god kvalitet og fri for hakker, flænger, pletter, løse partikler, støv, folder, mangler, hæfteklammer og bøjede eller bukkede kanter.
- Brug papir, der ikke tidligere er udskrevet på.
- Brug papir, som ikke indeholder metallisk materiale, f.eks. glimmer.
- Brug papir, der er udviklet til brug med laserprintere. Brug ikke papir, der kun er udviklet til brug med Inkjet-printere.
- Brug ikke en papirtype, som er for kraftig. Glattere papir giver generelt en bedre udskriftskvalitet.

Trin 2: Kontroller miljøet

Miljøet kan påvirke udskriftskvaliteten direkte og er en almindelig årsag til problemer med udskriftskvalitet eller papirindføring. Prøv følgende løsningsforslag:

- Flyt printeren væk fra steder med træk som f.eks. åbne vinduer og døre eller luftkanaler til aircondition.
- Sørg for, at printeren ikke udsættes for temperaturer eller luftfugtighed, der ligger uden for printerspecifikationerne.
- Du må ikke placere printeren i et aflukket rum som f.eks. et skab.
- Placer printeren på et solidt og vandret underlag.
- Fjern alt, der blokerer for luftkanalerne på printeren. Printeren kræver god luftcirkulation på alle sider, også foroven.
- Beskyt printeren mod luftbåret snavs, støv, damp, fedt eller andre elementer, der kan efterlade snavs inde i printeren.

Trin 3: Individuel bakkejustering

Følg disse trin, når tekst eller billeder ikke er centreret eller justeret korrekt på den udskrevne side, når du udskriver fra specifikke bakker.

1. På startskærm-billedet på printerens kontrolpanel skal du navigere til programmet [Indstillinger](#) og derefter vælge ikonet [Indstillinger](#).
2. Vælg følgende menuer:

- [Kopier/udskriv](#) eller [Udskriv](#)
 - [Udskriftskvalitet](#)
 - [Billedregistrering](#)
3. Vælg [Bakke](#), og vælg derefter bakken, der skal justeres.
 4. Vælg [Udskriv testside](#), og følg derefter vejledningen på de udskrevne sider.
 5. Vælg [Udskriv testside](#) igen for at bekræfte resultatet, og juster yderligere om nødvendigt.
 6. Vælg [Udført](#) for at gemme de nye indstillinger.

Prøv en anden printerdriver

Prøv en anden printerdriver, hvis der udskrives fra et softwareprogram, og de udskrevne sider har uventede linjer i grafik, manglende tekst, forkert formatering eller andre fonte.

Download en af følgende drivere fra HP's printersupportwebsted: www.hp.com/support/ljE72425MFP.

Driver	Beskrivelse
HP PCL 6 V3-driver	Denne printerspecifikke printerdriver understøtter Windows 7 og nyere operativsystemer, der understøtter version 3-drivere. Du finder en liste med understøttede operativsystemer på www.hp.com/go/support .
HP PCL-6 V4-driver	Denne printerspecifikke printerdriver understøtter Windows 8.1 og nyere operativsystemer, der understøtter version 4-drivere. Du finder en liste med understøttede operativsystemer på www.hp.com/go/support .
HP UPD PS-driver	<ul style="list-style-type: none"> • Anbefalet til udskrivning med Adobe®-softwareprogrammer eller med andre softwareprogrammer, der er meget grafiktunge • Indeholder understøttelse til udskrivning fra postscript-emulering eller til understøttelse af postscript-flashfont
HP UPD PCL 6	<ul style="list-style-type: none"> • Anbefales til udskrivning i alle Windows-miljøer. • Leverer den bedste hastighed, udskriftskvalitet og understøttelse af printerfunktioner for de fleste brugere • Udviklet med henblik på justering med Windows Graphic Device Interface (GDI) for at opnå den bedste hastighed i Windows-miljøer • Den er muligvis ikke helt kompatibel med tredjeparts- og kundeløsninger, der er baseret på PCL 5

Kontroller EconoMode-indstillingerne

HP anbefaler ikke, at man bruger EconoMode hele tiden. Hvis du bruger EconoMode konstant, kan toneren muligvis holde længere end de mekaniske dele i tonerpatronen. Hvis udskriftskvaliteten begynder at blive forringet og ikke længere er acceptabel, bør du overveje at udskifte tonerpatronen.



BEMÆRK: Denne funktion er tilgængelig i PCL 6-printerdriveren til Windows. Hvis du ikke bruger denne driver, kan du aktivere funktionen ved at benytte HP's integrerede webserver.

Følg disse trin, hvis hele siden er for mørk eller lys.

1. Vælg indstillingen **Udskriv** i softwareprogrammet.
2. Vælg printeren, og klik derefter på knappen **Egenskaber** eller **Indstillinger**.
3. Klik på fanen **Papir/kvalitet**, og find området **Udskriftskvalitet**.
4. Hvis hele siden er for mørk, skal du bruge disse indstillinger:
 - Vælg indstillingen **600 dpi**, hvis den er tilgængelig.
 - Marker afkrydsningsfeltet **EconoMode** for at aktivere funktionen.Hvis hele siden er for lys, skal du bruge disse indstillinger:
 - Vælg indstillingen **FastRes 1200**, hvis den er tilgængelig.
 - Fjern markeringen fra afkrydsningsfeltet **EconoMode** for at deaktivere funktionen.
5. Klik på knappen **OK** for at lukke dialogboksen **Dokumentegenskaber**. Klik på knappen **OK** i dialogboksen **Udskriv** for at udskrive jobbet.

Juster udskriftstæthed







Brug printerens kontrolpanel til at justere udskriftstætheden.

1. På startskærbilledet på printerens kontrolpanel skal du navigere til programmet **Indstillinger** og derefter vælge ikonet **Indstillinger**.
2. Åbn følgende menuer:
 - **Kopier/udskriv** eller **Udskriv**
 - **Udskriftskvalitet**
 - **Tonertæthed**
3. Flyt skyderen mod enten **Mindre** eller **Mere** til den ønskede tæthed.

Fejlfinding af billeddefekter

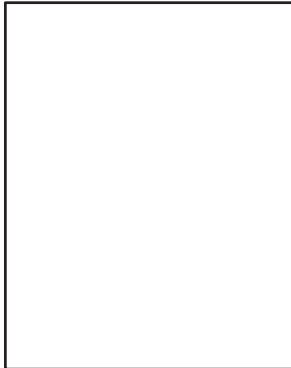
Se eksempler på billedfejl og trin for at afhjælpe disse fejl.

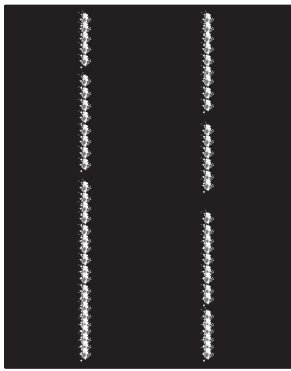
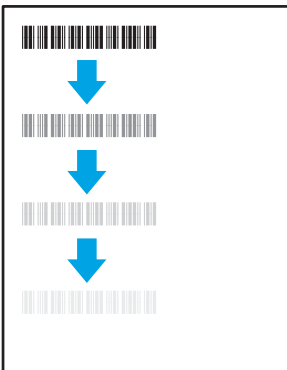
Tabel 9-1 Hurtig reference-tabel over billedfejl

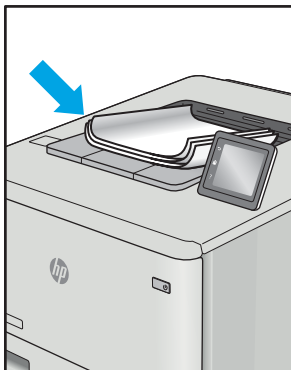
Eksempel	Beskrivelse	Mulige løsninger
Tabel 9-8 Lys udskrift på side 185	Tabel 9-6 Grå baggrund eller mørk udskrift på side 184	Tabel 9-4 Blank side – intet indhold på side 182
		
Tabel 9-3 Sort side på side 182	Tabel 9-2 Fejl i bånd på side 181	Tabel 9-10 Fejl med streger på side 187
		
Tabel 9-5 Afhjælpning/fikseringsfejl på side 183	Tabel 9-7 Placering af billedfejl på side 184	Tabel 9-9 Udskriftsfejl på side 186
		

Billedfejl, uanset årsag, kan ofte løses ved hjælp af den samme fremgangsmåde. Brug som udgangspunkt følgende trin for at løse problemer med billedfejl.

1. Genudskriv dokumentet. Udskriftskvaliteten kan være et tilbagevendende fænomen eller kan forsvinde fuldstændigt ved fortsat udskrivning.
2. Kontrollér patronens eller patronernes tilstand. Hvis en patrons tilstand er **Meget lav** (den har passeret den forventede levetid), skal du udskifte patronen.
3. Sørg for, at indstillingerne for driver og udskriftstilstand svarer til det medie, der er lagt i bakken. Prøv at bruge et andet medie eller en anden bakke. Prøv at bruge forskellige udskriftstilstande.
4. Sørg for, at printeren er inden for det understøttede temperatur-/luftfugtighedsinterval.
5. Sørg for, at anvendte papirtype, format og vægt understøttes af printeren. Se siden Support til udskrivning på support.hp.com, hvor du finder en liste over understøttede papirformater og papirtyper for printeren.

 **BEMÆRK:** Termen "Fiksering" henviser til den del af udskrivningsprocessen, hvor toneren anbringes på papir.

Eksemplerne herunder viser papir i Letter-format, der er passeret gennem printerens korte kant først.

Tabel 9-2 Fejl i bånd

Eksempel	Beskrivelse	Mulige løsninger
	Mørke eller lyse streger, som gentages hele vejen ned over siden, og som er brede streger og/eller impulsstreger. De kan være både tydelige og svage. Fejlen viser sig kun i områder med udfyldning, ikke i tekst eller afsnit uden indhold.	<ol style="list-style-type: none"> 1. Genudskriv dokumentet. 2. Prøv at udskrive fra en anden bakke. 3. Udskift patronen. 4. Brug en anden papirtype. 5. Kun Enterprise-modeller: På startskærbilledet på printerens kontrolpanel skal du gå til menuen Justér papirtyper og derefter vælge en udskriftsindstilling, der er beregnet til et lidt kraftigere medie end det, du bruger. Dette sænker udskriftshastigheden og kan forbedre udskriftskvaliteten. 6. Hvis problemet fortsætter, skal du gå til support.hp.com.

Tabel 9-3 Sort side

Eksempel	Beskrivelse	Mulige løsninger
	Hele den udskrevne side er sort.	<ol style="list-style-type: none">1. Undersøg patronen visuelt for skader.2. Kontroller, at patronen er installeret korrekt.3. Udskift patronen4. Hvis problemet fortsætter, skal du gå til support.hp.com.

Tabel 9-4 Blank side – intet indhold

Eksempel	Beskrivelse	Mulige løsninger
	Siden er helt tom og indeholder ikke noget trykt indhold.	<ol style="list-style-type: none">1. Sørg for, at patronerne er originale HP-patroner.2. Kontroller, at patronen er installeret korrekt.3. Udskriv med en anden patron.4. Kontroller papirtypen i papirbakken, og justér printerindstillingerne, så de passer. Hvis det er nødvendigt, kan du vælge en lettere papirtype.5. Hvis problemet fortsætter, skal du gå til support.hp.com.

Tabel 9-5 Afhjælpning/fikseringsfejl

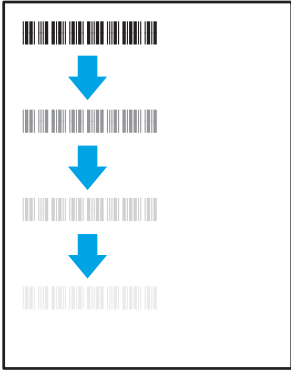
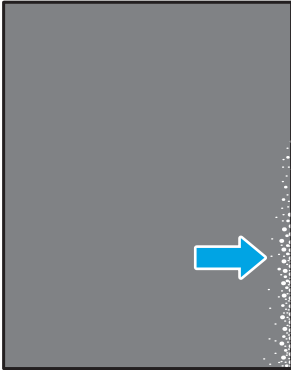
Eksempel	Beskrivelse	Mulige løsninger
	<p>Svage skygger eller forskydninger af billedet gentages ned over siden. Det gentagne billede bliver eventuelt mere utydeligt, for hver gang det gentages.</p>	<ol style="list-style-type: none"> 1. Genudskriv dokumentet. 2. Kontroller papirtypen i papirbakken, og justér printerindstillingerne, så de passer. Hvis det er nødvendigt, kan du vælge en lettere papirtype. 3. Hvis problemet fortsætter, skal du gå til support.hp.com.
	<p>Toner smitter af langs en af kanterne på siden. Denne fejl er mest almindelig ved kanter på tætskrevne job og på lette medietyper, men kan forekomme alle steder på siden.</p>	<ol style="list-style-type: none"> 1. Genudskriv dokumentet. 2. Kontroller papirtypen i papirbakken, og justér printerindstillingerne, så de passer. Hvis det er nødvendigt, kan du vælge en tungere papirtype. 3. Kun Enterprise-modeller: Gå til menuen Kant-til-kant i printerens kontrolpanel, og vælg derefter Normal. Genudskriv dokumentet. 4. Kun Enterprise-modeller: Vælg Medtag automatisk margener fra printerens kontrolpanel, og udskriv dokumentet igen. 5. Hvis problemet fortsætter, skal du gå til support.hp.com.

Tabel 9-6 Grå baggrund eller mørk udskrift

Eksempel	Beskrivelse	Mulige løsninger
	<p>Billede eller tekst er mørkere end forventet og/eller baggrunden er grå.</p>	<ol style="list-style-type: none"> 1. Sørg for, at papiret i bakkerne ikke allerede har været igennem printeren. 2. Brug en anden papirtype. 3. Genudskriv dokumentet. 4. Kun sort-hvid modeller: Gå til menuen Justér tonertæthed på startskærbilledet på printerens kontrolpanel, og justér derefter tonertætheden til et lavere niveau. 5. Sørg for, at printeren er inden for det understøttede driftstemperatur- og luftfugtighedsinterval. 6. Udskift patronen. 7. Hvis problemet fortsætter, skal du gå til support.hp.com.

Tabel 9-7 Placering af billedfejl

Eksempel	Beskrivelse	Mulige løsninger
	<p>Billedet er ikke centreret eller er skævt på siden. Fejlen opstår, når papiret ikke er placeret korrekt, når det trækkes fra bakken og bevæger sig gennem papirgangen.</p>	<ol style="list-style-type: none"> 1. Genudskriv dokumentet. 2. Fjern papiret, og læg det derefter tilbage i bakken. Sørg for, at alle papirkanter er lige på alle sider. 3. Sørg for, at det øverste af papirstakken er under indikatoren for fuld bakke. Undgå at overfylde bakken. 4. Kontrollér, at papirstyrene er justeret til det korrekte papirformat. Justér ikke papirstyrene for tæt op mod papirstakken. Justér dem efter indrykningshakkene eller markeringerne i bakken. 5. Hvis problemet fortsætter, skal du gå til support.hp.com.

Tabel 9-8 Lys udskrift

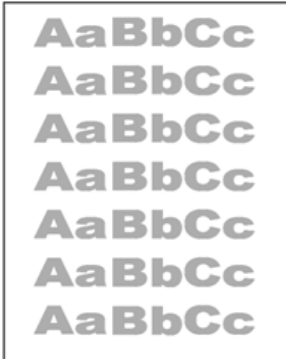
Eksempel	Beskrivelse	Mulige løsninger
	<p>Det udskrevne indhold er lyst eller falmet på hele siden.</p>	<ol style="list-style-type: none">1. Genudskriv dokumentet.2. Fjern patronen, og ryst den for at omfordele toneren.3. Kun sort-hvid modeller: Sørg for, at indstillingen EconoMode er deaktiveret, både på printerens kontrolpanel og i printerdriveren.4. Kontroller, at patronen er installeret korrekt.5. Udskriv en statusside over forbrugsvare, og kontrollér patronens levetid og forbrug.6. Udskift patronen.7. Hvis problemet fortsætter, skal du gå til support.hp.com.

Tabel 9-9 Udskriftsfejl

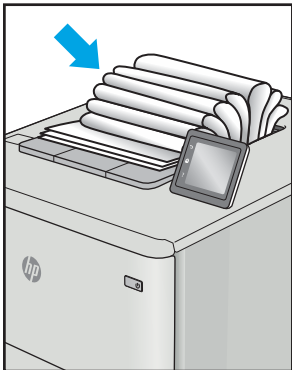
Eksempel	Beskrivelse	Mulige løsninger
	<p>De udskrevne sider har krøllede kanter. Den krøllede kant kan være langs den korte eller lange side af papiret. Der kan forekomme to typer af papirkrøl:</p> <ul style="list-style-type: none"> • Positivt papirkrøl: Papiret krøller mod den udskrevne side. Fejlen opstår i tørre miljøer, eller når du udskriver sider med stor dækning. • Negativt papirkrøl: Papiret krøller væk fra den udskrevne side. Fejlen opstår i miljøer med høj luftfugtighed, eller når du udskriver sider med lille dækning. 	<ol style="list-style-type: none"> 1. Genudskriv dokumentet. 2. Positivt papirkrøl: Vælg en tungere papirtype fra printerens kontrolpanel. Tungere papirtyper opretholder en højere temperatur til udskrivning. Negativt papirkrøl: Vælg en lettere papirtype fra printerens kontrolpanel. Lettere papirtyper opretholder en lavere temperatur til udskrivning. Prøv at opbevare papiret i et mere tørt miljø før brug, eller brug papir, der lige er pakket ud. 3. Udskriv i duplestilstand 4. Hvis problemet fortsætter, skal du gå til support.hp.com.
	<p>Papiret stables ikke let i udskriftsbakken. Stakken kan være ujævn eller skæv, eller siderne kan skubbes ud af bakken og ud på gulvet. En af følgende forhold kan være årsag til denne fejl:</p> <ul style="list-style-type: none"> • Ekstremt papirkrøl • Papiret i bakken er krøllet eller deformt • Papiret er en ikke-standard papirtype, f.eks. konvolutter • Udskriftsbakken er overfyldt 	<ol style="list-style-type: none"> 1. Genudskriv dokumentet. 2. Træk udskriftsbakkeforlængerens ud. 3. Hvis fejlen skyldes ekstremt papirkrøl, skal du se fejlfindingstrinnene for "udskriftspapirkrølning". 4. Brug en anden papirtype. 5. Brug papir, der lige er pakket ud. 6. Fjern papiret fra udskriftsbakken, før bakken bliver for fuld. 7. Hvis problemet fortsætter, skal du gå til support.hp.com.

Tabel 9-10 Fejl med streger

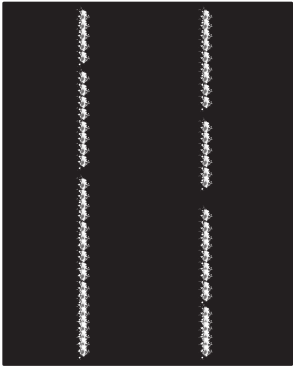
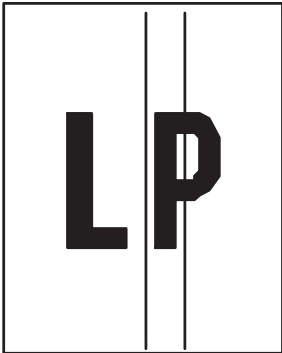
Eksempel	Beskrivelse	Mulige løsninger
	Lyse lodrette streger, der normalt løber hele vejen ned ad siden. Fejlen viser sig kun i områder med udfyldning, ikke i tekst eller afsnit uden indhold.	<ol style="list-style-type: none">1. Genudskriv dokumentet.2. Fjern patronen, og ryst den for at omfordele toneren.3. Hvis problemet fortsætter, skal du gå til support.hp.com. <p>BEMÆRK: Både lyse og mørke lodrette streger kan forekomme, når udskrivningsmiljøet ligger uden for det specificerede temperatur- eller luftfugtighedsniveau. Der henvises til printerens miljømæssige specifikationer for tilladte temperatur- og luftfugtighedsniveauer.</p>
	Mørke lodrette streger, som løber hele vejen ned ad siden. Fejlen kan opstå alle steder på siden, både i områder med og uden indhold.	<ol style="list-style-type: none">1. Genudskriv dokumentet.2. Fjern patronen, og ryst den for at omfordele toneren.3. Udskriv en renseside.4. Kontroller tonerniveauet i patronen.5. Hvis problemet fortsætter, skal du gå til support.hp.com.

Forbedring af kopikvaliteten

Hvis printeren har problemer med udskriftskvaliteten, kan du prøve følgende løsninger i den viste rækkefølge for at løse problemet.

- [Kontrol af scannerglaspladen for snavs](#)
- [Kalibrering af scanneren](#)
- [Kontroller papirindstillingerne](#)
- [Kontroller billedjusteringsindstillingerne](#)
- [Optimer kopikvalitet for tekst eller billeder](#)
- [Kant til kant-kopiering](#)

Prøv først disse enkle trin:

- Brug flatbed-scanneren i stedet for dokumentføderen.
- Brug originaler af høj kvalitet.
- Når du bruger dokumentføderen, skal du lægge det originale dokument korrekt i føderen og bruge papirstyrene for at undgå uklare eller forvredne billeder.

Hvis problemet stadig findes, kan du prøve disse yderligere løsninger. Hvis de ikke løser problemet, kan du finde flere løsninger under "Forbedring af udskriftskvaliteten".

Kontrol af scannerglaspladen for snavs

Med tiden kan der samle sig smudspletter på scannerglaspladen og den hvide plastikbagbeklædning, hvilket kan påvirke kørslen. Brug følgende procedure til at rengøre scanneren, hvis de udskrevne sider har streger, uønskede linjer, sorte prikker, dårlig udskriftskvalitet eller utydelig tekst.

1. Tryk på tænd/sluk-knappen for at slukke printeren, og træk derefter netledningen ud af stikkontakten.

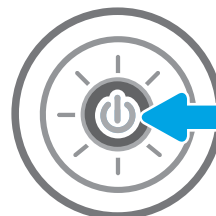

2. Åbn scannerens låg.

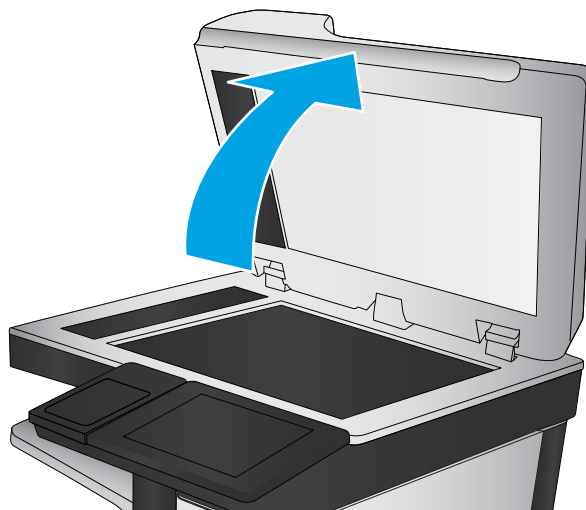

3. Rengør scannerglaspladen og dokumentføderstriberne med en blød klud eller svamp, som er fugtet med et glasrengøringsmiddel, der ikke ridser.

FORSIGTIG: Brug ikke slibemidler, acetone, benzen, ammoniak, ethanol eller carbontetrachlorid på nogen printerdele, da disse kan beskadige printeren. Anbring ikke væsker direkte på glasset eller pladen. Der kan ske en udsivning, som kan beskadige printeren.

BEMÆRK: Hvis du har problemer med streger på kopierne, når du bruger dokumentføderen, skal du sørge for at rengøre den smalle glasstribе i venstre side af scanneren.

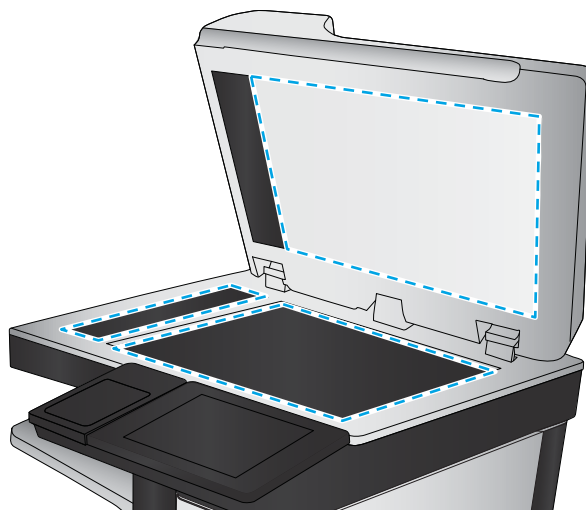

4. Tør glaspladen og hvide plastikdele af med et vaskeskind eller en cellulosesvamp for at forhindre pletdannelse.
5. Sæt netledningen i en stikkontakt, og tryk på tænd/sluk-knappen for at tænde for printeren.

Kalibrering af scanneren

Hvis det udskrevne billede ikke er placeret korrekt på siden, skal du følge disse trin for at kalibrere scanneren.

 **BEMÆRK:** Når du bruger dokumentføderen, skal du sørge for at justere styrene i papirbakken med det originale dokument.

1. På startskærbilledet på printerens kontrolpanel skal du navigere til programmet [Supportværktøjer](#) og derefter vælge ikonet [Supportværktøjer](#).
2. Åbn følgende menuer:

- [Vedligeholdelse](#)
 - [Kalibrering/rensning](#)
 - [Kalibrer scanner](#)
3. Tryk på knappen [Start](#) for at starte kalibreringsprocessen. Følg vejledningen på skærmen.
 4. Vent, mens printeren kalibreres, og forsøg derefter at udskrive igen.

Kontroller papirindstillingerne

Følg disse trin, hvis de kopierede sider er udtværede, uskarpe eller mørke, eller hvis papiret er krøllet eller der er pigmentpletter på det.

- [Kontrollér indstillingerne for papirvalg](#)

Kontrollér indstillingerne for papirvalg

Følg disse trin for at kontrollere indstillingerne for papirvalg.

1. På startskærbilledet på printerens kontrolpanel skal du navigere til programmet **Kopi** og derefter vælge ikonet **Kopi**.
2. Vælg **Indstillinger**, og rul derefter til og vælg **Papirvalg**.
3. Vælg **Papirformat**, og vælg derefter en af de foruddefinerede indstillinger.
4. Vælg **Papirtype**, og vælg derefter en af de foruddefinerede indstillinger.
5. Vælg **Papirbakke**, og vælg derefter en af de foruddefinerede indstillinger.
6. Vælg **Udført** for at gemme indstillingerne for papirvalg.

Kontroller billedjusteringsindstillingerne

Juster disse yderligere indstillinger for at forbedre udskriftskvaliteten:

- **Skarphed:** Tydeliggør eller blødgør billedet. Hvis du f.eks. forøger skarpheden, vises teksten mere skarpt. Hvis du formindsker den, vises fotos mere blødt.
 - **Mørkhed:** Juster indstillingen for at forøge eller formindske mængden af sort og hvid i farverne i det scannede billede.
 - **Kontrast:** Juster indstillingen for at forøge eller formindske forskellen mellem den lyseste og den mørkeste farve på siden.
 - **Baggrundsoprydning:** Fjern svage farver fra baggrunden af scannede billeder. Hvis originaldokumentet f.eks. er trykt på farvet papir, kan du bruge denne funktion til at lysne baggrunden uden at påvirke billedets mørkhed.
 - **Automatisk tone:** Kun tilgængelig for Flow-printere. Printerens justerer automatisk indstillingerne for **Mørkhed**, **Kontrast** og **Baggrundsoprydning**, så de passer til det scannede dokument.
1. På startskærbilledet på printerens kontrolpanel skal du navigere til programmet **Kopi** og derefter vælge ikonet **Kopi**.
 2. Vælg **Indstillinger**, og rul derefter til og vælg **Billedjustering**.
 3. Juster skyderne for at angive niveauerne, og vælg **Udført**.
 4. Vælg **Kopier** for at starte kopijobbet.

 **BEMÆRK:** Disse indstillinger er midlertidige. Når du har fuldført jobbet, vender printerens tilbage til standardindstillingerne.

Optimer kopikvalitet for tekst eller billeder

Optimer kopijobbet til den type dokument, du kopierer: Tekst, grafik eller billeder.

1. På startskærbilledet på printerens kontrolpanel skal du navigere til programmet [Kopi](#) og derefter vælge ikonet [Kopi](#).
2. Vælg [Indstillinger](#), og vælg derefter [Optimer tekst/billede](#).
3. Vælg en af de foruddefinerede indstillinger.
4. Vælg [Kopier](#) for at starte kopijobbet.



BEMÆRK: Disse indstillinger er midlertidige. Når du har fuldført jobbet, vender printeren tilbage til standardindstillingerne.

Kant til kant-kopiering

Brug denne funktion til at undgå skygger, der kan være langs kanterne på kopier, når originalen er udskrevet tæt på kanterne.

1. På startskærbilledet på printerens kontrolpanel skal du navigere til programmet [Kopi](#) og derefter vælge ikonet [Kopi](#).
2. Vælg [Indstillinger](#), og vælg derefter [Kant til kant](#).
3. Vælg indstillingen [Kant til kant-udskrifter](#), hvis det originale dokumentet har mindre margener.
4. Vælg [Kopier](#) for at starte kopijobbet.

Forbedring af scanningskvaliteten

Prøv følgende grundlæggende løsninger for at forbedre kvaliteten af det scannede billede.

- [Kontrol af scannerglaspladen for snavs](#)
- [Angiv indstillingerne for opløsning](#)
- [Kontroller farveindstillingerne](#)
- [Kontroller billedjusteringsindstillingerne](#)
- [Optimer scanningskvalitet til tekst eller billeder](#)
- [Kontroller indstillingerne for output-kvalitet](#)
- Brug flatbed-scanneren i stedet for dokumentføderen.
- Brug originaler af høj kvalitet.
- Når du bruger dokumentføderen, skal du lægge det originale dokument korrekt i føderen og bruge papirstyrene for at undgå uklare eller forvredne billeder.

Hvis problemet stadig findes, kan du prøve disse yderligere løsninger. Hvis de ikke løser problemet, kan du finde flere løsninger under "Forbedring af udskriftskvaliteten".

Kontrol af scannerglaspladen for snavs

Med tiden kan der samle sig smudspletter på scannerglaspladen og den hvide plastikbagbeklædning, hvilket kan påvirke kørslen. Brug følgende procedure til at rengøre scanneren, hvis de udskrevne sider har streger, uønskede linjer, sorte prikker, dårlig udskriftskvalitet eller utydelig tekst.

1. Tryk på tænd/sluk-knappen for at slukke printeren, og træk derefter netledningen ud af stikkontakten.

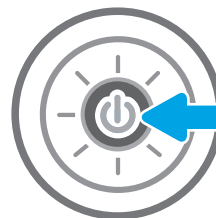

2. Åbn scannerens låg.

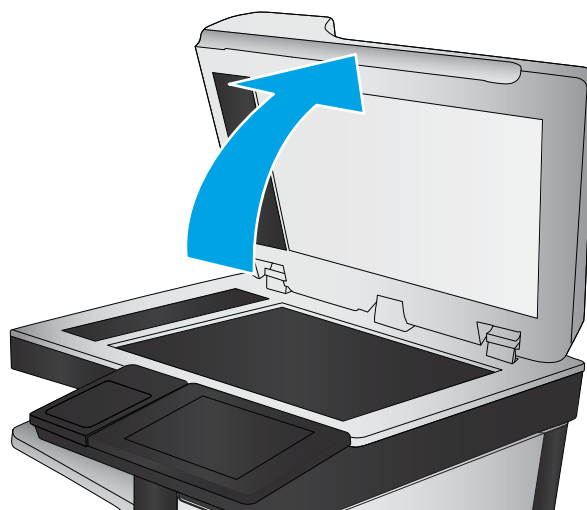

3. Rengør scannerglaspladen og dokumentføderstriberne med en blød klud eller svamp, som er fugtet med et glasrengøringsmiddel, der ikke ridser.

FORSIGTIG: Brug ikke slibemidler, acetone, benzen, ammoniak, ethanol eller carbontetrachlorid på nogen printerdele, da disse kan beskadige printeren. Anbring ikke væsker direkte på glasset eller pladen. Der kan ske en udsivning, som kan beskadige printeren.

BEMÆRK: Hvis du har problemer med streger på kopierne, når du bruger dokumentføderen, skal du sørge for at rengøre den smalle glasstribe i venstre side af scanneren.

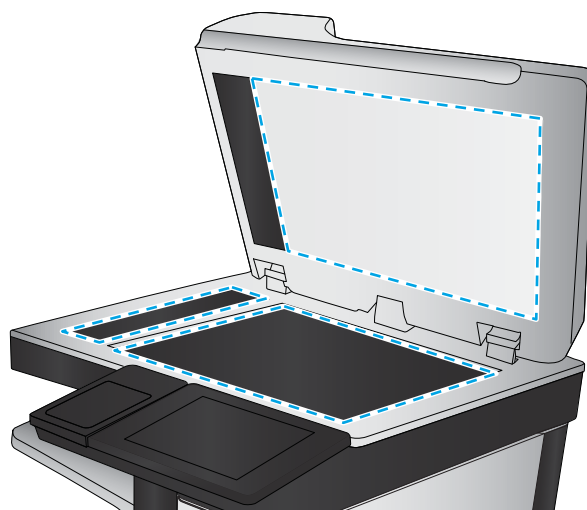

4. Tør glaspladen og hvide plastikdele af med et vaskeskind eller en cellulosesvamp for at forhindre pletdannelse.
5. Sæt netledningen i en stikkontakt, og tryk på tænd/sluk-knappen for at tænde for printeren.

Angiv indstillingerne for opløsning

Følg disse trin for at justere opløsningsindstillinger. Filen bliver større, og scanningstiden længere, når du vælger en høj opløsning.

1. På startskærbilledet på printerens kontrolpanel skal du navigere til programmet [Scan](#) og derefter vælge ikonet [Scan](#).
2. Vælg en af følgende scanningsfunktioner:
 - [Scan til e-mail](#)
 - [Scan til netværksmappe](#)

- [Scan til USB-drev](#)
 - [Scan til SharePoint®](#)
3. Vælg [Indstillinger](#), og vælg derefter [Filtype og opløsning](#).
 4. Vælg en af de foruddefinerede indstillinger for [Opløsning](#), og vælg [Udført](#).
 5. Vælg [Send](#) eller [Gem](#) for at starte scanningen.

Kontroller farveindstillingerne

Følg disse trin for at justere farveindstillingen.

1. På startskærmbilledet på printerens kontrolpanel skal du navigere til programmet [Scan](#) og derefter vælge ikonet [Scan](#).
2. Vælg en af følgende scanningsfunktioner:
 - [Gem i enhedshukommelse](#)
 - [Scan til e-mail](#)
 - [Scan til netværksmappe](#)
 - [Scan til USB](#)
 - [Scan til SharePoint®](#)
3. Tryk på knappen [Indstillinger](#).
4. Rul til og vælg [Farve/sort](#) i ruden [Indstillinger](#).
5. Vælg en af de foruddefinerede indstillinger.
6. Tryk på knappen [Send](#).

Kontroller billedjusteringsindstillingerne

Juster disse yderligere indstillinger for at forbedre scanningskvaliteten:

- **Skarphed:** Tydeliggør eller blødgør billedet. Hvis du f.eks. forøger skarpheden, vises teksten mere skarpt. Hvis du formindsker den, vises fotos mere blødt.
- **Mørkhed:** Juster indstillingen for at forøge eller formindske mængden af sort og hvid i farverne i det scannede billede.
- **Kontrast:** Juster indstillingen for at forøge eller formindske forskellen mellem den lyseste og den mørkeste farve på siden.
- **Baggrundsoprydning:** Fjern svage farver fra baggrunden af scannede billeder. Hvis originaldokumentet f.eks. er trykt på farvet papir, kan du bruge denne funktion til at lysne baggrunden uden at påvirke billedets mørkhed.
- **Automatisk tone:** Kun tilgængelig for Flow-printere. Printerens justerer automatisk indstillingerne for [Mørkhed](#), [Kontrast](#) og [Baggrundsoprydning](#), så de passer til det scannede dokument.

1. På startskærbilledet på printerens kontrolpanel skal du navigere til programmet [Scan](#) og derefter vælge ikonet [Scan](#).
2. Vælg en af følgende scanningsfunktioner:
 - [Scan til e-mail](#)
 - [Scan til netværksmappe](#)
 - [Scan til USB-drev](#)
 - [Scan til joblagring](#)
 - [Scan til SharePoint®](#)
3. Vælg [Indstillinger](#), og vælg derefter [Billedjustering](#).
4. Juster skyderne for at angive niveauerne, og vælg derefter [Udført](#).
5. Vælg [Send](#) eller [Gem](#) for at starte scanningen.



BEMÆRK: Disse indstillinger er midlertidige. Når du har fuldført jobbet, vender printeren tilbage til standardindstillingerne.

Optimer scanningskvalitet til tekst eller billeder

Optimer scanningsjobbet til den type billede, du scanner: Tekst, grafik eller billeder.

1. På startskærbilledet på printerens kontrolpanel skal du navigere til programmet [Scan](#) og derefter vælge ikonet [Scan](#).
2. Vælg en af følgende scanningsfunktioner:
 - [Scan til e-mail](#)
 - [Scan til netværksmappe](#)
 - [Scan til USB-drev](#)
 - [Scan til joblagring](#)
 - [Scan til SharePoint®](#)
3. Vælg [Indstillinger](#), og vælg derefter [Optimer tekst/billede](#).
4. Vælg en af de foruddefinerede indstillinger.
5. Vælg [Send](#) eller [Gem](#) for at starte scanningen.



BEMÆRK: Disse indstillinger er midlertidige. Når du har fuldført jobbet, vender printeren tilbage til standardindstillingerne.

Kontroller indstillingerne for output-kvalitet

Denne indstilling justerer komprimeringsniveauet, når du gemmer filen. Vælg den højeste indstilling for højest mulige kvalitet.

1. På startskærbilledet på printerens kontrolpanel skal du navigere til programmet [Scan](#) og derefter vælge ikonet [Scan](#).
2. Vælg en af følgende scanningsfunktioner:
 - [Scan til e-mail](#)
 - [Scan til netværksmappe](#)
 - [Scan til USB-drev](#)
 - [Scan til SharePoint®](#)
3. Vælg [Indstillinger](#), og vælg derefter [Filtype og opløsning](#).
4. Vælg en af de foruddefinerede indstillinger for [Kvalitet og filstørrelse](#), og vælg derefter [Udført](#).
5. Vælg [Send](#) eller [Gem](#) for at starte scanningen.

Forbedring af faxkvaliteten

Hvis printeren har problemer med faxkvaliteten, kan du prøve følgende løsninger i den viste rækkefølge for at løse problemet.

- [Kontrol af scannerglaspladen for snavs](#)
- [Kontroller indstillingerne for opløsning ved afsendelse af fax](#)
- [Kontroller billedjusteringsindstillingerne](#)
- [Optimer faxkvaliteten for tekst eller billeder](#)
- [Kontroller indstillingerne for fejlkorrektion](#)
- [Kontroller indstillingen for tilpasning til side](#)
- [Send til en anden faxmaskine](#)
- [Kontroller afsenderens faxmaskine](#)

Prøv først disse enkle trin:

- Brug flatbed-scanneren i stedet for dokumentføderen.
- Brug originaler af høj kvalitet.
- Når du bruger dokumentføderen, skal du lægge det originale dokument korrekt i føderen og bruge papirstyrene for at undgå uklare eller forvredne billeder.

Hvis problemet stadig findes, kan du prøve disse yderligere løsninger. Hvis de ikke løser problemet, kan du finde flere løsninger under "Forbedring af udskriftskvaliteten".

Kontrol af scannerglaspladen for snavs

Med tiden kan der samle sig smudspletter på scannerglaspladen og den hvide plastikbagbeklædning, hvilket kan påvirke kørslen. Brug følgende procedure til at rengøre scanneren, hvis de udskrevne sider har streger, uønskede linjer, sorte prikker, dårlig udskriftskvalitet eller utydelig tekst.

1. Tryk på tænd/sluk-knappen for at slukke printeren, og træk derefter netledningen ud af stikkontakten.

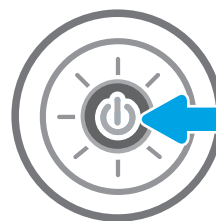

2. Åbn scannerens låg.

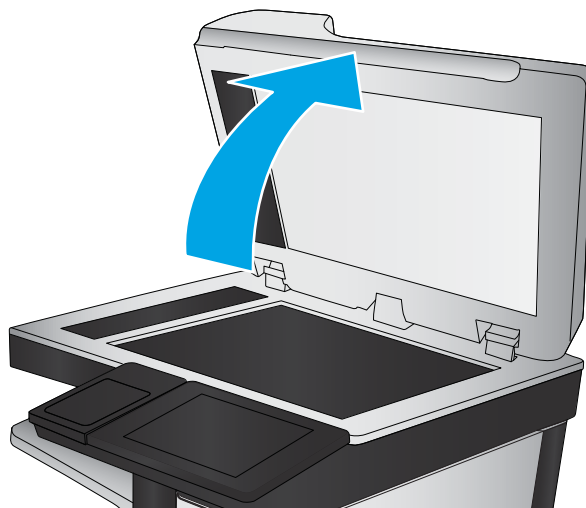

3. Rengør scannerglaspladen og dokumentføderstriberne med en blød klud eller svamp, som er fugtet med et glasrengøringsmiddel, der ikke ridser.

FORSIGTIG: Brug ikke slibemidler, acetone, benzen, ammoniak, ethanol eller carbontetrachlorid på nogen printerdele, da disse kan beskadige printeren. Anbring ikke væsker direkte på glasset eller pladen. Der kan ske en udsivning, som kan beskadige printeren.

BEMÆRK: Hvis du har problemer med streger på kopierne, når du bruger dokumentføderen, skal du sørge for at rengøre den smalle glasstribе i venstre side af scanneren.

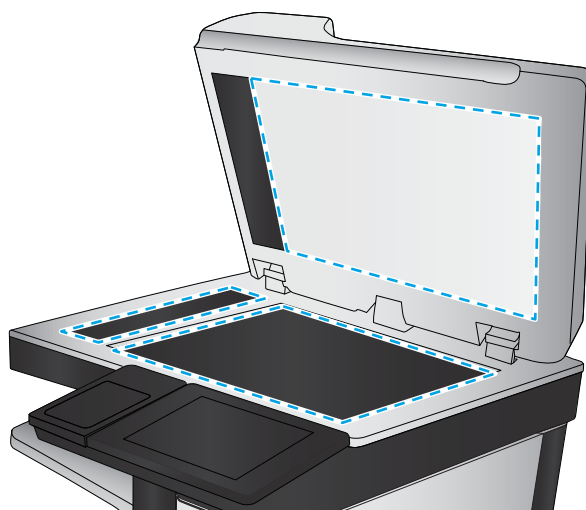

4. Tør glaspladen og hvide plastikdele af med et vaskeskind eller en cellulosesvamp for at forhindre pletdannelse.
5. Sæt netledningen i en stikkontakt, og tryk på tænd/sluk-knappen for at tænde for printeren.

Kontroller indstillingerne for opløsning ved afsendelse af fax

Følg disse trin for at justere opløsningen for udgående faxer.



BEMÆRK: Jo højere opløsning, jo mere fylder faxfilen, og jo længere tid tager det at sende den.

1. På startskærbilledet på printerens kontrolpanel skal du navigere til programmet **Fax** og derefter vælge ikonet **Fax**.
2. Vælg **Indstillinger**.
3. Rul til og vælg **Opløsning** i ruden **Indstillinger**.
4. Vælg en af de foruddefinerede indstillinger, og vælg derefter knappen **Send** for at sende faxen.

Kontroller billedjusteringsindstillingerne

Juster disse yderligere indstillinger for at forbedre kvaliteten af sendte faxer:

- **Skarphed:** Tydeliggør eller blødgør billedet. Hvis du f.eks. forøger skarpheden, vises teksten mere skarpt. Hvis du formindsker den, vises fotos mere blødt.
 - **Mørkhed:** Juster indstillingen for at forøge eller formindske mængden af sort og hvid i farverne i det scannede billede.
 - **Kontrast:** Juster indstillingen for at forøge eller formindske forskellen mellem den lyseste og den mørkeste farve på siden.
 - **Baggrundsoprydning:** Fjern svage farver fra baggrunden af scannede billeder. Hvis originaldokumentet f.eks. er trykt på farvet papir, kan du bruge denne funktion til at lysne baggrunden uden at påvirke billedets mørkhed.
 - **Automatisk tone:** Kun tilgængelig for Flow-printere. Printerens justerer automatisk indstillingerne for **Mørkhed**, **Kontrast** og **Baggrundsoprydning**, så de passer til det scannede dokument.
1. På startskærbilledet på printerens kontrolpanel skal du navigere til programmet **Fax** og derefter vælge ikonet **Fax**.
 2. Vælg **Indstillinger**.
 3. Rul til og vælg **Billedjustering** i ruden **Indstillinger**.
 4. Juster skyderne for at angive niveauerne, og vælg derefter **Udført**.
 5. Vælg **Send** for at sende faxen.



BEMÆRK: Disse indstillinger er midlertidige. Når du har fuldført jobbet, vender printerens tilbage til standardindstillingerne.

Optimer faxkvaliteten for tekst eller billeder

Optimer faxjobbet til den type billede, du scanner: Tekst, grafik eller billeder.

1. På startskærbilledet på printerens kontrolpanel skal du navigere til programmet **Fax** og derefter vælge ikonet **Fax**.
2. Vælg **Indstillinger**.
3. Rul til og vælg **Optimer tekst/billede** i ruden **Indstillinger**.
4. Vælg en af de foruddefinerede indstillinger.
5. Vælg **Send** for at sende faxen.



BEMÆRK: Disse indstillinger er midlertidige. Når du har fuldført jobbet, vender printerens tilbage til standardindstillingerne.

Kontroller indstillingerne for fejlkorrektion

Indstillingen **Fejlkorrektionstilstand** kan være deaktiveret, hvilket vil medføre forringet billedkvalitet. Følg disse trin for at genaktivere indstillingen.

1. På startskærbilledet på printerens kontrolpanel skal du navigere til programmet [Indstillinger](#) og derefter vælge ikonet [Indstillinger](#).
2. Åbn følgende menuer:
 - [Fax](#)
 - [Faxafsendelsesindstillinger](#)
 - [Generelle indstillinger for faxafsendelse](#)
3. Vælg indstillingen [Fejlkorrektionstilstand](#). Tryk på knappen [Fuldført](#).

Kontroller indstillingen for tilpasning til side

Hvis indstillingen [Tilpas til side](#) er aktiveret, og den indgående fax er større end standardpapirformatet, forsøger printeren at skalere billedet, så det passer til siden. Hvis denne indstilling er slået fra, bliver større billeder fordelt over flere sider.

1. På startskærbilledet på printerens kontrolpanel skal du navigere til programmet [Indstillinger](#) og derefter vælge ikonet [Indstillinger](#).
2. Åbn følgende menuer:
 - [Fax](#)
 - [Faxmodtagelse - indstillinger](#)
 - [Standardjobindstillinger](#)
 - [Tilpas til side](#)
3. Vælg indstillingen [Til](#) for at aktivere indstillingen, eller vælg indstillingen [Fra](#) for at deaktivere den.

Send til en anden faxmaskine

Problemet kan være knyttet til faxmaskinens indstillinger eller status for forbrugsvarer.

Prøv at sende faxen til en anden faxmaskine. Hvis faxkvaliteten er bedre, skyldes problemet indstillinger eller forbrugsvarestatus på den oprindelige modtagers faxmaskine.

Kontroller afsenderens faxmaskine

Prøv følgende for at kontrollere afsenderens faxmaskine.

Bed afsender om at prøve at sende fra en anden faxmaskine. Hvis faxkvaliteten er bedre, ligger problemet hos afsenders faxmaskine. Hvis der ikke er andre faxmaskiner tilgængelige, kan du bede afsender lave følgende ændringer:

- Sørg for, at det originale dokument er på hvidt papir (ikke farvet).
- Sæt faxens opløsning, kvalitetsniveau eller kontrastindstillinger op.
- Send om muligt faxen via et softwareprogram på computeren.

Afhjælpning af faxproblemer

Brug de følgende afsnit til at løse problemer, der vedrører printerens faxfunktioner.

- [Tjekliste til løsning af problemer med fax](#)
- [Generelle faxproblemer](#)

Tjekliste til løsning af problemer med fax

Brug følgende tjekliste til at hjælpe dig med at identificere årsagen til de faxrelaterede problemer, du støder på:

- [Hvilken type telefonlinje bruger du?](#)
- [Anvender du en strømbeskyttelsesenhed?](#)
- [Anvender du telefonselskabets tjeneste til indtalte meddelelser eller en telefonsvarer?](#)
- [Har din telefonlinje en funktion til ventende opkald?](#)
- [Kontroller status for faxtilbehør](#)
- **Bruger du det faxkabel, der blev leveret sammen med faxtilbehøret?** Faxtilbehøret er blevet afprøvet sammen med det leverede faxkabel og opfylder RJ11- og funktionsspecifikationerne. Brug ikke et andet faxkabel. Det analoge faxtilbehør kræver brug af et analogt faxkabel. Det kræver også en analog telefonforbindelse.
- **Sidder faxens/telefonens stik i faxtilbehørets stik?** Kontrollér, at telefonstikket sidder korrekt i vægstikket. Indsæt stikket i vægstikket, så det siger "klik".



BEMÆRK: Kontrollér, at telefonstikket er sat i faxporten og ikke i netværksporten. Portene ligner hinanden.

- **Fungerer telefonens vægstik korrekt?** Bekræft, at der er en klartone, ved at slutte en telefon til vægstikket. Kan du høre en klartone, og kan du foretage og modtage telefonopkald?

Hvilken type telefonlinje bruger du?

Kontrollér hvilken type telefonlinje, du bruger, og se anbefalingerne for den type linje.

- **Dedikeret linje:** En analog standardfaxlinje eller standardtelefonlinje, der anvendes til at modtage eller sende faxer.



BEMÆRK: Telefonlinjen bør kun anvendes til brug af fax på printeren og ikke deles med andre typer af telefonenheder. Eksempler kan være alarmsystemer, der bruger telefonlinjen til beskeder til et overvågningsfirma.

- **PBX-system:** Et telefonsystem til forretningsmiljøer. Standardtelefoner i hjemmet og faxtilbehøret anvender et analogt telefonsignal. Nogle PBX-systemer er digitale og er muligvis ikke kompatible med faxtilbehøret. Du kan få brug for en Analog Telephone Adapter (ATA) for at slutte faxmaskinen til digitale PBX-systemer.
- **Skiftende linjer:** En funktion i telefonsystemet, hvor et indgående opkald "skifter" til den næste ledige linje, hvis den første linje er optaget. Prøv at slutte printeren til den første indgående telefonlinje. Faxtilbehøret besvarer opkaldet, når telefonen har ringet det antal gange, der er angivet i indstillingen Ring før svar.

Anvender du en strømbeskyttelsesenhed?

En strømbeskyttelsesenhed kan anvendes mellem stikkontakten i væggen og faxtilbehøret for at beskytte faxtilbehøret mod elektrisk strøm, der sendes gennem telefonlinjerne. Disse enheder kan forårsage faxkommunikationsproblemer på grund af forringelse af telefonsignalets kvalitet.

Hvis der opstår problemer i forbindelse med afsendelse eller modtagelse af faxer, og du anvender en af disse enheder, skal du slutte printeren direkte til telefonstikket på væggen for at finde ud af, om problemet skyldes strømbeskyttelsesenheden.

Anvender du telefonselskabets tjeneste til indtalte meddelelser eller en telefonsvarer?

Hvis indstillingen Ring før svar er lavere for tjenesten til indtalte meddelelser end for faxtilbehøret, besvarer tjenesten til indtalte meddelelser opkaldet, og faxtilbehøret kan ikke modtage faxer.

Hvis faxtilbehørets indstilling Ring før svar er lavere end telefonsvarertjenesten, vil faxtilbehøret besvare alle opkald.

Har din telefonlinje en funktion til ventende opkald?

Hvis faxtelefonlinjen har en aktiveret funktion til ventende opkald, kan en besked om et ventende opkald afbryde et igangværende opkald, hvilket forårsager en kommunikationsfejl.

Sørg for, at en funktion til ventende opkald ikke er aktiveret på faxtelefonlinjen.

Kontroller status for faxtilbehør

Hvis det analoge faxtilbehør ikke ser ud til at fungere, skal du udskrive en rapport af typen [Konfigurationsside](#) for at kontrollere status.

1. Rul til og tryk på [Rapporter](#) fra startskærmen.
2. Åbn følgende menuer:
 - [Konfig.-/statussider](#)
 - [Konfigurationsside](#)
3. Tryk på knappen [Udskriv](#) for at udskrive rapporten, eller tryk på knappen [Vis](#) for at få vist rapporten på skærbilledet. Rapporten består af flere sider.



BEMÆRK: Printerens IP-adresse eller værtsnavn vises på HP Jetdirect-siden.

På faxtilbehørssiden under Konfigurationsside og under overskriften Hardwareoplysninger skal du markere Modemstatus. I følgende tabel identificeres statusbetingelserne samt muligt løsninger.



BEMÆRK: Hvis Faxekstraudstyrsiden ikke udskrives, kan der være et problem med det analoge faxtilbehør. Hvis du anvender LAN- eller internetfax, kan det være disse konfigurationer, der slår funktionen fra.

Funktionsdygtig/Aktiveret ¹	Det analoge faxtilbehør er installeret og klar til brug.
I drift/Deaktiveret ¹	Faxtilbehøret er installeret, men du har ikke konfigureret de påkrævede faxindstillinger endnu. Faxtilbehøret er installeret og i brug, men enten er printerens faxfunktion deaktiveret eller LAN-fax aktiveret af værktøjet HP Digital Sending. Når LAN-fax er aktiveret, er den analoge faxfunktion deaktiveret. Der kan kun være aktiveret én faxfunktion ad gangen – enten LAN-fax eller analog fax. BEMÆRK: Hvis LAN-fax er aktiveret, er funktionen Fax ikke tilgængelig på printerens kontrolpanel.
Ikke i drift/Aktiveret/Deaktiveret ¹	Printeren har registreret en firmwarefejl. Opgrader firmwaren.
Beskadiget/Aktiveret/Deaktiveret ¹	Faxtilbehøret har fejlet. Genindsæt faxtilbehørskortet, og se efter bøgede ben. Hvis status stadig er BESKADIGET, skal det analoge faxtilbehørskort udskiftes.

¹ AKTIVERET angiver, at det analoge faxtilbehør er aktiveret og tændt. DEAKTIVERET angiver, at LAN-fax er aktiveret (analog fax er slukket).

Generelle faxproblemer

Følgende er almindelige faxproblemer.

- [Faxen kunne ikke sendes](#)
- [Der vises ikke en faxadressekartoteksknap](#)
- [Kan ikke finde faxindstillingerne i HP Web Jetadmin](#)
- [Sidehovedet føjes til øverst på siden, når jeg har aktiveret overlaping](#)
- [Der er en blanding af navne og tal i modtagerboksen](#)
- [En ensidet fax udskrives på to sider](#)
- [Et dokument stopper i dokumentføderen midt under afsendelse](#)
- [Lydstyrken for faxtilbehøret er for høj eller for lav](#)

Faxen kunne ikke sendes

Bekræft, at der er et problem med faxen, og prøv den foreslåede løsning.

JBIG er aktiveret, og den modtagende faxmaskine understøtter ikke JBIG.

Slå JBIG-indstillingen fra.

Der vises ikke en faxadressekartoteksknap

Bekræft, at der er et problem med faxen, og prøv den foreslåede løsning.

Ingen af kontaktpersoner i den valgte kontaktliste har faxoplysninger knyttet til dem. Tilføj de nødvendige oplysninger om faxen.

Kan ikke finde faxindstillingerne i HP Web Jetadmin

Bekræft, at der er et problem med faxen, og prøv den foreslåede løsning.

Faxindstillinger i HP Web Jetadmin er placeret under enhedens statusrullemenu.

Vælg **Digital afsendelse og fax** i rullemenuen.

Sidehovedet føjes til øverst på siden, når jeg har aktiveret overlaping

Dette faxproblem er en normal del af processen.

Printeren tilføjer det overlappende sidehoved øverst på alle videresendte faxer.

Dette er normal funktion.

Der er en blanding af navne og tal i modtagerboksen

Dette faxproblem er en normal del af processen.

Både navne og tal kan vises afhængigt af, hvor de er fra. Faxadressebogen viser navne, mens alle andre databaser viser tal.

Dette er normal funktion.

En ensidet fax udskrives på to sider

Bekræft, at der er et problem med faxen, og prøv den foreslåede løsning.

Faxsidehovedet føjes til øverst på siden af faxen og skubber teksten til en ekstra side.

Hvis du vil udskrive en ensidet fax på én side, skal du indstille sidehovedet til overlappende tilstand eller justere indstillingen Tilpas til side.

Et dokument stopper i dokumentføderen midt under afsendelse

Bekræft, at der er et problem med faxen, og prøv den foreslåede løsning.

Der er papirstop i dokumentføderen.

Fjern papiret, og send faxen igen.

Lydstyrken for faxtilbehøret er for høj eller for lav

Bekræft, at der er et problem med faxen, og prøv den foreslåede løsning.

Lydstyrkeindstillingen skal justeres.

Juster lydstyrken i menuerne [Indstillinger for faxafsendelse](#) og [Indstillinger for faxmodtagelse](#).

USB-flashdrev svarer ikke

USB-porten er deaktiveret som standard. Før du benytter denne funktion, skal du aktivere USB-porten.

- [Metode 1: Aktivér USB-porten fra printerens kontrolpanel](#)
- [Metode 2: Aktivér USB-porten fra HP's integrerede webserver \(kun printere, der er tilsluttet et netværk\)](#)

Brug en af følgende procedurer til at aktivere porten:



Metode 1: Aktivér USB-porten fra printerens kontrolpanel

Brug printerens kontrolpanel for at aktivere USB-porten til udskrivning.

1. På startskærbilledet på printerens kontrolpanel skal du navigere til programmet [Indstillinger](#) og derefter vælge ikonet [Indstillinger](#).
2. Åbn følgende menuer
 - [Kopier/udskriv](#) eller [Udskriv](#)
 - [Aktiver USB-enhed](#)
3. Vælg [Aktivér Udskriv fra USB-drev](#).

Metode 2: Aktivér USB-porten fra HP's integrerede webserver (kun printere, der er tilsluttet et netværk)

Brug HP 's integrerede webserver for at aktivere USB-porten til udskrivning.

1. Fra startskærbilledet på printerens kontrolpanel skal du vælge ikonet [Oplysninger](#)  og derefter vælge ikonet [Netværk](#)  for at få vist IP-adressen eller værtsnavnet
2. Åbn en webbrowser, og skriv IP-adressen i adresselinjen, nøjagtig som den vises på printerens kontrolpanel. Tryk på tasten [Enter](#) på computertastaturet. Den integrerede webserver åbnes.



BEMÆRK: Hvis webbrowseren viser meddelelsen **Der er et problem med dette websteds sikkerhedscertifikat, når du forsøger at åbne den integrerede webserver (EWS)**, skal du klikke på **Fortsæt til dette websted** (anbefales ikke).

Det vil ikke skade computeren at vælge **Fortsæt til dette websted (anbefales ikke)**, mens du navigerer i den integrerede webserver (EWS) for HP-printeren.

3. Vælg fanen **Kopier/Udskriv** for MFP-modeller eller fanen **Print** for SFP-modeller.
4. Vælg [Indstillinger for udskrift fra USB-drev](#) i venstre menu.
5. Vælg [Aktivér Udskriv fra USB-drev](#).
6. Klik på [Anvend](#).

Indeks

Symboler/tal

-printer
oversigt 11

A

administrere printeren
oversigt 133
afbryderknap
lokalisere 14
akustiske specifikationer 27
arkfødningsproblemer
løsning 157, 159

B

bakke, udskrift
lokalisere 14
Bakke 1
ilægge konvolutter 42
lokalisere 14
papirretning 30, 31
papirstop 167
Bakke 2
ilægge 36
lokalisere 14
papirretning 36, 38
papirstop 168
Bakke 3
ilægge 36
lokalisere 14
papirretning 36, 38
papirstop 168
Bakke 4
ilægge 36
papirretning 36, 38
Bakke 5
ilægge 36
papirretning 36, 38

bakker
brug alternativ
brevhovedtilstand 35, 41
inkluderet 22
kapacitet 22
lokalisere 14
Bakke til 520 ark
papirstop 168
berøringsskærm
finde funktioner 14, 19
bestille
forbrugsvarer og tilbehør 48
billedkvalitet
kontrol af status for tonerpatron
172, 173, 175
prøv en anden printerdriver 178
Bonjour
identificering 134
browserkrav
HP's integrerede webserver 134

D

dele
oversigt 47
digital afsendelse
printerhukommelse 118
USB 121
dobbeltsidet udskrivning
Mac 64
Windows 60
dokumentføder
indføringsproblemer 157, 162
lokalisere 14
papirstop 166
dupleksudskrivning
manuel (Mac) 64
manuel (Windows) 60

dupleksudskrivning (dobbeltsidet)
indstillinger (Windows) 60
Windows 60
duplexudskrivning
Mac 64

E

easy-access USB-udskrivning 71
EconoMode, indstille 172, 173
elektriske specifikationer 27
energiforbrug, optimere 151
Ethernet (RJ-45)
lokalisere 14, 18
etiket
retning 44
etiketter
retning, ilægge 44
udskrive (Windows) 60
udskrive på 44
etiketter, ilægning 44
Explorer, understøttede versioner
HP's integrerede webserver 134

F

farveindstillinger
ændre, Windows 172
farver
kalibrere 172
farvetema
ændre, Windows 172
fax
indføringsproblemer 202, 205
indstillinger 127
krævede indstillinger 126
opsætning 126
optimere for tekst eller billeder
198
oversigt 125

- faxindstillinger
 - HP's integrerede webserver 134, 136, 139
 - krævet 126
- faxport
 - lokalisere 14
- fejlfinding
 - indføringsproblemer 157
 - kontrol af status for tonerpatron 172, 173, 175
 - oversigt 153
 - papirstop 164, 165
 - prøv en anden printerdriver 178
- fejlfindingsværktøjer
 - HP Embedded Web Server 134, 136, 140
- fikseringsenhed
 - papirstop 170
- flere sider pr. ark
 - udskrive (Mac) 64
 - udskrive (Windows) 60
- forbrugsvarer
 - bestille 48
 - bruge ved lavt niveau for 155
 - HP's integrerede webserver 140
 - indstillinger for nederste grænse 155
 - oversigt 47
 - udskifte hæfteklammer 55
 - udskifte tonerpatron 49
 - udskift toneropsamlingsenhed 52
- frontdæksel
 - lokalisere 14

G

- gateway, indstille standard 144
- Gem i printerhukommelse 118
- gemme udskriftsjob 67
- gendan fabriksindstillinger 155
- generel konfiguration
 - HP Embedded Web Server 134, 136, 137
- glasplade, rengøre 188, 193, 198

H

- harddiske
 - krypteret 148, 150
- hardwareintegrationsstik (HIP)
 - lokalisere 14

- hastighed, optimere 151
- Hjem-knap
 - lokalisere 14, 19
- hjælp, kontrolpanel 154
- HP's integrerede webserver
 - faxindstillinger 134, 136, 139
 - forbrugsvarer 140
 - indstillinger for digital afsendelse 134, 136, 138
 - kopiindstillinger 134, 136, 137
 - netværksindstillinger 134, 136, 142
 - scannerindstillinger 134, 136, 138
 - sikkerhedsindstillinger 134, 136, 141
 - udskriftsindstillinger 134, 136, 137
- HP Embedded Web Server
 - fejlfindingsværktøjer 134, 136, 140
 - generel konfiguration 134, 136, 137
 - HP Web Services 134, 136, 141
 - liste over andre links 134, 136, 143
 - oplysningssider 134, 136
 - ændre netværksindstillinger 144
 - ændre printernavn 144
 - åbne 144
- HP integreret webserver (EWS)
 - funktioner 134
 - netværkstilslutning 134
- HP JetAdvantage-erhvervs-løsninger 122

- HP kundesupport 154
- HP Web Jetadmin 152
- HP Web Services
 - aktivere 134, 136, 141
- hukommelse
 - inkluderet 22
- hæfteklammer
 - udskifte 55
- højre dæksel
 - lokalisere 14
 - papirstop 170
- Håndtering af netværk 144

I

- ilægge
 - papir i bakke 1 30
 - papir i bakke 2 og 3 36
 - papir i bakke 4 og 5 36
- indføringsproblemer 202, 205
- indstillinger
 - fax 127
 - gendanne fabriksindstillinger (standardindstillinger) 155
 - indstillinger for digital afsendelse
 - HP's integrerede webserver 134, 136, 138
 - Indstillinger for netværksdupleks, ændre 144
 - Indstillinger for netværksforbindelses hastighed, ændre 144
- Integreret webserver
 - ændre netværksindstillinger 144
 - ændre printernavn 144
 - åbne 144
- Integreret webserver (EWS)
 - funktioner 134
 - netværkstilslutning 134
 - tildele adgangskoder 148, 149
- interfaceporte
 - lokalisere 14, 17, 18
- Internet Explorer, understøttede versioner
 - HP's integrerede webserver 134
- IPsec 148, 150
- IP-sikkerhed 148, 150
- IPv4-adresse 144
- IPv6-adresse 144

J

- Jetadmin, HP Web 152
- JetAdvantage 122
- job, lagrede
 - Mac-indstillinger 67
 - oprette (Windows) 67
 - slette 67, 70
 - udskrive 67

K

- kalibrere
 - farver 172
 - scanner 188
- kant til kant-kopiering 188

- Knappen Hjælp
 - lokalisere 14, 19
 - knappen Log af
 - lokalisere 14, 19
 - knappen Log på
 - lokalisere 14, 19
 - Knappen Start kopiering
 - lokalisere 14
 - Kontrolpanel
 - finde funktioner 14, 19
 - hjælp 154
 - lokalisere 14
 - konvolutter
 - retning 30
 - retning, ilægge 42
 - konvolutter, ilægge 42
 - kopier
 - optimere for tekst eller billeder 188
 - kopiering
 - oversigt 77
 - kopiindstillinger
 - HP's integrerede webserver 134, 136, 137
 - krævede indstillinger
 - fax 126
 - kundesupport
 - online 154
- L**
- lagre, job
 - Mac-indstillinger 67
 - lagrede job
 - oprette (Mac) 67
 - oprette (Windows) 67
 - slette 67, 70
 - udskrive 67
 - lagre job
 - med Windows 67
 - LAN (lokalnetværk)
 - lokalisere 14, 18
 - LAN-port
 - lokalisere 14, 18
 - lettilgængelig USB-port
 - lokalisere 14
 - liste over andre links
 - HP Embedded Web Server 134, 136, 143
 - lås
 - processor 148, 150
- M**
- Mac-driverindstillinger
 - Joblagring 67
 - manuel duplex
 - Mac 64
 - Windows 60
 - margener, små
 - kopiering 188
 - mål, printer 26
- N**
- Netscape Navigator, understøttede versioner
 - HP's integrerede webserver 134
 - netværk
 - HP Web Jetadmin 152
 - indstillinger, vise 144
 - indstillinger, ændre 144
 - IPv4-adresse 144
 - IPv6-adresse 144
 - printernavn, ændre 144
 - standardgateway 144
 - undernetmaske 144
 - understøttet 22
 - netværksindstillinger
 - HP's integrerede webserver 134, 136, 142
- O**
- onlinehjælp, kontrolpanel 154
 - onlinesupport 154
 - operativsystemer, understøttede 24
 - oplysningssider
 - HP Embedded Web Server 134, 136
 - optimere faxbilleder 198
 - optimere kopibilleder 188
 - optimere scannede billeder 193
- P**
- papir
 - Bakke 1retning 30, 31
 - fyld bakke 1 30
 - ilægning i bakke 2 og 3 36
 - ilægning i bakke 4 og 5 36
 - papirstop 165
 - Retning for bakkerne X 36
 - Retning for bakke X 38
 - valg 172, 173, 177
 - papir, bestille 48
 - papirbakker
 - oversigt 29
 - papirstop
 - auto-navigation 165
 - Bakke 1 167
 - Bakke 2 168
 - Bakke 3 168
 - Bakke til 520 ark 168
 - dokumentføder 166
 - fikseringsenhed 170
 - højre dæksel 170
 - placeringer 164
 - udskriftsbakke 169
 - årsager til 165
 - papirtype
 - valg (Windows) 60
 - papirtyper
 - valg (Mac) 64
 - patron
 - udskifte 49
 - porte
 - lokalisere 14, 18
 - printerdrivere
 - download fra
 - printersupportwebstedet 178
 - printerhukommelse
 - afsende til 118
 - printerhukommelse, scan til 118
 - printerspecifikationer
 - oversigt 22
 - privat udskrivning 67
 - processor
 - lokalisere 14, 17
 - produktnummer
 - placering 14, 17
- R**
- rensning
 - glasplade 188, 193, 198
 - papirgang 172, 173
 - retning
 - etiketter 44
 - konvolutter 42
 - risiko for stød 13
 - RJ-45-port
 - lokalisere 14, 18

S

- scanne
 - optimere for tekst eller billeder 193
 - oversigt 83
- scanner
 - kalibrere 188
 - rengøre glasplade 188, 193, 198
- scannerindstillinger
 - HP's integrerede webserver 134, 136, 138
- scanne til USB 121
- Scan til netværksmappe
 - startopsætning 98
- scan til printerhukommelse 118
- scan til printermappe 118
- Scan til USB-drev 121
 - aktivere 113
- serienummer
 - lokalisere 14, 17
- sider pr. ark
 - valg (Mac) 64
 - valg (Windows) 60
- sider pr. minut 22
- sikkerhed
 - inkluderet 22
 - krypteret harddisk 148, 150
- sikkerhedsindstillinger
 - HP's integrerede webserver 134, 136, 141
- slette
 - lagrede job 67, 70
- små margener 188
- specialpapir
 - udskrive (Windows) 60
- specifikationer
 - elektriske og akustiske 27
- standardgateway, indstille 144
- status, faxtilbehørsside 202, 203
- strøm
 - forbrug 27
- strømforbrug
 - 1 watt eller mindre 151
- strømtilslutning
 - lokalisere 14
- support
 - online 154
- systemkrav
 - HP's integrerede webserver 134

T

- TCP/IP
 - manuel konfiguration af IPv4-parametre 144
 - manuel konfiguration af IPv6-parametre 144
- tekniske specifikationer 22
- teknisk support
 - online 154
- tilbehør
 - bestille 48
 - oversigt 47
- Tilstanden Alternativt brevhoved 30, 35, 41
- toneropsamlingsenhed
 - lokalisere 14
 - udskifte 52
- tonerpatron
 - bruge ved lavt niveau for 155
 - indstillinger for nederste grænse 155
 - komponenter 49
 - udskifte 49
- tosidet udskrivning
 - indstillinger (Windows) 60
- transparenter
 - udskrive (Windows) 60
- tænd/sluk-knap
 - lokalisere 14

U

- udskifte
 - hæfteklammer 55
 - toneropsamlingsenhed 52
 - tonerpatron 49
- udskriftsbakke
 - afhjælpe papirstop 169
 - lokalisere 14
- udskriftsindstillinger
 - HP's integrerede webserver 134, 136, 137
- udskriftsmedier
 - ilægge i bakke 1 30
- udskrive
 - fra USB-lagringstilbehør 71
 - lagrede job 67
 - oversigt 59
 - udskrive på begge sider
 - Mac 64
 - manuel, Windows 60
 - Windows 60

- udskrivning på begge sider
 - indstillinger (Windows) 60
- udsættelse af dvale
 - indstille 151
- undernetmaske 144
- understøttede operativsystemer 24
- USB
 - afsende til 121
- USB 2.0-højhastighedsprinterport
 - lokalisere 14, 18
- USB-lagringstilbehør
 - udskrive fra 71
- USB-port
 - aktivere 71, 72, 74, 75, 207
 - lokalisere 14, 18

V

- vægt, printer 26

W

- webbrowserkrav
 - HP's integrerede webserver 134
- websteder
 - HP Web Jetadmin, downloader 152
 - kundesupport 154