

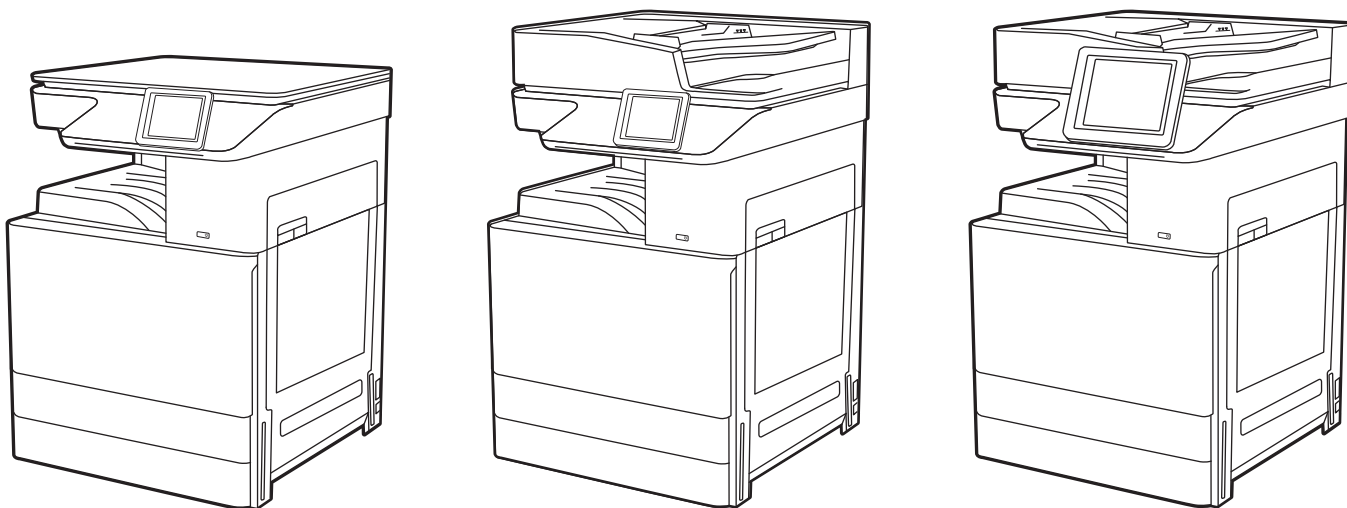

HP LaserJet Managed MFP E72425, E72430

## Používateľská príručka



[www.hp.com/videos/A3](http://www.hp.com/videos/A3)  
[www.hp.com/support/ljE72425MFP](http://www.hp.com/support/ljE72425MFP)





HP LaserJet Managed MFP E72425, E72430  
Používateľská príručka

## **Autorské práva a licencia**

© Copyright 2019 HP Development Company, L.P.

Reprodukcia, prispôsobovanie alebo preklad bez predchádzajúceho písomného povolenia sú zakázané okrem prípadov ustanovených autorským právom.

Informácie obsiahnuté v tomto dokumente sa môžu zmeniť bez upozornenia.

Jedinými zárukami na produkty a služby spoločnosti HP sú záruky uvedené výslovne vo vyhláseniach o zárukách, ktoré sa dodávajú spolu s týmito produktmi a službami. Žiadne informácie uvedené v tomto dokumente by sa nemali chápať ako dodatočná záruka. Spoločnosť HP nenesie žiadnu zodpovednosť za tu uvedené technické alebo vydavateľské chyby ani za vynechané informácie.

Edition 1, 4/2019

## **Prisudzovanie autorských práv**

Adobe®, Adobe Photoshop®, Acrobat® a PostScript® sú ochranné známky spoločnosti Adobe Systems Incorporated.

Apple a logo Apple sú ochranné známky spoločnosti Apple Inc. registrované v USA a ďalších krajinách.

macOS je ochranná známka spoločnosti Apple, Inc., registrovaná v USA a ďalších krajinách/regiónoch.

AirPrint je ochranná známka spoločnosti Apple, Inc., registrovaná v USA a ďalších krajinách/regiónoch.

Google™ je ochranná známka spoločnosti Google Inc.

Microsoft®, Windows®, Windows® XP a Windows Vista® sú registrovanými ochrannými značkami spoločnosti Microsoft Corporation v USA.

UNIX® je registrovaná ochranná známka konzorcia Open Group.

# Obsah

<b>1</b>	<b>Prehľad tlačiarne .....</b>	<b>11</b>
	Výstražné ikony .....	11
	Riziko úrazu elektrickým prúdom .....	13
	Pohľady na tlačiareň .....	14
	Tlačiareň, pohľad spredu .....	14
	Tlačiareň, pohľad zozadu .....	17
	Porty rozhrania .....	18
	Pohľad na ovládací panel .....	19
	Ako používať dotykový ovládací panel .....	21
	Technické parametre tlačiarne .....	22
	Technické špecifikácie .....	22
	Podporované operačné systémy .....	24
	Rozmery tlačiarne .....	26
	Spotreba energie, elektrické parametre a akustické emisie .....	27
	Rozsah prevádzkového prostredia .....	27
	Nastavenie hardvéru tlačiarne a inštalácia softvéru .....	27
<b>2</b>	<b>Zásobníky na papier .....</b>	<b>29</b>
	Úvod .....	29
	Vloženie papiera do zásobníka 1 (viacúčelový zásobník) .....	30
	Plnenie zásobníka č. 1 (viacúčelový zásobník) .....	30
	Orientácia papiera v zásobníku 1 (viacúčelový zásobník) .....	31
	Použitie alternatívneho režimu pre hlavičkový papier .....	35
	Povolenie alternatívneho režimu pre hlavičkový papier pomocou ponúk na ovládacom paneli tlačiarne .....	35
	Vkladanie papiera do zásobníka 2, zásobníka 3 a do voliteľných zásobníkov na 2 x 520 hárkov papiera .....	36
	Vkladanie papiera do zásobníka 2, zásobníka 3 a do voliteľných zásobníkov na 2 x 520 hárkov papiera .....	36
	Orientácia papiera v zásobníku 2, zásobníku 3 a vo voliteľných zásobníkoch na 2 x 520 hárkov papiera .....	38
	Použitie alternatívneho režimu pre hlavičkový papier .....	41

Povolenie alternatívneho režimu pre hlavičkový papier pomocou ponúk na ovládacom paneli tlačiarne .....	41
Vkladanie a potlač obálok .....	42
Tlač obálok .....	42
Orientácia obálky .....	42
Vkladanie a potlač štítkov .....	44
Manuálne podávanie štítkov .....	44
Orientácia štítku .....	44
<b>3 Spotrebný materiál, príslušenstvo a diely .....</b>	<b>47</b>
Objednávanie spotrebného materiálu, príslušenstva a dielov .....	48
Objednávanie .....	48
Výmena kazety s tonerom .....	49
Informácie o kazete s tonerom .....	49
Vybratie a výmena kaziet s tonerom .....	49
Výmena zbernej jednotky tonera .....	52
Vybratie a výmena zbernej jednotky tonera .....	52
Výmena kazety na spinky (voliteľná vnútorná dokončovacia jednotka) .....	55
Úvod .....	55
Odištalovanie a výmena príslušenstva vnútorného dokončovača s kazetou so spinkami .....	55
<b>4 Tlač .....</b>	<b>59</b>
Tlačové úlohy (Windows) .....	60
Tlač (Windows) .....	60
Automatická tlač na obidve strany (Windows) .....	60
Manuálna tlač na obidve strany (Windows) .....	61
Tlač viacerých strán na jeden hárok (Windows) .....	62
Výber typu papiera (Windows) .....	62
Doplnkové úlohy tlače .....	63
Tlačové úlohy (macOS) .....	64
Tlač (macOS) .....	64
Automatická tlač na obidve strany (macOS) .....	64
Manuálna tlač na obidve strany (macOS) .....	65
Tlač viacerých strán na jeden hárok (macOS) .....	65
Výber typu papiera (macOS) .....	66
Doplnkové úlohy tlače .....	66
Ukladanie tlačových úloh do tlačiarne na neskoršiu alebo súkromnú tlač .....	67
Úvod .....	67
Vytvorenie uloženej úlohy (Windows) .....	67
Vytvorenie uloženej úlohy (macOS) .....	68
Tlač do ukladacieho priestoru úloh .....	69

Odstránenie uloženej úlohy .....	70
Odstránenie úlohy uloženej v tlačiarni .....	70
Zmena limitu na počet uložených úloh .....	70
Informácie odoslané do tlačiarni na účely evidencie úloh .....	70
Tlač z pamäťového kľúča USB .....	71
Zapnutie portu USB na tlač .....	72
Spôsob č. 1: Zapnutie portu USB na ovládacom paneli tlačiarni .....	72
Spôsob č. 2: Zapnutie portu USB zo vstavaného webového servera HP (len tlačiarni so sieťovým pripojením) .....	72
Tlač dokumentov z USB .....	72
Tlač pomocou vysokorýchlostného portu USB 2.0 (káblové pripojenie) .....	74
Zapnutie vysokorýchlostného portu USB na tlač .....	75
Spôsob č. 1: Zapnutie vysokorýchlostného portu USB 2.0 z ponúk ovládacieho panela tlačiarni .....	75
Spôsob č. 2: Zapnutie vysokorýchlostného portu USB 2.0 zo vstavaného webového servera HP (len tlačiarni so sieťovým pripojením) .....	75
<b>5 Kopírovať .....</b>	<b>77</b>
Kopírovanie .....	77
Kopírovanie na obe strany papiera (obojsstranná tlač) .....	79
Doplnkové úlohy kopírovania .....	80
<b>6 Skenovanie .....</b>	<b>83</b>
Nastavenie zoskenovania do e-mailu .....	84
Úvod .....	84
Než začnete .....	84
Krok č. 1: Otvorenie vstavaného webového servera HP (EWS) .....	85
Krok č. 2: Konfigurácia nastavení identifikácie siete .....	85
Krok č. 3: Konfigurácia funkcie Odosielanie do e-mailu .....	87
Spôsob č. 1: Základná konfigurácia pomocou aplikácie E-mail Setup Wizard (Sprievodca nastavením e-mailu) .....	87
Spôsob č. 2: Rozšírená konfigurácia pomocou možnosti Email Setup (Nastavenie e-mailu) .....	90
Krok č. 4: Konfigurácia skratiek rýchlych súprav (voliteľné) .....	95
Krok č. 5: Nastavenie funkcie Odoslanie do e-mailu na použitie v službe Office 365 Outlook (voliteľné) .....	97
Úvod .....	97
Server odchádzajúcej pošty (SMTP) nakonfigurujte tak, aby odoslal e-mail z konta v službe Office 365 Outlook. ....	97
Nastavenie skenovania do sieťového priečinka .....	100
Úvod .....	100

Než začnete .....	100
Krok č. 1: Otvorenie vstavaného webového servera HP (EWS) .....	100
Krok č. 2: Nastavenie skenovania do sieťového priečinka .....	102
Spôsob č. 1: Použitie funkcie Scan to Network Folder Wizard (Sprievodca funkcie ukladania do sieťového priečinka) .....	102
Spôsob č. 2: Použitie funkcie Scan to Network Folder Setup (Nastavenie skenovania do sieťového priečinka) .....	104
Krok č. 1: Začatie konfigurácie .....	104
Krok č. 2: konfigurácia nastavení funkcie skenovania do sieťového priečinka .....	105
Krok č. 3: Dokončenie konfigurácie .....	115
Nastavenie skenovania na jednotku USB .....	116
Úvod .....	116
Krok č. 1: Otvorenie vstavaného webového servera HP (EWS) .....	116
Krok č. 2: Aktivácia skenovania na jednotku USB .....	117
Krok č. 3: Konfigurácia skratiek rýchlych súprav (voliteľné) .....	117
Predvolené nastavenia skenovania pre nastavenie funkcie skenovania do USB .....	118
Predvolené nastavenia súboru pre nastavenie funkcie Uložiť na jednotku USB .....	119
Skenovanie do ukladacieho priestoru úloh .....	121
Úvod .....	121
Skenovanie do ukladacieho priestoru úloh v tlačiarni .....	121
Tlač z ukladacieho priestoru úloh v tlačiarni .....	123
Skenovanie na jednotku USB .....	124
Úvod .....	124
Skenovanie na jednotku USB .....	124
Používanie podnikových riešení HP JetAdvantage .....	125
Doplňkové úlohy skenovania .....	126

## 7 Fax ..... 127

Nastavenie faxu .....	128
Úvod .....	128
Nastavenie faxu pomocou ovládacieho panela tlačiarne .....	128
Zmena konfigurácie faxu .....	129
Nastavenia vytáčania faxov .....	129
General fax send settings (Všeobecné nastavenia odosielania faxov) .....	130
Nastavenie prijímania faxov .....	131
Odoslanie faxu .....	132
Doplňkové úlohy faxu .....	134

## 8 Správa tlačiarne ..... 135

Rozšírená konfigurácia pomocou vstavaného webového servera HP (EWS) .....	136
---	-----



Úvod .....	136
Zobrazenie vstavaného webového servera HP (EWS) .....	136
Funkcie vstavaného webového servera HP .....	138
Karta Information (Informácie) .....	138
Karta General (Všeobecné) .....	139
Karta Copy/Print (Kopírovanie/tlač) .....	139
Karta Scan/Digial Send (Skenovanie/digitálne odosielanie) .....	140
Karta Fax .....	141
Karta Supplies (Spotrebný materiál) .....	142
Karta Troubleshooting (Riešenie problémov) .....	142
Karta Security (Zabezpečenie) .....	143
Karta HP Web Services (Webové služby HP) .....	143
Karta Networking (Sieť) .....	144
Zoznam Other Links (Iné prepojenia) .....	146
Konfigurácia nastavení siete IP .....	147
Podmienky zdieľania tlačiarne .....	147
Zobrazenie alebo zmena nastavení siete .....	147
Prenomenovanie tlačiarne v sieti .....	147
Ručné nastavenie parametrov protokolu IPv4 TCP/IP pomocou ovládacieho panela .....	148
Manuálne nastavenie parametrov protokolu IPv6 TCP/IP pomocou ovládacieho panela .....	148
Nastavenia rýchlosti pripojenia a duplexnej prevádzky .....	149
Funkcie zabezpečenia tlačiarne .....	151
Úvod .....	151
Bezpečnostné vyhlásenia .....	151
Nastavenie hesla správcu .....	152
Nastavenie hesla pomocou vstavaného webového servera HP (EWS) .....	152
Poskytnutie používateľských prístupových údajov na ovládacom paneli tlačiarne .....	152
IP Security .....	153
Podpora šifrovania: vysokovýkonné zabezpečené pevné disky spoločnosti HP .....	153
Uzamknutie formátovača .....	153
Nastavenia úspory energie .....	154
Nastavenie časovača režimu spánku a konfigurácia tlačiarne na spotrebu 1 W alebo menej .....	154
Nastavenie harmonogramu spánku .....	154
Softvér HP Web Jetadmin .....	155
Aktualizácie softvéru a firmvéru .....	155
<b>9 Riešenie problémov .....</b>	<b>157</b>
Podpora zákazníkov .....	158
Systém Pomocníka na ovládacom paneli .....	158
Obnoviť výrobné nastavenia .....	159
Úvod .....	159

Spôsob č. 1: Obnovenie výrobných nastavení z ovládacieho panela tlačiarne .....	159
Spôsob č. 2: Obnovenie výrobných nastavení zo vstavaného webového servera HP (len modely so sieťovým pripojením) .....	159
Na ovládacom paneli tlačiarne sa zobrazuje hlásenie „Nízka úroveň kazety“ alebo „Veľmi nízka úroveň kazety“ .....	160
Tlačiareň nepreberá papier alebo dochádza k chybe podávania .....	161
Úvod .....	161
Tlačiareň nepreberá papier .....	161
Tlačiareň prevezme niekoľko hárkov papiera súčasne .....	163
V podávači dokumentov dochádza k zaseknutiu média, jeho nesprávnemu posunutiu (zošikmeniu) alebo podávač dokumentov odoberá viacero hárkov papiera .....	167
Odstránenie zaseknutého papiera .....	168
Úvod .....	168
Miesta zaseknutí papiera .....	168
Automatická navigácia pre odstraňovanie zaseknutého papiera .....	169
Dochádza často alebo opakovane k zaseknutiu papiera? .....	169
Odstraňovanie zaseknutí papiera v podávači dokumentov – 31.13.yz .....	170
Odstraňovanie zaseknutí papiera v zásobníku 1 (viacúčelový zásobník) – 13.A1 .....	171
Odstraňovanie zaseknutého papiera zo zásobníka 2, zásobníka 3 – 13.A2, 13.A3 .....	172
Odstraňovanie zaseknutého papiera vo výstupnej priehradke – 13.E1 .....	174
Odstraňovanie zaseknutého papiera v pravých dvierkach a v oblasti natavovacej jednotky – 13.B9, 13.B2, 13.FF .....	174
Riešenie problémov s kvalitou tlače .....	176
Úvod .....	176
Riešenie problémov s kvalitou tlače .....	177
Aktualizujte firmvér tlačiarne .....	177
Tlač z iného softvérového programu .....	177
Kontrola nastavenia typu papiera pre tlačovú úlohu .....	178
Kontrola nastavenia typu papiera v tlačiarňi .....	178
Kontrola nastavenia typu papiera (Windows) .....	178
Kontrola nastavenia typu papiera (macOS) .....	178
Kontrola stavu tonerových kaziet .....	179
Krok č. 1: Tlač stránky stavu spotrebného materiálu .....	179
Krok č. 2: Kontrola stavu spotrebného materiálu .....	179
Tlač čistiacej strany .....	179
Vizuálna kontrola kazety alebo kaziet s tonerom .....	180
Kontrola papiera a prostredia tlače .....	181
Krok č. 1: Používanie papiera, ktorý zodpovedá technickým údajom od spoločnosti HP .....	181
Krok č. 2: Kontrola prostredia .....	181
Krok č. 3: Nastavenie zarovňania pri individuálnom zásobníku .....	181
Vyskúšanie iného ovládača tlače .....	182

Kontrola nastavení režimu EconoMode .....	182
Nastavenie hustoty tlače .....	183
Riešenie problémov s chybami obrázkov .....	183
Zlepšenie kvality kopírovania .....	192
Skontrolujte, či na skle skenera nie sú nečistoty a šmuhy .....	192
Kalibrácia skenera .....	193
Kontrola nastavení papiera .....	195
Kontrola možností výberu papiera .....	195
Kontrola nastavení úpravy obrázka .....	195
Optimalizácia kvality kopírovania vzhľadom na text alebo obrázky .....	195
Kopírovanie od okraja po okraj .....	196
Zlepšenie kvality skenovaných obrázkov .....	197
Skontrolujte, či na skle skenera nie sú nečistoty a šmuhy .....	197
Kontrola nastavení rozlíšenia .....	198
Kontrola nastavení farieb .....	199
Kontrola nastavení úpravy obrázka .....	199
Optimalizácia kvality skenovania vzhľadom na text alebo obrázky .....	200
Kontrola nastavení výstupnej kvality .....	200
Zlepšenie kvality obrazu faxov .....	202
Skontrolujte, či na skle skenera nie sú nečistoty a šmuhy .....	202
Kontrola nastavení rozlíšenia pri odosielaní faxov .....	203
Kontrola nastavení úpravy obrázka .....	204
Optimalizácia kvality faxu vzhľadom na text alebo obrázky .....	204
Kontrola nastavení korekcie chýb .....	204
Kontrola nastavenia prispôsobenia média na veľkosť strany .....	205
Odoslanie faxu na iný fax .....	205
Kontrola faxu odosielateľa .....	205
Riešenie problémov s faxom .....	206
Kontrolný zoznam na riešenie problémov s faxom .....	207
Aký typ telefónnej linky používate? .....	207
Používate zariadenie na ochranu proti nárazovému prúdu? .....	207
Využívate službu hlasových správ niektorej telefónnej spoločnosti alebo odkazovač? .....	208
Je vaša telefónna linka vybavená funkciou čakania na hovor? .....	208
Kontrola stavu faxového príslušenstva .....	208
Všeobecné problémy s faxom .....	210
Odoslanie faxu zlyhalo .....	210
Nezobrazí sa žiadne tlačidlo adresára .....	210
V aplikácii HP Web Jetadmin sa nepodarilo nájsť nastavenia Fax .....	210
Keď je povolená funkcia prekrytia, hlavička je pripojená v hornej časti strany .....	210
V poli adresátov sa nachádzajú mená aj čísla .....	210
Jednostranový fax sa vytlačí na dve strany .....	211

Uprostred procesu faxovania sa dokument zastaví v podávači dokumentov .....	211
Hlasitosť zvukov vychádzajúcich z faxového príslušenstva je príliš vysoká alebo nízka	211
Pamäťový kľúč USB nereaguje .....	212
Spôsob č. 1: Zapnutie portu USB na ovládacom paneli tlačiarne .....	212
Spôsob č. 2: Zapnutie portu USB zo vstavaného webového servera HP (len tlačiarne so sieťovým pripojením) .....	212
<b>Register .....</b>	<b>213</b>

---

# 1 Prehľad tlačiarne

Prejdite si umiestnenie funkcií na tlačiarni, fyzické parametre a technické parametre tlačiarne a miesta, kde nájdete informácie o nastavení.

- [Výstražné ikony](#)
- [Riziko úrazu elektrickým prúdom](#)
- [Pohľady na tlačiareň](#)
- [Technické parametre tlačiarne](#)
- [Nastavenie hardvéru tlačiarne a inštalácia softvéru](#)

Pomoc s videom nájdete v časti [www.hp.com/videos/A3](http://www.hp.com/videos/A3).

Tieto informácie sú správne v čase publikácie. Aktuálne informácie nájdete v časti [www.hp.com/support/ljE72425MFP](http://www.hp.com/support/ljE72425MFP).

## Ďalšie informácie:

Komplexná podpora pre vašu tlačiareň od spoločnosti HP zahŕňa nasledujúce informácie:

- Inštalácia a konfigurácia
- Oboznámenie sa a používanie
- Riešenie problémov
- Prevezmite si aktualizácie softvéru a firmvéru
- Fóra technickej podpory
- Vyhľadanie informácií o záruke a regulačných podmienkach

## Výstražné ikony

Venujte pozornosť výstražnej ikone na tlačiarni HP, ktorá je znázornená v časti s definíciami ikon.

- Upozornenie: Úraz elektrickým prúdom



- Upozornenie: Horúci povrch



- Upozornenie: Nepribližujte sa k pohyblivým častiam



- Upozornenie: Ostrý okraj v blízkosti



- Upozornenie



## Riziko úrazu elektrickým prúdom

Skontrolujte tieto dôležité bezpečnostné informácie.

- Dôsledne si prečítajte tieto bezpečnostné vyhlásenia, aby ste zabránili riziku úrazu elektrickým prúdom.
- Pri používaní tohto výrobku sa vždy riadte týmito základnými bezpečnostnými opatreniami, aby ste znížili riziko zranenia v dôsledku požiaru alebo zásahu elektrickým prúdom.
- Dôkladne si prečítajte všetky pokyny v používateľskej príručke.

Rešpektujte všetky varovania a pokyny vyznačené na výrobku.

- Na pripojenie zariadenia k zdroja napájania, používajte len uzemnenú elektrickú zásuvku. Ak nevíete, či je zásuvka uzemnená, nechajte ju skontrolovať kvalifikovaným elektrikárom.
- Nedotýkajte sa kontaktov na žiadnych zásuvkách výrobku. Okamžite vymeňte poškodené káble.
- Pred čistením odpojte tento výrobok od stenových zásuviek.
- Neinštalujte ani nepoužívajte tento výrobok v blízkosti vody, prípadne vtedy, ak máte mokré ruky.
- Výrobok inštalujte bezpečne na stabilný povrch.
- Výrobok inštalujte na chránenom mieste, kde nik nemôže stupiť na napájací kábel ani o napájací kábel zakopnúť.

# Pohľady na tlačiareň

Nájdite základné funkcie tlačiarne a na ovládací panel.

- [Tlačiareň, pohľad spredu](#)
- [Tlačiareň, pohľad zozadu](#)
- [Porty rozhrania](#)
- [Pohľad na ovládací panel](#)

## Tlačiareň, pohľad spredu

Oboznámte sa s umiestnením funkcií na prednej strane tlačiarne.

Obrázok 1-1 Tlačiareň, pohľad spredu (E72430dn, E72425dn)

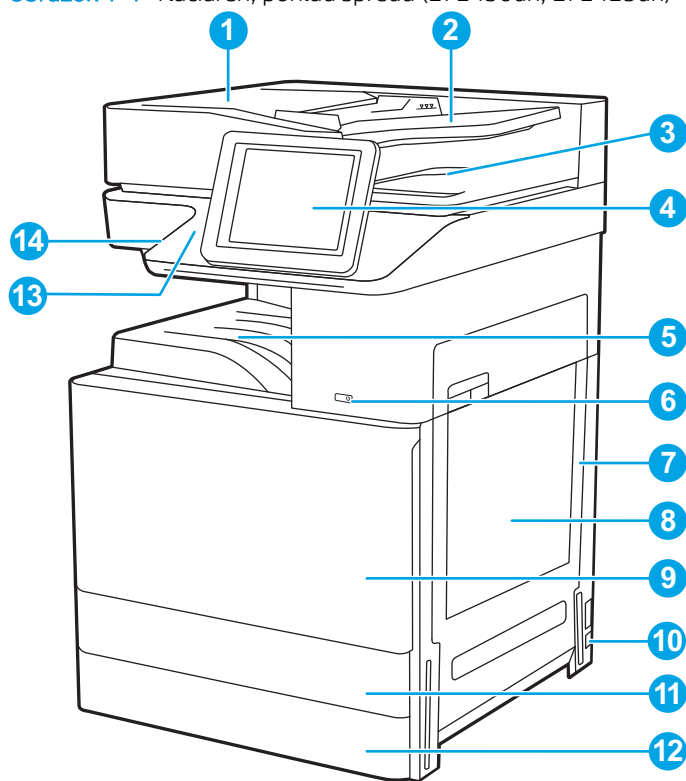

Položka	Opis
1	Kryt automatického podávača dokumentov, prístup na odstraňovanie zaseknutého papiera
2	Vstupný zásobník automatického podávača dokumentov
3	Výstupný zásobník automatického podávača dokumentov
4	Ovládací panel s 8-palcovým farebným dotykovým displejom (s možnosťou naklonenia na jednoduchšie zobrazenie)
5	Výstupná priehradka
6	Vypínač
7	Pravé dverka na prístup na odstraňovanie zaseknutí papiera
8	Zásobník 1 (viacúčelový zásobník)



Položka	Opis
9	Predné dverka na prístup ku kazetám s tonerom
10	Pripojenie napájania
11	Zásobník 2
12	Zásobník 3
13	Rozhranie pre integráciu hardvéru (HIP) slúži na pripojenie príslušenstva a zariadení tretích strán
14	Port USB na jednoduchý prístup

Vložení pamäťovej jednotky USB môžete tlačiť alebo skenovať bez použitia počítača alebo aktualizovať firmvér tlačiarne.

**POZNÁMKA:** Pred jeho použitím musí správca tento port povoliť.

Obrázok 1-2 Tlačiareň, pohľad spredu (E72425dn)

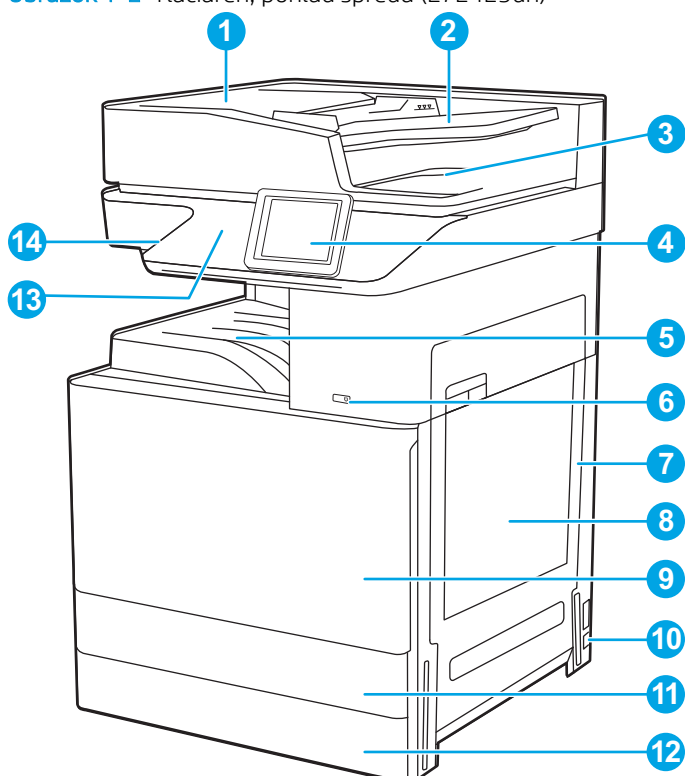

Položka	Opis
1	Kryt automatického podávača dokumentov, prístup na odstraňovanie zaseknutého papiera
2	Vstupný zásobník automatického podávača dokumentov
3	Výstupný zásobník automatického podávača dokumentov
4	Ovládaci panel so 4,3-palcovým farebným dotykovým displejom (s možnosťou naklonenia na jednoduchšie zobrazenie)
5	Výstupná priehradka
6	Vypínač
7	Pravé dverka na prístup na odstraňovanie zaseknutí papiera

Položka	Opis
8	Zásobník 1 (viacúčelový zásobník)
9	Predné dverka na prístup ku kazetám s tonerom
10	Pripojenie napájania
11	Zásobník 2
12	Zásobník 3
13	Rozhranie pre integráciu hardvéru (HIP) slúži na pripojenie príslušenstva a zariadení tretích strán
14	Port USB na jednoduchý prístup

Vložením pamäťovej jednotky USB môžete tlačiť alebo skenovať bez použitia počítača alebo aktualizovať firmvér tlačiarne.

**POZNÁMKA:** Pred jeho použitím musí správca tento port povoliť.

Obrázok 1-3 Tlačiareň, pohľad spredu (E72425a)

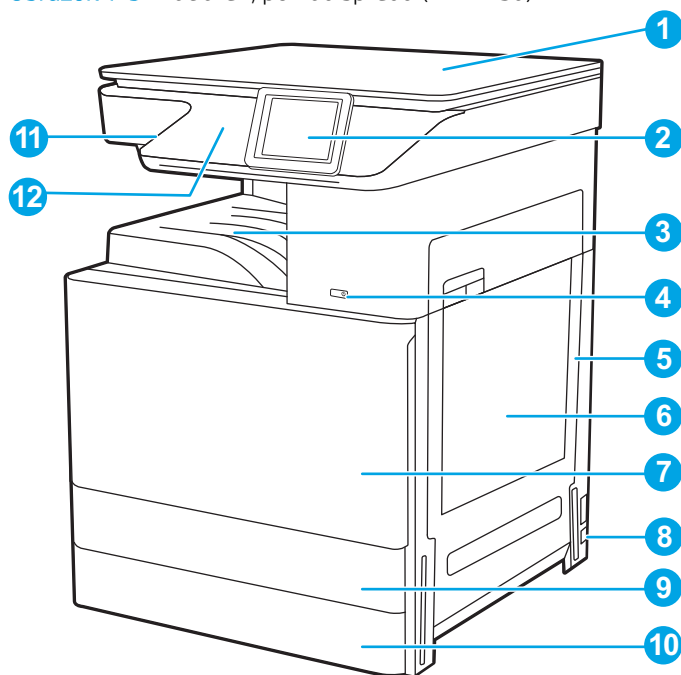

Položka	Opis
1	Kryt skenera, na ochranu skenovacieho skla
2	Ovládací panel so 4,3-palcovým farebným dotykovým displejom (s možnosťou naklonenia na jednoduchšie zobrazenie)
3	Výstupná priehradka
4	Vypínač
5	Pravé dverka na prístup na odstraňovanie zaseknutí papiera
6	Zásobník 1 (viacúčelový zásobník)
7	Predné dverka na prístup ku kazetám s tonerom
8	Pripojenie napájania

Položka	Opis
9	Zásobník 2
10	Zásobník 3
11	Port USB na jednoduchý prístup Vložením pamäťovej jednotky USB môžete tlačiť alebo skenovať bez použitia počítača alebo aktualizovať firmvér tlačiarne. <b>POZNÁMKA:</b> Pred jeho použitím musí správca tento port povoliť.
12	Rozhranie pre integráciu hardvéru (HIP) slúži na pripojenie príslušenstva a zariadení tretích strán

## Tlačiareň, pohľad zozadu

Oboznámte sa s umiestnením funkcií na zadnej strane tlačiarne.

**Obrázok 1-4** Tlačiareň, pohľad zozadu

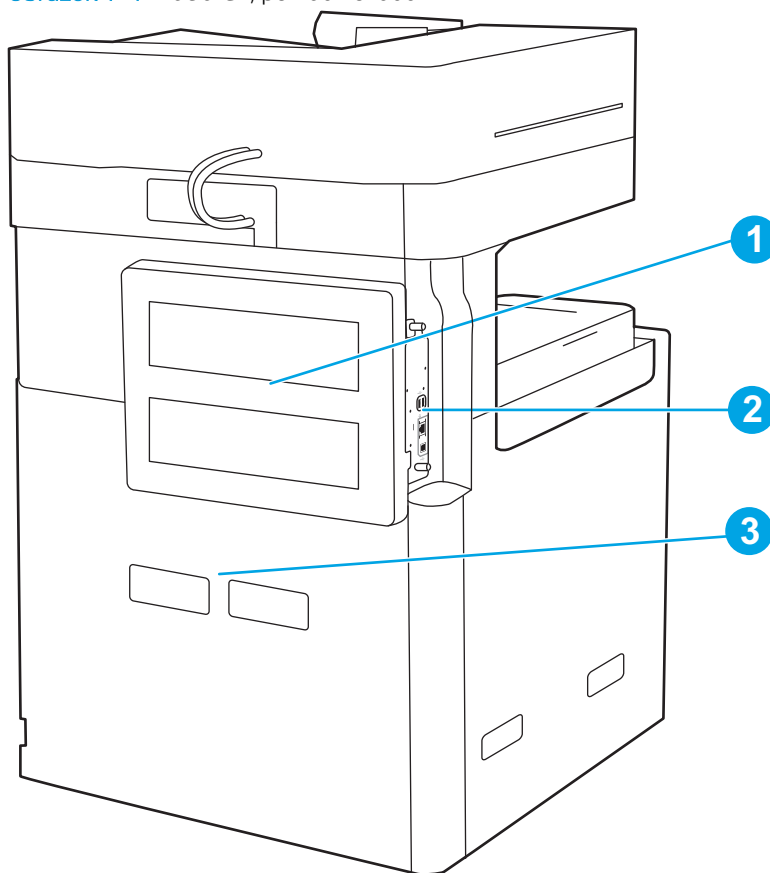

Položka	Opis
1	Kryt formátovača
2	Porty rozhrania
3	Štítok so sériovým číslom a číslom produktu

## Porty rozhrania

Nájdite na formátovači tlačiarne porty rozhrania.

**Obrázok 1-5** Pohľad na rozhrania tlačiarne

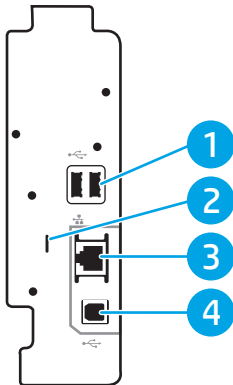

Položka	Opis
1	Hostiteľské porty USB na pripojenie externých zariadení USB (tieto porty môžu byť uzavreté krytom) <b>POZNÁMKA:</b> Na tlač prostredníctvom portu USB s jednoduchým prístupom použijete port USB v blízkosti ovládacieho panela.
2	Zásuvka pre bezpečnostný zámok káblového typu
3	Ethernetový (RJ-45) sieťový port lokálnej siete (LAN)
4	Vysokorýchlostný tlačový port USB 2.0



## Pohľad na ovládací panel

Ovládací panel poskytuje prístup k funkciám tlačiarne a naznačuje aktuálny stav tlačiarne.

- [Ako používať dotykový ovládací panel](#)

 **POZNÁMKA:** Lepší zorný uhol dosiahnete naklonením ovládacieho panela.

Domovská obrazovka poskytuje prístup k funkciám tlačiarne a naznačuje aktuálny stav tlačiarne.

Dotknutím sa tlačidla Domov  sa kedykoľvek vrátite na domovskú obrazovku. Dotknite sa tlačidla Domov  na ľavej strane ovládacieho panela tlačiarne alebo tlačidla Domov v ľavom hornom rohu väčšiny obrazoviek.



 **POZNÁMKA:** Funkcie, ktoré sa zobrazujú na domovskej obrazovke, sa môžu líšiť v závislosti od konfigurácie tlačiarne.

Obrázok 1-6 Pohľad na 8-palcový ovládací panel (E72430dn, E72425dn)

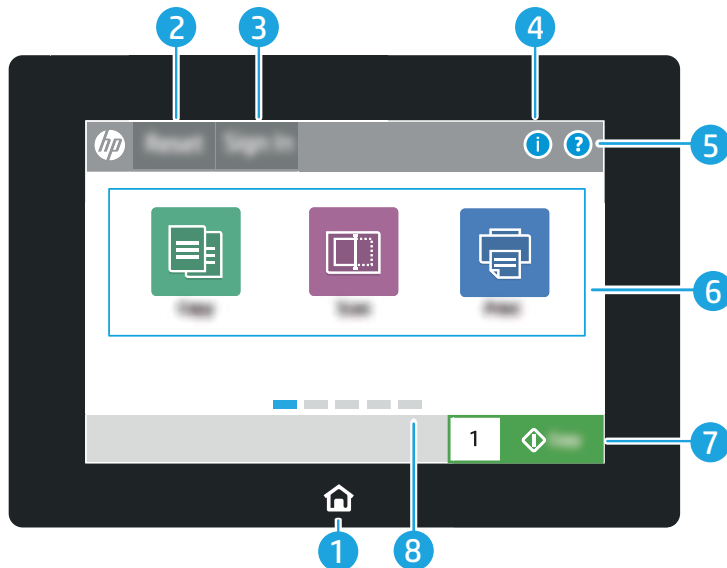

Obrázok 1-7 Pohľad na 4,3-palcový ovládací panel (E72425dv, E72425a)



Položka	Ovládač	Opis
1	Tlačidlo Domov 	Dotknutím sa tlačidla Domov sa vrátite na domovskú obrazovku.
2	Tlačidlo <b>Reset</b> (Obnoviť)	Tlačidlo <b>Reset</b> (Obnoviť) vykoná návrat k predvoleným nastaveniam tlačiarne a je vždy k dispozícii, ak používateľia nie sú prihlásení. Tlačidlo <b>Reset</b> (Obnoviť) nie je k dispozícii, keď sa zobrazuje tlačidlo <b>Sign Out</b> (Odhlásiť sa). Dotyk na tlačidlo <b>Reset</b> (Obnoviť) obnovíte a uvoľníte úlohy z predchádzajúceho stavu pozastavenia a režimu prerušenia, resetujete počet rýchlych kópií v poli s počtom kópií, ukončíte špeciálne režimy, obnovíte jazyk zobrazenia a rozvrhnutie klávesnice.
3	Tlačidlo <b>Sign In</b> (Prihlásiť sa) alebo <b>Sign Out</b> (Odhlásiť sa).	<p>Ak chcete prejsť k zabezpečeným funkciám, dotknite sa tlačidla <b>Sign In</b> (Prihlásiť sa).</p> <p>Stlačením tlačidla <b>Sign Out</b> (Odhlásiť sa) sa odhlásite z tlačiarne. Tlačiareň obnoví všetky možnosti na predvolené nastavenia.</p> <p><b>POZNÁMKA:</b> Toto tlačidlo sa zobrazí iba vtedy, ak správca nakonfiguroval vyžiadanie oprávnenia na prístup k funkciám tlačiarne.</p>
4	Tlačidlo Information (Informácie) 	<p>Dotknite sa tlačidla Information (informácie) na prístup k obrazovke, ktorá poskytuje prístup k viacerým typom informácií o tlačiarňi. Dotykom tlačidiel v spodnej časti obrazovky zobrazíte nasledujúce informácie:</p> <ul style="list-style-type: none"> <li>• <b>Jazyk zobrazenia:</b> Zmena nastavenia jazyka pre aktuálnu používateľskú reláciu.</li> <li>• <b>Režim spánku:</b> Prepnutie tlačiarne do režimu spánku.</li> <li>• <b>Wi-Fi Direct:</b> Zobrazenie informácií o priamom pripojení k tlačiarňi pomocou telefónu, tabletu alebo iného zariadenia s Wi-Fi.</li> <li>• <b>Bezdrôtové:</b> Zobrazenie a zmena nastavenia bezdrôtového pripojenia (iba vtedy, keď je nainštalované voliteľné príslušenstvo bezdrôtovej siete).</li> <li>• <b>Ethernet:</b> Zobrazenie a zmena nastavení pripojenia Ethernet.</li> <li>• <b>Webové služby HP:</b> Zobrazte informácie o pripojení a tlači na tlačiarňi pomocou webových služieb HP (ePrint).</li> </ul>
5	Tlačidlo Help (Pomocník) 	<p>Dotknite sa tlačidla Pomocníka, ak chcete otvoriť vstavaný systém pomocníka.</p> <p>Stavový riadok poskytuje informácie o celkovom stave tlačiarne.</p>

Položka	Ovládač	Opis
6	Oblasť aplikácií	Dotykom ktorejkoľvek ikony otvoríte danú aplikáciu. Potiahnite obrazovku do strany a získate prístup k ďalším aplikáciám.  <b>POZNÁMKA:</b> Dostupné aplikácie sa líšia v závislosti od tlačiarne. Správca môže nakonfigurovať, ktoré aplikácie sa zobrazia a v akom poradí.
7	Tlačidlo <i>Copy</i> (Kopírovanie)	Kopírovanie spustíte dotknutím sa tlačidla <i>Copy</i> (Kopírovanie).
8	Indikátor stránky domovskej obrazovky	Udáva počet strán na domovskej obrazovke alebo v aplikácii. Aktuálna strana je zvýraznená. Potiahnutím obrazovky do strany môžete prechádzať ďalšími stránkami.

## Ako používať dotykový ovládací panel

Pri používaní dotykového displeja tlačiarne vykonajte nasledujúce úkony.

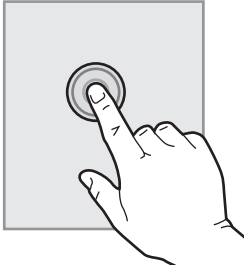
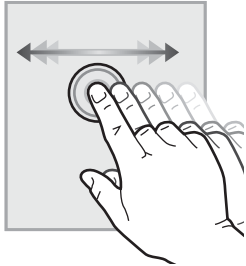
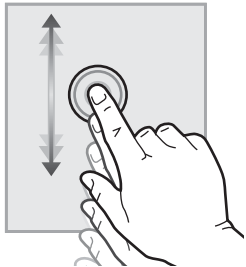
Úkon	Opis	Príklad
<b>Dotyk</b>  	Dotykom položky na obrazovke vyberiete príslušnú položku alebo otvoríte príslušnú ponuku. Pri presúvaní sa cez ponuky tiež krátkym dotykom obrazovky zastavíte posúvanie.	Dotykom na ikonu <i>Nastavenia</i> otvoríte aplikáciu <i>Settings</i> (Nastavenia).
<b>Potiahnutie prstom</b>  	Dotknite sa obrazovky a potom vodorovným pohybom prsta prejdite po obrazovke z jednej strany na druhú.	Posúvajte obrazovku prstom, až kým sa zobrazí aplikácia <i>Settings</i> (Nastavenia).
<b>Posúvanie</b>  	Dotknite sa obrazovky a potom zvislým pohybom prsta prejdite po obrazovke zhora dole a naopak. Pri presúvaní sa cez ponuky krátkym dotykom obrazovky zastavíte posúvanie.	Posúvajte sa cez aplikáciu <i>nastavení</i> .

## Technické parametre tlačiarne

- [Technické špecifikácie](#)
- [Podporované operačné systémy](#)
- [Rozmery tlačiarne](#)
- [Spotreba energie, elektrické parametre a akustické emisie](#)
- [Rozsah prevádzkového prostredia](#)

 **DÔLEŽITÉ:** Nasledujúce špecifikácie platia v čase zverejnenia, ale podliehajú zmene. Aktuálne informácie nájdete v časti [www.hp.com/support/ljE72425MFP](http://www.hp.com/support/ljE72425MFP).

### Technické špecifikácie

Názov modelu		E72425a	E72425dv	E72425dn	E72430dn
Číslo produktu		5CM69A	5CM70A	5CM71A	5CM72A
<b>Manipulácia s papierom</b>	Zásobník 1 (kapacita na 100 hárkov)	Zahrnuté	Zahrnuté	Zahrnuté	Zahrnuté
	Zásobník 2 (kapacita na 520 hárkov)	Zahrnuté	Zahrnuté	Zahrnuté	Zahrnuté
	Zásobník 3 (kapacita na 520 hárkov)	Zahrnuté	Zahrnuté	Zahrnuté	Zahrnuté
	Podávač papiera na 2 x 520 hárkov	Voliteľné	Voliteľné	Voliteľné	Voliteľné
	Skrinka na tlačiareň	Voliteľné	Voliteľné	Voliteľné	Voliteľné
	Vnútrotné príslušenstvo na koncovú úpravu	Voliteľné	Voliteľné	Voliteľné	Voliteľné
	<ul style="list-style-type: none"> <li>• Príslušenstvo na dierovanie 2/3</li> </ul>	Voliteľné	Voliteľné	Voliteľné	Voliteľné
	<ul style="list-style-type: none"> <li>• Príslušenstvo na dierovanie 2/4</li> </ul>	Voliteľné	Voliteľné	Voliteľné	Voliteľné
	<ul style="list-style-type: none"> <li>• Švédske príslušenstvo na dierovanie</li> </ul>	Voliteľné	Voliteľné	Voliteľné	Voliteľné
	Oddeľovač úloh HP	Voliteľné	Voliteľné	Voliteľné	Voliteľné
Druhý výstup HP	Voliteľné	Voliteľné	Voliteľné	Voliteľné	
Automatická obojstranná tlač	Zahrnuté	Zahrnuté	Zahrnuté	Zahrnuté	
<b>Pripojiteľnosť</b>	Pripojenie k sieti 10/100/1000 Ethernet LAN s protokolom IPv4 a IPv6	Zahrnuté	Zahrnuté	Zahrnuté	Zahrnuté
	Vysokorýchlostné rozhranie USB 2.0	Zahrnuté	Zahrnuté	Zahrnuté	Zahrnuté
	Tlačový server na bezdrôtové sieťové pripojenie	Voliteľné	Voliteľné	Voliteľné	Voliteľné



Názov modelu		E72425a	E72425dv	E72425dn	E72430dn
Číslo produktu		5CM69A	5CM70A	5CM71A	5CM72A
	Port USB na prístupovú tlač cez USB	Zahrnuté	Zahrnuté	Zahrnuté	Zahrnuté
	Konzola na pripojenie hardvéru slúži na pripojenie príslušenstva a zariadení tretích strán	Zahrnuté	Zahrnuté	Zahrnuté	Zahrnuté
	Interné porty USB od spoločnosti HP	Voliteľné	Voliteľné	Voliteľné	Voliteľné
	Príslušenstvo HP Jetdirect 3100w BLE/NFC/Wireless	Voliteľné	Voliteľné	Voliteľné	Voliteľné
	Príslušenstvo tlačového servera HP Jetdirect 2900nw na bezdrôtové pripojenie	Voliteľné	Voliteľné	Voliteľné	Voliteľné
	Wi-Fi Bluetooth Low Energy (BLE) Direct	nie je k dispozícii	nie je k dispozícii	nie je k dispozícii	nie je k dispozícii
<b>Pamäť</b>	1,25 GB základná pamäť <b>POZNÁMKA:</b> Základná pamäť rozširiteľná na 3,25 GB pridaním pamäťového modulu DIMM.	Zahrnuté	Zahrnuté	Zahrnuté	Zahrnuté
<b>Veľkokapacitný ukladací priestor</b>	16 GB vstavaný multimediálny ovládač (eMMC)	Zahrnuté	Zahrnuté	Zahrnuté	Zahrnuté
	500 GB vysokovýkonný zabezpečený pevný disk spoločnosti HP	Voliteľné	Voliteľné	Voliteľné	Voliteľné
<b>Zabezpečenie</b>	HP Master Systems Operations Key (Hlavný kľúč pre systémové operácie HP) na šifrovanie všetkých údajov prechádzajúcich cez tlačiareň	Zahrnuté	Zahrnuté	Zahrnuté	Zahrnuté
<b>Displej ovládacieho panela</b>	Ovládací panel s 8-palcovou dotykovou farebnou obrazovkou	nie je k dispozícii	nie je k dispozícii	Zahrnuté	Zahrnuté
	Ovládací panel so 4,3-palcovou dotykovou farebnou obrazovkou	Zahrnuté	Zahrnuté	nie je k dispozícii	nie je k dispozícii
<b>Tlač</b>	Tlač 25 strán za minútu (str./min) na papier formátu A4 a na papier formátu Letter	Zahrnuté	Zahrnuté	Zahrnuté	nie je k dispozícii
	Tlač 30 strán za minútu (str./min) na papier formátu A4 a na papier formátu Letter	nie je k dispozícii	nie je k dispozícii	nie je k dispozícii	Zahrnuté
	Tlač z USB	Zahrnuté	Zahrnuté	Zahrnuté	Zahrnuté
	Mobilná/cloudová tlač	nie je k dispozícii	nie je k dispozícii	nie je k dispozícii	nie je k dispozícii
	Tlač do ukladacieho priestoru úloh	Zahrnuté	Zahrnuté	Zahrnuté	Zahrnuté

Názov modelu		E72425a	E72425dv	E72425dn	E72430dn
Číslo produktu		5CM69A	5CM70A	5CM71A	5CM72A
Fax	Súprava analógového faxu	Voliteľné	Voliteľné	Voliteľné	Voliteľné
Kopírovanie a skenovanie	Skenovanie 45 strán za minútu (str./min.) na papier formátu A4 a na papier formátu Letter	nie je k dispozícii	Zahrnuté	Zahrnuté	Zahrnuté
	Automatický podávač dokumentov na 100 strán s obojstranným kopírovaním a skenovaním so spätným chodom	nie je k dispozícii	Zahrnuté	Zahrnuté	Zahrnuté
	Technológie HP EveryPage vrátane ultrazvukovej detekcie podania viacerých listov papiera	nie je k dispozícii	nie je k dispozícii	nie je k dispozícii	nie je k dispozícii
	Skenovanie do ukladacieho priestoru úloh	Voliteľné	Voliteľné	Voliteľné	Voliteľné
Digitálne odosielanie	Odosielanie dokumentov na e-mail, USB a priechyky zdieľané na sieti	Zahrnuté	Zahrnuté	Zahrnuté	Zahrnuté

## Podporované operačné systémy

Na zaistenie kompatibility tlačiarne s operačným systémom počítača použite nasledujúce informácie.

**Linux:** Informácie a ovládače tlače pre systém Linux nájdete na stránke [www.hp.com/go/linuxprinting](http://www.hp.com/go/linuxprinting).

**UNIX:** Informácie a ovládače tlačiarní pre systém UNIX® nájdete na webovej lokalite [www.hp.com/go/unixmodelscripts](http://www.hp.com/go/unixmodelscripts).

Nasledujúce informácie sa vzťahujú na tlačové ovládače HP PCL 6 pre systém Windows a tlačové ovládače HP pre macOS určené pre danú tlačiareň a na inštalátor softvéru.

**Windows:** Prevezmite program HP Easy Start zo stránky [123.hp.com/LaserJet](http://123.hp.com/LaserJet) a nainštalujte tlačový ovládač HP. Prípadne prejdite na webovú lokalitu technickej podpory tlačiarne – [www.hp.com/support/ljE72425MFP](http://www.hp.com/support/ljE72425MFP), prevezmite tlačový ovládač alebo inštalčný softvér na inštaláciu tlačového ovládača HP

**macOS:** Táto tlačiareň podporuje počítače Mac. Prevezmite si aplikáciu HP Easy Start z lokality [123.hp.com/LaserJet](http://123.hp.com/LaserJet) alebo zo stránky podpory tlačiarne a následne pomocou aplikácie HP Easy Start nainštalujte ovládač tlačiarne HP.

1. Prejdite na lokalitu [123.hp.com/LaserJet](http://123.hp.com/LaserJet).
2. Podľa uvedených krokov prevezmite softvér tlačiarne.

**Tabuľka 1-1** Podporované operačné systémy a ovládače tlačiarne

Operačný systém	Nainštalovaný tlačový ovládač (pre systém Windows alebo pomocou inštaláčného programu na webe pre systém macOS)	Poznámky
Windows 7, 32-bitový a 64-bitový	Ovládač tlačiarne „HP PCL 6“ pre danú tlačiareň sa v prípade tohto operačného systému inštaluje v rámci inštalácie softvéru.	
Windows 8,1, 32-bitový a 64-bitový	Tlačový ovládač „HP PCL-6“ V4 pre danú tlačiareň sa v prípade tohto operačného systému inštaluje v rámci inštalácie softvéru.	
Windows 10, 32-bitový a 64-bitový	Tlačový ovládač „HP PCL-6“ V4 pre danú tlačiareň sa v prípade tohto operačného systému inštaluje v rámci inštalácie softvéru.	
Windows Server 2008 R2, SP 1, 64-bitová verzia	Ovládač tlačiarne PCL 6 pre danú tlačiareň je k dispozícii na prevzatie z webovej lokality podpory tlačiarne. Prevezmite ovládač a potom ho nainštalujte pomocou nástroja Microsoft Add Printer.	
Windows Server 2012, 64-bitová verzia	Ovládač tlačiarne PCL 6 pre danú tlačiareň je k dispozícii na prevzatie z webovej lokality podpory tlačiarne. Prevezmite ovládač a potom ho nainštalujte pomocou nástroja Microsoft Add Printer.	
Windows Server 2012 R2, 64-bitová verzia	Ovládač tlačiarne PCL 6 pre danú tlačiareň je k dispozícii na prevzatie z webovej lokality podpory tlačiarne. Prevezmite ovládač a potom ho nainštalujte pomocou nástroja Microsoft Add Printer.	
Windows Server 2016, 64-bitová verzia	Ovládač tlačiarne PCL 6 pre danú tlačiareň je k dispozícii na prevzatie z webovej lokality podpory tlačiarne. Prevezmite ovládač a potom ho nainštalujte pomocou nástroja Microsoft Add Printer.	
macOS 10.14 Mojave, macOS 10.13 High Sierra	Prevezmite program HP Easy Start zo stránky <a href="https://www.hp.com/LaserJet">123.hp.com/LaserJet</a> a potom ho použite na inštaláciu tlačového ovládača.	

 **POZNÁMKA:** Podporované operačné systémy sa môžu zmeniť. Aktuálny zoznam podporovaných operačných systémov nájdete na lokalite [www.hp.com/support/ljE72425MFP](https://www.hp.com/support/ljE72425MFP) spolu s komplexnou podporou tlačiarne od spoločnosti HP.

 **POZNÁMKA:** Podrobnosti o podpore klientskych a serverových operačných systémov a ovládača HP UPD pre túto tlačiareň nájdete na lokalite [www.hp.com/go/upd](https://www.hp.com/go/upd). V časti **Dodatočné informácie** kliknite na prepojenia.

Tabuľka 1-2 Minimálne systémové požiadavky

Windows	macOS
<ul style="list-style-type: none"> <li>• Pripojenie na internet</li> <li>• Vyhradené pripojenie USB 1.1 alebo 2.0 alebo sieťové pripojenie</li> <li>• 2 GB voľného miesta na pevnom disku</li> <li>• 1 GB pamäte RAM (32-bitová verzia) alebo 2 GB pamäte RAM (64-bitová verzia)</li> </ul>	<ul style="list-style-type: none"> <li>• Pripojenie na internet</li> <li>• Vyhradené pripojenie USB 1.1 alebo 2.0 alebo sieťové pripojenie</li> <li>• 1,5 GB voľného miesta na pevnom disku</li> </ul>

**POZNÁMKA:** Inštalčný program softvéru pre systém Windows nainštaluje službu HP Smart Device Agent Base. Veľkosť súboru je približne 100 kB. Služi výlučne na to, aby každú hodinu kontrolovala, či sú tlačiarne pripojené k portu USB. Nezhrádzaujú sa žiadne údaje. Ak sa nájde tlačiareň s pripojením k portu USB, služba sa pokúsi vyhľadať inštanciu konektora JetAdvantage Management Connector (JAMc) v sieti. Ak sa nájde konektor JAMc, služba HP Smart Device Agent Base sa prostredníctvom neho bezpečne inovuje na úplnú verziu služby Smart Device Agent, čo následne umožní počítať vytlačené strany pre príslušné konto v systéme Managed Print Services (MPS). Webové balíky obsahujúce len ovládač prevzaté pre tlačiarne z lokality [hp.com](http://hp.com) a nainštalované prostredníctvom Sprievodcu pridaním tlačiarne túto službu neinštalujú.

Ak chcete túto službu odinštalovať, otvorte Ovládací panel systému Windows, vyberte položku **Programs** (Programy) alebo **Programs and Features** (Programy a súčasti) a potom výberom položky **Add/Remove Programs** (Pridanie alebo odstránenie programov) alebo **Uninstall a Program** (Odinštalovanie programu) službu odstráňte. Názov súboru je **HPSmartDeviceAgentBase**.

## Rozmery tlačiarne

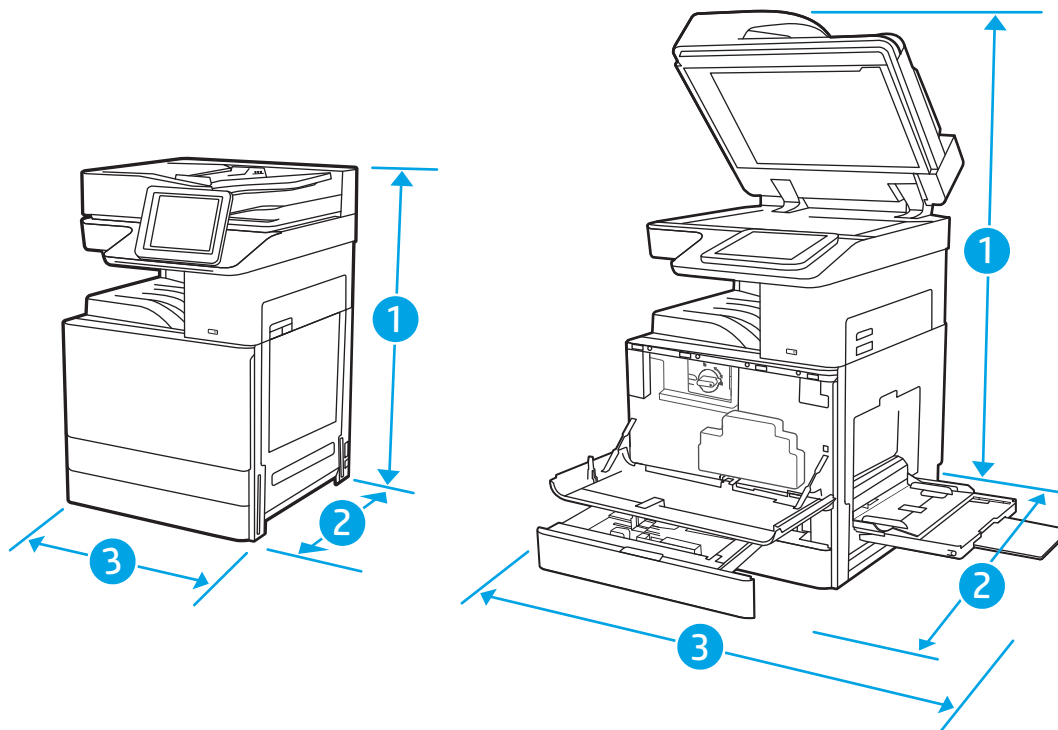

Tabuľka 1-3 Rozmery modelov E72425a, E72425dv, E72425dn a E72430dn

	Tlačiareň úplne zatvorená	Tlačiareň úplne otvorená
1. Výška	model „a“: 733 mm modely „dv“ a „dn“: 820 mm	model „a“: 1200 mm modely „dv“ a „dn“: 1212 mm
2. Hĺbka	modely „a“ a „dv“: 690 mm model „dn“: 725 mm	model „a“: 1074 mm modely „dv“ a „dn“: 1113 mm
3. Šírka	model „a“: 566 mm modely „dv“ a „dn“: 566 mm	model „a“: 936 mm modely „dv“ a „dn“: 936 mm
Hmotnosť	model „a“: 57,7 kg model „dv“: 61,6 kg Modely dn: 63,1 kg	

▲ Tieto hodnoty sa môžu meniť. Aktuálne informácie nájdete na lokalite [www.hp.com/support/ljE72425MFP](http://www.hp.com/support/ljE72425MFP).

## Spotreba energie, elektrické parametre a akustické emisie

Aktuálne informácie nájdete na adrese [www.hp.com/support/ljE72425MFP](http://www.hp.com/support/ljE72425MFP).

⚠ **UPOZORNENIE:** Požiadavky na napájanie vychádzajú z odlišností krajín/oblastí, v ktorých sa tlačiareň predáva. Nemeňte prevádzkové napätie. Týmto sa poškodí tlačiareň a zanikne záruka na tlačiareň.

## Rozsah prevádzkového prostredia

Tabuľka 1-4 Technické údaje prevádzkového prostredia

Prostredie	Odporúča sa	Povolené
Teplota	17 až 25 °C	10 °C až 32,5 °C
Relatívna vlhkosť	30 % až 70 % (RV)	10 % až 80 % RV

## Nastavenie hardvéru tlačiarne a inštalácia softvéru

Základné pokyny na inštaláciu nájdete v Inštaláčnej príručke k hardvéru, ktorá bola dodaná s tlačiarňou. Ďalšie pokyny získate od oddelenia podpory spoločnosti HP na internete.

Na adrese [www.hp.com/support/ljE72425MFP](http://www.hp.com/support/ljE72425MFP) môžete získať komplexnú podporu pre vašu tlačiareň od spoločnosti HP. Vyhľadajte nasledujúcu podporu:

- Inštalácia a konfigurácia
- Oboznámenie sa a používanie
- Riešenie problémov
- Prevezmite si aktualizácie softvéru a firmvéru

- Fóra technickej podpory
- Vyhľadanie informácií o záruke a regulačných podmienkach

---

## 2 Zásobníky na papier

Oboznámte sa so spôsobom vkladania papiera a používania zásobníkov na papier vrátane vkladania špeciálnych položiek, akými sú napríklad obálky a štítky.

- [Úvod](#)
- [Vloženie papiera do zásobníka 1 \(viacúčelový zásobník\)](#)
- [Vkladanie papiera do zásobníka 2, zásobníka 3 a do voliteľných zásobníkov na 2 x 520 hárkov papiera](#)
- [Vkladanie a potlač obálok](#)
- [Vkladanie a potlač štítkov](#)

Pomoc s videom nájdete v časti [www.hp.com/videos/A3](http://www.hp.com/videos/A3).

Tieto informácie sú správne v čase publikácie. Aktuálne informácie nájdete v časti [www.hp.com/support/ljE72425MFP](http://www.hp.com/support/ljE72425MFP).

### Ďalšie informácie:

Komplexná podpora pre vašu tlačiareň od spoločnosti HP zahŕňa nasledujúce informácie:

- Inštalácia a konfigurácia
- Oboznámenie sa a používanie
- Riešenie problémov
- Prevezmite si aktualizácie softvéru a firmvéru
- Fóra technickej podpory
- Vyhľadanie informácií o záruke a regulačných podmienkach

### Úvod

Pri vkladaní papiera do zásobníkov postupujte obozretne.

---

 **UPOZORNENIE:** Nikdy naraz nerozkladajte viac než jeden zásobník papiera.

Nepoužívajte zásobník papiera ako schodík.

Pri zatváraní zásobníkov papiera do nich nekladte ruky.

Pri presúvaní tlačiarne musia byť všetky zásobníky zatvorené.

---

## Vloženie papiera do zásobníka 1 (viacúčelový zásobník)

V nasledujúcej časti je opísaný spôsob vloženia papiera do zásobníka 1.

- [Plnenie zásobníka č. 1 \(viacúčelový zásobník\)](#)
- [Orientácia papiera v zásobníku 1 \(viacúčelový zásobník\)](#)
- [Použitie alternatívneho režimu pre hlavičkový papier](#)

### Plnenie zásobníka č. 1 (viacúčelový zásobník)

Tento zásobník má kapacitu až 100 hárkov papiera s hmotnosťou 75 g/m<sup>2</sup> alebo 10 obálok.

 **POZNÁMKA:** Pred tlačou zvolte v ovládači tlačiarne správny typ papiera.

 **UPOZORNENIE:** Aby ste predišli zaseknutiu papiera, nikdy nekladajte ani nevyberajte papier zo zásobníka 1 počas tlače.

1. Otvorte zásobník 1.

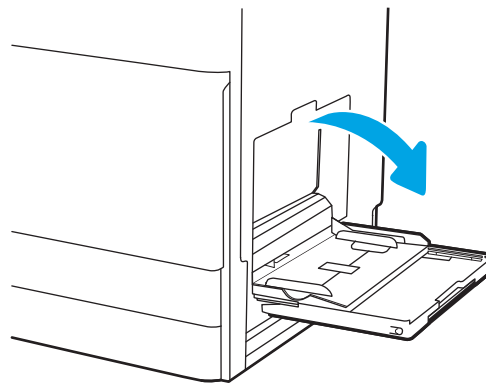

2. Vytiahnite vysúvaciu časť zásobníka na podporu papiera.

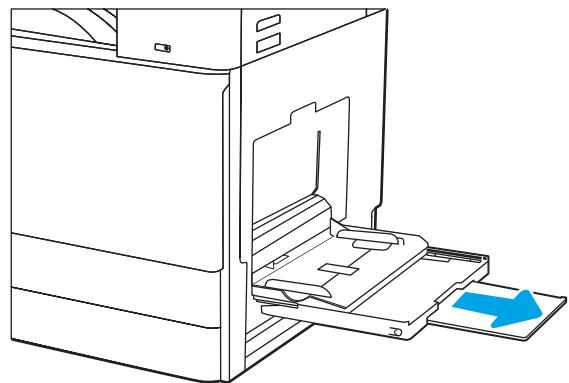



3. Použite nastavovaciu západku na roziahnite vodiacích lišt papiera smerom von.

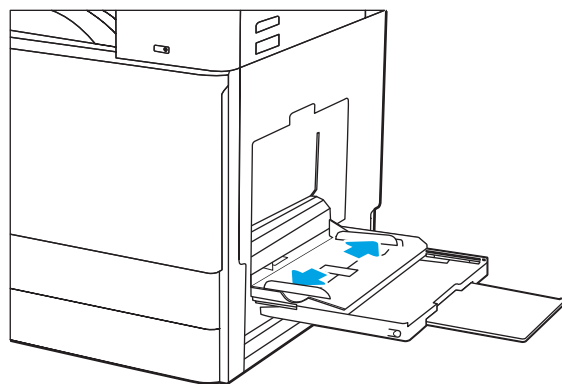

4. Do zásobníka vložte papier.  
Dbajte na to, aby bol papier zasunutý pod hranicu vkladania na vodiacích lištách papiera.

**POZNÁMKA:** Maximálna výška stohu je 10 mm alebo približne 100 strán papiera s gramážou 75 g/m<sup>2</sup>.

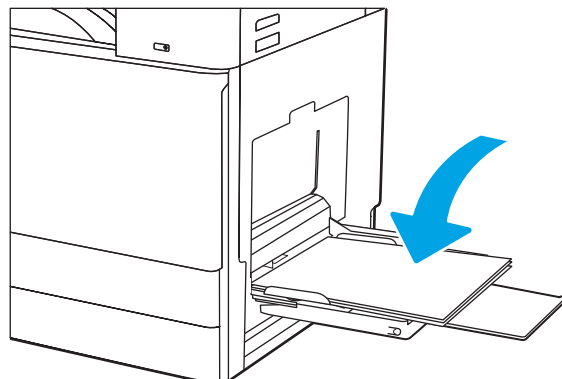

5. Pomocou nastavovacej západky nastavte bočné vodiace lišty tak, aby sa zľahka dotýkali stohu papierov, ale nezohýbali ho.

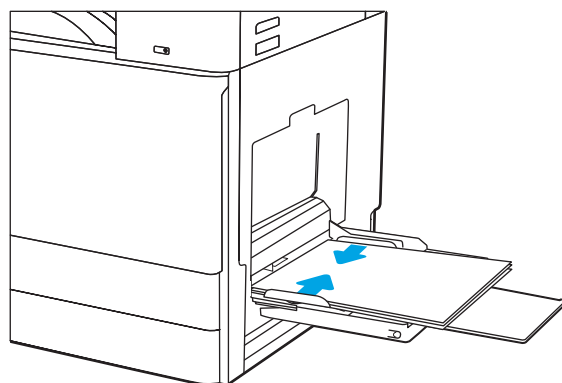

## Orientácia papiera v zásobníku 1 (viacúčelový zásobník)

Umiestnite papier správne do zásobníka 1 (viacúčelový zásobník), aby ste zaistili tú najlepšiu kvalitu tlače.

**Tabuľka 2-1** Orientácia papiera v zásobníku 1

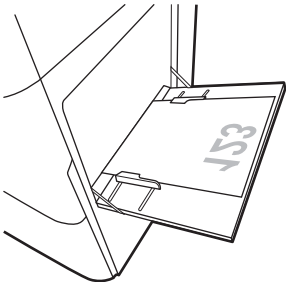
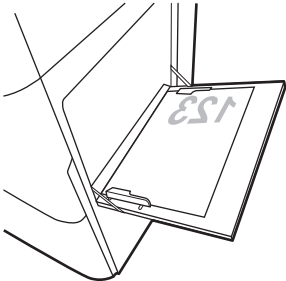
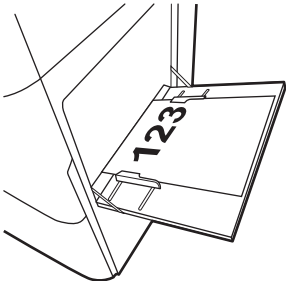
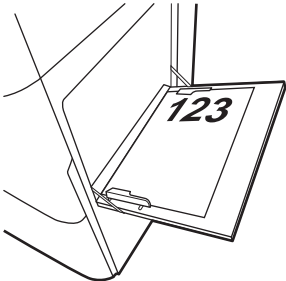
Typ papiera	Orientácia obrazu	Režim duplexnej tlače	Ako vkladať papier
Hlavičkový alebo predtlačený papier	Na výšku	Jednostranná tlač	Lícovou stranou nadol Dolný okraj smeruje k tlačiarni
			
			Lícovou stranou nadol Ľavá strana predtlačeného obrázka smeruje do tlačiarnie
			
		Aktivovaná automatická obojstranná tlač alebo alternatívny režim pre hlavičkový papier	Lícovou stranou nahor Horný okraj smeruje k tlačiarni
			
Hlavičkový alebo predtlačený papier (pokrač.)	Na výšku (pokrač.)	Aktivovaná automatická obojstranná tlač alebo alternatívny režim pre hlavičkový papier (pokrač.)	Lícovou stranou nahor Pravá strana predtlačeného obrázka smeruje do tlačiarnie
			

Tabuľka 2-1 Orientácia papiera v zásobníku 1 (pokračovanie)

Typ papiera	Orientácia obrazu	Režim duplexnej tlače	Ako vkladať papier
	Na šírku	Jednostranná tlač	Lícovou stranou nadol Ľavá strana predtlačeného obrázka smeruje do tlačiarnie
		Aktivovaná automatická obojstranná tlač alebo alternatívny režim pre hlavičkový papier	Lícovou stranou nahor Pravá strana predtlačeného obrázka smeruje do tlačiarnie
Hlavičkový alebo predtlačený papier (pokrač.)	Na šírku (pokrač.)	Jednostranná tlač	Lícovou stranou nadol Dolný okraj smeruje k tlačiarni
		Aktivovaná automatická obojstranná tlač alebo alternatívny režim pre hlavičkový papier	Lícovou stranou nahor Horný okraj smeruje k tlačiarni

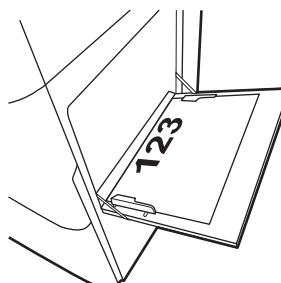
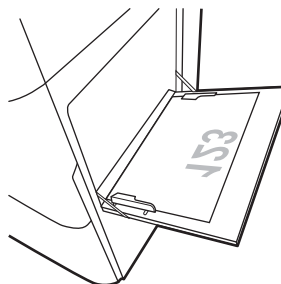
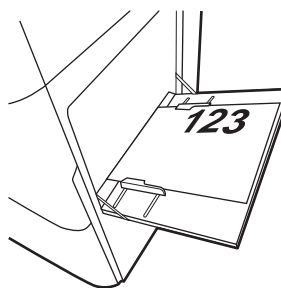
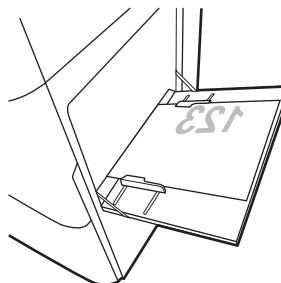

Tabuľka 2-1 Orientácia papiera v zásobníku 1 (pokračovanie)

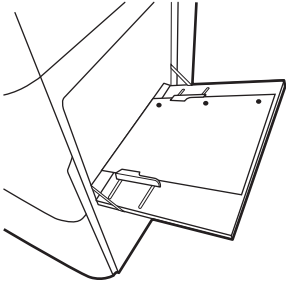
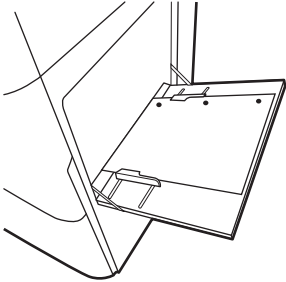
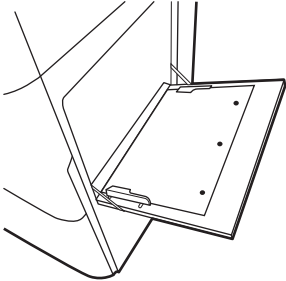
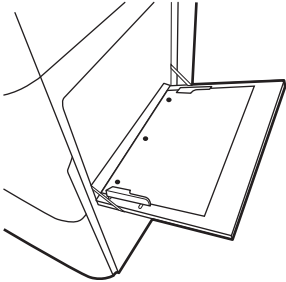
Typ papiera	Orientácia obrazu	Režim duplexnej tlače	Ako vkladať papier
Preddierovaný	Na výšku	Jednostranná tlač	Lícovou stranou nadol Otvormi smerom k zadnej časti tlačiarne 
Preddierovaný (pokrač.)	Na výšku (pokrač.)	Aktivovaná automatická obojstranná tlač alebo alternatívny režim pre hlavičkový papier	Lícovou stranou nahor Otvormi smerom k zadnej časti tlačiarne 
	Na šírku	Jednostranná tlač	Lícovou stranou nadol Otvormi smerom od tlačiarne 
		Aktivovaná automatická obojstranná tlač alebo alternatívny režim pre hlavičkový papier	Lícovou stranou nahor Otvormi smerom k tlačiarne 

## Použitie alternatívneho režimu pre hlavičkový papier

Funkcia [Alternative Letterhead Mode](#) (Alternatívny režim pre hlavičkový papier) sa používa na vkladanie hlavičkového papiera alebo predtlačeného papiera do zásobníka rovnakým spôsobom pre všetky úlohy, či už sa tlačí na jednu, alebo obidve strany hárka papiera. Keď používate tento režim, papier vkladajte spôsobom, akým by ste ho vkladali v automatickom režime obojstrannej tlače.

- [Povolenie alternatívneho režimu pre hlavičkový papier pomocou ponúk na ovládacom paneli tlačiarne](#)

## Povolenie alternatívneho režimu pre hlavičkový papier pomocou ponúk na ovládacom paneli tlačiarne

Ponuka [Settings](#) (Nastavenia) slúži na nastavenie dĺžky trvania režimu [Alternative Letterhead Mode](#) (Alternatívny režim hlavičkového papiera).

1. Na domovskej obrazovke ovládacieho panela tlačiarne otvorte ponuku [Settings](#) (Nastavenia).
2. Otvorte tieto ponuky:
  - [Copy/Print](#) (Kopírovanie/tlač) alebo [Print](#) (Tlač)
  - [Manage Trays](#) (Správa zásobníkov)
  - [Alternative Letterhead Mode](#) (Alternatívny režim pre hlavičkový papier)
3. Vyberte možnosť [Enabled](#) (Zapnuté) a potom sa dotknite tlačidla [Save](#) (Uložiť) alebo stlačte tlačidlo [OK](#).

## Vkladanie papiera do zásobníka 2, zásobníka 3 a do voliteľných zásobníkov na 2 x 520 hárkov papiera

V nasledujúcej časti je opísaný spôsob vloženia papiera do zásobníkov 2, 3 a do voliteľných zásobníkov na 2 x 520 hárkov.

- [Vkladanie papiera do zásobníka 2, zásobníka 3 a do voliteľných zásobníkov na 2 x 520 hárkov papiera](#)
- [Orientácia papiera v zásobníku 2, zásobníku 3 a vo voliteľných zásobníkoch na 2 x 520 hárkov papiera](#)
- [Použitie alternatívneho režimu pre hlavičkový papier](#)

**⚠ UPOZORNENIE:** Nikdy naraz nerozkładajte viac než jeden zásobník papiera.

## Vkladanie papiera do zásobníka 2, zásobníka 3 a do voliteľných zásobníkov na 2 x 520 hárkov papiera

Tieto zásobníky majú kapacitu až 520 hárkov papiera s hmotnosťou 75 g/m<sup>2</sup>.

**📝 POZNÁMKA:** Postup pri vkladání papiera do zásobníka 2, zásobníka 3 a do voliteľných zásobníkov na 2 x 520 hárkov papiera je rovnaký. V tejto príručke je znázornený postup len pre zásobník 2.

1. Otvorte zásobník.

**POZNÁMKA:** Počas používania zásobník neotvárajte.

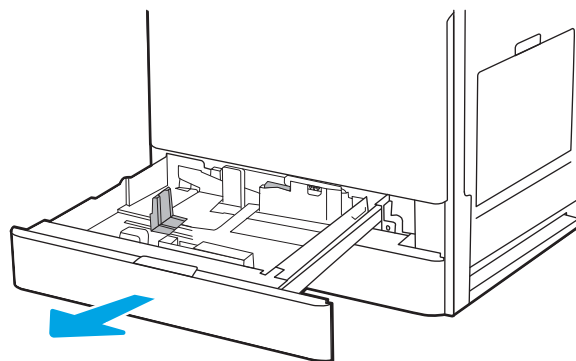

2. Pred vložením papiera nastavte vodiace lišty šírky papiera tak, že podržíte modrý prepínač zamknutia/odmoknutia na zadnej vodiacej lište šírky papiera, stlačíte modrú nastavovaciu západku na prednej vodiacej lište šírky papiera a následne posuniete vodiace lišty do úplne otvorenej polohy.

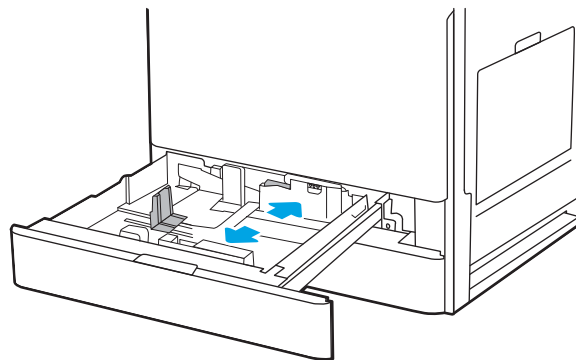

3. Vodiacu lištu dĺžky papiera nastavte súčasným zatlačením spodnej časti modrej nastavovacej západky a posunutím vodiacej lišty na veľkosť používaného papiera.

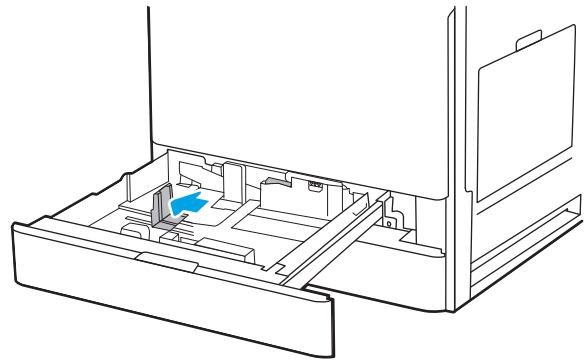

4. Do zásobníka vložte papier.

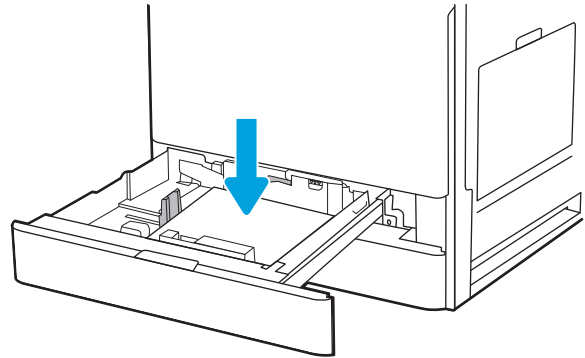

5. Vodiace lišty dĺžky a šírky papiera nastavte na veľkosť používaného papiera. Skontrolujte papier a overte, či sa vodiace lišty zľahka dotýkajú stohu, ale neohýbajú ho.

**POZNÁMKA:** Vodiace lišty nepritláčajte nasilu k stohu papierov. Zarovnajte ich so zarážkami alebo značkami na zásobníku.

**POZNÁMKA:** Nastavte vodiace lišty papiera na správnu veľkosť a nepreplňajte zásobníky, aby sa médiá nezasekli. Dbajte na to, aby bola horná strana stohu pod indikátorom plného zásobníka.

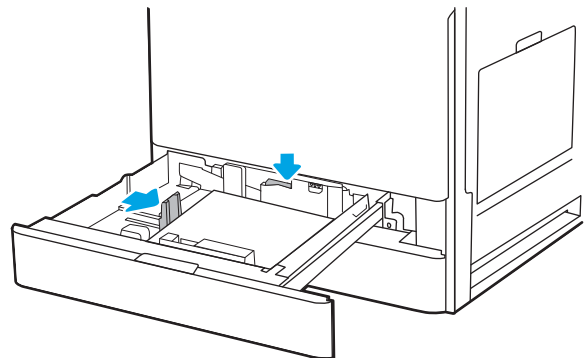

6. Zatvorte zásobník.

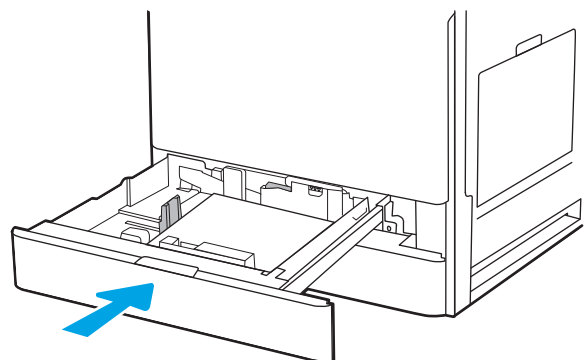

7. Na ovládacom paneli tlačiarne sa zobrazí hlásenie o konfigurácii zásobníka.
8. Výberom možnosti **OK** potvrdíte zistenú veľkosť a typ papiera alebo výberom možnosti **Modify** (Upraviť) vyberte inú veľkosť alebo typ papiera.

V prípade použitia papiera vlastnej veľkosti zadajte rozmery X a Y papiera, keď sa zobrazí výzva na ovládacom paneli tlačiarne.

## Orientácia papiera v zásobníku 2, zásobníku 3 a vo voliteľných zásobníkoch na 2 x 520 hárkov papiera

Do zásobníka 2, zásobníka 3 a voliteľných zásobníkov na 2 x 520 hárkov papiera správne vložte papier, aby sa zaistila čo najlepšia kvalita tlače.

**Tabuľka 2-2** Orientácia papiera v zásobníku 2, zásobníku 3 a vo voliteľných zásobníkoch na 2 x 520 hárkov papiera

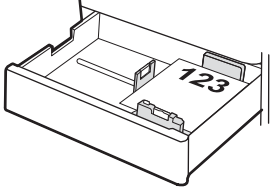
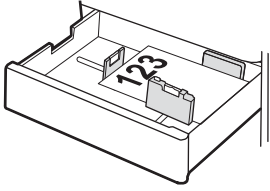
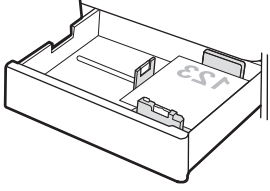
Typ papiera	Orientácia obrazu	Režim duplexnej tlače	Ako vkladať papier
Hlavičkový alebo predtlačený papier	Na výšku	Jednostranná tlač	Lícovou stranou nahor Horný okraj k zadnej strane zásobníka
			
			Lícovou stranou nahor Horným okrajom smerom k ľavej strane zásobníka
			
		Aktivovaná automatická obojstranná tlač alebo alternatívny režim pre hlavičkový papier	Lícovou stranou nadol Horný okraj k zadnej strane zásobníka
			<p><b>POZNÁMKA:</b> Toto je odporúčaná orientácia pri tlači na formát A4 alebo Letter.</p> 

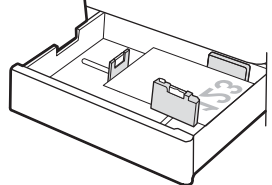
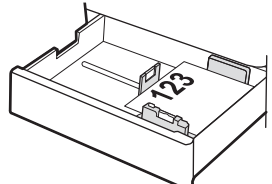
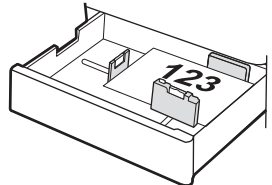
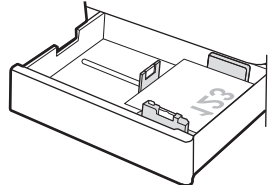

Tabuľka 2-2 Orientácia papiera v zásobníku 2, zásobníku 3 a vo voliteľných zásobníkoch na 2 x 520 stránkov papiera (pokračovanie)

Typ papiera	Orientácia obrazu	Režim duplexnej tlače	Ako vkladať papier
			<p>Lícovou stranou nadol</p> <p>Horný okraj k pravej strane zásobníka</p> 
<p>Hlavičkový alebo predtlačенý papier (pokrač.)</p>	<p>Na šírku</p>	<p>Jednostranná tlač</p>	<p>Lícovou stranou nahor</p> <p>Horným okrajom smerom k ľavej strane zásobníka</p> 
			<p>Lícovou stranou nahor</p> <p>Horný okraj k zadnej strane zásobníka</p> 
		<p>Aktivovaná automatická obojstranná tlač alebo alternatívny režim pre hlavičkový papier</p>	<p>Lícovou stranou nadol</p> <p>Horný okraj k pravej strane zásobníka</p> 

**Tabuľka 2-2** Orientácia papiera v zásobníku 2, zásobníku 3 a vo voliteľných zásobníkoch na 2 x 520 stránkov papiera (pokračovanie)

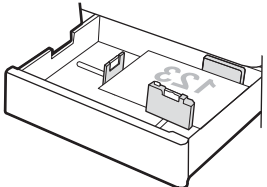
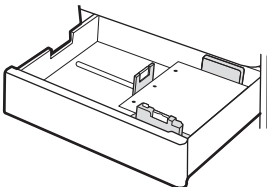
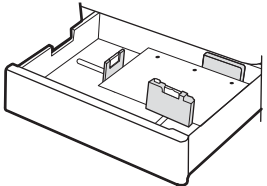
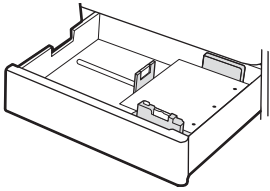
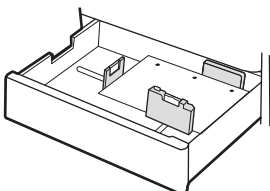
Typ papiera	Orientácia obrazu	Režim duplexnej tlače	Ako vkladať papier
			<p>Lícovou stranou nadol</p> <p>Horný okraj k zadnej strane zásobníka</p> 
Preddierovaný	Na výšku	Jednostranná tlač	<p>Lícovou stranou nahor</p> <p>S otvormi na ľavej strane zásobníka s horným okrajom formulára v zadnej časti tlačiarne</p> 
			<p>Lícovou stranou nahor</p> <p>S otvormi v zadnej časti zásobníka</p> 
		Aktivovaná automatická obojstranná tlač alebo alternatívny režim pre hlavičkový papier	<p>Lícovou stranou nadol</p> <p>S otvormi na pravej strane zásobníka</p> 
			<p>Lícovou stranou nadol</p> <p>S otvormi v zadnej časti zásobníka</p> 

## Použitie alternatívneho režimu pre hlavičkový papier

Funkcia [Alternative Letterhead Mode](#) (Alternatívny režim pre hlavičkový papier) sa používa na vkladanie hlavičkového papiera alebo predtlačeného papiera do zásobníka rovnakým spôsobom pre všetky úlohy, či už sa tlačí na jednu, alebo obidve strany hárka papiera. Keď používate tento režim, papier vkladajte spôsobom, akým by ste ho vkladali v automatickom režime obojstrannej tlače.

- [Povolenie alternatívneho režimu pre hlavičkový papier pomocou ponúk na ovládacom paneli tlačiarne](#)

## Povolenie alternatívneho režimu pre hlavičkový papier pomocou ponúk na ovládacom paneli tlačiarne

Ponuka [Settings](#) (Nastavenia) slúži na nastavenie dĺžky trvania režimu [Alternative Letterhead Mode](#) (Alternatívny režim hlavičkového papiera).

1. Na domovskej obrazovke ovládacieho panela tlačiarne otvorte ponuku [Settings](#) (Nastavenia).
2. Otvorte tieto ponuky:
  - [Copy/Print](#) (Kopírovanie/tlač) alebo [Print](#) (Tlač)
  - [Manage Trays](#) (Správa zásobníkov)
  - [Alternative Letterhead Mode](#) (Alternatívny režim pre hlavičkový papier)
3. Vyberte možnosť [Enabled](#) (Zapnuté) a potom sa dotknite tlačidla [Save](#) (Uložiť) alebo stlačte tlačidlo [OK](#).

## Vkladanie a potlač obálok

Pri tlači na obálky používajte len zásobník 1 (viacúčelový zásobník). Zásobník 2, zásobník 3 a voliteľné zásobníky na 2 x 520 hárkov papiera nepodporujú obálky. Zásobník 1 (viacúčelový zásobník) má kapacitu až 10 obálok.

- [Tlač obálok](#)
- [Orientácia obálky](#)

### Tlač obálok

Na tlač na obálky pri použití možnosti manuálneho podávania postupujte podľa nasledujúcich krokov a vyberte správne nastavenie v ovládači tlačiarne, potom odošlite tlačovú úlohu do tlačiarne a vložte obálky do zásobníka.

1. V softvérovom programe vyberte možnosť **Print** (Tlačiť).
2. Vyberte tlačiareň zo zoznamu tlačiarní a následne kliknutím na tlačidlo **Properties** (Vlastnosti) alebo **Preferences** (Predvoľby) otvorte ovládač tlačiarne.

---

 **POZNÁMKA:** Názov tlačidla sa v rôznych programoch líši.

 **POZNÁMKA:** Prístup k týmto funkciám v operačnom systéme Windows 8 alebo 8.1 získate, ak na domovskej obrazovke vyberiete v ponuke **Devices** (Zariadenia) položku **Print** (Tlač) a potom vyberiete tlačiareň.

---

3. Kliknite na kartu **Paper/Quality** (Papier a kvalita).
4. V rozbaľovacom zozname **Paper size** (Veľkosť papiera) vyberte správnu veľkosť obálok.
5. V rozbaľovacom zozname **Paper type** (Typ papiera) vyberte možnosť **Envelope** (Obálka).
6. V rozbaľovacom zozname **Paper source** (Zdroj papiera) vyberte možnosť **Manual feed** (Manuálne podávanie).
7. Kliknutím na tlačidlo **OK** zatvorte dialógové okno **Document Properties** (Vlastnosti dokumentu).
8. V dialógovom okne **Print** (Tlačiť) spustíte tlač úlohy kliknutím na tlačidlo **OK**.

### Orientácia obálky

Obálky treba vkladať špecifickým spôsobom, aby sa na ne správne tlačilo.

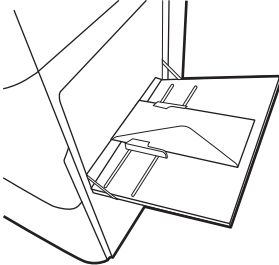
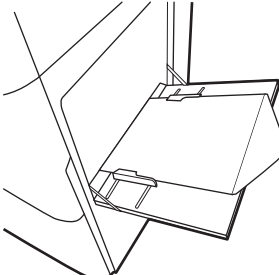
Zásobník	Veľkosť obálky	Spôsob vkladania obálok
Zásobník 1	Obálka č. 9, obálka č. 10, obálka Monarch, obálka DL, obálka B5, obálka C5 (s chlopňou), obálka C6	<p>Lícovou stranou nadol</p> <p>Horným okrajom smerom k prednej strane tlačiarne</p>
		
	Obálka B5, obálka C5 (vrecková)	<p>Lícovou stranou nadol</p> <p>Dolným okrajom smerom do tlačiarne; horná chlopňa otvorená</p>
		

## Vkladanie a potlač štítkov

Pri tlači na hárky štítkov používajte len zásobník 1 (viacúčelový zásobník). Zásobník 2, zásobník 3 a voliteľné zásobníky na 2 x 520 hárkov papiera nepodporujú štítky.

- [Manuálne podávanie štítkov](#)
- [Orientácia štítku](#)

### Manuálne podávanie štítkov

Na tlač hárkov so štítkami použijete režim manuálneho podávania pre zásobník 1 (viacúčelový zásobník).

1. V softvérovom programe vyberte možnosť **Print** (Tlačiť).
2. Vyberte tlačiareň zo zoznamu tlačiarní a následne kliknutím na tlačidlo **Properties** (Vlastnosti) alebo **Preferences** (Predvoľby) otvorte ovládač tlačiarne.

---

 **POZNÁMKA:** Názov tlačidla sa v rôznych programoch líši.

 **POZNÁMKA:** Prístup k týmto funkciám v operačnom systéme Windows 8 alebo 8.1 získate, ak na domovskej obrazovke vyberiete v ponuke **Devices** (Zariadenia) položku **Print** (Tlač) a potom vyberiete tlačiareň.

---

3. Kliknite na kartu **Paper/Quality** (Papier a kvalita).
4. V rozbaľovacom zozname **Paper size** (Veľkosť papiera) vyberte správnu veľkosť pre hárky štítkov.
5. V rozbaľovacom zozname **Paper type** (Typ papiera) vyberte možnosť **Labels** (Štítky).
6. V rozbaľovacom zozname **Paper source** (Zdroj papiera) vyberte možnosť **Manual feed** (Manuálne podávanie).
7. Kliknutím na tlačidlo **OK** zatvorte dialógové okno **Document Properties** (Vlastnosti dokumentu).
8. V dialógovom okne **Print** (Tlač) kliknutím na tlačidlo **Print** (Tlačiť) spustíte tlač úlohy.

### Orientácia štítku

Štítky treba vkladať špecifickým spôsobom, aby sa na ne správne tlačilo.

---

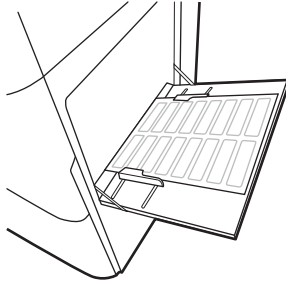
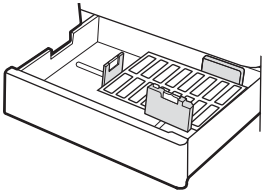
Zásobník	Spôsob vkladania štítkov
Zásobník 1	Lícovou stranou nadol Dolný okraj smeruje k tlačiarni 
Zásobník č. 2 alebo 3	Lícovou stranou nahor Horným okrajom smerom k ľavej strane zásobníka 

---





---

## 3 Spotrebný materiál, príslušenstvo a diely

Objednávajújte spotrebný materiál alebo príslušenstvo, vymieňajte kazety s tonerom, alebo demontujte a vymieňajte diely.

- [Objednávanie spotrebného materiálu, príslušenstva a dielov](#)
- [Výmena kazety s tonerom](#)
- [Výmena zbernej jednotky tonera](#)
- [Výmena kazety na spinky \(voliteľná vnútorná dokončovacia jednotka\)](#)

Pomoc s videom nájdete v časti [www.hp.com/videos/A3](http://www.hp.com/videos/A3).

Tieto informácie sú správne v čase publikácie. Aktuálne informácie nájdete v časti [www.hp.com/support/ljE72425MFP](http://www.hp.com/support/ljE72425MFP).

### Ďalšie informácie:

Komplexná podpora pre vašu tlačiareň od spoločnosti HP zahŕňa nasledujúce informácie:

- Inštalácia a konfigurácia
- Oboznámenie sa a používanie
- Riešenie problémov
- Prevezmite si aktualizácie softvéru a firmvéru
- Fóra technickej podpory
- Vyhľadanie informácií o záruke a regulačných podmienkach

## Objednávanie spotrebného materiálu, príslušenstva a dielov

Zistite, ako objednať náhradný spotrebný materiál, príslušenstvo a diely tlačiarne.

- [Objednávanie](#)

### Objednávanie

Obráťte sa na zástupcu poskytovania riadených služieb. Uistite sa, že poznáte číslo modelu svojho produktu, ktoré je zobrazené na štítku produktu na zadnej strane tlačiarne.

# Výmena kazety s tonerom

Vymeňte kazetu s tonerom, ak sa zobrazuje hlásenie na tlačiarni alebo ak máte problémy s kvalitou tlače.

- [Informácie o kazete s tonerom](#)
- [Vybratie a výmena kaziet s tonerom](#)

## Informácie o kazete s tonerom

Tlačiareň signalizuje nízky a veľmi nízky stav tonera v kazete. Skutočná zostávajúca životnosť kazety s tonerom sa môže líšiť. Zvážte zaobstaranie náhradnej kazety, aby bola dostupná v čase, keď sa kvalita tlače stane neprijateľnou.

Ak chcete zakúpiť kazety, obráťte sa na zástupcu spravovaného servisu. Uistite sa, že poznáte číslo modelu svojho produktu, ktoré je zobrazené na štítku produktu na zadnej strane tlačiarne. Ak chcete skontrolovať, či sú kazety kompatibilné s tlačiarňou, prejdite na webovú lokalitu HP SureSupply na adrese [www.hp.com/go/suresupply](http://www.hp.com/go/suresupply). Prejdite na spodnú časť stránky a skontrolujte, či súhlasí krajina/oblasť.

Nevyberajte tonerovú kazetu z balenia, pokiaľ ju netreba vymeniť.

**UPOZORNENIE:** Ak chcete zabrániť poškodeniu kazety s tonerom, nevystavujte ju svetlu dlhšie ako pár minút. Ak sa tonerová kazeta musí vybrať z tlačiarne na dlhší čas, zakryte zelený zobrazovací valec.

**UPOZORNENIE:** Ak toner zašpiní odev, otrite ho suchou handrou a vyperte v studenej vode. Horúca voda by spôsobila zapustenie tonera do tkaniny.

**POZNÁMKA:** Informácie o recyklovaní použitých tonerových kaziet sa nachádzajú v škatuli tonerovej kazety.

## Vybratie a výmena kaziet s tonerom

1. Otvorte predné dvierka.

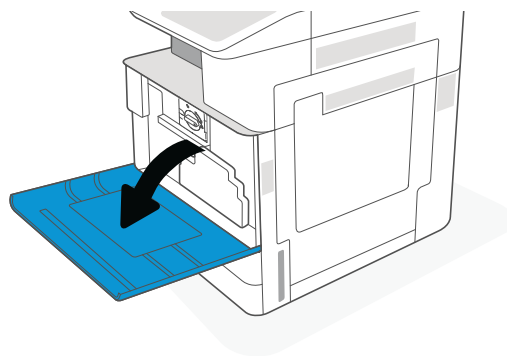

2. Uvoľnite západku kazety s tonerom a vytiahnite ju priamo z tlačiarne.

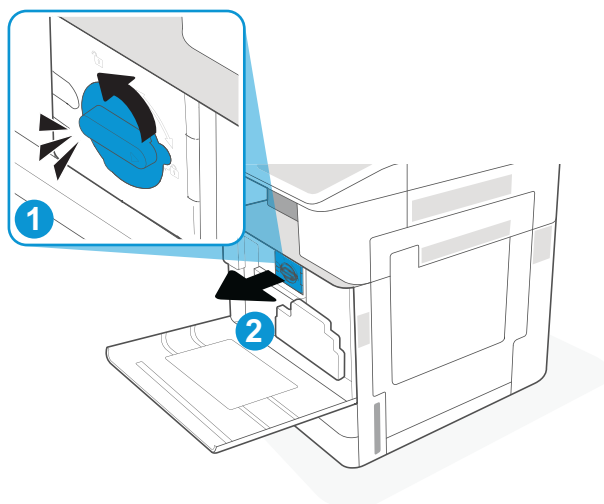

3. Vyberte novú kazetu s tonerom z obalu. Obal si nechajte na recykláciu použitej kazety s tonerom.

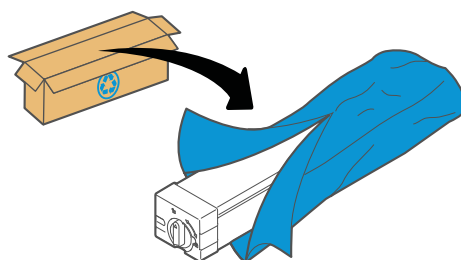

4. Chyťte obidva konce kazety s tonerom a potraсте ňou, aby ste zabezpečili rovnomerné rozloženie tonera, ktorý sa nachádza vnútri. Potom odstráňte tesnenie.

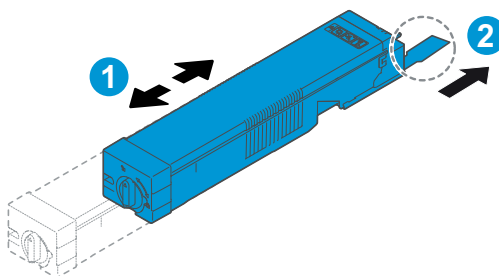

5. Zarovnajte kazetu s tonerom s jej zásuvkou, vložte kazetu s tonerom do tlačiarne a zaistite západku.

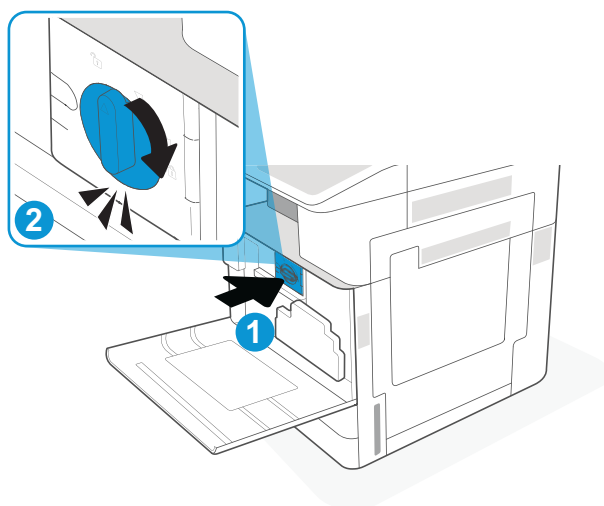

6. Zatvorte predné dvierka.

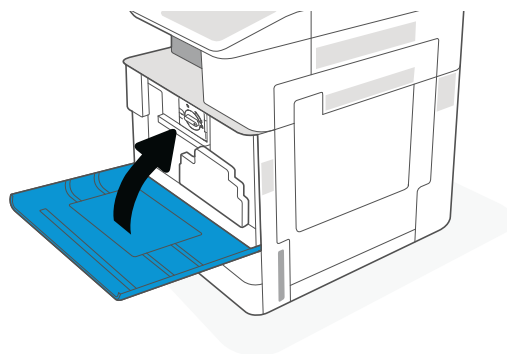

7. Použitú kazetu s tonerom vložte do škatule, v ktorej bola dodaná nová kazeta s tonerom. Pozrite si priložené informácie o recyklácii.

V Spojených štátoch a Kanade je v balení pribalená predplatená sprievodka. V iných krajinách/ oblastiach prejdite na lokalitu [www.hp.com/recycle](http://www.hp.com/recycle), ak chcete vytlačiť predplatenú sprievodku.

Na balenie nalepte predplatenú sprievodku a vráťte použitú kazetu späť do spoločnosti HP na recykláciu.

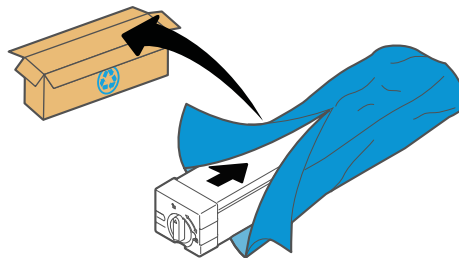

# Výmena zbernej jednotky tonera

Vymeňte zbernú jednotku tonera, ak sa zobrazuje hlásenie na tlačiarni alebo ak máte problémy s kvalitou tlače.

- [Vybratie a výmena zbernej jednotky tonera](#)

## Vybratie a výmena zbernej jednotky tonera

Pri výmene zbernej jednotky tonera (TCU) postupujte takto.

1. Otvorte predné dvierka.

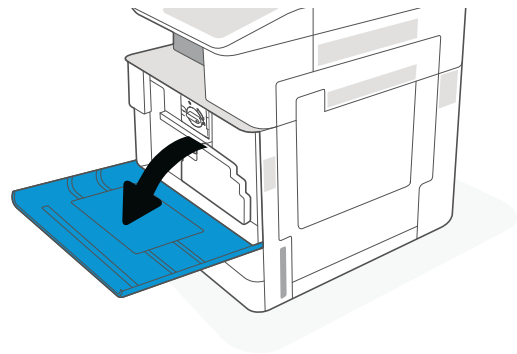

2. Potiahnite zbernú jednotku tonera za výstupky na oboch stranách a uvoľnite ju. Jednotku TCU potom vytiahnite rovno z tlačiarnie.

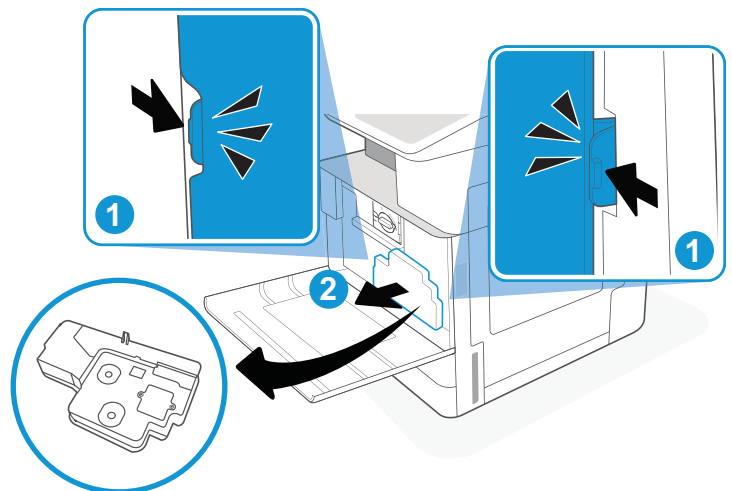

**POZNÁMKA:** Pri vyberaní držte jednotku TCU v pôvodnej polohe. Tak zaistíte, aby sa žiadny toner nevyliadol do tlačiarnie. Po úplnom vybratí jednotku TCU nekladte nabok s otvormi smerujúcimi nadol. Vložte jednotku do priehľadného plastového vrečka, v ktorom bola zabalená nová jednotka TCU. Plastové vrečko uzavrite.

3. Vyberte novú zbernú jednotku tonera (TCU) z obalu. Obal si nechajte na recykláciu použitej zbernej jednotky tonera (TCU).

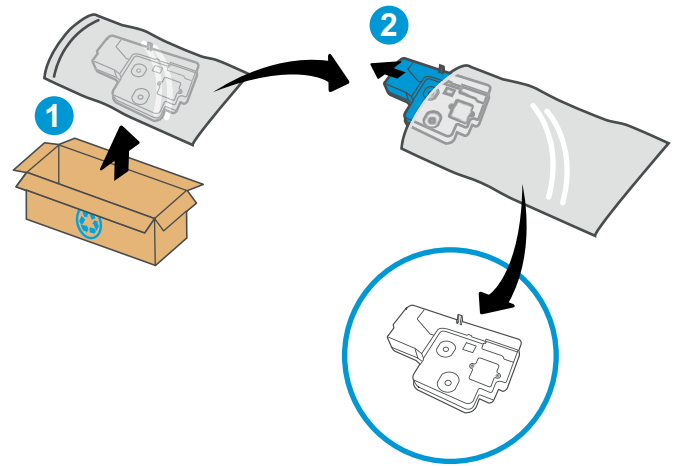

4. Zatlačením na oboch stranách vložte novú jednotku TCU tak, aby zarážky zacvakli na miesto.

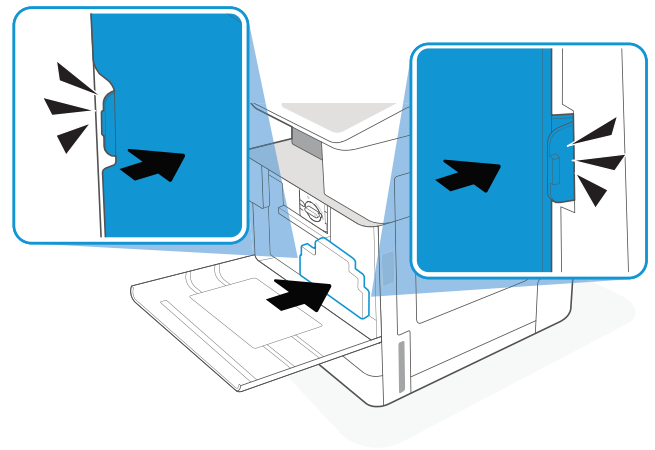

5. Zatvorte predné dvierka.

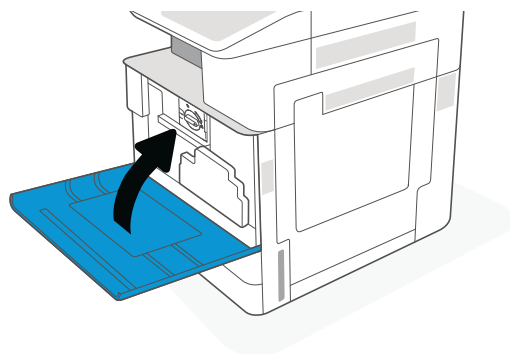

6. Použitú zbernú jednotku tonera (TCU) vložte do škatule, v ktorej bola dodaná nová jednotka TCU. Pozrite si priložené informácie o recyklácii.

V Spojených štátoch a Kanade je v balení pribalená predplatená sprievodka. V iných krajinách/ oblastiach prejdite na lokalitu [www.hp.com/recycle](http://www.hp.com/recycle), ak chcete vytlačiť predplatenú sprievodku.

Na balenie nalepte predplatenú sprievodku a vráťte použitú zbernú jednotku tonera (TCU) spoločnosti HP na recykláciu.

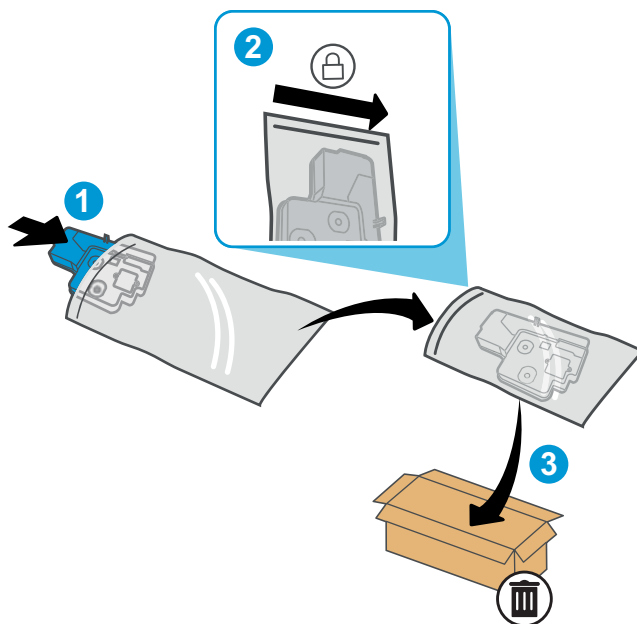



# Výmena kazety na spinky (voliteľná vnútorná dokončovacia jednotka)

Keď sa aktuálna kazeta vyprázdni, vložte novú kazetu so spinkami.

- [Úvod](#)
- [Odištalovanie a výmena príslušenstva vnútorného dokončovača s kazetou so spinkami](#)

## Úvod

Nasledujúca časť obsahuje pokyny na výmenu kaziet so spinkami.

## Odištalovanie a výmena príslušenstva vnútorného dokončovača s kazetou so spinkami

Pri výmene kazety so spinkami v rámci príslušenstva vnútorného dokončovača postupujte takto.

1. Otvorte predné dverka vnútorného dokončovača.

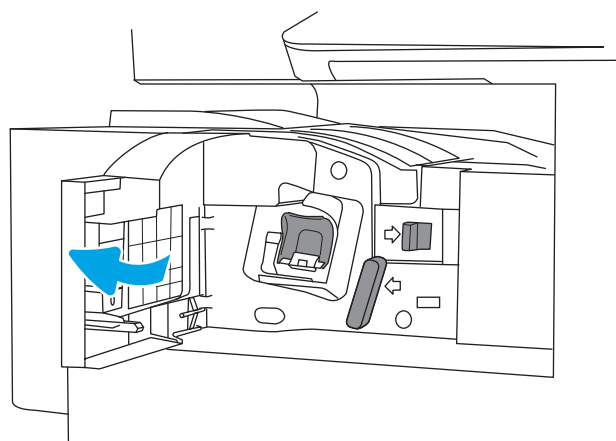

2. Uchopte farebnú úchytку na nosiči kazety na spinky a vytiahnite ho priamo von.

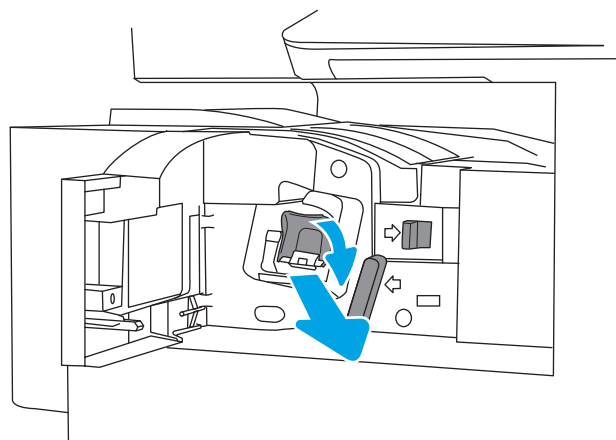

3. Zdvihnite dve zarážky na kazete na spinky a potom nadvihnutím vyberte prázdnu kazetu na spinky zo zostavy nosiča kazety na spinky.

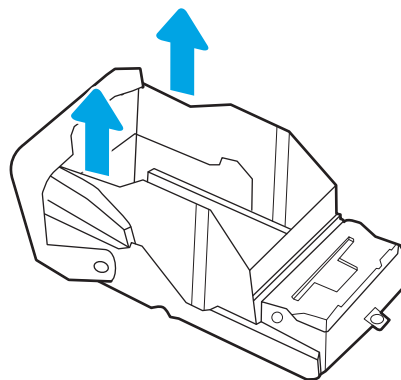

**POZNÁMKA:** Nezhadzujte nosič kazety na spinky. Musí byť opätovne použitý s novou kazetou na spinky.

4. Vložte novú kazetu na spinky do nosiča kazety na spinky.

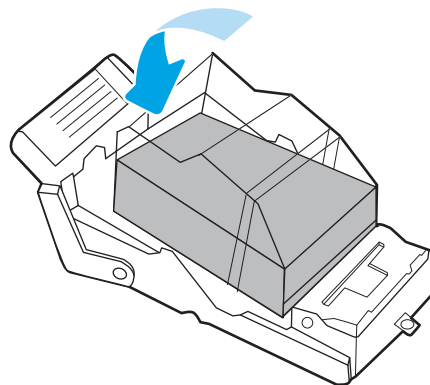

5. Nosič kazety na spinky založte do zošívачky zatlačením farebnej rukoväťe dovnútra, aby zacvakla na miesto.

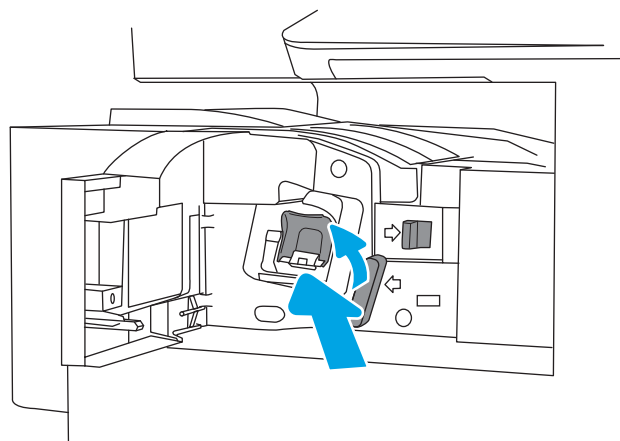

6. Zatvorte predné dvierka vnútorného dokončovača.

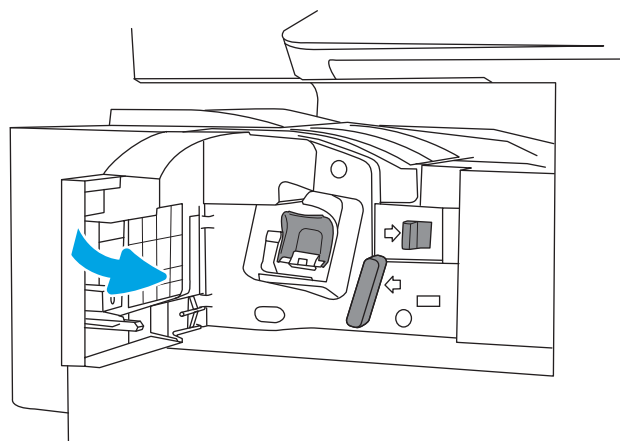



---

## 4 Tlač

Tlačte pomocou softvéru alebo tlačte priamo z mobilného zariadenia alebo pamäťového kľúča USB.

- [Tlačové úlohy \(Windows\)](#)
- [Tlačové úlohy \(macOS\)](#)
- [Ukladanie tlačových úloh do tlačiarne na neskoršiu alebo súkromnú tlač](#)
- [Tlač z pamäťového kľúča USB](#)
- [Tlač pomocou vysokorýchlostného portu USB 2.0 \(káblové pripojenie\)](#)

Pomoc s videom nájdete v časti [www.hp.com/videos/A3](http://www.hp.com/videos/A3).

Tieto informácie sú správne v čase publikácie. Aktuálne informácie nájdete v časti [www.hp.com/support/ljE72425MFP](http://www.hp.com/support/ljE72425MFP).

### Ďalšie informácie:

Komplexná podpora pre vašu tlačiareň od spoločnosti HP zahŕňa nasledujúce informácie:

- Inštalácia a konfigurácia
- Oboznámenie sa a používanie
- Riešenie problémov
- Prevezmite si aktualizácie softvéru a firmvéru
- Fóra technickej podpory
- Vyhľadanie informácií o záruke a regulačných podmienkach

# Tlačové úlohy (Windows)

Informácie o bežných tlačových úlohách pre používateľov systému Windows.

- [Tlač \(Windows\)](#)
- [Automatická tlač na obidve strany \(Windows\)](#)
- [Manuálna tlač na obidve strany \(Windows\)](#)
- [Tlač viacerých strán na jeden hárok \(Windows\)](#)
- [Výber typu papiera \(Windows\)](#)
- [Doplnkové úlohy tlače](#)

## Tlač (Windows)

Použite možnosť **Print** (Tlač) v rámci softvérovej aplikácie na výber tlačiarne a základných možností pre danú tlačovú úlohu.

Nasledujúci postup opisuje proces základnej tlače pre systém Windows.

1. V softvérovom programe vyberte možnosť **Print** (Tlačiť).
2. V zozname tlačiarní vyberte príslušnú tlačiareň. Ak chcete zmeniť nastavenia, kliknutím na tlačidlo **Properties** (Vlastnosti) alebo **Preferences** (Predvolby) otvorte ovládač tlačiarne.

---

 **POZNÁMKA:** Názov tlačidla sa v rôznych programoch líši.

V operačných systémoch Windows 10, 8.1 a 8 budú mať tieto aplikácie odlišné rozloženie s odlišnými funkciami, ako je popísané nižšie pre počítačové aplikácie. Ak chcete k tejto funkcii tlače získať prístup z aplikácie domovskej obrazovky, vykonajte nasledujúce kroky:

- **Windows 10:** Vyberte položku **Print** (Tlačiť) a potom vyberte tlačiareň.
- **Windows 8.1 alebo Windows 8:** Vyberte položku **Devices** (Zariadenia), vyberte položku **Print** (Tlačiť) a potom vyberte tlačiareň.

---

 **POZNÁMKA:** Ďalšie informácie získate kliknutím na tlačidlo Pomocníka (?) v ovládači tlače.

3. Kliknutím na jednotlivé karty v ovládači tlačiarne môžete nakonfigurovať dostupné možnosti. Nastavte napríklad orientáciu papiera na karte **Finishing** (Dokončovanie) a zdroj papiera, typ papiera, veľkosť papiera a nastavenie kvality na karte **Paper/Quality** (Papier/Kvalita).
4. Kliknutím na tlačidlo **OK** sa vrátite do dialógového okna **Print** (Tlač). Na tejto obrazovke vyberte počet kópií na tlač.
5. Ak chcete vytlačiť úlohu, kliknite na tlačidlo **Print** (Tlač).

## Automatická tlač na obidve strany (Windows)

Ak je tlačiareň vybavená automatickou duplexnou jednotkou, môžete automaticky tlačiť na obidve strany papiera. Použite veľkosť a typ papiera podporovaný duplexnou jednotkou.

1. V softvérovom programe vyberte možnosť **Print** (Tlačiť).
2. Vyberte tlačiareň zo zoznamu tlačiarní a následne kliknutím na tlačidlo **Properties** (Vlastnosti) alebo **Preferences** (Predvoľby) otvorte ovládač tlačiarne.

---

 **POZNÁMKA:** Názov tlačidla sa v rôznych programoch líši.

V operačných systémoch Windows 10, 8.1 a 8 budú mať tieto aplikácie odlišné rozloženie s odlišnými funkciami, ako je popísané nižšie pre počítačové aplikácie. Ak chcete k tejto funkcii tlače získať prístup z aplikácie domovskej obrazovky, vykonajte nasledujúce kroky:

- **Windows 10:** Vyberte položku **Print** (Tlačiť) a potom vyberte tlačiareň.
- **Windows 8.1 alebo Windows 8:** Vyberte položku **Devices** (Zariadenia), vyberte položku **Print** (Tlačiť) a potom vyberte tlačiareň.

- 
3. Kliknite na kartu **Finishing** (Dokončovanie).
  4. Vyberte možnosť **Print on both sides** (Tlač na obe strany). Kliknutím na tlačidlo **OK** zatvorte dialógové okno **Document Properties** (Vlastnosti dokumentu).
  5. V dialógovom okne **Print** (Tlač) kliknutím na tlačidlo **Print** (Tlačiť) spustíte tlač úlohy.

## Manuálna tlač na obidve strany (Windows)

Tento postup použite v prípade tlačiarní, ktoré nemajú nainštalovanú automatickú duplexnú jednotku, alebo v prípade tlače na papier, ktorý duplexná jednotka nepodporuje.

1. V softvérovom programe vyberte možnosť **Print** (Tlačiť).
2. Vyberte tlačiareň zo zoznamu tlačiarní a následne kliknutím na tlačidlo **Properties** (Vlastnosti) alebo **Preferences** (Predvoľby) otvorte ovládač tlačiarne.

---

 **POZNÁMKA:** Názov tlačidla sa v rôznych programoch líši.

V operačných systémoch Windows 10, 8.1 a 8 budú mať tieto aplikácie odlišné rozloženie s odlišnými funkciami, ako je popísané nižšie pre počítačové aplikácie. Ak chcete k tejto funkcii tlače získať prístup z aplikácie domovskej obrazovky, vykonajte nasledujúce kroky:

- **Windows 10:** Vyberte položku **Print** (Tlačiť) a potom vyberte tlačiareň.
- **Windows 8.1 alebo Windows 8:** Vyberte položku **Devices** (Zariadenia), vyberte položku **Print** (Tlačiť) a potom vyberte tlačiareň.

- 
3. Kliknite na kartu **Finishing** (Dokončovanie).
  4. Vyberte možnosť **Print on both sides (manually)** (Obojstranná tlač (manuálne)) a potom kliknutím na tlačidlo **OK** zatvorte dialógové okno **Document Properties** (Vlastnosti dokumentu).
  5. V dialógovom okne **Print** (Tlač) kliknutím na položku **Print** (Tlačiť) vytlačíte prvú stranu úlohy.
  6. Vyberte vytlačený stoh z výstupnej priehradky a potom ho umiestnite do zásobníka 1.
  7. V prípade výzvy pokračujte výberom príslušného tlačidla na ovládacom paneli.

## Tlač viacerých strán na jeden hárok (Windows)

Ak tlačíte zo softvérovej aplikácie pomocou možnosti **Print** (Tlačiť), môžete vybrať možnosť tlače viacerých strán na jeden list papiera. Môžete to využiť, napríklad pri tlačení veľmi veľkého dokumentu, keď chcete ušetriť papier.

1. V softvérovom programe vyberte možnosť **Print** (Tlačiť).
2. Vyberte tlačiareň zo zoznamu tlačiarní a následne kliknutím na tlačidlo **Properties** (Vlastnosti) alebo **Preferences** (Predvoľby) otvorte ovládač tlačiarne.

---

 **POZNÁMKA:** Názov tlačidla sa v rôznych programoch líši.

V operačných systémoch Windows 10, 8.1 a 8 budú mať tieto aplikácie odlišné rozloženie s odlišnými funkciami, ako je popísané nižšie pre počítačové aplikácie. Ak chcete k tejto funkcii tlače získať prístup z aplikácie domovskej obrazovky, vykonajte nasledujúce kroky:

- **Windows 10:** Vyberte položku **Print** (Tlačiť) a potom vyberte tlačiareň.
  - **Windows 8.1 alebo Windows 8:** Vyberte položku **Devices** (Zariadenia), vyberte položku **Print** (Tlačiť) a potom vyberte tlačiareň.
- 
3. Kliknite na kartu **Finishing** (Dokončovanie).
  4. V rozbaľovacom zozname **Pages per sheet** (Počet strán na hárok) vyberte počet strán na hárok.
  5. Vyberte požadované možnosti pre položky **Print page borders** (Tlač okrajov strany), **Page order** (Poradie strán) a **Orientation** (Orientácia). Kliknutím na tlačidlo **OK** zatvorte dialógové okno **Document Properties** (Vlastnosti dokumentu).
  6. V dialógovom okne **Print** (Tlačiť) kliknutím na tlačidlo **Print** (Tlačiť) spustíte tlač úlohy.

## Výber typu papiera (Windows)

Ak tlačíte zo softvérovej aplikácie pomocou možnosti **Print** (Tlačiť), môžete nastaviť typ papiera, ktorý používate pre danú tlačovú úlohu. Napríklad, ak je predvolený typ papiera Letter, ale používate iný typ papiera pre tlačovú úlohu, vyberte tento špecifický typ papiera.

1. V softvérovom programe vyberte možnosť **Print** (Tlačiť).
2. Vyberte tlačiareň zo zoznamu tlačiarní a následne kliknutím na tlačidlo **Properties** (Vlastnosti) alebo **Preferences** (Predvoľby) otvorte ovládač tlačiarne.

---

 **POZNÁMKA:** Názov tlačidla sa v rôznych programoch líši.

V operačných systémoch Windows 10, 8.1 a 8 budú mať tieto aplikácie odlišné rozloženie s odlišnými funkciami, ako je popísané nižšie pre počítačové aplikácie. Ak chcete k tejto funkcii tlače získať prístup z aplikácie domovskej obrazovky, vykonajte nasledujúce kroky:

- **Windows 10:** Vyberte položku **Print** (Tlačiť) a potom vyberte tlačiareň.
  - **Windows 8.1 alebo Windows 8:** Vyberte položku **Devices** (Zariadenia), vyberte položku **Print** (Tlačiť) a potom vyberte tlačiareň.
- 
3. Kliknite na kartu **Paper/Quality** (Papier a kvalita).
  4. Vyberte typ papiera z rozbaľovacieho zoznamu **Paper type** (Typ papiera).



5. Kliknutím na tlačidlo **OK** zatvorte dialógové okno **Document Properties** (Vlastnosti dokumentu). V dialógovom okne **Print** (Tlač) kliknutím na tlačidlo **Print** (Tlačiť) spustíte tlač úlohy.  
  
Ak je potrebné konfigurovať zásobník, na ovládacom paneli tlačiarne sa zobrazí hlásenie o konfigurácii zásobníka.
6. Zásobník naplňte určeným typom a veľkosťou papiera a potom zásobník zavrite.
7. Dotknutím sa tlačidla **OK** potvrdíte zistenú veľkosť a typ papiera alebo dotknutím sa tlačidla **Modify** (Upraviť) vyberte inú veľkosť alebo typ papiera.
8. Vyberte správnu veľkosť a typ a potom sa dotknite tlačidla **OK**.

## Doplnkové úlohy tlače

Informácie o vykonávaní bežných tlačových úlohy vyhľadajte na webe.

Prejdite na stranu [www.hp.com/support/ljE72425MFP](http://www.hp.com/support/ljE72425MFP).

K dispozícii sú pokyny týkajúce sa napríklad týchto tlačových úloh:

- Vytvorenie a používanie klávesových skratiek alebo predvoľieb
- Výber veľkosti papiera alebo používanie vlastnej veľkosti papiera
- Výber orientácie strany
- Vytvorenie brožúrky
- Prispôsobenie dokumentu konkrétnej veľkosti papiera
- Vytlačenie prvej alebo poslednej strany dokumentu na iný typ papiera
- Tlač vodotlače na dokument

## Tlačové úlohy (macOS)

Tlač pomocou softvéru pre tlačiarne HP pre systém macOS, vrátane informácií o tlači na obe strany alebo o tlači viacerých strán na jeden hárok.

- [Tlač \(macOS\)](#)
- [Automatická tlač na obidve strany \(macOS\)](#)
- [Manuálna tlač na obidve strany \(macOS\)](#)
- [Tlač viacerých strán na jeden hárok \(macOS\)](#)
- [Výber typu papiera \(macOS\)](#)
- [Doplnkové úlohy tlače](#)

### Tlač (macOS)

Použite možnosť **Print** (Tlač) v rámci softvérovej aplikácie na výber tlačiarne a základných možností pre danú tlačovú úlohu.

Nasledujúci postup opisuje proces základnej tlače pre systém macOS.

1. Kliknite na ponuku **File** (Súbor) a potom kliknite na možnosť **Print** (Tlačiť).
2. Vyberte tlačiareň.
3. Kliknite na položku **Show Details** (Zobraziť podrobnosti) alebo **Copies & Pages** (Kópie a strany) a potom vyberte iné ponuky na úpravu nastavení tlače.

---

 **POZNÁMKA:** Názov položky sa v rôznych programoch líši.

---

4. Kliknite na tlačidlo **Print** (tlačiť).

### Automatická tlač na obidve strany (macOS)

Ak je tlačiareň vybavená automatickou duplexnou jednotkou, môžete automaticky tlačiť na obidve strany papiera. Použite veľkosť a typ papiera podporovaný duplexnou jednotkou.

---

 **POZNÁMKA:** Tieto informácie sa vzťahujú na tlačiarne, ktoré sú vybavené automatickou duplexnou jednotkou.

---

 **POZNÁMKA:** Táto funkcia je dostupná, ak je nainštalovaný ovládač tlače HP. Nemusí byť dostupná, ak používate službu AirPrint®.

---

1. Kliknite na ponuku **File** (Súbor) a potom kliknite na možnosť **Print** (Tlačiť).
2. Vyberte tlačiareň.
3. Kliknite na položku **Show Details** (Zobraziť podrobnosti) alebo **Copies & Pages** (Kópie a strany) a potom kliknite na ponuku **Layout** (Rozloženie).

**macOS 10.14 Mojave a novší:** Kliknite na položku **Show Details** (Zobraziť podrobnosti), kliknite na zoznam **Two-Sided** (Obojstranné) a potom kliknite na ponuku **Layout** (Rozloženie).

---

 **POZNÁMKA:** Názov položky sa v rôznych programoch líši.

---

4. V rozbaľovacom zozname **Two-Sided** (Obojstranné) vyberte požadovanú možnosť väzby.
5. Kliknite na tlačidlo **Print** (tlačiť).

## Manuálna tlač na obidve strany (macOS)

Tento postup použite v prípade tlačiarní, ktoré nemajú nainštalovanú automatickú duplexnú jednotku, alebo v prípade tlače na papier, ktorý duplexná jednotka nepodporuje.

---

 **POZNÁMKA:** Táto funkcia je dostupná, ak je nainštalovaný ovládač tlače HP. Nemusí byť dostupná, ak používate službu AirPrint.

---

1. Kliknite na ponuku **File** (Súbor) a potom kliknite na možnosť **Print** (Tlačiť).
2. Vyberte tlačiareň.
3. Kliknite na položku **Show Details** (Zobraziť podrobnosti) alebo **Copies & Pages** (Kópie a strany) a potom kliknite na ponuku **Manual Duplex** (Manuálna obojstranná tlač).

---

 **POZNÁMKA:** Názov položky sa v rôznych programoch líši.

---

4. Kliknite do rámčeka **Manual Duplex** (Manuálna obojstranná tlač) a vyberte možnosť viazania.
5. Kliknite na tlačidlo **Print** (tlačiť).
6. Choďte k tlačiarni a zo zásobníka 1 vyberte všetok čistý papier.
7. Vyberte vytlačенý stoh z výstupnej priehradky a vložte ho do vstupného zásobníka potlačenou stranou nahor.
8. V prípade výzvy pokračujte dotykom príslušného tlačidla na ovládacom paneli.

## Tlač viacerých strán na jeden hárok (macOS)

Ak tlačíte zo softvérovej aplikácie pomocou možnosti **Print** (Tlač), môžete vybrať možnosť tlače viacerých strán na jeden list papiera. Môžete to využiť, napríklad pri tlačení veľmi veľkého dokumentu, keď chcete ušetriť papier.

1. Kliknite na ponuku **File** (Súbor) a potom kliknite na možnosť **Print** (Tlačiť).
2. Vyberte tlačiareň.
3. Kliknite na položku **Show Details** (Zobraziť podrobnosti) alebo **Copies & Pages** (Kópie a strany) a potom kliknite na ponuku **Layout** (Rozloženie).

---

 **POZNÁMKA:** Názov položky sa v rôznych programoch líši.

---

4. V rozbaľovacom zozname **Pages per Sheet** (Počet strán na hárok) vyberte počet strán, ktoré chcete vytlačiť na každom hárku.
5. V oblasti **Layout Direction** (Poradie strán) vyberte poradie a umiestnenie strán na hárku.
6. V ponuke **Borders** (Okraje) vyberte typ okraja, ktorý chcete vytlačiť okolo každej stránky na hárku.
7. Kliknite na tlačidlo **Print** (tlačiť).

## Výber typu papiera (macOS)

Ak tlačíte zo softvérovej aplikácie pomocou možnosti **Print** (Tlač), môžete nastaviť typ papiera, ktorý používate pre danú tlačovú úlohu. Napríklad, ak je predvolený typ papiera Letter, ale používate iný typ papiera pre tlačovú úlohu, vyberte tento špecifický typ papiera.

1. Kliknite na ponuku **File** (Súbor) a potom kliknite na možnosť **Print** (Tlačiť).
2. Vyberte tlačiareň.
3. Kliknite na položku **Show Details** (Zobraziť podrobnosti) alebo **Copies & Pages** (Kópie a strany) a potom kliknite na ponuku **Media & Quality** (Médiá a kvalita) alebo **Paper/Quality** (Papier/kvalita).



**POZNÁMKA:** Názov položky sa v rôznych programoch líši.

4. Vyberte možnosť **Media & Quality** (Médiá a kvalita) alebo **Paper/Quality** (Papier/kvalita).



**POZNÁMKA:** Tento zoznam obsahuje hlavné možnosti, ktoré sú k dispozícii. Niektoré možnosti nie sú dostupné na všetkých tlačiarnach.

- **Media Type** (Typ média): Zvoľte možnosť pre typ papiera pre tlačovú úlohu.
  - **Print Quality** (Kvalita tlače) alebo **Quality** (Kvalita): Zvoľte úroveň rozlíšenia pre tlačovú úlohu.
  - **Edge-To-Edge Printing** (Tlač od okraja po okraj): Vyberte túto možnosť na tlač blízko k okrajom papiera.
5. Kliknite na tlačidlo **Print** (tlačiť).

## Doplnkové úlohy tlače

Informácie o vykonávaní bežných tlačových úloh vyhľadajte na webe.

Prejdite na stranu [www.hp.com/support/ljE72425MFP](http://www.hp.com/support/ljE72425MFP).

K dispozícii sú pokyny týkajúce sa napríklad týchto tlačových úloh:

- Vytvorenie a používanie klávesových skratiek alebo predvolieb
- Výber veľkosti papiera alebo používanie vlastnej veľkosti papiera
- Výber orientácie strany
- Vytvorenie brožúrky
- Prispôbenie dokumentu konkrétnej veľkosti papiera
- Vytlačenie prvej alebo poslednej strany dokumentu na iný typ papiera
- Tlač vodotlače na dokument

# Ukladanie tlačových úloh do tlačiarne na neskoršiu alebo súkromnú tlač

Tlačové úlohy uložte v pamäti tlačiarne pre tlač v budúcnosti.

- [Úvod](#)
- [Vytvorenie uloženej úlohy \(Windows\)](#)
- [Vytvorenie uloženej úlohy \(macOS\)](#)
- [Tlač do ukladacieho priestoru úloh](#)
- [Odstránenie uloženej úlohy](#)
- [Informácie odoslané do tlačiarne na účely evidencie úloh](#)

## Úvod

Nasledujúce informácie obsahujú postupy na vytváranie a tlač dokumentov uložených v pamäťovom kľúči USB. Tieto úlohy je možné vytlačiť neskôr alebo diskrétno.

## Vytvorenie uloženej úlohy (Windows)

Ukladajte v pamäťovej jednotke USB úlohy určené na súkromnú alebo oneskorenú tlač.

1. V softvérovom programe vyberte možnosť **Print** (Tlačiť).
2. Vyberte tlačiareň zo zoznamu tlačiarní a potom vyberte položku **Properties** (Vlastnosti) alebo **Preferences** (Predvoľby).

 **POZNÁMKA:** Názov tlačidla sa v rôznych programoch líši.

V operačných systémoch Windows 10, 8.1 a 8 budú mať tieto aplikácie odlišné rozloženie s odlišnými funkciami, ako je popísané nižšie pre počítačové aplikácie. Ak chcete k tejto funkcii tlače získať prístup z aplikácie domovskej obrazovky, vykonajte nasledujúce kroky:

- **Windows 10:** Vyberte položku **Print** (Tlačiť) a potom vyberte tlačiareň.
  - **Windows 8.1 alebo Windows 8:** Vyberte položku **Devices** (Zariadenia), vyberte položku **Print** (Tlačiť) a potom vyberte tlačiareň.
- 
3. Kliknite na kartu **Job Storage** (Uloženie úlohy).
  4. Vyberte možnosť **Job Storage Mode** (Režim ukladania úloh):
    - **Proof and Hold** (Kontrola a pozastavenie): Vytlačte a skontrolujte jednu kópiu úlohy a potom vytlačte ďalšie kópie.
    - **Personal Job** (Osobná úloha): Úloha sa nevytlačí dovtedy, pokiaľ o to nepožiadate prostredníctvom ovládacieho panela tlačiarne. Pokiaľ ide o tento režim ukladania úloh, môžete si vybrať jednu z možností **Make Job Private/Secure** (Nastavenie súkromnej alebo zabezpečenej úlohy). Ak úlohu priradíte osobné identifikačné číslo (PIN), cez ovládací panel musíte zadať toto číslo PIN. Ak zašifrujete úlohu, na ovládacom paneli je potrebné zadať požadované heslo. Tlačová úloha sa odstráni z pamäte po tom, ako sa vytlačí, a stratí sa, ak sa tlačiareň prestane napájať.

- **Rýchle kopírovanie:** Tlač požadovaného počtu kópií úlohy a ich uloženie do pamäte tlačiarne, aby ste ich mohli tlačiť neskôr.
  - **Stored Job** (Uložená úloha): Uloženie úlohy v tlačiarňi a umožnenie jej tlače ostatným používateľom. Pokiaľ ide o tento režim ukladania úloh, môžete si vybrať jednu z možností **Make Job Private/Secure** (Nastavenie súkromnej alebo zabezpečenej úlohy). Ak úlohe priradíte osobné identifikačné číslo (PIN), používateľ, ktorý tlačí úlohu, musí na ovládacom paneli zadať požadovaný kód PIN. Ak zašifrujete úlohu, používateľ, ktorý tlačí úlohu, musí zadať požadované heslo na ovládacom paneli.
5. Ak chcete použiť vlastné meno používateľa alebo názov úlohy, kliknite na tlačidlo **Custom** (Vlastné) a potom zadajte používateľské meno alebo názov úlohy.
- Ak má iná uložená úloha už príslušný názov, vyberte možnosť, ktorú chcete použiť.
- **Use Job Name + (1-99)** (Použiť názov úlohy + (1-99)): Na koniec názvu úlohy pripojte jedinečné číslo.
  - **Replace Existing File** (Nahradiť existujúci súbor): Prepíšte existujúcu uloženú úlohu novou úlohou.
6. Kliknutím na tlačidlo **OK** zatvorte dialógové okno **Document Properties** (Vlastnosti dokumentu). V dialógovom okne **Print** (Tlač) kliknutím na tlačidlo **Print** (Tlačiť) spustíte tlač úlohy.

## Vytvorenie uloženej úlohy (macOS)

Ukladajte v pamäťovej jednotke USB úlohy určené na súkromnú alebo oneskorenú tlač.

1. Kliknite na ponuku **File** (Súbor) a potom kliknite na možnosť **Print** (Tlačiť).
2. V ponuke **Printer** (Tlačiareň) vyberte túto tlačiareň.
3. Kliknite na položku **Show Details** (Zobraziť podrobnosti) alebo **Copies & Pages** (Kópie a strany) a potom kliknite na ponuku **Job Storage** (Ukladanie úloh).



**POZNÁMKA:** Ak sa ponuka **Job Storage** (Ukladanie úloh) nezobrazuje, zatvorte okno tlače a potom ho znova otvorte, aby sa ponuka aktivovala.

4. V rozbaľovacej ponuke **Mode** (Režim) zvolte typ uloženej úlohy.
  - **Proof and Hold** (Kontrola a pozastavenie): Vytlačte a skontrolujte jednu kópiu úlohy a potom vytlačte ďalšie kópie.
  - **Personal Job** (Osobná úloha): Úloha sa nevytlačí dovtedy, pokiaľ o to nepožiadate prostredníctvom ovládacieho panela tlačiarne. Ak má úloha osobné identifikačné číslo (PIN), zadajte toto číslo PIN cez ovládací panel. Tlačová úloha sa odstráni z pamäte po tom, ako sa vytlačí, a stratí sa, ak sa tlačiareň prestane napájať.
  - **Rýchle kopírovanie:** Tlač požadovaného počtu kópií úlohy a ich uloženie do pamäte tlačiarne, aby ste ich mohli tlačiť neskôr.
  - **Stored Job** (Uložená úloha): Uloženie úlohy v tlačiarňi a umožnenie jej tlače ostatným používateľom. Ak má úloha osobné identifikačné číslo (PIN), používateľ, ktorý tlačí úlohu, musí na ovládacom paneli zadať požadovaný kód PIN.
5. Ak chcete použiť vlastné meno používateľa alebo názov úlohy, kliknite na tlačidlo **Custom** (Vlastné) a potom zadajte používateľské meno alebo názov úlohy.



**POZNÁMKA:** macOS 10.14 Mojave a novší: Ovládač tlače už neobsahuje tlačidlo **Custom** (Vlastné). Na nastavenie uloženej úlohy použite možnosti pod rozbaľovacím zoznamom **Mode** (Režim).

Vyberte, ktorá možnosť sa má použiť, ak má iná uložená úloha už daný názov.

- **Use Job Name + (1-99)** (Použiť názov úlohy + (1-99)): Na koniec názvu úlohy pripojte jedinečné číslo.
  - **Replace Existing File** (Nahradiť existujúci súbor): Prepíšte existujúcu uloženú úlohu novou úlohou.
6. Ak ste v rozbaľovacom zozname **Mode** (Režim) vybrali možnosť **Stored Job** (Uložená úloha) alebo **Personal Job** (Osobná úloha), úlohu môžete ochrániť kódom PIN. Zadajte 4-miestne číslo do poľa **Use PIN to Print** (Použiť kód PIN na tlač). Keď sa túto úlohu pokúsia vytlačiť iní ľudia, tlačiareň ich vyzve, aby zadali tento kód PIN.
  7. Ak chcete spracovať úlohu, kliknite na tlačidlo **Print** (Tlačiť).

## Tlač do ukladacieho priestoru úloh

Na vytlačenie úlohy uloženej v pamäti tlačiarne použite nasledujúci postup.

---

 **POZNÁMKA:** Tlačové úlohy možno uložiť do ukladacieho priestoru úloh a v prípade potreby sa dá úložný priestor rozšíriť pridaním pevného disku do formátovacej jednotky.

---

1. Na domovskej obrazovke ovládacieho panela tlačiarne vyberte aplikáciu **Print** (Tlač) a potom zvolte ikonu **Print** (Tlač).
2. Vyberte možnosť **Print from Job Storage** (Tlač uloženej úlohy).
3. Vyberte možnosť **Choose** (Vybrať) a potom vyberte názov priečinka, v ktorom je úloha uložená.
4. Vyberte názov úlohy. Ak je úloha súkromná alebo zašifrovaná, zadajte kód PIN alebo heslo.
5. Ak chcete upraviť počet kópií, vyberte pole počtu kópií v ľavom dolnom rohu obrazovky. Počet kópií na vytlačenie zadajte pomocou numerickej klávesnice.
6. Tlač vykonajte výberom možnosti **Štart**  alebo **Print** (Tlač).

## Odstránenie uloženej úlohy

Keď už dokumenty uložené v tlačiarni nepotrebujete, môžete ich odstrániť. Okrem toho môžete nastaviť maximálny počet úloh, ktoré možno v tlačiarni uložiť.

- [Odstránenie úlohy uloženej v tlačiarni](#)
- [Zmena limitu na počet uložených úloh](#)

## Odstránenie úlohy uloženej v tlačiarni

Na odstránenie úlohy uloženej v pamäti tlačiarnie použite ovládací panel.

1. Na domovskej obrazovke ovládacieho panela tlačiarnie vyberte aplikáciu **Print** (Tlač) a potom zvolte ikonu **Print** (Tlač).
2. Vyberte možnosť **Print from Job Storage** (Tlač uloženej úlohy).
3. Vyberte možnosť **Choose** (Vybrať) a potom vyberte názov priečinka, v ktorom je úloha uložená.
4. Vyberte názov úlohy. Ak je úloha súkromná alebo zašifrovaná, zadajte kód PIN alebo heslo.
5. Výberom tlačidla koša  odstráňte úlohu.

## Zmena limitu na počet uložených úloh

Tlačiareň po uložení novej úlohy do pamäte tlačiarnie prepíše všetky predchádzajúce úlohy s rovnakým menom používateľa a názvom úlohy. Ak ešte nie je uložená úloha s rovnakým menom používateľa a názvom úlohy a tlačiareň potrebuje viac voľného miesta, tlačiareň môže odstrániť iné uložené úlohy, začínajúc od najstaršej.

Ak chcete zmeniť počet úloh, ktoré tlačiareň môže uložiť, postupujte takto:

1. Na domovskej obrazovke ovládacieho panela tlačiarnie vyberte aplikáciu **Settings** (Nastavenia) a potom zvolte ikonu **Settings** (Nastavenia).
2. Otvorte tieto ponuky:
  - **Copy/Print** (Kopírovanie/tlač) alebo **Print** (Tlač)
  - **Správa uložených úloh**
  - **Limit uchovania dočasnej úlohy**
3. Pomocou numerickej klávesnice zadajte počet úloh, ktoré tlačiareň uloží.
4. Na uloženie nastavenia vyberte položku **OK** alebo **Done** (Hotovo).

## Informácie odoslané do tlačiarnie na účely evidencie úloh

Prostredníctvom tlačových úloh odoslaných z ovládačov v klientovi (napr. PC) je do zariadení na tlač a spracovanie obrázkov od spoločnosti HP možné odoslať aj osobné identifikačné údaje. Tieto informácie môžu, no nemusia obsahovať meno používateľa a názov klienta, z ktorého úloha pochádza a ktorý sa môže používať na účely evidencie úloh, podľa toho, ako to určí správca tlačového zariadenia. Rovnaké informácie okrem toho možno uložiť spolu s úlohou na vysokokapacitné úložné zariadenie (napr. pevný disk) tlačového zariadenia pri používaní funkcie ukladania úloh.



## Tlač z pamäťového kľúča USB

Tlačiareň má funkciu tlače prostredníctvom portu USB s jednoduchým prístupom, aby ste mohli rýchlo tlačiť súbory bez toho, aby ste ich museli odoslať z počítača.

- [Zapnutie portu USB na tlač](#)
- [Tlač dokumentov z USB](#)

Tlačiareň akceptuje štandardné pamäťové jednotky USB v porte USB v blízkosti ovládacieho panela. Podporované sú nasledovné typy súborov:

- .pdf
- .prn
- .pcl
- .ps
- .cht

## Zapnutie portu USB na tlač

Port USB je predvolene vypnutý. Pred použitím tejto funkcie aktivujte port USB.

- [Spôsob č. 1: Zapnutie portu USB na ovládacom paneli tlačiarne](#)
- [Spôsob č. 2: Zapnutie portu USB zo vstavaného webového servera HP \(len tlačiarne so sieťovým pripojením\)](#)

Port USB aktivujete jedným z nasledujúcich postupov:



### Spôsob č. 1: Zapnutie portu USB na ovládacom paneli tlačiarne

Použite ovládací panel tlačiarne na aktivovanie portu USB na tlač.

1. Na domovskej obrazovke ovládacieho panela tlačiarne vyberte aplikáciu **Settings** (Nastavenia) a potom zvolte ikonu **Settings** (Nastavenia).
2. Otvorte tieto ponuky
  - **Copy/Print** (Kopírovanie/tlač) alebo **Print** (Tlač)
  - **Povoliť port zariadenia USB**
3. Vyberte položku **Enable Print from USB Drive** (Povoliť tlač z jednotky USB).

### Spôsob č. 2: Zapnutie portu USB zo vstavaného webového servera HP (len tlačiarne so sieťovým pripojením)

Vstavaný webový Server HP použite na aktivovanie portu USB na tlač.

1. Ak chcete zobrazíť adresu IP alebo názov hostiteľa, na domovskej obrazovke ovládacieho panela tlačiarne vyberte ikonu informácií  a potom ikonu siete .
2. Otvorte webový prehliadač a do riadka s adresou zadajte adresu IP tak, ako sa zobrazuje na ovládacom paneli tlačiarne. Na klávesnici počítača stlačte kláves **Enter**. Otvorí sa server EWS.



**POZNÁMKA:** Ak sa vo webovom prehliadači počas otvárania servera EWS zobrazí hlásenie **There is a problem with this website's security certificate** (Vyskytol sa problém s certifikátom zabezpečenia tejto webovej lokality), kliknite na možnosť **Continue to this website (not recommended)** (Pokračovať v používaní tejto webovej lokality (neodporúča sa)).

Výberom možnosti **Continue to this website (not recommended)** (Pokračovať v používaní tejto webovej lokality (neodporúča sa)) nevystavujete počítač riziku počas navigácie v serveri EWS pre tlačiareň HP.

3. Vyberte kartu **Copy/Print** (Kopírovanie/Tlač) na modeloch MFP alebo kartu **Print** (Tlač) na modeloch SFP.
4. V ponuke vľavo vyberte možnosť **Print from USB Drive Settings** (Nastavenia tlače z jednotky USB).
5. Vyberte položku **Enable Print from USB Drive** (Povoliť tlač z jednotky USB).
6. Kliknite na tlačidlo **Apply** (Použiť).

## Tlač dokumentov z USB

Tlačte dokumenty z pamäťového kľúča USB.

1. Vložte pamäťovú jednotku USB do portu USB s jednoduchým prístupom.



---

**POZNÁMKA:** Port môže byť zakrytý. Na niektorých tlačiarňach sa krytky otvoria. Na iných tlačiarňach musíte krytku odobrať jej vytiahnutím priamo von.

---

2. Na domovskej obrazovke ovládacieho panela tlačiarne vyberte aplikáciu **Print** (Tlač) a potom zvolte ikonu **Print** (Tlač).
3. Vyberte položku **Print from USB Drive** (Tlačiť z jednotky USB).
4. Vyberte možnosť **Choose** (Vybrať), vyberte názov dokumentu, ktorý sa má vytlačiť, a potom vyberte možnosť **Select** (Vybrať).



---

**POZNÁMKA:** Dokument môže byť umiestnený v priečinku. Podľa potreby otvorte priečinky.

---

5. Ak chcete upraviť počet kópií, dotknite sa poľa naľavo od tlačidla **Print** (Tlač) a na klávesnici, ktorá sa otvorí, potom vyberte počet kópií. Stlačením tlačidla zatvorenia  zatvorte klávesnicu.
6. Stlačením **Print** (Tlačiť) dokument vytlačíte.

## Tlač pomocou vysokorýchlostného portu USB 2.0 (káblové pripojenie)

- [Zapnutie vysokorýchlostného portu USB na tlač](#)

## Zapnutie vysokorýchlostného portu USB na tlač

Táto tlačiareň obsahuje vysokorýchlostný port USB 2.0 na káblovú tlač pomocou USB. Port sa nachádza v oblasti portov rozhrania a predvolene je vypnutý. Port USB aktivujete jedným z nasledujúcich postupov. Po zapnutí portu nainštalujte softvér výrobku, aby ste mohli tlačiť pomocou tohto portu.

- [Spôsob č. 1: Zapnutie vysokorýchlostného portu USB 2.0 z ponúk ovládacieho panela tlačiarnie](#)
- [Spôsob č. 2: Zapnutie vysokorýchlostného portu USB 2.0 zo vstavaného webového servera HP \(len tlačiarnie so sieťovým pripojením\)](#)



### Spôsob č. 1: Zapnutie vysokorýchlostného portu USB 2.0 z ponúk ovládacieho panela tlačiarnie

Na zapnutie portu použite ovládací panel.

1. Na domovskej obrazovke na ovládacom paneli tlačiarnie prejdite na aplikáciu **Settings** (Nastavenia) a potom vyberte ikonu **Settings** (Nastavenia).
2. Otvorte tieto ponuky
  - **General** (Všeobecné)
  - **Enable Device USB** (Povoliť port zariadenia USB)
3. Vyberte možnosť **Enabled** (Zapnuté).

### Spôsob č. 2: Zapnutie vysokorýchlostného portu USB 2.0 zo vstavaného webového servera HP (len tlačiarnie so sieťovým pripojením)

Použite vstavaný webový server HP na zapnutie portu.

1. Vyhľadajte adresu IP tlačiarnie. Ak chcete zobraziť adresu IP alebo názov hostiteľa, na ovládacom paneli tlačiarnie vyberte tlačidlo informácií  a potom vyberte ikonu siete .
2. Otvorte webový prehliadač a do riadka s adresou zadajte adresu IP tak, ako sa zobrazuje na ovládacom paneli tlačiarnie. Na klávesnici počítača stlačte kláves **Enter**. Otvorí sa server EWS.

 <https://10.10.XX.XXX/>

 **POZNÁMKA:** Ak sa vo webovom prehliadači zobrazí hlásenie o tom, že prístup na danú webovú lokalitu nemusí byť bezpečný, vyberte možnosť pokračovania na webovú lokalitu. Prístup na túto webovú lokalitu nie je pre počítač nebezpečný.

3. Vyberte kartu **Security** (Zabezpečenie).
4. Na ľavej strane obrazovky vyberte položku **Všeobecné zabezpečenie**.
5. Prejdite nadol k položke **Hardware Ports** (Hardvérové porty) a začiarknutím políčka zapnite obidve položky:
  - **Povoliť port zariadenia USB**
  - **Povoliť hostiteľské zariadenie USB s technológiou plug and play**
6. Kliknite na tlačidlo **Apply** (Použiť).



# 5 Kopírovať

Vytváranie kópií pomocou tlačiarne – zistíte, ako kopírovať obojstranné dokumenty a vyhľadať ďalšie úlohy kopírovania na webe.

- [Kopírovanie](#)
- [Kopírovanie na obe strany papiera \(obojsstranná tlač\)](#)
- [Doplnkové úlohy kopírovania](#)

Pomoc s videom nájdete v časti [www.hp.com/videos/A3](http://www.hp.com/videos/A3).

Tieto informácie sú správne v čase publikácie. Aktuálne informácie nájdete v časti [www.hp.com/support/ljE72425MFP](http://www.hp.com/support/ljE72425MFP).

## Ďalšie informácie:

Komplexná podpora pre vašu tlačiareň od spoločnosti HP zahŕňa nasledujúce informácie:

- Inštalácia a konfigurácia
- Oboznámenie sa a používanie
- Riešenie problémov
- Prevezmite si aktualizácie softvéru a firmvéru
- Fóra technickej podpory
- Vyhľadanie informácií o záruke a regulačných podmienkach

## Kopírovanie

Kopírovanie dokumentu alebo obrázka zo skla skenera alebo automatického podávača dokumentov.

1. Položte dokument na sklo skenera potlačenou stranou nadol alebo ho položte do podávača dokumentov potlačenou stranou nahor a upravte vodiace lišty papiera podľa veľkosti dokumentu.
2. Na domovskej obrazovke ovládacieho panela tlačiarne vyberte aplikáciu **Copy** (Kopírovanie) a potom zvolte ikonu **Copy** (Kopírovanie).
3. Na paneli **Options** (Možnosti) vyberte počet kópií.
4. Výberom položky **Optimize Text/Picture** (Optimalizovať text/obrázok) môžete optimalizovať typ kopírovaného obrázka: text, grafika alebo fotografie. Vyberte jednu z predvolených možností.
5. Pred použitím funkcie náhľadu nastavte možnosti označené žltým trojuholníkom.

 **POZNÁMKA:** Po náhlade skenovania sú tieto možnosti odstránené zo zoznamu hlavných možností **Options** a ich prehľad nájdete v zozname **Pre-scan Options** (Možnosti pred skenovaním). Ak chcete zmeniť niektoré z týchto možností, odstráňte ukážku a začnite znova.

Použitie funkcie náhľadu je voliteľné.

6. Po dotyku pravého panela obrazovky sa zobrazí náhľad dokumentu. Na obrazovke s ukážkou pomocou tlačidiel na pravej strane obrazovky nastavte možnosti náhľadu a zmeňte usporiadanie, otočte, vložte alebo odstráňte stránky.



Tieto tlačidlá používajte na prepínanie zobrazenia dvoch strán a miniatúry. V zobrazení miniatúry je k dispozícii viac možností ako v zobrazení dvoch strán.



Pomocou týchto tlačidiel priblížite alebo oddialte vybratú stranu.

**POZNÁMKA:** Ak chcete použiť tieto tlačidlá, vyberte len jednu stranu.



Toto tlačidlo slúži na otočenie strany o 180 stupňov.

**POZNÁMKA:** Toto tlačidlo je k dispozícii len v zobrazení miniatúry.



Použite toto tlačidlo na vymazanie vybratej stránky.

**POZNÁMKA:** Toto tlačidlo je k dispozícii len v zobrazení miniatúry.



Pomocou týchto tlačidiel zmeňte usporiadanie stránok v rámci dokumentu. Vyberte jednu alebo viac strán a posuňte ich doprava alebo doľava.

**POZNÁMKA:** Tieto tlačidlá sú k dispozícii len v zobrazení miniatúry.



Pomocou tohto tlačidla pridajte do dokumentu ďalšiu stránku. Tlačiareň vás vyzve na skenovanie ďalších stránok.



Pomocou tohto tlačidla zrušíte zmeny vykonané v náhlade a začnete znova.

7. Keď je dokument pripravený, dotknite sa tlačidla **Start** (Spustiť) a spustíte kopírovanie.



# Kopírovanie na obe strany papiera (obojstranná tlač)

Kopírujte alebo tlačte na obe strany papiera.

1. Položte dokument na sklo skenera potlačenou stranou nadol alebo ho položte do podávača dokumentov potlačenou stranou nahor a upravte vodiace lišty papiera podľa veľkosti dokumentu.
2. Na domovskej obrazovke ovládacieho panela tlačiarne vyberte aplikáciu **Copy** (Kopírovanie) a potom zvolte ikonu **Copy** (Kopírovanie).
3. Na table **Options** (Možnosti) vyberte **Original Side** (Strana originálu), a potom vyberte možnosť, ktorá popisuje originálny dokument:
  - Funkciu **Automatically detect** (Automatické rozpoznanie) použite na zistenie, či je originál vytlačený na jednej alebo oboch stranách hárku papiera.
  - Funkciu **1-sided** (Jednostranne) použite na originály, ktoré sú vytlačené na jednej strane stránky.
  - Funkciu **2-sided (book-style)** (Obojstranne (štýl knihy)) použite pre originály, ktoré sa otáčajú pomocou pravého/ľavého okraja stránky, ako knihy. Ak je obrázok otočený na výšku, výstup sa bude otáčať pozdĺž dlhého okraja stránky. Ak je obrázok otočený na šírku, výstup sa bude otáčať pozdĺž krátkeho okraja stránky.
  - Funkciu **2-sided (flip-style)** (Obojstranne (štýl preklápania)) použite pre originály, ktoré sa otáčajú pomocou horného/dolného okraja stránky, ako kalendáre. Ak je obrázok otočený na výšku, výstup sa bude otáčať pozdĺž krátkeho okraja stránky. Ak je obrázok otočený na šírku, výstup sa bude otáčať pozdĺž dlhého okraja stránky.
4. Vyberte možnosť Strany výstupu, a potom vyberte niektorú z týchto možností:
  - **Match original** (Zhodné s originálom): Formát výstupu sa bude zhodovať s formátom originálu. Napríklad ak je originál jednostranný, výstup bude jednostranný. Ak však správca obmedzil jednostrannú tlač a originál je jednostranný, výstup bude mať formu obojstranného výtlačku v štýle knihy.
  - **1-sided** (Jednostranne): Výstup bude jednostranný. Ak však správca obmedzil jednostrannú tlač, výstup bude mať formu obojstranného výtlačku v štýle knihy.
  - **Obojstranne (štýl knihy)**: Strany výstupu sa budú otáčať pomocou pravého/ľavého okraja stránky, ako kniha. Ak je obrázok otočený na výšku, výstup sa bude otáčať pozdĺž dlhého okraja stránky. Ak je obrázok otočený na šírku, výstup sa bude otáčať pozdĺž krátkeho okraja stránky.
  - **Obojstranne (štýl preklápania)**: Strany výstupu sa budú otáčať pomocou horného/dolného okraja stránky, ako kalendár. Ak je obrázok otočený na výšku, výstup sa bude otáčať pozdĺž krátkeho okraja stránky. Ak je obrázok otočený na šírku, výstup sa bude otáčať pozdĺž dlhého okraja stránky.
5. Pred použitím funkcie náhľadu nastavte možnosti označené žltým trojuholníkom.



**POZNÁMKA:** Po náhlade skenovania sú tieto možnosti odstránené zo zoznamu hlavných možností **Options** a ich prehľad nájdete v zozname **Pre-scan Options** (Možnosti pred skenovaním). Ak chcete zmeniť niektoré z týchto možností, odstráňte ukážku a začnite znova.

Použitie funkcie náhľadu je voliteľné.

6. Po dotyku pravého panela obrazovky sa zobrazí náhľad dokumentu. Na obrazovke s ukážkou pomocou tlačidiel na pravej strane obrazovky nastavte možnosti náhľadu a zmeňte usporiadanie, otočte, vložte alebo odstráňte stránky.

Položka	Opis
	Tieto tlačidlá používajte na prepínanie zobrazenia dvoch strán a miniatúry. V zobrazení miniatúry je k dispozícii viac možností ako v zobrazení dvoch strán.
	
	Pomocou týchto tlačidiel priblížite alebo oddialte vybratú stranu. <b>POZNÁMKA:</b> Ak chcete použiť tieto tlačidlá, vyberte len jednu stranu.
	
	Toto tlačidlo slúži na otočenie strany o 180 stupňov. <b>POZNÁMKA:</b> Toto tlačidlo je k dispozícii len v zobrazení miniatúry.
	Použite toto tlačidlo na vymazanie vybratej stránky. <b>POZNÁMKA:</b> Toto tlačidlo je k dispozícii len v zobrazení miniatúry.
	Pomocou týchto tlačidiel zmeňte usporiadanie stránok v rámci dokumentu. Vyberte jednu alebo viac strán a posuňte ich doprava alebo doľava. <b>POZNÁMKA:</b> Tieto tlačidlá sú k dispozícii len v zobrazení miniatúry.
	
	Pomocou tohto tlačidla pridajte do dokumentu ďalšiu stránku. Tlačiareň vás vyzve na skenovanie ďalších stránok.
	Pomocou tohto tlačidla zrušíte zmeny vykonané v náhlade a začnete znova.

- Keď je dokument pripravený, dotknite sa tlačidla **Start** (Spustiť) a spustíte kopírovanie.

## Doplnkové úlohy kopírovania

Informácie o vykonávaní bežných kopírovacích úloh vyhľadajte na webe.

Prejdite na stranu [www.hp.com/support/ljE72425MFP](http://www.hp.com/support/ljE72425MFP).

K dispozícii sú pokyny týkajúce sa napríklad týchto kopírovacích úloh:

- Kopírovanie alebo skenovanie stránok kníh alebo iných zviazaných dokumentov
- Kopírovanie dokumentov rôznej veľkosti
- Kopírovanie alebo skenovanie oboch strán preukazu totožnosti
- Kopírovanie alebo skenovanie dokumentu do formátu brožúry



---

## 6 Skenovanie

Skenovanie pomocou softvéru alebo skenovanie priamo do e-mailu, do pamäťového kľúča USB, do sieťového priečinka alebo iného cieľa.

- [Nastavenie zoskenovania do e-mailu](#)
- [Nastavenie skenovania do sieťového priečinka](#)
- [Nastavenie skenovania na jednotku USB](#)
- [Skenovanie do ukladacieho priestoru úloh](#)
- [Skenovanie na jednotku USB](#)
- [Používanie podnikových riešení HP JetAdvantage](#)
- [Doplnkové úlohy skenovania](#)

Pomoc s videom nájdete v časti [www.hp.com/videos/A3](http://www.hp.com/videos/A3).

Tieto informácie sú správne v čase publikácie. Aktuálne informácie nájdete v časti [www.hp.com/support/ljE72425MFP](http://www.hp.com/support/ljE72425MFP).

### Ďalšie informácie:

Komplexná podpora pre vašu tlačiareň od spoločnosti HP zahŕňa nasledujúce informácie:

- Inštalácia a konfigurácia
- Oboznámenie sa a používanie
- Riešenie problémov
- Prevezmite si aktualizácie softvéru a firmvéru
- Fóra technickej podpory
- Vyhľadanie informácií o záruke a regulačných podmienkach

# Nastavenie zoskenovania do e-mailu

Tlačiareň disponuje funkciou, ktorá jej umožňuje naskenovať dokument a odoslať ho na jednu alebo viacero e-mailových adries.

- [Úvod](#)
- [Než začnete](#)
- [Krok č. 1: Otvorenie vstavaného webového servera HP \(EWS\)](#)
- [Krok č. 2: Konfigurácia nastavení identifikácie siete](#)
- [Krok č. 3: Konfigurácia funkcie Odosielanie do e-mailu](#)
- [Krok č. 4: Konfigurácia skratiek rýchlych súprav \(voliteľné\)](#)
- [Krok č. 5: Nastavenie funkcie Odoslanie do e-mailu na použitie v službe Office 365 Outlook \(voliteľné\)](#)

## Úvod

Aby sa táto funkcia skenovania dala používať, tlačiareň musí byť pripojená k sieti. Nie je však k dispozícii, kým sa nenakonfiguruje. K dispozícii sú dve metódy konfigurácie funkcie Scan to Email (Skenovanie do e-mailu) – **Scan to Email Setup Wizard** (Sprievodca nastavením skenovania do e-mailu) pre základné nastavenie a ponuka **Email Setup** (Nastavenie e-mailu) pre rozšírené nastavenie.

Podľa nasledujúcich informácií nastavte funkciu Skenovanie do e-mailu.

## Než začnete

Ak chcete nastaviť funkciu Skenovanie do e-mailu, tlačiareň musí byť aktívne pripojená k sieti.

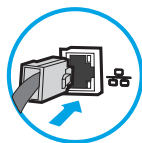

Pred začatím procesu konfigurácie potrebujú správcovia nasledujúce informácie.

- Správcovský prístup k tlačiarni
- Prípona DNS (napr. companyname.com)
- Server SMTP (napr. smtp.mycompany.com)



**POZNÁMKA:** Ak nepoznáte názov servera SMTP, číslo portu servera SMTP ani overovacie údaje, požiadajte o ne poskytovateľa e-mailovej alebo internetovej služby alebo správcu systému. Názvy a čísla portov servera SMTP možno zvyčajne nájsť vyhľadaním na internete. Pri vyhľadávaní použite napríklad výrazy ako „Gmail smtp server name“ (názov servera smtp služby Gmail) alebo „Yahoo smtp server name“ (názov servera smtp služby Yahoo).



- Požiadavky overovania servera SMTP pre odchádzajúce e-mailové správy vrátane používateľského mena a hesla používaných na overovanie v prípade potreby.



**POZNÁMKA:** Informácie o limitoch digitálneho odosielania vášho e-mailového konta nájdete v dokumentácii poskytovateľa e-mailových služieb. Niektorí poskytovatelia môžu v prípade prekročenia limitu odosielania vaše konto dočasne uzamknúť.

## Krok č. 1: Otvorenie vstavaného webového servera HP (EWS)

Otvorením vstavaného webového servera spustíte proces nastavenia.

1. Ak chcete zobraziť adresu IP alebo názov hostiteľa, na domovskej obrazovke ovládacieho panela tlačiarne sa dotknite ikony informácií  a potom ikony siete .
2. Otvorte webový prehliadač a do riadka s adresou zadajte adresu IP alebo názov hostiteľa presne v takom tvare, v akom sa zobrazuje na ovládacom paneli tlačiarne. Na klávesnici počítača stlačte kláves **Enter**. Otvorí sa server EWS.

 **POZNÁMKA:** Ak sa vo webovom prehliadači zobrazí hlásenie o tom, že prístup na danú webovú lokalitu nemusí byť bezpečný, vyberte možnosť pokračovania na webovú lokalitu. Prístup na túto webovú lokalitu nie je pre počítač nebezpečný.

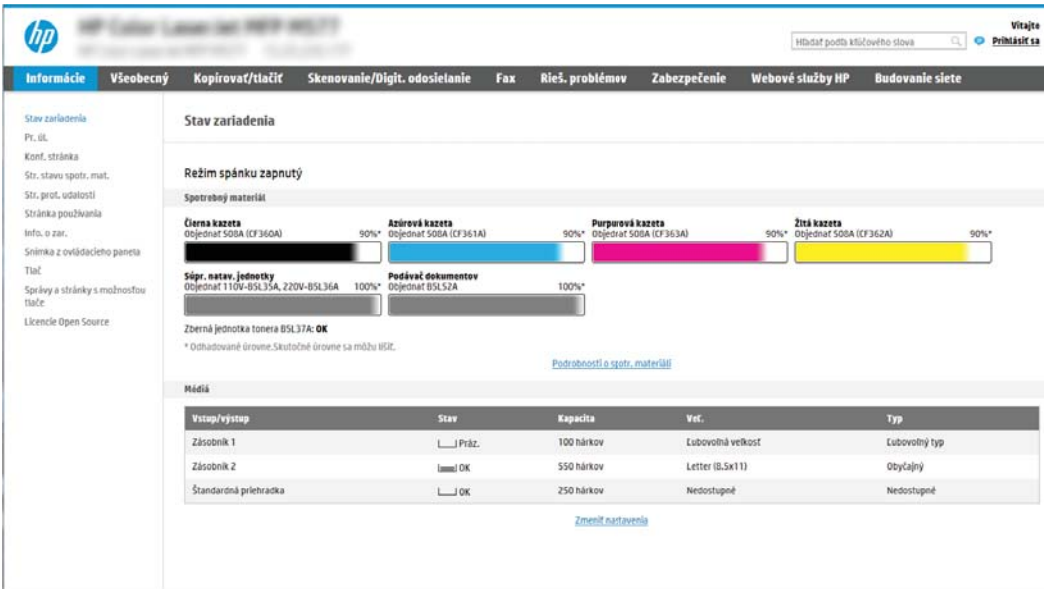

The screenshot shows the HP EWS interface with a navigation menu at the top: Informácie, Všeobecný, Kopírovať/tlačíť, Skenovanie/Digit. odosielanie, Fax, Rieš. problémov, Zabezpečenie, Webové služby HP, Budovanie siete. The main content area is titled 'Stav zariadenia' and includes sections for 'Režim spánku zapnutý', 'Spotrebný materiál' (with progress bars for Black, Cyan, Magenta, and Yellow toner at 90%), 'Spr. nastav. jednotky' (100%), and 'Podávač dokumentov' (100%). A table titled 'Média' shows paper tray details:

Vstup/výstup	Stav	Kapacita	Vel.	Typ
Zásobník 1	<input type="checkbox"/> Práz.	100 hárkov	Ľubovoľná veľkosť	Ľubovoľný typ
Zásobník 2	<input checked="" type="checkbox"/> OK	550 hárkov	Letter (8.5x11)	Obyčajný
Štandardná priehradka	<input type="checkbox"/> OK	250 hárkov	Nedostupné	Nedostupné

## Krok č. 2: Konfigurácia nastavení identifikácie siete

Vykonajte konfiguráciu rozšírených nastavení identifikácie siete.

 **POZNÁMKA:** Proces konfigurovania nastavení e-mailu na karte **Networking** (Sieť) je náročný a môže vyžadovať pomoc správcu systému.

1. Kliknutím vyberte možnosť **Networking** (Sieť), ktorá sa nachádza medzi navigačnými kartami v hornej časti vstavaného webového servera.

 **POZNÁMKA:** Na konfiguráciu sieťových nastavení použite službu Office 365, [Krok č. 5: Nastavenie funkcie Odoslanie do e-mailu na použitie v službe Office 365 Outlook \(voliteľné\) na strane 97](#)

2. Na ľavej navigačnej table kliknite na položku **TCP/IP Settings** (Nastavenia protokolu TCP/IP). Na prístup ku karte **Network Identification** (Identifikácia siete) na serveri EWS sa môže vyžadovať používateľské meno/heslo.
3. V dialógovom okne **TCP/IP Settings** (Nastavenia protokolu TCP/IP) kliknite na kartu **Network Identification** (Identifikácia siete).

4. Ak sa v rámci siete vyžaduje DNS, v oblasti **TCP/IP Domain Suffix** (Prípona domény TCP/IP) skontrolujte, či sa uvádza aj prípona DNS pre používaného e-mailového klienta. Prípony servera DNS majú tento formát: *companyname.com*, *gmail.com* atď.

The screenshot shows the HP ePrint Service WebUI interface. The top navigation bar includes 'Information', 'General', 'Copy/Print', 'Scan/Digital Send', 'Fax', 'Troubleshooting', 'Security', 'HP Web Services', and 'Networking'. The left sidebar lists various configuration options under 'Configuration', 'Security', and 'Diagnostics'. The main content area is titled 'TCP/IP Settings' and has a sub-tab 'Network Identification' selected. Under this tab, there is a section for 'TCP/IP Domain Suffix' which includes a 'DNS Suffixes' text area and an 'Add' button. Below this is the 'WINS (IPv4 only)' section with 'Primary' and 'Secondary' input fields. At the bottom, there is a 'Bonjour' section with a 'Bonjour Service Name' input field. 'Apply' and 'Cancel' buttons are located at the bottom right of the settings area.

 **POZNÁMKA:** Ak prípona názvu domény nie je nastavená, použite adresu IP.

5. Kliknite na tlačidlo **Apply** (Použiť).
6. Kliknite na **OK**.



## Krok č. 3: Konfigurácia funkcie Odosielanie do e-mailu

Funkciu Odosielanie do e-mailu možno konfigurovať dvoma spôsobmi: možnosť **E-mail Setup Wizard** (Sprievodca nastavením e-mailu) umožňuje vykonať základnú konfiguráciu, zatiaľ čo možnosť **E-mail Setup** (Nastavenie e-mailu) obsahuje funkcie rozšírenej konfigurácie. Pri konfigurácii funkcie Odosielanie do e-mailu použite nasledujúce možnosti:

- [Spôsob č. 1: Základná konfigurácia pomocou aplikácie E-mail Setup Wizard \(Sprievodca nastavením e-mailu\)](#)
- [Spôsob č. 2: Rozšírená konfigurácia pomocou možnosti Email Setup \(Nastavenie e-mailu\)](#)

### Spôsob č. 1: Základná konfigurácia pomocou aplikácie E-mail Setup Wizard (Sprievodca nastavením e-mailu)

Vykonajte základnú konfiguráciu pomocou aplikácie E-mail Setup Wizard (Sprievodca nastavením e-mailu).

Táto možnosť otvorí aplikáciu **E-mail Setup Wizard** (Sprievodca nastavením e-mailu) vo vstavanom webovom serveri (EWS) HP, ktorá umožňuje vykonať základnú konfiguráciu.

1. Kliknutím vyberte možnosť **Scan/Digital Send** (Skenovanie/digitálne odosielanie), ktorá sa nachádza medzi navigačnými kartami v hornej časti vstavaného webového servera.
2. Na ľavej navigačnej table kliknite na položku **Email and Scan to Network Folder Quick Setup Wizards** (Sprievodcovia rýchlym nastavením e-mailu a skenovania do sieťového priečinka).
3. V dialógovom okne **Email and Scan to Network Folder Quick Setup Wizards** (Sprievodcovia rýchlym nastavením e-mailu a skenovania do sieťového priečinka) kliknite na prepojenie **Email Setup** (Nastavenie e-mailu).



**POZNÁMKA:** Ak sa zobrazí hlásenie oznamujúce, že je funkcia skenovania do e-mailu vypnutá, kliknite na tlačidlo **Continue** (Pokračovať) a pokračujte v konfigurácii. Po dokončení zapnite funkciu skenovania do e-mailu.

The screenshot shows the HP E-mail Setup Wizard interface. At the top, there's a navigation bar with tabs like 'Informácie', 'Všeobecný', 'Kopírovať/tačiť', 'Skenovanie/Digit. odosielanie', 'Fax', 'Rieš. problémov', 'Zabezpečenie', 'Webové služby HP', and 'Budovanie siete'. The main content area is titled 'Sprievodcovia rýchlym nastavením funkcie skenovania do e-mailu a sieťového priečinka'. A yellow warning box indicates a conflict: 'Vyskytli sa nasledovné konflikty 1. Aktuálne nastavenia Sken. do sieť. priečinka sú v konflikte. Na zobrazenie konfliktov a ich vyriešenie prejdite na stránku Predvolené možnosti úlohy.' Below this, there are two main options: 'E-mail Nastavenie e-mailu' (highlighted with a blue box) and 'Sken. do sieť. priečinka Sprievodca rýchlym úkladania do sieťového priečinka'. The left sidebar contains a tree view with categories like 'Nastavenie e-mailu', 'Sken. do sieť. priečinka', 'Skenovať na jednotku USB', 'Kontakty', and 'Sprievidcovia rýchlym nastavením funkcie skenovania do e-mailu a sieťového priečinka'.

4. V dialógovom okne **Configure E-mail Servers (SMTP)** (Konfigurácia e-mailových serverov (SMTP)) vyberte niektorú z nasledujúcich možností a vykonajte príslušné kroky:

### Možnosť 1: Použiť server, ktorý už používa funkcia e-mailu

- ▲ Vyberte položku **Use a server already in use by E-mail** (Použiť server, ktorý už používa funkcia e-mailu) a kliknite na tlačidlo **Next** (Ďalej).

 **POZNÁMKA:** Touto možnosťou sa vyhľadajú servery odchádzajúcich e-mailov SMTP iba v rámci vašej brány firewall.

### Možnosť 2: Vyhľadať v sieti server odchádzajúcich e-mailov

- Vyberte položku **Search network for outgoing email server** (Vyhľadať v sieti server odchádzajúcich e-mailov) a kliknite na tlačidlo **Next** (Ďalej).
- Zo zoznamu **Configure Email Server (SMTP)** (Konfigurácia e-mailového servera (SMTP)) vyberte príslušný server a kliknite na tlačidlo **Next** (Ďalej).
- Vyberte možnosť, ktorá opisuje požiadavky overovania servera:
  - **Server does not require authentication** (Server nevyžaduje overenie): Vyberte možnosť **Server does not require authentication** (Server nevyžaduje overenie) a kliknite na tlačidlo **Next** (Ďalej).  
-ALEBO-
  - **Server requires authentication** (Server vyžaduje overenie): Z rozbaľovacieho zoznamu vyberte možnosť overenia:
    - **Use credentials of user to connect after Sign In at the control panel** (Použiť prihlasovacie údaje používateľa na pripojenie po prihlásení z ovládacieho panela): Z rozbaľovacieho zoznamu vyberte možnosť **Use credentials of user to connect after Sign In at the control panel** (Použiť prihlasovacie údaje používateľa na pripojenie po prihlásení z ovládacieho panela) a kliknite na tlačidlo **Next** (Ďalej).  
-ALEBO-
    - **Always use these credentials** (Vždy používať tieto prihlasovacie údaje): Z rozbaľovacieho zoznamu vyberte možnosť **Always use these credentials** (Vždy používať tieto prihlasovacie údaje), vyplňte polia **User name** (Používateľské meno) a **Password** (Heslo) a kliknite na tlačidlo **Next** (Ďalej).

### Možnosť 3: Pridať server SMTP

- Vyberte položku **Add SMTP server** (Pridať server SMTP).
- Zadajte údaje pre **Server Name** (Názov servera) a **Port Number** (Číslo portu). Potom kliknite na tlačidlo **Next** (Ďalej).

 **POZNÁMKA:** Vo väčšine prípadov nie je nutné predvolené číslo portu meniť.

 **POZNÁMKA:** Ak používate hostiteľskú službu SMTP, ako je napríklad Gmail, skontrolujte adresu servera SMTP, číslo portu a nastavenia protokolu SSL prostredníctvom webovej lokality poskytovateľa služby alebo iných zdrojov. Adresa servera SMTP pre službu Gmail je zvyčajne smtp.gmail.com, číslo portu je 465 a protokol SSL by mal byť povolený.

Prostredníctvom online zdrojov si overte, či sú tieto nastavenia servera v čase konfigurácie aktuálne a platné.

- Vyberte príslušnú možnosť overenia servera:

- **Server does not require authentication** (Server nevyžaduje overenie): Vyberte možnosť **Server does not require authentication** (Server nevyžaduje overenie) a kliknite na tlačidlo **Next** (Ďalej).

-ALEBO-

- **Server requires authentication** (Server vyžaduje overenie): Vyberte niektorú možnosť z rozbaľovacieho zoznamu **Server requires authentication** (Server vyžaduje overenie):
    - **Use credentials of user to connect after Sign In at the control panel** (Použiť prihlasovacie údaje používateľa na pripojenie po prihlásení z ovládacieho panela): Z rozbaľovacieho zoznamu vyberte možnosť **Use credentials of user to connect after Sign In at the control panel** (Použiť prihlasovacie údaje používateľa na pripojenie po prihlásení z ovládacieho panela) a kliknite na tlačidlo **Next** (Ďalej).
- ALEBO-
- **Always use these credentials** (Vždy používať tieto prihlasovacie údaje): Z rozbaľovacieho zoznamu vyberte možnosť **Always use these credentials** (Vždy používať tieto prihlasovacie údaje), vyplňte polia **User name** (Používateľské meno) a **Password** (Heslo) a kliknite na tlačidlo **Next** (Ďalej).

5. V dialógovom okne **Configure Email Settings** (Konfigurácia e-mailových nastavení) zadajte nasledujúce informácie o e-mailovej adrese odosielateľa a kliknite na tlačidlo **Next** (Ďalej).



**POZNÁMKA:** Ak pri nastavovaní polí **From** (Odosielateľ), **Subject** (Predmet) a **Message** (Správa) zostane políčko **User editable** (S možnosťou úpravy používateľom) nezačiarknuté, používatelia nebudú môcť pri odosielaní e-mailov upravovať dané polia na ovládacom paneli tlačiarne.

Možnosť	Opis
<b>Od</b> (povinné)	Z rozbaľovacej ponuky <b>From</b> (Odosielateľ) vyberte niektorú z nasledujúcich možností: <ul style="list-style-type: none"> <li>• <b>Adresa používateľa (vyžaduje prihlásenie)</b></li> <li>• <b>Default From</b> (Predvolená adresa odosielateľa): Do polí <b>Default From Email Address</b> (Predvolená e-mailová adresa odosielateľa) a <b>Default Display Name</b> (Predvolené zobrazované meno) zadajte predvolenú e-mailovú adresu a predvolené zobrazované meno.</li> </ul> <p><b>POZNÁMKA:</b> Vytvorte pre tlačiareň e-mailové konto a použite túto adresu ako predvolenú e-mailovú adresu.</p> <p><b>POZNÁMKA:</b> Nakonfigurujte funkciu e-mailu tak, aby sa pred jej použitím používatelia museli prihlásiť. Zabráňte tak používateľom odosielat' e-mail z adresy, ktorá im nepatrí.</p>
<b>Predmet</b> (voliteľné)	Poskytnite pre e-mailové správy prednastavený riadok s predmetom.
<b>Správa</b> (voliteľné)	Vytvorte vlastnú správu.  Ak chcete, aby sa táto správa používala vo všetkých e-mailech odosielaných z tlačiarne, zrušte začiarknutie políčka <b>User editable</b> (S možnosťou úpravy používateľom) pre pole <b>Message</b> (Správa).

6. V oblasti **Configure File Scan Settings** (Konfigurácia nastavenia skenovania súborov) nastavte predvolené preferencie skenovania a kliknite na tlačidlo **Next** (Ďalej).

Možnosť	Opis
Typ súboru	<p>Vyberte predvolený typ súboru, do ktorého sa má uložiť skenovaný dokument:</p> <ul style="list-style-type: none"> <li>• PDF</li> <li>• JPEG</li> <li>• TIFF</li> <li>• MTIFF</li> <li>• XPS</li> <li>• PDF/A</li> </ul>
Farebne/čiernobielo	<p>Vyberte predvolené nastavenie farby skenovaného dokumentu:</p> <ul style="list-style-type: none"> <li>• Farebne</li> <li>• Čiernobiela</li> <li>• Čierna/odtiene sivej</li> <li>• Automaticky zistiť</li> </ul>
Kvalita a veľkosť súboru	<p>Vyberte predvolenú kvalitu výstupu skenovaného dokumentu:</p> <ul style="list-style-type: none"> <li>• Nízka (malý súbor)</li> <li>• Stredná</li> <li>• Vysoká (veľký súbor)</li> </ul>
Rozlíšenie	<p>Vyberte predvolené rozlíšenie skenovania pre skenovaný dokument:</p> <ul style="list-style-type: none"> <li>• 75 dpi</li> <li>• 150 dpi</li> <li>• 200 dpi</li> <li>• 300 dpi</li> <li>• 400 dpi</li> <li>• 600 dpi</li> </ul>

7. Skontrolujte oblasť **Summary** (Zhrnutie) a kliknutím na tlačidlo **Finish** (Dokončiť) dokončíte nastavenie.

## Spôsob č. 2: Rozšírená konfigurácia pomocou možnosti **Email Setup** (Nastavenie e-mailu)

Vykonajte rozšírené nastavenie e-mailu pomocou vstavaného webového servera (EWS).

1. Kliknite na možnosť **Scan/Digital Send** (Skenovanie/digitálne odosielanie), ktorá sa nachádza medzi navigačnými kartami v hornej časti vstavaného webového servera, a následne kliknite na možnosť **Email Setup** (Nastavenie e-mailu) na ľavej navigačnej table.



**POZNÁMKA:** Na stránke **Email Setup** (Nastavenie emailu) sa predvolene zobrazuje základné nastavenia pre možnosť skenovania do e-mailu. Ak chcete zobraziť rozšírené nastavenia, kliknite na položku **Advanced Settings** (Rozšírené nastavenia) v spodnej časti stránky.

2. V dialógovom okne **Email Setup** (Nastavenie e-mailu) začiarknite políčko **Enable Send to Email** (Povoliť odosielanie do e-mailu). Ak toto políčko nie je začiarknuté, funkcia nie je na ovládacom paneli tlačiarne k dispozícii.

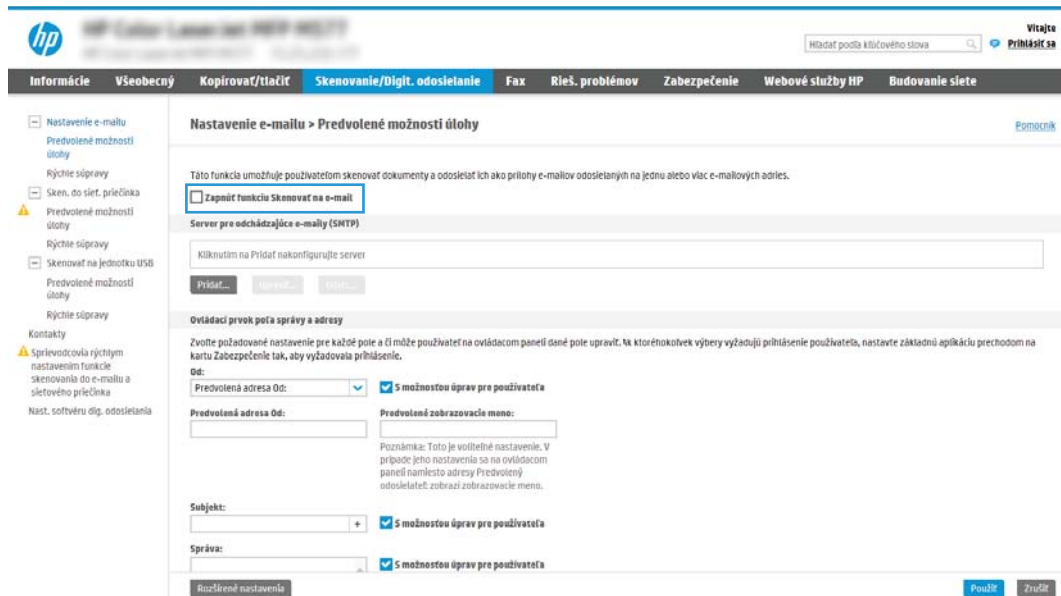

3. V oblasti **Outgoing Email Servers (SMTP)** (Seryery pre odchádzajúce e-maily (SMTP)) dokončíte kroky pre jednu z nasledujúcich možností:

- Vyberte jeden zo zobrazených serverov.
- Kliknutím na tlačidlo **Add** (Pridať) spustíte sprievodcu servera SMTP.
  1. V sprievodcovi servera SMTP vyberte jednu z nasledujúcich možností:
    - **Prvá možnosť: I know my SMTP server address or host name** (Poznám adresu môjho servera SMTP alebo názov hostiteľa): Zadajte adresu servera SMTP a kliknite na tlačidlo **Next** (Ďalej).
    - **Možnosť 2:** Ak nepoznáte adresu servera SMTP, vyberte položku **Search network for outgoing email server** (Vyhladať v sieti server odchádzajúcej pošty) a potom kliknite na položku **Next** (Ďalej). Vyberte príslušný server a kliknite na tlačidlo **Next** (Ďalej).

---

 **POZNÁMKA:** Ak bol server SMTP už vytvorený pre inú funkciu tlačiarne, zobrazí sa možnosť **Use a server already in use by another function** (Použiť server, ktorý už využíva iná funkcia). Vyberte túto možnosť a potom ju nakonfigurujte na použitie pre e-mailovú funkciu.

---

2. V dialógovom okne **Set the basic information necessary to connect to the server** (Nastavte základné informácie potrebné na pripojenie k serveru) nastavte možnosti, ktoré budete používať a potom kliknite na položku **Next** (Ďalej).

---

 **POZNÁMKA:** Niektoré servery majú problémy s odosielaním alebo prijímaním e-mailov väčších ako 5 megabajtov (MB). Týmto problémom možno predísť zadaním čísla do poľa **Split emails if larger than (MB)** (Rozdeliť e-maily, ak sú väčšie ako (MB)).

 **POZNÁMKA:** Vo väčšine prípadov nie je nutné predvolené číslo portu meniť. Pri použití možnosti Zapnúť protokol SMTP SSL je však potrebné použiť port 587.

 **POZNÁMKA:** Ak ako e-mailovú službu používate službu Google™ Gmail, začiarknite pole **Enable SMTP SSL Protocol** (Zapnúť protokol SMTP SSL). Adresa servera SMTP pre službu Gmail je zvyčajne smtp.gmail.com, číslo portu je 465 a protokol SSL by mal byť povolený.

Prostredníctvom online zdrojov si overte, či sú tieto nastavenia servera v čase konfigurácie aktuálne a platné.

---

3. V dialógovom okne **Server Authentication Requirements** (Požiadavky autentifikácie na serveri) vyberte možnosť, ktorá popisuje požiadavky overovania servera.

- **Server does not require authentication** (Server nevyžaduje autentifikáciu) – kliknite na tlačidlo **Next** (Ďalej).
- **Server vyžaduje autentifikáciu**
  - Z rozbaľovacieho zoznamu vyberte položku **Use credentials of user to connect after Sign In at the control panel** (Použiť prihlasovacie údaje používateľa na pripojenie po prihlásení cez ovládací panel) a kliknite na tlačidlo **Next** (Ďalej).
  - Z rozbaľovacieho zoznamu vyberte položku **Always use these credentials** (Vždy používať tieto prihlasovacie údaje), zadajte **Username** (Používateľské meno) a **Password** (Heslo) a potom kliknite na tlačidlo **Next** (Ďalej).

---

 **POZNÁMKA:** V prípade použitia prihlasovacích údajov prihláseného používateľa nastavte, aby e-mail vyžadoval prihlásenie používateľa prostredníctvom ovládacieho panelu tlačiarne. Zakážte prístup hostí zariadenia k e-mailu zrušením označenia poľa pre e-mail v stĺpci **Device Guest** (Host' zariadenia) v oblasti **Sign in and Permission Policies** (Politiky prihlasovania a oprávnení) v dialógovom okne **Access Control** (Riadenie prístupu) karty **Security** (Zabezpečenie). Ikona v začiarkavacom poli sa zmení zo začiarknutia na zámku.

---

4. V dialógovom okne **Server Usage** (Použitie servera) vyberte funkcie tlačiarne, ktoré budú prostredníctvom tohto servera SMTP posilať e-mail, a kliknite na tlačidlo **Next** (Ďalej).

---

 **POZNÁMKA:** Ak server vyžaduje overenie, bude potrebné zadať používateľské meno a heslo na zasielanie automatických upozornení z tlačiarne.

---

5. V dialógovom okne **Summary and test** (Zhrnutie a test) zadajte do poľa **Send a test email to:** (Odoslať testovací e-mail na adresu:) a potom kliknite na položku **Test**.
6. Skontrolujte správnosť všetkých nastavení a kliknite na tlačidlo **Finish** (Dokončiť) a dokončíte nastavenie servera odchádzajúcich e-mailov.

4. V časti **Address and Message Field Control** (Ovládací prvok poľa správy a adresy) zadajte nastavenie poľa **From:** (Odosielateľ) a všetky ostatné voliteľné nastavenia.

Nastavenia funkcie **Address and Message Field Control** (Ovládací prvok poľa správy a adresy):

Funkcia	Opis
<b>Obmedzenia poľa Adresa</b> <sup>1</sup>	<p>Špecifikujte, či používatelia musia zvoliť e-mailovú adresu z adresára alebo či majú oprávnenie na manuálne zadanie e-mailovej adresy.</p> <p><b>UPOZORNENIE:</b> Ak je označená možnosť <b>Users must select from address book</b> (Používatelia musia vyberať položky z adresára) a všetky adresové polia sú označené ako <b>User editable</b> (S možnosťou úpravy používateľom), zmeny týchto polí s možnosťou úprav budú tiež meniť príslušné hodnoty v adresári.</p> <p>Ak chcete používateľom znemožniť zmenu kontaktov v adresári z prostredia ovládacieho panelu tlačiarne, prejdite na stránku <b>Access Control</b> (Riadenie prístupu) na karte <b>Security</b> (Zabezpečenie) a zamietnite voľbu <b>Device Guest</b> (Host' zariadenia) pre možnosti úprav adresára.</p>
<b>Allow invalid email address formats</b> (Povoliť neplatný formát e-mailovej adresy) <sup>1</sup>	Povolí neplatný formát e-mailovej adresy.
<b>S možnosťou úpravy používateľom</b>	<p>Ak chcete používať adresu funkcie <b>Default From</b> (Predvolený odosielateľ) a <b>Default Display Name</b> (Predvolené zobrazovacie meno) pre všetky e-maily odosielané tlačiarňou (pokiaľ nie je prihlásený používateľ), neoznačujte pole <b>User editable</b> (S možnosťou úpravy používateľom).</p> <p>Ak pri nastavovaní adresových polí zostane pole <b>User editable</b> (S možnosťou úpravy používateľom) neoznačené, používatelia nebudú môcť upravovať dané polia z ovládacieho panelu tlačiarne pri odosielaní e-mailov. V prípade funkcie spätného odoslania, zrušte začiarknutie políček <b>User editable</b> (S možnosťou úpravy používateľom) vrátane polí <b>From: (Odosielateľ):To: (Adresát):CC: (Kópia):</b> a <b>BCC: (Skrytá kópia):</b> a potom nastavte odosielanie e-mailu tak, aby bola v poli <b>From: (Odosielateľ):</b> aj v poli <b>To: (Adresát):</b> vlastná e-mailová adresa používateľa.</p>
<b>Default From: (Predvolená adresa odosielateľa) a Default Display Name: (Predvolené zobrazované meno):</b>	<p>Poskytnite e-mailovú adresu a meno, ktoré sa použije v poli <b>From: (Odosielateľ):</b> adresu pre e-mailovú správu.</p> <p><b>POZNÁMKA:</b> Vytvorte pre tlačiareň e-mailové konto a použite túto adresu ako predvolenú e-mailovú adresu.</p> <p><b>POZNÁMKA:</b> Nakonfigurujte funkciu e-mailu tak, aby sa pred jej použitím používateľa museli prihlásiť. Zabráňte tak používateľom odosielat e-mail z adresy, ktorá im nepatrí.</p>
<b>To: (Príjemca):</b> <sup>1</sup>	Zadajte adresu príjemcu pre e-maily.
<b>CC: (Kópia):</b> <sup>1</sup>	Zadajte adresu príjemcu kópie e-mailov.
<b>BCC: (Skrytá kópia):</b> <sup>1</sup>	Zadajte adresu príjemcu skrytej kópie pre e-maily.
<b>Predmet:</b>	Poskytnite pre e-mailové správy prednastavený riadok s predmetom.
<b>Správa:</b>	Vytvorte vlastnú správu. Ak chcete, aby sa táto správa používala vo všetkých e-mailoch odosielaných z tlačiarne, zrušte označenie poľa <b>User editable</b> (S možnosťou úpravy používateľom) pre pole <b>Message: (Správa)</b> alebo ho neoznačujte.

<sup>1</sup> Toto nastavenie je k dispozícii len na stránke s rozšírenými nastaveniami.

5. V oblasti **Signing and Encryption** (Podpisovanie a šifrovanie) nastavte preferencie podpisovania a šifrovania.

 **POZNÁMKA:** Tieto nastavenia sú k dispozícii len na stránke s rozšírenými nastaveniami.

Nastavenia funkcie **Signing and Encryption:** (Podpisovanie a šifrovanie)

Funkcia	Opis
Podpisovanie	Vyberte, či sa má bezpečnostný certifikát podpísať.  Po označení poľa <b>User editable</b> (S možnosťou úpravy používateľom) bude toto nastavenie možné upraviť prostredníctvom ovládacieho panela tlačiarne.
Hašovací algoritmus	Vyberte algoritmus, ktorý sa použije pri podpisovaní certifikátu.
Šifrovanie	Vyberte, či sa má e-mail šifrovať.  Po označení poľa <b>User editable</b> (S možnosťou úpravy používateľom) bude toto nastavenie možné upraviť prostredníctvom ovládacieho panela tlačiarne.
Šifrovací algoritmus	Vyberte algoritmus, ktorý sa použije pri šifrovaní e-mailu.
Atribút pre verejný kľúč príjemcu	Zadajte, ktorý atribút sa použije na získanie verejného kľúča príjemcu zo servera LDAP.
Na overenie príjemcu použij certifikát verejného kľúča príjemcu	Vyberte toto nastavenie, ak na overenie príjemcu chcete použiť certifikát verejného kľúča príjemcu.

- V oblasti **Notification Settings** (Nastavenia upozorňovania) nastavte, kedy budú používatelia dostávať oznámenia o odosielaní e-mailov. Predvolene sa používa e-mailová adresa prihláseného používateľa. Ak je e-mailová adresa príjemcu prázdna, neodošle sa žiadne oznámenie.
- V oblasti **Scan Settings** (Nastavenia skenovania) nastavte predvolené preferencie skenovania.



**POZNÁMKA:** Tieto nastavenia sú k dispozícii len na stránke s rozšírenými nastaveniami.

**Scan Settings** (Nastavenia skenovania):

Funkcia	Opis
Veľkosť originálu	Vyberte veľkosť strán originálneho dokumentu.
Strany originálu	Vyberte, či je pôvodný dokument vytlačený jednostranne alebo obojstranne.
Optimalizovať text/obrázok	Túto možnosť vyberte v prípade, že chcete optimalizovať výstup konkrétneho typu obsahu.
Orientácia obsahu	Vyberte spôsob rozmiestnenia pôvodného dokumentu na strane: <b>Portrait</b> (Na výšku) alebo <b>Landscape</b> (Na šírku).
Vyčistenie pozadia	Vyberte hodnotu na odstránenie vyblednutých obrázkov z pozadia alebo svetlej farby pozadia.
Darkness (tmavosť)	Vyberte hodnotu na úpravu tmavosti súboru.
Kontrast	Vyberte hodnotu na úpravu kontrastu súboru.
Ostroť	Vyberte hodnotu na úpravu ostrosti súboru.
Náhľad obrázka	Vyberte, či má byť zobrazenie náhľadu úlohy povinné, voliteľné alebo či sa má zakázať.
Možnosti výrezu	Vyberte, či sa má úloha orezať, ako aj typ prípadného orezania.
Vymazanie okrajov	Výberom tohto nastavenia určíte šírku okrajov prednej alebo zadnej strany úlohy, ktoré sa majú vymazať, a to buď v palcoch alebo v milimetroch.

- V oblasti **File Settings** (Nastavenia súboru) nastavte predvolené preferencie nastavení súboru.

**File Settings** (Nastavenia súboru):



Funkcia	Opis
<b>Predpona názvu súboru</b> <sup>1</sup>	Nastavte predvolenú predponu názvu súboru používanú pre súbory ukladané do sieťového priečinka.
<b>Názov súboru</b>	Predvolený názov súboru pre ukladaný súbor.  Po označení poľa <b>User editable</b> (S možnosťou úpravy používateľom) bude toto nastavenie možné upraviť prostredníctvom ovládacieho panela tlačiarne.
<b>File Name Suffix</b> (Prípona názvu súboru) <sup>1</sup>	Nastavte predvolenú príponu názvu súboru používanú pre súbory ukladané do sieťového priečinka.  Duplikovať predvolenú príponu názvu súboru [názov súboru]_RRRRMMDDČ
<b>File Name Preview</b> (Náhľad názvu súboru) <sup>1</sup>	Zadajte názov súboru a kliknite na tlačidlo <b>Update Preview</b> (Aktualizovať náhľad).
<b>File Numbering Format</b> (Formát číslovanie súborov) <sup>1</sup>	Vyberte formát názvu súborov pre prípad, keď dôjde k rozdeleniu úlohy do viacerých súborov.
<b>Pridajte číslovanie, keď má úloha len jeden súbor (napr. _1-1)</b> <sup>1</sup>	Výberom tohto nastavenia pridáte číslovanie k názvu súboru, keď úloha pozostáva len z jedného súboru namiesto viacerých.
<b>Typ súboru</b>	Vyberte formát ukladaného súboru.  Po označení poľa <b>User editable</b> (S možnosťou úpravy používateľom) bude toto nastavenie možné upraviť prostredníctvom ovládacieho panela tlačiarne.
<b>High Compression (smaller file)</b> (Vysoká kompresia (menší súbor)) <sup>1</sup>	Výberom tejto možnosti môžete stlačiť naskenovaný súbor, čím zmenšíte jeho veľkosť. Proces skenovania súboru s vysokou kompresiou však môže trvať dlhšie než skenovanie súboru s normálnou kompresiou.
<b>PDF encryption</b> (Šifrovanie PDF) <sup>1</sup>	Ak je zvolený typ súboru PDF, potom táto možnosť zabezpečí šifrovanie výstupného súboru PDF. V rámci šifrovania je potrebné zadať heslo. Rovnaké heslo je potrebné vložiť pri otváraní súboru. Používateľ bude vyzvaný k vloženiu hesla pred naskenovaním úlohy, ak heslo nebolo zadane pred stlačením tlačidla spustenia.
<b>Rozlíšenie</b>	Nastavte rozlíšenie súboru. Snímky s vyšším rozlíšením majú viac bodov na palec (dpi), preto vykresľujú viac detailov. Snímky s nižším rozlíšením majú menej bodov na palec a vykresľujú menej detailov, ale veľkosť súboru je menšia.
<b>Kvalita a veľkosť súboru</b>	Vyberte kvalitu súboru. Obrázky vo vyššej kvalite sú väčšie ako obrázky v nižšej kvalite a ich odosielanie trvá dlhšie.
<b>Farebne/čiernobielo</b>	Špecifikujte, či sa kópie majú vytlačiť farebne, v čiernej a sivej alebo iba čiernej farbe.
<b>Suppress blank pages</b> (Potlačíť prázdne strany) <sup>1</sup>	Ak je možnosť <b>Suppress blank pages</b> (Potlačíť prázdne strany) zapnutá, prázdne strany sa budú ignorovať.
<b>Create Multiple Files</b> (Vytvorenie viacerých súborov) <sup>1</sup>	Výberom tohto nastavenia budete môcť skenovať strany do samostatných súborov na základe vopred určeného maximálneho počtu strán na súbor.

<sup>1</sup> Toto nastavenie je k dispozícii len na stránke s rozšírenými nastaveniami.

9. Skontrolujte presnosť zvolených možností a potom nastavenia dokončíte kliknutím na tlačidlo **Apply** (Použiť).

## Krok č. 4: Konfigurácia skratiek rýchlych súprav (voliteľné)

Konfigurácia rýchlych súprav tlačiarne. Rýchle súpravy sú voliteľné odkazy na úlohy, ku ktorým možno pristupovať z hlavnej domovskej obrazovky alebo prostredníctvom aplikácie Rýchle súpravy v tlačiarne.

1. V oblasti **Email Setup** (Nastavenie e-mailu) na ľavej navigačnej table kliknite na možnosť **Quick Sets** (Rýchle súpravy).
2. Vyberte jednu z nasledujúcich možností:
  - Vyberte existujúcu rýchlu súpravu v časti Aplikácia Rýchle súpravy v tabuľke.  
**-ALEBO-**
  - Kliknutím na tlačidlo **Add** (Pridať) spustíte sprievodcu rýchlymi súpravami.
3. Ak ste vybrali možnosť **Add** (Pridať), otvorí sa stránka **Quick Sets Setup** (Nastavenie rýchlych súprav). Zadaťte nasledujúce informácie:
  - **Quick Set Name** (Názov rýchlej súpravy): Zadaťte názov pre novú rýchlu súpravu.
  - **Popis rýchlej súpravy**: Zadaťte popis rýchlej súpravy.
  - **Možnosť Spustenie rýchleho nastavenia**: Ak chcete nastaviť spôsob spustenia rýchlej súpravy, kliknite na položku **Enter application, then user presses Start** (Zadaťte aplikáciu, potom používateľ stlačí Štart) alebo **Start instantly when selected from the Home Screen** (Spustiť hneď po výbere na domovskej obrazovke).
4. Definujte nasledujúce nastavenia pre rýchlu súpravu: Address and Message Field Control (Ovládací prvok poľa správy a adresy), Signing and Encryption (Podpisovanie a šifrovanie), Notification Settings (Nastavenia oznámenia), Scan Settings (Nastavenia skenovania), File Settings (Nastavenia súboru).
5. Kliknutím na tlačidlo **Finish** (Dokončiť) rýchlu súpravu uložíte.

## Krok č. 5: Nastavenie funkcie Odoslanie do e-mailu na použitie v službe Office 365 Outlook (voliteľné)

Nastavte funkciu odoslania do e-mailu na odosielanie e-mailu z účtu Office 365 Outlook.

- [Úvod](#)
- [Server odchádzajúcej pošty \(SMTP\) nakonfigurujte tak, aby odoslal e-mail z konta v službe Office 365 Outlook.](#)

### Úvod

Microsoft Office 365 Outlook je cloudový e-mailový systém poskytovaný spoločnosťou Microsoft, ktorý na odosielanie a prijímanie e-mailov využíva protokol SMTP (Simple mail transfer protocol) spoločnosti Microsoft. Pomocou nasledujúceho postupu umožníte tlačiarni odosielať z ovládacieho panelu e-mailu prostredníctvom konta v službe Office 365 Outlook.

---

 **POZNÁMKA:** Na konfiguráciu týchto nastavení v EWS potrebujete konto s e-mailovou adresou v službe Office 365 Outlook.

---

### Server odchádzajúcej pošty (SMTP) nakonfigurujte tak, aby odoslal e-mail z konta v službe Office 365 Outlook.

Konfigurácia servera odchádzajúcej pošty sa vykoná pomocou nasledujúceho postupu.

1. Kliknutím vyberte možnosť **Networking** (Sieť), ktorá sa nachádza medzi navigačnými kartami v hornej časti vstavaného webového servera.
2. Na ľavej navigačnej table kliknite na položku **TCP/IP Settings** (Nastavenia protokolu TCP/IP).
3. V oblasti **Nastavenia protokolu TCP/IP** kliknite na kartu **Identifikácia siete**.

4. Ak sa v rámci siete vyžaduje DNS, v oblasti **TCP/IP Domain Suffix** (Prípona domény TCP/IP) skontrolujte, či sa uvádza aj prípona DNS pre používaného e-mailového klienta. Prípony servera DNS majú tento formát: *companyname.com*, *Gmail.com* atď.

The screenshot shows the HP printer's web interface. The top navigation bar includes 'Information', 'General', 'Copy/Print', 'Scan/Digital Send', 'Fax', 'Troubleshooting', 'Security', 'HP Web Services', and 'Networking'. The left sidebar lists various configuration options. The main content area is titled 'TCP/IP Settings' and has several tabs: 'Summary', 'Network Identification', 'TCP/IP(v4)', 'TCP/IP(v6)', 'Config Precedence', and 'Advanced'. The 'Network Identification' tab is active. Under this tab, there is a checkbox for 'Enable DDNS'. Below that is the 'TCP/IP Domain Suffix' section, which contains a 'DNS Suffixes' text area and an 'Add' button. Further down are sections for 'WINS (IPv4 only)' with 'Primary' and 'Secondary' input fields, and 'Bonjour' with a 'Bonjour Service Name' input field. 'Apply' and 'Cancel' buttons are at the bottom right.

 **POZNÁMKA:** Ak prípona názvu domény nie je nastavená, použite adresu IP.

5. Kliknite na tlačidlo **Apply** (Použiť).
6. Kliknite na kartu **Skenovanie/Digit. odosielanie**.
7. Na ľavej navigačnej table kliknite na položku **Email Setup** (Nastavenie e-mailu).
8. Na stránke **Email Setup** (Nastavenie e-mailu) začiarknite políčko **Enable Send to Email** (Povoliť odosielanie do e-mailu). Ak toto políčko nie je k dispozícii, funkcia nie je na ovládacom paneli tlačiarne k dispozícii.

The screenshot shows the HP printer's web interface for 'Nastavenie e-mailu > Predvolené možnosti úlohy'. The left sidebar shows navigation options. The main content area has a title 'Nastavenie e-mailu > Predvolené možnosti úlohy'. Below the title is a description of the function. A checkbox labeled 'Zapnúť funkciu Skenovať na e-mail' is checked. Below this is the 'Server pre odchádzajúce e-maily (SMTP)' section with a text input field and 'Pridať...', 'Vymazať', and 'Vymazať' buttons. The 'Ovládací prvok poľa správy a adresy' section contains several fields: 'Od:' with a dropdown menu, 'Predvolená adresa Od:', 'Predvolená adresa Od:', 'Subjekt:', and 'Správa:'. Each of these fields has a checked checkbox for 'S možnosťou úprav pre používateľa'. At the bottom, there is a 'Rozličné nastavenie' button and 'Použiť' and 'Zrušiť' buttons.

9. V oblasti **Outgoing Email Servers (SMTP)** (Servery pre odchádzajúce e-maily (SMTP)) kliknite na tlačidlo **Add** (Pridať) a spustíte sprievodcu servera SMTP.
10. Do poľa **Poznám adresu môjho servera SMTP alebo názov hostiteľa** zadajte [smtp.onoffice.com](https://smtp.onoffice.com) a kliknite na tlačidlo **Ďalej**.
11. V dialógovom okne **Nastaviť základné informácie potrebné na pripojenie k serveru** zadajte do poľa **Číslo portu** hodnotu **587**.



**POZNÁMKA:** Niektoré servery majú problémy s odosielaním alebo prijímaním e-mailov väčších ako 5 megabajtov (MB). Týmto problémom možno predísť zadaním čísla do poľa **Split emails if larger than (MB)** (Rozdeliť e-maily, ak sú väčšie ako (MB)).

12. Označte pole **Zapnúť protokol SMTP SSL** a kliknite na tlačidlo **Ďalej**.
13. V dialógovom okne **Požiadavky autentifikácie na serveri** vyplňte nasledujúce údaje:
  - a. Vyberte položku **Server SMTP vyžaduje autentifikáciu**.
  - b. Z rozbaľovacieho zoznamu vyberte položku **Vždy používať tieto prihlasovacie údaje**.
  - c. Do poľa **Používateľské meno** zadajte e-mailovú adresu služby Office 365 Outlook.
  - d. Do poľa **Heslo** zadajte heslo konta v službe Office 365 Outlook a kliknite na tlačidlo **Ďalej**.
14. V dialógovom okne **Server Usage** (Použitie servera) vyberte funkcie tlačiarne, ktoré budú prostredníctvom tohto servera SMTP posielat e-mail, a kliknite na tlačidlo **Next** (Ďalej).
15. V dialógovom okne **Summary and test** (Zhrnutie a test) zadajte do poľa **Send a test email to:** (Odoslať testovací e-mail na adresu:) a potom kliknite na položku **Test**.
16. Skontrolujte správnosť všetkých nastavení a kliknite na tlačidlo **Finish** (Dokončiť) a dokončíte nastavenie servera odchádzajúcich e-mailov.

# Nastavenie skenovania do sieťového priečinka

Nastavte funkciu skenovania do priečinka na skenovanie dokumentov priamo do sieťového priečinka.

- [Úvod](#)
- [Než začnete](#)
- [Krok č. 1: Otvorenie vstavaného webového servera HP \(EWS\)](#)
- [Krok č. 2: Nastavenie skenovania do sieťového priečinka](#)

## Úvod

Tento dokument objasňuje aktiváciu a konfiguráciu funkcie skenovania do sieťového priečinka. Tlačiareň disponuje funkciou, ktorá jej umožňuje naskenovať dokument a uložiť ho do sieťového priečinka. Aby sa táto funkcia skenovania dala používať, tlačiareň musí byť pripojená k sieti. Nie je však k dispozícii, kým sa nenakonfiguruje. Funkciu skenovania do sieťového priečinka možno konfigurovať dvoma spôsobmi: možnosť **Save to Network Folder Setup Wizard** (Sprievodca nastavením ukladania do sieťového priečinka) umožňuje vykonať základné nastavenie, zatiaľ čo možnosť **Save to Network Folder Setup** (Nastavenie ukladania do sieťového priečinka) obsahuje funkcie rozšíreného nastavenia.

## Než začnete

Skôr než môžete nastaviť funkciu skenovania do sieťového priečinka, potrebujete mať k dispozícii tieto položky.

 **POZNÁMKA:** Ak chcete nastaviť funkciu Skenovanie do sieťového priečinka, tlačiareň musí mať aktívne pripojenie k sieti.



Pred začatím procesu konfigurácie potrebujú správcovia nasledujúce položky.

- Správcovský prístup k tlačiarni
- Úplný názov domény (FQDN) (napr. \\názovservera.com.názovspoločnosti.net\skeny) cieľového priečinka ALEBO adresu IP servera (napr. \\16.88.20.20\skeny).

 **POZNÁMKA:** Pojem „server“ v tomto kontexte označuje počítač, v ktorom sa nachádza zdieľaný priečinok.

## Krok č. 1: Otvorenie vstavaného webového servera HP (EWS)

Otvorením vstavaného webového servera spustíte proces nastavenia.

1. Ak chcete zobraziť adresu IP alebo názov hostiteľa, na domovskej obrazovke ovládacieho panela tlačiarne sa dotknite ikony informácií  a potom ikony siete .
2. Otvorte webový prehliadač a do riadka s adresou zadajte adresu IP alebo názov hostiteľa presne v takom tvare, v akom sa zobrazuje na ovládacom paneli tlačiarne. Na klávesnici počítača stlačte kláves **Enter**. Otvorí sa server EWS.

 **POZNÁMKA:** Ak sa vo webovom prehliadači zobrazí hlásenie o tom, že prístup na danú webovú lokalitu nemusí byť bezpečný, vyberte možnosť pokračovania na webovú lokalitu. Prístup na túto webovú lokalitu nie je pre počítač nebezpečný.

HP Color LaserJet E6000 Series **HP Color LaserJet E6000 Series** Hľadať podľa kľúčového slova Vítajte Prihlásiť sa

**Informácie** | **Všeobecný** | **Kopírovať/tlačiť** | **Skenovanie/Digit. odosielanie** | **Fax** | **Rieš. problémov** | **Zabezpečenie** | **Webové služby HP** | **Budovanie siete**

Stav zariadenia  
Pr. úl.  
Konf. stránka  
Str. stavu spotr. mat.  
Str. prot. udalostí  
Stránka používania  
Info. o zar.  
Snímka z ovládacieho panela  
Tlač  
Správy a stránky s možnosťou tlače  
Licencie Open Source

### Stav zariadenia

#### Režim spánku zapnutý

**Spotrebný materiál**

<b>Čierna kazeta</b> Objednať 508A (CF360A) 90%*	<b>Azúrová kazeta</b> Objednať 508A (CF361A) 90%*	<b>Purpurová kazeta</b> Objednať 508A (CF363A) 90%*	<b>Žltá kazeta</b> Objednať 508A (CF362A) 90%*
<b>Súpr. nastav. jednotky</b> Objednať 110V-85L35A, 220V-85L36A 100%*	<b>Podávač dokumentov</b> Objednať 85L52A 100%*		

Zberná jednotka tonera 85L37A: **OK**  
\* Odhadované úrovne. Skutočné úrovne sa môžu líšiť.

[Podrobnosti o spotr. materiáli](#)

#### Médiá

Vstup/výstup	Stav	Kapacita	Ver.	Typ
Zásobník 1	Práz.	100 hárkov	Lubovoľná veľkosť	Lubovoľný typ
Zásobník 2	OK	550 hárkov	Letter (8.5x11)	Obvyčajný
Štandardná priehradka	OK	250 hárkov	Nedostupné	Nedostupné

[Zmeniť nastavenia](#)



## Krok č. 2: Nastavenie skenovania do sieťového priečinka

Nastavte funkciu skenovania do sieťového priečinka pomocou jedného z nasledujúcich spôsobov.

- [Spôsob č. 1: Použitie funkcie Scan to Network Folder Wizard \(Sprievodca funkcie ukladania do sieťového priečinka\)](#)
- [Spôsob č. 2: Použitie funkcie Scan to Network Folder Setup \(Nastavenie skenovania do sieťového priečinka\)](#)

### Spôsob č. 1: Použitie funkcie Scan to Network Folder Wizard (Sprievodca funkcie ukladania do sieťového priečinka)

Použite túto možnosť na základnú konfiguráciu funkcie ukladania do sieťového priečinka pomocou sprievodcu skenovaním do sieťového priečinka.

 **POZNÁMKA:** Skôr než začnete: Zobrazte adresu IP alebo názov hostiteľa tlačiarne, dotknite sa ikony Informácie  a potom ikony siete  na ovládacom paneli tlačiarne.

1. Kliknutím vyberte kartu **Scan/Digital Send** (Skenovanie/digitálne odosielanie), ktorá sa nachádza medzi navigačnými kartami v hornej časti vstavaného webového servera. Otvorí sa dialógové okno **Email and Scan to Network Folder Quick Setup Wizards** (Sprievodcovia rýchlym nastavením e-mailu a skenovania do sieťového priečinka).
2. Na ľavej navigačnej table kliknite na položku **Email and Scan to Network Folder Quick Setup Wizards** (Sprievodcovia rýchlym nastavením e-mailu a skenovania do sieťového priečinka).
3. Kliknite na prepojenie **Save to Network Folder Quick Set Wizard** (Sprievodca rýchlou súpravou ukladania do sieťového priečinka).
4. V dialógovom okne **Add or Remove a Save to Network Folder Quick Set** (Pridať alebo odstrániť rýchlu súpravu ukladania do sieťového priečinka) kliknite na tlačidlo **Add** (Pridať).

 **POZNÁMKA:** Rýchle súpravy sú odkazy na úlohy, ku ktorým možno pristupovať z domovskej obrazovky tlačiarne alebo prostredníctvom aplikácie Rýchle súpravy.



 **POZNÁMKA:** Funkciu ukladania do sieťového priečinka možno minimálne nakonfigurovať bez vytvorenia rýchlej súpravy. Bez rýchlej súpravy však používatelia musia v rámci ovládacieho panela zadať údaje cieľového priečinka pre každú úlohu skenovania. Na zahrnutie metaúdajov funkcie Ukladanie do sieťového priečinka sa vyžaduje rýchla súprava.

5. V dialógovom okne **Add Folder Quick Set** (Pridať rýchlu súpravu priečinkov) zadajte nasledujúce informácie:
  - a. Do poľa **Quick Set Title** (Názov rýchlej súpravy) zadajte názov.

 **POZNÁMKA:** Názov rýchlej súpravy by mal byť pre používateľov ľahko zrozumiteľný (napr. „Skenovať a uložiť do priečinka“).

- b. Do poľa **Quick Set Description** (Popis rýchlej súpravy) zadajte popis objasňujúci, čo daná rýchla súprava ukladá.
  - c. Kliknite na tlačidlo **Next** (Ďalej).
6. V dialógovom okne **Configure Destination Folder** (Konfigurácia cieľového priečinka) vyplňte nasledujúce údaje:





- a. Do poľa **UNC Folder Path** (Cesta UNC k priečinku) zadajte cestu k priečinku, do ktorého sa naskenované dokumenty uložia.
- Cesta k priečinku môže byť buď úplný názov domény (FQDN) (napr. \názovservera.com.názovspoločnosti.net\skeny), alebo adresa IP servera (napr. \16.88.20.20\skeny). Za FQDN alebo adresu IP nezabudnite zadať cestu k priečinku (napr. \skeny).
- 
-  **POZNÁMKA:** Úplný názov domény môže byť spoľahlivejší ako adresa IP. Ak server získa svoju adresu IP cez protokol DHCP, adresa IP sa môže zmeniť. Pripojenie prostredníctvom adresy IP môže byť rýchlejšie, pretože tlačiareň nemusí na vyhľadanie cieľového servera používať DNS.
- 
- b. V rozbaľovacom zozname **Authentication Settings** (Nastavenia autentifikácie) vyberte niektorú z týchto možností:
- Použite prístupové údaje používateľa na pripojenie po prihlásení z ovládacieho panela
  - Vždy používať tieto oprávnenia
- 
-  **POZNÁMKA:** Ak je zvolená možnosť **Always use these credentials** (Vždy používať tieto oprávnenia), do príslušných polí je potrebné zadať používateľské meno a heslo. Zároveň je potrebné overiť prístup tlačiarne k priečinku kliknutím na tlačidlo **Verify Access** (Overiť prístup).
- 
- c. Do poľa **Windows Domain** (Doména systému Windows) zadajte doménu systému Windows.
-  **TIP:** V systéme Windows 7 doménu systému Windows nájdete kliknutím na tlačidlo **Start** (Štart), položku **Control Panel** (Ovládací panel) a následne na položku **System** (Systém).
- V systéme Windows 8 doménu systému Windows nájdete kliknutím na položku **Search** (Vyhľadávanie), zadaním výrazu **System** (Systém) do poľa vyhľadávania a kliknutím na položku **System** (Systém) vo výsledkoch.
- Doména je uvedená v časti **Computer name, domain, and workgroup settings** (Nastavenia názvu počítača, domény a pracovnej skupiny).
- 
- d. Kliknite na tlačidlo **Next** (Ďalej).
7. V dialógovom okne **Configure File Scan Settings** (Konfigurácia nastavenia skenovania súborov) nastavte predvolené preferencie skenovania pre danú rýchlu súpravu a kliknite na tlačidlo **Next** (Ďalej).
8. Prezrite si dialógové okno **Summary** (Zhrnutie) a kliknite na tlačidlo **Finish** (Dokončiť).

## Spôsob č. 2: Použitie funkcie Scan to Network Folder Setup (Nastavenie skenovania do sieťového priečinka)

Táto možnosť umožňuje vykonať rozšírenú konfiguráciu funkcie Ukladanie do sieťového priečinka pomocou vstavaného webového servera (EWS) HP pre tlačiareň.

- [Krok č. 1: Začatie konfigurácie](#)
- [Krok č. 2: konfigurácia nastavení funkcie skenovania do sieťového priečinka](#)
- [Krok č. 3: Dokončenie konfigurácie](#)



**POZNÁMKA:** Skôr než začnete: Zobrazte adresu IP alebo názov hostiteľa tlačiarne, dotknite sa ikony Informácie  a potom ikony siete  na ovládacom paneli tlačiarne.

### Krok č. 1: Začatie konfigurácie

Podľa nasledujúcich pokynov začnite nastavenie funkcie Skenovanie do sieťového priečinka.

1. Kliknite na kartu **Skenovanie/Digit. odosielanie**.
2. V navigačnej ponuke vľavo kliknite na prepojenie **Scan to Network Folder Setup** (Nastavenie skenovania do sieťového priečinka).

## Krok č. 2: konfigurácia nastavení funkcie skenovania do sieťového priečinka

Podľa nasledujúceho postupu dokončíte nastavenie funkcie Skenovanie do sieťového priečinka.

- [Krok č. 1: Začatie konfigurácie](#)
- [Dialógové okno 1: Nastavte názov, popis a možnosti rýchlej súpravy na obsluhu ovládacieho panela používateľom.](#)
- [Dialógové okno 2: Nastavenia priečinka](#)
- [Dialógové okno 3: Nastavenia upozorňovania](#)
- [Dialógové okno 4: Scan Settings \(nastavenia skenovania\)](#)
- [Dialógové okno 5: File Settings \(nastavenia súboru\)](#)
- [Dialógové okno 6: Zhrnutie](#)

### Krok č. 1: Začatie konfigurácie

Pri začatí konfigurácie postupujte takto.

1. Na stránke **Scan to Network Folder Setup** (Nastavenie skenovania do sieťového priečinka) označte začiarkavacie políčko **Enable Scan to Network Folder** (Povoliť skenovanie do sieťového priečinka). Ak toto políčko nie je začiarknuté, funkcia nie je na ovládacom paneli k dispozícii.
2. V oblasti funkcie Scan to Network Folder (Skenovania do sieťového priečinka) na ľavej navigačnej table kliknite na položku **Quick Sets** (Rýchle súpravy). Kliknutím na položku **Add** (Pridať) otvorte dialógové okno **Quick Sets Setup** (Nastavenie rýchlych súprav).

---

 **POZNÁMKA:** Rýchle súpravy sú odkazy na úlohy, ku ktorým možno pristupovať z domovskej obrazovky tlačiarne alebo prostredníctvom aplikácie Rýchle súpravy.

 **POZNÁMKA:** Funkciu **Scan to Network Folder** (Skenovanie do sieťového priečinka) možno minimálne nakonfigurovať bez vytvorenia rýchlej súpravy. Bez rýchlej súpravy však používatelia musia v rámci ovládacieho panela zadať údaje cieľového priečinka pre každú úlohu skenovania. Na zahrnutie metaúdajov funkcie skenovania do sieťového priečinka sa vyžaduje rýchla súprava.

---

Na úplnú konfiguráciu funkcie skenovania do sieťového priečinka je potrebné vyplniť všetky dialógové okná v aplikácii Quick Set Setup (Nastavenie rýchlej súpravy).

### Dialógové okno 1: Nastavte názov, popis a možnosti rýchlej súpravy na obsluhu ovládacieho panela používateľom.

Na ovládacom paneli tlačiarne nastavte podrobnosti rýchlej súpravy na komunikáciu s používateľom.

Pomocou dialógového okna **Set the button location for the Quick Set and options for user interaction at the control panel** (Nastavenie umiestnenia tlačidla pre rýchlu súpravu a možnosti interakcie pomocou ovládacieho panela) nakonfigurujte, v ktorej časti ovládacieho panela tlačiarne sa bude zobrazovať tlačidlo **Quick Set** (Rýchla súprava), a nastavte úroveň interakcie používateľa s ovládacím panelom tlačiarne.

1. Do poľa **Quick Set Name** (Názov rýchlej súpravy) zadajte názov.

---

 **POZNÁMKA:** Názov rýchlej súpravy by mal byť pre používateľov ľahko zrozumiteľný (napr. „Skenovať a uložiť do priečinka“).

---

2. Do poľa **Quick Set Description** (Popis rýchlej súpravy) zadajte popis objasňujúci, čo daná rýchla súprava ukladá.

3. V zozname **Možnosť spustenia rýchlej súpravy** vyberte niektorú z týchto možností:

- Možnosť 1: **Zadajte aplikáciu, potom používateľ stlačí Štart**
- Možnosť 2: **Spustiť ihneď po zvolení**

Vyberte jednu z nasledujúcich možností výzvy:

- **Prompt for original sides (Vyžiadať strany originálu)**
- **Prompt for additional pages (Vyžiadať vloženie ďalších strán)**
- **Require Preview (Vyžadovať náhľad)**



**POZNÁMKA:** Ak je nastavená možnosť **Spustiť ihneď po zvolení**, v nasledujúcom kroku je potrebné zadať cieľový priečinok.

---

4. Kliknite na tlačidlo **Next** (Ďalej).

## Dialógové okno 2: Nastavenia priečinka

Dialógové okno **Nastavenia priečinka** použite na konfiguráciu typov priečinkov, do ktorých tlačiareň posieľa naskenované dokumenty.

- [Konfigurácia cieľového priečinka skenovaných dokumentov](#)
- [Výber oprávnení cieľového priečinka](#)

Vybrať možno z dvoch typov cieľových priečinkov:

- Zdieľané priečinky alebo priečinky FTP
- Osobné zdieľané priečinky

Vybrať možno z dvoch oprávnení priečinkov:

- Prístup na čítanie a zapisovanie
- Len prístup na zapisovanie

Nasledujúce informácie opisujú spôsob konfigurácie nastavení priečinkov.

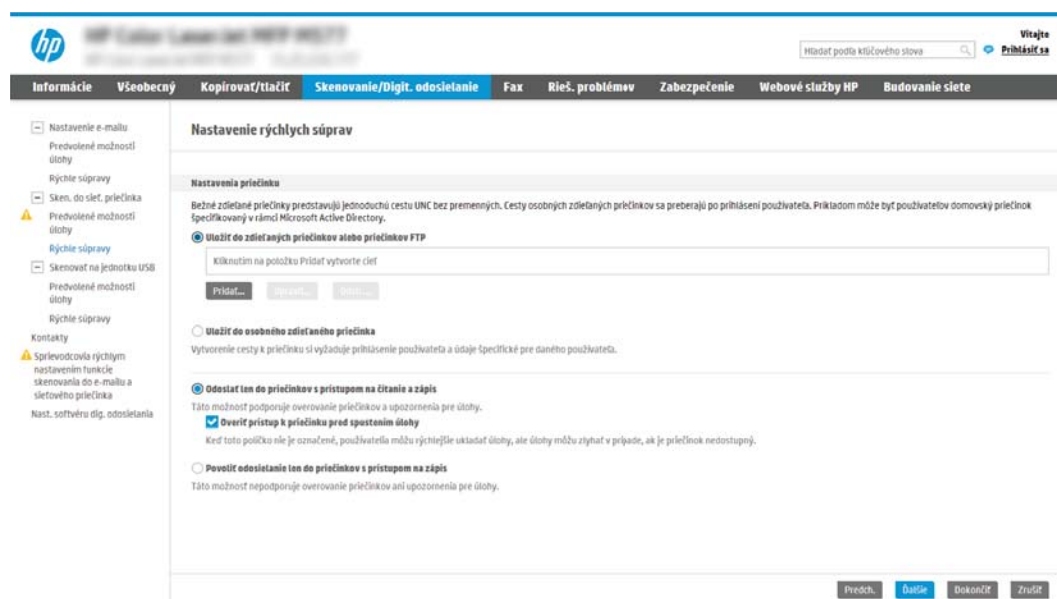

The screenshot shows the HP web interface for configuring folder settings. The top navigation bar includes links for 'Informácie', 'Všeobecný', 'Kopírovať/tlačiť', 'Skenovanie/Digit. odosielanie', 'Fax', 'Rieš. problémov', 'Zabezpečenie', 'Webové služby HP', and 'Budovanie siete'. The main content area is titled 'Nastavenie rýchlych súprav' and 'Nastavenia priečinka'. It provides instructions on how to set up folders, including options for using shared folders or FTP, and options for access permissions (read/write vs. read-only). A search bar and a 'Přihlásit se' button are visible in the top right corner. At the bottom of the page, there are buttons for 'Předch.', 'Další', 'Dokončit', and 'Zrušit'.

## Konfigurácia cieľového priečinka skenovaných dokumentov

Vyberte jednu z nasledujúcich možností na nastavenie cieľového priečinka.

- [Možnosť 1: Nastavenie tlačiarne na uloženie zdieľaného priečinka alebo priečinka FTP](#)
- [Možnosť 2: Nastavenie tlačiarne na ukladanie do osobného zdieľaného priečinka](#)

### Možnosť 1: Nastavenie tlačiarne na uloženie zdieľaného priečinka alebo priečinka FTP

Ak chcete skenované dokumenty uložiť do štandardného zdieľaného priečinka alebo do priečinka FTP, postupujte podľa nasledujúcich pokynov.

1. Ak možnosť **Save to shared folders or FTP folders** (Uložiť do zdieľaných priečinkov alebo priečinkov FTP) nie je zvolená, zvolte ju teraz.
2. Kliknite na položku **Add...** (Pridať...). Otvorí sa dialógové okno **Add Network Folder Path** (Pridať cestu k sieťovému priečinku).
3. V dialógovom okne **Add Network Folder Path** (Pridať cestu k sieťovému priečinku) vyberte jednu z nasledujúcich možností:
  - Možnosť 1: **Uložiť do štandardného zdieľaného sieťového priečinka**

The screenshot shows the HP printer control panel web interface. The main heading is 'Nastavenie rýchlych súprav'. Below it, there is a section titled 'Pridať cestu k sieťovému priečinku'. The first option is selected: 'Uložiť do štandardného zdieľaného sieťového priečinka'. There are two input fields: 'Cesta UNC k priečinku:' with the value '(\\cesta\\cesta)' and 'Vlastný podpriečink:' with a dropdown arrow. Below these fields, there is a checkbox 'Obmedziť prístup k podpriečinku iba pre používateľa' which is currently unchecked. There is also a 'Nájsť cesty k priečinku:' field and a 'Nájsť aktualizácie' button. At the bottom, there is a radio button 'Uložiť na server FTP' and a note: 'Pracovná stanica alebo server s nainštalovanou a nakonfigurovanou službou protokolu na prenos súborov (FTP)'. The interface includes a navigation menu on the left and a search bar at the top right.

1. Ak možnosť **Save to a standard shared network folder** (Uložiť do štandardného zdieľaného sieťového priečinka) nie je zvolená, zvolte ju teraz.
2. Do poľa **UNC Folder Path** (Cesta UNC k priečinku) zadajte cestu k priečinku.

Cesta k priečinku môže byť buď úplný názov domény (FQDN) (napr. \názovservera.com.názovspoločnosti.net\skeny), alebo adresa IP servera (napr. \16.88.20.20\skeny). Za FQDN alebo adresu IP nezabudnite zadať cestu k priečinku (napr. \skeny).



**POZNÁMKA:** Úplný názov domény môže byť spoľahlivejší ako adresa IP. Ak server získa svoju adresu IP cez protokol DHCP, adresa IP sa môže zmeniť. Pripojenie prostredníctvom adresy IP môže byť rýchlejšie, pretože tlačiareň nemusí na vyhľadanie cieľového servera používať DNS.

3. Ak chcete automaticky vytvoriť podpriechinok skenovaných dokumentov v cieľovom priečinku, vyberte formát názvu podpriechinka zo zoznamu **Custom Subfolder** (Vlastný podpriechinok).

Ak chcete obmedziť prístup k podpriechinku len na používateľa, ktorý úlohu skenovania vytvorí, vyberte položku **Restrict subfolder access to user** (Obmedziť prístup k podpriechinku iba pre používateľa).

4. Úplnú cestu k priečinku skenovaných dokumentov zobrazíte kliknutím na položku **Update Preview** (Aktualizovať náhľad).
5. V zozname **Authentication Settings** (Nastavenia autentifikácie) vyberte niektorú z týchto možností:
  - **Použite prístupové údaje používateľa na pripojenie po prihlásení z ovládacieho panela**
  - **Vždy používať tieto oprávnenia**



---

**POZNÁMKA:** Ak je zvolená možnosť **Always use these credentials** (Vždy používať tieto prihlasovacie údaje), do príslušných polí je potrebné zadať používateľské meno a heslo.

---

6. Do poľa **Windows Domain** (Doména systému Windows) zadajte doménu systému Windows.



---

**POZNÁMKA:** V systéme Windows 7 doménu systému Windows nájdete kliknutím na tlačidlo **Start** (Štart), položku **Control Panel** (Ovládací panel) a následne na položku **System** (Systém).

V systéme Windows 8 doménu systému Windows nájdete kliknutím na položku **Search** (Vyhľadávanie), zadaním výrazu **System** (Systém) do poľa vyhľadávania a kliknutím na položku **System** (Systém) vo výsledkoch.

Doména je uvedená v časti **Computer name, domain, and workgroup settings** (Nastavenia názvu počítača, domény a pracovnej skupiny).



**POZNÁMKA:** Ak je v zdieľanom priečinku nastavený prístup pre všetkých, je potrebné do príslušných polí zadať hodnoty pre názov pracovnej skupiny (v predvolenom nastavení je to Pracovná skupina), používateľské meno a heslo. Ak sa však priečinok nachádza v rámci priečinkov konkrétneho používateľa a nie je verejný, je potrebné použiť používateľské meno a heslo daného používateľa.



**POZNÁMKA:** Namiesto názvu počítača sa môže vyžadovať adresa IP. Mnohé domáce smerovače nedokážu dobre zaobchádzať s názvami počítačov a okrem toho neexistuje žiadny server DNS (Domain Name Server). V tomto prípade je najlepším riešením nastaviť statickú adresu IP v zdieľanom počítači s cieľom zmierniť problém protokolu DHCP s priradením novej adresy IP. V bežnom domácom smerovači sa tento krok uskutoční nastavením statickej adresy IP, ktorá sa nachádza v tej istej podsieti, no mimo rozsahu adresy protokolu DHCP.

---

7. Kliknite na **OK**.

- Možnosť 2: **Uložiť na server FTP**

The screenshot shows the 'Nastavenie rýchlych súprav' (Quick Setup) screen. The 'Uložiť na server FTP' (Save to FTP Server) option is selected. The 'Server FTP' field is empty. The 'Port' field is set to 21. The 'Cesta k priečinku FTP' (FTP Path) field is empty. The 'Vlastný podpriečink' (Custom Subfolder) field is empty. The 'Režim prenosu FTP' (FTP Transfer Mode) is set to 'Pasívny' (Passive). The 'Meno používateľa' (Username) and 'Heslo' (Password) fields are empty. There are 'OK' and 'Zrušiť' (Cancel) buttons at the bottom right.

**POZNÁMKA:** Ak sa lokalita FTP nachádza mimo brány firewall, v časti so sieťovými nastaveniami sa musí určiť server proxy. Tieto nastavenia sa nachádzajú na karte **EWS Networking** (Sieť servera EWS) v časti **Advanced** (Rozšírené možnosti).

1. Vyberte položku **Save to an FTP Server** (Uložiť na server FTP).
2. Do poľa **FTP Server** (Server FTP) zadajte názov a adresu IP servera FTP.
3. Do poľa **Port** zadajte číslo portu.

**POZNÁMKA:** Vo väčšine prípadov nie je nutné predvolené číslo portu meniť.

4. Ak chcete automaticky vytvoriť podpriečink skenovaných dokumentov v cieľovom priečinku, vyberte formát názvu podpriečinka zo zoznamu **Custom Subfolder** (Vlastný podpriečink).
5. Úplnú cestu k priečinku skenovaných dokumentov zobrazíte kliknutím na položku **Update Preview** (Aktualizovať náhľad).
6. V zozname **FTP Transfer Mode** (Režim prenosu FTP) vyberte niektorú z týchto možností:
  - **Pasívny**
  - **Aktívny**
7. Do poľa **Username** (Používateľské meno) zadajte používateľské meno.
8. Do poľa **Password field** (Heslo) zadajte heslo.
9. Kliknutím na položku **Verify Access** (Overiť prístup) potvrdíte, že možno získať prístup k cieľu.
10. Kliknite na **OK**.

## Možnosť 2: Nastavenie tlačiarne na ukladanie do osobného zdieľaného priečinka

Ak chcete skenované dokumenty uložiť do osobného zdieľaného priečinka, postupujte podľa nasledujúcich pokynov.



---

 **POZNÁMKA:** Táto možnosť sa používa v doménových prostrediach, v ktorých správca konfiguruje zdieľaný priečinok pre jednotlivých používateľov. Ak je nakonfigurovaná funkcia ukladania do osobného zdieľaného priečinka, používateľa sa budú musieť prihlásiť cez ovládací panel pomocou prihlasovacích údajov systému Windows alebo overenia LDAP.

---

1. Vyberte položku **Save to a personal shared folder** (Uložiť do osobného zdieľaného priečinka).
2. Do poľa **Retrieve the device user's home folder using this attribute** (Prevziať domovský priečinok používateľa zariadenia pomocou tohto atribútu) zadajte domovský priečinok používateľa v Microsoft Active Directory.

---

 **POZNÁMKA:** Overte, či používateľ vie, kde v sieti sa nachádza tento domovský priečinok.

---

3. Ak chcete na koniec cesty k priečinku pridať podpriečinok s menom používateľa, vyberte položku **Create subfolder based on user name** (Vytvoriť podpriečinok na základe používateľského mena).

Ak chcete obmedziť prístup k podpriečinku len na používateľa, ktorý úlohu skenovania vytvorí, vyberte položku **Restrict subfolder access to user** (Obmedziť prístup k podpriečinku iba pre používateľa).

## Výber oprávnení cieľového priečinka

Vyberte jednu z nasledujúcich možností na nastavenie oprávnení cieľového priečinka.

- [Možnosť 1: Konfigurácia prístupu na čítanie a zapisovanie](#)
- [Možnosť 2: Konfigurácia prístupu len na zápis](#)

### Možnosť 1: Konfigurácia prístupu na čítanie a zapisovanie

Ak chcete skenované dokumenty zasláť do priečinkov s nastaveným prístupom na čítanie a zápis, postupujte podľa nasledujúcich pokynov.

 **POZNÁMKA:** Možnosť **Send only to folders with read and write access** (Odoslať len do priečinkov s prístupom na čítanie a zápis) podporuje overovanie priečinkov a oznámenie úloh.

1. Ak možnosť **Send only to folders with read and write access** (Odoslať len do priečinkov s prístupom na čítanie a zápis) nie je zvolená, zvolte ju teraz.
2. Ak chcete, aby tlačiareň pred spustením úlohy skenovania overila prístup k priečinku, vyberte položku **Verify folder access prior to job start** (Overiť prístup k priečinku pred spustením úlohy).

 **POZNÁMKA:** Ak položka **Verify folder access prior to job start** (Overiť prístup k priečinku pred spustením úlohy) nie je zvolená, úlohy skenovania sa dokončia rýchlejšie. Ak je však daný priečink nedostupný, úloha skenovania zlyhá.

3. Kliknite na tlačidlo **Next** (Ďalej).

### Možnosť 2: Konfigurácia prístupu len na zápis

Ak chcete skenované dokumenty zasláť do priečinkov s nastaveným prístupom len na zápis, postupujte podľa nasledujúcich pokynov.

 **POZNÁMKA:** Nastavenie **Allow sending to folders with write access only** (Povoliť odosielanie do priečinkov s prístupom len na zápis) nepodporuje overovanie priečinka alebo upozornenie úlohy.

 **POZNÁMKA:** Ak je zvolená táto možnosť, tlačiareň nedokáže dopĺňať názvy súborov naskenovaných dokumentov. Odošle rovnaký názov súboru pre všetky naskenované dokumenty.

Pre názov súboru skenovania vyberte predponu alebo príponu súvisiacu s časom, aby sa každý naskenovaný dokument uložil ako jedinečný súbor a neprepísal predchádzajúci súbor. Tento názov súboru určujú informácie v dialógovom okne Nastavenia súboru v rámci Sprievodcu rýchlym nastavením.

1. Vyberte položku **Allow sending to folders with write access only** (Povoliť odosielanie do priečinkov s prístupom len na zápis).
2. Kliknite na tlačidlo **Next** (Ďalej).

### Dialógové okno 3: Nastavenia upozorňovania

Vykonajte požadované nastavenia upozorňovania.

- ▲ V dialógovom okne **Notification Settings** (Nastavenia upozorňovania) vykonajte jednu z nasledujúcich úloh:
  - Možnosť 1: **Neupozorňovať**

1. Vyberte položku **Neupozorňovať**.
  2. Ak chcete používateľa upozorniť na skontrolovanie nastavení upozornení, vyberte položku **Upozorniť používateľa pred spustením úlohy** a kliknite na tlačidlo **Ďalej**.
- Možnosť 2: **Upoz. na dokončenie úlohy**
    1. Vyberte položku **Upoz. na dokončenie úlohy**.
    2. Zo zoznamu **Metóda používaná na doručovanie upozornenia** vyberte metódu doručovania upozornenia.  
  
Ak je vybranou metódou **Email** (E-mail), do poľa **Notification Email Address** (E-mailová adresa pre upozornenia) zadajte e-mailovú adresu.
    3. Ak sa má do upozornenia zahrnúť miniatúra prvej strany úlohy, vyberte položku **Zahrnúť miniatúru**.
    4. Ak chcete používateľa upozorniť na skontrolovanie nastavení upozornení, vyberte položku **Upozorniť používateľa pred spustením úlohy** a kliknite na tlačidlo **Ďalej**.
  - Možnosť 3: **Upoz. len po zlyh. úlohy**
    1. Vyberte položku **Upoz. len po zlyh. úlohy**.
    2. Zo zoznamu **Metóda používaná na doručovanie upozornenia** vyberte metódu doručovania upozornenia.  
  
Ak je vybranou metódou **Email** (E-mail), do poľa **Notification Email Address** (E-mailová adresa pre upozornenia) zadajte e-mailovú adresu.
    3. Ak sa má do upozornenia zahrnúť miniatúra prvej strany úlohy, vyberte položku **Zahrnúť miniatúru**.
    4. Ak chcete používateľa upozorniť na skontrolovanie nastavení upozornení, vyberte položku **Upozorniť používateľa pred spustením úlohy** a kliknite na tlačidlo **Ďalej**.

#### Dialógové okno 4: Scan Settings (nastavenia skenovania)

Takto vykonajte nastavenia skenovania.

V dialógovom okne **Nastavenia skenovania** nastavte predvolené preferencie skenovania pre danú rýchlu súpravu a kliknite na tlačidlo **Ďalej**.

**Scan Settings** (Nastavenia skenovania):

Funkcia	Opis
<b>Veľkosť originálu</b>	Vyberte veľkosť strán originálneho dokumentu.
<b>Strany originálu</b>	Vyberte, či je pôvodný dokument vytlačený jednostranne alebo obojstranne.
<b>Optimalizovať text/obrázok</b>	Túto možnosť vyberte v prípade, že chcete optimalizovať výstup konkrétneho typu obsahu.
<b>Orientácia obsahu</b>	Vyberte spôsob rozmiestnenia pôvodného dokumentu na strane: <b>Portrait</b> (Na výšku) alebo <b>Landscape</b> (Na šírku).
<b>Vyčistenie pozadia</b>	Vyberte hodnotu na odstránenie vyblednutých obrázkov z pozadia alebo svetlej farby pozadia.
<b>Darkness (tmavosť)</b>	Vyberte hodnotu na úpravu tmavosti súboru.

Funkcia	Opis
Kontrast	Vyberte hodnotu na úpravu kontrastu súboru.
Ostrosť	Vyberte hodnotu na úpravu ostrosti súboru.
Náhľad obrázka	Vyberte, či má byť zobrazenie náhľadu úlohy povinné, voliteľné alebo či sa má zakázať.
Možnosti výrezu	Vyberte, či sa má úloha orezať, ako aj typ prípadného orezania.
Vymazanie okrajov	Výberom tohto nastavenia určíte šírku okrajov prednej alebo zadnej strany úlohy, ktoré sa majú vymazať, a to buď v palcoch alebo v milimetroch.

## Dialógové okno 5: File Settings (nastavenia súboru)

Vykonajte požadované nastavenia súboru.

V dialógovom okne **Nastavenia súboru** nastavte predvolené nastavenia súboru pre danú rýchlu súpravu a kliknite na tlačidlo **Ďalej**.

**File Settings (Nastavenia súboru):**

Funkcia	Opis
Predpona názvu súboru	Nastavte predvolenú predponu názvu súboru používanú pre súbory ukladané do sieťového priečinka.
Názov súboru	Predvolený názov súboru pre ukladaný súbor.  Po označení poľa <b>User editable</b> (S možnosťou úpravy používateľom) bude toto nastavenie možné upraviť prostredníctvom ovládacieho panela tlačiarne.
Prípona názvu súboru	Nastavte predvolenú príponu názvu súboru používanú pre súbory ukladané do sieťového priečinka.
Náhľad názvu súboru	Zadajte názov súboru a kliknite na tlačidlo <b>Update Preview</b> (Aktualizovať náhľad).
Formát číslovania súborov	Vyberte formát názvu súborov pre prípad, keď dôjde k rozdeleniu úlohy do viacerých súborov.
Pridajte číslovanie, keď má úloha len jeden súbor (napr. _1–1)	Výberom tohto nastavenia pridáte číslovanie k názvu súboru, keď úloha pozostáva len z jedného súboru namiesto viacerých.
Typ súboru	Vyberte formát ukladaného súboru.  Po označení poľa <b>User editable</b> (S možnosťou úpravy používateľom) bude toto nastavenie možné upraviť prostredníctvom ovládacieho panela tlačiarne.
Vysoká kompresia (menší súbor)	Výberom tejto možnosti môžete stlačiť naskenovaný súbor, čím zmenšíte jeho veľkosť. Proces skenovania súboru s vysokou kompresiou však môže trvať dlhšie než skenovanie súboru s normálnou kompresiou.
Šifrovanie PDF	Ak je zvolený typ súboru PDF, potom táto možnosť zabezpečí šifrovanie výstupného súboru PDF. V rámci šifrovania je potrebné zadať heslo. Rovnaké heslo je potrebné vložiť pri otvorení súboru. Používateľ bude vyzvaný k vloženiu hesla pred naskenovaním úlohy, ak heslo nebolo zadané pred stlačením tlačidla spustenia.
Rozlíšenie	Nastavte rozlíšenie súboru. Snímky s vyšším rozlíšením majú viac bodov na palec (dpi), preto vykresľujú viac detailov. Snímky s nižším rozlíšením majú menej bodov na palec a vykresľujú menej detailov, ale veľkosť súboru je menšia.
Kvalita a veľkosť súboru	Vyberte kvalitu súboru. Obrázky vo vyššej kvalite sú väčšie ako obrázky v nižšej kvalite a ich odosielanie trvá dlhšie.
Farebne/čiernobielo	Špecifikujte, či sa kópie majú vytlačiť farebne, v čiernej a sivej alebo iba čiernej farbe.

Funkcia	Opis
Potlačiť prázdne strany	Ak je možnosť <b>Suppress blank pages</b> (Potlačiť prázdne strany) zapnutá, prázdne strany sa budú ignorovať.
Formát súboru metadát	Pomocou rozbaľovacieho zoznamu vyberte formát súboru pre metaúdajové informácie.
Vytvorenie viacerých súborov	Výberom tohto nastavenia budete môcť skenovať strany do samostatných súborov na základe vopred určeného maximálneho počtu strán na súbor.

### Dialógové okno 6: Zhrnutie

Prečítajte si toto zhrnutie.

V dialógovom okne **Zhrnutie** skontrolujte dialógové okno **Zhrnutie** a kliknite na tlačidlo **Dokončiť**.

### Krok č. 3: Dokončenie konfigurácie

Podľa nasledujúcich pokynov dokončíte nastavenie funkcie Skenovanie do sieťového priečinka.

1. Na ľavej navigačnej table kliknite na tlačidlo **Scan to Network Folder** (Skenovať do sieťového priečinka).
2. V dialógovom okne **Scan to Network Folder** (Skenovanie do sieťového priečinka) skontrolujte zvolené nastavenia a kliknutím na tlačidlo **Apply** (Použiť) dokončíte nastavenia.

# Nastavenie skenovania na jednotku USB

Aktivujte funkciu skenovania na jednotku USB, ktorá vám umožňuje skenovať priamo na jednotku USB flash.



- [Úvod](#)
- [Krok č. 1: Otvorenie vstavaného webového servera HP \(EWS\)](#)
- [Krok č. 2: Aktivácia skenovania na jednotku USB](#)
- [Krok č. 3: Konfigurácia skratiek rýchlych súprav \(voliteľné\)](#)
- [Predvolené nastavenia skenovania pre nastavenie funkcie skenovania do USB](#)
- [Predvolené nastavenia súboru pre nastavenie funkcie Uložiť na jednotku USB](#)

## Úvod

Jedna z funkcií tlačiarne umožňuje oskenovať dokument a uložiť ho na jednotku USB flash. Funkcia nie je k dispozícii, kým sa nenakonfiguruje pomocou vstavaného webového servera (EWS) HP.

## Krok č. 1: Otvorenie vstavaného webového servera HP (EWS)

Otvorením vstavaného webového servera spustíte proces nastavenia.

1. Ak chcete zobraziť adresu IP alebo názov hostiteľa, na domovskej obrazovke ovládacieho panela tlačiarne sa dotknite ikony informácií  a potom ikony siete .
2. Otvorte webový prehliadač a do riadka s adresou zadajte adresu IP alebo názov hostiteľa presne v takom tvare, v akom sa zobrazuje na ovládacom paneli tlačiarne. Na klávesnici počítača stlačte kláves **Enter**. Otvorí sa server EWS.



---

**POZNÁMKA:** Ak sa vo webovom prehliadači zobrazí hlásenie o tom, že prístup na danú webovú lokalitu nemusí byť bezpečný, vyberte možnosť pokračovania na webovú lokalitu. Prístup na túto webovú lokalitu nie je pre počítač nebezpečný.

---

The screenshot shows the HP web interface for device status. The main section is titled 'Stav zariadenia' (Device Status). Under 'Režim spánku zapnutý' (Sleep mode on), it shows 'Spotrebný materiál' (Consumables) with progress bars for: Čierna kazeta (Black cartridge) at 90%, Azúrová kazeta (Cyan cartridge) at 90%, Purpurová kazeta (Magenta cartridge) at 90%, and Žltá kazeta (Yellow cartridge) at 90%. Below that, 'Súpr. nastav. jednotky' (Feeder assembly) is at 100%. A note indicates 'Zberná jednotka tonera BSL37A: OK'. The 'Média' (Media) section contains a table:

Vstup/výstup	Stav	Kapacita	Ver.	Typ
Zásobník 1	Práz.	100 hárkov	Lubovoľná veľkosť	Lubovoľný typ
Zásobník 2	Imej OK	550 hárkov	Letter (8.5x11)	Občajný
Štandardná priehradka	OK	250 hárkov	Nedostupné	Nedostupné

## Krok č. 2: Aktivácia skenovania na jednotku USB

Aktivujte funkciu skenovania na jednotku USB týmto postupom.

1. Vyberte kartu **Security** (Zabezpečenie).
2. Prejdite na položku **Hardware Ports** (Hardvér porty) a uistite sa, že je zapnutá možnosť **Enable Host USB plug and play** (Zapnúť Plug and play pre porty Host USB).
3. Vyberte kartu **Copy/Print** (Kopírovanie/Tlač) na modeloch MFP alebo kartu **Print** (Tlač) na modeloch SFP.
4. Začiarknite políčko **Enable Save to USB** (Povoliť ukladanie na jednotku USB).
5. Kliknite na možnosť **Apply** (Použiť) v spodnej časti stránky.

 **POZNÁMKA:** Väčšina zariadení sa dodáva s už nainštalovanými pevnými diskami (HDD). V niektorých prípadoch možno pridať ďalšie úložné zariadenia prostredníctvom rozhrania USB. Skontrolujte, či je funkciu uloženia na USB potrebné rozšíriť na USB a pevný disk.

## Krok č. 3: Konfigurácia skratiek rýchlych súprav (voliteľné)

Nasledujúci postup použite na nastavenie rýchlych súprav na skenovanie na jednotku USB. Rýchle súpravy sú odkazy na úlohy, ku ktorým možno pristupovať z domovskej obrazovky tlačiarne alebo prostredníctvom aplikácie Rýchle súpravy.

1. V oblasti **Scan to USB Drive** (Skenovanie na jednotku USB) na ľavej navigačnej table kliknite na možnosť **Quick Sets** (Rýchle súpravy).
2. Vyberte jednu z nasledujúcich možností:
  - Vyberte existujúcu rýchlu súpravu v časti Aplikácia Rýchle súpravy v tabuľke.  
-ALEBO-
  - Kliknutím na tlačidlo **Add** (Pridať) spustíte sprievodcu rýchlymi súpravami.

3. Ak ste vybrali možnosť **Add** (Pridať), otvorí sa stránka **Quick Sets Setup** (Nastavenie rýchlych súprav). Zadaťte nasledujúce informácie:
  - **Quick Set Name** (Názov rýchlej súpravy): Zadaťte názov pre novú rýchlu súpravu.
  - **Popis rýchlej súpravy**: Zadaťte popis rýchlej súpravy.
  - **Možnosť Spustenie rýchleho nastavenia**: Ak chcete nastaviť spôsob spustenia rýchlej súpravy, kliknite na položku **Enter application, then user presses Start** (Zadaťte aplikáciu, potom používateľ stlačí Štart) alebo **Start instantly when selected from the Home Screen** (Spustiť ihneď po výbere na domovskej obrazovke).
  
4. Vyberte predvolené umiestnenie v ukladacích zariadeniach USB vložených v porte USB na ovládacom paneli, kam sa ukladajú naskenované súbory, a potom kliknite na tlačidlo **Next** (Ďalej). Predvolené možnosti umiestnenia sú:
  - **Uložiť do koreňového adresára na úložnom zariadení USB**
  - **Create or place in this folder on the USB Storage Device** (Vytvoriť alebo umiestniť do tohto priečinka v ukladacom zariadení USB) – pri použití tejto možnosti umiestnenia súboru musí byť špecifikovaná cesta k priečinku na ukladacom zariadení USB. Na oddelenie názvov priečinkov/podpriečinkov v ceste musíte použiť lomítko \.
  
5. Vyberte niektorú z možností z rozbaľovacieho zoznamu **Condition on Which to Notify**: (Podmienka oznámenia) a potom kliknite na tlačidlo **Next** (Ďalej).
 

Toto nastavenie určuje spôsob upozornenia používateľa pri dokončení alebo zlyhaní úlohy rýchlej súpravy ukladania do zariadenia USB. Dostupné možnosti nastavenia pre položku **Condition on Which to Notify**: (Podmienka oznámenia):

  - **Neupozorňovať**
  - **Upoz. na dokončenie úlohy**
  - **Upoz. len po zlyh. úlohy**
  
6. Vyberte položku **Scan Settings** (Nastavenia skenovania) pre rýchlu súpravu a kliknite na tlačidlo **Next** (Ďalej).
 

---

 **POZNÁMKA:** Ďalšie informácie o dostupných nastaveniach skenovania nájdete v časti [Predvolené nastavenia skenovania pre nastavenie funkcie skenovania do USB na strane 118](#)
  
7. Vyberte položku **File Settings** (Nastavenia súboru) pre rýchlu súpravu a kliknite na tlačidlo **Next** (Ďalej).
 

---

 **POZNÁMKA:** Ďalšie informácie o dostupných nastaveniach súborov nájdete v časti [Predvolené nastavenia skenovania pre nastavenie funkcie skenovania do USB na strane 118](#)
  
8. Skontrolujte zhrnutie nastavení a potom kliknutím na možnosť **Finish** (Dokončiť) uložte rýchlu súpravu, alebo kliknite na možnosť **Previous** (Predchádzajúce) a upravte nastavenia.

## Predvolené nastavenia skenovania pre nastavenie funkcie skenovania do USB

Skontrolujte predvolené nastavenia v nasledujúcej tabuľke.

**Tabuľka 6-1** Nastavenia skenovania pre nastavenie funkcie Skenovanie do USB:

Funkcia	Opis
Veľkosť originálu	Vyberte veľkosť strán originálneho dokumentu.



**Tabuľka 6-1** Nastavenia skenovania pre nastavenie funkcie Skenovanie do USB: (pokračovanie)

Funkcia	Opis
Strany originálu	Vyberte, či je pôvodný dokument vytlačený jednostranne alebo obojstranne.
Optimalizovať text/obrázok	Túto možnosť vyberte v prípade, že chcete optimalizovať výstup konkrétneho typu obsahu.
Orientácia obsahu	Vyberte spôsob rozmiestnenia pôvodného dokumentu na strane: <b>Portrait</b> (Na výšku) alebo <b>Landscape</b> (Na šírku).
Vyčistenie pozadia	Vyberte hodnotu na odstránenie vyblednutých obrázkov z pozadia alebo svetlej farby pozadia.
Darkness (tmavosť)	Vyberte hodnotu na úpravu tmavosti súboru.
Kontrast	Vyberte hodnotu na úpravu kontrastu súboru.
Ostroť	Vyberte hodnotu na úpravu ostrosti súboru.
Náhľad obrázka	Vyberte, či má byť zobrazenie náhľadu úlohy povinné, voliteľné alebo či sa má zakázať.
Možnosti výrezu	Vyberte, či sa má úloha orezať, ako aj typ prípadného orezania.
Vymazanie okrajov	Výberom tohto nastavenia určíte šírku okrajov prednej alebo zadnej strany úlohy, ktoré sa majú vymazať, a to buď v palcoch alebo v milimetroch.

## Predvolené nastavenia súboru pre nastavenie funkcie Uložiť na jednotku USB

Skontrolujte predvolené nastavenia v nasledujúcej tabuľke.

**Tabuľka 6-2** Nastavenia súboru pre nastavenie ukladania do zariadenia USB:

Názov voľby	Opis
Predpona názvu súboru	Nastavte predvolenú predponu názvu súboru používanú pre súbory ukladané do sieťového priečinka.
Názov súboru	Predvolený názov súboru pre ukladaný súbor.  Po označení poľa <b>User editable</b> (S možnosťou úpravy používateľom) bude toto nastavenie možné upraviť prostredníctvom ovládacieho panela tlačiarne.
Prípona názvu súboru	Nastavte predvolenú príponu názvu súboru používanú pre súbory ukladané do sieťového priečinka.  Duplikovať predvolenú príponu názvu súboru [názov súboru]_RRRRMMDDČ
Náhľad názvu súboru	Zadajte názov súboru a kliknite na tlačidlo <b>Update Preview</b> (Aktualizovať náhľad).
Formát číslovania súborov	Vyberte formát názvu súborov pre prípad, keď dôjde k rozdeleniu úlohy do viacerých súborov.
Pridajte číslovanie, keď má úloha len jeden súbor (napr. _1–1)	Výberom tohto nastavenia pridáte číslovanie k názvu súboru, keď úloha pozostáva len z jedného súboru namiesto viacerých.
Typ súboru	Vyberte formát ukladaného súboru.  Po označení poľa <b>User editable</b> (S možnosťou úpravy používateľom) bude toto nastavenie možné upraviť prostredníctvom ovládacieho panela tlačiarne.
Vysoká kompresia (menší súbor)	Výberom tejto možnosti môžete stlačiť naskenovaný súbor, čím zmenšíte jeho veľkosť. Proces skenovania súboru s vysokou kompresiou však môže trvať dlhšie než skenovanie súboru s normálnou kompresiou.
Šifrovanie PDF	Ak je zvolený typ súboru PDF, potom táto možnosť zabezpečí šifrovanie výstupného súboru PDF. V rámci šifrovania je potrebné zadať heslo. Rovnaké heslo je potrebné vložiť pri otvorení súboru. Používateľ bude vyzvaný k vloženiu hesla pred naskenovaním úlohy, ak heslo nebolo zadané pred stlačením tlačidla spustenia.

**Tabuľka 6-2** Nastavenia súboru pre nastavenie ukladania do zariadenia USB: (pokračovanie)

Názov voľby	Opis
<b>Rozlíšenie</b>	Nastavte rozlíšenie súboru. Snímky s vyšším rozlíšením majú viac bodov na palec (dpi), preto vykresľujú viac detailov. Snímky s nižším rozlíšením majú menej bodov na palec a vykresľujú menej detailov, ale veľkosť súboru je menšia.
<b>Kvalita a veľkosť súboru</b>	Vyberte kvalitu súboru. Obrázky vo vyššej kvalite sú väčšie ako obrázky v nižšej kvalite a ich odosielanie trvá dlhšie.
<b>Farebne/čiernobielo</b>	Špecifikujte, či sa kópie majú vytlačiť farebne, v čiernej a sivej alebo iba čiernej farbe.
<b>Potlačiť prázdne strany</b>	Ak je možnosť <b>Suppress blank pages</b> (Potlačiť prázdne strany) zapnutá, prázdne strany sa budú ignorovať.
<b>Vytvorenie viacerých súborov</b>	Výberom tohto nastavenia budete môcť skenovať strany do samostatných súborov na základe vopred určeného maximálneho počtu strán na súbor.

# Skenovanie do ukladacieho priestoru úloh

Naskenujte dokument a uložte ho do priečinka na ukladanie úloh v tlačiarni.

- [Úvod](#)
- [Skenovanie do ukladacieho priestoru úloh v tlačiarni](#)
- [Tlač z ukladacieho priestoru úloh v tlačiarni](#)

 **POZNÁMKA:** Naskenované úlohy možno uložiť v ukladacom priestore úloh a v prípade potreby sa dá úložný priestor rozšíriť pripojením pevného disku k ovládacej doske zariadenia (ECB).

## Úvod

Jedna z funkcií tlačiarnie umožňuje naskenovať dokument a uložiť ho do priečinka na ukladanie úloh v tlačiarni. Dokument môžete načítať z tlačiarnie a v prípade potreby ho vytlačiť.

 **POZNÁMKA:** Pred skenovaním do priečinka ukladacieho priestoru v tlačiarni musí správca tlačiarnie alebo IT oddelenie použiť vstavaný webový server HP na zapnutie funkcie a konfiguráciu nastavení.

## Skenovanie do ukladacieho priestoru úloh v tlačiarni



Tento postup použijete na naskenovanie dokumentu a jeho uloženie do priečinka ukladacieho priestoru v tlačiarni, aby ste mohli kedykoľvek vytlačiť ďalšie kópie.

1. Položte dokument na sklo skenera potlačenou stranou nadol alebo ho položte do podávača dokumentov potlačenou stranou nahor a upravte vodiace lišty papiera podľa veľkosti dokumentu.
2. Na domovskej obrazovke na ovládacom paneli tlačiarnie prejdite na aplikáciu [Scan](#) (Skenovanie), vyberte ikonu [Scan](#) (Skenovanie) a potom vyberte položku [Scan to Job Storage](#) (Skenovať do úložiska úloh).

 **POZNÁMKA:** Keď vás systém vyzve, zadajte svoje meno používateľa a heslo.

3. Vyberte názov predvoleného priečinka ukladacieho priestoru zobrazeného v ponuke [Folder](#) (Priečink).

 **POZNÁMKA:** Ak správca tlačiarnie túto možnosť nakonfiguroval, môžete vytvoriť nový priečink. Podľa nasledujúcich krokov vytvorte nový priečink:

- a. Vyberte ikonu [nového priečinka](#) .
  - b. Vyberte pole [New Folder](#) (Nový priečink), zadajte názov priečinka a potom stlačte tlačidlo [OK](#).
4. Skontrolujte, či ste vybrali správny priečink.
  5. Dotykom na textové pole [Job Name](#) (Názov úlohy) zobrazte klávesnicu na dotykovej obrazovke, zadajte názov súboru a potom stlačte tlačidlo [Enter](#) .
  6. Ak chcete úlohu nastaviť ako súkromnú, stlačte tlačidlo kódu PIN , zadajte do poľa [PIN](#) 4-ciferný kód PIN a potom zatvorte klávesnicu na dotykovej obrazovke.
  7. Ak chcete nakonfigurovať nastavenia ako napríklad [Sides](#) (Strany) a [Content Orientation](#) (Orientácia obsahu), vyberte v ľavom dolnom rohu položku [Options](#) (Možnosti) a potom vyberte nastavenia z ponúk [Options](#) (Možnosti). Pri každom nastavení vyberte položku [Done](#) (Hotovo), ak k tomu budete vyzvaní.

8. Voliteľný náhľad: Po dotyku pravého panela obrazovky sa zobrazí náhľad dokumentu. Pomocou tlačidiel **Expand** (Rozbaliť) a **Collapse** (Zbaliť) na ľavej strane panela náhľadu môžete obrazovku náhľadu rozbaliť a zbaliť.

Tlačidlo **Expand** (Rozbaliť)



Tlačidlo **Collapse** (Zbaliť)



Pomocou tlačidiel na pravej strane obrazovky môžete nastaviť možnosti náhľadu, zmeniť usporiadanie a otáčať, vkladať alebo odstraňovať strany.



Prepnutie zobrazenia dvoch strán a miniatúry. V zobrazení miniatúry je k dispozícii viac možností ako v zobrazení dvoch strán.



Priblíženie alebo oddialenie vybranej strany.

**POZNÁMKA:** Ak chcete použiť tieto tlačidlá, vyberte len jednu stranu.



Otočenie strany o 180 stupňov.

**POZNÁMKA:** Toto tlačidlo je k dispozícii len v zobrazení miniatúry.



Odstránenie vybraných strán.

**POZNÁMKA:** Toto tlačidlo je k dispozícii len v zobrazení miniatúry.



Zmena usporiadania strán dokumentu. Vyberte jednu alebo viac strán a posuňte ich doprava alebo doľava.

**POZNÁMKA:** Tieto tlačidlá sú k dispozícii len v zobrazení miniatúry.





Pridanie strany do dokumentu. Tlačiareň vás vyzve na skenovanie ďalších strán.



Zrušenie zmien vykonaných v náhľade a opätovný začiatok.

9. Keď je dokument pripravený, stlačením tlačidla **Save** (Uložiť) uložte súbor do priečinka ukladacieho priestoru.

## Tlač z ukladacieho priestoru úloh v tlačiarni

Podľa tohto postupu vytlačte naskenovaný dokument uložený v priečinku na ukladanie úloh v tlačiarni.

1. Na domovskej obrazovke na ovládacom paneli tlačiarni prejdite na aplikáciu **Print** (Tlač), vyberte ikonu **Print** (Tlač) a potom vyberte položku **Print from Job Storage** (Tlačiť z úložiska úloh).
2. V časti **Stored Jobs to Print** (Úlohy uložené na tlač) vyberte možnosť **Choose** (Zvoliť), vyberte priečinok s uloženým dokumentom, vyberte dokument a položku **Select** (Vybrať).
3. Ak je dokument súkromný, zadajte štvorciferný kód PIN do poľa **Password** (Heslo) a potom stlačte tlačidlo **OK**.
4. Ak chcete upraviť počet kópií, dotknite sa poľa naľavo od tlačidla **Print** (Tlač) a na klávesnici, ktorá sa otvorí, potom vyberte počet kópií. Stlačením tlačidla zatvorenia  zatvorte klávesnicu.
5. Stlačením **Print** (Tlačiť) dokument vytlačíte.

# Skenovanie na jednotku USB

Skenujte dokument priamo na jednotku USB.

- [Úvod](#)
- [Skenovanie na jednotku USB](#)

## Úvod

Tlačiareň môže naskenovať súbor a uložiť ho na pamäťový kľúč USB.

## Skenovanie na jednotku USB

Použite nasledujúci postup na skenovanie dokumentov priamo na jednotku USB.

 **POZNÁMKA:** Na používanie tejto funkcie môže byť potrebné prihlásiť sa do tlačiarne.

1. Položte dokument na sklo skenera potlačenou stranou nadol alebo ho položte do podávača dokumentov potlačenou stranou nahor a upravte vodiace lišty papiera podľa veľkosti dokumentu.
2. Jednotku USB zasuňte do portu USB v blízkosti ovládacieho panela tlačiarne.
3. Na domovskej obrazovke na ovládacom paneli tlačiarne prejdite na aplikáciu [Scan](#) (Skenovanie), vyberte ikonu [Scan](#) (Skenovanie) a potom vyberte položku [Scan to USB Drive](#) (Skenovať na jednotku USB).
4. Vyberte jednotku USB v časti [Destination](#) (Cieľ) a potom vyberte umiestnenie pre ukladanie (buď do koreňového adresára jednotky USB, alebo existujúceho priečinka).
5. Dotykom na textové pole [File Name](#) (Názov súboru) zobrazte klávesnicu na dotykovej obrazovke, zadajte názov súboru a potom stlačte .
6. Ak chcete nakonfigurovať nastavenia ako napríklad [File Type and Resolution](#) (Typ súboru a rozlíšenie), [Original sides](#) (Strany originálu) a [Content Orientation](#) (Orientácia obsahu), vyberte v ľavom dolnom rohu položku [Options](#) (Možnosti) a potom vyberte nastavenia z ponúk [Options](#) (Možnosti). Ak sa zobrazí výzva, vyberte možnosť [Done](#) (Hotovo).
7. Voliteľný náhľad: Po dotyku pravého panela obrazovky sa zobrazí náhľad dokumentu. Pomocou tlačidiel [Expand](#) (Rozbaliť) a [Collapse](#) (Zbaliť) na ľavej strane panela náhľadu môžete obrazovku náhľadu rozbaliť a zbaliť.

Tlačidlo [Expand](#) (Rozbaliť)



Tlačidlo [Collapse](#) (Zbaliť)



Pomocou tlačidiel na pravej strane obrazovky môžete nastaviť možnosti náhľadu, zmeniť usporiadanie a otáčať, vkladať alebo odstraňovať strany.



Prepnutie zobrazenia dvoch strán a miniatúry. V zobrazení miniatúry je k dispozícii viac možností ako v zobrazení dvoch strán.



Priblíženie alebo oddialenie vybranej strany.

**POZNÁMKA:** Ak chcete použiť tieto tlačidlá, vyberte len jednu stranu.



Otočenie strany o 180 stupňov.

**POZNÁMKA:** Toto tlačidlo je k dispozícii len v zobrazení miniatúry.



Odstránenie vybraných strán.

**POZNÁMKA:** Toto tlačidlo je k dispozícii len v zobrazení miniatúry.



Zmena usporiadania strán dokumentu. Vyberte jednu alebo viac strán a posuňte ich doprava alebo doľava.

**POZNÁMKA:** Tieto tlačidlá sú k dispozícii len v zobrazení miniatúry.



Pridanie strany do dokumentu. Tlačiareň vás vyzve na skenovanie ďalších strán.



Zrušenie zmien vykonaných v náhľade a opätovný začiatok.

- Keď je dokument pripravený, stlačením tlačidla **Save** (Uložiť) uložte súbor na jednotku USB.

## Používanie podnikových riešení HP JetAdvantage

Riešenia HP JetAdvantage s funkciami riadenia pracovných postupov charakterizuje jednoduchosť používania a možnosť využívania sieťovej alebo cloudovej konektivity. Riešenia HP JetAdvantage sú navrhnuté s cieľom pomáhať podnikom všetkých typov (vrátane firiem pôsobiacich v zdravotníctve, na poli finančných služieb, vo výrobe a verejnom sektore) so spravovaním veľkého množstva tlačiarní a skenerov.

Riešenia HP JetAdvantage pozostávajú z nasledujúcich súčastí:

- Zabezpečovacie riešenia HP JetAdvantage
- Riešenia správy HP JetAdvantage
- Riešenia riadenia pracovných postupov HP JetAdvantage
- Riešenia mobilnej tlače HP JetAdvantage.

Ďalšie informácie o podnikových riešeniach HP JetAdvantage s funkciami riadenia pracovných postupov a správy tlače nájdete na webovej lokalite [www.hp.com/go/PrintSolutions](http://www.hp.com/go/PrintSolutions).

## Doplnkové úlohy skenovania

Vyhľadajte informácie na internete na vykonanie bežných úloh skenovania.

Prejdite na stranu [www.hp.com/support/ljE72425MFP](http://www.hp.com/support/ljE72425MFP).

K dispozícii sú pokyny na vykonanie konkrétnych úloh skenovania, napríklad:

- Kopírovanie alebo skenovanie stránok kníh alebo iných zviazaných dokumentov
- Odoslanie naskenovaného dokumentu do priečinka v pamäti tlačiarne
- Kopírovanie alebo skenovanie oboch strán preukazu totožnosti
- Kopírovanie alebo skenovanie dokumentu do formátu brožúry



---

# 7 Fax

Nakonfigurovať funkcie faxu a odosielania a prijímania faxov pomocou tlačiarne.

- [Nastavenie faxu](#)
- [Zmena konfigurácie faxu](#)
- [Odoslanie faxu](#)
- [Doplnkové úlohy faxu](#)

Pomoc s videom nájdete v časti [www.hp.com/videos/A3](http://www.hp.com/videos/A3).

Tieto informácie sú správne v čase publikácie. Aktuálne informácie nájdete v časti [www.hp.com/support/ljE72425MFP](http://www.hp.com/support/ljE72425MFP).

## Ďalšie informácie:

Komplexná podpora pre vašu tlačiareň od spoločnosti HP zahŕňa nasledujúce informácie:

- Inštalácia a konfigurácia
- Oboznámenie sa a používanie
- Riešenie problémov
- Prevezmite si aktualizácie softvéru a firmvéru
- Fóra technickej podpory
- Vyhľadanie informácií o záruke a regulačných podmienkach

# Nastavenie faxu

Nastavenie funkcií faxu tlačiarne.

- [Úvod](#)
- [Nastavenie faxu pomocou ovládacieho panela tlačiarne](#)

## Úvod

Tieto informácie sa vzťahujú na fax a modely Flow, alebo iné tlačiarne, ku ktorým bolo nainštalované voliteľné analógové faxové príslušenstvo. Skôr ako budete pokračovať, pripojte tlačiareň k telefónnej linke (pre analógový fax) alebo faxovej službe prostredníctvom internetu alebo siete.

## Nastavenie faxu pomocou ovládacieho panela tlačiarne

Vykonajte konfiguráciu funkcií faxu pomocou ovládacieho panela.

1. Na domovskej obrazovke ovládacieho panela tlačiarne vyberte aplikáciu [Settings](#) (Nastavenia) a potom zvolte ikonu [Settings](#) (Nastavenia).
2. Otvorte tieto ponuky:
  - [Fax](#)
  - [Nast. interného faxového modemu](#)



**POZNÁMKA:** Ak sa v zozname ponúk nezobrazuje ponuka [Internal Fax Modem Setup](#) (Nastavenie interného faxového modemu), pravdepodobne je povolené faxovanie prostredníctvom siete LAN alebo režim internetového faxu. Keď je povolené faxovanie prostredníctvom siete LAN alebo režim internetového faxu, analógové faxové príslušenstvo je zakázané a ponuka [Internal Fax Modem Setup](#) (Nastavenie interného faxového modemu) sa nezobrazí. Vždy môže byť aktivovaná len jedna metóda faxovania – buď faxovanie prostredníctvom siete LAN, analógové faxovanie alebo internetové faxovanie. Ak chcete používať funkciu analógového faxovania, keď je zapnutá funkcia Faxovanie cez sieť LAN, použite vstavaný webový Server HP a vypnite funkciu Faxovanie cez sieť LAN.

3. Zo zoznamu na pravej strane obrazovky vyberte umiestnenie a potom vyberte položku [Next](#) (Ďalej).
4. Dotknite sa textového poľa [Company Name](#) (Názov spoločnosti) a pomocou klávesnice zadajte názov spoločnosti.
5. Dotknite sa textového poľa [Fax Number](#) (Číslo faxu) a pomocou klávesnice zadajte číslo faxu pre odosielaný dokument. Vyberte možnosť [Next](#) (Ďalej).
6. Skontrolujte, či sú nastavenia dátumu a času správne. V prípade potreby vykonajte zmeny a potom vyberte položku [Next](#) (Ďalej).
7. Ak sa na odosielanie faxov vyžaduje predvoľba, dotknite sa textového poľa [Dialing Prefix](#) (Predvoľba vytáčania) a použite klávesnicu na zadanie čísla.
8. Skontrolujte všetky informácie na ľavej table a potom výberom položky [Finish](#) (Dokončiť) dokončíte nastavenie faxu.

# Zmena konfigurácie faxu

Zmena alebo aktualizácia nastavení faxu.

- [Nastavenia vytáčania faxov](#)
- [General fax send settings \(Všeobecné nastavenia odosielania faxov\)](#)
- [Nastavenie prijímania faxov](#)



**POZNÁMKA:** Nastavenia konfigurované pomocou ovládacieho panela prepíšu všetky nastavenia vykonané vo vstavanom webovom serveri HP.

## Nastavenia vytáčania faxov

Použite nasledujúce kroky na zmenu nastavení zadávania čísel faxov.

1. Na domovskej obrazovke ovládacieho panela tlačiarne vyberte aplikáciu [Settings](#) (Nastavenia) a potom zvolte ikonu [Settings](#) (Nastavenia).
2. Otvorte tieto ponuky:
  - [Fax](#)
  - [Fax Send Settings \(Nastavenia odosielania faxov\)](#)
  - [Fax Dialing Settings \(Nastavenia vytáčania faxov\)](#)

Nakonfigurujte všetky nasledujúce nastavenia a potom vyberte položku [Done](#) (Hotovo):

Položka ponuky	Opis
<a href="#">Opätovné vytáčanie pri chybe</a>	Funkcia <a href="#">Redial on Error</a> (Opätovné vytáčanie pri chybe) slúži na nastavenie počtu opätovného vytáčania faxového čísla, ak sa počas faxového prenosu vyskytne chyba.
<a href="#">Znovu vytočiť pri žiadnej odpovedi</a>	Nastavenie položky <a href="#">Redial on No Answer</a> (Opätovné vytáčanie, ak číslo neodpovedá) určuje, koľkokrát sa má príslušenstvo faxu pokúsiť o vytáčanie čísla, ktoré neodpovedá. Počet opakovaní je 0 až 1 (v USA) alebo 0 až 2 v závislosti od nastavenia pre danú oblasť. Interval medzi opakovaniami sa určí na základe nastavenia intervalu opätovného vytočenia telefónneho čísla.
<a href="#">Znovu vytočiť pri obsadenom čísle</a>	Nastavenie funkcie <a href="#">Redial on Busy</a> (Opätovné vytáčanie, ak číslo neodpovedá) určuje, koľkokrát (0 – 9) sa má príslušenstvo faxu pokúsiť o vytáčanie čísla, ak je číslo obsadené. Interval medzi opakovaniami sa určí na základe nastavenia intervalu opätovného vytočenia telefónneho čísla.
<a href="#">Interval opätovného vytočenia telefónneho čísla</a>	Nastavenie položky <a href="#">Redial Interval</a> (Interval opätovného vytáčania) slúži na výber počtu minút medzi opakovaným vytáčaním čísla, ktoré je obsadené alebo nereaguje, alebo v prípade výskytu chyby.  <b>POZNÁMKA:</b> Ak sú nastavenia <a href="#">Redial on Busy</a> (Opätovné vytáčanie, ak je číslo obsadené) a <a href="#">Redial on No Answer</a> (Opätovné vytáčanie, ak číslo neodpovedá) vypnuté, na ovládacom paneli sa môže zobraziť správa o opätovnom vytáčaní. K tomu dochádza v prípade, že príslušenstvo faxu vytočí číslo a nadviaže spojenie, ktoré sa však potom preruší. Výsledkom tohto chybového stavu je trojnásobný automatický pokus faxového príslušenstva o opakované vytáčanie bez ohľadu na nastavenia opakovania vytáčania. Počas tohto opakovaného vytáčania sa na ovládacom paneli zobrazí hlásenie upozorňujúce na prebiehajúce opakované vytáčanie.

Položka ponuky	Opis
Rýchlosť odosielania faxu	Nastavenie položky <a href="#">Fax Send Speed</a> (Rýchlosť odosielania faxu) slúži na nastavenie rýchlosti analógového modemu faxu (v bitoch za sekundu) pri odosielaní faxu. <ul style="list-style-type: none"> <li>• <a href="#">Fast (Rýchlo)</a> (v.34 – 33,6 k)</li> <li>• <a href="#">Medium (Stredne)</a> (v.17 – 14,4 k)</li> <li>• <a href="#">Slow (Pomaly)</a> (v.29 – 9,6 k)</li> </ul>
Hlasitosť monitora linky	Hlasitosť zvukov vytáčania tlačiarne pri odosielaní faxov môžete ovládať prostredníctvom nastavenia <a href="#">Line Monitor Volume</a> (Hlasitosť monitora linky).
Režim vytáčania	Nastavenie <a href="#">Dialing Mode</a> (Režim vytáčania) slúži na určenie typu používaného vytáčania: tónová voľba (tlačidlové tónové telefóny) alebo pulzná voľba (telefóny s otočným vytáčaním).
Predvoľba vytáčania	Nastavenie <a href="#">Dialing Prefix</a> (Predvoľba vytáčania) umožňuje pred vytáčané číslo vložiť číslicu predvoľby (ako napr. 9 na prístup k vonkajším linkám). Táto číslica predvoľby sa automaticky pridá pred všetky vytáčané čísla.
Zisťovať oznamovací tón	Nastavenie <a href="#">Detect dial tone</a> (Zisťovanie oznamovacieho tónu) určuje, či má fax pred odoslaním faxu skontrolovať oznamovací tón.

## General fax send settings (Všeobecné nastavenia odosielania faxov)

Použite nasledujúce kroky na zmenu nastavení odosielania faxov.

1. Na domovskej obrazovke ovládacieho panela tlačiarne vyberte aplikáciu [Settings](#) (Nastavenia) a potom zvolte ikonu [Settings](#) (Nastavenia).
2. Otvorte tieto ponuky:
  - [Fax](#)
  - [Fax Send Settings \(Nastavenia odosielania faxov\)](#)
  - [General Fax Send Settings \(Všeobecné nastavenia odosielania faxov\)](#)

Nakonfigurujte všetky nasledujúce nastavenia a potom vyberte položku [Done](#) (Hotovo):

Položka ponuky	Opis
Potvrdenie faxového čísla	Keď je povolená funkcia <a href="#">Fax Number Confirmation</a> (Potvrdenie faxového čísla), na overenie správnosti zadania čísla je potrebné dané číslo zadať dvakrát. Táto funkcia je predvolene vypnutá.
Odosielanie faxov z počítača	Ak chcete posielat faxy z počítača, použite funkciu <a href="#">PC Fax Send</a> (Odosielanie faxov cez PC). V predvolenom nastavení je táto funkcia zapnutá.

Položka ponuky	Opis
Režim opravy chýb	<p>Príslušenstvo faxu bežne sleduje signály telefónnej linky pri posielaní a prijímaní faxov. Ak faxové príslušenstvo zistí chybu pri prenose a zároveň je zapnutá funkcia <b>Error Correction Mode</b> (Režim opravy chýb), môže vás požiadať o opätovné odoslanie chybnej časti faxu.</p> <p>Funkcia <b>Error Correction Mode</b> (Režim opravy chýb) je predvolene zapnutá. Túto funkciu vypnite iba vtedy, ak sa vyskytli problémy s odosielaním alebo prijímaním faxov a ak vám neprekážajú chyby pri prenose a možné zníženie kvality. Vypnutie tohto nastavenia môže byť užitočné pri posielaní faxu do zámoria, pri prijímaní faxu zo zámoria alebo ak používate spojenie pomocou satelitného telefónu.</p> <p><b>POZNÁMKA:</b> Niektorí poskytovatelia služieb VoIP môžu odporúčať vypnutie nastavenia funkcie <b>Error Correction Mode</b> (Režim opravy chýb). Zvyčajne to však nie je potrebné.</p>
Hlavička faxu	<p>Funkcia <b>Fax Header</b> (Hlavička faxu) sa používa na ovládanie pripojenia hlavičky v hornej časti a posunu obsahu nadol alebo na prekrytie predchádzajúcej hlavičky novou hlavičkou.</p>

## Nastavenie prijímania faxov

Použite nasledujúce kroky na zmenu nastavení prijímania faxov.

1. Na domovskej obrazovke ovládacieho panela tlačiarne vyberte aplikáciu **Settings** (Nastavenia) a potom zvolte ikonu **Settings** (Nastavenia).
2. Otvorte tieto ponuky:
  - Fax
  - Nastavenie príjmu faxov
  - Nastavenie príjmu faxov



Nakonfigurujte všetky nasledujúce nastavenia a potom vyberte položku **Done** (Hotovo):

Položka ponuky	Opis
Receive Mode (Režim prijímania)	<p>Nastavenie možnosti <b>Receive Mode</b> (Režimu prijatia) určuje, ako faxové príslušenstvo prijíma faxové úlohy. Vyberte jednu z nasledujúcich možností:</p> <ul style="list-style-type: none"> <li>• Automatic (Automaticky)</li> <li>• TAM</li> <li>• Fax/Tel.</li> <li>• Manual (Manuálne)</li> </ul>
Zazvonenia pred odpoveďou	<p>Položka <b>Rings to Answer</b> (Počet zvonení do odpovedania) určuje, kóľkokrát má telefón zazvoniť, kým faxové príslušenstvo hovor prijme.</p> <p><b>POZNÁMKA:</b> Predvolený rozsah dostupných možností nastavenia <b>Rings to Answer</b> (Počet zvonení do odpovedania) je špecifický pre konkrétnu oblasť. Rozsah možností nastavenia <b>Rings to Answer</b> (Počet zvonení do odpovedania) závisí od konkrétnej oblasti.</p> <p>Ak príslušenstvo faxu neprijíma volania a funkcia <b>Rings to Answer</b> (Počet zvonení do odpovedania) je nastavená na hodnotu <b>1</b>, skúste zvýšiť hodnotu nastavenia na <b>2</b>.</p>
Hlasitosť zvonenia	<p>Nastavenie <b>Ring Volume</b> (Hlasitosť zvonenia) umožňuje upraviť hlasitosť zvonenia.</p>

Položka ponuky	Opis
Rýchlosť prijímania faxov	Dotknite sa rozbaľovacej ponuky <b>Fax Receive Speed</b> (Rýchlosť prijímania faxov) a vyberte niektorú z nasledujúcich možností: <ul style="list-style-type: none"> <li>• <b>Fast (Rýchlo)</b> (v.34 – 33,6 k)</li> <li>• <b>Medium (Stredne)</b> (v.17 – 14,4 k)</li> <li>• <b>Slow (Pomaly)</b> (v.29 – 9,6 k)</li> </ul>
Extension Phone (Telefónna klapka)	Toto nastavenie umožňuje používať samostatný telefón v kombinácii s faxovými funkciami.
Povoliť opätovnú tlač	Toto nastavenie umožňuje opätovnú tlač prijatých faxov.
Receive to PC (Prijíť do počítača)	Toto nastavenie umožňuje prijímať faxy priamo do počítača.
Vyvolanie faxu	Toto nastavenie umožňuje zapnúť alebo vypnúť funkciu vyvolania faxu.
Fax/Tel Ring Time (Čas zvonenia faxu/ telefónu)	Toto nastavenie určuje počet zazvonení telefónu pred tým, než sa spustí režim faxu/ telefónu.

## Odoslanie faxu

Na odoslanie faxu z tlačiarne vykonajte tieto kroky.

1. Položte dokument na sklo skenera potlačenou stranou nadol alebo ho položte do podávača dokumentov potlačenou stranou nahor a upravte vodiace lišty papiera podľa veľkosti dokumentu.
2. Na domovskej obrazovke ovládacieho panela tlačiarne vyberte aplikáciu **Fax** a potom zvolte ikonu **Fax**. Môže sa zobrazíť výzva na zadanie mena používateľa a hesla.
3. Zadajte príjemcov pomocou jednej z týchto metód:
  - ▲ Dotknite sa textového poľa **Fax Recipients** (Príjemcovia faxu) a pomocou klávesnice zadajte faxové číslo. Pri odosielaní faxu na viac čísel oddelte jednotlivé čísla bodkočiarkou, prípadne po zadaní každého čísla stlačte tlačidlo Enter  na klávesnici na dotykovej obrazovke.
  - a. Stlačením tlačidla kontaktov  vedľa poľa **Fax Recipients** (Príjemcovia faxu) otvorte obrazovku **Contacts** (Kontakty).
  - b. Vyberte požadovaný zoznam kontaktov.
  - c. Vyberte jedno alebo viacero mien zo zoznamu kontaktov a pridajte ich do zoznamu príjemcov. Následne vyberte možnosť **Add** (Pridať).
4. Ak chcete načítať rýchlú súpravu, vyberte položku **Load** (Načítať), vyberte požadovanú rýchlú súpravu a potom v zozname **Quick Sets** (Rýchle súpravy) vyberte položku **Load** (Načítať).



**POZNÁMKA:** Rýchle súpravy predstavujú vopred definované nastavenia pre rôzne typy výstupu, ako napríklad **Text**, **Photograph** (Fotografia) a **High Quality** (Vysoká kvalita). Výberom rýchlej zostavy môžete zobrazíť jej popis.

5. Ak chcete nakonfigurovať nastavenia, ako napríklad **Resolution** (Rozlíšenie), **Sides** (Strany) a **Content Orientation** (Orientácia obsahu), vyberte v ľavom dolnom rohu položku **Options** (Možnosti) a potom vyberte požadované nastavenia v ponuke **Options** (Možnosti). Ak sa zobrazí výzva, vyberte možnosť **Done** (Hotovo).

6. Voliteľný náhľad: Po dotyku pravého panela obrazovky sa zobrazí náhľad dokumentu. Pomocou tlačidiel **Expand** (Rozbaliť) a **Collapse** (Zbaliť) na ľavej strane panela náhľadu môžete obrazovku náhľadu rozbaliť a zbaliť.

Tlačidlo **Expand** (Rozbaliť)



Tlačidlo **Collapse** (Zbaliť)



Pomocou tlačidiel na pravej strane obrazovky môžete nastaviť možnosti náhľadu, zmeniť usporiadanie a otáčať, vkladať alebo odstraňovať strany.



Prepnutie zobrazenia dvoch strán a miniatúry. V zobrazení miniatúry je k dispozícii viac možností ako v zobrazení dvoch strán.



Priblíženie alebo oddialenie vybranej strany.

**POZNÁMKA:** Ak chcete použiť tieto tlačidlá, vyberte len jednu stranu.



Otočenie strany o 180 stupňov.

**POZNÁMKA:** Toto tlačidlo je k dispozícii len v zobrazení miniatúry.



Odstránenie vybraných strán.

**POZNÁMKA:** Toto tlačidlo je k dispozícii len v zobrazení miniatúry.



Zmena usporiadania strán dokumentu. Vyberte jednu alebo viac strán a posuňte ich doprava alebo doľava.

**POZNÁMKA:** Tieto tlačidlá sú k dispozícii len v zobrazení miniatúry.





Pridanie strany do dokumentu. Tlačiareň vás vyzve na skenovanie ďalších strán.



Zrušenie zmien vykonaných v náhľade a opätovný začiatok.

---

7. Keď je dokument pripravený, stlačením tlačidla **Send** (Odoslať) odošlite fax.

## Doplnkové úlohy faxu

Vyhľadajte informácie na internete na vykonanie bežných úloh faxovania.

Prejdite na stranu [www.hp.com/support/ljE72425MFP](http://www.hp.com/support/ljE72425MFP).

K dispozícii sú pokyny pre úlohy faxovania, napríklad:

- Vytváranie a spravovanie zoznamov rýchlej voľby faxu
- Konfigurácia fakturačných kódov faxu
- Použitie plánu tlače faxu
- Blokovanie prichádzajúcich faxov
- Archivácia a posielanie faxov ďalej



---

## 8 Správa tlačiarne

Využíva nástroje na konfiguráciu správy, zabezpečenia a úspory energie a na riadenie aktualizácií firmvéru tlačiarne.

- [Rozšírená konfigurácia pomocou vstavaného webového servera HP \(EWS\)](#)
- [Konfigurácia nastavení siete IP](#)
- [Funkcie zabezpečenia tlačiarne](#)
- [Nastavenia úspory energie](#)
- [Softvér HP Web Jetadmin](#)
- [Aktualizácie softvéru a firmvéru](#)

Pomoc s videom nájdete v časti [www.hp.com/videos/A3](http://www.hp.com/videos/A3).

Tieto informácie sú správne v čase publikácie. Aktuálne informácie nájdete v časti [www.hp.com/support/ljE72425MFP](http://www.hp.com/support/ljE72425MFP).

### Ďalšie informácie:

Komplexná podpora pre vašu tlačiareň od spoločnosti HP zahŕňa nasledujúce informácie:

- Inštalácia a konfigurácia
- Oboznámenie sa a používanie
- Riešenie problémov
- Prevezmite si aktualizácie softvéru a firmvéru
- Fóra technickej podpory
- Vyhľadanie informácií o záruke a regulačných podmienkach

# Rozšírená konfigurácia pomocou vstavaného webového servera HP (EWS)

Využívajte rozšírené tlačové funkcie vstavaného webového servera HP.

- [Úvod](#)
- [Zobrazenie vstavaného webového servera HP \(EWS\)](#)
- [Funkcie vstavaného webového servera HP](#)

## Úvod

Pomocou vstavaného webového servera HP môžete spravovať tlačové funkcie z počítača namiesto ovládacieho panela tlačiarne.

- Zobrazenie informácií o stave tlačiarne
- Určenie zostávajúcej životnosti všetkého spotrebného materiálu a objednanie nového
- Zobrazenie a zmena konfigurácie zásobníkov
- Zobrazenie a zmena nastavení ponúk ovládacieho panela tlačiarne
- Zobrazenie a tlač interných stránok
- Príjem upozornení na udalosti týkajúce sa tlačiarne a spotrebného materiálu
- Zobrazenie a zmena konfigurácie siete

Vstavaný webový server HP funguje, keď je tlačiareň pripojená k sieti založenej na adrese IP. Vstavaný webový server HP nepodporuje pripojenie tlačiarne na báze IPX. Otvorenie a použitie vstavaného webového servera HP nie je podmienené prístupom na Internet.

Keď je tlačiareň pripojená k sieti, vstavaný webový server HP je automaticky dostupný.





---

**POZNÁMKA:** Vstavaný webový server HP nie je prístupný mimo sieťovej brány firewall.

---

## Zobrazenie vstavaného webového servera HP (EWS)

Otvorte server EWS podľa nasledujúceho postupu.

1. Ak chcete zobraziť adresu IP alebo názov hostiteľa, na domovskej obrazovke ovládacieho panela tlačiarne vyberte ikonu informácií  a potom ikonu siete .
2. Otvorte webový prehliadač a do riadka s adresou zadajte adresu IP alebo názov hostiteľa presne v takom tvare, v akom sa zobrazuje na ovládacom paneli tlačiarne. Na klávesnici počítača stlačte kláves **Enter**. Otvorí sa server EWS.



---

**POZNÁMKA:** Ak sa vo webovom prehliadači zobrazí hlásenie o tom, že prístup na danú webovú lokalitu nemusí byť bezpečný, vyberte možnosť pokračovania na webovú lokalitu. Prístup na túto webovú lokalitu nie je pre počítač nebezpečný.

---

Ak chcete používať vstavaný webový server HP, prehliadač musí spĺňať nasledujúce požiadavky:

### Windows® 7

- Internet Explorer (verzia 8.x alebo novší)
- Google Chrome (verzia 34.x alebo novší)
- Firefox (verzia 20.x alebo novší)

### Windows® 8 alebo novší

- Internet Explorer (verzia 9.x alebo novší)
- Google Chrome (verzia 34.x alebo novší)
- Firefox (verzia 20.x alebo novší)

### macOS

- Safari (verzia 5.x alebo novší)
- Google Chrome (verzia 34.x alebo novší)

### Linux

- Google Chrome (verzia 34.x alebo novší)
- Firefox (verzia 20.x alebo novší)

## Funkcie vstavaného webového servera HP

Získajte informácie o funkciách vstavaného webového servera HP (EWS), ktoré sú k dispozícii na každej karte.

- [Karta Information \(Informácie\)](#)
- [Karta General \(Všeobecné\)](#)
- [Karta Copy/Print \(Kopírovanie/tlač\)](#)
- [Karta Scan/Digial Send \(Skenovanie/digitálne odosielanie\)](#)
- [Karta Fax](#)
- [Karta Supplies \(Spotrebný materiál\)](#)
- [Karta Troubleshooting \(Riešenie problémov\)](#)
- [Karta Security \(Zabezpečenie\)](#)
- [Karta HP Web Services \(Webové služby HP\)](#)
- [Karta Networking \(Sieť\)](#)
- [Zoznam Other Links \(Iné prepojenia\)](#)

### Karta Information (Informácie)

V tabuľke nájdete nastavenia na karte **Information** (Informácie).

Tabuľka 8-1 Karta Information (Informácie) vstavaného webového servera HP

Ponuka	Opis
Stav zariadenia	Táto strana informuje o stave tlačiarne a zostávajúcom čase životnosti spotrebného materiálu HP. Na tejto strane je tiež uvedený typ a veľkosť papiera, ktoré sú nastavené pre každý zásobník. Ak chcete zmeniť predvolené nastavenia, kliknite na prepojenie <b>Change Settings</b> (Zmeniť nastavenia).
Konfiguračná stránka	Zobrazuje informácie nachádzajúce sa na konfiguračnej strane.
Supplies Status Page (Stránka so stavom spotrebného materiálu)	Zobrazuje stav spotrebného materiálu v tlačiarni.
Stránka denníka udalostí	Zobrazuje zoznam všetkých udalostí a chýb tlačiarne. Použitím prepojenia <b>HP Instant Support</b> (Okamžitá podpora od spoločnosti HP) (v oblasti <b>Other Links</b> (Iné prepojenia) na všetkých stránkach vstavaného webového servera HP) sa pripojíte k dynamickým webovým stránkam, ktoré vám pomôžu pri riešení problémov. Tieto stránky tiež zobrazujú ďalšie služby dostupné pre príslušnú tlačiareň.
Usage Page (Stránka používania)	Poskytuje zhrnutie počtu strán, ktoré tlačiareň vytlačila, zoradené v skupinách podľa veľkosti, typu a tlačovej dráhy papiera.
Device Information (Informácie o zariadení)	Uvádza sieťový názov, adresu a informácie o modeli tlačiarne. Ak chcete tieto záznamy prispôsobiť, kliknite na ponuku <b>Device Information</b> (Informácie o zariadení) na karte <b>General</b> (Všeobecné).
Snímka ovládacieho panela	Služí na zobrazenie obrázka aktuálnej obrazovky na displeji ovládacieho panela.
Správy a strany na tlač	Obsahujú zoznamy vnútorných správ a strán pre príslušnú tlačiareň. Vyberajú niekoľko položiek na tlač alebo zobrazenie.
Licencie Open Source	Zobrazí zoznam licencií pre softvérové aplikácie s otvoreným zdrojovým kódom, ktoré možno používať s tlačiarňou.

## Karta General (Všeobecné)

V tabuľke nájdete nastavenia na karte **Troubleshooting** (Všeobecné).

**Tabuľka 8-2** Karta General (Všeobecné) vstavaného webového servera HP

Ponuka	Opis
Prispôsobenie ovládacieho panela	Zmena poradia, zobrazenie alebo skrytie funkcií na displeji ovládacieho panela.  Zmena predvoleného jazyka zobrazenia a rozloženia klávesnice.
Rýchle súpravy	Umožňujú konfigurovať úlohy, ktoré sú k dispozícii v oblasti <b>Quick Sets</b> (Rýchle nastavenia) na úvodnej obrazovke ovládacieho panela tlačiarne.
Výstrahy	Nastavenie e-mailových výstrah upozorňujúcich na rôzne udalosti týkajúce sa tlačiarne a spotrebného materiálu.
Aplikácia nastavení ovládacieho panela	Zobrazenie možností aplikácie Nastavenia, ktoré sú dostupné na ovládacom paneli tlačiarne.
Všeobecné nastavenia	Nakonfigurujte, ako sa tlačiareň obnovuje zo zaseknutia a iných všeobecných nastavení tlačiarne.
AutoSend	Služi na konfiguráciu tlačiarne na odosielanie automatizovaných e-mailov týkajúcich sa konfigurácie produktu a spotrebného materiálu na určené e-mailové adresy.
Upraviť ostatné prepojenia	Pridanie alebo prispôsobenie prepojenia na inú stránku. Toto prepojenie sa zobrazí v oblasti päty na všetkých stránkach vstavaného webového servera HP.
Informácie o objednávaní	Zadávanie informácií o objednávkach náhradných tonerových kaziet. Tieto informácie sa zobrazujú na stránke s informáciami o stave spotrebného materiálu.
Device Information (Informácie o zariadení)	Nastavenie názvu a inventárneho čísla tlačiarne. Zadajte meno primárneho kontaktu, ktorý získa informácie o tlačiarni.
Jazyk	Služi na nastavenie jazyka, v ktorom sa zobrazia informácie zo vstavaného webového servera HP.
Inovácia firmvéru	Umožňuje prevziať a nainštalovať aktualizácie firmvéru pre túto tlačiareň.
Nastavenia dátumu/času	Umožňuje nastaviť dátum a čas alebo uskutočniť synchronizáciu so sieťovým časovým serverom.
Energy Settings (Nastavenia spotreby energie)	Nastaví alebo upraví čas spustenia, čas spánku a oneskorenie spánku tlačiarne. Môžete nastaviť rôzny plán na každý deň v týždni, aj na prázdniny.  Môžete nastaviť interakcie, ktoré spôsobia prebudenie tlačiarne z režimu spánku.
Zálohovať/obnoviť	Vytvára záložný súbor obsahujúci údaje o tlačiarni a používateľovi. V prípade potreby možno tento súbor použiť na obnovenie údajov v tlačiarni.
Obnoviť výrobné nastavenia	Obnovenie nastavení tlačiarne na predvolené výrobné nastavenia.
Inštalčný súbor riešení problémov	Inštalácia balíkov softvéru tretích strán, ktorými sa môže rozšíriť alebo upraviť funkčnosť tlačiarne.
Nastavenia štatistiky úloh	Informácie o pripojení štatistických služieb tretích strán.
Nastavenia kvót	Informácie o pripojení kvóty služieb tretích strán.

## Karta Copy/Print (Kopírovanie/tlač)

V tabuľke nájdete nastavenia na karte **Copy/Print** (Kopírovanie/tlač).

**Tabuľka 8-3** Karta Copy/Print (Kopírovanie/Tlač) vstavaného webového servera HP

Ponuka	Opis
Nastavenia tlače z jednotky USB	Aktivuje alebo deaktivuje ponuku <a href="#">Print from USB Drive</a> (Tlač z jednotky USB) na ovládacom paneli.
Správa uložených úloh	Aktivuje alebo deaktivuje možnosť ukladať úlohy do pamäte tlačiarne. Slúži na konfiguráciu možností ukladania úloh.
Predvolené možnosti tlače	Konfigurácia predvolených možností pre tlačové úlohy.
Obmedziť farebnú tlač (Len pre farebné tlačiarne)	Povoľuje alebo obmedzuje farebnú tlač a kopírovanie. Môžete špecifikovať oprávnenia pre jednotlivých používateľov alebo pre úlohy, ktoré sú odoslané z konkrétnych softvérových programov.
Nastavenia PCL a skriptu PostScript	Úprava nastavení riadiaceho jazyka tlačiarne (PCL) a skriptu PostScript pre všetky tlačové úlohy vrátane úloh kopírovania a prijatých faxov.
Kvalita tlače	Konfigurácia nastavení kvality tlače vrátane nastavenia farieb, registrácie snímky a typov povoleného papiera.
Nastavenia kopírovania	Konfigurácia predvolených možností a rýchlych súprav pre úlohy kopírovania. <b>POZNÁMKA:</b> Ak sa možnosti nastavenia kopírovania pre konkrétnu úlohu nenastavia na ovládacom paneli na začiatku úlohy, pre danú úlohu sa použijú predvolené nastavenia.
Manage Trays (Správa zásobníkov)	Konfigurácia nastavení zásobníkov na papier.

## Karta Scan/Digital Send (Skenovanie/digitálne odosielanie)

**Tabuľka 8-4** Karta Scan/Digital Send (Skenovanie/Digitálne odosielanie) vstavaného webového servera HP

Ponuka	Opis
Nastavenia skenovania do e-mailu	Konfigurácia predvolených e-mailových nastavení digitálneho odosielania vrátane týchto nastavení: <ul style="list-style-type: none"> <li>Nastavenia servera odchádzajúcej pošty (SMTP).</li> <li>Nastavenia rýchlych súprav e-mailových úloh</li> <li>Predvolené nastavenia správ, ako napríklad adresa „Od“ a predmet správy</li> <li>Nastavenia digitálnych podpisov a šifrovania.</li> <li>Nastavenia e-mailových upozornení.</li> <li>Predvolené nastavenia skenovania e-mailových úloh.</li> <li>Predvolené nastavenia súborov e-mailových úloh.</li> </ul>
Nastavenia skenovania do sieťového priečinka	Slúži na konfiguráciu nastavení sieťových priečinkov digitálneho odosielania vrátane týchto nastavení: <ul style="list-style-type: none"> <li>Nastavenia rýchlych súprav úloh uložených v sieťovom priečinku</li> <li>Nastavenia oznámení.</li> <li>Predvolené nastavenia skenovania úloh uložených v sieťovom priečinku.</li> <li>Predvolené nastavenia súborov pre úlohy uložené v sieťovom priečinku.</li> </ul>

**Tabuľka 8-4** Karta Scan/Digital Send (Skenovanie/Digitálne odosielanie) vstavaného webového servera HP (pokračovanie)

Ponuka	Opis
<b>Nastavenia skenovania do služby SharePoint®</b>  (len modely Flow)	Slúži na konfiguráciu nastavení digitálneho odosielania jednotky Microsoft SharePoint® vrátane týchto nastavení: <ul style="list-style-type: none"> <li>• Nastavenia rýchlych súprav úloh uložených v knižnici dokumentov na lokalite SharePoint®</li> <li>• Predvolené nastavenia úloh uložené v knižnici dokumentov na lokalite SharePoint®</li> </ul>
<b>Nastavenia skenovania na jednotku USB</b>	Slúži na konfiguráciu nastavení USB digitálneho odosielania vrátane týchto nastavení: <ul style="list-style-type: none"> <li>• Nastavenia rýchlych súprav úloh uložených na jednotke USB flash</li> <li>• Nastavenia oznámení.</li> <li>• Predvolené nastavenia skenovania úloh uložených na jednotke USB flash.</li> <li>• Predvolené nastavenia súborov pre úlohy uložené na jednotke USB flash.</li> </ul>
<b>Kontakty</b>	Správa kontaktov vrátane nasledujúcich operácií: <ul style="list-style-type: none"> <li>• Pridávanie po jednej e-mailovej adrese do tlačiarne.</li> <li>• Import veľkého zoznam najčastejšie používaných e-mailových adries do tlačiarne naraz namiesto ich pridávania po jednej.</li> <li>• Export kontaktov z tlačiarne do súboru .CSV v počítači, ktorý možno použiť ako zálohu údajov alebo na import záznamov na inú tlačiareň HP.</li> <li>• Úprava e-mailových adries, ktoré už boli do tlačiarne uložené.</li> </ul>
<b>Spravidcovia rýchlym nastavením funkcie skenovania do e-mailu a sieťového priečinka</b>	Konfigurácia tlačiarne na odosielanie naskenovaných obrázkov vo forme príloh k e-mailu. Konfigurácia tlačiarne na ukladanie naskenovaných obrázkov do sieťového priečinka Rýchle súpravy. Rýchle súpravy poskytujú rýchly prístup k súborom uloženým v sieti.
<b>Nastav. softvéru dig. odosielania</b>	Slúži na konfiguráciu nastavení týkajúcich sa použitia voliteľného softvéru Digital sending.

## Karta Fax

V tabuľke nájdete nastavenia na karte **Fax**.

**Tabuľka 8-5** Karta Fax vstavaného webového servera HP

Ponuka	Opis
<b>Fax Send Setup (Nastavenie odosielania faxu)</b>	Slúži na konfiguráciu nastavení na odosielanie faxov vrátane týchto nastavení: <ul style="list-style-type: none"> <li>• Predvolené nastavenia odchádzajúcich faxov.</li> <li>• Nastavenia rýchlych súprav faxových úloh</li> <li>• Nastavenia oznámení.</li> <li>• Predvolené nastavenie na odosielanie faxov prostredníctvom vnútorného faxového modemu</li> <li>• Nastavenia používania faxovej služby prostredníctvom lokálnej siete LAN.</li> <li>• Nastavenia používania faxovej služby prostredníctvom Internetu.</li> </ul>

**Tabuľka 8-5** Karta Fax vstavaného webového servera HP (pokračovanie)

Ponuka	Opis
Rýchle voľby faxu	<p>Správa čísel rýchlej voľby vrátane nasledujúcich možností:</p> <ul style="list-style-type: none"> <li>• Import súborov .CSV obsahujúcich e-mailové adresy, faxové čísla alebo používateľské záznamy, aby boli prístupné v tlačiarni.</li> <li>• Export e-mailových adries, faxových čísel a používateľských záznamov z tlačiarnie do súboru v počítači, ktorý možno použiť ako zálohu údajov alebo na import záznamov na iné tlačiarne HP.</li> </ul>
Nastavenie príjmu faxov	Konfiguruje predvolené možnosti tlače prichádzajúcich faxov a nastavuje plán tlače faxu.
Archív faxov a posielanie faxov ďalej	<p>Aktivovanie alebo deaktivovanie archivácie faxov a posielania faxov ďalej a konfigurácia základných nastavení oboch funkcií:</p> <ul style="list-style-type: none"> <li>• Archiv faxov používajte na odosielanie kópie všetkých prichádzajúcich a odchádzajúcich faxov na e-mailovú adresu, do sieťového priečinka alebo na server FTP.</li> <li>• Posielanie faxov ďalej je metóda posielania prichádzajúcich faxov do iného faxového zariadenia.</li> </ul>
Fax Activity Log (Denník činností faxu)	Obsahuje zoznam faxov, ktoré tlačiareň odoslala alebo prijala.

## Karta Supplies (Spotrebný materiál)

V tabuľke nájdete nastavenia na karte **Supplies** (Spotrebný materiál).

**Tabuľka 8-6** Vstavaný webový server HP, karta Supplies (Spotrebný materiál)

Ponuka	Opis
Správa spotrebného materiálu	Konfigurácia spôsobu, akým bude tlačiareň reagovať, keď spotrebný materiál dosiahne veľmi nízky stav.

## Karta Troubleshooting (Riešenie problémov)

V tabuľke nájdete nastavenia na karte **Troubleshooting** (Riešenie problémov).

**Tabuľka 8-7** Karta Troubleshooting (Riešenie problémov) vstavaného webového servera HP

Ponuka	Opis
Riešenie bežných problémov	Vyberte si spomedzi rôznych správ a testov, pomocou ktorých môžete vyriešiť problémy s tlačiarnou.
Online pomoc	Prepojenie na cloudovú online pomoc spoločnosti HP, ktorá poskytne asistenciu pri riešení problémov tlače.
Diagnostické údaje	Exportovanie informácií o tlačiarni do súboru – tento postup môže byť vhodný na podrobnú analýzu problému.
<b>POZNÁMKA:</b> Táto položka je k dispozícii iba vtedy, keď na karte <b>Security</b> (Zabezpečenie) nastavíte heslo správcu.	
Kalibrácia/čistenie (Len pre farebné tlačiarne)	Povolenie funkcie automatického čistenia, vytvorenia a vytlačenia čistiacej strany a výberu možnosti okamžitej kalibrácie tlačiarnie.



**Tabuľka 8-7** Karta Troubleshooting (Riešenie problémov) vstavaného webového servera HP (pokračovanie)

Ponuka	Opis
Obnovenie výrobných nastavení	Obnovenie nastavení tlačiarne na predvolené výrobné nastavenia.
Inovácia firmvéru	Umožňuje prevziať a nainštalovať aktualizácie firmvéru pre túto tlačiareň.

## Karta Security (Zabezpečenie)

V tabuľke nájdete nastavenia na karte **Security** (Zabezpečenie).

**Tabuľka 8-8** Karta Security (Zabezpečenie) vstavaného webového servera HP

Ponuka	Opis
Všeobecné zabezpečenie	Nastavenia všeobecného zabezpečenia vrátane nasledujúcich možností: <ul style="list-style-type: none"> <li>• Konfigurácia hesla správcu s cieľom obmedziť prístup k niektorým funkciám tlačiarne.</li> <li>• Nastavenie hesla PjL na spracovanie príkazov PjL.</li> <li>• Nastavenie prístupu do systému súborov a zabezpečenia aktualizácie firmvéru.</li> <li>• Aktivuje alebo deaktivuje hostiteľský port USB na ovládacom paneli alebo port pripojenia USB na formátovači tlače priamo z počítača.</li> <li>• Zobrazenie stavu všetkých nastavení zabezpečenia.</li> </ul>
Zásady týkajúce sa kont	Povolenie nastavení správcovského konta.
Ovládanie prístupu	Konfigurácia prístupu k funkciám tlačiarne pre konkrétnych jednotlivcov alebo skupiny a výber metódy prihlásenia sa jednotlivcov do tlačiarne.
Ochrana uložených údajov	Konfiguruje a spravuje vnútorný pevný disk tlačiarne.  Konfiguruje nastavenia úloh uložených na pevnom disku tlačiarne.
Spravovať vzdialené aplikácie	Spravujte alebo povoľte vzdialené aplikácie pomocou importovania alebo odstránenia certifikátov, ktoré zariadeniam umožňujú používať tento produkt.
Správa certifikátov	Inštaluje a spravuje certifikáty zabezpečenia na prístup do tlačiarne a siete.
Web Service Security (Zabezpečenie webových služieb)	Umožňuje povolenie prístupu k zdrojom na tejto tlačiarne z webových stránok z iných domén. Ak sa do zoznamu nepridajú žiadne lokality, všetky lokality sa považujú za dôveryhodné.
Vlastný test	Overenie fungovania funkcií zabezpečenia v súlade s predpokladanými systémovými parametrami.

## Karta HP Web Services (Webové služby HP)

Pomocou karty **HP Web Services** (Webové služby HP) možno konfigurovať a zapnúť používanie webových služieb HP pre túto tlačiareň. Skôr než začnete používať funkciu HP ePrint, je potrebné povoliť webové služby HP.

**Tabuľka 8-9** Vstavaný webový server HP karta webové služby HP

Ponuka	Opis
Web Services Setup (Nastavenie webových služieb)	Aktivovaním webových služieb HP pripojíte túto tlačiareň k službe HP Connected na webe.

**Tabuľka 8-9** Vstavaný webový server HP karta webové služby HP (pokračovanie)

Ponuka	Opis
Webový server proxy	Umožňuje nakonfigurovať server proxy, ak sú problémy s aktivovaním webových služieb HP alebo pripojením tlačiarne k internetu.
HP JetAdvantage	Prístup k riešeniam, ktoré rozširujú možnosti tlačiarne
Smart Cloud Print	Zapnite službu Smart Cloud Print, ktorá umožňuje prístup k webovým aplikáciám, ktoré rozširujú funkcie tlačiarne.

## Karta Networking (Sieť)

Karta **Networking** (Sieť) sa používa vtedy, ak chcete nakonfigurovať a zabezpečiť sieťové nastavenia tlačiarne v čase jeho pripojenia do siete s protokolom IP. Táto karta sa nezobrazí, ak je tlačiareň pripojená k iným typom sietí.

**Tabuľka 8-10** Karta Networking (Sieť) vstavaného webového servera HP

Ponuka	Opis
<b>Konfigurácia</b>	
Bezdrôtová stanica	Konfigurácia úvodných nastavení bezdrôtového pripojenia
Wi-Fi Direct	Konfigurácia nastavení funkcie Wi-Fi Direct pre tlačiarne so vstavanou funkciou tlače pomocou pripojení Wi-Fi Direct a NFC alebo s nainštalovaným bezdrôtovým príslušenstvom.  <b>POZNÁMKA:</b> Dostupné možnosti konfigurácie závisia od modelu tlačového servera.
TCP/IP Settings (Nastavenia TCP/IP)	Konfigurácia nastavení režimu TCP/IP pre siete založené na protokoloch IPv4 a IPv6.  <b>POZNÁMKA:</b> Dostupné možnosti konfigurácie závisia od modelu tlačového servera.
Network Settings (nastavenia siete)	Konfigurácia nastavení protokolov IPX/SPX, AppleTalk, DLC/LLC a SNMP v závislosti od modelu tlačového servera.
Iné nastavenia	Konfigurácia všeobecných tlačových protokolov a služieb podporovaných tlačovým serverom. Dostupné možnosti závisia od modelu tlačového servera, ale môžu zahŕňať aktualizáciu firmvéru, fronty služby LPD, nastavenia jednotky USB, informácie o podpore a frekvenciu obnovovania.
Služba AirPrint	Umožňuje aktivovať, nastaviť alebo deaktivovať sieťovú tlač z tlačiarne so systémom od spoločnosti Apple.
Výber jazyka	Umožňuje zmenu jazyka zobrazenia vstavaného webového servera HP. Táto stránka sa zobrazí, ak webové stránky podporujú viac jazykov. Alternatívne môžete podporované jazyky zvoliť prostredníctvom nastavení predvolieb jazyka v prehliadači.
Výber lokality	Výber krajiny/oblasti tlačiarne.
<b>Google Cloud Print</b>	
Nastavenie	Nastavenie možnosti služby Google Cloud Print.
Webový server proxy	Konfigurácia nastavení servera proxy.
<b>Zabezpečenie</b>	

Tabuľka 8-10 Karta Networking (Sieť) vstavaného webového servera HP (pokračovanie)

Ponuka	Opis
Nastavenia	<p>Môžete zobraziť aktuálne nastavenia zabezpečenia a obnoviť ich na predvolené výrobné hodnoty.</p> <p>Môžete nakonfigurovať nastavenia zabezpečenia pomocou sprievodcu konfigurácie zabezpečenia.</p> <p><b>POZNÁMKA:</b> Sprievodcu konfigurácie zabezpečenia nepoužívajte na konfiguráciu nastavení zabezpečenia s použitím aplikácií na správu siete, ako je HP Web Jetadmin.</p>
Autorizácia	<p>Kontrola správy konfigurácie a používania tlačiarne vrátane nasledujúcich možností:</p> <ul style="list-style-type: none"> <li>Nastavenie alebo zmena hesla správcu v rámci kontroly prístupu ku konfiguračným parametrom.</li> <li>Vyžadovanie, inštalácia a spravovanie digitálnych certifikátov na tlačovom serveri HP Jetdirect.</li> <li>Obmedzenie hostiteľského prístupu k tlačiarňam prostredníctvom zoznamu prístupových práv (Access Control List – ACL) (pre vybrané tlačové servery len na sieťach založených na protokole IPv4).</li> </ul>
Bezpečná komunikácia	Konfigurácia nastavení zabezpečenia.
Správa protokolov	<p>Konfigurácia a správa protokolov zabezpečenia pre tlačiareň vrátane nasledujúcich možností:</p> <ul style="list-style-type: none"> <li>Nastavenie úrovne správy zabezpečenia pre vstavaný webový server HP a kontrola prenosu údajov cez protokoly HTTP a HTTPS.</li> <li>Konfigurácia fungovania protokolu SNMP (Simple Network Management Protocol). Aktivácia alebo deaktivácia agentov protokolu SNMP v1/v2c alebo SNMP v3 na tlačovom serveri.</li> <li>Kontrola prístupu prostredníctvom protokolov, ktoré nemusia byť bezpečné, ako sú tlačové protokoly, tlačové služby, zisťovacie protokoly, služby rozlišovania názvov a konfiguračno-správčovské protokoly.</li> </ul>
Autentifikácia 802.1X	<p>Umožňuje konfiguráciu nastavení autentifikácie 802.1X na tlačovom serveri Jetdirect podľa požiadaviek na autentifikáciu klienta v sieti a vynulovanie nastavení autentifikácie 802.1X na predvolené výrobné hodnoty.</p> <p><b>UPOZORNENIE:</b> Pri zmene nastavení autentifikácie 802.1X môže dôjsť ku strate pripojenia tlačiarne. Na opätovné pripojenie môže byť potrebné vynulovanie tlačového servera na predvolený výrobný stav a preinštalovať tlačiareň.</p>
IPsec/Firewall	Zobrazenie alebo konfigurácia zásad brány Firewall alebo zásad pre IPsec/Firewall.
Oznamovací agent	Umožňuje zapnutie alebo vypnutie oznamovacieho agenta zariadenia HP, nastavenie konfiguračného servera a konfiguráciu vzájomnej autentifikácie s použitím certifikátov.
Diagnostika	
Štatistiky siete	Umožňuje zobrazenie štatistik siete, ktoré sa zbierajú a ukladajú na tlačovom serveri HP Jetdirect.
Informácie o protokole	Umožňuje zobrazenie nastavení konfigurácie siete na tlačovom serveri HP Jetdirect pre každý protokol.
Konfiguračná stránka	Umožňuje zobrazenie konfiguračnej stránky tlačového servera HP Jetdirect, ktorá obsahuje informácie o stave a konfigurácii.

## Zoznam Other Links (Iné prepojenia)

Pomocou ponuky **Edit Other Links** (Upraviť iné prepojenia) na karte **General** (Všeobecné) môžete nakonfigurovať prepojenia, ktoré sa zobrazia v päte vstavaného webového servera HP.



**POZNÁMKA:** Nižšie sú uvedené predvolené prepojenia.

**Tabuľka 8-11** Zoznam Other Links (Iné prepojenia) vstavaného webového servera HP

Ponuka	Opis
HP Instant Support	Slúži na pripojenie k webovej lokalite spoločnosti HP, na ktorej nájdete pomoc pri hľadaní riešení problémov s tlačiarkou.
Nákup spotrebného materiálu	Slúži na pripojenie k webovej lokalite HP SureSupply, na ktorej nájdete informácie o možnostiach nákupu originálneho spotrebného materiálu od spoločnosti HP, napríklad kaziet a papiera.
Podpora produktov	Slúži na pripojenie k stránke podpory tlačiarne, na ktorej môžete hľadať pomoc týkajúcu sa rôznych tém.

# Konfigurácia nastavení siete IP

Použite server EWS na konfiguráciu sieťových nastavení tlačiarne.

- [Podmienky zdieľania tlačiarne](#)
- [Zobrazenie alebo zmena nastavení siete](#)
- [Prenomenovanie tlačiarne v sieti](#)
- [Ručné nastavenie parametrov protokolu IPv4 TCP/IP pomocou ovládacieho panela](#)
- [Manuálne nastavenie parametrov protokolu IPv6 TCP/IP pomocou ovládacieho panela](#)
- [Nastavenia rýchlosti pripojenia a duplexnej prevádzky](#)



## Podmienky zdieľania tlačiarne

Pozrite si tieto podmienky.

Spoločnosť HP nepodporuje siete typu peer-to-peer, keďže nejde o funkciu tlačových ovládačov HP, ale operačných systémov spoločnosti Microsoft. Prejdite na stránku spoločnosti Microsoft na lokalite [www.microsoft.com](http://www.microsoft.com).

## Zobrazenie alebo zmena nastavení siete

Na zobrazenie alebo zmenu konfiguračných nastavení protokolu IP použite zabudovaný webový server.

1. Otvorte vstavaný webový server HP (EWS):
  - a. Ak chcete zobraziť adresu IP alebo názov hostiteľa, na domovskej obrazovke ovládacieho panela tlačiarne sa dotknite ikony informácií  a potom ikony siete .
  - b. Otvorte webový prehliadač a do riadka s adresou zadajte adresu IP alebo názov hostiteľa presne v takom tvare, v akom sa zobrazuje na ovládacom paneli tlačiarne. Na klávesnici počítača stlačte kláves **Enter**. Otvorí sa server EWS.





**POZNÁMKA:** Ak sa vo webovom prehliadači zobrazí hlásenie o tom, že prístup na danú webovú lokalitu nemusí byť bezpečný, vyberte možnosť pokračovania na webovú lokalitu. Prístup na túto webovú lokalitu nie je pre počítač nebezpečný.

2. Kliknutím na kartu **Networking** (Sieť) získate informácie o sieti. Zmeňte nastavenia podľa potreby.

## Prenomenovanie tlačiarne v sieti

Ak chcete tlačiareň v sieti premenovať tak, aby bola jedinečne identifikovaná, použite vstavaný webový server HP.

1. Otvorte vstavaný webový server HP (EWS):
  - a. Ak chcete zobraziť adresu IP alebo názov hostiteľa, na domovskej obrazovke ovládacieho panela tlačiarne sa dotknite ikony informácií  a potom ikony siete .

- b. Otvorte webový prehliadač a do riadka s adresou zadajte adresu IP alebo názov hostiteľa presne v takom tvare, v akom sa zobrazuje na ovládacom paneli tlačiarne. Na klávesnici počítača stlačte kláves **Enter**. Otvorí sa server EWS.

---

 **POZNÁMKA:** Ak sa vo webovom prehliadači zobrazí hlásenie o tom, že prístup na danú webovú lokalitu nemusí byť bezpečný, vyberte možnosť pokračovania na webovú lokalitu. Prístup na túto webovú lokalitu nie je pre počítač nebezpečný.

---

2. Otvorte kartu **General** (Všeobecné).
3. Na stránke **Device Information** (Informácie o zariadení) sa predvolený názov tlačiarne nachádza v poli **Device Name** (Názov zariadenia). Tento názov môžete zmeniť kvôli jedinečnej identifikácii tejto tlačiarne.

---

 **POZNÁMKA:** Vyplnenie ostatných polí na tejto stránke je voliteľné.

---

4. Kliknutím na tlačidlo **Apply** (Použiť) uložte zmeny.

## Ručné nastavenie parametrov protokolu IPv4 TCP/IP pomocou ovládacieho panela

Na nastavenie adresy IPv4, masky podsiete a predvolenej brány použite ponuky **Settings** (Nastavenia) na ovládacom paneli.

1. Na domovskej obrazovke na ovládacom paneli tlačiarne prejdite na aplikáciu **Settings** (Nastavenia) a potom vyberte ikonu **Settings** (Nastavenia).
2. Otvorte tieto ponuky:
  - **Networking** (Sieťové funkcie)
  - **Ethernet**
  - **TCP/IP**
  - **IPV 4 Settings** (Nastavenia IPV 4)
  - **Config Method** (Metóda konfigurácie)
3. Vyberte možnosť **Manual** (Manuálne) a potom stlačte tlačidlo **Save** (Uložiť).
4. Otvorte ponuku **Manual Settings** (Manuálne nastavenia).
5. Dotknite sa možnosti **IP Address** (Adresa IP), **Subnet Mask** (Maska podsiete) alebo **Default Gateway** (Predvolená brána).
6. Dotknutím sa prvého poľa otvoríte klávesnicu. Zadajte do poľa správne číslice a potom sa dotknite tlačidla **OK**.

Zopakujte tento postup pri každom poli a potom sa dotknite tlačidla **Save** (Uložiť).

## Manuálne nastavenie parametrov protokolu IPv6 TCP/IP pomocou ovládacieho panela

Ponuky **Settings** (Nastavenia) ovládacieho panela sa používajú na manuálne nastavenie adresy IPv6.

1. Na domovskej obrazovke ovládacieho panela tlačiarne vyberte aplikáciu [Settings](#) (Nastavenia) a potom zvolte ikonu [Settings](#) (Nastavenia).
2. Ak chcete povoliť manuálnu konfiguráciu, otvorte nasledujúce ponuky:
  - [Networking](#) (Sieťové funkcie)
  - [Ethernet](#)
  - [TCP/IP](#)
  - [Nastavenia adresy IPV6](#)
3. Vyberte položku [Enable](#) (Povoliť) a potom položku [On](#) (Zap.).
4. Vyberte možnosť [Enable Manual Settings](#) (Aktivovať manuálne nastavenie) a potom stlačte tlačidlo [Done](#) (Hotovo).
5. Ak chcete nakonfigurovať adresu, otvorte ponuku [Address](#) (Adresa) a potom dotknutím sa poľa otvorte klávesnicu.
6. Pomocou klávesnice zadajte adresu a potom sa dotknite tlačidla [OK](#).
7. Stlačte položku [Save](#) (Uložiť).

## Nastavenia rýchlosti pripojenia a duplexnej prevádzky

Nasledujúcim postupom vykonajte zmeny rýchlosti pripojenia a nastavení obojstrannej tlače.

 **POZNÁMKA:** Tieto informácie sa týkajú len ethernetových sietí. Nevzťahujú sa na bezdrôtové siete.

Rýchlosť prepojenia a komunikačný režim tlačového servera sa musia zhodovať so sieťovým rozbočovačom. Pre väčšinu prípadov nechajte tlačiareň v automatickom režime. Nesprávne zmeny v rýchlosti pripojenia a duplexnej prevádzky môžu zabrániť komunikácii tlačiarne s ostatnými sieťovými zariadeniami. Ak chcete vykonať zmeny, použite ovládací panel tlačiarne.

 **POZNÁMKA:** Nastavenie tlačiarne sa musí zhodovať s nastavením sieťového zariadenia (sieťový rozbočovač, prepínač, brána, smerovač alebo počítač).

 **POZNÁMKA:** Zmena týchto nastavení spôsobí vypnutie a následné zapnutie tlačiarne. Zmeny vykonávajte len vtedy, keď je tlačiareň nečinná.

1. Na domovskej obrazovke ovládacieho panela tlačiarne vyberte aplikáciu [Settings](#) (Nastavenia) a potom zvolte ikonu [Settings](#) (Nastavenia).
2. Otvorte tieto ponuky:
  - [Networking](#) (Sieťové funkcie)
  - [Ethernet](#)
  - [Link Speed](#) (Rýchlosť pripojenia)
3. Vyberte jednu z nasledujúcich možností:
  - [Automaticky](#): Tlačový server sa automaticky nastaví na najvyššiu rýchlosť pripojenia a komunikačný režim povolený v sieti.
  - [10T Half](#) (10T – polovičná): 10 megabajtov za sekundu (Mb/s), poloduplexná prevádzka

- **10T Full** (10T – plná): 10 Mb/s, prevádzka s plným duplexom.
  - **10T Auto** (10T – automatická): 10 Mb/s, prevádzka s automatickým duplexom.
  - **100TX Half** (100TX – polovičná): 100 Mb/s, poloduplexná prevádzka.
  - **100TX Full** (100TX – plná): 100 Mb/s, prevádzka s plným duplexom.
  - **100TX Auto** (100TX – automatická): 100 Mb/s, prevádzka s automatickým duplexom.
  - **1000T Full** (10T – plná): 1 000 Mb/s, prevádzka s plným duplexom.
4. Dotknite sa tlačidla **Save** (Uložiť). Tlačiareň sa vypne a znova zapne.



# Funkcie zabezpečenia tlačiarne

Funkcie zabezpečenia vám umožňujú obmedziť prístup používateľov k nastaveniam konfigurácie, zabezpečujú údaje a bránia prístupu k cenným hardvérovým komponentom.

- [Úvod](#)
- [Bezpečnostné vyhlásenia](#)
- [Nastavenie hesla správcu](#)
- [IP Security](#)
- [Podpora šifrovania: vysokovýkonné zabezpečené pevné disky spoločnosti HP](#)
- [Uzamknutie formátovača](#)

## Úvod

Tlačiareň disponuje viacerými funkciami zabezpečenia, ktoré obmedzujú prístup používateľov k nastaveniam konfigurácie, zabezpečujú údaje a bránia prístupu k cenným hardvérovým komponentom.

## Bezpečnostné vyhlásenia

Pozrite si tohto bezpečnostné vyhlásenie.

Tlačiareň podporuje bezpečnostné štandardy a odporúčané protokoly, ktoré pomáhajú pri zabezpečení tlačiarne, chránia kritické informácie v sieti a zjednodušujú spôsob monitorovania a údržby tlačiarne.



## Nastavenie hesla správcu

Na prístup k tlačiarni a vstavanému webovému serveru HP pridajte heslo správcu, aby neoprávnení používatelia nemohli meniť nastavenia tlačiarnie.

- [Nastavenie hesla pomocou vstavaného webového servera HP \(EWS\)](#)
- [Poskytnutie používateľských prístupových údajov na ovládacom paneli tlačiarnie](#)

### Nastavenie hesla pomocou vstavaného webového servera HP (EWS)

Na nastavenie hesla tlačiarnie vykonajte tieto kroky.

1. Otvorte vstavaný webový server HP (EWS):
  - a. Ak chcete zobrazíť adresu IP alebo názov hostiteľa, na domovskej obrazovke ovládacieho panela tlačiarnie sa dotknite ikony informácií  a potom ikony siete .
  - b. Otvorte webový prehliadač a do riadka s adresou zadajte adresu IP alebo názov hostiteľa presne v takom tvare, v akom sa zobrazuje na ovládacom paneli tlačiarnie. Na klávesnici počítača stlačte kláves **Enter**. Otvorí sa server EWS.

---

 **POZNÁMKA:** Ak sa vo webovom prehliadači zobrazí hlásenie o tom, že prístup na danú webovú lokalitu nemusí byť bezpečný, vyberte možnosť pokračovania na webovú lokalitu. Prístup na túto webovú lokalitu nie je pre počítač nebezpečný.

---

2. Kliknite na kartu **Security** (Zabezpečenie).
3. Otvorte ponuku **General Security** (Všeobecné zabezpečenie).
4. V časti označenej **Set the Local Administrator Password** (Nastaviť miestne heslo správcu) zadajte do poľa **Username** (Meno používateľa) meno, ku ktorému chcete priradiť heslo.
5. Do poľa **New Password** (Nové heslo) zadajte heslo a potom ho znova zadajte do poľa **Verify Password** (Potvrdiť heslo).

---

 **POZNÁMKA:** Ak chcete zmeniť existujúce heslo, najskôr zadajte existujúce heslo do poľa **Old Password** (Staré heslo).

---

6. Kliknite na tlačidlo **Apply** (Použiť).

---

 **POZNÁMKA:** Poznačte si heslo a uložte ho na bezpečnom mieste. Heslo správcu sa nedá obnoviť. Ak ste heslo správcu zabudli alebo stratili, kontaktujte podporu spoločnosti HP na adrese [support.hp.com](http://support.hp.com), ktorá vám pomôže s úplným obnovením tlačiarnie.

---

### Poskytnutie používateľských prístupových údajov na ovládacom paneli tlačiarnie

Ak sa chcete prihlásiť do ovládacieho panela, postupujte nasledovne:

Niektoré funkcie na ovládacom paneli tlačiarnie môžu byť zabezpečené pred použitím neoprávnenými osobami. Keď je niektorá funkcia zabezpečená, skôr ako ju budete môcť použiť, tlačiareň zobrazí výzvu, aby ste sa prihlásili. Prihlásiť sa môžete aj bez toho, aby ste čakali na výzvu na prihlásenie, a to výberom možnosti [Sign In](#) (Prihlásiť sa) na ovládacom paneli tlačiarnie.

Prihlasovacie údaje na prihlásenie sa do tlačiarne sú spravidla tie isté ako na prihlásenie sa do siete. Ak máte otázky týkajúce sa poverení, ktoré treba použiť, obráťte sa na správcu tlačiarne.

1. Na domovskej obrazovke ovládacieho panela tlačiarne vyberte položku [Sing In](#) (Prihlásiť sa).
2. Prihlasovacie údaje zadajte podľa pokynov na obrazovke.



**POZNÁMKA:** Ak chcete zachovať zabezpečenie tlačiarne, po skončení jej používania vyberte položku [Sign Out](#) (Odhlásiť sa).

## IP Security

IP Security (IPsec) je súprava protokolov, ktoré ovládajú prenášanie údajov cez sieť založené na IP do a z tlačiarne. IPsec poskytuje overovanie od hostiteľa k hostiteľovi, integritu údajov a šifrovanie sieťovej komunikácie.

Pre tlačiarne pripojené k sieti alebo vybavené tlačovým serverom HP Jetdirect môžete nakonfigurovať IPsec pomocou karty **Networking** (Práca v sieti) v rámci vstavaného webového servera HP.

## Podpora šifrovania: vysokovýkonné zabezpečené pevné disky spoločnosti HP

Tento pevný disk poskytuje šifrovanie na úrovni hardvéru, čiže máte možnosť bezpečne uskladňovať údaje bez ovplyvnenia výkonu samotnej tlačiarne. Tento pevný disk používa najnovší štandard šifrovania Advanced Encryption Standard (AES) a poskytuje všestranné funkcie šetriace váš čas a vynikajúcu funkčnosť.

Pomocou ponuky **Security** (Zabezpečenie) vo vstavanom webovom serveri HP nakonfigurujte disk.

## Uzamknutie formátovača

Formátovač je vybavený otvorom, ktorý môžete použiť na pripojenie bezpečnostného kábla.

Uzamknutím formátovača sa zabráni tomu, aby niekto z neho vybral cenné komponenty.

## Nastavenia úspory energie

Získajte informácie o nastaveniach úspory energie dostupných pre tlačiareň.

- [Nastavenie časovača režimu spánku a konfigurácia tlačiarne na spotrebu 1 W alebo menej](#)
- [Nastavenie harmonogramu spánku](#)

### Nastavenie časovača režimu spánku a konfigurácia tlačiarne na spotrebu 1 W alebo menej

Nastavenia režimu spánku ovplyvňujú spotrebu energie tlačiarne, čas prebudenia/spánku, rýchlosť prechodu tlačiarne do režimu spánku a rýchlosť prebudenia tlačiarne z režimu spánku.

Ak chcete nastaviť tlačiareň tak, aby v režime spánku spotrebúvala maximálne 1 watt, zadajte čas [Sleep after Inactivity](#) (prechodu do režimu spánku po nečinnosti) aj [Auto Off after sleep](#) (automatického vypnutia po režime spánku).

1. Na domovskej obrazovke na ovládacom paneli tlačiarne prejdite na aplikáciu [Settings](#) (Nastavenia) a potom vyberte ikonu [Settings](#) (Nastavenia).
2. Otvorte tieto ponuky:
  - [General](#) (Všeobecné)
  - [Energy Settings](#) (Nastavenia spotreby energie)
  - [Sleep Settings](#) (Nastavenia režimu spánku)
3. Výberom položky [Sleep after Inactivity](#) (Spánok po nečinnosti) určíte, koľko minút má byť tlačiareň pred prechodom do režimu spánku nečinná. Zadajte príslušný časový interval.
4. Výberom položky [Auto Off after sleep](#) (Automaticky vypnúť po spánku) nastavíte tlačiareň tak, aby sa po určitom čase v režime spánku prešla do úsporného režimu hlbšieho spánku. Zadajte príslušný časový interval.



**POZNÁMKA:** V rámci predvoleného nastavenia sa tlačiareň prebudí z automatického vypnutia po akejkoľvek činnosti s výnimkou činnosti súvisiacich so vstupom USB alebo s rozhraním Wi-Fi. Ak chcete použiť nastavenia väčšej úspory energie, tlačiareň môžete výberom položky [Shut down \(wake on power button only\)](#) (Vypnutie (prebudenie len tlačidlom napájania)) nastaviť tak, aby sa prebudila len po stlačení tlačidla napájania.

5. Ak chcete nastavenia uložiť, vyberte položku [Hotovo](#).

### Nastavenie harmonogramu spánku

Pomocou funkcie [Sleep Schedule](#) (Harmonogram spánku) nastavte tlačiareň, aby sa automaticky prebudila alebo prešla do režimu spánku v konkrétny čas a v konkrétny dni v týždni.

1. Na domovskej obrazovke ovládacieho panela tlačiarne vyberte aplikáciu [Settings](#) (Nastavenia) a potom zvolte ikonu [Settings](#) (Nastavenia).
2. Otvorte tieto ponuky:

- [Všeobecné](#)
  - [Energy Settings \(Nastavenia spotreby energie\)](#)
  - [Harmonogram spánku](#)
3. Vyberte tlačidlo [New Event](#) (Nová udalosť) a potom vyberte typ udalosti, ktorú chcete naplánovať: [Wake Event](#) (Udalosť prebudenia) alebo [Sleep Event](#) (Udalosť prechodu do spánku).
  4. Pre udalosť prebudenia alebo spánku nakonfigurujte čas a dni v týždni. Výberom tlačidla [Save](#) (Uložiť) uložíte nastavenie.

## Softvér HP Web Jetadmin

Softvér HP Web Jetadmin je cenami overený špičkový nástroj na efektívne spravovanie širokého rozsahu sieťových zariadení HP vrátane tlačiarní, multifunkčných tlačiarní a zariadení na digitálne odosielanie. Toto jednoduché riešenie umožňuje na diaľku inštalovať, monitorovať, vykonávať údržbu, riešiť problémy a vytvárať zabezpečené prostredie tlače a zobrazovania, čím jednoznačne pomáha zvýšiť obchodnú produktivitu tak, že šetrí čas, riadi náklady a chráni vaše investície.

Inovácie softvéru HP Web Jetadmin sú pravidelne k dispozícii a zaisťujú podporu pre špecifické funkcie produktu. Navštívte stránku [www.hp.com/support/webjetadmin](http://www.hp.com/support/webjetadmin), ktorá obsahuje ďalšie informácie.

## Aktualizácie softvéru a firmvéru

Spoločnosť HP pravidelne aktualizuje funkcie, ktoré sú k dispozícii vo firmvéri tlačiarne. Ak chcete využívať výhody najnovších funkcií, aktualizujte firmvér tlačiarne.

Prevezmite najnovší súbor aktualizácie firmvéru z internetu:

Prejdite na stranu [www.hp.com/support/ljE72425MFP](http://www.hp.com/support/ljE72425MFP). Kliknite na položku **Drivers & Software** (Ovládače a softvér).



---

## 9 Riešenie problémov

Riešenie problémov s tlačiarnou. Vyhľadajte ďalšie zdroje pomoci a technickej podpory.

- [Podpora zákazníkov](#)
- [Systém Pomocníka na ovládacom paneli](#)
- [Obnoviť výrobné nastavenia](#)
- [Na ovládacom paneli tlačiarny sa zobrazuje hlásenie „Nízka úroveň kazety“ alebo „Veľmi nízka úroveň kazety“](#)
- [Tlačiareň nepreberá papier alebo dochádza k chybe podávania](#)
- [Odstránenie zaseknutého papiera](#)
- [Riešenie problémov s kvalitou tlače](#)
- [Zlepšenie kvality kopírovania](#)
- [Zlepšenie kvality skenovaných obrázkov](#)
- [Zlepšenie kvality obrazu faxov](#)
- [Riešenie problémov s faxom](#)
- [Pamäťový kľúč USB nereaguje](#)

Pomoc s videom nájdete v časti [www.hp.com/videos/A3](http://www.hp.com/videos/A3).

Tieto informácie sú správne v čase publikácie. Aktuálne informácie nájdete v časti [www.hp.com/support/ljE72425MFP](http://www.hp.com/support/ljE72425MFP).

### Ďalšie informácie:

Komplexná podpora pre vašu tlačiareň od spoločnosti HP zahŕňa nasledujúce informácie:

- Inštalácia a konfigurácia
- Oboznámenie sa a používanie
- Riešenie problémov
- Prevezmite si aktualizácie softvéru a firmvéru
- Fóra technickej podpory
- Vyhľadanie informácií o záruke a regulačných podmienkach

## Podpora zákazníkov

Vyhľadajte možnosti kontaktovania podpory pre vašu tlačiarňu HP.

Získajte telefonickú podporu pre vašu krajinu/oblasť	Telefónne čísla krajiny/oblasti sa nachádzajú na letáku, ktorý bol vložený v škatuli s tlačiarňou, alebo na lokalite <a href="http://support.hp.com">support.hp.com</a> .
Pripravte si názov tlačiarne, sériové číslo, dátum zakúpenia a popis problému.	
Získajte nepretržitú podporu online a preberajte softvérové pomôcky a ovládače	<a href="http://www.hp.com/support/ljE72425MFP">www.hp.com/support/ljE72425MFP</a>
Objednanie dodatočných služieb alebo dohôd o údržbe od spoločnosti HP	<a href="http://www.hp.com/go/carepack">www.hp.com/go/carepack</a>
Registrácia tlačiarne	<a href="http://www.register.hp.com">www.register.hp.com</a>

## System Pomocníka na ovládacom paneli

Tlačiarňu má integrovaný systém pomocníka, kde nájdete vysvetlenia k používaniu jednotlivých obrazoviek. Pomocníka spustíte dotknutím sa tlačidla Pomocník.  v pravom hornom rohu obrazovky.



Na niektorých obrazovkách sa Pomocník otvorí do globálnej ponuky, kde môžete vyhľadať konkrétne témy. Stlačením tlačidiel v ponuke môžete prehľadávať štruktúru ponuky.

Obrazovky pomocníka obsahujú animácie, ktoré vás oboznámia s jednotlivými činnosťami, ako je napr. odstraňovanie zaseknutých papierov.

Ak vás tlačiarňu upozorní na chybu alebo výstrahu, dotknite položky pomocníka  slúži na otvorenie správy s popisom problému. Hlásenie tiež obsahuje pokyny užitočné pri riešení problému.



# Obnoviť výrobné nastavenia

Obnovenie nastavení tlačiarne na predvolené výrobné hodnoty môže pomôcť pri riešení problémov.

- [Úvod](#)
- [Spôsob č. 1: Obnovenie výrobných nastavení z ovládacieho panela tlačiarne](#)
- [Spôsob č. 2: Obnovenie výrobných nastavení zo vstavaného webového servera HP \(len modely so sieťovým pripojením\)](#)

## Úvod

Pôvodné výrobné nastavenia tlačiarne obnovíte jedným z nasledujúcich spôsobov.

### Spôsob č. 1: Obnovenie výrobných nastavení z ovládacieho panela tlačiarne

Použitie ovládacieho panela tlačiarne na obnovenie nastavení na pôvodné hodnoty.

1. Na domovskej obrazovke na ovládacom paneli tlačiarne prejdite na aplikáciu **Settings** (Nastavenia) a potom vyberte ikonu **Settings** (Nastavenia).
2. Otvorte tieto ponuky:
  - **General** (Všeobecné)
  - **Reset Factory Settings** (Obnoviť výrobné nastavenia)
3. Vyberte možnosť **Reset** (Obnoviť).

Zobrazí sa overovacie hlásenie s informáciami o tom, že spustenie funkcie obnovenia (resetovania) môže viesť k strate údajov.
4. Výberom položky **Reset** (Obnoviť) dokončíte proces.



---

 **POZNÁMKA:** Po dokončení operácie obnovenia sa tlačiareň automaticky reštartuje.

---

### Spôsob č. 2: Obnovenie výrobných nastavení zo vstavaného webového servera HP (len modely so sieťovým pripojením)

Vstavaný webový server HP EWS použite na obnovu pôvodných nastavení tlačiarne.

1. Ak chcete zobraziť adresu IP alebo názov hostiteľa, na ovládacom paneli tlačiarne vyberte tlačidlo informácií  a potom vyberte ikonu siete .
2. Otvorte kartu **General** (Všeobecné).
3. Na ľavej strane obrazovky kliknite na položku **Reset Factory Settings** (Obnoviť výrobné nastavenia).
4. Kliknite na tlačidlo **Reset** (Obnoviť).

---

 **POZNÁMKA:** Po dokončení operácie obnovenia sa tlačiareň automaticky reštartuje.

---

## Na ovládacom paneli tlačiarne sa zobrazuje hlásenie „Nízka úroveň kazety“ alebo „Veľmi nízka úroveň kazety“

Skontrolujte možné riešenia tohto problému.

**Cartridge is low** (Nízka úroveň kazety): Tlačiareň signalizuje nízky stav tonera v kazete. Skutočná zostávajúca životnosť tonerovej kazety sa môže líšiť. Odporúčame mať pripravenú náhradnú kazetu na inštaláciu, keď sa kvalita tlače stane neprijateľnou. Tonerová kazeta sa nemusí vymeniť okamžite.

**Cartridge is very low** (Veľmi nízka úroveň kazety): Tlačiareň signalizuje veľmi nízky stav tonera v kazete. Skutočná zostávajúca životnosť tonerovej kazety sa môže líšiť. Odporúčame mať pripravenú náhradnú kazetu na inštaláciu, keď sa kvalita tlače stane neprijateľnou. Tonerová kazeta sa nemusí vymeniť okamžite, pokiaľ je kvalita tlače aj naďalej prijateľná.

Platnosť prémiovej ochrannej záruky od spoločnosti HP vyprší ku koncu životnosti kazety. Stav skontrolujete na stránke o stave spotrebného materiálu alebo na vstavanom webovom serveri (EWS).

# Tlačiareň nepreberá papier alebo dochádza k chybe podávania

Tieto informácie využijete, ak tlačiareň nepreberá papier zo zásobníka alebo preberá viac stránkov papiera naraz.

- [Úvod](#)
- [Tlačiareň nepreberá papier](#)
- [Tlačiareň prevezme niekoľko stránkov papiera súčasne](#)
- [V podávači dokumentov dochádza k zaseknutiu média, jeho nesprávnejmu posunutiu \(zošikmeniu\) alebo podávač dokumentov odoberá viacero stránkov papiera](#)

## Úvod

Nasledujúce riešenia môžu pomôcť vyriešiť problémy, ak tlačiareň nepreberá papier zo zásobníka alebo preberá viac stránkov papiera naraz. Pri každej z týchto situácií môže dôjsť k zaseknutiu papiera.

## Tlačiareň nepreberá papier

Ak tlačiareň zo zásobníka nedokáže prebrať papier, vyskúšajte nasledovné riešenia.

1. Otvorte tlačiareň a odstráňte všetky zaseknuté stránky papiera. Skontrolujte, či v tlačiarňi nezostali žiadne roztrhané časti papiera.
2. Do zásobníka vložte papier správnej veľkosti vzhľadom na danú úlohu.
3. Overte, či sú na ovládacom paneli tlačiarne správne nastavené veľkosť papiera a jeho typ.

4. Skontrolujte, či sú vodiace lišty papiera v zásobníku nastavené na správnu veľkosť papiera. Nastavte vodiace lišty na príslušný zárez v zásobníku. Šípku na vodiacej lište zásobníka je potrebné zarovnať so značkou na zásobníku.

 **POZNÁMKA:** Vodiace lišty nepritláčajte nasilu k stohu papierov. Zarovnajte ich so zarážkami alebo značkami na zásobníku.

Nasledujúce obrázky ukazujú príklady zarážok veľkosti papiera v zásobníkoch pre rôzne tlačiarne. Väčšina tlačiarň HP má označenia podobné týmto.

**Obrázok 9-1** Označenie veľkosti pre zásobník 1 alebo viacúčelový zásobník

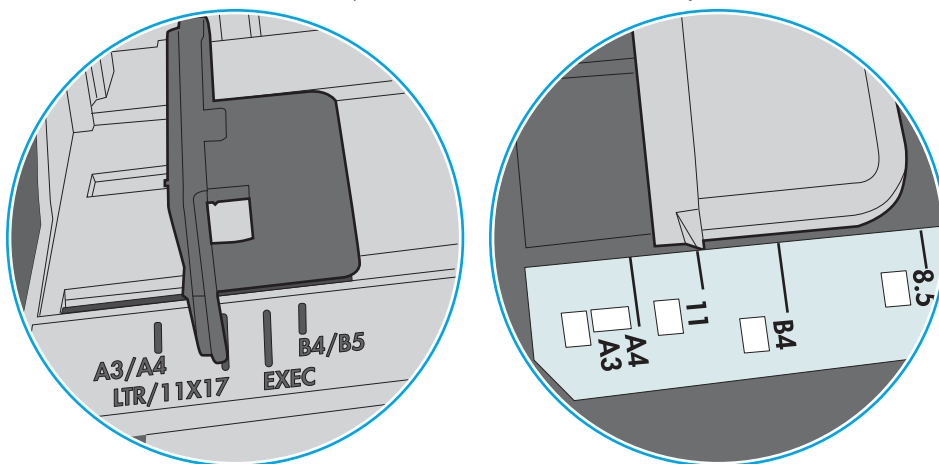

**Obrázok 9-2** Značky formátu na kazetových zásobníkoch

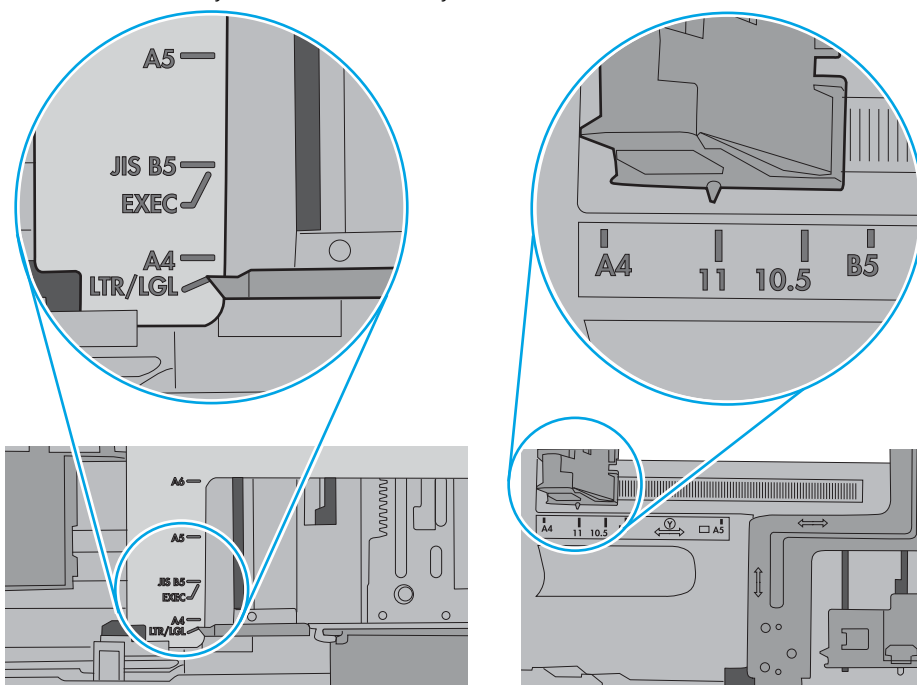

5. Skontrolujte, že vlhkosť v miestnosti zodpovedá špecifikáciám pre túto tlačiareň a papier je uložený v neotvorených balíkoch. Papier sa väčšinou predáva v obaloch chránených pred vlhkom, aby ostal suchý.

V prostrediach s vysokou vlhkosťou môže papier v hornej časti stohu v zásobníku vstrebávať vlhkosť a môže mať zvlnený alebo nerovnomerný vzhľad. Ak sa tak stane, vyberte horných 5 až 10 hárkov papiera zo stohu.

V prostrediach s nízkou vlhkosťou môže nadbytočná statická elektrina spôsobiť zlepenie hárkov papiera. Ak sa tak stane, vyberte papier zo zásobníka a ohnite stoh držaním na oboch koncoch a konce dajte k sebe, aby ste z papiera vytvorili tvar U. Potom otočte konce nadol a vytvorte opačný tvar U. Ďalej podržte každú stranu stohu papiera a zopakujte tento proces. Tento proces uvoľní jednotlivé hárky bez vzniku statickej elektriny. Pred návratom do zásobníka papier vyrovnajte o stôl.

Obrázok 9-3 Technika ohýbania stohu papiera

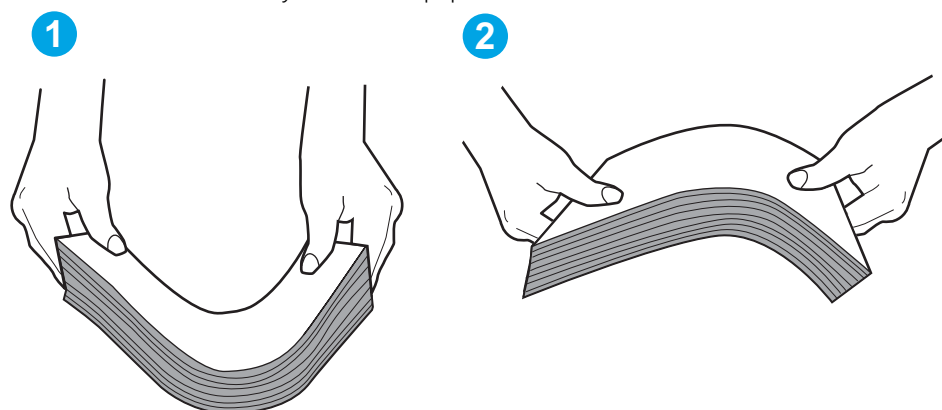

6. Skontrolujte ovládací panel tlačiarne a presvedčte sa, či zobrazuje požiadavku na manuálne podávanie papiera. Vložte papier a pokračujte.
7. Valčeky nad zásobníkom môžu byť kontaminované. Vyčistite valčeky handričkou navlhčenou v teplej vode, ktorá nezanecháva vlákna. Ak je to možné, použite destilovanú vodu.

**⚠ UPOZORNENIE:** Vodu nenastriekajte priamo na tlačiareň. Namiesto toho ju nastriekajte na handričku alebo namočte handričku do vody a pred vyčistením valčekov ju vyžmýkajte.

Nasledujúci obrázok znázorňuje príklady umiestnenia valčekov pre rôzne tlačiarne.

Obrázok 9-4 Umiestnenie valčekov pre zásobník 1 alebo viacúčelový zásobník

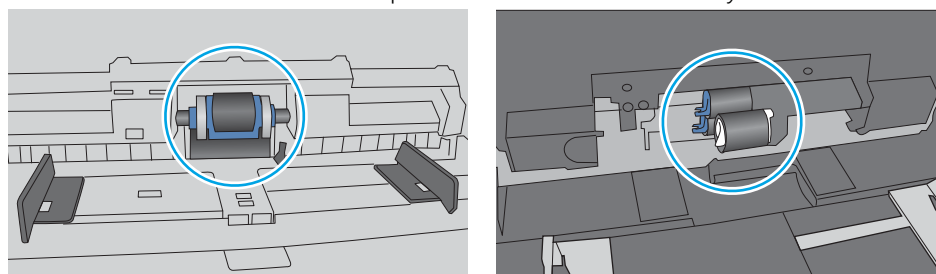

## Tlačiareň prevezme niekoľko hárkov papiera súčasne

Ak tlačiareň prevezme zo zásobníka niekoľko hárkov papiera, vyskúšajte nasledovné riešenia.

1. Vyberte stoh papiera zo zásobníka a ohnite ho, otočte o 180° a preklopte. *Papier neprelisťujte.* Stoh papiera vráťte do zásobníka.

 **POZNÁMKA:** Vlnenie papiera vytvára statickú elektrinu. Papier nevlňte, ale stoh papiera ohnite držaním na oboch koncoch a konce dajte k sebe, aby ste z papiera vytvorili tvar U. Potom otočte konce nadol a vytvorte opačný tvar U. Ďalej podržte každú stranu stohu papiera a zopakujte tento proces. Tento proces uvoľní jednotlivé hárky bez vzniku statickej elektriny. Pred návratom do zásobníka papier vyrovnajte o stôl.

Obrázok 9-5 Technika ohýbania stohu papiera

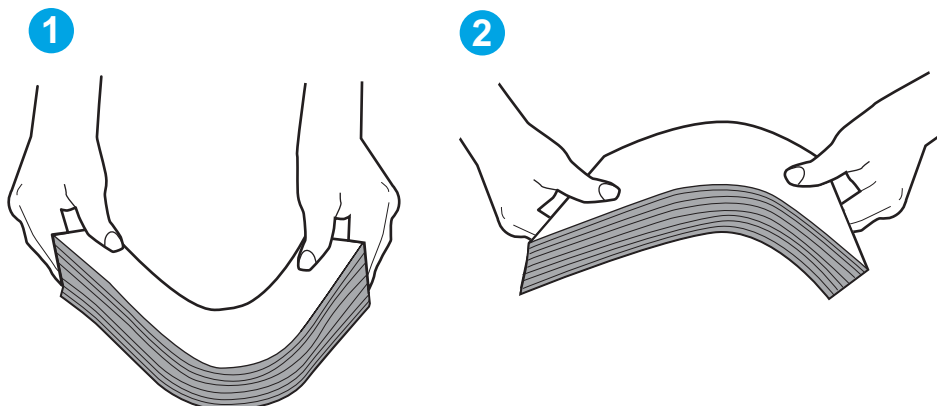

2. Používajte iba papier, ktorý zodpovedá technickým údajom HP pre túto tlačiareň.
3. Skontrolujte, že vlhkosť v miestnosti zodpovedá špecifikáciám pre túto tlačiareň a papier je uložený v neotvorených balíkoch. Papier sa väčšinou predáva v obaloch chránených pred vlhkom, aby ostal suchý.

V prostrediach s vysokou vlhkosťou môže papier v hornej časti stohu v zásobníku vstrebávať vlhkosť a môže mať zvlnený alebo nerovnomerný vzhľad. Ak sa tak stane, vyberte horných 5 až 10 hárkov papiera zo stohu.

V prostrediach s nízkou vlhkosťou môže nadbytočná statická elektrina spôsobiť zlepenie hárkov papiera. Ak sa tak stane, vyberte papier zo zásobníka a ohnite stoh papiera, ako je opísané vyššie.

4. Používajte papier, ktorý nie je pokrčený, prehnutý ani poškodený. V prípade potreby použite papier z iného balenia.

5. Skontrolujte, či zásobník nie je nadmerne naplnený tak, že skontrolujete označenia výšky stohu v zásobníku. Ak je nadmerne naplnený, vyberte celý stoh papiera zo zásobníka, zarovnajte ho a potom časť papiera vložte späť do zásobníka.

Nasledujúce obrázky ukazujú príklady zarážok výšky stohu v zásobníkoch pre rôzne tlačiarne. Väčšina tlačiarní HP má označenia podobné týmto. Tiež skontrolujte, či sú všetky hárky papiera pod zarážkami v blízkosti značiek výšky stohu. Tieto karty vám pomôžu udržať papier v správnej polohe pri podávaní do tlačiarne.

**Obrázok 9-6** Označenia výšky stohu

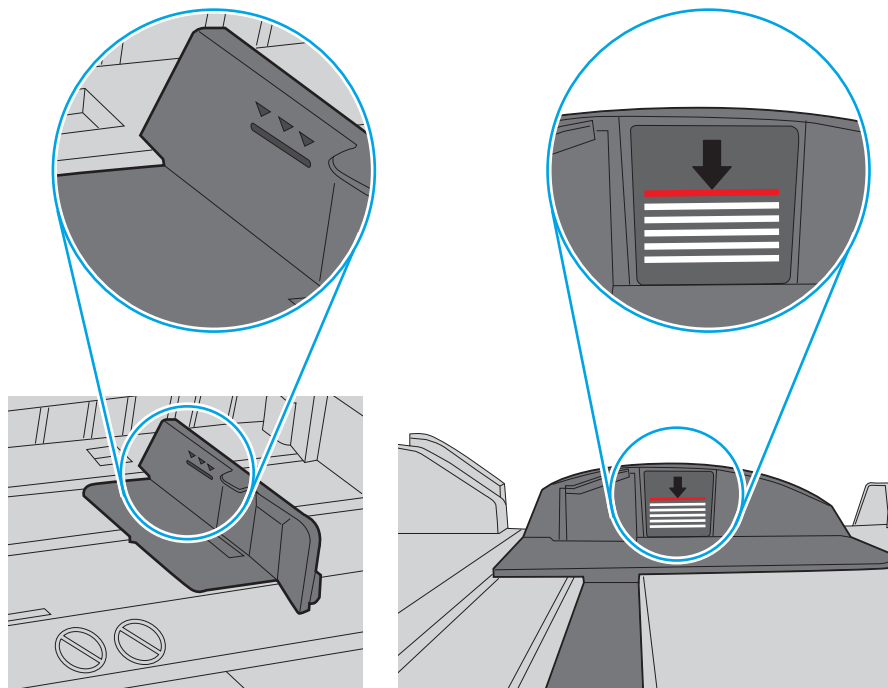

**Obrázok 9-7** Karta stohu papiera

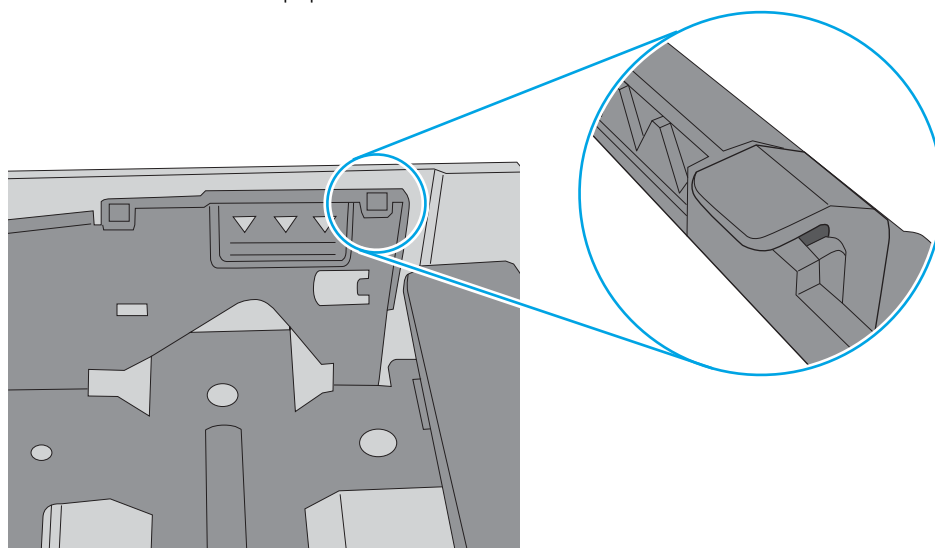

6. Skontrolujte, či sú vodiace lišty papiera v zásobníku nastavené na správnu veľkosť papiera. Nastavte vodiace lišty na príslušný zárez v zásobníku. Šípku na vodiacej lište zásobníka je potrebné zarovnať so značkou na zásobníku.

 **POZNÁMKA:** Vodiace lišty neprítlačajte nasilu k stohu papierov. Zarovnajte ich so zarážkami alebo značkami na zásobníku.

Nasledujúce obrázky ukazujú príklady zarážok veľkosti papiera v zásobníkoch pre rôzne tlačiarne. Väčšina tlačiarň HP má označenia podobné týmto.

**Obrázok 9-8** Označenie veľkosti pre zásobník 1 alebo viacúčelový zásobník

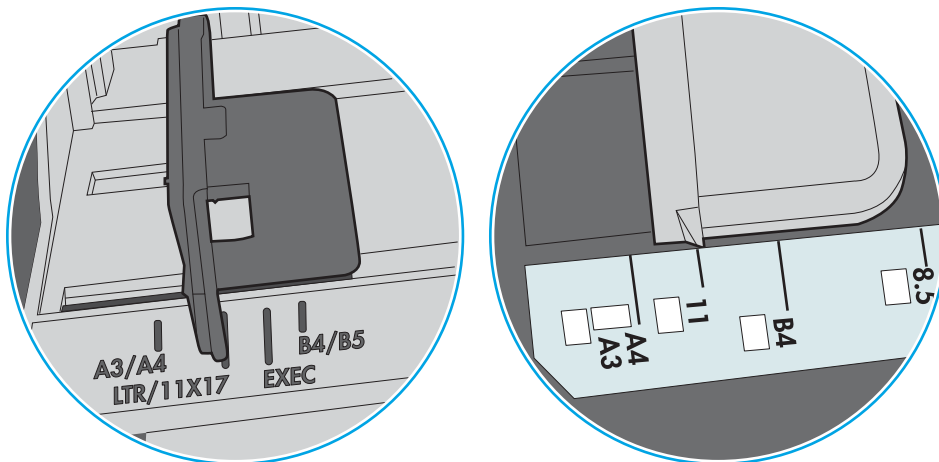

**Obrázok 9-9** Značky formátu na kazetových zásobníkoch

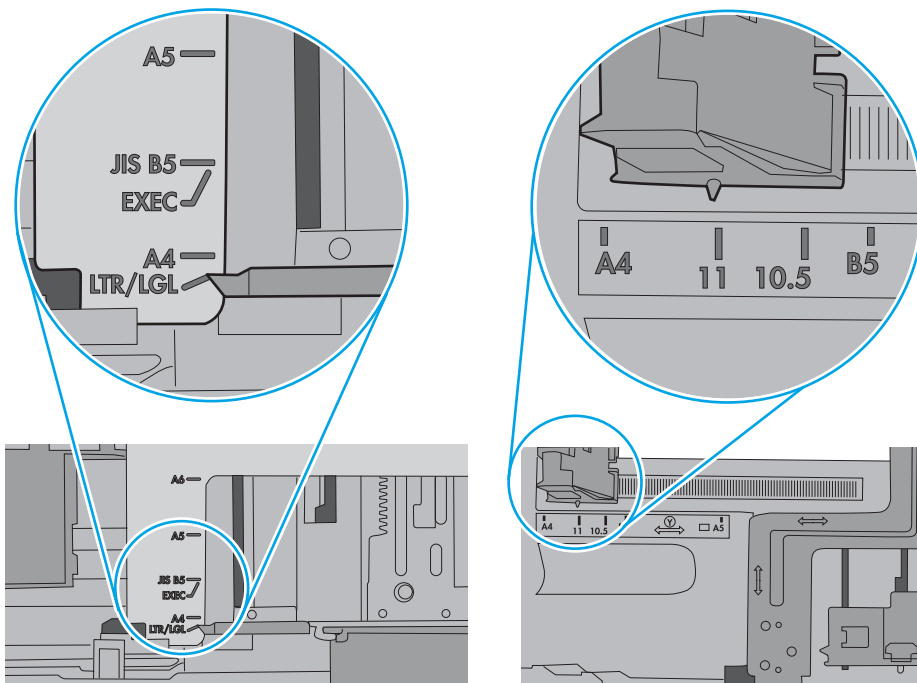

7. Overte, či prostredie tlače spĺňa odporúčané špecifikácie zariadenia.



## V podávači dokumentov dochádza k zaseknutiu média, jeho nesprávnemu posunutiu (zošikmeniu) alebo podávač dokumentov odoberá viacero hárkov papiera

 **POZNÁMKA:** Tieto informácie platia len pre tlačiarne MFP.

---

- Na origináli môžu byť cudzie predmety, napríklad zošívacia spinka alebo samolepiace poznámky, ktoré je potrebné odstrániť.
- Skontrolujte, či sú všetky valčeky na mieste a či je kryt prístupu k valčekom v podávači dokumentov zatvorený.
- Skontrolujte, či je horný kryt podávača dokumentov zatvorený.
- Strany pravdepodobne neboli správne umiestnené. Vyrovnajte strany a nastavte vodiace lišty papiera podľa stredu balíka.
- Vodiace lišty papiera sa musia dotýkať bočných strán balíka papiera, aby zariadenie fungovalo správne. Skontrolujte, či je balík papiera vyrovnaný a či sa ho vodiace lišty dotýkajú.
- Vo vstupnom zásobníku podávača dokumentov alebo vo výstupnom zásobníku môže byť vyšší než maximálny povolený počet strán. Overte, či sa balík papiera zmestil pod lišty vo vstupnom zásobníku a vytiahnite papiere z výstupného zásobníka.
- Skontrolujte, či sa v dráhe papiera nenachádzajú kúsky papiera, spinky, svorky papiera alebo iné čiastočky.
- Vyčistite valčeky podávača dokumentov a separačnú vložku. Na čistenie použite stlačený vzduch alebo čistú handričku nezanechávajúcu vlákna, navlhčenú v teplej vode. Ak nesprávne podávanie papiera pretrváva, vymeňte valčeky.
- Na úvodnej obrazovke ovládacieho panela tlačiarne prejdite na tlačidlo [Supplies](#) (Spotrebný materiál) a dotknite sa ho. Overte stav súpravy podávača dokumentov a podľa potreby ju vymeňte.

# Odstránenie zaseknutého papiera

Postupy uvedené v tejto časti použite na odstránenie zaseknutého papiera z dráhy papiera tlačiarne.

- [Úvod](#)
- [Miesta zaseknutí papiera](#)
- [Automatická navigácia pre odstraňovanie zaseknutého papiera](#)
- [Dochádza často alebo opakovane k zaseknutiu papiera?](#)
- [Odstraňovanie zaseknutí papiera v podávači dokumentov – 31.13.yz](#)
- [Odstraňovanie zaseknutí papiera v zásobníku 1 \(viacúčelový zásobník\) – 13.A1](#)
- [Odstraňovanie zaseknutého papiera zo zásobníka 2, zásobníka 3 – 13.A2, 13.A3](#)
- [Odstraňovanie zaseknutého papiera vo výstupnej priehradke – 13.E1](#)
- [Odstraňovanie zaseknutého papiera v pravých dvierkach a v oblasti natavovacej jednotky – 13.B9, 13.B2, 13.FF](#)

## Úvod

Nasledujúce informácie obsahujú pokyny na odstraňovanie zaseknutého papiera v tlačiarni.

## Miesta zaseknutí papiera

K zaseknutiu môže dôjsť v týchto miestach.

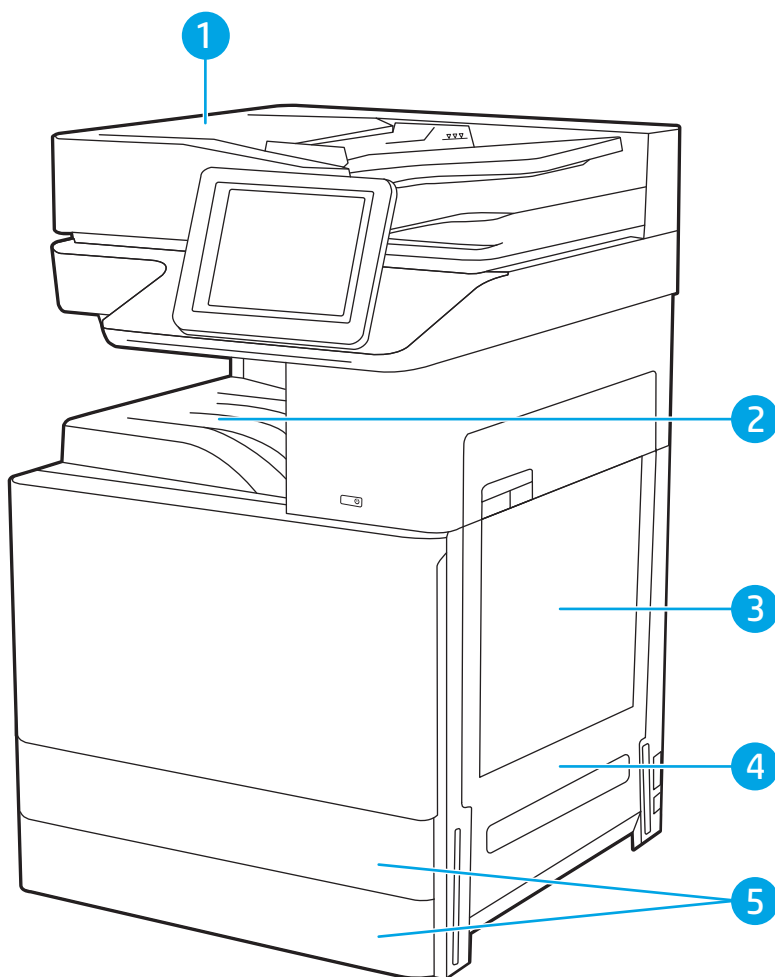

Položka	Opis
1	Podávač dokumentov
2	Výstupná priehradka
3	Zásobník 1 (viacúčelový zásobník)
4	Pravé dvierka a oblasť natavovacej jednotky
5	Zásobník 2 a zásobník 3

## Automatická navigácia pre odstraňovanie zaseknutého papiera

Funkcia automatickej navigácie vám pomáha pri odstraňovaní zaseknutého papiera poskytovaním podrobných pokynov na ovládacom paneli.

Keď dokončíte jeden krok, tlačiareň zobrazí pokyny pre ďalší krok, až kým nedokončíte všetky kroky v postupe.

## Dochádza často alebo opakovane k zaseknutiu papiera?

Skontrolujte možné riešenia tohto problému.

Ak chcete znížiť počet zaseknutí papiera, vyskúšajte nasledovné riešenia.



**POZNÁMKA:** Ak si chcete pozrieť video s ukážkou, ako vkladať papier tak, aby sa znížil výskyt zaseknutí papiera, kliknite [tu](#).

1. Používajte iba papier, ktorý zodpovedá technickým údajom HP pre túto tlačiareň.
2. Používajte papier, ktorý nie je pokrčený, prehnutý ani poškodený. V prípade potreby použite papier z iného balenia.
3. Používajte papier, ktorý v minulosti nebol použitý pri tlači ani kopírovaní.
4. Skontrolujte, či zásobník nie je nadmerne naplnený. Ak áno, vyberte celý stoh papiera zo zásobníka, zarovnaj ho a potom časť papiera vložte späť do zásobníka.
5. Skontrolujte, či sú vodiace lišty papiera v zásobníku nastavené na správnu veľkosť papiera. Nastavte vodiace lišty šírky papiera tak, aby sa stohu papiera dotýkali, ale neohýbali ho.
6. Skontrolujte, či je zásobník úplne zasunutý do tlačiarne.
7. Ak tlačíte na ťažký, embosovaný alebo perforovaný papier, použite funkciu manuálneho podávania a hárky podávajte od zariadenia po jednom.
8. Na ovládacom paneli tlačiarne otvorte ponuku **Trays** (Zásobníky). Overtte správnosť konfigurácie zásobníka v súvislosti s veľkosťou a typom papiera.
9. Overtte, či prostredie tlače spĺňa odporúčané špecifikácie zariadenia.

## Odstraňovanie zaseknutí papiera v podávači dokumentov – 31.13.yz

V nasledujúcej časti je opísaný spôsob odstránenia zaseknutého papiera z podávača dokumentov. Pri výskyte zaseknutia sa na ovládacom paneli zobrazí animácia, pomocou ktorej zaseknutie odstránite.

1. Overtte kryt podávača dokumentov.

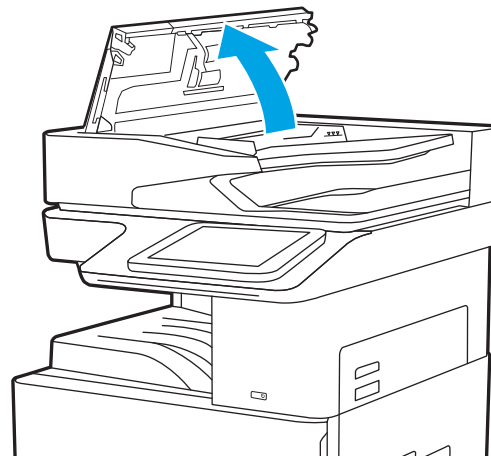

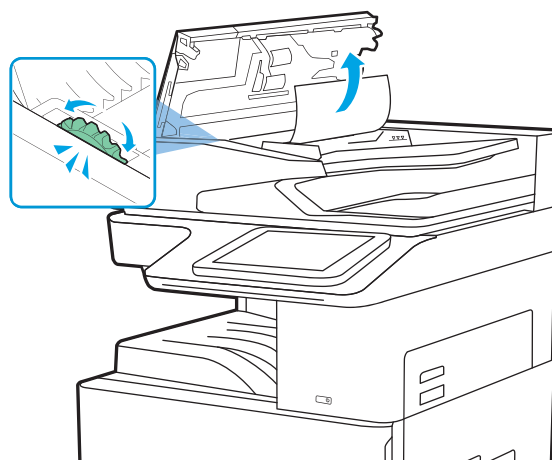

2. Vyberte všetok zaseknutý papier. Zaseknutý papier vyberiete ľahko otočením zeleným kolieskom.

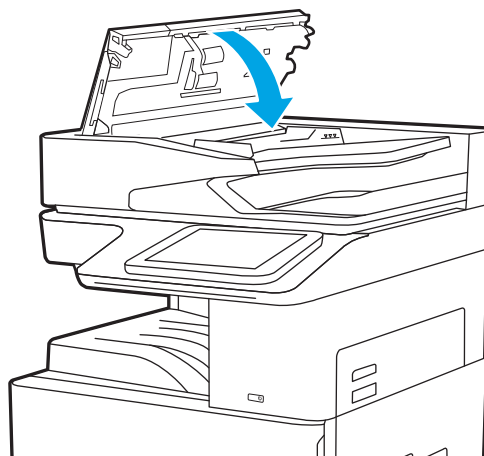

3. Zatvorte kryt podávača dokumentov.



 **POZNÁMKA:** Aby ste zabránili zaseknutiu, skontrolujte, či vodiace lišty vo vstupnom zásobníku podávača dokumentov priliehajú k dokumentu a nekrčia ho. Ak chcete kopírovať úzke dokumenty, použite plochý skener. Z pôvodných dokumentov odstráňte všetky spinky zo zošívачky a kancelárske spony.

 **POZNÁMKA:** Pri pôvodných dokumentoch vytlačených na ťažkom lesklom papieri je väčšia pravdepodobnosť, že sa zaseknú, ako pri bežnom papieri.

## Odstraňovanie zaseknutí papiera v zásobníku 1 (viacúčelový zásobník) – 13.A1

Podľa nasledujúceho postupu odstráňte zaseknutý papier v zásobníku 1 (viacúčelový zásobník). Pri výskyte zaseknutia sa na ovládacom paneli zobrazí animácia, pomocou ktorej zaseknutie odstránite.

1. Opatrne odstráňte zaseknutý papier.

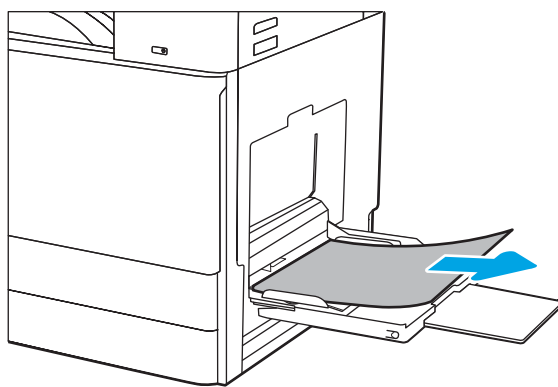

2. Otvorte a zatvorte ľavé dverka na obnovenie tlače.

## Odstraňovanie zaseknutého papiera zo zásobníka 2, zásobníka 3 – 13.A2, 13.A3

Pomocou nasledujúceho postupu skontrolujte všetky možné miesta v zásobníku 2 alebo zásobníku 3, či sa v nich nezasekol papier. Pri výskyte zaseknutia sa na ovládacom paneli môže zobraziť správa a animácia, pomocou ktorej zaseknutie odstránite.

**UPOZORNENIE:** Natahovacia jednotka môže byť počas používania tlačiarne horúca. Skôr než budete manipulovať s natavovacou jednotkou, počkajte, pokiaľ nevychladne.

**POZNÁMKA:** Postup pri odstraňovaní zaseknutia papiera v zásobníku 3 je rovnaký ako postup pre zásobník 2. V tejto príručke je znázornený postup len pre zásobník 2.

1. otvorte pravé dverka.

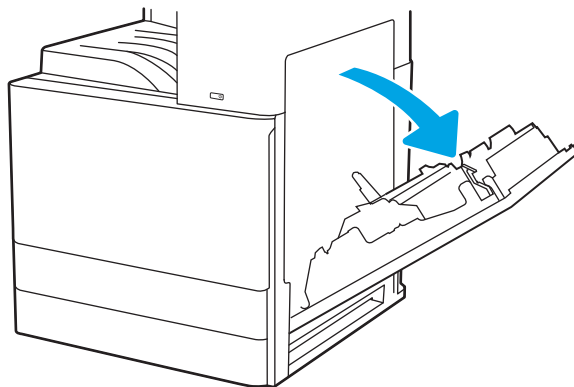

2. Opatrne vyberte všetok zaseknutý papier.

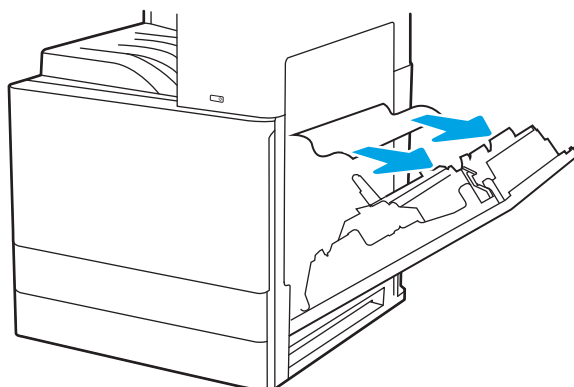

3. Zatvorte pravé dvierka.

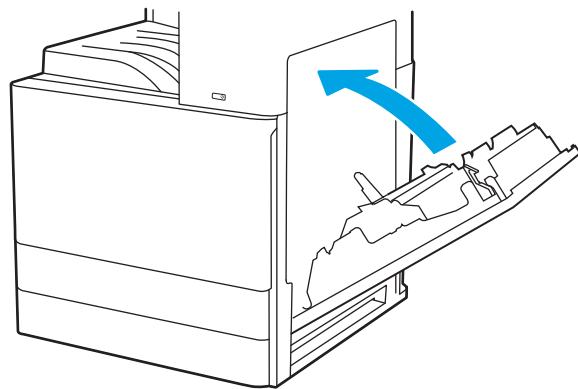

4. Otvorte zásobník.

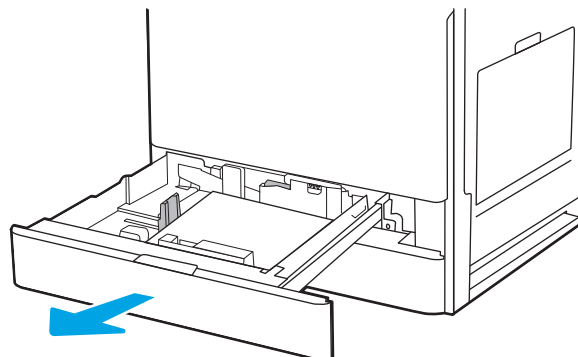

5. Opatrne vyberte všetok zaseknutý papier.

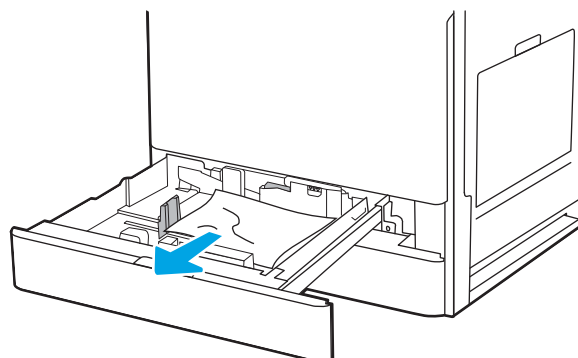

6. Zatvorte zásobník. Tlač sa automaticky obnoví.

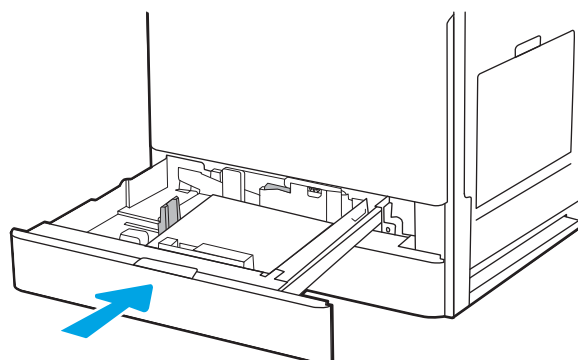

## Odstraňovanie zaseknutého papiera vo výstupnej priehradke – 13.E1

Pomocou nasledujúceho postupu skontrolujte všetky možné miesta vo výstupnej priehradke, či sa v nich nezasekol papier. Pri výskyte zaseknutia sa na ovládacom paneli zobrazí animácia, pomocou ktorej zaseknutie odstránite.

1. Ak vidíte zaseknutý papier vo výstupnej priehradke, uchopte jeho vyčnievajúci koniec a vyberte ho.

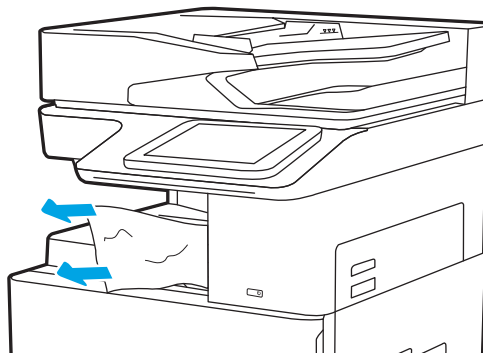

## Odstraňovanie zaseknutého papiera v pravých dverkách a v oblasti natavovacej jednotky – 13.B9, 13.B2, 13.FF

Podľa nasledujúceho postupu odstráňte zaseknutý papier v pravých dverkách a oblasti natavovacej jednotky. Pri výskyte zaseknutia sa na ovládacom paneli zobrazí animácia, pomocou ktorej zaseknutie odstránite.

 **POZNÁMKA:** Natavovacia jednotka je počas používania tlačiarne horúca. Pred odstraňovaním zaseknutých médií počkajte, kým sa natavovacia jednotka neochladí.

1. otvorte pravé dvierka.

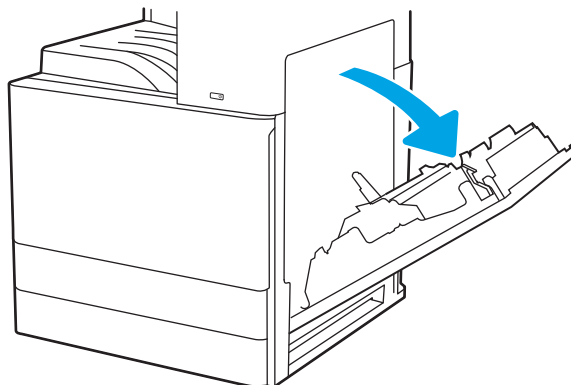



2. Opatrne vyberte všetok zaseknutý papier.

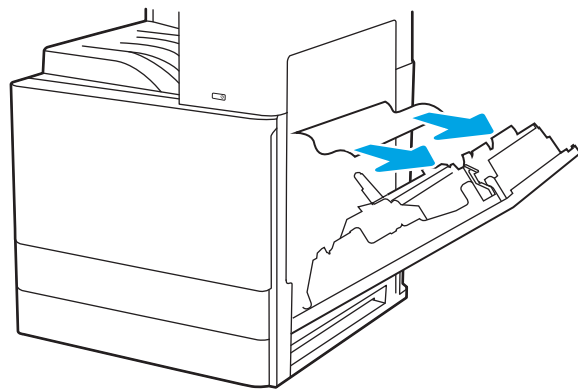

3. Zatvorte pravé dverka.

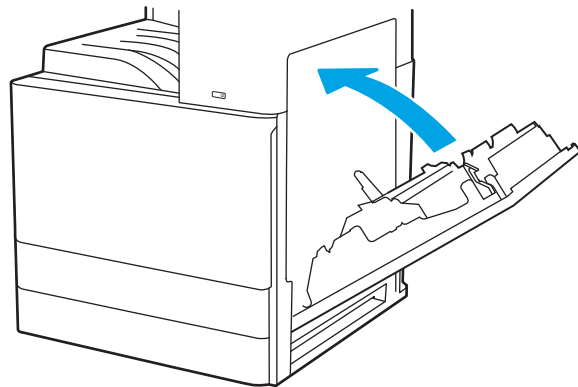

# Riešenie problémov s kvalitou tlače

Nižšie uvedené informácie vám pomôžu pri riešení problémov s kvalitou tlače vrátane problémov s kvalitou obrazu a kvalitou farieb.

- [Úvod](#)
- [Riešenie problémov s kvalitou tlače](#)

## Úvod

Nižšie uvedené informácie vám pomôžu pri riešení problémov s kvalitou tlače vrátane problémov s kvalitou obrazu.

Kroky na riešenie problémov vám môžu pomôcť s riešením nasledujúcich chýb:

- Prázdne strany
- Čierne strany
- Zvltný papier
- Svetlé alebo tmavé pásy
- Svetlé alebo tmavé šmuhy
- Neostrá tlač
- Sivé pozadie alebo tmavá tlač
- Svetlá tlač
- Uvoľnený toner
- Chýbajúci toner
- Rozptýlené body tonera
- Skreslené obrázky
- Šmuhy
- Pruhy

## Riešenie problémov s kvalitou tlače

Ak chcete vyriešiť problémy s kvalitou tlače, postupujte podľa týchto krokov v uvedenom poradí.

- [Aktualizujte firmvér tlačiarne](#)
- [Tlač z iného softvérového programu](#)
- [Kontrola nastavenia typu papiera pre tlačovú úlohu](#)
- [Kontrola stavu tonerových kaziet](#)
- [Tlač čistiacej strany](#)
- [Vizuálna kontrola kazety alebo kaziet s tonerom](#)
- [Kontrola papiera a prostredia tlače](#)
- [Vyskúšanie iného ovládača tlače](#)
- [Kontrola nastavení režimu EconoMode](#)
- [Nastavenie hustoty tlače](#)
- [Riešenie problémov s chybami obrázkov](#)

Riešenie problémov špecifických chýb obrázkov nájdete v časti [Riešenie problémov s chybami obrázkov](#).

### Aktualizujte firmvér tlačiarne

Pokúste sa aktualizovať firmvér tlačiarne.

Pozrite si ďalšie informácie na adrese [www.hp.com/support](http://www.hp.com/support).

### Tlač z iného softvérového programu

Skúste tlačiť iným softvérovým programom.

Ak sa strana vytlačí správne, problém spočíva v softvérovom programe, z ktorého ste tlačili.

## Kontrola nastavenia typu papiera pre tlačovú úlohu

Ak tlačíte zo softvérového programu, skontrolujte nastavenie typu papiera a či nie sú vytlačené strany rozmazané, neostre alebo tmavé, či nie je papier zvlhnený, či na ňom nie sú rozptýlené bodky tonera, uvoľnený toner alebo malé plochy bez tonera.

- [Kontrola nastavenia typu papiera v tlačiarni](#)
- [Kontrola nastavenia typu papiera \(Windows\)](#)
- [Kontrola nastavenia typu papiera \(macOS\)](#)

### Kontrola nastavenia typu papiera v tlačiarni

Skontrolujte nastavenie typu papiera na ovládacom paneli tlačiarne a podľa potreby nastavenie zmeňte.

1. Otvorte zásobník.
2. Skontrolujte, či je v zásobníku vložený správny typ papiera.
3. Zatvorte zásobník.
4. Podľa pokynov na ovládacom paneli potvrdte alebo upravte nastavenia typu papiera pre daný zásobník.

### Kontrola nastavenia typu papiera (Windows)

Skontrolujte nastavenie typu papiera v systéme Windows a podľa potreby nastavenie zmeňte.

1. V softvérovom programe vyberte možnosť **Print** (Tlačiť).
2. Vyberte tlačiareň a potom kliknite na tlačidlo **Properties** (Vlastnosti) alebo **Preferences** (Predvoľby).
3. Kliknite na kartu **Paper/Quality** (Papier a kvalita).
4. V rozbaľovacom zozname **Paper type** (Typ papiera) vyberte typ papiera.
5. Kliknutím na tlačidlo **OK** zatvorte dialógové okno **Document Properties** (Vlastnosti dokumentu). V dialógovom okne **Print** (Tlačiť) spustíte tlač úlohy kliknutím na tlačidlo **OK**.

### Kontrola nastavenia typu papiera (macOS)

Skontrolujte nastavenie typu papiera v systéme macOS a podľa potreby nastavenie zmeňte.

1. Kliknite na ponuku **File** (Súbor) a potom kliknite na možnosť **Print** (Tlačiť).
2. V ponuke **Printer** (Tlačiareň) vyberte túto tlačiareň.
3. Kliknite na položku **Show Details** (Zobraziť podrobnosti) alebo **Copies & Pages** (Kópie a strany).
4. Otvorte rozbaľovací zoznam s ponukami a kliknite na ponuku **Paper/Quality** (Papier/kvalita).
5. Vyberte požadovaný typ z rozbaľovacieho zoznamu **Media Type** (Typ média).
6. Kliknite na tlačidlo **Print** (tlačiť).

## Kontrola stavu tonerových kaziet

Týmto spôsobom odhadnete zostávajúcu životnosť tonerových kaziet, a ak treba, aj stav ďalších vymeniteľných súčastí na údržbu.

- [Krok č. 1: Tlač stránky stavu spotrebného materiálu](#)
- [Krok č. 2: Kontrola stavu spotrebného materiálu](#)

### Krok č. 1: Tlač stránky stavu spotrebného materiálu

Na stránke stavu spotrebného materiálu je uvedený stav kazety.

1. Na domovskej obrazovke ovládacieho panela tlačiarne vyhladajte aplikáciu **Reports** (Správy) a potom vyberte ikonu **Reports** (Správy).
2. Vyberte ponuku **Configuration/Status Pages** (Stránky konfigurácie/stavu).
3. Vyberte položku **Supplies Status Page** (Stránka o stave spotrebného materiálu) a potom výberom položky **Print** (Tlač) vytlačte stránku.

### Krok č. 2: Kontrola stavu spotrebného materiálu

Kontrola správy o stave spotrebného materiálu sa vykoná takto.

1. Podľa správy o stave spotrebného materiálu skontrolujte zostávajúcu životnosť tonerových kaziet v percentách, a ak treba, aj stav ďalších vymeniteľných súčastí na údržbu.

Problémy s kvalitou tlače sa môžu vyskytnúť pri používaní tonerovej kazety, ktorá sa blíži k odhadovanému koncu životnosti. Zariadenie signalizuje, keď niektorá položka spotrebného materiálu dosiahne veľmi nízku úroveň. Keď položka spotrebného materiálu od spoločnosti HP dosiahne veľmi nízku úroveň, skončí sa aj platnosť prémiovej ochrannej záruky poskytovanej spoločnosťou HP na túto položku.

Tonerová kazeta sa nemusí vymeniť okamžite, pokiaľ je kvalita tlače aj naďalej prijateľná. Odporúčame mať pripravenú náhradnú kazetu na inštaláciu, keď sa kvalita tlače stane neprijateľnou.

Ak sa rozhodnete vymeniť kazetu s tonerom alebo iné vymeniteľné súčasti na údržbu, na stránke stavu spotrebného materiálu sa zobrazí zoznam čísiel originálnych dielov od spoločnosti HP.

2. Presvedčte sa, či používate originálnu kazetu od spoločnosti HP.

Originálna tonerová kazeta od spoločnosti HP je označená slovom „HP“, prípadne logom spoločnosti HP. Bližšie informácie o identifikácii kaziet od spoločnosti HP nájdete na stránke [www.hp.com/go/learnaboutsupplies](http://www.hp.com/go/learnaboutsupplies).

## Tlač čistiacej strany

Počas tlače sa môžu vnútri tlačiarne nahromadiť čiastočky papiera, tonera a prachu a spôsobiť problémy s kvalitou tlače, napríklad kvapky alebo rozstreky tonera, šmuhy, pásy, čiary alebo opakujúce sa značky.

Dráhu papiera v tlačiarni vyčistíte podľa nasledujúcich krokov.

1. Na domovskej obrazovke na ovládacom paneli tlačiarne prejdite na aplikáciu **Support Tools** (Nástroje podpory) a potom vyberte ikonu **Support Tools** (Nástroje podpory).
2. Otvorte tieto ponuky:

- [Maintenance \(Údržba\)](#)
  - [Calibration/Cleaning \(Kalibrácia/čistenie\)](#)
  - [Cleaning Page \(Čistiaca stránka\)](#)
3. Stlačením tlačidla [Print](#) (Tlačiť) vytlačte stranu.

Na ovládacom paneli tlačiarne sa zobrazí správa **Cleaning...** (Čistenie). Proces čistenia môže trvať niekoľko minút. Pokiaľ sa proces čistenia neskončí, tlačiareň nevypínajte. Po dokončení odstráňte vytlačenú stranu.

## Vizuálna kontrola kazety alebo kaziet s tonerom

Podľa nasledujúcich krokov skontrolujte každú tonerovú kazetu.

1. Vyberte z tlačiarne kazety s tonerom.
2. Skontrolujte, či pamäťový čip nie je poškodený.
3. Skontrolujte povrch zeleného zobrazovacieho valca.

---

 **UPOZORNENIE:** Nedotýkajte sa zobrazovacieho valca. Odtlačky prstov na zobrazovacom valci môžu spôsobiť problémy s kvalitou tlače.

---

4. Ak na zobrazovacom valci uvidíte škrabance, odtlačky prstov alebo iné poškodenie, kazetu s tonerom vymeňte.
5. Tonerovú kazetu znova nainštalujte a vytlačte niekoľko strán, aby ste sa uistili, že sa problém vyriešil.

## Kontrola papiera a prostredia tlače

Pomocou nasledujúcich informácií skontrolujte výber papiera a prostredie tlače.

- [Krok č. 1: Používanie papiera, ktorý zodpovedá technickým údajom od spoločnosti HP](#)
- [Krok č. 2: Kontrola prostredia](#)
- [Krok č. 3: Nastavenie zarovnanie pri individuálnom zásobníku](#)

### Krok č. 1: Používanie papiera, ktorý zodpovedá technickým údajom od spoločnosti HP

Niektoré problémy s kvalitou tlače vznikajú pri používaní papiera, ktorý nezodpovedá špecifikáciám spoločnosti HP.

- Vždy používajte papier hmotnosti a typu, ktorý táto tlačiareň podporuje.
- Používajte papier dobrej kvality a bez výrezov, zárezov, útržkov, škvŕn, voľných častíc, prachu, záhybov, chýbajúcich častí, spiniiek či skrútených alebo ohnutých hrán.
- Používajte papier, ktorý nebol v minulosti použitý pri tlači.
- Používajte papier, ktorý neobsahuje kovový materiál, ako napríklad flitre.
- Používajte papier určený na použitie v laserových tlačiarnach. Nepoužívajte papier určený na použitie v atramentových tlačiarnach.
- Používajte papier, ktorý nie je príliš drsný. Pri používaní hladšieho papiera sa vo všeobecnosti dosahuje vyššia kvalita tlače.

### Krok č. 2: Kontrola prostredia

Prostredie môže priamo ovplyvniť kvalitu tlače a je bežnou príčinou problémov s kvalitou tlače a podávaním papiera. Vyskúšajte nasledujúce riešenia:

- Tlačiareň premiestnite mimo miest so vzdušným prúdením, napríklad mimo otvorených okien alebo dverí alebo ventilačných otvorov klimatizácie.
- Overte, či na tlačiareň nepôsobia teploty alebo vlhkosť mimo povolených špecifikácií tlačiarene.
- Tlačiareň neumiestňujte do stiesnených priestorov (napríklad do skrine).
- Tlačiareň položte na pevný a rovný povrch.
- Odstráňte všetky prekážky blokujúce vetracie otvory tlačiarene. Tlačiareň vyžaduje dobrý prietok vzduchu na všetkých stranách vrátane vrchnej časti.
- Tlačiareň chráňte pred vzduchom prenášanými nečistotami, prachom, parou, mastnotou a inými prvkami, ktoré sa môžu zachytávať vnútri tlačiarene.

### Krok č. 3: Nastavenie zarovnanie pri individuálnom zásobníku

Postupujte podľa nasledujúcich krokov, ak pri tlači zo špecifických zásobníkov nie sú obrázky alebo text na vytlačenej strane správne vycentrované alebo zarovnané.

1. Na domovskej obrazovke na ovládacom paneli tlačiarene prejdite na aplikáciu [Settings](#) (Nastavenia) a potom vyberte ikonu [Settings](#) (Nastavenia).
2. Otvorte tieto ponuky:

- [Copy/Print](#) (Kopírovanie/tlač) alebo [Print](#) (Tlač)
  - [Print Quality](#) (Kvalita tlače)
  - [Image Registration](#) (Registrácia snímky)
3. Vyberte možnosť [Tray](#) (Zásobník) a potom vyberte zásobník, ktorý chcete upraviť.
  4. Vyberte položku [Print Test Page](#) (Vytlačiť testovaciu stránku) a potom postupujte podľa pokynov na vytlačených stranách.
  5. Znovu vyberte položku [Print Test Page](#) (Vytlačiť testovaciu stránku), overte výsledky a podľa potreby vykonajte ďalšie úpravy.
  6. Ak chcete nové nastavenia uložiť, vyberte položku [Done](#) (Hotovo).

## Vyskúšanie iného ovládača tlače

Ak tlačíte zo softvérového programu a na vytlačených stranách sa nachádzajú neočakávané čiary v obrázkoch, chýbajúci text, chýbajúce grafické prvky, nesprávne formátovanie alebo nahradené typy písma, skúste použiť iný ovládač tlače.

Z webovej lokality technickej podpory tlačiarň spoločnosti HP prevezmite niektorý z nasledujúcich ovládačov: [www.hp.com/support/ljE72425MFP](http://www.hp.com/support/ljE72425MFP).

Driver (Ovládač)	Opis
Ovládač HP PCL 6 V3	Tento tlačový ovládač pre konkrétnu tlačiareň podporuje Windows 7 a novšie operačné systémy, ktoré podporujú ovládače verzie 3. Zoznam podporovaných operačných systémov nájdete na lokalite <a href="http://www.hp.com/go/support">www.hp.com/go/support</a> .
Ovládač HP PCL-6 V4	Tento tlačový ovládač pre konkrétnu tlačiareň podporuje Windows 8,1 a novšie operačné systémy, ktoré podporujú ovládače verzie 4. Zoznam podporovaných operačných systémov nájdete na lokalite <a href="http://www.hp.com/go/support">www.hp.com/go/support</a> .
Ovládač HP UPD PS	<ul style="list-style-type: none"> <li>• Odporúča sa na tlač v softvérových programoch spoločnosti Adobe® alebo v iných softvérových programoch, ktoré intenzívne využívajú grafiku.</li> <li>• Podporuje tlač pomocou emulácie jazyka postscript a písma postscript flash.</li> </ul>
Ovládač HP UPD PCL 6	<ul style="list-style-type: none"> <li>• Odporúča sa pri tlači vo všetkých systémoch Windows.</li> <li>• Poskytuje kombináciu najvyššej rýchlosti, kvality tlače a podpory funkcií tlačiarne, ktorá je vhodná pre väčšinu používateľov.</li> <li>• Vyvinutý na zosúladenie s rozhraním Graphic Device Interface (GDI) systému Windows s cieľom dosiahnuť najvyššiu rýchlosť v prostrediach systému Windows.</li> <li>• Nemusí byť plne kompatibilný so softvérovými programami od tretích strán a špeciálnymi softvérovými programami, ktoré sú založené na jazyku PCL 5</li> </ul>

## Kontrola nastavení režimu EconoMode

Spoločnosť HP neodporúča trvalé použitie režimu EconoMode. Pri trvalom používaní režimu EconoMode sa môžu mechanické časti tonerovej kazety opotrebovať skôr, ako sa minie zásoba tonera. Ak kvalita tlače začne klesať a prestane byť prijateľná, zvažte výmenu tonerovej kazety.



**POZNÁMKA:** Táto funkcia je k dispozícii, ak používate ovládač tlačiarne PCL 6 pre systém Windows. Ak tento ovládač nepoužívate, funkciu môžete povoliť pomocou vstavaného servera HP.



Ak je celá strana príliš tmavá alebo príliš svetlá, postupujte podľa nasledujúcich krokov.

1. V softvérovom programe vyberte možnosť **Print** (Tlačiť).
2. Vyberte tlačiareň a potom kliknite na tlačidlo **Vlastnosti** alebo **Preferencie**.
3. Kliknite na kartu **Paper/Quality** (Papier/Kvalita) a vyhľadajte oblasť **Print Quality** (Kvalita tlače).
4. Ak je celá stránka príliš tmavá, použite tieto nastavenia:
  - Vyberte možnosť **600 dpi**, pokiaľ je dostupná.
  - Výberom začiarkavacieho políčka **EconoMode** aktivujete tento režim.Ak je celá stránka príliš svetlá, použite tieto nastavenia:
  - Vyberte možnosť **FastRes 1200**, pokiaľ je dostupná.
  - Zrušením výberu začiarkavacieho políčka **EconoMode** vypnete tento režim.
5. Kliknutím na tlačidlo **OK** zatvorte dialógové okno **Document Properties** (Vlastnosti dokumentu). V dialógovom okne **Print** (Tlačiť) kliknutím na tlačidlo **OK** spustíte tlač úlohy.

## Nastavenie hustoty tlače







Upravte hustotu tlače pomocou ovládacieho panela tlačiarne.

1. Na domovskej obrazovke na ovládacom paneli tlačiarne prejdite na aplikáciu **Settings** (Nastavenia) a potom vyberte ikonu **Settings** (Nastavenia).
2. Otvorte tieto ponuky:
  - **Copy/Print** (Kopírovanie/tlač) alebo **Print** (Tlač)
  - **Print Quality** (Kvalita tlače)
  - **Toner Density** (Hustota tonera)
3. Posuňte posúvač smerom k možnosti **Less** (Menej) alebo **More** (Viac) a nastavte požadovanú hustotu.

## Riešenie problémov s chybami obrázkov

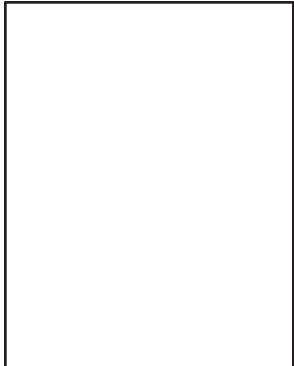
Prezrite si príklady chýb obrázka a kroky na vyriešenie týchto problémov.

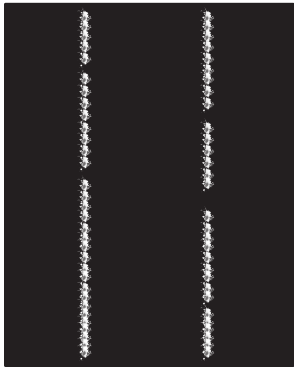
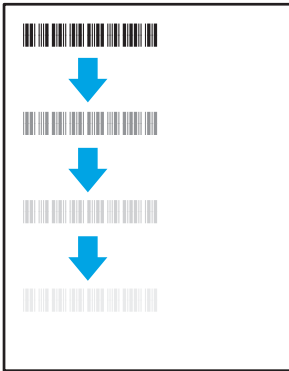
Tabuľka 9-1 Stručná referenčná tabuľka chýb obrázka

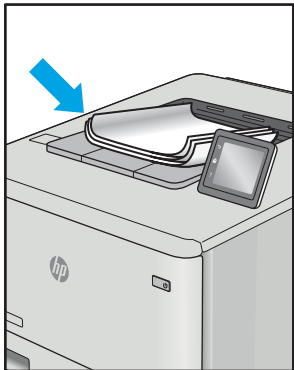
Ukážka	Opis	Možné riešenia
<a href="#">Tabuľka 9-8 Svetlá tlač na strane 189</a>	<a href="#">Tabuľka 9-6 Sivé pozadie alebo tmavá tlač na strane 188</a>	<a href="#">Tabuľka 9-4 Prázdna strana – bez tlače na strane 186</a>
		
<a href="#">Tabuľka 9-3 Čierna strana na strane 186</a>	<a href="#">Tabuľka 9-2 Pásky na strane 185</a>	<a href="#">Tabuľka 9-10 Šmuhy na strane 191</a>
		
<a href="#">Tabuľka 9-5 Chyby fixácie/natahovacej jednotky na strane 187</a>	<a href="#">Tabuľka 9-7 Chyby umiestnenia obrázkov na strane 188</a>	<a href="#">Tabuľka 9-9 Chyby na výstupe na strane 190</a>
		

Chyby obrázkov, bez ohľadu na príčinu, možno často vyriešiť pomocou rovnakého postupu. Použite nasledujúce kroky ako východiskový bod pri riešení problémov s chybami obrázkov.

1. Dokument znova vytlačte. Nedostatky kvality tlače môžu byť občasné alebo môžu s ďalším tlačením úplne zmiznúť.
2. Skontrolujte stav kazety alebo kaziet. Ak je kazeta v stave **Very Low** (Veľmi nízka hladina) (uplynula jej menovitá životnosť), vymeňte ju.
3. Uistite sa, že nastavenia ovládača a režimu tlače zásobníka sa zhodujú s médiom, ktoré je vložené v zásobníku. Skúste použiť inú dávku média alebo iný zásobník. Vyskúšajte použiť iný režim tlače.
4. Uistite sa, že sa tlačiareň nachádza v podporovanom rozsahu prevádzkovej teploty a vlhkosti.
5. Uistite sa, že hmotnosť, veľkosť a typ papiera sú podporované tlačiarnou. Na stránke podpory tlačiarny na lokalite [support.hp.com](http://support.hp.com) nájdete zoznam podporovaných veľkostí a typov papiera pre vašu tlačiareň.



**POZNÁMKA:** Výraz „tavenie“ sa týka časti procesu tlače, kedy sa toner prichytí na papier.

Nasledujúce príklady znázorňujú papier veľkosti Letter, ktorý prešiel cez tlačiareň krátkym okrajom napred.

Tabuľka 9-2 Pásky

Ukážka	Opis	Možné riešenia
	<p>Tmavé alebo svetlé čiary, ktoré sa opakujú pozdĺž strany a sú to široké pásky a/alebo impulzné pruhy. Môžu byť ostré alebo jemné. Chyba sa zobrazuje len v oblastiach výplne, nie v častiach s textom alebo bez tlačeného obsahu.</p>	<ol style="list-style-type: none"> <li>1. Dokument znova vytlačte.</li> <li>2. Skúste tlačiť z iného zásobníka.</li> <li>3. Tlačovú kazetu vymeňte.</li> <li>4. Použite iný typ papiera.</li> <li>5. <b>Iba modely Enterprise:</b> Z domovskej obrazovky na ovládacom paneli tlačiarny prejdite do ponuky <a href="#">Adjust Paper Types</a> (Nastavenie typov papiera) a potom vyberte režim tlače, ktorý je určený pre mierne ťažšie médium ako to, ktoré používate. Zníži to rýchlosť tlače a môže dôjsť k zlepšeniu kvality tlače.</li> <li>6. Ak problém pretrváva, prejdite na lokalitu <a href="http://support.hp.com">support.hp.com</a>.</li> </ol>

Tabuľka 9-3 Čierna strana

Ukážka	Opis	Možné riešenia
	Celá vytlačená strana je čierna.	<ol style="list-style-type: none"><li>1. Zrakom skontrolujte, či kazeta nie je poškodená.</li><li>2. Skontrolujte, či je kazeta nainštalovaná správne.</li><li>3. Vymeňte kazetu.</li><li>4. Ak problém pretrváva, prejdite na lokalitu <a href="http://support.hp.com">support.hp.com</a>.</li></ol>

Tabuľka 9-4 Prázdna strana – bez tlače

Ukážka	Opis	Možné riešenia
	Strana je úplne prázdna a neobsahuje žiaden vytlačený obsah.	<ol style="list-style-type: none"><li>1. Skontrolujte, či sú kazety originálne kazety od spoločnosti HP.</li><li>2. Skontrolujte, či je kazeta nainštalovaná správne.</li><li>3. Skúste tlačiť s inou kazetou.</li><li>4. Skontrolujte typ papiera v zásobníku papiera a nastavte podľa toho nastavenia tlačiarne. V prípade potreby vyberte svetlejší typ papiera.</li><li>5. Ak problém pretrváva, prejdite na lokalitu <a href="http://support.hp.com">support.hp.com</a>.</li></ol>

Tabuľka 9-5 Chyby fixácie/natavovacej jednotky

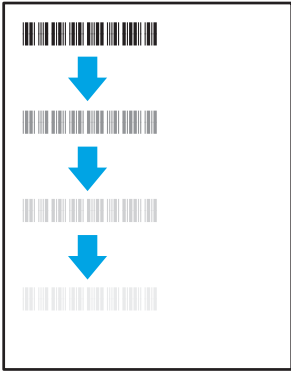
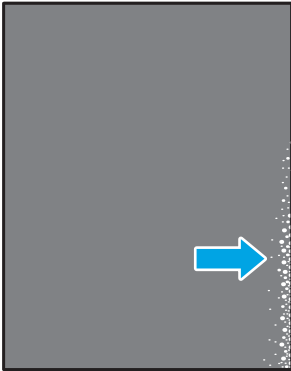
Ukážka	Opis	Možné riešenia
	<p>Pozdĺž strany sa opakujú slabé tieň alebo posuny obrázka. Opakujúci sa obrázok môže s každým novým výskytom blednúť.</p>	<ol style="list-style-type: none"> <li>1. Dokument znova vytlačte.</li> <li>2. Skontrolujte typ papiera v zásobníku papiera a nastavte podľa toho nastavenia tlačiarne. V prípade potreby vyberte svetlejší typ papiera.</li> <li>3. Ak problém pretrváva, prejdite na lokalitu <a href="http://support.hp.com">support.hp.com</a>.</li> </ol>
	<p>Toner sa otiera pozdĺž niektorého okraja strany. Táto chyba sa častejšie vyskytuje na okrajoch úloh s vysokým pokrytím a pri ľahkých typoch médií, no môže sa vyskytnúť kdekoľvek na strane.</p>	<ol style="list-style-type: none"> <li>1. Dokument znova vytlačte.</li> <li>2. Skontrolujte typ papiera v zásobníku papiera a nastavte podľa toho nastavenia tlačiarne. V prípade potreby vyberte ťažší typ papiera.</li> <li>3. <b>Iba modely Enterprise:</b> Na ovládacom paneli tlačiarne prejdite do ponuky <b>Edge-to-Edge</b> (Od kraja po kraj) a potom vyberte možnosť <b>Normal</b> (Normálny). Dokument znova vytlačte.</li> <li>4. <b>Iba modely Enterprise:</b> Na ovládacom paneli tlačiarne vyberte položku <b>Auto Include Margins</b> (Automaticky zahrnúť okraje) a potom znova vytlačte dokument.</li> <li>5. Ak problém pretrváva, prejdite na lokalitu <a href="http://support.hp.com">support.hp.com</a>.</li> </ol>

Tabuľka 9-6 Sivé pozadie alebo tmavá tlač

Ukážka	Opis	Možné riešenia
	<p>Obrázok alebo text je tmavší, ako sa predpokladalo, prípadne pozadie je šedé.</p>	<ol style="list-style-type: none"> <li>1. Skontrolujte, či papier v zásobníkoch už neprešiel tlačiarňou.</li> <li>2. Použite iný typ papiera.</li> <li>3. Dokument znova vytlačte.</li> <li>4. <b>Iba čiernobiele modely:</b> Z domovskej obrazovky na ovládacom paneli tlačiarne prejdite do ponuky <b>Adjust Toner Density</b> (Nastavenie hustoty tonera) a potom nastavte hustotu tonera na nižšiu úroveň.</li> <li>5. Uistite sa, že sa tlačiareň nachádza v podporovanom rozsahu prevádzkovej teploty a vlhkosti.</li> <li>6. Tlačovú kazetu vymeňte.</li> <li>7. Ak problém pretrváva, prejdite na lokalitu <a href="http://support.hp.com">support.hp.com</a>.</li> </ol>

Tabuľka 9-7 Chyby umiestnenia obrázkov

Ukážka	Opis	Možné riešenia
	<p>Obrázok nie je v strede alebo je na strane skosený. Chyba sa vyskytuje, ak papier nie je umiestnený správne počas vytiahnutia zo zásobníka a posúvania po dráhe papiera.</p>	<ol style="list-style-type: none"> <li>1. Dokument znova vytlačte.</li> <li>2. Odstráňte papier a potom doplňte zásobník. Skontrolujte, či sú všetky okraje papiera zarovnané na všetkých stranách.</li> <li>3. Dbajte na to, aby bola horná strana stohu papierov pod indikátorom plného zásobníka. Zásobník neprepínajte.</li> <li>4. Skontrolujte, či sú vodiace lišty papiera nastavené na správnu veľkosť papiera. Vodiace lišty nepritláčajte nasilu k stohu papierov. Zarovnajtie ich so zarážkami alebo značkami na zásobníku.</li> <li>5. Ak problém pretrváva, prejdite na lokalitu <a href="http://support.hp.com">support.hp.com</a>.</li> </ol>

Tabuľka 9-8 Svetlá tlač

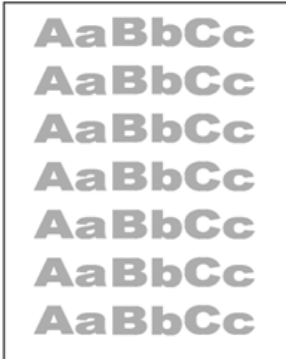
Ukážka	Opis	Možné riešenia
	Vytlačený obsah je na celej strane svetlý alebo vyblednutý.	<ol style="list-style-type: none"><li>1. Dokument znova vytlačte.</li><li>2. Vyberte kazetu a potom ňou zatraste, aby sa toner rovnomerne rozmiestnil.</li><li>3. <b>Iba čiernobiele modely:</b> Uistite sa, že nastavenie režimu EconoMode je vypnuté na ovládacom paneli tlačiarne aj v tlačovom ovládači.</li><li>4. Skontrolujte, či je kazeta nainštalovaná správne.</li><li>5. Vytlačte stránku o stave spotrebného materiálu a skontrolujte zostávajúcu životnosť a využitie tonerovej kazety.</li><li>6. Tlačovú kazetu vymeňte.</li><li>7. Ak problém pretrváva, prejdite na lokalitu <a href="http://support.hp.com">support.hp.com</a>.</li></ol>

Tabuľka 9-9 Chyby na výstupe

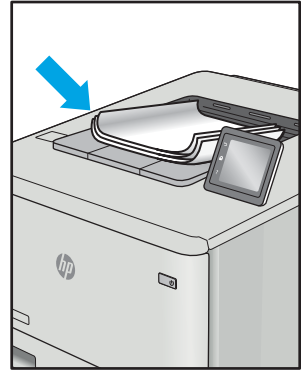
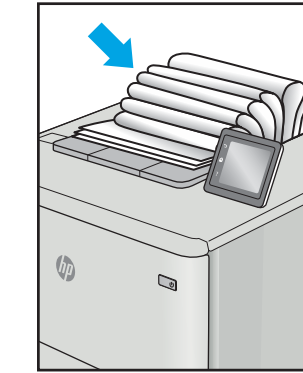
Ukážka	Opis	Možné riešenia
	<p>Vytlačené strany majú skrútené okraje. Skrútený okraj môže byť pozdĺž krátkej alebo dlhej strany papiera. Sú možné dva typy krútenia:</p> <ul style="list-style-type: none"> <li>• <b>Kladné krútenie:</b> Papier je skrútený smerom k potlačenej strane. Chyba sa vyskytuje v suchom prostredí alebo pri tlači s vysokým pokrytím strany.</li> <li>• <b>Záporné krútenie:</b> Papier je skrútený smerom od potlačenej strany. Chyba sa vyskytuje v prostrediach s vysokou vlhkosťou alebo pri tlači s nízkym pokrytím strany.</li> </ul>	<ol style="list-style-type: none"> <li>1. Dokument znova vytlačte.</li> <li>2. <b>Kladné krútenie:</b> Na ovládacom paneli tlačiarne vyberte ťažší typ papiera. Ťažší typ papiera vytvorí vyššiu teplotu pre tlač. <ul style="list-style-type: none"> <li><b>Záporné krútenie:</b> Na ovládacom paneli tlačiarne vyberte svetlejší typ papiera. Svetlejší typ papiera vytvára nižšiu teplotu pre tlač. Vyskúšajte pred použitím skladovať papier v suchom prostredí alebo použite práve otvorený papier.</li> </ul> </li> <li>3. Tlačte v režime obojstrannej tlače.</li> <li>4. Ak problém pretrváva, prejdite na lokalitu <a href="http://support.hp.com">support.hp.com</a>.</li> </ol>
	<p>Papier sa nestohuje vo výstupnom podávači správne. Stoh môže byť nerovnomerný, zošikmený alebo sa stránky môžu vytláčať zo zásobníka na podlahu. Túto chybu môže spôsobiť niektorá z nasledujúcich podmienok:</p> <ul style="list-style-type: none"> <li>• extrémne krútenie papiera;</li> <li>• papier v zásobníku je pokrčený alebo deformovaný;</li> <li>• papier je neštandardný typ papiera, napríklad obálky;</li> <li>• výstupný podávač je príliš plný.</li> </ul>	<ol style="list-style-type: none"> <li>1. Dokument znova vytlačte.</li> <li>2. Vytiahnite nástavec výstupnej priehradky.</li> <li>3. Ak chybu spôsobuje extrémne krútenie papiera, pozrite si kroky pri riešení problémov pre „Krútenie výtlačkov“.</li> <li>4. Použite iný typ papiera.</li> <li>5. Použite práve otvorený papier.</li> <li>6. Vyberte papier z výstupného podávača skôr, ako sa výstupný podávač príliš naplní.</li> <li>7. Ak problém pretrváva, prejdite na lokalitu <a href="http://support.hp.com">support.hp.com</a>.</li> </ol>

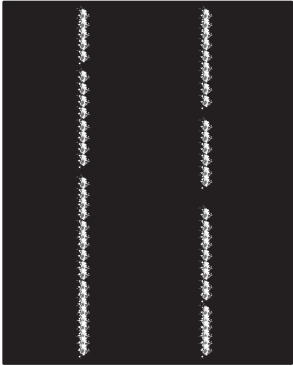
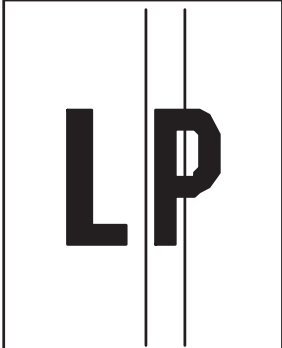

## Tabuľka 9-10 Šmuhy

Ukážka	Opis	Možné riešenia
	Svetlé vertikálne pruhy, ktoré sú zvyčajne po celej dĺžke strany. Chyba sa zobrazuje len v oblastiach výplne, nie v častiach s textom alebo bez tlačeneho obsahu.	<ol style="list-style-type: none"><li>1. Dokument znova vytlačte.</li><li>2. Vyberte kazetu a potom ňou zatraste, aby sa toner rovnomerne rozmiestnil.</li><li>3. Ak problém pretrváva, prejdite na lokalitu <a href="http://support.hp.com">support.hp.com</a>.</li></ol>
	Tmavé vertikálne čiary, ktoré sa vyskytujú pozdĺž strany. Chyba sa môže vyskytnúť kdekoľvek na strane, v oblastiach výplne alebo častiach bez tlačeneho obsahu.	<ol style="list-style-type: none"><li>1. Dokument znova vytlačte.</li><li>2. Vyberte kazetu a potom ňou zatraste, aby sa toner rovnomerne rozmiestnil.</li><li>3. Vytlačte čistiacu stránku.</li><li>4. Skontrolujte úroveň tonera v kazete.</li><li>5. Ak problém pretrváva, prejdite na lokalitu <a href="http://support.hp.com">support.hp.com</a>.</li></ol>

## Zlepšenie kvality kopírovania

Ak sa v tlačiarni vyskytnú problémy s kvalitou kopírovania, skúste ich odstrániť podľa nasledujúcich riešení v tomto poradí.

- [Skontrolujte, či na skle skenera nie sú nečistoty a šmuhy](#)
- [Kalibrácia skenera](#)
- [Kontrola nastavení papiera](#)
- [Kontrola nastavení úpravy obrázka](#)
- [Optimalizácia kvality kopírovania vzhľadom na text alebo obrázky](#)
- [Kopírovanie od okraja po okraj](#)

Vyskúšajte najskôr týchto pár jednoduchých krokov:

- Namiesto podávača dokumentov použite plochý skener.
- Používajte vysokokvalitné originály.
- Ak používate podávač dokumentov, vložte originál dokumentu správne do podávača za pomoci vodiacich líšt papiera, aby nebola vytlačená snímka rozmazaná alebo nakrivo.

Ak problém pretrváva, skúste použiť nasledujúce dodatočné riešenia. Ak pomocou nich problém neodstránite, pozrite si ďalšie riešenia v časti „Zlepšenie kvality tlače“.

### Skontrolujte, či na skle skenera nie sú nečistoty a šmuhy

Časom sa na skle a bielej plastovej podložke skenera môžu usadiť drobné nečistoty, čo môže ovplyvniť výkon. Ak sa na vytlačených stranách nachádzajú šmuhy, neželané čiary, čierne bodky, kvalita tlače je slabá alebo je nejasný text, pomocou nasledujúceho postupu vyčistíte skener.

1. Stlačením tlačidla Napájanie vypnite tlačiareň a potom odpojte napájací kábel z elektrickej zásuvky.

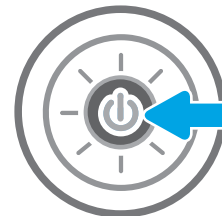

2. Otvorte kryt skenera.

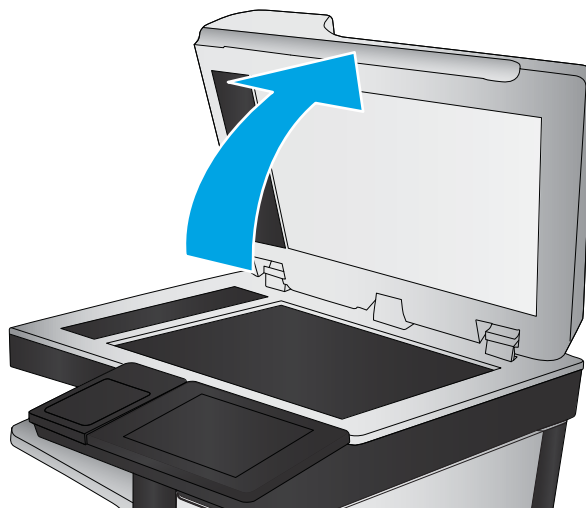

3. Vyčistite sklo a prúžky podávača dokumentov skenera pomocou jemnej tkaniny alebo špongie navlhčenej čističom, ktorý nepoškriabe sklo.

**UPOZORNENIE:** Nepoužívajte hrubé látky, acetón, benzén, amoniak, etylalkohol ani chlorid uhličitý na žiadnu časť tlačiarne, pretože ju môžu poškodiť. Neaplikujte tekutiny priamo na sklo ani valec zariadenia. Tekutina by mohla presiaknuť a poškodiť tlačiareň.

**POZNÁMKA:** Ak máte problém so šmuhami na kópiách, keď používate podávač dokumentov, nezabudnite vyčistiť malý sklenený pruh na ľavej strane skenera.

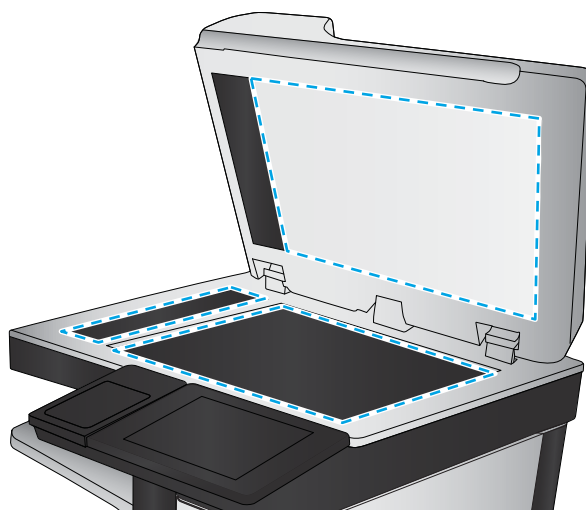

4. Vysušte sklo a biele plastové časti jelenicou alebo špongiou vyrobenou z buničiny, aby sa predišlo škvrnám.
5. Pripojte kábel napájania k elektrickej zásuvke a stlačením tlačidla napájania zapnite tlačiareň.

## Kalibrácia skenera

Ak skopírovaný obrázok nie je správne umiestnený na stránke, vykonajte kalibráciu skenera podľa nasledujúcich krokov.



**POZNÁMKA:** Keď používate podávač dokumentov, upravte lišty vstupného zásobníka tak, aby pritláčali originálny dokument.

1. Na domovskej obrazovke ovládacieho panela tlačiarne vyberte aplikáciu [Support Tools](#) (Nástroje podpory) a potom zvolte ikonu [Support Tools](#) (Nástroje podpory).
2. Otvorte tieto ponuky:

- Údržba
  - Kalibrácia/čistenie
  - Kalibrovať skener
3. Dotknutím sa tlačidla **Start** (Štart) spustíte proces kalibrácie. Postupujte podľa výziev zobrazených na obrazovke.
  4. Počkajte na dokončenie kalibrácie tlačiarne a potom skúste kopírovať znova.

## Kontrola nastavení papiera

Postupujte podľa týchto krokov, ak sa na skopírovaných stranách nachádzajú šmuhy či neostrá alebo tmavá tlač, ak je zvlnený papier, alebo ak sa na výtlačkoch objavujú miesta, na ktorých nie je pigment.

- [Kontrola možností výberu papiera](#)

## Kontrola možností výberu papiera

Nasledujúcim postupom vykonajte kontrolu možností výberu papiera.

1. Na domovskej obrazovke ovládacieho panela tlačiarne vyberte aplikáciu **Copy** (Kopírovanie) a potom zvolte ikonu **Copy** (Kopírovanie).
2. Vyberte položku **Options** (Možnosti) a potom posuňte zobrazenie a vyberte možnosť **Paper Selection** (Výber papiera).
3. Vyberte položku **Paper size** (Veľkosť papiera) a potom zvolte niektorú z vopred definovaných možností.
4. Vyberte položku **Paper type** (Typ papiera) a potom zvolte niektorú z vopred definovaných možností.
5. Vyberte položku **Paper tray** (Zásobník papiera) a potom zvolte niektorú z vopred definovaných možností.
6. Vyberte položku **Done** (Hotovo) a uložte vybrané možnosti papiera.

## Kontrola nastavení úpravy obrázka

Ak chcete zlepšiť kvalitu kópie, upravte tieto ďalšie nastavenia:

- **Ostrost:** Zvýraznenie alebo zjemnenie obrazu. Napríklad zvýšením ostrosti možno dosiahnuť, že text bude pôsobiť čitateľnejšie, no jej znížením možno dosiahnuť, že fotografie budú pôsobiť jemnejšie.
  - **Tmavosť:** Zvýšte alebo znížte množstvo čiernej používanej pri farebnej tlači naskenovaných snímok.
  - **Kontrast:** Zvýšte alebo znížte rozdiel medzi najsvetlejšou a najtmavšou farbou stránky.
  - **Vyčistenie pozadia:** Odstráňte bledé farby z pozadia skenovaných snímok. Ak je napríklad pôvodný dokument vytlačený na farebnom papieri, pomocou tejto funkcie zosvetlíte pozadie bez akéhokoľvek ovplyvnenia tmavosti snímky.
  - **Automatický odtieň:** K dispozícii iba pre tlačiarne Flow. Tlačiareň automaticky upraví nastavenia **tmavosti**, **kontrastu** a **vyčistenia pozadia** na najoptimálnejšie voľby pre skenovaný dokument.
1. Na domovskej obrazovke ovládacieho panela tlačiarne vyberte aplikáciu **Copy** (Kopírovanie) a potom zvolte ikonu **Copy** (Kopírovanie).
  2. Vyberte položku **Options** (Možnosti) a potom posuňte zobrazenie a vyberte možnosť **Image Adjustment** (Úprava obrazu).
  3. Nastavením posuvných voličov nastavte úrovně a potom vyberte položku **Done** (Hotovo).
  4. Výberom položky **Copy** (Kopírovať) spustíte úlohu kopírovania.



**POZNÁMKA:** Tieto nastavenia sú dočasné. Po dokončení úlohy sa v tlačiarni obnovia predvolené nastavenia.

## Optimalizácia kvality kopírovania vzhľadom na text alebo obrázky

Vykonajte optimalizáciu úlohy kopírovania vzhľadom na typ kopírovaného obrázka: text, grafika alebo fotografie.

1. Na domovskej obrazovke ovládacieho panela tlačiarne vyberte aplikáciu **Copy** (Kopírovanie) a potom zvolte ikonu **Copy** (Kopírovanie).
2. Vyberte položku **Options** (Možnosti) a potom vyberte položku **Optimize Text/Picture** (Optimalizovať text/obrázok).
3. Vyberte jednu z predvolených možností.
4. Výberom položky **Copy** (Kopírovať) spustíte úlohu kopírovania.



**POZNÁMKA:** Tieto nastavenia sú dočasné. Po dokončení úlohy sa v tlačiarňi obnovia predvolené nastavenia.

## Kopírovanie od okraja po okraj

Táto funkcia slúži na predchádzanie vytvárania tmavých miest, ktoré sa môžu objavovať na okrajoch kópií, ak je originálny dokument vytlačený príliš blízko pri okrajoch.

1. Na domovskej obrazovke ovládacieho panela tlačiarne vyberte aplikáciu **Copy** (Kopírovanie) a potom zvolte ikonu **Copy** (Kopírovanie).
2. Vyberte položku **Options** (Možnosti) a následne **Edge-To-Edge** (Od kraja po kraj).
3. Ak je originálny dokument vytlačený blízko k okrajom papiera, vyberte možnosť **Edge-To-Edge output** (Kopírovanie od okraja po okraj).
4. Výberom položky **Copy** (Kopírovať) spustíte úlohu kopírovania.

## Zlepšenie kvality skenovaných obrázkov

Vyskúšajte nasledujúce základné riešenia na zlepšenie kvality skenovaných obrázkov.

- [Skontrolujte, či na skle skenera nie sú nečistoty a šmuhy](#)
- [Kontrola nastavení rozlíšenia](#)
- [Kontrola nastavení farieb](#)
- [Kontrola nastavení úpravy obrázka](#)
- [Optimalizácia kvality skenovania vzhľadom na text alebo obrázky](#)
- [Kontrola nastavení výstupnej kvality](#)
- Namiesto podávača dokumentov použite plochý skener.
- Používajte vysokokvalitné originály.
- Ak používate podávač dokumentov, vložte originál dokumentu správne do podávača za pomoci vodiacich líšt papiera, aby nebola vytlačená snímka rozmazaná alebo nakrivo.

Ak problém pretrváva, skúste použiť nasledujúce dodatočné riešenia. Ak pomocou nich problém neodstránite, pozrite si ďalšie riešenia v časti „Zlepšenie kvality tlače“.

### Skontrolujte, či na skle skenera nie sú nečistoty a šmuhy

Časom sa na skle a bielej plastovej podložke skenera môžu usadiť drobné nečistoty, čo môže ovplyvniť výkon. Ak sa na vytlačených stranách nachádzajú šmuhy, neželané čiary, čierne bodky, kvalita tlače je slabá alebo je nejasný text, pomocou nasledujúceho postupu vyčistíte skener.

1. Stlačením tlačidla Napájanie vypnite tlačiareň a potom odpojte napájací kábel z elektrickej zásuvky.

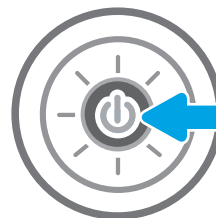

2. Otvorte kryt skenera.

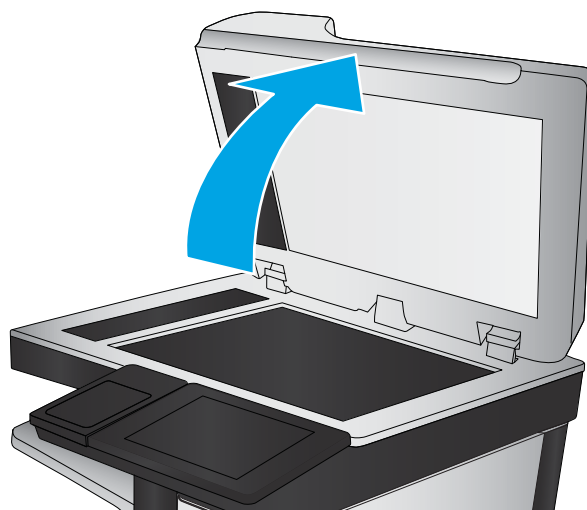

3. Vyčistite sklo a prúžky podávača dokumentov skenera pomocou jemnej tkaniny alebo špongie navlhčenej čističom, ktorý nepoškriabe sklo.

**UPOZORNENIE:** Nepoužívajte hrubé látky, acetón, benzén, amoniak, etylalkohol ani chlorid uhličitý na žiadnu časť tlačiarne, pretože ju môžu poškodiť. Neaplikujte tekutiny priamo na sklo ani valec zariadenia. Tekutina by mohla presiaknuť a poškodiť tlačiareň.

**POZNÁMKA:** Ak máte problém so šmuhami na kópiách, keď používate podávač dokumentov, nezabudnite vyčistiť malý sklenený pruh na ľavej strane skenera.

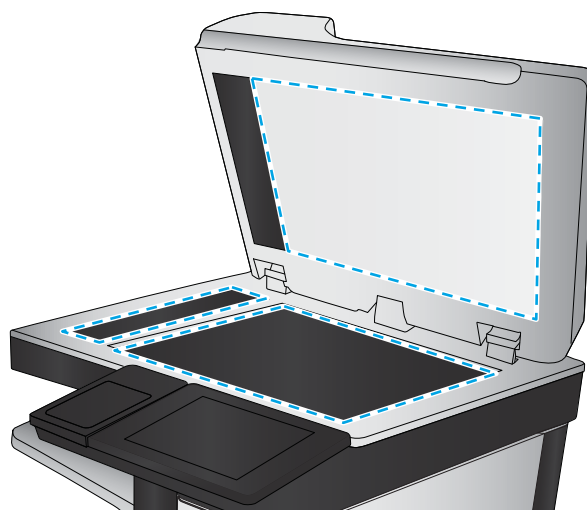

4. Vysušte sklo a biele plastové časti jelenicou alebo špongiou vyrobenou z buničiny, aby sa predišlo škvrnám.
5. Pripojte kábel napájania k elektrickej zásuvke a stlačením tlačidla napájania zapnite tlačiareň.

## Kontrola nastavení rozlíšenia

Nastavenie rozlíšenia upravte podľa nasledujúcich krokov: Nastavenie rozlíšenia na vyššiu hodnotu zväčšuje veľkosť súboru a predlžuje dobu skenovania.

1. Na domovskej obrazovke ovládacieho panela tlačiarne vyberte aplikáciu **Scan** (Skenovanie) a potom zvolte ikonu **Scan** (Skenovanie).
2. Vyberte jednu z nasledujúcich funkcií skenovania:
  - **Skenovanie do e-mailu**
  - **Skenovanie do sieťového priečinka**



- [Skenovanie na jednotku USB](#)
  - [Skenovanie na SharePoint®](#)
3. Vyberte položku [Options](#) (Možnosti) a potom [File Type and Resolution](#) (Typ súboru a rozlíšenie).
  4. Vyberte jednu z vopred definovaných možností [Resolution](#) (Rozlíšenie) a potom vyberte položku [Done](#) (Hotovo).
  5. Výberom položky [Send](#) (Odoslať) alebo [Save](#) (Uložiť) spustíte skenovanie.

## Kontrola nastavení farieb

Nastavenie farieb upravte podľa nasledujúcich krokov:

1. Na domovskej obrazovke ovládacieho panela tlačiarne vyberte aplikáciu [Scan](#) (Skenovanie) a potom zvolte ikonu [Scan](#) (Skenovanie).
2. Vyberte jednu z nasledujúcich funkcií skenovania:
  - [Save to Device Memory](#) (Uložiť do pamäte zariadenia)
  - [Skenovanie do e-mailu](#)
  - [Skenovanie do sieťového priečinka](#)
  - [Skenovanie na jednotku USB](#)
  - [Skenovanie na SharePoint®](#)
3. Dotknite sa tlačidla [Options](#) (Možnosti).
4. Na table možností vyberte položku [Color/Black](#) (Farebne/čiernobielo).
5. Vyberte jednu z predvolených možností.
6. Dotknite sa tlačidla [Send](#) (Odoslať).

## Kontrola nastavení úpravy obrázka

Ak chcete zlepšiť kvalitu skenovania, upravte tieto ďalšie nastavenia:

- **Ostrosť:** Zvýraznenie alebo zjemnenie obrazu. Napríklad zvýšením ostrosti možno dosiahnuť, že text bude pôsobiť čitateľnejšie, no jej znížením možno dosiahnuť, že fotografie budú pôsobiť jemnejšie.
  - **Tmavosť:** Zvýšte alebo znížte množstvo čiernej používanej pri farebnej tlači naskenovaných snímok.
  - **Kontrast:** Zvýšte alebo znížte rozdiel medzi najsvetlejšou a najtmavšou farbou stránky.
  - **Vyčistenie pozadia:** Odstráňte bledé farby z pozadia skenovaných snímok. Ak je napríklad pôvodný dokument vytlačený na farebnom papieri, pomocou tejto funkcie zosvetlíte pozadie bez akéhokoľvek ovplyvnenia tmavosti snímky.
  - **Automatický odtieň:** K dispozícii iba pre tlačiarne Flow. Tlačiareň automaticky upraví nastavenia [tmavosti](#), [kontrastu](#) a [vyčistenia pozadia](#) na najoptimálnejšie voľby pre skenovaný dokument.
1. Na domovskej obrazovke ovládacieho panela tlačiarne vyberte aplikáciu [Scan](#) (Skenovanie) a potom zvolte ikonu [Scan](#) (Skenovanie).
  2. Vyberte jednu z nasledujúcich funkcií skenovania:

- Skenovanie do e-mailu
  - Skenovanie do sieťového priečinka
  - Skenovanie na jednotku USB
  - Skenovanie do ukladacieho priestoru úloh
  - Skenovanie na SharePoint®
3. Vyberte položku **Options** (Možnosti) a potom možnosť **Image Adjustment** (Úprava obrazu).
  4. Nastavením posuvných voličov nastavte úrovne a potom vyberte položku **Done** (Hotovo).
  5. Výberom položky **Send** (Odoslať) alebo **Save** (Uložiť) spustíte skenovanie.



**POZNÁMKA:** Tieto nastavenia sú dočasné. Po dokončení úlohy sa v tlačiarni obnovia predvolené nastavenia.

## Optimalizácia kvality skenovania vzhľadom na text alebo obrázky

Vykonajte optimalizáciu skenovacej úlohy vzhľadom na typ skenovaného obrázka: text, grafika alebo fotografie.

1. Na domovskej obrazovke ovládacieho panela tlačiarny vyberte aplikáciu **Scan** (Skenovanie) a potom zvolte ikonu **Scan** (Skenovanie).
2. Vyberte jednu z nasledujúcich funkcií skenovania:
  - Skenovanie do e-mailu
  - Skenovanie do sieťového priečinka
  - Skenovanie na jednotku USB
  - Skenovanie do ukladacieho priestoru úloh
  - Skenovanie na SharePoint®
3. Vyberte položku **Options** (Možnosti) a potom vyberte položku **Optimize Text/Picture** (Optimalizovať text/obrázok).
4. Vyberte jednu z predvolených možností.
5. Výberom položky **Send** (Odoslať) alebo **Save** (Uložiť) spustíte skenovanie.



**POZNÁMKA:** Tieto nastavenia sú dočasné. Po dokončení úlohy sa v tlačiarni obnovia predvolené nastavenia.

## Kontrola nastavení výstupnej kvality

Toto nastavenie slúži na úpravu úrovne kompresie počas ukladania súboru. Ak požadujete najvyššiu kvalitu, vyberte nastavenie s najvyššou hodnotou.

1. Na domovskej obrazovke ovládacieho panela tlačiarny vyberte aplikáciu **Scan** (Skenovanie) a potom zvolte ikonu **Scan** (Skenovanie).
2. Vyberte jednu z nasledujúcich funkcií skenovania:
  - Skenovanie do e-mailu
  - Skenovanie do sieťového priečinka

- [Skenovanie na jednotku USB](#)
  - [Skenovanie na SharePoint®](#)
3. Vyberte položku [Options](#) (Možnosti) a potom [File Type and Resolution](#) (Typ súboru a rozlíšenie).
  4. Vyberte niektorú z vopred definovaných možností ponuky [Quality and File Size](#) (Kvalita a veľkosť súboru) a potom vyberte položku [Done](#) (Hotovo).
  5. Výberom položky [Send](#) (Odoslať) alebo [Save](#) (Uložiť) spustíte skenovanie.

## Zlepšenie kvality obrazu faxov

Ak sa v tlačiarni vyskytnú problémy s kvalitou faxu, skúste ich odstrániť podľa nasledujúcich riešení v tomto poradí.

- [Skontrolujte, či na skle skenera nie sú nečistoty a šmuhy](#)
- [Kontrola nastavení rozlíšenia pri odosielaní faxov](#)
- [Kontrola nastavení úpravy obrázka](#)
- [Optimalizácia kvality faxu vzhľadom na text alebo obrázky](#)
- [Kontrola nastavení korekcie chýb](#)
- [Kontrola nastavenia prispôsobenia média na veľkosť strany](#)
- [Odoslanie faxu na iný fax](#)
- [Kontrola faxu odosielateľa](#)

Vyskúšajte najskôr týchto pár jednoduchých krokov:

- Namiesto podávača dokumentov použite plochý skener.
- Používajte vysokokvalitné originály.
- Ak používate podávač dokumentov, vložte originál dokumentu správne do podávača za pomoci vodiacich líšt papiera, aby nebola vytlačená snímka rozmazaná alebo nakrivo.

Ak problém pretrváva, skúste použiť nasledujúce dodatočné riešenia. Ak pomocou nich problém neodstránite, pozrite si ďalšie riešenia v časti „Zlepšenie kvality tlače“.

### Skontrolujte, či na skle skenera nie sú nečistoty a šmuhy

Časom sa na skle a bielej plastovej podložke skenera môžu usadiť drobné nečistoty, čo môže ovplyvniť výkon. Ak sa na vytlačených stranách nachádzajú šmuhy, neželané čiary, čierne bodky, kvalita tlače je slabá alebo je nejasný text, pomocou nasledujúceho postupu vyčistíte skener.

1. Stlačením tlačidla Napájanie vypnite tlačiareň a potom odpojte napájací kábel z elektrickej zásuvky.

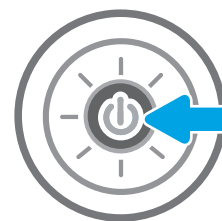

2. Otvorte kryt skenera.

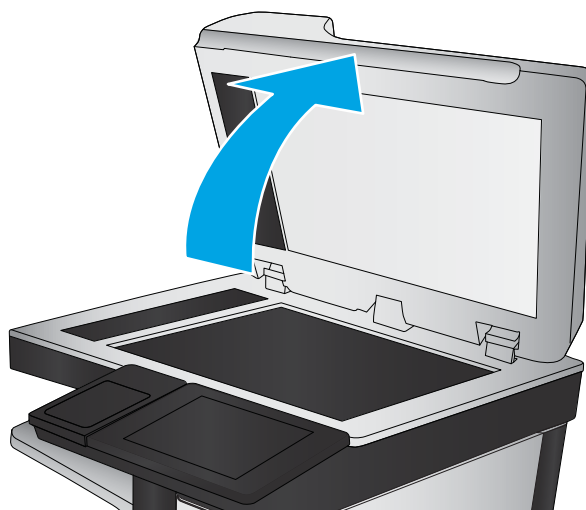

3. Vyčistite sklo a prúžky podávača dokumentov skenera pomocou jemnej tkaniny alebo špongie navlhčenej čističom, ktorý nepoškodí sklo.

**UPOZORNENIE:** Nepoužívajte hrubé látky, acetón, benzén, amoniak, etylalkohol ani chlorid uhličitý na žiadnu časť tlačiarne, pretože ju môžu poškodiť. Neaplikujte tekutiny priamo na sklo ani valec zariadenia. Tekutina by mohla presiaknuť a poškodiť tlačiareň.

**POZNÁMKA:** Ak máte problém so šmuhami na kópiách, keď používate podávač dokumentov, nezabudnite vyčistiť malý sklenený pruh na ľavej strane skenera.

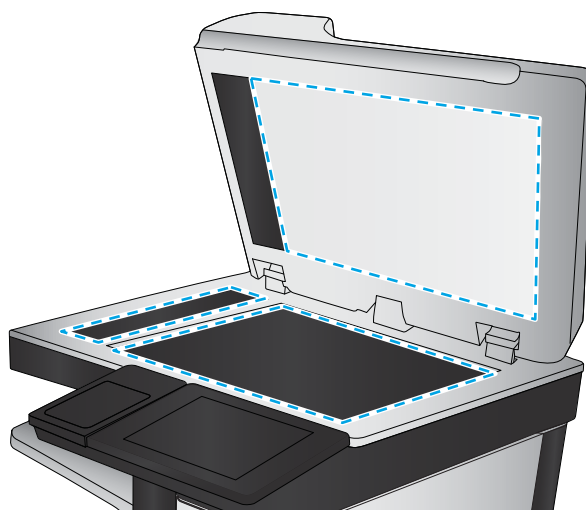

4. Vysušte sklo a biele plastové časti jelenicou alebo špongiou vyrobenou z buničiny, aby sa predišlo škvrnám.
5. Pripojte kábel napájania k elektrickej zásuvke a stlačením tlačidla napájania zapnite tlačiareň.

## Kontrola nastavení rozlíšenia pri odosielaní faxov

Nastavenia rozlíšenia odchádzajúcich faxov upravte podľa nasledujúcich krokov.

 **POZNÁMKA:** Zvýšenie hodnoty rozlíšenia zväčší veľkosť samotného faxu a predĺži čas odosielania.

1. Na domovskej obrazovke ovládacieho panela tlačiarne vyberte aplikáciu **Fax** a potom zvolte ikonu **Fax**.
2. Vyberte položku **Options** (Možnosti).
3. Na table možností vyberte položku **Resolution** (Rozlíšenie).
4. Vyberte jednu z preddefinovaných možností a následne výberom položky **Send** (Odoslať) odošlite fax.

## Kontrola nastavení úpravy obrázka

Ak chcete zlepšiť kvalitu odosielania faxu, upravte tieto ďalšie nastavenia:

- **Ostrosť:** Zvýraznenie alebo zjemnenie obrazu. Napríklad zvýšením ostrosti možno dosiahnuť, že text bude pôsobiť čitateľnejšie, no jej znížením možno dosiahnuť, že fotografie budú pôsobiť jemnejšie.
  - **Tmavosť:** Zvýšte alebo znížte množstvo čiernej používanej pri farebnej tlači naskenovaných snímok.
  - **Kontrast:** Zvýšte alebo znížte rozdiel medzi najsvetlejšou a najtmavšou farbou stránky.
  - **Vyčistenie pozadia:** Odstráňte bledé farby z pozadia skenovaných snímok. Ak je napríklad pôvodný dokument vytlačený na farebnom papieri, pomocou tejto funkcie zosvetlíte pozadie bez akéhokoľvek ovplyvnenia tmavosti snímky.
  - **Automatický odtieň:** K dispozícii iba pre tlačiarne Flow. Tlačiareň automaticky upraví nastavenia **tmavosti**, **kontrastu** a **vyčistenia pozadia** na najoptimálnejšie voľby pre skenovaný dokument.
1. Na domovskej obrazovke ovládacieho panela tlačiarne vyberte aplikáciu **Fax** a potom zvolte ikonu **Fax**.
  2. Vyberte položku **Options** (Možnosti).
  3. Na table možností vyberte položku **Image Adjustment** (Nastavenie obrazu).
  4. Nastavením posuvných voličov nastavte úrovne a potom vyberte položku **Done** (Hotovo).
  5. Ak chcete odoslať fax, vyberte položku **Send** (Odoslať).



**POZNÁMKA:** Tieto nastavenia sú dočasné. Po dokončení úlohy sa v tlačiarni obnovia predvolené nastavenia.

## Optimalizácia kvality faxu vzhľadom na text alebo obrázky

Vykonajte optimalizáciu faxovej úlohy vzhľadom na typ skenovaného obrázka: text, grafika alebo fotografie.

1. Na domovskej obrazovke ovládacieho panela tlačiarne vyberte aplikáciu **Fax** a potom zvolte ikonu **Fax**.
2. Vyberte položku **Options** (Možnosti).
3. Na table možností vyberte položku **Optimize Text/Picture** (Optimalizovať text/obrázok).
4. Vyberte jednu z predvolených možností.
5. Ak chcete odoslať fax, vyberte položku **Send** (Odoslať).



**POZNÁMKA:** Tieto nastavenia sú dočasné. Po dokončení úlohy sa v tlačiarni obnovia predvolené nastavenia.

## Kontrola nastavení korekcie chýb

Nastavenie **Error Correction Mode** (Režim opravy chýb) môže byť zakázané, čo môže znižovať kvalitu obrazu. Nastavenie znovu umožníte podľa nasledujúcich krokov.

1. Na domovskej obrazovke ovládacieho panela tlačiarne vyberte aplikáciu **Settings** (Nastavenia) a potom zvolte ikonu **Settings** (Nastavenia).
2. Otvorte tieto ponuky:

- Fax
  - Fax Send Settings (Nastavenia odosielania faxov)
  - General Fax Send Settings (Všeobecné nastavenia odosielania faxov)
3. Vyberte možnosť **Error Correction Mode** (Režim opravy chýb). Dotknite sa tlačidla **Done** (Hotovo).

## Kontrola nastavenia prispôsobenia média na veľkosť strany

Ak je povolené nastavenie **Fit to Page** (Prispôsobenie na veľkosť stránky) a prichádzajúci fax je väčší než je predvolená veľkosť strany, tlačiareň sa pokúsi zmeniť mierku obrázka tak, aby ho prispôsobila strane. Ak je toto nastavenie zakázané, väčšie obrázky sa rozdelia na viacero strán.

1. Na domovskej obrazovke ovládacieho panela tlačiarne vyberte aplikáciu **Settings** (Nastavenia) a potom zvolte ikonu **Settings** (Nastavenia).
2. Otvorte tieto ponuky:
  - Fax
  - Nastavenie príjmu faxov
  - Predvolené možnosti úlohy
  - Prispôsobenie na veľkosť strany
3. Výberom možnosti **On** (Zapnúť) povolíte toto nastavenie alebo ho výberom možnosti **Off** (Vypnúť) zakážete.

## Odoslanie faxu na iný fax

Problém sa môže týkať nastavení faxového zariadenia alebo stavu spotrebného materiálu.

Pokúste sa fax odoslať na iné faxové zariadenie. Ak sa kvalita faxu zlepší, problém súvisí s nastaveniami faxového zariadenia prvotného príjemcu alebo so stavom spotrebného materiálu.

## Kontrola faxu odosielateľa

Vyskúšajte nasledujúce kroky na kontrolu faxu odosielateľa.

Požiadajte odosielateľa, aby sa pokúsil odoslať fax z iného faxového zariadenia. Ak je kvalita faxu vyššia, problém spočíva vo faxovom zariadení odosielateľa. Ak odosielateľ nemá k dispozícii iné faxové zariadenie, požiadajte ho, aby zvážil možnosť vykonania nasledujúcich zmien:

- Overenie, či je originálny dokument vytlačený na bielom (nie farebnom) papieri.
- Zvýšenie nastavení rozlíšenia faxu, úrovne kvality alebo kontrastu.
- Odoslanie faxu (podľa možnosti) zo softvérového programu v počítači.

## Riešenie problémov s faxom

Informácie v týchto častiach využite pri riešení problémov s faxovými funkciami tlačiarne.

- [Kontrolný zoznam na riešenie problémov s faxom](#)
- [Všeobecné problémy s faxom](#)



## Kontrolný zoznam na riešenie problémov s faxom

Nasledujúci zoznam slúži ako pomôcka na identifikáciu príčin všetkých problémov týkajúcich sa faxu, ktoré sa vyskytnú:

- [Aký typ telefónnej linky používate?](#)
  - [Používate zariadenie na ochranu proti nárazovému prúdu?](#)
  - [Využívate službu hlasových správ niektorej telefónnej spoločnosti alebo odkazovač?](#)
  - [Je vaša telefónna linka vybavená funkciou čakania na hovor?](#)
  - [Kontrola stavu faxového príslušenstva](#)
  - **Používate faxový kábel dodávaný spolu s faxovým príslušenstvom?** Toto faxové príslušenstvo bolo testované s dodaným faxovým káblom a overilo sa, že spĺňa funkčné špecifikácie a špecifikácie RJ11. Nepoužívajte iné faxové káble. Príslušenstvo analógového faxu vyžaduje analógový faxový kábel. Vyžaduje tiež analógové telefónne pripojenie.
  - **Je konektor faxovej/telefónnej linky zapojený do zásuvky na faxovom príslušenstve?** Overte, či je telefónny konektor správne zapojený do zásuvky. Zasuňte konektor do zásuvky (konektor musí kliknúť).
- 
-  **POZNÁMKA:** Overte, či je konektor telefónneho kábla pripojený k faxovému portu a nie k sieťovému. Tieto porty vyzerajú podobne.
- 
- **Funguje telefónna zásuvka správne?** Skontrolujte, či pri zapojení telefónu do telefónnej zásuvky počujete oznamovací tón. Počujete oznamovací tón a môžete vytáčať a prijímať hovory?

### Aký typ telefónnej linky používate?

Overte si, aký typ telefónnej linky používate, a skontrolujte pokyny pre daný typ linky.

- **Vyhradená linka:** štandardná faxová/telefónna linka priradená na prijímanie alebo odosielanie faxov.
- 
-  **POZNÁMKA:** Telefónna linka by mala byť vyhradená iba pre faxový prístroj tlačiarne a nemala by byť zdieľaná s inými telefónnymi zariadeniami. Príkladom môže byť zabezpečovací systém, ktorý telefónnu linku používa na upozornenie strážnej služby.
- 
- **Systém pobočkovej ústredne (PBX):** telefónny systém v pracovnom prostredí. Štandardné domáce telefóny a faxové príslušenstvo využívajúce analógový telefónny signál. Niektoré systémy pobočkovej ústredne sú digitálne a nemusia byť kompatibilné s faxovým príslušenstvom. Na pripojenie faxu k digitálnym systémom PBX môže byť potrebný prepojovací analógový telefónny adaptér (ATA).
  - **Konzolové linky:** funkcia telefónneho systému, v ktorej sa nový hovor „presunie“ na ďalšiu dostupnú linku, ak je prvá linka obsadená. Pokúste sa pripojiť tlačiareň k prvej prichádzajúcej telefónnej linke. Faxové príslušenstvo prijme hovor po tom, ako zariadenie zazvoní toľkokrát, ako ste určili v nastavení počtu zazvonení pred prijatím.

### Používate zariadenie na ochranu proti nárazovému prúdu?

Zariadenie na ochranu proti nárazovému prúdu možno používať medzi telefónnou zásuvkou a faxovým príslušenstvom na ochranu proti elektrickému prúdu, ktorý prechádza telefónnymi linkami. Tieto zariadenia môžu počas faxovej komunikácie znížiť kvalitu telefónneho signálu.

Ak sa vyskytnú problémy s odosielaním alebo prijímaním faxov a používate takéto zariadenie, pripojte tlačiareň priamo k nástennému telefónnemu konektoru a zistite, či nie je problém v zariadení na ochranu proti nárazovému prúdu.

## Využívate službu hlasových správ niektorej telefónnej spoločnosti alebo odkazovač?

Ak je počet zazvonení pred prijatím hovoru pre službu hlasových správ nastavený na nižšiu hodnotu ako počet zazvonení pred prijatím hovoru pre faxové príslušenstvo, služba hlasových správ prijme hovor a faxové príslušenstvo nemôže prijímať faxy.

Ak je počet zazvonení pred prijatím hovoru pre faxové príslušenstvo nižší než uvedený počet pre službu hlasových správ, faxové príslušenstvo prijme všetky volania.

## Je vaša telefónna linka vybavená funkciou čakania na hovor?

Ak má telefónna linka faxu aktivovanú funkciu čakania na hovor, upozornenie na čakajúci hovor môže prerušiť prebiehajúci faxový prenos a spôsobiť chybu komunikácie.

Skontrolujte, či nie je aktivovaná funkcia čakania na hovor telefónnej linky faxu.

## Kontrola stavu faxového príslušenstva

Ak sa zdá, že príslušenstvo pre analógový fax nefunguje, vytlačte hlásenie [Configuration Page](#) (Konfiguračná stránka) a skontrolujte jeho stav.

1. Na domovskej obrazovke prejdite na položku [Reports](#) (Hlásenia) a vyberte ju.
2. Otvorte tieto ponuky:
  - [Stránky konfigurácie a stavu](#)
  - [Konfiguračná stránka](#)
3. Správu vytlačíte dotknutím sa tlačidla [Print](#) (Tlačiť). Ak chcete správu zobrazíť na obrazovke, dotknite sa tlačidla [View](#) (Zobraziť). Správa pozostáva z niekoľkých strán.



**POZNÁMKA:** Adresu IP a názov hostiteľa tlačiarne nájdete na strane s informáciami o technológii Jetdirect.

Na stránke faxového príslušenstva na konfiguračnej stránke pod názvom Informácie o hardvéri skontrolujte položku Stav modemu. Nasledujúca tabuľka obsahuje podmienky stavu a možné riešenia.



**POZNÁMKA:** Ak sa strana s príslušenstvom faxu nevytlačí, pravdepodobne sa vyskytol problém s analógovým príslušenstvom faxu. Ak používate fax v sieti LAN alebo internetový fax, tieto konfigurácie môžu zakazovať použitie tejto funkcie.

V prevádzke/zapnuté <sup>1</sup>	Príslušenstvo pre analógový fax je nainštalované a pripravené.
V prevádzke/vypnuté <sup>1</sup>	Faxové príslušenstvo je nainštalované, zatiaľ ste však nenakonfigurovali požadované nastavenia faxu.  Faxové príslušenstvo je nainštalované a v prevádzke, ale pomôcka HP Digital Sending zakázala faxovú funkciu tlačiarne alebo povolila funkciu faxovania prostredníctvom siete LAN. Keď je zapnutá funkcia faxu cez sieť LAN, analógový fax je vypnutý. Naraz možno aktivovať iba jednu funkciu faxu – buď faxovanie prostredníctvom siete LAN, alebo analógový fax.  <b>POZNÁMKA:</b> Ak je povolená funkcia faxovania prostredníctvom siete LAN, funkcia <a href="#">Skenovanie do faxu</a> nebude k dispozícii na ovládacom paneli tlačiarne.
Nefunkčné/zapnuté/vypnuté <sup>1</sup>	Tlačiareň zistila zlyhanie firmvéru. Inovujte firmvér.

---

Poškodené/zapnuté/vypnuté<sup>1</sup>

Faxové príslušenstvo zlyhalo. Znova nainštalujte kartu faxového príslušenstva a overte, či kolíky nie sú ohnuté. Ak sa stále zobrazuje stav POŠKODENÉ, vymeňte kartu príslušenstva pre analógový fax.

---

- <sup>1</sup> Stav ENABLED (POVOLENÉ) znamená, že analógové faxové príslušenstvo je povolené a zapnuté. Stav DISABLED (ZAKÁZANÉ) znamená, že je povolená funkcia faxovania prostredníctvom siete LAN (analógový fax je vypnutý).

## Všeobecné problémy s faxom

V nasledujúcej časti sa uvádzajú niektoré bežné problémy s faxom.

- [Odoslanie faxu zlyhalo](#)
- [Nezobrazí sa žiadne tlačidlo adresára](#)
- [V aplikácii HP Web Jetadmin sa nepodarilo nájsť nastavenia Fax](#)
- [Keď je povolená funkcia prekrytia, hlavička je pripojená v hornej časti strany](#)
- [V poli adresátov sa nachádzajú mená aj čísla](#)
- [Jednostranový fax sa vytlačí na dve strany](#)
- [Uprostred procesu faxovania sa dokument zastaví v podávači dokumentov](#)
- [Hlasitosť zvukov vychádzajúcich z faxového príslušenstva je príliš vysoká alebo nízka](#)

### Odoslanie faxu zlyhalo

Overte problém s faxom a vyskúšajte odporúčané riešenia.

Funkcia JBIG je povolená, ale prijímajúce faxové zariadenie nedisponuje funkciou JBIG.

Vypnite nastavenie JBIG.

### Nezobrazí sa žiadne tlačidlo adresára

Overte problém s faxom a vyskúšajte odporúčané riešenia.

K žiadnemu z kontaktov vo vybranom zozname kontaktov nie sú pripojené faxové informácie. Pridajte potrebné faxové informácie.

### V aplikácii HP Web Jetadmin sa nepodarilo nájsť nastavenia Fax

Overte problém s faxom a vyskúšajte odporúčané riešenia.

Nastavenia faxu v aplikácii HP Web Jetadmin sa nachádzajú v rozbaľovacej ponuke na strane stavu zariadenia.

V rozbaľovacej ponuke vyberte položku **Digital Sending and Fax** (Digitálne odosielanie a fax).

### Keď je povolená funkcia prekrytia, hlavička je pripojená v hornej časti strany

Tento problém faxu je súčasťou bežnej prevádzky.

Pokiaľ ide o všetky faxy odoslané ďalej, tlačiareň pripojí hlavičku prekrytia do hornej časti strany.

Ide o bežnú činnosť.

### V poli adresátov sa nachádzajú mená aj čísla

Tento problém faxu je súčasťou bežnej prevádzky.

Môžu sa zobraziť mená aj čísla, a to v závislosti od toho, odkiaľ pochádzajú. Faxový adresár obsahuje mená a všetky ostatné adresáre obsahujú čísla.

Ide o bežnú činnosť.

## Jednostranový fax sa vytlačí na dve strany

Overte problém s faxom a vyskúšajte odporúčané riešenia.

Hlavička faxu sa nachádza vo vrchnej časti faxu a posunula text na druhú stranu.

Ak chcete jednostranový fax vytlačiť len na jednu stranu, nastavte hlavičku prekrytia do režimu prekrytia alebo upravte nastavenie prispôsobenia na stranu.

## Uprostred procesu faxovania sa dokument zastaví v podávači dokumentov

Overte problém s faxom a vyskúšajte odporúčané riešenia.

V podávači dokumentov sa zaseklo médium.

Odstráňte zaseknuté médium a fax znova odošlite.

## Hlasitosť zvukov vychádzajúcich z faxového príslušenstva je príliš vysoká alebo nízka

Overte problém s faxom a vyskúšajte odporúčané riešenia.

Musíte zmeniť nastavenie hlasitosti.

Upravte hlasitosť v ponukách [Fax Send Settings](#) (Nastavenia odosielania faxov) a [Fax Receive Settings](#) (Nastavenia prijímania faxov).

## Pamäťový kľúč USB nereaguje

Port USB je predvolene vypnutý. Pred použitím tejto funkcie aktivujte port USB.

- [Spôsob č. 1: Zapnutie portu USB na ovládacom paneli tlačiarne](#)
- [Spôsob č. 2: Zapnutie portu USB zo vstavaného webového servera HP \(len tlačiarne so sieťovým pripojením\)](#)

Port USB aktivujete jedným z nasledujúcich postupov:

### Spôsob č. 1: Zapnutie portu USB na ovládacom paneli tlačiarne

Použite ovládací panel tlačiarne na aktivovanie portu USB na tlač.

1. Na domovskej obrazovke ovládacieho panela tlačiarne vyberte aplikáciu **Settings** (Nastavenia) a potom zvolte ikonu **Settings** (Nastavenia).
2. Otvorte tieto ponuky
  - **Copy/Print** (Kopírovanie/tlač) alebo **Print** (Tlač)
  - **Povoliť port zariadenia USB**
3. Vyberte položku **Enable Print from USB Drive** (Povoliť tlač z jednotky USB).

### Spôsob č. 2: Zapnutie portu USB zo vstavaného webového servera HP (len tlačiarne so sieťovým pripojením)

Vstavaný webový Server HP použite na aktivovanie portu USB na tlač.

1. Ak chcete zobraziť adresu IP alebo názov hostiteľa, na domovskej obrazovke ovládacieho panela tlačiarne vyberte ikonu informácií **i** a potom ikonu siete .
2. Otvorte webový prehliadač a do riadka s adresou zadajte adresu IP tak, ako sa zobrazuje na ovládacom paneli tlačiarne. Na klávesnici počítača stlačte kláves **Enter**. Otvorí sa server EWS.



**POZNÁMKA:** Ak sa vo webovom prehliadači počas otvárania servera EWS zobrazí hlásenie **There is a problem with this website's security certificate** (Vyskytol sa problém s certifikátom zabezpečenia tejto webovej lokality), kliknite na možnosť **Continue to this website (not recommended)** (Pokračovať v používaní tejto webovej lokality (neodporúča sa)).

Výberom možnosti **Continue to this website (not recommended)** (Pokračovať v používaní tejto webovej lokality (neodporúča sa)) nevystavujete počítač riziku počas navigácie v serveri EWS pre tlačiareň HP.

3. Vyberte kartu **Copy/Print** (Kopírovanie/Tlač) na modeloch MFP alebo kartu **Print** (Tlač) na modeloch SFP.
4. V ponuke vľavo vyberte možnosť **Print from USB Drive Settings** (Nastavenia tlače z jednotky USB).
5. Vyberte položku **Enable Print from USB Drive** (Povoliť tlač z jednotky USB).
6. Kliknite na tlačidlo **Apply** (Použiť).

# Register

## A

adresa IPv4 147  
adresa IPv6 147  
akustické parametre 27  
alternatívny režim hlavičkového  
papiera 30, 35, 41

## B

Bonjour  
identifikácia 136  
brána, nastavenie predvolenej 147

## Č

číslo produktu  
umiestnenie 14, 17  
čistenie  
dráha papiera 176, 177  
sklo 192, 197, 202

## D

diely  
prehľad 47  
digitálne odosielanie  
pamäť tlačiarne 121  
USB 124  
diskrétna tlač 67  
dotyková obrazovka  
umiestnenie funkcií 14, 19  
duplexná tlač (obojstranná)  
nastavenia (Windows) 60  
Windows 60

## E

elektrické technické údaje 27  
Ethernet (RJ-45)  
umiestnenie 14, 18  
Explorer, podporované verzie  
Vstavaný webový server HP 136

## F

farby  
kalibrovať 176  
farebný motív  
zmena, Windows 176  
fax  
nastavenia 129  
optimalizácia pre text alebo  
obrázky 202  
požadované nastavenia 128  
prehľad 127  
problémy s podávaním 206, 210  
setup (Nastavenie prijímania  
faxov) 128  
formátovač  
umiestnenie 14, 17

## H

hmotnosť, tlačiareň 26  
HP Customer Care 158  
HP Web Jetadmin 155

## I

informačné strany  
Vstavaný webový server HP 136,  
138  
Internet Explorer, podporované verzie  
Vstavaný webový server HP 136  
IPsec 151, 153  
IP Security 151, 153

## J

Jetadmin, HP Web 155  
JetAdvantage 125

## K

kalibrovať  
farby 176  
skener 192

## kazeta

nahradenie 49  
kazeta s tonerom  
nahradenie 49  
nastavenia nízkej prahovej  
hodnoty 160  
používanie pri nízkom stave 160  
súčasť 49  
kopírovanie  
optimalizácia pre text alebo  
obrázky 192  
prehľad 77  
kopírovanie od okraja po okraj 192  
kvalita obrazu  
kontrola stavu tonerových kaziet  
176, 177, 179  
vyskúšanie iného ovládača tlače  
182

## L

lokálna sieť (LAN)  
umiestnenie 14, 18

## M

malé okraje 192  
manuálna obojstranná tlač  
Mac 64  
Windows 60  
maska podsiete 147  
možnosti farieb  
zmena, Windows 176

## N

nahradenie  
kazeta s tonerom 49  
spinky 55  
zberná jednotka tonera 52

- nastavenia
  - fax 129
  - obnovenie výrobných (predvolených) nastavení 159
- nastavenia digitálneho odosielania
  - Vstavaný webový server HP 136, 138, 140
- nastavenia faxov
  - Vstavaný webový server HP 136, 138, 141
  - vyžaduje sa 128
- nastavenia kopírovania
  - Vstavaný webový server HP 136, 138, 139
- nastavenia obojstrannej sieťovej tlače, zmena 147
- Nastavenia ovládača pre Mac
  - Uloženie úlohy 67
- nastavenia rýchlosti sieťového pripojenia, zmena 147
- nastavenia siete
  - Vstavaný webový server HP 136, 138, 144
- nastavenia skenovania
  - Vstavaný webový server HP 136, 138, 140
- nastavenia tlače
  - Vstavaný webový server HP 136, 138, 139
- nastavenia zabezpečenia
  - Vstavaný webový server HP 136, 138, 143
- nastavenie EconoMode (Ekonomický režim) 176, 177
- nástroje na riešenie problémov
  - Vstavaný webový server HP 136, 138, 142
- natahovacia jednotka
  - zaseknutia 174
- Netscape Navigator, podporované verzie
  - Vstavaný webový server HP 136
- O**
- obálky
  - orientácia 30
  - orientácia, vkladanie 42
  - obálky, vkladanie 42
- objednávanie
  - spotrebný materiál a príslušenstvo 48
- Obnoviť výrobné nastavenia 159
- obojsstranná tlač
  - Mac 64
  - nastavenia (Windows) 60
  - Windows 60
- obojsstranne
  - manuálne (Mac) 64
  - manuálne (Windows) 60
- odstránenie
  - uložené úlohy 70
- odstraňovanie
  - uložené úlohy 67
- okraje, malé
  - kopírovanie 192
- oneskorenie spánku
  - nastavenie 154
- on-line podpora 158
- operačné systémy, podporované 24
- optimalizácia faxových obrázkov 202
- optimalizácia kopírovania obrázkov 192
- optimalizácia naskenovaných obrázkov 197
- orientácia
  - obálky 42
  - štítky 44
- ovládací panel
  - pomocník 158
  - umiestnenie 14
  - umiestnenie funkcií 14, 19
- ovládacie tlačče
  - prevzatie z webovej lokality technickej podpory tlačiarne 182
- P**
- pamäť
  - zahrnuté 22
- pamäť tlačiarne
  - odoslať na: 121
- pamäť tlačiarne, skenovanie do 121
- paper type (Predvolený typ papiera)
  - výber (Windows) 60
- papier
  - plnenie zásobníka 1 30
- vkladanie papiera do
  - zásobníkov č. 2 a 3 36
- vkladanie papiera do
  - zásobníkov č. 4 a 5 36
- výber 176, 177, 181
- zaseknutia 169
- Zásobník č. 1 orientácia 30, 31
- Zásobník X – orientácia 38
- Zásobníky X – orientácia 36
- papier, objednávanie 48
- papiera –
  - výber 181
- parametre
  - elektrické a akustické 27
- pevné disky
  - šifrované 151, 153
- počet strán na hárok
  - výber (Mac) 64
  - výber (Windows) 60
- podávač dokumentov
  - problémy s podávaním papiera 161, 167
  - umiestnenie 14
  - zaseknutia 170
- Podnikové riešenia HP JetAdvantage 125
- podpora
  - online 158
- podpora pre zákazníkov
  - online 158
- podporované operačné systémy 24
- Pomocník, ovládací panel 158
- Pomocník online, ovládací panel 158
- port faxu
  - umiestnenie 14
- Port LAN
  - umiestnenie 14, 18
- Port RJ-45
  - umiestnenie 14, 18
- Port USB
  - aktivovanie 71, 72, 74, 75, 212
  - umiestnenie 14, 18
- port USB na jednoduchý prístup
  - umiestnenie 14
- porty
  - umiestnenie 14, 18
- porty rozhrania
  - umiestnenie 14, 17, 18
- požadované nastavenia
  - fax 128



požiadavky na webový prehliadač  
Vstavaný webový server HP 136  
požiadavky týkajúce sa prehliadača:  
Vstavaný webový server HP 136  
pravé dvierka  
umiestnenie 14  
zaseknutie 174  
predné dvierka  
umiestnenie 14  
predvolená brána, nastavenie 147  
priehľadné fólie  
tlač (Windows) 60  
priehradka, výstup  
umiestnenie 14  
pripojenie napájania  
umiestnenie 14  
príslušenstvo  
objednávanie 48  
prehľad 47  
problémy s podávaním 206, 210  
problémy s podávaním papiera  
riešenie 161, 163  
problémy s preberaním papiera  
riešenie 161

## R

riešenie problémov  
kontrola stavu tonerových kaziet  
176, 177, 179  
prehľad 157  
problémy s podávaním papiera  
161  
vyskúšanie iného ovládača tlače  
182  
zaseknutie 168, 169  
riziko úrazu elektrickým prúdom 13  
rozhranie pre integráciu hardvéru (HIP)  
umiestnenie 14  
rozmery, tlačiareň 26  
rýchlosť, optimalizácia 154

## S

sériové číslo  
umiestnenie 14, 17  
sieť  
nastavenia, zmena 147  
nastavenia, zobrazenie 147  
názov tlačiarne, zmena 147  
siete  
adresa IPv4 147

adresa IPv6 147  
HP Web Jetadmin 155  
maska podsiete 147  
podporované 22  
predvolená brána 147  
skener  
čistenie skla 192, 197, 202  
kalibrovať 192  
skenovanie  
optimalizácia pre text alebo  
obrázky 197  
prehľad 83  
skenovanie do pamäte tlačiarne 121  
skenovanie do priechinka tlačiarne  
121  
Skenovanie do sieťového priechinka  
prvotné nastavenie 100  
skenovanie na jednotku USB 124  
Skenovanie na jednotku USB 124  
aktivovanie 116  
sklo, čistenie 192, 197, 202  
spínač napájania  
umiestnenie 14  
spinky  
nahradenie 55  
spotreba  
energie 27  
spotreba energie  
1 W alebo menej 154  
spotrebný materiál  
nastavenia nízkej prahovej  
hodnoty 160  
objednávanie 48  
používanie pri nízkom stave 160  
prehľad 47  
Vstavaný webový server HP 142  
výmena spiniek 55  
výmena tonerovej kazety 49  
výmena zbernej jednotky tonera  
52  
správa siete 147  
správa tlačiarne  
prehľad 135  
stav, stránka faxového príslušenstva  
206, 207  
strán za minútu 22  
systémové požiadavky  
Vstavaný webový server HP 136

## Š

špeciálny papier  
tlač (Windows) 60  
štítky  
orientácia, vkladanie 44  
tlač (Windows) 60  
tlač na 44  
štítky, vkladanie 44  
štítok  
orientácia 44

## T

TCP/IP  
manuálna konfigurácia parametrov  
IPv4 147  
manuálna konfigurácia parametrov  
IPv6 147  
technická podpora  
online 158  
technické parametre tlačiarne  
prehľad 22  
technické špecifikácie 22  
tlač  
prehľad 59  
tlač z ukladacieho príslušenstva  
USB 71  
uložené úlohy 67  
Tlačiareň  
prehľad 11  
Tlačidlo Domov  
umiestnenie 14, 19  
Tlačidlo Odhlásenia  
umiestnenie 14, 19  
Tlačidlo Pomocník  
umiestnenie 14, 19  
Tlačidlo Prihlásenia  
umiestnenie 14, 19  
Tlačidlo Spustiť kopírovanie  
umiestnenie 14  
tlačidlo zapnutia a vypnutia  
umiestnenie 14  
tlač na obe strany  
Mac 64  
manuálne, Windows 60  
nastavenia (Windows) 60  
Windows 60  
tlačové médiá  
vkladanie do zásobníka 1 30  
tlač pomocou portu USB s  
jednoduchým prístupom 71

- typy papiera
  - výber (Mac) 64
- U**
- ukladacie príslušenstvo USB
  - tlač z 71
- ukladanie, úloha
  - Nastavenia v systéme Mac 67
- ukladanie do pamäte tlačiarne 121
- ukladanie úloh
  - v systéme Windows 67
- úlohy, uložené
  - Nastavenia v systéme Mac 67
  - odstránenie 70
  - odstraňovanie 67
  - tlač 67
  - vytváranie (Windows) 67
- uložené tlačové úlohy 67
- uložené úlohy
  - odstránenie 70
  - odstraňovanie 67
  - tlač 67
  - vytváranie (Mac) 67
  - vytváranie (Windows) 67
- USB
  - odoslať na: 124
- uzamknutie
  - formátovač 151, 153
- V**
- viacero strán na hárok
  - tlač (Mac) 64
  - tlač (Windows) 60
- vkladanie
  - papier v zásobníkoch č. 2 a 3 36
  - papier v zásobníkoch č. 4 a 5 36
  - papier v zásobníku 1 30
- Vstavaný webový server
  - otváranie 147
  - zmena nastavení siete 147
  - zmena názvu tlačiarne 147
- Vstavaný webový server (EWS)
  - funkcie 136
  - pridelovanie hesiel 151, 152
  - sieťové pripojenie 136
- Vstavaný webový server HP
  - informačné strany 136, 138
  - nastavenia digitálneho odosielania 136, 138, 140
  - nastavenia faxov 136, 138, 141
  - nastavenia kopírovania 136, 138, 139
  - nastavenia siete 136, 138, 144
  - nastavenia skenovania 136, 138, 140
  - nastavenia tlače 136, 138, 139
  - nastavenia zabezpečenia 136, 138, 143
  - nástroje na riešenie problémov 136, 138, 142
  - otváranie 147
  - spotrebný materiál 142
  - všeobecná konfigurácia 136, 138, 139
  - Webové služby HP 136, 138, 143
  - zmena nastavení siete 147
  - zmena názvu tlačiarne 147
  - zoznam ďalších prepojení 136, 138
  - zoznam iných prepojení 146
- Vstavaný webový server HP (EWS)
  - funkcie 136
  - sieťové pripojenie 136
- všeobecná konfigurácia
  - Vstavaný webový server HP 136, 138, 139
- Vysokorychlostný tlačový port USB 2.0
  - umiestnenie 14, 18
- výstupná priehradka
  - odstránenie zaseknutých médií 174
  - umiestnenie 14
- využívanie energie, optimalizácia 154
- W**
- webové lokality
  - HP Web Jetadmin, sťahovanie 155
  - podpora pre zákazníkov 158
- Webové služby HP
  - aktivovanie 136, 138, 143
- Z**
- zabezpečenie
  - šifrovaný pevný disk 151, 153
  - zahrnuté 22
- zaseknutia
  - automatická navigácia 169
  - miesta 168
- natavovacia jednotka 174
- podávač dokumentov 170
- pravé dvierka 174
- príčiny 169
- výstupná priehradka 174
- Zásobník 1 171
- Zásobník 2 172
- Zásobník 3 172
- Zásobníky na 520 hárkov 172
- zaseknutia papiera
  - miesta 168
  - natavovacia jednotka 174
  - podávač dokumentov 170
  - pravé dvierka 174
  - výstupná priehradka 174
  - Zásobník 1 171
  - Zásobník 2 172
  - Zásobník 3 172
  - Zásobníky na 520 hárkov 172
- Zásobník 1
  - orientácia papiera 30, 31
  - umiestnenie 14
  - vkladanie obálok 42
  - zaseknutia 171
- Zásobník 2
  - orientácia papiera 36, 38
  - umiestnenie 14
  - vkladanie 36
  - zaseknutia 172
- Zásobník 3
  - orientácia papiera 36, 38
  - umiestnenie 14
  - vkladanie 36
  - zaseknutia 172
- Zásobník 4
  - orientácia papiera 36, 38
  - vkladanie 36
- Zásobník 5
  - orientácia papiera 36, 38
  - vkladanie 36
- zásobníky
  - kapacita 22
  - použitie alternatívneho režimu pre hlavičkový papier 35, 41
  - umiestnenie 14
  - zahrnuté 22
- Zásobníky na 520 hárkov
  - zaseknutia 172
- zásobníky papiera
  - prehľad 29

zberná jednotka tonera	
nahradenie	52
umiestnenie	14
zoznam ďalších prepojení	
Vstavaný webový server HP	136,
138	
zoznam iných prepojení	
Vstavaný webový server HP	146

