

Ръководство на потребителя



HP Color Laser 150 series



www.hp.com/support/colorlaser150

Авторско право и лиценз

© Copyright 2019 HP Development Company, L.P.

Възпроизвеждане, адаптация или превод без предварително писмено разрешение са забранени, с изключение на допустимото съгласно законите за авторското право.

Информацията, съдържаща се тук, може да бъде променяна без предварително известяване.

Единствените гаранции за продуктите и услугите на HP са изложени в декларациите за изрична гаранция, придружаващи тези продукти и услуги. Нищо в настоящото не трябва да се тълкува като допълнителна гаранция. HP не носи отговорност за технически или редакционни грешки или пропуски, съдържащи се тук.

- Adobe®, Adobe Photoshop®, Acrobat® и PostScript® са търговски марки на Adobe Systems Incorporated.
- Apple и логото на Apple са търговски марки на Apple Inc., регистрирани в САЩ и други държави.
- OS X е търговска марка на Apple Inc., регистрирана в САЩ и други държави.
- AirPrint е търговска марка на Apple Inc., регистрирана в САЩ и други държави.
- iPad е търговска марка на Apple Inc., регистрирана в САЩ и други държави.
- iPad, iPhone, iPod touch, Mac и Mac OS са търговски марки на Apple Inc., регистрирани в САЩ и други държави.
- Microsoft® и Windows® са регистрирани в САЩ търговски марки на Microsoft Corporation.
- Всички останали марки или наименования на продукти са търговски марки на съответните компании или организации.

REV. 1.00

Съдържание

Въведение	Ключови предимства	6
	Характеристики по модели	7
	Полезно е да се знае	8
	За това ръководство на потребителя	9
	Информация за безопасност	10
	Преглед на устройството	17
	Преглед на контролния панел	20
	Включване на устройството	22
	Инсталиране на софтуера	23
<hr/>		
Научаване на основна употреба	Основни настройки на устройството	25
	Носители и тава	26
<hr/>		
Използване на свързано в мрежа устройство	Настройка на окабелена мрежа	37
	Инсталиране на драйвер по мрежата	39
	Настройка на безжична мрежа	40
	Използване на HP Embedded Web Server	47
	Приложение HP Smart	50
<hr/>		
Печат	Основен печат	53
	Отмяна на задача за печат	54
	Отваряне на предпочитания за печат	55
	Използване на предпочитана настройка	56
	Използване на помощ	57
	Функции за печат	58
	Използване на HP Easy Printer Manager	64
	Използване на програми Printer Status	67
<hr/>		
Поддръжка	Поръчка на консумативи и аксесоари	70
	Налични консумативи	71
	Налични части за поддръжка	73
	Съхранение на тонер касетата	74
	Преразпределяне на тонера	76

	Смяна на тонер касетата	77
	Смяна на модула за събиране на тонер	78
	Смяна на барабана за изображения	79
	Почистване на устройството	81
<hr/>		
Отстраняване на проблеми	Съвети за избягване на задръстванията	84
	Почистване засядания на хартия	85
	Разбиране на функциите на светодиодите	87
	В отчета за информация за консумативи се извежда съобщение „Low Toner“ или „Very Low Toner“	90
	Проблеми при подаване на хартията	91
	Проблеми със захранване и кабелна връзка	92
	Отстраняване на други проблеми	93
	Разрешаване на проблеми на безжичната мрежа	104
<hr/>		
Приложение	Общи спецификации	108
	Спецификации на носителя за печат	109
	Системни изисквания	112

Въведение

Тази глава Ви предоставя информацията, която трябва да знаете, преди да започнете да използвате устройството.

• Ключови предимства	6
• Характеристики по модели	7
• Полезно е да се знае	8
• За това ръководство на потребителя	9
• Информация за безопасност	10
• Преглед на устройството	17
• Преглед на контролния панел	20
• Включване на устройството	22
• Инсталиране на софтуера	23

Ключови предимства

Екологично

- Можете да отпечатате множество страници само на един лист и така ще спестите хартия.
- За спестите електричество, това устройство автоматично пести електричество като значително намалява консумацията на мощност, когато не се използва.
- Препоръчваме използването на рециклирана хартия с цел пестене на енергия.

Удобство

Ако имате достъп до интернет, можете да получите помощ, поддръжка, драйвери за устройството, ръководства и друга информация от уебсайта на HP www.hp.com/support/colorlaser150

Широка функционалност и поддръжка на приложения

- Поддържа различни размери на хартията.
- Отпечатване на водни знаци: Можете да персонализирате своите документи според предпочитанията си, като добавите думи, например „**CONFIDENTIAL**“.
- Отпечатване на Плакати: Текстът и изображенията на всяка страница от Вашия документ са увеличени и са отпечатани на няколко листа хартия и след това можете да ги слепите и да направите плакат.

Поддържа метод за задаване на различни безжични мрежи



В зависимост от модела, безжичната мрежа може да не е налична.

-
- Използване на «i» (Безжична връзка)
 - Можете лесно да се свържете с безжична мрежа, използвайки бутона «i» (Безжична връзка) на устройството и точката за достъп (безжичен рутер).
 - Използване на USB кабела
 - Можете да свържете и да зададете различни настройки на безжичната мрежа, използвайки USB кабел.
 - Използвайте Wi-Fi Direct
 - Можете удобно да отпечатвате от мобилното си устройство, използвайки функцията Wi-Fi Direct.

Характеристики по модели

Някои функции и опции може да не са налични в зависимост от модела и страната.

Операционна система

Операционна система	HP Color Laser 150a	HP Color Laser 150nw
Windows	•	•
Mac		
Linux	•	•

(•: Поддържа се, Празно: не се поддържа)

Софтуер

Софтуер	HP Color Laser 150a	HP Color Laser 150nw
Драйвер на принтера	•	•
Състояние на принтер	•	•
HP Embedded Web Server		•

(•: Поддържа се, Празно: не се поддържа)

Разнообразна функция

Възможности	HP Color Laser 150a	HP Color Laser 150nw
Високоскоростен USB 2.0	•	•
Мрежов интерфейс Ethernet 10/100 Base TX за кабелна LAN мрежа		•
Мрежов интерфейс 802.11b/g/n безжична LAN ^a		•
Wi-Fi Protected Setup™ (WPS)		•

а.В зависимост от страната е възможно безжичната LAN карта да не е налична. За някои държави само 802.11 b/g може да се прилага. Свържете се с местния разпространител или търговеца на HP, от когото сте закупили устройството.

(•: Поддържа се, Празно: не се поддържа)

Полезно е да се знае

Откъде мога да изтегля драйвер за устройството?

- Посетете www.hp.com/support/colorlaser150, за да изтеглите най-новия драйвер за устройството и да го инсталирате на Вашата система.

Къде мога да закупя аксесоари или консумативи?

- Попитайте дистрибутора на HP или Вашия търговец на дребно.
- Посетете <https://store.hp.com/>. Изберете вашата страна/регион, за да видите информация за обслужването на продукта.

Светлинният индикатор за внимание мига или свети постоянно.

- Изключете и включете устройството отново.
- Проверете значенията на светлинните индикатори в това ръководство и съответно отстранете проблемите (вижте "Разбиране на функциите на светодиодите" на стр. 87).

Има засядане на хартия.

- Отворете и затворете капака (вижте "Изглед отпред" на стр. 18).
- Проверете инструкциите за отстраняване на заседнала хартия в това ръководство и съответно отстранете проблемите (вижте "Почистване засядания на хартия" на стр. 85).

Разпечатките са размазани.

- Тонера може да е малко или да не е разпределен равномерно. Разклатете тонер касета.
- Опитайте друга настройка за качество на печат.
- Сменете касетата с тонер.

Устройството не печата.

- Отворете списъка с опашка за печат и отстранете документа от него (вижте "Отмяна на задача за печат" на стр. 54).
- Отстранете драйвера и го инсталирайте отново (вижте "Инсталиране на софтуера" на стр. 23).
- Изберете вашето устройство като устройство по подразбиране в Windows.

За това ръководство на потребителя

Това ръководство на потребителя съдържа информация за основни аспекти на устройството, както и подробно описание на стъпките по време на действителната употреба.



- Не изхвърляйте това ръководство, а го запазете за справка в бъдеще.
- Преди да използвате устройството, прочетете информацията за безопасност.
- Ако имате проблем с употребата на устройството, погледнете главата за отстраняване на проблеми.
- Термините, които са използвани в това ръководство на потребителя, са обяснени в глава речник.
- В зависимост от опциите и модела който сте закупили, илюстрациите в ръководството на потребителя могат да се различават от вашето устройство.
- В зависимост от версията на фърмуера/драйвера, скрийншотовете в това ръководство на потребителя може да се различават от вашето устройство.
- В основата си, процедурите в това ръководство са основани върху Windows 7.

Конвенции

Някои термини се използват като синоними в това ръководство, като например:

- Документ е синоним на оригинал.
- Хартия е синоним на носител или печатен носител.
- Устройство се отнася до принтер или многофункционален принтер.

Общи икони



Икона	Текст	Описание
	Внимание	Предоставя информация на потребителите с цел защита на устройството от евентуални механични повреди или неизправности.
	Предупреждение	Използва се, за да уведоми потребителите за възможност за телесно нараняване.
	Забележка	Предоставя допълнителна информация или детайлна спецификация за функциите и характеристиките на устройството.

Информация за безопасност

Тези предупреждения и мерки за безопасност са включени, за да предотвратят травми, както и възможни повреди на вашето устройство. Непременно ги прочетете и разберете преди да използвате устройството. След като прочетете тази глава съхранявайте ръководството на сигурно място, за да можете да го ползвате и в бъдеще.



Важни символи, свързани с безопасността



Описание на всички икони и знаци използвани в тази глава

	Предупреждение	Рискове или небезопасни действия, които могат да доведат до сериозни наранявания или смърт.
	Внимание	Рискове или небезопасни действия, които могат да доведат до несериозни наранявания или увреждане на собственост.
	Не опитвайте.	

Работна среда

Предупреждение

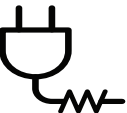
	<p>Не използвайте, ако захранващият кабел е повреден или ако електрическият контакт не е заземен.</p> <p>Това може да доведе до токов удар или пожар.</p>
	<p>Не поставяйте нищо върху устройството (вода, малки метални или тежки предмети, свещи, горяща цигара и т.н.).</p> <p>Това може да доведе до токов удар или пожар.</p>
	<ul style="list-style-type: none">Ако устройството прегрее, започне да изпуска дим, издава необичаен шум или особена миризма, незабавно изключете захранването и изключете устройството.Потребителят трябва да има достъп до контакта, в случай на аварии, при които щепселът трябва да бъде изключен. <p>Това може да доведе до токов удар или пожар.</p>

	<p>Не извивайте или поставяйте тежки предмети върху захранващия кабел. Настъпването на захранващия кабел или изпускането на тежки предмети върху него може да причини токов удар или пожар.</p>
	<p>Не изваждайте щепсела, като дърпате за кабела и не докосвайте щепсела с мокри ръце. Това може да доведе до токов удар или пожар.</p>





 **Внимание**

	<p>При проблеми с електрозахранването или когато не използвате устройството, изключвайте щепсела от контакта. Това може да доведе до токов удар или пожар.</p>
	<p>Внимавайте, областта близо до тавата за разпечатките е гореща. Може да се изгорите.</p>
	<p>Ако устройството бъде изпуснато, или ако кутията се окаже повредена, изключете устройството от всички интерфейсни връзки и изискайте помощ от квалифициран сервизен персонал. В противен случай това може да доведе до токов удар или пожар.</p>
	<p>Ако устройството не работи правилно след изпълнението на тези инструкции, изключете устройството от всички интерфейсни връзки и изискайте помощ от квалифициран сервизен персонал. В противен случай това може да доведе до токов удар или пожар.</p>
	<p>Ако щепселът не влиза плавно в контакта, не се опитвайте да го насилвате. Извикайте електротехник, който да смени контакта, или това може да доведе до токов удар.</p>
	<p>Не позволявайте на домашни любимци да гризат променливотоковия захранващ кабел, телефонния или интерфейсният кабел на компютъра. Това може да доведе до токов удар или пожар, и/или да нарани домашния ви любимец.</p>

Метод на работа

 **Внимание**

	<p>По време на печат, не дърпайте хартията със сила. Това може да причини повреда в устройството.</p>
---	---

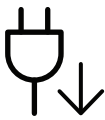
	Внимавайте да не поставяте ръката си между устройството и тавата за хартия. Може да се нараните.
	Внимавайте, когато сменяте хартията или отстранявате заседнала хартия. Новата хартия има остри ръбове и може да причини болезнени порязвания.
	Когато печатате големи количества, е възможно долната основа за извеждане на хартията да се нагорещи. Не позволявайте на деца да я докосват. Възможни са изгаряния.
	При отстраняване на заседнала хартия, не използвайте пинцети или остри метални предмети. Това може да повреди устройството.
	Не позволявайте натрупването на много листи в изходната тава. Това може да повреди устройството.
	Не блокирайте или бутайте предмети в отворите за вентилация. Това може да доведе до повишена температура на компонентите, което може да причини повреди или пожар.
	Използването на бутони за управление, регулиране или прилагане на процедури, различни от указаните в това ръководство, могат да доведат до опасно светлинно облъчване.
	Устройството за приемане на захранването в това устройство е захранващият кабел. За да изключите захранването, извадете захранващия кабел от електрическия контакт.





Монтаж/Преместване





Предупреждение

	Не поставяйте устройството на прашно или влажно място или на място, където има течове. Това може да доведе до токов удар или пожар.
---	--

	<p>Поставете устройството в среда, отговаряща на спецификациите за експлоатационни температура и влажност.</p> <p>Не използвайте устройството, когато температурата е под нулата или наскоро е било преместено от място с температура под нулата. Това може да повреди устройството. Използвайте устройството само когато вътрешната му температура е в рамките на спецификациите за експлоатационни температура и влажност.</p> <p>В противен случай е възможно да възникнат проблеми с качеството на печат, които да повредят устройството.</p> <p>Вижте "Общи спецификации" на стр. 108.</p>
---	---

 **Внимание**

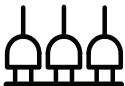
	<p>Преди да преместите устройството, изключете захранването и изключете всички кабели. Информацията по-долу е само предполагаема, въз основа на теглата на блоковете. Ако имате медицински проблем, който не ви позволява да повдигане, не повдигайте устройството. Потърсете помощ и винаги използвайте подходящ брой хора, за да повдигнете устройството безопасно.</p> <p>След това вдигнете устройството.</p> <ul style="list-style-type: none"> • Ако устройството тежи под 20 кг., вдигнете заедно с още 1 човек. • Ако устройството тежи от 20 до 40 кг., вдигнете заедно с още 2 души. • Ако устройството тежи повече от 40 кг., вдигнете заедно с още 4 или повече човека. <p>Възможно е устройството да падне, при което да нарани човек или да се повреди.</p>
	<p>За място на поставяне изберете равна повърхност с достатъчно пространство за вентилация. Също така вземете предвид и пространството, необходимо за отваряне на капака и тавите.</p> <p>Мястото трябва да е добре проветрено и далеч от пряка слънчева светлина, горещина и влажност.</p>
	<p>При използването на устройството за дълъг период от време или при печатане на голям брой страници в непроветрено помещение, въздухът в него може да се замърси и да бъде вреден за вашето здраве. Поставете устройството в добре проветрено помещение или периодично отваряйте прозорец.</p>
	<p>Не поставяйте устройството върху нестабилна повърхност.</p> <p>Възможно е устройството да падне, при което да нарани човек или да се повреди.</p>
	<p>Използвайте само №.26 AWG³ или по-голям, телефонен кабел, ако е необходимо.</p> <p>В противен случай, това може да причини повреда в устройството.</p>



	Уверете се, че сте включили щепсела в заземен електрически контакт. В противен случай това може да доведе до токов удар или пожар.
	За безопасна експлоатация използвайте захранващия кабел, доставен с вашето устройство. Ако използвате кабел, който е по-дълъг от 2 метра, с устройство от 110 V, то датчикът трябва да бъде 16 AWG или по-голям. В противен случай, той може да предизвика повреда в устройството и да доведе до токов удар или пожар.
	Не покривайте устройството и не го поставяйте в зона с малък приток на въздух, като например в шкаф. Ако устройството не разполага с достатъчно пространство за вентилация, може да възникне пожар.
	Не претоварвайте стенните контакти и удължителните кабели. Това може да понижи ефективността и да доведе до токов удар или пожар.
	Устройството трябва да бъде свързано към ниво на захранване, което е определено на етикета. Ако не сте сигурни и желаете да проверите нивото на захранване, което използвате, свържете се с електрическата компания, която ви обслужва.



а.AWG: Американски проводников датчик

Поддръжка/Проверка

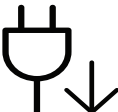



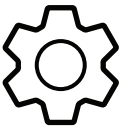

Внимание



	Изключете продукта от контакта в стената, преди да почистване на вътрешната част на устройството. Не почиствайте устройството с бензол, разрежител за боя или алкохол; не пръскайте вода директно в устройството. Това може да доведе до токов удар или пожар.
	Когато се налага да смените консумативи в устройството или да го почистите отвътре, не стартирайте никакви процеси за работа. Може да се нараните.
	Съхранявайте консумативите за почистване далеч от деца. Децата може да се наранят.
	Не разглобявайте, поправяйте или сглобявайте устройството сами. Това може да повреди устройството. Извикайте сертифициран техник, когато устройството се нуждае от ремонт.

	<p>За да почистите и обслужите устройството, следвайте точно инструкциите в ръководството на потребителя, доставено заедно с устройството.</p> <p>В противен случай, е възможно да повредите устройството.</p>
	<p>Предпазвайте захранващия кабел и контактната повърхност от прах или вода.</p> <p>В противен случай това може да доведе до токов удар или пожар.</p>
	<ul style="list-style-type: none"> • Не махайте капаци или предпазители, затегнати с винтове. • Фюзерът трябва да бъде ремонтиран само от квалифициран сервизен техник. Извършването на ремонт от неквалифицирани техници може да причини пожар или токов удар. • Устройството може да бъде ремонтирано само от сервизен техник на HP.

Използване на консумативи

Внимание

	<p>Не разглобявайте тонер касетата.</p> <p>Прахът от тонера може да бъде опасен, ако бъде вдишан или погълнат.</p>
	<p>Не палете никой от консумативите, като тонер касета или фюзер.</p> <p>Това може да доведе до експлозия или неконтролируем пожар.</p>
	<p>При съхранение на консумативи, като тонер касети, съхранявайте ги далеч от деца.</p> <p>Прахът от тонера може да бъде опасен, ако бъде вдишан или погълнат.</p>
	<p>Използването на рециклирани консумативи, като тонер, може да повреди устройството.</p> <p>В случай на повреда, възникнала вследствие използване на рециклирани консумативи, ще ви бъде наложена такса за обслужване.</p>

	<p>За консумативи, съдържащи прах от тонер (тонер касета, устройство за събиране на тонер, барабан за изображения и др.), следвайте инструкциите по-долу.</p> <ul style="list-style-type: none"> • Когато ги изхвърляте, следвайте инструкциите за правилно изхвърляне. Свържете се с дистрибутора относно инструкции за начините на изхвърляне. • Не мийте консумативите. • Не използвайте повторно устройството за събиране на тонер, след като сте изпразнили бутилката. <p>Неспазването на горните инструкции може да се предизвика повреда в устройството и екологично замърсяване. Гаранцията не покрива повреди, предизвикани от небрежност на потребителя.</p>
	<p>Ако тонер попадне по дрехите ви, не използвайте гореща вода, за да го изперете.</p> <p>Топлата вода води до фиксиране на тонера към тъканта. Използвайте студена вода.</p>
	<p>Когато зареждате тонер касетата или изваждате заседнала хартия, внимавайте да не се посипе тонер върху тялото или дрехите ви.</p> <p>Прахът от тонера може да бъде опасен, ако бъде вдишан или погълнат.</p>

Преглед на устройството

Компоненти

Действителният компонент може да се различава от илюстрацията по-долу. Няко от тях може да бъдат променени в зависимост от конфигурацията.

	Устройство ^a
	Ръководство за настройка и Справочник
	захранващ кабел
	Разн. аксесоари ^b

a. Тази илюстрация може да се различава от вашето устройство в зависимост от модела. Има различни типове устройства.

b. Различните аксесоари на вашето устройство може да се различава в зависимост от страната на покупка и специфичния модел.

Изглед отпред



- Тази илюстрация може да се различава от вашето устройство в зависимост от модела.
- Някои функции и допълнителни елементи може да не са налични в зависимост от модела или страната (вижте "Характеристики по модели" на стр. 7).

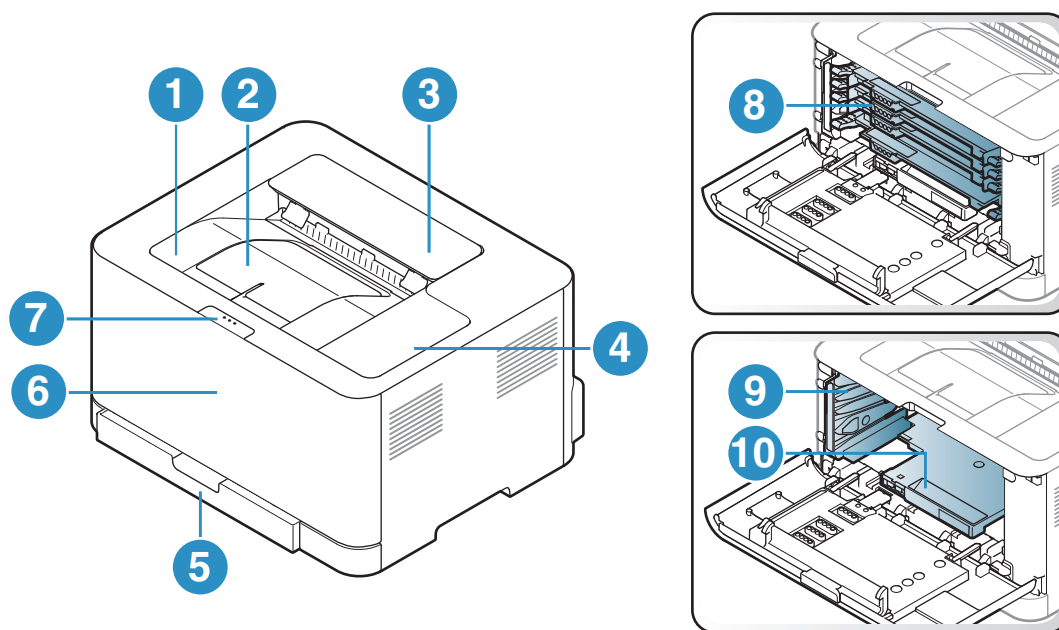

1	Тава за извеждане на разпечатките	6	Преден капак
2	Изходна поставка	7	Функционален бутон на преден капак
3	Горен капак	8	Тонер касети
4	Контролен панел	9	Модул за събиране на тонер
5	Тава	10	Барабан за изображения

Отзад изглед



- Тази илюстрация може да се различава от вашето устройство в зависимост от модела.
- Някои функции и допълнителни елементи може да не са налични в зависимост от модела или страната (вижте "Характеристики по модели" на стр. 7).

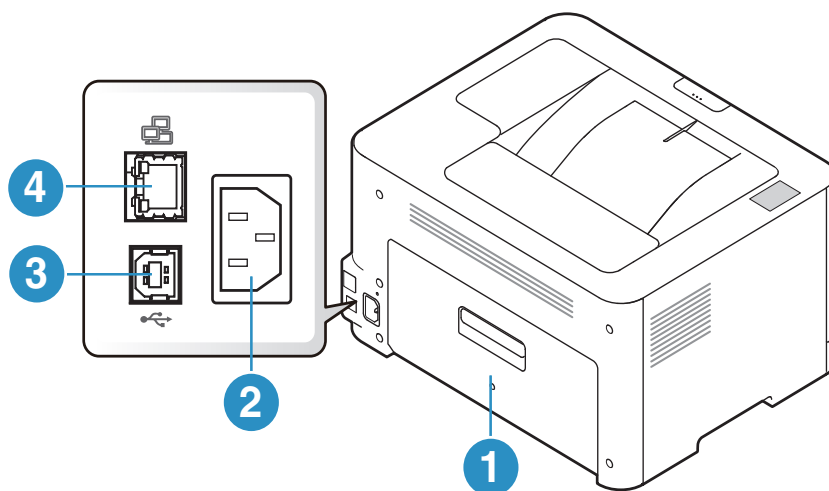

1	Заден капак
2	Извод за захранването
3	USB порт
4	Мрежови порт



Преглед на контролния панел

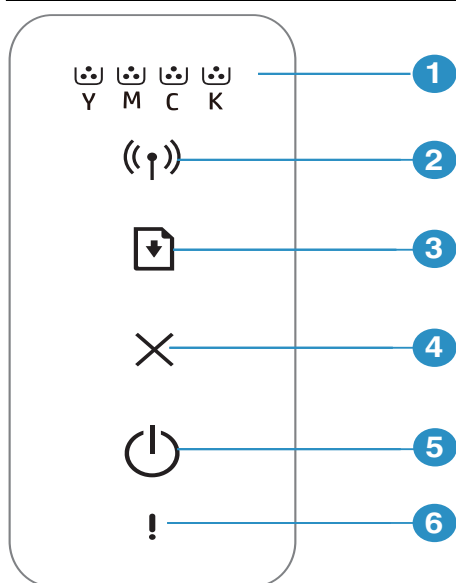

Този контролен панел може да се различава от вашето устройство в зависимост от модела. Има различни типове контролни панели.





1		Светодиод за Toner	Показва състоянието на тонера (вижте "Светлинен индикатор за тонер/Светлинен индикатор за безжична връзка/Светлинен индикатор за захранване" на стр. 88).
2		Безжична връзка	Лесно конфигурира връзката на безжична мрежа без необходимост от компютър (вижте "Настройка на безжична мрежа" на стр. 40).
3		Подновяване	<ul style="list-style-type: none"> • Конфигурационен лист и конфигурационен лист за мрежата <ul style="list-style-type: none"> - Натиснете и задръжте този бутон за около 10 секунди, докато светодиода за Захранване премигне бавно, и отпуснете. • Информационен доклад / доклад за грешки при консумативите за печат <ul style="list-style-type: none"> - Натиснете и задръжте този бутон за около 15 секунди, докато синият светодиод за Захранване започне да премигва бързо, и отпуснете. • Ръчен печат <ul style="list-style-type: none"> - Натиснете този бутон, за да отпечатате другата страна на всички страници, ако сте избрали Double-sided Printing (Manual) във вашия драйвер.

4		Отказ	<p>Можете да спрете дадено действие по всяко време.</p> <ul style="list-style-type: none"> • Отмяна на печат <p>- Натиснете този бутон по време на заданието за печат.</p>
5		Захранване	<p>Можете да включвате или изключвате захранването.</p> <p>С помощта на този бутон можете да изведете устройството от режим на покой.</p>
6		Светлинен индикатор за внимание	<p>Показва състоянието на устройството (вижте "Светлинен индикатор за внимание" на стр. 87).</p>

Включване на устройството

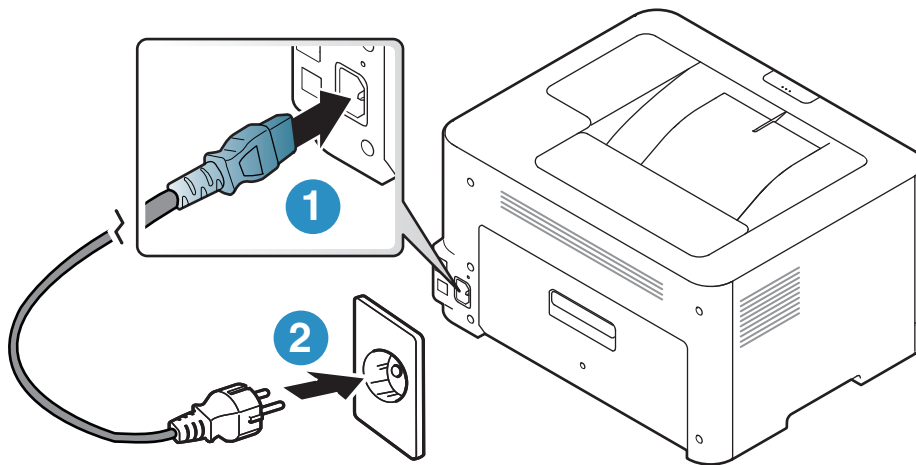
- 1 Първо свържете устройството към електрически източник на захранване.



- 2 натиснете бутона  (Захранване) на контролния панел.



Ако желаете да изключите захранването, натиснете  (Захранване) на контролния панел.

Инсталиране на софтуера

След като сте настроили вашето устройство и сте го свързали с вашия компютър, трябва да инсталирате софтуера на принтера. Трябва да изтеглите софтуерните пакети от уебсайта на HP, за да инсталирате софтуера на принтера.

Преди да започнете инсталацията, проверете дали операционната система на Вашия компютър поддържа софтуера (вижте "Операционна система" на стр. 7).

За комплексна помощ на HP за принтера посетете www.hp.com/support/colorlaser150,

Потърсете следната помощ:

- Инсталиране и конфигуриране
- Изучаване и използване
- Разрешаване на проблеми
- Изтегляне на актуализации на софтуера и фърмуера
- Присъединете се към форумите за поддръжка
- Потърсете информация за гаранцията и законово-нормативна информация



Локално свързано устройство представлява устройство, което е директно свързано към вашия компютър посредством кабел. Ако вашето устройство е свързано в мрежа, пропуснете следващите стъпки и отидете на инсталиране на драйвер на устройство, свързано в мрежа (вижте "Инсталиране на драйвер по мрежата" на стр. 39).



Използвайте само USB кабел, не по-дълъг от 3 м.

Научаване на основна употреба

След приключване на инсталирането може да искате да зададете настройките по подразбиране на устройството. Ако желаете да зададете или промените стойности, вижте следващия раздел.

- Основни настройки на устройството 25
- Носители и тава 26

Основни настройки на устройството

След приключване на инсталацията, Вие може да решите да зададете настройките по подразбиране на Вашето устройство.

Настройки по подразбиране на устройството

Променете настройките на устройството, зададени в него, от HP Embedded Web Server. Ако устройството ви е свързано към мрежата, можете да направите настройките му от **HP Embedded Web Server > Settings > Machine Settings** (вижте "Използване на HP Embedded Web Server" на стр. 47).

Настройка на надморската височина

Качеството на печат се влияе от атмосферното налягане, което се определя от надморската височина, на която се намира устройството. Следната информация ще Ви насочи как да настроите устройството си на най-доброто качество на печат.

Преди да зададете стойност за надморската височина, установете на каква надморска височина се намирате.

- **Normal:** 0 ~ 1 000 м (3 280 фута)
- **High 1:** 1 000 м (3 280 фута) ~ 2 000 м (6 561 фута)
- **High 2:** 2 000 м (6 561 фута) ~ 3 000 м (9 842 фута)
- **High 3:** 3 000 м (9 842 фута) ~ 4 000 м (13 123 фута)
- **High 4:** 4 000 м (13 123 фута) ~ 5 000 м (16 404 фута)



Можете да зададете стойността на надморската височина от **HP Easy Printer Manager** или от **HP Embedded Web Server**.

- Ако вашето устройство е свързано локално, можете да направите настройките на устройството от **Лесно управление на принтера HP > Advanced Setting > Device Settings** (вижте "Използване на HP Easy Printer Manager" на стр. 64).
 - Ако устройството ви е свързано към мрежата, можете да направите настройките му от **HP Embedded Web Server > Settings > Machine Settings** (вижте "Използване на HP Embedded Web Server" на стр. 47).
-

Носители и тава

Този раздел предоставя информация относно това, как да зареждате носители за печат във Вашето устройство.

Избор на носител за печат

Винаги използвайте носител за печат, който отговаря на указанията за употреба на вашето устройство.

Насоки за избор на носител за печат

Носител за печат, който не отговаря на насоките, описани в това ръководство за потребителя, може да създаде следните проблеми:

- Лошо качество на печат
- Повишен брой заседания на хартия
- Преждевременно износване на устройството.

Характеристики, като тегло, състав, зърненост и съдържание на влага са важни фактори, които влияят върху работата на машината и качеството на продукта. Когато избирате материали за печат, имайте предвид следното:

- Типа, размера и теглото на носителя за печат за вашето устройство са описани в частта със спецификации на носителите за печат (вижте "Спецификации на носителя за печат" на стр. 109).
- Желан резултат: Избраният носител за печат трябва да бъде подходящ за вашия проект.
- Яркост: Някои носители за печат са по-бели в сравнение с други и възпроизвеждат по-резки, по-живи изображения.
- Гладкост на повърхността: Гладкостта на носителя за печат влияят върху това колко рязко изглежда разпечатката върху хартия.



- Някои носители за печат могат да отговарят на всички насоки и въпреки това да не възпроизвеждат задоволителни резултати. Това може да е в резултат на характеристиките на листата, неправилна манипулация, неприемливи нива на температура и влажност, или други променливи, които не подлежат на контрол.
 - Преди да закупите големи количества от носители за печат се уверете, че те отговарят на изискванията, които са определени в това ръководство на потребителя.
-



- Използването на носители за печат, които не отговарят на тези спецификации, могат да причинят проблеми или да наложат необходимост от ремонт. Подобни ремонтни дейности не попадат в обхвата на гаранционните условия на HP или други споразумения за обслужване.
- Количеството хартия, което се поставя в тавата може да бъде различно, в зависимост от използвания тип носител (вижте "Спецификации на носителя за печат" на стр. 109).
- При никакви обстоятелства не използвайте фотохартия за мастиленоструйно устройство. Това може да причини повреда в устройството.
- Използването на запалими носители за печат може да причини пожар.
- Използвайте само обозначения тип носител за печат (вижте "Спецификации на носителя за печат" на стр. 109).



Използването на запалим носител за печат или оставянето на външни материали в принтера може да причини прегряването му и в редки случаи да доведе до възникване на пожар.

Количеството хартия, което се поставя в тавата може да бъде различно, в зависимост от използвания тип носител (вижте "Спецификации на носителя за печат" на стр. 109).

Преглед на тавата

За да промените размера, е необходимо да регулирате водача за хартия.

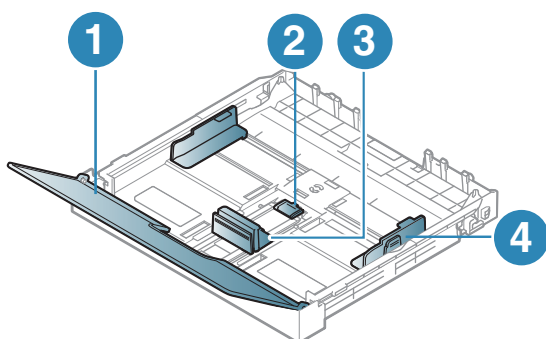

1. Капак за хартия
2. Блокировка на водача
3. Водач по дължина на хартията
4. Водач по ширина на хартията



Ако не регулирате водача, това може да предизвика регистриране на хартия, изкривяване на изображения или засядане на хартия.

Зареждане на хартията в тавата

- 1 Издърпайте таблата за хартия (вижте "Преглед на тава" на стр. 27).

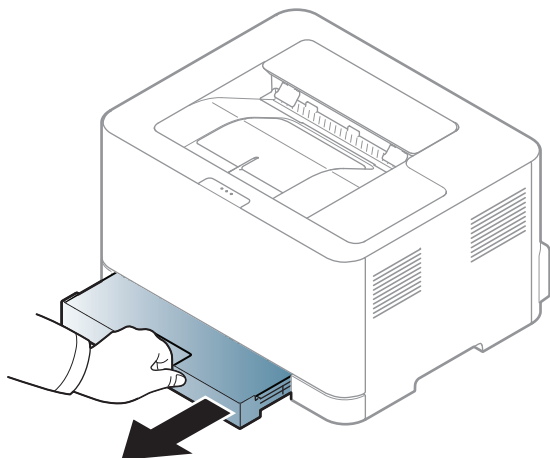

- 2 Отворете капака за хартия.

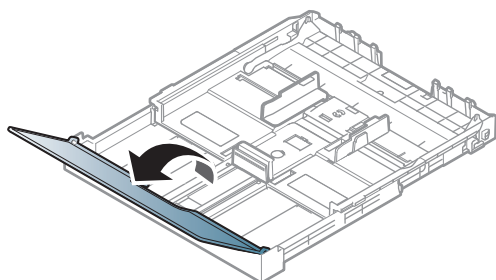

- 3 Регулирайте размера, като стегнете водача за ширина на хартията и лоста за настройка дължината на хартията, така че да достигнете слота за точния размер, посочен върху дъното на тавата.

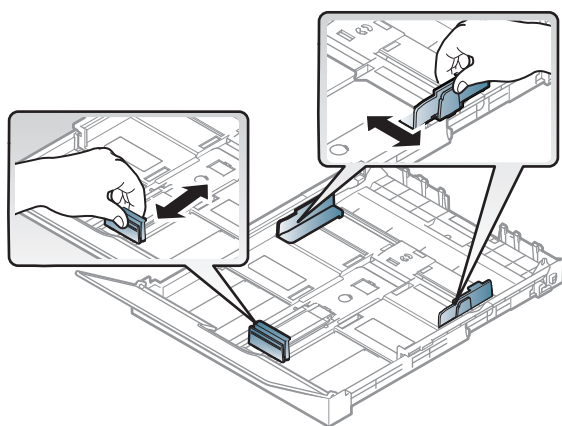

- 4 Извийте или разлистете купчината с хартия, за да разделите страниците, преди зареждане на хартия.

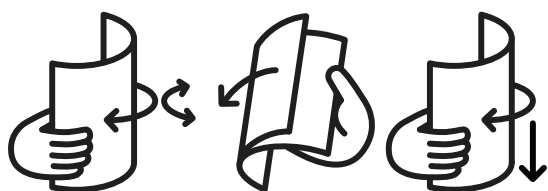

5 Поставете хартията със страната върху която желаете да печатате нагоре.

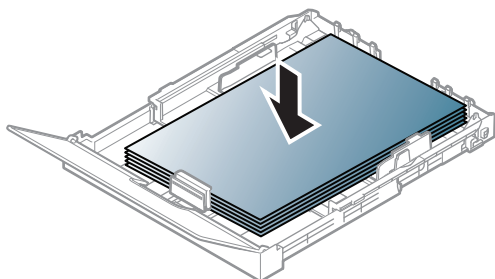

За хартия, която е по-малка от размер Letter, натиснете и освободете водача в тава, бутнете тавата ръчно. След това, регулирайте водачите по дължина и ширина на хартията.

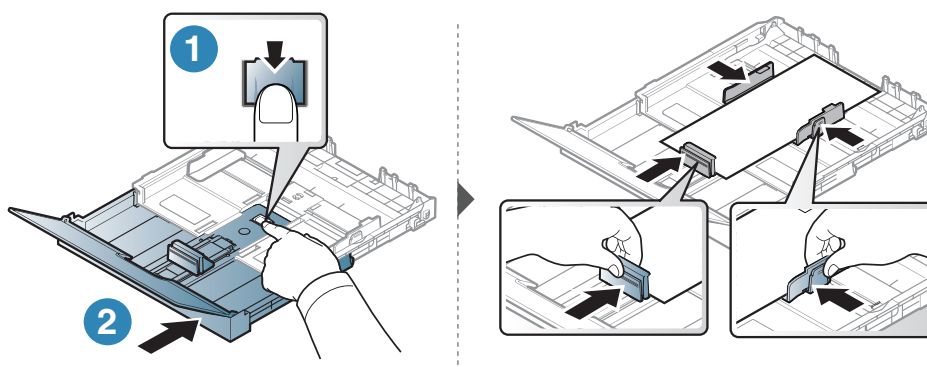

За хартия, която е по-дълга от размер A4 (подобна на "Legal"), натиснете и освободете водача в тавата, дръпнете тавата ръчно. След това, регулирайте водачите по дължина и ширина на хартията.

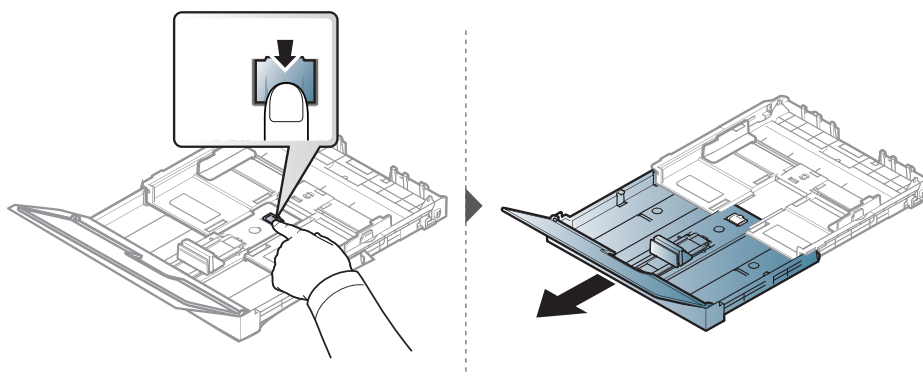



- Ако не регулирате водача, това може да предизвика регистриране на хартия, изкривяване на изображения или засядане на хартия.
- Не притискайте прекалено водача по ширина на хартията, за да не предизвикате огъване на носителя.
- Ако не регулирате добре водачите по ширина на хартията, това може да предизвика засядане на хартия.

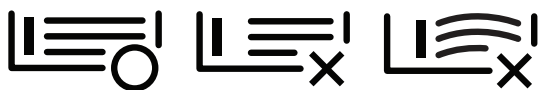

- Не използвайте хартия с извит преден ръб - тя може да предизвика задръстване с хартия или хартията може да се намачка.



- 6 Стеснете водача по ширина на хартията и го плъзнете към ръба на топа хартия, без да я изкривявате.

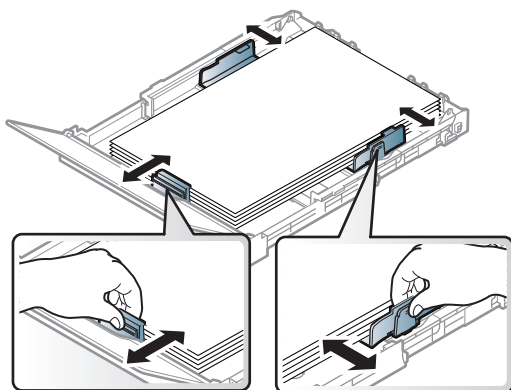

- 7 Затворете капака на хартията.

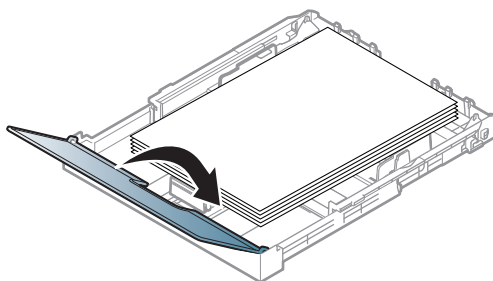

- 8 Вмъкнете тавата за хартия.

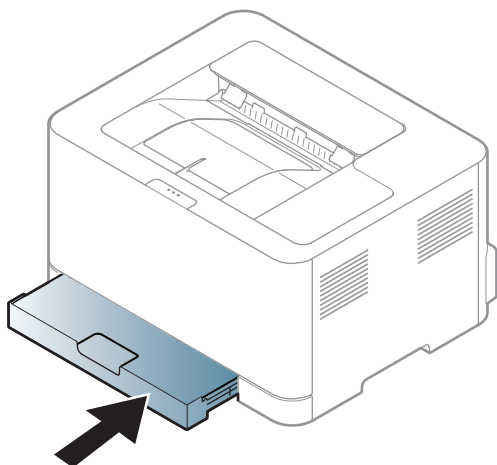

- 9 Когато отпечатвате документ, задайте типа и размера хартия за тавата (вижте "Настройване на размера на хартията и типа ѝ" на стр. 35).

Тавата е предварително настроена за размер Letter или A4 в зависимост от страната. Ако желаете да промените формата на A4 или Letter, трябва да регулирате правилно лоста и водача по ширина на хартията.

- 1 Издърпайте тавата извън устройството. Отворете капака за хартията и извадете хартията оттам, ако е необходимо.
- 2 Ако желаете да промените формата на Letter, задръжте лоста отзад на тавата и го завъртете по посока на часовниковата стрелка. Можете да видите лоста, когато преместите водача по дължина на хартията за хартия с размер Legal (LGL).

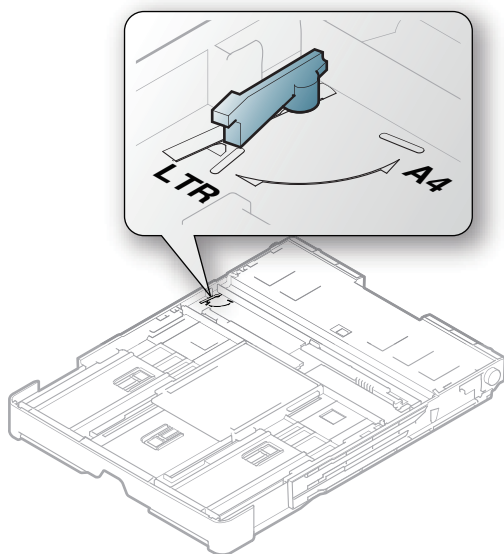

- 3 Стиснете водача по ширина на хартията и го плъзнете към ръба на лоста.

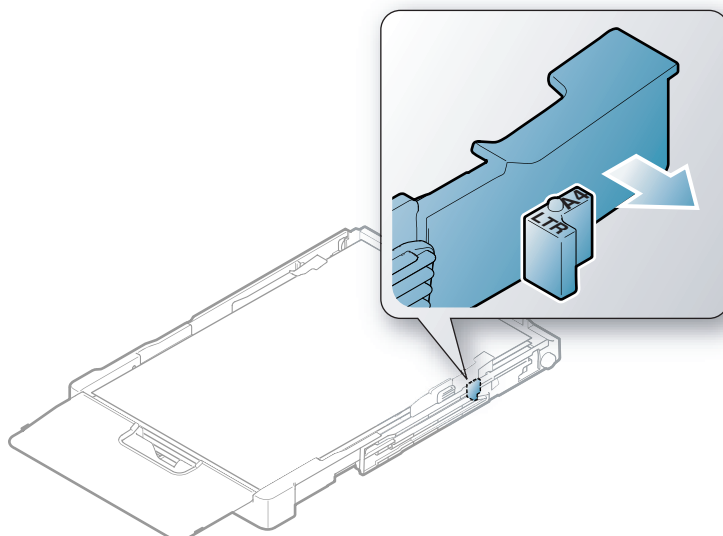

Ако желаете да промените размера на А4, най-напред преместете водача по ширина на хартията наляво и завъртете лоста по посока на часовниковата стрелка. Ако пренатегнете лоста, е възможно да повредите тавата.

Печат върху специален носител

Таблицата по-долу показва специалните носители, подходящи за използване в тавата.

За да промените настройката за хартията на устройството, от **Предпочитания за печат** > раздел **Paper** > **Paper Type** (вижте "Отваряне на предпочитания за печат" на стр. 55).



Когато използвате специална медия, ние препоръчваме подаването по един лист (вижте "Спецификации на носителя за печат" на стр. 109).

За да видите теглата на всеки лист, погледнете "Спецификации на носителя за печат" на стр. 109.

Типове	Тава ^a
Plain	•
Heavy 90-120g	•
Light 60-69g	•
Bond	•
Colored	•
Много тежка 121-163	•
Labels	•
Preprinted	•
Recycled	•

Типове	Тава ^a
Glossy111-130g	●
Glossy131-175 g	●
Glossy176-220 g	●
HP Matte 120 g	●
HP Matte 150 g	●
HP Matte 200 g	●

а.Типовете хартия, налични за ръчно подаване в тавата.

(●: Поддържа се)

Етикети

За да избегнете повреда на принтера, използвайте само етикети, предназначени за използване в лазерни принтери.

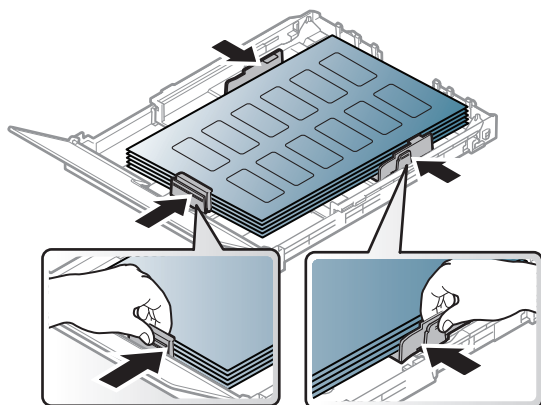

- Когато избирате етикети, съблюдавайте следните фактори:
 - **Лепила:** Трябва да е издръжлив на температурата на топене на устройството ви. Проверете спецификацията на устройството си, за да видите температурата на топене (около 170 °C (338 °F)).
 - **Подреждане:** използвайте само етикети, между които не се вижда подложката. Етикетите могат да се отлепят от листовите, когато имат разстояния между тях, като причинят сериозни засядания.
 - **Подвиване:** Трябва да бъдат поставени на хоризонтална повърхност с не повече от 5 мм извиване във всяка посока.
 - **Състояние:** не използвайте етикети с гънки, балончета с въздух или други показатели за отделяне от хартията.
- Проверете дали не е останал някакъв открит леплив материал между етикетите. Откритите части могат да причинят отлепяне на етикетите по време на печат, което може да причини засядания. Откритите лепливи части могат да причинят и повреда на компоненти на устройството.
- Не пускайте лист с етикети през устройството повече от веднъж. Лепливото покритие отзад е предназначено само за еднократно преминаване през устройството.
- Не използвайте етикети, които се отделят от подложката под тях или които са прегънати, с балончета или увредени по някакъв друг начин.

Много тежка 121–163/Хартия с потребителски размер

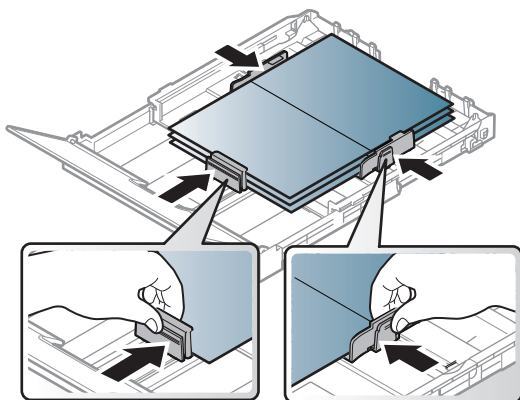

- В програмното приложение задайте полетата на поне 6,4 мм от ръба на материала.

Предварително отпечатана хартия

Когато зареждате предварително отпечатана хартия, отпечатаната страна трябва да бъде с лице нагоре, като ненагънатия ръб е отпред. Ако срещнете проблеми с подаването на хартия, завъртете я от другата страна. Имайте предвид, че качеството на печат не е гарантирано.

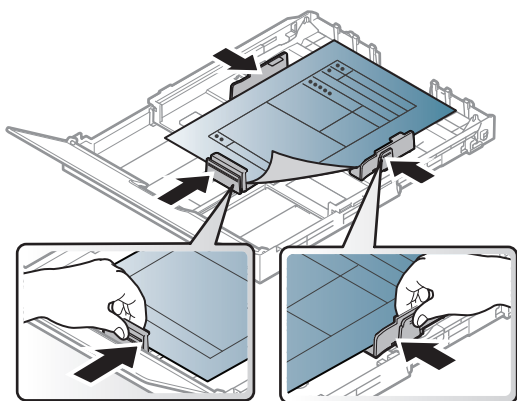

- Трябва да се отпечатват с мастило, което издържа на топлина и няма да се разтопи, изпари или да отдели опасни емисии, когато бъде изложено на температурата на топене на принтера (около 170 °C (338 °F)) в продължение на 0,1 секунди.
- Мастилото за предварително отпечатана хартия трябва да е незапалимо и не трябва да влияе върху ролките на принтера.
- Преди да заредите предварително отпечатаната хартия, проверете дали мастилото върху хартията е сухо. По време на процеса на топене, влажното мастило може да изтече от предварително отпечатаната хартия, като по този начин причини намаляване качеството на печат.

Настройване на размера на хартията и типа ѝ

След като заредите хартия в тавата, настройте типа и размера на хартията. За компютърен печат изберете размера и типа на хартията в програмата, която използвате на Вашия компютър.

За да промените настройката за хартията на устройството, от **Предпочитания за печат** > раздел **Paper** > **Paper Type** (вижте "Отваряне на предпочитания за печат" на стр. 55).



- Ако желаете да използвате хартия със специален размер, например хартия за фактури, изберете **Custom** в раздел **Paper** в **Printing Preferences** (вижте "Отваряне на предпочитания за печат" на стр. 55).
 - Настройките за хартията на устройството и на драйвера трябва да съвпадат, за да печатате без грешки за несъответствие на хартията. Можете да промените настройките за хартията, зададени в устройството, от **HP Easy Printer Manager** или от **HP Embedded Web Server**.
 - Ако вашето устройство е свързано локално, можете да направите настройките на устройството от **Лесно управление на принтера HP** > **Advanced Setting** > **Device Settings** (вижте "Използване на HP Easy Printer Manager" на стр. 64).
 - Ако устройството ви е свързано към мрежата, можете да направите настройките му от **HP Embedded Web Server** > **Settings** > **Machine Settings** (вижте "Използване на HP Embedded Web Server" на стр. 47).
-

Използване на свързано в мрежа устройство

Тази глава ви дава инструкции стъпка по стъпка за настройване на свързаното чрез мрежа устройство, както и настройка на софтуер.



Поддържаните устройства и функциите по избор могат да се различават в зависимост от модела (вижте "Характеристики по модели" на стр. 7).

- Настройка на окабелена мрежа 37
- Инсталиране на драйвер по мрежата 39
- Настройка на безжична мрежа 40
- Използване на HP Embedded Web Server 47
- Приложение HP Smart 50

Настройка на окабелена мрежа

Отпечатване на отчет за конфигурация на мрежа

От контролния панел на устройството можете да отпечатате **Отчет за конфигурация на мрежата**, който ще показва текущите мрежови настройки на устройството. Това ще ви помогне при настройването на мрежата.

Натиснете бутона  (**Подновяване**) на контролния панел за около 10 секунди.

Като използвате този **Отчет за конфигурацията на мрежата**, можете да намерите MAC адреса и IP адреса на Вашето устройство.

Например:

- MAC Адрес: 00:15:99:41:A2:78
- IP Адрес: 169.254.192.192

Настройка на IP адрес

Най-напред трябва да зададете IP адрес за мрежов печат и управление. В повечето случаи, нов IP адрес ще бъде зададен автоматично от DHCP (Протокол за динамично конфигуриране на хост) сървър, който се намира в мрежата.



Когато инсталирате драйвера на принтера, не конфигурирайте IPv4 и IPv6. Препоръчваме ви да конфигурирате или IPv4, или IPv6 (вижте "Инсталиране на драйвер по мрежата" на стр. 39).

IPv4 конфигурация

Можете също да настроите TCP/IPv4 от **Embedded Web Server**. Когато се отвори прозорецът **Embedded Web Server**, придвижете курсора на мишката върху **Settings** в най-горната лента на менюто и кликнете върху **Network Settings** ("Раздел Settings" на стр. 48).

IPv6 конфигурация

IPv6 се поддържа правилно само от Windows Vista или по-висока.

Устройството поддържа следните IPv6 адреси за управление и печатане в мрежа.

- **Link-local Address:** Самоконфигуриращ се локален IPv6 адрес (адресът започва с FE80).
- **Stateless Address:** IPv6 адрес, който е конфигуриран автоматично от мрежовия маршрутизатор.
- **Stateful Address:** IPv6 адрес, конфигуриран от DHCPv6 сървър.
- **Manual Address:** IPv6 адрес, конфигуриран ръчно от потребителя.

В IPv6 мрежова среда, изпълнете следващата процедура, за да използвате IPv6 адреса.

Активиране на IPv6

- 1 Отворете уеб браузър, например Internet Explorer от Windows. Въведете IP адреса на устройството (<http://xxx.xxx.xxx.xxx>) в полето за адреса и натиснете клавиш Enter, или щракнете върху **Старт**.
- 2 Ако това е първият път, в който влизате в **HP Embedded Web Server**, трябва да се впишете като администратор. Въведете указаните по-долу **ID (admin)** по подразбиране. Препоръчваме ви да зададете паролата по подразбиране поради причини свързани със сигурността.
- 3 Когато се отвори прозорецът **Embedded Web Server**, придвижете курсора на мишката върху **Settings** в най-горната лента на менюто и кликнете върху **Network Settings**.
- 4 Кликнете **TCP/IPv6** в левия прозорец на уебстраницата.
- 5 Поставете отметка в квадратчето **IPv6 Protocol**, за да активирате IPv6.
- 6 Щракнете върху бутона **Apply**.
- 7 Изключете и включете устройството отново.



- Можете да зададете и DHCPv6.
- За ръчна настройка на IPv6 адрес:

Поставете отметка в полето на квадратче **Manual Address**. Тогава, текстовото поле **Address/Prefix** е активирано. Въведете останалата част от адреса (напр. **3FFE:10:88:194::AAAA**. "A" е шестнадесетична цифра от 0 до 9, A до F).

Инсталиране на драйвер по мрежата



- Преди да започнете инсталацията, проверете дали операционната система на Вашия компютър поддържа софтуера (вижте "Операционна система" на стр. 7).
- Устройство, което не поддържа мрежовия интерфейс, няма да може да използва тази функция (вж. "Отзад изглед" на стр. 19).
- Трябва да изтеглите софтуерните пакети от уебсайта на HP, за да инсталирате софтуера на принтера. За комплексна помощ на HP за принтера посетете www.hp.com/support/colorlaser150,

Windows



Софтуерът за защитна стена може да блокира мрежовата комуникация. Преди да свържете устройството с мрежа, деактивирайте защитната стена на компютъра.

- 1 Уверете се, че устройството е свързано към мрежата и е включено. Също така, трябва да бъде зададен IP адресът на Вашето устройство (вижте "Настройка на IP адрес" на стр. 37).
- 2 Изтеглете софтуера на драйвера на принтера от уебсайта на HP (www.hp.com/support/colorlaser150).
- 3 Включете устройството.
- 4 Разархивирайте пакета на драйвера и стартирайте програмата за инсталиране на драйвера.
- 5 Следвайте инструкциите в прозореца за инсталация.

Настройка на безжична мрежа



В зависимост от модела, безжичната връзка може да не е налична (вижте "Характеристики по модели" на стр. 7).

Безжичните мрежи изискват по-висока сигурност, така че когато точката за достъп се настройва за пръв път, за мрежата се задават име на мрежата (SSID), тип използвана сигурност и парола за мрежа. Попитайте мрежовия си администратор по отношение на тази информация, преди да продължите с инсталацията на устройството.

Представяне на методите за безжична настройка

Можете да зададете настройки на безжичната мрежа от устройството или от компютъра. Изберете метода за настройка от таблицата по-долу.







- Някои типове за инсталация по безжична мрежа може да не са налични, в зависимост от модела или страната.
- Силно се препоръчва да зададете парола за точките за достъп. Ако не направите това, до тях може да бъде осъществен незаконен достъп от неизвестни устройства, включително компютри, смартфони и принтери. Вижте ръководството на потребителя за точки за достъп относно настройки на паролата.

Метод за настройка	Метод на свързване	Описание и справка
С точка на достъп	От компютъра	Вижте "Настройка чрез USB кабел" на стр. 42за Window.
		Вижте "Точка за достъп без USB кабел" на стр. 43за Window.
		Вижте "Чрез мрежови кабел" на стр. 44.
	От контролния панел на устройството	Вижте "Използване на настройки на WPS" на стр. 41.
От приложението HP Smart	Вижте "Свързване посредством приложението HP Smart" на стр. 50.	
Настройка на Wi-Fi Direct		Вижте "Задаване на Wi-Fi Direct за мобилен печат" на стр. 46.

Възстановяване на настройките на безжичната мрежа

Можете да върнете настройките на безжичната мрежа към стойностите по подразбиране.

Натиснете и задръжте бутона  (Безжична връзка) на контролния панел за около **20** секунди. Когато светлинният индикатор  (Внимание) и светодиодът  (Захранване) започнат да мигат заедно, освободете бутона  (Безжична връзка).

Използване на настройки на WPS

Ако Вашето устройство и точка на достъп (или безжичен рутер) поддържат Wi-Fi Protected Setup™ (WPS), тогава можете лесно да конфигурирате мрежовите настройки чрез менюто на бутона  (Безжична връзка) без необходимостта от компютър.

Неща, които трябва да пригответе:

- Проверете дали точката за достъп (или безжичният маршрутизатор) поддържа Wi-Fi Protected Setup™ (WPS).
- Проверете дали устройството поддържа Wi-Fi Protected Setup™ (WPS).

- 1 Натиснете и задръжте бутона  (Безжична връзка) на контролния панел поне за **3** секунди, а след това го освободете.
Устройството започва да се свързва с безжичната мрежа.
- 2 **В рамките на 2 минути** натиснете бутон **WPS (PBC)** на точката за достъп (или безжичния рутер).
 - a. Устройството се свързва с точката за достъп (или безжичния маршрутизатор).
 - b. Когато устройството се свърже успешно с безжичната мрежа, светлинният индикатор остава да свети.
- 3 Продължете с инсталирането на софтуера.

Настройка чрез Windows

Настройка чрез USB кабел

Неща, които трябва да пригответе

- Точка за достъп
- Компютър, свързан в мрежа
- Трябва да изтеглите софтуерните пакети от уебсайта на HP, за да инсталирате софтуера на принтера. За комплексна помощ на HP за принтера посетете www.hp.com/support/colorlaser150.
- Устройство, инсталирано с интерфейс за безжична мрежа
- USB кабел

Създаване на инфраструктурна мрежа

- 1 Проверете дали USB кабелът е свързан към устройството.
- 2 Включете компютъра, точката за достъп и устройството.
- 3 Изтеглете софтуера на драйвера на принтера от уебсайта на HP (www.hp.com/support/colorlaser150).
- 4 Разархивирайте пакета на драйвера и стартирайте програмата за инсталиране на драйвера.
- 5 Прочетете и приемете инсталационните споразумения в прозореца за инсталация. След това щракнете върху **Next**.
- 6 Изберете **Wireless** от екрана **Printer Connection Type**. След това щракнете върху **Next**.
- 7 От екрана **Are you setting up your printer for the first time?** изберете **Yes, I will set up my printer's wireless network**. След това щракнете върху **Next**.
Ако вашият принтер вече е свързан към мрежата, изберете **No, my printer is already connected to my network**.
- 8 Изберете **Using a USB cable** от екрана **Select the Wireless Setup Method**. След това щракнете върху **Next**.
- 9 След търсенето, устройствата в безжичната мрежа ще се появят в прозореца. Изберете името (SSID) на точката за достъп, която искате да използвате, и щракнете върху **Next**.

10 Когато настройката на безжичната мрежа завърши, изключете USB кабела между компютъра и устройството. Щракнете **Next**.

11 Изберете компонентите, които да бъдат инсталирани.

12 Следвайте инструкциите в прозореца за инсталация.

Точка за достъп без USB кабел

Неща, които трябва да пригответе

- Компютър с безжична връзка с операционна система Windows 7 или по-нова и точка за достъп (рутер)
- Трябва да изтеглите софтуерните пакети от уебсайта на HP, за да инсталирате софтуера на принтера. За комплексна помощ на HP за принтера посетете www.hp.com/support/colorlaser150.
- Устройство, инсталирано с интерфейс за безжична мрежа



При настройването на безжичната мрежа устройството използва безжичната LAN връзка на компютъра ви. Възможно е да не можете да се свържете с интернет.

Създаване на инфраструктурна мрежа

1 Включете компютъра, точката за достъп и устройството.

2 Изтеглетe софтуера на драйвера на принтера от уебсайта на HP (www.hp.com/support/colorlaser150).

3 Разархивирайте пакета на драйвера и стартирайте програмата за инсталиране на драйвера.

4 Прочетете и приемете инсталационните споразумения в прозореца за инсталация. След това щракнете върху **Next**.

5 Изберете **Wireless** от екрана **Printer Connection Type**. След това щракнете върху **Next**.

6 От екрана **Are you setting up your printer for the first time?** изберете **Yes, I will set up my printer's wireless network**. След това щракнете **Next**.

Ако принтерът Ви вече е свързан към мрежата, изберете **No, my printer is already connected to my network**.

- 7 Изберете **Using a direct wireless connection** от екрана **Select the Wireless Setup Method**. След това щракнете върху **Next**.
- 8 Когато настройката на безжичната мрежа завърши, щракнете **Next**.
- 9 Следвайте инструкциите в прозореца за инсталация.

Чрез мрежови кабел



Обърнете се към вашия мрежов администратор или към лицето, което настройва вашата безжична мрежа, за информация за вашата мрежова конфигурация.

Вашето устройство е съвместимо с мрежа. За да активирате устройството да работи с Вашата мрежа, трябва да извършите някои конфигурационни процедури.

Неща, които трябва да пригответе

- Точка за достъп
- Компютър, свързан в мрежа
- Трябва да изтеглите софтуерните пакети от уебсайта на HP, за да инсталирате софтуера на принтера. За комплексна помощ на HP за принтера посетете www.hp.com/support/colorlaser150,
- Устройство, инсталирано с интерфейс за безжична мрежа
- Мрежов кабел

Отпечатване на отчет за конфигурация на мрежа

Можете да идентифицирате мрежовите настройки на вашето устройство като отпечатате отчет за мрежовата конфигурация.

Вижте "Отпечатване на отчет за конфигурация на мрежа" на стр. 37.

Конфигуриране на безжичната мрежа на устройството

Преди да започнете, трябва да уточните мрежовото име на вашата безжична мрежа (SSID), както и мрежовия ключ, ако тя е криптирана. Тази информация е била зададена, когато е била инсталирана точката за достъп (безжичният маршрутизатор). Ако не познавате безжичната среда, с която работите, помолете за съдействие мрежовия администратор.

За конфигуриране на параметрите на безжичната връзка можете да използвате **HP Embedded Web Server**.

Използване на HP Embedded Web Server

Преди да започнете с конфигурирането на безжичните параметри, проверете статуса на кабелната връзка.

- 1 Проверете дали мрежовият кабел е свързан към устройството. Ако не е, свържете устройството със стандартен мрежов кабел.
- 2 Стартирайте уеб браузер, като Internet Explorer, Safari или Firefox и въведете новия IP адрес на вашето устройство в прозореца на браузера.

Например:



- 3 Щракнете върху **Login** в горната дясна част на уебсайта на **HP Embedded Web Server**.
- 4 Ако това е първият път, в който влизате в **HP Embedded Web Server**, трябва да се впишете като администратор. Въведете указаните по-долу **ID (admin)** по подразбиране. Препоръчваме ви да зададете паролата по подразбиране поради причини свързани със сигурността.
- 5 Когато се отвори прозорецът **HP Embedded Web Server**, щракнете върху **Network Settings**.
- 6 Щракнете **Wi-Fi > Wizard**.
- 7 Изберете едно **Network Name(SSID)** в списъка.
- 8 Щракнете **Next**.
Ако се появи прозорецът за настройките на защита на безжичната връзка, въведете потвърдената парола (мрежова парола) и щракнете **Next**.
- 9 Появява се прозорецът за потвърждение. Моля, проверете безжичните си настройки. Ако настройките са правилни, щракнете върху **Apply**.

Задаване на Wi-Fi Direct за мобилен печат

Wi-Fi Direct е защитена и лесна за използване връзка от типа peer-to-peer между принтер с активирана функция Wi-Fi Direct и мобилно устройство.

С Wi-Fi Direct можете да свързвате вашия принтер към Wi-Fi Direct мрежа, докато едновременно се свързвате към точка за достъп. Освен това можете да използвате кабелна мрежа и Wi-Fi Direct мрежа едновременно, така че няколко потребителя да могат да осъществяват достъп и да отпечатват документи от Wi-Fi Direct и от кабелна мрежа.



- Не можете да се свързвате мобилното си устройство към интернет през Wi-Fi Direct на принтера.
- Списъкът с поддържани протоколи може да се различава от вашия модел, мрежите на Wi-Fi Direct HE поддържат IPv6, мрежово филтриране, IPSec, WINS и SLP услуги.
- Максималният брой устройства, които могат да бъдат свързани чрез Wi-Fi Direct е 4.

Настройка на Wi-Fi Direct

Ако Вашият принтер използва мрежов кабел или безжична точка на достъп, можете да разрешите и конфигурирате Wi-Fi Direct от HP Embedded Web Server.

- 1 Осъществете достъп до **HP Embedded Web Server** и изберете **Settings > Network Settings > Wi-Fi > Wi-Fi Direct™**.
- 2 Разрешете **Wi-Fi Direct™** и задайте други опции.

Настройка на мобилно устройство

- След като настроите Wi-Fi Direct от принтера, вижте ръководството на потребителя на мобилното устройство, което използвате, за да настроите неговото Wi-Fi Direct.
- След като настроите Wi-Fi Direct, трябва да изтеглите мобилното приложение за печат (например: HP Smart), за да отпечатвате от вашия смартфон.



- Когато откриете принтера, към който желаете да свържете вашето мобилно устройство, изберете го, и светодиода на принтера ще започне да мига. Натиснете бутона „Безжична връзка“ на принтера и той ще се свърже към Вашето мобилно устройство. Ако нямате бутон „Безжична връзка“, натиснете опцията, която желаете, когато на екрана на дисплея се появи прозорец за потвърждение на свързване с Wi-Fi, и той ще се свърже към Вашето мобилно устройство.
- Ако Вашето мобилно устройство не поддържа Wi-Fi Direct, трябва да въведете „Мрежов ключ“ на принтера, вместо да натиснете бутона „Безжична връзка“.

Използване на HP Embedded Web Server

Има няколко налични програми за лесно задание на мрежови настройки. Мрежовият администратор може да управлява няколко устройства в мрежата.



- Internet Explorer 8.0 или по-висока версия е минималното изискване за HP Embedded Web Server.
- Преди да използвате програмите по-долу, най-напред настройте IP адреса.
- Някои функции и допълнителни елементи може да не са налични в зависимост от модела или страната (виж "Разнообразна функция" на стр. 7).

HP Embedded Web Server

Уеб сървърът, вграден във Вашето мрежово устройство, позволява да извършвате следните задачи:

- Проверявате информация и състояние на консумативите.
- Персонализирате настройките на устройството.
- Конфигурирате параметрите на мрежата, необходими на принтера, за да се свърже към различни мрежови среди.

Достъп до HP Embedded Web Server

1 Отворете уеб браузър, например Internet Explorer от Windows.

Въведете IP адреса на вашия принтер (<http://xxx.xxx.xxx.xxx>) в полето за адреса и натиснете клавиш Enter или щракнете **Старт**.

2 Вграденият в устройството уеб адрес се отваря.

Влизане в HP Embedded Web Server

Преди да конфигурирате опции в HP Embedded Web Server, трябва да влезете с парола като администратор. Можете да използвате HP Embedded Web Server и без да влизате с парола, но така няма да имате достъп до раздел **Settings** и раздел **Security**.

1 Щракнете върху **Login** в горната дясна част на уебсайта на HP Embedded Web Server.

2 Ако това е първият път, в който влизате в **HP Embedded Web Server**, трябва да се впишете като администратор. Въведете указаните по-долу **ID (admin)** по подразбиране. Препоръчваме ви да зададете паролата по подразбиране поради причини свързани със сигурността.

Кратко описание на HP Embedded Web Server



В зависимост от модела на устройството някои раздели може да не са налични.

Раздел Information

Този раздел предоставя обща информация за вашето устройство. Можете да проверявате неща, като оставащото количество тонер, например. Можете да отпечатвате и отчети, например отчет за грешки.

- **Active Alerts:** Показва предупрежденията, които са се появили в устройството, както и тяхната сериозност.
- **Supplies:** Показва колко страници са отпечатани и оставащото в тонер касетата количество тонер.
- **Usage Counters:** Показва броячите за употреба според типа печат: едностранен и двустранен.
- **Current Settings:** Показва информация за устройството и мрежата.
- **Print information:** Отпечатва отчети, като например отчети, свързани със системата, имейл адреси и отчети за шрифта.
- **Security Information:** Показва информацията за сигурност на устройството.

Раздел Settings

Този раздел позволява да задавате конфигурациите, предоставени за вашето устройство и мрежа. Необходимо е да влезете с парола като администратор, за да имате достъп до този раздел.

- **Раздел Machine Settings:** Задава предоставените за вашето устройство опции.
- **Раздел Network Settings:** Показва опции за мрежова среда. Задава опции, като TCP/IP и мрежови протоколи.

Раздел Security

Този раздел позволява да задавате защитна информация за вашето устройство и мрежа. Необходимо е да влезете с парола като администратор, за да имате достъп до този раздел.

- **System Security:** Задава информация за системния администратор на устройството и също да активира или деактивира функции на устройството.
- **Network Security:** Задава настройки за IPv4/IPv6 филтриране.

Раздел Maintenance

Този раздел позволява да поддържате устройството чрез актуализация на фърмуера и настройка на информация за контакт за изпращане на имейли. Можете и да отворите уебсайта на HP или да изтеглите драйвери, като изберете меню **Link**.

- **Firmware Upgrade:** Актуализира фърмуера на вашето устройство.
- **Contact Information:** Показва информация за контакт.
- **Link:** Показва връзки към полезни сайтове, от които можете да теглите или проверявате информация.

Настройване на данни за системен администратор



Възможно е някои менюта да не се извеждат на дисплея, в зависимост от опциите или моделите. Ако това се случи, съответната опция не е приложима за вашето устройство.

- 1 Отворете уеб браузър, например Internet Explorer от Windows.
Въведете IP адреса на устройството (<http://xxx.xxx.xxx.xxx>) в полето за адреса и натиснете клавиш Enter, или щракнете върху **Старт**.
- 2 Вграденият в устройството уеб адрес се отваря.
- 3 От раздел **Security**, изберете **System Security > System Administrator**
- 4 Въведете име на администратор, телефонен номер и местоположение.
- 5 Щракнете върху **Apply**.

Приложение HP Smart

Можете да споделяте документи и изображения чрез електронна поща, текстови съобщения, популярни облачни услуги и социални медии (такива като iCloud, Google Drive, Dropbox и Facebook). Можете също да настроите нови HP принтери, както и да следите и заявявате консумативи.



Приложението HP Smart може да не се предлага на всички езици. Някои функции може да не са налични при всички модели принтери.

- **За инсталиране на приложението HP Smart:** За да инсталирате приложението на Вашето устройство, отидете на 123.hp.com и изпълнете екранните инструкции за достъп до магазина за приложения на устройството.
- **Свързване към принтер:** Уверете се, че принтерът е включен и е свързан към мрежата, към която е свързано устройството. След това HP Smart автоматично ще открие принтера.
- **Вижте повече информация за приложението HP Smart:**
 - Вижте "Отпечатване посредством приложението HP Smart" на стр. 51.
 - Вижте "Получаване на помощ от приложението HP Smart" на стр. 51.

За повече информация относно използването на HP Smart за печат, сканиране, достъп до функциите на принтера и отстраняване на проблеми, отидете на:

- iOS/Android: www.hp.com/go/hpsmart-help

Свързване посредством приложението HP Smart

Можете да използвате приложението HP Smart за настройка на принтера във Вашата безжична мрежа.

- 1 Уверете се, че компютърът или мобилното устройство са свързани към безжичната мрежа и Вие знаете паролата ѝ.
- 2 Проверете дали принтерът е в режим на настройка за автоматично безжично свързване (AWC).

Ако това е първият път, в който настройвате принтера, той ще бъде готов за настройка след включване на захранването му. Търсенето за свързване с приложение HP Smart продължава **2** часа и след това спира.

За да поставите контролния панел в режим на настройка за Автоматично безжично свързване (AWC), натиснете и задръжте бутона  (**Безжична връзка**) поне за **20**

секунди, докато светлинните индикатори  (**Внимание**) и  (**Захранване**) започнат да мигат заедно.

- 3 Отворете приложението HP Smart, след което изпълнете едно от следните:
 - **iOS/Android:** От началния екран чукнете иконата „плюс“ и изберете принтера. Ако принтерът не е в списъка, чукнете **Добавяне на нов принтер**. Изпълнете екранните инструкции за добавяне на принтера към мрежата.

Промяна на настройките на принтера по подразбиране от приложението HP Smart

Можете да зададете настройката на принтера от HP Smart app.

- 1 Отворете приложението HP Smart.
- 2 Чукнете иконата „плюс“, ако е необходимо да смените с различен принтер или да добавите нов.
- 3 Чукнете **Настройки на принтера**.
- 4 Изберете опцията, която желаете, след което променете настройката.

Отпечатване посредством приложението HP Smart

За отпечатване от устройство с Android или iOS

- 1 Отворете приложението HP Smart.
- 2 Чукнете иконата „плюс“, ако е необходимо да смените с различен принтер или да добавите нов.
- 3 Чукнете върху опция за отпечатване.
- 4 Изберете снимката или документа, който желаете да отпечатате.
- 5 Чукнете **Печат**.

Получаване на помощ от приложението HP Smart

Приложението HP Smart предупреждава при проблеми с принтера (задръствания или други проблеми), предоставя връзки към помощно съдържание и опции за контакт с поддръжката за допълнителна помощ.

Печат

Тази глава предоставя информация относно всички опции за печат. Този раздел основно се базира върху Windows 7.



Трябва да изтеглите софтуерните пакети от уебсайта на HP, за да инсталирате софтуера на принтера. За комплексна помощ на HP отидете на www.hp.com/support > изберете Вашата държава и регион > потърсете своя продукт.

• Основен печат	53
• Отмяна на задача за печат	54
• Отваряне на предпочитания за печат	55
• Използване на предпочитана настройка	56
• Използване на помощ	57
• Функции за печат	58
• Използване на HP Easy Printer Manager	64
• Използване на програми Printer Status	67

Основен печат



Преди да започнете отпечатването, проверете дали операционната система на Вашия компютър поддържа софтуера (вижте "Операционна система" на стр. 7).

Следващият прозорец, **Предпочитания за печат**, е предназначен за Notepad в Windows 7. Вашият прозорец **Предпочитания за печат** може да се различава, в зависимост от вашата операционна система или използваното приложение.

- 1 Отворете документа, който желаете да отпечатате.
 - 2 Изберете **Печат** от меню **Файл**.
 - 3 Изберете вашето устройство от списъка **Изберете принтер**.
 - 4 Основните настройки за печат, включително броят на копията и диапазонът на печат, са избрани в прозореца **Печат**.
-



За да се възползвате от разширените функции за печат, щракнете **Свойства** или **Предпочитания** в прозорец **Печат** (вижте "Отваряне на предпочитания за печат" на стр. 55).

- 5 За да стартирате задачата за печат, кликнете върху **ОК** или **Печат** в прозореца **Печат**.





Отмяна на задача за печат

Ако задачата за печат чака в опашка за печат или в спулера за печат, анулирайте задачата по следния начин:

- Можете да получите достъп до този прозорец, като само щракнете двукратно върху иконата на устройството () в лентата на задачите на Windows.
- Можете и да откажете текущата задача, като натиснете **X** (Отказ) от контролния панел.

Отваряне на предпочитания за печат



- Прозорецът **Предпочитания за печат**, който се появява в това Ръководство на потребителя може да се различава в зависимост от използваното устройство.
 - Когато изберете опция в **Предпочитания за печат**, можете да видите предупредителен знак  или . Показването на знак  означава, че можете да изберете тази опция, но не е препоръчително, а знакът  означава, че не можете да изберете дадената опция поради текущите настройки на устройството или условията на средата.
-

- 1 Отворете документа, който желаете да отпечатате.
 - 2 Изберете **Печат** от меню "Файл". Показва се прозорецът **Печат**.
 - 3 Изберете вашето устройство от списъка **Изберете принтер**.
 - 4 Щракнете върху **Свойства** или **Предпочитания**. Щракнете или чукнете разделите в драйвера за печат, за да конфигурирате наличните опции.
-



- В Windows 10, 8.1 и 8 тези приложения ще имат различно оформление с различни функции от тези, които са описани по-долу за настолните приложения. За достъп до функцията за печат от приложението в екрана **Старт** изпълнете следните стъпки:
 - **Windows 10:** Изберете **Печат**, след което изберете принтера.
 - **Windows 8.1 или 8:** Изберете **Устройства**, изберете **Печат**, след което изберете принтера.
 - Можете да проверите текущото състояние на устройството чрез натискане на бутона **Printer Status** (вж. "Използване на програми Printer Status" на стр. 67).
-

Използване на предпочитана настройка

Опцията **Favorites**, която е видима във всеки раздел с предпочитания, освен в раздел **HP**, Ви позволява да запазвате текущите предпочитания за по-нататъшна употреба.

За да запазите **Favorites** елемент, следвайте тези стъпки:

- 1 Променете настройките във всеки раздел, както е необходимо.
- 2 Въведете име на елемента в полето за въвеждане на **Favorites**.
- 3 Щракнете **Save**.
- 4 Въведете име и описание и след това изберете желаната икона.
- 5 Щракнете **OK**. Когато записвате **Favorites**, всички текущи настройки на драйвера се записват.



За да използвате запаметена настройка, изберете я в раздел **Favorites**. Устройството вече е настроено за печат съобразно избраните от вас настройки. За да изтриете запазена настройка, изберете я от падащия списък **Favorites** и щракнете върху **Delete**.

Използване на помощ

Щракнете върху опцията, за която желаете да знаете повече в прозорец **Предпочитания за печат** и натиснете клавиш **F1** на клавиатурата си.

Функции за печат



- Някои функции може да не са налични в зависимост от модела или допълнителните елементи (виж "Характеристики по модели" на стр. 7).
- Трябва да изтеглите софтуерните пакети от уебсайта на HP, за да инсталирате софтуера на принтера. За комплексна помощ на HP за принтера посетете www.hp.com/support/colorlaser150.

Тълкуване на специалните функции на принтера



Можете да използвате разширени функции за печат, когато използвате вашето устройство.



За да се възползвате от функциите, които предлага драйверът на вашия принтер, щракнете **Свойства** или **Предпочитания** в прозореца **Печат** на приложението, за да промените настройките за печат. Името на устройството, което се появява в прозореца за свойства на принтера може да се различава от това на използваното устройство.

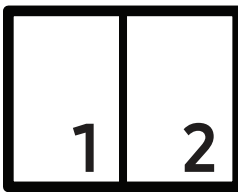

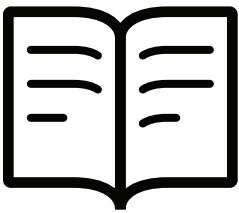

- Възможно е някои менюта да не се извеждат на дисплея в зависимост от опциите или моделите. Ако това се случи, съответната опция не е приложима за вашето устройство.
- Изберете менюто **Help** или щракнете върху бутона  от прозореца, или натиснете **F1** на клавиатурата и щракнете върху всяка опция, за която искате да информация (вижте. "Използване на помощ" на стр. 57).

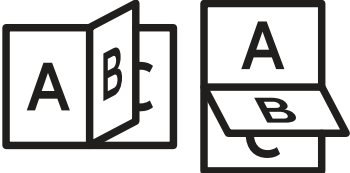
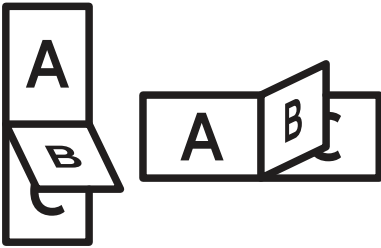
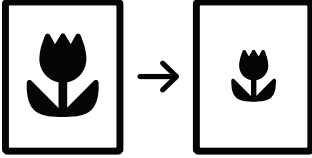
Елемент	Описание
Multiple Pages per Side 	Избира броя страници, които да се отпечатат на един лист хартия. За да отпечатате повече от една страница на лист, страниците ще бъдат намалени по размер и подредени в посочения от Вас ред. Можете да отпечатате до 16 страници на един лист.

Елемент	Описание
<p>Poster Printing</p> 	<p>Отпечатва документ от една страница върху 4 (Плакат 2x2), 9 (Плакат 3x3), или 16 (Плакат 4x4) листа хартия с цел събирането на страниците заедно, за да образуват документ с размер на плакат.</p> <p>Изберете стойност за Poster Overlap. Определете Poster Overlap в милиметри или инчове, като изберете радио бутона в горния десен край на раздел Basic, за да улесните свързването на листовите в един плакат.</p>
<p>Booklet Printing</p> 	<p>Отпечатва вашия документ от двете страни на листа и подреждате страниците така, че хартията да се сгъва като брошура.</p> <ul style="list-style-type: none"> <li data-bbox="630 963 1484 1131">  Опцията Booklet Printing не е достъпна за всички размери хартия. Изберете наличната опция за Size на хартия в раздел Paper, за да видите наличните размери хартия. <li data-bbox="710 1131 1484 1288"> Ако изберете размер на хартия, който не е наличен, тази опция може да бъде деактивирана автоматично. Изберете само налична хартия (хартия без знака ⚠️ или ❌).

Елемент	Описание
<p>Double-sided Printing (Manual)</p>	<p>Печат от двете страни на лист хартия (дуплекс). Преди печат решете как да бъде ориентиран документът Ви.</p> <p></p> <ul style="list-style-type: none"> Ако Вашето устройство не притежава модул за двустранен печат, ще трябва да извършите процедурата по печат ръчно. Устройството първо отпечатва страниците през една. След това на компютъра се появява съобщение. Функцията Skip Blank Pages не работи, когато изберете опцията двустранен печат. <ul style="list-style-type: none"> None: Деактивира тази функция. Long Edge: Тази опция е обичайното оформление, използвано в книговезането. <p></p> <ul style="list-style-type: none"> Short Edge: Тази опция е обичайното оформление, използвано при календари. <p></p>
<p>Paper Options</p> <p></p>	<p>Променя размера на документа, така че на отпечатаната страница той да изглежда уголемен или смален, чрез въвеждането на процент, според който документът да бъде увеличен или намален.</p>
<p>Watermark</p> <p></p>	<p>Опцията за воден знак позволява да отпечатате текст върху съществуващ документ. Например, можете да я използвате, когато искате да имате голям сив надпис “DRAFT” или “CONFIDENTIAL”, отпечатан диагонално върху първата страница или върху всички страници на документа.</p>

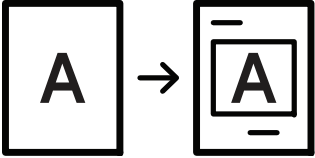
Елемент	Описание
<p>Watermark (Създаване на воден знак)</p>	<p>a. За да промените настройките за печат от софтуерното приложение, влезте в Предпочитания за печат (вижте "Отваряне на предпочитания за печат" на стр. 55).</p> <p>b. От раздел Advanced, изберете Edit... от падащия списък Watermark.</p> <p>c. Въведете текст в полето Watermark Message. Можете да въведете до 256 символа. Когато бъде поставена отметка до First Page Only, водният знак се отпечатва само на първата страница.</p> <p>d. Избор на опции за воден знак. Можете да изберете име на шрифт, стил, размер и сянка от частта Font Attributes, както и да зададете ъгъла на водния знак от частта Watermark Alignment and Angle.</p> <p>e. Щракнете Add, за да добавите нов воден знак към списъка Current Watermarks.</p> <p>f. Когато завършите с редакцията, щракнете OK или печат, докато излезете от прозореца Print.</p>
<p>Watermark (Редактиране на воден знак)</p>	<p>a. За да промените настройките за печат от софтуерното приложение, влезте в Предпочитания за печат (вижте "Отваряне на предпочитания за печат" на стр. 55).</p> <p>b. Щракнете раздела Advanced, изберете Edit... от падащия списък Watermark.</p> <p>c. Изберете водния знак, който желаете да редактирате, от списъка Current Watermarks и променете текста и опциите на водния знак.</p> <p>d. Кликнете Update, за да запазите промените.</p> <p>e. Щракнете върху OK или Print, докато излезете от прозореца Print.</p>
<p>Watermark (Изтриване на воден знак)</p>	<p>a. За да промените настройките за печат от софтуерното приложение, влезте в Предпочитания за печат.</p> <p>b. Щракнете раздела Advanced, изберете Edit... от падащия списък Watermark.</p> <p>c. Изберете водния знак, който желаете да изтриете, от списъка Current Watermarks и щракнете върху Delete.</p> <p>d. Щракнете върху OK или Print, докато излезете от прозореца Print.</p>

Елемент	Описание
<p>Overlay</p> 	<p>Шаблонът е текст и/или изображение, съхранявано на твърдия диск на компютъра, в специален файлов формат, което може да се отпечата на всеки документ. Шаблонът най-често се използва, за да замести използването на бланки. Вместо да използвате предварително отпечатани бланки, можете да създадете шаблон, съдържащ точно същата информация като бланката. За да отпечатате фирмено писмо със име на Вашата фирма, не е необходимо да заредите хартия с предварително отпечатани заглавни части. Просто отпечатайте заглавката на вашия документ.</p> <p>За да използвате шаблон на страница, трябва да създадете нов шаблон на страница с Вашето лого или изображение.</p> <ul style="list-style-type: none">  • Размерът на шаблона трябва да е същият като размера на документа, който отпечатвате с него. Не създавайте шаблон с воден знак. • Разделителната способност на шаблона трябва да е същата като тази на документа, който отпечатвате с него.
<p>Overlay (Създаване на наслагване)</p>	<ol style="list-style-type: none"> a. Създайте или отворете документ, който съдържа текст или изображение, които да се използват в новия шаблон за страница. Разположете елементите точно както желаете да изглеждат, когато бъдат отпечатани като шаблон. b. За да запишете документа като шаблон, влезте в Предпочитания за печат. c. Щракнете върху раздела Advanced, изберете Create в падащия списък Overlay. d. В прозореца Запази като въведете име до осем знака в полето File name. Ако е необходимо, изберете път на местоназначение (по подразбиране е C:\Formover). e. Щракнете Save. f. Щракнете върху OK или Print, докато излезете от прозореца Print. Когато се появи прозорец за потвърждение, щракнете върху Yes. g. Файлът не е отпечатан. Вместо това е съхранен на твърдия диск на компютъра ви.

Елемент	Описание
<p>Overlay (Използване на горен лист)</p>	<p>a. Създайте или отворете документа, който желаете да отпечатате.</p> <p>b. За да промените настройките за печат от софтуерното приложение, влезте в Предпочитания за печат.</p> <p>c. Кликнете върху раздел Advanced.</p> <p>d. Изберете Print Overlay от падащия списък Overlay.</p> <p>e. Ако фалът с избрания шаблон не се появява в падащ списък Overlay File 1 или Overlay File 2, изберете Load от Overlay List. Изберете файла на шаблона, който желаете да използвате. Ако сте записали файла с избрания шаблон на външен носител, можете да заредите файла и когато стигнете до прозореца Load. След като изберете файла, щракнете върху Отваряне. Файлът се появява в полето Overlay List и може да се отпечата. Изберете шаблона от полето Overlay List.</p> <p>f. Ако е необходимо, поставете отметка в Confirm Page Overlay When Printing. Ако това квадратче е отметнато, се появява съобщение при всяко изпращане на документ за печат, за да потвърдите, че искате да отпечатате шаблон в документа. Ако това квадратче не е отметнато и е избран шаблон, той автоматично се отпечатва с Вашия документ.</p> <p>g. Щракнете върху OK или Print, докато излезете от прозореца Print. Избраният шаблон се отпечатва на вашия документ.</p>
<p>Overlay (Изтриване на горен лист)</p>	<p>a. В прозореца Printing Preferences щракнете върху раздел Advanced.</p> <p>b. Изберете Edit в падащия списък Text.</p> <p>c. Изберете шаблона, който искате да изтриете, от полето Overlay List.</p> <p>d. Щракнете върху Delete.</p> <p>e. Когато се появи прозорец за потвърждение, щракнете върху Yes.</p> <p>f. Щракнете върху OK или Print, докато излезете от прозореца Print. Можете да изтриете шаблони, които вече не използвате.</p>

Използване на HP Easy Printer Manager



За Windows, Internet Explorer 6.0 или по-висока версия е минималното изискване за HP Easy Printer Manager.

HP Easy Printer Manager е приложение, което комбинира настройките на устройството HP на едно място. HP Easy Printer Manager комбинира настройките на устройството, както и среди за печат, настройки/действия и стартиране. Всички тези функции представляват начин за по-удобното използване на Вашето устройство HP. HP Easy Printer Manager предлага два различни потребителски интерфейса, от които да избирате: основен потребителски интерфейс и разширен потребителски интерфейс. Превключването между двата интерфейса е лесно: просто натискате бутон.

Разбиране на HP Easy Printer Manager

За да отворите програмата:

За Windows

Изберете **Старт** > **Програми** или **Всички програми** > **HP Printers** > **HP Easy Printer Manager**.

- За Windows 8

От **Жестове** изберете **Търсене** > **Приложения** > **HP Printers** > **HP Printer Manager**.

- За Windows 10 / Windows Server 2016

От лентата със задачи въведете **HP принтери** в полето за въвеждане **Търсене**. Натиснете клавиша за въвеждане и след това изберете **HP Printer Manager**.



ИЛИ

От иконата **Старт** () изберете **Всички приложения** > **HP принтери** > **HP Printer Manager**.

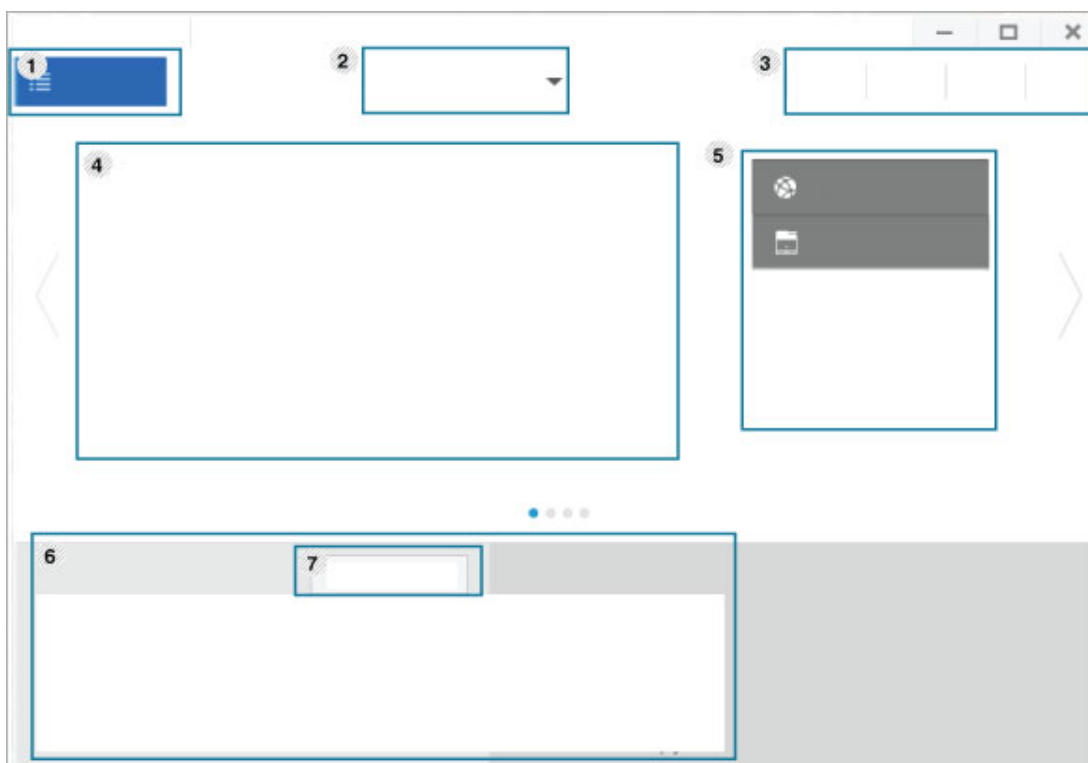

Скриншотът може да се различава в зависимост от операционната система, модели или опции.



1	Списък с принтери	Списъкът с принтери показва принтерите, инсталирани на Вашия компютър, и мрежовите принтери, добавени от откритията на мрежата.
2	Разширени настройки	<p>Разширеният потребителски интерфейс е предназначен за използване от човека, отговорен за управление на мрежата и устройствата.</p> <p> Възможно е някои менюта да не се извеждат на дисплея, в зависимост от опциите или моделите. Ако това се случи, съответната опция не е приложима за вашето устройство.</p> <ul style="list-style-type: none"> • Device Settings: Можете да конфигурирате различни настройки на устройството, като настройка на устройството, хартия, разположение, емуляция, мрежа и информация за печат. <p> Ако свържете устройството си в мрежа, се активира иконата HP Embedded Web Server.</p> <ul style="list-style-type: none"> • Alert Settings: Това меню съдържа настройки, свързани с предупрежденията за грешка. <ul style="list-style-type: none"> - Printer Alert: Предоставя настройки свързани с това кога ще бъдат получени предупреждения. - Email Alert: Предоставя опции, свързани с получаването на предупреждения по имейл. - Alert History: Предоставя история на устройството и свързани с тонера предупреждения.

3	Информация за приложение	Включва връзки за промяна на опресняване, настройки на предпочитания, помощ и относно.
4	Информация за принтер	Тази област предоставя обща информация за вашето устройство. Можете да проверите информация, като име на модел на устройството, IP адрес (или име на порт) и състояние на устройството.
5	Бързи връзки	Показва Quick links към определени функции на устройството. Този раздел също така включва връзки към приложения в разширените настройки.
6	Съдържание	Показва информация за избраното устройство, ниво на оставащ тонер и хартия. Информацията ще се променя въз основа на избраното устройство. Някои устройства не притежават тази функция.
7	Поръчка на консумативи	Щракнете върху бутон Order от прозореца за поръчка на консумативи. Онлайн можете да поръчате тонер касета(и) за подмяна.



Изберете менюто **Help** от прозореца и щракнете върху всяка опция, за която искате информация.

Използване на програми Printer Status

Printer Status е програма, която наблюдава и Ви информира за състоянието на устройството.



- Прозорецът на Printer Status и съдържанието му, показани в това Ръководството на потребителя, може да се различават в зависимост от използваното устройство или операционна система.
 - Проверете кои операционни системи са съвместими с вашето устройство (вижте "Системни изисквания" на стр. 112).
 - Налично само за потребители на операционна система Windows.
-

Кратко описание на Printer Status

Ако по време на работата на устройството се появи грешка, можете да я проверите от Printer Status. Printer Status се инсталира автоматично, когато инсталирате софтуера на устройството.

Също така можете да стартирате Printer Status ръчно. Отидете на **Предпочитания за печат**, щракнете върху раздела, освен в раздела **HP** > бутон **Printer Status**. Опцията **Favorites**, която е видима във всеки раздел с предпочитания, освен в раздела **HP**

Тези икони се появяват в лентата със задачи на Windows.

Икона	Значение	Описание
	Нормале	Устройството е в режим на готовност и липсват грешки или предупреждения.
	Предупреждение	Устройството е в състояние, в което в бъдеще може да се появи грешка. Например, то може да е със статус понижен тонер, което може да доведе до статус изчерпан тонер.
	Грешка	Устройството има поне една грешка.

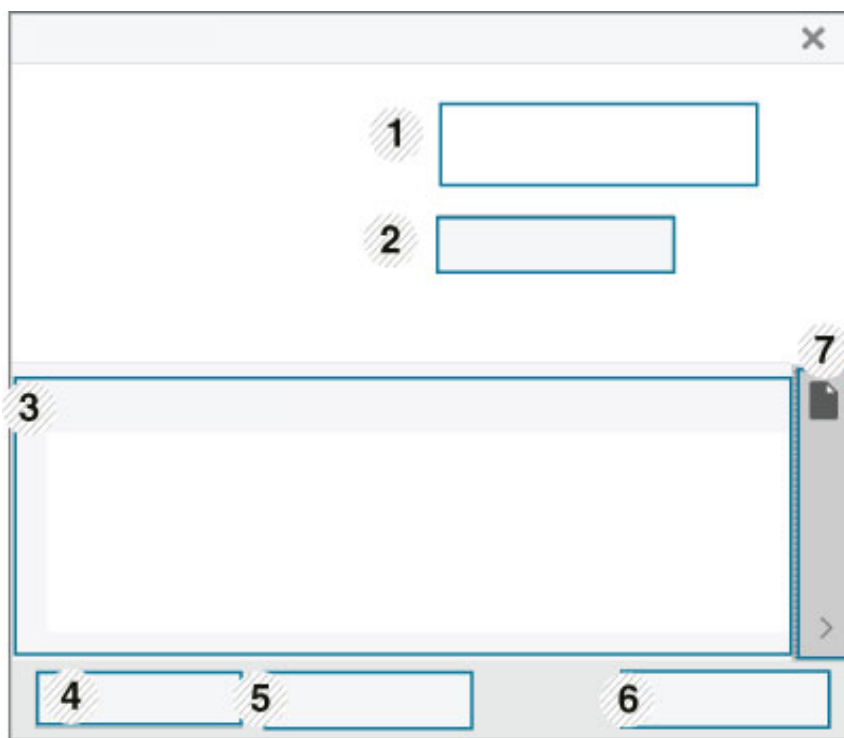

1	Device Information	Тук можете да видите състоянието на устройството, наименованието на модела на текущия принтер, наименование на свързания порт.
2	Ръководство на потребителя	Ръководството на потребителя е деактивирано. Можете да изтеглите Ръководство на потребителя на адрес: www.hp.com/support/colorlaser150 ,
3	Supplies Information	Можете да видите процента на оставащия тонер във всяка тонер касета. Устройството и броят на тонер касетите, показван в горния прозорец, може да се различава в зависимост от използваното устройство. Някои устройства не притежават тази функция.
4	Опция	Можете да зададете настройки, свързани с предупреждение за задача за печат.
5	Order Supplies	Онлайн можете да поръчате тонер касета(и) за подмяна.
6	Cancel Print или Close	<ul style="list-style-type: none"> • Cancel Print: Ако заданието ѝ за печат стои на опашката на принтера или в принтера, отменете всички задания за печат на тези две места. • Close: В зависимост от състоянието на устройството или поддържаните функции, може да се покаже бутона Close за затваряне на прозореца на състоянието.
7	Toner/Paper Information	Този бутон за информация за хартия и тонер ще бъде наличен в зависимост от устройството.

Поддръжка

Този раздел съдържа информация относно закупуването на консумативи, принадлежности и части за поддръжка за Вашето устройство.

• Поръчка на консумативи и аксесоари	70
• Налични консумативи	71
• Налични части за поддръжка	73
• Съхранение на тонер касетата	74
• Преразпределяне на тонера	76
• Смяна на тонер касетата	77
• Смяна на модула за събиране на тонер	78
• Смяна на барабана за изображения	79
• Почистване на устройството	81

Поръчка на консумативи и аксесоари



Наличните принадлежности могат да се различават в различните страни. Свържете се с Вашия търговски представител, за да получите списък с наличните принадлежности и части за поддръжка.

За да поръчате консумативи, аксесоари и части за поддръжка одобрени от HP, се свържете с локалния разпространител на HP или търговеца, от когото сте закупили устройството си. Можете да посетите и <https://store.hp.com/> и да изберете Вашата държава/регион, за да получите информация за контакти за услуги.

Налични консумативи

Когато консумативите свършат, можете да поръчате следните типове консумативи за вашето устройство:

Елемент	Име на продукт	Номер на касета	Номер на продукт	Регион ^a
Тонер касета	Оригинална лазерна тонер касета HP 116A	116A черна	W2060A	За употреба само в Северна Америка, Латинска Америка
		116A циан	W2061A	
		116A жълта	W2062A	
		116A магента	W2063A	
	Оригинална лазерна тонер касета HP 117A	117A черна	W2070A	За употреба само в Европа, Русия, ОНД, Среден Изток и Африка
		117A циан	W2071A	
		117A жълта	W2072A	
		117A магента	W2073A	
	Оригинална лазерна тонер касета HP 118A	118A черна	W2080A	За употреба само в Китай
		118A циан	W2081A	
		118A жълта	W2082A	
		118A магента	W2083A	
Оригинална лазерна тонер касета HP 119A	119A черна	W2090A	За употреба само в Азиатско-тихоокеанския район с изключение на Китай	
	119A циан	W2091A		
	119A жълта	W2092A		
	119A магента	W2093A		
Барабан за изображения	Оригинален лазерен барабан за изображения HP 120A	120A	W1120A	За употреба във всички държани с изключение на Китай
	Оригинален лазерен барабан за изображения HP 132A	132A	W1132A	За употреба само в Китай
Модул за събиране на тонер	Модул за събиране на тонер HP Laser		5KZ38A	За употреба във всички държани с изключение на Китай
			5LX86A	За употреба само в Китай

а. Когато купувате нови тонер касети или други консумативи, трябва да го направите в същата страна, в която използвате устройството. В противен случай, новите тонер касети или други консумативи ще бъдат несъвместими с Вашето устройство поради различните конфигурации на тонер касетите и другите консумативи, съгласно специфичните условия на страната.



В зависимост от опциите, процента заеман от изображения, и използвания режим на работа, периодът на експлоатация на тонер касетата може да се различава.



HP не препоръчва използването на касети с тонер, които не са оригинални и не са с марката HP, като например повторно пълнени или с преработен тонер. HP не гарантира качеството на тонер касети, които не са произведени от HP. Обслужване или поправка в резултат на употреба на тонер касети, които не са произведени от HP, няма да бъде покрито от гаранцията на устройството.

Налични части за поддръжка

Трябва да подменяте частите за поддръжка на определени интервали, за да поддържате устройството във възможно най-добро състояние и за да избегнете проблеми с качеството на печат и подаването на хартия в резултат на износени части. Частите за поддръжка са предимно ролки, ремъци и подложки. Въпреки това периодът на подмяна и частите може да се различават в зависимост от модела. Смяната на частите за поддръжка може да бъде само от оторизиран сервизен представител, разпространител или търговеца на дребно, от когото сте закупили устройството. За да закупите части за поддръжка, се свържете с търговеца, от който сте закупили устройството. Периодът на подмяна на частите за поддръжка е упоменат в програмата „HP Printer Status“. Или от потребителския интерфейс, ако вашето устройство поддържа екран на дисплея. Периодът на подмяна варира в зависимост от използваната операционна система, представянето на компютъра, софтуерното приложение, метода за връзка, вида на хартията, размера на хартията и сложността на заданието.

Съхранение на тонер касетата

Тонер касетата съдържа компоненти, чувствителни на светлина, температура и влажност. HP препоръчва на своите потребители да следват тези препоръки за осигуряване на оптимална ефективност, най-високо качество и по-дълъг живот на новата тонер касета HP.

Съхранявайте тази касета в същата среда, в която ще използвате устройството. Това трябва да бъде в контролирана температура и условия на влажност. Тонер касетата трябва да остане в пакета и без да се отваря, докато не трябва да бъде монтирана – ако няма оригинална опаковка, покрийте горния отвор на касетата с хартия и я съхранявайте в тъмен шкаф.

Отварянето на касетата преди да се използва значително намалява полезността ѝ и срока ѝ на експлоатация. Не я съхранявайте на пода. Ако тонер касетата бъде отстранена от принтера, следвайте инструкциите по-долу, за да съхранявате тонер касетата правилно.

- Съхранявайте касетата в защитния пакет от оригиналната опаковка.
- Съхранявайте я в хоризонтално положение (а не странично), със същата страна нагоре, както при поставяне в устройството.
- Не съхранявайте консумативи при някое от следните условия:
 - При температура, по-висока от 40° C (104° F)
 - При влажност, по-ниска от 20% или по-висока от 80%
 - В среда с условия за резки промени на влажността или температурата
 - На пряка слънчева или изкуствена светлина
 - На прашни места
 - В автомобил за дълъг период от време
 - В среда с наличие на корозивни газове
 - В среда със солен въздух

Инструкции за работа

- Не докосвайте повърхността на фотопроводимия барабан в касетата.
- Предпазвайте касетата от ненужни вибрации или удари.
- Никога не завъртайте ръчно барабана, особено в обратна посока – така можете да го повредите и да разсипете тонера.

Употреба на тонер касета

HP не препоръчва, нито одобрява използването в принтера на касети, които не носят марката HP, включително такива с общо предназначение, с неизвестна марка, повторно пълнени или преработени касети.



Гаранцията на принтери HP не покрива повреда в устройството, причинена от употребата на повторно заредени, преработени касети или касети, които не носят търговската марка HP.

Предвиден срок на експлоатация на касетата

Предвиденият срок на експлоатация на касетата зависи от количеството тонер, което е необходимо за задачите за печат. Действителният брой разпечатки може да варира според плътността на текста за разпечатване върху страницата, работната среда, процентът заеман от изображения, интервалите на печат, типа на носителите и/или размера им. Например ако печатате много графики, консумацията на тонер е по-голяма и може да се наложи да смените касетата по-често.

Преразпределяне на тонера

Можете временно да подобрите качеството на печат, като преразпределите оставащия тонер в касетата. В някои случаи ще продължат да се появяват бели черти или бледи разпечатки дори и след като сте преразпределили тонера.



- В зависимост от опциите и моделите, илюстрациите в това ръководство на потребителя може да се различават от Вашето устройство. Проверете типа на вашето устройство (вижте "Изглед отпред" на стр. 18).



- Преди да отворите предния капак, затворете изходната табла.
- За отваряне на опаковката на тонер касетата не използвайте остри предмети като нож или ножица.
- Ако върху дрехите ви попадне тонер, избършете го със суха кърпа и изперете със студена вода. Топлата вода фиксира тонера към тъканта.
- Печатането след поява на състояние изчерпан тонер може да повреди сериозно вашето устройство.

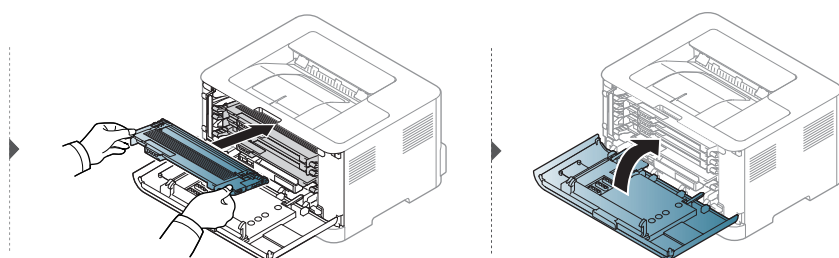
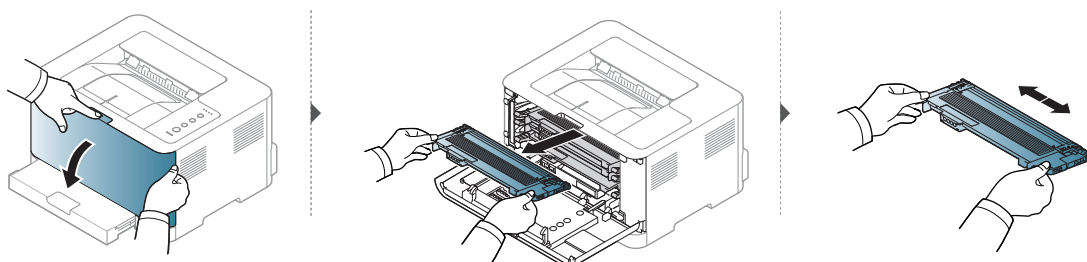

Смяна на тонер касетата

Ако тонер касетата трябва да се смени, проверете типа на тонер касета за вашето устройство (вижте "Налични консумативи" на стр. 71).



- Преди да отворите предния капак, затворете изходната табла.
- Разклатете добре тонер касетата. Това ще повиши първоначалното качество на печат.



- За отваряне на опаковката на тонер касетата не използвайте остри предмети като нож или ножица.
- Ако върху дрехите ви попадне тонер, избършете го със суха кърпа и изперете със студена вода. Топлата вода фиксира тонера към тъканта.
- Печатането след поява на състояние изчерпан тонер може да повреди сериозно вашето устройство.

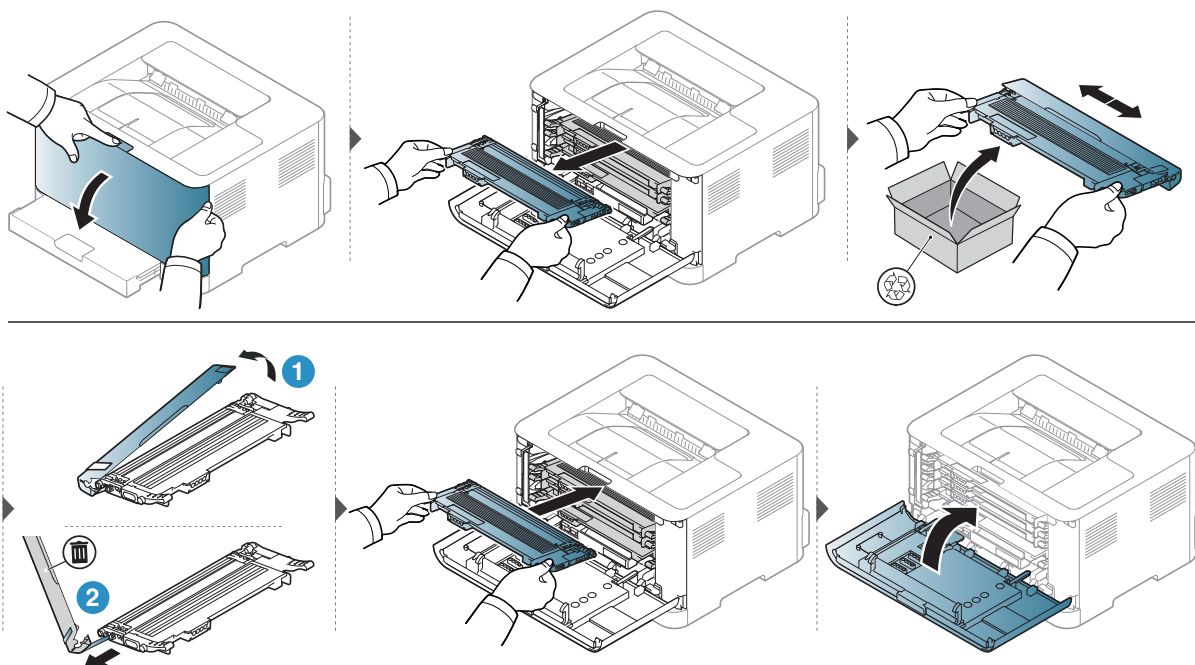

Смяна на модула за събиране на тонер

Когато срокът на годност на модула за събиране на тонер е изтекъл, модулт за събиране на тонер трябва да бъде сменен. В противен случай, вашият принтер спира да печата.



- Частиците на тонера могат да попаднат в устройството, но това не означава, че то е повредено. Свържете се със сервизен представител, когато се появят проблеми с печата.
- Когато издърпате модула за събиране на тонер от устройството, преместете модула за събиране на тонер, като внимавате да не го изпуснете.
- Проверете дали сте поставили модула за събиране на тонер на хоризонтална повърхност така, че тонерът да не се разпилее.



Не наклоняйте и не обръщайте модула за събиране на тонер.

Информацията за поръчката се предоставя за допълнителни аксесоари (вижте "Налични консумативи" на стр. 71).

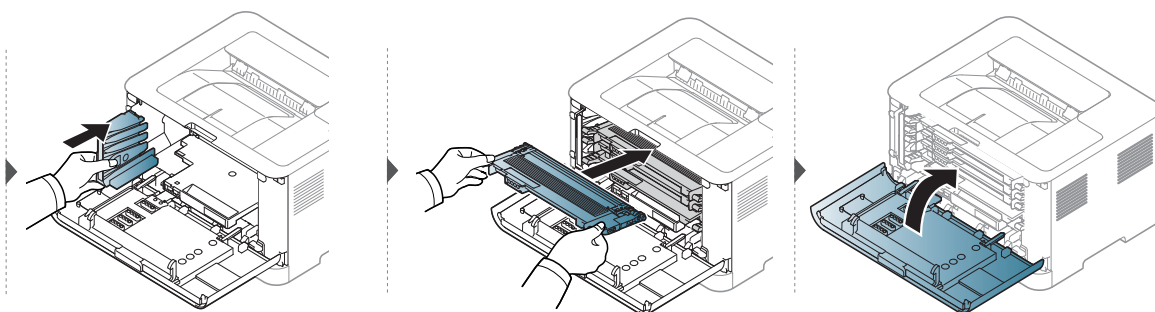
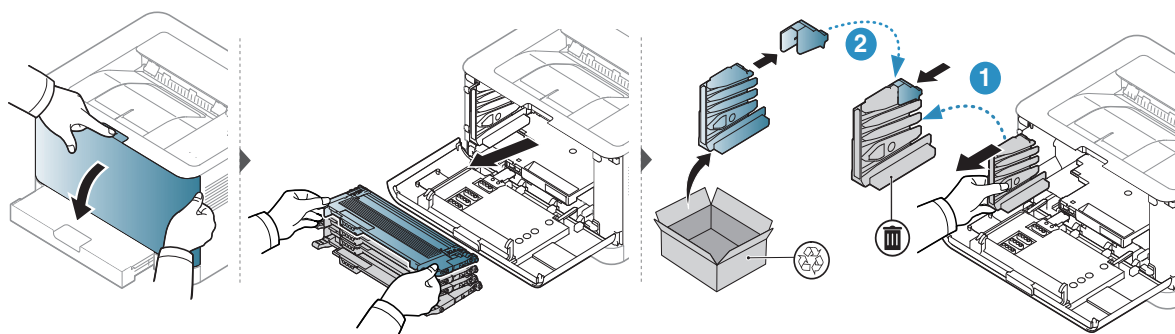

Смяна на барабана за изображения

Когато срокът на годност на барабана за изображения е изтекъл, барабанът за изображения трябва да бъде сменен. В противен случай, принтерът спира да печата.



Когато модулет за изображения свърши, устройството спира да печата. В този случай можете да изберете да спрете или да продължите да печатате от HP Embedded Web Server (**Settings > Machine Settings > System > Setup > Supplies Management > Imaging Unit Stop**) или HP Easy Printer Manager (**Device Settings > System > Supplies Management > Imaging Unit Stop**). Изключването на тази опция и продължаването на отпечатването може да повреди системата на устройството.



Барабанът за изображения, монтиран в този продукт, се покрива от гаранцията на продукта.

Сменените барабани за изображения имат ограничена гаранция от една година от датата на монтаж. Датата на монтиране на барабана за изображения се показва в информационния отчет за консумативите.

Гаранцията Premium Protection Warranty на HP се прилага само за касети за печат за продукта.



- Не използвайте остри предмети, като ножове и ножици, за отваряне на опаковката на барабана за изображения. Така може да повредите повърхността на барабана за изображения.
- Внимавайте да не надраскате повърхността на барабана за изображения.
- За да предотвратите повреда, не излагайте барабана за изображения на светлина за повече от няколко минути. Покрийте го с лист хартия, за да го предпазите, ако е необходимо.
- Преди да затворите предния капак се уверете, че всички тонер касети са поставени правилно.

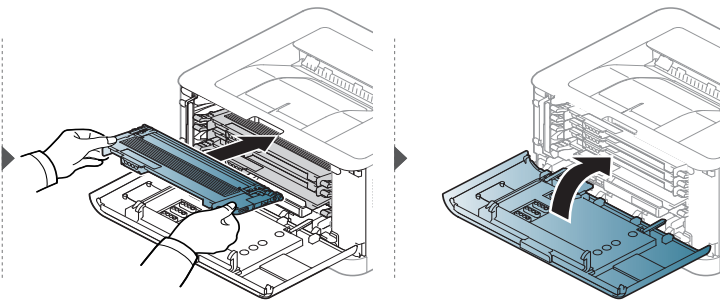
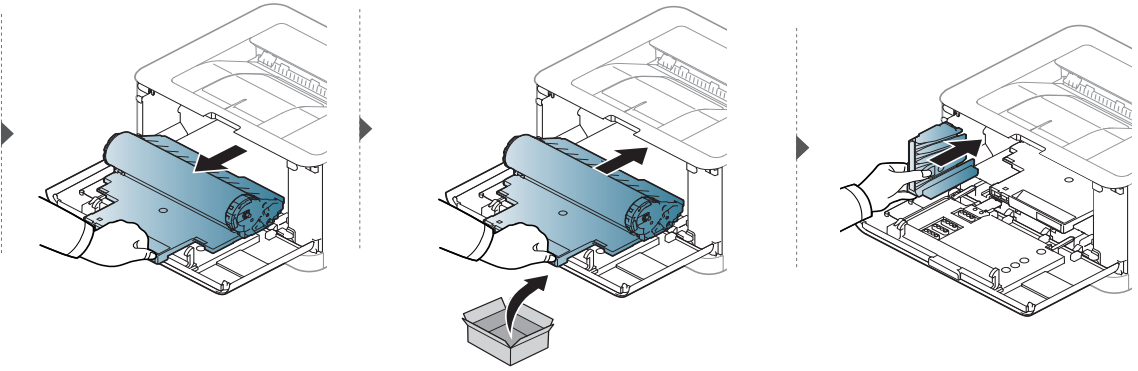
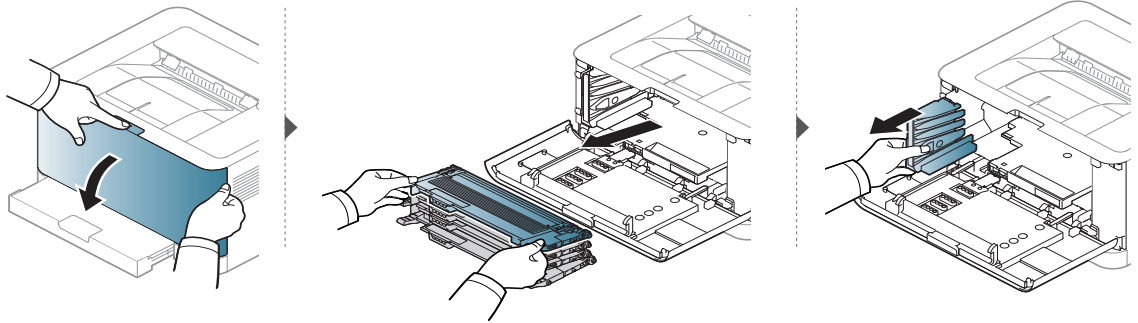

Почистване на устройството

Ако се появи проблем с качеството на печат или ако използвате устройството в прашна среда, трябва регулярно да го почиствате, за да запазите най-добрите условия за печат и да използвате по-дълго своето устройство.



- Почистването на корпуса на устройството с почистващи препарати, които съдържат големи количества спирт, разтворители или други активни вещества, може да обезцвети или повреди корпуса.
- Ако устройството или зоната около него се замърсят с тонер, препоръчваме ви да използвате навлажнена с вода, за да го почистите. Ако използвате прахосмукачка, тонерът се разпръсква във въздуха и може да бъде вреден за вас.
- По време на печат е възможно във вътрешността на устройството да попаднат и да се натрупат хартия, тонер и прах. Това натрупване може да причини проблеми с качеството на печат, като например петна от тонер или замазване. Почистването на вътрешността на устройството решава и намалява тези проблеми.

Почистване на външната страна или екрана на дисплея

Почистете корпуса на устройството или екрана на дисплея с мека кърпа без влакна. Навлажнете леко кърпата с вода, но бъдете внимателни да не попадне вода върху устройството или да проникне вътре в него.

Почистване на вътрешната страна

По време на печат е възможно във вътрешността на устройството да попаднат и да се натрупат хартия, тонер и прах. Това натрупване може да причини проблеми с качеството на печат, като например петна от тонер или замазване. Почистването на вътрешността на устройството решава и намалява тези проблеми.



- Използвайте суха кърпа без власинки, за да почиствате устройството.
 - Ако устройството ви разполага със захранващ бутон, преди почистване го изключете.
 - Преди да отворите предния капак, затворете изходната табла.
-

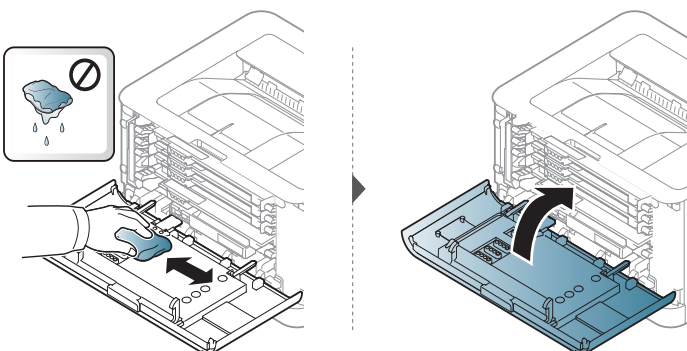
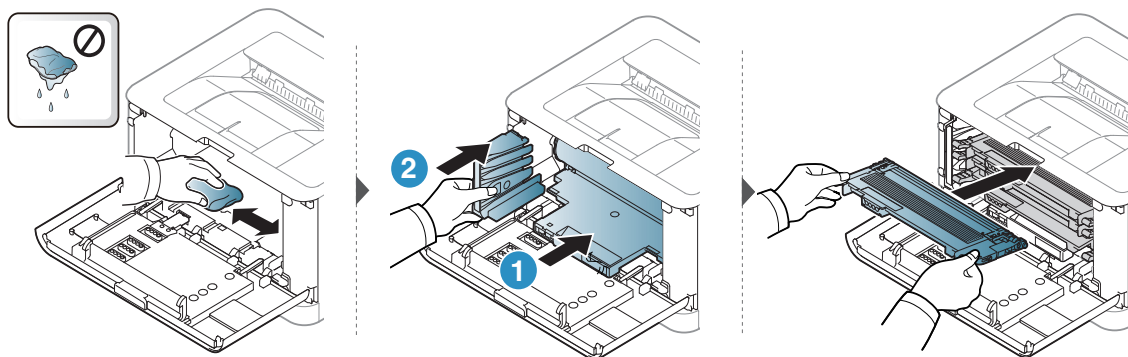
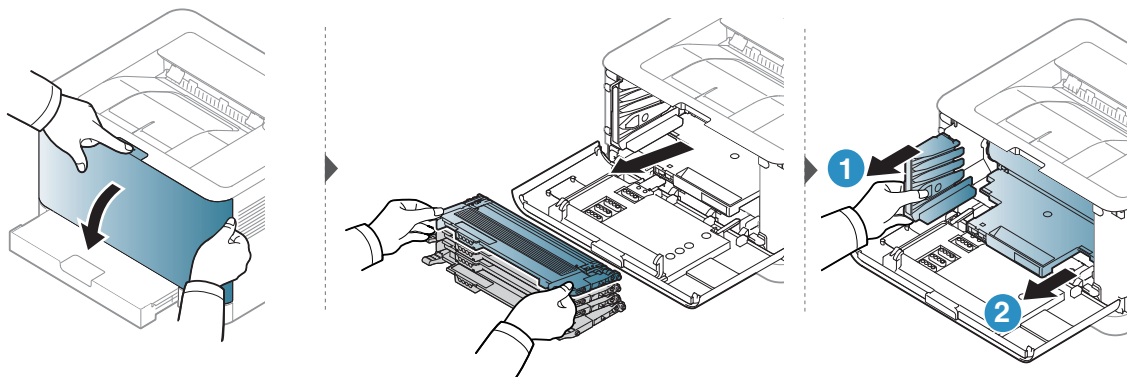

Отстраняване на проблеми

Този раздел дава ценна информация как да постъпите, ако се натъкнете на грешка.



Този раздел дава ценна информация как да постъпите, ако се натъкнете на грешка. Ако Вашето устройство разполага с дисплей, най-напред проверете съобщението, което се извежда на него, за да разрешите грешката.

- Съвети за избягване на задръстванията 84
- Почистване засядания на хартия 85
- Разбиране на функциите на светодиодите 87
- В отчета за информация за консумативи се извежда съобщение „Low Toner“ или „Very Low Toner“ **90**
- Проблеми при подаване на хартията 91
- Проблеми със захранване и кабелна връзка 92
- Отстраняване на други проблеми 93
- Разрешаване на проблеми на безжичната мрежа 104

Съвети за избягване на задръстванията

Повечето засядания на хартия могат да се избегнат, като се избере правилния носител за печат. За да избегнете засядането на хартия, погледнете следните насоки:

- Проверете дали регулируемите водачи са позиционирани правилно (вижте "Преглед на тава" на стр. 27).
- Не препълвайте тавата. Уверете се, че нивото на хартията е под знака за максимална височина на хартията на вътрешната стена на тавата.
- Не изваждайте хартия от тавата, докато принтера печата.
- Огънете, разлистете и подравнете хартията преди зареждане.
- Не използвайте намачкана, влажна или силно извита хартия.
- Не смесвайте типовете хартия в тавата.
- Използвайте само препоръчания тип носител за печат (вижте "Спецификации на носителя за печат" на стр. 109).
- Не използвайте хартия с извит преден ръб или вълна – това може да доведе до засядане на хартията или хартията може да се намачка. Обърнете тестето хартия в тавата.

Почистване засядания на хартия



За да избегнете разкъсване, издърпайте заседналата хартия бавно и внимателно.

В тавата

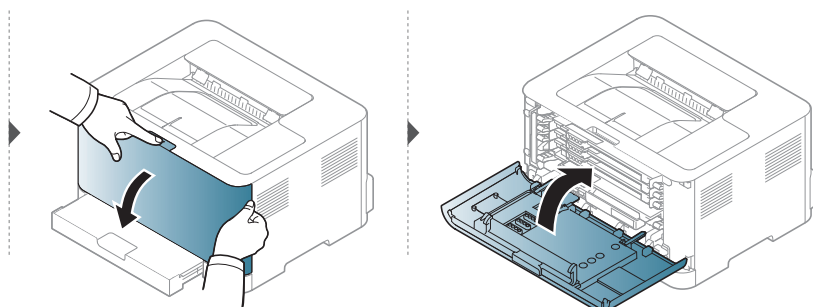
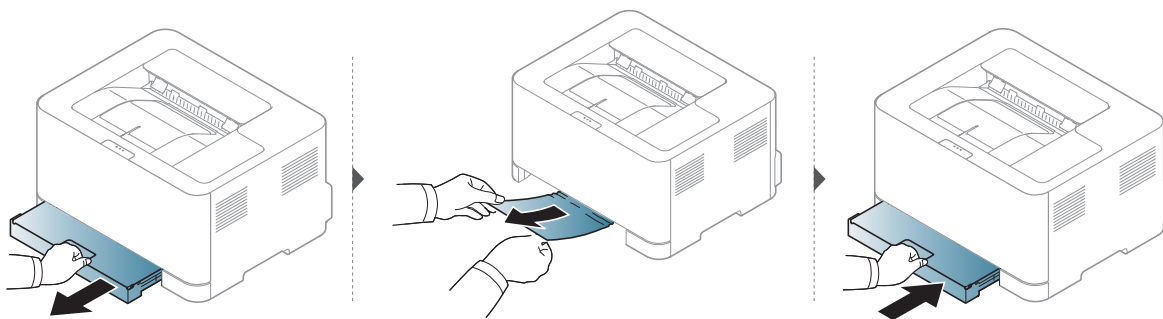

Във вътрешността на устройството



Областта на фюзера е гореща. Внимавайте, когато изваждате хартията от принтера.

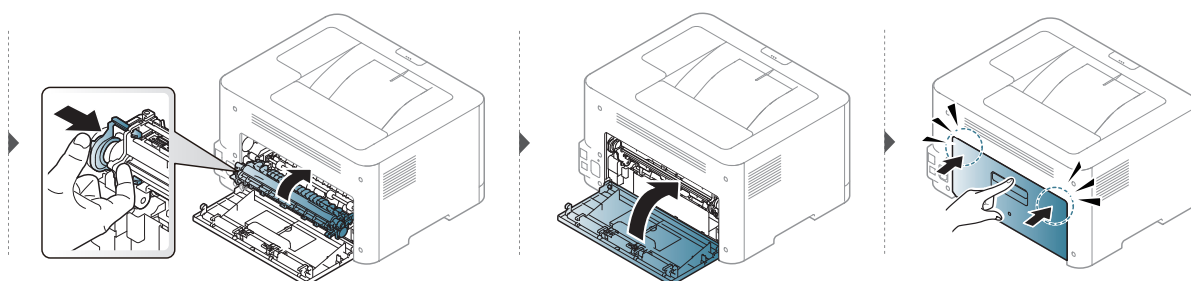
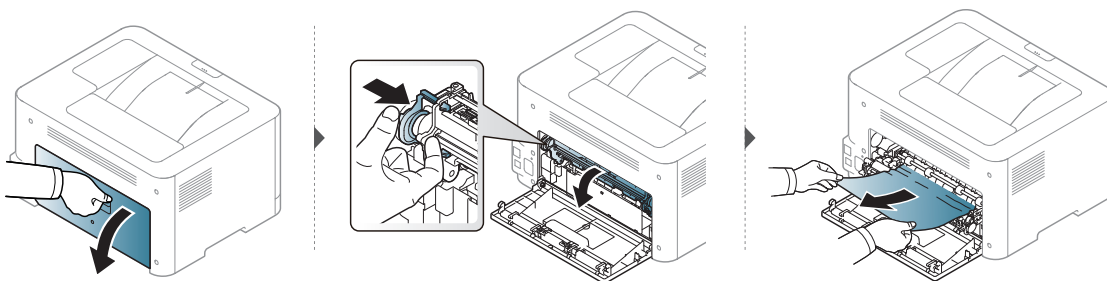

В изходната зона



Областта на фюзера е гореща. Внимавайте, когато изваждате хартията от принтера.

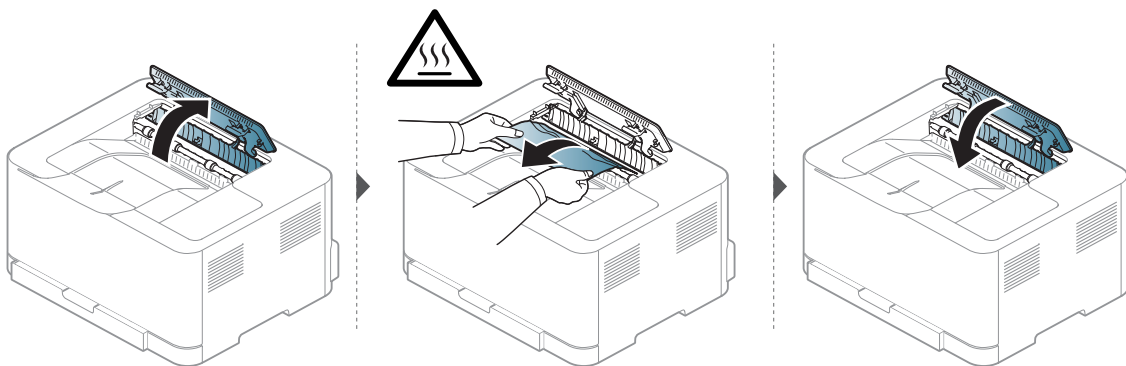

Разбиране на функциите на светодиодите

Цветът на светлинния индикатор показва поведението на устройството.





- В зависимост от модела или страната, някои светлинни индикации може да не са налични.
- Също така можете да разрешите грешката с указанията от прозореца на програмата HP Printing Status на компютъра.
- Ако проблемът не е отстранен, свържете се със сервизен представител.



Светлинен индикатор за внимание

Цвят на светодиодът за внимание показва настоящото състояние на устройството.

Състояние		Описание	
! (Светлинен индикатор за внимание)	Изключен	Устройството е офлайн или в нормално състояние.	
	Оранжев	Включен	Устройството е спряло поради съществена грешка.
		Премигва	Устройството изисква вниманието на потребителя: <ul style="list-style-type: none">• Има задръстване с хартия (вижте "Почистване засядания на хартия" на стр. 85).• Капакът е отворен. Затворете капака.• В тавата няма хартия при получаване или печат на данни. Заредете хартия в тавата ("Зареждане на хартията в тавата" на стр. 28).

Светлинен индикатор за тонер/Светлинен индикатор за безжична връзка/Светлинен индикатор за захранване

Състояние		Описание
 (Светодиод за Тонер)	Оранжев	Изключен <ul style="list-style-type: none"> Всички тонер касети са с нормален капацитет. В касетата остава малко количество тонер. Предвиденият срок на експлоатация на касетата е на привършване. Подгответе нова касета за смяна. Можете временно да повишите качеството на печат, като преразпределите тонера (вижте "Преразпределяне на тонера" на стр. 76).
		Вкл.^a <p>Една от тонер касетите почти е достигнала своята очаквана продължителност на живот^bПрепоръчваме ви да подмените тонер касетата (вижте "Смяна на тонер касетата" на стр. 77).</p>
		Премигва <p>Тонер касетата не е монтирана или е монтирана неправилна тонер касета.</p>
 (Светлинен индикатор за безжична връзка) ^c	Синьо	Изключен <p>Устройството се изключва от безжичната мрежа.</p>
		Включен <p>Устройството е свързано с безжична мрежа (вижте "Настройка на безжична мрежа" на стр. 40).</p>
		Премигва <p>Устройството се свързва с безжична мрежа.</p>

Състояние		Описание	
 (Светлинен индикатор за захранване)	Бял	Изключен	Захранването на устройството е изключено.
		Включен	Захранването на устройството е включено.
		Премигва	<ul style="list-style-type: none"> • Когато устройството е в режим на пестене на енергия, светлинният индикатор за захранване мига бавно. • Когато устройството отпечатва данни, светлинният индикатор за захранване премигва. • Устройството отпечатва конфигурационен лист за устройството и конфигурационен лист за мрежата. <ul style="list-style-type: none"> - Натиснете и задръжте бутона  (Подновяване) за около 10 секунди, докато индикаторът за захранване мига бавно, и освободете. • Устройството отпечатва доклад за грешки/информационен доклад за консумативите. <ul style="list-style-type: none"> - Натиснете и задръжте бутона  (Подновяване) за около 15 секунди, докато индикаторът за захранване мига бързо, и освободете.

- а.Светлинният индикатор за тонера мига за около 10 секунди, след което започва да свети постоянно.
- б.Предвиденият срок на експлоатация на касетата означава очакван или изчислен срок и показва средния брой разпечатки, определен в съответствие с ISO/IEC 19798. Броят на страниците може да се повлияе от работната среда, интервала на печат, типа и размера на носителя. В касетата може да има останало известно количество тонер дори след като оранжевият индикатор светне и принтерът спре да печата.
- с.Само за моделите с безжична мрежа (вижте "Характеристики по модели" на стр. 7).

В отчета за информация за консумативи се извежда съобщение „Low Toner“ или „Very Low Toner“

Low Toner: Принтерът показва кога нивото на тонера в касета е ниско. Действителната остатъчна продължителност на живот на касетата може да е различна. Обмислете доставка на резервна касета, която да инсталирате, когато качеството на печат вече не е приемливо. Не е нужно да се сменя касетата сега.

Very Low Toner: Принтерът показва кога нивото на тонера в касета е много ниско. Действителната остатъчна продължителност на живот на касетата може да е различна. Обмислете доставка на резервна касета, която да инсталирате, когато качеството на печат вече не е приемливо. Не е нужно да се сменя касетата сега, освен ако качеството на печат вече не е приемливо.

Когато тонер касетата HP е достигнала **Low Toner** като настройка по подразбиране на **HP Embedded Web Server (EWS)**, гаранцията Premium Protection Warranty на HP за тази тонер касета вече е изтекла.

Устройството отпечатва отчет с информация за консумативи:

Натиснете и задръжте бутона  (**Подновяване**) за около **15** секунди, докато индикаторът за захранване мига бързо, и освободете. Устройството започва да печата.

Проблеми при подаване на хартията

Състояние	Препоръчителни решения
По време на печат е заседнала хартия.	Извадете заседналата хартия.
Листовете хартия залепват.	<ul style="list-style-type: none">• Проверете максималния капацитет на тавата.• Проверете дали използвате правилната хартия.• Извадете хартията от тавата и я огънете или разлистете.• Причина за залепването може да е влага.
Не се подават няколко листа.	В тавата може да им различни типове хартия. Заредете хартия от един тип, размер и тегло.
Хартията не се подава в принтера.	<ul style="list-style-type: none">• Извадете всички пречещи предмети от вътрешността.• Хартията не е поставена правилно. Извадете хартията от тавата и я поставете правилно.• В тавата има прекалено много хартия. Извадете излишната хартия от тавата.• Хартията е прекалено дебела. Използвайте само хартия, отговаряща на спецификациите на принтера.
Хартията продължава да засяда.	<ul style="list-style-type: none">• В тавата има прекалено много хартия. Извадете излишната хартия от тавата. Ако печатате на специални материали, захранвайте ръчно тавата.• Използва се неправилен тип хартия. Използвайте само хартия, отговаряща на спецификациите на принтера.• В принтера може да има боклуци. Отворете горния капак и почистете замърсяването.

Проблеми със захранване и кабелна връзка

Рестартирайте захранването. Ако проблемът остане, обадете се на отдела по поддръжката.

Състояние	Препоръчителни решения
Принтерът няма захранване. Кабелът за връзка между компютъра и устройството не е свързан правилно.	<ul style="list-style-type: none">• Първо свържете устройството към електрическата мрежа и натиснете бутон  (Захранване) на контролния панел.• Изключете и включете отново кабела на устройството.

Отстраняване на други проблеми

Проблеми с печата

Състояние	Възможна причина	Препоръчителни решения
Устройството не печата.	Принтерът няма захранване.	Проверете връзките на захранващия кабел. Проверете бутона за включване и източника на захранване.
	Устройството не е избрано по подразбиране.	Изберете вашето устройство, като устройство по подразбиране в Windows.
	Проверете устройството за следното: <ul style="list-style-type: none">• Предният капак не е затворен. Затворете горния капак.• Има заседнала хартия. Извадете заседналата хартия (вижте "Почистване засядания на хартия" на стр. 85).• Няма хартия. Поставете хартия (вж. "Зареждане на хартията в тавата" на стр. 28).• Няма поставена тонер касета. Поставете тонер касетата (вижте "Смяна на тонер касетата" на стр. 77).• Уверете се, че предпазният капак и листовите са отстранени от тонер касетата (вижте "Смяна на тонер касетата" на стр. 77). Ако се появи системна грешка, се обадете на сервизния си представител.	
	Кабелът за връзка между компютъра и устройството не е свързан правилно.	Изключете и включете отново кабела на устройството (вижте "Отзад изглед" на стр. 19).
	Кабелът, свързващ компютъра и принтера, е дефектен.	Ако е възможно, свържете кабела към друг компютър, който работи нормално и отпечатайте желаното. Можете да опитате и с друг кабел за устройството.
	Неправилна настройка на порта.	Проверете настройките за принтер на Windows, за да се уверите, че задачите за принтера се изпращат към правилния порт. Ако компютърът има повече от един порт, проверете дали принтерът е включен към правилния.
	Принтерът може да е неправилно конфигуриран.	Проверете Предпочитания за печат , за да се уверите, че са правилни.



Състояние	Възможна причина	Препоръчителни решения
Устройството не печата.	Драйверът на принтера може да е инсталиран неправилно.	Деинсталиране и повторно инсталиране на драйвера на устройството.
	Устройството е неизправно.	Погледнете съобщенията на дисплея на контролния панел, за да проверите дали не показва грешка. Свържете се със сервизния представител.
	Размерът на документа е толкова голям, че дисковото пространство на компютъра е недостатъчно за достъп до задачата за печат.	Освободете дисково пространство и отпечатайте документа отново.
	Изходната тава е препълнена.	След като извадите хартията от изходната тава, устройството възобновява печата.
Устройството избира материали за печат от грешен източник на хартия.	Типът хартия, избран от Предпочитания за печат , може да е неправилен.	При много софтуерни приложения източникът на хартията се избира в раздела Rareg в Предпочитания за печат (вижте "Отваряне на предпочитания за печат" на стр. 55). Изберете правилния източник на хартия. Консултирайте се с екрана за помощ с драйвера на принтера (вижте "Използване на помощ" на стр. 57).
Печатът е изключително бавен.	Заданието може да е твърде сложно.	Намалете сложността на страницата или се опитайте да регулирате настройките за качеството на печат.
Половината страница е празна.	Настройката за ориентация на страницата може да е неправилна.	Променете ориентацията на страницата в приложението (вижте "Отваряне на предпочитания за печат" на стр. 55). Консултирайте се с екрана за помощ с драйвера на принтера (вижте "Използване на помощ" на стр. 57).
	Размерът на хартията и настройките за размер на хартията не съвпадат.	Уверете се, че размерът на хартия в настройките на драйвера за принтер съответства на хартията в тавата. Или се уверете, че размерът на хартия в настройките на драйвера на принтера съответства на избора на хартия в настройките на софтуерното приложение, което използвате (вижте "Отваряне на предпочитания за печат" на стр. 55).

Състояние	Възможна причина	Препоръчителни решения
Устройството печата, но текстът е погрешен, изкривен или непълен.	Кабелът на устройството е хлабав или е дефектен.	Изключете и включете отново кабела на устройството. Опитайте да отпечатате файл, който вече успешно сте отпечатвали. Ако е възможно, свържете устройството и кабела към друг компютър, който знаете че работи и опитайте задача за печат. Като последна стъпка, опитайте с нов кабел за устройство.
	Избран е грешен драйвер за принтер.	Проверете настройките за печат в приложението, за да се уверите, че е избрано вашето устройство.
	Софтуерното приложение работи неправилно.	Опитайте да отпечатате от друго приложение.
	Операционната система работи неправилно.	Излезте от Windows и рестартирайте компютъра. Изключете и включете устройството отново.
Страниците се отпечатват, но са празни.	Тонер касетата е дефектна или празна.	Ако е необходимо, преразпределете тонера. Ако е необходимо, сменете тонер касетата. <ul style="list-style-type: none"> • Вижте "Преразпределяне на тонера" на стр. 76. • Вижте "Смяна на тонер касетата" на стр. 77.
	Във файла може да има празни страници.	Проверете файла, за да сте сигурни, че в него няма празни страници.
	Някои части, като контролера или платката, може да са дефектни.	Свържете се със сервизния представител.
Устройството не отпечатва правилно PDF файлове. Липсват части от графики, текст или илюстрации.	Несъвместимост между PDF файла и продуктите на Acrobat.	Отпечатването на PDF файла като изображение може да реши проблема. Включете Печат като изображение от опциите за печат на Acrobat.  Отпечатването на PDF като изображение отнема повече време.
Качеството на изображенията не е добро. Изображенията не са ясни.	Изображението е с много ниска разделителна способност.	Намалете размера на снимката. Ако увеличите размера на изображението в приложението, разделителна способност ще се намали.

Състояние	Възможна причина	Препоръчителни решения
<p>Преди печат устройството изпуска пара в близост до изходната тава.</p>	<p>Използването на влажна/мокра хартия може да причини изпускането на пара [бял дим] по време на печат.</p>	<p>Това не е проблем; продължете да печатате. Ако димът [парата] Ви притеснява, подменете хартията с нова от неотварян пакет.</p>
<p>Устройството не печата върху хартия със специален размер, например хартия за фактури.</p>	<p>Размерът на хартията и настройката за размер на хартията са различни.</p>	<p>Задайте правилния размер хартия в Custom в раздела Paper на Предпочитания за печат (вижте "Отваряне на предпочитания за печат" на стр. 55).</p>
<p>Отпечатаната хартия за фактури е извита.</p>	<p>Настройката за вид на хартията не съвпада.</p>	<p>Променете опциите за печат и пробвайте отново. Отидете в Предпочитания за печат, щракнете върху раздел Paper и задайте типа на Heavy 90-120g (вижте "Отваряне на предпочитания за печат" на стр. 55).</p>

Проблеми с качеството на печата

Ако вътрешността на принтера е замърсена или хартията е поставена неправилно, може да има спад в качеството на печата. Вижте таблицата по-долу, за да отстраните проблема.

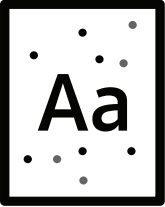
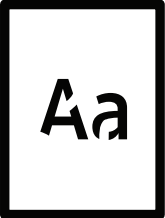
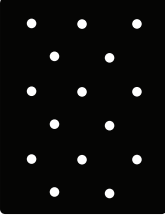
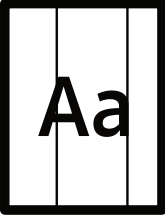

Състояние	Препоръчителни решения
<p>Светъл или избледнял печат</p> 	<ul style="list-style-type: none">• Ако на страницата се появи вертикална бяла черта или избледняла зона, подаването на тонер е слабо. Поставете нова тонер касета (вижте "Смяна на тонер касетата" на стр. 77).• Ако на страницата все още се появява вертикална бяла черта или избледняла зона, дори и в устройството да има достатъчно тонер, отворете и затворете предната врата 3 ~ 4 пъти (вижте "Преглед на устройството" на стр. 17).• Хартията може да не отговаря на спецификациите, например хартията е прекалено влажна или прекалено груба.• Ако цялата разпечатка е светла, настройката за разделителната способност на печат е прекалено ниска или е включен режимът за икономия на тонер. Настройте разделителната способност на печат и изключете режима за икономия на тонер. Вижте помощния екран на драйвера на принтера.• Комбинация от избледнели или размазани дефекти може да показва, че тонер касетата има нужда от почистване. Почистете вътрешността на принтера (вижте "Почистване на устройството" на стр. 81).• Повърхността на дългата стъклена лента във вътрешна част на устройството може да е замърсена. Почистете вътрешността на принтера (вижте "Почистване на устройството" на стр. 81). Ако тези стъпки не решат проблема, свържете се със сервизния отдел.
<p>Горната половина на хартията е отпечатана в по-светъл цвят от останалата част от хартията</p> 	<p>Тонерът може да не се слепва правилно към този вид хартия.</p> <ul style="list-style-type: none">• Променете опциите за печат и пробвайте отново. Отидете в Предпочитания за печат, щракнете върху раздел Paper и задайте типа на хартията на Recycled (вж. "Отваряне на предпочитания за печат" на стр. 55).

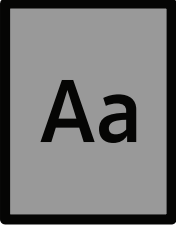
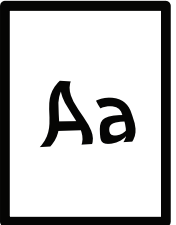
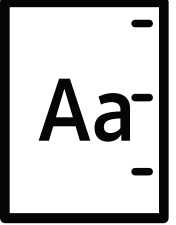
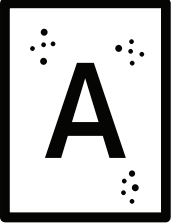
Състояние	Препоръчителни решения
<p>Петна от тонер</p> 	<ul style="list-style-type: none"> Хартията може да не отговаря на спецификациите, например хартията е прекалено влажна или прекалено груба. Трансферната ролка може да е замърсена. Почистете вътрешността на принтера (вижте "Почистване на устройството" на стр. 81). Пътят на хартията може да се нуждае от почистване. Свържете се със сервизния представител (вижте "Почистване на устройството" на стр. 81).
<p>Пропуски при печата</p> 	<p>Ако избледнели зони, предимно обли, се появяват на случайни места по страницата:</p> <ul style="list-style-type: none"> Може само един лист хартия да е дефектен. Опитайте да повторите отпечатването. Влажността по страницата е неравномерна или има мокри петна по повърхността. Опитайте с друга марка хартия. Пакетът хартия е с лошо качество. Производственият процес може да накара някои области да не попиват тонер. Използвайте друг тип или марка хартия. Променете опциите за печат и пробвайте отново. Отидете в Предпочитания за печат, щракнете върху раздел Paper и задайте типа на Heavy 90-120g (вижте "Отваряне на предпочитания за печат" на стр. 55). <p>Ако тези стъпки не решат проблема, свържете се със сервизния отдел.</p>
<p>Бели петна</p> 	<p>Ако по страницата се появяват бели петна:</p> <ul style="list-style-type: none"> Хартията е прекалено груба и много прах от нея се отделя по вътрешните части на устройството. Трансферната ролка може да е мръсна. Почистете вътрешността на принтера (вижте "Почистване на устройството" на стр. 81). Пътят на хартията може да се нуждае от почистване. Почистете вътрешността на принтера (вижте "Почистване на устройството" на стр. 81). <p>Ако тези стъпки не решат проблема, свържете се със сервизния отдел.</p>
<p>Вертикални линии</p> 	<p>Ако по страницата се появяват черни вертикални линии:</p> <ul style="list-style-type: none"> Повърхността (частта с барабана) на барабана за изображения, намираща се вътре в устройството, най-вероятно е надраскана. Отстранете тонер касетата и поставете нова (вижте "Смяна на барабана за изображения" на стр. 79). <p>Ако по страницата се появяват бели вертикални линии:</p> <ul style="list-style-type: none"> Повърхността на дългата стъклена лента във вътрешна част на принтера може да е замърсена. Почистете вътрешността на принтера (вижте "Почистване на устройството" на стр. 81). Ако тези стъпки не решат проблема, свържете се със сервизния отдел.

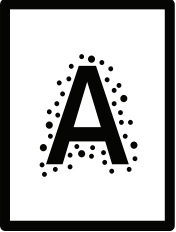
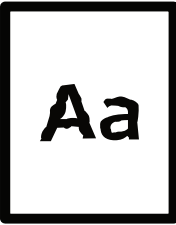
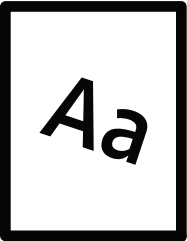
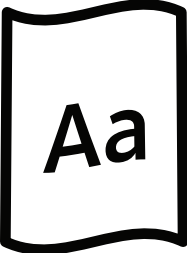
Състояние	Препоръчителни решения
<p>Черен фон.</p> 	<p>Ако степента на оцветяване на фона стане неприемлива:</p> <ul style="list-style-type: none"> • Използвайте по-лека хартия. • Проверете условията на средата, в която е инсталиран принтерът: прекомерно сухи условия или висока влажност (по-висока от 80% RH) може да увеличи фоновото оцветяване. • Отстранете стария барабан за изображения и го заменете с нов (вижте "Смяна на барабана за изображения" на стр. 79). • Цялостно преразпределете тонера (вижте "Преразпределяне на тонера" на стр. 76).
<p>Размазване на тонер</p> 	<ul style="list-style-type: none"> • Почистете вътрешността на принтера (вижте "Смяна на тонер касетата" на стр. 77). • Проверете типа и качеството на хартията. • Отстранете стария барабан за изображения и го заменете с нов (вижте "Смяна на барабана за изображения" на стр. 79).
<p>Повтарящи се вертикални дефекти.</p> 	<p>Ако по отпечатваната страна на страницата се появяват следи на равни интервали:</p> <ul style="list-style-type: none"> • Барабанът за изображения може да е повреден. Ако все още имате същия проблеми, отстранете барабана за изображения и поставете нов (вижте "Смяна на барабана за изображения" на стр. 79). • Части от принтера може да са зацапани с тонер. Ако дефектът се появява на гърба на страницата, проблемът вероятно ще се саморазреша след няколко страници. • Фюзерът може да е повреден. Свържете се със сервизния представител.
<p>Петна по фона</p> 	<p>Петната по фона са резултат от парчета тонер, разпръснати случайно върху страницата.</p> <ul style="list-style-type: none"> • Хартията може да е прекалено влажна. Опитайте да печатате с друг пакет хартия. Не отваряйте пакетите хартия, докато това не е необходимо, за да не попива прекалено много влага. • Ако петната по фона покриват цялата повърхност на отпечатаната страница, променете резолюцията чрез софтуерното приложение или в Предпочитания за печат (вижте "Отваряне на предпочитания за печат" на стр. 55). Уверете се, че е избран подходящия тип хартия. Например: Ако бъде избрана Heavy 90-120g, но всъщност се използва Plain Paper може да се появи претоварване, което да доведе до проблеми с качеството. • Ако използвате нова тонер касета, първо преразпределете тонера (вижте "Преразпределяне на тонера" на стр. 76).

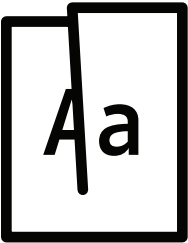
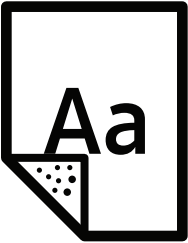
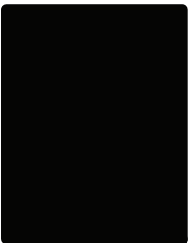
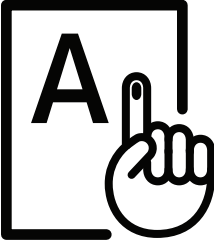
Състояние	Препоръчителни решения
<p>Има тонер частици около получерните символи или картини</p> 	<p>Тонерът може да не се слепва правилно към този вид хартия.</p> <ul style="list-style-type: none"> • Променете опциите за печат и опитайте отново. Отидете в Предпочитания за печат, щракнете върху раздел Paper и задайте типа на хартията на Recycled (вижте "Отваряне на предпочитания за печат" на стр. 55). • Уверете се, че е избран подходящия тип хартия. Например: Ако бъде избрана Heavy 90-120g, но всъщност се използва Plain Paper може да се появи претоварване, което да доведе до проблеми с качеството.
<p>Неправилни знаци</p> 	<ul style="list-style-type: none"> • Ако знаците са неправилно оформени и оставят сенки, хартията може да е прекалено гладка. Пробвайте с друга хартия.
<p>Изкривяване на страницата</p> 	<ul style="list-style-type: none"> • Проверете дали хартията е правилно поставена. • Проверете типа и качеството на хартията. • Уверете се, че водачите не са прекалено стегнати или прекалено отпуснати спрямо тестето хартия.
<p>Подвиване или накъдряне</p> 	<ul style="list-style-type: none"> • Проверете дали хартията е правилно поставена. • Проверете типа и качеството на хартията. Високата температура и влажността могат да накарат страницата да се извие. • Обърнете тестето хартия в тавата. Също пробвайте да завъртите хартията на 180° в тавата.

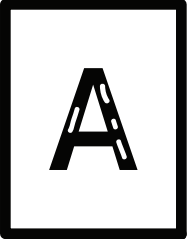
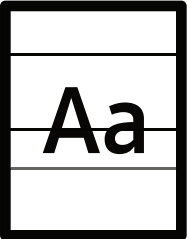
Състояние	Препоръчителни решения
<p>Гънки или смачкани места</p> 	<ul style="list-style-type: none"> • Проверете дали хартията е правилно поставена. • Проверете типа и качеството на хартията. • Обърнете тестето хартия в тавата. Също пробвайте да завъртите хартията на 180° в тавата.
<p>Гърбовете на разпечатките са мръсни</p> 	<ul style="list-style-type: none"> • Проверете за изтичане на тонер. Почистете вътрешността на принтера (вижте "Почистване на устройството" на стр. 81).
<p>Цветни или черни страници</p> 	<ul style="list-style-type: none"> • Барабанът за изображения може да не е правилно поставен. Извадете барабана за изображения и го поставете отново. • Барабанът за изображения може да е дефектен. Отстранете барабана за изображения и поставете нов (вижте "Смяна на барабана за изображения" на стр. 79). • Принтерът може да се нуждае от ремонт. Свържете се със сервизния представител.
<p>Нефиксиран тонер</p> 	<ul style="list-style-type: none"> • Почистете вътрешността на принтера (вижте "Почистване на устройството" на стр. 81). • Проверете типа и качеството на хартията. • Отстранете барабана за изображения и поставете нов (вижте "Смяна на барабана за изображения" на стр. 79). <p>Ако проблемът продължи да съществува, принтерът може да се нуждае от ремонт. Свържете се със сервизния представител.</p>

Състояние	Препоръчителни решения
<p>Празни символи</p> 	<p>Празните места в знаците са бели зони в части от знаците, които трябва да бъдат черни:</p> <ul style="list-style-type: none"> • Може да печатате върху обратната страна на хартията. Извадете хартията и я обърнете обратно. • Хартията може да не отговаря на спецификациите за хартия.
<p>Хоризонтални ивици</p> 	<p>Ако се появят хоризонтални черни ивици или размазване:</p> <ul style="list-style-type: none"> • Барабанът за изображения може да не е поставен правилно. Извадете барабана за изображения и го поставете отново. • Барабанът за изображения може да е дефектен. Отстранете барабана за изображения и поставете нов (вижте "Смяна на барабана за изображения" на стр. 79). <p>Ако проблемът продължи да съществува, принтера може да се нуждае от ремонт. Свържете се със сервизния представител.</p>
<p>Подвиване</p> 	<p>Ако отпечатаната хартия е подвита или не се подава в принтера:</p> <ul style="list-style-type: none"> • Обърнете тестето хартия в тавата. Също пробвайте да завъртите хартията на 180° в тавата. • Променете опциите за хартия на принтера и пробвайте отново. Отидете в Предпочитания за печат, щракнете върху раздел Paper и задайте типа на Light 60-69g (вижте "Отваряне на предпочитания за печат" на стр. 55).
<ul style="list-style-type: none"> • На няколко страници се появява неизвестно изображение • Нефиксиран тонер • Светъл печат или замърсяване 	<p>Най-вероятно вашето устройство се използва на надморска височина от 1 000 м или нагоре. По-голямата височина може да повлияе върху качеството на печат, като например нефиксиран тонер или светли изображения. Променете настройка на надморска височина на вашето устройство (вижте "Настройка на надморската височина" на стр. 25).</p>

Проблеми с операционната система

Често срещани проблеми в Windows

Състояние	Препоръчителни решения
Съобщението “Файлът се използва” се появява по време на инсталация.	Затворете всички софтуерни приложения. Премахнете всички софтуерни програми от групата за начално стартиране след рестартиране на Windows. Преинсталирайте драйвера за принтер.
Появяват се съобщения “Стандартен проблем в защитата”, “Изключение в ОЕ”, “Spool 32”, или “Недопустима операция”.	Затворете всички други приложения, рестартирайте Windows и опитайте да отпечатате отново.
Появява се съобщение “Неуспешен печат”.	Тези съобщения могат да се появят по време на печат. Изчакайте, докато принтерът приключи печатането. Ако съобщението се появи в режим на готовност или след приключване на печат, проверете връзките и/или дали няма появила се грешка.
Информацията за устройството не се показва, когато щракнете върху устройството в Устройства и принтери .	Щракнете върху бутона Свойства на принтера Кликнете върху раздел Порт . (Контролен панел > Устройства и принтери > Щракнете с десен бутон върху иконата на принтера и изберете Printer properties) Ако портът е зададен на File или LPT, махнете отметките и изберете TCP/IP, USB или WSD.



За повече информация относно съобщенията за грешки в Windows направете справка в ръководството на потребителя на Microsoft Windows, което сте получили с компютъра си.

Разрешаване на проблеми на безжичната мрежа

Използвайте информацията за отстраняване на проблеми за разрешаването им.



За да определите дали на принтера е активирана функцията за печат Wi-Fi Direct, от контролния панел на принтера отпечатайте страница с конфигурацията.

Контролен списък за безжично свързване

- Проверете дали принтерът и безжичният рутер са включени и има подадено захранване. Уверете се, че безжичната радиовръзка в принтера е включена.
- Проверете дали мрежовото име (SSID) е правилно. Отпечатайте страница с конфигурацията, за да проверите SSID (вижте "Отпечатване на отчет за конфигурация на мрежа" на стр. 37).
- При защитени мрежи проверете дали информацията за защита е правилна. Ако информацията за защита е неправилна, изпълнете настройката на безжичната мрежа отново.
- Ако безжичната мрежа работи правилно, опитайте да осъществите достъп до други компютри в безжичната мрежа. Ако мрежата има интернет достъп, опитайте свързване с интернет през мрежовото свързване.
- Уверете се, че методът на шифроване (AES или TKIP) за принтера е същият като този за точката за безжичен достъп (при мрежи, използващи WPA защита).
- Уверете се, че принтерът е в обхвата на безжичната мрежа. При повечето мрежи принтерът трябва да бъде в рамките на 30 м (100 фута) от точката за безжичен достъп (безжичен рутер).
- Уверете се, че няма пречки, блокиращи безжичния сигнал. Премахнете всякакви големи метални предмети, които се намират между точката за достъп и принтера. Уверете се, че принтерът и точката за безжичен достъп не са разделени от стълбове, стени или подпорни колони, съдържащи метал или бетон.
- Уверете се, че принтерът се намира далеч от електронни устройства, които могат да влияят на безжичния сигнал. Много устройства могат да влияят на безжичния сигнал, включително електродвигатели, безжични телефони, камери на системи за сигурност, други безжични мрежи и някои Bluetooth устройства. Уверете се, че драйверът на принтера е инсталиран на компютъра.
- Уверете се, че сте избрали правилния порт на принтера.
- Уверете се, че компютърът и принтерът са свързани към една и съща безжична мрежа.
- При OS X проверете дали безжичният рутер поддържа Bonjour.

Принтерът не печата след завършване на конфигурирането на безжична работа

1. Уверете се, че принтерът е включен и в състояние на готовност.
2. Изключете всички защитни стени на трети страни на компютъра си.
3. Уверете се, че безжичната мрежа работи правилно.
4. Уверете се, че компютърът Ви работи правилно. Ако е необходимо, рестартирайте компютъра.
5. Уверете се, че можете да отворите HP Embedded Web Server на принтера от компютър в мрежата.

Принтерът не печата и на компютъра има инсталирана защитна стена на трета страна

1. Актуализирайте защитната стена с най-новата, предлагаща се от производителя актуализация.
2. Ако някои програми изискват достъп през защитната стена, когато инсталирате принтера или при опит за печат, уверете се, че сте разрешили на програмите да се изпълняват.
3. Временно изключете защитната стена и след това инсталирайте на компютъра безжичния принтер. Активирайте защитната стена, когато завършите с безжичната инсталация.

Безжичната връзка не работи след преместване на безжичния рутер или принтер.

1. Уверете се, че рутерът или принтерът са свързани в същата мрежа, към която е свързан компютъра.
2. Отпечатайте страница с конфигурацията.
3. Сравнете мрежовото име (SSID) в страницата с конфигурацията с SSID в конфигурацията на принтера за компютъра.
4. Ако името на мрежовата услуга (SSID) не е едно и също, устройствата не са свързани с една и съща мрежа. Преконфигурирайте настройката на безжичната работа на принтера.

Не е възможно свързване на повече компютри към безжичния принтер

1. Уверете се, че другите компютри са в рамките на безжичния обхват и че няма препятствия, блокиращи сигнала. При повечето мрежи безжичният обхват е в рамките на 30 м (100 фута) от точката за безжичен достъп.
2. Уверете се, че принтерът е включен и в състояние на готовност.
3. Уверете се, че няма повече от 5 конкурентни потребители на Wi-Fi Direct.
4. Изключете всички защитни стени на трети страни на компютъра си.
5. Уверете се, че безжичната мрежа работи правилно.
6. Уверете се, че компютърът Ви работи правилно. Ако е необходимо, рестартирайте компютъра.

Безжичният принтер губи комуникация, когато е свързан с VPN.

- Обичайно не можете да се свързвате с VPN и с другите мрежи едновременно.

Мрежата не се появява в списъка с безжични мрежи

- Уверете се, че безжичният рутер е включен и има подадено захранване към него.
- Мрежата може да е скрита. Все пак можете да се свържете със скрита мрежа.

Безжичната мрежа не функционира

1. За да проверите дали мрежата е загубила комуникация, опитайте да свържете други устройства към мрежата.
2. Тествайте мрежовата комуникация чрез пингване на мрежата.
 - a. Отворете командния прозорец на Вашия компютър.
 - При Windows щракнете върху **Старт**, след това върху **Изпълни**, изпишете cmd, след което натиснете **Въвеждане**.
 - При OS X отидете в **Приложения**, след което **Помощни приложения** и отворете **Терминал**.
 - b. Изпишете ping и след него IP адреса на рутера.
 - c. Ако прозорецът изведе времена за отговор на командата, мрежата работи.
3. Уверете се, че рутерът или принтерът са свързани в същата мрежа, към която е свързан компютърът.
 - a. Отпечатайте страница с конфигурацията (вижте "Отпечатване на отчет за конфигурация на мрежа" на стр. 37).
 - b. Сравнете мрежовото име (SSID) в отчета с конфигурацията с SSID в конфигурацията на принтера за компютъра.
 - c. Ако числата не са едни и същи, устройствата не са свързани към една и съща мрежа. Преконфигурирайте настройката на безжичната работа на принтера.

Изпълняване на диагностична проверка на безжичната мрежа

От контролния панел на принтера можете да стартирате диагностична проверка, която предоставя информация за настройките на безжичната мрежа (вижте "Отпечатване на отчет за конфигурация на мрежа" на стр. 37).

Приложение

В тази глава са описани спецификации на продукта и е предоставена информация по отношение на приложимите регламенти.

- Общи спецификации 108
- Спецификации на носителя за печат 109
- Системни изисквания 112

Общи спецификации

Общи спецификации



Тези спецификации са предмет на промяна без предизвестие. За да видите допълнителни спецификации и информация относно промените на спецификациите, моля, посетете www.hp.com/support/colorlaser150,

Елементи		Описание
Размери ^a (Ширина x Дължина x Височина)		382 x 309 x 211,5 мм (15,0 x 12,2 x 8,3 инча)
Тегло ^a (Устройство с консумативи)		10,04 кг (22,13 фунта)
Температура	Операция	10 до 32°C (50 до 89,6°F)
	Съхранение (опаковано)	-20 до 40°C (-4 до 104°F)
Влажност	Операция	20 до 80% ОВ
	Съхранение (опаковано)	10 до 90% ОВ
Номинална мощност ^b	110-волтови модели	AC 110 – 127 V
	220-волтови модели	AC 220 – 240 V

a.Размерите и теглото са измерени без допълнителни аксесоари.

b.Вижте табелката с данни на устройството относно правилното му напрежение (V), честотата (в херцове) и типа ток (A).

Спецификации на носителя за печат

Тип	Размер	Размери	Тегло на носителя за печат/Капацитет ^a
			Тава
Plain	Letter	216 x 279 мм (8,5 x 11 инча)	60 до 85 г/м ² (16 до 23 фунта документална) <ul style="list-style-type: none"> • 150 листа от 75 г/м² (20 фунта документална) • Максимална височина на тестето: 15,5 мм (0,6 инча)
	A4	210 x 297 мм (8,27 x 11,69 инча)	
	Legal	216 x 356 мм (8,5 x 14 инча)	
	Официална 216 x 340 мм	216 x 343 мм (8,5 x 13 инча)	
	Официална 8,5 x 13	216 x 330 мм (8,5 x 13 инча)	
	B5(JIS)	182 x 257 мм (7,17 x 10,12 инча)	
	Executive	184 x 267 мм (7,25 x 10,5 инча)	
	A5	149 x 210 мм (5,85 x 8,27 инча)	
A6	105 x 149 мм (4,13 x 5,85 инча)		
Heavy 90-120g	Погледнете секция Обикновена хартия	Погледнете секция Обикновена хартия	86 до 120 г/м ² (23 до 32 фунта документална) <ul style="list-style-type: none"> • 5 листа
Light 60-69g	Погледнете секция Обикновена хартия	Погледнете секция Обикновена хартия	60 до 70 г/м ² (16 до 19 фунта документална) <ul style="list-style-type: none"> • 150 листа от 60 гр/м² (16 фунта документална) • Максимална височина на тестето: 15,5 мм (0,6 инча)

Тип	Размер	Размери	Тегло на носителя за печат/Капацитет ^a
			Тава
Цветна, Предварително отпечатана,	Погледнете секция Обикновена хартия	Погледнете секция Обикновена хартия	60 до 85 г/м ² (16 до 24 фунта документална) <ul style="list-style-type: none"> • 150 листа от 75 г/м² (20 фунта документална) • Максимална височина на тестето: 15,5 мм (0,6 инча)
Рециклирана	Погледнете секция Обикновена хартия	Погледнете секция Обикновена хартия	60 до 85 г/м ² (16 до 24 фунта документална) <ul style="list-style-type: none"> • 5 листа от 75 г/м² (20 фунта документална) • Максимална височина на тестето: 15,5 мм (0,6 инча)
Етикети ^b	Погледнете секция Обикновена хартия	Погледнете секция Обикновена хартия	120 до 150 г/м ² (32 до 40 фунта документална) <ul style="list-style-type: none"> • 5 листа
Много тежка 121–163	Писмо, Правна, Официална 216 x 340 мм, Официална 8,5 x 13, A4, B5(JIS), Executive, A5, A5 LEF, 4 x 6	Погледнете секция Обикновена хартия	121 до 163 г/м ² (32 до 43 фунта документална) <ul style="list-style-type: none"> • 5 листа
Bond	Погледнете секция Обикновена хартия	Погледнете секция Обикновена хартия	105 до 120 гр/м ² (28 до 32 lbs документална) <ul style="list-style-type: none"> • 10 листа
Glossy111-130 g	Писмо, A4, 4 x 6	Погледнете секция Обикновена хартия	111 до 130 г/м ² (30 до 58 фунта документална) <ul style="list-style-type: none"> • 1 листа
Glossy131-175 g	Писмо, A4, 4 x 6	Погледнете секция Обикновена хартия	131 до 175 г/м ² (30 до 58 фунта документална) <ul style="list-style-type: none"> • 1 листа
Glossy176-220 g	Писмо, A4, 4 x 6	Погледнете секция Обикновена хартия	176 до 220 г/м ² (30 до 58 фунта документална) <ul style="list-style-type: none"> • 1 листа

Тип	Размер	Размери	Тегло на носителя за печат/Капацитет ^а
			Тава
HP Matte 120 g	Писмо, А4, 4 x 6	Погледнете секция Обикновена хартия	120 г/м ² (30 до 58 фунта документална) • 1 листа
HP Matte 150 g	Писмо, А4, 4 x 6	Погледнете секция Обикновена хартия	150 г/м ² (30 до 58 фунта документална) • 1 листа
HP Matte 200 g	Писмо, А4, 4 x 6	Погледнете секция Обикновена хартия	200 г/м ² (30 до 58 фунта документална) • 1 листа
Минимален размер (по избор)		76 x 148,5 мм (3,0 x 5,85 инча)	60 до 120 г/м ² (16 до 32 фунта документална)
Максимален размер (по избор)		216 x 356 мм (8,5 x 14 инча)	

а. Възможно е максималният капацитет да варира в зависимост от теглото, дебелината на носителя, както и от условията на околната среда.

б. Гладкостта на етикетите използвани в това устройство в 100 до 250 (sheffield). Това означава цифровото ниво на гладкост.



Ако теглото на хартията е над 120 гр./м², зареждайте листите в тавата един по един.

Системни изисквания

Microsoft® Windows®



Софтуерът на принтера от време на време се актуализира поради ново издание на операционна система и т.н. Ако е необходимо, изтеглете последната версия от уебсайта на HP (www.hp.com/support/colorlaser150).

Windows 7, 32-битов и 64-битов	При тази операционна система е инсталиран драйверът за печат на HP, който е конкретно за този принтер, като част от инсталацията на софтуера.	
Windows 8, 32-битов и 64-битов	При тази операционна система е инсталиран драйверът за печат на HP, който е конкретно за този принтер, като част от инсталацията на софтуера.	
Windows 8,1, 32-битов и 64-битов	При тази операционна система е инсталиран драйверът за печат V4 на HP, който е конкретно за този принтер, като част от инсталацията на софтуера.	
Windows 10, 32-битов и 64-битов	При тази операционна система е инсталиран драйверът за печат V4 на HP, който е конкретно за този принтер, като част от инсталацията на софтуера.	
Windows Server 2008 R2, 64-битов	Драйверът за печат PCLm.S на HP, който е конкретно за този принтер, може да се изтегли от уебсайта за поддръжка на принтера. Изтеглете драйвера, а след това използвайте инструмента Microsoft Add Printer, за да го инсталирате.	Microsoft се оттегли от основната поддръжка за Windows Server 2008 през януари 2015 г. HP ще продължи да се старее да предоставя възможно най-добра поддръжка за операционната система Server 2008, която вече не се предлага.
Windows Server 2008 R2, SP1, 64-битов	При тази операционна система е инсталиран драйверът за печат на HP, който е конкретно за този принтер, като част от инсталацията на софтуера.	

Windows Server 2012	При тази операционна система е инсталиран драйверът за печат на HP, който е конкретно за този принтер, като част от инсталацията на софтуера.	
Windows Server 2012 R2	При тази операционна система е инсталиран драйверът за печат на HP, който е конкретно за този принтер, като част от инсталацията на софтуера.	
Windows Server 2016, 64-битов	При тази операционна система е инсталиран драйверът за печат на HP, който е конкретно за този принтер, като част от инсталацията на софтуера.	

Mac OS

Директно отпечатване с AirPrint на Apple се поддържа за iOS и от компютри Mac, работещи с OS X 10.7 Lion и по-нови. Използвайте AirPrint за отпечатване директно на принтера от iPad, iPhone (3GS или по-нови) или iPod touch (трето поколение или по-нови) в мобилни приложения (Mail, Photos, Safari, iBooks, избрани приложения на трети страни)



- Моделите само с USB, без жична или безжична мрежова функционалност, не поддържат Mac OS.
- За да използвате AirPrint, принтерът трябва да бъде свързан към една и съща мрежа (подмаска) с устройството на Apple.
- Преди да използвате AirPrint с USB свързване, проверете номера на версията. Версията 1.3 на AirPrint и по-стари не поддържат USB свързаност.

Речник



Този речник ви помага да се запознаете с продукта, като разберете термините, които се използват най-често при печат и се споменават в това ръководство.

802.11

802.11 представлява набор от стандарти за комуникация в безжична локална мрежа (WLAN), разработен от Комитет по стандартизация IEEE LAN/MAN (IEEE 802).

802.11b/g/n

802.11b/g/n може да споделя същият хардуер и да използва 2.4 GHz честотен обхват. 802.11b поддържа скорост на предаване до 11 Mbps, 802.11n поддържа скорост на предаване до 150 Mbps. Устройствата с честота 802.11b/g/n понякога могат да изпитват смущения от микровълнови фурни, безжични телефони и Bluetooth устройства.

Точка за достъп

Точка на достъп или Точка за безжичен достъп (AP или WAP) представлява устройство, което свързва устройства за безжична комуникация помежду им в безжични локални мрежи (WLAN) и служи за централен предавател и приемник на радио сигнали в WLAN.

ADF

Автоматично захранване на хартия (ADF) е сканиращо устройство, което автоматично подава оригиналния лист хартия, така че някои устройства да могат да сканират повече страници едновременно.

AppleTalk

AppleTalk е патентован набор от протоколи, разработен от Apple, Inc. за компютърни мрежи. Той е бил включен в оригиналния Mac (1984) и сега е изоставен и заменен от TCP/IP мрежите.

Битова дълбочина

Компютърен графичен термин, описващ броят битове използван, за да се представи цвят в един пиксел в bitmap изображение. По-високата дълбочина на цвета дава по-широки граници на отделни цветове. С увеличаването на броя битове, броят на възможните цветове става практически безкраен на цветовата карта. 1-бит цвят се нарича обикновено монохромен или черен и бял.

ВМР формат

Bitmap графичен формат използван вътрешно от Microsoft Windows графична подсистема (GDI), и използван най-често като прост графичен файлов формат за тази платформа.

BOOTP

Протокол Bootstrap. Мрежови протокол, използван от мрежови клиент за автоматично получаване на неговия IP адрес. Това обикновено се прави при bootstrap процеси в компютри или използвани от тях операционни системи. Сървърите BOOTP задават IP адреса на всеки клиент, като го избират от група адреси. BOOTP дава възможност на компютри от типа “работни станции без дискове” да получават IP адрес преди зареждането на напреднала операционна система.

CCD

Заредено куплиращо устройство (CCD) е хардуерът, който позволява изпълнението на задания за сканиране. CCD механизмът за заключване се използва за задържане на CCD модула, за да се предотвратят повреди по време на местене на устройството.

Подреждане

Подреждането е процес на отпечатване на задания с много копия в комплекти. Когато бъде избрано подреждане, устройството отпечатва пълния комплект, преди да отпечата допълнителни копия.

Контролен панел

Контролният панел е плоска, обикновено вертикална зона, където са показани инструментите за контрол или мониторинг. Те обикновено се намират в предната част на машината.

Покритие

Това е термин при отпечатване, който се използва за измерване на употребата на тонер при печат. Например, 5% покритие означава, че на хартия A4 има около 5% изображения или текст. Така че, ако хартията или оригинала има сложни изображения или много текст, покритието ще бъде по-голямо и в същото време употребата ще бъде равна на покритието.

CSV

Стойности, разделени със запетая (CSV). Като тип файлов формат, CSV се използва за обмен на данни между различни приложения. Файловият формат, както се използва в Microsoft Excel, е станал истински стандарт в индустрията, дори и сред платформите, които не са на Microsoft.

DADF

Двойно автоматично хранващо устройство (DADF) е сканиращо устройство, което автоматично подава и обръща оригиналния лист хартия, така че устройството да може да го сканира и от двете страни.

По подразбиране

Стойност или настройка, която е ефективна, когато вадите принтера от кутията, нулирате го или го стартирате за пръв път.

DHCP

Протокол за динамично конфигуриране на хост (DHCP) представлява мрежов протокол от тип клиент-сървър. DHCP сървърът предоставя параметри за конфигурация, специфични за заявките на хоста на DHCP клиента, като по принцип изисканата от хоста на клиента информация е предназначена за участие в IP мрежа. DHCP дава механизъм за разпределени на IP адреси на клиент хоста.

DIMM

Двуредов модул с памет (DIMM), е малка платка, която съдържа памет. DIMM съхранява всички данни, като данни за печат, получени факс данни.

DLNA

The DLNA (Digital Living Network Alliance) е стандарт, който позволява на устройствата в домашна мрежа да споделят информация едно с друго по мрежата.

DNS

Сървър за имена на домейни (DNS) е система, която съхранява информация, свързана с имената на домейни в разпределената база данни на мрежи, като Интернет.

Точков матричен принтер

Точковият матричен принтер е тип принтер, чиято глава се движи напред и назад по страницата и отпечатва с удар, като удря напоена с мастило лента от плат върху хартията. Много прилича на пишеща машина.

DPI

Точки за инч (DPI) е единица за измерване на резолюция, която се използва при сканиране и печат. Общо, по-високо DPI дава по-висока резолюция, по-добре видими детайли в изображението и по-голям размер на файла.

DRPD

Установяване на отличителен тип звънене. Отличителният тип звънене е услуга на телефонния доставчик, която позволява на потребителя да използва един телефон за отговаряне на няколко телефонни номера.

Дуплекс

Механизъм, който обръща лист хартия така, че устройството да може да печата (или сканира) от двете страни на листа. Принтерът оборудван с дуплекс механизъм може да отпечатва от двете страни на хартията.

Цикъл на действие

Цикълът на действие представлява количеството страници, което не влошава работата на принтера в рамките на един месец. По принцип принтерът има ограничена продължителност на живот, например определени страници за година. Продължителността на живота означава средният капацитет на отпечатани страници, обикновено измерван в рамките на гаранционния период. Например, ако цикълът на действие е 48 000 страници на месец, като приемем, че месеца има 20 работни дни, ограничението на принтера е 2 400 страници на ден.

ЕСМ

Режим на корекция на грешка (ЕСМ) е допълнителен режим на трансмисия, вграден в Клас 1 факс устройства или факс модеми. Той автоматично отчита и коригира грешки във факс трансмисията, които понякога са предизвикани от шума в телефонната линия.

Емулация

Емулацията е техниката на една машина да постига същия резултат като друга.

Емулацията повтаря функциите на една система в друга, така че втората система се държи като първата. Емулацията се фокусира на точното пресъздаване на външно поведение, което е в контраст със симулацията, която се занимава с абстрактен модел на системата, която се симулира, като често взема предвид вътрешното ѝ състояние.

Ethernet

Ethernet представлява технология за локални компютърни мрежи (LAN), основаваща се на пренос на рамки. Тя дефинира окабеляването и сигнализирането във физическия слой, както форматите и протоколите за разпространение на рамките, определящи достъпа до медията (MAC)/слоя за свързване на данни в OSI модела. Ethernet е стандартизирана най-вече като IEEE 802.3. Тя се превърна в най-широко използваната LAN технология от 1990 г. до настоящия момент.

EtherTalk

Набор от протоколи, разработен от Apple Computer за компютърни мрежи. Той е бил включен в оригиналния Mac (1984) и сега е изоставен и заменен от TCP/IP мрежите.

FDI

Foreign Device Interface (FDI) е карта, която се инсталира в устройството, за да позволи на устройства от трета страна, като апарати работещи с монети или четци на карти. Тези устройства позволяват услугата заплащане на разпечатка на вашето устройство.

FTP

Протокол за обмен на файлове (FTP) е често използван протокол за обмяна на файлове през мрежа, която поддържа TCP/IP протокол (като Интернет или Интранет).

Фюзер

Частта от лазерния принтер, която разтапя тонера върху носителя за печат. Тя се състои от нагорещяваща ролка и притискаща ролка. След като тонера се пренесе върху хартията, фюзерът прилага топлина и натиск, като така тонерът остава трайно върху хартията и поради това хартията излиза загорята от лазерния принтер.

Шлюз

Връзка между компютърни мрежи или между компютърна мрежа и телефонна линия. Много е популярна, тъй като това е компютър или мрежа, които позволяват достъп до друг компютър или мрежа.

Степени на сивото

Сенки на сиво, които представляват светли и тъмни части от изображението, когато цветни изображения се трансферират в сивата скала, цветовете се представят от различни степени на сивото.

Полутон

Тип изображение, което симулира сивата скала, чрез промени в броя на точките. Силно цветните зони се състоят от голям брой точки, докато по-светлите части се състоят от по-малко на брой точки.

Твърд диск

Твърдият диск (HDD), често наричан също и твърдо дисково устройство, представлява неподвижно устройство за съхранение, на което се записват кодирани по цифров път данни върху бързо въртящи се плочи с магнитна повърхност.

IEEE

Институтът на инженерите по електротехника и електроника (IEEE) е международна нестопанска професионална организация за напредък в технологиите, свързани с електричеството.

IEEE 1284

Стандартът за паралелен порт 1284 е разработен от Института на инженерите по електротехника и електроника (IEEE). Терминът "1284-B" се отнася до специфичен тип конектор на края на паралелния кабел, който се прикачва към периферията (например, принтер).

Интранет

Частна мрежа, която използва Интернет протоколи, мрежова връзка и възможно обществена телекомуникационна система, за да споделя сигурно част от информацията на организация или дейност с нейните работници. Понякога терминът се отнася само до най-видимата част от услугата, вътрешната уеб страница.

IP адрес

Интернет протоколът (IP) адрес е уникален номер, който устройствата използват, за да се идентифицират и комуникират едно с друго в мрежа, като използват стандарта за Интернет протокол.

IPM

IPM (Images Per Minute, Изображения в минута) е начин на измерване на скоростта на принтер. IPM скоростта показва броя на едностранно отпечатаните листи за една минута.

IPP

Печатния Интернет Протокол (IPP) определя стандартен протокол за отпечатване, както и за управление на задачи за печат, размер носител, резолюция и т.н. IPP може да се използва локално или чрез интернет към стотици принтери и също поддържа протокола за достъп, оторизация и криптиране, като това разширява възможностите му и го прави по-сигурно решение за печат от други.

IPX/SPX

IPX/SPX е съкращение на Обмяна на Интернет пакети/Обмяна на последователни пакети. Това е мрежови протокол използван от операционните системи на Novell NetWare. IPX и SPX дават услуги за връзка, подобни на TCP/IP, като IPX протоколът прилича на IP, а SPX прилича на TCP. IPX/SPX е бил основно разработен за локални мрежи (LAN) и е много ефективен протокол за тази цел (обикновено, неговото представяне е по-добро от TCP/IP при LAN мрежа).

ISO

Международна организация по стандартизация (ISO), е международна организация, която установява стандарти и в която участват представители от национални стандартизиращи организации. Тя създава световни индустриални и търговски стандарти.

ITU-T

Международният съюз по телекомуникации (ITU-T) е международна организация, създадена, за да стандартизира и регулира международните радио и телекомуникации. Неговите основни функции включват стандартизация, разпределение на радио честоти и организиране на договори за взаимовръзка между различните страни, за осъществяване на международни телефонни разговори. А -Т извадено от ITU-T означава телекомуникация.

Таблица ITU-T No.1

Стандартизирана тестова таблица, публикувана от ITU-T за факс трансмисии на документи.

JBIG

JBIG (Joint Bi-level Image Experts Group) е стандарт за компресиране на изображения, без загуба на точност или качество, който е разработен за компресиране на бинарни изображения, но може да се използва и при други изображения.

JPEG

Сдружение на фотографите експерти (JPEG) е най-често използвания стандартен метод за компресия със загуби на фотографски изображения. Това е формата, който се използва за съхранение и трансфер на снимки в световната мрежа.

LDAP

Олекотен протокол за достъп до директориите (LDAP) е мрежови протокол за изчакване и модификация на услугите на директориите, които вървят по TCP/IP.

LED

Светодиод (LED) индикаторът е полупроводник, който показва състоянието на устройството.

MAC адрес

MAC (Media Access Control) адресът е уникален идентификатор, асоцииран с мрежови адаптер. MAC адресът е уникален 48-битов идентификатор, обикновено изписан като 12 шестнайсетични символи групирани по двойки (напр. 00-00-0c-34-11-4e). Този адрес обикновено е кодиран хардуерно в Мрежовата интерфейсна карта (NIC) от нейния производител и се използва като помощ на рутери, които се опитват да намерят машини в големи мрежи.

MFP

Многофункционално периферно устройство (MFP) е офис устройство, което включва следните функционалности в едно физическо тяло - принтер, копирна машина, факс, скенер и т.н.

МН

Кодиращата система (МН) представлява метод на компресиране с цел понижаване на обема на данните, които трябва да се предадат между факс устройствата с цел пренос на изображението, препоръчана от ITU-T T.4. МН представлява схема за кодиране на данни с кодова структура, оптимизирана за ефективна компресия на празно пространство. Повечето факсове се състоят главно от бели полета, а това намалява времето за трансмисия на повечето факсове.

MMR

MMR (Modified Modified READ) е метод на компресиране, препоръчан от ITU-T T.6.

Модем

Устройство, което модулира сигнала на доставчика към кодирана цифрова информация и демодулира такъв сигнал на доставчик, за да декодира изпратената информация.

MR

MR (Modified Read) е метод на компресиране, препоръчан от ITU-T T.4. MR кодира първия сканиран ред с помощта на МН. Следващата линия се сравнява с първата, разликите се определят и след това те се кодират и предават.

NetWare

Мрежова операционна система, разработена от Novell, Inc. Първоначално е използвала корпоративни многофункционалности, за да стартира различни услуги на компютри, а мрежовите протоколи са били базирани на архитипните Xerox XNS стакове. Днес, NetWare поддържа TCP/IP, както и IPX/SPX.

ОПС

Органичен фоточувствителен барабан (ОПС) е механизъм, който прави виртуално изображение, като използва лазерен лъч произведен от лазерен принтер, като обикновено е в зелено или ръждиво кафяво и има формата на цилиндър.

Барабанът за изображения, който съдържа барабан, бавно износва повърхността на барабана при използване в принтера и трябва да бъде подменян навреме, тъй като се износва при контакта си с проявителната четка на тонер касетата, почистващия механизъм и хартията.

Оригинали

Първият пример за нещо, като документ, фотография или текст и т.н., което се копира, репродуцира или превежда, за да произведе други, но то самото не е копирано или произлиза от нещо друго.

OSI

Взаимодействие на открити системи (OSI) е модел разработен от международната Организация по стандартизация (ISO) за комуникации. OSI предлага стандартен, модуларен подход към мрежовите разработки, който разделя необходимия набор от комплексни функции в управляеми, само съдържащи се функционални слоеве. Слоевете са, отгоре надолу, приложение, презентация, сесия, транспорт, мрежа, връзка данни и физически.

PABX

PABX (A private automatic branch exchange) е автоматична телефонна централа в частно предприятие.

PCL

Команден език за принтери (PCL) е Език за описание на страници (PDL) разработен от HP като принтерен протокол, който е станал стандарт за индустрията. Оригинално разработен за първите мастилено-струйни принтери, PCL е пуснат на различни нива за термични, матрични и лазерни принтери.

PDF

Формат за преносими документи (PDF) е собствен формат, разработен от Adobe Systems за представяне на двуизмерни документи във формат, който не зависи от устройство и резолюция.

PostScript

PostScript (PS) е език за описание на страници и програмиране, който се използва основно в областта на електронните технологии и предпечатната подготовка. - активира се в интерпретатор, който генерира изображение.

Драйвер за принтер

Програма, която се използва за изпращане на команди и трансфер на данни от компютъра към принтера.

Носител за печат

Носител, като хартия, етикети и слайдове, които могат да се използват в принтер, скенер, факс или копир.

PPM

Страници за минута (PPM) е метод на измерване за определяне колко бързо работи един принтер, като означава броя на страниците, които може да отпечата принтера за една минута.

PRN файл

Интерфейс за драйвер на устройство, който позволява на софтуера да взаимодейства с драйвера на устройството чрез стандартни системни заявки за входни/изходни ресурси, като така опростява значително работата.

Протокол

Конвенция или стандарт, който контролира и осъществява връзката, комуникацията и трансфера на данни между две крайни компютърни точки.

PS

Вижте PostScript.

PSTN

PSTN (Public-Switched Telephone Network) е мрежа от световни обществени верижно превключвани телефонни мрежи, които в индустриални условия са рутирани през централа.

RADIUS

Потребителската услуга за отдалечено избиране с удостоверяване (RADIUS) е протокол, предназначен за удостоверяване и управление на отдалечени потребители. RADIUS разрешава централизирано управление на данни с удостоверяване, например потребителско име и парола, които използват AAA (удостоверяване, оторизация и управление) принципа за управление на достъпа до мрежата.

Резолюция

Остротата на изображението, измерена в брой точки на инч (DPI). Колкото по-голяма е стойността за dpi, толкова по-голяма е резолюцията.

SMB

SMB (Server Message Block) е мрежови протокол, който се използва най-вече за обмяна на файлове, принтери, серийни портове и др. комуникации между възлите в мрежата. Той също дава и оторизиран интер-процесен комуникационен механизъм.

SMTP

Прост протокол за трансфер на поща (SMTP) е стандарт за предаване на имейли по интернет. SMTP е относително прост, текстово базиран протокол, където се определят един или повече получатели на съобщение и след това текста на съобщението се изпраща. Протокол клиент-сървър, където клиентът предава имейл съобщението към сървъра.

SSID

Мрежовото име (SSID) е наименованието на безжичната локална мрежа (WLAN). Всички безжични устройства в WLAN използват една и съща SSID идентификация за комуникация помежду си. SSID имената са с различаване на главните и малките букви и могат да са с максимална дължина 32 знака.

Подмрежова маска

Подмрежовата маска се ползва заедно с мрежовия адрес, за да определи коя част от адреса е мрежови адрес и коя част е хост адрес.

TCP/IP

Протоколът за контрол на предаването (TCP) и Интернет протоколът (IP) са набор комуникационни протоколи, които въвеждат протоколния стак, на базата на който работят интернет и повечето комерсиални мрежи.

TCR

Докладът за потвърждаване на предаването (TCR) дава данни за всяка трансмисия, като статус на задача, резултат от трансмисия и брой изпратени страници. Този доклад може да се настрои да се отпечатва след всяка задача за печат или само след неуспешни трансмисии.

TIFF

Файлов формат за изображения с тагове (TIFF) е много резолюционен bitmap формат на изображение. TIFF описва данните за изображение, които обикновено идват от скенери. TIFF изображенията използват тагове, ключови думи, които определят характеристиките на изображението, което е включено във

файла. Този гъвкав и независещ от платформа формат може да се използва за снимки, които са направени чрез различни приложения за обработка на изображения.

Тонер касета

Тип бутилка, която се използва в устройство като принтер, което съдържа тонер. Тонерът е прах, който се използва при лазерните принтери и фотокопири, който оформя текста и изображенията на отпечатаната страница. Тонерът се разтопява от фюзера, който прилага комбинация от топлина и натиск върху него, като така кара тонера да прилепне към нишките на хартията.

TWAIN

Индустриален стандарт за скенери и софтуер. Като използва скенер съвместим с TWAIN и TWAIN-съвместима програма, сканирането може да стартира от самата програма. Това е улавяне на изображение API за Microsoft Windows и Apple Mac операционни системи.

UNC пътека

Конвенция за унифицирани имена (UNC) е стандартен начин за достъп до мрежови споделяния в Windows NT и други Microsoft продукти. Формата на UNC пътеката е:
\\<servername>\<sharename>\<Additional directory>

URL

Единен локатор на ресурси (URL) представлява глобалния адрес на документи и ресурси в Интернет. Първата част на адреса обозначава кой протокол трябва да се използва, а втората част задава IP адреса или името на домейна, в който се намира дадения ресурс.

USB

Универсална серийна шина (USB) е стандарт, разработен от Implementers Forum, Inc., за връзка между компютри и периферни устройства. За разлика от паралелния порт, USB е предназначен за едновременно свързване на USB порт на един компютър с множество периферни устройства.

Воден знак

Водния знак е видимо изображение или схема на хартията, която се вижда по-светла от преминалата светлина. Водните знаци са се появили за пръв път в Болоня, Италия, през 1282. Те са били използвани от производителите на хартия за идентификация на техния продукт, също върху пощенски марки, валута или други правителствени документи, за намаляване на фалшификатите.

WEP

Протоколът WEP (WEP) представлява протокол за защита, указан от IEEE 802.11 за указване на едно и също ниво на защита като това на кабелна LAN мрежа. WEP осигурява защита чрез криптиране на данни през радио честоти, така че да им осигури защита, докато се придвижват от една крайна точка до друга.

WIA

WIA (Windows Imaging Architecture) е архитектура на изображенията, първоначално представена в Windows Me и Windows XP. Сканирането може да се инициализира от тези операционни системи, като се използва съвместим с WIA скенер.

WPA

Защитеният Wi-Fi достъп (WPA) представлява клас от системи, които имат за цел да подсилят безжичните (Wi-Fi) компютърни мрежи и е създаден, за да подобри функциите на защита на WEP.

WPA-PSK

WPA-PSK (WPA предварително споделен ключ) представлява специален режим на WPA за целите на малкия бизнес и домашните потребители. В точката за безжичен достъп (WAP) и други безжични лаптоп или десктоп устройства се конфигурира споделен ключ или парола. За постигане на разширена защита WPA-PSK генерира уникален ключ за всяка сесия между безжичен клиент и асоциираната WAP.

WPS

Защитената безжична настройка (WPS) е стандарт за настройване на безжична домашна мрежа. Ако вашата точка за безжичен достъп поддържа WPS, можете лесно да конфигурирате безжичната връзка без компютър.

XPS

XPS (XML Paper Specification) е спецификация за Page Description Language (PDL) и нов формат за документ, която може да се използва при преносими и електронни документи, разработена от Microsoft. Това е XML-базирана спецификация, основана на нова пътека за принтиране и на вектор-базиран формат за документи, независим от устройства.

Индекс

Н

HP Embedded Web Server	47
обща информация	47

L

LED	
състояние на устройство	87
Linux	
инсталация на драйвер	23

M

Mac	
инсталация на драйвер	23

S

Smart app	50
-----------	----

W

Windows	
инсталация на драйвер	23
инсталация на драйвер за мрежово свързване	39
системни изисквания	112
често срещани проблеми в Windows	103

Б

безжична мрежа	
мрежов кабел	44
безопасност	
информация	10
символи	10
бутон стоп	21

В

воден знак	
изтриване	61
редактиране	61
създаване	61

З

зареждане	
специален носител	32
хартия в табла1	28
засядане	
почистване на хартия	85
съвети за избягване на заседанията	84

И

изглед отзад	19
изглед отпред	18
използване на помощ	57
инсталация	
Приложение HP Smart	50
инсталация на драйвер	23

информация	
Приложение HP Smart	50
информация за консумативи	90

К

конвенция	9
консумативи	
налични консумативи	71
поръчка	71
предвиден срок на експлоатация на тонер	
касета	75
смяна на тонер касета	77
контролен панел	20

М

мрежа	
IPv6 конфигурация	37
инсталация на драйвер	
Windows	39
настройка на безжична мрежа	40
настройка на кабелна мрежа	37

Н

носител за печат	
етикети	33
изходна поставка	109
Много тежка 121163	34
насоки	26
предварително отпечатана хартия	34
специален носител	32

О

общи икони	9
------------	---

отстраняване на проблеми	
безжична	104

П

Приложение Smart	50
печат	
информация за консумативи	90
Приложение HP Smart	50
печат на документ	
Windows	53
специални функции на принтера	58
печат на шаблон	
изтриване	63
печат	63
създаване	62
поставяне на устройството	
настройване на надморската височина	25
почистване	
външно	81
отвътре	81
почистване на устройството	81
предпочитани настройки за печат	56
проблем	
проблеми с операционната система	103
проблеми	
отпечатванепроблеми	93
проблеми при подаване на хартията	91
проблеми с качеството на печата	97
проблеми със захранването	92
Р	
разбиране на светлинния индикатор за	
внимание	87
речник	114

С

Състояние на принтер	67
спецификации	108
носител за печат	109
състояние на принтера	
обща информация	67

Т

тава	
промяна на размера на тавата	27
регулиране на ширината и дължината	27
тонер касета	
инструкции за работа	74
непроизведени от HP и повторно заредени	74
предвиден срок на експлоатация	75
преразпределяне на тонера	76
смяна на касетата	77
съхранение	74

Ф

функции	6
функция за печат на носител	109
функция за печат	58

Ч

части за поддръжка	73
---------------------------	-----------