

# Användarguide



HP Laser 103 series  
HP Laser 107 series  
HP Laser 108 series



[www.hp.com/support/laser100](http://www.hp.com/support/laser100)

---

# Upphovsrätt och licens

© Copyright 2019 HP Development Company, L.P.

Återgivning, anpassning, eller översättning utan föregående skriftligt tillstånd är förbjudet, med undantag för vad som tillåts enligt upphovsrättslagen.

Informationen som finns här, kan komma att ändras utan föregående meddelande.

De enda garantierna gällande produkter och tjänster från HP är de som uttryckligen anges i garantivillkoren som medföljer sådana produkter och tjänster. Inget här i ska tolkas som utgörande ytterligare en garanti. HP ska inte hållas ansvarigt för tekniska fel, redigeringsfel eller försummelser här i.

- Adobe®, Adobe Photoshop®, Acrobat®, och PostScript® är varumärken från Adobe Systems Incorporated.
- Apple och Apples logotyp är varumärken från Apple Inc., registerat i USA och andra länder.
- OS X är ett varumärke från Apple Inc., registerat i USA och andra länder.
- AirPrint är ett varumärke från Apple Inc., registerat i USA och andra länder.
- iPad är ett varumärke från Apple Inc., registerat i USA och andra länder.
- iPad, iPhone, iPod touch, Mac och Mac OS är varumärken som tillhör Apple Inc., registrerade i USA och i andra länder.
- Microsoft® och Windows® U.S. registrerade varumärken som tillhör Microsoft Corporation.
- Alla övriga varumärken eller produktnamn är varumärken som tillhör respektive företag eller organisation.

**REV. 1.00**

---

# Innehållstabelle

---

|                                      |  |    |
|--------------------------------------|--|----|
| Introduktion                         | Fördelar                                 | 6  |
|                                      | Funktioner fördelade på modell           | 7  |
|                                      | Bra att veta                             | 9  |
|                                      | Om bruksanvisningen                      | 10 |
|                                      | Säkerhetsinformation                     | 11 |
|                                      | Översikt över maskinen                   | 17 |
|                                      | Översikt över kontrollpanelen            | 20 |
|                                      | Slå på maskinen                          | 21 |
| Installera programmet                | 22                                       |    |
| <hr/>                                |  |    |
| Lär dig grundfunktionerna            | Maskinens grundinställningar             | 24 |
|                                      | Medier och kassetter                     | 25 |
| <hr/>                                |  |    |
| Använda en nätverksansluten skrivare | Nätverksinstallation                     | 33 |
|                                      | Installera drivrutinen via nätverket     | 35 |
|                                      | Installation av trådlöst nätverk         | 36 |
|                                      | Använda HP Embedded Web Server           | 41 |
|                                      | HP Smart app                             | 44 |
| <hr/>                                |  |    |
| Skriva ut                            | Grundutskrift                            | 47 |
|                                      | Avbryta en utskrift                      | 48 |
|                                      | Öppna utskriftsinställningarna           | 49 |
|                                      | Använda en favoritinställning            | 50 |
|                                      | Använda hjälpen                          | 51 |
|                                      | Utskriftsfunktioner                      | 52 |
|                                      | Använda HP Easy Printer Manager          | 58 |
|                                      | Använda programmen för skrivarstatus     | 61 |
| <hr/>                                |  |    |
| Underhåll                            | Beställa förbrukningsvaror och tillbehör | 64 |
|                                      | Tillgängligt förbrukningsmaterial        | 65 |
|                                      | Tillgängliga reservdelar                 | 66 |
|                                      | Förvara tonerkassetten                   | 67 |
|                                      | Omfördela toner                          | 69 |
|                                      | Byta ut tonerkassetten                   | 70 |
|                                      | Rengöra maskinen                         | 71 |

---

|                   |   |    |
|-------------------|---|----|
| <b>Felsökning</b> | Så undviker du pappersstopp   | 75 |
|                   | Ta bort papper som fastnat  | 76 |
|                   | Så här fungerar indikatorn  | 78 |
|                   | Ett "Low Toner" eller "Very Low Toner" -meddelande visas i informationsrapporten för reservdelar. | 80 |
|                   | Problem med pappersmatning  | 81 |
|                   | Problem med strömförsörjning och kablar   | 82 |
|                   | Åtgärda andra problem   | 83 |
|                   | Lös problem gällande trådlöst nätverk   | 93 |

---

|               |                                     |     |
|---------------|-------------------------------------|-----|
| <b>Bilaga</b> | Allmänna specifikationer            | 97  |
|               | Specifikationer för utskriftsmedier | 98  |
|               | Systemkrav                          | 100 |

---

# Introduktion

I den här kapitlet finns det du behöver veta innan du börjar använda skrivaren.

|                                  |    |
|----------------------------------|----|
| • Fördelar                       | 6  |
| • Funktioner fördelade på modell | 7  |
| • Bra att veta                   | 9  |
| • Om bruksanvisningen            | 10 |
| • Säkerhetsinformation           | 11 |
| • Översikt över maskinen         | 17 |
| • Översikt över kontrollpanelen  | 20 |
| • Slå på maskinen                | 21 |
| • Installera programmet          | 22 |

---

# Fördelar

## Miljövänlig

- För att spara papper kan du skriva ut flera sidor på ett enda pappersark.
- Skrivaren sparar ström automatiskt i och med att energiförbrukningen minskas drastiskt när den inte används.
- Vi rekommenderar att använder återvinningspapper gör att spara på miljön.

## Smidigt

- Om du har tillgång till Internet kan du få hjälp, supportansökan, maskindrivrutiner, manualer och beställ information från HP:s webbplats, [www.hp.com/support/laser100](http://www.hp.com/support/laser100).

## Många funktioner och stöd för många olika program

- Stöder olika pappersstorlekar.
- Skriv ut vattenstämplar: Du kan anpassa dina dokument med ord som "Konfidentiellt".
- Skriv ut affischer: Texten och bilderna på varje sida i ditt dokument förstoras och trycks över alla pappersbladen, vilka sedan kan tejpas ihop för att bilda en affisch.



## Stöder flera konfigureringsmetoder för trådlösa nätverk

---



Det kan hända att vissa modeller saknar stöd för trådlösa nätverk.

---

- Använda knappen **() (Trådlös)**
  - Du kan enkelt ansluta till ett trådlöst nätverk med hjälp av knappen **() (Trådlös)** på maskinen och åtkomstpunkten (en trådlös router).
- Använd USB-kabel
  - Du kan ansluta och konfigurera olika trådlösa nätverksinställningar med en USB-kabel.
- Använda Wi-Fi Direct
  - Du kan enkelt skriva ut från din mobila enhet med Wi-Fi eller Wi-Fi Direct-funktionen.

# Funktioner fördelade på modell

Vissa funktioner och tillbehör kanske inte finns tillgängliga på alla modeller eller i alla länder.

## Operativsystem

| Modell / Produktnummer | HP Laser 107a<br>HP Laser 107r<br>HP Laser 108a<br>HP Laser 103a | HP Laser 107w<br>HP Laser 108w |
|------------------------|--|--------------------------------|
| Windows                | •  | •                              |
| Mac                    |  |                                |
| Linux                  | •  | •                              |

(●: Stöds, Tom: Stöds ej)

## Programvara

| Modell / Produktnummer  | HP Laser 107a<br>HP Laser 107r<br>HP Laser 108a<br>HP Laser 103a | HP Laser 107w<br>HP Laser 108w |
|-------------------------|--|--------------------------------|
| Skrivardrivrutin        | •  | •                              |
| HP Easy Printer Manager | •  | •                              |
| Skrivarstatus           | •  | •                              |
| HP Embedded Web Server  |  | •                              |

(●: Stöds, Tom: Stöds ej)

## Olika funktioner

| Modell / Produktnummer                              | HP Laser 107a<br>HP Laser 107r<br>HP Laser 108a<br>HP Laser 103a | HP Laser 107w<br>HP Laser 108w |
|---|--|--------------------------------|
| Höghastighets-USB 2.0                               | •  | •                              |
| Ethernet-gränssnitt (10/100 Base TX trådbundet LAN) |  |                                |
| Nätverksgränssnitt 802.11b/g/n trådlöst LAN         |  | •                              |
| WPS (Wi-Fi Protected Setup™)                        |  | •                              |

(●: Stöds, Tom: Stöds ej)



---

# Bra att veta

## Var kan jag ladda ned drivrutinen till skrivaren?

- Besök [www.hp.com/support/laser100](http://www.hp.com/support/laser100) för att ladda ner den senaste maskinens drivrutin och installera den på ditt system.

## Var kan jag köpa tillbehör och förbrukningsartiklar?

- Fråga en HP-distributör eller din återförsäljare.
- Besök HPs webbsida (<https://store.hp.com/>). Du kan se information gällande produktservice.

## Uppmärksamhets LED blinkar eller förblir ständigt på.

- Stäng av skrivaren och slå på den igen.
- Läs igenom avsnittet om vilka funktioner indikatorerna står för i bruksanvisningen och felsök funktionen i fråga (se "Så här fungerar indikatorn" på sidan 78).

## Ett papper har fastnat.

- Öppna och stäng de övre luckan (se "Framsida" på sidan 18).
- Läs igenom avsnittet om hur du tar bort papper som har fastnat och felsök (se "Ta bort papper som fastnat" på sidan 76).

## Utskrifterna är otydliga.

- Tonern kan vara på väg att ta slut eller vara ojämnt fördelad. Skaka tonerkassetten.
- Prova med en annan upplösning.
- Byt ut tonerkassetten.

## Skrivaren skriver inte ut.

- Öppna skrivarkön och ta bort dokumentet från listan (se "Avbryta en utskrift" på sidan 48).
- Ta bort drivrutinen och installera den på nytt (se "Installera programmet" på sidan 22).
- Välj skrivaren som standardskrivare i Windows.

---

# Om bruksanvisningen

Bruksanvisningen innehåller grundläggande information om skrivaren och detaljerade användningsinstruktioner.



- Kasta inte den här handboken utan spara den för framtida referens.
- Läs säkerhetsinformationen innan du använder skrivaren.
- Mer information om eventuella fel som kan uppstå finns i kapitlet om felsökning.
- I kapitlet Ordlista förklaras termerna som används i den här bruksanvisningen.
- Bilderna som visas här kan skilja sig från den skrivare du har (beroende på tillval och modell).
- Skärmbilderna som visas i den här användarguiden kan skilja sig från vad som faktiskt visas på din skrivare (beroende på inbyggd programvara och drivrutin).
- Anvisningarna i den här bruksanvisningen gäller huvudsakligen Windows 7.

## Ordförklaringar

Vissa termer kan ha samma betydelse:

- Dokument är synonymt med original.
- Papper är synonymt med medium eller utskriftsmedium.
- Maskinen syftar på skrivaren eller multifunktionsskrivaren.

## Allmänna ikoner



| Ikon  | Text                | Beskrivning  |
|---|---------------------|--|
|  | <b>Varning</b>      | Används för att varna användare om risk för personskador.  |
|  | <b>Försiktighet</b> | Ger användaren information som skyddar maskinen från skador och fel.                                   |
|  | <b>Obs</b>          | Ger ytterligare information eller detaljerade specifikationer om maskinens funktioner och möjligheter. |

# Säkerhetsinformation

Dessa varningar och säkerhetsföreskrifter finns med i bruksanvisningen så att du ska kunna undvika person- eller maskinskador. Läs alla dessa anvisningar innan du använder skrivaren. När du har läst det här avsnittet bör du förvara det på en säker plats för framtida bruk.





## Viktiga säkerhetssymboler

### Förklaringar av alla ikoner och symboler som används i det här kapitlet





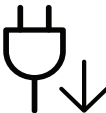

|   |                     |   |
|---|---------------------|---|
|  | <b>Varning</b>      | Risker eller osäkra metoder som kan leda till svåra personskador eller dödsfall.            |
|  | <b>Försiktighet</b> | Risker eller osäkra metoder som kan leda till lättare personskador eller skador på egendom. |

## Driftsmiljö

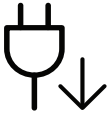
### Varning



|   |   |
|---|---|
|  | Använd inte skrivaren om nätsladden är skadad eller om vägguttaget inte är jordat.<br>Det kan leda till elektriska stötar eller eldsvåda.   |
|  | Ställ ingenting på skrivaren (exempelvis vatten, små metallföremål, tunga föremål, ljus eller tända cigaretter).<br>Det kan leda till elektriska stötar eller eldsvåda.   |
|  | <ul style="list-style-type: none"><li>Om skrivaren blir överhettad, börjar ryka, låter konstigt eller börjar lukta konstigt ska du omedelbart stänga av den och dra ur sladden.</li><li>Du bör se till att du alltid kan komma åt vägguttaget eftersom du kan behöva dra ut kontakten vid nödsituationer.</li></ul> Det kan leda till elektriska stötar eller eldsvåda. |
|  | Böj inte nätsladden och ställ inga tunga föremål på den.<br>Om du trampar på nätsladden eller klämmer ihop den med tunga föremål kan elstötar eller eldsvåda uppstå.  |
|  | Ta inte bort stickkontakten genom att dra i sladden, och hantera den inte med blöta händer.<br>Det kan leda till elektriska stötar eller eldsvåda.  |





## Försiktighet

|   |   |
|---|---|
|    | Du bör dra ut kontakten vid åskväder eller om du inte tänker använda skrivaren på ett tag.<br>Det kan leda till elektriska stötar eller eldsvåda.   |
|    | Tänk på att utmatningsområdet blir hett.<br>Du kan bränna dig.  |
|    | Om någon har tappat skrivaren, eller om höljet verkar vara skadad bör du koppla ur alla gränssnittsanslutningar och kontakta kvalificerad servicepersonal.<br>Det finns risk för elektriska stötar eller eldsvåda.                                  |
|    | Om skrivaren inte fungerar som den ska även efter det att du följt dessa instruktioner kopplar du ur maskinen från alla gränssnittsanslutningar och kontaktar kvalificerad servicepersonal.<br>Det finns risk för elektriska stötar eller eldsvåda. |
|   | Försök inte tvinga in kontakten i vägguttaget om det inte går lätt att sätta i den.<br>Ring en elektriker för att byta vägguttaget, annars finns risk för elektriska stötar.  |
|  | Låt inte husdjur gnaga på nätsladden, telesladden eller kablarna för anslutning till datorn.<br>Det kan leda till elektriska stötar och eldsvåda. Dessutom kan djuret skadas allvarligt.  |

## Driftsmetod

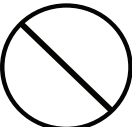
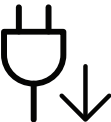

### Försiktighet

|   |   |
|---|---|
|  | Dra inte ut papperet med våld under utskrift.<br>Skrivaren kan ta skada.  |
|  | Placera inte handen mellan skrivaren och pappersmagasinet.<br>Du kan skada dig.   |
|  | Var försiktig när du byter papper eller tar bort papper som fastnat inuti skrivaren.<br>Nya papper har vassa kanter och du kan skära dig. |











|  |   |
|--|---|
|   | När du skriver ut stora kvantiteter kan den undre delen av utmatningsområdet bli het. Låt inte barn röra den.<br>Du kan bränna dig.                                 |
|   | Du bör inte ta bort papper som har fastnat med pincett eller vassa metallföremål.<br>Den kan skadas.  |
|   | Låt inte alltför många papper ansamlas i utmatningsmagasinet.<br>Den kan skadas.  |
|   | Blockera inte och tryck inte in objekt i ventilationsöppningen.<br>Det kan leda till höjda temperaturer hos komponenterna, vilket kan orsaka skador eller eldsvåda. |
|   | Kontroller, justeringar eller procedurer annat än de som beskrivs här kan leda till farlig bestrålning.   |
|  | Skrivaren strömförsörjs via nätsladden.<br>Om du vill stänga av strömförsörjningen drar du ur nätsladden från vägguttaget.  |

## Installera/flytta

### Varning

|   |   |
|---|---|
|  | Placera inte skrivaren i ett område med damm, fukt eller vattenläckor.<br>Det kan leda till elektriska stötar eller eldsvåda.   |
|  | Placera skrivaren i en miljö som uppfyller specifikationerna för drifttemperatur och luftfuktighet.<br>Använd inte maskinen när temperaturen understiger noll grader, eller om den har nyligen flyttats från en plats där temperaturen understeg noll grader. Om du gör det kan du skada maskinen. Använd endast maskinen när maskinens interna temperatur är inom specifikationerna för drifttemperatur och luftfuktighet.<br>Annars kan det uppstå problem med utskriftskvaliteten och orsaka skador på maskinen.<br>Se "Allmänna specifikationer" på sidan 97. |

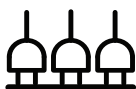
## Försiktighet





|   |   |
|---|---|
|    | <p>Innan du flyttar skrivaren ska du stänga av strömmen och koppla ur alla sladdar. Informationen nedan är bara förslag som baseras på enheternas vikt. Om du har en sjukdom som hindrar dig från att lyfta, ska du inte lyfta maskinen. Be om hjälp, och lyft alltid enheten tillsammans med ett lämpligt antal personer på ett säkert sätt.</p> <p>Lyft sedan skrivaren:</p> <ul style="list-style-type: none"><li>• Om skrivaren väger under 20 kg kan du lyfta den själv.</li><li>• Om skrivaren väger 20–40 kg ska den lyftas av två personer.</li><li>• Om skrivaren väger över 40 kg ska den lyftas av fyra eller fler personer.</li></ul> <p>Den kan annars falla i golvet, vilket kan orsaka person- eller maskinskador.</p> |
|    | <p>Välj ett plant underlag med tillräcklig yta för ventilationen och placera maskinen. Betänk också utrymmet so krävs för att öppna luckor och kasseter. Placeringen bör vara välventilerad och ifrån direkt solljus, hetta eller fukt.</p>   |
|    | <p>När du använder maskinen under längre perioder eller skriver ut stora volymer av papper i oventilerade utrymmen, kan det förorena luften och vara skadligt för din hälsa. Placera maskinen i ett väl ventilerat utrymme eller öppna ett fönster för att låta luften cirkulera tidvis.</p>  |
|   | <p>Placera inte skrivaren på ett instabilt underlag. Den kan annars falla i golvet, vilket kan orsaka person- eller maskinskador.</p>   |
|  | <p>Använd endast 26 AWG<sup>a</sup> eller grövre telefonsladd. Annars kan maskinen skadas.</p>  |
|  | <p>Kontrollera att du sätter i nätsladden i ett jordat vägguttag. Det finns risk för elektriska stötar eller eldsvåda.</p>  |
|  | <p>Använd nätsladden som medföljer skrivaren för säker drift. Om du använder en sladd som är längre än 2 meter med en 110-volts skrivare ska tjockleken överstiga 16 AWG. Annars kan skrivaren skadas och elstötar och eldsvåda kan uppstå.</p>   |
|  | <p>Sätt inte någon lucka över skrivaren och placera den inte på någon plats utan ventilation, t.ex. i en garderob. Om skrivaren inte är väl ventilerad kan eldsvåda uppstå.</p>   |
|  | <p>Överbelasta inte vägguttag eller förlängningsladdar. Det kan försämra produktens prestanda och leda till elektriska stötar eller eldsvåda.</p>   |
|  | <p>Skrivaren ska anslutas till den spänning som anges på etiketten. Om du är osäker och vill kontrollera vilken spänningsnivå du använder kontaktar du din elleverantör.</p>  |

a.AWG: Amerikanskt kabelmått

## Underhåll/kontroll

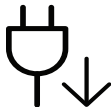

### Försiktighet

|   |  |
|---|--|
|    | <p>Dra ut sladden från vägguttaget innan du rengör insidan av skrivaren. Rengör inte skrivaren med bensin, thinner eller alkohol och spreja inte vatten direkt i skrivaren.</p> <p>Det kan leda till elektriska stötar eller eldsvåda.</p>   |
|    | <p>Skrivaren ska inte användas samtidigt som du byter delar eller rengör insidan. Du kan skada dig.</p>  |
|    | <p>Förvara städprodukter utom räckhåll för barn. De kan skada sig.</p>   |
|    | <p>Plocka inte isär, reparera inte och bygg inte om skrivaren själv. Den kan skadas. Ring en certifierad fackman när skrivaren behöver repareras.</p>  |
|   | <p>Vid rengöring och drift av maskinen ska du följa anvisningarna i bruksanvisningen som medföljer maskinen. Annars kan skrivaren skadas.</p>  |
|  | <p>Se till att nätsladden och kontaktytan inte utsätts för damm eller väta. Det finns risk för elektriska stötar eller eldsvåda.</p>   |
|  | <ul style="list-style-type: none"><li>• Ta inte bort kåpor eller skydd som är fastskruvade.</li><li>• Fixeringsenheter får endast repareras av certifierad servicetekniker. Reparation av lekman kan leda till eldsvåda och elstötar.</li><li>• Maskinen får endast repareras av en servicetekniker från HP.</li></ul> |

## Använda förbrukningsmaterial

### Försiktighet





|   |  |
|---|--|
|    | <p>Plocka inte isär tonerkassetten.<br/>Toner kan vara farligt för människor vid förtäring eller inandning.</p>  |
|    | <p>Bränn inte upp förbrukningsmaterial (exempelvis tonerkassetten eller fixeringsenheten).<br/>Det kan orsaka en explosion eller en okontrollerbar eldsvåda.</p>   |
|    | <p>Förvara förbrukningsmaterial, till exempel tonerkassetter utom räckhåll för barn.<br/>Toner kan vara farligt för människor vid förtäring eller inandning.</p>   |
|    | <p>Att använda återvunnet förbrukningsmaterial, t.ex. toner, kan skada maskinen.<br/>Om det uppstår skador på grund av användning av återvunnet förbrukningsmaterial tas en serviceavgift ut.</p>  |
|  | <p>För förbrukningsvaror som innehåller tonerdamm (tonerkassett, spilltonerbehållare, skannerenhet, etc.) följer du instruktionerna nedan.</p> <ul style="list-style-type: none"><li>• När förbrukningsvaror ska kasseras följer du instruktionerna för avfallshantering. Be återförsäljaren om avfallshanteringsinstruktioner.</li><li>• Tvätta inte förbrukningsvarorna.</li><li>• En spilltonerbehållare ska inte återanvändas efter att den har tömts.</li></ul> <p>Om du inte följer instruktionerna ovan kan det orsaka funktionsfel och miljöförstöring. Garantin täcker inte skador som orsakas av en användares ovarsamhet.</p> |
|  | <p>Om du får toner på kläderna ska du inte tvätta dem i varmt vatten.<br/>Varmt vatten gör att tonern fastnar i tyget. Använd kallt vatten.</p>  |
|  | <p>När du byter tonerkassett eller tar bort papper som har fastnat ska du vara försiktig så att du inte får toner på dig eller dina kläder.<br/>Toner kan vara farligt för människor vid förtäring eller inandning.</p>  |



# Översikt över maskinen

## Komponenter

Den faktiska komponenten kan skilja sig från nedanstående bild. Vissa komponenter kan ändras beroende på vissa omständigheter.

|   |                                     |
|---|-------------------------------------|
|    | Maskin <sup>a</sup>                 |
|    | Inställningsguide och referensguide |
|   | Nätsladd                            |
|  | Diverse tillbehör <sup>b</sup>      |

a.Bilden kan skilja sig från din skrivare beroende på modell. Det finns olika typer av maskiner.

b.Vilka tillbehör som medföljer skrivaren beror på i vilket land du har köpt den och vilken modell det rör sig om.

## Framsida



- Bilden kan skilja sig från din maskin beroende på modell.
- Vissa funktioner och tillbehör kanske inte finns tillgängliga för alla modeller och i alla länder (se "Funktioner fördelade på modell" på sidan 7).

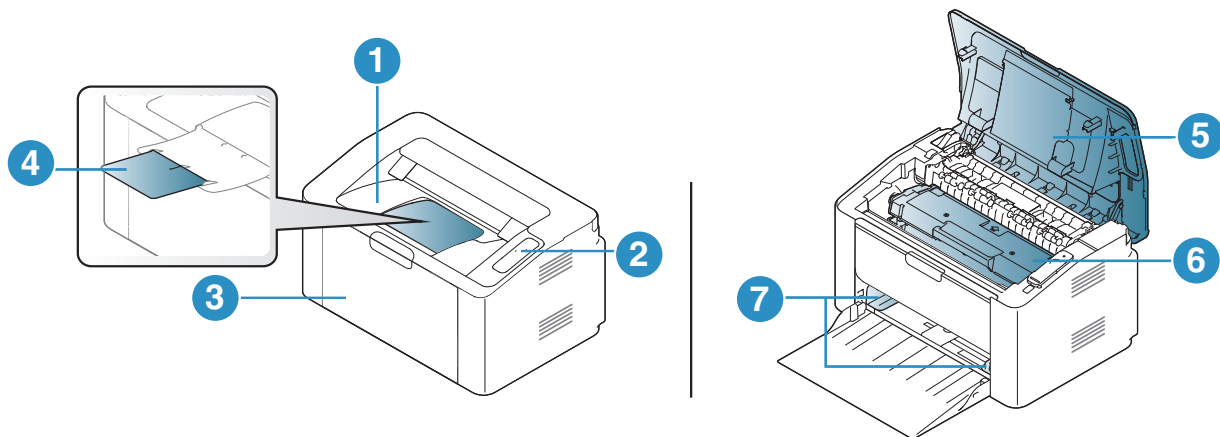

|   |                   |
|---|-------------------|
| 1 | Utmatningsmagasin |
| 2 | Kontrollpanelen   |
| 3 | Kassett           |
| 4 | Utmatningsstöd    |
| 5 | Övre lucka        |
| 6 | Tonerkassett      |
| 7 | Pappersbreddsstöd |

## Baksida

---



- Bilden kan skilja sig från din maskin beroende på modell.
  - Vissa funktioner och tillbehör kanske inte finns tillgängliga för alla modeller och i alla länder (se "Funktioner fördelade på modell" på sidan 7).
- 

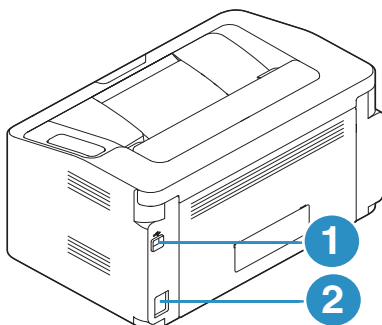

|   |            |
|---|------------|
| 1 | USB-port   |
| 2 | Nätkontakt |

# Översikt över kontrollpanelen



Kontrollpanelen kan skilja sig från din skrivare beroende på modell. Det finns olika typer av kontrollpaneler.

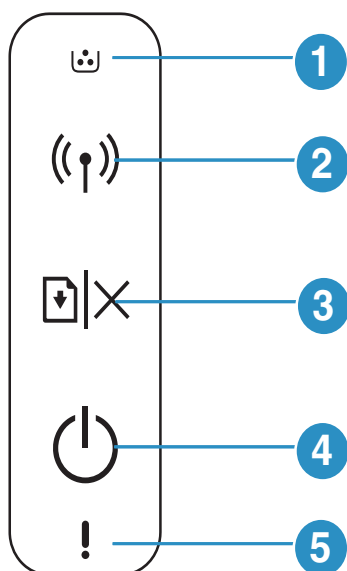



|   |  |                           |  |
|---|--|---------------------------|--|
| 1 |  | <b>Tonerindikator</b>     | Visar tonerkassetts status (se "Toner LED / Trådlös LED / Power LED" på sidan 78).   |
| 2 |  | <b>Trådlöst</b>           | Konfigurerar den trådlösa nätverksanslutningen utan att en dator behövs (se "Installation av trådlöst nätverk" på sidan 36).   |
| 3 |  | <b>Fortsätt/Annullera</b> | <ul style="list-style-type: none"><li>• <b>Konfigurationsblad &amp; Nätverkskonfigurationsblad</b><ul style="list-style-type: none"><li>- Håll den här knappen intryckt i ca <b>10</b> sekunder tills På/Av-LED blinkar långsamt och släpp sedan.</li></ul></li><li>• <b>Skriver ut en rapport över förbrukningsvaror och eventuella fel.</b><ul style="list-style-type: none"><li>- Håll den här knappen intryckt i ca <b>15</b> sekunder tills På/Av-LED blinkar snabbt, släpp sedan.</li></ul></li><li>• <b>Avbryt utskriften</b><ul style="list-style-type: none"><li>- Tryck på den här knappen under utskriftsjobbet.</li></ul></li><li>• <b>Manuell utskrift</b><ul style="list-style-type: none"><li>- Tryck på den här knappen för att skriva ut på andra sidan av alla blad om du har valt <b>Dubbelsidig utskrift (manuell)</b> i din driver.</li></ul></li></ul> |
| 4 |  | <b>På/Av</b>              | Används för att slå på och stänga av skrivaren samt för att växla från energispar- till normalläge. Håll ned den här knappen i tre sekunde eller mer om du vill stänga av skrivaren  |
| 5 |  | <b>Uppmärksamhet LED</b>  | Visar maskinens uppmärksamhet (se "Uppmärksamhet LED" på sidan 78).  |

---

# Slå på maskinen

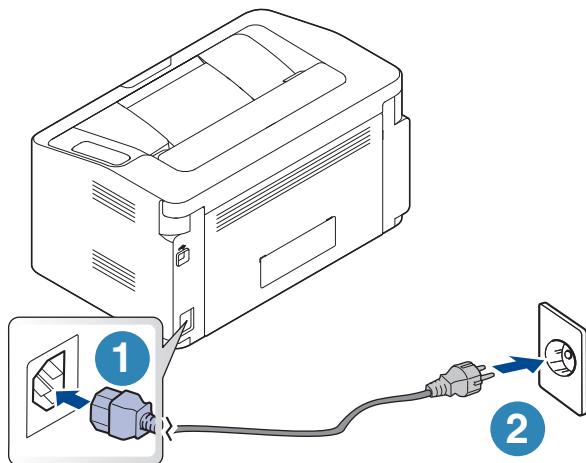
1 Anslut först skrivaren till elnätet.



2 Tryck på  (På/av) på kontrollpanelen.



Om du vill sänga av strömmen , tryck och håll ned  (På/Av)-knappen i ungefär 3 sekunder.

---

---

# Installera programmet

När du har placerat maskinen på lämpligt ställe och anslutit den till datorn måste du installera skrivarprogramvaran. Du måste ladda ner mjukvara från HP webbsida för att installera mjukvaran till skrivaren.

Innan installation, kontrollera om din dators operativsystem stöder mjukvaran (se "Operativsystem" på sidan 7).

För HPs allomfattande hjälp till skrivaren, gå till [www.hp.com/support/laser100](http://www.hp.com/support/laser100).

Hitta följande support:

- Installera och konfigurera
- Lär och använd
- Lös problem
- Ladda ner mjukvara och uppdateringar för inbyggda program.
- Gå med i hjälpforum
- Hitta garantier och information om regelverk



Med en lokalt ansluten skrivare menas en skrivare som är kopplad till datorn via en USB-kabel. Om skrivaren är ansluten till ett nätverk hoppar du över stegen nedan och går till avsnittet om installation av drivrutin för en nätverksansluten skrivare (se "Installera drivrutinen via nätverket" på sidan 35).



Använd endast USB-sladdar som inte är längre än 3 meter.

---

# Lär dig grundfunktionerna

När installationen är klar kan du ange standardinställningar. Läs nästa avsnitt om du vill ange eller ändra värden.

- Maskinens grundinställningar 24
- Medier och kassetter 25

---

# Maskinens grundinställningar

När installationen är klar kan du göra standardinställningar.

## Makinens fabriksinställningar

Du kan ändra maskinens inställning i maskinen från **HP Easy Printer Manager** eller **HP Embedded Web Server**.

- Om din maskin är ansluten till den lokala, kan du ställa in maskinens inställning från **HP Easy Printer Manager > Avancerad inställning > Enhetsinställningar** (se "Använda HP Easy Printer Manager" på sidan 58).
- Om din maskin är ansluten till nätverket, kan du ändra maskinens inställningar från **HP Embedded Web Server > Settings flik > Machine Settings** (se "Använda HP Embedded Web Server" på sidan 41).

## Höjjustering

Utskriftskvaliteten påverkas av lufttrycket, som avgörs av hur högt över havsnivån skrivaren befinner sig. Följande uppgifter hjälper dig att ställa in skrivaren för bästa utskriftskvalitet.

Innan du ställer in höjdvärdet måste du fastställa vilken höjd du befinner dig på.

- **Normal:** 0 ~ 1 000 m
- **Hög1:** 1 000 m ~ 2 000 m
- **Hög2:** 2 000 m ~ 3 000 m
- **Hög3:** 3 000 m ~ 4 000 m
- **Hög4:** 4 000 m ~ 5 000 m



Du kan ställa in höjdvärde från **HP Easy Printer Manager** eller **HP Embedded Web Server**.

- Om din maskin är ansluten till den lokala, kan du ställa in maskinens inställning från **HP Easy Printer Manager > Avancerad inställning > Enhetsinställningar** (se "Använda HP Easy Printer Manager" på sidan 58).
  - Om din maskin är ansluten till nätverket, kan du ändra maskinens inställningar från **HP Embedded Web Server > Settings flik > Machine Settings** (se "Använda HP Embedded Web Server" på sidan 41).
-



---

# Medier och kassetter

I det här kapitlet beskrivs hur du lägger utskriftsmedier i skrivaren.

## Välja utskriftsmedia

Du kan skriva ut på en mängd utskriftsmedier, t.ex. vanligt papper, kuvert, etiketter och OH-film. Använd alltid utskriftsmedia som uppfyller riktlinjerna för maskinen.

## Riktlinjer för att välja utskriftsmedier

Utskriftsmedier som inte uppfyller kraven som anges i den här användarhandboken kan orsaka följande problem:

- Undermålig utskriftskvalitet.
- Pappersstopp.
- Ökat slitage på maskinen.

Egenskaper som vikt, sammansättning, fiber- och fukttinhåll är viktiga faktorer som påverkar maskinens prestanda och utskriftskvaliteten. Tänk på följande när du väljer papper:

- Typ, storlek och vikt för utskriftsmedier för maskinen beskrivs i specifikationerna för utskriftsmedier (se "Specifikationer för utskriftsmedier" på sidan 98).
- Önskat resultat: Utskriftsmedia som du väljer ska vara lämpliga för projektet.
- Ljusstyrka: En del utskriftsmedia är vitare än andra och ger skarpare och mer levande bilder.
- Ytans egenskaper: Utskriftsmediets ytjämnhet påverkar hur skarp utskriften blir.



- Det kan hända att en del utskriftsmedia uppfyller alla riktlinjer i den här användarhandboken, men ändå inte ger ett tillfredsställande resultat. Det kan bero på papperets egenskaper, felaktig hantering, olämplig temperatur och luftfuktighet, eller andra omständigheter som inte kan styras.
- Innan du köper några större mängder utskriftsmedia bör du kontrollera att de uppfyller kraven som anges i den här användarhandboken.



- Tänk på att skrivaren kan ta skada om du använder andra typer av utskriftsmedier. Sådana reparationer täcks inte av HP garantier eller serviceavtal.
- Mängden papper som ska fyllas på i magasinet kan variera beroende på vilken medietyp som används (se "Specifikationer för utskriftsmedier" på sidan 98).
- Använd inte fotopapper av inkjet-typ. eftersom skrivaren kan skadas.
- Om utskriftsmediet är lättantändligt kan eldsvåda uppstå.
- Använd enbart rekommenderade utskriftsmedier (se "Specifikationer för utskriftsmedier" på sidan 98).

 Om lättantändliga utskriftsmedier används eller om andra föremål fastnar i skrivaren kan skrivaren bli överhettad. Detta kan i sällsynta fall leda till eldsvåda.

Mängden papper som ska fyllas på i magasinet kan variera beroende på vilken medietyp som används (se "Specifikationer för utskriftsmedier" på sidan 98).

## Översikt över kassetter

Du måste justera pappersstöden om du ändrar pappersformat.

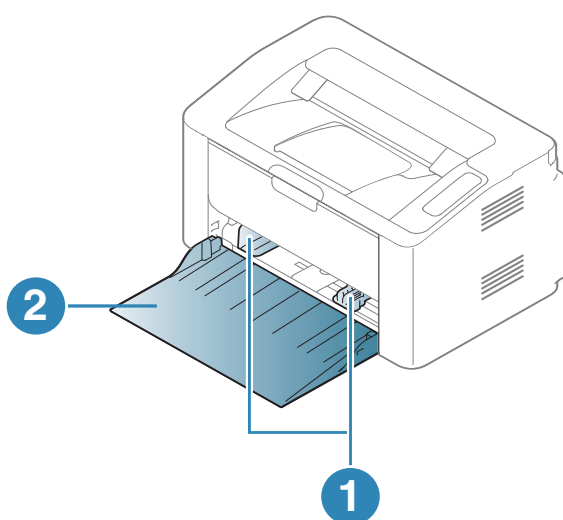

1. Pappersbreddsstöd
2. Kasset

 Om du inte justerar breddstödet kan papperet fastna eller skrivas ut snett.

## Fylla på papper i magasinet

- 1 Öppna pappersfacket.

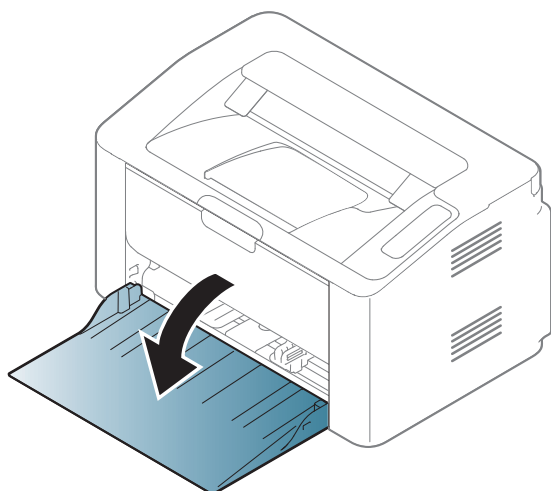

- 2 Böj eller bläddra pappersbunten så att sidorna separeras innan du lägger i dem.



- 3 Justera kassettstorleken efter den mediastorlek du fyller på (se "Översikt över kassetter" på sidan 26). Lägg sedan papperet med den sida du vill skriva ut på vänd uppåt.

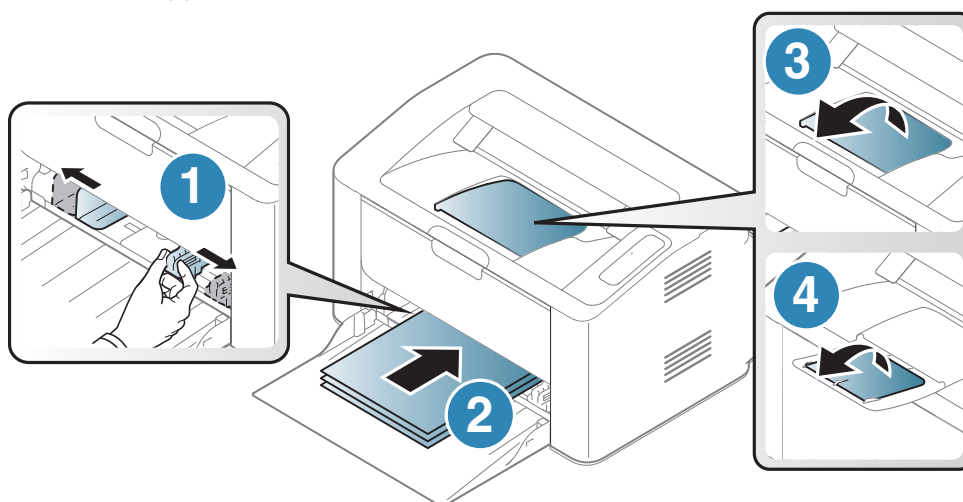

- 4 Pressa på papperslängdsstödet och skjut det mot kanten av pappersbunten utan att papperen böjer sig.

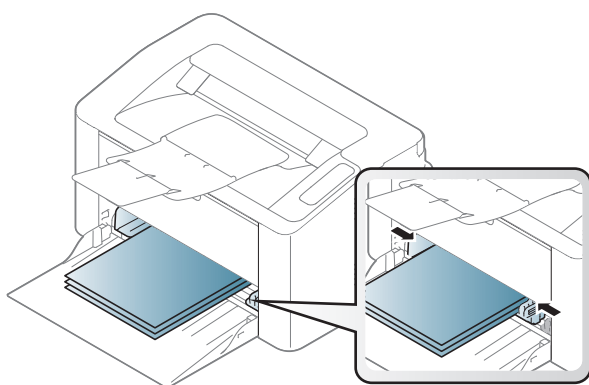

- Om du inte justerar breddstödet kan papperet fastna eller skrivas ut snett.
- Tryck inte breddstödet så hårt mot bunten att papperen böjs.
- Om du inte justerar breddstödet kan du råka ut för pappersstopp.



- Använd inte papper med böjd kant eftersom det kan orsaka pappersstopp eller leda till att papperet skrynklas ihop.



- 5 När du skriver ut ett dokument ställer du in papperets typ och storlek för kassetten (se "Ange pappersformat och typ" på sidan 31).

## Skriva ut på specialmedier

Tabellen nedan visar tillgängliga specialmedier för varje kassett/magasin.

För att förändra pappersinställningarna i maskinen, från fönstret **Utskriftinställningar** > fliken **Papper** > **Papperstyp** (se "Öppna utskriftsinställningarna" på sidan 49).



När du använder specialmedier rekommenderar vi att du matar ett papper åt gången (se "Specifikationer för utskriftsmedier" på sidan 98).

Information om hur mycket de olika arken väger finns i "Specifikationer för utskriftsmedier" på sidan 98.

| Typer          | Kassett |
|----------------|---------|
| Vanligt papper | •       |
| Tung 90-120 g  | •       |
| Lätt 60-69 g   | •       |

| Typer                | Kassett |
|----------------------|---------|
| Brevpapper           | ●       |
| Färg                 | ●       |
| Extra tung 121-163 g | ●       |
| Etiketter            | ●       |
| Kuvert               | ●       |
| Förtryckt            | ●       |
| Återanvänt papper    | ●       |

(●: stöds)

## Kuvert

Utskriftskvaliteten är avhängig av kuvertets papperskvalitet.

Vid utskrift av kuvert placerar du det enligt bilden.

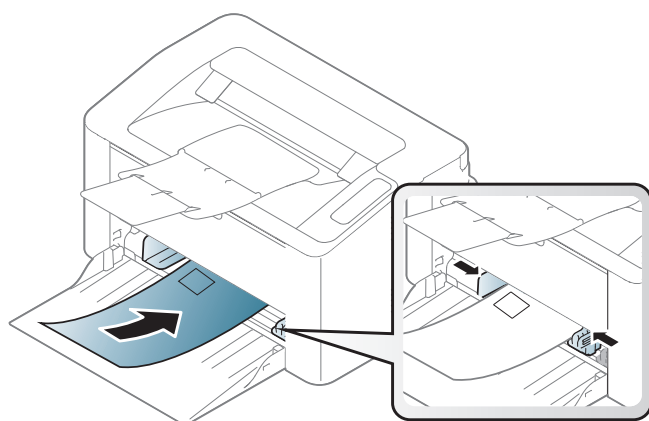

Om du väljer **Kuvert** från fönstret **Utskriftsinställningar** men de utskrivna bilderna enkelt raderas väljer du kuvertstorlek och försöker skriva ut igen. Detta kan emellertid leda till högre ljudnivåer.

- Tänk på följande saker när du väljer kuvert:
  - **Vikt:** bör inte överstiga 90 g/m<sup>2</sup>; annars finns en risk för pappersstopp.
  - **Konstruktion:** bör ligga plant (mindre än 6 mm böjning) och inte innehålla luftfickor.
  - **Status:** får inte vara skrynklade, vikta eller skadade.
  - **Temperatur:** ska vara beständiga mot den hetta och det tryck som skapas vid utskrift.
- Använd endast vältillverkade kuvert med skarpa och väl slutna flikar.
- Använd inte frankerade kuvert.
- Använd inte kuvert med klämmor, snäpplås, fönster, bestruket foder, självhäftande förseglingar eller andra syntetiska material.
- Använd inte skadade eller dåligt tillverkade kuvert.
- Kontrollera att fogen i kuvertets båda ändar fortsätter hela vägen till hörnet.

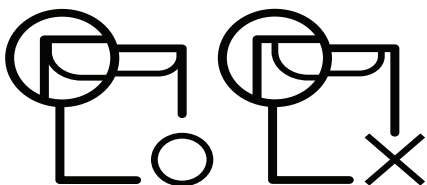

- Kuvert med en klisterremsa som dras av eller med mer än en flik som viks för att försegla kuvertet måste vara belagda med en gummering som klarar maskinens fixeringstemperatur (ca 170 °C) under 0,1 sekunder. De extra flikarna och remsorna kan orsaka veck, skrynklor eller pappersstopp och kan också skada värmeenheten.
- För bästa utskriftskvalitet ska marginalerna inte placeras närmare än 15 mm från kuvertets kanter.
- Undvik att skriva på området där kuvertets skarvar möts.

## Etiketter

Använd enbart etiketter som är avsedda för laserskrivare. Annars kan skrivaren skadas.

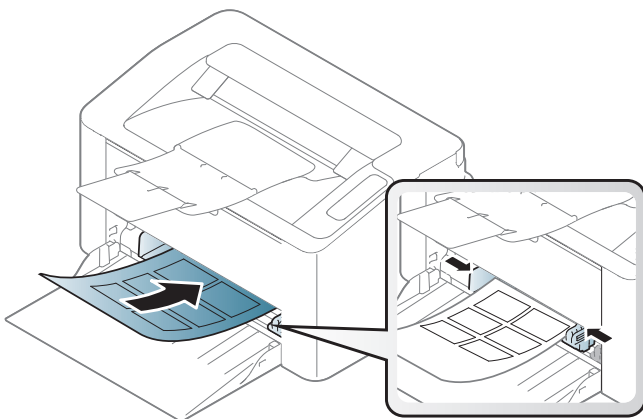

- Tänk på följande saker när du väljer etiketter:
  - **Lim:** limmet måste tåla skrivarens fixeringstemperatur. Fixeringstemperaturen anges i specifikationen för skrivaren (omkring 170 °C).
  - **Arrangemang:** använd endast etiketter där du inte kan se bakgrundspapperet mellan dem. Etiketter som inte ligger kant i kant kan lossna och orsaka problem.
  - **Buktigt papper:** måste ligga plant med mindre än 13 mm böjning i någon riktning.
  - **Status:** använd inte etiketter med skrynklor, bubblor eller andra tecken på att de har lossnat från bakstycket.
- Kontrollera att det inte finns något synligt lim mellan etiketterna. Synliga limområden kan orsaka att etiketterna skalas av under utskriften, vilket kan ge upphov till pappersstopp. Synligt lim kan även skada skrivarens delar.
- Kör inte ett ark med etiketter genom skrivaren mer än en gång. Skyddspapperet har endast utformats för att passera genom skrivaren en gång.
- Använd inte etiketter som har lossnat från skyddsarket, eller är skrynkliga, bubbliga eller skadade på något annat sätt.

## Kortpapper/papper i anpassad storlek

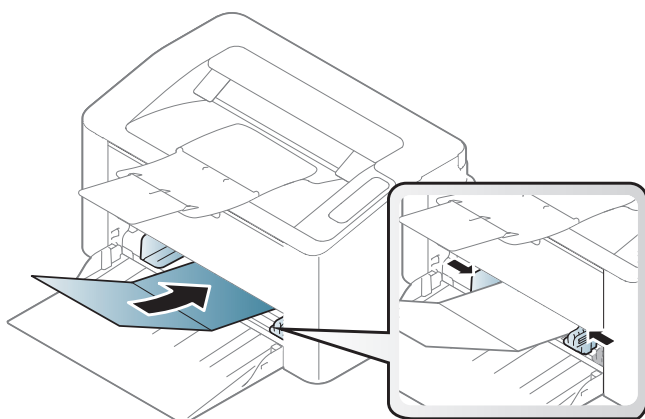

- I programvaran ställer du in marginaler som är minst 6,4 mm från kanterna på materialet.

## Förtryckt papper

När du fyller på förtryckt papper ska utskriftssidan vara vänd uppåt med en jämn kant längst fram. Får du problem med pappersmatningen vänder du pappersbunten. Observera att utskriftskvaliteten kan försämrans.

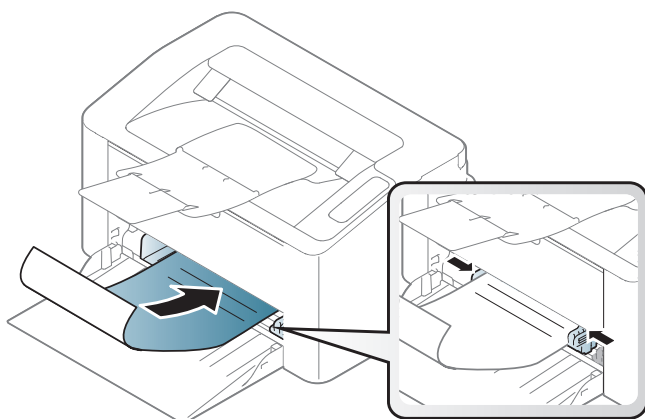

- Måste tryckas med värmebeständigt bläck som inte smälter, förångas eller frigör farliga gaser när det utsätts för skrivarens fixeringstemperatur (ungefär 170 °C) under 0,1 sekunder.
- Bläck på brevhuvuden/förtryckt papper måste vara brandsäkert och får inte skada maskinens rullar.
- Innan du lägger i förtryckt papper måste du vara säker på att bläcket på papperet är torrt. Under fixeringen kan fuktig färg lossna från förtryckt papper och försämra utskriftskvaliteten.

## Ange pappersformat och typ

När du har lagt i papper i papperskassetten ställer du in papperets storlek och typ.

För att förändra pappersinställningarna i maskinen, från fönstret **Utskriftinställningar** > fliken **Papper** > **Papperstyp** (se "Öppna utskriftsinställningarna" på sidan 49).



Om du vill använda specialstorlekar av papper, t.ex. för fakturor, väljer du **Anpassat** på fliken **Papper** i **Utskriftsinställningar** (se "Öppna utskriftsinställningarna" på sidan 49).

---

# Använda en nätverksansluten skrivare

Det här kapitlet innehåller steg för steg-anvisningar om hur du installerar den nätverksanslutna skrivaren och dess programvara.



Enheter och funktioner som stöds kan variera beroende på vilken modell du använder (se "Funktioner fördelade på modell" på sidan 7).

- Nätverksinstallation **33**
- Installera drivrutinen via nätverket **35**
- Installation av trådlöst nätverk **36**
- Använda HP Embedded Web Server **41**
- HP Smart app **44**



---

# Nätverksinstallation

## Skriva ut en nätverkskonfigurationsrapport

Du kan skriva ut en **nätverkskonfigurationsrapport** från skrivarens kontrollpanel. Där visas skrivarens aktuella nätverksinställningar. På så vis blir det lättare att konfigurera nätverket.

Tryck på knappen   (**Fortsätt/Annullera**) på kontrollpanelen i ca **10** sekunder.

Med hjälp av **nätverkskonfigurationsrapporten** kan du ta reda på skrivarens MAC-adress och IP-adress.

Exempel:

- MAC-adress: 00:15:99:41:A2:78
- IP-adress: 169.254.192.192

## Ange en IP-adress

Först måste du ange en IP-adress för utskrifter och hantering via nätverk. I de flesta fall tilldelas en ny IP-adress automatiskt av en DHCP-server (Dynamic Host Configuration Protocol) i nätverket.

## IPv4-konfiguration

Du kan också ställa in TCP/IPv4 från **Embedded Web Server**. När fönstret för **Embedded Web Server** öppnas, flytta muspekaren över **Settings** i den översta menyraden och klicka sedan **Network Settings** ("Fliken Settings" på sidan 42).

## IPv6-konfiguration

**IPv6** stöds endast fullt ut under Windows Vista eller senare.

Skrivaren har stöd för följande IPv6-adresser för utskrift och hantering via nätverk.

- **Link-local Address:** Egenkonfigurerad lokal IPv6-adress (adressen börjar med FE80).
- **Stateless Address:** IPv6-adress som konfigurerats automatiskt av en nätverksrouter.
- **Stateful Address:** IPv6-adress som konfigurerats av en DHCPv6-server.
- **Manual Address:** IPv6-adress som konfigurerats manuellt av en användare.

Om du vill använda IPv6-nätverksmiljön följer du förfarandet nedan för att använda IPv6-adressen.

## Aktivera IPv6

- 1 Starta en webbläsare i Windows, t.ex. Internet Explorer. Ange skrivarens IP-adress (http://xxx.xxx.xxx.xxx) i adressfältet och tryck på Enter eller klicka på **Gå**.
- 2 Om det är första gången som du loggar in på **HP Embedded Web Server**, så måste du logga in som administratör. Skriv in standard **IID (admin)**. Av säkerhetsskäl rekommenderar vi att du ställer in det förinställda lösenordet.
- 3 När fönstret för **Embedded Web Server** öppnas flyttar du muspekaren över **Settings** i den översta menyraden och klickar sedan på **Network Settings**.
- 4 Klicka på **TCP/IPv6** till vänster på webbsidan.
- 5 Markera kryssrutan **IPv6 Protocol**.
- 6 Klicka på knappen **Apply**.
- 7 Stäng av skrivaren och slå på den igen.



- Du kan också ställa in DHCPv6.
  - För manuell inställning av DHCPv6-adressen:  
Markera kryssrutan **Manual Address**. Textrutan **Address/Prefix** aktiveras. Ange resten av adressen (till exempel 3FFE:10:88:194::**AAAA**. A motsvaras av det hexadecimala värdet 0 till 9 eller A till F).
- 

## Konfigurering av IPv6-adresser

- 1 Starta en webbläsare (exempelvis Internet Explorer) som har stöd för IPv6-adresser.
- 2 Välj någon av IPv6-adresserna (**Link-local Address**, **Stateless Address**, **Stateful Address**, **Manual Address**) från **Nätverkskonfigurationsrapporten** (se "Skriva ut en nätverkskonfigurationsrapport" på sidan 33).
- 3 Ange IPv6-adresserna (t.ex. http://[FE80::215:99FF:FE66:7701]).



Adressen måste omges av [ ]-klamrar.

---

# Installera drivrutinen via nätverket

---



- Innan installation, kontrollera om din dators operativsystem stöder mjukvaran (se "Operativsystem" på sidan 7).
  - Om skrivaren inte stödjer nätverkets gränssnitt kan den inte använda den här funktionen (se "Baksida" på sidan 19).
  - Du måste ladda ner mjukvara från HP webbsida för att installera mjukvaran till skrivaren. För HPs allomfattande hjälp till skrivaren, gå till [www.hp.com/support/laser100](http://www.hp.com/support/laser100).
- 

## Windows

---



Det kan hända att brandväggen blockerar anslutningen. Avaktivera datorns brandvägg innan du ansluter enheten till nätverket.

---

- 1 Kontrollera att skrivaren är ansluten till nätverket och påslagen. Skrivarens IP-adress måste även ha angetts (se "Ange en IP-adress" på sidan 33).
- 2 Hämta skrivardrivrutinsprogramvaran från HP : s webbplats ([www.hp.com/support/laser100](http://www.hp.com/support/laser100)).
- 3 Starta skrivaren.
- 4 Zippa upp drivrutinerna och kör installationen för drivern.
- 5 Följ anvisningarna i installationsfönstret.

# Installation av trådlöst nätverk



Det kan hända att vissa modeller saknar stöd för trådlösa nätverk (se "Funktioner fördelade på modell" på sidan 7).

Trådlösa nätverk kräver högre säkerhet, så när en åtkomstpunkt ställs in första gången skapas ett nätverksnamn (SSID), och en säkerhetstyp och ett lösenord anges. Få den här informationen från nätverksadministratören innan du fortsätter med skrivarinstallationen.

## Introduktion av trådlösa inställningsmetoder

Du kan göra trådlösa inställningar antingen från skrivaren eller från datorn. Välj inställningsmetod från tabellen nedan.





- Vissa installationer av trådlösa nätverk kanske inte finns tillgängliga för alla modeller eller i alla länder.
- Det är högst rekommenderat att du ställer in lösenordet på åtkomstpunkter. Om du inte ställer in lösenordet på åtkomstpunkter är det möjligt att de exponeras för illegal åtkomst från okända maskiner som till exempel datorer, smarta mobiler och skrivare. Se användarguiden för åtkomstpunkten för hur du ställer in lösenord.

| Inställningsmetod             | Anslutningsmetod             | Beskrivning & referens   |
|-------------------------------|------------------------------|--|
| Med åtkomstpunkt              | Från datorn                  | Se "Konfiguration via USB-kabel" på sidan 37 för Windows.        |
|                               |                              | Se "Åtkomstpunkt utan USB-kabel" på sidan 38 för Windows.        |
|                               | Från maskinens kontrollpanel | Se "Använda WPS-inställningarna" på sidan 37.                    |
|                               | Från HP Smart app            | Se "Anslut med HP Smart App" på sidan 44.                        |
| Konfiguration av Wi-Fi Direct |                              | Se "Wi-Fi Direct-inställning för mobila utskrifter" på sidan 39. |

## Återställ inställningarna för det trådlösa nätverket

Du kan återgå till fabriksinställningarna för det trådlösa nätverket.

Tryck och håll knappen  (Trådlös) intryckt på kontrollpanelen i ca **20** sekunder. När

**!** (Uppmärksamhet) LED och  (På/Av) LED börjar blinka tillsammans släpper  (Trådlös) -knappen.

## Använda WPS-inställningarna

Om din maskin och åtkomstpunkt (eller trådlös router) stöder Wi-Fi Protected Setup™ (WPS), kan du enkelt konfigurera de trådlösa nätverksinställningarna via knappen **(↑)(Trådlös)** utan att behöva en dator.

Punkter att förbereda:

- Kontrollera om åtkomstpunkten (eller den trådlösa routern) har stöd för WPS (Wi-Fi Protected Setup™).
- Kontrollera om skrivaren har stöd för WPS (Wi-Fi Protected Setup™).

1 Tryck och håll knappen **(↑)(Trådlös)** intryckt på kontrollpanelen i ca **3** sekunder, och släpp därefter knappen.  
Skrivaren påbörjar anslutningen till det trådlösa nätverket.

2 **Inom 2 minuter**, tryck på **WPS (PBC)** -knappen på åtkomstpunkten (eller den trådlösa routern).  
a. Skrivaren ansluter till åtkomstpunkten (eller den trådlösa routern).  
b. När maskinen har anslutits till det trådlösa nätverket, förblir LED-lamporna tända.

3 Fortsätt installeringen av mjukvaran.

## Installation i Windows

### Konfiguration via USB-kabel

#### Objekt att förbereda

- Åtkomstpunkt.
- Nätverksansluten dator.
- Du måste ladda ner mjukvara från HP webbsida för att installera mjukvaran till skrivaren. För HPs allomfattande hjälp till skrivaren, gå till [www.hp.com/support/laser100](http://www.hp.com/support/laser100).
- En skrivare med ett trådlöst nätverksgränssnitt installerat
- USB-kabel

#### Skapa infrastruktur för nätverk

1 Kontrollera att USB-kabeln är ansluten till skrivaren.

2 Sätt på datorn, åtkomstpunkten och maskinen.

3 Hämta skrivardrivrutinsprogramvaran från HP : s webbplats ([www.hp.com/support/laser100](http://www.hp.com/support/laser100)).

- 4 Zippa upp drivrutinerna och kör installationen för drivern.
- 5 Granska och acceptera installationsavtalen i installationsfönstret. Klicka därefter på **Nästa**.
- 6 Välj **Wireless** på skärmen **Printer Connection Type**. Klicka därefter på **Nästa**.
- 7 På skärmen **Installerar du din skrivare för första gången?**, väljer du **Ja, jag ska installera min skrivares trådlösa nätverk**. Klicka därefter på **Nästa**.  
Om din skrivare redan är ansluten till nätverket, väljer du **Nej, min skrivare är redan ansluten till mitt nätverk**.
- 8 Välj **Använder en USB-kabel** på skärmen **Välj trådlös installationsmetod**. Klicka därefter på **Nästa**.
- 9 Efter sökningen visas de trådlösa nätverksenheterna i fönstret. Välj namnet (SSID) på den åtkomstpunkt som du vill använda och klicka på **Nästa**.
- 10 När inställningen av det trådlösa nätverket är klar kopplar du bort USB-kabeln mellan datorn och skrivaren. Klicka på **Nästa**.
- 11 Välj vilka komponenter som ska installeras.
- 12 Följ anvisningarna i installationsfönstret.

## Åtkomstpunkt utan USB-kabel

### Objekt att förbereda

- Dator med trådlöst nätverkskort och Windows 7 (eller senare) med åtkomstpunkt/router
- Du måste ladda ner mjukvara från HP webbsida för att installera mjukvaran till skrivaren. För HPs allomfattande hjälp till skrivaren, gå till [www.hp.com/support/laser100](http://www.hp.com/support/laser100).
- En skrivare med ett trådlöst nätverksgränssnitt installerat



Vid installation av det trådlösa nätverket, använder maskinen Pc:ns trådlösa LAN. Du kanske inte kan ansluta till internet.

---

### Skapa infrastruktur för nätverk

- 1 Sätt på datorn, åtkomstpunkten och maskinen.
- 2 Hämta skrivardrivrutinsprogramvaran från HP : s webbplats ([www.hp.com/support/laser100](http://www.hp.com/support/laser100)).

- 3 Zippa upp drivrutinerna och kör installationen för drivern.
- 4 Granska och acceptera installationsavtalen i installationsfönstret. Klicka därefter på **Nästa**.
- 5 Välj **Wireless** på skärmen **Printer Connection Type**. Klicka därefter på **Nästa**.
- 6 På skärmen **Installerar du din skrivare för första gången?**, väljer du **Ja, jag ska installera min skrivares trådlösa nätverk**. Klicka sedan på **Nästa**.  
Om din skrivare redan är ansluten till nätverket väljer du **Nej, min skrivare är redan ansluten till mitt nätverk**.
- 7 Välj **Använder en direkt trådlös anslutning** på skärmen **Välj trådlös installationsmetod**. Klicka därefter på **Nästa**.
- 8 När det trådlösa nätverket har konfigurerats klickar du på **Nästa**.
- 9 Följ anvisningarna i installationsfönstret.

## Wi-Fi Direct-inställning för mobila utskrifter

Wi-Fi Direct är en säker och smidig anslutningsmetod för att ansluta skrivare med stöd för Wi-Fi Direct till en mobil enhet via ett P2P-nätverk (peer-to-peer).

Med Wi-Fi Direct kan du ansluta din skrivare till ett Wi-Fi Direct-nätverk samtidigt som du ansluter till en åtkomstpunkt. Dessutom kan du använda ett trådbundet nätverk och ett Wi-Fi Direct-nätverk simultant, så att flera användare kan ha åtkomst till och skriva ut dokument från både Wi-Fi Direct och ett trådbundet nätverk.



- Du kan inte ansluta mobiltelefonen till Internet genom skrivarens Wi-Fi Direct-anslutningen.
- Listan över protokoll som stöds kan variera beroende på modell. Wi-Fi Direct-nätverk stödjer INTE IPv6, nätverksfiltrering, IPSec, WINS eller SLP-tjänster.
- Maximalt fyra enheter kan koppla upp via Wi-Fi Direct.

---

## Komma igång med Wi-Fi Direct

Om din skrivare använder en trådklös anslutningspunkt så kan du aktivera och konfigurera Wi-Fi Direct från HP Embedded Web Server.

- 1 Gå in på **HP Embedded Web Server** och välj **Settings > Network Settings > Wi-Fi > Wi-Fi Direct™**.
- 2 Aktivera **Wi-Fi Direct™** och konfigurera andra alternativ.

## Inställning av den mobila enheten

- När Wi-Fi Direct har ställts in från skrivaren, behöver du läsa i användarhandboken till den mobila enhet du använder för att också ställa in dennas Wi-Fi Direct.
  - När installationen av Wi-Fi Direct är slutförd behöver du hämta det mobila utskriftsprogrammet. (Exempelvis HP Smart) för att skriva ut från din smartphone.
- 



- När du har hittat den skrivare du vill ansluta till från din mobila enhet väljer du skrivaren, varpå skrivarens lysdiod blinkar. Tryck på trådlös-knappen på skrivaren för att ansluta den till din mobila enhet. Om du inte har en trådlös-knapp, tryck på önskat alternativ när fönstret för bekräftelse av Wi-Fi anslutning blir synligt på skärmen, för att ansluta det till din mobila enhet.
  - Om din mobila enhet inte stödet Wi-Fi Direct, så måste du ange skrivarens "nätverksnyckel" istället för att trycka på Wireless-knappen.
-



---

# Använda HP Embedded Web Server

Det finns flera program som underlättar nätverksinställningarna i nätverksmiljö. Särskilt för nätverksadministratören är det möjligt att hantera flera skrivare i nätverket.



- Internet Explorer 8.0 eller senare är minimikravet för HP Embedded Web Server.
  - Ange först IP-adressen innan du använder programmen nedan.
  - Vissa funktioner och tillbehör kanske inte finns tillgängliga för alla modeller och i alla länder (se "Olika funktioner" på sidan 8).
- 

## HP Embedded Web Server

Din nätverksmaskins inbyggda webbserver låter dig göra följande

- Kontrollera förbrukningsmaterial och status.
- Anpassa skrivarinställningarna.
- Konfigurera nätverksparametrarna som krävs för att skrivaren ska kunna ansluta till olika nätverksmiljöer.

## Få åtkomst till HP Embedded Web Server

- 1 Starta en webbläsare i Windows, t.ex. Internet Explorer.

Ange skrivarens IP-adress (<http://xxx.xxx.xxx.xxx>) i adressfältet och tryck på Retur eller klicka på **Gå**.

- 2 Skrivarens inbyggda webbplats öppnas.

## Logga in på HP Embedded Web Server

Innan du konfigurerar alternativen i HP Embedded Web Server, så måste du logga in som administratör. Du kan fortfarande använda HP Embedded Web Server utan att logga in men du kommer inte att ha åtkomst till fliken **Settings** och **Security** Säkerhet.

- 1 Klicka **Login** längst upp till höger på HP Embedded Web Server webbserver.
- 2 Om det är första gången som du loggar in på **HP Embedded Web Server**, så måste du logga in som administratör. Skriv in standard **IID (admin)**. Av säkerhetsskäl rekommenderar vi att du ställer in det förinställda lösenordet.

## HP Embedded Web Server HPs inbyggda webbserver

---



Beroende på modell kanske vissa flikar inte visas.

---

### Fliken Information

på den här fliken finns allmän information om skrivaren. Du kan kontrollera olika saker, t.ex. återstående tonernivå. Du kan även skriva ut felrapporter och andra rapporter.

- **Active Alerts:** Visar varningar som har inträffat och hur pass allvarliga dessa har varit.
- **Supplies:** Visar hur många sidor som har skrivits ut och hur mycket toner som återstår i kassetten.
- **Usage Counters:** Visar räknare för olika utskriftstyper: enkelsidiga eller dubbelsidiga.
- **Current Settings:** Visar skrivarens nätverksinformation.
- **Print information:** Skrifer ut rapporter, exempelvis systemrelaterade sådana, e-postadresser och teckensnittsreporter.
- **Security information:** Visar maskinens säkerhetsinformation

### Fliken Settings

På den här fliken kan du ställa in konfigurationer för skrivaren och nätverket. Du måste logga in som administratör för att kunna visa den här fliken.

- **Fliken Machine Settings:** Ställer in de alternativ som skrivaren anger.
- **Fliken Network Settings:** Visar alternativ för nätverksmiljön. Ställer in alternativ såsom TCP/IP och nätverksprotokoll.

### Security-fliken

På den här fliken kan du ställa in säkerhetsinformation för systemet och nätverket. Du måste logga in som administratör för att kunna visa den här fliken.

- **System Security:** Anger information för systemadministratören samt aktiverar och inaktiverar skrivarfunktioner.
- **Network Security:** Anger inställningar för IPv4/IPv6-filtrering.

### Fliken Maintenance

På den här fliken kan du underhålla skrivaren genom att uppgradera den inbyggda programvaran och ange e-postadresser. Du kan också ansluta till HP webbsida eller ladda ner drivrutinerna genom att välja **Link**-menyn.

- **Firmware Upgrade:** Uppgraderar skrivarens inbyggda programvara.
- **Contact Information:** Visar kontaktinformation.
- **Link:** Öppnar länkar till nyttiga webbplatser där du kan hämta verktyg och få information.

## Ange information om systemadministratören

Den här inställningen är nödvändig för användning av e-postmeddelanden.

---



Vissa menyer visas kanske inte i displayen, beroende på tillval eller modell. Menyer som inte visas kan inte användas på din maskin.

---

- 1 Starta en webbläsare i Windows, t.ex. Internet Explorer.  
Ange skrivarens IP-adress (http://xxx.xxx.xxx.xxx) i adressfältet och tryck på Enter eller klicka på **Gå**.
- 2 Skrivarens inbyggda webbplats öppnas.
- 3 Välj **System Security** > **System Administrator** på fliken **Security**.
- 4 Ange administratörens namn, telefonnummer, plats och e-postadress.
- 5 Klicka på **Apply**.

---

# HP Smart app

HP Smart hjälper dig att ställa in, skanna, skriva ut, dela, och hantera din HP-skrivare. Du kan dela dokument och bilder genom email, textmeddelanden och populära molntjänster och sociala medier (som t.ex. iCloud, Google Drive, Dropbox, och Facebook) Du kan också ställa in nya HP-skrivare såväl som övervaka och beställa reservdelar.



HP Smart app kanske inte finns tillgänglig på alla språk. Vissa funktioner kanske inte finns tillgängliga på alla skrivarmodeller.

- 
- **Att installera HP Smart app:** För att installera appen på din enhet, gå till [123.hp.com](http://123.hp.com) och följ anvisningarna på skärmen för att komma åt enhetens appbutik.
  - **Anslut till skrivaren.:** Säkerställ att skrivaren är påslagen och att den är ansluten till samma nätverk som din dator. Sedan kommer HP Smart att automatiskt upptäcka skrivaren.
  - **Få mer information om HP Smart App:**
    - Se "Skriv ut genom att använda HP Smart app" på sidan 45.
    - Se "Få hjälp från HP Smart App" på sidan 45.

För mer information om att använda HP Smart för att skriva ut, skanna, få åtkomst till och frågor gällande felsökning, besök:



- **iOS/Android:** [www.hp.com/go/hpsmart-help](http://www.hp.com/go/hpsmart-help)

## Anslut med HP Smart App

Du kan använda HP Smart App för att ställa in skrivaren på ditt trådlösa nätverk.

- 1 Säkerställ att din dator eller mobila enhet är ansluten till ditt trådlösa nätverk och att du kan lösenordet till det trådlösa nätverket.
- 2 Kontrollera att skrivaren är i läget för automatisk trådlös anslutning (AWC).

Om det är första gången du ställer in skrivaren, så är skrivaren redo för inställningarna så fort skrivaren slagits på. Den fortsätter att söka efter HP Smart app för att ansluta inom **2** timmar, och sedan slutar den söka.

För att ställa in kontrollpanelen till Auto Wireless Connect (AWC) inställningsläge, håll ner knappen  (**Trådlös**) intryckt i minst **20** sekunder tills  (**Uppmärksamhet**) och  (**På/Av**) LED börjar blinka ihop.
- 3 Öppna HP Smart App och gör sedan ett av följande:
  - **iOS/Android:** På hemskärmen, tryck Plus-symbolen och välj sedan skrivare. **Om skrivaren inte** finns på listan Lägg till en ny skrivare Följ instruktionerna på skärmen för att lägga till skrivaren till ditt nätverk.

## Ändra standard skrivarinställningar i HP Smartapp

Du kan ställa in skrivarinställningarna från HP Smart app.

- 1 Öppna HP Smart app.
- 2 Tryck på Plus-symbolen om du behöver byta till en annan skrivare, eller lägga till en ny skrivare.
- 3 Tryck **Skrivarinställningar**.
- 4 Välj önskat alternativ och ändra sedan inställningarna.

## Skriv ut genom att använda HP Smart app

### Att skriva ut från en Android- eller iOS-enhet

- 1 Öppna HP Smart app.
- 2 Tryck på Plus-symbolen om du behöver byta till en annan skrivare, eller lägga till en ny skrivare.
- 3 Välj ett skrivaralternativ
- 4 Välj det foto eller dokument som du vill skriva ut.
- 5 Tryck **Skriv ut**.

## Få hjälp från HP Smart App

HP Smart App varnar för problem med skrivaren (blockeringar och andra problem), länkar till hjälpmaterial och alternativ för att kontakta support för ytterligare assistans.

---

# Skriva ut

I det här kapitlet finns övergripande information om skrivaralternativ. Det här avsnittet baseras huvudsakligen på Windows 7.



Du måste ladda ner mjukvara från HP webbsida för att installera mjukvaran till skrivaren. För HPs allomfattande hjälp till skrivaren, gå till [www.hp.com/support/laser100](http://www.hp.com/support/laser100).

- Grundutskrift 47
- Avbryta en utskrift 48
- Öppna utskriftsinställningarna 49
- Använda en favoritinställning 50
- Använda hjälpen 51
- Utskriftsfunktioner 52
- Använda HP Easy Printer Manager 58
- Använda programmen för skrivarstatus 61

---

# Grundutskrift

---



Innan du skriver ut, kontrollera om datorns operativsystem stödjer programvaran (se "Operativsystem" på sidan 7).

---

Följande fönster med **Utskriftsinställningar** anges i Anteckningar för Windows 7. Det kan hända att det fönstret med **Utskriftsinställningar** som visas på din dator skiljer sig från detta beroende på vilket program och operativsystem du använder.

- 1 Öppna dokumentet du vill skriva ut.
  - 2 Välj **Skriv ut** på menyn **Fil**.
  - 3 Markera din skrivare i listan **Välj skrivare**.
  - 4 De grundläggande utskriftsinställningarna, som antalet kopior och utskriftsområde, väljs i fönstret **Skriv ut**.
- 



Om du vill dra nytta av de avancerade utskriftsfunktionerna klickar du på **Egenskaper** eller **Inställningar** i **Skriv ut** (se "Öppna utskriftsinställningarna" på sidan 49).



---

- 5 Starta utskriften genom att klicka på **OK** eller **Skriv ut** i fönstret **Skriv ut**.

---

# Avbryta en utskrift

Om utskriftsjobbet väntar i en utskriftskö eller utskriftsbuffert avbryter du jobbet så här:

- Du kan också öppna fönstret genom att dubbelklicka på skrivarikonen (  ) i Aktivitetsfältet i Windows.
- Du kan också avbryta det aktuella jobbet genom att trycka på  (**Fortsätt/Annullera**) på kontrollpanelen.



---

# Öppna utskriftsinställningarna

---



- Fönstret **Utskriftsinställningar** som visas i den här bruksanvisningen kan se annorlunda ut beroende på vilken skrivare som används.
  - När du väljer ett alternativ i **Utskriftsinställningar** kan varningsmarkeringen  eller  visas. Ett utropstecken (  ) anger att du kan markera det aktuella alternativet men att det inte rekommenderas, och tecknet  anger att det inte går att markera det alternativet på grund av skrivarens inställningar eller miljö.
- 

- 1 Öppna dokumentet du vill skriva ut.
  - 2 Välj **Skriv ut** på Arkiv-menyn. Fönstret **Skriv ut** öppnas.
  - 3 Markera din skrivare i listan **Välj skrivare**.
  - 4 Klicka på **Inställningar** eller **Egenskaper**. Klicka eller tryck på flikarna i skrivarens driver för att konfigurera tillgängliga alternativ.
- 



- I Windows 10, 8.1, och 8, har dessa applikationer en annan layout med andra alternativ än vad som beskrivs nedan gällande skrivbordsapplikationer. För att få åtkomst till skrivaralternativet från en **Start** skärmsapp, fullfölj följande steg:
    - **Windows 10:** Välj **Skriv ut**, och välj därefter skrivare.
    - **Windows 8.1 eller 8:** Välj **Enheter**, välj **Skriv ut**, och välj sedan skrivare.
  - Om du vill kontrollera skrivarens status trycker du på knappen **Skrivarstatus** (se "Använda programmen för skrivarstatus" på sidan 61).
-

---

# Använda en favoritinställning

Alternativet **Favoriter**, som visas på varje flik över preferenser, utom för **HP**-fliken, tillåter att du sparar nuvarande preferenser för framtida bruk.

Så här sparar du en **Favoriter**:

- 1 Ändra önskade inställningar på varje flik.
- 2 Ange ett namn i **Favoriter**-boxen.
- 3 Klicka på **spara**.
- 4 Ange namn, beskrivning och välj ikon.
- 5 Klicka på **OK**. När du sparar en **Favoriter**, sparas samtliga aktuella inställningar.



För att använda sparade inställningar, välj dem under **Favoriter**-fliken. Maskinen är nu inställd på utskrift enligt de inställningar du valt. Om du vill ta bort en sparad inställning väljer du den i listrutan **Favoriter** och klickar på **Ta bort**.

---

---

# Använda hjälpen

Välj det alternativ som du vill veta mer om i fönstret **Utskriftinställningar** och tryck därefter på **F1** på tangentbordet.

# Utskriftsfunktioner



- Denna funktion kanske inte finns tillgänglig för alla modeller och för alla produkter (se "Funktioner fördelade på modell" på sidan 7).
- Du måste ladda ner mjukvara från HP webbsida för att installera mjukvaran till skrivaren. För HPs allomfattande hjälp till skrivaren, gå till [www.hp.com/support/laser100](http://www.hp.com/support/laser100).

## Så här fungerar specialfunktionerna

Skrivaren har stöd för avancerade utskriftsfunktioner.



Om du vill dra nytta av alla funktioner som skrivaren kan hantera klickar du på **Egenskaper** eller **Inställningar** i programmets **Skriv ut** fönster. Där kan du ändra inställningarna. Skrivarnamnet som visas i fönstret med skrivaregenskaper kan skilja sig beroende på vilken maskin som används.



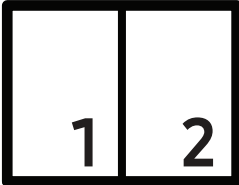

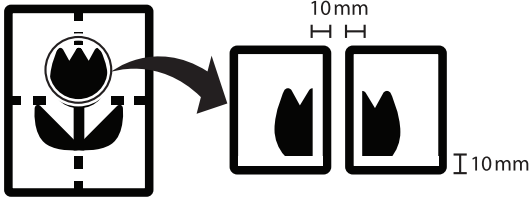
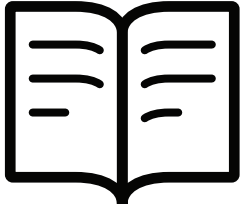
- Vissa menyer visas kanske inte på displayen, beroende på tillval eller modeller. Menyer som inte visas kan inte användas på din maskin.
- Välj menyn **Hjälp** eller klicka på  i fönstret eller tryck på **F1** på tangentbordet samt på det alternativ du vill veta mer om (se "Använda hjälpen" på sidan 51).

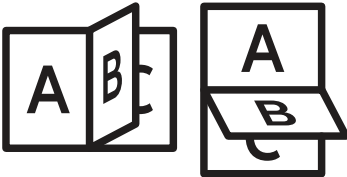
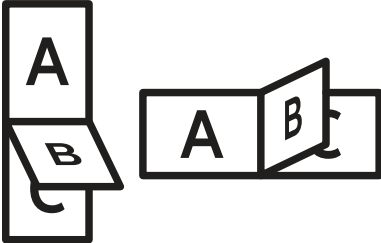
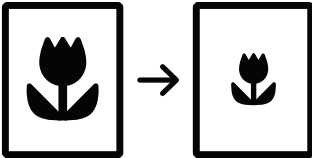
| Objekt  | Beskrivning  |
|---|--|
| <b>Flera sidor per ark</b><br> | Anger hur många sidor som du vill skriva ut på ett enda pappersark. Om du vill skriva ut fler än en sida per ark kommer sidorna att förminskas och ordnas på arket på det sätt du anger. Du kan skriva ut högst sexton sidor på ett ark. |

| Objekt  | Beskrivning   |
|---|---|
| <p data-bbox="277 383 469 416">Affischutskrift</p>    | <p data-bbox="627 253 1473 360">Du kan även skriva ut ett ensidigt dokument på 4 (affisch 2 x 2), 9 (affisch 3 x 3) eller 16 (affisch 4 x 4) ark om du vill teja ihop arken och göra en affisch.</p> <p data-bbox="627 367 1461 512">Markera värdet <b>Överlappning för affisch</b>. Ange <b>Överlappning för affisch</b> i millimeter eller med alternativknappen längst upp till höger på fliken <b>Grundläggande</b>. Det gör det lättare att sammanfoga arken.</p>    |
| <p data-bbox="277 869 491 902">Utskrift av häfte</p>  | <p data-bbox="627 768 1457 875">Med den här funktionen kan du skriva ut ett dokument på båda sidor av papperet och ordna sidorna så att papperet kan vikas på mitten och bilda ett häfte.</p> <ul data-bbox="655 925 1477 1211" style="list-style-type: none"> <li data-bbox="655 925 1477 1088">• Alternativet <b>Utskrift av häfte</b> är inte tillgängligt för alla pappersformat. Välj alternativet <b>Storlek</b> på fliken <b>Papper</b> om du vill se vad det finns för tillgängliga pappersstorlekar.</li> <li data-bbox="655 1095 1477 1211">• Om du väljer ett pappersformat som inte är tillgängligt avbryts åtgärden automatiskt. Välj bara tillgängligt papper (papper utan ⚠ - eller ❌-märke).</li> </ul> |

| Objekt  | Beskrivning   |
|---|---|
| <p>Dubbelsidig utskrift (manuell)</p>   | <p>Du kan skriva ut på båda sidor av ett papper (duplex). Innan du skriver ut ska du bestämma vilken orientering dokumentet ska ha.</p> <p> Funktionen <b>Hoppa över tomma sidor</b> fungerar inte med dubbelsidiga utskrifter.</p> <ul style="list-style-type: none"> <li>• <b>Ingen:</b> Funktionen inaktiveras.</li> <li>• <b>Långsida:</b> det här är det normala layoutalternativet för bokbindning.</li> </ul> <p></p> <ul style="list-style-type: none"> <li>• <b>Kortsida:</b> det här är det normala layoutalternativet för kalendrar.</li> </ul> <p></p> |
| <p>Pappersalternativ</p> <p></p> | <p>Du anger ett procenttal för att förstora eller förminska dokumentet så att det skrivs ut större eller mindre än dess faktiska storlek.</p>   |
| <p>Vattenstämpel</p> <p></p>     | <p>Med alternativet Vattenstämpel kan du skapa en vattenstämpel på papperet som ligger "bakom" den övriga texten i dokumentet. Du kan till exempel skriva ut ordet <b>DRAFT</b> eller <b>CONFIDENTIAL</b> diagonalt över ett dokumentets första sida eller samtliga sidor i stora, gråa bokstäver.</p>  |

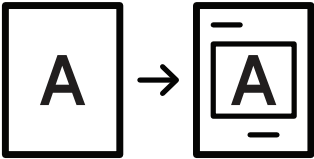
| Objekt   | Beskrivning  |
|--|--|
| <p>Vattenstämpel<br/>(Skapa en vattenstämpel)</p>    | <p>a. Om du vill ändra utskriftsinställningarna i programmet går du till <b>Utskriftsinställningar</b> (se "Öppna utskriftsinställningarna" på sidan 49).</p> <p>b. Från fliken <b>Avancerat</b> väljer du <b>Redigera...</b> från listrutan <b>Vattenstämpel</b>.</p> <p>c. Ange en text i rutan <b>Vattenstämpelns meddelande</b>. Du kan ange upp till 256 tecken.<br/>Om rutan <b>Endast första sidan</b> är markerad skrivs vattenstämpeln endast ut på första sidan.</p> <p>d. Välj alternativ för vattenstämpel.<br/>Du kan välja typsnitt, stil, storlek och nyans i avsnittet <b>Typsnittsattribut</b> och ange vinkel för vattenstämpeln i avsnittet <b>Vattenstämpelns placering och vinkel</b>.</p> <p>e. Klicka på <b>Lägg till</b> om du vill lägga till en ny vattenstämpel i listan <b>Aktuella vattenstämplar</b>.</p> <p>f. När du är klar med redigeringen klickar du på <b>OK</b> eller <b>Skriv ut</b> tills fönstret <b>Skriv ut</b> stängs.</p> |
| <p>Vattenstämpel<br/>(Redigera en vattenstämpel)</p> | <p>a. Om du vill ändra utskriftsinställningarna i programmet går du till <b>Utskriftsinställningar</b> (se "Öppna utskriftsinställningarna" på sidan 49).</p> <p>b. Klicka på fliken <b>Avancerat</b> och välj sedan <b>Redigera...</b> i listrutan <b>Vattenstämpel</b>.</p> <p>c. Välj den vattenstämpel som du vill redigera i listan <b>Aktuella vattenstämplar</b> och ändra vattenstämpelns text och andra alternativ.</p> <p>d. Klicka på <b>Uppdatera</b> för att spara ändringarna.</p> <p>e. Klicka på <b>OK</b> eller <b>Skriv ut</b> tills fönstret <b>Skriv ut</b> stängs.</p>  |
| <p>Vattenstämpel<br/>(Ta bort en vattenstämpel)</p>  | <p>a. Om du vill ändra utskriftsinställningarna i programmet går du till <b>Utskriftsinställningar</b>.</p> <p>b. Klicka på fliken <b>Avancerat</b> och välj sedan <b>Redigera...</b> i listrutan <b>Vattenstämpel</b>.</p> <p>c. Välj den vattenstämpel som du vill ta bort i listan <b>Aktuella vattenstämplar</b> och klicka sedan på <b>Radera</b>.</p> <p>d. Klicka på <b>OK</b> eller <b>Skriv ut</b> tills fönstret <b>Skriv ut</b> stängs.</p>   |

| Objekt  | Beskrivning   |
|---|---|
| <p>Överlägg</p>  | <p>Ett överlägg är en text och/eller bilder som lagras på datorns hårddisk i ett särskilt filformat. Det kan skrivas ut på ett valfritt dokument. Överlägg används ofta i stället för papper med brevhuvud. I stället för att använda ett förtryckt brevhuvud kan du skapa ett överlägg som innehåller exakt samma information som finns på ditt brevhuvud. Om du vill skriva ut ett brev med ditt företags brevhuvud behöver du inte längre ladda förtryckt papper i skrivaren: skriv bara ut brevhuvud som ett överlägg på dokumentet.</p> <p>När du vill använda ett överlägg måste du först skapa ett nytt överlägg som innehåller företagets logotyp eller annan information.</p> <ul style="list-style-type: none"> <li> • Överläggsdokumentets format måste vara likadant som det dokument som du vill skriva ut överlägget på. Skapa inte ett överlägg med en vattenstämpel.</li> <li>• Upplösningen på överläggsdokumentet måste vara samma som för dokumentet som du vill skriva överlägget på.</li> </ul> |
| <p>Överlägg<br/>(Skapa ett överlägg)</p>  | <ol style="list-style-type: none"> <li>a. Skapa eller öppna ett dokument som innehåller texten eller bilden som du vill använda för överlägget. Placera de olika objekten exakt där du vill att de ska visas när de skrivs ut som överlägg.</li> <li>b. Om du vill spara dokumentet som ett överlägg går du till <b>Utskriftinställningar</b>.</li> <li>c. Klicka på fliken <b>Avancerat</b> och välj sedan <b>Skapa</b> i listrutan <b>Överlägg</b>.</li> <li>d. I fönstret <b>Spara som</b> anger du ett namn på upp till åtta tecken i rutan <b>Jobbnamn</b>. Ange målsökväg, om det behövs (standardinställningen är C:\Formover).</li> <li>e. Klicka på <b>Spara</b>.</li> <li>f. Klicka på <b>OK</b> eller <b>Skriv ut</b> tills fönstret <b>Skriv ut</b> stängs. När ett bekräftelsefönster öppnas klickar du på <b>Ja</b>.</li> <li>g. Filen skrivs inte ut. I stället lagras den på datorns hårddisk.</li> </ol>   |



| Objekt  | Beskrivning  |
|---|--|
| <p><b>Överlägg</b><br/>(Använda ett överlägg)</p> | <p>a. Skapa eller öppna dokumentet som du vill skriva ut.</p> <p>b. Om du vill ändra utskriftsinställningarna i programmet går du till <b>Utskriftsinställningar</b>.</p> <p>c. Klicka på fliken <b>Avancerat</b>.</p> <p>d. Välj <b>Skriv ut överlägg</b> från listrutan <b>Överlägg</b>.</p> <p>e. Om du har sparat den överläggsfil du vill använda på en extern plats kan du också läsa in filen när du öppnar fönstret <b>Hämta</b>. När du har valt filen klickar du på <b>Öppna</b>. Filen visas i rutan <b>Överläggslista</b> och kan användas för utskrifter. Välj överlägget i rutan <b>Överläggslista</b>.</p> <p>f. Markera kryssrutan <b>Bekräfta sidöverlägg vid utskrift</b> om det behövs. Om denna ruta är markerad öppnas ett meddelandefönster varje gång du skickar ett dokument till utskrift, där du ska bekräfta att du vill ha ett överlägg på dokumentet.<br/>Om rutan är avmarkerad och du har valt ett överlägg skrivs detta ut automatiskt på dokumentet.</p> <p>g. Klicka på <b>OK</b> eller <b>Skriv ut</b> tills fönstret <b>Skriv ut</b> stängs. Det valda överlägget skrivs ut på dokumentet.</p> |
| <p><b>Överlägg</b><br/>(Ta bort ett överlägg)</p> | <p>a. I fönstret <b>Printing Preferences</b> klickar du på fliken <b>Avancerat</b>.</p> <p>b. Välj <b>Redigera</b> i listrutan <b>Text</b>.</p> <p>c. Markera det överlägg du vill ta bort i rutan <b>Överläggslista</b>.</p> <p>d. Klicka på <b>Radera</b>.</p> <p>e. När ett bekräftelsefönster öppnas klickar du på <b>Ja</b>.</p> <p>f. Klicka på <b>OK</b> eller <b>Skriv ut</b> tills fönstret <b>Skriv ut</b> stängs. Du kan ta bort överlägg som du inte använder längre.</p>  |

---

# Använda HP Easy Printer Manager

---



För Windows är Internet Explorer 6.0 eller högre minimikravet för HP Easy Printer Manager.

---

HP Easy Printer Manager är ett program som kombinerar HP-maskininställningar till en plats. HP Easy Printer Manager kombinerar enhetsinställningar samt utskriftsmiljöer, inställningar / åtgärder och lansering. Alla dessa funktioner ger en gateway för att bekvämt kunna använda din HP-maskin. HP Easy Printer Manager har två olika användargränssnitt för användaren att välja mellan: ett grundläggande och ett avancerat. Det är enkelt att växla mellan gränssnitten; du behöver bara klicka på en knapp.

## Förstå HP Easy Printer Manager

Så här startar du programmet:

### För Windows

Välj **Start** > **Program** eller **Alla program** > **HP Printers** > **HP Easy Printer Manager**.

- För Windows 8

Från **Charms**, välj **Sök** > **Appar** > **HP Printers** > **HP Printer Manager**.

- För Windows 10 och Windows Server 2016

Från aktivitetsfältet, skriv in **HP-Skrivare** i **Sök** inmatningsområdet. Tryck på enter-tangenten och välj sedan **HP Printer Manager**.

ELLER

Från ikonen **Start** () , välj **Alla appar** > **HP Skrivare** > **HP Printer Manager**.



---

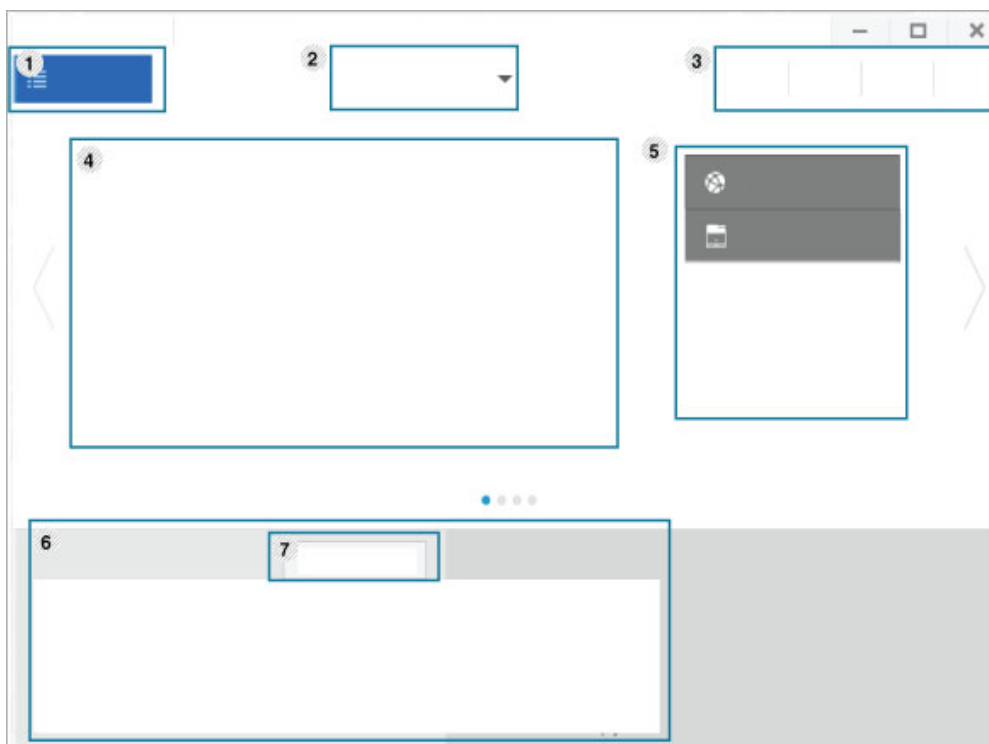

Skärmens faktiska utseende beror på operativsystem, modell eller tillval.

---



|   |                                 |   |
|---|---------------------------------|---|
| 1 | <b>Skrivarlistan</b>            | Skrivarlistan visar skrivarna som är installerade på din dator och nätverksskrivare som läggs till med nätverksupptäckt.  |
| 2 | <b>Avancerade inställningar</b> | <p>Det avancerade gränssnittet är avsett för nätverks- och skrivaradministratörer.</p> <p> Vissa menyer visas kanske inte i displayen, beroende på tillval eller modell. Menyer som inte visas kan inte användas på din maskin.</p> <ul style="list-style-type: none"> <li>• <b>Enhetsinställningar:</b> Du kan ange olika inställningar, exempelvis för papper, layout, emulering och utskriftsinformation samt konfigurera nätverket.</li> <li>• <b>Varningsinställning:</b> I den här menyn finns inställningar för varningar.             <ul style="list-style-type: none"> <li>- <b>Skrivarvarning:</b> Innehåller inställningar för när varningarna ska visas.</li> <li>- <b>E-postvarning:</b> Innehåller inställningar för hur e-postvarningar ska skickas.</li> <li>- <b>Varningshistorik:</b> Här visas tidigare enhets- och tonervarningar.</li> </ul> </li> </ul> <p> Om du ansluter din maskin till ett nätverk, är ikonen <b>HP Embedded Web Server</b> aktiverad.</p> |
| 3 | <b>Programinformation</b>       | Här finns länkar för att ändra uppdateringar och få hjälp och versionsinformation.  |
| 4 | <b>Skrivarinformation</b>       | På den här fliken finns allmän information om skrivaren. Här listas bland annat skrivarens modellnamn, IP-adress (eller postnamn) samt skrivarens status.   |

---

|   |                                     |  |
|---|-------------------------------------|--|
| 5 | <b>Snabblänkar</b>                  | Visar <b>Snabblänkar</b> till skrivarspecifika funktioner. I det här avsnittet finns även länkar till verktyg i de avancerade inställningarna.   |
| 6 | <b>Innehållsområde</b>              | Här finns information om de valda skrivaren, exempelvis hur mycket toner och papper som återstår. Informationen som visas beror på vilken skrivare som har valts. Denna funktion finns inte i alla skrivare. |
| 7 | <b>Beställ förbrukningsmaterial</b> | Klicka på <b>Beställ</b> i fönstret för beställningar. Du kan beställa nya tonerkassetter online.  |

---



Välj menyn **Hjälp** eller klicka på knappen i fönstret och klicka på det alternativ du vill veta mer om.

---

---

# Använda programmen för skrivarstatus

Skrivarstatus är ett program som övervakar, och informerar dig om maskinstatus.

---





- Fönstret Skrivarstatus och det innehåll som visas i den här bruksanvisningen, kan vara ett annat beroende på vilken maskin eller vilket operativsystem som används.
  - Kontrollera vilka operativsystem som är kompatibla med skrivaren (se "Systemkrav" på sidan 100).
  - Finns endast tillgängligt för Windows.
- 

## Skrivarstatus översikt

Om ett fel inträffar under användandet, kan du kontrollera felet från Skrivarstatus. Skrivarstatus installeras automatiskt när du intallerar maskinens mjukvara.

Du kan även starta Skrivarstatus manuellt. Gå till **Skrivarpreferenser**, klicka på fliken, förutom **HP**-fliken > **Skrivarstatus**-knappen. Alternativet **Favoriter**, som visas på varje flik över preferenser förutom **HP**-fliken.

Följande ikoner visas på Aktivitetsfältet i Windows:

| Ikon  | Avser   | Beskrivning  |
|---|---------|--|
|  | Normal  | Skrivaren är redo och inga fel eller varningar har uppstått.   |
|  | Varning | Skrivaren befinner sig i ett läge där det finns risk för framtida fel. Kanske är tonernivån låg, vilket kan leda till fel när tonern har tagit slut. |
|  | Fel     | Ett eller flera fel har inträffat i skrivaren.   |

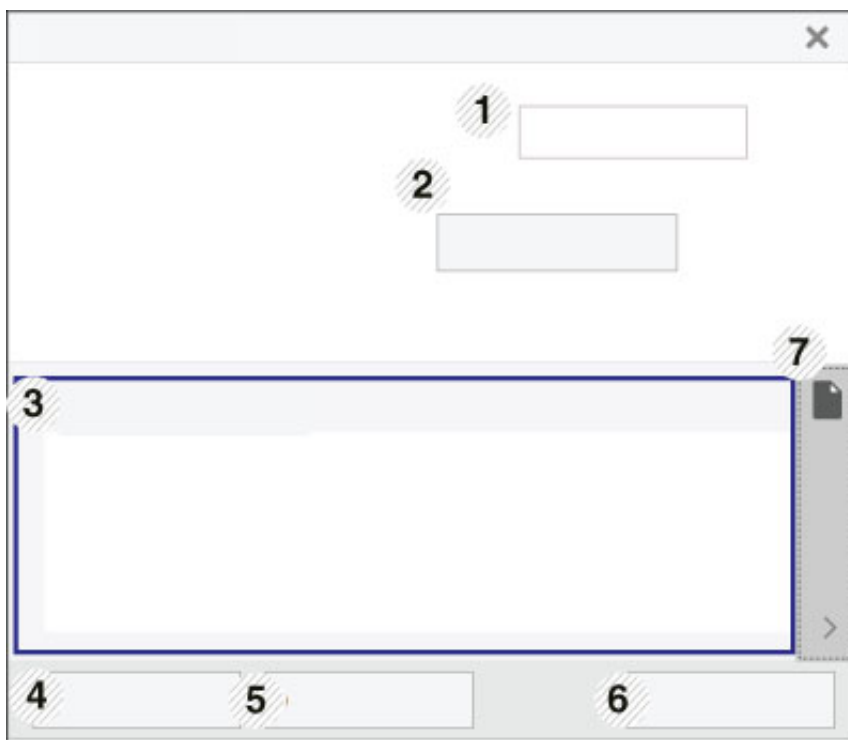

|   |  |   |
|---|--|---|
| 1 | <b>Enhetsinformation</b>                   | I detta område kan du se enhetens status, namn på aktuell skrivarmodell och namn på ansluten port.  |
| 2 | <b>Bruksanvisning</b>                      | Användarhandboken är inaktiverad. Du kan ladda ner användarhandboken på <a href="http://www.hp.com/support/laser100">www.hp.com/support/laser100</a> .  |
| 3 | <b>Info. förbrukningsart.</b>              | Du kan visa den återstående tonernivån i varje kassett. Maskinen och antalet tonerkassetter som visas i fönstret ovan kan variera beroende på vilken maskin som används. Denna funktion finns inte i alla skrivare.   |
| 4 | <b>Alternativ</b>                          | Du kan göra varningsinställningar för utskriftsjobb.  |
| 5 | <b>Beställ Material</b>                    | Du kan beställa nya tonerkassetter online.  |
| 6 | <b>Avbryt utskrift<br/>eller<br/>Stäng</b> | <ul style="list-style-type: none"> <li>• <b>Avbryt utskrift:</b> Om utskriftsjobbet väntar i en utskriftskö, avbryt alla utskriftsjobb som väntar.</li> <li>• <b>Stäng:</b> Beroende på maskinens status eller funktionerna som stöds, kan knappen <b>Stäng</b> visas för att stänga statusfönstret.</li> </ul> |
| 7 | <b>Toner-/pappersinfor<br/>mation</b>      | Det här knappområdet för pappers- och tonerinfo är tillgängligt beroende på maskinen.   |

---

# Underhåll

Det här kapitlet innehåller information om hur du anskaffar förbrukningsartiklar, tillbehör och reservdelar till maskinen.

- Beställa förbrukningsvaror och tillbehör 64
- Tillgängligt förbrukningsmaterial 65
- Tillgängliga reservdelar 66
- Förvara tonerkassetten 67
- Omfördela toner 69
- Byta ut tonerkassetten 70
- Rengöra maskinen 71

---

# Beställa förbrukningsvaror och tillbehör

---



Vilka tillbehör som finns tillgängliga kan variera mellan olika länder. Kontakta din återförsäljare om du vill få en lista över tillgängliga tillbehör och underhållsdelar.

---

För att beställa tillbehör, och underhållsutrustning godkänd av HP kontakta din lokala HP-återförsäljare eller den återförsäljare där du köpte din maskin. Du kan också besöka <https://store.hp.com/>, och sedan välja land/region för att hitta kontaktinformation gällande service.



# Tillgängligt förbrukningsmaterial

Du kan beställa följande förbrukningsmaterial som har tjänat ut:

| Objekt       | Produktnamn                               | Kassettnummer | Produkt nummer          | Region <sup>a</sup>   |
|--------------|---|---------------|-------------------------|---|
| Tonerkassett | HP 105A Svart Original Laser Tonerkassett | 105A          | W1105A                  | Används endast i Latinamerika.  |
|              | HP 106A Svart Original Laser Tonerkassett | 106A          | W1106A                  | För användning endast i Europa, Ryssland, OSS, Mellanöstern och Africa    |
|              | HP 107A Svart Original Laser Tonerkassett | 107A          | W1107A                  | Endast för användning i Asien-Stillahavsregionen förutom Kina och Indien. |
|              | HP 110A Svart Original Laser Tonerkassett | 110A          | W1110A                  | För användning endast i Kina  |
|              | W1112A                                    |               | Används endast i India. |   |

a.Du måste köpa nya tonerkassetter och andra tillbehör i samma land där du köpte maskinen. Annars passar de inte med maskinen. Tonerkassetter och andra tillbehör tillverkas på olika sätt beroende på skilda förhållanden i olika länder.



Tonerkassetterns livslängd kan variera, beroende på vilka alternativ och jobblägen som används och på hur stor del av sidan som täcks av utskriften.



HP rekommenderar inte användning av icke-genuina HP -tonerkassetter såsom påfylld eller återanvänd toner. HP kan inte garantera icke-genuina HP -tonerkassetters kvalitet. Service eller reparation som orsakas av användning av icke-genuina HP-tonerkassetter täcks inte av maskinens garanti.

---

# Tillgängliga reservdelar

Du måste byta ut reservdelar med specifika intervaller för att skrivaren ska vara i bästa skick och för att undvika problem med utskriftskvalitet och pappersmatning som beror på slitna delar. Reservdelarna är framför allt rullar, band och dynor. Dock kan intervallerna och reservdelarna variera beroende på modell. Vi rekommenderar att byte av reservdelar endast utförs av en auktoriserad serviceverkstad, återförsäljare eller där maskinen köptes. När du ska köpa reservdelar kontaktar du försäljningsstället där du köpte skrivaren. Ersättningsperioden för underhållsdelarna informeras av "HP Printer Status" -programmet. Eller på användargränssnittet, om din maskin har stöd för en display. Bytesintervallerna beror på vilket operativsystem du använder, datorns prestanda, programvara, typ av anslutning, papperstyp- och storlek samt jobbets komplexitet.

---

# Förvara tonerkassetten

Tonerkassetter innehåller komponenter som är känsliga för ljus, temperatur och fukt. HP föreslår att användarna följer dessa rekommendationer för att säkerställa optimal prestanda, högsta kvalitet och längsta livslängd för din nya HP-tonerkasset.

Förvara kassetten i samma miljö som skrivaren ska användas i, det vill säga i kontorsmiljö med reglerad temperatur och luftfuktighet. Tonerkassetten bör förvaras i den öppnade originalförpackningen tills den installeras. Om originalförpackningen inte finns till hands ska öppningen på kassetten täckas över med ett papper och kassetten förvaras i ett mörkt skåp.

Om kassetten öppnas innan kassetten ska användas förkortas dess livslängd och funktion drastiskt. Förvara den inte på golvet. Om du tar ut en tonerkasset ur skrivaren ska den förvaras enligt följande.

- Förvara kassetten inuti skyddspåsen från originalförpackningen.
- Den ska förvaras liggande med samma sida uppåt (som om den redan satt i skrivaren).
- Förvara inte förbrukningsartiklar under något av följande förhållanden:
  - Temperaturer över 40 °C.
  - luftfuktighet på under 20 % eller över 80 %,
  - Miljöer där luftfuktigheten eller temperaturen varierar kraftigt.
  - Direkt solljus eller rumsbelysning.
  - Dammiga miljöer.
  - En bil under längre tid.
  - Miljöer med frätande gaser.
  - Salthaltig luft.

## Hanteringsanvisningar

- Rör inte vid ytan på tonerkassetten's ljuskänsliga trumma.
- Utsätt inte tonerkassetten för onödiga vibrationer eller stötar.
- Vrid aldrig trumman manuellt, speciellt inte åt fel håll. Det kan skada delar inuti tonerkassetten och orsaka tonerspill.

## Tonerkassetten

HP rekommenderar eller godkänner inte användning av tonerkassetter från andra tillverkare i skrivaren, inklusive generiska, varumärkes-, påfyllda eller återanvända tonerkassetter.



Garantin för HP-skrivaren täcker inte skador på maskinen som orsakats p.g.a. Användning av påfyllda, återanvända tonerkassetter, eller kassetter av annat märke än HP.

## Kassettenns uppskattade livslängd

Kassettenns uppskattade livslängd (toner- eller skannerkapaciteten) beror på den mängd toner som utskrifterna kräver. Det faktiska antalet utskrivna sidor beror på mängden trycksvårta på utskrivna sidor, driftsmiljön, bildernas storlek, utskriftsintervall, medietyp och mediastorlek. Om du till exempel skriver ut mycket grafik ökar toneråtgången och du kan behöva byta kassett oftare.

# Omfördela toner

Du kan förbättra utskriften temporärt genom att redistribuera tonern i kassetten. I vissa fall blir det fortfarande vita streck eller ljus utskrift även om du omfördelar tonern.



Innan du öppnar den övre luckan bör du stänga utmatningsstödet.



- Utsätt inte tonerkassetten för ljus i mer än ett par minuter, annars kan den skadas. Täck vid behov över den med papper.
- Rör inte vid den gröna delen av tonerkassetten. Använd handtaget på kassetten i stället så att du kan undvika detta område.
- Om du får toner på kläderna bör du torka bort den med en torr trasa och tvätta kläderna i kallt vatten. Varmt vatten gör att tonern fastnar i tyget.

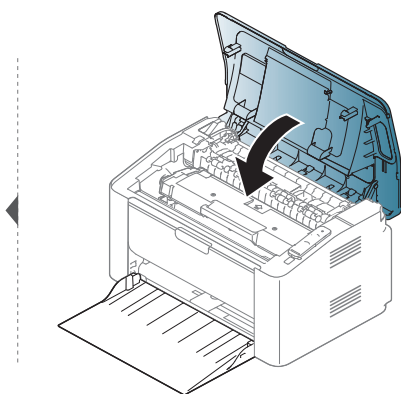
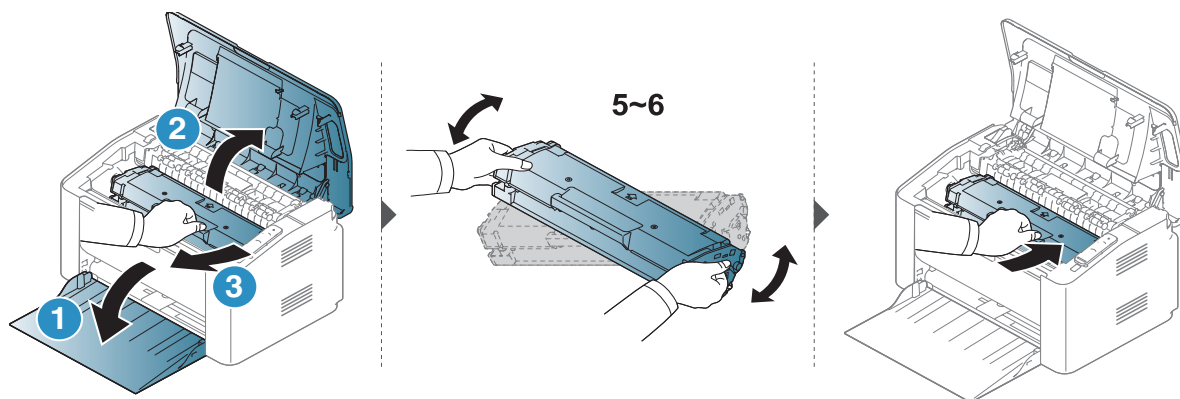

# Byta ut tonerkassetten

När tonerkassetten behöver bytas ut, kontrollera din maskins typ av tonerkasset (se "Tillgängligt förbrukningsmaterial" på sidan 65).



- Innan du öppnar den övre luckan bör du stänga utmatningsstödet.
- Om du skakar tonerkassetten ordentligt kommer de första utskrifterna att bli betydligt bättre.



- Utsätt inte tonerkassetten för ljus i mer än ett par minuter, annars kan den skadas. Täck vid behov över den med papper.
- Rör inte vid den gröna delen av tonerkassetten. Använd handtaget på kassetten i stället så att du kan undvika detta område.
- Använd inte vassa föremål (såsom kniv eller sax) när du öppnar förpackningen till tonerkassetten. Trumman i kassetten kan ta skada.
- Om du får toner på kläderna bör du torka bort den med en torr trasa och tvätta kläderna i kallt vatten. Varmt vatten gör att tonern fastnar i tyget.

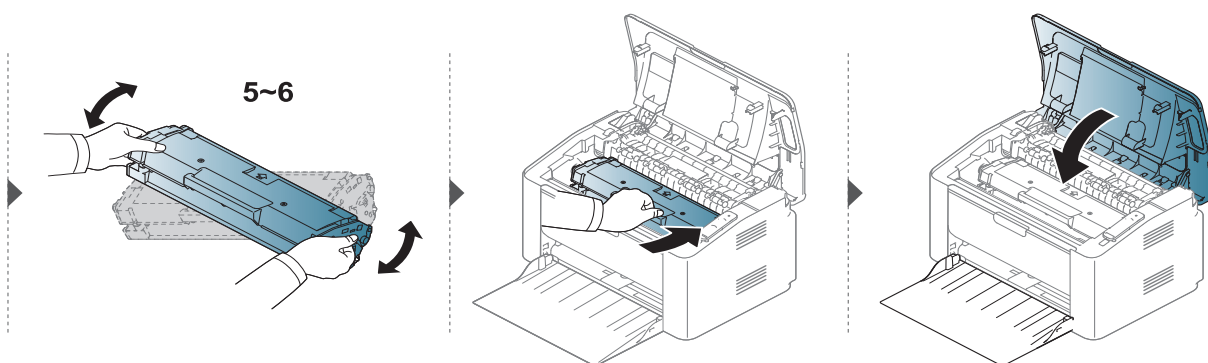
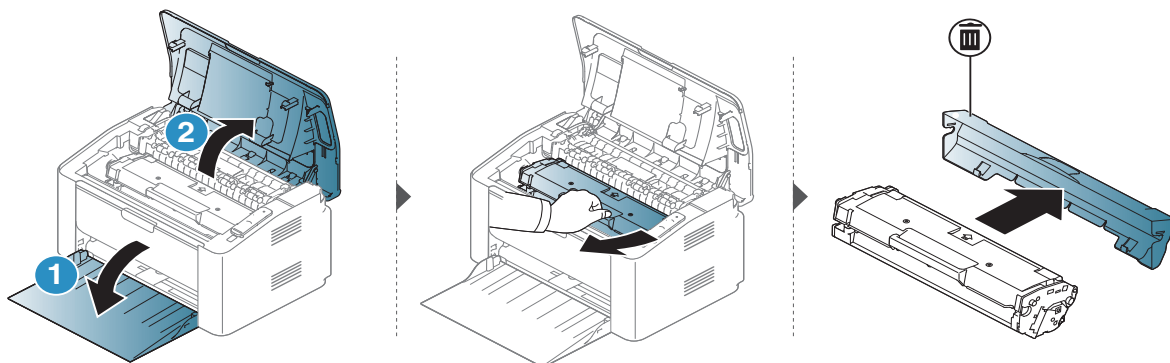

---

# Rengöra maskinen

Om det uppstår problem med utskriftskvaliteten, eller om du använder skrivaren i en dammig miljö, behöver du regelbundet rengöra den för att få bästa möjliga utskriftsförhållanden och öka skrivarens livslängd.



- Om du rengör skrivarens hölje med rengöringsmedel med hög alkoholhalt, lösningsmedel eller andra starka ämnen, kan höljet missfärgas eller skadas.
- Om det läcker ut toner i eller kring maskinen torkar du upp den med en trasa eller papper fuktat med vatten. Om du använder en dammsugare virvlar tonern upp i luften och kan vara skadlig för din hälsa.
- Vid utskrift kan papperspartiklar, toner och damm samlas inuti maskinen. Detta kan orsaka problem med utskriftskvaliteten, till exempel tonerfläckar eller utsmetad toner. Rengöring av skrivarens insida löser och minimerar dessa problem.

## Rengöra utsidan av skärmen

Rengör maskinens utsida eller bildskärm med en mjuk, luddfri trasa. Fukta trasan försiktigt i vatten, men var noga med att inte droppa vatten på eller i maskinen.

## Rengöra insidan

Vid utskrift kan papperspartiklar, toner och damm samlas inuti maskinen. Detta kan orsaka problem med utskriftskvaliteten, till exempel tonerfläckar eller utsmetad toner. Rengöring av skrivarens insida löser och minimerar dessa problem.



- Rengör skrivaren med en torr trasa som inte luddar.
  - Om skrivaren har en strömbrytare ska du stänga av strömmen innan du rengör skrivaren.
  - Innan du öppnar den övre luckan bör du stänga utmatningsstödet.
-

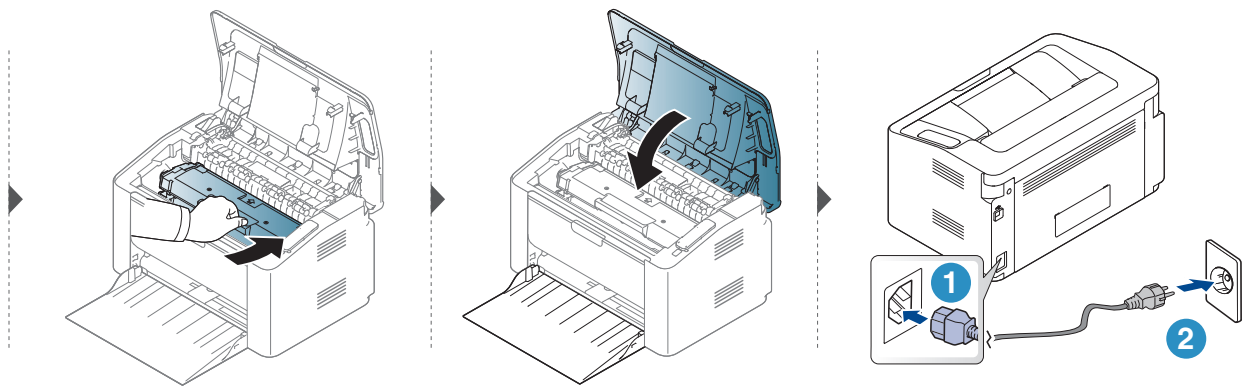
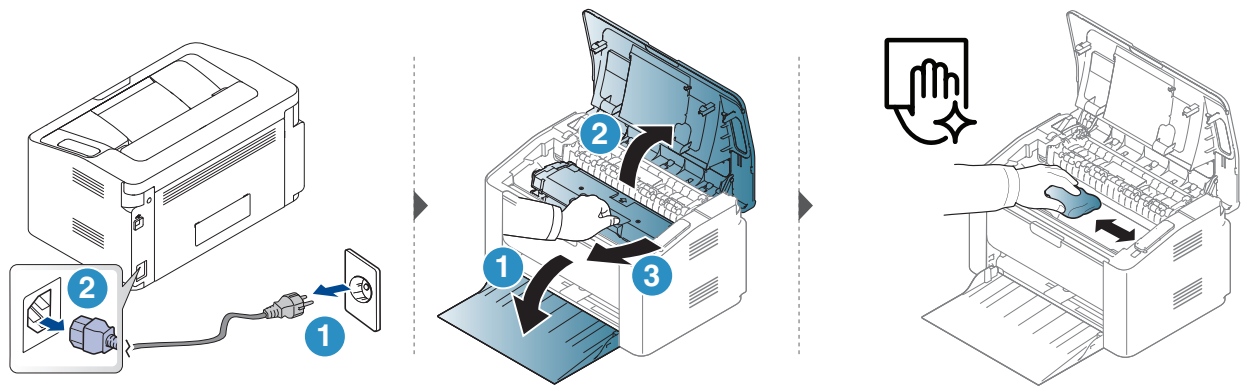



## Göra rent matningsvalsen



- Rengör skrivaren med en torr trasa som inte luddar.
- Om skrivaren har en strömbrytare ska du stänga av strömmen innan du rengör skrivaren.

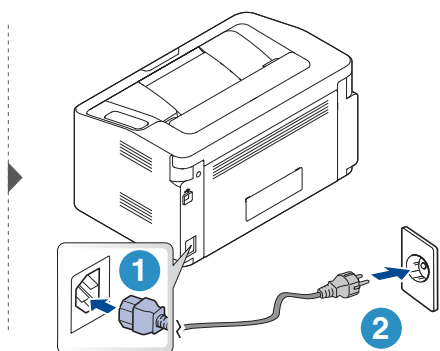
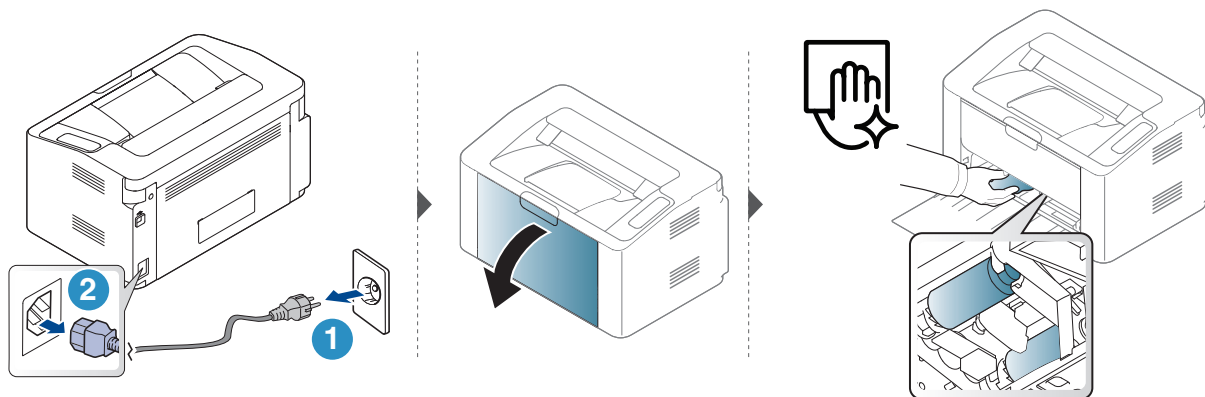

---

# Felsökning

I det här kapitlet finns information om vad du ska göra om ett fel uppstår.



I det här kapitlet får du information om hur du åtgärdar fel. Om skrivaren är försedd med skärm bör du först kontrollera vad för felmeddelande som visas på den.

- Så undviker du pappersstopp **75**
- Ta bort papper som fastnat **76**
- Så här fungerar indikatorn **78**
- Ett "Low Toner" eller "Very Low Toner"  
-meddelande visas i informationsrapporten för  
reservdelar. **80**
- Problem med pappersmatning **81**
- Problem med strömförsörjning och kablar **82**
- Åtgärda andra problem **83**
- Lös problem gällande trådlöst nätverk **93**

---

# Så undviker du pappersstopp

Genom att välja rätt medietyper går de flesta pappersstopp att undvika. Följ anvisningarna nedan för att undvika pappersstopp:

- Kontrollera att de justerbara stöden är rätt placerade (se "Översikt över kassetter" på sidan 26).
- Fyll inte på för mycket papper i magasinet. Kontrollera att pappersnivån är under kapacitetsmärket på insidan av magasinet.
- Ta inte bort papper ur magasinet under utskrift.
- Böj, bläddra och jämna till pappersbunten innan du lägger i den.
- Använd inte veckade, fuktiga eller kraftigt skrynkade papper.
- Blanda inte olika papperstyper i magasinet.
- Använd enbart rekommenderade utskriftsmedier (se "Specifikationer för utskriftsmedier" på sidan 98).

# Ta bort papper som fastnat



Undvik att papper som har fastnat går sönder genom att dra ut det sakta och försiktigt.

## I kassetten

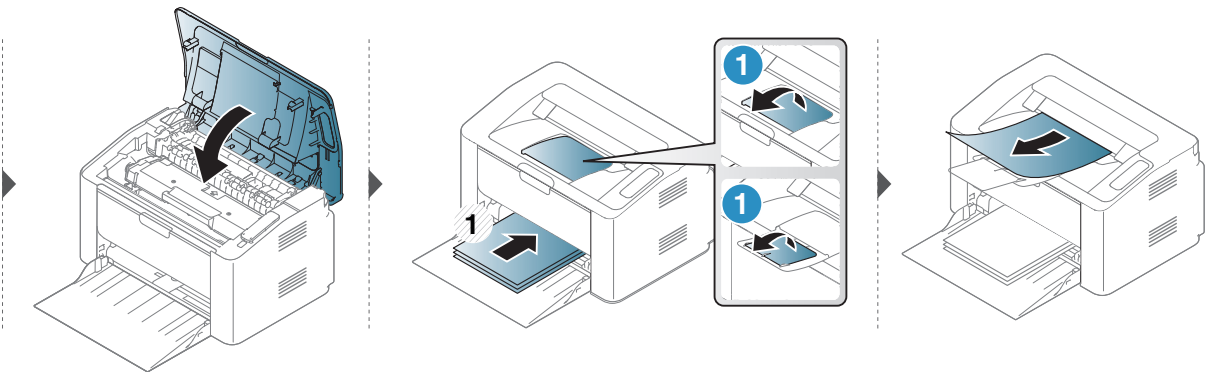
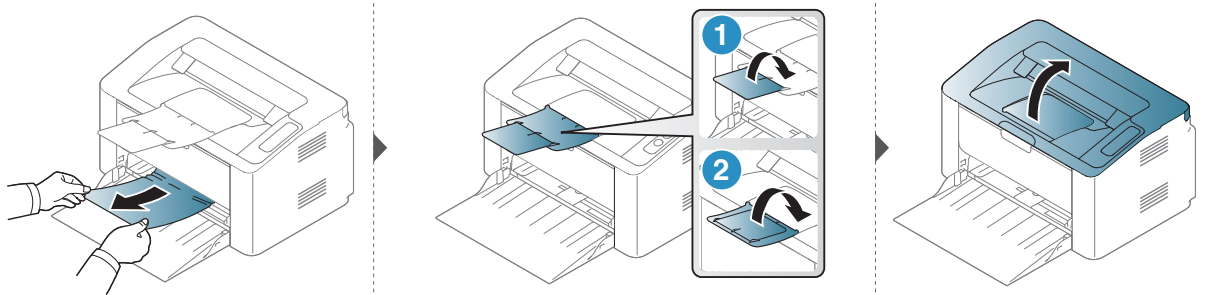

## Inuti skrivaren



- Fixeringsområdet är hett. Var försiktig när du tar ut papper ur skrivaren.
- Innan du öppnar den övre luckan bör du stänga utmatningsstödet.

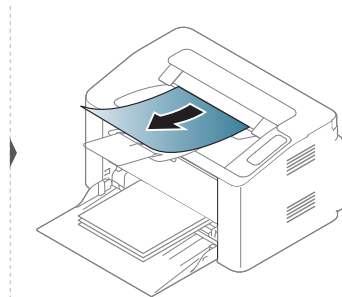
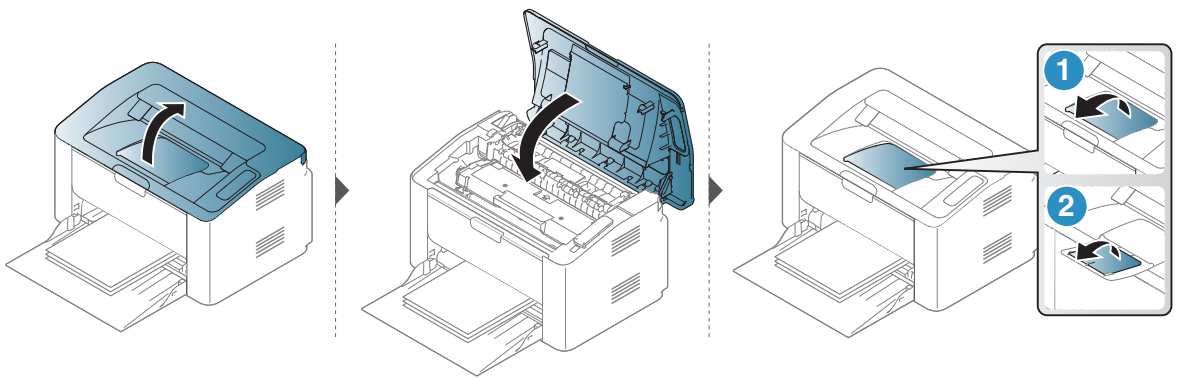

Om det inte finns något papper i det här området går du vidare till nästa steg.

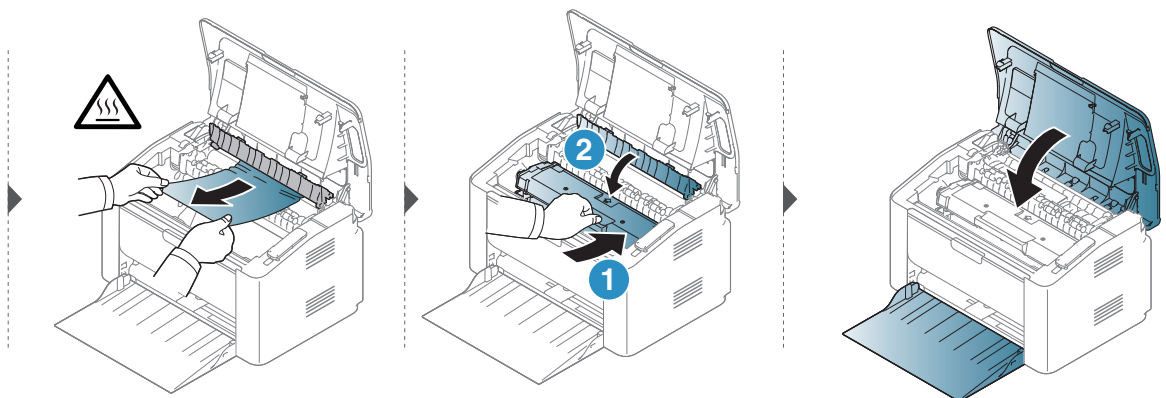
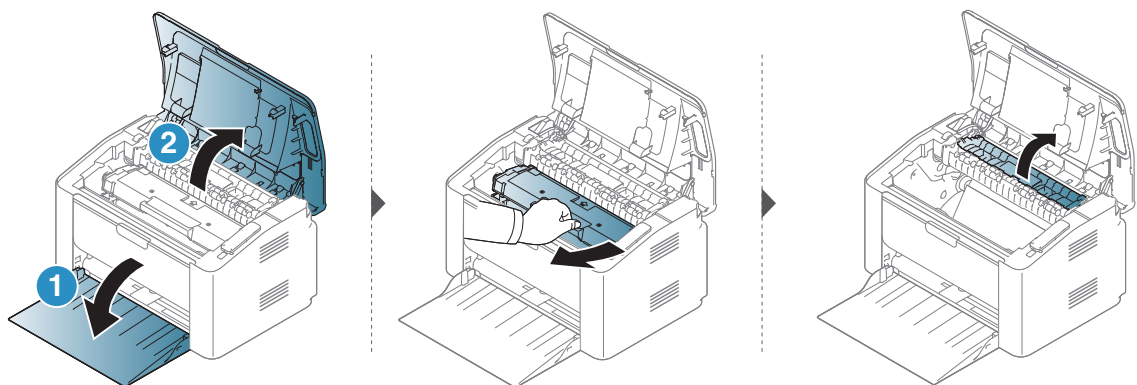

# Så här fungerar indikatorn

LED-lampans färg indikerar maskinens aktuella beteende.







- Vissa indikatorer kanske inte finns på din modell, beroende på vilken modell du har och var du har köpt den.
- Du kan också lösa felet med riktlinjen från datorns HP Printer Status programfönster.
- Kontakta en servicetekniker om problemet kvarstår.

## Uppmärksamhet LED

| Status                   |        | Beskrivning                              |   |
|--------------------------|--------|--|---|
| !<br>(Uppmärksamhet LED) | Av     | Maskinen är offline eller normal status. |   |
|                          | Orange | På                                       | Maskinen har stoppats på grund av ett allvarligt fel.   |
|                          |        | Blinkar                                  | Maskinen kräver användarnas uppmärksamhet: <ul style="list-style-type: none"><li>• Ett papper har fastnat (se "Ta bort papper som fastnat" på sidan 76).</li><li>• Luckan är öppen. Stäng luckan.</li><li>• Det finns inget papper i kassetten när du tar emot eller skriver ut data. Fyll på papper ("Fylla på papper i magasinet" på sidan 27).</li></ul> |

## Toner LED / Trådlös LED / Power LED

| Status                 |        | Beskrivning     |  |
|------------------------|--------|-----------------|--|
| ☹️<br>(Tonerindikator) | Orange | Av              | Alla tonerkassetter har normal kapacitet.  |
|                        |        | På <sup>a</sup> | Tonerkassetten har snart tjänat ut, det vill säga nått den väntade livslängden <sup>b</sup> . Vi rekommenderar att du byter ut tonerkassetten (se "Byta ut tonerkassetten" på sidan 70).   |
|                        |        | Blinkar         | <ul style="list-style-type: none"><li>• Tonerkassetten är inte installerad eller fel tonerkasset är installerad.</li><li>• Det finns inte så mycket toner kvar i kassetten. Tonern i kassetten är snart slut. Köp eller beställ en ny ersättningskasset. Du kan tillfälligt öka utskriftskvaliteten genom att omfördela tonern (se "Omfördela toner" på sidan 69).</li></ul> |

| Status  |     | Beskrivning |  |
|---|-----|-------------|--|
| <br>(Trådlös LED) <sup>c</sup> | Blå | Av          | Skrivaren är inte ansluten till det trådlösa nätverket.  |
|   |     | På          | Skrivaren ansluts till det trådlösa nätverket (se "Installation av trådlöst nätverk" på sidan 36).   |
|   |     | Blinkar     | Skrivaren ansluts till det trådlösa nätverket.   |
| <br>(Strömindikator)           | Vit | Av          | Skrivaren är avstängd.   |
|   |     | På          | Maskinens ström är på.   |
|   |     | Blinkar     | <ul style="list-style-type: none"> <li>När maskinen är i strömsparläge blinkar ström LED långsamt.</li> <li>När maskinen skriver ut data blinkar ström LED.</li> <li>Maskinen skriver ut konfigurationsblad och nätverkskonfigurationsblad.</li> </ul> <p>- Tryck och håll  (Fortsätt/Annullera) intryckt i cirka <b>10</b> sekunder tills ström LED blinkar och släpp det sedan.</p> <ul style="list-style-type: none"> <li>Maskinen skriver ut leveransinformation rapport/felrapport.</li> </ul> <p>- Tryck och håll  (Fortsätt/Annullera) intryckt i cirka <b>15</b> sekunder tills ström LED blinkar snabbt och släpp det sedan.</p> |

a.Toner LED blinkar i ca 10 sekunder och sedan lyser tonerlampan.

b.Kassettenns förväntade livslängd innebär tonerkassettenns förväntade eller beräknade livslängd. Detta anger den genomsnittliga utskriftskapaciteten och har beräknats enligt ISO/IEC 19752. Antalet sidor kan påverkas av driftsmiljön, utskriftsintervall, grafik, medietyp och mediastorlek. Det kan finnas en viss mängd toner kvar i kassetten även efter att den röda indikatorn tänds och det inte längre går att skriva ut.

c.Endast den trådlösa modellen (se "Funktioner fördelade på modell" på sidan 7).

---

# Ett “Low Toner” eller “Very Low Toner” -meddelande visas i informationsrapporten för reservdelar.

**Low Toner:** Skrivaren visar när tonernivån i kassetten är låg. Den faktiska kvarstående livslängden för kassetten kan variera. Tänk på att ha en reserv tillgänglig för installation när utskriftskvaliteten inte längre är acceptabel. Kassetten behöver inte bytas ut nu.

**Very Low Toner:** Printern indikerar när nivån i tonerkassetten är väldigt låg. Den faktiska kvarstående livslängden för kassetten kan variera. Tänk på att ha en reserv tillgänglig för installation när utskriftskvaliteten inte längre är acceptabel. Kassetten behöver inte bytas ut nu, om inte utskriftskvaliteten inte längre är acceptabel.

När en HP-tonerkasset har nått **Mycket låg toner**, har HPs Premium Protection Warranty på den tonerkassetten slutat.

## Maskinen skriver ut informationsrapport om reservdelar:

Håll knappen >  (Fortsätt/Annullera) nedtryckt i ca 15 sekunder tills På/Av-LED blinkar snabbt, släpp sedan. Utskriften påbörjas.



# Problem med pappersmatning

| Status                                      | Föreslagna åtgärder   |
|---|---|
| Papper fastnar vid utskrift.                | Ta bort papper som har fastnat.   |
| Papper fastnar i varandra.                  | <ul style="list-style-type: none"><li>• Kontrollera hur mycket papper som ryms i kassetten.</li><li>• Kontrollera att du använder rätt papperstyp.</li><li>• Avlägsna papperet från magasinet och böj eller bläddra bunten.</li><li>• Fuktiga förhållanden kan också göra att papper fastnar i varandra.</li></ul>  |
| Flera ark papper matas inte.                | Olika papperstyper kan ha fyllts på i magasinet. Lägg bara i papper av samma typ samt med samma storlek och vikt.   |
| Papperet matas inte in i skrivaren.         | <ul style="list-style-type: none"><li>• Ta bort eventuella hinder inuti skrivaren.</li><li>• Papperet har fyllts på på fel sätt. Avlägsna papperet från magasinet och lägg tillbaka det på rätt sätt.</li><li>• Det finns för mycket papper i magasinet. Avlägsna överskottspapper från magasinet.</li><li>• Papperet är för tjockt. Använd bara papper som överensstämmer med skrivarens specifikationer.</li></ul>    |
| Papperet fastnar hela tiden.                | <ul style="list-style-type: none"><li>• Det finns för mycket papper i magasinet. Avlägsna överskottspapper från magasinet. Om du skriver ut på specialpapper ska du använda den manuella mataren.</li><li>• Fel papperstyp används. Använd bara papper som överensstämmer med skrivarens specifikationer.</li><li>• Det kan finnas skräp inuti skrivaren. Öppna den övre luckan och ta bort eventuellt skräp.</li></ul> |
| Kuvert blir skeva eller matas inte korrekt. | Kontrollera att pappersstöden vilar mot kuvertens bägge sidor.  |

---

# Problem med strömförsörjning och kablar

## Ström och kablar

| Status   | Föreslagna åtgärder  |
|--|--|
| Skrivaren får ingen ström, eller så är anslutningskabeln mellan datorn och skrivaren inte ordentligt ansluten. | <ul style="list-style-type: none"><li>• Anslut först skrivaren till vägguttaget och tryck sedan på  (På/Av) på kontrollpanelen.</li><li>• Koppla ifrån kabeln och anslut den på nytt.</li></ul> |

# Åtgärda andra problem

## Utskriftsproblem

| Status                     | Möjlig orsak   | Föreslagna åtgärder  |
|----------------------------|--|--|
| Skrivaren skriver inte ut. | Skrivaren får ingen ström.   | Kontrollera nätsladden. Kontrollera strömbrytaren och strömkällan.   |
|                            | Skrivaren är inte vald som standardmaskin.   | Välj skrivaren som standardskrivare i Windows.   |
|                            | Kontrollera följande på skrivaren: <ul style="list-style-type: none"><li>• Den övre luckan är inte stängd. Stäng den.</li><li>• Papper har fastnat i skrivaren. Ta bort papperet som har fastnat (se "Ta bort papper som fastnat" på sidan 76).</li><li>• Det finns inget papper i skrivaren. Fyll på papper (se "Fylla på papper i magasinet" på sidan 27).</li><li>• Det finns ingen tonerkassetten i skrivaren. Sätt i tonerkassetten (se "Byta ut tonerkassetten" på sidan 70).</li><li>• Se till att skyddspapperet inte sitter kvar på tonern (se "Byta ut tonerkassetten" på sidan 70).</li></ul> Om det uppstår ett systemfel kontaktar du en servicetekniker. |  |
|                            | Anslutningskabeln mellan datorn och skrivaren är inte ordentligt ansluten.   | Koppla ifrån skrivarsladden och koppla in den igen (se "Baksida" på sidan 19).   |
|                            | Anslutningskabeln mellan datorn och skrivaren är trasig.   | Anslut sladden till en annan dator som fungerar, om det är möjligt, och skriv ut ett jobb. Du kan också försöka använda en annan maskinkabel.  |
|                            | Inställningen för skrivarporten är felaktig.   | Kontrollera skrivarinställningen i Windows och kontrollera att utskriften skickas till rätt port. Om datorn har flera portar kontrollerar du att skrivaren är ansluten till rätt port. |
|                            | Skrivaren kan vara felkonfigurerad.  | Kontrollera <b>Utskriftinställningar</b> för att försäkra dig om att alla inställningar är korrekta.   |



| Status  | Möjlig orsak  | Föreslagna åtgärder   |
|---|---|---|
| Skrivaren skriver inte ut.                                | Skrivardrivrutinen kan vara felaktigt installerad.                                      | Avinstallera skrivarens drivrutin och installera den på nytt.   |
|   | Skrivaren fungerar inte.  | Kontrollera meddelandet på kontrollpanelens display för att se om skrivaren indikerar ett systemfel. Kontakta en servicetekniker.   |
|   | Dokumentstorleken är så stor att datorns hårddisk inte räcker till för utskriftsjobbet. | Frigör mer hårddiskutrymme och skriv ut dokumentet igen.  |
|   | Utmatningsfacket är fullt.  | Ta bort papperet från utmatningsfacket, så återupptas utskriften automatiskt.   |
| Skrivaren väljer utskriftsmaterial från fel papperskälla. | Valet av papperskälla i <b>Utskriftinställningar</b> kan vara fel.                      | I många program hittar du papperskällans inställning på fliken <b>Papper</b> i <b>Utskriftinställningar</b> (se "Öppna utskriftsinställningarna" på sidan 49). Välj rätt papperskälla. Se hjälpfönstret om skrivardrivrutinen (se "Använda hjälpen" på sidan 51).                         |
| Ett utskriftsjobb tar väldigt lång tid.                   | Utskriftsjobbet kan vara mycket komplext.   | Minska sidans komplexitet eller försök justera inställningarna för utskriftskvaliteten.   |
| Halva sidan är tom.                                       | Sidriktningen kan vara fel.   | Ändra sidriktningen i programmet du skriver ut från (se "Öppna utskriftsinställningarna" på sidan 49). Se hjälpfönstret om skrivardrivrutinen (se "Använda hjälpen" på sidan 51).   |
|   | Pappersformatet och motsvarande pappersinställningar överensstämmer inte.               | Kontrollera att pappersformatet i skrivardrivrutinens inställningar stämmer med papperet i kassetten. Kontrollera annars att pappersformatet i skrivardrivrutinens inställningar stämmer med pappersvalet i programvaruinställningarna (se "Öppna utskriftsinställningarna" på sidan 49). |

| Status   | Möjlig orsak  | Föreslagna åtgärder   |
|--|---|---|
| Skrivaren skriver ut men texten är fel, förvrängd eller ofullständig.              | Maskinkabeln kan vara lös eller trasig.                                   | Koppla loss maskinkabeln och anslut den igen. Prova med ett utskriftsjobb som har lyckats tidigare. Om det är möjligt kan du koppla in kabeln och skrivaren i en annan dator och försöka skriva ut ett jobb som du vet fungerar. Försök slutligen att använda en ny maskinkabel.                                  |
|  | Du har valt fel skrivardrivrutin.   | Kontrollera programmets meny för skrivarval och kontrollera att rätt skrivare är vald.  |
|  | Programmet du använder fungerar inte ordentligt.                          | Försök att skriva ut från ett annat program.  |
|  | Operativsystemet fungerar inte ordentligt.                                | Avsluta Windows och starta om datorn. Stäng av skrivaren och slå på den igen.   |
| Sidorna skrivs ut men är tomma.  | Tonerkassetten är trasig eller tom.                                       | Omfördela tonern om det behövs. Vid behov byter du ut tonerkassetten. <ul style="list-style-type: none"> <li>• Se "Omfördela toner" på sidan 69.</li> <li>• Se "Byta ut tonerkassetten" på sidan 70.</li> </ul>   |
|  | Filen innehåller kanske tomma sidor.                                      | Kontrollera att filen inte innehåller tomma sidor.  |
|  | Vissa delar, till exempel styrdonet eller moderkortet, kan vara skadade.  | Kontakta en servicetekniker.  |
| PDF-filer skrivs inte ut korrekt. Vissa delar av grafik, text eller bilder saknas. | Inkompatibilitet mellan PDF-filen och Acrobat-programmen.                 | Det kan gå att skriva ut PDF-filen genom att skriva ut den som bild. Aktivera <b>Skriv ut som bild</b> från utskriftsinställningarna i Acrobat.<br> Det tar längre tid att skriva ut när du skriver ut en PDF-fil som en bild. |
| Fotografier skrivs ut med dålig kvalitet. Bilderna är inte tydliga.                | Upplösningen på fotot är mycket låg.                                      | Minska fotografiets storlek. Om du förstorar en bild i programmet minskas upplösningen.   |
| Skrivaren släpper ut ånga vid utmatningsfacket innan utskrift.                     | Användning av fuktigt/vått papper kan orsaka ånga [vit rök] vid utskrift. | Det är ingen fara, fortsätt bara utskriften. Om du besväras av den vita röken [ångan], ersätt pappret med nytt papper från ett öppet paket.   |

| Status  | Möjlig orsak   | Föreslagna åtgärder  |
|---|--|--|
| Skrivaren skriver inte ut papper i specialstorlekar, t.ex. fakturapapper. | Pappersformatet och inställningen för pappersformat överensstämmer inte. | Ange rätt pappersstorlek under fliken <b>Anpassat</b> under fliken <b>Papper</b> i <b>Utskriftsinställningar</b> (se "Öppna utskriftsinställningarna" på sidan 49).  |
| Det utskrivna fakturapapperet är böjt.                                    | Inställningarna för papperstyp stämmer inte överens.                     | Ändra skrivaralternativen och försök igen. Gå till <b>Utskriftsinställningar</b> , klicka på <b>fliken för papper</b> , och ställ in typen på <b>tjock 90-120 g</b> (se "Öppna utskriftsinställningarna" på sidan 49). |

## Problem med utskriftskvalitet

Om insidan av skrivaren är smutsig eller papper har fyllts på felaktigt kan utskriftskvaliteten bli sämre. Se tabellen nedan för felsökning av problemet.

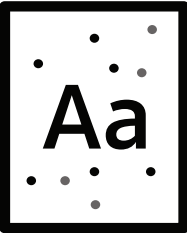
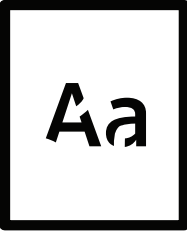
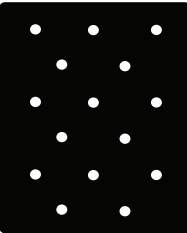
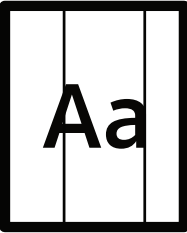

| Status   | Föreslagna åtgärder   |
|--|---|
| <p>Ljus eller blek utskrift</p>   | <ul style="list-style-type: none"> <li>Om vita vertikala streck eller blekta partier syns på sidan börjar en tonerkassett ta slut. Installera en ny tonerkassett (se "Byta ut tonerkassetten" på sidan 70).</li> <li>Papperet kanske inte uppfyller pappersspecifikationerna. Det kan vara för fuktigt eller för grovt.</li> <li>Om hela sidan är ljus är upplösningen för låg eller också är tonersparläget aktiverat. Justera utskriftsupplösningen och inaktivera tonersparläget. Se hjälpen om skrivardrivrutinen.</li> <li>En kombination av blekta fält och utsmetad färg kan betyda att tonerkassetten behöver rengöras. Rengör insidan av maskinen (se "Rengöra maskinen" på sidan 71).</li> <li>Ytan på laserskanningsenheten (LSU) i skrivaren kan vara smutsig. Rengör insidan av maskinen (se "Rengöra maskinen" på sidan 71). Om dessa åtgärder inte löser problemet kontaktar du en servicetekniker.</li> </ul> |
| <p>Den övre halvan av papperet skrivs ut ljusare än resten av papperet</p>  | <p>Tonern kanske inte fäster som den ska på den här typen av papper.</p> <ul style="list-style-type: none"> <li>Ändra skrivaralternativen och försök igen. Gå till <b>Utskriftsinställningar</b>, klicka på fliken <b>Papper</b> och välj typen <b>Återvunnet</b> (se "Öppna utskriftsinställningarna" på sidan 49).</li> </ul>   |

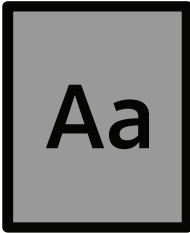
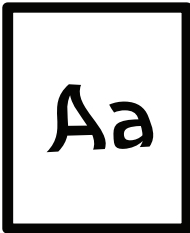
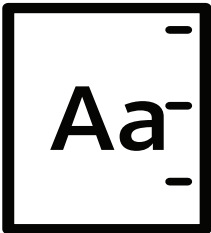
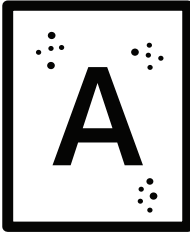
| Status  | Föreslagna åtgärder   |
|---|---|
| <p>Tonerfläckar</p>      | <ul style="list-style-type: none"> <li>• Papperet kanske inte uppfyller pappersspecifikationerna. Det kan t.ex. vara för fuktigt eller för grovt.</li> <li>• Överföringsvalsen kan vara smutsig. Rengör insidan av maskinen (se "Rengöra maskinen" på sidan 71).</li> <li>• Pappersbanan kan behöva göras rent. Kontakta service (se "Rengöra maskinen" på sidan 71).</li> </ul>  |
| <p>Tomma områden</p>     | <p>Urblekta områden (som ofta är runda) dyker upp slumpmässigt på sidan:</p> <ul style="list-style-type: none"> <li>• Ett enstaka pappersark kan vara skadat. Prova att skriva ut igen.</li> <li>• Fuktinnehållet i papperet kan vara ojämnt eller så har papperet fuktfläckar på ytan. Försök att använda ett annat pappersfabrikat.</li> <li>• Hela bunten är dålig. Tonern kanske inte fastnar i vissa områden på grund av tillverkningsprocessen. Försök att använda ett annat pappersfabrikat.</li> <li>• Ändra skrivaralternativen och försök igen. Gå till <b>Printing Preferences</b>, klicka <b>Paper</b> -fliken, och ställ in typen på <b>Tung 90-120 g</b> (se "Öppna utskriftsinställningarna" på sidan 49).</li> </ul> <p>Om dessa åtgärder inte löser problemet kontaktar du en servicetekniker.</p> |
| <p>Vita fläckar</p>    | <p>Om det blir vita fläckar på papperet:</p> <ul style="list-style-type: none"> <li>• Papperet är för strävt och smuts från ett papper faller ned i de inre delarna av skrivaren. Det innebär att överföringsvalsen kan vara smutsig. Rengör insidan av maskinen (se "Rengöra maskinen" på sidan 71).</li> <li>• Pappersbanan kan behöva göras rent. Rengör insidan av maskinen (se "Rengöra maskinen" på sidan 71).</li> </ul> <p>Om dessa åtgärder inte löser problemet kontaktar du en servicetekniker.</p>  |
| <p>Lodräta linjer</p>  | <p>Om svarta lodräta streck syns på sidan:</p> <ul style="list-style-type: none"> <li>• Ytan (trumdelen) på tonerkassetten i skrivaren har antagligen repats. Ta bort tonerkassetten och installera en ny (se "Byta ut tonerkassetten" på sidan 70).</li> </ul> <p>Om vita lodräta streck syns på sidan:</p> <ul style="list-style-type: none"> <li>• Ytan på laserskanningsenheten (LSU) i skrivaren kan vara smutsig. Rengör insidan av maskinen (se "Rengöra maskinen" på sidan 71). Om dessa åtgärder inte löser problemet kontaktar du en servicetekniker.</li> </ul>  |

| Status   | Föreslagna åtgärder   |
|--|---|
| <p>Svart bakgrund</p>                   | <p>Om skuggningen på bakgrunden blir oacceptabel:</p> <ul style="list-style-type: none"> <li>• Byt till ett lättare papper.</li> <li>• Kontrollera den omgivande miljön: mycket torra eller fuktiga (högre än 80 % RF) förhållanden kan öka skuggningen.</li> <li>• Ta bort tonerkassetten och installera en ny (se "Byta ut tonerkassetten" på sidan 70).</li> <li>• Fördela om den (se "Omfördela toner" på sidan 69).</li> </ul>   |
| <p>Utsmetad toner</p>                   | <ul style="list-style-type: none"> <li>• Rengör insidan av maskinen (se "Byta ut tonerkassetten" på sidan 70).</li> <li>• Kontrollera papperets typ och kvalitet.</li> <li>• Ta bort tonerkassetten och installera en ny (se "Byta ut tonerkassetten" på sidan 70).</li> </ul>  |
| <p>Återkommande lodräta defekter</p>  | <p>Om det finns märken som återkommer på utskriftssidan med jämna intervall:</p> <ul style="list-style-type: none"> <li>• Tonerkassetten kan vara skadad. Om du fortfarande har samma problem efter utskriften byter du tonerkassett (se "Byta ut tonerkassetten" på sidan 70).</li> <li>• Det kan finnas toner på skrivarens delar. Om defekterna visar sig på papperets baksida försvinner problemet förmodligen av sig självt efter ett par sidor.</li> <li>• Fixeringsenheten kan vara skadad. Kontakta en servicetekniker.</li> </ul>  |
| <p>Fläckig bakgrund</p>               | <p>Fläckar i bakgrunden beror på att små tonerpartiklar har spridits slumpvis över den utskrivna sidan.</p> <ul style="list-style-type: none"> <li>• Papperet kan vara för fuktigt. Försök skriva ut med papper från en annan pappersbunt. Öppna inte pappersförpackningar förrän det är nödvändigt för att förhindra att papperet absorberar för mycket fukt.</li> <li>• Om det finns fläckar i bakgrunden på ett kuvert ska du ändra utskriftslayout så att du inte skriver ut på områden med överlappande skarvar på motsatta sidan. Utskrift på skarvar kan orsaka problem.<br/>Eller välj kuvertstorlek i fönstret <b>Utskriftsinställningar</b> (se "Öppna utskriftsinställningarna" på sidan 49).</li> <li>• Om det är en massa prickar på hela den utskrivna sidan ska du ändra upplösningen i programmet eller i <b>Utskriftsinställningar</b> (se "Öppna utskriftsinställningarna" på sidan 49). Kontrollera att du har valt rätt pappersformat. Exempel: Om du har valt <b>Tungt 90-120 g</b>, men faktiskt <b>Vanlig</b> kan det hända att överladdning orsakar problemet med kopieringskvaliteten.</li> <li>• Om du använder en ny toner ska den först omfördelas (se "Omfördela toner" på sidan 69).</li> </ul> |

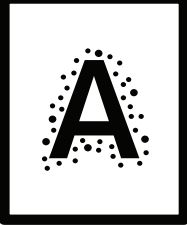
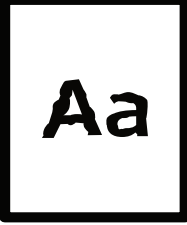
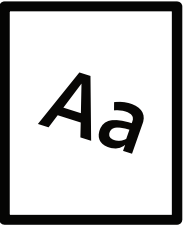
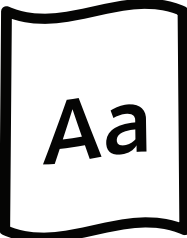

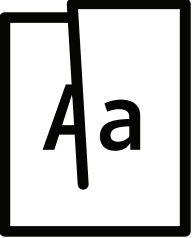
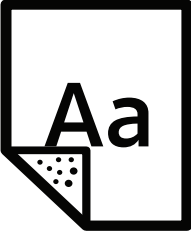
| Status  | Föreslagna åtgärder  |
|---|--|
| <p>Det är tonerpartiklar runt fetstilta tecken eller bilder</p>  | <p>Tonern kanske inte fäster som den ska på den här typen av papper.</p> <ul style="list-style-type: none"> <li>• Ändra skrivaralternativen och försök igen. Gå till <b>Utskriftinställningar</b>, klicka på fliken <b>Papper</b> och välj typen <b>Återvunnet</b> (se "Öppna utskriftsinställningarna" på sidan 49).</li> <li>• Kontrollera att du har valt rätt pappersformat. Exempel: Om du har valt <b>Tungt 90-120 g</b>, men faktiskt <b>Vanlig</b> kan det hända att överladdning orsakar problemet med kopieringskvaliteten.</li> </ul> |
| <p>Missformade tecken</p>                                       | <ul style="list-style-type: none"> <li>• Om tecknen formas felaktigt och är konturerade kan papperet vara för glatt. Försök med en annan sorts papper.</li> </ul>  |
| <p>Sned utskrift</p>   | <ul style="list-style-type: none"> <li>• Kontrollera att papperet har fyllts på korrekt.</li> <li>• Kontrollera papperets typ och kvalitet.</li> <li>• Kontrollera att stöden inte sitter för hårt eller för löst mot pappersbunten.</li> </ul>  |
| <p>Buktigt eller vågigt papper</p>                             | <ul style="list-style-type: none"> <li>• Kontrollera att papperet har fyllts på korrekt.</li> <li>• Kontrollera papperets typ och kvalitet. Både hög temperatur och luftfuktighet kan leda till att papperet buktar.</li> <li>• Vänd på bunten i magasinet. Försök också vända papperet 180° i magasinet.</li> </ul>   |

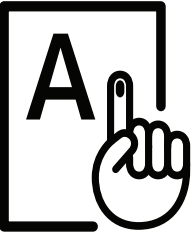
| Status  | Föreslagna åtgärder  |
|---|--|
| <p>Skrynkligt eller veckat papper</p>      | <ul style="list-style-type: none"> <li>• Kontrollera att papperet har fyllts på korrekt.</li> <li>• Kontrollera papperets typ och kvalitet.</li> <li>• Vänd på bunten i magasinet. Försök också vända papperet 180° i magasinet.</li> </ul>  |
| <p>Baksidan på utskriften är smutsig</p>  | <ul style="list-style-type: none"> <li>• Sök efter läckande toner. Rengör insidan av maskinen (se "Rengöra maskinen" på sidan 71).</li> </ul>  |
| <p>Sidor helt i färg eller svart</p>     | <ul style="list-style-type: none"> <li>• Tonerkassetten har kanske inte satts i på rätt sätt. Ta ut kassetten och sätt i den igen.</li> <li>• Tonerkassetten kan vara defekt. Ta bort tonerkassetten och installera en ny (se "Byta ut tonerkassetten" på sidan 70).</li> <li>• Skrivaren kan behöva repareras. Kontakta en servicetekniker.</li> </ul>            |
| <p>Tonerspill</p>                        | <ul style="list-style-type: none"> <li>• Rengör insidan av maskinen (se "Rengöra maskinen" på sidan 71).</li> <li>• Kontrollera papperets typ och kvalitet.</li> <li>• Ta bort tonerkassetten och installera en ny (se "Byta ut tonerkassetten" på sidan 70).</li> </ul> <p>Om problemet kvarstår kan skrivaren behöva repareras. Kontakta en servicetekniker.</p> |

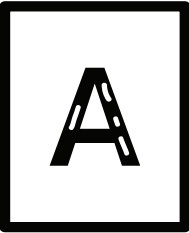
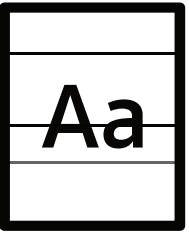
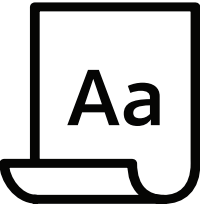
| Status   | Föreslagna åtgärder   |
|--|---|
| <p>Brutna tecken</p>    | <p>Teckentomrum är vita områden inom delar av tecken som borde vara helt svarta:</p> <ul style="list-style-type: none"> <li>• Du skriver kanske ut på fel sida av papperet. Ta ut papperet och vänd på det.</li> <li>• Papperet motsvarar kanske inte specifikationerna.</li> </ul>   |
| <p>Vågräta ränder</p>   | <p>Om vågräta färgade eller svarta streck syns på papperet eller om det finns utsmetad färg:</p> <ul style="list-style-type: none"> <li>• Tonerkassetten är kanske inte rätt installerad. Ta ut kassetten och sätt i den igen.</li> <li>• Tonerkassetten kan vara defekt. Ta bort tonerkassetten och installera en ny (se "Byta ut tonerkassetten" på sidan 70).</li> </ul> <p>Om problemet kvarstår kan skrivaren behöva repareras. Kontakta en servicetekniker.</p> |
| <p>Buktigt papper</p>   | <p>Om det utskrivna arket är vågigt eller om papperet inte matas in i skrivaren:</p> <ul style="list-style-type: none"> <li>• Vänd på bunten i magasinet. Försök också vända papperet 180° i magasinet.</li> <li>• Ändra skrivarens pappersinställningar och försök igen. Gå till <b>Printing Preferences</b>, klicka <b>Paper</b> -fliken, och ställ in typen på <b>60-69 g</b> (se "Öppna utskriftsinställningarna" på sidan 49).</li> </ul>                        |
| <ul style="list-style-type: none"> <li>• En okänd bild skrivs ut på vissa ark</li> <li>• Tonerspill</li> <li>• Trycket blir för ljust eller så inträffar tonerspill</li> </ul> | <p>Skrivaren används antagligen på 1 000 meters höjd eller högre. Den höga höjden kan påverka utskriftskvaliteten, t.ex. tonerspill eller ljusa bilder. Ändra till korrekt höjdinställning för skrivaren (se "Höjjustering" på sidan 24).</p>   |

## Problem med operativsystemet

### Vanliga Windows-problem

| Status  | Föreslagna åtgärder   |
|---|---|
| Ett meddelande om att filen används visas vid installationen.                               | Avsluta alla program. Ta bort alla program från startgruppen och starta sedan om Windows. Installera om skrivardrivrutinen.   |
| Meddelandet "Allmänt skyddsfel", "Undantagsfel", "Spool 32" eller "Förbjuden åtgärd" visas. | Stäng alla program, starta om Windows och försök skriva ut igen.  |
| Meddelandet "Kan inte skriva ut", "Timeout-fel uppstod vid utskrift" visas.                 | Dessa meddelanden kan visas under utskrift. Vänta tills skrivaren är klar med utskriften. Om meddelandet visades i redoläget eller efter att utskriften är klar kontrollerar du anslutningen och/eller att ett fel verkligen har uppstått.  |
| Maskininformationen visas inte när du klickar på enheten i <b>Enheter och Skrivare</b> .    | Kontrollera <b>skrivaregenskaper</b> . Klicka på fliken <b>Portar</b> . ( <b>Kontrollpanelen &gt; Enheter och skrivare &gt; Högerklicka på ikonen för skrivaren och välj skrivaregenskaper</b> )<br>Om porten är ställd till Fil eller LPT, avmarkera dessa och välj TCP/IP, USB eller WSD. |



Läs användarhandboken för Microsoft Windows som följde med datorn om du vill veta mer om felmeddelanden i Windows.

---

# Lös problem gällande trådlöst nätverk

Använd felsökningsinformationen för att lösa problem.

---



För att avgöra om utskrift med Wi-Fi Direct är aktiverad på din skrivare, skriv ut en konfigurationssida från skrivarens kontrollpanel.

---

## Checklista för trådlös anslutning

- Verifiera att skrivaren och den trådlösa routern är påslagna och är anslutna till ström. Säkerställ också att den trådlösa radion i skrivaren är påslagen.
- Verifiera att nätverksnamnet (SSID) är korrekt. Skriv ut en konfigurationssida för att identifiera SSID (se "Skriva ut en nätverkskonfigurationsrapport" på sidan 33).
- Med säkrade nätverk, verifiera att säkerhetsinformationen är korrekt. Om säkerhetsinformationen är inkorrekt, gör om inställningarna för trådlöst.
- Om det trådlösa nätverket fungerat korrekt, försök få åtkomst till andra datorer i det trådlösa nätverket. Om nätverket har internetåtkomst, försök att ansluta till internet övet en trådlös anslutning.
- Verifiera att krypteringsmetoden (AES eller TKIP) är densamma för skrivaren som för det trådlösa nätverkets åtkomstpunkt (eller nätverk som använder WPA-säkerhet).
- Verifiera att skrivaren är inom radien för det trådlösa nätverket. För de flesta nätverk, gäller det att skrivaren befinner sig inom 30 m (100 fot) från den trådlösa åtkomstpunkten (trådlös router).
- Verifiera att inga hinder blockerar den trådlösa signalen. Avlägsan alla stora metallföremål mellan åtkomstpunkten och skrivaren. Säkerställ att stolpar, väggar eller stödjepelare som innehåller metall eller betong inte separerar printern och den trådlösa åtkomstpunkten.
- Verifiera att skrivaren befinner sig på avstånd från elektroniska enheter som kan störa den trådlösa signalen. Många enheter kan störa den trådlösa signalen, inklusive motorer, trådlösa telefoner, säkerhetskameror, andra trådlösa nätverk, och vissa Bluetooth-enheter. Verifiera att drivrutinerna för skrivaren är installerade på datorn.
- Verifiera att du har valt rätt skrivar-port.
- Verifiera att datorn och skrivaren är anslutna till samma trådlösa nätverk.
- För OS X, verifiera att den trådlösa routern stöder Bonjour.

## Skrivaren skriver inte ut efter att den trådlösa konfigurationen har fullbordats.

1. Säkerställ att skrivaren är påslagen och är redo.
2. Stäng av alla brandväggar från tredje part på din dator.
3. Säkerställ att det trådlösa nätverket fungerar ordentligt.
4. Säkerställ att din dator fungerar ordentligt. Om nödvändigt, starta om datorn.
5. Verifiera att du kan öppna skrivaren på HPs inbyggda webbserver från en dator i nätverket.

## Skrivaren skriver inte ut om datorn har en brandvägg från tredje part installerad.

1. Uppdatera brandväggen med den senaste tillgängliga uppdateringen från tillverkaren.
2. Om program kräver åtkomst till brandväggen när du installerar skrivaren eller försöker skriva ut, se till att du tillåter att programmen körs.
3. Stäng av brandväggen tillfälligt, och installera sedan den trådlösa skrivaren på datorn. Aktivera brandväggen när du har slutfört den trådlösa installationen.

## Den trådlösa anslutningen fungerar inte efter att den trådlösa routern eller skrivaren flyttats.

1. Säkerställ att routern eller skrivaren ansluter till samma nätverk som din dator är ansluten till.
2. Skriv ut en konfigurationssida.
3. Jämför nätveksnamnet (SSID) på konfigurationssidan med det SSID i skrivarkonfigurationen för datorn.
4. Om SSID (service set identifier) inte är densamma, ansluter enheterna inte till samma nätverk. Konfigurera om den trådlösa inställningen för skrivaren.

## Kan inte ansluta fler datorer till den trådlösa skrivaren.

1. Säkerställ att de andra datorerna är inom den trådlösa radien och att inga hinder blockerar signalen. För de flesta nätverk är den trådlösa radien inom 30 m (100 fot) från den trådlösa åtkomstpunkten.
2. Säkerställ att skrivaren är påslagen och är redo.
3. Säkerställ att det inte finns mer än 5 användare som använder Wi-Fi Direct samtidigt.
4. Stäng av alla brandväggar från tredje part på din dator.
5. Säkerställ att det trådlösa nätverket fungerar ordentligt.
6. Säkerställ att din dator fungerar ordentligt. Om nödvändigt, starta om datorn.

## Den trådlösa skrivaren kommunicerar inte när den ansluts till VPN.

- Vanligtvis så går det inte att ansluta till VPN och andra nätverk på samma gång.

## Nätverket visas inte i listan över trådlösa nätverk.

- Säkerställ att den trådlösa routern är påslagen och har ström.
- Nätverket kan vara gömt. Hursomhelst, kan du ändå ansluta till ett gömt nätverk.

## Det trådlösa nätverket fungerar inte.

1. För att verifiera om nätverket inte kommunicerar, försök att ansluta andra enheter till nätverket.
2. Testa nätverkskommunikationern genom att pinga nätverket.
  - a. Öppna en kommandoprompt på din dator.
    - För Windows, klicka **Start**, klicka **Run**, skriv cmd, och tryck sedan **Enter**.
    - För OS X, gå till **Applications**, sedan **Utilities**, och öppna **Terminal**.
  - b. Skriv ping följt av routerns IP-adress.
  - c. Om fönstret visar tur och returtid, fungerar nätverket.
3. Säkerställ att routern och skrivaren ansluter till samma nätverk som datorn.
  - a. Skriv ut en konfigurationssida (se "Skriva ut en nätverkskonfigurationsrapport" på sidan 33).
  - b. Jämför nätverksnamnet (SSID) på konfigurationsrapporten med SSID i skrivarkonfigurationen för datorn.
  - c. Om siffrorna inte är desamma ansluter enheterna inte till samma nätverk. Konfigurera om den trådlösa inställningen för skrivaren.

## Genomför ett diagnostiskt test för det trådlösa nätverket.

Från skrivarens kontrollpanel kan du genomföra ett diagnostiskt test som ger information om inställningarna för det trådlösa nätverket. (se "Skriva ut en nätverkskonfigurationsrapport" på sidan 33).

---

# Bilaga

I det här kapitlet finns information om de standarder som uppfylls.

- Allmänna specifikationer 97
- Specifikationer för utskriftsmedier 98
- Systemkrav 100



# Allmänna specifikationer



Dessa anges i listan nedan och kan ändras utan att detta meddelas i förväg. Se [www.hp.com/support/laser100](http://www.hp.com/support/laser100) för eventuella ändringar av information.

| Poster  |                     | Beskrivning   |
|---|---------------------|---|
| Dimensioner <sup>a</sup><br>(bredd x längd x höjd)  |                     | 331 x 215 x 178 mm  |
| Vikt <sup>a</sup><br>(Maskin med förbrukningsvaror) |                     | <ul style="list-style-type: none"><li>• HP Laser 103a, 107a, 107w, 107r: 4,16 kg (9,17 lbs)</li><li>• HP Laser 108a, 108w: 4,18 kg (9,22 lbs)</li></ul> |
| Temperatur  | Drift               | 10 till 32 °C   |
|   | Lagring (förpackad) | -20 till 40 °C  |
| Luftfuktighet                                       | Drift               | 20 till 80% relativ luftfuktighet   |
|   | Lagring (förpackad) | 10 till 90 % relativ luftfuktighet  |
| Effektmärkning <sup>b</sup>                         | 110-voltsmodeller   | 110–127 V växelström  |
|   | 220-voltsmodeller   | 220–240 V växelström  |

a.Storlek och vikt mäts utan telefonlur och andra tillbehör.

b.Märkdata på maskinen anger korrekt spänning (V), frekvens (Hz) och typ av ström (A).

# Specifikationer för utskriftsmedier

| Typ           | Storlek                        | Mått                           | Vikt för utskriftsmedier <sup>a</sup>   |
|---------------|--------------------------------|--------------------------------|---|
|               |                                |                                | Kassett   |
| Vanligt       | Letter                         | 216 x 279 mm                   | 70 till 89 g/m <sup>2</sup> (19 till 24 lbs-band)<br>• 150 ark papper med ytvikten 80 g/m <sup>2</sup>  |
|               | Legal                          | 216 x 356 mm                   |   |
|               | Oficio 216x340 mm              | 216 x 343 mm                   |   |
|               | Oficio 8.5x13                  | 216 x 330 mm                   |   |
|               | A4                             | 210 x 297 mm                   |   |
|               | B5(JIS)                        | 182 x 257 mm                   |   |
|               | Executive                      | 184 x 267 mm                   |   |
|               | A5                             | 148 x 210 mm                   |   |
|               | A5 LEF                         | 210 x 148 mm (8,27 x 5.85 tum) |   |
| Kuvert        | Kuvert Monarch                 | 98 x 191 mm                    | 75 till 90 g/m <sup>2</sup><br>• 10 ark   |
|               | Kuvert #10                     | 105 x 241 mm                   |   |
|               | Kuvert DL                      | 110 x 220 mm                   |   |
|               | Kuvert C5                      | 162 x 229 mm                   |   |
| Tung 90-120 g | Se avsnittet om vanligt papper | Se avsnittet om vanligt papper | 90 till 120 g/m <sup>2</sup> (24 till 32 lbs-band)<br>• 50 ark papper med ytvikten 120 g/m <sup>2</sup> |
| Lätt 60-69 g  | Se avsnittet om vanligt papper | Se avsnittet om vanligt papper | 60 till 69 g/m <sup>2</sup><br>• 160 ark papper med ytvikten 60 g/m <sup>2</sup>                        |
| Färgat        | Se avsnittet om vanligt papper | Se avsnittet om vanligt papper | 75 till 90 g/m <sup>2</sup><br>• 150 ark papper med ytvikten 80 g/m <sup>2</sup>                        |
| Förtryckt     | Se avsnittet om vanligt papper | Se avsnittet om vanligt papper | 75 till 90 g/m <sup>2</sup><br>• 150 ark papper med ytvikten 80 g/m <sup>2</sup>                        |

| Typ                               | Storlek                        | Mått                           | Vikt för utskriftsmedier <sup>a</sup>  |
|-----------------------------------|--------------------------------|--------------------------------|--|
|                                   |                                |                                | Kassett  |
| Återanvänt papper                 | Se avsnittet om vanligt papper | Se avsnittet om vanligt papper | 60 till 90 g/m <sup>2</sup><br>• 150 ark papper med ytvikten 80 g/m <sup>2</sup> |
| Etiketter <sup>b</sup>            | Se avsnittet om vanligt papper | Se avsnittet om vanligt papper | 120 till 150 g/m <sup>2</sup><br>• 10 ark  |
| Extra tung 121-163 g              | Se det vanliga avsnittet, 4x6  | Se avsnittet om vanligt papper | 121 till 163 g/m <sup>2</sup><br>• 10 ark  |
| Brevpapper                        | Se avsnittet om vanligt papper | Se avsnittet om vanligt papper | 105 till 120 g/m <sup>2</sup> (28 till 32 lbs-band)<br>• 10 ark                  |
| <b>Minsta storlek (anpassad)</b>  |                                | 76 x 127 mm                    | 60 till 163 g/m <sup>2</sup>   |
| <b>Maximal storlek (anpassad)</b> |                                | 216 x 356 mm                   |  |

a.Kapaciteten kan variera beroende på mediets ytvikt, tjocklek och utskriftsmiljön.

b.Jämnheten på de etiketter som används i maskinen ligger mellan 100 och 250 (Sheffieldpunkter). Detta är ett mått på hur jämna de är.

# Systemkrav



Skrivarens programvara uppdateras regelbundet på grund att nya operativsystem lanseras osv. Ladda vid behov ner den senaste versionen från HPs webbplats ([www.hp.com/support/laser100](http://www.hp.com/support/laser100)).

## Microsoft® Windows®

|                                     |   |   |
|-------------------------------------|---|---|
| Windows 7, 32-bit och 64-bit        | HPs särskilda driver för skrivare installeras för det här operativsystemet som en del av mjukvaruinstallationen.  |   |
| Windows 8, 32-bit och 64-bit        | HPs särskilda driver för skrivare installeras för det här operativsystemet som en del av mjukvaruinstallationen.  |   |
| Windows 8.1, 32-bit och 64-bit      | HP V4 särskild driver för skrivare installeras för det här operativsystemet som en del av mjukvaruinstallationen.   |   |
| Windows 10, 32-bit och 64-bit       | HP V4 särskild driver för skrivare installeras för det här operativsystemet som en del av mjukvaruinstallationen.   |   |
| Windows Server 2008 R2, 64-bit      | HP PCLm.S särskilda driver för skrivare finns att ladda ner på webbsidan för printer-support.. Ladda ner drivern och använd sedan verktyget Microsoft Add Printer för att installera den. | Microsoft upphörde med mainstream-supporten för Windows Server 2008 i januari 2015. HP kommer fortsätta att tillhandahålla bästa möjliga support för det avvecklade server 2008-operativsystemet. |
| Windows Server 2008 R2, SP1, 64-bit | HPs särskilda driver för skrivare installeras för det här operativsystemet som en del av mjukvaruinstallationen.  |   |
| Windows Server 2012                 | HPs särskilda driver för skrivare installeras för det här operativsystemet som en del av mjukvaruinstallationen.  |   |

|                             |  |  |
|-----------------------------|--|--|
| Windows Server 2012 R2      | HPs särskilda driver för skrivare installeras för det här operativsystemet som en del av mjukvaruinstallationen. |  |
| Windows Server 2016, 64-bit | HPs särskilda driver för skrivare installeras för det här operativsystemet som en del av mjukvaruinstallationen. |  |

## Mac OS

Direkt utskrift med Apples AirPrint stöds av iOS och Mac-datorer som kör OS X 10.7 Lion och senare. Använd AirPrint för att skriva ut direkt till skrivaren från en iPad, iPhone (3GS eller senare) eller iPod touch (tredje generationen eller senare) i mobilapplikationerna (Mail, Photos, Safari, iBooks, Välj tredjepartsprogram).



- Modeller med endast USB, utan kabelanslutning eller WiFi-nätverk, stöder inte Mac OS.
  - För att använda AirPrint måste skrivaren vara ansluten till samma nätverk (subnätverk) som Apple-enheten.
  - Verifiera versionsnumret innan du använder AirPrint med en USB-anslutning. Airprints versioner 1.3 och tidigare stöder inte USB-anslutningar.
-

---

# Ordlista

---



Följande ordlista hjälper dig bekanta dig med produkten och förstå de termer som ofta används i samband med utskrift och som nämns i den här användarhandboken.

---

## 802,11

---

802.11 är en uppsättning standarder för kommunikation i trådlösa lokala nätverk (WLAN), som har utvecklats av IEEE LAN/MAN Standards Committee (IEEE 802).

## 802.11b/g/n

---

802.11 b/g/n kan använda samma maskinvara och 2,4 GHz-bandet. 802.11b fungerar med en bandbredd på upp till 11 mbit/s. 802.11n fungerar med en bandbredd på upp till 150 mbit/s. 802.11b/g/n-enheter kan ibland råka ut för störningar från mikrovågsugnar, sladdlösa telefoner och Bluetooth-enheter.

## Åtkomstpunkt

---

En åtkomstpunkt eller en trådlös åtkomstpunkt (AP eller WAP) är en enhet som kopplar samman trådlösa kommunikationsenheter i trådlösa lokala nätverk (WLAN) och fungerar som en central enhet för att ta emot och skicka ut WLAN-radiosignaler.

## ADF

---

En automatisk dokumentmatrare eller (ADF) är en skanningsenhet som automatiskt matar ett pappersark med original så att maskinen kan skanna en del av papperet direkt.

## AppleTalk

---

AppleTalk är en uppsättning protokoll som utvecklats av Apple, Inc för datornätverk. Det ingick i originalmodellen av Macintosh (1984), men Apple rekommenderar nu att man i stället använder TCP/IP-nätverk.

## Färgdjup

---

En term inom datorgrafiken som beskriver hur många bitar som används för att representera färgen för en pixel i en bitmappbild. Högre färgdjup ger ett större omfång av olika färger. I takt med att antalet bitar ökar blir antalet möjliga färger opraktiskt stort för en färgkarta. 1-bitsfärg kallas vanligtvis monokrom eller svartvitt.

## BMP

---

Ett bitmappat grafikformat som används internt av grafikundersystemet (GDI) i Microsoft Windows, och ofta används som ett enkelt grafikfilformat i Windows.

## BOOTP

---

Bootstrap Protocol. Ett nätverksprotokoll som används av en nätverksklient för att hämta IP-adressen automatiskt. Det görs oftast när datorn eller operativsystemet startas. BOOTP-serverna tilldelar IP-adressen från en adresspool till varje klient. Med BOOTP kan datorer av typen "disklösa arbetsstationer" få en IP-adress innan de startar ett avancerat operativsystem.

## CCD

---

CCD (Charge Coupled Device) är den del av maskinvaran som gör det möjligt att skanna. CCD-låsmekanismen används för att hålla fast CCD-modulen så inga skador uppkommer när du flyttar maskinen.

## Sortering

---

Sortering är processen att skriva ut flera kopior av ett jobb i uppsättningar. När sortering är vald skriver enheten ut en hel uppsättning innan den skriver ut fler kopior.

## Kontrollpanel

---

En kontrollpanel är en platt yta, vanligtvis vertikal, där kontroll- eller övervakningsinstrument visas. Den finns vanligen på framsidan av maskinen.

## Täckning

---

Täckning är en tryckterm som används för att mäta toneranvändning på utskrifter. 5 % täckning betyder att ett A4-papper har ungefär 5 % bilder eller text. Om papperet eller originalet har invecklade bilder eller mycket text blir täckningen större och tonerförbrukningen blir lika stor som täckningen.

## CSV

---

CSV (Comma Separated Values). Är en typ av filformat som används för att utbyta data mellan olika program. Filformatet, som bl.a. används i Microsoft Excel, har blivit en defactostandard i branschen, även på plattformar som inte kommer från Microsoft.

## DADF

---

En dubbelsidig automatisk dokumentmatare (DADF) är en skanningsenhet som automatiskt matar ett pappersark med original och vänder det så att maskinen kan skanna båda sidorna av papperet.

## Standardinställning

---

Det värde eller den inställning som gäller när skrivaren packas upp första gången, återställs eller initieras.

## DHCP

---

DHCP (Dynamic Host Configuration Protocol) är ett nätverksprotokoll av klient-server-modell. En DHCP-server ger konfigurationsparametrar som är specifika för DHCP-klientvärdens begäran om nödvändig information för att delta i ett IP-nätverk. DHCP gör det också möjligt att tilldela IP-adresser till klientvärdar.

## DIMM

---

DIMM (Dual Inline Memory Module) är ett litet kretskort som innehåller minne. DIMM-modulerna lagrar alla data i skrivaren, t.ex. utskriftsdata eller mottagna faxdata.

## DLNA

---

DLNA (Digital Living Network Alliance) är en standard som gör det möjligt för enheter på ett hemmanätverk att dela information med varandra över nätverket.

## DNS

---

DNS (Domain Name Server) är ett system som lagrar information om domännamn i en distribuerad nätverksdatabas, t.ex. Internet.

## Matris skrivare

---

En matris skrivare är en sorts datorskrivare med ett skrivarhuvud som löper fram och tillbaka på sidan och skriver ut genom att slå an ett tygband med bläck mot papperet, ungefär som en skrivmaskin.

## DPI

---

Punkter per tum (DPI) är ett mått för upplösning som används vid skanning och utskrift. I allmänhet leder högre DPI till högre upplösning, fler synliga detaljer i bilden och större filer.

## DRPD

---

DRPD (Distinctive Ring Pattern Detection). Är en tjänst från telefonbolaget som gör att en användare kan svara på flera telefonnummer från en och samma telefon.

## Duplex

---

En mekanism som vänder på ett pappersark så att maskinen kan skriva (eller skanna) på pappersarkets båda sidor. En skrivare med en duplexenhet kan skriva ut på båda sidorna av papperet under en utskriftscykel.

## Utskriftskapacitet

---

Utskriftskapaciteten är det antal sidor som inte påverkar skrivarens prestanda under en månad. Skrivaren har i allmänhet en livstidsgräns på ett antal sidor per år. Livstiden innebär den genomsnittliga utskriftskapaciteten, vanligtvis inom garantiperioden. Om utskriftskapaciteten är 48 000 sidor i månaden beräknat på 20 arbetsdagar, är skrivarens gräns beräknad till 2 400 sidor om dagen.

## ECM

---

ECM (Error Correction Mode) är ett extra överföringsläge som finns inbyggt i klass 1-faxar eller faxmodem. Det upptäcker och korrigerar automatiskt fel i faxöverföringen som ibland orsakas av störningar på linjen.

## Emulering

---

Emulering är en teknik där en maskin får samma resultat som en annan maskin.

Emulatorn duplicerar funktionerna hos ett system med ett annat system, så att det andra systemet beter sig som det första. Emulering fokuserar på att reproducera ett externt beteende exakt, till skillnad från simulering, som rör en abstrakt modell av systemet som simuleras och ofta tar hänsyn till dess inre status.

## Ethernet

---

Ethernet är en rambaserad teknik för lokala datornätverk (LAN). Den definierar kablar och signalstandard för det fysiska lagret, och ramformat och protokoll för MAC- (Media Access Control)/datalänkslagret hos



OSI-modellen. Ethernet är oftast standardiserat som IEEE 802.3. Sedan 1990-talet och framåt har det blivit den mest spridda och använda LAN-tekniken.

## **EtherTalk**

---

En uppsättning protokoll som utvecklats av Apple Computer för datornätverk. Det ingick i originalmodellen av Macintosh (1984), men Apple rekommenderar nu att man i stället använder TCP/IP-nätverk.

## **FDI**

---

FDI (Foreign Device Interface) är ett kort som installeras inuti maskinen så att en tredjepartsenhet, t.ex. en myntenhet eller en kortläsare, kan användas. Enheterna gör det möjligt att ta betalt för maskinens tjänster.

## **FTP**

---

FTP (File Transfer Protocol) är ett vanligt protokoll som används för att överföra filer i ett TCP/IP-nätverk (t.ex. Internet eller ett intranät).

## **Fixeringsenhet**

---

Den del av laserskrivaren som fixerar tonern på utskriftsmediet. Den består av en het vals och en tryckvals. När tonern har överförts till papperet avger fixeringsenheten värme och tryck som ser till att tonern blir permanent på papperet. Det är därför papperet är varmt när det kommer ut ur en laserskrivare.

## **Gateway**

---

En anslutning mellan datornätverk eller mellan ett datornätverk och en telefonlinje. Den är mycket populär, eftersom den är en dator eller ett nätverk som möjliggör åtkomst till en annan dator eller ett nätverk.

## **Gråskala**

---

Gråtoner som återger ljusa och mörka delar av en bild när färgbilder konverteras till gråskala. Färger återges med olika gråtoner.

## **Halvton**

---

En bildtyp som simulerar gråskalor genom att variera antalet punkter. Mörkare områden består av många punkter, medan ljusare områden har färre punkter.

## **HDD**

---

En hårddisk (HDD) är en lagringsenhet som sparar digitalt kodade data på snabbt roterande skivor med magnetiska ytor.

## **IEEE**

---

IEEE (Institute of Electrical and Electronics Engineers) är en internationell icke-vinstdrivande yrkesorganisation för att främja elektroteknik.

## **IEEE 1284**

---

Parallellportstandarden 1284 utvecklades av IEEE. Termen "1284-B" avser en viss typ av kontakt i änden av parallellkabeln som ansluts till tillbehöret (t.ex. en skrivare).

## Intranät

---

Ett privat nätverk som använder Internetprotokoll, nätverksanslutningar och kanske det allmänna telekommunikationssystemet för att dela en del av en organisations information eller drift med sina anställda på ett säkert sätt. Ibland betyder termen bara den synligaste tjänsten, den interna webbplatsen.

## IP-adress

---

En IP-adress (Internet Protocol) är ett unikt nummer som olika enheter använder för att identifiera och kommunicera med varandra i ett nätverk som använder IP-standarden.

## IPM

---

Bilder per minut (IPM) är ett sätt att mäta en skrivares hastighet. IPM-hastigheten visar hur många enkelsidiga ark en skrivare kan slutföra på en minut.

## IPP

---

IPP (Internet Printing Protocol) är ett standardprotokoll för utskrift och för att hantera utskriftsjobb, mediastorlekar, upplösning o.s.v. IPP kan användas lokalt eller via Internet till hundratals skrivare, och har också stöd för åtkomstkontroll, autentisering och kryptering, vilket gör det till en mer avancerad och säkrare utskriftslösning än äldre protokoll.

## IPX/SPX

---

IPX/SPX står för Internet Packet Exchange/Sequenced Packet Exchange. Det är ett nätverksprotokoll som används av Novell NetWare-operativsystem. IPX och SPX har båda anslutningstjänster som liknar TCP/IP, där IPX-protokollet liknar IP och SPX liknar TCP. IPX/SPX utformades främst för lokala nätverk och är ett mycket effektivt protokoll för ändamålet (vanligen har det högre prestanda än TCP/IP i lokala nätverk).

## ISO

---

Internationella standardiseringsorganisationen (ISO) är ett internationellt standardiseringsorgan, som består av representanter från nationella standardiseringsinstitutioner. Det producerar världsomspännande industriella och kommersiella standarder.

## ITU-T

---

International Telecommunication Union är en internationell organisation som upprättats för att standardisera och reglera internationella radio- och telekommunikationer. Dess huvuduppgifter är standardisering, tilldelning av radiospektrat och att organisera anslutningar mellan olika länder så att internationella telefonsamtal blir möjliga. Suffixet -T i ITU-T betyder telekommunikation.

## ITU-T Testtabell nr 1

---

En standardiserad testtabell som publiceras av ITU-T för faxöverföring av dokument.

## JBIG

---

JBIG (Joint Bi-level Image Experts Group) är en standard för bildkomprimering utan förlust av korrekthet eller kvalitet, som upprättades för att komprimera binära bilder, i synnerhet för fax men även för andra bilder.

## JPEG

---

JPEG (Joint Photographic Experts Group) är den vanligaste standardmetoden för destruktiv komprimering av foton. Det är det format som oftast används för att lagra och överföra foton på webben.

## LDAP

---

LDAP (Lightweight Directory Access Protocol) är ett nätverksprotokoll för att fråga och ändra katalogtjänster via TCP/IP.

## LED

---

En indikator består av en lysdiod (LED), d.v.s. en halvledarenhet som visar maskinens status.

## MAC-adress

---

MAC-adressen (Media Access Control) är en unik adress som är kopplad till ett nätverkskort. MAC-adressen är en unik identifierare på 48 bitar, som vanligtvis skrivs som 12 hexadecimala tecken grupperade i par (t.ex. 00-00-0c-34-11-4e). Adressen är vanligtvis hårdkodad i nätverkskortet av tillverkaren och används för att hjälpa routrar hitta maskiner i stora nätverk.

## MFP

---

En MFP (Multi Function Peripheral) är en kontorsmaskin som kombinerar flera olika funktioner i en maskin, t.ex. skrivare, kopianator, fax och skanner.

## MH

---

MH (Modified Huffman) är en komprimeringsmetod rekommenderad av ITU-T T.4 som minskar den mängd data som behövs för att skicka en bild mellan faxmaskiner. MH är ett kodboksbaserat RLE-schema som har optimerats för att på ett effektivt sätt komprimera vita ytor. Eftersom de flesta fax mest består av vita ytor minskar det överföringstiden för de flesta fax.

## MMR

---

MMR (Modified Modified READ) är en komprimeringsmetod som rekommenderas av ITU-T T.6.

## Modem

---

En enhet som modulerar en bärvågssignal för att koda digital information och även demodulerar signalen för att avkoda överförd information.

## MR

---

MR (Modified READ) är en komprimeringsmetod som rekommenderas av ITU-T T.4. Med MR kodas den första skannade raden med MH-metoden. Nästa rad jämförs med den första, skillnaderna avgörs och sedan kodas och sänds skillnaderna.

## NetWare

---

Ett nätverksoperativsystem utvecklat av Novell, Inc. Från början använde det kooperativ parallellbearbetning för att köra olika tjänster på en PC, och nätverksprotokollen baserades på den ursprungliga Xerox XNS-stacken. I dag har NetWare stöd för såväl TCP/IP som IPX/SPX.

## OPC

---

OPC (Organic Photo Conductor) är en mekanism som skapar en virtuell bild för utskrift med en laserstråle från laserskrivaren. Den är oftast grön eller rostfärgad och cylinderformad.

I en skannerenhet som innehåller en trumma nöts trumman långsamt bort när den används i skrivaren. Den bör bytas ut med jämna mellanrum eftersom den slits när den kommer i kontakt med kassetten framkallningsborste, rengöringsmekanismen och papper.

## Original

---

Det första exemplaret av någonting, t.ex. ett dokument, ett foto eller en text, som kopieras, reproduceras eller översätts för att skapa fler, men som själv inte är kopierat eller härlett från något annat.

## OSI

---

OSI (Open Systems Interconnection) är en modell som utvecklats av ISO (International Organization for Standardization) för kommunikationer. OSI erbjuder ett standardiserat moduluppbyggt förhållningssätt till nätverksdesign som delar upp den obligatoriska uppsättningen komplexa funktioner i hanterbara, kompletta funktionslager. Lagren är, uppifrån och ner: Applikation, Presentation, Session, Transport, Nätverk, Datalänk och Fysiskt.

## PABX

---

PABX (Private Automatic Branch eXchange) är en automatisk telefonväxel i ett privat företag.

## PCL

---

PCL (Printer Command Language) är ett sidbeskrivningsspråk (PDL) som utvecklats av HP som skrivarprotokoll och blivit en branschstandard. Det utvecklades ursprungligen för tidiga bläckstråleskrivare, men har släppts i olika nivåer för termiska skrivare, matrissskrivare och laserskrivare.

## PDF

---

PDF (Portable Document Format) är ett filformat som utvecklats av Adobe Systems för att återge tvådimensionella dokument i ett enhets- och upplösningsoberoende format.

## PostScript

---

PostScript (PS) är ett sidbeskrivningsspråk som i första hand används inom elektronisk publicering och DTP, d.v.s. att det körs i en tolk som genererar en bild.

## Skrivardrivrutin

---

Ett program som används för att skicka kommandon och överföra data från datorn till skrivaren.

## Utskriftsmedier

---

Medier som papper, kuvert, etiketter och OH-film som kan användas i en skrivare, skanner, fax eller kopiator.

## PPM

---

Sidor per minut (PPM) är ett sätt att mäta hur snabbt en skrivare skriver ut. Det anger hur många sidor en skrivare kan producera på en minut.

## PRN-fil

---

Ett gränssnitt för en enhetsdrivrutin, som gör det möjligt för programvara att interagera med drivrutinen med vanliga systemanrop för in- och utmatning, vilket gör många uppgifter enklare.

## Protokoll

---

En konvention eller standard som styr eller möjliggör anslutning, kommunikation och dataöverföring mellan två datorenheter.

## PS

---

Se PostScript.

## PSTN

---

PSTN (Public-Switched Telephone Network) är det nätverk som består av världens publika telefontät, som i företag oftast leds genom en växel.

## RADIUS

---

RADIUS (Remote Authentication Dial In User Service) är ett protokoll för autentisering och redovisning av fjärranvändare. RADIUS möjliggör centraliserad hantering av autentiseringsinformation, till exempel användarnamn och lösenord som hanterar nätverksåtkomsten med hjälp av Trippel A-konceptet (authentication, authorization and accounting – autentisering, auktorisering och redovisning).

## Upplösning

---

Bildens skärpa, mätt i punkter per tum (DPI). Ju fler dpi, desto högre upplösning.

## SMB

---

SMB (Server Message Block) är ett nätverksprotokoll som främst används för att dela filer, skrivare, serieportar och diverse kommunikationer mellan noder på ett nätverk. Det erbjuder också en autentiserad mekanism för kommunikation mellan processer.

## SMTP

---

SMTP (Simple Mail Transfer Protocol) är standarden för e-postöverföring över Internet. SMTP är ett relativt enkelt textbaserat protokoll, där en eller flera mottagare av ett meddelande specificeras, och meddelandetexten sedan överförs. Det är ett klient-server-protokoll, där klienten överför ett e-postmeddelande till servern.

## SSID

---

SSID (Service Set Identifier) är ett namn på ett trådlöst lokalt nätverk (WLAN). Alla trådlösa enheter i ett WLAN-nätverk kommunicerar med varandra via samma SSID. SSID-identifierarna är skriftlägeskänsliga och kan bestå av maximalt 32 tecken.

## Undernätverksmask

---

Undernätverksmasken används tillsammans med nätverksadressen för att avgöra vilken del som är nätverksadressen och vilken som är värdadressen.

## TCP/IP

---

TCP (Transmission Control Protocol) och IP (Internet Protocol) är den uppsättning kommunikationsprotokoll som implementerar den protokollstack som Internet och de flesta kommersiella nätverk körs på.

## TCR

---

TCR (Transmission Confirmation Report) ger detaljer om varje överföring, t.ex. jobbstatus, överföringsresultat och antal sidor som sänts. Rapporten kan ställas in att den ska sändas efter varje jobb eller bara efter misslyckade överföringar.

## TIFF

---

TIFF (Tagged Image File Format) är ett bitmappat bildformat med variabel upplösning. TIFF beskriver bilddata som vanligtvis kommer från skannrar. TIFF-bilder använder taggar, nyckelord som definierar egenskaper hos bilden som ingår i filen. Det här flexibla och plattformsoberoende formatet kan användas för bilder som skapas av olika bildbehandlingsprogram.

## Tonerkassett

---

Tonerkassetten är en sorts flaska eller en behållare inuti en maskin, t.ex. en skrivare, och som innehåller toner. Toner är ett pulver som används i laserskrivare och kopiatorer och som bildar text och bilder på det utskrivna papperet. Tonern fixeras av en kombination av värme och tryck från fixeringsenheten så att den binds till pappersfibrerna.

## TWAIN

---

En branschstandard för skannrar och program. Genom att använda en TWAIN-kompatibel skanner med ett TWAIN-kompatibelt program, går det att starta en skanning inifrån programmet. Det är en API för bildinsamling för operativsystemen Microsoft Windows och Apple Mac OS.

## UNC-sökväg

---

UNC (Uniform Naming Convention) är ett standardiserat sätt att komma åt delade nätverksenheter i Windows NT och andra Microsoft-produkter. En UNC-sökväg har följande format:  
`\\<servernamn>\<enhetsnamn>\<ytterligare katalog>`

## URL

---

URL (Uniform Resource Locator) är den globala adressen till dokument och resurser på Internet. Den första delen av adressen visar vilket protokoll som ska användas, den andra delen anger IP-adressen eller domännamnet där resursen finns.

## USB

---

USB (Universal Serial Bus) är en standard som utvecklats av USB Implementers Forum, Inc. för att koppla ihop datorer och tillbehör. Till skillnad från parallellporten är USB utformad så att flera tillbehör kan kopplas till en enda USB-port på datorn.

## Vattenstämpel

---

En vattenstämpel (eller ett vattenmärke) är en igenkännbar bild eller ett mönster i papper som ser ljusare ut när man låter ljus skina genom det. Vattenstämplar började användas i Bologna i Italien år 1282. De har använts

av pappersmakare för att identifiera produkter, samt på frimärken, sedlar och andra offentliga dokument för att förhindra förfalskningar.

## WEP

---

WEP (Wired Equivalent Privacy) är ett säkerhetsprotokoll enligt IEEE 802.11 som tillhandahåller samma säkerhetsnivå som i ett kabelanslutet nätverk. WEP tillhandahåller säkerhet genom att kryptera data via radio så att de skyddas under överföringen från en slutpunkt till en annan.

## WIA

---

WIA (Windows Imaging Architecture) är en bildbehandlingsarkitektur som introducerades i Windows Me och Windows XP. Det går att inleda en skanning från dessa operativsystem med en WIA-kompatibel skanner.

## WPA

---

WPA (Wi-Fi Protected Access) är en systemklass som säkrar trådlösa (Wi-Fi) datornätverk och som skapades i syfte att förbättra säkerhetsfunktionerna i WEP.

## WPA-PSK

---

WPA-PSK (WPA Pre-Shared Key) är en speciell typ av WPA för små företag och hemanvändare. En delad nyckel, eller ett lösenord, konfigureras i den trådlösa åtkomstpunkten (WAP) och i eventuella trådlösa bärbara och stationära datorer och enheter. WPA-PSK genererar en unik nyckel för varje session mellan en trådlös klient och tillhörande WAP, vilket höjer säkerheten.

## WPS

---

WPS (Wi-Fi Protected Setup) är en standard för att upprätta ett trådlöst hemmanätverk. Om din trådlösa åtkomstpunkt har stöd för WPS kan du enkelt konfigurera den trådlösa nätverksanslutningen utan en dator.

## XPS

---

XPS (XML Paper Specification) är en specifikation för ett sidbeskrivningsspråk (PDL) och ett nytt dokumentformat som har utvecklats av Microsoft och som innebär fördelar för portabla dokument och elektroniska dokument. Specifikationen är XML-baserad och bygger på ett nytt filformat och ett vektorbaserat dokumentformat som är enhetsoberoende.

---

# Index

## A

---

|                 |    |
|-----------------|----|
| allmänna ikoner | 10 |
| använda hjälpen | 51 |

## B

---

|         |    |
|---------|----|
| baksida | 19 |
|---------|----|

## D

---

|                        |    |
|------------------------|----|
| drivrutinsinstallation | 22 |
|------------------------|----|

## F

---

|   |    |
|---|----|
| favoritinställningar för utskrift       | 50 |
| felsökning                              |    |
| trådlöst                                | 93 |
| förbrukningsmaterial                    |    |
| beställa                                | 65 |
| byta ut tonerkassett                    | 70 |
| tillgängligt förbrukningsmaterial       | 65 |
| uppskattad livslängd för tonerkassetten | 68 |
| förstå uppmärksamhets LED               | 78 |
| framsida                                | 18 |
| funktioner                              | 6  |
| utskriftsmediefunktion                  | 98 |
| fylla på                                |    |
| papper i kassett 1                      | 27 |
| specialmedier                           | 28 |

## H

---

|                         |    |
|-------------------------|----|
| HPs inbyggda webbserver | 41 |
| allmän information      | 41 |

## I

---

|                            |    |
|----------------------------|----|
| information                |    |
| HP Smart app               | 44 |
| Information om reservdelar | 80 |
| installation               |    |
| HP Smart app               | 44 |

## K

---

|                         |    |
|-------------------------|----|
| kassett                 |    |
| ändra kassettstorlek    | 26 |
| använda specialmedier   | 28 |
| justera bredd och längd | 26 |
| kontrollpanelen         | 20 |

## N

---

|                                   |    |
|-----------------------------------|----|
| nätverk                           |    |
| drivrutinsinstallation            |    |
| Windows                           | 35 |
| installation av trådlöst nätverk  | 36 |
| installation i trådbundet nätverk | 33 |
| IPv6konfiguration                 | 33 |

## O

---

|                 |    |
|-----------------|----|
| ordförklaringar | 10 |
|-----------------|----|



|                                 |            |                            |    |
|---------------------------------|------------|----------------------------|----|
| <b>ordlista</b>                 | <b>102</b> | <b>skrivarstatus</b>       |    |
|                                 |            | allmän information         | 61 |
| <b>P</b>                        |            | <b>Smart app</b>           | 44 |
| <b>pappersstopp</b>             |            | <b>specifikationer</b>     |    |
| så undviker du pappersstopp     | 75         | utskriftsmedier            | 98 |
| ta bort papper                  | 76         | <b>stoppknapp</b>          | 20 |
| <b>Problem</b>                  |            | <b>T</b>                   |    |
| problem med pappersmatning      | 81         | <b>Tonerkassett</b>        |    |
| problem med utskriftskvaliteten | 86         | byta ut tonerkassetten     | 70 |
| strömproblem                    | 82         | förvaring                  | 67 |
| utskriftsproblem                | 83         | hanteringsanvisningar      | 67 |
|                                 |            | ickeHP och återfyllas      | 67 |
| <b>R</b>                        |            | omfördela toner            | 69 |
| <b>rengöra</b>                  |            | uppskattad livslängd       | 68 |
| insida                          | 71         | <b>trådlöst</b>            |    |
| matningsvals                    | 73         | USBkabel                   | 38 |
| utsida                          | 71         | <b>U</b>                   |    |
| <b>rengöra skrivaren</b>        | 71         | <b>utskrift</b>            |    |
|                                 |            | HP Smart app               | 44 |
| <b>S</b>                        |            | Information om reservdelar | 80 |
| <b>säkerhet</b>                 |            | <b>utskriftsfunktioner</b> | 52 |
| information                     | 11         | <b>utskriftsmedier</b>     |    |
| symboler                        | 11         | etiketter                  | 30 |
| <b>skriva ut</b>                |            | förtryckt papper           | 31 |
| skriva ut ett dokument          |            | kortpapper                 | 31 |
| Windows                         | 47         | kuvert                     | 29 |
| specialfunktioner för utskrift  | 52         | riktlinjer                 | 25 |
| <b>skriva ut överlägg</b>       |            | specialmedier              | 28 |
| skapa                           | 56         | utmatningsstödet           | 98 |
| ta bort                         | 57         | <b>V</b>                   |    |
| utskrift                        | 57         | <b>vattenstämpel</b>       |    |
| <b>skrivarens placering</b>     |            |                            |    |
| justering enligt höjd           | 24         |                            |    |
| <b>Skrivarstatus</b>            | 61         |                            |    |

|          |    |
|----------|----|
| redigera | 55 |
| skapa    | 55 |
| ta bort  | 55 |

## W

---

### Windows

|   |     |
|---|-----|
| drivrutinsinstallation                      | 22  |
| drivrutinsinstallation för nätverksskrivare | 35  |
| systemkrav                                  | 100 |
| vanliga Windowsproblem                      | 92  |