

Používateľská príručka



HP Laser MFP 130 series



www.hp.com/support/laser130MFP

Autorské práva a licencia

© Copyright 2019 HP Development Company, L.P.

Nie je povolené rozmnožovanie, úprava alebo preklad bez predchádzajúceho písomného povolenia okrem prípadov, ktoré sú povolené podľa zákonov o autorských právach.

Informácie, ktoré sa tu nachádzajú, sa môžu bez predošlého upozornenia zmeniť.

Na produkty HP sa vzťahujú iba záruky, ktoré sú explicitne uvedené v záručných stanovách dodaných s príslušnými produktami či službami. Nič v tomto texte sa nemá vykladať ako vyjadrenie ďalšej záruky. Spoločnosť HP nebude zodpovedná za technické či redakčné chyby alebo opomenuté časti, ktoré sa tu môžu vyskytovať.

- Adobe®, Adobe Photoshop®, Acrobat® a PostScript® sú ochranné známky spoločnosti Adobe Systems Incorporated.
- Apple a logo Apple sú ochranné známky spoločnosti Apple Inc., ktoré sú zaregistrované v USA a ďalších krajinách.
- OS X je ochranná známka spoločnosti Apple Inc., ktorá je zaregistrovaná v USA a v ďalších krajinách.
- AirPrint je ochranná známka spoločnosti Apple Inc., ktorá je zaregistrovaná v USA a v ďalších krajinách.
- iPad je ochranná známka spoločnosti Apple Inc., ktorá je zaregistrovaná v USA a v ďalších krajinách.
- iPad, iPhone, iPod touch, Mac a Mac OS sú ochranné známky spoločnosti Apple Inc., zaregistrované v USA a ďalších krajinách.
- Microsoft® a Windows® sú ochranné známky spoločnosti Microsoft Corporation zaregistrované v USA.
- Všetky ostatné značky alebo názvy produktov sú ochrannými známkami príslušných spoločností alebo organizácií.

REV. 1.01

Obsah

Úvod	Kľúčové výhody	7
	Funkcie jednotlivých modelov	8
	Užitočné vedieť	10
	O tejto používateľskej príručke	11
	Informácie o bezpečnosti	12
	Prehľad zariadenia	18
	Ovládací panel – prehľad	22
	Zapnutie zariadenia	25
	Inštalácia softvéru	26
Prehľad ponuky a základné nastavenie	Prehľad ponúk	28
	Základné nastavenia tlačiarne	33
	Médiá a podávač	36
Používanie zariadenia pripojeného cez sieť	Nastavenie káblovej siete	51
	Inštalácia ovládača cez sieť	53
	Nastavenie bezdrôtovej siete	54
	Používanie programu HP Embedded Web Server	62
	Aplikácia HP Smart	65
Tlačiť	Základná tlač	71
	Zrušenie tlačovej úlohy	72
	Otvorenie okna Tlačových predvolieb	73
	Použitie obľúbeného nastavenia	74
	Používanie Pomocníka	75
	Funkcie tlače	76
	Používanie programu Stav tlačiarne	82
Kopírovanie	Základná kópia	85
	Zmena nastavení pre každú kópiu	86
	Kopírovanie preukazu	88
Skenovanie	Základný spôsob skenovania	90
	Skenovanie z programu HP MFP Scan program	91

	Skenovanie z programu na úpravu obrázkov	92
	Skenovanie s použitím ovládača WIA	93
	Skenovanie do WSD	94
<hr/>		
Faxovanie	Príprava na faxovanie	97
	Odoslanie faxovej správy	98
	Príjem faxu	104
	Preposielanie faxových správ na iné miesto určenia	108
	Úprava nastavení dokumentu	110
	Nastavenie faxového adresára	112
<hr/>		
Užitočné ponuky na nastavenie	Kopírovanie	117
	Fax	120
	Nastavenie systému	124
	Nastavenie siete	129
<hr/>		
Údržba	Objednanie spotrebného materiálu a príslušenstva	131
	Dostupné doplnky	132
	Dostupné náhradné diely na údržbu zariadenia	133
	Skladovanie kazety s tonerom	134
	Rozprestretie tonera	136
	Výmena tonerovej kazety	137
	Monitorovanie životnosti spotrebného materiálu	139
	Nastavenie výstrahy na nízky stav tonera	140
Čistenie zariadenia	141	
<hr/>		
Odstraňovanie ťažkostí	Tipy pre zabránenie uviaznutiu papiera	146
	Odstraňovanie zaseknutých originálov	147
	Odstránenie uviaznutého papiera	150
	Informácie o funkcii LED kontroliek	153
	V správe s informáciami o spotrebnom materiáli sa zobrazí správa „Low Toner“ alebo „Very Low Toner“	155
	Význam zobrazených správ	156
	Problémy s podávaním papiera	160
	Problémy pri napájaní a pripájaní káblov	161
	Riešenie iných problémov	162

Riešenie problémov s bezdrôtovým pripojením	176
---	-----

Príloha

Všeobecné špecifikácie	180
Technické špecifikácie tlačových médií	181
Požiadavky na systém	183

Úvod

Táto kapitola obsahuje informácie, ktoré sú dôležité pred prvým použitím zariadenia.

• Klúčové výhody	7
• Funkcie jednotlivých modelov	8
• Užitočné vedieť	10
• O tejto používateľskej príručke	11
• Informácie o bezpečnosti	12
• Prehľad zariadenia	18
• Ovládací panel – prehľad	22
• Zapnutie zariadenia	25
• Inštalácia softvéru	26

Kľúčové výhody

Šetrná k životnému prostrediu

- Tlačou viacerých stránok dokumentu na jeden list papiera je možné ušetriť papier.
- Toto zariadenie automaticky šetrí elektrickú energiu tým, že podstatne znižuje jej spotrebu v čase, keď sa nepoužíva.
- Kvôli úspore energie vám odporúčame používať recyklovaný papier.

Pohodlie

- Aplikácia HP MFP Scan pomáha používateľom skenovať, zostavovať a ukladať dokumenty vo viacerých formátoch vrátane formátu .epub. Tieto dokumenty je možné zdieľať faxom (pozrite „Skenovanie z programu HP MFP Scan program“ na strane 91).
- Ak máte prístup na internet, na stránke spoločnosti HP môžete získať pomoc, podporné aplikácie, ovládače zariadení, príručky a informácie o objednávaní (www.hp.com/support/laser130MFP).



Široký rozsah funkcií a podpora aplikácií

- Podporuje rozličné veľkosti papiera (pozrite „Technické špecifikácie tlačových médií“ na strane 181).
- Tlač vodoznakov: Dokumenty je možné označiť zadanými slovami, napríklad „Tajné“.
- Tlač plagátov: Text a obrázky na každej strane dokumentu je možné zväčšiť a vytlačiť na viac listov papiera, ktoré po zlepení vytvoria plagát.

Podpora rozličných metód nastavení bezdrôtových sietí



V závislosti od modelu nemusí byť pripojenie pomocou bezdrôtovej siete k dispozícii.

- Pomocou tlačidla  (**Bezdrôtové pripojenie**)
 - Pomocou tlačidla  (**Bezdrôtové pripojenie**) na zariadení a prístupového bodu (bezdrôtového routera) sa môžete jednoducho pripojiť k bezdrôtovej sieti.
- Používanie USB kábla alebo sieťového kábla
 - Pomocou USB kábla alebo sieťového kábla sa môžete pripojiť a nastaviť rôzne parametre bezdrôtovej siete.
- Používanie funkcie Wi-Fi Direct
 - Pomocou funkcie Wi-Fi alebo Wi-Fi Direct môžete tlačiť pohodlne z vášho mobilného zariadenia.

Funkcie jednotlivých modelov

V závislosti od modelu alebo krajiny nemusia byť niektoré funkcie a doplnkový tovar k dispozícii.

Operačný systém

Operačný systém	MFP 131a, 135a,135ag, 135r, 136a, 138p series	MFP 135w, 135wg, 136w, 136nw, 133pn, 137fnw, 137fwg, 138fnw, 138pn, 138pnw series
Windows	•	•
Mac		• ^a

a.Funkcia AirPrint umožňuje tlačiť priamo z operačného systému Mac OS.

(•: Podporované, Bez označenia: nepodporované)

Softvér

Softvér	MFP 131a, 135a,135ag, 135r, 135w, 135wg, 136a, 136w, 136nw series	MFP 133pn, 137fnw, 137fwg, 138fnw, 138p, 138pn, 138pnw series
Ovládač tlačiarne	•	•
HP MFP Scan	•	•
Stav tlačiarne	•	•
HP LJ Network PC Fax		•
HP Embedded Web Server	• (iba MFP 135w, 135wg,136w, 136nw series)	• (iba MFP 133pn, 137fnw, 137fwg, 138fnw, 138pn, 138pnw series)

(•: Podporované, Bez označenia: nepodporované)

Rôzne funkcie

Funkcie	MFP 131a, 135a,135ag, 135r, 135w, 135wg, 136a, 136w, 136nw series	MFP 133pn, 137fnw, 137fwg, 138fnw, 138p, 138pn, 138pnw series
Vysokorýchlostné rozhranie USB 2.0	•	•
Rozhranie káblovej lokálnej siete Ethernet 10/100 Base TX	• (iba MFP 136nw series)	• (iba MFP 133pn, 137fnw, 137fwg, 138fnw, 138pn, 138pnw series)
Sietové rozhranie 802.11 b/g/n – bezdrôtová sieť LAN ^a	• (iba MFP 135w, 135wg, 136w, 136nw series)	• (iba MFP 137fnw, 137fwg, 138fnw, 138pnw series)
WPS (Wi-Fi Protected Setup™)	• (iba MFP 135w, 135wg, 136w, 136nw series)	• (iba MFP 137fnw, 137fwg, 138fnw, 138pnw series)
Automatický podávač dokumentov (ADF)		•
Fax		•
Skenovanie	•	•
Kopírovanie	•	•

a. V niektorých krajinách nemusí byť karta s rozhraním bezdrôtovej siete LAN k dispozícii. V niektorých krajinách je možné používať iba protokol 802.11 b/g. Obráťte sa na lokálneho distribútora spoločnosti HP alebo predajcu, u ktorého ste zariadenie zakúpili.

(•: Podporované, Bez označenia: nepodporované)

Užitočné vedieť

Zariadenie netlačí.

- Otvorte zoznam tlačového radu a odstráňte dokument zo zoznamu (pozrite „Zrušenie tlačovej úlohy“ na strane 72).
- Odstráňte ovládač a znovu ho nainštalujte (pozrite „Inštalácia softvéru“ na strane 26).
- Vyberte zariadenie ako predvolené v nastaveniach Windows.

Kde môžem kúpiť príslušenstvo alebo spotrebný materiál?

- Informujte sa u distribútora spoločnosti HP alebo u predajcu.
- Navštívte webovú stránku HP (<https://store.hp.com/>). Môžete si pozrieť informácie o službách dostupných pre výrobok.

Stavová LED kontrolka bliká alebo je stále rozsvietená.

- Vypnite zariadenie a znovu ho zapnite.
- Podľa tejto príručky skontrolujte význam LED kontroliek a postupujte podľa nich (pozrite „Informácie o funkcii LED kontroliek“ na strane 153).

Zasekol sa papier.

- Otvorte a zatvorte skener (pozrite „Pohľad spredu“ na strane 19).
- Podľa tejto príručky skontrolujte postup pri odstraňovaní zaseknutého papiera a postupujte podľa neho (pozrite „Odstránenie uviaznutého papiera“ na strane 150).

Výtlačky sú rozmazané.

- Hladina tonera môže byť nízka alebo nerovnomerná. Zastraste tonerovú kazetu (pozrite „Rozprestretie tonera“ na strane 136).
- Vyskúšajte iné nastavenie rozlíšenia tlače (pozrite „Otvorenie okna Tlačových predvolieb“ na strane 73).
- Vymeňte tonerovú kazetu (pozrite „Výmena tonerovej kazety“ na strane 137).

Môžete si môžem prevziať ovládač k zariadeniu?

- Na stránke spoločnosti HP môžete získať pomoc, podporné aplikácie, ovládače zariadení, príručky a informácie o objednávaní (www.hp.com/support/laser130MFP).

O tejto používateľskej príručke

Táto používateľská príručka obsahuje informácie pre základné oboznámenie sa so zariadením, ako aj podrobný popis každého kroku pri používaní zariadenia.



- Tento manuál nevyhadzujte, ale ponechajte si ho pre prípadné použitie v budúcnosti.
- Pred použitím zariadenia si prečítajte bezpečnostné pokyny.
- V prípade problémov pri používaní zariadenia si prečítajte kapitolu o odstraňovaní problémov.
- Základné termíny používané v tejto príručke sú vysvetlené v kapitole „Slovník“.
- V závislosti od možností a modelu zariadenia, ktoré ste si zakúpili, sa môžu všetky obrázky zobrazené v tejto používateľskej príručke odlišovať od vášho zariadenia.
- Snímky obrazoviek v tejto príručke správcu sa môžu líšiť od skutočnosti v závislosti od verzie firmvéru/ovládača konkrétneho zariadenia.
- Postupy v tejto používateľskej príručke sú založené hlavne na prostredí systému Windows 7.

Pravidlá

Niektoré termíny v tejto príručke sú vzájomne zameniteľné, ako je uvedené nižšie:

- Dokument znamená to isté čo originál či predloha.
- Papier znamená to isté čo médium alebo tlačové médium.
- Zariadenie znamená tlačiareň alebo MFP.

Všeobecné ikony



Ikona	Text	Opis
	Varovanie	Slúži na upozornenie používateľov na možnosť zranenia osôb.
	Pozor	Poskytuje používateľom informácie za účelom ochrany zariadenia pred možným mechanickým poškodením alebo nefunkčnosťou.
	Poznámka	Poskytuje ďalšie informácie alebo podrobné špecifikácie funkcií a vlastností zariadenia.

Informácie o bezpečnosti

Tieto varovania a upozornenia môžu vás alebo vaše okolie ochrániť pred poranením a môžu taktiež zabrániť poškodeniu zariadenia. Pred použitím zariadenia sa uistite, že ste si pozorne prečítali všetky inštrukcie a rozumiete im. Po prečítaní tejto časti odložte pokyny na bezpečnom mieste pre prípadné použitie v budúcnosti.





Dôležité bezpečnostné symboly

Vysvetlenie všetkých ikon a značiek, ktoré sú použité v tejto kapitole

	Varovanie	Riziká alebo nebezpečné postupy, ktoré môžu spôsobiť zranenie alebo smrť.
	Pozor	Riziká alebo nebezpečné postupy, ktoré môžu spôsobiť menej závažné zranenie alebo poškodenie majetku.

Prevádzkové prostredie

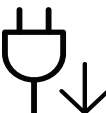
Varovanie



	Nepoužívajte, ak je prívodný kábel poškodený alebo ak elektrická zásuvka nie je uzemnená. Mohlo by dôjsť k úrazu elektrickým prúdom alebo k požiaru.
	Na hornú časť zariadenia nekladte žiadne predmety (vodu, menšie kovové alebo ťažké predmety, sviečky, zapálené cigarety atď.). Mohlo by dôjsť k úrazu elektrickým prúdom alebo k požiaru.
	<ul style="list-style-type: none">Ak sa zariadenie prehreje, začne dymiť, vydávať zvláštne zvuky alebo čudný zápach, okamžite vypnite hlavný vypínač a zariadenie odpojte zo siete.Používateľ by mal mať v prípade mimoriadnej udalosti, pri ktorej je nutné vytiahnuť zástrčku, prístup k elektrickej zásuvke. Mohlo by dôjsť k úrazu elektrickým prúdom alebo k požiaru.
	Prívodný kábel neohýbajte ani naň nekladte ťažké predmety. Stúpanie po napájacom kábli alebo jeho narušenie ťažkým predmetom by mohlo mať za následok úraz elektrickým prúdom alebo požiar.
	Nevytahujte zástrčku ťahom za kábel. Zástrčkou nemanipulujte mokrými rukami. Mohlo by dôjsť k úrazu elektrickým prúdom alebo k požiaru.





 **Pozor**

	<p>Počas búrok alebo ak zariadenie dlhšie nepoužívate; vytiahnite napájací kábel z elektrickej zásuvky. Mohlo by dôjsť k úrazu elektrickým prúdom alebo k požiaru.</p>
	<p>Budte opatrní, oblasť výstupu papiera je horúca. Môže dôjsť k popáleniu.</p>
	<p>Ak zariadenie spadlo, alebo sa jeho schránka zdá poškodená, odpojte ho od všetkých rozhraní a privolajte kvalifikovaného opravára. Inak by mohlo dôjsť k zasiahnutiu elektrickým prúdom alebo k požiaru.</p>
	<p>Ak stroj nepracuje správne po aplikácii týchto pokynov, odpojte stroj zo všetkých spojovacích rozhraní a požiadajte kvalifikovaný servisný personál o pomoc. Inak by mohlo dôjsť k zasiahnutiu elektrickým prúdom alebo k požiaru.</p>
	<p>Ak sa zástrčka nedá zasunúť do elektrickej zásuvky, násilne sa o to nepokúšajte. Privolajte elektrikára, aby vymenil zástrčku, inak by mohlo dôjsť k úrazu elektrickým prúdom.</p>
	<p>Nedovoľte domácim zvieratám obhrýzať napájací kábel, telefónny kábel alebo káble na pripojenie k počítaču. Vášmu domácemu zvieratku to môže spôsobiť poranenie elektrickým prúdom, ohňom a/alebo úraz.</p>

Spôsob prevádzkovania

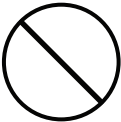
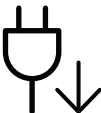

 **Pozor**

	<p>Nevyberajte zo zariadenia papier nasilu počas tlače. Mohlo by dôjsť k poškodeniu zariadenia.</p>
	<p>Dbajte s opatrnosťou na to, aby ste nevložili ruku do škáry medzi stroj a priehradku s papierom. Inak by ste sa mohli zraniť.</p>
	<p>Pri výmene papiera alebo odstraňovaní zaseknutého papiera postupujte opatrne. Nový papier má ostré hrany, mohli by ste sa bolestivo poraziť.</p>









	<p>Keď tlačíte veľké množstvá, spodná časť oblasti výstupu papiera sa môže veľmi zohriať. Nedovoľte deťom dotýkať sa zariadenia. Môže dôjsť k popáleniu.</p>
	<p>Pri vyberaní zakliesneného papiera nepoužívajte pinzety ani iné ostré kovové predmety. Mohlo by dôjsť k poškodeniu zariadenia.</p>
	<p>Nedovoľte, aby sa nahromadilo veľa papiera vo výstupnej priehradke. Mohlo by dôjsť k poškodeniu zariadenia.</p>
	<p>Nablokujte ani nestrkajte predmety do ventilačného otvoru. Zariadenie alebo jeho časti by sa mohli zahriať alebo by mohlo dôjsť k poškodeniu či požiaru.</p>
	<p>Používanie iných ovládacích prvkov, úprav alebo postupov než sú tie, ktoré sú uvedené v tomto dokumente, môže viesť k vystaveniu nebezpečného žiarenia.</p>
	<p>Prúdovým vypínacím zariadením stroja je prívodný kábel. Ak chcete vypnúť prívod energie, vytiahnite kábel zo zásuvky.</p>

Inštalácia/Presun

Varovanie

	<p>Neumiestňujte stroj do oblasti, kde je prach, vlhkosť a úniky vody. Mohlo by dôjsť k úrazu elektrickým prúdom alebo k požiaru.</p>
	<p>Zariadenie umiestnite do prostredia, ktoré spĺňa špecifikácie prevádzkovej teploty a vlhkosti. Nepoužívajte zariadenie v teplotách pod bodom mrazu; nepoužívajte ho ani krátko po presunutí z teplôt pod bodom mrazu. Takéto používanie môže zariadenie poškodiť. Zariadenie používajte len vtedy, keď je vnútorná teplota zariadenia v limitoch špecifikácie prevádzkovej teploty a vlhkosti. V opačnom prípade by sa mohli vyskytnúť problémy s kvalitou tlače a mohlo by dôjsť k poškodeniu zariadenia. Pozrite si časť „Všeobecné špecifikácie“ na strane 180.</p>

 **Pozor**

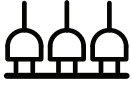
	<p>Ak zariadenie chcete premiestniť, najskôr ho vypnite a odpojte všetky káble. Nižšie uvedené informácie sú len odporúčania na základe hmotnosti zariadenia. Ak váš zdravotný stav nedovoľuje dvíhanie, nedvíhajte zariadenie. Požiadajte o pomoc, a pri dvíhaní zariadenia vždy použite vhodný počet ľudí.</p> <p>Potom zariadenie zdvihnite:</p> <ul style="list-style-type: none">• Ak zariadenie váži menej než 20 kg, môže ho dvíhať 1 osoba.• Ak zariadenie váži 20 – 40 kg, mali by ho dvíhať 2 osoby.• Ak zariadenie váži viac než 40 kg, mali by ho dvíhať 4 a viac osôb. <p>Zariadenie by mohlo spadnúť a spôsobiť poranenie, alebo by sa mohlo poškodiť.</p>
	<p>Zariadenie umiestnite na rovný povrch tak, aby malo dostatočný priestor na vetranie. Berte tiež do úvahy priestor potrebný na otvorenie krytu a zásobníky. Je potrebné, aby miesto bolo dobre vetrané a nachádzalo sa ďaleko od priameho svetla, tepla a vlhkosti.</p>
	<p>Používanie zariadenia počas dlhého časového úseku a tlač veľkého počtu strán v nevetranom priestore môže spôsobiť znečistenie vzduchu a môže byť nebezpečné pre vaše zdravie. Zariadenie umiestnite v dobre vetranom priestore alebo otvorte okno, aby sa zabezpečil pravidelný obeh vzduchu.</p>
	<p>Zariadenie nekladte na nestabilné povrchy. Zariadenie by mohlo spadnúť a spôsobiť poranenie, alebo by sa mohlo poškodiť.</p>
	<p>Používajte len AWG č.26^a alebo väčší, linkový telefónny kábel, ak je to nutné. Inak by mohlo dôjsť k poškodeniu zariadenia.</p>
	<p>Uistite sa, že zástrčku zapájate do uzemnenej zásuvky. Inak by mohlo dôjsť k zasiahnutiu elektrickým prúdom alebo k požiaru.</p>
	<p>Pre bezpečnú prevádzku používajte len kábel dodaný spolu so zariadením. Ak so zariadením pracujúcim pod napätím 110 V používate kábel dlhší ako 2 metre, potom by jeho hodnota AWG mala byť 16 alebo viac. Inak by mohlo dôjsť k poškodeniu zariadenia a úrazu elektrickým prúdom či k požiaru.</p>
	<p>Zariadenie neprikrývajte a neumiestňujte do tesných priestorov. Ak bude zariadenie slabo odvetrávané, môže dôjsť k požiaru.</p>
	<p>Nepreťažujte elektrické zásuvky a predlžovacie káble. Mohlo by to znížiť výkonnosť zariadenia alebo by mohlo dôjsť k úrazu elektrickým prúdom či k požiaru.</p>





	<p>Stroj by mal byť pripojený na zdroj elektrického prúdu, ktorý je uvedený na štítku.</p> <p>Ak si nie ste istí napäťovým rozsahom vo vašej sieti, kontaktujte dodávateľa elektrickej energie.</p>
---	---

a.AWG: Americká káblová miera

Údržba/Kontrola

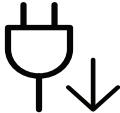

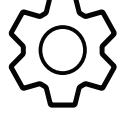
Pozor

	<p>Predtým než začnete zariadenie čistiť zvnútra, odpojte ho z elektrickej zásuvky. Zariadenie nečistite benzénom, riedidlom na farby či alkoholom; nestriekajte vodu priamo do zariadenia.</p> <p>Mohlo by dôjsť k úrazu elektrickým prúdom alebo k požiaru.</p>
	<p>Keď pracujete vnútri stroja a vymieňate súčasti alebo čistíte vnútrajšok, stroj nespúšťajte.</p> <p>Mohli by ste sa zraniť.</p>
	<p>Čistiace prostriedky uchovávajte mimo dosahu detí.</p> <p>Mohlo by dôjsť k ich úrazu.</p>
	<p>Sami stroj nerozoberajte, neopravujte alebo neprestavujte.</p> <p>Mohlo by dôjsť k poškodeniu zariadenia. Ak zariadenie potrebuje opravu, zavolajte kvalifikovaného opravára.</p>
	<p>Pri čistení a prevádzke stroja prísne dodržiavajte pokyny v príručke užívateľa poskytnutej so strojom.</p> <p>V opačnom prípade by mohlo dôjsť k poškodeniu zariadenia.</p>
	<p>Prívodný kábel a kontaktné plochy zástrčky udržiavajte v čistote, bez prachu alebo vody.</p> <p>Inak by mohlo dôjsť k zasiahnutiu elektrickým prúdom alebo k požiaru.</p>
	<ul style="list-style-type: none"> • Neodstraňujte žiadne priskrutkované kryty a ochranné prvky. • Fixačnú jednotku by mali opravovať iba certifikovaní servisní technici. Pri oprave necertifikovaným technikom by mohlo dôjsť k požiaru alebo zásahu elektrickým prúdom. • Zariadenie by mali opravovať iba certifikovaní servisní technici spoločnosti HP.

Používanie spotrebného materiálu







	<p>Nerozoberajte tonerovú kazetu. Toner môže byť nebezpečný, ak dôjde k vdýchnutiu alebo požitiu.</p>
	<p>Spotrebný materiál, ako sú kazety s tonerom alebo fixačná jednotka, nepáľte. Mohlo by dôjsť k explózii alebo nekontrolovateľnému požiaru.</p>
	<p>Spotrebný materiál, ako napríklad kazety s tonerom, držte pri skladovaní mimo dosahu detí. Toner môže byť nebezpečný, ak dôjde k vdýchnutiu alebo požitiu.</p>
	<p>Používanie recyklovaného spotrebného materiálu, ako tonerov, a podobne môže spôsobiť poškodenie zariadenia. V prípade poškodenia v dôsledku použitia recyklovaných spotrebných materiálov sa budú účtovať servisné poplatky.</p>
	<p>V prípade spotrebného materiálu, ktorý obsahuje tonerový prach (kazeta s tonerom, nádoba s použitým tonerom, zobrazovacia jednotka, atď.), postupujte podľa pokynov nižšie.</p> <ul style="list-style-type: none">• Pri likvidácii spotrebného materiálu dodržiavajte pokyny na likvidáciu. Pokyny na likvidáciu vám poskytne predajca.• Spotrebný materiál neumývajte.• Ak nádobu s použitým tonerom vyprázdnete, nepoužívajte ju znova. <p>Ak nebudete postupovať podľa pokynov vyššie, zariadenie sa môže pokaziť alebo môžete znečistiť životné prostredie. Záruka sa nevzťahuje na škody spôsobené nedbalosťou používateľa.</p>
	<p>Ak si tonerom znečistíte odev, neperte ho v horúcej vode. Horúca voda by zafixovala toner do vlákna. Použite studenú vodu.</p>
	<p>Pri výmene tonera alebo pri vyberaní zaseknutého papiera dávajte pozor, aby sa vám jeho prach nedostal na kožu či odev. Toner môže byť nebezpečný, ak dôjde k vdýchnutiu alebo požitiu.</p>

Prehľad zariadenia

Súčasti

Skutočný komponent sa môže odlišovať od ilustrácie nižšie. Niektoré komponenty sa v závislosti od konfigurácie môžu zmeniť.

	Zariadenie ^a
	Príručka nastavenia a Referenčná príručka
	Napájací kábel
	Rozličné príslušenstvo ^b

a. Táto ilustrácia sa môže líšiť od vášho zariadenia v závislosti od vášho modelu. Existujú rozličné typy zariadení.

b. Rozličné príslušenstvo, ktoré je súčasťou zariadenia, sa môže líšiť podľa krajiny nákupu a konkrétneho modelu.

Pohľad spredu



- Táto ilustrácia sa môže líšiť od vášho zariadenia v závislosti od vášho modelu. Existujú rozličné typy zariadení.
- Niektoré funkcie a voliteľný tovar nemusia byť k dispozícii v závislosti od modelu alebo krajiny (pozrite „Funkcie jednotlivých modelov“ na strane 8).

Typ A

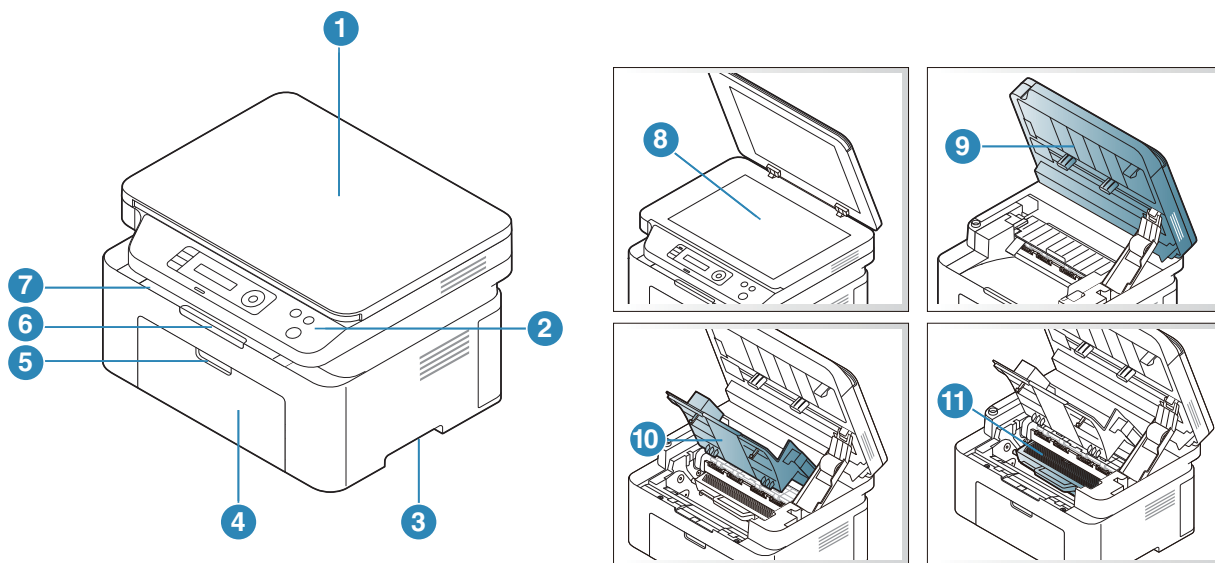

1	Kryt skenera	7	Výstupný zásobník
2	Ovládací panel	8	Sklenená doska skenera
3	Držadlo	9	Skener ^{a b}
4	Zásobník	10	Vnútorý kryt
5	Držadlo zásobníka	11	Tonerová kazeta
6	Výstupná podpera		

a.Pred otvorením skenera zatvorte kryt skenera.

b.Dávajte pozor, aby ste si nepřicvikli prsty.

Typ B

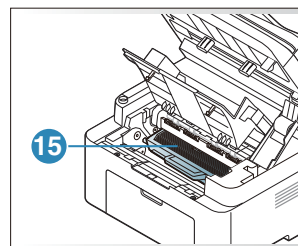
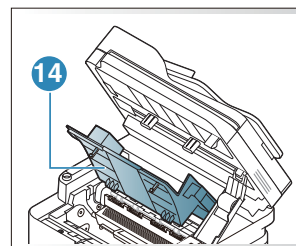
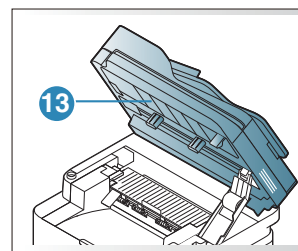
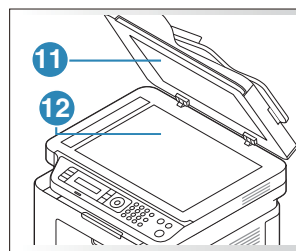
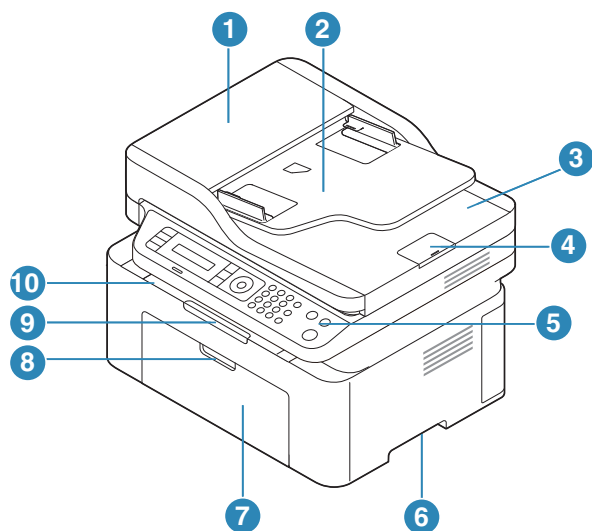

1	Kryt podávača dokumentov	9	Výstupná podpera
2	Kryt vodidla podávača dokumentov	10	Výstupný zásobník
3	Výstupný zásobník podávača dokumentov	11	Kryt skenera
4	Podpera výstupu papiera podávača dokumentov	12	Sklenená doska skenera
5	Ovládací panel	13	Skener ^{a b}
6	Držadlo	14	Vnútrotný kryt
7	Zásobník	15	Tonerová kazeta
8	Držadlo zásobníka		

a.Pred otvorením skenera zatvorte kryt skenera.

b.Dávajte pozor, aby ste si nepricvikli prsty.

Pohľad zozadu



- Táto ilustrácia sa môže líšiť od vášho zariadenia v závislosti od vášho modelu. Existujú rozličné typy zariadení.
- Niektoré funkcie a voliteľný tovar nemusia byť k dispozícii v závislosti od modelu alebo krajiny (pozrite „Funkcie jednotlivých modelov“ na strane 8).

Typ A

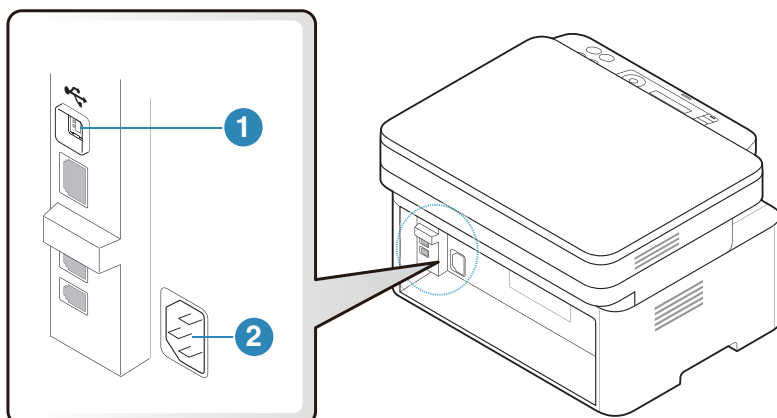

1	Port USB
2	Zásuvka napájania

Typ B

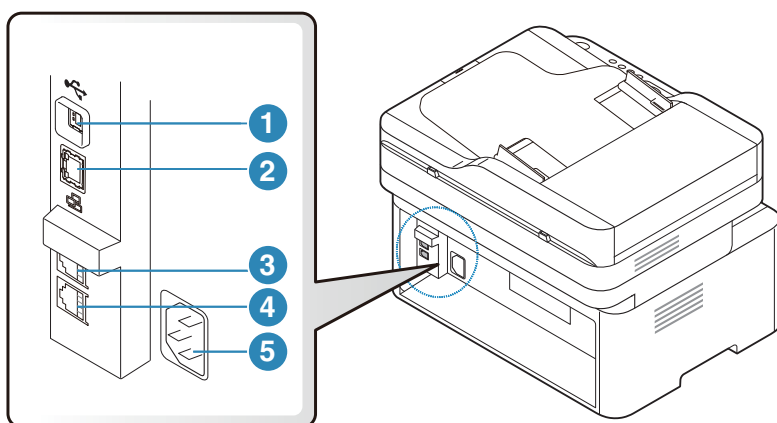

1	Port USB
2	Sieťový port ^a
3	Zásuvka externého telefónu (EXT.) ^b
4	Zásuvka telefónnej linky (LINE) ^b
5	Zásuvka napájania

a.lba bezdrôtový model.

b.Len model s faxom.

Ovládací panel – prehľad





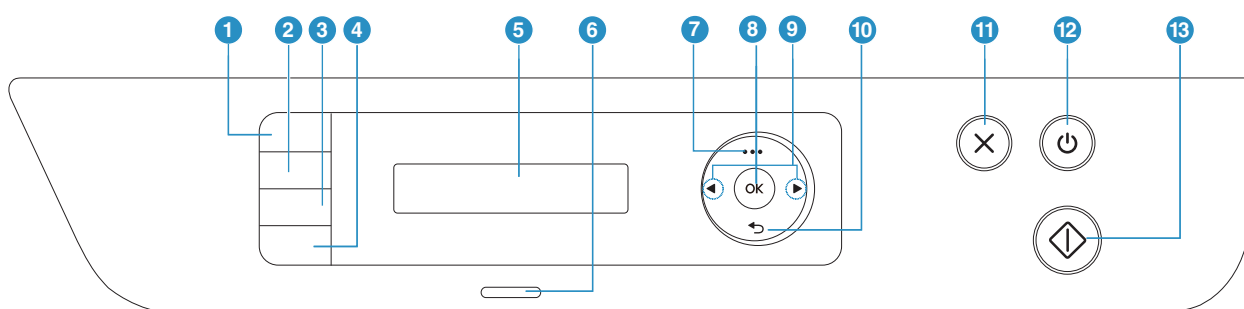

- V závislosti od modelu sa ovládací panel zobrazený na obrázku môže odlišovať od panelu vášho zariadenia. Existujú rozličné typy ovládacích panelov.
- Niektoré funkcie a voliteľný tovar nemusia byť k dispozícii v závislosti od modelu alebo krajiny (pozrite „Funkcie jednotlivých modelov“ na strane 8).

Typ A









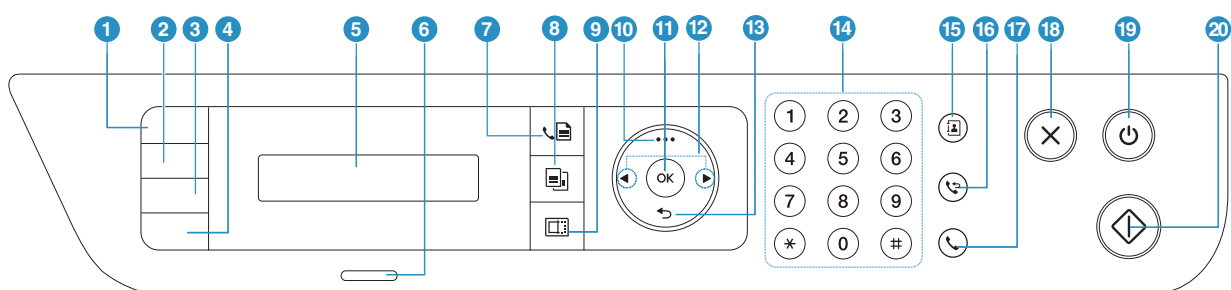









1	Kópia preukazu		Obe strany preukazu, napríklad vodičského, môžete skopírovať na jednu stranu papiera (pozrite „Kopírovanie preukazu“ na strane 88).
2	Kontrast		Umožňuje nastaviť jas pre čitateľnejšie kópie, ak kopírujete vyblednutý originál alebo originál s tmavými obrázkami.
3	Mierka		Pri kopírovaní zo skla skenera môžete veľkosť kopírovaného obrazu zmenšiť alebo zväčšiť, a to od 25 % do 400 % (pozrite „Zmenšená alebo zväčšená kópia“ na strane 87).
	Skenovanie		Môžete prepínať medzi režimom skenovania a kopírovania.
4	Informácie		Poskytuje detailné informácie o zariadení. Stlačením tohto tlačidla vytlačíte konfiguračnú stranu.
	bezdrôtové pripojenie		Stlačením tohto tlačidla prejdete na ponuku Wi-Fi . Stlačením a podržaním tohto tlačidla po dobu 3 a viac sekúnd prejdete do režimu PBC (pozrite „Nastavenie bezdrôtovej siete“ na strane 54).
5	Správa na displeji		Zobrazuje aktuálny stav a výzvy počas prevádzky.
6	LED kontrolka Stavová		Zobrazuje stav tlačiarne (pozrite „Informácie o funkcii LED kontroliek“ na strane 153).
7	Ponuka		Zobrazí režim ponúk a umožňuje prechádzanie dostupných ponúk (pozrite „Prehľad ponúk“ na strane 28).
8	OK		Potvrdzuje výber na obrazovke.

9	Šípka vľavo/vpravo		Umožňuje prechádzať možnosťami vo vybratej ponuke a zvyšovať alebo znižovať hodnoty.
10	Späť		Umožňuje prejsť v ponuke o úroveň vyššie.
11	Zrušiť		Umožňuje kedykoľvek zastaviť vykonávanú operáciu.
12	Napájanie		Zapne alebo vypne napájanie, alebo prebudí zariadenie z úsporného režimu. Ak chcete zariadenie vypnúť, toto tlačidlo stlačte na viac ako tri sekundy.
13	Štart		Spustí úlohu.

Typ B





1	Kópia preukazu		Obe strany preukazu, napríklad vodičského, môžete skopírovať na jednu stranu papiera (pozrite „Kopírovanie preukazu“ na strane 88).
2	Kontrast		Umožňuje nastaviť jas pre čitateľnejšie kópie, ak kopírujete vyblednutý originál alebo originál s tmavými obrázkami.
3	Mierka		Pri kopírovaní zo skla skenera môžete veľkosť kopírovaného obrazu zmenšiť alebo zväčšiť, a to od 25 % do 400 % (pozrite „Zmenšená alebo zväčšená kópia“ na strane 87).
4	Informácie		Poskytuje detailné informácie o zariadení. Stlačením tohto tlačidla vytlačíte konfiguračnú stranu.
	bezdrôtové pripojenie		Stlačením tohto tlačidla prejdete na ponuku Wi-Fi . Stlačením a podržaním tohto tlačidla po dobu 3 a viac sekúnd prejdete do režimu PBC (pozrite „Nastavenie bezdrôtovej siete“ na strane 54).
5	Správa na displeji		Zobrazuje aktuálny stav a výzvy počas prevádzky.
6	LED kontrolka Stavová		Zobrazuje stav tlačiarne (pozrite „Informácie o funkcii LED kontroliek“ na strane 153).
7	Fax		Prepína do režimu faxovania.

8	Kopírovanie		Prepína do režimu kopírovania.
9	Skenovanie		Prepína do režimu skenovania.
10	Ponuka	...	Zobrazí režim ponúk a umožňuje prechádzanie dostupných ponúk (pozrite „Prehľad ponúk“ na strane 28).
11	OK		Potvrďuje výber na obrazovke. Tlačíť môžete aj manuálne. Ak ste v ovládači zvolili možnosť Double-sided Printing (Manual) , stlačením tohto tlačidla vytlačíte druhú stranu všetkých listov.
12	Šípka vľavo/vpravo		Umožňuje prechádzať možnosťami vo vybratej ponuke a zvyšovať alebo znižovať hodnoty.
13	Späť		Umožňuje prejsť v ponuke o úroveň vyššie.
14	Číselná klávesnica		Slúži na vytáčanie čísel alebo zadávanie alfanumerických znakov (pozrite „Písmená a tlačidlá na klávesnici“ na strane 34).
15	Adresár		Umožňuje uloženie často používaných faxových čísel a ich vyhľadanie (pozri „Nastavenie faxového adresára“ na strane 112).
16	Opakované vytáčanie/pauza		V pohotovostnom režime vytočí posledné faxové číslo, príp. číslo prijatého hovoru. V režime úprav vloží pauzu(-) do čísla faxu (pozri „Opakované vytočenie faxového čísla“ na strane 101).
17	Hovor bez zdvihnutia slúchadla		Keď stlačíte toto tlačidlo, bude počuť vytáčací tón. Potom zadajte faxové číslo. Je to podobné uskutočňovaniu hovoru s použitím reproduktora (pozrite „Manuálny príjem v režime Telefón“ na strane 105).
18	Zrušiť		Umožňuje kedykoľvek zastaviť operácie.
19	Napájanie		Zapne alebo vypne napájanie, alebo prebudí zariadenie z úsporného režimu. Ak chcete zariadenie vypnúť, toto tlačidlo stlačte na viac ako tri sekundy.
20	Štart		Spustí úlohu.

Zapnutie zariadenia

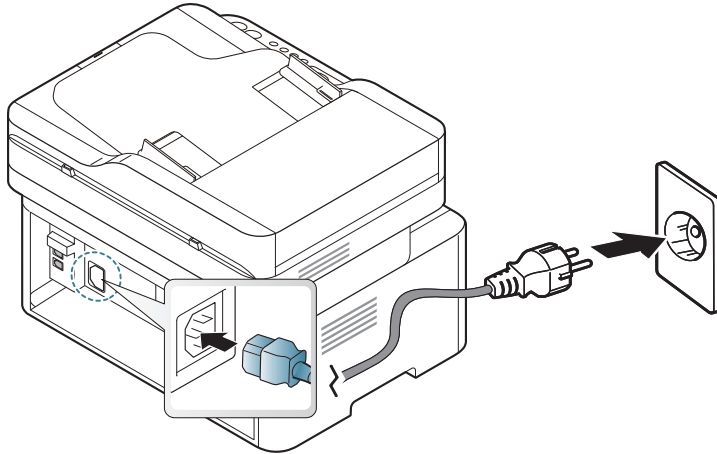

- 1 Zariadenie najprv pripojte do elektrickej siete.
Ak má zariadenie vypínač, zapnite ho.



 Ilustrácie v tejto používateľskej príručke sa môžu od vášho zariadenia líšiť v závislosti od doplnkov a modelu. Skontrolujte typ zariadenia (pozrite „Pohľad spredu“ na strane 19).

- 2 Automaticky sa zapne napájanie.

Prípadne stlačte na ovládacom paneli tlačidlo  (**Napájanie**).

 Ak chcete vypnúť napájanie, stlačte a podržte stlačené tlačidlo  (**Napájanie**) asi 3 sekundy.

Inštalácia softvéru

Po nastavení zariadenia a pripojení k počítaču musíte nainštalovať softvér tlačiarne. Na inštaláciu softvéru tlačiarne si musíte stiahnuť softvérové balíky z webovej stránky HP.

Pred inštaláciou skontrolujte, či operačný systém počítača podporuje softvér (pozrite „Operačný systém“ na strane 8).

All-inclusive pomoc s tlačiarňou od spoločnosti HP nájdete na adrese www.hp.com/support/laser130MFP.

Nájdete nasledujúcu podporu:

- Inštalácia a konfigurácia
- Naučiť sa používať
- Riešenie problémov
- Stiahnutie aktualizácií softvéru a firmvéru
- Zaregistrovať sa na fóra podpory
- Nájsť záručné a regulačné informácie



Zariadenie je lokálne pripojené vtedy, ak je priamo napojené na Váš počítač pomocou kábla. Ak je zariadenie pripojené na sieť, vynechajte dolu uvedené kroky a prejdite na pokyny pre inštaláciu ovládača zariadenia pripojeného do siete (pozrite „Inštalácia ovládača cez sieť“ na strane 53).



Používajte kábel USB s maximálnou dĺžkou 3 m.

Prehľad ponuky a základné nastavenie

V tejto kapitole sú informácie o celkovej štruktúre ponuky a základné možnosti nastavenia.

- Prehľad ponúk 28
- Základné nastavenia tlačiarne 33
- Médiá a podávač 36

Prehľad ponúk

Ovládací panel zabezpečuje prístup do rôznych ponúk na nastavenie zariadenia alebo na použitie jeho funkcií.



- V závislosti od možností a modelov sa niektoré ponuky nemusia na displeji zobrazovať. V takom prípade sa nevzťahujú na vaše zariadenie.
 - Niektoré názvy v ponukách sa môžu od vášho zariadenia líšiť v závislosti od doplnkov a modelu.
 - Ponuky sú popísané v kapitole Užitočné ponuky pre nastavenie (pozrite „Užitočné ponuky na nastavenie“ na strane 116).
-

Prístup do menu

- 1 V závislosti od funkcie, ktorú chcete použiť zvolte na ovládacom paneli tlačidlo faxovania, kopírovania alebo skenovania.
- 2 Stláčajte **...** (**Ponuka**), kým sa v spodnom riadku displeja neobjaví požadovaná ponuka a potom stlačte **OK**.
- 3 Stláčajte tlačidlá šípok, až kým sa nezobrazí požadovaná položka ponuky a stlačte tlačidlo **OK**.
- 4 Ak položka ponuky obsahuje ďalšie podponuky, opakujte krok 3.
- 5 Stlačením **OK** uložte výber.
- 6 Stlačením tlačidla  (**Zrušiť**) sa vrátite do pohotovostného režimu.

Položky	Vol'by	
Fax Feature ^a	Darkness	Normal Dark+1- Dark+5 Light+5- Light+1
	Resolution	Standard Fine Super Fine Photo Fax Color Fax
	Original Size	
	Multi Send	
	Delay Send	
	Priority Send	
	Send Forward	Forward to Fax
	Rcv.Forward	Forward to Fax Forward to PC Forward & Print
	Secure Receive	Off On Print
	Add Page	
	Cancel Job	
Fax Setup ^a	Sending	Redial Times Redial Term Prefix Dial ECM Mode Fax Confirm Image TCR Dial Mode ^b
	Receiving	Receive Mode Ring To Answer Stamp RCV Name RCV Start Code Auto Reduction Discard Size Junk Fax Setup DRPD Mode ^b

Položky	Vol'by	
Fax Setup ^a (pokračovanie)	Change Default	Resolution Darkness Original Size
	Manual TX/RX	On Off
	Smart Fax Diag	Auto Config. Start Now Initialize
Copy Feature	Original Size	
	Reduce/Enlarge	
	Darkness	Normal Dark+1- Dark+5 Light+5- Light+1
	Original Type	Text Text/Photo Photo
	Collation	On Off
	Layout	Normal 2-Up 4-Up ID Copy
	Adjust Bkgd.	Off Auto Enhance Lev.1 Enhance Lev.2 Erase Lev.1- Erase Lev.4
Copy Setup	Change Default	Original Size Copies Reduce/Enlarge Darkness Original Type Collation

Položky	Voľby	
System Setup	Machine Setup	Machine ID ^a Fax Number ^a Date & Time ^a Clock Mode ^a Language Default Mode ^c Power Save Auto Power Off ^c Wakeup Event System Timeout Job Timeout Altitude Adj. Auto Continue ^d Paper Substit. ^d Toner Save
	Paper Setup	Paper Size Paper Type Margin
	Sound/Volume ^a	Key Sound Alarm Sound Speaker Ringer
	Report	Configuration Demo Page Network Conf. ^f Supplies Info. Usage Counter Fax Received ^a Fax Sent ^a Schedule Jobs ^a Fax Confirm. ^a Junk Fax ^a Address Book ^a

Položky	Voľby	
System Setup (pokračovanie)	Maintenance	CLR Empty Msg. ^e Supplies Life Image Mgr. TonerLow Alert Serial Number
Network ^f	TCP/IP (IPv4)	DHCP BOOTP Static
	TCP/IP (IPv6)	IPv6 Protocol DHCPv6 Config
	Ethernet	Ethernet Port Ethernet Speed
	Wi-Fi ^g	Wi-Fi On/Off Wi-Fi Settings ^c WPS Wi-Fi Direct Wi-Fi Signal WLAN Default
	Protocol Mgr.	HTTP WINS SNMPv1/v2t UPnP(SSDP) MDNS SLP
	Network Conf.	
	Clear Settings	

a.Len model s faxom.

b.V niektorých krajinách nemusí byť táto voľba k dispozícii.

c.V závislosti od modelov sa táto možnosť nemusí zobrazíť na displeji. V takom prípade sa nevzťahujú na vaše zariadenie.

d.Táto možnosť sa zobrazí len v prípade, ak ste zapli funkciu **Paper Mismatch**.

e.Táto možnosť sa zobrazí len v prípade, ak v kazete zostalo malé množstvo tonera.

f.Iba bezdrôtový model.

g.Len bezdrôtový model.

Základné nastavenia tlačiarne



Nastavenie zadané na zariadení môžete zmeniť prostredníctvom služby HP Embedded Web Server. Ak je zariadenie pripojené k sieti, nastavenia môžete upraviť pomocou služby **HP Embedded Web Server** > karta **Settings** > **Machine Settings** (pozrite „Používanie programu HP Embedded Web Server“ na strane 62).

Predvolené nastavenia tlačiarne

Po dokončení inštalácie môžete nastaviť predvolené nastavenia tlačiarne.

Pri zmene predvoleného režimu zariadenia postupujte nasledovne:



V prípade niektorých modelov môže byť pre presun na nižšiu úroveň ponuky potrebné stlačiť tlačidlo **OK**.

- 1 Na ovládacom panel stlačte tlačidlo **••• (Ponuka)**.
- 2 Stlačte **System Setup** > **Machine Setup**.
- 3 Zvoľte požadovanú možnosť a stlačte tlačidlo **OK**.
- 4 Zvoľte požadovanú podrobnejšiu možnosť a stlačte tlačidlo **OK**.
- 5 Stlačením **OK** uložte výber.
- 6 Stlačením tlačidla  (**Zrušiť**) sa vrátite do pohotovostného režimu.

Zadávanie rôznych znakov

Pri vykonávaní najrôznejších úloh môže byť potrebné zadávať text a čísla. Napríklad pri nastavovaní zariadenia zadávate svoje meno, názov spoločnosti a faxové číslo. Pri ukladaní faxových čísel alebo adries elektronickej pošty do pamäte môžete taktiež vkladať zodpovedajúce mená.

Zadávanie alfanumerických znakov

Stláčajte opakovane príslušné tlačidlo, pokiaľ sa na displeji nezobrazí správne písmeno. Ak chcete zadať napríklad písmeno O, stlačte tlačidlo 6 s označením MNO. Zakaždým, keď stlačíte tlačidlo 6, na displeji sa zobrazí iné písmeno M, N, O, m, n, o a nakoniec 6. Informácie o vyhľadani požadovaného písmena nájdete v časti „Písmená a tlačidlá na klávesnici“ na strane 34.



- Medzeru môžete zadať dvojitým stlačením tlačidla 1.
- Pre vymazanie poslednej číslice alebo znaku, stlačte tlačidlo šípky doľava/doprava alebo nahor/nadol.

Písmená a tlačidlá na klávesnici



- Sady špeciálnych znakov sa môžu od vášho zariadenia líšiť v závislosti od možností a modelu.
- V závislosti od úlohy, ktorú vykonávate, sa nemusia zobrazovať niektoré z nasledujúcich hodnôt tlačidiel.

Tlačidlo	Priradené čísla, písmená alebo znaky
1	@ / . ' 1
2	A B C a b c 2
3	D E F d e f 3
4	G H I g h i 4
5	J K L j k l 5
6	M N O m n o 6
7	P Q R S p q r s 7
8	T U V t u v 8
9	W X Y Z w x y z 9
0	& + - , 0
*	* % ^ _ ~ ! # \$ () [] (Tieto symboly sú dostupné pri zadávaní znakov pre autentifikáciu siete)
#	# = ? " : { } < > ; (Tieto symboly sú dostupné pri zadávaní znakov pre autentifikáciu siete)

Nastavenie nadmorskej výšky

Kvalitu tlače ovplyvňuje atmosférický tlak, ktorý je daný výškou zariadenia nad hladinou mora. Nasledujúce pokyny vám pomôžu nastaviť zariadenie na najlepšiu kvalitu tlače.

Pred nastavením hodnoty nadmorskej výšky zistite, v akej nadmorskej výške sa nachádzate.

- **Normal:** 0 – 1 000 m
- **High 1:** 1 000 m – 2 000 m
- **High 2:** 2 000 m – 3 000 m
- **High 3:** 3 000 m – 4 000 m
- **High 4:** 4 000 m – 5 000 m



- Ak je zariadenie pripojené k sieti, nastavenia môžete upraviť pomocou služby **HP Embedded Web Server** > karta **Settings** > **Machine Settings** (pozrite „Používanie programu HP Embedded Web Server“ na strane 62).
 - Nadmorskú výšku môžete nastaviť aj pomocou voľby **System Setup** na displeji zariadenia (pozrite „Základné nastavenia tlačiarne“ na strane 33).
-

Médiá a podávač

Táto kapitola poskytuje informácie týkajúce sa vkladania tlačových médií do tlačiarne.

Výber tlačového média

Zariadenie dokáže tlačiť na širokú škálu materiálov, ako je napríklad obyčajný papier, obálky, štítky, priesvitný papier a podobne. Vždy používajte tlačové médium, ktoré spĺňa požiadavky na použitie v zariadení.

Pokyny k voľbe tlačového média

Tlačové médiá, ktoré nespĺňajú pokyny uvedené v tejto používateľskej príručke, môžu spôsobovať nasledujúce ťažkosti:

- Znížená kvalita tlače.
- Častejšie uviaznutie papiera.
- Predčasné opotrebovanie zariadenia.

Vlastnosti papiera, ako je napríklad hmotnosť, zloženie, zrnitosť alebo obsah vlhkosti, sú dôležité faktory, ktoré ovplyvňujú výkon zariadenia a kvalitu výtlačkov. Tlačový materiál vyberajte podľa uvedených kritérií:

- Typ, formát a hmotnosť tlačových médií pre toto zariadenie sú opísané v špecifikácii tlačových médií (pozrite „Technické špecifikácie tlačových médií“ na strane 181).
- Požadovaný výstup: Vybrané tlačové médium by malo zodpovedať účelom, na ktoré ho chcete použiť.
- Jas: Niektoré tlačové médiá sú belšie ako ostatné a zabezpečujú ostrejšie a sýtejšie obrázky.
- Hladkosť povrchu: Hladkosť povrchu tlačového média ovplyvňuje ostrosť tlače na papieri.



- Niektoré tlačové médiá spĺňajúce všetky zásady z tejto používateľskej príručky môžu aj tak poskytovať neuspokojivé výsledky. Môže to byť dôsledok vlastností listov, nevhodnej manipulácie, neprijateľnej teploty a vlhkosti alebo ďalších premenných faktorov, ktoré nemožno ovplyvniť.
 - Pred nákupom väčšieho množstva tlačového média skontrolujte, či médium spĺňa požiadavky uvedené v tejto používateľskej príručke.
-



- Použitie tlačového média, ktoré nespĺňa tieto špecifikácie, môže spôsobiť problémy alebo nutnosť opravy. Takéto opravy nie sú kryté zárukou spoločnosti HP ani servisnými zmluvami.
- Množstvo papiera vloženého do zásobníka závisí od typu použitého média (pozrite „Technické špecifikácie tlačových médií“ na strane 181).
- Dbajte na to, aby ste v zariadení nepoužili fotografický papier určený pre atramentové tlačiarne. Mohlo by dôjsť k poškodeniu zariadenia.
- Použitie horľavých tlačových médií môže spôsobiť požiar.
- Používajte len vymedzené tlačové médiá (pozrite „Technické špecifikácie tlačových médií“ na strane 181).



Použitie horľavých médií alebo ponechanie cudzích materiálov v tlačiarni môže viesť k prehriatiu zariadenia a vo vzácných prípadoch môže nastať požiar.

Množstvo papiera vloženého do zásobníka závisí od typu použitého média (pozrite „Technické špecifikácie tlačových médií“ na strane 181).

Prehľad zásobníka

Ak chcete zmeniť formát, je potrebné nastaviť vodiace lišty papiera.

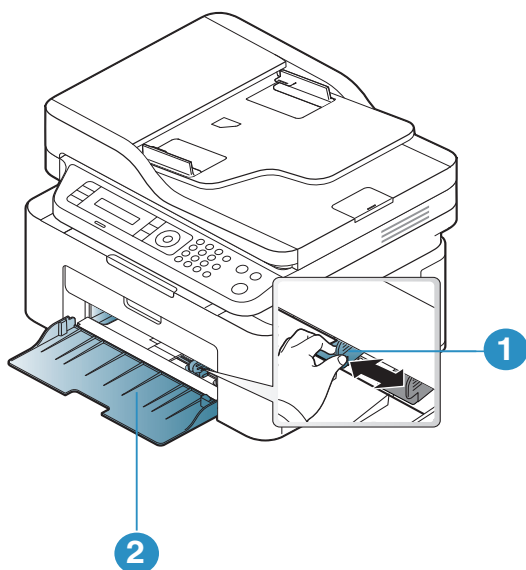

1. Vodiaca lišta šírky papiera
2. Zásobník



Ilustrácie v tejto používateľskej príručke sa môžu od vášho zariadenia líšiť v závislosti od doplnkov a modelu. Skontrolujte typ zariadenia (pozrite „Pohľad spredu“ na strane 19).



Ak neupravíte vodiacu lištu, môže dochádzať k registrácii papiera, šikmej tlači alebo uviaznutiu papiera.

Vkladanie papiera do zásobníka



Ilustrácie v tejto používateľskej príručke sa môžu od vášho zariadenia líšiť v závislosti od doplnkov a modelu. Skontrolujte typ zariadenia (pozrite „Pohľad spredu“ na strane 19).

- 1 Otvorte zásobník. Potom nastavte veľkosť zásobníka podľa formátu média, ktoré vkladáte (pozrite „Prehľad zásobníka“ na strane 38).

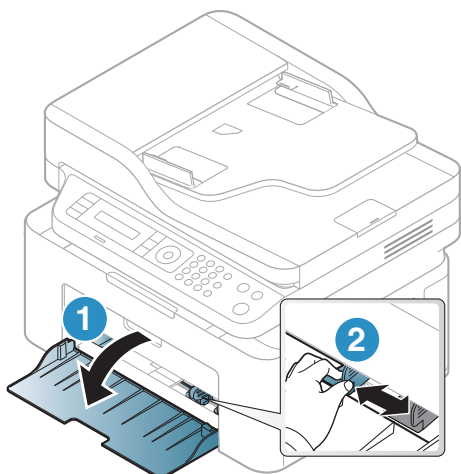

- 2 Pred vloženíím papiera do zásobníka balík papiera prehnite alebo prefúknite zväzok papiera, aby sa od seba stránky oddelili.

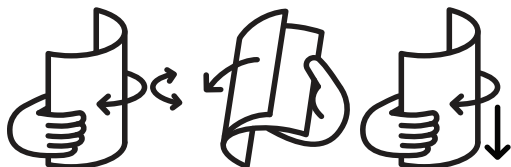

- 3 Vložte papier stranou, na ktorú chcete tlačiť, smerom nahor.

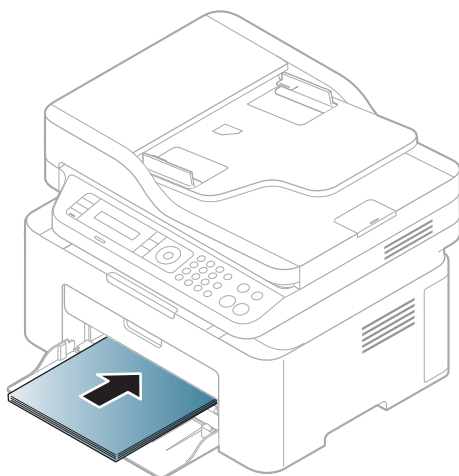



- Ak neupravíte vodiacu lištu, môže dochádzať k registrácii papiera, šikmej tlači alebo uviaznutiu papiera.
- Ak chcete zabrániť deformácii médií, nezatláčajte vodiacu lištu šírky papiera príliš tesne.
- Ak nenastavíte vodiacu lištu šírky papiera správne, môže dochádzať k uviaznutiu papiera.



- Nepoužívajte pokrútený papier, pretože môže spôsobiť zaseknutie papiera alebo jeho pokrčenie.



-
- 4 Stlačte vodiacu lištu šírky papiera a posuňte ju k okraju balíka papiera (bez toho, aby došlo k ohnutiu).

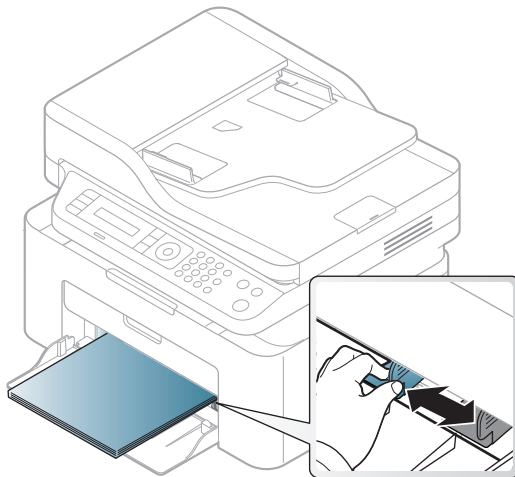

- 5 Keď tlačíte dokument, nastavte pre zásobník typ a formát papiera (pozrite „Nastavenie formátu a typu papiera“ na strane 44).

Tlač na špeciálne médiá

V nasledujúcej tabuľke sú uvedené použiteľné špeciálne médiá pre zásobník.

Ak chcete zmeniť nastavenie tlače nastavené v zariadení, nastavte typ papiera v okne **Predvoľby tlače** > na karte **Paper** > **Paper Type** (pozrite „Otvorenie okna Tlačových predvoľieb“ na strane 73).



- Pri používaní špeciálnych médií odporúčame vkladať papier po jednom (pozrite „Technické špecifikácie tlačových médií“ na strane 181).
- Ilustrácie v tejto používateľskej príručke sa môžu od vášho zariadenia líšiť v závislosti od doplnkov a modelu. Skontrolujte typ zariadenia (pozrite „Pohľad spredu“ na strane 19).

Informácie o hmotnosti papierov rôzneho typu nájdete v „Technické špecifikácie tlačových médií“ na strane 181.

Typy	Zásobník
Plain	•
Heavy 90-120 g	•
Light 60-69 g	•
Bond	•
Color	•
Extra Heavy	•
Labels	•
Envelope	•
Preprinted	•
Recycled	•

(•: Podporované)

Obálka

Úspech tlače na obálky závisí do značnej miery od kvality obálok.

Pri tlači na obálku ju umiestnite podľa nasledujúceho obrázka.

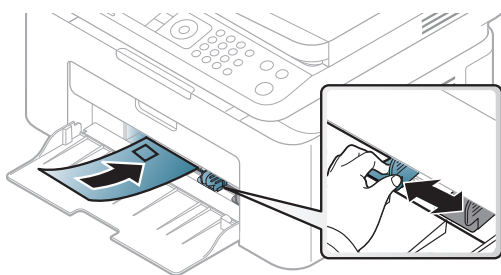

- Pri výbere obálok zohľadnite nasledujúce faktory:
 - **Hmotnosť:** nemala by presiahnuť hodnotu 90 g/m². V opačnom prípade môže dôjsť k zaseknutiu papiera.
 - **Zostavenie:** obálky by mali ležať rovno so zakrivením do 6 mm a nesmú obsahovať vzduch.
 - **Stav:** obálky by nemali byť pokrčené, odreté ani inak poškodené.
 - **Teplota:** obálky by mali byť odolné voči teplotám a tlaku vznikajúcim vo vnútri zariadenia počas prevádzky.

- Používajte iba správne vyrobené obálky s ostrými prehybmi.
- Nepoužívajte obálky so známkami.
- Nepoužívajte obálky so sponami, patentkami, okienkami, samolepiacim uzáverom alebo s inými syntetickými materiálmi.
- Nepoužívajte poškodené ani nesprávne vyrobené obálky.
- Uistite sa, že obruba na oboch koncoch obálky pokrýva celú časť až do rohu obálky.

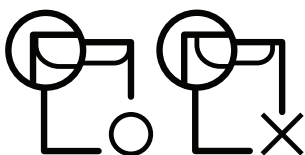

- Obálky s odnímateľnou páskou alebo s viacerými než jednou klapkou, ktorá sa prekladá cez uzáver, musia používať lepidlo vyhovujúce teplote tavenia – asi 170 °C počas 0,1 sekundy. Ďalšie uzávery a pásiky môžu spôsobiť zvlnenie, pokrčenie alebo uviaznutie obálok v zariadení a môžu dokonca poškodiť fixačnú jednotku.
- Za účelom dosiahnutia maximálnej kvality nastavte krajné zarážky minimálne 15 mm od okrajov obálky.
- Nevykonávajte tlač na oblasti, v ktorých sa dotýkajú obruby obálky.

Štítky

Aby nedošlo k poškodeniu zariadenia, používajte iba štítky odporúčané pre laserové tlačiarne.

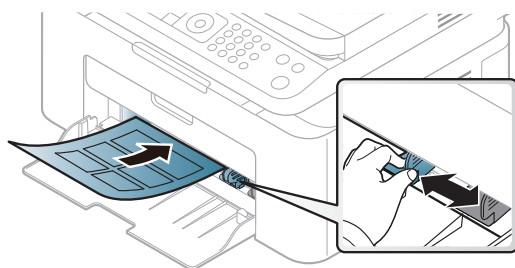

- Pri výbere štítkov zohľadnite nasledujúce faktory:
 - **Lepidlá:** Lepidlo musí byť stabilné pri teplote fixácie, približne 170 °C.
 - **Usporiadanie:** Používajte len štítky s neodkrytým podkladom medzi jednotlivými štítkami. Štítky by sa mohli z podkladu odlepiť a vážne zablokovať zariadenie.
 - **Pokrútenie.:** Štítky musia ležať rovno s max. zvlnením 13 mm v akomkoľvek smere.
 - **Stav:** Nepoužívajte štítky, ktoré sú pokrčené, odlepujú sa od podkladu alebo obsahujú bubliny.
- Uistite sa, že medzi štítkami nie je žiadna odkrytá plocha s lepidlom. Odkryté oblasti by mohli pri tlači spôsobiť odlepenie štítkov od podkladu a následné uviaznutie papiera v zariadení. Odkryté lepidlo môže poškodiť aj časti zariadenia.
- Nevkladajte do zariadenia viackrát rovnaký hárok so štítkami. Podklad lepidla je určený len na jeden prechod zariadením.
- Nepoužívajte štítky odlepujúce sa od podkladu, pokrčené štítky, štítky obsahujúce bubliny ani inak poškodené štítky.

Štítkový papier/Papier vlastnej veľkosti

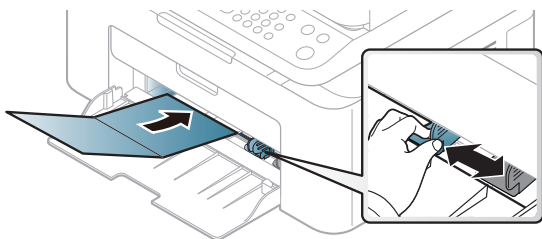

- V softvérovej aplikácii nastavte okraje aspoň na 6,4 mm od obruby materiálu.

Predtlačený papier

Ak vkladáte potlačený papier, potlačená strana by mala byť otočená nahor a nepokrútený okraj by mal byť vpredu. Ak dochádza k problémom s podávaním papiera, skúste papier obrátiť. Majte na pamäti, že v tomto prípade nie je zaručená kvalita tlače.

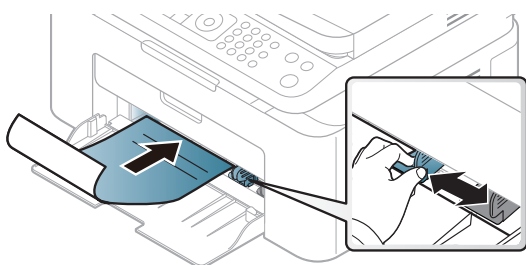

- Hlavičkový papier musí byť vytlačený atramentom odolným proti vysokým teplotám, ktorý sa nerozpustí, nevyparí a nebude produkovať nebezpečné výpary, ak je vystavený fixačnej teplote zariadenia počas 0,1 sekundy (asi 170 °C).
- Atrament na predtlačenej strane papiera musí byť nehorľavý a nesmie mať nepriaznivý vplyv na tlačové valce zariadenia.
- Pred vložením predtlačenej strany papiera sa uistite, že je atrament na ňom vyschnutý. Počas procesu fixácie môže vlhký atrament vystúpiť z predtlačenej strany papiera a tým znížiť kvalitu tlače.

Nastavenie formátu a typu papiera

Po vložení papiera do zásobníka nastavte typ a formát papiera pomocou tlačidiel na ovládacom paneli.

Ak chcete zmeniť nastavenie tlače nastavené v zariadení, nastavte typ papiera v okne **Predvolby tlače** > na karte **Paper** > **Paper Type** (pozrite „Otvorenie okna Tlačových predvolieb“ na strane 73).



V prípade niektorých modelov môže byť pre presun na nižšiu úroveň ponuky potrebné stlačiť tlačidlo **OK**.

- 1 Na ovládacom panel stlačte tlačidlo **...** (**Ponuka**).
- 2 Stlačte **System Setup** > **Paper Setup** > **Paper Size** alebo **Paper Type**.
- 3 Zvoľte požadovaný zásobník a požadovanú možnosť.
- 4 Stlačením **OK** uložte výber.
- 5 Stlačením tlačidla  (**Zrušiť**) sa vrátite do pohotovostného režimu.



Ak chcete používať papier špeciálneho formátu, napríklad na účtenky, vyberte kartu **Paper** > **Size** > **Edit...** a nastavte **Custom Paper Size Settings** v položke **Predvolby tlače** (pozrite „Otvorenie okna Tlačových predvolieb“ na strane 73).

Používanie podpery výstupu papiera



Ak naraz tlačíte množstvo strán, povrch výstupného zásobníka môže byť horúci. Nedotýkajte sa povrchu výstupného zásobníka a zabráňte deťom v prístupe do jeho blízkosti.

Vytlačené strany sa ukladajú na výstupnú podporu, ktorá im pomôže zarovnať sa. Odosielanie výtlačku do výstupného zásobníka patrí k predvoleným nastaveniam tlačiarne.

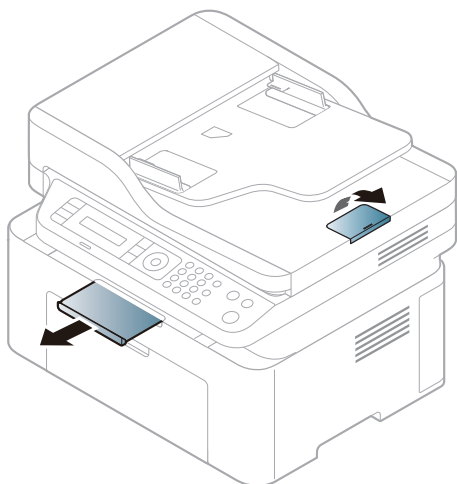

Ilustrácie v tejto používateľskej príručke sa môžu od vášho zariadenia líšiť v závislosti od doplnkov a modelu. Skontrolujte typ zariadenia (pozrite „Pohľad spredu“ na strane 19).

Príprava originálov

- Nevkladajte papier menší než 76 x 149 mm a väčší než 216 x 356 mm.
- Aby nedochádzalo k upchávaniu podávača, nízkej kvalite tlače a poškodeniu zariadenia, nepokúšajte sa používať tieto typy papiera.
 - Kopírovací papier alebo papier s kopírovacou zadnou stranou
 - Kriedový papier
 - Pauzovací papier alebo tenký papier
 - Pokrčený papier alebo papier so záhybmi
 - Skrútený alebo stočený papier
 - Potrhaný papier
- Pred založením odstráňte všetky zošívacie drôtky a sponky.
- Pred vložением dokumentu skontrolujte, či prípadné lepidlo, atrament alebo opravný lak sú úplne suché.
- Nevkladajte dokumenty na papieri rôznej veľkosti a hmotnosti.
- Nevkladajte ani brožúry, letáky, transparentné fólie ani dokumenty, ktoré majú iné neobvyklé vlastnosti.

Vkladanie originálov

Originálny dokument môžete umiestniť na sklo skenera alebo do podávača dokumentov a následne ho kopírovať, skenovať alebo poslať fax.



Ilustrácie v tejto používateľskej príručke sa môžu od vášho zariadenia líšiť v závislosti od doplnkov a modelu. Skontrolujte typ zariadenia (pozrite „Pohľad spredu“ na strane 19).

Na sklenenú dosku skenera

Na skle skenera môžete originálne dokumenty kopírovať alebo skenovať. Dosiahnuť môžete najlepšiu kvalitu skenovania, obzvlášť pri obrazoch farebných alebo v odtieňoch sivej. Skontrolujte, či sa v podávači dokumentov nenachádzajú žiadne originály dokumentov. Ak zariadenie zistí, že v podávači dokumentov sa nachádza originálny dokument, dá mu prednosť pred predlohou na skle skenera.

- 1 Zdvihnite a otvorte kryt skenera.

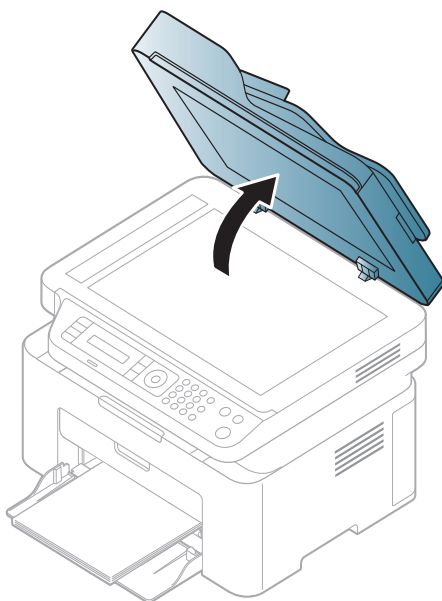

- 2 Originál umiestnite prednou stranou nadol na sklenenú dosku skenera. Zarovnajte ho s registračnými vodičmi líniami v ľavom hornom rohu dosky.

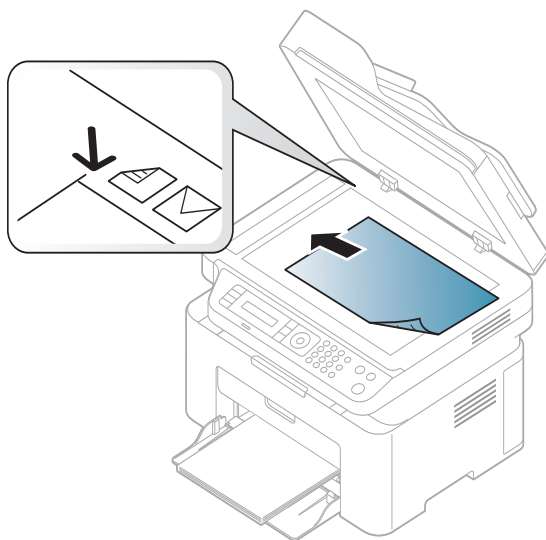

- 3 Zatvorte kryt skenera.



- Otvorený kryt skenera by počas kopírovania nepriaznivo ovplyvnil kvalitu kópie a spotrebu toneru.
- Prach na sklenenej doske vyvolá čierne škvrny na výtlačku. Udržujte preto sklo vždy čisté (pozrite „Čistenie zariadenia“ na strane 141).
- Ak kopírujete stránku z knihy alebo z časopisu, zdvihnite kryt skenera, až zarážka zachytí jeho závesy, a potom kryt zatvorte. Ak je kniha alebo časopis hrubší než 30 mm, kopírujte s otvoreným krytom skenera.



- Dávajte pozor, aby ste nepraskli sklenenú dosku. Mohli by ste sa zraniť.
- Pri zatváraní krytu skenera tam nekladajte ruky. Mohol by vám na ne spadnúť a poraniť vás.
- Nepozerajte sa do svetla vnútri skenera počas kopírovania alebo skenovania. Môže to poškodiť zrak.

V podávači dokumentov

Do podávača dokumentov môžete vložiť až 40 hárkov kancelárskeho papiera s hmotnosťou 80 g/m² pre jednu úlohu.

- 1 Pred založením originálov prehnite alebo prefúknite zväzok papiera, aby sa od seba oddelili jednotlivé strany.



- 2 Originál založte do vstupného zásobníka podávača dokumentov prednou stranou nahor. Spodný okraj zväzku originálov musí súhlasiť s veľkosťou papiera vyznačenou na vstupnom zásobníku dokumentov.

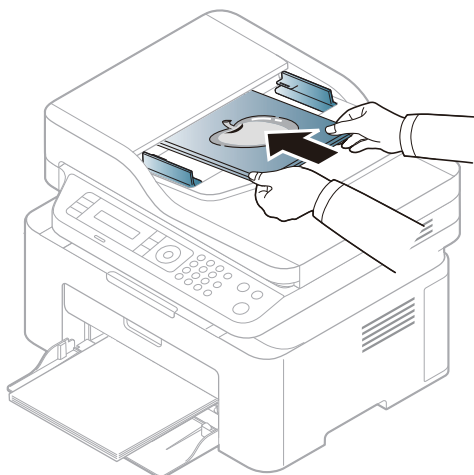

3 Vodidlá šírky dokumentu nastavte na veľkosť papiera.

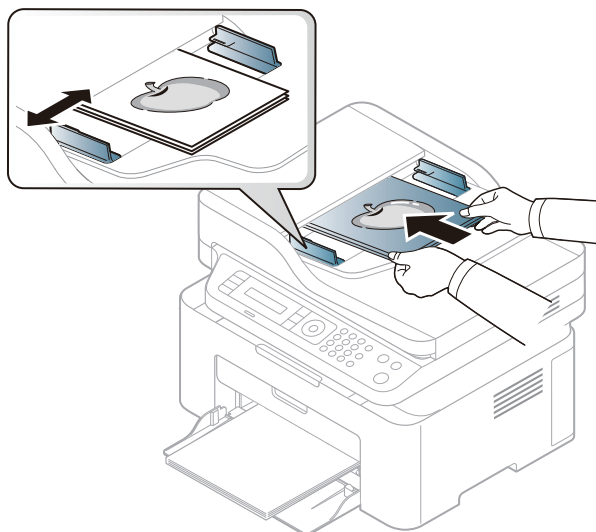

Prach na sklenenej doske podávača môže spôsobiť čierne škvrny na výtlačku. Udržujte preto sklo vždy čisté (pozrite „Čistenie zariadenia“ na strane 141).

Používanie zariadenia pripojeného cez sieť

Táto kapitola obsahuje podrobné pokyny týkajúce sa pripojenia zariadenia do siete a softvéru.



Podporované prídavné zariadenia a funkcie sa môžu líšiť podľa modelu (pozrite „Funkcie jednotlivých modelov“ na strane 8).

- Nastavenie káblovej siete 51
- Inštalácia ovládača cez sieť 53
- Nastavenie bezdrôtovej siete 54
- Používanie programu HP Embedded Web Server 62
- Aplikácia HP Smart 65

Nastavenie káblovej siete

Tlač správy o konfigurácii siete

Z ovládacieho panela zariadenia môžete vytlačiť **Správu o konfigurácii siete**, v ktorej budú uvedené aktuálne sieťové nastavenia zariadenia. Pomôže vám pri nastavení siete.

Na ovládacom paneli stlačte tlačidlo **...** (**Ponuka**) a zvolte **Network > Network Conf.** .

Pomocou tejto **Správy o konfigurácii siete** môžete zistiť adresu MAC a adresu IP zariadenia.

Príklad:

- Adresa MAC: 00:15:99:41:A2:78
- Adresa IP: 169.254.192.192

Nastavenie IP adresy

Najskôr je potrebné nastaviť adresu IP pre sieťovú tlač a správu siete. Vo väčšine prípadov bude nová adresa IP automaticky priradená serverom DHCP (Dynamic Host Configuration Protocol Server), ktorý sa nachádza v sieti.



Keď nainštalujete ovládač tlačiarne, nekonfigurujte protokol IPv4 aj IPv6. Odporúčame, aby ste nakonfigurovali buď IPv4, alebo IPv6 (pozrite „Inštalácia ovládača cez sieť“ na strane 53).

konfigurácia protokolu IPv4



Nastavenia TCP/IPv4 môžete zmeniť aj pomocou služby **Embedded Web Server**. Po otvorení okna **Embedded Web Server** presuňte ukazovateľ myši na položku **Settings** na hornom paneli ponúk a potom kliknite na položku **Network Settings** („Karta Settings“ na strane 63).

Ak vaša sieť obsahuje server DHCPv4, môžete na predvolenú konfiguráciu dynamického hostiteľa nastaviť jednu z nasledujúcich možností.

- 1 Na ovládacom paneli zvolte **...** (**Ponuka**) > **Network > TCP/IP (IPv4) > DHCP**.
- 2 Stlačte tlačidlo **OK** a vyberte si želanú hodnotu.

konfigurácia protokolu IPv6



Nastavenia TCP/IPv6 môžete zmeniť aj pomocou služby **HP Embedded Web Server**. Po otvorení okna **HP Embedded Web Server** presuňte ukazovateľ myši na položku **Settings** na hornom paneli ponúk a potom kliknite na položku **Network Settings** („Karta Settings“ na strane 63).

Protokol **IPv6** je správne podporovaný len v systéme Windows Vista alebo vyššej verzii.

Zariadenie podporuje nasledujúce adresy IPv6, ktoré slúžia na sieťovú tlač a jej správu.

- **Link-local Address**: Samostatne konfigurovaná lokálna adresa IPv6 (adresa začína FE80).
- **Stateless Address**: Adresa protokolu IPv6 automaticky nakonfigurovaná sieťovým smerovačom.
- **Stateful Address**: Adresa protokolu IPv6 nakonfigurovaná serverom DHCPv6.
- **Manual Address**: Adresa protokolu IPv6 manuálne nakonfigurovaná používateľom.

Ak chcete v sieťovom prostredí protokolu IPv6 používať adresu protokolu IPv6, postupujte podľa nasledovných krokov.

Aktivácia protokolu IPv6

- 1 Na ovládacom panel stlačte tlačidlo **...** (**Ponuka**).
- 2 Stlačte **Network > TCP/IP (IPv6) > IPv6 Protocol**
- 3 Vyberte možnosť **On** a stlačte **OK**.
- 4 Vypnite a znovu zapnite zariadenie.

Konfigurácia adresy DHCPv6

Ak vaša sieť obsahuje server DHCPv6, môžete na predvolenú konfiguráciu dynamického hostiteľa nastaviť jednu z nasledujúcich možností.

- 1 Na ovládacom panel stlačte tlačidlo **...** (**Ponuka**).
- 2 Stlačte **Network > TCP/IP (IPv6) > DHCPv6 Config**
- 3 Stlačte tlačidlo **OK** a vyberte si želanú hodnotu.

Inštalácia ovládača cez sieť



- Pred inštaláciou skontrolujte, či operačný systém počítača podporuje softvér (pozrite „Operačný systém“ na strane 8).
 - Zariadenie, ktoré nepodporuje sieťové rozhranie, nebude schopné používať túto funkciu (pozrite „Pohľad zozadu“ na strane 21).
 - Na inštaláciu softvéru tlačiarne si musíte stiahnuť softvérové balíky z webovej stránky HP. All-inclusive pomoc s tlačiarňou od spoločnosti HP nájdete na adrese www.hp.com/support/laser130MFP.
-

Windows



Softvér brány firewall môže blokovat sieťovú komunikáciu. Pred pripojením zariadenia k sieti vypnite bránu firewall v počítači.

- 1 Skontrolujte, či je zariadenie pripojené do siete a či je zapnuté. IP adresa zariadenia by tiež mala byť nastavená (pozrite „Nastavenie IP adresy“ na strane 51).
- 2 Stiahnite si z webstránky HP softvér s ovládačom tlačiarne (www.hp.com/support/laser130MFP).
- 3 Zapnite zariadenie.
- 4 Rozbalte balík s ovládačom a spustite inštaláciu ovládača.
- 5 Postupujte podľa pokynov v okne inštalácie.

Nastavenie bezdrôtovej siete



V závislosti od modelu nemusí byť práca v bezdrôtovej sieti k dispozícii (pozrite „Funkcie jednotlivých modelov“ na strane 8).

Bezdrôtové siete vyžadujú vyššiu úroveň zabezpečenia, takže pri prvom nastavovaní prístupového bodu sa pre sieť vytvorí názov siete (SSID), typ použitého zabezpečenia a sieťové heslo. Skôr, než začnete s inštaláciou zariadenia, zistite si u správcu siete tieto informácie.

Predstavenie spôsobov nastavenia bezdrôtového pripojenia

Nastavenia bezdrôtovej siete môžete upraviť buď zo zariadenia alebo na počítači. Z nižšie uvedenej tabuľky zvolíte požadovaný spôsob nastavenia.



- V závislosti od modelu alebo krajiny nemusia byť niektoré typy nastavenia bezdrôtovej siete k dispozícii.
- Dôrazne odporúčame, aby ste na Prístupových bodoch nastavili heslo. Ak na Prístupových bodoch nenastavíte heslo, neznáme zariadenia, ako sú napr. počítače, inteligentné telefóny a tlačiarne, môžu získať neoprávnený prístup cez Prístupový bod. Informácie o nastaveniach týkajúcich sa hesla nájdete v používateľskej príručke k Prístupovému bodu.

Spôsob nastavenia	Metóda pripojenia	Popis a odkaz
S prístupovým bodom	Z počítača	Pozrite „Nastavenie pomocou USB kábla“ na strane 56 pre Windows.
		Pozrite „Prístupový bod bez USB kábla“ na strane 57 pre Windows.
		Pozrite si časť „Pomocou sieťového kábla“ na strane 58.
	Z ovládacieho panela zariadenia	Pozrite si časť „Používanie nastavení WPS“ na strane 55.
		Pozrite si časť „Používanie siete Wi-Fi“ na strane 56.
	Z aplikácie HP Smart	Pozrite si časť „Pripojenie prostredníctvom aplikácie HP Smart“ na strane 66.
Nastavenie Wi-Fi Direct	Pozrite si časť „Nastavenie funkcie Wi-Fi Direct pre tlač z mobilného zariadenia“ na strane 60.	

Obnovenie nastavení bezdrôtového pripojenia k sieti

Nastavenia bezdrôtovej siete môžete obnoviť na predvolené hodnoty.

Na ovládacom paneli stlačte tlačidlo **••• (Ponuka) > Network > Wi-Fi > Wi-Fi Default > Restore...** Zariadenie začne obnovovať predvolené hodnoty nastavení bezdrôtovej siete.

Používanie nastavení WPS

Ak vaše zariadenie a prístupový bod (alebo bezdrôtový smerovač) podporujú funkciu WPS (Wi-Fi Protected Setup™), môžete jednoducho nakonfigurovať nastavenia bezdrôtovej siete bez použitia počítača stlačením tlačidla **WPS**.

Položky, ktoré si treba pripraviť:

- Skontrolujte, či prístupový bod (alebo bezdrôtový smerovač) podporuje funkciu WPS (Wi-Fi Protected Setup™).
- Skontrolujte, či vaše zariadenie podporuje funkciu WPS (Wi-Fi Protected Setup™).

1 Na ovládacom paneli stlačte tlačidlo **••• (Ponuka) > Network > Wi-Fi > WPS > PBC**.

Zariadenie sa práve pokúša pripojiť k bezdrôtovej sieti.

2 **V priebehu 2 minút** stlačte na prístupovom bode (alebo bezdrôtovom smerovači) tlačidlo **WPS (PBC)**.

a. Zariadenie sa pripája na prístupový bod (alebo bezdrôtový smerovač).

b. Po úspešnom pripojení zariadenia k bezdrôtovej sieti zostane kontrolka LED svietiť.

3 Pokračujte v inštalácii softvéru.

Používanie siete Wi-Fi

Skôr než začnete, musíte poznať sieťový názov (SSID) vašej bezdrôtovej siete a jej kľúč, ak je šifrovaná. Tieto informácie boli zadané pri inštalácii prístupového bodu (bezdrôtového smerovača). Ak nepoznáte vaše bezdrôtové prostredie, požiadajte o pomoc zriaďovateľa siete.

1 Na ovládacom paneli zvolte **••• (Ponuka) > Network > Wi-Fi > Wi-Fi Settings**.

Môžete tiež stlačiť **(i)** (**bezdrôtové pripojenie**), prístup k ponuke **Wi-Fi**.

2 Stlačte tlačidlo **OK** a vyberte si želanú metódu pre nastavenie.

- **Wizard (odporúčané):** V tomto režime prebieha nastavenie automaticky. Zariadenie zobrazí zoznam dostupných sietí, z ktorých si môžete vybrať. Po zvolení siete tlačiareň zobrazí výzvu na zadanie príslušného bezpečnostného kľúča.
- **Custom:** V tomto režime môžu používatelia manuálne zadať alebo upraviť ich vlastné SSID, alebo zvoliť podrobné nastavenia možností zabezpečenia.

3 Postupujte podľa pokynov a nastavte bezdrôtovú sieť.

Nastavenie pomocou systému Windows

Nastavenie pomocou USB kábla

Položky, ktoré si treba pripraviť

- Prístupový bod
- počítač pripojený do siete
- Na inštaláciu softvéru tlačiarne si musíte stiahnuť softvérové balíky z webovej stránky HP. All-inclusive pomoc s tlačiarňou od spoločnosti HP nájdete na adrese www.hp.com/support/laser130MFP.
- Zariadenie nainštalované prostredníctvom rozhrania bezdrôtovej siete
- kábel USB

1 Skontrolujte, či je kábel USB pripojený k zariadeniu.

2 Zapnite počítač, prístupový bod a zariadenie.

3 Stiahnite si z webstránky HP softvér s ovládačom tlačiarne (www.hp.com/support/laser130MFP).

4 Rozbalte balík s ovládačom a spustite inštaláciu ovládača.

5 V okne inštalácie si prečítajte a vyjadrite svoj súhlas so zmluvou týkajúcou sa inštalácie. Potom kliknite na tlačidlo **Next** (Ďalej).

- 6 Zvoľte **Wireless** na obrazovke **Printer Connection Type**. Potom kliknite na tlačidlo **Next** (Ďalej).
- 7 V zobrazení **Are you setting up your printer for the first time?** zvoľte možnosť **Yes, I will set up my printer's wireless network**. Potom kliknite na tlačidlo **Next** (Ďalej).
Ak je vaša tlačiareň už pripojená do siete, zvoľte možnosť **No, my printer is already connected to my network**.
- 8 Zvoľte možnosť **Using a USB cable** v zobrazení **Select the Wireless Setup Method**. Potom kliknite na tlačidlo **Next** (Ďalej).
- 9 Po dokončení vyhľadávania sa zobrazí okno s bezdrôtovými sieťovými zariadeniami. Vyberte názov prístupového bodu (SSID), ktorý chcete použiť, a kliknite na tlačidlo **Next**.
- 10 Po dokončení nastavenia bezdrôtovej siete odpojte kábel USB spájajúci počítač a zariadenie. Kliknite na tlačidlo **Next**.
- 11 Vyberte komponenty, ktoré chcete nainštalovať.
- 12 Postupujte podľa pokynov v okne inštalácie.

Prístupový bod bez USB kábla

Položky, ktoré si treba pripraviť

- Počítač s operačným systémom Windows 7 alebo vyššou verziou podporujúci Wi-Fi a prístupový bod (smerovač)
- Na inštaláciu softvéru tlačiarne si musíte stiahnuť softvérové balíky z webovej stránky HP. All-inclusive pomoc s tlačiarňou od spoločnosti HP nájdete na adrese www.hp.com/support/laser130MFP.
- Zariadenie nainštalované prostredníctvom rozhrania bezdrôtovej siete



Počas nastavovania bezdrôtovej siete zariadenie používa bezdrôtovú sieť LAN počítača. Môže sa stať, že sa nebudete môcť pripojiť na internet.

- 1 Zapnite počítač, prístupový bod a zariadenie.
- 2 Stiahnite si z webstránky HP softvér s ovládačom tlačiarne (www.hp.com/support/laser130MFP).
- 3 Rozbalte balík s ovládačom a spustite inštaláciu ovládača.

- 4 V okne inštalácie si prečítajte a vyjadrite svoj súhlas so zmluvou týkajúcou sa inštalácie. Potom kliknite na tlačidlo **Next** (Ďalej).
- 5 Zvoľte **Wireless** na obrazovke **Printer Connection Type**. Potom kliknite na tlačidlo **Next** (Ďalej).
- 6 V zobrazení **Are you setting up your printer for the first time?** zvoľte možnosť **Yes, I will set up my printer's wireless network**. Potom kliknite na tlačidlo **Next**.
Ak je vaša tlačiareň už pripojená do siete, zvoľte možnosť **No, My printer is already connected to my network**.
- 7 Zvoľte možnosť **Using a direct wireless connection** v zobrazení **Select the Wireless Setup Method**. Potom kliknite na tlačidlo **Next** (Ďalej).
- 8 Po dokončení nastavenia bezdrôtovej siete kliknite na tlačidlo **Next**.
- 9 Postupujte podľa pokynov v okne inštalácie.

Pomocou sieťového kábla



Informácie o konfigurácii siete vám poskytne jej správca alebo osoba, ktorá nastavila bezdrôtovú sieť.

Vaše zariadenie možno pripojiť do siete. Ak chcete, aby zariadenie pracovalo so sieťou, musíte vykonať niekoľko konfiguračných postupov.

Položky, ktoré si treba pripraviť

- Prístupový bod
- počítač pripojený do siete
- Na inštaláciu softvéru tlačiarne si musíte stiahnuť softvérové balíky z webovej stránky HP. All-inclusive pomoc s tlačiarnou od spoločnosti HP nájdete na adrese www.hp.com/support/laser130MFP.
- Zariadenie nainštalované prostredníctvom rozhrania bezdrôtovej siete
- sieťový kábel

Tlač správy o konfigurácii siete

Sieťové nastavenia zariadenia je možné identifikovať vytlačením správy o konfigurácii siete. Pozrite si časť „Tlač správy o konfigurácii siete“ na strane 51.

Konfigurácia bezdrôtovej siete zariadenia

Skôr než začnete, musíte poznať sieťový názov (SSID) vašej bezdrôtovej siete a jej kľúč, ak je šifrovaná. Tieto informácie boli zadané pri inštalácii prístupového bodu (bezdrôtového smerovača). Ak nepoznáte vaše bezdrôtové prostredie, požiadajte o pomoc zriaďovateľa siete.

Na konfiguráciu parametrov bezdrôtovej siete môžete použiť program **HP Embedded Web Server**.

Používanie programu HP Embedded Web Server

Pred spustením konfigurácie parametrov bezdrôtovej siete skontrolujte stav pripojenia kábla.

- 1 Skontrolujte, či je k zariadeniu pripojený sieťový kábel. Ak nie je, pripojte zariadenie pomocou štandardného sieťového kábla.
- 2 Spustite webový prehliadač, ako je napríklad program Internet Explorer, Safari alebo Firefox, a zadajte do jeho okna novú adresu IP zariadenia.

Príklad:



- 3 Kliknite na položku **Login** v pravej hornej časti webovej lokality služby HP Embedded Web Server.
- 4 Ak sa k službe **HP Embedded Web Server** prihlasujete prvýkrát, je potrebné sa prihlásiť ako správca. Zadajte predvolené ID (**admin**). Predvolené heslo nie je. Z bezpečnostných dôvodov odporúčame nastaviť predvolené heslo. Svoje ID a heslo môžete zmeniť v ponuke **Security > System Security > System Administrator**.
- 5 Keď sa otvorí okno **HP Embedded Web Server**, kliknite na **Network Settings**.
- 6 Kliknite na položku **Wi-Fi > Wizard**.
- 7 Vyberte jeden názov **Network Name(SSID)** zo zoznamu.
- 8 Kliknite na tlačidlo **Next**.
Ak sa zobrazí okno nastavení zabezpečenia bezdrôtovej siete, zadajte zaregistrované heslo (sieťové heslo) a kliknite na tlačidlo **Next**.
- 9 Zobrazí sa okno potvrdenia, v ktorom môžete skontrolovať nastavenie bezdrôtovej siete. Ak je nastavenie správne, kliknite na položku **Apply**.

Nastavenie funkcie Wi-Fi Direct pre tlač z mobilného zariadenia

Funkcia Wi-Fi Direct predstavuje bezpečnú a jednoducho nastavitelnú metódu pripojenia (peer-to-peer) medzi tlačiarňou a mobilným zariadením, ktoré podporuje funkciu Wi-Fi Direct.

Pomocou funkcie Wi-Fi Direct môžete pripojiť tlačiareň k sieti Wi-Fi Direct a zároveň aj k prístupovému bodu. Môžete tiež súčasne používať káblovú sieť aj sieť Wi-Fi Direct, takže viacerí používatelia môžu pristupovať k dokumentom a tlačiť dokumenty aj cez Wi-Fi sieť aj cez káblovú sieť.



- Cez sieť Wi-Fi Direct tlačiarne nie je možné pripojenie mobilného zariadenia na internet.
 - Zoznam podporovaných protokolov sa môže odlišovať od vášho modelu. Siete Wi-Fi Direct nepodporujú služby IPv6, filtrovanie siete, IPSec, WINS ani SLP.
 - Maximálny počet zariadení pripojených cez sieť Wi-Fi Direct je 4.
-

Nastavenie funkcie Wi-Fi Direct

Funkciu Wi-Fi Direct môžete aktivovať jedným z nasledujúcich spôsobov.

Zo zariadenia

- 1 Na ovládacom paneli stlačte tlačidlo **••• (Ponuka)** a na displeji zvolte **Network > Wi-Fi > Wi-Fi Direct**.
- 2 Stlačte tlačidlo **Wi-Fi Direct** a zapnite funkciu **Wi-Fi Direct**.

Z počítača pripojeného do siete

Ak tlačiareň používa sieťový kábel alebo bezdrôtový prístupový bod, funkciu Wi-Fi Direct môžete aktivovať a konfigurovať pomocou služby HP Embedded Web Server.

- 1 Spustíte **HP Embedded Web Server**, zvolte položku **Settings > Network Settings > Wi-Fi > Wi-Fi Direct™**.
- 2 Zapnite funkciu **Wi-Fi Direct™** a nastavte ostatné možnosti.

Nastavenie mobilného zariadenia

- Po nastavení funkcie Wi-Fi Direct na tlačiarni si prečítajte používateľskú príručku k používanému mobilnému zariadeniu a nastavte na ňom funkciu Wi-Fi Direct.
 - Po nastavení funkcie Wi-Fi Direct bude potrebné prevziať aplikáciu na tlač z mobilného zariadenia. (Např.: HP Smart) na tlač zo smartfónu.
-



- Ak pomocou mobilného zariadenia nájdete tlačiareň, ku ktorej sa chcete pripojiť, zvolte ju. LED kontrolka na tlačiarni začne blikať. Stlačte tlačidlo Wireless na tlačiarni, ktorá sa následne pripojí k mobilnému zariadeniu. Ak na zariadení nie je tlačidlo Wireless, po zobrazení okna s potvrdením o spojení cez Wi-Fi na displeji zvolte požadovanú možnosť a zariadenie sa pripojí k vášmu mobilnému zariadeniu.
 - Ak vaše mobilné zariadenie nepodporuje funkciu Wi-Fi Direct, namiesto stlačenia tlačidla Wireless budete musieť zadať „Sieťový kľúč“ tlačiarni.
-

Používanie programu HP Embedded Web Server



- Minimálnou požiadavkou pre službu HP Embedded Web Server je prehľadávač Internet Explorer 8,0 alebo novší.
- Pred použitím nižšie uvedených programov najskôr nastavte adresu IP.
- Niektoré funkcie a voliteľný tovar nemusia byť k dispozícii v závislosti od modelu alebo krajiny (pozrite „Funkcie jednotlivých modelov“ na strane 8).

Existuje veľa programov, ktorými je možné jednoducho nastaviť sieťové nastavenia v sieťovom prostredí. Tieto programy umožňujú správcovi sietí spravovať viaceré zariadenia v sieti.

HP Embedded Web Server

Webový server zabudovaný do vášho sieťového zariadenia vám umožňuje vykonávať nasledujúce úlohy:

- Skontrolovať informácie a stav príslušenstva.
- Upraviť nastavenia zariadenia.
- Konfigurovať sieťové parametre nutné na pripojenie zariadenia k rôznym sieťovým prostrediam.

Prístup k programu HP Embedded Web Server

- 1 V systéme Windows spustíte webový prehliadač, ako je napríklad program Internet Explorer.
Do poľa na zadanie adresy zadajte IP adresu tlačiarne (<http://xxx.xxx.xxx.xxx>) a stlačte kláves Enter alebo kliknite na tlačidlo **Ísť**.
- 2 Otvorí sa vstavaná webová lokalita zariadenia.

Prihlásenie do služby HP Embedded Web Server

Pred konfiguráciou možností v službe HP Embedded Web Server je potrebné prihlásiť sa ako správca. Službu HP Embedded Web Server môžete používať aj bez prihlásenia, no nebudete mať prístup na kartu **Settings** ani na kartu **Security**.

- 1 Kliknite na položku **Login** v pravej hornej časti webovej lokality služby HP Embedded Web Server.
- 2 Ak sa k službe **HP Embedded Web Server** prihlasujete prvýkrát, je potrebné sa prihlásiť ako správca. Zadajte predvolené ID (**admin**). Predvolené heslo nie je. Z bezpečnostných dôvodov odporúčame nastaviť predvolené heslo. Svoje ID a heslo môžete zmeniť v ponuke **Security** > **System Security** > **System Administrator**.

Prehľad služby HP Embedded Web Server



Niektoré karty sa nemusia v závislosti od modelu zobrazit.

Karta Information

Na tejto karte nájdete všeobecné informácie o zariadení. Môžete tu kontrolovať napríklad množstvo zostávajúceho tonera. Môžete tlačiť aj správy, ako sú napríklad chybové hlásenia.

- **Active Alerts:** Zobrazí upozornenia, ktoré sa vyskytli v zariadení a ich závažnosť.
- **Supplies:** Zobrazuje počet vytlačených strán a množstvo tonera zostávajúceho v kazete.
- **Usage Counters:** Zobrazuje spotrebu podľa typu tlače: jednostranná tlač a obojstranná tlač.
- **Current Settings:** Zobrazuje informácie o zariadení a sieti.
- **Print information:** Umožňuje vytlačiť protokoly, napríklad protokoly týkajúce sa systému, e-mailových adries a písíem.
- **Security information:** Zobrazí bezpečnostné informácie zariadenia

Karta Settings

Táto karta umožňuje nastaviť konfigurácie, ktoré poskytuje tlačiareň a sieť. Ak chcete túto kartu zobrazit, je potrebné sa prihlásiť ako správca.

- **Karta Machine Settings:** Umožňuje nastaviť možnosti, ktoré poskytuje zariadenie.
- **Karta Network Settings:** Zobrazuje možnosti sieťového prostredia. Umožňuje nastaviť možnosti ako sú TCP/IP a sieťové protokoly.

Karta Security

Táto karta umožňuje nastaviť bezpečnostné informácie systému a siete. Ak chcete túto kartu zobrazit, je potrebné sa prihlásiť ako správca.

- **System Security:** Umožňuje nastaviť informácie o správcovi systému a povoliť či zakázať funkcie zariadenia.
- **Network Security:** Umožňuje nastaviť parametre filtrovania IPv4/IPv6.

Karta Maintenance

Táto karta umožňuje údržbu zariadenia aktualizáciou firmvéru a nastavenie kontaktných informácií na odosielanie e-mailov. Výberom ponuky **Link** sa môžete pripojiť k webovej lokalite spoločnosti HP alebo prevziať ovládače.

- **Firmware Upgrade:** Umožňuje vykonať aktualizáciu firmvéru zariadenia.
- **Contact Information:** Zobrazí kontaktné informácie.
- **Link:** Umožňuje zobraziť prepojenia na užitočné stránky, z ktorých môžete preberať, alebo na nich môžete kontrolovať informácie.

Nastavenie informácie o správcovi systému

Toto nastavenie je potrebné na používanie možnosti e-mailových upozornení.



V závislosti od možností a modelov sa niektoré ponuky nemusia na displeji zobrazovať. V takom prípade sa nevzťahujú na vaše zariadenie.

- 1 V systéme Windows spustíte internetový prehliadač, ako je napríklad program Internet Explorer.
Do poľa na zadanie adresy zadajte adresu IP zariadenia (<http://xxx.xxx.xxx.xxx>) a stlačte kláves Enter alebo kliknite na tlačidlo **Ísť**.
- 2 Otvorí sa vstavaná webová lokalita zariadenia.
- 3 Na karte **Security** vyberte položku **System Security** > **System Administrator**.
- 4 Zadajte meno správcu, telefónne číslo, lokalitu a e-mailovú adresu.
- 5 Kliknite na **Apply**.

Aplikácia HP Smart

HP Smart vám pomôže nastaviť a spravovať tlačiareň HP a využiť jej funkcie skenovania, tlače a zdieľania. Dokumenty a obrázky môžete zdieľať prostredníctvom e-mailu, SMS správ a obľúbených služieb sociálnych médií (napríklad iCloud, Google Drive, Dropbox a Facebook). Môžete tiež nastaviť nové HP tlačiarne či monitorovať a objednávať spotrebný tovar.



- Aplikácia HP Smart nemusí byť dostupná vo všetkých jazykoch. Niektoré funkcie nemusia byť k dispozícii u všetkých modelov tlačiarní.
 - Ak inteligentná aplikácia HP nefunguje správne na vašich zariadeniach so systémom Windows, aktualizujte firmvér tlačiarne a skúste to znova.
-
- **Inštalácia aplikácie HP Smart:** Ak si chcete aplikáciu nainštalovať na svoje zariadenie, navštívte adresu 123.hp.com a postupovaním podľa zobrazených pokynov prejdite na svojom zariadení do obchodu s aplikáciami.
 - **Pripojenie k tlačiarňi:** Skontrolujte, že je tlačiareň zapnutá a pripojená k tej istej sieti ako vaše zariadenie. Následne aplikácia HP Smart tlačiareň automaticky vyhľadá.
 - **Získajte viac informácií o aplikácii HP Smart:** Ak chcete vedieť základné pokyny, ako tlačiť, skenovať či riešiť problémy prostredníctvom HP Smart.
 - Pozrite si časť „Tlač prostredníctvom aplikácie HP Smart“ na strane 66.
 - Pozrite si časť „Skenovanie prostredníctvom aplikácie HP Smart“ na strane 67.
 - Pozrite si časť „Pomocník v aplikácii HP Smart“ na strane 67.

Viac informácií o používaní aplikácie HP Smart na tlač, skenovanie, prístup k funkciám tlačiarne a riešenie problémov nájdete na adrese:

- iOS/Android: www.hp.com/go/hpsmart-help



Pripojenie prostredníctvom aplikácie HP Smart

Aplikáciu HP Smart môžete použiť na nastavenie tlačiarne na bezdrôtovej sieti.

1 Skontrolujte, že ste na svojom počítači alebo mobilnom zariadení pripojení k bezdrôtovej sieti a že viete heslo do svojej bezdrôtovej siete.

2 Skontrolujte, či je tlačiareň v režime nastavenia automatického bezdrôtového pripojenia (AWC).

Ak momentálne tlačiareň nastavujete prvýkrát, tlačiareň je pripravená na nastavenie hneď, ako ju zapnete. 2 hodiny hľadá aplikáciu HP Smart, ku ktorej sa môže pripojiť. Potom prestane s hľadaním.

Ovládací panel nastavíte do režimu nastavenia automatického bezdrôtového pripojenia (AWC) stlačením a podržaním tlačidla  (**bezdrôtové pripojenie**) po dobu aspoň 20 sekúnd, až kým nezačnú naraz blikať kontrolky LED  (**Status**) a  (**Napájanie**).

3 Otvorte aplikáciu HP Smart a vykonajte jednu z nasledujúcich činností:

- **iOS/Android:** Na domovskej obrazovke stlačte ikonu Plus a vyberte tlačiareň. Ak sa tlačiareň nenachádza v zozname, stlačte položku **Add a new printer**. Postupujte podľa pokynov na obrazovke a pridajte tlačiareň do siete.

Zmena predvolených nastavení tlačiarne v aplikácii HP Smart

Nastavenia tlačiarne môžete zadať v aplikácii HP Smart app.

1 Otvorte aplikáciu HP Smart.

2 Ak chcete vybrať inú tlačiareň alebo pridať novú tlačiareň, stlačte ikonu Plus.

3 Stlačte položku **Printer Settings**.

4 Zvoľte požadovanú možnosť a zmeňte nastavenie.

Tlač prostredníctvom aplikácie HP Smart

Tlač zo zariadenia so systémom Android alebo iOS

1 Otvorte aplikáciu HP Smart.

2 Ak chcete vybrať inú tlačiareň alebo pridať novú tlačiareň, stlačte ikonu Plus.

- 3 Stlačte nastavenie tlače.
- 4 Zvoľte fotografiu alebo dokument, ktorý chcete vytlačiť.
- 5 Stlačte tlačidlo **Print**.

Skenovanie prostredníctvom aplikácie HP Smart

Aplikáciu HP Smart môžete použiť na skenovanie dokumentov alebo fotografií pomocou kamery na vašom zariadení. HP Smart obsahuje nástroje na úpravu, ktoré vám umožnia pred uložením alebo zdieľaním upraviť naskenované obrázky. Môžete spustiť tlač, uložiť si naskenované obrázky lokálne alebo v cloudovom úložisku a zdieľať ich prostredníctvom e-mailu, SMS, Facebooku, Instagramu atď.

Skenovanie zo zariadenia so systémom Android alebo iOS

- 1 Otvorte aplikáciu HP Smart.
- 2 Ak chcete vybrať inú tlačiareň alebo pridať novú tlačiareň, stlačte ikonu Plus.
- 3 Zvoľte nastavenie skenovania a stlačte položku **Camera**. Otvorí sa zabudovaná kamera. Kamerou si naskenujte fotografiu či dokument.
- 4 Po dokončení úprav naskenovaného dokumentu alebo fotografie ich môžete uložiť, zdieľať či vytlačiť.

Pomocník v aplikácii HP Smart

Aplikácia HP Smart poskytuje upozornenia na problémy s tlačiarkou (zaseknutý papier a iné problémy), odkazy na užitočný obsah a možnosť kontaktovať podporu, ak je potrebná ďalšia pomoc.

Tlačiť

V tejto kapitole nájdete informácie o celkových možnostiach tlače. Táto časť je založená najmä na systéme Windows 7.



Na inštaláciu softvéru tlačiarne si musíte stiahnuť softvérové balíky z webovej stránky HP. All-inclusive pomoc s tlačiarňou od spoločnosti HP nájdete na adrese www.hp.com/support/laser130MFP.

- Základná tlač 71
- Zrušenie tlačovej úlohy 72
- Otvorenie okna Tlačových predvolieb 73
- Použitie obľúbeného nastavenia 74
- Používanie Pomocníka 75
- Funkcie tlače 76
- Používanie programu Stav tlačiarne 82

Základná tlač



Pred tlačou skontrolujte, či operačný systém počítača podporuje softvér (pozrite „Operačný systém“ na strane 8).

Nasledovné okno **Predvoľby tlače** platí pre program Poznámkový blok v systéme Windows 7. Vaše okno **Predvoľby tlače** sa môže odlišovať v závislosti od používaného operačného systému alebo aplikácie.

- 1 Otvorte dokument, ktorý chcete vytlačiť.
 - 2 Vyberte **Tlačiť** v ponuke **Súbor**.
 - 3 Zo zoznamu **Výber tlačiarnie** vyberte svoje zariadenie.
 - 4 V okne **Tlačiť** sa vyberajú základné nastavenia tlače, vrátane počtu kópií a rozsahu tlače.
-





Ak chcete využiť výhody rozšírených funkcií tlače, kliknite na **Vlastnosti** alebo **Predvoľby** v okne **Tlačiť** (pozrite „Otvorenie okna Tlačových predvoľieb“ na strane 73).

- 5 Ak chcete spustiť tlačovú úlohu, kliknite na tlačidlo **OK** alebo **Tlačiť** v okne **Tlačiť**.

Zrušenie tlačovej úlohy

Ak tlačová úloha čaká v tlačovom rade alebo tlačovom spooleri, môžete ju zrušiť nasledovným spôsobom:

- Toto okno môžete tiež spustiť jednoduchým dvojitým kliknutím na ikonu zariadenia () na paneli úloh systému Windows.
- Aktuálnu tlačovú úlohu môžete zrušiť stlačením tlačidla  (**Zrušiť**) v ovládacom paneli.

Otvorenie okna Tlačových predvolieb



- Okno **Predvolby tlače**, ktoré je zobrazené v tejto používateľskej príručke, sa môže líšiť v závislosti od typu používaného zariadenia.
 - Po výbere niektorej z možností v okne **Predvolby tlače** sa môže zobraziť symbol výstrahy (⚠) alebo (⚠). Výkričník (⚠) znamená, že určitú možnosť môžete vybrať, ale neodporúča sa to, a symbol (⚠) znamená, že možnosť nie je možné vybrať z dôvodu nastavenia alebo prostredia zariadenia.
-

- 1 Otvorte dokument, ktorý chcete vytlačiť.
 - 2 Vyberte **Tlačiť** z ponuky súboru. Otvorí sa okno **Tlačiť**.
 - 3 Zo zoznamu **Výber tlačiarne** vyberte svoje zariadenie.
 - 4 Kliknite na položku **Vlastnosti** alebo **Predvolby**. Kliknutím alebo stlačením záložiek na ovládači tlačiarne nakonfigurujete dostupné možnosti.
-



- V systémoch Windows 10, 8.1 a 8 budú mať tieto aplikácie iný vzhľad a iné funkcie, než je nižšie popísané pri aplikáciách na stolové počítače. Ak chcete pristupovať k funkcii tlače z aplikácie na obrazovke **Start**, postupujte podľa nasledujúcich krokov:
 - **Windows 10:** Zvoľte položku **Print** a vyberte tlačiareň.
 - **Windows 8.1 alebo 8:** Zvoľte položku **Devices**, zvoľte položku **Print** a vyberte tlačiareň.
 - Pomocou tlačidla **Printer Status** môžete skontrolovať aktuálny stav zariadenia (pozrite „Používanie programu Stav tlačiarne“ na strane 82).
-

Použitie oblúbeného nastavenia

Možnosť **Favorites**, ktorá sa zobrazuje na každej karte preferencií okrem karty **HP**, vám umožní uložiť aktuálne preferencie pre budúce použitie.

Ak chcete uložiť položku **Favorites**, postupujte nasledovne:

- 1 Zmeňte nastavenia podľa potreby v každej karte.
- 2 Zadajte názov pre danú položku do vstupného políčka **Favorites**.
- 3 Kliknite na **Save**.
- 4 Zadajte názov a opis a potom zvolte požadovanú ikonu.
- 5 Kliknite na tlačidlo **OK**. Keď uložíte položku **Favorites**, všetky aktuálne nastavenia ovládača sa uložia.



Ak chcete používať uložené nastavenia, vyberte ich z karty **Favorites**. Zariadenie je teraz nastavené tak, aby tlačilo podľa nastavení, ktoré ste zvolili. Ak chcete vymazať uložené nastavenia, zvolte ich na karte **Favorites** a kliknite na **Delete**.

Používanie Pomocníka

Kliknite na možnosť, o ktorej chcete získať informácie v okne **Predvoľby tlače** a na klávesnici stlačte tlačidlo **F1**.

Funkcie tlačie



- Táto funkcia nemusí byť k dispozícii v závislosti od modelu alebo voliteľného príslušenstva (pozrite „Funkcie jednotlivých modelov“ na strane 8).
- Na inštaláciu softvéru tlačiarne si musíte stiahnuť softvérové balíky z webovej stránky HP. All-inclusive pomoc s tlačiarňou od spoločnosti HP nájdete na adrese www.hp.com/support/laser130MFP.

Vysvetlenie špeciálnych funkcií tlačiarne

Pri používaní tlačiarne môžete využiť aj rozšírené funkcie tlačie.



Ak chcete využiť funkcie tlačiarne, ktoré Vám ponúka ovládač tlačiarne, kliknite na položku **Vlastnosti** alebo **Predvoľby** v okne aplikácie **Tlačiť** a zmeňte nastavenie tlačie. Názov tlačiarne, ktorý sa zobrazuje v okne vlastností tlačiarne, sa môže líšiť v závislosti od toho, aká tlačiareň sa používa.



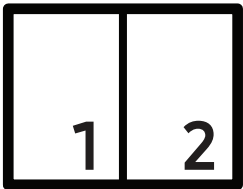

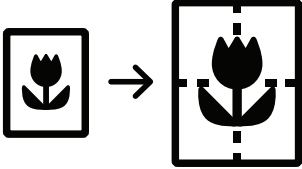
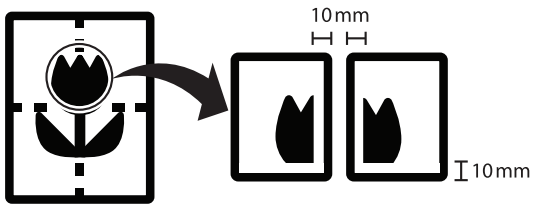
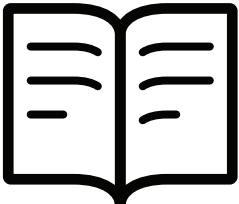
- V závislosti od možností a modelov sa niektoré ponuky nemusia na displeji zobrazovať. V takom prípade sa nevzťahujú na vaše zariadenie.
- Zvoľte menu **Help** alebo kliknite na tlačidlo  v okne, príp. na klávesnici stlačte tlačidlo **F1** a kliknite na položku, o ktorej sa chcete dozvedieť viac (pozrite „Používanie Pomocníka“ na strane 75).

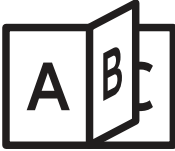
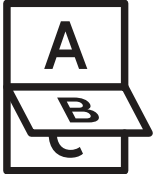
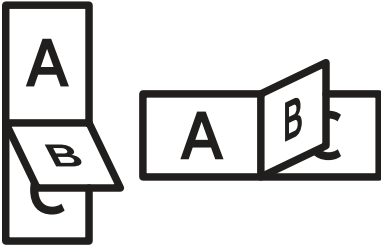
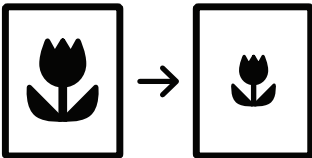
Položka	Opis
<p data-bbox="279 1339 593 1373">Multiple Pages per Side</p> 	<p data-bbox="625 1391 1481 1536">Môžete zvoliť počet strán, ktoré chcete vytlačiť na jeden hárok. Ak chcete vytlačiť viac ako jednu stranu na jeden hárok, veľkosť strán sa zmenší a zoradia sa v poradí, ktoré určíte. Môžete vytlačiť až 16 strán na jeden hárok.</p>

Položka	Opis
<p>Poster Printing</p> 	<p>Táto funkcia umožňuje vytlačiť jednostranový dokument na 4 (Poster 2x2), 9 (Poster 3x3) alebo 16 (Poster 4x4) listov papiera, ktoré potom môžete zostaviť a vytvoriť tak jeden dokument plagátovej veľkosti.</p> <p>Vyberte hodnotu Poster Overlap. Zadajte hodnotu Poster Overlap v milimetroch alebo palcoch výberom tlačidla v pravom hornom rohu karty Basic za účelom zjednodušenia zlepenia hárkov.</p> 
<p>Booklet Printing</p> 	<p>Táto funkcia vytlačí váš dokument na obe strany papiera a usporiada strany tak, že papier sa môže preložiť v polovici po vytlačení a vytvoriť tak brožúru.</p> <ul style="list-style-type: none"> • Voľba Booklet Printing nie je k dispozícii pre všetky formáty papiera. Ak chcete zistiť, aké veľkosti papiera sú k dispozícii, zvolte dostupnú možnosť veľkosti papiera Size na karte Paper. • V prípade výberu nedostupného papiera sa táto možnosť pravdepodobne automaticky zruší. Vyberte iba dostupný papier (papier bez označenia ⚠ alebo ❌).

Položka	Opis
<p>Double-sided Printing (Manual)</p>	<p>Môžete tlačiť na obe strany papiera (duplexná tlač). Pred spustením tlače je potrebné zadať orientáciu daného dokumentu.</p> <p> Funkcia Skip Blank Pages nie je k dispozícii, ak zvolíte možnosť obojstrannej tlače.</p> <ul style="list-style-type: none"> • None: Deaktivuje túto funkciu. • Long Edge: Táto možnosť je bežná grafická úprava, ktorá sa používa pri viazaní kníh. <p></p> <p></p> <ul style="list-style-type: none"> • Short Edge: Táto možnosť je bežná grafická úprava, ktorá sa používa pri kalendároch. <p></p>
<p>Paper Options</p> <p></p>	<p>Zadaním percentuálnej hodnoty zväčšenia alebo zmenšenia dokumentu môžete zmeniť veľkosť dokumentu tak, aby sa na vytlačenej strane zobrazoval ako menší alebo väčší.</p>
<p>Watermark</p> <p></p>	<p>Funkcia vodotlače umožňuje tlač textu na už existujúci dokument. Napríklad ju možno použiť, ak chcete mať v danom dokumente uhlopriečne vytlačené veľké šedé písmená „DRAFT“ alebo „CONFIDENTIAL“ cez prvú stranu alebo na všetkých stranách dokumentu.</p>

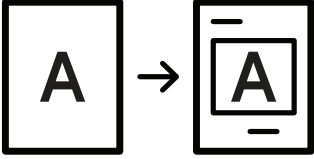
Položka	Opis
<p>Watermark (Vytvorenie vodoznaku)</p>	<p>a. Ak chcete zmeniť nastavenia tlače z vašej softvérovej aplikácie, prejdite do Predvoľby tlače (pozrite „Otvorenie okna Tlačových predvoľieb“ na strane 73).</p> <p>b. Na karte Advanced vyberte Edit... z rozbaľovacieho zoznamu Watermark.</p> <p>c. Zadajte textovú správu do políčka Watermark Message. Môžete zadať maximálne 256 znakov. V prípade, že je začiarknuté políčko First Page Only, vodoťah sa vytlačí len na prvú stranu.</p> <p>d. Vyberte možnosti vodoťlače. Môžete zvoliť názov typu písma, štýl, farbu, veľkosť a úroveň sivej tlače v časti Font Attributes, ako aj nastaviť uhol vodoťlače v časti Watermark Alignment and Angle.</p> <p>e. Kliknite na Add, ak chcete pridať novú vodoťlač do zoznamu Current Watermarks.</p> <p>f. Po skončení úprav kliknite na tlačidlo OK alebo Tlačiť, pokým nevyjdete z okna Print.</p>
<p>Watermark (Úprava vodoznaku)</p>	<p>a. Ak chcete zmeniť nastavenia tlače z vašej softvérovej aplikácie, prejdite do Predvoľby tlače (pozrite „Otvorenie okna Tlačových predvoľieb“ na strane 73).</p> <p>b. Kliknite na kartu Advanced, vyberte Edit... z rozbaľovacieho zoznamu Watermark.</p> <p>c. Vyberte vodoťlač, ktorú chcete upraviť, zo zoznamu Current Watermarks a zmeňte textovú správu a možnosti vodoťlače.</p> <p>d. Kliknite na položku Update, čím uložíte zmeny.</p> <p>e. Klikajte na OK alebo na Print, pokým nevyjdete z okna Print.</p>
<p>Watermark (Vymazanie vodoznaku)</p>	<p>a. Ak chcete zmeniť nastavenia tlače z vašej softvérovej aplikácie, prejdite do okna Predvoľby tlače.</p> <p>b. Kliknite na kartu Advanced, vyberte Edit... z rozbaľovacieho zoznamu Watermark.</p> <p>c. Vyberte si vodoťlač, ktorú chcete vymazať zo zoznamu Current Watermarks a kliknite na Delete.</p> <p>d. Klikajte na OK alebo na Print, pokým nevyjdete z okna Print.</p>

Položka	Opis
<p>Overlay</p> 	<p>Prekrytie je text alebo obraz uložený na pevnom disku počítača (HDD) ako súbor v špeciálnom formáte, ktorý je možné vytlačiť na ľubovoľnom dokumente. Prekrytia sa často používajú v prípade hlavičkového papiera. Ak nechcete používať predtlačené hlavičkové papiere, môžete vytvoriť prekrytie, ktoré bude obsahovať tie isté informácie ako aktuálne používaný predtlačný hlavičkový papier. Ak chcete vytlačiť list s hlavičkou spoločnosti, nemusíte vložiť do podávača zariadenia predtlačný hlavičkový papier: iba vytlačte prekrytie na dokument.</p> <p>Ak chcete používať prekrytie strany, je potrebné najskôr vytvoriť nové prekrytie strany obsahujúce logo alebo obrázok.</p> <ul style="list-style-type: none">  • Veľkosť prekrytého dokumentu musí byť rovnaká ako veľkosť dokumentu, ktorý tlačíte spolu s prekrytím. Nevytvárajte prekrytie pomocou vodotlače. • Rozlíšenie prekrytia musí byť rovnaké ako rozlíšenie dokumentu, ktorý chcete vytlačiť spolu s prekrytím.
<p>Overlay (Vytvoriť prekrytie)</p>	<ol style="list-style-type: none"> a. Vytvorte alebo otvorte dokument obsahujúci text alebo obrázok, ktorý chcete použiť ako prekrytie. Umiestnite tieto položky presne tak, ako chcete, aby sa vytlačili na papieri ako prekrytie. b. Ak chcete uložiť dokument ako prekrytie, prejdite do okna Predvoľby tlače. c. Kliknite na kartu Advanced a zvolte Create v rozbaľovacom zozname Overlay. d. V okne Uložiť ako zadajte názov, ktorý je maximálne 8 znakov dlhý, do políčka File name. V prípade potreby vyberte cieľové umiestnenie (predvolené nastavenie je C:\Formover). e. Kliknite na Save. f. Klikajte na OK alebo na Print, pokiaľ nevyjdete z okna Print. Keď sa objaví potvrdzujúca správa, kliknite na Yes. g. Súbor sa nevytlačí. Uloží sa na pevný disk počítača.

Položka	Opis
<p>Overlay (Používanie prekrytia strany)</p>	<p>a. Vytvorte alebo otvorte dokument, ktorý chcete vytlačiť.</p> <p>b. Ak chcete zmeniť nastavenia tlače z vašej softvérovej aplikácie, prejdite do okna Predvolby tlače.</p> <p>c. Kliknite na kartu Advanced.</p> <p>d. Zvoľte Print Overlay z rozbaľovacieho zoznamu Overlay.</p> <p>e. Ak ste si uložili súbor prekrytia, ktorý chcete použiť v externom zdroji, môžete tento súbor načítať, ak prejdete do okna Load. Po výbere súboru kliknite na položku Otvoriť. Objaví sa súbor v Overlay List políčku a je k dispozícii na tlač. Vyberte si prekrytie z políčka Overlay List.</p> <p>f. V prípade potreby označte Confirm Page Overlay When Printing. Ak sa vyznačí políčko, objaví sa odkazové okno vždy, keď dáte dokument na tlač a bude vás žiadať o potvrdenie toho, či chcete vytlačiť prekrytie na danom dokumente. V prípade, že toto políčko nie je začiarknuté a prekrytie bolo vybraté, prekrytie sa automaticky vytlačí na váš dokument.</p> <p>g. Klikajte na OK alebo na Print, pokým nevyjdete z okna Print. Vybraté prekrytie sa vytlačí na váš dokument.</p>
<p>Overlay (Vymazanie prekrytia strany)</p>	<p>a. V okne Printing Preferences kliknite na kartu Advanced.</p> <p>b. Zvoľte Edit z rozbaľovacieho zoznamu Text.</p> <p>c. Vyberte prekrytie, ktoré chcete vymazať z políčka Overlay List.</p> <p>d. Kliknite na tlačidlo Delete.</p> <p>e. Keď sa objaví potvrdzujúca správa, kliknite na Yes.</p> <p>f. Klikajte na OK alebo na Print, pokým nevyjdete z okna Print. Môžete vymazať prekrytie, ktoré už nepoužívate.</p>

Používanie programu Stav tlačiarne

Printer Status je program, ktorý monitoruje a informuje o stave vášho zariadenia.



- Okno programu Printer Status a jeho obsah, ktorý vidíte v tejto používateľskej príručke, sa môže líšiť v závislosti od toho, aké zariadenie alebo aký operačný systém používate.
- Skontrolujte, či operačný(é) systém(y) je/sú kompatibilný(é) s Vaším zariadením (pozrite „Požiadavky na systém“ na strane 183).

Prehľad programu Printer Status

Ak nastane chyba počas prevádzky, môžete ju zistiť v programe Printer Status. Program Printer Status sa nainštaluje automaticky pri inštalácii softvéru zariadenia.

Program Printer Status môžete spustiť aj manuálne. Prejdite na **Predvolby tlače**, kliknite na kartu okrem karty **HP** > tlačidlo **Printer Status**. Možnosť **Favorites**, ktorá sa zobrazuje na všetkých kartách nastavení okrem karty **HP**.

Na paneli úloh systému Windows sa zobrazia tieto ikony:

Ikona	Význam	Opis
	Normal	Zariadenie je v pohotovostnom režime a nemá žiadne problémy ani varovania.
	Varovanie	Zariadenie je v stave, kedy sa môže vyskytnúť chyba. Napr. môže byť nízky stav tonera, čo môže viesť k jeho vyprázdneniu.
	Chyba	Zariadenie hlási minimálne jednu chybu.

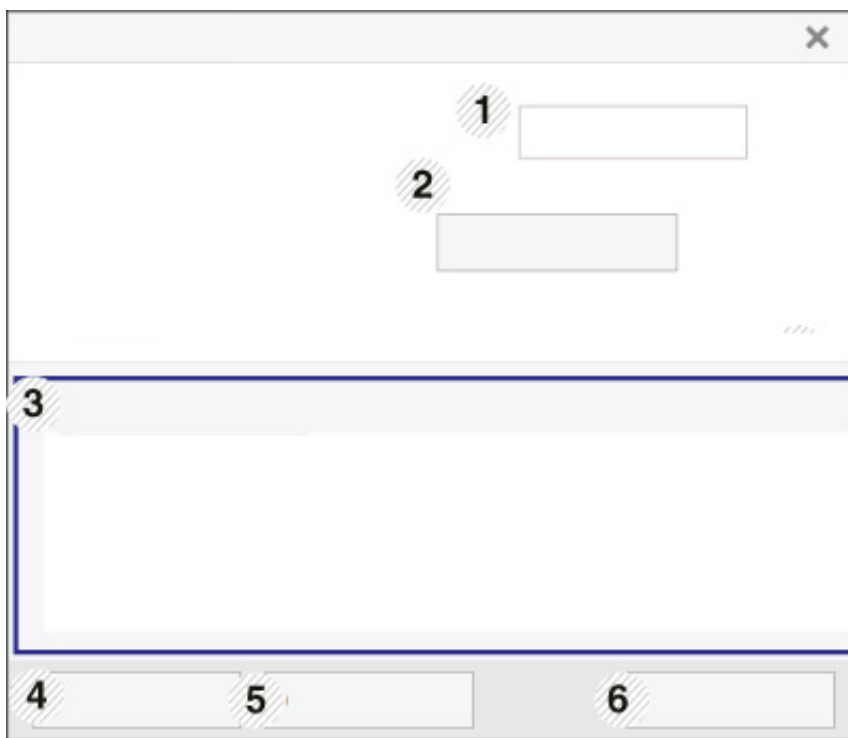

1	Device Information	V tejto časti sa zobrazuje stav zariadenia, názov aktuálneho modelu tlačiarne a názov pripojeného portu.
2	User's Guide	Používateľská príručka je deaktivovaná. Používateľskú príručku si môžete stiahnuť na adrese www.hp.com/support/laser130MFP .
3	Supplies Information	Zobrazuje informácie o percentách tonera, ktoré zostávajú v každej tonerovej kazete. Tlačiareň a počet tonerových kaziet zobrazených v uvedenom okne sa môže líšiť v závislosti od toho, akú tlačiareň používate. Niektoré tlačiarne nemajú túto funkciu.
4	Option	Umožňuje nastaviť upozornenia súvisiace s tlačovými úlohami.
5	Order Supplies	Umožňuje objednať si náhradné tonerové kazety online.
6	Cancel Print alebo Close	<ul style="list-style-type: none"> • Cancel Print: Ak tlačová úloha čaká v tlačovom rade alebo tlačiarňi, zrušte všetky tlačové úlohy používateľa v tlačovom rade alebo tlačiarňi. • Close: V závislosti od stavu zariadenia alebo podporovaných funkcií sa môže zdať, že tlačidlo Close zatvára stavové okno.

Kopírovanie

V tejto kapitole nájdete informácie o celkových možnostiach kopírovania.

- Základná kópia 85
- Zmena nastavení pre každú kópiu 86
- Kopírovanie preukazu 88

Základná kópia



- Prístup do ponúk sa môže v prípade jednotlivých modelov odlišovať (pozri „Prístup do menu“ na strane 28 alebo „Ovládací panel – prehľad“ na strane 22).
 - V závislosti od modelu alebo možností nemusia byť niektoré ponuky podporované (pozrite „Funkcie jednotlivých modelov“ na strane 8).
-

1 Na ovládacom paneli zvolte  (kópia) > ... (Ponuka) > Copy Feature.

Alebo na ovládacom paneli zvolte ... (Ponuka) > Copy Feature.

2 Umiestnite jeden dokument (pozrite „Vkladanie originálov“ na strane 46).

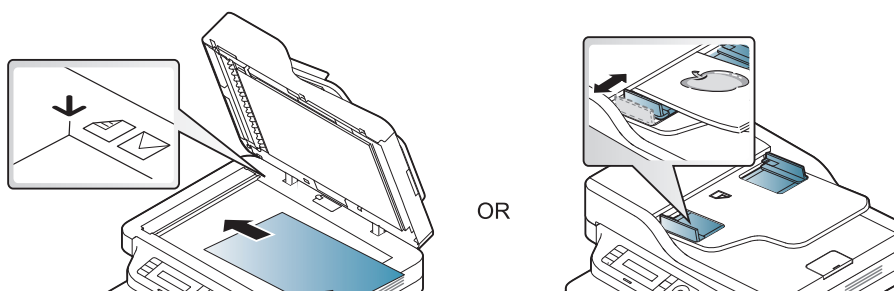

3 Ak chcete upraviť nastavenia kopírovania, vrátane možností **Reduce/Enlarge**, **Darkness**, **Original**, a ďalších, použite tlačidlá na ovládacom paneli (pozrite „Zmena nastavení pre každú kópiu“ na strane 86).

4 Ak je to nutné, pomocou šípok alebo číselnej klávesnice zadajte počet kópií.

5 Stlačte  (**Štart**).



Ak chcete v priebehu operácie úlohu kopírovania zrušiť, stlačte tlačidlo  (**Zrušiť**) a kopírovanie sa zastaví.

Zmena nastavení pre každú kópiu



Zariadenie ponúka východiskové nastavenia pre kopírovanie, takže môžete rýchlo a jednoducho vytvoriť kópiu. Ak však chcete zmeniť možnosti pre každú kópiu, použite funkčné tlačidlá na ovládacom paneli.



- Ak stlačíte počas nastavovania možností kopírovania tlačidlo  (**Zrušiť**), zrušia sa všetky doposiaľ nastavené možnosti pre aktuálnu úlohu kopírovania a nastavenia sa obnovia na predvolené hodnoty. Inak sa po dokončení kopírovania automaticky obnovia na predvolené hodnoty.
- Prístup do ponúk sa môže v prípade jednotlivých modelov odlišovať (pozrite „Prístup do menu“ na strane 28).
- V prípade niektorých modelov môže byť pre presun na nižšiu úroveň ponuky potrebné stlačiť tlačidlo **OK**.

Darkness

Ak kopírujete vyblednutý originál alebo originál s tmavými obrázkami, môžete nastaviť jas, aby bola kópia čitateľnejšia.

- 1 Na ovládacom paneli zvolte  (kópia) > **...** (Ponuka) > **Copy Feature** > **Darkness**.
Prípadne zvolte tlačidlo **Darkness** na ovládacom paneli.
- 2 Zvolte požadovanú možnosť a stlačte tlačidlo **OK**.
Napríklad, položka **Light+5** je najsvetlejšia a **Dark+5** najtmavšia.
- 3 Stlačením tlačidla  (**Zrušiť**) sa vrátite do pohotovostného režimu.

Original Type

Nastavenie originálneho dokumentu sa používa na vylepšenie kvality kópie voľbou dokumentu pre aktuálnu úlohu kopírovania.

- 1 Na ovládacom paneli zvolte  (kópia) > **...** (Ponuka) > **Copy Feature** > **Original Type**.
Alebo na ovládacom paneli zvolte **...** (Ponuka) > **Copy Feature** > **Original Type**.
- 2 Zvolte požadovanú možnosť a stlačte tlačidlo **OK**.
 - **Text**: Používa sa v prípade originálov obsahujúcich prevažne text.

- **Text/Photo:** Používa sa v prípade originálov obsahujúcich text a fotografie.



Ak je text na výtlačkoch rozmazaný, zvolte položku **Text** a texty budú ostré.

- **Photo:** Používa sa v prípade originálov obsahujúcich fotografie.

3 Stlačením tlačidla (**Zrušiť**) sa vrátite do pohotovostného režimu.

Zmenšená alebo zväčšená kópia

Pri kopírovaní zo skla skenera môžete veľkosť kopírovaného obrazu zmenšiť alebo zväčšiť, a to od 25 % do 400 %.



- Táto funkcia nemusí byť k dispozícii v závislosti od modelu alebo voliteľného príslušenstva (pozrite „Rôzne funkcie“ na strane 9).
- Ak ste na zariadení aktivovali režim Eco, funkcia zväčšenia a zmenšenia nie je dostupná.

Výber z vopred definovaných veľkostí kópií

- 1 Na ovládacom paneli zvolte (kópia) > **...** (**Ponuka**) > **Copy Feature** > **Reduce/Enlarge**.
Alebo na ovládacom paneli zvolte **...** (**Ponuka**) > **Copy Feature** > **Reduce/Enlarge**.
- 2 Zvolte požadovanú možnosť a stlačte tlačidlo **OK**.
- 3 Stlačením tlačidla (**Zrušiť**) sa vrátite do pohotovostného režimu.

Mierku je možné zmeniť priamo zadaním veľkosti

- 1 Na ovládacom paneli zvolte (kópia) > **...** (**Ponuka**) > **Copy Feature** > **Reduce/Enlarge** > **Custom**.
Alebo na ovládacom paneli zvolte **...** (**Ponuka**) > **Copy Feature** > **Reduce/Enlarge**.
- 2 Prostredníctvom číselnej klávesnice zadajte veľkosť kópie.
- 3 Stlačením **OK** uložte výber.
- 4 Stlačením tlačidla (**Zrušiť**) sa vrátite do pohotovostného režimu.



Pri vytváraní zmenšenej kópie sa v spodnej časti kópie môžu vytvoriť čierne čiary.

Kopírovanie preukazu

Zariadenie vie tlačíť obojstranné originály na jednu stranu.

Tlačiareň vytlačí jednu stranu originálu na hornú polovicu papiera a druhú stranu na spodnú polovicu, a to bez zmenšenia veľkosti originálu. Táto funkcia je užitočná pri kopírovaní dokumentov s malými rozmermi, napríklad vizitiek.



- Táto funkcia vyžaduje, aby sa originál umiestnil na sklenenú dosku skenera.
 - Ak je zariadenie v režime Eco, táto funkcia nie je dostupná.
 - Na dosiahnutie lepšej kvality obrázkov na ovládacom paneli zvolte  (copy) > ... (Ponuka) > Copy Feature > Original Type > Photo alebo ... (Ponuka) > Copy Feature > Original Type > Photo.
-

- 1 Stlačte **Kópia preukazu** na ovládacom paneli.
- 2 Umiestnite prednú stranu originálu lícom dole do stredu na prvú polovicu skla skenera tak, ako je to na obrázku. Potom zavrite kryt skenera.



- 3 Na obrazovke sa zobrazí oznam **Place Front Side and Press [Start]**.
- 4 Stlačte  (**Štart**).
Zariadenie začne skenovanie prednej strany a zobrazí sa položka **Place Back Side and Press [Start]**.
- 5 Originál otočte a umiestnite ho do stredu na prvú polovicu skla skenera tak, ako je to na obrázku. Potom zavrite kryt skenera.



- 6 Stlačte  (**Štart**).
-



- Ak nestlačíte tlačidlo  (**Štart**), skopíruje sa iba predná strana.
 - Ak je originálny dokument väčší než oblasť tlače, nemusia sa niektoré časti dokumentu vytlačiť.
-

Skenovanie

V tejto kapitole nájdete informácie o celkových možnostiach skenovania.



- Maximálne rozlíšenie, ktoré je možné dosiahnuť, závisí od rôznych faktorov, vrátane výkonu počítača, disponibilného miesta na disku, pamäte, veľkosti skenovaného obrázka a nastavení farebnej hĺbky. V závislosti od vášho systému a skenovaného obrázka preto nemusí byť možné skenovať pri určitých rozlíšeniach, najmä pri použití vyššieho rozlíšenia.
- Na inštaláciu softvéru tlačiarne si musíte stiahnuť softvérové balíky z webovej stránky HP. All-inclusive pomoc s tlačiarňou od spoločnosti HP nájdete na adrese www.hp.com/support/laser130MFP.

- Základný spôsob skenovania 90
- Skenovanie z programu HP MFP Scan program 91
- Skenovanie z programu na úpravu obrázkov 92
- Skenovanie s použitím ovládača WIA 93
- Skenovanie do WSD 94

Základný spôsob skenovania



Táto funkcia nemusí byť k dispozícii v závislosti od modelu alebo voliteľného príslušenstva (pozrite „Rôzne funkcie“ na strane 9).

Predlohy môžete skenovať pomocou zariadenia pripojeného do siete pomocou kábla USB. Na skenovanie dokumentov môžete využiť nasledovné metódy:

- **HP MFP Scan:** Pomocou tohto programu môžete skenovať obrázky alebo dokumenty (pozrite „Skenovanie z programu HP MFP Scan program“ na strane 91).
- **Scan to WSD:** Naskenuje originály a uloží naskenované údaje do pripojeného počítača, ak počítač podporuje funkciu WSD (Web Service for Device) (pozrite „Skenovanie do WSD“ na strane 94).
- **TWAIN:** TWAIN je jedna z prednastavených zobrazovacích aplikácií. Pri skenovaní obrázka sa spustí vybraná aplikácia, ktorá umožňuje riadiť proces skenovania. Túto funkciu je možné používať prostredníctvom miestneho alebo sieťového pripojenia (pozrite „Skenovanie z programu na úpravu obrázkov“ na strane 92).
- **WIA:** WIA je skratka označenia Windows Images Acquisition. Aby bolo možné túto funkciu používať, musí byť váš počítač pripojený priamo k zariadeniu prostredníctvom kábla USB (pozrite „Skenovanie s použitím ovládača WIA“ na strane 93).
- **Aplikácia HP Smart:** Pomocou tejto aplikácie môžete skenovať obrázky alebo dokumenty (pozrite „Skenovanie prostredníctvom aplikácie HP Smart“ na strane 67).

Skenovanie z programu HP MFP Scan program

Aplikácia HP MFP Scan pomáha používateľom skenovať, zostavovať a ukladať dokumenty vo viacerých formátoch vrátane formátu .epub. Tieto dokumenty je možné zdieľať faxom. Či ste študent, ktorý organizuje prieskum v knižnici, alebo mama na materskej dovolenke, ktorá zdieľa naskenované fotografie z poslednej narodeninovej oslavy, aplikácia HP MFP Scan vám poskytne všetky potrebné nástroje.



V okne kliknite na tlačidlo **Help** a potom kliknite na položku, o ktorej sa chcete dozvedieť viac.

- 1 Umiestnite jeden dokument lícom nadol na sklenenú dosku alebo dokumenty vložte lícom nahor do podávača dokumentov (pozrite „Vkladanie originálov“ na strane 46).
- 2 Skontrolujte, či je zariadenie pripojené do siete a či je zapnuté. IP adresa zariadenia by tiež mala byť nastavená (pozrite „Nastavenie IP adresy“ na strane 51).
- 3 Stiahnite si softvér **HP MFP Scan** z webstránky HP (www.hp.com/support/laser130MFP).
- 4 Zapnite zariadenie.
- 5 Rozbalte balík **HP MFP Scan**, spustite program **setup.exe** a spustite **HP MFP Scan**.
- 6 Na hlavnej obrazovke kliknite na možnosť **Advanced Scan**.
- 7 Vyberte typ skenovania alebo obľúbený výber a následne upravte obrázok.
- 8 Kliknutím na **Scan** oskenujete konečný obrázok, kliknutím na **Prescan** získate ďalší náhľad obrázku.
- 9 Stlačením tlačidla **Save** uložíte naskenovaný obrázok.

Skenovanie z programu na úpravu obrázkov

Dokumenty môžete skenovať a importovať do softvéru na úpravu obrázkov kompatibilného s protokolom TWAIN, ako je napríklad Adobe Photoshop. Pri skenovaní so softvérom podporujúcim TWAIN postupujte podľa nasledujúcich krokov:

- 1 Skontrolujte, či je zariadenie pripojené k počítaču a či je zapnuté.
- 2 Umiestnite jeden dokument lícom nadol na sklenenú dosku alebo dokumenty vložte lícom nahor do podávača dokumentov (pozrite „Vkladanie originálov“ na strane 46).
- 3 Otvorte aplikáciu, napríklad Adobe Photoshop.
- 4 Kliknite na **Súbor > Importovať** a zvolte skener.
- 5 Nastavte možnosti skenovania.
- 6 Naskenujte a uložte naskenovaný obrázok.

Skenovanie s použitím ovládača WIA

Vaše zariadenie podporuje Windows Image Acquisition (WIA) ovládač na skenovanie obrazov. WIA je jedným zo štandardných komponentov poskytovaných systémom Microsoft Windows 7 a pracuje s digitálnymi kamerami a skenermi. Na rozdiel od ovládača TWAIN vám ovládač WIA umožní skenovať a jednoducho upravovať obrázky bez použitia dodatočného softvéru:



Ovládač WIA pracuje iba s operačným systémom Windows (okrem Windows 2000) s USB portom.

- 1 Skontrolujte, či je zariadenie pripojené k počítaču a či je zapnuté.
- 2 Umiestnite jeden dokument lícom nadol na sklenenú dosku alebo dokumenty vložte lícom nahor do podávača dokumentov (pozrite „Vkladanie originálov“ na strane 46).
- 3 Kliknite na **Štart** > **Ovládací panel** > **Hardvér a zvuk** > **Tlačiarne a zariadenia**.
- 4 Kliknite pravým tlačidlom myši na ikonu ovládača v okne **Tlačiarne a faxy** > **Spustiť skenovanie**.
- 5 Zobrazí sa aplikácia **Nové skenovanie**.
- 6 Vyberte si nastavenia skenovania a kliknite na tlačidlo **Ukážka**, aby ste videli, ako ovplyvnia obrázok.
- 7 Naskenujte a uložte naskenovaný obrázok.

Skenovanie do WSD

Oskenuje originály a uloží naskenované údaje do pripojeného počítača, ak počítač podporuje funkciu WSD (Web Service for Device). Aby bolo možné používať funkciu WSD, je potrebné na počítač nainštalovať ovládač tlačiarne WSD. Pre systém Windows 7 môžete ovládač WSD nainštalovať driver by **Ovládací panel > Tlačiarne a zariadenia > Pridať tlačiareň**. V sprievodcovi kliknite na možnosť **Pridať sieťovú tlačiareň**.



- Zariadenie, ktoré nepodporuje sieťové rozhranie, nebude schopné používať túto funkciu (pozrite „Funkcie jednotlivých modelov“ na strane 8).
 - Funkcia WSD funguje len na systéme Windows Vista® alebo novšej verzii, na počítači kompatibilnom s funkciou WSD.
 - Nasledujúce kroky inštalácie vychádzajú z krokov na počítači s operačným systémom Windows 7.
-

Inštalácia ovládača tlačiarne WSD

- 1 Zvoľte položky **Štart > Ovládací panel > Tlačiarne a zariadenia > Pridať tlačiareň**.
 - 2 V sprievodcovi kliknite na možnosť **Pridať sieťovú tlačiareň, bezdrôtovú tlačiareň alebo tlačiareň s rozhraním Bluetooth**.
 - 3 V zozname tlačiarní vyberte tlačiareň, ktorú chcete používať a potom kliknite na tlačidlo **Ďalšie**.
-



- IP adresa pre WSD tlačiareň je `http://IP adresa/ws/` (príklad: `http://111.111.111.111/ws/`).
 - Ak sa v zozname nezobrazí žiadna WSD tlačiareň, kliknite na položky **Požadovaná tlačiareň nie je uvedená > Pridať tlačiareň použitím adresy TCP/IP alebo názvu hostiteľa** a zvoľte možnosť **Zariadenie webových služieb** v položke **Typ zariadenia**. Potom zadajte IP adresu tlačiarne.
-

- 4 Postupujte podľa pokynov v okne inštalácie.

Skenovanie s použitím funkcie WSD

- 1 Skontrolujte, či je zariadenie pripojené k počítaču a či je zapnuté.
- 2 Umiestnite jeden dokument lícom nadol na sklenenú dosku alebo dokumenty vložte lícom nahor do podávača dokumentov (pozrite „Vkladanie originálov“ na strane 46).
- 3 Na ovládacom paneli zvolte  (skenovanie) > **Scan to WSD**.



Ak sa zobrazí správa **Not Available**, skontrolujte pripojenie portu. Alebo skontrolujte, či je ovládač tlačiarne pre funkciu WSD správne nainštalovaný.

- 4 V zozname **WSD PC List** zvolte názov vášho počítača.
- 5 Zvolte požadovanú možnosť a stlačte tlačidlo **OK**.
- 6 Skenovanie začne.

Faxovanie

V tejto kapitole nájdete informácie o celkových možnostiach faxovania.



Podporované prídavné zariadenia a funkcie sa môžu líšiť podľa modelu (pozrite „Funkcie jednotlivých modelov“ na strane 8).

- Príprava na faxovanie 97
- Odoslanie faxovej správy 98
- Príjem faxu 104
- Preposielanie faxových správ na iné miesto určenia 108
- Úprava nastavení dokumentu 110
- Nastavenie faxového adresára 112

Príprava na faxovanie

Pred odoslaním alebo prijatím faxu treba zapojiť dodaný linkový kábel do nástennej telefónnej zásuvky (pozrite „Pohľad zozadu“ na strane 21). Spôsob pripájania k telefónnej sieti sa v jednotlivých krajinách líši.



- Toto zariadenie sa nedá používať ako fax prostredníctvom internetového telefónu. Viac informácií získate od svojho poskytovateľa internetových služieb.
- Pri pripájaní k telefónnej linke za účelom používania faxového zariadenia sa odporúča použiť tradičné analógové telefónne služby (PSTN: verejná komutovaná telefónna sieť). Ak používate iné internetové služby (DSL, ISDN, VoIP), môžete vylepšiť kvalitu spojenia pomocou mikrofiltra. Mikrofilter eliminuje šum a vylepšuje kvalitu spojenia a kvalitu pripojenia k Internetu. DSL mikrofilter sa so zariadením nedodáva. Ak chcete mikrofilter použiť, obráťte sa na poskytovateľa internetových služieb.

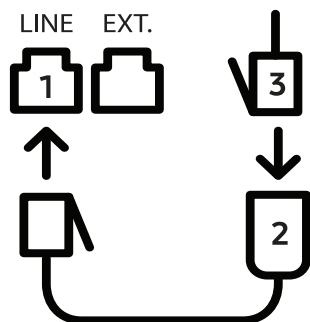



1. Linkový port
2. Mikrofilter
3. Modem DSL/telefónna linka
(Pozri „Pohľad zozadu“ na strane 21).

Odoslanie faxovej správy



Pri vkladani originálu, môžete použiť buď podávač dokumentov alebo sklenenú dosku skenera. Ak je originál vložený v podávači aj na sklenenej doske skenera, zariadenie najskôr prečíta originál v podávači, podávač má totiž pri skenovaní prednosť.

- 1 Umiestnite jeden dokument lícom nadol na sklenenú dosku alebo dokumenty vložte lícom nahor do podávača dokumentov (pozrite „Vkladanie originálov“ na strane 46).
 - 2 Na ovládacom paneli zvolte  (faxovanie).
 - 3 Nastavte rozlíšenie a tmavosť podľa faxovaného dokumentu (pozrite „Úprava nastavení dokumentu“ na strane 110).
 - 4 Potom zadajte faxové číslo príjemcu (pozrite „Písmená a tlačidlá na klávesnici“ na strane 34).
 - 5 Na ovládacom paneli stlačte  (**Štart**). Zariadenie začne skenovať a faxovú správu odošle príjemcom.
-



- Ak chcete poslať fax priamo z počítača, použite aplikáciu HP LJ Network PC Fax (pozrite „Posielanie faxu z počítača“ na strane 98).
 - Ak chcete zrušiť faxovú úlohu, stlačte tlačidlo  (**Zrušiť**) ešte predtým, ako zariadenie spustí prenos.
 - Ak ste pri skenovaní použili sklenenú dosku, zariadenie vypíše hlásenie, že je potrebné vložiť ďalšiu stranu.
-

Posielanie faxu z počítača



- Táto funkcia nemusí byť k dispozícii v závislosti od modelu alebo voliteľného príslušenstva (pozrite „Funkcie jednotlivých modelov“ na strane 8).
-

Fax môžete odoslať aj z počítača bez toho, aby ste museli použiť zariadenie.

Uistite sa, že zariadenie aj počítač sú pripojené do rovnakej siete.

Odoslanie faxovej správy (Windows)

Na odosielanie faxových správ z počítača je potrebné nainštalovať program **HP LJ Network PC Fax**. Tento program sa nainštaluje počas inštalácie ovládača tlačiarne.



Ďalšie informácie o **HP LJ Network PC Fax** si pozrite kliknutím na **Help**.

- 1 Otvorte dokument, ktorý chcete odoslať.
- 2 Vyberte **Tlač** v ponuke **Súbor**.
Zobrazí sa okno **Tlač**. V závislosti od aplikácie sa môže jeho vzhľad mierne líšiť.
- 3 V okne **Tlač** zvolte **HP Network PC Fax**
- 4 Kliknite na položku **Tlač** alebo **OK**.
- 5 Zadajte faxové číslo príjemcu a v prípade potreby nastavte voľby.
- 6 Kliknite na položku **Send**.

Kontrola zoznamu odoslaných faxových správ (Windows)

Vo svojom počítači si môžete skontrolovať zoznam odoslaných faxových správ.

V ponuke **Štart** kliknite na položku **Programy** alebo **Všetky programy** > **HP** > **Fax Transmission History**. Potom sa objaví okno so zoznamom odoslaných faxových správ.





Pre ďalšie informácie o funkcii **Fax Transmission History** kliknite na tlačidlo **Help** (?).

Ručné odoslanie faxovej správy

Ak chcete odoslať fax pomocou funkcie  (**Hovor bez zdvihnutia slúchadla**) na ovládacom paneli, postupujte nasledovne.



- Ak ste zvolili možnosť **Fax Feature** > **Send Forward** > **Forward to Fax** > **On**, nemôžete odoslať fax pomocou tejto funkcie (pozrite „Preposielanie odoslaných faxových správ na iné miesto určenia“ na strane 108).
 - Ak je vaše zariadenie slúchadlový model, môžete faxy odosielať pomocou slúchadla (pozrite „Rôzne funkcie“ na strane 9).
-

- 1 Umiestnite jeden dokument lícom nadol na sklenenú dosku alebo dokumenty vložte lícom nahor do podávača dokumentov (pozrite „Vkladanie originálov“ na strane 46).
- 2 Na ovládacom paneli zvolte  (faxovanie).
- 3 Nastavte rozlíšenie a tmavosť podľa faxovaného dokumentu (pozrite „Úprava nastavení dokumentu“ na strane 110).
- 4 Stlačte  (**Hovor bez zdvihnutia slúchadla**) na ovládacom paneli alebo zdvihnite slúchadlo.
- 5 Pomocou numerickej klávesnice na ovládacom paneli zadajte faxové číslo.
- 6 Ihneď ako budete počuť vysoký tón signálu zo vzdialeného faxu, na ovládacom paneli stlačte tlačidlo  (**Štart**).

Odoslanie faxovej správy na viacero miest

Môžete využiť funkciu viacnásobného odoslania, ktorá umožňuje odoslať fax viacerým adresátom. Originály sa automaticky uložia do pamäte a odošlú na vzdialenú stanicu. Po dokončení prenosu sa originály z pamäte automaticky vymažú.



- Ak ste zvolili detailné rozlíšenie, nemôžete odoslať faxy viacerým adresátom.
- Pomocou tejto funkcie nie je možné odosielať farebné faxové správy.

-
- 1 Umiestnite jeden dokument lícom nadol na sklenenú dosku alebo dokumenty vložte lícom nahor do podávača dokumentov (pozrite „Vkladanie originálov“ na strane 46).
 - 2 Na ovládacom paneli zvolte  (faxovanie).
 - 3 Nastavte rozlíšenie a tmavosť podľa faxovaného dokumentu (pozrite „Úprava nastavení dokumentu“ na strane 110).
 - 4 Na ovládacom paneli zvolte **... (Ponuka) > Fax Feature > Multi Send**.
 - 5 Vložte faxové číslo prvého prijímacieho zariadenia a stlačte tlačidlo **OK**.

Môžete stlačiť čísla rýchlej voľby alebo vybrať číslo skupinovej voľby pomocou tlačidla  (**Adresár**).

6 Vložte druhé faxové číslo a stlačte tlačidlo **OK**.

Na displeji sa zobrazí výzva na zadanie ďalšieho faxového čísla, na ktoré sa má dokument odoslať.

7 Ak chcete zadať viac faxových čísel, stlačte tlačidlo **OK**, keď sa zobrazí možnosť **Yes** a opakujte kroky 5 a 6.



Môžete vložiť čísla až pre 10 príjemcov.

8 Po dokončení zadávania faxových čísel vyberte možnosť **No** pri zobrazení otázky **Another No.?** a stlačte tlačidlo **OK**.

Zariadenie začne odosielať dokument na čísla v poradí podľa vloženia.

Automatické opakované vytáčanie

Keď odosielate fax a číslo, ktoré ste zvolili, je obsadené alebo nie je žiadna odpoveď, zariadenie automaticky opakovane vytáča číslo. Počet opakovaných vytáčaní závisí od predvoleného nastavenia výrobcu.

Ak chcete, aby zariadenie začalo opakovať vytáčanie bez tejto odmlky, po zobrazení možnosti

Retry Redial? stlačte tlačidlo  (**Štart**). Automatické vytáčanie zrušíte stlačením tlačidla

 (**Zrušiť**).

Ak chcete zmeniť časový interval medzi jednotlivými pokusmi opakovaného vytáčania a celkový počet pokusov

1 Na ovládacom paneli stlačte tlačidlo  (faxovanie) > **...** (**Ponuka**) > **Fax Setup** > **Sending**.

2 Zvoľte položku **Redial Times** alebo **Redial Term**.

3 Zvoľte požadovanú možnosť.

Opakované vytočenie faxového čísla

1 Na ovládacom paneli stlačte tlačidlo  (**Opakované vytáčanie/pauza**).

2 Zvoľte požadované faxové číslo.

Zobrazia sa posledné faxové čísla s desiatimi číslami prijatých hovorov.

3 Ak je v podávači vložený dokument, zariadenie ho začne automaticky odosielať.

Ak originál leží na sklenenej doske skenera, zvolte možnosť **Yes** pre pridanie ďalšej stránky. Vložte ďalší originál a stlačte tlačidlo **OK**. Po skončení vyberte možnosť **No** pre výzvu **Another Page?**.

Potvrdenie prenosu

Po úspešnom odoslaní poslednej stránky dokumentu budete počuť zvukový signál a zariadenie sa vráti do pohotovostného režimu.

Ak sa odosielanie faxu z nejakého dôvodu nepodarí, na displeji sa zobrazí chybová správa. Ak sa zobrazí chybové hlásenie, zmažte ho stlačením tlačidla  (**Zrušiť**) a skúste fax znovu odoslať.



Zariadenie môžete nastaviť tak, aby sa po odoslaní faxu automaticky vytlačila správa s potvrdením. Na ovládacom paneli stlačte tlačidlo  (faxovanie) > **...** (**Ponuka**) > **Fax Setup** > **Sending** > **Fax Confirm..**

Odložiť prenos faxovej správy

Zariadenie je možné nastaviť tak, aby odoslalo fax neskôr, keď nebudete prítomní.



Pomocou tejto funkcie nie je možné odosielať farebné faxové správy.

- 1 Umiestnite jeden dokument lícom nadol na sklenenú dosku alebo dokumenty vložte lícom nahor do podávača dokumentov.
- 2 Stlačte tlačidlo  (faxovanie) na ovládacom paneli.
- 3 Nastavte rozlíšenie a tmavosť podľa faxovaného dokumentu.
- 4 Na ovládacom paneli zvolte **...** (**Ponuka**) > **Fax Feature** > **Delay Send**.
- 5 Vložte faxové číslo prijímacieho zariadenia a stlačte tlačidlo **OK**.
- 6 Na displeji sa zobrazí výzva na zadanie ďalšieho faxového čísla, na ktoré sa má dokument odoslať.
- 7 Ak chcete zadať viac faxových čísel, stlačte tlačidlo **OK**, keď sa zobrazí možnosť **Yes** a zopakujte krok 5.



Môžete vložiť čísla až pre 10 príjemcov.

8 Zadajte názov úlohy a čas.



Ak nastavíte čas skorší než aktuálny, fax sa odošle v rovnakom čase nasledujúceho dňa.



9 Originál sa pred prenosom naskenuje do pamäte.

Zariadenie sa vráti do pohotovostného režimu. Na displeji sa zobrazí pripomenutie s informáciou, že zariadenie je v pohotovostnom režime a že je nastavené odložené odoslanie faxu.



Môžete si pozrieť zoznam meškajúcich faxových úloh.
Na ovládacom paneli zvolte **••• (Ponuka) > System Setup > Report > Scheduled Jobs**.

Zrušenie vyhradenej faxovej úlohy

- 1 Na ovládacom paneli zvolte  (faxovanie) > **••• (Ponuka) > Fax Feature > Cancel Job**.
- 2 Vyberte požadovanú faxovú úlohu a stlačte tlačidlo **OK**.
- 3 Stlačte **OK**, keď sa zobrazí možnosť **Yes**.
Vybraný fax sa odstráni z pamäte.
- 4 Stlačením tlačidla  (**Zrušiť**) sa vrátite do pohotovostného režimu.



Príjem faxu

Zariadenie je od výrobcu nastavené na režim faxovania. Ak prijímate faxovú správu, zariadenie po zadanom počte zvonení odpovie a faxovú správu automaticky prijme.

Zmena režimov príjmu

1 Na ovládacom panel stlačte tlačidlo  (faxovanie) > ... (Ponuka) > Fax Setup > Receiving > Receive Mode.

2 Zvoľte požadovanú možnosť.

- **Fax:** Preberie prichádzajúci faxový hovor a okamžite prejde do režimu príjmu faxových správ.
- **Tel:** Prijíma faxovú správu stlačením  (Hovor bez zdvihnutia slúchadla) a následne  (Štart).
- **Ans/Fax:** Používa sa, keď je na vaše zariadenie napojený záznamník. Vaše zariadenie prijme prichádzajúci hovor a volajúci vám môže na záznamníku nechať odkaz. Ak faxové zariadenie na linke zistí faxový tón, bude hovor automaticky prepnutý do režimu pre príjem faxovej správy.



Ak chcete použiť režim **Ans/Fax**, pripojte záznamník ku konektoru EXT na zadnej strane zariadenia.

-
- **DRPD:** Prichádzajúci hovor môžete prijať pomocou funkcie odlišného typu zvonenia (Distinctive Ring Pattern Detection, DRPD). Ide o službu telefónnej spoločnosti, ktorá používateľovi umožňuje používať jedinou telefónnu linku pre komunikáciu na viacerých telefónnych číslach. Ďalšie podrobnosti nájdete v časti „Príjem faxových správ v režime DRPD“ na strane 105.





V niektorých krajinách nie je toto nastavenie k dispozícii.

3 Stlačte tlačidlo **OK**.

4 Stlačením tlačidla  (**Zrušiť**) sa vrátite do pohotovostného režimu.

Manuálny príjem v režime Telefón

Faxový hovor môžete prijať stlačením tlačidla  (Hovor bez zdvihnutia slúchadla) a potom stlačením tlačidla  (Štart), keď budete počuť faxový tón.

Prijímanie hovorov v režime Záznamník/Fax

Ak chcete použiť tento režim, musíte pripojiť záznamník ku konektoru EXT na zadnej strane zariadenia. Ak volajúci zanechá správu, záznamník ju uloží. Keď faxové zariadenie na linke rozpozná faxový tón, začne automaticky prijímať faxovú správu.



- Ak ste na zariadení nastavili tento režim a záznamník je vypnutý alebo nie je zapojený do zásuvky EXT, zariadenie automaticky prejde do režimu Fax po dopredu nastavenom počte zvonení.
- Ak je záznamník vybavený používateľským nastavením počtu zvonení, nastavte zariadenie tak, aby odpovedalo na prichádzajúce volanie počas 1 zazvonenia.
- Ak je zariadenie v režime Telefón, odpojte alebo vypnite záznamník faxom. V opačnom prípade správa odchádzajúca zo záznamníka preruší telefonickú konverzáciu.

Prijímanie faxov externým telefónom

Keď používate externý telefón zapojený do konektora EXT, môžete prijať fax od osoby, s ktorou vediete hovor cez externý telefón bez toho, aby ste museli ísť k faxu.

Ak prijmete hovor na externom telefóne a budete počuť faxové tóny, stlačte na externom telefóne tlačidlo *9*. Zariadenie prijme faxovú správu.

9 je kód pre vzdialený príjem prednastavený z výroby. Prvá a posledná hviezdička musia v kóde zostať. Prostredné číslo môžete ľubovoľne zmeniť.



Kým telefonujete cez telefón pripojený cez konektor EXT, funkcie kopírovania a skenovania nie sú dostupné.

Príjem faxových správ v režime DRPD

V niektorých krajinách nie je toto nastavenie k dispozícii. Ide o službu telefónnej spoločnosti, ktorá používateľovi umožňuje používať jedinou telefónnu linku pre komunikáciu na viacerých telefónnych číslach. Túto funkciu často využíva záznamová služba, ktorá umožňuje odpovedať na telefónne hovory pre množstvo rôznych klientov. Musí byť schopná zistiť, z akého čísla volajúca strana volá, aby bolo možné správne prijať hovor.



V niektorých krajinách nie je toto nastavenie k dispozícii.

- 1 Na ovládacom paneli zvolte  (faxovanie) > ... (Ponuka) > Fax Setup > Receiving > DRPD Mode > Waiting Ring.
- 2 Zavolajte na svoje faxové číslo z iného telefónu.
- 3 Až začne zariadenie zvonit, neprijímate volanie. Zariadenie potrebuje niekoľko zvonení, aby sa naučilo typ zvonenia rozpoznať.
Po ukončení „výučby“ zariadenia sa zobrazí správa **Completed DRPD Setup**. Ak je nastavenie DRPD neúspešné, zobrazí sa správa **Error DRPD Ring**.
- 4 Stlačte tlačidlo **OK**, ihneď ako sa zobrazí DRPD a prejdite na krok 2.



- Ak zmeníte svoje faxové číslo alebo zariadenie pripojíte k inej telefónnej linke, funkciu DRPD je potrebné znovu nastaviť.
- Po nastavení funkcie DRPD zavolajte znovu na svoje faxové číslo a overte, že zariadenie odpovedá faxovým tónom. Potom zavolajte na iné číslo pridelené rovnakej linke, aby ste sa uistili, že je volanie presmerované na externý telefón alebo že je záznamník zapojený do zásuvky EXT.

Príjem v zabezpečenom režime



Táto funkcia nemusí byť k dispozícii v závislosti od modelu alebo voliteľného príslušenstva (pozrite „Funkcie jednotlivých modelov“ na strane 8).

V prípade potreby môžete neoprávneným osobám zabrániť v prístupe k prijatým faxovým správam. Keď aktivujete režim zabezpečeného príjmu, všetky prichádzajúce faxy budú ukladané do pamäte. Keď zadáte heslo, môžete tlačiť prichádzajúce faxové správy.



Aby ste mohli používať režim zabezpečeného príjmu, na ovládacom paneli aktivujte ponuku  (faxovanie) > ... (Ponuka) > Fax Feature > Secure Receive.

Tlač prijatých faxových správ

- 1 Na ovládacom paneli zvolte  (faxovanie) > ... (Ponuka) > Fax Feature > Secure Receive > Print.
- 2 Zadajte štvorciferné heslo a stlačte tlačidlo **OK**.
- 3 Zariadenie vytlačí všetky faxové správy uložené v pamäti.

Príjem faxových správ do pamäte

Vzhľadom na to, že zariadenie vie spracovávať viacero úloh naraz, dokáže prijímať faxové správy aj v čase, keď kopíruje alebo tlačí. Keď prijímate faxovú správu počas kopírovania alebo tlače, zariadenie ukladá prichádzajúce faxové správy do pamäte. Po dokončení kopírovania alebo tlače zariadenie faxovú správu automaticky vytlačí.



Ak zariadenie v danom okamihu prijíma a tlačí fax, ostatné tlačové úlohy a kopírovanie nie je možné vykonávať.

Preposielanie faxových správ na iné miesto určenia

Zariadenie je možné nastaviť tak, aby prijaté alebo odosielané faxové správy presmerovalo na iné miesto prostredníctvom faxu. Táto funkcia môže byť užitočná, ak nie ste momentálne prítomní na svojom pracovisku, ale očakávate faxovú správu.

Preposielanie odoslaných faxových správ na iné miesto určenia



Pomocou tejto funkcie nie je možné odosielať farebné faxové správy.

- 1 Umiestnite jeden dokument lícom nadol na sklenenú dosku alebo dokumenty vložte lícom nahor do podávača dokumentov.
- 2 Na ovládacom paneli stlačte tlačidlo  (faxovanie) > ... (Ponuka) > Fax Feature > Send Forward > Forward to Fax > On.



- Ak ste zvolili možnosť **On**, nemôžete fax odoslať manuálne (pozrite „Ručné odoslanie faxovej správy“ na strane 99).
 - Možnosti **Forward** nemusia byť k dispozícii v závislosti od modelu alebo voliteľného príslušenstva (pozrite „Rôzne funkcie“ na strane 9).
-

- 3 Zadajte faxové číslo príjemcu a stlačte tlačidlo **OK**.
- 4 Stlačením tlačidla  (**Zrušiť**) sa vrátite do pohotovostného režimu.
Následne odoslané faxy budú presmerované na zadané faxové číslo.

Presmerovanie prijímaného faxu

Zariadenie je možné nastaviť tak, aby prijaté alebo odosielané faxové správy presmerovalo na iné miesto prostredníctvom faxu. Táto funkcia môže byť užitočná, ak nie ste momentálne prítomní na svojom pracovisku, ale očakávate faxovú správu.

- 1 Na ovládacom paneli stlačte tlačidlo  (faxovanie) > ... (Ponuka) > **Fax Feature** > **Rcv.Forward** > **Forward to Fax** alebo **Forward to PC** > **On**.



- Možnosti **Forward** nemusia byť k dispozícii v závislosti od modelu alebo voliteľného príslušenstva (pozrite „Rôzne funkcie“ na strane 9).
 - Ak chcete nastaviť zariadenie tak, aby po presmerovaní fax vytlačilo, vyberte možnosť **Forward&Print**.
-

- 2 Zadajte faxové číslo príjemcu a stlačte tlačidlo **OK**.
- 3 Zadajte začiatkový a koncový čas a stlačte tlačidlo **OK**.
- 4 Stlačením tlačidla  (**Zrušiť**) sa vrátite do pohotovostného režimu.
Následne odoslané faxy budú presmerované na zadané faxové číslo.

Úprava nastavení dokumentu

Pred začatím faxovania zmeňte nasledujúce nastavenia podľa stavu originálu, aby ste docielili čo najlepšiu kvalitu.



V prípade niektorých modelov môže byť pre presun na nižšiu úroveň ponuky potrebné stlačiť tlačidlo **OK**.

Resolution

Predvolené nastavenie dokumentov umožňuje dosiahnuť dobré výsledky pri práci so štandardnými textovými dokumentmi. Ak však odosielate originály nekvalitné alebo obsahujúce fotografie, môžete upraviť rozlíšenie pre dosiahnutie vyššej kvality faxu.

- 1 Na ovládacom paneli zvolte  (faxovanie) > **...** (Ponuka) > **Fax Feature** > **Resolution**.
- 2 Zvolte požadovanú možnosť a stlačte tlačidlo **OK**.
 - **Standard**: Originály so znakmi normálnej veľkosti.
 - **Fine**: Originály s malými znakmi alebo tenkými čiarami alebo originály vytlačené ihličkovou tlačiarňou.
 - **Super Fine**: Originály s veľmi jemnými detailmi. Režim **Super Fine** je k dispozícii len vtedy, keď zariadenie, s ktorým komunikujete, takisto podporuje rozlíšenie Super Fine.



- Režim **Super Fine** nemožno použiť pri prenose z pamäte zariadenia. Nastavenie rozlíšenia sa automaticky zmení na **Fine**.
 - Ak je na vašom zariadení nastavené rozlíšenie **Super Fine** a prijímacie faxovacie zariadenie rozlíšenie **Super Fine** nepodporuje, vysielacie zariadenie prenáša dokument s najvyšším rozlíšením, ktoré prijímacie zariadenie podporuje.
-



- **Photo Fax**: Originály obsahujúce odtiene sivej alebo fotografie.
- 3 Stlačením tlačidla  (**Zrušiť**) sa vrátite do pohotovostného režimu.

Darkness

Môžete si zvoliť stupeň tmavosti originálneho dokumentu.



Nastavená tmavosť sa vzťahuje na aktuálnu úlohu faxovania. Zmena predvoleného nastavenia (pozri „Fax“ na strane 120).

- 1 Na ovládacom paneli zvolte  (faxovanie) > ... (Ponuka) > Fax Feature > Darkness.
- 2 Zvolte požadovanú tmavosť.
- 3 Stlačením tlačidla  (**Zrušiť**) sa vrátite do pohotovostného režimu.

Nastavenie faxového adresára

Táto funkcia podporuje iba faxový model. Pomocou programu HP Embedded Web Server môžete nastaviť číslo rýchlej voľby s často používanými faxovými číslami a potom jednoducho a rýchlo zadať faxové čísla zadaním čísel, ktoré sú k nim priradené v adresári.



Pomocou adresára nie je možné odosielať farebné faxové správy.

Registrácia čísla rýchlej voľby

1 Na ovládacom paneli vyberte možnosť  (faxovanie) >  (Adresár) > **New & Edit** > **Speed Dial**.

2 Zadajte číslo rýchlej voľby a stlačte tlačidlo **OK**.



Ak je vybrané číslo obsadené, objaví sa na displeji správa, ktorá vám umožní položku zmeniť. Ak chcete začať znovu s iným číslom rýchlej voľby, stlačte tlačidlo  (**Späť**).

3 Zadajte požadované meno a stlačte tlačidlo **OK**.



4 Zadajte číslo faxu, ktoré chcete uložiť, a stlačte tlačidlo **OK**.

5 Stlačením tlačidla  (**Zrušiť**) sa vrátite do pohotovostného režimu.



Používanie čísel rýchlej voľby

Keď sa počas odosielania faxovej správy zobrazí výzva na zadanie čísla, zadajte číslo rýchlej voľby, ku ktorému je priradené príslušné faxové číslo.





- V prípade jednomiestneho (0 – 9) čísla rýchlej voľby stlačte a na viac než 2 sekundy podržte zodpovedajúce tlačidlo na numerickej klávesnici.
 - V prípade dvojmiestneho alebo trojmiestneho čísla rýchlej voľby stlačte tlačidlo prvej číslice a potom na viac než 2 sekundy podržte stlačené tlačidlo poslednej číslice.
 - Adresár môžete vytlačiť zvolením  (faxovanie) >  (Adresár) > **Print**.
-

Úprava čísel rýchlej voľby

- 1 Na ovládacom paneli zvolte  (faxovanie) >  (Adresár) > New&Edit > Speed Dial.
- 2 Zadajte číslo rýchlej voľby, ktoré chcete upraviť, a stlačte tlačidlo **OK**.
- 3 Zmeňte meno a stlačte tlačidlo **OK**.
- 4 Zmeňte faxové číslo a stlačte tlačidlo **OK**.
- 5 Stlačením tlačidla  (**Zrušiť**) sa vrátite do pohotovostného režimu.

Registrácia čísla skupinovej voľby



- 1 Na ovládacom paneli zvolte  (faxovanie) >  (Adresár) > New&Edit > Group Dial.
- 2 Zadajte číslo skupinovej voľby a stlačte tlačidlo **OK**.



Ak je vybrané číslo obsadené, objaví sa na displeji správa, ktorá vám umožní položku zmeniť. Ak chcete začať znovu s iným číslom rýchlej voľby, stlačte tlačidlo  (**Späť**).



- 3 Vyhľadajte zadaním prvých pár písmen mena rýchlej voľby pre vloženie do skupiny.
- 4 Zvolte požadované meno a číslo a stlačte tlačidlo **OK**.
- 5 Zvolte možnosť **Yes**, keď sa zobrazí výzva **Add?**.
- 6 Opakovaním kroku 3 zadajte do skupiny ďalšie čísla rýchlej voľby.
- 7 Keď ste skončili, zvolte možnosť **No**, keď sa zobrazí výzva **Another No.?** a stlačte tlačidlo **OK**.
- 8 Stlačením tlačidla  (**Zrušiť**) sa vrátite do pohotovostného režimu.

Úprava čísel skupinovej voľby

- 1 Na ovládacom paneli zvolte  (faxovanie) >  (Adresár) > **New&Edit** > **Group Dial**.
- 2 Zadajte číslo skupinovej voľby, ktoré chcete upraviť, a stlačte tlačidlo **OK**.
- 3 Zadajte nové číslo rýchlej voľby, ktoré chcete pridať a stlačte tlačidlo **OK**. Potom sa zobrazí výzva **Add?**.
Zadajte nové číslo rýchlej voľby uložené v skupine a stlačte tlačidlo **OK**, zobrazí sa výzva **Delete?**.
- 4 Číslo pridáte alebo odstránite stlačením tlačidla **OK**.
- 5 Ďalšie čísla môžete pridať alebo odstrániť opakovaním kroku 3.
- 6 Zvolte možnosť **No** pre výzvu **Another No.?** a stlačte tlačidlo **OK**.
- 7 Stlačením tlačidla  (**Zrušiť**) sa vrátite do pohotovostného režimu.



Vyhľadanie záznamu v adresári

Čísla v pamäti je možné hľadať dvoma spôsobmi. Buď môžete prehľadávať postupne od A do Z alebo môžete zadať prvé písmená mena priradeného k číslu.

- 1 Na ovládacom paneli zvolte  (faxovanie) >  (Adresár) > **Search&Dial** > **Speed Dial** alebo **Group Dial**.
- 2 Zadajte hodnotu **All** alebo **ID** a stlačte tlačidlo **OK**.
- 3 Stlačte meno a číslo alebo tlačidlo s písmenom, ktoré chcete vyhľadať.
Napri., ak chcete nájsť meno „MOBILE“, stlačte tlačidlo **6**, ktoré je označené písmenami „MNO“.
- 4 Stlačením tlačidla  (**Zrušiť**) sa vrátite do pohotovostného režimu.

Tlač adresára

Nastavenia  (**Adresár**) môžete skontrolovať vytlačením zoznamu.

- 1 Na ovládacom paneli zvolte  (faxovanie) >  (**Adresár**) > **Print**.
- 2 Stlačte tlačidlo **OK**.
Zariadenie začne tlačiť.

Užitočné ponuky na nastavenie

V tejto kapitole je vysvetlené, ako prehliadať súčasný stav zariadenia a metóda pre rozšírené nastavenie zariadenia.

- Kopírovanie 117
- Fax 120
- Nastavenie systému 124
- Nastavenie siete 129

Kopírovanie

Funkcia kopírovania



V závislosti od možností a modelov sa niektoré ponuky nemusia na displeji zobrazovať. V takom prípade sa nevzťahujú k vášmu zariadeniu (pozrite „Prehľad ponúk“ na strane 28).

Zmena možností menu:

V režime kopírovania stlačte na ovládacom panel tlačidlo **••• (Ponuka) > Copy Feature**.

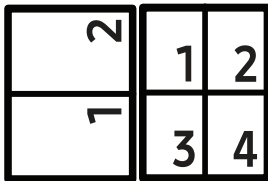
Položka	Opis
Original Size	Nastavuje veľkosť obrazu.
Reduce/Enlarge	Umožňuje zväčšiť alebo zmenšiť veľkosť kopírovaného obrazu (pozrite „Zmenšená alebo zväčšená kópia“ na strane 87).  Ak je zariadenie nastavené do režimu Eco, nie sú dostupné funkcie zmenšenia a zväčšenia.
Darkness	Umožňuje nastaviť jas pre čitateľnejšie kópie, ak kopírujete vyblednutý originál alebo originál s tmavými obrázkami (pozrite „Darkness“ na strane 86).
Original Type	Vylepšuje kvalitu kópie voľbou typu dokumentu pre aktuálnu úlohu kopírovania (pozrite „Original Type“ na strane 86).
Collation	Nastaví, aby zariadenie triedilo kopírovaciu úlohu. Ak napríklad zhotovujete 2 kópie 3-stranového originálu, najskôr sa vytlačí jeden a potom druhý kompletný 3-stranový dokument.
Layout	Upravenie formátu vzhľadu, ako napr. normálne, kopírovanie ID, 2 alebo 4 stránky na jeden list.
Layout > 2-Up alebo Layout > 4-Up	Zmenší formát predlohy a vytlačí 2 alebo 4 strany na jeden list papiera. 
Layout > ID Copy	vytlačí jednu stranu originálu na hornú polovicu papiera a druhú stranu na spodnú polovicu, a to bez zmenšenia veľkosti originálu. Táto funkcia je užitočná pri kopírovaní dokumentov s malými rozmermi, napríklad vizitiek.

Položka	Opis
Adjust Bkgd.	<p>Tlač obrazu bez pozadia. Táto funkcia kopírovania odstráni farebné pozadie a pomáha pri kopírovaní originálov s farebným pozadím, akými sú noviny alebo katalógy.</p> <ul style="list-style-type: none"> • Off: Funkcia sa nepoužije. • Auto: Optimalizuje pozadie. • Enhance Lev.1~2: Čím vyššie je číslo, tým je pozadie intenzívnejšie. • Erase Lev.1~4: Čím vyššie je číslo, tým je pozadie svetlejšie.



Copy Setup



V závislosti od možností a modelov sa niektoré ponuky nemusia na displeji zobrazovať. V takom prípade sa nevzťahujú k vášmu zariadeniu (pozrite „Prehľad ponúk“ na strane 28).

Zmena možností menu:

V režime kopírovania stlačte na ovládacom panel tlačidlo **••• (Ponuka) > Copy Setup**.

Položka	Opis
Change Default	Resetuje hodnotu alebo nastavenie do stavu po vybalení tlačiarne.
Change Default > Original Size	Vylepšuje kvalitu kópie voľbou veľkosti dokumentu pre aktuálnu úlohu kopírovania.
Change Default > Copies	Pomocou číselnej klávesnice môžete zadať počet kópií.
Change Default > Collation	<p>Nastaví, aby zariadenie triedilo kopírovaciu úlohu. Ak napríklad zhotovujete 2 kópie 3-stranového originálu, najskôr sa vytlačí jeden a potom druhý kompletný 3-stranový dokument.</p> <ul style="list-style-type: none">• On: Výstup z tlače sa nastaví tak, aby sled listov zodpovedal sledu listov originálu.  <ul style="list-style-type: none">• Off: Výstup z tlače sa roztriedi do kôpok podľa jednotlivých strán. 
Change Default > Reduce/Enlarge	<p>Umožňuje zväčšiť alebo zmenšiť veľkosť kopírovaného obrazu (pozrite „Zmenšená alebo zväčšená kópia“ na strane 87).</p>  Ak ste na zariadení aktivovali režim Eco, funkcia zväčšenia a zmenšenia nie je dostupná.
Change Default > Darkness	Umožňuje nastaviť jas pre čitateľnejšie kópie, ak kopírujete vyblednutý originál alebo originál s tmavými obrázkami (pozrite „Darkness“ na strane 86).
Change Default > Original Type	Vylepšuje kvalitu kópie voľbou typu dokumentu pre aktuálnu úlohu kopírovania (pozrite „Original Type“ na strane 86).

Fax



Fax Feature



V závislosti od možností a modelov sa niektoré ponuky nemusia na displeji zobrazovať. V takom prípade sa nevzťahujú k vášmu zariadeniu (pozrite „Prehľad ponúk“ na strane 28).

Zmena možností menu:

- Na ovládacom paneli stlačte tlačidlo  (faxovanie) > ... (Ponuka) > **Fax Feature**.

Položka	Opis
Darkness	Upravenie úrovne jasnosti pre skenovanie originálu, ktorý obsahuje príliš vyblednutý alebo príliš tmavý obsah tak, aby bola kópia čitateľnejšia (pozrite „Darkness“ na strane 111).
Resolution	Predvolené nastavenie dokumentov umožňuje dosiahnuť dobré výsledky pri práci so štandardnými textovými dokumentmi. Ak však odosielate originály nekvalitné alebo obsahujúce fotografie, môžete upraviť rozlíšenie pre dosiahnutie vyššej kvality faxu (pozrite „Resolution“ na strane 110).
Original Size	Nastavuje veľkosť obrazu.
Multi Send	Odosiela fax na viacero miest (pozrite „Odoslanie faxovej správy na viacero miest“ na strane 100).  Pomocou tejto funkcie nie je možné odosielať farebné faxové správy.
Delay Send	Nastaví zariadenie tak, aby odoslalo fax neskôr, až nebudete prítomní (pozrite „Odložiť prenos faxovej správy“ na strane 102).  Pomocou tejto funkcie nie je možné odosielať farebné faxové správy.
Send Forward	Slúži na presmerovanie odoslaného faxu inému účastníkovi. Pozrite si časť „Preposielanie odoslaných faxových správ na iné miesto určenia“ na strane 108.  Pomocou tejto funkcie nie je možné odosielať farebné faxové správy.

Položka	Opis
Rcv. Forward	Slúži na presmerovanie prijatého faxu inému účastníkovi. Táto funkcia môže byť užitočná, ak nie ste momentálne prítomní na svojom pracovisku, ale očakávate faxovú správu. Pozrite si časť „Presmerovanie prijímaného faxu“ na strane 109.
Secure Receive	Uloží prijatý fax do pamäte bez vytlačenia. Pre vytlačenie prijatých dokumentov je potrebné zadať heslo. Môžete zabrániť tomu, aby k prijatým faxom mali prístup neoprávnené osoby (pozrite „Príjem v zabezpečenom režime“ na strane 106).
Cancel Job	Zruší odloženú faxovú úlohu uloženú v pamäti (pozrite „Zrušenie vyhradenej faxovej úlohy“ na strane 103).

Nastavenie odosielania



V závislosti od možností a modelov sa niektoré ponuky nemusia na displeji zobrazovať. V takom prípade sa nevzťahujú k vášmu zariadeniu (pozrite „Prehľad ponúk“ na strane 28).

Zmena možností menu:

- Na ovládacom panel stlačte tlačidlo  (faxovanie) > ... (Ponuka) > Fax Setup > Sending.

Položka	Opis
Redial Times	Nastaví počet pokusov o opakované vytáčanie. Ak zadáte hodnotu 0, zariadenie nebude opakovane vytáčať.
Redial Term	Nastaví časový interval pred automatickým opakovaným vytáčaním.
Prefix Dial	Nastaví maximálne päťmiestne číslo predvolby. Toto číslo sa vytáča pred automatickým vytáčaním čísla. Táto funkcia je užitočná pri prístupe k pobočkovej ústredni (PABX).
ECM Mode	Odosieľa faxy s použitím režimu opráv chýb (ECM), aby sa zaistilo plynulé odosielanie faxov bez chýb. Odosielanie môže trvať dlhšie.
Fax Confirm.	Nastavenie, aby zariadenie vytlačilo správu o úspešnom alebo neúspešnom faxovom prenose. Ak zvolíte položku On-Error , zariadenie správu vytlačí len v prípade neúspešného prenosu.
Modem speed	Zvoľte požadovanú maximálnu rýchlosť modemu, ak telefónna linka nedokáže udržať vyššiu rýchlosť modemu.
Image TCR	Vytlačí protokol o odosielaní s minimalizovaným obrázkom prvej strany odoslaného faxu.
Dial Mode	Nastaví režim vytáčania na tónovú alebo pulznú voľbu. V niektorých krajinách nie je toto nastavenie k dispozícii.

Nastavenie príjmu



V závislosti od možností a modelov sa niektoré ponuky nemusia na displeji zobrazovať. V takom prípade sa nevzťahujú k vášmu zariadeniu (pozrite „Prehľad ponúk“ na strane 28).

Zmena možností menu:

- Na ovládacom panel stlačte tlačidlo  (faxovanie) > ... (Ponuka) > **Fax Setup** > **Receiving**.

Položka	Opis
Receive Mode	Zvolí predvolený režim príjmu faxov.
Ring To Answer	Zadanie počet zvonení, po ktorom zariadenie odpovie na prichádzajúce volanie.
Stamp Rcv Name	Automaticky vytlačí číslo strany, dátum a čas prijatia v spodnej časti každej strany prijatého faxu.
RCV Start Code	Spustí príjem faxovej správy z externého telefónneho prístroja pripojeného ku konektoru EXT na zadnej strane zariadenia. Ak zdvihnete slúchadlo externého telefónu a budete počuť faxové tóny, zadajte kód pre príjem. Tento kód je výrobcom prednastavený na *9*.
Auto Reduction	Automaticky zredukuje stranu prichádzajúceho faxu tak, aby sa zmestila na papier vložený v zariadení.
Discard Size	Odstráni určitú dĺžku od konca prijímaného faxu.
Junk Fax Setup	Zabraňuje príjmu nežiadúcich faxov, ktoré ste uložili do pamäte ako nežiadúce faxové čísla. V niektorých krajinách nie je toto nastavenie k dispozícii.
DRPD Mode	Umožňuje používateľovi prijímať volania na niekoľko rôznych telefónnych čísel pomocou jedinej linky. Zariadenie môžete nastaviť, aby používalo odlišné zvonenia pre každé číslo. V niektorých krajinách nie je toto nastavenie k dispozícii (pozrite „Príjem faxových správ v režime DRPD“ na strane 105).

Ďalšie nastavenia



V závislosti od možností a modelov sa niektoré ponuky nemusia na displeji zobrazovať. V takom prípade sa nevzťahujú k vášmu zariadeniu (pozrite „Prehľad ponúk“ na strane 28).

Zmena možností menu:

- Na ovládacom panel stlačte tlačidlo  (faxovanie) > ... (Ponuka) > Fax Setup.

Položka	Opis
Change Default	Resetuje hodnotu alebo nastavenie do stavu po vybalení tlačiarne.
Smart Fax Diag	Funkcia Smart Fax Diag optimalizuje nastavenia pre vašu faxovú linku.
Manual TX/RX	Keď túto voľbu nastavíte na možnosť ON , bude možné odosielať alebo prijímať faxy, kým je linka obsadená. Odoslanie alebo prijatie faxu môžete zvoliť zdvihnutím slúchadla externého telefónu a stlačením tlačidla Štart , alebo stlačením tlačidla Hovor bez zdvihnutia slúchadla a stlačením tlačidla Štart .

Nastavenie systému

Nastavenie zariadenia



V závislosti od možností a modelov sa niektoré ponuky nemusia na displeji zobrazovať. V takom prípade sa nevzťahujú k vášmu zariadeniu (pozrite „Prehľad ponúk“ na strane 28).

Zmena možností menu:

- Na ovládacom paneli zvolte **••• (Ponuka) > System Setup > Machine Setup**.

Položka	Opis
Machine ID	Nastavenie identifikačného čísla (ID) zariadenia, ktoré sa vytlačí v hornej časti každej odoslanej strany faxu.
Fax Number	Nastavenie faxového čísla, ktoré sa vytlačí v hornej časti každej odoslanej strany faxu.
Date & Time	Nastavenie dátumu a času.
Clock Mode	Zvoľte formát zobrazeného času medzi hodnotami 12 h. a 24 h.
Language	Nastavte jazyk textu, ktorý sa zobrazuje na displeji ovládacieho panela.
Default Mode	Slúži na nastavenie predvoleného stavu.
Power Save	Nastavte, ako dlho má tlačiareň čakať pred prechodom do úsporného režimu. Ak tlačiareň neprijíma dlhší čas údaje, spotreba energie sa automaticky zníži.
Wakeup Event	Môžete nastaviť podmienku na prebudenie z úsporného režimu. <ul style="list-style-type: none">• On: Zariadenie sa prebudí z úsporného režimu v nasledujúcich prípadoch:<ul style="list-style-type: none">- Stlačenie ľubovoľného tlačidla- Otvorenie alebo zatvorenie zásobníka papiera- Vloženie papiera do podávača dokumentov• Off: Zariadenie sa prebudí z úsporného režimu, len keď stlačíte tlačidlo na ovládacom paneli.
System Timeout	Nastavenie ako dlho si má zariadenie pamätať naposledy použité nastavenia kopírovania. Po vypršaní zadaného času zariadenie obnoví predvolené nastavenia kopírovania.
Job Timeout	Nastavenie ako dlho má tlačiareň čakať pred vytlačením poslednej strany tlačovej úlohy, ktorá nekončí príkazom na vytlačenie strany.
Altitude Adj.	Zariadenie optimalizuje kvalitu tlače podľa nadmorskej výšky, v ktorej sa nachádza.

Položka	Opis
Humidity	Zariadenie optimalizuje kvalitu tlače podľa vlhkosti prostredia.
Auto Continue	Určite, či má tlačiareň pokračovať v tlači, ak zistí, že papier nezodpovedá nastaveniu, alebo má tlač zastaviť. <ul style="list-style-type: none"> • Off: Ak nastane nesúlad v nastaveniach papiera, zariadenie počká, kým nevložíte správny papier. • After 0 Sec: Aj keď dôjde k zámene papiera, zariadenie pokračuje v tlači. • After 30 Sec: Ak sa vyskytne nesúlad papiera, zobrazí sa chybové hlásenie. Tlačiareň počká 30 sekúnd a potom automaticky vymaže hlásenie a bude pokračovať v tlači.
Paper Substit.	Automatické nahradenie formátu papiera ovládača tlačiarnie, aby sa predišlo zámene formátov Letter a A4. Napríklad, ak sa v zásobníku nachádza papier formátu A4, ale v ovládači tlačiarnie nastavíte formát papiera Letter, zariadenie bude tlačiť na papier formátu A4 a naopak.
Toner Save	Aktivovaním tohto režimu predĺžite životnosť tonerovej kazety a znížite náklady na vytlačenie jednej strany oproti nákladom pri normálnom režime, ale zníži sa tým kvalita tlače.

Nastavenie papiera



V závislosti od možností a modelov sa niektoré ponuky nemusia na displeji zobrazovať. V takom prípade sa nevzťahujú k vášmu zariadeniu (pozrite „Prehľad ponúk“ na strane 28).

Zmena možností menu:

- Na ovládacom paneli zvolte **••• (Ponuka) > System Setup > Paper Setup**.

Položka	Opis
Paper Size	Nastavenie formátu papiera na A4, Letter alebo iný formát podľa vašich požiadaviek.
Paper Type	Výber typu papiera pre jednotlivé zásobníky.
Margin	Nastavenie okrajov dokumentu.
Tray Confirm.	Aktivujte potvrdzovaciu správu pre zásobník. Ak otvoríte a zatvoríte zásobník, zobrazí sa okno s požiadavkou, aby ste potvrdili veľkosť a typ papiera. Ak vás táto správa obťažuje, môžete ju vypnúť.



Sound/Volume



V závislosti od možností a modelov sa niektoré ponuky nemusia na displeji zobrazovať. V takom prípade sa nevzťahujú k vášmu zariadeniu (pozrite „Prehľad ponúk“ na strane 28).

Zmena možností menu:

- Na ovládacom paneli zvolte **••• (Ponuka) > System Setup > Sound/Volume**.

Položka	Opis
Key sound	Zapína a vypína tón tlačidiel. Ak je táto voľba aktivovaná, pri každom stlačení tlačidla sa ozve tón.
Alarm Sound	Zapína a vypína výstražný tón. Ak je táto voľba aktivovaná, pri chybe alebo ukončení faxovej komunikácie sa ozve výstražný tón.
Speaker	<p>Zapnutím alebo vypnutím tejto voľby môžete nastaviť, či sa majú z reproduktora ozývať tóny telefónnej linky, ako napríklad vytáčací alebo faxový tón. Ak je táto voľba nastavená na možnosť Comm., reproduktor bude zapnutý, až kým vzdialené zariadenie neodpovie.</p> <p> Úroveň hlasitosti možno nastaviť pomocou položky Hovor bez zdvihnutia slúchadla. Hlasitosť reproduktora môžete nastaviť iba v prípade, ak je zariadenie pripojené k telefónnej linke.</p> <ol style="list-style-type: none">Stlačte tlačidlo  (faxovanie) na ovládacom paneli.Stlačte tlačidlo Hovor bez zdvihnutia slúchadla. Z reproduktora sa ozve oznamovací tón.Pomocou tlačidiel šípok nastavte požadovanú hlasitosť.Stlačením tlačidla Hovor bez zdvihnutia slúchadla uložte vykonané zmeny a vráťte sa do pohotovostného režimu.
Ringer	Nastavuje hlasitosť zvonenia. Pre hlasitosť zvonenia môžete zvoliť nízku, strednú alebo vysokú hlasitosť, alebo zvonenie vypnúť.

Správy



V závislosti od možností a modelov sa niektoré ponuky nemusia na displeji zobrazovať. V takom prípade sa nevzťahujú k vášmu zariadeniu (pozrite „Prehľad ponúk“ na strane 28).

Zmena možností menu:

- Na ovládacom paneli zvolte **••• (Ponuka) > System Setup > Report.**

Položka	Opis
Configuration	Môžete vytlačiť správu o celkovej konfigurácii zariadenia.
Supplies Info.	Môžete vytlačiť informácie o spotrebnom materiáli.
Demo Page	Môžete vytlačiť skúšobnú stránku a zistiť tak, či tlačiareň tlačí správne alebo nie.
Address Book	Vytlačí všetky faxové čísla, ktoré sú aktuálne uložené v pamäti zariadenia.
Fax Confirm.	Vytlačí správu o prenose, v ktorej je uvedené faxové číslo, počet strán, čas trvania úlohy, režim komunikácie a výsledky komunikácie pre faxovú úlohu. Zariadenie je možné nastaviť tak, aby sa po dokončení každej úlohy vytlačila správa s potvrdením o odoslaní.
Fax Sent	Vytlačí informácie o posledných odoslaných faxových správach.
Fax Received	Vytlačí informácie o posledných prijatých faxových správach.
Scheduled Jobs	Vytlačí zoznam dokumentov uložených pre odložené faxovanie spolu s časom začatia a typom každej operácie.
Junk Fax	Vytlačí faxové čísla definované ako nežiaduce.
Network Conf.	Vytlačí informácie o sieťovom pripojení a konfigurácii zariadenia.
Usage Counter	Môžete vytlačiť stránku s informáciami o spotrebe. Stránka s informáciami o spotrebe obsahuje celkový počet vytlačených strán.

Údržba



V závislosti od možností a modelov sa niektoré ponuky nemusia na displeji zobrazovať. V takom prípade sa nevzťahujú k vášmu zariadeniu (pozrite „Prehľad ponúk“ na strane 28).

Zmena možností menu:

- Na ovládacom paneli zvolte **••• (Ponuka) > System Setup > Maintenance**.

Položka	Opis
CLR Empty Msg	Táto voľba sa zobrazí, keď je kazeta s tonerom prázdna. Správu o prázdnej kazete môžete zrušiť.
Supplies Life	Zobrazí indikátory životnosti spotrebného materiálu (pozrite „Monitorovanie životnosti spotrebného materiálu“ na strane 139).
Image Mgr.	Umožní vám upraviť nastavenie farieb ako napr. úroveň kontrastu, registráciu farieb, sýtosť farieb atď. <ul style="list-style-type: none">• Custom Color: umožňuje upraviť kontrast po jednotlivých farbách.<ul style="list-style-type: none">- Default: automaticky optimalizuje farby.- Print Density: umožní vám ručne upraviť farebný kontrast pre každú kazetu. Na najlepšiu kvalitu farieb odporúčame použiť nastavenie Default.
Serial Number	Zobrazí výrobné číslo zariadenia. Keď voláte do servisu alebo sa registrujete ako používateľ na stránke spoločnosti HP, nájdite výrobné číslo zariadenia.
TonerLow Alert	Prispôsobenie úrovne, pri ktorej sa má zobraziť upozornenie na malé množstvo tonera alebo minúty toner (pozri „Nastavenie výstrahy na nízky stav tonera“ na strane 140).

Nastavenie siete



V závislosti od možností a modelov sa niektoré ponuky nemusia na displeji zobrazovať. V takom prípade sa nevzťahujú k vášmu zariadeniu (pozrite „Prehľad ponúk“ na strane 28).

- Na ovládacom paneli stlačte tlačidlo **••• (Ponuka) > Network**.

Možnosť	Opis
TCP/IP (IPv4)	Umožňuje zvoliť príslušný protokol a nakonfigurovať parametre pre použitie sieťového prostredia.  K dispozícii je množstvo parametrov na nastavenie. Ak si nie ste istí, ponechajte ich nezmenené alebo sa obráťte na správcu siete.
TCP/IP (IPv6)	Pre používanie sieťového prostredia pomocou protokolu IPv6 vyberte túto možnosť (pozrite „konfigurácia protokolu IPv6“ na strane 52).
Ethernet	Nakonfigurujte prenosovú rýchlosť siete alebo aktívny port.
Wi-Fi	Túto možnosť vyberte, ak chcete používať Wi-Fi sieť.
Clear Setting	Obnoví predvolené hodnoty sieťových nastavení. (Je požadované vypnutie a zapnutie zariadenia).
Network Conf.	Tento zoznam obsahuje informácie o sieťovom pripojení a konfigurácii Vášho zariadenia.
Protocol Mgr.	Môžete aktivovať alebo deaktivovať protokoly.

Údržba

Táto kapitola obsahuje informácie o nákupe spotrebného tovaru, príslušenstva a náhradných súčastí, ktoré sú k dispozícii pre vaše zariadenie.

- Objednanie spotrebného materiálu a príslušenstva 131
- Dostupné doplnky 132
- Dostupné náhradné diely na údržbu zariadenia 133
- Skladovanie kazety s tonerom 134
- Rozprestretie tonera 136
- Výmena tonerovej kazety 137
- Monitorovanie životnosti spotrebného materiálu 139
- Nastavenie výstrahy na nízky stav tonera 140
- Čistenie zariadenia 141

Objednanie spotrebného materiálu a príslušenstva



Dostupné príslušenstvo môže byť v každej krajine iné. Zoznam dostupného spotrebného tovaru a náhradných súčastí získate od svojho obchodného zástupcu.

Spotrebný materiál, príslušenstvo a náhradné súčasti autorizované spoločnosťou HP si môžete objednať u predajcu spoločnosti HP alebo u predajcu, u ktorého ste zakúpili toto zariadenie. Môžete tiež navštíviť webovú lokalitu <https://store.hp.com/>, vybrať si svoju krajinu alebo oblasť a získať informácie o servise.

Dostupné doplnky

Keď spotrebný materiál dosiahne koniec svojej životnosti, môžete k zariadeniu objednať nasledujúce druhy spotrebného materiálu:

Položka	Názov produktu	Číslo kazety	Číslo produktu	Oblasť ^a
Tonerová kazeta	Originálna kazeta s tonerom do laserovej tlačiarne HP 105A, čierna	105A	W1105A	Iba na použitie v Latinskej Amerike.
	Originálna kazeta s tonerom do laserovej tlačiarne HP 106A, čierna	106A	W1106A	Iba na použitie v Európe, Rusku, SNŠ, na Blízkom východe a v Afrike.
	Originálna kazeta s tonerom do laserovej tlačiarne HP 107A, čierna	107A	W1107A	Iba na použitie v Ázii a Tichomorí s výnimkou Číny a Indie
	Originálna kazeta s tonerom do laserovej tlačiarne HP 110A, čierna	110A	W1110A	Iba na použitie v Číne
	W1112A		Iba na použitie v Indii	

a. Nové tonerové kazety a ďalší spotrebný materiál je potrebné zakúpiť v rovnakej krajine, v akej bolo zakúpené používané zariadenie. V opačnom prípade nebudú tonerové kazety a ďalšie príslušenstvo kompatibilné so zariadením, pretože konfigurácie tonerových kaziet a ďalšieho príslušenstva sa v jednotlivých krajinách odlišujú.



Podľa použitých volieb, režimu tlačovej úlohy a veľkosti obrázkov sa môže životnosť kazety s tonerom líšiť.



Spoločnosť HP neodporúča používanie iných ako originálnych tonerových kaziet HP, ako sú napríklad znovu naplnené alebo repasované tonery. Spoločnosť HP nemôže zaručiť kvalitu neoriginálnych kaziet, ktorých toner nie je značky HP. Záruka zariadenia sa nevzťahuje na servis ani opravy spôsobené používaním iných ako originálnych tonerových kaziet HP.

Dostupné náhradné diely na údržbu zariadenia

Náhradné súčasti je potrebné vymieňať v určených intervaloch, aby sa tak zariadenie udržiavalo v čo najlepšom stave a nedochádzalo k problémom s kvalitou tlače a podávaním papiera v dôsledku opotrebovaných súčastí. Náhradné súčasti sú prevažne valce, pásy a podložky. Interval výmeny a konkrétne súčasti sa však môžu odlišovať v závislosti od modelu. Výmenu týchto častí zariadenia smie vykonávať len autorizovaný servis, distribútor alebo predajca, od ktorého ste zariadenie zakúpili. V prípade potreby nákupu uvedených súčiastok kontaktujte predajcu, u ktorého ste zakúpili zariadenie. O intervale výmeny náhradných súčastí informuje program „Printer Status“. Alebo v rozhraní UI (používateľskom rozhraní), ak vaše zariadenie podporuje obrazovku displeja. Interval výmeny sa odlišuje v závislosti od použitého operačného systému, výkonu počítača, aplikačného softvéru, spôsobu pripojenia, typu a veľkosti papiera a zložitosti tlačovej úlohy.

Skladovanie kazety s tonerom

Tonerové kazety obsahujú zložky, ktoré citlivo reagujú na svetlo, teplotu a vlhkosť. Aby sa zaistila optimálna prevádzka, vysoká kvalita a dlhá životnosť kaziet s tonerom, spoločnosť HP svojim zákazníkom odporúča dodržiavať rady a návody.

Túto kazetu skladujte v rovnakom prostredí, v akom sa bude používať tlačiareň. Malo by to byť v prostredí s regulovanou teplotou a vlhkosťou. Kazeta s tonerom musí zostať zabalená v originálnom balení až do jej inštalácie – ak nie je originálne balenie k dispozícii, vrchný otvor kazety zakryte papierom a odložte ju do tmavej skrinky.

Rozbalenie obalu kazety ešte pred jej použitím výrazne skracuje skutočnú skladovaciu a prevádzkovú životnosť. Kazety neskladujte na podlahe. Ak tonerovú kazetu vyberiete z tlačiarne, uschovajte ju podľa nižšie uvedených pokynov.

- Kazetu skladujte v ochrannom obale z pôvodného balenia.
- Kazetu skladujte naležato (nie na hrane) tak, aby sa pri skladovaní nachádzala v rovnakej polohe, ako keď je vložená v zariadení.
- Spotrebné materiály nikdy neskladujte v nasledujúcich podmienkach:
 - Teplota vyššia ako 40 °C.
 - Rozsah vlhkosti menší ako 20 % alebo väčší ako 80 %.
 - Prostredie s extrémnymi zmenami vlhkosti alebo teploty.
 - Priame slnečné alebo umelé žiarenie.
 - Prašné priestory.
 - Dlhodobý vo vnútornom priestore vozidla.
 - Prostredie s prítomnosťou plynov spôsobujúcich koróziu.
 - V ovzduší obsahujúcom soľ.

Pokyny pre manipuláciu

- Na kazete sa nedotýkajte povrchu bubienka citlivého na svetlo.
- Nevystavujte kazetu nadmerným vibráciám ani nárazom.
- Nikdy neotáčajte valec rukou, najmä nie opačným smerom. V takomto prípade by mohlo dôjsť k poškodeniu vnútorných častí a úniku tonera.

Používanie tonerovej kazety

Spoločnosť HP neodporúča ani neschvaľuje používanie kaziet s tonerom od iných výrobcov než HP vo vašej tlačiarne, a to vrátane univerzálnych, neoriginálnych, znovu naplnených, či repasovaných kaziet s tonerom.



Záruka tlačiarne HP nezahŕňa poškodenie zariadenia spôsobené používaním kaziet znovu naplnených, opätovne spracovaných alebo kaziet od výrobcov iných ako HP.

Odhadovaná životnosť kazety

Predpokladaná životnosť kazety (tlačová kapacita tonerovej kazety) závisí od množstva tonera potrebného na vykonávanie tlačových úloh. Skutočný počet vytlačených strán sa môže líšiť v závislosti od hustoty tlače na stranách, prevádzkového prostredia, miery pokrytia strán tlačou, frekvencie tlače, typu používaných médií a/alebo ich veľkosti. Ak napríklad tlačíte veľa grafiky, spotreba tonera bude vyššia a možno bude potrebné meniť kazetu častejšie.

Rozprestretie tonera

Dočasne môžete zlepšiť kvalitu tlače opätovným rozprestretím tonera v kazete. V niektorých prípadoch sa biele pruhy a svetlá tlač vyskytujú aj po rozprestretí tonera.



Ilustrácie v tejto používateľskej príručke sa môžu od vášho zariadenia líšiť v závislosti od modelu a nainštalovaných voliteľných doplnkov. Skontrolujte typ zariadenia (pozrite „Pohľad spredu“ na strane 19).



- Za účelom zabránenia poškodeniu tonerovej kazety nevystavujte kazetu pôsobeniu svetla na dobu dlhšiu ako niekoľko minút. V prípade potreby ju zakryte kusom papiera.
- Nedotýkajte sa zelenej oblasti tonerovej kazety. Aby ste sa tohto miesta nedotkli, použite držadlo na kazete.
- Ak sa časť tonera vysype na odev, zotrite ho suchou tkaninou a odev vyperte v studenej vode. Horúca voda by zafixovala toner do vlákna.
- Pri otvorení skenera držte spolu podávač dokumentov a skener.

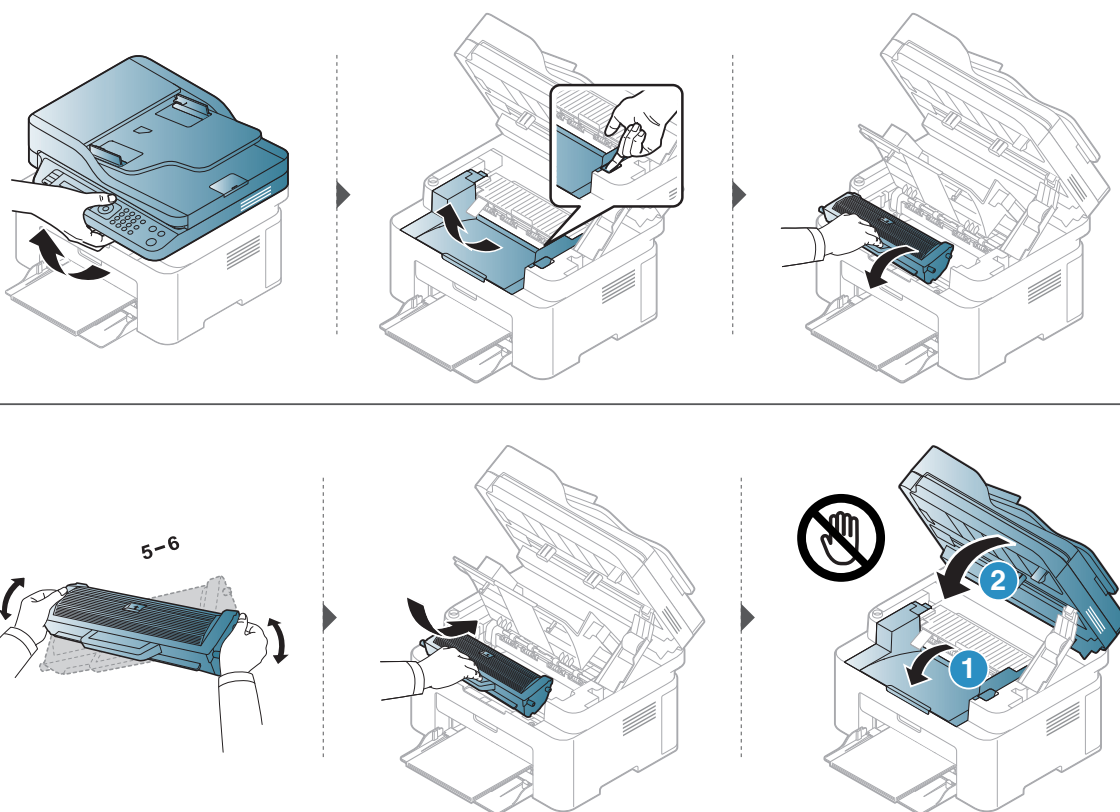

Výmena tonerovej kazety

Keď je potrebné vymeniť tonerovú kazetu, skontrolujte typ tonerovej kazety zariadenia (pozrite „Dostupné doplnky“ na strane 132).



- Kazetu s tonerom dôkladne potraďte. Zvýšite tak kvalitu prvých výtlačkov.
 - Ilustrácie v tejto používateľskej príručke sa môžu od vášho zariadenia líšiť v závislosti od modelu a nainštalovaných voliteľných doplnkov. Skontrolujte typ zariadenia (pozrite „Pohľad spredu“ na strane 19).
-



- Za účelom zabránenia poškodeniu tonerovej kazety nevystavujte kazetu pôsobeniu svetla na dobu dlhšiu ako niekoľko minút. V prípade potreby ju zakryte kusom papiera.
- Nedotýkajte sa zelenej oblasti tonerovej kazety. Aby ste sa na tomto mieste nedotkli, použite držadlo na kazete.
- Obal tonerovej kazety neotvárajte pomocou ostrých predmetov, ako sú nožnice alebo nôž. Mohli by poškriabať valec kazety.
- Ak sa časť tonera vysype na odev, zotrite ho suchou tkaninou a odev vyperte v studenej vode. Horúca voda by zafixovala toner do vlákna.
- Pri otváraní skenovacej jednotky držte spolu podávač dokumentov a skener.

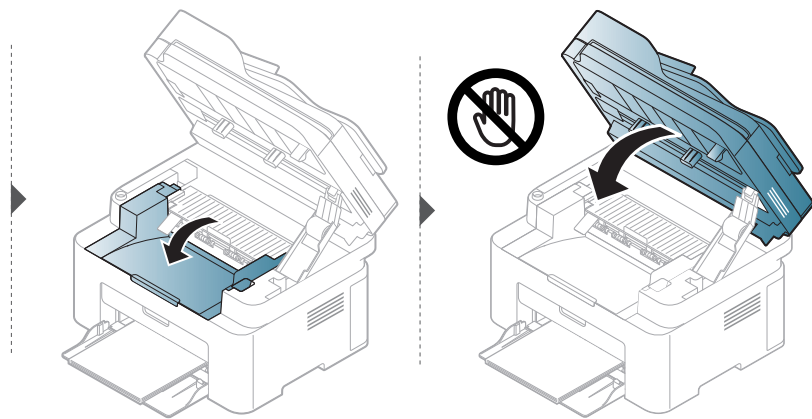
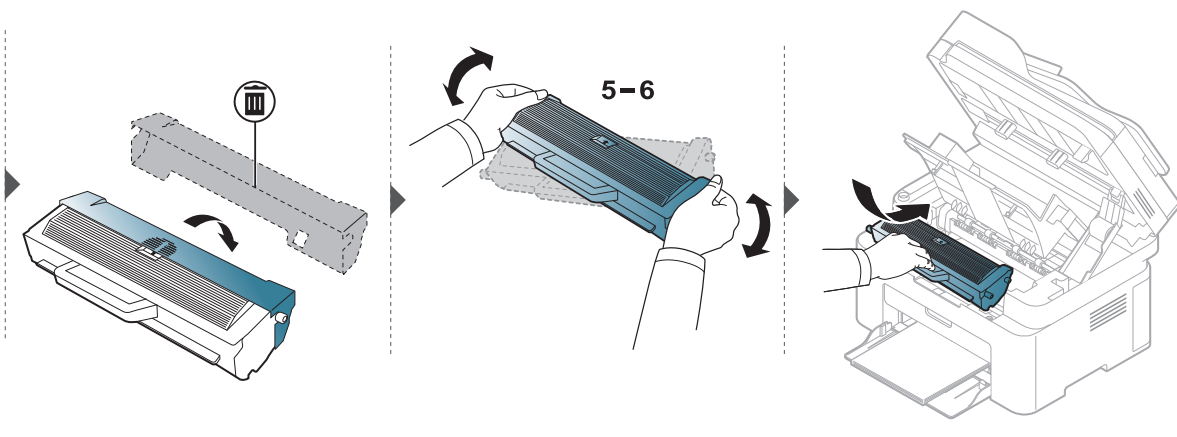
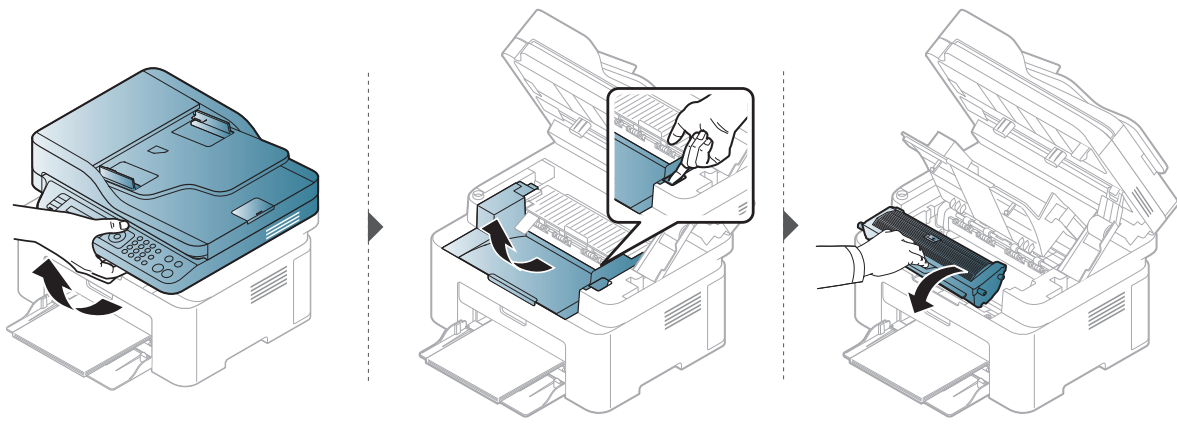

Monitorovanie životnosti spotrebného materiálu

Ak pozorujete časté problémy so zaseknutím papiera alebo s tlačou, skontrolujte počet vytlačených alebo naskenovaných strán. Ak je to nutné, vymeňte diely.

- 1 Na ovládacom paneli zvolte **••• (Ponuka) > System Setup > Report**.
- 2 Zvolte požadovanú možnosť a stlačte tlačidlo **OK**.
 - **Total**: Zobrazenie celkového počtu vytlačených strán.
 - **ADF Scan**: Zobrazenie počtu strán vytlačených pomocou podávača dokumentov.
 - **Platen Scan**: Zobrazenie počtu strán naskenovaných zo sklenenej dosky skenera.
 - **Supplies Info.**: Tlač strany s informáciami o spotrebnom materiáli.
- 3 Stlačením tlačidla  (**Zrušiť**) sa vrátite do pohotovostného režimu.

Nastavenie výstrahy na nízky stav tonera

Ak je v kazete málo tonera, rozsvieti LED kontrolka alebo sa zobrazí správa informujúca používateľa, aby vymenil kazetu s tonerom. Môžete nastaviť, či sa rozsvieti LED kontrolka alebo či sa zobrazí správa alebo nie.



- Prístup do ponúk sa môže v prípade jednotlivých modelov odlišovať (pozrite „Prístup do menu“ na strane 28).
- V prípade niektorých modelov môže byť pre presun na nižšiu úroveň ponuky potrebné stlačiť tlačidlo **OK**.

-
- 1 Na ovládacom paneli zvolte **••• (Ponuka) > System Setup > Maintenance > TonerLow Alert**.
 - 2 Zvolte požadovanú možnosť.
 - 3 Stlačením **OK** uložte výber.

Čistenie zariadenia

Ak sa vyskytnú problémy s kvalitou tlače alebo ak zariadenie používate v prašnom prostredí, musíte ho pravidelne čistiť, aby sa zachovali čo najlepšie podmienky pre tlač a mohli ste zariadenie používať dlhšie.



- Pri čistení skrine zariadenia čistiacimi prostriedkami s veľkým množstvom alkoholu, rozpúšťadiel alebo iných koncentrovaných látok môže dôjsť k odfarbeniu alebo mechanickému poškodeniu skrine.
- Ak dôjde k znečisteniu zariadenia alebo jeho okolia tonerom, odporúča sa znečistenie odstrániť handričkou navlhčenou vo vode. Ak použijete vysávač, toner sa rozptýli do vzduchu a môže byť škodlivý.

Čistenie vonkajšieho povrchu alebo displeja

Povrch prístroja alebo displej vyčistíte mäkkou handričkou, ktorá nepúšťa vlákna. Handričku zľahka navlhčíte vodou, no dbajte na to, aby sa pri čistení nedostala voda dovnútra zariadenia.

Čistenie vnútorného priestoru

Počas tlače sa vo vnútri zariadenia môžu nahromadiť zvyšky papiera, toner a prachové častice. Tieto usadeniny môžu spôsobiť problémy s kvalitou tlače, ako sú napríklad škrvy od tonera alebo jeho rozmazanie. Vyčistením vnútorných častí zariadenia tieto problémy odstránite alebo zmiernite.



- Za účelom zabránenia poškodeniu tonerovej kazety nevystavujte kazetu pôsobeniu svetla na dobu dlhšiu ako niekoľko minút. V prípade potreby ju zakryte kusom papiera.
- Nedotýkajte sa zelenej oblasti tonerovej kazety. Aby ste sa tohto miesta nedotkli, použite držadlo na kazete.
- Na čistenie vnútorného priestoru zariadenia používajte suchú handričku bez vlákien a dbajte na to, aby ste nepoškodili prenosový valec alebo iné vnútorné časti. Nepoužívajte rozpúšťadlá, ako sú benzén alebo riedidlo. V opačnom prípade by sa mohli vyskytnúť problémy s kvalitou tlače a mohlo by dôjsť k poškodeniu zariadenia.



- Na čistenie zariadenia používajte suchú handričku bez vlákien.
 - Zariadenie vypnite a odpojte napájací kábel. Počkejte, kým zariadenie vychladne. Ak má zariadenie vypínač, pred čistením ho vypnite.
 - Ilustrácie v tejto používateľskej príručke sa môžu od vášho zariadenia líšiť v závislosti od modelu a nainštalovaných voliteľných doplnkov. Skontrolujte typ zariadenia (pozrite „Pohľad spredu“ na strane 19).
 - Pri otváraní skenera držte spolu podávač dokumentov a skener.
-

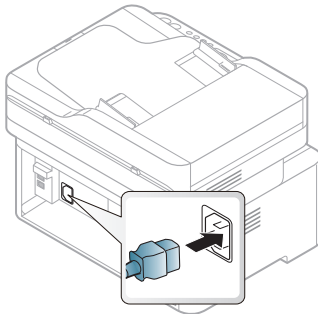
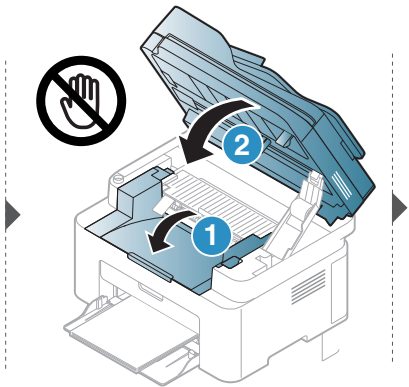
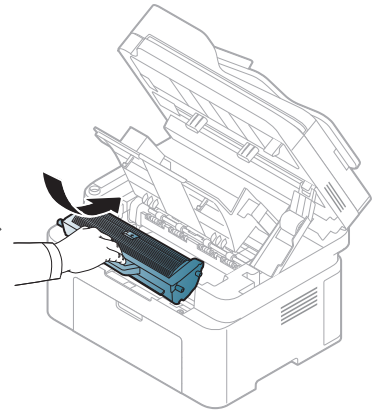
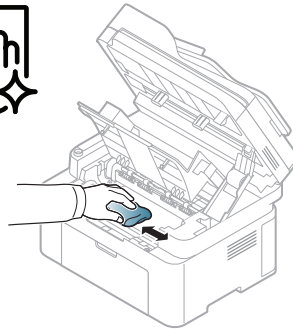
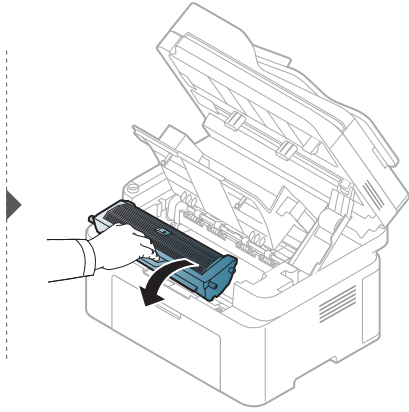
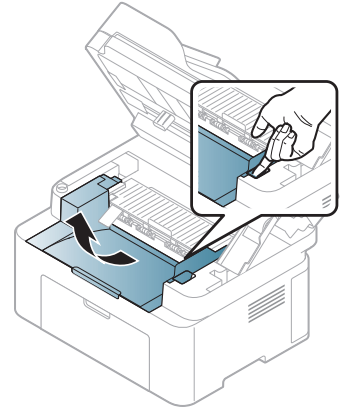
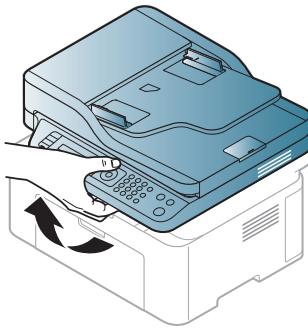
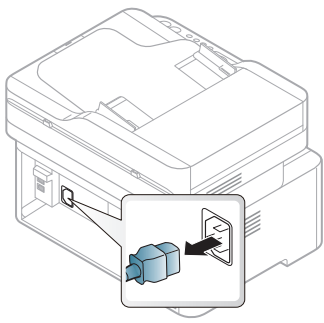

Čistenie snímacieho valca



- Zariadenie vypnite a odpojte napájací kábel. Počkajte, kým zariadenie vychladne. Ak má zariadenie vypínač, pred čistením ho vypnite.
- Ilustrácie v tejto používateľskej príručke sa môžu od vášho zariadenia líšiť v závislosti od doplnkov a modelu. Skontrolujte typ zariadenia (pozrite „Pohľad spredu“ na strane 19).

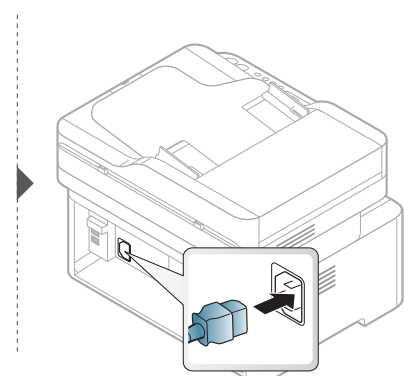
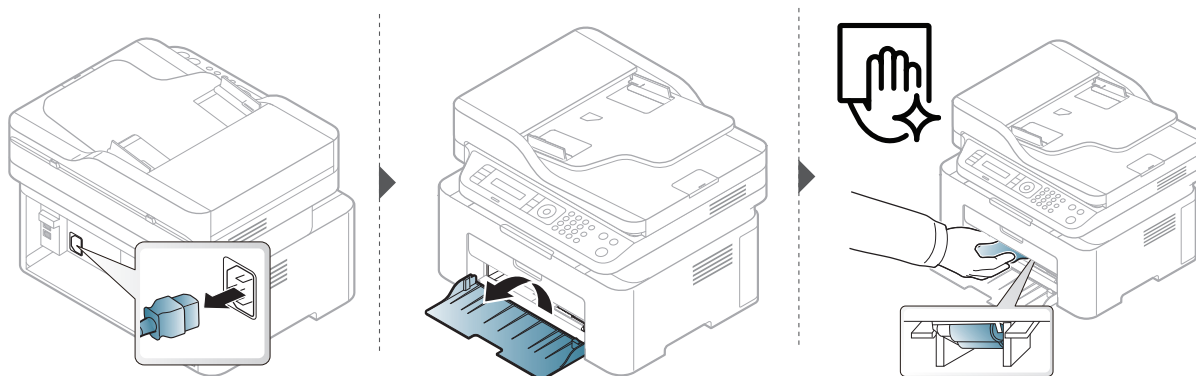

Čistenie skenera

Udržiavaním skenera v čistote zabezpečíte vysokú kvalitu kópií. Skener odporúčame čistiť na začiatku každého dňa a podľa potreby počas dňa.



- Zariadenie vypnite a odpojte napájací kábel. Počkajte, kým zariadenie vychladne. Ak má zariadenie vypínač, pred čistením ho vypnite.
- Ilustrácie v tejto používateľskej príručke sa môžu od vášho zariadenia líšiť v závislosti od doplnkov a modelu. Skontrolujte typ zariadenia (pozrite „Pohľad spredu“ na strane 19).

- 1 Vodou zľahka navlhčíte mäkkú tkaninu, ktorá nepúšťa vlákna, alebo papierovú vreckovku.
- 2 Zdvihnite a otvorte kryt skenera.
- 3 Utrite povrch skenera tak, aby bol čistý a suchý.

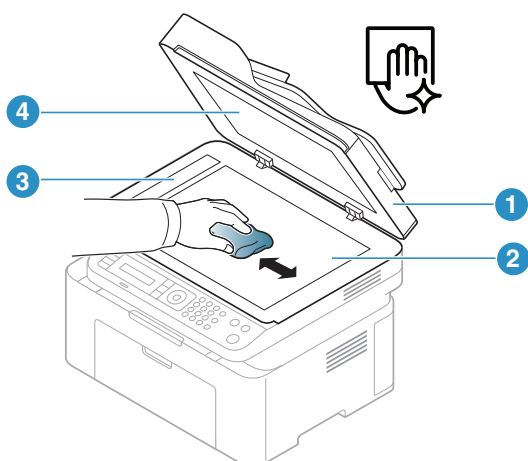

1. Kryt skenera
2. Sklenená doska skenera
3. Sklo podávača dokumentov
4. Biely poťah

- 4 Zatvorte kryt skenera.

Odstraňovanie ťažkostí

V tejto kapitole nájdete užitočné informácie a pokyny pre prípad výskytu chyby.



V tejto kapitole nájdete užitočné informácie a pokyny pre prípad výskytu chyby. Ak má zariadenie displej, pri riešení problému najprv skontrolujte správu na displeji.

- Tipy pre zabránenie uviaznutiu papiera 146
- Odstraňovanie zaseknutých originálov 147
- Odstránenie uviaznutého papiera 150
- Informácie o funkcii LED kontroliek 153
- V správe s informáciami o spotrebnom materiáli sa zobrazí správa „Low Toner“ alebo „Very Low Toner“ 155
- Význam zobrazených správ 156
- Problémy s podávaním papiera 160
- Problémy pri napájaní a pripájaní káblov 161
- Riešenie iných problémov 162
- Riešenie problémov s bezdrôtovým pripojením 176

Tipy pre zabránenie uviaznutiu papiera

Keď vyberiete správne druhy médií, k uviaznutiu papiera väčšinou nebude dochádzať. Aby neprišlo k uviaznutiu papiera, postupujte podľa nasledujúcich pokynov:

- Skontrolujte, či sú nastaviteľné vodiace lišty v správnej polohe (pozrite „Prehľad zásobníka“ na strane 38).
- Nevyberajte papier zo zásobníka počas procesu tlače zariadenia.
- Papier pred vložením do zásobníka prehnite, prelistujte a zarovnajte.
- Nepoužívajte pokrčený, vlhký ani veľmi zvlhčený papier.
- Do zásobníka nekladajte zároveň rôzne druhy papiera.
- Používajte len odporúčané tlačové médiá (pozrite „Technické špecifikácie tlačových médií“ na strane 181).

Odstraňovanie zaseknutých originálov

Keď v podávači dokumentov uviazne originálny dokument, na displeji sa zobrazí hlásenie s upozornením.



Uviaznutý dokument vyťahujte zo zariadenia pomaly a opatrne, aby ste ho neroztrhli.



Aby nedochádzalo k uviaznutiu, položte hrubé a tenké originály a originály na zmiešanom type papiera na sklenenú dosku skenera.

Uviaznutie originálneho dokumentu pred skenerom



- Ilustrácie v tejto používateľskej príručke sa môžu od vášho zariadenia líšiť v závislosti od modelu a nainštalovaných voliteľných doplnkov. Skontrolujte typ zariadenia (pozrite „Pohľad spredu“ na strane 19).
- Tieto rady pri riešení problémov nemusia byť k dispozícii v závislosti od modelu alebo voliteľného príslušenstva (pozrite „Rôzne funkcie“ na strane 9).

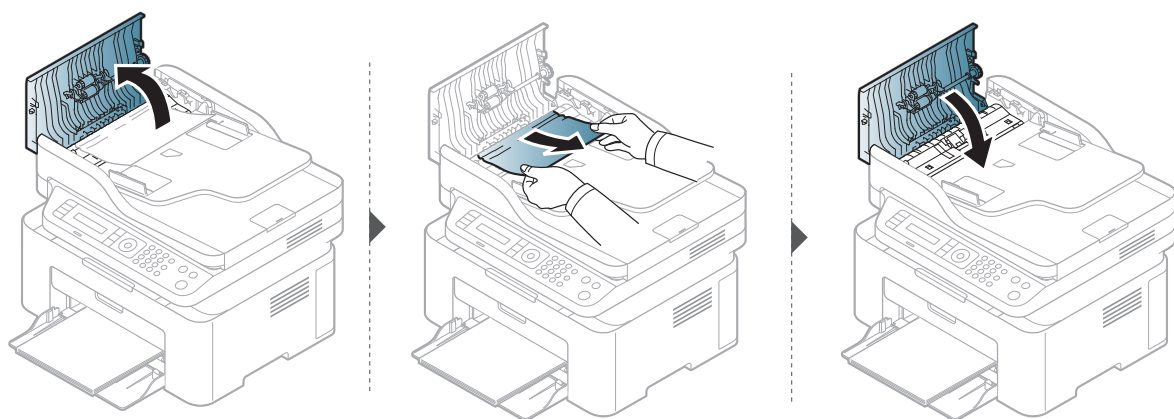

Uviaznutie originálneho dokumentu vnútri skenera



- Ilustrácie v tejto používateľskej príručke sa môžu od vášho zariadenia líšiť v závislosti od modelu a nainštalovaných voliteľných doplnkov. Skontrolujte typ zariadenia (pozrite „Pohľad spredu“ na strane 19).
- Tieto rady pri riešení problémov nemusia byť k dispozícii v závislosti od modelu alebo voliteľného príslušenstva (pozrite „Rôzne funkcie“ na strane 9).

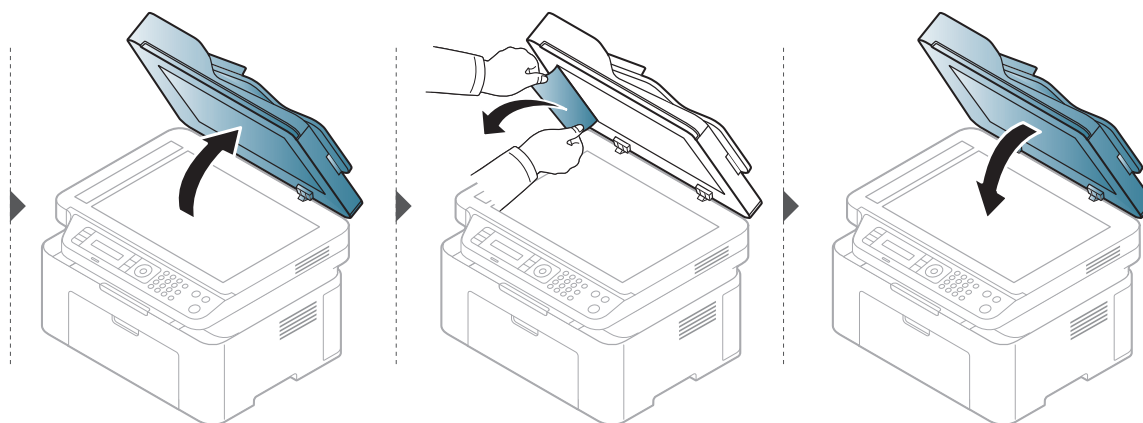

Uviaznutie originálneho dokumentu v oblasti výstupu papiera zo skenera



- Ilustrácie v tejto používateľskej príručke sa môžu od vášho zariadenia líšiť v závislosti od modelu a nainštalovaných voliteľných doplnkov. Skontrolujte typ zariadenia (pozrite „Pohľad spredu“ na strane 19).
 - Tieto rady pri riešení problémov nemusia byť k dispozícii v závislosti od modelu alebo voliteľného príslušenstva (pozrite „Pohľad spredu“ na strane 19).
-

- 1 Vyberte zostávajúce dokumenty z podávača dokumentov.
- 2 Opatrne vyberte uviaznutý papier z podávača dokumentov.

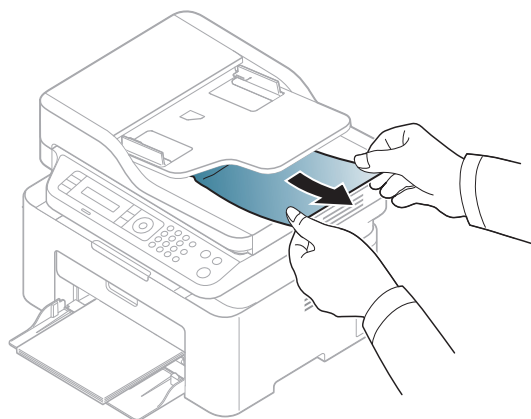

Odstránenie uviaznutého papiera



Zaseknutý papier vyťahujte zo zariadenia zľahka a pomaly tak, aby ste ho neroztrhli.

V zásobníku



Ilustrácie v tejto používateľskej príručke sa môžu od vášho zariadenia líšiť v závislosti od modelu a nainštalovaných voliteľných doplnkov. Skontrolujte typ zariadenia (pozrite „Pohľad spredu“ na strane 19).

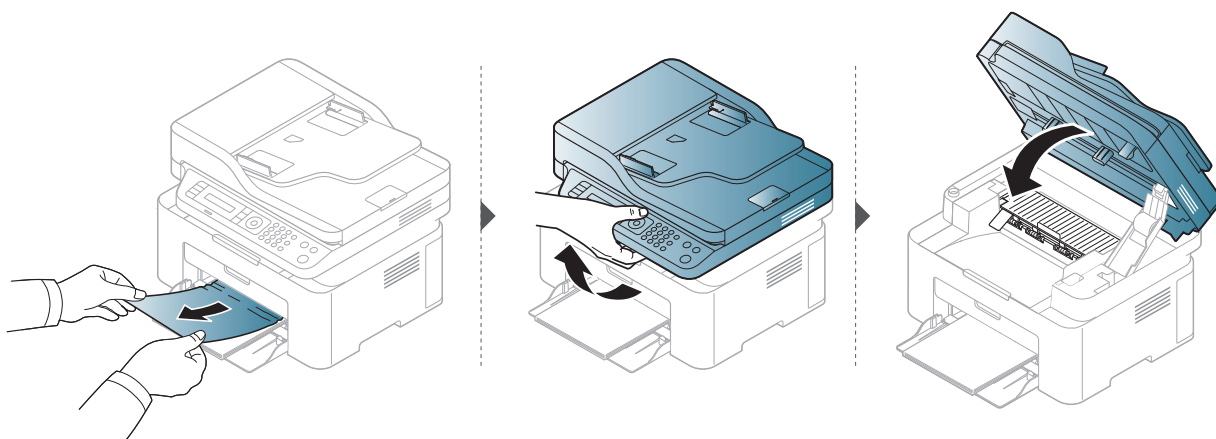

Vo vnútri zariadenia



- Zapekacia oblasť je horúca. Pri vyťahovaní papiera zo zariadenia postupujte opatrne.
- Ilustrácie v tejto používateľskej príručke sa môžu od vášho zariadenia líšiť v závislosti od modelu a nainštalovaných voliteľných doplnkov. Skontrolujte typ zariadenia (pozrite „Pohľad spredu“ na strane 19).

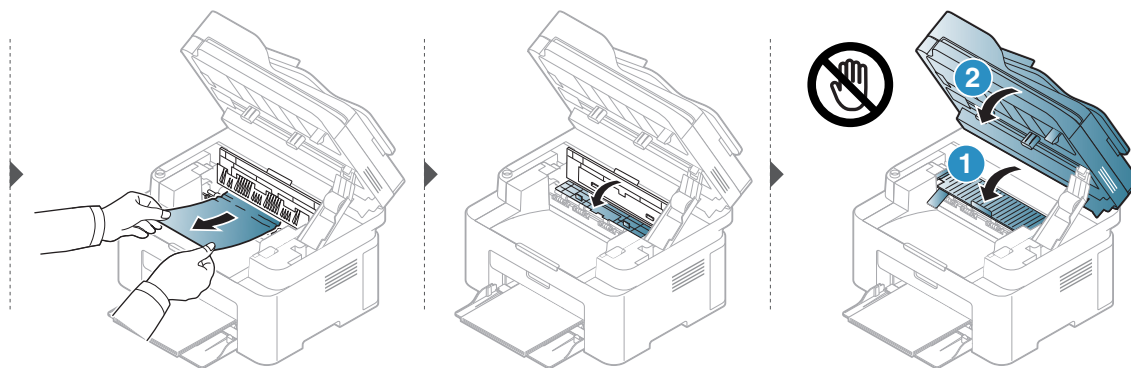
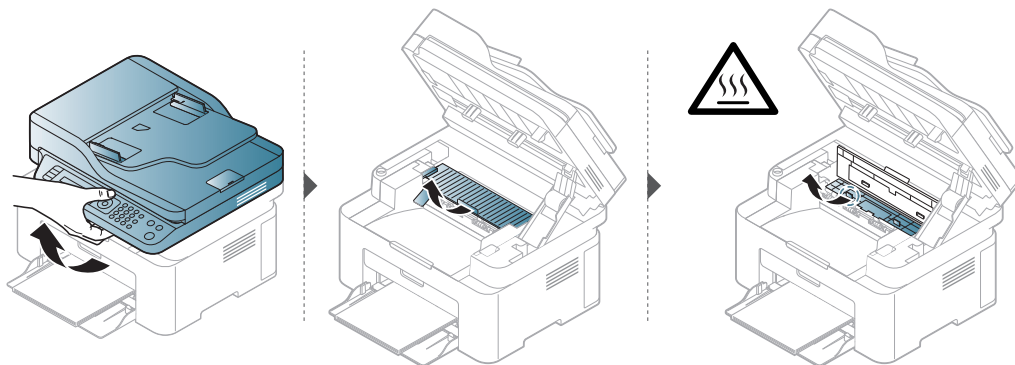

Ak papier v tejto oblasti nevidíte, prejdite k ďalšiemu kroku:

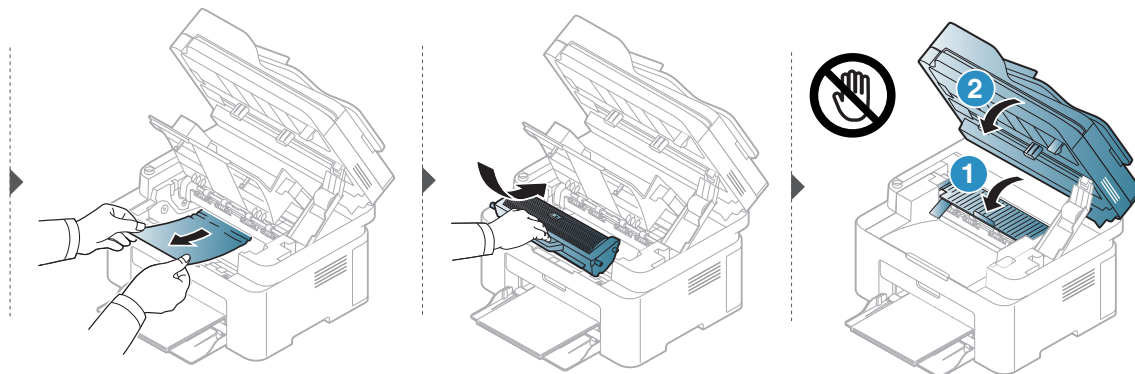
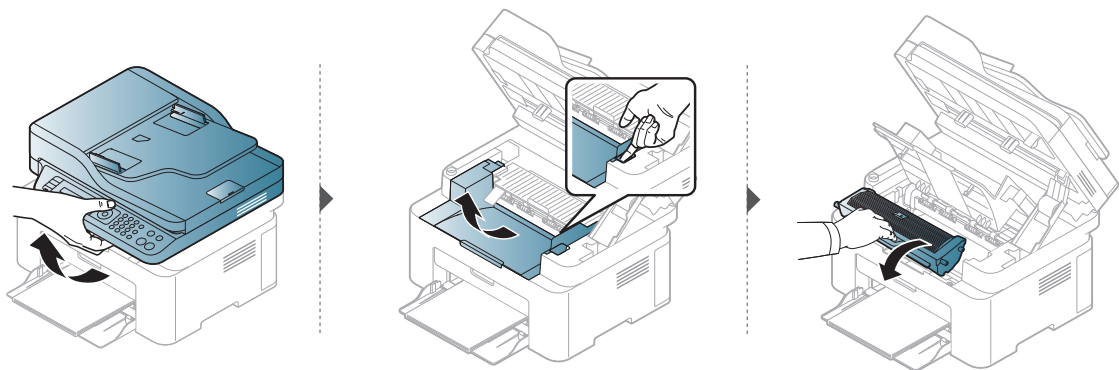

Informácie o funkcii LED kontroliek

Farba LED indikátora indikuje aktuálne správanie zariadenia.



- V závislosti od modelu alebo krajiny nie sú k dispozícii niektoré LED kontrolky (pozrite „Ovládací panel – prehľad“ na strane 22).
- Ak chcete vyriešiť problém, pozrite si oznámenie o chybe a zodpovedajúce pokyny, ktoré nájdete v časti na riešenie problémov (pozrite „Význam zobrazených správ“ na strane 156).
- Ak problém pretrváva, obráťte sa na zástupcu servisu.



LED kontrolka Stav

LED	Stav	Opis	
 Stav	Vypnuté	Zariadenie je v režime off-line.	
	Zelená	Zapnuté	Zariadenie je v režime on-line a pripravené na používanie.
		Bliká	Keď zariadenie prijíma alebo tlačí údaje, bliká podsvietenie.
	Oranžová	Zapnuté	Zariadenie prestalo fungovať z dôvodu vážnej chyby.
		Bliká	<ul style="list-style-type: none">• Vyskytla sa nepatrná chyba a zariadenie čaká na jej odstránenie. Skontrolujte oznam na displeji. Po odstránení problému bude zariadenie pokračovať v operácii.• V kazete zostalo malé množstvo tonera. Predpokladaná životnosť kazety^a sa blíži ku koncu. Pripravte si novú kazetu na výmenu. Kvalitu tlače môžete dočasne zlepšiť opätovným rozprestretím tonera (pozrite „Rozprestretie tonera“ na strane 136).^b• Kryt je otvorený. Zatvorte kryt.• Pri prijíme alebo tlačí dát nie je v zásobníku žiadny papier. Vložte papier do zásobníka.• Zasekol sa papier (pozrite „Odstránenie uviaznutého papiera“ na strane 150).

a. Predpokladaná životnosť kazety znamená očakávanú alebo stanovenú životnosť kazety, ktorá poukazuje na priemernú kapacitu výtlačkov a zodpovedá požiadavkám normy ISO/IEC 19752. Počet strán závisí od podmienok prostredia prevádzky, miery pokrytia strán tlačou, dĺžky prestávok medzi tlačou, obrázkov a typu a veľkosti používaného média. V kazete môže zostať malé množstvo tonera aj napriek tomu, že LED kontrolka svieti oranžovo a tlačiareň prestane tlačiť.

b. V závislosti od modelu alebo krajiny nie sú k dispozícii niektoré LED kontrolky (pozrite „Ovládací panel – prehľad“ na strane 22).

LED kontrolka bezdrôtového pripojenia/LED kontrolka napájania

Stav		Opis
 (LED kontrolka bezdrôtového pripojenia)	Modrá	Vypnuté <ul style="list-style-type: none"> Funkcia bezdrôtového pripojenia nie je aktivovaná. Zariadenie je v režime spánku.
		Zapnuté <p>Zariadenie je pripojené do bezdrôtovej siete (pozrite „Nastavenie bezdrôtovej siete“ na strane 54).</p>
		Bliká <ul style="list-style-type: none"> Funkcia bezdrôtového pripojenia je aktivovaná, ale zariadenie nie je pripojené k bezdrôtovej sieti. Zariadenie sa pripája do bezdrôtovej siete.
 Napájanie)	Biela	Zapnuté <p>Zariadenie je v pohotovostnom režime.</p>
		Bliká <p>Zariadenie je v úspornom režime.</p>

V správe s informáciami o spotrebnom materiáli sa zobrazí správa „Low Toner“ alebo „Very Low Toner“

Low Toner: Tlačiareň ohlasuje nízku hladinu naplnenia kazety s tonerom. Skutočná zostávajúca životnosť kazety s tonerom sa môže rôzniť. Zvážte zabezpečenie náhradnej kazety, ktorú budete mať k dispozícii na inštaláciu, keď kvalita tlače klesne príliš nízko. Kazetu nie je potrebné okamžite vymeniť.

Pokračovanie v tlači pomocou aktuálnej kazety do zmeny rozloženia tonera už neposkytuje prijateľnú kvalitu tlače. Ak chcete rozložiť toner, vyberte tonerovú kazetu z tlačiarne a jemne ňou zatraste po jej horizontálnej osi. Grafické znázornenie nájdete v pokynoch na výmenu kazety. Kazetu s tonerom znova vložte do tlačiarne a zatvorte kryt.

Very Low Toner: Tlačiareň ohlasuje veľmi nízku hladinu naplnenia kazety s tonerom. Skutočná zostávajúca životnosť kazety s tonerom sa môže rôzniť. Zvážte zabezpečenie náhradnej kazety, ktorú budete mať k dispozícii na inštaláciu, keď kvalita tlače klesne príliš nízko. Ak je kvalita tlače stále dostačujúca, kazetu nie je potrebné okamžite vymeniť.

Keď tonerová kazeta HP dosiahne stav **Very Low Toner**, skončila sa záruka HP Premium Protection Warranty na danú tonerovú kazetu.

Na zariadení sa vytlačí správa s informáciami o spotrebnom materiáli:

- 1 Na ovládacom paneli zvolte **••• (Ponuka) > System Setup > Report > Supplies Info..**
- 2 Stlačte tlačidlo **OK**
Zariadenie začne tlačiť.

Význam zobrazených správ

Správy zobrazené na ovládacom paneli oznamujú stav zariadenia alebo poruchy. V nasledujúcej tabuľke je uvedený význam jednotlivých správ a navrhované riešenia na opravu prípadného problému.



- Ak správa nie je v tabuľke, vypnite a zapnite napájanie a znovu zopakujte tlač úlohy. Ak problém pretrváva, obráťte sa na zástupcu servisu.
 - Keď požadujete servis, oznámte servisnému pracovníkovi obsah zobrazenej správy.
 - Niektoré správy sa nemusia v závislosti od modelu a voliteľných doplnkov zobraziť.
 - [číslo chyby] uvádza číslo chyby.
-

Oznámenia týkajúce sa zaseknutého papiera

Správa	Význam	Navrhované riešenia
Document jam. Remove jam	Vložený originálny dokument uviazol v podávači dokumentov.	Odstráňte uviaznutý papier (pozrite „Odstraňovanie zaseknutých originálov“ na strane 147).
Jam in tray	V zásobníku nie je papier.	Odstráňte uviaznutý papier (pozrite „V zásobníku“ na strane 150).
Paper Jam inside machine	Vo vnútri zariadenia uviazol papier.	Odstráňte uviaznutý papier (pozrite „Vo vnútri zariadenia“ na strane 151).

Oznámenia týkajúce sa tonera

Správa	Význam	Navrhované riešenia
Install toner cartridge	Kazeta s tonerom nie je nainštalovaná.	Nainštalujte kazetu s tonerom.
Error: #C2-1711 Cartridge Prob.	Kazeta s tonerom nie je nainštalovaná.	Nainštalujte kazetu s tonerom.
Error: #C2-1712 Cartridge Prob.	Nie je možné kontrolovať kazetu s tonerom.	Vypnite a znovu zapnite napájanie. Ak ťažkosti pretrvávajú, obráťte sa na odborný servis.
Incompatible Toner cartridge	Inštalovaná kazeta s tonerom nie je určená pre Vaše zariadenie.	Nainštalujte kazetu s tonerom spoločnosti HP, ktorá je určená pre toto zariadenie.
Low Toner	V kazete zostalo iba malé množstvo tonera. Predpokladaná životnosť kazety ^a sa blíži ku koncu.	Pripravte novú kazetu na výmenu. Kvalitu tlače môžete dočasne zlepšiť opätovným rozprestretím tonera (pozrite „Rozprestretie tonera“ na strane 136).

Správa	Význam	Navrhované riešenia
Very Low Toner	Označená kazeta s tonerom dosiahla takmer koniec svojej predpokladanej životnosti ^a .	<ul style="list-style-type: none"> • Vybrať si môžete Stop alebo Continue ako je to zobrazené na ovládacom paneli. Ak zvolíte Stop, zariadenie prestane tlačiť a ak nevymeníte kazetu, nebude možné v tlači pokračovať. Ak zvolíte Continue, zariadenie bude v tlači pokračovať, kvalitu tlače však nebude možné zaručiť. • Pre zabezpečenie najlepšej kvality tlače vymeňte kazetu s tonerom po zobrazení tejto správy. Používanie kazety po tejto situácii môže viesť k problémom s kvalitou tlače (pozrite „Výmena tonerovej kazety“ na strane 137). <p> Spoločnosť HP neodporúča používanie iných ako originálnych tonerových kaziet HP, ako sú napríklad znovu naplnené alebo repasované kazety. Spoločnosť HP nemôže zaručiť kvalitu neoriginálnych kaziet, ktorých toner nie je značky HP. Záruka zariadenia sa nevzťahuje na servis ani opravy potrebné v dôsledku používania neoriginálnych kaziet, ktorých toner nie je značky HP.</p>
	Označená kazeta s tonerom dosiahla koniec predpokladanej životnosti ^a . Zariadenie môže prestať tlačiť.	Vymeňte tonerovú kazetu (pozrite „Výmena tonerovej kazety“ na strane 137).

a. Predpokladaná životnosť kazety znamená očakávanú životnosť kazety s tonerom, ktorá poukazuje na priemernú kapacitu výtlačkov a je vypočítaná podľa normy ISO/IEC 19752 (pozrite „Dostupné doplnky“ na strane 132). Počet strán môže byť ovplyvňovaný operačným prostredím, miery pokrytia strán tlačou, dĺžkou prestávok medzi tlačou, typom, percentuálnym pokrytím a formátom používaného média. V kazete môže zostať malé množstvo tonera aj po tom, ako sa zobrazí výzva na výmenu kazety a tlačiareň prestane tlačiť.

Oznámenia týkajúce sa zásobníka

Správa	Význam	Navrhované riešenia
Paper Empty in tray	V zásobníku nie je papier.	Vložte papier do zásobníka (pozrite „Vkladanie papiera do zásobníka“ na strane 39).
Tray 1 Paper Mismatch	Formát papiera nastavený vo vlastnostiach tlačiarne nezodpovedá formátu papiera, ktorý ste vložili do tlačiarne.	Vložte do zásobníka správny papier.

Oznámenia týkajúce sa siete

Správa	Význam	Navrhované riešenia
Network Problem: IP Conflict	Nastavenú sieťovú adresu IP používa niekto iný.	Skontrolujte adresu IP a v prípade potreby ju znovu nastavte (pozrite „Tlač správy o konfigurácii siete“ na strane 51).
#S6-3210	Bezdrôtový modul nie je nainštalovaný.	Zariadenie vypnite a znova zapnite.

Rozličné správy

Správa	Význam	Navrhované riešenia
Door Open Close it	Kryt nie je správne zaistený.	Zatvorte kryt tak, aby zapadol na svoje miesto.
Door of scanner is open.	Kryt podávača dokumentov nie je riadne zaistený.	
Error[číslo chyby] Turn off then on	Zariadenie sa nedá ovládať.	Reštartujte napájanie a znovu skúste tlačovú úlohu. Ak ťažkosti pretrvávajú, obráťte sa na odborný servis.
Error[číslo chyby] Call for service		
Scanner Locked	Skener je zablokovaný.	Vypnite a znova zapnite napájanie. Ak ťažkosti pretrvávajú, obráťte sa na odborný servis.

Problémy s podávaním papiera

Stav	Navrhované riešenia
Pri tlači došlo k uviaznutiu papiera	Odstráňte uviaznutý papier.
Hárky papiera sa zlepujú.	<ul style="list-style-type: none">• Skontrolujte maximálnu kapacitu papiera v zásobníku.• Skontrolujte, či používate správny typ papiera.• Vyberte papier zo zásobníka a prehnite alebo prelistujte jednotlivé hárky.• Vo vlhkých podmienkach môže dôjsť k zlepneniu jednotlivých hárkov papiera.
Zo zásobníka nie je možné podať viac listov papiera.	V zásobníku môžu byť vložené rôzne druhy papiera. Do zásobníka vkladajte len papier rovnakého typu, formátu a gramáže.
Do zariadenia sa nepodáva papier	<ul style="list-style-type: none">• Odstráňte všetky prekážky vo vnútri zariadenia.• Papier nebol vložený správne. Vyberte papier zo zásobníka a vložte ho správne.• V zásobníku je príliš veľa papiera. Vyberte zo zásobníka nadbytočný papier.• Papier je príliš hrubý. Používajte len papier zodpovedajúci špecifikáciám daného zariadenia.
Dochádza k opakovanému uviaznutiu papiera	<ul style="list-style-type: none">• V zásobníku je príliš veľa papiera. Vyberte zo zásobníka nadbytočný papier.• Používate nesprávny typ papiera. Používajte len papier zodpovedajúci špecifikáciám daného zariadenia.• Vo vnútri zariadenia sa môžu nachádzať zvyšky papiera. Otvorte predný kryt a odstráňte nečistoty.

Problémy pri napájaní a pripájaní káblov

Vypnite a znovu zapnite napájanie. Ak ťažkosti pretrvávajú, obráťte sa na odborný servis.

Stav	Navrhované riešenia
Zariadenie nie je napájané alebo nie je správne pripojený spojovací kábel medzi počítačom a zariadením.	<ol style="list-style-type: none">1. Zariadenie najprv pripojte do elektrickej siete.2. Skontrolujte kábel USB alebo sieťový kábel v zadnej časti zariadenia.3. Odpojte kábel USB alebo sieťový kábel v zadnej časti zariadenia a znova ho zapojte.

Riešenie iných problémov

Problémy s tlačou

Stav	Možná príčina	Navrhované riešenia
Zariadenie netlačí.	Zariadenie nie je napájané.	Zariadenie najprv pripojte do elektrickej siete. Ak má zariadenie na ovládacom paneli tlačidlo  (Napájanie), stlačte ho.
	Zariadenie nie je nastavené ako predvolené.	V systéme Windows vyberte názov zariadenia ako predvolenú tlačiareň.
	Skontrolujte, či na zariadení nedošlo k nasledujúcim stavom:	
	<ul style="list-style-type: none">• Kryt nie je zatvorený. Zatvorte kryt.• Došlo k uviaznutiu papiera. Odstráňte uviaznutý papier (pozrite „Odstránenie uviaznutého papiera“ na strane 150).• V tlačiarni nie je vložený papier. Vložte papier (pozrite „Vkladanie papiera do zásobníka“ na strane 39).• Nie je nainštalovaná tonerová kazeta. Nainštalujte kazetu s tonerom (pozrite „Výmena tonerovej kazety“ na strane 137).• Skontrolujte, či je z tonerovej kazety odstránený ochranný kryt a listy (pozrite „Výmena tonerovej kazety“ na strane 137).	
	Ak sa vyskytne systémová chyba, kontaktujte servisného zástupcu.	
	Spojovací kábel medzi počítačom a zariadením nie je správne pripojený.	Odpojte kábel zariadenia a znovu ho pripojte (pozrite „Pohľad zozadu“ na strane 21).
Spojovací kábel medzi počítačom a zariadením je poškodený.	Ak je to možné, pripojte kábel k inému počítaču, ktorý funguje správne a vytlačte úlohu. Skúste taktiež použiť iný kábel k zariadeniu.	
Nie je správne nastavený port.	Skontrolujte nastavenia tlačiarne v systéme Windows a uistite sa, že tlačová úloha bola odoslaná na správny port. V prípade, že má počítač viac ako jeden port, uistite sa, že zariadenie je pripojené k tomu správne.	



Stav	Možná príčina	Navrhované riešenia
Zariadenie netlačí.	Zariadenie pravdepodobne nie je správne nakonfigurované.	V okne Predvoľby tlače skontrolujte, či sú všetky možnosti tlače nastavené správne.
	Ovládač tlačiarne je pravdepodobne nesprávne nainštalovaný.	Odiinštalujte a znova nainštalujte ovládač zariadenia.
	Zariadenie nepracuje správne.	Skontrolujte, či na displeji ovládacieho panela nie je zobrazená správa upozorňujúca na systémovú chybu. Kontaktujte zástupcu servisu.
	Dokument je príliš veľký, voľné miesto na pevnom disku počítača nepostačuje na prístup k tlačovej úlohe.	Uvoľnite miesto na pevnom disku a znova vytlačte dokument.
	Výstupný zásobník je plný.	Po vybratí papiera z výstupného zásobníka bude tlačiareň pokračovať v tlači.
Zariadenie vyberá tlačový materiál z nesprávneho zdroja papiera.	V okne Predvoľby tlače je pravdepodobne vybraná nesprávna možnosť papiera.	V mnohých aplikáciách je možné zdroj papiera nastaviť na záložke Paper v okne Predvoľby tlače (pozrite „Otvorenie okna Tlačových predvoľieb“ na strane 73). Vyberte správny zdroj papiera. Pozrite pokyny uvedené v Pomocníkovi pre ovládač tlačiarne (pozrite „Používanie Pomocníka“ na strane 75).
Tlačová úloha sa spracováva mimoriadne pomaly.	Úloha môže byť veľmi zložitá.	Obmedzte zložitosť stránky alebo upravte nastavenia kvality tlače.

Stav	Možná príčina	Navrhované riešenia
Polovica strany je prázdna.	Môže byť nesprávne nastavená orientácia papiera.	Zmeňte nastavenie orientácie papiera v používanej aplikácii (pozrite „Otvorenie okna Tlačových predvolieb“ na strane 73). Pozrite pokyny uvedené v Pomocníkovi pre ovládač tlačiarne (pozrite „Používanie Pomocníka“ na strane 75).
	Formát papiera a nastavenie formátu papiera sa nezhodujú.	Zabezpečte, aby formát papiera v nastaveniach ovládača tlačiarne zodpovedal formátu papiera vloženom v zásobníku. Môžete tiež skontrolovať, či formát papiera v nastaveniach ovládača tlačiarne zodpovedá výberu papiera v nastaveniach používanej softvérovej aplikácie (pozrite „Otvorenie okna Tlačových predvolieb“ na strane 73).
Zariadenie tlačí, ale text nie je správne vytlačený alebo je neúplný.	Kábel zariadenia je uvoľnený alebo poškodený.	Odpojte kábel zariadenia a znovu ho pripojte. Vytlačte úlohu, ktorú ste už predtým úspešne vytlačili. Ak je to možné, pripojte kábel a zariadenie k inému počítaču, ktorý pracuje správne a pokúste sa vytlačiť úlohu. Nakoniec vyskúšajte nový kábel zariadenia.
	Bol vybraný nesprávny ovládač tlačiarne.	Prejdite do ponuky príslušnej aplikácie pre výber tlačiarne a skontrolujte, či je vybrané príslušné zariadenie.
	Softvérová aplikácia nepracuje správne.	Pokúste sa úlohu vytlačiť z inej aplikácie.
	Operačný systém nepracuje správne.	Ukončíte systém Windows a reštartujte počítač. Vypnite zariadenie a znovu ho zapnite.
Stránky sa tlačia, ale sú prázdne.	Tonerová kazeta je poškodená alebo v nej nie je toner.	V prípade potreby potraсте kazetou tak, aby sa v toner kazete rovnomerne rozložil. V prípade potreby vymeňte tonerovú kazetu. <ul style="list-style-type: none"> • Pozrite si časť „Rozprestretie tonera“ na strane 136. • Pozrite si časť „Výmena tonerovej kazety“ na strane 137.
	Súbor pravdepodobne obsahuje prázdne strany.	Skontrolujte súbor a uistite sa, že neobsahuje prázdne strany.
	Niektoré časti, ako sú napríklad radič alebo karta, môžu byť chybné.	Kontaktujte zástupcu servisu.

Stav	Možná príčina	Navrhované riešenia
Súbory PDF sa v tlačiarni netlačia správne. Niektoré časti obrázkov, textu alebo ilustrácií chýbajú.	Nekompatibilita medzi súborom PDF a produktmi Acrobat.	Súbor PDF sa možno bude dať vytlačiť ako obrázok. Zapnite možnosť Tlačiť ako obrázok v možnostiach tlače v programe Acrobat.  Tlač súboru PDF vo forme obrázka potrvá dlhšie.
Kvalita tlače fotografií nie je dobrá. Obrázky nie sú jasné.	Rozlíšenie fotografie je veľmi nízke.	Zmenšite veľkosť fotografie. Ak zväčšíte veľkosť fotografie v softvérovej aplikácii, rozlíšenie sa zníži.
Pred tlačou zo zariadenia vystupujú výpary v blízkosti výstupného zásobníka.	Vznik výparov počas tlače môže spôsobovať vlhký papier.	Nejde o poruchu. Pokračujte v tlači.
Zariadenie netlačí na papier špeciálnej veľkosti, ako je napríklad papier na účtenky.	Formát papiera a nastavenie formátu papiera sa nezhodujú.	V položke Custom na záložke Paper v Predvoľby tlače nastavte správny formát papiera (pozrite „Otvorenie okna Tlačových predvoľieb“ na strane 73).
Vytlačené účtenky sú zvlnené.	Nastavenie typu papiera sa nezhoduje.	Zmeňte možnosti tlačiarnie a pokus zopakujte. V okne Printing Preferences kliknite na kartu Paper a nastavte typ papiera na Heavy 90-120 g (pozrite „Otvorenie okna Tlačových predvoľieb“ na strane 73).

Problémy s kvalitou tlače

Nečistoty vo vnútri zariadenia alebo nesprávne vložený papier môžu znižovať kvalitu tlače. Nasledujúca tabuľka obsahuje informácie o riešení tohto problému.

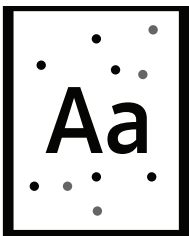
Stav	Navrhované riešenia
<p>Svetlý alebo vyblednutý výťahok</p> 	<ul style="list-style-type: none">• Ak sa na stránke zobrazuje zvislý biely pruh alebo vyblednutá plocha, zásoba tonera je vyčerpaná. Nainštalujte novú kazetu s tonerom (pozrite „Výmena tonerovej kazety“ na strane 137).• Ak sa na stránke vyskytuje zvislý biely pruh alebo vyblednutá plocha aj napriek tomu, že zariadenie má dostatok tonera, 3 až 4 razy otvorte a zatvorte predné dvierka (pozrite „Prehľad zariadenia“ na strane 18).• Papier pravdepodobne nespĺňa požadované špecifikácie. Môže byť napríklad príliš vlhký alebo drsný.• Ak je celá stránka svetlá, je nastavené príliš nízke rozlíšenie tlače alebo je zapnutý režim úspory tonera. Upravte rozlíšenie tlače a vypnite režim úspory tonera. Pozrite obrazovku s pomocníkom pre ovládač tlačiarne.• Pri kombinácii vyblednutých a rozmazaných plôch je potrebné vyčistiť tonerovú kazetu. Vyčistite vnútro zariadenia (pozrite „Čistenie zariadenia“ na strane 141).• Pravdepodobne je znečistený povrch laserovej snímacej jednotky LSU vo vnútri zariadenia. Vyčistite vnútro zariadenia (pozrite „Čistenie zariadenia“ na strane 141). Ak pomocou uvedeného postupu problém neodstránite, obráťte sa na odborný servis.
<p>Vrchná polovica papiera sa tlačí svetlejšie ako zvyšok papiera</p> 	<p>Toner sa možno dobre neprichytáva na tento typ papiera.</p> <ul style="list-style-type: none">• Zmeňte možnosti tlačiarne a pokus zopakujte. Prejdite do okna Predvoľby tlače, kliknite na záložku Paper a nastavte typ papiera na Recycled (pozrite „Otvorenie okna Tlačových predvoľieb“ na strane 73).
<p>Škvrnny od tonera</p> 	<ul style="list-style-type: none">• Papier pravdepodobne nespĺňa požadované špecifikácie. Môže byť napríklad príliš vlhký alebo drsný.• Pravdepodobne došlo k znečisteniu prenosového valca. Vyčistite vnútro zariadenia (pozrite „Čistenie zariadenia“ na strane 141).• Pravdepodobne je nutné vyčistiť dráhu papiera. Kontaktujte servisného zástupcu (pozrite „Čistenie zariadenia“ na strane 141).

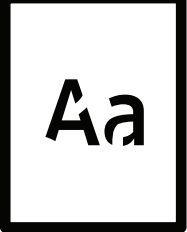
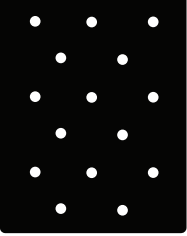
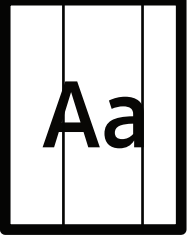
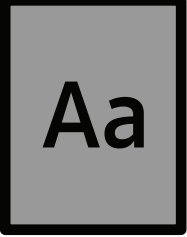
Stav	Navrhované riešenia
<p>Vynechané miesta</p> 	<p>Ak sa na rôznych miestach na strane vyskytujú vyblednuté, väčšinou kruhové plochy:</p> <ul style="list-style-type: none"> • Hárok papiera môže byť poškodený. Pokúste sa úlohu znovu vytlačiť. • Vlhkosť papiera nie je rovnomerná alebo sú na povrchu papiera vlhké škvrny. Vyskúšajte inú značku papiera. • Celý balík papiera je chybný. Výrobný proces môže spôsobiť, že niektoré oblasti odpudzujú toner. Vyskúšajte iný typ alebo inú značku papiera. • Zmeňte možnosti tlačiarne a pokus zopakujte. V okne Printing Preferences kliknite na kartu Paper a nastavte typ papiera na Heavy 90-120 g (pozrite „Otvorenie okna Tlačových predvolieb“ na strane 73). <p>Ak pomocou uvedeného postupu problém neodstránite, obráťte sa na odborný servis.</p>
<p>Biele škvrny</p> 	<p>Ak sa na stránke vyskytnú biele škvrny:</p> <ul style="list-style-type: none"> • Papier je príliš hrubý a veľké množstvo nečistôt z papiera dopadá na vnútorné časti zariadenia, takže môže dôjsť k znečisteniu prenosového valca. Vyčistite vnútro zariadenia (pozrite „Čistenie zariadenia“ na strane 141). • Pravdepodobne je nutné vyčistiť dráhu papiera. Vyčistite vnútro zariadenia (pozrite „Čistenie zariadenia“ na strane 141). <p>Ak pomocou uvedeného postupu problém neodstránite, obráťte sa na odborný servis.</p>
<p>Zvislé čiary</p> 	<p>Ak sa na strane vyskytujú zvislé čierne čiary:</p> <ul style="list-style-type: none"> • Povrch (časť valca) kazety s tonerom vo vnútri zariadenia je pravdepodobne poškriabaný. Vyberte tonerovú kazetu a nainštalujte novú (pozrite „Výmena tonerovej kazety“ na strane 137). <p>Ak sa na strane vyskytujú zvislé biele čiary:</p> <ul style="list-style-type: none"> • Pravdepodobne je znečistený povrch laserovej snímacej jednotky LSU vo vnútri zariadenia. Vyčistite vnútro zariadenia (pozrite „Čistenie zariadenia“ na strane 141). Ak pomocou uvedeného postupu problém neodstránite, obráťte sa na odborný servis.
<p>Čierne alebo farebné pozadie</p> 	<p>Ak je tieňovanie na pozadí neprijateľné, postupujte nasledovne:</p> <ul style="list-style-type: none"> • Použite papier s menšou gramážou. • Skontrolujte prevádzkové podmienky: vo veľmi suchom alebo veľmi vlhkom prostredí (s relatívnou vlhkosťou vyššou ako 80 %) môže byť tieňovanie na pozadí výraznejšie. • Vyberte tonerovú kazetu a nainštalujte novú (pozrite „Výmena tonerovej kazety“ na strane 137). • Dôrazne rozptýľte toner (pozrite „Rozprestretie tonera“ na strane 136).

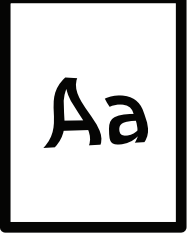
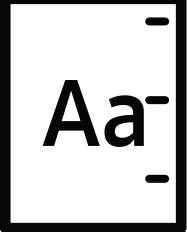
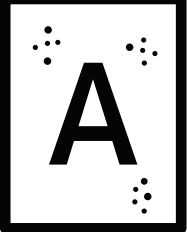
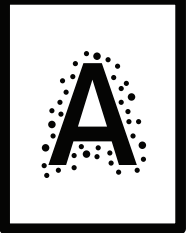
Stav	Navrhované riešenia
<p>Rozmazaný toner</p> 	<ul style="list-style-type: none"> • Vyčistíte vnútorné časti zariadenia (pozrite „Čistenie zariadenia“ na strane 141). • Skontrolujte typ a kvalitu papiera. • Vyberte tonerovú kazetu a nainštalujte novú (pozrite „Výmena tonerovej kazety“ na strane 137).
<p>Opakované chyby v zvislom smere</p> 	<p>Ak sa škvrny na tlačenej strane opakujú v pravidelných intervaloch:</p> <ul style="list-style-type: none"> • Kazeta s tonerom je pravdepodobne poškodená. Ak máte stále ten istý problém, vyberte tonerovú kazetu a vložte novú (pozrite „Výmena tonerovej kazety“ na strane 137). • Časti zariadenia sú pravdepodobne znečistené tonerom. V prípade, že sa chyby vyskytujú na zadnej strane, problém sa pravdepodobne odstráni sám po vytlačení niekoľkých strán. • Vypekacia jednotka je pravdepodobne poškodená. Kontaktujte zástupcu servisu.
<p>Nečistoty na pozadí</p> 	<p>Nečistoty na pozadí sú spôsobené časticami tonera nepravidelne rozprášenými na vytlačenej strane.</p> <ul style="list-style-type: none"> • Papier je pravdepodobne príliš vlhký. Skúste tlačiť na papier z iného balíka. Neotvárajte balíky papiera, ak to nie je nutné, aby papier zbytočne neabsorboval príliš veľa vlhkosti. • Ak roztrúsený toner pokrýva celú plochu vytlačenej strany, nastavte rozlíšenie v softvérovej aplikácii alebo v okne Predvoľby tlače (pozrite „Otvorenie okna Tlačových predvoľieb“ na strane 73). Skontrolujte, či je zvolený správny typ papiera. Príklad: Ak ste zvolili hrubší papier, ale v skutočnosti používate normálny papier, môže nastať nadmerné používanie tonera, čo spôsobuje tento problém s kvalitou. • Ak sa chystáte použiť novú tonerovú kazetu, najprv rozptýľte toner (pozrite „Rozprestretie tonera“ na strane 136).
<p>Čiastočky tonera sa nachádzajú okolo hrubo tlačených znakov alebo obrázkov</p> 	<p>Toner sa možno dobre neprichytáva na tento typ papiera.</p> <ul style="list-style-type: none"> • Zmeňte možnosti tlačiarne a pokus zopakujte. Prejdite do okna Predvoľby tlače, kliknite na záložku Paper a nastavte typ papiera na Recycled (pozrite „Otvorenie okna Tlačových predvoľieb“ na strane 73). • Skontrolujte, či je zvolený správny typ papiera. Príklad: Ak ste zvolili hrubší papier, ale v skutočnosti používate normálny papier, môže nastať nadmerné používanie tonera, čo spôsobuje tento problém s kvalitou.

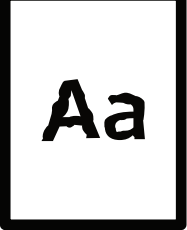
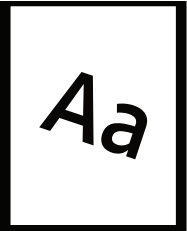
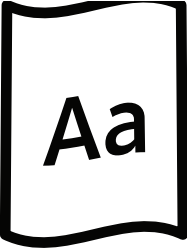
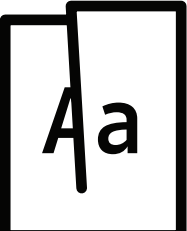
Stav	Navrhované riešenia
<p>Zdeformované znaky</p> 	<ul style="list-style-type: none"> • Ak tvar znakov nie je správny a písmená sú prehnuté, je papier pravdepodobne príliš klzký. Vyskúšajte iný papier.
<p>Stránka sa vytlačí šikmo</p> 	<ul style="list-style-type: none"> • Skontrolujte, či je papier správne umiestnený v zásobníku. • Skontrolujte typ a kvalitu papiera. • Zabezpečte, aby vodidlá neboli príliš tesné alebo voľné pri tlaku na zväzok papiera.
<p>Pokrútenie alebo zvlnenie</p> 	<ul style="list-style-type: none"> • Skontrolujte, či je papier správne umiestnený v zásobníku. • Skontrolujte typ a kvalitu papiera. Pokrútenie papiera môže spôsobovať vysoká teplota a vlhkosť. • Obráťte balík papiera v zásobníku papiera. Skúste tiež otočiť papier v zásobníku o 180°.
<p>Pokrčený papier.</p> 	<ul style="list-style-type: none"> • Skontrolujte, či je papier správne umiestnený v zásobníku. • Skontrolujte typ a kvalitu papiera. • Obráťte balík papiera v zásobníku papiera. Skúste tiež otočiť papier v zásobníku o 180°.

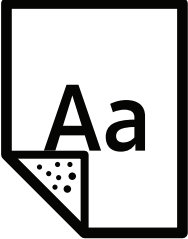
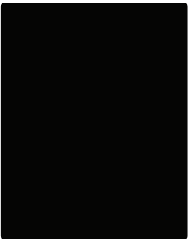
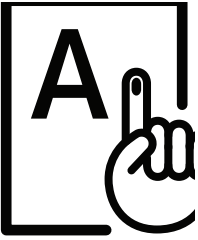
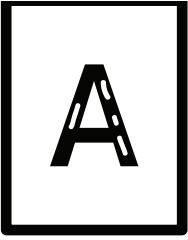
Stav	Navrhované riešenia
<p>Znečistená zadná strana výťažkov</p> 	<ul style="list-style-type: none"> • Skontrolujte, či nedošlo k vysypaniu tonera. Vyčistite vnútorné časti zariadenia (pozrite „Čistenie zariadenia“ na strane 141).
<p>Plnofarebné alebo čierne stránky</p> 	<ul style="list-style-type: none"> • Pravdepodobne nie je správne nainštalovaná kazeta s tonerom. Vyberte tonerovú kazetu a znovu ju vložte do zariadenia. • Kazeta s tonerom je pravdepodobne chybná. Vyberte tonerovú kazetu a nainštalujte novú (pozrite „Výmena tonerovej kazety“ na strane 137). • Zariadenie pravdepodobne vyžaduje opravu. Kontaktujte zástupcu servisu.
<p>Nefixovaný toner</p> 	<ul style="list-style-type: none"> • Vyčistite vnútorné časti zariadenia (pozrite „Čistenie zariadenia“ na strane 141). • Skontrolujte typ a kvalitu papiera. • Vyberte tonerovú kazetu a nainštalujte novú (pozrite „Výmena tonerovej kazety“ na strane 137). <p>V prípade, že problém pretrváva, zariadenie pravdepodobne vyžaduje opravu. Kontaktujte zástupcu servisu.</p>
<p>Nevytlačené oblasti v znakoch</p> 	<p>Nevytlačené oblasti v znakoch sú prázdne oblasti vo vnútri znakov, ktoré by mali byť úplne čierne:</p> <ul style="list-style-type: none"> • Tlačíte na nesprávny povrch papiera. Vyberte papier a otočte ho. • Papier pravdepodobne nespĺňa požadované špecifikácie.

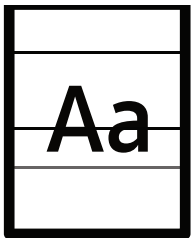
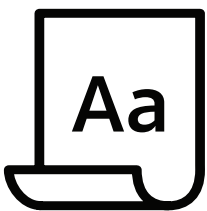
Stav	Navrhované riešenia
<p>Vodorovné pruhy</p> 	<p>Ak sa vyskytujú vodorovné čierne pruhy alebo šmuhy:</p> <ul style="list-style-type: none"> • Pravdepodobne nie je správne nainštalovaná kazeta s tonerom. Vyberte tonerovú kazetu a znovu ju vložte do zariadenia. • Kazeta s tonerom je pravdepodobne chybná. Vyberte tonerovú kazetu a nainštalujte novú (pozrite „Výmena tonerovej kazety“ na strane 137). <p>Ak ťažkosti pretrvávajú, zariadenie pravdepodobne vyžaduje opravu. Kontaktujte zástupcu servisu.</p>
<p>Pokrútenie</p> 	<p>Ak je vytlačený papier pokrútený alebo nie je podávaný do tlačiarne, postupujte nasledovne:</p> <ul style="list-style-type: none"> • Obráťte balík papiera v zásobníku papiera. Skúste tiež otočiť papier v zásobníku o 180°. • Zmeňte možnosti papiera tlačiarne a pokus zopakujte. V okne Printing Preferences kliknite na kartu Paper a nastavte typ papiera na Light 60-69 g (pozrite „Otvorenie okna Tlačových predvolieb“ na strane 73).
<ul style="list-style-type: none"> • Na niektorých listoch sa opakovane vyskytuje neznámy obrázok • Nefixovaný toner • Dochádza k svetlej tlači alebo znečisteniu 	<p>Zariadenie pravdepodobne používate vo výške presahujúcej 1 000 m. Vysoká nadmorská výška môže ovplyvniť kvalitu tlače a spôsobovať napríklad výskyt nefixovaného tonera alebo svetlej tlače. Odporúčame Vám vykonať nastavenie nadmorskej výšky (pozrite „Nastavenie nadmorskej výšky“ na strane 35).</p>

Problémy pri kopírovaní

Stav	Navrhované riešenia
<p>Kópie sú príliš svetlé alebo príliš tmavé.</p>	<p>Upravte tmavosť vo funkcii kópie a zosvetlite alebo stmavte pozadie kópií (pozrite „Zmena nastavení pre každú kópiu“ na strane 86).</p>
<p>Na kópiách sa objavujú šmuhy, čiary alebo rôzne škvrny.</p>	<ul style="list-style-type: none"> • Ak sú tieto nedostatky už na originálnom dokumente, upravte tmavosť vo funkcii kopírovania a zosvetlite pozadie kópií. • Nastavenie pozadia v nastaveniach kopírovania odstráni farbu pozadia (pozrite „Adjust Bkgd.“ na strane 118). • Ak sa tieto chyby na predlohe nevyskytujú, vyčistite skener (pozrite „Čistenie skenera“ na strane 144).

Stav	Navrhované riešenia
Kópia je vytlačená šikmo.	<ul style="list-style-type: none"> • Dbajte, aby bol originál zarovnaný s vodiacimi lištami. • Pravdepodobne došlo k znečisteniu prenosového valca. Vyčistite vnútro zariadenia (pozrite „Čistenie zariadenia“ na strane 141).
Tlačia sa prázdne kópie.	<p>Originál musíte klásť lícom dole na sklenenú dosku alebo lícom hore do podávača dokumentov.</p> <p>Ak pomocou uvedeného postupu problém neodstránite, obráťte sa na odborný servis.</p>
Obrázok je možné z kópie ľahko zotrieť.	<ul style="list-style-type: none"> • Vymeňte papier v zásobníku za papier z nového balíka. • V miestach s vysokou vlhkosťou nenechávajte papier v zariadení príliš dlho.
Pri kopírovaní často dochádza k uviaznutiu papiera.	<ul style="list-style-type: none"> • Prefúknite jednotlivé listy papiera a potom celý stoh v zásobníku prevráťte. Vymeňte papier v zásobníku za nový balík. Skontrolujte vodiace lišty papiera a v prípade potreby upravte ich nastavenie. • Skontrolujte, či má papier správny typ a gramáž (pozrite „Technické špecifikácie tlačových médií“ na strane 181). • Skontrolujte, či po odstránení uviaznutého papiera nezostali v zariadení zvyšky papiera.
Kazeta s tonerom nestačí na vytvorenie očakávaného počtu kópií.	<ul style="list-style-type: none"> • Originály pravdepodobne obsahujú obrázky, plné plochy alebo hrubé čiary. Je možné, že kopírujete napríklad formuláre, bulletin, knihy či iné dokumenty, na ktoré sa spotrebuje väčšie množstvo tonera. • Je možné, že pri kopírovaní bol otvorený kryt sklenenej dosky skenera. • Vypnite zariadenie a znovu ho zapnite.

Problémy pri skenovaní

Stav	Navrhované riešenia
Skener nefunguje.	<ul style="list-style-type: none"> • Skontrolujte, či je skenovaný dokument položený lícom dole na skenovaciu dosku alebo lícom hore v podávači dokumentov (pozrite „Vkladanie originálov“ na strane 46). • Pravdepodobne nie je dostatok pamäte na uloženie dokumentu, ktorý chcete skenovať. Vyskúšajte, či funguje funkcia ukážky skenovaného dokumentu. Skúste znížiť rozlíšenie skenovania. • Skontrolujte, či je správne pripojený kábel tlačiarne. • Skontrolujte, či kábel tlačiarne nie je chybný. Skúste kábel tlačiarne vymeniť za taký, o ktorom viete, že je v poriadku. V prípade potreby vymeňte kábel tlačiarne za nový. • Skontrolujte, či je skener správne nakonfigurovaný. Skontrolujte nastavenie skenovania v aplikácii, ktorú chcete použiť, aby skenovacia úloha bola odoslaná do správneho portu (napríklad USB001).

Stav	Navrhované riešenia
Zariadenie skenuje veľmi pomaly.	<ul style="list-style-type: none"> • Zistite, či zariadenie tlačí prijaté údaje. Ak áno, naskenujte dokument až po vytlačení prijatých údajov. • Grafika sa skenuje pomalšie než text.
<p>Na obrazovke sa zobrazí nasledujúca správa:</p> <ul style="list-style-type: none"> • Zariadenie nie je možné nastaviť do H/W režimu, ktorý požadujete. • Tento port práve používa iný program. • Port je deaktivovaný. • Skener je zaneprázdnený prijímaním alebo tlačením dát. Po skončení práve vykonávanej úlohy skúste znovu. • Neplatné spracovanie. • Nepodarilo sa oskenovať dokument. 	<ul style="list-style-type: none"> • Pravdepodobne prebieha kopírovanie alebo tlač. Po dokončení tlačovej úlohy ju spustite opäť. • Vybraný port sa momentálne používa. Reštartujte počítač a opakujte akciu. • Kábel tlačiarne je zle zapojený alebo je zariadenie vypnuté. • Ovládač skenera nie je nainštalovaný alebo nie je správne nastavené prevádzkové prostredie. • Skontrolujte, či je zariadenie správne pripojené a zapnuté. Potom počítač reštartujte. • Kábel USB je nesprávne zapojený alebo je zariadenie vypnuté.

Problémy s faxovaním

Stav	Navrhované riešenia
Zariadenie nefunguje, na displeji sa nezobrazuje žiadny text alebo nefungujú tlačidlá.	<ul style="list-style-type: none"> • Odpojte a znova pripojte napájací kábel. • Skontrolujte, či je v elektrickej zásuvke prúd. • Skontrolujte, či zariadenie vypnuté.
Nie je počuť oznamovací tón.	<ul style="list-style-type: none"> • Skontrolujte, či je telefónna linka správne pripojená (pozrite „Pohľad zozadu“ na strane 21). • Pripojením iného telefónu skontrolujte, či je telefónna zásuvka v stene funkčná.
Čísla uložené v pamäti sa nevytáčajú správne.	Skontrolujte, či sú čísla v pamäti uložené správne. Pre kontrolu vytlačte zoznam adresára.
Originál sa nepodáva do zariadenia.	<ul style="list-style-type: none"> • Papier nesmie byť pokrčený a musíte ho podávať správne. Skontrolujte, či má dokument správny formát a či nie je príliš hrubý či tenký. • Skontrolujte, či je podávač dokumentov bezpečne uzatvorený. • Môže byť nutná výmena gumovej podložky v podávači dokumentov. Kontaktujte servisného zástupcu (pozrite „Dostupné náhradné diely na údržbu zariadenia“ na strane 133).

Stav	Navrhované riešenia
Faxy sa neprijímajú automaticky.	<ul style="list-style-type: none"> • Režim príjmu musí byť nastavený na fax (pozrite „Zmena režimov príjmu“ na strane 104). • Skontrolujte, či je v zásobníku vložený papier (pozrite „Technické špecifikácie tlačových médií“ na strane 181). • Skontrolujte, či sa na displeji nezobrazuje chybové hlásenie. Ak áno, odstráňte daný problém.
Zariadenie neodosiela faxy.	<ul style="list-style-type: none"> • Originál musíte umiestniť na sklenenú dosku alebo do podávača dokumentov. • Skontrolujte, či cieľové faxové zariadenie prijíma faxy.
V prichádzajúcom faxe sú prázdne miesta alebo má fax nízku kvalitu.	<ul style="list-style-type: none"> • Faxové zariadenie, ktoré fax odoslalo, môže byť chybné. • Šum linky môže spôsobiť chyby pri prenose. • Skontrolujte svoje zariadenie vytvorením kópie. • Kazeta s tonerom už takmer dosiahla koniec svojej predpokladanej životnosti. Vymeňte tonerovú kazetu (pozrite „Výmena tonerovej kazety“ na strane 137).
Niektoré slová sú na prichádzajúcom faxe rozťahnuté.	Vo faxovom zariadení, ktoré fax odoslalo, došlo k chvíľkovému zaseknutiu papiera.
Na odosielaných dokumentoch sú čiary.	Skontrolujte skener, či nie je znečistený. Ak áno, vyčistite ho (pozrite „Čistenie skenera“ na strane 144).
Zariadenie vytočí číslo, ale k vzdialenému faxovému zariadeniu sa nedá pripojiť.	Je možné, že vzdialené faxové zariadenie je vypnuté, minul sa v ňom papier alebo nemôže odpovedať na prichádzajúce volanie. Obráťte sa na osobu obsluhujúcu iné zariadenie a požiadajte ju o vyriešenie problému na jej strane.
Faxy sa neukladajú do pamäte.	Pravdepodobne nie je dostatok pamäte na uloženie faxu. Ak sa na displeji zobrazí hlásenie stavu pamäte, vymažte z pamäte všetky nepotrebné faxy a potom sa pokúste fax znova uložiť. Volajte servis.
V spodnej časti každej stránky alebo na iných stránkach sa zobrazuje prázdna oblasť s malým prúžkom textu v hornej časti.	Pravdepodobne ste vybrali nesprávne nastavenie papiera v konfigurácii používateľských možností. Znova skontrolujte formát a typ papiera.

Problémy týkajúce sa operačného systému

Bežné problémy v systéme Windows

Stav	Navrhované riešenia
Počas inštalácie sa zobrazí hlásenie „Súbor sa už používa“.	Ukončíte všetky spustené aplikácie. Odstráňte všetok softvér zo skupiny Pri spustení a reštartujte systém Windows. Preinštalujte ovládač tlačiarne.
Zobrazia sa hlásenia „Chyba všeobecnej ochrany“, „Výnimka OE“, „Spool32“ alebo „Neoprávnená operácia“.	Ukončíte všetky ostatné aplikácie, reštartujte systém Windows a zopakujte tlač.
Zobrazia sa správy „Chyba tlače“, „Chyba prekročenia časového limitu tlačiarne“.	Tieto hlásenia sa môžu zobrazit počas tlače. Počkajte, kým zariadenie dokončí tlač. Ak sa správa zobrazí v pohotovostnom režime alebo po skončení tlače, skontrolujte spojenie alebo či nevznikla chyba.
Keď kliknete na zariadenie v okne Zariadenia a tlačiarne , nezobrazia sa informácie o zariadení.	Začiarknite položku vlastnosti tlačiarne Kliknite na kartu Porty . (Ovládací panel > Zariadenia a tlačiarne > Pravým tlačidlom kliknite na ikonu tlačiarne a vyberte možnosť Printer properties) Ak je port nastavený na možnosť File (Súbor) alebo LPT, zrušte začiarknutie a zvolte možnosť TCP/IP, USB alebo WSD.



Ďalšie informácie o chybových hláseniach Windows nájdete v používateľskej príručke k operačnému systému Microsoft Windows, ktorá bola dodaná k vášmu počítaču.

Riešenie problémov s bezdrôtovým pripojením

Pri riešení problémov vám môžu pomôcť informácie o riešení problémov.



Ak chcete zistiť, či je na vašej tlačiarni zapnutá funkcia tlače Wi-Fi Direct, vytlačte z ovládacieho panela tlačiarne konfiguračnú stranu.

Kontrolný zoznam bezdrôtového pripojenia

- Skontrolujte, že tlačiareň a bezdrôtový smerovač sú zapnuté a pripojené k napájaniu. Skontrolujte tiež, či je na tlačiarni zapnuté bezdrôtové rádio.
- Skontrolujte, či je nastavený správny identifikátor balíka služieb (SSID). Vytlačte konfiguračnú stranu, podľa ktorej zistíte SSID (pozrite „Tlač správy o konfigurácii siete“ na strane 51).
- U zabezpečených sietí skontrolujte, či sú informácie o zabezpečení správne. Ak informácie o zabezpečení nie sú správne, znovu spustíte nastavenie bezdrôtového pripojenia.
- Ak bezdrôtová sieť funguje správne, pokúste sa pripojiť k iným počítačom na bezdrôtovej sieti. Ak má sieť prístup k internetu, pokúste sa bezdrôtovo pripojiť k internetu.
- Skontrolujte, či je na tlačiarni nastavený ten istý spôsob šifrovania (AES alebo TKIP) ako na prístupovom bode bezdrôtového pripojenia (v prípade sietí so zabezpečením WPA).
- Skontrolujte, či je zariadenie v dosahu bezdrôtovej siete. U väčšiny sietí je potrebné, aby bola tlačiareň vo vzdialenosti do 30 m od prístupového bodu (bezdrôtového smerovača).
- Skontrolujte, že bezdrôtový signál neblokujú žiadne prekážky. Ak sa medzi prístupovým bodom a tlačiarňou nachádzajú veľké kovové predmety, premiestnite ich. Skontrolujte, že sa medzi tlačiarňou a prístupovým bodom bezdrôtovej siete nenachádzajú žiadne tyče, steny či podporné stĺpy s obsahom kovu alebo betónu.
- Skontrolujte, že je tlačiareň umiestnená mimo elektronických zariadení, ktoré by mohli rušiť bezdrôtový signál. Bezdrôtový signál môžu rušiť mnohé zariadenia, napríklad motory, bezdrôtové telefóny, kamery bezpečnostného systému, iné bezdrôtové siete a niektoré zariadenia s technológiou Bluetooth. Skontrolujte, že je na počítači nainštalovaný ovládač tlačiarne.
- Skontrolujte, či ste zvolili správny port tlačiarne.
- Skontrolujte, či sú tlačiareň a počítač pripojené k tej istej bezdrôtovej sieti.
- V prípade operačného systému OS X skontrolujte, či bezdrôtový smerovač podporuje službu Bonjour.

Po dokončení bezdrôtovej konfigurácie tlačiarne netlačí

1. Skontrolujte, že je tlačiareň zapnutá a v pohotovostnom stave.
2. Ak máte na svojom počítači služby firewall od tretích strán, vypnite ich.
3. Skontrolujte, či bezdrôtová sieť správne funguje.
4. Skontrolujte, či váš počítač správne funguje. Ak je to potrebné, počítač reštartujte.

5. Skontrolujte, či môžete z počítača na sieti otvoriť službu HP Embedded Web Server tlačiarne.

Tlačiareň netlačí a na počítači je nainštalovaná služba firewall od tretej strany

1. Aktualizujte službu firewall na najnovšiu dostupnú aktualizáciu, ktorú výrobca sprístupnil.
2. Ak sa stane, že pri inštalácii tlačiarne či pokuse o tlač programy požiadajú o prístup cez firewall, ubezpečte sa, že týmto programom umožníte ďalej bežať.
3. Dočasne vypnite službu firewall a potom nainštalujte na počítač bezdrôtovú tlačiareň. Po dokončení bezdrôtovej inštalácie opäť zapnite službu firewall.

Po presunutí bezdrôtového smerovača či tlačiarne nefunguje bezdrôtové spojenie.

1. Skontrolujte, či sú smerovač a tlačiareň pripojené k tej istej sieti, ku ktorej sa pripája váš počítač.
2. Vytlačte konfiguračnú stranu.
3. Porovnajte identifikátor balíka služieb (SSID) na konfiguračnej strane s názvom SSID v konfigurácii tlačiarne na počítači.
4. Ak nie sú identifikátory balíka služieb (SSID) rovnaké, zariadenia nie sú pripojené k tej istej sieti. Opäť nakonfigurujte bezdrôtové nastavenie tlačiarne.

K bezdrôtovej tlačiarne nie je možné pripojiť viac počítačov

1. Skontrolujte, či sú ostatné počítače v dosahu bezdrôtovej siete a že signál neblokuje žiadne prekážky. U väčšiny sietí je dosah bezdrôtovej siete do 30 m od prístupového bodu bezdrôtovej siete.
2. Skontrolujte, že je tlačiareň zapnutá a v pohotovostnom stave.
3. Ubezpečte sa, že službu Wi-Fi Direct nepoužíva naraz viac ako 5 používateľov.
4. Ak máte na svojom počítači služby firewall od tretích strán, vypnite ich.
5. Skontrolujte, či bezdrôtová sieť správne funguje.
6. Skontrolujte, či váš počítač správne funguje. Ak je to potrebné, počítač reštartujte.

Po pripojení k sieti VPN už bezdrôtová tlačiareň nie je schopná komunikácie

- Zvyčajne nie je možné pripojiť sa zároveň k VPN aj k iným sieťam.

Sieť sa nezobrazuje v zozname bezdrôtových sietí.

- Skontrolujte, či je bezdrôtový smerovač zapnutý a zapojený k napájaniu.
- Sieť môže byť skrytá. K skrytej sieti sa však stále môžete pripojiť.

Nefunguje bezdrôtová sieť

1. Ak chcete skontrolovať, či sa na sieti ešte dá komunikovať, pokúste sa k sieti pripojiť ďalšie zariadenia.
2. Otestujte komunikáciu siete pomocou skúšky odozvy.

- a. Otvorte na svojom počítači príkazový riadok.
 - Na systémoch Windows kliknite na ponuku **Štart**, kliknite na položku **Spustiť**, napíšte cmd a potom stlačte tlačidlo **Enter**.
 - Na systémoch OS X prejdite na **Aplikácie**, potom na položku **Nástroje** a otvorte **Terminál**.
 - b. Napíšte ping a IP adresu smerovača.
 - c. Ak sa v okne zobrazia časy trvania uzatvoreného spojenia, sieť funguje.
3. Skontrolujte, či sú smerovač a tlačiareň pripojené k tej istej sieti, ku ktorej sa pripája počítač.
- a. Vytlačte konfiguračnú stranu (pozrite „Tlač správy o konfigurácii siete“ na strane 51).
 - b. Porovnajzte identifikátor balíka služieb (SSID) na správe o konfigurácii s názvom SSID v konfigurácii tlačiarne na počítači.
 - c. Ak sa tieto čísla nezhodujú, zariadenia sa nepripájajú k tej istej sieti. Opäť nakonfigurujte bezdrôtové nastavenie tlačiarne.

Vykonajte diagnostickú skúšku bezdrôtovej siete.

Z ovládacieho panela tlačiarne môžete spustiť diagnostickú skúšku, ktorá vám poskytne informácie o nastaveniach bezdrôtového pripojenia (pozrite „Tlač správy o konfigurácii siete“ na strane 51).

Príloha

V tejto kapitole nájdete informácie o špecifikáciách zariadenia a informácie o platných právnych predpisoch.

- Všeobecné špecifikácie 180
- Technické špecifikácie tlačových médií 181
- Požiadavky na systém 183

Všeobecné špecifikácie



Nižšie uvedené technické špecifikácie sa môžu zmeniť bez predchádzajúceho oznámenia. Aktuálne informácie sa nachádzajú na stránke www.hp.com/support/laser130MFP.

Položky		Opis
Rozmery ^a (Šírka x dĺžka x výška)		<ul style="list-style-type: none">• MFP 131a, 135a, 135ag, 135r, 135w, 135wg, 136a, 136w, 136nw series: 406 x 359,6 x 253 mm• MFP 133pn, 137fnw, 138fnw, 137fwg, 138p, 138pn, 138pnw series: 406 x 359,6 x 308,7 mm
Hmotnosť ^a (Zariadenie so spotrebným materiálom)		<ul style="list-style-type: none">• MFP 131a, 135a, 135ag, 135wg, 135r, 135w, 136a, 136w, 136nw series: 7,46 kg• MFP 137fnw, 137fwg, 138fnw series: 8,58 kg• MFP 133pn, 138p, 138pn, 138pnw series: 8,62 kg
Teplota	Prevádzka	10 až 32 °C
	Skladovanie (zabalené)	-20 až 40 °C
Vlhkosť	Prevádzka	Relatívna vlhkosť 20 až 80%
	Skladovanie (zabalené)	Relatívna vlhkosť 10 až 90 %
Napájanie ^b	modely s napätím 110 V	Striedavý prúd 110 – 127 V
	modely s napätím 220 V	Striedavý prúd 220 – 240 V

a.Rozmery a hmotnosť sú uvedené bez slúchadla a ďalšieho príslušenstva.

b.Správne napätie (V), frekvenciu (Hz) a prúd (A) pre toto zariadenie nájdete na výkonovom štítku.

Technické špecifikácie tlačových médií

Typ	Formát	Rozmery	Hmotnosť tlačového média/kapacita ^a
			Zásobník
Plain	Letter	216 x 279 mm	Gramáž 70 až 89 g/m ² • 150 listov 80 g/m ²
	Legal	216 x 356 mm	
	Oficio 216 x 340 mm	216 x 343 mm	
	Oficio 8,5 x 13	216 x 330 mm	
	A4	210 x 297 mm	
	B5 (JIS)	182 x 257 mm	
	Executive	184 x 267 mm	
	A5	148 x 210 mm	
Obálka	A5 LEF	210 x 148 mm	Gramáž 75 až 90 g/m ² • 10 list
	Obálka Monarch	98 x 191 mm	
	Obálka č. 10	105 x 241 mm	
	Obálka DL	110 x 220 mm	
Obálka	Obálka C5	162 x 229 mm	Gramáž 75 až 90 g/m ² • 10 list
	Obálka C5	162 x 229 mm	
Heavy 90-120 g	Pozrite si časť Obyčajný papier	Pozrite si časť Obyčajný papier	Gramáž 90 až 120 g/m ² • 50 listov gramáže 120 g/m ²
Light 60-69 g	Pozrite si časť Obyčajný papier	Pozrite si časť Obyčajný papier	Gramáž 60 až 69 g/m ² • 160 listov gramáže 60 g/m ²
Colored	Pozrite si časť Obyčajný papier	Pozrite si časť Obyčajný papier	Gramáž 75 až 90 g/m ² • 150 listov 80 g/m ²
Preprinted	Pozrite si časť Obyčajný papier	Pozrite si časť Obyčajný papier	Gramáž 75 až 90 g/m ² • 150 listov 80 g/m ²
Recycled	Pozrite si časť Obyčajný papier	Pozrite si časť Obyčajný papier	60 až 90 g/m ² • 150 listov 80 g/m ²

Typ	Formát	Rozmery	Hmotnosť tlačového média/kapacita ^a
			Zásobník
Štítky ^b	Pozrite si časť Obyčajný papier	Pozrite si časť Obyčajný papier	Gramáž 120 až 150 g/m ² • 10 list
Extra-Heavy	Pozrite si časť Obyčajný papier, 4x6	Pozrite si časť Obyčajný papier	Gramáž 121 až 163 g/m ² • 10 list
Bond	Pozrite si časť Obyčajný papier	Pozrite si časť Obyčajný papier	Gramáž 105 až 120 g/m ² • 10 list
Minimálny formát (vlastný)		76 x 127 mm	Gramáž 60 až 163 g/m ²
Maximálny formát (vlastný)		216 x 356 mm	

a. Maximálna kapacita závisí od hmotnosti tlačového média, jeho hrúbky a od podmienok okolitého prostredia.

b. Hladkosť štítkov používaných v tomto zariadení je 100 až 250 (sheffield). Ide o číselnú hodnotu úrovne hladkosti.

Požiadavky na systém



Softvér pre tlačiareň sa občas aktualizuje kvôli vydaniu nového operačného systému atď. V prípade potreby prevezmite najnovšiu verziu z webovej stránky spoločnosti HP (www.hp.com/support/laser130MFP).

Microsoft® Windows®

Windows 7, 32-bitový a 64-bitový	Ovládače konkrétnych tlačiarň HP sa na tento operačný systém inštalujú pri inštalácii softvéru.	
Windows 8, 32-bitový a 64-bitový	Ovládače konkrétnych tlačiarň HP sa na tento operačný systém inštalujú pri inštalácii softvéru.	
Windows 8.1, 32-bitový a 64-bitový	Ovládače konkrétnych tlačiarň HP V4 sa na tento operačný systém inštalujú pri inštalácii softvéru.	
Windows 10, 32-bitový a 64-bitový	Ovládače konkrétnych tlačiarň HP V4 sa na tento operačný systém inštalujú pri inštalácii softvéru.	
Windows Server 2008 R2, 64-bitový	Ovládač konkrétnych tlačiarň HP PCLm.S je dostupný na stiahnutie z webstránky podpory tlačiarne. Stiahnite si ovládač a nainštalujte ho pomocou nástroja Microsoft Add Printer.	Microsoft prestal všeobecne podporovať systém Windows Server 2008 v januári 2015. Spoločnosť HP sa bude naďalej usilovať o čo najlepšiu podporu ukončeného operačného systému Server 2008.
Windows Server 2008 R2, SP1, 64-bitový	Ovládače konkrétnych tlačiarň HP sa na tento operačný systém inštalujú pri inštalácii softvéru.	
Windows Server 2012	Ovládače konkrétnych tlačiarň HP sa na tento operačný systém inštalujú pri inštalácii softvéru.	
Windows Server 2012 R2	Ovládače konkrétnych tlačiarň HP sa na tento operačný systém inštalujú pri inštalácii softvéru.	
Windows Server 2016, 64-bitový	Ovládače konkrétnych tlačiarň HP sa na tento operačný systém inštalujú pri inštalácii softvéru.	

Mac OS

Priama tlač prostredníctvom funkcie AirPrint spoločnosti Apple je podporovaná na systéme iOS a na počítačoch Mac s operačným systémom OS X 10.7 Lion alebo novším. Pomocou funkcie AirPrint môžete tlačiť priamo z tlačiarne s mobilnými aplikáciami (Mail, Photos, Safari, iBooks, vybrané aplikácie tretích strán) na zariadeniach iPad, iPhone (3GS alebo novší) alebo iPod touch (tretej generácie alebo novší)



- Modely, ktoré majú iba USB pripojenie bez funkcionality káblového či Wi-Fi sieťového pripojenia, nepodporujú systém Mac OS.
 - Ak chcete používať funkciu AirPrint, tlačiareň musí byť pripojená k tej istej sieti (podsieti) ako zariadenie Apple.
 - Pred používaním funkcie AirPrint s pripojením USB skontrolujte číslo verzie. AirPrint verzie 1.3 a staršej nepodporuje pripojenia cez USB.
-

Slovník pojmov



Nasledovný slovník pojmov vám pomôže oboznámiť sa s výrobkom pochopením terminológie bežne používanej v tlači a tiež spomínanej v tejto príručke.

802.11

802.11 je súbor pravidiel pre komunikáciu pre bezdrôtovú lokálnu sieť (WLAN), ktoré vyvinul výbor pre predpisy IEEE LAN/MAN (IEEE 802).

802.11b/g/n

Normy 802.11b/g/n môžu zdieľať ten istý hardvér a používať pásmo 2,4 GHz. Norma 802.11b podporuje šírku pásma až 11 Mbps; norma 802.11n podporuje šírku pásma až 150 Mbps. Zariadenia 802.11b/g/n môžu občas trpieť rušením od mikrovlnných rúr, bezdrôtových telefónov a zariadení Bluetooth.

Prístupový bod

Prístupový bod (AP) alebo bezdrôtový prístupový bod (WAP) je zariadenie, ktoré pripája bezdrôtové komunikačné zariadenia do bezdrôtových lokálnych sietí (WLAN) a pôsobí ako centrálny vysielateľ a prijímač rádiových signálov WLAN.

ADF

Automatický podávač dokumentov (ADF) je mechanizmus, ktorý automaticky podá pôvodný list papiera, aby zariadenie mohlo naskenovať určité množstvo papiera naraz.

AppleTalk

AppleTalk je proprietárny súbor protokolov vyvinutý spoločnosťou Apple, Inc. pre počítačové siete. Bol súčasťou pôvodného počítača Mac (1984) a teraz ho spoločnosť Apple odmieta v prospech sietí TCP/IP.

Bitová hĺbka

Pojem z oblasti počítačovej grafiky popisujúci počet bitov použitých na zobrazenie farby jedného pixla v bitovo mapovanom obrázku. Väčšia hĺbka farby poskytuje širší rozsah odlišných farieb. So zvyšovaním počtu bitov sa počet možných farieb stáva neprakticky veľkým pre farebnú mapu. 1-bitová farba sa bežne nazýva monochromatická alebo čiernobiela.

BMP

Bitovo mapovaný grafický formát interne používaný grafickým podsystémom Microsoft Windows (GDI) a bežne používaný ako jednoduchý formát grafického súboru na tejto platforme.

BOOTP

Protokol Bootstrap. Sieťový protokol používaný sieťovým klientom na automatické získanie jeho adresy IP. Zvyčajne sa to dosiahne samozavádzacím procesom počítačov alebo na nich spustených operačných systémov. Servery BOOTP priradujú každému klientovi adresu IP zo skupiny adries. BOOTP umožňuje počítačom „bez diskov“ získať adresu IP pred načítaním akéhokolvek pokročilého operačného systému.

CCD

Obvod s väzbou nábojom (CCD) je hardvér, ktorý umožňuje skenovanie. Zaisťovací mechanizmus CCD sa tiež používa na uchytenie modulu CCD, aby pri pohybe zariadenia nedošlo k žiadnemu poškodeniu.

Triedenie kópií

Triedenie kópií je proces tlače úloh s mnohými výtlačkami v súpravách. Keď je zvolené triedenie kópií, zariadenie vytlačí celú súpravu pred tlačou dodatočných kópií.

Ovládací panel

Ovládací panel je plochý, zvyčajne vertikálny priestor, kde sú zobrazené ovládacie alebo monitorovacie nástroje. Zvyčajne sa nachádzajú na prednej strane zariadenia.

Pokrytie

Je to tlačiarenský pojem používaný na meranie spotreby tonera pri tlači. Napríklad pokrytie 5 % znamená, že papier formátu A4 má na sebe približne 5 % obrázkov alebo textu. Takže ak papier alebo originál obsahuje komplikované obrázky alebo veľa textu, pokrytie bude vyššie a zároveň spotreba tonera bude zodpovedať tomuto pokrytiu.

CSV

Čiarkou oddelené hodnoty (CSV). Typ formátu súborov; CSV sa používa na výmenu údajov medzi rôznorodými aplikáciami. Formát súborov, tak, ako sa používa v aplikácii Microsoft Excel, sa stal pseudo štandardom v celom odvetví, dokonca aj medzi platformami inými ako Microsoft.

DADF

DADF (Duplex Automatic Document Feeder), alebo duplexný automatický podávač, je mechanizmus, ktorý automaticky podáva a preklápa predlohu dokumentu tak, aby zariadenie mohlo naskenovať obe strany tejto predlohy.

Predvolené nastavenie

Hodnota alebo nastavenie, ktoré je účinné, keď vyberiete tlačiareň zo škatule, keď ju vynulujete alebo prvýkrát zapnete.

DHCP

DHCP (Dynamic Host Configuration Protocol) je sieťový protokol medzi klientom a serverom. Server DHCP poskytuje konfiguračné parametre podľa požiadaviek klienta DHCP, vo všeobecnosti, informácie potrebné na to, aby klient mohol byť súčasťou siete IP. DHCP tiež poskytuje mechanizmus pre alokáciu adries IP pre klientov.

DIMM

Duálny pamäťový modul „v rade“ (DIMM), malý integrovaný obvod, ktorý obsahuje pamäť. DIMM uchováva všetky údaje v prístroji, napr. údaje o tlači, prijaté faxové údaje.

DLNA

DLNA (Digital Living Network Alliance) je štandard, ktorý umožňuje zariadeniam v domácej sieti zdieľať informácie s ostatnými po celej sieti.

DNS

Server doménových názvov (DNS) je systém, ktorý uchováva informácie spojené s doménovými názvami v distribuovanej databáze na sieťach, napr. na Internete.

Bodová maticová tlačiareň

Bodová maticová tlačiareň je počítačová tlačiareň s tlačovou hlavou, ktorá sa pohybuje na stránke z jednej strany na druhú a tlačí nárazom, pritláčajúc textilnú stuhu namočenú v atramente na papier, ako písací stroj.

DPI

Body na palec (DPI) je meranie rozlíšenia, ktoré sa používa pri skenovaní a tlači. Vo všeobecnosti, vyššie DPI zaručuje vyššie rozlíšenie, viditeľnejšie detaily v obraze a väčšiu veľkosť súboru.

DRPD

DRPD (Distinctive Ring Pattern Detection), alebo detekcia odlišného typu zvonenia. Ide o službu telekomunikačnej spoločnosti, ktorá používateľovi umožňuje používať jednu telefónnu linku pre komunikáciu na viacerých telefónnych číslach.

Obojstranná tlač

Mechanizmus, ktorý prevráti list papiera, aby zariadenie mohlo tlačiť (alebo skenovať) na oboch stranách papiera. Tlačiareň vybavená duplexnou jednotkou vie tlačiť na obe strany papiera počas jedného tlačového cyklu.

Zaťaženie

Zaťaženie je počet stránok, ktoré za mesiac neovplyvní výkonnosť tlačiarne. Zvyčajne majú tlačiarne obmedzenia týkajúce sa životnosti, napr. počet stránok za rok. Životnosť znamená priemernú kapacitu výtlačkov, zvyčajne v záručnej lehote. Napríklad, ak je zaťaženie 48 000 strán za mesiac pri predpokladaných 20 pracovných dňoch, limit tlačiarne je 2 400 strán na deň.

ECM

Režim opráv chýb (ECM) je voliteľný prenosový režim zabudovaný do faxov alebo faxmodemov triedy 1. Automaticky deteguje a opravuje chyby v procese faxového prenosu, ktoré sú niekedy spôsobené šumom na telefónnej linke.

Emulácia

Emulácia je technika, pri ktorej jedno zariadenie získava rovnaké výsledky ako zariadenie iné.

Emulátor duplikuje funkcie jedného systému pomocou iného systému tak, aby sa tento druhý systém správal rovnakým spôsobom ako systém prvý. Emulácia sa sústreďuje na presnú reprodukciu externého správania, je opakom simulácie, ktorá sa týka simulácie abstraktného modelu systému, pričom sa často berie do úvahy jeho interný stav.

Ethernet

Ethernet je počítačová sieťová technológia využívajúca rámce pre lokálne siete (LAN). Definuje kabeláž a signály pre fyzickú vrstvu a formáty rámcov a protokoly pre riadenie prístupu k médiám (MAC)/linkovú vrstvu modelu OSI. Ethernet je väčšinou štandardizovaný ako norma IEEE 802.3. Stal sa najrozšírenejšou technológiou LAN používanou od 90. rokov až do súčasnosti.

EtherTalk

Súbor protokolov vyvinutých spoločnosťou Apple Computer pre počítačové siete. Bol súčasťou pôvodného počítača Mac (1984) a teraz ho spoločnosť Apple odmieta v prospech sietí TCP/IP.

FDI

Rozhranie pre cudzie zariadenia (FDI) je karta nainštalovaná v prístroji, ktorá umožňuje pripojenie zariadenia tretej strany, napr. zariadenia na mince alebo čítačky kariet. Tieto zariadenia umožňujú službu platenia za výtlačok na vašom zariadení.

FTP

Protokol na prenos súborov (FTP) je bežne používaný protokol na výmenu súborov v akýchkoľvek sieťach, ktoré podporujú protokol TCP/IP (napríklad Internet alebo intranet).

Fixačná jednotka

Časť laserovej tlačiarne, ktorá taví toner na tlačové médiá. Pozostáva z ohrievacieho valca a prítlačného valca. Keď sa toner preniesie na papier, fixačná jednotka aplikuje teplo a tlak, aby toner zostal na papieri nastálo. Preto je papier teplý, keď vyjde z laserovej tlačiarne.

Brána

Spojenie medzi počítačovými sieťami alebo medzi počítačovou sieťou a telefónnou linkou. Je veľmi populárna, pretože je to počítač alebo sieť, ktorá umožňuje prístup k inému počítaču alebo sieti.

Stupnica sivej

Odtiene sivej farby, ktoré predstavujú svetlé a tmavé časti obrazu, keď sa farebné obrazy skonvertujú na čiernobiele; farby sú reprezentované rôznymi odtieňmi sivej.

Polotóny

Typ obrazu, ktorý simuluje stupnicu sivej zmenou počtu bodov. Veľmi zafarbené oblasti pozostávajú z veľkého počtu bodov a svetlejšie oblasti obsahujú menší počet bodov.

Veľkokapacitné pamäťové zariadenie (HDD)

Veľkokapacitné pamäťové zariadenie (HDD), obvykle nazývané pevný disk, je energeticky nezávislé úložné zariadenie, ktoré ukladá digitálne kódované dáta na rýchle sa otáčajúce platne s magnetickým povrchom.

IEEE

Inštitút elektrotechnických a elektronických inžinierov (IEEE) je medzinárodná nezisková profesionálna organizácia na rozvoj technológií súvisiacich s elektrinou.

IEEE 1284

Normu paralelného portu 1284 vyvinul Inštitút elektrotechnických a elektronických inžinierov (IEEE). Pojem „1284-B“ označuje špecifický typ konektora na konci paralelného kábla, ktorý sa pripája k periférnemu zariadeniu (napríklad k tlačiarni).

Intranet

Súkromná sieť, ktorá používa internetové protokoly, sieťové pripojenia, prípadne verejný telekomunikačný systém na bezpečné zdieľanie časti informácií alebo prevádzky organizácie so svojimi zamestnancami. Niekedy tento pojem označuje iba najviditeľnejšiu službu, internú webovú lokalitu.

Adresa IP

Adresa internetového protokolu (IP) je jedinečné číslo, ktoré zariadenia používajú na vzájomnú identifikáciu a komunikáciu na sieti pomocou normy Internet Protocol.

IPM

Obrázky za minútu (IPM) je spôsob merania rýchlosti tlačiarnie. Rýchlosť IPM označuje počet jednostranných listov, ktoré dokáže tlačiareň dokončiť za jednu minútu.

IPP

Internetový tlačový protokol (IPP) definuje štandardný protokol pre tlač, pričom tiež spravuje tlač, veľkosť médií, rozlíšenie atď. IPP sa dá používať lokálne alebo prostredníctvom Internetu pre stovky tlačiarní a podporuje tiež riadenie prístupu, autentifikáciu a kódovanie, vďaka čomu je oveľa schopnejším a bezpečnejším riešením pre tlač ako staršie riešenia.

IPX/SPX

IPX/SPX je skratkou pre internetovú výmenu paketov/usporiadanú výmenu paketov. Je to sieťový protokol používaný operačnými systémami Novell NetWare. IPX aj SPX poskytujú služby pripojenia podobne ako TCP/IP, pričom protokol IPX je podobný IP a SPX je podobný TCP. IPX/SPX bol pôvodne určený pre lokálne siete (LAN) a je to na tento účel veľmi účinný protokol (zvyčajne jeho výkonnosť presahuje výkonnosť TCP/IP na LAN).

ISO

Medzinárodná organizácia pre štandardizáciu (ISO) je medzinárodná normatívna organizácia pozostávajúca zo zástupcov národných normatívnych agentúr. Vydáva celosvetové priemyselné a obchodné normy.

ITU-T

Medzinárodná telekomunikačná únia je medzinárodná organizácia slúžiaca na štandardizáciu a reguláciu medzinárodného rádiového vysielania a telekomunikácií. Medzi jej hlavné úlohy patrí štandardizácia, alokácia rádiového spektra a organizácia medzispojení medzi rôznymi krajinami umožňujúcimi medzinárodné telefonické hovory. Písmeno T v skratke ITU-T potom znamená telekomunikácie.

Tabuľka ITU-T č. 1

Štandardizovaná skúšobná tabuľka vydaná ITU-T pre faxový prenos dokumentov.

JBIG

JBIG (Joint Bi-level Image Experts Group) je norma na kompresiu obrazu bez straty presnosti alebo kvality, ktorá bola vytvorená na kompresiu binárnych obrazov, najmä pre faxy, ale dá sa tiež použiť na iných obrazoch.

JPEG

JPEG (Joint Photographic Experts Group) je najpoužívanejšia štandardná metóda stratovej kompresie fotografických obrázkov. Je to formát používaný na uchovávanie a prenos fotografií na Internete.

LDAP

LDAP (Lightweight Directory Access Protocol) je sieťový protokol pre dotazovanie sa a modifikáciu služieb adresárov spustených na TCP/IP.

LED

Svetlo emitujúca dióda (LED) je polovodičové zariadenie, ktoré zobrazuje stav stroja.

Adresa MAC

Adresa prenosového protokolu prístupu na médium je adresa s jedinečným identifikátorom spojením so sieťovým adaptérom. Adresa MAC je jedinečný 48-bitový identifikátor, zvyčajne sa zapisuje ako 12 hexadecimálnych znakov zoskupených v pároch (napr. 00-00-0c-34-11-4e). Táto adresa je zvyčajne pevne zakódovaná v sieťovej karte (NIC) výrobcom a používa sa ako pomôcka pre smerovače pokúšajúce sa lokalizovať zariadenia vo veľkých sieťach.

MFP

Multifunkčné periférne zariadenie (MFP) je kancelársky prístroj, ktorý v sebe spája viacero prístrojov, napr. tlačiareň, kopírku, fax, skener atď.

MH

Modifikovaná Huffmanova metóda (MH) je metóda kompresie na zníženie množstva údajov, ktoré sa musia preniesť medzi dvomi faxovými prístrojmi, aby sa preniesol obraz odporúčaný ITU-T T.4. MH je sekvenčná kódovacia schéma používajúca zoznam kódov, ktorá je optimalizovaná, aby účinne skomprimovala biele miesta. Keďže väčšina faxov pozostáva najmä z bielych častí, skrakuje sa tým čas prenosu pre väčšinu faxov.

MMR

MMR (Modified Modified READ) je metóda kompresie odporúčaná ITU-T T.6.

Modem

Zariadenie, ktoré moduluje nosný signál pre zakódovanie digitálnych informácií a tiež demoduluje takýto nosný signál, aby sa prenesené informácie odkódovali.

MR

MR (Modified Read) je metóda kompresie odporúčaná ITU-T T.4. MR kóduje prvý naskenovaný riadok pomocou MH. Druhý riadok sa porovná s prvým, určia sa rozdiely a potom sa rozdiely zakódujú a odošlú.

NetWare

Sieťový operačný systém vyvinutý spoločnosťou Novell, Inc. Najskôr využíval kooperatívny multitasking na spúšťanie rôznych služieb na PC a sieťové protokoly boli založené na prototypovom zásobníku Xerox XNS. Dnes NetWare podporuje TCP/IP, ako aj IPX/SPX.

OPC

Organický fotovodič (OPC) je mechanizmus, ktorý vytvára virtuálny obraz pre tlač pomocou laserového lúča emitovaného z laserovej tlačiarne a má zvyčajne zelenú alebo sivú farbu a valcovitý tvar.

Povrch valca v tonerovej kazete sa používaním v tlačiarni (pri styku s kefou kaziet, čistiacim mechanizmom a papierom) pomaly opotrebováva – je potrebné ju riadne meniť.

Originály

Prvý príklad niečoho, napríklad dokumentu, fotografie alebo textu, atď., ktorý sa kopíruje, reprodukuje alebo prekladá, aby sa z neho vytvorili ďalšie, ale ktorý nie je skopírovaný alebo odvodený od niečoho iného.

OSI

Prepojenie otvorených systémov (OSI) je model vyvinutý Medzinárodnou organizáciou pre štandardizáciu (ISO) pre účely komunikácie. OSI ponúka štandardný, modulárny prístup k návrhu sietí, ktorý rozdeľuje požadovaný súbor komplexných funkcií na ľahšie spracovateľné, samostatné funkčné vrstvy. Týmito vrstvami sú (zhora dole): aplikačná, prezentačná, relačná, transportná, sieťová, linková a fyzická.

PABX

PABX (Private Automatic Branch Exchange) je automatická telefónna pobočková ústredňa v súkromnej firme.

PCL

Jazyk riadenia tlačiarní (PCL) je jazyk popisu stránky (PDL) vyvinutý spoločnosťou HP ako tlačový protokol a stal sa priemyselnou normou. Pôvodne bol vyvinutý pre jedny z prvých atramentových tlačiarní, avšak postupne bol vytvorený pre rôzne úrovne tepelných, bodových a stránkových tlačiarní.

PDF

Formát prenosného dokumentu (PDF) je autorizovaný formát súboru vyvinutý spoločnosťou Adobe Systems na reprezentáciu dvojrozmerných dokumentov vo formáte nezávislom od zariadenia a rozlíšenia.

PostScript

PostScript (PS) je jazyk popisu stránky a programovací jazyk používaný najmä v oblasti elektroniky a stolových typografických systémov. Ten je spustený v interpretačnom programe na vytvorenie obrazu.

Ovládač tlačiarne

Program používaný na vysielanie príkazov a prenos údajov z počítača do tlačiarne.

Tlačové médiá

Médiá ako papier, obálky, štítky a transparentné fólie, ktoré sa dajú použiť s tlačiarňou, skenerom, faxom alebo kopírkou.

PPM

Stránky za minútu (PPM) je spôsob merania na určenie rýchlosti práce tlačiarne, označuje počet strán, ktoré tlačiareň dokáže vytlačiť za jednu minútu.

Súbor PRN

Rozhranie pre ovládač zariadenia, umožňuje softvéru komunikovať s ovládačom zariadenia pomocou štandardných vstupno-výstupných systémových volaní, čo zjednodušuje veľa úloh.

Protokol

Dohoda alebo norma, ktorá riadi alebo umožňuje spojenie, komunikáciu a prenos údajov medzi dvomi počítačovými zariadeniami.

PS

Pozri PostScript.

PSTN

Verejná telefónna sieť (PSTN) je sieť verejných svetových spínacích telefónnych sietí ktorá, v priemyselných prevádzkach, je zvyčajne smerovaná cez telefónnu ústredňu.

RADIUS

Vzdialené overenie volajúceho používateľa (RADIUS) je protokol pre overenie a účtovanie vzdialeného používateľa. RADIUS umožňuje centralizovanej správe autentifikačných dát (ako sú používateľské mená a heslá) používať koncept AAA (overenie, autorizovanie a záznam) na správu prístupu na sieť.

Rozlíšenie

Ostrosť obrazu meraná v bodoch na palec (DPI). Čím vyššie je dpi, tým lepšie je rozlíšenie.

SMB

Blok správ servera (SMB) je sieťový protokol používaný najmä na zdieľanie súborov, tlačiarňí, sériových portov a na rôznu komunikáciu medzi uzlami v sieti. Poskytuje tiež autorizovaný medziprocesný komunikačný mechanizmus.

SMTP

Prenosový protokol jednoduchej pošty (SMTP) je norma pre e-mailovú komunikáciu v sieti Internet. SMTP je pomerne jednoduchý textový protokol, pri ktorom sa určí jeden alebo viacero príjemcov správy a potom sa odošle text správy. Je to protokol typu klient-server, kde klient odosiela e-mailovú správu na server.

SSID

Identifikátor balíka služieb (SSID) je názov bezdrôtovej lokálnej siete (WLAN). Všetky bezdrôtové zariadenia vo WLAN používajú rovnaké SSID za účelom vzájomnej komunikácie. SSID rozlišujú veľké a malé písmená a majú maximálnu dĺžku 32 znakov.

Maska podsiete

Maska podsiete sa používa v spojení so sieťovou adresou na rozlíšenie, ktorá časť adresy je sieťová adresa a ktorá časť je hostiteľská adresa.

TCP/IP

Protokol riadenia prenosu (TCP) a internetový protokol (IP); súbor komunikačných protokolov, ktoré implementujú protokolový zásobník, na ktorom je spustený Internet a väčšina komerčných sietí.

TCR

Správa o potvrdení prenosu (TCR) uvádza podrobnosti o každom prenose, napríklad stav prenosu, výsledok prenosu a počet odoslaných správ. Dá sa nastaviť, aby sa táto správa tlačila po každom prenose alebo iba po neúspešných prenosoch.

TIFF

Formát súboru označenej snímky (TIFF) je bitmapový obrazový formát s premenlivým rozlíšením. TIFF popisuje obrazové údaje, ktoré zvyčajne pochádzajú zo skenerov. Obrázky TIFF využívajú tzv. tagy, čo sú kľúčové slová, ktoré definujú charakteristiky obrázka obsiahnuté v súbore. Tento pružný a od platformy nezávislý formát sa dá používať pre obrázky, ktoré boli vytvorené rôznymi aplikáciami na spracovanie obrazu.

Kazeta s tonerom

Druh nádoby používaný v zariadení (napríklad tlačiarni) obsahujúca toner. Toner je prášok používaný v laserových tlačiarniach a kopírkach, ktorý vytvára text a obrázky na tlačenom papieri. Toner je možné taviť kombináciou tepla a tlaku fixačnej jednotky, čím sa prichytí k vláknam v papieri.

TWAIN

Priemyselná norma pre skenery a softvér. Pri používaní skenera s podporou TWAIN a programu s podporou TWAIN je možné spustiť skenovanie z tohto programu. Je to rozhranie API na zachytenie obrázka pre operačné systémy Microsoft Windows a Apple Mac.

Cesta UNC

Jednotná dohoda pre pomenovávanie (UNC) je štandardný spôsob pre prístup k častiam siete vo Window NT a iných produktoch spoločnosti Microsoft. Formát cesty UNC je nasledovný: \\<názov servera>\<názov zdieľanej položky>\<názov adresára>

URL

Jednotný lokalizátor zdrojov (URL) je globálna adresa dokumentov a zdrojov na Internete. Prvá časť adresy znamená, aký protokol sa používa, druhá časť špecifikuje adresu IP alebo doménu, kde sa zdroj nachádza.

USB

Univerzálna sériová zbernica (USB) je norma, ktorú vyvinula spoločnosť USB Implementers Forum, Inc., na spájanie počítačov a periférnych zariadení. Na rozdiel od paralelného portu je USB určené na súčasné pripojenie jedného portu USB počítača k viacerým periférnym zariadeniam.

Vodoznak

Vodoznak je viditeľný obrázok alebo vzor v papieri, ktorý sa zdá byť svetlejší pri pohľade proti svetlu. Vodoznaky sa po prvýkrát objavili v meste Bologna v Taliansku v r. 1282; používali ich výrobcovia papiera na označenie svojich výrobkov a používali sa tiež na poštových známkach, bankovkách a iných vládnych dokumentoch na zabránenie falšovania.

WEP

Wired Equivalent Privacy (WEP) (ochrana osobných údajov ekvivalentná drôtovej) je bezpečnostný protokol, špecifikovaný v IEEE 802.11 na poskytnutie rovnakej úrovne zabezpečenia ako v drôtovej LAN. WEP poskytuje zabezpečenie kódovaním údajov cez rádiový prenos, takže údaje sú chránené pri prenose z jedného koncového bodu k ďalšiemu.

WIA

Obrazová architektúra Windows (WIA) je obrazová architektúra, ktorá bola pôvodne predstavená v systémoch Windows Me a Windows XP. Z týchto operačných systémov sa dá spustiť skenovanie pomocou skenera spolupracujúceho s WIA.

WPA

Chránený prístup k Wi-Fi (WPA) je trieda systémov na zabezpečenie bezdrôtových (Wi-Fi) počítačových sietí, ktoré boli vytvorené za účelom zlepšenia vlastností zabezpečenia WEP.

WPA-PSK

WPA predbežne zdieľaný kľúč (WPA Pre-Shared Key) je špeciálny režim WPA pre malé firmy a domácich používateľov. Zdieľaný kľúč alebo heslo je konfigurované v bezdrôtovom prístupovom bode (WAP) a všetkých bezdrôtových laptopoch a stolových zariadeniach. WPA-PSK vygeneruje jedinečný kľúč pre každú reláciu medzi bezdrôtovým klientom a asociovaným WAP pre lepšie zabezpečenie.

WPS

WPS (Wi-Fi Protected Setup) je štandard pre zriadenie bezdrôtovej domácej siete. Ak váš bezdrôtový prístupový bod podporuje WPS, môžete jednoducho nakonfigurovať bezdrôtové sieťové pripojenie bez použitia počítača.

XPS

XPS (XML Paper Specification) je špecifikácia jazyka PDL (Page Description Language) a nový formát dokumentov, ktoré boli vyvinuté spoločnosťou Microsoft s cieľom priniesť výhody v oblasti prenosných a elektronických dokumentov. Táto špecifikácia je založená na formáte XML a využíva nové tlačové postupy a formát vektorových dokumentov nezávislý od zariadení.

Register

A

Adresár

používanie	112
registrácia	112
registrácia skupiny	113
úprava	113
úprava skupiny	114

Aplikácia Smart 65

B

bezdrôtová sieť

sieťový kábel	58
---------------	----

bezdrôtové pripojenie

kábel USB	57
-----------	----

bezpečnosť

informácie	12
symboly	12

Č

čistenie

skener	144
snímací valec	143
vnútorný priestor	141
vonkajší povrch	141

čistenie zariadenia 141

F

faxovanie

automatické opakované vytáčanie	101
---------------------------------	-----

nastavenie rozlíšenia	110
nastavenie tmavosti	111
Odosielanie faxu z počítača	98
odloženie prenosu faxu	102
opakované vytáčanie posledného čísla	101
Preposielanie odoslaných faxových správ na iné miesto určenia	108
Preposielanie prijatých faxových správ na iné miesto určenia	109
Príjem faxových správ do pamäte	107
prijímanie hovorov ext telefónom	105
prijímanie hovorov v režime Záznamník	105
príjem v režime DRPD	105
príjem v režime Fax	104, 105
príjem v režime Telefón	105
príjem v zabezpečenom režime	106
príprava na faxovanie	97
všeobecné nastavenie	120
Zmena režimov príjmu	104
Zrušenie vyhradenej faxovej úlohy	103

funkcia tlače 76

funkcie 7

funkcia tlačového média	181
funkcie zariadenia	116

H

HP Embedded Web Server 62

všeobecné informácie	62
----------------------	----

chybová správa 156

I

informácie

Aplikácia HP Smart	65
informácie o spotrebnom materiáli	155
informácie o zariadení	117, 119, 120, 127
inštalácia	
Aplikácia HP Smart	65
inštalácia ovládača	26

K

kopírovanie

všeobecné nastavenie	117
základné kopírovanie	85
zmenšenie alebo zväčšenie kópií	87
kópia preukazu	88

L

LCD displej

prechádzanie stavu zariadenia	117, 119, 120, 127
-------------------------------	--------------------

N

nastavenie adresára	112
nastavenie zariadenia	
stav zariadenia	117, 119, 120, 127
náhradné diely	133

O

oblíbené nastavenia tlače	74
odosielanie faxovej správy	
odosielanie faxovej správy viacerým adresátom	100
odstraňovanie ťažkostí	
bezdrôtové pripojenie	176
ovládací panel	22

P

Príprava typu originálov	46
pohľad spredu	19
pohľad zozadu	21
používanie pomocníka	75
pravidlo	11
predvolené nastavenia	
nastavenie zásobníka	44
prehľad ponúk	28
problém	
problémy týkajúce sa operačného systému	175
problémy	
problémy pri skenovaní	172
problémy pri kopírovaní	171
problémy s faxovaním	173
problémy s napájaním	161
problémy skvalitou tlače	166
problémy spodávaním papiera	160
problémy stlačou	162

R

rozlíšenie	
faxovanie	110

S

Skenovanie

Skenovanie s programom MFP Scan	91
Smart app	65
Stav tlačiarne	82
všeobecné informácie	82
sieť	
inštalácia ovládača	
Windows	53
konfigurácia protokolu IPv6	52

nastavenie bezdrôtovej siete	54	Windows	71
nastavenie káblovej siete	51	tlač prekrytia	
všeobecné nastavenie	129	tlačiť	81
skenovanie		vymazať	81
Skenovanie s použitím ovládača WIA	93	vytvoriť	80
Skenovanie z programu na úpravu obrázkov	92	tlačidlá	
Skenovanie zo zariadenia pripojeného do siete	94	kontrast	22, 23
základné informácie	90	kópia preukazu	22, 23
slovník pojmov	185	mierka	22, 23
spotrebný materiál		Numerická klávesnica	24
dostupné doplnky	132	skenovať	22
kontrola životnosti spotrebného materiálu	139	WPS	22, 23
objednávanie	132	tlačiť	
predpokladaná životnosť tonerovej kazety	135	Aplikácia HP Smart	65
výmena tonerovej kazety	137	informácie o spotrebnom materiáli	155
správy		tlačové médiá	
informácie o zariadení	117, 120, 121, 122, 124, 127	nastavenie formátu papiera	44
stav	22, 23	nastavenie typu papiera	44
		obálka	41
		pokyny	36
		predtlačný papier	43
		špeciálne médiá	40
		štítkový papier	43
		štítky	42
		výstupná podpora	181
T			
Tonerová kazeta		U	
iní výrobcovia ako HP aznovu naplnené kazety	134	umiestnenie zariadenia	
pokyny pre manipuláciu	134	nastavenie nadmorskej výšky	35
predpokladaná životnosť	135	uviaznutie papiera	
rozprestretie tonera	136	odstraňovanie originálov	147
skladovanie	134	odstránenie papiera	150
výmena tonerovej kazety	137	rady pre zabránenie uviaznutiu papiera	146
technické špecifikácie			
tlačové médiá	181	V	
tlač		Všeobecné ikony	11
špeciálne funkcie tlačiarne	76		
tlač dokumentu			

viacúčelový zásobník	
používanie špeciálnych médií	40
vkladanie	
papier v zásobníku 1	39
špeciálne médiá	40
vkladanie originálov	46
vodoznak	
upraviť	79
vymazať	79
vytvoriť	79
všeobecné nastavenia	124
výstupná podpora	45
význam LED indikátora stavu	153

W

Windows

bežné problémy v systéme Windows	175
inštalácia ovládača	26
inštalácia ovládača pre pripojenie nasieť	53
požiadavky na systém	183

Z

Zásobník

nastavenie formátu atypu papiera	44
úprava šírky a dĺžky	38
zmena formátu zásobníka	38
zadávanie znaku	34