

HP Stitch S500 64in. Printer

- EN** Printer assembly instructions
- FR** Instructions d'assemblage de l'imprimante
- DE** Anleitung zur Drucker montage
- IT** Istruzioni per l'installazione della stampante
- ES** Instrucciones de montaje de la impresora
- PT** Instruções de montagem da impressora
- AR** تعليمات تجميع الطابعة

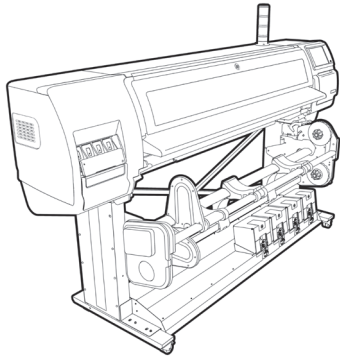

2ET73-90015

© Copyright 2019 HP Development Company, L.P.
Large Format Division
Camí de Can Gualles 1-21 · 08174
Sant Cugat del Vallès
Barcelona · Spain



All rights reserved

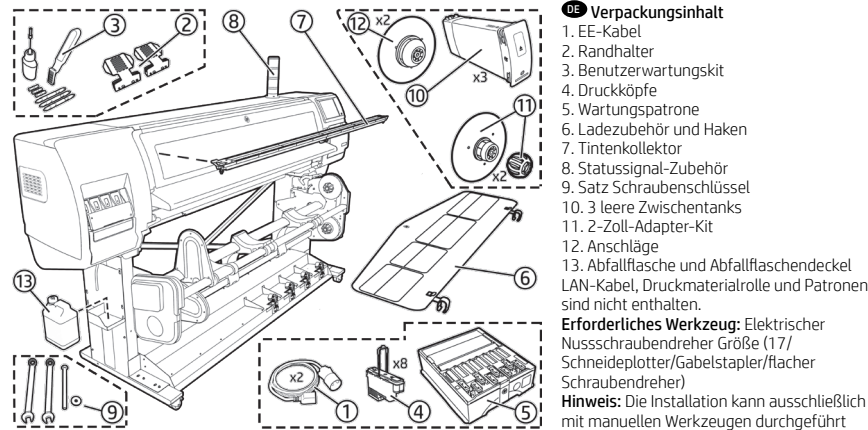

EN Box Contents

1. EE cables
2. Edge holders
3. User maintenance kit
4. Printheads
5. Maintenance cartridge
6. Loading accessory and hooks
7. Ink collector
8. Beacon accessory
9. Spanner set
10. 3 empty intermediate tanks
11. 2-inch adaptor kit
12. Hubs
13. Waste bottle and waste bottle caps

LAN cable, roll of substrate, and cartridges are not included.

Tools required: Electrical nutdriver size 17 / Cutter / Forklift / Flat screwdriver

Note: Assembly can be done with manual tools only, but installation will take longer.

Note: The printer body cannot be disassembled from the legs. Correct printer functionality cannot be assured.

FR Contenu de l'emballage

1. Câbles EE
2. Guides de support
3. Kit de maintenance utilisateur
4. 4 têtes d'impression
5. Cartouche de maintenance
6. Accessoire de chargement et crochets
7. Collecteur d'encre
8. Accessoire de balise
9. Jeu de clés
10. 3 réservoirs intermédiaires vides
11. Kit d'adaptateur 2 pouces
12. Moyeux
13. Bouteille de résidus et capuchons de la bouteille de résidus

Le câble LAN, le rouleau de support, et les cartouches ne sont pas inclus.

Outils nécessaires : Taille de serre-écrou électrique (17/Découpeur/Elévateur/Tournevis plat)

Remarque : L'assemblage peut être effectué avec des outils manuels uniquement, mais l'installation sera plus longue.

Remarque : L'ensemble de l'imprimante ne peut pas être démonté à partir des supports inférieurs. Un fonctionnement correct de l'imprimante ne peut pas être assuré.

DE Verpackungsinhalt

1. EE-Kabel
2. Randhalter
3. Benutzerwartungskit
4. Druckköpfe
5. Wartungspatrone
6. Ladezubehör und Haken
7. Tintenkollektor
8. Statussignal-Zubehör
9. Satz Schraubenschlüssel
10. 3 leere Zwischen tanks
11. 2-Zoll-Adapter-Kit
12. Anschläge
13. Abfallflasche und Abfallflaschendeckel

LAN-Kabel, Druckmaterialrolle und Patronen sind nicht enthalten.

Erforderliches Werkzeug: Elektrischer Nusschraubendreher Größe (17 / Schneidplotter/Gabelstapler/ftacher Schraubendreher)

Hinweis: Die Installation kann ausschließlich mit manuellen Werkzeugen durchgeführt werden, dauert in diesem Fall aber länger.

Hinweis: Das Untergestell des Druckers kann nicht demontiert werden. Ein ordnungsgemäßes Druckergebnis kann nicht gewährleistet werden.

IT Contenuto della confezione

1. Cavi EE
2. Supporti bordi
3. Kit manutenzione utente
4. Testine di stampa
5. Cartuccia di manutenzione
6. Accessorio di caricamento e ganci
7. Raccogliatore di inchiostro
8. Accessorio segnale luminoso
9. Set di chiavi
10. 3 serbatoi intermedi vuoti
11. Kit adattatore da 2 pollici
12. Mozzi
13. Contenitore di scarto e relativi tappi il cavo LAN, il rotolo del supporto di stampa e le cartucce non sono inclusi.

Strumenti necessari: chiave elettrica (17 / taglierina/carrello elevatore a forza/cacciavite piatto)

Note: l'assemblaggio può essere eseguito solo con gli strumenti manuali, ma l'installazione richiederà più tempo.

Note: il corpo della stampante non può essere disassemblato dai piedi stabilizzatori; la corretta funzionalità della stampante non potrebbe essere garantita.

ES Contenido de la caja

1. Cables EE
2. Sujetapapeles
3. Kit de mantenimiento para el usuario
4. Cabezales de impresión
5. Cartucho de mantenimiento
6. Accesorio y ganchos de carga
7. Recogedor de tinta
8. Accesorio de baliza
9. Juego de llaves
10. Tres depósitos intermedios vacíos
11. Kit de adaptador de 2 pulgadas
12. Bujes
13. Botella de residuos y tapas de botellas de residuos

El cable LAN, el rollo de sustrato y los cartuchos no están incluidos.

Herramientas requeridas: Tamaño del destornillador eléctrico (17/cortador/carretilla elevadora/destornillador plano)

Nota: El montaje se puede hacer con herramientas manuales solamente, pero la instalación tardará más tiempo.

Nota: El cuerpo de la impresora no se puede separar de las patas. No se puede asegurar un funcionamiento correcto de la impresora.

PT Conteúdo da caixa

1. Cabos EE
2. Suportes de borda
3. Kit de manutenção do usuário
4. Cabeçotes de impressão
5. Cartucho de manutenção
6. Acessório de carregamento e ganchos
7. Coletor de tinta
8. Acessório sinalizador
9. Conjunto da chave de boca
10. 3 tanques intermediários vazios
11. Kit adaptador de 2 pol.
12. Hubs
13. Frasco residual e tampas do frasco residual

Cabo de LAN, rolo de substrato e cartuchos não incluídos.

Ferramentas necessárias: Tamanho da chave de porca elétrica (17 / cortador / empilhadeira / chave de fenda plana)

Nota: A montagem pode ser feita apenas com ferramentas manuais, mas a instalação demorará mais.

Nota: O corpo da impressora não pode ser desmontado a partir das pernas. A funcionalidade correta da impressora não pode ser garantida.

AR محتويات الصندوق

1. كابلات EE
2. حاملات الحواف
3. مجموعة الصيانة بواسطة المستخدم
4. رؤوس الطباعة
5. خرطوشة الصيانة
6. ملحقات التحميل والخطافات
7. مجمع الحبر
8. ملحقات الإشارة الضوئية
9. مجموعة مفاتيح الربط
10. 3 حاويات متوسطة فارغة
11. مجموعة مهايئات مقاس 2 بوصة
12. محاور
13. زجاجة النفايات وأغطية زجاجة النفايات

لا يشمل الصندوق على كابل LAN (شبكة الاتصال المحلية) وأسطوانة الركيزة والخرطوش.

الأدوات المطلوبة: مفك كهربائي حجم (17) / آلة قطع / رافعة شوكية / مفك براغي بحافة مستوية

ملاحظة: يمكن إجراء عملية التجميع باستخدام أدوات يدوية فقط، ولكن سوف يستغرق التركيب وقتاً أطول.

ملاحظة: لا يمكن فك هيكل الطابعة من الأرجل، لا يمكن ضمان تشغيل الطابعة بطريقة صحيحة.

- EN** Please read these instructions carefully. These assembly instructions explain how to assemble the printer. Because spare screws are supplied, some screws will remain unused after assembly of the printer.
- FR** Veuillez lire attentivement ces instructions. Ces instructions d'assemblage expliquent comment assembler l'imprimante. Des vis de rechange étant fournies, certaines vis pourront rester inutilisées après l'assemblage de l'imprimante.
- DE** Lesen Sie diese Anleitungen sorgfältig durch. Dieses Dokument enthält Anleitungen für den Zusammenbau des Druckers. Zum Lieferumfang gehören Ersatzschrauben, sodass nach dem Zusammenbau einige Schrauben übrig bleiben.
- IT** Leggere attentamente queste istruzioni. Queste istruzioni descrivono la procedura d'installazione della stampante. Poiché vengono fornite viti di riserva, alcune potrebbero risultare inutilizzate dopo l'installazione della stampante.
- ES** Lea atentamente estas instrucciones. Estas instrucciones de montaje explican cómo se monta la impresora. Como también se incluyen tornillos de repuesto, después de montar la impresora quedarán algunos sin utilizar.
- PT** Leia as instruções com atenção. Estas instruções de montagem explicam como montar a impressora. Como são fornecidos parafusos sobressalentes, alguns permanecerão sem uso depois da montagem da impressora.
- AR** يرجى قراءة هذه الإرشادات بعناية. تشرح هذه التعليمات المجعدة كيفية تجميع الطابعة. نظرًا لتوفير براغي احتياطية، ستظل بعض البراغي غير مستخدمة بعد تجميع الطابعة.

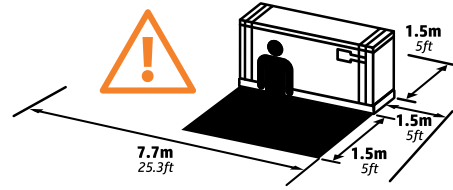

- EN The space required for assembly is 1.5 m (5 ft) front, rear and side, and 7.7 m (25,3 ft) from end to the other side
- FR L'espace requis pour l'assemblage est de 1,5 m (5 pi) à l'avant et à l'arrière de l'imprimante et de 7,7 m (25,3 pi) sur le côté.
- DE Für den Zusammenbau ist vor und hinter dem Drucker ein Freiraum von 1,5 m (5 Fuß) und an der Seite des Druckers ein Freiraum von 7,7 m (25,3 Fuß) erforderlich.
- IT Per l'assemblaggio, è necessario uno spazio libero di 1,5 m (5 piedi) nella parte anteriore e posteriore della stampante e di 7,7 m (25,3 piedi) al lato della stampante.

- ES El espacio necesario para el ensamblaje es de 1,5 m (5 pies) en la parte frontal y trasera y de 7,7 m (25,3 pies) en el lateral.
- PT O espaço necessário para a montagem é de 1,5 m (5 pés) na parte frontal e traseira e 7,7 m (25,3 pés) nas laterais.
- AR الحيز المطلوب للتجميع هو 1.5 م (5 أقدام) من الأمام والخلف، و 7.7 م (25.3 قدماً) من الجانب.



- EN 2 people are required to perform certain tasks.
- FR L'exécution de certaines tâches nécessite la présence de 2 personnes.
- DE Für bestimmte Tätigkeiten werden 2 Personen benötigt.
- IT Per determinate operazioni, sono necessarie 2 persone.
- ES Algunas tareas se deben realizar entre 2 personas.
- PT São necessárias 2 pessoas para a realização de determinadas tarefas.
- AR يكون مطلوبًا وجود شخصين اثنين للقيام بمهام معينة.



- EN Time required for assembly is approximately 65 minutes.
- FR Le temps nécessaire pour l'assemblage est d'environ 65 minutes.
- DE Zum Zusammenbau des Druckers ungefähr erforderliche Zeit 65 Minuten.
- IT Il tempo necessario per l'installazione è circa 65 minuti.
- ES Tiempo aproximado necesario para el ensamblaje 65 minutos.
- PT O tempo necessário para a montagem é de aproximadamente 65 minutos.
- AR الوقت المطلوب للتجميع تقريبًا 65 دقيقة.

- EN **Note:** Depending on your LAN installation, a web proxy server name and port may be required to complete the installation of this printer. Contact your IT manager to get connectivity settings.
- FR **Remarque :** Selon votre installation de réseau local, un port et un nom du serveur proxy web peuvent être nécessaires pour réaliser l'installation de cette imprimante. Contactez votre responsable informatique pour obtenir les paramètres de connectivité.
- DE **Hinweis:** Abhängig von Ihrer LAN-Installation müssen bei der Installation des Druckers möglicherweise ein Web-Proxy-Name und ein Port angegeben werden. Fragen Sie Ihren IT-Manager nach den Verbindungseinstellungen.
- IT **Nota:** A seconda dell'installazione LAN, potrebbe essere necessario un nome e una porta del server proxy web per completare l'installazione di questa stampante. Contattare il responsabile IT per ottenere le impostazioni di connettività.
- ES **Nota:** Dependiendo de su instalación de LAN, es posible que necesite un nombre y un puerto de servidor proxy web para completar la instalación de esta impresora. Póngase en contacto con su administrador de TI para obtener la configuración de conectividad.
- PT **Nota:** Dependendo da instalação da sua rede local, para completar a instalação desta impressora, podem ser necessários o nome e a porta de um servidor proxy da web. Entre em contato com o seu gerente de TI para obter as configurações de conectividade.
- AR ملاحظة: بناءً على تثبيت الشبكة المحلية لديك، فقد يكون مطلوبًا اسم ومنفذ خادم وكيل الويب لاستكمال تثبيت هذه الطابعة. اتصل بمدير تقنية المعلومات لديك للحصول على إعدادات قابلية الاتصال.

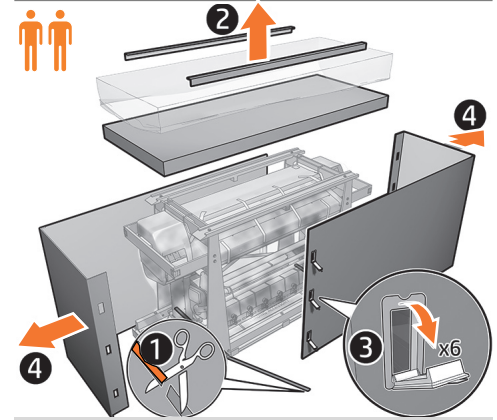

- EN Close the box lids, remove the plastic covers and remove the box cover. Remove the box by lifting it upwards.
- FR Fermez la partie supérieure du carton d'emballage, retirez les caches en plastique et retirez le couvercle du carton d'emballage. Retirez le carton en le soulevant.
- DE Schließen Sie die Deckel des Verpackungskartons, entfernen Sie die Plastikfolien, und entfernen Sie die Abdeckung des Kartons. Entfernen Sie den Verpackungskarton, indem Sie ihn nach oben wegheben.
- IT Chiudere i coperchi della confezione, rimuovere i rivestimenti in plastica e rimuovere il coperchio della confezione. Rimuovere la confezione sollevandola verso l'alto.
- ES Cierre las tapas de la caja, retire las cubiertas de plástico y retire la cubierta de la caja. Retire la caja levantándola hacia arriba.
- PT Feche as tampas da caixa, remova as tampas de plástico e remova a tampa da caixa. Remova a caixa levantando-a para cima.
- AR أغلق فتحات الصندوق وأزل الأغشية البلاستيكية وأزل غطاء الصندوق. أزل الصندوق برفعه لأعلى.

2

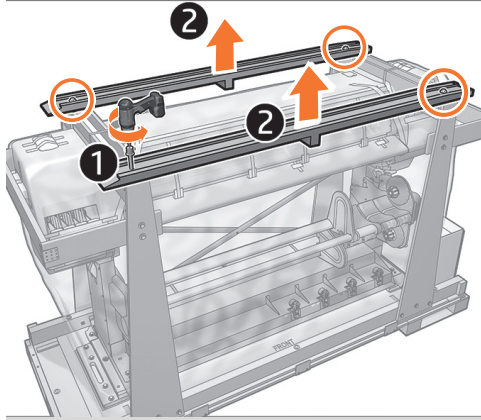

EN Remove 2 screws from each support using the spanner provided (or an electrical nutdriver, if possible), then remove the 2 supports.

FR Retirez 2 vis de chaque support à l'aide de la clé fournie (ou un serre-écrou électrique, si possible), puis retirez les 2 supports.

DE Entfernen Sie die 2 Schrauben von jedem Support mithilfe des mitgelieferten Schraubenschlüssels (oder mit einem elektrischen Nusserschraubendreher, falls möglich) und entfernen Sie die 2 Supports.

IT Rimuovere 2 viti da ogni supporto utilizzando la chiave meccanica fornita (o una chiave elettrica, se possibile), quindi rimuovere i 2 supporti.

ES Retire dos tornillos de cada soporte usando la llave suministrada (o un destornillador eléctrico, si es posible); después retire los dos soportes.

PT Remova os 2 parafusos de cada suporte usando a chave de boca fornecida (ou uma chave de porca elétrica, se possível) e, em seguida, remova os 2 suportes.

AR أزل برغيين من كل دعامة باستخدام مفتاح الربط المتوفر (أو المفك الكهربائي، إن أمكن)، ثم أزل الدعامين.

3

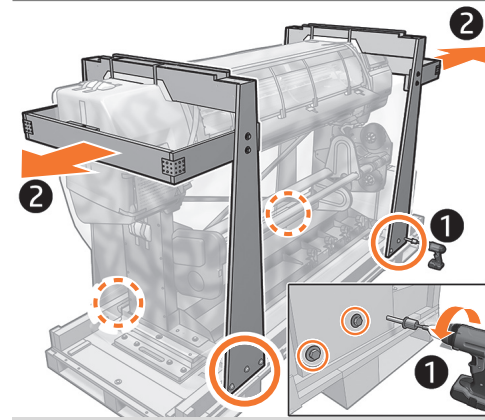

Remove 3 screws from each of the 4 columns and remove the two arches.

Retirez 3 vis sur chacune des 4 colonnes et retirez les deux arches.

Entfernen Sie alle 3 Schrauben aus jeder der 4 Stützen, und entfernen Sie die zwei Bögen.

Rimuovere le 3 viti da ciascuna delle 4 colonne e rimuovere i due archi.

Extraiga los 3 tornillos de cada una de las 4 columnas y retire los dos arcos.

Remova 3 parafusos de cada uma das 4 colunas e remova os dois arcos.

أزل 3 براغي من كل الأعمدة الأربعة وأزل القوسين.

4

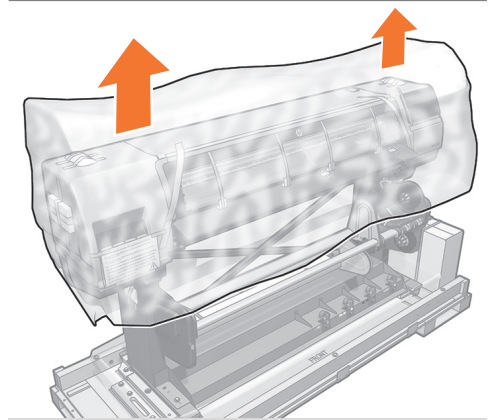

Remove the protective plastic bag.

Retirez le sac plastique de protection.

Entfernen Sie die Plastik-Schutzhülle.

Rimuovere il sacchetto di plastica protettivo.

Retire la bolsa de plástico protectora.

Remova o invólucro protetor de plástico.

أزل الكيس البلاستيكي الواقي.

- EN** Remove printer from packaging
- FR** Retrait de l'imprimante de son emballage
- DE** Nehmen Sie den Drucker aus der Verpackung
- IT** Rimozione della stampante dalla confezione
- ES** Extracción de la impresora del embalaje
- PT** Remova a impressora da embalagem
- AR** إزالة الطابعة من العبوة

5

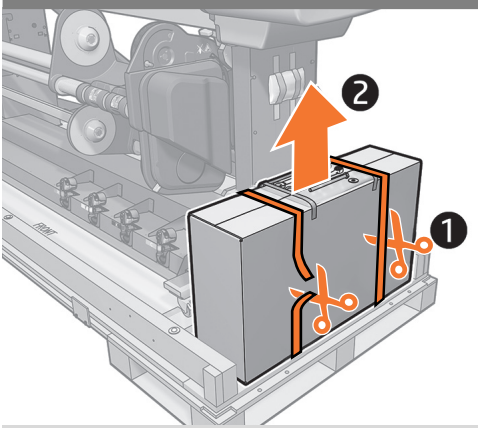

EN Remove the box.

FR Retirez la boîte.

DE Entfernen Sie die Abdeckung.

IT Rimuovere la confezione.

ES Extraiga la caja.

PT Remova a caixa.

AR أزل الصندوق.

6

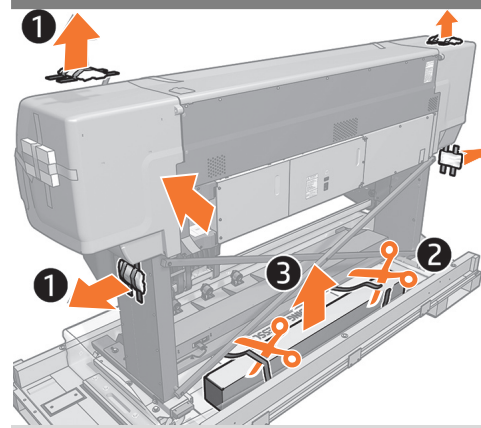

Remove the desiccant bags on each side and the 2 on the cover, cut the tapes and remove the ink collector box.

Retirez les sachets déshydratants de chaque côté et les 2 sur le couvercle, coupez le ruban adhésif et retirez le carton du collecteur d'encre.

Entfernen Sie die Beutel mit Trockenmittel auf jeder Seite und 2 auf der Abdeckung, schneiden Sie die Bänder ab und entfernen Sie die Abdeckung des Tintenkollektors.

Rimuovere le bustine essiccanti su entrambi i lati e le 2 sul coperchio, tagliare i nastri e rimuovere la confezione del raccogliore di inchiostro.

Retire las bolsas de desecante de cada lado y las dos de la cubierta, corte las cintas y retire la caja del recogedor de tinta.

Remova os sacos disssecantes de cada lado e 2 da tampa, corte as fitas e remova a caixa do coletor de tinta.

أزل كيس المجفف الموجود في كل جانب، والكيسين الموجودين في الغطاء، ثم اقطع الشرائط وأزل صندوق مجمع الحبر.

7

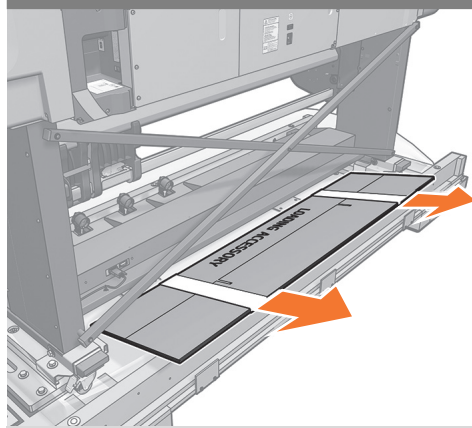

Remove the loading accessory.

Retirez l'accessoire de chargement.

Entfernen Sie das Ladezubehör.

Rimuovere l'accessorio di caricamento.

Extraiga el accesorio de carga.

Remova o acessório de carregamento.

أزل ملحق التحميل.

8

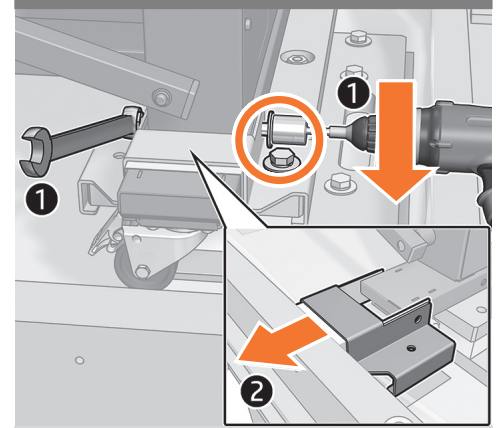

Remove the 2 screws, protection, and metal bracket from each side. The spanner is required to hold the nut in place on the back side.

Retirez les 2 vis, la protection et l'attache métallique de chaque côté. La clé est nécessaire pour maintenir l'écrou en place sur le côté arrière.

Entfernen Sie die 2 Schrauben, den Schutz und die Metallhalterung von jeder Seite. Der Schraubenschlüssel ist erforderlich, um die Mutter auf der Rückseite an Ort und Stelle zu halten.

Rimuovere le 2 viti, la protezione e la staffa di metallo da ciascun lato. La chiave è necessaria per tenere il dado in posizione sul lato posteriore.

Extraiga los 2 tornillos, la protección y el soporte metálico de cada lado. La llave es necesaria para mantener la tuerca en su lugar en la parte posterior.

Remova os 2 parafusos, a proteção e o suporte de metal de cada lado. A chave de boca é necessária para manter a porca no lugar na parte de trás.

أزل البرغيين والواقي والحامل المعدني من كل جانب. يعد مفتاح الربط ضروريًا لتثبيت الصامولة في مكانها على الجانب الخلفي.

9

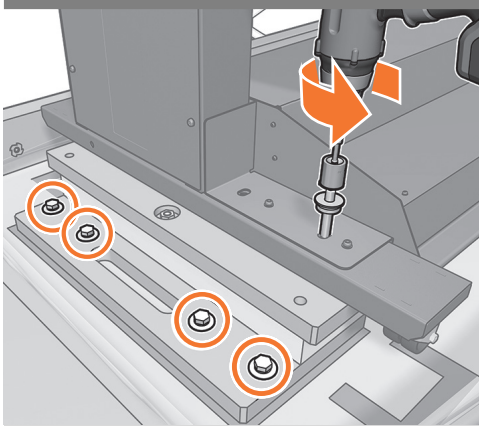

EN Remove 5 screws on each side. Keep the screws for later use.

FR Retirez 5 vis de chaque côté. Conservez les vis pour une utilisation ultérieure.

DE Entfernen Sie 5 Schrauben auf jeder Seite. Legen Sie die Schrauben für den späteren Gebrauch auf die Seite.

IT Rimuovere le 5 viti su ogni lato e metterle da parte.

ES Retire cinco tornillos de cada lado. Guarde los tornillos para utilizarlos más tarde.

PT Remova 5 parafusos de cada lado. Guarde os parafusos para posterior uso.

AR أزل 5 براغي من كل جانب. احتفظ بالبراغي لاستخدامها في وقت لاحق.

10

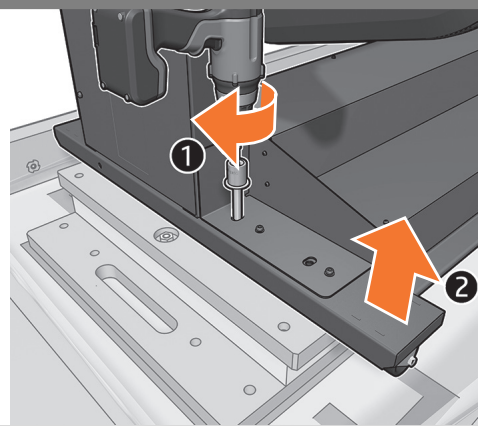

Take the M10x160 bolt and spanner from next to the bag that these assembly instructions were in. At one end of the printer (not important which), insert and tighten the bolt with the electrical nutdriver to raise the printer until the screw touches the pallet, then continue raising it with the spanner until the wooden/foam block can be removed.

Prenez le boulon M10x160 et la clé à côté du sac dans lequel ces instructions d'assemblage sont fournies. D'un côté de l'imprimante (peu importe lequel), insérez et serrez le boulon avec le serre-écrou électrique pour soulever l'imprimante jusqu'à ce que la vis entre en contact avec la palette, puis continuez de l'élever manuellement avec la clé jusqu'à ce que le bloc en bois/mousse puisse être retiré.

Legen Sie den M10x160 Bolzen und Schlüssel neben den Beutel, in dem sich die Montageanweisungen befinden. Setzen Sie an einem (beliebigen) Ende des Druckers den Bolzen ein und ziehen Sie sie mit dem elektrischen Nusschraubendreher an, um den Drucker anzuheben, bis die Schraube die Palette berührt. Heben Sie sie dann mit dem Schlüssel manuell weiter an, bis der Holz-/Schaum-Block entfernt werden kann.

Prendere il bullone M10x160 e la chiave meccanica accanto alla confezione nella quale erano contenute queste istruzioni. Su un'estremità della stampante (non importa quale), inserire e serrare la vite con la chiave elettrica per sollevare la stampante finché la vite non tocca il pallet, quindi continuare a sollevarla con la chiave meccanica finché non è possibile rimuovere il blocco in legno o polistirolo.

Tome el tornillo M10x160 y la llave inglesa junto a la bolsa en la que se encontraban estas instrucciones de montaje. En un extremo de la impresora (en cualquiera de ambos), inserte y apriete el tornillo con el destornillador de tuercas eléctrico para levantar la impresora hasta que el tornillo entre en contacto con la plataforma y, a continuación, siga elevándola con la llave inglesa hasta que se pueda retirar el bloque de madera y espuma.

Pegue o parafuso M10x160 e a chave de boca ao lado do saco onde estavam essas instruções de montagem. Em uma extremidade da impressora (não importa qual), insira e aperte o parafuso com a chave de porca elétrica para elevar a impressora até que o parafuso toque a paleta, e continue levantando-a com a chave de boca até que o bloco de madeira/espuma possa ser removido.

خذ مسمار تثبيت لولبي مقاس 160xM10 ومفتاح ربط من جانب الحقيبة التي كان بها هذه التعليمات الخاصة بالتجميع. في إحدى نهايات الطابعة (لا يهم أيهما)، أدخل مسمار التثبيت اللولبي وأحكم ربطه باستخدام المفك الكهربائي لرفع الطابعة إلى أن يلمس البرغي المنصبة النقالة، ثم استمر في رفعها بواسطة مفتاح الربط حتى يمكن إزالة كتلة الخشبية / القوم.

11

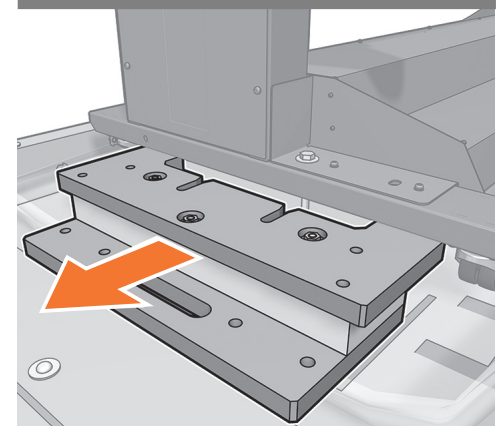

Remove the wooden/foam block.

Retirez le bloc en bois/en mousse.

Entfernen Sie den Holz-/Schaumstoffblock.

Rimuovere il blocco di legno/polistirolo.

Extraiga los bloques de madera y espuma.

Remova o bloco de madeira/espuma.

أزل الكتلة الخشبي/الرغوية.

12

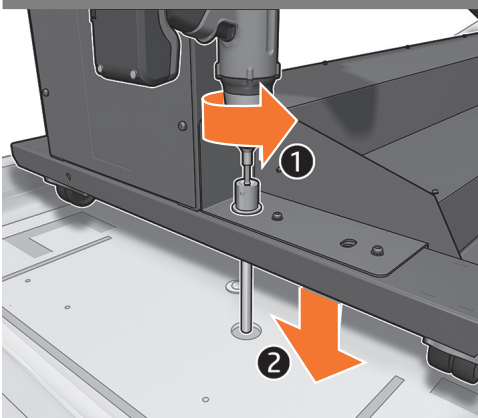

EN Untighten the screw to lower the printer until it is back on the platform (it may shake/tremble). Now repeat the last 3 steps on the other side.

FR Dévissez la vis pour abaisser l'imprimante jusqu'à ce qu'elle soit de nouveau sur la plateforme (cela peut secouer/trembler). Répétez maintenant les 3 dernières étapes de l'autre côté.

DE Lösen Sie die Schraube, um den Drucker anzusenken, bis er sich wieder auf der Plattform befindet (kann leicht schwanken). Führen Sie jetzt die letzten 3 Schritte auf der anderen Seite aus.

IT Allentare la vite per abbassare la stampante finché non si trova di nuovo sulla piattaforma (potrebbe vibrare/tremare). A questo punto, ripetere gli ultimi 3 passaggi sull'altro lato.

ES Afloje el tornillo para bajar la impresora hasta que vuelva a estar en la plataforma (puede temblar). Ahora, repita los 3 últimos pasos en el otro extremo.

PT Solte o parafuso para abaixar a impressora até que ela esteja novamente na plataforma (ela pode chacoalhar/tremar). Agora, repita as últimas 3 etapas no outro lado.

AR فك البرغي لخفض الطابعة إلى أن ترجع إلى المنصة (ربما يحدث اهتزاز/ارتجاج). الآن كرر آخر 3 خطوات مع الجانب الآخر.

13

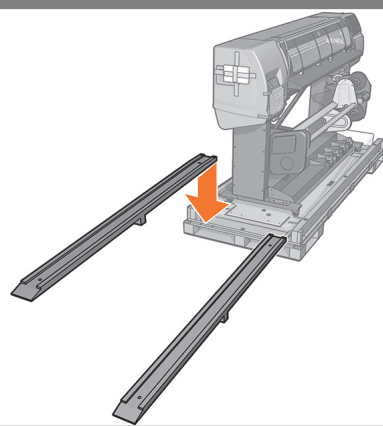

Place the ramps in position on the pallet.

Placez les rampes en position sur la palette.

Legen Sie die Rampen an der Palette in Position.

Mettere le rampe in posizione sul pallet.

Coloque las rampas en posición en la plataforma.

Posicione as rampas na palete.

ضع السلالم في موضعها على المنصة النقالة.

14

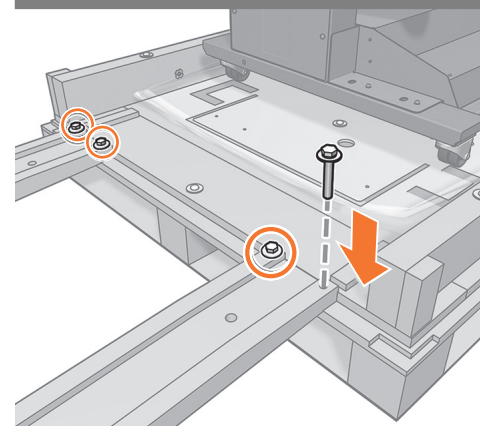

Insert 2 screws on each side to hold the ramps in place.

Insérez les 2 vis de chaque côté pour maintenir les rampes en place.

Setzen Sie die 2 Schrauben auf jeder Seite ein, die die Rampen festhalten.

Inserire 2 viti su ciascun lato per mantenere le rampe in posizione.

Inserte dos tornillos a cada lado para mantener las rampas en su lugar.

Insira 2 parafusos de cada lado para prender as rampas no lugar.

أدخل البرغيين في كل جانب لتثبيت القوائم المحيطة في مكانها.

15

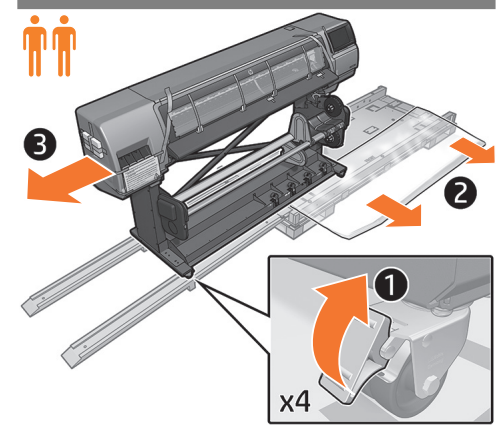

Remove the plastic, unlock the wheels, roll the printer out of the pallet and down the ramps.
Important: 2 people are required 1 to push, and 1 to hold.

Retirez le plastique, déverrouillez les roues, faites rouler l'imprimante pour la sortir de la palette et la faire descendre sur les rampes.
Important: 2 personnes sont requises, une pour pousser et une pour tenir.

Entfernen Sie die Schutzhülle, entsperren Sie die Räder, rollen Sie den Drucker aus der Palette und die Rampen herunter.
Wichtig: Es sind 2 Personen erforderlich, eine zu Drücken und eine zum Halten.

Rimuovere la plastica, sbloccare le ruote, estrarre la stampante dal pallet facendola scivolare giù per le rampe.
Importante: sono necessarie 2 persone, una per spingere e una per tenere.

Retire el plástico, desbloquee las ruedas y deslice la impresora por las rampas para sacarla de la plataforma.
Importante: se necesitan dos personas: una para empujar y otra para sujetar.

Remova o plástico, destrave as rodas, role a impressora para fora da paleta e para as rampas.
Importante: 2 pessoas são necessárias, 1 para empurrar e 1 para segurar.

أزل البلاستيك وُثْم بِالغَاء قفل العجلات وادفع الطابعة خارج المنصة النقالة وأسفل السلالم.
مهم: يتطلب الأمر شخصين، واحد ليدفع والآخر ليثبت.

16

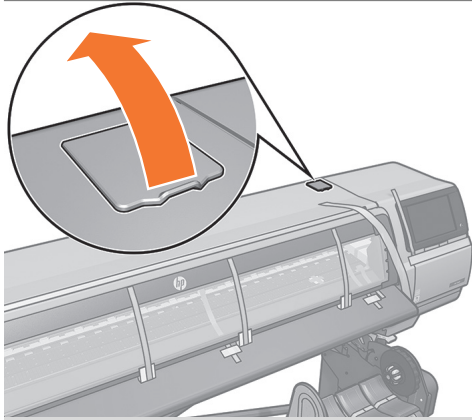

EN Open the cover.

FR Ouvrez le capot.

DE Öffnen Sie die Abdeckung.

IT Aprire il coperchio.

ES Abra la cubierta.

PT Abra a tampa.

AR افتح الغطاء.

17

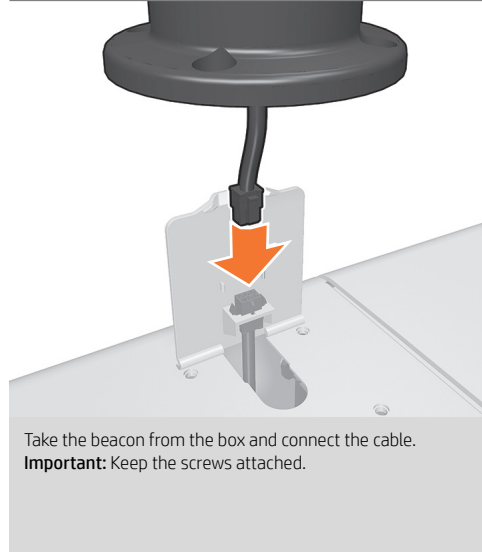

Take the beacon from the box and connect the cable.
Important: Keep the screws attached.

Sortez la balise du carton et connectez le câble.
Important : Conservez les vis fixées.

Nehmen Sie das Statussignal aus dem Karton und schließen Sie das Kabel an.
Wichtig: Lassen Sie die Schrauben angebracht.

Estrarre il segnale luminoso dalla confezione e collegare il cavo.
Importante: non staccare le viti.

Saque la baliza de la caja y conecte el cable.
Importante: Mantenga los tornillos atornillados.

Retire o sinalizador da caixa e conecte o cabo.
Importante: Mantenha os parafusos presos.

خذ الإشارة الضوئية من الصندوق ووصل الكابل.
مهم: احتفظ بالبراغي المثبتة.

18

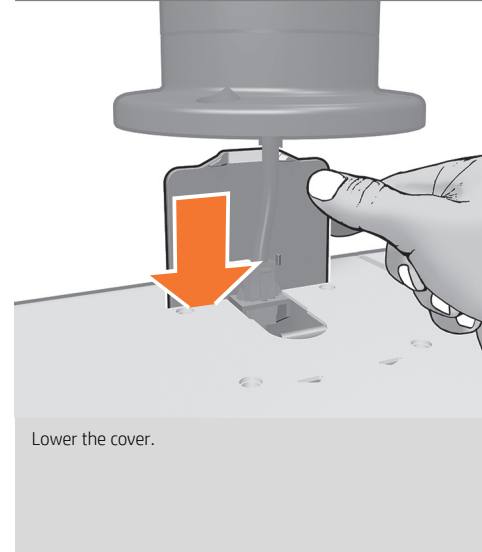

Lower the cover.

Abaissez le capot.

Klappen Sie die Abdeckung herunter.

Abbassare il coperchio.

Baje la cubierta.

Abaixe a tampa.

أنزل الغطاء.

19

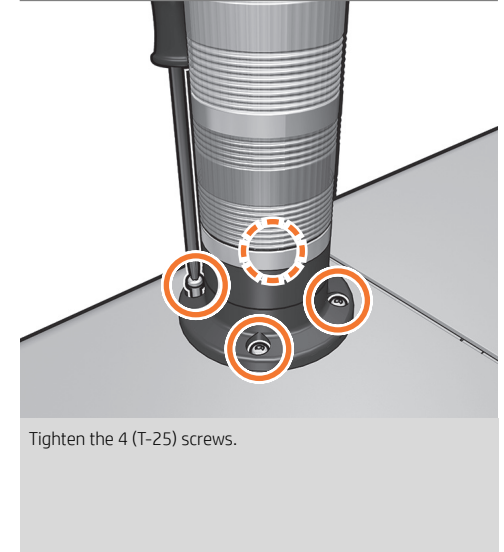

Tighten the 4 (T-25) screws.

Serrez les 4 vis (T25).

Ziehen Sie die 4 (T-25) Schrauben an.

Serrare le 4 viti (T-25).

Apriete los 4 tornillos (T-25).

Aperte os 4 parafusos (T-25).

اربط براغي (T-25) الأربعة.

- EN Unpack more components
- FR Déballage des autres composants
- DE Auspacken weiterer Komponenten
- IT Disimballaggio di altri componenti
- ES Desembalaje de otros componentes
- PT Retire mais componentes da embalagem
- AR أخرج من العبوة مزيدًا من المكونات

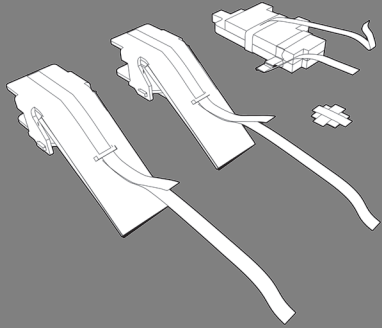

20

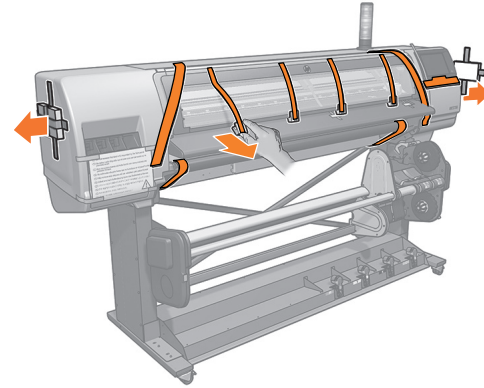

EN Remove the side protection and all the tapes from the outside of the printer.

FR Retirez la protection sur le côté et tout le ruban d'emballage de l'imprimante.

DE Entfernen Sie den Seitenschutz und das Klebeband von der Außenseite des Druckers.

IT Rimuovere la protezione laterale e tutto il nastro dall'esterno della stampante.

ES Retire la protección lateral y todas las cintas del exterior de la impresora.

PT Remova a proteção lateral e todas as fitas da parte externa da impressora.

AR قم بإزالة الحماية الجانبية وجميع الشرائط من الجزء الخارجي للطابعة.

21

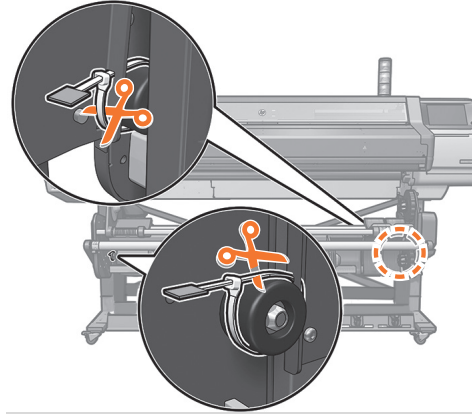

EN Remove the tie from media input and media output sides.

FR Retirez l'attache sur les côtés de la sortie et de l'entrée du support.

DE Entfernen Sie die Verbindung von den Medieneingabe- und Medianausgabeseiten.

IT Rimuovere la fascetta sui lati del supporto di input e di output.

ES Retire las abrazaderas situadas en las zonas de entrada y salida del material de impresión.

PT Remova a tira das laterais da entrada de mídia e da saída de mídia.

AR أزل الربطة من جانبي مدخل الوسائط ومخرج الوسائط.

22



Important: Do not remove the indicated label until requested by the front panel.

IMPORTANT : Ne retirez l'étiquette indiquée que lorsque le panneau avant vous le demande.

WICHTIG: Entfernen Sie das angezeigte Etikett erst, wenn Sie am Bedienfeld dazu aufgefordert werden.

IMPORTANTE: non rimuovere l'etichetta indicata fino a quando non è richiesto nel pannello frontale.

IMPORTANTE; No quite la etiqueta indicada hasta que se solicite desde el panel frontal.

IMPORTANTE: Não remova a etiqueta indicada até ser solicitado pelo painel frontal.

فقط: هام؛ لا تقم بإزالة الملصق المشار إليه إلى أن يتم طلب ذلك من قبل اللوحة الأمامية.

23

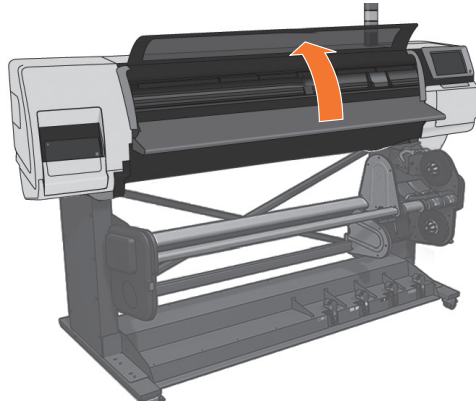

EN Open the window.

FR Ouvrez le capot.

DE Öffnen Sie das Druckerfenster.

IT Aprire lo sportello.

ES Abra la ventana.

PT Abra a janela.

AR افتح الإطار.

24

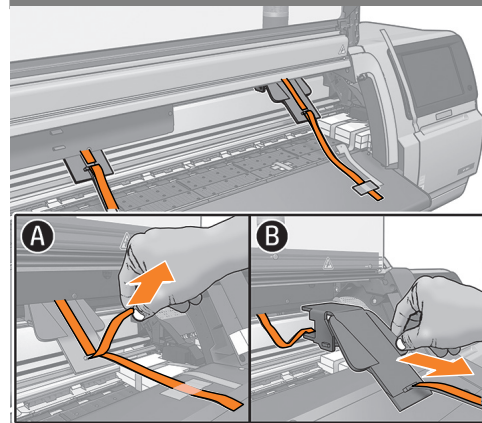

Detach the two orange tapes, and pull them from the carton piece and tape together. There are two carton pieces inside the printer.

Détachez les deux bandes orange, tirez sur le morceau de carton puis collez-les ensemble. Il y a deux morceaux de carton à l'intérieur de l'imprimante.

Nehmen Sie die beiden orangefarbenen Klebebänder ab, ziehen Sie sie vom Kartonstück ab und kleben Sie sie zusammen. Im Inneren des Druckers befinden sich zwei Kartonstücke.

Staccare i due nastri arancioni e tirarli tenendo sia la parte di cartone che il nastro. Ci sono due parti di cartone all'interno della stampante.

Separar las dos cintas naranjas y tire del trozo de cartón y de la cinta al mismo tiempo. Hay dos trozos de cartón dentro de la impresora.

Solte as duas fitas cor de laranja e puxe, segurando a peça de papel cartão e a fita juntas. Há duas peças de papel cartão dentro da impressora.

انزع الشريطين البرتقاليين، واسحبهما من قطعة الكرتون والشريط معًا. توجد قطعتان من الكرتون بداخل الطابعة.

25

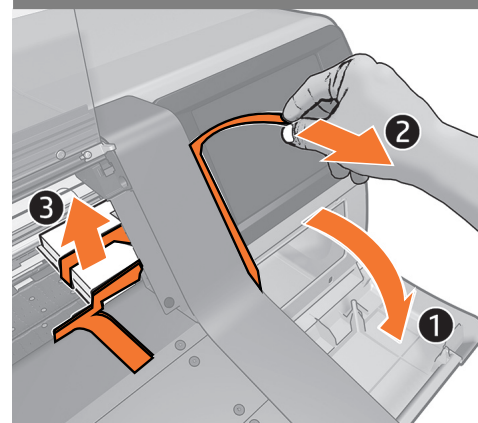

Open the maintenance cartridge door and remove the packaging from inside of the printer. Once removed, close the maintenance cartridge door.

Ouvrez la porte de la cartouche de maintenance et enlevez les éléments d'emballage situés à l'intérieur de l'imprimante. Une fois fait, fermez la porte de la cartouche de maintenance.

Öffnen Sie die Zugangsklappe zur Wartungspatronen und entfernen Sie das Verpackungsmaterial aus dem Druckerinneren. Anschließend schließen Sie die Zugangsklappe zur Wartungspatrone.

Aprire lo sportello della cartuccia di manutenzione e rimuovere l'imballaggio dall'interno della stampante. Una volta rimossa, chiudere lo sportello delle cartucce di manutenzione.

Abra la puerta del cartucho de mantenimiento y retire el material de embalaje del interior de la misma. Una vez retirado, cierre la puerta del cartucho de mantenimiento.

Abra a porta do cartucho de manutenção e remova a embalagem de dentro da impressora. Depois de removidas, feche a porta do cartucho de manutenção.

افتح باب خرطوشة الصيانة وقم بإزالة العبوة من داخل الطابعة. بمجرد إزالتها، أغلق باب خرطوشة الصيانة.

26

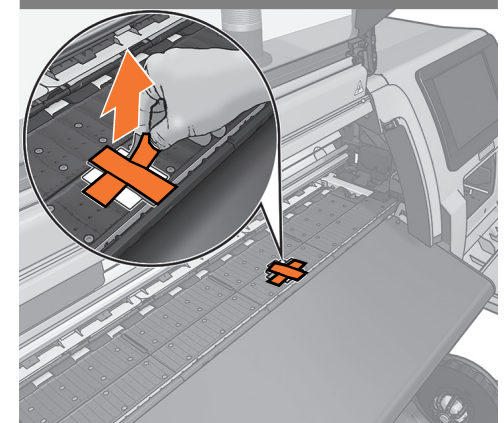

Remove the tape.

Retirez l'adhésif.

Drucker Ziehen Sie das Klebeband ab.

Rimuovere il nastro.

Retire la cinta.

Remova a fita.

قم بإزالة الشريط.

27

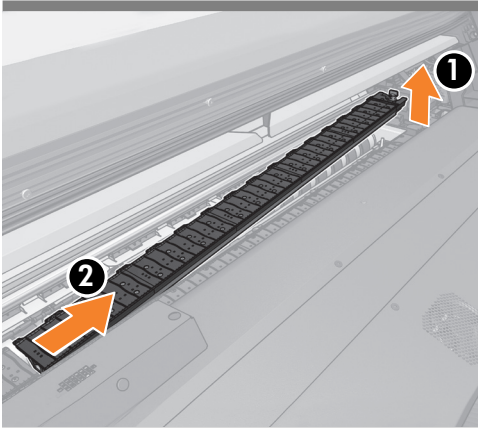

EN Remove the platen.

FR Retirez la platine.

DE Entfernen Sie die Schreibwalze.

IT Rimuovere la piastra.

ES Retire la platina.

PT Remova o cilindro.

AR أزل أسطوانة الطباعة.

28

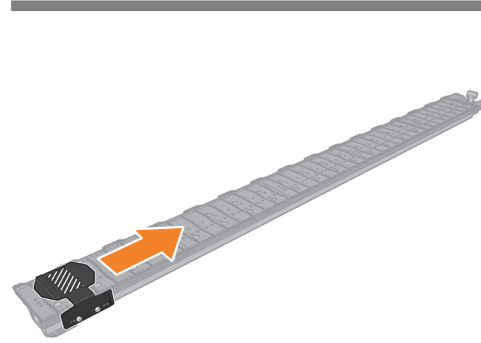

Slide the edge holders onto the platen and replace it reversing the previous step.

Faites glisser les guides de support sur la platine et remplacez-la en effectuant l'étape précédente à l'inverse.

Schieben Sie die Randhalter auf die Schreibwalze und ersetzen Sie sie durch Umkehren des vorherigen Schritts.

Far scorrere i supporti dei bordi nella piastra e riposizionarla eseguendo il passaggio precedente al contrario.

Deslice los sujetapapeles sobre la platina y vuelva a colocarla invirtiendo el paso anterior.

Deslize os suportes de borda no cilindro e substitua-o invertendo a etapa anterior.

قم بزلق حاملات الحواف فوق أسطوانة الطباعة وأعد وضعها مع عكس الخطوة السابقة.

29

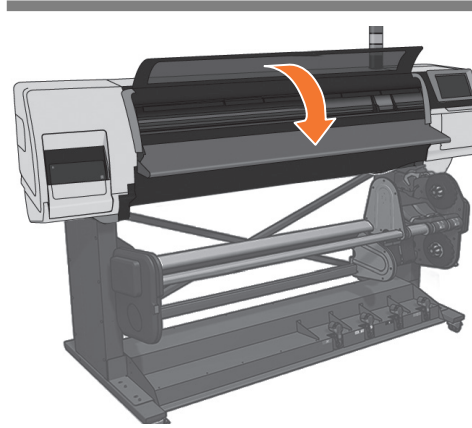

Close the window.

Refermez le capot.

Schließen Sie das Druckerfenster.

Chiudere lo sportello.

Cierre la ventana.

Feche a janela.

أغلق الإطار.

30

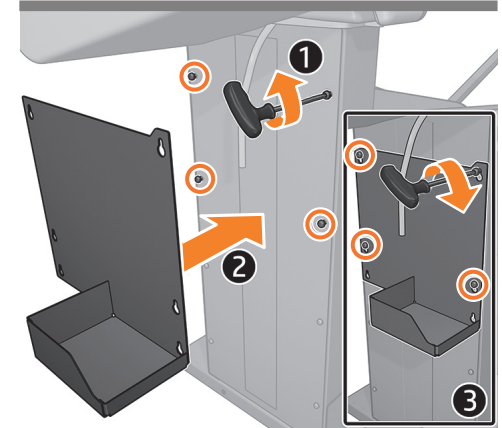

Attach the waste bottle platform to the stand.

Fixez la plate-forme de la bouteille de résidus au support.

Bringen Sie die Abfallflaschen-Plattform am Sockel an.

Fissare la piattaforma del contenitore di scarto al piedistallo.

Fije la plataforma para botellas de residuos en el soporte.

Fixe a plataforma do frasco residual no suporte.

ثبت قاعدة زجاجة النفايات على الحامل.

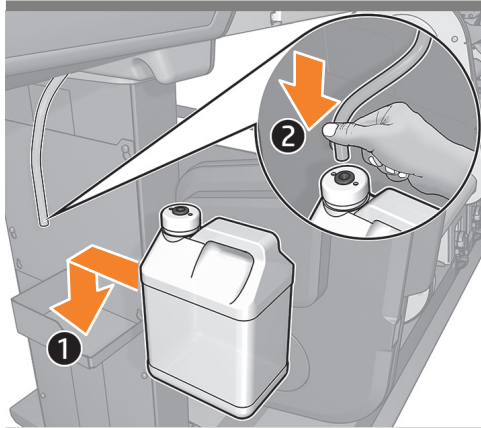

EN Place the waste bottle onto the platform and insert the tube through the hole.

FR Placez la bouteille de résidus sur la plate-forme et insérez le tube travers le trou.

DE Legen Sie die Abfallflasche auf die Plattform und führen Sie den Schlauch durch die Öffnung ein.

IT Posizionare il contenitore di scarto sulla piattaforma e inserire il tubo attraverso la cavità.

ES Coloque la botella de residuos en la plataforma y pase el tubo a través del orificio.

PT Coloque o frasco residual na plataforma e insira o tubo pelo orificio.

AR ضع زجاجة النفايات على القاعدة ثم أدخل الأنبوب عبر الفتحة.

EN Setup the Printer
FR Configuration de l'imprimante
DE Einrichten des Druckers
IT Configurazione della stampante
ES Instalación de la impresora
PT Configure a impressora
AR قم بإعداد الطابعة

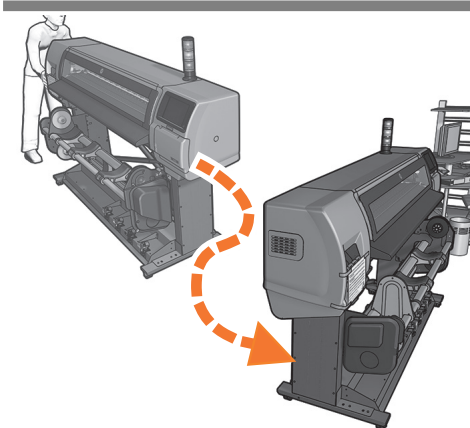
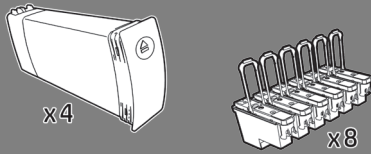
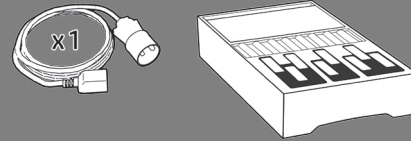

Move the printer to its final location.

Placez l'imprimante à son emplacement final.

Verschieben des Druckers an seinen endgültigen Aufstellort.

Collocare la stampante nella posizione finale.

Mueva la impresora a su ubicación final.

Mova a impressora para o seu local definitivo.

حرك الطابعة إلى مكانها النهائي.

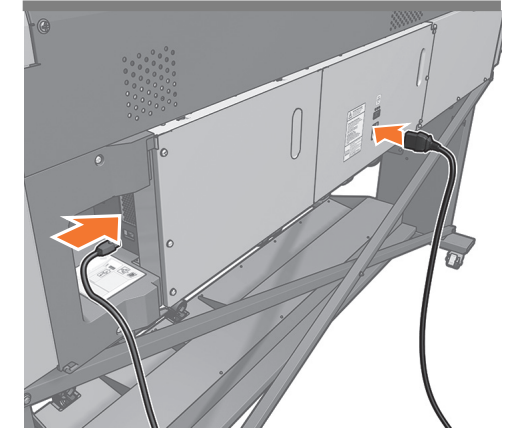

Connect LAN and power cord cables to the printer.
Important: Ensure that the building's electrical system meets the printer's electrical requirements. Please refer to the Site Preparation Guide for more information.

Connectez les câbles LAN et d'alimentation : imprimante et traitement thermique. **Important :** Assurez-vous que le système électrique du bâtiment est conforme aux spécifications électriques de l'imprimante. Reportez-vous au guide de préparation du site pour plus d'informations.

Schließen Sie die LAN- und Netzkabel an: Drucker und Trocknung. **Wichtig:** Stellen Sie sicher, dass das elektrische System des Gebäudes die elektrischen Anforderungen des Druckers erfüllt. Weitere Informationen finden Sie in der Anleitung für die Standortvorbereitung.

Collegare i cavi LAN e di alimentazione: stampante e polimerizzazione. **Importante:** Assicurarsi che l'impianto elettrico dell'edificio soddisfi i requisiti elettrici della stampante. Per ulteriori informazioni, fare riferimento alla Guida alla preparazione del sito di installazione.

Conecte los cables LAN y de alimentación: impresora y polimerización. **Importante:** Asegúrese de que el sistema eléctrico del edificio cumple con los requisitos eléctricos de la impresora. Consulte la guía de preparación del sitio para obtener más información.

Conecte os cabos de rede local (LAN) e de alimentação: impressora e secagem e tratamento. **Importante:** Certifique-se de que o sistema elétrico do edifício atenda aos requisitos elétricos da impressora. Consulte o Guia de Preparação do Local para obter mais informações.

فم بتوصيل الشبكة المحلية وكبلات سلك الطاقة: الطابعة والمعالجة. هام: تأكد من استيفاء النظام الكهربائي للمبنى للمتطلبات الكهربائية للطابعة. يرجى الرجوع إلى (دليل تجهيز الموقع) لمزيد من المعلومات.

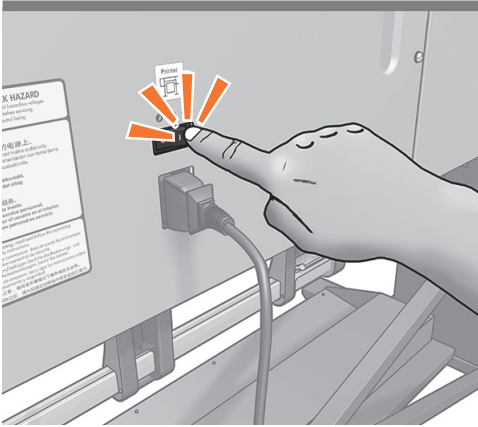

EN Switch on the printer at the back.

FR Allumez l'imprimante à l'aide de l'interrupteur situé à l'arrière.

DE Schalten Sie den Drucker nur an der Rückseite ein.

IT Accendere la stampante dal retro.

ES Encienda la impresora en la parte trasera.

PT Ligue a impressora na parte traseira.

AR قُم بتشغيل الطابعة من الخلف.

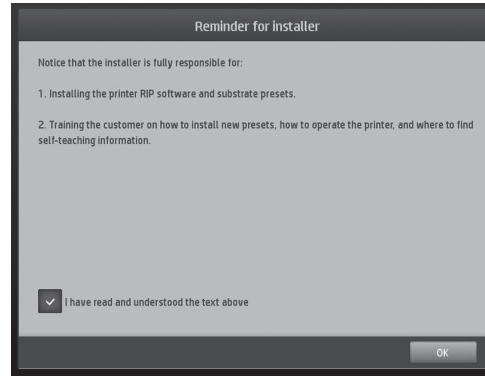

The installer is fully responsible of installing the RIP software and train the customer about how to operate with the printer, find and install new media profiles, how to print from the RIP SW.

L'installateur est entièrement responsable de l'installation du logiciel RIP et de la formation du client au fonctionnement de l'imprimante, à la recherche et à l'installation de nouveaux profils de support et à comment imprimer à partir du programme RIP.

Die installierende Person ist voll für die Installation der RIP-Software und die Schulung des Kunden hinsichtlich der Bedienung des Druckers, Suchen und Installieren neuer Medienprofile und Drucken über die RIP-Software verantwortlich.

Il programma d'installazione è interamente responsabile dell'installazione del software RIP e della formazione dei clienti su come far funzionare la stampante, individuare e installare nuovi profili dei supporti e come stampare da RIP SW.

El instalador es plenamente responsable de instalar el software RIP y de impartir formación al cliente sobre cómo utilizar la impresora, encontrar e instalar los nuevos perfiles de sustratos y cómo imprimir desde el software RIP.

O instalador é plenamente responsável por instalar o software RIP e por treinar o cliente sobre como operar a impressora, localizar e instalar novos perfis de mídia e imprimir a partir do software RIP.

يكون القائم بالتركيب مسؤولاً بشكل كامل عن تثبيت برامج RIP وتدريب العميل على كيفية تشغيل الطابعة، والعثور على الملفات التعريفية للوسائط الجديدة وتثبيتها، وكيفية الطابعة من RIP SW. استخدم (الدليل السريع) لموضوعات التدريب

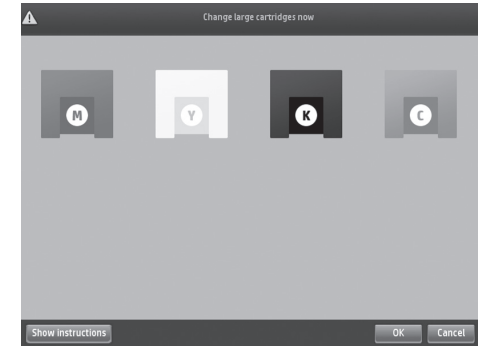

Follow the front panel instructions. Shake the 3L ink cartridges as shown on their packaging. Make sure they are properly connected.

Suivez les instructions du panneau avant. Secouez les cartouches d'encre de 3 litres comme indiqué sur leur emballage. Assurez-vous qu'elles soient correctement connectées.

Befolgen Sie die Anweisungen auf dem Bedienfeld. Schütteln Sie die 3-l-Tintenpatronen, wie auf der Verpackung gezeigt. Stellen Sie sicher, dass sie richtig angeschlossen sind.

Seguire le istruzioni sul pannello frontale. Scuotere le cartucce di inchiostro da 3 litri come mostrato sulla loro confezione. Accertarsi che siano correttamente collegate.

Siga las instrucciones del panel frontal. Agite los cartuchos de tinta 3L como se muestra en su embalaje. Asegúrese de que estén conectados correctamente.

Siga as instruções do painel frontal. Agite os cartuchos de tinta 3 litros conforme mostrado em suas embalagens. Certifique-se de que estejam conectados adequadamente.

اتبع تعليمات اللوحة الأمامية. رج خراطيش الحبر سعة 3 لتر كما هو موضح على التغليف الخاص بها. تأكد من توصيلها توصيلاً صحيحاً.

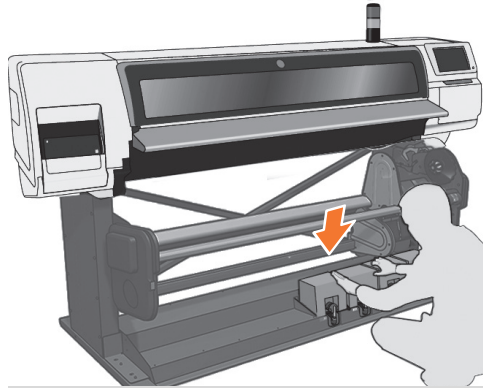

EN Install the cartridges and connect them.

FR Installez les cartouches et procédez à leur connexion.

DE Setzen Sie die Tintenpatronen ein und verbinden Sie sie.

IT Installare le cartucce e collegarle.

ES Instale los cartuchos y conéctelos.

PT Instale os cartuchos e conecte-os.

AR ثبت الخرطيش وقم بتوصيلها.



Press **OK** on the front panel.

Appuyez sur OK sur le panneau avant.

Drücken Sie die Taste OK auf dem Bedienfeld.

Premere OK sul pannello frontale.

Pulse OK en el panel frontal.

Pressione OK no painel frontal.

اضغط على OK (موافق) على اللوحة الأمامية.

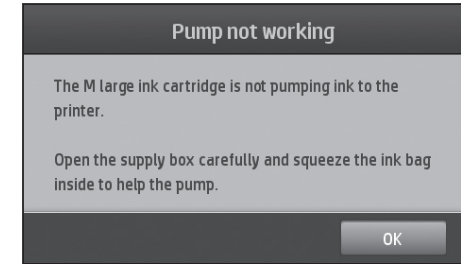

The 3L accessory attempts autopurge, if it fails, the above message appears, tap OK to retry. If the problem persists, follow the front panel instructions. If the message doesn't appear, the autopurge process has fully completed. Go to step 41.

L'accessoire de 3 litres tente d'effectuer une purge automatique. Si celle-ci échoue, le message ci-dessus s'affiche, Appuyez sur OK pour réessayer. Si le problème persiste, suivez les instructions du panneau avant. Si le message ne s'affiche pas, le processus de purge automatique est entièrement terminé. Passez à l'étape 41.

Das 3-l-Zubehör versucht eine automatische Reinigung. Wenn diese fehlschlägt, wird die obige Meldung angezeigt. Tippen Sie auf "OK", um es erneut zu versuchen. Wenn das Problem weiterhin besteht, befolgen Sie die Anweisungen auf dem Bedienfeld. Wenn die Meldung nicht angezeigt wird, wurde die automatische Reinigung vollständig abgeschlossen. Fahren Sie mit Schritt 41 fort.

L'accessorio 3L tenta di eseguire automaticamente lo spurgo; se non ci riesce, viene visualizzato il messaggio riportato sopra, toccare OK per riprovare. Se il problema persiste, seguire le istruzioni visualizzate sul pannello frontale. Se il messaggio non viene visualizzato, il processo di spurgo automatico è stato completato. Andare al passaggio 41.

El accesorio 3L intenta purgarse; si no puede, aparece el mensaje anterior. Pulse Aceptar para volver a intentarlo. Si el problema continúa, siga las instrucciones del panel frontal. Si el mensaje no aparece, significa que el proceso de autopurga se ha completado completamente. Siga en el paso 41.

O acessório de 3 litros tenta depurar-se automaticamente; se ele não conseguir, a mensagem acima será exibida; pressione OK para tentar novamente. Se o problema persistir, siga as instruções do painel frontal. Se a mensagem não for exibida, o processo de depuração automática terá sido concluído totalmente. Passe à etapa 41.

يحاول الملحق الخاص بالخرطيش سعة 3 لتر القيام بعملية تنظيف تلقائي، وفي حالة الفشل تظهر رسالة أعلاه، انقر فوق OK (موافق) لإعادة المحاولة. في حالة استمرار المشكلة، اتبع تعليمات اللوحة الأمامية. إذا لم تظهر الرسالة، فبذلك انتهت عملية التنظيف التلقائي تمامًا. انتقل إلى الخطوة 41.



EN

If the assisted purge is successful, the startup continues normally. If not, a System Error occurs:
 - You can repeat the process by restarting the printer.
 - If unresolved, the pump may need to be purged manually with a syringe or replaced by a service engineer.

FR

Si la purge assistée est réussie, le démarrage continue normalement. Si ce n'est pas le cas, une erreur système se produit :
 - Vous pouvez répéter le processus en redémarrant l'imprimante.
 - Si le problème persiste, il se peut que la pompe doive être purgée manuellement avec une seringue ou remplacée par un ingénieur de maintenance.

DE

Ist das unterstützte Reinigen erfolgreich, läuft der Startvorgang normal weiter. Wenn dies nicht der Fall ist, wird ein Systemfehler angezeigt:
 - Sie können den Vorgang wiederholen, indem Sie den Drucker neu starten.
 - Wenn das Problem dadurch nicht gelöst wird, muss die Pumpe eventuell manuell mit einer Spritze gereinigt oder von einem Servicetechniker ausgetauscht werden.

IT

Se la pulizia assistita ha esito positivo, l'avvio continua normalmente. In caso contrario, si verifica un errore di sistema:
 - È possibile ripetere il processo riavviando la stampante.
 - Se il problema persiste, potrebbe essere necessario pulire la pompa manualmente con una siringa oppure farla sostituire da un tecnico dell'assistenza.

ES

Si la purga asistida se realiza correctamente, el inicio continúa con normalidad. Si no es así, se produce un error del sistema:
 - Puede repetir el proceso reiniciando la impresora.
 - Si sigue sin resolverse, es posible que un ingeniero de servicio tenga que purgar la bomba manualmente con una jeringa o sustituirla.

PT

Se a depuração assistida for bem sucedida, a inicialização continuará normalmente. Se não, ocorre um erro de sistema:
 - Você pode repetir o processo reiniciando a impressora.
 - Se o problema não for solucionado, a bomba pode precisar ser depurada manualmente com uma seringa ou substituída por um engenheiro de serviço.

AR

إذا كان المسح المساعد ناجحًا، سيستمر بدء التشغيل بشكل طبيعي. إن لم يكن، سيظهر System Error (خطأ في النظام):
 - يمكنك تكرار العملية بإعادة تشغيل الطابعة.
 - إذا لم تُحل المشكلة، فقد يتوجب مسح المضخة يدويًا باستخدام محقنة أو استبدالها بواسطة أحد مهندسي الخدمة.



Remove the label.

Retirez l'étiquette.

Entfernen Sie das Etikett.

Rimuovere l'etichetta.

Retire la etiqueta.

Remova a etiqueta.

أزل الملصق.

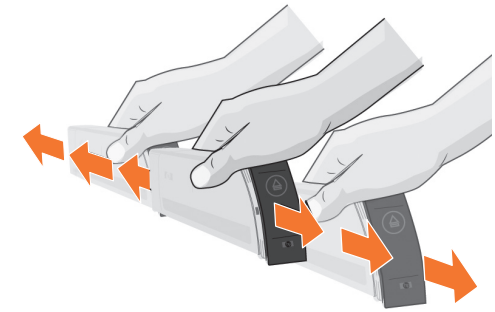

Gently shake the intermediate tanks.

Secouez doucement les réservoirs intermédiaires.

Schütteln Sie vorsichtig die Zwischentanks.

Scuotere delicatamente i serbatoi intermedi.

Agite suavemente los depósitos intermedios.

Agite cuidadosamente os tanques intermediários.

رج الحاويات المتوسطة برفق.

43

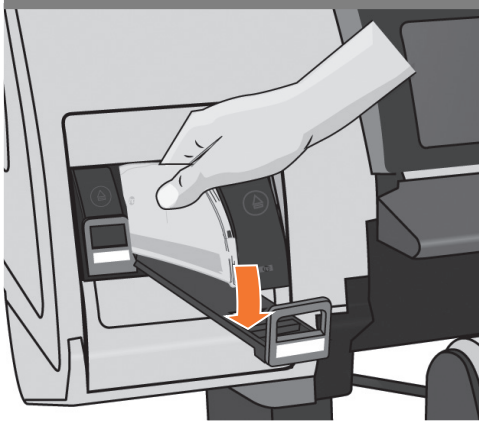

EN Install the intermediate tanks and click OK on the front panel.

FR Installez les réservoirs intermédiaires et cliquez sur OK sur le panneau avant.

DE Installieren Sie die Zwischentanks und klicken Sie auf dem Bedienfeld auf "OK".

IT Installare i serbatoi intermedi e fare clic su OK sul pannello frontale.

ES Instale los depósitos intermedios y haga clic en Aceptar en el panel frontal.

PT Instale os tanques intermediários e clique em OK no painel frontal.

AR قم بتركيب الحاويات المتوسطة وانقر فوق KO (موافق) على اللوحة الأمامية.

44

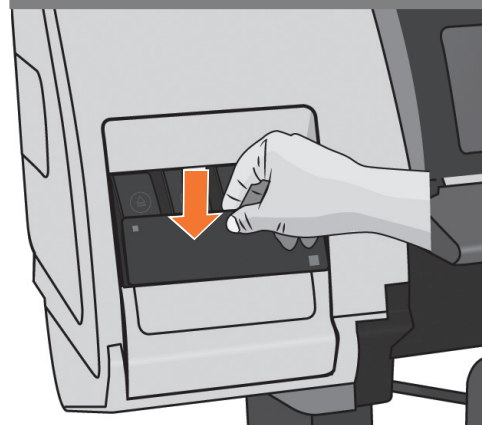

Place the lockouts onto the intermediate tanks' drawers, and stick the intermediate tank label into place.

Placez les dispositifs de verrouillage sur les tiroirs des réservoirs intermédiaires et collez l'étiquette de réservoir intermédiaire en place.

Bringen Sie die Verriegelungen an den Zwischentankfächern an und kleben Sie das Zwischentanketikett an seinen Platz.

Posizionare i blocchi nei cassetti dei serbatoi intermedi e incollare l'etichetta dei serbatoi intermedi.

Coloque los cierres eléctricos en los cajones de los depósitos intermedios y pegue la etiqueta del depósito intermedio en su lugar.

Coloque as travas nos compartimentos dos tanques intermediários e coloque a etiqueta do tanque intermediário no lugar.

ضع الأقفال على أدراج الحاويات المتوسطة، وقم بلصق علامة الحاوية المتوسطة في مكانها.

45

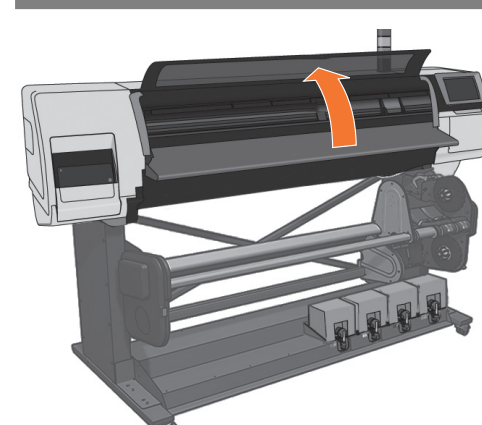

Open the window.

Ouvrez le capot.

Öffnen Sie das Druckerfenster.

Aprire lo sportello.

Abra la ventana.

Abra a janela.

افتح الإطار.

46

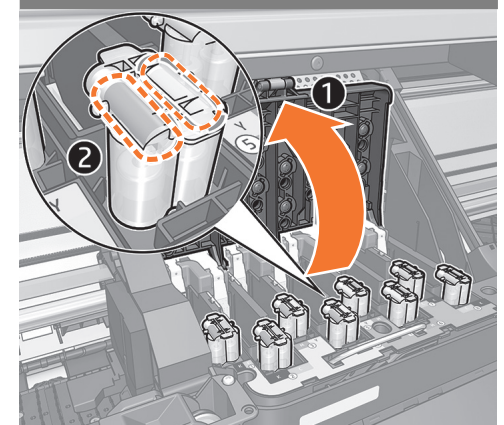

Open the printhead cover and check the setup purgers contain ink. Do not remove them yet. Close the printhead cover and the window.

Ouvrez le capot de la tête d'impression et vérifiez que les purgeurs de configuration contiennent de l'encre. Ne les retirez pas encore. Refermez le capot des têtes d'impression ainsi que le volet.

Öffnen Sie die Druckkopfabdeckung und vergewissern Sie sich, dass die Setup-Purger Tinte haben. Entfernen Sie sie noch nicht. Schließen Sie Druckkopfabdeckung und das Sichtfenster.

Aprire il coperchio delle testine di stampa e controllare che gli spurganti d'impostazione contengano inchiostro. Non rimuoverli ancora. Chiudere il coperchio della testina di stampa e la finestra.

Abra la cubierta del cabezal de impresión y compruebe que los purgadores de inicialización contienen tinta. No los retire todavía. Cierre la tapa de los cabezales y la ventana.

Abra a tampa do cabeçote de impressão e verifique se os depuradores configurados contêm tinta. Não os remova por enquanto. Feche a tampa do cabeçote de impressão e a janela.

افتح غطاء رأس الطباعة، وتأكد من أن أجزاء التنظيف التي تم إعدادها تحتوي على حبر. تجنب إزالتها بعد ذلك. أغلق غطاء رأس الطباعة والنافذة.

47

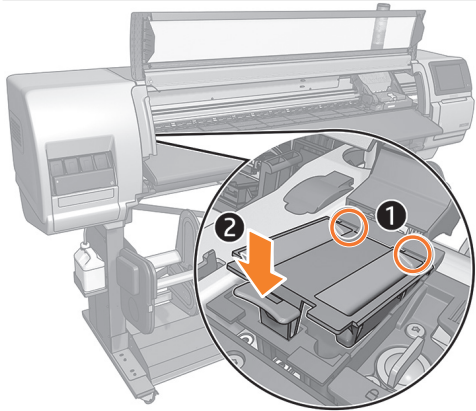

EN Open the window. Make sure the ink funnel is correctly positioned, if not, insert it as shown above.

FR Ouvrez le capot. Assurez-vous que l'entonnoir d'encre est correctement positionné ; dans le cas contraire, insérez-le comme indiqué ci-dessus.

DE Öffnen Sie das Sichtfenster. Stellen Sie sicher, dass der Tintentrichter korrekt positioniert ist. Wenn nicht, setzen ihn wie oben gezeigt ein.

IT Aprire la finestra. Assicurarsi che l'imbuto dell'inchiostro sia posizionato correttamente, in caso contrario, inserirlo come illustrato.

ES Abra la ventana. Asegúrese de que el embudo de tinta esté en la posición correcta; si no lo está, insértelo como se muestra más arriba.

PT Abra a janela. Verifique se o funil de tinta está corretamente posicionado. Caso contrário, insira-o como mostrado acima.

AR افتح النافذة. تأكد من وضع قمع الحبر في مكانه الصحيح، وإذا لم يحدث هذا، قم بإدخاله كما هو موضح أعلاه.

48

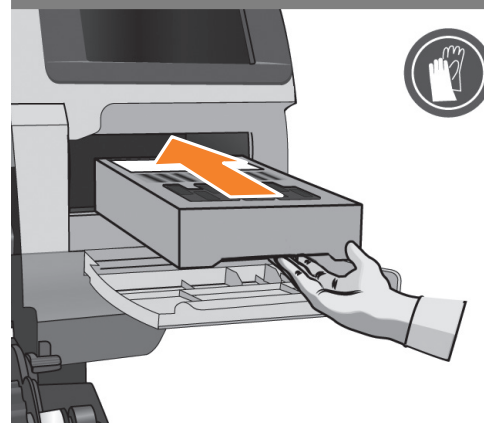

Insert the maintenance cartridge, and push it in as far as possible.

Insérez la cartouche de maintenance, et poussez-la aussi loin que possible.

Setzen Sie die Wartungspatrone ein und schieben Sie sie so weit wie möglich ein.

Inserire la cartuccia di manutenzione spingendola per quanto possibile.

Inserte el cartucho de mantenimiento y empujelo lo máximo posible.

Insira o cartucho de manutenção e empurre-o o máximo possível.

أدخل خرطوشة الصيانة، وادفعها لأبعد ما يمكن.

49

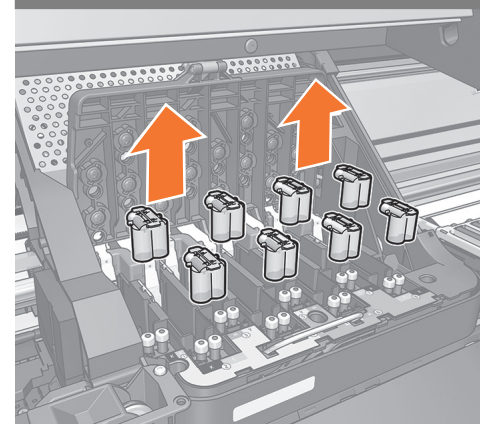

Open the window and printhead cover. When prompted; remove the setup purgers.

Ouvrez le volet et le capot des têtes d'impression. Lorsque vous y êtes invité, retirez les purgeurs de configuration.

Öffnen Sie das Sichtfenster und die Druckkopfabdeckung. Entfernen Sie bei entsprechender Aufforderung die Setup-Purger.

Aprire la finestra e il coperchio delle testine di stampa. Quando richiesto, rimuovere gli spurganti d'impostazione.

Abra la ventana y la cubierta del cabezal de impresión. Cuando se le indique: retire los purgadores de inicialización.

Abra a janela e a tampa do cabeçote de impressão. Quando solicitado, remova os depuradores configurados.

افتح النافذة وغطاء رأس الطباعة. عند المطالبة، أزل أجزاء التنظيف التي تم إعدادها.

50

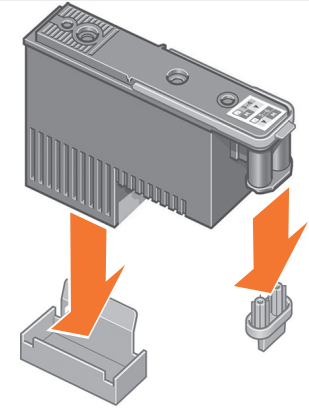

Remove the orange packaging from the printhead.

Retirez l'emballage orange de la tête d'impression.

Entfernen Sie die orangefarbene Verpackung von der Patrone.

Rimuovere l'imballaggio arancione dalla testina di stampa.

Retire el embalaje naranja del cabezal de impresión.

Remova a embalagem laranja do cabeçote de impressão.

قم بإزالة العبوة البرتقالية من رأس الطباعة.



EN Install printheads from 5 to 8 (right side), close the printhead cover and window, then press **OK** on the front panel and follow the instructions.

FR Installez les têtes d'impression 5 à 8 (côté droit), fermez le couvercle et la fenêtre de la tête d'impression, puis appuyez sur **OK** sur le panneau avant et suivez les instructions.

DE Druckköpfe von 5 bis 8 (rechts) installieren, Druckkopfabdeckung und -fenster schließen, dann auf der Vorderseite **OK** drücken und den Anweisungen folgen

IT Installare le testine di stampa da 5 a 8 (lato destro), chiudere il coperchio e la finestra della testina di stampa, quindi premere **OK** sul pannello anteriore e seguire le istruzioni.

ES Instale los cabezales de impresión del 5 al 8 (lado derecho), cierre la cubierta del cabezal de impresión y la ventana, luego presione **OK** en el panel frontal y siga las instrucciones.

PT Instale cabeçotes de impressão de 5 a 8 (lado direito), feche a tampa dos cabeçotes de impressão e a janela e, em seguida, pressione **OK** no painel frontal e siga as instruções.

AR تثبيت رؤوس الطباعة من 5 إلى 8 (الجانب الأيمن)، وإغلاق غطاء رأس الطباعة والنافذة، ثم اضغط **OK** على اللوحة الأمامية واتبع التعليمات



When the printer prompts, install printheads 1 to 4. Mark the printhead color labels, and make sure the printhead color order on the left and right sides mirror one another. Repeat the same procedure, close the printhead cover and window, then press **OK** on the front panel.

Installez les têtes d'impression 1 à 4 quand le panneau avant vous l'indique. Puis marquez les étiquettes de couleur, en vous assurant que l'ordre des couleurs est symétrique. Répétez la procédure, fermez le couvercle et la fenêtre des têtes d'impression, puis appuyez sur **OK** sur le panneau avant.

Wenn der Drucker auffordert, installieren Sie die Druckköpfe 1 bis 4. Markieren Sie die Druckkopfarbketten, und stellen Sie sicher, dass die Farbseitenfolge des Druckkopfs symmetrisch ist. Wiederholen Sie das gleiche Verfahren, schließen Sie die Druckkopfabdeckung und das Fenster, und drücken Sie dann **AUF** der Vorderseite **OK**.

Quando viene richiesto dalla stampante, installare le teste di stampa da 1 a 4. Contrassegnare le etichette di colore delle cartucce ed assicurarsi che i colori siano simmetrici tra di loro. Ripetere la stessa procedura, chiudere il coperchio e la finestra della testina di stampa, quindi premere **OK** sul pannello frontale.

Quando la impresora lo solicite, instale los cabezales de impresión del 1 al 4. Marque las etiquetas del color del cabezal de impresión y asegúrese de que el orden de los colores sea simétrico. Repita el mismo procedimiento, cierre la cubierta del cabezal de impresión y la ventana y, a continuación, pulse **OK** en el panel frontal.

Quando a impressora solicitar, instale os cabeçotes de impressão 1 a 4. Marque os rótulos de cor dos cabeçotes de impressão e certifique-se de que a ordem das cores dos cabeçotes de impressão nos lados esquerdo e direito é simétrica. Repita o mesmo procedimento, feche a tampa dos cabeçotes de impressão e a janela e pressione **OK** no painel frontal.

عندما يطالب الطابعة تثبيت printheads 1 إلى 4. وضع علامة على تسميات لون رأس الطباعة، وتأكد من أن ترتيب لون رأس الطباعة على الجانبين الأيسر والأيمن يعكس انتماء. كرر نفس الإجراء، وأغلق غطاء رأس الطباعة والإطار، ثم اضغط **OK** على اللوحة الأمامية.اللوحة الأمامية.

- EN** Load the substrate
- FR** Chargement du substrat
- DE** Laden des Druckmaterials
- IT** Caricamento del supporto di stampa
- ES** Carga del sustrato
- PT** Carregar o substrato
- AR** قم بتحميل الركيزة



The printer will start the printhead alignment. Wait until the ready for substrate message appears on the front panel. It can take up to 10 minutes

L'imprimante lancera l'alignement des têtes d'impression. Patientez jusqu'à l'affichage du message Attente substrat sur le panneau frontal. Cette intervention peut durer 10 minutes.

Der Drucker beginnt mit der Druckkopfausrichtung. Warten Sie, bis auf dem Bedienfeld die Meldung „Bereit für Druckmaterial“ angezeigt wird. Dies kann bis zu 10 Minuten dauern.

La stampante inizierà l'allineamento della testina di stampa. Attendere che sul pannello frontale venga visualizzato il messaggio Pronto per l'aggiunta del supporto di stampa. Questa operazione può richiedere fino a 10 minuti.

La impresora iniciará la alineación de los cabezales. Espere a que el mensaje "Listo para sustrato" aparezca en el panel frontal. Este proceso puede tardar hasta 10 minutos.

A impressora iniciará o alinhamento do cabeçote de impressão. Aguarde até que a mensagem Pronto para sustrato seja exibida no painel frontal. Isso pode levar até 10 minutos.

ستبدأ الطباعة في محاذاة رأس الطباعة. انتظر لحين ظهور رسالة Ready (جاهز) للركيزة على اللوحة الأمامية. قد يستغرق هذا 10 دقيقة تقريبًا.

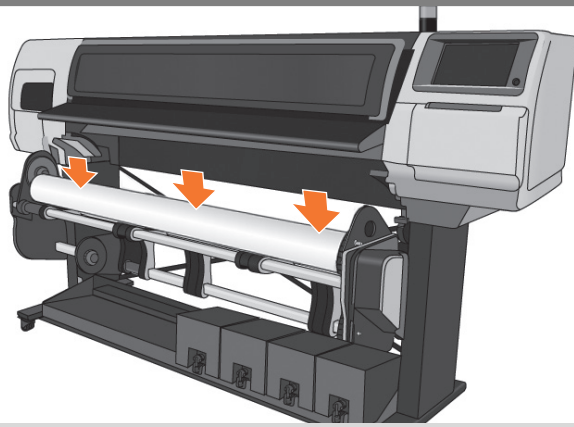

EN

Rest the roll of substrate that you want to load on the loading table.

Note: make sure that the roll is placed correctly as shown above.

Important: We highly recommend to use a transfer paper roll for the first printhead alignment.

FR

Posez le rouleau de substrat à charger sur la table de chargement de l'enrouleur.

Remarque : Assurez-vous que le rouleau est placé correctement, comme indiqué ci-dessous.

Important : Il est vivement recommandé d'utiliser un rouleau de papier de transfert pour la première procédure d'alignement des têtes d'impression.

DE

Legen Sie die Druckmaterialrolle, die Sie laden möchten, auf den Ladetisch.

Hinweis: Stellen Sie sicher, dass die Rolle richtig, wie oben gezeigt, eingesetzt ist.

Wichtig: Es wird dringend empfohlen, eine Rolle Transferpapier für die ersten Druckkopfausrichtung zu verwenden.

IT

Appoggiare il rotolo del supporto di stampa da caricare sulla tavola di caricamento.

Nota: assicurarsi che il rotolo sia posizionato correttamente come mostrato sopra.

Importante: si consiglia vivamente di utilizzare un rotolo di carta per riproduzione per il primo allineamento delle testine di stampa.

ES

Apoye el rollo de sustrato que desea cargar en la mesa de carga.

Nota: asegúrese de que el rollo se ha colocado correctamente tal y como se muestra arriba.

Importante: Recomendamos utilizar un rollo de papel para transferencia en la primera alineación de los cabezales de impresión.

PT

Coloque o rolo de substrato que você deseja carregar na mesa de carregamento.

Nota: certifique-se de que o rolo está posicionado corretamente como mostrado acima.

Importante: É altamente recomendado utilizar um rolo de papel de transferência no primeiro alinhamento do cabeçote de impressão.

AR

اسند بكرة الركيزة التي تريد تحميلها على طاولة التحميل.
ملاحظة: تأكد من وضع البكرة بشكل صحيح كما هو موضح أعلاه.
مهم: نوصي بشدة باستخدام أسطوانة نقل الورق لمحاذاة رأس الطباعة في المرة الأولى.

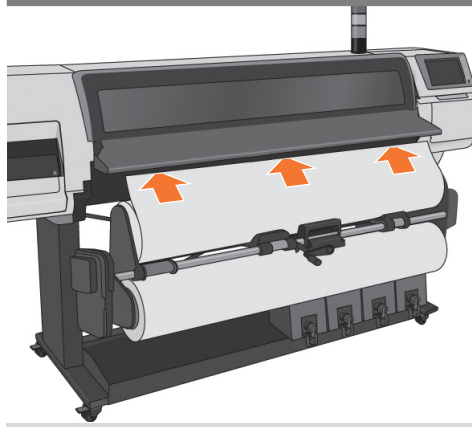

Insert the lead-edge of the substrate into the printer where shown.

Insérez le bord avant du substrat dans l'imprimante, à l'emplacement indiqué.

Legen Sie die Führungskante des Druckmaterials wie angezeigt in den Drucker ein.

Inserire il bordo anteriore del supporto di stampa nella stampante come illustrato.

Inserte el borde de la parte delantera del sustrato en la impresora en el lugar que se muestra.

Insira a ponta do substrato na impressora no local mostrado.

أدخل الطرف الرصاصي من الركيزة داخل الطباعة في المكان الموضح.

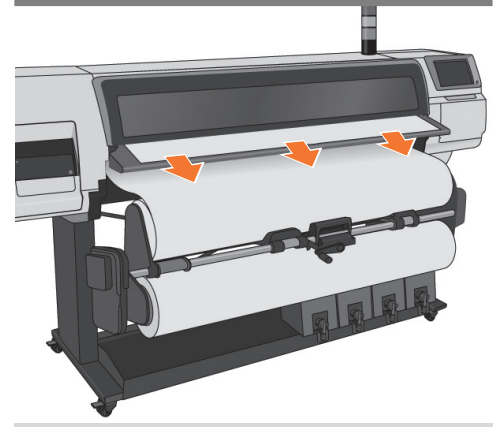

Wait until the substrate emerges from the printer as shown.

Attendez que le substrat sorte de l'imprimante, comme indiqué ci-dessous.

Warten Sie, bis das Druckmaterial wie in der Abbildung gezeigt aus dem Drucker austritt.

Attendere che il supporto di stampa fuoriesca dalla stampante come mostrato.

Espere hasta que el sustrato salga de la impresora, tal como muestra la ilustración.

Aguarde até que o substrato saia da impressora, como mostrado.

انتظر لحين انبعاث الركيزة من الطباعة كما هو موضح.

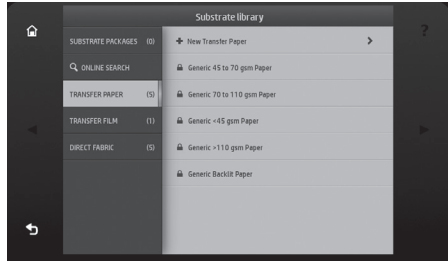

EN On the front panel, select the family of the substrate roll you loaded into the printer, and then press the OK button.

FR Sur le panneau frontal, sélectionnez la famille de substrat que vous avez chargé dans l'imprimante, puis appuyez sur le bouton OK.

DE Wählen Sie am Bedienfeld die Druckmaterialfamilie der geladenen Rolle aus, und drücken Sie die Taste „OK“.

IT Dal pannello frontale, selezionare la famiglia del rotolo del supporto di stampa caricato nella stampante, quindi premere il pulsante OK.

ES En el panel frontal, seleccione la familia del rollo de sustrato cargado en la impresora y, posteriormente, pulse el botón Aceptar.

PT No painel frontal, selecione a família do rolo do substrato carregado na impressora e pressione OK.

AR على اللوحة الأمامية، حدد عائلة بكرة الركيزة التي قمت بتحميلها في الطباعة، ثم اضغط على زر OK (موافق).

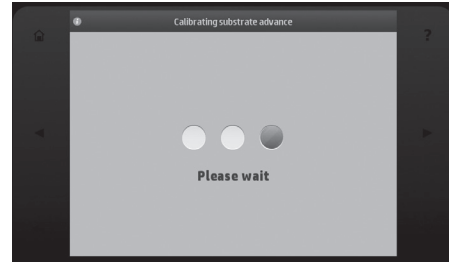

The printer automatically performs substrate advance calibration and printhead alignment. Please do not stop those processes to ensure successful printhead alignment.

L'imprimante procède automatiquement au calibrage de l'avance du substrat et à l'alignement des têtes d'impression. Veuillez ne pas interrompre ces procédures de façon à garantir un bon alignement des têtes d'impression.

Der Drucker führt automatisch eine Vorschubkalibrierung und eine Druckkopfausrichtung durch. Unterbrechen Sie diese Vorgänge nicht, damit die Druckköpfe erfolgreich ausgerichtet werden können.

La stampante eseguirà automaticamente la calibrazione dell'avanzamento del supporto di stampa e l'allineamento delle testine di stampa. Non interrompere tali procedure per garantire un corretto allineamento delle testine di stampa.

La impresora llevará a cabo automáticamente la calibración del avance del sustrato y la alineación de los cabezales de impresión. No detenga estos procesos para garantizar que la alineación de los cabezales se realiza correctamente.

A impressora realiza automaticamente a calibração avançada do substrato e o alinhamento do cabeçote de impressão. Para assegurar o alinhamento bem-sucedido do cabeçote de impressão, não interrompa estes processos.

تجري الطباعة تلقائياً معايرة تقدّم الركيزة ومحاذاة رأس الطباعة. يرجى عدم إيقاف تلك العمليات لضمان محاذاة ناجحة لرأس الطباعة.



If the network requires a web proxy to access the Internet, ensure you have the proxy port and proxy address information. If you setup a Manual IP Address, make sure to correctly enter the DNS and Gateway addresses. This information can be retrieved from a computer on the local network with internet connectivity, and should have been obtained during site preparation. See the Site Preparation Guide for instructions on how to obtain web proxy configuration information.

Si le réseau nécessite un proxy web pour accéder à Internet, assurez-vous que vous disposez d'un port proxy et de l'information d'adresse proxy. Si vous configurez une adresse IP manuelle, assurez-vous de saisir correctement le DNS et l'adresse de passage. Ces informations peuvent être récupérées à partir d'un ordinateur sur le réseau local avec une connexion à Internet, et auraient dû être obtenues lors de la préparation du site. Reportez-vous au Guide de préparation du site pour obtenir des instructions sur la manière d'obtenir des informations de configuration de proxy web.

Falls das Netzwerk einen Internet-Proxy für den Internetzugang benötigt, müssen Sie sicherstellen, dass Sie über die Informationen für den Proxy-Port und die Proxy-Adresse verfügen. Wenn Sie eine manuelle IP-Adresse einrichten, achten Sie darauf, dass die DNS- und Gateway-Adressen richtig eingegeben werden. Diese Informationen können von einem Computer im lokalen Netzwerk mit Internetverbindung abgerufen werden und sollten während der Vorbereitung des Standorts ermittelt worden sein. In der Anleitung für die Standortvorbereitung können Sie nachlesen, wie Sie Informationen zur Internet-Proxy-Konfiguration abrufen.

Se la rete richiede un proxy web per accedere a Internet, accertarsi di avere le informazioni della porta proxy e dell'indirizzo proxy. Se si imposta un indirizzo IP manuale, assicurarsi di inserire correttamente l'indirizzo DNS e del gateway. Queste informazioni possono essere recuperate da un computer sulla rete locale con connettività Internet e avrebbero dovuto essere state ottenute durante la preparazione del sito. Per informazioni su come ottenere le informazioni di configurazione del proxy web, consultare la Guida alla preparazione del sito di installazione.

Si la red requiere un proxy web para acceder a Internet, asegúrese de que tiene la información del puerto y la dirección del proxy. Si configura una dirección IP manual, asegúrese de introducir correctamente las direcciones DNS y puerta de enlace. Esta información se puede obtener desde un ordenador de la red local con conectividad a Internet y debería haberse obtenido durante la preparación del sitio. Consulte la guía de preparación del sitio para obtener instrucciones sobre cómo obtener la información de configuración del proxy web.

Se a rede exigir um proxy da web para acessar a Internet, verifique se você tem as informações sobre a porta e o endereço do proxy. Se você configurar um endereço IP manual, certifique-se de inserir corretamente os endereços de DNS e de gateway. Essas informações podem ser recuperadas a partir de um computador da rede local conectado com a internet, e devem ser obtidas durante a preparação do local. Consulte o Guia de Preparação do Local para instruções sobre como obter informações sobre a configuração do proxy da web.

إذا تطلبت الشبكة وكيل ويب للوصول إلى الإنترنت، فتأكد من وجود منفذ الوكيل ومعلومات عنوان الوكيل لديك. إذا قمت بإعداد Manual IP Address (عنوان بروتوكول إنترنت يدوي)، فتأكد من إدخال DNS وعناوين البوابة بشكل صحيح. يمكن استعادة هذه المعلومات من جهاز كمبيوتر على الشبكة المحلية بقابلية اتصال بالإنترنت، ويجب أن يتم الحصول عليها أثناء تجهيز الموقع. راجع (دليل تجهيز الموقع) للحصول على تعليمات عن كيفية الحصول على معلومات تكوين وكيل الويب.



EN

Follow connectivity wizard to:

- Enable online substrate preset searches: search and install latest presets available in the web directly from printer's front panel
- Keep your printer up to date: automatically check, download and install new firmware to your printer (make sure LAN cable is connected)

FR

Suivez l'assistant de connectivité pour :

- activer les recherches de préréglages du substrat en ligne : recherchez et installez les derniers préréglages disponibles sur internet directement depuis le panneau avant de l'imprimante
- garder votre imprimante à jour : vérifiez, téléchargez et installez automatiquement les nouveaux microprogrammes sur votre imprimante (assurez-vous que le câble LAN est branché)

DE

Führen Sie die Schritte des Verbindungsassistenten für Folgendes aus:

- Online-Suche nach Druckmaterialvoreinstellungen aktivieren: Suchen und Installieren der aktuellsten Voreinstellungen, die im Internet verfügbar sind, direkt vom vorderen Bedienfeld des Druckers aus
- Drucker auf dem neuesten Stand halten: Automatisches Suchen, Herunterladen und Installieren der aktuellen Firmware auf Ihrem Drucker (dazu muss das LAN-Kabel angeschlossen sein)

IT

Seguire la procedura guidata di connettività per:

- abilitare ricerche online di impostazioni predefinite dei supporti di stampa: cercare e installare le impostazioni predefinite più recenti disponibili nel Web direttamente dal pannello frontale della stampante
- mantenere la stampante aggiornata: controllare automaticamente, scaricare e installare il nuovo firmware per la stampante (assicurarsi che il cavo LAN sia collegato)

ES

Siga el asistente de conectividad para:

- Activar las búsquedas en línea de sustratos predeterminados: busque e instale los últimos ajustes predeterminados disponibles en la web directamente desde el panel frontal de la impresora
- Mantenga su impresora actualizada: compruebe, descargue e instale de forma automática el nuevo firmware de la impresora (asegúrese de que el cable LAN esté conectado)

PT

Siga o assistente de conectividade para:

- Ativar buscas online de predefinições de sustratos: busque e instale as predefinições mais recentes disponíveis na web diretamente a partir do painel frontal da impressora
- Manter sua impressora atualizada: verifique, baixe e instale automaticamente novos firmware na sua impressora (certifique-se de que o cabo da rede local está conectado)

AR

اتبع معالج قابلية الاتصال لأجل:
 • تمكين عمليات بحث التجهيز المسبق للركيزة عبر الإنترنت: البحث عن أحدث التجهيزات المسبقة المتاحة في الويب وتثبيتها مباشرةً من اللوحة الأمامية للطابعة
 • إبقاء طابعتك محدثة: التحقق من البرامج الثابتة الجديدة وتنزيلها وتثبيتها إلى طابعتك بشكل تلقائي
 (تأكد من توصيل كبل الشبكة المحلية)



If during the wizard process, you get an error on proxy test, press details- modify- enable proxy: use the proxy server and then add the proxy address and port.

Si durant l'utilisation de l'assistant vous obtenez une erreur de test proxy, appuyez sur détails, modifier, puis sur activer le proxy : utilisez le serveur proxy et ajoutez l'adresse et le port du proxy.

Wenn Sie während der Vorgänge im Assistenten einen Fehler beim Proxy-Test erhalten, drücken Sie Details - Ändern - Proxy aktivieren: Verwenden Sie den Proxy-Server und geben Sie dann die Proxy-Adresse und den Port an.

Se durante la procedura guidata si riceve un errore sul test del proxy, premere dettagli - modifica - abilita proxy: utilizzare il server proxy, quindi aggiungere l'indirizzo e la porta proxy.

Si durante el proceso del asistente recibe un mensaje de error en la prueba de proxy, pulse detalles - modificar - activar proxy: utilice el servidor proxy y, posteriormente, añada la dirección y el puerto de proxy.

Se, durante o processo do assistente, houver um erro no teste do proxy, pressione "detalhes- modificar - ativar proxy": use o servidor do proxy e, em seguida, adicione o endereço e a porta do proxy.

إذا حدث أثناء عملية المعالج، وحصلت على خطأ على اختبار الوكيل، فاضغط على details (التفاصيل)- modify (تعديل)- en-able proxy (تمكين الوكيل): استخدم خادم الوكيل ثم أضف عنوان ومتفذ الوكيل.



EN To switch the Beacon on; in the front panel, go to: **Settings>Setup>Beacon>Select On.**

FR Pour mettre la balise sous tension ; sur le panneau avant, rendez-vous sur : **Paramètres>Configuration>Balise>Sélectionnez Activé.**

DE So schalten Sie das Statussignal ein Gehen Sie im Bedienfeld auf **Einstellungen>Setup>Statussignal>Ein.**

IT Per attivare il segnale luminoso; nel pannello frontale, andare a: **Impostazioni> Configurazione>Segnale luminoso e selezionare Attiva.**

ES Para activar la baliza; en el panel frontal, vaya a: **Ajustes>Configuración>Baliza>Seleccione encendido.**

PT Para alternar o sinalizador; no painel frontal, selecione: **Configurações > Configuração > Sinalizador > Selecionar Ligado.**

AR لتشغيل الإشارة الضوئية، انتقل في اللوحة الأمامية إلى: **Settings (إعدادات) < Setup (إعدادات) < Beacon (الإشارة الضوئية) < ثم حدد On (تشغيل).**



Important: Once printer setup has finished, be sure to study operator training.

Important : Une fois la configuration de l'imprimante terminée, veillez à suivre une formation d'opérateur.

Wichtig: Nach der abgeschlossenen Druckerinstallation lesen Sie die Bedienerschulung aufmerksam durch.

Importante: al termine della configurazione della stampante, assicurarsi di studiare la formazione per l'operatore.

Importante: Una vez terminada la instalación de la impresora, asegúrese de leer detenidamente la formación para operadores.

Importante: Uma vez finalizada a configuração da impressora, estude o treinamento de operador.

هام: بمجرد انتهاء إعداد للطابعة، تأكد من دراسة تدريب المشغل.



Important: Use the HP PrintOS Service Center Mobile Application to complete the End of Installation and register the printer in the PrintOS.

Important : Utilisez l'application mobile HP PrintOS Service Centre pour terminer l'installation et enregistrer l'imprimante dans le PrintOS.

Wichtig: Verwenden Sie die Anwendung HP PrintOS Service Center Mobile, um die Installation abzuschließen und den Drucker in PrintOS zu registrieren.

Importante: utilizzare l'applicazione HP PrintOS Service Center Mobile per completare il passaggio "Fine dell'installazione" e registrare la stampante nel PrintOS.

Importante: Utilice la aplicación móvil HP PrintOS Service Center para completar el final de la instalación y registrar la impresora en PrintOS.

Importante: Use o aplicativo móvel HP PrintOS Service Center para concluir a instalação e registrar a impressora no PrintOS.

مهم: استخدم تطبيق المحمول الخاص بمركز خدمة (HP PrintOS Service Center) لإكمال المرحلة الأخيرة من التثبيت وتسجيل الطابعة في نظام PrintOS.

هام: بمجرد انتهاء إعداد الطابعة، تأكد من دراسة تدريب المشغل

EN © Copyright 2019 HP Development Company, L.P.
The information contained herein is subject to change without notice. The only warranties for HP products and services are set forth in the express warranty statements accompanying such products and services. Nothing herein should be construed as constituting an additional warranty. HP shall not be liable for technical or editorial errors or omissions contained herein.

FR © Copyright 2019 HP Development Company, L.P.
Les informations de ce document sont susceptibles d'être modifiées sans préavis. Les garanties des produits et services HP sont exclusivement présentées dans la documentation accompagnant ces produits et services. Rien dans le présent document ne peut être considéré comme constituant une garantie supplémentaire. HP n'est pas responsable en cas d'erreurs ou d'omissions techniques ou éditoriales dans le présent document.

DE © Copyright 2019 HP Development Company, L.P.
Die hier enthaltenen Informationen können ohne Ankündigung geändert werden. Die einzigen Gewährleistungen für HP Produkte und -Dienstleistungen sind in den ausdrücklichen Garantieerklärungen genannt, die den entsprechenden Produkten und Dienstleistungen beiliegen. Aus dem vorliegenden Dokument sind keine weiterreichenden Garantieansprüche abzuleiten. HP haftet – ausgenommen für die Verletzung des Lebens, des Körpers, der Gesundheit oder nach dem Produkthaftungsgesetz – nicht für Schäden, die fahrlässig von HP, einem gesetzlichen Vertreter oder einem Erfüllungsgehilfen verursacht wurden. Die Haftung für grobe Fahrlässigkeit und Vorsatz bleibt hiervon unberührt.

IT © Copyright 2019 HP Development Company, L.P.
Le informazioni contenute in questo documento sono soggette a variazione senza preavviso. Le sole garanzie per i prodotti e i servizi HP sono riportate nelle garanzie esplicite fornite con tali prodotti e servizi. Nulla di quanto qui contenuto potrà essere interpretato come un elemento atto a costituire una garanzia ulteriore. HP declina ogni responsabilità per eventuali omissioni ed errori tecnici o editoriali contenuti nel presente documento.

ES © Copyright 2019 HP Development Company, L.P.
La información contenida en el presente documento está sujeta a cambios sin previo aviso. Las únicas garantías de los productos y servicios de HP son la que se establecen en las declaraciones de garantía expresas que acompañan a dichos productos y servicios. Nada de lo expuesto en este documento debe considerarse como una garantía adicional. HP no se hace responsable de los errores de editorial o técnicos u omisiones que contenga esta guía.

PT © Copyright 2019 HP Development Company, L.P.
L.P.As informações contidas neste documento estão sujeitas a alteração sem aviso. As únicas garantias dos produtos e serviços HP estão estabelecidas nas declarações expresas de garantia que acompanham tais produtos e serviços. Nenhuma informação aqui descrita deve ser utilizada para criar uma garantia adicional. A HP não se responsabiliza por erros ou omissões editoriais ou técnicas aqui contidas.

© Copyright 2019 HP Development Company, L.P. **AR**
إن المعلومات التي يحتوي عليها هذا الدليل عرضة للتغيير دون إنذار. إن الضمانات الوحيدة الخاصة بمنتجات HP وخدماتها محددة في النصوص الواضحة للضمان المحدود التي تصحب مثل هذه المنتجات والخدمات. ويجب عدم اعتبار أي مما ورد هنا على أنه عبارة عن ضمان إضافي. لن تكون HP مسؤولة عن الأخطاء أو حالات السهو الفنية أو التحريرية المتضمنة في هذه الوثيقة.