

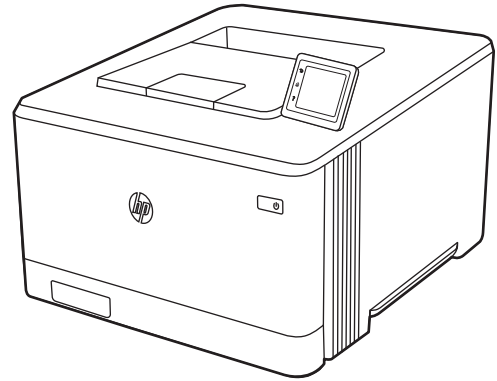

HP Color LaserJet Pro M454

Guía del usuario

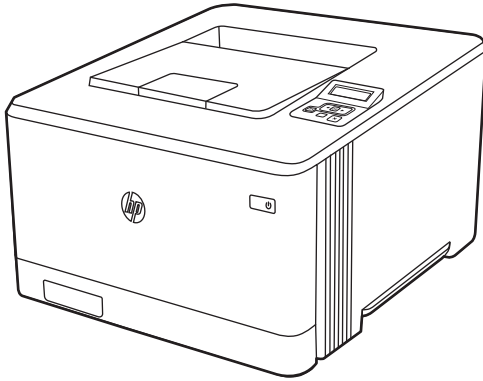

www.hp.com/videos/LaserJet
www.hp.com/support/colorljM454



HP Color LaserJet Pro M454

Guía del usuario

Copyright y licencia

© Copyright 2019 HP Development Company, L.P.

Queda prohibida la reproducción, adaptación o traducción de este documento sin previa autorización por escrito, excepto en los casos permitidos por las leyes de propiedad intelectual.

La información incluida en este documento está sujeta a cambios sin previo aviso.

Las únicas garantías para productos y servicios HP están establecidas en las declaraciones de garantía explícitas que acompañan a dichos productos y servicios. Nada de lo que aquí se indica debe interpretarse como una garantía adicional. HP no se responsabiliza de los posibles errores técnicos o editoriales ni de las omisiones que pudieran existir en este documento.

Edition 1, 4/2019

Créditos de marcas comerciales

Adobe®, Adobe Photoshop®, Acrobat® y PostScript® son marcas registradas de Adobe Systems Incorporated.

Apple y el logotipo de Apple son marcas comerciales de Apple Inc. registradas en EE. UU. y otros países/regiones.

macOS es una marca comercial de Apple Inc., registrada en EE. UU. y en otros países/regiones.

AirPrint es una marca comercial de Apple Inc., registrada en EE. UU. y otros países/regiones.

Google™ es una marca comercial de Google Inc.

Microsoft®, Windows®, Windows® XP y Windows Vista® son marcas comerciales de Microsoft Corporation registradas en EE. UU.

UNIX® es una marca comercial registrada de The Open Group.

Tabla de contenido

1 Información general sobre la impresora	1
Iconos de advertencia	1
Peligro de descarga potencial	2
Licencias de código abierto	3
Vistas de la impresora	4
Vista frontal de la impresora	4
Vista posterior de la impresora	5
Vista del panel de control de 2 líneas (modelos nw y dn)	5
Vista del panel de control con pantalla táctil (modelo dw)	7
Cómo usar el panel de control con pantalla táctil	8
Configuración del hardware e instalación del software de la impresora	9
Especificaciones de la impresora	10
Especificaciones técnicas	10
Sistemas operativos compatibles	11
Soluciones de impresión móvil	12
Dimensiones de la impresora	13
Consumo energético, especificaciones eléctricas y emisiones acústicas	15
Rango de entorno operativo	15
2 Bandejas de papel	17
Introducción	17
Cómo cargar papel en la bandeja 1	18
Introducción	18
Carga de papel en la bandeja 1 (bandeja multifunción)	18
Orientación del papel de la bandeja 1	19
Cómo cargar papel en la bandeja 2	22
Introducción	22
Cómo cargar papel en la bandeja 2	22
Orientación del papel en la bandeja 2	24
Cómo cargar papel en la bandeja 3	27
Introducción	27
Cómo cargar papel en la bandeja 3 (opcional)	27

Orientación del papel de la bandeja 3	29
Carga e impresión de sobres	31
Introducción	31
Impresión de sobres	31
Orientación del sobre	31

3 Consumibles, accesorios y piezas 33

Pedido de consumibles, accesorios y piezas	34
Pedidos	34
Consumibles y accesorios	34
Piezas de reparación por parte del propio cliente	36
Seguridad dinámica	36
Configuración de protección de consumibles y cartuchos de tóner de HP	38
Introducción	38
Activación o desactivación de la protección de cartuchos	39
Utilice el panel de control de la impresora para activar la política de cartuchos	39
Utilice el panel de control de la impresora para desactivar la política de cartuchos	39
Utilice el servidor web incorporado de HP (EWS) para activar la política de cartuchos	40
Utilice el servidor web incorporado de HP (EWS) para desactivar la política de cartuchos	40
Solución de problemas de la política de cartuchos por mensajes de error en el panel de control	41
Activación o desactivación de la protección de cartuchos	42
Utilice el panel de control de la impresora para activar la protección de cartuchos	42
Utilice el panel de control de la impresora para desactivar la protección de cartuchos ...	42
Utilice el servidor web incorporado de HP (EWS) para activar la protección de cartuchos	43
Utilice el servidor web incorporado de HP (EWS) para desactivar la protección de cartuchos	44
Solución de problemas de la protección de cartuchos por mensajes de error en el panel de control	44
Sustitución de los cartuchos de tóner	46
Información sobre los cartuchos de tóner	46
Extracción y sustitución de los cartuchos de tóner	48

4 Impresión 53

Tareas de impresión (Windows)	54
Cómo imprimir (Windows)	54
Impresión automática a dos caras (Windows)	54
Impresión manual en ambas caras (Windows)	55
Impresión de varias páginas por hoja (Windows)	55

Selección del tipo de papel (Windows)	56
Tareas de impresión adicionales	56
Tareas de impresión (macOS)	58
Cómo imprimir (macOS)	58
Impresión automática en ambas caras (macOS)	58
Impresión manual en ambas caras (macOS)	59
Impresión de varias páginas por hoja (macOS)	59
Selección del tipo de papel (macOS)	59
Tareas de impresión adicionales	60
Almacenamiento de trabajos de impresión en la impresora para imprimirlos más adelante o en privado	61
Introducción	61
Antes de empezar	61
Configuración del almacenamiento de trabajos	61
Cómo desactivar o activar la función de almacenamiento de trabajos	62
Creación de un trabajo almacenado (Windows)	63
Creación de un trabajo almacenado (macOS)	64
Imprimir un trabajo almacenado	65
Elimine un trabajo almacenado	66
Eliminación de un trabajo que se ha almacenado en la impresora	66
Información enviada a la impresora con fines de recuento de trabajos de impresión	66
Impresión móvil	67
Introducción	67
Impresión mediante Wi-Fi Direct (solo modelos inalámbricos)	68
Para activar Wi-Fi Direct	68
Cambio del nombre de Wi-Fi Direct de la impresora	70
Paso uno: cómo abrir el servidor web incorporado de HP	70
Paso dos: Cambio del nombre de Wi-Fi Direct	70
HP ePrint a través del correo electrónico (panel de control con pantalla táctil)	70
HP ePrint a través del correo electrónico (panel de control LCD de 2 líneas)	71
AirPrint	72
Impresión incorporada en Android	72
Impresión desde una unidad flash USB (solo panel de control con pantalla táctil)	73
Introducción	73
Impresión de documentos USB	73
5 Gestión de la impresora	75
Uso de aplicaciones de los Servicios web de HP (solo modelos con panel de control con pantalla táctil)	75
Cambio del tipo de conexión de la impresora (Windows)	76
Configuración avanzada con servidor web incorporado de HP y la página de inicio de la impresora (EWS)	77
Método 1: abrir el servidor web incorporado de HP (EWS) desde el software	77
Método 2: abrir el servidor web incorporado de HP (EWS) desde un navegador web	78

Configuración de la IP de la red	81
Introducción	81
Declinación de responsabilidad al compartir impresoras	81
Visualice o cambie la configuración de red	81
Cambio del nombre de la impresora en una red	82
Configuración manual de los parámetros IPv4 TCP/IP desde el panel de control	82
Configuración de la velocidad de transmisión y el modo a doble cara	83
Funciones de seguridad de la impresora	85
Introducción	85
Asignación o cambio de la contraseña del sistema con el servidor web incorporado	85
Configuración de ahorro de energía	86
Introducción	86
Impresión con EconoMode	86
Configuración del modo de reposo/retraso de reposo (min)	86
Configuración del ajuste Modo de apagado/Apagar tras suspensión (h)	87
Desactivación de la configuración de apagado	87
HP Web Jetadmin	88
Actualización del firmware	89
Método 1: actualice el firmware desde el panel de control	89
Método 2: actualización del firmware mediante la utilidad Actualización de impresora de HP	90
6 Solución de problemas	91
Asistencia al cliente	91
Restauración de los valores predeterminados de fábrica	92
Sistema de ayuda del panel de control	92
En el panel de control de la impresora se muestra el mensaje “Cartucho bajo” o “Cartucho muy bajo”	94
Cambio de la configuración “Muy bajo”	95
Modificación de la configuración de nivel “Muy bajo” desde el panel de control	95
Pedir consumibles	95
La impresora no recoge el papel o se producen errores de alimentación	97
Introducción	97
La impresora no recoge el papel	97
La impresora recoge varias hojas de papel	100
Eliminación de atascos de papel	103
Áreas de atascos de papel	103
Atascos de papel frecuentes o que se repiten	103
Eliminación de atascos de papel en la bandeja 1: 13.02	105
Eliminación de atascos de papel en la bandeja 2: 13.03	107
Eliminación de atascos de papel en la bandeja de salida: 13.10, 13.11 y 13.13	109
Eliminación de atascos de papel en la unidad dúplex (solo modelos sn y dw): 13.14 y 13.15	109

Eliminación de atascos de papel de la puerta trasera y el área del fusor (solo modelo nw): 13.08 y 13.09	110
Solución de problemas de calidad	112
Introducción	112
Solución de problemas de calidad de impresión	113
Actualizar el firmware de la impresora	113
Impresión desde otro programa de software	113
Comprobación de la configuración del tipo de papel para el trabajo de impresión	114
Comprobación de la configuración del tipo de papel en la impresora	114
Comprobación de la configuración del tipo de papel (Windows)	114
Comprobación de la configuración del tipo de papel (macOS)	114
Comprobación del estado del cartucho de tóner	116
Paso uno: imprima la página de estado de consumibles	116
Paso 2: compruebe el estado de los consumibles	116
Impresión de una página de limpieza	117
Compruebe visualmente el cartucho de tóner o los cartuchos.	117
Comprobación del papel y el entorno de impresión	118
Paso uno: utilizar papel que se ajuste a las especificaciones indicadas por HP	118
Paso 2: compruebe el entorno de la impresora	118
Paso 3: Configuración de la alineación de bandeja individual	118
Probar con otro controlador de impresión	119
Solución de problemas de calidad del color	120
Calibración de la impresora para alinear los colores	120
Ajuste de la configuración del color (Windows)	120
Impresión e interpretación de la página de calidad de impresión	120
Comprobación de la configuración de EconoMode	121
Ajuste de la densidad de impresión	122
Solución de problemas de defectos de imagen	123
Solución de problemas de red cableada	132
Introducción	132
Conexión física deficiente	132
El equipo no puede comunicarse con la impresora	132
La impresora utiliza un enlace y una configuración de impresión dúplex incorrectos para la red	133
Puede que haya programas de software nuevos que causen problemas de compatibilidad	133
Puede que el equipo o la estación de trabajo estén configurados incorrectamente	133
La impresora está desactivada o la configuración de red es incorrecta	133
Solución de problemas de red inalámbrica	134
Introducción	134
Lista de comprobación de conectividad inalámbrica	134
La impresora no imprime una vez finalizada la configuración inalámbrica	135

La impresora no imprime y el equipo tiene un firewall de terceros instalado	135
La conexión inalámbrica no funciona después de mover el router o la impresora inalámbricos	135
No se pueden conectar más equipos a la impresora inalámbrica	136
La impresora inalámbrica pierde la comunicación cuando se conecta a una VPN	136
La red no aparece en la lista de redes inalámbricas	136
La red inalámbrica no funciona	136
Cómo realizar un test de diagnóstico de la red inalámbrica	137
Reducción de interferencias en una red inalámbrica	137

Índice	139
---------------------	------------

1 Información general sobre la impresora

Compruebe la ubicación de las funciones de la impresora, las especificaciones físicas y técnicas de la impresora y dónde encontrar la información de configuración.

- [Iconos de advertencia](#)
- [Peligro de descarga potencial](#)
- [Licencias de código abierto](#)
- [Vistas de la impresora](#)
- [Configuración del hardware e instalación del software de la impresora](#)
- [Especificaciones de la impresora](#)

Para obtener más información:

Para obtener ayuda en vídeo, consulte www.hp.com/videos/LaserJet.

La siguiente información es correcta en el momento de publicación. Para obtener información actualizada, consulte la página de inicio de soporte de la impresora: www.hp.com/support/colorljM454.

La ayuda detallada de HP para la impresora incluye la siguiente información:

- Instalación y configuración
- Conocimiento y uso
- Solución de problemas
- Descargar actualizaciones de software y firmware
- Participar en foros de asistencia
- Buscar información legal y sobre la garantía

Iconos de advertencia

Tenga cuidado si ve un icono de advertencia en la impresora HP, tal como se indica en las definiciones de icono.

- Precaución: Descarga eléctrica

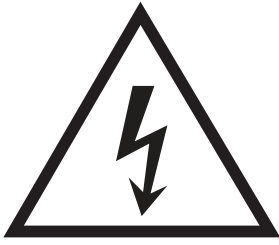

- Precaución: Superficie caliente



- Precaución: Mantenga las partes del cuerpo alejadas de las piezas en movimiento



- Precaución: Borde afilado a muy poca distancia



- Advertencia



Peligro de descarga potencial

Consulte esta información de seguridad importante.

- Lea y entienda esta información de seguridad para evitar el riesgo de descarga eléctrica.
- Siga siempre las precauciones básicas de seguridad al usar este producto para reducir el riesgo de lesiones por incendio o descarga eléctrica.
- Lea y entienda todas las instrucciones de la guía del usuario.
- Observe todas las advertencias e instrucciones indicadas en el producto.
- Utilice solo una toma de corriente con toma de tierra al conectar el producto a una fuente de alimentación. Si no sabe si la toma cuenta con conexión a tierra, consúltelo con un electricista cualificado.
- No toque los contactos de ninguna toma del producto. Sustituya los cables dañados de inmediato.
- Desenchufe este producto de las tomas de pared antes de limpiarlo.
- No instale ni utilice este producto cerca de agua o si usted está mojado.
- Instale el producto de forma segura en una superficie estable.
- Instale el producto en un lugar seguro donde nadie pueda pisar los cables de alimentación o tropezar con ellos.

Licencias de código abierto

Para obtener más información sobre software de código abierto utilizado en esta impresora, visite www.hp.com/software/opensource.

Vistas de la impresora

Identifique las partes de la impresora y los botones del panel de control.

- [Vista frontal de la impresora](#)
- [Vista posterior de la impresora](#)
- [Vista del panel de control de 2 líneas \(modelos nw y dn\)](#)
- [Vista del panel de control con pantalla táctil \(modelo dw\)](#)

Vista frontal de la impresora

Identifique las partes de la parte frontal de la impresora.

Figura 1-1 Vista frontal de la impresora

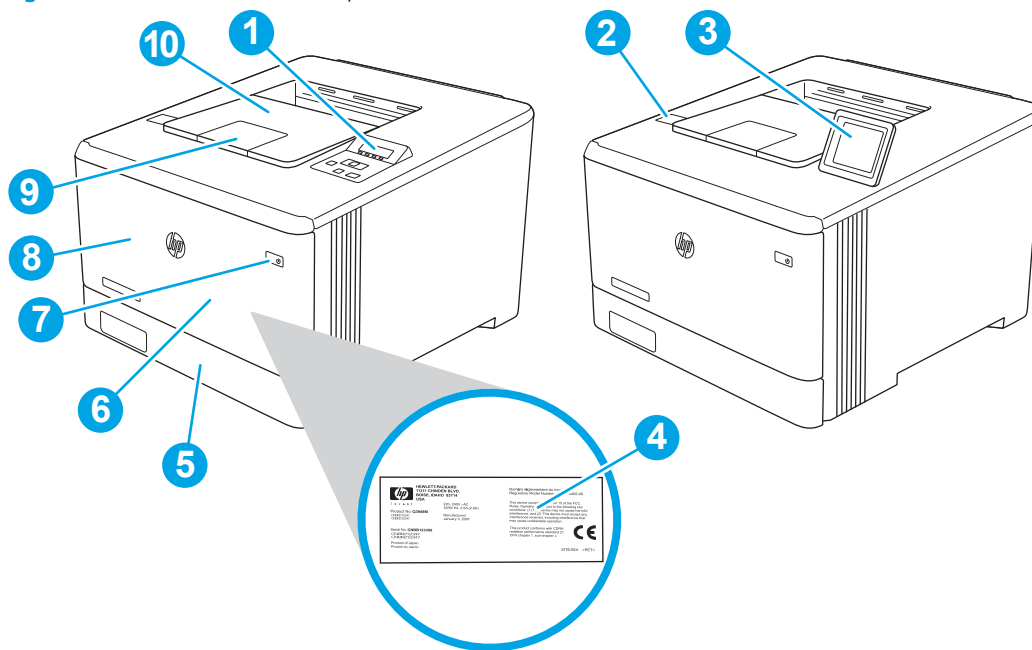

Número	Descripción
1	Panel de control de 2 líneas (modelos nw y dn)
2	Puerto USB directo (solo modelo dw, para impresión sin ordenador)
3	Panel de control con pantalla táctil (modelo dw, se eleva para facilitar la visualización)
4	Etiqueta normativa (en el interior de la puerta frontal)
5	Bandeja 2
6	Bandeja 1
7	Botón de encendido/apagado
8	Puerta frontal (proporciona acceso a los cartuchos de tóner)
9	Extensión de bandeja de salida
10	Bandeja de salida

Vista posterior de la impresora

Identifique las partes de la parte posterior de la impresora.

Figura 1-2 Vista posterior de la impresora

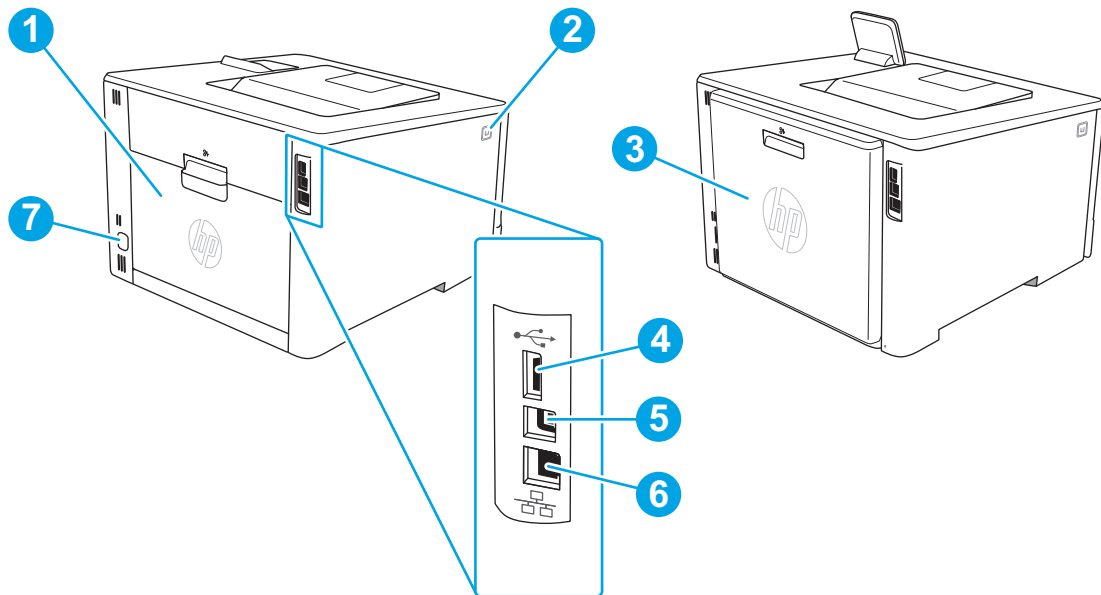

Número	Descripción
1	Puerta trasera (solo modelo nw, acceso para eliminar atascos)
2	Botón de liberación de puerta frontal
3	Unidad dúplex (solo modelos dn y dw)
4	Puerto USB para almacenamiento de trabajos
5	Puerto USB para conexión directa a un equipo
6	Puerto Ethernet
7	Conexión de alimentación eléctrica

Vista del panel de control de 2 líneas (modelos nw y dn)

Identifique los botones y las luces en el panel de control de la impresora de 2 líneas.

Figura 1-3 Panel de control de 2 líneas

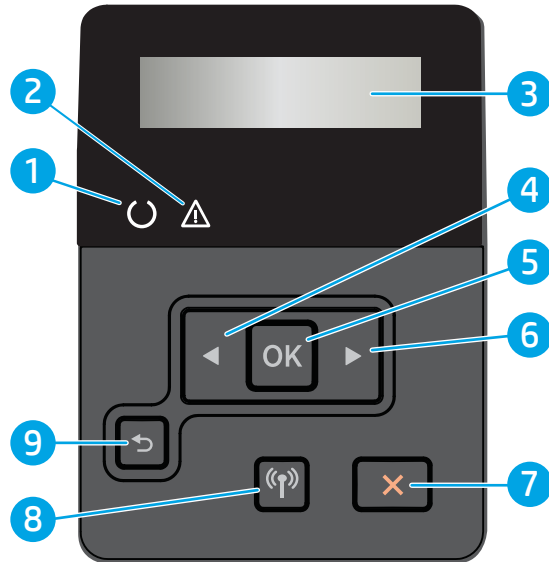

Número	Elemento	Descripción
1	Luz de impresora lista (verde)	Esta luz se enciende cuando la impresora está lista para imprimir. Parpadea cuando la impresora está recibiendo datos de impresión.
2	Luz Atención (ámbar)	Esta luz parpadea cuando la impresora requiere la intervención del usuario.
3	Pantalla del panel de control	Esta pantalla muestra menús e información de la impresora.
4	Botón de ◀ flecha izquierda	Utilice este botón para desplazarse por los menús o para disminuir el valor que aparece en la pantalla.
5	Botón OK	<p>Pulse el botón OK para realizar las siguientes acciones:</p> <ul style="list-style-type: none"> • Abrir los menús del panel de control. • Abrir un submenú en la pantalla del panel de control. • Seleccionar una opción de un menú. • Eliminar algunos errores. • Empezar un trabajo de impresión en respuesta a un mensaje del panel de control (por ejemplo, cuando aparece el mensaje Pulse Aceptar para continuar en la pantalla del panel de control).
6	Botón de ▶ flecha derecha	Utilice este botón para desplazarse por los menús o para aumentar el valor que aparece en la pantalla.
7	Botón Cancelar ✖	Pulse este botón para cancelar un trabajo de impresión o para salir de los menús del panel de control.
8	Botón de conexión inalámbrica (solo modelos inalámbricos)	Toque este botón para acceder al menú inalámbrico.
9	Botón de flecha hacia atrás ↶	<p>Utilice este botón para realizar las siguientes acciones:</p> <ul style="list-style-type: none"> • Salir de los menús del panel de control. • Retroceder a un menú anterior en una lista de submenús. • Retroceder a una opción de menú anterior en una lista de submenús (sin guardar los cambios hechos en la opción de menú).

Vista del panel de control con pantalla táctil (modelo dw)

Identifique los botones y las funciones en el panel de control con pantalla táctil.

- [Cómo usar el panel de control con pantalla táctil](#)

La pantalla de inicio permite acceder a las funciones de la impresora e indica el estado actual de esta.

Puede volver a la pantalla de inicio en cualquier momento si toca el botón Inicio que se encuentra en la parte izquierda del panel de control de la impresora.

 **NOTA:** Para obtener más información sobre las funciones del panel de control de la impresora, diríjase a la página de inicio de soporte de la impresora: www.hp.com/support/colorijM454.





 **NOTA:** Las funciones que aparecen en la pantalla de inicio varían en función de la configuración de la impresora.

Figura 1-4 Panel de control con pantalla táctil



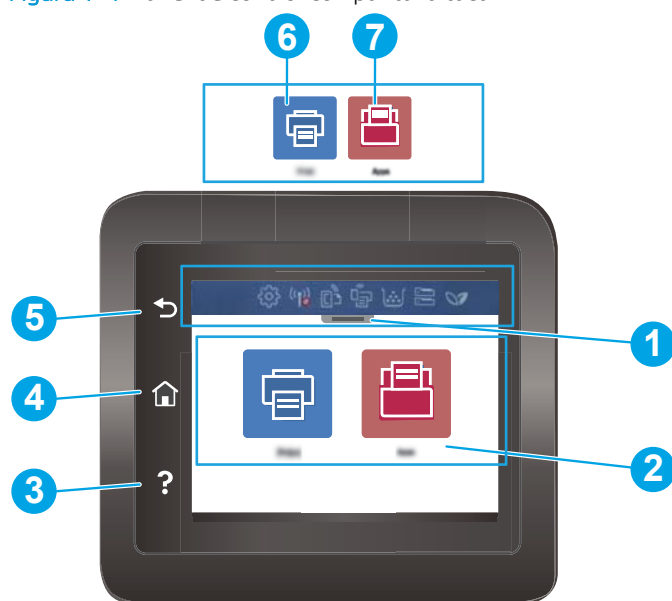





Número	Elemento	Descripción
1	Icono de visualización del panel de la pantalla de inicio	Consulte la tabla siguiente para obtener una descripción de los iconos. Tire hacia abajo de la pestaña para abrir el menú Trabajos .
2	Pantalla táctil a color	Proporciona acceso a menús, animaciones de ayuda e información de la impresora.
3	botón Ayuda	Permite acceder al sistema de ayuda del panel de control.
4	Botón Inicio	Permite acceder a la pantalla de inicio.
5	botón Atrás	Regresa a la pantalla anterior.
6		Icono Imprimir : toque este icono para abrir los menús Imprimir .
7		Icono Aplicaciones : toque este icono para abrir el menú Aplicaciones e imprimir directamente desde las aplicaciones web seleccionadas.

 **NOTA:** Aunque el panel de control no dispone de un botón **Cancelar** estándar, durante muchos procesos de la impresora aparecerá un botón **Cancelar** en la pantalla táctil. Gracias a él los usuarios podrán cancelar un proceso antes de que la impresora lo complete.

Icono de visualización del panel de la pantalla de inicio

Tabla 1-1 Iconos de la pantalla de inicio

Icono	Propósito
	Icono Configuración : abre el menú Configuración , en el que puede cambiar las preferencias y llevar a cabo tareas de mantenimiento.
	Icono Red inalámbrica : abre el menú Resumen de red inalámbrica , en el que puede comprobar el estado de la red inalámbrica y cambiar su configuración. También puede imprimir un informe de prueba de la conexión inalámbrica, que ayuda a diagnosticar problemas de conexión de red.
	Icono HP ePrint : abre el menú Resumen de servicios web , en el que puede comprobar los detalles del estado de ePrint, cambiar la configuración de ePrint o imprimir una página de información.
	Icono Wi-Fi Direct : abre el menú Wi-Fi Direct , en el que puede activar Wi-Fi Direct, desactivar Wi-Fi Direct y mostrar el nombre y la contraseña de Wi-Fi Direct.
	Icono Cartucho : abre la pantalla Información del cartucho, en la que puede ver la estimación de niveles y páginas restantes de los cartuchos de tóner.
	Icono Configuración de papel : abre el menú Configuración de papel, en el que puede configurar el tamaño de papel y el tipo de papel predeterminados para las bandejas de papel.
	Icono ECO : le permite configurar algunas funciones medioambientales de la impresora.

Cómo usar el panel de control con pantalla táctil

Las siguientes son acciones realizables con el panel de control con pantalla táctil de la impresora.

Tabla 1-2 Cómo usar el panel de control con pantalla táctil

Acción	Descripción	Ejemplo
Toque	Toque un elemento en la pantalla para seleccionarlo o para abrir el menú. Además, al desplazarse por los menús puede tocar brevemente la pantalla para que el desplazamiento se detenga.	Toque el icono Configuración  para abrir el menú Configuración .



Tabla 1-2 Cómo usar el panel de control con pantalla táctil (continuación)

Acción	Descripción	Ejemplo
Deslizar	Toque la pantalla y, a continuación, pase el dedo en dirección horizontal para deslizar la pantalla de forma lateral.	Deslícese por la pantalla de inicio para acceder a las opciones del menú.
		
Desplazamiento	Toque la pantalla y, a continuación, deslice el dedo en dirección vertical para mover la pantalla hacia arriba y hacia abajo. Al desplazarse por los menús puede tocar brevemente la pantalla para que el desplazamiento se detenga.	Desplácese por el menú Configuración .
		

Configuración del hardware e instalación del software de la impresora

Para obtener instrucciones de configuración básicas, consulte la Guía de instalación del hardware proporcionada junto con la impresora. Para obtener instrucciones adicionales, visite el sitio web de soporte de HP.

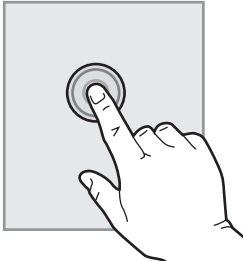
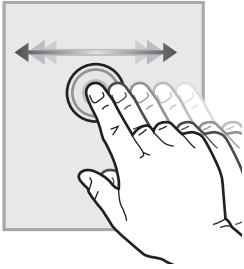
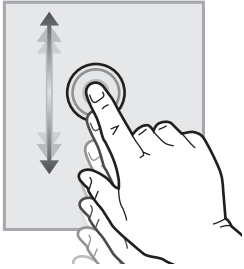
Vaya a www.hp.com/support/colorljM454 a fin de obtener ayuda detallada de HP para la impresora, que incluye la siguiente información:

- Instalación y configuración
- Conocimiento y uso
- Solución de problemas
- Descargar actualizaciones de software y firmware
- Participar en foros de asistencia
- Buscar información legal y sobre la garantía
- Buscar instrucciones sobre cómo usar la herramienta para agregar impresoras de Microsoft

Especificaciones de la impresora

Revise las especificaciones de software, hardware y entorno de la impresora.

- [Especificaciones técnicas](#)
- [Sistemas operativos compatibles](#)
- [Soluciones de impresión móvil](#)
- [Dimensiones de la impresora](#)
- [Consumo energético, especificaciones eléctricas y emisiones acústicas](#)
- [Rango de entorno operativo](#)



IMPORTANTE: Las especificaciones siguientes son correctas en el momento de la publicación, pero están sujetas a posibles cambios. Para obtener información actualizada, consulte la página de inicio de soporte de la impresora: www.hp.com/support/colorljM454.

Especificaciones técnicas

Revise las especificaciones técnicas de la impresora.

Para obtener información actualizada, consulte www.hp.com/support/colorljM454.

Tabla 1-3 Especificaciones técnicas

Nombre del modelo		M454nw	M454dn	M454dw
Número de producto		W1Y43A	W1Y44A	W1Y45A
Manejo del papel	Bandeja 1 (capacidad para 50 hojas)	Incluido	Incluido	Incluido
Manejo del papel	Bandeja 2 (capacidad para 250 hojas)	Incluido	Incluido	Incluido
Manejo del papel	Bandeja accesoria opcional para 550 hojas	Opcional	Opcional	Opcional
Manejo del papel	Impresión dúplex automática	No disponible	Incluido	Incluido
Conectividad	Conexión Ethernet LAN 10/100/1000 con IPv4 e IPv6	Incluido	Incluido	Incluido
Conectividad	USB 2.0 de alta velocidad	Incluido	Incluido	Incluido
Conectividad	Puerto USB para impresión directa	No disponible	No disponible	Incluido
Conectividad	Servidor de impresión para conexiones inalámbricas	Incluido	No disponible	Incluido
Conectividad	Bluetooth de bajo consumo (BLE)	Incluido	No disponible	Incluido
Conectividad	Wi-Fi Direct para imprimir desde dispositivos móviles	Incluido	No disponible	Incluido
Pantalla del panel de control y entrada	Panel de control de 2 líneas	Incluido	Incluido	No disponible
Pantalla del panel de control y entrada	Panel de control con pantalla táctil a color	No disponible	No disponible	Incluido
Imprimir	Imprime 27 páginas por minuto (ppm) en papel de tamaño A4 y 28 ppm en papel de tamaño carta	Incluido	Incluido	Incluido

Tabla 1-3 Especificaciones técnicas (continuación)

Nombre del modelo		M454nw	M454dn	M454dw
Número de producto		W1Y43A	W1Y44A	W1Y45A
Imprimir	Impresión directa desde USB (sin necesidad de ordenador)	No disponible	No disponible	Incluido
Imprimir	Almacenamiento de trabajos e impresión privada (Se requiere una unidad de memoria USB de 16 GB o más)	Incluido	Incluido	Incluido

Sistemas operativos compatibles

La siguiente información se aplica a los controladores de impresión de Windows y HP específicos de la impresora para macOS, así como al instalador del software.

Windows: HP Software Installer instala el controlador de impresión V3 o V4 PCL 6, en función del sistema operativo Windows instalado, junto con software opcional cuando se utiliza el programa de instalación completa. Consulte las notas de instalación del software para obtener más información.

macOS: Esta impresora es compatible con los equipos Mac y los dispositivos móviles de Apple. Descargue HP Easy Start desde 123.hp.com/laserjet o desde la página de soporte de impresión y, a continuación, utilice HP Easy Start para instalar el controlador de impresión de HP. HP Easy Start no se incluye con el instalador de software de HP.

1. Vaya a 123.hp.com/laserjet.
2. Siga los pasos para descargar HP Easy Start.

Linux: para obtener más información y controladores de impresión para Linux, visite www.hp.com/go/linuxprinting.

UNIX: Para obtener más información y controladores de impresión para UNIX, visite www.hp.com/go/unixmodelscripts.

Tabla 1-4 Sistemas operativos y controladores de impresión compatibles

Sistema operativo	Controlador de impresión instalado (desde el software en línea)
Windows 7, 32 bits y 64 bits	El controlador de impresión HP PCL 6 (V3) específico de la impresora se instala para este sistema operativo como parte de la instalación del software.
Windows 8, 32 bits y 64 bits	El controlador de impresión HP PCL 6 (V3) específico de la impresora se instala para este sistema operativo como parte de la instalación del software. ¹
Windows 8.1, 32 bits y 64 bits	El controlador de impresión HP PCL-6 (V4) específico de la impresora se instala para este sistema operativo como parte de la instalación del software. ²
Windows 10, 32 bits y 64 bits	El controlador de impresión HP PCL-6 (V4) específico de la impresora se instala para este sistema operativo como parte de la instalación del software.
Windows Server 2008 R2, 64 bits	El controlador de impresión HP PCL 6 (V3) específico de la impresora se puede descargar del sitio web de asistencia de la impresora. Descargue el controlador y luego utilice la herramienta para agregar impresoras de Microsoft para instalarlo. ³
Windows Server 2008 R2, SP1, 64 bits	El controlador de impresión HP PCL 6 (V3) específico de la impresora se puede descargar del sitio web de asistencia de la impresora. Descargue el controlador y luego utilice la herramienta para agregar impresoras de Microsoft para instalarlo.

Tabla 1-4 Sistemas operativos y controladores de impresión compatibles (continuación)

Sistema operativo	Controlador de impresión instalado (desde el software en línea)
Windows Server 2012	El controlador de impresión HP PCL 6 (V3) específico de la impresora se puede descargar del sitio web de asistencia de la impresora. Descargue el controlador y luego utilice la herramienta para agregar impresoras de Microsoft para instalarlo.
Windows Server 2012 R2	El controlador de impresión HP PCL 6 (V3) específico de la impresora se puede descargar del sitio web de asistencia de la impresora. Descargue el controlador y luego utilice la herramienta para agregar impresoras de Microsoft para instalarlo.
Windows Server 2016, 64 bits	El controlador de impresión HP PCL 6 (V3) específico de la impresora se puede descargar del sitio web de asistencia de la impresora. Descargue el controlador y luego utilice la herramienta para agregar impresoras de Microsoft para instalarlo.
macOS Sierra 10.12, macOS High Sierra 10.13, macOS Mojave 10.14	Para instalar al controlador de impresión, descargue HP Easy Start desde 123.hp.com/laserjet . Siga los pasos indicados para instalar el software de la impresora y el controlador de impresión.

¹ Se proporciona compatibilidad con Windows 8 RT a través del controlador Microsoft IN OS versión 4 de 32 bits.

² Se proporciona compatibilidad con Windows 8.1 RT a través del controlador Microsoft IN OS versión 4 de 32 bits.

³ Microsoft retiró la asistencia general para Windows Server 2008 en enero de 2015. HP hará lo posible por continuar proporcionando asistencia para el sistema operativo Server 2008.

 **NOTA:** Para obtener una lista actualizada de los sistemas operativos compatibles, así como ayuda detallada de HP para la impresora, visite www.hp.com/support/colorljM454.

 **NOTA:** Para obtener información adicional sobre los sistemas operativos de cliente y servidor y sobre la compatibilidad de los controladores UPD PCL6 y UPD PS de HP con esta impresora, visite www.hp.com/go/upd y haga clic en [Especificaciones](#).

Tabla 1-5 Requisitos mínimos del sistema

Windows 7, Windows 8, Windows 8.1 y Windows 10	macOS Sierra v10.12, macOS High Sierra v10.13, macOS Mojave v10.14	Dispositivos móviles, iOS, Android
<ul style="list-style-type: none"> • 32 bits o 64 bits • 2 GB de espacio disponible en disco duro • Microsoft Internet Explorer • Conexión a Internet • puerto USB 	<ul style="list-style-type: none"> • 2 GB de espacio disponible en disco duro • Conexión a Internet 	<p>No necesita conexión de router</p> <p>www.hp.com/go/mobileprinting</p>

Soluciones de impresión móvil

HP dispone de varias soluciones de impresión móvil y soluciones ePrint que facilitan la impresión en impresoras HP desde equipos portátiles, tabletas, smartphones u otros dispositivos móviles.

Para ver la lista completa y determinar cuál es la mejor opción, visite www.hp.com/go/MobilePrinting.

- Bluetooth de bajo consumo
- HP ePrint a través del correo electrónico (requiere que estén activados los servicios web de HP y que la impresora esté registrada en HP Connected)

- Aplicación ePrint Enterprise (compatible con todas las impresoras que tengan el software de servidor de ePrint Enterprise instalado)
- Aplicación HP Smart para dispositivos iOS y Android
- Aplicación HP ePrint (disponible para BlackBerry)
- Google Cloud Print
- AirPrint
- Impresión con Android
- HP Roam

Dimensiones de la impresora

Asegúrese de que el entorno de impresión es lo suficientemente amplio para instalar la impresora.



Tabla 1-6 Dimensiones del modelo M454nw

Medidas	Impresora completamente cerrada	Impresora completamente abierta
1. Altura	295,7 mm	295,7 mm
2. Profundidad	459 mm	1025 mm
3. Anchura	413,6 mm	413,6 mm
Peso (con cartuchos)	17,5 kg	17,5 kg

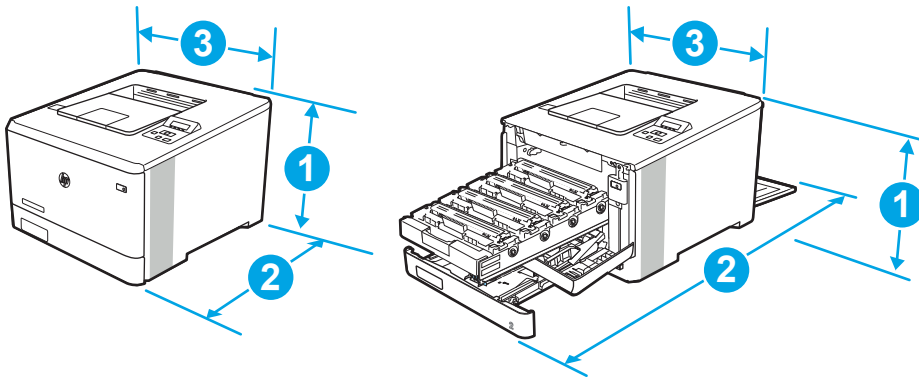

Tabla 1-7 Dimensiones de los modelos M454dn y 454dw

Medidas	Impresora completamente cerrada	Impresora completamente abierta
1. Altura	295,7 mm	295,7 mm (modelo dn) 339,6 mm (modelo dw)
2. Profundidad	472 mm	1124,4 mm
3. Anchura	413,6 mm	413,6 mm
Peso (con cartuchos)	18,9 kg	18,9 kg

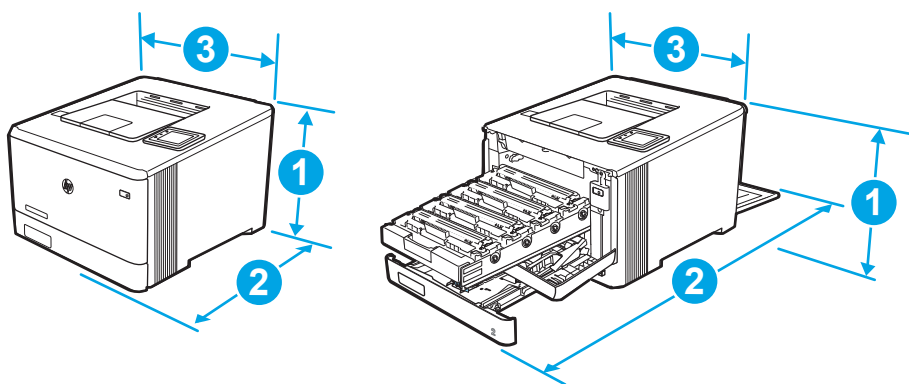

Tabla 1-8 Dimensiones de los modelos con bandeja 3 opcional

Medidas	Impresora completamente cerrada	Impresora completamente abierta
1. Altura	427,7 mm	427,7 mm (modelos nw y dn) 471,6 mm (modelo dw)
2. Profundidad	453 mm (modelo nw) 472,3 mm (modelos dn y dw)	1025 mm (modelo nw) 1124,4 mm (modelos dn y dw)

Tabla 1-8 Dimensiones de los modelos con bandeja 3 opcional (continuación)

Medidas	Impresora completamente cerrada	Impresora completamente abierta
3. Anchura	413,6 mm	413,6 mm
Peso (con cartuchos)	22,7 kg (modelo nw)	22,7 kg (modelo nw)
	24,1 kg (modelos dn y dw)	24,1 kg (modelos dn y dw)

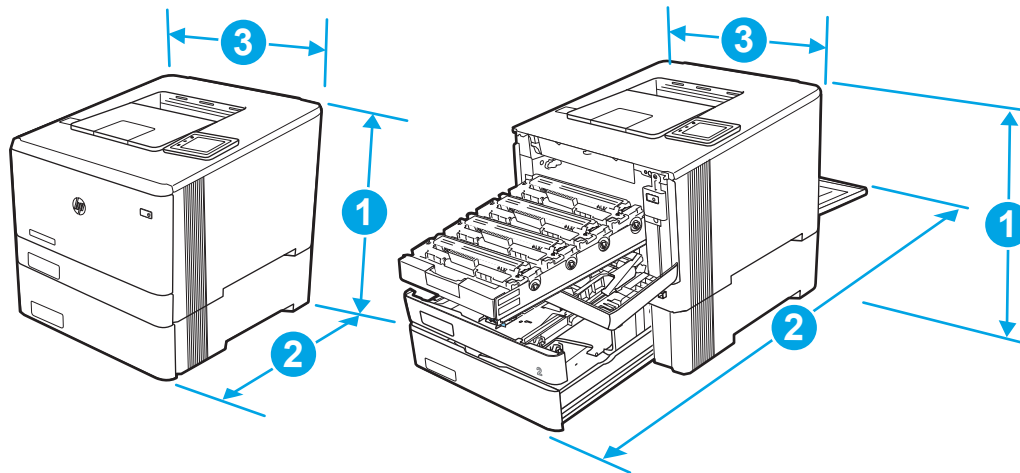
Consumo energético, especificaciones eléctricas y emisiones acústicas

Para que funcione correctamente, la impresora debe encontrarse en un entorno que cumpla especificaciones de alimentación determinadas.

Para obtener información actualizada, consulte la página de inicio de soporte de la impresora: www.hp.com/support/colorljM454.

⚠ PRECAUCIÓN: Los requisitos de alimentación dependen del país/región en que se vende la impresora. No convierta los voltajes de funcionamiento. Esto dañará la impresora e invalidará la garantía de la impresora.

Rango de entorno operativo

Explore las especificaciones del entorno de funcionamiento recomendadas de la impresora.

Tabla 1-9 Especificaciones del entorno operativo

Entorno	Recomendada	Permitido
Temperatura	Entre 15 y 27 °C	Entre 15 y 30 °C
Humedad relativa	Del 20% al 70% de humedad relativa	Del 10 % al 80 % de humedad relativa

2 Bandejas de papel

Aprenda cómo se cargan y utilizan las bandejas de papel, incluso cómo cargar elementos especiales como sobres.

- [Introducción](#)
- [Cómo cargar papel en la bandeja 1](#)
- [Cómo cargar papel en la bandeja 2](#)
- [Cómo cargar papel en la bandeja 3](#)
- [Carga e impresión de sobres](#)

Para obtener más información:

La ayuda detallada de HP para la impresora incluye la siguiente información:

- Instalación y configuración
- Conocimiento y uso
- Solución de problemas
- Descargar actualizaciones de software y firmware
- Participar en foros de asistencia
- Buscar información legal y sobre la garantía

Introducción

Consulte la siguiente información acerca de las bandejas de papel.

 **PRECAUCIÓN:** No extienda más de una bandeja de papel cada vez.

No utilice la bandeja para papel como apoyo para subirse encima.

Mantenga las manos alejadas de las bandejas para papel cuando las cierre.

Todas las bandejas deben estar cerradas para mover la impresora.

Cómo cargar papel en la bandeja 1

Explore la siguiente información acerca de la carga de papel en la bandeja 1.

- [Introducción](#)
- [Carga de papel en la bandeja 1 \(bandeja multifunción\)](#)
- [Orientación del papel de la bandeja 1](#)

Introducción

La siguiente información describe cómo cargar papel en la bandeja 1.

Carga de papel en la bandeja 1 (bandeja multifunción)

Siga estos pasos para cargar papel en la bandeja 1.

Esta bandeja admite hasta 50 hojas de 75 g/m².

⚠ PRECAUCIÓN: Para evitar atascos, no ponga ni quite nunca papel de la bandeja 1 durante la impresión.

1. Para abrir la bandeja 1, agarre las asas de los lados izquierdo y derecho y tire hacia abajo.

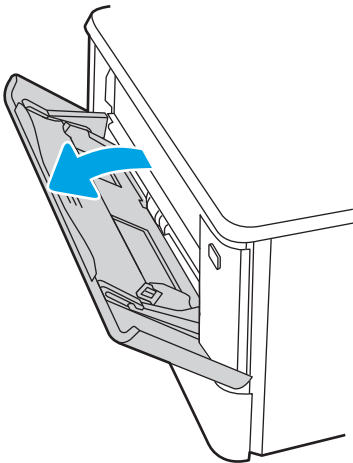

2. Deslice la extensión de la bandeja hacia fuera.

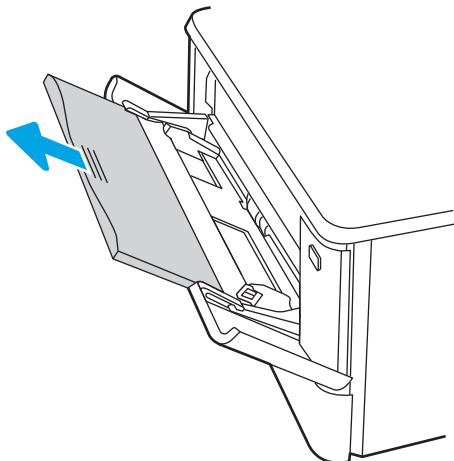

3. Presione hacia abajo la pestaña de la guía derecha del papel y, a continuación, separe a las guías del papel hasta el tamaño adecuado.

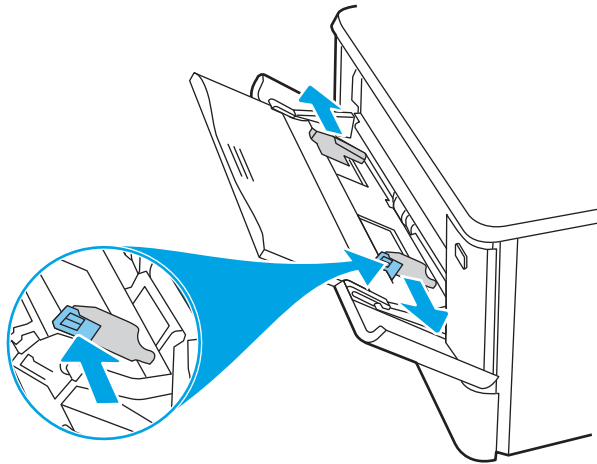

4. Cargue el papel en la bandeja. Asegúrese de que el papel se ajusta por debajo de las pestañas y por debajo de los indicadores de altura máxima.

Para obtener información acerca de cómo orientar el papel, consulte [Orientación del papel de la bandeja 1 en la página 19](#).

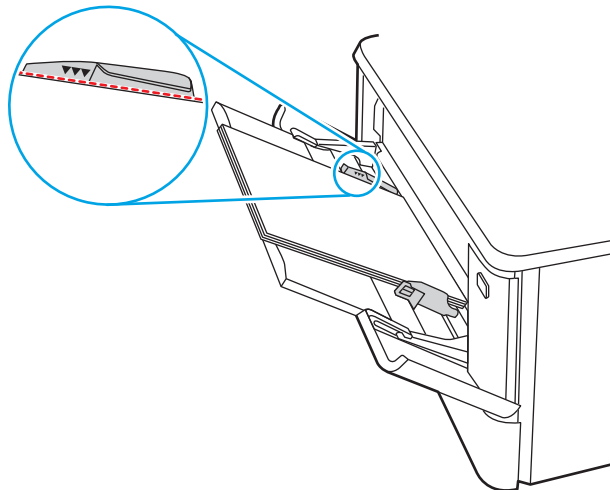

5. En el equipo, comience el proceso de impresión desde la aplicación de software. Asegúrese de que el controlador esté configurado para el tipo y tamaño de papel apropiados según el papel que se vaya a imprimir desde la bandeja.

Orientación del papel de la bandeja 1

Si utiliza papel que requiera una orientación específica, cárguelo según la información de la siguiente tabla.

Tabla 2-1 Orientación del papel de la bandeja 1

Tipo de papel	Salida	Cómo cargar el papel
Membretes o preimpresos	Impresión a una cara	Boca arriba Margen superior hacia la impresora



Tabla 2-1 Orientación del papel de la bandeja 1 (continuación)

Tipo de papel	Salida	Cómo cargar el papel
Membretes o preimpresos	Impresión a 2 caras	Boca abajo Margen superior hacia fuera de la impresora
		
Preperforado	Impresión a 1 cara o a 2 caras	Boca arriba Los orificios miran hacia el lado izquierdo de la impresora
		

Cómo cargar papel en la bandeja 2

Explore la siguiente información acerca de la carga de papel en la bandeja 2.

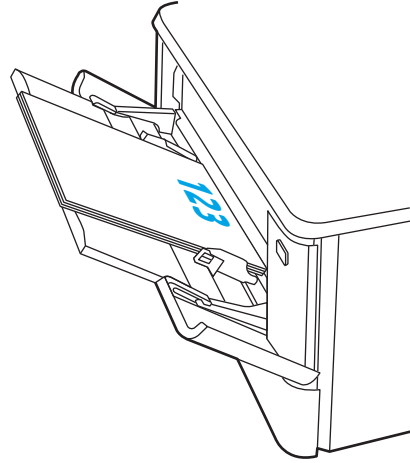
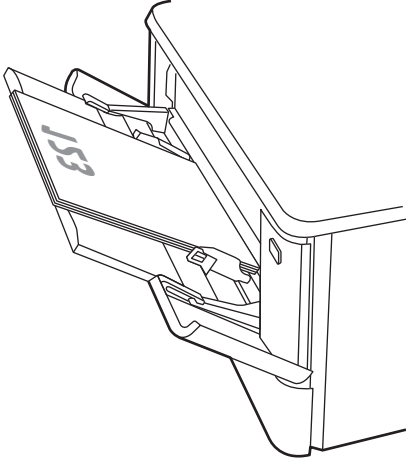
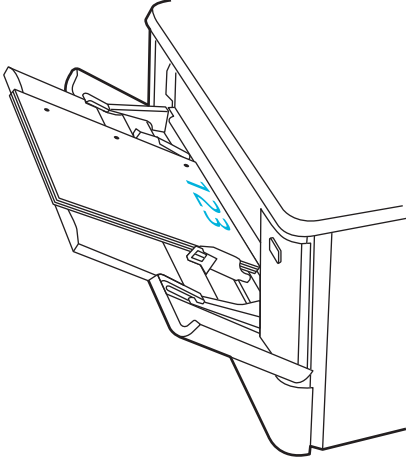
- [Introducción](#)
- [Cómo cargar papel en la bandeja 2](#)
- [Orientación del papel en la bandeja 2](#)

Introducción

La siguiente información describe cómo cargar papel en la bandeja 2.

Cómo cargar papel en la bandeja 2

Esta bandeja admite hasta 250 hojas de papel de 75 g/m².

1. Abra la bandeja 2.

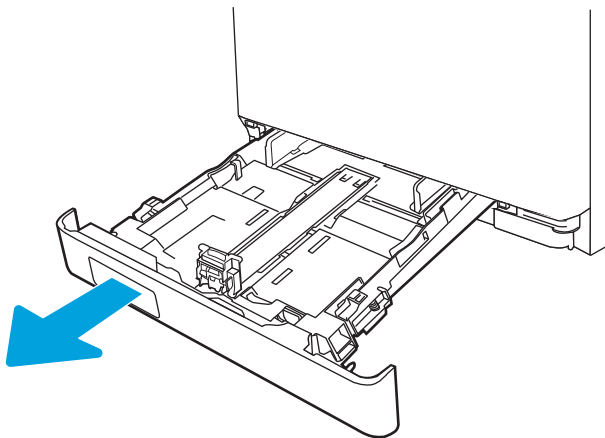

2. Ajuste las guías de anchura del papel apretando los seguros de ajuste de las guías y deslizando las guías para adaptarlas al tamaño de papel que se esté usando.

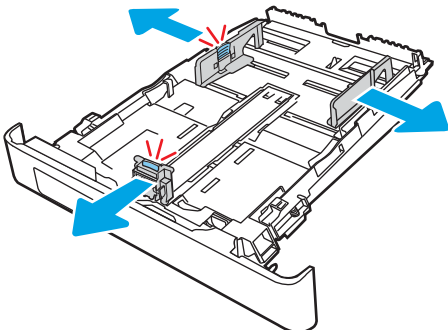

3. Para cargar papel de tamaño Legal, extienda la bandeja apretando el seguro frontal y tirando de la parte frontal de la bandeja.

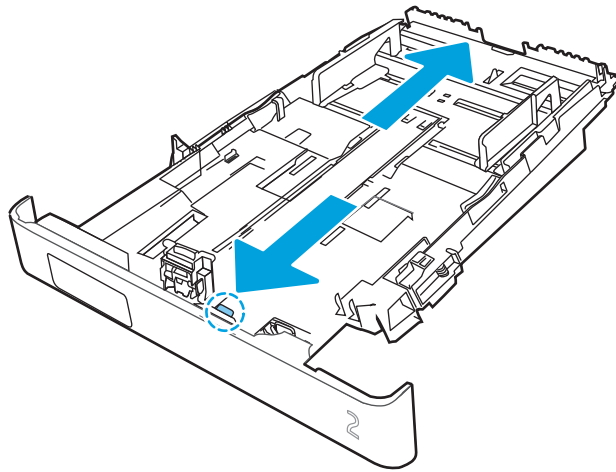

 **NOTA:** Cuando está cargada con papel de tamaño Legal, la bandeja 2 se extiende unos 51 mm desde la parte frontal de la impresora.

4. Cargue el papel en la bandeja.

Para obtener información acerca de cómo orientar el papel, consulte [Orientación del papel en la bandeja 2 en la página 24](#).

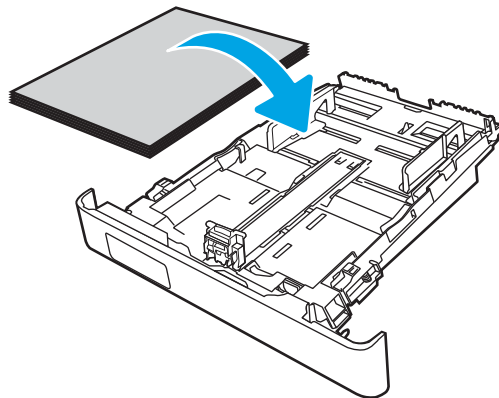

5. Asegúrese de que la pila de papel esté alineada en las cuatro esquinas. Deslice las guías de ancho y longitud del papel hasta que se ajusten a la pila de papel.

 **NOTA:** Para evitar atascos, no sobrecargue la bandeja. Asegúrese de que la parte superior de la pila se encuentre por debajo del indicador de llenado de la bandeja.

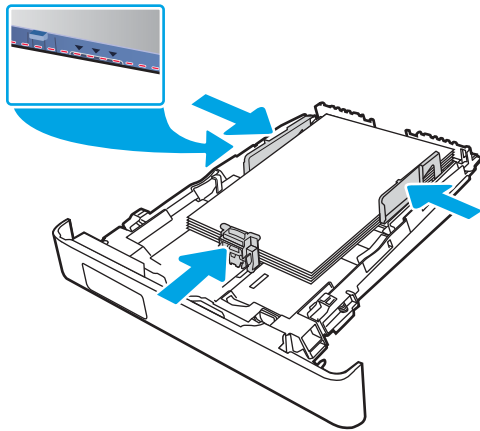

6. Tras asegurarse de que la pila de papel está por debajo del indicador de bandeja llena, cierre la bandeja.

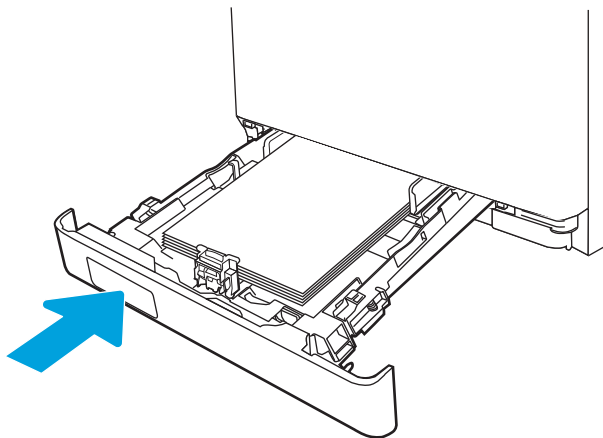

7. En el equipo, comience el proceso de impresión desde la aplicación de software. Asegúrese de que el controlador esté configurado para el tipo y tamaño de papel apropiados según el papel que se vaya a imprimir desde la bandeja.

Orientación del papel en la bandeja 2

Si utiliza papel que requiera una orientación específica, cárguelo según la información de la siguiente tabla.

Tabla 2-2 Orientación del papel de la bandeja 2

Tipo de papel	Salida	Cómo cargar el papel
Membretes o preimpresos	Impresión a una cara	Boca arriba Margen superior hacia la impresora.
Membretes o preimpresos	Impresión a 2 caras	Boca abajo Margen superior hacia fuera de la impresora
Preperforado	Impresión por una cara o a dos caras	Boca arriba Los orificios miran hacia el lado izquierdo de la impresora

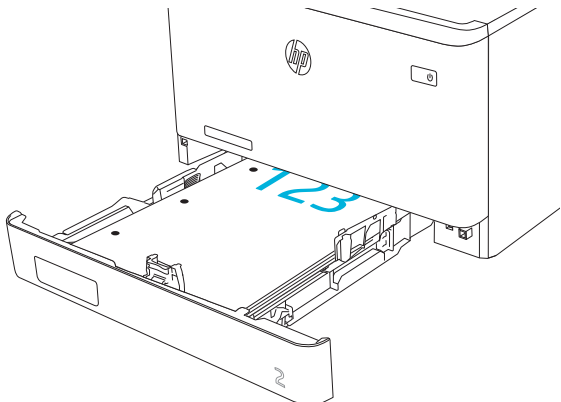
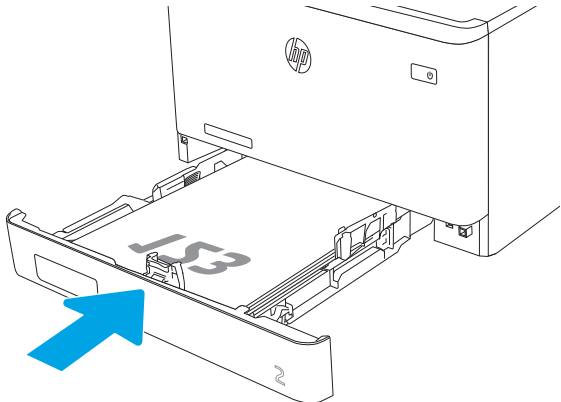
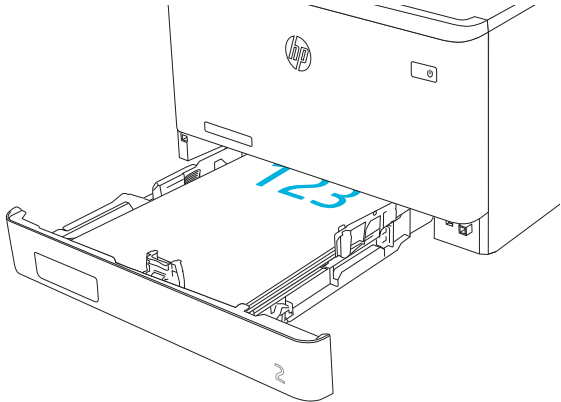

Si desea obtener más información acerca del posicionamiento y la orientación de los sobres en la bandeja 2, consulte [Orientación del sobre en la página 31](#).

Cómo cargar papel en la bandeja 3

Explore la siguiente información acerca de la carga de papel en la bandeja 3.

- [Introducción](#)
- [Cómo cargar papel en la bandeja 3 \(opcional\)](#)
- [Orientación del papel de la bandeja 3](#)

Introducción

La siguiente información describe cómo cargar papel en la bandeja 3.

Cómo cargar papel en la bandeja 3 (opcional)

Esta bandeja admite hasta 550 hojas de 75 g/m².

No imprima sobres, etiquetas o tamaños de papel no compatibles desde la bandeja 3. Imprima en estos tipos de papel únicamente desde la bandeja 1.

1. Abra la bandeja 3.

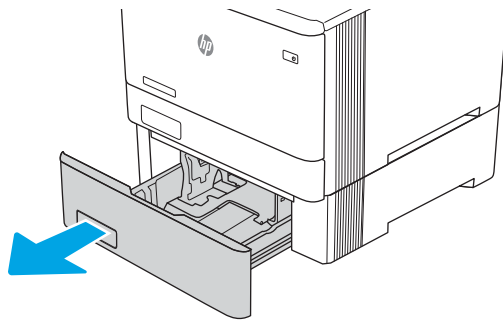

2. Ajuste las guías de anchura del papel apretando los seguros de ajuste de las guías y deslizando las guías para adaptarlas al tamaño de papel que se esté usando.

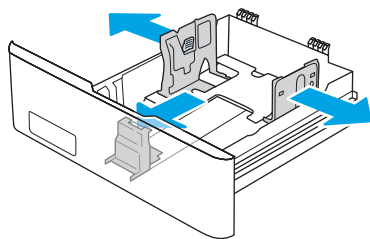

3. Para cargar papel de tamaño Legal, extienda la bandeja apretando el seguro frontal y tirando de la parte frontal de la bandeja.

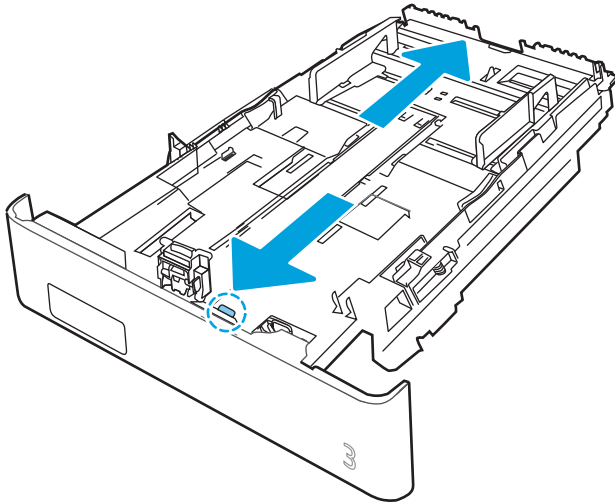

4. Cargue papel en la bandeja.

Para obtener información acerca de cómo orientar el papel, consulte [Orientación del papel de la bandeja 3 en la página 29](#).

5. Asegúrese de que la pila de papel esté alineada en las cuatro esquinas. Deslice las guías de ancho y longitud del papel hasta que se ajusten a la pila de papel.

 **NOTA:** Para evitar atascos, no sobrecargue la bandeja. Asegúrese de que la parte superior de la pila se encuentre por debajo del indicador de llenado de la bandeja.

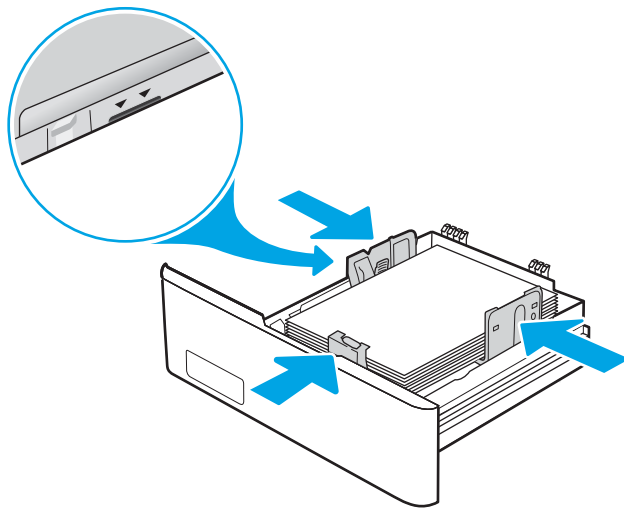

6. Tras asegurarse de que la pila de papel está por debajo del indicador de bandeja llena, cierre la bandeja.

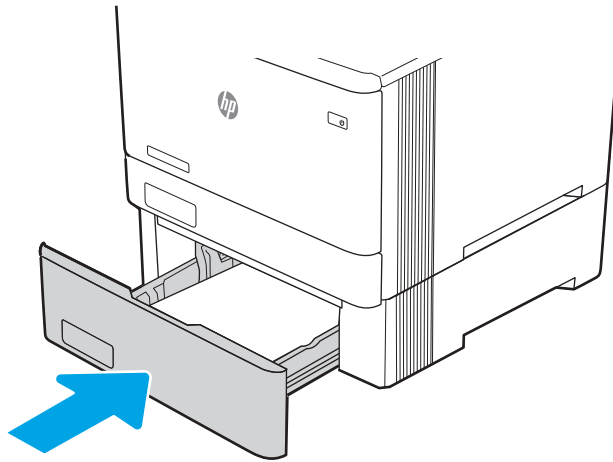

7. En el equipo, comience el proceso de impresión desde la aplicación de software. Asegúrese de que el controlador esté configurado para el tipo y tamaño de papel apropiados según el papel que se vaya a imprimir desde la bandeja.

Orientación del papel de la bandeja 3

Si utiliza papel que requiera una orientación específica, cárguelo según la información de la siguiente tabla.

Tabla 2-3 Orientación del papel de la bandeja 3

Tipo de papel	Salida	Cómo cargar el papel
Membretes o preimpresos	Impresión a una cara	Boca arriba Margen superior hacia la impresora.



Tabla 2-3 Orientación del papel de la bandeja 3 (continuación)

Tipo de papel	Salida	Cómo cargar el papel
Membretes o preimpresos	Impresión a 2 caras	Boca abajo Margen superior hacia fuera de la impresora
		
Preperforado	Impresión por una cara o a dos caras	Boca arriba Orificios en el lado izquierdo de la impresora
		

Carga e impresión de sobres

Consulte la siguiente información sobre la carga y la impresión de sobres.

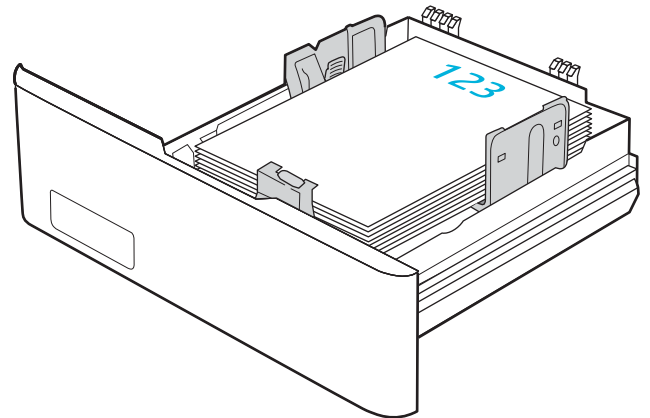
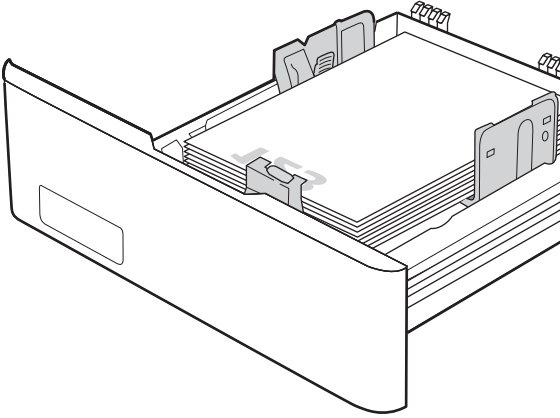
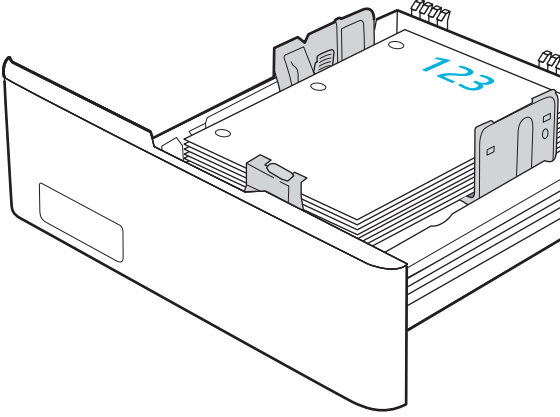
- [Introducción](#)
- [Impresión de sobres](#)
- [Orientación del sobre](#)

Introducción

La siguiente información describe cómo cargar e imprimir los sobres.

Impresión de sobres

Para imprimir sobres con la bandeja 1 o 2, siga los pasos para seleccionar la configuración correcta en el controlador de impresión. La bandeja 1 admite hasta 10 sobres.

1. En el programa de software, seleccione la opción **Imprimir**.
2. Seleccione la impresora de la lista de impresoras y, a continuación, haga clic o toque el botón **Propiedades** o **Preferencias** para abrir el controlador de impresión.



NOTA: El nombre del botón varía en función del programa del software.

3. Haga clic o toque la ficha **Papel/Calidad**.
4. Seleccione el tamaño adecuado de los sobres de la lista desplegable **Tamaño de papel**.
5. En la lista desplegable **Tipo de papel**, seleccione **Sobre**.
6. En la lista desplegable **Origen del papel**, seleccione **Alimentación manual**.
7. Haga clic en el botón **Aceptar** para cerrar el cuadro de diálogo **Propiedades del documento**.
8. En el cuadro de diálogo **Imprimir**, haga clic en **Aceptar** para imprimir el trabajo.

Orientación del sobre

Al utilizar sobres, cárguelos siguiendo la información de la siguiente tabla.

Tabla 2-4 Orientación del sobre

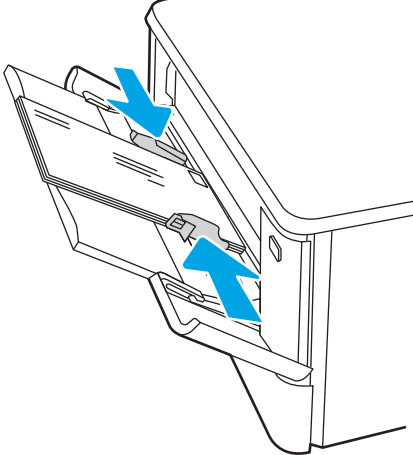
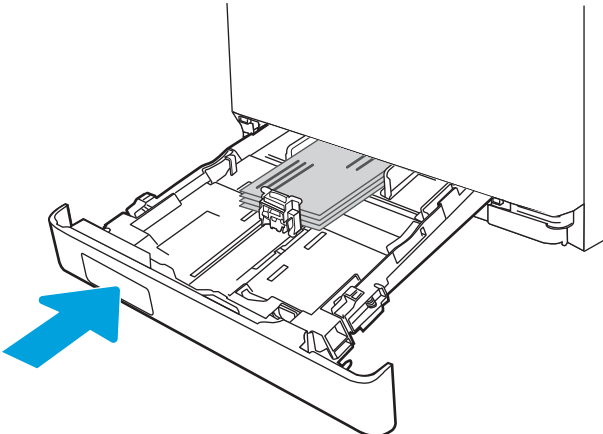
Bandeja	Proceso de carga
Bandeja 1	Boca arriba Margen postal corto hacia la impresora 
Bandeja 2	Boca arriba Margen postal corto hacia la impresora 

3 Consumibles, accesorios y piezas

Solicite consumibles o accesorios, sustituya los cartuchos de tóner o extraiga y sustituya cualquier otra pieza.

- [Pedido de consumibles, accesorios y piezas](#)
- [Seguridad dinámica](#)
- [Configuración de protección de consumibles y cartuchos de tóner de HP](#)
- [Sustitución de los cartuchos de tóner](#)

Para obtener ayuda en vídeo, consulte www.hp.com/videos/LaserJet.

Para obtener más información:

La ayuda detallada de HP para la impresora incluye la siguiente información:

- Instalación y configuración
- Conocimiento y uso
- Solución de problemas
- Descargar actualizaciones de software y firmware
- Participar en foros de asistencia
- Buscar información legal y sobre la garantía

Pedido de consumibles, accesorios y piezas

Consulte información sobre pedido de consumibles, accesorios y piezas para la impresora.

- [Pedidos](#)
- [Consumibles y accesorios](#)
- [Piezas de reparación por parte del propio cliente](#)

Pedidos

Información y enlaces para solicitar consumibles, piezas y accesorios para su impresora.

Opciones de pedidos	Información sobre pedidos
Pedidos de consumibles y papel	www.hp.com/go/suresupply
Pedidos de piezas o accesorios originales de HP	www.hp.com/buy/parts
Pedidos a través de los proveedores de servicios o de asistencia	Póngase en contacto con el proveedor de servicio técnico o asistencia autorizado por HP.
Pedidos mediante el servidor web incorporado (EWS) de HP	Para acceder, en un navegador web compatible de su equipo, escriba la dirección IP o el nombre de host de la impresora en el campo de dirección/URL. El servidor web incorporado de HP incluye un enlace al sitio web HP SureSupply, que proporciona la posibilidad de comprar consumibles de HP originales.

Consumibles y accesorios

Información acerca de los consumibles y accesorios disponibles para la impresora.

⚠ PRECAUCIÓN: Los cartuchos son para distribución y uso únicamente dentro de la región designada; no funcionarán fuera de su región designada.

Tabla 3-1 Consumibles

Elemento	Descripción	Número de cartucho	Número de pieza
Consumibles			
Solo para su uso en América del Norte y Latinoamérica			
Cartucho de tóner negro original HP LaserJet 414A	Cartucho de tóner de recambio de capacidad estándar negro	414A	W2020A
Cartucho de tóner cian original HP 414A LaserJet	Cartucho de tóner cian de recambio de capacidad estándar	414A	W2021A
Cartucho de tóner amarillo original HP 414A LaserJet	Cartucho de tóner amarillo de recambio de capacidad estándar	414A	W2022A
Cartucho de tóner magenta original HP 414A LaserJet	Cartucho de tóner magenta de recambio de capacidad estándar	414A	W2023A
Cartucho de tóner negro original de gran capacidad HP 414X LaserJet	Cartucho de tóner de recambio de gran capacidad negro	414X	W2020X

Tabla 3-1 Consumibles (continuación)

Elemento	Descripción	Número de cartucho	Número de pieza
Cartucho de tóner cian original de alta capacidad HP 414X LaserJet	Cartucho de tóner cian de recambio de gran capacidad	414X	W2021X
Cartucho de tóner amarillo original de alta capacidad HP 414X LaserJet	Cartucho de tóner amarillo de recambio de gran capacidad	414X	W2022X
Cartucho de tóner magenta original de alta capacidad HP 414X LaserJet	Cartucho de tóner magenta de recambio de gran capacidad	414X	W2023X
Solo para su uso en Europa, Oriente Medio, Rusia, CEI y África			
Cartucho de tóner negro original HP LaserJet 415A	Cartucho de tóner de recambio de capacidad estándar negro	415A	W2030A
Cartucho de tóner cian original HP 415A LaserJet	Cartucho de tóner cian de recambio de capacidad estándar	415A	W2031A
Cartucho de tóner amarillo original HP 415A LaserJet	Cartucho de tóner amarillo de recambio de capacidad estándar	415A	W2032A
Cartucho de tóner magenta original HP 415A LaserJet	Cartucho de tóner magenta de recambio de capacidad estándar	415A	W2033A
Cartucho de tóner negro original de gran capacidad HP 415X LaserJet	Cartucho de tóner de recambio de gran capacidad negro	415X	W2030X
Cartucho de tóner cian original de alta capacidad HP 415X LaserJet	Cartucho de tóner cian de recambio de gran capacidad	415X	W2031X
Cartucho de tóner amarillo original de alta capacidad HP 415X LaserJet	Cartucho de tóner amarillo de recambio de gran capacidad	415X	W2032X
Cartucho de tóner magenta original de alta capacidad HP 415X LaserJet	Cartucho de tóner magenta de recambio de gran capacidad	415X	W2033X
Solo para su uso en la región Asia-Pacífico			
Cartucho de tóner negro original HP LaserJet 416A	Cartucho de tóner de recambio de capacidad estándar negro	416A	W2040A
Cartucho de tóner cian original HP 416A LaserJet	Cartucho de tóner cian de recambio de capacidad estándar	416A	W2041A
Cartucho de tóner amarillo original HP 416A LaserJet	Cartucho de tóner amarillo de recambio de capacidad estándar	416A	W2042A
Cartucho de tóner magenta original HP 416A LaserJet	Cartucho de tóner magenta de recambio de capacidad estándar	416A	W2043A
Cartucho de tóner negro original de gran capacidad HP 416X LaserJet	Cartucho de tóner de recambio de gran capacidad negro	416X	W2040X
Cartucho de tóner cian original de alta capacidad HP 416X LaserJet	Cartucho de tóner cian de recambio de gran capacidad	416X	W2041X
Cartucho de tóner amarillo original de alta capacidad HP 416X LaserJet	Cartucho de tóner amarillo de recambio de gran capacidad	416X	W2042X
Cartucho de tóner magenta original de alta capacidad HP 416X LaserJet	Cartucho de tóner magenta de recambio de gran capacidad	416X	W2043X

Tabla 3-2 Accesorios

Elemento	Descripción	Número de pieza
Accesorios		
Alimentador de papel opcional para 550 hojas	Bandeja opcional 3	CF404A
Cable de impresora USB 2.0	Cable de tipo A a B (estándar de 2 metros)	DT2738

Piezas de reparación por parte del propio cliente

Hay piezas que repara el propio cliente (CSR) disponibles para muchas impresoras HP LaserJet que permiten reducir el tiempo de reparación.

Para obtener más información sobre el programa CSR y sus ventajas, visite www.hp.com/go/csr-support y www.hp.com/go/csr-faq.

Para pedir piezas de sustitución de HP originales, visite www.hp.com/buy/parts o póngase en contacto con el proveedor de servicio técnico o autorizado de HP. Al realizar el pedido, necesitará uno de los siguientes datos: el número de pieza, el número de serie (ubicado en la parte posterior de la impresora), el número del producto o el nombre de la impresora.

- Las piezas que se identifican como piezas de repuesto de carácter **Obligatorio** deben ser instaladas por el cliente, a menos que acepte pagar al personal de asistencia técnica de HP para que realice la reparación. Para esas piezas no se proporciona asistencia in situ o de devolución al almacén de acuerdo con la garantía de la impresora HP.
- Las piezas que se identifican como piezas de repuesto **Opcional** pueden ser instaladas por el personal de asistencia técnica de HP si se solicita, sin ningún coste adicional durante el periodo de garantía de la impresora.

Tabla 3-3 Piezas de reparación por parte del propio cliente

Elemento	Descripción	Opciones de reparación por el usuario	Número de pieza
Bandeja de entrada de 150 hojas	Casete de sustitución para la bandeja 2	Obligatorio	RM2-6377-000CN
Alimentador de papel para 550 hojas	Bandeja 3 opcional de sustitución	Obligatorio	CF404-67901

Seguridad dinámica

Obtenga más información sobre las impresoras con seguridad dinámica.

Algunas impresoras HP utilizan cartuchos que tienen chips de seguridad o circuitos electrónicos. Es posible que los cartuchos que usan chips que no son de HP o están modificados, o bien que usan circuitos que no son de HP*, no funcionen. Además, aquellos que actualmente funcionan, puede que dejen de hacerlo en el futuro.

Tal como ocurre en todas las empresas de impresión, HP cuenta con un proceso para autenticar los cartuchos. HP sigue utilizando las medidas de seguridad para proteger la calidad de la experiencia del cliente, mantener la integridad de nuestros sistemas de impresión y proteger nuestra propiedad intelectual. Entre estas medidas se incluyen los métodos de autenticación, que cambian periódicamente y pueden impedir que los consumibles de terceros funcionen ahora o en el futuro. Las impresoras HP y los cartuchos originales HP ofrecen la mejor calidad, seguridad y fiabilidad. Cuando los cartuchos se clonan o falsifican, el cliente arriesga la calidad y, potencialmente, la seguridad de la impresión, lo que pone en peligro la experiencia completa.

***Los chips de otros fabricantes y los modificados, así como los circuitos electrónicos de otros fabricantes** no los produce ni valida HP. HP no puede garantizar que estos chips o circuitos funcionen en la impresora ahora o en el futuro. Si usa un cartucho de otro fabricante, póngase en contacto con su proveedor para asegurarse de que el cartucho cuenta con un chip de seguridad original de HP o un circuito eléctrico de HP sin modificar.

Configuración de protección de consumibles y cartuchos de tóner de HP

Un administrador de red puede configurar la protección de cartuchos de tóner mediante el panel de control de la impresora o el servidor web incorporado (EWS) de HP.

- [Introducción](#)
- [Activación o desactivación de la protección de cartuchos](#)
- [Activación o desactivación de la protección de cartuchos](#)

Introducción

Utilice la política de cartuchos de HP y la función de protección para controlar los cartuchos que se instalan en la impresora y evitar el robo de los cartuchos instalados.

- **Política de cartuchos:** esta función protege la impresora frente a falsificaciones porque solo permite el uso de cartuchos de HP originales. El uso de cartuchos de HP originales garantiza la mejor calidad de impresión posible. Al instalarse un cartucho que no es original de HP, el panel de control de la impresora muestra un mensaje indicando que ese cartucho no está autorizado y proporciona información útil para solucionar el problema.
- **Protección de cartuchos:** esta función asocia los cartuchos de tóner a una impresora específica, o un grupo de impresoras, de forma permanente, evitando que se utilicen en otras impresoras. La protección de los cartuchos preserva su inversión. Al activarse esta función, si una persona intenta usar un cartucho protegido de la impresora original en una impresora no autorizada, esta última no iniciará el trabajo de impresión. El panel de control de la impresora mostrará un mensaje que indicará que el cartucho está protegido y dará información para solucionar el problema.

 **PRECAUCIÓN:** Después de activar esta función de protección en una impresora, todos los cartuchos de tóner que se instalen en ella se protegerán automática y *permanentemente*. Si no desea utilizar la protección de un nuevo cartucho, desactive la función *antes* de instalarlo.

La desactivación de esta función no anula la protección de los cartuchos que ya están instalados.

Ambas funciones vienen desactivadas de forma predeterminada. Para activarlas o desactivarlas, siga los pasos que se indican a continuación.

Activación o desactivación de la protección de cartuchos

La política de cartuchos se puede activar o desactivar en el panel de control o en el servidor web incorporado (EWS).

- [Utilice el panel de control de la impresora para activar la política de cartuchos](#)
- [Utilice el panel de control de la impresora para desactivar la política de cartuchos](#)
- [Utilice el servidor web incorporado de HP \(EWS\) para activar la política de cartuchos](#)
- [Utilice el servidor web incorporado de HP \(EWS\) para desactivar la política de cartuchos](#)
- [Solución de problemas de la política de cartuchos por mensajes de error en el panel de control](#)



NOTA: Es posible que la activación o desactivación de esta función requiera una contraseña de administrador.

Consúltelo si se ha establecido una contraseña de administrador. Las contraseñas del EWS no se pueden recuperar.

Utilice el panel de control de la impresora para activar la política de cartuchos

El administrador de la red podrá activar la función de política de cartuchos desde el panel de control de la impresora. Esto hará que solo se puedan utilizar cartuchos originales de HP con la impresora.

1. Vaya al menú Configuración:
 - **Panel de control con pantalla táctil:** En la pantalla de inicio del panel de control de la impresora, deslice la pestaña de la parte superior de la pantalla hacia abajo para abrir el panel y, a continuación, toque el icono Configuración
 - **Panel de control LCD de 2 líneas:** pulse el botón **OK** para mostrar la pantalla de inicio. Utilice los botones de flecha para acceder a [Configuración](#) y, a continuación, pulse de nuevo el botón **OK**.
2. En el menú Configuración, toque o utilice los botones de flecha y el botón **OK** para abrir los siguientes menús:
 1. [Configuración de consumibles](#)
 2. [Política de cartuchos](#)
3. Seleccione [Autorizado por HP](#) para activar la función.

Utilice el panel de control de la impresora para desactivar la política de cartuchos

El administrador de la red podrá desactivar la función de política de cartuchos desde el panel de control de la impresora. Esto retirará la restricción que solo permite utilizar cartuchos originales de HP.

1. Vaya al menú Configuración:
 - **Panel de control con pantalla táctil:** en la pantalla de inicio del panel de control de la impresora, deslice la pestaña de la parte superior de la pantalla hacia abajo para abrir el panel y, a continuación, toque el icono Configuración .
 - **Panel de control LCD de 2 líneas:** pulse el botón **OK** para mostrar la pantalla de inicio. Utilice los botones de flecha para acceder a [Configuración](#) y, a continuación, pulse de nuevo el botón **OK**.
2. En el menú Configuración, toque o utilice los botones de flecha y el botón **OK** para abrir los siguientes menús:

1. [Configuración de consumibles](#)
2. [Política de cartuchos](#)
3. Seleccione [Desactivado](#) para desactivar la función.

Utilice el servidor web incorporado de HP (EWS) para activar la política de cartuchos

El administrador de la red podrá activar la política de cartuchos desde EWS. Esto hará que solo se puedan utilizar cartuchos originales de HP con la impresora.

1. Localice la dirección IP de la impresora en el panel de control de la misma:
 - **Panel de control con pantalla táctil:** en la pantalla de inicio del panel de control de la impresora, toque el icono Red inalámbrica (📶) o el icono Ethernet (🌐) para ver la dirección IP o el nombre de host de la impresora.
 - **Panel de control LCD de 2 líneas:** en el panel de control de la impresora, pulse el botón **OK** para mostrar la pantalla de inicio. Utilice los botones de flecha y el botón **OK** para desplazarse a los siguientes menús y abrirlos:
 1. [Configuración](#)
 2. [Configuración de red](#)
 3. [Configuración general](#)

En el menú Configuración general, seleccione [Mostrar dirección IP](#) y, a continuación, seleccione [Sí](#) para mostrar la dirección IP o el nombre de host de la impresora.

2. Abra un navegador web e introduzca la dirección IP o el nombre de host en la barra de direcciones tal y como aparece en el panel de control de la impresora. Pulse la tecla [Intro](#) en el teclado del equipo. Se abrirá el EWS.

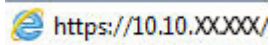



 **NOTA:** Si en el navegador web aparece un mensaje que indica que el sitio web podría no ser seguro, seleccione la opción de continuar al sitio web. El acceso a este sitio web no dañará el equipo.

3. En la página de inicio de EWS, haga clic en la pestaña **Configuración**.
4. En el panel de navegación izquierdo, haga clic en **Consumibles** para expandir las opciones y, a continuación, haga clic en **Configuración de consumibles**.
5. En el área **Política de cartuchos**, haga clic en el menú desplegable y seleccione **Autorizado por HP**.
6. Haga clic en **Aplicar** para guardar los cambios.

Utilice el servidor web incorporado de HP (EWS) para desactivar la política de cartuchos

El administrador de la red podrá desactivar la política de cartuchos desde EWS. Esto retirará la restricción que solo permite utilizar cartuchos originales de HP.

1. Localice la dirección IP de la impresora en el panel de control de la misma:

- **Panel de control con pantalla táctil:** en la pantalla de inicio del panel de control de la impresora, toque el icono Red inalámbrica () o el icono Ethernet () para ver la dirección IP o el nombre de host de la impresora.

- **Panel de control LCD de 2 líneas:** en el panel de control de la impresora, pulse el botón **OK** para mostrar la pantalla de inicio. Utilice los botones de flecha y el botón **OK** para desplazarse a los siguientes menús y abrirlos:

1. Configuración
2. Configuración de red
3. Configuración general

En el menú Configuración general, seleccione **Mostrar dirección IP** y, a continuación, seleccione **Sí** para mostrar la dirección IP o el nombre de host de la impresora.

2. Abra un navegador web e introduzca la dirección IP o el nombre de host en la barra de direcciones tal y como aparece en el panel de control de la impresora. Pulse la tecla **Intro** en el teclado del equipo. Se abrirá el EWS.

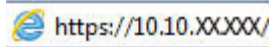

 **NOTA:** Si en el navegador web aparece un mensaje que indica que el sitio web podría no ser seguro, seleccione la opción de continuar al sitio web. El acceso a este sitio web no dañará el equipo.

3. En la página de inicio de EWS, haga clic en la pestaña **Configuración**.
4. En el panel de navegación izquierdo, haga clic en **Consumibles** para expandir las opciones y, a continuación, haga clic en **Configuración de consumibles**.
5. En el área **Política de cartuchos**, haga clic en el menú desplegable y seleccione **Apagado**.
6. Haga clic en **Aplicar** para guardar los cambios.

Solución de problemas de la política de cartuchos por mensajes de error en el panel de control

Consulte las acciones recomendadas para solucionar mensajes de error de la política de cartuchos.

Tabla 3-4 Mensajes de error de la política de cartuchos en el panel de control

Mensaje de error	Descripción	Acción recomendada
10.0X.30 Cartucho <color> no autorizado	El administrador ha configurado esta impresora para utilizar solo consumibles HP originales en garantía. Para proceder con la impresión, deberá cambiar el cartucho.	<p>Cambie el cartucho por un cartucho de tóner HP original.</p> <p>Si cree que ha comprado un consumible HP original, visite www.hp.com/go/anticounterfeit para determinar si el cartucho de tóner es un cartucho original de HP, y saber qué hacer si no lo es.</p>

Activación o desactivación de la protección de cartuchos

La función de protección de cartuchos puede activarse o desactivarse desde el panel de control o desde el servidor web incorporado (EWS).

- [Utilice el panel de control de la impresora para activar la protección de cartuchos](#)
- [Utilice el panel de control de la impresora para desactivar la protección de cartuchos](#)
- [Utilice el servidor web incorporado de HP \(EWS\) para activar la protección de cartuchos](#)
- [Utilice el servidor web incorporado de HP \(EWS\) para desactivar la protección de cartuchos](#)
- [Solución de problemas de la protección de cartuchos por mensajes de error en el panel de control](#)



NOTA: Es posible que la activación o desactivación de esta función requiera una contraseña de administrador.

Consúltele si se ha establecido una contraseña de administrador. Las contraseñas del EWS no se pueden recuperar.

Utilice el panel de control de la impresora para activar la protección de cartuchos

El administrador de la red podrá activar la protección de cartuchos desde el panel de control de la impresora. Esto protege los cartuchos asociados con la impresora de posibles robos y de que se usen en otras impresoras.

1. Vaya al menú Configuración:
 - **Panel de control con pantalla táctil:** En la pantalla de inicio del panel de control de la impresora, deslice la pestaña de la parte superior de la pantalla hacia abajo para abrir el panel y, a continuación, toque el icono Configuración
 - **Panel de control LCD de 2 líneas:** pulse el botón **OK** para mostrar la pantalla de inicio. Utilice los botones de flecha para acceder a **Configuración** y, a continuación, pulse de nuevo el botón **OK**.
2. En el menú Configuración, toque o utilice los botones de flecha y el botón **OK** para abrir los siguientes menús:
 1. [Configuración de consumibles](#)
 2. [protección de cartuchos](#)
3. Seleccione [Proteger los cartuchos](#).



PRECAUCIÓN: Después de activar esta función de protección en una impresora, todos los cartuchos de tóner que se instalen en ella se protegerán automática y *permanentemente*. Si no desea utilizar la protección de un nuevo cartucho, desactive la función *antes* de instalarlo.

La desactivación de esta función no anula la protección de los cartuchos que ya están instalados.

Utilice el panel de control de la impresora para desactivar la protección de cartuchos

El administrador de la red podrá desactivar la protección de cartuchos desde el panel de control de la impresora. Esto retira la protección para los nuevos cartuchos instalados en la impresora.

1. Vaya al menú Configuración:

- **Panel de control con pantalla táctil:** en la pantalla de inicio del panel de control de la impresora, deslice la pestaña de la parte superior de la pantalla hacia abajo para abrir el panel y, a continuación, toque el icono Configuración (⚙️).
 - **Panel de control LCD de 2 líneas:** pulse el botón **OK** para mostrar la pantalla de inicio. Utilice los botones de flecha para acceder a **Configuración** y, a continuación, pulse de nuevo el botón **OK**.
2. En el menú Configuración, toque o utilice los botones de flecha y el botón **OK** para abrir los siguientes menús:
 1. **Configuración de consumibles**
 2. **protección de cartuchos**
 3. Seleccione **Desactivado** para desactivar la función.

Utilice el servidor web incorporado de HP (EWS) para activar la protección de cartuchos

El administrador de la red podrá activar la protección de cartuchos desde EWS. De esta manera, se protegen los cartuchos asociados con la impresora frente al robo y a su uso en otras impresoras.

1. Localice la dirección IP de la impresora en el panel de control de la misma:
 - **Panel de control con pantalla táctil:** en la pantalla de inicio del panel de control de la impresora, toque el icono Red inalámbrica (📶) o el icono Ethernet (🌐) para ver la dirección IP o el nombre de host de la impresora.
 - **Panel de control LCD de 2 líneas:** en el panel de control de la impresora, pulse el botón **OK** para mostrar la pantalla de inicio. Utilice los botones de flecha y el botón **OK** para desplazarse a los siguientes menús y abrirlos:
 1. **Configuración**
 2. **Configuración de red**
 3. **Configuración general**

En el menú Configuración general, seleccione **Mostrar dirección IP** y, a continuación, seleccione **Sí** para mostrar la dirección IP o el nombre de host de la impresora.
2. Abra un navegador web e introduzca la dirección IP o el nombre de host en la barra de direcciones tal y como aparece en el panel de control de la impresora. Pulse la tecla **Intro** en el teclado del equipo. Se abrirá el EWS.

 <https://10.10.XX.XXX/>

 **NOTA:** Si en el navegador web aparece un mensaje que indica que el sitio web podría no ser seguro, seleccione la opción de continuar al sitio web. El acceso a este sitio web no dañará el equipo.

3. En la página de inicio de EWS, haga clic en la pestaña **Configuración**.
4. En el panel de navegación izquierdo, haga clic en **Consumibles** para expandir las opciones y, a continuación, haga clic en **Configuración de consumibles**.
5. En el área **Protección de cartuchos**, haga clic en el menú desplegable y seleccione **Encendido**.
6. Haga clic en **Aplicar** para guardar los cambios.

⚠ PRECAUCIÓN: Después de activar la protección de cartuchos en la impresora, todos los cartuchos de tóner que se instalen en ella se protegerán automática y *permanentemente*. Si no desea utilizar la protección de un nuevo cartucho, desactive la función *antes* de instalarlo.

La desactivación de esta función no anula la protección de los cartuchos que ya están instalados.

Utilice el servidor web incorporado de HP (EWS) para desactivar la protección de cartuchos

El administrador de la red podrá desactivar la función de protección de cartuchos desde EWS. Esto retira la protección para los nuevos cartuchos instalados en la impresora.

1. Localice la dirección IP de la impresora en el panel de control de la misma:
 - **Panel de control con pantalla táctil:** en la pantalla de inicio del panel de control de la impresora, toque el icono Red inalámbrica (📶) o el icono Ethernet (🌐) para ver la dirección IP o el nombre de host de la impresora.
 - **Panel de control LCD de 2 líneas:** en el panel de control de la impresora, pulse el botón **OK** para mostrar la pantalla de inicio. Utilice los botones de flecha y el botón **OK** para desplazarse a los siguientes menús y abrirlos:

1. [Configuración](#)
2. [Configuración de red](#)
3. [Configuración general](#)

En el menú Configuración general, seleccione [Mostrar dirección IP](#) y, a continuación, seleccione [Sí](#) para mostrar la dirección IP o el nombre de host de la impresora.

2. Abra un navegador web e introduzca la dirección IP o el nombre de host en la barra de direcciones tal y como aparece en el panel de control de la impresora. Pulse la tecla **Intro** en el teclado del equipo. Se abrirá el EWS.

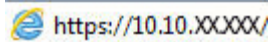

📝 NOTA: Si en el navegador web aparece un mensaje que indica que el sitio web podría no ser seguro, seleccione la opción de continuar al sitio web. El acceso a este sitio web no dañará el equipo.

3. En la página de inicio de EWS, haga clic en la pestaña **Configuración**.
4. En el panel de navegación izquierdo, haga clic en **Consumibles** para expandir las opciones y, a continuación, haga clic en **Configuración de consumibles**.
5. En el área **Protección de cartuchos**, haga clic en el menú desplegable y seleccione **Apagado**.
6. Haga clic en **Aplicar** para guardar los cambios.

Solución de problemas de la protección de cartuchos por mensajes de error en el panel de control

Consulte las acciones recomendadas para la solución de los mensajes de error en el panel de control.

Tabla 3-5 Mensajes de error de la protección de cartuchos en el panel de control

Mensaje de error	Descripción	Acción recomendada
10.0X.57 Cartucho <color> protegido	<p data-bbox="679 268 1038 373">El cartucho solo puede utilizarse en la impresora o flota de impresoras usadas inicialmente para protegerlo mediante la función de protección de cartuchos de HP.</p> <p data-bbox="679 401 1038 552">Con esta función de protección, el administrador puede restringir el uso de cartuchos a una impresora o flota de impresoras exclusivamente. Para proceder con la impresión, deberá cambiar el cartucho.</p>	Cambie el cartucho por un nuevo cartucho de tóner.

Sustitución de los cartuchos de tóner

Sustituya el cartucho de tóner si recibe un mensaje en la impresora o si tiene problemas de calidad de impresión.

- [Información sobre los cartuchos de tóner](#)
- [Extracción y sustitución de los cartuchos de tóner](#)

Información sobre los cartuchos de tóner

Consulte información sobre los pedidos de cartuchos de tóner de repuesto.

La impresora indica que el nivel de un cartucho de tóner es bajo. La vida útil real restante del cartucho de tóner puede variar. Tenga un cartucho de impresión de sustitución disponible para instalarlo cuando la calidad de impresión deje de ser aceptable.

Para adquirir cartuchos o comprobar su compatibilidad con la impresora, visite HP SureSupply en www.hp.com/go/suresupply. Desplácese hasta la parte inferior de la página y compruebe que la información del país/región sea correcta.

La impresora utiliza cuatro colores y cuenta con un cartucho de tóner distinto para cada color: amarillo (Y), magenta (M), cian (C) y negro (K). Los cartuchos de tóner están en el interior de la puerta frontal.

⚠ PRECAUCIÓN: Los cartuchos son para distribución y uso únicamente dentro de la región designada; no funcionarán fuera de su región designada.

Tabla 3-6 Consumibles

Elemento	Descripción	Número de cartucho	Número de pieza
Consumibles			
Solo para su uso en América del Norte y Latinoamérica			
Cartucho de tóner negro original HP LaserJet 414A	Cartucho de tóner de recambio de capacidad estándar negro	414A	W2020A
Cartucho de tóner cian original HP 414A LaserJet	Cartucho de tóner cian de recambio de capacidad estándar	414A	W2021A
Cartucho de tóner amarillo original HP 414A LaserJet	Cartucho de tóner amarillo de recambio de capacidad estándar	414A	W2022A
Cartucho de tóner magenta original HP 414A LaserJet	Cartucho de tóner magenta de recambio de capacidad estándar	414A	W2023A
Cartucho de tóner negro original de gran capacidad HP 414X LaserJet	Cartucho de tóner de recambio de gran capacidad negro	414X	W2020X
Cartucho de tóner cian original de alta capacidad HP 414X LaserJet	Cartucho de tóner cian de recambio de gran capacidad	414X	W2021X
Cartucho de tóner amarillo original de alta capacidad HP 414X LaserJet	Cartucho de tóner amarillo de recambio de gran capacidad	414X	W2022X
Cartucho de tóner magenta original de alta capacidad HP 414X LaserJet	Cartucho de tóner magenta de recambio de gran capacidad	414X	W2023X
Solo para su uso en Europa, Oriente Medio, Rusia, CEI y África			
Cartucho de tóner negro original HP LaserJet 415A	Cartucho de tóner de recambio de capacidad estándar negro	415A	W2030A

Tabla 3-6 Consumibles (continuación)

Elemento	Descripción	Número de cartucho	Número de pieza
Cartucho de tóner cian original HP 415A LaserJet	Cartucho de tóner cian de recambio de capacidad estándar	415A	W2031A
Cartucho de tóner amarillo original HP 415A LaserJet	Cartucho de tóner amarillo de recambio de capacidad estándar	415A	W2032A
Cartucho de tóner magenta original HP 415A LaserJet	Cartucho de tóner magenta de recambio de capacidad estándar	415A	W2033A
Cartucho de tóner negro original de gran capacidad HP 415X LaserJet	Cartucho de tóner de recambio de gran capacidad negro	415X	W2030X
Cartucho de tóner cian original de alta capacidad HP 415X LaserJet	Cartucho de tóner cian de recambio de gran capacidad	415X	W2031X
Cartucho de tóner amarillo original de alta capacidad HP 415X LaserJet	Cartucho de tóner amarillo de recambio de gran capacidad	415X	W2032X
Cartucho de tóner magenta original de alta capacidad HP 415X LaserJet	Cartucho de tóner magenta de recambio de gran capacidad	415X	W2033X
Solo para su uso en la región Asia-Pacífico			
Cartucho de tóner negro original HP LaserJet 416A	Cartucho de tóner de recambio de capacidad estándar negro	416A	W2040A
Cartucho de tóner cian original HP 416A LaserJet	Cartucho de tóner cian de recambio de capacidad estándar	416A	W2041A
Cartucho de tóner amarillo original HP 416A LaserJet	Cartucho de tóner amarillo de recambio de capacidad estándar	416A	W2042A
Cartucho de tóner magenta original HP 416A LaserJet	Cartucho de tóner magenta de recambio de capacidad estándar	416A	W2043A
Cartucho de tóner negro original de gran capacidad HP 416X LaserJet	Cartucho de tóner de recambio de gran capacidad negro	416X	W2040X
Cartucho de tóner cian original de alta capacidad HP 416X LaserJet	Cartucho de tóner cian de recambio de gran capacidad	416X	W2041X
Cartucho de tóner amarillo original de alta capacidad HP 416X LaserJet	Cartucho de tóner amarillo de recambio de gran capacidad	416X	W2042X
Cartucho de tóner magenta original de alta capacidad HP 416X LaserJet	Cartucho de tóner magenta de recambio de gran capacidad	416X	W2043X

No extraiga el cartucho de tóner de su embalaje hasta que no llegue el momento de cambiarlo.

⚠ PRECAUCIÓN: Para evitar que se dañe el cartucho de tóner, no lo exponga a la luz durante más de unos minutos. Si es necesario extraer el cartucho de tóner de la impresora durante un periodo prolongado, coloque dicho cartucho en el embalaje de plástico original o cúbralo con un artículo ligero y opaco.

La siguiente ilustración muestra los componentes del cartucho de tóner.

Figura 3-1 Componentes del cartucho de tóner

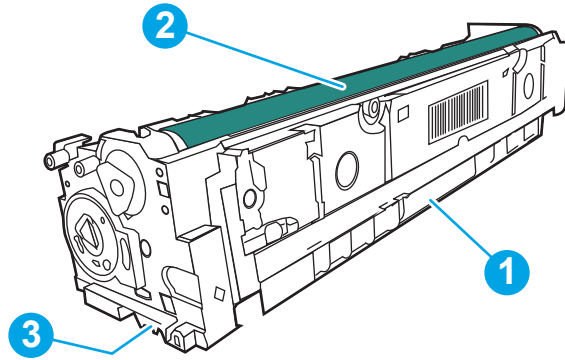

Número	Descripción
1	Asa
2	Tambor de creación de imágenes
3	Chip de memoria

⚠ PRECAUCIÓN: Si se mancha la ropa de tóner, límpiela con un paño seco y lávela en agua fría. (El agua caliente fijará el tóner en la tela).

📝 NOTA: La caja del cartucho de tóner contiene información acerca del reciclaje de cartuchos de tóner usados.

Extracción y sustitución de los cartuchos de tóner

Siga estos pasos para sustituir el cartucho de tóner.

1. Abra la puerta delantera presionando el botón del panel izquierdo.

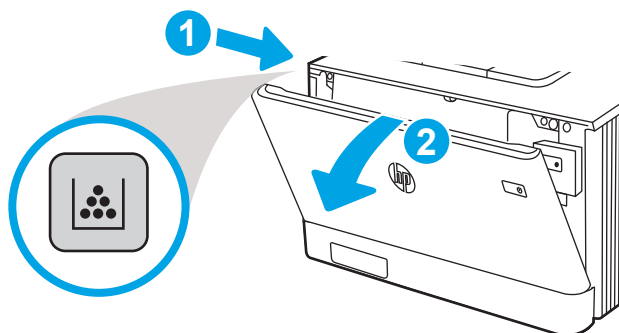

2. Sujete el asa azul del cajón del cartucho de tóner y, a continuación, tire del cajón.

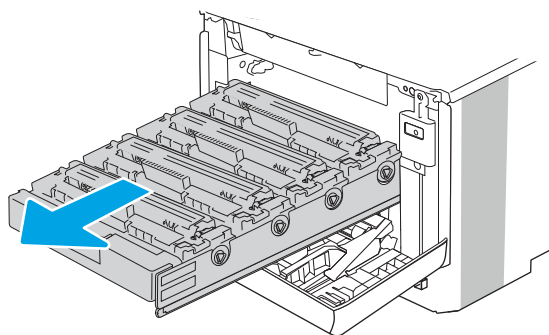

3. Tome el cartucho de tóner por el asa y tire de él hacia afuera para extraerlo.

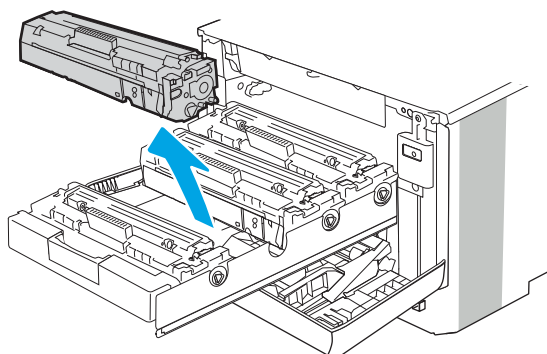

4. Saque el nuevo paquete de cartucho de tóner de la caja y suelte la pestaña del embalaje.

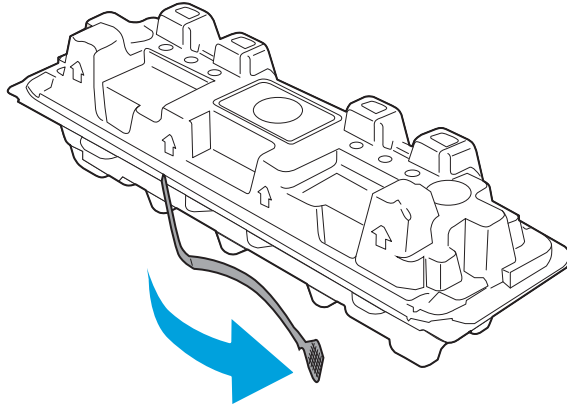

5. Retire el embalaje abierto del cartucho de t3ner. Coloque el cartucho de t3ner usado en el embalaje para reciclarlo.

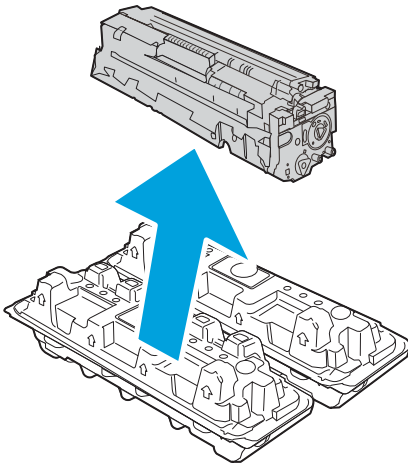

6. Sujete el cartucho de t3ner por los dos extremos y ag3telo hacia arriba y abajo 5 o 6 veces.

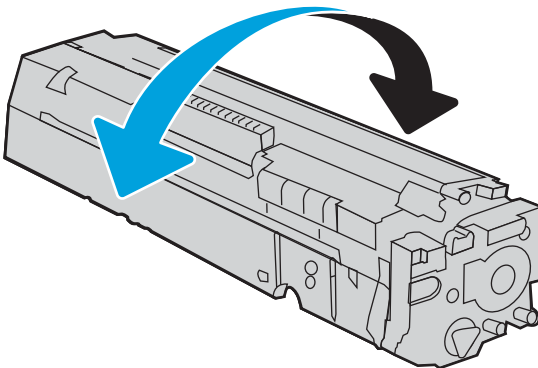

7. No toque el tambor de formaci3n de im3genes situado en la parte inferior del cartucho de t3ner. Las huellas en el tambor pueden causar problemas de calidad de impresi3n. Tampoco esponga el cartucho a la luz innecesariamente.

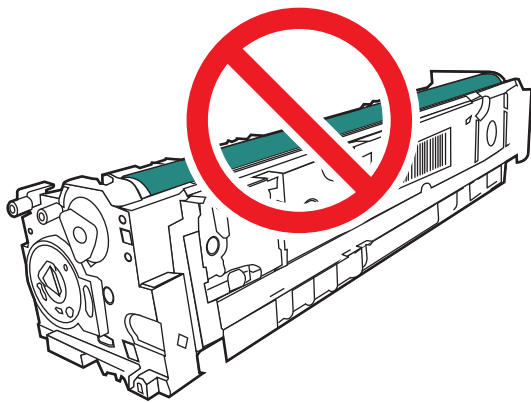

8. Inserte el nuevo cartucho de t nner en el caj n. Aseg rese de que la marca de color del cartucho coincide con la marca de color del caj n.

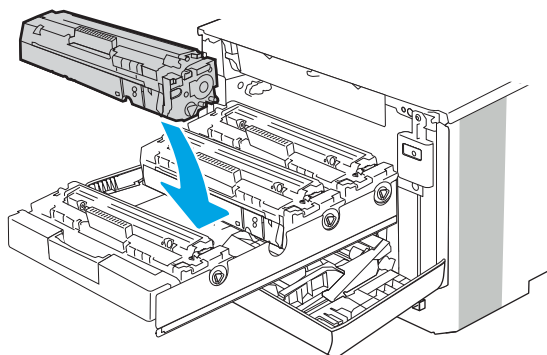

9. Cierre el caj n del cartucho de t nner.

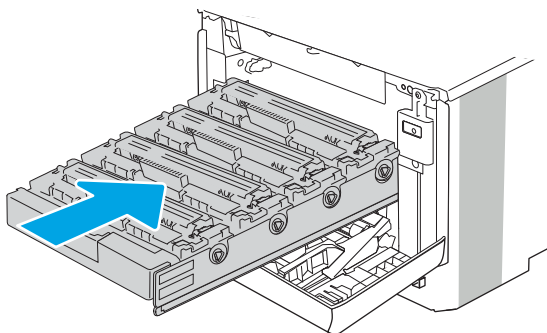

10. Cierre la puerta frontal.

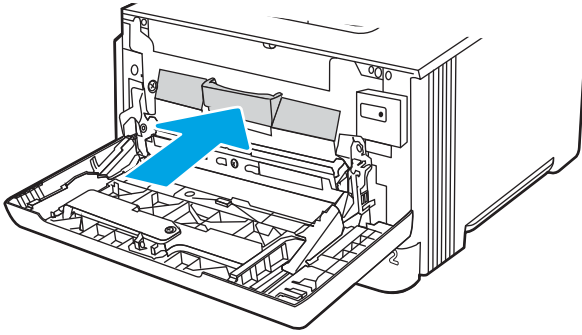

11. Empaque el cartucho de tóner usado en la caja del nuevo cartucho o utilice una caja de cartón grande y llénela con todos los cartuchos que necesite reciclar. Consulte a la guía sobre reciclado incluida para obtener información sobre reciclado.

En Estados Unidos, se incluye en la caja una etiqueta de envío con franqueo prepago. En otros países/regiones, diríjase a www.hp.com/recycle para imprimir una etiqueta de envío con franqueo prepago.

Adhiera la etiqueta de franqueo prepago a la caja y devuelva el cartucho usado a HP para su reciclaje.

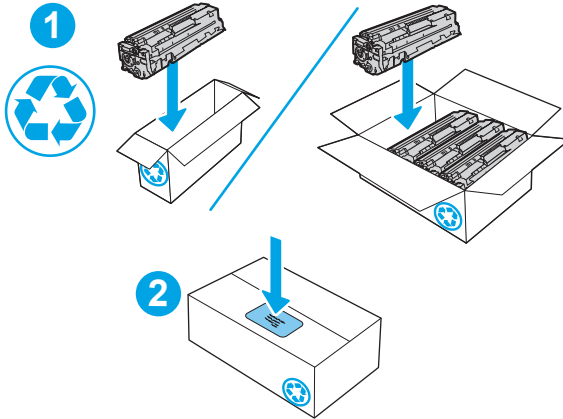

<http://www.hp.com/recycle>

4 Impresión

Imprima con el software o desde un dispositivo móvil o una unidad flash USB.

- [Tareas de impresión \(Windows\)](#)
- [Tareas de impresión \(macOS\)](#)
- [Almacenamiento de trabajos de impresión en la impresora para imprimirlos más adelante o en privado](#)
- [Impresión móvil](#)
- [Impresión desde una unidad flash USB \(solo panel de control con pantalla táctil\)](#)

Para obtener más información:

La ayuda detallada de HP para la impresora incluye la siguiente información:

- Instalación y configuración
- Conocimiento y uso
- Solución de problemas
- Descargar actualizaciones de software y firmware
- Participar en foros de asistencia
- Buscar información legal y sobre la garantía

Tareas de impresión (Windows)

Obtenga más información sobre tareas de impresión comunes para usuarios de Windows.

- [Cómo imprimir \(Windows\)](#)
- [Impresión automática a dos caras \(Windows\)](#)
- [Impresión manual en ambas caras \(Windows\)](#)
- [Impresión de varias páginas por hoja \(Windows\)](#)
- [Selección del tipo de papel \(Windows\)](#)
- [Tareas de impresión adicionales](#)

Cómo imprimir (Windows)

Utilice la opción **Imprimir** de una aplicación de software para seleccionar la impresora y las opciones básicas para el trabajo de impresión.

El siguiente procedimiento describe el proceso básico de impresión para Windows.

1. En el programa de software, seleccione la opción **Imprimir**.
2. Seleccione la impresora de la lista de impresoras. Para cambiar la configuración, haga clic en el botón **Propiedades** o **Preferencias** para abrir el controlador de impresión.



NOTA:

- El nombre del botón varía en función del programa del software.
 - Con el controlador HP PCL-6 V4, la aplicación de impresión HP AiO Remote descarga las funciones de controlador adicionales cuando se selecciona **Más opciones de configuración**.
 - Para obtener más información, haga clic en el botón Ayuda (?) en el controlador de impresión.
3. Haga clic en las pestañas del controlador de impresión para configurar las opciones disponibles. Por ejemplo, configure la orientación del papel en la ficha **Acabado** y defina el origen del papel, el tipo de papel, el tamaño de papel y la opciones de calidad en la ficha **Papel/Calidad**.
 4. Haga clic en el botón **Aceptar** para volver al cuadro de diálogo **Imprimir**. Seleccione el número de copias que va a imprimir en esta pantalla.
 5. Haga clic en el botón **Imprimir** para imprimir el trabajo.

Impresión automática a dos caras (Windows)

Si la impresora tiene instalada una unidad de dúplex automático, puede imprimir de forma automática por ambos lados del papel. Utilice un tipo y un tamaño de papel compatibles con la unidad dúplex.

1. En el programa de software, seleccione la opción **Imprimir**.
2. Seleccione la impresora de la lista de impresoras y, a continuación, haga clic en **Propiedades** o en **Preferencias** para abrir el controlador de impresión.

 **NOTA:**

- El nombre del botón varía en función del programa del software.
 - Con el controlador HP PCL-6 V4, la aplicación de impresión HP AiO Remote descarga las funciones de controlador adicionales cuando se selecciona **Más opciones de configuración**.
-

3. Haga clic en la ficha **Acabado**.
4. Seleccione **Imprimir en ambas caras**. Haga clic en **Aceptar** para cerrar el cuadro de diálogo **Propiedades del documento**.
5. En el cuadro de diálogo **Imprimir**, haga clic en **Imprimir** para imprimir el trabajo.

Impresión manual en ambas caras (Windows)

Utilice este procedimiento en impresoras que no tengan una unidad de impresión dúplex automática instalada o para imprimir en papel que la unidad de impresión dúplex no admita.

1. En el programa de software, seleccione la opción **Imprimir**.
2. Seleccione la impresora de la lista de impresoras y, a continuación, haga clic en **Propiedades** o en **Preferencias** para abrir el controlador de impresión.

 **NOTA:**

- El nombre del botón varía en función del programa del software.
 - Con el controlador HP PCL-6 V4, la aplicación de impresión HP AiO Remote descarga las funciones de controlador adicionales cuando se selecciona **Más opciones de configuración**.
-

3. Haga clic en la ficha **Acabado**.
4. Seleccione **Imprimir en ambas caras (manualmente)** y, a continuación, haga clic en el botón **Aceptar** para cerrar el cuadro de diálogo **Propiedades del documento**.
5. En el cuadro de diálogo **Imprimir**, haga clic en **Imprimir** para imprimir la primera cara del trabajo.
6. Retire el trabajo impreso de la bandeja de salida y colóquelo en la bandeja 1.
7. Si se le solicita, pulse el botón del panel de control correspondiente para continuar.

Impresión de varias páginas por hoja (Windows)

Al imprimir desde una aplicación de software mediante la opción **Imprimir**, puede seleccionar una opción para imprimir varias páginas en una hoja de papel. Por ejemplo, es posible que desee utilizar esta función si imprime un documento muy grande y quiere ahorrar papel.

1. En el programa de software, seleccione la opción **Imprimir**.
2. Seleccione la impresora de la lista de impresoras y, a continuación, haga clic en **Propiedades** o en **Preferencias** para abrir el controlador de impresión.

 **NOTA:**

- El nombre del botón varía en función del programa del software.
 - Con el controlador HP PCL-6 V4, la aplicación de impresión HP AiO Remote descarga las funciones de controlador adicionales cuando se selecciona **Más opciones de configuración**.
-

3. Haga clic en la ficha **Acabado**.
4. Seleccione el número de página por hoja en la lista desplegable **Páginas por hoja**.
5. Seleccione las opciones adecuadas de **Imprimir bordes de página**, **Orden de páginas** y **Orientación**. Haga clic en **Aceptar** para cerrar el cuadro de diálogo **Propiedades del documento**.
6. En el cuadro de diálogo **Imprimir**, haga clic en **Imprimir** para imprimir el trabajo.

Selección del tipo de papel (Windows)

Cuando imprime con una aplicación de software mediante la opción **Imprimir**, puede configurar el tipo de papel que está utilizando para el trabajo de impresión. Por ejemplo, si el tipo de papel predeterminado es Carta, pero está utilizando otro tipo diferente para un trabajo de impresión, seleccione ese tipo de papel específico.

1. En el programa de software, seleccione la opción **Imprimir**.
2. Seleccione la impresora de la lista de impresoras y, a continuación, haga clic o toque el botón **Propiedades** o **Preferencias** para abrir el controlador de impresión.

 **NOTA:**

- El nombre del botón varía en función del programa del software.
 - Con el controlador HP PCL-6 V4, la aplicación de impresión HP AiO Remote descarga las funciones de controlador adicionales cuando se selecciona **Más opciones de configuración**.
-

3. Haga clic en la pestaña **Papel/Calidad**.
4. Seleccione la opción para el tipo de papel que esté utilizando y haga clic en **Aceptar**.
5. Haga clic en **Aceptar** para cerrar el cuadro de diálogo **Propiedades del documento**.
6. En el cuadro de diálogo **Imprimir**, haga clic en **Imprimir** para imprimir el trabajo.

Tareas de impresión adicionales

Información en la web para realizar tareas de impresión comunes.

Vaya a www.hp.com/support/colorljM454.

Instrucciones disponibles para realizar tareas de impresión, como las siguientes:

- Crear y usar atajos de impresión o preajustes
- Seleccionar el tamaño de papel o utilizar un tamaño de papel personalizado
- Seleccionar la orientación de la página
- Crear un folleto
- Cambiar el tamaño de un documento para que se ajuste a un tamaño de papel determinado

- Imprimir las primeras o últimas páginas del documento en un papel diferente
- Imprimir filigranas en un documento

Tareas de impresión (macOS)

Imprima con el software de impresión HP para macOS, incluso tareas como imprimir en ambas caras o varias páginas por hoja.

- [Cómo imprimir \(macOS\)](#)
- [Impresión automática en ambas caras \(macOS\)](#)
- [Impresión manual en ambas caras \(macOS\)](#)
- [Impresión de varias páginas por hoja \(macOS\)](#)
- [Selección del tipo de papel \(macOS\)](#)
- [Tareas de impresión adicionales](#)

Cómo imprimir (macOS)

Utilice la opción **Imprimir** de una aplicación de software para seleccionar la impresora y las opciones básicas para el trabajo de impresión.

El siguiente procedimiento describe el proceso básico de impresión para macOS.

1. Haga clic en el menú **Archivo** y, luego, en la opción **Imprimir**.
2. Seleccione la impresora.
3. Haga clic en **Mostrar detalles** o en **Copias y páginas** y, a continuación, seleccione otros menús para ajustar la configuración de la impresora.



NOTA: El nombre del elemento varía en función del programa del software.

4. Haga clic en el botón **Imprimir**.

Impresión automática en ambas caras (macOS)

Si la impresora tiene instalada una unidad de dúplex automático, puede imprimir de forma automática por ambos lados del papel. Utilice un tipo y un tamaño de papel compatibles con la unidad dúplex.

Esta función está disponible si instala el controlador de impresión de HP. Es posible que no esté disponible si se usa AirPrint.

1. Haga clic en el menú **Archivo** y, luego, en la opción **Imprimir**.
2. Seleccione la impresora.
3. Haga clic en **Mostrar detalles** o en **Copias y páginas** y, a continuación, haga clic en el menú **Diseño**.



NOTA: El nombre del elemento varía en función del programa del software.

4. Seleccione una opción de encuadernación en la lista desplegable **A doble cara**.
5. Haga clic en el botón **Imprimir**.

Impresión manual en ambas caras (macOS)

Si la impresora no tiene instalada una unidad de dúplex automático o si está utilizando un tamaño o un tipo de papel que no es compatible con la unidad de dúplex, puede imprimir en ambas caras mediante un proceso manual. Tendrá que volver a cargar las páginas para imprimir la segunda cara.

Esta función está disponible si instala el controlador de impresión de HP. Es posible que no esté disponible si se usa AirPrint.

1. Haga clic en el menú **Archivo** y, luego, en la opción **Imprimir**.
2. Seleccione la impresora.
3. Haga clic en **Mostrar detalles** o en **Copias y páginas** y, a continuación, haga clic en el menú **Dúplex manual**.



NOTA: El nombre del elemento varía en función del programa del software.

4. Haga clic en la casilla de verificación **Dúplex manual** y seleccione una opción de encuadernación.
5. Vaya a la impresora y retire el papel en blanco que se encuentre en la bandeja 1.
6. Haga clic en el botón **Imprimir**.
7. Retire la pila impresa de la bandeja de salida y colóquela con la cara impresa boca abajo en la bandeja de entrada.
8. Si se le solicita, toque el botón del panel de control adecuado para continuar.

Impresión de varias páginas por hoja (macOS)

Al imprimir desde una aplicación de software mediante la opción **Imprimir**, puede seleccionar una opción para imprimir varias páginas en una hoja de papel. Por ejemplo, es posible que desee utilizar esta función si imprime un documento muy grande y quiere ahorrar papel.

1. Haga clic en el menú **Archivo** y, luego, en la opción **Imprimir**.
2. Seleccione la impresora.
3. Haga clic en **Mostrar detalles** o en **Copias y páginas** y, a continuación, haga clic en el menú **Diseño**.



NOTA: El nombre del elemento varía en función del programa del software.

4. En la lista desplegable **Páginas por hoja**, seleccione el número de páginas que desee imprimir en cada hoja.
5. En el área **Orientación**, seleccione el orden y la colocación de las páginas en la hoja.
6. En el menú **Margen**, seleccione el tipo de margen que desee imprimir en cada página de la hoja.
7. Haga clic en el botón **Imprimir**.

Selección del tipo de papel (macOS)

Cuando imprime con una aplicación de software mediante la opción **Imprimir**, puede configurar el tipo de papel que está utilizando para el trabajo de impresión. Por ejemplo, si el tipo de papel predeterminado es Carta, pero está utilizando otro tipo diferente para un trabajo de impresión, seleccione ese tipo de papel específico.

1. Haga clic en el menú **Archivo** y, luego, en la opción **Imprimir**.
2. Seleccione la impresora.

3. Haga clic en **Mostrar detalles** o en **Copias y páginas** y, a continuación, haga clic en el menú **Soporte y calidad** o en el menú **Papel/Calidad**.



NOTA: El nombre del elemento varía en función del programa del software.

4. Seleccione entre las opciones de **Soporte y calidad** o **Papel/Calidad**.



NOTA: Esta lista contiene el conjunto principal de opciones disponibles. Algunas opciones no están disponibles en todas las impresoras.

- **Tipo de soporte:** seleccione la opción para el tipo de papel del trabajo de impresión.
 - **Calidad de impresión:** seleccione el nivel de resolución para el trabajo de impresión.
 - **EconoMode:** seleccione esta opción para ahorrar tóner al imprimir borradores de documentos.
5. Haga clic en el botón **Imprimir**.

Tareas de impresión adicionales

Información en la web para realizar tareas de impresión comunes.

Vaya a www.hp.com/support/colorljM454.

Instrucciones disponibles para realizar tareas de impresión, como las siguientes:

- Crear y usar atajos de impresión o preajustes
- Seleccionar el tamaño de papel o utilizar un tamaño de papel personalizado
- Seleccionar la orientación de la página
- Crear un folleto
- Cambiar el tamaño de un documento para que se ajuste a un tamaño de papel determinado
- Imprimir las primeras o últimas páginas del documento en un papel diferente
- Imprimir filigranas en un documento

Almacenamiento de trabajos de impresión en la impresora para imprimirlos más adelante o en privado

Almacene trabajos de impresión en la memoria de la impresora para imprimir luego.

- [Introducción](#)
- [Antes de empezar](#)
- [Configuración del almacenamiento de trabajos](#)
- [Cómo desactivar o activar la función de almacenamiento de trabajos](#)
- [Creación de un trabajo almacenado \(Windows\)](#)
- [Creación de un trabajo almacenado \(macOS\)](#)
- [Imprimir un trabajo almacenado](#)
- [Elimine un trabajo almacenado](#)
- [Información enviada a la impresora con fines de recuento de trabajos de impresión](#)

Introducción

La siguiente información indica los procedimientos para crear e imprimir documentos almacenados en una unidad flash USB. Estos trabajos se pueden imprimir más adelante o en privado.

Antes de empezar

Revise los requisitos para utilizar la función de almacenamiento de trabajos.

La función de almacenamiento de trabajos presenta los siguientes requisitos:

- En el USB host posterior debe instalarse un dispositivo de almacenamiento USB 2.0 específico con al menos 16 GB de espacio libre. Este dispositivo de almacenamiento USB contiene los trabajos de almacenamiento de trabajos enviados a la impresora. Si retira este dispositivo USB de la impresora, se desactivará la función de almacenamiento de trabajos.
- Si está utilizando un controlador de impresión universal HP (UPD), debe usar la versión 5.9.0 o superior de UPD.

Configuración del almacenamiento de trabajos

Configure el almacenamiento de trabajos en el controlador de impresión, inserte el medio de almacenamiento (unidad flash USB) en la impresora y compruebe que la función está activada.

Antes de comenzar, instale el software de la impresora si aún no está instalado. Vaya a www.hp.com/support, haga clic en **Software y controladores** y, a continuación, siga las instrucciones en pantalla para descargar el software de HP más reciente.

Cuando el controlador de impresión esté instalado, la opción de almacenamiento de trabajos aparecerá configurada como **Automático** de forma predeterminada. Puede encontrar la opción de la siguiente manera:

- Windows: **Dispositivos e impresoras** ► **Propiedades de impresora** ► **Configuración del dispositivo**
- macOS: **Impresoras y escáneres** ► **Opciones y consumibles**

Para completar la configuración de almacenamiento de trabajos:

1. Localice el puerto USB posterior.

En algunos modelos, el puerto USB posterior está cubierto. Retire la cubierta posterior del puerto USB antes de continuar.

2. Inserte la unidad flash USB en el puerto USB posterior.

Figura 4-1 Inserte la unidad flash USB

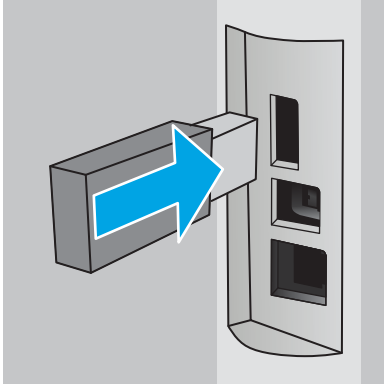

Aparecerá un mensaje de advertencia en el panel de control que indica que la unidad USB se formateará. Seleccione **Aceptar** para completar el proceso.

3. Abra el controlador de impresión para comprobar que la pestaña **Almacenamiento de trabajos** está disponible. Si es así, puede utilizar la función.

Desde un programa de software, seleccione la opción **Imprimir** y su impresora de la lista de impresoras y haga lo siguiente:

- **Windows:** seleccione **Propiedades** o **Preferencias**. Haga clic en la pestaña **Almacenamiento de trabajos**.

Si la pestaña **Almacenamiento de trabajos** no aparece, actívela de la siguiente forma:

en el menú Inicio, abra **Configuración**, haga clic en **Dispositivos** y, a continuación, haga clic en **Dispositivos e impresoras**. Haga clic con el botón derecho en el nombre de la impresora y, a continuación, en **Propiedades de impresora**. Haga clic en la pestaña **Configuración del dispositivo** y, a continuación, en **Almacenamiento de trabajos**, y seleccione **Automático**. Haga clic en **Aplicar** y, a continuación, en **Aceptar**.

- **macOS:** el controlador de impresión muestra el menú **Copias y Páginas**. Abra la lista desplegable y, a continuación, haga clic en el menú **Almacenamiento de trabajos**.

Si el menú **Almacenamiento de trabajos** no aparece, cierre la ventana de impresión y vuelva a abrirlo para activar el menú.

Cómo desactivar o activar la función de almacenamiento de trabajos

Desactive la función de almacenamiento de trabajos para que no esté disponible, incluso si se inserta una unidad USB en la impresora. Active la función para que esté disponible de nuevo.

1. Abra **Propiedades de la impresora**:

- **Windows:** en el menú Inicio, abra **Configuración**, haga clic en **Dispositivos** y, a continuación, haga clic en **Dispositivos e impresoras**. Haga clic con el botón derecho en la impresora y, a continuación, en **Propiedades de impresora**.
 - **macOS:** en el menú de Apple, haga clic en **Preferencias del sistema** y, a continuación, en **Impresoras y escáneres**. Seleccione la impresora y haga clic en **Opciones y consumibles**.
2. Desactive la opción de almacenamiento de trabajos del siguiente modo:
- **Windows:** haga clic en la pestaña **Configuración del dispositivo** y, a continuación, en **Almacenamiento de trabajos**, y seleccione **Desactivar**.
 - **macOS:** en la pestaña **Opciones**, desactive la casilla de verificación **Almacenamiento de trabajos**.

Para activar la función, configure de nuevo la opción de almacenamiento de trabajos en **Automático** (Windows) o marque la casilla de verificación **Almacenamiento de trabajos** (macOS).

Creación de un trabajo almacenado (Windows)

Almacene trabajos en la unidad de memoria flash USB para una impresión privada o posterior.

1. En el programa de software, seleccione la opción **Imprimir**.
2. Seleccione la impresora en la lista de impresoras y, a continuación, haga clic en **Propiedades** o en **Preferencias**.

NOTA:

- El nombre del botón varía en función del programa de software.
 - Con el controlador HP PCL-6 V4, la aplicación de impresión HP AiO Remote descarga las funciones de controlador adicionales cuando se selecciona **Más opciones de configuración**.
-

3. Haga clic en la pestaña **Almacenamiento de trabajos**.

NOTA:

Si la pestaña **Almacenamiento de trabajos** no aparece, siga las instrucciones que aparecen en la sección "Desactivar o activar la función de almacenamiento de trabajos" para activar la pestaña.

4. Seleccione la opción **Modo de almacenamiento de trabajos**:
 - **Imprimir y retener:** permite imprimir una copia de prueba de un trabajo y, a continuación, copias adicionales. La primera copia se imprime de inmediato. Debe iniciar la impresión de las siguientes copias desde el panel de control frontal del dispositivo. Por ejemplo, si se envían 10 copias, una se imprime al instante y las otras nueve se imprimirán cuando se recupere el trabajo. El trabajo se elimina una vez se imprimen todas las copias.
 - **Trabajo personal:** el trabajo no se imprime hasta que lo solicite en el panel de control de la impresora. Para este modo de almacenamiento de trabajo, puede seleccionar una de las opciones de **Hacer trabajo privado/seguro**. Si asigna un número de identificación personal (PIN) al trabajo, debe proporcionarlo en el panel de control. Si cifra el trabajo, debe proporcionar la contraseña requerida en el panel de control. El trabajo de impresión se elimina de la memoria después de imprimirse.
 - **Copia rápida:** permite imprimir el número solicitado de copias de un trabajo y, a continuación, almacenar una copia de él en la memoria de la impresora para poder imprimirlo más adelante. El trabajo se elimina de forma manual o por la programación de retención de trabajos.
 - **Trabajo almacenado:** permite almacenar un trabajo en la impresora para que otros usuarios puedan imprimirlo en cualquier momento. Para este modo de almacenamiento de trabajo, puede seleccionar

una de las opciones de **Hacer trabajo privado/seguro**. Si asigna un número de identificación personal (PIN) al trabajo, la persona que lo imprima debe proporcionarlo en el panel de control. Si cifra el trabajo, la persona que lo imprima debe proporcionar la contraseña requerida en el panel de control. El trabajo se elimina de forma manual o por la programación de retención de trabajos.

5. Para utilizar un nombre de usuario o de trabajo personalizado, haga clic en el botón **Personalizado** y, a continuación, introduzca el nombre de usuario o de trabajo.

Si existe otro trabajo almacenado con ese nombre, seleccione qué opción desea utilizar:

- **Añadir número (1-99) al nombre:** añada un número único al final del nombre del trabajo.
 - **Sustituir el archivo existente:** sobrescribe el trabajo almacenado existente con el nuevo.
6. Haga clic en el botón **OK** para cerrar el cuadro de diálogo **Propiedades del documento**. En el cuadro de diálogo **Imprimir**, haga clic en el botón **Imprimir** para imprimir el trabajo.

Creación de un trabajo almacenado (macOS)

Almacene trabajos en la unidad de memoria flash USB para una impresión privada o posterior.

1. Haga clic en el menú **Archivo** y, luego, en la opción **Imprimir**.
2. En el menú **Imprimir**, seleccione la impresora.
3. Haga clic en **Mostrar detalles** o en **Copias y páginas** y, a continuación, haga clic en el menú **Almacenamiento de trabajos**.



NOTA: Si el menú **Almacenamiento de trabajos** no aparece, siga las instrucciones que aparecen en la sección "Desactivar o activar la función de almacenamiento de trabajos" para activar el menú.

4. En la lista desplegable **Modo**, seleccione el tipo de trabajo almacenado.
 - **Imprimir y retener:** permite imprimir una copia de prueba de un trabajo y, a continuación, copias adicionales. La primera copia se imprime de inmediato. Debe iniciar la impresión de las siguientes copias desde el panel de control frontal del dispositivo. Por ejemplo, si se envían 10 copias, una se imprime al instante y las otras nueve se imprimirán cuando se recupere el trabajo. El trabajo se elimina una vez se imprimen todas las copias.
 - **Trabajo personal:** el trabajo no se imprime hasta que el usuario lo solicita en el panel de control de la impresora. Si asigna un número de identificación personal (PIN) al trabajo, debe proporcionarlo en el panel de control. El trabajo de impresión se elimina de la memoria después de imprimirse.
 - **Copia rápida:** imprime el número solicitado de copias de un trabajo y almacene una copia del trabajo en la memoria de la impresora para poder imprimirlo de nuevo más adelante. El trabajo se elimina de forma manual o por la programación de retención de trabajos.
 - **Trabajo almacenado:** permite almacenar un trabajo en la impresora para que otros usuarios puedan imprimirlo en cualquier momento. Si asigna un número de identificación personal (PIN) al trabajo, la persona que imprima el trabajo debe proporcionarlo en el panel de control. El trabajo se elimina de forma manual o por la programación de retención de trabajos.
5. Para utilizar un nombre de usuario o de trabajo personalizado, haga clic en el botón **Personalizado** y, a continuación, introduzca el nombre de usuario o de trabajo.



NOTA: **macOS 10.14 Mojave y posterior:** El controlador de impresión ya no incluye el botón **Personalizar**. Utilice las opciones que aparecen debajo de la lista desplegable **Modo** para configurar el trabajo guardado.

Si existe otro trabajo almacenado con ese nombre, seleccione qué opción desea utilizar.

- **Añadir número (1-99) al nombre:** añade un número único al final del nombre del trabajo.
 - **Sustituir el archivo existente:** sobrescribe el trabajo almacenado existente con el nuevo.
6. Si ha seleccionado la opción **Trabajo almacenado** o **Trabajo privado** en la lista desplegable **Modo**, podrá proteger el trabajo con un PIN. Escriba un número de 4 dígitos en el campo **Utilice PIN para imprimir**. Cuando otra persona intente imprimir este trabajo, la impresora le solicitará que introduzca este PIN.
 7. Haga clic en el botón **Imprimir** para procesar el trabajo.

Imprimir un trabajo almacenado

Imprimir un trabajo almacenado en una unidad flash USB.

1. Vaya a la carpeta en las que están guardados los trabajos almacenados:
 - **Panel de control con pantalla táctil:** en la pantalla de inicio del panel de control de la impresora, toque el icono **Imprimir** y, a continuación, toque **Almacenamiento de trabajos**.
 - **Panel de control LCD de 2 líneas:** en el panel de control de la impresora, pulse el botón **OK** para mostrar la pantalla de inicio. Utilice los botones de flecha para acceder a **Almacenamiento de trabajos** y, a continuación, pulse de nuevo el botón **OK**.
2. En la lista Carpetas de trabajos, desplácese hasta el nombre de la carpeta donde se ha almacenado el trabajo.
3. Desplácese hasta el nombre del trabajo que desea imprimir y selecciónelo.

Si el trabajo es privado o está cifrado, introduzca el PIN o la contraseña. Toque **Hecho** (panel de control con pantalla táctil).

4. Imprimir el trabajo:
 - **Panel de control con pantalla táctil:** para ajustar el número de copias, toque la casilla a la izquierda del botón **Imprimir** y, a continuación, introduzca el número de copias con el teclado táctil. Toque **Hecho** para cerrar el teclado y, a continuación, toque **Imprimir** para imprimir el trabajo.
 - **Panel de control LCD de 2 líneas:** para modificar el número de copias, utilice los botones de flecha para desplazarse a la opción **Copiar** y, a continuación, pulse **OK**. En la pantalla Copiar, utilice los botones de flecha para seleccionar el número de copias y, a continuación, pulse **OK** para guardar la configuración. Pulse de nuevo **OK** para imprimir el trabajo.

Elimine un trabajo almacenado

Cuando se almacena un nuevo trabajo en una unidad flash USB, se sobrescribe cualquier trabajo anterior con el mismo nombre de usuario y trabajo. Si la memoria de la unidad flash USB está llena, aparecerá el siguiente mensaje en el panel de control de la impresora: **Memoria insuficiente en el dispositivo de almacenamiento flash USB. Elimine los trabajos que no utilice y, a continuación, inténtelo de nuevo.** Los trabajos almacenados deben eliminarse antes de almacenar trabajos de impresión adicionales.

- [Eliminación de un trabajo que se ha almacenado en la impresora](#)

Eliminación de un trabajo que se ha almacenado en la impresora

Elimine un trabajo que se ha almacenado en una unidad flash USB.

1. Vaya a la carpeta en las que están guardados los trabajos almacenados:
 - **Panel de control con pantalla táctil:** en la pantalla de inicio del panel de control de la impresora, toque el icono [Imprimir](#) y, a continuación, toque [Almacenamiento de trabajos](#).
 - **Panel de control LCD de 2 líneas:** en el panel de control de la impresora, pulse el botón **OK** para mostrar la pantalla de inicio. Utilice los botones de flecha para acceder a [Almacenamiento de trabajos](#) y, a continuación, pulse de nuevo el botón **OK**.
2. En la lista Carpetas de trabajos, desplácese hasta el nombre de la carpeta donde se ha almacenado el trabajo.
3. Desplácese hasta el nombre del trabajo que desea eliminar y selecciónelo.
Si el trabajo es privado o está cifrado, introduzca el PIN o la contraseña.
4. Eliminar el trabajo:
 - **Panel de control con pantalla táctil:** toque el icono Papelera  y, a continuación, toque [Eliminar](#) para eliminar el trabajo.
 - **Paneles de control de 2 líneas:** utilice los botones de flecha para desplazarse hasta la opción [Eliminar](#) y, a continuación, pulse el botón **OK**. Pulse de nuevo el botón **OK** para eliminar el trabajo.

Información enviada a la impresora con fines de recuento de trabajos de impresión

Los trabajos de impresión enviados desde los controladores del cliente (por ej., el equipo PC) pueden enviar a los dispositivos de HP de impresión y escaneo, información que permita una identificación personal. A modo de ejemplo, esa información puede incluir, entre otros elementos, el nombre de usuario y el nombre de cliente de origen con fines de utilización en tareas de recuento de trabajos de impresión, según lo determinado por el administrador del dispositivo de impresión. Esa misma información también se podrá almacenar con el trabajo en un dispositivo de almacenamiento masivo (por ej., la unidad de disco) del dispositivo de impresión cuando se utiliza la función de almacenamiento de trabajos de impresión.

Impresión móvil

Las soluciones de impresión móvil y soluciones ePrint facilitan la impresión en impresoras HP desde equipos portátiles, tabletas, smartphones u otros dispositivos móviles.

- [Introducción](#)
- [Impresión mediante Wi-Fi Direct \(solo modelos inalámbricos\)](#)
- [HP ePrint a través del correo electrónico \(panel de control con pantalla táctil\)](#)
- [HP ePrint a través del correo electrónico \(panel de control LCD de 2 líneas\)](#)
- [AirPrint](#)
- [Impresión incorporada en Android](#)

Introducción

Explore la siguiente información acerca de la impresión móvil.

Para ver la lista completa de soluciones de impresión móvil y ePrint y determinar cuál es la mejor opción, visite www.hp.com/go/LaserJetMobilePrinting.

Impresión mediante Wi-Fi Direct (solo modelos inalámbricos)

La función Wi-Fi Direct permite imprimir desde un dispositivo móvil inalámbrico sin necesidad de establecer una conexión a una red o a Internet.

- [Para activar Wi-Fi Direct](#)
- [Cambio del nombre de Wi-Fi Direct de la impresora](#)



NOTA: No todos los sistemas operativos móviles son compatibles con Wi-Fi Direct.

Utilice **Wi-Fi Direct** para imprimir de forma inalámbrica desde los siguientes dispositivos:

- Dispositivos móviles Android compatibles con la solución de impresión incorporada de Android
- iPhone, iPad o iPod Touch mediante Apple AirPrint o la aplicación HP Smart
- Dispositivos móviles Android mediante la aplicación HP Smart o la solución de impresión incorporada de Android
- Dispositivos PC y Mac mediante el software de HP ePrint
- HP Roam

Para obtener más información sobre la impresión mediante Wi-Fi Direct, visite www.hp.com/go/wirelessprinting.

Wi-Fi Direct puede activarse o desactivarse desde el panel de control de la impresora.

Para activar Wi-Fi Direct

Para imprimir de forma inalámbrica desde dispositivos móviles, Wi-Fi Direct debe estar activado.

Siga estos pasos para activar Wi-Fi Direct desde el panel de control de la impresora.

1. Vaya al menú Wi-Fi Direct:
 - **Panel de control con pantalla táctil:** en la pantalla de inicio del panel de control de la impresora, deslice la pestaña de la parte superior de la pantalla hacia abajo para abrir el panel y, a continuación, toque el icono Wi-Fi Direct (.
 - **Panel de control LCD de 2 líneas:** en el panel de control de la impresora, pulse el botón **OK** para mostrar la pantalla de inicio. Utilice los botones de flecha y el botón **OK** para desplazarse a los siguientes menús y abrirlos:
 1. [Configuración](#)
 2. [Wi-Fi Direct](#)

Se muestra la pantalla Detalles de Wi-Fi Direct.

2. Abra la pantalla Estado de Wi-Fi Direct:
 - **Panel de control con pantalla táctil:** en la pantalla Detalles de Wi-Fi Direct, toque el icono Configuración (.
 - **Panel de control LCD de 2 líneas:** en la pantalla Detalles de Wi-Fi Direct, vaya al menú [Estado de Wi-Fi Direct](#) y ábralo.
3. Active Wi-Fi Direct:

- **Panel de control con pantalla táctil:** si la opción [Wi-Fi Direct](#) está establecida en [Desactivado](#), toque el conmutador para activarla.
- **Panel de control LCD de 2 líneas:** si [Wi-Fi Direct](#) está [Apagado](#), pulse el botón de flecha derecha para activarlo y, a continuación, pulse [OK](#) para guardar la configuración.



NOTA: En entornos en los que se haya instalado más de un modelo de la misma impresora, podría ser útil proporcionar a cada impresora un nombre Wi-Fi Direct exclusivo para facilitar la identificación al utilizar la impresión Wi-Fi Direct.

Para ver el nombre de Wi-Fi Direct en el panel de control con pantalla táctil, vaya a la pantalla de inicio, deslice la pestaña Panel hacia abajo y, a continuación, toque el icono Wi-Fi Direct (.

Para ver el nombre de Wi-Fi Direct en el panel de control LCD de 2 líneas, pulse el botón OK para mostrar la pantalla de inicio y, a continuación, desplácese a los siguientes menús y ábralos:

1. [Configuración](#)
 2. [Wi-Fi Direct](#)
 3. [Nombre de Wi-Fi Direct](#)
-

Cambio del nombre de Wi-Fi Direct de la impresora

Cambie el nombre de Wi-Fi Direct de la impresora mediante el servidor web incorporado (EWS) de HP:

- [Paso uno: cómo abrir el servidor web incorporado de HP](#)
- [Paso dos: Cambio del nombre de Wi-Fi Direct](#)

Paso uno: cómo abrir el servidor web incorporado de HP

Utilice este procedimiento para abrir el servidor web incorporado de HP (EWS).

1. Localice la dirección IP de la impresora en el panel de control de la misma:
 - **Panel de control con pantalla táctil:** en la pantalla de inicio del panel de control de la impresora, toque el icono Red inalámbrica (📶) o el icono Ethernet (🌐) para ver la dirección IP o el nombre de host de la impresora.
 - **Panel de control LCD de 2 líneas:** en el panel de control de la impresora, pulse el botón **OK** para mostrar la pantalla de inicio. Utilice los botones de flecha y el botón **OK** para desplazarse a los siguientes menús y abrirlos:

1. [Configuración](#)
2. [Configuración de red](#)
3. [Configuración general](#)

En el menú Configuración general, seleccione [Mostrar dirección IP](#) y, a continuación, seleccione [Sí](#) para mostrar la dirección IP o el nombre de host de la impresora.

2. Abra un navegador web e introduzca la dirección IP o el nombre de host en la barra de direcciones tal y como aparece en el panel de control de la impresora. Pulse la tecla [Intro](#) en el teclado del equipo. Se abrirá el EWS.

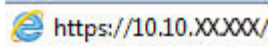

 **NOTA:** Si en el navegador web aparece un mensaje que indica que el sitio web podría no ser seguro, seleccione la opción de continuar al sitio web. El acceso a este sitio web no dañará el equipo.

Paso dos: Cambio del nombre de Wi-Fi Direct

Utilice el siguiente procedimiento para cambiar el nombre de Wi-Fi Direct.

1. En la página de inicio de EWS, haga clic en la pestaña **Red**.
2. En el panel de navegación izquierdo, haga clic en **Wi-Fi Direct**.
3. En el campo **Estado**, haga clic en **Editar configuración**.
4. En el campo **Nombre de Wi-Fi Direct**, escriba un nombre nuevo y, a continuación, haga clic en **Aplicar**.

HP ePrint a través del correo electrónico (panel de control con pantalla táctil)

Use HP ePrint para imprimir documentos enviándolos como adjuntos de un correo electrónico a la dirección de la impresora desde cualquier dispositivo compatible con correo electrónico. Estas instrucciones se aplican a los modelos de impresora con un **panel de control con pantalla táctil**.

Para utilizar HP ePrint, la impresora debe cumplir los requisitos siguientes:

- La impresora debe estar conectada a una red por cable o inalámbrica y disponer de acceso a Internet.
- Los servicios web de HP deben estar activados en la impresora y la impresora debe estar registrada en HP Connected.

Siga estos pasos para activar los servicios web de HP y registrarse en HP Connected:

1. En la pantalla de inicio del panel de control de la impresora, deslice la pestaña de la parte superior de la pantalla hacia abajo para abrir el panel y, a continuación, toque el icono HP ePrint .
2. En la pantalla HP ePrint, toque **Configuración** en la esquina inferior derecha.
3. En la pantalla Configurar servicios web, lea los términos del acuerdo de uso. Toque **Sí** para aceptar todas las condiciones de uso y activar los servicios web de HP.

La impresora activará los servicios web y, a continuación, imprimirá una página de información. La página de información contiene el código de la impresora, necesario para registrar la impresora en HP Connected.

4. Vaya a www.hpconnected.com para crear una cuenta HP ePrint y completar el proceso de instalación.

HP ePrint a través del correo electrónico (panel de control LCD de 2 líneas)

Utilice HP ePrint para imprimir documentos enviándolos como archivos adjuntos de un correo electrónico a la dirección de la impresora desde cualquier dispositivo compatible con correo electrónico. Estas instrucciones se aplican a los modelos de impresora con un **panel de control LCD de 2 líneas**.

Para utilizar HP ePrint, la impresora debe cumplir los siguientes requisitos:

- La impresora debe estar conectada a una red por cable o inalámbrica y disponer de acceso a Internet.
- Los servicios web de HP deben estar activados en la impresora y la impresora debe estar registrada en HP Connected.

Siga estos pasos para activar los servicios web de HP y registrarse en HP Connected:

1. en el panel de control de la impresora, pulse el botón **OK** para mostrar la pantalla de inicio.
2. Utilice los botones de flecha y el botón **OK** para desplazarse a los siguientes menús y abrirlos:
 1. **Configuración**
 2. **Configuración de red**
 3. **Configuración general**
3. En el menú Configuración general, seleccione **Mostrar dirección IP** y, a continuación, seleccione **Sí** para mostrar la dirección IP o el nombre de host de la impresora.
4. Abra un navegador web e introduzca la dirección IP o el nombre de host en la barra de direcciones tal y como aparece en el panel de control de la impresora. Pulse la tecla **Intro** en el teclado del equipo. Se abrirá el EWS.

 <https://10.10.XXXXX/>

 **NOTA:** Si en el navegador web aparece un mensaje que indica que el sitio web podría no ser seguro, seleccione la opción de continuar al sitio web. El acceso a este sitio web no dañará el equipo.

5. En la página de inicio del EWS, haga clic en la pestaña **Servicios web**.

6. En la sección **Configuración de servicios web**, haga clic en **Configuración** y **Continuar** y, a continuación, siga las instrucciones en pantalla para aceptar las condiciones de uso.

La impresora activará los servicios web y, a continuación, imprimirá una página de información. La página de información contiene el código de la impresora, necesario para registrar la impresora en HP Connected.

7. Vaya a www.hpconnected.com para crear una cuenta HP ePrint y completar el proceso de instalación.

AirPrint

Con Apple AirPrint, puede enviar los trabajos de impresión directamente a la impresora desde su dispositivo iOS u ordenador Mac, sin tener instalado un controlador de impresión.

AirPrint se admite en iOS y en los equipos Mac con macOS (10.7 Lion y posteriores).

Utilice AirPrint para imprimir directamente en la impresora desde un iPad, iPhone (3GS o superior) o iPod touch (tercera generación o superior) a través de las siguientes aplicaciones para móviles:

- Correo
- Fotografías
- Safari
- iBooks
- Selección de aplicaciones de otros desarrolladores

Para utilizar AirPrint, la impresora debe estar conectada a la misma red (subred) que el dispositivo de Apple. Para obtener más información sobre el uso de AirPrint y las impresoras HP compatibles con AirPrint, visite:

www.hp.com/go/LaserJetMobilePrinting.



NOTA: Antes de utilizar AirPrint con una conexión USB, compruebe el número de versión. Las versiones 1.3 y anteriores de AirPrint no son compatibles con conexiones USB.

Impresión incorporada en Android

La solución de impresión incorporada de HP para Android y Kindle permite que los dispositivos móviles encuentren automáticamente las impresoras HP instaladas en una red o dentro del alcance de la señal inalámbrica y que impriman a través de Wi-Fi Direct.

La impresora debe estar conectada a la misma red (subred) que el dispositivo Android.

La solución de impresión está incorporada en los sistemas operativos compatibles, por lo que no es necesario instalar controladores ni descargar programas de software.

Para obtener más información sobre cómo utilizar la impresión incorporada de Android y sobre los dispositivos Android compatibles, visite: www.hp.com/go/LaserJetMobilePrinting.

Impresión desde una unidad flash USB (solo panel de control con pantalla táctil)

Aprenda a imprimir directamente desde una unidad flash USB.

- [Introducción](#)
- [Impresión de documentos USB](#)

Introducción

La función de impresión directa desde USB le permite imprimir archivos rápidamente, sin necesidad de enviarlos desde un equipo. Esta función está disponible en modelos de impresora con **panel de control con pantalla táctil**.

La impresora admite unidades flash USB estándar a través del puerto USB situado debajo del panel de control. Es compatible con los siguientes tipos de archivos:

- .pdf
- .jpg
- .prn y .PRN
- .pcl y .PCL
- .ps y .PS
- .doc y .docx
- .ppt y .pptx

Impresión de documentos USB

Utilice el siguiente procedimiento para imprimir documentos USB.

1. Inserte la unidad flash USB en el puerto USB situado en la parte frontal de la impresora.
Aparecerá el mensaje **Leyendo...** en el panel de control de la impresora.
2. En la pantalla Opciones del dispositivo de memoria, toque [Imprimir documentos](#).
3. Desplácese hasta el nombre del archivo que desea imprimir y tóquelo. Si el archivo está almacenado en una carpeta, toque el nombre de la carpeta y, a continuación, desplácese hasta el nombre del archivo y tóquelo.
4. Cuando se muestre el menú Imprimir desde USB, toque cualquier de los siguientes elementos del menú para cambiar la configuración del trabajo de impresión:
 - [Doble cara](#)
 - [Selección de bandeja](#)
 - [Copias](#)
 - [Calidad](#)

Para acceder a opciones adicionales, toque el icono Configuración .

5. Toque el botón [Imprimir](#) para imprimir el trabajo.
6. Retire el trabajo impreso de la bandeja de salida y, a continuación, extraiga la unidad flash USB del puerto USB.

5 Gestión de la impresora

Utilice las herramientas de gestión, las configuraciones de seguridad y ahorro de energía, y las actualizaciones del firmware de la impresora.

- [Uso de aplicaciones de los Servicios web de HP \(solo modelos con panel de control con pantalla táctil\)](#)
- [Cambio del tipo de conexión de la impresora \(Windows\)](#)
- [Configuración avanzada con servidor web incorporado de HP y la página de inicio de la impresora \(EWS\)](#)
- [Configuración de la IP de la red](#)
- [Funciones de seguridad de la impresora](#)
- [Configuración de ahorro de energía](#)
- [HP Web Jetadmin](#)
- [Actualización del firmware](#)

Para obtener más información:

La ayuda detallada de HP para la impresora incluye la siguiente información:

- Instalación y configuración
- Conocimiento y uso
- Solución de problemas
- Descargar actualizaciones de software y firmware
- Participar en foros de asistencia
- Buscar información legal y sobre la garantía

Uso de aplicaciones de los Servicios web de HP (solo modelos con panel de control con pantalla táctil)

Con los Servicios Web, puede agregar aplicaciones de impresión a su impresora utilizando HP Connected. Las aplicaciones de impresión con una plataforma de entrega de contenidos bajo demanda que le permiten explorar y ver destinos web populares e imprimir en un formato fácil de leer.

1. En la pantalla de inicio del panel de control de la impresora, desplácese a la derecha y toque [Aplicaciones](#).
2. Toque la aplicación de impresión que desee utilizar.

Para obtener más información sobre las aplicaciones de impresión individuales y crear una cuenta, visite el sitio de HP Connected en [HP Connected](#). Con una cuenta de HP Connected, puede agregar, configurar o eliminar aplicaciones de impresión, y establecer el orden en que aparecen las aplicaciones en el panel de control de la impresora.

 **NOTA:** Puede que el sitio web de HP Connected no esté disponible en todos los países/regiones.

 **NOTA:** También puede desactivar las aplicaciones de impresión utilizando el EWS. Para hacerlo, abra el EWS (consulte Apertura del servidor web incorporado), haga clic en la pestaña **Servicios web** y, a continuación, haga clic en **Desactivar** junto a la opción Aplicaciones de impresión.

Cambio del tipo de conexión de la impresora (Windows)

Si ya utiliza la impresora y quiere cambiar el modo de conexión, use **Configuración y software del dispositivo** para modificar la conexión. Por ejemplo, conecte la nueva impresora al equipo mediante una conexión USB o de red, o cambie la conexión USB a una inalámbrica.

Para abrir **Configuración y software del dispositivo**, realice el siguiente procedimiento:

1. Abra HP Printer Assistant.
 - **Windows 10:** en el menú **Inicio**, haga clic en **Todas las aplicaciones** > **HP** y, a continuación, seleccione el nombre de la impresora.
 - **Windows 8.1:** en la esquina inferior izquierda de la pantalla, haga clic en la pantalla **Inicio** y seleccione el nombre de la impresora.
 - **Windows 8:** haga clic con el botón derecho en un área vacía de la pantalla de **Inicio**, luego, haga clic en **Todas las aplicaciones** en la barra de aplicaciones y, por último, seleccione el nombre de la impresora.
 - **Windows 7, Windows Vista y Windows XP:** en el escritorio del equipo, haga clic en **Inicio**, luego, haga clic en **Todos los programas** > **HP**, a continuación, seleccione la carpeta de la impresora y, por último, el nombre de la impresora.
2. En HP Printer Assistant, pulse **Herramientas** en la barra de navegación y, a continuación, seleccione **Configuración y software del dispositivo**.

Configuración avanzada con servidor web incorporado de HP y la página de inicio de la impresora (EWS)

Utilice el servidor web incorporado de HP para gestionar las funciones de impresión desde su equipo, en vez de hacerlo desde el panel de control de la impresora.

- [Método 1: abrir el servidor web incorporado de HP \(EWS\) desde el software](#)
- [Método 2: abrir el servidor web incorporado de HP \(EWS\) desde un navegador web](#)
- Ver información sobre el estado de la impresora
- Determinar la vida útil de todos los consumibles y realizar pedidos de otros nuevos
- Ver y cambiar las configuraciones de bandeja (tipos y tamaños de papel)
- Ver e imprimir páginas internas
- Ver y cambiar la configuración de la red

El servidor web incorporado de HP funciona cuando la impresora está conectada a una red basada en IP. El servidor web incorporado de HP no admite conexiones de la impresora basadas en IPX. No es necesario tener acceso a Internet para abrir y utilizar el servidor Web incorporado de HP.

Cuando la impresora está conectada a la red, el servidor web incorporado de HP está disponible automáticamente.

 **NOTA:** La página de inicio de la impresora (EWS) es un software utilizado para conectarse al servidor web incorporado de HP cuando la impresora está conectada a un equipo a través de USB. Está disponible solo si se realizó una instalación completa al instalar la impresora en un equipo. Dependiendo de la conexión de la impresora, es posible que algunas funciones no estén disponibles.

 **NOTA:** No es posible acceder al servidor web incorporado de HP más allá del firewall de la red.

Método 1: abrir el servidor web incorporado de HP (EWS) desde el software

Utilice este método para abrir el EWS desde el software de HP Printer Assistant.

1. abrir HP Printer Assistant.
 - **Windows 10:** en el menú **Inicio**, haga clic en **Todas las aplicaciones** > **HP** y, a continuación, seleccione el nombre de la impresora.
 - **Windows 8.1:** en la esquina inferior izquierda de la pantalla, haga clic en la pantalla **Inicio** y seleccione el nombre de la impresora.
 - **Windows 8:** haga clic con el botón derecho en un área vacía de la pantalla de **Inicio**, luego, haga clic en **Todas las aplicaciones** en la barra de aplicaciones y, por último, seleccione el nombre de la impresora.
 - **Windows 7, Windows Vista y Windows XP:** en el escritorio del equipo, haga clic en **Inicio**, luego, haga clic en **Todos los programas** > **HP**, a continuación, seleccione la carpeta de la impresora y, por último, el nombre de la impresora.
2. En HP Printer Assistant, seleccione **Imprimir** y, a continuación, seleccione la **página de inicio de la impresora (EWS)**.

Método 2: abrir el servidor web incorporado de HP (EWS) desde un navegador web

Utilice el EWS para gestionar la impresora desde un equipo, en vez de hacerlo desde el panel de control de la impresora.

La impresora debe estar conectada a una red basada en IP para poder acceder al EWS.

1. Localice la dirección IP de la impresora en el panel de control de la misma:
 - **Panel de control con pantalla táctil:** en la pantalla de inicio del panel de control de la impresora, toque el icono Red inalámbrica (📶) o el icono Ethernet (🌐) para ver la dirección IP o el nombre de host de la impresora.
 - **Panel de control LCD de 2 líneas:** en el panel de control de la impresora, pulse el botón **OK** para mostrar la pantalla de inicio. Utilice los botones de flecha y el botón **OK** para desplazarse a los siguientes menús y abrirlos:

1. Configuración
2. Configuración de red
3. Configuración general

En el menú Configuración general, seleccione **Mostrar dirección IP** y, a continuación, seleccione **Sí** para mostrar la dirección IP o el nombre de host de la impresora.

2. Abra un navegador web e introduzca la dirección IP o el nombre de host en la barra de direcciones tal y como aparece en el panel de control de la impresora. Pulse la tecla **Intro** en el teclado del equipo. Se abrirá el EWS.

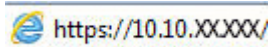

<https://10.10.XXXX/>

 **NOTA:** Si en el navegador web aparece un mensaje que indica que el sitio web podría no ser seguro, seleccione la opción de continuar al sitio web. El acceso a este sitio web no dañará el equipo.

Tabla 5-1 Pestañas del servidor web incorporado de HP

Ficha o sección	Descripción
Ficha Inicio	<ul style="list-style-type: none"> • Modo de reposo: configurar las opciones del modo de reposo.
Proporciona información sobre la impresión, su estado y configuración.	<ul style="list-style-type: none"> • Servicios web: configurar y gestionar los servicios web, como HP ePrint y aplicaciones de impresión. • Actualización de impresora: comprobar si hay nuevas actualizaciones para la impresora. • Niveles de cartucho estimados: ver el estado de los cartuchos y los niveles de cartucho estimados. • Resumen de red: ver un resumen de la configuración de red de la impresora. • Cuadro de herramientas de calidad de impresión: utilizar las herramientas de mantenimiento para mejorar la calidad de impresión de las páginas impresas. • Asistente de configuración inalámbrica: conectar la impresora a una red inalámbrica. • Wi-Fi Direct: ver y editar la configuración de Wi-Fi Direct. • AirPrint: ver y editar la configuración de AirPrint. • Información de la impresora: comprobar información general de la impresora. • Administrador: configurar y administrar la seguridad avanzada y los controles de uso de la impresora. • Modo de apagado: configurar los ajustes del modo de apagado. • Informe de uso: ver información detallada sobre uso de la impresora. • Firewall: configurar y gestionar el cortafuegos de la impresora. • Informes de impresora: ver los informes disponibles de la impresora. • Copia de seguridad: realizar una copia de seguridad de la configuración de la impresora en un archivo cifrado con contraseña. • Personalización: añadir o quitar funciones que se muestran en la pestaña Inicio.
Pestaña Copiar/Imprimir	<ul style="list-style-type: none"> • Cambiar la configuración de impresión predeterminada del equipo, como el número de copias y la calidad de impresión.
Pestaña Servicios web	<ul style="list-style-type: none"> • Configuración de servicios web
Pestaña Red	<ul style="list-style-type: none"> • General
(Solo impresoras conectadas a la red)	<ul style="list-style-type: none"> • Por cable (802.3)
Ofrece la posibilidad de cambiar la configuración de red desde su equipo.	<ul style="list-style-type: none"> • Inalámbrica (802.11) • Wi-Fi Direct • Bluetooth Smart (Bluetooth inteligente) • AirPrint • Google Cloud Print • Protocolo de impresión en Internet • Seguridad • Advanced Settings (Ajustes avanzados)

Tabla 5-1 Pestañas del servidor web incorporado de HP (continuación)

Ficha o sección	Descripción
Pestaña Herramientas	<ul style="list-style-type: none">• Información del producto• Informes• Utilidades• Copia de seguridad y restaurar• Reinicio de la imprenta• Actualizaciones de impresora
Pestaña Configuración	<ul style="list-style-type: none">• Administración de energía• Preferencias• Consumibles• Personalización del panel de control (solo modelos con pantalla táctil)• Seguridad• Alertas de correo electrónico• Restaurar valores predeterminados• Cortafuegos

Configuración de la IP de la red

Explore la siguiente información sobre la configuración de la red IP.

- [Introducción](#)
- [Declinación de responsabilidad al compartir impresoras](#)
- [Visualice o cambie la configuración de red](#)
- [Cambio del nombre de la impresora en una red](#)
- [Configuración manual de los parámetros IPv4 TCP/IP desde el panel de control](#)
- [Configuración de la velocidad de transmisión y el modo a doble cara](#)

Introducción

Consulte la información de las siguientes secciones para configurar la red de la impresora.

Declinación de responsabilidad al compartir impresoras

HP no admite conexiones de red de punto a punto, ya que es una función de los sistemas operativos de Microsoft y no de los controladores de impresora de HP.

Visite el sitio web de Microsoft en www.microsoft.com.

Visualice o cambie la configuración de red

Utilice el servidor web incorporado de HP para ver o cambiar los ajustes de configuración IP.

1. Localice la dirección IP de la impresora en el panel de control de la misma:
 - **Panel de control con pantalla táctil:** en la pantalla de inicio del panel de control de la impresora, toque el icono Red inalámbrica (📶) o el icono Ethernet (🌐) para ver la dirección IP o el nombre de host de la impresora.
 - **Panel de control LCD de 2 líneas:** en el panel de control de la impresora, pulse el botón **OK** para mostrar la pantalla de inicio. Utilice los botones de flecha y el botón **OK** para desplazarse a los siguientes menús y abrirlos:
 1. [Configuración](#)
 2. [Configuración de red](#)
 3. [Configuración general](#)

En el menú Configuración general, seleccione [Mostrar dirección IP](#) y, a continuación, seleccione [Sí](#) para mostrar la dirección IP o el nombre de host de la impresora.

2. Abra un navegador web e introduzca la dirección IP o el nombre de host en la barra de direcciones tal y como aparece en el panel de control de la impresora. Pulse la tecla **Intro** en el teclado del equipo. Se abrirá el EWS.



 <https://10.10.XXXXX/>

 **NOTA:** Si en el navegador web aparece un mensaje que indica que el sitio web podría no ser seguro, seleccione la opción de continuar al sitio web. El acceso a este sitio web no dañará el equipo.

3. En la página de inicio de EWS, haga clic en la pestaña **Red** para ver la información de la red. Cambie los ajustes como considere oportuno.

Cambio del nombre de la impresora en una red

Utilice el servidor web incorporado (EWS) para cambiar el nombre de la impresora en una red y se pueda identificar de forma única.

1. Localice la dirección IP de la impresora en el panel de control de la misma:
 - **Panel de control con pantalla táctil:** en la pantalla de inicio del panel de control de la impresora, toque el icono Red inalámbrica () o el icono Ethernet () para ver la dirección IP o el nombre de host de la impresora.
 - **Panel de control LCD de 2 líneas:** en el panel de control de la impresora, pulse el botón **OK** para mostrar la pantalla de inicio. Utilice los botones de flecha y el botón **OK** para desplazarse a los siguientes menús y abrirlos:

1. [Configuración](#)
2. [Configuración de red](#)
3. [Configuración general](#)

En el menú Configuración general, seleccione [Mostrar dirección IP](#) y, a continuación, seleccione [Sí](#) para mostrar la dirección IP o el nombre de host de la impresora.

2. Abra un navegador web e introduzca la dirección IP o el nombre de host en la barra de direcciones tal y como aparece en el panel de control de la impresora. Pulse la tecla **Intro** en el teclado del equipo. Se abrirá el EWS.

 <https://10.10.XXXXX/>

 **NOTA:** Si en el navegador web aparece un mensaje que indica que el sitio web podría no ser seguro, seleccione la opción de continuar al sitio web. El acceso a este sitio web no dañará el equipo.

3. En la página de inicio de EWS, haga clic en la pestaña **Red**.
4. En el panel de navegación izquierdo, haga clic en **General** para expandir las opciones y, a continuación, haga clic en **Identificación de la red**.
5. En el campo de texto **Nombre de host**, introduzca un nombre para identificar de manera exclusiva esta impresora y, a continuación, haga clic **Aplicar** para guardar los cambios.

Configuración manual de los parámetros IPv4 TCP/IP desde el panel de control

Utilice los menús del panel de control para configurar manualmente la dirección IPv4, la máscara de subred y la puerta de enlace predeterminada.

1. Vaya al menú Configuración:
 - **Panel de control con pantalla táctil:** En la pantalla de inicio del panel de control de la impresora, deslice la pestaña de la parte superior de la pantalla hacia abajo para abrir el panel y, a continuación, toque el icono Configuración .
 - **Panel de control LCD de 2 líneas:** pulse el botón **OK** para mostrar la pantalla de inicio. Utilice los botones de flecha para acceder a **Configuración** y, a continuación, pulse de nuevo el botón **OK**.
2. En el menú Configuración, toque o utilice los botones de flecha y el botón **OK** para abrir los siguientes menús:
 1. [Configuración de red](#)
 2. [Configuración de Ethernet](#)
 3. [Configuración de IP](#)
 4. [Manual](#)
3. Utilice los botones de flecha para introducir la dirección IP y, a continuación, pulse **OK**.
4. Utilice los botones de flecha para introducir la máscara de subred y, a continuación, pulse **OK**.
5. Utilice los botones de flecha para introducir la puerta de enlace y, a continuación, pulse **OK**.

Configuración de la velocidad de transmisión y el modo a doble cara

La velocidad de enlace y el modo de comunicación del servidor de impresión deben coincidir con el concentrador de red. En la mayoría de los casos, se debe dejar la impresora en el modo automático. Un cambio incorrecto en los parámetros de velocidad de transmisión y modo a doble cara puede impedir la comunicación de la impresora con otros dispositivos de red. Si necesita introducir cambios, utilice el panel de control de la impresora.

 **NOTA:** Esta información solo se aplica a redes Ethernet (cableadas). No se aplica a redes inalámbricas.

 **NOTA:** La configuración de la impresora debe coincidir con la configuración del dispositivo de red (un concentrador de red, conmutador, pasarela, router o equipo).

 **NOTA:** Los cambios de esta configuración hacen que la impresora se apague y luego se encienda. Realice cambios solo cuando la impresora esté inactiva.

1. Vaya al menú Configuración:
 - **Panel de control con pantalla táctil:** En la pantalla de inicio del panel de control de la impresora, deslice la pestaña de la parte superior de la pantalla hacia abajo para abrir el panel y, a continuación, toque el icono Configuración .
 - **Panel de control LCD de 2 líneas:** pulse el botón **OK** para mostrar la pantalla de inicio. Utilice los botones de flecha para acceder a **Configuración** y, a continuación, pulse de nuevo el botón **OK**.
2. En el menú Configuración, toque o utilice los botones de flecha y el botón **OK** para abrir los siguientes menús:
 1. [Configuración de red](#)
 2. [Configuración de Ethernet](#)
 3. [Velocidad de enlace](#)

3. En el menú [Velocidad de enlace](#), desplácese una de las siguientes opciones y selecciónela:

Configuración	Descripción
Automático	El servidor de impresión se configura automáticamente para la máxima velocidad de enlace y modo de comunicación permitido en red.
10T Completa	10 Mbps, funcionamiento full-dúplex
10T Media	10 Mbps, funcionamiento semidúplex
100TX Completa	100 Mbps, funcionamiento full-dúplex
100TX Media	100 Mbps, funcionamiento semidúplex
1000T Completa	1000 Mbps, funcionamiento full-dúplex

4. Seleccione [OK](#) para guardar la configuración. La impresora se apaga y vuelve a encenderse.

Funciones de seguridad de la impresora

Consulte la siguiente información sobre las funciones de seguridad de la impresora.

- [Introducción](#)
- [Asignación o cambio de la contraseña del sistema con el servidor web incorporado](#)

Introducción

La impresora incluye varias funciones de seguridad que permiten restringir el acceso a los valores de configuración, proteger los datos y evitar el acceso a componentes de hardware de gran importancia.

Asignación o cambio de la contraseña del sistema con el servidor web incorporado

Asigne una contraseña de administrador para acceder a la impresora y al servidor web incorporado de HP, de modo que los usuarios no autorizados no puedan modificar la configuración de la impresora.

1. Localice la dirección IP de la impresora en el panel de control de la misma:
 - **Panel de control con pantalla táctil:** en la pantalla de inicio del panel de control de la impresora, toque el icono Red inalámbrica (📶) o el icono Ethernet (🌐) para ver la dirección IP o el nombre de host de la impresora.
 - **Panel de control LCD de 2 líneas:** en el panel de control de la impresora, pulse el botón **OK** para mostrar la pantalla de inicio. Utilice los botones de flecha y el botón **OK** para desplazarse a los siguientes menús y abrirlos:

1. [Configuración](#)
2. [Configuración de red](#)
3. [Configuración general](#)

En el menú Configuración general, seleccione **Mostrar dirección IP** y, a continuación, seleccione **Sí** para mostrar la dirección IP o el nombre de host de la impresora.

2. Abra un navegador web e introduzca la dirección IP o el nombre de host en la barra de direcciones tal y como aparece en el panel de control de la impresora. Pulse la tecla **Intro** en el teclado del equipo. Se abrirá el EWS.

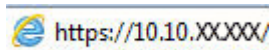

 **NOTA:** Si en el navegador web aparece un mensaje que indica que el sitio web podría no ser seguro, seleccione la opción de continuar al sitio web. El acceso a este sitio web no dañará el equipo.

3. En la página de inicio de EWS, haga clic en la pestaña **Configuración**.
4. En el panel de navegación izquierdo, haga clic en **Seguridad** para expandir las opciones y, a continuación, haga clic en **Seguridad general**.
5. escriba una contraseña.
6. Vuelva a introducir la contraseña en el campo **Confirmar contraseña** y, a continuación, haga clic en **Aplicar**.

 **NOTA:** Anote la contraseña y guárdela en un lugar seguro.

Configuración de ahorro de energía

Obtenga más información sobre la configuración de ahorro de energía disponible de la impresora.

- [Introducción](#)
- [Impresión con EconoMode](#)
- [Configuración del modo de reposo/retraso de reposo \(min\)](#)
- [Configuración del ajuste Modo de apagado/Apagar tras suspensión \(h\)](#)
- [Desactivación de la configuración de apagado](#)

Introducción

La impresora incluye varias funciones de ahorro que reducen el consumo de energía y de consumibles.

Impresión con EconoMode

Esta impresora cuenta con la opción EconoMode para imprimir borradores de documentos. El uso de EconoMode permite utilizar menos tóner. Sin embargo, usar EconoMode también puede reducir la calidad de impresión.

HP no recomienda el uso permanente de la función EconoMode. Si EconoMode se utiliza de forma exclusiva, el tóner puede superar en duración a las piezas mecánicas del cartucho de tóner. Si la calidad comienza a degradarse y ya no es aceptable, considere reemplazar el cartucho de tóner.

 **NOTA:** Si esta opción no está disponible en el controlador de impresión, puede configurarlo mediante el servidor Web incorporado de HP.

1. En el programa de software, seleccione la opción **Imprimir**.
2. Seleccione la impresora y, a continuación, haga clic en el botón **Propiedades** o **Preferencias**.
3. Haga clic en la pestaña **Papel/Calidad**.
4. Haga clic en la casilla de verificación **EconoMode**.

Configuración del modo de reposo/retraso de reposo (min)

Utilice los menús del panel de control para especificar el tiempo de inactividad de la impresora antes de que entre en modo reposo.

1. Vaya al menú Configuración:
 - **Panel de control con pantalla táctil:** en la pantalla de inicio del panel de control de la impresora, deslice la pestaña de la parte superior de la pantalla hacia abajo para abrir el panel y, a continuación, toque el icono Configuración (⚙).
 - **Panel de control LCD de 2 líneas:** pulse el botón **OK** para mostrar la pantalla de inicio. Utilice los botones de flecha para acceder a **Configuración** y, a continuación, pulse de nuevo el botón **OK**.
2. En el menú Configuración, toque o utilice los botones de flecha y el botón **OK** para abrir los siguientes menús:

1. [Administración de energía](#)
2. [Modo de reposo](#) (panel de control con pantalla táctil) o [Retraso de reposo \(min\)](#) (panel de control LCD de 2 líneas)
3. Especifique el número de minutos de inactividad de la impresora antes de que entre en modo de reposo:
 - **Panel de control con pantalla táctil:** toque la opción deseada en la lista.
 - **Panel de control LCD de 2 líneas:** Utilice los botones de flecha para seleccionar el número de minutos y, a continuación, pulse el botón **OK** para guardar la configuración.

Configuración del ajuste Modo de apagado/Apagar tras suspensión (h)

Utilice los menús del panel de control para especificar el tiempo de inactividad de la impresora antes de que se apague.

 **NOTA:** Una vez apagada la impresora, el consumo de energía es de 1 vatio o inferior.

1. Vaya al menú Configuración:
 - **Panel de control con pantalla táctil:** En la pantalla de inicio del panel de control de la impresora, deslice la pestaña de la parte superior de la pantalla hacia abajo para abrir el panel y, a continuación, toque el icono Configuración .
 - **Panel de control LCD de 2 líneas:** pulse el botón **OK** para mostrar la pantalla de inicio. Utilice los botones de flecha para acceder a [Configuración](#) y, a continuación, pulse de nuevo el botón **OK**.
2. En el menú Configuración, toque o utilice los botones de flecha y el botón **OK** para abrir los siguientes menús:
 1. [Administración de energía](#)
 2. [Modo de apagado](#) (panel de control con pantalla táctil) o [Apagar tras suspensión \(h\)](#) (panel de control LCD de 2 líneas)
3. Especifique el número de horas de inactividad de la impresora antes de que se apague:
 - **Panel de control con pantalla táctil:** toque la opción deseada en la lista.
 - **Panel de control LCD de 2 líneas:** utilice los botones de flecha para seleccionar el número de horas y, a continuación, pulse el botón **OK** para guardar la configuración.

Desactivación de la configuración de apagado

Utilice los menús del panel de control para desactivar la función de apagado de la impresora tras un periodo de inactividad.

1. Vaya al menú Configuración:

- **Panel de control con pantalla táctil:** En la pantalla de inicio del panel de control de la impresora, deslice la pestaña de la parte superior de la pantalla hacia abajo para abrir el panel y, a continuación, toque el icono Configuración .
 - **Panel de control LCD de 2 líneas:** pulse el botón **OK** para mostrar la pantalla de inicio. Utilice los botones de flecha para acceder a **Configuración** y, a continuación, pulse de nuevo el botón **OK**.
2. En el menú Configuración, toque o utilice los botones de flecha y el botón **OK** para abrir los siguientes menús:
 1. [Administración de energía](#)
 2. [Desactivar apagado](#)
 3. Seleccione una de estas opciones:
 - **Cuando los puertos están activos:** la impresora no se apagará a menos que todos los puertos estén inactivos. Un enlace de red o una conexión de fax activos evitarán que la impresora se apague.
 - **No desactivar** (panel de control con pantalla táctil) o **Nunca** (panel de control LCD de 2 líneas): la impresora se apagará tras un periodo de inactividad que viene determinado por la configuración [Modo de reposo/Apagar tras suspensión \(h\)](#).

 **NOTA:** La configuración predeterminada es [Cuando los puertos están activos](#).

HP Web Jetadmin

HP Web Jetadmin es una herramienta líder en el sector que ha obtenido importantes reconocimientos y que permite gestionar eficazmente una amplia variedad de productos HP conectados en red, incluidas impresoras, impresoras multifunción y dispositivos de envío digital. Esta sencilla solución le permite instalar, supervisar, mantener, solucionar problemas y proteger su entorno de impresión y de creación de imágenes de forma remota, lo que permite aumentar la productividad del negocio ya que puede ahorrar tiempo, costes de control y le ayuda a proteger su inversión.

Se realizan actualizaciones periódicas de HP Web Jetadmin para que disponga de soporte en relación con determinadas funciones de la impresora. Para obtener más información, visite: www.hp.com/go/webjetadmin.

Actualización del firmware

HP ofrece actualizaciones periódicas de la impresora, aplicaciones de servicios web nuevas y funciones nuevas para aplicaciones de servicios web existentes. Siga estos pasos para actualizar el firmware de la impresora para una sola impresora. Cuando actualice el firmware, las aplicaciones de servicios web se actualizarán automáticamente.

- [Método 1: actualice el firmware desde el panel de control](#)
- [Método 2: actualización del firmware mediante la utilidad Actualización de impresora de HP](#)

Hay dos métodos posibles para llevar a cabo la actualización del firmware de esta impresora. Siga solo uno de los siguientes métodos para actualizar el firmware de la impresora.

Método 1: actualice el firmware desde el panel de control

Siga estos pasos para actualizar el firmware mediante el panel de control de la impresora (solo para impresoras conectadas en red). Para impresoras conectadas mediante USB, pase al método dos.

1. Asegúrese de que la impresora esté conectada a una red cableada (Ethernet) o a una red inalámbrica con una conexión activa a Internet.





NOTA: La impresora debe estar conectada a Internet para actualizar el firmware a través de una conexión de red.

2. Vaya al menú Configuración:
 - **Panel de control con pantalla táctil:** En la pantalla de inicio del panel de control de la impresora, deslice la pestaña de la parte superior de la pantalla hacia abajo para abrir el panel y, a continuación, toque el icono Configuración
 - **Panel de control LCD de 2 líneas:** pulse el botón **OK** para mostrar la pantalla de inicio. Utilice los botones de flecha para acceder a [Configuración](#) y, a continuación, pulse de nuevo el botón **OK**.
3. En el menú Configuración, toque o utilice los botones de flecha y el botón **OK** para abrir los siguientes menús:
 1. [Mantenimiento de la impresora](#)
 2. [Actualizar la impresora](#) (panel de control con pantalla táctil) o [Actualización de firmware](#) (panel de control LCD de 2 líneas)



NOTA: Si la opción [Actualizar la impresora](#) o [Actualización de firmware](#) no aparece, siga el método 2.

4. Actualice el firmware:
 - **Panel de control con pantalla táctil:** toque [Comprobar actualizaciones de la impresora ahora](#) para buscar actualizaciones. Si se detecta una versión de firmware más reciente, el proceso de actualización se inicia automáticamente.
 - **Panel de control LCD de 2 líneas:** Si hay disponible una actualización de firmware, pulse el botón **OK** para iniciar el proceso de actualización.
5. **Solo panel de control con pantalla táctil:** ajuste la impresora para que actualice automáticamente el firmware cuando existan actualizaciones:

- a. En la pantalla de inicio del panel de control de la impresora, deslice la pestaña de la parte superior de la pantalla hacia abajo para abrir el panel y, a continuación, toque el icono Configuración .
- b. Desplácese hasta la opción [Mantenimiento de la impresora](#) y tóquela. A continuación, toque [Actualizar la impresora](#).
- c. Toque [Gestionar actualizaciones](#), toque [Permitir actualizaciones](#) y, a continuación, toque [Sí](#).
- d. Toque el botón Atrás , toque [Opciones de actualización de la impresora](#) y, a continuación, toque [Instalar automáticamente \(recomendado\)](#).

Método 2: actualización del firmware mediante la utilidad Actualización de impresora de HP

Siga estos pasos para descargar e instalar manualmente la utilidad Actualización de impresora de HP.

 **NOTA:** Este método es la única opción de actualización de firmware disponible para aquellas impresoras conectadas al equipo a través de un cable USB. Este método también funciona con las impresoras que están conectadas a una red.

 **NOTA:** Para utilizar este método, debe tener un controlador de impresión instalado.

1. Vaya a www.hp.com/go/support, haga clic en **Software y controladores** y, a continuación, en **Impresora**.
2. En el campo de texto, escriba el nombre de la impresora, haga clic en **Enviar** y, a continuación, seleccione la impresora de la lista de resultados de búsqueda.
3. En la sección **Firmware**, busque el archivo de **Actualización de firmware**.
4. Haga clic en **Descargar** y, a continuación, en **Ejecutar**.
5. Cuando se inicie la utilidad Actualización de impresora de HP, seleccione la impresora que desea actualizar y, a continuación, haga clic en **Actualizar**.
6. Siga las instrucciones en pantalla para completar la instalación y, a continuación, haga clic en el botón **OK** para cerrar la utilidad.

6 Solución de problemas

Solución de problemas de la impresora. Localizar recursos adicionales para obtener ayuda y asistencia técnica.

- [Asistencia al cliente](#)
- [Restauración de los valores predeterminados de fábrica](#)
- [Sistema de ayuda del panel de control](#)
- [En el panel de control de la impresora se muestra el mensaje “Cartucho bajo” o “Cartucho muy bajo”](#)
- [La impresora no recoge el papel o se producen errores de alimentación](#)
- [Eliminación de atascos de papel](#)
- [Solución de problemas de calidad](#)
- [Solución de problemas de red cableada](#)
- [Solución de problemas de red inalámbrica](#)

Para obtener más información:

La ayuda detallada de HP para la impresora incluye la siguiente información:

- Instalación y configuración
- Conocimiento y uso
- Solución de problemas
- Descargar actualizaciones de software y firmware
- Participar en foros de asistencia
- Buscar información legal y sobre la garantía

Asistencia al cliente

Busque las opciones de contacto de asistencia para su impresora HP.

Tabla 6-1 Opciones de asistencia técnica de HP

Opción de asistencia	Datos de contacto
Reciba asistencia telefónica para su país/región	Los números de teléfono de los distintos países/regiones se encuentran en el folleto incluido en la caja de la impresora y también en www.hp.com/support/ .
Tenga preparados el nombre, el número de serie y la fecha de compra de la impresora, además de una descripción del problema	
Obtenga asistencia por Internet las 24 horas y descargue utilidades de software y controladores	www.hp.com/support/colorljM454
Obtener contratos de servicios o mantenimiento HP adicionales	www.hp.com/go/carepack
Registre la impresora	www.register.hp.com

Restauración de los valores predeterminados de fábrica

Al restablecer los valores predeterminados de fábrica, todos los ajustes de la impresora y la red vuelven a sus valores predeterminados de fábrica. No se restablecerá el recuento de páginas ni el tamaño de la bandeja.

Para restablecer la configuración de fábrica de la impresora, siga estos pasos.

 **PRECAUCIÓN:** Al restaurar los ajustes predeterminados de fábrica se recuperan todos los valores predeterminados y se borran, además, las páginas que estén almacenadas en la memoria.

 **NOTA:** Los pasos varían en función del tipo de panel de control.

1. Para acceder al menú **Configuración**, haga lo siguiente.
 - **Paneles de control de 2 líneas:** en el panel de control de la impresora, pulse el botón **OK** para mostrar la pantalla de inicio. Utilice los botones de flecha para acceder a **Configuración** y, a continuación, pulse de nuevo el botón **OK**.
 - **Panel de control con pantalla táctil:** En la pantalla de inicio del panel de control de la impresora, deslice la pestaña de la parte superior de la pantalla hacia abajo para abrir el panel y, a continuación, toque el icono **Configuración** .
2. En el menú **Configuración**, toque o utilice los botones de flecha y el botón **OK** para abrir los siguientes menús:
 1. **Mantenimiento de la impresora**
 2. **Restaurar**
 3. **Rest. valores predet. fábrica**

La impresora se reinicia automáticamente.

Sistema de ayuda del panel de control

La impresora tiene un sistema de ayuda incorporado que explica cómo utilizar cada pantalla. Esta función está disponible en modelos de impresora con **panel de control con pantalla táctil**.

Para abrir el sistema de Ayuda, toque el icono **Ayuda ?** en la esquina superior derecha de la pantalla.

Consejos para utilizar la ayuda en línea:

- En algunas pantallas, la Ayuda abre un menú global que le permite buscar temas específicos. Puede explorar la estructura del menú tocando los botones del menú.
- Algunas pantallas de la Ayuda incluyen animaciones que le guiarán a través de procedimientos como, por ejemplo, la eliminación de atascos.
- En el caso de pantallas que contienen la configuración de trabajos individuales, la Ayuda abre un tema que explica las opciones para esa pantalla.
- Si la impresora le alerta de un error o una advertencia, toque el icono Ayuda  para abrir un mensaje que describe el problema. Este mensaje también contiene instrucciones para ayudar a resolver el problema.

En el panel de control de la impresora se muestra el mensaje “Cartucho bajo” o “Cartucho muy bajo”

Comprenda los mensajes relacionados con los cartuchos en el panel de control y las acciones que debe realizar.

- [Cambio de la configuración “Muy bajo”](#)

Cartucho bajo: la impresora indica que el nivel de un cartucho de tóner es bajo. La vida útil restante real del cartucho de tóner puede variar. Se recomienda tener a mano repuestos para instalarlos cuando la calidad de impresión no sea aceptable. Todavía no es necesario sustituir el cartucho de tóner.

Continúe imprimiendo con el cartucho actual hasta que la distribución del tóner no proporcione una calidad de impresión aceptable. Para redistribuir el tóner, retire el cartucho de tóner de la impresora y agítelo con cuidado hacia delante y hacia atrás. Para ver una representación gráfica, consulte las instrucciones de sustitución del cartucho. Reinserte el cartucho de tóner en la impresora y cierre la cubierta.

Cartucho muy bajo: la impresora indica que el nivel del cartucho de tóner es muy bajo. La vida útil restante real del cartucho de tóner puede variar. Se recomienda tener a mano repuestos para instalarlos cuando la calidad de impresión no sea aceptable. No será necesario sustituir el cartucho de tóner ahora, a menos que la calidad de impresión ya no sea aceptable.

La garantía de protección premium de HP vence cuando aparece un mensaje que indica que la garantía de protección premium de HP para este consumible ha vencido en la página de estado de los consumibles o el EWS.

Cambio de la configuración “Muy bajo”

Se puede cambiar la reacción de la impresora cuando los consumibles alcanzan el estado Muy bajo. No debe volver a establecer estos valores cuando instale un cartucho de tóner nuevo.

- [Modificación de la configuración de nivel "Muy bajo" desde el panel de control](#)
- [Pedir consumibles](#)

Modificación de la configuración de nivel "Muy bajo" desde el panel de control

Determine cómo le notificará la impresora los niveles del cartucho muy bajos.

1. Vaya al menú [Configuración](#):
 - **Panel de control con pantalla táctil:** En la pantalla de inicio del panel de control de la impresora, deslice la pestaña de la parte superior de la pantalla hacia abajo para abrir el panel y, a continuación, toque el icono Configuración .
 - **Paneles de control de 2 líneas:** pulse el botón **OK** para mostrar la pantalla de inicio. Utilice los botones de flecha para acceder a [Configuración](#) y, a continuación, pulse de nuevo el botón **OK**.
2. En el menú Configuración, toque o utilice los botones de flecha y el botón **OK** para abrir los siguientes menús:
 1. [Configuración de consumibles](#)
 2. [Cartucho negro](#) o [Cartucho de color](#)
 3. [Configuración en nivel muy bajo](#)
3. Seleccione una de estas opciones:
 - Seleccione la opción [Detener](#) para configurar la impresora de modo que detenga la impresión hasta que sustituya el cartucho de tóner.
 - Seleccione la opción [Solicitar](#) para configurar la impresora de modo que detenga la impresión y le solicite que sustituya el cartucho de tóner. Puede aceptar este mensaje y seguir imprimiendo.
 - Seleccione la opción [Continuar](#) para configurar la impresora de modo que le avise de que el nivel del cartucho de tóner es muy bajo, pero le permita seguir imprimiendo.
 - (Para cartuchos de color): Seleccione la opción [Imprimir en negro](#) para configurar la impresora de modo que le avise de que el nivel del cartucho de tóner es muy bajo, pero le permita seguir imprimiendo utilizando solo negro.



NOTA: La opción [Umbral bajo](#) le permite definir el nivel de tinta que se considera muy bajo.

Pedir consumibles

Pida consumibles y papel para la impresora HP.

Tabla 6-2 Opciones para realizar pedidos de consumibles

Opciones de pedidos	Datos de contacto
Pedidos de consumibles y papel	www.hp.com/go/suresupply

Tabla 6-2 Opciones para realizar pedidos de consumibles (continuación)

Opciones de pedidos	Datos de contacto
Pedidos a través de los proveedores de servicios o de asistencia	Póngase en contacto con el proveedor de servicio técnico o asistencia autorizado por HP.
Pedidos mediante el servidor web incorporado (EWS) de HP	Para acceder, en un navegador web compatible de su equipo, escriba la dirección IP o el nombre de host de la impresora en el campo de dirección/URL. El servidor EWS contiene un enlace al sitio web de HP SureSupply, que proporciona la posibilidad de comprar consumibles HP originales.

La impresora no recoge el papel o se producen errores de alimentación

Explore la siguiente información acerca de que la impresora no recoge el papel o se producen errores de alimentación.

- [Introducción](#)
- [La impresora no recoge el papel](#)
- [La impresora recoge varias hojas de papel](#)

Introducción

Las siguientes soluciones pueden resultar de utilidad para resolver problemas si la impresora no recoge el papel de la bandeja o si recoge varias hojas de papel al mismo tiempo. Cualquiera de estos casos puede provocar atascos de papel.

La impresora no recoge el papel

Si la impresora no recoge papel de la bandeja, intente las siguientes soluciones.

1. Abra la impresora y retire las hojas de papel atascadas. Compruebe que no quedan restos de papel rasgado en el interior de la impresora.
2. Cargue la bandeja con el tamaño de papel adecuado para el trabajo.
3. Asegúrese de que el tamaño y el tipo de papel estén correctamente definidos en el panel de control de la impresora.

4. Asegúrese de que las guías de papel de la bandeja estén ajustadas correctamente al tamaño del papel. Ajuste las guías a la sangría adecuada en la bandeja. La flecha de la guía de la bandeja debe estar totalmente alineada con la marca de la bandeja.

 **NOTA:** No ajuste las guías de papel demasiado contra la pila de papel. Ajústelas hasta las sangrías o marcas de la bandeja.

La siguiente imagen muestra ejemplos de las sangrías de tamaño de papel de las bandejas. La mayoría de las impresoras HP tienen marcas similares a estas.

Figura 6-1 Ejemplos de marcas de tamaño

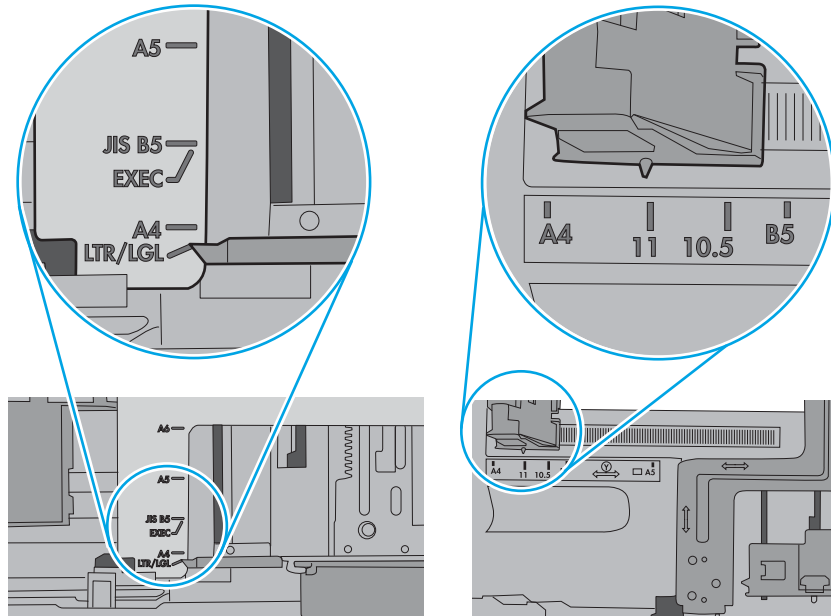

5. Compruebe que la humedad en la habitación está dentro de las especificaciones para esta impresora y que el papel se ha almacenado en paquetes sin abrir. La mayoría de resmas de papel se venden con un embalaje que protege el papel de la humedad y lo mantiene seco.

En entornos con mucha humedad, el papel de la parte superior de la pila de la bandeja puede absorber humedad y puede tener un aspecto ondulado o irregular. Si esto ocurre, retire de 5 a 10 hojas de la parte superior de la pila de papel.

En entornos con poca humedad, el exceso de electricidad estática puede provocar que las hojas de papel se peguen. Si esto ocurre, retire el papel de la bandeja y doble la pila sujetándola por ambos extremos y acercándolos de manera que se forme una U. A continuación, gire los extremos hacia abajo para invertir la forma de la U. Después, sujete cada lado de la pila de papel y repita este proceso. Este proceso permite que las hojas se separen sin que se produzca electricidad estática. Enderece la pila de papel sobre una mesa antes de volver a introducirla en la bandeja.

Figura 6-2 Técnica para doblar la pila de papel

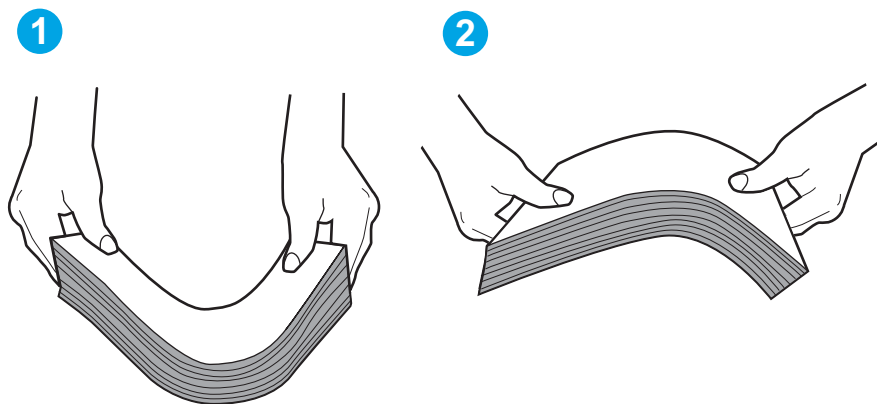

6. Compruebe si en el panel de control de la impresora aparece un mensaje en el que se le solicita confirmación para realizar la alimentación manual del papel. Cargue papel y continúe.

7. Puede que los rodillos situados sobre la bandeja estén sucios. Limpie los rodillos con un paño que no deje pelusa, humedecido en agua tibia. Utilice agua destilada si se encuentra disponible.

⚠ PRECAUCIÓN: No pulverice agua directamente sobre la impresora. En su lugar, pulverice agua sobre un paño o humedezca el paño y escúrralo antes de limpiar los rodillos.

La siguiente imagen muestra algunos ejemplos de la ubicación del rodillo en varias impresoras.

Figura 6-3 Ubicaciones del rodillo en la bandeja 1 o la bandeja multifunción

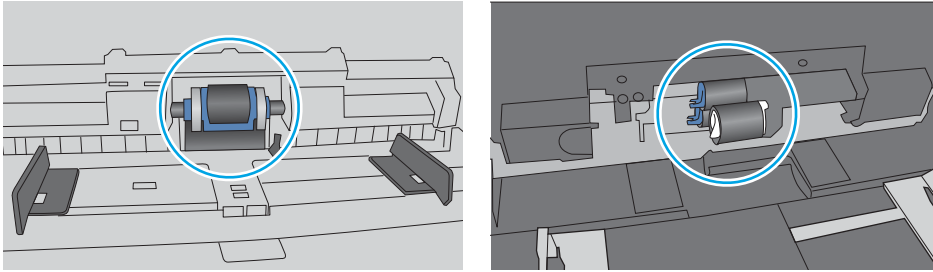

La impresora recoge varias hojas de papel

Si la impresora recoge varias hojas de papel de la bandeja, intente las siguientes soluciones.

1. Retire la pila de papel de la bandeja, dóblela, gírela 180 grados y dele la vuelta. *No airee el papel.* Vuelva a colocar la pila de papel en la bandeja.

✍ NOTA: Airear el papel introduce electricidad estática. En lugar de airear el papel, doble la pila sujetándola por ambos extremos y acercándolos de manera que se forme una U. A continuación, gire los extremos hacia abajo para invertir la forma de la U. Después, sujete cada lado de la pila de papel y repita este proceso. Este proceso permite que las hojas se separen sin que se produzca electricidad estática. Enderece la pila de papel sobre una mesa antes de volver a introducirla en la bandeja.

Figura 6-4 Técnica para doblar la pila de papel

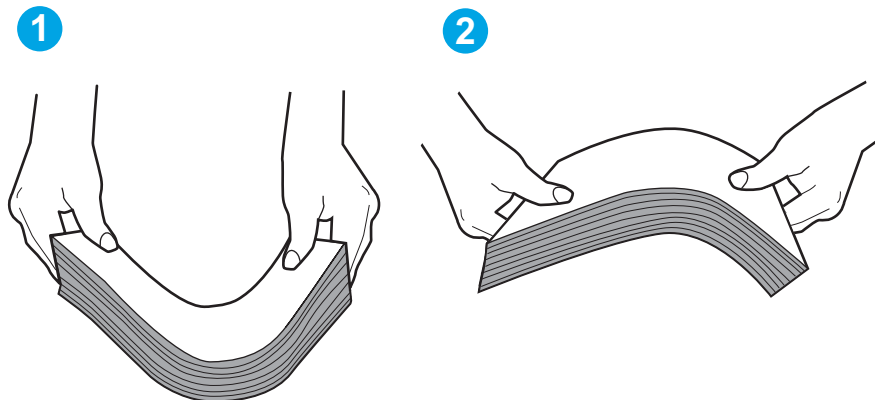

2. Utilice únicamente papel que se ajuste a las especificaciones indicadas por HP para esta impresora.

3. Compruebe que la humedad en la habitación está dentro de las especificaciones para esta impresora y que el papel se ha almacenado en paquetes sin abrir. La mayoría de resmas de papel se venden con un embalaje que protege el papel de la humedad y lo mantiene seco.

En entornos con mucha humedad, el papel de la parte superior de la pila de la bandeja puede absorber humedad y puede tener un aspecto ondulado o irregular. Si esto ocurre, retire de 5 a 10 hojas de la parte superior de la pila de papel.

En entornos con poca humedad, el exceso de electricidad estática puede provocar que las hojas de papel se peguen. Si esto ocurre, retire el papel de la bandeja y doble la pila tal y como se ha descrito anteriormente.

4. Utilice papel que no esté arrugado, doblado o dañado. Si es necesario, utilice papel de un paquete diferente.

5. Asegúrese de que la bandeja no está demasiado llena. Para ello, compruebe las marcas de altura de pila en el interior de la bandeja. Si está demasiado llena, retire toda la pila de papel, enderécela y coloque de nuevo parte del papel en la bandeja.

Las siguientes imágenes muestran ejemplos de las marcas de altura de pila en las bandejas de varias impresoras. La mayoría de las impresoras HP tienen marcas similares a estas. Asegúrese también de que todas las hojas de papel están por debajo de las pestañas próximas a las marcas de altura de pila. Estas pestañas ayudan a sostener el papel en la posición correcta a medida que entra en la impresora.

Figura 6-5 Marcas de altura de pila



Figura 6-6 Pestaña para la pila de papel



6. Asegúrese de que las guías de papel de la bandeja están ajustadas correctamente al tamaño del papel. Ajuste las guías a la sangría adecuada en la bandeja.
7. Asegúrese de que el entorno de impresión cumple con las especificaciones recomendadas.

Eliminación de atascos de papel

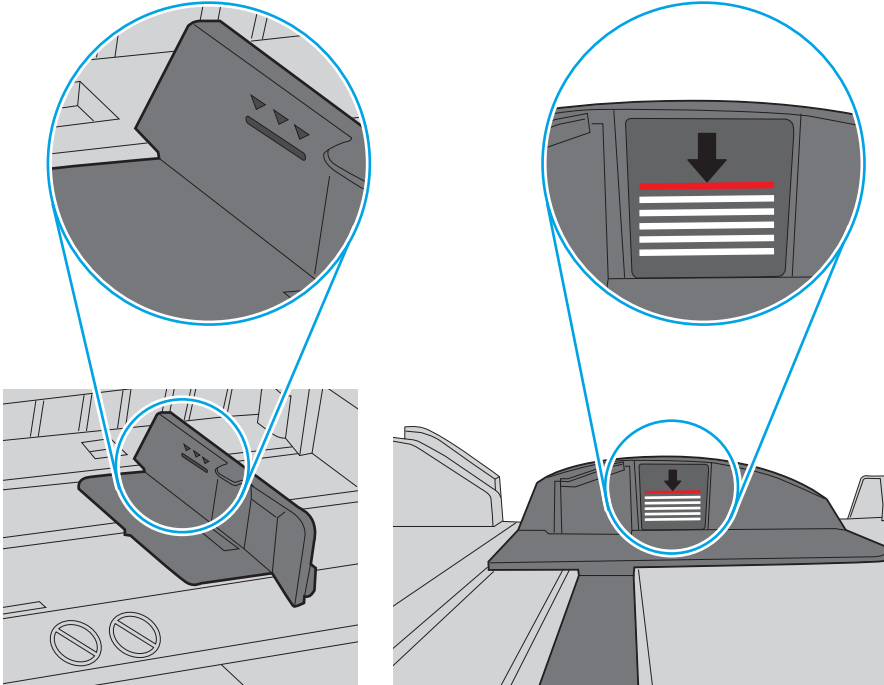
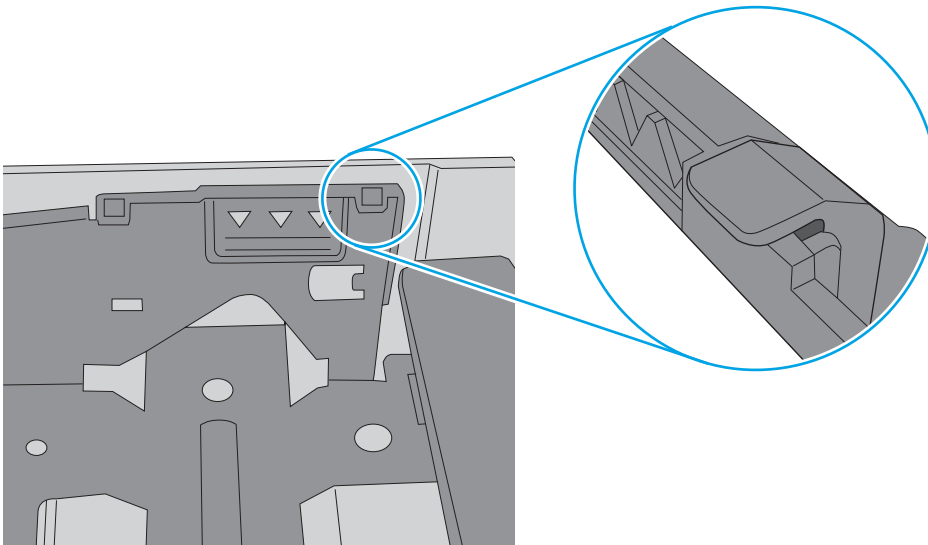
Consulte la siguiente información sobre eliminación de atascos de papel.

- [Áreas de atascos de papel](#)
- [Atascos de papel frecuentes o que se repiten](#)
- [Eliminación de atascos de papel en la bandeja 1: 13.02](#)
- [Eliminación de atascos de papel en la bandeja 2: 13.03](#)
- [Eliminación de atascos de papel en la bandeja de salida: 13.10, 13.11 y 13.13](#)
- [Eliminación de atascos de papel en la unidad dúplex \(solo modelos sn y dw\): 13.14 y 13.15](#)
- [Eliminación de atascos de papel de la puerta trasera y el área del fusor \(solo modelo nw\): 13.08 y 13.09](#)

Áreas de atascos de papel

Los atascos se pueden producir en las siguientes ubicaciones.

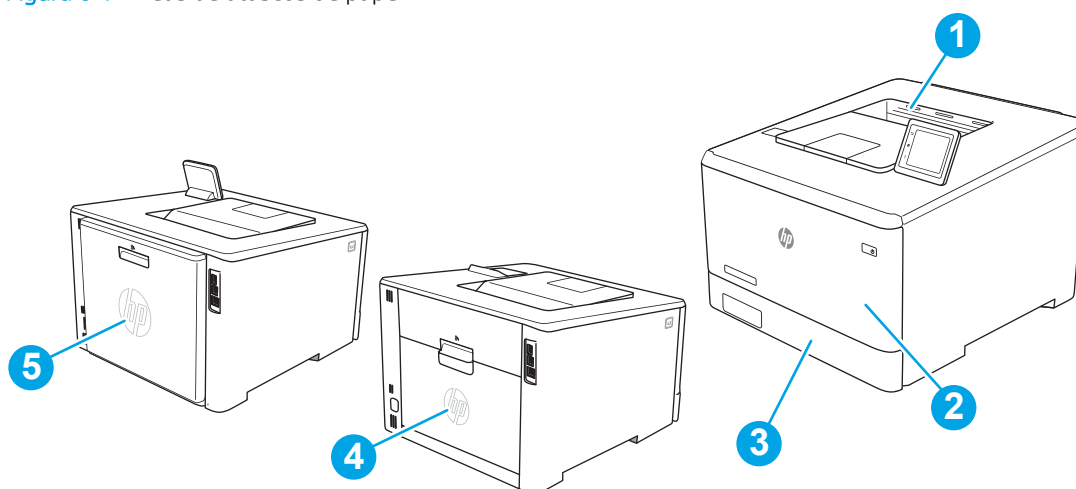

Figura 6-7 Áreas de atascos de papel



Número	Descripción
1	Bandeja de salida
2	Bandeja 1
3	Bandeja 2
4	Puerta trasera y área del fusor (solo modelo nw)
5	Unidad dúplex (solo modelos dn y dw)

Atascos de papel frecuentes o que se repiten

Siga los pasos para solucionar problemas de atascos de papel frecuentes. Si el primer paso no soluciona el problema, continúe con el paso siguiente hasta que haya resuelto el problema.

1. Si el papel se ha atascado en la impresora, elimine el atasco y, a continuación, imprima una página de configuración para probar la impresora.
2. Compruebe que la bandeja está configurada para el tamaño y el tipo de papel correcto en el panel de control de la impresora. Ajuste la configuración del papel si es necesario.
 - a. Para acceder al menú [Configuración](#), haga lo siguiente.
 - **Panel de control con pantalla táctil:** En la pantalla de inicio del panel de control de la impresora, deslice la pestaña de la parte superior de la pantalla hacia abajo para abrir el panel y, a continuación, toque el icono Configuración .
 - **Paneles de control de 2 líneas:** pulse el botón **OK** para mostrar la pantalla de inicio. Utilice los botones de flecha para acceder a [Configuración](#) y, a continuación, pulse de nuevo el botón **OK**.
 - b. Abra el menú [Configuración de papel](#).
 - c. Seleccione la bandeja de la lista.
 - d. Seleccione [Tipo de papel](#) y, a continuación, seleccione el tipo de papel que hay en la bandeja de entrada.
 - e. Seleccione [Tamaño de papel](#) y, a continuación, seleccione el tamaño de papel que hay en la bandeja.
3. Apague la impresora, espere 30 segundos y vuelva a encenderla.
4. Imprima una página de limpieza para eliminar el exceso de tóner del interior de la impresora.
 - a. Para acceder al menú [Configuración](#), haga lo siguiente.
 - **Panel de control con pantalla táctil:** En la pantalla de inicio del panel de control de la impresora, deslice la pestaña de la parte superior de la pantalla hacia abajo para abrir el panel y, a continuación, toque el icono Configuración .
 - **Paneles de control de 2 líneas:** pulse el botón **OK** para mostrar la pantalla de inicio. Utilice los botones de flecha para acceder a [Configuración](#) y, a continuación, pulse de nuevo el botón **OK**.
 - b. Abra los siguientes menús:
 1. [Mantenimiento de la impresora](#)
 2. [Herramientas de calidad de impresión](#)
 3. [Página de limpieza](#)

Paneles de control de 2 líneas: Pulse [Aceptar](#).
 - c. Cargue papel de tamaño Carta o A4 liso cuando se le indique.
Espere a que el proceso se complete. Deseche la página que se imprime.
5. Imprima una página de configuración para probar la impresora.
 - a. Para acceder al menú [Configuración](#), haga lo siguiente.

- **Panel de control con pantalla táctil:** En la pantalla de inicio del panel de control de la impresora, deslice la pestaña de la parte superior de la pantalla hacia abajo para abrir el panel y, a continuación, toque el icono Configuración .
 - **Paneles de control de 2 líneas:** pulse el botón **OK** para mostrar la pantalla de inicio. Utilice los botones de flecha para acceder a **Configuración** y, a continuación, pulse de nuevo el botón **OK**.
- b. Abra los siguientes menús:
1. **Informes**
 2. **Informe de configuración de la impresora**

Si ninguno de estos pasos soluciona el problema, es posible que la impresora necesite servicio técnico. Póngase en contacto con el servicio de atención al cliente de HP.

Eliminación de atascos de papel en la bandeja 1: 13.02

Siga este procedimiento para la eliminación de atascos de papel en la bandeja 1.

Cuando se produce un atasco, el panel de control muestra un mensaje de error (paneles de control de 2 líneas) o una animación (paneles de control con pantalla táctil) para ayudarle a eliminar el atasco.



NOTA: Si la hoja se rasga, retire todos los fragmentos antes de reanudar la impresión.

1. Si puede ver la hoja atascada en la bandeja 1, retírela tirando de ella hacia fuera.

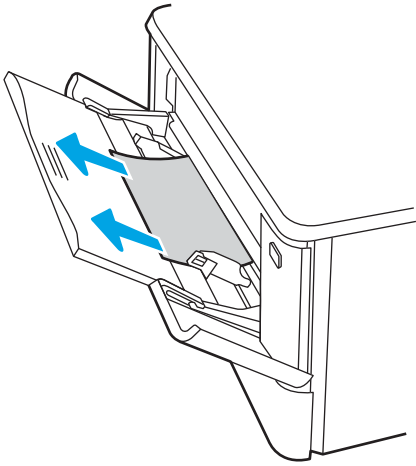

2. Si no puede ver la hoja atascada, cierre la bandeja 1 y, a continuación, extraiga la bandeja 2.

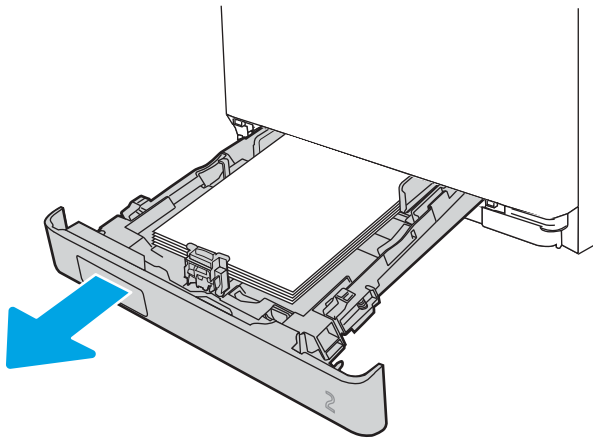

3. En la parte izquierda de la cavidad de la bandeja 2, presione la pestaña para bajar la placa de la bandeja y, a continuación, retire el papel. Retire la hoja atascada tirando cuidadosamente de ella hacia fuera.

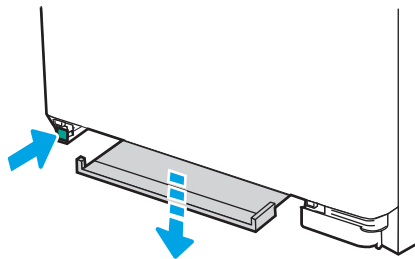

4. Presione la placa de la bandeja hacia arriba en su lugar.

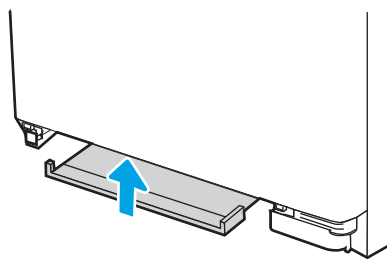

5. Vuelva a instalar la bandeja 2.

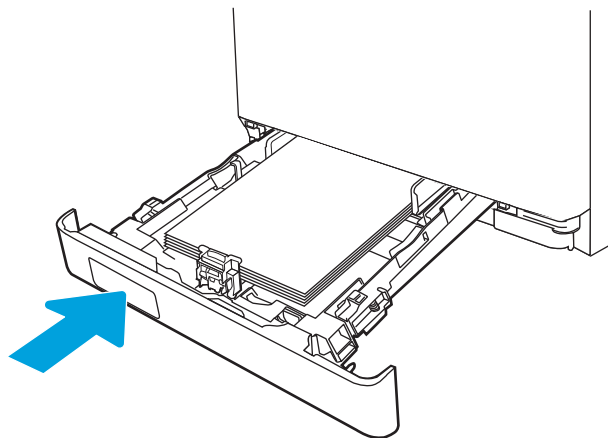

6. Vuelva a abrir la bandeja 1 y cargue papel en ella.

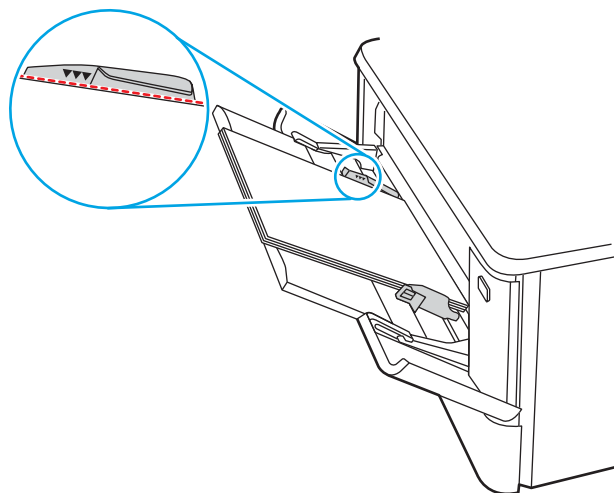

Eliminación de atascos de papel en la bandeja 2: 13.03

Siga este procedimiento para ver si hay atascos de papel en la bandeja 2.

Cuando se produce un atasco, el panel de control muestra un mensaje de error (paneles de control de 2 líneas) o una animación (paneles de control con pantalla táctil) para ayudarle a eliminar el atasco.

1. Tire de la bandeja hasta sacarla completamente de la impresora.

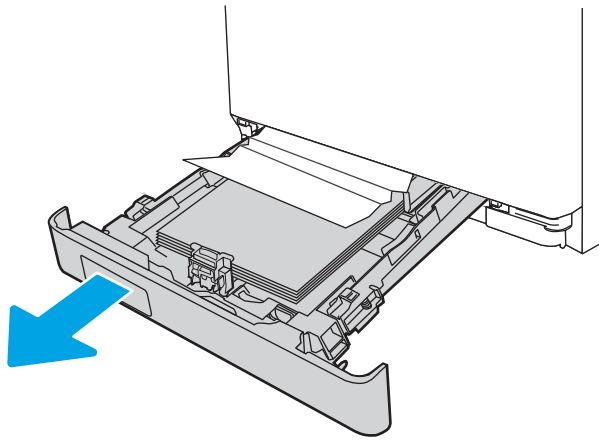

2. Retire las hojas de papel atascadas o dañadas.

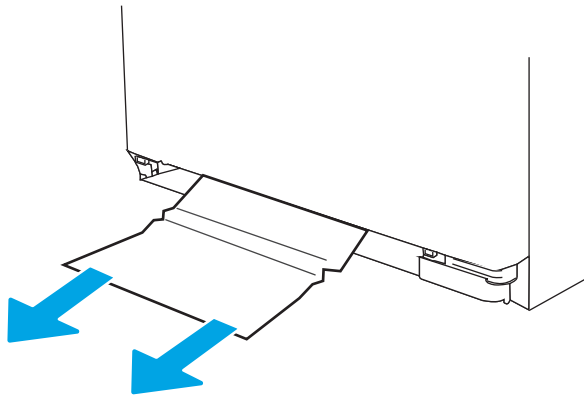

3. Vuelva a introducir y cerrar la bandeja 2.

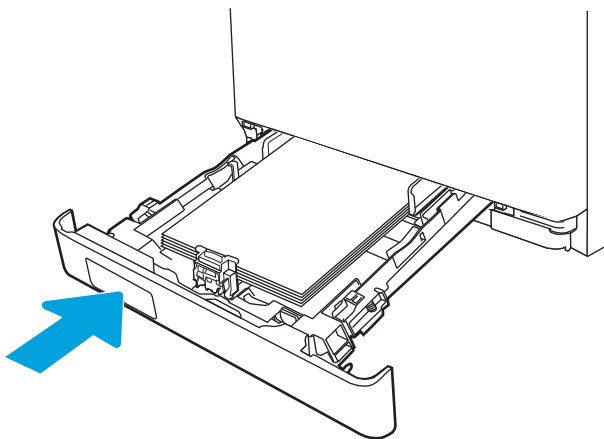

 **NOTA:** Cuando introduzca el papel, asegúrese de que las guías del papel están ajustadas para el tamaño de papel correcto. Para obtener más información, consulte [Cómo cargar papel en la bandeja 2 en la página 22](#).

Eliminación de atascos de papel en la bandeja de salida: 13.10, 13.11 y 13.13

Siga este procedimiento para la eliminación de atascos en la bandeja de salida.

Cuando se produce un atasco, el panel de control muestra un mensaje de error (paneles de control de 2 líneas) o una animación (paneles de control con pantalla táctil) para ayudarle a eliminar el atasco.

- ▲ Si hay papel visible en la bandeja de salida, tire del borde delantero para extraerlo.

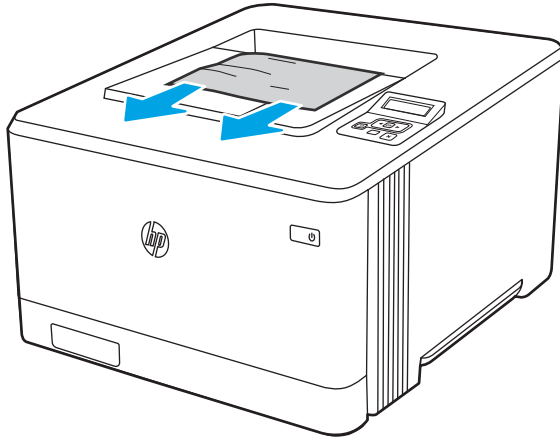

Eliminación de atascos de papel en la unidad dúplex (solo modelos sn y dw): 13.14 y 13.15

Siga este procedimiento para ver si hay papel en la unidad dúplex.

Cuando se produce un atasco, el panel de control muestra un mensaje de error (paneles de control de 2 líneas) o una animación (paneles de control con pantalla táctil) para ayudarle a eliminar el atasco.

1. En la parte posterior de la impresora, abra la puerta posterior para acceder a la unidad dúplex.

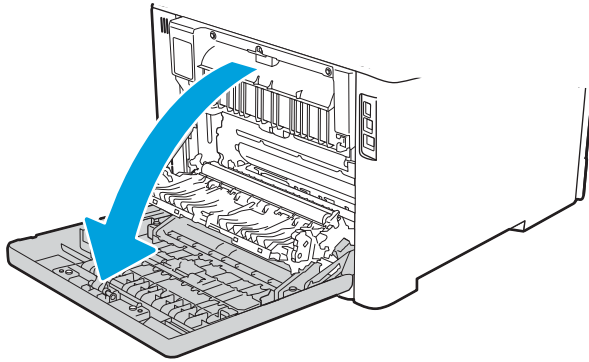

2. Saque con cuidado el papel atascado de los rodillos del área de la puerta trasera.

⚠ PRECAUCIÓN: El fusor está situado encima de la puerta trasera, y está caliente. No intente llegar a la zona situada sobre la puerta trasera hasta que el fusor esté frío.

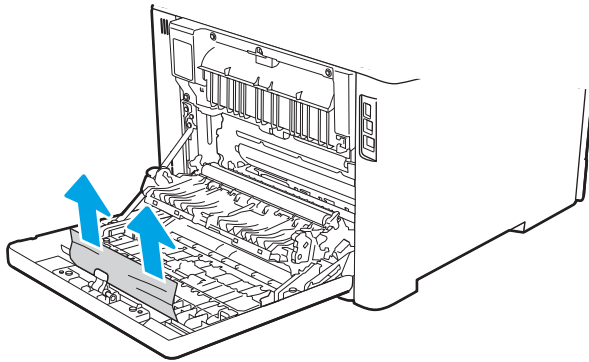

3. Cierre la unidad dúplex.

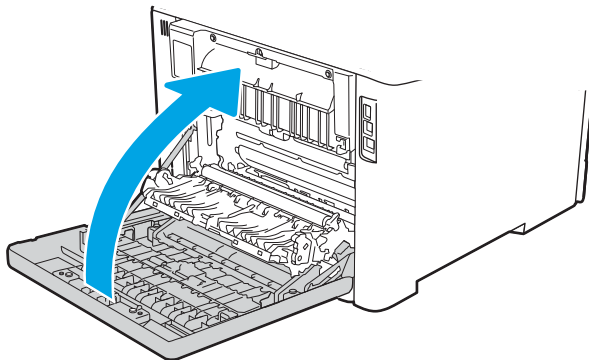

Eliminación de atascos de papel de la puerta trasera y el área del fusor (solo modelo nw): 13.08 y 13.09

Siga este procedimiento para ver si hay hojas atascadas en la puerta trasera.

Cuando se produce un atasco, el panel de control muestra un mensaje de error (paneles de control de 2 líneas) o una animación (paneles de control con pantalla táctil) para ayudarle a eliminar el atasco.

⚠ PRECAUCIÓN: El fusor está situado encima de la puerta trasera, y está caliente. No intente llegar a la zona situada sobre la puerta trasera hasta que el fusor esté frío.

1. Abra la puerta posterior.

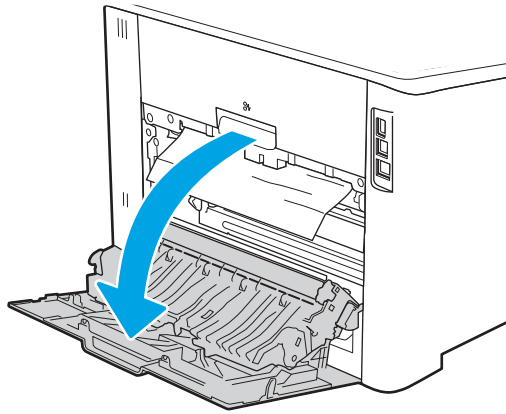

2. Saque con cuidado el papel atascado de los rodillos del área de la puerta trasera.

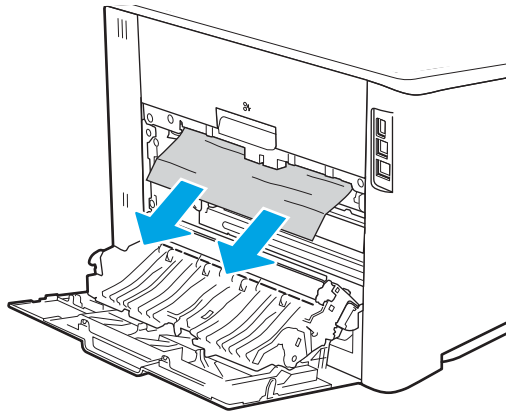

3. Cierre la puerta posterior.

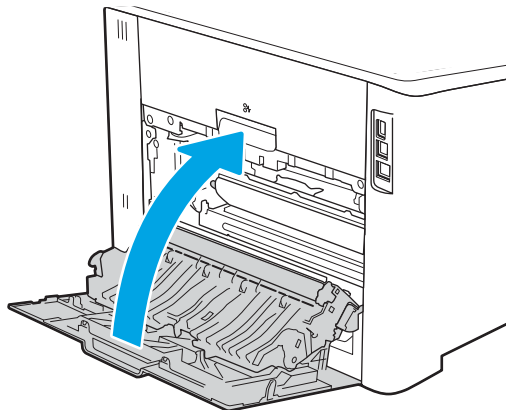

Solución de problemas de calidad

Explore la siguiente información acerca de la solución de problemas de calidad de impresión.

- [Introducción](#)
- [Solución de problemas de calidad de impresión](#)
- [Solución de problemas de defectos de imagen](#)

Introducción

Utilice la información siguiente para solucionar problemas de calidad de impresión, incluidos aquellos relacionados con la calidad de imagen y del color.

Los pasos de solución de problemas pueden ayudar a resolver los siguientes defectos:

- Páginas en blanco
- Páginas negras
- Colores que no se alinean
- Papel abarquillado
- Bandas oscuras o claras
- Rayas oscuras o claras
- Impresión borrosa
- Fondo gris o impresión oscura
- Impresión clara
- Tóner suelto
- Ausencia de tóner
- Manchas de tóner dispersas
- Imágenes inclinadas
- Manchas
- Rayas

Solución de problemas de calidad de impresión

Para solucionar problemas relacionados con la calidad de la impresión, realice estos pasos en el orden indicado.

- [Actualizar el firmware de la impresora](#)
- [Impresión desde otro programa de software](#)
- [Comprobación de la configuración del tipo de papel para el trabajo de impresión](#)
- [Comprobación del estado del cartucho de tóner](#)
- [Impresión de una página de limpieza](#)
- [Compruebe visualmente el cartucho de tóner o los cartuchos.](#)
- [Comprobación del papel y el entorno de impresión](#)
- [Probar con otro controlador de impresión](#)
- [Solución de problemas de calidad del color](#)
- [Comprobación de la configuración de EconoMode](#)
- [Ajuste de la densidad de impresión](#)

Para solucionar defectos de imagen específicos, consulte Solución de problemas de defectos de imagen.

Actualizar el firmware de la impresora

Intente actualizar el firmware de la impresora.

Visite www.hp.com/support para obtener más información.

Impresión desde otro programa de software

Intente imprimir desde otro programa de software.

Si la página se imprime correctamente, el problema tiene su origen en el programa de software desde el que está imprimiendo.

Comprobación de la configuración del tipo de papel para el trabajo de impresión

Compruebe la configuración del tipo de papel si imprime desde un programa de software y las páginas impresas presentan manchas, zonas borrosas u oscuras, papel abarquillado, manchas de tóner dispersas, tóner suelto o pequeñas áreas en las que el tóner no se haya aplicado.

- [Comprobación de la configuración del tipo de papel en la impresora](#)
- [Comprobación de la configuración del tipo de papel \(Windows\)](#)
- [Comprobación de la configuración del tipo de papel \(macOS\)](#)

Comprobación de la configuración del tipo de papel en la impresora

Compruebe la configuración del tipo de papel en el panel de control de la impresora y cambie la configuración según sea necesario.

1. Abra la bandeja.
2. Compruebe que la bandeja está cargada con el tipo de papel correcto.
3. Cierre la bandeja.
4. Siga las instrucciones del panel de control para confirmar o modificar la configuración del tipo de papel para la bandeja.

Comprobación de la configuración del tipo de papel (Windows)

Compruebe la configuración del tipo de papel en Windows y cambie la configuración en función de sus necesidades.

1. En el programa de software, seleccione la opción **Imprimir**.
2. Seleccione la impresora y, a continuación, haga clic en el botón **Propiedades** o **Preferencias**.
3. Haga clic en la pestaña **Papel/Calidad**.
4. En la lista desplegable **Tipo de papel**, haga clic en la opción **Más...**
5. Expandir la lista de opciones de **Tipo**.
6. Amplíe la categoría de tipos de papel que mejor describe su papel.
7. Seleccione la opción para el tipo de papel que desea utilizar y haga clic en el botón **Aceptar**.
8. Haga clic en el botón **Aceptar** para cerrar el cuadro de diálogo **Propiedades del documento**. En el cuadro de diálogo **Imprimir**, haga clic en **Aceptar** para imprimir el trabajo.

Comprobación de la configuración del tipo de papel (macOS)

Compruebe la configuración del tipo de papel para macOS y cambie la configuración en función de sus necesidades.

1. Haga clic en el menú **Archivo** y, luego, en la opción **Imprimir**.
2. En el menú **Imprimir**, seleccione la impresora.
3. Haga clic en **Mostrar detalles** o en **Copias y páginas**.
4. Abra la lista desplegable de menús y, a continuación, haga clic en el menú **Papel/Calidad**.

5. Seleccione el tipo de papel en la lista desplegable **Tipo de soporte**.
6. Haga clic en el botón **Imprimir**.

Comprobación del estado del cartucho de tóner

Siga estos pasos para comprobar la vida útil estimada restante de los cartuchos de tóner y, si corresponde, el estado de otros componentes de mantenimiento reemplazables.

- [Paso uno: imprima la página de estado de consumibles](#)
- [Paso 2: compruebe el estado de los consumibles](#)

Paso uno: imprima la página de estado de consumibles

Use los menús del panel de control para imprimir la página de estado de los suministros.

1. Para acceder al menú Configuración, haga lo siguiente:
 - **Panel de control con pantalla táctil:** En la pantalla de inicio del panel de control de la impresora, deslice la pestaña de la parte superior de la pantalla hacia abajo para abrir el panel y, a continuación, toque el icono Configuración .
 - **Panel de control LCD de 2 líneas:** pulse el botón **OK** para mostrar la pantalla de inicio. Utilice los botones de flecha para acceder a **Configuración** y, a continuación, pulse de nuevo el botón **OK**.
2. En el menú Configuración, toque o utilice los botones de flecha y el botón **OK** para abrir los siguientes menús:
 1. **Informes**
 2. **Estado consum.**
3. Pulse o toque **OK** para imprimir el informe.

Paso 2: compruebe el estado de los consumibles

La página de estado de los consumibles contiene información sobre los cartuchos y otros componentes de mantenimiento reemplazables.

1. Revise la página de estado de los consumibles para ver el porcentaje de vida útil que le queda a los cartuchos de tóner y, si corresponde, el estado de otros componentes de mantenimiento reemplazables.
 - Pueden surgir problemas de calidad de impresión al utilizar un cartucho de tóner que ha alcanzado el final de su vida útil estimada. La página de estado de los consumibles indica cuándo el nivel de un consumible es muy bajo.
 - La garantía de protección premium de HP vence cuando aparece un mensaje que indica que la garantía de protección premium de HP para este consumible ha vencido en la página de estado de los consumibles o el EWS.
 - No será necesario sustituir el cartucho de tóner ahora, a menos que la calidad de impresión ya no sea aceptable. Tenga un cartucho de impresión de sustitución disponible para instalarlo cuando la calidad de impresión deje de ser aceptable.
 - Si determina que debe sustituir un cartucho de tóner u otros componentes de mantenimiento reemplazables, consulte los números de referencia originales de HP que aparecen en la página de estado de consumibles.
2. Compruebe que se trata de un cartucho de HP original.

Un cartucho de tóner HP original incluye la palabra "HP", o bien, muestra el logotipo de HP. Para obtener más información acerca de cómo identificar cartuchos HP, vaya a www.hp.com/go/learnaboutsupplies.

Impresión de una página de limpieza

Durante el proceso de impresión, pueden acumularse partículas de papel, tóner y polvo en el interior de la impresora y ello podría provocar problemas de calidad de impresión, como manchas de tóner, zonas con demasiado tóner, rayas o líneas, o marcas repetitivas.

Utilice el siguiente procedimiento para imprimir una página de limpieza.

1. Vaya al menú [Configuración](#):
 - **Panel de control con pantalla táctil:** En la pantalla de inicio del panel de control de la impresora, deslice la pestaña de la parte superior de la pantalla hacia abajo para abrir el panel y, a continuación, toque el icono Configuración .
 - **Panel de control LCD de 2 líneas:** pulse el botón **OK** para mostrar la pantalla de inicio. Utilice los botones de flecha para acceder a [Configuración](#) y, a continuación, pulse de nuevo el botón **OK**.
2. En el menú Configuración, toque o utilice los botones de flecha y el botón **OK** para abrir los siguientes menús:
 1. [Mantenimiento de la impresora](#)
 2. [Herramientas de calidad de impresión](#)
 3. [Página de limpieza](#)
3. Cargue papel normal tamaño carta o A4 cuando se le indique y, a continuación, toque o pulse **OK**.

En el panel de control de la impresora aparecerá el mensaje **Limpiando**. Espere a que el proceso se complete. Deseche la página que se imprime.

Compruebe visualmente el cartucho de tóner o los cartuchos.

Siga estos pasos para inspeccionar cada cartucho de tóner:

1. Retire el cartucho de tóner de la impresora y compruebe que no tiene el precinto.
2. Verifique si hay daños en el chip de memoria.
3. Examine la superficie del tambor de imágenes verde.

 **PRECAUCIÓN:** No toque el tambor de creación de imágenes. Las huellas en el tambor pueden causar problemas de calidad de impresión.

4. Si observa cualquier rasguño, huellas dactilares, objetos extraños u otros daños en el tambor de imagen, reemplace el cartucho de tóner.
5. Vuelva a instalar el cartucho de tóner e imprima algunas páginas para ver si se ha resuelto el problema.

Comprobación del papel y el entorno de impresión

Utilice la siguiente información para comprobar la selección de papel y el entorno de impresión.

- [Paso uno: utilizar papel que se ajuste a las especificaciones indicadas por HP](#)
- [Paso 2: compruebe el entorno de la impresora](#)
- [Paso 3: Configuración de la alineación de bandeja individual](#)

Paso uno: utilizar papel que se ajuste a las especificaciones indicadas por HP

Algunos problemas de calidad de impresión aparecen por utilizar papel que no cumple con las especificaciones de HP.

- Utilice siempre un tipo y peso de papel compatible con esta impresora.
- Utilice papel de buena calidad que no tenga cortes, roturas, desgarros, manchas, partículas sueltas, polvo, arrugas, superficie irregular, grapas, ni bordes enrollados o doblados.
- No utilice papel que ya se haya impreso.
- Utilice papel sin materiales metálicos, como el papel brillante.
- Utilice papel diseñado para su uso en impresoras láser. No utilice papel que haya sido diseñado únicamente para impresoras de inyección de tinta.
- No utilice papel demasiado rugoso. El uso de un papel más liso suele mejorar la calidad de impresión.

Paso 2: compruebe el entorno de la impresora

Las condiciones del entorno pueden afectar directamente a la calidad de la impresión y suelen ser una de las causas habituales de los problemas de calidad de la impresión y alimentación de papel. Pruebe las siguientes soluciones:

- No exponga la impresora a corrientes de aire, como las producidas por puertas o ventanas abiertas o aparatos de aire acondicionado.
- Asegúrese de que la impresora no se someta a una temperatura o una humedad que estén fuera de las especificaciones de la impresora.
- No coloque la impresora en un espacio cerrado, como un armario.
- Coloque la impresora en una superficie resistente y plana.
- Retire cualquier elemento que bloquee las salidas de ventilación de la impresora. La impresora requiere una adecuada ventilación en todos los lados, incluida la parte superior.
- Proteja la impresora de la suciedad que se encuentra en el aire, el polvo, el vapor, la grasa u otros elementos que pueden dejar residuos dentro de ella.

Paso 3: Configuración de la alineación de bandeja individual

Siga estos pasos si el texto o las imágenes no aparecen centradas o alineadas correctamente en la página tras la impresión desde determinadas bandejas.

1. Vaya al menú Configuración:

- **Panel de control con pantalla táctil:** En la pantalla de inicio del panel de control de la impresora, deslice la pestaña de la parte superior de la pantalla hacia abajo para abrir el panel y, a continuación, toque el icono Configuración .
 - **Panel de control LCD de 2 líneas:** pulse el botón **OK** para mostrar la pantalla de inicio. Utilice los botones de flecha para acceder a **Configuración** y, a continuación, pulse de nuevo el botón **OK**.
2. En el menú Configuración, toque o utilice los botones de flecha y el botón **OK** para abrir los siguientes menús:
 1. **Gestión de bandejas**
 2. **Ajuste de imagen** y seleccione la bandeja que desea ajustar.
 3. **Impresión de la página de prueba**
 3. Siga las instrucciones de las páginas impresas.
 4. Desplácese de nuevo a la opción **Imprimir página de prueba** o tóquela para verificar los resultados y, a continuación, realice los ajustes adicionales si es necesario.

Probar con otro controlador de impresión

Intente utilizar un controlador de impresión diferente si imprime desde un programa de software y las páginas impresas presentan líneas inesperadas en los gráficos, faltan texto o gráficos, tienen un formato incorrecto o se han sustituido las fuentes originales por otras.

Descargue cualquiera de los controladores siguientes del sitio web de HP: www.hp.com/support/colorljM454.

Tabla 6-3 Controladores de impresión

Controlador	Descripción
Controlador HP PCL.6	Si está disponible, el controlador de impresión específico de la impresora es compatible con sistemas operativos más antiguos, como Windows XP y Windows Vista. Para obtener una lista de los sistemas operativos compatibles, visite www.hp.com/go/support .
Controlador HP PCL 6	El controlador de impresión específico de esta impresora es compatible con Windows 7 y sistemas operativos más recientes que admiten los controladores de la versión 3. Para obtener una lista de los sistemas operativos compatibles, visite www.hp.com/go/support .
Controlador HP PCL-6	El controlador de impresión específico de este producto es compatible con Windows 8 y sistemas operativos más recientes que admiten los controladores de la versión 4. Para obtener una lista de los sistemas operativos compatibles, visite www.hp.com/go/support .
Controlador HP UPD PS	<ul style="list-style-type: none"> ● Recomendado para imprimir con todos los programas de software de Adobe u otros programas de software con un uso intensivo de gráficos ● Compatible con las necesidades de impresión con emulación postscript y con fuentes postscript flash
HP UPD PCL 6	<ul style="list-style-type: none"> ● Recomendado para la impresión en entornos solo de Windows ● Ofrece la máxima velocidad global, calidad de impresión y compatibilidad con las funciones de la impresora para la mayoría de usuarios. ● Desarrollado para unirse a GDI (Graphic Device Interface) de Windows y proporcionar la máxima velocidad en entornos Windows ● Puede no ser completamente compatible con una tercera parte y programas de software personalizados que están basados en PCL 5

Solución de problemas de calidad del color

Pruebe los pasos sugeridos si tiene problemas con la alineación del color o la calidad de las imágenes en color.

- [Calibración de la impresora para alinear los colores](#)
- [Ajuste de la configuración del color \(Windows\)](#)
- [Impresión e interpretación de la página de calidad de impresión](#)

Calibración de la impresora para alinear los colores

La calibración es una función de la impresora que optimiza la calidad de impresión y puede ayudar a resolver problemas de calidad de impresión como color mal alineado, sombras con colores, gráficos borrosos y otros problemas de calidad de impresión.

1. Para acceder al menú **Configuración**, haga lo siguiente:
 - **Panel de control con pantalla táctil:** En la pantalla de inicio del panel de control de la impresora, deslice la pestaña de la parte superior de la pantalla hacia abajo para abrir el panel y, a continuación, toque el icono Configuración .
 - **Panel de control LCD de 2 líneas:** pulse el botón **OK** para mostrar la pantalla de inicio. Utilice los botones de flecha para acceder a **Configuración** y, a continuación, pulse de nuevo el botón **OK**.
2. En el menú Configuración, toque o utilice los botones de flecha y el botón **OK** para abrir los siguientes menús:
 1. [Mantenimiento de la impresora](#)
 2. [Calibración del color](#)

Panel de control LCD de 2 líneas: pulse **OK** para iniciar el proceso de calibración.

En el panel de control de la impresora aparecerá el mensaje **Calibrando**. El proceso de calibración tarda unos minutos. No apague la impresora hasta que el proceso de calibración haya terminado.

3. Espere a que la impresora se calibre y, a continuación, intente imprimir de nuevo.

Ajuste de la configuración del color (Windows)

Cuando imprima con un programa de software, siga estos pasos si los colores de la página impresa no coinciden con los colores de la pantalla del ordenador, o si los colores de la página impresa no le parecen satisfactorios.

1. En el programa de software, seleccione la opción **Imprimir**.
2. Seleccione la impresora y, a continuación, haga clic en el botón **Propiedades** o **Preferencias**.
3. Haga clic en la ficha **Color**.
4. Haga clic en la opción **Imprimir en escala de grises** para imprimir en negro y tonos de gris un documento en color. Utilice esta opción para imprimir documentos en color para fotocopiar o enviar por fax. También puede utilizar esta opción para imprimir borradores o ahorrar tóner de color.
5. Haga clic en el botón **Aceptar** para cerrar el cuadro de diálogo **Propiedades del documento**. En el cuadro de diálogo **Imprimir**, haga clic en **Aceptar** para imprimir el trabajo.

Impresión e interpretación de la página de calidad de impresión

Siga este procedimiento para imprimir e interpretar la calidad de impresión.

1. Vaya al menú Configuración:
 - **Panel de control con pantalla táctil:** En la pantalla de inicio del panel de control de la impresora, deslice la pestaña de la parte superior de la pantalla hacia abajo para abrir el panel y, a continuación, toque el icono Configuración .
 - **Panel de control LCD de 2 líneas:** pulse el botón **OK** para mostrar la pantalla de inicio. Utilice los botones de flecha para acceder a **Configuración** y, a continuación, pulse de nuevo el botón **OK**.
2. En el menú Configuración, toque o utilice los botones de flecha y el botón **OK** para abrir los siguientes menús:
 1. **Informes**
 2. **Informe de calidad de impresión**
3. Pulse o toque **OK** para imprimir la página.

Esta página contiene cinco bandas de color que se dividen en cuatro grupos, tal como se indica en la ilustración siguiente. Si examina cada grupo, puede identificar el cartucho de tóner que causa el problema.

Figura 6-8 Imprimir páginas de calidad

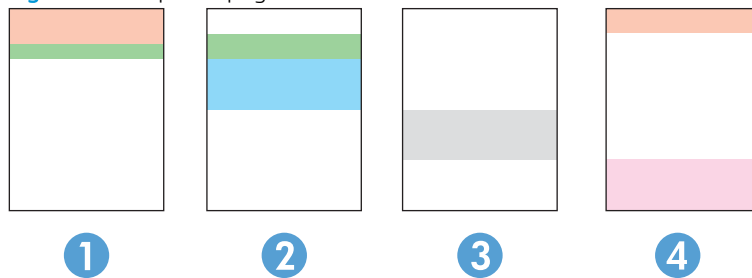

Sección	Cartucho de tóner
1	Amarillo
2	Cian
3	Negro
4	Magenta

- Si aparecen puntos o rayas en uno de los grupos solamente, sustituya el cartucho de tóner que se corresponde con ese grupo.
- Si aparecen puntos en más de un grupo, imprima una página de limpieza. Si esto no soluciona el problema, averigüe si los puntos siempre son del mismo color; por ejemplo, si los puntos en color magenta aparecen en las cinco bandas de color. Si los puntos son del mismo color, sustituya ese cartucho de tóner.
- Si aparecen rayas en varias bandas de color, póngase en contacto con HP. Probablemente haya un componente que esté causando el problema y que no sea el cartucho de tóner.

Comprobación de la configuración de EconoMode

HP no recomienda el uso permanente de la función EconoMode. Si EconoMode se utiliza de forma exclusiva, el tóner puede superar en duración a las piezas mecánicas del cartucho de tóner. Si la calidad comienza a degradarse y ya no es aceptable, considere reemplazar el cartucho de tóner.



NOTA: Esta característica está disponible en el controlador de impresión PCL 6 para Windows. Si no está usando ese controlador, puede activar la característica mediante el servidor web incrustado de HP.

Siga estos pasos si toda la página aparece demasiado oscura o clara:

1. En el programa de software, seleccione la opción **Imprimir**.
2. Seleccione la impresora y, a continuación, haga clic en el botón **Propiedades** o **Preferencias**.
3. Haga clic en la pestaña **Papel/Calidad** y ubique el área de **Calidad de impresión**.
4. Si toda la página es demasiado oscura, use esta configuración:
 - Si está disponible, seleccione la opción **600 ppp**.
 - Seleccione el cuadro de verificación **EconoMode** para activarla.

Si toda la página es demasiado clara, use esta configuración:

- Si está disponible, seleccione la opción **FastRes 1200**.
 - Despeje el cuadro de verificación **EconoMode** para desactivarla.
5. Haga clic en el botón **OK** para cerrar el cuadro de diálogo **Propiedades del documento**. En el diálogo **Imprimir**, haga clic en el botón **Aceptar** para imprimir el trabajo.

Ajuste de la densidad de impresión

Ajuste la densidad de impresión cuando los resultados de impresión sean demasiado densos o claros en color.

Siga estos pasos para cambiar la densidad de la impresión.

1. Localice la dirección IP de la impresora en el panel de control de la misma:
 - **Panel de control con pantalla táctil:** en la pantalla de inicio del panel de control de la impresora, toque el icono Red inalámbrica (📶) o el icono Ethernet (🌐) para ver la dirección IP o el nombre de host de la impresora.
 - **Panel de control LCD de 2 líneas:** en el panel de control de la impresora, pulse el botón **OK** para mostrar la pantalla de inicio. Utilice los botones de flecha y el botón **OK** para desplazarse a los siguientes menús y abrirlos:

1. [Configuración](#)
2. [Configuración de red](#)
3. [Configuración general](#)

En el menú Configuración general, seleccione [Mostrar dirección IP](#) y, a continuación, seleccione [Sí](#) para mostrar la dirección IP o el nombre de host de la impresora.

2. Abra un navegador web e introduzca la dirección IP o el nombre de host en la barra de direcciones tal y como aparece en el panel de control de la impresora. Pulse la tecla [Intro](#) en el teclado del equipo. Se abrirá el EWS.

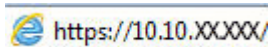

Si en el navegador web aparece un mensaje que indica que el sitio web podría no ser seguro, seleccione la opción de continuar al sitio web. El acceso a este sitio web no dañará el equipo.

3. En la página de inicio de EWS, haga clic en la pestaña **Herramientas**.
4. En el panel de navegación izquierdo, haga clic en **Utilidades** para expandir las opciones y, a continuación, haga clic en **Densidad de impresión**.
5. En **Densidad de impresión**, ajuste la configuración como desee.
6. Haga clic en **Aplicar** para guardar los cambios.

Solución de problemas de defectos de imagen

Revise ejemplos de defectos de imagen y los pasos a seguir para solucionarlos.

Tabla 6-4 Referencia rápida de la tabla de defectos de imagen









Defecto	Defecto	Defecto
<p>Tabla 6-12 Impresión clara en la página 129</p> 	<p>Tabla 6-10 Fondo gris o impresión oscura en la página 128</p> 	<p>Tabla 6-7 Página en blanco, no se ha imprimido nada en la página 126</p> 
<p>Tabla 6-6 Página en negro en la página 125</p> 	<p>Tabla 6-5 Defectos de formación de bandas en la página 125</p> 	<p>Tabla 6-14 Defectos de formación de rayas en la página 131</p> 

Tabla 6-4 Referencia rápida de la tabla de defectos de imagen (continuación)

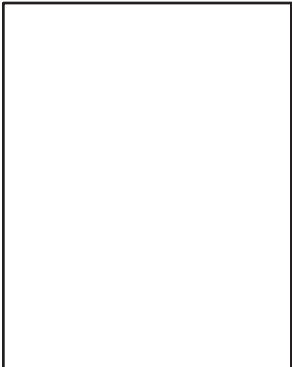
Defecto	Defecto	Defecto
<p>Tabla 6-9 Defectos de fijación/del fusor en la página 127</p> 	<p>Tabla 6-11 Defectos de colocación de imagen en la página 128</p> 	<p>Tabla 6-8 Defectos de registros de niveles de color (solo modelos de color) en la página 126</p> 
<p>Tabla 6-13 Defectos de salida en la página 130</p> 		

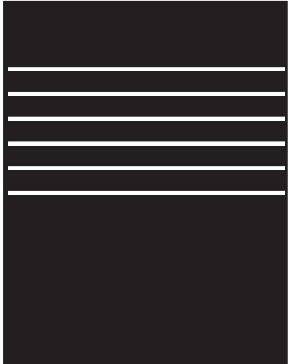
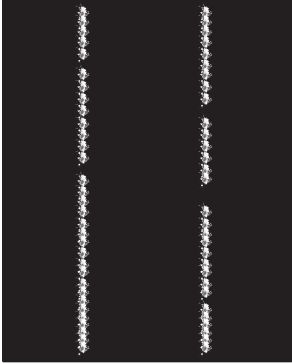
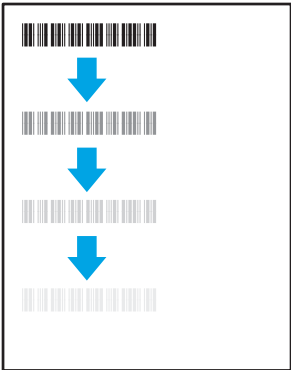
Normalmente, los defectos de imagen suelen poderse resolver siguiendo los mismos pasos, independientemente de la causa. Utilice los siguientes pasos como punto de partida para solucionar problemas de defecto de imagen.

1. Reimprima el documento. Los defectos de calidad de impresión pueden ser de carácter intermitente o pueden desaparecer por completo al continuar imprimiendo.
2. Compruebe el estado del o los cartuchos. Si el nivel de un cartucho es **Muy bajo** (ha excedido su vida nominal), sustitúyalo.
3. Asegúrese de que la configuración del controlador y del modo de impresión de la bandeja se corresponda con el soporte que está cargado en la bandeja. Intente utilizar una serie de soportes de impresión diferente o una bandeja diferente. Intente utilizar un modo de impresión diferente.
4. Compruebe que la impresora esté dentro del rango de temperatura/humedad de funcionamiento admisible.
5. Compruebe que el tipo, el tamaño y el peso del papel sean compatibles con la impresora. Para obtener una lista de los tipos y los tamaños de papel admitidos para la impresora, consulte la página de asistencia en support.hp.com.



NOTA: El término "fusión" se refiere a la fase del proceso de impresión en la cual el tóner se fija al papel.

Los ejemplos siguientes ilustran el papel de tamaño carta que ha pasado por la impresora con el borde corto primero.

Tabla 6-5 Defectos de formación de bandas

Muestra	Descripción	Soluciones posibles
	Líneas claras u oscuras que se repiten a lo largo de la página y son bandas anchas o a intervalos. Pueden ser de carácter definido o suave. El defecto aparece solo en áreas de relleno, no en el texto ni en secciones sin ningún contenido impreso.	<ol style="list-style-type: none">1. Reimprima el documento.2. Intente imprimir desde otra bandeja.3. Sustituya el cartucho.4. Utilice un tipo de papel diferente.5. Solo para modelos Enterprise: en la pantalla de inicio del panel de control de la impresora, vaya al menú Ajustar tipos de papel y, a continuación, seleccione un modo de impresión que esté diseñado para un soporte de impresión cuyo peso sea un poco mayor al que está utilizando. Esto reduce la velocidad de impresión y podría mejorar la calidad de impresión.6. Si el problema persiste, vaya a support.hp.com.

Tabla 6-6 Página en negro

Muestra	Descripción	Soluciones posibles
	Toda la página está impresa en color negro.	<ol style="list-style-type: none">1. Inspeccione visualmente el cartucho para comprobar si está dañado.2. Compruebe que el cartucho esté instalado correctamente.3. Sustituya el cartucho.4. Si el problema persiste, vaya a support.hp.com.

Tabla 6-7 Página en blanco, no se ha imprimido nada

Muestra	Descripción	Soluciones posibles
	<p>La página está totalmente en blanco y no contiene contenido imprimido.</p>	<ol style="list-style-type: none"> 1. Compruebe que los cartuchos son originales de HP. 2. Compruebe que el cartucho esté instalado correctamente. 3. Imprima utilizando otro cartucho. 4. Compruebe el tipo de papel de la bandeja para papel y ajuste la configuración de la impresora para que coincida. Si es necesario, seleccione un tipo de cuyo peso sea menor. 5. Si el problema persiste, vaya a support.hp.com.

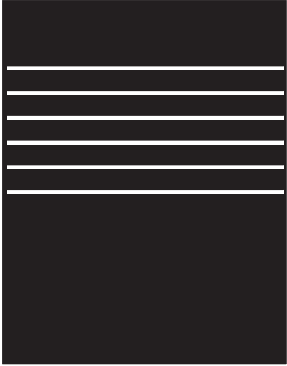
Tabla 6-8 Defectos de registros de niveles de color (solo modelos de color)

Muestra	Descripción	Soluciones posibles
	<p>Uno o más colores de las escalas no están alineados con las otras escalas de color. Este error de registro suele producirse principalmente con el amarillo.</p>	<ol style="list-style-type: none"> 1. Reimprima el documento. 2. Desde el panel de control de impresora, calibre la impresora. 3. Si un cartucho alcanza el estado Muy bajo o la impresión está muy difuminada, sustituya el cartucho. 4. Desde el panel de control de la impresora, utilice la función Restaurar la calibración para restablecer la configuración de calibración de la impresora a los valores predeterminados de fábrica. 5. Si el problema persiste, vaya a support.hp.com.

Tabla 6-9 Defectos de fijación/del fusor

Muestra	Descripción	Soluciones posibles
	<p>Pequeñas sombras o desplazamientos de la imagen que se repiten a lo largo de la página. La imagen repetida puede desvanecerse progresivamente con cada repetición.</p>	<ol style="list-style-type: none"> 1. Reimprima el documento. 2. Compruebe el tipo de papel de la bandeja para papel y ajuste la configuración de la impresora para que coincida. Si es necesario, seleccione un tipo de cuyo peso sea menor. 3. Si el problema persiste, vaya a support.hp.com.
	<p>El tóner se borra en alguno de los bordes de la página. Este defecto es más común en los bordes de los trabajos con grandes superficies cubiertas de tinta y en los tipos de soporte ligeros, pero puede producirse en cualquier lugar de la página.</p>	<ol style="list-style-type: none"> 1. Reimprima el documento. 2. Compruebe el tipo de papel de la bandeja para papel y ajuste la configuración de la impresora para que coincida. Si es necesario, seleccione un tipo de cuyo peso sea mayor. 3. Solo para modelos Enterprise: desde el panel de control de la impresora, vaya al menú de Borde a borde y, a continuación, seleccione Normal. Reimprima el documento. 4. Solo para modelos Enterprise: desde el panel de control de la impresora, seleccione Incluir márgenes automáticamente y, a continuación, vuelva a imprimir el documento. 5. Si el problema persiste, vaya a support.hp.com.

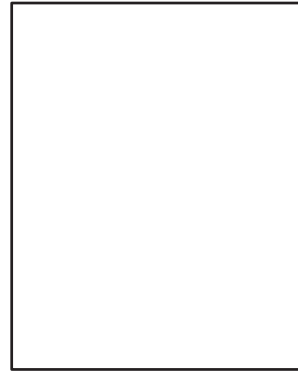
Tabla 6-10 Fondo gris o impresión oscura

Muestra	Descripción	Soluciones posibles
	<p>La imagen o el texto es más oscuro de lo esperado o el fondo es gris.</p>	<ol style="list-style-type: none"> 1. Compruebe que el papel que hay en las bandejas no haya pasado anteriormente por la impresora. 2. Utilice un tipo de papel diferente. 3. Reimprima el documento. 4. Solo modelos monocromáticos: desde la página de inicio del panel de control de la impresora, acceda al menú Ajustar densidad del tóner y, a continuación, ajuste la densidad del tóner a un nivel más bajo. 5. Compruebe que la impresora esté dentro del rango de temperatura/humedad de funcionamiento admisible. 6. Sustituya el cartucho. 7. Si el problema persiste, vaya a support.hp.com.

Tabla 6-11 Defectos de colocación de imagen

Muestra	Descripción	Soluciones posibles
	<p>La imagen no está centrada o aparece inclinada en la página. El defecto se produce cuando el papel no está colocado correctamente en el momento en que se saca de la bandeja y se mueve por la trayectoria del papel.</p>	<ol style="list-style-type: none"> 1. Reimprima el documento. 2. Retire el papel y, a continuación, vuelva a cargar la bandeja. Asegúrese de que todos los bordes del papel estén igualados por todos los lados. 3. Compruebe que la parte superior de la pila de papel se encuentre por debajo del indicador de llenado de la bandeja. No sobrecargue la bandeja. 4. Asegúrese de que las guías del papel estén ajustadas para el tamaño de papel correcto. No ajuste las guías de papel demasiado contra la pila de papel. Ajústelas hasta las sangrías o marcas de la bandeja. 5. Si el problema persiste, vaya a support.hp.com.

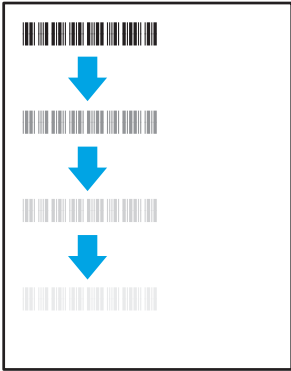
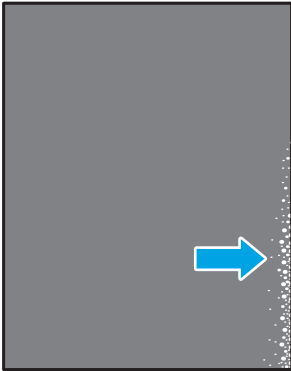
Tabla 6-12 Impresión clara

Muestra	Descripción	Soluciones posibles
	El contenido impreso está claro o difuminado en toda la página.	<ol style="list-style-type: none">1. Reimprima el documento.2. Extraiga el cartucho y, a continuación, muévelo para redistribuir el tóner.3. Solo modelos monocromáticos: compruebe que la opción EconoMode esté desactivada en el panel de control y también en el controlador de la impresora.4. Compruebe que el cartucho esté instalado correctamente.5. Imprima una página de estado de los consumibles y compruebe la vida restante del cartucho.6. Sustituya el cartucho.7. Si el problema persiste, vaya a support.hp.com.

Tabla 6-13 Defectos de salida

Muestra	Descripción	Soluciones posibles
	<p>Los bordes de las páginas impresas están abarquillados. El borde abarquillado puede estar situado en el lado corto o largo del papel. Pueden producirse dos tipos de abarquillamiento:</p> <ul style="list-style-type: none"> • Abarquillamiento positivo: el papel se abarquilla hacia la cara impresa. Este defecto se produce en los entornos secos o al imprimir páginas con grandes superficies cubiertas de tinta. • Abarquillamiento negativo: el papel se abarquilla hacia la cara no impresa. Este defecto se produce en los entornos con mucha humedad o al imprimir páginas con pocas superficies cubiertas de tinta. 	<ol style="list-style-type: none"> 1. Reimprima el documento. 2. Abarquillamiento positivo: desde el panel de control de la impresora, seleccione un tipo de cuyo peso sea mayor. Un tipo de papel más pesado genera una temperatura más alta para la impresión. Abarquillamiento negativo: desde el panel de control de la impresora, seleccione un tipo de cuyo peso sea menor. El tipo de papel de peso menor crea una temperatura inferior para la impresión. Pruebe a almacenar el papel en un entorno seco antes de utilizarlo o use papel recién abierto. 3. Imprima en modo dúplex. 4. Si el problema persiste, vaya a support.hp.com.
	<p>El papel no se apila correctamente en la bandeja de salida. Es posible que la pila sea irregular, quede inclinada o puede que las páginas se caigan de la bandeja al suelo. Cualquiera de las siguientes condiciones puede provocar este defecto:</p> <ul style="list-style-type: none"> • Abarquillamiento extremo • El papel de la bandeja está arrugado o deformado • El papel no es de un tipo de papel estándar, como sobres • La bandeja de salida está demasiado llena 	<ol style="list-style-type: none"> 1. Reimprima el documento. 2. Despliegue la extensión de la bandeja de salida. 3. Si el defecto se debe a un abarquillamiento extremo del papel, consulte los pasos especificados para "Salida abarquillada". 4. Utilice un tipo de papel diferente. 5. Utilice papel abierto recientemente. 6. Retire el papel de la bandeja de salida antes de que la bandeja esté demasiado llena. 7. Si el problema persiste, vaya a support.hp.com.

Tabla 6-14 Defectos de formación de rayas

Muestra	Descripción	Soluciones posibles
	<p>Rayas verticales claras que suelen extenderse a lo largo de toda la página. El defecto aparece solo en áreas de relleno, no en el texto ni en secciones sin ningún contenido impreso.</p>	<ol style="list-style-type: none"> 1. Reimprima el documento. 2. Extraiga el cartucho y, a continuación, muévelo para redistribuir el tóner. 3. Si el problema persiste, vaya a support.hp.com. <p>NOTA: Las rayas verticales claras y oscuras pueden producirse cuando el entorno de impresión se encuentra fuera del rango especificado de temperatura o humedad. Consulte las especificaciones ambientales de la impresora para ver los niveles admisibles de temperatura y humedad.</p>
	<p>Líneas oscuras verticales que se producen a lo largo de toda la página. El defecto puede producirse en cualquier lugar en la página, en las áreas de relleno o en secciones sin ningún contenido impreso. En los modelos de color, estas líneas o rayas también aparecen en la página de limpieza de la ITB.</p>	<ol style="list-style-type: none"> 1. Reimprima el documento. 2. Extraiga el cartucho y, a continuación, muévelo para redistribuir el tóner. 3. Imprima una página de limpieza. 4. Compruebe el nivel de tóner del cartucho. 5. Si el problema persiste, vaya a support.hp.com.

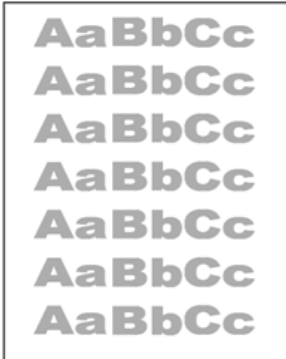
Solución de problemas de red cableada

Compruebe la siguiente información para resolver problemas relacionados con la red cableada.

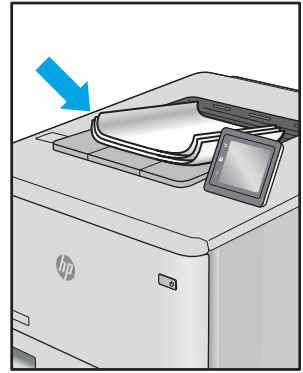
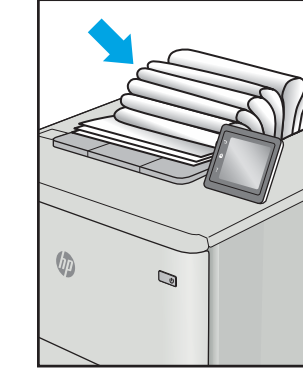
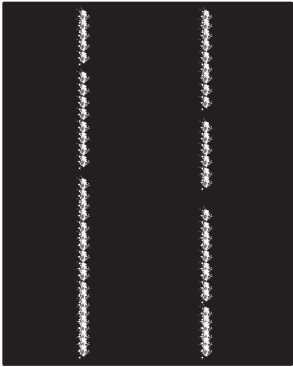
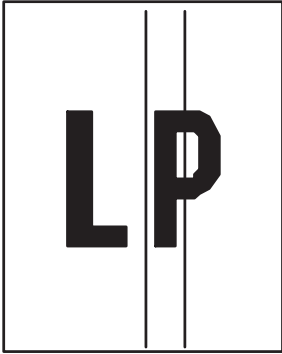
- [Introducción](#)
- [Conexión física deficiente](#)
- [El equipo no puede comunicarse con la impresora](#)
- [La impresora utiliza un enlace y una configuración de impresión dúplex incorrectos para la red](#)
- [Puede que haya programas de software nuevos que causen problemas de compatibilidad](#)
- [Puede que el equipo o la estación de trabajo estén configurados incorrectamente](#)
- [La impresora está desactivada o la configuración de red es incorrecta](#)

Introducción

Algunos tipos de problemas pueden indicar que existe un problema de comunicación en la red. Estos problemas pueden incluir lo siguiente:

Conexión física deficiente

Compruebe las conexiones de los cables.

1. Compruebe que la impresora esté conectada al puerto de red correcto mediante un cable de la longitud apropiada.
2. Compruebe que las conexiones de cable son seguras.
3. Mire la conexión del puerto de red situada en la parte posterior de la impresora y compruebe que la luz ámbar de actividad parpadee (hay tráfico de red) y que la luz verde de estado de transferencia esté iluminada (hay un enlace de red).
4. Si el problema persiste, pruebe un cable o puerto diferente en el concentrador.

El equipo no puede comunicarse con la impresora

Verifique que la impresora se comunica con la red y con el ordenador.

1. Compruebe las comunicaciones de red haciendo ping a la red.
 - a. Abra una ventana del símbolo del sistema en el equipo.
 - En Windows, haga clic en **Inicio**, **Ejecutar**, escriba `cmd` y, a continuación, pulse **Intro**.
 - En macOS, vaya a **Aplicaciones**, **Utilidades** y abra **Terminal**.
 - b. Escriba `ping` seguido de la dirección IP de su impresora.
 - c. Si en la ventana se muestran tiempos de recorrido de ida y vuelta, la red está funcionando.
2. En caso de que falle el comando ping, asegúrese de que los centros de red están encendidos y de que la configuración de la red, la impresora y el equipo estén configurados para la misma red (también conocida como subred).

3. Abra las propiedades de la impresora y haga clic en la pestaña **Puertos**. Compruebe que se ha seleccionado la dirección IP actual de la impresora. La dirección IP de la impresora figura en la página de configuración de esta.
4. Si ha instalado la impresora utilizando el puerto TCP/IP estándar de HP, seleccione el cuadro con la etiqueta **Imprimir siempre con esta impresora, incluso si cambia la dirección IP**.
5. Si ha instalado la impresora utilizando un puerto TCP/IP estándar de Microsoft, use el nombre de host en lugar de la dirección IP.
6. Si la dirección IP es correcta, elimine la impresora y, a continuación, vuelva a agregarla.
7. Vuelva a instalar el software y el controlador de la impresora.

La impresora utiliza un enlace y una configuración de impresión dúplex incorrectos para la red

HP recomienda mantener estas configuraciones en modo automático (configuración predeterminada). Si cambia estos valores, también los debe cambiar para la red.

Puede que haya programas de software nuevos que causen problemas de compatibilidad

Si se ha instalado un programa de software nuevo, compruebe que se ha instalado correctamente y que utiliza el controlador de impresión correcto.

Puede que el equipo o la estación de trabajo estén configurados incorrectamente

La configuración incorrecta del ordenador puede provocar problemas en la impresión.

1. Compruebe la configuración de los controladores de red y de impresión, y la redirección de red.
2. Compruebe que el sistema operativo esté configurado correctamente.

La impresora está desactivada o la configuración de red es incorrecta

Compruebe los ajustes de la red.

1. Revise las páginas de configuración/redes de la impresora para comprobar el estado de configuración de la red y los protocolos.
2. Vuelva a configurar los valores de red si necesario.

Solución de problemas de red inalámbrica

Para solucionar problemas de red, realice estos pasos en el orden indicado.

- [Introducción](#)
- [Lista de comprobación de conectividad inalámbrica](#)
- [La impresora no imprime una vez finalizada la configuración inalámbrica](#)
- [La impresora no imprime y el equipo tiene un firewall de terceros instalado](#)
- [La conexión inalámbrica no funciona después de mover el router o la impresora inalámbricos](#)
- [No se pueden conectar más equipos a la impresora inalámbrica](#)
- [La impresora inalámbrica pierde la comunicación cuando se conecta a una VPN](#)
- [La red no aparece en la lista de redes inalámbricas](#)
- [La red inalámbrica no funciona](#)
- [Cómo realizar un test de diagnóstico de la red inalámbrica](#)
- [Reducción de interferencias en una red inalámbrica](#)

Introducción

Utilice la información sobre resolución de problemas para solucionar cualquier inconveniente.



NOTA: Para determinar si la impresión con Wi-Fi Direct se ha activado en la impresora, imprima una página de configuración desde el panel de control de la impresora.

Lista de comprobación de conectividad inalámbrica

Consulte la siguiente información para comprobar la conectividad inalámbrica.

- Verifique que el cable de red no esté conectado.
- Compruebe que la impresora y el router inalámbrico estén encendidos y tengan alimentación. Asegúrese también de que la conexión inalámbrica de la impresora esté encendida.
- Compruebe que el identificador de conjunto de servicios (SSID) es correcto. Imprima una página de configuración para determinar el SSID. Si no está seguro de si el SSID es correcto, ejecute la configuración inalámbrica de nuevo.
- Con redes seguras, compruebe que la información de seguridad es correcta. Si la información de seguridad no es correcta, ejecute la configuración inalámbrica de nuevo.
- Si la red inalámbrica funciona correctamente, intente acceder a otros equipos de la red inalámbrica. Si la red tiene acceso a Internet, intente conectarse a Internet mediante una conexión inalámbrica.
- Compruebe que el método de codificación (AES o TKIP) es el mismo para la impresora y para el punto de acceso inalámbrico (en redes que utilizan seguridad WPA).
- Compruebe que la impresora se encuentre dentro del alcance de la red inalámbrica. Para la mayoría de las redes, la impresora debe encontrarse dentro de un alcance de 30 m del punto de acceso inalámbrico (router inalámbrico).

- Compruebe que no hay obstáculos que bloqueen la señal inalámbrica. Quite los objetos metálicos de gran tamaño que haya entre el punto de acceso y la impresora. Asegúrese de que los postes, paredes o columnas de soporte que contengan metal u hormigón no separan la impresora del punto de acceso inalámbrico.
- Compruebe que la impresora se encuentra alejada de dispositivos electrónicos que puedan interferir con la señal inalámbrica. Muchos dispositivos puede interferir con la señal inalámbrica, incluidos motores, teléfonos inalámbricos, cámaras de sistemas de seguridad, otras redes inalámbricas y algunos dispositivos Bluetooth.
- Compruebe que el controlador de impresión está instalado en el equipo.
- Compruebe que ha seleccionado el puerto de impresora correcto.
- Compruebe que el equipo y la impresora estén conectados a la misma red inalámbrica.
- Para macOS, verifique que el enrutador inalámbrico sea compatible con Bonjour.

La impresora no imprime una vez finalizada la configuración inalámbrica

Si la impresora no imprime una vez finalizada la configuración inalámbrica, pruebe estas soluciones.

1. Asegúrese de que la impresora esté encendida y en estado preparado.
2. Desactive los firewall de terceros que tenga instalados en el equipo.
3. Asegúrese de que la red inalámbrica funciona correctamente.
4. Asegúrese de que el equipo funciona correctamente. Si es necesario, reinicie el equipo.
5. Compruebe que puede abrir el servidor web incorporado de HP desde un equipo de la red.

La impresora no imprime y el equipo tiene un firewall de terceros instalado

Si la impresora no imprime y el equipo tiene un firewall de terceros instalado, pruebe lo siguiente.

1. Actualice el firewall a la versión más reciente del fabricante disponible.
2. Si los programas solicitan acceso al firewall cuando instala la impresora o intenta imprimir, asegúrese de que permite que los programas se ejecuten.
3. Desactive temporalmente el firewall y, a continuación, instale la impresora inalámbrica en el equipo. Active el firewall cuando haya finalizado la instalación inalámbrica.

La conexión inalámbrica no funciona después de mover el router o la impresora inalámbricos

Si la conexión inalámbrica no funciona después de mover el router o la impresora inalámbricos, pruebe con estas soluciones.

1. Asegúrese de que el router o la impresora se conectan a la misma red a la que se conecta el equipo.
2. Imprima una página de configuración.

3. Compare el identificador de conjunto de servicios (SSID) que aparece en la página de configuración con el SSID que aparece en la configuración de la impresora del equipo.
4. Si los números no coinciden, los dispositivos no se están conectando a la misma red. Vuelva a configurar los ajustes inalámbricos de la impresora.

No se pueden conectar más equipos a la impresora inalámbrica

Si no se pueden conectar equipos adicionales a la impresora inalámbrica, pruebe estas soluciones.

1. Asegúrese de que los otros equipos están dentro del alcance de la señal inalámbrica y que no hay obstáculos que la bloqueen. Para la mayoría de las redes, la señal se encuentra dentro de un alcance de 30 m del punto de acceso inalámbrico.
2. Asegúrese de que la impresora esté encendida y en estado preparado.
3. Asegúrese de que no haya más de cinco usuarios simultáneos de Wi-Fi Direct.
4. Desactive los firewall de terceros que tenga instalados en el equipo.
5. Asegúrese de que la red inalámbrica funciona correctamente.
6. Asegúrese de que el equipo funciona correctamente. Si es necesario, reinicie el equipo.

La impresora inalámbrica pierde la comunicación cuando se conecta a una VPN

Normalmente, no puede conectarse a una VPN y a otras redes al mismo tiempo.

La red no aparece en la lista de redes inalámbricas

Si la red no aparece en la lista de redes inalámbricas, pruebe estas soluciones.

- Asegúrese de que el direccionador inalámbrico está encendido y tiene alimentación.
- Puede que la red esté oculta. No obstante, es posible conectarse a una red oculta.

La red inalámbrica no funciona

Si la red inalámbrica no funciona, pruebe lo siguiente.

1. Asegúrese de que el cable de red no esté conectado.
2. Para comprobar si la red ha perdido la comunicación, pruebe a conectar otros dispositivos a la red.
3. Compruebe las comunicaciones de red haciendo ping a la red.
 - a. Abra una ventana del símbolo del sistema en el equipo.
 - En Windows, haga clic en **Inicio**, **Ejecutar**, escriba `cmd` y, a continuación, pulse [Intro](#).
 - En macOS, vaya a **Aplicaciones**, **Utilidades** y abra **Terminal**.
 - b. Escriba `ping`, seguido de la dirección IP del direccionador.
 - c. Si en la ventana se muestran tiempos de recorrido de ida y vuelta, la red está funcionando.
4. Asegúrese de que el router o la impresora se conectan a la misma red a la que se conecta el equipo.

- a. Imprima una página de configuración.
- b. Compare el identificador de conjunto de servicios (SSID) que aparece en el informe de configuración con el SSID que aparece en la configuración de la impresora del equipo.
- c. Si los números no coinciden, los dispositivos no se están conectando a la misma red. Vuelva a configurar los ajustes inalámbricos de la impresora.

Cómo realizar un test de diagnóstico de la red inalámbrica

Desde el panel de control de la impresora es posible realizar un test de diagnóstico que le facilita información acerca de la configuración de la red inalámbrica.

1. Para un **panel de control con pantalla táctil** (algunos modelos de impresoras):
 - a. En la pantalla de inicio del panel de control de la impresora, deslice la pestaña de la parte superior de la pantalla hacia abajo para abrir el panel y, a continuación, toque el icono Configuración .
 - b. Desplácese hasta la opción **Informes** y tóquela.
 - c. Desplácese hasta la opción **Informe de prueba de red inalámbrica** y tóquela.

La impresora imprime una página de prueba que muestra los resultados de la prueba.
2. Para un **panel de control LCD de 2 líneas** (algunos modelos de impresoras):
 - a. Desde el panel de control de la impresora, pulse el botón **OK**.
 - b. Utilice los botones de flecha y el botón **OK** para desplazarse a los siguientes menús y abrirlos:
 1. **Configuración**
 2. **Configuración de red**
 3. **Configuración inalámbrica**
 4. **Imprimir informe de pruebas inalámbricas**

La impresora imprime una página de prueba que muestra los resultados de la prueba.

Reducción de interferencias en una red inalámbrica

Las sugerencias siguientes pueden ayudarle a reducir las interferencias en una red inalámbrica:

- Mantenga los dispositivos inalámbricos alejados de objetos metálicos de gran tamaño, como archivadores, y otros objetos electromagnéticos, como microondas y teléfonos inalámbricos. Estos objetos pueden interferir en las señales de radio.
- Mantenga los dispositivos inalámbricos alejados de grandes estructuras y edificios. Estos objetos pueden absorber las ondas de radio y disminuir la potencia de la señal.
- Coloque el router inalámbrico en una ubicación central en la línea de visión de las impresoras inalámbricas en la red.

Índice

A

- accesorios
 - números de piezas 34
 - pedidos 34
- AirPrint 67, 72
- almacenamiento, trabajo
 - configuración de Mac 61
- almacenamiento de trabajos de impresión 61
- almacenar trabajos
 - con Windows 61
- ambas caras, impresión
 - configuración (Windows) 54
- apagar tras retraso
 - configuración 86
- asistencia al cliente
 - en línea 91
- asistencia en línea 91
- asistencia técnica
 - en línea 91
- atascos
 - Bandeja 1 105
 - Bandeja 2 107
 - bandeja de salida 109
 - puerta trasera y área del fusor 110
 - ubicaciones 103
 - unidad dúplex 109
- atascos de papel
 - ubicaciones 103
- Atascos de papel
 - Bandeja 1 105
 - Bandeja 2 107
 - bandeja de salida 109
 - puerta trasera y área del fusor 110
 - unidad dúplex 109
- ayuda, panel de control 92
- ayuda en línea, panel de control 92

B

- bandeja, de salida
 - ubicación 4
- Bandeja 1
 - atascos 105
 - carga 18
 - carga de sobres 31
 - orientación del papel 19
- Bandeja 2
 - atascos 107
 - carga 22
 - orientación del papel 24
- Bandeja 3
 - carga 27
 - orientación del papel 29
- bandeja de salida
 - atascos 109
 - ubicación 4
- bandejas
 - capacidad 10
 - incluido 10
 - ubicación 4
- bandejas de papel
 - números de piezas 34
- bandejas de papel de 550 hojas
 - números de piezas 34
- botón Ayuda
 - ubicación 7
- botón Cancelar
 - ubicación 5
- botón de encendido/apagado
 - ubicación 4
- Botón Inicio
 - ubicación 7
- Botón OK
 - ubicación 5

C

- calibrar
 - colores 120
- calidad de la imagen
 - comprobación del estado del cartucho de tóner 113, 116
- características de seguridad 85
- carga
 - papel en la bandeja 1 18
 - papel en la bandeja 2 22
 - papel en la bandeja 3 27
- cartucho
 - seguridad dinámica 36
 - sustituir 46
- cartucho de tóner
 - configuración de umbral bajo 94
 - Seguridad dinámica 36
 - uso con nivel bajo 94
- cartuchos
 - números de referencia 46
- cartuchos de HP originales 38, 39
- cartuchos de tóner
 - números de piezas 34
 - números de referencia 46
- Cartuchos de tóner
 - componentes 46
 - sustituir 46
- colores
 - calibrar 120
- conexión de alimentación eléctrica
 - ubicación 5
- configuración de ahorro de energía 86
- configuración de red 81
- configuración de red IP
 - configure 81
- configuraciones del controlador de Mac
 - Almacenamiento de trabajos 61

- consumibles
 - configuración de umbral bajo 94
 - números de piezas 34
 - pedidos 34
 - sustitución de los cartuchos de tóner 46
 - uso con nivel bajo 94
- controladores, compatibles 11
- controladores de impresión, compatibles 11

CH

- chip de memoria (tóner)
 - ubicación 46

D

- dimensiones, impresora 13
- dispositivos Android
 - imprimir desde 67, 72
- doble cara manual
 - Mac 58
 - Windows 54
- dos caras, impresión
 - Mac 58
 - Windows 54

E

- EconoMode, configuración 86, 113
- eléctricas, especificaciones 15
- eliminar
 - trabajos almacenados 61, 66
- El tipo de papel
 - selección (Windows) 54
- energía
 - consumo de 15
- especificaciones
 - eléctricas y acústicas 15
 - impresora 10
- especificaciones acústicas 15
- Ethernet (RJ-45)
 - ubicación 5

H

- historial de actualización
 - actualización 89
- HP ePrint 70, 71
- HP EWS, uso 77
- HP Web Jetadmin 88

I

- Impresión
 - desde unidades flash USB 73
- impresión a doble cara
 - automáticamente (Windows) 54
 - Mac 58
 - manual (Mac) 58
 - manual (Windows) 54
- Impresión con Wi-Fi directo 67, 68
- impresión directa desde USB 73
- impresión dúplex (a doble cara)
 - configuración (Windows) 54
 - Windows 54
- impresión en ambas caras
 - configuración (Windows) 54
- impresión en privado 61
- impresión móvil
 - dispositivos Android 67, 72
- impresión móvil, software compatible 12
- imprimir
 - trabajos almacenados 61
- imprimir en ambas caras
 - Mac 58
 - manual, con Windows 54
 - Windows 54
- interferencias en una red
 - inalámbrica 134, 137
- interruptor de alimentación
 - ubicación 4

J

- Jetadmin, HP Web 88

L

- LCD de 2 líneas
 - funciones de ubicación 5
- Licencias de código abierto 3
- limpieza
 - ruta del papel 113
- lista de comprobación
 - conectividad inalámbrica 134

M

- memoria
 - incluido 10

N

- número de producto
 - ubicación 4, 5

- número de serie
 - ubicación 4
- números de piezas
 - accesorios 34
 - cartuchos de tóner 34
 - consumibles 34
 - piezas de repuesto 36

O

- opciones de color
 - cambiar, Windows 120

P

- Página de inicio de la impresora HP, uso 77
- páginas por hoja
 - selección (Mac) 58
 - selección (Windows) 54
- páginas por minuto 10
- panel de control
 - funciones de ubicación 5, 7
 - help 92
 - ubicación 4
- pantalla táctil
 - funciones de ubicación 7
- papel
 - bandeja 1orientación 19
 - bandeja 3orientación 29
 - carga bandeja 1 18
 - carga bandeja 2 22
 - carga bandeja 3 27
 - orientación bandeja 2 24
 - seleccionar 113, 118
- papel, pedido 34
- pedidos
 - consumibles y accesorios 34
- peligro de descarga potencial 2
- peso, impresora 13
- piezas de repuesto
 - números de piezas 36
- política de cartuchos 38, 39
- problemas de calidad de imagen
 - ejemplos y soluciones 112
- problemas de recogida del papel
 - solución 97, 100
- protección de cartuchos 38, 42
- proteger los cartuchos 38, 42
- Puerta trasera
 - atascos 110

- puerto de impresión USB 2.0 de alta velocidad
 - ubicación 5
- puerto LAN
 - ubicación 5
- puerto RJ-45
 - ubicación 5
- puertos
 - ubicación 5
- puertos de la interfaz
 - ubicación 5
- puerto USB
 - ubicación 5

R

- red de área local (LAN)
 - ubicación 5
- redes
 - compatible 10
 - HP Web Jetadmin 88
- red inalámbrica
 - solución de problemas 134
- requisitos del navegador
 - Servidor web incorporado HP 77
- requisitos del navegador web
 - Servidor web incorporado HP 77
- requisitos del sistema
 - mínimos 10
 - Servidor web incorporado HP 77
- retraso de reposo
 - configuración 86

S

- seguridad dinámica
 - cartucho de tóner 36
- Servicio de atención al cliente de HP 91
- Servidor Web incorporado (EWS)
 - asignación de contraseñas 85
 - características 77
- Servidor web incorporado (EWS) de HP
 - características 77
- sistemas operativos, compatibles 11
- sistemas operativos compatibles 11
- sitios web
 - asistencia al cliente 91
- Sitios web
 - HP Web Jetadmin, descarga 88
- sobres
 - orientación 19, 31

- sobres, carga 31
- solución de problemas
 - calidad de impresión 113
 - calidad del color 120
 - comprobación del estado del cartucho de tóner 113, 116
- problemas de alimentación del papel 97
- problemas de red 132
 - red con cable 132
 - red inalámbrica 134
- sustituir
 - Cartuchos de tóner 46

T

- teclado numérico
 - ubicación 4
- técnica, asistencia
 - en línea 91
- tema de color
 - cambiar, Windows 120
- tipos de papel
 - selección (Mac) 58
- trabajos, almacenados
 - configuración de Mac 61
 - crear (Windows) 61
 - eliminar 61, 66
 - imprimir 61
- trabajos almacenados
 - crear (Mac) 61
 - crear (Windows) 61
 - eliminar 61, 66
 - imprimir 61

U

- unidad dúplex
 - atascos 109
- Unidades flash USB
 - imprimir desde 73

V

- varias páginas por hoja
 - impresión (Mac) 58
 - impresión (Windows) 54

