

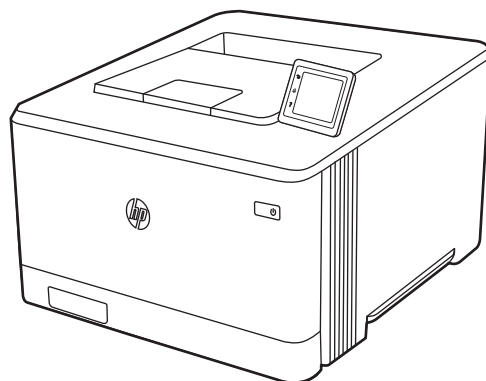

HP Color LaserJet Pro M454

Guia do usuário

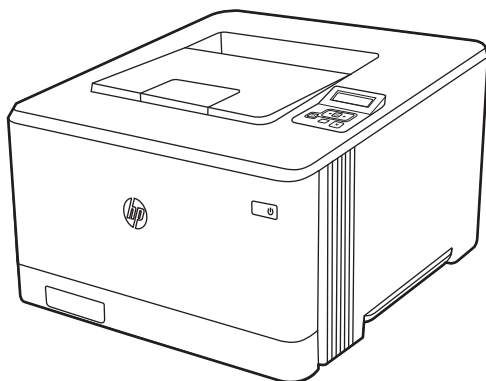

www.hp.com/videos/LaserJet
www.hp.com/support/colorljM454



HP Color LaserJet Pro M454

Guia do usuário

Direitos autorais e licença

© Copyright 2019 HP Development Company, L.P.

A reprodução, adaptação ou tradução sem permissão prévia por escrito é proibida, exceto quando permitido sob as leis de direitos autorais.

As informações contidas neste documento estão sujeitas a alterações sem aviso prévio.

As únicas garantias para produtos e serviços HP são descritas nas declarações de garantia expressa que acompanham tais produtos e serviços. Nenhuma parte deste documento deve ser interpretada como garantia adicional. A HP não se responsabiliza por omissões, erros técnicos ou editoriais contidos neste documento.

Edition 1, 4/2019

Créditos de marcas registradas

Adobe®, Adobe Photoshop®, Acrobat® e PostScript® são marcas registradas da Adobe Systems Incorporated.

Apple e o logotipo da Apple são marcas registradas da Apple Inc. nos EUA e em outros países/regiões.

macOS é uma marca comercial da Apple Inc. registrada nos EUA e em outros países.

AirPrint é uma marca comercial da Apple Inc. registrada nos EUA e em outros países/regiões.

Google™ é uma marca comercial da Google Inc.

Microsoft®, Windows®, Windows® XP e Windows Vista® são marcas comerciais registradas da Microsoft Corporation nos EUA.

UNIX® é marca registrada do The Open Group.

Conteúdo

1 Visão geral da impressora	1
Ícones de advertência	1
Risco de choques elétricos	2
Licença de código aberto	3
Modos de exibição da impressora	4
Vista frontal da impressora	4
Vista traseira da impressora	5
Exibição do painel de controle de duas linhas (modelos nw e dn)	5
Painel de controle com tela sensível ao toque (modelos dw)	7
Como usar o painel de controle com tela sensível ao toque	8
Configuração do hardware e instalação do software da impressora	9
Especificações da impressora	10
Especificações técnicas	10
Sistemas operacionais compatíveis	11
Soluções de impressão móvel	12
Dimensões da impressora	13
Consumo de energia, especificações elétricas e emissões acústicas	15
Variação do ambiente operacional	15
2 Bandejas de papel	17
Introdução	17
Carregar papel na Bandeja 1	18
Introdução	18
Carregar a Bandeja 1 de papel (bandeja multiuso)	18
Orientação do papel da Bandeja 1	19
Carregar papel na Bandeja 2	22
Introdução	22
Carregar papel na Bandeja 2	22
Orientação do papel da Bandeja 2	24
Carregar papel na bandeja 3	27
Introdução	27
Carregar papel na Bandeja 3 (opcional)	27

Orientação do papel da Bandeja 3	29
Carregar e imprimir envelopes	31
Introdução	31
Imprimir envelopes	31
Orientação de envelopes	31
3 Suprimentos, acessórios e peças	33
Solicitar suprimentos, acessórios e peças	34
Pedidos	34
Suprimentos e acessórios	34
Peças para reparos e reposição por parte do cliente	36
Segurança dinâmica	36
Definir as configurações de suprimento de proteção de cartucho de toner HP	38
Introdução	38
Ativar ou desativar o recurso Política de Cartucho	39
Usar o painel de controle da impressora para ativar o recurso Política de Cartucho	39
Usar o painel de controle da impressora para desativar o recurso Política de Cartucho	39
Usar o HP Embedded Web Server (EWS) para ativar o recurso Política de Cartucho	40
Usar o HP Embedded Web Server (EWS) para desativar o recurso Política de Cartucho	40
Solucionar mensagens de erro do painel de controle de Política de Cartucho	41
Ativar ou desativar o recurso Proteção de Cartucho	42
Usar o painel de controle da impressora para ativar o recurso Proteção de Cartucho	42
Usar o painel de controle da impressora para desativar o recurso Proteção de Cartucho	42
Usar o HP Embedded Web Server (EWS) para ativar o recurso Proteção de Cartucho	43
Usar o HP Embedded Web Server (EWS) para desativar o recurso Proteção de Cartucho	44
Solucionar mensagens de erro do painel de controle de Proteção de Cartucho	44
Substituir os cartuchos de toner	46
Informações do cartucho de toner	46
Remover e recolocar os cartuchos de toner	48
4 Impressão	53
Tarefas de impressão (Windows)	54
Como imprimir (Windows)	54
Imprimir automaticamente nos dois lados (Windows)	54
Imprimir manualmente nos dois lados (Windows)	55
Imprimir múltiplas páginas por folha (Windows)	55
Selecionar o tipo de papel (Windows)	56

Tarefas adicionais de impressão	56
Tarefas de impressão (macOS)	57
Como imprimir (macOS)	57
Imprimir automaticamente nos dois lados (macOS)	57
Imprimir manualmente nos dois lados (macOS)	58
Imprimir várias páginas por folha (macOS)	58
Selecionar o tipo de papel (macOS)	58
Tarefas adicionais de impressão	59
Armazenar trabalhos na impressora para imprimir mais tarde ou em modo privado	60
Introdução	60
Antes de começar	60
Configurar o armazenamento de trabalho	60
Desativar ou ativar o recurso de armazenamento de trabalho	61
Criar um trabalho armazenado (Windows)	62
Criar um trabalho armazenado (macOS)	63
Para imprimir um trabalho armazenado	64
Para excluir um trabalho armazenado	65
Excluir um trabalho de impressão armazenado na impressora	65
Informações enviadas à impressora para fins de Contabilização de Trabalho	65
Impressão móvel	66
Introdução	66
Impressão do Wi-Fi Direct (apenas para modelos sem fio)	67
Para ativar o Wi-Fi Direct	67
Alterar o nome Wi-Fi Direct da impressora	69
Etapa um: Abrir o Servidor Web incorporado HP	69
Etapa 2: Alterar o nome Wi-Fi da impressora	69
HP ePrint via e-mail (painel de controle com tela sensível ao toque)	69
HP ePrint via e-mail (painel de controle LCD de duas linhas)	70
AirPrint	71
Impressão integrada para Android	71
Impressão de uma unidade flash USB (somente painel de controle com tela sensível ao toque)	72
Introdução	72
Imprimir documentos USB	72
5 Gerenciar a impressora	75
Usar os aplicativos de Serviços da Web HP (somente modelos de tela de toque)	75
Alterar o tipo de conexão da impressora (Windows)	76
Configuração avançada com o Servidor da Web Incorporado (EWS) HP e a Página inicial da impressora (EWS) ..	77
Método 1: Abra o Servidor Web Incorporado HP (EWS) a partir do software	77
Método dois: Abrir o Servidor da Web Incorporado (EWS) HP a partir de um navegador da web	78
Definir configurações de rede IP	81

Introdução	81
Isenção de responsabilidade sobre o compartilhamento da impressora	81
Exibir ou alterar as configurações de rede	81
Renomear a impressora em uma rede	82
Configurar manualmente os parâmetros de TCP/IP IPv4 no painel de controle	82
Configurações de velocidade de conexão e dúplex	83
Recursos de segurança da impressora	85
Introdução	85
Definir ou alterar a senha do sistema utilizando o Servidor da Web Incorporado HP	85
Configurações de economia de energia	86
Introdução	86
Impressão no EconoMode	86
Definir a configuração Modo de Inatividade/Atraso de Hibernação (Min.)	86
Ajustar a configuração Modo de Desligamento/Desligar após Inatividade (Hora)	87
Definir a configuração de Desativar desligamento	87
HP Web Jetadmin	88
Atualizar o firmware	89
Método um: Atualizar o firmware usando o painel de controle	89
Método 2: Atualizar o firmware usando o Utilitário de Atualização de Impressora HP	90

6 Solucionar problemas 91

Assistência ao cliente	91
Restaurar os padrões de fábrica	92
Sistema de ajuda do painel de controle	92
Uma mensagem "Nível de cartucho está baixo" ou "Nível de cartucho está muito baixo" é exibida no painel de controle da impressora	94
Altere as configurações de "nível muito baixo"	95
Alterar as configurações de "Muito baixo" pelo painel de controle	95
Solicitar suprimento	95
A impressora não coleta o papel ou apresenta alimentação incorreta	97
Introdução	97
A impressora não coleta papel	97
A impressora coleta várias folhas de papel	100
Eliminar atolamento de papel	103
Locais de congestionamento de papel	103
Enfrentando congestionamentos de papel frequentes ou recorrentes?	103
Remover congestionamentos de papel na Bandeja 1 - 13.02	105
Remover congestionamentos de papel na Bandeja 2 - 13.03	107
Remover congestionamentos de papel no compartimento de saída - 13.10, 13.11, 13.13	109
Remover congestionamentos de papel no duplexador (somente modelos dn e dw) - 13.14, 13.15	109

Remover congestionamentos de papel da porta traseira e da área do fusor (somente modelo nw) - 13.08, 13.09	110
Resolução de problemas de qualidade de impressão	112
Introdução	112
Solução de problemas de qualidade de impressão	113
Atualizar o firmware da impressora	113
Imprimir de outro software	113
Verificar a configuração do tipo de papel do trabalho de impressão	114
Verificar a configuração do tipo de papel na impressora	114
Verificar a configuração do tipo de papel (Windows)	114
Verificar a configuração do tipo de papel (macOS)	114
Verificar o status do cartucho de toner	116
Etapa um: Imprimir a página de status de suprimentos	116
Etapa 2: Verificar o status dos suprimentos	116
Imprimir uma página de limpeza	117
Inspeccione visualmente os cartuchos de toner	117
Verificar o papel e o ambiente de impressão	118
Etapa 1: Usar papel que atenda às especificações da HP	118
Etapa 2: Verificar o ambiente	118
Etapa 3: Configurar o alinhamento da bandeja individual	118
Tentar um driver de impressão diferente	119
Solução de problemas de qualidade da cor	120
Calibrar a impressora para alinhar as cores	120
Ajustar configurações de cor (Windows)	120
Imprimir e interpretar a página de qualidade de impressão	121
Verificar as configurações do EconoMode	122
Ajustar a densidade de impressão	122
Solução de problemas de defeitos nas imagens	123
Solucionar problemas de rede com fio	133
Introdução	133
Conexão física incorreta	133
O computador não consegue estabelecer comunicação com a impressora	133
A impressora está usando o link e as configurações dúplex incorretos para a rede	134
Novos programas de software podem estar causando problemas de compatibilidade	134
O computador ou a estação de trabalho talvez esteja configurado incorretamente	134
A impressora foi desabilitada ou outras configurações de rede estão incorretas	134
Solucionar problemas de rede sem fio	135
Introdução	135
Lista de verificação de conectividade sem fio	135
A impressora não imprime depois da conclusão da configuração sem fio	136
A impressora não imprime e o computador tem um firewall de terceiros instalado	136

A conexão sem fio não funciona depois que o roteador sem fio ou a impressora foi movida	136
Não é possível conectar mais computadores à impressora sem fio	137
A impressora sem fio perde a comunicação quando conectado a uma VPN	137
A rede não aparece na lista de redes sem fio	137
A rede sem fio não está funcionando	137
Executar um teste de diagnóstico de rede sem fio	138
Reduza a interferência em uma rede sem fio	138

Índice	139
--------------	-----

1 Visão geral da impressora

Revise a localização dos recursos da impressora, as especificações físicas e técnicas da impressora e onde encontrar informações de configuração.

- [Ícones de advertência](#)
- [Risco de choques elétricos](#)
- [Licença de código aberto](#)
- [Modos de exibição da impressora](#)
- [Configuração do hardware e instalação do software da impressora](#)
- [Especificações da impressora](#)

Para obter mais informações:

Para assistência de vídeo, consulte www.hp.com/videos/LaserJet.

As informações a seguir estão corretas no momento da publicação. Para obter informações atuais, consulte a página inicial de suporte da impressora: www.hp.com/support/colorljM454.

A ajuda integral da HP para a impressora inclui os seguintes tópicos:

- Instalar e configurar
- Conhecer e usar
- Solucionar problemas
- Fazer download de atualizações de software e firmware
- Participar de fóruns de suporte
- Localizar informações de garantia e regulamentação

Ícones de advertência

Tenha cuidado se você visualizar um ícones de advertência em sua impressora HP, conforme indicado nas definições de ícone.

- Cuidado: Choque elétrico



- Cuidado: Superfície quente



- Cuidado: Mantenha as partes do corpo longe das peças em movimento



- Cuidado: Borda afiada nas proximidades



- Aviso



Risco de choques elétricos

Revise essas informações importantes de segurança.

- Leia e entenda essas declarações de segurança para evitar um risco de choque elétrico.
- Siga sempre as precauções básicas de segurança ao utilizar este aparelho, a fim de reduzir o risco de queimaduras ou choques elétricos.
- Leia e entenda todas as instruções contidas no guia do usuário.
- Observe todos os avisos e instruções indicados no aparelho.
- Use somente tomadas elétricas aterradas ao conectar o produto a fontes de alimentação. Se você não souber se a tomada é aterrada, consulte um electricista.
- Não toque nos contatos de nenhum dos soquetes no produto. Substitua imediatamente cabos danificados.
- Antes de limpar o aparelho, desligue-o das tomadas elétricas.
- Não instale nem utilize este produto perto de água ou quando estiver com as roupas molhadas.
- Instale o aparelho sobre uma superfície estável.
- Instale o produto em um local protegido onde ninguém possa pisar ou tropeçar no cabo de alimentação.

Licença de código aberto

Para obter informações sobre o software de código aberto usado nessa impressora, acesse www.hp.com/software/opensource.

Modos de exibição da impressora

Identifique as peças na impressora e os botões no painel de controle.

- [Vista frontal da impressora](#)
- [Vista traseira da impressora](#)
- [Exibição do painel de controle de duas linhas \(modelos nw e dn\)](#)
- [Painel de controle com tela sensível ao toque \(modelos dw\)](#)

Vista frontal da impressora

Identifique as peças na parte frontal da impressora.

Figura 1-1 Vista frontal da impressora

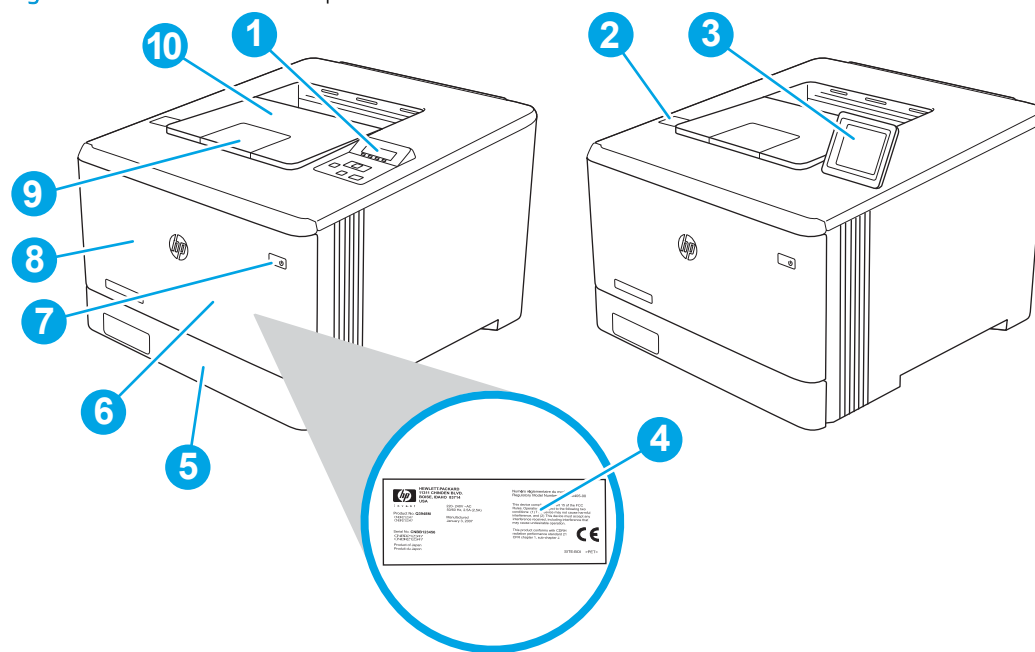

Número	Descrição
1	Painel de controle de duas linhas (modelos nw e dn)
2	Porta USB de acesso fácil (somente para modelo dw, para impressão sem um computador)
3	Painel de controle com tela sensível ao toque (modelo dw, inclina-se para facilitar a visualização)
4	Etiqueta de regulamentação (dentro da porta frontal)
5	Bandeja 2
6	Bandeja 1
7	Botão Liga/Desliga
8	Porta frontal (dá acesso ao cartucho de toner)
9	Extensão do compartimento de saída
10	Compartimento de saída

Vista traseira da impressora

Identifique as peças na parte de trás da impressora.

Figura 1-2 Vista traseira da impressora

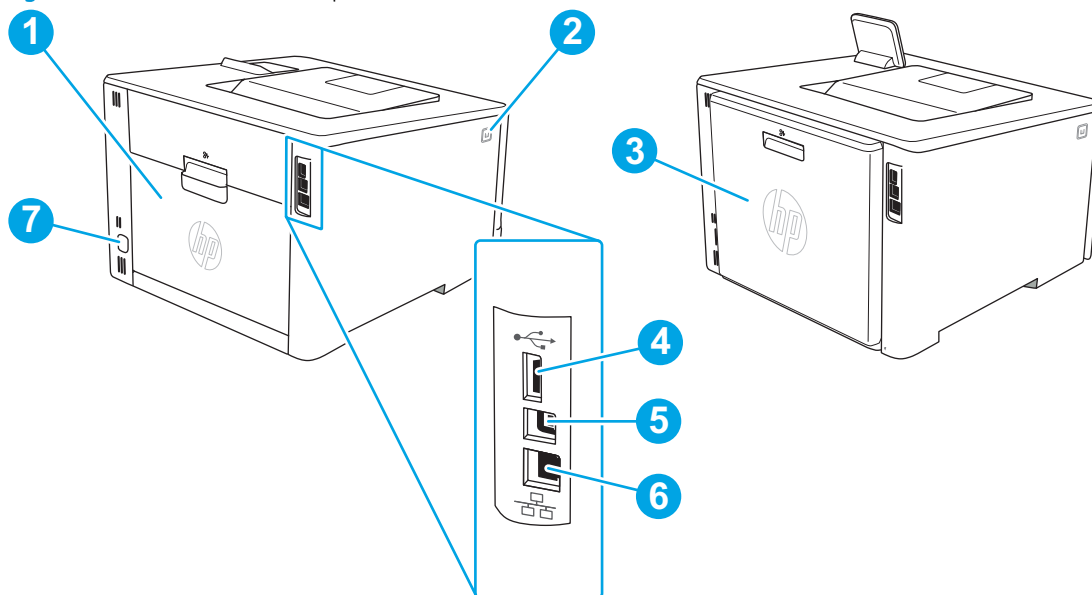

Número	Descrição
1	Porta traseira (somente modelo nw, acesso para eliminação de congestionamentos)
2	Botão de liberação da porta frontal
3	Duplexador (somente modelos dn e dw)
4	Porta USB para armazenamento de trabalhos
5	Porta USB para conexão direta com um computador
6	Porta Ethernet
7	Conexão de energia

Exibição do painel de controle de duas linhas (modelos nw e dn)

Identifique os botões e as luzes no painel de controle da impressora de duas linhas.

Figura 1-3 Painel de controle de duas linhas

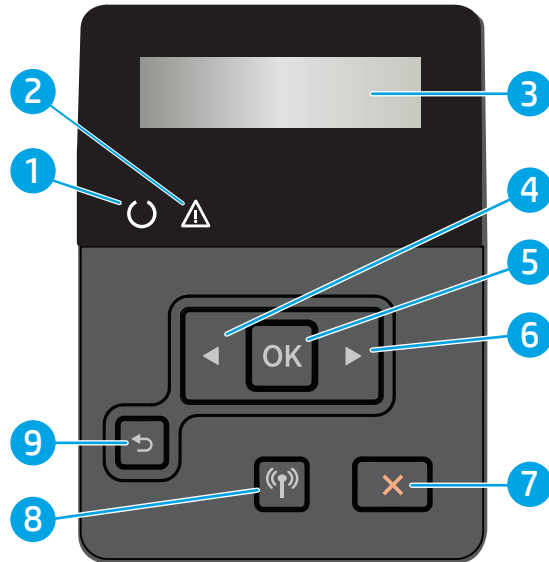

Número	Item	Descrição
1	Luz Pronta (verde)	Esta luz acenderá quando a impressora estiver pronta para impressão. Ela pisca quando a impressora está recebendo dados de impressão.
2	Luz Atenção (âmbar)	Esta luz piscará quando a impressora necessitar de atenção do usuário.
3	Visor do painel de controle	Esta tela exibe menus e informações da impressora.
4	Botão Seta à esquerda ◀	Use este botão para navegar pelos menus ou diminuir o valor exibido no visor.
5	Botão OK	<p>Pressione o botão OK para as seguintes ações:</p> <ul style="list-style-type: none"> • Abrir os menus do painel de controle. • Abrir um submenu exibido no visor do painel de controle. • Selecionar um item de menu. • Limpar alguns erros. • Iniciar um trabalho de impressão em resposta a uma solicitação do painel de controle (por exemplo, quando a mensagem Pressione [OK] para continuar aparecer no visor do painel de controle).
6	Botão Seta à direita ▶	Use este botão para navegar pelos menus ou aumentar o valor exibido no visor.
7	Botão Cancelar ✕	Pressione este botão para cancelar um trabalho de impressão ou sair do menu do painel de controle.
8	Botão Sem fio (📶) (somente para modelos sem fio)	Use esse botão para encontrar o menu sem fio.
9	Botão seta Voltar ↶	<p>Use este botão para executar as seguintes ações:</p> <ul style="list-style-type: none"> • Sair dos menus do painel de controle. • Voltar a um menu anterior em uma lista de submenus. • Voltar a um menu anterior em uma lista de submenus (sem salvar alterações no item do menu).

Painel de controle com tela sensível ao toque (modelos dw)

Identifique os botões e os recursos no painel de controle da tela sensível ao toque.

- [Como usar o painel de controle com tela sensível ao toque](#)

A tela inicial permite o acesso aos recursos da impressora e indica seu status atual.



Você pode voltar para a tela inicial a qualquer momento pressionando o botão Início no lado esquerdo do painel de controle da impressora.

 **NOTA:** Para obter mais informações sobre os recursos do painel de controle da impressora, acesse a página inicial de suporte da impressora: www.hp.com/support/colorljM454.

 **NOTA:** Os recursos exibidos na tela inicial podem variar, dependendo da configuração da impressora.

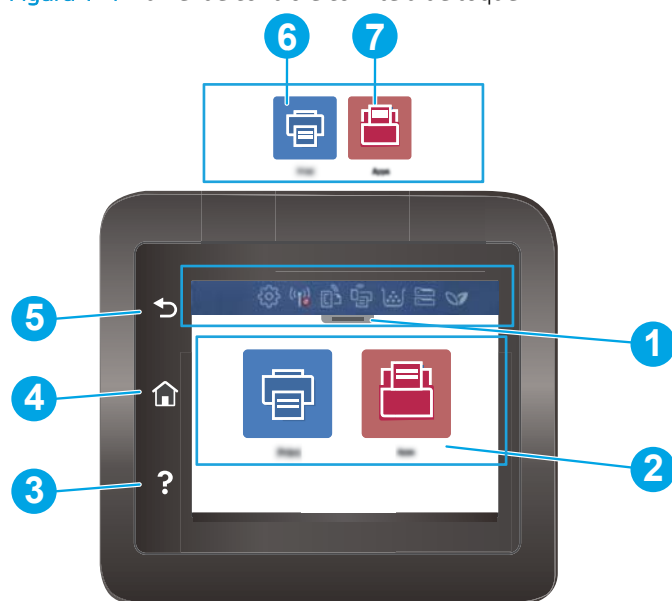
Figura 1-4 Painel de controle com tela de toque









Número	Item	Descrição
1	Ícones de exibição do painel na tela Início	Consulte a tabela a seguir para obter uma descrição dos ícones. Puxe para baixo a guia para abrir o menu Trabalhos .
2	Tela colorida sensível ao toque	Dá acesso a menus, animações de ajuda e informações sobre a impressora.
3	Botão Ajuda	Permite acesso ao sistema de ajuda do painel de controle.
4	Botão Início	Permite acesso à tela inicial.
5	Botão Voltar	Retorna à tela anterior.
6		Ícone Imprimir : Toque nesse ícone para abrir os menus de Impressão .
7		Ícone Aplicativos : Toque nesse ícone para abrir o menu Aplicativos para imprimir diretamente a partir de aplicativos Web selecionados.

 **NOTA:** Apesar de o painel de controle não ter um botão **Cancelar** padrão, em muitos processos da impressora um botão **Cancelar** aparece na tela de toque. Isso permite ao usuário cancelar um processo antes de a impressora concluí-lo.

Ícones de exibição do painel na tela Início

Tabela 1-1 Ícones da tela Início

Ícone	Finalidade
	Ícone Configurar : Abre o menu Configurar , onde você pode alterar as preferências e executar funções de manutenção.
	Ícone Sem fio : Abre o menu Resumo Sem Fio , onde você pode verificar o status da rede sem fio e alterar suas configurações. Você também pode imprimir um relatório de teste da rede sem fio, o que ajuda a diagnosticar problemas de conexão de rede.
	Ícone do HP ePrint : Abre o menu Resumo de Serviços da Web , onde você pode verificar detalhes do status do ePrint, alterar configurações do ePrint ou imprimir uma página de informações.
	Ícone do Wi-Fi Direct : Abre o menu Wi-Fi Direct , onde você pode ativar o Wi-Fi Direct, desativar o Wi-Fi Direct e exibir o nome e a senha do Wi-Fi Direct.
	Ícone de Cartucho : Abre a tela Informações Sobre Cartuchos, onde você pode exibir os níveis estimados e as páginas restantes para os cartuchos de toner.
	Ícone de Configuração do Papel : Abre o menu Configuração do Papel, onde você pode configurar o Tamanho do Papel e o Tipo de Papel padrão para as bandejas de papel.
	Ícone do ECO : Permite configurar alguns recursos para preservação ambiental da impressora.

Como usar o painel de controle com tela sensível ao toque

Use os seguintes procedimentos para usar o painel de controle com tela sensível ao toque do produto.

Tabela 1-2 Como usar o painel de controle com tela sensível ao toque

Ação	Descrição	Exemplo
Toque	Toque em um item da tela para selecioná-lo ou para abrir o menu relacionado. Além disso, quando estiver passando pelos menus, toque rapidamente na tela para interromper a rolagem.	Toque no ícone Configuração  para abrir o menu Configuração .



Tabela 1-2 Como usar o painel de controle com tela sensível ao toque (continuação)

Ação	Descrição	Exemplo
Deslizar	Toque na tela e mova o dedo horizontalmente para rolar a tela para os lados.	Deslize o dedo pela tela Início para acessar opções adicionais de menu.
		
Rolagem	Toque na tela e mova o dedo verticalmente para rolar a tela para cima e para baixo. Quando estiver passando pelos menus, toque rapidamente na tela para interromper a rolagem.	Role pelo menu Configuração .
		

Configuração do hardware e instalação do software da impressora

Para obter as instruções de configuração básicas, consulte o Guia de Instalação do Hardware que acompanha a impressora. Para obter instruções adicionais, acesse o Suporte a HP na Web.

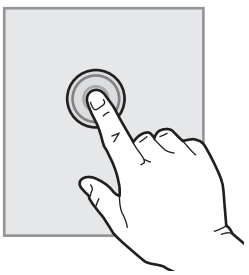
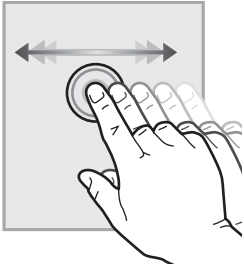
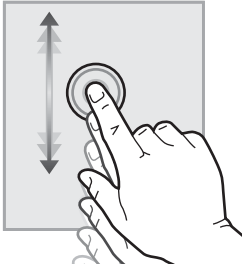
Acesse www.hp.com/support/colorljM454 para ver a ajuda integral da HP para a impressora, que inclui as seguintes informações:

- Instalar e configurar
- Conhecer e usar
- Solucionar problemas
- Fazer download de atualizações de software e firmware
- Participar de fóruns de suporte
- Localizar informações de garantia e regulamentação
- Encontre instruções sobre como usar a ferramenta Adicionar impressora da Microsoft

Especificações da impressora

Leia as especificações de ambiente de hardware, software e impressora.

- [Especificações técnicas](#)
- [Sistemas operacionais compatíveis](#)
- [Soluções de impressão móvel](#)
- [Dimensões da impressora](#)
- [Consumo de energia, especificações elétricas e emissões acústicas](#)
- [Variação do ambiente operacional](#)



IMPORTANTE: As especificações a seguir estão corretas no momento da publicação, mas estão sujeitas a alterações. Para obter informações atuais, consulte a página inicial de suporte da impressora: www.hp.com/support/colorljM454.

Especificações técnicas

Verifique as especificações técnicas para a impressora.

Para obter mais informações atuais, consulte www.hp.com/support/colorljM454.

Tabela 1-3 Especificações técnicas

Nome do modelo		M454nw	M454dn	M454dw
Número do produto		W1Y43A	W1Y44A	W1Y45A
Manuseio de papel	Bandeja 1 (capacidade para 50 folhas)	Incluído	Incluído	Incluído
Manuseio de papel	Bandeja 2 (capacidade para 250 folhas)	Incluído	Incluído	Incluído
Manuseio de papel	Bandeja acessória opcional para 550 folhas	Opcional	Opcional	Opcional
Manuseio de papel	Impressão duplex automática	Não disponível	Incluído	Incluído
Conectividade	Conexão LAN Ethernet 10/100/1000 com IPv4 e IPv6	Incluído	Incluído	Incluído
Conectividade	USB 2.0 de alta velocidade	Incluído	Incluído	Incluído
Conectividade	Porta USB para impressão imediata	Não disponível	Não disponível	Incluído
Conectividade	Servidor de impressão para conectividade de rede sem fio	Incluído	Não disponível	Incluído
Conectividade	Bluetooth Low Energy (BLE)	Incluído	Não disponível	Incluído
Conectividade	Wi-Fi Direct para impressão por dispositivos móveis	Incluído	Não disponível	Incluído
Visor e entrada do painel de controle	Painel de controle de duas linhas	Incluído	Incluído	Não disponível
Visor e entrada do painel de controle	Painel de controle da tela de toque colorida	Não disponível	Não disponível	Incluído
Imprimir	Imprime 27 páginas por minuto (ppm) em papel A4 e 28 ppm em papel de tamanho Carta	Incluído	Incluído	Incluído

Tabela 1-3 Especificações técnicas (continuação)

Nome do modelo		M454nw	M454dn	M454dw
Número do produto		W1Y43A	W1Y44A	W1Y45A
Imprimir	Impressão de fácil acesso USB (não é necessário um computador)	Não disponível	Não disponível	Incluído
Imprimir	Armazenamento de trabalho e impressão particular (Requer um pen drive de 16 GB ou superior.)	Incluído	Incluído	Incluído

Sistemas operacionais compatíveis

As seguintes informações aplicam-se a drivers de impressão Windows e HP específicos da impressora para macOS e ao instalador do software.

Windows: O instalador de software da HP instala o driver de impressão PCL 6 V3 ou V4 dependendo do sistema operacional Windows, bem como um software opcional quando você usa um instalador de software completo. Consulte as notas de instalação do software para obter mais informações.

macOS: Os computadores Mac e os dispositivos móveis da Apple são suportados nesta impressora. Faça o download do HP Easy Start no site 123.hp.com/laserjet ou na página de Suporte da Impressora, e depois use o HP Easy Start para instalar o driver de impressão HP. O HP Easy Start não está incluído no Instalador de Software HP.

1. Acesse 123.hp.com/laserjet.
2. Siga as etapas fornecidas para fazer o download do HP Easy Start.

Linux: Para obter informações e drivers de impressora para Linux, acesse www.hp.com/go/linuxprinting.

UNIX: Para obter informações e drivers de impressora para UNIX, acesse www.hp.com/go/unixmodelscripts.

Tabela 1-4 Sistemas operacionais e drivers de impressão suportados

Sistema operacional	Driver de impressão instalado (do software na web)
Windows 7 de 32 e 64 bits	O driver de impressão HP PCL 6 (V3) específico da impressora foi instalado nesse sistema operacional como parte da instalação do software.
Windows 8 de 32 e 64 bits	O driver de impressão HP PCL 6 (V3) específico da impressora foi instalado nesse sistema operacional como parte da instalação do software. ¹
Windows 8.1 de 32 e 64 bits	O driver de impressão HP PCL-6 (V4) específico da impressora foi instalado nesse sistema operacional como parte da instalação do software. ²
Windows 10 de 32 e 64 bits	O driver de impressão HP PCL-6 (V4) específico da impressora foi instalado nesse sistema operacional como parte da instalação do software.
Windows Server 2008 R2, 64 bits	O driver de impressão HP PCL 6 (V3) específico de impressoras está disponível para download no site de suporte da impressora. Faça download do driver e, em seguida, use a ferramenta Adicionar Impressora da Microsoft para instalá-lo. ³
Windows Server 2008 R2, SP1 de 64 bits	O driver de impressão HP PCL 6 (V3) específico de impressoras está disponível para download no site de suporte da impressora. Faça download do driver e, em seguida, use a ferramenta Adicionar Impressora da Microsoft para instalá-lo.

Tabela 1-4 Sistemas operacionais e drivers de impressão suportados (continuação)

Sistema operacional	Driver de impressão instalado (do software na web)
Windows Server 2012	O driver de impressão HP PCL 6 (V3) específico de impressoras está disponível para download no site de suporte da impressora. Faça download do driver e, em seguida, use a ferramenta Adicionar Impressora da Microsoft para instalá-lo.
Windows Server 2012 R2	O driver de impressão HP PCL 6 (V3) específico de impressoras está disponível para download no site de suporte da impressora. Faça download do driver e, em seguida, use a ferramenta Adicionar Impressora da Microsoft para instalá-lo.
Windows Server 2016, 64 bits	O driver de impressão HP PCL 6 (V3) específico de impressoras está disponível para download no site de suporte da impressora. Faça download do driver e, em seguida, use a ferramenta Adicionar Impressora da Microsoft para instalá-lo.
macOS Sierra 10.12, macOS High Sierra 10.13 e macOS Mojave 10.14	Para instalar o driver de impressão, faça download do HP Easy Start em 123.hp.com/laserjet . Siga as etapas apresentadas para instalar o software da impressora e o driver de impressão.

¹ Suporte ao Windows 8 RT é fornecido por meio do Microsoft IN OS, Versão 4, driver de 32 bits.

² Suporte ao Windows 8.1 RT é fornecido por meio do Microsoft IN OS, Versão 4, driver de 32 bits.

³ A Microsoft encerrou o suporte base para Windows Server 2008 em janeiro de 2015. A HP continuará se esforçando para oferecer o melhor suporte para o sistema operacional Server 2008 descontinuado.

 **NOTA:** Para obter uma lista atualizada dos sistemas operacionais compatíveis, visite www.hp.com/support/colorljM454 e acesse a ajuda integral da HP para a impressora.

 **NOTA:** Para obter mais detalhes sobre sistemas operacionais do cliente e do servidor e para suporte dos drivers HP UPD PCL6 e UPD PS para essa impressora, acesse www.hp.com/go/upd e clique em [Especificações](#).

Tabela 1-5 Requisitos mínimos de sistema

Windows 7, 8, 8.1, 10	macOS Sierra v10.12, macOS High Sierra v10.13, macOS Mojave v10.14	Dispositivos móveis, iOS, Android
<ul style="list-style-type: none">• 32 bits ou 64 bits• 2 GB de espaço disponível no disco rígido• Microsoft Internet Explorer• Conexão de Internet• Porta USB	<ul style="list-style-type: none">• 2 GB de espaço disponível no disco rígido• Conexão de Internet	<p>Conexão de roteador não necessário</p> <p>www.hp.com/go/mobileprinting</p>

Soluções de impressão móvel

A HP oferece várias soluções móveis e ePrint para possibilitar impressões fáceis em uma impressora HP a partir de um notebook, tablet, smartphone ou outro dispositivo móvel.

Para ver a lista completa e determinar a melhor opção, acesse www.hp.com/go/MobilePrinting.

- Bluetooth Low Energy
- HP ePrint via e-mail (requer que os Serviços na Web HP estejam habilitados e que a impressora esteja registrada no HP Connected)

- Aplicativo ePrint Enterprise (suportado em todas as impressoras com software de servidor ePrint Enterprise)
- Aplicativo HP Smart para dispositivos iOS e Android
- Aplicativo HP ePrint (disponível para BlackBerry)
- Google Cloud Print
- AirPrint
- Impressão em Android
- HP Roam

Dimensões da impressora

Verifique se que o ambiente da impressora é suficientemente grande para acomodar a impressora.



Tabela 1-6 Dimensões do modelo M454nw

Medida	Impressora totalmente fechada	Impressora totalmente aberta
1 – Altura	295,7 mm	295,7 mm
2 – Profundidade	459 mm	1025 mm
3 – Largura	413,6 mm	413,6 mm
Peso (com os cartuchos de impressão)	17,5 kg	17,5 kg

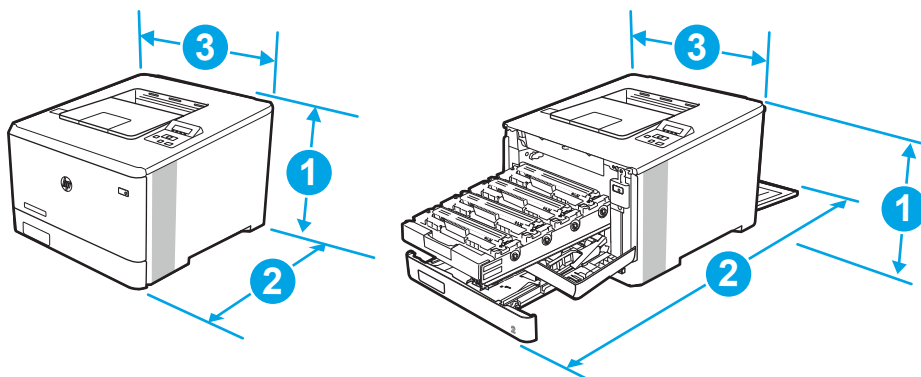

Tabela 1-7 Dimensões para os modelos M454dn e 454dw

Medida	Impressora totalmente fechada	Impressora totalmente aberta
1 – Altura	295,7 mm	295,7 mm (modelo dn) 339,6 mm (modelo dw)
2 – Profundidade	472 mm	1124,4 mm
3 – Largura	413,6 mm	413,6 mm
Peso (com os cartuchos de impressão)	18,9 kg	18,9 kg

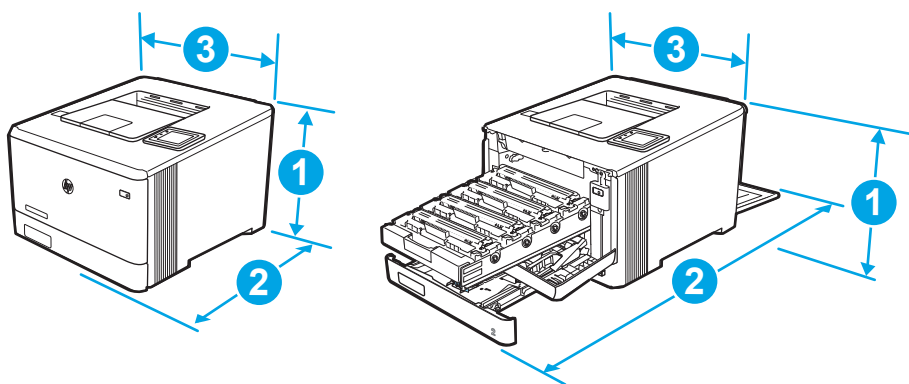

Tabela 1-8 Dimensões para os modelos com a Bandeja 3 opcional

Medida	Impressora totalmente fechada	Impressora totalmente aberta
1 – Altura	427,7 mm	427,7 mm (modelos nw e dn) 471,6 mm (modelo dw)
2 – Profundidade	453 mm (modelo nw) 472,3 mm (modelos dn e dw)	1025 mm (modelo nw) 1124,4 mm (modelos dn e dw)

Tabela 1-8 Dimensões para os modelos com a Bandeja 3 opcional (continuação)

Medida	Impressora totalmente fechada	Impressora totalmente aberta
3 – Largura	413,6 mm	413,6 mm
Peso (com os cartuchos de impressão)	22,7 kg (modelo nw)	22,7 kg (modelo nw)
	24,1 kg (modelos dn e dw)	24,1 kg (modelos dn e dw)

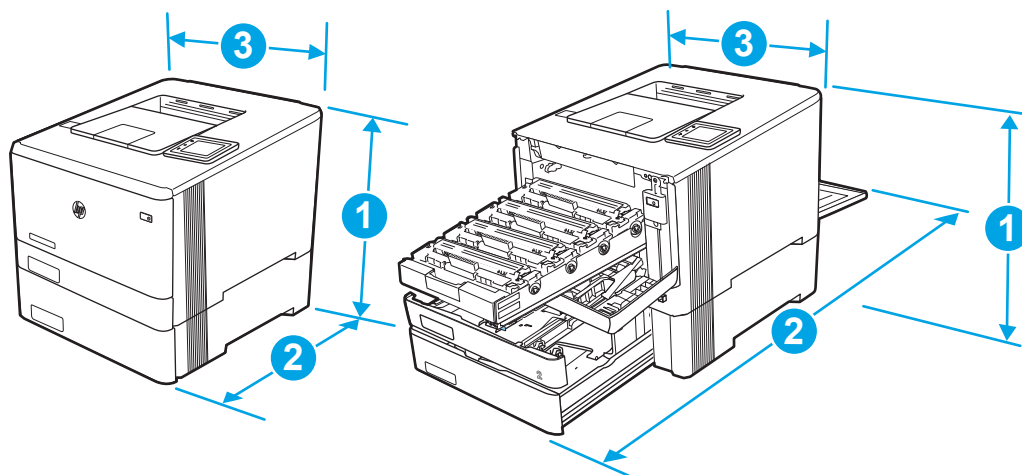
Consumo de energia, especificações elétricas e emissões acústicas

Para funcionar corretamente, a impressora deve estar em um ambiente que atenda a determinadas especificações de energia.

Para obter informações atuais, consulte a página inicial de suporte da impressora: www.hp.com/support/colorljM454.

⚠ CUIDADO: Os requisitos de alimentação são baseados no país/região onde a impressora é vendida. Não converta as tensões de operação. Isto danifica a impressora e invalida a garantia do produto.

Variação do ambiente operacional

Verifique as especificações do ambiente operacional recomendadas para sua impressora.

Tabela 1-9 Especificações do ambiente operacional

Ambiente	Recomendado	Permitido
Temperatura	15° a 27°C	15° a 30°C
Umidade relativa	20% a 70% de umidade relativa (UR)	10% a 80% de UR

2 Bandejas de papel

Descubra como carregar e usar as bandejas de papel, incluindo como carregar itens especiais, como envelopes.

- [Introdução](#)
- [Carregar papel na Bandeja 1](#)
- [Carregar papel na Bandeja 2](#)
- [Carregar papel na bandeja 3](#)
- [Carregar e imprimir envelopes](#)

Para obter mais informações:

A ajuda integral da HP para a impressora inclui os seguintes tópicos:

- Instalar e configurar
- Conhecer e usar
- Solucionar problemas
- Fazer download de atualizações de software e firmware
- Participar de fóruns de suporte
- Localizar informações de garantia e regulamentação

Introdução

Verifique as seguintes informações sobre as bandejas de papel.

 **CUIDADO:** Não estenda mais de uma bandeja de papel ao mesmo tempo.

Não use a bandeja de papel como um degrau.

Afaste suas mãos da bandeja de papel ao fechá-la.

Todas as bandejas devem estar fechadas quando transportar a impressora.

Carregar papel na Bandeja 1

Verifique as seguintes informações sobre como colocar papel na Bandeja 1.

- [Introdução](#)
- [Carregar a Bandeja 1 de papel \(bandeja multiuso\)](#)
- [Orientação do papel da Bandeja 1](#)

Introdução

As informações a seguir descrevem como colocar papel na Bandeja 1.

Carregar a Bandeja 1 de papel (bandeja multiuso)

Siga estas etapas para colocar papel na Bandeja 1.

Essa bandeja suporta até 50 folhas de papel de 75 g/m².

⚠ CUIDADO: Para evitar atolamentos, nunca adicione nem remova papel da Bandeja 1 durante a impressão.

1. Abra a Bandeja 1 segurando as alças no lado direito e esquerdo da bandeja e puxando para baixo.

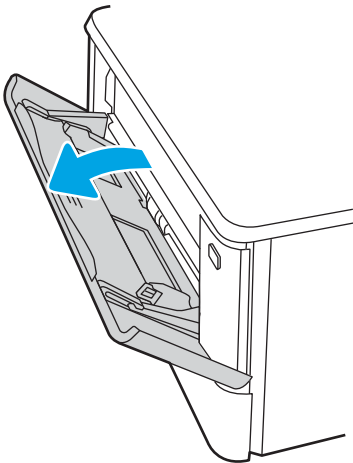

2. Puxe a extensão da bandeja.

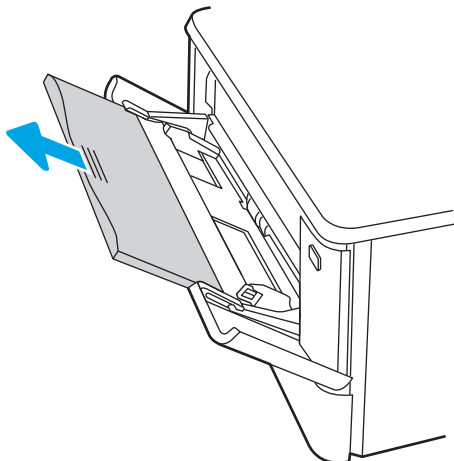

3. Pressione a lingueta para baixo na guia de papel à direita e, em seguida, abra as guias do papel para o tamanho correto.

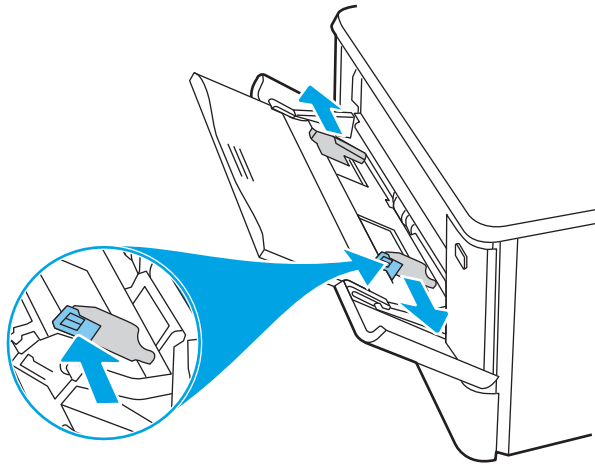

4. Carregue o papel na bandeja. Certifique-se de que o papel encaixe sob as guias e abaixo dos indicadores de altura máxima.

Para obter informações sobre como orientar o papel, consulte [Orientação do papel da Bandeja 1 na página 19](#).

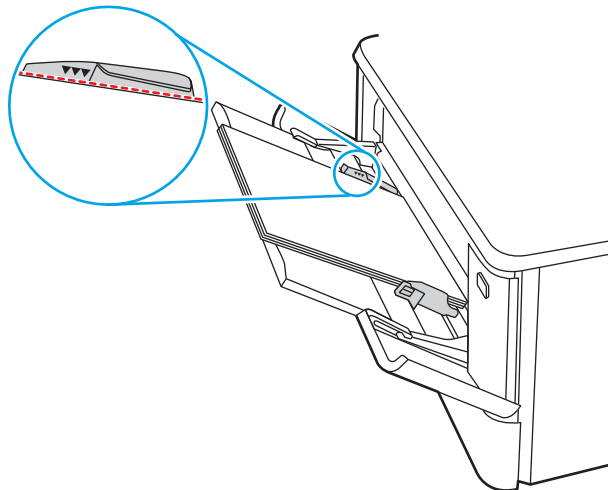

5. No computador, comece o trabalho de impressão pelo software. O driver deve estar configurado para o tipo e tamanho corretos do papel que será impresso a partir da bandeja.

Orientação do papel da Bandeja 1

Ao usar um papel que requeira uma orientação específica, coloque-o de acordo com as informações da tabela a seguir.

Tabela 2-1 Orientação do papel da Bandeja 1

Tipo de papel	Saída	Como carregar papel
Papel timbrado ou pré-impresso	Impressão somente frente	Face para cima Margem superior entra primeiro na impressora



Tabela 2-1 Orientação do papel da Bandeja 1 (continuação)

Tipo de papel	Saída	Como carregar papel
Papel timbrado ou pré-impresso	Impressão frente e verso	Face para baixo Borda superior para fora da impressora
Perfurado	Impressão somente frente ou frente e verso	Face para cima Orifícios voltados para o lado esquerdo da impressora

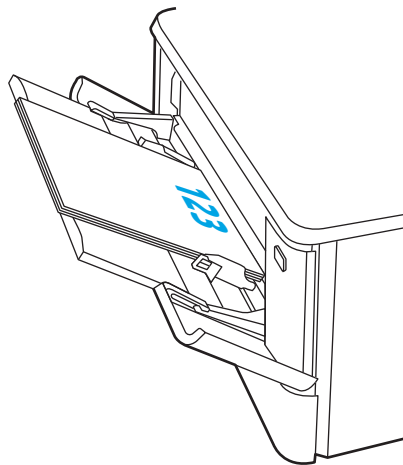
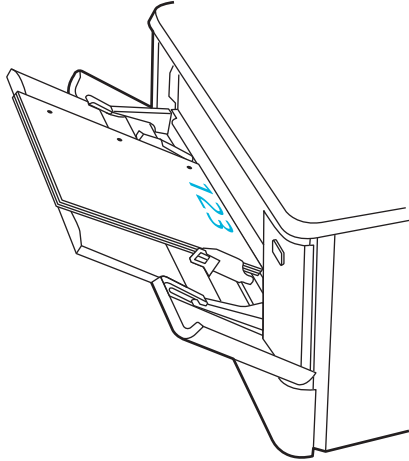
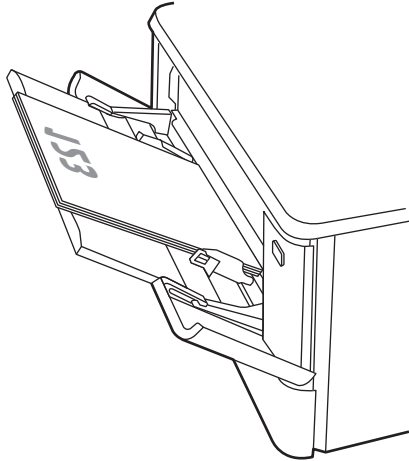

Carregar papel na Bandeja 2

Verifique as seguintes informações sobre como colocar papel na Bandeja 2.

- [Introdução](#)
- [Carregar papel na Bandeja 2](#)
- [Orientação do papel da Bandeja 2](#)

Introdução

As informações a seguir descrevem como colocar papel na Bandeja 2.

Carregar papel na Bandeja 2

Essa bandeja aceita até 250 folhas de papel de 75 g/m².

1. Abra a bandeja 2.

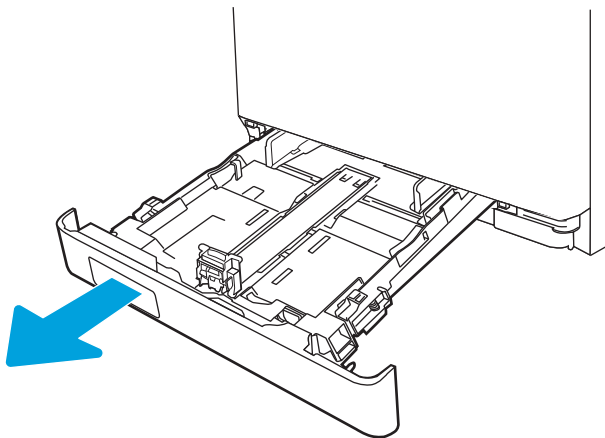

2. Ajuste as guias de largura do papel apertando as travas de ajuste nas guias e, em seguida, deslizando as guias até o tamanho do papel que está sendo usado.

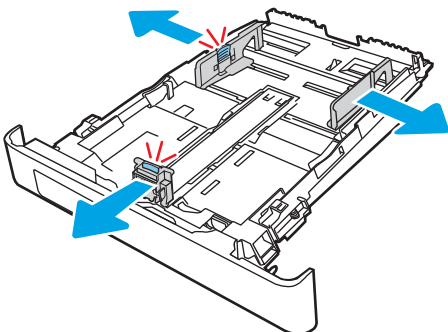

3. Para colocar papel de tamanho ofício, estenda a parte frontal da bandeja pressionando a trava azul, ao mesmo tempo em que puxa em sua direção a parte frontal da bandeja.

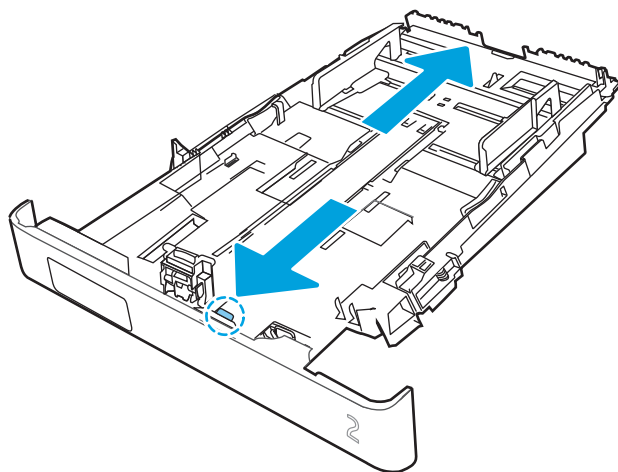

 **NOTA:** Quando estiver carregada com papel ofício, a Bandeja 2 será estendida aproximadamente 2 polegadas para fora da impressora.

4. Carregue o papel na bandeja.

Para obter informações sobre como orientar o papel, consulte [Orientação do papel da Bandeja 2 na página 24](#).

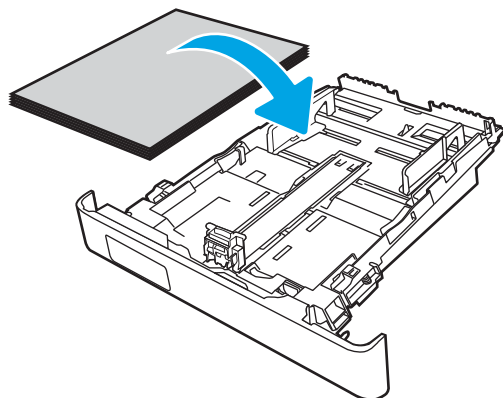

5. Os quatro cantos da pilha de papel não podem estar curvados. Deslize as guias de altura e largura do papel de modo a ajustá-las contra a pilha de papel.

 **NOTA:** Para evitar congestionamentos, não encha demais a bandeja. Certifique-se de que o topo da pilha está abaixo do indicador de bandeja cheia.

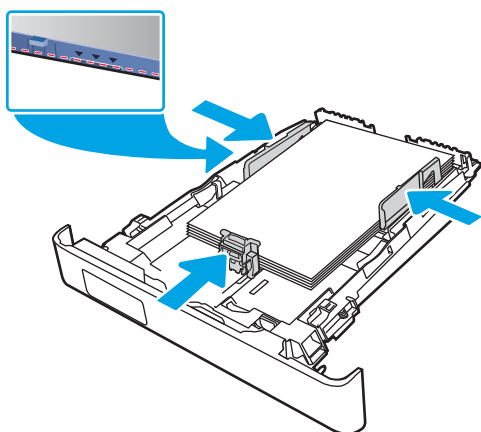

6. Após certificar-se de que a pilha de papéis está abaixo do indicador de bandeja cheia, feche a bandeja.

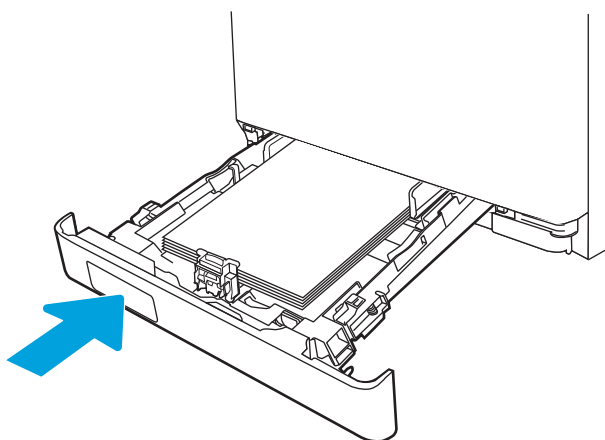

7. No computador, comece o trabalho de impressão pelo software. O driver deve estar configurado para o tipo e tamanho corretos do papel que será impresso a partir da bandeja.

Orientação do papel da Bandeja 2

Ao usar um papel que requeira uma orientação específica, coloque-o de acordo com as informações da tabela a seguir.

Tabela 2-2 Orientação do papel da Bandeja 2

Tipo de papel	Saída	Como carregar papel
Papel timbrado ou pré-impresso	Impressão somente frente	Face para cima Margem superior em direção à impressora.
Papel timbrado ou pré-impresso	Impressão frente e verso	Face para baixo Borda superior para fora da impressora
Pré-perfurado	Impressão em face única ou frente e verso	Face para cima Orifícios voltados para o lado esquerdo da impressora

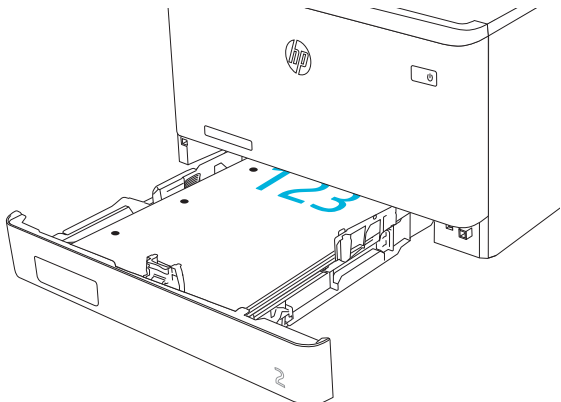
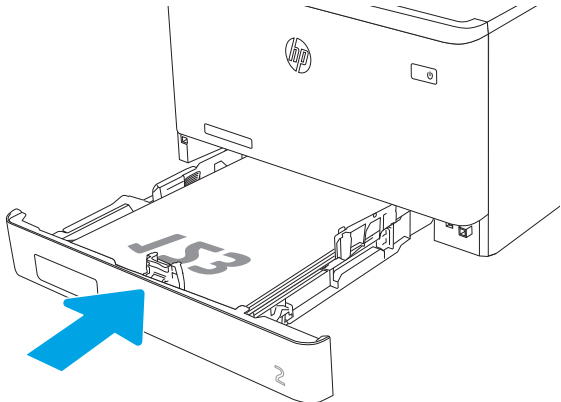
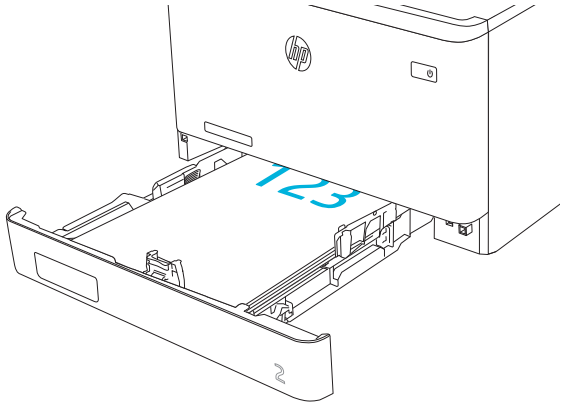

Para obter informações sobre como posicionar e orientar envelopes na Bandeja 2, consulte [Orientação de envelopes na página 31](#).

Carregar papel na bandeja 3

Verifique as seguintes informações sobre como colocar papel na Bandeja 3.

- [Introdução](#)
- [Carregar papel na Bandeja 3 \(opcional\)](#)
- [Orientação do papel da Bandeja 3](#)

Introdução

As informações a seguir descrevem como colocar papel na Bandeja 3.

Carregar papel na Bandeja 3 (opcional)

Essa bandeja suporta até 550 folhas de papel de 75 g/m².

Não imprima envelopes, etiquetas ou tamanhos não suportados de papel usando a Bandeja 3. Imprima esses tipos de papel usando somente a bandeja 1.

1. Abra a Bandeja 3.

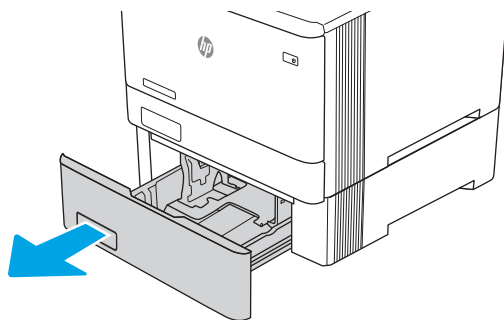

2. Ajuste as guias de largura do papel apertando as travas de ajuste nas guias e, em seguida, deslizando as guias até o tamanho do papel que está sendo usado.

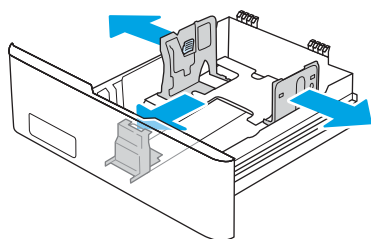

3. Para colocar papel de tamanho ofício, estenda a parte frontal da bandeja pressionando a trava azul, ao mesmo tempo em que puxa em sua direção a parte frontal da bandeja.

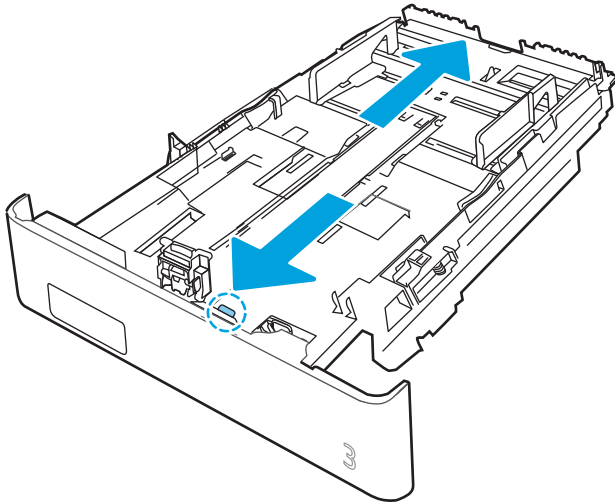

4. Carregue papel na bandeja.

Para obter informações sobre como orientar o papel, consulte [Orientação do papel da Bandeja 3 na página 29](#).

5. Os quatro cantos da pilha de papel não podem estar curvados. Deslize as guias de altura e largura do papel de modo a ajustá-las contra a pilha de papel.

 **NOTA:** Para evitar congestionamentos, não encha demais a bandeja. Certifique-se de que o topo da pilha está abaixo do indicador de bandeja cheia.

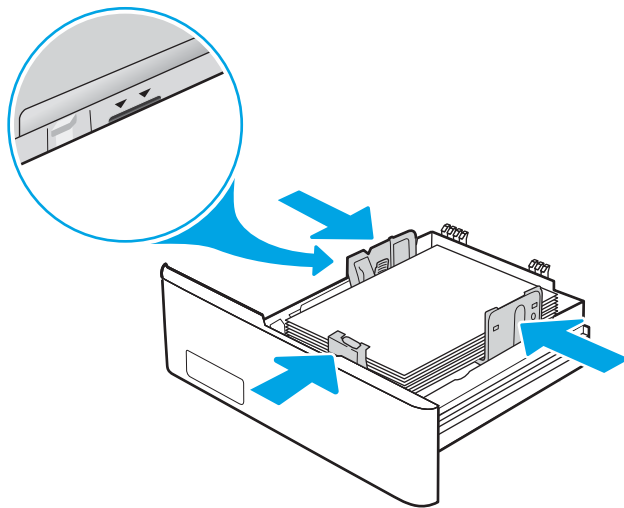

6. Após certificar-se de que a pilha de papéis está abaixo do indicador de bandeja cheia, feche a bandeja.

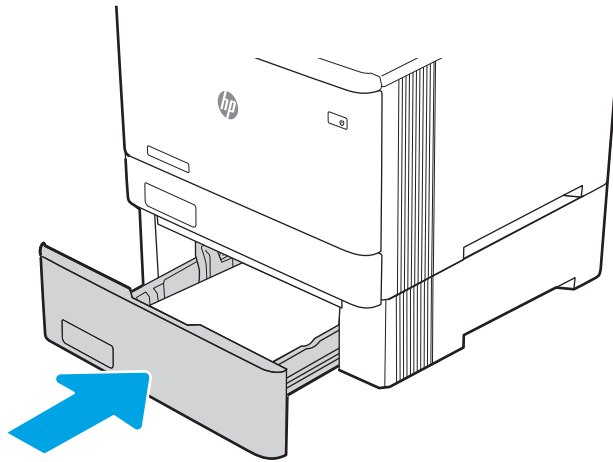

7. No computador, comece o trabalho de impressão pelo software. O driver deve estar configurado para o tipo e tamanho corretos do papel que será impresso a partir da bandeja.

Orientação do papel da Bandeja 3

Ao usar um papel que requeira uma orientação específica, coloque-o de acordo com as informações da tabela a seguir.

Tabela 2-3 Orientação do papel da Bandeja 3

Tipo de papel	Saída	Como carregar papel
Papel timbrado ou pré-impresso	Impressão somente frente	Face para cima Margem superior em direção à impressora.



Tabela 2-3 Orientação do papel da Bandeja 3 (continuação)

Tipo de papel	Saída	Como carregar papel
Papel timbrado ou pré-impresso	Impressão frente e verso	Face para baixo Borda superior para fora da impressora
Pré-perfurado	Impressão em face única ou frente e verso	Face para cima Orifícios no lado esquerdo da impressora

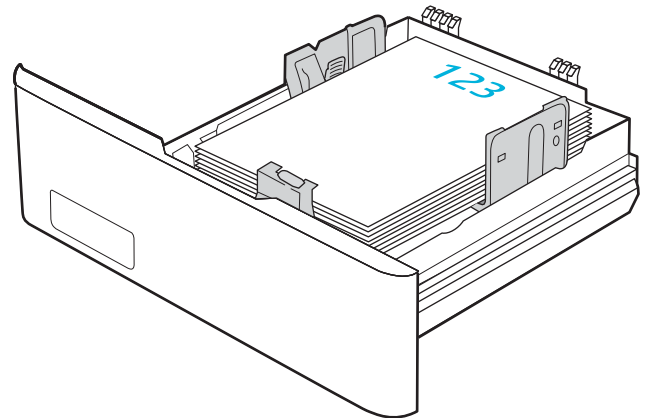
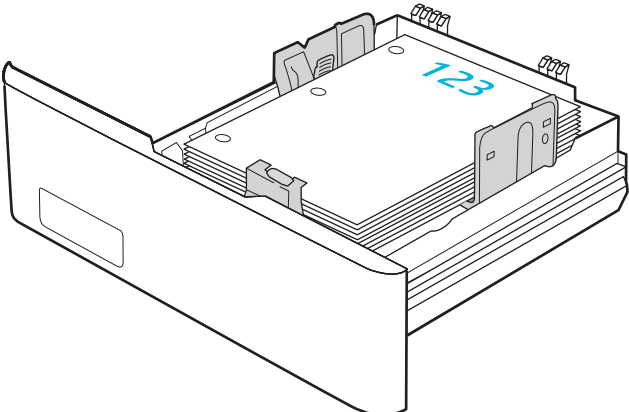
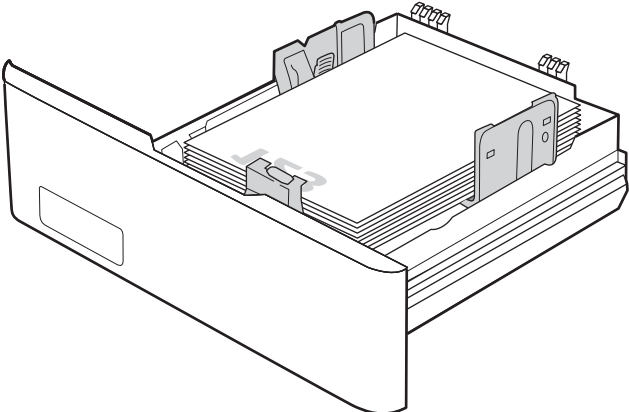

Carregar e imprimir envelopes

Verifique as seguintes informações sobre carregamento e impressão de envelopes.

- [Introdução](#)
- [Imprimir envelopes](#)
- [Orientação de envelopes](#)

Introdução

As informações a seguir descrevem como carregar e imprimir envelopes.

Imprimir envelopes

Para imprimir envelopes usando a Bandeja 1 ou a Bandeja 2, siga estas etapas para selecionar as configurações corretas no driver de impressão. A Bandeja 1 suporta até 10 envelopes.

1. No programa de software, selecione a opção **Imprimir**.
2. Selecione a impressora na lista de impressoras e, em seguida, clique ou toque no botão **Propriedades** ou **Preferências** para abrir o driver de impressão.



NOTA: O nome do botão varia de acordo com programas de software diferentes.

3. Clique ou toque na guia **Papel/Qualidade**.
4. Na lista suspensa **Tamanho do papel**, selecione o tamanho correto para os envelopes.
5. Na lista suspensa **Tipo de papel**, selecione **Envelope**.
6. Na lista suspensa **Fonte de papel**, selecione **Alimentação manual**.
7. Clique no botão **OK** para fechar a caixa de diálogo **Propriedades do documento**.
8. Na caixa de diálogo **Imprimir**, clique no botão **OK** para imprimir a tarefa.

Orientação de envelopes

Quando usar envelopes, coloque-os de acordo com as informações na tabela a seguir.

Tabela 2-4 Orientação de envelopes

Bandeja	Como carregar
Bandeja 1	Face para cima Extremidade de postagem curta inserida primeiramente na impressora
Bandeja 2	Face para cima Extremidade de postagem curta inserida primeiramente na impressora

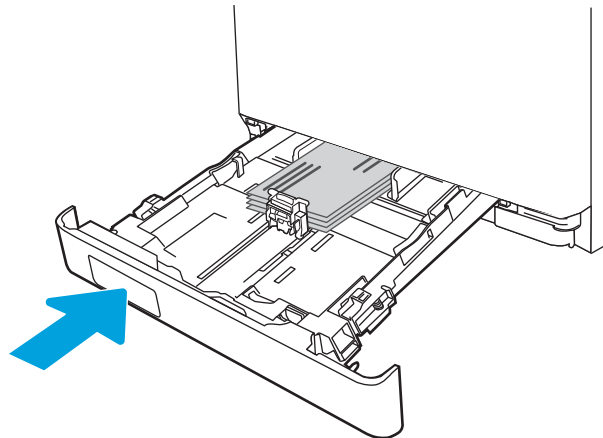
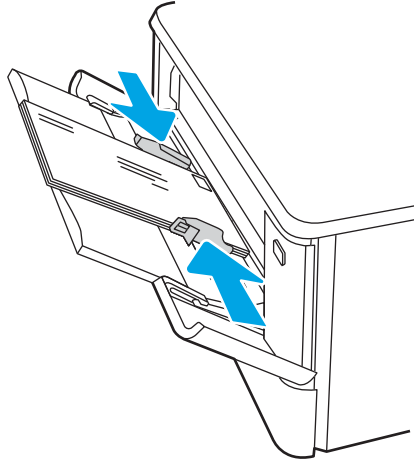

3 Suprimentos, acessórios e peças

Encomende suprimentos ou acessórios, substitua cartuchos de toner, ou remova e substitua outra peça.

- [Solicitar suprimentos, acessórios e peças](#)
- [Segurança dinâmica](#)
- [Definir as configurações de suprimento de proteção de cartucho de toner HP](#)
- [Substituir os cartuchos de toner](#)

Para assistência de vídeo, consulte www.hp.com/videos/LaserJet.

Para obter mais informações:

A ajuda integral da HP para a impressora inclui os seguintes tópicos:

- Instalar e configurar
- Conhecer e usar
- Solucionar problemas
- Fazer download de atualizações de software e firmware
- Participar de fóruns de suporte
- Localizar informações de garantia e regulamentação

Solicitar suprimentos, acessórios e peças

Confira os detalhes sobre o pedido de suprimentos, acessórios e peças da impressora.

- [Pedidos](#)
- [Suprimentos e acessórios](#)
- [Peças para reparos e reposição por parte do cliente](#)

Pedidos

Localize informações e links para encomendar suprimentos, peças e acessórios para sua impressora.

Opção de pedidos	Informações sobre pedidos
Pedidos de suprimentos e papel	www.hp.com/go/suresupply
Solicite sempre peças ou acessórios HP originais	www.hp.com/buy/parts
Peça por meio de prestadores de serviço de manutenção ou suporte	Entre em contato com a assistência técnica autorizada ou prestador de serviços de suporte HP.
Pedir usando o servidor da Web Incorporado da HP (EWS)	Para acessar, de um navegador compatível, digite o endereço IP ou o nome do host no campo de endereço/URL. O EWS contém um link para o site HP SureSupply, que fornece opções para a compra de suprimentos originais da HP.

Suprimentos e acessórios

Localize informações sobre os suprimentos e acessórios que estão disponíveis para sua impressora.

 **CUIDADO:** Os cartuchos são para distribuição e uso em sua região designada apenas; eles não funcionarão fora de sua região designada.

Tabela 3-1 Suprimentos

Item	Descrição	Número do cartucho	Número de peça
Suprimentos			
Para uso apenas na América do Norte e na América Latina			
Cartucho de toner preto original HP 414A LaserJet	Cartucho de toner preto de capacidade padrão para substituição	414A	W2020A
Cartucho de toner ciano original HP 414A LaserJet	Cartucho de toner ciano de capacidade padrão para substituição	414A	W2021A
Cartucho de toner amarelo original HP 414A LaserJet	Cartucho de toner amarelo de capacidade padrão para substituição	414A	W2022A
Cartucho de toner magenta original HP 414A LaserJet	Cartucho de toner magenta de capacidade padrão para substituição	414A	W2023A
Cartucho de toner original preto de alto rendimento HP 414X LaserJet	Cartucho de toner preto de alto rendimento para substituição	414X	W2020X
Cartucho de toner ciano original de alto rendimento HP 414X LaserJet	Cartucho de toner ciano de alta capacidade para substituição	414X	W2021X

Tabela 3-1 Suprimentos (continuação)

Item	Descrição	Número do cartucho	Número de peça
Cartucho de toner amarelo original de alto rendimento HP 414X LaserJet	Cartucho de toner amarelo de alta capacidade para substituição	414X	W2022X
Cartucho de toner magenta original de alto rendimento HP 414X LaserJet	Cartucho de toner magenta de alta capacidade para substituição	414X	W2023X
Para uso apenas na Europa, Oriente Médio, Rússia, CIS e África			
Cartucho de toner preto original HP 415A LaserJet	Cartucho de toner preto de capacidade padrão para substituição	415A	W2030A
Cartucho de toner ciano original HP 415A LaserJet	Cartucho de toner ciano de capacidade padrão para substituição	415A	W2031A
Cartucho de toner amarelo original HP 415A LaserJet	Cartucho de toner amarelo de capacidade padrão para substituição	415A	W2032A
Cartucho de toner magenta original HP 415A LaserJet	Cartucho de toner magenta de capacidade padrão para substituição	415A	W2033A
Cartucho de toner original preto de alto rendimento HP 415X LaserJet	Cartucho de toner preto de alto rendimento para substituição	415X	W2030X
Cartucho de toner ciano original de alto rendimento HP 415X LaserJet	Cartucho de toner ciano de alta capacidade para substituição	415X	W2031X
Cartucho de toner amarelo original de alta capacidade HP 415X LaserJet	Cartucho de toner amarelo de alta capacidade para substituição	415X	W2032X
Cartucho de toner magenta original de alta capacidade HP 415X LaserJet	Cartucho de toner magenta de alta capacidade para substituição	415X	W2033X
Para uso apenas na Ásia-Pacífico			
Cartucho de toner preto original HP 416A LaserJet	Cartucho de toner preto de capacidade padrão para substituição	416A	W2040A
Cartucho de toner ciano original HP 416A LaserJet	Cartucho de toner ciano de capacidade padrão para substituição	416A	W2041A
Cartucho de toner amarelo original HP 416A LaserJet	Cartucho de toner amarelo de capacidade padrão para substituição	416A	W2042A
Cartucho de toner magenta original HP 416A LaserJet	Cartucho de toner magenta de capacidade padrão para substituição	416A	W2043A
Cartucho de toner original preto de alto rendimento HP 416X LaserJet	Cartucho de toner preto de alto rendimento para substituição	416X	W2040X
Cartucho de toner ciano original de alto rendimento HP 416X LaserJet	Cartucho de toner ciano de alta capacidade para substituição	416X	W2041X
Cartucho de toner amarelo original de alto rendimento HP 416X LaserJet	Cartucho de toner amarelo de alta capacidade para substituição	416X	W2042X
Cartucho de toner magenta original de alto rendimento HP 416X LaserJet	Cartucho de toner magenta de alta capacidade para substituição	416X	W2043X

Tabela 3-2 Acessórios

Item	Descrição	Número de peça
Acessórios		
Alimentador de papel de 550 folhas opcional	Bandeja opcional 3	CF404A
Cabo de impressora USB 2.0	Cabo do tipo A-para-B (padrão de 2 metros)	DT2738

Peças para reparos e reposição por parte do cliente

As peças CSR para reparo feito pelo cliente estão disponíveis para muitas impressoras HP LaserJet e reduzem o tempo de reparo.

Para obter mais informações sobre o programa CSR e suas vantagens, acesse www.hp.com/go/csr-support e www.hp.com/go/csr-faq.

Peças de substituição originais da HP podem ser solicitadas em www.hp.com/buy/parts ou entrando em contato com o serviço ou provedor autorizado HP. Durante o pedido, uma das seguintes opções serão necessárias: número de peça, o número de série (encontrado na parte traseira da impressora), o número do produto ou o nome da impressora.

- As peças listadas como de autossustituição **Obrigatória** devem ser instaladas pelo cliente, a menos que o cliente queira pagar uma equipe de serviço da HP para executar o serviço. Para essas peças, o suporte no local ou o retorno para o armazém não é fornecido, de acordo com a garantia de sua impressora HP.
- As peças listadas como de autossustituição **Opcional** poderão ser instaladas pela equipe de serviço da HP mediante solicitação, sem custo adicional, durante o período de garantia da impressora.

Tabela 3-3 Peças para reparos e reposição por parte do cliente

Item	Descrição	Opções de autossustituição	Número de peça
Bandeja de entrada de 150 folhas	Cassete de substituição para bandeja 2	Obrigatória	RM2-6377-000CN
Alimentador de papel de 550 folhas	Bandeja 3 opcional de substituição	Obrigatória	CF404-67901

Segurança dinâmica

Saiba mais sobre impressoras habilitadas para segurança dinâmica.

Determinadas impressoras HP usam cartuchos com chips de segurança ou circuitos eletrônicos. Cartuchos com um chip modificado, que não seja da HP ou um circuito que não seja da HP* podem não funcionar. E aqueles que funcionam hoje podem não funcionar no futuro.

Como é padrão no setor de impressão, a HP tem um processo para autenticação de cartuchos. A HP continuará a usar medidas de segurança para proteger a qualidade da experiência do cliente, manter a integridade dos nossos sistemas de impressão e proteger nossa propriedade intelectual. Essas medidas incluem métodos de autenticação que mudam periodicamente e podem impedir que alguns suprimentos de outros fabricantes funcionem hoje ou no futuro. As impressoras HP e os cartuchos originais HP oferecem a melhor qualidade, segurança e confiabilidade. Quando os cartuchos são clonados ou falsificados, o cliente é exposto a riscos de qualidade e segurança, comprometendo a experiência de impressão.

***Chips modificados e que não são da HP ou circuitos eletrônicos que não são da HP** não são produzidos ou validados pela HP. A HP não garante que esses chips ou circuitos funcionarão na sua impressora hoje ou no

futuro. Se você estiver usando um cartucho que não seja original da HP, entre em contato com o fornecedor para garantir que o cartucho tenha um chip de segurança HP original ou um circuito eletrônico HP não modificado.

Definir as configurações de suprimento de proteção de cartucho de toner HP

Um administrador de rede pode definir as configurações de proteção de cartucho de toner usando o painel de controle da impressora ou o Servidor da Web incorporado (EWS) da HP.

- [Introdução](#)
- [Ativar ou desativar o recurso Política de Cartucho](#)
- [Ativar ou desativar o recurso Proteção de Cartucho](#)

Introdução

Use a Política de Cartucho HP e a Proteção de Cartucho para controlar quais cartuchos são instalados na impressora e protegê-los de roubos.

- **Política de Cartuchos:** Este recurso protege a impressora de cartuchos de toner falsificados, permitindo que apenas cartuchos HP originais sejam usados na impressora. O uso de cartuchos HP originais garante a melhor qualidade de impressão possível. Quando alguém instala um cartucho que não é um HP original, o painel de controle da impressora exibe uma mensagem de que o cartucho não é autorizado e fornece informações explicando como proceder.
- **Proteção de Cartuchos:** Este recurso permanentemente associa os cartuchos de toner com uma impressora específica ou grupo de impressoras, para que não possam ser usados em outras impressoras. Proteger os cartuchos protege seu investimento. Quando este recurso está ativado, se alguém tenta transferir um cartucho protegido da impressora original para uma impressora não autorizada, esta não imprimirá com o cartucho protegido. O painel de controle da impressora exibe uma mensagem que o cartucho está protegido e fornece informações explicando como proceder.

⚠ CUIDADO: Após ativar a proteção de cartucho da impressora, todos os cartuchos de toner subsequentes instalados nela ficam automática e *permanentemente* protegidos. Para evitar a proteção de um novo cartucho, desative o recurso *antes de* instalá-lo.

Desativar o recurso não se aplica à proteção dos cartuchos instalados atualmente.

Ambos os recursos estão desativados por padrão. Siga estes procedimentos para habilitá-los ou desabilitá-los.

Ativar ou desativar o recurso Política de Cartucho

O recurso Política de cartucho pode ser ativado ou desativado usando o painel de controle ou o Servidor da Web Incorporado (EWS).

- [Usar o painel de controle da impressora para ativar o recurso Política de Cartucho](#)
- [Usar o painel de controle da impressora para desativar o recurso Política de Cartucho](#)
- [Usar o HP Embedded Web Server \(EWS\) para ativar o recurso Política de Cartucho](#)
- [Usar o HP Embedded Web Server \(EWS\) para desativar o recurso Política de Cartucho](#)
- [Solucionar mensagens de erro do painel de controle de Política de Cartucho](#)



NOTA: A ativação ou desativação deste recurso pode exigir que uma senha de administrador seja inserida.

Consulte o administrador para determinar se uma senha de administrador foi configurada. Não é possível recuperar senhas EWS.

Usar o painel de controle da impressora para ativar o recurso Política de Cartucho

No painel de controle da impressora, um administrador de rede pode ativar o recurso de Política de cartuchos. Isso permite que apenas cartuchos HP originais sejam usados com a impressora.

1. Navegue até o menu Configuração:
 - **Painel de controle com tela de toque:** Na tela Início no painel de controle da impressora, deslize o dedo de cima para baixo na guia da tela para abrir o Painel e, em seguida, toque no ícone Configuração .
 - **Painel de controle LCD de duas linhas:** Pressione o botão **OK** para exibir a tela Início. Use os botões de seta para navegar pelo menu **Configuração** e depois pressione o botão **OK** novamente.
2. No menu Configurar, toque ou use os botões de seta e o botão **OK** para abrir os seguintes menus:
 1. **Configurações de suprimento**
 2. **Política de Cartuchos**
3. Selecione **Autorizado pela HP** para ativar o recurso.

Usar o painel de controle da impressora para desativar o recurso Política de Cartucho

No painel de controle da impressora, um administrador de rede pode desativar o recurso de Política de cartuchos. Isso remove a restrição de que apenas cartuchos HP originais podem ser usados.

1. Navegue até o menu Configuração:
 - **Painel de controle com tela de toque:** Na tela Início no painel de controle da impressora, deslize o dedo de cima para baixo na guia da tela para abrir o Painel e, em seguida, toque no ícone Configuração .
 - **Painel de controle LCD de duas linhas:** Pressione o botão **OK** para exibir a tela Início. Use os botões de seta para navegar pelo menu **Configuração** e depois pressione o botão **OK** novamente.
2. No menu Configurar, toque ou use os botões de seta e o botão **OK** para abrir os seguintes menus:

1. [Configurações de suprimento](#)
2. [Política de Cartuchos](#)
3. Selecione [Desligar](#) para desativar o recurso.

Usar o HP Embedded Web Server (EWS) para ativar o recurso Política de Cartucho

No EWS, um administrador de rede pode ativar o recurso de Política de cartuchos. Isso permite que apenas cartuchos HP originais sejam usados com a impressora.

1. Localize o endereço IP da impressora no painel de controle:
 - **Painel de controle com tela de toque:** Na tela Início do painel de controle da impressora, toque no ícone Sem fio (📶) ou no ícone Ethernet (🌐) para exibir o endereço IP ou o nome do host da impressora.
 - **Painel de controle LCD de duas linhas:** No painel de controle da impressora, pressione o botão **OK** para exibir a tela Início. Use os botões de seta e o botão **OK** para navegar e abrir os seguintes menus:
 1. [Configuração](#)
 2. [Configuração da rede](#)
 3. [Configurações gerais](#)

No menu Configurações gerais, selecione [Mostrar endereço IP](#) e, em seguida, selecione [Sim](#) para exibir o endereço IP da impressora ou o nome do host.

2. Abra um navegador da Web e, na linha de endereço, digite o endereço IP ou o nome do host exatamente como exibido no painel de controle da impressora. Pressione a tecla [Enter](#) no teclado do computador. O EWS é aberto.

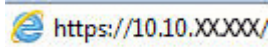

 **NOTA:** Se uma mensagem for exibida no navegador da Web indicando que o site pode não ser seguro, selecione a opção para continuar no site. O acesso a esse site não prejudica o computador.

3. Na página Início do EWS, clique na guia **Configurações**.
4. No painel de navegação esquerdo, clique em **Suprimentos** para expandir as opções e, em seguida, clique em **Configurações de Suprimento**.
5. Na área de **Política de cartuchos**, clique no menu suspenso e selecione **Autorizado pela HP**.
6. Pressione **Aplicar** para salvar as alterações.

Usar o HP Embedded Web Server (EWS) para desativar o recurso Política de Cartucho

No EWS, um administrador de rede pode desativar o recurso de Política de cartuchos. Isso remove a restrição de que apenas cartuchos HP originais podem ser usados.

1. Localize o endereço IP da impressora no painel de controle:

- **Painel de controle com tela de toque:** Na tela Início do painel de controle da impressora, toque no ícone Sem fio (📶) ou no ícone Ethernet (🌐) para exibir o endereço IP ou o nome do host da impressora.
- **Painel de controle LCD de duas linhas:** No painel de controle da impressora, pressione o botão **OK** para exibir a tela Início. Use os botões de seta e o botão **OK** para navegar e abrir os seguintes menus:
 1. [Configuração](#)
 2. [Configuração da rede](#)
 3. [Configurações gerais](#)

No menu Configurações gerais, selecione **Mostrar endereço IP** e, em seguida, selecione **Sim** para exibir o endereço IP da impressora ou o nome do host.

2. Abra um navegador da Web e, na linha de endereço, digite o endereço IP ou o nome do host exatamente como exibido no painel de controle da impressora. Pressione a tecla **Enter** no teclado do computador. O EWS é aberto.

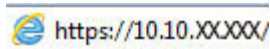

NOTA: Se uma mensagem for exibida no navegador da Web indicando que o site pode não ser seguro, selecione a opção para continuar no site. O acesso a esse site não prejudica o computador.

3. Na página Início do EWS, clique na guia **Configurações**.
4. No painel de navegação esquerdo, clique em **Suprimentos** para expandir as opções e, em seguida, clique em **Configurações de Suprimento**.
5. Na área de **Política de cartuchos**, clique no menu suspenso e selecione **Desligar**.
6. Pressione **Aplicar** para salvar as alterações.

Solucionar mensagens de erro do painel de controle de Política de Cartucho

Veja as ações recomendadas para as mensagens de erro de Política de Cartuchos.

Tabela 3-4 Mensagens de erro do painel de controle Política de Cartucho

Mensagem de erro	Descrição	Ação recomendada
10.OX Cartucho <Cor> Não Autorizado	O administrador configurou esta impressora para usar somente suprimentos HP originais ainda cobertos pela garantia. O cartucho deve ser substituído para continuar a impressão.	Substitua o cartucho por um novo genuíno HP. Caso acredite ter comprado um produto original da HP, acesse www.hp.com/go/anticounterfeit para determinar se o cartucho de toner é original da HP e saiba o que fazer caso não seja.

Ativar ou desativar o recurso Proteção de Cartucho

O recurso Proteção de cartucho pode ser ativado ou desativado usando o painel de controle ou o Servidor da Web Incorporado (EWS).

- [Usar o painel de controle da impressora para ativar o recurso Proteção de Cartucho](#)
- [Usar o painel de controle da impressora para desativar o recurso Proteção de Cartucho](#)
- [Usar o HP Embedded Web Server \(EWS\) para ativar o recurso Proteção de Cartucho](#)
- [Usar o HP Embedded Web Server \(EWS\) para desativar o recurso Proteção de Cartucho](#)
- [Solucionar mensagens de erro do painel de controle de Proteção de Cartucho](#)

 **NOTA:** A ativação ou desativação deste recurso pode exigir que uma senha de administrador seja inserida.

Consulte o administrador para determinar se uma senha de administrador foi configurada. Não é possível recuperar senhas EWS.

Usar o painel de controle da impressora para ativar o recurso Proteção de Cartucho

No painel de controle da impressora, um administrador de rede pode ativar o recurso de Proteção de cartuchos. Isso protege os cartuchos que estão associados à impressora contra roubo e uso em outras impressoras.

1. Navegue até o menu Configuração:
 - **Painel de controle com tela de toque:** Na tela Início no painel de controle da impressora, deslize o dedo de cima para baixo na guia da tela para abrir o Painel e, em seguida, toque no ícone Configuração .
 - **Painel de controle LCD de duas linhas:** Pressione o botão **OK** para exibir a tela Início. Use os botões de seta para navegar pelo menu [Configuração](#) e depois pressione o botão **OK** novamente.
2. No menu Configurar, toque ou use os botões de seta e o botão **OK** para abrir os seguintes menus:
 1. [Configurações de suprimento](#)
 2. [Proteção de cartucho](#)
3. Selecione [Proteger Cartuchos](#).

 **CUIDADO:** Após ativar a proteção de cartucho da impressora, todos os cartuchos de toner subsequentes instalados nela ficam automática e *permanentemente* protegidos. Para evitar a proteção de um novo cartucho, desative o recurso *antes de* instalá-lo.

Desativar o recurso não se aplica à proteção dos cartuchos instalados atualmente.

Usar o painel de controle da impressora para desativar o recurso Proteção de Cartucho

No painel de controle da impressora, um administrador de rede pode desativar o recurso de Proteção de cartuchos. Isso remove a proteção de todos os cartuchos novos instalados na impressora.

1. Navegue até o menu Configuração:

- **Painel de controle com tela de toque:** Na tela Início no painel de controle da impressora, deslize o dedo de cima para baixo na guia da tela para abrir o Painel e, em seguida, toque no ícone Configuração (⚙️).
 - **Painel de controle LCD de duas linhas:** Pressione o botão **OK** para exibir a tela Início. Use os botões de seta para navegar pelo menu **Configuração** e depois pressione o botão **OK** novamente.
2. No menu Configurar, toque ou use os botões de seta e o botão **OK** para abrir os seguintes menus:
 1. **Configurações de suprimento**
 2. **Proteção de cartucho**
 3. Selecione **Desligar** para desativar o recurso.

Usar o HP Embedded Web Server (EWS) para ativar o recurso Proteção de Cartucho

No EWS, um administrador de rede pode ativar o recurso de Proteção de cartuchos. Isso protege os cartuchos que estão associados à impressora contra roubo e uso em outras impressoras.

1. Localize o endereço IP da impressora no painel de controle:
 - **Painel de controle com tela de toque:** Na tela Início do painel de controle da impressora, toque no ícone Sem fio (📶) ou no ícone Ethernet (🌐) para exibir o endereço IP ou o nome do host da impressora.
 - **Painel de controle LCD de duas linhas:** No painel de controle da impressora, pressione o botão **OK** para exibir a tela Início. Use os botões de seta e o botão **OK** para navegar e abrir os seguintes menus:
 1. **Configuração**
 2. **Configuração da rede**
 3. **Configurações gerais**

No menu Configurações gerais, selecione **Mostrar endereço IP** e, em seguida, selecione **Sim** para exibir o endereço IP da impressora ou o nome do host.

2. Abra um navegador da Web e, na linha de endereço, digite o endereço IP ou o nome do host exatamente como exibido no painel de controle da impressora. Pressione a tecla **Enter** no teclado do computador. O EWS é aberto.

 <https://10.10.XX.XXX/>

 **NOTA:** Se uma mensagem for exibida no navegador da Web indicando que o site pode não ser seguro, selecione a opção para continuar no site. O acesso a esse site não prejudica o computador.

3. Na página Início do EWS, clique na guia **Configurações**.
4. No painel de navegação esquerdo, clique em **Suprimentos** para expandir as opções e, em seguida, clique em **Configurações de Suprimento**.
5. Na área de **Proteção de cartuchos**, clique no menu suspenso e selecione **Ligar**.
6. Pressione **Aplicar** para salvar as alterações.

⚠ CUIDADO: Após ativar a proteção de cartuchos da impressora, todos os cartuchos de toner subsequentes instalados nela ficam automática e *permanentemente* protegidos. Para evitar a proteção de um novo cartucho, desative o recurso *antes de* instalá-lo.

Desativar o recurso não se aplica à proteção dos cartuchos instalados atualmente.

Usar o HP Embedded Web Server (EWS) para desativar o recurso Proteção de Cartucho

No EWS, um administrador de rede pode desativar o recurso de Proteção de cartuchos. Isso remove a proteção de todos os cartuchos novos instalados na impressora.

1. Localize o endereço IP da impressora no painel de controle:
 - **Painel de controle com tela de toque:** Na tela Início do painel de controle da impressora, toque no ícone Sem fio (📶) ou no ícone Ethernet (🌐) para exibir o endereço IP ou o nome do host da impressora.
 - **Painel de controle LCD de duas linhas:** No painel de controle da impressora, pressione o botão **OK** para exibir a tela Início. Use os botões de seta e o botão **OK** para navegar e abrir os seguintes menus:
 1. [Configuração](#)
 2. [Configuração da rede](#)
 3. [Configurações gerais](#)

No menu Configurações gerais, selecione **Mostrar endereço IP** e, em seguida, selecione **Sim** para exibir o endereço IP da impressora ou o nome do host.

2. Abra um navegador da Web e, na linha de endereço, digite o endereço IP ou o nome do host exatamente como exibido no painel de controle da impressora. Pressione a tecla **Enter** no teclado do computador. O EWS é aberto.

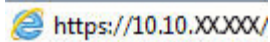

<https://10.10.XXXX/>

📝 NOTA: Se uma mensagem for exibida no navegador da Web indicando que o site pode não ser seguro, selecione a opção para continuar no site. O acesso a esse site não prejudica o computador.

3. Na página Início do EWS, clique na guia **Configurações**.
4. No painel de navegação esquerdo, clique em **Suprimentos** para expandir as opções e, em seguida, clique em **Configurações de Suprimento**.
5. Na área de **Proteção de cartuchos**, clique no menu suspenso e selecione **Desligar**.
6. Pressione **Aplicar** para salvar as alterações.

Solucionar mensagens de erro do painel de controle de Proteção de Cartucho

Veja as ações recomendadas para as mensagens de erro de Proteção de Cartucho.

Tabela 3-5 Mensagens de erro do painel de controle de Proteção de Cartucho

Mensagem de erro	Descrição	Ação recomendada
10.0X Cartucho <Cor> Protegido	<p>O cartucho só pode ser usado na impressora ou conjunto de impressoras que inicialmente o tenha protegido fazendo uso da Proteção de Cartucho HP.</p> <p>O recurso Proteção de Cartucho permite que um administrador restrinja os cartuchos para que funcionem apenas em uma impressora ou conjunto de impressoras. O cartucho deve ser substituído para continuar a impressão.</p>	Substitua o cartucho por um novo cartucho de toner.

Substituir os cartuchos de toner

Substitua os cartuchos de toner se você receber uma mensagem na impressora, ou se você tiver problemas de qualidade de impressão.

- [Informações do cartucho de toner](#)
- [Remover e recolocar os cartuchos de toner](#)

Informações do cartucho de toner

Revise as informações sobre como pedir cartuchos de toner substitutos.

A impressora indica quando o nível do cartucho de toner está baixo. A vida útil real restante do cartucho de toner pode variar. É recomendável ter um cartucho de impressão para substituição disponível para instalação quando a qualidade de impressão não estiver mais satisfatória.

Para adquirir cartuchos ou verificar a compatibilidade dos cartuchos com a impressora, acesse o HP SureSupply em www.hp.com/go/suresupply. Vá até o canto inferior da página e verifique se o país/região está correto.

A impressora usa quatro cores e tem um cartucho de toner diferente para cada cor: amarelo (Y), magenta (M), ciano (C) e preto (K). Os cartuchos de toner estão dentro da porta frontal.

⚠ CUIDADO: Os cartuchos são para distribuição e uso em sua região designada apenas; eles não funcionarão fora de sua região designada.

Tabela 3-6 Suprimentos

Item	Descrição	Número do cartucho	Número de peça
Suprimentos			
Para uso apenas na América do Norte e na América Latina			
Cartucho de toner preto original HP 414A LaserJet	Cartucho de toner preto de capacidade padrão para substituição	414A	W2020A
Cartucho de toner ciano original HP 414A LaserJet	Cartucho de toner ciano de capacidade padrão para substituição	414A	W2021A
Cartucho de toner amarelo original HP 414A LaserJet	Cartucho de toner amarelo de capacidade padrão para substituição	414A	W2022A
Cartucho de toner magenta original HP 414A LaserJet	Cartucho de toner magenta de capacidade padrão para substituição	414A	W2023A
Cartucho de toner original preto de alto rendimento HP 414X LaserJet	Cartucho de toner preto de alto rendimento para substituição	414X	W2020X
Cartucho de toner ciano original de alto rendimento HP 414X LaserJet	Cartucho de toner ciano de alta capacidade para substituição	414X	W2021X
Cartucho de toner amarelo original de alto rendimento HP 414X LaserJet	Cartucho de toner amarelo de alta capacidade para substituição	414X	W2022X
Cartucho de toner magenta original de alto rendimento HP 414X LaserJet	Cartucho de toner magenta de alta capacidade para substituição	414X	W2023X
Para uso apenas na Europa, Oriente Médio, Rússia, CIS e África			
Cartucho de toner preto original HP 415A LaserJet	Cartucho de toner preto de capacidade padrão para substituição	415A	W2030A

Tabela 3-6 Suprimentos (continuação)

Item	Descrição	Número do cartucho	Número de peça
Cartucho de toner ciano original HP 415A LaserJet	Cartucho de toner ciano de capacidade padrão para substituição	415A	W2031A
Cartucho de toner amarelo original HP 415A LaserJet	Cartucho de toner amarelo de capacidade padrão para substituição	415A	W2032A
Cartucho de toner magenta original HP 415A LaserJet	Cartucho de toner magenta de capacidade padrão para substituição	415A	W2033A
Cartucho de toner original preto de alto rendimento HP 415X LaserJet	Cartucho de toner preto de alto rendimento para substituição	415X	W2030X
Cartucho de toner ciano original de alto rendimento HP 415X LaserJet	Cartucho de toner ciano de alta capacidade para substituição	415X	W2031X
Cartucho de toner amarelo original de alta capacidade HP 415X LaserJet	Cartucho de toner amarelo de alta capacidade para substituição	415X	W2032X
Cartucho de toner magenta original de alta capacidade HP 415X LaserJet	Cartucho de toner magenta de alta capacidade para substituição	415X	W2033X
Para uso apenas na Ásia-Pacífico			
Cartucho de toner preto original HP 416A LaserJet	Cartucho de toner preto de capacidade padrão para substituição	416A	W2040A
Cartucho de toner ciano original HP 416A LaserJet	Cartucho de toner ciano de capacidade padrão para substituição	416A	W2041A
Cartucho de toner amarelo original HP 416A LaserJet	Cartucho de toner amarelo de capacidade padrão para substituição	416A	W2042A
Cartucho de toner magenta original HP 416A LaserJet	Cartucho de toner magenta de capacidade padrão para substituição	416A	W2043A
Cartucho de toner original preto de alto rendimento HP 416X LaserJet	Cartucho de toner preto de alto rendimento para substituição	416X	W2040X
Cartucho de toner ciano original de alto rendimento HP 416X LaserJet	Cartucho de toner ciano de alta capacidade para substituição	416X	W2041X
Cartucho de toner amarelo original de alto rendimento HP 416X LaserJet	Cartucho de toner amarelo de alta capacidade para substituição	416X	W2042X
Cartucho de toner magenta original de alto rendimento HP 416X LaserJet	Cartucho de toner magenta de alta capacidade para substituição	416X	W2043X

Não retire o cartucho de toner de sua embalagem até o momento de usá-lo.

⚠ CUIDADO: Para evitar danos ao cartucho de toner, não o exponha à luz por mais de alguns minutos. Se o cartucho de toner tiver que ser removido da impressora por um período longo, coloque o cartucho na embalagem plástica original ou cubra-o com um item opaco e de baixo peso.

A ilustração a seguir mostra os componentes do cartucho de toner.

Figura 3-1 Componentes do cartucho de toner

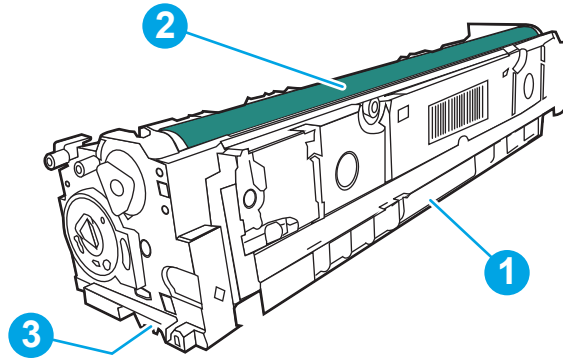

Número	Descrição
1	Alça
2	Tambor de imagens
3	Chip de memória

⚠ CUIDADO: Caso caia toner em suas roupas, limpe com um pano seco e lave a roupa em água fria. Água quente irá fixar o toner ao tecido.

📝 NOTA: Informações sobre a reciclagem de cartuchos de toner usados estão na caixa do cartucho.

Remover e recolocar os cartuchos de toner

Siga estas etapas para substituir o cartucho de toner.

1. Abra a porta frontal pressionando o botão no painel esquerdo.

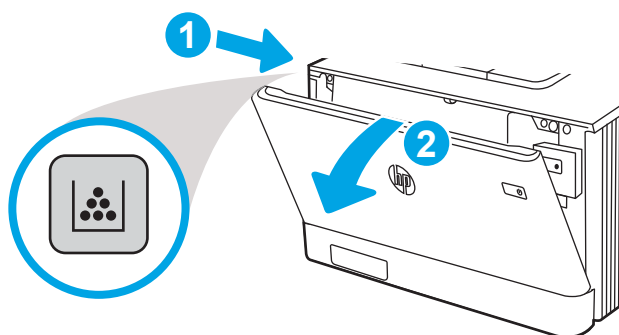

2. Segure a alça azul da gaveta do cartucho de toner e puxe-a para fora.

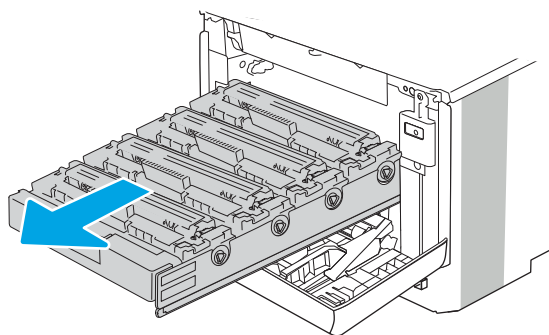

3. Segure a alça do cartucho de toner e puxe-o para cima para removê-lo.

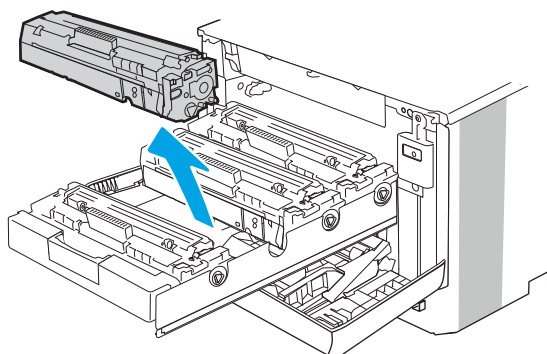

4. Remova da caixa o pacote do novo cartucho de toner e puxe a lingueta de liberação da embalagem.

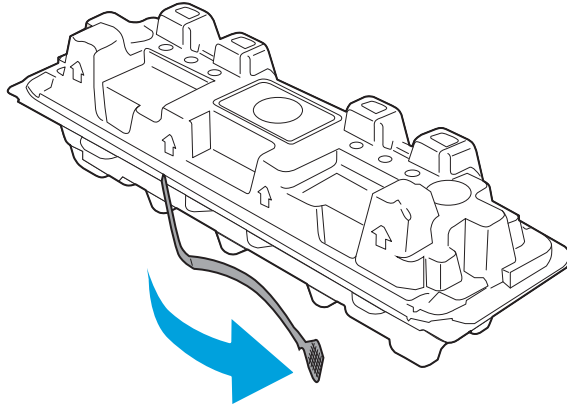

5. Remova o cartucho de toner da embalagem aberta. Coloque o cartucho de toner usado na embalagem para reciclagem.

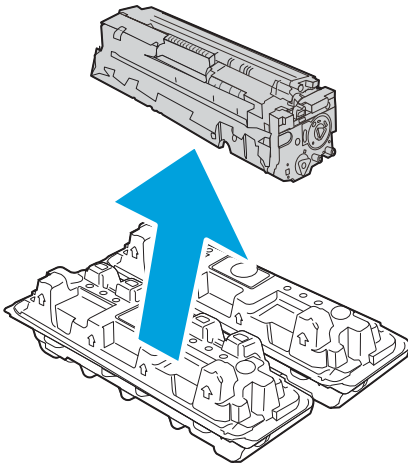

6. Segure ambos os lados do cartucho de toner e agite para cima e para baixo 5-6 vezes.

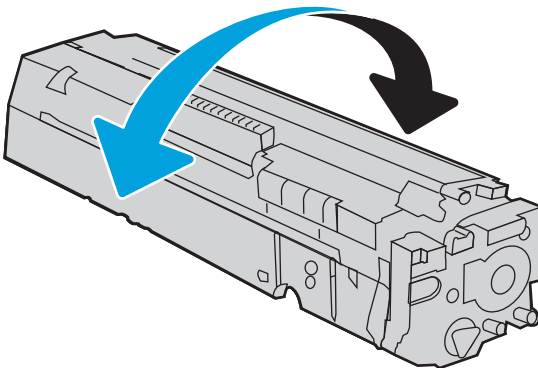

7. Não toque no tambor de imagem na parte inferior do cartucho. Impressões digitais no tambor de imagem podem causar problemas na qualidade de impressão. Além disso, não exponha o cartucho à luz desnecessariamente.

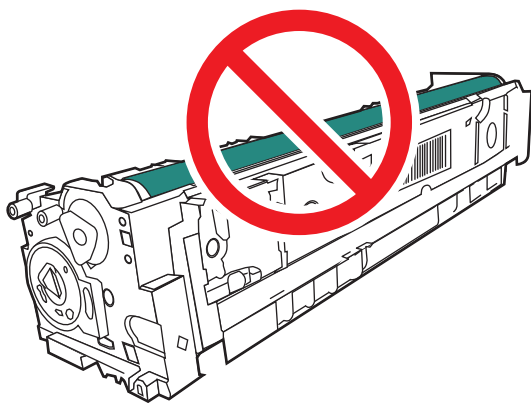

8. Insira o novo cartucho de toner na gaveta. O chip de cor do cartucho deve corresponder com o da gaveta.

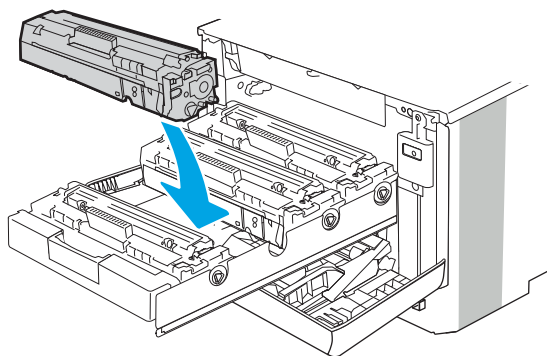

9. Feche a gaveta do cartucho de toner.

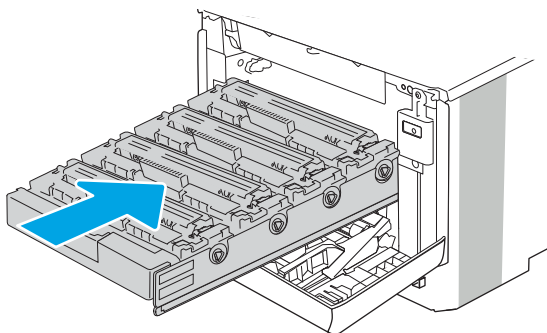

10. Feche a porta frontal.

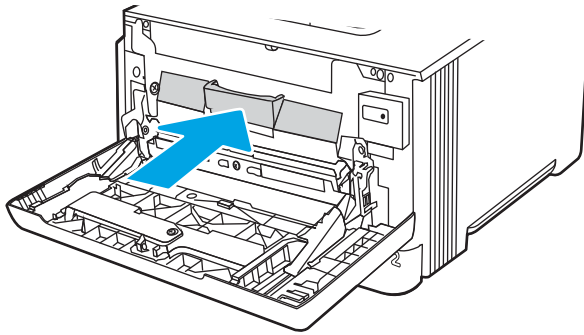

11. Coloque o cartucho de toner usado na caixa em que veio o novo cartucho, ou use uma caixa de papelão grande e encha-a com vários cartuchos que você precisa reciclar. Consulte o guia de reciclagem anexo para obter informações sobre reciclagem.

Nos EUA, uma etiqueta de remessa pré-paga é incluída na caixa. Em outros países/regiões, vá para www.hp.com/recycle para imprimir um selo postal pré-pago.

Cole o selo postal pré-pago na caixa e retorne à HP o cartucho usado para reciclagem.

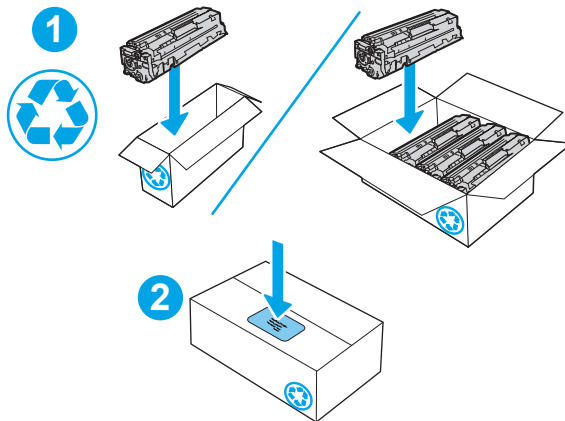

 <http://www.hp.com/recycle>

4 Impressão

Imprima usando o software ou a partir de um dispositivo móvel ou unidade USB.

- [Tarefas de impressão \(Windows\)](#)
- [Tarefas de impressão \(macOS\)](#)
- [Armazenar trabalhos na impressora para imprimir mais tarde ou em modo privado](#)
- [Impressão móvel](#)
- [Impressão de uma unidade flash USB \(somente painel de controle com tela sensível ao toque\)](#)

Para obter mais informações:

A ajuda integral da HP para a impressora inclui os seguintes tópicos:

- Instalar e configurar
- Conhecer e usar
- Solucionar problemas
- Fazer download de atualizações de software e firmware
- Participar de fóruns de suporte
- Localizar informações de garantia e regulamentação

Tarefas de impressão (Windows)

Saiba mais sobre tarefas comuns de impressão para usuários do Windows.

- [Como imprimir \(Windows\)](#)
- [Imprimir automaticamente nos dois lados \(Windows\)](#)
- [Imprimir manualmente nos dois lados \(Windows\)](#)
- [Imprimir múltiplas páginas por folha \(Windows\)](#)
- [Selecionar o tipo de papel \(Windows\)](#)
- [Tarefas adicionais de impressão](#)

Como imprimir (Windows)

Use a opção **Imprimir** de um aplicativo de software para selecionar a impressora e as opções básicas para o trabalho de impressão.

O procedimento seguinte descreve o processo de impressão básico para o Windows.

1. No programa de software, selecione a opção **Imprimir**.
2. Selecione a impressora na lista de impressoras. Para alterar as configurações, clique no botão **Propriedades** ou **Preferências** para abrir o driver de impressão.



NOTA:

- O nome do botão varia de acordo com programas de software diferentes.
 - Para o driver HP PCL-6 V4, o aplicativo HP AiO Printer Remote baixa recursos adicionais de driver quando **Mais configurações** é selecionado.
 - Para obter mais informações, clique no botão Ajuda (?) no driver de impressão.
3. Clique nas guias do driver de impressão para configurar as opções disponíveis. Por exemplo, configure a orientação do papel na guia **Acabamento** e a fonte, o tipo e o tamanho do papel e os ajustes de qualidade na guia **Papel/qualidade**.
 4. Clique no botão **OK** para retornar para a caixa de diálogo **Imprimir**. Nesta tela, selecione o número de cópias a serem impressas.
 5. Clique no botão **Imprimir** para imprimir o trabalho.

Imprimir automaticamente nos dois lados (Windows)

Se a impressora tiver um duplexador automático instalado, você pode imprimir automaticamente nos dois lados do papel. Use um papel de tamanho e tipo suportados pelo duplexador.

1. No programa de software, selecione a opção **Imprimir**.
2. Selecione a impressora na lista de impressoras e, em seguida, clique no botão **Propriedades** ou **Preferências** para abrir o driver de impressão.

 **NOTA:**

- O nome do botão varia de acordo com programas de software diferentes.
 - Para o driver HP PCL-6 V4, o aplicativo HP AiO Printer Remote baixa recursos adicionais de driver quando **Mais configurações** é selecionado.
-

3. Clique na guia **Acabamento**.
4. Selecione **Imprimir frente e verso**. Clique em **OK** para fechar a caixa de diálogo **Propriedades do documento**.
5. Na caixa de diálogo **Imprimir**, clique em **Imprimir** para imprimir o trabalho.

Imprimir manualmente nos dois lados (Windows)

Use esse procedimento para impressoras que não tenham um duplexador automático instalado ou para imprimir em papel que o duplexador não suporta.

1. No programa de software, selecione a opção **Imprimir**.
2. Selecione a impressora na lista de impressoras e, em seguida, clique no botão **Propriedades** ou **Preferências** para abrir o driver de impressão.

 **NOTA:**

- O nome do botão varia de acordo com programas de software diferentes.
 - Para o driver HP PCL-6 V4, o aplicativo HP AiO Printer Remote baixa recursos adicionais de driver quando **Mais configurações** é selecionado.
-

3. Clique na guia **Acabamento**.
4. Selecione **Imprimir em ambos os lados (manualmente)** e, em seguida, clique em **OK** para fechar a caixa de diálogo **Propriedades do Documento**.
5. Na caixa de diálogo **Imprimir**, clique em **Imprimir** para imprimir o primeiro lado do trabalho.
6. Recupere a pilha impressa do compartimento de saída e coloque-a na Bandeja 1.
7. Se solicitado, selecione o botão apropriado do painel de controle para continuar.

Imprimir múltiplas páginas por folha (Windows)

Quando você imprime a partir de um aplicativo de software, usando a opção **Imprimir**, pode selecionar uma opção para imprimir várias páginas em uma única folha de papel. Por exemplo, é aconselhável fazer isso, se você estiver imprimindo um documento muito grande e quiser economizar papel.

1. No programa de software, selecione a opção **Imprimir**.
2. Selecione a impressora na lista de impressoras e, em seguida, clique no botão **Propriedades** ou **Preferências** para abrir o driver de impressão.

 **NOTA:**

- O nome do botão varia de acordo com programas de software diferentes.
 - Para o driver HP PCL-6 V4, o aplicativo HP AiO Printer Remote baixa recursos adicionais de driver quando **Mais configurações** é selecionado.
-

3. Clique na guia **Acabamento**.
4. Selecione o número de páginas por folha na lista suspensa **Páginas por folha**.
5. Selecione as opções corretas de **Imprimir bordas de página**, **Ordem das páginas** e **Orientação**. Clique em **OK** para fechar a caixa de diálogo **Propriedades do documento**.
6. Na caixa de diálogo **Imprimir**, clique em **Imprimir** para imprimir o trabalho.

Selecionar o tipo de papel (Windows)

Quando você imprime a partir de um aplicativo de software, usando a opção **Imprimir**, pode definir o tipo de papel que você está utilizando para o trabalho de impressão. Por exemplo, se o tipo de papel padrão for Carta, mas você estiver usando um tipo de papel diferente para um trabalho de impressão, selecione esse tipo de papel específico.

1. No programa de software, selecione a opção **Imprimir**.
2. Selecione a impressora na lista de impressoras e, em seguida, clique ou toque no botão **Propriedades** ou **Preferências** para abrir o driver de impressão.

 **NOTA:**

- O nome do botão varia de acordo com programas de software diferentes.
 - Para o driver HP PCL-6 V4, o aplicativo HP AiO Printer Remote baixa recursos adicionais de driver quando **Mais configurações** é selecionado.
-

3. Clique na guia **Papel/qualidade**.
4. Selecione a opção para o tipo de papel que você está usando e clique em **OK**.
5. Clique em **OK** para fechar a caixa de diálogo **Propriedades do documento**.
6. Na caixa de diálogo **Imprimir**, clique em **Imprimir** para imprimir o trabalho.

Tarefas adicionais de impressão

Localize as informações na Web para realizar tarefas comuns de impressão.

Acesse o endereço www.hp.com/support/colorljM454.

Instruções estão disponíveis para tarefas de impressão, como:

- Criar e usar atalhos ou predefinições de impressão
- Selecionar o tamanho do papel ou usar um tamanho de papel personalizado
- Selecionar a orientação da página
- Criar um livreto
- Dimensionar um documento conforme o tamanho do papel selecionado
- Imprimir a primeira ou a última página do documento em um papel diferente
- Imprimir marcas em um documento

Tarefas de impressão (macOS)

Imprima usando o software de impressão HP para macOS, incluindo como imprimir em ambos os lados ou várias páginas por folha.

- [Como imprimir \(macOS\)](#)
- [Imprimir automaticamente nos dois lados \(macOS\)](#)
- [Imprimir manualmente nos dois lados \(macOS\)](#)
- [Imprimir várias páginas por folha \(macOS\)](#)
- [Selecionar o tipo de papel \(macOS\)](#)
- [Tarefas adicionais de impressão](#)

Como imprimir (macOS)

Use a opção **Imprimir** de um aplicativo de software para selecionar a impressora e as opções básicas para o trabalho de impressão.

O procedimento a seguir descreve o processo básico de impressão para o macOS.

1. Clique no menu **Arquivo** e na opção **Imprimir**.
2. Selecione a impressora.
3. Clique em **Mostrar detalhes** ou em **Cópias e páginas** e, em seguida, selecione outros menus para ajustar as configurações de impressão.



NOTA: O nome do item varia de acordo com programas de software diferentes.

4. Clique no botão **Imprimir**.

Imprimir automaticamente nos dois lados (macOS)

Se a impressora tiver um duplexador automático instalado, você pode imprimir automaticamente nos dois lados do papel. Use um papel de tamanho e tipo suportados pelo duplexador.

Esse recurso está disponível se você instalar o driver de impressão da HP. Ele pode não estar disponível se você estiver utilizando o AirPrint.

1. Clique no menu **Arquivo** e na opção **Imprimir**.
2. Selecione a impressora.
3. Clique em **Mostrar detalhes** ou em **Cópias e páginas** e, em seguida, clique no menu **Layout**.



NOTA: O nome do item varia de acordo com programas de software diferentes.

4. Selecione uma opção de encadernação na lista suspensa **Frente e verso**.
5. Clique no botão **Imprimir**.

Imprimir manualmente nos dois lados (macOS)

Se a impressora não tiver um duplexador automático instalado, ou se você estiver usando um tamanho ou tipo de papel não suportado pelo duplexador, você pode imprimir em ambos os lados do papel utilizando um processo manual. Você precisará colocar as páginas para o segundo lado.

Esse recurso está disponível se você instalar o driver de impressão da HP. Ele pode não estar disponível se você estiver utilizando o AirPrint.

1. Clique no menu **Arquivo** e na opção **Imprimir**.
2. Selecione a impressora.
3. Clique em **Mostrar detalhes** ou em **Cópias e páginas** e, em seguida, clique no menu **Duplexação manual**.



NOTA: O nome do item varia de acordo com programas de software diferentes.

4. Clique na caixa de seleção **Dúplex manual** e selecione uma opção de encadernação.
5. Na impressora, retire qualquer papel em branco que estiver na Bandeja 1.
6. Clique no botão **Imprimir**.
7. Retire a pilha impressa do compartimento de saída e coloque-a com o lado impresso voltado para baixo na bandeja de entrada.
8. Se solicitado, toque no botão apropriado do painel de controle para continuar.

Imprimir várias páginas por folha (macOS)

Quando você imprime a partir de um aplicativo de software, usando a opção **Imprimir**, pode selecionar uma opção para imprimir várias páginas em uma única folha de papel. Por exemplo, é aconselhável fazer isso, se você estiver imprimindo um documento muito grande e quiser economizar papel.

1. Clique no menu **Arquivo** e na opção **Imprimir**.
2. Selecione a impressora.
3. Clique em **Mostrar detalhes** ou em **Cópias e páginas** e, em seguida, clique no menu **Layout**.



NOTA: O nome do item varia de acordo com programas de software diferentes.

4. Na lista suspensa **Páginas por folha**, selecione o número de páginas que você deseja imprimir em cada folha.
5. Na área **Direção do layout**, selecione a ordem e posicionamento das páginas na folha.
6. No menu **Borda**, selecione o tipo de borda que você deseja imprimir em torno de cada página da folha.
7. Clique no botão **Imprimir**.

Selecionar o tipo de papel (macOS)

Quando você imprime a partir de um aplicativo de software, usando a opção **Imprimir**, pode definir o tipo de papel que você está utilizando para o trabalho de impressão. Por exemplo, se o tipo de papel padrão for Carta, mas você estiver usando um tipo de papel diferente para um trabalho de impressão, selecione esse tipo de papel específico.

1. Clique no menu **Arquivo** e na opção **Imprimir**.
2. Selecione a impressora.
3. Clique em **Mostrar detalhes** ou em **Cópias e páginas** e, em seguida, clique no menu **Mídia e qualidade** ou **Papel/Qualidade**.



NOTA: O nome do item varia de acordo com programas de software diferentes.

4. Selecione as opções **Mídia e qualidade** ou **Papel/qualidade**.



NOTA: Esta lista contém o conjunto mestre de opções disponíveis. Algumas opções não estão disponíveis em todas as impressoras.

- **Tipo de mídia:** Selecione a opção para o tipo de papel do trabalho de impressão.
 - **Qualidade de impressão:** Selecione o nível de resolução do trabalho de impressão.
 - **EconoMode:** Selecione essa opção para economizar o toner ao imprimir rascunhos de documentos.
5. Clique no botão **Imprimir**.

Tarefas adicionais de impressão

Localize as informações na Web para realizar tarefas comuns de impressão.

Acesse o endereço www.hp.com/support/colorljM454.

Instruções estão disponíveis para tarefas de impressão, como:

- Criar e usar atalhos ou predefinições de impressão
- Selecionar o tamanho do papel ou usar um tamanho de papel personalizado
- Selecionar a orientação da página
- Criar um livreto
- Dimensionar um documento conforme o tamanho do papel selecionado
- Imprimir a primeira ou a última página do documento em um papel diferente
- Imprimir marcas em um documento

Armazenar trabalhos na impressora para imprimir mais tarde ou em modo privado

Armazene trabalhos de impressão na memória da impressora para impressão em um horário posterior.

- [Introdução](#)
- [Antes de começar](#)
- [Configurar o armazenamento de trabalho](#)
- [Desativar ou ativar o recurso de armazenamento de trabalho](#)
- [Criar um trabalho armazenado \(Windows\)](#)
- [Criar um trabalho armazenado \(macOS\)](#)
- [Para imprimir um trabalho armazenado](#)
- [Para excluir um trabalho armazenado](#)
- [Informações enviadas à impressora para fins de Contabilização de Trabalho](#)

Introdução

As informações a seguir apresentam os procedimentos para criar e imprimir documentos armazenados em uma unidade USB. Esses trabalhos podem ser impressos em uma hora posterior ou impressos em modo privado.

Antes de começar

Confira os requisitos para utilizar o recurso de armazenamento de trabalho.

O recurso de armazenamento de trabalhos tem os seguintes requisitos:

- Um dispositivo de armazenamento USB 2.0 dedicado com espaço livre de, no mínimo, 16 GB deve ser instalado no host USB traseiro. Este dispositivo de armazenamento USB guarda os trabalhos armazenados enviados à impressora. Remover este dispositivo de armazenamento USB da impressora desativa o recurso de armazenamento de trabalhos.
- Se você estiver usando um HP Universal Print Driver (UPD), deverá usar o UPD versão 5.9.0 ou superior.

Configurar o armazenamento de trabalho

Configure o armazenamento de trabalho no driver de impressão, insira a mídia de armazenamento (unidade USB) na impressora e verifique se o recurso está pronto para uso.

Antes de começar, instale o software da impressora, se ainda não estiver instalado. Acesse www.hp.com/support, clique em **Software e Drivers** e, em seguida, siga as instruções exibidas na tela para fazer download do software HP mais recente.

Quando o driver de impressão estiver instalado, a opção de Armazenamento de trabalho é definida para **Automático** por padrão. A opção está localizada como segue:

- Windows: **Dispositivos e Impressoras** ► **Propriedades da Impressora** ► **Configurações do Dispositivo**
- macOS: **Impressoras e Scanners** ► **Opções e Suprimentos**

Para concluir a configuração de Armazenamento de trabalho:

1. Localize a porta USB traseira.

Em alguns modelos, a porta USB traseira está coberta. Remova a tampa da porta USB traseira antes de prosseguir.

2. Insira a unidade USB na porta USB traseira.

Figura 4-1 Insira a unidade USB

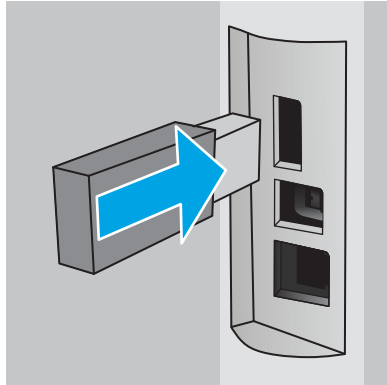

Uma mensagem será exibida no painel de controle avisando que a unidade USB será formatada. Selecione **OK** para concluir o processo.

3. Abra o driver da impressora para verificar se a guia **Armazenamento de trabalho** está visível. Se estiver visível, o recurso estará pronto para uso.

Em um programa de software, selecione a opção **Imprimir**, selecione a impressora na lista de impressoras e faça o seguinte:

- **Windows:** Selecione **Propriedades** ou **Preferências**. Clique na guia **Armazenamento de trabalho**.

Se a guia **Armazenamento de trabalho** não for exibida, ative-a da seguinte maneira:

No menu Iniciar, abra **Configurações**, clique em **Dispositivos** e, em seguida, clique em **Dispositivos e Impressoras**. Clique com o botão direito do mouse no nome da impressora e clique em **Propriedades da Impressora**. Clique na guia **Configurações do Dispositivo**, clique em **Armazenamento de Trabalho** e selecione **Automático**. Clique em **Aplicar** e em **OK**.

- **macOS:** O driver de impressão exibe o menu **Cópias e Páginas**. Abra a lista suspensa e clique no menu **Armazenamento de trabalho**.

Se o menu **Armazenamento de trabalho** não for exibido, feche a janela Impressão e abra a janela novamente para ativar o menu.

Desativar ou ativar o recurso de armazenamento de trabalho

Desative o recurso de armazenamento de trabalho para torná-lo indisponível, mesmo se uma unidade USB for inserida na impressora. Ative o recurso para torná-lo disponível novamente.

1. Abra as **Propriedades da Impressora**:

- **Windows:** No menu Iniciar, abra **Configurações**, clique em **Dispositivos** e, em seguida, clique em **Dispositivos e Impressoras**. Clique com o botão direito na impressora e clique em **Propriedades da impressora**.
 - **macOS:** No menu Apple, abra **Preferências do Sistema** e clique em **Impressoras e Scanners**. Selecione a impressora e clique em **Opções e Suprimentos**.
2. Desative a opção de Armazenamento de trabalho da seguinte maneira:
- **Windows:** Clique na guia **Configurações do dispositivo**, clique em **Armazenamento de trabalho** e, em seguida, selecione **Desativar**.
 - **macOS:** Na guia **Opções**, desmarque a caixa de seleção **Armazenamento de trabalho**.

Para reativar o recurso, defina a opção Armazenamento de Trabalho de volta para **Automático** (Windows) ou marque a caixa de seleção **Armazenamento de Trabalho** (macOS).

Criar um trabalho armazenado (Windows)

Armazene trabalhos na unidade flash USB para impressão particular ou com atraso.

1. No programa de software, selecione a opção **Imprimir**.
2. Selecione a impressora na lista de impressoras e selecione **Propriedades** ou **Preferências**.



NOTA:

- O nome do botão varia de acordo com programas de software diferentes.
- Para o driver HP PCL-6 V4, o aplicativo HP AiO Printer Remote baixa recursos adicionais de driver quando **Mais configurações** é selecionado.

3. Clique na guia **Armazenamento de trabalho**.



NOTA: Se a guia **Armazenamento de Trabalho** não for exibida, siga as instruções na seção "Desativar ou ativar o recurso de armazenamento do trabalho" para ativar a guia.

4. Selecione a opção **Modo de armazenamento de trabalho**:
 - **Revisão e espera:** Imprima e revise uma cópia de um trabalho e, em seguida, imprima mais cópias. A primeira cópia é impressa imediatamente. A impressão das cópias subsequentes deve ser iniciada a partir do painel de controle frontal do dispositivo. Por exemplo, se 10 cópias forem enviadas, uma cópia será impressa imediatamente, e nove cópias serão impressas quando o trabalho for recuperado. O trabalho é excluído depois que todas as cópias são impressas.
 - **Trabalho pessoal:** O trabalho só será impresso quando alguém o solicitar no painel de controle da impressora. Para esse modo de armazenamento de trabalho, você pode selecionar uma das opções **Tornar trabalho privado/seguro**. Se você atribuir um número de identificação pessoal (PIN) ao trabalho, será necessário inserir o mesmo PIN no painel de controle. Se você criptografar o trabalho, deverá fornecer a senha necessária no painel de controle. O trabalho de impressão é excluído da memória depois de ser impresso.
 - **Cópia rápida:** Imprima o número de cópias solicitado de um trabalho e depois armazene uma cópia do trabalho na memória da impressora para poder imprimi-lo novamente mais tarde. O trabalho é excluído manualmente ou pela programação de retenção de trabalho.
 - **Trabalho armazenado:** Armazene um trabalho na impressora e permita que outros usuários imprimam o trabalho a qualquer momento. Para esse modo de armazenamento de trabalho, você

pode selecionar uma das opções **Tornar trabalho privado/seguro**. Se você atribuir um número de identificação pessoal (PIN) ao trabalho, a pessoa que imprimir o trabalho deverá fornecer o mesmo PIN no painel de controle. Se você criptografar o trabalho, a pessoa que imprimir o trabalho deverá fornecer a senha necessária no painel de controle. O trabalho é excluído manualmente ou pela programação de retenção de trabalho.

5. Para utilizar um nome de usuário ou de trabalho personalizado, clique no botão **Personalizar** e digite o nome do usuário ou do trabalho.

Selecione a opção a ser usada se outro trabalho armazenado já tiver este nome.

- **Usar nome do trabalho + (1 a 99)**: Adicione um número exclusivo no final do nome do trabalho.
 - **Substituir arquivo existente**: Substitua o trabalho armazenado existente pelo novo.
6. Clique no botão **OK** para fechar a caixa de diálogo **Propriedades do documento**. Na caixa de diálogo **Imprimir**, clique no botão **Imprimir** para imprimir o trabalho.

Criar um trabalho armazenado (macOS)

Armazene trabalhos na unidade flash USB para impressão particular ou com atraso.

1. Clique no menu **Arquivo** e na opção **Imprimir**.
2. No menu **Impressora**, selecione a impressora.
3. Clique em **Mostrar detalhes** ou em **Cópias e páginas** e, em seguida, clique no menu **Armazenamento de trabalho**.



NOTA: Se o menu **Armazenamento do Trabalho** não for exibido, siga as instruções na seção "Desativar ou ativar o recurso de armazenamento do trabalho" para ativar o menu.

4. Na lista suspensa **Modo**, selecione o tipo de trabalho armazenado.
 - **Revisão e espera**: Imprima e revise uma cópia de um trabalho e, em seguida, imprima mais cópias. A primeira cópia é impressa imediatamente. A impressão das cópias subsequentes deve ser iniciada a partir do painel de controle frontal do dispositivo. Por exemplo, se 10 cópias forem enviadas, uma cópia será impressa imediatamente, e nove cópias serão impressas quando o trabalho for recuperado. O trabalho é excluído depois que todas as cópias são impressas.
 - **Trabalho pessoal**: O trabalho só será impresso quando alguém o solicitar no painel de controle da impressora. Se o trabalho tiver um número de identificação pessoal (PIN), forneça o PIN necessário no painel de controle. O trabalho de impressão é excluído da memória depois de ser impresso.
 - **Cópia rápida**: Imprima o número de cópias solicitado de um trabalho e armazene uma cópia do trabalho na memória da impressora para poder imprimi-lo novamente mais tarde. O trabalho é excluído manualmente ou pela programação de retenção de trabalho.
 - **Trabalho armazenado**: Armazene um trabalho na impressora e permita que outros usuários imprimam o trabalho a qualquer momento. Se o trabalho tiver um número de identificação pessoal (PIN), a pessoa que imprimir o trabalho deverá fornecer o mesmo PIN no painel de controle. O trabalho é excluído manualmente ou pela programação de retenção de trabalho.
5. Para utilizar um nome de usuário ou de trabalho personalizado, clique no botão **Personalizar** e digite o nome do usuário ou do trabalho.



NOTA: **macOS 10.14 Mojave e posterior**: o driver de impressão não contém o botão **Personalizar**. Use as opções abaixo na lista suspensa **Modo** para configurar o trabalho salvo.

Selecione a opção a ser usada se outro trabalho armazenado já estiver este nome.

- **Usar nome do trabalho + (1 a 99):** Agregue um número exclusivo no final do nome do trabalho.
 - **Substituir arquivo existente:** Substitua o trabalho armazenado existente pelo novo.
6. Caso tenha selecionado a opção **Trabalho armazenado** ou **Trabalho pessoal** na lista suspensa **Modo**, é possível proteger o trabalho com um PIN. Insira um número de 4 dígitos no campo **Usar PIN para imprimir**. Quando outras pessoas tentarem imprimir esse trabalho, a impressora enviará um prompt solicitando que elas digitem o PIN.
 7. Clique no botão **Imprimir** para processar o trabalho.

Para imprimir um trabalho armazenado

Imprima um trabalho que esteja armazenado em uma unidade USB.

1. Navegue até a pasta onde os trabalhos armazenados são salvos:
 - **Painel de controle com tela de toque:** Na tela Início no painel de controle da impressora, toque no ícone **Imprimir** e, em seguida, toque em **Armazenamento de Trabalho**.
 - **Painel de controle LCD de duas linhas:** No painel de controle da impressora, pressione o botão **OK** para exibir a tela Início. Use os botões de seta para navegar pelo menu **Armazenamento de trabalho** e depois pressione o botão **OK** novamente.
2. Na lista de Pastas de Trabalho, navegue até o nome da pasta onde o trabalho está armazenado e selecione-a.
3. Navegue até o nome do trabalho que você deseja imprimir e selecione-o.

Se o trabalho for particular ou estiver criptografado, insira o PIN ou a senha. Toque em **Concluído** (painel de controle com tela sensível ao toque).

4. Para imprimir o trabalho:
 - **Painel de controle com tela de toque:** Para ajustar o número de cópias, toque na caixa à esquerda do botão **Imprimir** e, em seguida, insira o número de cópias usando o teclado de toque. Toque em **Concluído** para fechar o teclado e, em seguida, toque em **Imprimir** para imprimir o trabalho.
 - **Painel de controle LCD de duas linhas:** Para ajustar o número de cópias, use os botões de seta para navegar até a opção **Copiar** e, em seguida, pressione **OK**. Na tela Copiar, use os botões de seta para selecionar o número de cópias e, em seguida, pressione **OK** para salvar a configuração. Pressione **OK** para imprimir o trabalho.

Para excluir um trabalho armazenado

Quando um novo trabalho é armazenado na unidade USB, qualquer trabalho anterior com o mesmo nome de trabalho e usuário é substituído. Se a memória na unidade USB estiver cheia, a seguinte mensagem é exibida no painel de controle da impressora: **O dispositivo de armazenamento USB está sem memória. Exclua trabalhos não utilizados e tente novamente.** Trabalhos armazenados existentes devem ser excluídos para que trabalhos de impressão adicionais possam ser armazenados.

- [Excluir um trabalho de impressão armazenado na impressora](#)

Excluir um trabalho de impressão armazenado na impressora

Exclua um trabalho que esteja armazenado em uma unidade USB.

1. Navegue até a pasta onde os trabalhos armazenados são salvos:
 - **Painel de controle com tela de toque:** Na tela Início no painel de controle da impressora, toque no ícone [Imprimir](#) e, em seguida, toque em [Armazenamento de Trabalho](#).
 - **Painel de controle LCD de duas linhas:** No painel de controle da impressora, pressione o botão [OK](#) para exibir a tela Início. Use os botões de seta para navegar pelo menu [Armazenamento de trabalho](#) e depois pressione o botão [OK](#) novamente.
2. Na lista de Pastas de Trabalho, navegue até o nome da pasta onde o trabalho está armazenado e selecione-a.
3. Navegue até o nome do trabalho que você deseja excluir e selecione-o.
Se o trabalho for particular ou estiver criptografado, insira o PIN ou a senha.
4. Excluir o trabalho:
 - **Painel de controle com tela de toque:** Toque no ícone de Lixeira  e, em seguida, toque em [Excluir](#) para excluir o trabalho.
 - **Painel de controle de duas linhas:** Use os botões de seta para navegar até a opção [Excluir](#) e pressione o botão [OK](#). Pressione [OK](#) novamente para excluir o trabalho.

Informações enviadas à impressora para fins de Contabilização de Trabalho

Trabalhos de impressão enviados de drivers do cliente (por exemplo, PC) podem enviar informação de identificação pessoal para dispositivos de Impressão e Imagens HP LaserJet. Essas informações podem incluir, embora não se limitem a apenas isso, o nome de usuário e do cliente onde o trabalho foi originado, o que pode ser utilizado para fins de contabilização de trabalho, conforme determinado pelo Administrador do dispositivo de impressão. Essas mesmas informações também podem ser armazenadas em um dispositivo de armazenamento em massa (por exemplo, a unidade de disco rígido) do dispositivo de impressão, ao usar o recurso de armazenamento de trabalho.

Impressão móvel

Soluções móveis e ePrint para possibilitam impressões fáceis em uma impressora HP a partir de um notebook, tablet, smartphone ou outro dispositivo móvel.

- [Introdução](#)
- [Impressão do Wi-Fi Direct \(apenas para modelos sem fio\)](#)
- [HP ePrint via e-mail \(painel de controle com tela sensível ao toque\)](#)
- [HP ePrint via e-mail \(painel de controle LCD de duas linhas\)](#)
- [AirPrint](#)
- [Impressão integrada para Android](#)

Introdução

Verifique as seguintes informações sobre a impressão móvel.

Para ver a lista completa de soluções móveis e ePrint e determinar a melhor opção, acesse www.hp.com/go/LaserJetMobilePrinting.

Impressão do Wi-Fi Direct (apenas para modelos sem fio)

O Wi-Fi Direct possibilita imprimir a partir de um dispositivo sem fio móvel sem precisar de uma conexão a uma rede ou à Internet.

- [Para ativar o Wi-Fi Direct](#)
- [Alterar o nome Wi-Fi Direct da impressora](#)

 **NOTA:** No momento, alguns sistemas operacionais móveis não são compatíveis com o Wi-Fi Direct.

Use o **Wi-Fi Direct** para imprimir via conexão sem fio conteúdo dos seguintes dispositivos:

- Dispositivos móveis Android compatíveis com a solução de impressão incorporada Android.
- iPhone, iPad ou iPod touch com o aplicativo Apple AirPrint ou HP Smart
- Dispositivos móveis Android com o aplicativo HP Smart ou com a solução de impressão integrada para Android
- Dispositivos PC e Mac usando o HP ePrint Software
- HP Roam

Para obter mais informações sobre a impressão Wi-Fi Direct, acesse www.hp.com/go/wirelessprinting.

O Wi-Fi Direct pode ser ativado ou desativado no painel de controle da impressora.

Para ativar o Wi-Fi Direct

Para imprimir sem fio a partir de dispositivos móveis, o Wi-Fi Direct deve ser ativado.

Siga estas etapas para ativar o Wi-Fi Direct a partir do painel de controle da impressora.

1. Navegue até o menu Wi-Fi Direct:
 - **Painel de controle com tela de toque:** Na tela Início no painel de controle da impressora, deslize o dedo de cima para baixo na guia da tela para abrir o Painel e, em seguida, toque no ícone do Wi-Fi Direct (.
 - **Painel de controle LCD de duas linhas:** No painel de controle da impressora, pressione o botão **OK** para exibir a tela Início. Use os botões de seta e o botão **OK** para navegar e abrir os seguintes menus:

1. [Configuração](#)
2. [Wi-Fi Direct](#)

Exibe a tela Detalhes do Wi-Fi Direct.

2. Abra a tela Status do Wi-Fi Direct:
 - **Painel de controle com tela de toque:** Na tela Detalhes do Wi-Fi Direct, toque no ícone Configurações (.
 - **Painel de controle LCD de duas linhas:** Na tela Detalhes do Wi-Fi Direct, navegue até o menu [Status do Wi-Fi Direct](#) e abra-o.
3. Para ativar o Wi-Fi Direct:

- **Painel de controle com tela de toque:** Se [Wi-Fi Direct](#) estiver definido como [Desligado](#), toque no botão para ligá-lo.
- **Painel de controle LCD de duas linhas:** Se o [Wi-Fi Direct](#) estiver definido como [Desligado](#), pressione o botão de seta para a direita para ligá-lo e pressione [OK](#) para salvar a configuração.



NOTA: Em ambientes em que mais de um modelo da mesma impressora estiver instalado, pode ser útil fornecer a cada impressora um nome exclusivo do Wi-Fi Direct para facilitar a identificação da impressora ao usar a impressão do Wi-Fi Direct.

Para exibir o Nome do Wi-Fi Direct no painel de controle com tela sensível ao toque, acesse a tela Início, deslize a guia Painel para baixo e toque no ícone do Wi-Fi Direct .

Para exibir o nome do Wi-Fi Direct no painel de controle LCD de duas linhas, pressione o botão OK para exibir a tela Início, e navegue até os seguintes menus para abri-los:

1. [Configuração](#)
 2. [Wi-Fi Direct](#)
 3. [Nome Wi-Fi Direct](#)
-

Alterar o nome Wi-Fi Direct da impressora

Altere o nome do Wi-Fi Direct da impressora usando o Servidor da Web Incorporado (EWS) HP:

- [Etapa um: Abrir o Servidor Web incorporado HP](#)
- [Etapa 2: Alterar o nome Wi-Fi da impressora](#)

Etapa um: Abrir o Servidor Web incorporado HP

Empregue o seguinte procedimento para abrir o HP Embedded Web Server (EWS).

1. Localize o endereço IP da impressora no painel de controle:
 - **Painel de controle com tela de toque:** Na tela Início do painel de controle da impressora, toque no ícone Sem fio (📶) ou no ícone Ethernet (🌐) para exibir o endereço IP ou o nome do host da impressora.
 - **Painel de controle LCD de duas linhas:** No painel de controle da impressora, pressione o botão **OK** para exibir a tela Início. Use os botões de seta e o botão **OK** para navegar e abrir os seguintes menus:
 1. [Configuração](#)
 2. [Configuração da rede](#)
 3. [Configurações gerais](#)No menu Configurações gerais, selecione [Mostrar endereço IP](#) e, em seguida, selecione [Sim](#) para exibir o endereço IP da impressora ou o nome do host.
2. Abra um navegador da Web e, na linha de endereço, digite o endereço IP ou o nome do host exatamente como exibido no painel de controle da impressora. Pressione a tecla [Enter](#) no teclado do computador. O EWS é aberto.



 **NOTA:** Se uma mensagem for exibida no navegador da Web indicando que o site pode não ser seguro, selecione a opção para continuar no site. O acesso a esse site não prejudica o computador.

Etapa 2: Alterar o nome Wi-Fi da impressora

Siga este procedimento para alterar o nome de Wi-Fi Direct.

1. Na página Início do EWS, clique na guia **Rede**.
2. No painel de navegação esquerdo, clique em **Wi-Fi Direct**.
3. No campo **Status**, clique em **Editar configurações**.
4. No campo **Nome do Wi-Fi Direct**, insira o novo nome e clique em **Aplicar**.

HP ePrint via e-mail (painel de controle com tela sensível ao toque)

Use o HP ePrint para imprimir documentos enviando-os como um anexo de e-mail para o endereço de e-mail da impressora, de qualquer dispositivo habilitado para e-mail. Estas instruções são para modelos de impressora com um **painel de controle com tela sensível ao toque**.

Para usar o HP ePrint, a impressora deve atender aos seguintes requisitos:

- A impressora deve estar conectada a uma rede com ou sem fio e ter acesso à Internet.
- Os Serviços da Web HP devem estar habilitados na impressora, e ela deverá estar registrada no HP Connected.

Siga estas etapas para ativar os Serviços da Web da HP e se registrar no HP Connected:

1. Na tela Início no painel de controle da impressora, deslize o dedo de cima para baixo na guia da tela para abrir o Painel e, em seguida, toque no ícone HP ePrint .
2. Na tela do HP ePrint, toque em **Configuração** no canto inferior direito.
3. Na tela Configurar Serviços da Web, leia os termos do contrato de uso. Toque em **Sim** para aceitar os termos de uso e ativar os Serviços Web da HP.

A impressora ativa os Serviços da Web e imprime uma página de informações. A página de informações contém um código da impressora necessário para registrar a impressora no HP Connected.

4. Acesse www.hpconnected.com para criar uma conta HP ePrint e conclua o processo de configuração.

HP ePrint via e-mail (painel de controle LCD de duas linhas)

Use o HP ePrint para imprimir documentos enviando-os como um anexo de e-mail para o endereço de e-mail da impressora, de qualquer dispositivo habilitado de e-mail. Estas instruções são para modelos de impressora com um **painel de controle LCD de duas linhas**.

Para usar o HP ePrint, a impressora deve atender aos seguintes requisitos:

- A impressora deve estar conectada a uma rede com ou sem fio e ter acesso à Internet.
- Os Serviços da Web HP devem estar habilitados na impressora, e ela deverá estar registrada no HP Connected.

Siga estas etapas para ativar os Serviços da Web da HP e se registrar no HP Connected:

1. No painel de controle da impressora, pressione o botão **OK** para exibir a tela Início.
2. Use os botões de seta e o botão **OK** para navegar e abrir os seguintes menus:
 1. **Configuração**
 2. **Configuração da rede**
 3. **Configurações gerais**
3. No menu Configurações gerais, selecione **Mostrar endereço IP** e, em seguida, selecione **Sim** para exibir o endereço IP da impressora ou o nome do host.
4. Abra um navegador da Web e, na linha de endereço, digite o endereço IP ou o nome do host exatamente como exibido no painel de controle da impressora. Pressione a tecla **Enter** no teclado do computador. O EWS é aberto.

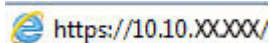
 <https://10.10.XXXX/>

 **NOTA:** Se uma mensagem for exibida no navegador da Web indicando que o site pode não ser seguro, selecione a opção para continuar no site. O acesso a esse site não prejudica o computador.

5. Na página Início do EWS, clique na guia **Serviços da Web**.

6. Na seção **Configurações de serviços da Web**, clique em **Configuração**, clique em **Continuar** e siga as instruções na tela para aceitar os termos de uso.

A impressora ativa os Serviços da Web e imprime uma página de informações. A página de informações contém um código da impressora necessário para registrar a impressora no HP Connected.

7. [Acesse](http://www.hpconnected.com) www.hpconnected.com para criar uma conta do HP ePrint e conclua o processo de configuração.

AirPrint

Com o Apple AirPrint, você pode imprimir diretamente na impressora do seu dispositivo iOS ou computador Mac, sem ter um driver de impressão instalado.

O AirPrint é compatível com iOS e computadores Mac com macOS (10.7 Lion ou mais recentes).

Use o AirPrint para impressão direta na impressora usando um iPad, um iPhone (3GS ou posterior) ou iPod touch (terceira geração ou posterior) nos seguintes aplicativos móveis:

- Correio
- Fotos
- Safari
- iBooks
- Selecione aplicativos de terceiros

Para usar o AirPrint, a impressora deve estar conectada à mesma rede (sub-rede) que o dispositivo Apple. Para obter mais informações sobre o uso do AirPrint e sobre quais impressoras HP são compatíveis com o AirPrint, vá para www.hp.com/go/LaserJetMobilePrinting.



NOTA: Antes de usar o AirPrint com uma conexão USB, verifique o número de versão. O AirPrint versões 1.3 e anteriores não suportam conexões USB.

Impressão integrada para Android

A solução de impressão integrada da HP para Android e Kindle permite que dispositivos móveis localizem e imprimam automaticamente em impressoras HP que estejam em uma rede sem fio ou dentro do alcance sem fio para impressão Wi-Fi Direct.

A impressora deve estar conectada à mesma rede (sub-rede) como o dispositivo Android.

A solução de impressão está integrada aos sistemas operacionais suportados, por isso não é necessário instalar drivers nem baixar software.

Para mais informações sobre como usar a impressão incorporada em Android e sobre os dispositivos Android compatíveis, acesse www.hp.com/go/LaserJetMobilePrinting.

Impressão de uma unidade flash USB (somente painel de controle com tela sensível ao toque)

Aprenda a imprimir diretamente da unidade flash USB.

- [Introdução](#)
- [Imprimir documentos USB](#)

Introdução

O produto possui o recurso de impressão de fácil acesso USB, assim você pode imprimir arquivos rapidamente sem enviá-los de um computador. Esse recurso está disponível nos modelos de impressora com um **painel de controle com tela sensível ao toque**.

A impressora aceita unidades flash USB padrão na porta USB localizada abaixo do painel de controle. Suporta os seguintes tipos de arquivos:

- .pdf
- .jpg
- .prn e .PRN
- .pcl e .PCL
- .ps e .PS
- .doc e .docx
- .ppt e .pptx

Imprimir documentos USB

Execute o procedimento a seguir para imprimir documentos via USB.

1. Insira a unidade flash USB na porta USB localizada na frente da impressora.
Uma mensagem **Lendo...** é exibida no painel de controle da impressora.
2. Na tela Opções do Dispositivo de Memória, toque em [Imprimir Documentos](#).
3. Role e toque no nome do arquivo que deseja imprimir. Se o arquivo estiver armazenado em uma pasta, toque no nome da pasta e, em seguida, percorra e toque no nome do arquivo.
4. Quando o menu Imprimir a partir do USB for exibido, toque em qualquer um dos seguintes itens de menu para alterar as configurações para o trabalho de impressão:
 - [2 lados](#)
 - [Seleção da bandeja](#)
 - [Cópias](#)
 - [Qualidade](#)

Para obter opções adicionais, toque no ícone .

5. Toque em [Imprimir](#) para imprimir o trabalho.
6. Retire a tarefa impressa do compartimento de saída e remova a unidade flash USB da porta USB.

5 Gerenciar a impressora

Utilize ferramentas de gerenciamento, configurações de conservação de energia e segurança, e atualizações de firmware para a impressora.

- [Usar os aplicativos de Serviços da Web HP \(somente modelos de tela de toque\)](#)
- [Alterar o tipo de conexão da impressora \(Windows\)](#)
- [Configuração avançada com o Servidor da Web Incorporado \(EWS\) HP e a Página inicial da impressora \(EWS\)](#)
- [Definir configurações de rede IP](#)
- [Recursos de segurança da impressora](#)
- [Configurações de economia de energia](#)
- [HP Web Jetadmin](#)
- [Atualizar o firmware](#)

Para obter mais informações:

A ajuda integral da HP para a impressora inclui os seguintes tópicos:

- Instalar e configurar
- Conhecer e usar
- Solucionar problemas
- Fazer download de atualizações de software e firmware
- Participar de fóruns de suporte
- Localizar informações de garantia e regulamentação

Usar os aplicativos de Serviços da Web HP (somente modelos de tela de toque)

Com os Serviços da Web, você pode adicionar aplicativos de impressão à sua impressora usando o HP Connected. Aplicativos de impressão são uma plataforma de entrega de conteúdo sob demanda que permite que você procure e visualize destinos populares da Web e imprima em um formato de fácil leitura.

1. Na tela Início do painel de controle da impressora, deslize para a direita e, depois, toque em [Aplicativos](#).
2. Toque no aplicativo de impressão que deseja usar.

Para obter mais informações sobre aplicativos de impressão individuais e para criar uma conta, visite o site HP Connected em [HP Connected](#). Com uma conta HP Connected, você pode adicionar, configurar ou remover aplicativos de impressão, e definir a ordem na qual os aplicativos são exibidos no painel de controle da impressora.

 **NOTA:** O site HP Connected pode não estar disponível em todos os países/regiões.

 **NOTA:** Você também pode desativar aplicativos de impressão usando o EWS. Para fazer isso, abra o EWS (consulte Abrir o Servidor da Web Incorporado), clique na guia **Serviços Web** e, em seguida, clique em **Desligar** próximo à opção Aplicativos de Impressão.

Alterar o tipo de conexão da impressora (Windows)

Se você já estiver usando o produto e quiser alterar o modo como ele está conectado, use o **Software e Configuração do Dispositivo** para configurar a conexão. Por exemplo, conecte a nova impressora ao computador usando uma conexão USB ou de rede ou altere a conexão de uma conexão USB para uma conexão sem fios.

Para abrir o **Software e Configuração do Dispositivo**, execute o procedimento a seguir:

1. Abra o Assistente da Impressora HP.
 - **Windows 10:** No menu **Iniciar**, clique em **Todos os aplicativos**, clique em **HP** e, em seguida, selecione o nome da impressora.
 - **Windows 8.1:** Clique na seta para baixo no canto inferior esquerdo da tela **Inicial** e selecione o nome da impressora.
 - **Windows 8:** Clique com o botão direito do mouse em uma área vazia na tela **Iniciar**, clique em **Todos os aplicativos** na barra de aplicativos e selecione o nome da impressora.
 - **Windows 7, Windows Vista e Windows XP:** Na área de trabalho do computador, clique em **Iniciar**, selecione **Todos os Programas**, clique em **HP**, clique na pasta da impressora e selecione o nome da impressora.
2. No Assistente da Impressora HP, selecione **Ferramentas** na barra de navegação e selecione **Configuração do Dispositivo e Software**.

Configuração avançada com o Servidor da Web Incorporado (EWS) HP e a Página inicial da impressora (EWS)

Use o HP Embedded Web Server para gerenciar as funções de impressão a partir de um computador, em vez de usar o painel de controle da impressora.

- [Método 1: Abra o Servidor Web Incorporado HP \(EWS\) a partir do software](#)
- [Método dois: Abrir o Servidor da Web Incorporado \(EWS\) HP a partir de um navegador da web](#)
- Visualize informações de status da impressora
- Saiba o tempo de vida útil restante de todos os suprimentos e faça novos pedidos
- Visualize e altere as configurações de bandeja (tamanhos e tipos de papel)
- Visualizar e imprimir páginas internas
- Exiba e altere a configuração da rede

O Servidor da Web Incorporado da HP funciona quando a impressora está conectada a uma rede com base em IP. O HP Embedded Web Server não suporta conexões com a impressora com base em IPX. Não é preciso ter acesso à Internet para abrir e utilizar o Servidor da Web Incorporado da HP.

Quando a impressora é conectada à rede, o HP Embedded Web Server fica automaticamente disponível.

 **NOTA:** A Página inicial da impressora (EWS) é um software utilizado para conectar ao Servidor da Web Incorporado HP quando a impressora estiver conectada a um computador via USB. Ele está disponível apenas se uma instalação completa foi executada quando a impressora foi instalada no computador. Dependendo da forma de conexão da impressora, pode ser que alguns recursos não estejam disponíveis.

 **NOTA:** O Servidor da Web Incorporado HP não pode ser acessado através do firewall da rede.

Método 1: Abra o Servidor Web Incorporado HP (EWS) a partir do software

Use esse método para abrir o EWS a partir do software Assistente da Impressora HP.

1. Abra o Assistente da Impressora HP.
 - **Windows 10:** No menu **Iniciar**, clique em **Todos os aplicativos**, clique em **HP** e, em seguida, selecione o nome da impressora.
 - **Windows 8.1:** Clique na seta para baixo no canto inferior esquerdo da tela **Inicial** e selecione o nome da impressora.
 - **Windows 8:** Clique com o botão direito do mouse em uma área vazia na tela **Iniciar**, clique em **Todos os aplicativos** na barra de aplicativos e selecione o nome da impressora.
 - **Windows 7, Windows Vista e Windows XP:** Na área de trabalho do computador, clique em **Iniciar**, selecione **Todos os Programas**, clique em **HP**, clique na pasta da impressora e selecione o nome da impressora.
2. No Assistente da Impressora HP, selecione **Imprimir** e selecione **Página inicial da impressora (EWS)**.

Método dois: Abrir o Servidor da Web Incorporado (EWS) HP a partir de um navegador da web

Com o EWS, você pode gerenciar a impressora em um computador, em vez de usar o painel de controle da impressora.

A impressora deve estar conectada a uma rede baseada em IP para poder acessar o EWS.

1. Localize o endereço IP da impressora no painel de controle:
 - **Painel de controle com tela de toque:** Na tela Início do painel de controle da impressora, toque no ícone Sem fio (📶) ou no ícone Ethernet (🌐) para exibir o endereço IP ou o nome do host da impressora.
 - **Painel de controle LCD de duas linhas:** No painel de controle da impressora, pressione o botão **OK** para exibir a tela Início. Use os botões de seta e o botão **OK** para navegar e abrir os seguintes menus:
 1. [Configuração](#)
 2. [Configuração da rede](#)
 3. [Configurações gerais](#)No menu Configurações gerais, selecione [Mostrar endereço IP](#) e, em seguida, selecione [Sim](#) para exibir o endereço IP da impressora ou o nome do host.
2. Abra um navegador da Web e, na linha de endereço, digite o endereço IP ou o nome do host exatamente como exibido no painel de controle da impressora. Pressione a tecla **Enter** no teclado do computador. O EWS é aberto.

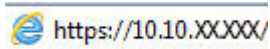

 **NOTA:** Se uma mensagem for exibida no navegador da Web indicando que o site pode não ser seguro, selecione a opção para continuar no site. O acesso a esse site não prejudica o computador.

Tabela 5-1 Guias do HP Embedded Web Server

Guia ou seção	Descrição
<p>Guia Início</p> <p>Fornecer informações sobre a impressora, o status e a configuração.</p>	<ul style="list-style-type: none"> ● Modo de inatividade: Ajuste as configurações do Modo de Inatividade. ● Serviços da Web: Configure e gerencie Serviços da Web, como o HP ePrint e aplicativos de impressão. ● Atualização da impressora: Verifique se há novas atualizações de impressora. ● Níveis estimados do cartucho: Exiba o status dos cartuchos e os níveis estimados do cartucho. ● Resumo da rede: Visualize um resumo das configurações de rede da impressora. ● Caixa de ferramentas de qualidade de impressão: Use ferramentas de manutenção para melhorar a qualidade de suas impressões. ● Assistente de Instalação Sem Fio: Conecte a impressora a uma rede sem fio. ● Wi-Fi Direct: Visualize e edite configurações do Wi-Fi Direct. ● AirPrint: Visualize e edite configurações do AirPrint. ● Informações sobre a impressora: Visualize informações gerais sobre a impressora. ● Administrador: Configure e gerencie controles avançados de segurança e de uso da impressora. ● Modo de desligamento: Ajuste as configurações do Modo de desligamento. ● Relatório de uso: Visualize informações detalhadas sobre o uso da impressora. ● Firewall: Configure e gerencie o firewall da impressora. ● Relatórios da impressora: Visualize os relatórios disponíveis para a impressora. ● Backup: Faça backup de configurações da impressora em um arquivo criptografado por senha. ● Personalizar: Adicione ou remova recursos exibidos na guia Início.
Guia Copiar/Imprimir	<ul style="list-style-type: none"> ● Altere as configurações de impressão padrão no computador, como o número de cópias e a qualidade da impressão.
Guia Serviços da Web	<ul style="list-style-type: none"> ● Configurações de Serviços da Web
<p>Guia Rede</p> <p>(Apenas impressoras conectadas à rede)</p> <p>Fornecer a capacidade de alterar as configurações da rede no computador.</p>	<ul style="list-style-type: none"> ● Geral ● Com fio (802.3) ● Sem fio (802.11) ● Wi-Fi Direct ● Bluetooth inteligente ● AirPrint ● Google Cloud Print ● Internet Printing Protocol ● Segurança ● Configurações avançadas

Tabela 5-1 Guias do HP Embedded Web Server (continuação)

Guia ou seção	Descrição
Guia Ferramentas	<ul style="list-style-type: none">• Informações do produto• Relatórios• Utilitários• Backup e restauração• Reinicialização da impressora• Atualizações da impressora
Guia Configurações	<ul style="list-style-type: none">• Gerenciamento de energia• Preferências• Suprimentos• Personalização do Painel de Controle (somente modelos com tela sensível ao toque)• Segurança• Alertas de e-mail• Restaurar padrões• Firewall

Definir configurações de rede IP

Verifique as seguintes informações sobre como definir as configurações de rede IP.

- [Introdução](#)
- [Isenção de responsabilidade sobre o compartilhamento da impressora](#)
- [Exibir ou alterar as configurações de rede](#)
- [Renomear a impressora em uma rede](#)
- [Configurar manualmente os parâmetros de TCP/IP IPv4 no painel de controle](#)
- [Configurações de velocidade de conexão e dúplex](#)

Introdução

Use as informações nas seguintes seções para ajustar as configurações de rede da impressora.

Isenção de responsabilidade sobre o compartilhamento da impressora

A HP não é compatível com rede ponto a ponto, já que o recurso é uma função dos sistemas operacionais da Microsoft e não dos drivers de impressora da HP.

Acesse a Microsoft pelo site www.microsoft.com.

Exibir ou alterar as configurações de rede

Use o Servidor da Web Incorporado HP para exibir ou alterar as configurações de IP.

1. Localize o endereço IP da impressora no painel de controle:
 - **Painel de controle com tela de toque:** Na tela Início do painel de controle da impressora, toque no ícone Sem fio (📶) ou no ícone Ethernet (🌐) para exibir o endereço IP ou o nome do host da impressora.
 - **Painel de controle LCD de duas linhas:** No painel de controle da impressora, pressione o botão **OK** para exibir a tela Início. Use os botões de seta e o botão **OK** para navegar e abrir os seguintes menus:
 1. [Configuração](#)
 2. [Configuração da rede](#)
 3. [Configurações gerais](#)

No menu Configurações gerais, selecione [Mostrar endereço IP](#) e, em seguida, selecione [Sim](#) para exibir o endereço IP da impressora ou o nome do host.

2. Abra um navegador da Web e, na linha de endereço, digite o endereço IP ou o nome do host exatamente como exibido no painel de controle da impressora. Pressione a tecla **Enter** no teclado do computador. O EWS é aberto.

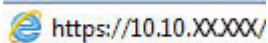

 <https://10.10.XXXX/>

 **NOTA:** Se uma mensagem for exibida no navegador da Web indicando que o site pode não ser seguro, selecione a opção para continuar no site. O acesso a esse site não prejudica o computador.

3. Na página Início do EWS, clique na guia **Rede** para ver informações de rede. Altere as configurações conforme necessário.

Renomear a impressora em uma rede

Use o Servidor da Web Incorporado (EWS) da HP para renomear a impressora em uma rede para que ela possa ser identificada exclusivamente.

1. Localize o endereço IP da impressora no painel de controle:
 - **Painel de controle com tela de toque:** Na tela Início do painel de controle da impressora, toque no ícone Sem fio () ou no ícone Ethernet () para exibir o endereço IP ou o nome do host da impressora.
 - **Painel de controle LCD de duas linhas:** No painel de controle da impressora, pressione o botão **OK** para exibir a tela Início. Use os botões de seta e o botão **OK** para navegar e abrir os seguintes menus:

1. [Configuração](#)
2. [Configuração da rede](#)
3. [Configurações gerais](#)

No menu Configurações gerais, selecione [Mostrar endereço IP](#) e, em seguida, selecione [Sim](#) para exibir o endereço IP da impressora ou o nome do host.

2. Abra um navegador da Web e, na linha de endereço, digite o endereço IP ou o nome do host exatamente como exibido no painel de controle da impressora. Pressione a tecla **Enter** no teclado do computador. O EWS é aberto.

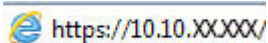
 <https://10.10.XXXX/>

 **NOTA:** Se uma mensagem for exibida no navegador da Web indicando que o site pode não ser seguro, selecione a opção para continuar no site. O acesso a esse site não prejudica o computador.

3. Na página Início do EWS, clique na guia **Rede**.
4. No painel de navegação esquerdo, clique em **Geral** para expandir as opções e, em seguida, clique em **Identificação de Rede**.
5. No campo de texto **Nome do Host**, insira um nome para identificar exclusivamente a impressora e, em seguida, clique em **Aplicar** para salvar as alterações.



Configurar manualmente os parâmetros de TCP/IP IPv4 no painel de controle

Use os menus do painel de controle para definir manualmente o endereço IPv4, a máscara de sub-rede e o gateway padrão.

1. Navegue até o menu Configuração:
 - **Painel de controle com tela de toque:** Na tela Início no painel de controle da impressora, deslize o dedo de cima para baixo na guia da tela para abrir o Painel e, em seguida, toque no ícone Configuração .
 - **Painel de controle LCD de duas linhas:** Pressione o botão **OK** para exibir a tela Início. Use os botões de seta para navegar pelo menu **Configuração** e depois pressione o botão **OK** novamente.
2. No menu Configurar, toque ou use os botões de seta e o botão **OK** para abrir os seguintes menus:
 1. **Configuração da rede**
 2. **Configurações Ethernet**
 3. **Configurações do IP**
 4. **Manual**
3. Use os botões de seta para inserir o endereço IP e pressione **OK**.
4. Use os botões de seta para inserir a máscara de sub-rede e pressione **OK**.
5. Use os botões de seta para inserir o gateway e pressione **OK**.

Configurações de velocidade de conexão e dúplex

A velocidade do link e o modo de comunicação do servidor de impressão devem corresponder ao hub da rede. Para a maioria das situações, deixe a impressora no modo automático. Alterações incorretas na velocidade de conexão e nas configurações de frente/verso podem impedir que a impressora se comunique com outros dispositivos de rede. Caso precise fazer alterações, use o painel de controle da impressora.

-
-  **NOTA:** Essas informações se aplicam somente às redes Ethernet (com fio). Elas não se aplicam a redes sem fio.
-  **NOTA:** A configuração da impressora deve corresponder à configuração do dispositivo de rede (um hub de rede, switch, gateway, roteador ou computador).
-  **NOTA:** O fato de alterar essas configurações pode fazer com que a impressora seja desligado e depois ligado. Faça alterações somente quando a impressora estiver ociosa.
-

1. Navegue até o menu Configuração:
 - **Painel de controle com tela de toque:** Na tela Início no painel de controle da impressora, deslize o dedo de cima para baixo na guia da tela para abrir o Painel e, em seguida, toque no ícone Configuração .
 - **Painel de controle LCD de duas linhas:** Pressione o botão **OK** para exibir a tela Início. Use os botões de seta para navegar pelo menu **Configuração** e depois pressione o botão **OK** novamente.
2. No menu Configurar, toque ou use os botões de seta e o botão **OK** para abrir os seguintes menus:
 1. **Configuração da rede**
 2. **Configurações Ethernet**
 3. **Velocidade do link**
3. No menu **Velocidade do Link**, navegue pelas seguintes opções e selecione uma delas:

Configuração	Descrição
Automático	O servidor de impressão se configura automaticamente para a maior velocidade de conexão e para o modo de comunicação permitido na rede.
Full 10T	10 Mbps, operação full-duplex
Half 10T	10 Mbps, operação half-duplex
Full 100TX	100 Mbps, operação full-duplex
Half 100TX	100 Mbps, operação half-duplex
Full 1000T	1000 Mbps, operação full-duplex

4. Clique em **OK** para salvar a configuração. A impressora é desligada e ligada novamente.

Recursos de segurança da impressora

Verifique as seguintes informações sobre os recursos de segurança da impressora.

- [Introdução](#)
- [Definir ou alterar a senha do sistema utilizando o Servidor da Web Incorporado HP](#)

Introdução

A impressora inclui alguns recursos de segurança para restringir o acesso a definições de configuração, proteger dados e impedir o acesso a componentes valiosos do hardware.

Definir ou alterar a senha do sistema utilizando o Servidor da Web Incorporado HP

Defina uma senha de administrador para acessar a impressora e ao Servidor Web Incorporado HP, de modo a impedir que usuários não autorizados alterem as configurações da impressora.

1. Localize o endereço IP da impressora no painel de controle:
 - **Painel de controle com tela de toque:** Na tela Início do painel de controle da impressora, toque no ícone Sem fio (📶) ou no ícone Ethernet (🌐) para exibir o endereço IP ou o nome do host da impressora.
 - **Painel de controle LCD de duas linhas:** No painel de controle da impressora, pressione o botão **OK** para exibir a tela Início. Use os botões de seta e o botão **OK** para navegar e abrir os seguintes menus:
 1. [Configuração](#)
 2. [Configuração da rede](#)
 3. [Configurações gerais](#)

No menu Configurações gerais, selecione **Mostrar endereço IP** e, em seguida, selecione **Sim** para exibir o endereço IP da impressora ou o nome do host.

2. Abra um navegador da Web e, na linha de endereço, digite o endereço IP ou o nome do host exatamente como exibido no painel de controle da impressora. Pressione a tecla **Enter** no teclado do computador. O EWS é aberto.

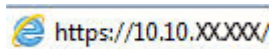

 **NOTA:** Se uma mensagem for exibida no navegador da Web indicando que o site pode não ser seguro, selecione a opção para continuar no site. O acesso a esse site não prejudica o computador.

3. Na página Início do EWS, clique na guia **Configurações**.
4. No painel de navegação esquerdo, clique em **Segurança** para expandir as opções e, em seguida, clique em **Segurança geral**.
5. Insira uma senha.
6. Digite novamente a senha no campo **Confirmar senha** e clique em **Aplicar**.

 **NOTA:** Anote a senha e armazene-a em um local seguro.

Configurações de economia de energia

Saiba mais sobre as configurações de economia de energia que estão disponíveis em sua impressora.

- [Introdução](#)
- [Impressão no EconoMode](#)
- [Definir a configuração Modo de Inatividade/Atraso de Hibernação \(Min.\)](#)
- [Ajustar a configuração Modo de Desligamento/Desligar após Inatividade \(Hora\)](#)
- [Definir a configuração de Desativar desligamento](#)

Introdução

A impressora inclui vários recursos de economia para diminuir o consumo de energia e suprimentos.

Impressão no EconoMode

Esta impressora tem uma opção EconoMode para imprimir rascunhos de documentos. Usar o EconoMode pode consumir menos toner. No entanto, o EconoMode pode também reduzir a qualidade da impressão.

A HP não recomenda o uso da opção EconoMode em tempo integral. Se o EconoMode for usado continuamente, o suprimento de toner pode durar mais do que as partes mecânicas do cartucho de toner. Se a qualidade da impressão começar a diminuir e não for mais satisfatória, avalie a possibilidade de substituir o cartucho de toner.

 **NOTA:** Se esta opção não estiver disponível em seu driver de impressão, você pode defini-la usando o servidor da Web incorporado da HP.

1. No programa de software, selecione a opção **Imprimir**.
2. Selecione a impressora e, em seguida, clique em **Propriedades** ou no botão **Preferências**.
3. Clique na guia **Papel/qualidade**.
4. Clique na caixa de seleção **EconoMode**.

Definir a configuração Modo de Inatividade/Atraso de Hibernação (Min.)

Use os menus do painel de controle para especificar quanto tempo a impressora deve permanecer inativa antes de entrar no modo de inatividade.

1. Navegue até o menu Configuração:
 - **Painel de controle com tela de toque:** Na tela Início no painel de controle da impressora, deslize o dedo de cima para baixo na guia da tela para abrir o Painel e, em seguida, toque no ícone Configuração .
 - **Painel de controle LCD de duas linhas:** Pressione o botão **OK** para exibir a tela Início. Use os botões de seta para navegar pelo menu [Configuração](#) e depois pressione o botão **OK** novamente.
2. No menu Configurar, toque ou use os botões de seta e o botão **OK** para abrir os seguintes menus:

1. [Gerenciamento de energia](#)
2. [Modo de Inatividade](#) (painel de controle com tela sensível ao toque) ou [Atraso de Hibernação \(Min.\)](#) (painel de controle LCD de duas linhas)
3. Especifique quantos minutos a impressora deve permanecer inativa antes de entrar no modo de inatividade:
 - **Painel de controle com tela de toque:** Toque na opção desejada na lista de opções.
 - **Painel de controle LCD de duas linhas:** Utilize os botões de seta para selecionar a quantidade de minutos e, em seguida, pressione o botão **OK** para salvar a configuração.

Ajustar a configuração Modo de Desligamento/Desligar após Inatividade (Hora)

Use os menus do painel de controle para especificar quanto tempo a impressora deve permanecer inativa antes de desligar.

 **NOTA:** Após o desligamento da impressora, o consumo de energia será de 1 watt ou menos.

1. Navegue até o menu Configuração:
 - **Painel de controle com tela de toque:** Na tela Início no painel de controle da impressora, deslize o dedo de cima para baixo na guia da tela para abrir o Painel e, em seguida, toque no ícone Configuração .
 - **Painel de controle LCD de duas linhas:** Pressione o botão **OK** para exibir a tela Início. Use os botões de seta para navegar pelo menu [Configuração](#) e depois pressione o botão **OK** novamente.
2. No menu Configurar, toque ou use os botões de seta e o botão **OK** para abrir os seguintes menus:
 1. [Gerenciamento de energia](#)
 2. [Modo de Desligamento](#) (painel de controle com tela sensível ao toque) ou [Desligar após Inatividade \(Hora\)](#) (painel de controle LCD de duas linhas)
3. Especifique quantas horas a impressora deve permanecer inativa antes de desligar:
 - **Painel de controle com tela de toque:** Toque na opção desejada na lista de opções.
 - **Painel de controle LCD de duas linhas:** Utilize os botões de seta para selecionar a quantidade de horas e, em seguida, pressione o botão **OK** para salvar a configuração.

Definir a configuração de Desativar desligamento

Use os menus do painel de controle para desativar a impressora a partir do desligamento após um período de inatividade.

1. Navegue até o menu Configuração:
 - **Painel de controle com tela de toque:** Na tela Início no painel de controle da impressora, deslize o dedo de cima para baixo na guia da tela para abrir o Painel e, em seguida, toque no ícone Configuração .
 - **Painel de controle LCD de duas linhas:** Pressione o botão **OK** para exibir a tela Início. Use os botões de seta para navegar pelo menu [Configuração](#) e depois pressione o botão **OK** novamente.
2. No menu Configurar, toque ou use os botões de seta e o botão **OK** para abrir os seguintes menus:

1. Gerenciamento de energia
2. Desativar desligamento
3. Selecione uma destas opções:
 - **Quando as portas estiverem ativas:** A impressora não desligará a menos que todas as portas estejam inativas. Um link de rede ou conexão de fax ativo impedirá o desligamento da impressora.
 - **Não desativar** (painéis de controle com tela sensível ao toque) ou **Nunca** (painel de controle LCD de duas linhas): A impressora será desligada após um período de inatividade determinado pela configuração **Modo de Inatividade/Desligar após Inatividade (Hora)**.



NOTA: A configuração padrão é **Quando as portas estiverem ativas**.

HP Web Jetadmin

HP Web Jetadmin é uma ferramenta premiada, líder no setor, por gerenciar eficientemente uma ampla variedade de dispositivos de rede da HP, incluindo impressoras, impressoras multifuncionais e dispositivos de envio digital. Essa solução única permite-lhe fazer remotamente a instalação, o monitoramento, a manutenção, a solução de problemas e a proteção de seu ambiente de impressão e digitalização, aumentando assim a sua produtividade e ajudando-o a economizar tempo, controlar custos e proteger seu investimento.

As atualizações do HP Web Jetadmin são disponibilizadas periodicamente para propiciar suporte a recursos específicos da impressora. Visite www.hp.com/go/webjetadmin para obter mais informações.

Atualizar o firmware

A HP oferece atualizações periódicas para a impressora, novos aplicativos dos Serviços da Web e novos recursos para aplicativos existentes. Siga estas etapas para atualizar o firmware de uma única impressora. Quando você atualiza o firmware, os aplicativos dos Serviços da Web são atualizados automaticamente.

- [Método um: Atualizar o firmware usando o painel de controle](#)
- [Método 2: Atualizar o firmware usando o Utilitário de Atualização de Impressora HP](#)

Existem três métodos compatíveis para executar uma atualização de firmware nesta impressora. Use um dos métodos a seguir para atualizar o firmware da impressora.

Método um: Atualizar o firmware usando o painel de controle

Siga estas etapas para atualizar o firmware usando o painel de controle da impressora (apenas para impressoras conectadas em rede). Para impressoras conectadas por USB, passe para o método 2.

1. Certifique-se de que a impressora está conectada a uma rede com fio (Ethernet) ou sem fio que tenha conexão ativa com a Internet.



NOTA: A impressora deve estar conectada à internet para atualizar o firmware via conexão de rede.

2. Navegue até o menu Configuração:
 - **Painel de controle com tela de toque:** Na tela Início no painel de controle da impressora, deslize o dedo de cima para baixo na guia da tela para abrir o Painel e, em seguida, toque no ícone Configuração
 - **Painel de controle LCD de duas linhas:** Pressione o botão **OK** para exibir a tela Início. Use os botões de seta para navegar pelo menu [Configuração](#) e depois pressione o botão **OK** novamente.
3. No menu Configurar, toque ou use os botões de seta e o botão **OK** para abrir os seguintes menus:
 1. [Manutenção da impressora](#)
 2. [Atualizar a Impressora](#) (painel de controle com tela sensível ao toque) ou [Atualizar Firmware](#) (painel de controle LCD de duas linhas)



NOTA: Se a opção [Atualizar a Impressora](#) ou [Atualizar Firmware](#) não estiver listada, use o Método 2.

4. Atualize o firmware:
 - **Painel de controle com tela de toque:** Toque em [Verificar Atualizações da Impressora](#) para verificar se há atualizações. Se uma nova versão de firmware for detectada, o processo de atualização começa automaticamente.
 - **Painel de controle LCD de duas linhas:** Se uma atualização de firmware estiver disponível, pressione o botão **OK** para iniciar o processo de atualização.
5. **Somente painel de controle com tela sensível ao toque:** Configure a impressora para atualizar automaticamente o firmware quando as atualizações estiverem disponíveis:
 - a. Na tela Início no painel de controle da impressora, deslize o dedo de cima para baixo na guia da tela para abrir o Painel e, em seguida, toque no ícone Configuração
 - b. Percorra e toque em [Manutenção da Impressora](#) e, em seguida, toque em [Atualizar a Impressora](#).

- c. Toque em [Gerenciar Atualizações](#), [Permitir Atualizações](#) e em [Sim](#).
- d. Toque no botão Voltar ↶, toque em [Opções de Atualização da Impressora](#) e, em seguida, toque em [Instalar Automaticamente \(Recomendado\)](#).

Método 2: Atualizar o firmware usando o Utilitário de Atualização de Impressora HP

Siga estas etapas para fazer o download e instalar manualmente o utilitário de Atualização da Impressora HP.

 **NOTA:** Esse método é a única opção de atualização de firmware disponível para impressoras conectadas ao computador através de um cabo USB. Esse método também funciona para impressoras conectadas a uma rede.

 **NOTA:** Você deve ter um driver de impressão instalado para utilizar esse método.

1. Acesse www.hp.com/go/support, clique em **Software e Drivers** e, em seguida, clique em **Impressora**.
2. No campo de texto, digite o nome da impressora, clique em **Enviar** e, em seguida, clique no modelo da impressora na lista de resultados de pesquisa.
3. Na seção **Firmware**, localize o arquivo de **Atualização de Firmware**.
4. Clique em **Download** e em **Executar**.
5. Quando o utilitário Atualização da Impressora HP abrir, selecione a impressora que você deseja atualizar e clique em **Atualizar**.
6. Siga as instruções na tela para concluir a instalação e clique no botão **OK** para fechar o utilitário.

6 Solucionar problemas

Solucione problemas com a impressora. Localize recursos adicionais para ajuda e suporte técnico.

- [Assistência ao cliente](#)
- [Restaurar os padrões de fábrica](#)
- [Sistema de ajuda do painel de controle](#)
- [Uma mensagem "Nível de cartucho está baixo" ou "Nível de cartucho está muito baixo" é exibida no painel de controle da impressora](#)
- [A impressora não coleta o papel ou apresenta alimentação incorreta](#)
- [Eliminar atolamento de papel](#)
- [Resolução de problemas de qualidade de impressão](#)
- [Solucionar problemas de rede com fio](#)
- [Solucionar problemas de rede sem fio](#)

Para obter mais informações:

A ajuda integral da HP para a impressora inclui os seguintes tópicos:

- Instalar e configurar
- Conhecer e usar
- Solucionar problemas
- Fazer download de atualizações de software e firmware
- Participar de fóruns de suporte
- Localizar informações de garantia e regulamentação

Assistência ao cliente

Localize opções de contato de suporte para a sua impressora HP.

Tabela 6-1 Opções de suporte da HP

Opção de suporte	Informações do contato
Obtenha suporte por telefone no seu país/região	Os números de telefones por país/região estão no folheto que vem na caixa junto com a impressora ou em www.hp.com/support/ .
Tenha em mãos o nome da impressora, o número de série, a data da aquisição e a descrição do problema	
Obtenha suporte 24 horas via Internet e baixe utilitários de software e drivers	www.hp.com/support/colorljM454
Solicite acordos de manutenção e serviços adicionais da HP	www.hp.com/go/carepack
Registrar a impressora	www.register.hp.com

Restaurar os padrões de fábrica

A restauração dos padrões de fábrica retorna todas as configurações de impressora e rede para os padrões de fábrica. A contagem de páginas ou o tamanho da bandeja não serão redefinidos.

Para restaurar a impressora às configurações padrão de fábrica, siga estas etapas.

 **CAUIDADO:** A restauração aos padrões de fábrica retorna todas as configurações aos padrões de fábrica e também exclui todas as páginas armazenadas na memória.

 **NOTA:** As etapas variam de acordo com o tipo de painel de controle.

1. Navegue até o menu **Configuração** da seguinte maneira.
 - **Painéis de controle de duas linhas:** No painel de controle da impressora, pressione o botão **OK** para exibir a tela Início. Use os botões de seta para navegar pelo menu Configuração e depois pressione o botão **OK** novamente.
 - **Painel de controle com tela de toque:** Na tela Início no painel de controle da impressora, deslize o dedo de cima para baixo na guia da tela para abrir o Painel e, em seguida, toque no ícone Configuração .
2. No menu Configurar, toque ou use os botões de seta e o botão **OK** para abrir os seguintes menus:
 1. **Manutenção da impressora**
 2. **Restaurar**
 3. **Restaurar padrões de fábrica**

A impressora é reiniciada automaticamente.

Sistema de ajuda do painel de controle

A impressora tem um sistema de Ajuda incorporado que explica como usar cada tela. Esse recurso está disponível nos modelos de impressora com um **painel de controle com tela sensível ao toque**.

Para abrir o sistema de Ajuda, toque no ícone de Ajuda  no canto inferior direito da tela.

Dicas para usar a Ajuda on-line:

- Em algumas telas, a Ajuda abre um menu global onde você pode procurar tópicos específicos. Você pode percorrer a estrutura de menus tocando nos botões no menu.
- Algumas telas de Ajuda contêm animações para orientá-lo nos procedimentos, tais como eliminação de atolamentos.
- Para telas que contêm configurações de trabalhos individuais, a Ajuda abre um tópico que explica as opções daquela tela.
- Se a impressora alertar sobre um erro ou advertência, toque no ícone de Ajuda **?** para abrir uma mensagem que descreve o problema. A mensagem também contém instruções para ajudar a resolver o problema.

Uma mensagem "Nível de cartucho está baixo" ou "Nível de cartucho está muito baixo" é exibida no painel de controle da impressora

Entenda as mensagens relacionadas ao cartucho no painel de controle e quais ações executar.

- [Altere as configurações de "nível muito baixo"](#)

Cartucho com nível baixo: A impressora indica quando o nível de um cartucho de toner está baixo. A vida útil restante real do cartucho de toner pode variar. É recomendável ter um cartucho de substituição disponível quando a qualidade de impressão não for mais aceitável. O cartucho de toner não precisa ser substituído no momento.

Continue imprimindo com o cartucho atual até que a redistribuição do toner não produza mais uma qualidade de impressão aceitável. Para redistribuir o toner, remova o cartucho do toner da impressora e o agite levemente o cartucho para trás e para frente sobre seu eixo horizontal. Para uma representação gráfica, consulte as instruções de substituição do cartucho. Reinsira o cartucho do toner na impressora e feche a tampa.

Cartucho com pouquíssima tinta: A impressora indica quando o nível do cartucho de toner está muito baixo. A vida útil restante real do cartucho de toner pode variar. É recomendável ter um cartucho de substituição disponível quando a qualidade de impressão não for mais aceitável. Não é necessário substituir o cartucho de toner nesse momento, a menos que a qualidade de impressão não seja mais aceitável.

A Garantia de Proteção Premium da HP expira quando aparecer uma mensagem, na Página de Status dos Suprimentos ou no EWS, indicando que a Garantia de Proteção Premium da HP desse suprimento terminou.

Altere as configurações de "nível muito baixo"

Você pode alterar a maneira como a impressora reage quando os suprimentos alcançam um estado Muito baixo. Não é necessário restabelecer essas configurações ao instalar um novo cartucho de toner.

- [Alterar as configurações de "Muito baixo" pelo painel de controle](#)
- [Solicitar suprimento](#)

Alterar as configurações de "Muito baixo" pelo painel de controle

Determine como a impressora notificará sobre níveis muito baixos do cartucho.

1. Navegue até o menu [Configuração](#):
 - **Painel de controle com tela de toque:** Na tela Início no painel de controle da impressora, deslize o dedo de cima para baixo na guia da tela para abrir o Painel e, em seguida, toque no ícone Configuração .
 - **Painel de controle de duas linhas:** Pressione o botão **OK** para exibir a tela Início. Use os botões de seta para navegar pelo menu [Configuração](#) e depois pressione o botão **OK** novamente.
2. No menu Configurar, toque ou use os botões de seta e o botão **OK** para abrir os seguintes menus:
 1. [Configurações de suprimento](#)
 2. [Cartucho preto](#) ou [Cartucho colorido](#)
 3. [Configuração muito baixa](#)
3. Selecione uma destas opções:
 - Selecione a opção **Parar** para configurar a impressora para não imprimir até a reposição do cartucho de toner.
 - Selecione a opção **Solicitar** para configurar a impressora para parar de imprimir e solicitar a substituição do cartucho de toner. Você pode confirmar a solicitação e continuar imprimindo.
 - Selecione a opção **Continuar** para que a impressora envie um alerta quando o cartucho de impressão estiver chegando ao fim, sem interromper a impressão.
 - (Para Cartuchos Coloridos): Selecione a opção **Imprimir em Preto** para que a impressora envie um alerta quando o cartucho de impressão estiver chegando ao fim, sem interromper a impressão usando somente preto.



NOTA: A opção [Limite baixo](#) permite que você defina o nível de tinta que é considerado muito baixo.

Solicitar suprimento

Solicite suprimentos e papel para a impressora HP.

Tabela 6-2 Opções para fazer pedidos de suprimentos

Opções de pedidos	Informações do contato
Pedidos de suprimentos e papel	www.hp.com/go/suresupply

Tabela 6-2 Opções para fazer pedidos de suprimentos (continuação)

Opções de pedidos	Informações do contato
Peça por meio de prestadores de serviço de manutenção ou suporte	Entre em contato com a assistência técnica autorizada ou prestador de serviços de suporte HP.
Pedir usando o servidor da Web Incorporado da HP (EWS)	Para acessar, de um navegador compatível, digite o endereço IP ou o nome do host no campo de endereço/URL. O EWS contém um link para o site HP SureSupply, que fornece opções para a compra de suprimentos originais da HP.

A impressora não coleta o papel ou apresenta alimentação incorreta

Verifique as seguintes informações sobre a impressora não coletar papel ou alimentar papel incorretamente.

- [Introdução](#)
- [A impressora não coleta papel](#)
- [A impressora coleta várias folhas de papel](#)

Introdução

As seguintes soluções podem ajudar a resolver problemas se a impressora não estiver puxando papel da bandeja ou se estiver puxando várias folhas de uma vez. Uma destas situações pode resultar em congestionamentos de papel.

A impressora não coleta papel

Se a impressora não coletar papel da bandeja, experimente as soluções a seguir.

1. Abra a impressora e remova as folhas presas. Verifique se há pedaços de papel rasgados dentro da impressora.
2. Coloque a bandeja com o tamanho de papel correto para o trabalho.
3. Verifique se o tamanho do papel e o tipo estão definidos corretamente no painel de controle da impressora.

4. Verifique se as guias de papel na bandeja estão ajustadas corretamente para o tamanho do papel. Ajuste as guias ao recuo apropriado na bandeja. A seta na guia da bandeja deve se adaptar exatamente com a marca da bandeja.

 **NOTA:** Não pressione excessivamente as guias do papel contra a pilha de papel. Ajuste-as aos recuos ou marcações na bandeja.

A imagem a seguir mostra exemplos de indentações de tamanho do papel nas bandejas. A maioria das impressoras HP possuem marcas semelhantes a estas.

Figura 6-1 Exemplos de marcas de tamanho

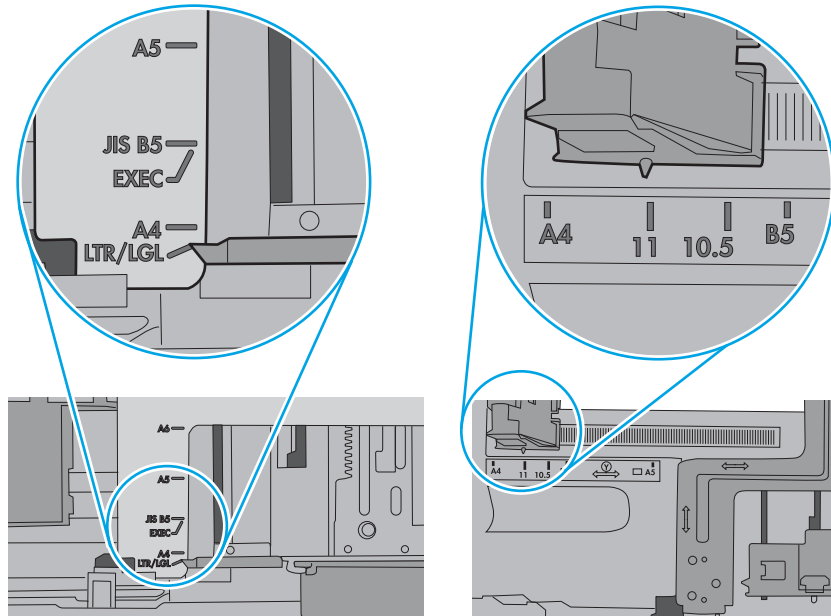

5. Verifique se a umidade na sala está dentro das especificações para esta impressora, e esse papel está sendo armazenado em pacotes não abertos. A maioria das resmas de papel é vendida em embalagem à prova de umidade para manter o papel seco.

Em ambientes de alta umidade, o papel na parte superior da pilha na bandeja pode absorver umidade e ele pode ter uma aparência ondulada ou irregular. Se isso ocorrer, remova as folhas 5 a 10 de papel de cima da pilha.

Em ambientes de baixa umidade, o excesso de eletricidade estática pode fazer com que as folhas de papel grudem. Se isso ocorrer, remova o papel da bandeja e dobre a pilha, segurando-a em cada extremidade e juntando as pontas para formar um U. Em seguida, gire as extremidades para baixo para inverter a forma de U. Em seguida, mantenha cada lado da pilha de papel e repita esse processo. Esse processo libera folhas individuais sem apresentar eletricidade estática. Endireite a pilha de papel contra uma tabela antes de devolvê-la à bandeja.

Figura 6-2 Técnica para dobrar a pilha de papel

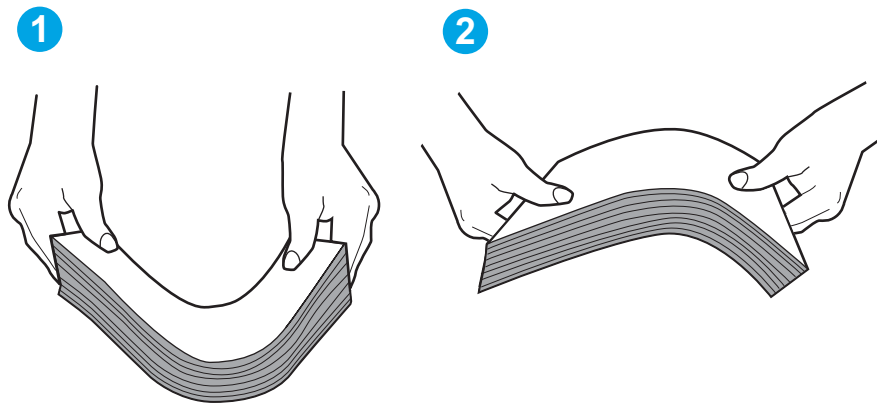

6. Verifique no painel de controle da impressora para confirmar se um aviso para colocar o papel manualmente está sendo exibido. Coloque papel e continue.

- Os cilindros acima da bandeja podem estar contaminados. Limpe os cilindros com um tecido macio, que não solte pelos, umedecido com água. Use água destilada, se estiver disponível.

⚠ CUIDADO: Não borrife água diretamente na impressora. Em vez disso, borrife água no pano ou umedeca o pano em água e torça antes de limpar os cilindros.

A imagem a seguir mostra exemplos da localização do cilindro para várias impressoras.

Figura 6-3 Localizações dos cilindros da Bandeja 1 ou a bandeja multipropósito

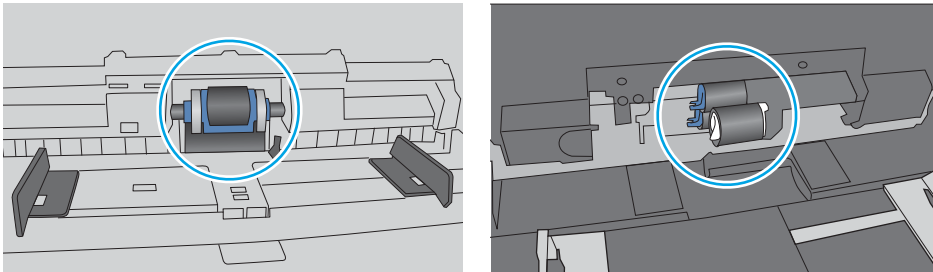

A impressora coleta várias folhas de papel

Se a impressora coletar várias folhas de papel da bandeja, experimente as soluções a seguir.

- Remova a pilha de papel da bandeja e dobre-a, gire-a 180° e vire-a ao contrário. *Não folheie o papel.* Recoloque a pilha de papel na bandeja.

✍ NOTA: Ventilar papel introduz eletricidade estática. Em vez de ventilar papel, flexione a pilha, segurando-a em cada extremidade e levantando as extremidades para formar um U. Em seguida, gire as extremidades para baixo para inverter a forma de U. Em seguida, mantenha cada lado da pilha de papel e repita esse processo. Esse processo libera folhas individuais sem apresentar eletricidade estática. Endireite a pilha de papel contra uma tabela antes de devolvê-la à bandeja.

Figura 6-4 Técnica para dobrar a pilha de papel

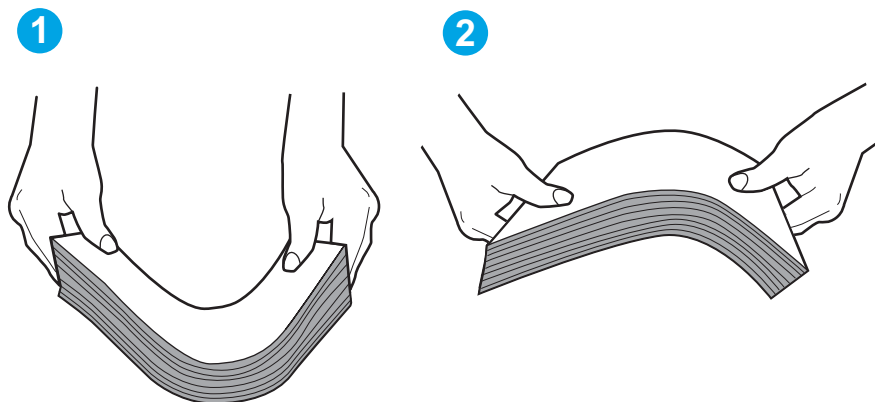

- Use somente papéis que atendam às especificações de papel da HP para esta impressora.

3. Verifique se a umidade na sala está dentro das especificações para esta impressora, e esse papel está sendo armazenado em pacotes não abertos. A maioria das resmas de papel é vendida em embalagem à prova de umidade para manter o papel seco.

Em ambientes de alta umidade, o papel na parte superior da pilha na bandeja pode absorver umidade e ele pode ter uma aparência ondulada ou irregular. Se isso ocorrer, remova as folhas 5 a 10 de papel de cima da pilha.

Em ambientes de baixa umidade, o excesso de eletricidade estática pode fazer com que as folhas de papel grudem. Se isso ocorrer, remova o papel da bandeja e dobre a pilha conforme descrito anteriormente.

4. Use papel que não esteja amassado, dobrado ou danificado. Se necessário, use papel de um pacote diferente.

5. Verifique se que a bandeja não está sobrecarregada verificando as marcações de altura da pilha no interior da bandeja. Se estiver cheia demais, remova toda a pilha de papel da bandeja, endireite a pilha e recoloca algumas folhas na bandeja.

As imagens a seguir mostram exemplos das marcações de altura da pilha nas bandejas para várias impressoras. A maioria das impressoras HP possuem marcas semelhantes a estas. Certifique-se de que todas as folhas de papel estejam abaixo das linguetas perto das marcas de altura da pilha. Essas linguetas ajudam a apoiar o papel na posição correta quando ela entra na impressora.

Figura 6-5 Marcações de altura da pilha



Figura 6-6 Lingueta da pilha de papel



6. Verifique se as guias de papel na bandeja estão ajustadas corretamente para o tamanho do papel. Ajuste as guias ao recuo apropriado na bandeja.
7. Verifique se o ambiente de impressão está dentro das especificações recomendadas.

Eliminar atolamento de papel

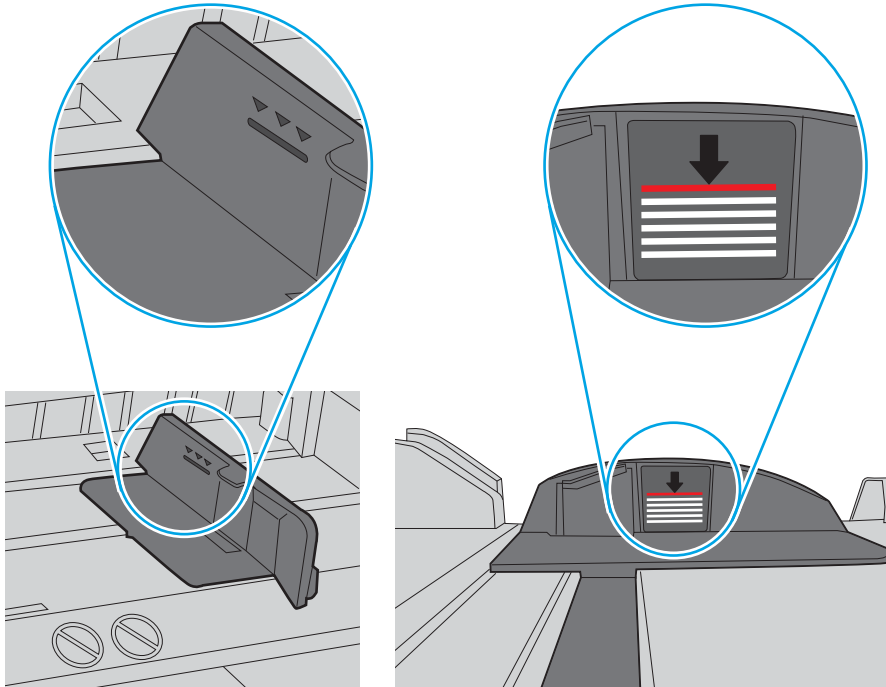
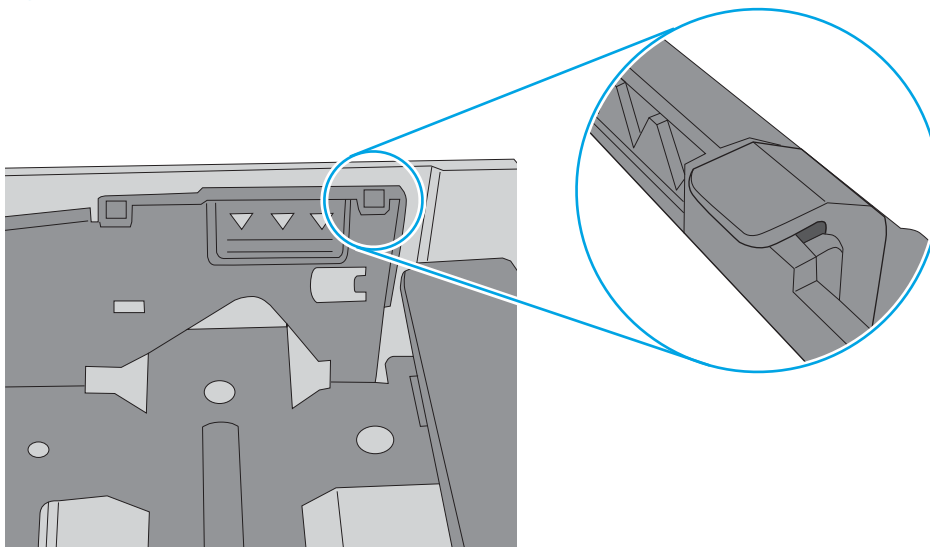
Verifique as seguintes informações sobre a remoção de congestionamentos de papel.

- [Locais de congestionamento de papel](#)
- [Enfrentando congestionamentos de papel frequentes ou recorrentes?](#)
- [Remover congestionamentos de papel na Bandeja 1 - 13.02](#)
- [Remover congestionamentos de papel na Bandeja 2 - 13.03](#)
- [Remover congestionamentos de papel no compartimento de saída - 13.10, 13.11, 13.13](#)
- [Remover congestionamentos de papel no duplexador \(somente modelos dn e dw\) - 13.14, 13.15](#)
- [Remover congestionamentos de papel da porta traseira e da área do fusor \(somente modelo nw\) - 13.08, 13.09](#)

Locais de congestionamento de papel

Congestionamentos podem ocorrer nos locais a seguir.

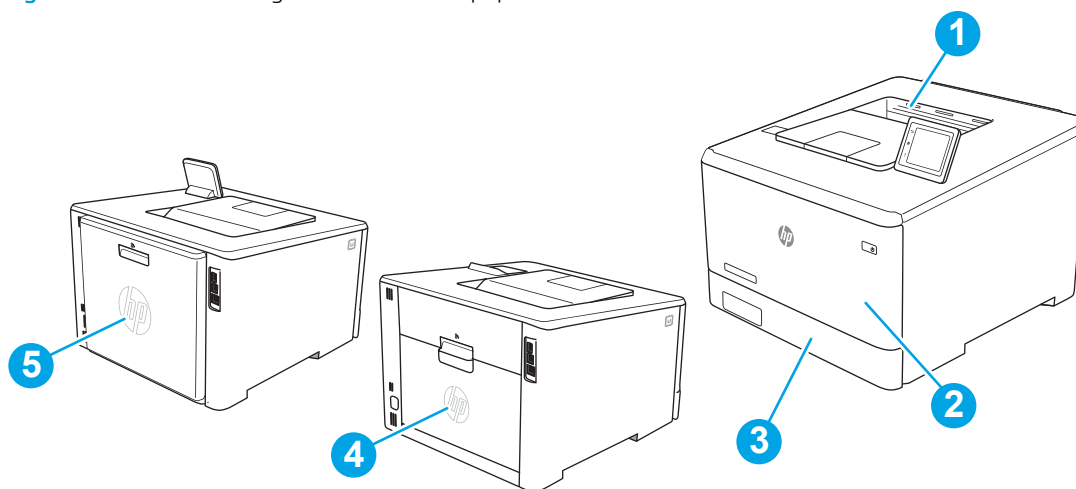

Figura 6-7 Locais de congestionamento de papel



Número	Descrição
1	Compartimento de saída
2	Bandeja 1
3	Bandeja 2
4	Porta traseira e área do fusor (somente modelo nw)
5	Duplexador (somente modelos dn e dw)

Enfrentando congestionamentos de papel frequentes ou recorrentes?

Siga as etapas para solucionar problemas com atolamentos de papel frequentes. Se a primeira etapa não resolver o problema, continue seguindo a próxima etapa até que o problema seja resolvido.

1. Se o papel ficar atolado na impressora, elimine o atolamento e, em seguida, imprima uma página de configuração para testar a impressora.
2. Verifique se a bandeja está configurada para o tamanho e o tipo de papel corretos no painel de controle da impressora. Ajuste as configurações do papel, se necessário.
 - a. Navegue até o menu [Configuração](#) da seguinte maneira.
 - **Painel de controle com tela de toque:** Na tela Início no painel de controle da impressora, deslize o dedo de cima para baixo na guia da tela para abrir o Painel e, em seguida, toque no ícone Configuração .
 - **Painel de controle de duas linhas:** Pressione o botão **OK** para exibir a tela Início. Use os botões de seta para navegar pelo menu [Configuração](#) e depois pressione o botão **OK** novamente.
 - b. Abra o menu [Configuração de papel](#).
 - c. Selecione a bandeja na lista.
 - d. Selecione a opção [Tipo do papel](#) e, em seguida, selecione o tipo do papel que está na bandeja.
 - e. Selecione a opção [Tamanho do papel](#) e, em seguida, selecione o tamanho do papel que está na bandeja.
3. Desligue a impressora, aguarde 30 segundos e, então, ligue-a novamente.
4. Imprima uma página de limpeza para remover o excesso de toner do interior da impressora.
 - a. Navegue até o menu [Configuração](#) da seguinte maneira.
 - **Painel de controle com tela de toque:** Na tela Início no painel de controle da impressora, deslize o dedo de cima para baixo na guia da tela para abrir o Painel e, em seguida, toque no ícone Configuração .
 - **Painel de controle de duas linhas:** Pressione o botão **OK** para exibir a tela Início. Use os botões de seta para navegar pelo menu [Configuração](#) e depois pressione o botão **OK** novamente.
 - b. Abra os seguintes menus.
 1. [Manutenção da impressora](#)
 2. [Ferramentas de Qualidade de Impressão](#)
 3. [Página de limpeza](#)

Painel de controle de duas linhas: Pressione **OK**.
 - c. Carregue papel carta comum ou A4 quando for solicitado.
Aguarde até o processo ser concluído. Descarte as páginas impressas.
5. Imprima uma página de configuração para testar a impressora.
 - a. Navegue até o menu [Configuração](#) da seguinte maneira.

- **Painel de controle com tela de toque:** Na tela Início no painel de controle da impressora, deslize o dedo de cima para baixo na guia da tela para abrir o Painel e, em seguida, toque no ícone Configuração .
- **Painel de controle de duas linhas:** Pressione o botão **OK** para exibir a tela Início. Use os botões de seta para navegar pelo menu **Configuração** e depois pressione o botão **OK** novamente.

b. Abra os seguintes menus.

1. [Relatórios](#)
2. [Relatório de configuração da impressora](#)

Se nenhuma dessas etapas resolver o problema, a impressora pode precisar de manutenção. Entre em contato com o Suporte ao cliente HP.

Remover congestionamentos de papel na Bandeja 1 - 13.02

Use o procedimento a seguir para eliminar atolamentos na Bandeja 1.

Quando ocorrer uma obstrução, o painel de controle irá mostrar uma mensagem de erro (painéis de controle de 2 linhas) ou uma animação (painéis de controle com tela sensível ao toque) que vão ajudar a limpar a obstrução.



NOTA: Se a folha rasgar, remova todos os fragmentos antes de continuar imprimindo.

1. Se você conseguir ver a folha atolada na Bandeja 1, puxe-a para fora para removê-la.

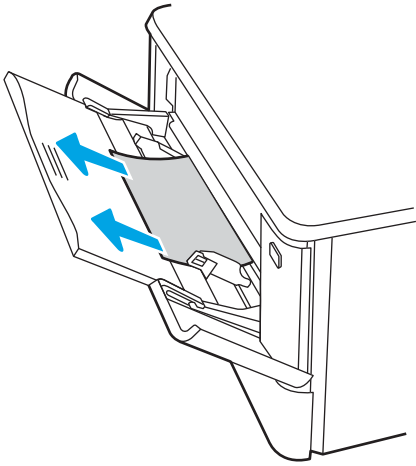

2. Se não conseguir ver o papel congestionado, feche a Bandeja 1 e remova a Bandeja 2.

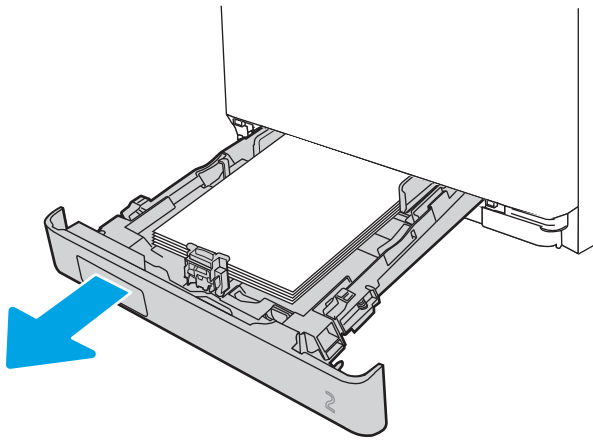

3. No lado esquerdo da cavidade da Bandeja 2, pressione a alavanca para abaixar a placa da bandeja e remova qualquer papel atolado. Puxe a folha atolada cuidadosamente para fora para removê-la.

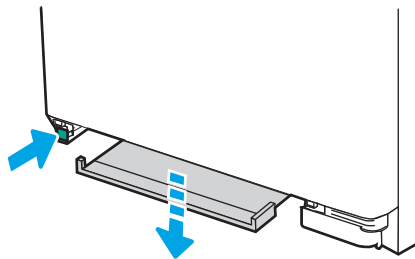

4. Empurre a placa da bandeja de volta no seu lugar.

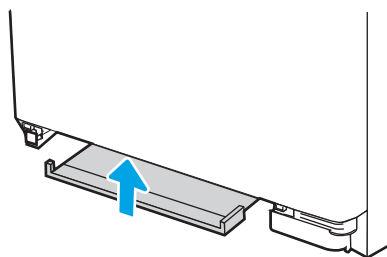

5. Reinstale a Bandeja 2.

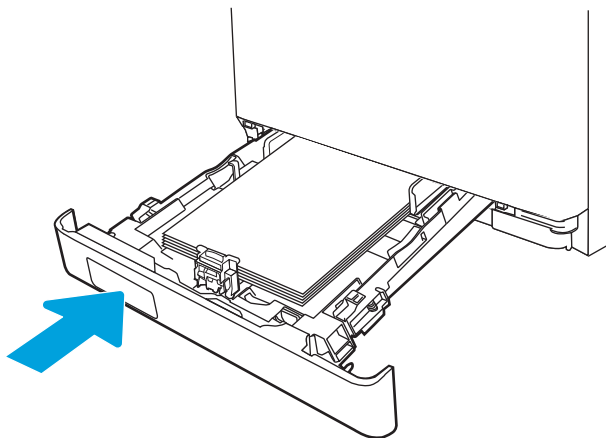

6. Abra a Bandeja 1 novamente e carregue papel na bandeja.

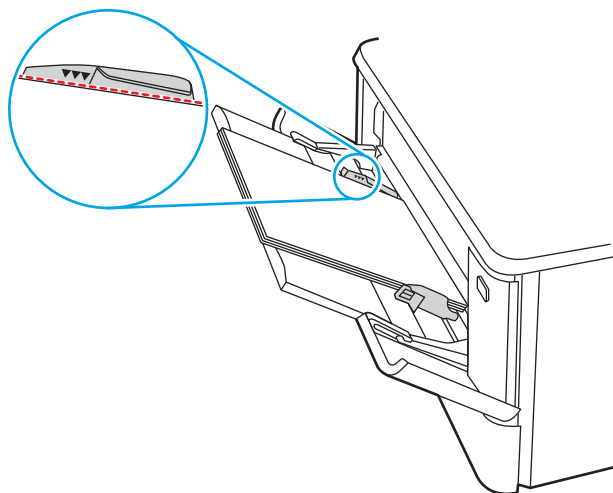

Remover congestionamentos de papel na Bandeja 2 - 13.03

Use este procedimento para verificar se há congestionamento de papel na Bandeja 2.

Quando ocorrer uma obstrução, o painel de controle irá mostrar uma mensagem de erro (painéis de controle de 2 linhas) ou uma animação (painéis de controle com tela sensível ao toque) que vão ajudar a limpar a obstrução.

1. Puxe a bandeja totalmente para fora da impressora.

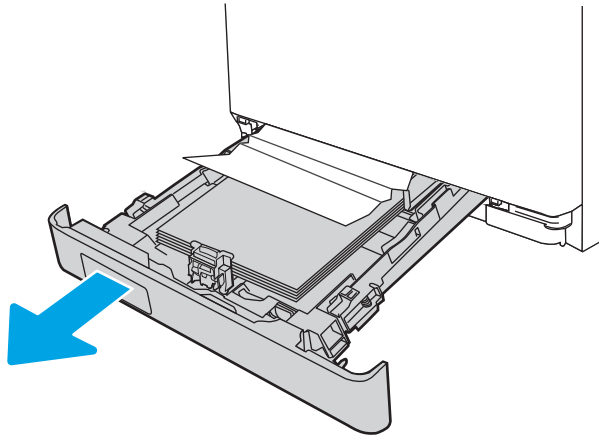

2. Remova qualquer folha de papel atolada ou danificada.

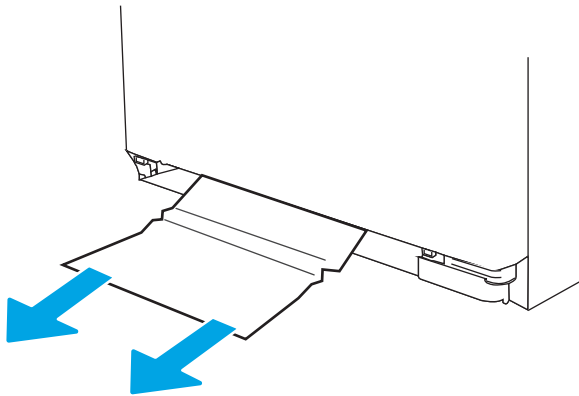

3. Reinsira e feche a bandeja 2.

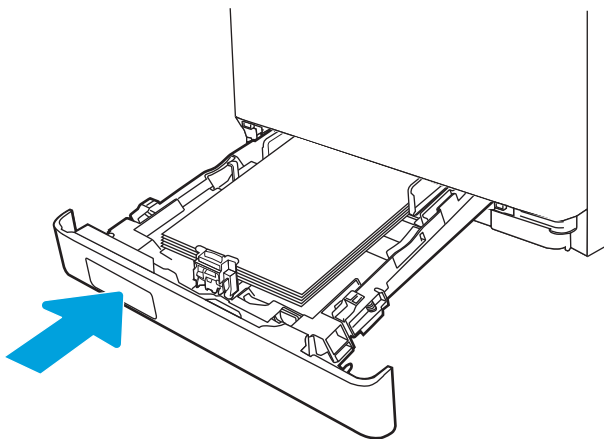

 **NOTA:** Ao reinserir o papel, verifique se as guias do papel estão ajustadas corretamente para o tamanho do papel. Para obter mais informações, consulte [Carregar papel na Bandeja 2 na página 22](#).

Remover congestionamentos de papel no compartimento de saída - 13.10, 13.11, 13.13

Use o procedimento a seguir para eliminar atolamentos no compartimento de saída.

Quando ocorrer uma obstrução, o painel de controle irá mostrar uma mensagem de erro (painéis de controle de 2 linhas) ou uma animação (painéis de controle com tela sensível ao toque) que vão ajudar a limpar a obstrução.

- ▲ Se o papel estiver visível no compartimento de saída, segure-o pela margem superior e remova-o.

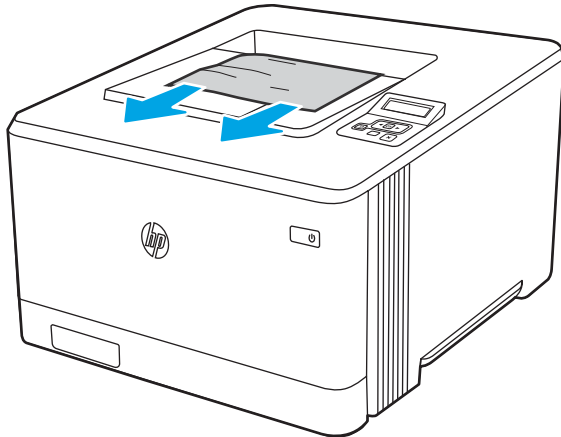

Remover congestionamentos de papel no duplexador (somente modelos dn e dw) - 13.14, 13.15

Use este procedimento para verificar se há papel no duplexador

Quando ocorrer uma obstrução, o painel de controle irá mostrar uma mensagem de erro (painéis de controle de 2 linhas) ou uma animação (painéis de controle com tela sensível ao toque) que vão ajudar a limpar a obstrução.

1. Na parte traseira da impressora, abra a porta traseira para acessar o duplexador.

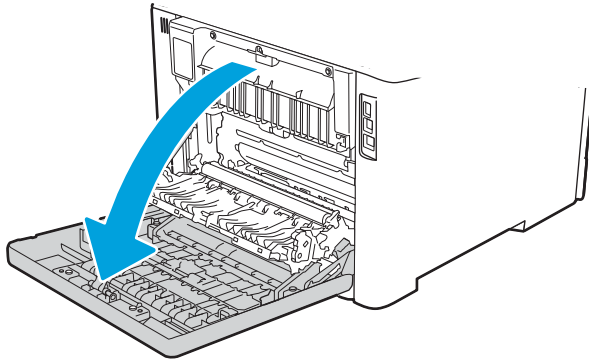

2. Puxe com cuidado o papel preso para fora dos roletes na área da porta traseira.

⚠ CUIDADO: O fusor está localizado acima da porta traseira e está quente. Não tente acessá-lo na área acima da porta traseira até que o fusor esfrie.

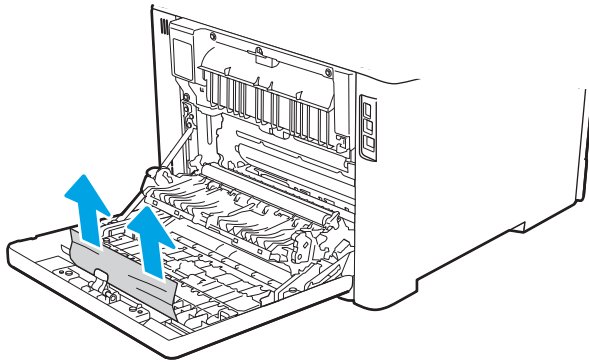

3. Feche a unidade duplex.

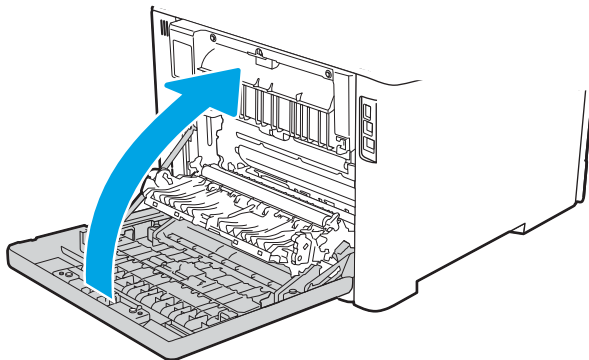

Remover congestionamentos de papel da porta traseira e da área do fusor (somente modelo nw) - 13.08, 13.09

Use este procedimento para verificar se há papel dentro da porta traseira.

Quando ocorrer uma obstrução, o painel de controle irá mostrar uma mensagem de erro (painéis de controle de 2 linhas) ou uma animação (painéis de controle com tela sensível ao toque) que vão ajudar a limpar a obstrução.

⚠ CUIDADO: O fusor está localizado acima da porta traseira e está quente. Não tente acessá-lo na área acima da porta traseira até que o fusor esfrie.

1. Abra a porta traseira.

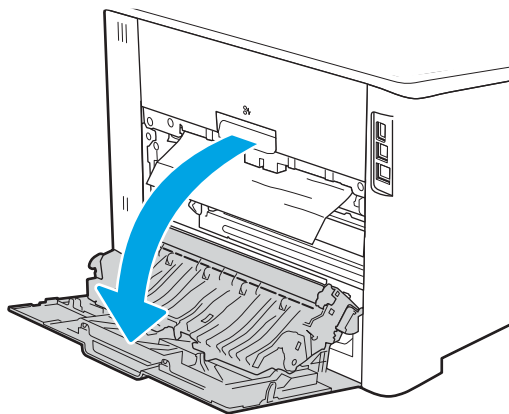

2. Puxe com cuidado o papel preso para fora dos roletes na área da porta traseira.

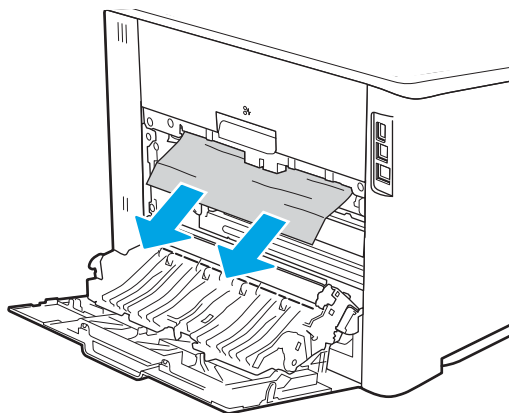

3. Feche a porta traseira.

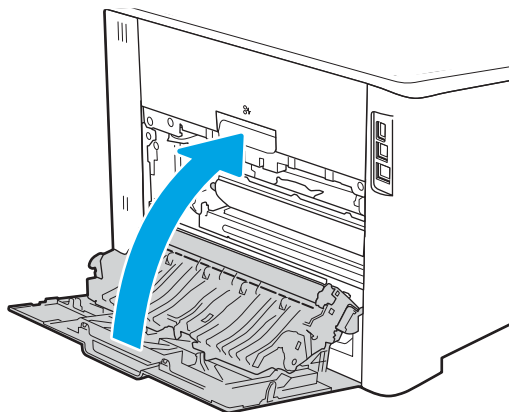

Resolução de problemas de qualidade de impressão

Verifique as seguintes informações sobre como solucionar problemas de qualidade de impressão.

- [Introdução](#)
- [Solução de problemas de qualidade de impressão](#)
- [Solução de problemas de defeitos nas imagens](#)

Introdução

Use as informações abaixo para solucionar problemas de qualidade de impressão, incluindo problemas na qualidade da imagem e qualidade da cor.

As etapas de solução de problemas podem ajudar a resolver os defeitos a seguir:

- Páginas em branco
- Páginas pretas
- Cores não alinhadas
- Papel enrolado
- Faixas claras ou escuras
- Listras claras ou escuras
- Impressão turva
- Fundo cinza ou impressão escura
- Impressão clara
- Toner solto
- Toner ausente
- Pontos de toner dispersos
- Imagens inclinadas
- Manchas
- Listras

Solução de problemas de qualidade de impressão

Para resolver problemas de qualidade de impressão, tente realizar estas etapas na ordem apresentada.

- [Atualizar o firmware da impressora](#)
- [Imprimir de outro software](#)
- [Verificar a configuração do tipo de papel do trabalho de impressão](#)
- [Verificar o status do cartucho de toner](#)
- [Imprimir uma página de limpeza](#)
- [Inspeção visualmente os cartuchos de toner](#)
- [Verificar o papel e o ambiente de impressão](#)
- [Tentar um driver de impressão diferente](#)
- [Solução de problemas de qualidade da cor](#)
- [Verificar as configurações do EconoMode](#)
- [Ajustar a densidade de impressão](#)

Para solucionar defeitos específicos na imagem, consulte Solução de problemas em imagem defeituosa.

Atualizar o firmware da impressora

Tente fazer upgrade do firmware da impressora.

Consulte www.hp.com/support para obter mais informações.

Imprimir de outro software

Tente imprimir usando outro programa.

Se a página for impressa corretamente, o problema está no programa de software usado para imprimir.

Verificar a configuração do tipo de papel do trabalho de impressão

Verifique a configuração de tipo de papel ao imprimir de um software e quando as páginas impressas indicarem manchas de tinta, borrões ou impressão escura, papel enrolado, pontos espalhados de toner, toner solto ou pequenas áreas sem toner.

- [Verificar a configuração do tipo de papel na impressora](#)
- [Verificar a configuração do tipo de papel \(Windows\)](#)
- [Verificar a configuração do tipo de papel \(macOS\)](#)

Verificar a configuração do tipo de papel na impressora

Verifique a configuração do tipo de papel no painel de controle da impressora e altere a configuração conforme necessário.

1. Abra a bandeja.
2. Verifique se a bandeja está carregada com o tipo correto de papel.
3. Feche a bandeja.
4. Siga as instruções do painel de controle para confirmar ou modificar as configurações do tipo de papel da bandeja.

Verificar a configuração do tipo de papel (Windows)

Verifique a configuração do tipo de papel para Windows, e altere a configuração conforme necessário.

1. No programa de software, selecione a opção **Imprimir**.
2. Selecione a impressora e, em seguida, clique em **Propriedades** ou no botão **Preferências**.
3. Clique na guia **Papel/qualidade**.
4. Na lista suspensa **Tipo de papel**, clique na opção **Mais...**
5. Amplie a lista de opções **O tipo é:**.
6. Expanda a categoria de tipos de papel que melhor descreve o seu papel.
7. Selecione a opção para o tipo de papel em uso e clique no botão **OK**.
8. Clique no botão **OK** para fechar a caixa de diálogo **Propriedades do documento**. Na caixa de diálogo **Imprimir**, clique no botão **OK** para imprimir a tarefa.

Verificar a configuração do tipo de papel (macOS)

Verifique a configuração do tipo de papel para macOS, e altere a configuração conforme necessário.

1. Clique no menu **Arquivo** e na opção **Imprimir**.
2. No menu **Impressora**, selecione a impressora.
3. Clique em **Mostrar detalhes** ou em **Cópias e páginas**.
4. Abra a lista suspensa de menus e clique no menu **Papel/Qualidade**.

5. Selecione um tipo na lista suspensa **Tipo de mídia**.
6. Clique no botão **Imprimir**.

Verificar o status do cartucho de toner

Siga estas etapas para verificar a vida útil restante estimada dos cartuchos de toner e, se aplicável, o status de outras peças de manutenção substituíveis.

- [Etapa um: Imprimir a página de status de suprimentos](#)
- [Etapa 2: Verificar o status dos suprimentos](#)

Etapa um: Imprimir a página de status de suprimentos

Use os menus do painel de controle para imprimir a página de status de suprimentos.

1. Navegue até o menu Configuração da seguinte maneira:
 - **Painel de controle com tela de toque:** Na tela Início no painel de controle da impressora, deslize o dedo de cima para baixo na guia da tela para abrir o Painel e, em seguida, toque no ícone Configuração .
 - **Painel de controle LCD de duas linhas:** Pressione o botão **OK** para exibir a tela Início. Use os botões de seta para navegar pelo menu [Configuração](#) e depois pressione o botão **OK** novamente.
2. No menu Configurar, toque ou use os botões de seta e o botão **OK** para abrir os seguintes menus:
 1. [Relatórios](#)
 2. [Status dos suprimentos](#)
3. Pressione ou toque em **OK** para imprimir o relatório.

Etapa 2: Verificar o status dos suprimentos

A página de status dos suprimentos contém informações sobre os cartuchos e outras peças de manutenção substituíveis.

1. Examine a página de status de suprimentos para verificar o percentual de vida útil que resta aos cartuchos de toner e, se aplicável, o status de outras peças de manutenção substituíveis.
 - Podem ocorrer problemas de qualidade de impressão ao usar um cartucho de toner que está próximo do fim previsto. O produto indica quando o nível de um suprimento está muito baixo.
 - A Garantia de Proteção Premium da HP expira quando aparecer uma mensagem, na página de status dos suprimentos ou no EWS, indicando que a Garantia de Proteção Premium da HP desse suprimento terminou.
 - Não é necessário substituir o cartucho de toner nesse momento, a menos que a qualidade de impressão não seja mais aceitável. É recomendável ter um cartucho de impressão para substituição disponível para instalação quando a qualidade de impressão não estiver mais satisfatória.
 - Se você determinar que deve substituir um cartucho de toner ou outra peça de manutenção substituível, os números das peças genuínas da HP são listados na página de status de suprimentos.
2. Verifique se você está utilizando um cartucho original HP.

Um cartucho de toner HP original tem "HP" gravado ou possui o logotipo da HP. Para obter mais informações sobre como identificar cartuchos HP, acesse www.hp.com/go/learnaboutsupplies.

Imprimir uma página de limpeza

Durante o processo de impressão, papel, toner e partículas de pó podem se acumular dentro da impressora e causar problemas de qualidade de impressão tal como manchas e respingos de toner, sujeiras, faixas, linhas ou marcas repetitivas.

Use o procedimento a seguir para imprimir uma página de limpeza.

1. Navegue até o menu **Configuração**:
 - **Painel de controle com tela de toque**: Na tela Início no painel de controle da impressora, deslize o dedo de cima para baixo na guia da tela para abrir o Painel e, em seguida, toque no ícone Configuração .
 - **Painel de controle LCD de duas linhas**: Pressione o botão **OK** para exibir a tela Início. Use os botões de seta para navegar pelo menu **Configuração** e depois pressione o botão **OK** novamente.
2. No menu Configurar, toque ou use os botões de seta e o botão **OK** para abrir os seguintes menus:
 1. **Manutenção da impressora**
 2. **Ferramentas de Qualidade de Impressão**
 3. **Página de limpeza**
3. Carregue papel comum ou A4 quando for solicitado e, em seguida, toque ou pressione **OK**.

Uma mensagem **Limpeza** é exibida no painel de controle da impressora. Aguarde até o processo ser concluído. Descarte as páginas impressas.

Inspecione visualmente os cartuchos de toner

Siga estas etapas para inspecionar cada cartucho de toner:

1. Remova o cartucho de toner da impressora e verifique se a fita de proteção foi retirada.
2. Verifique se há danos no chip da memória.
3. Examine a superfície do tambor de imagem verde.

 **CUIDADO:** Não toque no tambor de imagem. Impressões digitais no tambor de imagem podem causar problemas na qualidade de impressão.

4. Se houver algum arranhão, impressão digital ou outro dano no tambor de imagem, substitua o cartucho de toner.
5. Reinstale o cartucho de toner e imprima algumas páginas para ver se o problema foi resolvido.

Verificar o papel e o ambiente de impressão

Use as seguintes informações para verificar a seleção de papel e o ambiente de impressão.

- [Etapa 1: Usar papel que atenda às especificações da HP](#)
- [Etapa 2: Verificar o ambiente](#)
- [Etapa 3: Configurar o alinhamento da bandeja individual](#)

Etapa 1: Usar papel que atenda às especificações da HP

Alguns problemas de qualidade de impressão surgem com o uso de papel que não atende às especificações da HP.

- Sempre use um tipo e uma gramatura de papel aceitos pela impressora.
- Use papel de boa qualidade e sem cortes, rasgos, manchas, partículas soltas, poeira, rugas, cavidades e bordas enroladas ou curvas.
- Use papel que não tenha sido usado para impressão anteriormente.
- Use papel que não contenha material metálico, como glitter.
- Use papel desenvolvido para impressoras a laser. Não use papel destinado somente a impressoras jato de tinta.
- Não use papel excessivamente áspero. Usar papel mais liso geralmente resulta em melhor qualidade de impressão.

Etapa 2: Verificar o ambiente

O ambiente pode afetar diretamente a qualidade da impressão e é uma causa comum para problemas de qualidade de impressão e de alimentação de papel. Tente estas soluções:

- Posicione a impressora longe de locais abertos, como janelas e portas abertas ou saídas de ar condicionado.
- Assegure-se que a impressora não esteja exposta a temperaturas nem umidade que estejam fora das especificações técnicas da impressora.
- Não coloque a impressora em um espaço confinado, como um armário.
- Coloque a impressora em uma superfície firme e plana.
- Remova qualquer coisa que esteja bloqueando as ventoinhas da impressora. A impressora requer um bom fluxo de ar em todos os lados, incluindo a parte superior.
- Proteja a impressora de fragmentos suspensos no ar, vapor, graxa ou de qualquer outro elemento que possa deixar resíduos no seu interior.

Etapa 3: Configurar o alinhamento da bandeja individual

Siga estas etapas quando texto ou imagens não estiverem centralizados ou alinhados corretamente na página impressa ao imprimir de bandejas específicas.

1. Navegue até o menu Configuração:

- **Painel de controle com tela de toque:** Na tela Início no painel de controle da impressora, deslize o dedo de cima para baixo na guia da tela para abrir o Painel e, em seguida, toque no ícone Configuração .
 - **Painel de controle LCD de duas linhas:** Pressione o botão **OK** para exibir a tela Início. Use os botões de seta para navegar pelo menu **Configuração** e depois pressione o botão **OK** novamente.
2. No menu Configurar, toque ou use os botões de seta e o botão **OK** para abrir os seguintes menus:
 1. **Gerenciamento de bandeja**
 2. **Ajuste de imagem**, e selecione a bandeja para ajustar.
 3. **Imprimir página de teste**
 3. Siga as instruções nas páginas impressas.
 4. Selecione novamente ou toque em **Imprimir Página de Teste** para verificar os resultados e faça os ajustes, se necessário.

Tentar um driver de impressão diferente

Tente usar um driver de impressão diferente se você estiver imprimindo a partir de um programa de software e se as páginas impressas apresentarem linhas inesperadas nos gráficos, texto ausente, gráficos ausentes, formatação incorreta ou fontes substituídas.

Faça o download de qualquer um dos drivers a seguir no site da HP. www.hp.com/support/colorljM454.

Tabela 6-3 Drivers de impressão

Driver	Descrição
Driver HP PCL 6	Se disponível, esse driver de impressão específico para impressoras oferece suporte aos sistemas operacionais Windows XP e Windows Vista. Para obter uma lista com os sistemas operacionais compatíveis, acesse www.hp.com/go/support .
Driver HP PCL 6	Esse driver de impressão específico para impressoras oferece suporte para os sistemas operacionais Windows 7 e mais novos compatíveis com drivers da versão 3. Para obter uma lista com os sistemas operacionais compatíveis, acesse www.hp.com/go/support .
Driver HP PCL-6	Esse driver de impressão específico do produto oferece suporte para os sistemas operacionais Windows 8 e mais novos compatíveis com drivers da versão 4. Para obter uma lista com os sistemas operacionais compatíveis, acesse www.hp.com/go/support .
Driver HP UPD PS	<ul style="list-style-type: none"> ● Recomendado para impressão com softwares Adobe ou outros softwares de gráficos altamente intensivos ● Oferece suporte para impressão com necessidades de emulação postscript ou suporte a fontes de flash postscript
HP UPD PCL 6	<ul style="list-style-type: none"> ● Recomendado para impressão em todos os ambientes Windows ● Oferece melhor velocidade, qualidade de impressão e suporte em geral a recursos de impressoras para a maioria dos usuários ● Desenvolvido para uso com a Graphic Device Interface (GDI) do Windows para a melhor velocidade em ambientes Windows ● Talvez não seja totalmente compatível com softwares de terceiros e personalizados que se baseiem na PCL 5

Solução de problemas de qualidade da cor

Tente realizar as etapas sugeridas, caso você tenha problemas com o alinhamento da cor ou a qualidade de imagens coloridas.

- [Calibrar a impressora para alinhar as cores](#)
- [Ajustar configurações de cor \(Windows\)](#)
- [Imprimir e interpretar a página de qualidade de impressão](#)

Calibrar a impressora para alinhar as cores

Calibragem é uma função da impressora que otimiza a qualidade da impressão e pode ajudar a solucionar problemas de qualidade de impressão, como cores desalinhadas, sombras coloridas, gráficos borrados ou outros problemas de qualidade de impressão.

1. Navegue até o menu [Configuração](#) da seguinte maneira:
 - **Painel de controle com tela de toque:** Na tela Início no painel de controle da impressora, deslize o dedo de cima para baixo na guia da tela para abrir o Painel e, em seguida, toque no ícone Configuração .
 - **Painel de controle LCD de duas linhas:** Pressione o botão **OK** para exibir a tela Início. Use os botões de seta para navegar pelo menu [Configuração](#) e depois pressione o botão **OK** novamente.

2. No menu Configurar, toque ou use os botões de seta e o botão **OK** para abrir os seguintes menus:

1. [Manutenção da impressora](#)
2. [Calibragem de cores](#)

Painel de controle LCD de duas linhas: Pressione **OK** para começar o processo de calibração.

Será exibida uma mensagem de **Calibração** no painel de controle da impressora. O processo de calibração leva alguns minutos para ser concluído. Não desligue a impressora até que o processo de calibração termine.

3. Aguarde a impressora efetuar a calibração e, em seguida, tente imprimir novamente.

Ajustar configurações de cor (Windows)

Ao imprimir de um programa de software, conclua as etapas a seguir se as cores da página impressa não corresponderem às cores da tela do computador ou se não forem satisfatórias.

1. No programa de software, selecione a opção **Imprimir**.
2. Selecione a impressora e, em seguida, clique em **Propriedades** ou no botão **Preferências**.
3. Clique na guia **Cor**.
4. Clique na opção **Imprimir em escala de cinza** para imprimir um documento colorido em preto e tons de cinza. Use essa opção para imprimir documentos coloridos de fotocópia ou fax. Você também pode usar essa opção para imprimir rascunhos ou economizar o toner colorido.
5. Clique no botão **OK** para fechar a caixa de diálogo **Propriedades do documento**. Na caixa de diálogo **Imprimir**, clique no botão **OK** para imprimir a tarefa.

Imprimir e interpretar a página de qualidade de impressão

Use o procedimento a seguir para imprimir e interpretar a página de qualidade de impressão.

1. Navegue até o menu Configuração:
 - **Painel de controle com tela de toque:** Na tela Início no painel de controle da impressora, deslize o dedo de cima para baixo na guia da tela para abrir o Painel e, em seguida, toque no ícone Configuração .
 - **Painel de controle LCD de duas linhas:** Pressione o botão **OK** para exibir a tela Início. Use os botões de seta para navegar pelo menu **Configuração** e depois pressione o botão **OK** novamente.
2. No menu Configurar, toque ou use os botões de seta e o botão **OK** para abrir os seguintes menus:
 1. **Relatórios**
 2. **Relatório de qualidade da impressão**
3. Pressione ou toque em **OK** para imprimir a página.

Essa página contém cinco faixas de cores, que são divididas em quatro grupos, como mostra a ilustração a seguir. Examinando cada grupo, é possível isolar o problema para um cartucho de toner em especial.

Figura 6-8 Página Qualidade de impressão

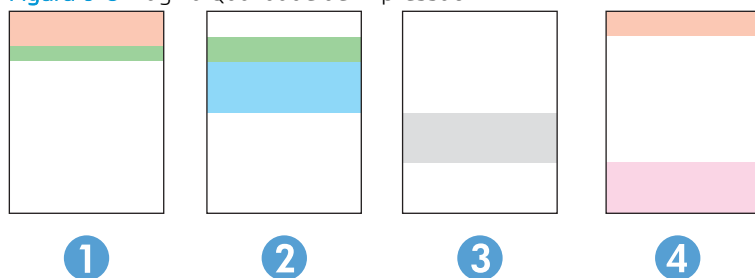

Seção	Cartucho de toner
1	Amarelo
2	Ciano
3	Preto
4	Magenta

- Se pontos ou manchas aparecerem em apenas um dos grupos, substitua o cartucho de toner relacionado ao grupo em questão.
- Se pontos aparecerem em mais de um grupo, imprima uma página de limpeza. Se o problema não for resolvido, verifique se os pontos são sempre da mesma cor; por exemplo, se pontos magentas aparecem nas cinco faixas de cores. Se todos os pontos tiverem a mesma cor, substitua o cartucho de toner.
- Se aparecerem listras em várias faixas de cores, entre em contato com a HP. Outro componente, que não o cartucho de toner, provavelmente está causando o problema.

Verificar as configurações do EconoMode

A HP não recomenda o uso da opção EconoMode em tempo integral. Se o EconoMode for usado continuamente, o suprimento de toner pode durar mais do que as partes mecânicas do cartucho de toner. Se a qualidade da impressão começar a diminuir e não for mais satisfatória, avalie a possibilidade de substituir o cartucho de toner.

 **NOTA:** Esse recurso está disponível com o driver de impressão PCL 6 para Windows. Se não estiver usando esse driver, você poderá ativar o recurso com o Servidor da Web incorporado HP.

Siga estas etapas se a página inteira estiver muito escura ou muito clara:

1. No programa de software, selecione a opção **Imprimir**.
2. Selecione a impressora e, em seguida, clique em **Propriedades** ou no botão **Preferências**.
3. Clique na guia **Papel/qualidade** e localize a área **Qualidade de impressão**.
4. Se a página inteira estiver muito escura, use estas configurações:
 - Selecione a opção **600 dpi**, se disponível.
 - Marque a caixa de seleção **EconoMode** para ativar esse modo.



Se a página inteira estiver muito clara, use estas configurações:

- Selecione a opção **FastRes 1200**, se disponível.
 - Marque a caixa de seleção **EconoMode** para desativar esse modo.
5. Clique no botão **OK** para fechar a caixa de diálogo **Propriedades do documento**. Na caixa de diálogo **Imprimir**, clique no botão **OK** para imprimir o trabalho.

Ajustar a densidade de impressão

Ajuste a densidade de impressão quando os resultados da impressão forem muito densos ou tiverem cores muito claras.

Execute as seguintes etapas para ajustar a densidade de impressão.

1. Localize o endereço IP da impressora no painel de controle:
 - **Painel de controle com tela de toque:** Na tela Início do painel de controle da impressora, toque no ícone Sem fio () ou no ícone Ethernet () para exibir o endereço IP ou o nome do host da impressora.
 - **Painel de controle LCD de duas linhas:** No painel de controle da impressora, pressione o botão **OK** para exibir a tela Início. Use os botões de seta e o botão **OK** para navegar e abrir os seguintes menus:
 1. **Configuração**
 2. **Configuração da rede**
 3. **Configurações gerais**

No menu Configurações gerais, selecione **Mostrar endereço IP** e, em seguida, selecione **Sim** para exibir o endereço IP da impressora ou o nome do host.

- Abra um navegador da Web e, na linha de endereço, digite o endereço IP ou o nome do host exatamente como exibido no painel de controle da impressora. Pressione a tecla **Enter** no teclado do computador. O EWS é aberto.

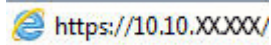

Se uma mensagem for exibida no navegador da Web indicando que o site pode não ser seguro, selecione a opção para continuar no site. O acesso a esse site não prejudica o computador.

- Na página Início do EWS, clique na guia **Ferramentas**.
- No painel de navegação esquerdo, clique em **Utilitários** para expandir as opções e, em seguida, clique em **Densidade da Impressão**.
- Em **Densidade da Impressão**, defina as configurações como desejar.
- Pressione **Aplicar** para salvar as alterações.

Solução de problemas de defeitos nas imagens

Revise exemplos de defeitos de imagem e etapas para solucionar esses defeitos.

Tabela 6-4 Referência rápida da tabela de defeitos de imagem







Defeito	Defeito	Defeito
Tabela 6-12 Impressão clara na página 130 	Tabela 6-10 Fundo cinza ou impressão escura na página 129 	Tabela 6-7 Página em branco — não imprime na página 126 

Tabela 6-4 Referência rápida da tabela de defeitos de imagem (continuação)

Defeito	Defeito	Defeito
Tabela 6-6 Página preta na página 126 	Tabela 6-5 Defeitos contrastantes na página 125 	Tabela 6-14 Defeitos de Faixas na página 132 
Tabela 6-9 Defeitos de fixação/fusor na página 128 	Tabela 6-11 Defeitos de colocação de imagens na página 129 	Tabela 6-8 Defeitos de registro do plano de cores (somente modelos coloridos) na página 127 
Tabela 6-13 Defeitos de saída na página 131 		

Normalmente, é possível utilizar os mesmos passos para solucionar defeitos de imagem, seja qual for a causa. Utilize as etapas a seguir como um ponto de partida para a solução de problemas de defeitos de imagem.

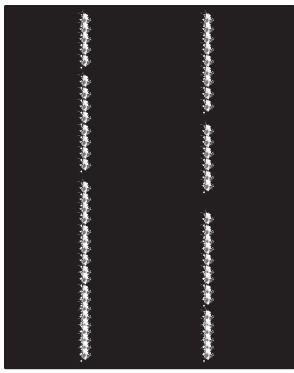
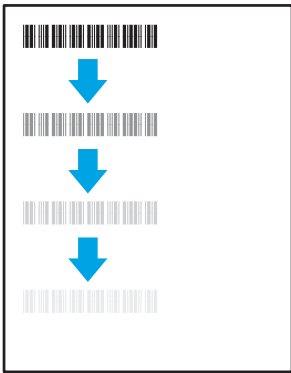
1. Reimprima o documento. Defeitos de qualidade de impressão podem ser intermitentes por natureza ou podem desaparecer completamente com a impressão contínua.
2. Verifique a condição do cartucho ou cartuchos. Se um cartucho estiver em estado **Muito Baixo** (ultrapassado a vida útil nominal), substitua o cartucho.
3. Verifique se as configurações do driver e do modo de impressão da bandeja são compatíveis com a mídia carregada na bandeja. Tente usar um conjunto de mídia diferente ou uma bandeja diferente. Tente usar um cabo de impressão diferente.
4. Verifique se a impressora está dentro do intervalo de temperatura/umidade operacional compatível.
5. Sempre utilize papel com tipo, tamanho e gramatura compatíveis com a impressora. Consulte a página de suporte da impressora em support.hp.com para obter uma lista dos tamanhos e tipos de papel compatíveis com a impressora.

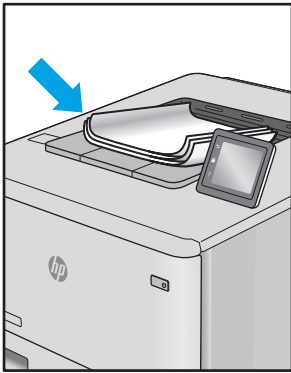
 **NOTA:** O termo “fusão” refere-se à parte do processo de impressão em que o toner é afixado ao papel.

Os exemplos a seguir descrevem o papel tamanho Carta que foi inserido na impressora com a margem curta primeiro.

Tabela 6-5 Defeitos contrastantes

Exemplo	Descrição	Possíveis soluções
	Linhas escuras ou claras que se repetem no comprimento da página e são faixas repetidas com grande distância entre si e/ou faixas de impulso. Elas podem ser nítidas ou suaves por natureza. O defeito aparece apenas nas áreas de preenchimento, não em textos ou seções sem conteúdo impresso.	<ol style="list-style-type: none"> 1. Reimprima o documento. 2. Tente imprimir a partir de outra bandeja. 3. Substitua o cartucho. 4. Use um tipo de papel diferente. 5. Apenas nos modelos Enterprise: Na tela Inicial no painel de controle da impressora, acesse o menu de Ajustar tipos de papel e, em seguida, escolha um modo de impressão que tenha sido desenvolvido para uma mídia ligeiramente mais pesada que a que você está usando. Isso diminui a velocidade de impressão e pode melhorar a qualidade de impressão. 6. Se o problema continuar, acesse support.hp.com.

Tabela 6-6 Página preta

Exemplo	Descrição	Possíveis soluções
	A página impressa está preta.	<ol style="list-style-type: none">1. Inspeccione visualmente o cartucho para verificar se há danos.2. Verifique se o cartucho está instalado corretamente.3. Substitua o cartucho.4. Se o problema continuar, acesse support.hp.com.

Tabela 6-7 Página em branco — não imprime

Exemplo	Descrição	Possíveis soluções
	A página está completamente em branco, sem nenhuma impressão.	<ol style="list-style-type: none">1. Verifique se os cartuchos são originais da HP.2. Verifique se o cartucho está instalado corretamente.3. Imprima com um cartucho de diferente.4. Verifique o tipo de papel na bandeja de papel e ajuste as configurações da impressora para fazer a correspondência. Se necessário, selecione um tipo de papel mais leve.5. Se o problema continuar, acesse support.hp.com.

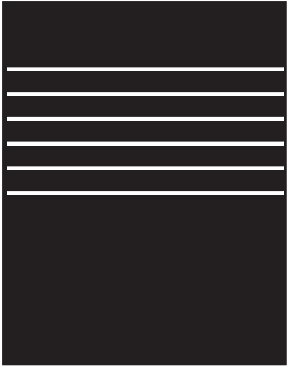
Tabela 6-8 Defeitos de registro do plano de cores (somente modelos coloridos)

Exemplo	Descrição	Possíveis soluções
	Um ou mais planos de cores não está alinhado aos outros planos de cores. Normalmente, o erro de registro ocorre no cartucho amarelo.	<ol style="list-style-type: none">1. Reimprima o documento.2. A partir do painel de controle da impressora, calibre a impressora.3. Se um cartucho atingir o estado Muito baixo ou se a impressão estiver muito desbotada, substitua o cartucho.4. No painel de controle da impressora, use o recurso de Restaurar calibração para redefinir as configurações de calibração da impressora aos padrões de fábrica.5. Se o problema continuar, acesse support.hp.com.

Tabela 6-9 Defeitos de fixação/fusor

Exemplo	Descrição	Possíveis soluções
	<p>Sombras leves ou deslocamentos da imagem se repetem ao longo da página. A imagem repetida pode esmaecer com cada recorrência.</p>	<ol style="list-style-type: none"> 1. Reimprima o documento. 2. Verifique o tipo de papel na bandeja de papel e ajuste as configurações da impressora para fazer a correspondência. Se necessário, selecione um tipo de papel mais leve. 3. Se o problema continuar, acesse support.hp.com.
	<p>O toner sai ao longo da borda da página. Esse defeito é mais comum nas bordas dos trabalhos de alta cobertura e nos tipos de mídia leve, mas pode ocorrer em qualquer lugar na página.</p>	<ol style="list-style-type: none"> 1. Reimprima o documento. 2. Verifique o tipo de papel na bandeja de papel e ajuste as configurações da impressora para fazer a correspondência. Se necessário, selecione um tipo de papel mais pesado. 3. Apenas nos modelos Enterprise: No painel de controle da impressora, vá para o menu Borda a borda e selecione Normal. Reimprima o documento. 4. Apenas nos modelos Enterprise: No painel de controle da impressora, selecione Incluir margens automaticamente e, em seguida, reimprima o documento. 5. Se o problema continuar, acesse support.hp.com.

Tabela 6-10 Fundo cinza ou impressão escura

Exemplo	Descrição	Possíveis soluções
	<p>A imagem ou o texto estão mais escuros do que esperado e/ou o fundo está cinza.</p>	<ol style="list-style-type: none"> 1. Verifique se o papel nas bandejas já não tenha passado pela impressora. 2. Use um tipo de papel diferente. 3. Reimprima o documento. 4. Somente para modelos monocromáticos: Na tela Início no painel de controle da impressora, acesse o menu Ajustar Densidade do Toner e, em seguida, ajuste a densidade do toner para um nível mais baixo. 5. Verifique se a impressora está dentro da faixa de temperatura e da umidade operacional compatível. 6. Substitua o cartucho. 7. Se o problema continuar, acesse support.hp.com.

Tabela 6-11 Defeitos de colocação de imagens

Exemplo	Descrição	Possíveis soluções
	<p>A imagem não está centralizada ou aparece inclinada na página. O defeito ocorre quando o papel não estiver posicionado adequadamente à medida que ele é puxado da bandeja e se move pelo caminho do papel.</p>	<ol style="list-style-type: none"> 1. Reimprima o documento. 2. Remova o papel e, em seguida, recarregue a bandeja. Assegure-se de todas as bordas de papel estejam alinhadas em todos os lados. 3. Verifique se a parte superior da pilha do papel está abaixo do indicador de bandeja cheia. Não encha demais a bandeja. 4. Certifique-se que as guias de papel estejam ajustadas ao tamanho correto de papel. Não pressione excessivamente as guias do papel contra a pilha de papel. Ajuste-as aos recuos ou marcações na bandeja. 5. Se o problema continuar, acesse support.hp.com.

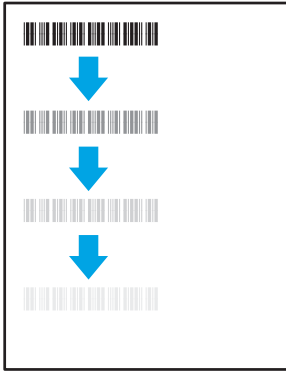
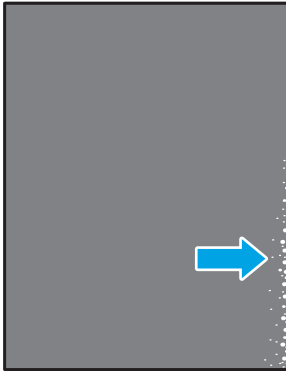
Tabela 6-12 Impressão clara

Exemplo	Descrição	Possíveis soluções
	O conteúdo impresso na página inteira está claro ou desbotado.	<ol style="list-style-type: none"><li data-bbox="1054 289 1326 317">1. Reimprima o documento.<li data-bbox="1054 342 1401 394">2. Remova o cartucho e agite-o para redistribuir o toner.<li data-bbox="1054 420 1430 552">3. Somente para modelos monocromáticos: Verifique se a configuração EconoMode está desativada no painel de controle e no driver de impressão.<li data-bbox="1054 577 1430 625">4. Verifique se o cartucho está instalado corretamente.
		<ol style="list-style-type: none"><li data-bbox="1054 653 1398 730">5. Imprima uma página de status de suprimento e verifique a vida útil restante do cartucho.<li data-bbox="1054 756 1289 783">6. Substitua o cartucho.<li data-bbox="1054 808 1382 856">7. Se o problema continuar, acesse support.hp.com.

Tabela 6-13 Defeitos de saída

Exemplo	Descrição	Possíveis soluções
	<p>As páginas impressas apresentam ondulação nas bordas. A borda enrolada pode estar junto com o lado curto ou longo do papel. Dois tipos de enrolamento são possíveis:</p> <ul style="list-style-type: none"> • Enrolamento positivo: O papel se enrola em direção ao lado impresso. O defeito ocorre em ambientes secos ou ao imprimir páginas de alta cobertura. • Enrolamento negativo: O papel se enrola longe do lado impresso. O defeito ocorre em ambientes de muita umidade ou ao imprimir páginas de baixa cobertura. 	<ol style="list-style-type: none"> 1. Reimprima o documento. 2. Enrolamento positivo: A partir do painel de controle da impressora, selecione um tipo de papel mais pesado. O tipo de papel com mais gramatura cria maior temperatura para impressão. Enrolamento negativo: A partir do painel de controle da impressora, selecione um tipo de papel mais leve. O tipo de papel mais leve cria uma temperatura mais baixa para imprimir. Tente armazenar o papel em um ambiente seco antes de usar ou utilize papel recentemente retirado da embalagem. 3. Imprima em modo dúplex. 4. Se o problema continuar, acesse support.hp.com.
	<p>O papel não fica bem empilhado na bandeja de saída. A pilha pode estar irregular, inclinada, ou as páginas podem ser empurradas para fora da bandeja e para o chão. Qualquer uma das seguintes condições pode causar esse defeito:</p> <ul style="list-style-type: none"> • Extrema ondulação de papel • O papel na bandeja fica enrugado ou deformado • O papel é um tipo de papel não padrão, como envelopes • A bandeja de saída está cheia demais 	<ol style="list-style-type: none"> 1. Reimprima o documento. 2. Aumente a extensão do compartimento de saída. 3. Se o defeito for causado por extrema ondulação do papel, siga as etapas de solução de problemas para "Ondulação de Saída". 4. Use um tipo de papel diferente. 5. Use papel recém-aberto. 6. Remova o papel da bandeja de saída antes que a bandeja fique muito cheia. 7. Se o problema continuar, acesse support.hp.com.

Tabela 6-14 Defeitos de Faixas

Exemplo	Descrição	Possíveis soluções
	<p>Listras verticais claras que geralmente se espalham pelo comprimento da página. O defeito aparece apenas nas áreas de preenchimento, não em textos ou seções sem conteúdo impresso.</p>	<ol style="list-style-type: none">1. Reimprima o documento.2. Remova o cartucho e agite-o para redistribuir o toner.3. Se o problema continuar, acesse support.hp.com. <p>NOTA: Faixas verticais claras e escuras podem ocorrer quando o ambiente de impressão está fora do intervalo de temperatura ou umidade especificado. Consulte as especificações ambientais da impressora para obter os níveis de temperatura e umidade permitidos.</p>
	<p>Linhas escuras verticais que aparecem no comprimento da página. O defeito pode ocorrer em qualquer lugar da página, em áreas de preenchimento ou em seções sem conteúdo impresso. Em modelos de cores, essas linhas ou listras também serão visíveis na página de limpeza do ITB.</p>	<ol style="list-style-type: none">1. Reimprima o documento.2. Remova o cartucho e agite-o para redistribuir o toner.3. Imprima uma página de limpeza.4. Verifique o nível de toner no cartucho.5. Se o problema continuar, acesse support.hp.com.

Solucionar problemas de rede com fio

Use as informações a seguir para resolver problemas de rede com fio.

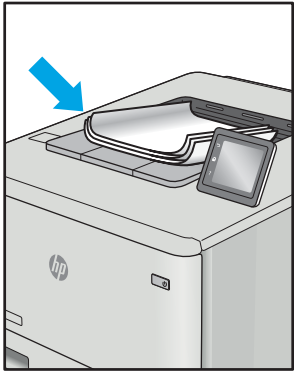
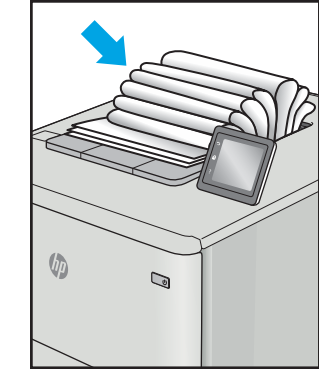
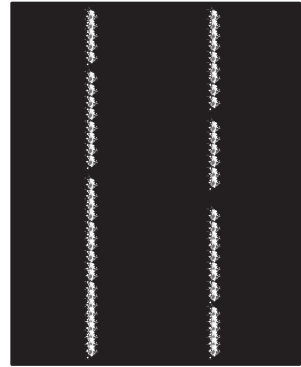
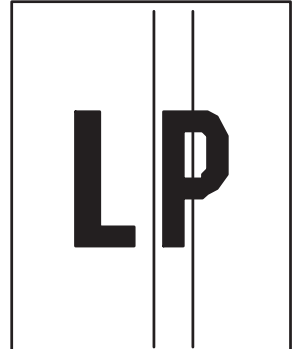
- [Introdução](#)
- [Conexão física incorreta](#)
- [O computador não consegue estabelecer comunicação com a impressora](#)
- [A impressora está usando o link e as configurações dúplex incorretos para a rede](#)
- [Novos programas de software podem estar causando problemas de compatibilidade](#)
- [O computador ou a estação de trabalho talvez esteja configurado incorretamente](#)
- [A impressora foi desabilitada ou outras configurações de rede estão incorretas](#)

Introdução

Determinados tipos de problemas podem indicar que há um problema de comunicação de rede. Esses problemas incluem as seguintes questões:

Conexão física incorreta

Verifique as conexões do cabo.

1. Verifique se a impressora está conectada à porta de rede correta por um cabo de comprimento correto.
2. Verifique se os cabos estão conectados firmemente.
3. Observe a conexão da porta de rede na parte de trás da impressora e verifique se a luz de atividade amarela está piscando, indicando a existência de tráfego de rede, e se a luz verde de status do link permanece acesa, indicando a existência de um link de rede.
4. Se o problema continuar, tente um cabo ou portas diferentes do hub.

O computador não consegue estabelecer comunicação com a impressora

Verifique se a impressora está se comunicando com a rede e seu computador.

1. Teste a comunicação de rede executando ping da rede.
 - a. Abra um prompt de linha de comando no seu computador.
 - Para o Windows, clique em **Iniciar, Executar** e digite `cmd`, em seguida, pressione `Enter`.
 - Para o macOS, acesse **Aplicativos, Utilitários** e abra **Terminal**.
 - b. Digite `ping` seguido pelo endereço IP da impressora.
 - c. Se a janela exibir tempos de trajeto, significa que a rede está funcionando.
2. Se o comando ping falhar, verifique se os hubs de rede estão ligados e, em seguida, verifique se as configurações de rede, a impressora e o computador estão todos configurados para a mesma rede (o que é também conhecido como sub-rede).

3. Abra as propriedades da impressora e clique na guia **Portas**. Verifique se endereço IP atual da impressora está selecionado. O endereço IP da impressora é listado na página de configuração da impressora.
4. Se você instalou a impressora usando a porta TCP/IP padrão da HP, selecione a caixa **Sempre imprimir nesta impressora, mesmo que seu endereço IP seja alterado**.
5. Se você tiver instalado a impressora usando uma porta TCP/IP padrão da Microsoft, use o nome de host da impressora em vez do endereço IP.
6. Se o endereço IP estiver correto, exclua a impressora e adicione-a novamente.
7. Reinstale o software e o driver da impressora.

A impressora está usando o link e as configurações dúplex incorretos para a rede

A HP recomenda deixar essas configurações no modo automático (a configuração padrão). Se essas configurações forem alteradas, você também deverá alterá-las para a rede.

Novos programas de software podem estar causando problemas de compatibilidade

Verifique se os novos programas de software foram instalados corretamente e se estão utilizando o driver de impressão correto.

O computador ou a estação de trabalho talvez esteja configurado incorretamente

Um computador configurado incorretamente pode causar problemas com a impressão.

1. Verifique as configurações dos drivers da rede, dos drivers de impressão e do redirecionamento da rede.
2. Verifique se o sistema operacional está configurado corretamente.

A impressora foi desabilitada ou outras configurações de rede estão incorretas

Verifique as configurações de fax.

1. Revise as páginas de configuração/rede da impressora para verificar o status dos protocolos e das configurações de rede.
2. Reconfigure as configurações de rede, se necessário.

Solucionar problemas de rede sem fio

Para resolver problemas de rede, tente realizar estas etapas na ordem apresentada.

- [Introdução](#)
- [Lista de verificação de conectividade sem fio](#)
- [A impressora não imprime depois da conclusão da configuração sem fio](#)
- [A impressora não imprime e o computador tem um firewall de terceiros instalado](#)
- [A conexão sem fio não funciona depois que o roteador sem fio ou a impressora foi movida](#)
- [Não é possível conectar mais computadores à impressora sem fio](#)
- [A impressora sem fio perde a comunicação quando conectado a uma VPN](#)
- [A rede não aparece na lista de redes sem fio](#)
- [A rede sem fio não está funcionando](#)
- [Executar um teste de diagnóstico de rede sem fio](#)
- [Reduza a interferência em uma rede sem fio](#)

Introdução

Use informações da solução de problemas para ajudar na resolução de problemas.

 **NOTA:** Para determinar se a impressão Wi-Fi Direct está ativada na impressora, imprima uma página de configuração usando o painel de controle da impressora

Lista de verificação de conectividade sem fio

Verifique as seguintes informações para checar a conectividade sem fio.

- Verifique se o cabo de rede não está conectado.
- Verifique se a impressora e o roteador sem fio estão ligados e estão recebendo energia. Certifique-se também de que o rádio sem fio na impressora está ligada.
- Verifique se o identificador de conjunto de serviços (SSID) está correto. Imprima uma página de configuração para determinar o SSID. Se não souber ao certo se o SSID está correto, realize a configuração sem fio novamente.
- Nas redes protegidas, verifique se as informações de segurança estão corretas. Se estiverem incorretas, realize a configuração sem fio novamente.
- Se a rede sem fio estiver funcionando corretamente, tente acessar outros computadores na rede sem fio. Se a rede tiver acesso à Internet, tente conectar a Internet através de uma conexão sem fio.
- Verifique se o método de criptografia (AES ou TKIP) é o mesmo para a impressora e para o ponto de acesso sem fio (nas redes que usam a segurança WPA).
- Verifique se a impressora está dentro do alcance da rede sem fio. Na maioria das redes, a impressora deve estar a 30 m (') do ponto de acesso sem fio (roteador sem fio).

- Verifique se não há obstáculos bloqueando o sinal sem fio. Retire grandes objetos de metal entre o ponto de acesso e a impressora. Verifique se postes, paredes ou colunas de suporte que contêm metal ou concreto não separam a impressora e o ponto de acesso sem fio.
- Verifique se a impressora está posicionado longe de dispositivos eletrônicos que podem interferir no sinal sem fio. Muitos dispositivos podem interferir no sinal sem fio, incluindo motores, telefones sem fio, câmeras de sistema de segurança, outras redes sem fio e alguns dispositivos Bluetooth.
- Verifique se o driver de impressão está instalado no computador.
- Verifique se foi selecionada a porta correta de impressora.
- Verifique se o computador e a impressora estão conectados à mesma rede sem fio.
- Para macOS, verifique se o roteador de conexão sem fio suporta Bonjour.

A impressora não imprime depois da conclusão da configuração sem fio

Se a impressora não imprimir depois da conclusão da configuração sem fio, tente estas soluções.

1. Verifique se a impressora está ligada e no estado Pronto.
2. Desligue os firewalls de terceiros do computador.
3. Verifique se a rede sem fio está funcionando corretamente.
4. Verifique se o computador está funcionando corretamente. Se necessário, reinicie o computador.
5. Verifique se é possível abrir o HP Embedded Web Server da impressora em um computador na rede.

A impressora não imprime e o computador tem um firewall de terceiros instalado

Se a impressora não imprimir e o computador tiver um firewall de terceiros instalado, tente estas soluções.

1. Atualize o firewall com a atualização mais recente disponível do fabricante.
2. Se os programas solicitarem acesso ao firewall quando você instalar a impressora ou tentar imprimir, permita a execução dos programas.
3. Desative o firewall temporariamente e instale a impressora sem fio no computador. Ative o firewall quando você tiver terminado a instalação sem fio.

A conexão sem fio não funciona depois que o roteador sem fio ou a impressora foi movida

Se a conexão sem fio não funcionar depois que o roteador sem fio ou a impressora foi movido, tente estas soluções.

1. Verifique se o roteador ou a impressora está conectado à mesma rede que o computador.
2. Imprima uma página de configuração.
3. Compare o identificador de conjunto de serviços (SSID) na página de configuração com o SSID na configuração da impressora do computador.
4. Se os números não forem iguais, os dispositivos não estão conectados na mesma rede. Reconfigure a instalação sem fio da impressora.

Não é possível conectar mais computadores à impressora sem fio

Se não for possível conectar computadores adicionais à impressora sem fio, tente estas soluções.

1. Verifique se outros computadores estão no intervalo sem fio e se algum obstáculo está bloqueando o sinal. Para a maioria das redes, o intervalo sem fio está a 30 m do ponto de acesso sem fio.
2. Verifique se a impressora está ligada e no estado Pronto.
3. Verifique se não há mais de 5 usuários Wi-Fi Direct simultâneos.
4. Desligue os firewalls de terceiros do computador.
5. Verifique se a rede sem fio está funcionando corretamente.
6. Verifique se o computador está funcionando corretamente. Se necessário, reinicie o computador.

A impressora sem fio perde a comunicação quando conectado a uma VPN

Geralmente, você não pode se conectar a uma VPN e outras redes ao mesmo tempo.

A rede não aparece na lista de redes sem fio

Se a rede não aparecer na lista de redes sem fio, tente estas soluções.

- Verifique se o roteador sem fio está ligado e se tem energia.
- Talvez a rede esteja oculta. No entanto, você ainda pode se conectar a uma rede oculta.

A rede sem fio não está funcionando

Se a rede sem fio não estiver funcionando, tente estas soluções.

1. Verifique se o cabo de rede não está conectado.
2. Para verificar se a rede perdeu a comunicação, tente conectar outros dispositivos à rede.
3. Teste a comunicação de rede executando ping da rede.
 - a. Abra um prompt de linha de comando no seu computador.
 - Para o Windows, clique em **Iniciar, Executar** e digite `cmd`, em seguida, pressione **Enter**.
 - Para o macOS, acesse **Aplicativos, Utilitários** e abra **Terminal**.
 - b. Digite `ping` seguido pelo endereço IP do roteador.
 - c. Se a janela exibir tempos de trajeto, significa que a rede está funcionando.
4. Verifique se o roteador ou a impressora está conectado à mesma rede que o computador.
 - a. Imprima uma página de configuração.
 - b. Compare o identificador de conjunto de serviços (SSID) no relatório de configuração com o SSID na configuração da impressora do computador.
 - c. Se os números não forem iguais, os dispositivos não estão conectados na mesma rede. Reconfigure a instalação sem fio da impressora.

Executar um teste de diagnóstico de rede sem fio

No painel de controle da impressora, você pode executar um teste diagnóstico que fornece informações sobre as configurações de rede sem fio.

1. Para um **painel de controle com tela de toque** (alguns modelos de impressora):
 - a. Na tela Início no painel de controle da impressora, deslize o dedo de cima para baixo na guia da tela para abrir o Painel e, em seguida, toque no ícone Configuração .
 - b. Percorra e toque em [Relatórios](#).
 - c. Percorra e toque em [Relatório do Teste da Rede Sem Fio](#).

A impressora imprime uma página de teste que mostra os resultados de teste.

2. Para um **painel de controle LCD de duas linhas** (alguns modelos de impressora):
 - a. No painel de controle da impressora, pressione o botão **OK**.
 - b. Use os botões de seta e o botão **OK** para navegar e abrir os seguintes menus:
 1. [Configuração](#)
 2. [Configuração da rede](#)
 3. [Configurações sem fio](#)
 4. [Imprimir relatório de teste sem fio](#)

A impressora imprime uma página de teste que mostra os resultados de teste.

Reduza a interferência em uma rede sem fio

As seguintes dicas podem reduzir a interferência em uma rede sem fio:

- Mantenha os dispositivos sem fio distantes de grandes objetos de metal, como arquivos e outros dispositivos magnéticos, como micro-ondas e telefones sem fio. Esses objetos podem interromper sinais de rádio.
- Mantenha os dispositivos sem fio distantes de estruturas de alvenaria e de outras estruturas de construção. Esses objetos podem absorver ondas de rádio e intensidade mais baixa de sinal.
- Posicione o roteador sem fio em um local central na linha de visão com as impressoras sem fio na rede.

Índice

A

acessórios
 números de peça 34
 pedidos 34
AirPrint 66, 71
ajuda, painel de controle 92
ajuda on-line, painel de controle 92
Alimentação
 consumo 15
alterar opções
 de cor, Windows 120
alterar tema
 de cor, Windows 120
ambos os lados do papel
 Mac 57
armazenamento, trabalhos
 configurações do Mac 60
armazenamento de trabalhos
 com o Windows 60
armazenar trabalhos de impressão
 60
assistência ao cliente
 on-line 91
Atendimento ao cliente HP 91
atolamentos
 Bandeja 1 105
 Bandeja 2 107
 compartimento de saída 109
 duplexador 109
 locais 103
 porta traseira e área do fusor
 110
Atraso de suspensão
 configuração 86

B

Bandeja 1
 atolamentos 105
 carregamento de envelopes 31

 como carregar 18
 orientação do papel 19
Bandeja 2
 atolamentos 107
 como carregar 22
 orientação do papel 24
Bandeja 3
 como carregar 27
 orientação do papel 29
bandejas
 capacidade 10
 incluído 10
 localização 4
bandejas de papel
 números de peça 34
bandejas de papel para 550 folhas
 números de peça 34
Botão Ajuda
 localização 7
Botão Cancelar
 localização 5
Botão Início
 localização 7
botão liga/desliga
 localização 4
botão ligar/desligar
 localização 4

C

calibrar
 cores 120
cartucho
 segurança dinâmica 36
 substituição 46
cartucho de toner
 configurações de limite baixo 94
 segurança dinâmica 36
 usar com nível baixo 94

cartuchos
 números de pedidos 46
cartuchos de toner
 componentes 46
 números de peça 34
 números de pedidos 46
 substituição 46
cartuchos HP originais 38, 39
chip de memória (toner)
 localização 46
como carregar
 papel na Bandeja 1 18
 papel na Bandeja 2 22
 papel na Bandeja 3 27
compartimento, saída
 localização 4
compartimento de saída
 atolamentos 109
 localização 4
conexão de energia
 localização 5
configuração EconoMode 86, 113
configurações de economia 86
configurações de rede 81
Configurações de rede IP
 configure 81
configurações do driver do Mac
 Armazenamento de trabalho 60
Congestionamentos de papel
 Bandeja 1 105
 Bandeja 2 107
 compartimento de saída 109
 duplexador 109
 locais 103
 porta traseira e área do fusor
 110
cores
 calibrar 120

- D**
- desligamento após espera
 - configuração 86
 - dimensões, impressora 13
 - Dispositivos Android
 - impressão no 66, 71
 - drivers, suportados 11
 - drivers de impressão, suportados 11
 - duplexação
 - automaticamente (Windows) 54
 - manual (Windows) 54
 - manualmente (Mac) 57
 - duplexação manual
 - Mac 57
 - Windows 54
 - duplexador
 - atolamentos 109
- E**
- Embedded Web Server (EWS)
 - atribuição de senhas 85
 - envelopes
 - orientação 19, 31
 - envelopes, colocação 31
 - especificações
 - elétricas e acústicas 15
 - impressora 10
 - especificações acústicas 15
 - especificações elétricas 15
 - Ethernet (RJ-45)
 - localização 5
 - EWS HP, uso 77
 - excluindo
 - trabalhos armazenados 60, 65
- F**
- firmware
 - atualização 89
- H**
- HP ePrint 69, 70
 - HP Web Jetadmin 88
- I**
- Impressão
 - de unidades flash USB 72
 - trabalhos armazenados 60
 - impressão frente e verso
 - configurações (Windows) 54
 - Mac 57
 - Windows 54
 - impressão frente e verso (nos dois lados)
 - configurações (Windows) 54
 - Windows 54
 - impressão móvel
 - Dispositivos Android 66, 71
 - impressão móvel, software
 - compatível 12
 - impressão privada 60
 - impressão via USB 72
 - Impressão Wi-Fi Direct 66, 67
 - imprimir em ambos os lados
 - configurações (Windows) 54
 - Mac 57
 - manualmente, Windows 54
 - Windows 54
 - interferência em rede sem fio 135, 138
- J**
- Jetadmin, HP Web 88
- L**
- LCD de duas linhas
 - localização dos recursos 5
 - Licença de código aberto 3
 - limpeza
 - trajeto do papel 113
 - lista de verificação
 - conectividade sem fio 135
- M**
- memória
 - incluído 10
- N**
- número de série
 - localização 4
 - número do produto
 - localização 4, 5
 - números de peça
 - acessórios 34
 - cartuchos de toner 34
 - peças de reposição 36
 - suprimentos 34
- O**
- OK botão
 - localização 5
- P**
- Página Inicial da Impressora HP, uso 77
 - páginas por folha
 - selecionar (Mac) 57
 - selecionar (Windows) 54
 - páginas por minuto 10
 - painel de controle
 - ajuda 92
 - localização 4
 - localização dos recursos 5, 7
 - papel
 - Bandeja 1 orientação 19
 - Bandeja 3 orientação 29
 - carregamento da Bandeja 1 18
 - carregamento da Bandeja 2 22
 - carregamento da Bandeja 3 27
 - Orientação da bandeja 2 24
 - seleção 113, 118
 - papel, solicitação 34
 - paper type (tipo de papel)
 - selecionar (Windows) 54
 - peças de reposição
 - números de peça 36
 - pedidos
 - suprimentos e acessórios 34
 - peso, impressora 13
 - política de cartuchos 38, 39
 - Porta de impressão USB 2.0 de alta velocidade
 - localização 5
 - Porta LAN
 - localização 5
 - Porta RJ-45
 - localização 5
 - portas
 - localização 5
 - portas de interface
 - localização 5
 - porta traseira
 - atolamentos 110
 - Porta USB
 - localização 5
 - problemas de coleta de papel
 - solução 97, 100
 - problemas de qualidade de imagem
 - exemplos e soluções 112
 - proteção de cartuchos 38, 42
 - proteger cartuchos 38, 42

Q

qualidade de imagem
verificar o status do cartucho de toner 113, 116

R

recursos de segurança 85
rede de área local (LAN)
localização 5
redes
HP Web Jetadmin 88
suportadas 10
rede sem fio
solução de problemas 135
requisitos do navegador
Servidor da Web Incorporado HP 77
requisitos do navegador da web
Servidor da Web Incorporado HP 77
requisitos do sistema
mínimo 10
Servidor da Web Incorporado HP 77
risco de choques elétricos 2

S

segurança dinâmica
cartucho de toner 36
Servidor da Web Incorporado (EWS)
recursos 77
Servidor da Web incorporado (EWS) da HP
recursos 77
sistemas operacionais, suportados 11
sistemas operacionais compatíveis 11
sites na Web
HP Web Jetadmin, download 88
Sites na Web
assistência ao cliente 91
solução de problemas
problemas de alimentação de papel 97
problemas de rede 133
qualidade da cor 120
qualidade de impressão 113
rede com fio 133

rede sem fio 135
verificar o status do cartucho de toner 113, 116
substituição
cartuchos de toner 46
suporte
on-line 91
suporte on-line 91
suporte técnico
on-line 91
suprimentos
configurações de limite baixo 94
números de peça 34
pedidos 34
substituição dos cartuchos de toner 46
usar com nível baixo 94

T

teclado
localização 4
tela sensível ao toque
localização dos recursos 7
tipos de papel
selecionar (Mac) 57
trabalhos, armazenados
configurações do Mac 60
criação (Windows) 60
excluindo 60, 65
Impressão 60
trabalhos armazenados
criação (Mac) 60
criação (Windows) 60
excluindo 60, 65
Impressão 60

U

Unidades flash USB
impressão no 72

V

várias páginas por folha
impressão (Mac) 57
impressão (Windows) 54

