

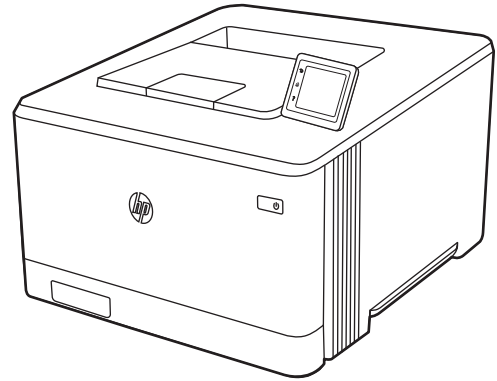

HP Color LaserJet Pro M454

Ghidul pentru utilizator

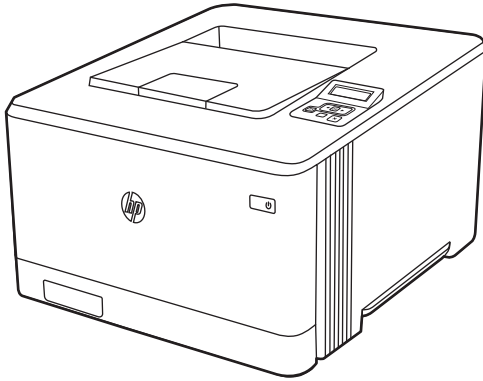

www.hp.com/videos/LaserJet
www.hp.com/support/colorljM454



HP Color LaserJet Pro M454

Ghidul pentru utilizator

Drept de autor și licență

© Copyright 2019 HP Development Company, L.P.

Reproducerea, adaptarea sau traducerea fără permisiune prealabilă scrisă este interzisă, cu excepția situațiilor permise de legislația privind drepturile de autor.

Informațiile din acest document pot fi modificate fără înștiințare prealabilă.

Singurele garanții pentru produsele și serviciile HP sunt cele stabilite explicit prin certificatele de garanție specifice care însoțesc aceste produse și servicii. Nimic din conținutul de față nu trebuie interpretat ca reprezentând o garanție suplimentară. Compania HP nu va fi răspunzătoare pentru erorile tehnice sau editoriale și nici pentru omisiunile din prezentul document.

Edition 1, 4/2019

Informații referitoare la mărci

Adobe®, Adobe Photoshop®, Acrobat® și PostScript® sunt mărci comerciale ale Adobe Systems Incorporated.

Apple și sigla Apple sunt mărci comerciale ale Apple Inc., înregistrate în S.U.A. și în alte țări/regiuni.

macOS este o marcă comercială a Apple Inc., înregistrată în S.U.A. și în alte țări/regiuni.

AirPrint este o marcă comercială a Apple Inc., înregistrată în S.U.A. și în alte țări/regiuni.

Google™ este marcă comercială a Google Inc.

Microsoft®, Windows®, Windows® XP și Windows Vista® sunt mărci comerciale înregistrate în SUA ale Microsoft Corporation.

UNIX® este marcă comercială înregistrată a The Open Group.

Cuprins

1 Prezentarea imprimantei	1
Pictograme de avertizare	1
Pericol de electrocutare	2
Licență cu sursă deschisă	3
Vederile imprimantei	4
Vedere din față a imprimantei	4
Vedere din spate a imprimantei	5
Vizualizarea panoului de control cu 2 rânduri (modelele nw și dn)	5
Vizualizarea panoului de control cu ecran tactil (modelul dw)	7
Modul de utilizare a panoului de control cu ecran tactil	8
Configurarea hardware-ului imprimantei și instalarea software-ului	9
Specificațiile imprimantei	10
Specificații tehnice	10
Sisteme de operare acceptate	11
Soluții de imprimare mobilă	12
Dimensiunile imprimantei	13
Consum de energie, specificații electrice și emisii acustice	15
Domeniul mediului de operare	15
2 Tăvile pentru hârtie	17
Introducere	17
Încărcarea hârtiei în tava 1	18
Introducere	18
Încărcarea tăvii de hârtie 1 (tavă multifuncțională)	18
Orientarea hârtiei în tava 1	19
Încărcarea hârtiei în tava 2	22
Introducere	22
Încărcarea tăvii de hârtie 2	22
Orientarea hârtiei din tava 2	24
Încărcarea hârtiei în tava 3	27
Introducere	27
Încărcarea hârtiei în tava 3 (opțională)	27

Orientarea hârtiei în tava 3	29
Încărcarea și imprimarea plicurilor	31
Introducere	31
Imprimarea plicurilor	31
Orientarea plicurilor	31

3 Consumabile, accesorii și componente 33

Comandarea de consumabile, accesorii și componente	34
Comandarea	34
Consumabile și accesorii	34
Componente care pot fi reparate de client	36
Securitatea dinamică	36
Configurarea setărilor consumabilelor pentru protecția cartușelor de toner HP	38
Introducere	38
Activarea sau dezactivarea caracteristicii Politica privind cartușele	39
Utilizarea panoului de control al imprimantei pentru a activa caracteristica Politica privind cartușele	39
Utilizarea panoului de control al imprimantei pentru a dezactiva caracteristica Politica privind cartușele	39
Utilizarea serverului web încorporat HP (EWS) pentru a activa caracteristica Politica privind cartușele	40
Utilizarea serverului web încorporat HP (EWS) pentru a dezactiva caracteristica Politica privind cartușele	41
Depanarea mesajelor de eroare de pe panoul de control pentru Politica privind cartușele	41
Activarea sau dezactivarea caracteristicii Protecția cartușelor	42
Utilizarea panoului de control al imprimantei pentru a activa caracteristica Protecția cartușelor	42
Utilizarea panoului de control al imprimantei pentru a dezactiva caracteristica Protecția cartușelor	42
Utilizarea serverului web încorporat HP (EWS) pentru a activa caracteristica Protecția cartușelor	43
Utilizarea serverului web încorporat HP (EWS) pentru a dezactiva caracteristica Protecția cartușelor	44
Depanarea mesajelor de eroare de pe panoul de control pentru Protecția cartușelor	44
Înlocuirea cartușelor de toner	46
Informații despre cartușele de toner	46
Scoaterea și înlocuirea cartușelor de toner	48

4 Imprimare 53

Activitățile de imprimare (Windows)	54
Modul de imprimare (Windows)	54

Imprimarea automată pe ambele fețe (Windows)	54
Imprimarea manuală pe ambele fețe (Windows)	55
Imprimarea mai multor pagini pe coală (Windows)	55
Selectarea tipului de hârtie (Windows)	56
Activități de imprimare suplimentare	56
Activitățile de imprimare (macOS)	58
Modul de imprimare (macOS)	58
Imprimarea automată pe ambele fețe (macOS)	58
Imprimarea manuală pe ambele fețe (macOS)	59
Imprimarea mai multor pagini pe coală (macOS)	59
Selectarea tipului de hârtie (macOS)	59
Activități de imprimare suplimentare	60
Stocarea lucrărilor de imprimare în imprimantă pentru imprimare ulterioară sau în mod confidențial	61
Introducere	61
Înainte de a începe	61
Configurarea stocării lucrărilor	61
Dezactivarea sau activarea caracteristicii de stocare a lucrărilor	62
Crearea unei lucrări stocate (Windows)	63
Crearea unei lucrări stocate (macOS)	64
Imprimarea unei lucrări stocate	65
Ștergerea unei lucrări stocate	66
Ștergerea unei lucrări stocate pe imprimantă	66
Informațiile trimise la imprimantă în scopuri de Contorizare a operațiilor	66
Imprimarea de pe dispozitive mobile	67
Introducere	67
Imprimarea Wi-Fi Direct (numai la modelele cu conectivitate wireless)	68
Pentru a activa Wi-Fi Direct	68
Modificarea numelui Wi-Fi Direct al imprimantei	70
Pasul unu: deschideți serverul web încorporat HP	70
Pasul doi: schimbați numele Wi-Fi Direct	70
HP ePrint prin e-mail (panou de control cu ecran senzitiv)	70
HP ePrint prin e-mail (panoul de control LCD cu 2 rânduri)	71
AirPrint	72
Imprimare de pe Android încorporată	72
Imprimarea de pe o unitate flash USB (numai cu panou de control cu ecran senzitiv)	73
Introducere	73
Imprimarea de documente de pe USB	73
5 Gestionarea imprimantei	75
Utilizarea aplicațiilor Servicii web HP (numai pentru modelele cu ecran tactil)	75
Schimbarea tipului de conexiune a imprimantei (Windows)	76

Configurarea avansată cu serverul web încorporat HP și cu pagina principală a imprimantei (EWS)	77
Metoda 1: deschiderea serverului web HP încorporat (EWS) din aplicația software	77
Metoda 2: deschiderea serverului web HP încorporat (EWS) dintr-un browser web	77
Configurarea setărilor de rețea IP	81
Introducere	81
Declinarea responsabilității pentru partajarea imprimantei	81
Vizualizarea sau modificarea setărilor de rețea	81
Redenumirea imprimantei în rețea	82
Configurarea manuală a parametrilor TCP/IP IPv4 de la panoul de control	82
Setările duplex și ale vitezei legăturii	83
Funcțiile de securitate ale imprimantei	85
Introducere	85
Atribuirea sau schimbarea parolei sistemului utilizând serverul web încorporat	85
Setări de conservare a energiei	86
Introducere	86
Imprimarea cu opțiunea EconoMode	86
Configurarea setării Mod de repaus/Amânare oprire (min.)	86
Configurarea setării Mod de oprire/Oprire după repaus (h)	87
Configurarea setării Dezactivare oprire	87
HP Web Jetadmin	88
Actualizarea firmware-ului	89
Metoda 1: actualizarea firmware-ului utilizând panoul de control	89
Metoda 2: actualizarea firmware-ului cu ajutorul utilitarului Actualizare imprimantă HP	90
6 Rezolvarea problemelor	91
Asistența pentru clienți	91
Restabilirea setărilor implicite din fabrică	92
Sistemul de asistență al panoului de control	92
Panoul de control al imprimantei afișează mesajul „Cartușul are un nivel scăzut” sau „Cartușul are un nivel foarte scăzut”	94
Schimbarea setărilor de „Nivel foarte scăzut”	95
Modificarea setărilor „Nivel foarte scăzut” de la panoul de control	95
Comandarea de consumabile	95
Imprimanta nu preia hârtia sau alimentează greșit	97
Introducere	97
Imprimanta nu preia hârtie	97
Imprimanta preia mai multe coli de hârtie	100
Eliminarea blocajelor de hârtie	103
Locațiile blocajelor de hârtie	103
Vă confrunțați cu blocaje de hârtie frecvente sau repetate?	103
Eliminarea blocajelor de hârtie din tava 1 – 13.02	105

Eliminarea blocajelor de hârtie din tava 2 – 13.03	107
Eliminarea blocajelor de hârtie din sertarul de ieșire – 13.10, 13.11, 13.13	109
Eliminarea blocajele de hârtie din duplexor (numai la modelele dn și dw) – 13.14, 13.15	109
Eliminarea blocajelor de hârtie de la ușa din spate și din zona cuptorului (numai modelul nw) – 13.08, 13.09	110
Rezolvarea problemelor legate de calitatea imprimării	112
Introducere	112
Depanarea calității de imprimare	113
Actualizarea firmware-ului imprimantei	113
Imprimarea din alt program software	113
Verificarea setării pentru tipul de hârtie pentru lucrarea de imprimare	114
Verificarea setării tipului de hârtie pe imprimantă	114
Verificarea setării tipului de hârtie (Windows)	114
Verificarea setării tipului de hârtie (macOS)	114
Verificarea stării cartușelor de toner	116
Pasul unu: imprimați pagina de stare a consumabilelor	116
Pasul doi: verificați starea consumabilelor	116
Imprimarea unei pagini de curățare	117
Inspectarea vizuală a cartușelor de toner	117
Verificarea hârtiei și a mediului de imprimare	118
Pasul unu: utilizați hârtie care respectă specificațiile HP	118
Pasul doi: verificați condițiile de mediu	118
Pasul trei: setați alinierea tăvilor individuale	118
Încercarea altui driver de imprimare	119
Depanarea calității culorilor	120
Calibrarea imprimantei pentru alinierea culorilor	120
Reglarea setărilor de culoare (Windows)	120
Imprimarea și interpretarea paginii de calitate a imprimării	120
Verificarea setărilor EconoMode	121
Reglarea densității de imprimare	122
Depanarea defectelor de imagine	123
Rezolvarea problemelor de rețea prin cablu	132
Introducere	132
Conexiune fizică necorespunzătoare	132
Computerul nu poate să comunice cu imprimanta	132
Imprimanta utilizează setări de legătură și duplex incorecte pentru rețea	133
Programele software noi pot cauza probleme de compatibilitate	133
Computerul sau stația de lucru poate fi configurată incorect	133
Imprimanta este dezactivată sau alte setări de rețea sunt incorecte	133
Rezolvarea problemelor de rețea wireless	134
Introducere	134

Lista de verificare a conectivității wireless	134
Imprimanta nu imprimă după finalizarea configurării wireless	135
Imprimanta nu imprimă, iar computerul are instalat un firewall terț	135
Conexiunea wireless nu funcționează după mutarea routerului sau a imprimantei wireless	135
Nu se pot conecta mai multe computere la imprimanta wireless	136
Imprimanta wireless pierde comunicarea atunci când este conectată la un VPN	136
Rețeaua nu apare în lista de rețele wireless	136
Rețeaua wireless nu funcționează	136
Efectuarea unui test de diagnosticare a rețelei wireless	137
Reducerea interferențelor dintr-o rețea wireless	137

Index	139
--------------------	------------

1 Prezentarea imprimantei

Consultați locația caracteristicilor de pe imprimantă, specificațiile fizice și tehnice ale imprimantei și locul în care găsiți informații despre configurare.

- [Pictograme de avertizare](#)
- [Pericol de electrocutare](#)
- [Licență cu sursă deschisă](#)
- [Vederile imprimantei](#)
- [Configurarea hardware-ului imprimantei și instalarea software-ului](#)
- [Specificațiile imprimantei](#)

Pentru informații suplimentare:

Pentru asistență video, consultați www.hp.com/videos/LaserJet.

Următoarele informații sunt corecte la momentul publicării. Pentru informații actuale, consultați pagina principală de asistență pentru imprimantă: www.hp.com/support/colorljM454.

Asistența completă oferită de HP pentru imprimantă include următoarele informații:

- Instalare și configurare
- Învățare și utilizare
- Rezolvarea problemelor
- Descărcarea de actualizări de software și firmware
- Asocierea la forumuri de asistență
- Găsirea informațiilor despre garanție și despre reglementările legale

Pictograme de avertizare

Aveți grijă dacă pe imprimanta HP apare o pictogramă de avertizare, așa cum se indică în definițiile pictogramelor.

- Atenție: Electrocutare

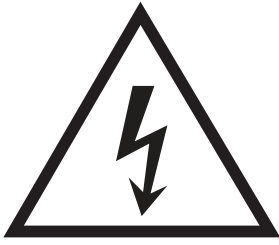

- Atenție: Suprafață fierbinte



- Atenție: Feriți părțile corpului de piesele aflate în mișcare



- Atenție: Margini ascuțite în imediata apropiere



- Atenție



Pericol de electrocutare

Citiți aceste informații importante despre siguranță.

- Citiți și înțelegeți aceste declarații legate de siguranță pentru a evita pericolul de electrocutare.
- Respectați întotdeauna măsurile principale de siguranță atunci când utilizați produsul, pentru a reduce riscul de arsuri sau electrocutare.
- Citiți cu atenție și asigurați-vă că ați înțeles toate instrucțiunile din ghidul pentru utilizator.
- Respectați toate avertismentele și instrucțiunile marcate pe produs.
- Folosiți numai o priză electrică împământată atunci când conectați produsul la o sursă de alimentare. Dacă nu știți dacă priza are împământare, cereți ajutorul unui electrician calificat.
- Nu atingeți contactele de pe niciuna dintre mufele produsului. Înlocuiți imediat cablurile deteriorate.
- Deconectați produsul de la prizele de perete înainte de a-l curăța.
- Nu instalați și nu utilizați acest produs lângă apă sau cu mâinile umede.
- Instalați produsul în siguranță pe o suprafață stabilă.
- Instalați produsul într-un loc protejat, unde nimeni nu poate păși pe cablul de alimentare și nu se poate împiedica de acesta.

Licență cu sursă deschisă

Pentru informații despre software-ul cu sursă deschisă utilizat în această imprimantă, accesați www.hp.com/software/opensource.

Vederile imprimantei

Identificați componentele imprimantei și butoanele de pe panoul de control.

- [Vedere din față a imprimantei](#)
- [Vedere din spate a imprimantei](#)
- [Vizualizarea panoului de control cu 2 rânduri \(modelele nw și dn\)](#)
- [Vizualizarea panoului de control cu ecran tactil \(modelul dw\)](#)

Vedere din față a imprimantei

Identificați componentele din partea din față a imprimantei.

Figura 1-1 Vedere din față a imprimantei

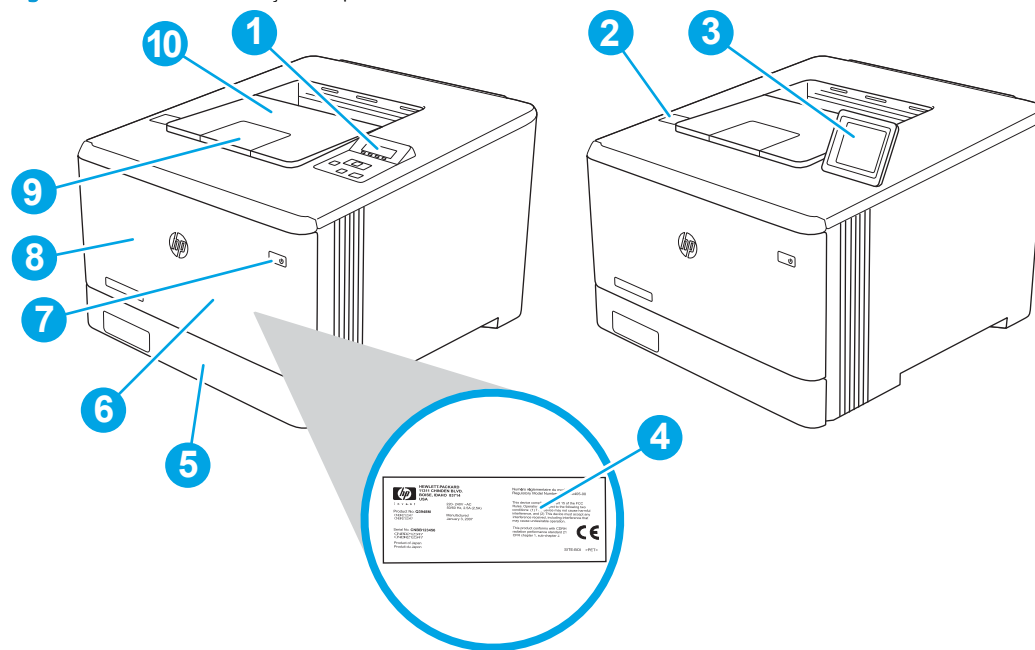

Număr	Descriere
1	Panou de control cu 2 linii (modelele nw și dn)
2	Port USB direct (numai modelul dw, pentru imprimare fără computer)
3	Panou de control cu ecran tactil (modelul dw, poate fi rabatat pentru vizualizare mai ușoară)
4	Eticheta cu reglementări (în interiorul ușii frontale)
5	Tava 2
6	Tava 1
7	Butonul de pornire/oprire
8	Ușa frontală (asigură accesul la cartușul de toner)
9	Extensia sertarului de ieșire
10	Sertarul de ieșire

Vedere din spate a imprimantei

Identificați componentele din partea din spate a imprimantei.

Figura 1-2 Vedere din spate a imprimantei

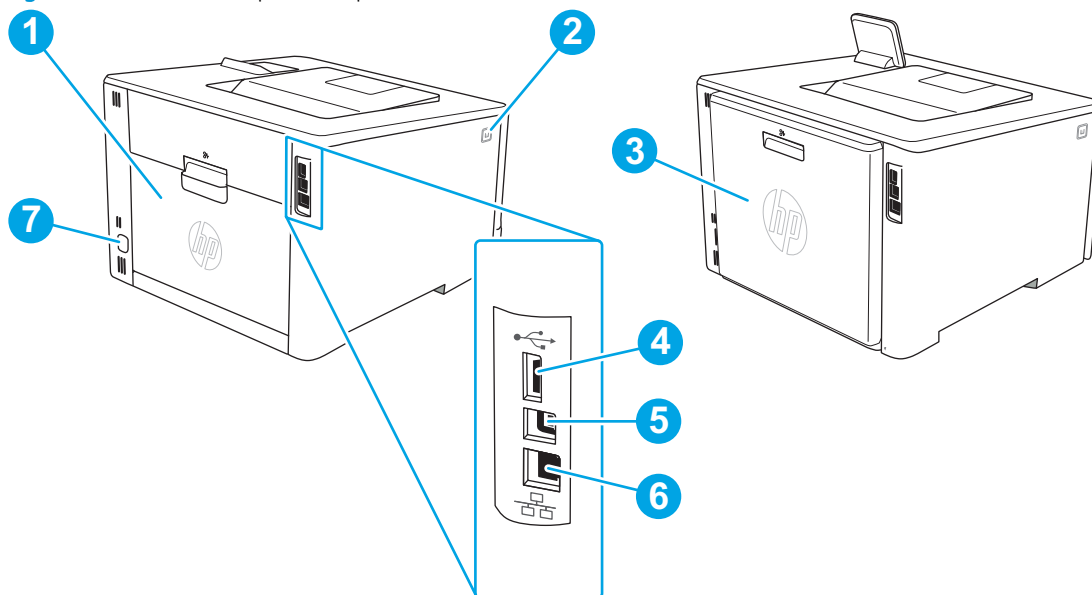

Număr	Descriere
1	Ușa din spate (numai pentru modelul nw, acces pentru îndepărtarea blocajelor)
2	Butonul de eliberare a ușii frontale
3	Unitate duplex (doar la modelele dn și dw)
4	Port USB pentru stocarea lucrărilor
5	Port USB pentru conectarea directă la un computer
6	Port Ethernet
7	Conexiune pentru alimentare

Vizualizarea panoului de control cu 2 rânduri (modelele nw și dn)

Identificați butoanele și ledurile de pe panoul de control cu 2 rânduri al imprimantei.

Figura 1-3 Panou de control cu 2 rânduri

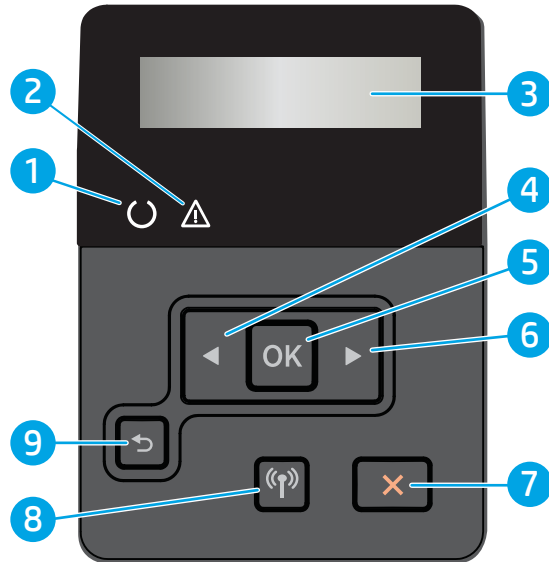

Număr	Element	Descriere
1	Ledul Pregătit (verde)	Acest led este aprins dacă imprimanta este pregătită pentru imprimare. Luminează intermitent dacă imprimanta primește date de imprimare.
2	Ledul Atenție (galben)	Acest led luminează intermitent când imprimanta necesită intervenția utilizatorului.
3	Afișajul panoului de control	Acest ecran afișează meniuri și informații despre imprimantă.
4	Butonul săgeată stânga ◀	Utilizați acest buton pentru a naviga în meniuri sau pentru a micșora o valoare care apare pe afișaj.
5	Butonul OK	Apăsați butonul OK pentru următoarele acțiuni: <ul style="list-style-type: none"> • Deschiderea meniurilor panoului de control. • Deschiderea unui submeniu afișat pe ecranul panoului de control. • Selectarea unui element de meniu. • Ștergerea unor erori. • Începerea unei lucrări de imprimare ca urmare a unei solicitări de pe panoul de control (de exemplu, când pe afișajul panoului de control apare mesajul Apăsați [OK] pentru a continua).
6	Butonul săgeată dreapta ▶	Utilizați acest buton pentru a naviga prin meniuri sau pentru a mări o valoare care apare pe afișaj.
7	Butonul Anulare ✕	Apăsați acest buton pentru a anula o lucrare de imprimare sau pentru a ieși din meniurile panoului de control.
8	Butonul Wireless (doar pentru modelele wireless)	Utilizați acest buton pentru a accesa meniul wireless.
9	Butonul săgeată înapoi ↶	Utilizați acest buton pentru următoarele acțiuni: <ul style="list-style-type: none"> • Ieșirea din meniurile panoului de control. • Întoarcerea la un meniu anterior dintr-o listă de submeniuri. • Întoarcerea la un element de meniu anterior dintr-o listă de submeniuri (fără a salva modificările aduse elementului de meniu).

Vizualizarea panoului de control cu ecran tactil (modelul dw)

Identificați butoanele și caracteristicile de pe panoul de control cu ecran tactil.

- [Modul de utilizare a panoului de control cu ecran tactil](#)

Ecranul principal asigură acces la funcțiile imprimantei și indică starea curentă a acesteia.



Reveniți la ecranul principal în orice moment, atingând butonul Ecran principal din partea stângă a panoului de control al imprimantei.

 **NOTĂ:** Pentru informații suplimentare despre caracteristicile panoului de control al imprimantei, accesați pagina principală de asistență pentru imprimantă: www.hp.com/support/colorljM454.

 **NOTĂ:** Caracteristicile afișate pe ecranul principal pot varia în funcție de configurația imprimantei.

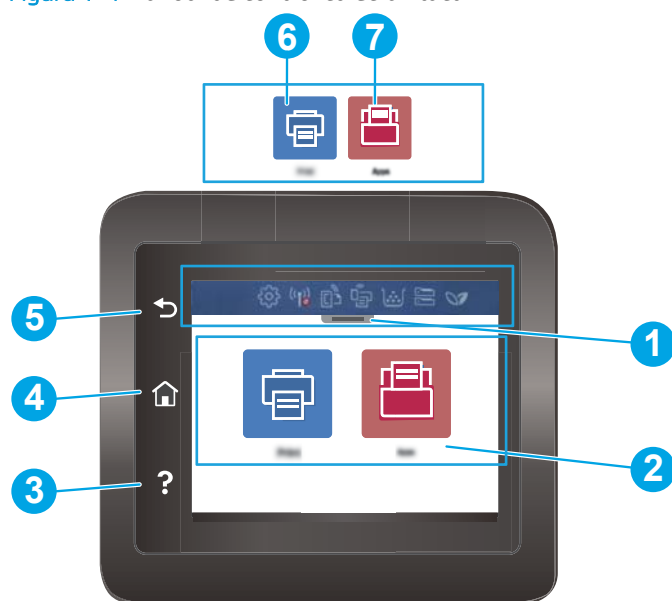
Figura 1-4 Panoul de control cu ecran tactil









Număr	Element	Descriere
1	Pictogramele afișate pe panoul de control al ecranului principal	Consultați tabelul care urmează pentru o descriere a pictogramelor. Trageți în jos fila pentru a deschide meniul Operații .
2	Ecran tactil color	Asigură accesul la meniuri, animații de asistență și informații despre imprimantă.
3	Butonul Ajutor	Asigură acces la sistemul de ajutor al panoului de control.
4	Butonul Ecran principal	Asigură acces la ecranul principal.
5	Butonul Înapoi	Revine la ecranul anterior.
6		Pictograma Imprimare : atingeți această pictogramă pentru a deschide meniurile Imprimare .
7		Pictograma Aplicații : atingeți această pictogramă pentru a deschide meniul Aplicații și a imprima direct din anumite aplicații web.

 **NOTĂ:** Deoarece panoul de control nu are un buton standard **Anulare**, în timpul multor procese ale imprimantei pe ecranul tactil apare un buton **Anulare**. Acesta le permite utilizatorilor să anuleze un proces înainte ca imprimanta să îl finalizeze.

Pictogramele afișate pe panoul de control al ecranului principal



Tabelul 1-1 Pictogramele de pe ecranul principal

Pictogramă	Scop
	Pictograma Configurare : deschide meniul Configurare , unde puteți modifica preferințele și unde puteți efectua funcțiile de întreținere.
	Pictograma Wireless : deschide meniul Rezumat Wireless , unde puteți verifica starea wireless și unde puteți modifica setările wireless. De asemenea, puteți imprima un raport de test wireless, care contribuie la diagnosticarea problemelor de conexiune la rețea.
	Pictograma HP ePrint : deschide meniul Rezumat servicii web , unde puteți verifica detaliile de stare ePrint, puteți modifica setările ePrint sau puteți imprimați o pagină cu informații.
	Pictograma Wi-Fi Direct : deschide meniul Wi-Fi Direct , unde puteți activa sau dezactiva Wi-Fi Direct și afișa numele și parola Wi-Fi Direct.
	Pictograma Cartuș : deschide ecranul Informații privind cartușele, unde puteți vedea nivelurile estimate și numărul de pagini rămase pentru cartușele de toner.
	Pictograma Configurare hârtie : deschide meniul Configurare hârtie, unde puteți configura dimensiunea hârtiei și tipul de hârtie implicite pentru tăvile de hârtie.
	Pictograma ECO : vă permite să configurați unele dintre caracteristicile de mediu pentru imprimantă.

Modul de utilizare a panoului de control cu ecran tactil

Utilizați următoarele acțiuni pentru a folosi panoul de control cu ecran tactil al imprimantei.

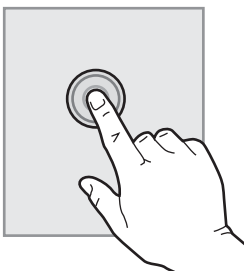
Tabelul 1-2 Modul de utilizare a panoului de control cu ecran tactil

Acțiune	Descriere	Exemplu
Atingere 	Atingeți un element de pe ecran pentru a-l selecta sau pentru a deschide meniul respectiv. De asemenea, când derulați meniurile, atingeți scurt ecranul pentru a opri derularea.	Atingeți pictograma Configurare  pentru a deschide meniul Configurare .

Tabelul 1-2 Modul de utilizare a panoului de control cu ecran tactil (Continuare)

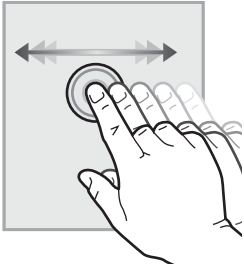
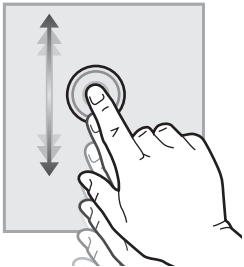
Acțiune	Descriere	Exemplu
Glisare	Atingeți ecranul și apoi deplasați degetul pe orizontală pentru a derula ecranul în lateral.	Glisați pe ecranul principal pentru a accesa opțiuni suplimentare de meniu.
		
Derulare	Atingeți ecranul și apoi deplasați degetul pe verticală pentru a derula ecranul în sus și în jos. La derularea prin meniuri, atingeți scurt ecranul pentru a opri derularea.	Derulați prin meniul Configurare .
		

Configurarea hardware-ului imprimantei și instalarea software-ului

Pentru instrucțiuni de configurare de bază, consultați ghidul de instalare a hardware-ului livrat împreună cu produsul. Pentru instrucțiuni suplimentare, accesați asistența HP pe web.

Accesați www.hp.com/support/colorljM454, asistența completă oferită de HP pentru imprimantă, care include următoarele informații:

- Instalare și configurare
- Învățare și utilizare
- Rezolvarea problemelor
- Descărcarea de actualizări de software și firmware
- Asocierea la forumuri de asistență
- Găsirea informațiilor despre garanție și despre reglementările legale
- Găsirea de instrucțiuni despre modul de utilizare a instrumentului Microsoft Adăugare imprimantă

Specificațiile imprimantei

Consultați specificațiile hardware-ului, software-ului și mediului imprimantei.

- [Specificații tehnice](#)
- [Sisteme de operare acceptate](#)
- [Soluții de imprimare mobilă](#)
- [Dimensiunile imprimantei](#)
- [Consum de energie, specificații electrice și emisii acustice](#)
- [Domeniul mediului de operare](#)



IMPORTANT: Următoarele specificații sunt corecte la momentul publicării, dar pot suferi modificări. Pentru informații actuale, consultați pagina principală de asistență pentru imprimantă: www.hp.com/support/colorljM454.

Specificații tehnice

Consultați specificațiile tehnice pentru imprimantă.

Pentru informații actuale, consultați www.hp.com/support/colorljM454.

Tabelul 1-3 Specificații tehnice

Nume model		M454nw	M454dn	M454dw
Cod produs		W1Y43A	W1Y44A	W1Y45A
Manipulare hârtie	Tava 1 (capacitate de 50 de coli)	Inclusă	Inclusă	Inclusă
Manipulare hârtie	Tava 2 (capacitate de 250 de coli)	Inclusă	Inclusă	Inclusă
Manipulare hârtie	Tavă accesorie opțională de 550 de coli	Opțională	Opțională	Opțională
Manipulare hârtie	Imprimare duplex automată	Indisponibilă	Inclusă	Inclusă
Conectivitate	Conexiune LAN Ethernet 10/100/1000 cu IPv4 și IPv6	Inclusă	Inclusă	Inclusă
Conectivitate	USB 2.0 Hi-Speed	Inclus	Inclus	Inclus
Conectivitate	Port USB direct	Indisponibil	Indisponibil	Inclus
Conectivitate	Server de imprimare pentru conectivitate wireless	Inclus	Indisponibil	Inclus
Conectivitate	Bluetooth Low Energy (BLE)	Inclus	Indisponibil	Inclus
Conectivitate	Wi-Fi Direct pentru imprimare de pe dispozitive mobile	Inclus	Indisponibil	Inclus
Afișajul panoului de control și de introducere de date	Panou de control cu 2 rânduri	Inclus	Inclus	Indisponibil
Afișajul panoului de control și de introducere de date	Panou de control cu ecran tactil color	Indisponibil	Indisponibil	Inclus
Imprimare	Imprimă 27 pagini pe minut (ppm) pe hârtie de dimensiune A4 și 28 ppm pe hârtie de dimensiune Letter	Inclusă	Inclusă	Inclusă

Tabelul 1-3 Specificații tehnice (Continuare)

Nume model		M454nw	M454dn	M454dw
Cod produs		W1Y43A	W1Y44A	W1Y45A
Imprimare	Imprimare directă prin USB (fără a fi necesar un computer)	Indisponibilă	Indisponibilă	Inclusă
Imprimare	Stocarea lucrărilor și imprimarea privată (Necesită o unitate flash USB de 16 GB sau mai mare.)	Incluse	Incluse	Incluse

Sisteme de operare acceptate

Următoarele informații se aplică driverelor de imprimare Windows și HP pentru macOS specifice imprimantei și programului de instalare a software-ului.

Windows: Programul de instalare software HP instalează un driver de imprimare PCL 6 fie V3, fie V4, în funcție de sistemul de operare Windows, împreună cu software-ul opțional atunci când se utilizează programul de instalare completă a software-ului. Pentru mai multe informații, consultați notele de instalare a software-ului.

macOS: Computerele Mac și dispozitivele mobile Apple sunt acceptate de această imprimantă. Descărcați HP Easy Start de pe 123.hp.com/laserjet sau de pe pagina de asistență pentru imprimantă, apoi utilizați HP Easy Start pentru a instala driverul de imprimare HP. HP Easy Start nu este inclus în programul de instalare a software-ului.

1. Accesați 123.hp.com/laserjet.
2. Urmăriți pașii specificați pentru a descărca HP Easy Start.

Linux: pentru informații și drivere de imprimare pentru Linux, accesați www.hp.com/go/linuxprinting.

UNIX: Pentru informații și drivere de imprimare pentru UNIX, accesați www.hp.com/go/unixmodelscripts.

Tabelul 1-4 Sisteme de operare și drivere de imprimare acceptate

Sistem de operare	Driver de imprimare instalat (din software-ul de pe web)
Windows 7, pe 32 de biți și pe 64 de biți	Driverul de imprimare HP PCL 6 (V3) specific imprimantei este instalat pe acest sistem de operare în cadrul instalării software-ului.
Windows 8, pe 32 de biți și pe 64 de biți	Driverul de imprimare HP PCL 6 (V3) specific imprimantei este instalat pe acest sistem de operare în cadrul instalării software-ului. ¹
Windows 8.1, pe 32 de biți și pe 64 de biți	Driverul de imprimare HP PCL-6 (V4) specific imprimantei este instalat pe acest sistem de operare în cadrul instalării software-ului. ²
Windows 10, pe 32 de biți și pe 64 de biți	Driverul de imprimare HP PCL-6 (V4) specific imprimantei este instalat pe acest sistem de operare în cadrul instalării software-ului.
Windows Server 2008 R2, pe 64 de biți	Driverul de imprimare HP PCL 6 (V3) specific imprimantei poate fi descărcat de pe site-ul web de asistență pentru imprimantă. Descărcați driverul și apoi utilizați instrumentul Microsoft Adăugare imprimantă pentru a-l instala. ³
Windows Server 2008 R2, SP1, 64 biți	Driverul de imprimare HP PCL 6 (V3) specific imprimantei poate fi descărcat de pe site-ul web de asistență pentru imprimantă. Descărcați driverul și apoi utilizați instrumentul Microsoft Adăugare imprimantă pentru a-l instala.

Tabelul 1-4 Sisteme de operare și drivere de imprimare acceptate (Continuare)

Sistem de operare	Driver de imprimare instalat (din software-ul de pe web)
Windows Server 2012	Driverul de imprimare HP PCL 6 (V3) specific imprimantei poate fi descărcat de pe site-ul web de asistență pentru imprimantă. Descărcați driverul și apoi utilizați instrumentul Microsoft Adăugare imprimantă pentru a-l instala.
Windows Server 2012 R2	Driverul de imprimare HP PCL 6 (V3) specific imprimantei poate fi descărcat de pe site-ul web de asistență pentru imprimantă. Descărcați driverul și apoi utilizați instrumentul Microsoft Adăugare imprimantă pentru a-l instala.
Windows Server 2016, 64 de biți	Driverul de imprimare HP PCL 6 (V3) specific imprimantei poate fi descărcat de pe site-ul web de asistență pentru imprimantă. Descărcați driverul și apoi utilizați instrumentul Microsoft Adăugare imprimantă pentru a-l instala.
macOS Sierra 10.12, macOS High Sierra 10.13, macOS Mojave 10.14	Pentru a instala driverul de imprimare, descărcați HP Easy Start de la adresa 123.hp.com/laserjet . Urmați pașii specificați pentru a instala software-ul imprimantei și driverul de imprimare.

- ¹ Asistența pentru Windows 8 RT este asigurată printr-un driver integrat în sistemul de operare Microsoft versiunea 4, pe 32 de biți.
² Asistența pentru Windows 8.1 RT este asigurată printr-un driver integrat în sistemul de operare Microsoft versiunea 4, pe 32 de biți.
³ Microsoft a retras asistența generală pentru Windows Server 2008 din ianuarie 2015. HP va continua să furnizeze o asistență cât mai bună posibil pentru sistemul de operare Server 2008 care nu mai este oferit.

 **NOTĂ:** Pentru o listă actualizată a sistemelor de operare acceptate, accesați www.hp.com/support/colorljM454 pentru a beneficia de asistența completă pentru imprimantă asigurată de HP.

 **NOTĂ:** Pentru detalii despre sistemele de operare client și server și asistență pentru driverele HP UPD PCL6 și UPD PS ale acestei imprimante, accesați www.hp.com/go/upd și faceți clic pe [Specificații](#).

Tabelul 1-5 Cerințe minime de sistem

Windows 7, 8, 8.1, 10	macOS Sierra v10.12, macOS High Sierra v10.13, macOS Mojave v10.14	Dispozitive mobile, iOS, Android
<ul style="list-style-type: none"> • 32 de biți sau 64 de biți • 2 GB de spațiu disponibil pe hard disk • Microsoft Internet Explorer • Conexiune la internet • Port USB 	<ul style="list-style-type: none"> • 2 GB de spațiu disponibil pe hard disk • Conexiune la internet 	<p>Conexiunea la router nu este necesară</p> <p>www.hp.com/go/mobileprinting</p>

Soluții de imprimare mobilă

HP oferă multiple soluții mobile și ePrint pentru a facilita imprimarea la o imprimantă HP de pe laptop, tabletă, smartphone sau alt dispozitiv mobil.

Pentru a vizualiza lista completă și pentru a identifica alegerea optimă, accesați www.hp.com/go/MobilePrinting.

- Bluetooth Low Energy
- HP ePrint prin e-mail (necesită activarea Serviciilor web HP și înregistrarea imprimantei pe HP Connected)
- Aplicația ePrint Enterprise (acceptată de toate imprimantele cu software ePrint Enterprise Server)

- Aplicația HP Smart pentru dispozitive iOS și Android
- Aplicația HP ePrint (disponibilă pentru Blackberry)
- Google Cloud Print
- AirPrint
- Imprimare Android
- HP Roam

Dimensiunile imprimantei

Asigurați-vă că mediul în care va fi instalată imprimantei este suficient de mare pentru aceasta.

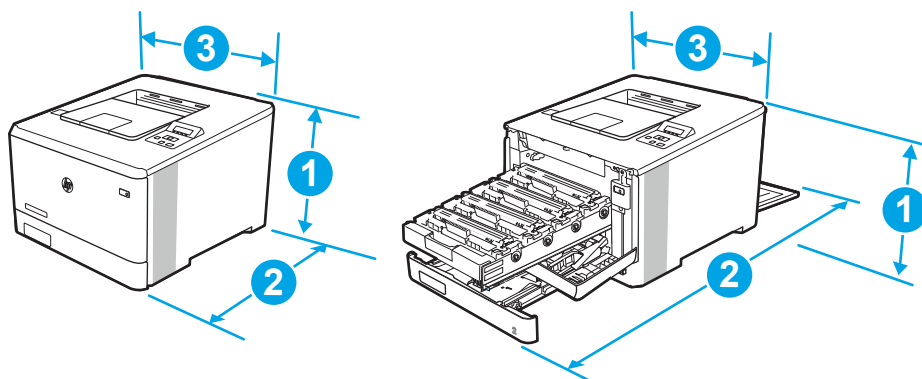

Tabelul 1-6 Dimensiunile modelului M454nw

Măsurătoare	Imprimantă complet închisă	Imprimantă complet deschisă
1 - Înălțime	295,7 mm	295,7 mm
2 - Adâncime	459 mm	1025 mm
3 - Lățime	413,6 mm	413,6 mm
Greutate (cu cartușe)	17,5 kg	17,5 kg

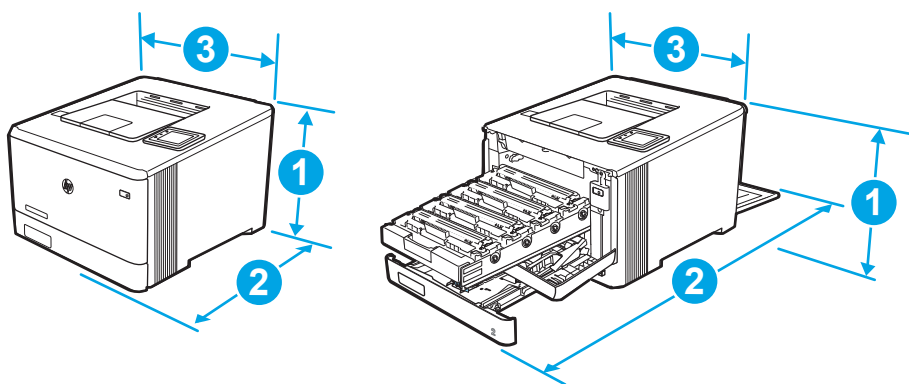

Tabelul 1-7 Dimensiuni pentru modelele M454dn și 454dw

Măsurătoare	Imprimantă complet închisă	Imprimantă complet deschisă
1 - Înălțime	295,7 mm	295,7 mm (modelul dn) 339,6 mm (modelul dw)
2 - Adâncime	472 mm	1124,4 mm
3 - Lățime	413,6 mm	413,6 mm
Greutate (cu cartușe)	18,9 kg	18,9 kg

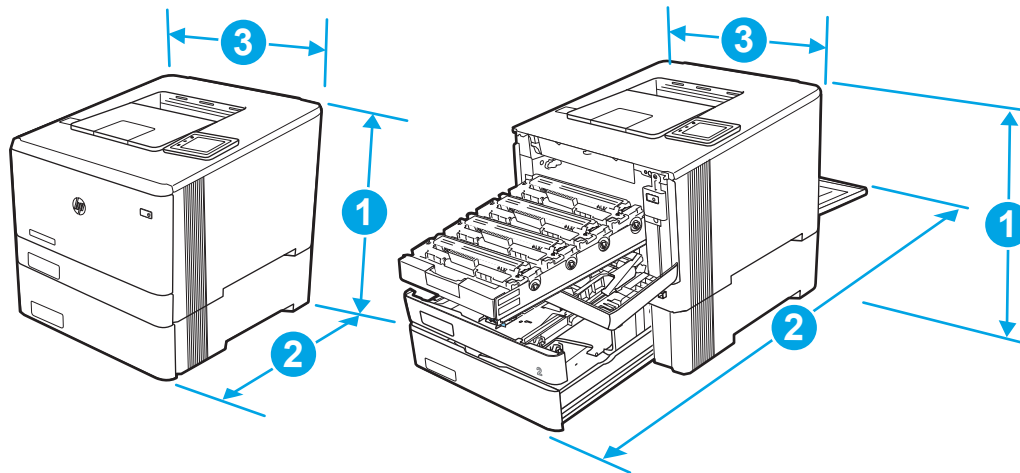

Tabelul 1-8 Dimensiuni pentru modelele cu tava 3 opțională

Măsurătoare	Imprimantă complet închisă	Imprimantă complet deschisă
1 - Înălțime	427,7 mm	427,7 mm (modelele nw și dn) 471,6 mm (modelul dw)
2 - Adâncime	453 mm (modelul nw) 472,3 mm (modelele dn și dw)	1.025 mm (modelul nw) 1.124,4 mm (modelele dn și dw)

Tabelul 1-8 Dimensiuni pentru modelele cu tava 3 opțională (Continuare)

Măsurătoare	Imprimantă complet închisă	Imprimantă complet deschisă
3 - Lățime	413,6 mm	413,6 mm
Greutate (cu cartușe)	22,7 kg (modelul nw)	22,7 kg (modelul nw)
	24,1 kg (modelele dn și dw)	24,1 kg (modelele dn și dw)

Consum de energie, specificații electrice și emisii acustice

Pentru a funcționa corect, imprimanta trebuie să fie într-un mediu care respectă anumite specificații de alimentare.

Pentru informații actuale, consultați pagina principală de asistență pentru imprimantă: www.hp.com/support/colorljM454.

⚠ ATENȚIE: Cerințele de alimentare cu energie au la bază țara/regiunea în care este comercializată imprimanta. Nu converțiți tensiunile de funcționare. Acest lucru va duce la deteriorarea imprimantei și la anularea garanției acesteia.

Domeniul mediului de operare

Consultați specificațiile recomandate pentru mediul de operare al imprimantei.

Tabelul 1-9 Specificațiile mediului de operare

Mediu	Recomandată	Permisă
Temperatură	Între 15° și 27 °C	Între 15° și 30 °C
Umiditate relativă	Umiditate relativă (RH) între 20 % și 70 %	Umiditate relativă între 10 % și 80 %

2 Tăvile pentru hârtie

Descoperiți modul de încărcare și de utilizare a tăvilor pentru hârtie, inclusiv modul de încărcare a elementelor speciale, precum plicuri.

- [Introducere](#)
- [Încărcarea hârtiei în tava 1](#)
- [Încărcarea hârtiei în tava 2](#)
- [Încărcarea hârtiei în tava 3](#)
- [Încărcarea și imprimarea plicurilor](#)

Pentru informații suplimentare:

Asistența completă oferită de HP pentru imprimantă include următoarele informații:

- Instalare și configurare
- Învățare și utilizare
- Rezolvarea problemelor
- Descărcați actualizări de software și firmware
- Asocierea la forumuri de asistență
- Găsirea informațiilor despre garanție și despre reglementările legale

Introducere

Consultați următoarele informații despre tăvile de hârtie.

 **ATENȚIE:** Nu extindeți mai mult de o tavă de hârtie la un moment dat.

Nu utilizați tava de hârtie ca pe o treaptă de scară.

Feriți-vă mâinile de tăvile de hârtie când le închideți.

Toate tăvile trebuie să fie închise când se mută imprimanta.

Încărcarea hârtiei în tava 1

Consultați următoarele informații despre încărcarea hârtiei în tava 1.

- [Introducere](#)
- [Încărcarea tăvii de hârtie 1 \(tavă multifuncțională\)](#)
- [Orientarea hârtiei în tava 1](#)

Introducere

Informațiile următoare descriu modul de încărcare a hârtiei în tava 1.

Încărcarea tăvii de hârtie 1 (tavă multifuncțională)

Urmați acești pași pentru a încărca hârtie în tava 1.

Această tavă are o capacitate de până la 50 de coli de hârtie de 75 g/m².

⚠ ATENȚIE: Pentru a evita blocajele, nu încărcați și nu scoateți niciodată hârtie din tava 1 în timpul imprimării.

1. Deschideți tava 1 prinzând mânerul de pe fiecare parte a tăvii și trăgându-le în jos.

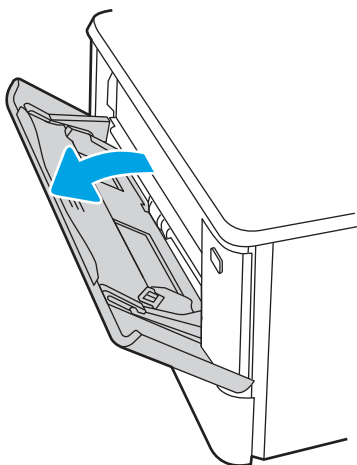

2. Trageți extensia tăvii.

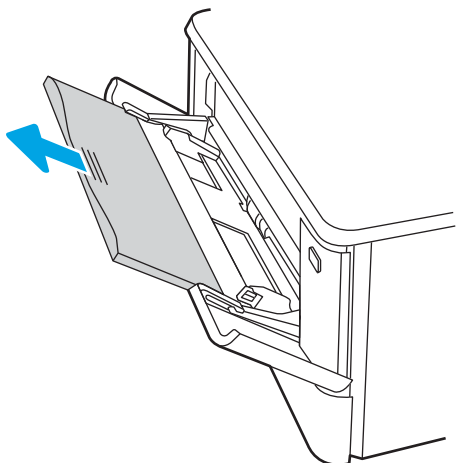

3. Apăsați pe urechea de pe ghidajul pentru hârtie din partea dreaptă și depărtați ghidajele pentru hârtie la dimensiunea corectă.

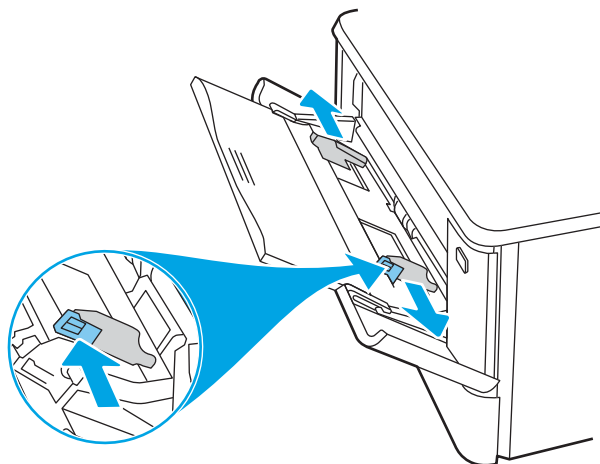

4. Încărcați hârtie în tavă. Asigurați-vă că hârtia se potrivește sub cleme și sub indicatoarele de înălțime maximă.

Pentru informații despre orientarea hârtiei, consultați [Orientarea hârtiei în tava 1, la pagina 19](#).

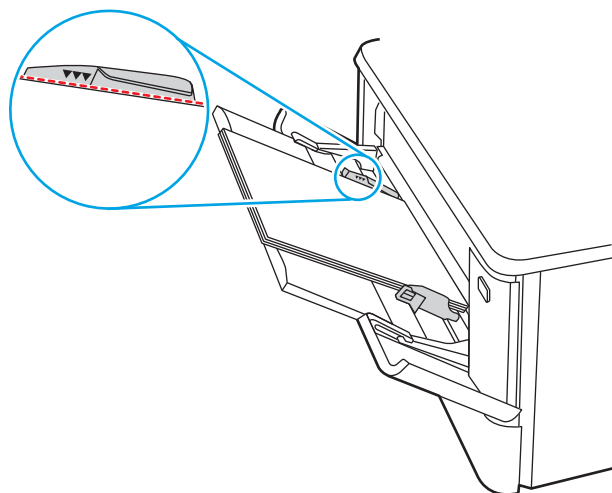

5. Pe computer, lansați procesul de imprimare din aplicația software. Asigurați-vă că driverul este setat pentru dimensiunea și tipul de hârtie corecte pentru hârtia de imprimat din tavă.

Orientarea hârtiei în tava 1

Dacă utilizați hârtie care necesită o anumită orientare, încărcați-o conform informațiilor din următorul tabel.

Tabelul 2-1 Orientarea hârtiei în tava 1

Tip hârtie	Rezultat	Cum se încarcă hârtia
Hârtie cu antet sau preimprimată	Imprimare pe o singură față	Cu fața în sus Marginea superioară orientată către imprimantă

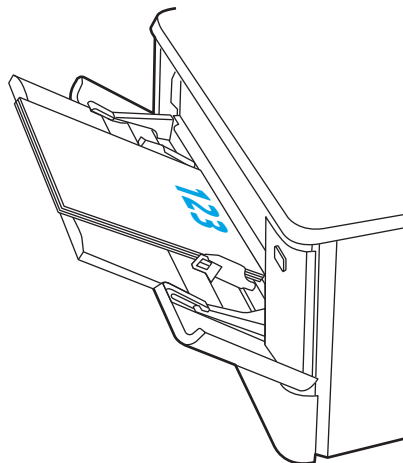

Tabelul 2-1 Orientarea hârtiei în tava 1 (Continuare)

Tip hârtie	Rezultat	Cum se încarcă hârtia
Hârtie cu antet sau preimprimată	Imprimare față-verso	Cu fața în jos Marginea superioară orientată spre exteriorul imprimantei
Preperforată	Imprimare pe o singură față sau față-verso	Cu fața în sus Orificiile spre partea stângă a imprimantei

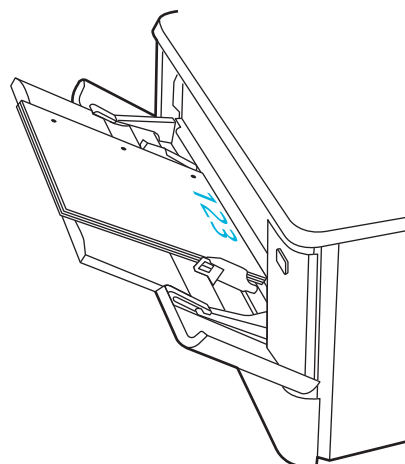
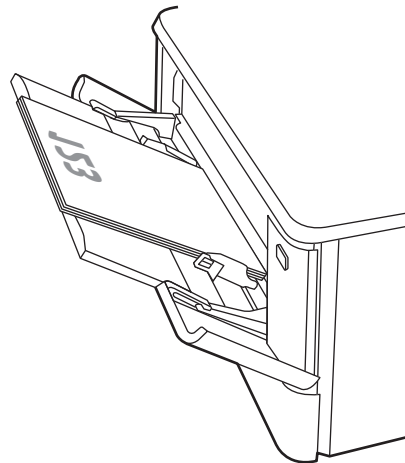

Încărcarea hârtiei în tava 2

Consultați următoarele informații despre încărcarea hârtiei în tava 2.

- [Introducere](#)
- [Încărcarea tăvii de hârtie 2](#)
- [Orientarea hârtiei din tava 2](#)

Introducere

Informațiile următoare descriu modul de încărcare a hârtiei în tava 2.

Încărcarea tăvii de hârtie 2

Această tavă are o capacitate de până la 250 coli de hârtie de 75 g/m².

1. Deschideți tava 2.

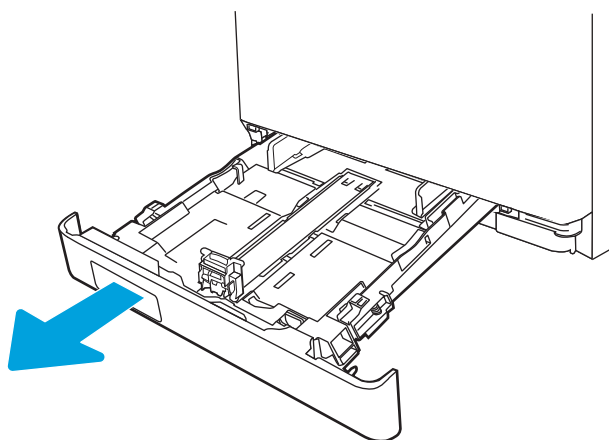

2. Reglați ghidajele pentru lățimea hârtiei strângând clemele de reglare de pe ghidaje și glisând ulterior ghidajele până la dimensiunea hârtiei utilizate.

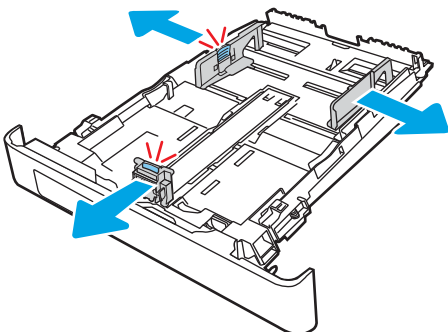

3. Pentru a încărca hârtie de dimensiune Legal, extindeți partea din față a tăvii strângând încuietoarea albastră frontală și trăgând partea frontală a tăvii.

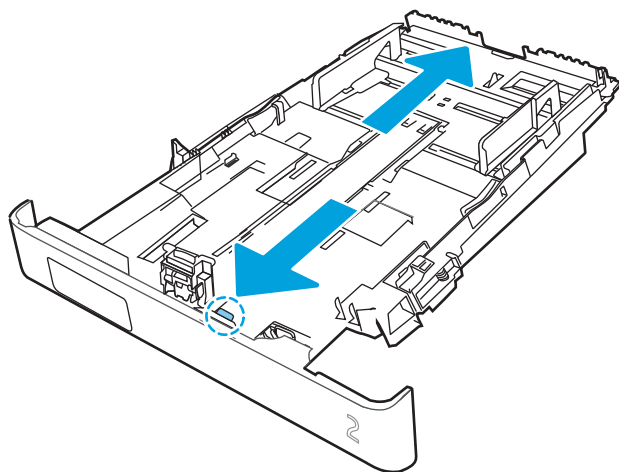

 **NOTĂ:** Atunci când este încărcată cu hârtie de dimensiune Legal, tava 2 se extinde din partea din față a imprimantei cu aproximativ 51 mm.

4. Încărcați hârtie în tavă.

Pentru informații despre orientarea hârtiei, consultați [Orientarea hârtiei din tava 2, la pagina 24](#).

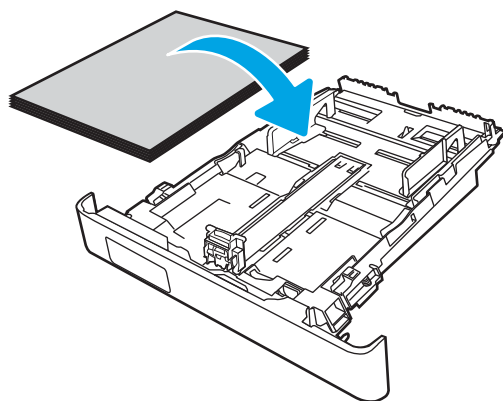

5. Asigurați-vă că topul de hârtie este întins în toate cele patru colțuri. Glisați ghidajele de lungime și lățime ale hârtiei astfel încât să opună rezistență topului de hârtie.

 **NOTĂ:** Pentru a preveni blocajele, nu supraîncărcați tava. Asigurați-vă că partea superioară a teancului se află sub indicatorul de nivel maxim al tăvii.

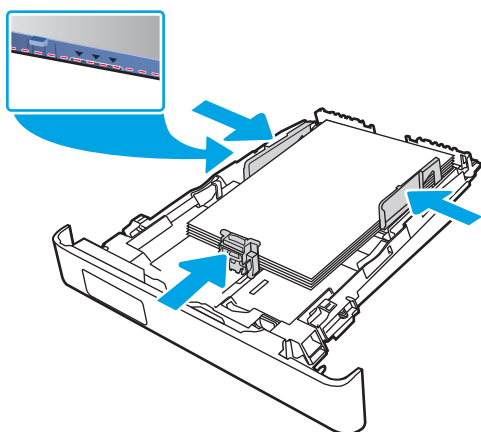

6. După ce v-ați asigurat că topul de hârtie se află sub indicatorul de tavă plină, închideți tava.

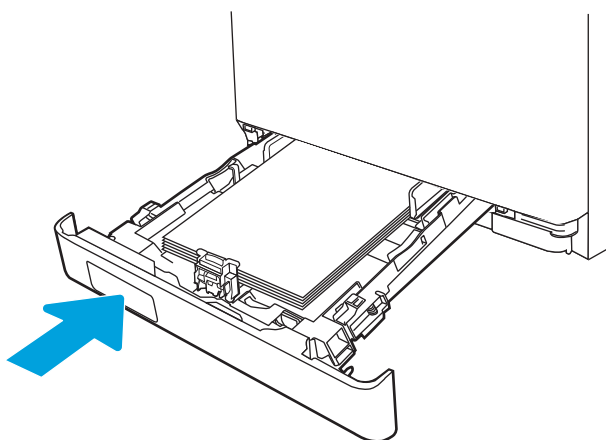

7. Pe computer, lansați procesul de imprimare din aplicația software. Asigurați-vă că driverul este setat pentru dimensiunea și tipul de hârtie corecte pentru hârtia de imprimat din tavă.

Orientarea hârtiei din tava 2

Dacă utilizați hârtie care necesită o anumită orientare, încărcați-o conform informațiilor din următorul tabel.

Tabelul 2-2 Orientarea hârtiei în tava 2

Tip hârtie	Rezultat	Cum se încarcă hârtia
Hârtie cu antet sau preimprimată	Imprimare pe o singură față	Cu fața în sus Marginea superioară spre imprimantă.
Hârtie cu antet sau preimprimată	Imprimare față-verso	Cu fața în jos Marginea superioară orientată spre exteriorul imprimantei
Hârtie preperforată	Imprimare pe o singură față sau față-verso	Cu fața în sus Orificiile spre partea stângă a imprimantei

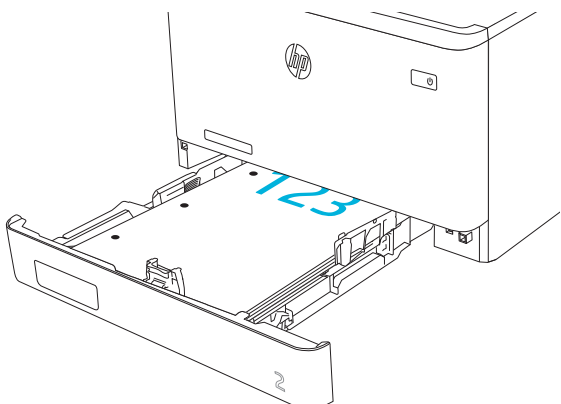
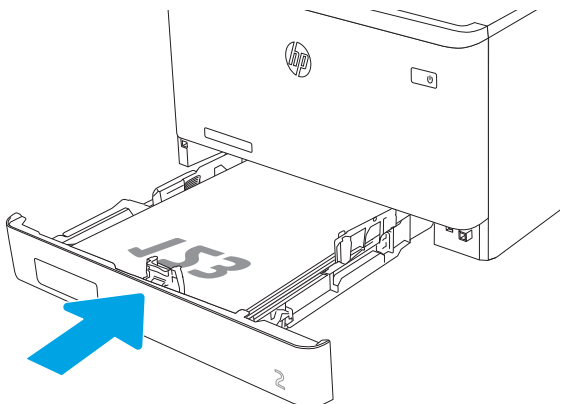
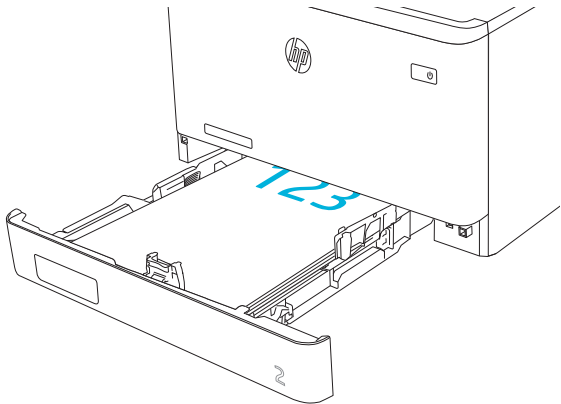

Pentru informații despre poziționarea și orientarea plicurilor în tava 2, consultați [Orientarea plicurilor, la pagina 31](#).

Încărcarea hârtiei în tava 3

Consultați următoarele informații despre încărcarea hârtiei în tava 3.

- [Introducere](#)
- [Încărcarea hârtiei în tava 3 \(opțională\)](#)
- [Orientarea hârtiei în tava 3](#)

Introducere

Informațiile următoare descriu modul de încărcare a hârtiei în tava 3.

Încărcarea hârtiei în tava 3 (opțională)

Această tavă are o capacitate de până la 550 de coli de hârtie de 75 g/m².

Nu imprimați plicuri, etichete sau hârtie cu dimensiuni neacceptate din tava 3. Imprimați aceste tipuri de hârtie numai din tava 1.

1. Deschideți tava 3.

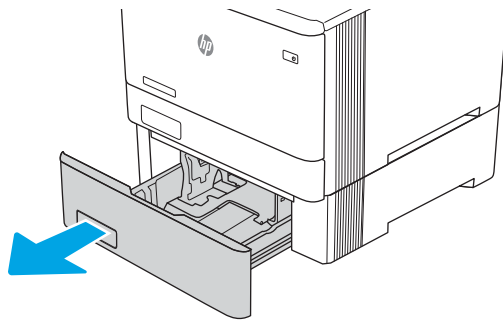

2. Reglați ghidajele pentru lățimea hârtiei strângând clemele de reglare de pe ghidaje și glisând ulterior ghidajele până la dimensiunea hârtiei utilizate.

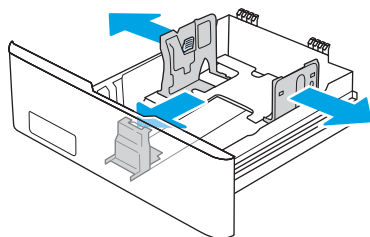

3. Pentru a încărca hârtie de dimensiune Legal, extindeți partea din față a tăvii strângând încuietoarea albastră frontală și trăgând partea frontală a tăvii.

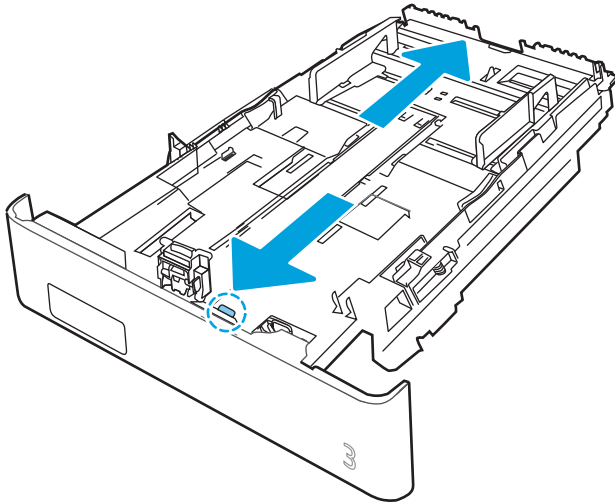

4. Încărcați hârtie în tavă.

Pentru informații despre orientarea hârtiei, consultați [Orientarea hârtiei în tava 3, la pagina 29](#).

5. Asigurați-vă că topul de hârtie este întins în toate cele patru colțuri. Glisați ghidajele de lungime și lățime ale hârtiei astfel încât să opună rezistență topului de hârtie.

 **NOTĂ:** Pentru a preveni blocajele, nu supraîncărcați tava. Asigurați-vă că partea superioară a teancului se află sub indicatorul de nivel maxim al tăvii.

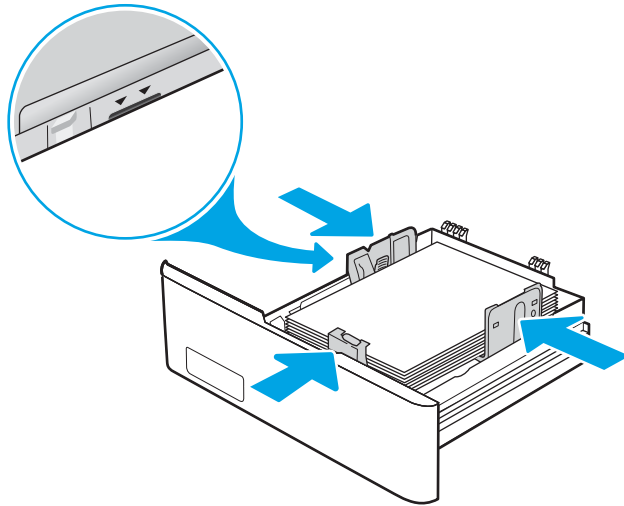

6. După ce v-ați asigurat că topul de hârtie se află sub indicatorul de tavă plină, închideți tava.

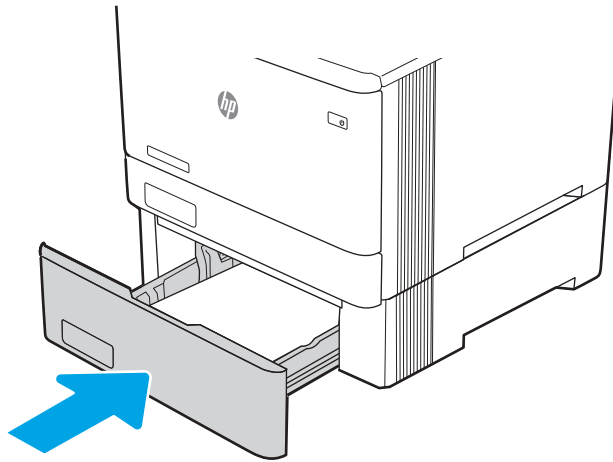

7. Pe computer, lansați procesul de imprimare din aplicația software. Asigurați-vă că driverul este setat pentru dimensiunea și tipul de hârtie corecte pentru hârtia de imprimat din tavă.

Orientarea hârtiei în tava 3

Dacă utilizați hârtie care necesită o anumită orientare, încărcați-o conform informațiilor din următorul tabel.

Tabelul 2-3 Orientarea hârtiei în tava 3

Tip hârtie	Rezultat	Cum se încarcă hârtia
Hârtie cu antet sau preimprimată	Imprimare pe o singură față	Cu fața în sus Marginea superioară spre imprimantă.

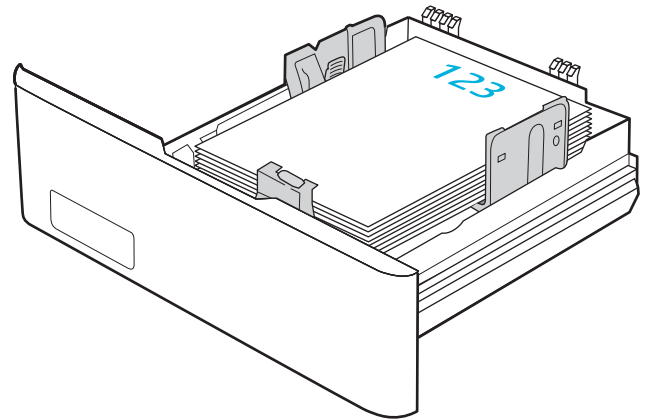

Tablul 2-3 Orientarea hârtiei în tava 3 (Continuare)

Tip hârtie	Rezultat	Cum se încarcă hârtia
Hârtie cu antet sau preimprimată	Imprimare față-verso	Cu fața în jos Marginea superioară orientată spre exteriorul imprimantei
Hârtie perforată	Imprimare pe o singură față sau față-verso	Cu fața în sus Orificiile pe partea stângă a imprimantei

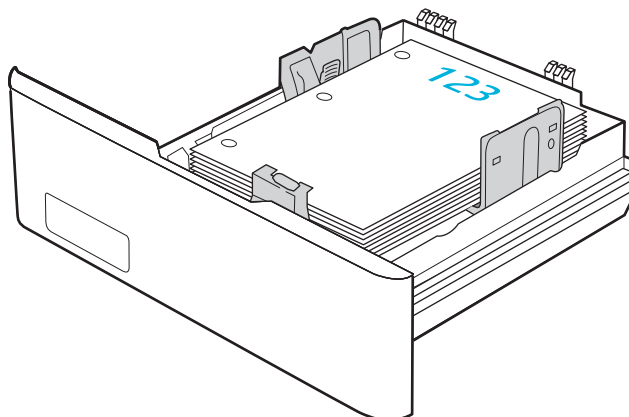
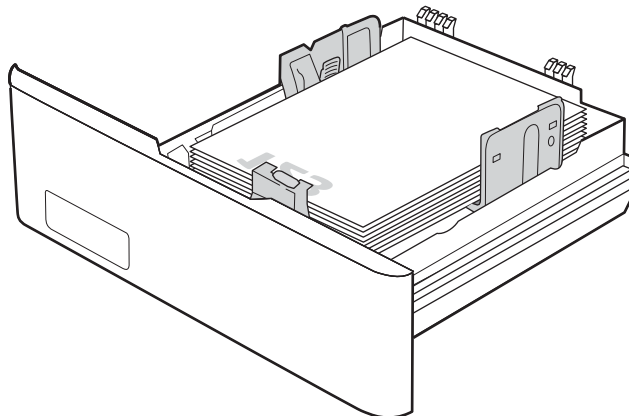

Încărcarea și imprimarea plicurilor

Consultați următoarele informații despre încărcarea și imprimarea plicurilor.

- [Introducere](#)
- [Imprimarea plicurilor](#)
- [Orientarea plicurilor](#)

Introducere

Informațiile următoare descriu modul de imprimare și de încărcare a plicurilor.

Imprimarea plicurilor

Pentru a imprima plicuri utilizând fie tava 1, fie tava 2, urmați pașii pentru a selecta setările corecte în driverul de imprimare. În tava 1 încap maxim 10 plicuri.

1. Din programul software, selectați opțiunea **Imprimare**.
2. Selectați imprimanta din lista de imprimante, apoi faceți clic pe sau atingeți butonul **Proprietăți** sau **Preferințe** pentru a deschide driverul de imprimare.



NOTĂ: Numele butonului variază în funcție de programul software.

3. Faceți clic pe sau atingeți fila **Hârtie/Calitate**.
4. În lista verticală **Dimensiune hârtie**, selectați dimensiunea corectă pentru plicuri.
5. În lista verticală **Tip hârtie**, selectați **Plic**.
6. În lista verticală **Sursă hârtie**, selectați **Alimentare manuală**.
7. Faceți clic pe butonul **OK** pentru a închide caseta de dialog **Proprietăți document**.
8. În caseta de dialog **Imprimare**, faceți clic pe butonul **OK** pentru a imprima lucrarea.

Orientarea plicurilor

Când utilizați plicuri, încărcați-le în conformitate cu informațiile din tabelul următor.

Tabelul 2-4 Orientarea plicurilor

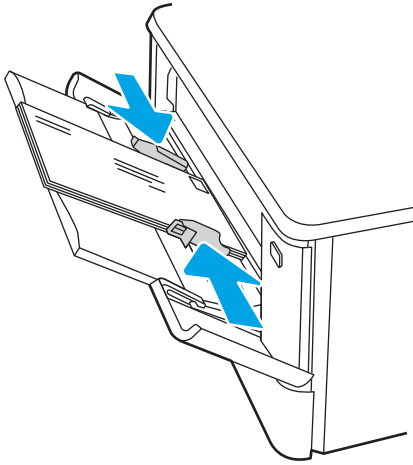
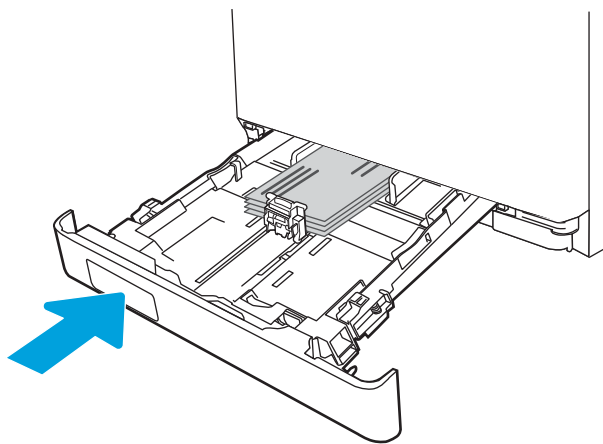
Tavă	Modul de încărcare
tava 1	Cu fața în sus Cu latura îngustă și partea cu timbru înainte 
tava 2	Cu fața în sus Cu latura îngustă și partea cu timbru înainte 

3 Consumabile, accesorii și componente

Comandați consumabile sau accesorii, înlocuiți cartușele de toner sau scoateți și înlocuiți altă piesă.

- [Comandarea de consumabile, accesorii și componente](#)
- [Securitatea dinamică](#)
- [Configurarea setărilor consumabilelor pentru protecția cartușelor de toner HP](#)
- [Înlocuirea cartușelor de toner](#)

Pentru asistență video, consultați www.hp.com/videos/LaserJet.

Pentru informații suplimentare:

Asistența completă oferită de HP pentru imprimantă include următoarele informații:

- Instalare și configurare
- Învățare și utilizare
- Rezolvarea problemelor
- Descărcarea de actualizări de software și firmware
- Asocierea la forumuri de asistență
- Găsirea informațiilor despre garanție și despre reglementările legale

Comandarea de consumabile, accesorii și componente

Consultați detalii referitoare la comandarea consumabilelor, a accesoriilor și a pieselor pentru imprimantă.

- [Comandarea](#)
- [Consumabile și accesorii](#)
- [Componente care pot fi reparate de client](#)

Comandarea

Găsiți informații și linkuri pentru comandarea de consumabile, componente și accesorii pentru imprimantă.

Opțiuni de comandare	Informații despre cum se comandă
Comandați hârtie și consumabile	www.hp.com/go/suresupply
Comandați piese sau accesorii originale HP	www.hp.com/buy/parts
Comandă prin intermediul furnizorilor de service sau asistență	Contactați un furnizor de service sau de asistență autorizat de HP.
Comandare prin serverul web încorporat HP (EWS)	Pentru a-l accesa, într-un browser web acceptat de pe computer, introduceți adresa IP sau numele gazdei imprimantei în câmpul pentru adresă/URL. Serverul web încorporat HP conține un link la site-ul web HP SureSupply, care oferă opțiuni pentru achiziționarea de consumabile HP originale.

Consumabile și accesorii

Găsiți informații despre consumabilele și accesoriiile disponibile pentru imprimantă.

⚠ ATENȚIE: Cartușele sunt pentru distribuție și utilizare exclusiv în țara/regiunea desemnată; nu vor funcționa în afara țării/regiunii specificate.

Tabelul 3-1 Consumabile

Element	Descriere	Cod cartuș	Cod produs
Consumabile			
Pentru utilizare numai în America de Nord și în America Latină			
Cartuș de toner HP 414A LaserJet original negru	Cartuș de toner negru de capacitate standard, de schimb	414A	W2020A
Cartuș de toner HP 414A LaserJet original cian	Cartuș de toner cian de capacitate standard, de schimb	414A	W2021A
Cartuș de toner HP 414A LaserJet original galben	Cartuș de toner galben de capacitate standard, de schimb	414A	W2022A
Cartuș de toner HP 414A LaserJet original magenta	Cartuș de toner magenta de capacitate standard, de schimb	414A	W2023A
Cartuș de toner HP 414X LaserJet original negru, de mare capacitate	Cartuș de toner negru de mare capacitate, de schimb	414X	W2020X

Tabelul 3-1 Consumabile (Continuare)

Element	Descriere	Cod cartuș	Cod produs
Cartuș de toner HP 414X LaserJet original cian, de mare capacitate	Cartuș de toner cian de mare capacitate, de schimb	414X	W2021X
Cartuș de toner HP 414X LaserJet original galben, de mare capacitate	Cartuș de toner galben de mare capacitate, de schimb	414X	W2022X
Cartuș de toner HP 414X LaserJet original magenta de mare capacitate	Cartuș de cerneală magenta de mare capacitate, de schimb	414X	W2023X
Pentru utilizare numai în Europa, Orientul Mijlociu, Rusia, CSI și Africa			
Cartuș de toner HP 415A LaserJet original negru	Cartuș de toner negru de capacitate standard, de schimb	415A	W2030A
Cartuș de toner HP 415A LaserJet original cian	Cartuș de toner cian de capacitate standard, de schimb	415A	W2031A
Cartuș de toner HP 415A LaserJet original galben	Cartuș de toner galben de capacitate standard, de schimb	415A	W2032A
Cartuș de toner HP 415A LaserJet original magenta	Cartuș de toner magenta de capacitate standard, de schimb	415A	W2033A
Cartuș de toner HP 415X LaserJet original negru, de mare capacitate	Cartuș de toner negru de mare capacitate, de schimb	415X	W2030X
Cartuș de toner HP 415X LaserJet original cian, de mare capacitate	Cartuș de toner cian de mare capacitate, de schimb	415X	W2031X
Cartuș de toner HP 415X LaserJet original galben, de mare capacitate	Cartuș de toner galben de mare capacitate, de schimb	415X	W2032X
Cartuș de toner HP 415X LaserJet original magenta, de mare capacitate	Cartuș de cerneală magenta de mare capacitate, de schimb	415X	W2033X
Pentru utilizare numai în Asia Pacific			
Cartuș de toner HP 416A LaserJet original negru	Cartuș de toner negru de capacitate standard, de schimb	416A	W2040A
Cartuș de toner HP 416A LaserJet original cian	Cartuș de toner cian de capacitate standard, de schimb	416A	W2041A
Cartuș de toner HP 416A LaserJet original galben	Cartuș de toner galben de capacitate standard, de schimb	416A	W2042A
Cartuș de toner HP 416A LaserJet original magenta	Cartuș de toner magenta de capacitate standard, de schimb	416A	W2043A
Cartuș de toner HP 416X LaserJet original negru, de mare capacitate	Cartuș de toner negru de mare capacitate, de schimb	416X	W2040X
Cartuș de toner HP 416X LaserJet original cian, de mare capacitate	Cartuș de toner cian de mare capacitate, de schimb	416X	W2041X
Cartuș de toner HP 416X LaserJet original galben, de mare capacitate	Cartuș de toner galben de mare capacitate, de schimb	416X	W2042X
Cartuș de toner HP 416X LaserJet original magenta de mare capacitate	Cartuș de cerneală magenta de mare capacitate, de schimb	416X	W2043X

Tabelul 3-2 Accesorii

Element	Descriere	Cod produs
Accesorii		
Alimentator de hârtie opțional, de 550 de coli	Tava opțională 3	CF404A
Cablu de imprimantă USB 2.0	Cablu tip A-B (standard, de 2 metri)	DT2738

Componente care pot fi reparate de client

Componente care pot fi reparate de către client (CSR) sunt disponibile pentru numeroase imprimante HP LaserJet pentru a reduce timpul de reparație.

Mai multe informații despre programul CSR și despre beneficiile acestuia pot fi găsite la adresele www.hp.com/go/csr-support și www.hp.com/go/csr-faq.

Componentele de schimb HP originale pot fi comandate la adresa www.hp.com/buy/parts sau contactând un furnizor de servicii sau de asistență autorizat de HP. Când comandați, aveți nevoie de una dintre următoarele informații: numărul de piesă, numărul de serie (care se află pe partea din spate a imprimantei), numărul de produs sau numele imprimantei.

- Piese care pot fi înlocuite de către client și sunt listate ca **Obligatorii** urmează a fi instalate de către client, dacă nu doriți să plătiți personalul de service HP pentru a efectua reparația. Pentru aceste componente, asistența la sediul clientului sau pentru returnare la depozit nu este acoperită de garanția imprimantei HP.
- Piese care pot fi înlocuite de către client și sunt listate ca **Opționale** pot fi instalate la cererea dvs. de către personalul de service HP fără nicio taxă suplimentară, pe durata perioadei de garanție a imprimantei.

Tabelul 3-3 Componente care pot fi reparate de client

Element	Descriere	Opțiuni de înlocuire de către client	Număr piesă
Tavă de intrare de 150 de coli	Casetă de schimb pentru tava 2	Obligatoriu	RM2-6377-000CN
Alimentator de hârtie de 550 de coli	Înlocuitor opțional pentru tava 3	Obligatoriu	CF404-67901

Securitatea dinamică

Aflați despre imprimantele compatibile cu securitatea dinamică.

Anumite imprimante HP utilizează cartușe cu cipuri de securitate sau circuite electronice. Cartușele care utilizează un cip non-HP sau circuite modificate ori non-HP* pot să nu funcționeze. Iar cele care funcționează la momentul actual pot să nu mai funcționeze în viitor.

Așa cum este standard în domeniul imprimantelor, HP dispune de un proces pentru autentificarea cartușelor. HP continuă să utilizeze măsuri de securitate pentru a proteja calitatea experienței clienților, pentru a menține integritatea sistemelor sale de imprimare și pentru a-și proteja proprietatea intelectuală. Aceste măsuri includ metode de autentificare care se schimbă periodic și pot împiedica funcționarea anumitor consumabile de la terți la momentul actual sau pe viitor. Imprimantele și cartușele originale HP asigură cea mai bună calitate, siguranță și fiabilitate. Atunci când cartușele sunt clonate sau contrafăcute, clientul este expus unor riscuri privind calitatea și siguranța, compromițând experiența de imprimare.

*Cipurile non-HP și circuitele electronice modificate sau non-HP nu sunt produse sau validate de HP. HP nu garantează că aceste cipuri sau circuite vor funcționa în imprimantă la momentul actual sau pe viitor. Dacă

utilizați un cartuș HP neoriginal, vă rugăm să luați legătura cu furnizorul dvs. pentru a confirma că este echipat cu un cip de securitate HP original sau un circuit electronic HP nemodificat.

Configurarea setărilor consumabilelor pentru protecția cartușelor de toner HP

Un administrator de rețea poate configura setările de protecție a cartușelor de toner utilizând panoul de control al imprimantei sau serverul web încorporat (EWS) HP.

- [Introducere](#)
- [Activarea sau dezactivarea caracteristicii Politică privind cartușele](#)
- [Activarea sau dezactivarea caracteristicii Protecția cartușelor](#)

Introducere

Pentru a controla cartușele care sunt instalate în imprimantă și pentru a proteja cartușele instalate împotriva furtului, utilizați politica referitoare la cartușe și protecția cartușelor HP.

- **Politica privind cartușele:** Această caracteristică protejează imprimanta împotriva cartușelor de toner contrafăcute, permițând numai utilizarea de cartușe HP originale. Utilizarea de cartușe HP originale asigură cea mai bună calitate de imprimare posibilă. Atunci când cineva instalează un cartuș care nu este un cartuș HP original, panoul de control al imprimantei afișează un mesaj care informează că acel cartuș este neautorizat și explică modul în care puteți continua.
- **Protecția cartușelor:** Această caracteristică asociază permanent cartușele de toner cu o anumită imprimantă sau cu o gamă de imprimante, astfel încât acestea să nu poată fi utilizate la alte imprimante. Protejarea cartușelor vă protejează investiția. Când este activată această caracteristică, dacă cineva încearcă să transfere un cartuș protejat de la imprimanta originală într-o imprimantă neautorizat, imprimanta respectivă nu va imprima cu cartușul protejat. Panoul de control al imprimantei afișează un mesaj care informează că respectivul cartuș este protejat și explică modul în care puteți continua.

⚠ ATENȚIE: După activarea protecției cartușelor pentru imprimantă, toate cartușele de toner instalate ulterior în imprimantă sunt protejate automat și *permanent*. Pentru a evita protejarea unui nou cartuș, dezactivați caracteristica *înainte* de a instala noul cartuș.

Dezactivarea caracteristicii nu dezactivează protecția pentru cartușele instalate momentan.

Ambele caracteristici sunt dezactivate în mod prestabilit. Urmați aceste proceduri pentru a le activa sau dezactiva.

Activarea sau dezactivarea caracteristicii Politica privind cartușele

Caracteristica Politica privind cartușele poate fi activată sau dezactivată utilizând panoul de control sau serverul web încorporat (EWS).

- [Utilizarea panoului de control al imprimantei pentru a activa caracteristica Politica privind cartușele](#)
- [Utilizarea panoului de control al imprimantei pentru a dezactiva caracteristica Politica privind cartușele](#)
- [Utilizarea serverului web încorporat HP \(EWS\) pentru a activa caracteristica Politica privind cartușele](#)
- [Utilizarea serverului web încorporat HP \(EWS\) pentru a dezactiva caracteristica Politica privind cartușele](#)
- [Depanarea mesajelor de eroare de pe panoul de control pentru Politica privind cartușele](#)

 **NOTĂ:** Activarea sau dezactivarea acestei caracteristici poate necesita introducerea unei parole de administrator.

Consultați administratorul pentru a determina dacă a fost setată o parolă de administrator. Parolele EWS nu pot fi recuperate.

Utilizarea panoului de control al imprimantei pentru a activa caracteristica Politica privind cartușele

De la panoul de control al imprimantei un administrator de rețea poate activa caracteristica Politica privind cartușele. Aceasta permite utilizarea exclusivă a cartușelor HP originale cu imprimanta.

1. Navigați la meniul Configurare:
 - **Panoul de control cu ecran senzitiv:** Din ecranul principal de pe panoul de control al imprimantei, glisați în jos fila din partea superioară a ecranului pentru a deschide Panoul de control, apoi atingeți pictograma Configurare .
 - **Panoul de control LCD cu 2 rânduri:** Apăsați butonul **OK** pentru a afișa ecranul principal. Utilizați butoanele săgeată pentru a naviga la **Configurare**, apoi apăsați din nou butonul **OK**.
2. Din meniul Configurare, atingeți sau utilizați butoanele săgeată și butonul **OK** pentru a deschide următoarele meniuri:
 1. [Setări consumabile](#)
 2. [Politica privind cartușele](#)
3. Selectați [Autorizate de HP](#) pentru a activa caracteristica.

Utilizarea panoului de control al imprimantei pentru a dezactiva caracteristica Politica privind cartușele

De la panoul de control al imprimantei un administrator de rețea poate dezactiva caracteristica Politica privind cartușele. Astfel se elimină restricția privind utilizarea exclusivă de cartușe originale HP.

1. Navigați la meniul Configurare:

- **Panoul de control cu ecran senzitiv:** Din ecranul principal de pe panoul de control al imprimantei, glisați în jos fila din partea superioară a ecranului pentru a deschide Panoul de control, apoi atingeți pictograma Configurare (⚙️).
 - **Panoul de control LCD cu 2 rânduri:** Apăsați butonul **OK** pentru a afișa ecranul principal. Utilizați butoanele săgeată pentru a naviga la **Configurare**, apoi apăsați din nou butonul **OK**.
2. Din meniul Configurare, atingeți sau utilizați butoanele săgeată și butonul **OK** pentru a deschide următoarele meniuri:
 1. **Setări consumabile**
 2. **Politica privind cartușele**
 3. Selectați **Oprit** pentru a dezactiva caracteristica.

Utilizarea serverului web încorporat HP (EWS) pentru a activa caracteristica Politică privind cartușele

Din EWS, un administrator de rețea poate să activeze caracteristica Politică privind cartușele. Aceasta permite utilizarea exclusivă a cartușelor HP originale cu imprimanta.

1. Găsiți adresa IP a imprimantei pe panoul de control al imprimantei:
 - **Panoul de control cu ecran senzitiv:** Din ecranul principal de pe panoul de control al imprimantei, atingeți pictograma Wireless (📶) sau pictograma Ethernet (🌐) pentru a vizualiza adresa IP sau numele de gazdă al imprimantei.
 - **Panoul de control LCD cu 2 rânduri:** De la panoul de control al imprimantei, apăsați butonul **OK** pentru a afișa ecranul principal. Utilizați butoanele săgeată și butonul **OK** pentru a naviga la următoarele meniuri și pentru a le deschide:
 1. **Configurare**
 2. **Configurare rețea**
 3. **Setări generale**

În meniul Setări generale, selectați **Afișare adresă IP** și apoi selectați **Da** pentru a afișa adresa IP a imprimantei sau numele gazdei.
2. Deschideți un browser web și, în linia de adresă, tastați adresa IP sau numele gazdei exact cum sunt afișate pe panoul de control al imprimantei. Apăsați tasta **Enter** de pe tastatura computerului. Se deschide EWS.

 <https://10.10.XXXXX/>

 **NOTĂ:** Dacă în browserul web se afișează un mesaj conform căruia site-ul web poate să nu fie sigur, selectați opțiunea de a accesa site-ul web. Accesarea acestui site web nu va afecta computerul.

3. Pe pagina principală EWS, faceți clic pe fila **Setări**.
4. În panoul de navigare din partea stângă, faceți clic pe **Consumabile** pentru a extinde opțiunile și apoi faceți clic pe **Setări consumabile**.
5. În zona **Politica privind cartușele**, faceți clic pe meniul vertical și selectați **Autorizate de HP**.
6. Faceți clic pe **Aplicare** pentru a salva modificările.

Utilizarea serverului web încorporat HP (EWS) pentru a dezactiva caracteristica Politica privind cartușele

Din EWS, un administrator de rețea poate dezactiva caracteristica Politica privind cartușele. Astfel se elimină restricția privind utilizarea exclusivă de cartușe originale HP.

1. Găsiți adresa IP a imprimantei pe panoul de control al imprimantei:
 - **Panoul de control cu ecran senzitiv:** Din ecranul principal de pe panoul de control al imprimantei, atingeți pictograma Wireless (📶) sau pictograma Ethernet (🌐) pentru a vizualiza adresa IP sau numele de gazdă al imprimantei.
 - **Panoul de control LCD cu 2 rânduri:** De la panoul de control al imprimantei, apăsați butonul **OK** pentru a afișa ecranul principal. Utilizați butonul săgeată și butonul **OK** pentru a naviga la următoarele meniuri și pentru a le deschide:
 1. Configurare
 2. Configurare rețea
 3. Setări generaleÎn meniul Setări generale, selectați **Afișare adresă IP** și apoi selectați **Da** pentru a afișa adresa IP a imprimantei sau numele gazdei.
2. Deschideți un browser web și, în linia de adresă, tastați adresa IP sau numele gazdei exact cum sunt afișate pe panoul de control al imprimantei. Apăsați tasta **Enter** de pe tastatura computerului. Se deschide EWS.

 <https://10.10.XX.XXX/>

 **NOTĂ:** Dacă în browserul web se afișează un mesaj conform căruia site-ul web poate să nu fie sigur, selectați opțiunea de a accesa site-ul web. Accesarea acestui site web nu va afecta computerul.

3. Pe pagina principală EWS, faceți clic pe fila **Setări**.
4. În panoul de navigare din partea stângă, faceți clic pe **Consumabile** pentru a extinde opțiunile și apoi faceți clic pe **Setări consumabile**.
5. În zona **Politica privind cartușele**, faceți clic pe meniul vertical și selectați **Oprit**.
6. Faceți clic pe **Aplicare** pentru a salva modificările.

Depanarea mesajelor de eroare de pe panoul de control pentru Politica privind cartușele

Vedeți acțiunile recomandate pentru mesajele de eroare legate de Politica privind cartușele.

Tabelul 3-4 Mesaje de eroare pe panoul de control pentru Politica privind cartușele

Mesaj de eroare	Descriere	Acțiune recomandată
10.OX.30 Cartuș <culoare> neautorizat	Administratorul a configurat această imprimantă pentru a utiliza numai consumabile HP originale, care sunt în continuare în garanție. Pentru a continua imprimarea, cartușul trebuie înlocuit.	Înlocuiți cartușul cu un cartuș de toner HP original. În cazul în care credeți că ați cumpărat un consumabil HP original, vizitați www.hp.com/go/anticounterfeit pentru a afla dacă acest cartuș de toner HP este original și ce trebuie făcut în caz contrar.

Activarea sau dezactivarea caracteristicii Protecția cartușelor

Caracteristica de protecție a cartușelor poate fi activată sau dezactivată utilizând panoul de control sau serverul web încorporat (EWS).

- [Utilizarea panoului de control al imprimantei pentru a activa caracteristica Protecția cartușelor](#)
- [Utilizarea panoului de control al imprimantei pentru a dezactiva caracteristica Protecția cartușelor](#)
- [Utilizarea serverului web încorporat HP \(EWS\) pentru a activa caracteristica Protecția cartușelor](#)
- [Utilizarea serverului web încorporat HP \(EWS\) pentru a dezactiva caracteristica Protecția cartușelor](#)
- [Depanarea mesajelor de eroare de pe panoul de control pentru Protecția cartușelor](#)





NOTĂ: Activarea sau dezactivarea acestei caracteristici poate necesita introducerea unei parole de administrator.

Consultați administratorul pentru a determina dacă a fost setată o parolă de administrator. Parolele EWS nu pot fi recuperate.

Utilizarea panoului de control al imprimantei pentru a activa caracteristica Protecția cartușelor

De la panoul de control al imprimantei un administrator de rețea poate activa caracteristica Protecția cartușelor. Acest lucru protejează cartușele asociate cu imprimanta împotriva furtului și împotriva utilizării în alte imprimante.

1. Navigați la meniul Configurare:
 - **Panoul de control cu ecran senzitiv:** Din ecranul principal de pe panoul de control al imprimantei, glisați în jos fila din partea superioară a ecranului pentru a deschide Panoul de control, apoi atingeți pictograma Configurare .
 - **Panoul de control LCD cu 2 rânduri:** Apăsați butonul **OK** pentru a afișa ecranul principal. Utilizați butoanele săgeată pentru a naviga la **Configurare**, apoi apăsați din nou butonul **OK**.
2. Din meniul Configurare, atingeți sau utilizați butoanele săgeată și butonul **OK** pentru a deschide următoarele meniuri:
 1. [Setări consumabile](#)
 2. [Protecția cartușelor](#)
3. Selectați [Protejare cartușe](#).

 **ATENȚIE:** După activarea protecției cartușelor pentru imprimantă, toate cartușele de toner instalate ulterior în imprimantă sunt protejate automat și *permanent*. Pentru a evita protejarea unui nou cartuș, dezactivați caracteristica *înainte* de a instala noul cartuș.

Dezactivarea caracteristicii nu dezactivează protecția pentru cartușele instalate momentan.

Utilizarea panoului de control al imprimantei pentru a dezactiva caracteristica Protecția cartușelor

De la panoul de control al imprimantei un administrator de rețea poate dezactiva caracteristica Protecția cartușelor. Astfel se elimină protecția pentru toate cartușele nou instalate în imprimantă.

1. Navigați la meniul Configurare:

- **Panoul de control cu ecran senzitiv:** Din ecranul principal de pe panoul de control al imprimantei, glisați în jos fila din partea superioară a ecranului pentru a deschide Panoul de control, apoi atingeți pictograma Configurare (⚙️).
 - **Panoul de control LCD cu 2 rânduri:** Apăsăți butonul **OK** pentru a afișa ecranul principal. Utilizați butoanele săgeată pentru a naviga la **Configurare**, apoi apăsați din nou butonul **OK**.
2. Din meniul Configurare, atingeți sau utilizați butoanele săgeată și butonul **OK** pentru a deschide următoarele meniuri:
 1. **Setări consumabile**
 2. **Protecția cartușelor**
 3. Selectați **Oprit** pentru a dezactiva caracteristica.

Utilizarea serverului web încorporat HP (EWS) pentru a activa caracteristica Protecția cartușelor

Din EWS, un administrator de rețea poate activa caracteristica de protecție a cartușelor. Acest lucru protejează cartușele care sunt asociate cu imprimanta împotriva furtului și împotriva utilizării în alte imprimante.

1. Găsiți adresa IP a imprimantei pe panoul de control al imprimantei:
 - **Panoul de control cu ecran senzitiv:** Din ecranul principal de pe panoul de control al imprimantei, atingeți pictograma Wireless (📶) sau pictograma Ethernet (🌐) pentru a vizualiza adresa IP sau numele de gazdă al imprimantei.
 - **Panoul de control LCD cu 2 rânduri:** De la panoul de control al imprimantei, apăsați butonul **OK** pentru a afișa ecranul principal. Utilizați butoanele săgeată și butonul **OK** pentru a naviga la următoarele meniuri și pentru a le deschide:
 1. **Configurare**
 2. **Configurare rețea**
 3. **Setări generale**

În meniul Setări generale, selectați **Afișare adresă IP** și apoi selectați **Da** pentru a afișa adresa IP a imprimantei sau numele gazdei.
2. Deschideți un browser web și, în linia de adresă, tastați adresa IP sau numele gazdei exact cum sunt afișate pe panoul de control al imprimantei. Apăsăți tasta **Enter** de pe tastatura computerului. Se deschide EWS.

 <https://10.10.XX.XXX/>

 **NOTĂ:** Dacă în browserul web se afișează un mesaj conform căruia site-ul web poate să nu fie sigur, selectați opțiunea de a accesa site-ul web. Accesarea acestui site web nu va afecta computerul.

3. Pe pagina principală EWS, faceți clic pe fila **Setări**.
4. În panoul de navigare din partea stângă, faceți clic pe **Consumabile** pentru a extinde opțiunile și apoi faceți clic pe **Setări consumabile**.
5. În zona **Protecția cartușelor**, faceți clic pe meniul vertical și selectați **Pornit**.
6. Faceți clic pe **Aplicare** pentru a salva modificările.

ATENȚIE: După activarea Protecției cartușelor pentru imprimantă, toate cartușele de toner instalate ulterior în imprimantă sunt protejate automat și *permanent*. Pentru a evita protejarea unui nou cartuș, dezactivați caracteristica *înainte* de a instala noul cartuș.

Dezactivarea caracteristicii nu dezactivează protecția pentru cartușele instalate momentan.

Utilizarea serverului web încorporat HP (EWS) pentru a dezactiva caracteristica Protecția cartușelor

Din EWS, un administrator de rețea poate dezactiva caracteristica de protecție a cartușelor. Astfel se elimină protecția pentru toate cartușele nou instalate în imprimantă.

1. Găsiți adresa IP a imprimantei pe panoul de control al imprimantei:
 - **Panoul de control cu ecran senzitiv:** Din ecranul principal de pe panoul de control al imprimantei, atingeți pictograma Wireless (📶) sau pictograma Ethernet (🌐) pentru a vizualiza adresa IP sau numele de gazdă al imprimantei.
 - **Panoul de control LCD cu 2 rânduri:** De la panoul de control al imprimantei, apăsați butonul **OK** pentru a afișa ecranul principal. Utilizați butoanele săgeată și butonul **OK** pentru a naviga la următoarele meniuri și pentru a le deschide:
 1. [Configurare](#)
 2. [Configurare rețea](#)
 3. [Setări generale](#)

În meniul Setări generale, selectați [Afișare adresă IP](#) și apoi selectați **Da** pentru a afișa adresa IP a imprimantei sau numele gazdei.

2. Deschideți un browser web și, în linia de adresă, tastați adresa IP sau numele gazdei exact cum sunt afișate pe panoul de control al imprimantei. Apăsați tasta **Enter** de pe tastatura computerului. Se deschide EWS.

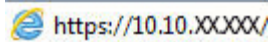
 <https://10.10.XXXXX/>

NOTĂ: Dacă în browserul web se afișează un mesaj conform căruia site-ul web poate să nu fie sigur, selectați opțiunea de a accesa site-ul web. Accesarea acestui site web nu va afecta computerul.

3. Pe pagina principală EWS, faceți clic pe fila **Setări**.
4. În panoul de navigare din partea stângă, faceți clic pe **Consumabile** pentru a extinde opțiunile și apoi faceți clic pe **Setări consumabile**.
5. În zona **Protecția cartușelor**, faceți clic pe meniul vertical și selectați **Oprit**.
6. Faceți clic pe **Aplicare** pentru a salva modificările.

Depanarea mesajelor de eroare de pe panoul de control pentru Protecția cartușelor

Vedeți acțiunile recomandate pentru mesajele de eroare privind Protecția cartușelor.

Tabelul 3-5 Mesaje de eroare pe panoul de control pentru Protecția cartușelor

Mesaj de eroare	Descriere	Acțiune recomandată
10.0X.57 Cartuș <culoare> protejat	<p>Cartușul poate fi utilizat numai în imprimanta sau în sistemul de imprimante în care a fost protejat inițial prin caracteristica Protecția cartușelor HP.</p> <p>Caracteristica Protecția cartușelor permite unui administrator să restricționeze funcționarea cartușelor numai într-o singură imprimantă sau într-un singur sistem de imprimante. Pentru a continua imprimarea, cartușul trebuie înlocuit.</p>	Înlocuiți cartușul cu un nou cartuș de toner.

Înlocuirea cartușelor de toner

Înlocuiți cartușele de toner dacă primiți un mesaj la imprimantă sau dacă aveți probleme de calitate a imprimării.

- [Informații despre cartușele de toner](#)
- [Scoaterea și înlocuirea cartușelor de toner](#)

Informații despre cartușele de toner

Consultați detalii despre comandarea cartușelor de toner de schimb.

Imprimanta anunță când nivelul cartușului de toner este scăzut. Durata de viață rămasă efectivă a cartușului de toner poate varia. Este bine să aveți un cartuș de schimb disponibil, pe care să îl puteți instala când calitatea imprimării nu mai este acceptabilă.

Pentru cumpărarea de cartușe sau pentru verificarea compatibilității cartușelor pentru imprimantă, accesați HP SureSupply la adresa www.hp.com/go/suresupply. Derulați până la capătul de jos al paginii și verificați dacă țara/regiunea este corectă.

Imprimanta utilizează patru culori și dispune de cartușe de toner separate pentru fiecare culoare: galben (Y), magenta (M), cyan (C) și negru (K). Cartușele de toner sunt în interiorul ușii frontale.

⚠ ATENȚIE: Cartușele sunt pentru distribuție și utilizare exclusiv în țara/regiunea desemnată; nu vor funcționa în afara țării/regiunii specificate.

Tabelul 3-6 Consumabile

Element	Descriere	Cod cartuș	Cod produs
Consumabile			
Pentru utilizare numai în America de Nord și în America Latină			
Cartuș de toner HP 414A LaserJet original negru	Cartuș de toner negru de capacitate standard, de schimb	414A	W2020A
Cartuș de toner HP 414A LaserJet original cian	Cartuș de toner cian de capacitate standard, de schimb	414A	W2021A
Cartuș de toner HP 414A LaserJet original galben	Cartuș de toner galben de capacitate standard, de schimb	414A	W2022A
Cartuș de toner HP 414A LaserJet original magenta	Cartuș de toner magenta de capacitate standard, de schimb	414A	W2023A
Cartuș de toner HP 414X LaserJet original negru, de mare capacitate	Cartuș de toner negru de mare capacitate, de schimb	414X	W2020X
Cartuș de toner HP 414X LaserJet original cian, de mare capacitate	Cartuș de toner cian de mare capacitate, de schimb	414X	W2021X
Cartuș de toner HP 414X LaserJet original galben, de mare capacitate	Cartuș de toner galben de mare capacitate, de schimb	414X	W2022X
Cartuș de toner HP 414X LaserJet original magenta de mare capacitate	Cartuș de cerneală magenta de mare capacitate, de schimb	414X	W2023X
Pentru utilizare numai în Europa, Orientul Mijlociu, Rusia, CSI și Africa			
Cartuș de toner HP 415A LaserJet original negru	Cartuș de toner negru de capacitate standard, de schimb	415A	W2030A

Tabelul 3-6 Consumabile (Continuare)

Element	Descriere	Cod cartuș	Cod produs
Cartuș de toner HP 415A LaserJet original cian	Cartuș de toner cian de capacitate standard, de schimb	415A	W2031A
Cartuș de toner HP 415A LaserJet original galben	Cartuș de toner galben de capacitate standard, de schimb	415A	W2032A
Cartuș de toner HP 415A LaserJet original magenta	Cartuș de toner magenta de capacitate standard, de schimb	415A	W2033A
Cartuș de toner HP 415X LaserJet original negru, de mare capacitate	Cartuș de toner negru de mare capacitate, de schimb	415X	W2030X
Cartuș de toner HP 415X LaserJet original cian, de mare capacitate	Cartuș de toner cian de mare capacitate, de schimb	415X	W2031X
Cartuș de toner HP 415X LaserJet original galben, de mare capacitate	Cartuș de toner galben de mare capacitate, de schimb	415X	W2032X
Cartuș de toner HP 415X LaserJet original magenta, de mare capacitate	Cartuș de cerneală magenta de mare capacitate, de schimb	415X	W2033X
Pentru utilizare numai în Asia Pacific			
Cartuș de toner HP 416A LaserJet original negru	Cartuș de toner negru de capacitate standard, de schimb	416A	W2040A
Cartuș de toner HP 416A LaserJet original cian	Cartuș de toner cian de capacitate standard, de schimb	416A	W2041A
Cartuș de toner HP 416A LaserJet original galben	Cartuș de toner galben de capacitate standard, de schimb	416A	W2042A
Cartuș de toner HP 416A LaserJet original magenta	Cartuș de toner magenta de capacitate standard, de schimb	416A	W2043A
Cartuș de toner HP 416X LaserJet original negru, de mare capacitate	Cartuș de toner negru de mare capacitate, de schimb	416X	W2040X
Cartuș de toner HP 416X LaserJet original cian, de mare capacitate	Cartuș de toner cian de mare capacitate, de schimb	416X	W2041X
Cartuș de toner HP 416X LaserJet original galben, de mare capacitate	Cartuș de toner galben de mare capacitate, de schimb	416X	W2042X
Cartuș de toner HP 416X LaserJet original magenta de mare capacitate	Cartuș de cerneală magenta de mare capacitate, de schimb	416X	W2043X

Nu scoateți cartușul de toner din ambalaj până când nu este momentul să fie înlocuit.

ATENȚIE: Pentru a preveni deteriorarea cartușului de toner, nu îl expuneți la lumină mai mult de câteva minute. În cazul în care cartușul de toner trebuie să fie scos din imprimantă pentru o perioadă mai lungă de timp, așezați cartușul în ambalajul original de plastic sau acoperiți cartușul cu un element ușor, opac.

Ilustrația de mai jos arată componentele cartușului de toner.

Figura 3-1 Componentele cartușului de toner

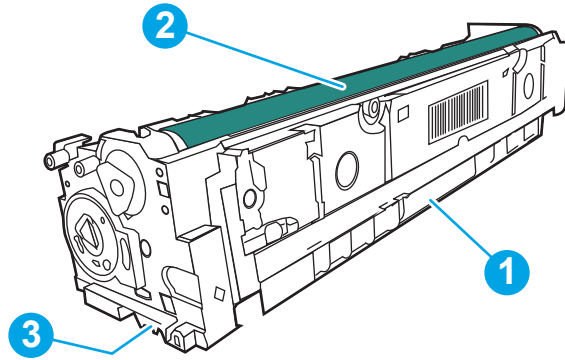

Număr	Descriere
1	Mâner
2	Cilindru fotosensibil
3	Cip de memorie

⚠ ATENȚIE: Dacă tonerul ajunge pe îmbrăcăminte, curățați-l utilizând o cârpă uscată și spălați îmbrăcămintea în apă rece. Apa fierbinte impregnează tonerul în țesătură.

📖 NOTĂ: Informații referitoare la reciclarea cartușelor de toner uzate se află în cutia cartușului de toner.

Scoaterea și înlocuirea cartușelor de toner

Urmați acești pași pentru a înlocui cartușul de toner.

1. Deschideți ușa frontală, apăsând butonul de pe panoul din stânga.

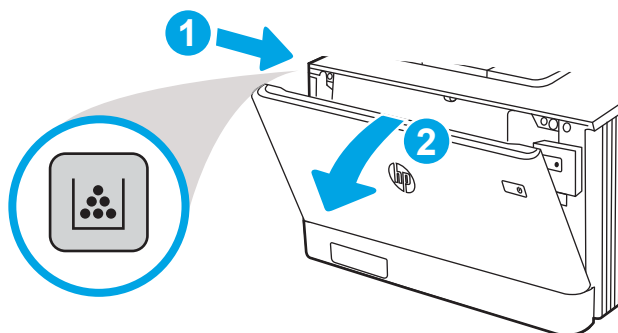

2. Prindeți mânerul albastru de pe sertarul cartușelor de toner și apoi trageți sertarul.

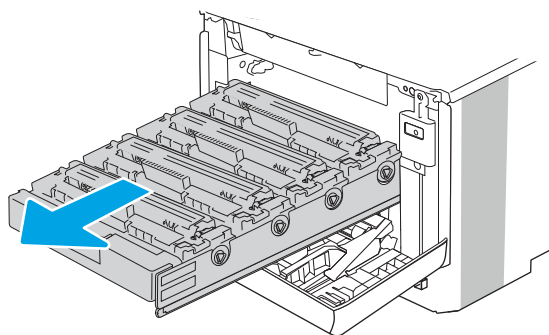

3. Apucați mânerul de pe cartușul de toner, apoi trageți cartușul drept în sus pentru a-l scoate.

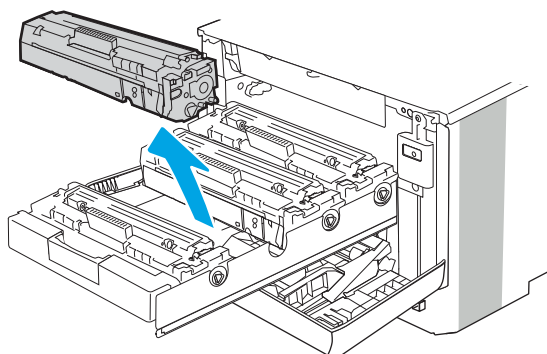

4. Scoateți ambalajul cu noul cartuș de toner din cutie și apoi trageți de urechea de eliberare de pe ambalaj.

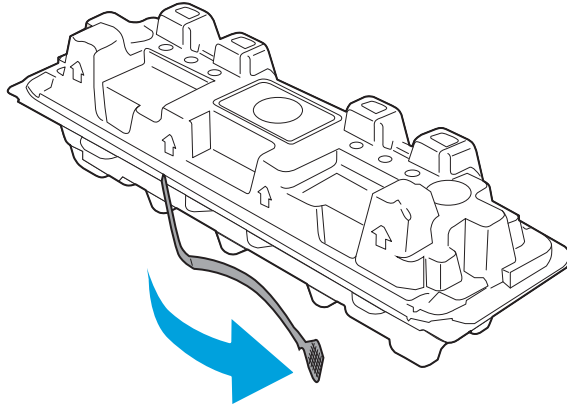

5. Scoateți cartușul de toner din ambalajul deschis. Puneți cartușul de toner uzat în ambalaj, pentru reciclare.

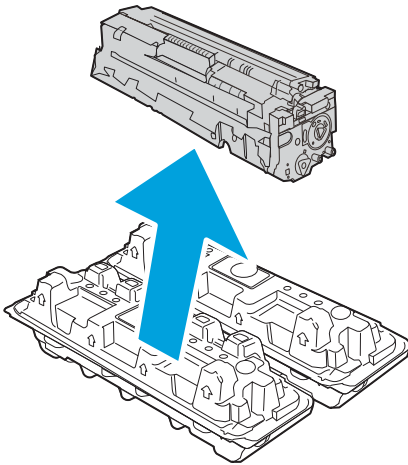

6. Prindeți cartușul de toner de ambele capete și scuturați-l de 5-6 ori.

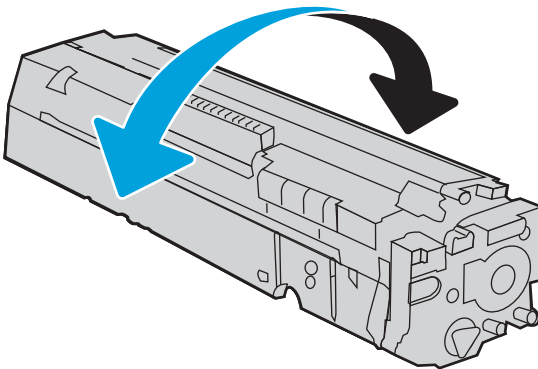

7. Nu atingeți cilindrul fotosensibil din partea inferioară a cartușului de toner. Amprețele de pe cilindrul fotosensibil pot cauza probleme de calitate a imprimării. De asemenea, nu expuneți cartușul la lumină dacă acest lucru nu este necesar.

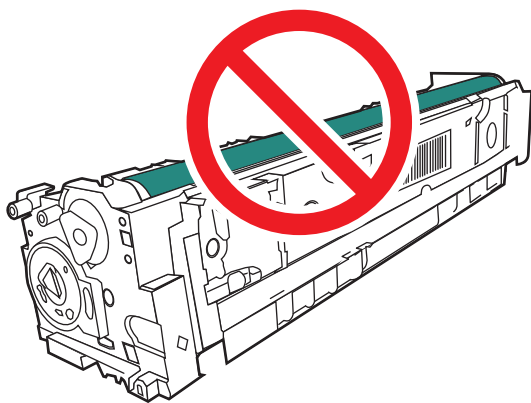

8. Introduceți noul cartuș de toner în sertar. Asigurați-vă că banda colorată de pe cartuș se potrivește cu banda colorată de pe sertar.

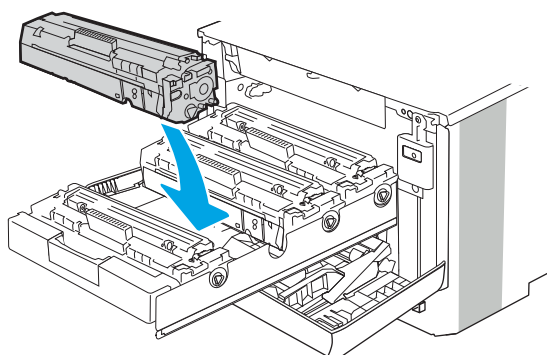

9. Închideți sertarul cartușelor de toner.

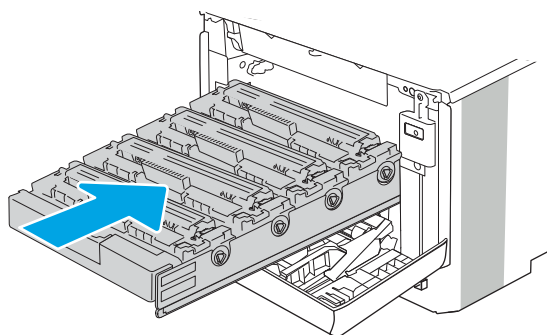

10. Închideți ușa frontală.

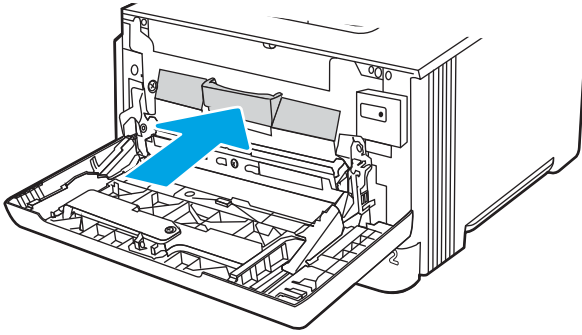

11. Puneți cartușul de toner uzat în cutia în care a fost livrat cartușul nou sau folosiți o cutie mare de carton și umpleți-o cu mai multe cartușe care trebuie reciclate. Pentru informații despre reciclare, consultați ghidul de reciclare atașat.

În SUA, în cutie este inclusă o etichetă de expediere pre-plătită. În alte țări/regiuni, accesați www.hp.com/recycle pentru a imprima o etichetă de expediere pre-plătită.

Lipiți pe cutie eticheta de livrare pre-plătită și returnați cartușul uzat la HP pentru reciclare.

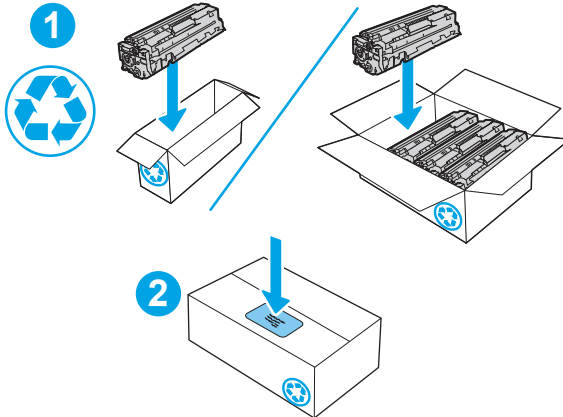

 <http://www.hp.com/recycle>

4 Imprimare

Imprimați cu ajutorul software-ului sau imprimați de la un dispozitiv mobil sau de la o unitate flash USB.

- [Activitățile de imprimare \(Windows\)](#)
- [Activitățile de imprimare \(macOS\)](#)
- [Stocarea lucrărilor de imprimare în imprimantă pentru imprimare ulterioară sau în mod confidențial](#)
- [Imprimarea de pe dispozitive mobile](#)
- [Imprimarea de pe o unitate flash USB \(numai cu panou de control cu ecran senzitiv\)](#)

Pentru informații suplimentare:

Asistența completă oferită de HP pentru imprimantă include următoarele informații:

- Instalare și configurare
- Învățare și utilizare
- Rezolvarea problemelor
- Descărcarea de actualizări de software și firmware
- Asocierea la forumuri de asistență
- Găsirea informațiilor despre garanție și despre reglementările legale

Activitățile de imprimare (Windows)

Aflați despre activitățile obișnuite de imprimare pentru utilizatorii Windows.

- [Modul de imprimare \(Windows\)](#)
- [Imprimarea automată pe ambele fețe \(Windows\)](#)
- [Imprimarea manuală pe ambele fețe \(Windows\)](#)
- [Imprimarea mai multor pagini pe coală \(Windows\)](#)
- [Selectarea tipului de hârtie \(Windows\)](#)
- [Activități de imprimare suplimentare](#)

Modul de imprimare (Windows)

Utilizați opțiunea **Imprimare** dintr-o aplicație software pentru a selecta imprimanta și opțiunile de bază pentru lucrarea dvs. de imprimare.

Procedura următoare descrie procesul de imprimare de bază pentru Windows.

1. Din programul software, selectați opțiunea **Imprimare**.
2. Selectați imprimanta din lista de imprimante. Pentru a schimba setările, faceți clic pe butonul **Proprietăți** sau **Preferințe** pentru a deschide driverul de imprimare.

NOTĂ:

- Numele butonului variază în funcție de programul software.
 - Pentru driverul HP PCL-6 V4, aplicația HP AiO pentru imprimare la distanță descarcă caracteristici suplimentare pentru drivere atunci când opțiunea **Mai multe setări** este selectată.
 - Pentru informații suplimentare, faceți clic pe butonul Ajutor (?) din driverul de imprimare.
-
3. Faceți clic pe filele din driverul de imprimare pentru a configura opțiunile disponibile. De exemplu, setați orientarea hârtiei în fila **Finisare** și configurați setările pentru sursa hârtiei, tipul de hârtie, dimensiunea de hârtie și calitate în fila **Hârtie/Calitate**.
 4. Faceți clic pe butonul **OK** pentru a reveni la caseta de dialog **Imprimare**. Selectați numărul de exemplare de imprimat de pe acest ecran.
 5. Faceți clic pe butonul **Imprimare** pentru a imprima lucrarea.

Imprimarea automată pe ambele fețe (Windows)

Dacă imprimanta are instalat un duplexor automat, puteți imprima automat pe ambele fețe ale hârtiei. Utilizați o dimensiune și un tip de hârtie acceptate de duplexor.

1. Din programul software, selectați opțiunea **Imprimare**.
2. Selectați imprimanta din lista de imprimante, apoi faceți clic pe butonul **Proprietăți** sau pe butonul **Preferințe** pentru a deschide driverul de imprimare.

 **NOTĂ:**

- Numele butonului variază în funcție de programul software.
 - Pentru driverul HP PCL-6 V4, aplicația HP AiO pentru imprimare la distanță descarcă caracteristici suplimentare pentru drivere atunci când opțiunea **Mai multe setări** este selectată.
-

3. Faceți clic pe fila **Finisare**.
4. Selectați **Imprimare pe ambele fețe**. Faceți clic pe butonul **OK** pentru a închide fereastra de dialog **Proprietăți document**.
5. În caseta de dialog **Imprimare**, faceți clic pe **Imprimare** pentru a imprima lucrarea.

Imprimarea manuală pe ambele fețe (Windows)

Utilizați această procedură pentru imprimantele care nu au un duplexor automat instalat sau pentru a imprima pe hârtie pe care duplexorul nu o acceptă.

1. Din programul software, selectați opțiunea **Imprimare**.
2. Selectați imprimanta din lista de imprimante, apoi faceți clic pe butonul **Proprietăți** sau pe butonul **Preferințe** pentru a deschide driverul de imprimare.

 **NOTĂ:**

- Numele butonului variază în funcție de programul software.
 - Pentru driverul HP PCL-6 V4, aplicația HP AiO pentru imprimare la distanță descarcă caracteristici suplimentare pentru drivere atunci când opțiunea **Mai multe setări** este selectată.
-

3. Faceți clic pe fila **Finisare**.
4. Selectați **Imprimare pe ambele fețe (manual)**, apoi faceți clic pe **OK** pentru a închide caseta de dialog **Proprietăți document**.
5. În caseta de dialog **Imprimare**, faceți clic pe **Imprimare** pentru a imprima prima față a lucrării.
6. Scoateți topul imprimat din sertarul de ieșire și amplasați-l în tava 1.
7. Dacă vi se solicită, selectați butonul corespunzător de pe panoul de control pentru a continua.

Imprimarea mai multor pagini pe coală (Windows)

Atunci când imprimați dintr-o aplicație software utilizând opțiunea **Imprimare**, puteți selecta o opțiune pentru a imprima mai multe pagini pe o singură coală de hârtie. De exemplu, este posibil să doriți să faceți acest lucru dacă imprimați un document foarte mare și doriți să economisiți hârtie.

1. Din programul software, selectați opțiunea **Imprimare**.
2. Selectați imprimanta din lista de imprimante, apoi faceți clic pe butonul **Proprietăți** sau pe butonul **Preferințe** pentru a deschide driverul de imprimare.

 **NOTĂ:**

- Numele butonului variază în funcție de programul software.
 - Pentru driverul HP PCL-6 V4, aplicația HP AiO pentru imprimare la distanță descarcă caracteristici suplimentare pentru drivere atunci când opțiunea **Mai multe setări** este selectată.
-

3. Faceți clic pe fila **Finisare**.
4. Selectați numărul de pagini pe coală din lista verticală **Pagini pe coală**.
5. Selectați opțiunile corecte pentru **Imprimare chenar pagină**, **Ordine pagini** și **Orientare**. Faceți clic pe butonul **OK** pentru a închide fereastra de dialog **Proprietăți document**.
6. În caseta de dialog **Imprimare**, faceți clic pe **Imprimare** pentru a imprima lucrarea.

Selectarea tipului de hârtie (Windows)

Atunci când imprimați dintr-o aplicație software utilizând opțiunea **Imprimare**, puteți să setați tipul de hârtie pe care îl utilizați pentru lucrarea dvs. de imprimare. De exemplu, dacă tipul dvs. implicit de hârtie este Letter, dar utilizați alt tip de hârtie pentru o lucrare de imprimare, selectați tipul respectiv de hârtie.

1. Din programul software, selectați opțiunea **Imprimare**.
2. Selectați imprimanta din lista de imprimante, apoi faceți clic pe sau atingeți butonul **Proprietăți** sau **Preferințe** pentru a deschide driverul de imprimare.

 **NOTĂ:**

- Numele butonului variază în funcție de programul software.
 - Pentru driverul HP PCL-6 V4, aplicația HP AiO pentru imprimare la distanță descarcă caracteristici suplimentare pentru drivere atunci când opțiunea **Mai multe setări** este selectată.
-

3. Faceți clic pe fila **Hârtie/Calitate**.
4. Selectați opțiunea pentru tipul de hârtie utilizat, apoi faceți clic pe **OK**.
5. Faceți clic pe butonul **OK** pentru a închide fereastra de dialog **Proprietăți document**.
6. În caseta de dialog **Imprimare**, faceți clic pe **Imprimare** pentru a imprima lucrarea.

Activități de imprimare suplimentare

Găsiți pe web informații pentru a efectua activități obișnuite de imprimare.

Accesați www.hp.com/support/colorljM454.

Sunt disponibile instrucțiuni pentru activități de imprimare precum următoarele:

- Crearea și utilizarea de comenzi rapide sau presetări pentru imprimare
- Selectarea dimensiunii hârtiei sau utilizarea unei dimensiuni de hârtie personalizate
- Selectarea orientării paginii
- Crearea unei broșuri
- Scalarea unui document pentru a se încadra pe o anumită dimensiune de hârtie

- Imprimarea primei sau ultimei pagini a documentului pe tipuri diferite de hârtie
- Imprimarea de filigrane pe un document

Activitățile de imprimare (macOS)

Imprimați folosind software-ul de imprimare HP pentru macOS, inclusiv imprimare pe ambele fețe sau imprimarea mai multor pagini pe coală.

- [Modul de imprimare \(macOS\)](#)
- [Imprimarea automată pe ambele fețe \(macOS\)](#)
- [Imprimarea manuală pe ambele fețe \(macOS\)](#)
- [Imprimarea mai multor pagini pe coală \(macOS\)](#)
- [Selectarea tipului de hârtie \(macOS\)](#)
- [Activități de imprimare suplimentare](#)

Modul de imprimare (macOS)

Utilizați opțiunea **Imprimare** dintr-o aplicație software pentru a selecta imprimanta și opțiunile de bază pentru lucrarea dvs. de imprimare.

Procedura următoare descrie procesul de imprimare de bază pentru macOS.

1. Faceți clic pe meniul **Fișier**, apoi faceți clic pe opțiunea **Imprimare**.
2. Selectați imprimanta.
3. Faceți clic pe **Afișare detalii** sau pe **Exemplare și pagini**, apoi selectați alte meniuri pentru a regla setările de imprimare.

 **NOTĂ:** Numele elementului variază în funcție de programul software.

4. Faceți clic pe butonul **Imprimare**.

Imprimarea automată pe ambele fețe (macOS)

Dacă imprimanta are instalat un duplexor automat, puteți imprima automat pe ambele fețe ale hârtiei. Utilizați o dimensiune și un tip de hârtie acceptate de duplexor.

Această caracteristică este disponibilă dacă instalați driverul de imprimare HP. Este posibil să nu fie disponibilă dacă utilizați AirPrint.

1. Faceți clic pe meniul **Fișier**, apoi faceți clic pe opțiunea **Imprimare**.
2. Selectați imprimanta.
3. Faceți clic pe **Afișare detalii** sau pe **Exemplare și pagini**, apoi faceți clic pe meniul **Aspect**.

 **NOTĂ:** Numele elementului variază în funcție de programul software.

4. Selectați o opțiune de legare din lista derulantă **Față-verso**.
5. Faceți clic pe butonul **Imprimare**.

Imprimarea manuală pe ambele fețe (macOS)

Dacă imprimanta nu are instalat un duplexor automat sau dacă utilizați o dimensiune sau un tip de hârtie care nu este acceptat de duplexor, puteți imprima pe ambele fețe ale hârtiei utilizând un proces manual. Va trebui să reîncărcați paginile pentru a doua față.

Această caracteristică este disponibilă dacă instalați driverul de imprimare HP. Este posibil să nu fie disponibilă dacă utilizați AirPrint.

1. Faceți clic pe meniul **Fișier**, apoi faceți clic pe opțiunea **Imprimare**.
2. Selectați imprimanta.
3. Faceți clic pe **Afișare detalii** sau pe **Exemplare și pagini**, apoi faceți clic pe meniul **Duplex manual**.

 **NOTĂ:** Numele elementului variază în funcție de programul software.

4. Faceți clic pe caseta **Duplex manual** și selectați o opțiune de legare.
5. Deplasați-vă la imprimantă și scoateți toate hârtiile goale din tava 1.
6. Faceți clic pe butonul **Imprimare**.
7. Scoateți topul imprimat din sertarul de ieșire și puneți-l cu fața imprimată în jos în tava de alimentare.
8. Dacă vi se solicită, apăsați butonul corespunzător de pe panoul de control pentru a continua.

Imprimarea mai multor pagini pe coală (macOS)

Atunci când imprimați dintr-o aplicație software utilizând opțiunea **Imprimare**, puteți selecta o opțiune pentru a imprima mai multe pagini pe o singură coală de hârtie. De exemplu, este posibil să doriți să faceți acest lucru dacă imprimați un document foarte mare și doriți să economisiți hârtie.

1. Faceți clic pe meniul **Fișier**, apoi faceți clic pe opțiunea **Imprimare**.
2. Selectați imprimanta.
3. Faceți clic pe **Afișare detalii** sau pe **Exemplare și pagini**, apoi faceți clic pe meniul **Aspect**.

 **NOTĂ:** Numele elementului variază în funcție de programul software.

4. Din lista derulantă **Pagini pe coală**, selectați numărul de pagini pe care doriți să le imprimați pe fiecare coală.
5. În zona **Direcție machetare**, selectați ordinea și plasarea paginilor pe coală.
6. Din meniul **Chenar**, selectați tipul de chenar care va fi imprimat în jurul fiecărei pagini pe coală.
7. Faceți clic pe butonul **Imprimare**.

Selectarea tipului de hârtie (macOS)

Atunci când imprimați dintr-o aplicație software utilizând opțiunea **Imprimare**, puteți să setați tipul de hârtie pe care îl utilizați pentru lucrarea dvs. de imprimare. De exemplu, dacă tipul dvs. implicit de hârtie este Letter, dar utilizați alt tip de hârtie pentru o lucrare de imprimare, selectați tipul respectiv de hârtie.

1. Faceți clic pe meniul **Fișier**, apoi faceți clic pe opțiunea **Imprimare**.
2. Selectați imprimanta.

3. Faceți clic pe **Afișare detalii** sau pe **Exemplare și pagini**, apoi faceți clic pe meniul **Hârtie și calitate** sau pe meniul **Hârtie/Calitate**.



NOTĂ: Numele elementului variază în funcție de programul software.

4. Selectați din opțiunile de **Hârtie și calitate** sau **Hârtie/Calitate**.



NOTĂ: Această listă conține setul principal de opțiuni disponibile. Unele opțiuni nu sunt disponibile pe toate imprimantele.

- **Tip suport:** Selectați opțiunea pentru tipul de hârtie pentru lucrarea de imprimare.
 - **Calitate imprimare:** Selectați nivelul de rezoluție pentru lucrarea de imprimare.
 - **EconoMode:** Selectați această opțiune pentru a conserva tonerul atunci când imprimați ciorne ale documentelor.
5. Faceți clic pe butonul **Imprimare**.

Activități de imprimare suplimentare

Găsiți pe web informații pentru a efectua activități obișnuite de imprimare.

Accesați www.hp.com/support/colorljM454.

Sunt disponibile instrucțiuni pentru activități de imprimare precum următoarele:

- Crearea și utilizarea de comenzi rapide sau presetări pentru imprimare
- Selectarea dimensiunii hârtiei sau utilizarea unei dimensiuni de hârtie personalizate
- Selectarea orientării paginii
- Crearea unei broșuri
- Scalarea unui document pentru a se încadra pe o anumită dimensiune de hârtie
- Imprimarea primei sau ultimei pagini a documentului pe tipuri diferite de hârtie
- Imprimarea de filigrane pe un document

Stocarea lucrărilor de imprimare în imprimantă pentru imprimare ulterioară sau în mod confidențial

Stocați lucrările de imprimare în memoria imprimantei pentru imprimare la un moment ulterior.

- [Introducere](#)
- [Înainte de a începe](#)
- [Configurarea stocării lucrărilor](#)
- [Dezactivarea sau activarea caracteristicii de stocare a lucrărilor](#)
- [Crearea unei lucrări stocate \(Windows\)](#)
- [Crearea unei lucrări stocate \(macOS\)](#)
- [Imprimarea unei lucrări stocate](#)
- [Ștergerea unei lucrări stocate](#)
- [Informațiile trimise la imprimantă în scopuri de Contorizare a operațiilor](#)

Introducere

Următoarele informații furnizează procedurile de creare și de imprimare a documentelor stocate pe o unitate flash USB. Aceste lucrări pot fi imprimate ulterior sau în mod confidențial.

Înainte de a începe

Consultați cerințele pentru utilizarea caracteristicii de stocare a lucrărilor.

Caracteristica de stocare a lucrărilor are următoarele cerințe:

- În portul USB din spate al gazdei trebuie instalat un dispozitiv de stocare dedicat USB 2.0 cu cel puțin 16 GB de spațiu liber. Acest dispozitiv de stocare USB păstrează lucrările stocate trimise la imprimantă. Scoaterea dispozitivului de stocare USB din imprimantă dezactivează caracteristica de stocare a lucrărilor.
- Dacă utilizați un Driver universal de imprimare HP (UPD), trebuie să utilizați versiunea UPD 5.9.0 sau o versiune superioară.

Configurarea stocării lucrărilor

Configurați stocarea lucrărilor în driverul de imprimare, introduceți suportul de stocare (unitatea flash USB) în imprimantă și verificați dacă această caracteristică este pregătită pentru utilizare.

Înainte de a începe, instalați software-ul imprimantei, dacă acesta nu este deja instalat. Accesați www.hp.com/support, faceți clic pe **Software și drivere**, apoi urmați instrucțiunile de pe ecran pentru a descărca cel mai recent software HP.

Atunci când este instalat driverul de imprimare, opțiunea Stocare operație este setată în mod implicit la **Automat**. Opțiunea poate fi găsită după cum urmează:

- Windows: **Dispozitive și imprimante ► Proprietăți imprimantă ► Setări dispozitiv**
- macOS: **Imprimante și scanere ► Opțiuni și consumabile**

Pentru a finaliza configurarea opțiunii Stocare operație:

1. Localizați portul USB din spate.

La anumite modele, portul USB spate este acoperit. Scoateți capacul portului USB spate înainte de a continua.

2. Introduceți unitatea flash USB în portul USB din spate.

Figura 4-1 Introducerea unității flash USB

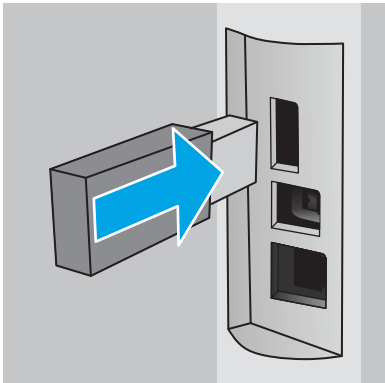

Pe panoul de control se afișează un mesaj care avertizează că unitatea USB va fi formatată. Selectați **OK** pentru a finaliza procedura.

3. Deschideți driverul de imprimare pentru a verifica dacă fila **Stocare operație** este vizibilă. Dacă este vizibilă, caracteristica este pregătită de utilizare.

Dintr-un program software, selectați opțiunea **Imprimare**, selectați imprimanta din lista de imprimante și efectuați următoarele:

- **Windows:** selectați **Proprietăți** sau **Preferințe**. Faceți clic pe fila **Stocare operație**.

Dacă nu apare fila **Stocare operație**, activați-o după cum urmează:

din meniul Start, deschideți **Setări**, faceți clic pe **Dispozitive** și apoi faceți clic pe **Dispozitive și imprimante**. Faceți clic dreapta pe numele imprimantei și faceți clic pe **Proprietăți imprimantă**. Faceți clic pe fila **Setări dispozitiv**, faceți clic pe **Stocare operație**, apoi selectați **Automat**. Faceți clic pe **Aplicare** și apoi pe **OK**.

- **macOS:** driverul de imprimare afișează meniul **Copii și pagini**. Deschideți lista verticală și apoi faceți clic pe meniul **Stocare operație**.

Dacă nu se afișează meniul **Stocare operație**, închideți fereastra de imprimare și apoi redeschideți-o pentru a activa meniul.

Dezactivarea sau activarea caracteristicii de stocare a lucrărilor

Dezactivați caracteristica de stocare a lucrărilor pentru a o face indisponibilă, chiar dacă în imprimantă este introdusă o unitate USB. Activați această caracteristică pentru a o face din nou disponibilă.

1. Deschideți **Proprietăți imprimantă**:

- **Windows:** din meniul Start, deschideți **Setări**, faceți clic pe **Dispozitive** și apoi faceți clic pe **Dispozitive și imprimante**. Faceți clic dreapta pe imprimantă și faceți clic pe **Proprietăți imprimantă**.
- **macOS:** din meniul Apple, deschideți **Preferințe sistem** și apoi faceți clic pe **Imprimante și scanere**. Selectați imprimanta și faceți clic pe **Opțiuni și consumabile**.

2. Dezactivați opțiunea **Stocare operație** după cum urmează:

- **Windows:** faceți clic pe fila **Setări dispozitiv**, faceți clic pe **Stocare operație** și apoi selectați **Dezactivare**.
- **macOS:** în fila **Opțiuni**, debifați caseta **Stocare operație**.

Pentru a activa caracteristica, setați opțiunea Stocare operație înapoi la **Automat** (Windows) sau selectați caseta **Stocare operație** (macOS).

Crearea unei lucrări stocate (Windows)

Stocați lucrări pe unitatea flash USB pentru imprimare în mod confidențial sau cu întârziere.

1. Din programul software, selectați opțiunea **Imprimare**.
2. Selectați imprimanta din lista de imprimante, apoi selectați **Proprietăți** sau **Preferințe**.

NOTĂ:

- Numele butonului variază în funcție de programul software.
- Pentru driverul HP PCL-6 V4, aplicația HP AiO pentru imprimare la distanță descarcă caracteristici suplimentare pentru drivere atunci când opțiunea **Mai multe setări** este selectată.

3. Faceți clic pe fila **Stocare operație**.



NOTĂ: În cazul în care nu se afișează fila **Stocare operație**, urmați instrucțiunile din secțiunea „Dezactivarea sau activarea caracteristicii de stocare a lucrărilor” pentru a activa fila.

4. Selectați o opțiune **Mod Stocare lucrări**:

- **Verificare și păstrare:** imprimați și verificați un exemplar al unei lucrări, apoi imprimați mai multe exemplare. Primul exemplar se imprimă imediat. Imprimarea exemplarelor următoare trebuie să fie inițiată de la panoul de control frontal al dispozitivului. De exemplu, dacă sunt trimise 10 exemplare, un exemplar se imprimă imediat, iar celelalte nouă se vor imprima la preluarea lucrării. Lucrarea este ștearsă după imprimarea tuturor exemplarelor.
- **Operație personală:** lucrarea nu se va imprima până când cineva nu va solicita acest lucru de la panoul de control al imprimantei. Pentru acest mod de stocare a lucrărilor, puteți selecta una dintre opțiunile **Setare operație privată/securizată**. Dacă atribuiți lucrării un număr de identificare personală (PIN), trebuie să introduceți PIN-ul necesar la panoul de control. În cazul în care criptați lucrarea, trebuie să introduceți parola solicitată la panoul de control. Lucrarea de imprimare este ștearsă din memorie după ce se încheie.
- **Copiere rapidă:** puteți imprima numărul solicitat de exemplare ale unei lucrări și puteți să stocați o copie a lucrării în memoria imprimantei, pentru a o putea imprima din nou mai târziu. Lucrarea este ștearsă manual sau după programul de păstrare a lucrărilor.
- **Operație stocată:** stocați o lucrare pe imprimantă și permiteți altor utilizatori să imprime lucrarea în orice moment. Pentru acest mod de stocare a lucrărilor, puteți selecta una dintre opțiunile **Setare operație privată/securizată**. Dacă atribuiți lucrării un număr de identificare personală (PIN), persoana care imprimă lucrarea trebuie să introducă PIN-ul solicitat la panoul de control. În cazul în care criptați lucrarea, persoana care o imprimă trebuie să introducă parola solicitată la panoul de control. Lucrarea este ștearsă manual sau după programul de păstrare a lucrărilor.

5. Pentru a folosi un nume de utilizator sau un nume de lucrare personalizat, faceți clic pe butonul **Personalizare**, apoi introduceți numele de utilizator sau numele lucrării.

Selectați opțiunea care se va utiliza dacă altă lucrare stocată are deja acest nume:

- **Utilizare nume operație + (1-99):** adăugați un număr unic la sfârșitul numelui lucrării.
 - **Înlocuire fișier existent:** suprascriveți lucrarea stocată existentă cu cea nouă.
6. Faceți clic pe butonul **OK** pentru a închide caseta de dialog **Proprietăți document**. În caseta de dialog **Imprimare**, faceți clic pe butonul **Imprimare** pentru a imprima lucrarea.

Crearea unei lucrări stocate (macOS)

Stocați lucrări pe unitatea flash USB pentru imprimare în mod confidențial sau cu întârziere.

1. Faceți clic pe meniul **Fișier**, apoi faceți clic pe opțiunea **Imprimare**.
2. În meniul **Imprimantă**, selectați imprimanta.
3. Faceți clic pe **Afișare detalii** sau pe **Exemplare și pagini**, apoi faceți clic pe meniul **Stocare operație**.

 **NOTĂ:** În cazul în care nu se afișează meniul **Stocare operație**, urmați instrucțiunile din secțiunea „Dezactivarea sau activarea funcției de stocare a lucrărilor” pentru a activa meniul.

4. Din lista derulantă **Mod**, selectați tipul de lucrare stocată.
 - **Verificare și păstrare:** imprimați și verificați un exemplar al unei lucrări, apoi imprimați mai multe exemplare. Primul exemplar se imprimă imediat. Imprimarea exemplarelor următoare trebuie să fie inițiată de la panoul de control frontal al dispozitivului. De exemplu, dacă sunt trimise 10 exemplare, un exemplar se imprimă imediat, iar celelalte nouă se vor imprima la preluarea lucrării. Lucrarea este ștearsă după imprimarea tuturor exemplarelor.
 - **Operație personală:** lucrarea nu se va imprima până când cineva nu va solicita acest lucru de la panoul de control al imprimantei. Dacă atribuiți lucrării un număr de identificare personală (PIN), trebuie să introduceți PIN-ul necesar la panoul de control. Lucrarea de imprimare este ștearsă din memorie după ce se încheie.
 - **Copiere rapidă:** puteți imprima numărul solicitat de exemplare ale unei lucrări și puteți să stocați o copie a lucrării în memoria imprimantei, pentru a o putea imprima din nou mai târziu. Lucrarea este ștearsă manual sau după programul de păstrare a lucrărilor.
 - **Operație stocată:** stocați o lucrare pe imprimantă și permiteți altor utilizatori să imprime lucrarea în orice moment. Dacă atribuiți lucrării un număr de identificare personală (PIN), persoana care imprimă lucrarea trebuie să introducă PIN-ul solicitat la panoul de control. Lucrarea este ștearsă manual sau după programul de păstrare a lucrărilor.
5. Pentru a folosi un nume de utilizator sau un nume de lucrare personalizat, faceți clic pe butonul **Personalizare**, apoi introduceți numele de utilizator sau numele lucrării.

 **NOTĂ:** **macOS 10.14 Mojave și versiunile ulterioare:** driverul de imprimare nu mai include butonul **Personalizat**. Utilizați opțiunile de sub lista derulantă **Mod** pentru a configura lucrarea salvată.

Selectați ce opțiune se va utiliza dacă altă lucrare are deja numele respectiv.

- **Utilizare nume operație + (1-99):** adăugați un număr unic la sfârșitul numelui lucrării.
- **Înlocuire fișier existent:** suprascriveți lucrarea stocată existentă cu cea nouă.

6. Dacă ați selectat opțiunea **Operație stocată** sau **Operație personală** din lista derulantă **Mod**, puteți proteja lucrarea printr-un cod PIN. Tastați un număr din 4 cifre în câmpul **Utilizare PIN pentru imprimare**. Dacă alte persoane încearcă să imprime această lucrare, imprimanta le va solicita introducerea acestui cod PIN.
7. Faceți clic pe butonul **Imprimare** pentru a procesa lucrarea.

Imprimarea unei lucrări stocate

Imprimați o lucrare care este stocată pe o unitate flash USB.

1. Navigați la dosarul în care sunt salvate lucrările stocate:
 - **Panoul de control cu ecran senzitiv:** În ecranul principal de pe panoul de control al imprimantei, atingeți pictograma **Imprimare**, apoi atingeți **Stocare operație**.
 - **Panoul de control LCD cu 2 rânduri:** De la panoul de control al imprimantei, apăsați butonul **OK** pentru a afișa ecranul principal. Utilizați butoanele săgeată pentru a naviga la **Stocare operație**, apoi apăsați din nou butonul **OK**.
2. Din lista de Dosare operație, navigați până la numele dosarului în care este stocată lucrarea și selectați-l.
3. Navigați la numele lucrării pe care doriți să o imprimați și selectați-l.

Dacă lucrarea este privată sau criptată, introduceți codul PIN sau parola. Atingeți **Finalizat** (panou de control cu ecran senzitiv).

4. Imprimați lucrarea:
 - **Panoul de control cu ecran senzitiv:** Pentru a ajusta numărul de exemplare, atingeți caseta din partea stângă a butonului **Imprimare** și apoi introduceți numărul de exemplare cu ajutorul tastaturii tactile. Atingeți **Finalizat** pentru a închide tastatura și apoi atingeți **Imprimare** pentru a imprima lucrarea.
 - **Panoul de control LCD cu 2 rânduri:** Pentru a ajusta numărul de exemplare, utilizați butoanele săgeată pentru a naviga la opțiunea **Copiere**, apoi apăsați **OK**. În ecranul Copiere, utilizați butoanele săgeată pentru a selecta numărul de exemplare, apoi apăsați **OK** pentru a salva setarea. Apăsați din nou **OK** pentru a imprima lucrarea.

Ștergerea unei lucrări stocate

Atunci când pe o unitate flash USB este stocată o lucrare nouă, sunt suprascrise orice lucrări anterioare cu același nume de utilizator și același nume de lucrare. Dacă memoria pe unitatea flash USB este plină, pe panoul de control al imprimantei se afișează următorul mesaj: **Dispozitivul de stocare flash USB nu mai are memorie suficientă. Ștergeți lucrările neutilizate și apoi încercați din nou.** Lucrările stocate existente trebuie să fie șterse înainte de a putea fi stocate alte lucrări de imprimare.

- [Ștergerea unei lucrări stocate pe imprimantă](#)

Ștergerea unei lucrări stocate pe imprimantă

Ștergeți o lucrare care este stocată pe o unitate flash USB.

1. Navigați la dosarul în care sunt salvate lucrările stocate:
 - **Panoul de control cu ecran sensibil:** În ecranul principal de pe panoul de control al imprimantei, atingeți pictograma [Imprimare](#), apoi atingeți [Stocare operație](#).
 - **Panoul de control LCD cu 2 rânduri:** De la panoul de control al imprimantei, apăsați butonul [OK](#) pentru a afișa ecranul principal. Utilizați butoanele săgeată pentru a naviga la [Stocare operație](#), apoi apăsați din nou butonul [OK](#).
2. Din lista de Dosare operație, navigați până la numele dosarului în care este stocată lucrarea și selectați-l.
3. Navigați la numele lucrării pe care doriți să o ștergeți și selectați-l.

Dacă lucrarea este privată sau criptată, introduceți codul PIN sau parola.

4. Ștergeți lucrarea:
 - **Panou de control cu ecran sensibil:** Atingeți pictograma Coș de gunoi , apoi atingeți [Ștergere](#) pentru a șterge lucrarea.
 - **Panou de control cu 2 linii:** Utilizați butoanele săgeată pentru a naviga la opțiunea [Ștergere](#), apoi apăsați butonul [OK](#). Apăsați din nou butonul [OK](#) pentru a șterge lucrarea.

Informațiile trimise la imprimantă în scopuri de Contorizare a operațiilor

Operațiile de imprimare trimise de la driverele clientului (de ex., PC) pot trimite informații de identificare personală la dispozitivele de imprimare și imagine HP. Aceste informații pot include, dar fără a se limita la, numele de utilizator și numele de client de unde provine operația, care pot fi utilizate în scopuri de contorizare a operațiilor, așa cum sunt determinate de administratorul dispozitivului de imprimare. Aceste informații pot fi, de asemenea, stocate cu operația pe dispozitivul de stocare în masă (de ex., unitatea hard disk) al echipamentului imprimare atunci când se utilizează caracteristica de stocare a operațiilor.

Imprimarea de pe dispozitive mobile

Soluțiile mobile și ePrint permit imprimarea ușoară la o imprimantă HP de pe laptop, tabletă, smartphone sau alt dispozitiv mobil.

- [Introducere](#)
- [Imprimarea Wi-Fi Direct \(numai la modelele cu conectivitate wireless\)](#)
- [HP ePrint prin e-mail \(panou de control cu ecran senzitiv\)](#)
- [HP ePrint prin e-mail \(panoul de control LCD cu 2 rânduri\)](#)
- [AirPrint](#)
- [Imprimare de pe Android încorporată](#)

Introducere

Consultați următoarele informații despre imprimarea mobilă.

Pentru a vizualiza lista completă a soluțiilor mobile și ePrint și pentru a stabili varianta optimă, accesați www.hp.com/go/LaserJetMobilePrinting.

Imprimarea Wi-Fi Direct (numai la modelele cu conectivitate wireless)

Wi-Fi Direct permite imprimarea de pe un dispozitiv mobil wireless fără a fi necesară o conexiune la rețea sau la internet.

- [Pentru a activa Wi-Fi Direct](#)
- [Modificarea numelui Wi-Fi Direct al imprimantei](#)



NOTĂ: Nu toate sistemele de operare mobile sunt acceptate în prezent de Wi-Fi Direct.

Utilizați **Wi-Fi Direct** pentru a imprima wireless de pe următoarele dispozitive:

- Dispozitive mobile Android, compatibile cu soluția de imprimare Android încorporată
- iPhone, iPad sau iPod touch folosind aplicațiile Apple AirPrint sau HP Smart
- Dispozitive mobile Android utilizând aplicația HP Smart sau soluția de imprimare Android încorporată
- Dispozitive PC și Mac utilizând software-ul HP ePrint
- HP Roam

Pentru mai multe informații despre imprimarea Wi-Fi Direct, accesați www.hp.com/go/wirelessprinting.

Wi-Fi Direct poate fi activat sau dezactivat de la panoul de control al imprimantei.

Pentru a activa Wi-Fi Direct

Pentru a imprima wireless de pe dispozitive mobile, Wi-Fi Direct trebuie să fie activat.

Urmați acești pași pentru a activa Wi-Fi Direct de la panoul de control al imprimantei.

1. Navigați la meniul Wi-Fi Direct:
 - **Panoul de control cu ecran senzitiv:** Din ecranul principal de pe panoul de control al imprimantei, glisați în jos fila din partea superioară a ecranului pentru a deschide Panoul de control, apoi atingeți pictograma Wi-Fi Direct .
 - **Panoul de control LCD cu 2 rânduri:** De la panoul de control al imprimantei, apăsați butonul **OK** pentru a afișa ecranul principal. Utilizați butoanele săgeată și butonul **OK** pentru a naviga la următoarele meniuri și pentru a le deschide:
 1. [Configurare](#)
 2. [Wi-Fi Direct](#)

Se afișează ecranul cu detalii despre Wi-Fi Direct.

2. Deschideți ecranul de stare Wi-Fi Direct:
 - **Panoul de control cu ecran senzitiv:** Pe ecranul cu detalii despre Wi-Fi Direct, atingeți pictograma Setări .
 - **Panoul de control LCD cu 2 rânduri:** Pe ecranul cu detalii despre Wi-Fi Direct, navigați până la meniul [Stare Wi-Fi Direct](#) și deschideți-l.
3. Activați Wi-Fi Direct:

- **Panoul de control cu ecran senzitiv:** Dacă [Wi-Fi Direct](#) este setat la [Oprit](#), atingeți comutatorul pentru a-l activa.
- **Panoul de control LCD cu 2 rânduri:** Dacă [Wi-Fi Direct](#) este setat la [Oprit](#), apăsați butonul săgeată din partea dreaptă pentru a-l activa și apoi apăsați [OK](#) pentru a salva setarea.

 **NOTĂ:** În mediile în care sunt instalate mai multe modele ale aceleiași imprimante, poate fi util să alocați fiecărei imprimante un nume unic Wi-Fi Direct, pentru identificarea mai ușoară a imprimantei atunci când se utilizează imprimarea Wi-Fi Direct.

Pentru a vizualiza numele Wi-Fi Direct pe un panou de control cu ecran senzitiv, deplasați-vă la ecranul principal, glisați în jos fila Panou de control, apoi atingeți pictograma Wi-Fi Direct (.

Pentru a vizualiza numele Wi-Fi Direct pe un panou de control LCD cu 2 rânduri, apăsați butonul OK pentru a afișa ecranul principal, apoi navigați la următoarele meniuri și deschideți-le:

1. [Configurare](#)
 2. [Wi-Fi Direct](#)
 3. [Nume Wi-Fi Direct](#)
-

Modificarea numelui Wi-Fi Direct al imprimantei

Schimbați numele Wi-Fi Direct al imprimantei utilizând serverul web încorporat (EWS) HP:

- [Pasul unu: deschideți serverul web încorporat HP](#)
- [Pasul doi: schimbați numele Wi-Fi Direct](#)

Pasul unu: deschideți serverul web încorporat HP

Folosiți următoarea procedură pentru a deschide serverul web încorporat HP (EWS).

1. Găsiți adresa IP a imprimantei pe panoul de control al imprimantei:
 - **Panoul de control cu ecran tactil:** din ecranul principal de pe panoul de control al imprimantei, atingeți pictograma Wireless (📶) sau pictograma Ethernet (🌐) pentru a vedea adresa IP sau numele de gazdă al imprimantei.
 - **Panoul de control LCD cu 2 rânduri:** de la panoul de control al imprimantei, apăsați butonul **OK** pentru a afișa ecranul principal. Utilizați butoanele săgeată și butonul **OK** pentru a naviga la următoarele meniuri și pentru a le deschide:

1. [Configurare](#)
2. [Configurare rețea](#)
3. [Setări generale](#)

În meniul Setări generale, selectați [Afișare adresă IP](#) și apoi selectați [Da](#) pentru a afișa adresa IP a imprimantei sau numele gazdei.

2. Deschideți un browser web și, în linia de adresă, tastați adresa IP sau numele gazdei exact cum sunt afișate pe panoul de control al imprimantei. Apăsați tasta [Enter](#) de pe tastatura computerului. Se deschide EWS.

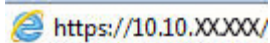

 **NOTĂ:** Dacă în browserul web se afișează un mesaj conform căruia site-ul web poate să nu fie sigur, selectați opțiunea de a accesa site-ul web. Accesarea acestui site web nu va afecta computerul.

Pasul doi: schimbați numele Wi-Fi Direct

Urmați procedura de mai jos pentru a schimba numele Wi-Fi Direct.

1. Pe pagina principală EWS, faceți clic pe fila **Rețea**.
2. În panoul de navigare din partea stângă, faceți clic pe **Wi-Fi Direct**.
3. În câmpul **Stare**, faceți clic pe **Editare setări**.
4. În câmpul **Nume Wi-Fi Direct**, introduceți un nume nou și apoi faceți clic pe **Aplicare**.

HP ePrint prin e-mail (panou de control cu ecran senzitiv)

Utilizați HP ePrint pentru a imprima documente prin trimiterea acestora ca atașări la e-mail la adresa de e-mail a imprimantei de pe orice dispozitiv cu funcție de e-mail. Aceste instrucțiuni sunt pentru modele de imprimantă cu un **panou de control cu ecran senzitiv**.

Pentru a utiliza HP ePrint, imprimanta trebuie să îndeplinească următoarele cerințe:

- Imprimanta trebuie să fie conectată la o rețea prin cablu sau wireless și să aibă acces la internet.
- Serviciile web HP trebuie să fie activate pe imprimantă, iar imprimanta trebuie să fie înregistrată pe HP Connected.

Urmați acești pași pentru a activa Serviciile web HP și pentru a vă înregistra pe HP Connected:

1. Din ecranul principal de pe panoul de control al imprimantei, glisați în jos fila din partea superioară a ecranului pentru a deschide Panoul de control, apoi atingeți pictograma HP ePrint .
2. În ecranul HP ePrint, atingeți **Configurare** în colțul din dreapta jos.
3. În ecranul Configurare Servicii web, citiți termenii acordului de utilizare. Atingeți **Da** pentru a accepta termenii de utilizare și pentru a activa Serviciile web HP.

Imprimanta activează Serviciile web, apoi imprimă o pagină de informații. Pagina de informații conține codul imprimantei, care este necesar pentru a înregistra imprimanta pe HP Connected.

4. Vizitați site-ul www.hpconnected.com pentru a crea un cont HP ePrint și a finaliza procesul de configurare.

HP ePrint prin e-mail (panoul de control LCD cu 2 rânduri)

Utilizați HP ePrint pentru a imprima documente prin trimiterea acestora ca atașări la e-mail la adresa de e-mail a imprimantei de pe orice dispozitiv cu funcție de e-mail. Aceste instrucțiuni sunt pentru modelele de imprimantă cu un **panou de control LCD cu 2 rânduri**.

Pentru a utiliza HP ePrint, imprimanta trebuie să îndeplinească următoarele cerințe:

- Imprimanta trebuie să fie conectată la o rețea prin cablu sau wireless și să aibă acces la internet.
- Serviciile web HP trebuie să fie activate pe imprimantă, iar imprimanta trebuie să fie înregistrată pe HP Connected.

Urmați acești pași pentru a activa Serviciile web HP și pentru a vă înregistra pe HP Connected:

1. De la panoul de control al imprimantei, apăsați butonul **OK** pentru a afișa ecranul principal.
2. Utilizați butoanele săgeată și butonul **OK** pentru a naviga la următoarele meniuri și pentru a le deschide:
 1. **Configurare**
 2. **Configurare rețea**
 3. **Setări generale**
3. În meniul Setări generale, selectați **Afișare adresă IP** și apoi selectați **Da** pentru a afișa adresa IP a imprimantei sau numele gazdei.
4. Deschideți un browser web și, în linia de adresă, tastați adresa IP sau numele gazdei exact cum sunt afișate pe panoul de control al imprimantei. Apăsați tasta **Enter** de pe tastatura computerului. Se deschide EWS.

 <https://10.10.XXXXX/>

 **NOTĂ:** Dacă în browserul web se afișează un mesaj conform căruia site-ul web poate să nu fie sigur, selectați opțiunea de a accesa site-ul web. Accesarea acestui site web nu va afecta computerul.

5. Pe pagina principală EWS, faceți clic pe fila **Servicii web**.

6. În secțiunea **Setări servicii web**, faceți clic pe **Configurare**, faceți clic pe **Continuare** și apoi urmați instrucțiunile de pe ecran pentru a accepta condițiile de utilizare.

Imprimanta activează Serviciile web, apoi imprimă o pagină de informații. Pagina de informații conține codul imprimantei, care este necesar pentru a înregistra imprimanta pe HP Connected.

7. Vizitați site-ul www.hpconnected.com pentru a crea un cont HP ePrint și a finaliza procesul de configurare.

AirPrint

Cu Apple AirPrint, puteți imprima direct la imprimantă de pe dispozitivul iOS sau de pe computerul Mac, fără a avea instalat un driver de imprimare.

AirPrint este acceptată pentru iOS și computere Mac cu sistem de operare macOS (10.7 Lion și versiuni mai recente).

Utilizați AirPrint pentru a imprima direct la imprimantă de pe un iPad, iPhone (3GS sau o versiune ulterioară) sau iPod touch (de generația a treia sau o versiune ulterioară) în cadrul următoarelor aplicații mobile:

- Mail
- Fotografii
- Safari
- iBooks
- O serie de aplicații de la terți

Pentru a utiliza AirPrint, imprimanta trebuie să fie conectată la aceeași rețea (subrețea) ca dispozitivul Apple. Pentru mai multe informații despre utilizarea serviciului AirPrint și despre imprimantele HP care sunt compatibile cu AirPrint, accesați www.hp.com/go/LaserJetMobilePrinting.



NOTĂ: Înainte de a utiliza AirPrint cu o conexiune USB, verificați numărul versiunii. Versiunile AirPrint 1.3 și cele anterioare nu acceptă conexiuni USB.

Imprimare de pe Android încorporată

Soluția încorporată de imprimare HP pentru Android și Kindle permite dispozitivelor mobile să găsească în mod automat și să imprime pe imprimante HP care sunt fie într-o rețea, fie în aria de acoperire a rețelei wireless pentru imprimarea Wi-Fi Direct.

Imprimanta trebuie să fie conectată la aceeași rețea (subrețea) ca dispozitivul Android.

Soluția de imprimare este încorporată în sistemele de operare acceptate, astfel încât nu este necesară instalarea de drivere sau descărcarea de software.

Pentru mai multe informații despre modul de utilizare a imprimării încorporate pentru Android și despre dispozitivele Android care sunt acceptate, accesați www.hp.com/go/LaserJetMobilePrinting.

Imprimarea de pe o unitate flash USB (numai cu panou de control cu ecran senzitiv)

Aflați cum să imprimați direct de pe o unitate flash USB.

- [Introducere](#)
- [Imprimarea de documente de pe USB](#)

Introducere

Caracteristica de imprimare directă de pe USB vă permite să imprimați rapid fișiere, fără a le trimite de pe un computer. Această caracteristică este disponibilă pe modele de imprimantă cu un **panou de control cu ecran senzitiv**.

Imprimanta acceptă unități flash USB standard în portul USB care este amplasat sub panoul de control. Acesta acceptă următoarele tipuri de fișiere:

- .pdf
- .jpg
- .prn și .PRN
- .pcl și .PCL
- .ps și .PS
- .doc și .docx
- .ppt și .pptx

Imprimarea de documente de pe USB

Utilizați următoarea procedură pentru a imprima documente de pe USB.

1. Introduceți unitatea flash USB în portul USB din partea frontală a imprimantei.
Pe panoul de control al imprimantei se va afișa un mesaj **Citire...**
2. Pe ecranul Opțiuni dispozitiv de memorie, atingeți [Imprimare documente](#).
3. Derulați la numele fișierului pe care doriți să-l imprimați și atingeți-l. Dacă fișierul este stocat într-un dosar, atingeți numele dosarului, apoi derulați la numele fișierului și atingeți-l.
4. La afișarea meniului Imprimare de pe USB, atingeți oricare dintre următoarele elemente de meniu pentru a schimba setările pentru lucrarea de imprimare:
 - [Față-verso](#)
 - [Selectare tavă](#)
 - [Exemplare](#)
 - [Calitate](#)

Pentru opțiuni suplimentare, atingeți pictograma Setări .

5. Selectați **Imprimare** pentru a imprima lucrarea.
6. Preluați lucrarea imprimată din sertarul de ieșire și apoi scoateți unitatea flash USB din portul USB.

5 Gestionarea imprimantei

Utilizați instrumente de administrare, setări de securitate și conservare a energiei și actualizări de firmware pentru imprimantă.

- [Utilizarea aplicațiilor Servicii web HP \(numai pentru modelele cu ecran tactil\)](#)
- [Schimbarea tipului de conexiune a imprimantei \(Windows\)](#)
- [Configurarea avansată cu serverul web încorporat HP și cu pagina principală a imprimantei \(EWS\)](#)
- [Configurarea setărilor de rețea IP](#)
- [Funcțiile de securitate ale imprimantei](#)
- [Setări de conservare a energiei](#)
- [HP Web Jetadmin](#)
- [Actualizarea firmware-ului](#)

Pentru informații suplimentare:

Asistența completă oferită de HP pentru imprimantă include următoarele informații:

- Instalare și configurare
- Învățare și utilizare
- Rezolvarea problemelor
- Descărcarea de actualizări de software și firmware
- Asocierea la forumuri de asistență
- Găsirea informațiilor despre garanție și despre reglementările legale

Utilizarea aplicațiilor Servicii web HP (numai pentru modelele cu ecran tactil)

Cu Serviciile web, puteți adăuga aplicații de imprimare la imprimantă, utilizând HP Connected. Aplicațiile de imprimare reprezintă o platformă de livrare de conținut la cerere, care vă permite să navigați la destinații web populare și să le vizualizați și să imprimați într-un format ușor de citit.

1. Din ecranul principal de pe panoul de control al imprimantei, glisați spre dreapta, apoi atingeți [Aplicații](#).
2. Atingeți aplicația de imprimare pe care doriți să o utilizați.

Pentru informații suplimentare despre aplicațiile individuale de imprimare și pentru a crea un cont, accesați site-ul HP Connected la [HP Connected](#). Cu un cont HP Connected, puteți adăuga, configura sau elimina aplicații de imprimare și puteți seta ordinea în care apar aplicațiile pe panoul de control al imprimantei.

 **NOTĂ:** Este posibil ca site-ul web HP Connected să nu fie disponibil în toate țările/regiunile.

 **NOTĂ:** De asemenea, puteți opri aplicațiile de imprimare utilizând EWS. Pentru a proceda astfel, deschideți EWS (consultați Deschiderea serverului web încorporat), faceți clic pe fila **Servicii web** și apoi faceți clic pe **Oprire** lângă opțiunea Aplicații de imprimare.

Schimbarea tipului de conexiune a imprimantei (Windows)

Dacă imprimanta se află deja în funcțiune și doriți să schimbați modul în care este conectată, utilizați utilitarul **Configurare dispozitiv și software** pentru a schimba conexiunea. De exemplu, conectați noua imprimantă la calculator, utilizând o conexiune USB sau de rețea sau schimbați conexiunea USB cu o conexiune wireless.

Pentru a deschide **Configurare dispozitiv și software**, efectuați următoarea procedură:

1. Deschideți HP Printer Assistant.
 - **Windows 10:** Din meniul **Start**, faceți clic pe **Toate aplicațiile**, faceți clic pe **HP** și apoi selectați numele imprimantei.
 - **Windows 8.1:** Faceți clic pe săgeata în jos din colțul stânga de jos al ecranului **Start**, apoi selectați numele imprimantei.
 - **Windows 8:** Faceți clic dreapta pe o zonă goală de pe ecranul de **Start**, faceți clic pe **Toate aplicațiile** în bara de aplicații, apoi selectați numele imprimantei.
 - **Windows 7, Windows Vista și Windows XP:** De pe desktopul computerului, faceți clic pe **Start**, selectați **Toate programele**, faceți clic pe **HP**, faceți clic pe dosarul pentru imprimantă și apoi selectați numele imprimantei.
2. În HP Printer Assistant, selectați **Instrumente** din bara de navigare, apoi selectați **Configurare dispozitiv și software**.

Configurarea avansată cu serverul web încorporat HP și cu pagina principală a imprimantei (EWS)

Utilizați serverul web HP încorporat pentru a gestiona funcțiile de imprimare de pe computer, nu de la panoul de control al imprimantei.

- [Metoda 1: deschiderea serverului web HP încorporat \(EWS\) din aplicația software](#)
- [Metoda 2: deschiderea serverului web HP încorporat \(EWS\) dintr-un browser web](#)
- Vizualizarea de informații despre starea imprimantei
- Determinarea duratei de viață rămase pentru toate consumabilele și comandarea altora noi
- Vizualizarea și modificarea configurațiilor tăvilor (dimensiuni și tipuri de hârtie)
- Vizualizarea și imprimarea paginilor interne
- Vizualizarea și modificarea configurației rețelei

Serverul web HP încorporat funcționează atunci când imprimanta este conectată la o rețea bazată pe IP. Serverul web HP încorporat nu acceptă conexiunile imprimantei bazate pe IPX. Nu este necesar să aveți acces la internet pentru a deschide și a utiliza serverul web HP încorporat.

Când imprimanta este conectată la rețea, serverul web HP încorporat este disponibil automat.

 **NOTĂ:** Pagina principală a imprimantei (EWS) este software-ul utilizat pentru a vă conecta la serverul web încorporat HP atunci când imprimanta este conectată la un computer prin USB. Aceasta este disponibilă numai dacă a fost efectuată o instalare completă atunci când imprimanta a fost instalată pe un computer. În funcție de modul de conectare a imprimantei, este posibil ca unele funcții să nu fie disponibile.

 **NOTĂ:** Serverul web încorporat HP nu poate fi accesat dincolo de firewallul rețelei.

Metoda 1: deschiderea serverului web HP încorporat (EWS) din aplicația software

Utilizați această metodă pentru a deschide EWS din software-ul HP Printer Assistant.



1. Deschideți HP Printer Assistant.
 - **Windows 10:** Din meniul **Start**, faceți clic pe **Toate aplicațiile**, faceți clic pe **HP** și apoi selectați numele imprimantei.
 - **Windows 8.1:** Faceți clic pe săgeata în jos din colțul stânga de jos al ecranului **Start**, apoi selectați numele imprimantei.
 - **Windows 8:** Faceți clic dreapta pe o zonă goală de pe ecranul de **Start**, faceți clic pe **Toate aplicațiile** în bara de aplicații, apoi selectați numele imprimantei.
 - **Windows 7, Windows Vista și Windows XP:** De pe desktopul computerului, faceți clic pe **Start**, selectați **Toate programele**, faceți clic pe **HP**, faceți clic pe dosarul pentru imprimantă și apoi selectați numele imprimantei.
2. În HP Printer Assistant, selectați **Imprimare** și apoi selectați **Pagina principală a imprimantei (EWS)**.

Metoda 2: deschiderea serverului web HP încorporat (EWS) dintr-un browser web

Utilizați EWS pentru a vă gestiona imprimanta de pe un computer și nu de la panoul de control al imprimantei.

Imprimanta trebuie să fie conectată la o rețea bazată pe IP înainte de a putea accesa EWS.

1. Găsiți adresa IP a imprimantei pe panoul de control al imprimantei:

- **Panoul de control cu ecran tactil:** din ecranul principal de pe panoul de control al imprimantei, atingeți pictograma Wireless () sau pictograma Ethernet () pentru a vedea adresa IP sau numele de gazdă al imprimantei.
- **Panoul de control LCD cu 2 rânduri:** de la panoul de control al imprimantei, apăsați butonul **OK** pentru a afișa ecranul principal. Utilizați butoanele săgeată și butonul **OK** pentru a naviga la următoarele meniuri și pentru a le deschide:

1. [Configurare](#)
2. [Configurare rețea](#)
3. [Setări generale](#)

În meniul Setări generale, selectați [Afișare adresă IP](#) și apoi selectați [Da](#) pentru a afișa adresa IP a imprimantei sau numele gazdei.

2. Deschideți un browser web și, în linia de adresă, tastați adresa IP sau numele gazdei exact cum sunt afișate pe panoul de control al imprimantei. Apăsați tasta [Enter](#) de pe tastatura computerului. Se deschide EWS.

 <https://10.10.XXXX/>

 **NOTĂ:** Dacă în browserul web se afișează un mesaj conform căruia site-ul web poate să nu fie sigur, selectați opțiunea de a accesa site-ul web. Accesarea acestui site web nu va afecta computerul.

Tabelul 5-1 Filele serverului web încorporat HP

Filă sau secțiune	Descriere
Fila Ecran principal	<ul style="list-style-type: none"> ● Modul de repaus: Configurați setările modului de repaus. ● Servicii web: Configurați și gestionați serviciile web, cum ar fi HP ePrint și aplicațiile de imprimare. ● Actualizare imprimantă: Verificați dacă există actualizări noi pentru imprimantă. ● Niveluri estimate cartușe: Vizualizați starea cartușelor și nivelurile estimate ale acestora. ● Sumar rețea: Vizualizați un rezumat al setărilor de rețea ale imprimantei. ● Trusa de instrumente pentru calitatea imprimării: Utilizați instrumente de întreținere pentru a îmbunătăți calitatea imprimării. ● Expert configurare wireless: Conectați imprimanta la o rețea wireless. ● Wi-Fi Direct: Vizualizați și editați setările Wi-Fi Direct. ● AirPrint: Vizualizați și editați setările AirPrint. ● Informații cu privire la imprimantă: Vizualizați informații generale despre imprimantă. ● Administrator: Configurați și gestionați comenzi avansate de securitate și de utilizare pentru imprimantă. ● Modul de oprire: Configurați setările pentru modul de oprire. ● Raport de utilizare: Vizualizați informații detaliate despre utilizarea imprimantei. ● Firewall: Configurați și gestionați firewallul imprimantei. ● Rapoarte imprimantă: Vizualizați rapoartele disponibile pentru imprimantă. ● Copiere de siguranță: Efectuați copii de siguranță pentru setările imprimantei într-un fișier criptat cu parolă. ● Personalizare: Adăugați sau eliminați caracteristicile care se afișează pe fila Ecran principal.
Fila Copiere/Imprimare	<ul style="list-style-type: none"> ● Modificați de pe computer setările implicite de imprimare, cum ar fi numărul de exemplare și calitatea imprimării.
Fila Servicii web	<ul style="list-style-type: none"> ● Setări Servicii web
Fila Rețea	<ul style="list-style-type: none"> ● General
(numai la imprimantele conectate la rețea)	<ul style="list-style-type: none"> ● Cablat (802.3) ● Wireless (802.11)
Vă oferă posibilitatea de a schimba setările de rețea de la computer.	<ul style="list-style-type: none"> ● Wi-Fi Direct ● Bluetooth Smart ● AirPrint ● Google Cloud Print ● Internet Printing Protocol ● Securitate ● Setări avansate

Tabelul 5-1 Filele serverului web încorporat HP (Continuare)

Filă sau secțiune	Descriere
Fila Instrumente	<ul style="list-style-type: none">• Informații despre produs• Rapoarte• Utilitare• Copiere de rezervă și restaurare• Repornire imprimantă• Actualizări imprimantă
Fila Setări	<ul style="list-style-type: none">• Gestionarea energiei• Preferințe• Consumabile• Personalizare panou de control (numai la modelele cu ecran tactil)• Securitate• Alerte prin e-mail• Restabilire setări implicite• Paravan de protecție

Configurarea setărilor de rețea IP

Consultați următoarele informații despre configurarea setărilor de rețea IP.

- [Introducere](#)
- [Declinarea responsabilității pentru partajarea imprimantei](#)
- [Vizualizarea sau modificarea setărilor de rețea](#)
- [Redenumirea imprimantei în rețea](#)
- [Configurarea manuală a parametrilor TCP/IP IPv4 de la panoul de control](#)
- [Setările duplex și ale vitezei legăturii](#)

Introducere

Utilizați informațiile din secțiunile următoare pentru a configura setările de rețea ale imprimantei.



Declinarea responsabilității pentru partajarea imprimantei

HP nu acceptă rețelele peer-to-peer, deoarece această caracteristică este o funcție a sistemelor de operare Microsoft și nu a driverelor de imprimantă HP.

Accesați Microsoft la adresa www.microsoft.com.

Vizualizarea sau modificarea setărilor de rețea

Utilizați serverul web încorporat HP pentru a vizualiza sau a modifica setările configurației IP.

1. Găsiți adresa IP a imprimantei pe panoul de control al imprimantei:
 - **Panoul de control cu ecran senzitiv:** Din ecranul principal de pe panoul de control al imprimantei, atingeți pictograma Wireless () sau pictograma Ethernet () pentru a vizualiza adresa IP sau numele de gazdă al imprimantei.
 - **Panoul de control LCD cu 2 rânduri:** De la panoul de control al imprimantei, apăsați butonul **OK** pentru a afișa ecranul principal. Utilizați butoanele săgeată și butonul **OK** pentru a naviga la următoarele meniuri și pentru a le deschide:
 1. [Configurare](#)
 2. [Configurare rețea](#)
 3. [Setări generale](#)În meniul Setări generale, selectați [Afișare adresă IP](#) și apoi selectați **Da** pentru a afișa adresa IP a imprimantei sau numele gazdei.

2. Deschideți un browser web și, în linia de adresă, tastați adresa IP sau numele gazdei exact cum sunt afișate pe panoul de control al imprimantei. Apăsați tasta **Enter** de pe tastatura computerului. Se deschide EWS.

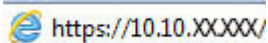

 <https://10.10.XXXX/>

 **NOTĂ:** Dacă în browserul web se afișează un mesaj conform căruia site-ul web poate să nu fie sigur, selectați opțiunea de a accesa site-ul web. Accesarea acestui site web nu va afecta computerul.

3. Pe pagina principală EWS, faceți clic pe fila **Rețea** pentru a vizualiza informațiile despre rețea. Modificați setările după cum este necesar.

Redenumirea imprimantei în rețea

Utilizați serverul web încorporat (EWS) HP pentru a redenumi imprimanta într-o rețea, astfel încât să poată fi identificată în mod unic.

1. Găsiți adresa IP a imprimantei pe panoul de control al imprimantei:
 - **Panoul de control cu ecran senzitiv:** Din ecranul principal de pe panoul de control al imprimantei, atingeți pictograma Wireless () sau pictograma Ethernet () pentru a vizualiza adresa IP sau numele de gazdă al imprimantei.
 - **Panoul de control LCD cu 2 rânduri:** De la panoul de control al imprimantei, apăsați butonul **OK** pentru a afișa ecranul principal. Utilizați butoanele săgeată și butonul **OK** pentru a naviga la următoarele meniuri și pentru a le deschide:

1. [Configurare](#)
2. [Configurare rețea](#)
3. [Setări generale](#)

În meniul Setări generale, selectați [Afișare adresă IP](#) și apoi selectați **Da** pentru a afișa adresa IP a imprimantei sau numele gazdei.

2. Deschideți un browser web și, în linia de adresă, tastați adresa IP sau numele gazdei exact cum sunt afișate pe panoul de control al imprimantei. Apăsați tasta **Enter** de pe tastatura computerului. Se deschide EWS.

 <https://10.10.XXXX/>

 **NOTĂ:** Dacă în browserul web se afișează un mesaj conform căruia site-ul web poate să nu fie sigur, selectați opțiunea de a accesa site-ul web. Accesarea acestui site web nu va afecta computerul.

3. Pe pagina principală EWS, faceți clic pe fila **Rețea**.
4. În panoul de navigare din partea stângă, faceți clic pe **Generalități** pentru a extinde opțiunile, apoi faceți clic pe **Identificare rețea**.
5. În câmpul de text **Nume gazdă**, introduceți un nume pentru a identifica în mod unic această imprimantă și apoi faceți clic pe **Aplicare** pentru a salva modificările.

Configurarea manuală a parametrilor TCP/IP IPv4 de la panoul de control

Utilizați meniurile panoului de control pentru a seta manual o adresă IPv4, o mască de subrețea și un gateway implicit.

1. Navigați la meniul Configurare:

- **Panoul de control cu ecran senzitiv:** Din ecranul principal de pe panoul de control al imprimantei, glisați în jos fila din partea superioară a ecranului pentru a deschide Panoul de control, apoi atingeți pictograma Configurare .
 - **Panoul de control LCD cu 2 rânduri:** Apăsați butonul **OK** pentru a afișa ecranul principal. Utilizați butoanele săgeată pentru a naviga la **Configurare**, apoi apăsați din nou butonul **OK**.
2. Din meniul Configurare, atingeți sau utilizați butoanele săgeată și butonul **OK** pentru a deschide următoarele meniuri:
 1. [Configurare rețea](#)
 2. [Setări Ethernet](#)
 3. [Setări IP](#)
 4. [Manual](#)
 3. Utilizați butoanele săgeată pentru a introduce adresa IP și apoi apăsați **OK**.
 4. Utilizați butoanele săgeată pentru a introduce masca de subrețea și apoi apăsați **OK**.
 5. Utilizați butoanele săgeată pentru a introduce gateway-ul și apoi apăsați **OK**.

Setările duplex și ale vitezei legăturii

Viteza legăturii și modul de comunicare ale serverului de imprimare trebuie să coincidă cu cele ale hubului de rețea. În majoritatea situațiilor, imprimanta trebuie lăsată în modul automat. Modificările incorecte ale setărilor duplex și ale vitezei legăturii pot împiedica imprimanta să comunice cu alte echipamente din rețea. Dacă trebuie să efectuați modificări, utilizați panoul de control al imprimantei.

 **NOTĂ:** Aceste informații se aplică doar pentru rețele Ethernet (cu fir). Nu sunt valabile pentru rețelele wireless.

 **NOTĂ:** Setarea imprimantei trebuie să corespundă setării dispozitivului de rețea (un hub de rețea, comutator, gateway, router sau computer).

 **NOTĂ:** Efectuarea modificărilor acestor setări determină oprirea, apoi pornirea imprimantei. Efectuați modificări numai când imprimanta este în stare de inactivitate.

1. Navigați la meniul Configurare:
 - **Panoul de control cu ecran senzitiv:** Din ecranul principal de pe panoul de control al imprimantei, glisați în jos fila din partea superioară a ecranului pentru a deschide Panoul de control, apoi atingeți pictograma Configurare .
 - **Panoul de control LCD cu 2 rânduri:** Apăsați butonul **OK** pentru a afișa ecranul principal. Utilizați butoanele săgeată pentru a naviga la **Configurare**, apoi apăsați din nou butonul **OK**.
2. Din meniul Configurare, atingeți sau utilizați butoanele săgeată și butonul **OK** pentru a deschide următoarele meniuri:
 1. [Configurare rețea](#)
 2. [Setări Ethernet](#)
 3. [Viteză legătură](#)
3. În meniul [Viteză legătură](#), navigați la una dintre următoarele opțiuni și selectați-o:

Setare	Descriere
Automat	Serverul de imprimare se configurează automat pentru cea mai mare viteză a legăturii și pentru modul de comunicare permis în rețea.
10T complet	10 Mbps, operare full-duplex
10T semi	10 Mbps, operare semi-duplex
100TX complet	100 Mbps, operare full-duplex
100TX semi	100 Mbps, operare semi-duplex
1000T complet	1000 Mbps, operare full-duplex

4. Selectați **OK** pentru a salva setarea. Imprimanta se oprește, apoi pornește.

Funcțiile de securitate ale imprimantei

Consultați următoarele informații despre funcțiile de securitate ale imprimantei.

- [Introducere](#)
- [Atribuirea sau schimbarea parolei sistemului utilizând serverul web încorporat](#)

Introducere

Imprimanta include mai multe funcții de securitate pentru restricționarea utilizatorilor care au acces la setările de configurare, pentru asigurarea datelor și pentru prevenirea accesului la componentele hardware de valoare.

Atribuirea sau schimbarea parolei sistemului utilizând serverul web încorporat

Atribuiți o parolă de administrator pentru accesul la imprimantă și la serverul web HP încorporat, astfel încât utilizatorii neautorizați să nu poată modifica setările imprimantei.

1. Găsiți adresa IP a imprimantei pe panoul de control al imprimantei:
 - **Panoul de control cu ecran senzitiv:** Din ecranul principal de pe panoul de control al imprimantei, atingeți pictograma Wireless (📶) sau pictograma Ethernet (🌐) pentru a vizualiza adresa IP sau numele de gazdă al imprimantei.
 - **Panoul de control LCD cu 2 rânduri:** De la panoul de control al imprimantei, apăsați butonul **OK** pentru a afișa ecranul principal. Utilizați butoanele săgeată și butonul **OK** pentru a naviga la următoarele meniuri și pentru a le deschide:

1. [Configurare](#)
2. [Configurare rețea](#)
3. [Setări generale](#)

Din meniul Setări generale, selectați [Afișare adresă IP](#), apoi selectați **Da** pentru a afișa adresa IP a imprimantei sau numele gazdei.

2. Deschideți un browser web și, în linia de adresă, tastați adresa IP sau numele gazdei exact cum sunt afișate pe panoul de control al imprimantei. Apăsați tasta **Enter** de pe tastatura computerului. Se deschide EWS.

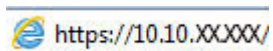

 **NOTĂ:** Dacă în browserul web se afișează un mesaj conform căruia site-ul web poate să nu fie sigur, selectați opțiunea de a accesa site-ul web. Accesarea acestui site web nu va afecta computerul.

3. Pe pagina principală EWS, faceți clic pe fila **Setări**.
4. În panoul de navigare din partea stângă, faceți clic pe **Securitate** pentru a extinde opțiunile, apoi faceți clic pe **Securitate generală**.
5. Introduceți o parolă.
6. Reintroduceți parola în câmpul **Confirmare parolă**, apoi faceți clic pe **Aplicare**.

 **NOTĂ:** Rețineți parola și păstrați-o într-un loc sigur.

Setări de conservare a energiei

Aflați detalii despre setările de conservare a energiei care sunt disponibile pe imprimanta dvs.

- [Introducere](#)
- [Imprimarea cu opțiunea EconoMode](#)
- [Configurarea setării Mod de repaus/Amânare oprire \(min.\)](#)
- [Configurarea setării Mod de oprire/Oprire după repaus \(h\)](#)
- [Configurarea setării Dezactivare oprire](#)

Introducere

Imprimanta include mai multe funcții economice pentru conservarea energiei și consumabilelor.

Imprimarea cu opțiunea EconoMode

Această imprimantă are o opțiune EconoMode pentru imprimarea de ciorne ale documentelor. Folosirea opțiunii EconoMode poate reduce consumul de toner. Totuși, utilizarea EconoMode poate reduce calitatea imprimării.

HP nu recomandă utilizarea permanentă a regimului EconoMode. Dacă EconoMode este utilizat continuu, este posibil ca tonerul să reziste mai mult decât componentele mecanice ale cartușului de toner. În cazul în care calitatea imprimării începe să se degradeze și nu mai este acceptabilă, luați în considerare înlocuirea cartușului de toner.



NOTĂ: Dacă această opțiune nu este disponibilă în driverul de imprimare, puteți să o setați utilizând serverul Web încorporat HP.

1. Din programul software, selectați opțiunea **Imprimare**.
2. Selectați imprimanta, apoi faceți clic pe butonul **Proprietăți** sau **Preferințe**.
3. Faceți clic pe fila **Hârtie/Calitate**.
4. Faceți clic pe caseta de validare **EconoMode**.

Configurarea setării Mod de repaus/Amânare oprire (min.)

Utilizați meniurile panoului de control pentru a specifica intervalul de timp în care imprimanta trebuie să fie inactivă înainte de a intra în modul de repaus.

1. Navigați la meniul Configurare:
 - **Panoul de control cu ecran senzitiv:** Din ecranul principal de pe panoul de control al imprimantei, glisați în jos fila din partea superioară a ecranului pentru a deschide Panoul de control, apoi atingeți pictograma Configurare (⚙️).
 - **Panoul de control LCD cu 2 rânduri:** Apăsați butonul **OK** pentru a afișa ecranul principal. Utilizați butoanele săgeată pentru a naviga la **Configurare**, apoi apăsați din nou butonul **OK**.
2. Din meniul Configurare, atingeți sau utilizați butoanele săgeată și butonul **OK** pentru a deschide următoarele meniuri:

1. [Gestionarea energiei](#)
2. [Mod de repaus](#) (panoul de control cu ecran senzitiv) sau [Amânare oprire \(min.\)](#) (panou de control LCD cu 2 rânduri)
3. Specificați numărul de minute în care imprimanta trebuie să fie inactivă înainte de a intra în modul de repaus:
 - **Panoul de control cu ecran senzitiv:** Selectați opțiunea dorită din listă.
 - **Panoul de control LCD cu 2 rânduri:** Utilizați butoanele săgeată pentru a selecta numărul de minute, apoi apăsați butonul **OK** pentru a salva setarea.

Configurarea setării Mod de oprire/Oprire după repaus (h)

Utilizați meniurile panoului de control pentru a specifica intervalul de timp în care imprimanta trebuie să fie inactivă înainte de a se opri.

 **NOTĂ:** După ce imprimanta se oprește, consumul de energie este de 1 watt sau mai puțin.

1. Navigați la meniul Configurare:
 - **Panoul de control cu ecran senzitiv:** Din ecranul principal de pe panoul de control al imprimantei, glisați în jos fila din partea superioară a ecranului pentru a deschide Panoul de control, apoi atingeți pictograma Configurare .
 - **Panoul de control LCD cu 2 rânduri:** Apăsați butonul **OK** pentru a afișa ecranul principal. Utilizați butoanele săgeată pentru a naviga la [Configurare](#), apoi apăsați din nou butonul **OK**.
2. Din meniul Configurare, atingeți sau utilizați butoanele săgeată și butonul **OK** pentru a deschide următoarele meniuri:
 1. [Gestionarea energiei](#)
 2. [Modul de oprire](#) (panou de control cu ecran senzitiv) sau [Oprire după repaus \(h\)](#) (panou de control LCD cu 2 rânduri)
3. Specificați numărul de ore în care imprimanta trebuie să fie inactivă înainte de a se opri:
 - **Panoul de control cu ecran senzitiv:** Selectați opțiunea dorită din listă.
 - **Panoul de control LCD cu 2 rânduri:** Utilizați butoanele săgeată pentru a selecta numărul de ore și apoi apăsați butonul **OK** pentru a salva setarea.

Configurarea setării Dezactivare oprire

Utilizați meniurile panoului de control pentru a nu mai permite imprimantei să se oprească după o perioadă de inactivitate.

1. Navigați la meniul Configurare:

- **Panoul de control cu ecran senzitiv:** Din ecranul principal de pe panoul de control al imprimantei, glisați în jos fila din partea superioară a ecranului pentru a deschide Panoul de control, apoi atingeți pictograma Configurare .
 - **Panoul de control LCD cu 2 rânduri:** Apăsați butonul **OK** pentru a afișa ecranul principal. Utilizați butoanele săgeată pentru a naviga la **Configurare**, apoi apăsați din nou butonul **OK**.
2. Din meniul Configurare, atingeți sau utilizați butoanele săgeată și butonul **OK** pentru a deschide următoarele meniuri:
 1. **Gestionarea energiei**
 2. **Dezactivare oprire**
 3. Selectați una dintre opțiunile următoare:
 - **Când sunt active porturile:** Imprimanta nu se va închide decât dacă toate porturile sunt inactive. O legătură activă la rețea sau o conexiune pentru fax va împiedica imprimanta să se oprească.
 - **Nu dezactivați** (panou de control cu ecran senzitiv) sau **Niciodată** (panou de control LCD cu 2 rânduri): Imprimanta se va opri după o anumită perioadă de inactivitate determinată de setarea **Mod de repaus/Oprire după repaus (h)**.

 **NOTĂ:** Setarea implicită este **Când porturile sunt active**.

HP Web Jetadmin

HP Web Jetadmin este un instrument de înaltă tehnologie, premiat, pentru gestionarea eficientă a unei mari varietăți de produse HP conectate la rețea, inclusiv imprimante, imprimante multifuncționale și dispozitive de trimitere digitală. Această soluție unică vă permite să instalați, să monitorizați, să întrețineți, să depanați și să securizați de la distanță mediul dvs. de imprimare și de prelucrare a imaginilor, contribuind considerabil la creșterea productivității în afaceri prin economisirea timpului, controlul costurilor și protejarea investiției dvs.

Upgrade-urile HP Web Jetadmin sunt puse la dispoziție periodic pentru a oferi compatibilitate cu anumite caracteristici ale imprimantei. Accesați www.hp.com/go/webjetadmin pentru mai multe informații.

Actualizarea firmware-ului

HP oferă actualizări periodice ale imprimantei, noi aplicații de servicii web și noi caracteristici pentru aplicațiile de servicii web existente. Urmați acești pași pentru a actualiza firmware-ul produsului pentru o singură imprimantă. La actualizarea firmware-ului, aplicațiile de servicii web se vor actualiza automat.

- [Metoda 1: actualizarea firmware-ului utilizând panoul de control](#)
- [Metoda 2: actualizarea firmware-ului cu ajutorul utilitarului Actualizare imprimantă HP](#)

Există două metode acceptate pentru efectuarea actualizării de firmware pentru această imprimantă. Utilizați una dintre metodele următoare pentru actualizarea firmware-ului imprimantei.

Metoda 1: actualizarea firmware-ului utilizând panoul de control

Urmați acești pași pentru a actualiza firmware-ul utilizând panoul de control al imprimantei (numai pentru imprimante conectate la rețea). Pentru imprimantele conectate prin USB, treceți la a doua metodă.

1. Asigurați-vă că imprimanta este conectată la o rețea prin cablu (Ethernet) sau wireless cu o conexiune activă la internet.





NOTĂ: Imprimanta trebuie să fie conectată la internet pentru actualizarea firmware-ului printr-o conexiune de rețea.

2. Navigați la meniul Configurare:
 - **Panoul de control cu ecran senzitiv:** Din ecranul principal de pe panoul de control al imprimantei, glisați în jos fila din partea superioară a ecranului pentru a deschide Panoul de control, apoi atingeți pictograma Configurare .
 - **Panoul de control LCD cu 2 rânduri:** Apăsați butonul **OK** pentru a afișa ecranul principal. Utilizați butoanele săgeată pentru a naviga la **Configurare**, apoi apăsați din nou butonul **OK**.
3. Din meniul Configurare, atingeți sau utilizați butoanele săgeată și butonul **OK** pentru a deschide următoarele meniuri:
 1. **Întreținere imprimantă**
 2. **Actualizare imprimantă** (panou de control cu ecran senzitiv) sau **Actualizare firmware** (panou de control LCD cu 2 rânduri)



NOTĂ: Dacă opțiunea **Actualizare imprimantă** sau **Actualizare firmware** nu este listată, utilizați a doua metodă.

4. Actualizați firmware-ul:
 - **Panoul de control cu ecran senzitiv:** Atingeți **Căutare actualizări pentru imprimantă acum** pentru a căuta actualizări. Dacă este detectată o versiune de firmware mai nouă, procesul de actualizare începe automat.
 - **Panoul de control LCD cu 2 rânduri:** Dacă este disponibilă o actualizare de firmware, apăsați butonul **OK** pentru a începe procesul de actualizare.
5. **Numai panoul de control cu ecran senzitiv:** Configurați imprimanta să actualizeze automat firmware-ul atunci când devin disponibile actualizări:

- a. Din ecranul principal de pe panoul de control al imprimantei, glisați în jos fila din partea superioară a ecranului pentru a deschide Panoul de control, apoi atingeți pictograma Configurare .
- b. Derulați la și atingeți **Întreținere imprimantă**, apoi atingeți **Actualizare imprimantă**.
- c. Atingeți **Gestionare actualizări**, atingeți **Permitere actualizări** și apoi atingeți **Da**.
- d. Atingeți butonul Înapoi , atingeți **Opțiuni de actualizare imprimantă**, apoi atingeți **Instalare automată (recomandată)**.

Metoda 2: actualizarea firmware-ului cu ajutorul utilitarului Actualizare imprimantă HP

Urmați acești pași pentru a descărca manual și a instala utilitarul Actualizare imprimantă HP.

 **NOTĂ:** Această metodă este singura opțiune de actualizare a firmware-ului disponibilă pentru imprimantele conectate la computer printr-un cablu USB. Această metodă funcționează și pentru imprimantele care sunt conectate la o rețea.

 **NOTĂ:** Trebuie să aveți un driver de imprimare instalat pentru a utiliza această metodă.

1. Accesați www.hp.com/go/support, faceți clic pe **Software și drivere**, apoi faceți clic pe **Imprimantă**.
2. În câmpul de text, introduceți numele imprimantei, faceți clic pe **Trimitere**, apoi faceți clic pe modelul dvs. de imprimantă din lista cu rezultatele căutării.
3. În secțiunea **Firmware**, localizați fișierul **Actualizare firmware**.
4. Faceți clic pe **Descărcare**, apoi faceți clic pe **Executare**.
5. Când se lansează utilitarul Actualizare imprimantă HP, selectați imprimanta pe care doriți să o actualizați, apoi faceți clic pe **Actualizare**.
6. Urmați instrucțiunile de pe ecran pentru a finaliza instalarea și apoi faceți clic pe butonul **OK** pentru a închide utilitarul.

6 Rezolvarea problemelor

Depanați problemele apărute la imprimantă. Găsiți resurse suplimentare pentru ajutor și asistență tehnică.

- [Asistența pentru clienți](#)
- [Restabilirea setărilor implicite din fabrică](#)
- [Sistemul de asistență al panoului de control](#)
- [Panoul de control al imprimantei afișează mesajul „Cartușul are un nivel scăzut” sau „Cartușul are un nivel foarte scăzut”](#)
- [Imprimanta nu preia hârtia sau alimentează greșit](#)
- [Eliminarea blocajelor de hârtie](#)
- [Rezolvarea problemelor legate de calitatea imprimării](#)
- [Rezolvarea problemelor de rețea prin cablu](#)
- [Rezolvarea problemelor de rețea wireless](#)

Pentru informații suplimentare:

Asistența completă oferită de HP pentru imprimantă include următoarele informații:

- Instalare și configurare
- Învățare și utilizare
- Rezolvarea problemelor
- Descărcarea de actualizări de software și firmware
- Asocierea la forumuri de asistență
- Găsirea informațiilor despre garanție și despre reglementările legale

Asistența pentru clienți

Găsiți opțiuni de contact pentru asistență pentru imprimanta HP.

Tabelul 6-1 Opțiuni de asistență HP

Opțiuni de asistență	Informații de contact
Obținerea de asistență prin telefon pentru țara/regiunea dvs.	Numerele de telefon pentru țara/regiunea respectivă pot fi găsite pe fluturașul din cutia imprimantei sau la adresa www.hp.com/support .
Pregătiți denumirea, numărul de serie, data cumpărării și descrierea problemei imprimantei	
Obțineți asistență non-stop pe internet și descărcați utilitare software și drivere	www.hp.com/support/colorljM454
Comandați contracte suplimentare HP de service sau întreținere	www.hp.com/go/carepack
Înregistrarea imprimantei	www.register.hp.com

Restabilirea setărilor implicite din fabrică

Restabilirea setărilor implicite din fabrică readuce toate setările imprimantei și ale rețelei la valorile implicite din fabrică. Nu va reseta numărul de pagini sau dimensiunea tăvii.

Pentru a reveni la setările implicite, urmați acești pași.

 **ATENȚIE:** Restabilirea setărilor implicite stabilite din fabrică readuce majoritatea setărilor la valorile implicite din fabrică și, de asemenea, șterge paginile stocate în memorie.

 **NOTĂ:** Pașii variază în funcție de tipul de panou de control.

1. Navigați la meniul **Configurare** după cum urmează.
 - **Panourile de control cu 2 rânduri:** De la panoul de control al imprimantei, apăsați butonul **OK** pentru a afișa ecranul principal. Utilizați butoanele săgeată pentru a naviga la **Configurare** și apoi apăsați din nou butonul **OK**.
 - **Panoul de control cu ecran senzitiv:** Din ecranul principal de pe panoul de control al imprimantei, glisați în jos fila din partea superioară a ecranului pentru a deschide Panoul de control, apoi atingeți pictograma **Configurare** .
2. Din meniul **Configurare**, atingeți sau utilizați butoanele săgeată și butonul **OK** pentru a deschide următoarele meniuri:
 1. **Întreținere imprimantă**
 2. **Restabilire**
 3. **Restabilire setări din fabrică**

Imprimanta repornește automat.

Sistemul de asistență al panoului de control

Imprimanta are un sistem de asistență încorporat, care explică modul de utilizare a fiecărui ecran. Această caracteristică este disponibilă pe modele de imprimantă cu un **panou de control cu ecran senzitiv**.

Pentru a deschide sistemul de asistență, atingeți pictograma **Ajutor ?** din colțul din dreapta jos al ecranului.

Sfaturi pentru a utiliza funcția de Ajutor online:

- În cazul anumitor ecrane, sistemul de asistență se va deschide cu un meniu global, în care puteți căuta subiecte specifice. Puteți naviga prin structura de meniuri atingând butoanele din meniu.
- Unele ecrane de asistență includ animații care vă îndrumă prin proceduri, cum ar fi eliminarea blocajelor.
- În cazul ecranelor cu setări pentru lucrări individuale, secțiunea de asistență va explica fiecare opțiune a ecranului respectiv.
- Dacă imprimanta vă alertează în legătură cu o eroare sau cu un avertisment, atingeți pictograma Ajutor **?** pentru a deschide un mesaj care descrie problema. Mesajul conține, de asemenea, instrucțiuni despre rezolvarea problemei.

Panoul de control al imprimantei afișează mesajul „Cartușul are un nivel scăzut” sau „Cartușul are un nivel foarte scăzut”

Familiarizați-vă cu mesajele legate de cartușe de pe panoul de control și măsurile pe care trebuie să le luați.

- [Schimbarea setărilor de „Nivel foarte scăzut”](#)

Cartușul are un nivel scăzut: Imprimanta anunță când nivelul unui cartuș de toner este scăzut. Durata efectivă de viață rămasă a cartușului de toner poate varia. Încercați să aveți un consumabil de schimb disponibil, pe care să-l puteți instala când calitatea imprimării nu mai este acceptabilă. Cartușul de toner nu trebuie înlocuit în acest moment.

Continuați să imprimați utilizând cartușul existent până când redistribuirea tonerului nu mai oferă o calitate de imprimare acceptabilă. Pentru a redistribui tonerul, scoateți cartușul de toner din imprimantă și scuturați ușor cartușul înainte și înapoi pe orizontală. Pentru o reprezentare grafică, consultați instrucțiunile de înlocuire a cartușului. Introduceți cartușul de toner la loc în imprimantă, apoi închideți capacul.

Cartușul are un nivel foarte scăzut: Imprimanta anunță când nivelul cartușului de toner este foarte scăzut. Durata efectivă de viață rămasă a cartușului de toner poate varia. Încercați să aveți un consumabil de schimb disponibil, pe care să-l puteți instala când calitatea imprimării nu mai este acceptabilă. Cartușul de toner nu trebuie înlocuit în acest moment, decât în cazul în care calitatea de imprimare nu mai este acceptabilă.

Garanția HP de protecție premium expiră când pe pagina de stare a consumabilelor sau în EWS apare un mesaj conform căruia garanția HP de protecție premium pentru acest consumabil a expirat.

Schimbarea setărilor de „Nivel foarte scăzut”

Puteți schimba modul în care imprimanta reacționează atunci când consumabilele ating nivelul foarte scăzut. Nu trebuie să restabiliți aceste setări la instalarea unui nou cartuș de toner.

- [Modificarea setărilor „Nivel foarte scăzut” de la panoul de control](#)
- [Comandarea de consumabile](#)

Modificarea setărilor „Nivel foarte scăzut” de la panoul de control

Stabiliți modul în care imprimanta vă va înștiința despre nivelurile foarte scăzute ale cartușelor.

1. Navigați la meniul [Configurare](#):
 - **Panoul de control cu ecran senzitiv:** Din ecranul principal de pe panoul de control al imprimantei, glisați în jos fila din partea superioară a ecranului pentru a deschide Panoul de control, apoi atingeți pictograma Configurare .
 - **Panoul de control cu 2 rânduri:** Apăsați butonul **OK** pentru a afișa ecranul principal. Utilizați butoanele săgeată pentru a naviga la [Configurare](#), apoi apăsați din nou butonul **OK**.
2. Din meniul Configurare, atingeți sau utilizați butoanele săgeată și butonul **OK** pentru a deschide următoarele meniuri:
 1. [Setări consumabile](#)
 2. [Cartuș negru](#) sau [Cartuș color](#)
 3. [Setare Foarte scăzut](#)
3. Selectați una dintre opțiunile următoare:
 - Selectați opțiunea [Opre](#) pentru ca imprimanta să se oprească din imprimat până când înlocuiți cartușul de toner.
 - Selectați opțiunea [Solicitare](#) pentru ca imprimanta să se oprească din imprimat și să vă solicite să înlocuiți cartușul de toner. Puteți să confirmați solicitarea și să continuați imprimarea.
 - Selectați opțiunea [Continuare](#) pentru a seta imprimanta să vă avertizeze când nivelul cartușului de toner este foarte scăzut, dar să continue imprimarea.
 - (Pentru cartușele color): Selectați opțiunea [Imprimare negru](#) pentru a seta imprimanta să vă avertizeze când nivelul cartușului de toner este foarte scăzut, dar să continue imprimarea utilizând numai cartușul negru.

 **NOTĂ:** Opțiunea [Prag inferior](#) vă permite să definiți nivelul de cerneală care este considerat foarte scăzut.

Comandarea de consumabile

Comandați consumabile și hârtie pentru imprimanta HP.

Tabelul 6-2 Opțiuni pentru comandarea consumabilelor

Opțiuni de comandare	Informații de contact
Comandați hârtie și consumabile	www.hp.com/go/suresupply

Tabelul 6-2 Opțiuni pentru comandarea consumabilelor (Continuare)

Opțiuni de comandare	Informații de contact
Comandă prin intermediul furnizorilor de service sau asistență	Contactați un furnizor de service sau de asistență autorizat de HP.
Comandare prin serverul web încorporat HP (EWS)	Pentru acces, într-un browser web acceptat de pe computer, introduceți adresa IP sau numele gazdei imprimantei în câmpul pentru adresă/URL. Serverul web încorporat conține un link către site-ul web HP SureSupply, care oferă opțiuni pentru achiziționarea de consumabile HP originale.

Imprimanta nu preia hârtia sau alimentează greșit

Consultați următoarele informații în cazul în care imprimanta nu preia hârtia sau alimentează greșit hârtia.

- [Introducere](#)
- [Imprimanta nu preia hârtie](#)
- [Imprimanta preia mai multe coli de hârtie](#)

Introducere

Următoarele soluții pot ajuta la rezolvarea problemelor în cazul în care imprimanta nu preia hârtie din tavă sau dacă preia mai multe coli de hârtie în același timp. Oricare dintre următoarele situații poate duce la blocaje de hârtie.

Imprimanta nu preia hârtie

Dacă imprimanta nu preia hârtie din tavă, încercați aceste soluții.

1. Deschideți imprimanta și scoateți colile de hârtie blocate. Asigurați-vă să nu rămână resturi rupte de hârtie în interiorul imprimantei.
2. Încărcați tava cu dimensiunea corectă de hârtie pentru lucrare.
3. Asigurați-vă că dimensiunea și tipul hârtiei sunt setate corect pe panoul de control al imprimantei.

- Asigurați-vă că ghidajele pentru hârtie sunt ajustate corect pentru dimensiunea hârtiei. Reglați ghidajele la marcajul de aliniere corespunzător din tavă. Săgeata de pe ghidajul tăvii trebuie să fie aliniată exact cu marcajul de pe tavă.

 **NOTĂ:** Nu ajustați ghidajele pentru hârtie strâns pe teancul de hârtie. Reglați-le la marcajele sau marcajele de aliniere de pe tavă.

Imaginea următoare prezintă exemple de marcaje pentru dimensiunile hârtiei din tăvi. Majoritatea imprimantelor HP au marcajele similare cu acestea.

Figura 6-1 Exemple de marcaje de dimensiune

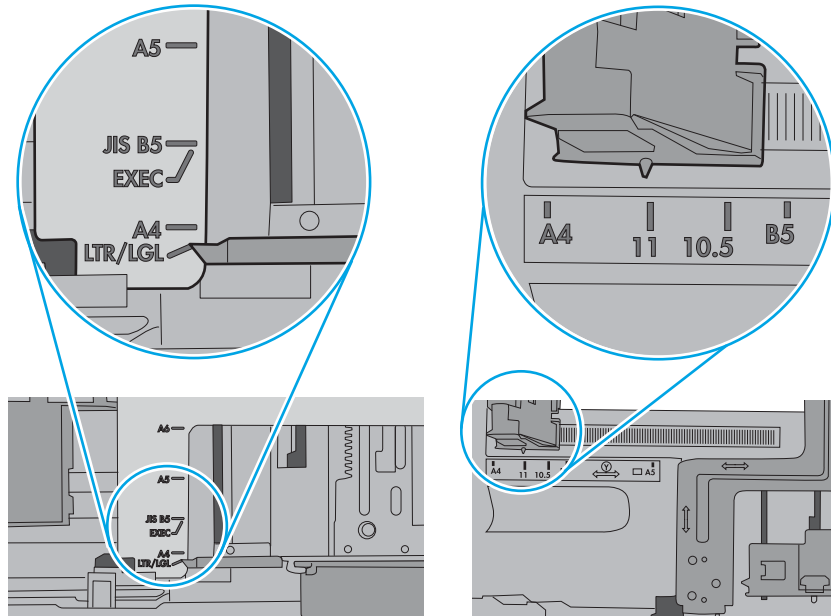

5. Asigurați-vă că umiditatea din cameră se încadrează în specificațiile pentru această imprimantă și că hârtia este depozitată în ambalaje nedesfăcute. Majoritatea topurilor de hârtie sunt livrate într-un ambalaj rezistent la umezeală, pentru a păstra hârtie uscată.

În mediile cu umiditate ridicată, colile de hârtie din partea de sus a teancului din tavă pot să absoarbă umezeală și pot avea un aspect ondulat sau neuniform. Dacă se întâmplă așa, scoateți primele 5 sau 10 de coli de hârtie din teanc.

În medii cu umiditate redusă, electricitatea statică în exces poate determina lipirea colilor de hârtie. Dacă se întâmplă așa, scoateți hârtia din tavă și îndoiiți teancul în forma literei U, ținând-l de ambele capete. Apoi, rotiți capetele în jos pentru inversarea formei de U. În continuare, țineți fiecare margine a teancului de hârtie și repetați procesul. Acest proces eliberează colile individuale fără a induce electricitate statică. Îndreptați teancul de hârtie pe o masă înainte de a îl poziționa la loc în tavă.

Figura 6-2 Tehnică pentru îndoirea teancului de hârtie

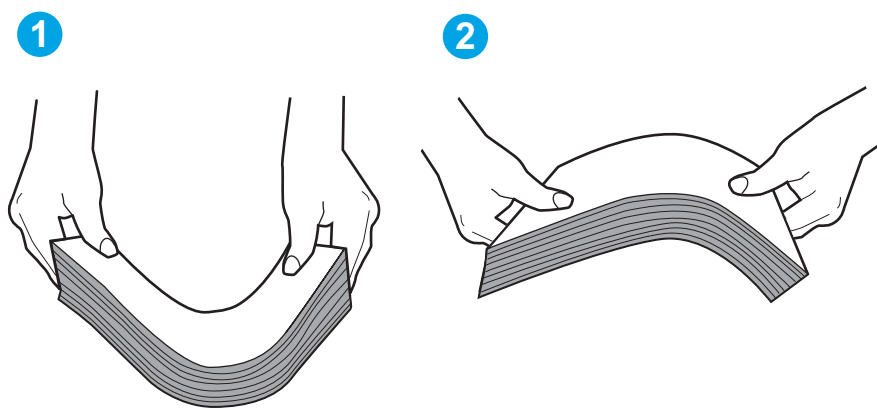

6. Verificați panoul de control al imprimantei pentru a vedea dacă produsul așteaptă să confirmați o solicitare de alimentare manuală cu hârtie. Încărcați hârtie și continuați.

7. Este posibil ca rolele de deasupra tăvii să fie contaminate. Curățați rolele cu o cârpă fără scame, înmuiată în apă caldă. Utilizați apă distilată, dacă este disponibilă.

⚠ ATENȚIE: Nu pulverizați apă direct pe imprimantă. În schimb, pulverizați apă pe cârpă sau înmuiați ușor cârpa în apă și stoarceți-o bine înainte de a curăța rolele.

Următoarea imagine prezintă exemple de poziție a rolor pentru diverse imprimante.

Figura 6-3 Pozițiile rolor pentru tava 1 sau tava multifuncțională

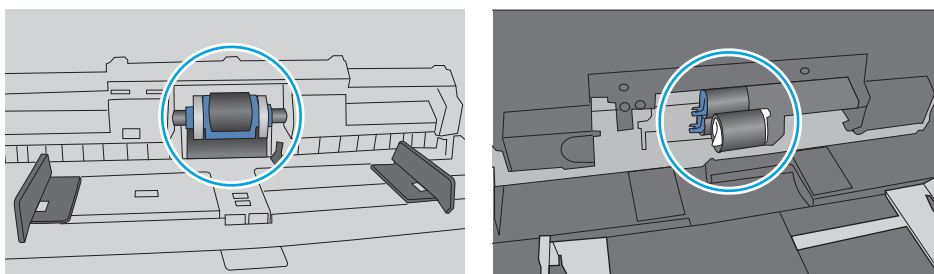

Imprimanta preia mai multe coli de hârtie

Dacă imprimanta preia mai multe coli de hârtie din tavă, încercați aceste soluții.

1. Scoateți topul de hârtie din tavă și îndoțiți-l, rotiți-l la 180 de grade și întoarceți-l pe partea cealaltă. *Nu răsfoiți hârtia.* Puneți topul de hârtie din nou în tavă.

📝 NOTĂ: Răsfoirea hârtiei induce electricitate statică. În loc să răsfoiți teancul de hârtie, îndoțiți-l în timp ce îl țineți de ambele capete, în forma literei U. Apoi, rotiți capetele în jos pentru inversarea formei de U. În continuare, țineți fiecare margine a teancului de hârtie și repetați procesul. Acest proces eliberează colile individuale fără a induce electricitate statică. Îndreptați teancul de hârtie pe o masă înainte de a îl poziționa la loc în tavă.

Figura 6-4 Tehnică pentru îndoirea teancului de hârtie

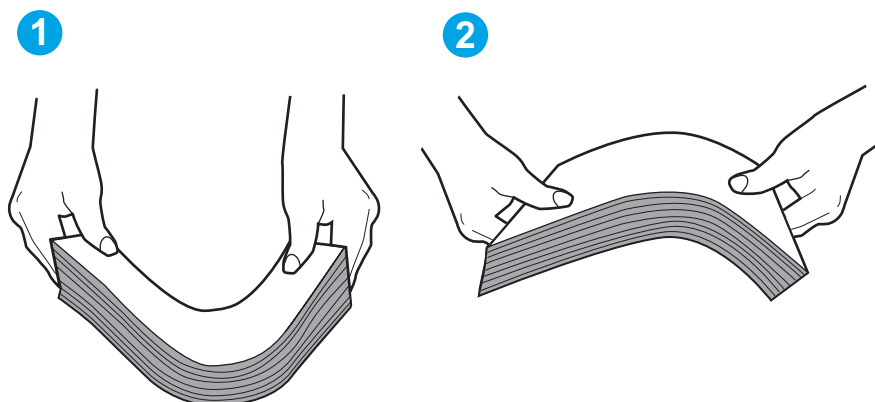

2. Utilizați numai hârtie care respectă specificațiile HP pentru această imprimantă.

3. Asigurați-vă că umiditatea din cameră se încadrează în specificațiile pentru această imprimantă și că hârtia este depozitată în ambalaje nedesfăcute. Majoritatea topurilor de hârtie sunt livrate într-un ambalaj rezistent la umezeală, pentru a păstra hârtie uscată.

În mediile cu umiditate ridicată, colile de hârtie din partea de sus a teancului din tavă pot să absoarbă umezeală și pot avea un aspect ondulat sau neuniform. Dacă se întâmplă așa, scoateți primele 5 sau 10 de coli de hârtie din teanc.

În medii cu umiditate redusă, electricitatea statică în exces poate determina lipirea colilor de hârtie. Dacă se întâmplă așa, scoateți hârtia din tavă și îndoiți teancul în modul descris mai sus.

4. Utilizați hârtie care nu este șifonată, îndoită sau deteriorată. Dacă este necesar, utilizați hârtie din alt pachet.

5. Asigurați-vă că tava nu este umplută excesiv, verificând marcajele pentru înălțimea topului din interiorul tăvii. Dacă este, scoateți întregul top de hârtie din tavă, îndreptați-l, apoi puneți la loc în tavă o parte din hârtie.

Imaginile următoarele prezintă exemple de marcaje pentru înălțimea hârtiei în tăvi pentru diverse imprimante. Majoritatea imprimantelor HP au marcajele similare cu acestea. De asemenea, asigurați-vă că toate colile de hârtie se află sub urechile de lângă marcajele pentru înălțimea teancului. Aceste urechi ajută la menținerea hârtiei în poziția corectă la intrarea în imprimantă.

Figura 6-5 Marcajele pentru înălțimea topului



Figura 6-6 Ureche pentru teancul de hârtie



6. Asigurați-vă că ghidajele pentru hârtie sunt ajustate corect pentru dimensiunea hârtiei. Reglați ghidajele la marcajul de aliniere corespunzător din tavă.
7. Asigurați-vă că mediul de imprimare respectă specificațiile recomandate.

Eliminarea blocajelor de hârtie

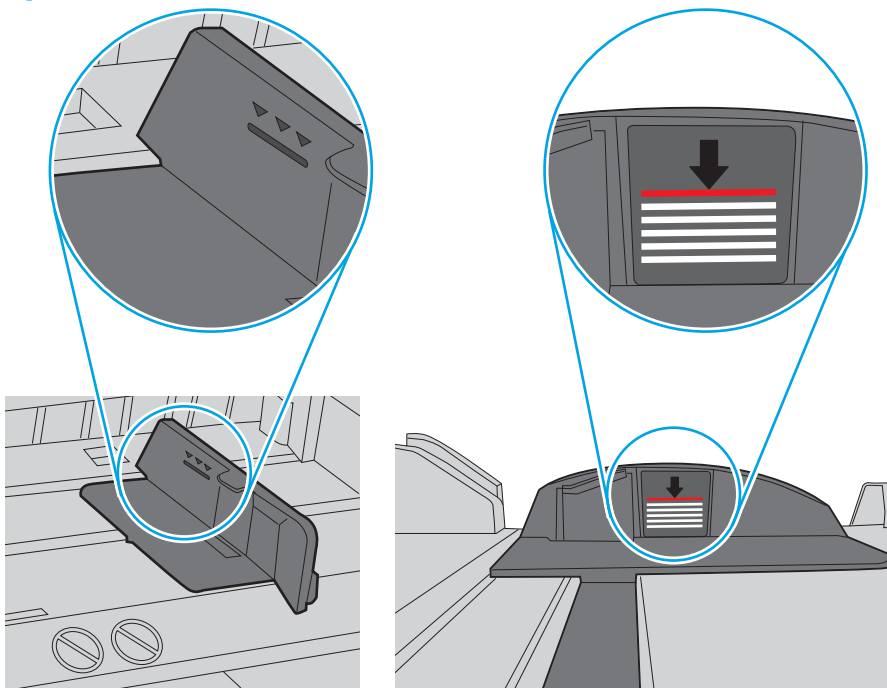
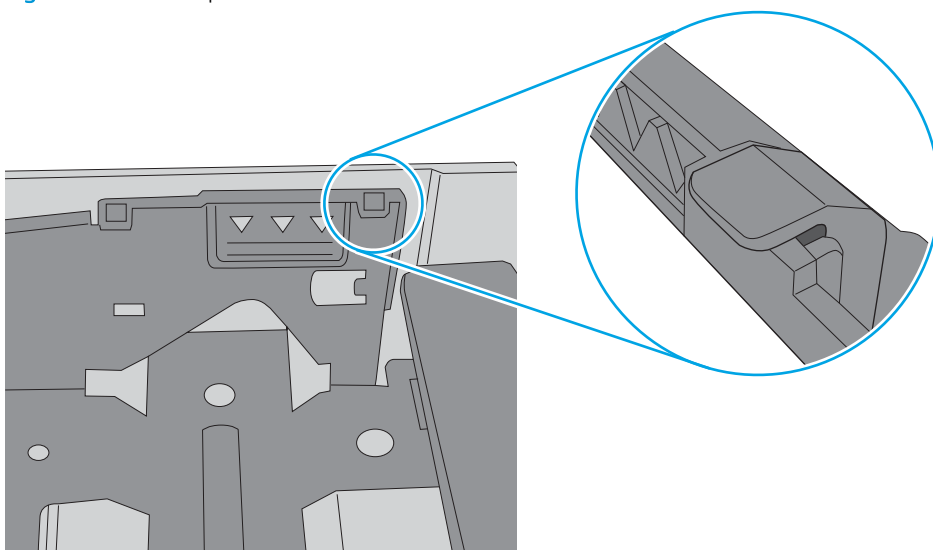
Consultați următoarele informații despre eliminarea blocajelor de hârtie.

- [Locațiile blocajelor de hârtie](#)
- [Vă confrunțați cu blocaje de hârtie frecvente sau repetate?](#)
- [Eliminarea blocajelor de hârtie din tava 1 – 13.02](#)
- [Eliminarea blocajelor de hârtie din tava 2 – 13.03](#)
- [Eliminarea blocajelor de hârtie din sertarul de ieșire – 13.10, 13.11, 13.13](#)
- [Eliminarea blocajele de hârtie din duplexor \(numai la modelele dn și dw\) – 13.14, 13.15](#)
- [Eliminarea blocajelor de hârtie de la ușa din spate și din zona cuptorului \(numai modelul nw\) – 13.08, 13.09](#)

Locațiile blocajelor de hârtie

Blocajele pot să apară în următoarele locuri.

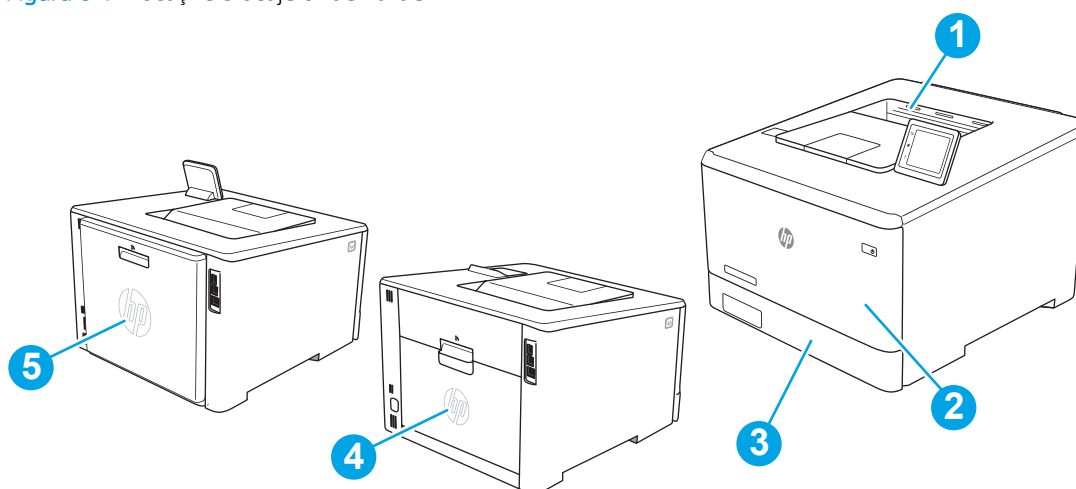

Figura 6-7 Locațiile blocajelor de hârtie



Număr	Descriere
1	Sertarul de ieșire
2	tava 1
3	tava 2
4	Ușa din spate și zona cuptorului (numai pentru modelul nw)
5	Unitate duplex (doar la modelele dn și dw)

Vă confrunțați cu blocaje de hârtie frecvente sau repetate?

Urmați pașii pentru a rezolva problemele cu blocajele frecvente de hârtie. Dacă primul pas nu rezolvă problema, continuați cu următorul pas până când ați rezolvat problema.

1. Dacă hârtia s-a blocat în imprimantă, eliminați blocajul și apoi imprimați o pagină de configurare pentru a testa imprimanta.
2. Asigurați-vă că tava este configurată pentru dimensiunea și tipul de hârtie corecte pe panoul de control al imprimantei. Reglați setările pentru hârtie dacă este necesar.
 - a. Navigați la meniul [Configurare](#) după cum urmează.
 - **Panoul de control cu ecran senzitiv:** Din ecranul principal de pe panoul de control al imprimantei, glisați în jos fila din partea superioară a ecranului pentru a deschide Panoul de control, apoi atingeți pictograma Configurare .
 - **Panoul de control cu 2 rânduri:** Apăsați butonul **OK** pentru a afișa ecranul principal. Utilizați butoanele săgeată pentru a naviga la [Configurare](#), apoi apăsați din nou butonul **OK**.
 - b. Deschideți meniul [Configurare hârtie](#).
 - c. Selectați tava din listă.
 - d. Selectați opțiunea [Tip hârtie](#), apoi selectați tipul de hârtie care se află în tavă.
 - e. Selectați opțiunea [Dimensiune hârtie](#), apoi selectați dimensiunea de hârtie care se află în tavă.
3. Opriți imprimanta, așteptați 30 de secunde, apoi reporniți-o.
4. Imprimați o pagină de curățare pentru a îndepărta excesul de toner din interiorul imprimantei.
 - a. Navigați la meniul [Configurare](#) după cum urmează.
 - **Panoul de control cu ecran senzitiv:** Din ecranul principal de pe panoul de control al imprimantei, glisați în jos fila din partea superioară a ecranului pentru a deschide Panoul de control, apoi atingeți pictograma Configurare .
 - **Panoul de control cu 2 rânduri:** Apăsați butonul **OK** pentru a afișa ecranul principal. Utilizați butoanele săgeată pentru a naviga la [Configurare](#), apoi apăsați din nou butonul **OK**.
 - b. Deschideți următoarele meniuri:
 1. [Întreținere imprimantă](#)
 2. [Instrumente pentru calitatea imprimării](#)
 3. [Pagină de curățare](#)

Panoul de control cu 2 rânduri: Apăsați **OK**.
 - c. Încărcați hârtie simplă de dimensiune Letter sau A4 când vi se cere acest lucru.
Așteptați finalizarea procesului. Aruncați pagina imprimată.
5. Imprimați o pagină de configurare pentru a testa imprimanta.
 - a. Navigați la meniul [Configurare](#) după cum urmează.

- **Panoul de control cu ecran senzitiv:** Din ecranul principal de pe panoul de control al imprimantei, glisați în jos fila din partea superioară a ecranului pentru a deschide Panoul de control, apoi atingeți pictograma Configurare .
- **Panoul de control cu 2 rânduri:** Apăsați butonul **OK** pentru a afișa ecranul principal. Utilizați butoanele săgeată pentru a naviga la **Configurare**, apoi apăsați din nou butonul **OK**.

b. Deschideți următoarele meniuri:

1. [Rapoarte](#)
2. [Raport de configurare imprimantă](#)

Dacă niciunul dintre acești pași nu rezolvă problema, este posibil să fie necesară repararea imprimantei. Contactați asistența pentru clienți HP.

Eliminarea blocajelor de hârtie din tava 1 – 13.02

Utilizați următoarea procedură pentru a elimina blocajele de hârtie din tava 1.

Când se produce un blocaj, panoul de control afișează un mesaj de eroare (panouri de control cu 2 linii) sau o animație (panouri de control cu ecran senzitiv) care ajută la eliminarea blocajului.



NOTĂ: Dacă foaia se rupe, îndepărtați toate fragmentele înainte de a relua imprimarea.

1. Dacă puteți vedea coala blocată în tava 1, scoateți coala blocată trăgând-o afară.

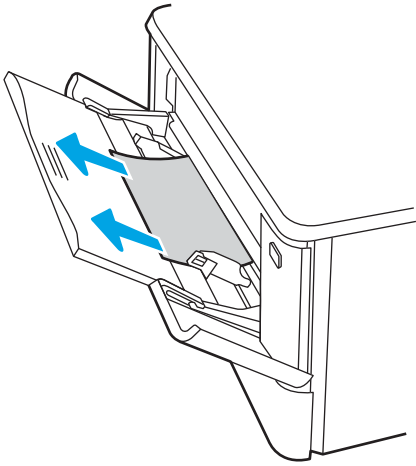

2. Dacă nu vedeți coala blocată, închideți tava 1, apoi scoateți tava 2.

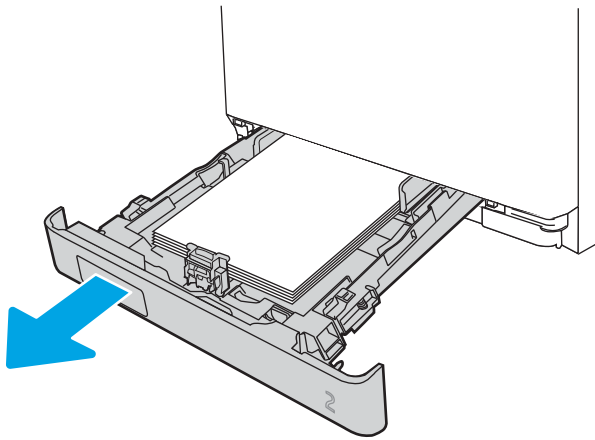

3. În partea stângă a cavității tăvii 2, apăsați clema pentru a coborî placa tăvii și îndepărtați hârtia blocată. Scoateți coala blocată trăgând-o ușor direct în afară.

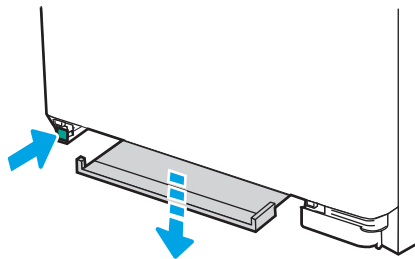

4. Apăsați placa tăvii înapoi pe poziție.

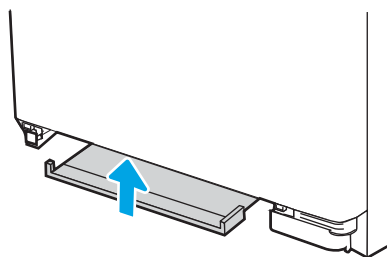

5. Reinstalați tava 2.

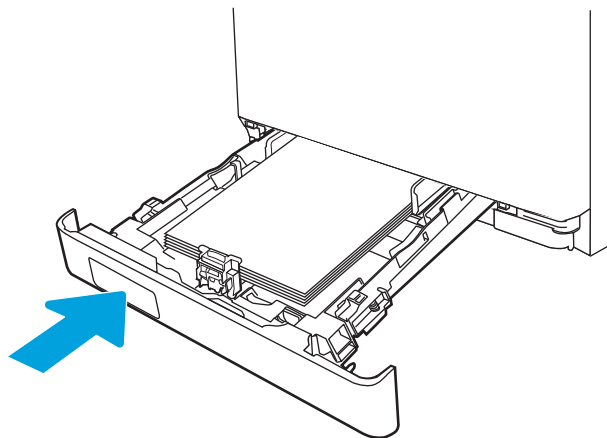

6. Redeschideți tava 1 și încărcați hârtia în tavă.

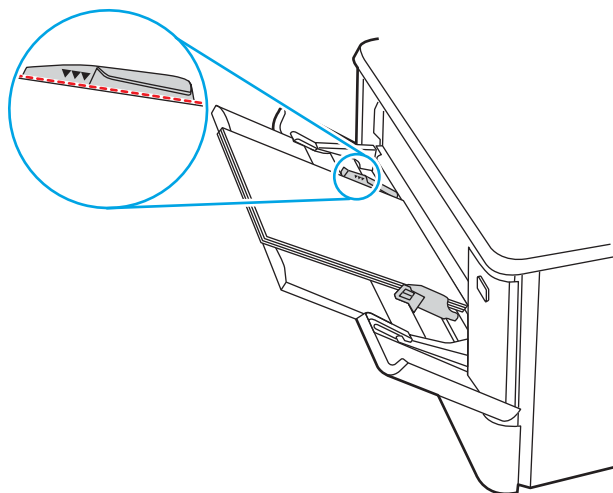

Eliminarea blocajelor de hârtie din tava 2 – 13.03

Utilizați următoarea procedură pentru a verifica dacă există un blocaj de hârtie în tava 2.

Când se produce un blocaj, panoul de control afișează un mesaj de eroare (panouri de control cu 2 linii) sau o animație (panouri de control cu ecran senzitiv) care ajută la eliminarea blocajului.

1. Scoateți cu totul tava din imprimantă.

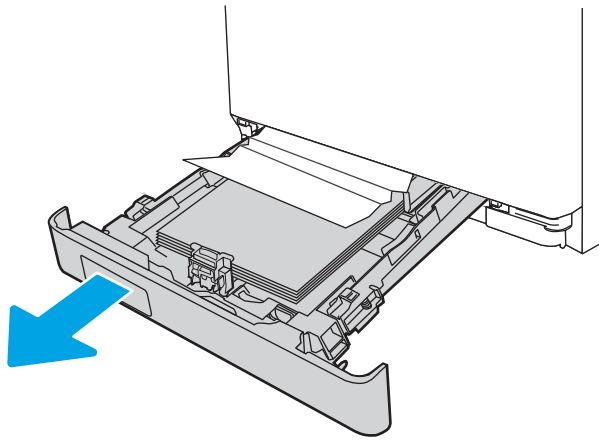

2. Scoateți colile de hârtie blocate sau deteriorate.

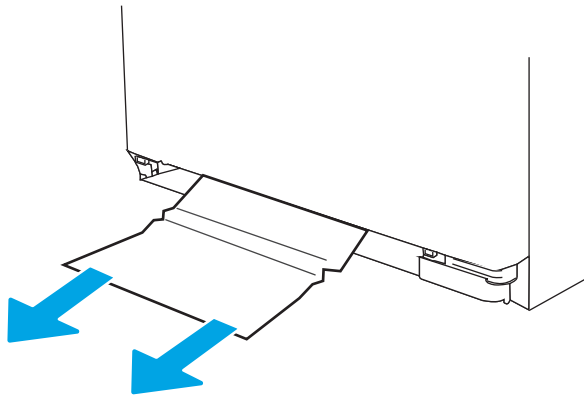

3. Introduceți la loc și închideți tava 2.

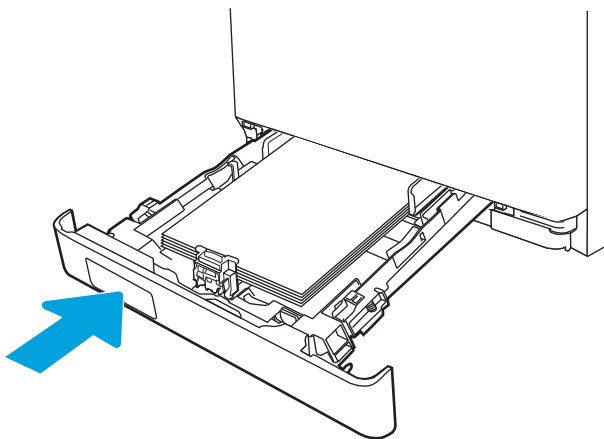

 **NOTĂ:** Atunci când reintroduceți hârtia, asigurați-vă că ghidajele pentru hârtie sunt reglate corespunzător pentru dimensiunea hârtiei. Pentru informații suplimentare, consultați [încărcarea hârtiei în tava 2, la pagina 22](#).

Eliminarea blocajelor de hârtie din sertarul de ieșire – 13.10, 13.11, 13.13

Utilizați următoarea procedură pentru a elimina blocajele din sertarul de ieșire.

Când se produce un blocaj, panoul de control afișează un mesaj de eroare (panouri de control cu 2 linii) sau o animație (panouri de control cu ecran senzitiv) care ajută la eliminarea blocajului.

- ▲ Dacă hârtia se poate vedea în sertarul de ieșire, prindeți marginea din față și scoateți-o.

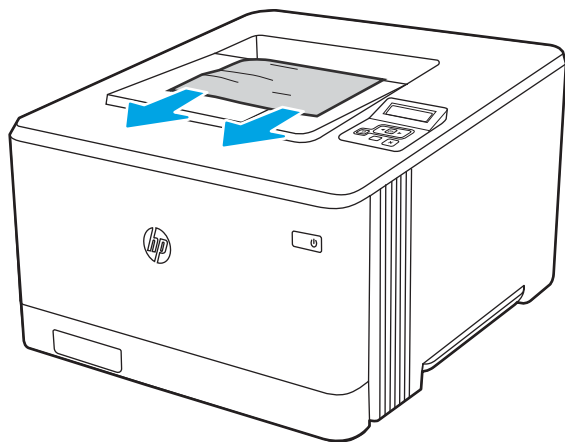

Eliminarea blocajelor de hârtie din duplexor (numai la modelele dn și dw) – 13.14, 13.15

Utilizați următoarea procedură pentru a verifica dacă există hârtie în duplexor

Când se produce un blocaj, panoul de control afișează un mesaj de eroare (panouri de control cu 2 linii) sau o animație (panouri de control cu ecran senzitiv) care ajută la eliminarea blocajului.

1. În partea din spate a imprimantei, deschideți ușa din spate pentru a accesa duplexorul.

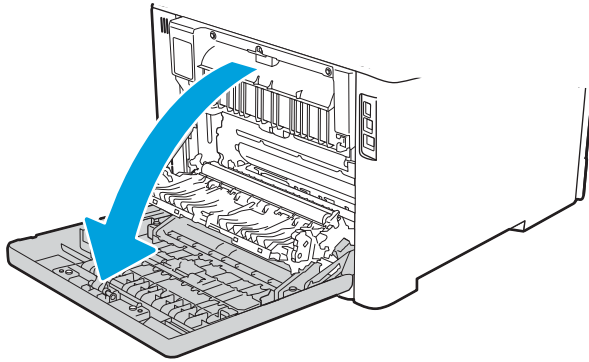

2. Trageți cu grijă hârtia blocată dintre rolele din zona ușii din spate.

⚠ ATENȚIE: Cuptorul este situat deasupra ușii din spate și este fierbinte. Nu încercați să atingeți zona de deasupra ușii din spate până când cuptorul nu se răcește.

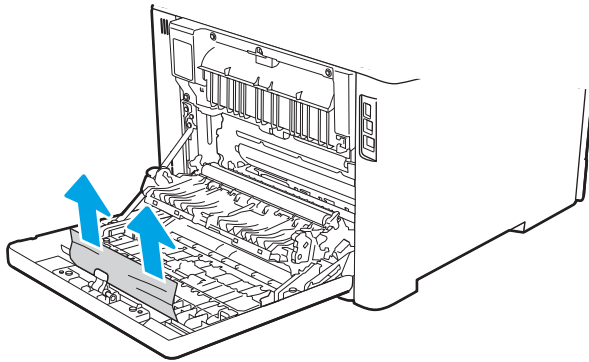

3. Închideți duplexorul.

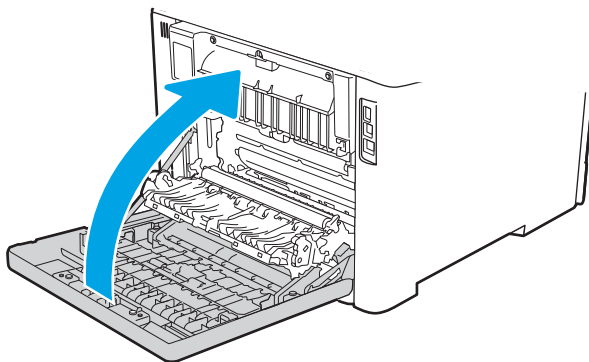

Eliminarea blocajelor de hârtie de la ușa din spate și din zona cuptorului (numai modelul nw) – 13.08, 13.09

Utilizați procedura pentru a verifica dacă există hârtie la ușa din spate.

Când se produce un blocaj, panoul de control afișează un mesaj de eroare (panouri de control cu 2 linii) sau o animație (panouri de control cu ecran senzitiv) care ajută la eliminarea blocajului.

⚠ ATENȚIE: Cuptorul este situat deasupra ușii din spate și este fierbinte. Nu încercați să atingeți zona de deasupra ușii din spate până când cuptorul nu se răcește.

1. Deschideți ușa din spate.

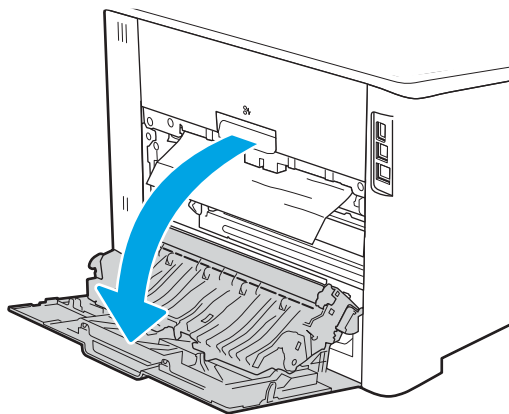

2. Trageți cu grijă hârtia blocată dintre rolele din zona ușii din spate.

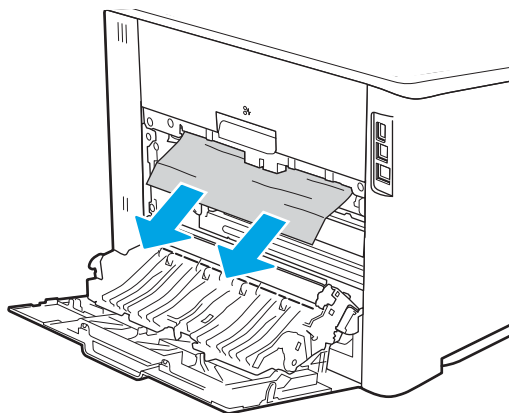

3. Închideți ușa din spate.

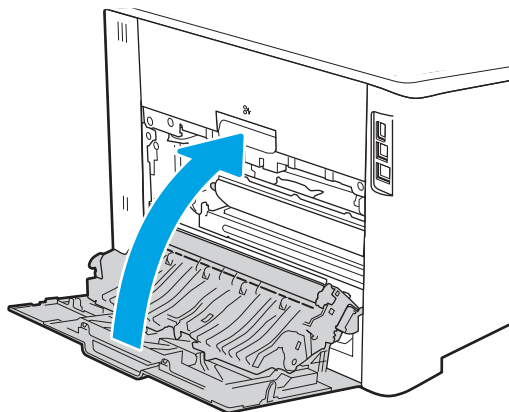

Rezolvarea problemelor legate de calitatea imprimării

Consultați următoarele informații despre rezolvarea problemelor de calitate a imprimării.

- [Introducere](#)
- [Depanarea calității de imprimare](#)
- [Depanarea defectelor de imagine](#)

Introducere

Utilizați informațiile de mai jos pentru a depana problemele de calitate a imprimării, inclusiv probleme cu calitatea imaginii și calitatea culorilor.

Pașii de depanare pot ajuta la rezolvarea următoarelor defecte:

- Pagini goale
- Pagini negre
- Culori care nu se aliniază
- Hârtie ondulată
- Benzi deschise sau închise
- Dungii deschise sau închise
- Imprimare neclară
- Fundal gri sau imprimare întunecată
- Imprimare deschisă la culoare
- Toner revărsat
- Lipsa tonerului
- Puncte de toner împrăștiate
- Imagini înclinate
- Pete
- Dungii

Depanarea calității de imprimare

Pentru a rezolva problemele de calitate a imprimării, încercați acești pași în ordinea prezentată.

- [Actualizarea firmware-ului imprimantei](#)
- [Imprimarea din alt program software](#)
- [Verificarea setării pentru tipul de hârtie pentru lucrarea de imprimare](#)
- [Verificarea stării cartușelor de toner](#)
- [Imprimarea unei pagini de curățare](#)
- [Inspectarea vizuală a cartușelor de toner](#)
- [Verificarea hârtiei și a mediului de imprimare](#)
- [Încercarea altui driver de imprimare](#)
- [Depanarea calității culorilor](#)
- [Verificarea setărilor EconoMode](#)
- [Reglarea densității de imprimare](#)

Pentru a depana defecte de imagine specifice, consultați [Depanarea defectelor de imagine](#).

Actualizarea firmware-ului imprimantei

Încercați să efectuați un upgrade al firmware-ului imprimantei.

Consultați www.hp.com/support pentru informații suplimentare.

Imprimarea din alt program software

Încercați să imprimați dintr-un alt program software.

Dacă pagina se imprimă corect, problema este legată de programul software din care ați imprimat.

Verificarea setării pentru tipul de hârtie pentru lucrarea de imprimare

Verificați setarea tipului de hârtie atunci când imprimați dintr-un program software și paginile imprimate conțin pete, text imprimat neclar sau întunecat, hârtie ondulată, puncte împrăștiate de toner, toner nefixat sau mici zone fără toner.

- [Verificarea setării tipului de hârtie pe imprimantă](#)
- [Verificarea setării tipului de hârtie \(Windows\)](#)
- [Verificarea setării tipului de hârtie \(macOS\)](#)

Verificarea setării tipului de hârtie pe imprimantă

Verificați setarea pentru tipul de hârtie pe panoul de control al imprimantei și modificați-o după cum este necesar.

1. Deschideți tava.
2. Verificați dacă tava este încărcată cu tipul corect de hârtie.
3. Închideți tava.
4. Urmați instrucțiunile de pe panoul de control pentru a confirma sau a modifica setările tipului de hârtie pentru tavă.

Verificarea setării tipului de hârtie (Windows)

Verificați setarea tipului de hârtie pentru Windows și modificați-o după cum este necesar.

1. Din programul software, selectați opțiunea **Imprimare**.
2. Selectați imprimanta, apoi faceți clic pe butonul **Proprietăți** sau **Preferințe**.
3. Faceți clic pe fila **Hârtie/Calitate**.
4. Din lista derulantă **Tip hârtie**, faceți clic pe opțiunea **Mai multe...**
5. Extindeți lista de opțiuni **Tipul este:**.
6. Extindeți categoria de tipuri de hârtie care descrie cel mai bine hârtia dvs.
7. Selectați opțiunea pentru tipul de hârtie utilizat și faceți clic pe butonul **OK**.
8. Faceți clic pe butonul **OK** pentru a închide caseta de dialog **Proprietăți document**. În caseta de dialog **Imprimare**, faceți clic pe butonul **OK** pentru a imprima lucrarea.

Verificarea setării tipului de hârtie (macOS)

Verificați setarea tipului de hârtie pentru macOS și modificați-o după cum este necesar.

1. Faceți clic pe meniul **Fișier**, apoi faceți clic pe opțiunea **Imprimare**.
2. În meniul **Imprimantă**, selectați imprimanta.
3. Faceți clic pe **Afișare detalii** sau pe **Exemplare și pagini**.
4. Deschideți lista verticală a meniurilor, apoi faceți clic pe meniul **Hârtie/Calitate**.

5. Selectați un tip din lista derulantă **Tip suport**.
6. Faceți clic pe butonul **Imprimare**.

Verificarea stării cartușelor de toner

Urmați acești pași pentru a verifica durata de viața rămasă a cartușelor de toner și, dacă este cazul, starea altor componente de întreținere înlocuibile.

- [Pasul unu: imprimați pagina de stare a consumabilelor](#)
- [Pasul doi: verificați starea consumabilelor](#)

Pasul unu: imprimați pagina de stare a consumabilelor

Utilizați meniurile panoului de control pentru a imprima o pagină de stare a consumabilelor.

1. Navigați la meniul Configurare după cum urmează:
 - **Panoul de control cu ecran senzitiv:** Din ecranul principal de pe panoul de control al imprimantei, glisați în jos fila din partea superioară a ecranului pentru a deschide Panoul de control, apoi atingeți pictograma Configurare .
 - **Panoul de control LCD cu 2 rânduri:** Apăsați butonul **OK** pentru a afișa ecranul principal. Utilizați butoanele săgeată pentru a naviga la **Configurare**, apoi apăsați din nou butonul **OK**.
2. Din meniul Configurare, atingeți sau utilizați butoanele săgeată și butonul **OK** pentru a deschide următoarele meniuri:
 1. [Rapoarte](#)
 2. [Stare consumabile](#)
3. Apăsați sau atingeți **OK** pentru a imprima raportul.

Pasul doi: verificați starea consumabilelor

Pagina de stare a consumabilelor conține informații despre cartușe și alte componente de întreținere înlocuibile.

1. Examinați pagina de stare a consumabilelor pentru a verifica durata de viața rămasă a cartușelor de toner (în procente) și, dacă este cazul, starea altor componente de întreținere înlocuibile.
 - Când se utilizează un cartuș de toner care a ajuns la sfârșitul duratei de viață estimate, pot surveni probleme de calitate a imprimării. Pagina de stare a consumabilelor indică momentul când nivelul unui consumabil este foarte scăzut.
 - Garanția HP de protecție premium expiră atunci când pe pagina de stare a consumabilelor sau în EWS apare un mesaj conform căruia garanția HP de protecție premium pentru acest consumabil a expirat.
 - Cartușul de toner nu trebuie înlocuit în acest moment, decât în cazul în care calitatea de imprimare nu mai este acceptabilă. Este bine să aveți un cartuș de schimb disponibil, pe care să îl puteți instala când calitatea imprimării nu mai este acceptabilă.
 - Dacă stabiliți că trebuie să înlocuiți un cartuș de toner sau altă piesă de întreținere înlocuibilă, numerele de reper pentru componentele HP originale sunt enumerate pe pagina de stare a consumabilelor.
2. Verificați dacă utilizați un cartuș original HP.

Un cartuș de toner HP original are inscripționat numele „HP” sau sigla HP. Pentru mai multe informații despre identificarea cartușelor HP, accesați www.hp.com/go/learnaboutsupplies.

Imprimarea unei pagini de curățare

În timpul procesului de imprimare, este posibil ca în interiorul imprimantei să se acumuleze particule de hârtie, de toner și de praf care pot cauza probleme de calitate a imprimării, precum stropi sau pete de toner, scurgeri, linii întrerupte sau urme repetitive.

Utilizați procedura următoare pentru a imprima o pagină de curățare.

1. Navigați la meniul **Configurare**:
 - **Panoul de control cu ecran senzitiv**: Din ecranul principal de pe panoul de control al imprimantei, glisați în jos fila din partea superioară a ecranului pentru a deschide Panoul de control, apoi atingeți pictograma Configurare .
 - **Panoul de control LCD cu 2 rânduri**: Apăsăți butonul **OK** pentru a afișa ecranul principal. Utilizați butoanele săgeată pentru a naviga la **Configurare**, apoi apăsați din nou butonul **OK**.
2. Din meniul Configurare, atingeți sau utilizați butoanele săgeată și butonul **OK** pentru a deschide următoarele meniuri:
 1. **Întreținere imprimantă**
 2. **Instrumente pentru calitatea imprimării**
 3. **Pagină de curățare**
3. Încărcați hârtie simplă de dimensiune Letter sau A4 atunci când vi se solicită acest lucru și apoi atingeți sau apăsați **OK**.

Pe panoul de control al imprimantei se va afișa un mesaj **Curățare**. Așteptați finalizarea procesului. Aruncați pagina imprimată.

Inspectarea vizuală a cartușelor de toner

Urmați acești pași pentru a inspecta fiecare cartuș de toner:

1. Scoateți cartușul de toner din imprimantă și verificați dacă banda protectoare a fost scoasă.
2. Verificați cipul de memorie pentru deteriorări.
3. Examinați suprafața cilindrului fotosensibil verde.

 **ATENȚIE:** Nu atingeți cilindrul fotosensibil. Amprentele de pe cilindrul fotosensibil pot cauza probleme de calitate a imprimării.

4. Dacă vedeți zgârieturi, amprente sau alte deteriorări pe cilindrul fotosensibil, înlocuiți cartușul de toner.
5. Reinstalați cartușul de toner și imprimați câteva pagini pentru a vedea dacă s-a rezolvat problema.

Verificarea hârtiei și a mediului de imprimare

Utilizați următoarele informații pentru a verifica selecția hârtiei și mediul de imprimare.

- [Pasul unu: utilizați hârtie care respectă specificațiile HP](#)
- [Pasul doi: verificați condițiile de mediu](#)
- [Pasul trei: setați alinierea tăvilor individuale](#)

Pasul unu: utilizați hârtie care respectă specificațiile HP

Unele probleme de calitate a imprimării apar în urma utilizării unui tip de hârtie care nu îndeplinește specificațiile HP.

- Utilizați întotdeauna tipul și greutatea de hârtie acceptate de această imprimantă.
- Utilizați hârtie care este de bună calitate și nu are tăieturi, zgârieturi, rupturi, pete, particule desprinse, praf, cute, goluri, capse și margini ondulate sau îndoite.
- Utilizați hârtie care nu a mai fost imprimată anterior.
- Utilizați hârtie care să nu conțină material metalic, cum ar fi scilpici.
- Utilizați hârtie destinată imprimantelor laser. Nu utilizați hârtie destinată exclusiv imprimantelor cu jet de cerneală.
- Utilizați hârtie care nu este prea aspră. Utilizarea hârtiei mai netede duce în general la o mai bună calitate a imprimării.

Pasul doi: verificați condițiile de mediu

Mediul poate afecta în mod direct calitatea imprimării și este o cauză obișnuită a problemelor de calitate a imprimării sau de alimentare cu hârtie. Încercați următoarele soluții:

- Mutați imprimanta departe de locuri expuse curentului, precum ferestre și uși deschise sau orificiile de ventilare ale aparatelor de aer condiționat.
- Asigurați-vă că imprimanta nu este expusă la temperaturi sau condiții de umiditate ce nu respectă specificațiile imprimantei.
- Nu așezați imprimanta într-un spațiu închis, precum un dulap.
- Așezați imprimanta pe o suprafață solidă și plană.
- Îndepărtați orice ar putea bloca orificiile de ventilație de pe imprimantă. Imprimanta necesită un flux corespunzător de aer pe toate laturile, inclusiv în partea de sus.
- Protejați imprimanta de reziduuri din aer, praf, abur sau alte elemente care pot lăsa impurități în interiorul imprimantei.

Pasul trei: setați alinierea tăvilor individuale

Urmați acești pași atunci când textul sau imaginile nu sunt centrate sau aliniate corect pe pagina imprimată când imprimați din anumite tăvi.

1. Navigați la meniul Configurare:

- **Panoul de control cu ecran senzitiv:** Din ecranul principal de pe panoul de control al imprimantei, glisați în jos fila din partea superioară a ecranului pentru a deschide Panoul de control, apoi atingeți pictograma Configurare .
 - **Panoul de control LCD cu 2 rânduri:** Apăsați butonul **OK** pentru a afișa ecranul principal. Utilizați butoanele săgeată pentru a naviga la **Configurare**, apoi apăsați din nou butonul **OK**.
2. Din meniul Configurare, atingeți sau utilizați butoanele săgeată și butonul **OK** pentru a deschide următoarele meniuri:
 1. **Gestionare tăvi**
 2. **Ajustare imagine** și selectați tava de ajustat.
 3. **Imprimare pagină de test**
 3. Uurmați instrucțiunile de pe paginile imprimate.
 4. Derulați la sau atingeți din nou **Imprimare pagină test** pentru a verifica rezultatele și apoi efectuați ajustări suplimentare, dacă este necesar.

Încercarea altui driver de imprimare

Încercați alt driver de imprimare când imprimați dintr-un program software și paginile imprimate prezintă linii neașteptate în grafică, text lipsă, grafică lipsă, formatare incorectă sau fonturi înlocuite.

Descărcați oricare dintre următoarele drivere de pe site-ul web HP: www.hp.com/support/colorIjM454.

Tabelul 6-3 Drivere de imprimare

Driver	Descriere
Driver HP PCL.6	Dacă este disponibil, acest driver de imprimare specific imprimantei acceptă sisteme de operare mai vechi, precum Windows XP și Windows Vista. Pentru o listă a sistemelor de operare acceptate, accesați www.hp.com/go/support .
Driver HP PCL 6	Acest driver de imprimare specific imprimantei acceptă Windows 7 și sisteme de operare mai noi care acceptă drivere versiunea 3. Pentru o listă a sistemelor de operare acceptate, accesați www.hp.com/go/support .
Driver HP PCL-6	Acest driver de imprimare specific produsului acceptă Windows 8 și sisteme de operare mai noi care acceptă drivere versiunea 4. Pentru o listă a sistemelor de operare acceptate, accesați www.hp.com/go/support .
Driver HP UPD PS	<ul style="list-style-type: none"> ● Recomandat pentru imprimarea cu programele software Adobe sau cu alte programe software cu preponderență pentru prelucrare grafică ● Asigură asistență pentru imprimarea de care are nevoie emularea PostScript sau compatibilitate cu fonturile PostScript Flash
HP UPD PCL 6	<ul style="list-style-type: none"> ● Recomandat pentru imprimarea în orice mediu Windows ● Asigură în general, pentru majoritatea utilizatorilor, cea mai bună viteză, cea mai bună calitate de imprimare și suport pentru caracteristicile imprimantei ● Dezvoltat pentru a se alinia cu Windows Graphic Device Interface (GDI) pentru viteze optime în medii Windows ● Este posibil să nu fie complet compatibil cu programe software de la terți și personalizate, bazate pe PCL 5

Depanarea calității culorilor

Încercați pașii sugerați dacă aveți probleme cu alinierea culorilor sau cu calitatea imaginilor color.

- [Calibrarea imprimantei pentru alinierea culorilor](#)
- [Reglarea setărilor de culoare \(Windows\)](#)
- [Imprimarea și interpretarea paginii de calitate a imprimării](#)

Calibrarea imprimantei pentru alinierea culorilor

Calibrarea este o funcție a imprimantei care optimizează calitatea imprimării și poate contribui la rezolvarea problemelor de calitate a imprimării, cum ar fi culori aliniate greșit, umbre colorate, grafică neclară sau alte probleme de calitate a imprimării.

1. Accesați meniul [Configurare](#) după cum urmează:
 - **Panoul de control cu ecran senzitiv:** Din ecranul principal de pe panoul de control al imprimantei, glisați în jos fila din partea superioară a ecranului pentru a deschide Panoul de control, apoi atingeți pictograma Configurare .
 - **Panoul de control LCD cu 2 rânduri:** Apăsați butonul **OK** pentru a afișa ecranul principal. Utilizați butoanele săgeată pentru a naviga la [Configurare](#), apoi apăsați din nou butonul **OK**.
2. Din meniul Configurare, atingeți sau utilizați butoanele săgeată și butonul **OK** pentru a deschide următoarele meniuri:
 1. [Întreținere imprimantă](#)
 2. [Calibrare culori](#)

Panoul de control LCD cu 2 rânduri: Apăsați **OK** pentru a iniția procesul de calibrare.

Pe panoul de control al imprimantei se va afișa un mesaj de **Calibrare**. Procesul de calibrare durează câteva minute să se finalizeze. Nu opriți imprimanta până la terminarea procesului de calibrare.
3. Așteptați în timp ce imprimanta se calibrează, apoi încercați din nou imprimarea.

Reglarea setărilor de culoare (Windows)

La imprimarea dintr-un program software, urmați acești pași în cazul în care culorile de pe pagina imprimată nu corespund cu cele de pe ecranul computerului sau nu sunt imprimate satisfăcător.

1. Din programul software, selectați opțiunea **Imprimare**.
2. Selectați imprimanta, apoi faceți clic pe butonul **Proprietăți** sau **Preferințe**.
3. Faceți clic pe fila **Color**.
4. Faceți clic pe opțiunea **Imprimare în scală de gri** pentru a imprima un document alb-negru și în tonuri de gri. Utilizați această opțiune pentru a imprima documente color pentru fotocopiere sau trimitere prin fax. De asemenea, utilizați această opțiune pentru a imprima ciorne sau pentru a economisi tonerul color.
5. Faceți clic pe butonul **OK** pentru a închide caseta de dialog **Proprietăți document**. În caseta de dialog **Imprimare**, faceți clic pe butonul **OK** pentru a imprima lucrarea.

Imprimarea și interpretarea paginii de calitate a imprimării

Utilizați procedura de mai jos pentru a imprima și a interpreta pagina de calitate a imprimării.

- Navigați la meniul Configurare:
 - Panoul de control cu ecran tactil:** Din ecranul principal de pe panoul de control al imprimantei, glisați în jos fila din partea superioară a ecranului pentru a deschide Panoul de control, apoi atingeți pictograma Configurare .
 - Panoul de control LCD cu 2 rânduri:** Apăsați butonul **OK** pentru a afișa ecranul principal. Utilizați butoanele săgeată pentru a naviga la **Configurare**, apoi apăsați din nou butonul **OK**.
- Din meniul Configurare, atingeți sau utilizați butoanele săgeată și butonul **OK** pentru a deschide următoarele meniuri:
 - [Rapoarte](#)
 - [Raportul calității de imprimare](#)
- Apăsați sau atingeți butonul **OK** pentru a imprima pagina.

Această pagină conține cinci benzi de culoare care sunt împărțite în patru grupuri, conform ilustrației următoare. Prin examinarea fiecărui grup, puteți să izolați problema la un anumit cartuș de toner.

Figura 6-8 Pagina de calitate a imprimării

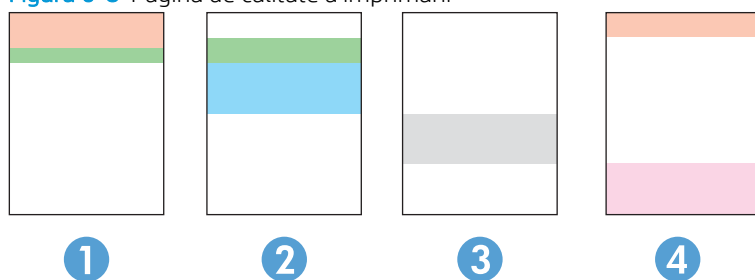

Secțiune	Cartuș de toner
1	Galben
2	Cian
3	Negru
4	Magenta

- Dacă apar puncte sau linii întrerupte numai la unul dintre grupuri, înlocuiți cartușul de toner asociat grupului respectiv.
- Dacă apar puncte în mai multe grupuri, imprimați o pagină de curățare. Dacă aceasta nu rezolvă problema, stabiliți dacă punctele sunt întotdeauna de aceeași culoare, de exemplu, dacă punctele magenta apar în toate cele cinci benzi de culoare. Dacă punctele sunt toate de aceeași culoare, înlocuiți cartușul de toner.
- Dacă apar linii întrerupte în mai multe benzi de culoare, contactați HP. Probabil altă componentă, nu cartușul de toner, cauzează problema.

Verificarea setărilor EconoMode

HP nu recomandă utilizarea permanentă a regimului EconoMode. Dacă EconoMode este utilizat continuu, este posibil ca tonerul să reziste mai mult decât componentele mecanice ale cartușului de toner. În cazul în care calitatea imprimării începe să se degradeze și nu mai este acceptabilă, luați în considerare înlocuirea cartușului de toner.



NOTĂ: Această caracteristică este disponibilă cu driverul de imprimare PCL 6 pentru Windows. Dacă nu utilizați driverul respectiv, puteți activa caracteristica utilizând serverul web încorporat HP.

Urmați acești pași dacă întreaga pagină este prea închisă sau prea deschisă:

1. Din programul software, selectați opțiunea **Imprimare**.
2. Selectați imprimanta, apoi faceți clic pe butonul **Proprietăți** sau **Preferințe**.
3. Faceți clic pe fila **Hârtie/Calitate** și localizați zona **Calitate imprimare**.
4. Dacă întreaga pagină este prea închisă, utilizați aceste setări:
 - Selectați opțiunea **600 dpi**, dacă este disponibilă.
 - Selectați caseta de validare **EconoMode** pentru a activa această caracteristică.

Dacă întreaga pagină este prea deschisă, utilizați aceste setări:

- Selectați opțiunea **FastRes 1200**, dacă este disponibilă.
 - Debifați caseta de validare **EconoMode** pentru a dezactiva această caracteristică.
5. Faceți clic pe butonul **OK** pentru a închide caseta de dialog **Proprietăți document**. În caseta de dialog **Imprimare**, faceți clic pe butonul **OK** pentru a imprima lucrarea.

Reglarea densității de imprimare

Ajustați densitatea de imprimare atunci când rezultate dvs. de imprimare au culori prea dense sau prea deschise.

Parcurgeți următorii pași pentru a ajusta densitatea de imprimare.

1. Găsiți adresa IP a imprimantei pe panoul de control al imprimantei:
 - **Panoul de control cu ecran senzitiv:** Din ecranul principal de pe panoul de control al imprimantei, atingeți pictograma Wireless (📶) sau pictograma Ethernet (🌐) pentru a vizualiza adresa IP sau numele de gazdă al imprimantei.
 - **Panoul de control LCD cu 2 rânduri:** De la panoul de control al imprimantei, apăsați butonul **OK** pentru a afișa ecranul principal. Utilizați butoanele săgeată și butonul **OK** pentru a naviga la următoarele meniuri și pentru a le deschide:

1. [Configurare](#)
2. [Configurare rețea](#)
3. [Setări generale](#)

În meniul **Setări generale**, selectați **Afișare adresă IP** și apoi selectați **Da** pentru a afișa adresa IP a imprimantei sau numele gazdei.

2. Deschideți un browser web și, în linia de adresă, tastați adresa IP sau numele gazdei exact cum sunt afișate pe panoul de control al imprimantei. Apăsați tasta **Enter** de pe tastatura computerului. Se deschide EWS.

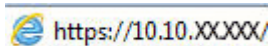

Dacă în browserul web se afișează un mesaj conform căruia site-ul web poate să nu fie sigur, selectați opțiunea de a accesa site-ul web. Accesarea acestui site web nu va afecta computerul.





3. Pe pagina principală EWS, faceți clic pe fila **Instrumente**.

4. În panoul de navigare din partea stângă, faceți clic pe **Utilitare** pentru a extinde opțiunile și apoi faceți clic pe **Densitate de imprimare**.
5. Din **Densitate de imprimare**, ajustați setarea dorită.
6. Faceți clic pe **Aplicare** pentru a salva modificările.

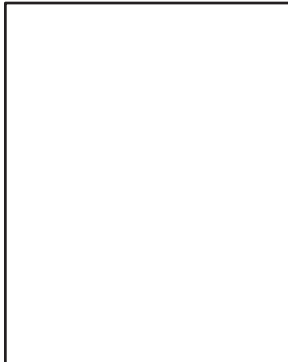

Depanarea defectelor de imagine

Vedeți exemple de defecte de imagine și pașii pentru rezolvarea acestora.

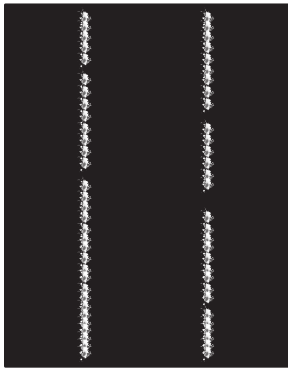
Tabelul 6-4 Referință rapidă tabel cu defecte de imagine

Defect	Defect	Defect
<p>Tabelul 6-12 Imprimare deschisă la culoare, la pagina 129</p> 	<p>Tabelul 6-10 Fundal gri sau imprimare întunecată, la pagina 128</p> 	<p>Tabelul 6-7 Pagină goală — Fără imprimare, la pagina 126</p> 
<p>Tabelul 6-6 Pagină neagră, la pagina 125</p> 	<p>Tabelul 6-5 Defecte de imprimare în benzi, la pagina 125</p> 	<p>Tabelul 6-14 Defecte de dungi, la pagina 131</p> 

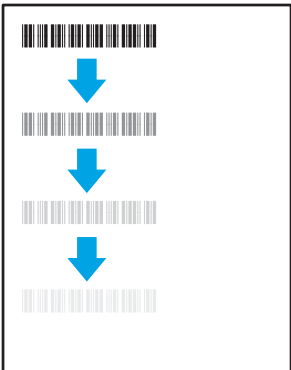
Tabelul 6-4 Referință rapidă tabel cu defecte de imagine (Continuare)

Defect	Defect	Defect
Tabelul 6-9 Defecte de fixare/cuptor, la pagina 127	Tabelul 6-11 Defecte de amplasare a imaginii, la pagina 128	Tabelul 6-8 Defecte de înregistrare a planului color (numai pentru modelele color), la pagina 126
		

Tabelul 6-13 Defecte la ieșire, la pagina 130

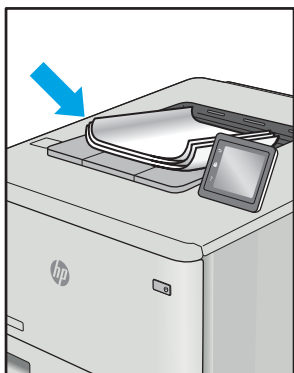

Indiferent de cauză, defectele de imagine pot fi deseori rezolvate utilizând aceiași pași. Utilizați următorii pași ca punct de pornire pentru rezolvarea defectelor de imagine.

1. Imprimați din nou documentul. Defectele de calitate a imprimării pot apărea sporadic sau pot dispărea definitiv la imprimarea continuă.
2. Verificați starea cartușului sau a cartușelor. În cazul în care un cartuș atinge nivelul **Foarte scăzut** (a depășit durata de viață estimată), înlocuiți-l.
3. Asigurați-vă că setările driverului și ale modului de imprimare pentru tavă corespund cu suporturile de imprimare încărcate în tavă. Încercați să utilizați alt top de suporturi de imprimare sau altă tavă. Încercați să utilizați alt mod de imprimare.
4. Asigurați-vă că imprimanta este în intervalul acceptat de temperatură/umiditate de operare.
5. Asigurați-vă că tipul, dimensiunea și greutatea hârtiei sunt acceptate de imprimantă. Consultați pagina de asistență pentru imprimantă la support.hp.com pentru a consulta lista de tipuri și dimensiuni de hârtie acceptate pentru imprimantă.

 **NOTĂ:** Termenul „fuziune” se referă la o parte din procesul de imprimare în care tonerul este aplicat pe hârtie.

Următoarele exemple prezintă hârtie de dimensiune Letter care a trecut prin imprimantă cu marginea scurtă înainte.

Tabelul 6-5 Defecte de imprimare în benzi

Mostră	Descriere	Soluții posibile
	Linii închise sau deschise la culoare care se repetă pe lungimea paginii și care sunt benzi repetate la interval mare și/sau benzi de impuls. Acestea pot fi intense sau estompate. Defectul se prezintă numai în zonele de umplere, nu pe text sau în porțiuni fără conținut imprimat.	<ol style="list-style-type: none">1. Imprimați din nou documentul.2. Încercați să imprimați din altă tavă.3. Înlocuiți cartușul.4. Utilizați alt tip de hârtie.5. Doar la modelele Enterprise: din ecranul principal de pe panoul de control al imprimantei, accesați meniul Ajustare tipuri hârtie, apoi selectați un mod de imprimare conceput pentru suporturi puțin mai grele decât cele pe care le utilizați. Astfel viteza de imprimare va fi redusă, ceea ce poate îmbunătăți calitatea de imprimare.6. Dacă problema persistă, accesați support.hp.com.

Tabelul 6-6 Pagină neagră

Mostră	Descriere	Soluții posibile
	Întreaga pagină imprimată este neagră.	<ol style="list-style-type: none">1. Inspectați vizual cartușul pentru a verifica dacă este deteriorat.2. Asigurați-vă de instalarea corectă a cartușului.3. Înlocuiți cartușul.4. Dacă problema persistă, accesați support.hp.com.

Tabelul 6-7 Pagină goală — Fără imprimare

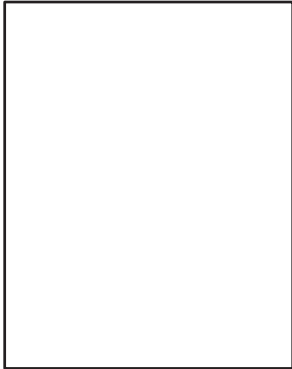
Mostră	Descriere	Soluții posibile
	Pagina este complet goală și nu prezintă conținut imprimat.	<ol style="list-style-type: none">1. Asigurați-vă că ați instalat cartușe HP originale.2. Asigurați-vă de instalarea corectă a cartușului.3. Imprimați cu alt cartuș.4. Verificați tipul de hârtie din tava de hârtie și ajustați corespunzător setările imprimantei. Dacă este necesar, selectați un tip de hârtie mai ușor.5. Dacă problema persistă, accesați support.hp.com.

Tabelul 6-8 Defecte de înregistrare a planului color (numai pentru modelele color)

Mostră	Descriere	Soluții posibile
	Una sau mai multe benzi de culoare nu este aliniată cu celelalte benzi de culoare. Această eroare de înregistrare apare de regulă la cartușul galben.	<ol style="list-style-type: none">1. Imprimați din nou documentul.2. Calibrați imprimanta de la panoul de control al imprimantei.3. În cazul în care un cartuș a atins nivelul Foarte scăzut sau materialele imprimate sunt foarte estompate, înlocuiți cartușul.4. De la panoul de control al imprimantei, utilizați funcția Restabilire valori de calibrare pentru a reseta setările de calibrare a imprimantei la valorile implicite din fabrică.5. Dacă problema persistă, accesați support.hp.com.

Tabelul 6-9 Defecte de fixare/cuptor

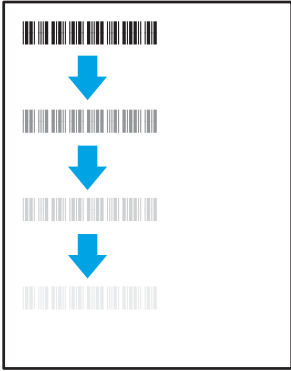
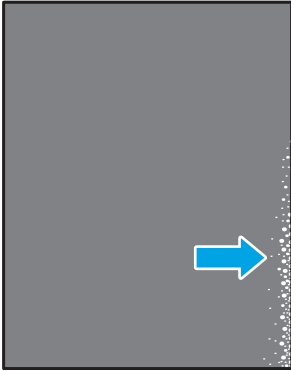
Mostră	Descriere	Soluții posibile
	<p>Tonuri ușor închise sau decalaje ale imaginii se repetă în josul paginii. Imaginea repetată poate deveni din ce în ce mai estompată.</p>	<ol style="list-style-type: none"> 1. Imprimați din nou documentul. 2. Verificați tipul de hârtie din tava de hârtie și ajustați corespunzător setările imprimantei. Dacă este necesar, selectați un tip de hârtie mai ușor. 3. Dacă problema persistă, accesați support.hp.com.
	<p>Tonerul se șterge de pe oricare dintre marginile paginii. Acest defect este mai des întâlnit la marginile documentelor cu acoperire mare a paginii și pe tipuri de hârtie ușoară, însă poate apărea oriunde pe pagină.</p>	<ol style="list-style-type: none"> 1. Imprimați din nou documentul. 2. Verificați tipul de hârtie din tava de hârtie și ajustați corespunzător setările imprimantei. Dacă este necesar, selectați un tip de hârtie mai grea. 3. Doar la modelele Enterprise: din panoul de control al imprimantei, accesați meniul Până la margini și apoi selectați Normal. Imprimați din nou documentul. 4. Doar la modelele Enterprise: din panoul de control al imprimantei, selectați Includere automată margini, apoi imprimați din nou documentul. 5. Dacă problema persistă, accesați support.hp.com.

Tabelul 6-10 Fundal gri sau imprimare întunecată

Mostră	Descriere	Soluții posibile
	<p>Imaginea sau textul este mai întunecat decât era de așteptat și/sau fundalul este gri.</p>	<ol style="list-style-type: none"> 1. Asigurați-vă că hârtia din tăvi are nu a trecut deja prin imprimantă. 2. Utilizați alt tip de hârtie. 3. Imprimați din nou documentul. 4. Doar pentru modelele alb-negru: din ecranul principal de pe panoul de control al imprimantei, accesați meniul Ajustare densitate toner, apoi ajustați densitatea tonerului la un nivel mai scăzut. 5. Asigurați-vă că imprimanta se încadrează în intervalele acceptate de temperatură și umiditate de operare. 6. Înlocuiți cartușul. 7. Dacă problema persistă, accesați support.hp.com.

Tabelul 6-11 Defecte de amplasare a imaginii

Mostră	Descriere	Soluții posibile
	<p>Imaginea nu este centrată sau este înclinată pe pagină. Defectul apare când hârtia nu este poziționată corect sau este trasă din tavă și se deplasează pe traseul hârtiei.</p>	<ol style="list-style-type: none"> 1. Imprimați din nou documentul. 2. Scoateți hârtia și apoi reîncărcați tava. Asigurați-vă că toate marginile hârtiei sunt egale pe toate laturile. 3. Asigurați-vă că partea superioară a teancului de hârtie se află sub indicatorul de tavă plină. Nu supraîncărcați tava. 4. Asigurați-vă că ghidajele pentru hârtie sunt ajustate la dimensiunea de hârtie corectă. Nu ajustați ghidajele pentru hârtie strâns pe teancul de hârtie. Reglați-le la marcasele sau marcasele de aliniere de pe tavă. 5. Dacă problema persistă, accesați support.hp.com.

Tabelul 6-12 Imprimare deschisă la culoare

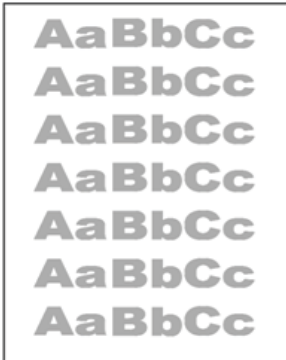
Mostră	Descriere	Soluții posibile
	Conținutul imprimat este deschis la culoare sau estompat pe întreaga pagină.	<ol style="list-style-type: none"><li data-bbox="1082 289 1394 310">1. Imprimați din nou documentul.<li data-bbox="1082 342 1430 390">2. Scoateți cartușul și apoi scuturați-l pentru a redistribui tonerul.<li data-bbox="1082 422 1465 548">3. Doar pentru modelele alb-negru: asigurați-vă că setarea EconoMode este dezactivată atât la panoul de control al imprimantei, cât și în driverul de imprimare.<li data-bbox="1082 579 1433 627">4. Asigurați-vă de instalarea corectă a cartușului.<li data-bbox="1082 659 1445 753">5. Imprimați o pagină de stare a consumabilelor și verificați durata de viață rămasă și starea de utilizare a cartușului.<li data-bbox="1082 785 1273 806">6. Înlocuiți cartușul.<li data-bbox="1082 837 1410 877">7. Dacă problema persistă, accesați support.hp.com.

Tabelul 6-13 Defecte la ieșire

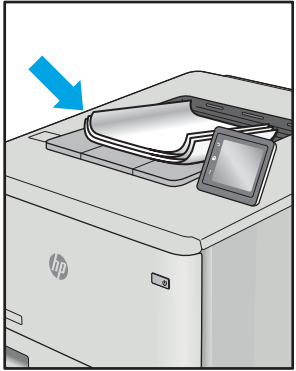
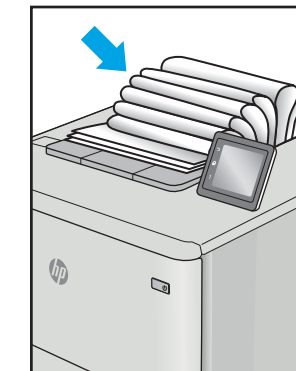
Mostră	Descriere	Soluții posibile
	<p>Paginile imprimante au marginile îndoite. Marginile îndoite pot fi pe latura scurtă sau lungă a hârtiei. Pot exista două tipuri de ondulare a hârtiei:</p> <ul style="list-style-type: none"> • Ondulare pozitivă: hârtia se răsuțește spre fața imprimată. Defectul apare în medii uscate sau la imprimarea de pagini cu acoperire ridicată. • Ondulare negativă: hârtia se răsuțește în direcția opusă feței imprimate. Defectul apare în medii cu umiditate ridicată sau la imprimarea de pagini cu acoperire redusă. 	<ol style="list-style-type: none"> 1. Imprimați din nou documentul. 2. Ondulare pozitivă: selectați un tip de hârtie mai grea de la panoul de control al imprimantei. Tipul de hârtie mai grea creează o temperatură mai ridicată pentru imprimare. Ondulare negativă: selectați un tip de hârtie mai ușoară de la panoul de control al imprimantei. Tipul de hârtie mai ușoară creează o temperatură mai scăzută pentru imprimare. Încercați să păstrați hârtia într-un mediu uscat înainte de a o utiliza sau să folosiți hârtie proaspăt scoasă din ambalaj. 3. Imprimați în modul duplex. 4. Dacă problema persistă, accesați support.hp.com.
	<p>Hârtia nu este stivuită în mod adecvat în tava de ieșire. Stiva poate fi inegală, înclinată, sau paginile sunt împinse în afara tăvii, pe jos. Acest defect poate fi provocat de oricare dintre următoarele condiții:</p> <ul style="list-style-type: none"> • Răsucire semnificativă a hârtiei • Hârtia din tavă este încrețită sau deformată • Hârtia nu este de tip standard, precum plicuri • Tava de ieșire este prea plină 	<ol style="list-style-type: none"> 1. Imprimați din nou documentul. 2. Extindeți extensia tăvii de ieșire. 3. Dacă defectul este cauzat de ondulare semnificativă a hârtiei, consultați pașii de depanare pentru „Ondulare la ieșire”. 4. Utilizați alt tip de hârtie. 5. Utilizați hârtie nouă. 6. Scoateți hârtia din tava de ieșire ca tava să se umple. 7. Dacă problema persistă, accesați support.hp.com.

Tabelul 6-14 Defecte de dungii

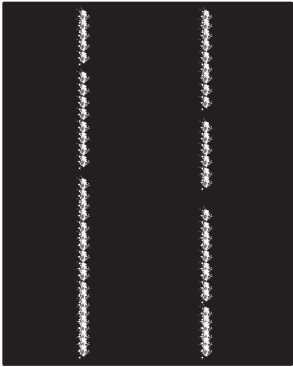
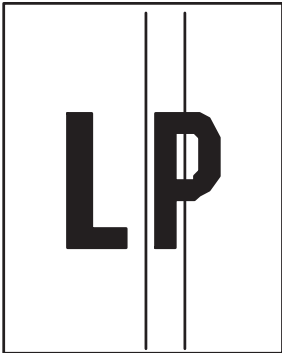
Mostră	Descriere	Soluții posibile
	<p>Dungii verticale deschise la culoare care de obicei se întind pe toată lungimea paginii. Defectul se prezintă numai în zonele de umplere, nu pe text sau în porțiuni fără conținut imprimat.</p>	<ol style="list-style-type: none"> 1. Imprimați din nou documentul. 2. Scoateți cartușul și apoi scuturați-l pentru a redistribui tonerul. 3. Dacă problema persistă, accesați support.hp.com. <p>NOTĂ: Dungile verticale atât deschise cât și închise la culoare pot apărea atunci când mediul de imprimare nu se încadrează în intervalul de temperatură sau umiditate specificat pentru operare. Consultați specificațiile de mediu pentru imprimanta dvs. pentru a consulta nivelurile permise de temperatură și umiditate.</p>
	<p>Linii verticale întunecate care apar pe lungimea paginii. Defectul poate apărea oriunde pe pagină, în zonele de umplere sau pe porțiunile fără conținut imprimat. La modelele color, aceste linii sau dungii vor fi vizibile și pe pagina de curățare ITB.</p>	<ol style="list-style-type: none"> 1. Imprimați din nou documentul. 2. Scoateți cartușul și apoi scuturați-l pentru a redistribui tonerul. 3. Imprimați o pagină de curățare. 4. Verificați nivelul de toner din cartuș. 5. Dacă problema persistă, accesați support.hp.com.

Rezolvarea problemelor de rețea prin cablu

Verificați următoarele informații pentru a rezolva problemele de rețea prin cablu.

- [Introducere](#)
- [Conexiune fizică necorespunzătoare](#)
- [Computerul nu poate să comunice cu imprimanta](#)
- [Imprimanta utilizează setări de legătură și duplex incorecte pentru rețea](#)
- [Programele software noi pot cauza probleme de compatibilitate](#)
- [Computerul sau stația de lucru poate fi configurată incorect](#)
- [Imprimanta este dezactivată sau alte setări de rețea sunt incorecte](#)

Introducere

Anumite tipuri de probleme pot indica că există o problemă de comunicare cu rețeaua. Aceste probleme implică următoarele aspecte:

Conexiune fizică necorespunzătoare

Verificați conexiunile cablurilor.

1. Verificați dacă imprimanta este atașată la portul de rețea corect, utilizând un cablu cu o lungime corespunzătoare.
2. Verificați fixarea corectă a mufelor cablurilor.
3. Verificați conexiunea la portul de rețea din partea din spate a imprimantei și asigurați-vă că ledul de activitate de culoarea chihlimbarului care indică traficul de rețea și ledul verde de stare a conexiunii sunt aprinse în mod continuu, indicând conectarea la rețea.
4. Dacă problema persistă, încercați un alt cablu sau un alt port de pe hub.

Computerul nu poate să comunice cu imprimanta

Verificați dacă imprimanta comunică cu rețeaua și computerul.

1. Verificați comunicarea cu rețeaua, testând-o cu comanda ping.
 - a. Deschideți un prompt în linie de comandă pe computer.
 - Pentru Windows, faceți clic pe **Start**, faceți clic pe **Executare**, tastați `cmd` și apăsați `Enter`.
 - Pentru macOS, accesați **Aplicații**, apoi **Utilitare** și deschideți **Terminal**.
 - b. Tastați `ping`, urmat de adresa IP a imprimantei dvs.
 - c. Dacă fereastra afișează timpul de revenire al pachetelor, rețeaua funcționează.
2. În cazul în care comanda ping eșuează, verificați dacă huburile de rețea sunt active, apoi verificați dacă setările de rețea, imprimanta și computerul sunt toate configurate pentru aceeași rețea (cunoscută și ca subrețea).

3. Deschideți proprietățile imprimantei și faceți clic pe fila **Porturi**. Verificați dacă adresa IP curentă pentru imprimantă este selectată. Adresa IP este listată în pagina de configurare a imprimantei.
4. Dacă ați instalat imprimanta folosind portul TCP/IP standard HP, selectați caseta etichetată **Se imprimă întotdeauna la această imprimantă, chiar dacă adresa IP a acesteia se schimbă**.
5. Dacă ați instalat imprimanta folosind un port TCP/IP standard Microsoft, utilizați numele de gazdă al imprimantei în locul adresei IP.
6. Dacă adresa IP este corectă, ștergeți imprimanta, apoi adăugați-o din nou.
7. Reinstalați software-ul și driverul de imprimantă.

Imprimanta utilizează setări de legătură și duplex incorecte pentru rețea

HP vă recomandă să lăsați aceste setări în modul automat (setarea prestabilită). Dacă modificați aceste setări, trebuie să le schimbați și pentru rețeaua dvs.

Programele software noi pot cauza probleme de compatibilitate

Asigurați-vă că toate programele software noi sunt instalate corespunzător și că utilizează driverul de imprimare corect.

Computerul sau stația de lucru poate fi configurată incorect

Un computer configurat incorect poate cauza probleme la imprimare.

1. Verificați driverele de rețea, driverele de imprimare și setările pentru redirectionarea rețelei.
2. Asigurați-vă că sistemul de operare este configurat corect.

Imprimanta este dezactivată sau alte setări de rețea sunt incorecte

Verificați setările de fax.

1. Consultați paginile de configurare/de rețea ale imprimantei pentru a verifica starea setărilor de rețea și protocoalele.
2. Reconfigurați setările de rețea dacă este necesar.

Rezolvarea problemelor de rețea wireless

Pentru a rezolva problemele de rețea, încercați acești pași în ordinea prezentată.

- [Introducere](#)
- [Lista de verificare a conectivității wireless](#)
- [Imprimanta nu imprimă după finalizarea configurării wireless](#)
- [Imprimanta nu imprimă, iar computerul are instalat un firewall tert](#)
- [Conexiunea wireless nu funcționează după mutarea routerului sau a imprimantei wireless](#)
- [Nu se pot conecta mai multe computere la imprimanta wireless](#)
- [Imprimanta wireless pierde comunicarea atunci când este conectată la un VPN](#)
- [Rețeaua nu apare în lista de rețele wireless](#)
- [Rețeaua wireless nu funcționează](#)
- [Efectuarea unui test de diagnosticare a rețelei wireless](#)
- [Reducerea interferențelor dintr-o rețea wireless](#)

Introducere

Utilizați informațiile de depanare pentru a rezolva problemele.



NOTĂ: Pentru a stabili dacă imprimarea Wi-Fi Direct este activată pe imprimantă, imprimați o pagină de configurare de la panoul de control al imprimantei

Lista de verificare a conectivității wireless

Consultați următoarele informații pentru a verifica conectivitatea wireless.

- Asigurați-vă că nu este conectat cablul de rețea.
- Verificați dacă imprimanta și routerul wireless sunt pornite și sunt alimentate. De asemenea, asigurați-vă că semnalul radio wireless din imprimantă este activat.
- Verificați dacă identificatorul setului de servicii (SSID) este corect. Imprimați o pagină de configurare pentru a determina SSID-ul. Dacă nu sunteți sigur că SSID-ul este corect, executați din nou configurarea wireless.
- În cazul rețelelor securizate, asigurați-vă că informațiile de securitate sunt corecte. Dacă informațiile de securitate sunt corecte, executați din nou configurarea wireless.
- Dacă rețeaua wireless funcționează corespunzător, încercați să accesați alte computere din rețeaua wireless. Dacă rețeaua are acces la internet, încercați să vă conectați la internet printr-o conexiune wireless.
- Verificați dacă metoda de criptare (AES sau TKIP) este aceeași pentru imprimantă și pentru punctul de acces wireless (la rețelele care utilizează securitate WPA).
- Verificați dacă imprimanta se află în aria de acoperire a rețelei wireless. Pentru majoritatea rețelelor, imprimanta trebuie să se afle la 30 m de punctul de acces wireless (routerul wireless).

- Asigurați-vă că nu există obstacole care să blocheze semnalul wireless. Înlăturați toate obiectele metalice mari dintre punctul de acces și imprimantă. Asigurați-vă că imprimanta nu este despărțită de punctul de acces prin stâlpi, ziduri sau coloane de suport care conțin metal sau beton.
- Asigurați-vă că imprimanta este situată departe de dispozitive electronice care pot interfera cu semnalul wireless. Majoritatea dispozitivelor pot interfera cu semnalul wireless, printre care motoare, telefoane fără fir, camerele sistemelor de securitate, alte rețele wireless și anumite dispozitive Bluetooth.
- Asigurați-vă că driverul de imprimare este instalat pe computer.
- Asigurați-vă că ați selectat portul corect al imprimantei.
- Verificați dacă computerul și imprimanta se conectează la aceeași rețea wireless.
- Pentru macOS, verificați dacă routerul wireless acceptă Bonjour.

Imprimanta nu imprimă după finalizarea configurării wireless

Dacă imprimanta nu imprimă după finalizarea configurării wireless, încercați aceste soluții.

1. Asigurați-vă că imprimanta este pornită și în starea Pregătit.
2. Opriți toate firewallurile terțe de pe computerul dvs.
3. Asigurați-vă că rețeaua wireless funcționează corect.
4. Asigurați-vă de funcționarea corespunzătoare a computerului. Dacă este necesar, reporniți computerul.
5. Verificați dacă puteți să deschideți serverul web HP încorporat al imprimantei de pe un computer din rețea.

Imprimanta nu imprimă, iar computerul are instalat un firewall terț

Dacă imprimanta nu imprimă, iar computerul are instalat un firewall terț, încercați aceste soluții.

1. Actualizați firewallul cu cea mai recentă actualizare disponibilă de la producător.
2. Dacă programele solicită acces prin firewall când instalați imprimanta sau când încercați să imprimați, asigurați-vă că permiteți programelor să se execute.
3. Dezactivați temporar firewallul, apoi instalați imprimanta wireless pe computer. Activați firewallul când ați finalizat instalarea wireless.

Conexiunea wireless nu funcționează după mutarea routerului sau a imprimantei wireless

În cazul în care conexiunea wireless nu funcționează după mutarea routerului sau a imprimantei wireless, încercați aceste soluții.

1. Asigurați-vă că routerul sau imprimanta se conectează la aceeași rețea la care se conectează computerul.
2. Imprimați o pagină de configurare.
3. Comparați identificatorul setului de servicii (SSID) din pagina de configurare cu SSID-ul din configurația imprimantei pentru computer.
4. Dacă numerele nu sunt identice, dispozitivele nu sunt conectate la aceeași rețea. Reconfigurați configurarea wireless a imprimantei.

Nu se pot conecta mai multe computere la imprimanta wireless

Dacă la imprimanta wireless nu se pot conecta alte computere, încercați aceste soluții.

1. Asigurați-vă că celelalte computere se află în aria de acoperire wireless și că niciun obstacol nu blochează semnalul. Pentru majoritatea rețelelor, aria de acoperire wireless este de 30 m față de punctul de acces wireless.
2. Asigurați-vă că imprimanta este pornită și în starea Pregătit.
3. Asigurați-vă că nu există mai mult de 5 utilizatori simultani Wi-Fi Direct.
4. Opriți toate firewallurile terțe de pe computerul dvs.
5. Asigurați-vă că rețeaua wireless funcționează corect.
6. Asigurați-vă de funcționarea corespunzătoare a computerului. Dacă este necesar, reporniți computerul.

Imprimanta wireless pierde comunicarea atunci când este conectată la un VPN

În mod normal, nu vă puteți conecta la un VPN și la alte rețele în același timp.

Rețeaua nu apare în lista de rețele wireless

Dacă rețeaua nu apare în lista de rețele wireless, încercați aceste soluții.

- Asigurați-vă că routerul wireless este pornit și este alimentat.
- Este posibil ca rețeaua să fie ascunsă. Totuși, vă puteți conecta la o rețea ascunsă.

Rețeaua wireless nu funcționează

Dacă rețeaua wireless nu funcționează, încercați aceste soluții.

1. Asigurați-vă că nu este conectat cablul de rețea.
2. Pentru a verifica dacă rețeaua a pierdut comunicarea, încercați să conectați alte dispozitive la rețea.
3. Verificați comunicarea cu rețeaua, testând-o cu comanda ping.
 - a. Deschideți un prompt în linie de comandă pe computer.
 - Pentru Windows, faceți clic pe **Start**, faceți clic pe **Executare**, tastați `cmd` și apăsați **Enter**.
 - Pentru macOS, accesați **Aplicații**, apoi **Utilitare** și deschideți **Terminal**.
 - b. Introduceți `ping`, urmat de adresa IP a routerului.
 - c. Dacă fereastra afișează timpul de revenire al pachetelor, rețeaua funcționează.
4. Asigurați-vă că routerul sau imprimanta se conectează la aceeași rețea la care se conectează computerul.
 - a. Imprimați o pagină de configurare.
 - b. Comparați identificatorul setului de servicii (SSID) din raportul de configurare cu SSID-ul din configurația imprimantei pentru computer.
 - c. Dacă numerele nu sunt identice, dispozitivele nu sunt conectate la aceeași rețea. Reconfigurați configurarea wireless a imprimantei.

Efectuarea unui test de diagnosticare a rețelei wireless

De la panoul de control al imprimantei, puteți să executați un test de diagnosticare care oferă informații despre setările rețelei wireless.

1. Pentru un **panou de control cu ecran senzitiv** (anumite modele de imprimantă):
 - a. Din ecranul principal de pe panoul de control al imprimantei, glisați în jos fila din partea superioară a ecranului pentru a deschide Panoul de control, apoi atingeți pictograma Configurare .
 - b. Derulați la și atingeți [Rapoarte](#).
 - c. Derulați la și atingeți [Raport test wireless](#).

Produsul imprimă o pagină de test care prezintă rezultatele testului.

2. Pentru un **panou de control LCD cu 2 rânduri** (anumite modele de imprimantă):
 - a. De la panoul de control al imprimantei, apăsați butonul **OK**.
 - b. Utilizați butoanele săgeată și butonul **OK** pentru a naviga la următoarele meniuri și pentru a le deschide:
 1. [Configurare](#)
 2. [Configurare rețea](#)
 3. [Setare wireless](#)
 4. [Imprimare raport test wireless](#)

Produsul imprimă o pagină de test care prezintă rezultatele testului.

Reducerea interferențelor dintr-o rețea wireless

Următoarele sfaturi pot reduce interferențele dintr-o rețea wireless:

- Păstrați dispozitivele wireless departe de obiecte metalice, precum cabinete de îndosariere și alte dispozitive electromagnetice, precum cuptoare cu microunde și telefoane fără fir. Aceste obiecte pot perturba semnalele radio.
- Păstrați dispozitivele wireless departe de structuri de zidărie mari și de alte structuri de construcții. Aceste obiecte pot să absoarbă undele radio și să reducă puterea semnalului.
- Poziționați routerul wireless într-o locație centrală, în raza imprimantelor wireless din rețea.

Index

Simboluri/Numerice

ștergere

lucrări stocate 61, 66

A

accesorii

comandare 34

numere de piesă 34

AirPrint 67, 72

alimentare

consum 15

amânare oprire

setare 86

asistență

online 91

asistență, panou de control 92

asistență online 91

asistență online, panou de control
92

asistență pentru clienți

online 91

asistență pentru clienți HP 91

asistență tehnică

online 91

B

blocaje

duplexor 109

locații 103

sertar de ieșire 109

tava 1 105

tava 2 107

ușa din spate și zona cuptorului
110

blocaje de hârtie

duplexor 109

locații 103

sertar de ieșire 109

tava 1 105

tava 2 107

ușa din spate și zona cuptorului
110

buton de pornire/oprire

găsire 4

butonul Ajutor

găsire 7

butonul Anulare

găsire 5

butonul Ecran principal

găsire 7

butonul OK

găsire 5

C

calibrare

culori 120

calitate imagine

verificarea stării cartușelor de
toner 113, 116

cartuș

înlocuire 46

securitate dinamică 36

cartuș de toner

securitate dinamică 36

setări prag inferior 94

utilizare când nivelul este scăzut
94

cartușe

numere de comandă 46

cartușe de toner

componente 46

înlocuire 46

numere de comandă 46

numere de piesă 34

cartușe HP originale 38, 39

cerințe de sistem

minime 10

server web încorporat HP 77

cerințe pentru browser

server web încorporat HP 77

cerințe pentru browserul web

server web încorporat HP 77

cip de memorie (toner)

găsire 46

comandare

componente și accesorii 34

comutator de alimentare

găsire 4

conexiune de alimentare

găsire 5

consumabile

comandare 34

înlocuirea cartușelor de toner 46

numere de piesă 34

setări prag inferior 94

utilizare când nivelul este scăzut
94

culori

calibrare 120

curățare

calea hârtiei 113

D

depanare

calitatea culorilor 120

calitate imprimare 113

probleme de rețea 132

probleme la alimentarea cu
hârtie 97

rețea cablată 132

rețea wireless 134

verificarea stării cartușelor de
toner 113, 116

dimensiuni, imprimantă 13

dispozitive Android

imprimare din 67, 72

drivere, acceptate 11

- drivere de imprimare, acceptate 11
- duplexare
 - automată (Windows) 54
 - manuală (Mac) 58
 - manuală (Windows) 54
- duplex manual
 - Mac 58
 - Windows 54
- duplexor
 - blocaje 109
- E**
- ecran tactil
 - localizarea caracteristicilor 7
- Ethernet (RJ-45)
 - găsire 5
- F**
- firmware
 - actualizare 89
- funcții de securitate 85
- G**
- greutate, imprimantă 13
- H**
- hârtie
 - încărcarea tăvii 1 18
 - încărcarea tăvii 2 22
 - încărcarea tăvii 3 27
 - orientare în tava 1 19
 - orientare în tava 2 24
 - orientare în tava 3 29
 - selectare 113, 118
- hârtie, comandă 34
- HP ePrint 70, 71
- HP EWS, utilizare 77
- HP Web Jetadmin 88
- I**
- imprimare
 - de pe unități flash USB 73
 - lucrări stocate 61
- imprimare de pe dispozitive mobile
 - dispozitive Android 67, 72
- imprimare direct de pe un dispozitiv USB 73
- imprimare duplex
 - Mac 58
- imprimare duplex (față-verso)
 - setări (Windows) 54
 - Windows 54
- imprimare față-verso
 - Mac 58
 - setări (Windows) 54
 - Windows 54
- imprimare în mod confidențial 61
- imprimare mobilă, software
 - acceptat 12
- imprimare pe ambele fețe
 - Mac 58
 - manuală, Windows 54
 - setări (Windows) 54
 - Windows 54
- imprimare Wi-Fi Direct 67, 68
- interferențe în rețele wireless 134, 137
- Î**
- încărcare
 - hârtie în tava 1 18
 - hârtie în tava 2 22
 - hârtie în tava 3 27
- înlocuire
 - cartușe de toner 46
- J**
- Jetadmin, HP Web 88
- L**
- LCD cu 2 rânduri
 - localizarea caracteristicilor 5
- licență cu sursă deschisă 3
- listă de verificare
 - conectivitate wireless 134
- lucrare, stocare
 - setări Mac 61
- lucrări, stocate
 - creare (Windows) 61
 - imprimare 61
 - setări Mac 61
 - ștergere 61, 66
- lucrări stocate
 - creare (Mac) 61
 - creare (Windows) 61
 - imprimare 61
 - ștergere 61, 66
- M**
- mai multe pagini per coală
 - imprimare (Mac) 58
 - imprimare (Windows) 54
- memorie
 - inclusă 10
- N**
- număr de serie
 - găsire 4
- număr produs
 - găsire 4, 5
- numere de piesă
 - accesorii 34
 - cartușe de toner 34
 - consumabile 34
- numere de reper
 - piese de schimb 36
- O**
- oprire după întârziere
 - setare 86
- opțiuni pentru culori
 - schimbare, Windows 120
- P**
- Pagina principală a imprimantei HP, utilizare 77
- pagini pe minut 10
- pagini per coală
 - selectare (Mac) 58
 - selectare (Windows) 54
- panou de control
 - ajutor 92
 - găsire 4
 - localizarea caracteristicilor 5, 7
- pericol de electrocutare 2
- piese de schimb
 - numere de reper 36
- plicuri
 - orientare 19, 31
- plicuri, încărcare 31
- politica privind cartușele 39
- politica referitoare la cartușe 38
- port de imprimare USB 2.0 de mare viteză
 - găsire 5
- port LAN
 - găsire 5
- port RJ-45
 - găsire 5

- porturi
 - găsire 5
- porturi de interfață
 - găsire 5
- port USB
 - găsire 5
- probleme de calitate a imaginii
 - exemple și soluții 112
- probleme de preluare a hârtiei
 - rezolvare 97, 100
- protecția cartușelor 38, 42
- protejare cartușe 38, 42

R

- rețea locală (LAN)
 - găsire 5
- rețea wireless
 - depanare 134
- rețele
 - acceptate 10
 - HP Web Jetadmin 88

S

- securitate dinamică
 - cartuș de toner 36
- sertar, ieșire
 - găsire 4
- sertar de ieșire
 - blocaje 109
 - găsire 4
- server web încorporat (EWS)
 - atribuire de parole 85
 - funcții 77
- server web încorporat (EWS) HP
 - funcții 77
- setare EconoMode 86, 113
- setări de rețea 81
- setări de rețea IP
 - configurare 81
- setările driverului Mac
 - Stocare operație 61
- setări pentru economie 86
- sisteme de operare, acceptate 11
- sisteme de operare acceptate 11
- site-uri web
 - asistență pentru clienți 91
 - HP Web Jetadmin, descărcare 88
- specificații
 - electrice și acustice 15
 - imprimantă 10

- specificații acustice 15
- specificații privind alimentarea 15
- stocarea lucrărilor
 - cu Windows 61
- stocarea lucrărilor de imprimare 61

T

- tastatură
 - găsire 4
- tava 1
 - blocaje 105
 - încărcare 18
 - încărcarea plicurilor 31
 - orientarea hârtiei 19
- tava 2
 - blocaje 107
 - încărcare 22
- Tava 2
 - orientarea hârtiei 24
- tava 3
 - încărcare 27
 - orientarea hârtiei 29
- tăvi
 - capacitate 10
 - găsire 4
 - incluse 10
- tăvi de hârtie de 550 de coli
 - numere de piesă 34
- tăvi pentru hârtie
 - numere de piesă 34
- temă cromatică
 - schimbare, Windows 120
- tip de hârtie
 - selectare (Windows) 54
- tipuri de hârtie
 - selectare (Mac) 58

U

- unități flash USB
 - imprimare din 73
- ușa din spate
 - blocaje 110

