

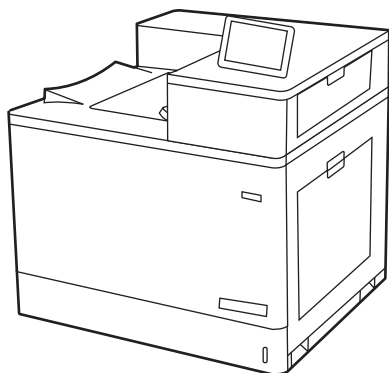

# HP Color LaserJet Enterprise M856

## Brukerhåndbok



[www.hp.com/videos/LaserJet](http://www.hp.com/videos/LaserJet)  
[www.hp.com/support/colorljM856](http://www.hp.com/support/colorljM856)





HP Color LaserJet Enterprise M856  
Brukerhåndbok

## Opphavsrett og lisens

© Copyright 2019 HP Development Company, L.P.

Reproduksjon, tilpasning eller oversettelse uten skriftlig tillatelse på forhånd er forbudt, med unntak av det som er tillatt i henhold til lovgivning om opphavsrett.

Opplysningene i dette dokumentet kan endres uten varsel.

De eneste garantiene for HPs produkter og tjenester er angitt i den uttrykte garantierklæringen som følger med slike produkter og tjenester. Ingenting i dette dokumentet skal oppfattes som en tilleggsgaranti. HP skal ikke holdes ansvarlig for tekniske feil, redaksjonelle feil eller utelatelser i dette dokumentet.

Edition 1, 10/2019

## Varemerker

Adobe®, Adobe Photoshop®, Acrobat®, og PostScript® er registrerte varemerker for Adobe Systems, Incorporated.

Apple og Apple-logoen er varemerker for Apple Inc., registrert i USA og andre land/regioner.

macOS er et varemerke som tilhører Apple Inc., registrert i USA og i andre land.

AirPrint er et varemerke for Apple Inc., registrert i USA og andre land/regioner.

Google™ er et varemerke for Google Inc.

Microsoft®, Windows®, Windows® XP og Windows Vista® er varemerker som er registrert i USA og tilhører Microsoft Corporation.

UNIX® er et registrert varemerke for The Open Group.

# Innhold

<b>1 Skriveroversikt .....</b>	<b>1</b>
Advarselsikoner .....	1
Potensiell støtfare .....	2
Inndelt oversikt .....	4
Skriveren sett forfra .....	4
Skriveren sett bakfra .....	5
Grensesnittporter .....	5
Kontrollpanelvisning .....	7
Slik bruker du kontrollpanelet .....	8
Skriverspesifikasjoner .....	10
Tekniske spesifikasjoner .....	10
Operativsystemer som støttes .....	11
Mobilutskriftsløsninger .....	13
Skrivermål .....	13
Strømforbruk, elektriske spesifikasjoner og støynivåer .....	16
Område for driftsmiljø .....	16
Oppsett av skrivermaskinvare og programvareinstallering .....	16
<b>2 Papirskuffer .....</b>	<b>17</b>
Innføring .....	17
Legge papir i skuff 1 (flerfunksjonsskuff) .....	19
Legge i skuff 1 (flerfunksjonsskuffen) .....	19
Papirretning for skuff 1 .....	20
Bruk alternativ brevhodemodus .....	26
Aktivere Alternativ brevhodemodus ved hjelp av menyene på skriverens kontrollpanel .....	26
Legg papir i skuff 2 .....	27
Legge papir i skuff 2 .....	27
Papirretning for skuff 2 .....	29
Bruk alternativ brevhodemodus .....	32
Aktivere Alternativ brevhodemodus ved hjelp av menyene på skriverens kontrollpanel .....	32

Legge papir i 550-arks skuffen .....	33
Legge papir i 550-arks skuffen .....	33
Papirretning for 550-arks skuff .....	35
Bruk alternativ brevhodemodus .....	39
Aktivere Alternativ brevhodemodus ved hjelp av menyene på skriverens kontrollpanel .....	39
Legge papir i papirskuffen for 2 x 550-ark .....	40
Legge papir i papirskuffen for 2 x 550-ark .....	40
Papirretning for 2 x 550-arks skuffen .....	42
Bruk alternativ brevhodemodus .....	46
Aktivere Alternativ brevhodemodus ved hjelp av menyene på skriverens kontrollpanel .....	46
Legge papir i 2700-arks høykapasitetsinnskuffene (HCI-skuff) .....	47
Legge papir i 2700-arks høykapasitetsinnskuffene (HCI-skuff) .....	47
Papirretning for 2700-arks HCI-skuff .....	48
Bruk alternativ brevhodemodus .....	52
Aktivere Alternativ brevhodemodus ved hjelp av menyene på skriverens kontrollpanel .....	52
Legg i og skriv ut konvolutter .....	53
Skrive ut konvolutter .....	53
Konvoluttretning .....	53
Legg i og skriv ut etiketter .....	55
Manuell mating av etiketter .....	55
Etikettretning .....	55
<b>3 Rekvista, tilbehør og deler .....</b>	<b>57</b>
Bestille rekvista, tilbehør og deler .....	58
Bestilling .....	58
Rekvista og tilbehør .....	58
Vedlikeholds-/forbruksvarer med lang levetid .....	59
Egenreparasjonsdeler .....	60
Dynamisk sikkerhet .....	61
Konfigurere innstillingene for beskyttelse av HP-tonerkassetter .....	62
Innføring .....	62
Aktivere eller deaktivere Kassettretningslinjene .....	63
Bruk skriverens kontrollpanel til å aktivere Kassettretningslinjene .....	63
Bruk skriverens kontrollpanel til å deaktivere Kassettretningslinjene .....	63
Bruk HPs innebygde webserver (EWS) til å aktivere Kassettretningslinjene .....	63
Bruk HPs innebygde webserver (EWS) til å deaktivere Kassettretningslinjene .....	64
Feilsøke feilmeldinger om Kassettretningslinjer i kontrollpanelet .....	64
Aktivere eller deaktivere Kassetbeskyttelse .....	66

Bruk skriverens kontrollpanel til å aktivere Kassetbeskyttelse .....	66
Bruk skriverens kontrollpanel til å deaktivere Kassetbeskyttelse .....	66
Bruk HPs innebygde webserver (EWS) til å aktivere Kassetbeskyttelse .....	67
Bruk HPs innebygde webserver (EWS) til å deaktivere Kassetbeskyttelse .....	67
Feilsøke feilmeldinger om Kassetbeskyttelse i kontrollpanelet .....	68
Skifte ut tonerkassetene .....	69
Informasjon om tonerkassett .....	69
Ta ut og sette inn nye tonerkassetter .....	70
Bytte bildetromlene .....	73
Informasjon om bildetrommel .....	73
Ta ut og sett deretter bildetromlene på plass igjen .....	74
Bytte ut toneropsamlereheten .....	77
Informasjon om toneropsamlereheten .....	77
Fjerne og erstatte toneropsamlereheten .....	77
<b>4 Utskrift .....</b>	<b>81</b>
Utskriftsoppgaver (Windows) .....	82
Slik skriver du ut (Windows) .....	82
Skrive ut på begge sider automatisk (Windows) .....	82
Skrive ut på begge sider manuelt (Windows) .....	83
Skrive ut flere sider per ark (Windows) .....	84
Velge papirtype (Windows) .....	84
Flere utskriftsoppgaver .....	85
Utskriftsoppgaver (mac OS) .....	86
Slik skriver du ut (Mac OS) .....	86
Skrive ut på begge sider automatisk (Mac OS) .....	86
Skrive ut på begge sider manuelt (Mac OS) .....	87
Skrive ut flere sider per ark (mac OS) .....	87
Velge papirtype (mac OS) .....	87
Flere utskriftsoppgaver .....	88
Lagre utskriftsjobber på skriveren for å skrive ut senere eller privat .....	89
Innføring .....	89
Opprette en lagret jobb (Windows) .....	89
Opprette en lagret jobb (Mac OS) .....	90
Skrive ut en lagret jobb .....	91
Slette en lagret jobb .....	92
Slette en jobb som er lagret på skriveren .....	92
Endre jobblagringsgrensen .....	92
Informasjon sendt til skriveren i jobbegnskapssammenheng .....	92
Mobilutskrift .....	93
Innføring .....	93

Wi-Fi, Wi-Fi Direct Print, NFC-, og BLE-utskrift .....	94
Aktivere trådløs utskrift .....	94
Endre navnet for Wi-Fi Direct .....	94
HP ePrint via e-post .....	95
AirPrint .....	95
Innebygd Android-utskrift .....	96
Skrive ut fra en USB flashstasjon .....	97
Aktiver USB-porten for utskrift .....	98
Metode 1: Aktivere USB-porten fra skriverens kontrollpanel .....	98
Metode 2: Aktivere USB-porten fra HPs innebygde webserver (bare nettverkstilkoblede skrivere) .....	98
Skrive ut USB-dokumenter .....	98
Skriv ut med Hi-Speed USB 2.0-port (kablet) .....	100
Metode 1: Aktivere høyhastighets USB 2.0-porten fra skriverens kontrollpanelmenyer .....	100
Metode 2: Aktivere høyhastighets USB 2.0-porten fra HPs innebygde webserver (bare nettverkstilkoblede skrivere) .....	100
<b>5 Administrere skriveren .....</b>	<b>101</b>
Avansert konfigurasjon med HPs innebygde webserver (EWS) .....	102
Innføring .....	102
Få tilgang til HPs innebygde webserver (EWS) .....	102
Funksjoner i HPs innebygde webserver (EWS) .....	104
Informasjon-kategori .....	104
Fanen Generelt .....	104
Skriv ut-kategori .....	105
Rekvisita-fanen .....	106
Fanen Feilsøking .....	106
Fanen Sikkerhet .....	106
Fanen HPs webtjenester .....	107
Fanen Nettverk .....	107
Liste over Andre koblinger .....	109
Konfigurere IP-nettverksinnstillinger .....	110
Ansvarsfraskrivelse ved skriverdeling .....	110
Vise eller endre nettverksinnstillinger .....	110
Gi skriveren nytt navn i nettverket .....	110
Konfigurere IPv4 TCP/IP-parametere manuelt fra kontrollpanelet .....	111
Konfigurere IPv6 TCP/IP-parametere manuelt fra kontrollpanelet .....	111
Innstillinger for koblingshastighet og tosidig .....	112
Skriverens sikkerhetsfunksjoner .....	114
Innføring .....	114
Sikkerhetserklæringer .....	114



Tilordne et administratorpassord .....	115
Bruk HPs innebygde webserver (EWS) til å angi passordet .....	115
Gi påloggingsopplysninger på skriverens kontrollpanel .....	115
IP-sikkerhet .....	116
Krypteringsstøtte: HP sikker harddisk med høy ytelse .....	116
Låse formatereren .....	116
Innstillinger for strømsparing .....	117
Start tidsuret for hvilemodus og konfigurere at skriveren skal bruke 1 watt eller mindre .....	117
Angi hvilemodusplan .....	117
Angi innstillinger for inaktivitet .....	118
HP Web Jetadmin .....	118
Programvare- og fastvareoppdateringer .....	118
<b>6 Løse problemer .....</b>	<b>119</b>
Kundestøtte .....	119
Hjelpesystem på kontrollpanelet .....	120
Tilbakestill til fabrikkinnstillinger .....	121
Innføring .....	121
Metode 1: Tilbakestill fabrikkinnstillinger fra skriverens kontrollpanel .....	121
Metode 2: Tilbakestill fabrikkinnstillinger fra HPs innebygde webserver (bare nettverkstilsluttede skrivere) .....	121
Meldingen om lite eller svært lite i kassetten vises på skriverens kontrollpanel .....	122
Endre innstillingene for lite igjen. ....	123
Endre innstillingene for "Svært lite" fra kontrollpanelet .....	123
For skrivere med faksfunksjon .....	123
Bestille rekvisita .....	123
Skriveren mater papir feil .....	125
Innføring .....	125
Skriveren henter ikke papir .....	125
Skriveren henter flere papirark samtidig .....	128
Fjerne fastkjørt papir .....	132
Innføring .....	132
Papirstoppsteder .....	132
Auto-navigering for fjerning av fastkjørt papir .....	133
Er det ofte papirstopp på skriveren? .....	133
Fjerne fastkjørt papir i skuff 1 (13.A1) .....	133
Fjerne fastkjørt papir i skuff 2 (13.A2) .....	138
Fjerne fastkjørt papir i varmeelement (13.B9, 13.B2, 13.FF) .....	144
Fjerne fastkjørt papir i utskuffen (13.E1) .....	149
Fjern fastkjørt papir i området rundt tosidigheten (13.D3) .....	151
Fjern fastkjørt papir i 550-arks skuffene (13.A3, 13.A4) .....	156

Fjern fastkjørt papir i 2 x 550-papirskuffene (13.A4, 13.A5) .....	163
Fjern fastkjørt papir i 2 700-arks høykapasitetspapirskuffene (13.A3 13.A4, 13.A5, 13.A7) .....	170
Løse problemer med fargeutskriftskvaliteten .....	178
Innføring .....	178
Feilsøke utskriftskvalitet .....	179
Oppdater skriverens fastvare .....	179
Skrive ut fra et annet program .....	179
Kontrollere papirtypeinnstillingen for utskriftsjobben .....	180
Kontrollere skriverens papirtypeinnstilling .....	180
Kontrollere papirtypeinnstillingen (Windows) .....	180
Kontrollere papirtypeinnstillingen (macOS) .....	180
Kontroller tonerkassetstatusen .....	181
Trinn én: Skriv ut statussiden for rekvisita .....	181
Trinn 2: Kontrollere rekvisitastatus .....	181
Skrive ut et renseark .....	181
Se etter skader på tonerkassetten(e) .....	182
Kontrollere papiret og utskriftsmiljøet .....	183
Trinn én: Bruke papir som oppfyller HPs spesifikasjoner .....	183
Trinn 2: Kontrollere miljøet .....	183
Trinn tre: Angi individuell skufftilpasning .....	183
Prøve en annen skriverdriver .....	184
Feilsøke fargekvalitet .....	185
Kalibrere skriveren til å justere fargene .....	185
Feilsøke bildefeil .....	185
Løse problemer med det kablede nettverket .....	194
Innføring .....	194
Dårlig fysisk tilkobling .....	194
Datamaskinen kan ikke kommunisere med skriveren .....	194
Skriveren bruker feil nettverksinnstillinger for kobling og tosidig utskrift .....	195
Ny programvare kan føre til kompatibilitetsproblemer .....	195
Datamaskinen eller arbeidsstasjonen er kanskje ikke riktig konfigurert .....	195
Skriveren er deaktivert, eller andre nettverksinnstillinger er feil .....	195
<b>Stikkordregister .....</b>	<b>197</b>

---

# 1 Skriveroversikt

Se fysisk og teknisk spesifikasjon for skriveren, og hvor du kan finne funksjonene på skriveren og informasjon om oppsett.

- [Advarselsikoner](#)
- [Potensiell støtfare](#)
- [Inndelt oversikt](#)
- [Skriverspesifikasjoner](#)
- [Oppsett av skrivermaskinvare og programvareinstallering](#)

For å få videohjelp kan du se [www.hp.com/videos/LaserJet](http://www.hp.com/videos/LaserJet).

Den følgende informasjonen er riktig på publiseringstidspunktet. Hvis du vil ha oppdatert informasjon, kan du se [www.hp.com/support/colorljM856](http://www.hp.com/support/colorljM856).

## Mer informasjon:

HPs omfattende hjelp for skriveren inneholder følgende informasjon:

- Installer og konfigurer
- Lær og bruk
- Løse problemer
- Last ned oppdateringer for programvare og fastvare
- Delta i støttefora
- Finn informasjon om garanti og forskrifter

## Advarselsikoner

Vær forsiktig hvis du ser et advarselsikon på HP-skriveren, som vist i ikondefinisjonene.

- Forsiktig: Elektrisk støt



- Forsiktig: Varm overflate



- Forsiktig: Hold kroppsdeler unna bevegelige deler



- Forsiktig: Skarp kant i umiddelbar nærhet



- Advarsel



## Potensiell støtfare

Les denne viktige sikkerhetsinformasjonen.

- Les og forstå disse sikkerhetserklæringer for å unngå fare for elektrisk støt.
- Følg alltid grunnleggende sikkerhetsforholdsregler når du bruker dette produktet for å redusere risikoen for brannskade eller elektrisk støt.
- Les og forstå alle instruksjonene i brukerhåndboken.
- Les alle advarsler og instruksjoner som er merket på produktet.
- Bruk bare en jordet stikkontakt når du kobler produktet til en strømkilde. Hvis du ikke vet om stikkontakten er jordet, må du høre med en autorisert elektriker.
- Ikke berør kontaktene på noen av kontaktene på produktet. Bytt umiddelbart ledninger som er skadet.
- Koble produktet fra strømuttaket før rengjøring.
- Ikke installer eller bruk dette produktet i nærheten av vann eller når du er våt.
- Installer produktet ordentlig på et stabilt underlag.
- Installer produktet på et beskyttet sted der ingen kan trå på eller snuble i strømledningen.

## Inndelt oversikt

Identifiser visse deler av skriveren og kontrollpanelet.

- [Skriveren sett forfra](#)
- [Skriveren sett bakfra](#)
- [Grensesnittporter](#)
- [Kontrollpanelvisning](#)

### Skriveren sett forfra

Finn funksjoner på forsiden av skriveren.

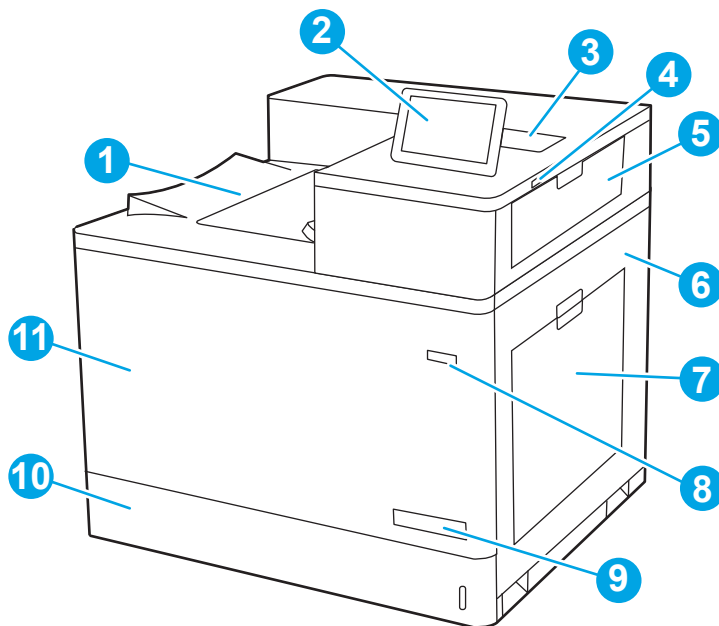

Nummer	Beskrivelse
1	Utskuff
2	Kontrollpanel
3	Lomme for integrering av maskinvare for tilkobling av tilbehør og tredjepartsenheter
4	USB-port med enkel tilgang Sett inn en USB-flashstasjon for utskrift uten en datamaskin eller for å oppdatere skriverfastvaren. <b>MERK:</b> En administrator må aktivere denne porten før bruk.
5	Øvre høyre deksel (tilgang til fastkjørt papir)
6	Høyre deksel (tilgang til varmeelement og for fjerning av fastkjørt papir)
7	Skuff 1
8	Av/på-knapp
9	Modellnavn

Nummer	Beskrivelse
10	Skuff 2
11	Frontdeksel (tilgang til tonerkassetter, bildetromler og oppsamlerenhet for overskuddstoner)

## Skriveren sett bakfra

Finn funksjoner på baksiden av skriveren.

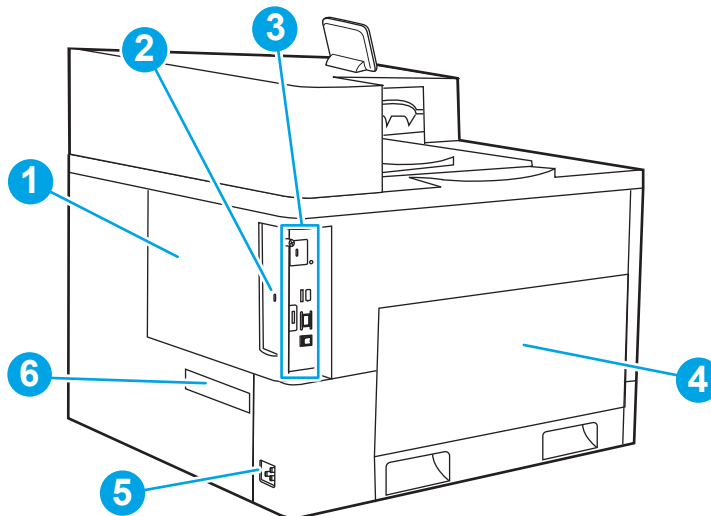

Nummer	Beskrivelse
1	Deksel for formateringsenhet
2	Spor for en kabeltypesikkerhetslås
3	Formaterer (med grensesnittporter)
4	Venstre deksel (tilgang til toneropsamlerenheten)
	<b>MERK:</b> Frontdekselet må også åpnes for å få tilgang til toneropsamlerenheten.
5	Strømtilkobling
6	Etikett med serienummer og produktnummer

## Grensesnittporter

Finn grensesnittporter på skriverens formatterer.

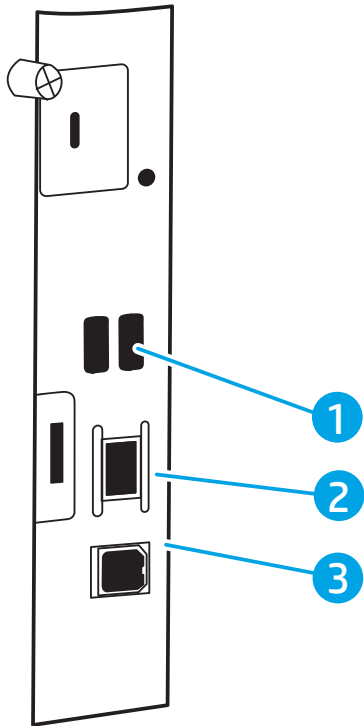

Nummer	Beskrivelse
1	USB-porter for tilkobling av eksterne USB-enheter (disse portene kan være dekket til) <b>MERK:</b> Du får enkel tilgang til USB-utskrift ved å bruke USB-porten i nærheten av kontrollpanelet.
2	Ethernet-nettverksport for LAN (Local Area Network) 10/100/1000
3	Høyhastighets-USB 2.0-utskriftsport



## Kontrollpanelvisning

Bruk berøringsskjermen på kontrollpanelet til å finne informasjon om skriver- og jobbstatus og til å konfigurere skriveren.

- [Slik bruker du kontrollpanelet](#)

 **MERK:** Juster kontrollpanelet for å se det bedre.





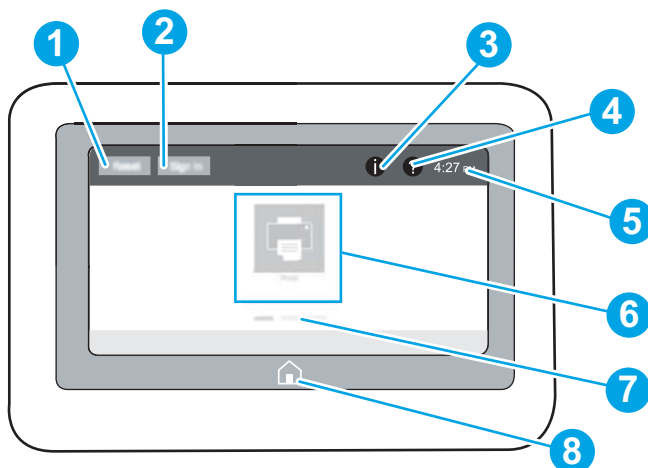

Gå tilbake til startskjermbildet når som helst ved å velge Hjem-knappen  nederst på skriverens kontrollpanel.

 **MERK:** Hvis du vil ha mer informasjon om funksjonene i skriverens kontrollpanel, kan du gå til [www.hp.com/support/colorljM856](http://www.hp.com/support/colorljM856). Velg **Brukerveiledninger** og deretter **Generell referanse**.

 **MERK:** Funksjonene som vises på startsiden, kan variere avhengig av skriverkonfigurasjonen.



Nu mm er	Element	Beskrivelse
1	<a href="#">Tilbakestill</a> -knappen	Trykk på <a href="#">Tilbakestill</a> -knappen for å fjerne endringer, vekke skriveren fra pausestatus, vise skjulte feil og gjenopprette standardinnstillingene (inkludert språk og tastaturopsettet).
2	<a href="#">Logg på</a> eller <a href="#">Logg av</a> -knapp	Velg <a href="#">påloggingsknappen</a> for å åpne påloggingsskjermen.  Velg <a href="#">Logg av</a> -knappen for å logge av skriveren. Skriveren tilbakestiller alle alternativer til standardinnstillingene.  <b>MERK:</b> Denne knappen vises bare hvis administratoren har konfigurert skriveren for å kreve tillatelse for å få tilgang til funksjoner.

Nu mm er	Element	Beskrivelse
3	Informasjon  knapp	<p>Velg Informasjon-knappen  for å få opp en side som gir tilgang til flere typer skriverinformasjon. Velg knappene nederst på skjermen for å få følgende informasjon:</p> <ul style="list-style-type: none"> <li>• <b>Visningsspråk:</b> Endre språkinstillingen for den gjeldende brukerøkten.</li> <li>• <b>Hvilemodus:</b> Sett skriveren i dvalemodus.</li> <li>• <b>Wi-Fi Direct:</b> Se informasjon om hvordan du kan koble deg direkte til skriveren ved hjelp av en telefon, nettbrett eller annen enhet med Wi-Fi.</li> <li>• <b>Trådløs:</b> Vis eller endre innstillinger for trådløs tilkobling (noen modeller krever et valgfritt trådløst tilbehør).</li> <li>• <b>Ethernet:</b> Vis og endre innstillingene for Ethernet-tilkoblingen.</li> <li>• <b>HP webtjenester:</b> Vis informasjon om å koble til og skrive ut til skriveren ved hjelp av HPS webtjenester (ePrint).</li> </ul>
4	Hjelp  knapp	<p>Velg Hjelp-knappen  for å åpne det innebygde hjelpesystemet.</p> <p>Systemet viser en liste over hjelpeemner eller informasjon om et emne ved bruk av startskjermbildet, en app, et alternativ eller en funksjon.</p>
5	Gjeldende tid	Viser gjeldende klokkeslett.
6	Programområde	<p>Velg et av ikonene for å åpne programmet. Dra skjermen sidelengs for å få tilgang til flere programmer.</p> <p><b>MERK:</b> Tilgjengelige programmer varierer fra skriver til skriver. Administratoren kan konfigurere hvilke programmer som vises og hvilken rekkefølge de skal vises i.</p>
7	Startskjermens sideindikator	Angir antall sider på startskjermbildet eller i et program. Den gjeldende siden utheves. Sveip skjermen sidelengs for å bla mellom sidene.
8	Start  knapp	Velg Hjem-knappen  for å gå tilbake til startskjermbildet.

## Slik bruker du kontrollpanelet

Utfør det følgende for å bruke skriverens kontrollpanel med berøringsskjerm.

Tabell 1-1 Handlinger for kontrollpanel med berøringsskjerm

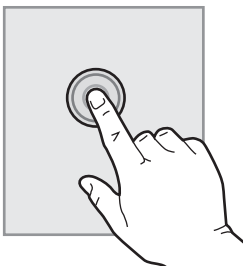
Løsning	Beskrivelse	Eksempel
<p>Trykk på</p> 	<p>Trykk på et element på skjermen for å velge det elementet eller åpne den menyen. Når du blar gjennom menyer, kan du stoppe å bla ved å trykke lett på skjermen.</p>	<p>Trykk på <b>Innstillinger</b>-ikonet for å åpne <b>Innstillinger</b>-appen.</p>

Tabell 1-1 Handlinger for kontrollpanel med berøringsskjerm (forts.)

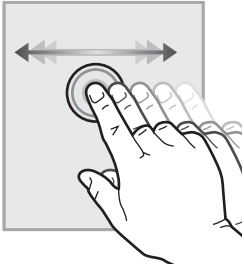
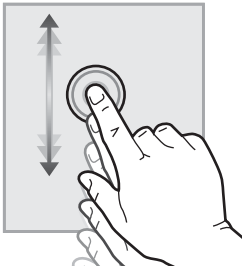
Løsning	Beskrivelse	Eksempel
Dra	Trykk på skjermen og beveg fingeren vannrett for å bla til siden.	Sveip helt til <a href="#">Innstillinger</a> -appen vises.
		
Bla	Trykk på skjermen og beveg fingeren loddrett for å bla opp og ned. Når du blar gjennom menyer, kan du stoppe å bla ved å trykke lett på skjermen.	Bla gjennom <a href="#">Innstillinger</a> -appen.
		

# Skriverspesifikasjoner

Finne spesifikasjonene for skrivermodellen.

- [Tekniske spesifikasjoner](#)
- [Operativsystemer som støttes](#)
- [Mobilutskriftsløsninger](#)
- [Skrivermål](#)
- [Strømforbruk, elektriske spesifikasjoner og støynivåer](#)
- [Område for driftsmiljø](#)

 **VIKTIG:** Følgende spesifikasjoner er korrekte på utgivelsestidspunktet, men de kan endres over tid. Hvis du vil ha oppdatert informasjon, kan du se [www.hp.com/support/colorljM856](http://www.hp.com/support/colorljM856).

## Tekniske spesifikasjoner

Se gjennom de tekniske spesifikasjonene for skriveren.

Se [www.hp.com/support/colorljM856](http://www.hp.com/support/colorljM856) for gjeldende informasjon.

### Produktnumrene til hver av modellene

- M856dn – #T3U51A
- M856x – #T3U52A

Tabell 1-2 Spesifikasjoner for papirhåndtering

Funksjoner for papirhåndtering	M856dn	M856x
Skuff 1 (kapasitet på 100 ark)	Inkludert	Inkludert
Skuff 2 (kapasitet på 550 ark)	Inkludert	Inkludert
550-arks papirskuff	Tilleggsutstyr	Inkludert
<b>MERK:</b> M856dn-modellen støtter opptil to ekstra 550-arks skuffer. M856x-modellen støtter opptil én ekstra 550-arks skuff.		
2 x 550-arks papirskuff og stativ	Tilleggsutstyr	Inkludert
<b>MERK:</b> M856dn-modellen støtter opptil to ekstra 550-arks skuffer som kan installeres oppå stativet.		
2700-arks høykapasitetsinnmater (HCI)-papirskuff og stativ	Tilleggsutstyr	Ikke inkludert
<b>MERK:</b> M856dn-modellen støtter opptil to ekstra 550-arks skuffer som kan installeres oppå stativet.		
Skriverstativ	Tilleggsutstyr	Ikke inkludert
<b>MERK:</b> M856dn-modellen støtter opptil to ekstra 550-arks skuffer som kan installeres oppå stativet.		
Automatisk tosidig utskrift	Inkludert	Inkludert

**Tabell 1-3** Tilkoblingsspesifikasjoner

Tilkoblingsfunksjoner	M856dn	M856x
10/100/1000 Ethernet LAN-tilkobling med IPv4 og IPv6	Inkludert	Inkludert
Hi-Speed USB 2.0	Inkludert	Inkludert
USB-port med enkel tilgang for utskrift fra en USB-flashstasjon eller for oppgradering av fastvaren	Inkludert	Inkludert
Lomme for integrering av maskinvare for tilkobling av tredjepartsenheter	Inkludert	Inkludert
HPs interne USB-porter	Inkludert	Inkludert
HP Jetdirect 2900nw Print Server-tilbehør for Wi-Fi-tilkobling og en ekstra Ethernet-port	Tilleggsutstyr	Tilleggsutstyr
HP Jetdirect 3100w-tilbehør for Wi-Fi, BLE, NFC og berøringsfri merkelesing	Tilleggsutstyr	Inkludert

**Tabell 1-4** Utskriftsspesifikasjoner

Utskriftsfunksjoner	M856dn	M856x
Skriver ut 55 sider per minutt (spm) på papir i Letter-størrelse og 56 spm på papir i A4-størrelse	Inkludert	Inkludert
USB-utskrift med enkel tilgang for utskrift fra en USB-flashstasjon	Inkludert	Inkludert
Lagre jobber i skriverens minne for å skrive ut senere eller privat	Inkludert	Inkludert

**Tabell 1-5** Masselagringspesifikasjoner

Masselagringsfunksjoner	M856dn	M856x
16 GB innebygd multimedialkontroller (eMMC)	Inkludert	Inkludert
Kryptert FIPS-harddisk	Tilleggsutstyr	Tilleggsutstyr

**Tabell 1-6** Andre spesifikasjoner

Andre funksjoner	M856dn	M856x
Minne: 1,5 GB grunnleggende minne	Inkludert	Inkludert
<b>MERK:</b> Minnet som rapporteres på konfigurasjonssiden, vil bli endret fra 1,5 til 2 GB når det valgfrie 1 GB SODIMM-minnet er installert.		
Sikkerhet: HP Trusted Platform Module (TPM)	Inkludert	Inkludert
Kontrollpanel: 4,3 tomers berørings skjerm i farger	Inkludert	Inkludert

## Operativsystemer som støttes

Bruk følgende informasjon for å sikre skriverens kompatibilitet med operativsystemet på datamaskinen.

**Linux:** Hvis du vil ha informasjon og skriverdrivere for Linux, kan du gå til [www.hp.com/go/linuxprinting](http://www.hp.com/go/linuxprinting).

**UNIX:** Hvis du vil ha informasjon og skriverdrivere for UNIX®, går du til [www.hp.com/go/unixmodelscripts](http://www.hp.com/go/unixmodelscripts).

Følgende informasjon gjelder for de skriverspesifikke HP PCL 6-skriverdriverne, HP-skriverdriverne for macOS og for installasjonsprogrammet.

**Windows:** Last ned HP Easy Start fra [123.hp.com/LaserJet](http://123.hp.com/LaserJet) for å installere HP-skriverdriveren. Eller gå til nettområdet for skriverstøtte for denne skriveren: [www.hp.com/support/colorljM856](http://www.hp.com/support/colorljM856) for å laste ned skriverdriveren eller installasjonsprogrammet for å installere HP-skriverdriveren.

**macOS:** Mac-datamaskiner støttes med denne skriveren. Last ned HP Easy Start enten fra [123.hp.com/LaserJet](http://123.hp.com/LaserJet) eller fra brukerstøttesiden for skriveren, og bruk deretter HP Easy Start for å installere HP-skriverdriveren.

1. Gå til [123.hp.com/LaserJet](http://123.hp.com/LaserJet).
2. Følg fremgangsmåten for å laste ned skriverprogramvaren.

**Tabell 1-7 Støttede operativsystemer og skriverdrivere**

Operativsystem	Skriverdriver (for Windows eller installeringsprogrammet på Internett for macOS)
Windows 7, 32-biters og 64-biters	Skriverspesifikk HP PCL 6-skriverdriver installeres for dette operativsystemet som en del av programvareinstallasjonen.
Windows 8.1, 32-biters og 64-biters	Skriverspesifikk skriverdriver for HP PCL6 V4 installeres for dette operativsystemet som en del av programvareinstallasjonen.
Windows 10, 32-biters og 64-biters	Skriverspesifikk skriverdriver for HP PCL6 V4 installeres for dette operativsystemet som en del av programvareinstallasjonen.
Windows Server 2008 R2, SP 1, 64-biters	Skriverspesifikk skriverdriver for PCL 6 er tilgjengelig for nedlasting fra webområdet for skriverstøtte. Last ned driveren, og bruk Microsoft Veiviser for skriver til å installere den.
Windows Server 2012, 64-biter	Skriverspesifikk skriverdriver for PCL 6 er tilgjengelig for nedlasting fra nettstedet for skriverstøtte. Last ned driveren, og bruk Microsoft Veiviser for skriver til å installere den.
Windows Server 2012 R2, 64-biters	Skriverspesifikk skriverdriver for PCL 6 er tilgjengelig for nedlasting fra nettstedet for skriverstøtte. Last ned driveren, og bruk Microsoft Veiviser for skriver til å installere den.
Windows Server 2016, 64-biter	Skriverspesifikk skriverdriver for PCL 6 er tilgjengelig for nedlasting fra nettstedet for skriverstøtte. Last ned driveren, og bruk Microsoft Veiviser for skriver til å installere den.
Windows Server 2019, 64-biter	Skriverspesifikk skriverdriver for PCL 6 er tilgjengelig for nedlasting fra nettstedet for skriverstøtte. Last ned driveren, og bruk Microsoft Veiviser for skriver til å installere den.
macOS 10.13 High Sierra, macOS 10.14 Mojave	Last ned HP Easy Start fra <a href="http://123.hp.com/LaserJet">123.hp.com/LaserJet</a> , og bruk det deretter til å installere skriverdriveren.

 **MERK:** Hvilke operativsystemer som støttes, kan endre seg.

 **MERK:** Hvis du vil ha en oppdatert liste over støttede operativsystemer, går du til HPs omfattende hjelp for skriveren på [www.hp.com/support/colorljM856](http://www.hp.com/support/colorljM856).

 **MERK:** Hvis du vil ha mer informasjon om klient- og serveroperativsystemer, og om HP UPD-driverstøtte for denne skriveren, kan du gå til [www.hp.com/go/upd](http://www.hp.com/go/upd). Under **Additional information (Mer informasjon)** klikker du på **Specifications (Spesifikasjoner)**.

Tabell 1-8 Systemkrav

Windows	macOS
<ul style="list-style-type: none"><li>• Internett-forbindelse</li><li>• Egen USB 1.1- eller 2.0-kontakt eller en nettverkstilkobling</li><li>• 2 GB ledig plass på harddisken</li><li>• 1 GB RAM (32-biter) eller 2 GB RAM (64-biter)</li></ul>	<ul style="list-style-type: none"><li>• Internett-forbindelse</li><li>• Egen USB 1.1- eller 2.0-kontakt eller en nettverkstilkobling</li><li>• 1,5 GB ledig plass på harddisken</li></ul>

 **MERK:** Windows-installasjonsprogrammet installerer HP Smart Device Agent Base-tjenesten. Filstørrelsen er mindre enn 100 kb. Dens eneste funksjon er å kontrollere skrivere som er koblet til via USB hver time. Ingen data samles inn. Hvis den finner en USB-skriver, prøver den å finne en forekomst av JetAdvantage Management Connector (JAMc) på nettverket. Hvis den finner en JAMc, oppgraderes HP Smart Device Agent Base til en komplett Smart Device Agent Base fra JAMc på en sikker måte, slik at utskrevne sider kan registreres i en Managed Print Services (MPS)-konto. Nettpakkene med kun drivere som er lastet ned fra [www.hp.com](http://www.hp.com) for skriveren og installert via veiviseren for skriverinstallasjon, installerer ikke denne tjenesten.

Hvis du vil avinstallere tjenesten, åpner du **Kontrollpanel**, velger **Programmer** eller **Programmer og funksjoner** og deretter **Legg til/fjern programmer** eller **Avinstaller et program** for å fjerne tjenesten. Filnavnet er **HPSmartDeviceAgentBase**.

## Mobilutskriftsløsninger

HP tilbyr flere mobiløsninger for enkel utskrift til en HP-skriver fra bærbar PC, nettbrett, smarttelefon eller andre mobilenheter.

Hvis du vil se hele listen for å finne ut hva som er det beste valget, kan du gå til [www.hp.com/go/MobilePrinting](http://www.hp.com/go/MobilePrinting).

 **MERK:** Oppdater fastvaren for skriveren for å sikre at alle mobilutskriftsfunksjoner støttes.

- Wi-Fi Direct (bare trådløse modeller som har tilbehøret HP Jetdirect 3100w BLE/NFC/trådløst installert)
- HP ePrint via e-post (krever at HPs webtjenester er aktivert, og at skriveren er registrert hos HP Connected)
- HP Smart-applikasjon
- Google Cloud Print
- AirPrint
- Android-utskrift
- HP Roam

## Skrivermål

Kontroller at det er plass til skriveren der du vil plassere den.

Tabell 1-9 Mål for basismodellen – M856dn

Mål	Helt lukket skriver	Skriveren når alt er åpent
Høyde	520 mm	592 mm
Dybde	610 mm	1018 mm

**Tabell 1-9** Mål for basismodellen – M856dn (forts.)

Mål	Helt lukket skriver	Skriveren når alt er åpent
Bredde	556 mm	1051 mm
Vekt (med tonerkassetter)	52,3 kg	52,3 kg

**Tabell 1-10** Mål for M856x-skriveren

Mål	Skriver og tilbehør når alt er lukket	Skriver og tilbehør når alt er åpent
Høyde	970 mm	1042 mm
Dybde <sup>1</sup>	659 mm	1070 mm
Bredde <sup>1</sup>	556 mm	1051 mm
Vekt <sup>1</sup> (med tonerkassetter)	85,4 kg	85,4 kg

<sup>1</sup> Inkluderer ikke støtteføtter.

**Tabell 1-11** Mål for 550-arks papirskuffen

Mål	Når tilbehøret er helt lukket	Tilbehøret helt åpent
Høyde	150 mm (inkluderer justeringspinner)	150 mm (inkluderer justeringspinner)
Dybde	584 mm	1003 mm
Bredde	556 mm	640 mm
Vekt	10,2 kg	10,2 kg

**Tabell 1-12** Mål for skriveren med en 550-arks papirskuff

Mål	Helt lukket skriver	Skriveren når alt er åpent
Høyde	646 mm	718 mm
Dybde	610 mm	1034 mm
Bredde	556 mm	1051 mm
Vekt	62,5 kg	62,5 kg

**Tabell 1-13** Målene til 2 x 550-arks papirskuff med stativ

Mål	Når tilbehøret er helt lukket	Tilbehøret helt åpent
Høyde	347 mm (inkluderer justeringspinner)	347 mm (inkluderer justeringspinner)
Dybde <sup>1</sup>	659 mm	1074 mm
Bredde <sup>1</sup>	556 mm	771 mm
Vekt <sup>1</sup>	22,9 kg	22,9 kg

<sup>1</sup> Inkluderer ikke støtteføtter.



**Tabell 1-14** Mål for skriveren med 2 x 550-arks papirskuff med stativ

Mål	Skriver og tilbehør når alt er lukket	Skriver og tilbehør når alt er åpent
Høyde	844 mm	916 mm
Dybde <sup>1</sup>	659 mm	1074 mm
Bredde <sup>1</sup>	556 mm	1051 mm
Vekt <sup>1</sup>	75,2 kg	75,2 kg

<sup>1</sup> Inkluderer ikke støtteføtter.

**Tabell 1-15** Mål for høykapasitetsinnskuffen med stativ

Mål	Når tilbehøret er helt lukket	Tilbehøret helt åpent
Høyde	347 mm	347 mm
Dybde <sup>1</sup>	659 mm	1064 mm
Bredde <sup>1</sup>	556 mm	Åpent deksel: 771 mm
Vekt <sup>1</sup>	28,2 kg	28,2 kg

<sup>1</sup> Inkluderer ikke støtteføtter.

**Tabell 1-16** Mål for skriveren med høykapasitetsinnskuff og stativ

Mål	Skriver og tilbehør når alt er lukket	Skriver og tilbehør når alt er åpent
Høyde	844 mm	916 mm
Dybde <sup>1</sup>	663 mm	1064 mm
Bredde <sup>1</sup>	585 mm	1051 mm
Vekt <sup>1</sup>	80,5 kg	80,5 kg

<sup>1</sup> Inkluderer ikke støtteføtter.

**Tabell 1-17** Mål for stativet

Mål	Når tilbehøret er helt lukket	Tilbehøret helt åpent
Høyde	347 mm	347 mm
Dybde <sup>1</sup>	659 mm	1185 mm
Bredde <sup>1</sup>	556 mm	556 mm
Vekt <sup>1</sup>	19 kg	19 kg

<sup>1</sup> Inkluderer ikke støtteføtter.

**Tabell 1-18** Mål for skriveren med stativet

	Skriver og tilbehør når alt er lukket	Skriver og tilbehør når alt er åpent
Høyde	844 mm	916 mm

Tabell 1-18 Mål for skriveren med stativet (forts.)

	Skriver og tilbehør når alt er lukket	Skriver og tilbehør når alt er åpent
Dybde <sup>1</sup>	659 mm	1185 mm
Bredde <sup>1</sup>	556 mm	1051 mm
Vekt <sup>1</sup>	68,1 kg	68,1 kg

<sup>1</sup> Inkluderer ikke støtteføtter.

## Strømforbruk, elektriske spesifikasjoner og støynivåer

For å kunne fungere på riktig måte må skriveren være i et miljø som oppfyller bestemte strømspesifikasjoner.

Se [www.hp.com/support/colorljM856](http://www.hp.com/support/colorljM856) for gjeldende informasjon.

**⚠ FORSIKTIG:** Strømkravene er basert på landet/regionen der skriveren selges. Driftsspenningsene må ikke omformes. Dette vil skade skriveren og gjøre skrivergarantien ugyldig.

## Område for driftsmiljø

For å kunne fungere på riktig måte må skriveren være i et miljø som oppfyller bestemte spesifikasjoner.

Tabell 1-19 Spesifikasjoner for driftsmiljø

Miljø	Anbefalt	Tillatt
Temperatur	15 til 27 °C	10 til 32,5 °C
Relativ luftfuktighet	30–70 % relativ luftfuktighet (RH)	10 til 80 % relativ luftfuktighet (RH)

## Oppsett av skrivermaskinvare og programvareinstallering

Du finner mer informasjon i installeringsveiledningen for maskinvare som fulgte med skriveren. For mer informasjon kan du gå til HP support på nettet.

Gå til [www.hp.com/support/colorljM856](http://www.hp.com/support/colorljM856) for HPs omfattende hjelp for skriveren, som inneholder følgende informasjon:

- Installer og konfigurer
- Lær og bruk
- Løse problemer
- Last ned oppdateringer for programvare og fastvare
- Delta i støttefora
- Finn informasjon om garanti og forskrifter
- Finn instruksjoner om hvordan du bruker Microsofts veiviser for å legge til skriver

---

## 2 Papirskuffer

Finn ut hvordan du legger i og bruker papirskuffene, inkludert hvordan du legger i spesielle elementer, for eksempel konvolutter og etiketter.

- [Innføring](#)
- [Legge papir i skuff 1 \(flerfunksjonsskuff\)](#)
- [Legg papir i skuff 2](#)
- [Legge papir i 550-arks skuffen](#)
- [Legge papir i papirskuffen for 2 x 550-ark](#)
- [Legge papir i 2700-arks høykapasitetsinnskuffene \(HCI-skuff\)](#)
- [Legg i og skriv ut konvolutter](#)
- [Legg i og skriv ut etiketter](#)

For å få videohjelp kan du se [www.hp.com/videos/LaserJet](http://www.hp.com/videos/LaserJet).

Den følgende informasjonen er riktig på publiseringstidspunktet. Hvis du vil ha oppdatert informasjon, kan du se [www.hp.com/support/colorljM856](http://www.hp.com/support/colorljM856).

### Mer informasjon:

HPs omfattende hjelp for skriveren inneholder følgende informasjon:

- Installer og konfigurer
- Lær og bruk
- Løse problemer
- Last ned oppdateringer for programvare og fastvare
- Delta i støttefora
- Finn informasjon om garanti og forskrifter

### Innføring

Vær forsiktig når du legger papir i papirskuffene.

---

 **FORSIKTIG:** Du må ikke dra ut mer enn én papirskuff om gangen.

Ikke bruk papirskuffen som trappetrinn.

Hold hender unna papirskuffene når de lukkes.

Alle skuffer må være lukket når skriveren skal flyttes.

---

## Legge papir i skuff 1 (flerfunksjonsskuff)

Følgende fremgangsmåte beskriver hvordan du legger papir i skuff 1.

- [Legge i skuff 1 \(flerfunksjonsskuffen\)](#)
- [Papirretning for skuff 1](#)
- [Bruk alternativ brevhodemodus](#)

### Legge i skuff 1 (flerfunksjonsskuffen)

Bruk følgende fremgangsmåte for å legge papir i skuff 1.

1. Åpne skuff 1.

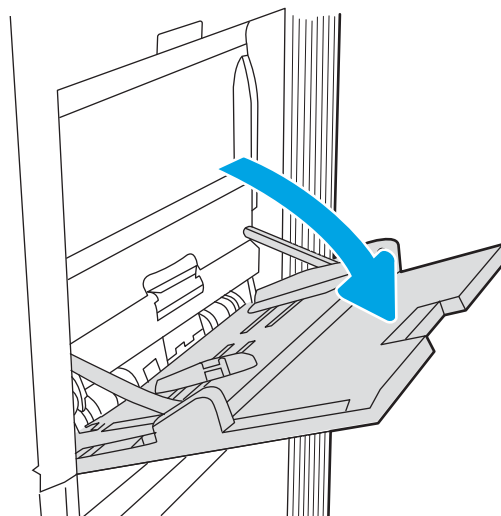

2. Trekk ut skufforlengeren for å gi støtte til papiret.

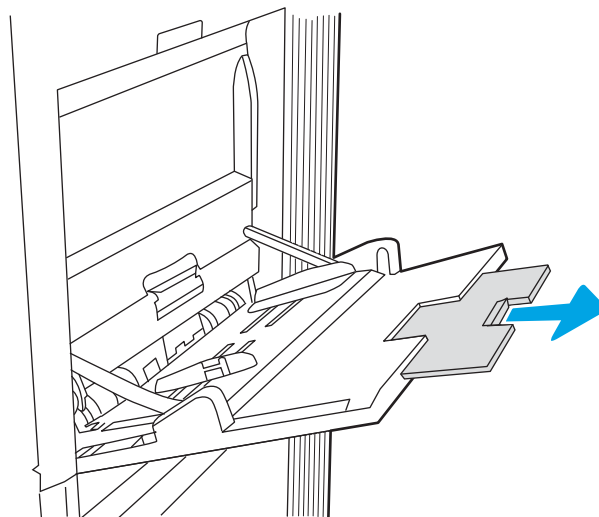

3. Bruk den blå justeringslåsen til å justere papirskinnene til riktig størrelse, og legg papir i skuffen. Hvis du vil ha informasjon om hvordan du angir retning på papiret, kan du se [Papirretning for skuff 1 på side 20](#).

Kontroller at papiret passer under linjene på papirskinnene.

**MERK:** Den maksimale stabelhøyden er 10 mm, tilsvarende ca. 100 ark på 75 g/m<sup>2</sup> 0 lb.

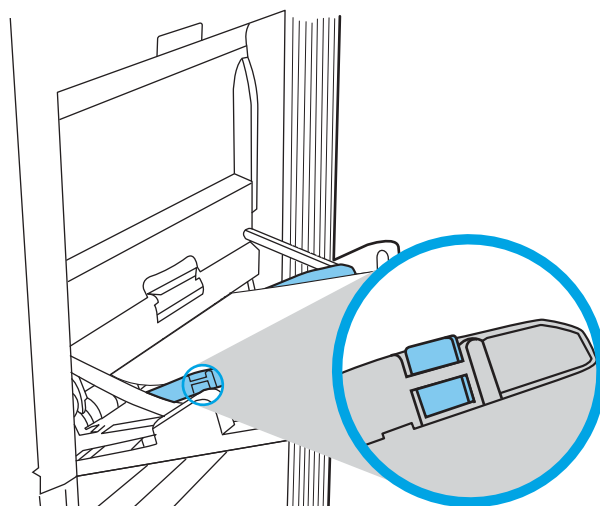

4. Bruk den blå justeringslåsen til å justere sideskinnene slik at de så vidt berører papirbunken uten å bøye papiret.

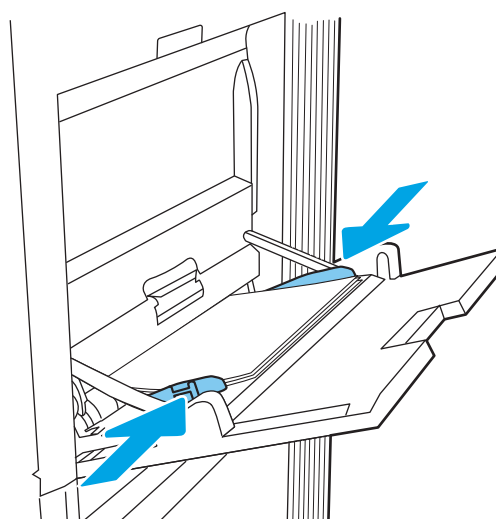

## Papirretning for skuff 1

Plasser papiret riktig i skuff 1 for å sikre best mulig utskriftskvalitet.

**Tabell 2-1** Brevhodepapir eller forhåndstrykt – stående

Tosidig-modus	Papirstørrelse	Slik legger du i papir
Ensidig utskrift	12 x 18, 11 x 17, RA3, SRA3, A3, 8K (273 x 394 mm), 8K (270 x 390 mm), 8K (260 x 368 mm), B4 (JIS), Legal, Oficio (8,5 x 13), Oficio (216 x 340 mm), SRA4, RA4, A4, Letter	Forsiden ned Nedre kant mates først inn i skriveren

Tabell 2-1 Brevhodepapir eller forhåndstrykt – stående (forts.)

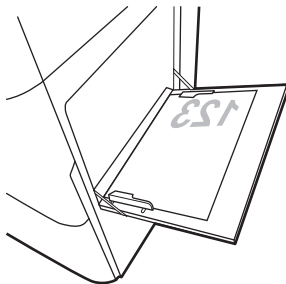
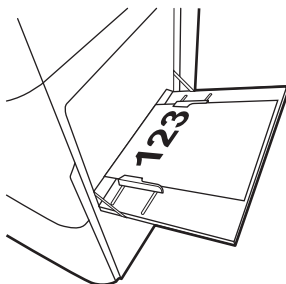
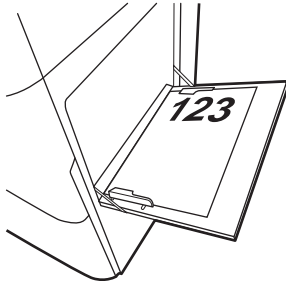
Tosidig-modus	Papirstørrelse	Slik legger du i papir
Ensidig utskrift	A4, Letter, Executive, A5, 16K (197 x 273 mm) 16K (195 x 270 mm), 16K (184 x 260 mm), B5 (JIS), Dobbelt japansk postkort, (148 x 200 mm)	<p>Forsiden ned</p> <p>Venstre side av forhåndstrykt bilde mates først inn i skriveren</p> <p><b>MERK:</b> Dette er den foretrukne retningen når du skriver ut på A4- eller Letter-papir.</p> 
Automatisk tosidig utskrift eller med Alternativ brevhodemodus aktivert	12 x 18, 11 x 17, RA3, SRA3, A3, 8K (273 x 394 mm), 8K (270 x 390 mm), 8K (260 x 368 mm), B4 (JIS), Legal, Oficio (8,5 x 13), Oficio (216 x 340 mm), SRA4, RA4, A4, Letter	<p>Forsiden opp</p> <p>Øvre kant mates først inn i skriveren</p> 
Automatisk tosidig utskrift eller med Alternativ brevhodemodus aktivert	A4, Letter, Executive, A5, 16K (197 x 273 mm) 16K (195 x 270 mm), 16K (184 x 260 mm), B5 (JIS), Dobbelt japansk postkort, (148 x 200 mm)	<p>Forsiden opp</p> <p>Høyre side av forhåndstrykt bilde mates først inn i skriveren</p> <p><b>MERK:</b> Dette er den foretrukne retningen når du skriver ut på A4- eller Letter-papir.</p> 

**Tabell 2-2** Brevhodepapir eller forhåndstrykt – liggende

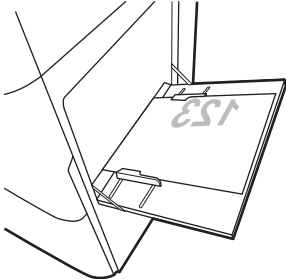
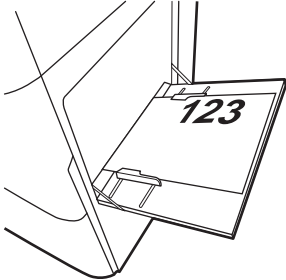
Tosidig-modus	Papirstørrelse	Slik legger du i papir
Ensidig utskrift	12 x 18, 11 x 17, RA3, SRA3, A3, 8K (273 x 394 mm), 8K (270 x 390 mm), 8K (260 x 368 mm), B4 (JIS), Legal, Oficio (8,5 x 13), Oficio (216 x 340 mm), SRA4, RA4, A4, Letter	Forsiden ned Venstre side av forhåndstrykt bilde mates først inn i skriveren 
Automatisk tosidig utskrift eller med Alternativ brevhodemodus aktivert	12 x 18, 11 x 17, RA3, SRA3, A3, 8K (273 x 394 mm), 8K (270 x 390 mm), 8K (260 x 368 mm), B4 (JIS), Legal, Oficio (8,5 x 13), Oficio (216 x 340 mm), SRA4, RA4, A4, Letter	Forsiden opp Høyre side av det forhåndstrykte bildet mates først inn i skriveren 

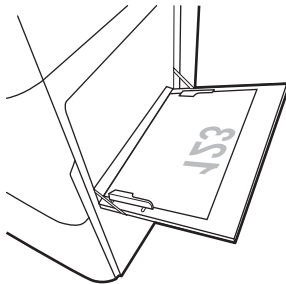
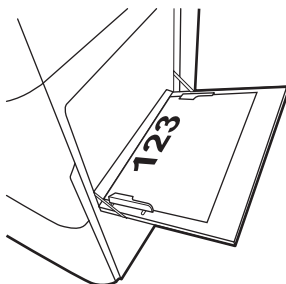

Tabell 2-2 Brevhodepapir eller forhåndstrykt – liggende (forts.)

Tosidig-modus	Papirstørrelse	Slik legger du i papir
Ensidig utskrift	A4, Letter, Executive, A5, 16K (197 x 273 mm) 16K (195 x 270 mm), 16K (184 x 260 mm), B5 (JIS), Dobbelt japansk postkort, (148 x 200 mm)	<p>Forsiden ned</p> <p>Nedre kant mates først inn i skriveren</p> <p><b>MERK:</b> Dette er den foretrukne retningen når du skriver ut på A4- eller Letter-papir.</p> 
Automatisk tosidig utskrift eller med Alternativ brevhodemodus aktivert	A4, Letter, Executive, A5, 16K (197 x 273 mm) 16K (195 x 270 mm), 16K (184 x 260 mm), B5 (JIS), Dobbelt japansk postkort, (148 x 200 mm)	<p>Forsiden opp</p> <p>Øvre kant mates først inn i skriveren</p> <p><b>MERK:</b> Dette er den foretrukne retningen når du skriver ut på A4- eller Letter-papir.</p> 

Tabell 2-3 Hullark – stående

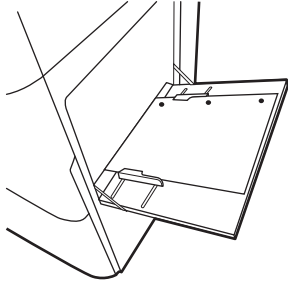
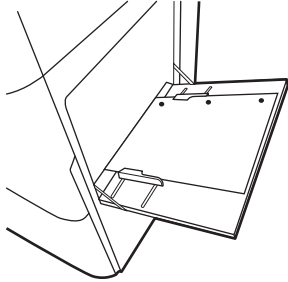
Tosidig-modus	Papirstørrelse	Slik legger du i papir
Ensidig utskrift	12 x 18, 11 x 17, RA3, SRA3, A3, 8K (273 x 394 mm), 8K (270 x 390 mm), 8K (260 x 368 mm), B4 (JIS), Legal, Oficio (8,5 x 13), Oficio (216 x 340 mm), SRA4, RA4, A4, Letter	Forsiden ned Hull mot baksiden av skriveren 
Automatisk tosidig utskrift eller med Alternativ brevhodemodus aktivert	12 x 18, 11 x 17, RA3, SRA3, A3, 8K (273 x 394 mm), 8K (270 x 390 mm), 8K (260 x 368 mm), B4 (JIS), Legal, Oficio (8,5 x 13), Oficio (216 x 340 mm), SRA4, RA4, A4, Letter	Forsiden opp Hull mot baksiden av skriveren 

Tabell 2-4 Hullark – liggende

Tosidig-modus	Papirstørrelse	Slik legger du i papir
Ensidig utskrift	A4, Letter, Executive, A5, 16K (197 x 273 mm) 16K (195 x 270 mm), 16K (184 x 260 mm), B5 (JIS), Dobbelt japansk postkort, (148 x 200 mm)	Forsiden ned Hull bort fra skriveren <b>MERK:</b> Dette er den foretrukne retningen når du skriver ut på A4- eller Letter-papir.
Automatisk tosidig utskrift eller med Alternativ brevhodemodus aktivert	A4, Letter, Executive, A5, 16K (197 x 273 mm) 16K (195 x 270 mm), 16K (184 x 260 mm), B5 (JIS), Dobbelt japansk postkort, (148 x 200 mm)	Forsiden opp Hull mot skriveren <b>MERK:</b> Dette er den foretrukne retningen når du skriver ut på A4- eller Letter-papir.

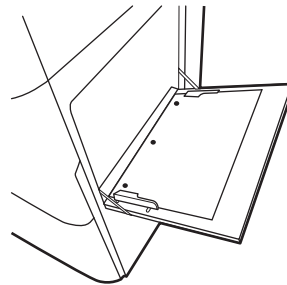
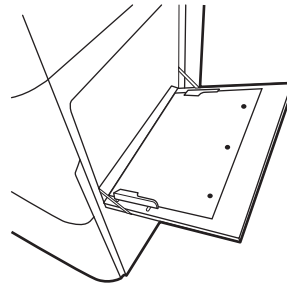

## Bruk alternativ brevhodemodus

Bruk funksjonen [Alternativ brevhodemodus](#) for å legge i brevhodepapir eller forhåndstrykt papir i skuffen på samme måte som for alle jobber, uansett om du skriver ut på en eller begge sider av arket. Når du bruker denne modusen, legger du i papir på samme måte som for automatisk tosidig utskrift.

- [Aktivere Alternativ brevhodemodus ved hjelp av menyene på skriverens kontrollpanel](#)

### Aktivere Alternativ brevhodemodus ved hjelp av menyene på skriverens kontrollpanel

Bruk menyen [Innstillinger](#) til å konfigurere innstillingen [Alternativ brevhodemodus](#).

1. Gå til og åpne [Innstillinger](#)-menyen på startskjermbildet til skriverens kontrollpanel.
2. Åpne disse menyene:
  - a. [Kopier/Skriv ut](#) eller [Skriv ut](#)
  - b. [Administrer skuffer](#)
  - c. [Alternativ brevhodemodus](#)
3. Velg [På](#).

## Legg papir i skuff 2

Følgende fremgangsmåte beskriver hvordan du legger papir i skuff 2.

- [Legge papir i skuff 2](#)
- [Papirretning for skuff 2](#)
- [Bruk alternativ brevhodemodus](#)

### Legge papir i skuff 2

Bruk følgende fremgangsmåte for å legge papir i skuff 2.

1. Åpne skuffen.

**MERK:** Ikke åpne skuffen mens skriveren skriver ut.

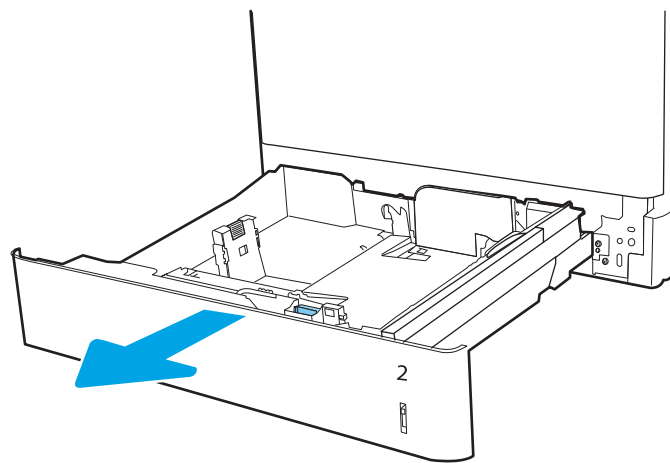

2. Juster papirbreddeskinne før du legger i papir, ved å klemme på de blå justeringslåsene og justere skinnene til størrelsen på papiret som brukes.

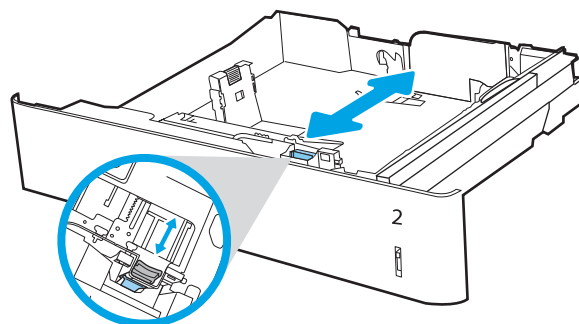

3. Juster papirlengdeskinne ved å klemme på justeringslåsen og justere skinnene til størrelsen på papiret som brukes.

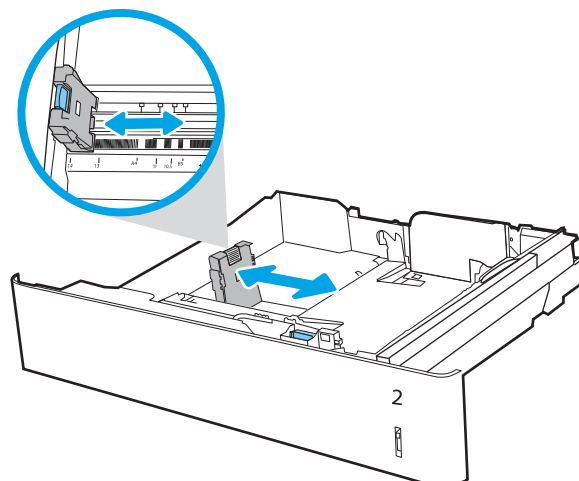

4. Legg papir i skuffen. Hvis du vil ha informasjon om hvordan du angir retning på papiret, kan du se [Papirretning for skuff 2 på side 29](#).

**MERK:** Du forhindrer fastkjørt papir ved å ikke overfylle skuffen. Kontroller at toppen av bunken er under indikatoren for full skuff.

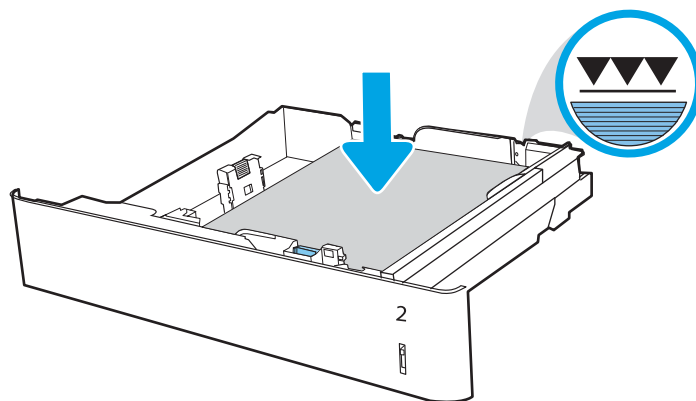

5. Sjekk papiret for å kontrollere at skinnene berører bunken lett, men ikke bøyer den.

**MERK:** Ikke juster papirskinnene tett inntil papirbunken. Juster dem til hakkene eller markeringene i skuffen.

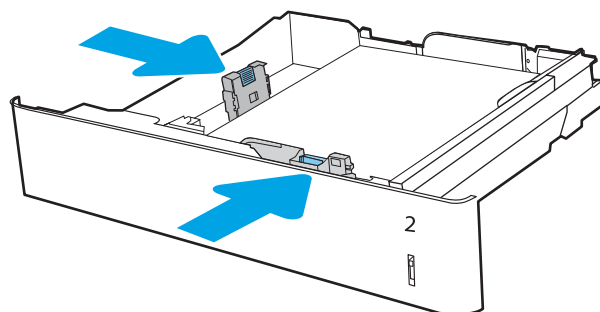

6. Lukk skuffen.

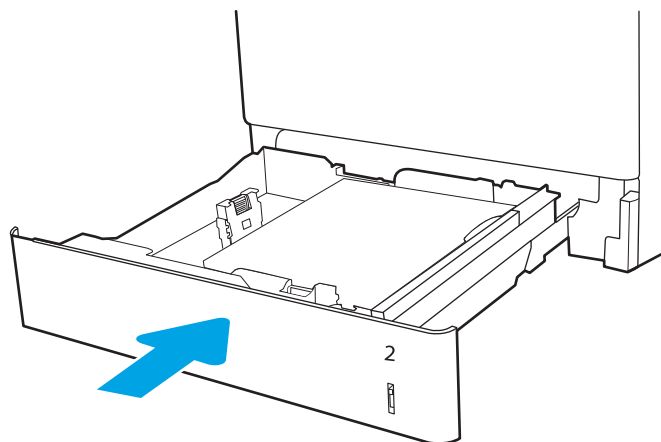

7. Konfigurasjonsmeldingen for skuffene vises på skriverens kontrollpanel.
8. Trykk på **OK**-knappen for å godta størrelsen og typen som er registrert, eller velg **Endre**-knappen for å velge en annen papirstørrelse eller -type.

For papir med egendefinert størrelse angir du **X**- og **Y**-målene for papiret når meldingen vises på skriverens kontrollpanel.

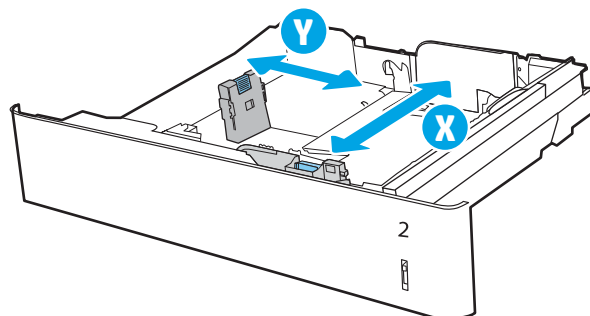

## Papirretning for skuff 2

Plasser papiret riktig i skuff 2 for å sikre best mulig utskriftskvalitet.

Tabell 2-5 Brevhodepapir eller forhåndstrykt – stående

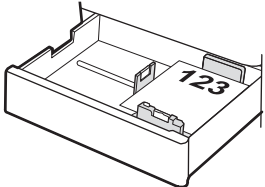
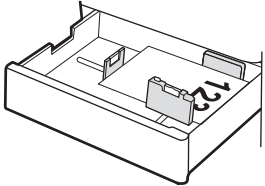
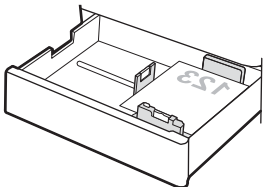
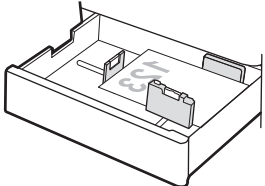
Tosidig-modus	Papirstørrelse	Slik legger du i papir
Ensidig utskrift	A4, Letter, 16K (197 x 273 mm) 16K (195 x 270 mm), Executive, A5, 16K (184 x 260 mm), B5 (JIS), Dobbelt japansk postkort, (148 x 200 mm)	<p>Forsiden opp</p> <p>Øverste del av arket bakerst i skuffen</p> <p><b>MERK:</b> Dette er den foretrukne retningen når du skriver ut på A4- eller Letter-papir.</p> 
Ensidig utskrift	11 x 17, A3, 8K (273 x 397 mm), 8K (270 x 390 mm), 8K (260 x 368 mm), B4 (JIS), Legal, Oficio (8,5 x 13), Oficio (216 x 340 mm), SRA4, RA4, A4, Letter	<p>Forsiden opp</p> <p>Øverste del av arket til høyre i skuffen</p> 
Automatisk tosidig utskrift eller med Alternativ brevhodemodus aktivert	A4, Letter, 16K (197 x 273 mm) 16K (195 x 270 mm), Executive, A5, 16K (184 x 260 mm), B5 (JIS), Dobbelt japansk postkort, (148 x 200 mm)	<p>Forsiden ned</p> <p>Øverste del av arket bakerst i skuffen</p> <p><b>MERK:</b> Dette er den foretrukne retningen når du skriver ut på A4- eller Letter-papir.</p> 
Automatisk tosidig utskrift eller med Alternativ brevhodemodus aktivert	11 x 17, A3, 8K (273 x 397 mm), 8K (270 x 390 mm), 8K (260 x 368 mm), B4 (JIS), Legal, Oficio (8,5 x 13), Oficio (216 x 340 mm), SRA4, RA4, A4, Letter	<p>Forsiden ned</p> <p>Øverste del av arket til venstre i skuffen</p> 

**Tabell 2-6** Brevhodepapir eller forhåndstrykt – liggende

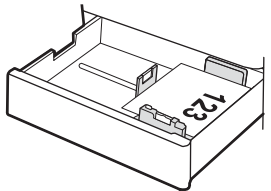
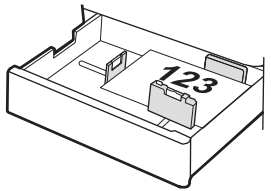
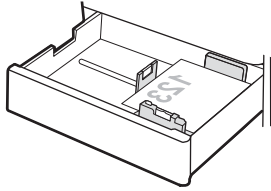
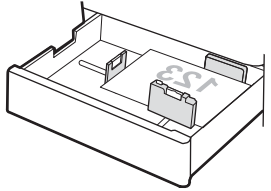
Tosidig-modus	Papirstørrelse	Slik legger du i papir
Ensidig utskrift	A4, Letter, 16K (197 x 273 mm) 16K (195 x 270 mm), Executive, A5, 16K (184 x 260 mm), B5 (JIS), Dobbelt japansk postkort, (148 x 200 mm)	<p>Forsiden opp</p> <p>Øverste del av arket til høyre i skuffen</p> <p><b>MERK:</b> Dette er den foretrukne retningen når du skriver ut på A4- eller Letter-papir.</p> 
Ensidig utskrift	11 x 17, A3, 8K (273 x 397 mm), 8K (270 x 390 mm), 8K (260 x 368 mm), B4 (JIS), Legal, Oficio (8,5 x 13), Oficio (216 x 340 mm), SRA4, RA4, A4, Letter	<p>Forsiden opp</p> <p>Øverste del av arket bakerst i skuffen</p> 
Automatisk tosidig utskrift eller med Alternativ brevhodemodus aktivert	A4, Letter, 16K (197 x 273 mm) 16K (195 x 270 mm), Executive, A5, 16K (184 x 260 mm), B5 (JIS), Dobbelt japansk postkort, (148 x 200 mm)	<p>Forsiden ned</p> <p>Øverste del av arket til venstre i skuffen</p> <p><b>MERK:</b> Dette er den foretrukne retningen når du skriver ut på A4- eller Letter-papir.</p> 
Automatisk tosidig utskrift eller med Alternativ brevhodemodus aktivert	11 x 17, A3, 8K (273 x 397 mm), 8K (270 x 390 mm), 8K (260 x 368 mm), B4 (JIS), Legal, Oficio (8,5 x 13), Oficio (216 x 340 mm), SRA4, RA4, A4, Letter	<p>Forsiden ned</p> <p>Øverste del av arket bakerst i skuffen</p> 

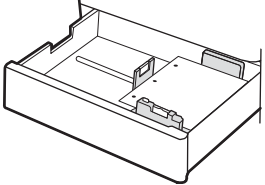
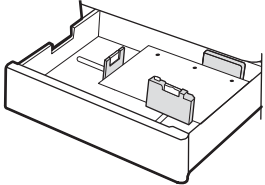
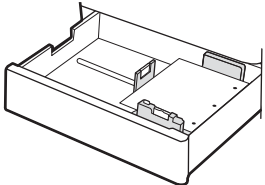
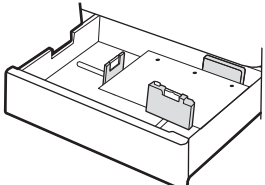

Tabell 2-7 Hullark – stående

Tosidig-modus	Papirstørrelse	Slik legger du i papir
Ensidig utskrift	A4, Letter, 16K (197 x 273 mm) 16K (195 x 270 mm), Executive, A5, 16K (184 x 260 mm), B5 (JIS), Dobbelt japansk postkort, (148 x 200 mm)	<p>Forsiden opp</p> <p>Hull til venstre i skuffen, med toppen av skjemaet på baksiden av skriveren</p> <p><b>MERK:</b> Dette er den foretrukne retningen når du skriver ut på A4- eller Letter-papir.</p> 
Ensidig utskrift	11 x 17, A3, 8K (273 x 397 mm), 8K (270 x 390 mm), 8K (260 x 368 mm), B4 (JIS), Legal, Oficio (8,5 x 13), Oficio (216 x 340 mm), SRA4, RA4, A4, Letter	<p>Forsiden opp</p> <p>Hull bakerst i skuffen</p> 
Automatisk tosidig utskrift eller med Alternativ brevhodemodus aktivert	A4, Letter, 16K (197 x 273 mm) 16K (195 x 270 mm), Executive, A5, 16K (184 x 260 mm), B5 (JIS), Dobbelt japansk postkort, (148 x 200 mm)	<p>Forsiden ned</p> <p>Hull til høyre i skuffen</p> <p><b>MERK:</b> Dette er den foretrukne retningen når du skriver ut på A4- eller Letter-papir.</p> 
Automatisk tosidig utskrift eller med Alternativ brevhodemodus aktivert	11 x 17, A3, 8K (273 x 397 mm), 8K (270 x 390 mm), 8K (260 x 368 mm), B4 (JIS), Legal, Oficio (8,5 x 13), Oficio (216 x 340 mm), SRA4, RA4, A4, Letter	<p>Forsiden ned</p> <p>Hull bakerst i skuffen</p> 

## Bruk alternativ brevhodemodus

Bruk funksjonen [Alternativ brevhodemodus](#) for å legge i brevhodepapir eller forhåndstrykt papir i skuffen på samme måte som for alle jobber, uansett om du skriver ut på en eller begge sider av arket. Når du bruker denne modusen, legger du i papir på samme måte som for automatisk tosidig utskrift.

- [Aktivere Alternativ brevhodemodus ved hjelp av menyene på skriverens kontrollpanel](#)

### Aktivere Alternativ brevhodemodus ved hjelp av menyene på skriverens kontrollpanel

Bruk menyen [Innstillinger](#) til å konfigurere innstillingen [Alternativ brevhodemodus](#).

1. Gå til og åpne [Innstillinger](#)-menyen på startskjerm bildet til skriverens kontrollpanel.
2. Åpne disse menyene:
  - a. [Kopier/Skriv ut](#) eller [Skriv ut](#)
  - b. [Administrer skuffer](#)
  - c. [Alternativ brevhodemodus](#)
3. Velg [På](#).

## Legge papir i 550-arks skuffen

Følgende fremgangsmåte beskriver hvordan du legger papir i 550-arks skuffen.

- [Legge papir i 550-arks skuffen](#)
- [Papirretning for 550-arks skuff](#)
- [Bruk alternativ brevhodemodus](#)

## Legge papir i 550-arks skuffen

Bruk følgende fremgangsmåte for å legge papir i 550-arks papirskuffen.

1. Åpne skuffen.

**MERK:** Ikke åpne skuffen mens skriveren skriver ut.

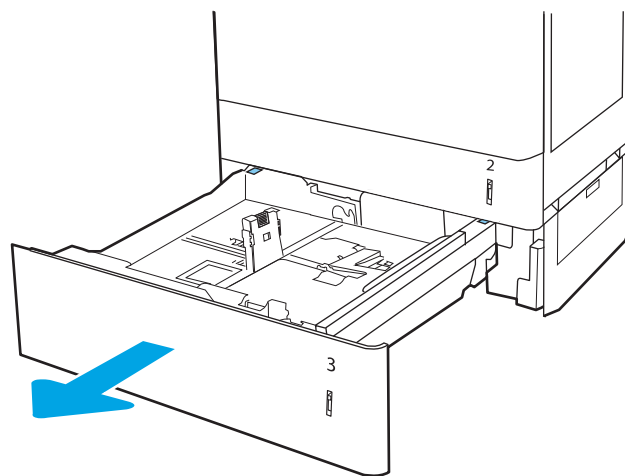

2. Juster papirbreddeskinne før du legger i papir, ved å klemme på de blå justeringslåsene og justere skinnene til størrelsen på papiret som brukes.

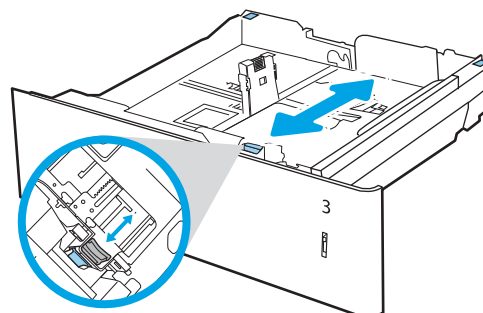

3. Juster papirlengdeskinne ved å klemme på justeringslåsen og justere skinnene til størrelsen på papiret som brukes.

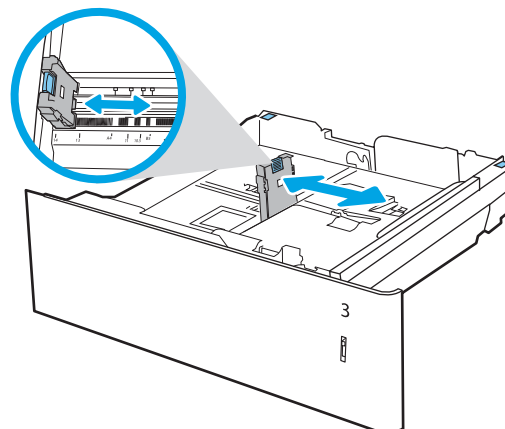

4. For følgende papirstørrelser må du også flytte den blå papirstopphendelen i det venstre hjørnet på skuffen til riktig posisjon, slik det vises på etiketten i skuffen:

- 12 x 18
- RA3
- 11 x 17
- A3
- SRA3

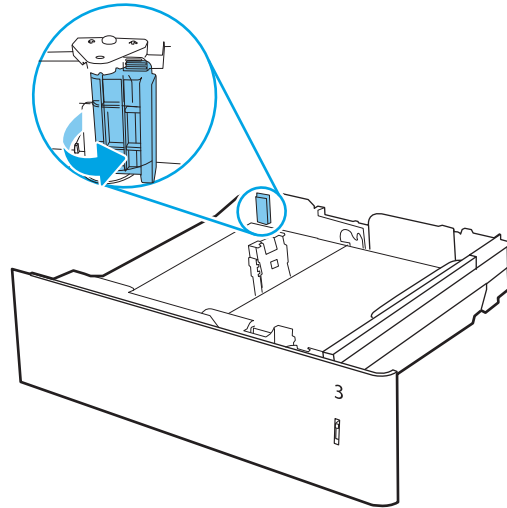

5. Legg papir i skuffen. Hvis du vil ha informasjon om hvordan du angir retning på papiret, kan du se [Papirretning for 550-arks skuff på side 35](#).

**MERK:** Du forhindrer fastkjørt papir ved å ikke overfylle skuffen. Kontroller at toppen av bunken er under indikatoren for full skuff.

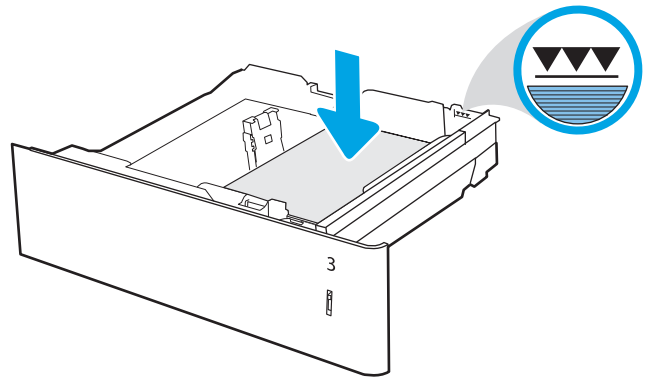

6. Sjekk papiret for å kontrollere at skinnene berører bunken lett, men ikke bøyer den.

**MERK:** Ikke juster papirskinnene tett inntil papirbunken. Juster dem til hakkene eller markeringene i skuffen.

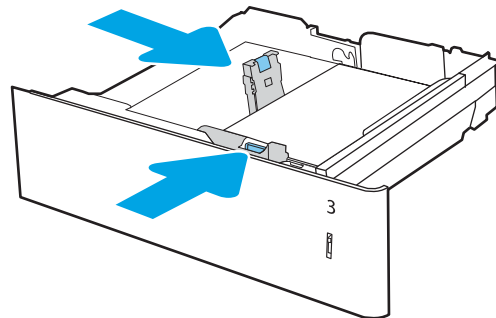

7. Lukk skuffen.

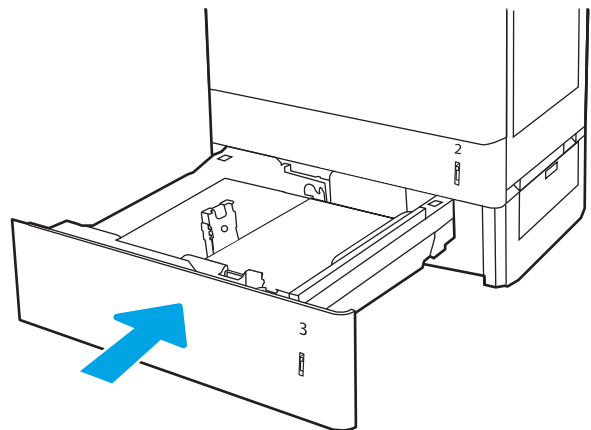

8. Konfigurasjonsmeldingen for skuffene vises på skriverens kontrollpanel.
9. Trykk på **OK**-knappen for å godta størrelsen og typen som er registrert, eller velg **Endre**-knappen for å velge en annen papirstørrelse eller -type.

For papir med egendefinert størrelse angir du **X**- og **Y**-målene for papiret når meldingen vises på skriverens kontrollpanel.

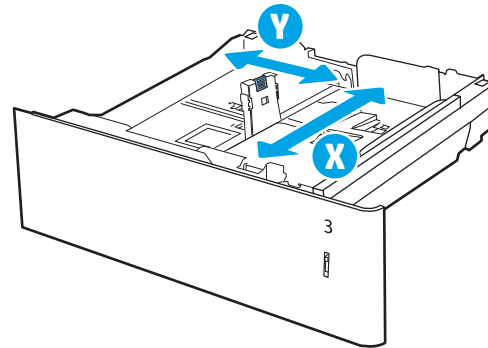

## Papirretning for 550-arks skuff

Plasser papiret riktig i 550-arks skuffen for å sikre best mulig utskriftskvalitet.

**Tabell 2-8** Brevhodepapir eller forhåndstrykt – stående

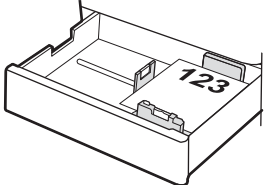
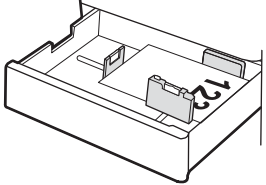
Tosidig-modus	Papirstørrelse	Slik legger du i papir
Ensidig utskrift	A4, Letter, 16K (197 x 273 mm) 16K (195 x 270 mm), Executive, A5, 16K (184 x 260 mm), B5 (JIS), Dobbelt japansk postkort, (148 x 200 mm)	<p>Forsiden opp</p> <p>Øverste del av arket bakerst i skuffen</p> <p><b>MERK:</b> Dette er den foretrukne retningen når du skriver ut på A4- eller Letter-papir.</p> 
Ensidig utskrift	12 x 18, 11 x 17, A3, 8K (273 x 397 mm), 8K (270 x 390 mm), 8K (260 x 368 mm), B4 (JIS), Legal, Oficio (8,5 x 13), Oficio (216 x 340 mm), SRA3, RA3, SRA4, RA4, A4, Letter	<p>Forsiden opp</p> <p>Øverste del av arket til høyre i skuffen</p> 

**Tabell 2-8** Brevhodepapir eller forhåndstrykt – stående (forts.)

Tosidig-modus	Papirstørrelse	Slik legger du i papir
Automatisk tosidig utskrift eller med Alternativ brevhodemodus aktivert	A4, Letter, 16K (197 x 273 mm) 16K (195 x 270 mm), Executive, A5, 16K (184 x 260 mm), B5 (JIS), Dobbelt japansk postkort, (148 x 200 mm)	Forsiden ned Øverste del av arket bakerst i skuffen <b>MERK:</b> Dette er den foretrukne retningen når du skriver ut på A4- eller Letter-papir.
Automatisk tosidig utskrift eller med Alternativ brevhodemodus aktivert	12 x 18, 11 x 17, A3, 8K (273 x 397 mm), 8K (270 x 390 mm), 8K (260 x 368 mm), B4 (JIS), Legal, Oficio (8,5 x 13), Oficio (216 x 340 mm), SRA3, RA3, SRA4, RA4, A4, Letter	Forsiden ned Øverste del av arket til venstre i skuffen

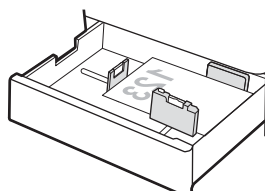
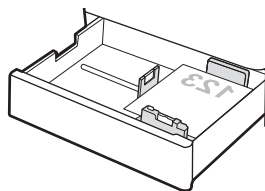

**Tabell 2-9** Brevhodepapir eller forhåndstrykt – liggende

Tosidig-modus	Papirstørrelse	Slik legger du i papir
Ensidig utskrift	A4, Letter, 16K (197 x 273 mm) 16K (195 x 270 mm), Executive, A5, 16K (184 x 260 mm), B5 (JIS), Dobbelt japansk postkort, (148 x 200 mm)	Forsiden opp Øverste del av arket til høyre i skuffen <b>MERK:</b> Dette er den foretrukne retningen når du skriver ut på A4- eller Letter-papir.
Ensidig utskrift	12 x 18, 11 x 17, A3, 8K (273 x 397 mm), 8K (270 x 390 mm), 8K (260 x 368 mm), B4 (JIS), Legal, Oficio (8,5 x 13), Oficio (216 x 340 mm), SRA3, RA3, SRA4, RA4, A4, Letter	Forsiden opp Øverste del av arket bakerst i skuffen

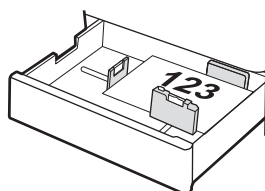
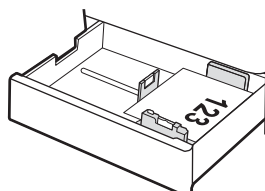

Tabell 2-9 Brevhodepapir eller forhåndstrykt – liggende (forts.)

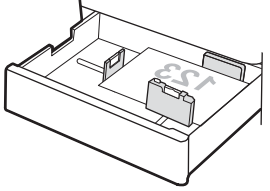
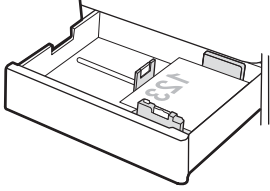
Tosidig-modus	Papirstørrelse	Slik legger du i papir
Automatisk tosidig utskrift eller med Alternativ brevhodemodus aktivert	12 x 18, 11 x 17, A3, 8K (273 x 397 mm), 8K (270 x 390 mm), 8K (260 x 368 mm), B4 (JIS), Legal, Oficio (8,5 x 13), Oficio (216 x 340 mm), SRA3, RA3, SRA4, RA4, A4, Letter	Forsiden ned Øverste del av arket bakerst i skuffen 
Automatisk tosidig utskrift eller med Alternativ brevhodemodus aktivert	A4, Letter, 16K (197 x 273 mm) 16K (195 x 270 mm), Executive, A5, 16K (184 x 260 mm), B5 (JIS), Dobbelt japansk postkort, (148 x 200 mm)	Forsiden ned Øverste del av arket til venstre i skuffen <b>MERK:</b> Dette er den foretrukne retningen når du skriver ut på A4- eller Letter-papir. 

Tabell 2-10 Hullark – stående

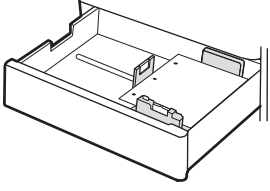
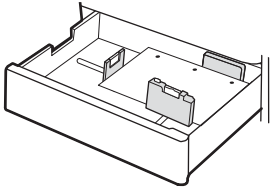
Tosidig-modus	Papirstørrelse	Slik legger du i papir
Ensidig utskrift	A4, Letter, 16K (197 x 273 mm) 16K (195 x 270 mm), Executive, A5, 16K (184 x 260 mm), B5 (JIS), Dobbelt japansk postkort, (148 x 200 mm)	Forsiden opp Hull til venstre i skuffen, med toppen av skjemaet på baksiden av skriveren <b>MERK:</b> Dette er den foretrukne retningen når du skriver ut på A4- eller Letter-papir. 
Ensidig utskrift	12 x 18, 11 x 17, A3, 8K (273 x 397 mm), 8K (270 x 390 mm), 8K (260 x 368 mm), B4 (JIS), Legal, Oficio (8,5 x 13), Oficio (216 x 340 mm), SRA3, RA3, SRA4, RA4, A4, Letter	Forsiden opp Hull bakerst i skuffen 

Tabell 2-10 Hullark – stående (forts.)

Tosidig-modus	Papirstørrelse	Slik legger du i papir
Automatisk tosidig utskrift eller med Alternativ brevhodemodus aktivert	A4, Letter, 16K (197 x 273 mm) 16K (195 x 270 mm), Executive, A5, 16K (184 x 260 mm), B5 (JIS), Dobbelt japansk postkort, (148 x 200 mm)	<p>Forsiden ned</p> <p>Hull til høyre i skuffen</p> <p><b>MERK:</b> Dette er den foretrukne retningen når du skriver ut på A4- eller Letter-papir.</p>
Automatisk tosidig utskrift eller med Alternativ brevhodemodus aktivert	12 x 18, 11 x 17, A3, 8K (273 x 397 mm), 8K (270 x 390 mm), 8K (260 x 368 mm), B4 (JIS), Legal, Oficio (8,5 x 13), Oficio (216 x 340 mm), SRA3, RA3, SRA4, RA4, A4, Letter	<p>Forsiden ned</p> <p>Hull bakerst i skuffen</p>

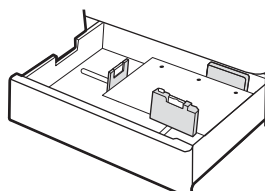
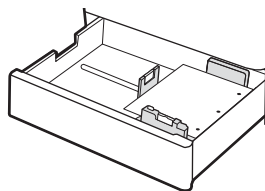



## Bruk alternativ brevhodemodus

Bruk funksjonen [Alternativ brevhodemodus](#) for å legge i brevhodepapir eller forhåndstrykt papir i skuffen på samme måte som for alle jobber, uansett om du skriver ut på en eller begge sider av arket. Når du bruker denne modusen, legger du i papir på samme måte som for automatisk tosidig utskrift.

- [Aktivere Alternativ brevhodemodus ved hjelp av menyene på skriverens kontrollpanel](#)

### Aktivere Alternativ brevhodemodus ved hjelp av menyene på skriverens kontrollpanel

Bruk menyen [Innstillinger](#) til å konfigurere innstillingen [Alternativ brevhodemodus](#).

1. Gå til og åpne [Innstillinger](#)-menyen på startskjerm bildet til skriverens kontrollpanel.
2. Åpne disse menyene:
  - a. [Kopier/Skriv ut](#) eller [Skriv ut](#)
  - b. [Administrer skuffer](#)
  - c. [Alternativ brevhodemodus](#)
3. Velg [På](#).

## Legge papir i papirskuffen for 2 x 550-ark

Følgende fremgangsmåte beskriver hvordan du legger papir i 2 x 550-arks skuffene.

- [Legge papir i papirskuffen for 2 x 550-ark](#)
- [Papirretning for 2 x 550-arks skuffen](#)
- [Bruk alternativ brevhodemodus](#)

## Legge papir i papirskuffen for 2 x 550-ark

Bruk følgende fremgangsmåte for å legge papir i 2 x 550-arks skuffene.

1. Åpne skuffen.

**MERK:** Ikke åpne skuffen mens skriveren skriver ut.

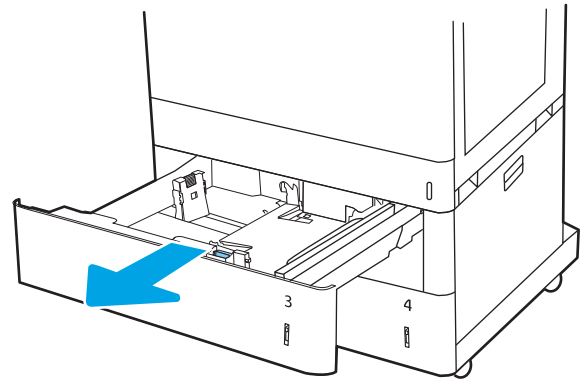

2. Juster papirbreddeskinnene før du legger i papir, ved å klemme på de blå justeringslåsene og justere skinnene til størrelsen på papiret som brukes.

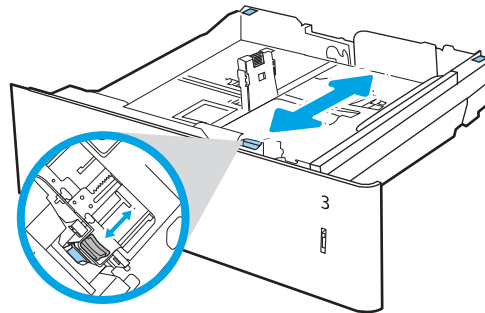

3. Juster papirlengdeskinnen ved å klemme på justeringslåsen og justere skinnene til størrelsen på papiret som brukes.

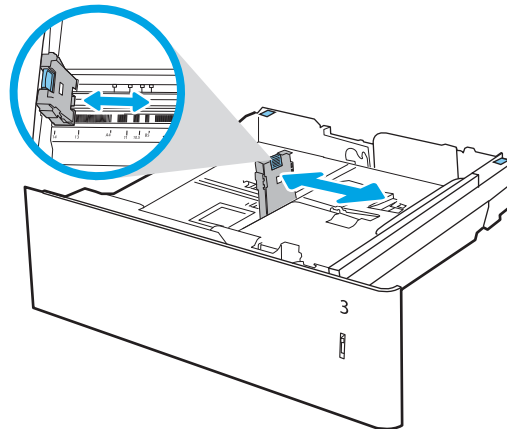

4. For følgende papirstørrelser må du også flytte den blå papirstoppdelingen i det venstre hjørnet på skuffen til riktig posisjon, slik det vises på etiketten i skuffen:

- 12 x 18
- RA3
- 11 x 17
- A3
- SRA3

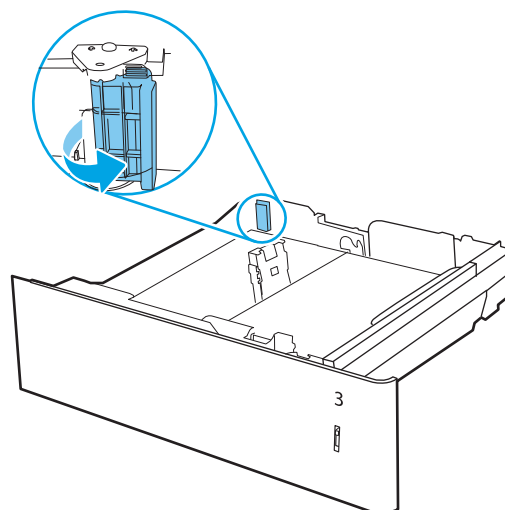

5. Legg papir i skuffen. Hvis du vil ha informasjon om hvordan du angir retning på papiret, kan du se [Papirretning for 2 x 550-arks skuffen på side 42](#).

**MERK:** Du forhindrer fastkjørt papir ved å ikke overfylle skuffen. Kontroller at toppen av bunken er under indikatoren for full skuff.

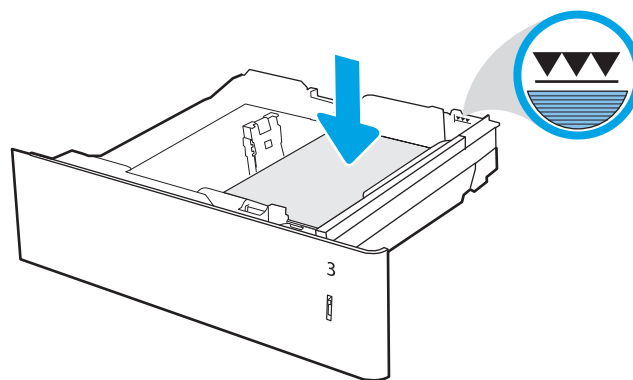

6. Sjekk papiret for å kontrollere at skinnene berører bunken lett, men ikke bøyer den.

**MERK:** Ikke juster papirskinnene tett inntil papirbunken. Juster dem til hakkene eller markeringene i skuffen.

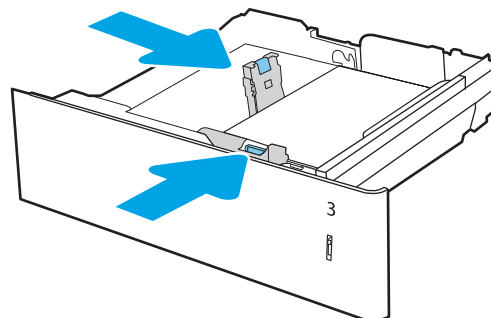

7. Lukk skuffen.

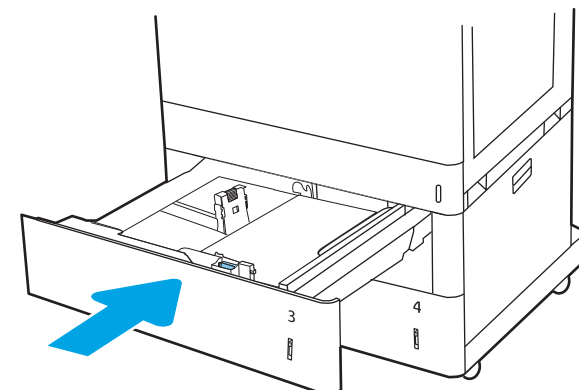

8. Konfigurasjonsmeldingen for skuffene vises på skriverens kontrollpanel.
9. Trykk på **OK**-knappen for å godta størrelsen og typen som er registrert, eller velg **Endre**-knappen for å velge en annen papirstørrelse eller -type.

For papir med egendefinert størrelse angir du **X**- og **Y**-målene for papiret når meldingen vises på skriverens kontrollpanel.

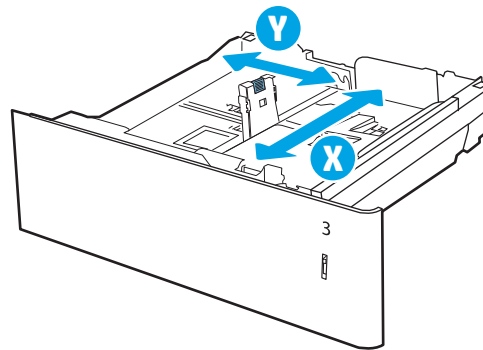

## Papirretning for 2 x 550-arks skuffen

Plasser papiret riktig i 2 x 550-arks skuffene for å sikre best mulig utskriftskvalitet.

**Tabell 2-11** Brevhodepapir eller forhåndstrykt – stående

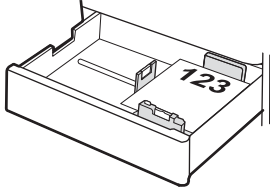
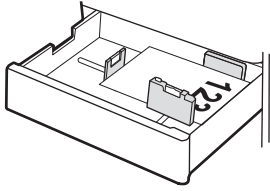
Tosidig-modus	Papirstørrelse	Slik legger du i papir
Ensidig utskrift	A4, Letter, 16K (197 x 273 mm) 16K (195 x 270 mm), Executive, A5, 16K (184 x 260 mm), B5 (JIS), Dobbelt japansk postkort, (148 x 200 mm)	<p>Forsiden opp</p> <p>Øverste del av arket bakerst i skuffen</p> <p><b>MERK:</b> Dette er den foretrukne retningen når du skriver ut på A4- eller Letter-papir.</p> 
Ensidig utskrift	12 x 18, 11 x 17, A3, 8K (273 x 397 mm), 8K (270 x 390 mm), 8K (260 x 368 mm), B4 (JIS), Legal, Oficio (8,5 x 13), Oficio (216 x 340 mm), SRA3, RA3, SRA4, RA4, A4, Letter	<p>Forsiden opp</p> <p>Øverste del av arket til høyre i skuffen</p> 

**Tabell 2-11** Brevhodepapir eller forhåndstrykt – stående (forts.)

Tosidig-modus	Papirstørrelse	Slik legger du i papir
Automatisk tosidig utskrift eller med Alternativ brevhodemodus aktivert	A4, Letter, 16K (197 x 273 mm) 16K (195 x 270 mm), Executive, A5, 16K (184 x 260 mm), B5 (JIS), Dobbelt japansk postkort, (148 x 200 mm)	Forsiden ned Øverste del av arket bakerst i skuffen <b>MERK:</b> Dette er den foretrukne retningen når du skriver ut på A4- eller Letter-papir.
Automatisk tosidig utskrift eller med Alternativ brevhodemodus aktivert	12 x 18, 11 x 17, A3, 8K (273 x 397 mm), 8K (270 x 390 mm), 8K (260 x 368 mm), B4 (JIS), Legal, Oficio (8,5 x 13), Oficio (216 x 340 mm), SRA3, RA3, SRA4, RA4, A4, Letter	Forsiden ned Øverste del av arket til venstre i skuffen

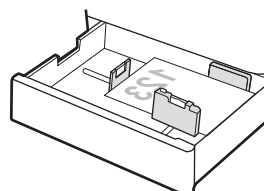
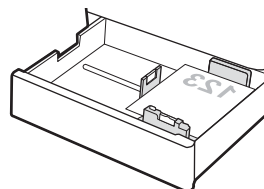

**Tabell 2-12** Brevhodepapir eller forhåndstrykt – liggende

Tosidig-modus	Papirstørrelse	Slik legger du i papir
Ensidig utskrift	A4, Letter, 16K (197 x 273 mm) 16K (195 x 270 mm), Executive, A5, 16K (184 x 260 mm), B5 (JIS), Dobbelt japansk postkort, (148 x 200 mm)	Forsiden opp Øverste del av arket til høyre i skuffen <b>MERK:</b> Dette er den foretrukne retningen når du skriver ut på A4- eller Letter-papir.
Ensidig utskrift	12 x 18, 11 x 17, A3, 8K (273 x 397 mm), 8K (270 x 390 mm), 8K (260 x 368 mm), B4 (JIS), Legal, Oficio (8,5 x 13), Oficio (216 x 340 mm), SRA3, RA3, SRA4, RA4, A4, Letter	Forsiden opp Øverste del av arket bakerst i skuffen

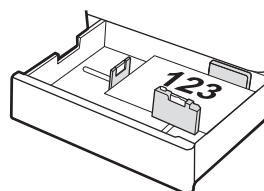
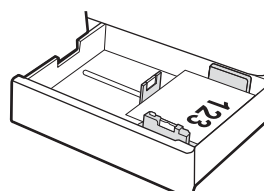

Tabell 2-12 Brevhodepapir eller forhåndstrykt – liggende (forts.)

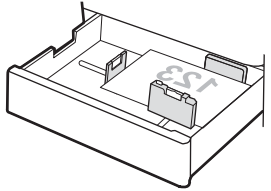
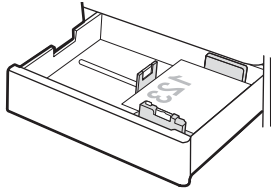
Tosidig-modus	Papirstørrelse	Slik legger du i papir
Automatisk tosidig utskrift eller med Alternativ brevhodemodus aktivert	12 x 18, 11 x 17, A3, 8K (273 x 397 mm), 8K (270 x 390 mm), 8K (260 x 368 mm), B4 (JIS), Legal, Oficio (8,5 x 13), Oficio (216 x 340 mm), SRA3, RA3, SRA4, RA4, A4, Letter	Forsiden ned Øverste del av arket bakerst i skuffen 
Automatisk tosidig utskrift eller med Alternativ brevhodemodus aktivert	A4, Letter, 16K (197 x 273 mm) 16K (195 x 270 mm), Executive, A5, 16K (184 x 260 mm), B5 (JIS), Dobbelt japansk postkort, (148 x 200 mm)	Forsiden ned Øverste del av arket til venstre i skuffen <b>MERK:</b> Dette er den foretrukne retningen når du skriver ut på A4- eller Letter-papir. 

Tabell 2-13 Hullark – stående

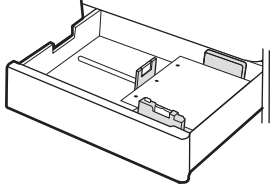
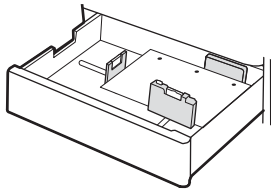
Tosidig-modus	Papirstørrelse	Slik legger du i papir
Ensidig utskrift	A4, Letter, 16K (197 x 273 mm) 16K (195 x 270 mm), Executive, A5, 16K (184 x 260 mm), B5 (JIS), Dobbelt japansk postkort, (148 x 200 mm)	Forsiden opp Hull til venstre i skuffen, med toppen av skjemaet på baksiden av skriveren <b>MERK:</b> Dette er den foretrukne retningen når du skriver ut på A4- eller Letter-papir. 
Ensidig utskrift	12 x 18, 11 x 17, A3, 8K (273 x 397 mm), 8K (270 x 390 mm), 8K (260 x 368 mm), B4 (JIS), Legal, Oficio (8,5 x 13), Oficio (216 x 340 mm), SRA3, RA3, SRA4, RA4, A4, Letter	Forsiden opp Hull bakerst i skuffen 

Tabell 2-13 Hullark – stående (forts.)

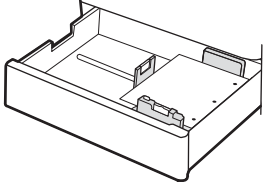
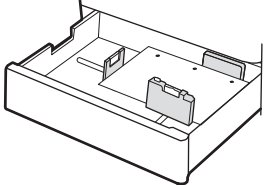
Tosidig-modus	Papirstørrelse	Slik legger du i papir
Automatisk tosidig utskrift eller med Alternativ brevhodemodus aktivert	A4, Letter, 16K (197 x 273 mm) 16K (195 x 270 mm), Executive, A5, 16K (184 x 260 mm), B5 (JIS), Dobbelt japansk postkort, (148 x 200 mm)	<p>Forsiden ned</p> <p>Hull til høyre i skuffen</p> <p><b>MERK:</b> Dette er den foretrukne retningen når du skriver ut på A4- eller Letter-papir.</p> 
Automatisk tosidig utskrift eller med Alternativ brevhodemodus aktivert	12 x 18, 11 x 17, A3, 8K (273 x 397 mm), 8K (270 x 390 mm), 8K (260 x 368 mm), B4 (JIS), Legal, Oficio (8,5 x 13), Oficio (216 x 340 mm), SRA3, RA3, SRA4, RA4, A4, Letter	<p>Forsiden ned</p> <p>Hull bakerst i skuffen</p> 

## Bruk alternativ brevhodemodus

Bruk funksjonen [Alternativ brevhodemodus](#) for å legge i brevhodepapir eller forhåndstrykt papir i skuffen på samme måte som for alle jobber, uansett om du skriver ut på en eller begge sider av arket. Når du bruker denne modusen, legger du i papir på samme måte som for automatisk tosidig utskrift.

- [Aktivere Alternativ brevhodemodus ved hjelp av menyene på skriverens kontrollpanel](#)

### Aktivere Alternativ brevhodemodus ved hjelp av menyene på skriverens kontrollpanel

Bruk menyen [Innstillinger](#) til å konfigurere innstillingen [Alternativ brevhodemodus](#).

1. Gå til og åpne [Innstillinger](#)-menyen på startskjermbildet til skriverens kontrollpanel.
2. Åpne disse menyene:
  - a. [Kopier/Skriv ut](#) eller [Skriv ut](#)
  - b. [Administrer skuffer](#)
  - c. [Alternativ brevhodemodus](#)
3. Velg [På](#).



## Legge papir i 2700-arks høykapasitetsinnskuffene (HCI-skuff)

Følgende fremgangsmåte beskriver hvordan du legger papir i HCI-skuffene.

- [Legge papir i 2700-arks høykapasitetsinnskuffene \(HCI-skuff\)](#)
- [Papirretning for 2700-arks HCI-skuff](#)
- [Bruk alternativ brevhodemodus](#)

## Legge papir i 2700-arks høykapasitetsinnskuffene (HCI-skuff)

Bruk følgende fremgangsmåte for å legge papir i HCI-skuffene.

1. Løsne skufflåsen og skyv deretter skuffen bort fra skriveren for å åpne den.

**MERK:** Ikke åpne skuffen mens skriveren skriver ut.

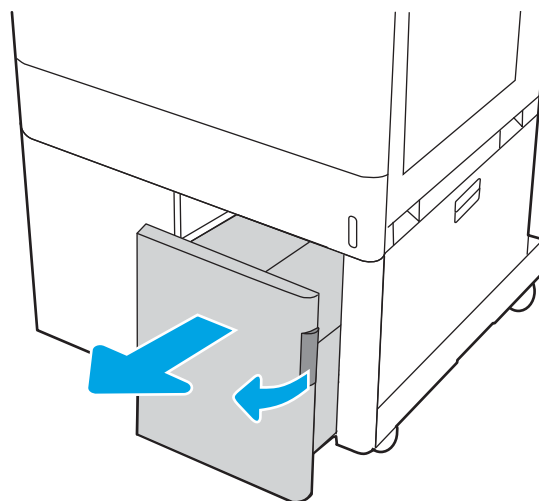

2. Juster skinnen for papirstørrelse til riktig posisjon for papiret.

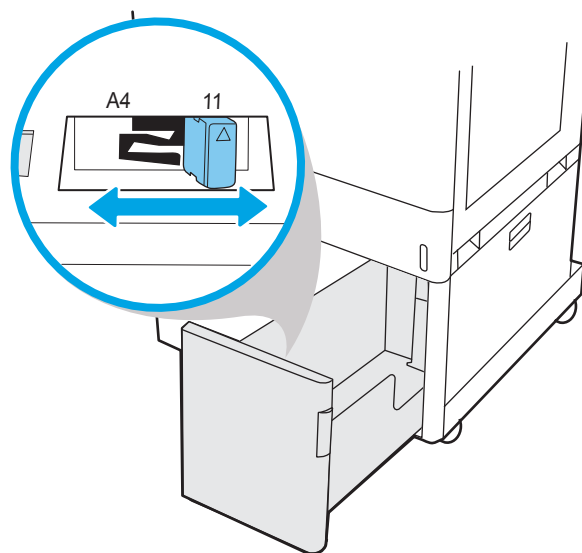

3. Legg papir i skuffen. Sjekk papiret for å kontrollere at skinnene berører bunnen lett, men ikke bøyer den. Hvis du vil ha informasjon om hvordan du angir retning på papiret, kan du se [Papirretning for 2700-arks HCI-skuff på side 48](#).

**MERK:** Du forhindrer fastkjørt papir ved å ikke overfylle skuffen. Kontroller at toppen av bunnen er under indikatoren for full skuff.

**MERK:** Hvis skuffen ikke er riktig justert, kan det vises en feilmelding under utskrift, eller papiret kan kjøre seg fast.

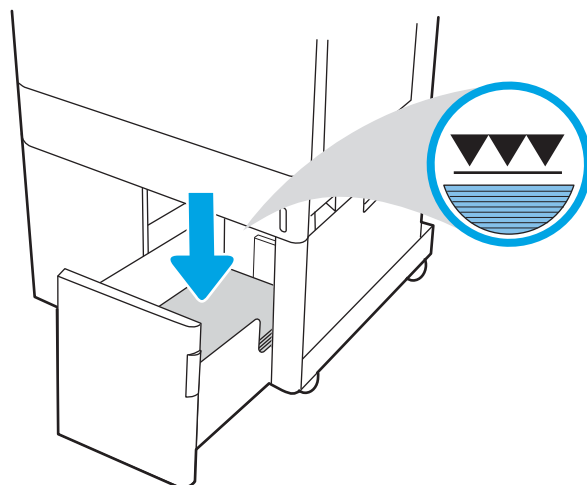

4. Lukk skuffen.

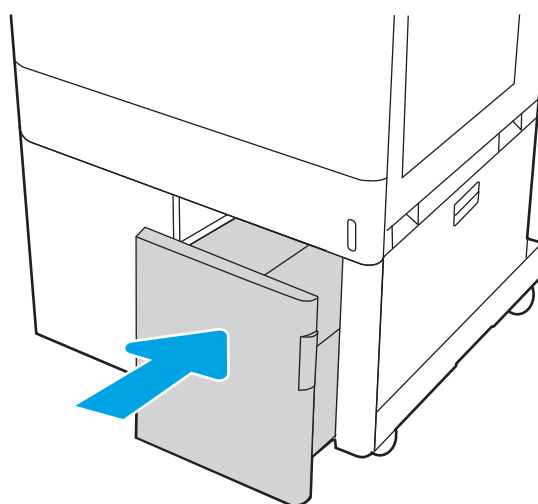

5. Konfigurasjonsmeldingen for skuffene vises på skriverens kontrollpanel.
6. Trykk på **OK**-knappen for å godta størrelsen og typen som er registrert, eller velg **Endre**-knappen for å velge en annen papirstørrelse eller -type.

## Papirretning for 2700-arks HCI-skuff

Plasser papiret riktig i HCI-skuffene for å sikre best mulig utskriftskvalitet.

Tabell 2-14 Brevhodepapir eller forhåndstrykt – stående

Tosidig-modus	Papirstørrelse	Slik legger du i papir
Ensidig utskrift	A4, Letter	Forsiden ned Øverste del av arket bakerst i skuffen
Automatisk tosidig utskrift eller med Alternativ brevhodemodus aktivert	A4, Letter	Forsiden opp Øverste del av arket bakerst i skuffen

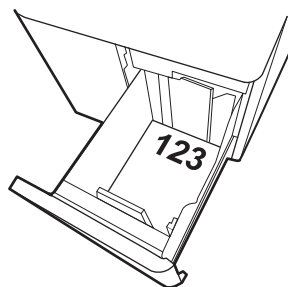
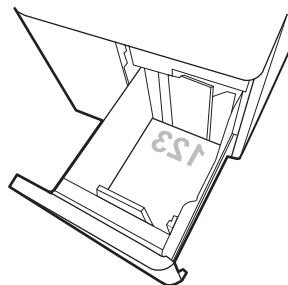

Tabell 2-15 Brevhodepapir eller forhåndstrykt – liggende

Tosidig-modus	Papirstørrelse	Slik legger du i papir
Ensidig utskrift	A4, Letter	Forsiden ned Øverste del av arket til venstre i skuffen
Automatisk tosidig utskrift eller med Alternativ brevhodemodus aktivert	A4, Letter	Forsiden opp Øverste del av arket til høyre i skuffen

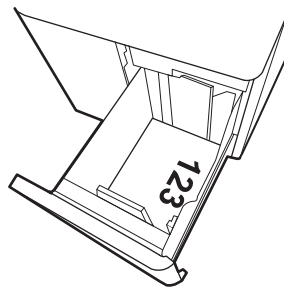
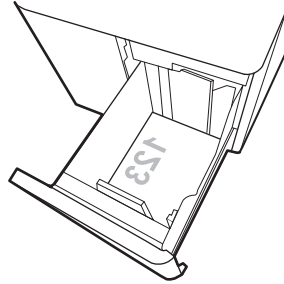

Tabell 2-16 Hullark – liggende

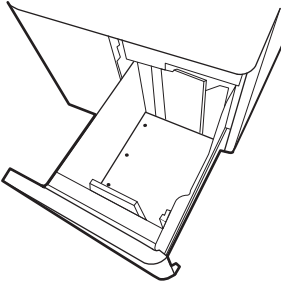
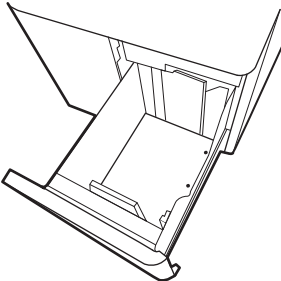
Tosidig-modus	Papirstørrelse	Slik legger du i papir
Ensidig utskrift	A4, Letter	Forsiden ned Hull til venstre i skuffen 
Automatisk tosidig utskrift eller med Alternativ brevhodemodus aktivert	A4, Letter	Forsiden opp Hull til høyre i skuffen, med toppen av skjemaet til høyre 

## Bruk alternativ brevhodemodus

Bruk funksjonen [Alternativ brevhodemodus](#) for å legge i brevhodepapir eller forhåndstrykt papir i skuffen på samme måte som for alle jobber, uansett om du skriver ut på en eller begge sider av arket. Når du bruker denne modusen, legger du i papir på samme måte som for automatisk tosidig utskrift.

- [Aktivere Alternativ brevhodemodus ved hjelp av menyene på skriverens kontrollpanel](#)

### Aktivere Alternativ brevhodemodus ved hjelp av menyene på skriverens kontrollpanel

Bruk menyen [Innstillinger](#) til å konfigurere innstillingen [Alternativ brevhodemodus](#).

1. Gå til og åpne [Innstillinger](#)-menyen på startskjermbildet til skriverens kontrollpanel.
2. Åpne disse menyene:
  - a. [Kopier/Skriv ut](#) eller [Skriv ut](#)
  - b. [Administrer skuffer](#)
  - c. [Alternativ brevhodemodus](#)
3. Velg [På](#).

# Legg i og skriv ut konvolutter

Bruk skuff 1 for å skrive ut på konvolutter. Skuff 1 tar opptil 10 konvolutter

- [Skrive ut konvolutter](#)
- [Konvoluttretning](#)

## Skrive ut konvolutter

Hvis du vil skrive ut konvolutter ved å bruke alternativet for manuell mating, følger du denne fremgangsmåten for å velge de riktige innstillingene i skriverdriveren, og legger konvoluttene i skuffen etter at utskriftsjobben er sendt til skriveren.

1. Velg alternativet **Skriv ut** ved hjelp av programmet.
2. Velg skriveren fra listen over skrivere, og klikk deretter på **Egenskaper** eller **Innstillinger** for å åpne skriverdriveren.

---

 **MERK:** Navnet på knappen varierer for ulike programmer.

 **MERK:** Hvis du vil få tilgang til disse funksjonene fra en 8.1-startskjermapp, velger du **Enheter, Utskrift** og deretter skriveren.

 **MERK:** Velg **Utskrift** for å få tilgang til disse funksjonene fra Windows 10, og velg deretter skriveren.

---

3. Klikk på fanen **Papir/kvalitet**.
4. Velg riktig størrelse for konvoluttene i rullegardinlisten **Papirstørrelse**.
5. I rullegardlisten **Papirtype** velger du **Konvolutt**.
6. På rullegardinmenyen **Papirkilde** velger du **Manuell mating**.
7. Klikk på **OK** for å lukke dialogboksen **Dokumentegenskaper**.
8. I dialogboksen **Skriv ut** klikker du på **OK** for å skrive ut jobben.

## Konvoluttretning

Konvolutter må legges inn på en bestemt måte for å skrives ut på riktig måte.

---

 **MERK:** Skriveren støtter ikke tosidig utskrift på konvolutter.

---

Tabell 2-17 Konvoluttretning

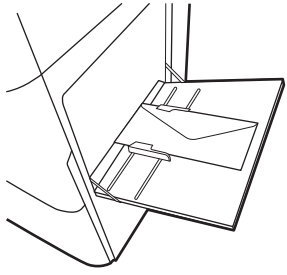
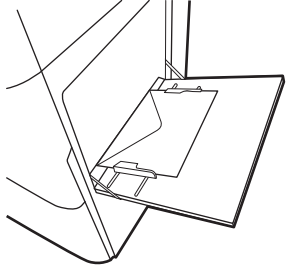
Skuff	Konvoluttstørrelse	Slik legger du inn følgende ark:
Skuff 1	Konvolutt #9, konvolutt #10, Monarch-konvolutt, DL-konvolutt, B5-konvolutt, C5-konvolutt (lomme), C6-konvolutt	Forsiden ned Øvre kant mot baksiden av skriveren 
Skuff 1	B5-konvolutt, C5-konvolutt (lomme)	Forsiden ned Øvre kant mates først inn i skriveren 



# Legg i og skriv ut etiketter

Hvis du vil skrive ut på ark med etiketter, bruker du skuff 1 eller 550-arks skuffene.

- [Manuell mating av etiketter](#)
- [Etikettretning](#)

## Manuell mating av etiketter

Bruk modus for manuell mating for å skrive ut ark med etiketter.

1. Velg alternativet **Skriv ut** ved hjelp av programmet.
2. Velg skriveren fra listen over skrivere, og klikk deretter på **Egenskaper** eller **Innstillinger** for å åpne skriverdriveren.

---

 **MERK:** Navnet på knappen varierer for ulike programmer.

 **MERK:** Hvis du vil få tilgang til disse funksjonene fra en 8.1-startskjermapp, velger du **Enheter, Utskrift** og deretter skriveren.

 **MERK:** Velg **Utskrift** for å få tilgang til disse funksjonene fra Windows 10, og velg deretter skriveren.

---

3. Klikk på fanen **Papir/kvalitet**.
4. Velg riktig størrelse for arkene med etiketter på rullegardinmenyen **Papirstørrelse**.
5. På rullegardinmenyen **Papirtype** velger du **Etiketter**.
6. På rullegardinmenyen **Papirkilde** velger du **Manuell mating**.

---

 **MERK:** Når du bruker manuell mating, skriver skriveren ut fra den lavest nummererte skuffen som er konfigurert for riktig papirstørrelse, slik at det ikke er nødvendig å angi en bestemt skuff. Hvis for eksempel skuff 2 er konfigurert for etiketter, vil skriveren skrive ut fra skuff 2. Hvis skuff 3 er installert og konfigurert for etiketter, men skuff 2 ikke er konfigurert for etiketter, vil skriveren skrive ut fra skuff 3.

---

7. Klikk på **OK** for å lukke dialogboksen **Dokumentegenskaper**.
8. I dialogboksen **Skriv ut** klikker du på knappen **Skriv ut** for å skrive ut jobben.

## Etikettretning

Etiketter må legges inn på en bestemt måte for å skrive ut på riktig måte.

Tabell 2-18 Etikettretning

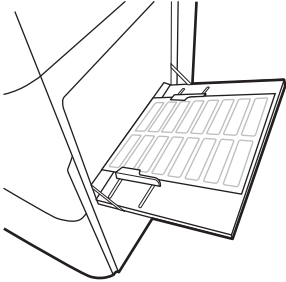
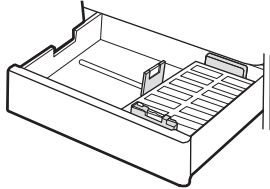
Skuff	Slik legger du i etiketter
Skuff 1	<p>Forsiden ned</p> <p>Nedre kant mates først inn i skriveren</p> 
550-arks skuffer	<p>Forsiden opp</p> <p>Øverste del av arket bakerst i skuffen</p> 

---

## 3 Rekvisita, tilbehør og deler

Bestille rekvisita eller tilbehør, bytte ut tonerkassetene, eller fjerne og bytte ut en annen del.

- [Bestille rekvisita, tilbehør og deler](#)
- [Dynamisk sikkerhet](#)
- [Konfigurere innstillingene for beskyttelse av HP-tonerkassetter](#)
- [Skifte ut tonerkassetene](#)
- [Bytte bildetromlene](#)
- [Bytte ut toneropsamlerenheten](#)

For å få videohjelp kan du se [www.hp.com/videos/LaserJet](http://www.hp.com/videos/LaserJet).

Den følgende informasjonen er riktig på publiseringstidspunktet. Hvis du vil ha oppdatert informasjon, kan du se [www.hp.com/support/colorljM856](http://www.hp.com/support/colorljM856).

### Mer informasjon:

HPs omfattende hjelp for skriveren inneholder følgende informasjon:

- Installer og konfigurer
- Lær og bruk
- Løse problemer
- Laste ned oppdateringer for programvare og fastvare
- Delta i støttefora
- Finn informasjon om garanti og forskrifter

## Bestille rekvisita, tilbehør og deler

Finn ut hvordan du kan bestille ekstra rekvisita, tilbehør og deler for skriveren.

- [Bestilling](#)
- [Rekvisita og tilbehør](#)
- [Vedlikeholds-/forbruksvarer med lang levetid](#)
- [Egenreparasjonsdeler](#)

## Bestilling

Bestill deler, rekvisita, eller ekstrautstyr via en av følgende kanaler.

Tabell 3-1 Bestillingsalternativer

Bestillingsalternativer	Bestillingsinformasjon
Bestille rekvisita og papir	<a href="http://www.hp.com/go/SureSupply">http://www.hp.com/go/SureSupply</a>
Bestille ekte HP-deler eller -ekstrautstyr	<a href="http://www.hp.com/buy/parts">www.hp.com/buy/parts</a>
Bestille gjennom leverandører av service eller kundestøtte	Ta kontakt med en HP-autorisert service- eller støtterelevant.
Bestille ved hjelp av HPs innebygde webserver (EWS)	I en nettleser som støttes, angir du produktets IP-adresse eller vertsnavn i feltet for adresse/URL-adresse. HPs innebygde webserver har en kobling til nettstedet HP SureSupply, som gir deg muligheten til å kjøpe originale HP-rekvisita.

## Rekvisita og tilbehør

Finn riktig delenummer for å bestille rekvisita eller tilbehør.

Tabell 3-2 Rekvisita

Element	Beskrivelse	Kassettnummer	Delenummer
HP 659A svart original LaserJet-tonerkassett	Svart erstatningstonerkassett med standard kapasitet	659A	W2010A
HP 659X svart original LaserJet-tonerkassett med høy kapasitet	Svart erstatningstonerkassett med høy kapasitet	659X	W2010X
HP 659A cyan original LaserJet-tonerkassett	Cyan erstatningstonerkassett med standard kapasitet	659A	W2011A
HP 659X cyan original LaserJet-tonerkassett med høy kapasitet	Cyan erstatningstonerkassett med høy kapasitet	659X	W2011X
HP 659A magenta original LaserJet-tonerkassett	Magenta erstatningstonerkassett med standard kapasitet	659A	W2013A
HP 659X magenta original LaserJet-tonerkassett med høy kapasitet	Magenta erstatningstonerkassett med høy kapasitet	659X	W2013X
HP 659A gul original LaserJet-tonerkassett	Gul erstatningstonerkassett med standard kapasitet	659A	W2012A

**Tabell 3-2** Rekvisita (forts.)

Element	Beskrivelse	Kassettnummer	Delenummer
HP 659X gul original LaserJet-tonerkassett med høy kapasitet	Gul erstatningstonerkassett med høy kapasitet	659X	W2012X
HP-Bildetrommel	Ny bildetrommel	660A	W2004A

**Tabell 3-3** Tilbehør

Element	Beskrivelse	Kassettnummer	Delenummer
HP LaserJet 550-arks papirskuff	Valgfri 550-arks papirskuff  <b>MERK:</b> Skriveren støtter opptil to 550-arks papirskuffer.	Ikke aktuelt	T3V27A
HP LaserJet 2 x 550-arks papirskuff og stativ	Valgfri 2 x 550-arks papirskuff med stativ for å støtte skriveren	Ikke aktuelt	T3V29A
HP LaserJet 2 700-arks HCI-papirskuff og stativ	Valgfri 2700-arks papirskuff med stativ for å støtte skriveren	Ikke aktuelt	T3V30A
HP LaserJet-stativ	Skriverstativ (ekstrautstyr)	Ikke aktuelt	T3V28A
HP Jetdirect 2900nw-utskriftsserver	HP Jetdirect-tilbehør for Wi-Fi-tilkobling og en ekstra Ethernet-port	Ikke aktuelt	J8031A
HP Jetdirect 3100w BLE/NFC/trådløst tilbehør	HP Jetdirect-tilbehør for Wi-Fi, BLE, NFC og berøringsfri merkelesing	Ikke aktuelt	3JN69A
HP interne USB-porter	To valgfrie USB-porter for å koble til tredjepartsenheter	Ikke aktuelt	B5L28A
HP Foreign Interface Harness	Valgfri porttilbehør for tilkobling av tredjepartsenheter.	Ikke aktuelt	B5L31A
HP sikker harddiskstasjon med høy ytelse	FIPS140-sertifisert harddisk på 500 GB (tilleggsutstyr)	Ikke aktuelt	B5L29A
HP 1 GB DDR3 x32 800MHz for 144-pinner SODIMM	Valgfri DIMM for å utvide minnet	Ikke aktuelt	E5K48A

## Vedlikeholds-/forbruksvarer med lang levetid

Vedlikehold optimal utskriftskvalitet med ekte, HP-sertifiserte forbruksvarer med lang levetid (LLC).

**Tabell 3-4** Vedlikeholds-/forbruksvarer med lang levetid

Vedlikeholds/LLC-sett	Delenummer	Beregnet levetid <sup>1</sup>
HP LaserJet 110 V varmeelementssett	4YL16A	150 000 sider*
HP LaserJet 220V varmeelementssett	4YL17A	150 000 sider*
HP LaserJet-bildeoverføringssett	3WT89A	150 000 sider*
HP LaserJet toneroppsamlerehet	3WT90A	90 000 sider*

<sup>1</sup> Levetidsspesifikasjoner for HP vedlikehold-/LLC-forbruksvarer er beregninger basert på LLC-testforholdene oppført nedenfor. Den faktiske levetid/ytelsen for hver enhet ved vanlig bruk varierer avhengig av bruk, miljø, papir og andre faktorer. Det gis ingen garanti for beregnet levetid.

\*LLC-testforholdene:

- Utskriftsdekning: 5 % jevnt fordelt over siden
- Miljø: 17 °C til 25 °C; 30–70 % relativ luftfuktighet (RH)
- Størrelse på utskriftsmateriale: Letter/A4
- Vekt på utskriftsmateriale: 75 g/m<sup>2</sup>0 pund vanlig papir
- Jobbstørrelse: 4 sider eller mer i gjennomsnitt
- Langsidemating (Letter/A4)

Faktorer som kan redusere levetiden fra vilkårene ovenfor:

- Utskriftsmateriale smalere enn Letter/A4-bredder (termisk hastighetsreduksjon gir flere omdreininger)
- Papir som er tyngre enn 75 g/m<sup>2</sup>0 pund (tyngre utskriftsmaterialer gir større belastning på skriverens komponenter)
- Utskriftsjobber mindre enn 4 sider (mindre jobber betyr flere termiske sykluser og flere omdreininger)

## Egenreparasjonsdeler

Deler for CSR (Customer Self-Repair) er tilgjengelige for mange HP LaserJet-skrivere for å redusere reparasjonstiden.



**MERK:** Hvis du vil ha mer informasjon om CSR-programmet og fordelene med det, kan du se [www.hp.com/go/csr-support](http://www.hp.com/go/csr-support) og [www.hp.com/go/csr-faq](http://www.hp.com/go/csr-faq).

Originale erstatningsdeler fra HP kan bestilles på [www.hp.com/buy/parts](http://www.hp.com/buy/parts) eller ved å kontakte en tjeneste- eller støtteleverandør som er godkjent av HP. Når du bestiller, må du ha et av følgende: delenummer, serienummer (finnes på baksiden av skriveren), produktnummer eller skrivernavn.

- Deler som er merket **Obligatorisk** under alternativer for egenreparasjon, skal installeres av kunder, med mindre du er villig til å betale for at en servicerepresentant fra HP utfører reparasjonen. HPs skrivergaranti dekker ikke kundestøtte på stedet eller retur til lager for disse delene.
- Deler som er merket **Valgfri** egenreparasjon, kan på anmodning installeres av en servicerepresentant fra HP uten ekstra kostnader i løpet av skriverens garantiperiode.

Tabell 3-5 Egenreparasjonsdeler

Element	Beskrivelse	Alternativer for egenreparasjon	Delenummer
550-arks papirskuff	Erstatning for 550-arks papirskuff	Obligatorisk	T3V27A
Toneroppsamlarenhet	Ekstra toneroppsamlarenhet	Obligatorisk	3WT90A
Varmeelement	Erstatningsvarmeelement	Obligatorisk	4YL16A (110 V) 4YL17A (220 V)
Overføringssett	Reserve mellomliggende overføringsbelte, sekundær overføringsvalse og papirskuffvalser	Obligatorisk	3WT89A
Foreign Interface Harness	Ekstra Foreign Interface Harness	Obligatorisk	B5L31A

Tabell 3-5 Egenreparasjonsdeler (forts.)

Element	Beskrivelse	Alternativer for egenreparasjon	Delenummer
Interne USB-porter	Erstatning av interne USB-porter	Obligatorisk	B5L28A
Sikker harddisk	Erstatningsharddisk	Obligatorisk	B5L29A
1 GB DDR3 x32 800 MHz for 90-pinnens SODIMM	Erstatning for minne-DIMM	Obligatorisk	E5K48A
HP Jetdirect 2900nw-utskriftsserver	HP Jetdirect-tilbehør for Wi-Fi-tilkobling og en ekstra Ethernet-port	Obligatorisk	J8031A
HP Jetdirect 3100w BLE/NFC/trådløst tilbehør	HP Jetdirect-tilbehør for Wi-Fi, BLE, NFC og berøringsfri merkelesing	Obligatorisk	3JN69A

## Dynamisk sikkerhet

Lær om skrivere med dynamisk sikkerhet aktivert.

Enkelte HP-skrivere bruker kassetter som har brikker eller elektroniske kretser med sikkerhet. Kassetter som bruker en brikke som ikke er fra HP eller en krets\* som er modifisert eller ikke fra HP, vil kanskje ikke fungere. Og de som fungerer i dag, vil kanskje ikke fungere i fremtiden.

Siden det er standard i utskriftsbransjen, har HP en prosess for å godkjenne kassetter. HP fortsetter å bruke sikkerhetstiltak for å beskytte kvaliteten på kundeopplevelsen vår, vedlikeholde integriteten til utskriftssystemene våre og beskytte våre åndsverk. Disse tiltakene omfatter godkjenningsmetoder som endrer seg med jevne mellomrom, og som kan hindre at noe tredjeparts rekvisita fungerer nå eller senere. HP-skrivere og originale HP-kassetter gir den beste kvaliteten, sikkerheten og påliteligheten. Når kassetter klones eller forfalskes, utsettes kunden for kvalitetsrisiko og potensiell sikkerhetsrisiko, noe som går ut over utskriftsopplevelsen.

**\*Brikker som ikke er fra HP eller kretser som er modifisert eller ikke fra HP**, er ikke produsert eller godkjent av HP. HP kan ikke garantere at disse brikkene eller kretsene vil fungere i skriveren din nå eller senere. Hvis du bruker en uoriginal HP-kassett, kan du kontakte leverandøren for å sikre at skriverkassetten har en original HP-sikkerhetsbrikke eller umodifisert elektronisk HP-krets.

# Konfigurere innstillingene for beskyttelse av HP-tonerkassetter

Nettverksadministratoren kan konfigurere innstillingene for beskyttelse av tonerkassetter ved hjelp av skriverens kontrollpanel eller HPs innebygde webserver (EWS).

- [Innføring](#)
- [Aktivere eller deaktivere Kassettretningslinjene](#)
- [Aktivere eller deaktivere Kassettskyttelse](#)

## Innføring

Bruk HPs kassettretningslinjer og kassettskyttelse til å kontrollere hvilke kassetter som installeres i skriveren, og beskytte kassettene som installeres fra tyveri.

Innstillingene er plassert under ruten **Enhetsbehandling** i kjeden følgende menyen i HP Web Jetadmin: **Konfig > Rekvisita > Kassettretningslinjer** eller **Kassettskyttelse**.

Disse funksjonene er tilgjengelig med HP FutureSmart versjon 3 og nyere. Begge funksjonene er deaktivert som standard.

- **Kassettretningslinjer:** Denne funksjonen beskytter skriveren fra falske tonerkassetter ved å kun tillate at ekte HP-kassetter kan brukes med skriveren. Bruk av ekte HP-kassetter sikrer den beste utskriftskvaliteten. Når noen installerer en kassett som ikke er en ekte HP-kassett, viser skriverens kontrollpanel en melding om at kassetten ikke er godkjent. Den gir også informasjon som forklarer hvordan du fortsetter.
- **Kassettskyttelse:** Denne funksjonen knytter permanent tonerkassetter til en bestemt skriver, eller en skrivergruppe, slik at de ikke kan brukes i andre skrivere. Å beskytte kassetter beskytter investeringen. Hvis noen forsøker å overføre en beskyttet kassett fra den opprinnelige skriveren til en uautorisert skriver når denne funksjonen er aktivert, vil ikke den skriveren skrive ut med den beskyttede kassetten. Skriverens kontrollpanel viser en melding om at kassetten er beskyttet. Den gir også informasjon som forklarer hvordan du fortsetter.

---

**⚠ FORSIKTIG:** Når du har aktivert kassettskyttelse for skriveren, blir alle etterfølgende tonerkassetter som installeres i skriveren, automatisk og *permanent* beskyttet. Hvis du vil unngå å beskytte en ny kassett, kan du deaktivere funksjonen *før* du installerer den nye kassetten.

---

Å deaktivere funksjonen er ikke det samme som å slå av beskyttelsen for kassettene som er installert.



## Aktivere eller deaktivere Kassettretningslinjene

Funksjonen for kassettretningslinjer kan aktiveres eller deaktiveres ved hjelp av kontrollpanelet eller den innebygde webserveren (EWS).

- [Bruk skriverens kontrollpanel til å aktivere Kassettretningslinjene](#)
- [Bruk skriverens kontrollpanel til å deaktivere Kassettretningslinjene](#)
- [Bruk HPs innebygde webserver \(EWS\) til å aktivere Kassettretningslinjene](#)
- [Bruk HPs innebygde webserver \(EWS\) til å deaktivere Kassettretningslinjene](#)
- [Feilsøke feilmeldinger om Kassettretningslinjer i kontrollpanelet](#)



**MERK:** Hvis du vil aktivere eller deaktivere denne funksjonen, må du kanskje angi et administratorpassord.

Kontakt administratoren for å finne ut om det er angitt et administratorpassord. EWS-passord kan ikke gjenopprettes.

### Bruk skriverens kontrollpanel til å aktivere Kassettretningslinjene

En nettverksadministrator kan aktivere Kassettretningslinjene fra skriverens kontrollpanel. Det blir da kun tillatt å bruke originale HP-kassetter i skriveren.

1. Fra startskjermbildet på skriverens kontrollpanel går du til [Innstillinger](#)-programmet, og deretter velger du [Innstillinger](#)-ikonet.
2. Åpne disse menyene:
  - a. [Håndtere rekvisita](#)
  - b. [Retningslinjer for tonerkassetter](#)
3. Velg [Autorisert HP](#).

### Bruk skriverens kontrollpanel til å deaktivere Kassettretningslinjene



En nettverksadministrator kan deaktivere Kassettretningslinjene fra skriverens kontrollpanel. Dette fjerner begrensningen at kun originale HP-kassetter kan brukes.

1. Fra startskjermbildet på skriverens kontrollpanel går du til [Innstillinger](#)-programmet, og deretter velger du [Innstillinger](#)-ikonet.
2. Åpne disse menyene:
  - a. [Håndtere rekvisita](#)
  - b. [Retningslinjer for tonerkassetter](#)
3. Velg [Av](#).

### Bruk HPs innebygde webserver (EWS) til å aktivere Kassettretningslinjene

En nettverksadministrator kan aktivere Kassettretningslinjene fra den innebygde webserveren. Det blir da kun tillatt å bruke originale HP-kassetter i skriveren.

1. Åpne HPs innebygde webserver (EWS):

- a. På startskjermbildet i skriverens kontrollpanel trykker du på Informasjon-ikonet , og velg deretter Ethernet-ikonet  for å vise IP-adressen eller vertsnavnet.
- b. Åpne en nettleser, og skriv inn IP-adressen eller vertsnavnet nøyaktig slik den vises på skriverens kontrollpanel, i adressefeltet i nettleseren. Trykk på `Enter` på tastaturet. Den innebygde webserveren åpnes.

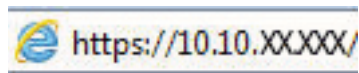



 **MERK:** Hvis nettleseren viser en melding om at det kanskje ikke er trygt å besøke nettstedet, velger du alternativet for å fortsette til nettstedet. Datamaskinen skades ikke av å besøke dette nettstedet.

2. Åpne fanen **Kopier / skriv ut**.
3. Velg **Administrer rekvisita** fra den venstre navigasjonsruten.
4. Velg **Autorisert HP** fra nedtrekkslisten **Kassettretningslinjer** i området Rekvisitainnstillinger.
5. Klikk på **Bruk** for å lagre endringene.

## Bruk HPs innebygde webserver (EWS) til å deaktivere Kassettretningslinjene

En nettverksadministrator kan deaktivere Kassettretningslinjene fra den innebygde webserveren. Dette fjerner begrensningen at kun originale HP-kassetter kan brukes.

1. Åpne HPs innebygde webserver (EWS):
  - a. På startskjermbildet i skriverens kontrollpanel trykker du på Informasjon-ikonet , og velg deretter Ethernet-ikonet  for å vise IP-adressen eller vertsnavnet.
  - b. Åpne en nettleser, og skriv inn IP-adressen eller vertsnavnet nøyaktig slik den vises på skriverens kontrollpanel, i adressefeltet i nettleseren. Trykk på `Enter` på tastaturet. Den innebygde webserveren åpnes.

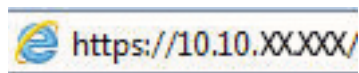

 **MERK:** Hvis nettleseren viser en melding om at det kanskje ikke er trygt å besøke nettstedet, velger du alternativet for å fortsette til nettstedet. Datamaskinen skades ikke av å besøke dette nettstedet.

2. Åpne fanen **Kopier / skriv ut**.
3. Velg **Administrer rekvisita** fra den venstre navigasjonsruten.
4. Velg **Av** fra nedtrekkslisten **Kassettretningslinjer** i området Rekvisitainnstillinger.
5. Klikk på **Bruk** for å lagre endringene.

## Feilsøke feilmeldinger om Kassettretningslinjer i kontrollpanelet

Se gjennom anbefalte tiltak for feilmeldinger om Kassettretningslinjer.

**Tabell 3-6** Feilmeldinger om kassettretningslinjer i kontrollpanelet

Feilmelding	Beskrivelse	Anbefalt handling
10.0X.30 Uautorisert <farge> kassett	Administratoren har konfigurert at denne skriveren bare skal bruke ekte HP-rekvisita som fortsatt er under garanti. Du må bytte ut kassetten for å kunne fortsette utskriften.	Bytte kassetten med en ekte HP-tonerkassett.  Hvis du mener at du har kjøpt originalrekvisita fra HP, kan du gå til <a href="http://www.hp.com/go/anticounterfeit">www.hp.com/go/anticounterfeit</a> for å fastslå om tonerkassetten er en original HP-kassett og finne ut hva du kan gjøre hvis det ikke er en original HP-kassett.

## Aktivere eller deaktivere Kassetbeskyttelse

Funksjonen Kassetbeskyttelse kan aktiveres eller deaktiveres ved hjelp av kontrollpanelet eller den innebygde webserveren (EWS).

- [Bruk skriverens kontrollpanel til å aktivere Kassetbeskyttelse](#)
- [Bruk skriverens kontrollpanel til å deaktivere Kassetbeskyttelse](#)
- [Bruk HPs innebygde webserver \(EWS\) til å aktivere Kassetbeskyttelse](#)
- [Bruk HPs innebygde webserver \(EWS\) til å deaktivere Kassetbeskyttelse](#)
- [Feilsøke feilmeldinger om Kassetbeskyttelse i kontrollpanelet](#)



**MERK:** Hvis du vil aktivere eller deaktivere denne funksjonen, må du kanskje angi et administratorpassord.

Kontakt administratoren for å finne ut om det er angitt et administratorpassord. EWS-passord kan ikke gjenopprettes.

### Bruk skriverens kontrollpanel til å aktivere Kassetbeskyttelse

En nettverksadministrator kan aktivere Kassetbeskyttelse fra skriverens kontrollpanel. Dette gjør at kassetene som er knyttet til skriveren, blir beskyttet fra å bli stjålet og brukt i andre skrivere.

1. Fra startskjermbildet på skriverens kontrollpanel går du til [Innstillinger](#)-programmet, og deretter velger du [Innstillinger](#)-ikonet.
2. Åpne disse menyene:
  - a. [Håndtere rekvisita](#)
  - b. [Kassetbeskyttelse](#)
3. Velg [Beskytt kassetter](#).
4. Når skriveren ber deg om å bekrefte, velger du [Fortsett](#) for å aktivere funksjonen.

 **FORSIKTIG:** Når du har aktivert kassetbeskyttelse for skriveren, blir alle etterfølgende tonerkassetter som installeres i skriveren, automatisk og *permanent* beskyttet. Hvis du vil unngå å beskytte en ny kassett, kan du deaktivere funksjonen *før* du installerer den nye kassetten.

Å deaktivere funksjonen er ikke det samme som å slå av beskyttelsen for kassetene som er installert.



### Bruk skriverens kontrollpanel til å deaktivere Kassetbeskyttelse

En nettverksadministrator kan deaktivere Kassetbeskyttelse fra skriverens kontrollpanel. Dette fjerner beskyttelsen for alle nye kassetter som installeres i skriveren.

1. Fra startskjermbildet på skriverens kontrollpanel går du til [Innstillinger](#)-programmet, og deretter velger du [Innstillinger](#)-ikonet.
2. Åpne disse menyene:
  - a. [Håndtere rekvisita](#)
  - b. [Kassetbeskyttelse](#)
3. Velg [Av](#).

## Bruk HPs innebygde webserver (EWS) til å aktivere Kassetbeskyttelse

En nettverksadministrator kan aktivere Kassetbeskyttelse fra den innebygde webserveren. Dette gjør at kassetene som er knyttet til skriveren, blir beskyttet fra å bli stjålet og brukt i andre skrivere.

1. Åpne HPs innebygde webserver (EWS):
  - a. På startskjermbildet i skriverens kontrollpanel trykker du på Informasjon-ikonet , og velg deretter Ethernet-ikonet  for å vise IP-adressen eller vertsnavnet.
  - b. Åpne en nettleser, og skriv inn IP-adressen eller vertsnavnet nøyaktig slik den vises på skriverens kontrollpanel, i adressefeltet i nettleseren. Trykk på **Enter** på tastaturet. Den innebygde webserveren åpnes.

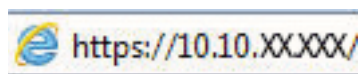

 **MERK:** Hvis nettleseren viser en melding om at det kanskje ikke er trygt å besøke nettstedet, velger du alternativet for å fortsette til nettstedet. Datamaskinen skades ikke av å besøke dette nettstedet.



2. Åpne fanen **Kopier / skriv ut**.
3. Velg **Administrer rekvisita** fra den venstre navigasjonsruten.
4. Velg **Beskytt kassetter** fra nedtrekkslisten **Kassetbeskyttelse** i området Rekvisitainnstillinger.
5. Klikk på **Bruk** for å lagre endringene.

 **FORSIKTIG:** Når du har aktivert kassetbeskyttelse for skriveren, blir alle etterfølgende tonerkassetter som installeres i skriveren, automatisk og *permanent* beskyttet. Hvis du vil unngå å beskytte en ny kasset, kan du deaktivere funksjonen *før* du installerer den nye kassetten.

Å deaktivere funksjonen er ikke det samme som å slå av beskyttelsen for kassetene som er installert.

## Bruk HPs innebygde webserver (EWS) til å deaktivere Kassetbeskyttelse

En nettverksadministrator kan deaktivere Kassetbeskyttelse fra den innebygde webserveren. Dette fjerner beskyttelsen for alle nye kassetter som installeres i skriveren.

1. Åpne HPs innebygde webserver (EWS):
  - a. På startskjermbildet i skriverens kontrollpanel trykker du på Informasjon-ikonet , og velg deretter Ethernet-ikonet  for å vise IP-adressen eller vertsnavnet.
  - b. Åpne en nettleser, og skriv inn IP-adressen eller vertsnavnet nøyaktig slik den vises på skriverens kontrollpanel, i adressefeltet i nettleseren. Trykk på **Enter** på tastaturet. Den innebygde webserveren åpnes.

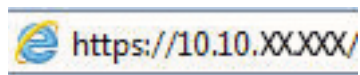

 **MERK:** Hvis nettleseren viser en melding om at det kanskje ikke er trygt å besøke nettstedet, velger du alternativet for å fortsette til nettstedet. Datamaskinen skades ikke av å besøke dette nettstedet.

2. Åpne fanen **Kopier / skriv ut**.
3. Velg **Administrer rekvisita** fra den venstre navigasjonsruten.

4. Velg **Av** fra nedtrekkslisten **Kassettbeskyttelse** i området **Rekvisitainnstillinger**.
5. Klikk på **Bruk** for å lagre endringene.

## Feilsøke feilmeldinger om Kassettbeskyttelse i kontrollpanelet

Se gjennom anbefalte handlinger for feilmeldinger om Kassettbeskyttelse.

**Tabell 3-7** Feilmeldinger om Kassettbeskyttelse i kontrollpanelet

Feilmelding	Beskrivelse	Anbefalt handling
10.0X.57 Beskyttet <farge> kassett	<p>Kassetten kan bare brukes i skriveren eller skrivergruppen som opprinnelig beskyttet den med HP Cartridge Protection.</p> <p>Med funksjonen Cartridge Protection kan en administrator begrense kassetter slik at de bare fungerer i én skriver eller én skrivergruppe. Du må bytte ut kassetten for å kunne fortsette utskriften.</p>	Bytte kassetten med en ny tonerkassett.

## Skifte ut tonerkassetene

Skift ut tonerkassetten hvis du får en melding på skriveren, eller hvis du har problemer med utskriftskvaliteten.

- [Informasjon om tonerkassett](#)
- [Ta ut og sette inn nye tonerkassetter](#)

### Informasjon om tonerkassett

Skriveren viser når det er lite og svært lite igjen i en tonerkassett. Den faktiske gjenværende levetiden til tonerkassetten kan variere. Du bør ha en ny tonerkassett klar, slik at du kan skifte kassetten når utskriftskvaliteten ikke lenger er tilfredsstillende.

Hvis du vil kjøpe tonerkassetter eller kontrollere hvilke tonerkassetter som er kompatible med skriveren, kan du gå til HP SureSupply via koblingen [www.hp.com/go/suresupply](http://www.hp.com/go/suresupply). Bla til bunnen av siden, og kontroller at land/område er riktig.

Skriveren bruker fire farger og har én tonerkassett for hver farge: gul (Y), magenta (M), cyan (C) og svart (K). Tonerkassetene er på innsiden av frontdekselet.

Tabell 3-8 Informasjon om tonerkassett

Element	Beskrivelse	Kassettnummer	Delenummer
HP 659A svart original LaserJet-tonerkassett	Svart erstatningstonerkassett med standard kapasitet	659A	W2010A
HP 659X svart original LaserJet-tonerkassett med høy kapasitet	Svart erstatningstonerkassett med høy kapasitet	659X	W2010X
HP 659A cyan original LaserJet-tonerkassett	Cyan erstatningstonerkassett med standard kapasitet	659A	W2011A
HP 659X cyan original LaserJet-tonerkassett med høy kapasitet	Cyan erstatningstonerkassett med høy kapasitet	659X	W2011X
HP 659A magenta original LaserJet-tonerkassett	Magenta erstatningstonerkassett med standard kapasitet	659A	W2013A
HP 659X magenta original LaserJet-tonerkassett med høy kapasitet	Magenta erstatningstonerkassett med høy kapasitet	659X	W2013X
HP 659A gul original LaserJet-tonerkassett	Gul erstatningstonerkassett med standard kapasitet	659A	W2012A
HP 659X gul original LaserJet-tonerkassett med høy kapasitet	Gul erstatningstonerkassett med høy kapasitet	659X	W2012X

 **MERK:** Tonerkassetter med høy kapasitet inneholder mer toner enn standardkassetter slik at de kan skrive ut flere sider. Hvis du vil ha mer informasjon, kan du gå til [www.hp.com/go/learnaboutsupplies](http://www.hp.com/go/learnaboutsupplies).

Ikke ta tonerkassetten ut av innpakningen før du skal bruke den.

 **FORSIKTIG:** Unngå skade på tonerkassetten. Utsett den ikke for lys i mer enn noen få minutter. Hvis tonerkassetten må tas ut av skriveren over en lengre periode, må du dekke til den grønne bildetrommelen.

**FORSIKTIG:** Ikke berør fremkallingsvalsen. Fingeravtrykk på valsen kan føre til problemer med utskriftskvaliteten.

Illustrasjonen nedenfor viser tonerkassettkomponentene.

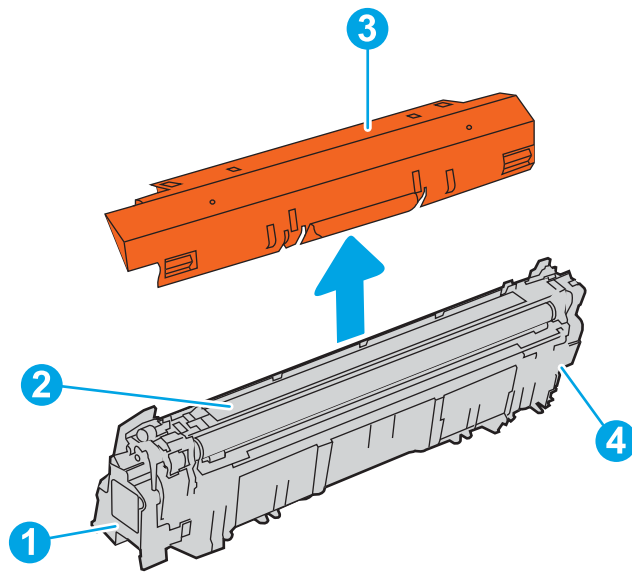

Nummer	Beskrivelse
1	Håndtak
2	Tørr valse
3	Beskyttende lag
4	Minnebrikke

**⚠ FORSIKTIG:** Hvis du får toner på klærne, bør du tørke det av med en tørr klut og vaske klærne i kaldt vann. Bruker du varmt vann, smitter toneren av på stoffet.

**📖 MERK:** Du finner informasjon om hvordan du resirkulerer brukte tonerkassetter, i tonerkassettboksen.

## Ta ut og sette inn nye tonerkassetter

Følg denne fremgangsmåten for å bytte en tonerkassett.



1. Åpne frontdekselet.

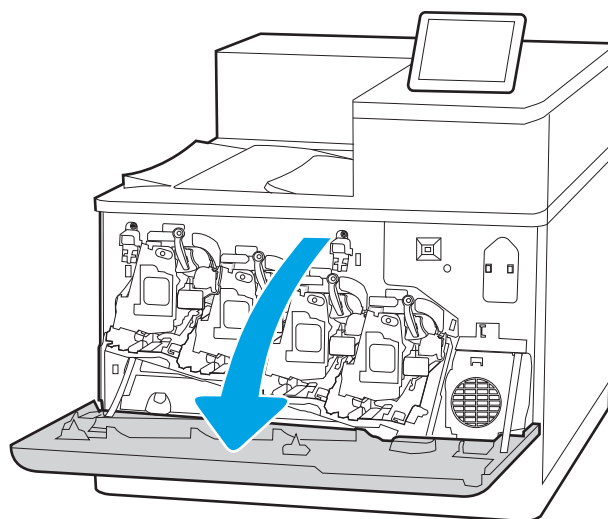

2. Ta tak i håndtaket til den brukte tonerkassetten, og dra den ut for å åpne den.

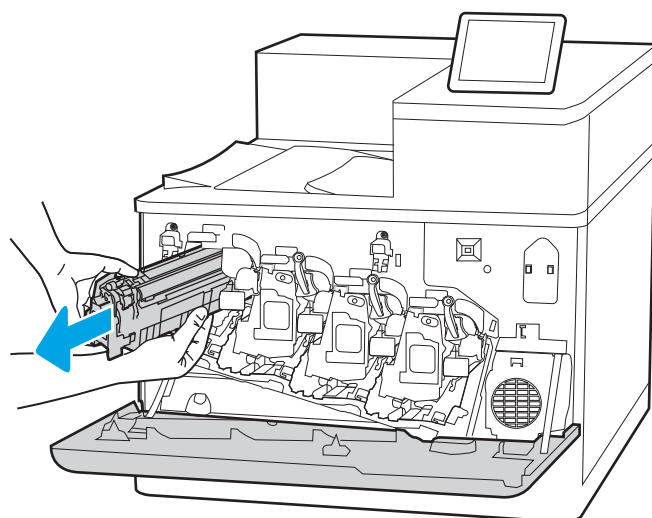

3. Ta den nye tonerkassetten ut av pakken ved å fjerne endestykkene (bilde 1), ta kassetten ut av plastposen (bilde 2), og fjern deretter det oransje beskyttelsesdekselet (bilde 3).

**MERK:** Ikke berør fremkallingsvalsen. Fingeravtrykk på valsen kan føre til problemer med utskriftskvaliteten.

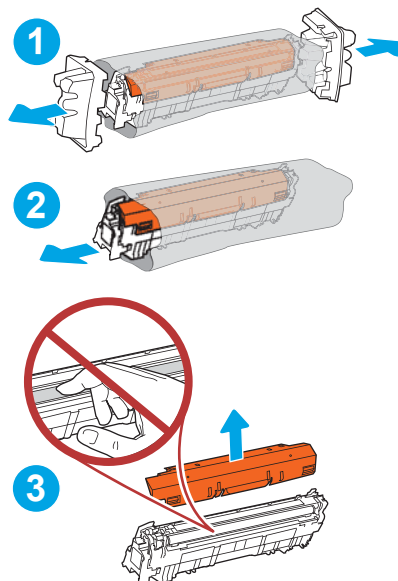

4. Hold i begge sidene av tonerkassetten, og rist den 5-6 ganger.

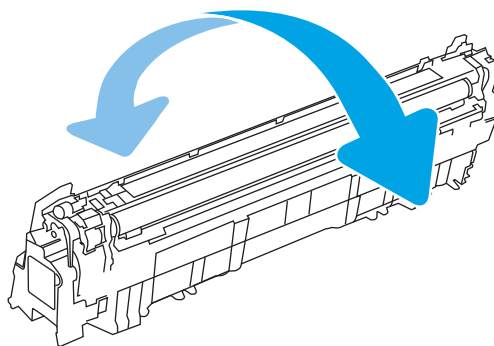

5. Hold tonerkassetten i håndtaket, samtidig som du støtter undersiden med den andre hånden. Juster tonerkassetten med sporet i skriveren, og skyv den inn i skriveren.

**MERK:** Unngå å berøre fremkallingsvalsen. Fingeravtrykk på valsen kan føre til feil på utskriftene.

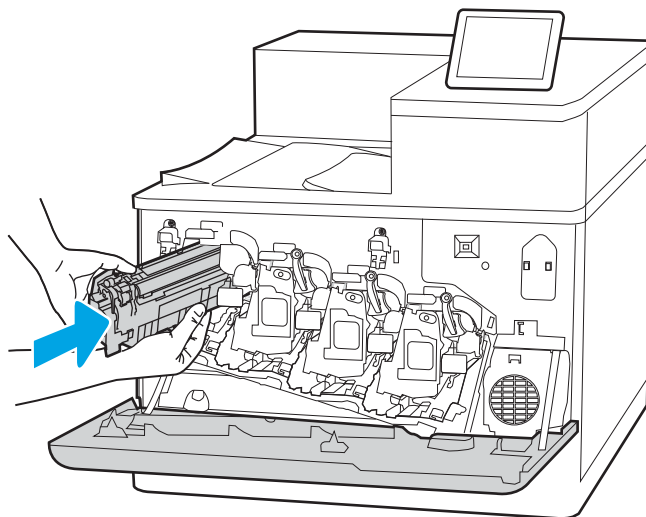

6. Lukk frontdekselet.

Ta vare på all emballasje, slik at du kan bruke det til å resirkulere den brukte tonerkassetten. Hvis du vil resirkulere den brukte skriverkassetten, følger du instruksjonene som følger med den nye kassetten.

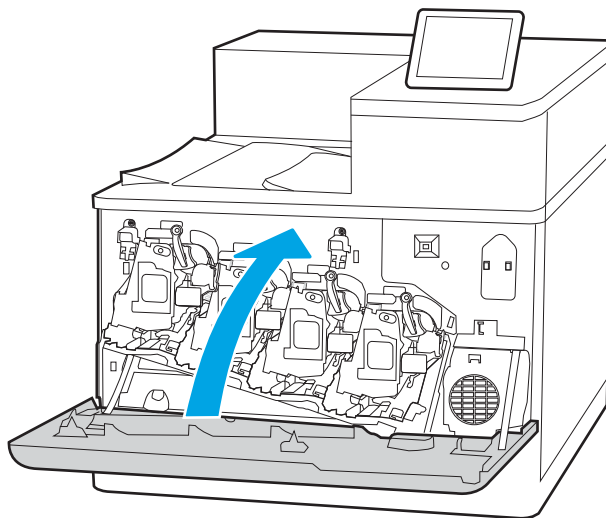

## Bytte bildetromlene

Skift ut en bildetrommel hvis du får en melding på skriveren, eller hvis du har problemer med utskriftskvaliteten.

- [Informasjon om bildetrommel](#)
- [Ta ut og sett deretter bildetromlene på plass igjen](#)

### Informasjon om bildetrommel

Skriveren viser når det er lite og svært lite igjen i bildetrommelen. Den faktiske gjenværende levetiden til bildetrommelen kan variere. Du bør ha en ny bildetrommel klar, slik at du kan skifte den når utskriftskvaliteten ikke lenger er tilfredsstillende.

For å kjøpe bildetromler og se om bildetrommelen er kompatibel med skriveren, gå til HP SureSupply på [www.hp.com/go/suresupply](http://www.hp.com/go/suresupply). Bla til bunnen av siden, og kontroller at land/område er riktig.

Skriveren bruker fire bildetromler som er installert ved siden av hver tonerkassett. En universal bildetrommeldel passer alle fire steder. Bildetromlene er på innsiden av frontdekselet.

**Tabell 3-9** Informasjon om bildetrommel

Element	Beskrivelse	Kassettnummer	Delenummer
HP-Bildetrommel	Ny bildetrommel	660A	W2004A

Ikke ta bildetrommelen ut av innpakningen før du skal bruke den.

**⚠ FORSIKTIG:** Unngå skade på bildetrommelen. Utsett den ikke for lys i mer enn noen få minutter. Hvis den grønne bildetrommelen må tas ut av skriveren over en lengre periode, må du dekke den til. Ikke ta på bildetrommelen. Fingeravtrykk på bildetrommelen kan gi problemer med utskriftskvaliteten.

Den følgende illustrasjonen viser bildetrommelkomponentene.

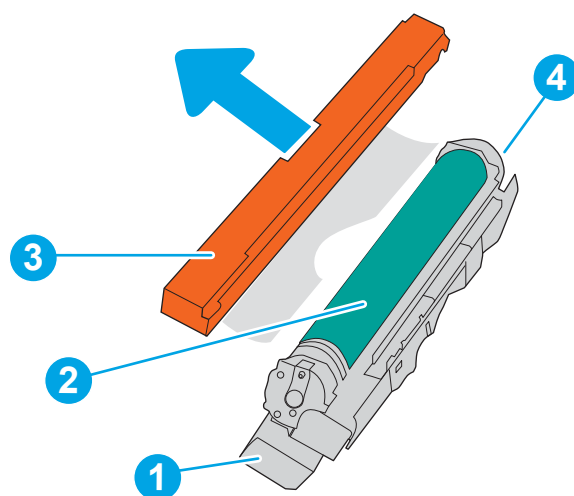

Nummer	Beskrivelse
1	Håndtak
2	Bildetrommel

Nummer	Beskrivelse
3	Beskyttende lag
4	Minnebrikke

**FORSIKTIG:** Hvis du får toner på klærne, bør du tørke det av med en tørr klut og vaske klærne i kaldt vann. Bruker du varmt vann, smitter toneren av på stoffet.

**MERK:** Informasjon om hvordan du resirkulerer brukte bildetromler er i bildetrommelesken.

## Ta ut og sett deretter bildetromlene på plass igjen

Følg denne fremgangsmåten for å bytte en bildetrommel.

1. Åpne frontdekselet.

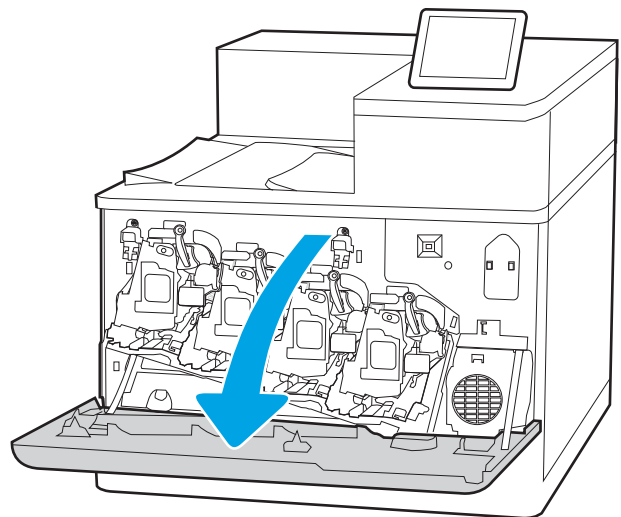

2. Roter den blå spaken foran bildetrommelen til venstre.

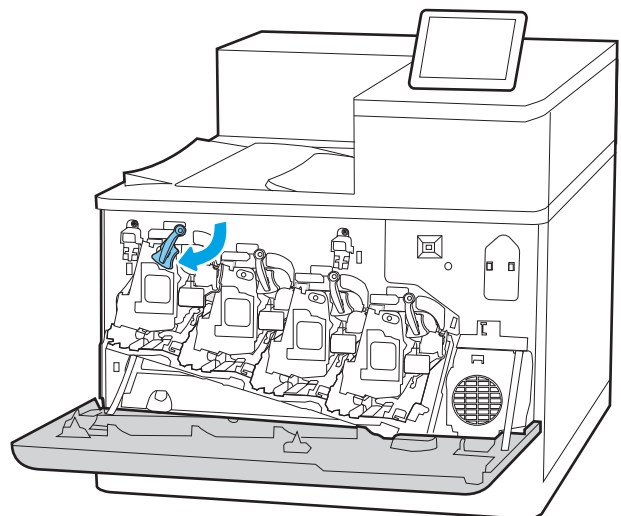

3. Ta tak i håndtaket til den brukte bildetrommelen, og dra den ut for å fjerne den.

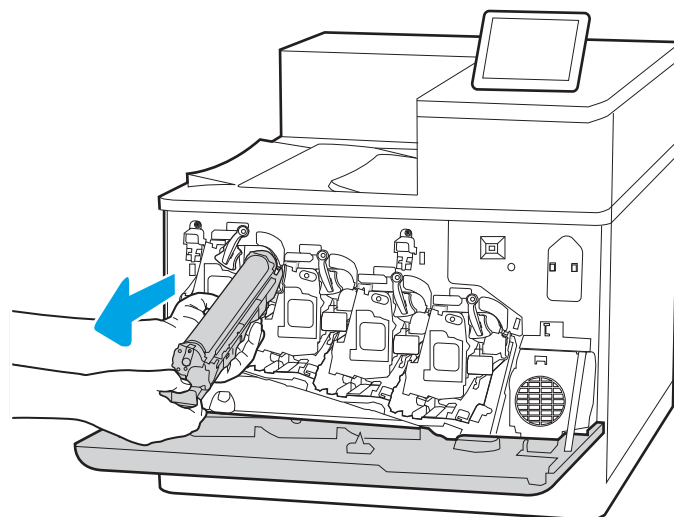

4. Ta den nye bildetrommelen ut av pakken ved å fjerne endestykkene (bilde 1), ta bildetrommelen ut av plastposen (bilde 2), og fjern deretter det oransje beskyttelsesdekselet (bilde 3).

**MERK:** Unngå å ta på den grønne bildetrommelen. Fingeravtrykk på bildetrommelen kan føre til feil på utskriftene.

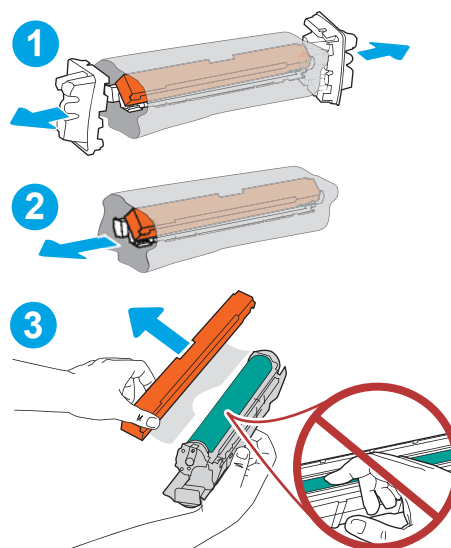

5. Hold bildetrommelen i håndtaket, samtidig som du støtter undersiden med den andre hånden. Juster bildetrommelen med åpningen på hyllen, og skyv den deretter inn i produktet.

**MERK:** Unngå å ta på den grønne bildetrommelen. Fingeravtrykk på bildetrommelen kan føre til feil på utskriftene.

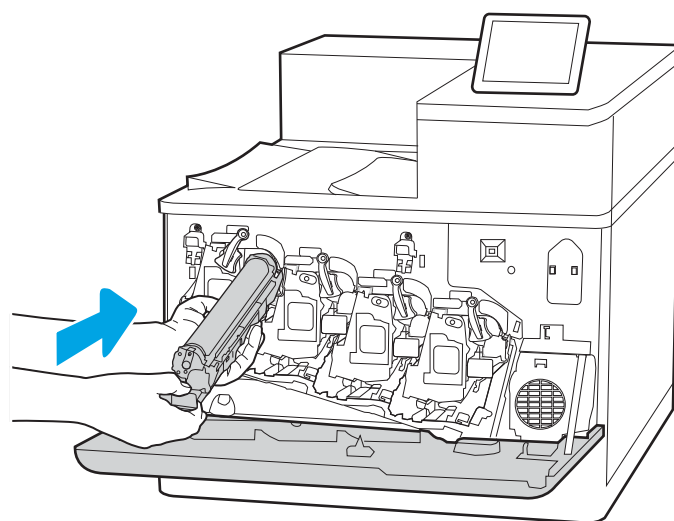

6. Roter den blå spaken foran bildetrommelen til høyre.

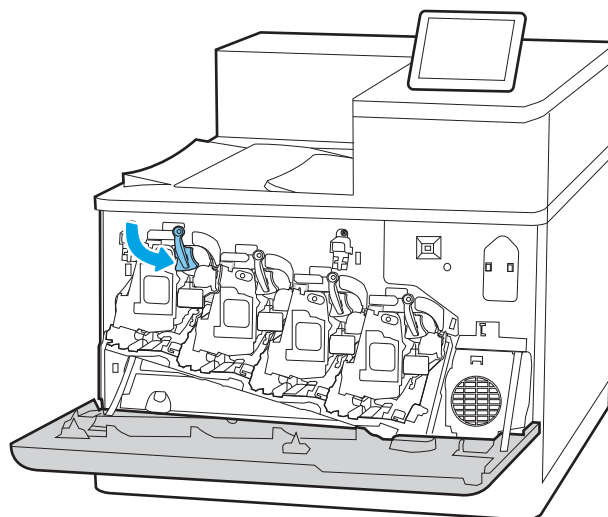

7. Lukk frontdekselet.

Ta vare på all emballasjen, slik at du kan bruke den til å resirkulere den brukte bildetrommelen. Hvis du vil resirkulere den brukte bildetrommelen, følger du instruksjonene som følger med den nye bildetrommelen.

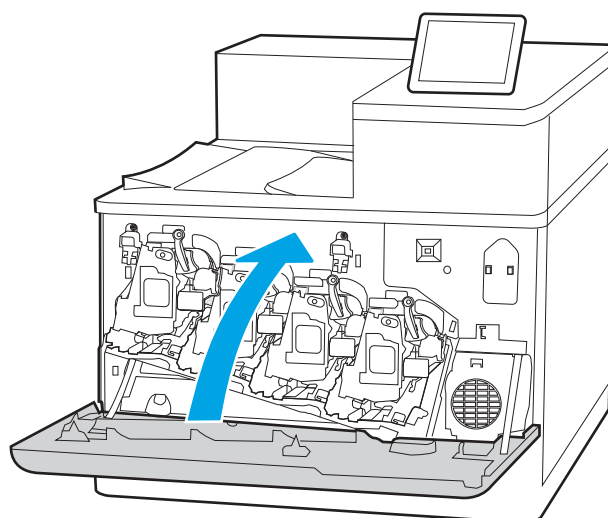

## Bytte ut toneropsamlerenheten

Skift ut toneropsamlerenheten hvis du får en melding på skriveren, eller hvis du har problemer med utskriftskvaliteten.

- [Informasjon om toneropsamlerenheten](#)
- [Fjerne og erstatte toneropsamlerenheten](#)

## Informasjon om toneropsamlerenheten

Bytt toneropsamlerenheten når du blir bedt om det på kontrollpanelet.

**Tabell 3-10** Informasjon om toneropsamlerenheten

Element	Beskrivelse	Kassettnummer	Delenummer
HP-toneropsamlerenhet	Erstatning for toneropsamlerenhet	Ikke aktuelt	3WT90A

- ⚠ FORSIKTIG:** Når toneropsamlerenheten har nådd slutten av levetiden sin, vil skriveren slutte å skrive ut for å unngå skade på innvendige deler. Du må bytte toneropsamlerenheten for å fortsatt kunne skrive ut.
- 📝 MERK:** Toneropsamlerenheten er utviklet for å brukes én gang. Ikke prøv å tømme toneropsamlerenheten og bruke den på nytt. Hvis du gjør det, kan det føre til tonersøl inne i skriveren, noe som kan gi redusert utskriftskvalitet. Etter bruk returnerer du toneropsamlerenheten til HPs Planet Partners-program for resirkulering.
- ⚠ FORSIKTIG:** Hvis du får toner på klærne, bør du tørke det av med en tørr klut og vaske klærne i kaldt vann. Bruker du varmt vann, smitter toneren av på stoffet.

## Fjerne og erstatte toneropsamlerenheten

Følg disse fremgangsmåtene for å skifte ut tonerkassettenheten.

1. Åpne frontdekselet.

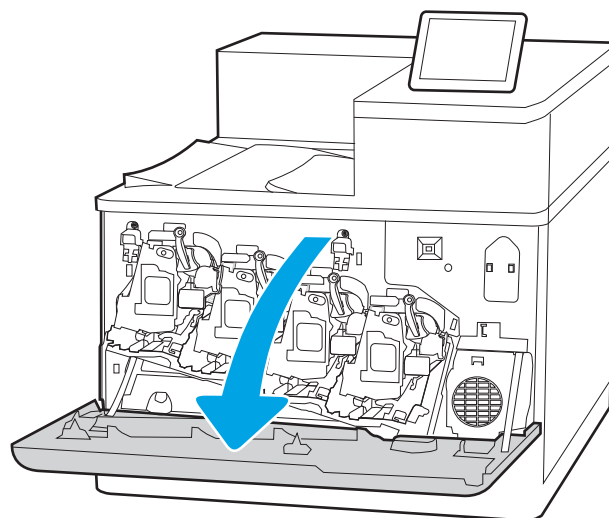

2. Åpne venstre deksel.

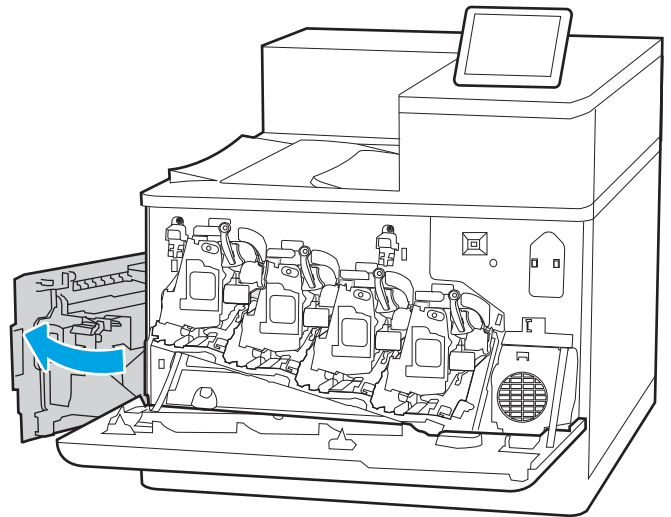

3. Ta tak foran på toneropsamlerenheten, og fjern den fra skriveren.

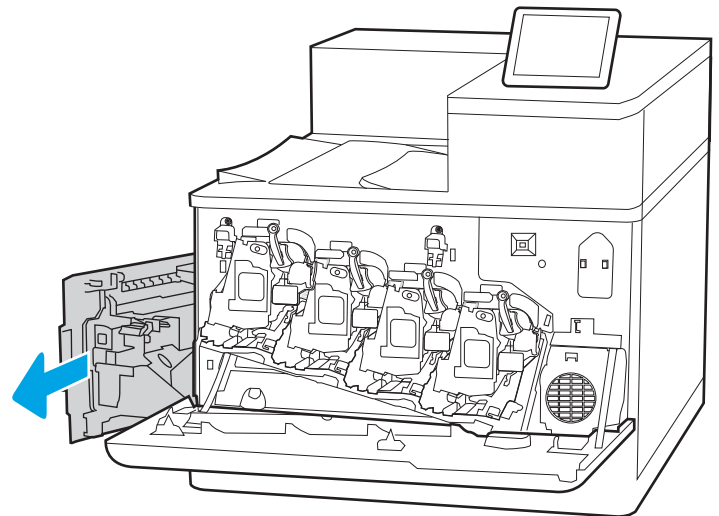

4. Pakk ut den nye toneropsamlerenheten fra emballasjen.

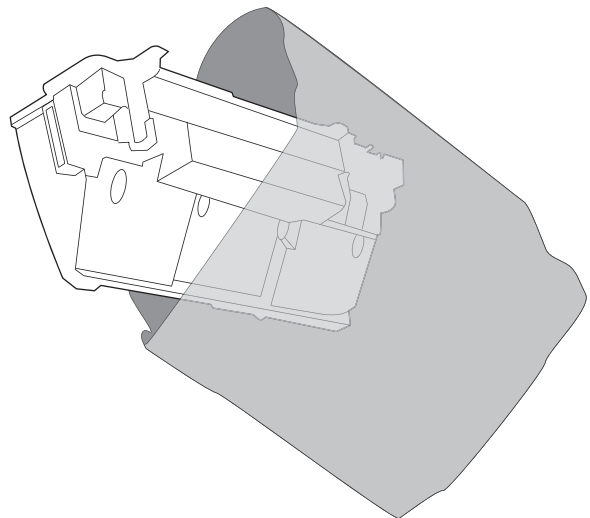



5. Sett inn den nye enheten i skriveren. Kontroller at toneropsamlerenheten er festet skikkelig.

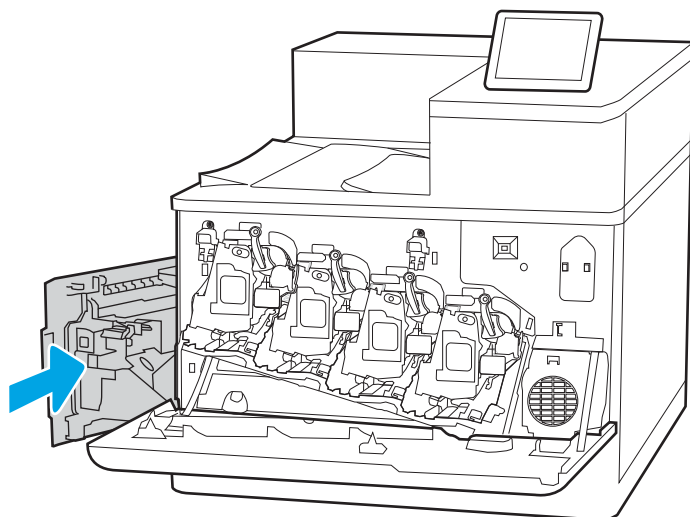

6. Lukk venstre deksel.

**MERK:** Hvis toneropsamlerenheten ikke er satt inn riktig, er det ikke mulig å lukke det venstre dekselet helt.

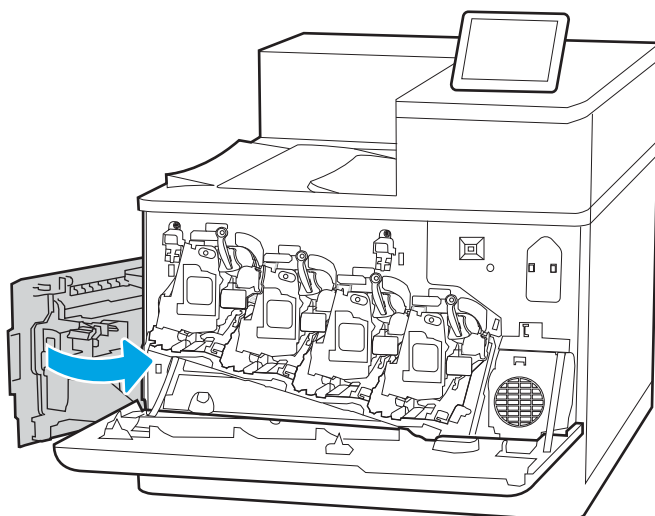

7. Lukk frontdekselet.

Ta vare på all emballasje, slik at du kan bruke det til å resirkulere den brukte toneropsamlerenheten. Følg instruksjonene som følger med den nye toneropsamlerenheten, for å resirkulere den brukte toneropsamlerenheten.

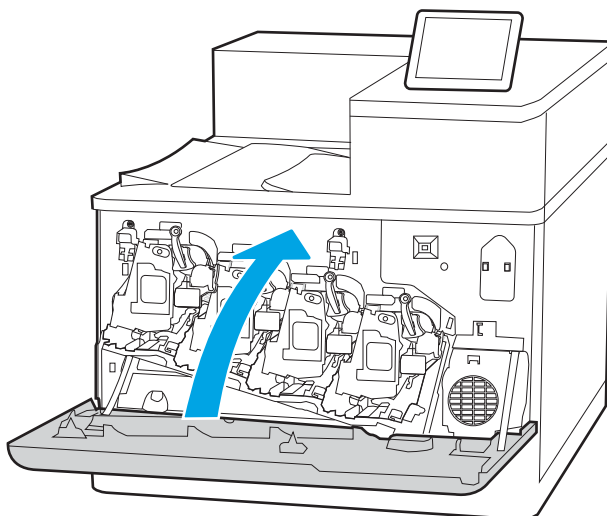



---

## 4 Utskrift

Skrive ut med programvaren, eller skrive ut fra en mobil enhet eller en USB-flash-enhet.

- [Utskriftsoppgaver \(Windows\)](#)
- [Utskriftsoppgaver \(mac OS\)](#)
- [Lagre utskriftsjobber på skriveren for å skrive ut senere eller privat](#)
- [Mobilutskrift](#)
- [Skrive ut fra en USB flashstasjon](#)
- [Skriv ut med Hi-Speed USB 2.0-port \(kablet\)](#)

For å få videohjelp kan du se [www.hp.com/videos/LaserJet](http://www.hp.com/videos/LaserJet).

Den følgende informasjonen er riktig på publiseringstidspunktet. Hvis du vil ha oppdatert informasjon, kan du se [www.hp.com/support/colorljM856](http://www.hp.com/support/colorljM856).

### Mer informasjon:

HPs omfattende hjelp for skriveren inneholder følgende informasjon:

- Installer og konfigurer
- Lær og bruk
- Løse problemer
- Last ned oppdateringer for programvare og fastvare
- Delta i støttefora
- Finn informasjon om garanti og forskrifter

# Utskriftsoppgaver (Windows)

Lær om vanlige utskriftsoppgaver for Windows-brukere.

- [Slik skriver du ut \(Windows\)](#)
- [Skrive ut på begge sider automatisk \(Windows\)](#)
- [Skrive ut på begge sider manuelt \(Windows\)](#)
- [Skrive ut flere sider per ark \(Windows\)](#)
- [Velge papirtype \(Windows\)](#)
- [Flere utskriftsoppgaver](#)

## Slik skriver du ut (Windows)

Bruk alternativet **Skriv ut** fra et program for å velge skriveren og grunnleggende alternativer for utskriftsjobben.

Prosedyren nedenfor beskriver den grunnleggende utskriftsprosessen for Windows.

1. Velg alternativet **Skriv ut** ved hjelp av programmet.
2. Velg skriveren fra listen over skrivere. Du kan endre innstillinger ved å klikke på **Egenskaper** eller **Innstillinger** for å åpne skriverdriveren.



**MERK:** Navnet på knappen varierer for ulike programmer.

I Windows 10, 8.1 og 8 har disse programmene et annet oppsett med forskjellige funksjoner fra det som er beskrevet nedenfor for skrivebordsprogrammer. For å få tilgang til funksjonen for utskrift fra en startskjermapp, gjør du følgende:

- **Windows 10:** Velg **Skriv ut** og velg deretter skriveren.
- **Windows 8.1 eller 8:** Velg **Enheter**, velg **Skriv ut**, og velg deretter skriveren.

For HP PCL-6 V4 skriverdriver laster programmet HP AiO Printer Remote ned flere driverfunksjoner når **Flere innstillinger** er valgt.



**MERK:** Hvis du vil ha mer informasjon, klikker du på Hjelp (?) i skriverdriveren.

3. Velg fanene i skriverdriveren for å konfigurere de tilgjengelige alternativene. For eksempel kan du angi papirretningen på fanen **Etterbehandling** og angi papirkilde og papirtype, papirstørrelse og kvalitetsinnstillinger på fanen **Papir/Kvalitet**.
4. Velg **OK**-knappen for å gå tilbake til dialogboksen **Skriv ut**. Velg hvor mange eksemplarer som skal skrives ut.
5. Klikk på **Skriv ut**-knappen for å skrive ut jobben.

## Skrive ut på begge sider automatisk (Windows)

Hvis skriveren har automatisk tosidighet installert, kan du automatisk skrive ut på begge sider av papiret. Bruk papirstørrelse og -type som støttes av tosidigheten.

1. Velg alternativet **Skriv ut** ved hjelp av programmet.
2. Velg skriveren fra listen over skrivere, og klikk deretter på **Egenskaper** eller **Innstillinger** for å åpne skriverdriveren.

---

 **MERK:** Navnet på knappen varierer for ulike programmer.

I Windows 10, 8.1 og 8 har disse programmene et annet oppsett med forskjellige funksjoner fra det som er beskrevet nedenfor for skrivebordsprogrammer. For å få tilgang til funksjonen for utskrift fra en startskjermapp, gjør du følgende:

- **Windows 10:** Velg **Skriv ut** og velg deretter skriver.
- **Windows 8.1 eller 8:** Velg **Enheter**, velg **Skriv ut**, og velg deretter skriveren.

For HP PCL-6 V4 skriverdriver laster programmet HP AiO Printer Remote ned flere driverfunksjoner når **Flere innstillinger** er valgt.

---

3. Klikk på fanen **Etterbehandling**.
4. Velg **Skriv ut på begge sider**. Klikk på **OK** for å lukke dialogboksen **Dokumentegenskaper**.
5. I dialogboksen **Skriv ut** klikker du på knappen **Skriv ut** for å skrive ut jobben.

## Skrive ut på begge sider manuelt (Windows)

Bruk denne prosedyren for skrivere som ikke har en automatisk tosidighet installert, eller hvis du vil skrive ut på papirtyper som tosidigheten ikke støtter.

1. Velg alternativet **Skriv ut** ved hjelp av programmet.
2. Velg skriveren fra listen over skrivere, og klikk deretter på **Egenskaper** eller **Innstillinger** for å åpne skriverdriveren.

---

 **MERK:** Navnet på knappen varierer for ulike programmer.

I Windows 10, 8.1 og 8 har disse programmene et annet oppsett med forskjellige funksjoner fra det som er beskrevet nedenfor for skrivebordsprogrammer. For å få tilgang til funksjonen for utskrift fra en startskjermapp, gjør du følgende:

- **Windows 10:** Velg **Skriv ut** og velg deretter skriver.
- **Windows 8.1 eller 8:** Velg **Enheter**, velg **Skriv ut**, og velg deretter skriveren.

For HP PCL-6 V4 skriverdriver laster programmet HP AiO Printer Remote ned flere driverfunksjoner når **Flere innstillinger** er valgt.

---

3. Klikk på fanen **Etterbehandling**.
4. Velg **Skriv ut på begge sider (manuelt)**, og klikk deretter på **OK** for å lukke dialogboksen **Dokumentegenskaper**.
5. I dialogboksen **Skriv ut** klikker du på knappen **Skriv ut** for å skrive ut den første siden av jobben.
6. Hent den utskrevne bunken fra utskuffen, og plasser den i skuff 1.
7. Velg den aktuelle knappen på kontrollpanelet for å fortsette hvis du blir bedt om det.

## Skrive ut flere sider per ark (Windows)

Når du skriver ut fra et program ved hjelp av alternativet **Skriv ut**, kan du velge et alternativ for å skrive ut flere sider på ett enkelt ark med papir. Du kan for eksempel gjøre dette hvis du skriver ut et dokument som er svært stort, og du vil spare papir.

1. Velg alternativet **Skriv ut** ved hjelp av programmet.
2. Velg skriveren fra listen over skrivere, og klikk deretter på **Egenskaper** eller **Innstillinger** for å åpne skriverdriveren.

---

 **MERK:** Navnet på knappen varierer for ulike programmer.

I Windows 10, 8.1 og 8 har disse programmene et annet oppsett med forskjellige funksjoner fra det som er beskrevet nedenfor for skrivebordsprogrammer. For å få tilgang til funksjonen for utskrift fra en startskjermapp, gjør du følgende:

- **Windows 10:** Velg **Skriv ut** og velg deretter skriveren.
- **Windows 8.1 eller 8:** Velg **Enheter**, velg **Skriv ut**, og velg deretter skriveren.

For HP PCL-6 V4 skriverdriver laster programmet HP AiO Printer Remote ned flere driverfunksjoner når **Flere innstillinger** er valgt.

---

3. Klikk på fanen **Etterbehandling**.
4. Velg antall sider per ark i rullegardinlisten **Sider per ark**.
5. Velg riktige alternativer for **Skriv ut siderammer**, **Siderekkefølge** og **Papirretning**. Klikk på **OK** for å lukke dialogboksen **Dokumentegenskaper**.
6. I dialogboksen **Skriv ut** klikker du på knappen **Skriv ut** for å skrive ut jobben.

## Velge papirtype (Windows)

Når du skriver ut fra et program ved hjelp av alternativet **Skriv ut**, kan du angi papirtypen du bruker for utskriftsjobben. Hvis standardpapirtypen for eksempel er Letter, men du bruker en annen papirtype for en utskriftsjobb, velger du den bestemte papirtypen.

1. Velg alternativet **Skriv ut** ved hjelp av programmet.
2. Velg skriveren fra listen over skrivere, og klikk deretter på **Egenskaper** eller **Innstillinger** for å åpne skriverdriveren.

---

 **MERK:** Navnet på knappen varierer for ulike programmer.

I Windows 10, 8.1 og 8 har disse programmene et annet oppsett med forskjellige funksjoner fra det som er beskrevet nedenfor for skrivebordsprogrammer. For å få tilgang til funksjonen for utskrift fra en startskjermapp, gjør du følgende:

- **Windows 10:** Velg **Skriv ut** og velg deretter skriveren.
- **Windows 8.1 eller 8:** Velg **Enheter**, velg **Skriv ut**, og velg deretter skriveren.

For HP PCL-6 V4 skriverdriver laster programmet HP AiO Printer Remote ned flere driverfunksjoner når **Flere innstillinger** er valgt.

---

3. Klikk på fanen **Papir/kvalitet**.

4. Velg papirtype fra nedtrekkslisten **Papirtype**.
5. Klikk på **OK** for å lukke dialogboksen **Dokumentegenskaper**. I dialogboksen **Skriv ut** klikker du på knappen **Skriv ut** for å skrive ut jobben.  
  
Hvis skuffen må konfigureres, vises det en konfigureringsmelding for skuffen på skriverens kontrollpanel.
6. Legg papir med angitt type og størrelse i skuffen, og lukk deretter skuffen.
7. Velg **OK**-knappen for å godta størrelsen og typen som er registrert, eller velg **Endre**-knappen for å velge en annen papirstørrelse eller -type.
8. Velg riktig størrelse og type, og trykk deretter på knappen **OK**.

## Flere utskriftsoppgaver

Finn informasjon på Internett for å utføre vanlige utskriftsoppgaver.

Gå til [www.hp.com/support/colorljM856](http://www.hp.com/support/colorljM856).

Instruksjoner er tilgjengelige for utskriftsoppgaver, for eksempel følgende:

- Opprette og bruke utskriftssnarveier og forhåndsinnstillinger for utskrift i Windows
- Velge papirstørrelsen eller bruke en egendefinert papirstørrelse
- Velge sideretning
- Lage et hefte
- Skalere en side så den passer på en bestemt papirstørrelse
- Skrive ut den første eller den siste siden av dokumentet på annet papir
- Skrive ut vannmerker på et dokument

## Utskriftsoppgaver (mac OS)

Skriv ut via HP-utskriftsprogramvaren for macOS, inkludert instruksjoner for utskrift på begge sider eller flere sider per ark.

- [Slik skriver du ut \(Mac OS\)](#)
- [Skrive ut på begge sider automatisk \(Mac OS\)](#)
- [Skrive ut på begge sider manuelt \(Mac OS\)](#)
- [Skrive ut flere sider per ark \(mac OS\)](#)
- [Velge papirtype \(mac OS\)](#)
- [Flere utskriftsoppgaver](#)

### Slik skriver du ut (Mac OS)

Bruk alternativet **Skriv ut** fra et program for å velge skriveren og grunnleggende alternativer for utskriftsjobben.

Prosedyren nedenfor beskriver den grunnleggende utskriftsprosessen for Mac OS.

1. Klikk på **Fil**-menyen og deretter på **Skriv ut**.
2. Velg skriveren.
3. Klikk på **Vis detaljer** eller **Kopier og sider**, og velg deretter andre menyer for å justere utskriftsinnstillingene.

---

 **MERK:** Navnet på elementer varierer for ulike programmer.

---

4. Klikk på knappen **Print (Skriv ut)**.

### Skrive ut på begge sider automatisk (Mac OS)

Hvis skriveren har automatisk tosidighet installert, kan du automatisk skrive ut på begge sider av papiret. Bruk papirstørrelse og -type som støttes av tosidigheten.

---

 **MERK:** Denne informasjonen gjelder for skrivere som har automatisk tosidighet.

---

 **MERK:** Denne funksjonen er tilgjengelig hvis du installerer HP-skriverdriveren. Den er ikke tilgjengelig hvis du bruker AirPrint®.

---

1. Klikk på **Fil**-menyen og deretter på **Skriv ut**.
2. Velg skriveren.
3. Klikk på **Vis detaljer** eller **Kopier og sider**, og klikk deretter på **Oppsett**-menyen.

**macOS 10.14 Mojave og nyere:** Klikk på **Vis detaljer** eller **Tosidig**, og klikk deretter på **Oppsett**-menyen.

---

 **MERK:** Navnet på elementer varierer for ulike programmer.

---

4. Velg et alternativ for innbinding fra nedtrekkslisten **Tosidig**.
5. Klikk på knappen **Print (Skriv ut)**.



## Skrive ut på begge sider manuelt (Mac OS)

Bruk denne prosedyren for skrivere som ikke har en automatisk tosidigenhet installert, eller hvis du vil skrive ut på papirtyper som tosidigenheten ikke støtter.

---

 **MERK:** Denne funksjonen er tilgjengelig hvis du installerer HP-skriverdriveren. Den er ikke tilgjengelig hvis du bruker AirPrint.

---

1. Klikk på **Fil**-menyen og deretter på **Skriv ut**.
2. Velg skriveren.
3. Klikk på **Vis detaljer** eller **Kopier og sider**, og klikk deretter på **Manuell tosidig**-menyen.

---

 **MERK:** Navnet på elementer varierer for ulike programmer.

---

4. Klikk i **Manuell tosidig**-boksen, og velg et innbindingsalternativ.
5. Klikk på knappen **Print (Skriv ut)**.
6. Gå til skriveren, og fjern eventuelle tomme ark som ligger i skuff 1.
7. Hent den utskrevne bunken fra utskuffen, og plasser den med den trykte siden ned i innskuffen.
8. Hvis du blir bedt om det, velger du den aktuelle knappen på kontrollpanelet for å fortsette.

## Skrive ut flere sider per ark (mac OS)

Når du skriver ut fra et program ved hjelp av alternativet **Skriv ut**, kan du velge et alternativ for å skrive ut flere sider på ett enkelt ark med papir. Du kan for eksempel gjøre dette hvis du skriver ut et dokument som er svært stort, og du vil spare papir.

1. Klikk på **Fil**-menyen og deretter på **Skriv ut**.
2. Velg skriveren.
3. Klikk på **Vis detaljer** eller **Kopier og sider**, og klikk deretter på **Oppsett**-menyen.

---

 **MERK:** Navnet på elementer varierer for ulike programmer.

---

4. På nedtrekkslisten **Sider per ark** velger du antall sider som du ønsker å skrive ut på hvert ark.
5. I området **Layoutretning** velger du rekkefølgen på og plasseringen av sidene på arket.
6. På **Rammer**-menyen velger du hvilken type ramme som skal skrives ut rundt hver side på arket.
7. Klikk på knappen **Print (Skriv ut)**.

## Velge papirtype (mac OS)

Når du skriver ut fra et program ved hjelp av alternativet **Skriv ut**, kan du angi papirtypen du bruker for utskriftsjobben. Hvis standardpapirtypen for eksempel er Letter, men du bruker en annen papirtype for en utskriftsjobb, velger du den bestemte papirtypen.

1. Klikk på **Fil**-menyen og deretter på **Skriv ut**.
2. Velg skriveren.

3. Klikk på **Vis detaljer** eller **Kopier og sider**, og klikk deretter på menyen **Medier og kvalitet** eller menyen **Papir/kvalitet**.



---

**MERK:** Navnet på elementer varierer for ulike programmer.

---

4. Velg fra alternativene **Medier og kvalitet** eller **Papir/kvalitet**.



---

**MERK:** Denne listen inneholder det overordnede settet med tilgjengelige alternativer. Noen alternativer er ikke tilgjengelige på alle skrivere.

---

- **Medietype:** Velg alternativet for papirtypen for utskriftsjobben.
  - **Utskriftskvalitet** eller **Kvalitet:** Velg oppløsning for utskriftsjobben.
  - **Kant til kant-utskrift:** Velg dette alternativet for å skrive ut nær kantene på papiret.
5. Klikk på knappen **Print (Skriv ut)**.

## Flere utskriftsoppgaver

Finn informasjon på Internett for å utføre vanlige utskriftsoppgaver.

Gå til [www.hp.com/support/colorljM856](http://www.hp.com/support/colorljM856).

Instruksjoner er tilgjengelige for utskriftsoppgaver, for eksempel følgende:

- Opprette og bruke utskriftssnarveier og forhåndsinnstillinger for utskrift i Windows
- Velge papirstørrelsen eller bruke en egendefinert papirstørrelse
- Velge sideretning
- Lage et hefte
- Skalere en side så den passer på en bestemt papirstørrelse
- Skrive ut den første eller den siste siden av dokumentet på annet papir
- Skrive ut vannmerker på et dokument

# Lagre utskriftsjobber på skriveren for å skrive ut senere eller privat

Lagre utskriftsjobber i skriverens utskriftsminne på et senere tidspunkt.

- [Innføring](#)
- [Opprette en lagret jobb \(Windows\)](#)
- [Opprette en lagret jobb \(Mac OS\)](#)
- [Skrive ut en lagret jobb](#)
- [Slette en lagret jobb](#)
- [Informasjon sendt til skriveren i jobbregnskapssammenheng](#)

## Innføring

Følgende informasjon forklarer fremgangsmåtene for å opprette og skrive ut dokumenter som er lagret på USB-enheten. Disse jobbene kan bli skrevet ut på et senere tidspunkt eller privat.

## Opprette en lagret jobb (Windows)

Lagre jobber på USB-flashstasjonen for privat eller forsinket utskrift.

1. Velg alternativet **Skriv ut** ved hjelp av programmet.
2. Velg skriveren fra listen over tilgjengelige skrivere, og velg deretter **Egenskaper** eller **Innstillinger**.



**MERK:** Navnet på knappen varierer for ulike programmer.

I Windows 10, 8.1 og 8 har disse programmene et annet oppsett med forskjellige funksjoner fra det som er beskrevet nedenfor for skrivebordsprogrammer. For å få tilgang til funksjonen for utskrift fra en startskjermapp, gjør du følgende:

- **Windows 10:** Velg **Skriv ut** og velg deretter skriveren.
- **Windows 8.1 eller 8:** Velg **Enheter**, velg **Skriv ut**, og velg deretter skriveren.

For HP PCL-6 V4 skriverdriver laster programmet HP AiO Printer Remote ned flere driverfunksjoner når **Flere innstillinger** er valgt.

3. Klikk på fanen **Jobblagring**.
4. Velg et alternativ for **Jobblagringsmodus**:
  - **Prøveeksemplar og hold:** Skriv ut og korrekturetles ett eksemplar av jobben, og skriv deretter ut flere eksemplarer.
  - **Personlig jobb:** Jobben skrives ikke ut før skriveren får beskjed om det via kontrollpanelet. I denne jobblagringsmodusen kan du velge ett av alternativene under **Gjør jobb privat/sikker**. Hvis du gir jobben en PIN-kode, må du oppgi den aktuelle PIN-koden på kontrollpanelet. Hvis du krypterer jobben, må du angi nødvendig passord via kontrollpanelet. Utskriftsjobben slettes fra minnet etter at den skrives ut, og går tapt hvis skriveren mister strømmen.

- **Hurtigkopi:** Skriv ut ønsket antall eksemplarer av en jobb, og lagre deretter et eksemplar av jobben i skriverminnet, slik at du kan skrive den ut på nytt senere.
  - **Lagret jobb:** Lagre en jobb på skriveren, og gjør det mulig for andre brukere å skrive ut jobben når som helst. I denne jobblagringsmodusen kan du velge ett av alternativene under **Gjør jobb privat/sikker**. Hvis du gir jobben en PIN-kode, må personen som skriver ut jobben, angi den nødvendige PIN-koden via kontrollpanelet. Hvis du krypterer jobben, må personen som skriver ut jobben, angi nødvendig passord via kontrollpanelet.
5. Hvis du vil bruke et egendefinert brukernavn eller jobbnavn, klikker du på **Egendefinert** og deretter skriver du inn brukernavnet eller jobbnavnet.
- Velg hvilket alternativ som skal brukes hvis jobben har samme navn som en annen lagret jobb:
- **Bruk jobbnavn + (1–99):** Legg til et unikt tall på slutten av jobbnavnet.
  - **Bytt eksisterende fil:** Overskriv den eksisterende lagrede jobben med den nye jobben.
6. Klikk på **OK** for å lukke dialogboksen **Dokumentegenskaper**. I dialogboksen **Skriv ut** klikker du på knappen **Skriv ut** for å skrive ut jobben.

## Opprette en lagret jobb (Mac OS)

Lagre jobber på USB-flashstasjonen for privat eller forsinket utskrift.

1. Klikk på **Fil**-menyen og deretter på **Skriv ut**.
2. På **Skriver**-menyen velger du skriveren.
3. Klikk på **Vis detaljer** eller **Kopier og sider**, og klikk deretter på **Jobblagring**-menyen.



**MERK:** Hvis menyen **Jobblagring** ikke vises, følger du instruksjonene i delen "Deaktivere eller aktivere jobblagringsfunksjonen" for å aktivere menyen.

4. I nedtrekkslisten **Modus** velger du typen lagret jobb.
  - **Prøveeksemplar og hold:** Skriv ut og korrekturles ett eksemplar av jobben, og skriv deretter ut flere eksemplarer. Det første eksemplaret skrives ut umiddelbart. Utskrift av de etterfølgende eksemplarene må startes fra enhetens kontrollpanel. Hvis for eksempel 10 kopier sendes, skrives én kopi ut umiddelbart, og de andre ni kopiene blir skrevet ut når jobben hentes. Jobben slettes etter at alle kopiene er skrevet ut.
  - **Personlig jobb:** Jobben skrives ikke ut før skriveren får beskjed om det via kontrollpanelet. Hvis jobben har en PIN-kode, må den aktuelle PIN-koden oppgis på kontrollpanelet. Utskriftsjobben slettes fra minnet når den er skrevet ut.
  - **Hurtigkopi:** Skriv ut ønsket antall eksemplarer av en jobb, og lagre deretter et eksemplar av jobben i produktminnet for å skrive den ut på nytt senere. Jobben slettes manuelt eller i henhold til planen for lagrede jobber.
  - **Lagret jobb:** Lagre en jobb på skriveren, og gjør det mulig for andre brukere å skrive ut jobben når som helst. Hvis jobben har en PIN-kode, må personen som skriver ut jobben angi den nødvendige PIN-koden via kontrollpanelet. Jobben slettes manuelt eller i henhold til planen for lagrede jobber.
5. Hvis du vil bruke et egendefinert brukernavn eller jobbnavn, klikker du på **Egendefinert** og deretter skriver du inn brukernavnet eller jobbnavnet.

 **MERK:** macOS 10.14 Mojave og nyere: Skriverdriveren inkluderer ikke lenger **Egendefinert**-knappen. Bruk alternativene under **Modus** i rullegardinlisten til å konfigurere den lagrede jobben.

Velg hvilket alternativ du vil bruke hvis en annen lagret jobb allerede har det navnet.

- **Bruk jobbnavn + (1–99):** Legg til et unikt tall på slutten av jobbnavnet.
  - **Bytt eksisterende fil:** Overskriv den eksisterende lagrede jobben med den nye jobben.
6. Hvis du velger alternativet **Lagret jobb** eller **Personlig jobb** i nedtrekkslisten **Modus**, kan du beskytte jobben med en PIN-kode. Skriv inn et firesifret tall i feltet **Bruk PIN for å skrive ut**. Når andre personer forsøker å skrive ut denne jobben, blir de bedt om å oppgi denne PIN-koden.
  7. Klikk på knappen **Skriv ut** for å behandle jobben.

## Skrive ut en lagret jobb

Bruk følgende fremgangsmåte for å skrive ut en jobb som er lagret i skriverminnet.

1. Velg **Skriv ut fra jobblager** på startskjermbildet til skriverens kontrollpanel.
2. Trykk på **Velg** og velg navnet på mappen der jobben er lagret.
3. Velg navnet på jobben. Hvis jobben er privat eller kryptert, angir du PIN-koden eller passordet.
4. Hvis du vil justere antallet kopier, velger du feltet for antall kopier. Bruk tastaturet til å angi antall kopier som skal skrives ut.
5. Velg Start , eller trykk på **Skriv ut** for å skrive ut jobben.

## Slette en lagret jobb

Du kan slette dokumenter som er lagret på skriveren, når det ikke lenger er behov for dem. Du kan også justere det maksimale antallet jobber skriveren kan lagre.

- [Slette en jobb som er lagret på skriveren](#)
- [Endre jobblagringsgrensen](#)

## Slette en jobb som er lagret på skriveren

Bruk kontrollpanelet til å slette en jobb som er lagret i skriverminnet.

1. Velg **Skriv ut fra jobblager**-ikonet på startskjermbildet til skriverens kontrollpanel.
2. Trykk på **Velg** og velg navnet på mappen der jobben er lagret.
3. Velg navnet på jobben. Hvis jobben er privat eller kryptert, angir du PIN-koden eller passordet.
4. Velg Papirkurv-knappen  for å slette jobben.

## Endre jobblagringsgrensen

Når en ny jobb lagres i skriverminnet, overskrives eventuelle tidligere jobber med samme bruker- og jobbnavn. Hvis det ikke allerede er lagret en jobb med samme bruker- og jobbnavn og skriveren trenger mer diskplass, kan det hende at skriveren sletter andre lagrede jobber. Den eldste jobben slettes først.

Følg denne fremgangsmåten for å endre antall jobber skriveren kan lagre:

1. Fra startskjermbildet på skriverens kontrollpanel går du til **Innstillinger**-programmet, og deretter velger du **Innstillinger**-ikonet.
2. Åpne disse menyene:
  - a. **Kopier/Skriv ut** eller **Skriv ut**
  - b. **Behandle lagrede jobber**
  - c. **Lagringsgrense for midlertidige jobber**
3. Bruk tastaturet til å angi antall jobber skriveren lagrer.
4. Velg **OK** eller **Ferdig** for å lagre innstillingen.

## Informasjon sendt til skriveren i jobbrekneskapssammenheng

Utskriftsjobber sendt fra drivere på klienten (f.eks. PC) kan sende personlig identifiserbar informasjon til HPs enheter for bildebehandling og utskrift. Denne informasjonen kan inkludere, men er ikke begrenset til, brukernavnet og klientnavnet som jobben stammet fra, som kan brukes i jobbrekneskapssammenheng, som bestemt av administratoren til utskriftsenheten. Den samme informasjonen kan også bli lagret med jobben på masselagringsenheten (f.eks. harddisk) til utskriftsenheten når du bruker jobblagringsfunksjonen.

## Mobilutskrift

Mobil- og ePrint-løsninger gir enkel utskrift til en HP-skriver fra bærbar PC, nettbrett, smarttelefon eller andre mobilenheter.

- [Innføring](#)
- [Wi-Fi, Wi-Fi Direct Print, NFC-, og BLE-utskrift](#)
- [HP ePrint via e-post](#)
- [AirPrint](#)
- [Innebygd Android-utskrift](#)

## Innføring

HP tilbyr flere mobiløsninger for enkel utskrift til en HP-skriver fra bærbar PC, nettbrett, smarttelefon eller andre mobilenheter.

Hvis du vil se hele listen for å finne ut hva som er det beste valget, kan du gå til [www.hp.com/go/LaserJetMobilePrinting](http://www.hp.com/go/LaserJetMobilePrinting).

## Wi-Fi, Wi-Fi Direct Print, NFC-, og BLE-utskrift

HP tilbyr Wi-Fi Direct Print, Near Field Communication- (NFC) og Bluetooth Low Energy (BLE)-utskrift for skrivere som har støttet HP Jetdirect 3100w BLE/NFC/trådløst tilbehør. Dette tilbehøret er tilgjengelig som et alternativ for HP-skrivere som har en lomme for integrering av maskinvare (HIP).

- [Aktivere trådløs utskrift](#)
- [Endre navnet for Wi-Fi Direct](#)

Disse funksjonene gjør det mulig for Wi-Fi-utstyrte (mobile) enheter å lage en trådløs nettverkstilkobling direkte til skriveren uten å bruke en trådløs ruter.

Skriveren må ikke være koblet til nettverket for at den mobile utskriften skal fungere.

Bruk Wi-Fi Direct Print til å skrive ut trådløst fra følgende enheter:

- iPhone, iPad eller iTouch med Apple AirPrint
- Android-mobilenheter som er kompatible med Androids innebygde utskriftsløsning

Du finner mer informasjon om trådløs utskrift på [www.hp.com/go/LaserJetMobilePrinting](http://www.hp.com/go/LaserJetMobilePrinting).

Funksjonalitet for NFC, BLE og Wi-Fi Direct Print kan aktiveres eller deaktiveres fra skriverens kontrollpanel.



### Aktivere trådløs utskrift

Hvis du vil skrive ut trådløst fra mobile enheter, må Wi-Fi Direct være slått på.

1. Velg **Innstillinger**-menyen på startskjermbildet til skriverens kontrollpanel.
2. Velg disse menyene:
  - a. **Nettverk**
  - b. **Wi-Fi Direct**
  - c. **Status**
3. Velg **På**, og trykk deretter på **OK** for å aktivere trådløs utskrift.

### Endre navnet for Wi-Fi Direct

Endre Wi-Fi Direct-skrivernavnet ved hjelp av HPs innebygde webserver (EWS).

 **MERK:** I miljøer der mer enn én modell av samme skriver er installert, kan det være nyttig å gi hver skriver et eget Wi-Fi Direct-navn slik at det blir enklere å identifisere skriveren for HP Wi-Fi Direct-utskrift. Navnene på trådløse nettverk, f.eks. Wireless, Wi-Fi Direct osv., er tilgjengelige på informasjonsskjermbildet ved å velge Informasjon-ikonet  og deretter velge Wi-Fi Direct-ikonet .

Følg denne fremgangsmåten for å endre skriverens Wi-Fi Direct-navn:

1. Velg **Innstillinger**-ikonet på startskjermbildet til skriverens kontrollpanel.
2. Åpne disse menyene:



- a. [Nettverk](#)
  - b. [Wi-Fi Direct](#)
  - c. [Wi-Fi Direct-navn](#)
3. Bruk tastaturet til å endre navnet i tekstfeltet [Wi-Fi Direct-navn](#), og velg deretter **OK**.



## HP ePrint via e-post

Bruk HP ePrint via e-post for å skrive ut dokumenter ved å sende dem som et e-postvedlegg til skriverens e-postadresse fra en hvilken som helst e-postaktivert enhet.

For å bruke HP ePrint via e-post må skriveren oppfylle disse kravene:

- Skriveren må være koblet til et kablet eller trådløst nettverk og ha Internett-tilgang.
- HPs webtjenester må være aktivert på skriveren og skriveren må være registrert på HP Connected.

Følg denne fremgangsmåten for å aktivere HPs webtjenester og registrere deg med HP Connected:

1. Åpne HPs innebygde webserver (EWS):
  - a. På startskjerm bildet i skriverens kontrollpanel trykker du på Informasjon-ikonet , og velg deretter Ethernet-ikonet  for å vise IP-adressen eller vertsnavnet.
  - b. Åpne en nettleser fra en datamaskin i det samme nettverket som skriveren. Skriv inn IP-adressen eller vertsnavnet nøyaktig slik det vises på skriverens kontrollpanel, i adressefeltet i nettleseren. Trykk på **Enter** på tastaturet. Den innebygde webserveren åpnes.

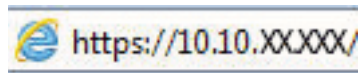

 **MERK:** Hvis nettleseren viser en melding om at det kanskje ikke er trygt å besøke nettstedet, velger du alternativet for å fortsette til nettstedet. Datamaskinen skades ikke av å besøke dette nettstedet.

2. Klikk på fanen **HP Web Services**.
3. Velg alternativet for å aktivere webtjenester.

 **MERK:** Aktivering av Webtjenester kan ta flere minutter.

4. Gå til [www.hpconnected.com](http://www.hpconnected.com) for å opprette en HP ePrint-konto og fullføre installeringen.

## AirPrint

Direkte utskrift ved hjelp av Apples AirPrint er støttet for iOS, og for Mac-maskiner som kjører macOS 10.7 Lion og nyere.

Bruk AirPrint for å skrive ut direkte til skriveren fra en iPad, iPhone (3GS eller nyere) eller iPod touch (tredje generasjon eller nyere) i følgende mobilprogrammer:

- Mail
- Fotografier
- Safari

- iBooks
- Velg programmer fra tredjepart

Skriveren må være koblet til det samme nettverket (delnett) som Apple-enheten for å kunne bruke AirPrint. Hvis du vil ha mer informasjon om bruk av AirPrint og om hvilke HP-skrivere som er kompatible med AirPrint, kan du gå til [www.hp.com/go/MobilePrinting](http://www.hp.com/go/MobilePrinting).



**MERK:** Før du bruker AirPrint med en USB-tilkobling, må du kontrollere versjonsnummeret. AirPrint versjon 1.3 og tidligere støtter ikke USB-tilkoblinger.

---

## Innebygd Android-utskrift

HPs innebygde utskriftsløsning for Android og Kindle gjør at mobile enheter automatisk kan finne og skrive ut fra HP-skrivere som enten er på et nettverk eller innen trådløs rekkevidde for Wi-Fi Direct-utskrift.

Utskriftsløsningen er innebygd i de mange versjonene av operativsystemet.



**MERK:** Hvis utskrift ikke er tilgjengelig på enheten, kan du gå til [Google Play > Android-apper](https://play.google.com/store/apps/details?id=com.hp.printservice) og installere plugin-modulen HP Print Service.

---

Hvis du vil ha mer informasjon som hvordan du bruker Androids innebygde utskriftsfunksjon og hvilke Android-enheter som støttes, går du til [www.hp.com/go/MobilePrinting](http://www.hp.com/go/MobilePrinting).

## Skrive ut fra en USB flashstasjon

Denne skriveren har funksjonalitet for utskrift fra USB-enheter med enkel tilgang, slik at du kan skrive ut filer uten en datamaskin.

- [Aktiver USB-porten for utskrift](#)
- [Skrive ut USB-dokumenter](#)

Skriveren støtter standard USB-lagringenheter i USB-porten i nærheten av kontrollpanelet. Den støtter følgende filtyper:

- PDF
- PRN
- PCL
- PS
- CHT

## Aktiver USB-porten for utskrift

USB-porten er deaktivert som standard. Aktiver USB-porten før du bruker denne funksjonen.

- [Metode 1: Aktivere USB-porten fra skriverens kontrollpanel](#)
- [Metode 2: Aktivere USB-porten fra HPs innebygde webserver \(bare nettverkstilkoblede skrivere\)](#)

Bruk én av følgende metoder for å aktivere porten:



### Metode 1: Aktivere USB-porten fra skriverens kontrollpanel

Bruk skriverens kontrollpanel til å aktivere USB-porten for utskrift.

1. Fra startskjermbildet på skriverens kontrollpanel går du til **Innstillinger**-programmet, og deretter velger du **Innstillinger**-ikonet.
2. Åpne disse menyene:
  - a. **Kopier/Skriv ut** eller **Skriv ut**
  - b. **Aktivere enhets-USB**
3. Velg **Aktiver utskrift fra USB-stasjon**.

### Metode 2: Aktivere USB-porten fra HPs innebygde webserver (bare nettverkstilkoblede skrivere)

Bruk HPs innebygde webserver til å aktivere USB-porten for utskrift.

1. På startskjermbildet i skriverens kontrollpanel trykker du på Informasjon-ikonet , og velg deretter Ethernet-ikonet  for å vise IP-adressen eller vertsnavnet.
2. Åpne en nettleser. På adresselinjen skriver du inn IP-adressen nøyaktig slik den vises på skriverens kontrollpanel. Trykk på **Enter** på tastaturet. Den innebygde webserveren åpnes.

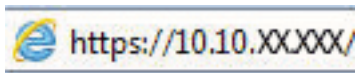

 **MERK:** Hvis nettleseren viser en melding om at det kanskje ikke er trygt å besøke nettstedet, velger du alternativet for å fortsette til nettstedet. Datamaskinen skades ikke av å besøke dette nettstedet.

3. Velg fanen **Kopier/Skriv ut** for MFP-modeller eller fanen **Skriv ut** for SFP-modeller.
4. Velg **Innstillinger for utskrift fra USB-stasjon** på menyen til venstre.
5. Velg **Aktiver utskrift fra USB-stasjon**.
6. Klikk på **Bruk**.

## Skrive ut USB-dokumenter

Skriv ut dokumenter fra en USB flashstasjon.

1. Sett inn en USB-enhet i USB-porten på enheten.



---

**MERK:** Det kan hende at porten er dekket til. På noen skrivere kan du vippe dekselet opp. På andre skrivere må du dra dekselet rett ut for å fjerne det.

---

2. Fra startskjermbildet på skriverens kontrollpanel går du til [utskriftsprogrammet](#), og deretter velger du [Skriv ut](#)-ikonet.
3. Velg [Utskrift fra USB-stasjon](#).
4. Velg [Velg](#), velg navnet på dokumentet som skal skrives ut, og velg deretter [Velg](#).



---

**MERK:** Dokumentet kan ligge i en mappe. Åpne mapper etter behov.

---

5. Hvis du vil justere antall kopier, velger du boksen til venstre for [Skriv ut](#)-knappen og velger deretter antall kopier fra tastaturet som åpnes. Hvis du vil lukke tastaturet, velger du Lukk-knappen .
6. Velg [Skriv ut](#) for å skrive ut dokumentet.

# Skriv ut med Hi-Speed USB 2.0-port (kablet)

Aktivér høyhastighets USB 2.0-porten for kablet USB-utskrift. Porten er plassert i området for grensesnittportene og er deaktivert som standard.

- [Metode 1: Aktivér høyhastighets USB 2.0-porten fra skriverens kontrollpanelmenyer](#)
- [Metode 2: Aktivér høyhastighets USB 2.0-porten fra HPs innebygde webserver \(bare nettverkstilkoblede skrivere\)](#)

Bruk én av de følgende metodene for å aktivere USB 2.0-porten. Når porten er aktivert, kan du installere produktprogramvaren for å skrive ut ved hjelp av denne porten.

## Metode 1: Aktivér høyhastighets USB 2.0-porten fra skriverens kontrollpanelmenyer

Bruk kontrollpanelet til å aktivere porten.

1. Fra startskjembildet på skriverens kontrollpanel går du til **Innstillinger**-programmet, og deretter velger du **Innstillinger**-ikonet.
2. Åpne disse menyene:
  - a. **Generelt**
  - b. **Aktivere enhets-USB**
3. Velg **Aktivert**-alternativet.

## Metode 2: Aktivér høyhastighets USB 2.0-porten fra HPs innebygde webserver (bare nettverkstilkoblede skrivere)

Bruk HP EWS til å aktivere porten.

1. Finn skriverens IP-adresse. På skriverens kontrollpanel velger du informasjonsknappen **i** og velger deretter Nettverk-ikonet  for å vise IP-adressen eller vertsnavnet.
2. Åpne en nettleser. På adresselinjen skriver du inn IP-adressen nøyaktig slik den vises på skriverens kontrollpanel. Trykk på **Enter** på tastaturet. Den innebygde webserveren åpnes.

 <https://10.10.XX.XXX/>

 **MERK:** Hvis nettleseren viser en melding om at det kanskje ikke er trygt å besøke nettstedet, velger du alternativet for å fortsette til nettstedet. Datamaskinen skades ikke av å besøke dette nettstedet.

3. Velg fanen **Sikkerhet**.
4. På venstre side av skjermen velger du **Generell sikkerhet**.
5. Bla ned til **Maskinvareporter**, og velg følgende avmerkingsbokser:
  - a. **Aktivere enhets-USB**
  - b. **Aktivér USB plug and play for vert**
6. Klikk på **Bruk**.

---

## 5 Administrere skriveren

Bruk administrasjonsverktøy, konfigurere innstillinger for sikkerhet og strømsparing og administrer fastvareoppdateringer for skriveren.

- [Avansert konfigurasjon med HPs innebygde webserver \(EWS\)](#)
- [Konfigurere IP-nettverksinnstillinger](#)
- [Skriverens sikkerhetsfunksjoner](#)
- [Innstillinger for strømsparing](#)
- [HP Web Jetadmin](#)
- [Programvare- og fastvareoppdateringer](#)

For å få videohjelp kan du se [www.hp.com/videos/LaserJet](http://www.hp.com/videos/LaserJet).

Den følgende informasjonen er riktig på publiseringstidspunktet. Hvis du vil ha oppdatert informasjon, kan du se [www.hp.com/support/colorljM856](http://www.hp.com/support/colorljM856).

### Mer informasjon:

HPs omfattende hjelp for skriveren inneholder følgende informasjon:

- Installer og konfigurere
- Lær og bruk
- Løse problemer
- Last ned oppdateringer for programvare og fastvare
- Delta i støttefora
- Finn informasjon om garanti og forskrifter

# Avansert konfigurasjon med HPs innebygde webserver (EWS)

Bruk HPs innebygde webserver for å administrere avanserte utskriftsfunksjoner.

- [Innføring](#)
- [Få tilgang til HPs innebygde webserver \(EWS\)](#)
- [Funksjoner i HPs innebygde webserver \(EWS\)](#)

## Innføring

Med den innebygde webserveren kan du behandle utskriftsfunksjoner fra en datamaskin i stedet for fra skriverens kontrollpanel.

- se skriverstatusinformasjon
- Fastslå gjenværende levetid for all rekvisita og bestille nye
- Vise og endre skuffkonfigurasjonene
- se og endre menykonfigurasjonen for skriverens kontrollpanel
- Vise og skrive ut interne sider
- motta varsler om skriver- og rekvisitahendelser
- Vise og endre nettverkskonfigurasjonen

HPs innebygde webserver fungerer når skriveren er koblet til et IP-basert nettverk. HPs innebygde webserver støtter ikke IPX-baserte skrivertilkoblinger. Du trenger ikke Internett-tilgang for å kunne åpne og bruke HPs innebygde webserver.

Når skriveren er koblet til nettverket, er den innebygde webserveren automatisk tilgjengelig.



---

 **MERK:** HPs innebygde webserver er ikke tilgjengelig utenfor brannmur.

---

## Få tilgang til HPs innebygde webserver (EWS)

Bruk denne fremgangsmåten når du skal åpne den innebygde webserveren:

1. På skriverens kontrollpanel trykker du på Informasjon-knappen  og bruker deretter piltastene til å velge Ethernet-menyen . Trykk på **OK** for å åpne menyen og vise IP-adresse eller vertsnavn.
2. Åpne en nettleser, og skriv inn IP-adressen eller vertsnavnet nøyaktig slik den vises på skriverens kontrollpanel, i adressefeltet i nettleseren. Trykk på **Enter** på tastaturet. Den innebygde webserveren åpnes.

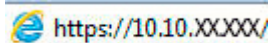
 <https://10.10.XX.XXX/>

---

 **MERK:** Hvis nettleseren viser en melding om at det kanskje ikke er trygt å besøke nettstedet, velger du alternativet for å fortsette til nettstedet. Datamaskinen skades ikke av å besøke dette nettstedet.

---

Hvis du vil bruke HPs innebygde webserver, må nettleseren oppfylle følgende krav:



### Windows® 7

- Internet Explorer (versjon 8.x eller nyere)
- Google Chrome (versjon 34.x eller nyere)
- Firefox (versjon 20.x eller nyere)

### Windows® 8 eller nyere

- Internet Explorer (versjon 9.x eller nyere)
- Google Chrome (versjon 34.x eller nyere)
- Firefox (versjon 20.x eller nyere)

### macOS

- Safari (versjon 5.x eller nyere)
- Google Chrome (versjon 34.x eller nyere)

### Linux

- Google Chrome (versjon 34.x eller nyere)
- Firefox (versjon 20.x eller nyere)

## Funksjoner i HPs innebygde webserver (EWS)

Lær om HPs innebygde webserver (EWS) funksjoner, som er tilgjengelige i hver kategori.

- [Informasjon-kategori](#)
- [Fanen Generelt](#)
- [Skriv ut-kategori](#)
- [Rekvisita-fanen](#)
- [Fanen Feilsøking](#)
- [Fanen Sikkerhet](#)
- [Fanen HPs webtjenester](#)
- [Fanen Nettverk](#)
- [Liste over Andre koblinger](#)

### Informasjon-kategori

Se i tabellen for å se innstillingene i kategorien **Informasjon**.

Tabell 5-1 Kategorien Informasjon på HPs innebygde webserver

Meny	Beskrivelse
Enhetsstatus	Viser skriverstatusen og viser den beregnede gjenværende levetiden for HP-rekvisita. Siden viser også papirtypen og -størrelsen som er angitt for hver skuff. Hvis du vil endre standardinnstillingene, klikker du på koblingen <b>Endre innstillinger</b> .
Konfigurasjonsside	Viser informasjonen på konfigurasjonssiden.
Statusside for rekvisita	Viser statusen for rekvisita for skriveren.
Hendelsesloggside	Viser en liste over alle hendelser og feil for skriveren. Bruk koblingen <b>HP Instant Support</b> (i området <b>Andre koblinger</b> på alle sider i HPs innebygde nettserver) for å koble til et sett med dynamiske nettsider som hjelper deg med å løse problemer. Disse sidene viser også ekstratjenester som er tilgjengelige for skriveren.
Forbruksside	Viser en oppsummering av antallet sider skriveren har skrevet ut, gruppert etter størrelse, type og papirutskriftsbane.
Device Information (Enhetsinformasjon)	Viser informasjon om skriverens nettverksnavn, adresse og modell. Hvis du vil tilpasse disse oppføringene, klikker du på menyen <b>Enhetsinformasjon</b> i kategorien <b>Generelt</b> .
Øyeblikksbilde av kontrollpanel	Viser et bilde av gjeldende skjermbilde på kontrollpanelet.
Utskrivbare rapporter og sider	Viser de interne rapportene og sidene for skriveren. Velg ett eller flere elementer som skal skrives ut eller vises.
Åpne kildekode	Viser et sammendrag av lisensene for åpne kildeprogramvarer som kan brukes med skriveren.

### Fanen Generelt

Se i tabellen for å se innstillingene i kategorien **Generelt**.

**Tabell 5-2** Fanen Generelt på HPs innebygde webserver

Meny	Beskrivelse
Skjerminnstillinger	Konfigurer innstillinger for lyd, tidsavbrudd for inaktivitet, fjernbare advarsler og hendelser med fortsettelse.
Språk for kontrollpanel og tastaturopsett	Velg standardspråk for kontrollpanelmeldinger og standard tastaturopsett for hvert språk.
Varsler	Konfigurer e-postvarsler for ulike skriver- og rekvisitahendelser.
App for kontrollpanelinnstillinger	Viser alternativene for Innstillinger-appen som er tilgjengelige på skriverens kontrollpanel.
Generelle innstillinger	Konfigurer hvordan skriveren gjenoprettes fra fastkjørt papir, og om kopieringsjobber igangsatt fra skriverens kontrollpanel har prioritet over utskriftsjobber.
AutoSend	Konfigurer skriveren slik at det automatisk sendes e-postmeldinger angående skriverkonfigurasjon og -rekvisita til bestemte e-postadresser.
Rediger andre koblinger	Legg til eller tilpass en kobling til et annet nettsted. Denne koblingen vises i bunnteksten på alle sidene for HPs innebygde nettserver.
Bestillingsinformasjon	Angi informasjon om bestilling av nye kassetter. Denne informasjonen vises på siden for rekvisitastatus.
Device Information (Enhetsinformasjon)	Gi navn til skriveren, og tildel et gjenstandsnummer til det. Du kan angi navn for hovedkontaktpersonen som skal motta informasjon om skriveren.
Språk	Angi hvilket språk du vil vise informasjon på i HPs innebygde webserver.
Fastvareoppgradering	Last ned og installer fastvareoppgraderingsfiler for skriveren.
Innstillinger for dato/klokkeslett	Still inn datoen og klokkeslettet, eller synkroniser med en nettverkstidsserver.
Strømsparingsinnstillinger	Angi eller rediger innstillinger for hvile som påvirker hvor mye strøm skriveren bruker, aktiv tid / hvilemodustid, hvor raskt skriveren går i hvilemodus, og hvor raskt skriveren aktiveres (våkner) fra hvilemodus.
Sikkerhetskopier og gjenopprett	Opprett en sikkerhetskopifil som inneholder skriver- og brukerdata. Om nødvendig kan du bruke denne filen til å gjenopprette data til skriveren.
Tilbakestill til fabrikkinnstillinger	Gjenopprett skriverinnstillinger til fabrikkinnstillingene.
Installeringsprogram for løsning	Installer tredjeparts programvarepakker som kan utvide eller endre funksjonaliteten til skriveren.
Jobbstatistikkinnstillinger	Tilbyr tilkoblingsinformasjon om jobbstatistikktenester fra tredjepart.
Kvoteinnstillinger	Gir tilkoblingsinformasjon om jobbstatistikktenester fra tredjeparter.

## Skriv ut-kategori

Se i tabellen for å se innstillingene i kategorien **Skriv ut**.

**Tabell 5-3** Kategorien Skriv ut på HPs innebygde webserver

Meny	Beskrivelse
Innstillinger for utskrift fra USB-stasjon	Aktiver eller deaktiver menyen <a href="#">Skriv ut fra USB</a> på kontrollpanelet.
Behandle lagrede jobber	Aktiver eller deaktiver muligheten til å lagre jobber i skriverminnet. Konfigurer alternativer for jobblagring.
Standard utskriftsalternativer	Konfigurer standardinnstillinger for utskriftsjobber.

Tabell 5-3 Kategorien Skriv ut på HPs innebygde webserver (forts.)

Meny	Beskrivelse
<b>Begrens farge</b>  (Bare fargeskrivere)	Tillat eller begrens fargeutskrift.  Spesifiser tillatelser for enkeltbrukere eller for jobber som sendes fra bestemte programmer.
<b>PCL- og PostScript-innstillinger</b>	Juster innstillingene for PCL og PostScript for alle utskriftsjobber.
<b>Utskriftskvalitet</b>	Konfigurer innstillingene for utskriftskvalitet, inkludert fargejustering, bildejustering og tillatte papirtyper.
<b>Administrer skuffer</b>	Konfigurer innstillinger for papirskuffer.

## Rekvisita-fanen

Se i tabellen for å se innstillingene i kategorien **Rekvisita**.

Tabell 5-4 HPs innebygde webserver Rekvisita-fane

Meny	Beskrivelse
<b>Håndtere rekvisita</b>	Du kan konfigurere måten skriveren reagerer på når rekvisitaenheten har svært lite igjen.

## Fanen Feilsøking

Se i tabellen for å se innstillingene i kategorien **Feilsøking**.

Tabell 5-5 Fanen Feilsøking på HPs innebygde webserver

Meny	Beskrivelse
<b>Generell feilsøking</b>	Velg mellom en rekke rapporter og tester for å få hjelp til å løse problemer med skriveren.
<b>Hjelp på nettet</b>	Koble til HPs nettskybaserte hjelp på nettet for å få hjelp til feilsøking av utskriftsproblemer.
<b>Diagnosedata</b>  <b>MERK:</b> Dette elementet er bare tilgjengelig hvis det er angitt et administratorpassord i fanen <b>Sikkerhet</b> .	Eksporter skriverinformasjon til en fil som kan være til hjelp ved en detaljert problemanalyse.
<b>Kalibrering/rensing</b>	Angi rengjøring og kalibrer innstillinger, skriv ut en rengjøringsside og utfør en fullstendig eller delvis kalibrering.
<b>Tilbakestill til fabrikkinnstillinger</b>	Gjenopprett skriverinnstillinger til fabrikkinnstillinger.
<b>Fastvareoppgradering</b>	Last ned og installer fastvareoppgraderingsfiler for skriveren.

## Fanen Sikkerhet

Se i tabellen for å se innstillingene i fanen **Sikkerhet**.

Tabell 5-6 Fanen Sikkerhet på HPs innebygde webserver

Meny	Beskrivelse
Generell sikkerhet	Innstillinger for generell sikkerhet, inkludert: <ul style="list-style-type: none"><li>• Konfigurer et administratorpassord for å begrense tilgangen til bestemte funksjoner på skriveren.</li><li>• Angi PjL-passord for behandling av PjL-kommandoer.</li><li>• Angi tilgang til filsystemet og sikkerhet for fastvareoppgradering.</li><li>• Aktiver eller deaktiver verts-USB-porten på kontrollpanelet eller USB-tilkoblingsporten på formatereren for utskrift direkte fra en datamaskin.</li><li>• Vis status for alle sikkerhetsinnstillinger.</li></ul>
Kontopolicy	Aktiver kontoinnstillinger for administrator.
Tilgangskontroll	Konfigurer tilgangen til skriverfunksjoner for bestemte personer eller grupper, og velg metoden enkeltpersoner kan bruke for å logge seg på skriveren.
Beskytt lagrede data	Konfigurer og administrer den interne harddisken for skriveren. Denne skriveren har en kryptert harddisk for maksimal sikkerhet. Konfigurer innstillinger for jobber som er lagret på skriverens harddisk.
Administrer eksterne applikasjoner	Administrer eller godkjenner eksterne applikasjoner ved å importere eller slette sertifikater som gir enheter tillatelse til å bruke dette produktet.
Sertifikatbehandling	Installer og administrer sikkerhetssertifikater for tilgang til skriveren og nettverket.
Sikkerhet for webtjenester	Tillat at du kan få tilgang til ressurser på denne skriveren fra websider fra andre domener. Hvis du ikke legger til noen områder på denne listen, er alle områder klarert.
Selvtest	Kontroller at sikkerhetsfunksjonene kjører i henhold til forventede systemparametre.

## Fanen HPs webtjenester

Bruk fanen **HPs webtjenester** til å konfigurere og aktivere HPs webtjenester for denne skriveren. Du må aktivere HPs webtjenester for å kunne bruke HP ePrint-funksjonen.

Tabell 5-7 Fanen HPs webtjenester for HPs innebygde webserver

Meny	Beskrivelse
Oppsett av webtjenester	Koble denne skriveren til HP Connected på Internett ved å aktivere HPs webtjenester.
Webproxy	Konfigurer en proxy-server hvis du har problemer med å aktivere HPs webtjenester eller koble skriveren til Internett.
Smart Cloud Print	Aktiver Smart Cloud Print, som gir nettbaserte programmer tillatelser som kan utvide funksjonene til skriveren.

## Fanen Nettverk

Bruk fanen **Nettverk** til å konfigurere og sikre nettverksinnstillinger for skriveren når den er koblet til et IP-basert nettverk. Denne fanen vises ikke hvis skriveren er koblet til andre typer nettverk.

**Tabell 5-8** Fanen Nettverk > Konfigurasjonsinnstillinger på HPs innebygde webserver

Meny	Beskrivelse
Wi-Fi Direct	Konfigurer Wi-Fi Direct-innstillinger for skrivere som inkluderer innebygd Wi-Fi Direct Print- og NFC-utskrift eller som har et trådløst tilbehør installert.  <b>MERK:</b> Hvilke konfigurasjonsalternativer som er tilgjengelige, avhenger av utskriftsservermodellen.
TCP/IP-innstillinger	Konfigurer TCP/IP-innstillinger for IPv4- og IPv6-nettverk.  <b>MERK:</b> Hvilke konfigurasjonsalternativer som er tilgjengelige, avhenger av utskriftsservermodellen.
Nettverksinnstillinger	Konfigurer innstillinger for IPX/SPX, AppleTalk, DLC/LLC og SNMP, avhengig av utskriftsservermodellen.
Andre innstillinger	Konfigurer generelle utskriftsprotokoller og -tjenester som støttes av utskriftsserveren. Tilgjengelige alternativer avhenger av utskriftsservermodellen, men kan inkludere fastvareoppdatering, LPD-køer, USB-innstillinger, støtteinformasjon og oppdateringsfrekvens.
AirPrint	Aktiver, konfigurer eller deaktiver nettverksutskrift fra Apple-støttede skrivere.
Velg språk	Endre språket som vises på HPs innebygde webserver. Denne siden vises hvis nettsidene støtter flere språk. Velg eventuelt støttede språk via språkinnstillingene i nettleseren.
Velg område	Velg land/region for skriveren.

**Tabell 5-9** Fanen Nettverk > Google Cloud Print-innstillinger på HPs innebygde webserver

Meny	Beskrivelse
Oppsett	Konfigurer Google Cloud Print-alternativer.
Webproxy	Konfigurerer proxyinnstillinger.

**Tabell 5-10** Fanen Nettverk > Sikkerhetsinnstillinger på HPs innebygde webserver

Meny	Beskrivelse
Innstillinger	Vis og gjenopprett gjeldende sikkerhetsinnstillinger til standard fabrikkinnstillinger.  Konfigurer sikkerhetsinnstillinger ved hjelp av veiviseren for sikkerhetskonfigurasjon.  <b>MERK:</b> Du bør ikke bruke veiviseren for sikkerhetskonfigurasjon til å konfigurere sikkerhetsinnstillinger hvis du bruker nettverksadministrasjonsprogrammer, for eksempel HP Web Jetadmin.
Godkjenning	Kontroller konfigurasjonsstyring og bruk av denne skriveren, inkludert: <ul style="list-style-type: none"> <li>• Angi eller endre et administratorpassord for å styre tilgangen til konfigurasjonsparametere.</li> <li>• Be om, installer og behandle digitale sertifikater på HP Jetdirect-utskriftsserveren.</li> <li>• Begrens vertstilgang til skriveren via en Access Control List (ACL) (bare for utvalgte servere på IPv4-nettverk).</li> </ul>
Sikker kommunikasjon	Konfigurer sikkerhetsinnstillinger.

Tabell 5-10 Fanen Nettverk > Sikkerhetsinnstillinger på HPs innebygde webserver (forts.)

Meny	Beskrivelse
Adm. Protokoller	Konfigurer og administrer sikkerhetsprotokoller for denne skriveren, inkludert: <ul style="list-style-type: none"> <li>• Angi nivået for sikkerhetsadministrasjon for HPs innebygde webserver, og kontroller trafikken over HTTP og HTTPS.</li> <li>• Konfigurer SNMP-operasjonen (Simple Network Management Protocol). Aktiver eller deaktiver SNMP v1/v2c- eller SNMP v3-agentene på utskriftsserveren.</li> <li>• Kontroller tilgang via protokoller som kanskje ikke er sikre, for eksempel utskriftsprotokoller, utskriftstjenester, registreringsprotokoller, navnløsningstjenester og protokoller for konfigurasjonsstyring.</li> </ul>
802.1X-godkjenning	Konfigurer godkjenningsinnstillinger for 802,1X på Jetdirect-utskriftsserveren etter kravene for klientgodkjenning på serveren, og gjenopprett standard fabrikkinnstillinger for godkjenning på 802,1X.  <b>FORSIKTIG:</b> Når du endrer godkjenningsinnstillingene for 802.1X, kan skriveren miste tilkoblingen. Du må kanskje tilbakestille skriveren til en standard fabrikkstatus for å kunne installere skriveren på nytt.
IPsec/brannmur	Vis eller konfigurer brannmurretningslinjer eller IPsec/brannmurretningslinjer.
Kunngjøringsagent	Aktiver eller deaktiver HP Device Announcement Agent, angi konfigurasjonsserveren og konfigurer gjensidig autentisering ved hjelp av sertifikater.

Tabell 5-11 Fanen Nettverk > Diagnostikkinnstillinger på HPs innebygde webserver

Meny	Beskrivelse
Nettverksstatistikk	Vis nettverksstatistikk som er samlet inn, og som oppbevares på HP Jetdirect-utskriftsserveren.
Protokollinformasjon	Vis en liste over nettverkskonfigurasjonsinnstillinger på HP Jetdirect-utskriftsserveren for hver protokoll.
Konfigurasjonsside	Vis konfigurasjonssiden for HP Jetdirect, som inneholder informasjon om status og konfigurasjon.

## Liste over Andre koblinger

Konfigurer hvilke koblinger som vises i bunnteksten for HPs innebygde nettserver, ved hjelp av menyen **Rediger andre koblinger** på fanen **Generelt**.



**MERK:** Konfigurer hvilke koblinger som vises i bunnteksten for HPs innebygde nettserver, ved hjelp av menyen **Rediger andre koblinger** på fanen **Generelt**. Følgende koblinger er standardkoblingene.

Tabell 5-12 Listen over Andre koblinger på HPs innebygde webserver

Meny	Beskrivelse
HP Instant Support	Koble til HPs nettområde for å finne løsninger på skriverproblemer.
Kjøp rekvisita	Koble deg til nettstedet HP SureSupply for å få informasjon om kjøp av originale HP-rekvisita, for eksempel kassetter og papir.
Produktstøtte	Koble til kundestøtteområdet for skriveren for å søke etter hjelp for forskjellige emner.

# Konfigurere IP-nettverksinnstillinger

Bruk EWS for å konfigurere skriverens nettverksinnstillinger.

- [Ansvarsfraskrivelse ved skriverdeling](#)
- [Vise eller endre nettverksinnstillinger](#)
- [Gi skriveren nytt navn i nettverket](#)
- [Konfigurere IPv4 TCP/IP-parametere manuelt fra kontrollpanelet](#)
- [Konfigurere IPv6 TCP/IP-parametere manuelt fra kontrollpanelet](#)
- [Innstillinger for koblingshastighet og tosidig](#)



## Ansvarsfraskrivelse ved skriverdeling

Se gjennom følgende fraskrivelse.

HP støtter ikke node-til-node-nettverk ettersom funksjonen er en del av Microsoft-operativsystemer og ikke HP-skriverdriverne. Gå til Microsoft på [www.microsoft.com](http://www.microsoft.com).

## Vise eller endre nettverksinnstillinger

Bruk HPs innebygde webserver til å vise eller endre innstillingene for IP-konfigurering.

1. Åpne HPs innebygde webserver (EWS):
  - a. På startskjermbildet i skriverens kontrollpanel trykker du på Informasjon-ikonet , og velg deretter Ethernet-ikonet  for å vise IP-adressen eller vertsnavnet.
  - b. Åpne en nettleser, og skriv inn IP-adressen eller vertsnavnet nøyaktig slik den vises på skriverens kontrollpanel, i adressefeltet i nettleseren. Trykk på **E n t e r** på tastaturet. Den innebygde webserveren åpnes.

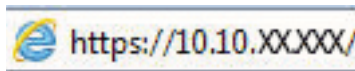



 **MERK:** Hvis nettleseren viser en melding om at det kanskje ikke er trygt å besøke nettstedet, velger du alternativet for å fortsette til nettstedet. Datamaskinen skades ikke av å besøke dette nettstedet.

2. Klikk på fanen **Nettverk** for å få nettverksinformasjon. Endre innstillingene etter behov.

## Gi skriveren nytt navn i nettverket

Bruk HPs innebygde webserver til å gi skriveren et nytt navn i nettverket, slik at den får en unik identifikasjon.

1. Åpne HPs innebygde webserver (EWS):
  - a. På startskjermbildet i skriverens kontrollpanel trykker du på Informasjon-ikonet , og velg deretter Ethernet-ikonet  for å vise IP-adressen eller vertsnavnet.



- b. Åpne en nettleser, og skriv inn IP-adressen eller vertsnavnet nøyaktig slik den vises på skriverens kontrollpanel, i adressefeltet i nettleseren. Trykk på `Enter` på tastaturet. Den innebygde webserveren åpnes.

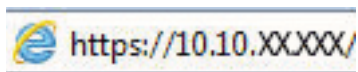

 **MERK:** Hvis nettleseren viser en melding om at det kanskje ikke er trygt å besøke nettstedet, velger du alternativet for å fortsette til nettstedet. Datamaskinen skades ikke av å besøke dette nettstedet.

2. Åpne fanen **Generelt**.
3. På siden **Enhetsinformasjon** vises standard produktnavn i feltet Enhetsnavn. Du kan endre dette navnet for å gi skriveren en unik identifikasjon.

 **MERK:** Det er valgfritt å fylle ut de andre feltene på siden.

4. Klikk på **Bruk** for å lagre endringene.

## Konfigurere IPv4 TCP/IP-parametere manuelt fra kontrollpanelet

Bruk **Innstillinger**-menyene på kontrollpanelet til å konfigurere IPv4-adresse, nettverksmaske og standard gateway manuelt.

1. Fra startskjermbildet på skriverens kontrollpanel går du til **Innstillinger**-programmet, og deretter velger du **Innstillinger**-ikonet.
2. Åpne disse menyene:
  - a. **Nettverk**
  - b. **Ethernet**
  - c. **TCP/IP**
  - d. **IPV 4-innstillinger**
  - e. **Konfig.metode**
3. Velg alternativet **Manuell**, og velg deretter **Lagre**-knappen.
4. Åpne **Manuelle innstillinger**-menyen.
5. Velg alternativet **IP-adresse**, **Nettverksmaske** eller **Standard-gateway**.
6. Trykk på det første feltet for å åpne et tastatur. Angi de riktige sifrene for feltet, og trykk på knappen **OK**.  
Gjenta dette for hvert felt, og trykk deretter på knappen **Lagre**.

## Konfigurere IPv6 TCP/IP-parametere manuelt fra kontrollpanelet

Bruk **Innstillinger**-menyene på kontrollpanelet for å manuelt angi en IPv6-adresse.

1. Fra startskjermbildet på skriverens kontrollpanel går du til **Innstillinger**-programmet, og deretter velger du **Innstillinger**-ikonet.
2. Åpne følgende menyer for å aktivere manuell konfigurasjon:

- a. [Nettverk](#)
  - b. [Ethernet](#)
  - c. [TCP/IP](#)
  - d. [IPV6-innstillinger](#)
3. Velg [Aktiver](#) og deretter [På](#).
  4. Velg alternativet [Aktiver manuelle innstillinger](#), og trykk deretter på [Ferdig](#)-knappen.
  5. Hvis du vil konfigurere adressen, åpner du [Adresse](#)-menyen og trykker deretter på feltet for å åpne et tastatur.
  6. Bruk tastaturet til å angi adressen, og trykk deretter på knappen [OK](#).
  7. Velg [Lagre](#).

## Innstillinger for koblingshastighet og tosidig

Følg denne fremgangsmåten for å endre innstillingene for koblingshastighet og tosidig utskrift.

 **MERK:** Denne informasjonen gjelder bare Ethernet-nettverk. Den gjelder ikke trådløse nettverk.

Koblingshastigheten og kommunikasjonsmodusen til utskriftsserveren må samsvare med nettverkshuben. I de fleste situasjoner kan skriveren stå i automatisk modus. Hvis de endrede innstillingene for koblingshastighet og tosidig-modus ikke er riktige, kan det føre til at skriveren ikke kommuniserer med andre nettverksenheter. Bruk skriverens kontrollpanel hvis det skal gjøres endringer.

 **MERK:** Skriverinnstillingene må samsvare med innstillingene for nettverksenheten (en nettverkshub, svitsj, ruter eller datamaskin).

 **MERK:** Når disse innstillingene endres, slås skriveren automatisk av og på. Utfør bare endringer når skriveren er inaktiv.

1. Fra startskjermbildet på skriverens kontrollpanel går du til [Innstillinger](#)-programmet, og deretter velger du [Innstillinger](#)-ikonet.
2. Åpne disse menyene:
  - a. [Nettverk](#)
  - b. [Ethernet](#)
  - c. [Koblingshastighet](#)
3. Velg ett av disse alternativene:
  - [Auto](#): Utskriftsserveren konfigureres automatisk for den høyeste tillatte koblingshastigheten og kommunikasjonsmodusen for nettverket.
  - [10T halv](#): 10 megabyte per sekund (Mbps), halvdupleksoperasjon
  - [10T full](#): 10 Mbps, full dupleks-drift
  - [10T Auto](#): 10 Mbps, automatisk dupleksoperasjon
  - [100TX halv](#): 100 Mbps, halv dupleks-drift

- [100TX full](#): 100 Mbps, full dupleks-drift
  - [100TX auto](#): 100 Mbps, automatisk dupleksoperasjon
  - [1000T full](#): 1000 Mbps, full dupleks-drift
4. Velg [Lagre](#)-knappen. Skriveren slås av og deretter på.

# Skriverens sikkerhetsfunksjoner

Begrens hvem som har tilgang til konfigurasjonsinnstillinger, for å beskytte data og forhindre tilgang til verdifulle maskinvarekomponenter.

- [Innføring](#)
- [Sikkerhetserklæringer](#)
- [Tilordne et administratorpassord](#)
- [IP-sikkerhet](#)
- [Krypteringsstøtte: HP sikker harddisk med høy ytelse](#)
- [Låse formatereren](#)

## Innføring

Skriveren omfatter flere sikkerhetsfunksjoner som begrenser hvem som har tilgang til konfigurasjonsinnstillinger, for å beskytte data og forhindre tilgang til verdifulle maskinvarekomponenter.

## Sikkerhetserklæringer

Se gjennom denne viktige sikkerhetserklæringen.

Skriveren støtter sikkerhetsstandarder og anbefalte protokoller som hjelper deg med å opprettholde sikkerheten på skriveren, beskytte viktig informasjon på nettverket og forenkle måten du overvåker og vedlikeholder skriveren på.



## Tilordne et administratorpassord

Tilordne et administratorpassord for å få tilgang til den innebygde webserveren, slik at uautoriserte brukere ikke kan endre skriverinnstillingene.

- [Bruk HPs innebygde webserver \(EWS\) til å angi passordet](#)
- [Gi påloggingsopplysninger på skriverens kontrollpanel](#)

### Bruk HPs innebygde webserver (EWS) til å angi passordet

Bruk følgende fremgangsmåte for å angi et passord for skriveren.

1. Åpne HPs innebygde webserver (EWS):
  - a. På startskjermbildet i skriverens kontrollpanel trykker du på Informasjon-ikonet , og velg deretter Ethernet-ikonet  for å vise IP-adressen eller vertsnavnet.
  - b. Åpne en nettleser, og skriv inn IP-adressen eller vertsnavnet nøyaktig slik den vises på skriverens kontrollpanel, i adressefeltet i nettleseren. Trykk på **Enter** på tastaturet. Den innebygde webserveren åpnes.

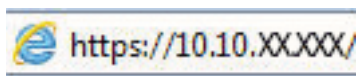

 **MERK:** Hvis nettleseren viser en melding om at det kanskje ikke er trygt å besøke nettstedet, velger du alternativet for å fortsette til nettstedet. Datamaskinen skades ikke av å besøke dette nettstedet.

2. Klikk på fanen **Sikkerhet**.
3. Åpne menyen **Generell sikkerhet**.
4. Finn området merket med **Angi det lokale administratorpassordet**, og skriv inn navnet som skal knyttes i til passordet i **Brukernavn**-feltet.
5. Skriv inn passordet i feltet **Nytt passord**, og gjenta det i feltet **Bekreft passord**.

 **MERK:** Hvis du vil endre et eksisterende passord, må du først skrive inn det eksisterende passordet i feltet **Gammelt passord**.

6. Klikk på **Bruk**.

 **VIKTIG:** Skriv ned passordet, og lagre det på et trygt sted. Administratorpassordet kan ikke gjenopprettes. Hvis du mister eller glemmer administratorpassordet, kan du kontakte HPs kundestøtte for hjelp til å tilbakestille skriveren helt.

[Klikk her for å kontakte HPs kundestøtte om tilbakestilling av skriverpassordet.](#)

### Gi påloggingsopplysninger på skriverens kontrollpanel

Følg de følgende trinnene for å logge på kontrollpanelet.

Enkelte funksjoner på skriverens kontrollpanel kan sikres slik at uautoriserte personer ikke kan bruke dem. Når en funksjon er sikret, ber skriveren deg om å logge på før du kan bruke den. Du kan også logge inn uten å vente på en melding ved å trykke på **Logg inn** på skriverens kontrollpanel.

Vanligvis er påloggingsopplysningene for å logge på skriveren de samme som for å logge på nettverket. Rådfør deg med nettverksadministratoren for denne skriveren hvis du har spørsmål om hvilke påloggingsopplysninger du skal bruke.

1. Velg **Logg inn** på startskjerm bildet til skriverens kontrollpanel.
2. Følg anvisningene for å skrive inn påloggingsopplysninger.



---

**MERK:** Trykk på **Logg ut** når du er ferdig med å bruke skriveren for å opprettholde sikkerheten.

---

## IP-sikkerhet

IP-sikkerhet (IPsec) er et sett med protokoller som kontrollerer IP-basert nettverkstrafikk til og fra skriveren. IPsec tilbyr vert-til-vert-godkjenning, dataintegritet og kryptering av nettverkskommunikasjon.

For skrivere som er koblet til nettverket, og som har en HP Jetdirect-utskriftsserver, kan du konfigurere IPsec ved hjelp av kategorien **Nettverk** i HPs innebygde webserver.

## Krypteringsstøtte: HP sikker harddisk med høy ytelse

Denne harddisken tilbyr maskinvarebasert kryptering, slik at du kan lagre sensitive data på en sikker måte, uten at det går utover skriverens ytelse. Denne harddisken bruker den nyeste AES-standard (Advanced Encryption Standard) og har allsidige, tidsbesparende og kraftige funksjoner.

Bruk **Sikkerhet**-menyen i HPs innebygde webserver til å konfigurere disken.

## Låse formatereren

Formateringsenheten har et spor du kan bruke til å feste en sikkerhetskabel.

Hvis du låser formateringsenheten, hindrer det at andre kan hente verdifulle komponenter.

# Innstillinger for strømsparing

Finn ut mer om innstillingene for strømsparing som er tilgjengelige for skriveren.

- [Start tidsuret for hvilemodus og konfigurere at skriveren skal bruke 1 watt eller mindre](#)
- [Angi hvilemodusplan](#)
- [Angi innstillinger for inaktivitet](#)

## Start tidsuret for hvilemodus og konfigurere at skriveren skal bruke 1 watt eller mindre

Hvilemodus påvirker hvor mye strøm skriveren bruker, aktiv tid / hvilemodustid, hvor raskt skriveren går i hvilemodus, og hvor raskt skriveren aktiveres (våkner) fra hvilemodus.

Du kan konfigurere skriveren til å bruke maksimalt 1 watt når den er i hvilemodus ved å angi tidspunkter i innstillinger både for [Hvilemodus etter inaktivitet](#) og [Automatisk av etter hvile](#).



**MERK:** HP anbefaler ikke bruk av dyp hvilemodus hvis du har installert sikkerhetsløsninger. I enkelte situasjoner vil ikke skriveren våkne opp fra dyp hvilemodus. Kontakt HP-servicerepresentanten din for å få mer informasjon.

1. Fra startskjermbildet på skriverens kontrollpanel går du til [Innstillinger](#)-programmet, og deretter velger du [Innstillinger](#)-ikonet.
2. Åpne disse menyene:
  - a. [Generelt](#)
  - b. [Strømsparingsinnstillinger](#)
  - c. [Innstillinger for hvilemodus](#)
3. Velg [Hvilemodus etter inaktivitet](#) for å angi hvor mange minutter skriveren må være inaktiv før den går i hvilemodus. Angi aktuell tidsperiode.
4. Velg [Automatisk av etter hvile](#) for å sette skriveren i en dypere strømsparingsmodus etter en bestemt periode i hvilemodus. Angi aktuell tidsperiode.



**MERK:** Som standard våkner skriveren fra automatisk av når den registrerer aktivitet utenom USB eller Wi-Fi. Du kan angi den til å våkne kun med av-/på-knappen ved å velge [Slå av \(bare oppvåkning med av-/på-knapp\)](#).

5. Velg [Ferdig](#) for å lagre innstillingene.

## Angi hvilemodusplan

Bruk [Hvilemodusplan](#)-funksjonen for å konfigurere skriveren til å våkne opp eller starte hvilemodus automatisk på bestemte tidspunkter.

1. Fra startskjermbildet på skriverens kontrollpanel går du til [Innstillinger](#)-programmet, og deretter velger du [Innstillinger](#)-ikonet.
2. Åpne disse menyene:

- a. [Generelt](#)
  - b. [Strømsparingsinnstillinger](#)
  - c. [Tidsskjema for dvale](#)
3. Trykk på [Ny hendelse](#)-knappen, og velg deretter typen hendelse du vil legge til planen: [Aktiveringshendelse](#) eller [hvilehendelse](#).
  4. For en aktiverings- eller hvilehendelse konfigurerer du klokkeslettet og ukedagene for hendelsen. Velg [Lagre](#) for å lagre innstillingen.

## Angi innstillinger for inaktivitet

Denne innstillingen påvirker strømforbruket mens produktet er inaktivt, men ikke i dvalemodus. [Start raskere](#) gir raskere førstesideutskrift, men bruker mer strøm. [Spar strøm](#) sparer strøm, men kan føre til tregere førstesideutskrift.

1. Velg [Innstillinger](#)-menyen på startskjermbildet til skriverens kontrollpanel.
2. Åpne disse menyene:
  - a. [Generelt](#)
  - b. [Strømsparingsinnstillinger](#)
  - c. [Innstillinger for inaktivitet](#)
3. Juster glidebryteren og velg deretter [Ferdig](#) å lagre innstillingen.

## HP Web Jetadmin

HP Web Jetadmin er et prisbelønt, bransjeledende verktøy for effektiv administrasjon av en lang rekke nettverksenheter fra HP, inkludert skrivere, multifunksjonsprodukter og digitale sendere. Med denne enhetlige løsningen kan du installere, overvåke, vedlikeholde, feilsøke og sikre utskrifts- og bildebehandlingsmiljøet fjernstyrt, noe som øker virksomhetens produktivitet og bidrar til å spare tid, begrense kostnader og beskytte investeringen.

HP Web Jetadmin-oppggraderinger blir tilgjengelige med jevne mellomrom for å gi støtte for bestemte produktfunksjoner. Gå til [www.hp.com/go/webjetadmin](http://www.hp.com/go/webjetadmin) for mer informasjon.

## Programvare- og fastvareoppdateringer

HP oppdaterer regelmessig funksjoner som er tilgjengelige i skriverens fastvare. Oppdater skriverens fastvare for å dra nytte av de nyeste funksjonene.

Last ned den nyeste fastvareoppdateringsfilen fra nettet:

Gå til [www.hp.com/support/colorljM856](http://www.hp.com/support/colorljM856). Klikk på **Programvare, drivere og fastvare**.



---

## 6 Løse problemer

Feilsøke problemer med skriveren. Finne flere ressurser for hjelp og teknisk støtte.

- [Kundestøtte](#)
- [Hjelpesystem på kontrollpanelet](#)
- [Tilbakestill til fabrikkinnstillinger](#)
- [Meldingen om lite eller svært lite i kassetten vises på skriverens kontrollpanel](#)
- [Skriveren mater papir feil](#)
- [Fjerne fastkjørt papir](#)
- [Løse problemer med fargeutskriftskvaliteten](#)
- [Løse problemer med det kablede nettverket](#)

For å få videohjelp kan du se [www.hp.com/videos/LaserJet](http://www.hp.com/videos/LaserJet).

Den følgende informasjonen er riktig på publiseringstidspunktet. Hvis du vil ha oppdatert informasjon, kan du se [www.hp.com/support/colorljM856](http://www.hp.com/support/colorljM856).

### Mer informasjon:

HPs omfattende hjelp for skriveren inneholder følgende informasjon:

- Installer og konfigurer
- Lær og bruk
- Løse problemer
- Last ned oppdateringer for programvare og fastvare
- Delta i støttefora
- Finn informasjon om garanti og forskrifter

## Kundestøtte

Finn kontakialternativer for støtte for HP-skriveren.

Tabell 6-1 Kundestøttealternativer

Alternativ for kundestøtte	Sted
Få telefonstøtte for ditt land / din region.  Ha skrivernavnet, serienummeret, kjøpsdato og en beskrivelse av problemet klart.	Telefonnumre for landet/regionen finnes i brosjyren som lå i esken med skriveren, eller på <a href="http://support.hp.com">support.hp.com</a> .
Få 24-timers støtte på Internett, og last ned programvareverktøy og drivere.	<a href="http://www.hp.com/support/colorliM856">www.hp.com/support/colorliM856</a>
Bestill ytterligere tjeneste- eller vedlikeholdsavtaler med HP.	<a href="http://www.hp.com/go/carepack">www.hp.com/go/carepack</a>
Registrer skriveren.	<a href="http://www.register.hp.com">www.register.hp.com</a>

## Hjelpesystem på kontrollpanelet

Skriveren har et innebygd hjelpesystem som forklarer hvordan du bruker hvert skjermbilde. For å åpne hjelpesystemet trykker du på Hjelp-knappen  øverst til høyre på skjermen.



I enkelte skjermbilder åpner hjelpesystemet en global meny der du kan søke etter spesielle emner. Du kan bla gjennom menystrukturen ved å velge knappene på menyen.

Enkelte hjelpeskjermbilder inkluderer animasjoner som viser bestemte fremgangsmåter, for eksempel for fjerning av fastkjørt papir.

Hvis skriveren varsler om en feil eller advarsel, trykker du på Hjelp-knappen  for å åpne en melding som beskriver problemet. Meldingen gir også informasjon om hvordan problemet kan løses.

# Tilbakestill til fabrikkinnstillinger

Å tilbakestille skriverinnstillingene til standard fabrikkinnstillinger kan bidra til å løse problemer.

- [Innføring](#)
- [Metode 1: Tilbakestill fabrikkinnstillinger fra skriverens kontrollpanel](#)
- [Metode 2: Tilbakestill fabrikkinnstillinger fra HPs innebygde webserver \(bare nettverkstilkoblede skrivere\)](#)

## Innføring

Bruk én av følgende metoder til å gjenopprette fabrikkinnstillingene på skriveren.

### Metode 1: Tilbakestill fabrikkinnstillinger fra skriverens kontrollpanel

Bruk skriverens kontrollpanel til å gjenopprette innstillingene til de opprinnelige verdiene.

1. Fra startskjermbildet på skriverens kontrollpanel går du til [Innstillinger](#)-programmet, og deretter velger du [Innstillinger](#)-ikonet.
2. Åpne disse menyene:
  - a. [Generelt](#)
  - b. [Tilbakestill til fabrikkinnstillinger](#)
3. Trykk på [Tilbakestill](#).

Det vises en bekreftelsesmelding som informerer om at du risikerer tap av data ved å fullføre tilbakestillingsfunksjonen.
4. Velg [Tilbakestill](#) for å fullføre prosessen.



---

 **MERK:** Skriveren starter automatisk på nytt når tilbakestillingen er fullført.

---

### Metode 2: Tilbakestill fabrikkinnstillinger fra HPs innebygde webserver (bare nettverkstilkoblede skrivere)

Bruk HP EWS til å tilbakestille skriverinnstillingene til de originale innstillingene.

1. På skriverens kontrollpanel velger du informasjonsknappen  og velger deretter Nettverk-ikonet  for å vise IP-adressen eller vertsnavnet.
2. Åpne fanen **Generelt**.
3. På venstre side av skjermen klikker du på **Tilbakestill fabrikkinnstillinger**.
4. Klikk på **Tilbakestill**.

---

 **MERK:** Skriveren starter automatisk på nytt når tilbakestillingen er fullført.

---

## Meldingen om lite eller svært lite i kassetten vises på skriverens kontrollpanel

Se gjennom de mulige løsningene på dette problemet.

- [Endre innstillingene for lite igjen.](#)
- [Bestille rekvisita](#)

**Lite toner:** Skriveren viser når det er lite igjen i en tonerkassett. Den faktiske gjenværende levetiden for tonerkassetten kan variere. Du bør ha en ny tonerkassett klar, slik at du kan skifte kassetten når utskriftskvaliteten ikke lenger er tilfredsstillende. Tonerkassetten må ikke skiftes ennå.

Fortsett å skrive ut med den nåværende skriverkassetten ved å omfordele toneren helt til utskriftskvaliteten ikke lenger er akseptabel. For å omfordele toneren tar du tonerkassetten ut av skriveren og rister forsiktig skriverkassetten frem og tilbake langs den vannrette akse. Du finner en illustrasjon i instruksjonene for å skifte skriverkassett. Sett tonerkassetten inn i skriveren igjen, og lukk frontdekselet.

**Svært lite toner i kassett:** Skriveren viser når det er svært lite igjen i en tonerkassett. Den faktiske gjenværende levetiden for tonerkassetten kan variere. Du bør ha en ny tonerkassett klar, slik at du kan skifte kassetten når utskriftskvaliteten ikke lenger er tilfredsstillende. Tonerkassetten må ikke byttes nå med mindre utskriftskvaliteten ikke lenger er tilfredsstillende.

HPs Premium Protection-garanti utløper nær slutten av kassetts levetid. Kontroller statussiden for rekvisita eller HPs innebygde webserver (EWS) for å se status.

## Endre innstillingene for lite igjen.

Du kan endre måten skriveren reagerer på når rekvisitaenheten har svært lite igjen. Du trenger ikke å angi disse innstillingene på nytt når du installerer en ny kassett.

- [Endre innstillingene for "Svært lite" fra kontrollpanelet](#)
- [For skrivere med faksfunksjon](#)

## Endre innstillingene for "Svært lite" fra kontrollpanelet

Endre innstillingene fra skriverens kontrollpanel.

1. Fra startskjermbildet på skriverens kontrollpanel går du til [Innstillinger](#)-programmet, og deretter velger du [Innstillinger](#)-ikonet.
2. Åpne disse menyene:
  - a. [Håndtere rekvisita](#)
  - b. [Innstillinger for lite rekvisita](#)
  - c. [Svart kassett](#) eller [Fargekassetter](#)
3. Velg ett av disse alternativene:
  - Velg alternativet [Stopp](#) for å konfigurere skriveren slik at den stanser utskriften når kassetten når terskelen for **svært lite**.
  - Velg alternativet [Spør om å fortsette](#) for å konfigurere skriveren slik at den stanser utskriften når kassetten når terskelen for **svært lite**. Du kan bekrefte meldingen eller bytte kassetten for å fortsette utskriften.
  - Velg alternativet [Fortsett](#) for å konfigurere skriveren slik at den varsler deg når tonerkassetten har **svært lite** igjen, men likevel fortsetter å skrive ut. Hvis du bruker denne innstillingen, kan det føre til dårlig utskriftskvalitet.

## For skrivere med faksfunksjon

Når skriveren er satt til alternativet [Stopp](#) eller [Spør om å fortsette](#), er det en risiko for at fakser ikke blir skrevet ut når skriveren gjenopptar utskriften. Dette kan skje hvis skriveren har mottatt flere fakser enn minnet har plass til mens skriveren venter.

Hvis du velger alternativet [Fortsett](#) for kassetter, kan skriveren skrive ut fakser uten avbrudd når den har passert terskelverdien Svært lite, men utskriftskvaliteten kan bli dårligere.

## Bestille rekvisita

Bestill rekvisita og papir for HP-skriveren.

**Tabell 6-2** Bestillingsalternativer

Bestillingsalternativer	Bestillingsinformasjon
Bestille rekvisita og papir	<a href="http://www.hp.com/go/SureSupply">http://www.hp.com/go/SureSupply</a>

**Tabell 6-2 Bestillingsalternativer (forts.)**

<b>Bestillingsalternativer</b>	<b>Bestillingsinformasjon</b>
Bestille gjennom leverandører av service eller kundestøtte	Ta kontakt med en HP-autorisert service- eller støtterelevant.
Bestille ved hjelp av HPs innebygde webserver (EWS)	I en nettleser som støttes, angir du produktets IP-adresse eller vertsnavn i feltet for adresse/URL-adresse. HPs innebygde webserver har en kobling til nettstedet HP SureSupply, som gir deg muligheten til å kjøpe originale HP-rekvisita.

## Skriveren mater papir feil

Bruk denne informasjonen hvis skriveren ikke henter papir fra skuffen eller henter flere ark av gangen.

- [Innføring](#)
- [Skriveren henter ikke papir](#)
- [Skriveren henter flere papirark samtidig](#)

### Innføring

Følgende løsninger kan løse problemet hvis skriveren ikke henter papir fra skuffen eller henter flere ark av gangen. En av følgende situasjoner kan føre til papirstopp.

### Skriveren henter ikke papir

Hvis skriveren ikke henter papir fra skuffen, kan du prøve løsningene nedenfor:

1. Åpne skriveren, og fjern eventuelt fastkjørt papir. Kontroller at ingen papirrester blir liggende inne i skriveren.
2. Legg i papir av riktig størrelse for jobben.
3. Kontroller at papirstørrelsen og typen er riktig angitt på skriverens kontrollpanel.

4. Kontroller at papirsinnene i skuffen er tilpasset papirstørrelsen. Juster skinnene til riktig spor i skuffen. Pilen på skuffens skinne bør stå nøyaktig på linje med merkingen på skuffen.

 **MERK:** Ikke juster papirsinnene tett inntil papirbunken. Juster dem til hakkene eller markeringene i skuffen.

Bildene nedenfor viser eksempler på papirstørrelse-hakk i skuffene for ulike skrivere. De fleste HP-skrivere har markeringer som ligner på disse.

**Figur 6-1** Størrelsesmarkeringer for Skuff 1 eller flerfunksjonsskuffen

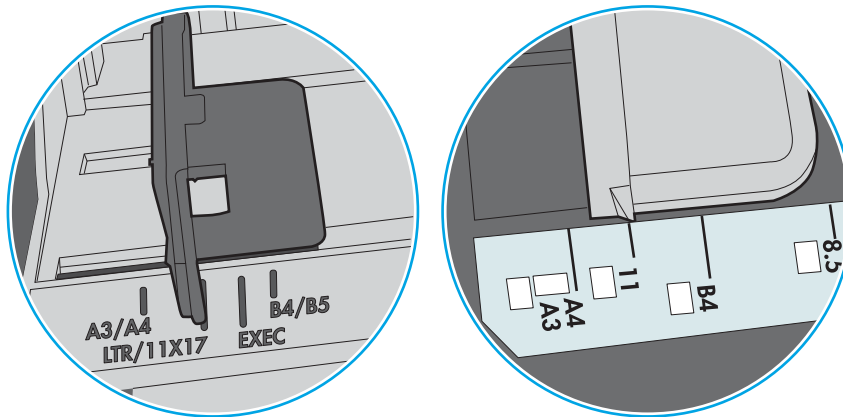

**Figur 6-2** Størrelsesmarkeringer for kassettskuffene

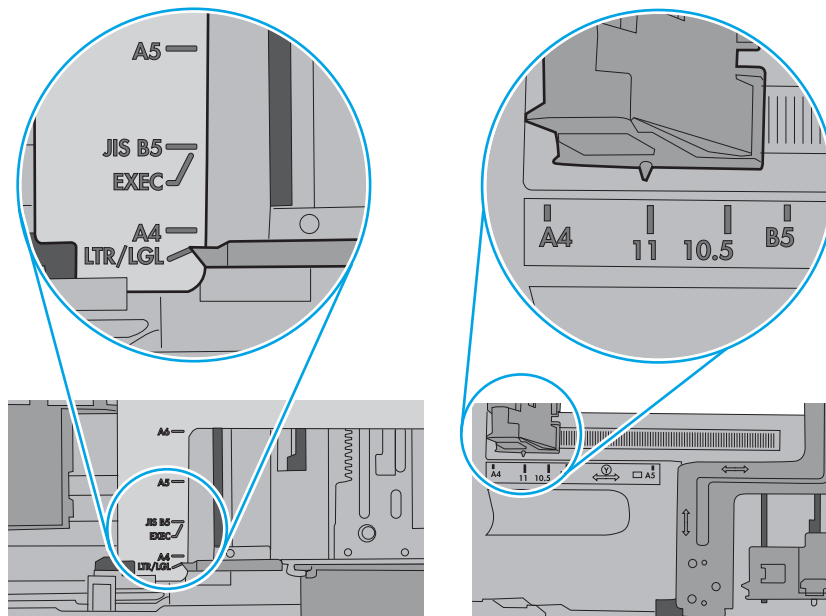



5. Kontroller at fuktigheten i rommet stemmer med spesifikasjonene for denne skriveren og at papir lagres i uåpnede pakker. De fleste papirbunker selges i fuktighetssikker innpakning for å holde papiret tørt.

I miljøer med høy luftfuktighet kan papiret på toppen av bunken i skuffen absorbere fuktighet og få et bølgete eller ujevnt utseende. Hvis dette skjer, kan du fjerne de øverste 5 til 10 arkene fra bunken.

I miljøer med lav luftfuktighet kan overflødig statisk elektrisitet føre til papirark kleber seg sammen. Hvis dette skjer, tar du papiret ut av skuffen og bøyer bunken ved å holde den i hver ende og lager en U-form. Roter deretter endene ned for å reversere U-formen. Deretter holder du på hver side av papirbunken og gjentar prosessen. Denne prosessen fjerner individuelle ark uten å gi statisk elektrisitet. Rett opp papirbunken mot et bord før du legger den tilbake i skuffen.

Figur 6-3 Teknikk for å bøye papirbunken

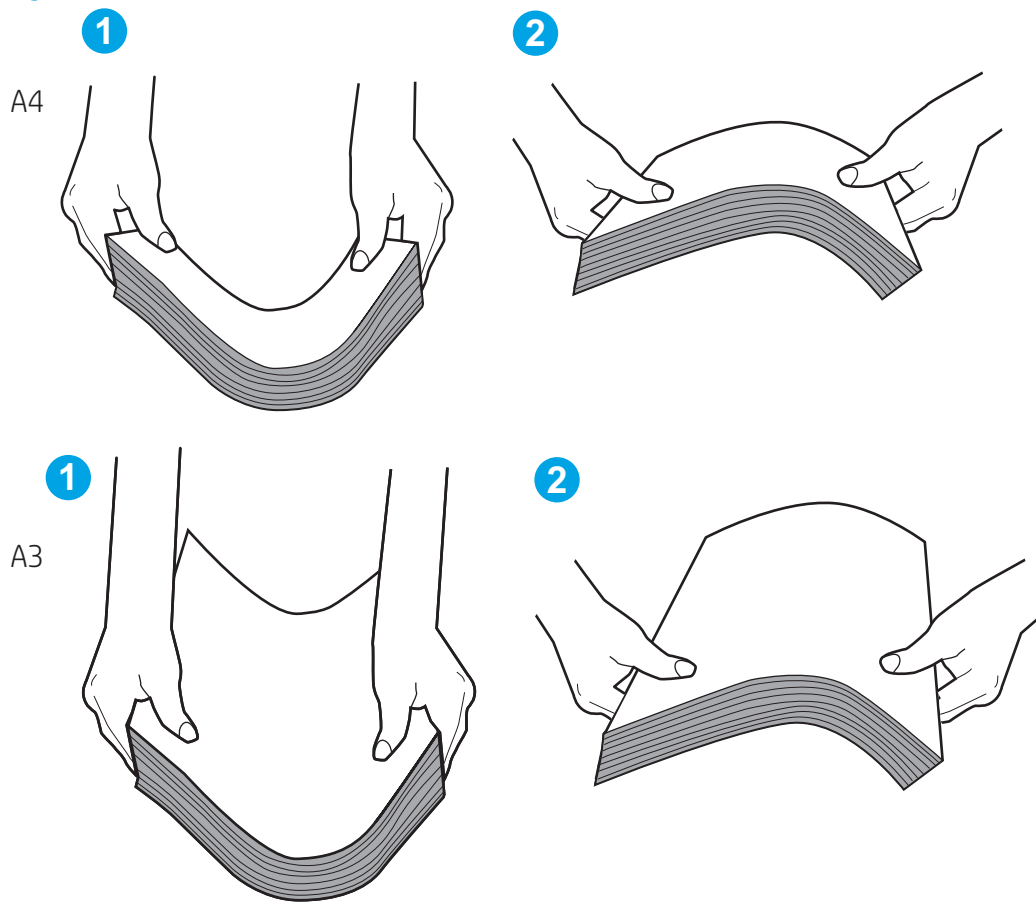

6. Sjekk skriverens kontrollpanel for å se om den viser en beskjed om å mate papiret manuelt. Legg i papir og fortsett.

7. Valsene over skuffen kan være skitne. Tørk av valsene med en klut som ikke loer, og som er fuktet med varmt vann. Bruk destillert vann, hvis det er tilgjengelig.

---

**⚠ FORSIKTIG:** Ikke sprut vann direkte på skriveren. Sprut i stedet vann på kluten eller dypp kluten i vann og vri den før du rengjør valsene.

---

Bildet under viser eksempler på valsenes plassering på ulike skrivere.

**Figur 6-4** Valseplassering for Skuff 1 eller flerfunksjonsskuffen

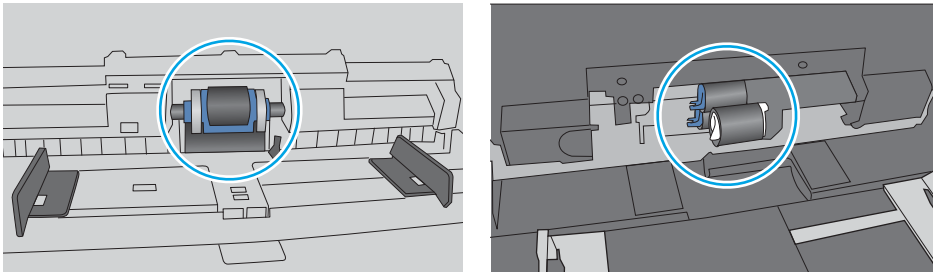

## Skriveren henter flere papirark samtidig

Hvis skriveren henter flere ark fra skuffen på én gang, kan du prøve følgende:

1. Ta papirbunken ut av skuffen, bøy den, roter den 180° og vend den. *Ikke luft papiret.* Legg papirbunken tilbake i skuffen.

---

**📝 MERK:** Å vifte papiret vil gi statisk elektrisitet. I stedet for å vifte papiret, kan du bøye bunken ved å holde den i hver ende og lage en U-form. Roter deretter endene ned for å reversere U-formen. Deretter holder du på hver side av papirbunken og gjentar prosessen. Denne prosessen fjerner individuelle ark uten å gi statisk elektrisitet. Rett opp papirbunken mot et bord før du legger den tilbake i skuffen.

---

Figur 6-5 Teknikk for å bøye papirbunken

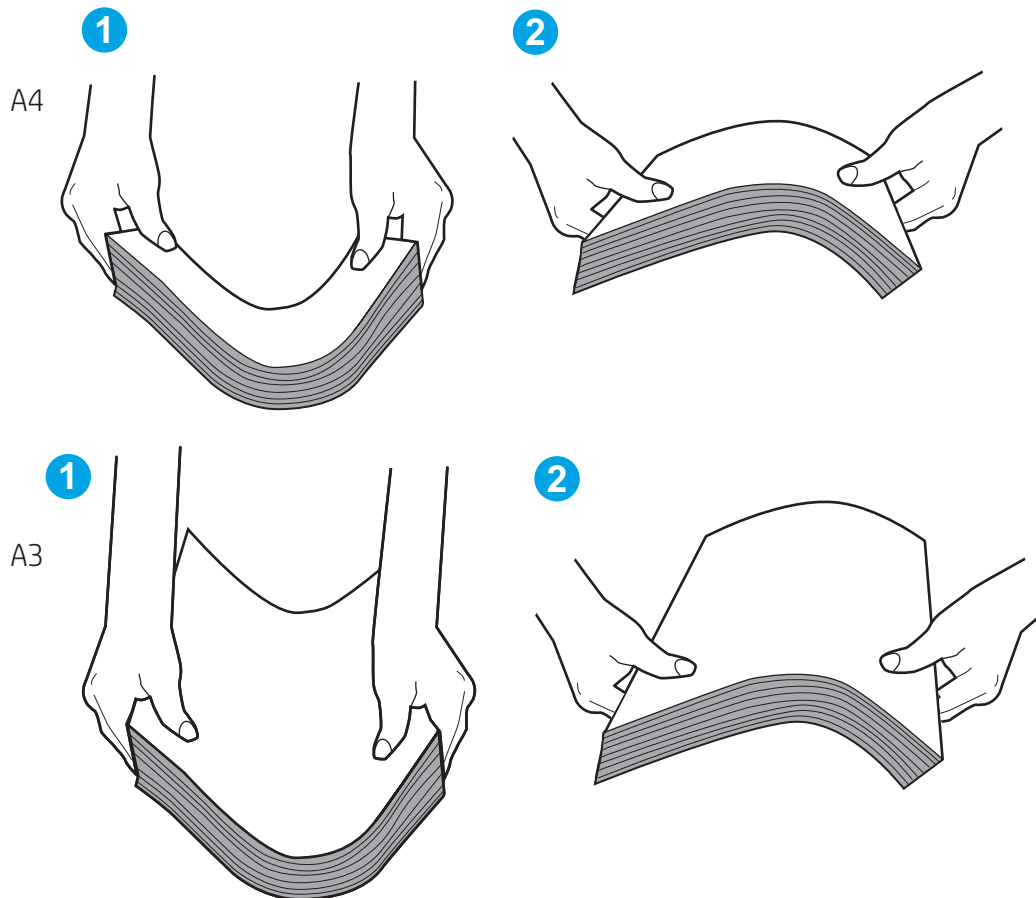

2. Bruk bare papir som oppfyller HP-spesifikasjonene for denne skriveren.
3. Kontroller at fuktigheten i rommet stemmer med spesifikasjonene for denne skriveren og at papir lagres i uåpnede pakker. De fleste papirbunker selges i fuktighetssikker innpakning for å holde papiret tørt.

I miljøer med høy luftfuktighet kan papiret på toppen av bunken i skuffen absorbere fuktighet og få et bølgete eller ujevnt utseende. Hvis dette skjer, kan du fjerne de øverste 5 til 10 arkene fra bunken.

I miljøer med lav luftfuktighet kan overflødig statisk elektrisitet føre til papirark kleber seg sammen. Hvis dette skjer, fjerner du papiret fra skuffen og bøyer bunken som beskrevet ovenfor.

4. Bruk papir som ikke er skrukket, brettet eller skadet. Bruk om nødvendig papir fra en annen pakke.

5. Kontroller at skuffen ikke er overfylt ved å sjekke markeringene for bunkehøyde i skuffen. Hvis den er overfylt, må du ta hele papirbunken ut av skuffen, ordne den og deretter legge en del av papiret tilbake i skuffen.

Følgende eksempler viser markeringer for bunkehøyde i skuffene til ulike skrivere. De fleste HP-skrivere har markeringer som ligner på disse. Kontroller også at alle arkene ligger nedenfor tappene rett ved markeringene for bunkehøyde. Disse tappene holder papiret i riktig posisjon når det går inn i skriveren.

**Figur 6-6** Markeringer for bunkehøyde

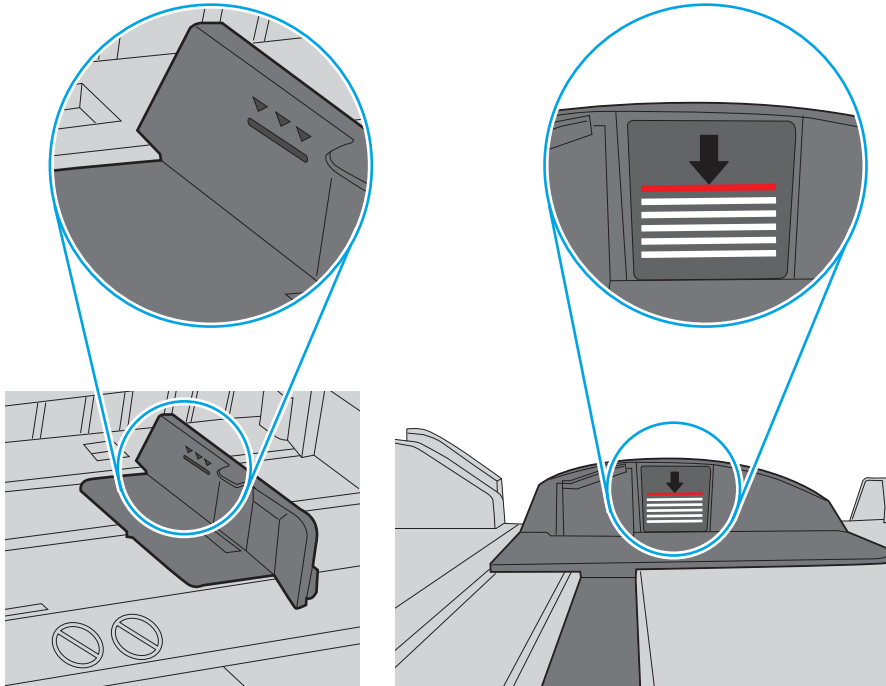

**Figur 6-7** Tapp for papirbunke

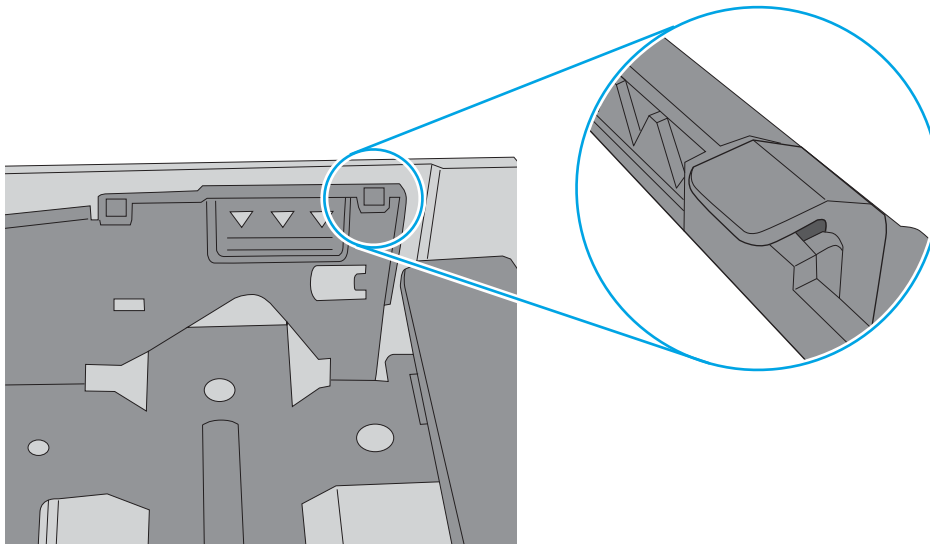

6. Kontroller at papirsinnene i skuffen er tilpasset papirstørrelsen. Juster sinnene til riktig spor i skuffen. Pilen på skuffens skinne bør stå nøyaktig på linje med merkingen på skuffen.

 **MERK:** Ikke juster papirsinnene tett inntil papirbunken. Juster dem til hakkene eller markeringene i skuffen.

Bildene nedenfor viser eksempler på papirstørrelse-hakk i skuffene for ulike skrivere. De fleste HP-skrivere har markeringer som ligner på disse.

**Figur 6-8** Størrelsesmarkeringer for Skuff 1 eller flerfunksjonsskuffen

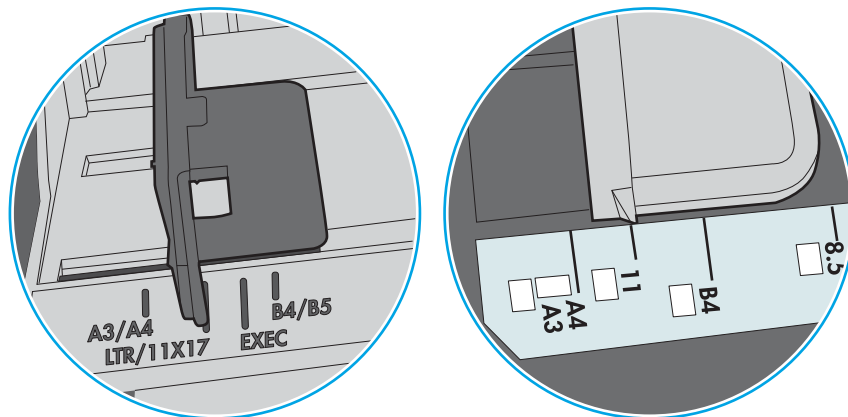

**Figur 6-9** Størrelsesmarkeringer for kassettskuffene

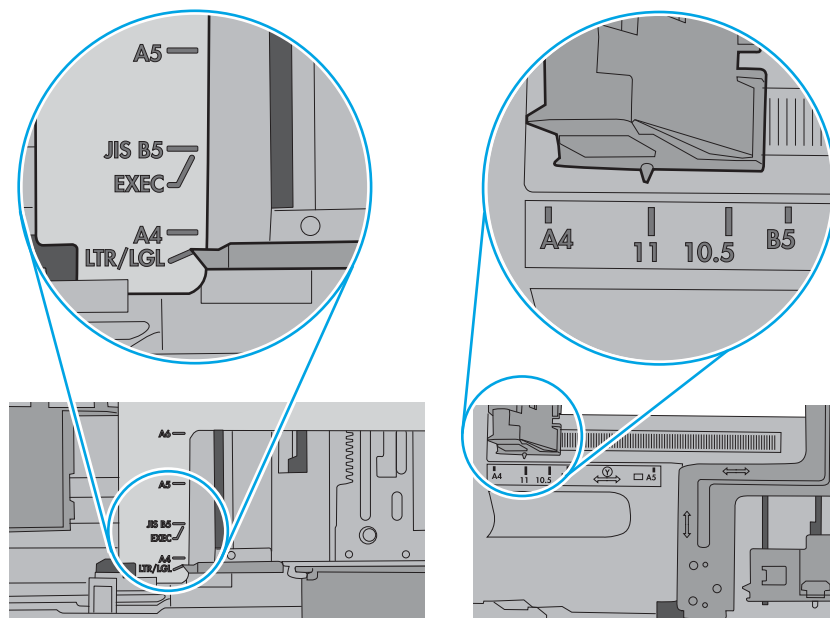

7. Sørg for at utskriftsmiljøet er innenfor de anbefalte spesifikasjonene.

# Fjerne fastkjørt papir

Bruk fremgangsmåtene i denne delen til å fjerne fastkjørt papir fra skriverens papirbane.

- [Innføring](#)
- [Papirstoppsteder](#)
- [Auto-navigering for fjerning av fastkjørt papir](#)
- [Er det ofte papirstopp på skriveren?](#)
- [Fjerne fastkjørt papir i skuff 1 \(13.A1\)](#)
- [Fjerne fastkjørt papir i skuff 2 \(13.A2\)](#)
- [Fjerne fastkjørt papir i varmeelement \(13.B9, 13.B2, 13.FF\)](#)
- [Fjerne fastkjørt papir i utskuffen \(13.E1\)](#)
- [Fjern fastkjørt papir i området rundt tosidigheten \(13.D3\)](#)
- [Fjern fastkjørt papir i 550-arks skuffene \(13.A3, 13.A4\)](#)
- [Fjern fastkjørt papir i 2 x 550-papirskuffene \(13.A4, 13.A5\)](#)
- [Fjern fastkjørt papir i 2 700-arks høykapasitetspapirskuffene \(13.A3 13.A4, 13.A5, 13.A7\)](#)

## Innføring

Følgende informasjon forklarer hvordan du fjerner fastkjørte papir fra skriveren.

## Papirstoppsteder

Papir kan sette seg fast på disse stedene.

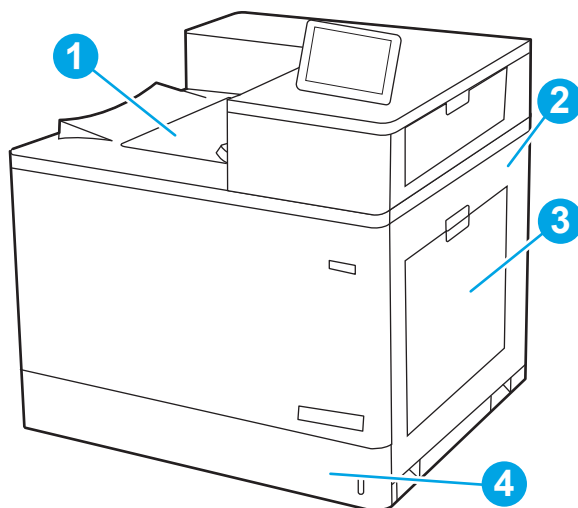

Nummer	Beskrivelse
1	Utskuff
2	Høyre deksel og varmeelementområdet

Nummer	Beskrivelse
3	Skuff 1
4	Skuff 2

## Auto-navigering for fjerning av fastkjørt papir

Funksjonen auto-navigering hjelper med å fjerne fastkjørt papir ved å vise deg trinnvise instruksjoner på kontrollpanelet.

Når du har fullført et trinn, viser skriveren instruksjoner for neste trinn helt til du har fullført alle trinnene.

## Er det ofte papirstopp på skriveren?

Prøv følgende for å unngå at papiret kjører seg fast.



**MERK:** [Se en video som demonstrerer hvordan du legger papir i skuffen på en måte som forebygger at papir kjører seg fast.](#)

1. Bruk bare papir som oppfyller HP-spesifikasjonene for denne skriveren.
2. Bruk papir som ikke er skrukket, brettet eller skadet. Bruk om nødvendig papir fra en annen pakke.
3. Bruk papir som ikke har vært brukt til utskrift eller kopiering tidligere.
4. Kontroller at skuffen ikke er overfylt. Hvis det er tilfelle, må du ta hele papirbunken ut av skuffen, ordne den og deretter legge en del av papiret tilbake i skuffen.
5. Kontroller at papirskinnene i skuffen er tilpasset papirstørrelsen. Juster papirskinnene slik at de berører papirbunken uten å bøye papiret.
6. Kontroller at skuffen er satt ordentlig inn i skriveren.
7. Hvis du skriver ut på tykt, preget eller perforert papir, bør du bruke den manuelle matefunksjonen og legge i ett ark om gangen.
8. Åpne menyen **Skuffer** på skriverens kontrollpanel. Kontroller at skuffen er konfigurert riktig for papirtypen og -størrelsen.
9. Sørg for at utskriftsmiljøet er innenfor de anbefalte spesifikasjonene.

## Fjerne fastkjørt papir i skuff 1 (13.A1)

Bruk følgende fremgangsmåte for å se etter fastkjørt papir på alle tenkelige steder knyttet til skuff 1 og innsiden av dekselet på høyre side.

Når det oppstår papirstopp, kan kontrollpanelet vise følgende melding og en animasjon som bidrar til å løse opp papirstoppen.

- **13.A1.XX papirstopp i skuff 1**

1. Hvis du ser fastkjørt papir i skuff 1, fjerner du det fastkjørte papiret ved å dra det rett ut.

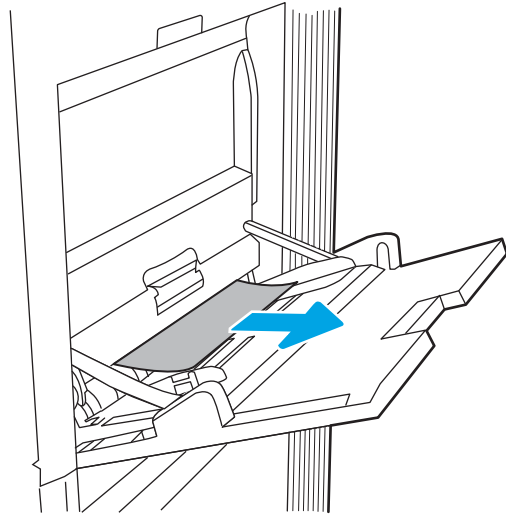

2. Hvis du ikke klarer å fjerne papiret, eller hvis du ikke ser noe papir i skuff 1, lukker du skuff 1 og åpner det høyre dekselet.

**FORSIKTIG:** Ikke berør overføringsvalsen.  
Tilsmussing kan påvirke utskriftskvaliteten.

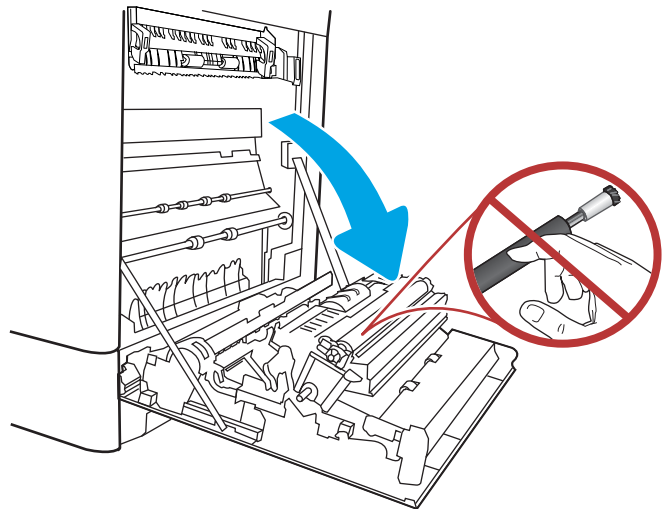

3. Trekk forsiktig ut eventuelt fastkjørt papir.

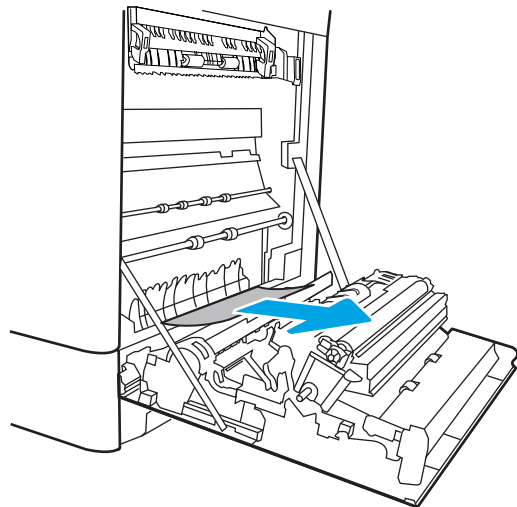



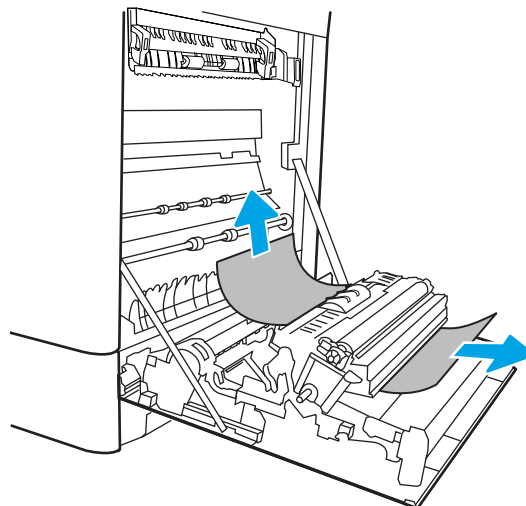

4. Dra forsiktig ut fastkjørt papir i det todelte området på den høyre dekselet.

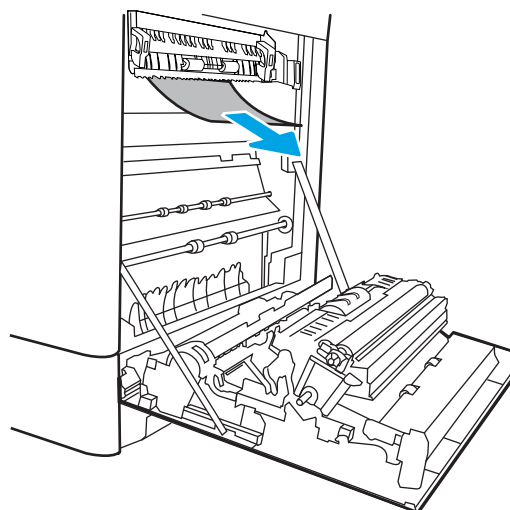

5. Hvis du kan se papiret nederst på varmeelementet, kan du dra papiret forsiktig nedover for å fjerne det.



6. Det kan sitte fast papir inne i varmeelementet slik at du ikke kan se det. Ta tak i håndtakene på varmeelementet, dytt hendlene inn, løft litt opp, og dra deretter rett ut for å fjerne varmeelementet.

**MERK:**  Varmeelementet kan være varmt mens skriveren er i bruk. Vent til varmelementet er avkjølt før du håndterer det.

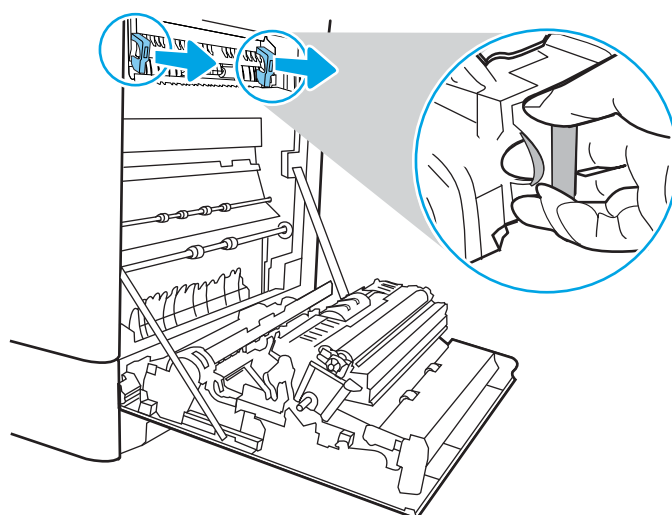

7. Åpne tilgangsdekelet til varmeelementet. Hvis papir sitter fast inne i varmeelementet, kan du fjerne det ved å dra det forsiktig rett opp. Hvis papiret rives i stykker, må du fjerne alle papirbitene.

**FORSIKTIG:**  Selv om hoveddelen på varmeelementet er avkjølt, kan det være at valsene på innsiden fremdeles er varme. Ikke ta på valsene.

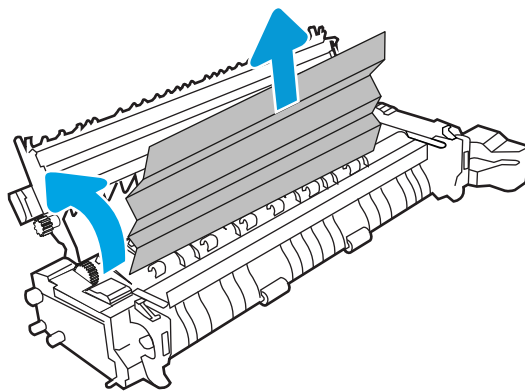

8. Hvis papiret sitter fast i inngangen til utskuffen, kan du dra papiret forsiktig ut for å fjerne det.

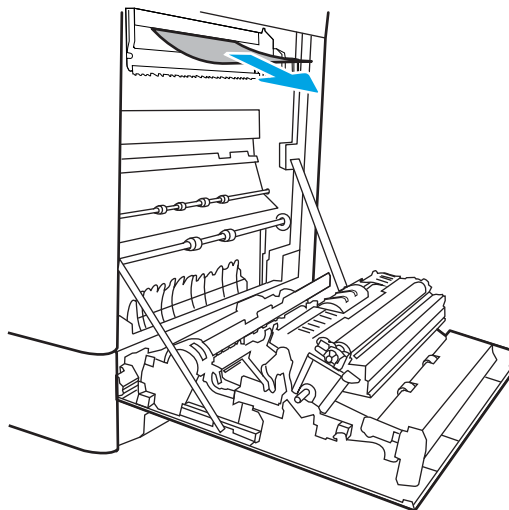

9. Lukk tilgangsdekelet til varmeelementet, og skyv varmeelementet helt inn i skriveren til det klikker på plass.

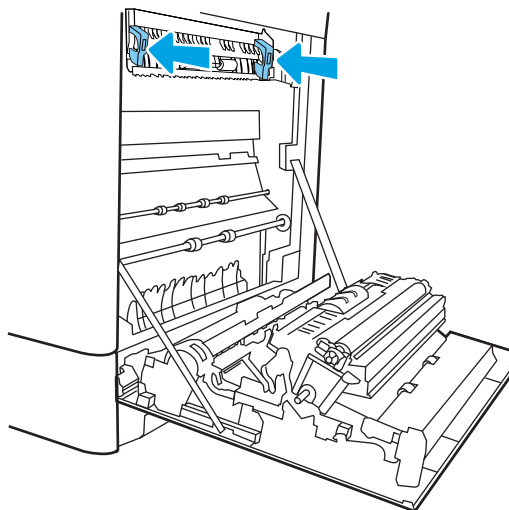

10. Lukk det høyre dekselet.

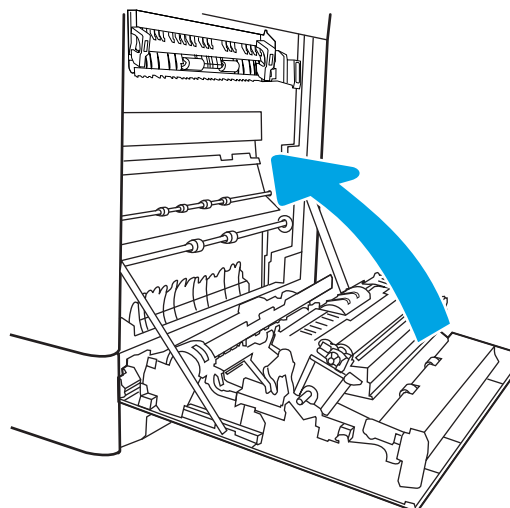

11. Åpne øvre høyre deksel.

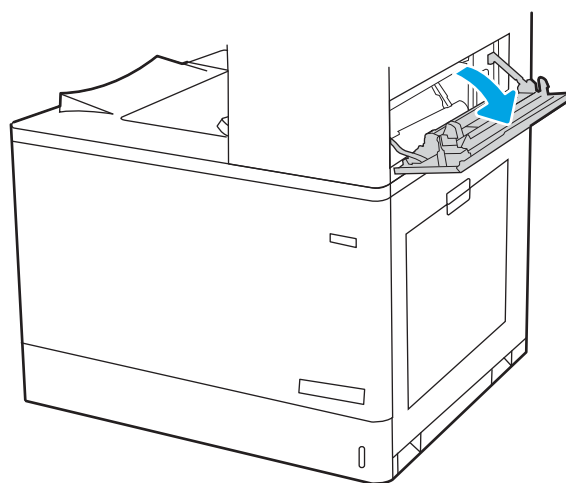

12. Trekk forsiktig ut eventuelt fastkjørt papir.

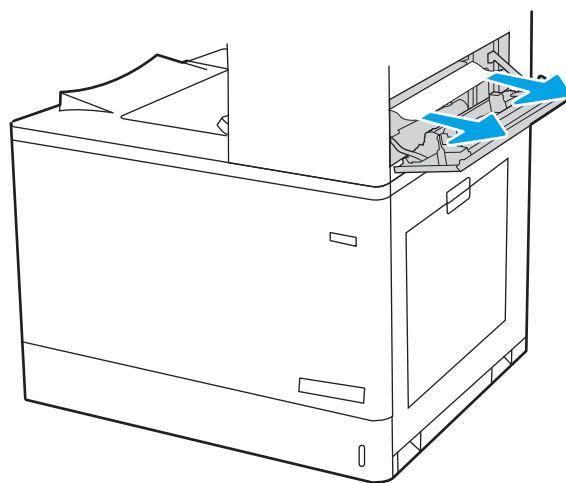

13. Lukk øvre høyre deksel.

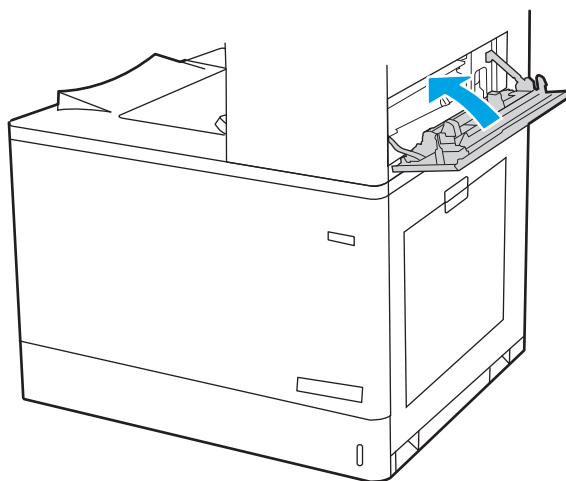

14. Hvis du ser papir i utskuffen, tar du tak i den ene siden av arket og fjerner det.

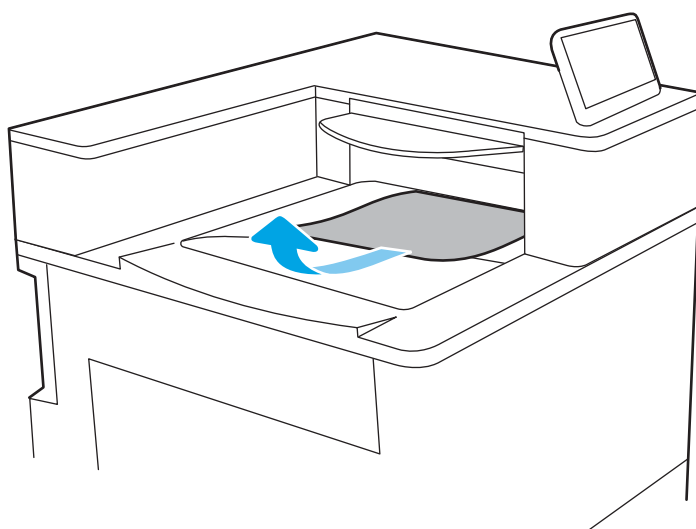

## Fjerne fastkjørt papir i skuff 2 (13.A2)

Bruk følgende fremgangsmåte for å se etter fastkjørt papir på alle tenkelige steder knyttet til skuff 2 og innsiden av dekselet på høyre side.

Når det oppstår papirstopp, kan kontrollpanelet vise følgende melding og en animasjon som bidrar til å løse opp papirstoppen.

- 13.A2.XX papirstopp i skuff 2

1. Åpne skuffen og fjern eventuelt fastkjørt eller skadet papir. Kontroller at skuffen ikke er overfylt, og at papirsinnene er riktig justert.

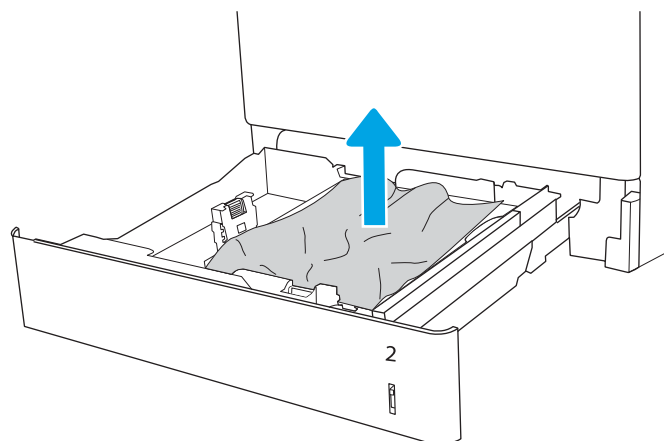

2. Dra skuffen helt ut av skriveren ved å dra og løfte den litt opp.

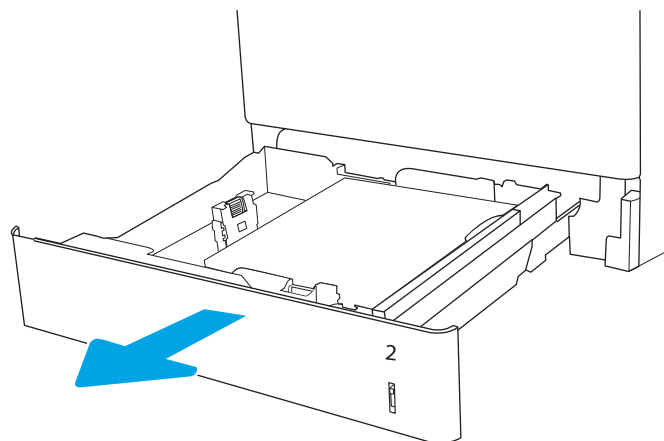

3. Fjern forsiktig eventuelt papir fra matevalsene inne i skriveren. Dra papiret mot venstre først for å løsne det, og dra det deretter mot deg for å fjerne det.

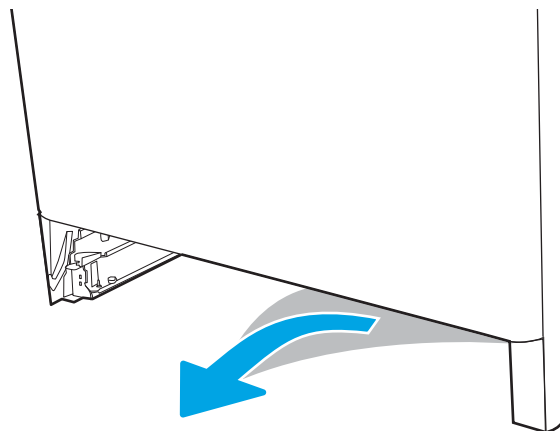

4. Sett inn og lukk skuffen.

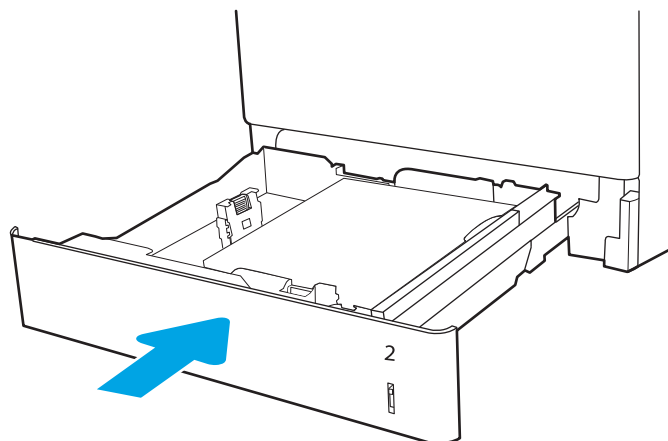

5. Åpne høyre deksel.

**FORSIKTIG:** Ikke berør overføringsvalsen.  
Tilsmussing kan påvirke utskriftskvaliteten.

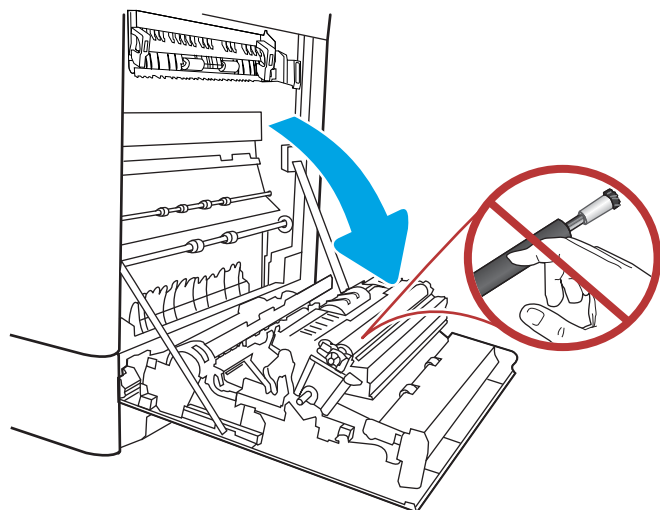

6. Trekk forsiktig ut eventuelt fastkjørt papir.

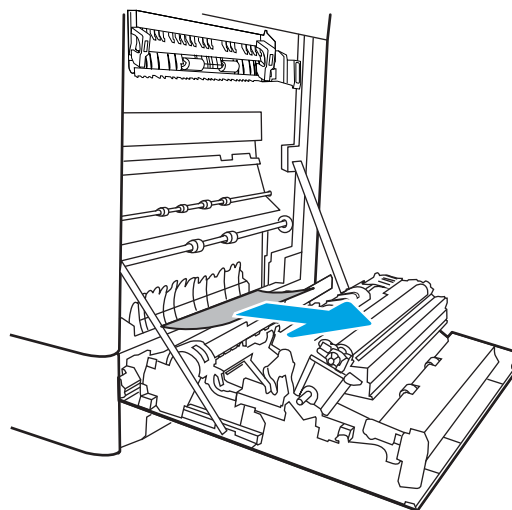

7. Dra forsiktig ut fastkjørt papir i det todelte området på den høyre dekselet.

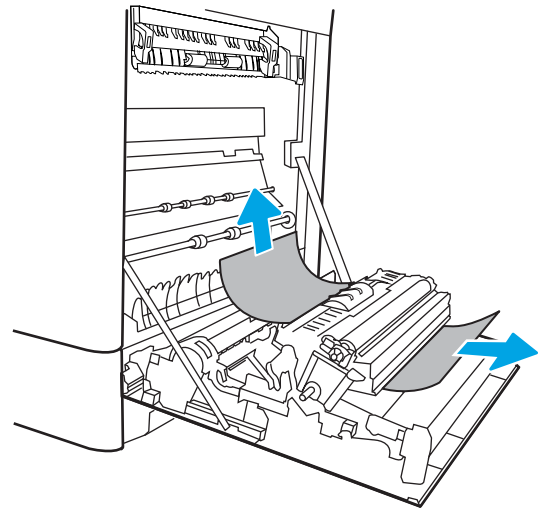

8. Hvis du kan se papiret nederst på varmeelementet, kan du dra papiret forsiktig nedover for å fjerne det.

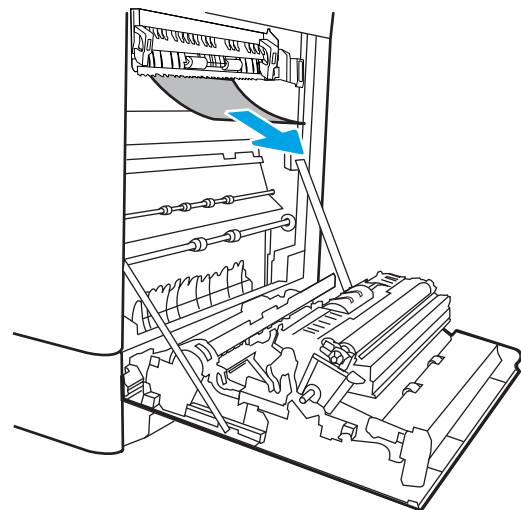

9. Det kan sitte fast papir inne i varmeelementet slik at du ikke kan se det. Ta tak i håndtakene på varmeelementet, dytt hendlene inn, løft litt opp, og dra deretter rett ut for å fjerne varmeelementet.

**FORSIKTIG:**  Varmeelementet kan være varmt mens skriveren er i bruk. Vent til varmeelementet er avkjølt før du håndterer det.

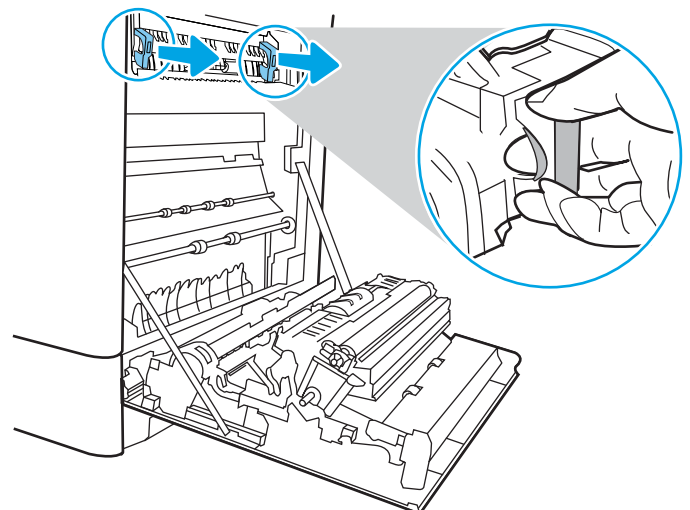

10. Åpne tilgangsdekselet til varmeelementet. Hvis papir sitter fast inne i varmeelementet, kan du fjerne det ved å dra det forsiktig rett opp. Hvis papiret rives i stykker, må du fjerne alle papirbitene.

**MERK:**



Selv om hoveddelen på varmeelementet er avkjølt, kan det være at valsene på innsiden fremdeles er varme. Ikke ta på valsene.

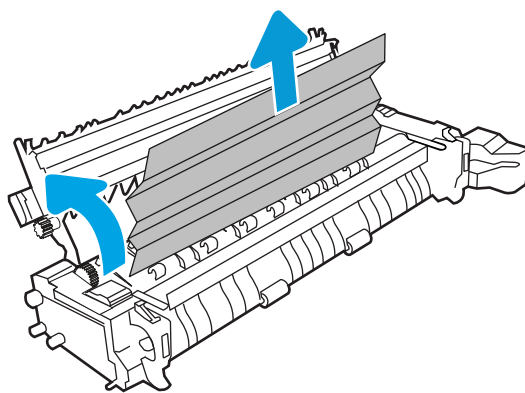

11. Hvis papiret sitter fast i inngangen til utskuffen, kan du dra papiret forsiktig ut for å fjerne det.

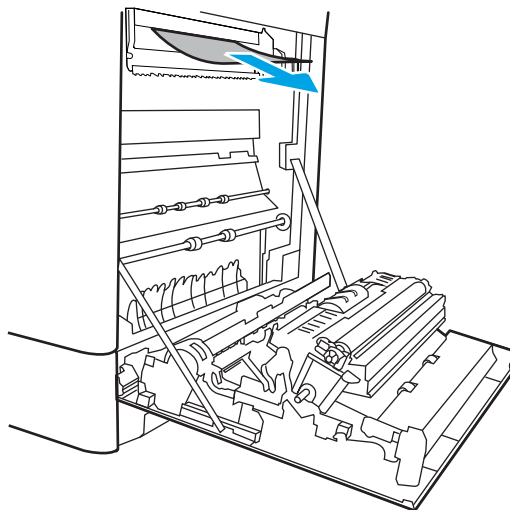

12. Lukk tilgangsdekselet til varmeelementet, og skyv varmeelementet helt inn i skriveren til det klikker på plass.

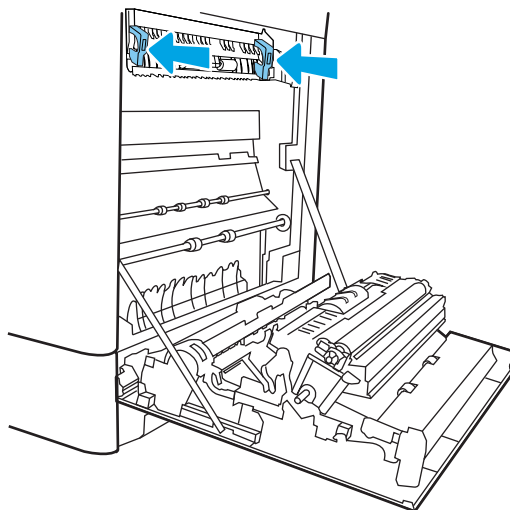



13. Lukk det høyre dekselet.

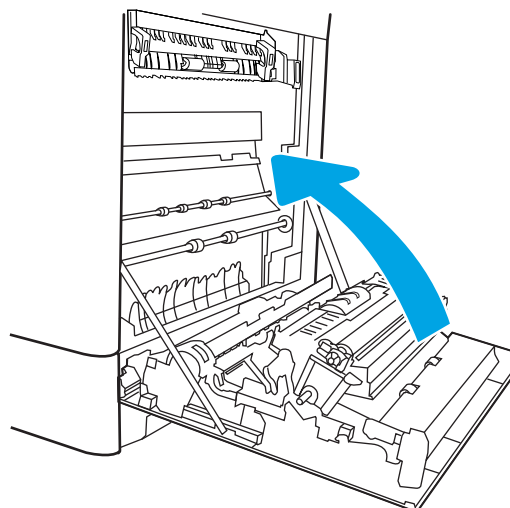

14. Åpne øvre høyre deksel.

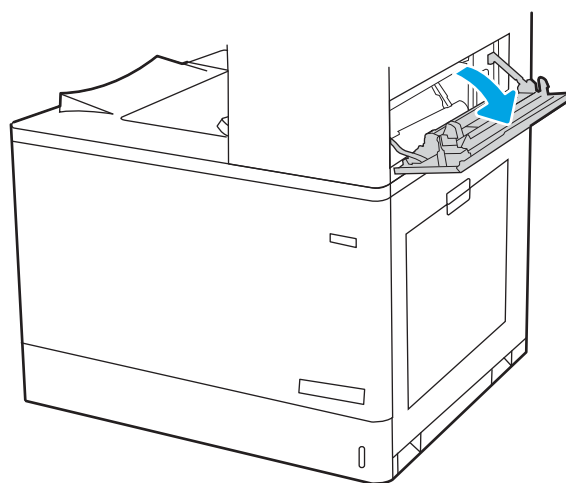

15. Trekk forsiktig ut eventuelt fastkjørt papir.

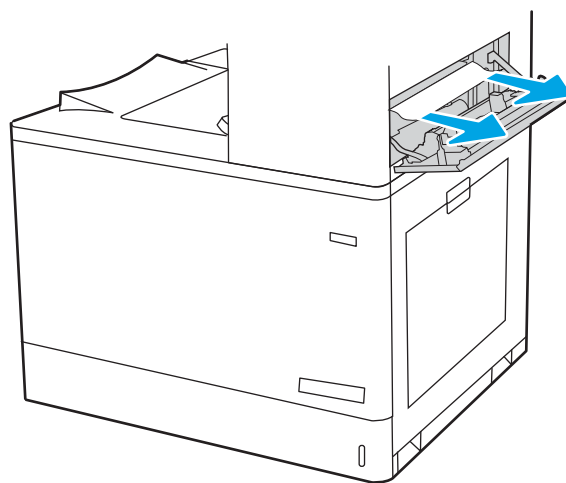

16. Lukk øvre høyre deksel.

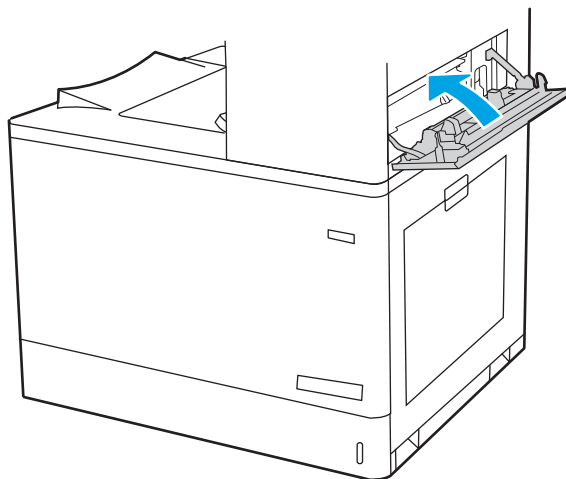

17. Hvis du ser papir i utskuffen, tar du tak i den ene siden av arket og fjerner det.

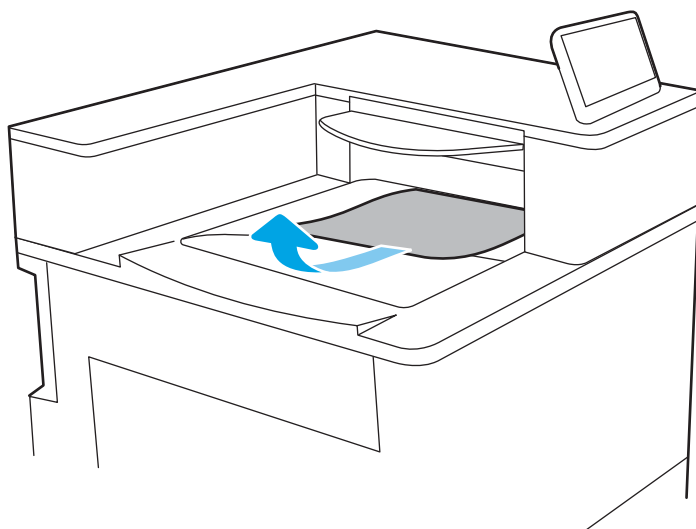

## Fjerne fastkjørt papir i varmeelement (13.B9, 13.B2, 13.FF)

Bruk følgende fremgangsmåter for å se etter papir på alle tenkelige steder innenfor det høyre dekslet.

Når det oppstår papirstopp, kan kontrollpanelet vise følgende melding og en animasjon som bidrar til å løse opp papirstoppen.

- 13.B9.XX papirstopp i varmeelement
- 13.B2.XX papirstopp i <deksel eller luke>.
- 13.FF.EE papirstopp, åpent deksel



**FORSIKTIG:**



Varmeelementet kan være varmt mens skriveren er i bruk. Vent til varmeelementet er avkjølt før du håndterer det.

1. Åpne høyre deksel.

**FORSIKTIG:** Ikke berør overføringsvalsen.  
Tilsmussing kan påvirke utskriftskvaliteten.

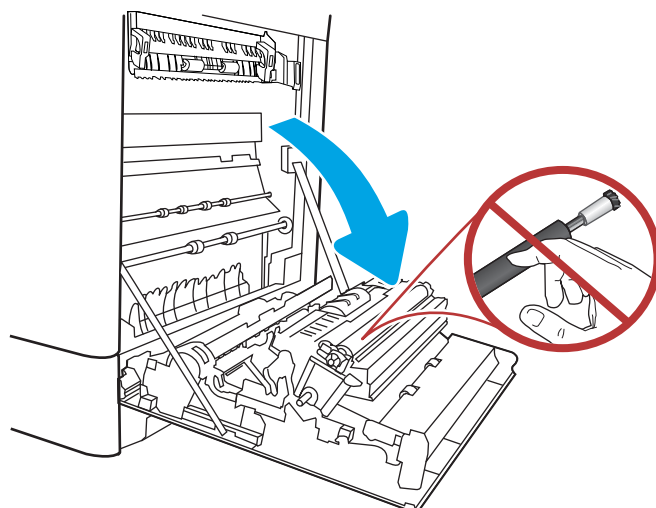

2. Trekk forsiktig ut eventuelt fastkjørt papir.

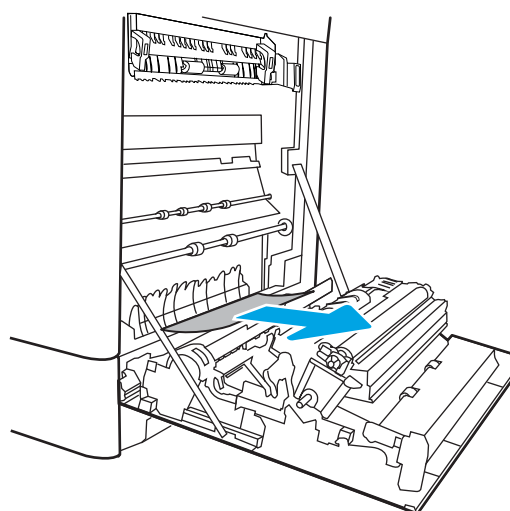

3. Dra forsiktig ut fastkjørt papir i det todelte området på den høyre dekselet.

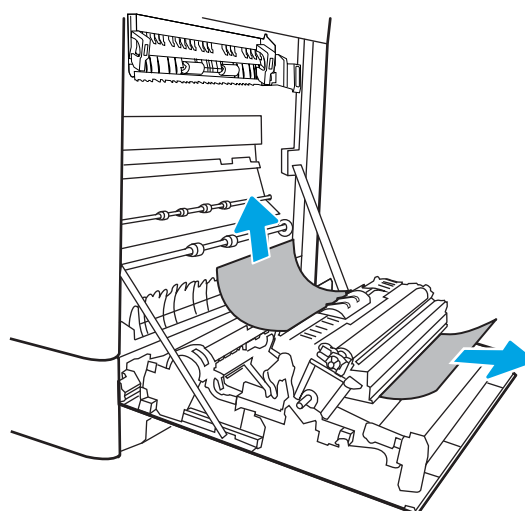

4. Hvis du kan se papiret nederst på varmelementet, kan du dra papiret forsiktig nedover for å fjerne det.

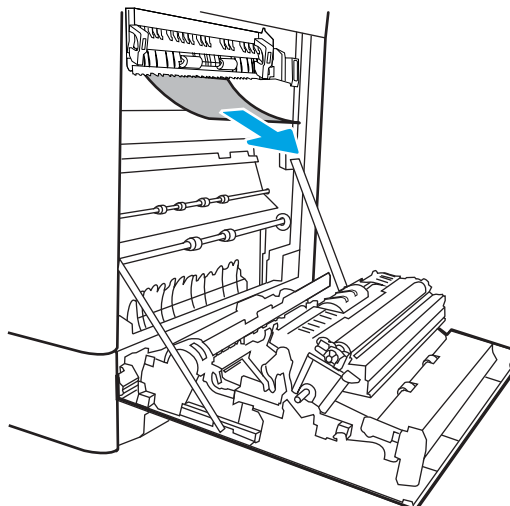

5. Det kan sitte fast papir inne i varmelementet slik at du ikke kan se det. Ta tak i håndtakene på varmelementet, dytt hendlene inn, løft litt opp, og dra deretter rett ut for å fjerne varmelementet.

**FORSIKTIG:**



Varmeelementet kan være varmt mens skriveren er i bruk. Vent til varmelementet er avkjølt før du håndterer det.

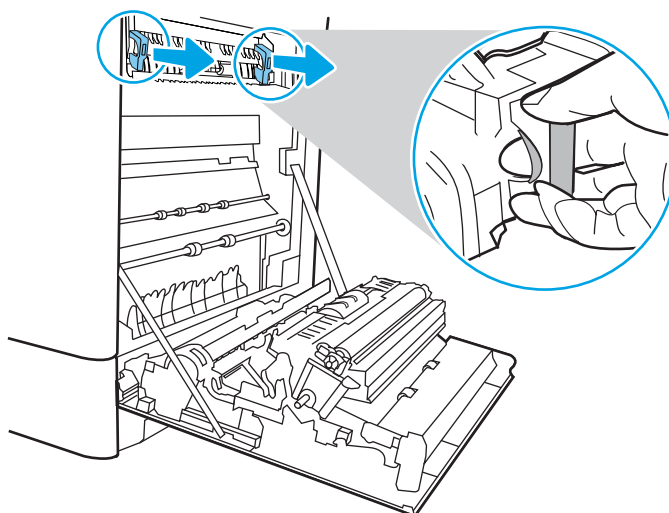

6. Åpne tilgangsdekslet til varmeelementet. Hvis papir sitter fast inne i varmelementet, kan du fjerne det ved å dra det forsiktig rett opp. Hvis papiret rives i stykker, må du fjerne alle papirbitene.

**FORSIKTIG:**



Selv om hoveddelen på varmelementet er avkjølt, kan det være at valsene på innsiden fremdeles er varme. Ikke ta på valsene.

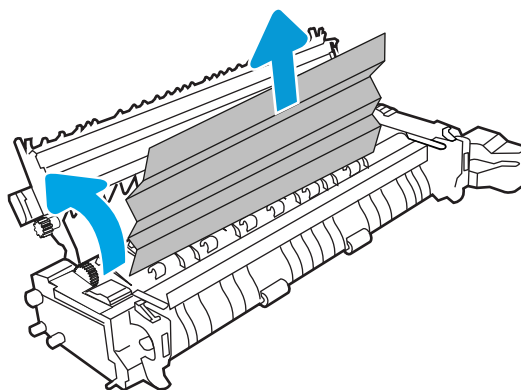

7. Hvis papiret sitter fast i inngangen til utskuffen, kan du dra papiret forsiktig ut for å fjerne det.

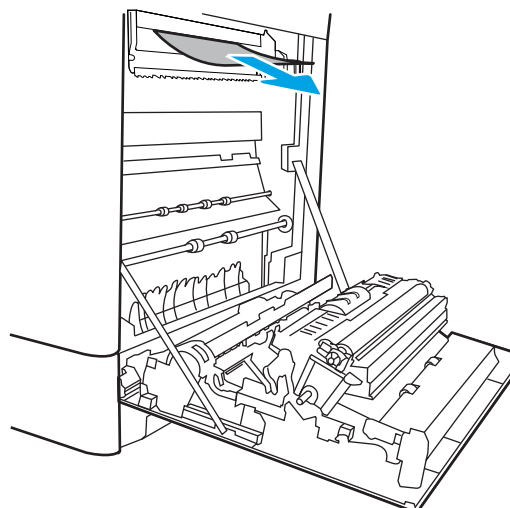

8. Lukk tilgangsdekslet til varmelementet, og skyv varmelementet helt inn i skriveren til det klikker på plass.

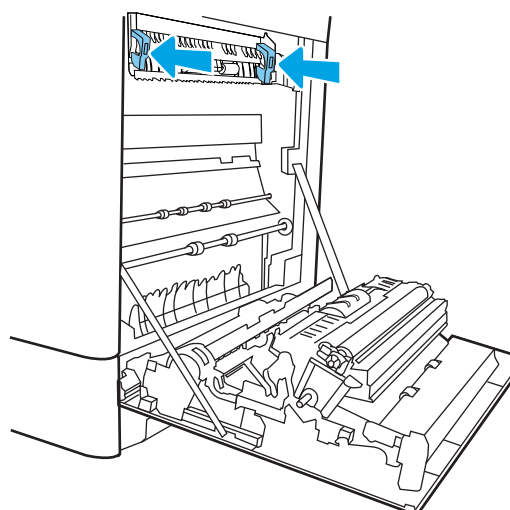

9. Lukk det høyre dekslet.

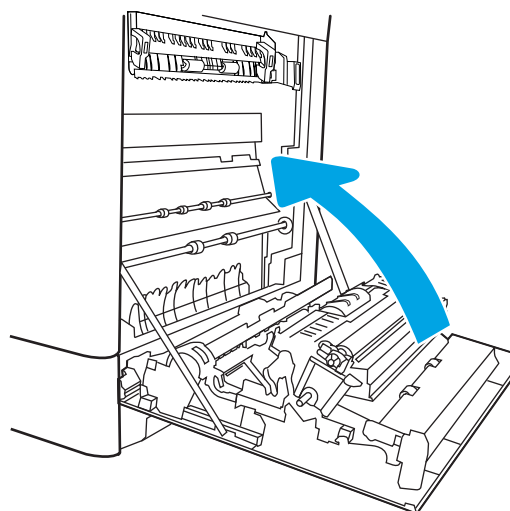

10. Åpne øvre høyre deksel.

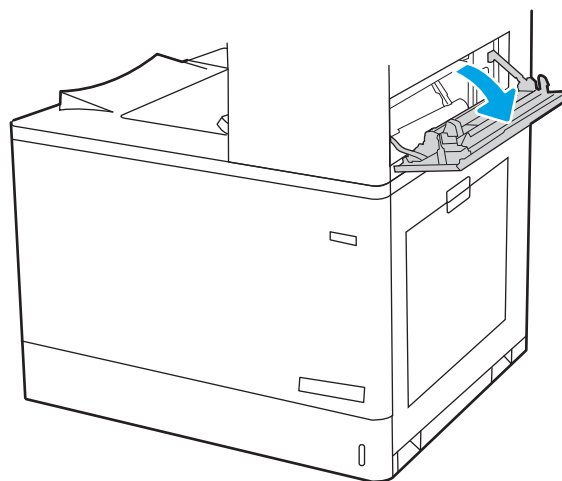

11. Trekk forsiktig ut eventuelt fastkjørt papir.

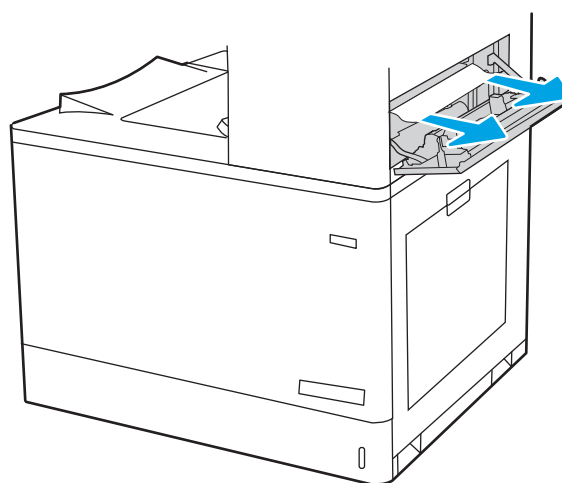

12. Lukk øvre høyre deksel.

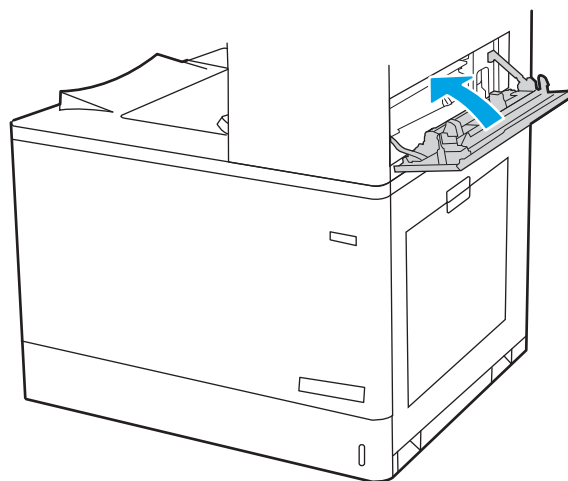

13. Hvis du ser papir i utskuffen, tar du tak i den ene siden av arket og fjerner det.

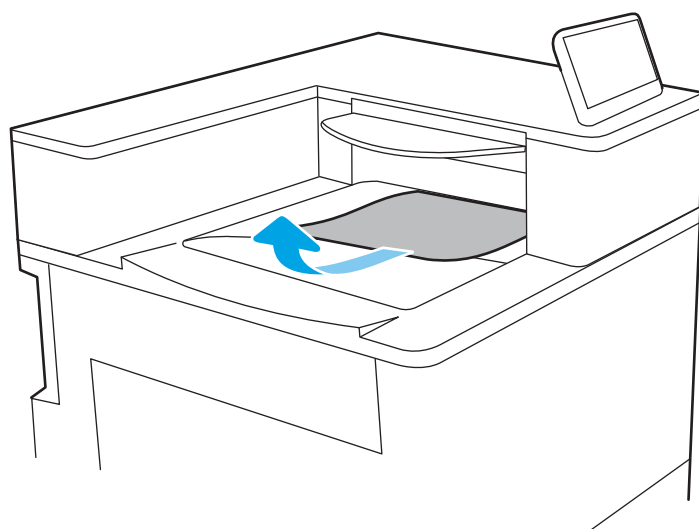

## Fjerne fastkjørt papir i utskuffen (13.E1)

Følg denne fremgangsmåten for å fjerne fastkjørt papir i utskuffen.

Når det oppstår papirstopp, kan kontrollpanelet vise følgende melding og en animasjon som bidrar til å løse opp papirstoppen.

- 13.E1.XX papirstopp i standard utskuff

1. Hvis du ser papir i utskuffen, tar du tak i den ene siden av arket og fjerner det.

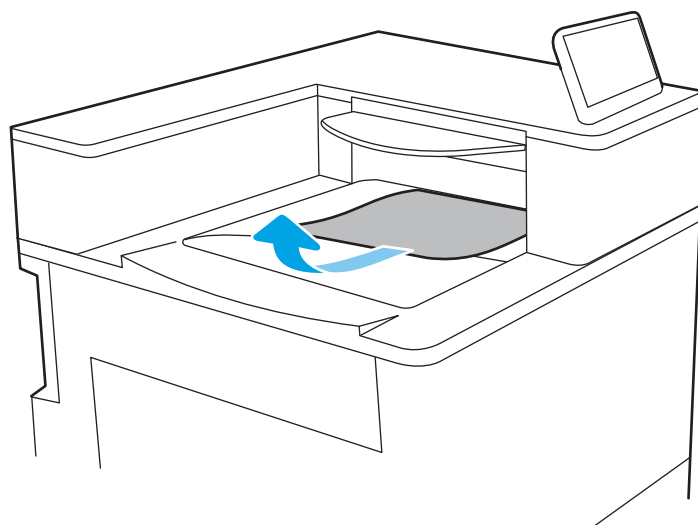

2. Åpne øvre høyre deksel.

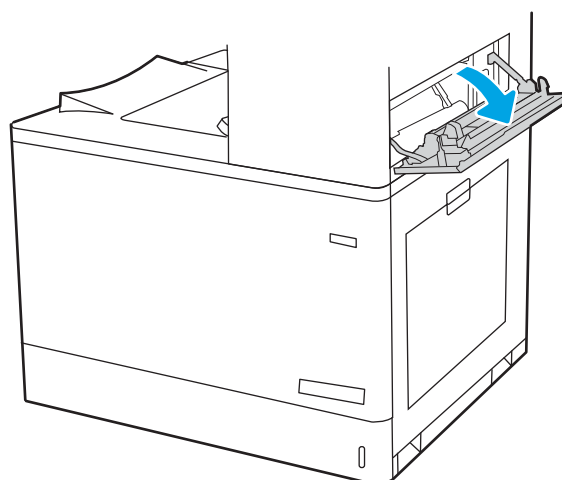



3. Trekk forsiktig ut eventuelt fastkjørt papir.

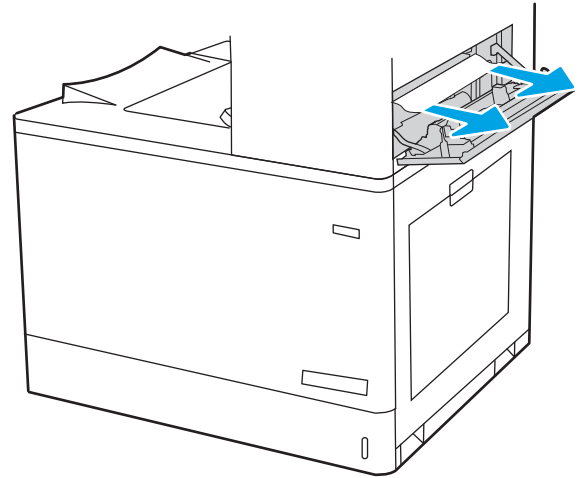

4. Lukk øvre høyre deksel.

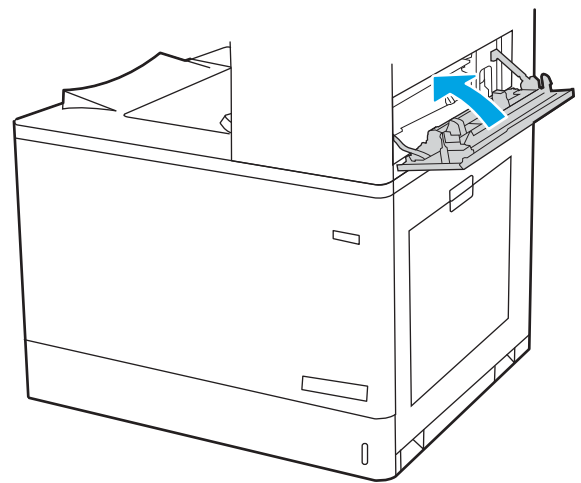

## Fjern fastkjørt papir i området rundt tosidigenheten (13.D3)

Bruk følgende fremgangsmåter for å se etter papir på alle tenkelige steder innenfor det høyre dekkelet.

Når det oppstår papirstopp, kan kontrollpanelet vise følgende melding og en animasjon som bidrar til å løse opp papirstoppen.

- 13.D3.XX fastkjørt papir i tosidigenheten

1. Åpne høyre deksel.

**FORSIKTIG:** Ikke berør overføringsvalsen.  
Tilsmussing kan påvirke utskriftskvaliteten.

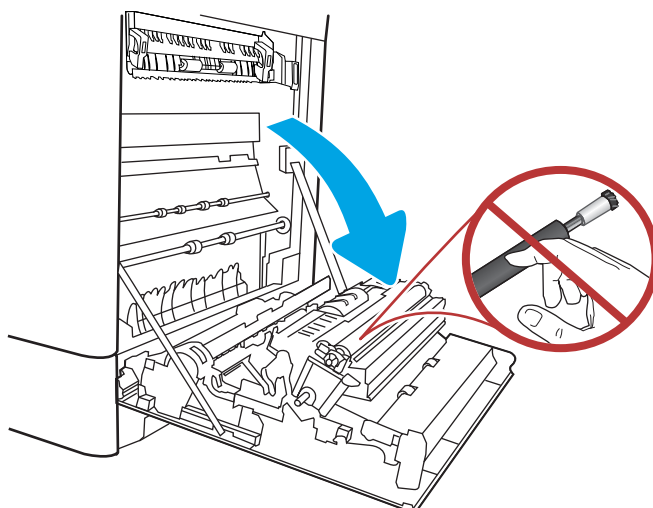

2. Trekk forsiktig ut eventuelt fastkjørt papir.

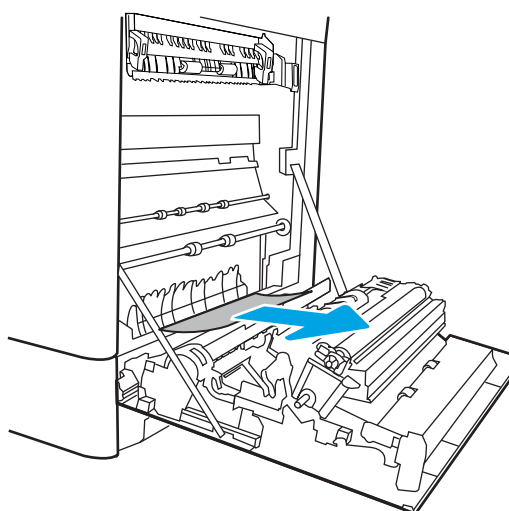

3. Dra forsiktig ut fastkjørt papir i det todelte området på den høyre dekselet.

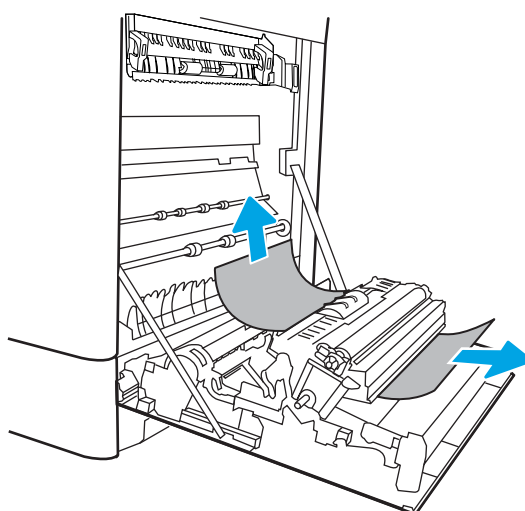

4. Hvis du kan se papiret nederst på varmeelementet, kan du dra papiret forsiktig nedover for å fjerne det.

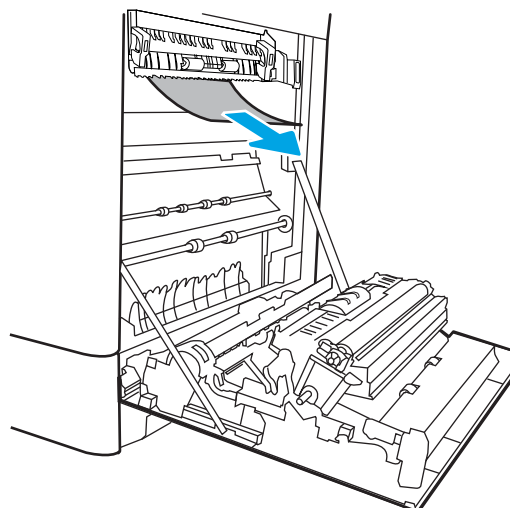

5. Det kan sitte fast papir inne i varmeelementet slik at du ikke kan se det. Ta tak i håndtakene på varmeelementet, dytt hendene inn, løft litt opp, og dra deretter rett ut for å fjerne varmeelementet.

**FORSIKTIG:**  Varmeelementet kan være varmt mens skriveren er i bruk. Vent til varmeelementet er avkjølt før du håndterer det.

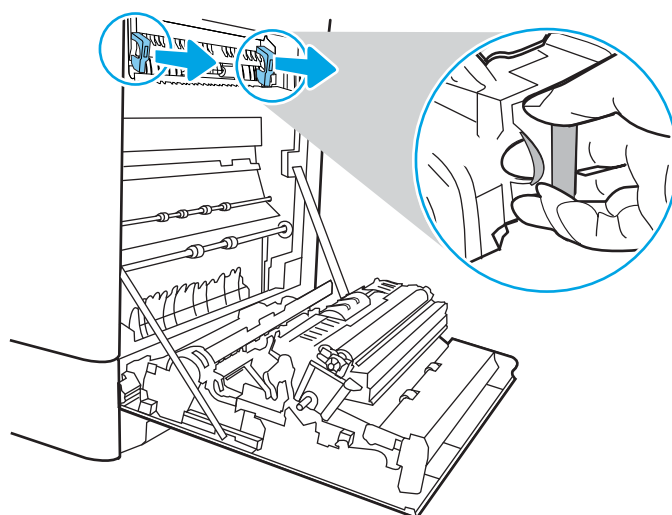

6. Åpne tilgangsdekslet til varmeelementet. Hvis papir sitter fast inne i varmeelementet, kan du fjerne det ved å dra det forsiktig rett opp. Hvis papiret rives i stykker, må du fjerne alle papirbitene.

**FORSIKTIG:**  Selv om hoveddelen på varmeelementet er avkjølt, kan det være at valsene på innsiden fremdeles er varme. Ikke ta på valsene.

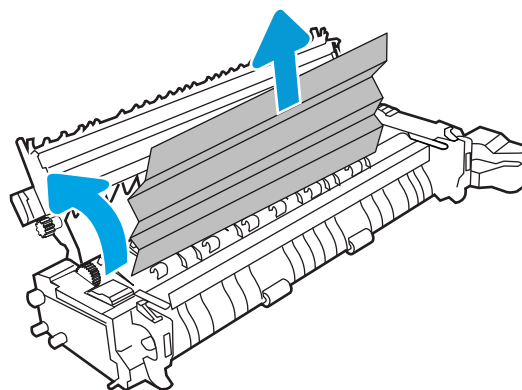

7. Hvis papiret sitter fast i inngangen til utskuffen, kan du dra papiret forsiktig ut for å fjerne det.

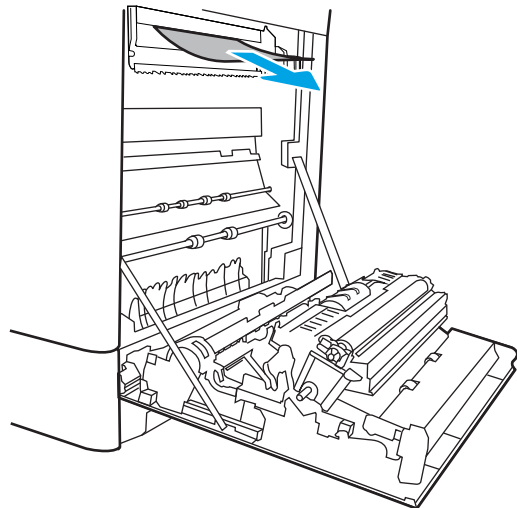

8. Lukk tilgangsdekselet til varmeelementet, og skyv varmeelementet helt inn i skriveren til det klikker på plass.

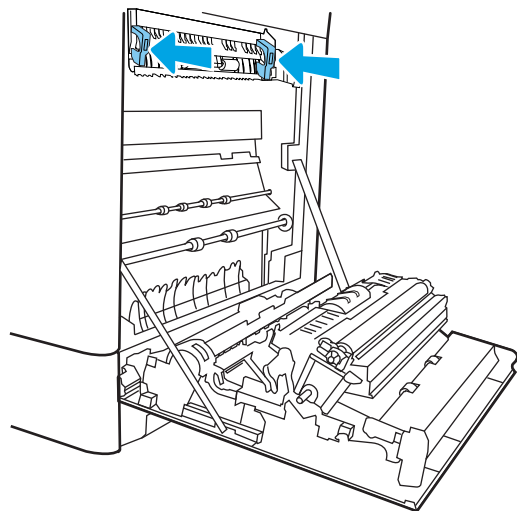

9. Lukk det høyre dekselet.

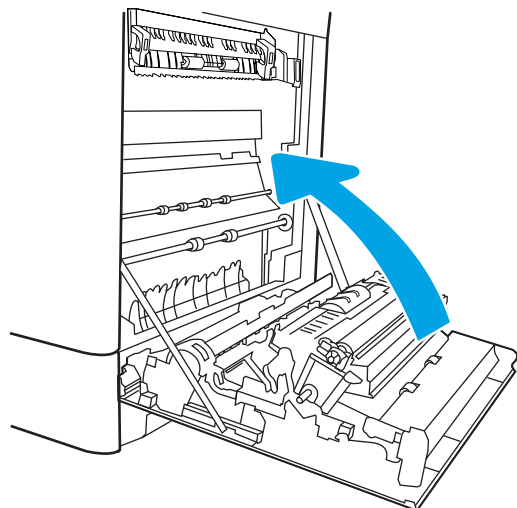

10. Åpne øvre høyre deksel.

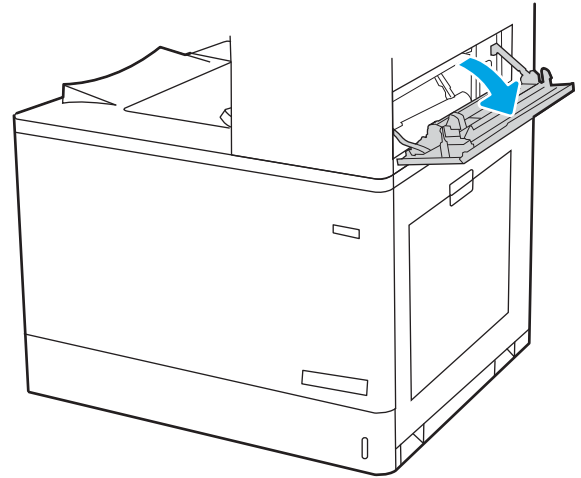

11. Trekk forsiktig ut eventuelt fastkjørt papir.

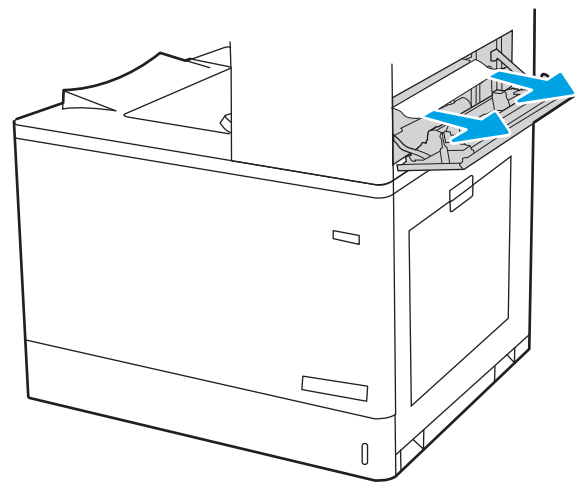

12. Lukk øvre høyre deksel.

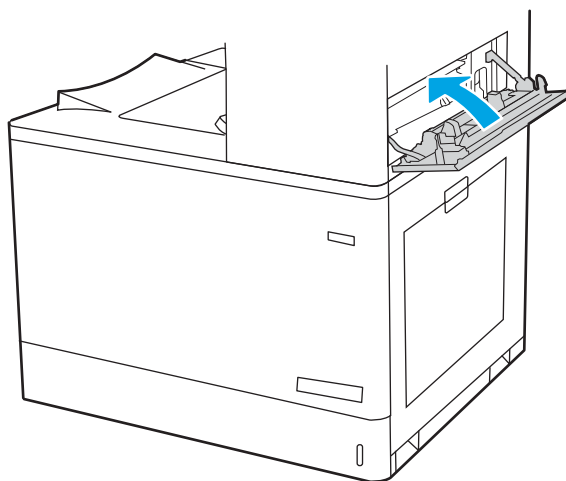

13. Hvis du ser papir i utskuffen, tar du tak i den ene siden av arket og fjerner det.

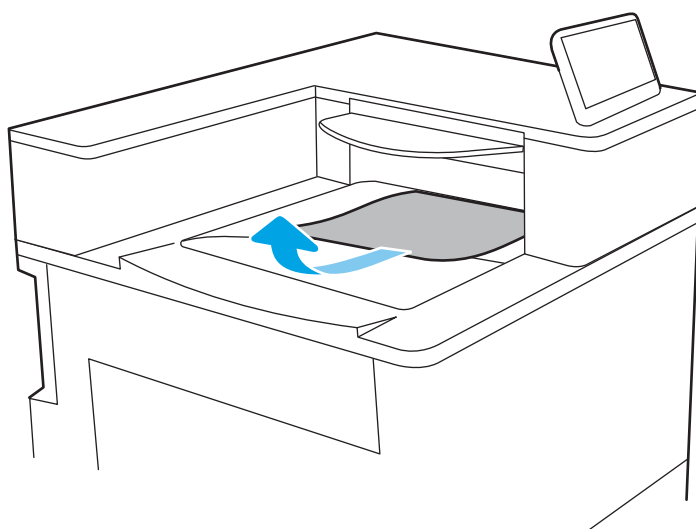

### Fjern fastkjørt papir i 550-arks skuffene (13.A3, 13.A4)

Bruk følgende fremgangsmåte for å se etter papir på alle tenkelige steder knyttet til 550-arks skuffene og innsiden av det høyre dekselet.

Når det oppstår papirstopp, kan kontrollpanelet vise følgende melding og en animasjon som bidrar til å løse opp papirstoppen.

- 13.A3.XX papirstopp i skuff 3
- 13.A4.XX papirstopp i skuff 4

1. Åpne skuffen og fjern eventuelt fastkjørt eller skadet papir. Kontroller at skuffen ikke er overfylt, og at papirskinnene er riktig justert.

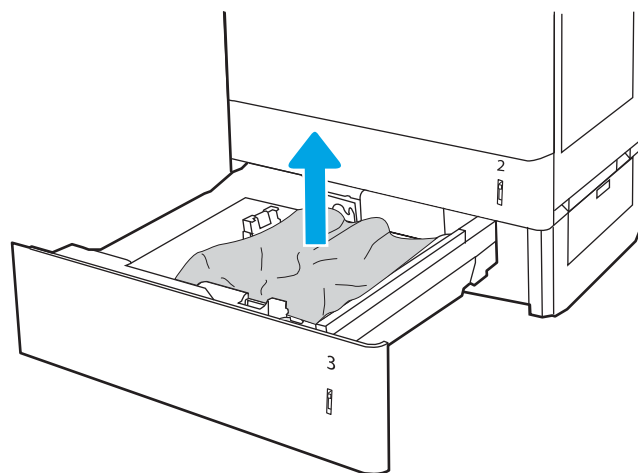

2. Frigjør de to klaffene bakerst i skuffen og trekk skuffen helt ut av skriveren.

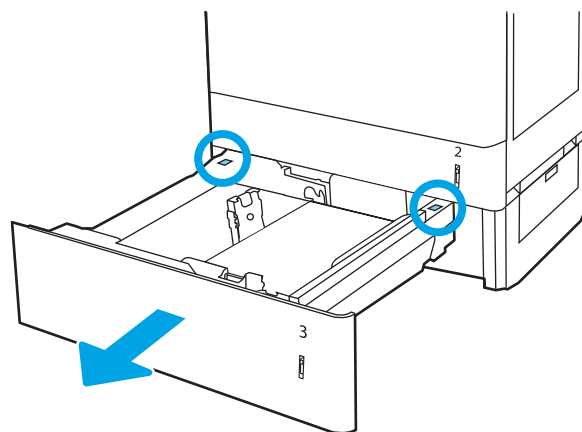

3. Fjern eventuelt papir fra matevalsene inne i skriveren. Dra papiret mot venstre først for å løsne det, og dra det deretter mot deg for å fjerne det.

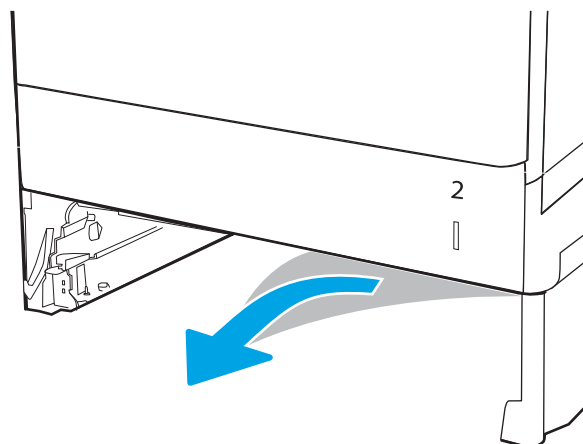

4. Sett inn og lukk skuffen.

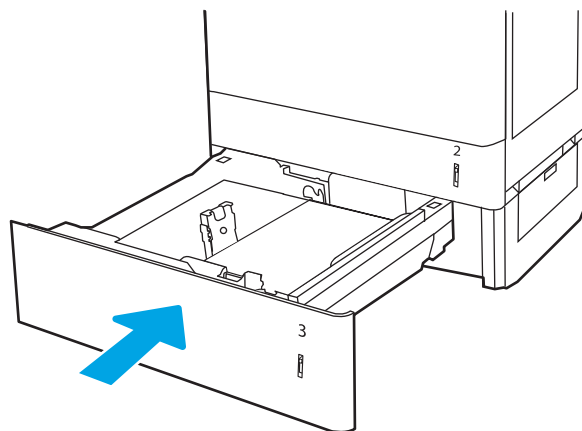

5. Åpne det nedre høyre dekkelet.

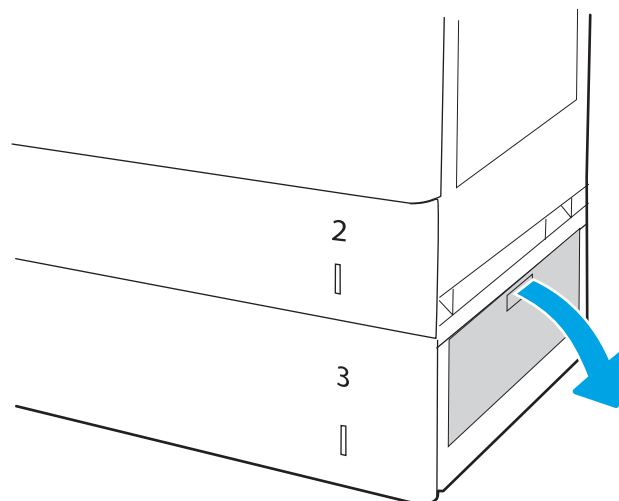

6. Trekk forsiktig ut eventuelt fastkjørt papir.

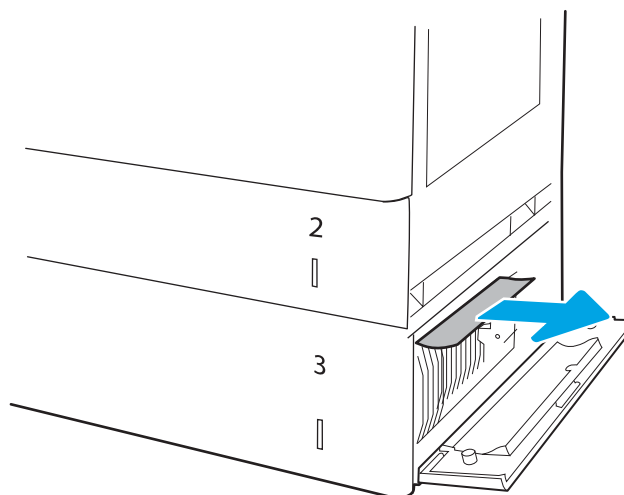



7. Lukk det nedre høyre dekselet.

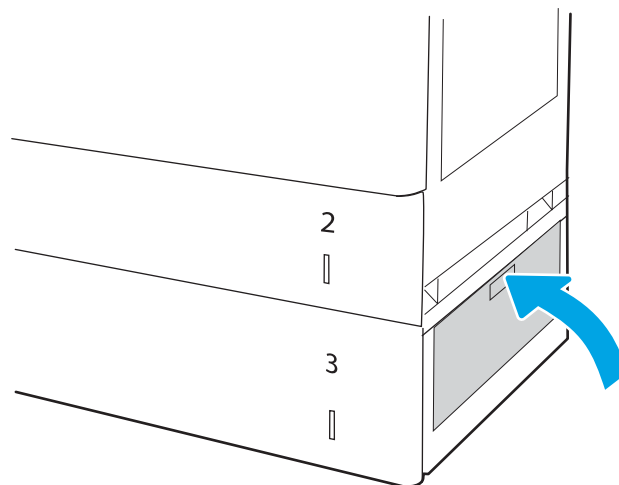

8. Åpne høyre deksel.

**FORSIKTIG:** Ikke berør overføringsvalsen.  
Tilsmussing kan påvirke utskriftskvaliteten.

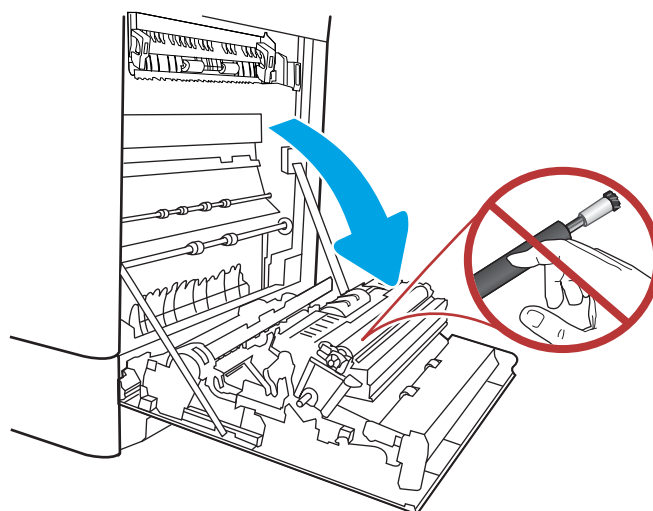

9. Trekk forsiktig ut eventuelt fastkjørt papir.

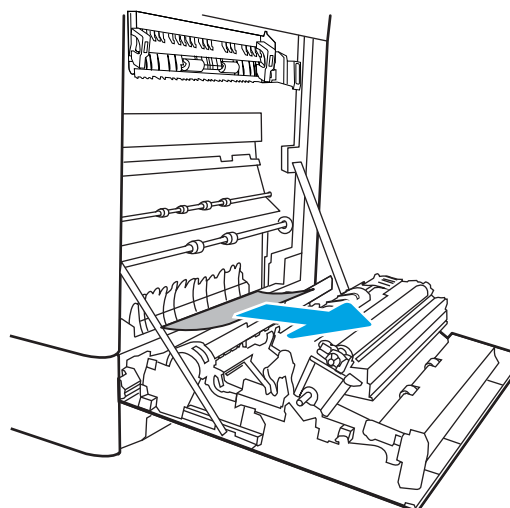

10. Dra forsiktig ut fastkjørt papir i det todelte området på den høyre dekselet.

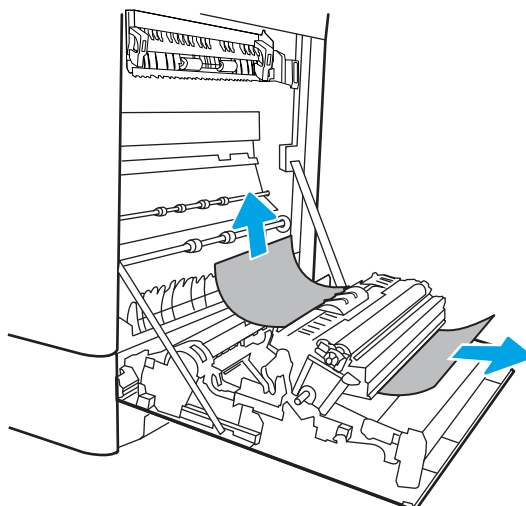

11. Hvis du kan se papiret nederst på varmelementet, kan du dra papiret forsiktig nedover for å fjerne det.

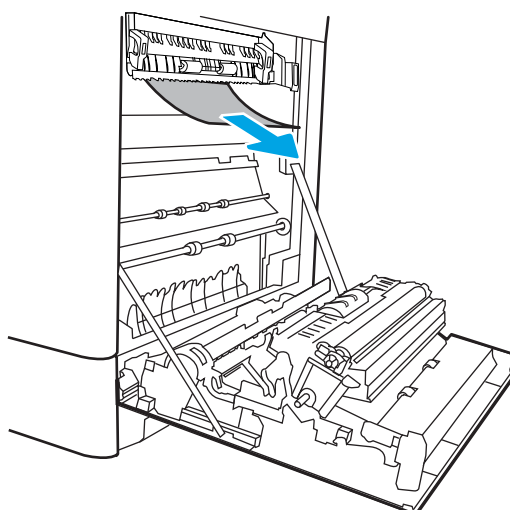

12. Det kan sitte fast papir inne i varmelementet slik at du ikke kan se det. Ta tak i håndtakene på varmelementet, dytt hendlene inn, løft litt opp, og dra deretter rett ut for å fjerne varmelementet.

**FORSIKTIG:**  Varmelementet kan være varmt mens skriveren er i bruk. Vent til varmelementet er avkjølt før du håndterer det.

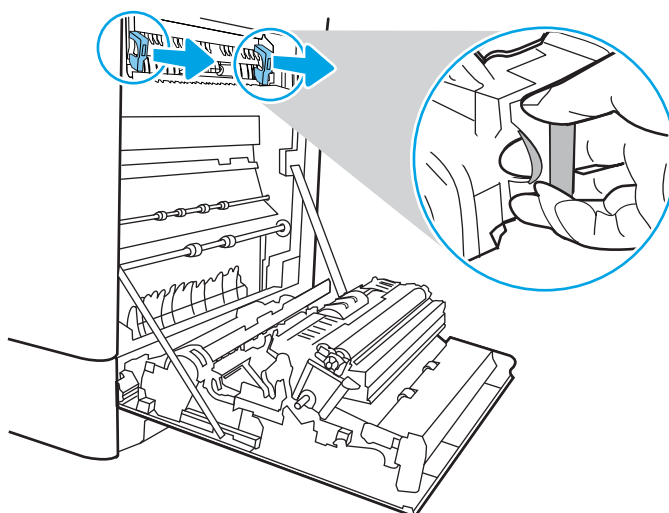

13. Åpne tilgangsdekselet til varmeelementet. Hvis papir sitter fast inne i varmeelementet, kan du fjerne det ved å dra det forsiktig rett opp. Hvis papiret rives i stykker, må du fjerne alle papirbitene.

**MERK:**  Selv om hoveddelen på varmeelementet er avkjølt, kan det være at valsene på innsiden fremdeles er varme. Ikke ta på valsene.

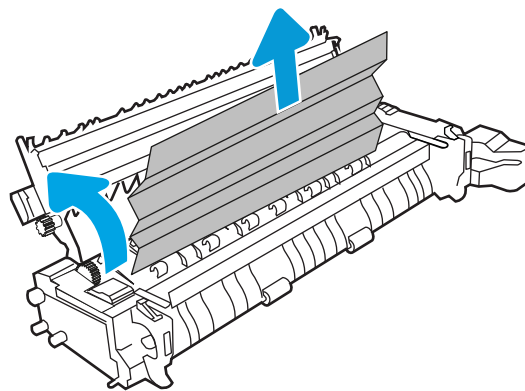

14. Hvis papiret sitter fast i inngangen til utskuffen, kan du dra papiret forsiktig ut for å fjerne det.

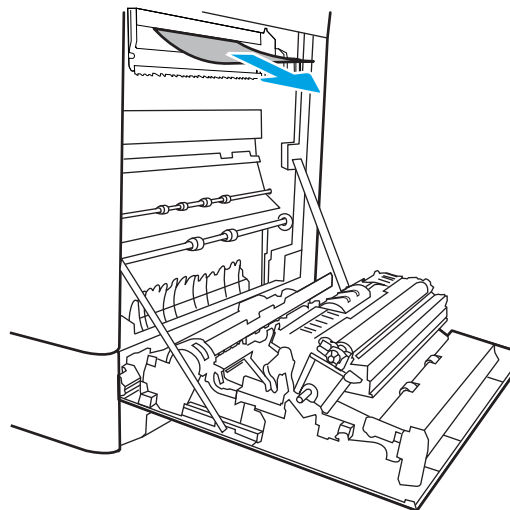

15. Lukk tilgangsdekselet til varmeelementet, og skyv varmeelementet helt inn i skriveren til det klikker på plass.

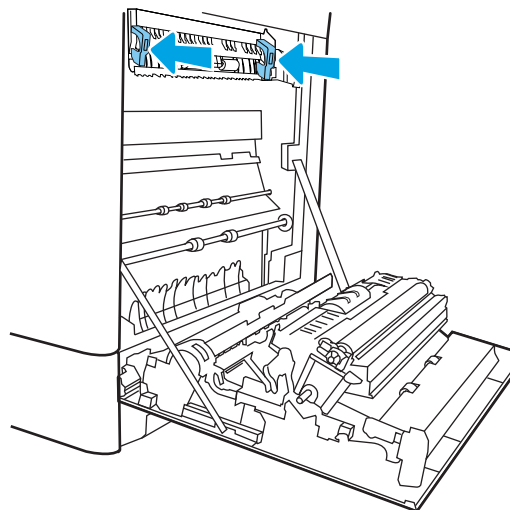

16. Lukk det høyre dekselet.

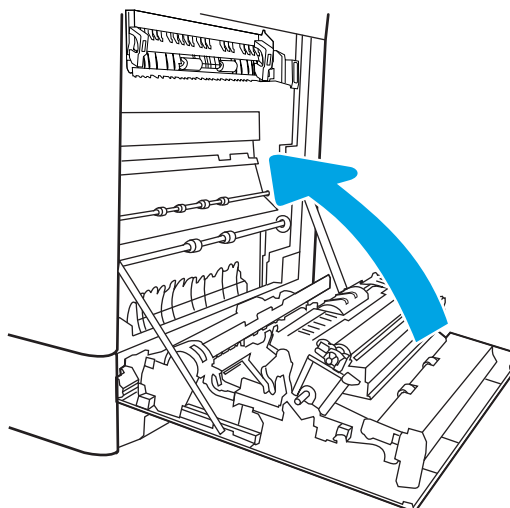

17. Åpne øvre høyre deksel.

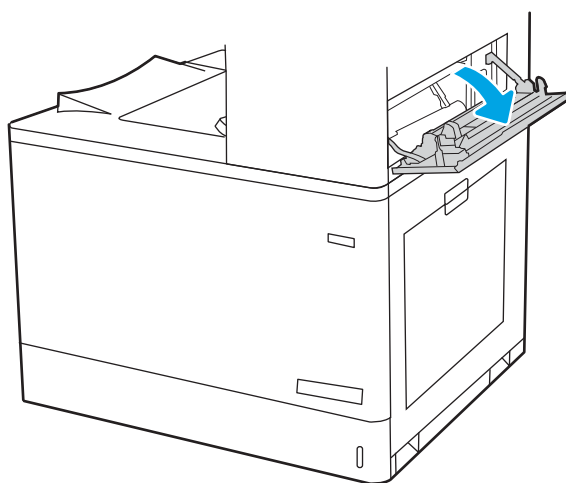

18. Trekk forsiktig ut eventuelt fastkjørt papir.

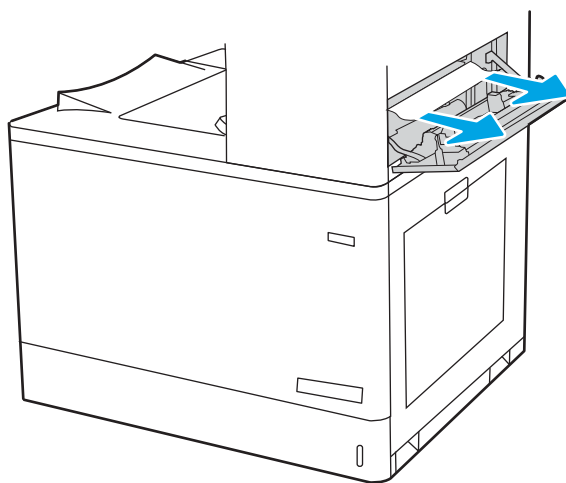

19. Lukk øvre høyre deksel.

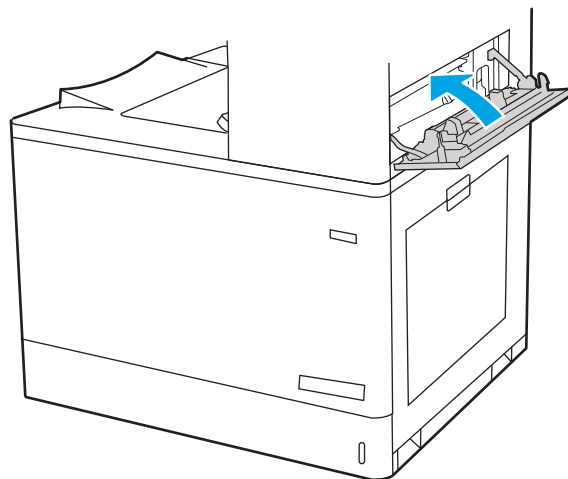

20. Hvis du ser papir i utskuffen, tar du tak i den ene siden av arket og fjerner det.

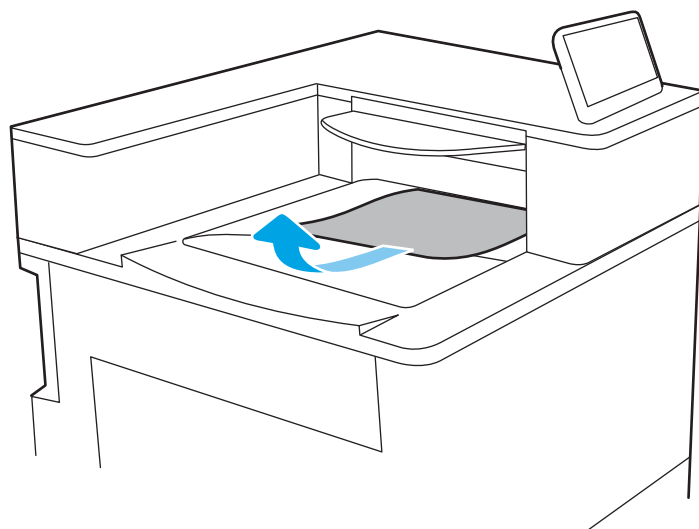

## Fjern fastkjørt papir i 2 x 550-papirskuffene (13.A4, 13.A5)

Bruk følgende fremgangsmåte for å se etter papir på alle tenkelige steder knyttet til 2 x 550-arks skuffene og innsiden av det høyre dekselet.

Når det oppstår papirstopp, kan kontrollpanelet vise følgende melding og en animasjon som bidrar til å løse opp papirstoppen.

- 13.A4.XX papirstopp i skuff 4
- 13.A5.XX papirstopp i skuff 5

1. Åpne skuffen og fjern eventuelt fastkjørt eller skadet papir. Kontroller at skuffen ikke er overfylt, og at papirskinnene er riktig justert.

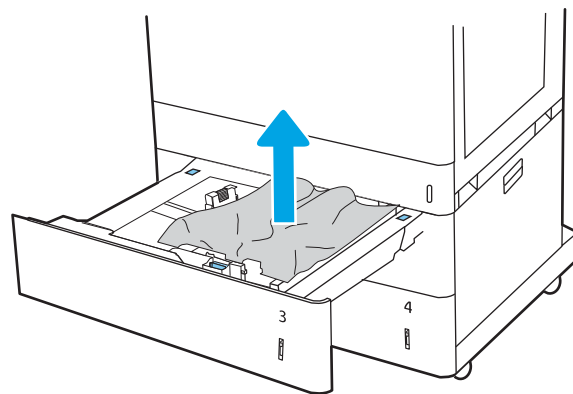

2. Frigjør de to klaffene bakerst i skuffen og trekk skuffen helt ut av skriveren.

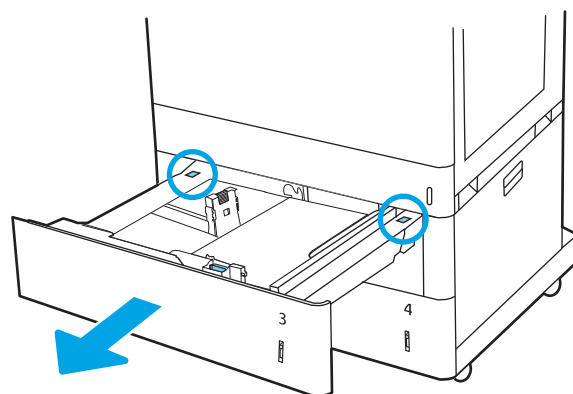

3. Fjern eventuelt fastkjørt papir fra matevalsene inne i skriveren. Dra først papiret til venstre, og dra det deretter forover for å fjerne det.

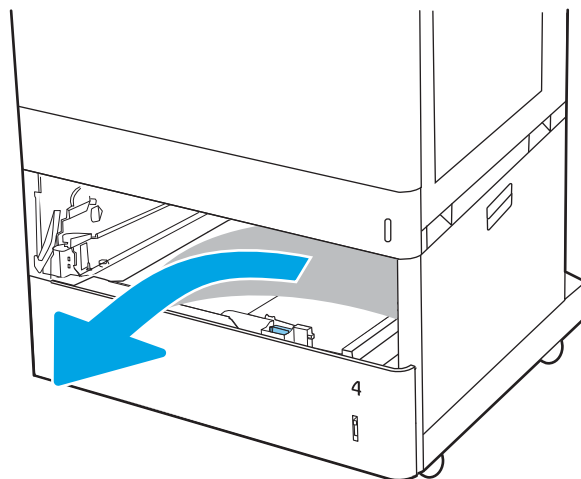

4. Åpne det nedre høyre dekselet.

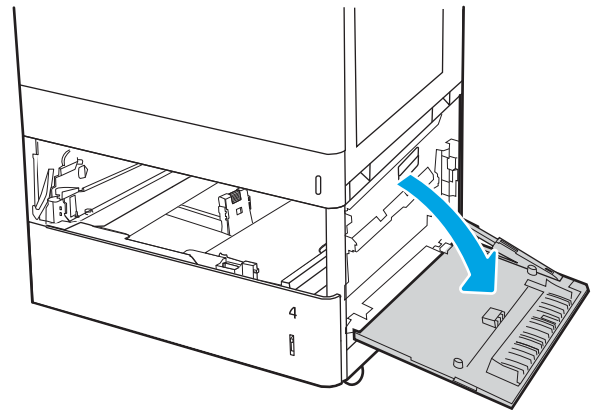

5. Trekk forsiktig ut eventuelt fastkjørt papir.

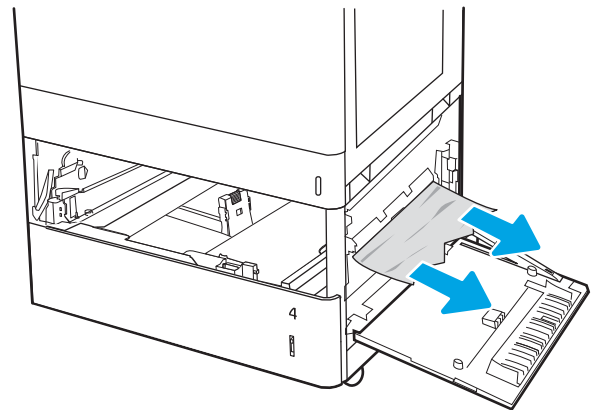

6. Lukk høyre deksel, og monter og lukk deretter skuffen.

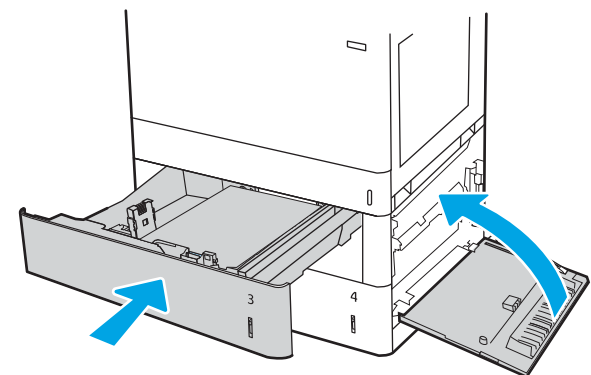

7. Åpne høyre deksel.

**FORSIKTIG:** Ikke berør overføringsvalsen.  
Tilsmussing kan påvirke utskriftskvaliteten.

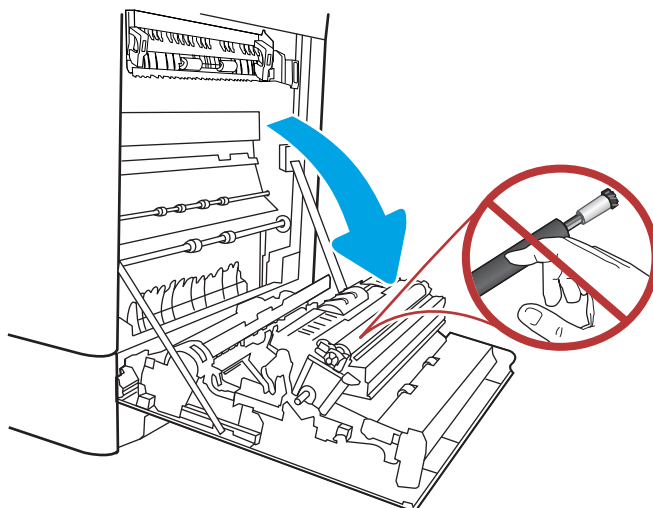

8. Trekk forsiktig ut eventuelt fastkjørt papir.

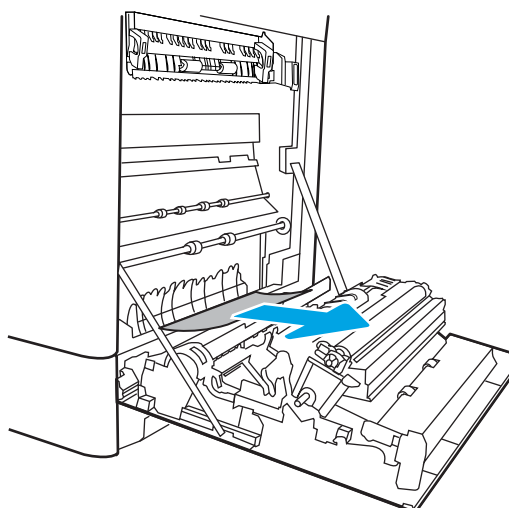

9. Dra forsiktig ut fastkjørt papir i det todelte området på den høyre dekselet.

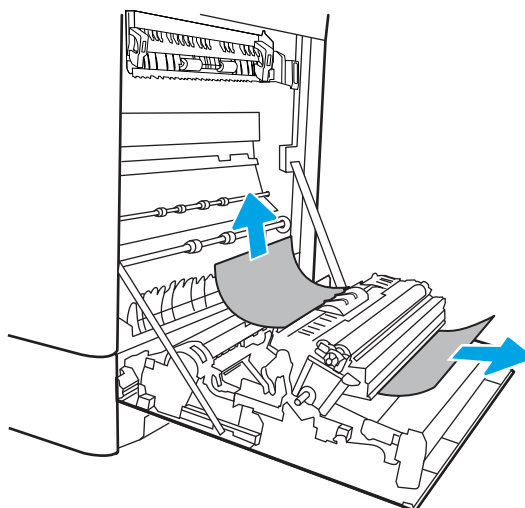



10. Hvis du kan se papiret nederst på varmeelementet, kan du dra papiret forsiktig nedover for å fjerne det.

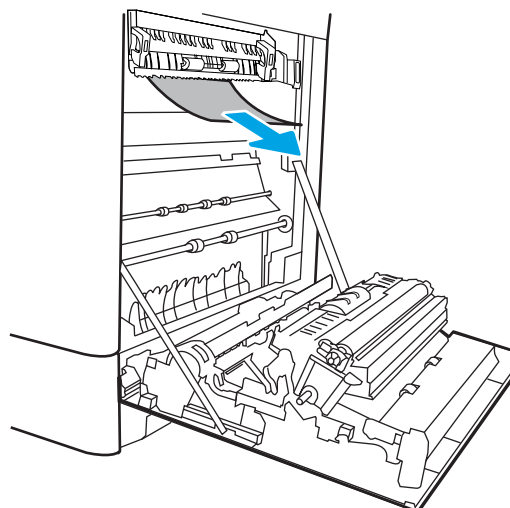

11. Det kan sitte fast papir inne i varmeelementet slik at du ikke kan se det. Ta tak i håndtakene på varmeelementet, dytt hendene inn, løft litt opp, og dra deretter rett ut for å fjerne varmeelementet.

**FORSIKTIG:**  Varmeelementet kan være varmt mens skriveren er i bruk. Vent til varmeelementet er avkjølt før du håndterer det.

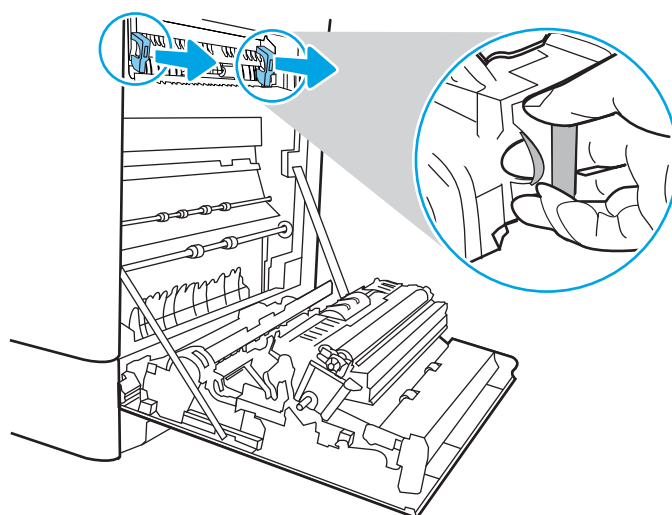

12. Åpne tilgangsdøksen til varmeelementet. Hvis papir sitter fast inne i varmeelementet, kan du fjerne det ved å dra det forsiktig rett opp. Hvis papiret rives i stykker, må du fjerne alle papirbitene.

**FORSIKTIG:**  Selv om hoveddelen på varmeelementet er avkjølt, kan det være at valsene på innsiden fremdeles er varme. Ikke ta på valsene.

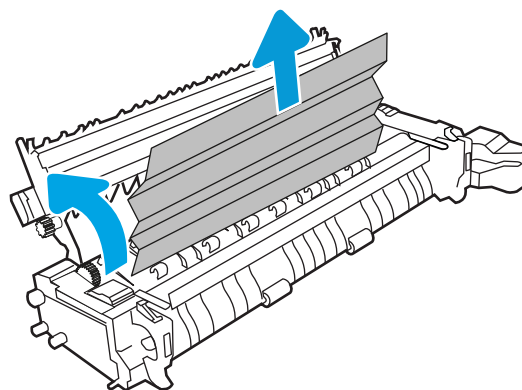

13. Hvis papiret sitter fast i inngangen til utskuffen, kan du dra papiret forsiktig ut for å fjerne det.

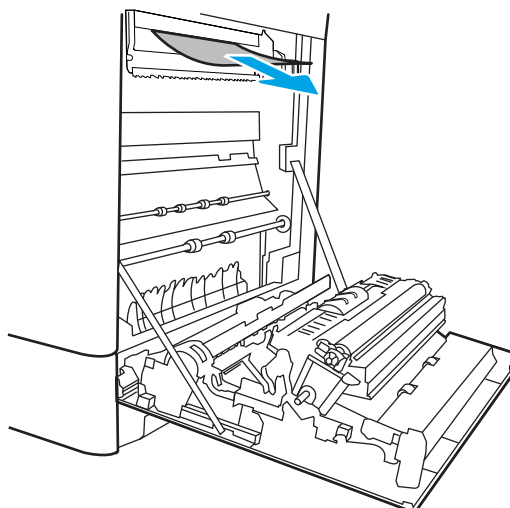

14. Lukk tilgangsdekselet til varmeelementet, og skyv varmeelementet helt inn i skriveren til det klikker på plass.

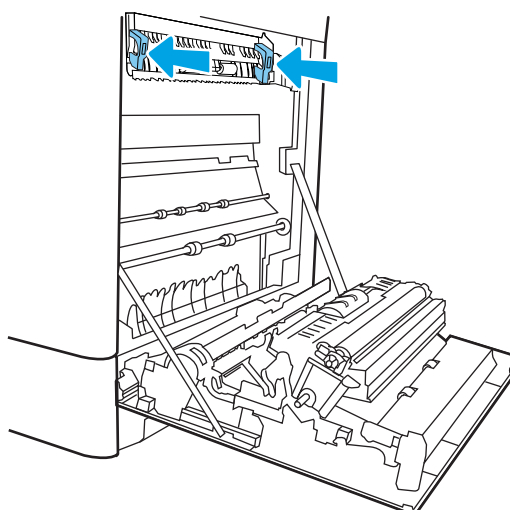

15. Lukk det høyre dekselet.

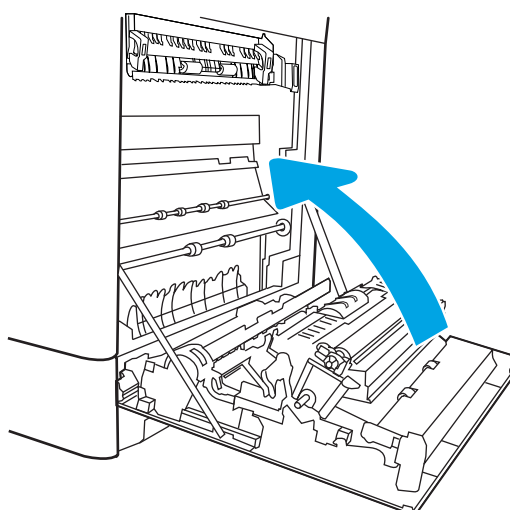

16. Åpne øvre høyre deksel.

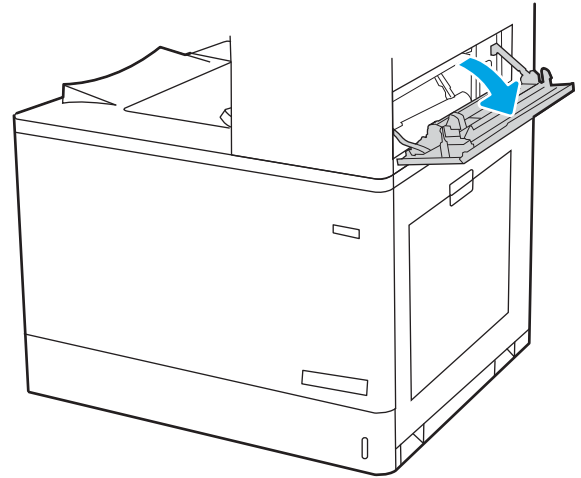

17. Trekk forsiktig ut eventuelt fastkjørt papir.

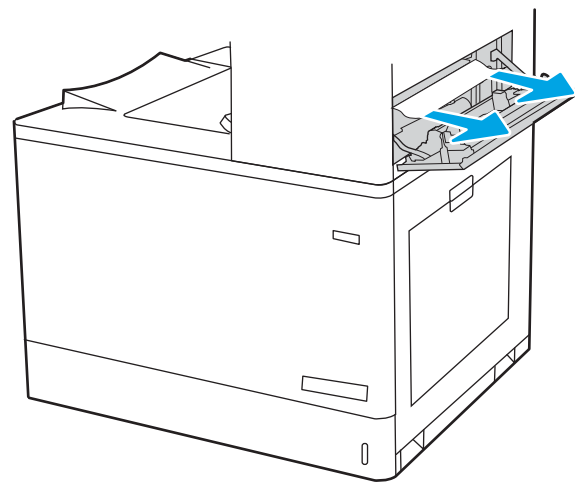

18. Lukk øvre høyre deksel.

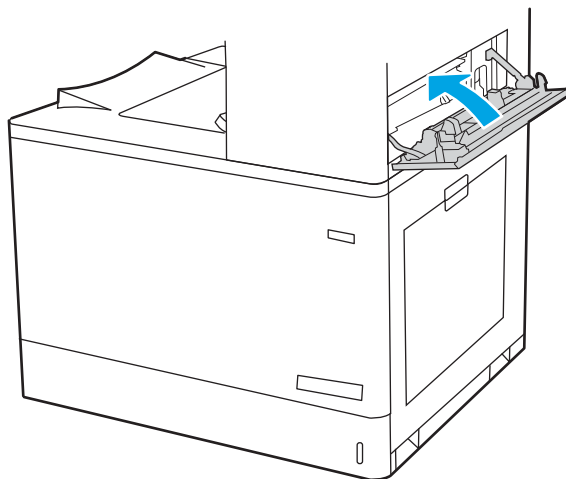

19. Hvis du ser papir i utskuffen, tar du tak i den ene siden av arket og fjerner det.

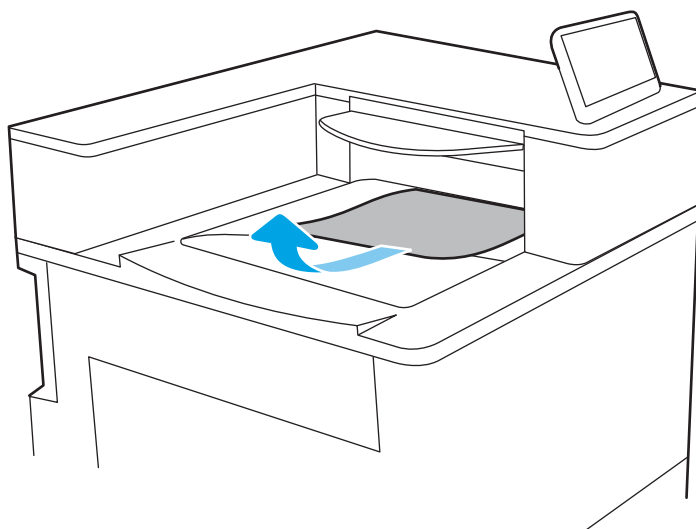

### Fjern fastkjørt papir i 2 700-arks høykapasitetspapirskuffene (13.A3 13.A4, 13.A5, 13.A7)

Bruk følgende fremgangsmåte for å se etter fastkjørt papir på alle tenkelige steder knyttet til 2 700-arks høykapasitetspapirskuffen og innsiden av dekselet på høyre side.

Når det oppstår papirstopp, kan kontrollpanelet vise følgende melding og en animasjon som bidrar til å løse opp papirstoppen.

1. Løsne skufflåsen på den venstre HCI-skuffen. Skyv skuffen vekk fra skriveren til den stopper, og løft den deretter opp og bort fra skriveren for å fjerne den.

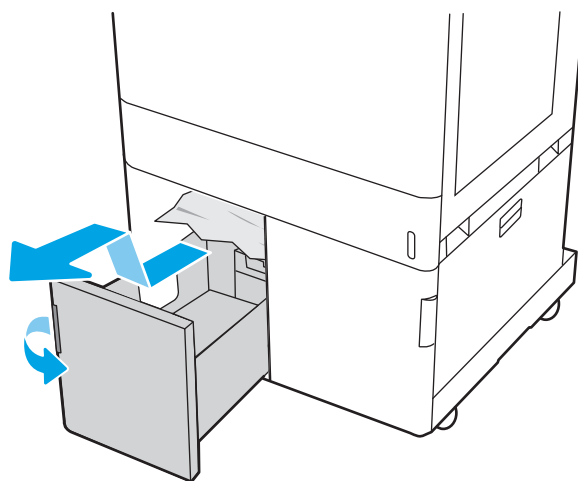

2. Fjern fastkjørt papir fra matevalsene inne i skriveren. Dra først papiret til venstre, og dra det deretter forover for å fjerne det.

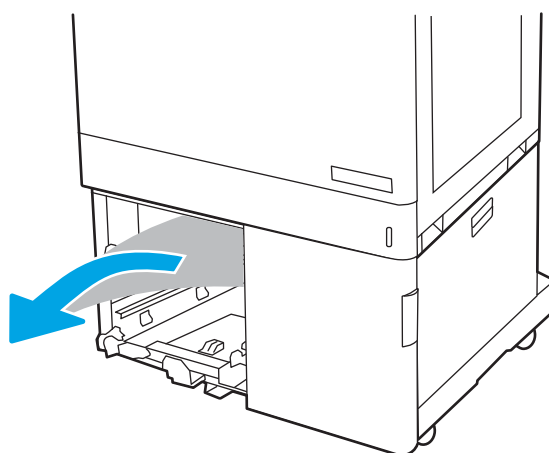

3. Sett inn og lukk den venstre HCI-skuffen.

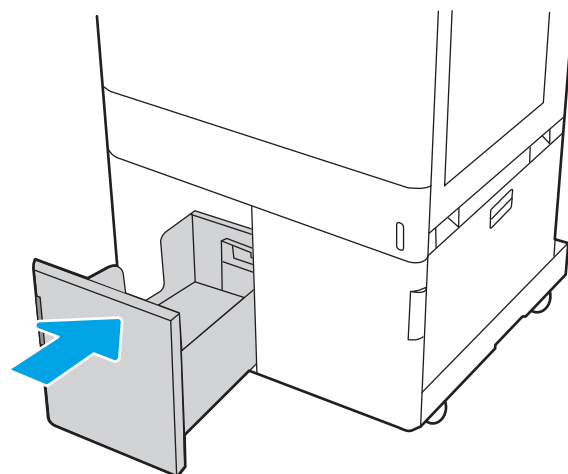

4. Løsne skufflåsen på den høyre HCI-skuffen. Skyv skuffen vekk fra skriveren til den stopper, og løft den deretter opp og bort fra skriveren for å fjerne den.

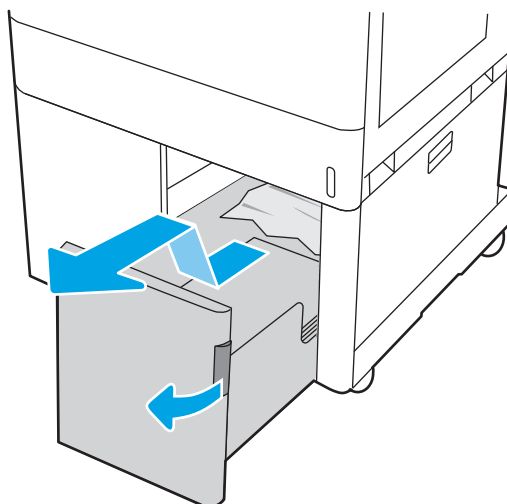

5. Fjern fastkjørt papir fra matevalsene inne i skriveren. Dra først papiret til venstre, og dra det deretter forover for å fjerne det.

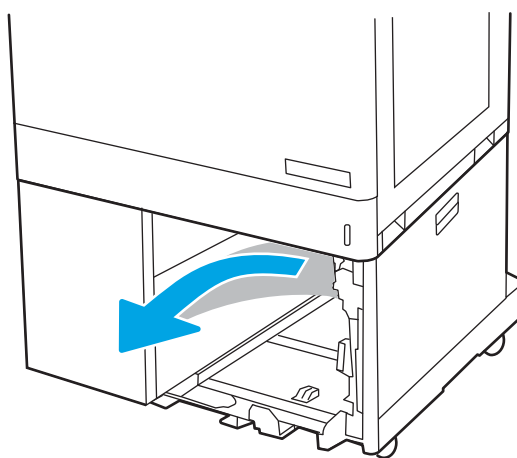

6. Åpne det nedre høyre dekselet.

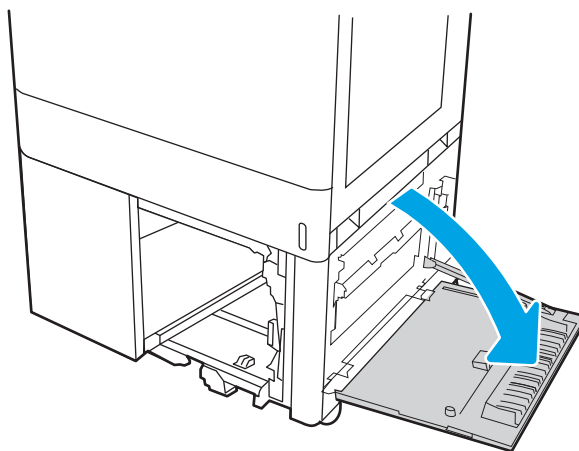

7. Fjern skadede ark.

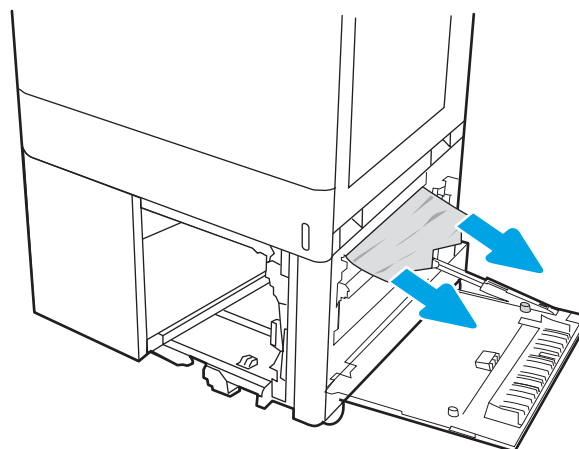

8. Lukk høyre deksel, og monter og lukk deretter den høyre HCI-skuffen.

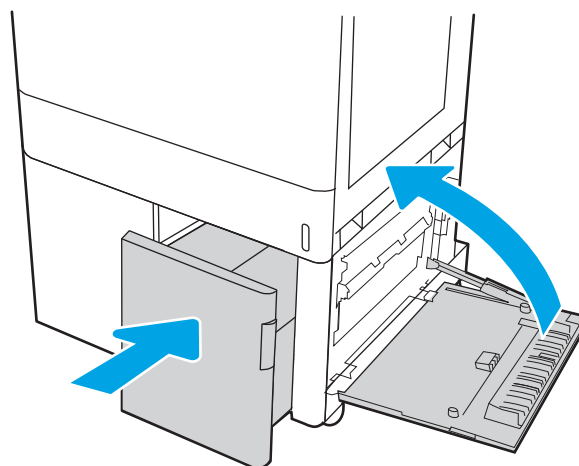

9. Åpne høyre deksel.

**FORSIKTIG:** Ikke berør overføringsvalsen.  
Tilsmussing kan påvirke utskriftskvaliteten.

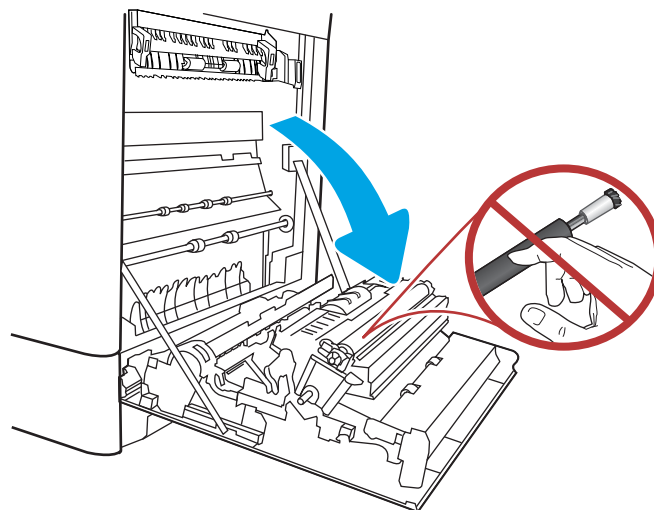

10. Trekk forsiktig ut eventuelt fastkjørt papir.

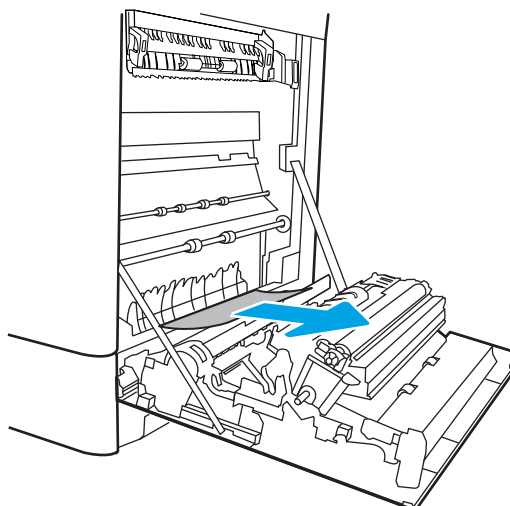

11. Dra forsiktig ut fastkjørt papir i det todelte området på den høyre dekselet.

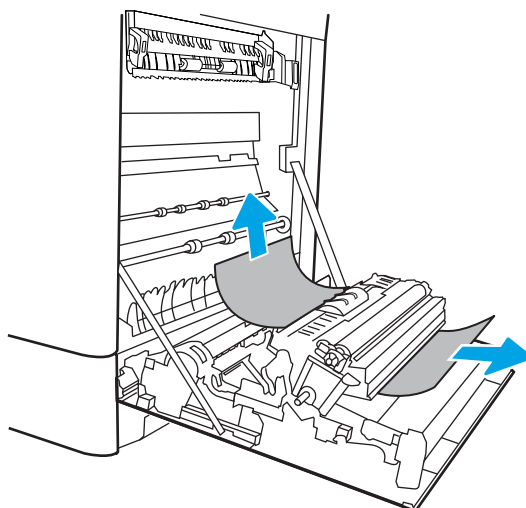

12. Hvis du kan se papiret nederst på varmeelementet, kan du dra papiret forsiktig nedover for å fjerne det.

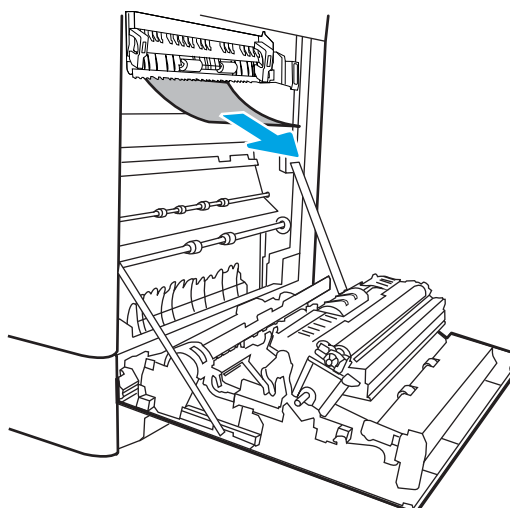



13. Det kan sitte fast papir inne i varmelementet slik at du ikke kan se det. Ta tak i håndtakene på varmelementet, dytt hendlene inn, løft litt opp, og dra deretter rett ut for å fjerne varmelementet.

**FORSIKTIG:**



Varmeelementet kan være varmt mens skriveren er i bruk. Vent til varmelementet er avkjølt før du håndterer det.

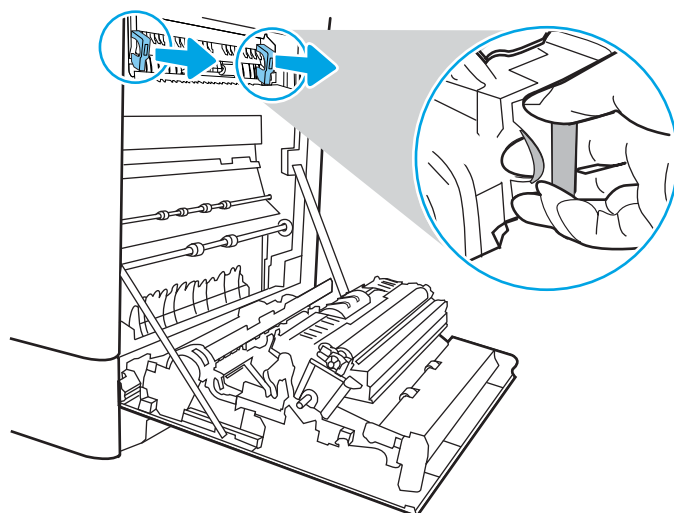

14. Åpne tilgangsdekselet til varmeelementet. Hvis papir sitter fast inne i varmeelementet, kan du fjerne det ved å dra det forsiktig rett opp. Hvis papiret rives i stykker, må du fjerne alle papirbitene.

**FORSIKTIG:**



Selv om hoveddelen på varmelementet er avkjølt, kan det være at valsene på innsiden fremdeles er varme. Ikke ta på valsene.

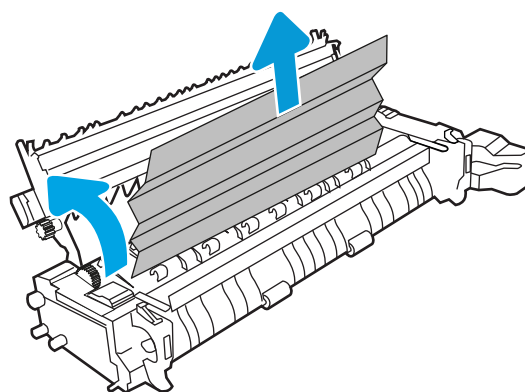

15. Hvis papiret sitter fast i inngangen til utskuffen, kan du dra papiret forsiktig ut for å fjerne det.

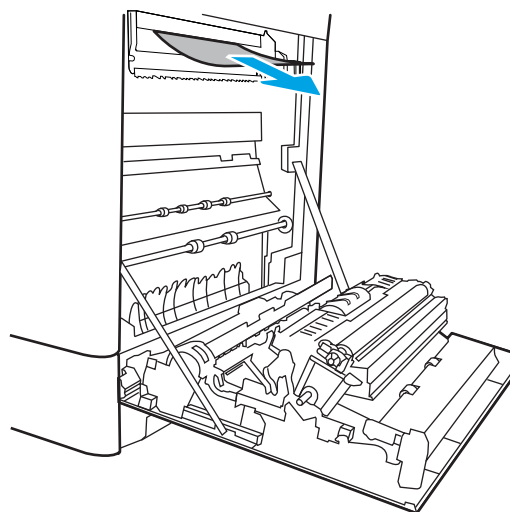

16. Lukk tilgangsdøkket til varmelementet, og skyv varmelementet helt inn i skriveren til det klikker på plass.

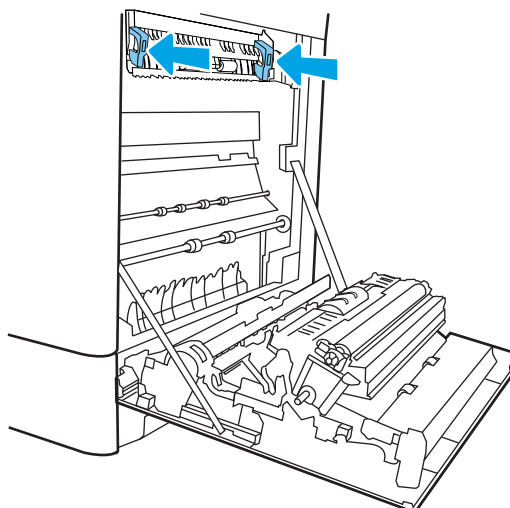

17. Lukk det høyre døkket.

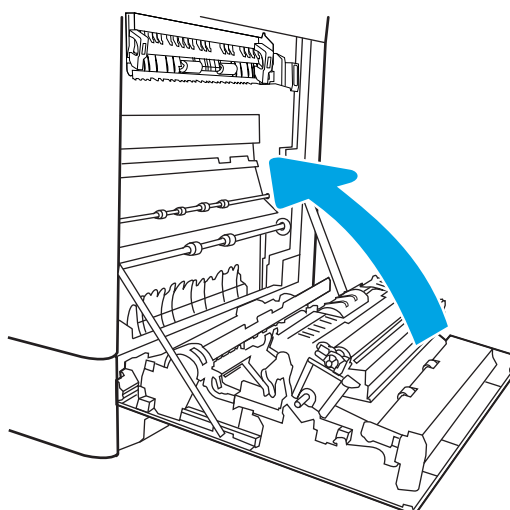

18. Åpne øvre høyre døkket.

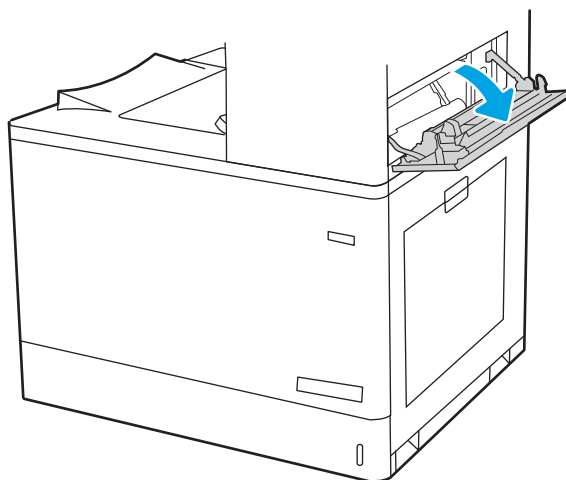

19. Trekk forsiktig ut eventuelt fastkjørt papir.

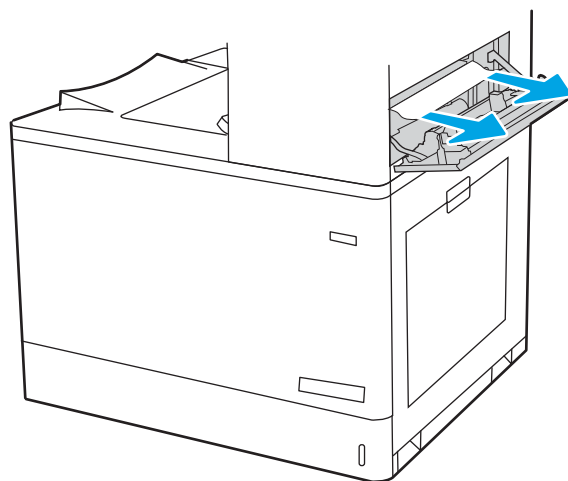

20. Lukk øvre høyre deksel.

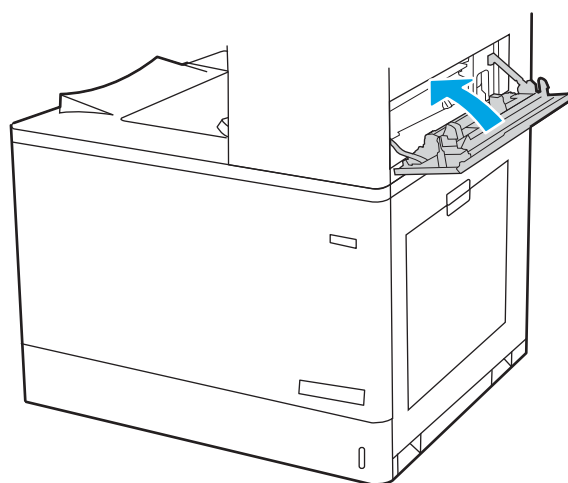

21. Hvis du ser papir i utskuffen, tar du tak i den ene siden av arket og fjerner det.

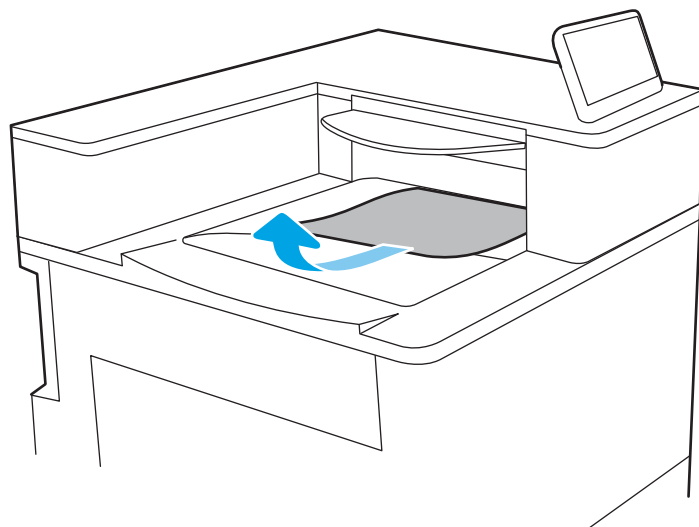

## Løse problemer med fargeutskriftskvaliteten

Bruk informasjonen nedenfor til å feilsøke problemer med utskriftskvaliteten, fargekvalitet og bildekvaliteten på HP Color LaserJet Enterprise-skrivere.

- [Innføring](#)
- [Feilsøke utskriftskvalitet](#)
- [Feilsøke fargekvalitet](#)
- [Feilsøke bildefeil](#)

### Innføring

Fremgangsmåten for feilsøking kan hjelpe deg med å løse følgende feil:

- Tomme sider
- Svarte side
- Farger som ikke er på rett sted
- Krøllete papir
- Mørke eller lyse bånd
- Mørke eller lyse striper
- Uklar utskrift
- Grå bakgrunn eller mørk utskrift
- Lys utskrift
- Løs toner
- Manglende toner
- Prikker med toner på arket
- Skjeve bilder
- Blekkflekker
- Stripper

## Feilsøke utskriftskvalitet

For å løse problemer med utskriftskvalitet kan du prøve disse trinnene i angitt rekkefølge.

- [Oppdater skriverens fastvare](#)
- [Skrive ut fra et annet program](#)
- [Kontrollere papirtypeinnstillingen for utskriftsjobben](#)
- [Kontroller tonerkassetstatusen](#)
- [Skrive ut et renseark](#)
- [Se etter skader på tonerkassetten\(e\)](#)
- [Kontrollere papiret og utskriftsmiljøet](#)
- [Prøve en annen skriverdriver](#)

For å feilsøke spesifikke bildefeil kan du se feilsøke bildefeil.

## Oppdater skriverens fastvare

Prøv å oppgradere skriverfastvaren.

Hvis du vil ha instruksjoner, kan du gå til [www.hp.com/support](http://www.hp.com/support).

## Skrive ut fra et annet program

Prøv å skrive ut fra et annet brukerprogram.

Hvis siden skrives ut riktig, ligger årsaken til problemet i programmet du skrev ut fra.

## Kontrollere papirtypeinnstillingen for utskriftsjobben

Kontroller papirtypeinnstillingen når du skriver ut fra et program og sidene som skrives ut har flekker, uklar eller mørk skrift, krøllete papir, spredte prikker av toner, løs toner eller små områder med manglende toner.

- [Kontrollere skriverens papirtypeinnstilling](#)
- [Kontrollere papirtypeinnstillingen \(Windows\)](#)
- [Kontrollere papirtypeinnstillingen \(macOS\)](#)

### Kontrollere skriverens papirtypeinnstilling

Kontroller innstillingen for papirtype på skriverens kontrollpanel, og endre innstillingene etter behov.

1. Åpne skuffen.
2. Kontroller at riktig papirtype er lagt i skuffen.
3. Lukk skuffen.
4. Følg instruksjonene på kontrollpanelet for å kontrollere eller endre papirtypeinnstillingene for skuffen.

### Kontrollere papirtypeinnstillingen (Windows)

Kontroller papirtypeinnstillingen for Windows, og endre innstillingen etter behov.

1. Velg alternativet **Skriv ut** ved hjelp av programmet.
2. Velg skriveren, og klikk på **Egenskaper-** eller **Innstillinger-**knappen.
3. Klikk på fanen **Papir/kvalitet**.
4. I nedtrekkslisten **Papirtype** klikker du på **Mer....**
5. Utvid listen med alternativene for **Type er:**
6. Utvid kategorien med papirtyper som best beskriver papiret.
7. Velg alternativet for papirtypen du bruker, og klikk på **OK**.
8. Klikk på **OK** for å lukke dialogboksen **Dokumentegenskaper**. I dialogboksen **Skriv ut** klikker du på **OK** for å skrive ut jobben.

### Kontrollere papirtypeinnstillingen (macOS)

Kontroller innstillingen for papirtype, og endre innstillingene etter behov.

1. Klikk på **Fil**-menyen og deretter på **Skriv ut**.
2. På **Skriver**-menyen velger du skriveren.
3. Skriverdriveren viser menyen **Kopier og sider** som standard. Åpne nedtrekkslisten, og klikk deretter på menyen **Etterbehandling**.
4. Velg en type fra nedtrekkslisten **Papirtype**.
5. Klikk på knappen **Print (Skriv ut)**.

## Kontroller tonerkassetstatusen

Følg denne fremgangsmåten for å kontrollere beregnet gjenværende levetid for tonerkassetene, og hvis aktuelt, statusen for andre utskiftbare deler.

- [Trinn én: Skriv ut statussiden for rekvisita](#)
- [Trinn 2: Kontrollere rekvisitastatus](#)

### Trinn én: Skriv ut statussiden for rekvisita

statussiden for rekvisita viser status for kassetten.

1. Velg [Rapporter](#)-menyen på startskjermbildet til skriverens kontrollpanel.
2. Velg menyen [Konfigurasjon/Statussider](#).
3. Velg [Statusside for rekvisita](#), og deretter [Skriv ut](#) for å skrive ut arket.

### Trinn 2: Kontrollere rekvisitastatus

Kontroller rapporten for rekvisitastatus som følger.

1. Se statusrapporten for rekvisita for å kontrollere beregnet gjenværende levetid i prosent for tonerkassetene, og hvis aktuelt, statusen for andre utskiftbare deler.

Det kan oppstå problemer med utskriftskvaliteten hvis du bruker en tonerkassett som nærmer seg slutten av den beregnede levetiden. Rekvisitastatussiden viser når det er svært lite igjen i en rekvisitaenhet. Når den laveste terskelverdien er nådd for en HP-rekvisitaenhet, opphører HPs beskyttelsesgaranti Premium Protection for enheten.

Tonerkassetten må ikke byttes nå med mindre utskriftskvaliteten ikke lenger er tilfredsstillende. Du bør ha en ny tonerkassett klar, slik at du kan skifte kassetten når utskriftskvaliteten ikke lenger er tilfredsstillende.

Hvis du fastslår at du må bytte en tonerkassett eller en annen utskiftbar del, viser rekvisitastatussiden en liste over originale HP-delenumre.

2. Kontroller om du bruker en original HP-kassett.

En original HP-tonerkassett har HP-logoen eller ordet HP på seg. Hvis du vil ha mer informasjon om identifisering av HP-rekvisita, kan du gå til [www.hp.com/go/learnaboutsupplies](http://www.hp.com/go/learnaboutsupplies).

## Skrive ut et renseark

Under utskriftsprosessen kan papir-, toner- og støvpartikler akkumuleres inne i skriveren og forårsake kvalitetsproblemer, for eksempel tonerprikker eller flekker, streker, linjer eller repeterte merker.

Følg denne fremgangsmåten for å rengjøre skriverens papirbane:

1. Velg [Kundestøtteverktøy](#)-menyen på startskjermbildet til skriverens kontrollpanel.
2. Velg disse menyene:

- a. Vedlikehold
  - b. Kalibrering/rensing
  - c. Renseark
3. Velg **Skriv ut** for å skrive ut siden.

Meldingen **Rengjør...** vises på skriverens kontrollpanel. Rengjøringen tar noen minutter. Ikke slå av skriveren før rengjøringen er avsluttet. Når prosessen er ferdig, kan du kaste siden som ble skrevet ut.

## Se etter skader på tonerkassetten(e)

Følg denne fremgangsmåten for å inspisere hver tonerkassett:

1. Ta tonerkassetten ut av produktet, og kontroller at forseglingsstapen er fjernet.
2. Kontroller om minnebrikken er skadet.
3. Undersøk overflaten på den grønne bildetrommelen.

---

 **FORSIKTIG:** Ikke ta på bildetrommelen. Fingeravtrykk på bildetrommelen kan gi problemer med utskriftskvaliteten.

---

4. Skift tonerkassetten hvis det er riper, fingermerker eller andre skader på bildetrommelen.
5. Sett tonerkassetten på plass igjen, og skriv ut noen sider for å se om problemet er løst.



## Kontrollere papiret og utskriftsmiljøet

Bruk følgende informasjon for å se papirutvalget og utskriftsmiljøet.

- [Trinn én: Bruke papir som oppfyller HPs spesifikasjoner](#)
- [Trinn 2: Kontrollere miljøet](#)
- [Trinn tre: Angi individuell skufftilpasning](#)

### Trinn én: Bruke papir som oppfyller HPs spesifikasjoner

Noen problemer med utskriftskvaliteten skyldes bruk av papir som ikke oppfyller HPs spesifikasjoner.

- Bruk alltid papir av en type og vekt som støttes av denne skriveren.
- Bruk papir av god kvalitet uten kutt, hakk, rifter, flekker, løse partikler, støv, skrukker, porer, stifter eller bøyde eller brettede kanter.
- Bruk papir som ikke allerede er brukt til utskrift.
- Bruk papir som ikke inneholder metallisk materiale, for eksempel glitter.
- Bruk papir som er beregnet på laserskrivere. Ikke bruk papir som er beregnet bare på blekkskrivere.
- Ikke bruk for grovt papir. Glattere papir gir generelt bedre utskriftskvalitet.

### Trinn 2: Kontrollere miljøet

Miljøet kan direkte påvirke utskriftskvaliteten og er en vanlig årsak til problemer med utskriftskvalitet eller papirmating. Prøv følgende løsninger:

- Flytt skriveren vekk fra plasseringer der det er trekk, for eksempel ventilene eller åpne vinduer eller dører.
- Sørg for at skriveren ikke utsettes for temperaturer eller nivåer av luftfuktighet som ligger utenfor skriverens spesifikasjoner.
- Ikke plasser skriveren på et innelukket område, for eksempel inne i et skap.
- Plasser skriveren på et stødig, flatt underlag.
- Fjern alt som blokkerer for luftventilene på skriveren. Skriveren trenger god luftflyt på alle sider, inkludert toppen.
- Beskytt skriveren mot luftpartikler, støv, damp, fett eller andre elementer som kan etterlate rester inne i skriveren.

### Trinn tre: Angi individuell skufftilpasning

Følg denne enkle fremgangsmåten når tekst eller bilder ikke er sentrert eller plassert riktig på den utskrevne siden når du skriver ut fra bestemte skuffer.

1. Velg [Innstillinger](#)-menyen på startskjerm bildet til skriverens kontrollpanel.
2. Velg disse menyene:

- a. [Kopier/Skriv ut](#) eller [Skriv ut](#)
  - b. [Utskriftskvalitet](#)
  - c. [Bildejustering](#)
3. Velg [Skuff](#) og deretter skuffen du vil justere.
  4. Velg [Skriv ut testside](#), og følg instruksjonene på de utskrevne sidene.
  5. Velg [Skriv ut testside](#) igjen for å bekrefte resultatene, og foreta ytterligere justeringer hvis det er nødvendig.
  6. Velg [Ferdig](#) for å lagre de nye innstillingene.

## Prøve en annen skriverdriver

Prøv å bruke en annen skriverdriver når du skriver ut fra et program og de utskrevne sidene har uventede linjer i grafikken, tekst som mangler, bilder som mangler, feil formatering eller skrifter som er byttet ut.

Last ned og installer en ev følgende drivere fra HPs nettsted: [www.hp.com/support/colorljM856](http://www.hp.com/support/colorljM856).

**Tabell 6-3** Skriverdrivere

Driver	Beskrivelse
HP PCL-6-driver	Hvis denne skrivervespesifikke skriverdriveren er tilgjengelig, støtter den eldre operativsystemer som Windows XP og Windows Vista. Hvis du vil se en liste over støttede operativsystemer, kan du gå til <a href="http://www.hp.com/go/support">www.hp.com/go/support</a> .
HP PCL 6-driver	Denne skrivervespesifikke skriverdriveren støtter Windows 7 og nyere operativsystemer som støtter versjon 3-drivere. Hvis du vil se en liste over støttede operativsystemer, kan du gå til <a href="http://www.hp.com/go/support">www.hp.com/go/support</a> .
HP PCL-6-driver	Denne produktspesifikke skriverdriveren støtter Windows 8 og nyere operativsystemer som støtter versjon 4-drivere. Hvis du vil se en liste over støttede operativsystemer, kan du gå til <a href="http://www.hp.com/go/support">www.hp.com/go/support</a> .
HP UPD PS-driver	<ul style="list-style-type: none"> <li>• Anbefales for utskrifter med Adobe-programvare eller med annen programvare som bruker mye grafikk</li> <li>• Gir støtte for utskrift fra PostScript-emulering eller for PostScript Flash-skrifter</li> </ul>
HP UPD PCL 6	<ul style="list-style-type: none"> <li>• Anbefalt for utskrifter i alle Windows-miljøer</li> <li>• gir den generelt beste hastigheten, utskriftskvaliteten og skriverfunksjonsstøtten for de fleste brukere</li> <li>• utviklet for å fungere sammen med Windows Graphic Device Interface (GDI) for best hastighet i Windows-miljøer</li> <li>• Er kanskje ikke fullstendig kompatibel med programvare fra tredjepart eller egendefinerte programmer som er basert på PCL 5</li> </ul>

## Feilsøke fargekvalitet

Kalibrering av skriveren kan sikre fargeutskriftskvaliteten.

- [Kalibrere skriveren til å justere fargene](#)

## Kalibrere skriveren til å justere fargene

Kalibrering er en skriverfunksjon som optimaliserer utskriftskvaliteten.

Følg disse trinnene for å løse utskriftskvalitetsproblemer, for eksempel forskjøvet farge, fargede skygger, uskarp grafikk eller andre utskriftskvalitetsproblemer.

1. Velg **Kundestøtteverktøy**-menyen på startskjerm bildet til skriverens kontrollpanel.
2. Velg disse menyene:
  - [Vedlikehold](#)
  - [Kalibrering/rensing](#)
  - [Fullstendig kalibrering](#)

3. Velg **Start** for å starte kalibreringsprosessen.



En melding om **Kalibrering** vises på skriverens kontrollpanel. Kalibreringsprosessen tar noen få minutter. Ikke slå av skriveren før kalibreringen er avsluttet.

4. Vent mens skriveren kalibreres, og prøv deretter å skrive ut på nytt.





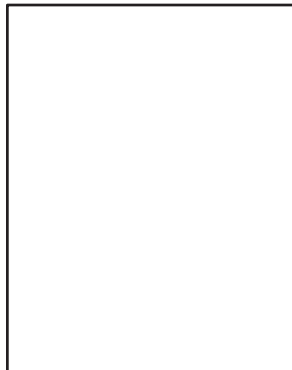

## Feilsøke bildefeil

Se eksempler på bildefeil og tiltak for å løse disse feilene.

Tabell 6-4 Hurtigreferanse for bildefeiltabellen

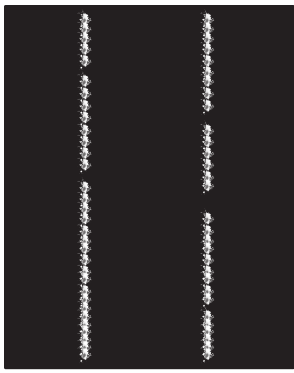
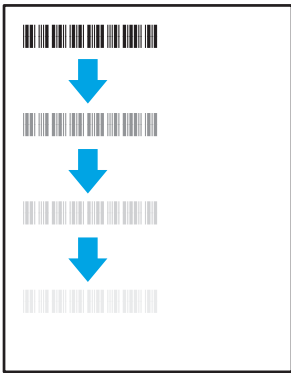
Feil	Feil	Feil
<a href="#">Tabell 6-12 Lys utskrift på side 191</a> 	<a href="#">Tabell 6-10 Grå bakgrunn eller mørk utskrift på side 190</a> 	<a href="#">Tabell 6-7 Tom side – ingen utskrift på side 188</a> 

Tabell 6-4 Hurtigreferanse for bildefeiltabellen (forts.)

Feil	Feil	Feil
<p><a href="#">Tabell 6-6 Svart side på side 188</a></p> 	<p><a href="#">Tabell 6-5 Båndfeil på side 187</a></p> 	<p><a href="#">Tabell 6-14 Stripefeil på side 193</a></p> 
<p><a href="#">Tabell 6-9 Feil med feste-/varmeelement på side 189</a></p> 	<p><a href="#">Tabell 6-11 Feil med plassering av bilde på side 190</a></p> 	<p><a href="#">Tabell 6-8 Feil med fargeplanregistrering (bare fargemodeller) på side 189</a></p> 
<p><a href="#">Tabell 6-13 Utskriftsfeil på side 192</a></p> 		

Bildefeil kan ofte løses på samme måte, uansett årsak. Bruk følgende trinn som utgangspunkt for å løse problemer med bildefeil.

1. Skriv ut dokumentet på nytt. Feil i utskriftskvaliteten kan være periodiske problemer eller forsvinne fullstendig ved å fortsette utskriften.
2. Kontroller tilstanden på kassetten/kassettene. Hvis det er **svært lite** igjen i en tonerkassett (den har gått forbi levetiden), må du bytte ut kassetten.
3. Kontroller at innstillingene for utskriftsmodusen og driveren for skuffen samsvarer med utskriftsmaterialet som ligger i skuffen. Prøv å bruke et annet utskriftsmateriale eller en annen skuff. Prøv å bruke en annen utskriftsmodus.
4. Kontroller at skriveren er innenfor riktig område for temperatur/fuktighet.
5. Kontroller at papirtype, størrelse og vekt støttes av skriveren. Du finner en liste over støttede papirstørrelser og -typer for skriveren på støttesiden for utskrift på [support.hp.com](http://support.hp.com).

 **MERK:** Termen «fiksering» refererer til delen av utskriftsprosessen der toneren festes til papiret.

Følgende eksempler viser papir i Letter-størrelse som har gått gjennom skriveren med kortsiden først.

**Tabell 6-5 Båndfeil**

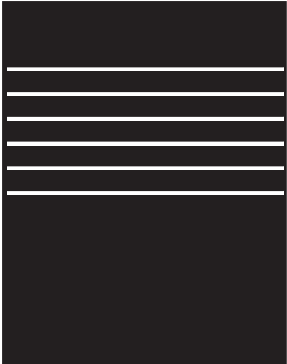
Eksempel	Beskrivelse	Mulige løsninger
	Mørke eller lyse striper som gjentas nedover hele siden, og er brede striper og/eller impulsstriper. De kan være skarpe eller myke. Feilen vises bare i områder som skal fylles inn, ikke i tekst eller deler uten utskrift.	<ol style="list-style-type: none"> <li>1. Skriv ut dokumentet på nytt.</li> <li>2. Prøv å skrive ut fra en annen skuff.</li> <li>3. Skift ut kassetten.</li> <li>4. Bruk en annen papirtype.</li> <li>5. <b>Bare Enterprise-modellene:</b> Åpne <a href="#">Justere papirtyper</a>-menyen på startskjermbildet til skriverens kontrollpanel, og velg deretter en utskriftsmodus som er utformet for et litt tyngre utskriftsmateriale enn det du bruker. Dette reduserer utskriftshastigheten og kan forbedre utskriftskvaliteten.</li> <li>6. Hvis problemet vedvarer, kan du gå til <a href="http://support.hp.com">support.hp.com</a>.</li> </ol>

Tabell 6-6 Svart side

Eksempel	Beskrivelse	Mulige løsninger
	Hele siden er svart.	<ol style="list-style-type: none"><li>1. Inspiser kassetten visuelt og se etter skader.</li><li>2. Pass på at kassetten er riktig satt inn.</li><li>3. Skift ut kassetten.</li><li>4. Hvis problemet vedvarer, kan du gå til <a href="http://support.hp.com">support.hp.com</a>.</li></ol>

Tabell 6-7 Tom side – ingen utskrift

Eksempel	Beskrivelse	Mulige løsninger
	Siden er helt tom og inneholder ingen utskrift.	<ol style="list-style-type: none"><li>1. Kontroller at kassetten er ekte HP-kassetter.</li><li>2. Pass på at kassetten er riktig satt inn.</li><li>3. Skriv ut med en annen kasset.</li><li>4. Kontroller papirtypen i papirskuffen, og juster skriverinnstillingene til å samsvare med papirtypen. Hvis nødvendig kan du velge en lysere papirtype.</li><li>5. Hvis problemet vedvarer, kan du gå til <a href="http://support.hp.com">support.hp.com</a>.</li></ol>

Tabell 6-8 Feil med fargeplanregistrering (bare fargemodeller)

Eksempel	Beskrivelse	Mulige løsninger
	<p>En eller flere fargeplan er ikke på linje med de andre fargeplanene. Denne registreringsfeilen skjer primært med gult.</p>	<ol style="list-style-type: none"> <li>1. Skriv ut dokumentet på nytt.</li> <li>2. Kalibrer skriveren fra skriverens kontrollpanel.</li> <li>3. Hvis en kassett har <b>svært lite</b> igjen, eller utskriften er svært falmet, må du bytte ut tonerkassetten.</li> <li>4. Bruk funksjonen for <b>Gjenopprett kalibrering</b> fra skriverens kontrollpanel for å tilbakestille skriverens kalibreringsinnstillinger til fabrikkstandardene.</li> <li>5. Hvis problemet vedvarer, kan du gå til <a href="http://support.hp.com">support.hp.com</a>.</li> </ol>

Tabell 6-9 Feil med feste-/varmeelement

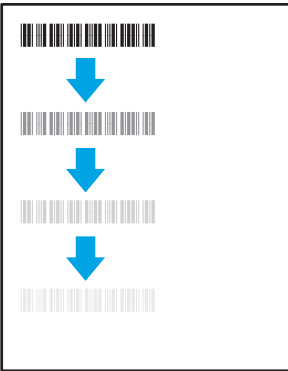
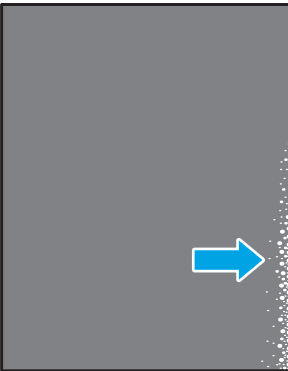
Eksempel	Beskrivelse	Mulige løsninger
	<p>Litt skygger eller forskyvninger av bildet gjetas nedover siden. Det gjentatte bildet kan falme for hver gjentakelse.</p>	<ol style="list-style-type: none"> <li>1. Skriv ut dokumentet på nytt.</li> <li>2. Kontroller papirtypen i papirskuffen, og juster skriverinnstillingene til å samsvare med papirtypen. Hvis nødvendig kan du velge en lysere papirtype.</li> <li>3. Hvis problemet vedvarer, kan du gå til <a href="http://support.hp.com">support.hp.com</a>.</li> </ol>
	<p>Toner slites av langs sidene på arket. Denne feilen er mer vanlig på kantene på jobber med høy dekning og på lyse utskriftsmaterialer, men det kan oppstå hvor som helst på siden.</p>	<ol style="list-style-type: none"> <li>1. Skriv ut dokumentet på nytt.</li> <li>2. Kontroller papirtypen i papirskuffen, og juster skriverinnstillingene til å samsvare med papirtypen. Hvis nødvendig kan du velge en tyngre papirtype.</li> <li>3. <b>Bare Enterprise-modellene:</b> Åpne <b>Kant til kant</b>-menyen på skriverens kontrollpanel, og velg deretter <b>Normal</b>. Skriv ut dokumentet på nytt.</li> <li>4. <b>Bare Enterprise-modellene:</b> Velg <b>Inkluder marger automatisk</b> på skriverens kontrollpanel, og skriv deretter ut dokumentet på nytt.</li> <li>5. Hvis problemet vedvarer, kan du gå til <a href="http://support.hp.com">support.hp.com</a>.</li> </ol>

Tabell 6-10 Grå bakgrunn eller mørk utskrift

Eksempel	Beskrivelse	Mulige løsninger
	<p>Bildet eller teksten er mørkere enn forventet og/eller bakgrunnen er grå.</p>	<ol style="list-style-type: none"> <li>1. Kontroller at papiret i skuffene ikke allerede er kjørt gjennom skriveren.</li> <li>2. Bruk en annen papirtype.</li> <li>3. Skriv ut dokumentet på nytt.</li> <li>4. <b>Bare svart/hvitt-modeller:</b> Åpne <a href="#">Juster tonertetthet</a>-menyen på startskjermbildet til skriverens kontrollpanel, og juster deretter tonertettheten til et lavere oppløsningsnivå.</li> <li>5. Kontroller at skriveren er innenfor riktig område for temperatur og fuktighet.</li> <li>6. Skift ut kassetten.</li> <li>7. Hvis problemet vedvarer, kan du gå til <a href="http://support.hp.com">support.hp.com</a>.</li> </ol>

Tabell 6-11 Feil med plassering av bilde

Eksempel	Beskrivelse	Mulige løsninger
	<p>Bildet er ikke midtstilt, eller det er forskjøvet på siden. Feilen oppstår når papiret ikke blir riktig plassert når det trekkes ut av skuffen og flyttes gjennom papirbanen.</p>	<ol style="list-style-type: none"> <li>1. Skriv ut dokumentet på nytt.</li> <li>2. Fjern papiret og legg inn arkene på nytt i skuffen. Kontroller at alle margene er jevne på alle sider.</li> <li>3. Kontroller at toppen av papirbunken er under indikatoren for full skuff. Ikke overfyll skuffen.</li> <li>4. Kontroller at papirskinnene er justert for riktig papirstørrelse. Ikke juster papirskinnene tett inntil papirbunken. Juster dem til hakkene eller markeringene i skuffen.</li> <li>5. Hvis problemet vedvarer, kan du gå til <a href="http://support.hp.com">support.hp.com</a>.</li> </ol>

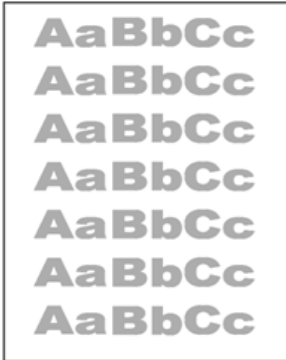

Tabell 6-12 Lys utskrift

Eksempel	Beskrivelse	Mulige løsninger
	<p>Det utskrevne innholdet på hele siden er lyst eller falmet.</p>	<ol style="list-style-type: none"><li>1. Skriv ut dokumentet på nytt.</li><li>2. Fjern kassetten, og rist på den for å omfordele toneren.</li><li>3. <b>Bare svart/hvitt-modeller:</b> Kontroller at EconoMode-innstillingen er deaktivert på skriverens kontrollpanel og i skriverdriveren.</li><li>4. Pass på at kassetten er riktig satt inn.</li><li>5. Skriv ut en statusside for rekvisita, og kontroller gjenværende levetid og bruk for tonerkassetten.</li><li>6. Skift ut kassetten.</li><li>7. Hvis problemet vedvarer, kan du gå til <a href="http://support.hp.com">support.hp.com</a>.</li></ol>

Tabell 6-13 Utskriftsfeil

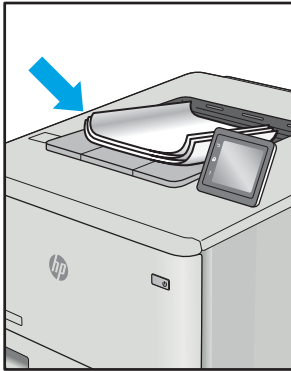
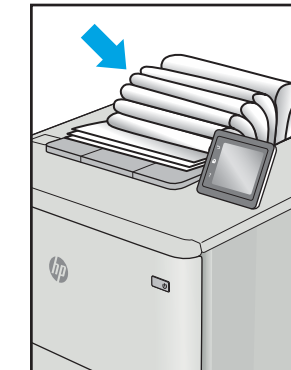
Eksempel	Beskrivelse	Mulige løsninger
	<p>Utskrevne sider er krøllete i kantene. Den krøllete kanten kan gå langs den korte eller lange siden av papiret. Det kan være krøllet på to måter:</p> <ul style="list-style-type: none"> <li>• <b>Positiv krøll:</b> Papiret er krøllet mot den utskrevne siden. Feilen oppstår i tørre miljøer, eller når du skriver ut sider med høy dekning.</li> <li>• <b>Negativ krøll:</b> Papiret er krøllet bort fra den utskrevne siden. Feilen oppstår i miljøer med høy luftfuktighet, eller når du skriver ut sider med lite dekning.</li> </ul>	<ol style="list-style-type: none"> <li>1. Skriv ut dokumentet på nytt.</li> <li>2. <b>Positiv krøll:</b> Velg en tyngre papirtype fra skriverens kontrollpanel. Den tyngre papirtypen skaper en høyere utskriftstemperatur.  <b>Negativ krøll:</b> Velg en lysere papirtype fra skriverens kontrollpanel. Den lysere papirtypen skaper en lavere utskriftstemperatur. Papiret bør oppbevares tørt før bruk, eller bruk nyåpnet papir.</li> </ol>
	<p>Papiret stables ikke skikkelig i utskuffen. Bunken er kanskje ujevn eller forskjøvet, eller sidene trykkes ut fra skuffen og ned på gulvet. Følgende forhold kan forårsake feilen:</p> <ul style="list-style-type: none"> <li>• Ekstrem papirkrølling</li> <li>• Papiret i skuffen er skrukket eller deformert</li> <li>• Papiret er en ikke-standard papirtype, som for eksempel konvolutter</li> <li>• Utmatingskuffen er for full</li> </ul>	<ol style="list-style-type: none"> <li>1. Skriv ut dokumentet på nytt.</li> <li>2. Trekk ut utskufforlengeren.</li> <li>3. Hvis feilen skyldes svært krøllete papir, følger du fremgangsmåten for feilsøking av krøll på utskrift.</li> <li>4. Bruk en annen papirtype.</li> <li>5. Bruk nyåpnet papir.</li> <li>6. Fjern papiret fra utskuffen før skuffen blir for full.</li> <li>7. Hvis problemet vedvarer, kan du gå til <a href="http://support.hp.com">support.hp.com</a>.</li> </ol>

Tabell 6-14 Stripefeil

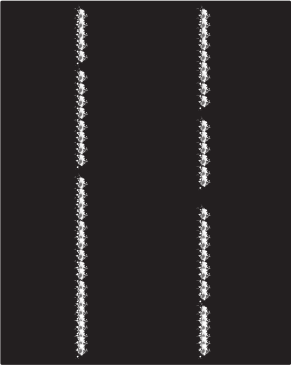
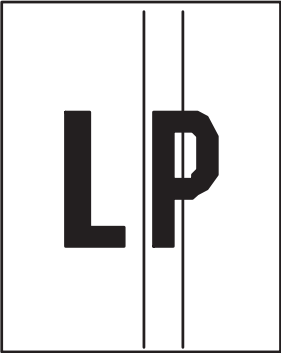
Eksempel	Beskrivelse	Mulige løsninger
	Lyse, loddrette striper som vanligvis går langs hele siden. Feilen vises bare i områder som skal fylles inn, ikke i tekst eller deler uten utskrift.	<ol style="list-style-type: none"><li>1. Skriv ut dokumentet på nytt.</li><li>2. Fjern kassetten, og rist på den for å omfordele toneren.</li><li>3. Hvis problemet vedvarer, kan du gå til <a href="http://support.hp.com">support.hp.com</a>.</li></ol> <p><b>MERK:</b> Både lyse og mørke loddrette striper kan oppstå hvis utskriftsmiljøet er utenfor angitte verdiområdet for temperatur eller fuktighet. Se i skriverens miljømessige spesifikasjoner for tillatte nivåer for temperatur og fuktighet.</p>
	Mørke loddrette striper som går nedover hele siden. Feilen kan oppstå hvor som helst på siden; i områder med fyllmønster eller i områdene uten utskrift. På fargemodeller vil disse linjene eller stripene også være synlige på ITB-reNSEarket.	<ol style="list-style-type: none"><li>1. Skriv ut dokumentet på nytt.</li><li>2. Fjern kassetten, og rist på den for å omfordele toneren.</li><li>3. Skriv ut et reNSEark.</li><li>4. Kontroller tonernivået i kassetten.</li><li>5. Hvis problemet vedvarer, kan du gå til <a href="http://support.hp.com">support.hp.com</a>.</li></ol>

# Løse problemer med det kablede nettverket

Kontroller følgende informasjon for å løse problemer med kablet nettverk.

- [Innføring](#)
- [Dårlig fysisk tilkobling](#)
- [Datamaskinen kan ikke kommunisere med skriveren](#)
- [Skriveren bruker feil nettverksinnstillinger for kobling og tosidig utskrift](#)
- [Ny programvare kan føre til kompatibilitetsproblemer](#)
- [Datamaskinen eller arbeidsstasjonen er kanskje ikke riktig konfigurert](#)
- [Skriveren er deaktivert, eller andre nettverksinnstillinger er feil](#)

## Innføring

Enkelte typer problemer kan indikere at det er et problem med nettverkskommunikasjon. Slike problemer omfatter følgende feil:

## Dårlig fysisk tilkobling

Kontroller kabeltilkoblingene.

1. Kontroller at skriveren er koblet til riktig nettverksport med en kabel som er lang nok.
2. Kontroller at kabelen er koblet ordentlig til.
3. Se på porten for nettverkstilkobling på baksiden av skriveren, og kontroller at den gule aktivitetslampen blinker, noe som indikerer trafikk, og at den grønne lampen for tilkoblingsstatus lyser konstant, noe som indikerer en nettverkstilkobling.
4. Hvis dette ikke løser problemet, kan du prøve med en annen kabel eller port på huben.

## Datamaskinen kan ikke kommunisere med skriveren

Kontroller at skriveren kommuniserer med nettverket og datamaskinen.

1. Sjekk nettverkskommunikasjonen ved hjelp av ping-kommandoen.
  - a. Åpne en kommandolinje på datamaskinen.
    - I Windows: Klikk på **Start** og **Kjør**, og skriv deretter inn `cmd` og trykk på **Enter**.
    - Hvis du bruker macOS, gå til **Applikasjoner**, deretter **Verktøy** og åpne **Terminal**.
  - b. Skriv inn `ping` etterfulgt av skriverens IP-adresse.
  - c. Hvis vinduet viser tiden for rundtur, betyr det at nettverket fungerer.
2. Hvis ping-kommandoen mislyktes, må du kontrollere at nettverkshubene er på, og deretter må du kontrollere at nettverksinnstillingene, skriveren og datamaskinen er konfigurert for det samme nettverket (også kjent som «subnet»).

3. Åpne skriveregenskapene, og klikk på fanen **Porter**. Kontroller at den gjeldende IP-adressen til skriveren er valgt. Skriveren IP-adresse står oppført på konfigurasjonssiden.
4. Hvis du installerte skriveren ved bruk av HPs standard TCP/IP-port, merker du av for alternativet **Alltid å skrive ut på denne skriveren, selv om IP-adressen endres**.
5. Hvis du installerte skriveren ved bruk av Microsofts standard TCP/IP-port, bruker du skriverens vertsnavn i stedet for IP-adressen.
6. Hvis IP-adressen er riktig, sletter du skriveren og legger den til på nytt.
7. Installer skriverprogramvaren og driveren på nytt.

## Skriveren bruker feil nettverksinnstillinger for kobling og tosidig utskrift

HP anbefaler at du lar disse innstillingene stå i automatisk modus (standardinnstillingen). Hvis du endrer disse innstillingene, må du gjøre de samme endringene for nettverket.

## Ny programvare kan føre til kompatibilitetsproblemer

Kontroller at eventuell ny programvare er installert riktig, og at den bruker riktig skriverdriver.

## Datamaskinen eller arbeidsstasjonen er kanskje ikke riktig konfigurert

En feilkonfigurert datamaskin kan føre til utskriftsproblemer.

1. Kontroller nettverksdriverne, skriverdriverne og nettverksomadresseringen.
2. Kontroller at operativsystemet er konfigurert riktig.

## Skriveren er deaktivert, eller andre nettverksinnstillinger er feil

Kontroller nettverksinnstillingene.

1. Se gjennom sidene for skriverens konfigurasjon/nettverk for å kontrollere statusen til nettverksinnstillingene og protokollene.
2. Konfigurer om nødvendig nettverksinnstillingene på nytt.



# Stikkordregister

## Symboler/tall

- 2 700-arks HCI-skuffer
  - legge inn 47
- 2700-arks høykapasitetsinnskuff og stativ
  - delenummer 58
- 2 x 550-arks papirskuff og stativ
  - delenummer 58
- 2 x 550-arks skuffer
  - legge inn 40
- 550-arks papirskuff
  - delenummer 58
- 550-arks skuffer
  - fastkjørt papir 132
  - legge inn 33

## A

- AirPrint 93, 95
- alternativ brevmododus 19, 26, 27, 32, 33, 39, 40, 46, 47, 52
- Android-enheter
  - skriver ut fra 93, 96
- av/på-knapp
  - finner 4
- Avloggingsknapp
  - finner 7

## B

- berøringsskjerm
  - finne funksjoner 7
- beskytt kassetter 62, 66
- bestilling
  - rekvisita og tilbehør 58
- bildekvalitet
  - kontroller tonerkassetstatusen 179, 181
- bildetromler
  - delenummer 58
  - skifter ut 74

- bildetrommel
  - informasjon 73
  - komponenter 73
- blekkpatron
  - dynamisk sikkerhet 61
  - ordrenumre 69
  - skifter ut 70
- Bonjour
  - identifisere 102

## D

- delenummer
  - toneropsamlerenhet 77
- delenumre
  - bildetromler 58
  - overføringssett 59
  - rekvisita 58
  - reservedeler 60
  - tilleggsutstyr 58
  - tonerkassetter 58
  - toneropsamlerenhet 58, 59
  - varmeelement 59
- DIMM
  - delenummer 58
- dobbeltsidig utskrift
  - Mac 86
  - Windows 82
- dokumentmater
  - papirmateproblemer 125
- drivere som støttes 10
- dupleksutskrift
  - Mac 86
- dynamisk sikkerhet
  - tonerkassetter 61

## E

- egenreparasjonsdeler 60
- ekte HP-kassetter 62, 63
- elektriske spesifikasjoner 10, 16

- elektronisk hjelp, kontrollpanel 120
- Ethernet (RJ-45)
  - finner 5
- etikett, retning 55
- etiketter
  - utskrift (Windows) 82
  - utskrift på 55
- etiketter, legge i 55
- Explorer, versjoner som støttes
  - HPs innebygde webserver 102

## F

- farger
  - kalibrer 185
- fastkjørt papir
  - 2 x 550 papirskuffer 132
  - 550-arks skuffer 132
  - auto-navigering 132, 133
  - høykapasitetsinnskuffer 132
  - høyre deksel 132
  - plasseringer 132
  - Skuff 1 132
  - Skuff 2 132
  - tosidigenhet 132
  - utskuff 132
  - varmeelement 132
  - årsaker for 132, 133
- feilsøking
  - fastkjørt papir 132, 133
  - kablet nettverk 194
  - kontroller tonerkassetstusien 179, 181
  - nettverksproblemer 194
  - papirmateproblemer 125
- flere sider per ark
  - utskrift (Mac) 86
  - utskrift (Windows) 82
- foreign interface harness
  - delenummer 58

formaterer  
finner 5

## G

gateway, angi standardverdi 110  
generell konfigurasjon  
HP Innebygd webserver 102,  
104  
grensesnittporter  
finner 5

## H

harddisk  
delenummer 58  
harddisker  
kryptert 114, 116  
hastighet, optimalisere 117  
hastighet på nettverkskoblingen,  
endre innstillinger 110  
hjelp, kontrollpanel 120  
Hjelp-knapp  
finner 7  
Hjem-knapp  
finner 7  
HP Customer Care 119  
HP ePrint 93  
HP ePrint-programvare 93  
HP Innebygd webserver  
endre nettverksinnstillinger 110  
endre skrivernavn 110  
generell konfigurasjon 102, 104  
HP Web Service 102, 104, 107  
informasjonssider 102, 104  
liste over andre koblinger 102,  
104, 109  
rekvisitainnstillinger 102, 104,  
106  
verktøy for problemløsning 102,  
104, 106  
åpne 110  
HP innebygd webserver (EWS)  
funksjoner 102  
nettverkstilkobling 102  
HPs innebygde webserver  
nettverksinnstillinger 102, 104,  
107  
sikkerhetsinnstillinger 102, 104,  
106  
utskriftsinnstillinger 102, 104,  
105

HP Web Jetadmin 118  
HP Web Service  
aktivere 102, 104, 107  
hvilemodusforsinkelse  
innstilling 117  
Høyhastighets-USB 2.0-utskriftsport  
finner 5  
høykapasitetsinnskuffer. *Se* HCI  
høyre deksel  
fastkjørt papir 132

## I

Informasjon-knapp  
finner 7  
informasjonssider  
HP Innebygd webserver 102,  
104  
Innebygd nettserver (EWS)  
funksjoner 102  
nettverkstilkobling 102  
tilordne passord 114, 115  
Innebygd webserver  
endre nettverksinnstillinger 110  
endre skrivernavn 110  
åpne 110  
innstillinger  
tilbakestille til fabrikkinnstillingene  
(standard) 121  
Internet Explorer, versjoner som  
støttes  
HPs innebygde webserver 102  
interne USB-porter  
delenummer 58  
IPsec 114, 116  
IP-sikkerhet 114, 116  
IPv4-adresse 110  
IPv6-adresse 110

## J

Jetadmin, HP Web 118  
jobber, lagrede  
Mac-innstillinger 89  
opprette (Windows) 89  
skriver ut 89  
slette 89, 92

## K

kalibrer  
farger 185  
kassettbeskyttelse 62, 66  
kassettreningslinjer 62, 63

kontrollpanel  
finne funksjoner på  
berøringsskjermen på  
kontrollpanelet 7  
finner 4  
hjelp 120  
konvolutter  
papirretning 19, 20  
konvolutter, legge i 53  
krav til nettleser  
HPs innebygde webserver 102  
kundestøtte  
tilkoblet 119

## L

lagrede jobber  
opprette (Mac) 89  
opprette (Windows) 89  
skriver ut 89  
slette 89, 92  
lagre jobber  
med Windows 89  
lagre utskriftsjobber 89  
lagring, jobb  
Mac-innstillinger 89  
LAN-port  
finner 5  
legge inn  
papir i 2700-arks HCI-skuffene  
47  
papir i 2 x 550-arks skuffene 40  
papir i 550-arks skuffene 33  
papir i skuff 1 19  
papir i skuff 2 27  
liste over andre koblinger  
HP Innebygd webserver 102,  
104, 109  
local area network (LAN)  
finner 5  
lås  
formaterer 114, 116

## M

Mac-driverinnstillinger  
Jobblagring 89  
manuell dupleksutskrift  
Mac 86  
Windows 82



- minimumskrav til systemet
  - macOS 11
  - Windows 11
- minne
  - inkludert 10
- minnebrikke (toner)
  - finner 69
- mobilutskrift
  - Android-enheter 93, 96
- mål, skriver 10, 13
- N**
- Netscape Navigator, versjoner som støttes
  - HPs innebygde webserver 102
- nettbasert støtte 119
- nettleserkrav
  - HPs innebygde webserver 102
- nettsteder
  - HP Web Jetadmin, laste ned 118
  - kundestøtte 119
- nettverk
  - HP Web Jetadmin 118
  - innstillinger, endre 110
  - innstillinger, vise 110
  - IPv4-adresse 110
  - IPv6-adresse 110
  - nettverksmaske 110
  - skrivernavn, endre 110
  - standard gateway 110
  - støttes 10
- nettverksadministrasjon 110
- nettverksinnstillinger
  - HPs innebygde webserver 102, 104, 107
- nettverksmaske 110
- NFC Connect og Print 93, 94
- NFC-tilbehør
  - delenummer 58
- NFC-utskrift 93, 94
- O**
- operativsystemer som støttes 10, 11
- overføringssett
  - delenummer 59
- P**
- papir
  - fastkjørt papir 132, 133
  - legge papir i 2700-arks HCI-skuffene 47
  - legge papir i 550-arks skuffene 33
  - legge papir i skuff 1 19
  - legge papir i skuff 2 27
  - legges i 2 x 550-arks skuffene 40
  - skuff 1 papirretning 19, 20
  - velge 179, 183
- papir, bestille 58
- papirhentingsproblemer
  - løse 125, 128
- papirskuffer
  - delenumre 58
- papirstopp
  - 2 x 550 papirskuffer 132
  - 550-arks skuffer 132
  - høykapasitetsinnskuffer 132
  - høyre deksel 132
  - plasseringer 132
  - Skuff 1 132
  - Skuff 2 132
  - tosidigenhet 132
  - utskuff 132
  - varmeelement 132
- papirtype
  - velge (Windows) 82
- papirtyper
  - velge (Mac) 86
- porter
  - finner 5
- potensiell støtfare 2
- privat utskrift 89
- produktnummer
  - finner 5
- Påloggingsknapp
  - finner 7
- R**
- rekvisita
  - bestilling 58
  - bruke ved lite 122
  - bytte toneropsamlerenhet 77
  - delenumre 58
  - nedre terskelverdi-innstillinger 122
  - skifte bildetromler 74
  - skifte ut tonerkassetten 70
- rekvisitainnstillinger
  - HP Innebygd webserver 102, 104, 106
- rense
  - papirbane 179
- reservedeler
  - delenumre 60
- RJ-45 port
  - finner 5
- S**
- serienummer
  - finner 5
- sider per ark
  - velge (Mac) 86
  - velge (Windows) 82
- sider per minutt 10
- sikkerhet
  - kryptert harddisk 114, 116
- sikkerhetsinnstillinger
  - HPs innebygde webserver 102, 104, 106
- skifter ut
  - bildetromler 74
  - tonerkassetter 70
  - toneropsamlerenhet 77
- skriverdrivere
  - Linux 11
  - macOS 11
  - UNIX 11
  - Windows 11
- skriverdrivere som støttes 10
- skriver ut
  - fra USB-lagringsenheter 97
  - lagrede jobber 89
- skrive ut på begge sider
  - Mac 86
  - manuell, Windows 82
  - Windows 82
- skuff, ut
  - finner 4
- Skuff 1
  - fastkjørt papir 132
  - legger i konvolutter 53
  - papirretning 19, 20
- Skuff 2
  - fastkjørt papir 132
  - legge inn 27

skuffer  
bruk alternativ brevhodemodus  
26, 32, 39, 46, 52  
finner 4  
inkludert 10  
kapasitet 10  
slette  
lagrede jobber 89, 92  
SODIMM  
delenummer 58  
spesialpapir  
utskrift (Windows) 82  
spesifikasjoner  
elektrisk og støy 10, 16  
standard gateway, angi 110  
stativ  
delenummer 58  
strøm  
forbruk 10, 16  
strømbryter  
finner 4  
strømforbruk  
1 watt eller mindre 117  
strømforbruk, optimalisere 117  
strømtilkobling  
finner 5  
støttet programvare for  
mobilutskrift 10, 13  
støyspesifikasjoner 10, 16  
systemkrav  
HPs innebygde webserver 102  
minimum 10

**T**  
TCP/IP  
manuell konfigurasjon av IPv4-  
parametere 110  
manuell konfigurasjon av IPv6-  
parametere 110  
teknisk støtte  
tilkoblet 119  
tilbakestille til fabrikkinnstillinger  
121  
tilleggsutstyr  
bestilling 58  
delenumre 58  
tonerkassetter  
bruke ved lite 122  
delenumre 58  
dynamisk sikkerhet 61

komponenter 69  
nedre terskelverdi-innstillinger  
122  
ordrenumre 69  
skifter ut 70  
toneropsamlerehet  
delenummer 58, 59, 77  
informasjon 77  
skifter ut 77  
tosidighet  
fastkjørt papir 132  
tosidig nettverksutskrift, endre  
innstillinger 110  
tosidig utskrift  
innstillinger (Windows) 82  
manuell (Mac) 86  
manuell (Windows) 82  
tosidig utskrift (dobbeltsidig)  
innstillinger (Windows) 82  
Windows 82  
transparenter  
utskrift (Windows) 82  
trådløs utskriftsserver  
delenummer 58

## U

USB-lagringsenheter  
skriver ut fra 97  
USB-port  
aktivere 97, 98, 100  
finner 5  
USB-porter, ekstrautstyr  
delenummer 58  
USB-utskrift for enkel tilgang 97  
utskrift på begge sider  
innstillinger (Windows) 82  
utskriftsinnstillinger  
HPs innebygde webserver 102,  
104, 105  
utskriftsmedier  
legg papir i skuff 1 19  
utskuff  
finner 4  
fjerne fastkjørt papir 132

## V

varmeelement  
delenummer 59  
fastkjørt papir 132  
vekt, skriver 10, 13

venstre deksel  
finner 5  
verktøy for problemløsning  
HP Innebygd webserver 102,  
104, 106

## W

Wi-Fi direct bluetooth-tilbehør  
delenummer 58  
Wi-Fi Direct Print 10, 13, 93, 94