

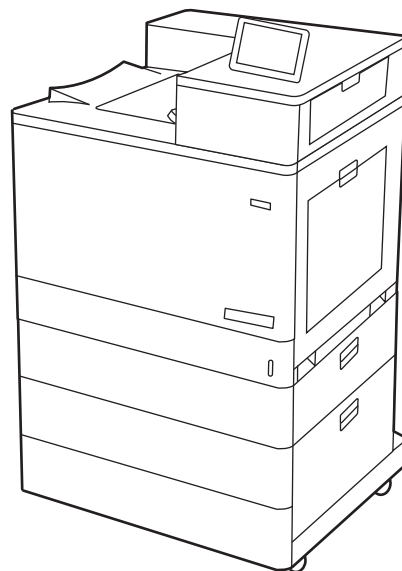

# HP Color LaserJet Enterprise M856

## Användarhandbok

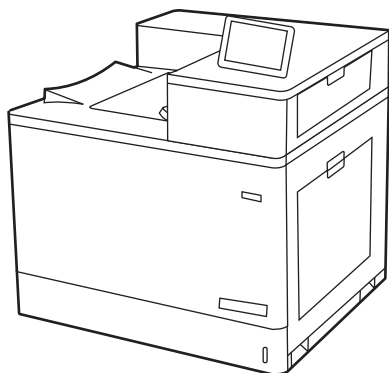

[www.hp.com/videos/LaserJet](http://www.hp.com/videos/LaserJet)  
[www.hp.com/support/colorljM856](http://www.hp.com/support/colorljM856)





HP Color LaserJet Enterprise M856  
Användarhandbok

## Copyright och licens

© Copyright 2019 HP Development Company, L.P.

Reproduktion i ursprungligt, omarbetat eller översatt skick utan skriftligt medgivande, utöver vad som anges i lagen om upphovsrätt, är förbjudet.

Den här informationen kan ändras utan föregående meddelande.

De enda garantier för HP-produkterna och -tjänsterna fastställs i de uttryckliga garantier som medföljer produkterna och tjänsterna. Inget i detta dokument ska tolkas som att det utgör en ytterligare garanti. HP kan inte hållas ansvarigt för tekniska fel, korrekturfel eller utelämnanden i dokumentet.

Edition 1, 10/2019

## Varumärken

Adobe®, Adobe Photoshop®, Acrobat® och PostScript® är varumärken som tillhör Adobe Systems, Incorporated.

Apple och Apple-logotypen är varumärken som tillhör Apple Inc. och är registrerade i USA och andra länder/regioner.

macOS är ett varumärke som tillhör Apple Inc., registrerat i USA och andra länder.

AirPrint är ett varumärke som tillhör Apple Computer, Inc. och är registrerat i USA och andra länder.

Google™ är ett varumärke som tillhör Google Inc.

Microsoft®, Windows®, Windows® XP och Windows Vista® är registrerade varumärken i USA och tillhör Microsoft Corporation.

UNIX® är ett registrerat varumärke som tillhör The Open Group.

# Innehåll

<b>1 Skrivaröversikt .....</b>	<b>1</b>
Varningsikoner .....	1
Eventuell stötrisk .....	2
Skrivarvyer .....	4
Skrivarens framsida .....	4
Skrivarens baksida .....	5
Gränssnittsportar .....	5
Kontrollpanelvy .....	7
Använda kontrollpanelen på pekskärmen .....	8
Skrivarspecifikationer .....	10
Tekniska specifikationer .....	10
Operativsystem som kan användas .....	11
Lösningar för mobila utskrifter .....	13
Skrivarens mått .....	13
Energiförbrukning, elektriska specifikationer och akustiskt utsläpp .....	16
Område för driftmiljö .....	16
Installation av skrivarens maskinvara och programvara .....	16
<b>2 Pappersfack .....</b>	<b>17</b>
Inledning .....	17
Fyll på papper i fack 1 (kombifack) .....	19
Fylla på fack 1 (kombifack) .....	19
Fack 1, pappersorientering .....	20
Använda Växla läge för brevpapper .....	26
Aktivera Växla läge för brevpapper med menyerna på kontrollpanelen .....	26
Fyll på papper i fack 2 .....	27
Fylla på fack 2 .....	27
Fack 2, pappersorientering .....	29
Använda Växla läge för brevpapper .....	32
Aktivera Växla läge för brevpapper med menyerna på kontrollpanelen .....	32
Fyll i papper i pappersfacken för 550 ark .....	33
Fyll i papper i pappersfacken för 550 ark .....	33

Pappersorientering i facket för 550 ark .....	35
Använda Växla läge för brevpapper .....	39
Aktivera Växla läge för brevpapper med menyerna på kontrollpanelen .....	39
Fyll i papper i pappersfacken för 2 x 550 ark .....	40
Fyll i papper i pappersfacken för 2 x 550 ark .....	40
Pappersorientering i fack för 2 x 550 ark .....	42
Använda Växla läge för brevpapper .....	46
Aktivera Växla läge för brevpapper med menyerna på kontrollpanelen .....	46
Fyll på papper i inmatningsfacken med hög kapacitet för 2 700 ark .....	47
Fyll på papper i inmatningsfacken med hög kapacitet för 2 700 ark .....	47
Pappersorientering i HCI-facket för 2 700 .....	48
Använda Växla läge för brevpapper .....	52
Aktivera Växla läge för brevpapper med menyerna på kontrollpanelen .....	52
Fylla på och skriva ut på kuvert .....	53
Skriva ut på kuvert .....	53
Kuvertorientering .....	53
Fyll på och skriv ut på etiketter .....	55
Manuell matning av etiketter .....	55
Etiketterorientering .....	55

### 3 Förbrukningsmaterial, tillbehör och delar ..... 57

Beställa förbrukningsmaterial, tillbehör och reservdelar .....	58
Beställning .....	58
Förbrukningsmaterial och tillbehör .....	58
Underhålls-/förbrukningsartiklar med lång livslängd .....	59
Komponenter för egenreparation .....	60
Dynamisk säkerhet .....	61
Konfigurera skyddet för HP-tonerkassetter i inställningar för förbrukningsmaterial .....	62
Inledning .....	62
Aktivera eller inaktivera funktionen Kassettpolicy .....	63
Använd skrivarens kontrollpanel för att aktivera funktionen Kassettpolicy .....	63
Använd skrivarens kontrollpanel för att inaktivera funktionen Kassettpolicy .....	63
Använda HP:s inbyggda webbserver (EWS) för att aktivera funktionen Kassettpolicy .....	63
Använda HP:s inbyggda webbserver (EWS) för att inaktivera funktionen Kassettpolicy .....	64
Felsöka felmeddelanden på kontrollpanelen för Kassettpolicy .....	64
Aktivera eller inaktivera funktionen Kassettskydd .....	66
Använda skrivarens kontrollpanel för att aktivera funktionen Kassettskydd .....	66
Använda skrivarens kontrollpanel för att inaktivera funktionen Kassettskydd .....	66
Använda HP:s inbyggda webbserver (EWS) för att aktivera funktionen Kassettskydd .....	67

Använda HP:s inbyggda webbserver (EWS) för att inaktivera funktionen Kassettskydd .....	67
Felsöka felmeddelanden på kontrollpanelen för Kassettskydd .....	68
Byta ut tonerkassetterna .....	69
Information om tonerkassetter .....	69
Ta bort och byta ut kassetter .....	70
Byta ut bildtrummorna .....	73
Information om bildtrumman .....	73
Ta ut bildtrumman och byta ut den .....	74
Byta ut toneruppsamlingsenheten .....	77
Information om toneruppsamlingsenhet .....	77
Ta bort och byta ut toneruppsamlingsenheten .....	77
<b>4 Skriva ut .....</b>	<b>81</b>
Utskriftsmetoder (Windows) .....	82
Så här skriver du ut (Windows) .....	82
Skriva ut på båda sidor automatiskt (Windows) .....	82
Skriva ut på båda sidor manuellt (Windows) .....	83
Skriva ut flera sidor per ark (Windows) .....	84
Välja papperstyp (Windows) .....	84
Ytterligare utskriftsuppgifter .....	85
Utskriftsuppgifter (Mac) .....	86
Hur man skriver ut (macOS) .....	86
Skriva ut på båda sidor automatiskt (macOS) .....	86
Skriva ut på båda sidor manuellt (macOS) .....	87
Skriva ut flera sidor per ark (macOS) .....	87
Välja papperstyp (macOS) .....	87
Ytterligare utskriftsuppgifter .....	88
Lagra utskrifter på skrivaren för att skriva ut senare eller skriva ut privat .....	89
Inledning .....	89
Skapa en lagrad utskrift (Windows) .....	89
Skapa en lagrad utskrift (macOS) .....	90
Skriva ut en lagrad utskrift .....	91
Ta bort en lagrad utskrift .....	92
Ta bort en utskrift som lagrats på skrivaren .....	92
Ändra begränsningen för utskriftslagring .....	92
Information som skickas till skrivaren för utskriftsredovisning .....	92
Mobila utskrifter .....	93
Inledning .....	93
Wi-Fi, Wi-Fi Direct-utskrift, NFC och BLE-utskrift .....	94
Aktivera trådlös utskrift .....	94

Ändra Wi-Fi Direct-namn .....	94
HP ePrint via e-post .....	95
AirPrint .....	95
Androids inbyggda utskriftslösning .....	96
Skriva ut från en USB-flashenhet .....	97
Aktiva USB-porten för utskrift .....	98
Metod ett: Aktivera USB-porten via skrivarens kontrollpanel .....	98
Metod två: Aktivera USB-porten via HP:s inbyggda webbserver (endast nätverksanslutna skrivare) .....	98
Skriv ut USB-dokument .....	98
Skriva ut i hög hastighet med USB 2.0-port (kabelansluten) .....	100
Metod ett: Aktivera USB 2.0-porten för hög hastighet via skrivarens kontrollpanelmenyer .....	100
Metod två: Aktivera USB 2.0-porten för hög hastighet via HP:s inbyggda webbserver (endast nätverksanslutna skrivare) .....	100
<b>5 Hantera skrivaren .....</b>	<b>101</b>
Avancerad konfiguration med HP:s inbyggda webbserver (EWS) .....	102
Inledning .....	102
Så här öppnar du den inbäddade HP-webbservern (EWS) .....	102
Funktioner i den inbäddade HP-webbservern .....	104
Fliken Information .....	104
Fliken Allmänt .....	104
Fliken Skriv ut .....	105
Fliken Förbrukningsmaterial .....	106
Fliken Felsökning .....	106
Fliken Säkerhet .....	106
Fliken HP-webbtjänster .....	107
Fliken Nätverk .....	107
Listan Andra länkar .....	109
Konfigurera IP-nätverksinställningar .....	110
Ansvarsbefrielse för skrivardelning .....	110
visa och ändra nätverksinställningar .....	110
Byta namn på skrivaren i ett nätverk .....	110
Konfigurera IPv4 TCP/IP-parametrar manuellt på kontrollpanelen .....	111
Konfigurera IPv6 TCP/IP-parametrar manuellt på kontrollpanelen .....	111
Inställningar för länkhastighet och duplex .....	112
Skrivarens säkerhetsfunktioner .....	114
Inledning .....	114
Säkerhetsinformation .....	114
Tilldela ett administratörslösenord .....	115
Använd HP:s inbäddade webbserver (EWS) för att ställa in lösenordet .....	115



Ange användaruppgifter för åtkomst på skrivarens kontrollpanel .....	115
IP-säkerhet .....	116
Stöd för kryptering: Säkra hårddiskar med höga prestanda från HP .....	116
Låsa formaterare .....	116
Energisparinställningar .....	117
Ställ in vilolägestimern och konfigurera skrivaren så att max. 1 W ström används .....	117
Ange schemat för viloläget .....	117
Ange inaktivitetsinställningar .....	118
HP Web Jetadmin .....	118
Uppdateringar av program och den inbyggda programvaran .....	118

## 6 Problemlösning ..... 119

Kundtjänst .....	119
Kontrollpanelens hjälpsystem .....	120
Återställa fabriksinställningarna .....	121
Inledning .....	121
Metod ett: Återställa till fabriksinställningar via skrivarens kontrollpanel .....	121
Metod två: Återställa till fabriksinställningar via HP:s inbyggda webbserver (endast nätverksanslutna skrivare) .....	121
Meddelandet "Kassetten nästan slut" eller "Kassetten nästan helt slut" visas på skrivarens kontrollpanel .....	122
Ändra inställningar för "Snart slut" .....	123
Ända inställningarna för "Snart slut" från kontrollpanelen .....	123
För skrivare med faxfunktioner .....	123
Beställa material .....	123
Skrivaren hämtar inte papper eller matar fram det fel .....	125
Inledning .....	125
Skrivaren matar inte in papper .....	125
Skrivaren matar in flera pappersark .....	128
Åtgärda papperstrassel .....	132
Inledning .....	132
Platser för papperstrassel .....	132
Autonavigering för att åtgärda papperstrassel .....	133
Har du ofta papperstrassel? .....	133
Rensa papperstrassel i fack 1 (13.A1) .....	133
Rensa papperstrassel i fack 2 (13.A2) .....	138
Rensa papperstrassel i fixeringsenheten (13.B9, 13.B2, 13.FF) .....	144
Åtgärda papperstrassel i utmatningsfacket (13.E1) .....	149
Åtgärda papperstrassel i duplexområdet (13.D3) .....	151
Rensa papperstrassel i facken för 550 ark (13.A3, 13.A4) .....	156
Rensa papperstrassel i facken för 2 x 550 ark (13.A4, 13.A5) .....	163
Rensa papperstrassel i högkapacitetsfacken för 2 700 ark (13.A3, 13.A4, 13.A5, 13.A7) .....	170

Lösa problem med kvaliteten på färgutskriften .....	178
Inledning .....	178
Felsöka utskriftskvalitet .....	179
Uppdatera skrivarens fasta programvara .....	179
Skriva ut från ett annat program .....	179
Kontrollera inställningen för utskriftsjobbets papperstyp .....	180
Kontrollera inställningen för papperstyp på skrivaren .....	180
Kontrollera inställningen för papperstyp (Windows) .....	180
Kontrollera inställningen för papperstyp (macOS) .....	180
Kontrollera tonerkassetstatusen .....	181
Steg ett: Skriva ut en statussida för förbrukningsmaterial .....	181
Steg två: Kontrollera status för förbrukningsmaterial .....	181
Skriva ut en rengöringssida .....	181
Kontrollera tonerkassetten visuellt för att bekräfta att den inte är skadad .....	182
Kontrollera papperet och utskriftsmiljön .....	183
Steg ett: Använd papper som uppfyller HP:s specifikationer för papper .....	183
Steg två: Kontrollera miljön .....	183
Steg tre: Ange individuell pappersinställning .....	183
Prova en annan skrivardrivrutin .....	184
Felsöka färgkvalitet .....	185
Kalibrera skrivaren för att justera färgerna .....	185
Felsök bilddefekter .....	185
Lösa problem med trådslutna nätverk .....	194
Inledning .....	194
Dålig fysisk anslutning .....	194
Datorn kan inte kommunicera med skrivaren .....	194
Skrivaren använder felaktiga länk- och duplexinställningar för nätverket .....	195
Nya programvaror kan orsaka kompatibilitetsproblem .....	195
Datorn eller arbetsstationen är felaktigt inställd .....	195
Skrivaren är avaktiverad eller så är andra nätverksinställningar felaktiga .....	195
<b>Index .....</b>	<b>197</b>

---

# 1 Skrivaröversikt

Granska placering av funktioner på skrivaren, fysiska och tekniska specifikationer för skrivaren och var du kan hitta inställningsinformation.

- [Varningsikoner](#)
- [Eventuell stötrisk](#)
- [Skrivarvyer](#)
- [Skrivarspecifikationer](#)
- [Installation av skrivarens maskinvara och programvara](#)

Se [www.hp.com/videos/LaserJet](http://www.hp.com/videos/LaserJet) för videohjälp.

Följande information är korrekt vid publiceringstillfället. Aktuell information finns i [www.hp.com/support/colorljM856](http://www.hp.com/support/colorljM856).

## Mer information:

HP:s heltäckande hjälp för skrivaren innehåller följande information:

- Installera och konfigurera
- Lär och använd
- Problemlösning
- Ladda ned uppdateringar av programvara och inbyggd programvara
- Delta i supportforum
- Hitta information om garanti och föreskrifter

## Varningsikoner

Var försiktig om du ser en varningsikon på HP-skrivaren, enligt ikondeinitionerna.

- Varning: Elektriska stötar



- Varning: Varm yta



- Varning: Håll kroppsdelar borta från delar som rör sig



- Varning: Vass kant i närheten



- Varning



## Eventuell stötrisk

Läs igenom den här viktiga säkerhetsinformationen.

- Läs och förstå denna säkerhetsinformation för att undvika risken för elstötar.
- Följ alltid grundläggande säkerhetsåtgärder när du använder den här produkten för att minska risk för skada från brand eller elektriska stötar.
- Läs och förstå alla instruktionerna i användarhandboken.
- Läs alla varningar och anvisningar som är angivna på produkten.
- Använd endast ett jordat eluttag när du ansluter produkten till en strömkälla. Om du inte vet om att uttaget är jordat, kontrollerar du med en behörig elektriker.
- Rör inte kontakterna på något av uttagen på produkten. Byt ut skadade sladdar omedelbart.
- Koppla ur produkten från vägguttaget före rengöring.
- Installera inte och använd inte produkten nära vatten eller när du är våt.
- Installera produkten säkert på en stabil yta.
- Installera produkten på en skyddad plats där ingen kan kliva på eller snubbla över nätsladden.

# Skrivarvyer

Identifiera vissa delar av skrivaren och kontrollpanelen.

- [Skrivarens framsida](#)
- [Skrivarens baksida](#)
- [Gränssnittsportar](#)
- [Kontrollpanelvy](#)

## Skrivarens framsida

Hitta funktioner på framsidan av skrivaren.

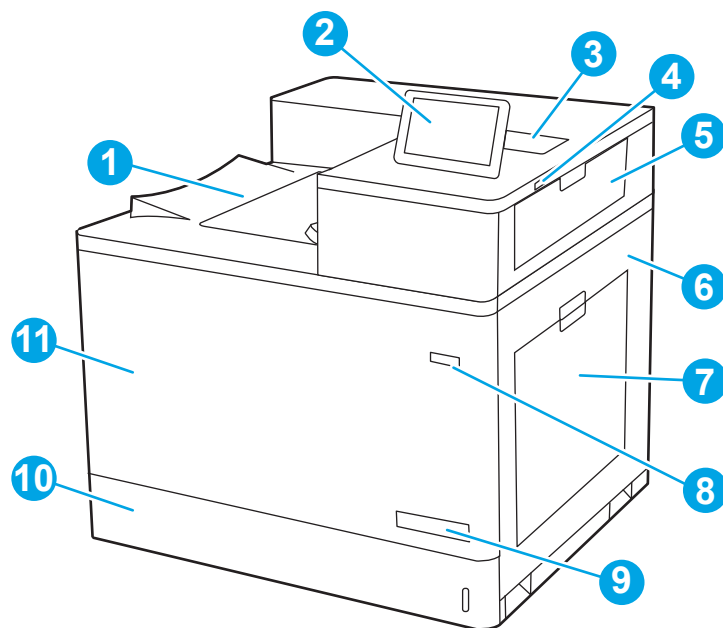

Nummer	Beskrivning
1	Utmatningsfack
2	Kontrollpanel
3	Maskinvaruintegreringsplats för att ansluta tillbehör och enheter från tredje part
4	Lättåtkomlig USB-port Sätt i en USB-flashenhet för utskrift utan dator eller för att uppdatera skrivarens inbyggda programvara. <b>OBS!</b> En administratör måste aktivera den här porten innan den används.
5	Övre höger lucka (åtkomst för att rensa papperstrassel)
6	Höger lucka (åtkomst till fixeringsenheten och för att rensa trassel)
7	Fack 1
8	På-/Av-knapp
9	Modellnamn

Nummer	Beskrivning
10	Fack 2
11	Främre lucka (åtkomst till tonerkassetterna, bildtrummorna och toneruppsamlingsenheten)

## Skrivarens baksida

Hitta funktioner på baksidan av skrivaren.

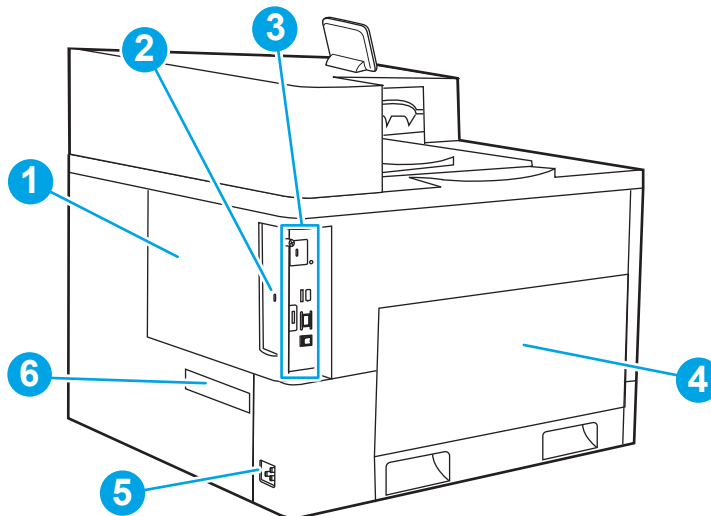

Nummer	Beskrivning
1	Formaterarlucka
2	Fack för en säkerhetslucka av kabeltyp
3	Formaterare (innehåller gränssnittsportarna)
4	Vänster lucka (åtkomst till toneruppsamlingsenheten)
	<b>OBS!</b> Den främre luckan måste vara öppen för att komma åt toneruppsamlingsenheten.
5	Strömanslutning
6	Etikett med serie- och produktnummer

## Gränssnittsportar

Hitta gränssnittsportar på skrivarformateraren.

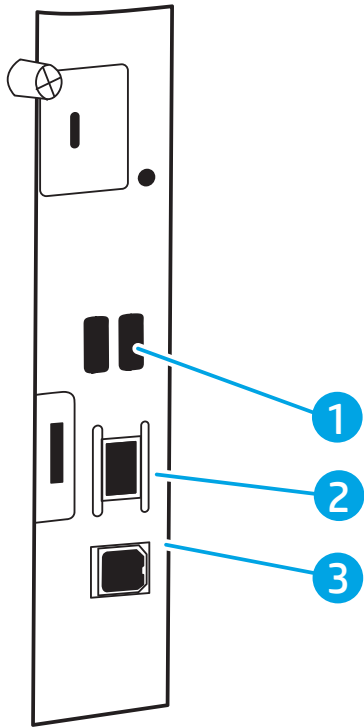

Nummer	Beskrivning
1	USB-portar för anslutning av externa USB-enheter (dessa portar kan vara täckta) <b>OBS!</b> Använd USB-porten i närheten av kontrollpanelen för lättåtkomlig USB-utskrift.
2	Ethernet-port 10/100/1 000 för lokalt nätverk (LAN)
3	Snabb USB 2.0-skrivarport





## Kontrollpanelvy

Använd pekkontrollpanelen till att få skrivar- och jobbstatusinformation och konfigurera skrivaren.

- [Använda kontrollpanelen på pekskärmen](#)

 **OBS!** Luta kontrollpanelen så blir skärmen lättare att läsa.





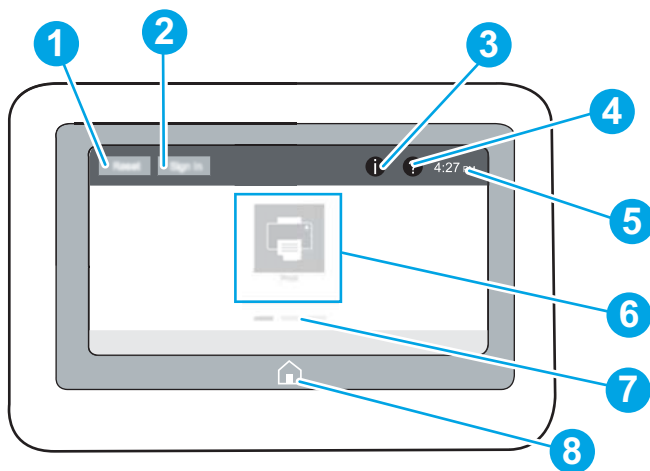

Återgå till startskärmen när som helst genom att välja knappen Start  längst ner på skrivarens kontrollpanel.

 **OBS!** Mer information om funktioner på skrivarens kontrollpanel finns på [www.hp.com/support/colorljM856](http://www.hp.com/support/colorljM856). Välj **Handböcker** och välj sedan **Allmän referens**.

 **OBS!** Vilka funktioner som visas på startskärmen varierar beroende på skrivarkonfiguration.



Nummer	Objekt	Beskrivning
1	<a href="#">Återställning</a>	Tryck på knappen <a href="#">Återställning</a> om du vill ta bort ändringar, återställa skrivaren från ett pausläge, visa dolda fel och återställa standardinställningarna (inklusive språk och tangentbordslayout).
2	<a href="#">Logga in</a> eller <a href="#">Logga ut</a>	Tryck på knappen <a href="#">Logga in</a> för att öppna skärmen Logga in.  Tryck på <a href="#">Logga ut</a> när du vill logga ut från skrivaren. Skrivaren återställer alla alternativ till standardinställningarna.  <b>OBS!</b> Den här knappen visas endast om administratören har konfigurerat skrivaren så att den kräver behörighet för åtkomst till funktioner.

Nu mm er	Objekt	Beskrivning
3	Information 	<p>Välj knappen Information.  för att komma åt en skärm där du får åtkomst till olika typer av skrivarinformation. Tryck på knapparna längst ned på skärmen för att få följande information:</p> <ul style="list-style-type: none"> <li>• <b>Visningsspråk:</b> Ändra språkställning för aktuell användarsession.</li> <li>• <b>Viloläge:</b> Sätt skrivaren i viloläge.</li> <li>• <b>Wi-Fi Direct:</b> Här kan du visa information om hur du ansluter direkt till skrivaren från en telefon, surfplatta eller en annan enhet med Wi-Fi.</li> <li>• <b>Trådlös:</b> Visa eller ändra inställningarna för trådlös anslutning (vissa modeller kräver att ett trådlöst tillbehör är installerat som tillval).</li> <li>• <b>Ethernet:</b> Visa och ändra Ethernet-inställningarna.</li> <li>• <b>HP Webbtjänster:</b> Visa information om hur du ansluter till och skriver ut på skrivaren med hjälp av HP Webbtjänster (ePrint).</li> </ul>
4	Hjälp 	<p>Välj knappen Hjälp  om du vill öppna det inbäddade hjälpsystemet.</p> <p>Systemet öppnar en lista med hjälpämnen eller information om ett ämne när du använder startskärmen, en app, ett alternativ eller en funktion.</p>
5	Aktuell tid	Visar den aktuella tiden.
6	Programområde	<p>Tryck på någon av ikonerna för att öppna motsvarande program. Du kommer åt fler program genom att svepa i sidled på skärmen.</p> <p><b>OBS!</b> Vilka program som är tillgängliga varierar beroende på skrivaren. Administratören kan konfigurera vilka program som visas och i vilken ordning de visas.</p>
7	Sidindikator på startskärmen	Visar antalet sidor på startskärmen eller i ett program. Den aktuella sidan är markerad. Svep i sidled på skärmen om du vill bläddra mellan sidorna.
8	Hem 	Välj knappen Start  för att återgå till startsidan.

## Använda kontrollpanelen på pekskärmen

Utför de här åtgärderna när du vill använda skrivarens kontrollpanel med pekskärm.

Tabell 1-1 Åtgärder för kontrollpanel med pekskärm

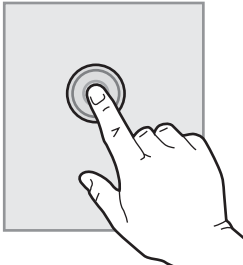
Åtgärd	Beskrivning	Exempel
<p>Trycka</p> 	<p>Tryck på ett objekt på skärmen om du vill välja det eller öppna den menyn. När du bläddrar genom menyer kan du hastigt trycka på skärmen för att stoppa bläddringen.</p>	<p>Tryck på ikonen <a href="#">Inställningar</a> för att öppna appen <a href="#">Inställningar</a>.</p>

Tabell 1-1 Åtgärder för kontrollpanel med pekskärm (fortsättning)

Åtgärd	Beskrivning	Exempel
Svepa	Rör vid skärmen och svep med fingret vågrätt för att bläddra i sidled på skärmen.	Svep tills appen <a href="#">Inställningar</a> visas.
Bläddra	Rör vid skärmen och svep med fingret lodrätt för att bläddra uppåt och nedåt på skärmen. Tryck snabbt på skärmen för att stoppa bläddringen när du bläddrar bland menyer.	Bläddra genom appen <a href="#">Inställningar</a> .

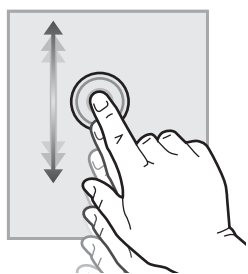
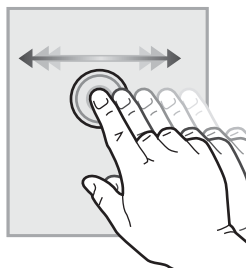

# Skrivarspecifikationer

Fastställ specifikationerna för din skrivarmodell.

- [Tekniska specifikationer](#)
- [Operativsystem som kan användas](#)
- [Lösningar för mobila utskrifter](#)
- [Skrivarens mått](#)
- [Energiförbrukning, elektriska specifikationer och akustiskt utsläpp](#)
- [Område för driftmiljö](#)



**VIKTIGT:** Följande specifikationer är riktiga när denna publikation skrivs men kan komma att ändras. Aktuell information finns i [www.hp.com/support/colorljM856](http://www.hp.com/support/colorljM856).

## Tekniska specifikationer

Granska de tekniska specifikationerna för skrivaren.

Den aktuella informationen finns på [www.hp.com/support/colorljM856](http://www.hp.com/support/colorljM856).

### Produktnummer för varje modell

- M856dn - #T3U51A
- M856x - #T3U52A

Tabell 1-2 Specifikationer för pappershantering

Funktioner för pappershantering	M856dn	M856x
Fack 1 (rymmer 100 ark)	Inkluderat	Inkluderat
Fack 2 (rymmer 550 ark)	Inkluderat	Inkluderat
Pappersfack för 550 ark	Tillval	Inkluderat
<b>OBS!</b> M856dn-modellen hanterar upp till två extrafack för 550 ark. M856x-modellen hanterar upp till ett extrafack för 550 ark.		
2 x pappersfack och stativ för 550 ark	Tillval	Inkluderat
<b>OBS!</b> M856dn-modellen hanterar upp till två extrafack för 550 ark som kan installeras på stativ.		
Pappersfack och stativ med högkapacitetsinmatning (HCI) för 2 700 ark	Tillval	Medföljer inte
<b>OBS!</b> M856dn-modellen hanterar upp till två extrafack för 550 ark som kan installeras på stativ.		
Skrivarställ	Tillval	Medföljer inte
<b>OBS!</b> M856dn-modellen hanterar upp till två extrafack för 550 ark som kan installeras på stativ.		
Automatisk dubbelsidig utskrift	Inkluderat	Inkluderat

**Tabell 1-3 Anslutningsspecifikationer**

Anslutningsfunktioner	M856dn	M856x
10/100/1000 Ethernet LAN-anlutning med IPv4 och IPv6	Inkluderat	Inkluderat
Hi-Speed USB 2.0	Inkluderat	Inkluderat
Lättåtkomlig USB-port för utskrifter från en USB-flashenhet eller för uppgradering av den inbyggda programvaran	Inkluderat	Inkluderat
Hardware Integration Pocket (HIP) för anlutning av tillbehör och enheter från tredje part	Inkluderat	Inkluderat
HP Interna USB-portar	Inkluderat	Inkluderat
HP Jetdirect 2900nw skrivarserver, tillbehör för Wi-Fi-anlutning och en extra Ethernet-port	Tillval	Tillval
HP Jetdirect 3100w, tillbehör för Wi-Fi, BLE, NFC och avläsning nära märket	Tillval	Inkluderat

**Tabell 1-4 Utskriftsspecifikationer**

Utskriftsfunktioner	M856dn	M856x
Skriver ut 55 sidor per minut (spm) på papper i Letterstorlek och 56 spm på A4-papper	Inkluderat	Inkluderat
Lättåtkomlig USB-utskrift för utskrift från en USB-flashenhet	Inkluderat	Inkluderat
Lagra jobb i skrivarens minne för att skriva ut dem senare eller skriva ut privat	Inkluderat	Inkluderat

**Tabell 1-5 Masslagring, specifikationer**

Masslagring, funktioner	M856dn	M856x
16 GB inbäddad Multi-Media Controller (eMMC)	Inkluderat	Inkluderat
Krypterad FIPS HDD	Tillval	Tillval

**Tabell 1-6 Övriga specifikationer**

Övriga funktioner	M856dn	M856x
Minne: 1,5 GB basminne	Inkluderat	Inkluderat
<b>OBS!</b> Minnet som rapporteras på konfigurationssidan ändras från 1,5 GB till 2 GB när 1 GB SODIMM (tillval) är installerad.		
Säkerhet: HP Trusted Platform Module (TPM)	Inkluderat	Inkluderat
Kontrollpanel: 4,3 tums färgpekskärm	Inkluderat	Inkluderat

## Operativsystem som kan användas

Använd följande information för att kontrollera skrivarens kompatibilitet med operativsystemet på din dator.

**Linux:** Mer information om Linux-utskriftsdrivrutiner hittar du på [www.hp.com/go/linuxprinting](http://www.hp.com/go/linuxprinting).

**UNIX:** Mer information om UNIX®-skrivardrivrutiner hittar du på [www.hp.com/go/unixmodelscripts](http://www.hp.com/go/unixmodelscripts).

Följande information gäller de skrivarspecifika HP PCL 6-skrivardrivrutinerna för Windows, HP-skrivardrivrutiner för OS X och för installationsprogrammet.

**Windows:** Ladda ned HP Easy Start från [123.hp.com/LaserJet](http://123.hp.com/LaserJet) för att installera HP-skrivardrivrutinen. Eller gå till webbplatsen för skrivarsupport för den här skrivaren: [www.hp.com/support/colorljM856](http://www.hp.com/support/colorljM856) för att ladda ned skrivardrivrutinen eller installationsprogrammet och installera HP-skrivardrivrutinen.

**macOS:** Mac-datorer stöds för den här produkten. Hämta HP Easy Start, antingen från [123.hp.com/LaserJet](http://123.hp.com/LaserJet) eller från sidan med utskriftssupport, och använd sedan HP Easy Start för att installera HP-utskriftsdrivrutinen.

1. Gå till [123.hp.com/LaserJet](http://123.hp.com/LaserJet).
2. Följ angivna steg för att ladda ned skrivarens programvara.

**Tabell 1-7 Operativsystem och skrivardrivrutiner som stöds**

Operativsystem	Utskriftsdrivrutin (för Windows eller installationsprogrammet på webben för macOS)
Windows 7, 32-bitars och 64-bitars	Den skrivarspecifika utskriftsdrivrutinen HP PCL 6 installeras för det här operativsystemet som en del av programvaruinstallationen.
Windows 8.1, 32-bitars och 64-bitars	Den skrivarspecifika utskriftsdrivrutinen HP PCL-6 V4 installeras för det här operativsystemet som en del av den fullständiga programinstallationen.
Windows 10, 32-bitars och 64-bitars	Den skrivarspecifika utskriftsdrivrutinen HP PCL-6 V4 installeras för det här operativsystemet som en del av den fullständiga programinstallationen.
Windows Server 2008 R2, SP 1, 64-bitars	Den skrivarspecifika utskriftsdrivrutinen PCL 6 finns tillgänglig för hämtning från webbplatsen för skrivarsupport. Hämta drivrutinen och använd sedan Microsoft-verktyget Lägg till skrivare för att installera den.
Windows Server 2012, 64-bitars	Den skrivarspecifika utskriftsdrivrutinen PCL 6 finns tillgänglig för hämtning från webbplatsen för skrivarsupport. Hämta drivrutinen och använd sedan Microsoft-verktyget Lägg till skrivare för att installera den.
Windows Server 2012 R2, 64-bitars	Den skrivarspecifika utskriftsdrivrutinen PCL 6 finns tillgänglig för hämtning från webbplatsen för skrivarsupport. Hämta drivrutinen och använd sedan Microsoft-verktyget Lägg till skrivare för att installera den.
Windows Server 2016, 64-bitars	Den skrivarspecifika utskriftsdrivrutinen PCL 6 finns tillgänglig för hämtning från webbplatsen för skrivarsupport. Hämta drivrutinen och använd sedan Microsoft-verktyget Lägg till skrivare för att installera den.
Windows Server 2019, 64-bitars	Den skrivarspecifika utskriftsdrivrutinen PCL 6 finns tillgänglig för hämtning från webbplatsen för skrivarsupport. Hämta drivrutinen och använd sedan Microsoft-verktyget Lägg till skrivare för att installera den.
macOS 10.13 High Sierra, macOS 10.14 Mojave	Ladda ned HP Easy Start från <a href="http://123.hp.com/LaserJet">123.hp.com/LaserJet</a> och använd det sedan för att installera skrivardrivrutinen.

 **OBS!** Operativsystem som stöds kan ändras.

 **OBS!** För en aktuell lista över de operativsystem som stöds går du till [www.hp.com/support/colorljM856](http://www.hp.com/support/colorljM856) för att ta del av HP:s heltäckande hjälp för produkten.

 **OBS!** Om du vill veta mer om klient- och serveroperativsystem och stöd för drivrutinerna HP UPD för den här skrivaren går du till [www.hp.com/go/upd](http://www.hp.com/go/upd). Under **Ytterligare information** klickar du på **Specifikationer**.

Tabell 1-8 Lägsta systemkrav

Windows	macOS
<ul style="list-style-type: none"><li>• Internetanslutning</li><li>• Dedikerad USB 1.1- eller 2.0-anslutning eller en nätverksanslutning</li><li>• 2 GB tillgängligt hårddiskutrymme</li><li>• 1 GB RAM-minne (32-bitars) eller 2 GB RAM (64-bitars)</li></ul>	<ul style="list-style-type: none"><li>• Internetanslutning</li><li>• Dedikerad USB 1.1- eller 2.0-anslutning eller en nätverksanslutning</li><li>• 1,5 GB tillgängligt hårddiskutrymme</li></ul>

 **OBS!** Installationsprogrammet för Windows installerar HP Smart Device Agent Base-tjänsten. Filstorleken är mindre än 100 kb. Dess enda funktion är att en gång i timmen söka efter skrivare som är anslutna via USB. Inga data har samlats in. Om en USB-skrivare hittas, försöker den sedan att hitta en instans av JetAdvantage Management Connector (JAMc) i nätverket. Om en JAMc hittas uppgraderas HP Smart Device Agent Base på ett säkert sätt till en fullständig Smart Device Agent från JAMc som sedan kan tillåta utskrivna sidor att redovisas på ett MPS-konto (Managed Print Services). Webbpaket med endast skrivardrivrutiner hämtade från [www.hp.com](http://www.hp.com) för skrivaren och som installeras via guiden Lagg till skrivare installerar inte den här tjänsten.

Om du vill avinstallera tjänsten öppnar du **Kontrollpanelen** och väljer sedan **Program** eller **Program och funktioner** och därefter **Lägg till/ta bort program** eller **Avinstallera ett program** för att ta bort tjänsten. Filnamnet är **HPSmartDeviceAgentBase**.

## Lösningar för mobila utskrifter

HP erbjuder flera mobila utskriftslösningar för att göra det enklare att skriva ut till en HP-skrivare från en bärbar dator, surfplatta, smartphone eller annan mobil enhet.

Om du vill se en fullständig lista och hitta det bästa valet går du till [www.hp.com/go/MobilePrinting](http://www.hp.com/go/MobilePrinting).

 **OBS!** Uppdatera skrivarens inbyggda programvara för att se till att alla funktioner för mobil utskrift kan användas.

- Wi-Fi Direct (endast trådlösa modeller som har HP Jetdirect 3100w BLE/NFC-tillbehör för trådlös installerad)
- HP ePrint via e-post (HP:s webbtjänster måste vara aktiverade och skrivaren måste vara registrerad på HP Connected)
- HP Smart-app
- Google Cloud Print
- AirPrint
- Android-utskrift
- HP Roam

## Skrivarens mått

Kontrollera att platsen där du vill placera skrivaren är stor nog för skrivaren.

**Tabell 1-9** Mått för basskrivaren – M856dn

Mått	Skrivaren helt stängd	Skrivaren helt öppen
Höjd	520 mm	592 mm
Djup	610 mm	1018 mm
Bredd	556 mm	1051 mm
Vikt (med tonerkassetter)	52,3 kg	52,3 kg

**Tabell 1-10** Mått för M856x-skrivaren

Mått	Skrivaren och tillbehören helt stängda	Skrivaren och tillbehören helt öppna
Höjd	970 mm	1042 mm
Djup <sup>1</sup>	659 mm	1070 mm
Bredd <sup>1</sup>	556 mm	1051 mm
Vikt <sup>1</sup> (med tonerkassetter)	85,4 kg	85,4 kg

<sup>1</sup> Innefattar inte stabilitetsfötter.

**Tabell 1-11** Mått för pappersfacket för 550 ark

Mått	Tillbehör helt stängt	Tillbehöret helt öppet
Höjd	150 mm (innehåller justeringspinnar)	150 mm (innehåller justeringspinnar)
Djup	584 mm	1003 mm
Bredd	556 mm	640 mm
Vikt	10,2 kg	10,2 kg

**Tabell 1-12** Mått för skrivaren med ett pappersfack för 550 ark

Mått	Skrivaren helt stängd	Skrivaren helt öppen
Höjd	646 mm	718 mm
Djup	610 mm	1034 mm
Bredd	556 mm	1051 mm
Vikt	62,5 kg	62,5 kg

**Tabell 1-13** Mått för 2 x 550-arks pappersfack och stativ

Mått	Tillbehör helt stängt	Tillbehöret helt öppet
Höjd	347 mm (innehåller justeringspinnar)	347 mm (innehåller justeringspinnar)
Djup <sup>1</sup>	659 mm	1074 mm
Bredd <sup>1</sup>	556 mm	771 mm



**Tabell 1-13** Mått för 2 x 550-arks pappersfack och stativ (fortsättning)

Mått	Tillbehör helt stängt	Tillbehöret helt öppet
Vikt <sup>1</sup>	22,9 kg	22,9 kg

<sup>1</sup> Innefattar inte stabilitetsfötter.

**Tabell 1-14** Mått för skrivaren med pappersfack och stativ för 2 x 550 ark

Mått	Skrivaren och tillbehören helt stängda	Skrivaren och tillbehören helt öppna
Höjd	844 mm	916 mm
Djup <sup>1</sup>	659 mm	1074 mm
Bredd <sup>1</sup>	556 mm	1051 mm
Vikt <sup>1</sup>	75,2 kg	75,2 kg

<sup>1</sup> Innefattar inte stabilitetsfötter.

**Tabell 1-15** Mått för pappersfack och stativ med hög inmatningskapacitet

Mått	Tillbehör helt stängt	Tillbehöret helt öppet
Höjd	347 mm	347 mm
Djup <sup>1</sup>	659 mm	1064 mm
Bredd <sup>1</sup>	556 mm	Lucka öppen: 771 mm
Vikt <sup>1</sup>	28,2 kg	28,2 kg

<sup>1</sup> Innefattar inte stabilitetsfötter.

**Tabell 1-16** Mått för skrivaren med pappersfack och stativ för hög inmatningskapacitet

Mått	Skrivaren och tillbehören helt stängda	Skrivaren och tillbehören helt öppna
Höjd	844 mm	916 mm
Djup <sup>1</sup>	663 mm	1064 mm
Bredd <sup>1</sup>	585 mm	1051 mm
Vikt <sup>1</sup>	80,5 kg	80,5 kg

<sup>1</sup> Innefattar inte stabilitetsfötter.

**Tabell 1-17** Mått för stativ

Mått	Tillbehör helt stängt	Tillbehöret helt öppet
Höjd	347 mm	347 mm
Djup <sup>1</sup>	659 mm	1185 mm
Bredd <sup>1</sup>	556 mm	556 mm
Vikt <sup>1</sup>	19 kg	19 kg

<sup>1</sup> Innefattar inte stabilitetsfötter.

Tabell 1-18 Mått för skrivaren med stativet

	Skrivaren och tillbehören helt stängda	Skrivaren och tillbehören helt öppna
Höjd	844 mm	916 mm
Djup <sup>1</sup>	659 mm	1185 mm
Bredd <sup>1</sup>	556 mm	1051 mm
Vikt <sup>1</sup>	68,1 kg	68,1 kg

<sup>1</sup> Innefattar inte stabilitetsfötter.

## Energiförbrukning, elektriska specifikationer och akustiskt utsläpp

För att fungera som den ska måste skrivaren vara i en miljö som uppfyller vissa energispecifikationer.

Den aktuella informationen finns på [www.hp.com/support/colorljM856](http://www.hp.com/support/colorljM856).

**⚠ VIKTIGT:** Strömkraven baseras på land/region där skrivaren säljs. Frekvensomvandla ej spänningen i nätet. Det skadar skrivaren och gör skrivarens garanti ogiltig.

## Område för driftmiljö

För att fungera som den ska måste skrivaren vara i en miljö som uppfyller vissa specifikationer.

Tabell 1-19 Specifikationer för driftmiljö

Miljö	Rekommenderas	Tillåtet
Temperatur	15 till 27 °C	10 °C till 32,5 °C
Relativ luftfuktighet	30 till 70 % relativ luftfuktighet (RH)	10 till 80 % relativ luftfuktighet (RH)

## Installation av skrivarens maskinvara och programvara

Grundläggande installationsinstruktioner finns i installationshandboken för maskinvaran som medföljde skrivaren. Fler instruktioner finns på HP-supporten på webben.

Gå till [www.hp.com/support/colorljM856](http://www.hp.com/support/colorljM856) för HP:s heltäckande hjälp för skrivaren där följande information finns:

- Installera och konfigurera
- Lär och använd
- Problemlösning
- Ladda ned uppdateringar av programvara och inbyggd programvara
- Delta i supportforum
- Hitta information om garanti och föreskrifter
- Hitta instruktioner om hur du använder verktyget Microsoft Add Printer

---

## 2 Pappersfack

Ta reda på hur du fyller på och använder pappersfacken, bl.a. hur du fyller på speciella objekt såsom kuvert och etiketter.

- [Inledning](#)
- [Fyll på papper i fack 1 \(kombifack\)](#)
- [Fyll på papper i fack 2](#)
- [Fyll i papper i pappersfacken för 550 ark](#)
- [Fyll i papper i pappersfacken för 2 x 550 ark](#)
- [Fyll på papper i inmatningsfacken med hög kapacitet för 2 700 ark](#)
- [Fylla på och skriva ut på kuvert](#)
- [Fyll på och skriv ut på etiketter](#)

Se [www.hp.com/videos/LaserJet](http://www.hp.com/videos/LaserJet) för videohjälp.

Följande information är korrekt vid publiceringstillfället. Aktuell information finns i [www.hp.com/support/colorljM856](http://www.hp.com/support/colorljM856).

### Mer information:

HP:s heltäckande hjälp för skrivaren innehåller följande information:

- Installera och konfigurera
- Lär och använd
- Problemlösning
- Ladda ned uppdateringar av programvara och inbyggd programvara
- Delta i supportforum
- Hitta information om garanti och föreskrifter

## Inledning

Var försiktig när du fyller på papper i facken.

---

 **VIKTIGT:** Dra inte ut fler än ett pappersfack åt gången.

Stå inte på pappersfacket och använd det inte som ett trappsteg.

Se till så att du inte klämmer fingrarna i pappersfacken när du stänger dem.

Alla fack måste vara stängda när du flyttar skrivaren.

---

## Fyll på papper i fack 1 (kombifack)

Följande information beskriver hur du fyller på papper i fack 1.

- [Fylla på fack 1 \(kombifack\)](#)
- [Fack 1, pappersorientering](#)
- [Använda Växla läge för brevpapper](#)

### Fylla på fack 1 (kombifack)

Använd följande process för att fylla på papper i fack 1.

1. Öppna fack 1.

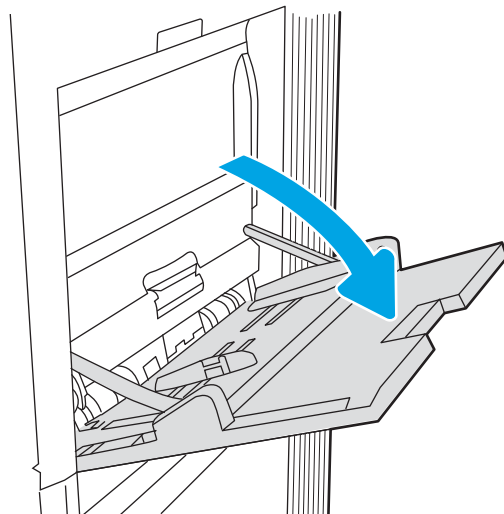

2. Dra ut fackförlängningen för att ge stöd åt papperet.

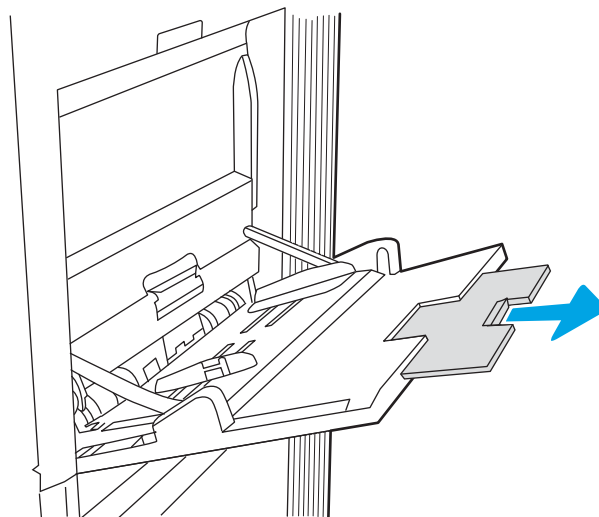

3. Skjut pappersledarna till rätt storlek med det blå justeringsreglaget och lägg sedan i papper i facket. Information om hur du löser problem med pappersorientering finns i [Fack 1, pappersorientering på sidan 20](#).

Kontrollera att papperen passar under flikarna på pappersledarna.

**OBS!** Den maximala bunthöjden är 10 mm eller ungefär 100 ark med 75 g/m papper.

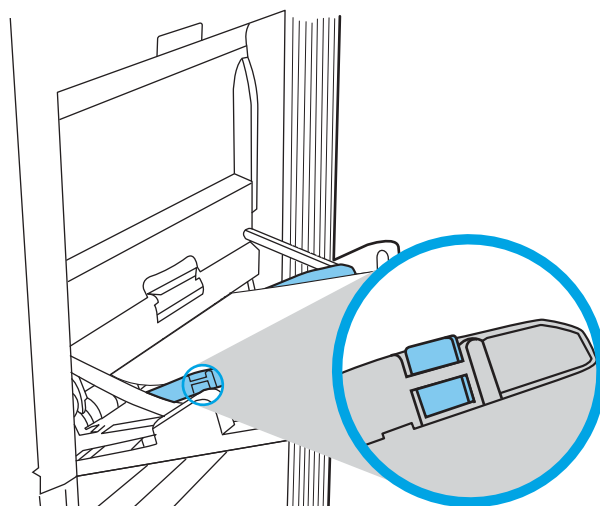

4. Placera pappersbunten i facket och justera sedan pappersledarna på sidorna med justeringsreglaget så att de rör lätt vid pappersarken, inte så hårt att de böjs.

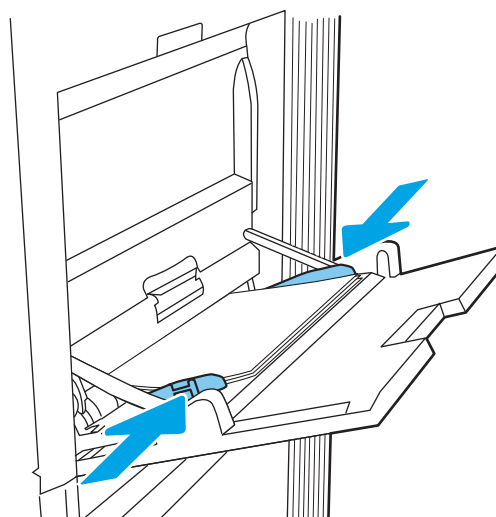

## Fack 1, pappersorientering

Se till att du placerar papper på rätt sätt i fack 1 för att garantera bästa utskriftskvalitet.

**Tabell 2-1** Brevpapper eller förtryckt papper – stående

Läget för dubbelsidig utskrift	Pappersstorlek	Fylla på papper
Enkelsidig utskrift	12x18, 11x17, RA3, SRA3, A3, 8K (273x394 mm), 8K (270x390 mm), 8K (260x368 mm), B4 (JIS), Legal, Oficio (8.5x13), Oficio (216x340 mm), SRA4, RA4, A4, Letter	Textsidan nedåt Nedre kanten matas in först i skrivaren

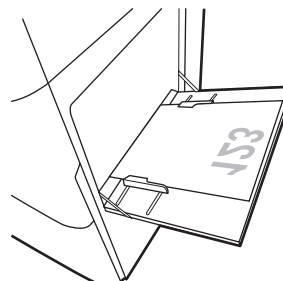

Tabell 2-1 Brevpapper eller förtryckt papper – stående (fortsättning)

Läget för dubbelsidig utskrift	Pappersstorlek	Fylla på papper
Enkelsidig utskrift	A4, Letter, Executive, A5, 16K (197x273 mm) 16K (195x270 mm), 16K (184x260 mm), B5 (JIS), Double Japan Postcard (148x200 mm)	Textsidan nedåt  Vänster sida av den i förväg utskrivna bilden matas in mot skrivaren  <b>OBS!</b> Det här är den bästa orienteringen när du skriver ut på A4 eller Letter.
Automatisk dubbelsidig utskrift eller om Alternativt brevhuvudsläge är aktiverat	12x18, 11x17, RA3, SRA3, A3, 8K (273x394 mm), 8K (270x390 mm), 8K (260x368 mm), B4 (JIS), Legal, Oficio (8.5x13), Oficio (216x340 mm), SRA4, RA4, A4, Letter	Textsidan uppåt  Övre kanten matas in först i skrivaren
Automatisk dubbelsidig utskrift eller om Alternativt brevhuvudsläge är aktiverat	A4, Letter, Executive, A5, 16K (197x273 mm) 16K (195x270 mm), 16K (184x260 mm), B5 (JIS), Double Japan Postcard (148x200 mm)	Textsidan uppåt  Höger sida av den i förväg utskrivna bilden matas in mot skrivaren  <b>OBS!</b> Det här är den bästa orienteringen när du skriver ut på A4 eller Letter.

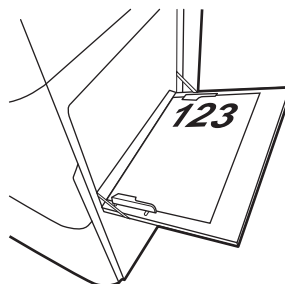
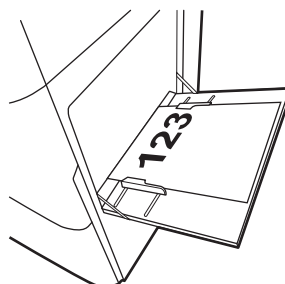
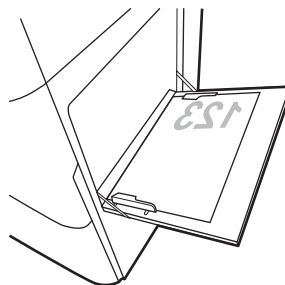

**Tabell 2-2 Brevpapper eller förtryckt papper – liggande**

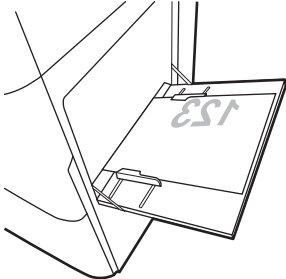
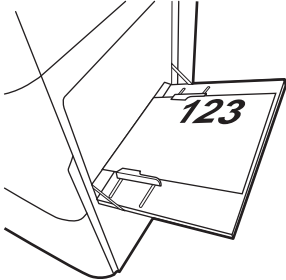
Läget för dubbelsidig utskrift	Pappersstorlek	Fylla på papper
Enkelsidig utskrift	12x18, 11x17, RA3, SRA3, A3, 8K (273x394 mm), 8K (270x390 mm), 8K (260x368 mm), B4 (JIS), Legal, Oficio (8.5x13), Oficio (216x340 mm), SRA4, RA4, A4, Letter	<p>Textsidan nedåt</p> <p>Vänster sida av den i förväg utskrivna bilden matas in mot skrivaren</p> 
Automatisk dubbelsidig utskrift eller om Alternativt brevhuvudsläge är aktiverat	12x18, 11x17, RA3, SRA3, A3, 8K (273x394 mm), 8K (270x390 mm), 8K (260x368 mm), B4 (JIS), Legal, Oficio (8.5x13), Oficio (216x340 mm), SRA4, RA4, A4, Letter	<p>Textsidan uppåt</p> <p>Höger sida av den i förväg utskrivna bilden matas in mot skrivaren</p> 

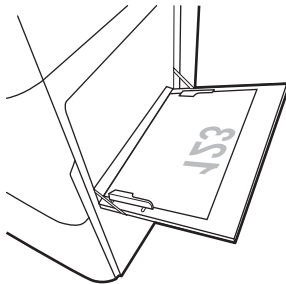
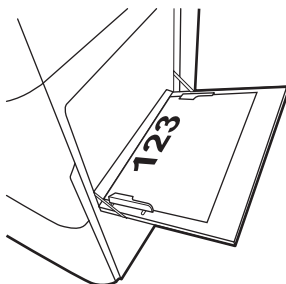

Tabell 2-2 Brevpapper eller förtryckt papper – liggande (fortsättning)

Läget för dubbelsidig utskrift	Pappersstorlek	Fylla på papper
Enkelsidig utskrift	A4, Letter, Executive, A5, 16K (197x273 mm) 16K (195x270 mm), 16K (184x260 mm), B5 (JIS), Double Japan Postcard (148x200 mm)	Textsidan nedåt  Nedre kanten matas in först i skrivaren  <b>OBS!</b> Det här är den bästa orienteringen när du skriver ut på A4 eller Letter.
		
Automatisk dubbelsidig utskrift eller om Alternativt brevhuvudsläge är aktiverat	A4, Letter, Executive, A5, 16K (197x273 mm) 16K (195x270 mm), 16K (184x260 mm), B5 (JIS), Double Japan Postcard (148x200 mm)	Textsidan uppåt  Övre kanten matas in först i skrivaren  <b>OBS!</b> Det här är den bästa orienteringen när du skriver ut på A4 eller Letter.
		

Tabell 2-3 Hålat paper – stående

Läget för dubbelsidig utskrift	Pappersstorlek	Fylla på paper
Enkelsidig utskrift	12x18, 11x17, RA3, SRA3, A3, 8K (273x394 mm), 8K (270x390 mm), 8K (260x368 mm), B4 (JIS), Legal, Oficio (8.5x13), Oficio (216x340 mm), SRA4, RA4, A4, Letter	Textsidan nedåt Hålen vända mot skrivarens baksida
Automatisk dubbelsidig utskrift eller om Alternativt brevhuvudsläge är aktiverat	12x18, 11x17, RA3, SRA3, A3, 8K (273x394 mm), 8K (270x390 mm), 8K (260x368 mm), B4 (JIS), Legal, Oficio (8.5x13), Oficio (216x340 mm), SRA4, RA4, A4, Letter	Textsidan uppåt Hålen vända mot skrivarens baksida

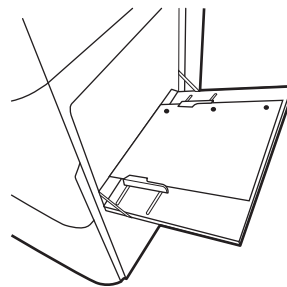
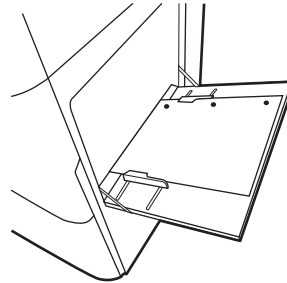

Tabell 2-4 Hålat papper – liggande

Läget för dubbelsidig utskrift	Pappersstorlek	Fylla på papper
Enkelsidig utskrift	A4, Letter, Executive, A5, 16K (197x273 mm) 16K (195x270 mm), 16K (184x260 mm), B5 (JIS), Double Japan Postcard (148x200 mm)	Textsidan nedåt Hålen vända bort från skrivaren  <b>OBS!</b> Det här är den bästa orienteringen när du skriver ut på A4 eller Letter.
Automatisk dubbelsidig utskrift eller om Alternativt brevhuvudsläge är aktiverat	A4, Letter, Executive, A5, 16K (197x273 mm) 16K (195x270 mm), 16K (184x260 mm), B5 (JIS), Double Japan Postcard (148x200 mm)	Textsidan uppåt Hålen vända mot skrivaren  <b>OBS!</b> Det här är den bästa orienteringen när du skriver ut på A4 eller Letter.

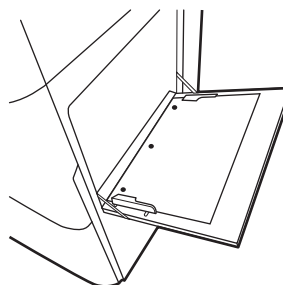
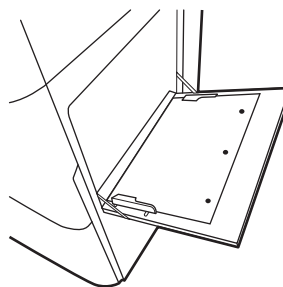

## Använda Växla läge för brevpapper

Använd funktionen [Växla läge för brevpapper](#) om du vill kunna fylla på brevpapper eller förtryckt papper i facket på samma sätt för alla jobb, oavsett om du skriver ut enkelsidigt eller dubbelsidigt. När du använder det här läget fyller du på papper på samma sätt som för automatisk dubbelsidig utskrift.

- [Aktivera Växla läge för brevpapper med menyerna på kontrollpanelen](#)

### Aktivera Växla läge för brevpapper med menyerna på kontrollpanelen

Använda menyn [Inställningar](#) för att ställa in inställningen [Växla läge för brevpapper](#)

1. Navigera till och öppna menyn [Inställningar](#) på startskärmen på skrivarens kontrollpanel.
2. Öppna följande menyer:
  - a. [Kopia/utskrift](#) eller [Utskrift](#)
  - b. [Hantera fack](#)
  - c. [Alternativt läge för brevhuvud](#)
3. Välj [På](#).

## Fyll på papper i fack 2

Följande information beskriver hur du fyller på papper i fack 2.

- [Fylla på fack 2](#)
- [Fack 2, pappersorientering](#)
- [Använda Växla läge för brevpapper](#)

### Fylla på fack 2

Använd följande process för att fylla på papper i fack 2.

1. Öppna facket.

**OBS!** Öppna inte det här facket medan skrivaren skriver ut.

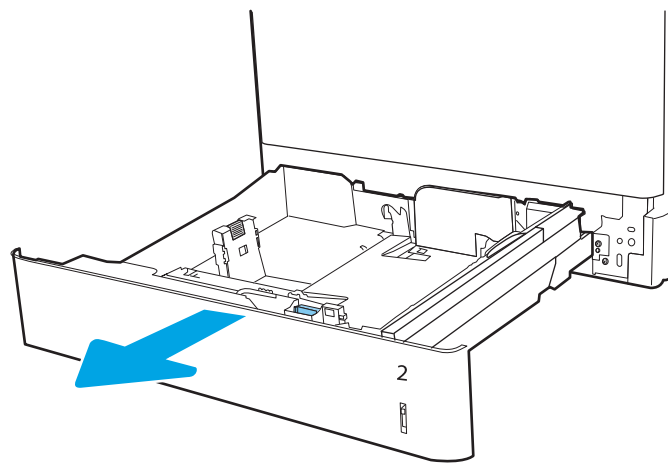

2. Innan du fyller på papper justerar du pappersledarna för bredd genom att klämma ihop de blå justeringsreglagen och skjuta ledarna till den pappersstorlek som används.

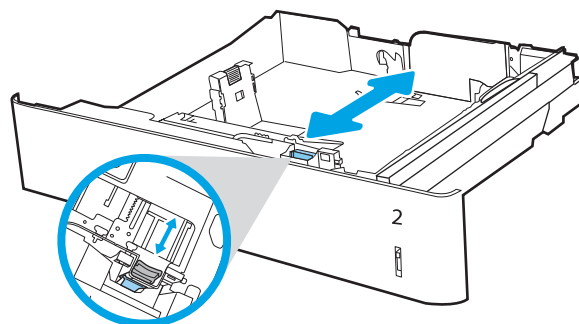

3. Ställ in pappersledarna för längd genom att klämma ihop justeringsreglagen och skjuta ledarna till den pappersstorlek som används.

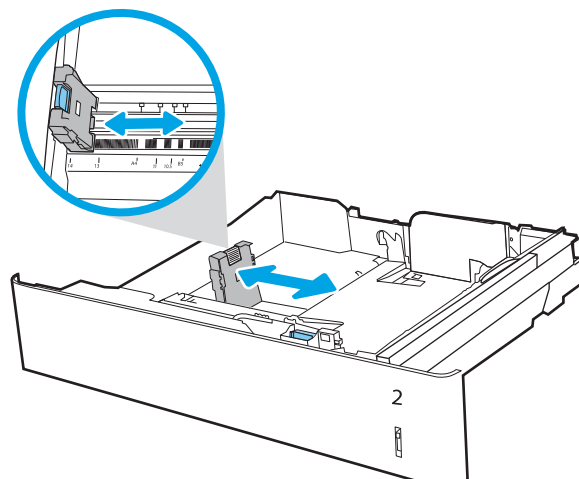

4. Fyll på papper i facket. Information om pappersorientering finns i [Fack 2, pappersorientering på sidan 29](#).

**OBS!** För att undvika papperstrassel ska du inte fylla på för mycket papper i facket. Kontrollera att buntens överkant inte når över markeringen för maxnivå.

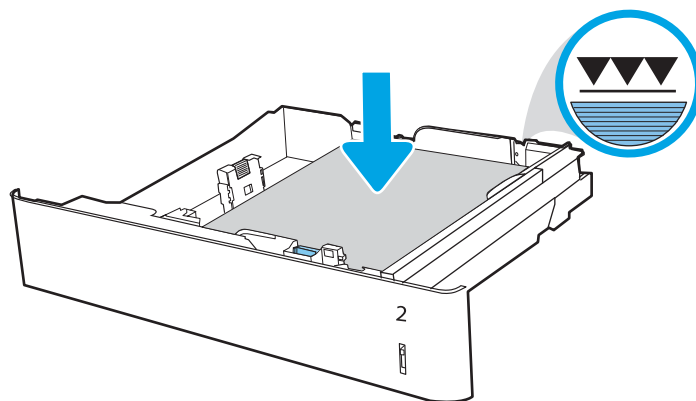

5. Kontrollera att pappersledarna ligger an lätt mot buntens, men inte böjer den.

**OBS!** Justera inte pappersledarna för snävt mot pappersbuntens. Justera dem mot skårorna eller markeringarna i facket.

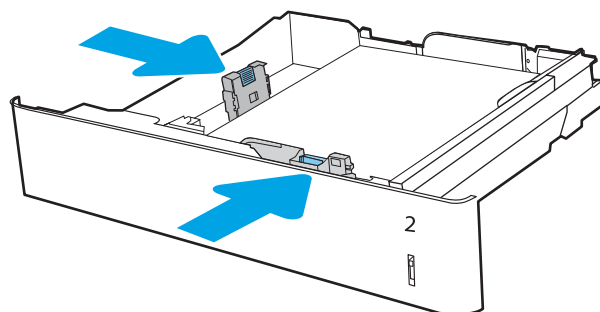

6. Stäng facket.

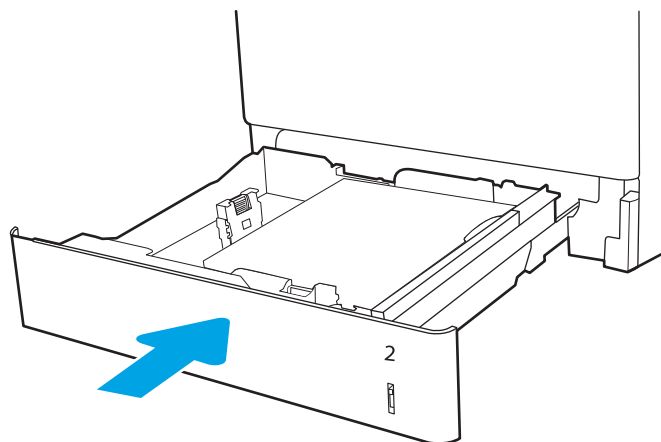

7. Meddelandet om fackets konfiguration visas på skrivarens kontrollpanel.

8. Tryck på **OK** för att godkänna identifierad typ och storlek eller på **Ändra** om du vill välja en annan pappersstorlek eller typ.

För anpassade pappersstorlekar behöver du ange måtten **X** och **Y** för papperet när meddelandet visas på skrivarens kontrollpanel.

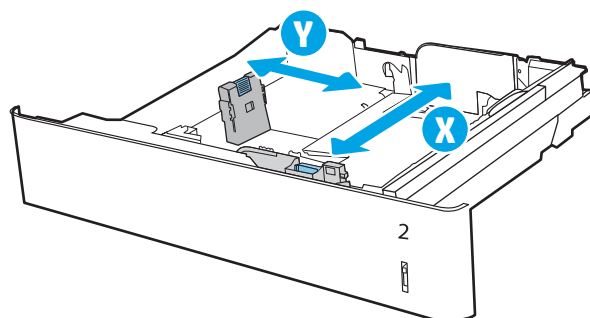

## Fack 2, pappersorientering

Se till att du placerar papper på rätt sätt i fack 2 för att garantera bästa utskriftskvalitet.

Tabell 2-5 Brevpapper eller förtryckt papper – stående

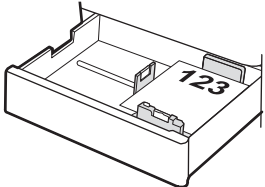
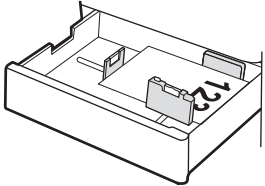
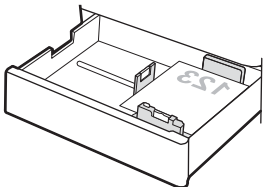
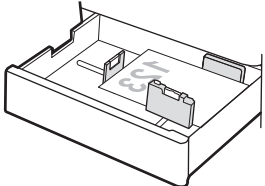
Läget för dubbelsidig utskrift	Pappersstorlek	Fylla på papper
Enkelsidig utskrift	A4, Letter, 16K (197x273 mm) 16K (195x270 mm), Executive, A5, 16K (184x260 mm), B5 (JIS), Double Japan Postcard (148x200 mm)	Textsidan uppåt Övre kanten mot fackets baksida <b>OBS!</b> Det här är den bästa orienteringen när du skriver ut på A4 eller Letter. 
Enkelsidig utskrift	11x17, A3, 8K (273x397 mm), 8K (270x390 mm), 8K (260x368 mm), B4 (JIS), Legal, Oficio (8.5x13), Oficio (216x340 mm), SRA4, RA4, A4, Letter	Textsidan uppåt Övre kanten mot fackets högra sida 
Automatisk dubbelsidig utskrift eller om Alternativt brevhuvudsläge är aktiverat	A4, Letter, 16K (197x273 mm) 16K (195x270 mm), Executive, A5, 16K (184x260 mm), B5 (JIS), Double Japan Postcard (148x200 mm)	Textsidan nedåt Övre kanten mot fackets baksida <b>OBS!</b> Det här är den bästa orienteringen när du skriver ut på A4 eller Letter. 
Automatisk dubbelsidig utskrift eller om Alternativt brevhuvudsläge är aktiverat	11x17, A3, 8K (273x397 mm), 8K (270x390 mm), 8K (260x368 mm), B4 (JIS), Legal, Oficio (8.5x13), Oficio (216x340 mm), SRA4, RA4, A4, Letter	Textsidan nedåt Övre kanten mot fackets vänstra sida 

**Tabell 2-6** Brevpapper eller förtryckt papper – liggande

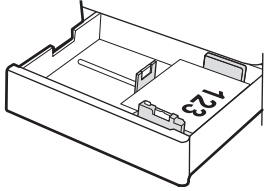
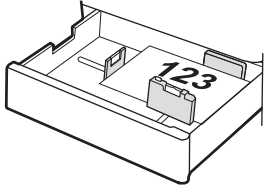
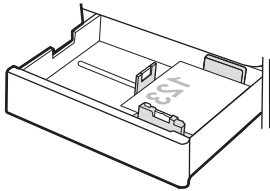
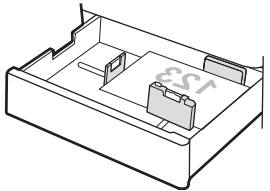
Läget för dubbelsidig utskrift	Pappersstorlek	Fylla på papper
Enkelsidig utskrift	A4, Letter, 16K (197x273 mm) 16K (195x270 mm), Executive, A5, 16K (184x260 mm), B5 (JIS), Double Japan Postcard (148x200 mm)	<p>Textsidan uppåt</p> <p>Övre kanten mot facketts högra sida</p> <p><b>OBS!</b> Det här är den bästa orienteringen när du skriver ut på A4 eller Letter.</p> 
Enkelsidig utskrift	11x17, A3, 8K (273x397 mm), 8K (270x390 mm), 8K (260x368 mm), B4 (JIS), Legal, Oficio (8.5x13), Oficio (216x340 mm), SRA4, RA4, A4, Letter	<p>Textsidan uppåt</p> <p>Övre kanten mot facketts baksida</p> 
Automatisk dubbelsidig utskrift eller om Alternativt brevhuvudsläge är aktiverat	A4, Letter, 16K (197x273 mm) 16K (195x270 mm), Executive, A5, 16K (184x260 mm), B5 (JIS), Double Japan Postcard (148x200 mm)	<p>Textsidan nedåt</p> <p>Övre kanten mot facketts vänstra sida</p> <p><b>OBS!</b> Det här är den bästa orienteringen när du skriver ut på A4 eller Letter.</p> 
Automatisk dubbelsidig utskrift eller om Alternativt brevhuvudsläge är aktiverat	11x17, A3, 8K (273x397 mm), 8K (270x390 mm), 8K (260x368 mm), B4 (JIS), Legal, Oficio (8.5x13), Oficio (216x340 mm), SRA4, RA4, A4, Letter	<p>Textsidan nedåt</p> <p>Övre kanten mot facketts baksida</p> 

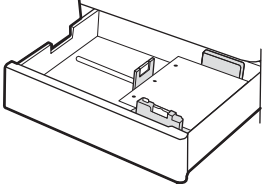
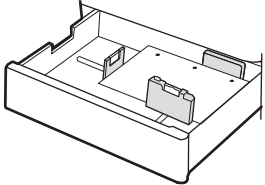
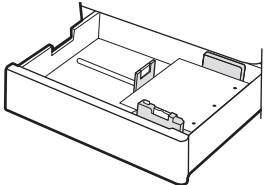
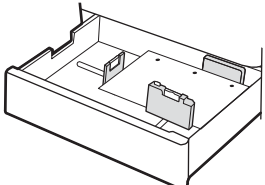

Tabell 2-7 Hålat papper – stående

Läget för dubbelsidig utskrift	Pappersstorlek	Fylla på papper
Enkelsidig utskrift	A4, Letter, 16K (197x273 mm) 16K (195x270 mm), Executive, A5, 16K (184x260 mm), B5 (JIS), Double Japan Postcard (148x200 mm)	<p>Textsidan uppåt</p> <p>Hålen på fackets vänstra sida, med sidans överkant mot skrivarens bakre del</p> <p><b>OBS!</b> Det här är den bästa orienteringen när du skriver ut på A4 eller Letter.</p> 
Enkelsidig utskrift	11x17, A3, 8K (273x397 mm), 8K (270x390 mm), 8K (260x368 mm), B4 (JIS), Legal, Oficio (8.5x13), Oficio (216x340 mm), SRA4, RA4, A4, Letter	<p>Textsidan uppåt</p> <p>Hålen på fackets baksida</p> 
Automatisk dubbelsidig utskrift eller om Alternativt brevhuvudsläge är aktiverat	A4, Letter, 16K (197x273 mm) 16K (195x270 mm), Executive, A5, 16K (184x260 mm), B5 (JIS), Double Japan Postcard (148x200 mm)	<p>Textsidan nedåt</p> <p>Hålen på fackets högra sida</p> <p><b>OBS!</b> Det här är den bästa orienteringen när du skriver ut på A4 eller Letter.</p> 
Automatisk dubbelsidig utskrift eller om Alternativt brevhuvudsläge är aktiverat	11x17, A3, 8K (273x397 mm), 8K (270x390 mm), 8K (260x368 mm), B4 (JIS), Legal, Oficio (8.5x13), Oficio (216x340 mm), SRA4, RA4, A4, Letter	<p>Textsidan nedåt</p> <p>Hålen på fackets baksida</p> 

## Använda Växla läge för brevpapper

Använd funktionen [Växla läge för brevpapper](#) om du vill kunna fylla på brevpapper eller förtryckt papper i facket på samma sätt för alla jobb, oavsett om du skriver ut enkelsidigt eller dubbelsidigt. När du använder det här läget fyller du på papper på samma sätt som för automatisk dubbelsidig utskrift.

- [Aktivera Växla läge för brevpapper med menyerna på kontrollpanelen](#)

### Aktivera Växla läge för brevpapper med menyerna på kontrollpanelen

Använda menyn [Inställningar](#) för att ställa in inställningen [Växla läge för brevpapper](#)

1. Navigera till och öppna menyn [Inställningar](#) på startskärmen på skrivarens kontrollpanel.
2. Öppna följande menyer:
  - a. [Kopia/utskrift](#) eller [Utskrift](#)
  - b. [Hantera fack](#)
  - c. [Alternativt läge för brevhuvud](#)
3. Välj [På](#).

## Fyll i papper i pappersfacken för 550 ark

Följande information beskriver hur du fyller på papper i facket för 550 ark.

- [Fyll i papper i pappersfacken för 550 ark](#)
- [Pappersorientering i facket för 550 ark](#)
- [Använda Växla läge för brevpapper](#)

## Fyll i papper i pappersfacken för 550 ark

Använd följande process för att fylla på papper i facket för 550 ark.

1. Öppna facket.

**OBS!** Öppna inte det här facket medan skrivaren skriver ut.

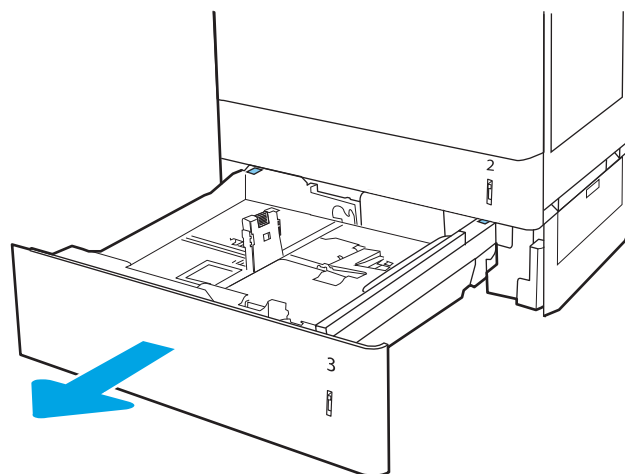

2. Innan du fyller på papper justerar du pappersledarna för bredd genom att klämma ihop de blå justeringsreglagen och skjuta ledarna till den pappersstorlek som används.

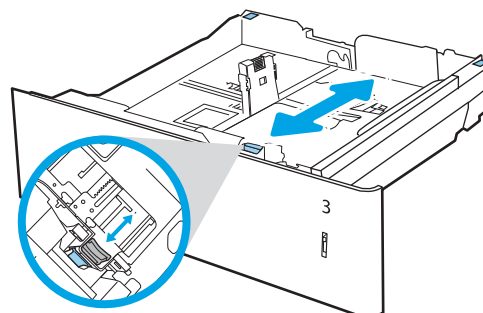

3. Ställ in pappersledarna för längd genom att klämma ihop justeringsreglagen och skjuta ledarna till den pappersstorlek som används.

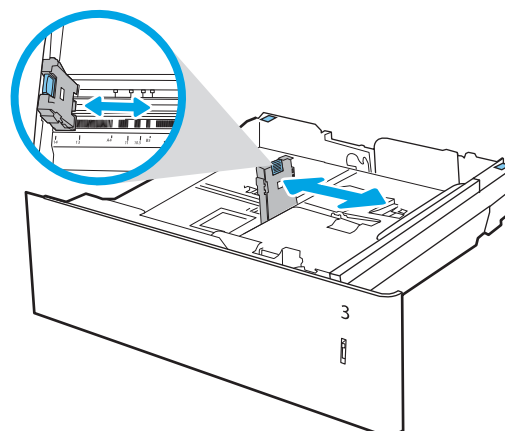

4. Om du använder någon av följande pappersstorlekar måste du också justera den blå pappersstoppspaken i fackets bakre vänstra hörn så att pappret positioneras rätt, se etiketten i det här facket:

- 12 × 18
- RA3
- 11 × 17
- A3
- SRA3

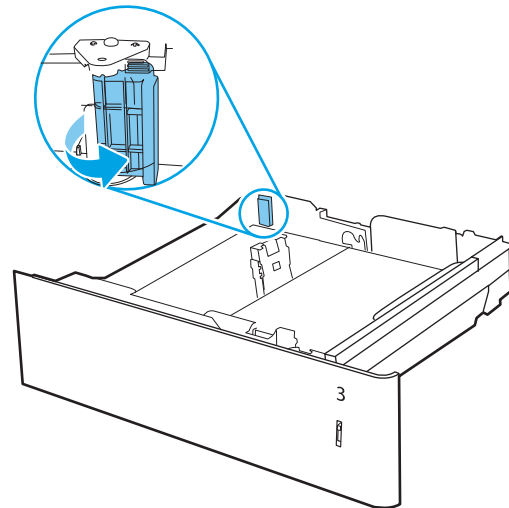

5. Fyll på papper i facket. Information om pappersorientering finns i [Pappersorientering i facket för 550 ark på sidan 35](#).

**OBS!** För att undvika papperstrassel ska du inte fylla på för mycket papper i facket. Kontrollera att buntens överkant inte når över markeringen för maxnivå.

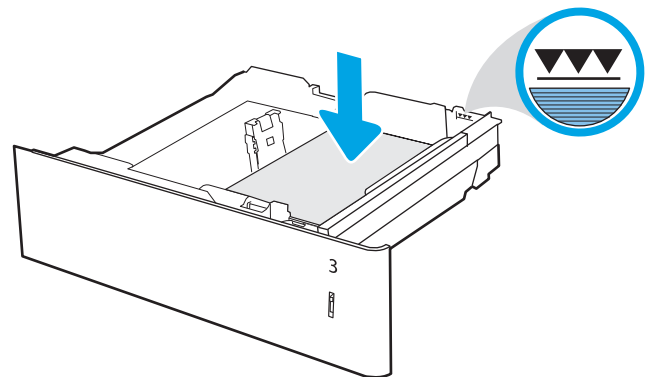

6. Kontrollera att pappersledarna ligger an lätt mot buntens överkant, men inte böjer den.

**OBS!** Justera inte pappersledarna för snävt mot pappersbuntens överkant. Justera dem mot skårorna eller markeringarna i facket.

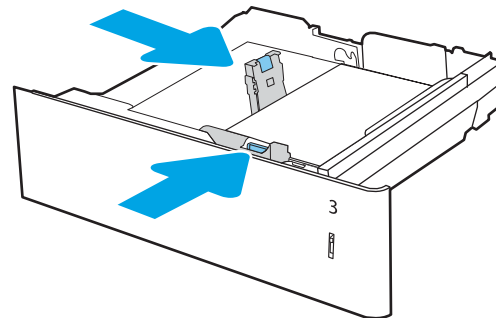

7. Stäng facket.

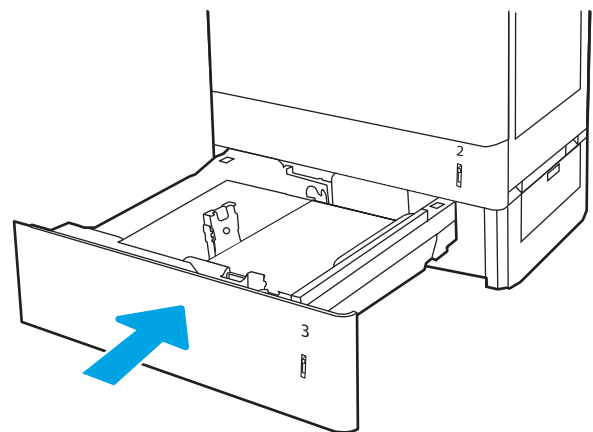

8. Meddelandet om fackets konfiguration visas på skrivarens kontrollpanel.
9. Tryck på **OK** för att godkänna identifierad typ och storlek eller på **Ändra** om du vill välja en annan pappersstorlek eller typ.

För anpassade pappersstorlekar behöver du ange måtten **X** och **Y** för papperet när meddelandet visas på skrivarens kontrollpanel.

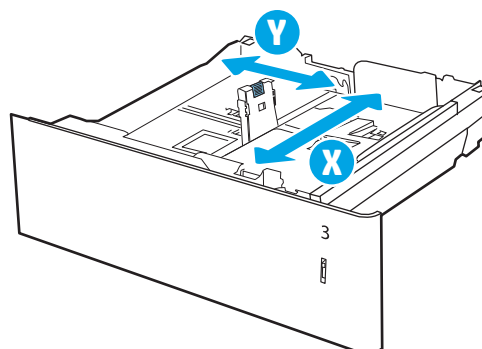

## Pappersorientering i facket för 550 ark

Se till att du placerar papper på rätt sätt i facket för 550 ark för att garantera bästa utskriftskvalitet.

Tabell 2-8 Brevpapper eller förtryckt papper – stående

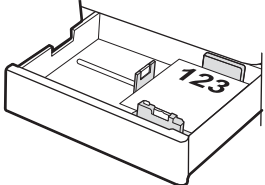
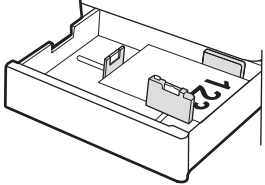
Läget för dubbelsidig utskrift	Pappersstorlek	Fylla på papper
Enkelsidig utskrift	A4, Letter, 16K (197x273 mm) 16K (195x270 mm), Executive, A5, 16K (184x260 mm), B5 (JIS), Double Japan Postcard (148x200 mm)	<p>Textsidan uppåt</p> <p>Övre kanten mot fackets baksida</p> <p><b>OBS!</b> Det här är den bästa orienteringen när du skriver ut på A4 eller Letter.</p> 
Enkelsidig utskrift	12x18, 11x17, A3, 8K (273x397 mm), 8K (270x390 mm), 8K (260x368 mm), B4 (JIS), Legal, Oficio (8.5x13), Oficio (216x340 mm), SRA3, RA3, SRA4, RA4, A4, Letter	<p>Textsidan uppåt</p> <p>Övre kanten mot fackets högra sida</p> 

**Tabell 2-8** Brevpapper eller förtryckt papper – stående (fortsättning)

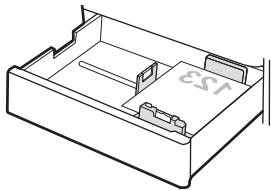
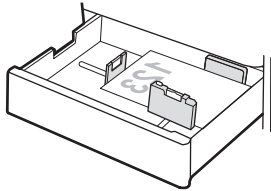
Läget för dubbelsidig utskrift	Pappersstorlek	Fylla på papper
Automatisk dubbelsidig utskrift eller om Alternativt brevhuvudsläge är aktiverat	A4, Letter, 16K (197x273 mm) 16K (195x270 mm), Executive, A5, 16K (184x260 mm), B5 (JIS), Double Japan Postcard (148x200 mm)	Textsidan nedåt  Övre kanten mot facket baksida  <b>OBS!</b> Det här är den bästa orienteringen när du skriver ut på A4 eller Letter.
		
Automatisk dubbelsidig utskrift eller om Alternativt brevhuvudsläge är aktiverat	12x18, 11x17, A3, 8K (273x397 mm), 8K (270x390 mm), 8K (260x368 mm), B4 (JIS), Legal, Oficio (8.5x13), Oficio (216x340 mm), SRA3, RA3, SRA4, RA4, A4, Letter	Textsidan nedåt  Övre kanten mot facket vänstra sida
		

**Tabell 2-9** Brevpapper eller förtryckt papper – liggande

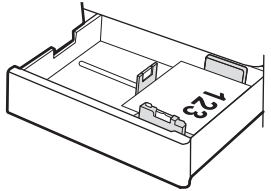
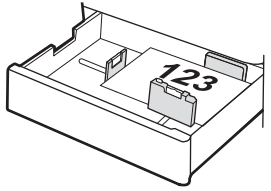
Läget för dubbelsidig utskrift	Pappersstorlek	Fylla på papper
Enkelsidig utskrift	A4, Letter, 16K (197x273 mm) 16K (195x270 mm), Executive, A5, 16K (184x260 mm), B5 (JIS), Double Japan Postcard (148x200 mm)	Textsidan uppåt  Övre kanten mot facket högra sida  <b>OBS!</b> Det här är den bästa orienteringen när du skriver ut på A4 eller Letter.
		
Enkelsidig utskrift	12x18, 11x17, A3, 8K (273x397 mm), 8K (270x390 mm), 8K (260x368 mm), B4 (JIS), Legal, Oficio (8.5x13), Oficio (216x340 mm), SRA3, RA3, SRA4, RA4, A4, Letter	Textsidan uppåt  Övre kanten mot facket baksida
		

Tabell 2-9 Brevpapper eller förtryckt papper – liggande (fortsättning)

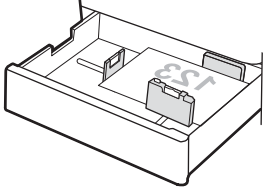
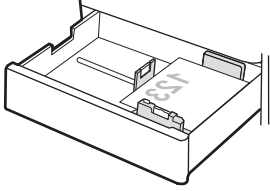
Läget för dubbelsidig utskrift	Pappersstorlek	Fylla på papper
Automatisk dubbelsidig utskrift eller om Alternativt brevhuvudsläge är aktiverat	12x18, 11x17, A3, 8K (273x397 mm), 8K (270x390 mm), 8K (260x368 mm), B4 (JIS), Legal, Oficio (8.5x13), Oficio (216x340 mm), SRA3, RA3, SRA4, RA4, A4, Letter	Textsidan nedåt Övre kanten mot facketets baksida
		
Automatisk dubbelsidig utskrift eller om Alternativt brevhuvudsläge är aktiverat	A4, Letter, 16K (197x273 mm) 16K (195x270 mm), Executive, A5, 16K (184x260 mm), B5 (JIS), Double Japan Postcard (148x200 mm)	Textsidan nedåt Övre kanten mot facketets vänstra sida <b>OBS!</b> Det här är den bästa orienteringen när du skriver ut på A4 eller Letter.
		

Tabell 2-10 Hålat papper – stående

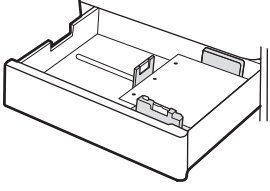
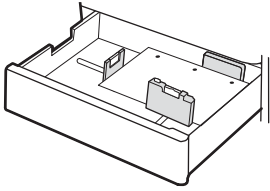
Läget för dubbelsidig utskrift	Pappersstorlek	Fylla på papper
Enkelsidig utskrift	A4, Letter, 16K (197x273 mm) 16K (195x270 mm), Executive, A5, 16K (184x260 mm), B5 (JIS), Double Japan Postcard (148x200 mm)	Textsidan uppåt Hålen på facketets vänstra sida, med sidans överkant mot skrivarens bakre del <b>OBS!</b> Det här är den bästa orienteringen när du skriver ut på A4 eller Letter.
		
Enkelsidig utskrift	12x18, 11x17, A3, 8K (273x397 mm), 8K (270x390 mm), 8K (260x368 mm), B4 (JIS), Legal, Oficio (8.5x13), Oficio (216x340 mm), SRA3, RA3, SRA4, RA4, A4, Letter	Textsidan uppåt Hålen på facketets baksida
		

Tabell 2-10 Hålat papier – stående (fortsättning)

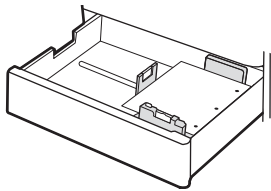
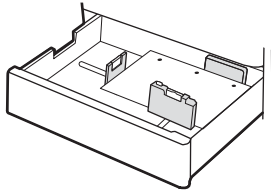
Läget för dubbelsidig utskrift	Pappersstorlek	Fylla på papier
Automatisk dubbelsidig utskrift eller om Alternativt brevhuvudsläge är aktiverat	A4, Letter, 16K (197x273 mm) 16K (195x270 mm), Executive, A5, 16K (184x260 mm), B5 (JIS), Double Japan Postcard (148x200 mm)	<p>Textsidan nedåt</p> <p>Hålen på facketets högra sida</p> <p><b>OBS!</b> Det här är den bästa orienteringen när du skriver ut på A4 eller Letter.</p> 
Automatisk dubbelsidig utskrift eller om Alternativt brevhuvudsläge är aktiverat	12x18, 11x17, A3, 8K (273x397 mm), 8K (270x390 mm), 8K (260x368 mm), B4 (JIS), Legal, Oficio (8.5x13), Oficio (216x340 mm), SRA3, RA3, SRA4, RA4, A4, Letter	<p>Textsidan nedåt</p> <p>Hålen på facketets baksida</p> 



## Använda Växla läge för brevpapper

Använd funktionen [Växla läge för brevpapper](#) om du vill kunna fylla på brevpapper eller förtryckt papper i facket på samma sätt för alla jobb, oavsett om du skriver ut enkelsidigt eller dubbelsidigt. När du använder det här läget fyller du på papper på samma sätt som för automatisk dubbelsidig utskrift.

- [Aktivera Växla läge för brevpapper med menyerna på kontrollpanelen](#)

### Aktivera Växla läge för brevpapper med menyerna på kontrollpanelen

Använda menyn [Inställningar](#) för att ställa in inställningen [Växla läge för brevpapper](#)

1. Navigera till och öppna menyn [Inställningar](#) på startskärmen på skrivarens kontrollpanel.
2. Öppna följande menyer:
  - a. [Kopia/utskrift](#) eller [Utskrift](#)
  - b. [Hantera fack](#)
  - c. [Alternativt läge för brevhuvud](#)
3. Välj [På](#).

# Fyll i papper i pappersfacken för 2 x 550 ark

Följande information beskriver hur du fyller på papper i facken för 2 x 550 ark.

- [Fyll i papper i pappersfacken för 2 x 550 ark](#)
- [Pappersorientering i fack för 2 x 550 ark](#)
- [Använda Växla läge för brevpapper](#)

## Fyll i papper i pappersfacken för 2 x 550 ark

Använd följande process för att fylla på papper i facken för 2 x 550 ark.

1. Öppna facket.

**OBS!** Öppna inte det här facket medan skrivaren skriver ut.

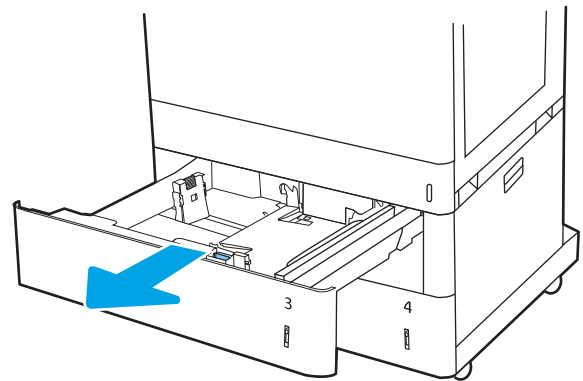

2. Innan du fyller på papper justerar du pappersledarna för bredd genom att klämma ihop de blå justeringsreglagen och skjuta ledarna till den pappersstorlek som används.

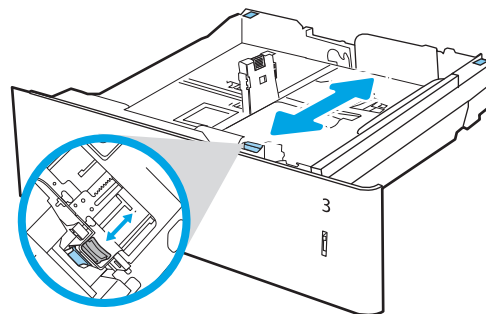

3. Ställ in pappersledarna för längd genom att klämma ihop justeringsreglagen och skjuta ledarna till den pappersstorlek som används.

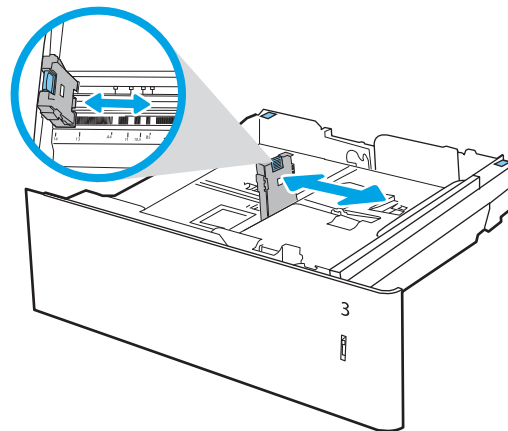

4. Om du använder någon av följande pappersstorlekar måste du också justera den blå pappersstoppsspaken i fackets bakre vänstra hörn så att pappret positioneras rätt, se etiketten i det här facket:

- 12 × 18
- RA3
- 11 × 17
- A3
- SRA3

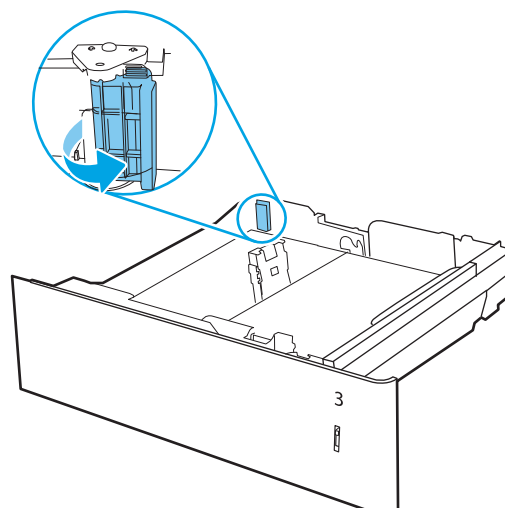

5. Fyll på papper i facket. Information om pappersorientering finns i [Pappersorientering i fack för 2 x 550 ark på sidan 42](#).

**OBS!** För att undvika papperstrassel ska du inte fylla på för mycket papper i facket. Kontrollera att buntens överkant inte når över markeringen för maxnivå.

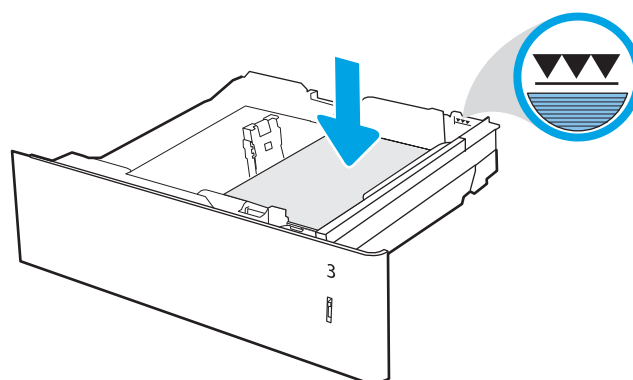

6. Kontrollera att pappersledarna ligger an lätt mot buntens, men inte böjer den.

**OBS!** Justera inte pappersledarna för snävt mot pappersbuntens. Justera dem mot skårorna eller markeringarna i facket.

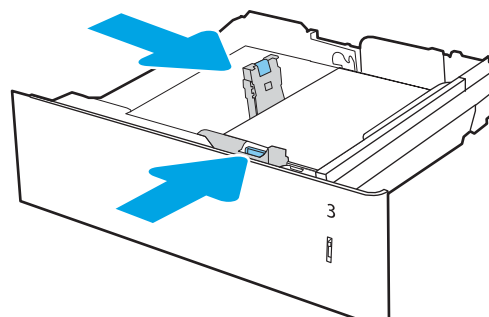

7. Stäng facket.

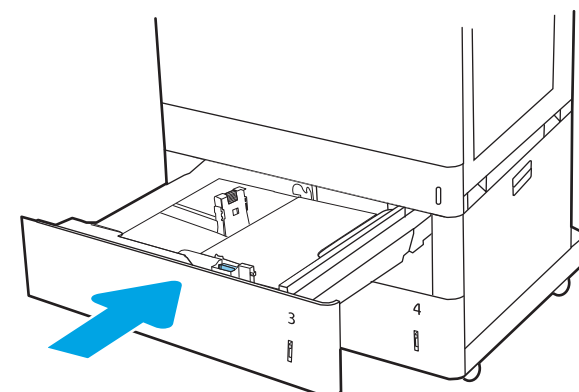

8. Meddelandet om fackets configuration visas på skrivarens kontrollpanel.
9. Tryck på **OK** för att godkänna identifierad typ och storlek eller på **Ändra** om du vill välja en annan pappersstorlek eller typ.

För anpassade pappersstorlekar behöver du ange måtten **X** och **Y** för papperet när meddelandet visas på skrivarens kontrollpanel.

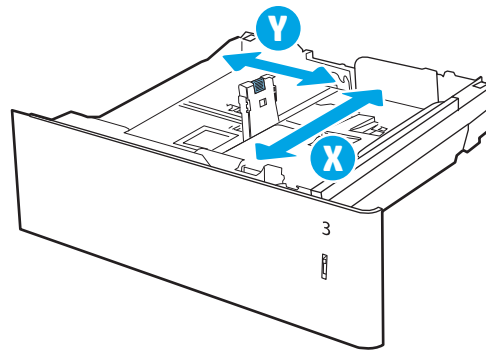

## Pappersorientering i fack för 2 x 550 ark

Se till att du placerar papper på rätt sätt i facken för 2 x 550 ark för att garantera bästa utskriftskvalitet.

**Tabell 2-11** Brevpapper eller förtryckt papper – stående

Läget för dubbelsidig utskrift	Pappersstorlek	Fylla på papper
Enkelsidig utskrift	A4, Letter, 16K (197x273 mm) 16K (195x270 mm), Executive, A5, 16K (184x260 mm), B5 (JIS), Double Japan Postcard (148x200 mm)	Textsidan uppåt Övre kanten mot fackets baksida <b>OBS!</b> Det här är den bästa orienteringen när du skriver ut på A4 eller Letter.
Enkelsidig utskrift	12x18, 11x17, A3, 8K (273x397 mm), 8K (270x390 mm), 8K (260x368 mm), B4 (JIS), Legal, Oficio (8.5x13), Oficio (216x340 mm), SRA3, RA3, SRA4, RA4, A4, Letter	Textsidan uppåt Övre kanten mot fackets högra sida

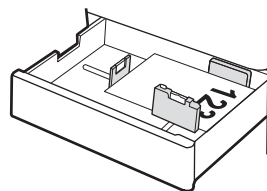
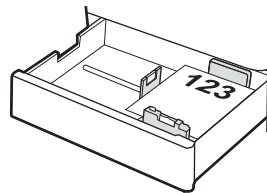

**Tabell 2-11** Brevpapper eller förtryckt papper – stående (fortsättning)

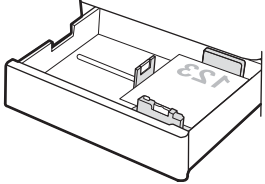
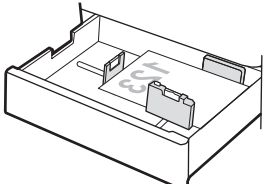
Läget för dubbelsidig utskrift	Pappersstorlek	Fylla på papper
Automatisk dubbelsidig utskrift eller om Alternativt brevhuvudsläge är aktiverat	A4, Letter, 16K (197x273 mm) 16K (195x270 mm), Executive, A5, 16K (184x260 mm), B5 (JIS), Double Japan Postcard (148x200 mm)	Textsidan nedåt Övre kanten mot facketts baksida <b>OBS!</b> Det här är den bästa orienteringen när du skriver ut på A4 eller Letter.
		
Automatisk dubbelsidig utskrift eller om Alternativt brevhuvudsläge är aktiverat	12x18, 11x17, A3, 8K (273x397 mm), 8K (270x390 mm), 8K (260x368 mm), B4 (JIS), Legal, Oficio (8.5x13), Oficio (216x340 mm), SRA3, RA3, SRA4, RA4, A4, Letter	Textsidan nedåt Övre kanten mot facketts vänstra sida
		

**Tabell 2-12** Brevpapper eller förtryckt papper – liggande

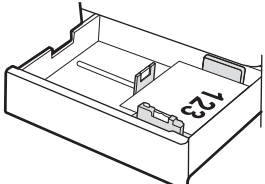
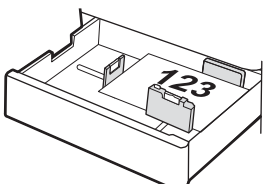
Läget för dubbelsidig utskrift	Pappersstorlek	Fylla på papper
Enkelsidig utskrift	A4, Letter, 16K (197x273 mm) 16K (195x270 mm), Executive, A5, 16K (184x260 mm), B5 (JIS), Double Japan Postcard (148x200 mm)	Textsidan uppåt Övre kanten mot facketts högra sida <b>OBS!</b> Det här är den bästa orienteringen när du skriver ut på A4 eller Letter.
		
Enkelsidig utskrift	12x18, 11x17, A3, 8K (273x397 mm), 8K (270x390 mm), 8K (260x368 mm), B4 (JIS), Legal, Oficio (8.5x13), Oficio (216x340 mm), SRA3, RA3, SRA4, RA4, A4, Letter	Textsidan uppåt Övre kanten mot facketts baksida
		

**Tabell 2-12** Brevpapper eller förtryckt papper – liggande (fortsättning)

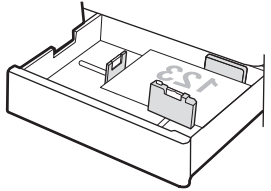
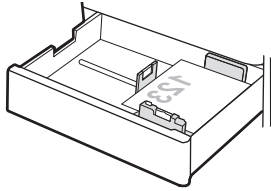
Läget för dubbelsidig utskrift	Pappersstorlek	Fylla på papper
Automatisk dubbelsidig utskrift eller om Alternativt brevhuvudsläge är aktiverat	12x18, 11x17, A3, 8K (273x397 mm), 8K (270x390 mm), 8K (260x368 mm), B4 (JIS), Legal, Oficio (8.5x13), Oficio (216x340 mm), SRA3, RA3, SRA4, RA4, A4, Letter	Textsidan nedåt Övre kanten mot facket baksida 
Automatisk dubbelsidig utskrift eller om Alternativt brevhuvudsläge är aktiverat	A4, Letter, 16K (197x273 mm) 16K (195x270 mm), Executive, A5, 16K (184x260 mm), B5 (JIS), Double Japan Postcard (148x200 mm)	Textsidan nedåt Övre kanten mot facket vänstra sida <b>OBS!</b> Det här är den bästa orienteringen när du skriver ut på A4 eller Letter. 

**Tabell 2-13** Hålat papper – stående

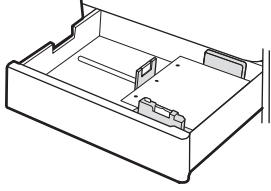
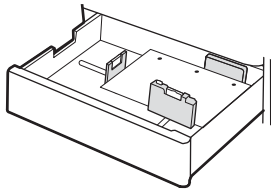
Läget för dubbelsidig utskrift	Pappersstorlek	Fylla på papper
Enkelsidig utskrift	A4, Letter, 16K (197x273 mm) 16K (195x270 mm), Executive, A5, 16K (184x260 mm), B5 (JIS), Double Japan Postcard (148x200 mm)	Textsidan uppåt Hålen på facket vänstra sida, med sidans överkant mot skrivarens bakre del <b>OBS!</b> Det här är den bästa orienteringen när du skriver ut på A4 eller Letter. 
Enkelsidig utskrift	12x18, 11x17, A3, 8K (273x397 mm), 8K (270x390 mm), 8K (260x368 mm), B4 (JIS), Legal, Oficio (8.5x13), Oficio (216x340 mm), SRA3, RA3, SRA4, RA4, A4, Letter	Textsidan uppåt Hålen på facket baksida 

Tabell 2-13 Hålat papper – stående (fortsättning)

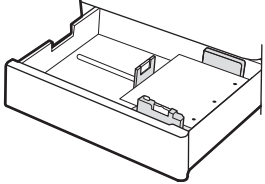
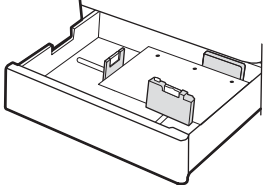
Läget för dubbelsidig utskrift	Pappersstorlek	Fylla på papper
Automatisk dubbelsidig utskrift eller om Alternativt brevhuvudsläge är aktiverat	A4, Letter, 16K (197x273 mm) 16K (195x270 mm), Executive, A5, 16K (184x260 mm), B5 (JIS), Double Japan Postcard (148x200 mm)	<p>Textsidan nedåt</p> <p>Hålen på fackets högra sida</p> <p><b>OBS!</b> Det här är den bästa orienteringen när du skriver ut på A4 eller Letter.</p> 
Automatisk dubbelsidig utskrift eller om Alternativt brevhuvudsläge är aktiverat	12x18, 11x17, A3, 8K (273x397 mm), 8K (270x390 mm), 8K (260x368 mm), B4 (JIS), Legal, Oficio (8.5x13), Oficio (216x340 mm), SRA3, RA3, SRA4, RA4, A4, Letter	<p>Textsidan nedåt</p> <p>Hålen på fackets baksida</p> 

## Använda Växla läge för brevpapper

Använd funktionen [Växla läge för brevpapper](#) om du vill kunna fylla på brevpapper eller förtryckt papper i facket på samma sätt för alla jobb, oavsett om du skriver ut enkelsidigt eller dubbelsidigt. När du använder det här läget fyller du på papper på samma sätt som för automatisk dubbelsidig utskrift.

- [Aktivera Växla läge för brevpapper med menyerna på kontrollpanelen](#)

### Aktivera Växla läge för brevpapper med menyerna på kontrollpanelen

Använda menyn [Inställningar](#) för att ställa in inställningen [Växla läge för brevpapper](#)

1. Navigera till och öppna menyn [Inställningar](#) på startskärmen på skrivarens kontrollpanel.
2. Öppna följande menyer:
  - a. [Kopia/utskrift](#) eller [Utskrift](#)
  - b. [Hantera fack](#)
  - c. [Alternativt läge för brevhuvud](#)
3. Välj [På](#).



# Fyll på papper i inmatningsfacken med hög kapacitet för 2 700 ark

Följande information beskriver hur du fyller på papper i HCI-facken.

- [Fyll på papper i inmatningsfacken med hög kapacitet för 2 700 ark](#)
- [Pappersorientering i HCI-facket för 2 700](#)
- [Använda Växla läge för brevpapper](#)

## Fyll på papper i inmatningsfacken med hög kapacitet för 2 700 ark

Använd följande process för att fylla på papper i HCI-facken.

1. Lossa spärren på facket och dra sedan ut facket från skrivaren att öppna det.

**OBS!** Öppna inte det här facket medan skrivaren skriver ut.

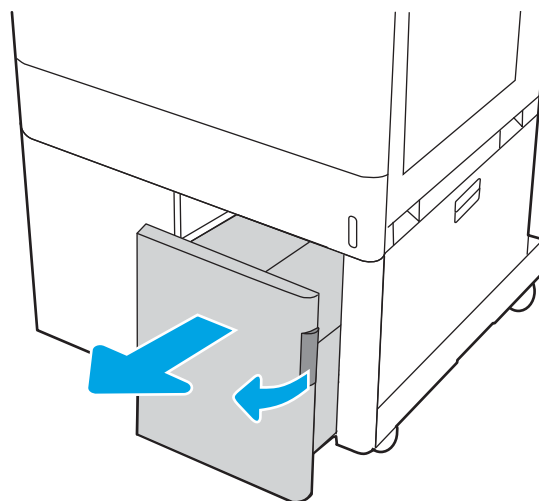

2. Justera pappersledarens storlek till rätt position för papperet.

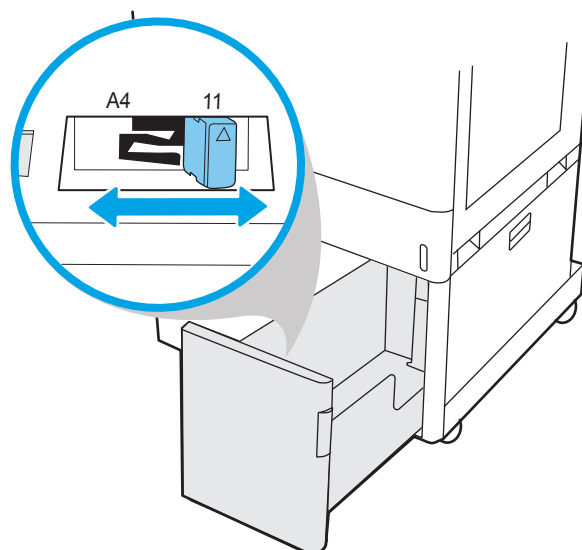

3. Fyll på papper i facket. Kontrollera att pappersledarna ligger an lätt mot buntens, men inte böjer den. Information om pappersorientering finns i [Pappersorientering i HCI-facket för 2 700 på sidan 48](#).

**OBS!** För att undvika papperstrassel ska du inte fylla på för mycket papper i facket. Kontrollera att buntens överkant inte når över markeringen för maxnivå.

**OBS!** Om facket inte är ordentligt justerat kan ett felmeddelande visas under utskrift och papperet kan fastna.

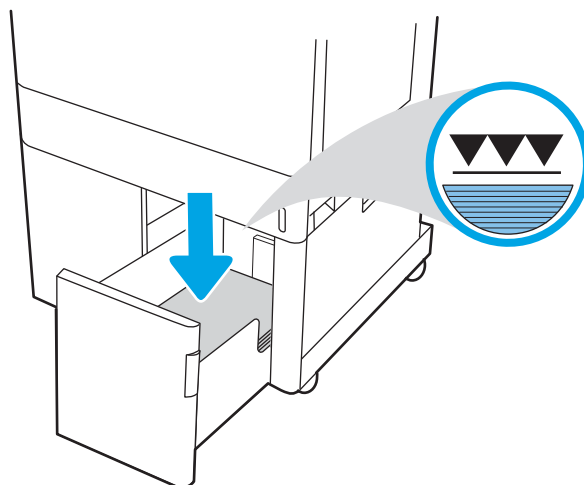

4. Stäng facket.

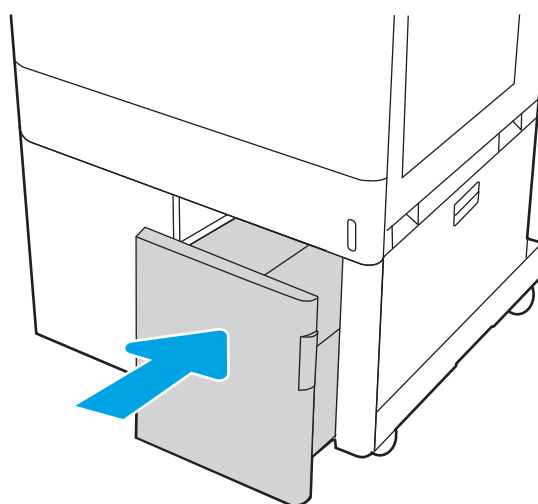

5. Meddelandet om fackets konfiguration visas på skrivarens kontrollpanel.
6. Tryck på **OK** för att godkänna identifierad typ och storlek eller på **Ändra** om du vill välja en annan pappersstorlek eller typ.

## Pappersorientering i HCI-facket för 2 700

Se till att du placerar papper på rätt sätt i HCI-facken för att garantera bästa utskriftskvalitet.

Tabell 2-14 Brevpapper eller förtryckt papper – stående

Läget för dubbelsidig utskrift	Pappersstorlek	Fylla på papper
Enkelsidig utskrift	A4, Letter	Textsidan nedåt Övre kanten mot facketets baksida
Automatisk dubbelsidig utskrift eller om Alternativt brevhuvudsläge är aktiverat	A4, Letter	Textsidan uppåt Övre kanten mot facketets baksida

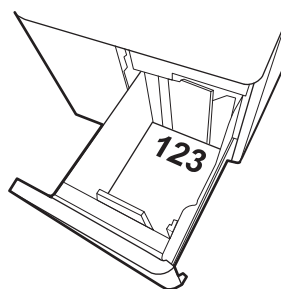
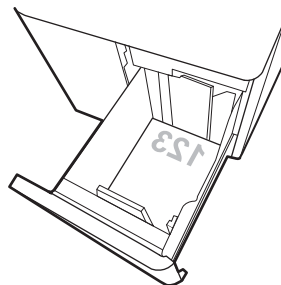

Tabell 2-15 Brevpapper eller förtryckt papper – liggande

Läget för dubbelsidig utskrift	Pappersstorlek	Fylla på papper
Enkelsidig utskrift	A4, Letter	Textsidan nedåt Övre kanten mot facketts vänstra sida
Automatisk dubbelsidig utskrift eller om Alternativt brevhuvudsläge är aktiverat	A4, Letter	Textsidan uppåt Övre kanten mot facketts högra sida

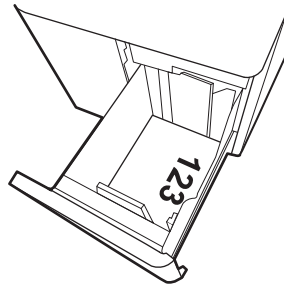
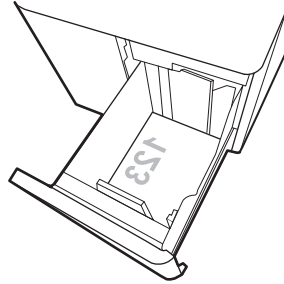

Tabell 2-16 Hålat papper – liggande

Läget för dubbelsidig utskrift	Pappersstorlek	Fylla på papper
Enkelsidig utskrift	A4, Letter	Textsidan nedåt Hålen på fackets vänstra sida
Automatisk dubbelsidig utskrift eller om Alternativt brevhuvudsläge är aktiverat	A4, Letter	Textsidan uppåt Hålen på fackets högra sida, med sidans överkant mot högra sidan

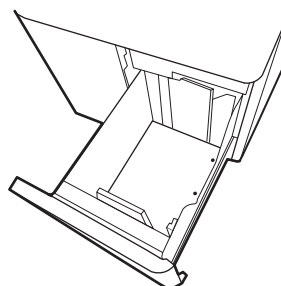
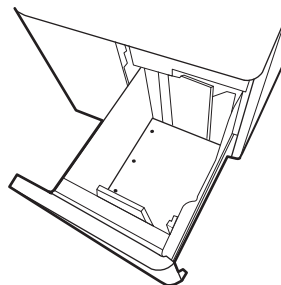

## Använda Växla läge för brevpapper

Använd funktionen [Växla läge för brevpapper](#) om du vill kunna fylla på brevpapper eller förtryckt papper i facket på samma sätt för alla jobb, oavsett om du skriver ut enkelsidigt eller dubbelsidigt. När du använder det här läget fyller du på papper på samma sätt som för automatisk dubbelsidig utskrift.

- [Aktivera Växla läge för brevpapper med menyerna på kontrollpanelen](#)

### Aktivera Växla läge för brevpapper med menyerna på kontrollpanelen

Använda menyn [Inställningar](#) för att ställa in inställningen [Växla läge för brevpapper](#)

1. Navigera till och öppna menyn [Inställningar](#) på startskärmen på skrivarens kontrollpanel.
2. Öppna följande menyer:
  - a. [Kopia/utskrift](#) eller [Utskrift](#)
  - b. [Hantera fack](#)
  - c. [Alternativt läge för brevhuvud](#)
3. Välj [På](#).

## Fylla på och skriva ut på kuvert

Använd endast fack 1 när du skriver ut på kuvert. Fack 1 rymmer upp till 10 kuvert.

- [Skriva ut på kuvert](#)
- [Kuvertorientering](#)

### Skriva ut på kuvert

Om du vill skriva ut på kuvert med manuell matning ska du följa dessa steg för att välja rätt inställningar i skrivardrivrutinen och sedan fylla på kuvert i facket när du har skickat utskriften till skrivaren.

1. Välj alternativet **Skriv ut** i programvaran.
2. Välj skrivaren i listan över skrivare och klicka sedan på **Egenskaper** eller **Inställningar** för att öppna utskriftsdrivrutinen.

---

 **OBS!** Namnet på knappen varierar för olika program.

 **OBS!** Om du vill få åtkomst till funktionerna på startskärmen i Windows 8.1 väljer du **Enheter, Skriv ut** och sedan skrivaren.

 **OBS!** För att komma åt dessa funktioner från Windows 10 väljer du **Skriv ut** och sedan skrivaren.

---

3. Klicka på fliken **Papper/kvalitet**.
4. I listrutan **Pappersstorlek** väljer du rätt storlek för kuverten.
5. I listrutan **Papperstyp** väljer du **Kuvert**.
6. I listrutan **Papperskälla** väljer du **Manuell matning**.
7. Klicka på **OK** för att stänga dialogrutan **Dokumentegenskaper**.
8. I dialogrutan **Skriv ut** klickar du på knappen **OK** för att skriva ut.

### Kuvertorientering

Kuvert måste föras in på ett speciellt sätt för att de ska skrivas ut på rätt sätt.

---

 **OBS!** Skrivaren har inte stöd för dubbelsidig utskrift på kuvert.

---

Tabell 2-17 Kuvertorientering

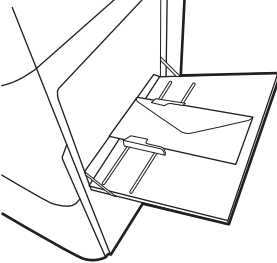
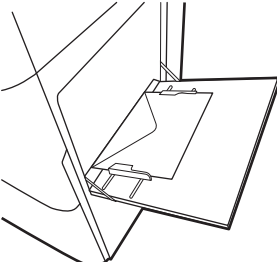
Fack	Kuvertstorlek	Så här fyller du på papper
Fack 1	Kuvert nr 9, kuvert nr 10, Monarch-kuvert, DL-kuvert, B5-kuvert, C5-kuvert, C6-kuvert	Textsidan nedåt Övre kanten mot skrivarens baksida 
Fack 1	B5-kuvert, C5-kuvert (pocket)	Textsidan nedåt Övre kanten matas in först i skrivaren 



# Fyll på och skriv ut på etiketter

Om du vill skriva ut på etikettark kan du använda fack 1 eller facken för 550 ark.

- [Manuell matning av etiketter](#)
- [Etiketterorientering](#)

## Manuell matning av etiketter

Använd läget för manuell matning om du vill skriva ut etiketter.

1. Välj alternativet **Skriv ut** i programvaran.
2. Välj skrivaren i listan över skrivare och klicka sedan på **Egenskaper** eller **Inställningar** för att öppna utskriftsdrivrutinen.

---

 **OBS!** Namnet på knappen varierar för olika program.

 **OBS!** Om du vill få åtkomst till funktionerna på startskärmen i Windows 8.1 väljer du **Enheter, Skriv ut** och sedan skrivaren.

 **OBS!** För att komma åt dessa funktioner från Windows 10 väljer du **Skriv ut** och sedan skrivaren.

---

3. Klicka på fliken **Papper/kvalitet**.
4. Välj rätt storlek för etikettarken i listrutan **Pappersstorlek**.
5. I listrutan **Papperstyp** väljer du **Etiketter**.
6. I listrutan **Papperskälla** väljer du **Manuell matning**.

---

 **OBS!** När du använder manuell matning skriver skrivaren ut från det lägst numrerade facket som är konfigurerat för rätt pappersstorlek, så du behöver inte ange ett visst fack. Om till exempel fack 2 är konfigurerat för etiketter kommer skrivaren att skriva ut från fack 2. Om fack 3 är installerat och konfigurerat för etiketter men fack 2 inte är konfigurerat för etiketter, skriver skrivaren ut från fack 3.

---

7. Klicka på **OK** för att stänga dialogrutan **Dokumentegenskaper**.
8. I dialogrutan **Utskrift** klickar du på **Skriv ut** för att utföra utskriften.

## Etiketterorientering

Etiketter måste fyllas på på ett speciellt sätt för att skriva ut på rätt sätt.

Tabell 2-18 Etiktorientering

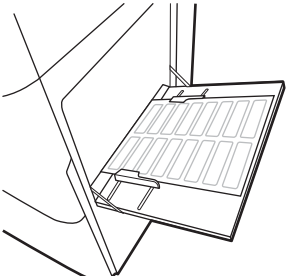
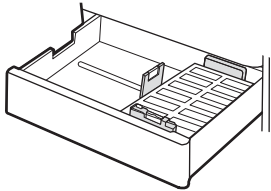
Fack	Fylla på etiketter
Fack 1	Textsidan nedåt Nedre kanten matas in först i skrivaren 
Fack för 550 ark	Textsidan uppåt Övre kanten mot fackets baksida 

---

## 3 Förbrukningsmaterial, tillbehör och delar

Beställa förbrukningsmaterial eller tillbehör, byta ut tonerkassetter, eller tar bort och ersätta en annan del.

- [Beställa förbrukningsmaterial, tillbehör och reservdelar](#)
- [Dynamisk säkerhet](#)
- [Konfigurera skyddet för HP-tonerkassetter i inställningar för förbrukningsmaterial](#)
- [Byta ut tonerkassetterna](#)
- [Byta ut bildtrummorna](#)
- [Byta ut toneruppsamlingsenheten](#)

Se [www.hp.com/videos/LaserJet](http://www.hp.com/videos/LaserJet) för videohjälp.

Följande information är korrekt vid publiceringstillfället. Aktuell information finns i [www.hp.com/support/colorljM856](http://www.hp.com/support/colorljM856).

### Mer information:

HP:s heltäckande hjälp för skrivaren innehåller följande information:

- Installera och konfigurera
- Lär och använd
- Problemlösning
- Ladda ned uppdateringar av programvara och inbyggd programvara
- Delta i supportforum
- Hitta information om garanti och föreskrifter

# Beställa förbrukningsmaterial, tillbehör och reservdelar

Läs om hur du erhåller förbrukningsmaterial, tillbehör och reservdelar till skrivaren.

- [Beställning](#)
- [Förbrukningsmaterial och tillbehör](#)
- [Underhålls-/förbrukningsartiklar med lång livslängd](#)
- [Komponenter för egenreparation](#)

## Beställning

Beställ delar, förbrukningsmaterial eller tillbehör via en av följande kanaler.

Tabell 3-1 Beställningsalternativ

Beställningsalternativ	Orderinformation
Beställa förbrukningsmaterial och papper	<a href="http://www.hp.com/go/SureSupply">http://www.hp.com/go/SureSupply</a>
Beställa äkta delar och tillbehör till HP	<a href="http://www.hp.com/buy/parts">www.hp.com/buy/parts</a>
Beställa via service- eller supportleverantörer	Kontakta en auktoriserad HP-service- eller supportleverantör.
Beställ med den inbyggda HP-webbservern (EWS)	Öppna den genom att ange skrivarens IP-adress eller värdnamn i adress-/URL-fältet i datorns webbläsare. Den inbyggda webbservern innehåller en länk till HP SureSupply-webbplatsen, som ger valmöjligheter vid köp av äkta HP-tillbehör.

## Förbrukningsmaterial och tillbehör

Hitta rätt artikelnummer om du vill beställa förbrukningsmaterial eller tillbehör.

Tabell 3-2 Förbrukningsmaterial

Objekt	Beskrivning	Kassettnummer	Artikelnummer
HP 659A svart LaserJet-tonerkassett, original	Svart ersättningstonerkassett, standardkapacitet	659A	W2010A
HP 659X svart LaserJet-tonerkassett för hög förbrukning, original	Svart ersättningstonerkassett, hög kapacitet	659X	W2010X
HP 659A cyan LaserJet-tonerkassett, original	Cyan ersättningstonerkassett, standardkapacitet	659A	W2011A
HP 659X cyan LaserJet-tonerkassett för hög förbrukning, original	Cyan ersättningstonerkassett, hög kapacitet	659X	W2011X
HP 659A magenta LaserJet-tonerkassett, original	Magenta ersättningstonerkassett, standardkapacitet	659A	W2013A
HP 659X magenta LaserJet-tonerkassett för hög förbrukning, original	Magenta ersättningstonerkassett, hög kapacitet	659X	W2013X
HP 659A gul LaserJet-tonerkassett, original	Gul ersättningstonerkassett, standardkapacitet	659A	W2012A

**Tabell 3-2 Förbrukningsmaterial (fortsättning)**

Objekt	Beskrivning	Kassettnummer	Artikelnummer
HP 659X gul LaserJet-tonerkasset för hög förbrukning, original	Gul ersättningstonerkasset, hög kapacitet	659X	W2012X
HP Bildtrumma	Ersättningsbildtrumma	660A	W2004A

**Tabell 3-3 Tillbehör**

Objekt	Beskrivning	Kassettnummer	Artikelnummer
HP LaserJet pappersfack för 550 ark	Extra pappersfack för 550 ark <b>OBS!</b> Upp till två pappersfack för 550 ark kan användas med skrivaren.	Ej tillämpligt	T3V27A
HP LaserJet pappersfack och stativ för 2 x 550 ark	Extra pappersfack för 2 x 550-ark och stativ som stöd för skrivaren	Ej tillämpligt	T3V29A
HP LaserJet HCl-pappersfack och stativ för 2 700 ark	Extra pappersfack för 2 700 ark med stativ som stöd för skrivaren	Ej tillämpligt	T3V30A
HP LaserJet-stativ	Extra skrivarställ	Ej tillämpligt	T3V28A
Skrivarservern HP Jetdirect 2900nw	HP Jetdirect-tillbehör för Wi-Fi-anslutning och en extra Ethernet-port	Ej tillämpligt	J8031A
HP Jetdirect 3100w BLE/NFC-/trådlöst tillbehör	HP Jetdirect-tillbehör för Wi-Fi, BLE, NFC och avläsning nära märket	Ej tillämpligt	3JN69A
HP interna USB-portar	Två valfria USB-portar för anslutning av enheter från tredje part	Ej tillämpligt	B5L28A
HP Foreign Interface Harness	Valfritt porttillbehör för anslutning av enheter från tredje part.	Ej tillämpligt	B5L31A
HP Säker hårddisk med höga prestanda	500 GB FIPS140, certifierad hårddiskenhet (tillval)	Ej tillämpligt	B5L29A
HP 1GB DDR3 x32 144-stifts 800MHz SODIMM	Extra DIMM för utökning av minnet	Ej tillämpligt	E5K48A

## Underhålls-/förbrukningsartiklar med lång livslängd

Bevara optimal utskriftskvalitet med certifierade förbrukningsmaterial med lång livslängd från HP (LLCs).

**Tabell 3-4 Underhålls-/förbrukningsartiklar med lång livslängd**

Underhålls-/LLC-sats	Artikelnummer	Beräknad livslängd <sup>1</sup>
110 V fixeringssats för HP LaserJet	4YL16A	150 000 sidor*
220 V fixeringssats för HP LaserJet	4YL17A	150 000 sidor*
Bildöverföringssats för HP LaserJet	3WT89A	150 000 sidor*
Toneruppsamlingsenhet för HP LaserJet	3WT90A	90 000 sidor*

<sup>1</sup> Specifikationer för HP Underhålls-/förbrukningsartiklar med lång livslängd (LLC) baseras på testförhållandena för LLC-livslängdstestet nedan. Faktisk enskild livslängd/förbrukning under normal användning varierar beroende på användning, miljö, papper och andra faktorer. Uppskattad livslängd är inte en underförstådd garanti.

\*Villkor för LLC-testförhållanden:

- Utskriftstäckning: 5 % jämnt fördelat över hela sidan
- Miljö: 17 ° till 25 °C, 30–70 % relativ luftfuktighet (RH)
- Mediets storlek: Letter/A4
- Mediets vikt: 75 g/m 20 pund vanlig media
- Utskriftsstorlek: 4 sidor eller mer i genomsnitt
- Långsidesmatning (Letter/A4)

Faktorer som kan reducera livslängden enligt ovanstående villkor:

- Material som är smalare än Letter/A4-bredd (sänkt temperatur ger mer rotation)
- Papper som är tyngre än 75 g/m20 pund (tyngre media ger större påfrestning på skrivarens delar)
- Utskrifter som är mindre än fyra sidor (mindre utskrifter innebär fler temperaturcykler och mer rotation)

## Komponenter för egenreparation

Komponenter för egenreparation, eller CSR-komponenter, är delar som kunden kan byta själv och som finns för många HP LaserJet-produkter i syfte att förkorta reparationstiden.



**OBS!** Mer information om CSR-programmet och dess fördelar finns på [www.hp.com/go/csr-support](http://www.hp.com/go/csr-support) och [www.hp.com/go/csr-faq](http://www.hp.com/go/csr-faq).

Äkta HP-reservdelar kan beställas på [www.hp.com/buy/parts](http://www.hp.com/buy/parts) eller hos en behörig leverantör av HP-service eller -support. Vid beställning behövs något av följande: artikelnummer, serienummer (finns på baksidan av skrivaren), produktnummer eller skrivarnamn.

- Artiklar som anges som **obligatoriska** för egenutbyte måste installeras av kunden, såvida du inte vill betala för att HP:s servicepersonal utför reparationen. För dessa artiklar finns ingen på plats- eller retur till depå-support enligt HP:s skrivargaranti.
- Artiklar som anges som **Valfria** för egenutbyte kan installeras av HP:s servicepersonal på begäran utan extra kostnad under skrivarens garantiperiod.

Tabell 3-5 Komponenter för egenreparation

Objekt	Beskrivning	Alternativ för egenutbyte	Artikelnummer
Pappersfack för 550 ark	Ersättningspappersfack för 550 ark	Obligatoriskt	T3V27A
Toneruppsamlingsenhet	Ny toneruppsamlingsenhet	Obligatoriskt	3WT90A
Fixeringsenhet	Extra fixeringsenhet	Obligatoriskt	4YL16A (110 V) 4YL17A (220 V)
Bildöverföringssats	Extra mellanliggande överföringsband, sekundär överföringsvals och pappersfacksvalsar	Obligatoriskt	3WT89A
Foreign Interface Harness	FIH (Foreign Interface Harness) för utbyte	Obligatoriskt	B5L31A
Interna USB-portar	Interna USB-portar för utbyte	Obligatoriskt	B5L28A
Säker hårddisk	Extra hårddisk	Obligatoriskt	B5L29A

Tabell 3-5 Komponenter för egenreparation (fortsättning)

Objekt	Beskrivning	Alternativ för egenutbyte	Artikelnummer
1 GB 90-stifts DDR3 x32 800 MHz SODIMM	Minnes-DIMM för utbyte	Obligatoriskt	E5K48A
Skrivarservern HP Jetdirect 2900nw	HP Jetdirect-tillbehör för Wi-Fi-anslutning och en extra Ethernet-port	Obligatoriskt	J8031A
HP Jetdirect 3100w BLE/NFC-/trådlöst tillbehör	HP Jetdirect-tillbehör för Wi-Fi, BLE, NFC och avläsning nära märket	Obligatoriskt	3JN69A

## Dynamisk säkerhet

Läs mer om skrivare med aktiverad dynamisk säkerhet.

Vissa HP-skrivare använder kassetter som har säkerhetschip eller elektroniska kretssystem. Kassetter som använder ett chip som inte kommer från HP, ändrade kretssystem eller kretssystem som inte kommer från HP\* kanske inte fungerar. De som fungerar idag kanske inte fungerar i framtiden.

HP har en process för att autentisera kassetter, vilket är standard inom utskriftsbranschen. HP fortsätter att vidta säkerhetsåtgärder för att skydda kvaliteten på kundupplevelsorna, underhålla integriteten för våra utskriftssystem och skydda vår immateriella äganderätt. De här åtgärderna omfattar autentiseringsmetoder som ändras regelbundet och kan förhindra vissa förbrukningsmaterial från tredje part att fungera nu eller i framtiden. HP-skrivare och originalkassetter från HP ger bäst kvalitet, säkerhet och tillförlitlighet. När kassetterna klonas eller piratkopieras utsätts kunden för kvalitets- och säkerhetsrisker, vilket försämrar utskriftsupplevelsen.

**\*Chip som inte kommer från HP och ändrade kretssystem eller kretssystem som inte kommer från HP** tillverkas eller verifieras inte av HP. HP kan inte garantera att dessa chip eller kretssystem fungerar på din skrivare nu eller i framtiden. Om du använder en tonerkassett som inte kommer från HP bör du prata med leverantören för att garantera att din tonerkassett har ett originalsäkerhetschip eller oförändrat elektronisk kretssystem från HP.

# Konfigurera skyddet för HP-tonerkassetter i inställningar för förbrukningsmaterial

En nätverksadministratör kan konfigurera inställningarna för skydd för tonerkassetter genom att använda skrivarens kontrollpanel eller HP:s inbäddade webbserver (EWS).

- [Inledning](#)
- [Aktivera eller inaktivera funktionen Kassettpolicy](#)
- [Aktivera eller inaktivera funktionen Kassettskydd](#)

## Inledning

Använd HP:s kassettpolicy och Kassettskydd för att kontrollera vilka kassetter som finns installerade i skrivaren och skydda installerade kassetter från stöld.

I HP Web Jetadmin finns inställningar under fältet **Enhetshantering** i följande menykedja: **Konfig.** > **Förbrukningsmaterial** > **Kassettpolicy** eller **Kassettskydd**.

Dessa funktioner är tillgängliga med version 3 och senare av HP FutureSmart. Båda funktionerna är av som standard.

- **Kassettpolicy:** Den här funktionen skyddar skrivaren från förfalskade tonerkassetter genom att tillåta att endast äkta HP-kassetter kan användas med skrivaren. Äkta HP-kassetter garanterar den bästa möjliga utskriftskvaliteten. När någon installerar en kassett som inte är en äkta HP-tonerkassett visas ett meddelande på skrivarens kontrollpanel om att kassetten inte är auktoriserad och information som förklarar hur du fortsätter.
- **Kassettskydd:** Den här funktionen kopplar tonerkassetter permanent med en viss skrivare eller en skrivargrupp, så att de inte kan användas i andra skrivare. Att skydda kassetter skyddar din investering. Om någon försöker att överföra en skyddad kassett från den ursprungliga skrivaren till en icke-godkänd skrivare medan funktionen är aktiverad, kan den nya skrivaren inte skriva ut med den skyddade kassetten. På skrivarens kontrollpanel visas ett meddelande om att kassetten är skyddad och information som förklarar hur du fortsätter.

---

**⚠ VIKTIGT:** Efter att du har aktiverat kassettskydd på skrivaren, skyddas alla efterföljande tonerkassetter som installerats i skrivaren automatiskt och *permanent*. Om du inte vill skydda en ny kassett, måste du inaktivera funktionen *innan* du installerar den nya kassetten.

---

När du inaktiverar funktionen stängs inte skyddet för redan installerade kassetter av.

---



## Aktivera eller inaktivera funktionen Kassettpolicy

Funktionen kassettpolicy kan aktiveras och avaktiveras via kontrollpanelen eller den inbäddade webbservern (EWS).

- [Använd skrivarens kontrollpanel för att aktivera funktionen Kassettpolicy](#)
- [Använd skrivarens kontrollpanel för att inaktivera funktionen Kassettpolicy](#)
- [Använda HP:s inbyggda webbserver \(EWS\) för att aktivera funktionen Kassettpolicy](#)
- [Använda HP:s inbyggda webbserver \(EWS\) för att inaktivera funktionen Kassettpolicy](#)
- [Felsöka felmeddelanden på kontrollpanelen för Kassettpolicy](#)



**OBS!** För att aktivera eller inaktivera den här funktionen måste eventuellt ett administratörslösenord anges.

Kontrollera med din administratör för att fastställa om ett administratörslösenord har angetts. EWS-lösenord kan inte återställas.

### Använd skrivarens kontrollpanel för att aktivera funktionen Kassettpolicy

En nätverksadministratör kan aktivera funktionen Kassettpolicy via skrivarens kontrollpanel. Det här gör att endast äkta HP-kassetter kan användas med skrivaren.

1. Från startskärmen på skrivarens kontrollpanel navigerar du till [Inställningar](#)-programmet och väljer sedan ikonen [Inställningar](#).
2. Öppna följande menyer:
  - a. [Hantera förbrukningsmaterial](#)
  - b. [Kassettpolicy](#)
3. Välj [Auktoriserad HP](#).

### Använd skrivarens kontrollpanel för att inaktivera funktionen Kassettpolicy



En nätverksadministratör kan avaktivera funktionen Kassettpolicy via skrivarens kontrollpanel. Det tar bort restriktionen att endast äkta HP-tonerkassetter kan användas.

1. Från startskärmen på skrivarens kontrollpanel navigerar du till [Inställningar](#)-programmet och väljer sedan ikonen [Inställningar](#).
2. Öppna följande menyer:
  - a. [Hantera förbrukningsmaterial](#)
  - b. [Kassettpolicy](#)
3. Välj [Av](#).

### Använda HP:s inbyggda webbserver (EWS) för att aktivera funktionen Kassettpolicy

En nätverksadministratör kan aktivera funktionen Kassettpolicy från EWS. Det här gör att endast äkta HP-kassetter kan användas med skrivaren.

1. Öppna HP:s inbyggda webbserver (EWS):

- a. På startskärmen på skrivarens kontrollpanel trycker du på ikonen för Information  och sedan trycker du på ikonen för Ethernet  för att visa IP-adressen eller värdnamnet.
- b. Öppna en webbläsare och ange IP-adressen eller värdnamnet på adressraden, exakt så som det visas på skrivarens kontrollpanel. Tryck på `Return` på tangentbordet. Den inbäddade webbservern öppnas.

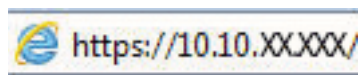



 **OBS!** Om webbläsaren visar ett meddelande som anger att åtkomst till webbplatsen kanske inte är säker väljer du alternativet för att fortsätta till webbplatsen. Åtkomst till den här webbplatsen skadar inte datorn.

2. Öppna fliken **Kopia/utskrift**.
3. Välj **Hantera förbrukningsmaterial** i det vänstra navigeringsfönstret.
4. Gå till Inställningar för förbrukningsmaterial och välj **Auktoriserad HP** i listrutan **Kassettpolicy**.
5. Klicka på **Verkställ** så sparas ändringarna.

## Använda HP:s inbyggda webserver (EWS) för att inaktivera funktionen Kassettpolicy

En nätverksadministratör kan avaktivera funktionen Kassettpolicy via EWS. Det tar bort restriktionen att endast äkta HP-tonerkassetter kan användas.

1. Öppna HP:s inbyggda webserver (EWS):
  - a. På startskärmen på skrivarens kontrollpanel trycker du på ikonen för Information  och sedan trycker du på ikonen för Ethernet  för att visa IP-adressen eller värdnamnet.
  - b. Öppna en webbläsare och ange IP-adressen eller värdnamnet på adressraden, exakt så som det visas på skrivarens kontrollpanel. Tryck på `Return` på tangentbordet. Den inbäddade webbservern öppnas.



 **OBS!** Om webbläsaren visar ett meddelande som anger att åtkomst till webbplatsen kanske inte är säker väljer du alternativet för att fortsätta till webbplatsen. Åtkomst till den här webbplatsen skadar inte datorn.

2. Öppna fliken **Kopia/utskrift**.
3. Välj **Hantera förbrukningsmaterial** i det vänstra navigeringsfönstret.
4. Gå till Inställningar för förbrukningsmaterial och välj **Av** i listrutan **Kassettpolicy**.
5. Klicka på **Verkställ** så sparas ändringarna.

## Felsöka felmeddelanden på kontrollpanelen för Kassettpolicy

Gå igenom de rekommenderade åtgärderna för kassettpolicyns felmeddelanden.

Tabell 3-6 Felmeddelanden på kontrollpanelen för Kassettpolicy

Felmeddelande	Beskrivning	Rekommenderad åtgärd
10.0X.30 Icke-godkänd <färg> kassett	Administratören har konfigurerat skrivaren så att den endast kan använda äkta HP-förbrukningsmaterial, vars garanti fortfarande gäller. Kassetten måste bytas för att du ska kunna fortsätta skriva ut.	Byt ut kassetten mot en äkta HP-tonerkassett.  Om du tror att du har köpt en originaltonerkassett från HP besöker du <a href="http://www.hp.com/go/anticounterfeit">www.hp.com/go/anticounterfeit</a> för att fastställa om tonerkassetten är en originaltonerkassett från HP, samt vad du ska göra om det inte är en originaltonerkassett från HP.

## Aktivera eller inaktivera funktionen Kassettskydd

Funktionen Kassettskydd kan aktiveras och avaktiveras via kontrollpanelen eller den inbäddade webbservern (EWS).

- [Använda skrivarens kontrollpanel för att aktivera funktionen Kassettskydd](#)
- [Använda skrivarens kontrollpanel för att inaktivera funktionen Kassettskydd](#)
- [Använda HP:s inbyggda webbserver \(EWS\) för att aktivera funktionen Kassettskydd](#)
- [Använda HP:s inbyggda webbserver \(EWS\) för att inaktivera funktionen Kassettskydd](#)
- [Felsöka felmeddelanden på kontrollpanelen för Kassettskydd](#)



**OBS!** För att aktivera eller inaktivera den här funktionen måste eventuellt ett administratörslösenord anges.

Kontrollera med din administratör för att fastställa om ett administratörslösenord har angetts. EWS-lösenord kan inte återställas.

### Använda skrivarens kontrollpanel för att aktivera funktionen Kassettskydd

En nätverksadministratör kan aktivera funktionen Kassettskydd via skrivarens kontrollpanel. Det skyddar kassetter som är kopplade till skrivaren från stöld och användning i andra skrivare.

1. Från startskärmen på skrivarens kontrollpanel navigerar du till [Inställningar](#)-programmet och väljer sedan ikonen [Inställningar](#).
2. Öppna följande menyer:
  - a. [Hantera förbrukningsmaterial](#)
  - b. [Kassettskydd](#)
3. Välj [Skydda kassetter](#).
4. När skrivaren uppmanar dig att bekräfta, väljer du [Fortsätt](#) om du vill aktivera funktionen.



**VIKTIGT:** Efter att du har aktiverat kassettskydd på skrivaren, skyddas alla efterföljande tonerkassetter som installerats i skrivaren automatiskt och *permanent*. Om du inte vill skydda en ny kassett, måste du inaktivera funktionen *innan* du installerar den nya kassetten.

När du inaktiverar funktionen stängs inte skyddet för redan installerade kassetter av.

### Använda skrivarens kontrollpanel för att inaktivera funktionen Kassettskydd

En nätverksadministratör kan avaktivera funktionen Kassettskydd via skrivarens kontrollpanel. Det tar bort skyddet för eventuella nya tonerkassetter som installeras i skrivaren.

1. Från startskärmen på skrivarens kontrollpanel navigerar du till [Inställningar](#)-programmet och väljer sedan ikonen [Inställningar](#).
2. Öppna följande menyer:
  - a. [Hantera förbrukningsmaterial](#)
  - b. [Kassettskydd](#)
3. Välj [Av](#).

## Använda HP:s inbyggda webbserver (EWS) för att aktivera funktionen Kassettskydd

En nätverksadministratör kan aktivera funktionen Kassettskydd från EWS. Det skyddar kassetter som är kopplade till skrivaren från stöld och användning i andra skrivare.

1. Öppna HP:s inbyggda webbserver (EWS):
  - a. På startskärmen på skrivarens kontrollpanel trycker du på ikonen för Information **i** och sedan trycker du på ikonen för Ethernet  för att visa IP-adressen eller värdnamnet.
  - b. Öppna en webbläsare och ange IP-adressen eller värdnamnet på adressraden, exakt så som det visas på skrivarens kontrollpanel. Tryck på **Return** på tangentbordet. Den inbäddade webbservern öppnas.

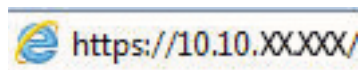

 **OBS!** Om webbläsaren visar ett meddelande som anger att åtkomst till webbplatsen kanske inte är säker väljer du alternativet för att fortsätta till webbplatsen. Åtkomst till den här webbplatsen skadar inte datorn.

2. Öppna fliken **Kopia/utskrift**.
3. Välj **Hantera förbrukningsmaterial** i det vänstra navigeringsfönstret.
4. Gå till Inställningar för förbrukningsmaterial och välj **Skydda kassetter** i listrutan **Kassettskydd**.
5. Klicka på **Verkställ** så sparas ändringarna.

 **VIKTIGT:** Efter att du har aktiverat kassettskydd på skrivaren, skyddas alla efterföljande tonerkassetter som installerats i skrivaren automatiskt och *permanent*. Om du inte vill skydda en ny kassett, måste du inaktivera funktionen *innan* du installerar den nya kassetten.

När du inaktiverar funktionen stängs inte skyddet för redan installerade kassetter av.

## Använda HP:s inbyggda webbserver (EWS) för att inaktivera funktionen Kassettskydd

En nätverksadministratör kan avaktivera funktionen Kassettskydd via EWS. Det tar bort skyddet för eventuella nya tonerkassetter som installeras i skrivaren.

1. Öppna HP:s inbyggda webbserver (EWS):
  - a. På startskärmen på skrivarens kontrollpanel trycker du på ikonen för Information **i** och sedan trycker du på ikonen för Ethernet  för att visa IP-adressen eller värdnamnet.
  - b. Öppna en webbläsare och ange IP-adressen eller värdnamnet på adressraden, exakt så som det visas på skrivarens kontrollpanel. Tryck på **Return** på tangentbordet. Den inbäddade webbservern öppnas.

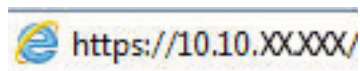

 **OBS!** Om webbläsaren visar ett meddelande som anger att åtkomst till webbplatsen kanske inte är säker väljer du alternativet för att fortsätta till webbplatsen. Åtkomst till den här webbplatsen skadar inte datorn.

2. Öppna fliken **Kopia/utskrift**.
3. Välj **Hantera förbrukningsmaterial** i det vänstra navigeringsfönstret.

4. Gå till Inställningar för förbrukningsmaterial och välj **Av** i listrutan **Kassettskydd**.
5. Klicka på **Verkställ** så sparas ändringarna.

## Felsöka felmeddelanden på kontrollpanelen för Kassettskydd

Gå igenom de rekommenderade åtgärderna för felmeddelanden om Kassettskydd.

**Tabell 3-7** Felmeddelanden på kontrollpanelen för Kassettskydd

Felmeddelande	Beskrivning	Rekommenderad åtgärd
10.0X.57 Skyddad <färg> kassett	<p>Kassetten kan endast användas i skrivaren eller skrivargruppen som ursprungligen skyddade den med hjälp av Skyddsgaranti för HP-bläckpatroner.</p> <p>Med funktionen för kassettskydd kan en administratör begränsa användningen av kassetterna till en skrivare eller en skrivargrupp. Kassetten måste bytas för att du ska kunna fortsätta skriva ut.</p>	Byt ut kassetten mot en ny tonerkassett.

# Byta ut tonerkassetterna

Byt ut tonerkassetten om du får ett sådant meddelande på skrivaren eller om utskriftskvaliteten är dålig.

- [Information om tonerkassetter](#)
- [Ta bort och byta ut kassetter](#)

## Information om tonerkassetter

Skrivaren visar ett meddelande när nivån i tonerkassetten är låg och mycket låg. Tonerkassetten faktiska återstående livslängd kan variera. Det kan vara bra att ha en reservkassett som kan installeras när utskriftskvaliteten inte längre är acceptabel.

Om du vill köpa kassetter eller kontrollera kassettkompatibilitet för skrivaren går du till HP SureSupply på [www.hp.com/go/suresupply](http://www.hp.com/go/suresupply). Gå längst ner på sidan och kontrollera att land/region är rätt.

Skrivaren använder fyra färger och har en egen tonerkassett för varje färg: gul (Y), magenta (M), cyan (C) och svart (K). Tonerkassetterna sitter inuti den främre luckan.

Tabell 3-8 Information om tonerkassetter

Objekt	Beskrivning	Kassettnummer	Artikelnummer
HP 659A svart LaserJet-tonerkassett, original	Svart ersättningstonerkassett, standardkapacitet	659A	W2010A
HP 659X svart LaserJet-tonerkassett för hög förbrukning, original	Svart ersättningstonerkassett, hög kapacitet	659X	W2010X
HP 659A cyan LaserJet-tonerkassett, original	Cyan ersättningstonerkassett, standardkapacitet	659A	W2011A
HP 659X cyan LaserJet-tonerkassett för hög förbrukning, original	Cyan ersättningstonerkassett, hög kapacitet	659X	W2011X
HP 659A magenta LaserJet-tonerkassett, original	Magenta ersättningstonerkassett, standardkapacitet	659A	W2013A
HP 659X magenta LaserJet-tonerkassett för hög förbrukning, original	Magenta ersättningstonerkassett, hög kapacitet	659X	W2013X
HP 659A gul LaserJet-tonerkassett, original	Gul ersättningstonerkassett, standardkapacitet	659A	W2012A
HP 659X gul LaserJet-tonerkassett för hög förbrukning, original	Gul ersättningstonerkassett, hög kapacitet	659X	W2012X

 **OBS!** Tonerkassetter med hög kapacitet innehåller mer toner än standardkassetter, och ger fler utskrifter. Mer information finns på [www.hp.com/go/learnaboutesupplies](http://www.hp.com/go/learnaboutesupplies).

Ta inte ut tonerkassetten ur förpackningen innan det är dags att byta ut den.

 **VIKTIGT:** Undvik skador på tonerkassetten genom att inte utsätta den för ljus i mer än några minuter. Täck över den gröna bildtrumman om tonerkassetten måste tas bort från skrivaren under en längre tid.

**VIKTIGT:** Vidrör inte framkallningsvalsen. Om det finns fingeravtryck på valsen kan kvaliteten på utskrifterna försämrans.

Följande bild visar tonerkassettkomponenter.

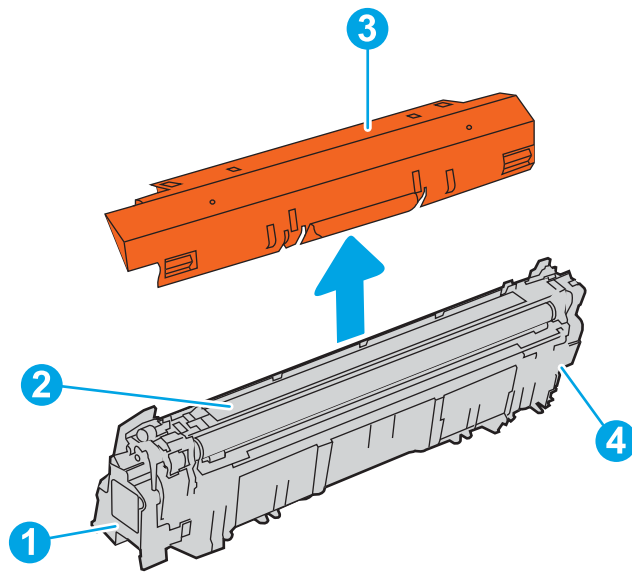

Nummer	Beskrivning
1	Handtag
2	Framkallningsvals
3	Skyddshölje
4	Minneskrets

**⚠ VIKTIGT:** Om du får toner på kläderna torkar du av dem med en torr trasa och tvättar sedan kläderna i kallt vatten. Om du använder varmt vatten fastnar tonern i tyget.

**📖 OBS!** Information om hur du återvinner använda tonerkassetter finns i tonerkassetts förpackning.

## Ta bort och byta ut kassetter

Så här byter du ut en tonerkassett.



1. Öppna den främre luckan.

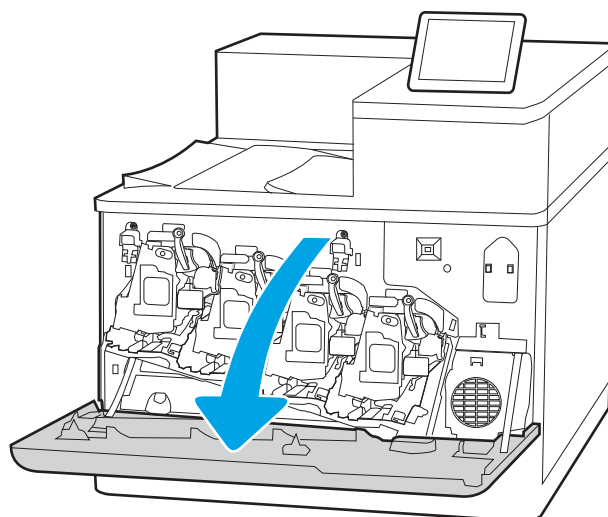

2. Ta tag i handtaget på den använda tonerkassetten och ta bort den genom att dra den utåt.

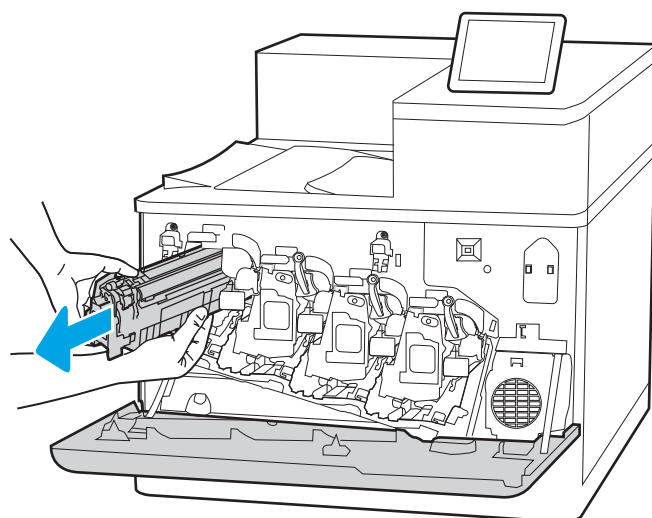

3. Ta ut den nya tonerkassetten ur förpackningen genom att ta bort locken i ändarna (bildtext 1), ta bort kassetten från plastpåsen (bildtext 2) och ta sedan bort det orangefärgade skyddshöljet (bildtext 3).

**OBS!** Vidrör inte framkallningsvalsen. Om det finns fingeravtryck på valsen kan kvaliteten på utskrifterna försämrans.

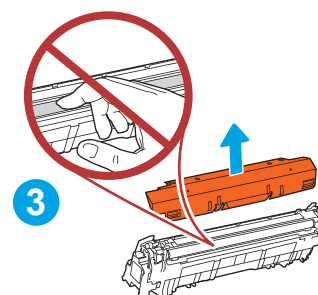
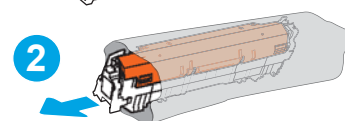
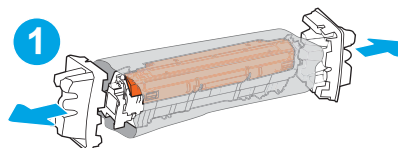

4. Håll i båda sidorna av tonerkassetten och skaka den 5-6 gånger.

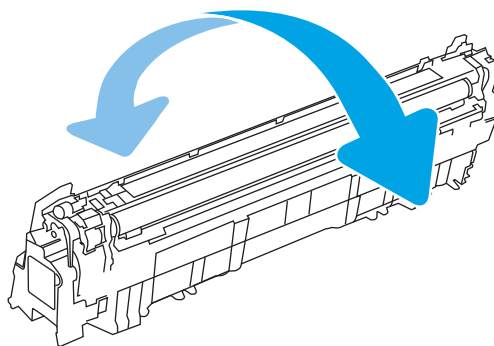

5. Håll en hand under tonerkassetten och ta tag i kassetthandtaget med den andra. Passa in tonerkassetten i ledaren och skjut in den i skrivaren.

**OBS!** Undvik att röra framkallningsvalsen. Om det finns fingeravtryck på valsen kan kvaliteten på utskrifterna försämrans.

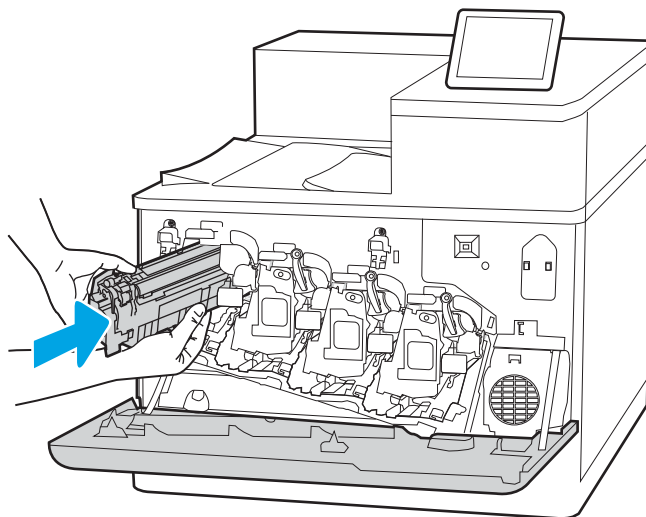

6. Stäng främre luckan.

Spara alla förpackningar för återvinning av den använda tonerkassetten. Du återvinner den använda kassetten enligt anvisningarna som medföljde den nya kassetten.

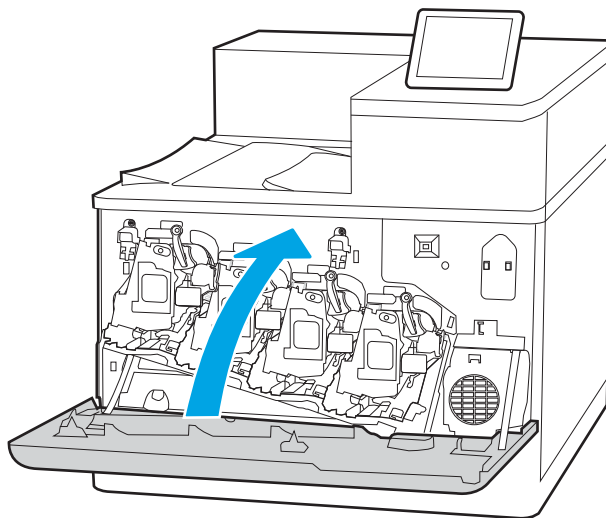

## Byta ut bildtrummorna

Byt ut en bildtrumma om du får ett sådant meddelande på skrivaren eller om utskriftskvaliteten är dålig.

- [Information om bildtrumman](#)
- [Ta ut bildtrumman och byta ut den](#)

### Information om bildtrumman

Skrivaren visar ett meddelande när nivån i bildtrumman är låg och mycket låg. Bildtrummans faktiska återstående livslängd kan variera. Det kan vara bra att ha en reservbildtrumma som kan installeras när utskriftskvaliteten inte längre är acceptabel.

Om du vill köpa bildtrummor eller kontrollera kompatibilitet för skrivaren går du till HP SureSupply på [www.hp.com/go/suresupply](http://www.hp.com/go/suresupply). Gå längst ner på sidan och kontrollera att land/region är rätt.

Skrivaren använder fyra bildtrummor som installerats bredvid varje tonerkassett. En universell bildtrumma passar i alla fyra positioner. Bildtrummorna sitter inuti den främre luckan.

**Tabell 3-9** Information om bildtrumman

Objekt	Beskrivning	Kassettnummer	Artikelnummer
HP Bildtrumma	Ersättningsbildtrumma	660A	W2004A

Ta inte ut bildtrumman ur förpackningen innan det är dags att byta ut den.

**⚠ VIKTIGT:** Undvik skador på bildtrumman genom att inte utsätta den för ljus i mer än några minuter. Täck över den gröna bildtrumman om den måste tas bort från skrivaren under en längre tid. Rör inte bildtrumman. Om det finns fingeravtryck på bildtrumman kan kvaliteten på utskrifterna försämrats.

Följande bild visar bildtrummans komponenter.

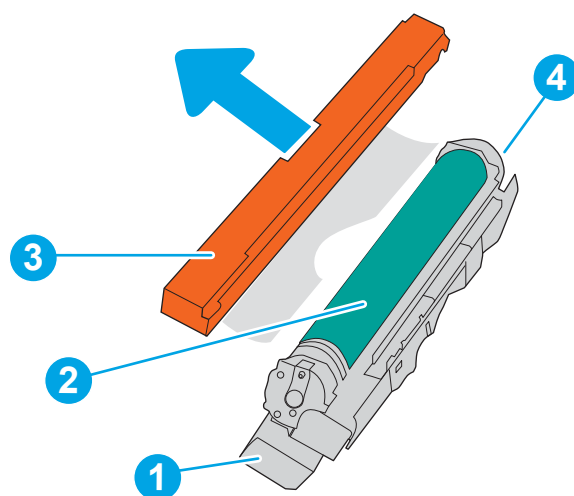

Nummer	Beskrivning
1	Handtag
2	Bildtrumma

Nummer	Beskrivning
3	Skyddshölje
4	Minneskrets

**⚠ VIKTIGT:** Om du får toner på kläderna torkar du av dem med en torr trasa och tvättar sedan kläderna i kallt vatten. Om du använder varmt vatten fastnar tonern i tyget.

**📖 OBS!** Information om återvinning av använda bildtrummor finns i bildtrummans förpackning.

## Ta ut bildtrumman och byta ut den

Följ de här stegen för att byta ut en bildtrumma.

1. Öppna den främre luckan.

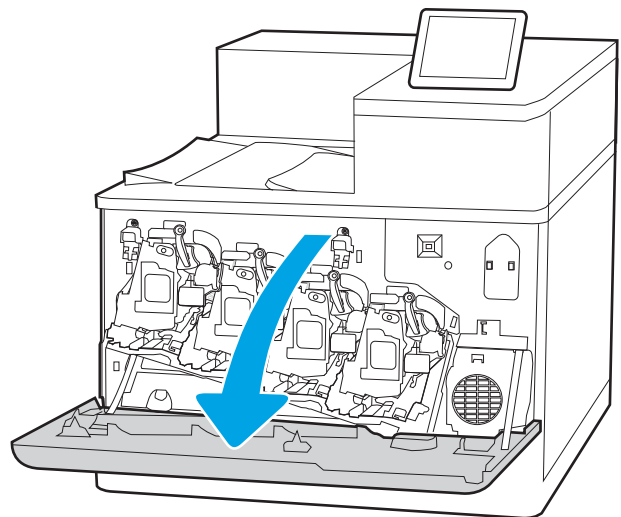

2. Vrid den blå spaken framför bildtrumman till vänster.

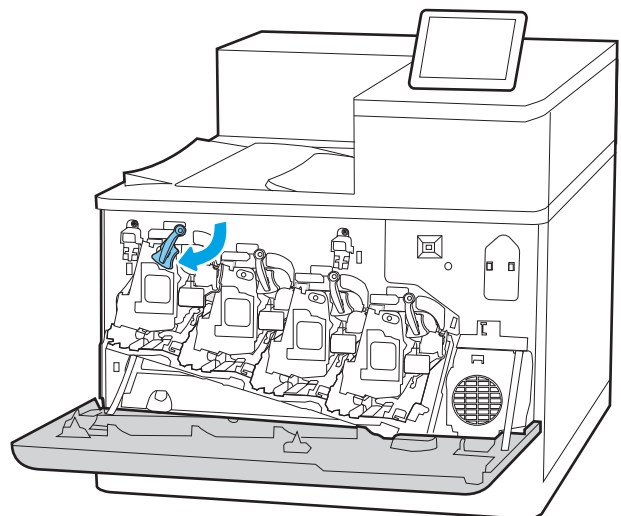

3. Ta tag i handtaget på den använda bildtrumman och ta bort den genom att dra den utåt.

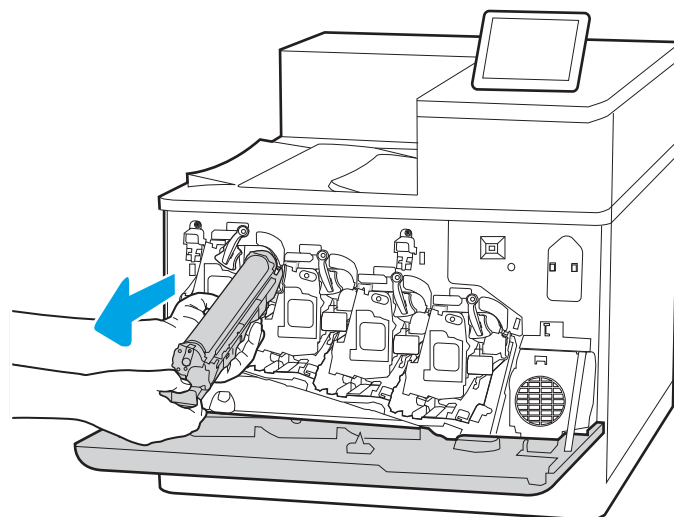

4. Ta ut den nya bildtrumman ur förpackningen genom att ta bort locken i ändarna (bildtext 1), ta bort bildtrumman från plastpåsen (bildtext 2) och ta sedan bort det orangefärgade skyddshöljet (bildtext 3).

**OBS!** Undvik att vidröra den gröna bildtrumman. Fingeravtryck på bildtrumman kan orsaka utskriftsdefekter.

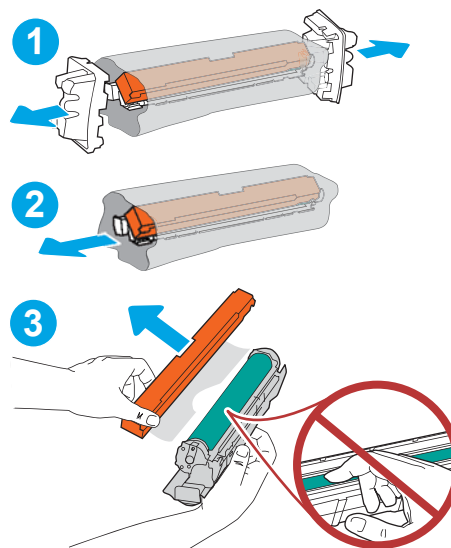

5. Håll en hand under bildtrumman och ta tag i handtaget med den andra. Passa in bildtrumman i ledaren och skjut sedan in den i skrivaren.

**OBS!** Undvik att vidröra den gröna bildtrumman. Fingeravtryck på bildtrumman kan orsaka utskriftsdefekter.

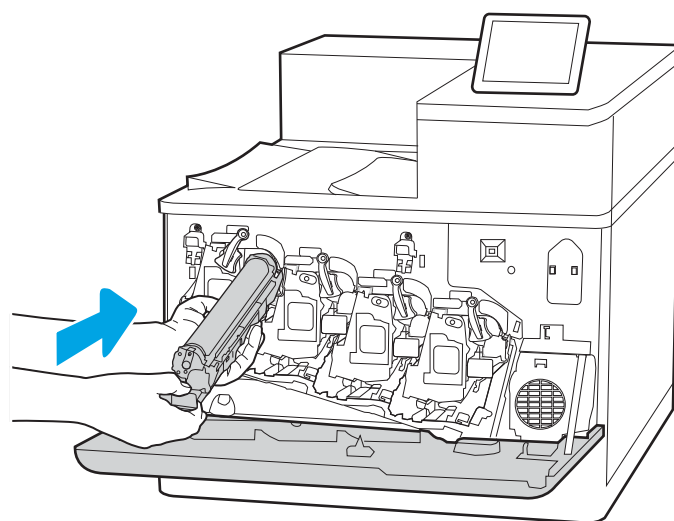

6. Vrid den blå spaken framför bildtrumman till höger.

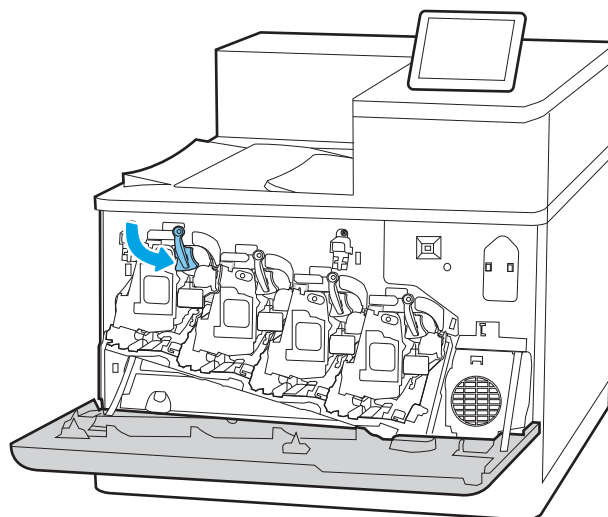

7. Stäng främre luckan.

Spara alla förpackningar för återvinning av den använda bildtrumman. Du återvinner den använda bildtrumman enligt anvisningarna som medföljde den nya bildtrumman.

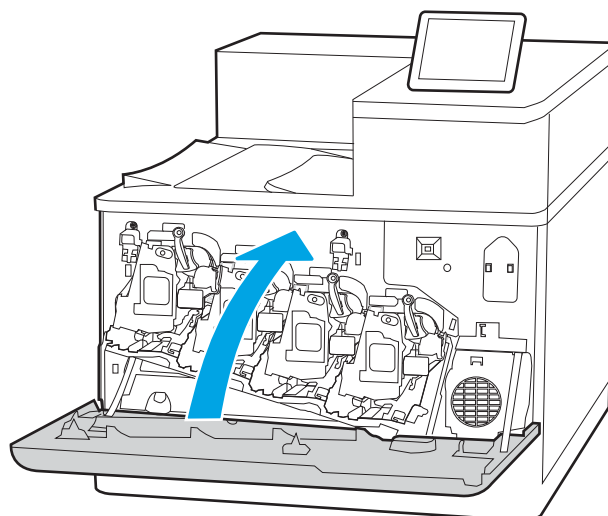

## Byta ut toneruppsamlingsenheten

Byt ut toneruppsamlingsenheten om du får ett sådant meddelande på skrivaren eller om utskriftskvaliteten är dålig.

- [Information om toneruppsamlingsenhet](#)
- [Ta bort och byta ut toneruppsamlingsenheten](#)

## Information om toneruppsamlingsenhet

Byt ut toneruppsamlingsenheten när en uppmaning om detta visas på kontrollpanelen.

Tabell 3-10 Information om toneruppsamlingsenhet

Objekt	Beskrivning	Kassettnummer	Artikelnummer
HP toneruppsamlingsenhet	Toneruppsamlingsenhet för utbyte	Ej tillämpligt	3WT90A

- ⚠ **VIKTIGT:** När toneruppsamlingsenheten har nått slutet av sin livslängd slutar skrivaren skriva ut för att inte skada invändiga delar. Du måste byta toneruppsamlingsenheten om du vill fortsätta skriva ut.
- 📝 **OBS!** Toneruppsamlingsenheten är avsedd för engångsanvändning. Försök inte tömma toneruppsamlingsenheten och återanvända den. Det kan leda till att toner spills ut inuti skrivaren, vilket kan leda till reducerad utskriftskvalitet. Efter användning returnerar du toneruppsamlingsenheten till HP:s Planet Partners-program för återvinning.
- ⚠ **VIKTIGT:** Om du får toner på kläderna torkar du av dem med en torr trasa och tvättar sedan kläderna i kallt vatten. Om du använder varmt vatten fastnar tonern i tyget.

## Ta bort och byta ut toneruppsamlingsenheten

Följ stegen nedan när du byter ut toneruppsamlingsenheten.

1. Öppna den främre luckan.

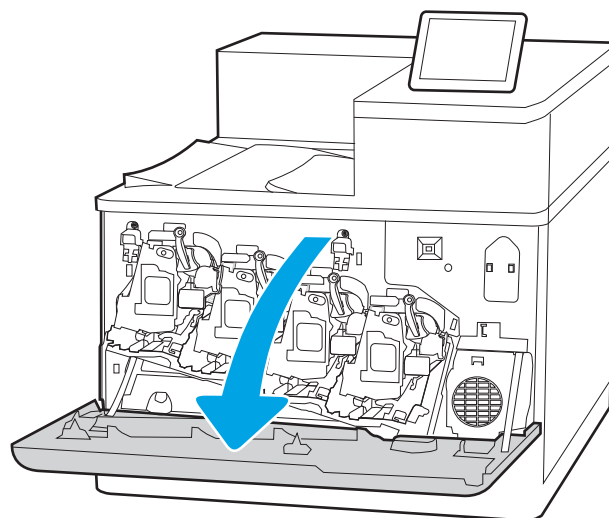

2. Öppna den vänstra luckan.

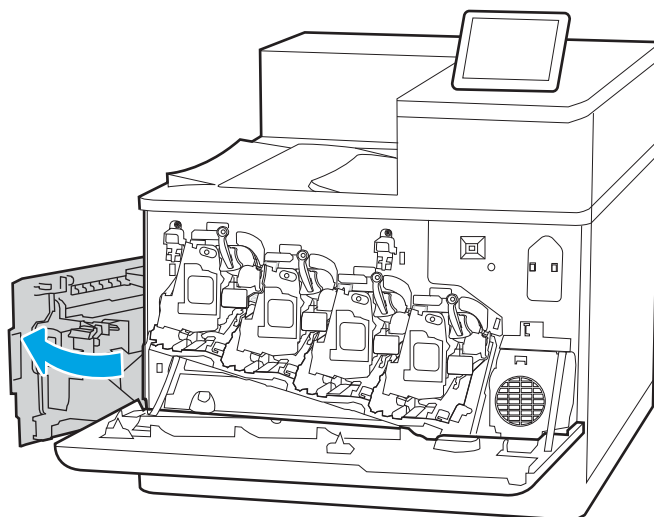

3. Ta tag i toneruppsamlingsenhetens ovansida och ta bort den från skrivaren.

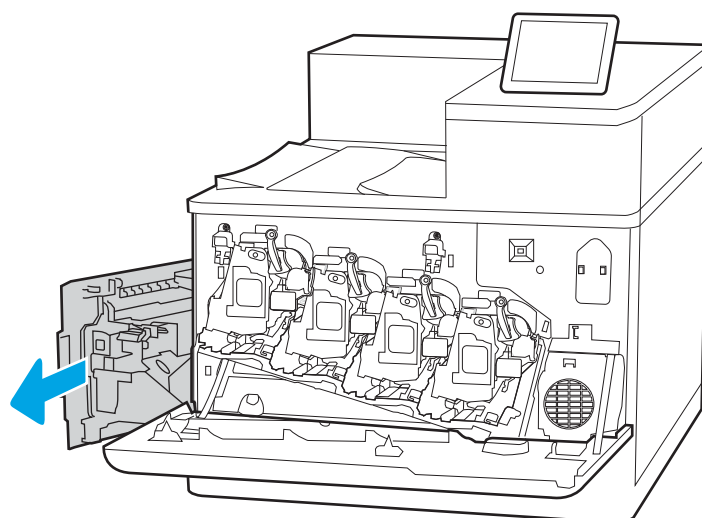

4. Ta ut den nya toneruppsamlingsenheten ur förpackningen.

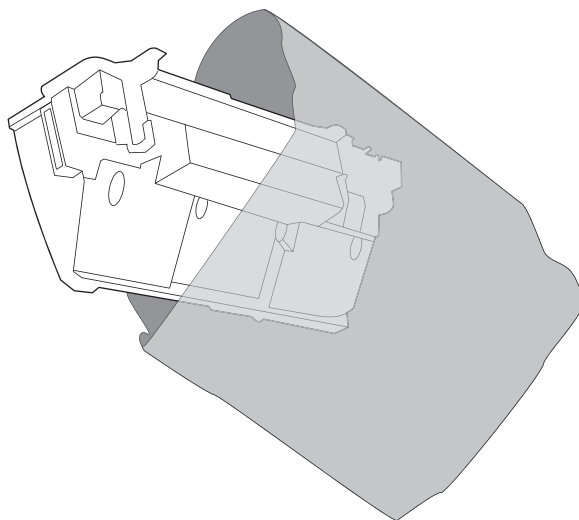



5. Sätt i den nya enheten i skrivaren. Kontrollera att toneruppsamlingsenheten sitter ordentligt på plats.

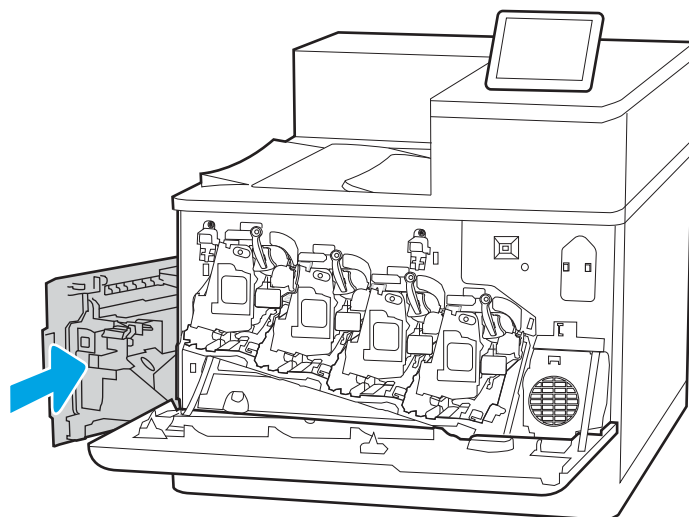

6. Stäng den vänstra luckan.

**OBS!** Om toneruppsamlingsenheten inte är korrekt installerad går det inte att stänga den främre luckan helt.

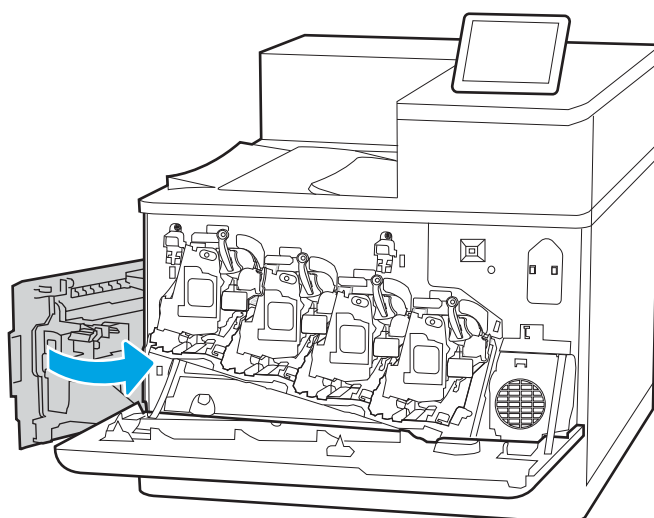

7. Stäng främre luckan.

Spara alla förpackningar för återvinning av den använda toneruppsamlingsenheten. Du återvinner den använda toneruppsamlingsenheten enligt anvisningarna som medföljde den nya toneruppsamlingsenheten.

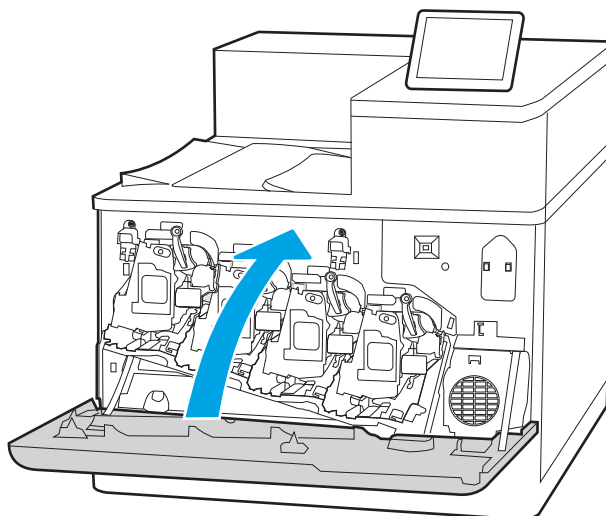



---

## 4 Skriva ut

Skriv ut med hjälp av programvaran eller skriva ut från en mobil enhet eller en USB-flashenhet.

- [Utskriftsmetoder \(Windows\)](#)
- [Utskriftsuppgifter \(Mac\)](#)
- [Lagra utskrifter på skrivaren för att skriva ut senare eller skriva ut privat](#)
- [Mobila utskrifter](#)
- [Skriva ut från en USB-flashenhet](#)
- [Skriva ut i hög hastighet med USB 2.0-port \(kabelansluten\)](#)

Se [www.hp.com/videos/LaserJet](http://www.hp.com/videos/LaserJet) för videohjälp.

Följande information är korrekt vid publiceringstillfället. Aktuell information finns i [www.hp.com/support/colorljM856](http://www.hp.com/support/colorljM856).

### Mer information:

HP:s heltäckande hjälp för skrivaren innehåller följande information:

- Installera och konfigurera
- Lär och använd
- Problemlösning
- Ladda ned uppdateringar av programvara och inbyggd programvara
- Delta i supportforum
- Hitta information om garanti och föreskrifter

# Utskriftsmetoder (Windows)

Lär dig om vanliga utskriftsuppgifter för Windows-användare.

- [Så här skriver du ut \(Windows\)](#)
- [Skriva ut på båda sidor automatiskt \(Windows\)](#)
- [Skriva ut på båda sidor manuellt \(Windows\)](#)
- [Skriva ut flera sidor per ark \(Windows\)](#)
- [Välja papperstyp \(Windows\)](#)
- [Ytterligare utskriftsuppgifter](#)

## Så här skriver du ut (Windows)

Använd alternativet **Skriv ut** från ett program för att välja skrivaren och grundläggande inställningar för utskriften.

Följande procedur beskriver den grundläggande utskriftsprocessen för Windows.

1. Välj alternativet **Skriv ut** i programvaran.
2. Välj skrivaren i listan med skrivare. Om du vill ändra inställningar klickar du på knappen **Egenskaper** eller **Inställningar** för att öppna utskriftsdrivrutinen.

---

 **OBS!** Namnet på knappen varierar för olika program.

I Windows 10, 8.1 och 8 har dessa program en annan layout med olika funktioner än vad som beskrivs nedan för skrivbordsprogram. Slutför följande steg om du vill få åtkomst till utskriftsfunktionen från en app på startskärmen:

- **Windows 10:** Välj **Skriv ut** och välj sedan skrivaren.
- **Windows 8.1 eller 8:** Välj **Enheter**, välj **Skriv ut** och välj sedan skrivaren.

HP AiO-skrivarens fjärrapplikation hämtar ytterligare drivrutinsfunktioner för drivrutinen HP PCL-6 V4 när **Fler inställningar** har valts.

---

 **OBS!** Om du vill ha mer information klickar du på knappen Hjälp (?) i skrivardrivrutinen.

3. Konfigurera de tillgängliga alternativen genom att klicka på flikarna i utskriftsdrivrutinen. Du kan till exempel ställa in pappersriktningen på fliken **Efterbehandling** och ställa in papperskällan, papperstypen, pappersstorleken och kvalitetsinställningar på fliken **Papper/kvalitet**.
4. Klicka på knappen **OK** när du vill återgå till dialogrutan **Skriv ut**. Välj hur många kopior som ska skrivas ut från den här skärmen.
5. Klicka på knappen **Skriv ut** för att skriva ut utskriften.

## Skriva ut på båda sidor automatiskt (Windows)

Om skrivaren har en automatisk duplexenhet kan du skriva ut automatiskt på båda sidor av papperet. Använd en pappersstorlek och papperstyp som stöds av duplexenheten.

1. Välj alternativet **Skriv ut** i programvaran.
2. Välj skrivaren i listan över skrivare och klicka sedan på **Egenskaper** eller **Inställningar** för att öppna utskriftsdrivrutinen.

---

 **OBS!** Namnet på knappen varierar för olika program.

I Windows 10, 8.1 och 8 har dessa program en annan layout med olika funktioner än vad som beskrivs nedan för skrivbordsprogram. Slutför följande steg om du vill få åtkomst till utskriftsfunktionen från en app på startskärmen:

- **Windows 10:** Välj **Skriv ut** och välj sedan skrivaren.
- **Windows 8.1 eller 8:** Välj **Enheter**, välj **Skriv ut** och välj sedan skrivaren.

HP AiO-skrivarens fjärrapplikation hämtar ytterligare drivrutinsfunktioner för drivrutinen HP PCL-6 V4 när **Fler inställningar** har valts.

---

3. Klicka på fliken **Efterbehandling**.
4. Välj **Skriv ut på båda sidor**. Klicka på **OK** för att stänga dialogrutan **Dokumentegenskaper**.
5. I dialogrutan **Skriv ut** klickar du på **Skriv ut** för att skriva ut utskriften.

## Skriva ut på båda sidor manuellt (Windows)

Använd den här proceduren för skrivare som inte är utrustade med en automatisk duplexenhet eller för att skriva ut på papper som duplexenheten inte stöder.

1. Välj alternativet **Skriv ut** i programvaran.
2. Välj skrivaren i listan över skrivare och klicka sedan på **Egenskaper** eller **Inställningar** för att öppna utskriftsdrivrutinen.

---

 **OBS!** Namnet på knappen varierar för olika program.

I Windows 10, 8.1 och 8 har dessa program en annan layout med olika funktioner än vad som beskrivs nedan för skrivbordsprogram. Slutför följande steg om du vill få åtkomst till utskriftsfunktionen från en app på startskärmen:

- **Windows 10:** Välj **Skriv ut** och välj sedan skrivaren.
- **Windows 8.1 eller 8:** Välj **Enheter**, välj **Skriv ut** och välj sedan skrivaren.

HP AiO-skrivarens fjärrapplikation hämtar ytterligare drivrutinsfunktioner för drivrutinen HP PCL-6 V4 när **Fler inställningar** har valts.

---

3. Klicka på fliken **Efterbehandling**.
4. Välj **Skriv ut på båda sidor (manuellt)** och klicka sedan på **OK** för att stänga dialogrutan **Dokumentegenskaper**.
5. I dialogrutan **Skriv ut** klickar du på **Skriv ut** för att skriva ut den första sidan av utskriften.
6. Hämta utskriften från utmatningsfacket och placera den sedan i fack 1.
7. Välj en knapp på kontrollpanelen för att fortsätta om du uppmanas att göra det.

## Skriva ut flera sidor per ark (Windows)

När du skriver ut från ett program med alternativet **Skriv ut** kan du välja ett alternativ för att skriva ut flera sidor på ett pappersark. Du vill kanske göra detta om du skriver ut ett mycket stort dokument och vill spara papper.

1. Välj alternativet **Skriv ut** i programvaran.
2. Välj skrivaren i listan över skrivare och klicka sedan på **Egenskaper** eller **Inställningar** för att öppna utskriftsdrivrutinen.

---

 **OBS!** Namnet på knappen varierar för olika program.

I Windows 10, 8.1 och 8 har dessa program en annan layout med olika funktioner än vad som beskrivs nedan för skrivbordsprogram. Slutför följande steg om du vill få åtkomst till utskriftsfunktionen från en app på startskärmen:

- **Windows 10:** Välj **Skriv ut** och välj sedan skrivaren.
- **Windows 8.1 eller 8:** Välj **Enheter**, välj **Skriv ut** och välj sedan skrivaren.

HP AiO-skrivarens fjärrapplikation hämtar ytterligare drivrutinsfunktioner för drivrutinen HP PCL-6 V4 när **Fler inställningar** har valts.

---

3. Klicka på fliken **Efterbehandling**.
4. Välj antal sidor per ark i listrutan **Sidor per ark**.
5. Välj önskade alternativ för **Skriv ut sidor**, **Sidorordning** och **Orientering**. Klicka på **OK** för att stänga dialogrutan **Dokumentegenskaper**.
6. I dialogrutan **Skriv ut** klickar du på **Skriv ut** för att skriva ut utskriften.

## Välja papperstyp (Windows)

När du skriver ut från ett program med alternativet **Skriv ut** kan du ange den papperstyp som du använder för utskriftsjobbet. Om din standardpapperstyp är Letter, men du ska använda en annan papperstyp för en utskrift, anger du specifik papperstyp.

1. Välj alternativet **Skriv ut** i programvaran.
2. Välj skrivaren i listan över skrivare och klicka sedan på **Egenskaper** eller **Inställningar** för att öppna utskriftsdrivrutinen.

---

 **OBS!** Namnet på knappen varierar för olika program.

I Windows 10, 8.1 och 8 har dessa program en annan layout med olika funktioner än vad som beskrivs nedan för skrivbordsprogram. Slutför följande steg om du vill få åtkomst till utskriftsfunktionen från en app på startskärmen:

- **Windows 10:** Välj **Skriv ut** och välj sedan skrivaren.
- **Windows 8.1 eller 8:** Välj **Enheter**, välj **Skriv ut** och välj sedan skrivaren.

HP AiO-skrivarens fjärrapplikation hämtar ytterligare drivrutinsfunktioner för drivrutinen HP PCL-6 V4 när **Fler inställningar** har valts.

---

3. Klicka på fliken **Papper/kvalitet**.
4. Välj papperstyp i listrutan **Papperstyp**.

5. Klicka på **OK** för att stänga dialogrutan **Dokumentegenskaper**. I dialogrutan **Skriv ut** klickar du på **Skriv ut** för att skriva ut utskriften.  
  
Om facket behöver konfigureras visas ett meddelande om fackets konfiguration på skrivarens kontrollpanel.
6. Fyll på facket med papper av angiven typ och storlek och stäng facket.
7. Tryck på **OK** för att godkänna identifierad typ och storlek eller på **Ändra** om du vill välja en annan pappersstorlek eller typ.
8. Välj rätt papperstyp och -storlek, och tryck sedan på **OK**.

## Ytterligare utskriftsuppgifter

Leta reda på information på Internet om att utföra vanliga utskriftsuppgifter.

Gå till [www.hp.com/support/colorljM856](http://www.hp.com/support/colorljM856).

Instruktioner finns tillgängliga för att utföra utskriftsuppgifter som:

- Skapa och använda utskriftsgenvägar eller snabbval
- Välja pappersstorlek eller använda en anpassad pappersstorlek
- Välja sidorientering
- Skapa ett häfte
- Anpassa ett dokument till en vald pappersstorlek
- Skriva ut de första eller sista sidorna av dokumentet på ett annat papper
- Skriva ut vattenstämplar på ett dokument

## Utskriftsuppgifter (Mac)

Skriv ut med HP:s programvara för utskrift för macOS, inklusive hur man skriver ut på båda sidorna eller skriver ut flera sidor per ark.

- [Hur man skriver ut \(macOS\)](#)
- [Skriva ut på båda sidor automatiskt \(macOS\)](#)
- [Skriva ut på båda sidor manuellt \(macOS\)](#)
- [Skriva ut flera sidor per ark \(macOS\)](#)
- [Välja papperstyp \(macOS\)](#)
- [Ytterligare utskriftsuppgifter](#)

## Hur man skriver ut (macOS)

Använd alternativet **Skriv ut** från ett program för att välja skrivaren och grundläggande inställningar för utskriften.

Nedan beskrivs den grundläggande utskriftsprocessen för macOS.

1. Klicka på menyn **Arkiv** och sedan på **Skriv ut**.
2. Markera skrivaren.
3. Klicka på **Visa detaljer** eller **Kopior och sidor** och välj sedan andra menyer för att justera skrivarinställningarna.

---

 **OBS!** Namnet på alternativet varierar för olika program.

---

4. Klicka på knappen **Skriv ut**.

## Skriva ut på båda sidor automatiskt (macOS)

Om skrivaren har en automatisk duplexenhet kan du skriva ut automatiskt på båda sidor av papperet. Använd en pappersstorlek och papperstyp som stöds av duplexenheten.

---

 **OBS!** Den här informationen gäller för skrivare som har en automatisk duplexenhet.

---

 **OBS!** Den här funktionen är tillgänglig om du installerar HP-skrivardrivrutinen. Den är kanske inte tillgänglig om du använder AirPrint®.

---

1. Klicka på menyn **Arkiv** och sedan på **Skriv ut**.
2. Markera skrivaren.
3. Klicka på **Visa detaljer** eller **Kopior och sidor** och klicka sedan på menyn **Layout**.

**macOS 10.14 Mojave och senare:** Klicka på **Visa detaljer** klicka på **Dubbelsidigt** och klicka sedan på menyn **Layout**.

---

 **OBS!** Namnet på alternativet varierar för olika program.

---



4. Välj ett bindningsalternativ i listrutan **Dubbelsidig**.
5. Klicka på knappen **Skriv ut**.

## Skriva ut på båda sidor manuellt (macOS)

Använd den här proceduren för skrivare som inte är utrustade med en automatisk duplexenhet eller för att skriva ut på papper som duplexenheten inte stöder.

---

 **OBS!** Den här funktionen är tillgänglig om du installerar HP-skrivardrivrutinen. Den är kanske inte tillgänglig om du använder AirPrint.

---

1. Klicka på menyn **Arkiv** och sedan på **Skriv ut**.
2. Markera skrivaren.
3. Klicka på **Visa detaljer** eller **Kopior och sidor** och klicka sedan på menyn **Manuell duplex**.

---

 **OBS!** Namnet på alternativet varierar för olika program.

---

4. Klicka i rutan **Manuell Duplex** och välj ett bindningsalternativ.
5. Klicka på knappen **Skriv ut**.
6. Gå till skrivaren och ta bort eventuellt tomt papper som finns i fack 1.
7. Hämta den utskrivna bunten i utmatningsfacket och placera den med den utskrivna sidan vänd nedåt i inmatningsfacket.
8. Om du uppmanas trycka på en knapp på kontrollpanelen för att fortsätta gör du det.

## Skriva ut flera sidor per ark (macOS)

När du skriver ut från ett program med alternativet **Skriv ut** kan du välja ett alternativ för att skriva ut flera sidor på ett pappersark. Du vill kanske göra detta om du skriver ut ett mycket stort dokument och vill spara papper.

1. Klicka på menyn **Arkiv** och sedan på **Skriv ut**.
2. Markera skrivaren.
3. Klicka på **Visa detaljer** eller **Kopior och sidor** och klicka sedan på menyn **Layout**.

---

 **OBS!** Namnet på alternativet varierar för olika program.

---

4. I listrutan **Sidor per ark** väljer du det antal sidor som du vill skriva ut på varje ark.
5. Vid **Utskriftsriktning** väljer du ordning och placering för sidorna på arket.
6. I menyn **Ram** väljer du den typ av ram som du vill skriva ut runt varje sida på arket.
7. Klicka på knappen **Skriv ut**.

## Välja papperstyp (macOS)

När du skriver ut från ett program med alternativet **Skriv ut** kan du ange den papperstyp som du använder för utskriftsjobbet. Om din standardpapperstyp är Letter, men du ska använda en annan papperstyp för en utskrift, anger du specifik papperstyp.

1. Klicka på menyn **Arkiv** och sedan på **Skriv ut**.
2. Markera skrivaren.
3. Klicka på **Visa detaljer** eller **Kopior och sidor** och klicka sedan på menyn **Medier och kvalitet** eller menyn **Papper/kvalitet**.

---

 **OBS!** Namnet på alternativet varierar för olika program.

---

4. Välj bland alternativen under **Medier och kvalitet** eller **Papper/kvalitet**.

---

 **OBS!** Listan innehåller huvuduppsättningen av de alternativ som är tillgängliga. Vissa alternativ är inte tillgängliga på alla skrivare.

---

- **Medietyyp:** Välj alternativet för rätt typ av papper för utskriftsjobbet.
- **Utskriftskvalitet** eller **Kvalitet:** Välj upplösning för utskriften.
- **Kant till kant-utskrift:** Välj det här alternativet om du vill skriva ut nära papperskanterna.

5. Klicka på knappen **Skriv ut**.

## Ytterligare utskriftsuppgifter

Leta reda på information på Internet om att utföra vanliga utskriftsuppgifter.

Gå till [www.hp.com/support/colorijM856](http://www.hp.com/support/colorijM856).

Instruktioner finns tillgängliga för att utföra utskriftsuppgifter som:

- Skapa och använda utskriftsgenvägar eller snabbval
- Välja pappersstorlek eller använda en anpassad pappersstorlek
- Välja sidorientering
- Skapa ett häfte
- Anpassa ett dokument till en vald pappersstorlek
- Skriva ut de första eller sista sidorna av dokumentet på ett annat papper
- Skriva ut vattenstämplar på ett dokument

# Lagra utskrifter på skrivaren för att skriva ut senare eller skriva ut privat

Lagra utskrifter i skrivarens minne så att du kan skriva ut dem vid ett senare tillfälle.

- [Inledning](#)
- [Skapa en lagrad utskrift \(Windows\)](#)
- [Skapa en lagrad utskrift \(macOS\)](#)
- [Skriva ut en lagrad utskrift](#)
- [Ta bort en lagrad utskrift](#)
- [Information som skickas till skrivaren för utskriftsredovisning](#)

## Inledning

Följande information innehåller information om hur du skapar och skriver ut dokument som lagras på USB-minnet. Dessa jobb kan skrivas ut vid ett senare tillfälle eller skrivas ut privat.

## Skapa en lagrad utskrift (Windows)

Lagra jobb på USB-flashminnet för privat eller fördröjd utskrift.

1. Välj alternativet **Skriv ut** i programvaran.
2. Välj skrivaren i skrivarlistan och välj sedan **Egenskaper** eller **Inställningar**.

---

 **OBS!** Namnet på knappen varierar för olika program.

I Windows 10, 8.1 och 8 har dessa program en annan layout med olika funktioner än vad som beskrivs nedan för skrivbordsprogram. Slutför följande steg om du vill få åtkomst till utskriftsfunktionen från en app på startskärmen:

- **Windows 10:** Välj **Skriv ut** och välj sedan skrivaren.
- **Windows 8.1 eller 8:** Välj **Enheter**, välj **Skriv ut** och välj sedan skrivaren.

HP AiO-skrivarens fjärrapplikation hämtar ytterligare drivrutinsfunktioner för drivrutinen HP PCL-6 V4 när **Fler inställningar** har valts.

---

3. Klicka på fliken **Lagra utskrift**.
4. Välj ett alternativ för **Lagra utskrift**:
  - **Korrigera och vänta:** Skriv ut och korrekturläs en kopia av ett dokument och skriv sedan ut fler kopior.
  - **Privat jobb:** Jobbet skrivs inte ut förrän du begär det på skrivarens kontrollpanel. För det här jobblagringsläget kan du välja ett av alternativen **Gör jobbet säkert/skyddat**. Om du tilldelar utskriftsjobbet en personlig kod (PIN) måste du ange PIN-koden på kontrollpanelen. Om du krypterar utskriften måste du ange det lösenord som krävs på kontrollpanelen. Utskriften tas bort från minnet när den skrivits ut och försvinner om skrivaren förlorar ström.

- **Snabbkopia:** Skriv ut önskat antal kopior av ett dokument och spara en kopia i skrivarminnet så att du kan skriva ut det igen senare.
  - **Lagrat jobb:** Lagra ett dokument på skrivaren och tillåt andra användare att skriva ut det när som helst. För det här jobblagringsläget kan du välja ett av alternativen **Gör jobbet säkert/skyddat**. Om du tilldelar utskriftsjobbet en personlig kod (PIN) måste den person som skriver ut jobbet ange PIN-koden på kontrollpanelen. Om du krypterar utskriften måste den person som skriver ut jobbet ange det nödvändiga lösenordet på kontrollpanelen.
5. Använd ett eget användarnamn eller utskriftsnamn, klicka på knappen **Anpassa** och ange sedan användarnamnet eller utskriftsnamnet.
- Välj vilket alternativ som ska användas om det redan finns en lagrad utskrift med samma namn:
- **Använd utskriftsnamn + (1–99):** Lägg till ett unikt nummer i slutet på utskriftsnamnet.
  - **Ersätt befintlig fil:** Skriv över den lagrade utskriften med en ny.
6. Klicka på **OK** för att stänga dialogrutan **Dokumentegenskaper**. I dialogrutan **Utskrift** klickar du på **Skriv ut** för att utföra utskriften.

## Skapa en lagrad utskrift (macOS)

Lagra jobb på USB-flashminnet för privat eller fördröjd utskrift.

1. Klicka på menyn **Arkiv** och sedan på **Skriv ut**.
2. Välj skrivaren på menyn **Skrivare**.
3. Klicka på **Visa detaljer** eller **Kopior och sidor** och klicka sedan på menyn **Jobblagring**.



**OBS!** Om menyn **Jobblagring** inte visas följer du instruktionerna i avsnittet "Avaktivera eller aktivera funktionen för jobblagring" för att aktivera menyn.

4. I listrutan **Läge** väljer du typ av lagrad utskrift.
  - **Korrigera och vänta:** Skriv ut och korrekturläs en kopia av ett dokument och skriv sedan ut fler kopior. Den första kopian skrivs ut direkt. Utskriften av efterföljande kopior måste startas från enhetens främre kontrollpanel. Om till exempel 10 kopior skickas skrivs en kopia ut direkt och de andra nio kopiorna skrivs ut när jobbet hämtas. Jobbet tas bort när alla kopior har skrivits ut.
  - **Privat jobb:** Utskriftsjobbet skrivs inte ut förrän någon begär det på skrivarens kontrollpanel. Om utskriftsjobbet har en personlig kod (PIN) måste du ange PIN-koden på kontrollpanelen. Utskriften tas bort från minnet när det har skrivits ut.
  - **Snabbkopia:** Skriv ut önskat antal kopior av ett dokument och spara en kopia i skrivarminnet så att du kan skriva ut det igen senare. Jobbet tas bort manuellt eller genom schemat för jobblagring.
  - **Lagrat jobb:** Lagra ett dokument på skrivaren och tillåt andra användare att skriva ut det när som helst. Om utskriftsjobbet har en personlig kod (PIN) måste den person som skriver ut jobbet ange PIN-koden på kontrollpanelen. Jobbet tas bort manuellt eller genom schemat för jobblagring.
5. Använd ett eget användarnamn eller utskriftsnamn, klicka på knappen **Anpassa** och ange sedan användarnamnet eller utskriftsnamnet.



**OBS!** **macOS 10.14 Mojave och senare:** Knappen **Anpassad** innehåller inte längre skrivardrivrutinen. Använd alternativen under listrutan **Läge** om du vill konfigurera sparade jobb.

Välj vilket alternativ som ska användas om det redan finns ett lagrat utskriftsjobb med samma namn.

- **Använd utskriftsnamn + (1–99):** Lägg till ett unikt nummer i slutet på utskriftsnamnet.
  - **Ersätt befintlig fil:** Skriv över den lagrade utskriften med en ny.
6. Om du valde alternativet **Lagrat jobb** eller **Privat jobb** i listrutan **Läge** kan du skydda utskriften med en PIN-kod. Skriv en fyrsiffrig kod i fältet **Använd PIN-kod för att skriva ut**. Om någon annan försöker skriva ut det här jobbet uppmanas han eller hon att ange PIN-koden.
  7. Tryck på knappen **Skriv ut** för att bearbeta utskriften.

## Skriva ut en lagrad utskrift

Så här skriver du ut ett jobb som har lagrats i skrivarens minne.

1. Välj **Skriv ut från jobblagring** på startskärmen på skrivarens kontrollpanel.
2. Välj **Välj** och sedan namnet på den mapp där utskriften har sparats.
3. Välj namn på utskriften. Om utskriften är privat eller krypterad anger du PIN-koden eller lösenordet.
4. Välj antalet kopior genom att välja fältet **Antal kopior**. Använd knappsetsen för att ange antalet kopior som ska skrivas ut.
5. Välj **Start**  eller skriv ut jobbet genom att välja **Skriv ut**.

## Ta bort en lagrad utskrift

Du kan ta bort dokument som har sparats till skrivaren när de inte längre behövs. Du kan också justera det maximala antalet utskrifter som skrivaren kan lagra.

- [Ta bort en utskrift som lagrats på skrivaren](#)
- [Ändra begränsningen för utskriftslagring](#)

## Ta bort en utskrift som lagrats på skrivaren

Använd kontrollpanelen om du vill ta bort en utskrift som har lagrats i skrivarens minne.

1. Välj symbolen [Skriv ut från jobblagring](#) på startskärmen på skrivarens kontrollpanel.
2. Välj [Välj](#) och sedan namnet på den mapp där utskriften har sparats.
3. Välj namn på utskriften. Om utskriften är privat eller krypterad anger du PIN-koden eller lösenordet.
4. Tryck på knappen Papperskorg  för att ta bort jobbet.

## Ändra begränsningen för utskriftslagring

När en ny utskrift lagras i skrivarens minne skrivs eventuella tidigare utskrifter med samma användarnamn och jobbnamn över. Om det inte redan finns ett dokument lagrat under samma användarnamn och utskriftsnamn och skrivaren behöver mer utrymme, kan det hända att andra lagrade dokument raderas, med början från det äldsta.

Genomför följande procedur om du vill ändra antalet dokument som skrivaren kan lagra:

1. Från startskärmen på skrivarens kontrollpanel navigerar du till [Inställningar](#)-programmet och väljer sedan ikonen [Inställningar](#).
2. Öppna följande menyer:
  - a. [Kopia/utskrift](#) eller [Utskrift](#)
  - b. [Hantera sparade utskrifter](#)
  - c. [Utrymmesgräns för tillfälliga utskrifter](#)
3. Använd knappsetsen för att ange antalet dokument som skrivaren kan lagra.
4. Välj [OK](#) eller [Klar](#) för att spara inställningen.

## Information som skickas till skrivaren för utskriftsredovisning

Utskriftsjobb som skickats från drivrutiner på klienten (t.ex. en dator) kan skicka personligt identifierbar information till HP:s enheter för utskrift och bildbehandling. Den här informationen kan innehålla, men är inte begränsad till, användar- och klientnamn som jobbet kom från. Informationen kan användas för utskriftsredovisning enligt skrivaradministratörens inställningar. Samma information kan också lagras med utskriften på skrivarens masslagringsenhet (t.ex. en hårddisk) när du använder funktionen för utskriftslagring.

## Mobila utskrifter

Med mobila utskrifter och ePrint-lösningar är det enkelt att skriva ut till en HP-skrivare från en bärbar dator, surfplatta, smartphone eller annan mobil enhet.

- [Inledning](#)
- [Wi-Fi, Wi-Fi Direct-utskrift, NFC och BLE-utskrift](#)
- [HP ePrint via e-post](#)
- [AirPrint](#)
- [Androids inbyggda utskriftslösning](#)

### Inledning

HP erbjuder flera mobila lösningar för att göra det enklare att skriva ut till en HP-skrivare från en bärbar dator, surfplatta, smartphone eller annan mobil enhet.

Om du vill se en fullständig lista och hitta det bästa valet går du till [www.hp.com/go/LaserJetMobilePrinting](http://www.hp.com/go/LaserJetMobilePrinting).

## Wi-Fi, Wi-Fi Direct-utskrift, NFC och BLE-utskrift

HP tillhandahåller utskrift via Wi-Fi Direct Print, NFC (Near Field Communication) och BLE (Bluetooth Low Energy) för skrivare med ett HP Jetdirect 3100w BLE/NFC/trådlöst tillbehör som stöds. Tillbehöret finns som tillval för HP-skrivare med HIP-fack (Hardware Integration Pocket).

- [Aktivera trådlös utskrift](#)
- [Ändra Wi-Fi Direct-namn](#)

Dessa funktioner möjliggör för (mobila) enheter med Wi-Fi att upprätta en trådlös nätverksanslutning direkt till skrivaren utan att använda en trådlös router.

Skrivaren behöver inte vara ansluten till nätverket för att den här mobila direktutskriften ska fungera.

Använd Wi-Fi Direct när du vill skriva ut trådlöst från följande enheter:

- iPhone, iPad eller iPod touch med Apple AirPrint
- Mobila Android-enheter som använder Androids inbyggda utskriftslösning

Mer information om trådlösa utskrifter finns på [www.hp.com/go/LaserJetMobilePrinting](http://www.hp.com/go/LaserJetMobilePrinting).

NFC-, BLE- och Wi-Fi Direct Print-funktionerna kan aktiveras och inaktiveras från skrivarens kontrollpanel.

### Aktivera trådlös utskrift



För att skriva ut trådlöst från mobila enheter måste Wi-Fi Direct vara aktiverat.

1. Öppna menyn [Inställningar](#) på startskärmen på skrivarens kontrollpanel.
2. Välj följande menyer:
  - a. [Nätverk](#)
  - b. [Wi-Fi Direct](#)
  - c. [Status](#)
3. Välj [På](#) och välj sedan [OK](#) för att aktivera trådlös utskrift.

### Ändra Wi-Fi Direct-namn

Ändra skrivarens Wi-Fi Direct-namn med användning av HP:s inbyggda webbserver (EWS).

---

 **OBS!** I miljöer där mer än en modell av samma skrivare installeras kan det vara bra att ge varje skrivare ett mer unikt Wi-Fi Direct-namn för enklare skrivareidentifiering för utskrift med HP Wi-Fi Direct. Du kommer åt namnen på trådlösa nätverk, till exempel Trådlöst, Wi-Fi Direct o.s.v., på skärmen Information genom att välja ikonen för Information  och sedan välja ikonen för Wi-Fi Direct .

---

Gör så här om du vill ändra skrivarens Wi-Fi Direct-namn:

1. Tryck på ikonen för [Inställningar](#) på startskärmen på skrivarens kontrollpanel.
2. Öppna följande menyer:



- a. [Nätverk](#)
  - b. [Wi-Fi Direct](#)
  - c. [Wi-Fi Direct-namn](#)
3. Använd knappsetsen för att ändra namnet i textfältet [Namn på Wi-Fi Direct](#) och tryck sedan på [OK](#).



## HP ePrint via e-post

Använd HP ePrint via e-post för att skriva ut dokument genom att skicka dem som e-postbilagor till skrivarens e-postadress från valfri e-postaktiverad enhet.

För att du ska kunna använda HP ePrint via e-post måste skrivaren uppfylla följande krav:

- Skrivaren måste vara ansluten till ett trådbundet eller trådlös nätverk och ha Internetåtkomst.
- HP-webbtjänster måste aktiveras på skrivaren och den måste vara registrerad med HP Connected.

Följ de här anvisningarna när du vill aktivera HP-webbtjänster och registrera dig med HP Connected:

1. Öppna HP:s inbyggda webbserver (EWS):
  - a. På startskärmen på skrivarens kontrollpanel trycker du på ikonen för Information  och sedan trycker du på ikonen för Ethernet  för att visa IP-adressen eller värddnamnet.
  - b. Öppna en webbläsare på en dator i samma nätverk som skrivaren. Ange IP-adressen eller värddnamnet på adressraden, exakt så som det visas på skrivarens kontrollpanel. Tryck på [Retur](#) på tangentbordet. Den inbäddade webbservern öppnas.

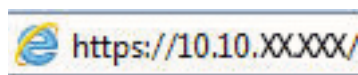

 **OBS!** Om webbläsaren visar ett meddelande som anger att åtkomst till webbplatsen kanske inte är säker väljer du alternativet för att fortsätta till webbplatsen. Åtkomst till den här webbplatsen skadar inte datorn.

2. **Klicka på fliken** HP-webbtjänster.
3. Välj alternativet för att aktivera webbtjänster.

 **OBS!** Det kan ta flera minuter att Aktivera webbtjänster

4. Gå till [www.hpconnected.com](http://www.hpconnected.com) för att skapa ett HP ePrint-konto och slutföra installationsprocessen.

## AirPrint

Direktutskrift med Apple AirPrint kan användas för iOS och på Mac-datorer som kör macOS 10.7 Lion eller senare.

Använd AirPrint för att skriva ut direkt till skrivaren från iPad, iPhone (3GS eller senare) eller iPod touch (tredje generationen eller senare) i följande mobilprogram:

- E-post
- Foton
- Safari

- iBooks
- Välj tredjepartsprogram

För att kunna använda AirPrint måste skrivaren vara ansluten till samma nätverk (undernät) som Apple-enheten. Mer information om hur du använder AirPrint och vilka HP-skrivare som är kompatibla med AirPrint finns på [www.hp.com/go/MobilePrinting](http://www.hp.com/go/MobilePrinting).

---

 **OBS!** Innan du använder AirPrint med en USB-anslutning bör du verifiera versionsnumret. AirPrint-versionerna 1.3 och tidigare stöder inte USB-anslutningar.

---

## Androids inbyggda utskriftslösning

Med HP:s inbyggda utskriftslösning för Android och Kindle kan mobila enheter automatiskt hitta och skriva ut till HP-skrivare som antingen finns i ett nätverk eller inom den trådlösa räckvidden för Wi-Fi Direct-utskrift.

Utskriftslösningen är inbyggd i många versioner av operativsystemet.

---

 **OBS!** Om det inte går att skriva ut på din enhet går du till [Google Play > Android-appar](#) och installerar HP Print Service Plugin.

---

Mer information om hur du använder inbyggd utskrift för Android och vilka Android-enheter som stöds finns på [www.hp.com/go/MobilePrinting](http://www.hp.com/go/MobilePrinting).

## Skriva ut från en USB-flashenhet

Den här skrivaren har lättåtkomlig USB-utskrift om du vill skriva ut filer utan en dator.

- [Aktiva USB-porten för utskrift](#)
- [Skriv ut USB-dokument](#)

Du kan ansluta vanliga USB-flashenheter till skrivarens USB-port nära kontrollpanelen. Följande filtyper stöds:

- .pdf
- .prn
- .pcl
- .ps
- .cht

## Aktiva USB-porten för utskrift

USB-porten är avaktiverad som standard. Aktivera USB-porten innan du använder den här funktionen.

- [Metod ett: Aktivera USB-porten via skrivarens kontrollpanel](#)
- [Metod två: Aktivera USB-porten via HP:s inbyggda webbserver \(endast nätverksanslutna skrivare\)](#)

Välj ett av följande sätt att aktivera porten:



### Metod ett: Aktivera USB-porten via skrivarens kontrollpanel

Aktivera USB-porten för utskrift via skrivarens kontrollpanel.

1. Från startskärmen på skrivarens kontrollpanel navigerar du till **Inställningar**-programmet och väljer sedan ikonen **Inställningar**.
2. Öppna följande menyer:
  - a. **Kopia/utskrift** eller **Utskrift**
  - b. **Aktivera USB-enhet**
3. Välj **Aktivera utskrift från USB-enhet**.

### Metod två: Aktivera USB-porten via HP:s inbyggda webbserver (endast nätverksanslutna skrivare)

Aktivera USB-porten för utskrift med den inbäddade HP-webbservern.

1. På startskärmen på skrivarens kontrollpanel trycker du på ikonen för Information  och sedan trycker du på ikonen för Ethernet  för att visa IP-adressen eller värdnamnet.
2. Öppna en webbläsare och skriv in IP-adressen i adressfältet, exakt som den visas på skrivarens kontrollpanel. Tryck på **Return** på tangentbordet. Den inbäddade webbservern öppnas.

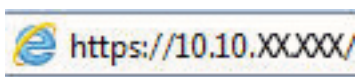

 **OBS!** Om webbläsaren visar ett meddelande som anger att åtkomst till webbplatsen kanske inte är säker väljer du alternativet för att fortsätta till webbplatsen. Åtkomst till den här webbplatsen skadar inte datorn.

3. Välj fliken **Kopia/utskrift** för MFP-modeller eller fliken **Utskrift** för SFP-modeller.
4. I den vänstra menyn väljer du **Inställningar för utskrift från USB-enhet**.
5. Välj **Aktivera utskrift från USB-enhet**.
6. Klicka på **Verkställ**.

## Skriv ut USB-dokument

Skriv ut dokument från en USB-enhet.

1. Sätt in USB-flashenheten i den lättåtkomliga USB-porten.

---

 **OBS!** Porten kan vara täckt. På vissa skrivare fälls locket upp. På andra skrivare drar du ut locket och tar bort det.

---

2. Från startskärmen på skrivarens kontrollpanel navigerar du till [Skriva ut](#)-programmet och klickar på ikonen [Skriv ut](#).
3. Välj [Skriv ut från USB-enhet](#).
4. Tryck på [Välj](#), välj namnet på dokumentet som ska skrivas ut och tryck sedan på [Välj](#).

---

 **OBS!** Dokumentet kan finnas i en mapp. Öppnar mapparna.

---

5. Tryck på rutan till vänster om [Skriv ut](#) om du vill justera antalet kopior och välj sedan antalet kopior från knappsatsen som öppnas. Stäng knappsatsen genom att trycka på knappen [Stäng](#) .
6. Skriv ut dokumentet genom att välja [Skriv ut](#).

# Skriva ut i hög hastighet med USB 2.0-port (kabelansluten)

Aktivera höghastighets-USB 2.0-porten för kabelansluten USB-utskrift. Porten finns i gränssnittets portområde och är inaktiverad som standard.

- [Metod ett: Aktivera USB 2.0-porten för hög hastighet via skrivarens kontrollpanelmenyer](#)
- [Metod två: Aktivera USB 2.0-porten för hög hastighet via HP:s inbyggda webbserver \(endast nätverksanslutna skrivare\)](#)

Välj ett av följande sätt att aktivera USB 2.0-porten för hög hastighet. När porten är aktiverad kan du installera produktens programvara för att skriva ut med den här porten.



## Metod ett: Aktivera USB 2.0-porten för hög hastighet via skrivarens kontrollpanelmenyer

Använd kontrollpanelen om du vill aktivera porten.

1. Från startskärmen på skrivarens kontrollpanel navigerar du till [Inställningar](#)-programmet och väljer sedan ikonen [Inställningar](#).
2. Öppna följande menyer:
  - a. [Allmänt](#)
  - b. [Aktivera USB-enhet](#)
3. Välj alternativet [Aktiverad](#).

## Metod två: Aktivera USB 2.0-porten för hög hastighet via HP:s inbyggda webbserver (endast nätverksanslutna skrivare)

Använd HP:s inbyggda webbserver för att aktivera porten.

1. Ta reda på skrivarens IP-adress. På skrivarens kontrollpanel trycker du på knappen Information  och tryck sedan på ikonen för nätverk  för att visa IP-adressen eller värdnamnet.
2. Öppna en webbläsare och skriv in IP-adressen i adressfältet, exakt som den visas på skrivarens kontrollpanel. Tryck på `Return` på tangentbordet. Den inbyggda webbservern öppnas.

 <https://10.10.XX.XXX/>

 **OBS!** Om webbläsaren visar ett meddelande som anger att åtkomst till webbplatsen kanske inte är säker väljer du alternativet för att fortsätta till webbplatsen. Åtkomst till den här webbplatsen skadar inte datorn.

3. Välj fliken **Säkerhet**.
4. Välj **Allmän säkerhet** till vänster på skärmen.
5. Bläddra ned till **Maskinvaruportar** och markera följande kryssrutor:
  - a. **Aktivera USB-enhet**
  - b. **Aktivera Plug-and-play för värd-USB**
6. Klicka på **Verkställ**.

---

# 5 Hantera skrivaren

Använda administrationsverktyg, konfigurera säkerhet och energisparinställningar och hantera uppdateringar av fast programvara för skrivaren.

- [Avancerad konfiguration med HPs inbyggda webbserver \(EWS\)](#)
- [Konfigurera IP-nätverksinställningar](#)
- [Skrivarens säkerhetsfunktioner](#)
- [Energisparinställningar](#)
- [HP Web Jetadmin](#)
- [Uppdateringar av program och den inbyggda programvaran](#)

Se [www.hp.com/videos/LaserJet](http://www.hp.com/videos/LaserJet) för videohjälp.

Följande information är korrekt vid publiceringstillfället. Aktuell information finns i [www.hp.com/support/colorljM856](http://www.hp.com/support/colorljM856).

## Mer information:

HP:s heltäckande hjälp för skrivaren innehåller följande information:

- Installera och konfigurera
- Lär och använd
- Problemlösning
- Ladda ned uppdateringar av programvara och inbyggd programvara
- Delta i supportforum
- Hitta information om garanti och föreskrifter

# Avancerad konfiguration med HP:s inbyggda webbserver (EWS)

Använd HP:s inbyggda webbserver om du behöver göra mer avancerade skrivarinställningar.

- [Inledning](#)
- [Så här öppnar du den inbäddade HP-webbservern \(EWS\)](#)
- [Funktioner i den inbäddade HP-webbservern](#)

## Inledning

Med HP:s inbyggda webbserver kan du hantera utskriftsfunktioner från datorn i stället för från skrivarens kontrollpanel.

- Visa statusinformation för skrivaren
- Bestämma återstående livslängd för förbrukningsartiklar och beställa nya
- Visa och ändra fackens konfiguration
- Visa och ändra skrivarkontrollpanelens menykonfiguration
- Visa och skriva ut interna sidor
- Motta meddelande om händelser som rör skrivaren och förbrukningsmaterial
- Visa och ändra nätverkskonfigurationen

När skrivaren är ansluten till ett IP-baserat nätverk fungerar HP:s inbyggda webbserver (EWS). HP:s inbyggda webbserver (EWS) fungerar inte med IPX-baserade skrivaranslutningar. Det krävs ingen internetåtkomst för att ansluta till och använda HP:s inbyggda webbservern.

När produkten är ansluten till nätverket är HP:s inbyggda webbserver (EWS) automatiskt tillgänglig.



---

 **OBS!** Den inbäddade HP-webbservern kan inte nås utanför nätverkets brandvägg.

---

## Så här öppnar du den inbäddade HP-webbservern (EWS)

Så här öppnar du den inbäddade HP-webbservern.

1. Tryck på knappen Information på skrivarens kontrollpanel  och använd sedan pilknapparna för att välja menyn Ethernet . Tryck på **OK** för att öppna menyn och visa IP-adressen eller värdnamnet.
2. Öppna en webbläsare och ange IP-adressen eller värdnamnet på adressraden, exakt så som det visas på skrivarens kontrollpanel. Tryck på **Return** på tangentbordet. Den inbäddade webbservern öppnas.

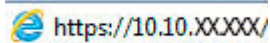
 <https://10.10.XXXXX/>

---

 **OBS!** Om webbläsaren visar ett meddelande som anger att åtkomst till webbplatsen kanske inte är säker väljer du alternativet för att fortsätta till webbplatsen. Åtkomst till den här webbplatsen skadar inte datorn.

---

För att kunna använda den inbäddade HP-webbservern måste webbläsaren uppfylla följande kriterier:



### Windows® 7

- Internet Explorer (version 8.x eller senare)
- Google Chrome (version 34.x eller senare)
- Firefox (version 20.x eller senare)

### Windows® 8 eller senare

- Internet Explorer (version 9.x eller senare)
- Google Chrome (version 34.x eller senare)
- Firefox (version 20.x eller senare)

### macOS

- Safari (version 5.x eller senare)
- Google Chrome (version 34.x eller senare)

### Linux

- Google Chrome (version 34.x eller senare)
- Firefox (version 20.x eller senare)

## Funktioner i den inbäddade HP-webbservern

Läs om funktionerna i HP:s inbyggda webbserver som finns på varje flik.

- [Fliken Information](#)
- [Fliken Allmänt](#)
- [Fliken Skriv ut](#)
- [Fliken Förbrukningsmaterial](#)
- [Fliken Felsökning](#)
- [Fliken Säkerhet](#)
- [Fliken HP-webbtjänster](#)
- [Fliken Nätverk](#)
- [Listan Andra länkar](#)

### Fliken Information

Titta på tabellen med inställningar på fliken **Information**.

Tabell 5-1 Fliken Information i den inbyggda HP-webbservern

Meny	Beskrivning
Enhetens status	Visar skrivarens status och uppskattad återstående livslängd för förbrukningsmaterial från HP. Sidan visar också vilken papperstyp och pappersstorlek som ställts in för varje fack. Du ändrar standardinställningarna genom att klicka på länken <b>Ändra inställningar</b> .
Konfigurationssida	Visar samma informationen som finns på konfigurationssidan.
Statussida för förbrukningsmaterial	Visar status för förbrukningsmaterial i skrivaren.
Händelseloggsidan	Visar en lista över alla skrivarehändelser och skrivarfel. Via länken <b>HP Instant Support</b> (i området <b>Andra länkar</b> på alla sidor i HP:s inbyggda webbserver) kan du ansluta till en uppsättning dynamiska webbsidor som hjälper dig att lösa problem. På dessa sidor visas också ytterligare tjänster som är tillgängliga för skrivaren.
Användningssida	Visar en sammanfattning av antalet sidor som har skrivits ut på skrivaren, grupperade efter storlek, typ och papperets utskriftsbana.
Information om enheten	Visar skrivarens nätverksnamn, adress och modell. Om du vill ändra inställningarna klickar du på <b>Enhetsinformation</b> på fliken <b>Allmänt</b> .
Bild på kontrollpanelen	Visar en bild av den aktuella skärmen på kontrollpanelen.
Utskrivbara rapporter och sidor	Innehåller en lista med skrivarens interna rapporter och sidor. Välj att skriva ut eller visa ett eller flera alternativ.
Licenser för öppen källkod	Visar en sammanfattning av licenserna för program med öppen källkod, som kan användas med skrivaren.

### Fliken Allmänt

Se tabellen med inställningar på fliken **Allmänt**.

Tabell 5-2 Fliken Allmänt i den inbyggda HP-webbservern

Meny	Beskrivning
Bildskärmsinställningar	Konfigurera inställningar för ljud, tidsgräns för inaktivitet, varningar som du kan ta bort och fortsättningsbara händelser.
Kontrollpanel för språk och tangentbordslayouter	Välj standardspråk för meddelanden i kontrollpanelen samt standardlayout för tangentbordet för respektive språk.
Aviseringar	Ställ in e-postaviseringar för olika skrivar- och förbrukningsmaterialhändelser.
App för kontrollpanelsinställningar	Visar alternativ som är tillgängliga på skrivarens kontrollpanel för appen Inställningar.
Allmänna inställningar	Konfigurera hur skrivaren ska återställas efter papperstrassel och om kopieringsjobb som startas från skrivarens kontrollpanel ska ha prioritet över utskrifter.
AutoSend	Konfigurera skrivaren så att automatiserade e-postmeddelanden om skrivarens inställningar och förbrukningsmaterial skickas till angivna e-postadresser.
Redigera Andra länkar	Lägg till eller anpassa en länk till en annan webbplats. Den här länken visas i sidfotsområdet på alla sidor i HP:s inbyggda webbserver.
Beställningsuppgifter	Ange information om beställning av utbytespatroner. Informationen visas på statussidan för förbrukningsmaterial.
Information om enheten	Namnge skrivaren och tilldela den ett inventarienummer. Skriv namnet på den primära kontaktpersonen som ska få information om skrivaren.
Språk	Ange det språk som du vill visa information om den inbyggda HP-webbservern på.
Uppgradera inbyggd programvara	Ladda ned och installera uppgraderingsfiler för skrivarens inbyggda programvara.
Inställningar för datum/tid	Ange datum och tid eller synkronisera med en tidsserver i nätverket.
Ströminställningar	Ställ in eller redigera inställningarna för viloläge som påverkar hur mycket ström skrivaren förbrukar, uppvaknings-/vilotid, hur snabbt skrivaren aktiverar viloläge och hur snabbt skrivaren vaknar upp från viloläge.
Inställningar för säkerhetskopiering och återställning	Skapa en säkerhetskopia med skrivar- och användaruppgifter. Om det blir nödvändigt kan du återställa data till skrivaren med hjälp av den här filen.
Återställ fabriksinställningar	Återställ skrivarens inställningar till fabriksinställningarna.
Lösninginstallation	Installera programpaket från tredjepartsföretag som utökar eller förändrar skrivarens funktionalitet.
Jobbstatistikinställningar	Tillhandahåller anslutningsinformation om utskriftsstatistiktjänster från tredje part.
Saldoinställningar	Tillhandahåller anslutningsinformation om utskriftsstatistiktjänster från tredje part.

## Fliken Skriv ut

Se tabellen med inställningar på fliken **Skriv ut**.

Tabell 5-3 Fliken Skriv ut i den inbäddade HP-webbservern

Meny	Beskrivning
Skriv ut från USB-enhetsinställningar	Aktivera eller inaktivera menyn <b>Skriv ut från USB-enhet</b> på kontrollpanelen.
Hantera sparade utskrifter	Aktivera eller inaktivera möjligheten att lagra utskrifter i skrivarminnet. Konfigurera alternativ för att lagra utskrifter.
Standardalternativ för utskrift	Konfigurera standardalternativen för utskrifter.

Tabell 5-3 Fliken Skriv ut i den inbäddade HP-webbservern (fortsättning)

Meny	Beskrivning
Begränsa färg (Endast färgskrivare)	Tillåt eller begränsa färgutskriften. Ange rättigheter för vissa användare eller dokument från särskilda program.
PCL- och PostScript-inställningar	Justera inställningarna för PCL och PostScript för alla utskriften.
Utskriftskvalitet	Konfigurera inställningarna för utskriftskvalitet, inklusive färgjustering, bildregistrering och tillåtna papperstyper.
Hantera fack	Konfigurera inställningar för pappersfack.

## Fliken Förbrukningsmaterial

Titta på tabellen med inställningar på fliken **Förbrukningsmaterial**.

Tabell 5-4 Fliken Material i den inbäddade HP-webbservern

Meny	Beskrivning
Hantera förbrukningsmaterial	Konfigurera hur skrivaren ska reagera när förbrukningsmaterialet når en mycket låg nivå.

## Fliken Felsökning

Se tabellen med inställningar på fliken **Felsökning**.

Tabell 5-5 Fliken Felsökning i den inbyggda HP-webbservern

Meny	Beskrivning
Allmän felsökning	Välj bland många olika rapporter och tester som gör det enklare att lösa problem med skrivaren.
Onlinehjälp	Länk till HP:s molnbaserade onlinehjälp som är till hjälp vid felsökning av utskriftsproblem.
Diagnostikdata	Exportera skrivarinformation till en fil som kan vara användbar vid detaljerad problemanalys. <b>OBS!</b> Alternativet är endast tillgängligt om ett administratörslösenord är inställt från fliken <b>Säkerhet</b> .
Kalibrering/rengöring	Ange inställningar för rengöring och kalibrering, skriv ut en rengöringssida och utför en full eller delvis kalibrering.
Återställ fabriksinställningar	Återställ skrivarens inställningar till fabriksinställningarna.
Uppgradera inbyggd programvara	Ladda ned och installera uppgraderingsfiler för skrivarens inbyggda programvara.

## Fliken Säkerhet

Se tabellen med inställningar på fliken **Säkerhet**.

Tabell 5-6 Fliken Säkerhet i den inbyggda HP-webbservern

Meny	Beskrivning
Allmän säkerhet	Inställningar för allmän säkerhet, inklusive följande: <ul style="list-style-type: none"><li>• Konfigurera ett administratörslösenord för att begränsa åtkomsten till vissa skrivarfunktioner.</li><li>• Ställ in P/L-lösenord för bearbetning av P/L-kommandon.</li><li>• Ställ in säkerhet för filsystemåtkomst och uppgradering av inbyggd programvara.</li><li>• Aktivera eller inaktivera värdens USB-port på kontrollpanelen eller USB-porten på formateraren för utskrift direkt från en dator.</li><li>• Visa statusen för alla säkerhetsinställningar.</li></ul>
Kontoprincip	Aktivera administratörskontoinställningar.
Åtkomstkontroll	Konfigurera åtkomst till skrivarfunktioner för enskilda individer eller grupper och ange med vilken metod olika individer ska logga in på skrivaren.
Skydda lagrade data	Ställ in och hantera skrivarens interna hårddisk. Skrivaren har en krypterad hårddisk för högsta möjliga säkerhet. Ange inställningar för jobb som lagras på skrivarens hårddisk.
Hantera fjärrappar	Hantera eller vitlista fjärrappar genom importera eller ta bort certifikat som tillåter enheter att använda produkten.
Certifikathantering	Installera och hantera säkerhetscertifikat för åtkomst till skrivaren och nätverket.
Webbtjänstsäkerhet	Tillåt att resurser på den här skrivaren öppnas via webbsidor från andra domäner. Om inga webbplatser har lagts till i listan är alla webbplatser tillförlitliga.
Självtest	Bekräfta att säkerhetsfunktionerna körs enligt förväntade systemparametrar.

## Fliken HP-webbtjänster

Via fliken **HP-webbtjänster** kan du konfigurera och aktivera HP-webbtjänster för den här skrivaren. Du måste aktivera HP:s webbtjänster för att kunna använda HP ePrint-funktionen.

Tabell 5-7 Fliken HP-webbtjänster på HPs inbyggda webbserver

Meny	Beskrivning
Inställning för webbtjänster	Anslut skrivaren till HP Connected på webben genom att aktivera HP-webbtjänster.
Webbproxy	Konfigurera en proxyserver om det är problem med att aktivera HP-webbtjänster eller med att ansluta skrivaren till internet.
Smart Cloud Print	Aktivera Smart Cloud Print, som ger dig åtkomst till webbaserade appar som förlänger funktioner för skrivaren.

## Fliken Nätverk

Via fliken **Nätverk** kan du konfigurera och skydda nätverksinställningarna för skrivaren när den är ansluten till ett IP-baserat nätverk. Den här fliken visas inte om skrivaren är ansluten till andra typer av nätverk.

Tabell 5-8 Fliken Nätverk i den inbyggda HP-webbservern > Konfigurationsinställningar

Meny	Beskrivning
Wi-Fi Direct	Konfigurera inställningar för Wi-Fi Direct för skrivare som inkluderar inbyggd Wi-Fi Direct- och NFC-utskrift eller som har ett trådlöst tillbehör installerat.  <b>OBS!</b> Vilka konfigurationsalternativ som finns beror på skrivarservermodellen.
TCP/IP-inställningar	Konfigurera TCP/IP-inställningar för IPv4- och IPv6-nätverk.  <b>OBS!</b> Vilka konfigurationsalternativ som finns beror på skrivarservermodellen.
Nätverksinställningar	Konfigurera IPX/SPX, AppleTalk, DLC/LLC, och SNMP-inställningar, beroende på skrivarservermodell.
Övriga inställningar	Konfigurera allmänna utskriftsprotokoll och tjänster som stöds av skrivarservern. Vilka alternativ som finns beror på skrivarservermodellen, men kan inkludera uppdatering av fast programvara, LPD-köer, USB-inställningar, supportinformation och repetitionsfrekvens.
AirPrint	Aktivera, konfigurera eller inaktivera nätverksutskrifter från skrivare som hanterar Apple.
Välj språk	Ändra vilket språk som visas i den inbäddade HP-webbservern. Den här sidan visas om webbsidorna finns på flera språk. Du kan också välja språk som stöds genom att göra språkinställningar i webbläsaren.
Välj en plats	Välj land/region för skrivaren.

Tabell 5-9 Fliken Nätverk i den inbyggda HP-webbservern > Inställningar för Google Cloud Print

Meny	Beskrivning
Installation	Konfigurera alternativ för Google Cloud Print.
Webbproxy	Konfigurera proxyinställningar.

Tabell 5-10 Fliken Nätverk i den inbyggda HP-webbservern > Säkerhetsinställningar

Meny	Beskrivning
Inställningar	Visa och återställ aktuella säkerhetsinställningar till fabriksinställda värden.  Konfigurera säkerhetsinställningar med guiden för säkerhetskonfiguration.  <b>OBS!</b> Använd inte guiden för säkerhetskonfiguration om du anger säkerhetsinställningar med något nätverksadministrationsprogram, t.ex. HP Web Jetadmin.
Auktorisering	Kontrollera konfigurationshantering och användning av den här skrivaren, inklusive följande: <ul style="list-style-type: none"><li>• Konfigurera eller ändra administratörslösenord för att hindra obehöriga från att komma åt konfigurationsparametrarna.</li><li>• Begär, installera och hantera digitala certifikat på HP Jetdirect-skrivarservern.</li><li>• Begränsa värdåtkomst till skrivaren via en ACL (Access Control List) (för utvalda skrivarservrar endast på IPv4-nätverk).</li></ul>
Säker kommunikation	Konfigurera säkerhetsinställningar.

Tabell 5-10 Fliken Nätverk i den inbyggda HP-webbservern > Säkerhetsinställningar (fortsättning)

Meny	Beskrivning
Hantering Protokoll	Konfigurera och hantera säkerhetsprotokoll för skrivaren, inklusive följande: <ul style="list-style-type: none"> <li>• Ange säkerhetshanteringsnivån för den inbyggda HP-webbservern och kontrollera trafiken över HTTP och HTTPS.</li> <li>• Konfigurera SNMP (Simple Network Management Protocol). Aktivera eller inaktivera SNMP v1/v2c- eller SNMP v3-agenter på skrivarservern.</li> <li>• Kontrollera åtkomst via protokoll som kanske inte är säkra, t.ex. utskriftsprotokoll, utskriftstjänster, upptäcktsprotokoll, namnlösningstjänster och konfigurationshanteringsprotokoll.</li> </ul>
802.1X-autentisering	Konfigurera 802.1X-autentiseringsinställningar på Jetdirect-skrivarservern efter behov för klientautentisering på nätverket och återställ 802.1X-autentiseringsinställningarna till fabriksinställda värden. <p><b>VIKTIGT:</b> När 802.1X-autentiseringsinställningarna ändras kan skrivaren förlora anslutningen. För att ansluta igen kan det hända att utskriftsservern måste återställas till fabriksinställt läge och att skrivaren måste installeras på nytt.</p>
IPsec/Brandvägg	Visa eller konfigurera en brandväggspolicy eller en eller en IPsec/brandväggspolicy.
Meddelandeagent	Aktivera eller inaktivera HP Device Announcement Agent, ange konfigurationsservern och konfigurera ömsesidig autentisering med certifikat.

Tabell 5-11 Fliken Nätverk i den inbyggda HP-webbservern > Diagnostikinställningar

Meny	Beskrivning
Nätverksstatistik	Visa nätverksstatistik som har samlats in och lagrats på HP Jetdirect-skrivarservern.
Protokollinfo	Visa en lista över nätverksinställningar på HP Jetdirect-skrivarservern för varje protokoll.
Konfigurationssida	Visa konfigurationssidan för HP Jetdirect, som innehåller status- och konfigurationsinformation.

## Listan Andra länkar

Konfigurera vilka länkar som ska visas i sidfoten i HP:s inbyggda webbserver genom att använda menyn **Redigera andra länkar** på fliken **Allmänt**.



**OBS!** Konfigurera vilka länkar som ska visas i sidfoten i HP:s inbyggda webbserver genom att använda menyn **Redigera andra länkar** på fliken **Allmänt**. Standardlänkarna är följande.

Tabell 5-12 Listan Andra länkar i den inbyggda HP-webbservern

Meny	Beskrivning
HP Instant Support	Anslut till HP:s webbplats, där du kan hitta lösningar på problem med skrivaren.
Köpa förbrukningsmaterial	Anslut till webbplatsen HP SureSupply om du vill ha information om hur du kan köpa originaltillbehör från HP, till exempel patroner och papper.
Produktsupport	Anslut till supportwebbplatsen för skrivaren för att söka efter hjälp om olika ämnen.

# Konfigurera IP-nätverksinställningar

Konfigurera skrivarens nätverksinställningar via den inbäddade webbservern.

- [Ansvarsbefrielse för skrivardelning](#)
- [visa och ändra nätverksinställningar](#)
- [Byta namn på skrivaren i ett nätverk](#)
- [Konfigurera IPv4 TCP/IP-parametrar manuellt på kontrollpanelen](#)
- [Konfigurera IPv6 TCP/IP-parametrar manuellt på kontrollpanelen](#)
- [Inställningar för länkhastighet och duplex](#)



## Ansvarsbefrielse för skrivardelning

Gå igenom följande ansvarsbefrielse.

HP ger ingen support för peer to peer-nätverk, då detta är en funktion i Microsofts operativsystem och inte på något sätt ingår som en del i HP:s skrivardrivrutiner. Besök Microsoft på [www.microsoft.com](http://www.microsoft.com).

## visa och ändra nätverksinställningar

Använd HP:s inbäddade webbserver när du vill visa eller ändra inställningarna för IP-konfiguration.

1. Öppna HP:s inbyggda webbserver (EWS):
  - a. På startskärmen på skrivarens kontrollpanel trycker du på ikonen för Information  och sedan trycker du på ikonen för Ethernet  för att visa IP-adressen eller värdnamnet.
  - b. Öppna en webbläsare och ange IP-adressen eller värdnamnet på adressraden, exakt så som det visas på skrivarens kontrollpanel. Tryck på `Return` på tangentbordet. Den inbäddade webbservern öppnas.

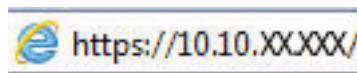

 **OBS!** Om webbläsaren visar ett meddelande som anger att åtkomst till webbplatsen kanske inte är säker väljer du alternativet för att fortsätta till webbplatsen. Åtkomst till den här webbplatsen skadar inte datorn.

2. Klicka på fliken **Nätverk** när du vill visa nätverksinformation. Gör de ändringar som behövs.

## Byta namn på skrivaren i ett nätverk

Om du vill byta namn på skrivaren i ett nätverk så att den får en unik identifiering, kan du använda HP:s inbyggda webbserver.

1. Öppna HP:s inbyggda webbserver (EWS):
  - a. På startskärmen på skrivarens kontrollpanel trycker du på ikonen för Information  och sedan trycker du på ikonen för Ethernet  för att visa IP-adressen eller värdnamnet.



- b. Öppna en webbläsare och ange IP-adressen eller värdnamnet på adressraden, exakt så som det visas på skrivarens kontrollpanel. Tryck på `Return` på tangentbordet. Den inbäddade webbservern öppnas.

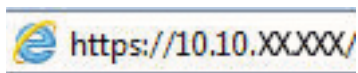

 **OBS!** Om webbläsaren visar ett meddelande som anger att åtkomst till webbplatsen kanske inte är säker väljer du alternativet för att fortsätta till webbplatsen. Åtkomst till den här webbplatsen skadar inte datorn.

2. Öppna fliken **Allmänt**.
3. På sidan **Enhetsinformation** visas standardskrivarnamnet i fältet Enhetsnamn. Du kan ändra namnet så att skrivaren får en unik identifiering.

 **OBS!** Övriga fält på sidan är valfria.

4. Klicka på **Verkställ** så sparas ändringarna.

## Konfigurera IPv4 TCP/IP-parametrar manuellt på kontrollpanelen

Via kontrollpanelsmenyerna för [Inställningar](#) kan du manuellt ange en IPv4-adress, nätmask och standardgateway.

1. Från startskärmen på skrivarens kontrollpanel navigerar du till [Inställningar](#)-programmet och väljer sedan ikonen [Inställningar](#).
2. Öppna följande menyer:
  - a. [Nätverk](#)
  - b. [Ethernet](#)
  - c. [TCP/IP](#)
  - d. [Inställningar för IPV 4](#)
  - e. [Konfigurationsmetod](#)
3. Välj alternativet [Manuell](#) och tryck sedan på knappen [Spara](#).
4. Öppna menyn [Manuella inställningar](#).
5. Tryck på alternativet [IP-adress](#), [Subnätmask](#) eller [Standardgateway](#).
6. Tryck på det första fältet om du vill öppna knappsatsen. Ange rätt siffror i fältet och tryck sedan på knappen [OK](#).

Upprepa processen för varje fält och tryck sedan på knappen [Spara](#).

## Konfigurera IPv6 TCP/IP-parametrar manuellt på kontrollpanelen

Använd kontrollpanelsmenyerna för [Inställningar](#) när du vill ange en IPv6-adress manuellt.

1. Från startskärmen på skrivarens kontrollpanel navigerar du till [Inställningar](#)-programmet och väljer sedan ikonen [Inställningar](#).
2. Öppna följande menyer när du vill aktivera manuell konfigurering:

- a. [Nätverk](#)
  - b. [Ethernet](#)
  - c. [TCP/IP](#)
  - d. [IPV6-inställningar](#)
3. Välj [Aktivera](#) och sedan [På](#).
  4. Välj alternativet [Aktivera manuella inställningar](#) och tryck sedan på knappen [Klar](#).
  5. Om du vill konfigurera adressen öppnar du menyn [Adress](#) och trycker sedan på fältet så öppnas en knappsats.
  6. Använd knappsatsen till att ange adressen och tryck sedan på knappen [OK](#).
  7. Tryck på [Spara](#).

## Inställningar för länkhastighet och duplex

Gör ändringar i länkhastighet och duplexinställningar så här.

 **OBS!** Den här informationen gäller endast Ethernet-nätverk. Den gäller inte trådlösa nätverk.

Skrivarservrens länkhastighet och kommunikationsläge måste överensstämma med nätverkshubben. I de flesta fall bör du låta skrivaren stå kvar i sitt automatiska läge. Felaktiga ändringar av inställningarna för länkhastighet och duplex kan hindra skrivaren från att kommunicera med andra nätverksenheter. Om du vill göra ändringar använder du skrivarens kontrollpanel.

 **OBS!** Skrivarens inställning måste överensstämma med inställningen för nätverksenheten (en nätverkshubb, switch, gateway, router eller dator).

 **OBS!** När du ändrar dessa inställningar stängs skrivaren av och sedan slås den på igen. Gör bara ändringarna när skrivaren är inaktiv.

1. Från startskärmen på skrivarens kontrollpanel navigerar du till [Inställningar](#)-programmet och väljer sedan ikonen [Inställningar](#).
2. Öppna följande menyer:
  - a. [Nätverk](#)
  - b. [Ethernet](#)
  - c. [Länkhastighet](#)
3. Välj något av följande alternativ:
  - [Auto](#): Skrivarservren konfigurerar sig själv automatiskt för högsta länkhastighet och kommunikationsläge som tillåts i nätverket.
  - [10T halv](#): 10 MB Mbps, halv duplex.
  - [10T full](#): 10 Mbit/s, full duplex
  - [10T auto](#): 10 Mbit/s, automatisk duplexfunktion
  - [100TX halv](#): 100 Mbit/s, halv duplex.

- [100TX full](#): 100 Mbit/s, full duplex
  - [100TX auto](#): 100 Mbit/s, automatisk duplexfunktion
  - [1000T full](#): 1000 Mbit/s, full duplex
4. Tryck på knappen [Spara](#). Skrivaren stängs av och slås sedan på igen.

# Skrivarens säkerhetsfunktioner

Begränsa vilka som har åtkomst till konfigurationsinställningarna, säkra data och förhindra åtkomst till värdefulla maskinvarukomponenter.

- [Inledning](#)
- [Säkerhetsinformation](#)
- [Tilldela ett administratörslösenord](#)
- [IP-säkerhet](#)
- [Stöd för kryptering: Säkra hårddiskar med höga prestanda från HP](#)
- [Låsa formaterare](#)

## Inledning

Skrivaren har flera säkerhetsfunktioner för att begränsa vilka som har åtkomst till konfigurationsinställningar, säkra data och förhindra åtkomst till värdefulla maskinvarukomponenter.

## Säkerhetsinformation

Läs den här viktiga säkerhetsinformationen.

Skrivaren stöder säkerhetsstandarder och rekommenderade protokoll som kan hjälpa dig att hålla produkten säker, skydda kritisk information i nätverket och förenkla övervakning och underhåll av skrivaren.



## Tilldela ett administratörslösenord

Tilldela ett administratörslösenord för åtkomst till skrivaren och HP:s inbyggda webbserver så att obehöriga användare inte kan ändra inställningarna på skrivaren.

- [Använd HP:s inbyggda webbserver \(EWS\) för att ställa in lösenordet](#)
- [Ange användaruppgifter för åtkomst på skrivarens kontrollpanel](#)

### Använd HP:s inbyggda webbserver (EWS) för att ställa in lösenordet

Följ de här stegen och ställ in ett lösenord för skrivaren.

1. Öppna HP:s inbyggda webbserver (EWS):
  - a. På startskärmen på skrivarens kontrollpanel trycker du på ikonen för Information  och sedan trycker du på ikonen för Ethernet  för att visa IP-adressen eller värdnamnet.
  - b. Öppna en webbläsare och ange IP-adressen eller värdnamnet på adressraden, exakt så som det visas på skrivarens kontrollpanel. Tryck på `Return` på tangentbordet. Den inbyggda webbservern öppnas.

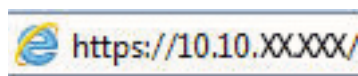

 **OBS!** Om webbläsaren visar ett meddelande som anger att åtkomst till webbplatsen kanske inte är säker väljer du alternativet för att fortsätta till webbplatsen. Åtkomst till den här webbplatsen skadar inte datorn.

2. Klicka på fliken **Säkerhet**.
3. Öppna menyn **Allmän säkerhet**.
4. I området **Ställ in lokalt administratörslösenord** anger du namnet som ska kopplas till lösenordet i fältet **Användarnamn**.
5. Ange lösenordet i fältet **Nytt lösenord** och sedan en gång till i fältet **Bekräfta lösenord**.

 **OBS!** Om du vill ändra ett befintligt lösenord anger du först det befintliga lösenordet i fältet **Gammalt lösenord**.

6. Klicka på **Verkställ**.

 **VIKTIGT:** Anteckna lösenordet och förvara det på ett säkert ställe. Administratörslösenordet kan inte återställas. Om administratörslösenordet förloras eller glöms bort kontaktar du HP:s support för hjälp med att återställa skrivaren helt.

[Klicka här för att kontakta HP:s support för att återställa skrivarens lösenord.](#)

### Ange användaruppgifter för åtkomst på skrivarens kontrollpanel

Logga in på kontrollpanelen så här.

Vissa funktioner på skrivarens kontrollpanel kan skyddas så att de inte kan användas av obehöriga. När en funktion är skyddad blir du ombedd att logga in innan du kan använda den. Du kan även logga in utan att vänta på att bli ombedd genom att välja [Logga in](#) på skrivarens kontrollpanel.

Normalt är inloggningsuppgifterna för skrivaren samma som för att logga in på nätverket. Kontakta nätverksadministratören för skrivaren om du inte är säker på vilka inloggningsuppgifter du ska använda.

1. Välj [Logga in](#) på startskärmen på skrivarens kontrollpanel.
2. Följ anvisningarna för att ange inloggningsuppgifter.

---

 **OBS!** Skydda skrivaren genom att välja [Logga ut](#) när du är klar.

---

## IP-säkerhet

IPsec (IP Security) är en uppsättning protokoll som styr IP-baserad nätverkstrafik till och från skrivaren. IPsec tillhandahåller värd-till-värdverifiering, dataintegritet och kryptering av nätverkskommunikation.

För skrivare som är anslutna till nätverket och har en HP Jetdirect-skrivarserver kan du konfigurera IPsec genom att använda fliken **Nätverk** i den inbyggda HP-webbservern.

## Stöd för kryptering: Säkra hårddiskar med höga prestanda från HP

Hårddisken är försedd med hårdvarubaserad kryptering så att du säkert kan lagra känslig information utan att skrivarens prestanda påverkas. Hårddisken använder den senaste AES-standard (Advanced Encryption Standard) och är försedd med flexibla tidsbesparande funktioner och är mycket robust.

Gå till menyn **Säkerhet** i den inbyggda HP-webbservern om du vill konfigurera hårddisken.

## Låsa formaterare

Formateraren har ett fack som du kan använda för att fästa en säkerhetskabel.

Genom att låsa formateraren förhindrar du att någon tar bort värdefulla komponenter från den.

# Energisparinställningar

Läs om vilka energisparinställningar som finns för skrivaren.

- [Ställ in vilolägestimern och konfigurera skrivaren så att max. 1 W ström används](#)
- [Ange schemat för viloläget](#)
- [Ange inaktivitetsinställningar](#)

## Ställ in vilolägestimern och konfigurera skrivaren så att max. 1 W ström används

Inställningarna för viloläge påverkar hur mycket ström skrivaren förbrukar, uppvaknings-/vilotid, hur snabbt skrivaren aktiverar viloläge och hur snabbt skrivaren vaknar upp från viloläge.

Om du vill konfigurera skrivaren så att den förbrukar 1 watt eller mindre i viloläge, anger du tider för både inställningarna [Viloläge efter inaktivitet](#) och [Automatisk avstängning efter viloläge](#).

---

 **OBS!** HP rekommenderar att du inte använder inställningar för djupt viloläge om du har säkerhetslösningar installerade. I vissa situationer vaknar inte skrivaren från djupt viloläge. Kontakta din HP-representant för mer information.

---

1. Från startskärmen på skrivarens kontrollpanel navigerar du till [Inställningar](#)-programmet och väljer sedan ikonen [Inställningar](#).
2. Öppna följande menyer:
  - a. [Allmänt](#)
  - b. [Ströminställningar](#)
  - c. [Vilolägesinställningar](#)
3. Välj [Viloläge efter inaktivitet](#) för att ange efter hur många minuters inaktivitet skrivaren ska försättas i viloläge. Ange lämplig tidsperiod.
4. Välj [Automatiskt avstängning efter viloläge](#) om du vill att skrivaren ska försättas i ett djupare strömsparkläge efter en period av viloläge. Ange lämplig tidsperiod.

---

 **OBS!** Som standard vaknar skrivaren från automatisk avstängning vid alla aktiviteter förutom USB eller Wi-Fi. För att få bättre ströminställningar kan du ange att den ska vakna endast av strömknappen genom att välja [Stäng av \(endast väckning med på-/av-knappen\)](#).

---

5. Tryck på [Klar](#) för att spara inställningarna.

## Ange schemat för viloläget

Med funktionen [Vilolägesschema](#) konfigurerar du skrivaren så att den automatiskt aktiveras eller försätts i Viloläge vid specifika tidpunkter på specifika veckodagar.

1. Från startskärmen på skrivarens kontrollpanel navigerar du till [Inställningar](#)-programmet och väljer sedan ikonen [Inställningar](#).
2. Öppna följande menyer:

- a. Allmänt
  - b. Ströminställningar
  - c. Vilolägeschema
3. Välj knappen **Ny händelse** och ange sedan vilken typ av händelse du vill schemalägga: **Aktivering** eller **Viloläge**.
  4. För en väcknings- eller vilolägeshändelse konfigurerar du tid och veckodagar för händelsen. Välj **Spara** för att spara inställningen.

## Ange inaktivitetsinställningar

Den här inställningen påverkar energianvändningen när produkten är inaktiv, inte i viloläge. **Starta snabbare** ger en snabbare tid för första sidan men använder mer energi. **Spara energi** drar mindre ström men kan leda till längre tid för första sid.

1. Öppna menyn **Inställningar** på startskärmen på skrivarens kontrollpanel.
2. Öppna följande menyer:
  - a. Allmänt
  - b. Ströminställningar
  - c. Inaktivitetsinställningar
3. Justera reglaget och välj sedan **Klar** för att spara inställningen.

## HP Web Jetadmin

HP Web Jetadmin är ett prisbelönt och branschledande verktyg för att effektivt hantera en rad olika typer av nätverksanslutna produkter från HP, t.ex. skrivare, flerfunktionsskrivare och enheter för digital sändning. Med en och samma lösning kan du installera, övervaka, underhålla, felsöka och skydda utskrifts- och avbildningsmiljön på distans. Produktiviteten på företaget ökar eftersom ni sparar tid, sänker kostnaderna och skyddar er investering.

Uppgraderingar av HP Web Jetadmin tillhandahålls regelbundet och ger stöd för specifika funktioner på produkten. Gå till [www.hp.com/go/webjetadmin](http://www.hp.com/go/webjetadmin) om du vill ha mer information.

## Uppdateringar av program och den inbyggda programvaran

HP uppdaterar regelbundet funktioner i skrivarens inbyggda programvara. Uppdatera skrivarens inbyggda programvara så att du kan utnyttja de senaste funktionerna.

Ladda ned den senaste versionen av filen för den inbyggda programvaran från webben:

Gå till [www.hp.com/support/colorljM856](http://www.hp.com/support/colorljM856). Klicka på **Programvara, drivrutiner och inbyggd programvara**.



---

# 6 Problemlösning

Felsöka problem med skrivaren. Hitta fler resurser för hjälp och teknisk support.

- [Kundtjänst](#)
- [Kontrollpanelens hjälpsystem](#)
- [Återställa fabriksinställningarna](#)
- [Meddelandet "Kassetten nästan slut" eller "Kassetten nästan helt slut" visas på skrivarens kontrollpanel](#)
- [Skrivaren hämtar inte papper eller matar fram det fel](#)
- [Åtgärda papperstrassel](#)
- [Lös problem med kvaliteten på färgutskriften](#)
- [Lös problem med trådslutna nätverk](#)

Se [www.hp.com/videos/LaserJet](http://www.hp.com/videos/LaserJet) för videohjälp.

Följande information är korrekt vid publiceringstillfället. Aktuell information finns i [www.hp.com/support/colorljM856](http://www.hp.com/support/colorljM856).

## Mer information:

HP:s heltäckande hjälp för skrivaren innehåller följande information:

- Installera och konfigurera
- Lär och använd
- Problemlösning
- Ladda ned uppdateringar av programvara och inbyggd programvara
- Delta i supportforum
- Hitta information om garanti och föreskrifter

## Kundtjänst

Hitta kontaktalternativ för support av din HP-skrivare.

Tabell 6-1 Kundsupportalternativ

Supportalternativ	Plats
Få telefonsupport i ditt land/din region.  Ha skrivarens namn, serienummer, inköpsdatum och en problembeskrivning till hands.	Telefonnummer för land/region finns i broschyren som medföljde i kartongen till skrivaren eller på <a href="http://support.hp.com">support.hp.com</a> .
Få internetsupport dygnet runt, och hämta programvaruverktyg och drivrutiner.	<a href="http://www.hp.com/support/colorliM856">www.hp.com/support/colorliM856</a>
Beställ extra HP-tjänster eller underhållsavtal.	<a href="http://www.hp.com/go/carepack">www.hp.com/go/carepack</a>
Registrera skrivaren.	<a href="http://www.register.hp.com">www.register.hp.com</a>

## Kontrollpanelens hjälpsystem

Skrivaren har ett inbyggt hjälpsystem som förklarar hur varje skärm används. Om du vill öppna hjälpsystemet trycker du på knappen Hjälp  i det övre högra hörnet av skärmen.



På en del skärmar öppnas en global meny när du trycker på knappen Hjälp. Du kan använda menyn för att söka efter ämnen. Du kan bläddra igenom menystrukturen genom att trycka på knapparna på menyn.

Vissa hjälpskrmar har animationer som vägleder dig genom vissa åtgärder, som t.ex. att rensa papperstrassel.

Om skrivaren uppmärksammar dig på ett fel eller en varning trycker du på knappen Hjälp  så öppnas ett meddelande som beskriver problemet. Meddelandet innehåller också instruktioner för hur du löser problemet.

# Återställa fabriksinställningarna

Att återställa skrivarinställningarna till de fabriksinställda standardinställningarna kan hjälpa dig att lösa problem.

- [Inledning](#)
- [Metod ett: Återställa till fabriksinställningar via skrivarens kontrollpanel](#)
- [Metod två: Återställa till fabriksinställningar via HP:s inbyggda webbserver \(endast nätverksanslutna skrivare\)](#)

## Inledning

Använd en av följande metoder för att återställa skrivarinställningarna till fabriksinställningarna.

### Metod ett: Återställa till fabriksinställningar via skrivarens kontrollpanel

Använd skrivarens kontrollpanel om du vill återställa inställningarna till de ursprungliga värdena.

1. Från startskärmen på skrivarens kontrollpanel navigerar du till [Inställningar](#)-programmet och väljer sedan ikonen [Inställningar](#).
2. Öppna följande menyer:
  - a. [Allmänt](#)
  - b. [Återställ fabriksinställningar](#)
3. Välj [Återställ](#).

Ett bekräftelsemeddelande informerar om att dataförluster kan uppstå om återställningsfunktionen slutförs.
4. Slutför processen genom att välja [Återställ](#).



---

 **OBS!** Skrivaren startar om automatiskt när återställningsåtgärden har slutförts.

---

### Metod två: Återställa till fabriksinställningar via HP:s inbyggda webbserver (endast nätverksanslutna skrivare)

Använd HP:s inbyggda webbserver för att återställa skrivarinställningarna till de ursprungliga inställningarna.

1. På skrivarens kontrollpanel trycker du på knappen Information  och tryck sedan på ikonen för nätverk  för att visa IP-adressen eller värdnamnet.
2. Öppna fliken [Allmänt](#).
3. Klicka på [Återställ till fabriksinställningar](#) till vänster på skärmen.
4. Klicka på knappen [Återställ](#).

---

 **OBS!** Skrivaren startar om automatiskt när återställningsåtgärden har slutförts.

---

## Meddelandet "Kassetten nästan slut" eller "Kassetten nästan helt slut" visas på skrivarens kontrollpanel

Granska möjliga lösningar på det här problemet.

- [Ändra inställningar för "Snart slut"](#)
- [Beställa material](#)

**Kassetten är snart slut:** Skrivaren indikerar när nivån för en tonerkassett är låg. Tonerkassetters faktiska livslängd varierar. Det kan vara bra att ha en ersättningskassett i reserv som kan installeras när utskriftskvaliteten inte längre är acceptabel. Tonerkassetten behöver inte bytas ut direkt.

Du kan fortsätta skriva ut med den aktuella kassetten tills omfördelning av tonern inte längre ger acceptabel utskriftskvalitet. Om du vill omfördela tonern, ta bort tonerkassetten från skrivaren och vippa försiktigt på tonerkassetten fram och tillbaka så att tonern omfördelas. Det finns bildanvisningar för byte av kassett. Sätt tillbaka tonerkassetten i skrivaren och stäng luckan.

**Kassetten är nästan helt slut:** Det visas ett meddelande när nivån i tonerkassetten är mycket låg. Tonerkassetters faktiska livslängd varierar. Det kan vara bra att ha en ersättningskassett i reserv som kan installeras när utskriftskvaliteten inte längre är acceptabel. Tonerkassetten behöver inte bytas nu såvida utskriftskvaliteten inte längre är acceptabel.

HP:s Premium Protection-garanti förfaller vid slutet på kassetten livslängd. Kontrollera statusen på statussidan för förbrukningsmaterial eller i HP:s inbyggda webbserver (EWS).

## Ändra inställningar för "Snart slut"

Du kan ändra hur produkten ska reagera när förbrukningsmaterialet når en mycket låg nivå. Du behöver inte göra om dessa inställningar när du installerar en ny kassett.

- [Ända inställningarna för "Snart slut" från kontrollpanelen](#)
- [För skrivare med faxfunktioner](#)

### Ända inställningarna för "Snart slut" från kontrollpanelen

Ändra inställningarna på skrivarens kontrollpanel.

1. Från startskärmen på skrivarens kontrollpanel navigerar du till [Inställningar](#)-programmet och väljer sedan ikonen [Inställningar](#).
2. Öppna följande menyer:
  - a. [Hantera förbrukningsmaterial](#)
  - b. [Beteende vid Mycket lågt](#)
  - c. [Svart kassett](#) eller [Färgkassett](#)
3. Välj något av följande alternativ:
  - Välj alternativet [Stopp](#) om du vill att skrivaren ska sluta skriva ut när kassetten når gränsvärdet för **Snart slut**.
  - Välj alternativet [Uppmanas fortsätta](#) om du vill att skrivaren ska sluta skriva ut när kassetten når gränsvärdet för **Snart slut**. Du kan återuppta utskriften genom att svara på uppmaningen eller ersätta kassetten.
  - Välj alternativet [Fortsätt](#) om du vill att skrivaren ska meddela dig att kassetten snart är slut, och fortsätta utskriften utan att hindras även när gränsvärdet **Snart slut** har nåtts. Det här kan resultera i otillfredsställande utskriftskvalitet.

### För skrivare med faxfunktioner

Om skrivaren är inställd på alternativet [Stopp](#) eller [Uppmanas fortsätta](#) finns det en viss risk för att fax inte skrivs ut när skrivaren återupptar utskriften. Det kan inträffa om skrivaren har tagit emot fler fax än som ryms i minnet medan skrivaren har varit i vänteläge.

Skrivaren kan skriva ut fax utan avbrott efter att tröskelvärdet Snart slut har uppnåtts. Då ska du ha valt alternativet [Fortsätt](#) för kassetten, men utskriftskvaliteten kan påverkas negativt.

## Beställa material

Beställ förbrukningsmaterial och papper för din HP-skrivare.

**Tabell 6-2** Beställningsalternativ

Beställningsalternativ	Orderinformation
Beställa förbrukningsmaterial och papper	<a href="http://www.hp.com/go/SureSupply">http://www.hp.com/go/SureSupply</a>

**Tabell 6-2 Beställningsalternativ (fortsättning)**

<b>Beställningsalternativ</b>	<b>Orderinformation</b>
Beställa via service- eller supportleverantörer	Kontakta en auktoriserad HP-service- eller supportleverantör.
Beställ med den inbyggda HP-webbservern (EWS)	Öppna den genom att ange skrivarens IP-adress eller värdnamn i adress-/URL-fältet i datorns webbläsare. Den inbyggda webbservern innehåller en länk till HP SureSupply-webbplatsen, som ger valmöjligheter vid köp av äkta HP-tillbehör.

# Skrivaren hämtar inte papper eller matar fram det fel

Använd informationen om skrivaren inte matar in papper från facket eller om den matar in flera pappersark åt gången.

- [Inledning](#)
- [Skrivaren matar inte in papper](#)
- [Skrivaren matar in flera pappersark](#)

## Inledning

Följande åtgärder kan lösa problem om skrivaren inte matar in papper från facket eller matar in flera pappersark åt gången. Någon av följande situationer kan orsaka papperstrassel.

## Skrivaren matar inte in papper

Prova med följande åtgärder om skrivaren inte matar in papper från facket:

1. Öppna skrivaren och ta bort allt papperstrassel. Kontrollera att inga sönderrivna pappersbitar finns kvar i skrivaren.
2. Fyll på facket med rätt pappersstorlek för utskriftsjobbet.
3. Kontrollera att pappersstorleken och -typen är korrekt inställda på skrivarens kontrollpanel.

4. Kontrollera att pappersledarna i facket är korrekt justerade efter pappersstorleken. Justera pappersledarna till rätt markering i facket. Pilen på pappersledaren ska vara i exakt linje med markeringen på facket.

 **OBS!** Justera inte pappersledarna för snävt mot pappersbunten. Justera dem mot skårorna eller markeringarna i facket.

Följande bilder visar exempel på skåror för pappersstorlek i facken för olika skrivare. De flesta HP-skrivare har markeringar som liknar dessa.

**Bild 6-1** Storleksmarkeringar för fack 1 eller kombifacket

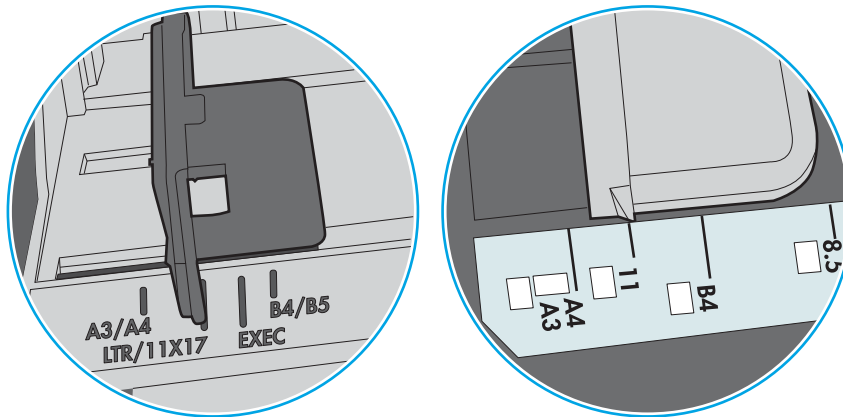

**Bild 6-2** Storleksmarkeringar för kassettfack

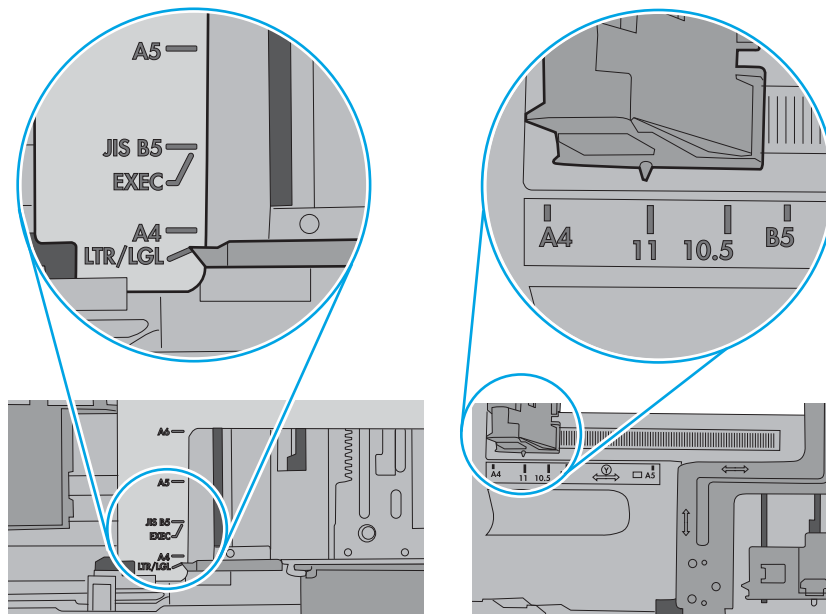



5. Kontrollera att luftfuktigheten i rummet ligger inom specifikationerna för skrivaren och att papperet förvaras i öppnade paket. De flesta pappersbuntar säljs i fuktsäkra förpackningar som håller papperet torrt.

I miljöer med hög luftfuktighet kan papper längst upp i buntan i facket absorbera fukt och få ett vågigt eller ojämnt utseende. Om detta händer kan du ta bort de översta 5 till 10 pappersarkerna från pappersbuntan.

I miljöer med låg luftfuktighet kan en ökad statisk elektricitet orsaka att pappersarkerna fastnar i varandra. Om detta sker kan du ta bort pappersbuntan från facket och böja den genom att hålla den i bägge ändarna och föra ändarna uppåt till en U-form. Vänd sedan ändarna nedåt för att skapa en U-form åt andra hållet. Håll därefter i båda sidorna av pappersbuntan och upprepa proceduren. Den här processen lösgör de enskilda arken utan att orsaka statisk elektricitet. Räta upp pappersbuntan mot ett bord innan du lägger tillbaka den i facket.

**Bild 6-3** Metod för att böja pappersbuntan

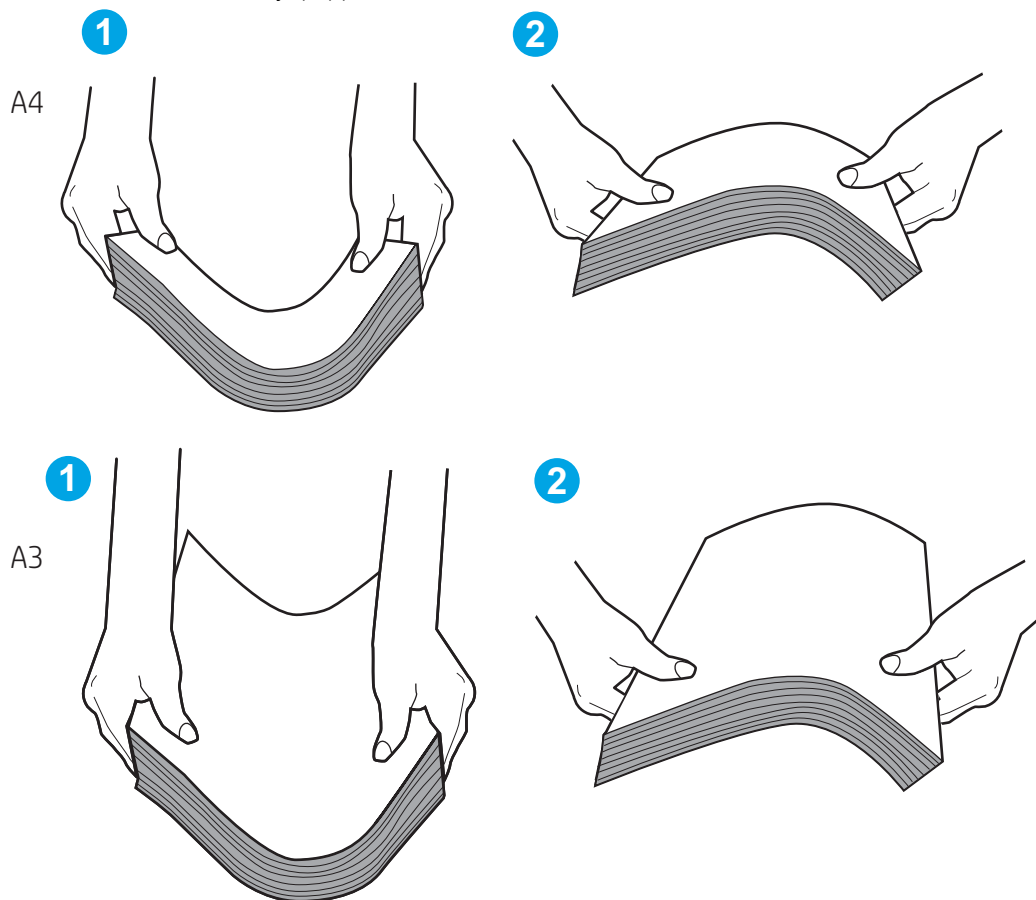

6. Titta på skrivarens kontrollpanel om det visas ett meddelande om att mata papper manuellt. Fyll på papper och fortsätt.

7. Valsarna ovanför facket kan vara smutsiga. Rengör valsarna med en luddfri trasa, lätt fuktad med varmt vatten. Använd destillerat vatten, om sådant finns.

**⚠ VIKTIGT:** Spreja inte vatten direkt på skrivaren. Spreja i stället vatten på duken eller fukta duken i vatten och vrid ur den innan du rengör valsarna.

Följande bild visar exempel på valsens placering för olika skrivare.

**Bild 6-4** Valsens placering för fack 1 eller kombifacket

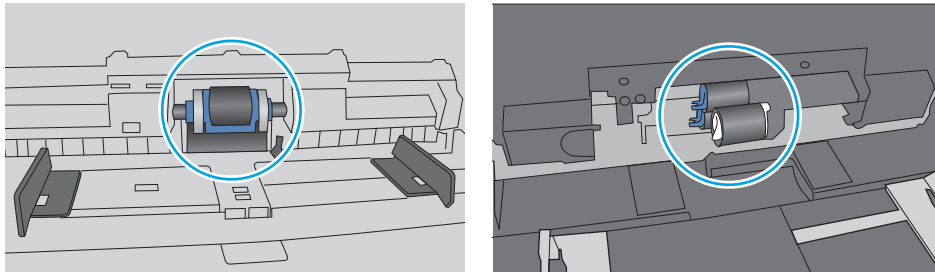

## Skrivaren matar in flera pappersark

Om skrivaren matar in flera pappersark från facket provar du dessa åtgärder:

1. Ta ut pappersbunten från facket och böj den, rotera den 180 grader och vänd på den. *Lufta inte papperet.* Lägg tillbaka pappersbunten i facket.

**📄 OBS!** Luftning av papperet orsakar statisk elektricitet. I stället för att lufta papperet ska du böja buntens ändarna genom att hålla den i bägge ändarna och föra ändarna uppåt till en U-form. Vänd sedan ändarna nedåt för att skapa en U-form åt andra hållet. Håll därefter i båda sidorna av pappersbunten och upprepa proceduren. Den här processen lösgör de enskilda arken utan att orsaka statisk elektricitet. Räta upp pappersbunten mot ett bord innan du lägger tillbaka den i facket.

Bild 6-5 Metod för att böja pappersbunten

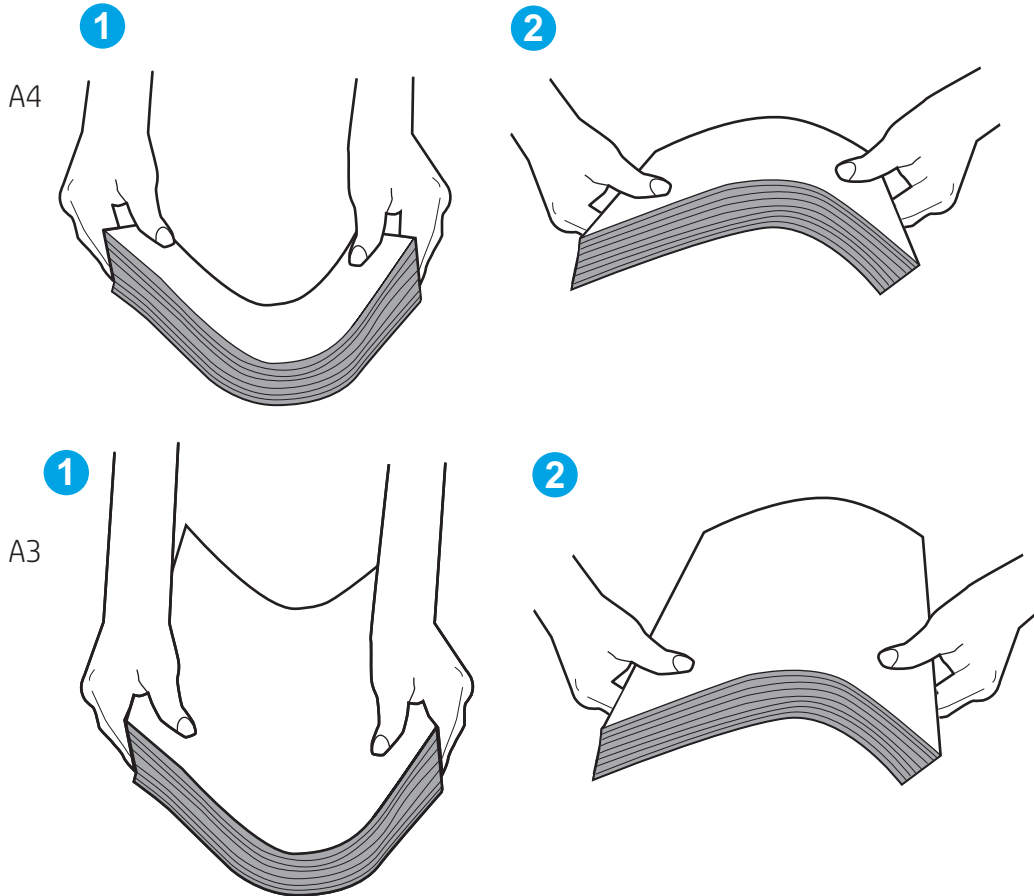

2. Använd bara papper som uppfyller HP:s specifikationer för skrivaren.
3. Kontrollera att luftfuktigheten i rummet ligger inom specifikationerna för skrivaren och att papperet förvaras i öppnade paket. De flesta pappersbuntar säljs i fuktsäkra förpackningar som håller papperet torrt.

I miljöer med hög luftfuktighet kan papper längst upp i bunten i facket absorbera fukt och få ett vågigt eller ojämnt utseende. Om detta händer kan du ta bort de översta 5 till 10 pappersarken från pappersbunten.

I miljöer med låg luftfuktighet kan en ökad statisk elektricitet orsaka att pappersarken fastnar i varandra. Om detta sker tar du bort papperet från facket och böjer bunten enligt beskrivningen ovan.

4. Använd inte papper som är skrynkligt, vikt eller skadat. Om det behövs använder du papper från ett annat paket.

5. Kontrollera att facket inte är överfyllt genom att titta på markeringarna för pappersbuntens höjd inuti facket. Om det är överfyllt tar du bort hela pappersbuntens från facket, rättar till buntens höjd och lägger sedan tillbaka en del av den i facket.

Följande exempel visar höjdmärkingar för buntens höjd i fack för olika skrivare. De flesta HP-skrivare har markeringar som liknar dessa. Kontrollera även att alla pappersark ligger under flikarna vid markeringarna för pappersbuntens höjd. De här flikarna håller papperet i rätt position när det matas in i skrivaren.

**Bild 6-6** Markeringar för höjd på pappersbuntens

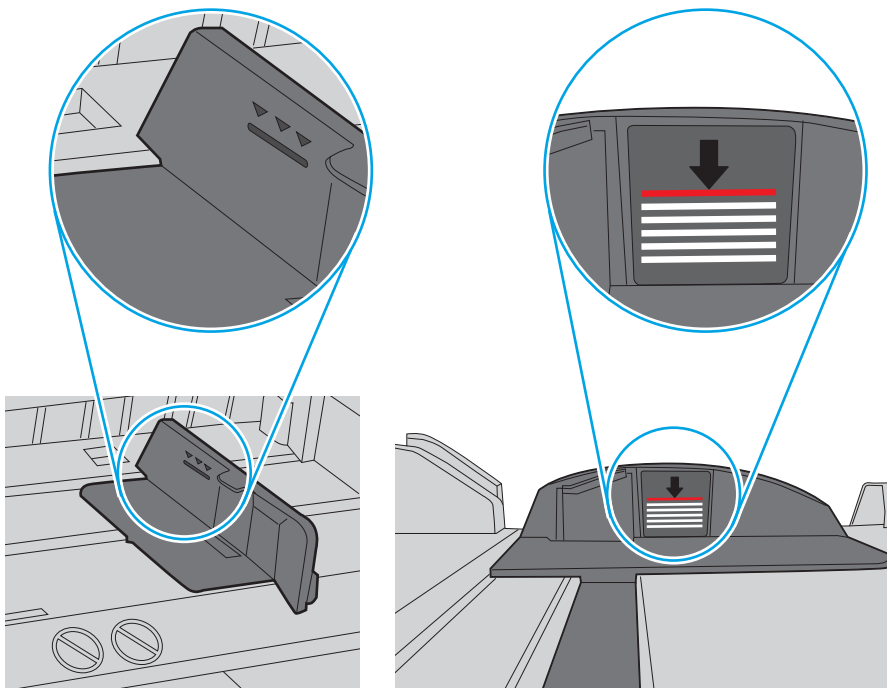

**Bild 6-7** Flik för pappersbuntens

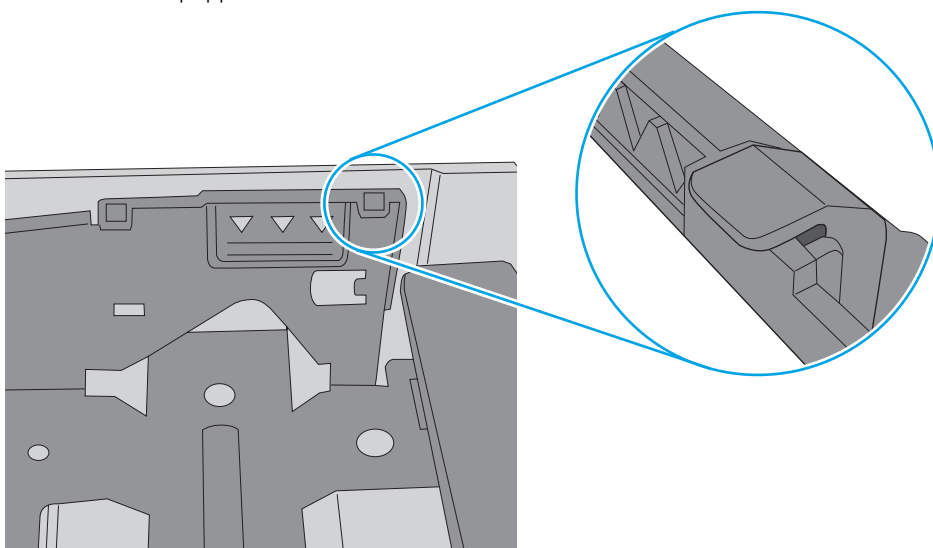

6. Kontrollera att pappersledarna i facket är korrekt justerade efter pappersstorleken. Justera pappersledarna till rätt markering i facket. Pilen på pappersledaren ska vara i exakt linje med markeringen på facket.

 **OBS!** Justera inte pappersledarna för snävt mot pappersbunten. Justera dem mot skårorna eller markeringarna i facket.

Följande bilder visar exempel på skårer för pappersstorlek i facken för olika skrivare. De flesta HP-skrivare har markeringar som liknar dessa.

**Bild 6-8** Storleksmarkeringar för fack 1 eller kombifacket

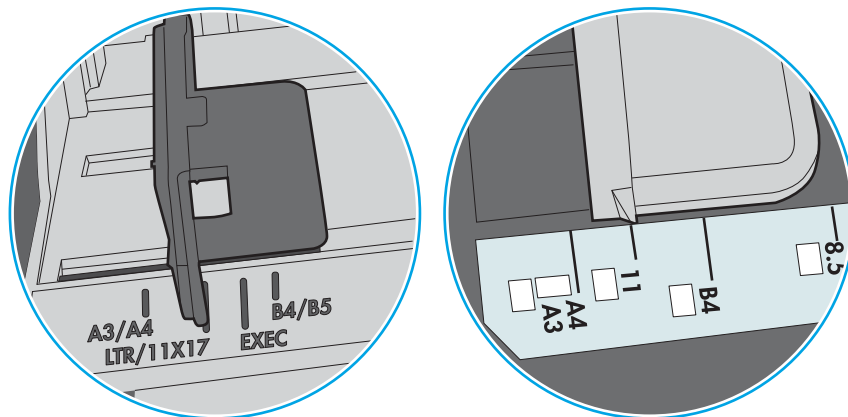

**Bild 6-9** Storleksmarkeringar för kassettfack

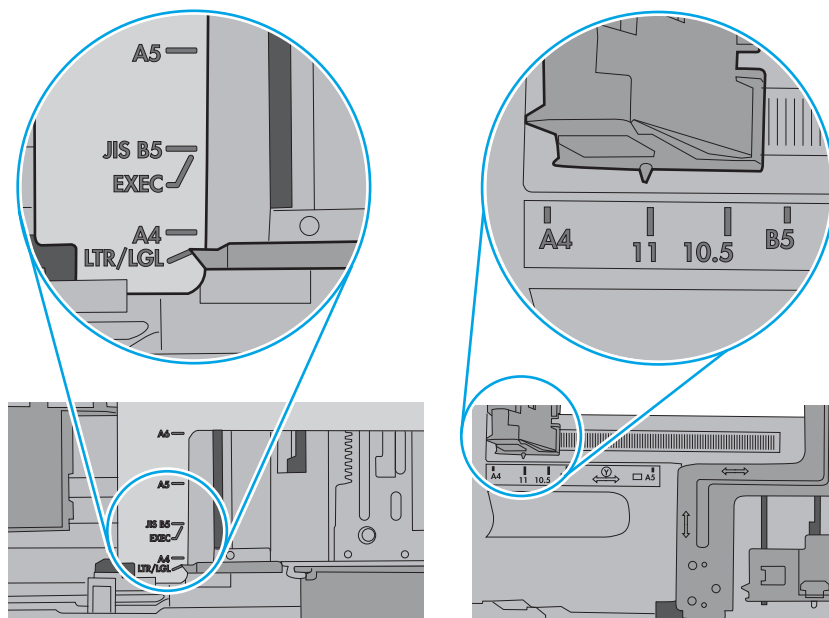

7. Se till att utskriftsmiljön uppfyller kraven i specifikationerna.

# Åtgärda papperstrassel

Det här avsnittet innehåller anvisningar om hur du rensar papper som fastnat i skrivarens pappersbana.

- [Inledning](#)
- [Platser för papperstrassel](#)
- [Autonavigering för att åtgärda papperstrassel](#)
- [Har du ofta papperstrassel?](#)
- [Rensa papperstrassel i fack 1 \(13.A1\)](#)
- [Rensa papperstrassel i fack 2 \(13.A2\)](#)
- [Rensa papperstrassel i fixeringsenheten \(13.B9, 13.B2, 13.FF\)](#)
- [Åtgärda papperstrassel i utmatningsfacket \(13.E1\)](#)
- [Åtgärda papperstrassel i duplexområdet \(13.D3\)](#)
- [Rensa papperstrassel i facken för 550 ark \(13.A3, 13.A4\)](#)
- [Rensa papperstrassel i facken för 2 x 550 ark \(13.A4, 13.A5\)](#)
- [Rensa papperstrassel i högkapacitetsfacken för 2 700 ark \(13.A3, 13.A4, 13.A5, 13.A7\)](#)

## Inledning

Följande information innehåller instruktioner för hur du åtgärdar papperstrassel i skrivaren.

## Platser för papperstrassel

Papperstrassel kan uppstå på följande platser.

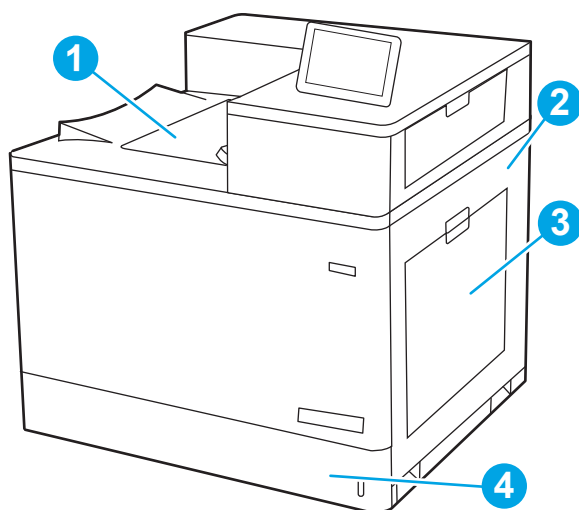

Nummer	Beskrivning
1	Utmatningsfack
2	Höger lucka och fixeringsområde

Nummer	Beskrivning
3	Fack 1
4	Fack 2

## Autonavigering för att åtgärda papperstrassel

Med autonavigeringsfunktionen kan du ta bort papper som fastnat med stegvisa instruktioner på kontrollpanelen.

När du slutför ett steg visas instruktioner för nästa steg tills du har slutfört alla steg i proceduren.

## Har du ofta papperstrassel?

Prova följande åtgärder för att minska mängden papperstrassel.



**OBS!** [Titta på ett videoklipp som visar hur du fyller på papper på ett sätt som minskar papperstrassel.](#)

1. Använd bara papper som uppfyller HP:s specifikationer för skrivaren.
2. Använd inte papper som är skrynkligt, vikt eller skadat. Om det behövs använder du papper från ett annat paket.
3. Använd inte papper som redan skrivits ut eller kopierats på.
4. Kontrollera att facket inte är överfullt. Om det är det tar du bort hela pappersbunten från facket, rättar till bunten och lägger sedan tillbaka en del av den i facket.
5. Kontrollera att pappersledarna i facket är korrekt justerade efter pappersstorleken. Justera pappersledarna så att de vidrör pappersbunten utan att böja den.
6. Kontrollera att facket är fullständigt insatt i skrivaren.
7. Om du skriver på tungt, präglad eller perforerat papper använder du manuell matning och matar in arken ett åt gången.
8. Öppna menyn [Fack](#) på skrivarens kontrollpanel. Kontrollera att facket har konfigurerats på rätt sätt för papperstypen och -storleken.
9. Se till att utskriftsmiljön uppfyller kraven i specifikationerna.

## Rensa papperstrassel i fack 1 (13.A1)

Så här kontrollerar du om det finns papper på de platser där det brukar uppstå trassel vid fack 1 och inuti den högra luckan.

När det uppstår trassel visar kontrollpanelen kanske ett meddelande och en animation som hjälper dig att åtgärda problemet.

- **13.A1.XX trassel i fack 1**

1. Om papperstrassel är synligt i fack 1, avlägsnar du det genom att försiktigt dra papperet rakt ut.

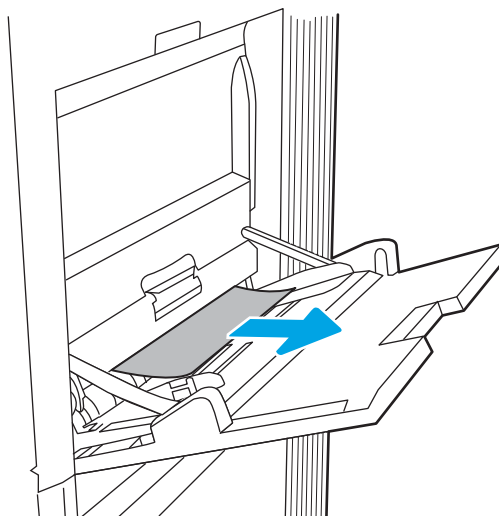

2. Om du inte kan avlägsna papperet eller om inget papperstrassel är synligt i fack 1, stänger du fack 1 och öppnar den högra luckan.

**VIKTIGT:** Rör inte vid transferrullen. Smuts kan påverka utskriftskvaliteten.

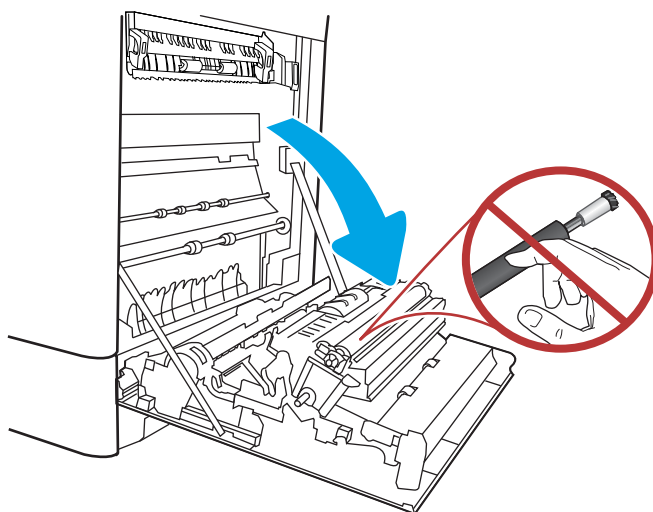

3. Dra försiktigt ut allt papper som fastnat.

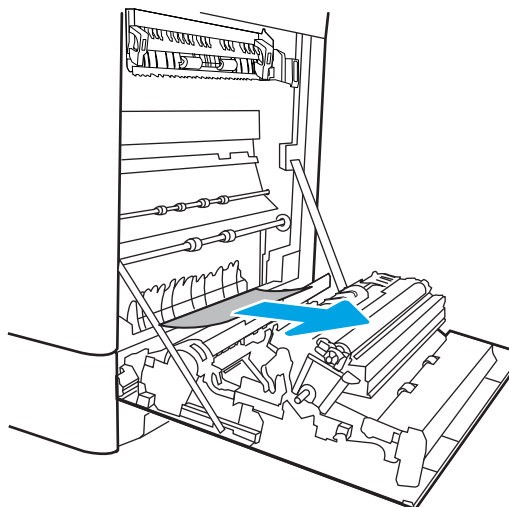



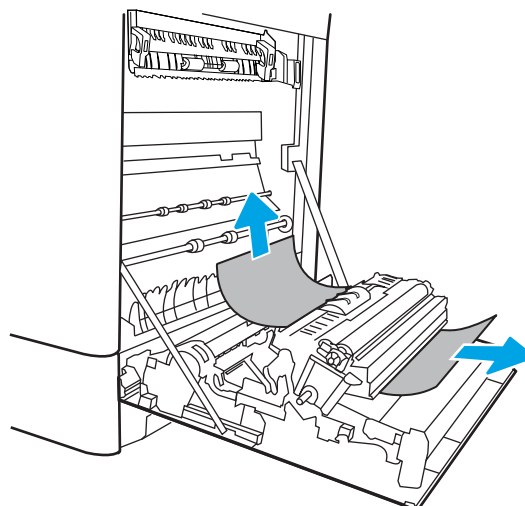

4. Dra försiktigt ut eventuellt fastnat papper i enheten för dubbelsidig utskrift på den högra luckan.

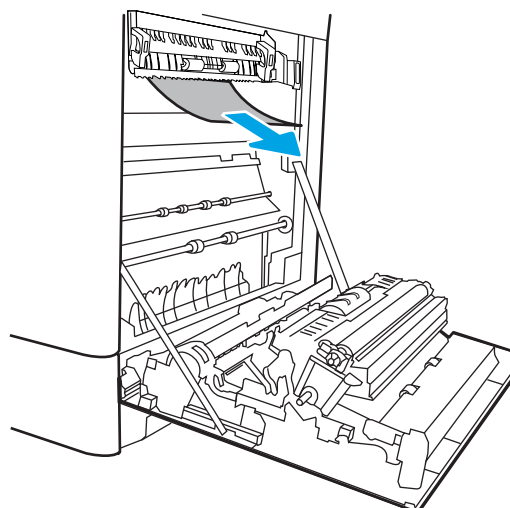

5. Om papper syns vid fixeringsenhetens undersida tar du bort det genom att försiktigt dra det nedåt.



6. Papper kan ha fastnat inuti fixeringsenheten och inte vara synligt. Ta tag i fixeringsenhetens handtag, kläm ihop frisläppningspakarna, lyft något uppåt och dra sedan enheten rakt utåt.

**OBS!**  Fixeringsenheten kan bli varm när skrivaren används. Vänta tills den svalnar innan du handskas med den.

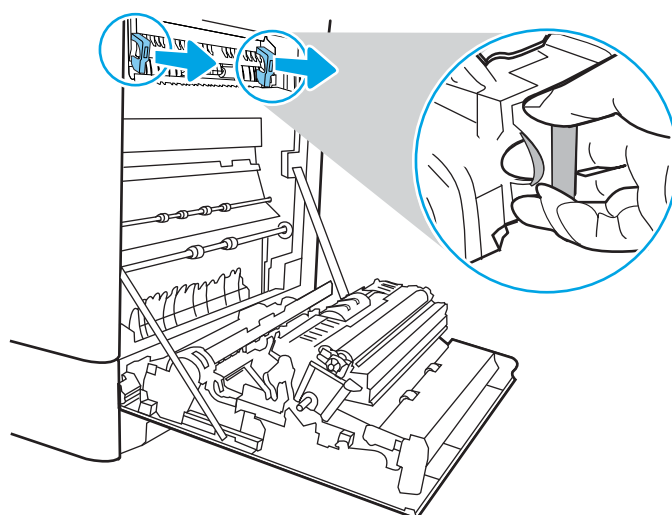

7. Öppna åtkomstluckan för papperstrassel på fixeringsenheten. Om papper har fastnat inuti fixeringsenheten tar du bort det genom att dra det försiktigt rakt upp. Om papperet går sönder tar du bort alla pappersrester.

**VIKTIGT:**  Även om fixeringsenhetens hölje har svalnat kan valsarna inuti fortfarande vara varma. Vidrör inte fixeringsenhetens valsar.

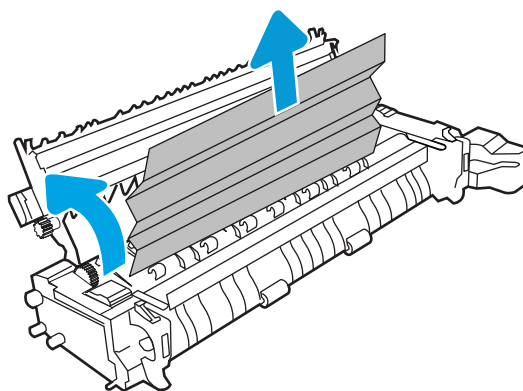

8. Om papper har fastnat på väg ut mot utmatningsfacket tar du bort det genom att dra det försiktigt utåt.

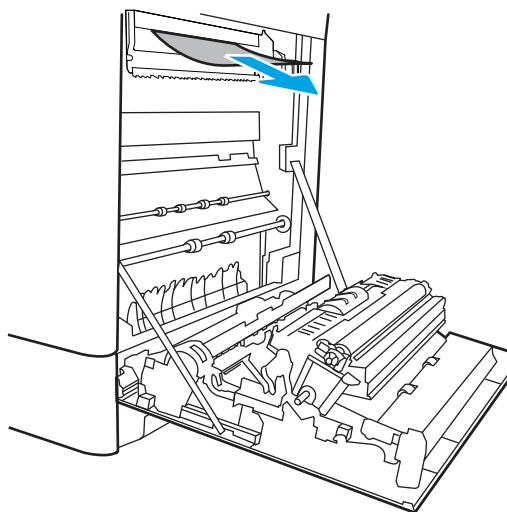

9. Stäng fixeringsenhetens åtkomstlucka för papperstrassel och tryck in fixeringsenheten helt i skrivaren tills den fästs.

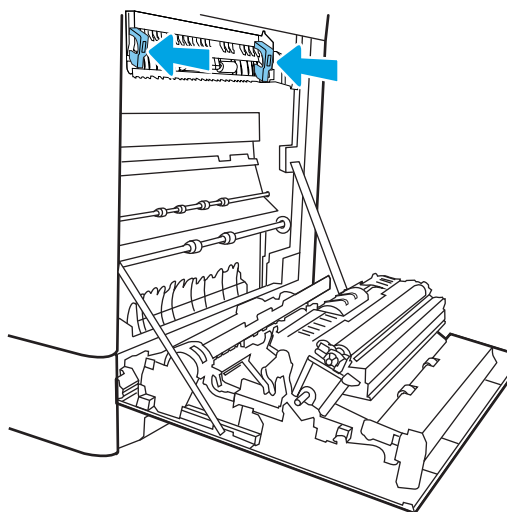

10. Stäng den högra luckan.

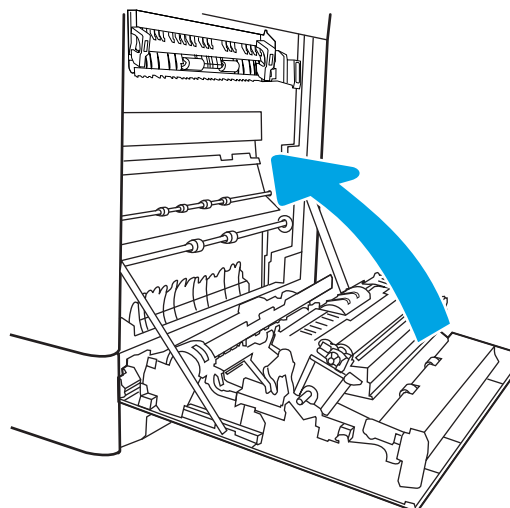

11. Öppna den övre högra luckan.

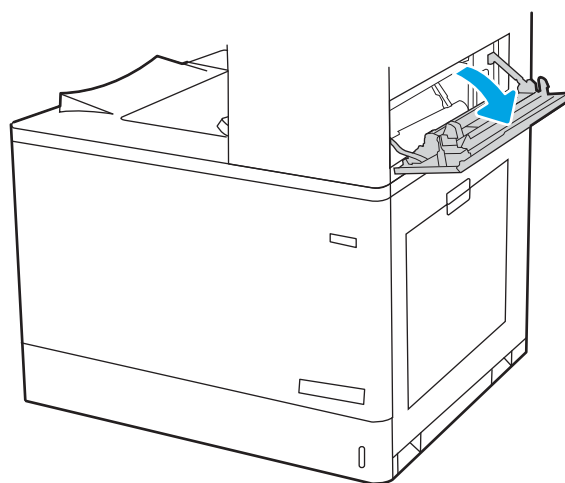

12. Dra försiktigt ut allt papper som fastnat.

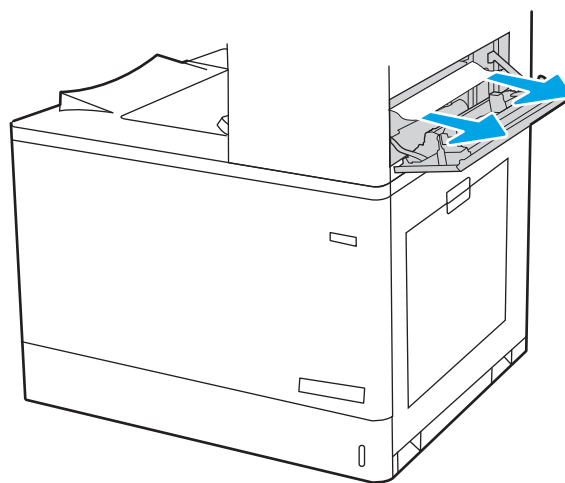

13. Stäng den övre högra luckan.

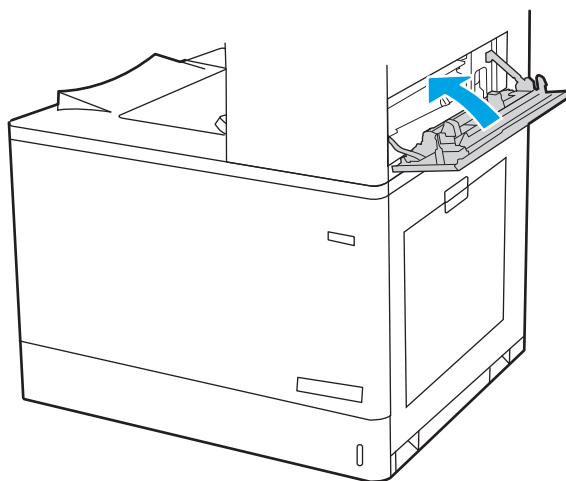

14. Om papper är synligt från utmatningsfacket, griper du lätt tag i framkanten och tar bort det.

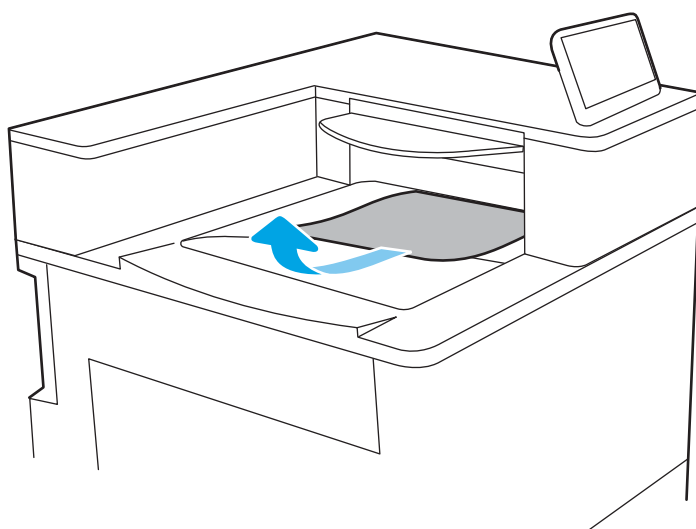

## Rensa papperstrassel i fack 2 (13.A2)

Så här kontrollerar du om det finns papper på de platser där det brukar uppstå trassel vid fack 2 och inuti den högra luckan.

När det uppstår trassel visar kontrollpanelen kanske ett meddelande och en animation som hjälper dig att åtgärda problemet.

- 13.A2.XX, trassel i fack 2

1. Öppna facket och ta bort allt papperstrassel. Kontrollera att facket inte är överfullt och att pappersledarna är rätt justerade.

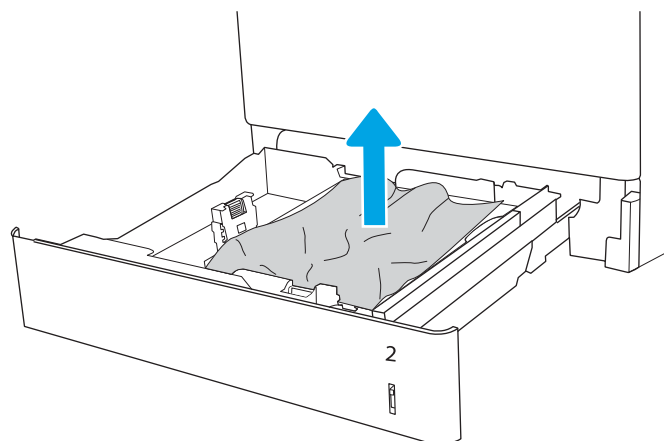

2. Dra ut facket helt ur skrivaren genom att dra i det och lyfta det något uppåt.

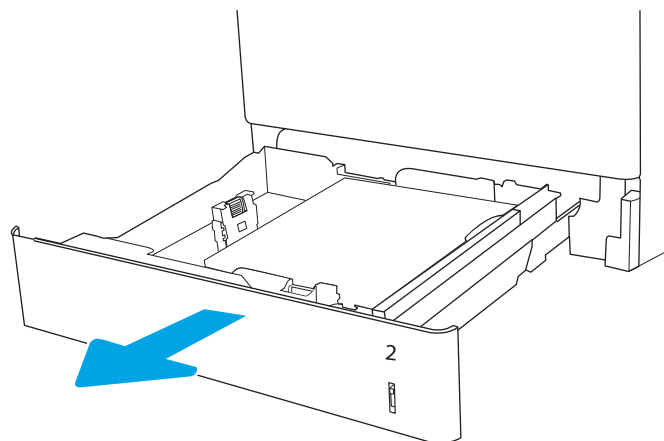

3. Ta försiktigt bort allt papper från matningsvalsarna inuti skrivaren. Dra först papperet åt vänster för att lösgöra det och dra det sedan framåt för att ta bort det.

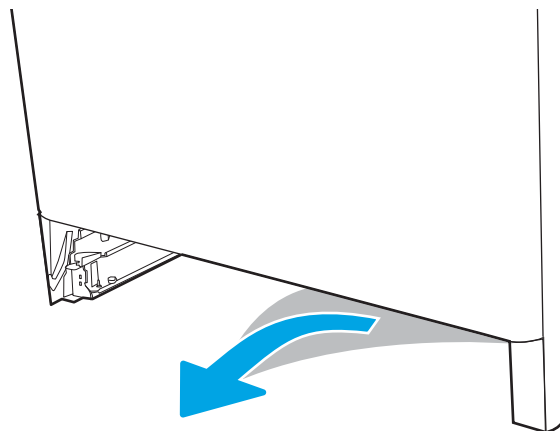

4. Sätt fast och stäng facket.

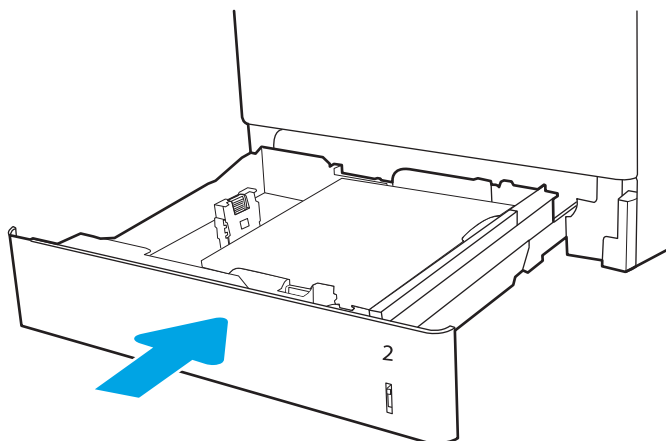

5. Öppna den högra luckan.

**VIKTIGT:** Rör inte vid transferrullen. Smuts kan påverka utskriftskvaliteten.

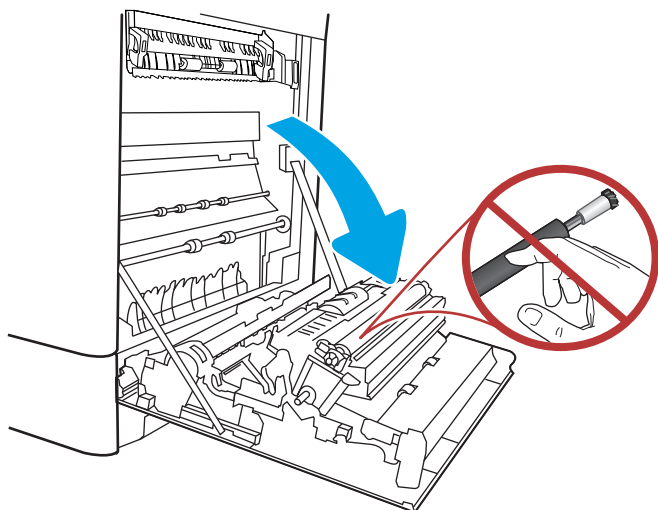

6. Dra försiktigt ut allt papper som fastnat.

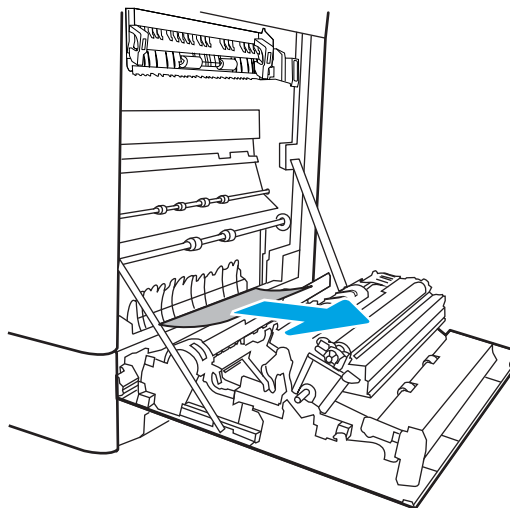

7. Dra försiktigt ut eventuellt fastnat papper i enheten för dubbelsidig utskrift på den högra luckan.

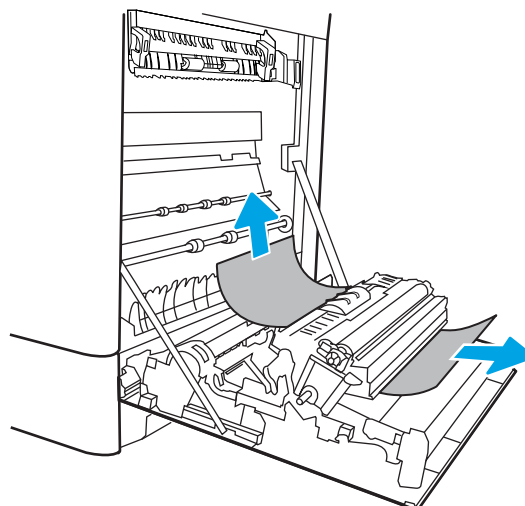

8. Om papper syns vid fixeringsenhetens undersida tar du bort det genom att försiktigt dra det nedåt.

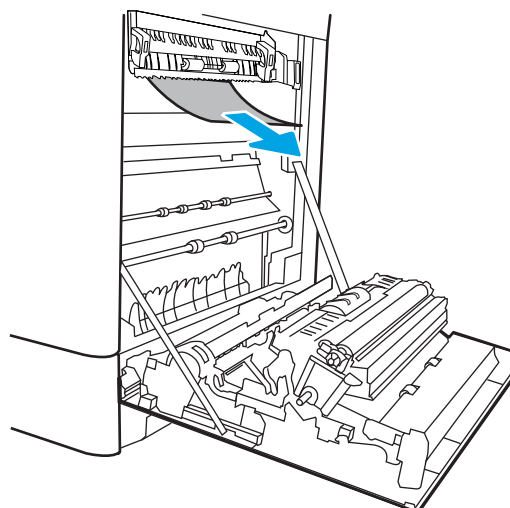

9. Papper kan ha fastnat inuti fixeringsenheten och inte vara synligt. Ta tag i fixeringsenhetens handtag, kläm ihop frisläppningspakarna, lyft något uppåt och dra sedan enheten rakt utåt.

**VIKTIGT:**  Fixeringsenheten kan bli varm när skrivaren används. Vänta tills den svalnar innan du handskas med den.

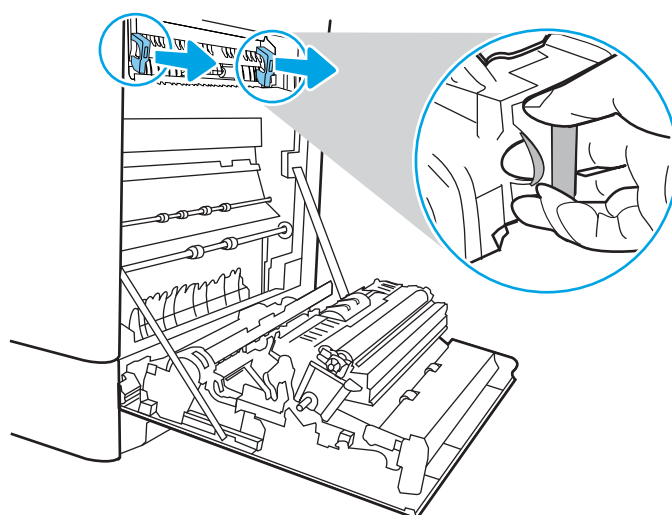

10. Öppna åtkomstluckan för papperstrassel på fixeringsenheten. Om papper har fastnat inuti fixeringsenheten tar du bort det genom att dra det försiktigt rakt upp. Om papperet går sönder tar du bort alla pappersrester.

**OBS!**  Även om fixeringsenhetens hölje har svalnat kan valsarna inuti fortfarande vara varma. Vidrör inte fixeringsenhetens valsar.

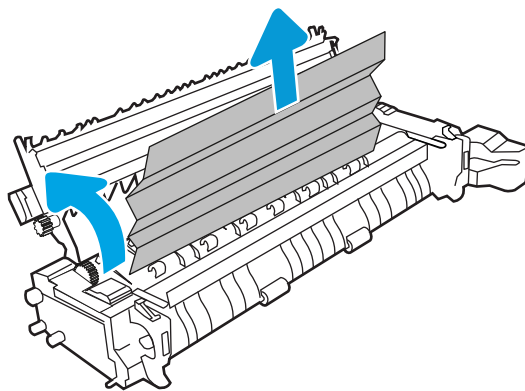

11. Om papper har fastnat på väg ut mot utmatningsfacket tar du bort det genom att dra det försiktigt utåt.

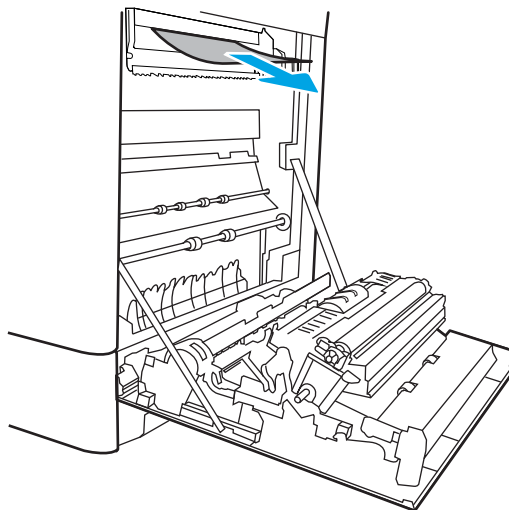

12. Stäng fixeringsenhetens åtkomstlucka för papperstrassel och tryck in fixeringsenheten helt i skrivaren tills den fästs.

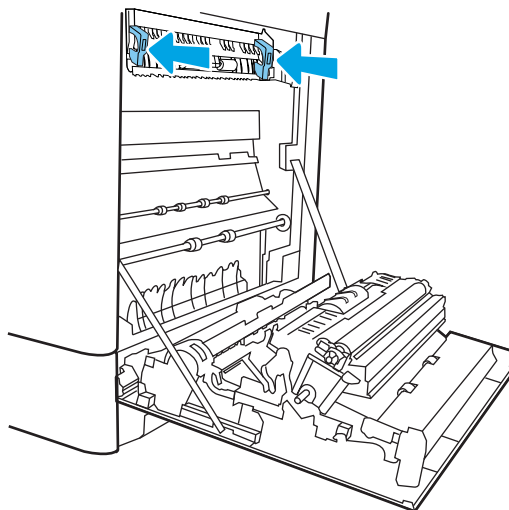



13. Stäng den högra luckan.

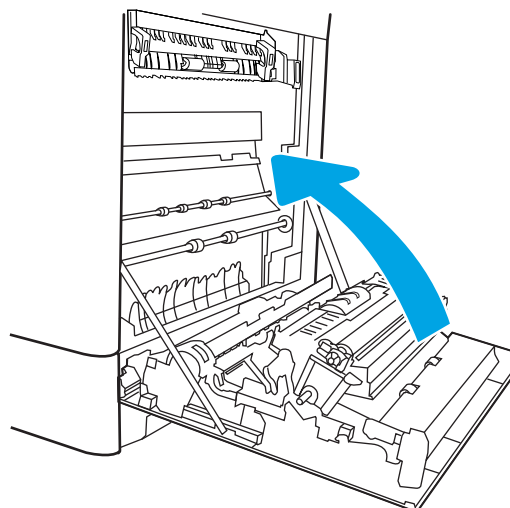

14. Öppna den övre högra luckan.

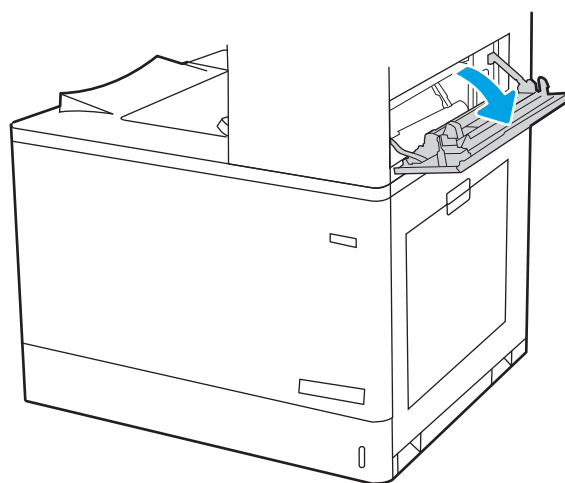

15. Dra försiktigt ut allt papper som fastnat.

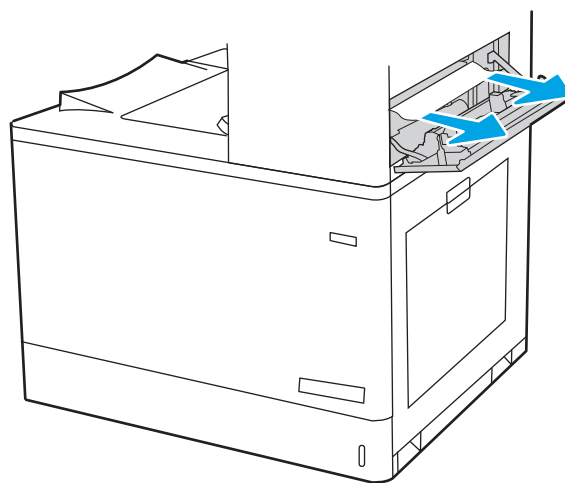

16. Stäng den övre högra luckan.

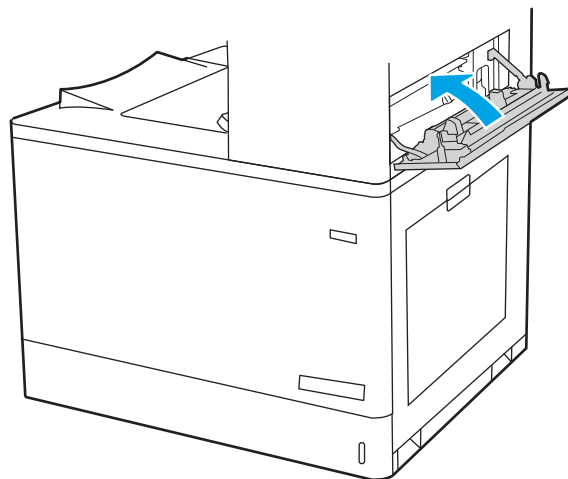

17. Om papper är synligt från utmatningsfacket, griper du lätt tag i framkanten och tar bort det.

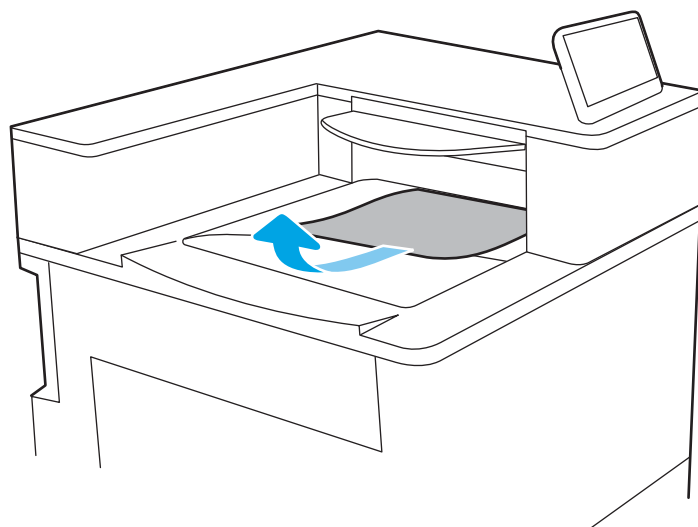

## Rensa papperstrassel i fixeringsenheten (13.B9, 13.B2, 13.FF)

Så här kontrollerar du om det finns något papper innanför den högra luckan.

När det uppstår trassel visar kontrollpanelen kanske ett meddelande och en animation som hjälper dig att åtgärda problemet.

- 13.B9.XX, trassel i fixeringsenhet
- 13.B2.XX, trassel i <lucka eller dörr>.
- 13.FF.EE lucka öppen - trassel



**VIKTIGT:**



Fixeringsenheten kan bli varm när skrivaren används. Vänta tills den svalnar innan du handskas med den.

1. Öppna den högra luckan.

**VIKTIGT:** Rör inte vid transferrullen. Smuts kan påverka utskriftskvaliteten.

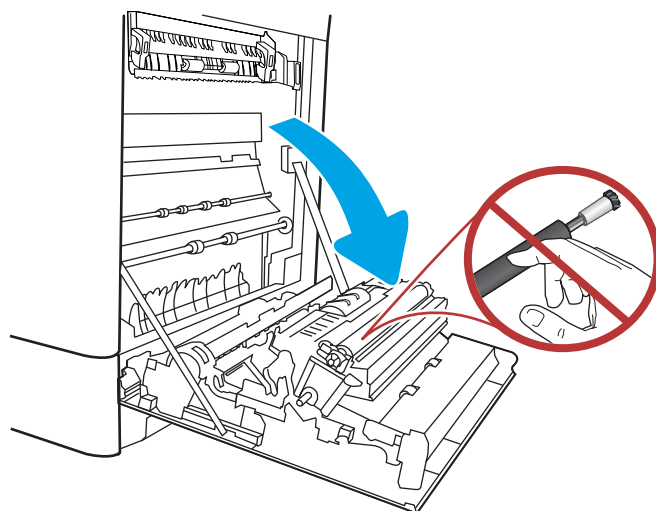

2. Dra försiktigt ut allt papper som fastnat.

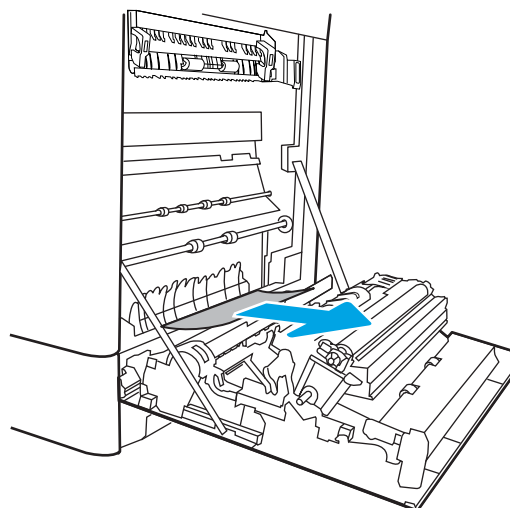

3. Dra försiktigt ut eventuellt fastnat papper i enheten för dubbelsidig utskrift på den högra luckan.

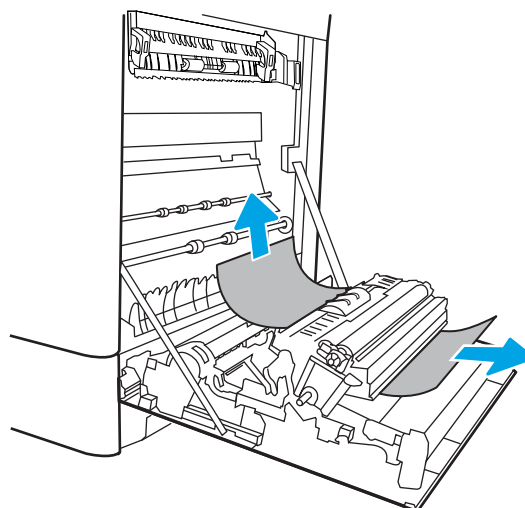

4. Om papper syns vid fixeringsenhetens undersida tar du bort det genom att försiktigt dra det nedåt.

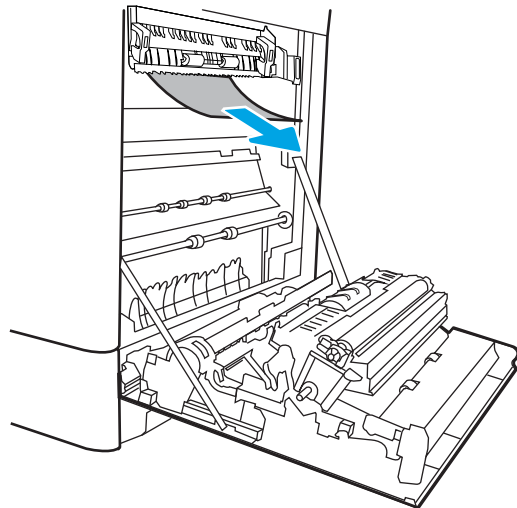

5. Papper kan ha fastnat inuti fixeringsenheten och inte vara synligt. Ta tag i fixeringsenhetens handtag, kläm ihop frisläppningsspakarna, lyft något uppåt och dra sedan enheten rakt utåt.

**VIKTIGT:**  Fixeringsenheten kan bli varm när skrivaren används. Vänta tills den svalnar innan du handskas med den.

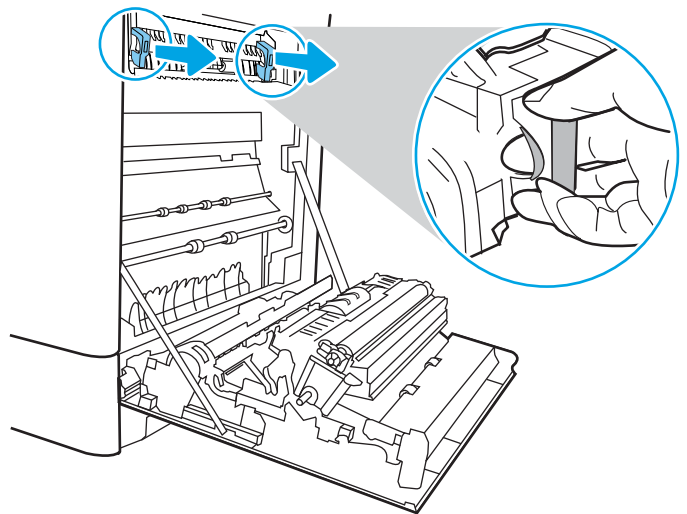

6. Öppna åtkomstluckan för papperstrassel på fixeringsenheten. Om papper har fastnat inuti fixeringsenheten tar du bort det genom att dra det försiktigt rakt upp. Om papperet går sönder tar du bort alla pappersrester.

**VIKTIGT:**  Även om fixeringsenhetens hölje har svalnat kan valsarna inuti fortfarande vara varma. Vidrör inte fixeringsenhetens valsar.

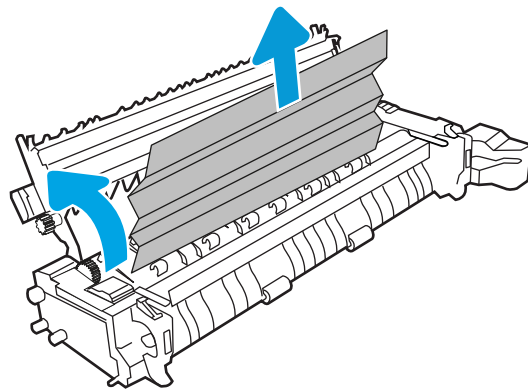

7. Om papper har fastnat på väg ut mot utmatningsfacket tar du bort det genom att dra det försiktigt utåt.

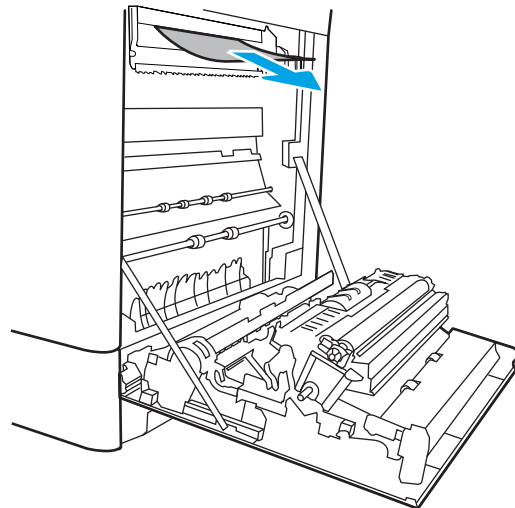

8. Stäng fixeringsenhetens åtkomstlucka för papperstrassel och tryck in fixeringsenheten helt i skrivaren tills den fästs.

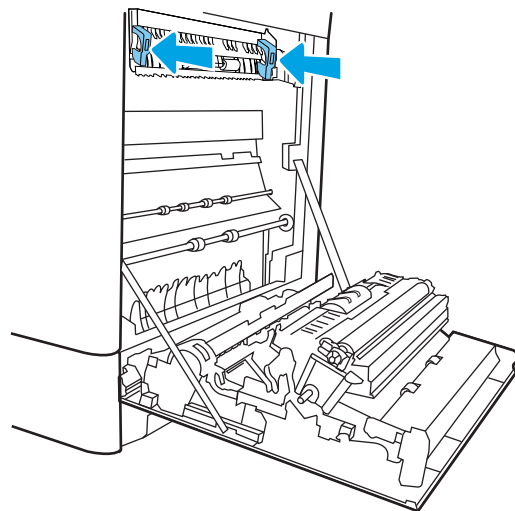

9. Stäng den högra luckan.

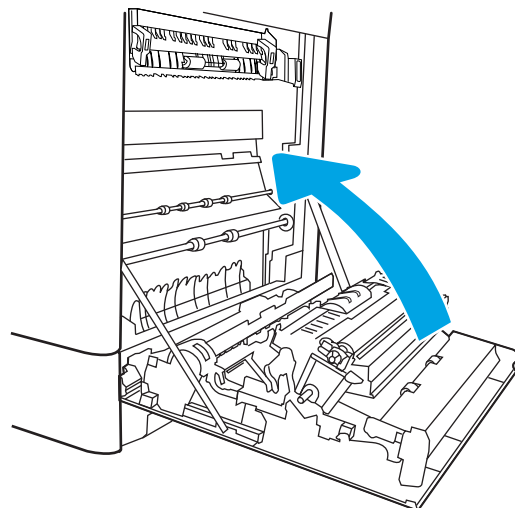

10. Öppna den övre högra luckan.

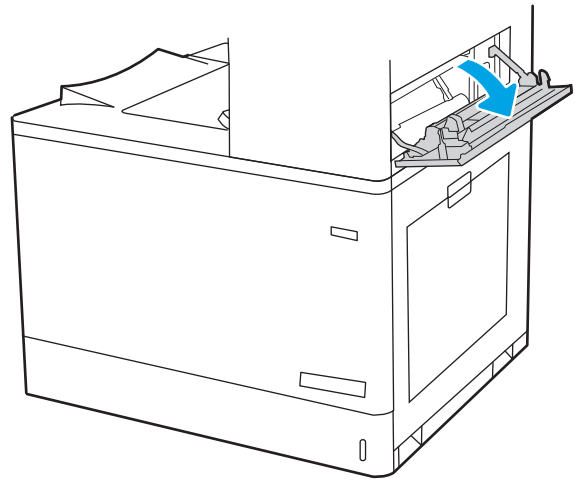

11. Dra försiktigt ut allt paper som fastnat.

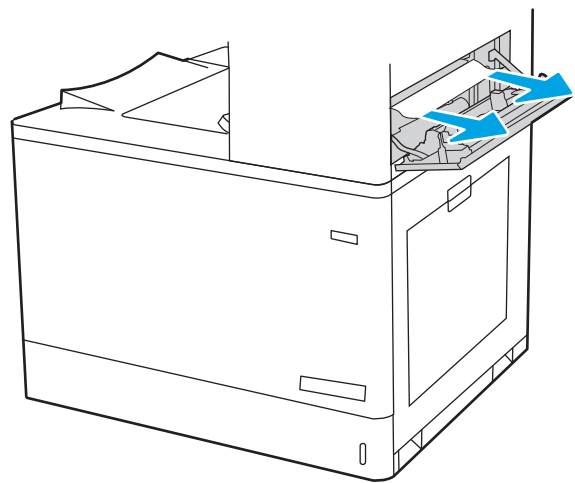

12. Stäng den övre högra luckan.

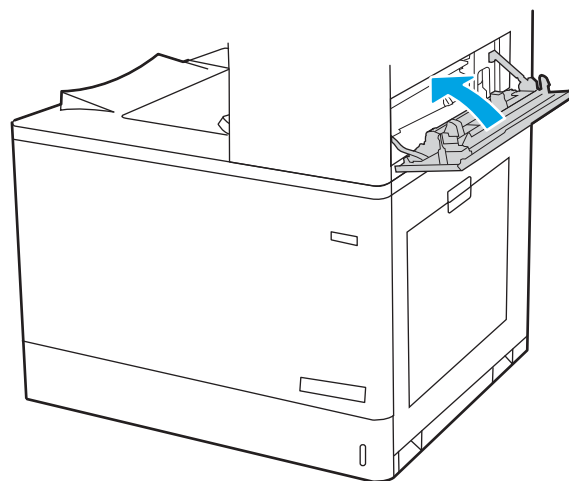

13. Om papper är synligt från utmatningsfacket, griper du lätt tag i framkanten och tar bort det.

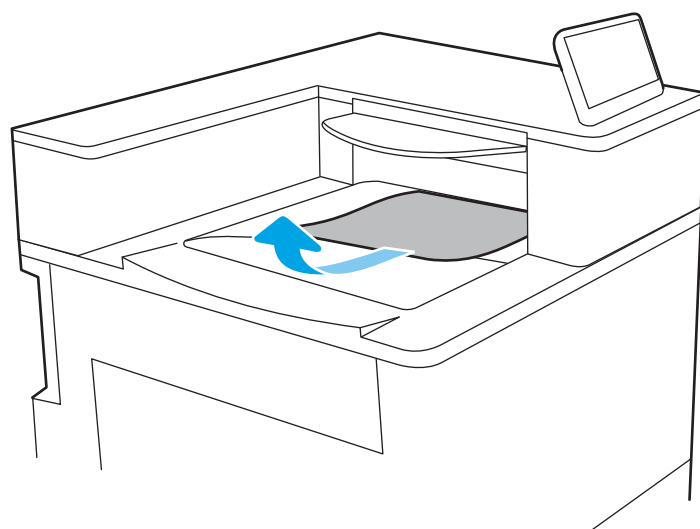

## Åtgärda papperstrassel i utmatningsfacket (13.E1)

Så här rensar du trassel i utmatningsfacket.

När det uppstår trassel visar kontrollpanelen kanske ett meddelande och en animation som hjälper dig att åtgärda problemet.

- 13.E1.XX, trassel i standardutmatningsfacket

1. Om papper är synligt från utmatningsfacket, griper du lätt tag i framkanten och tar bort det.

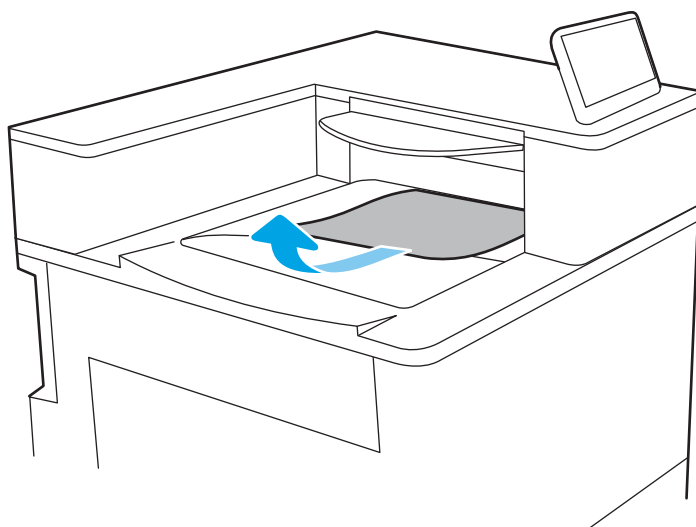

2. Öppna den övre högra luckan.

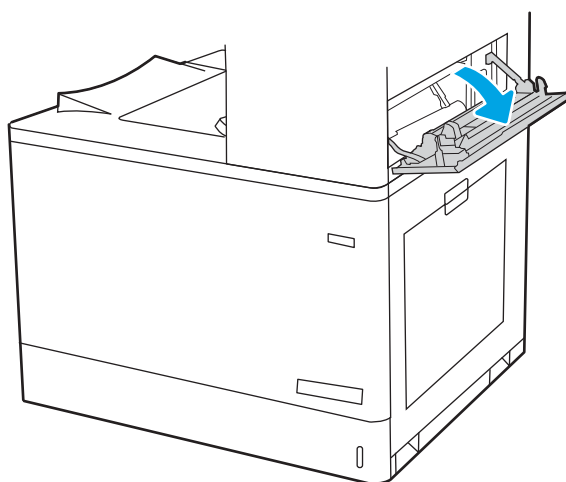



3. Dra försiktigt ut allt papper som fastnat.

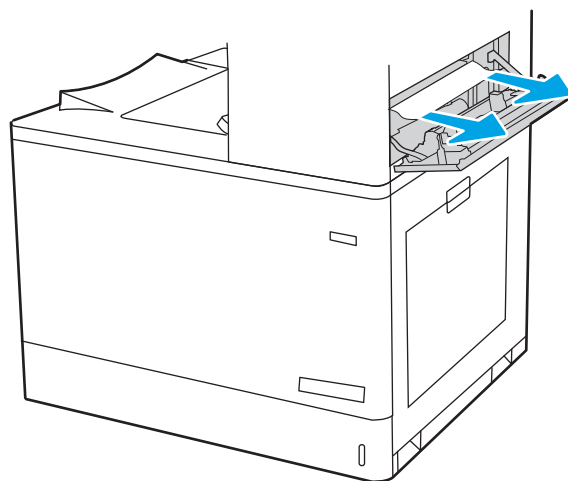

4. Stäng den övre högra luckan.

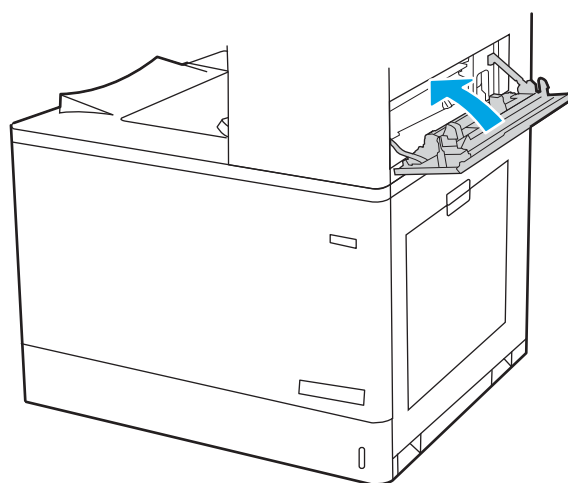

## Åtgärda papperstrassel i duplexområdet (13.D3)

Så här kontrollerar du om det finns något papper innanför den högra luckan.

När det uppstår trassel visar kontrollpanelen kanske ett meddelande och en animation som hjälper dig att åtgärda problemet.

- 13.D3.XX Trassel i duplexområdet

1. Öppna den högra luckan.

**VIKTIGT:** Rör inte vid transferrullen. Smuts kan påverka utskriftskvaliteten.

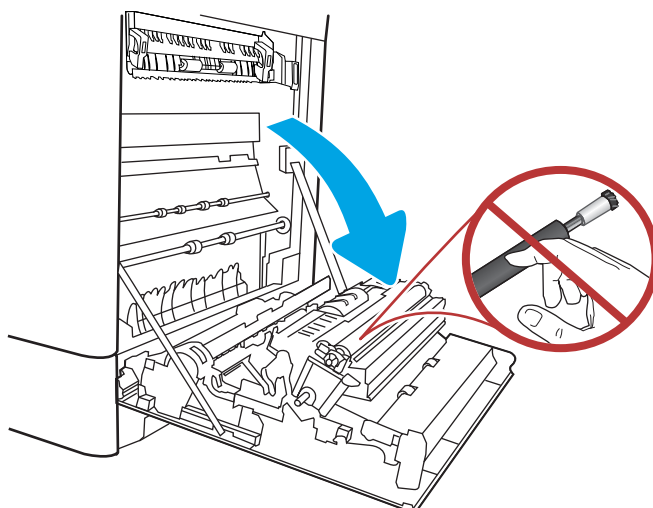

2. Dra försiktigt ut allt papper som fastnat.

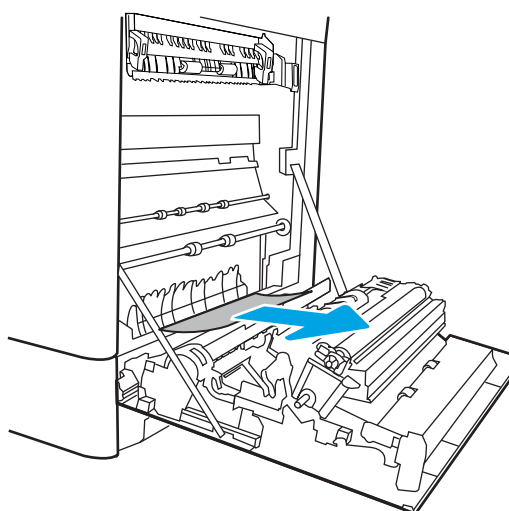

3. Dra försiktigt ut eventuellt fastnat papper i enheten för dubbelsidig utskrift på den högra luckan.

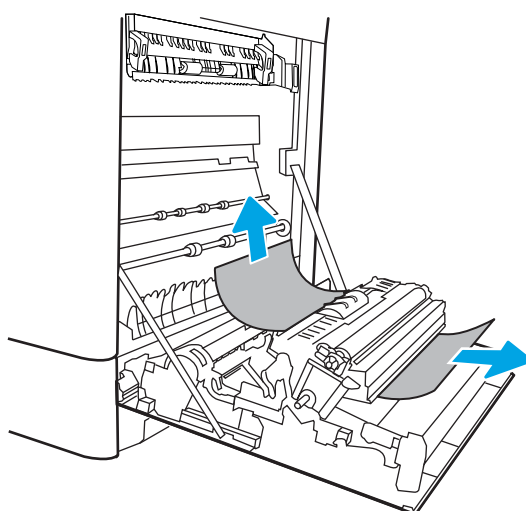

4. Om papper syns vid fixeringsenhetens undersida tar du bort det genom att försiktigt dra det nedåt.

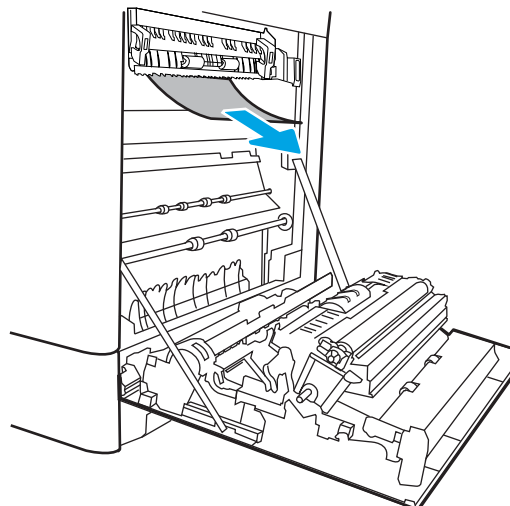

5. Papper kan ha fastnat inuti fixeringsenheten och inte vara synligt. Ta tag i fixeringsenhetens handtag, kläm ihop frisläppningspakarna, lyft något uppåt och dra sedan enheten rakt utåt.

**VIKTIGT:**  Fixeringsenheten kan bli varm när skrivaren används. Vänta tills den svalnar innan du handskas med den.

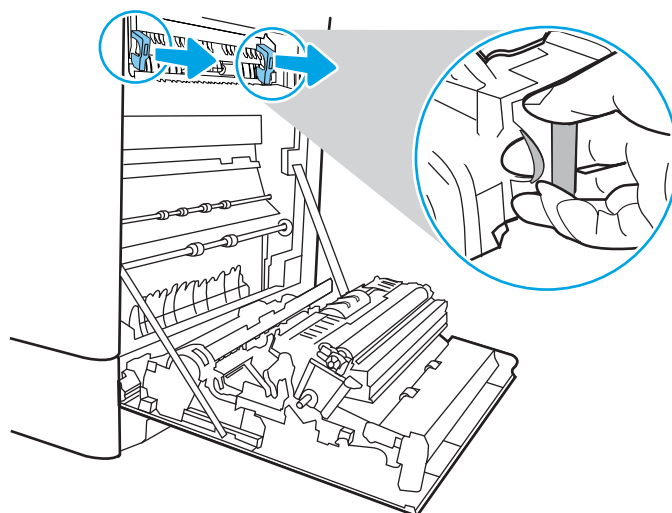

6. Öppna åtkomstluckan för papperstrassel på fixeringsenheten. Om papper har fastnat inuti fixeringsenheten tar du bort det genom att dra det försiktigt rakt upp. Om papperet går sönder tar du bort alla pappersrester.

**VIKTIGT:**  Även om fixeringsenhetens hölje har svalnat kan valsarna inuti fortfarande vara varma. Vidrör inte fixeringsenhetens valsar.

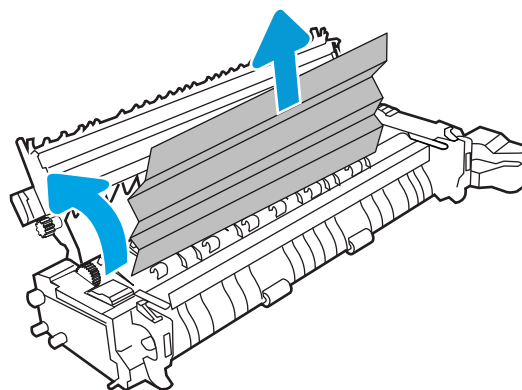

7. Om papper har fastnat på väg ut mot utmatningsfacket tar du bort det genom att dra det försiktigt utåt.

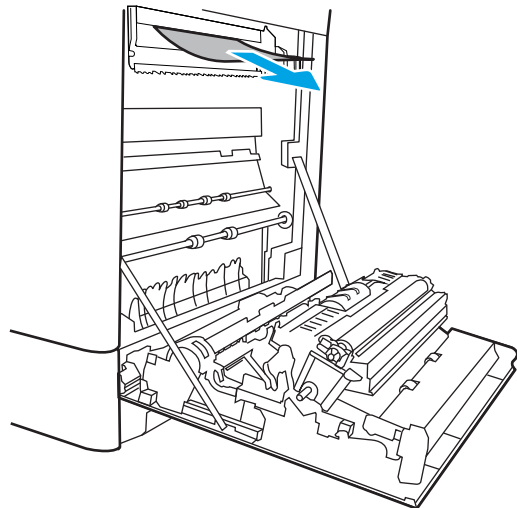

8. Stäng fixeringsenhetens åtkomstlucka för papperstrassel och tryck in fixeringsenheten helt i skrivaren tills den fästs.

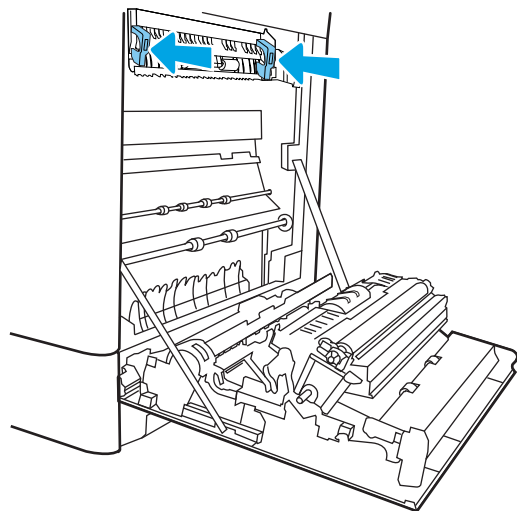

9. Stäng den högra luckan.

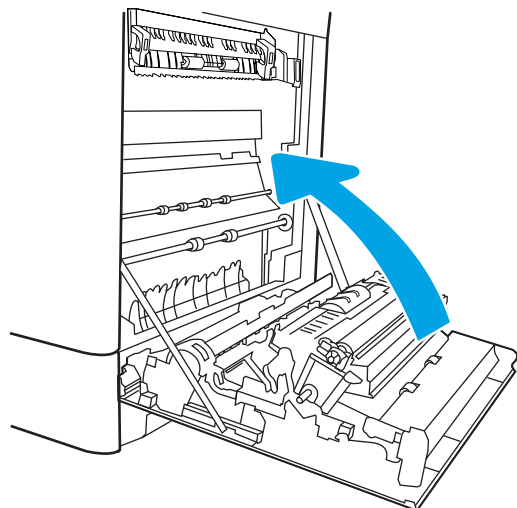

10. Öppna den övre högra luckan.

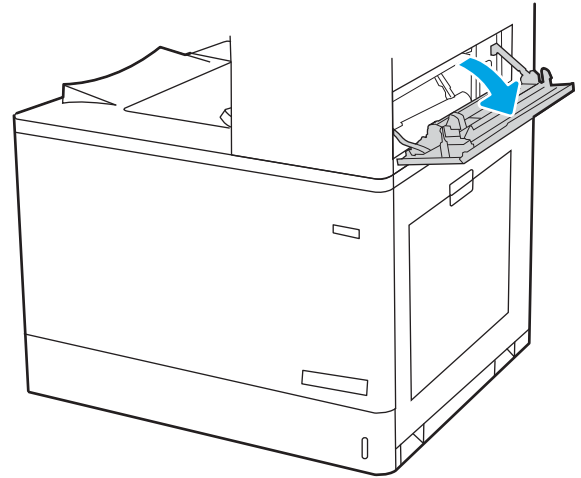

11. Dra försiktigt ut allt papper som fastnat.

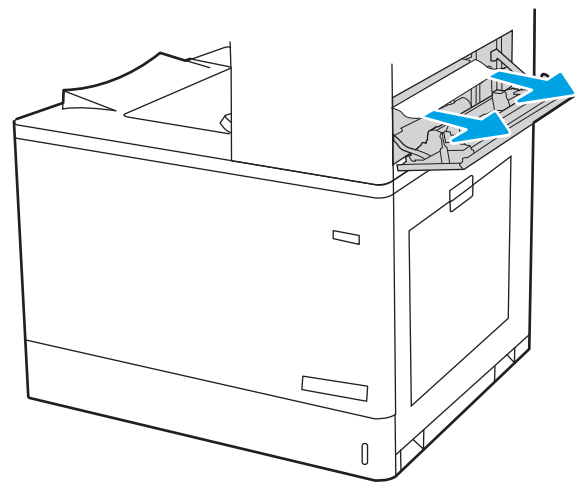

12. Stäng den övre högra luckan.

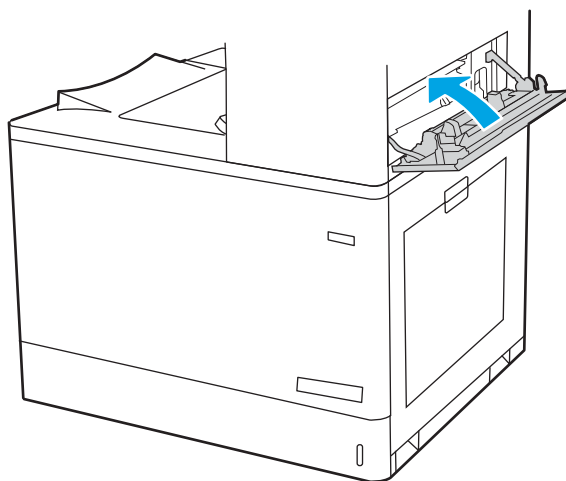

13. Om papper är synligt från utmatningsfacket, griper du lätt tag i framkanten och tar bort det.

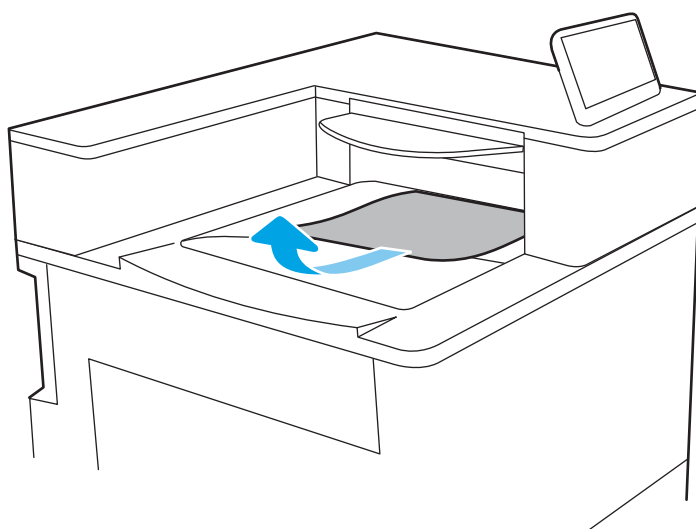

## Rensa papperstrassel i facken för 550 ark (13.A3, 13.A4)

Så här kontrollerar du om det finns papper på de platser där det brukar uppstå trassel vid facken för 550 ark och inuti den högra luckan.

När det uppstår trassel visar kontrollpanelen kanske ett meddelande och en animation som hjälper dig att åtgärda problemet.

- 13.A3.XX, trassel i fack 3
- 13.A4.XX, trassel i fack 4

1. Öppna facket och ta bort allt papperstrassel. Kontrollera att facket inte är överfullt och att pappersledarna är rätt justerade.

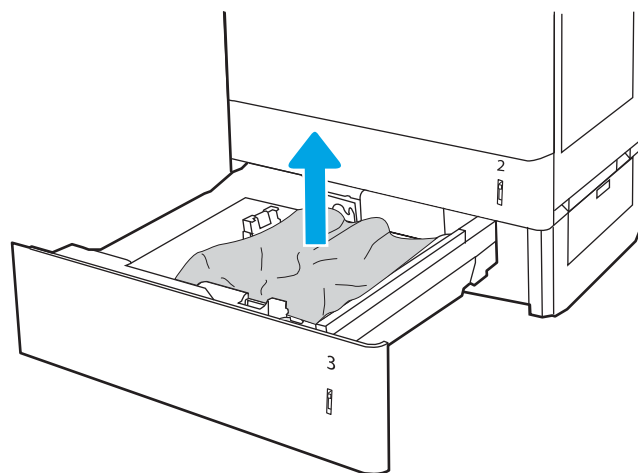

2. Lossa de två flikarna på baksidan av facket och dra sedan facket helt ut ur skrivaren.

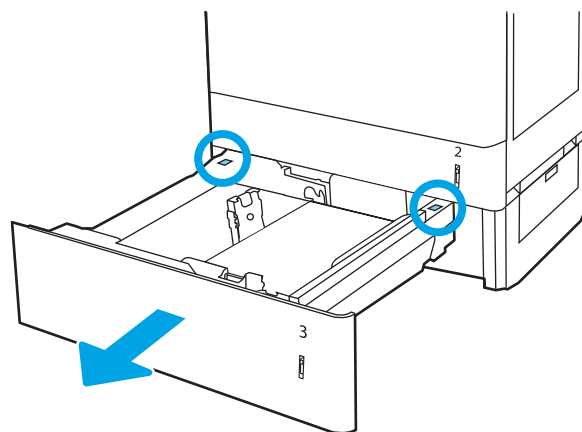

3. Ta bort eventuellt papper från matningsvalsarna inuti skrivaren. Dra först papperet åt vänster för att lösgöra det och dra det sedan framåt för att ta bort det.

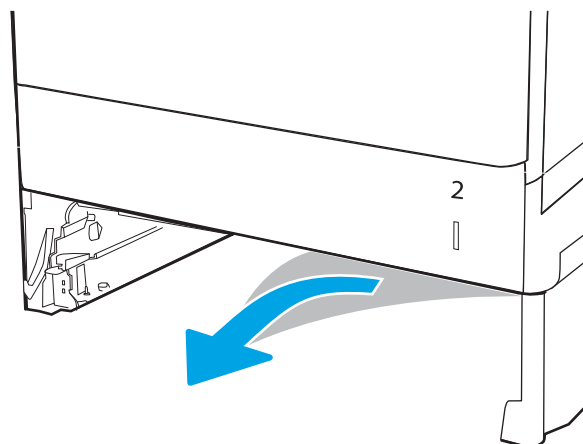

4. Sätt fast och stäng facket.

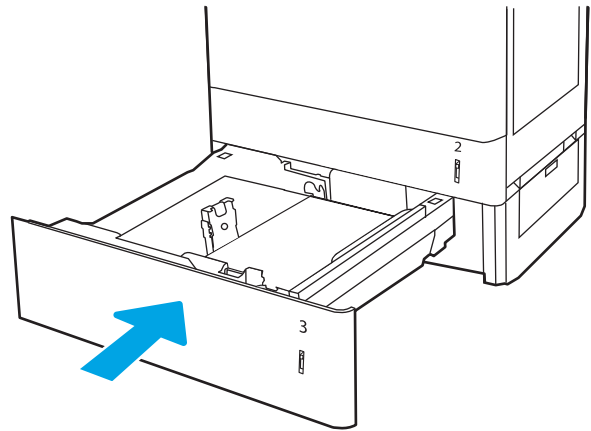

5. Öppna den nedre högra luckan.

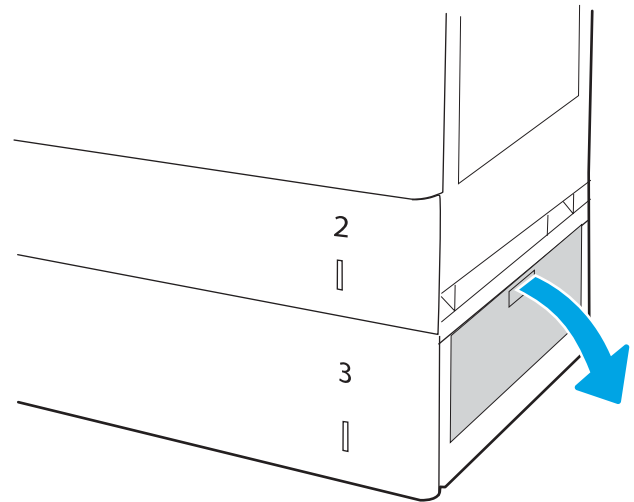

6. Dra försiktigt ut allt papper som fastnat.

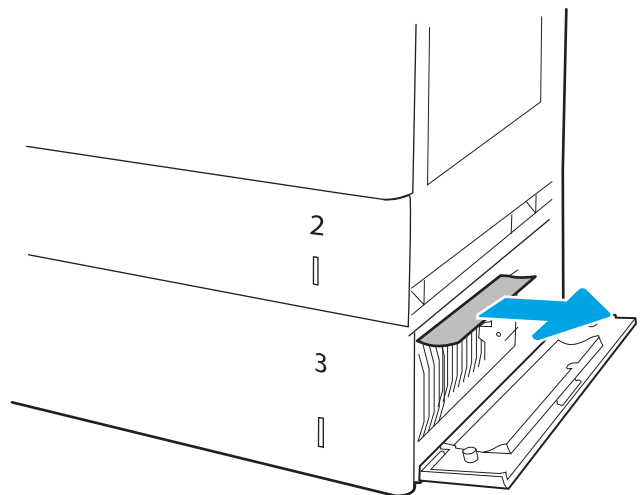



7. Stäng den nedre högra luckan.

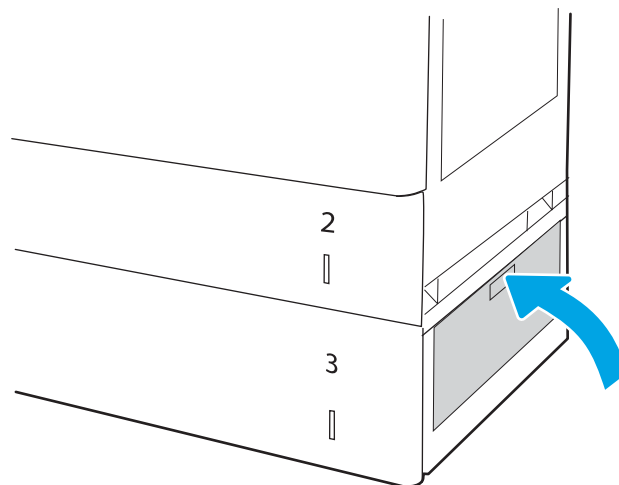

8. Öppna den högra luckan.

**VIKTIGT:** Rör inte vid transferrullen. Smuts kan påverka utskriftskvaliteten.

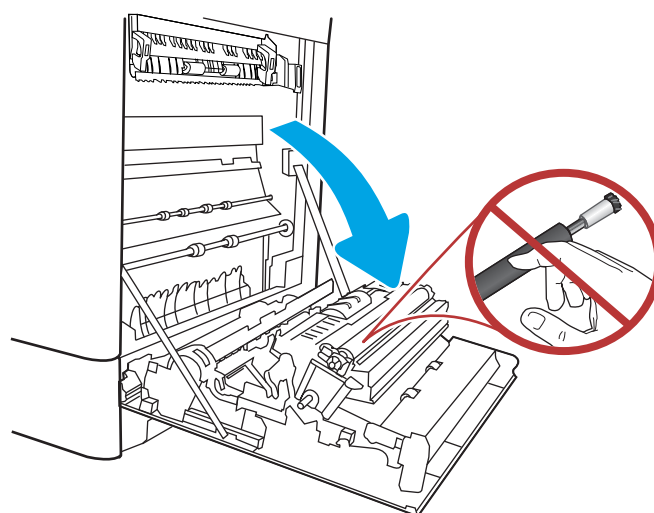

9. Dra försiktigt ut allt papper som fastnat.

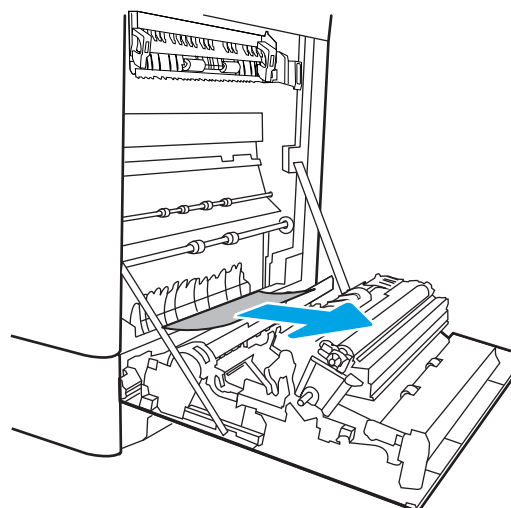

10. Dra försiktigt ut eventuellt fastnat papper i enheten för dubbelsidig utskrift på den högra luckan.

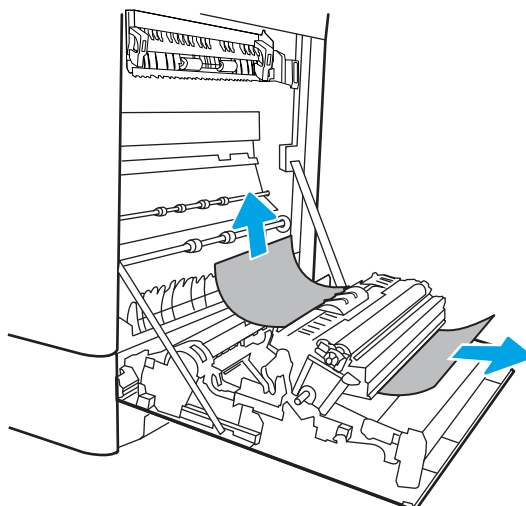

11. Om papper syns vid fixeringsenhetens undersida tar du bort det genom att försiktigt dra det nedåt.

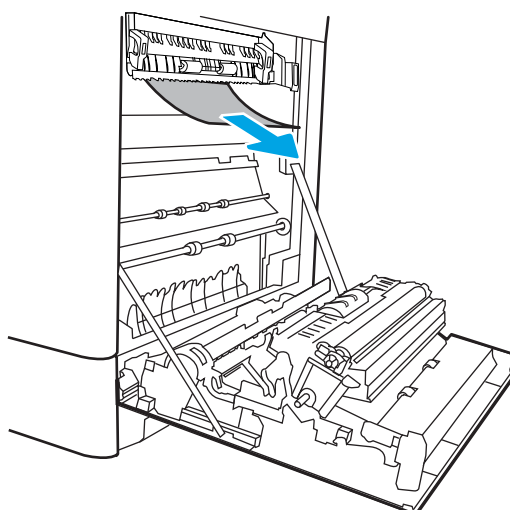

12. Papper kan ha fastnat inuti fixeringsenheten och inte vara synligt. Ta tag i fixeringsenhetens handtag, kläm ihop frisläppningsspakarna, lyft något uppåt och dra sedan enheten rakt utåt.

**VIKTIGT:**  Fixeringsenheten kan bli varm när skrivaren används. Vänta tills den svalnar innan du handskas med den.

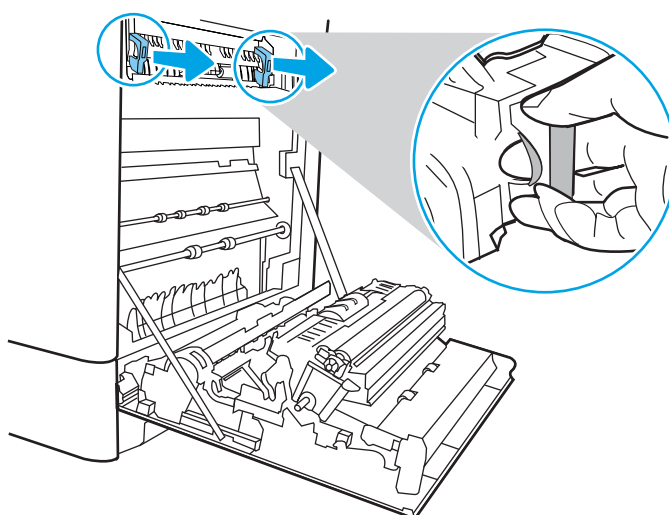

13. Öppna åtkomstluckan för paperstrassel på fixeringsenheten. Om papper har fastnat inuti fixeringsenheten tar du bort det genom att dra det försiktigt rakt upp. Om papperet går sönder tar du bort alla pappersrester.

**OBS!**  Även om fixeringsenhetens hölje har svalnat kan valsarna inuti fortfarande vara varma. Vidrör inte fixeringsenhetens valsar.

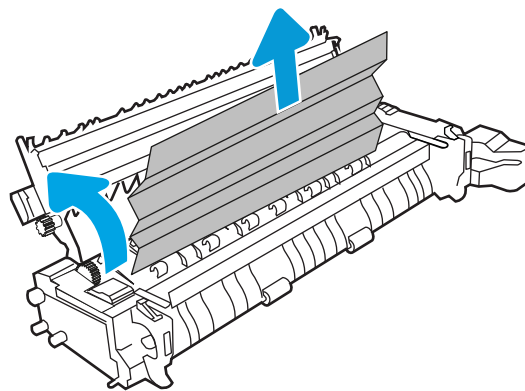

14. Om papper har fastnat på väg ut mot utmatningsfacket tar du bort det genom att dra det försiktigt utåt.

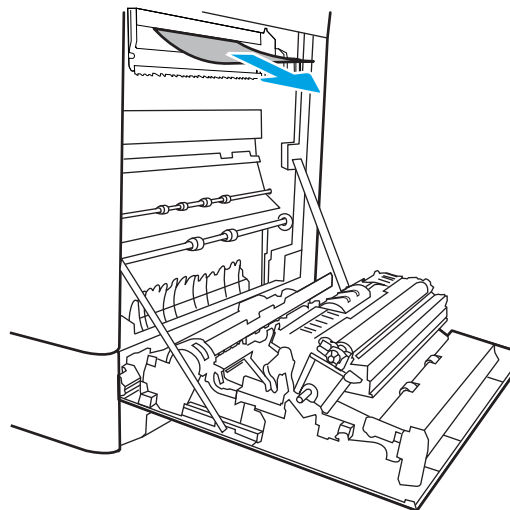

15. Stäng fixeringsenhetens åtkomstlucka för paperstrassel och tryck in fixeringsenheten helt i skrivaren tills den fästs.

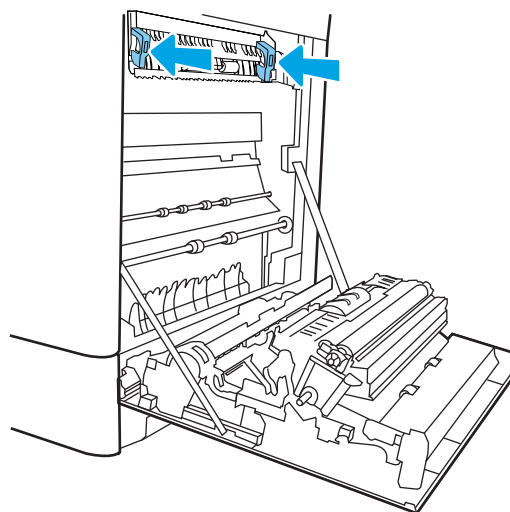

16. Stäng den högra luckan.

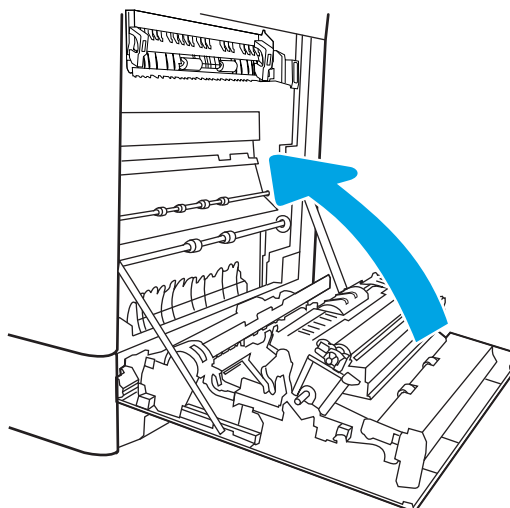

17. Öppna den övre högra luckan.

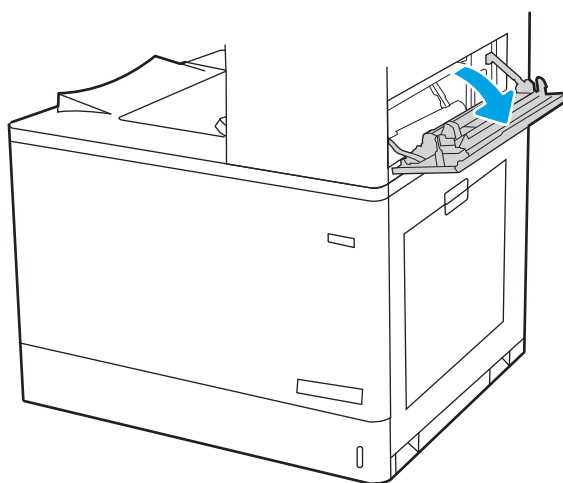

18. Dra försiktigt ut allt papper som fastnat.

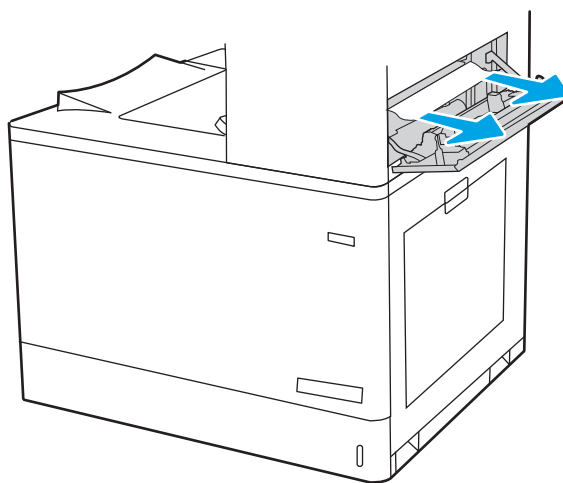

19. Stäng den övre högra luckan.

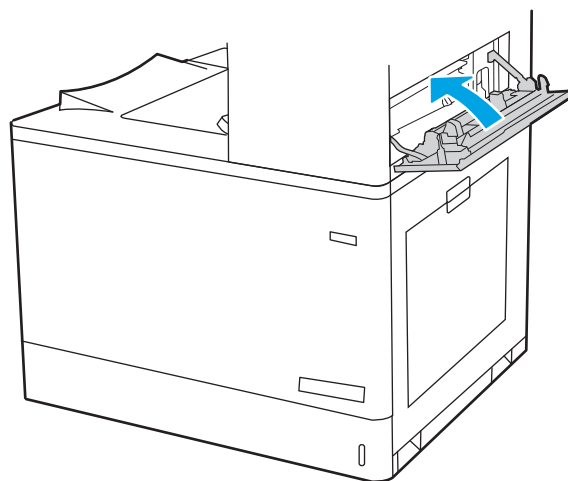

20. Om papper är synligt från utmatningsfacket, griper du lätt tag i framkanten och tar bort det.

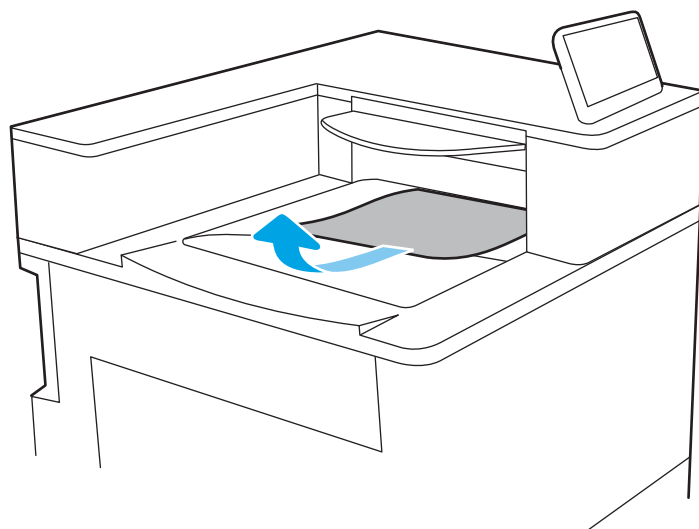

## Rensa papperstrassel i facken för 2 x 550 ark (13.A4, 13.A5)

Så här kontrollerar du om det finns papper på de platser där det brukar uppstå trassel vid facken för 2 x 550 ark och inuti den högra luckan.

När det uppstår trassel visar kontrollpanelen kanske ett meddelande och en animation som hjälper dig att åtgärda problemet.

- 13.A4.XX, trassel i fack 4
- 13.A5.XX, trassel i fack 5

1. Öppna facket och ta bort allt papperstrassel. Kontrollera att facket inte är överfullt och att pappersledarna är rätt justerade.

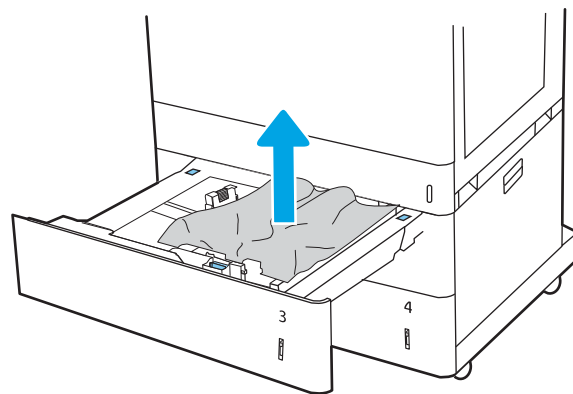

2. Lossa de två flikarna på baksidan av facket och dra sedan facket helt ut ur skrivaren.

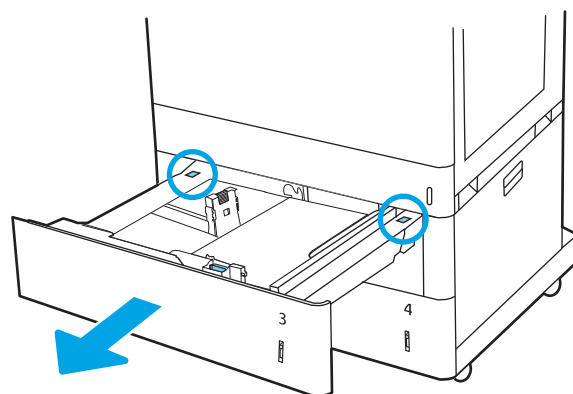

3. Ta bort papperet som har fastnat från matningsvalsarna inuti skrivaren. Dra först papperet åt vänster och dra det sedan framåt för att ta bort det.

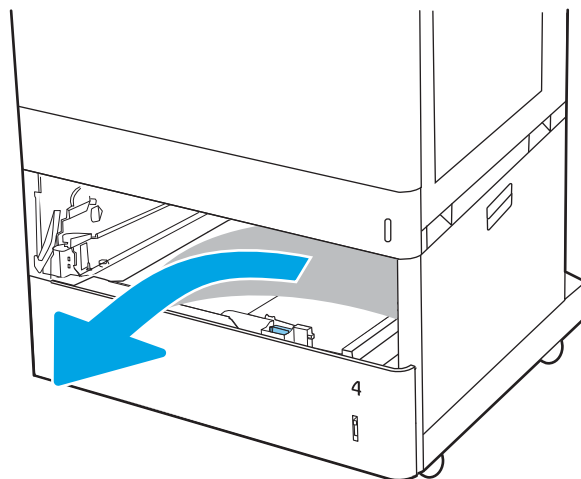

4. Öppna den nedre högra luckan.

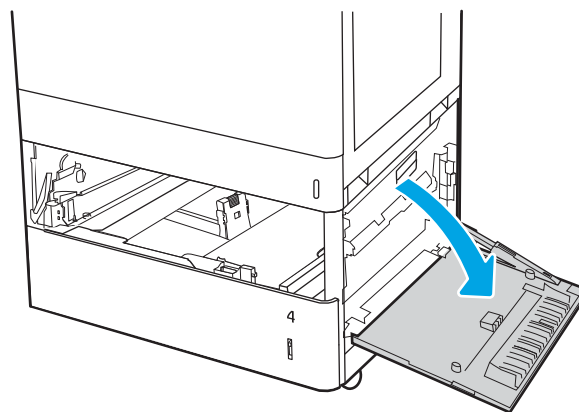

5. Dra försiktigt ut allt papper som fastnat.

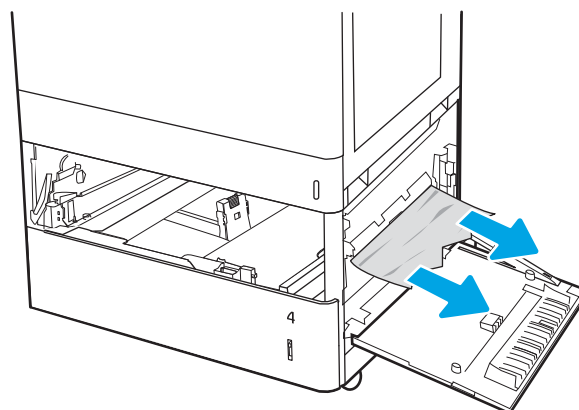

6. Stäng den nedre högra luckan och stäng sedan facket.

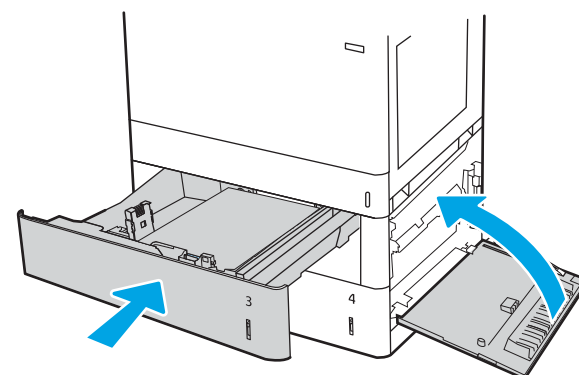

7. Öppna den högra luckan.

**VIKTIGT:** Rör inte vid transferrullen. Smuts kan påverka utskriftskvaliteten.

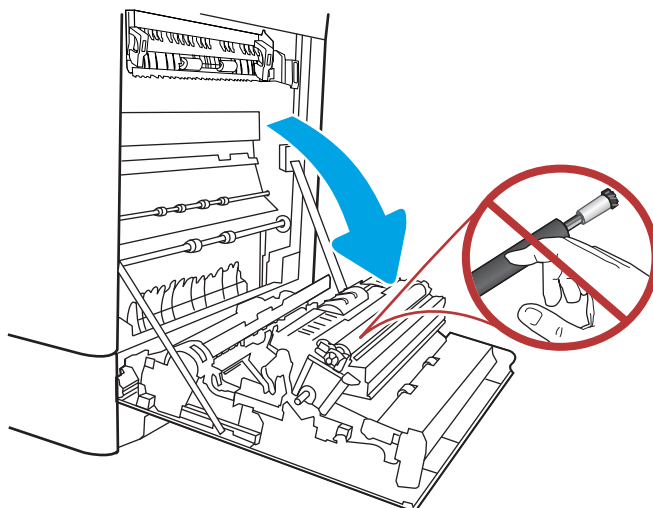

8. Dra försiktigt ut allt papper som fastnat.

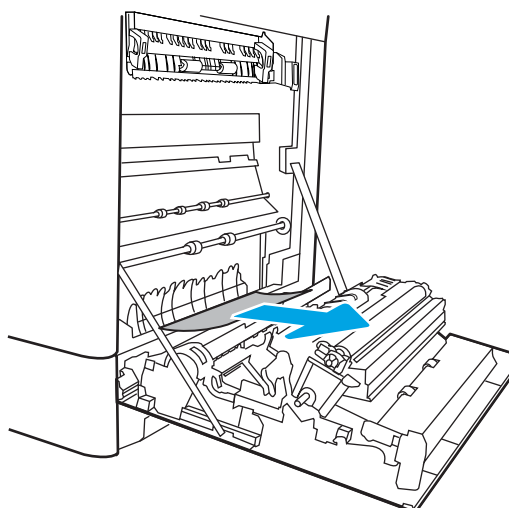

9. Dra försiktigt ut eventuellt fastnat papper i enheten för dubbelsidig utskrift på den högra luckan.

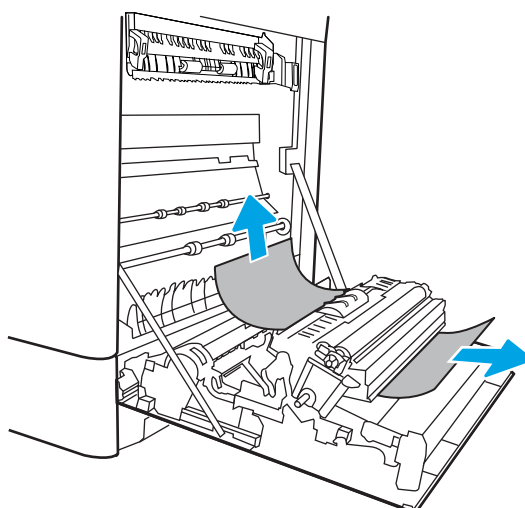



10. Om papper syns vid fixeringsenhetens undersida tar du bort det genom att försiktigt dra det nedåt.

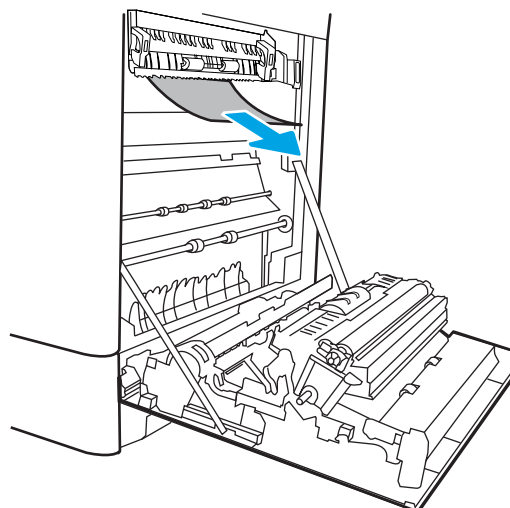

11. Papper kan ha fastnat inuti fixeringsenheten och inte vara synligt. Ta tag i fixeringsenhetens handtag, kläm ihop frisläppningspakarna, lyft något uppåt och dra sedan enheten rakt utåt.

**VIKTIGT:**  Fixeringsenheten kan bli varm när skrivaren används. Vänta tills den svalnar innan du handskas med den.

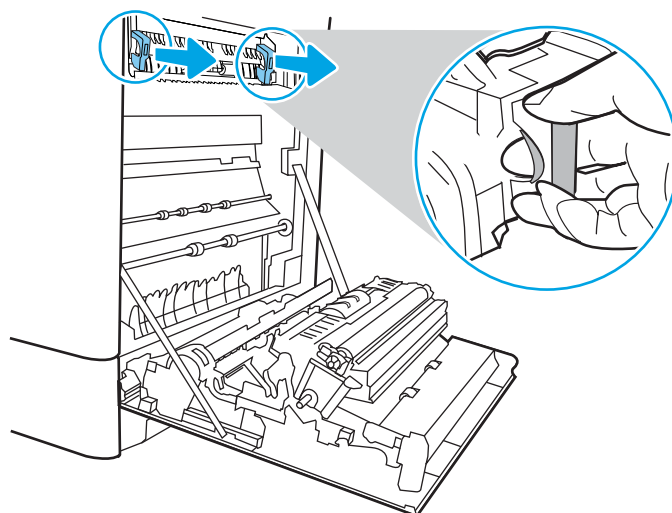

12. Öppna åtkomstluckan för papperstrassel på fixeringsenheten. Om papper har fastnat inuti fixeringsenheten tar du bort det genom att dra det försiktigt rakt upp. Om papperet går sönder tar du bort alla pappersrester.

**VIKTIGT:**  Även om fixeringsenhetens hölje har svalnat kan valsarna inuti fortfarande vara varma. Vidrör inte fixeringsenhetens valsar.

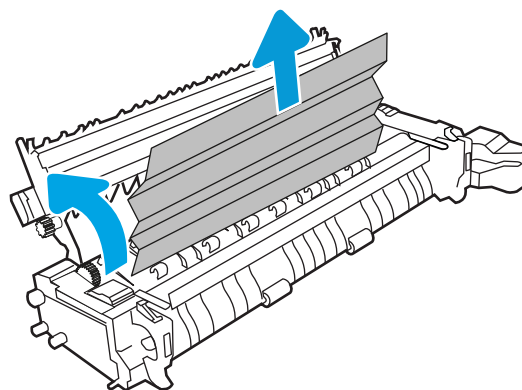

13. Om papper har fastnat på väg ut mot utmatningsfacket tar du bort det genom att dra det försiktigt utåt.

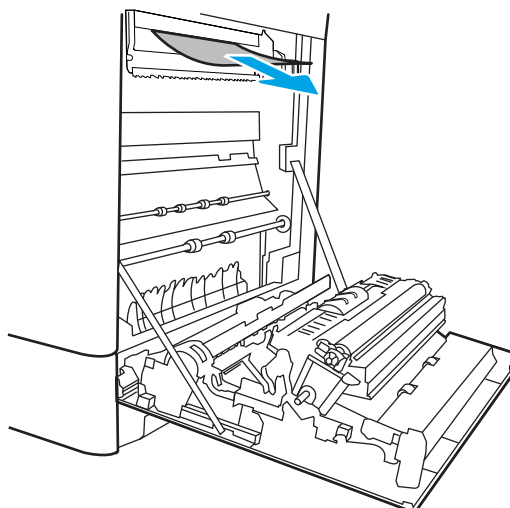

14. Stäng fixeringsenhetens åtkomstlucka för papperstrassel och tryck in fixeringsenheten helt i skrivaren tills den fästs.

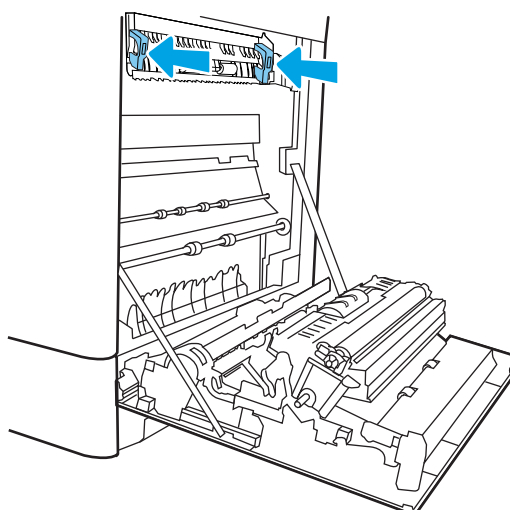

15. Stäng den högra luckan.

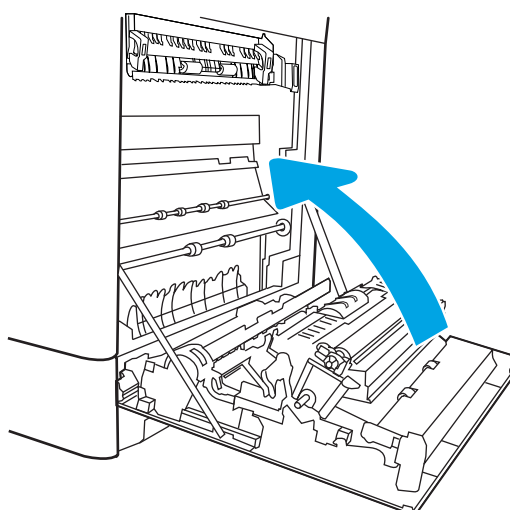

16. Öppna den övre högra luckan.

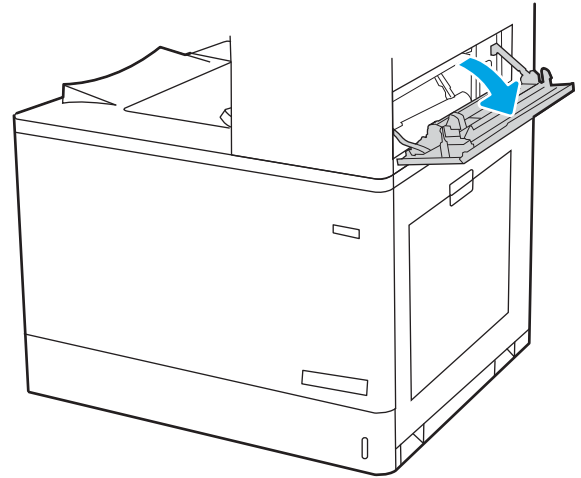

17. Dra försiktigt ut allt papper som fastnat.

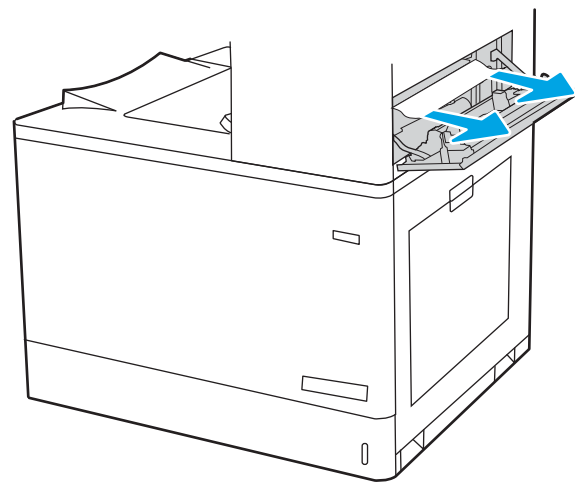

18. Stäng den övre högra luckan.

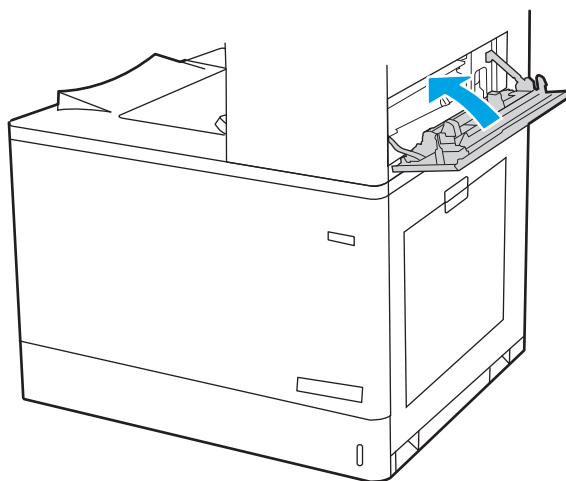

19. Om papper är synligt från utmatningsfacket, griper du lätt tag i framkanten och tar bort det.

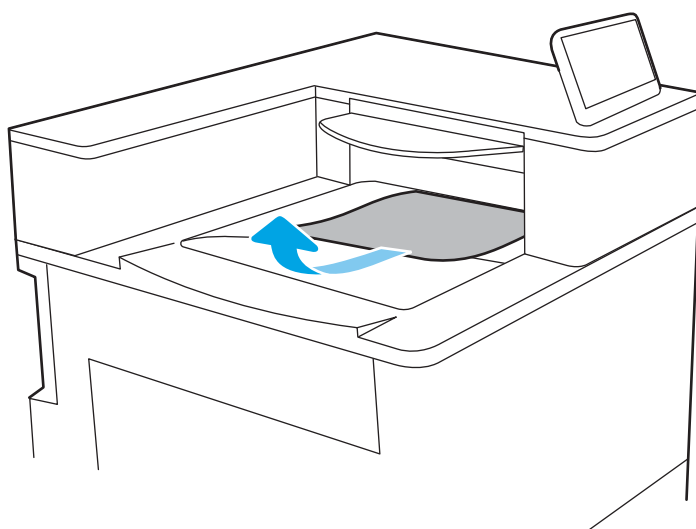

## Rensa papperstrassel i högkapacitetsfacken för 2 700 ark (13.A3, 13.A4, 13.A5, 13.A7)

Så här kontrollerar du om det finns papper på de platser där det brukar uppstå trassel vid facken för 2 700 ark med hög kapacitet (HCI) och inuti den högra luckan.

När det uppstår trassel visar kontrollpanelen kanske ett meddelande och en animation som hjälper dig att åtgärda problemet.

1. Lossa spärren på facket på det vänstra HCI-facket. Dra ut facket från skrivaren tills det tar stopp och lyft det sedan uppåt och bort från skrivaren för att ta bort det.

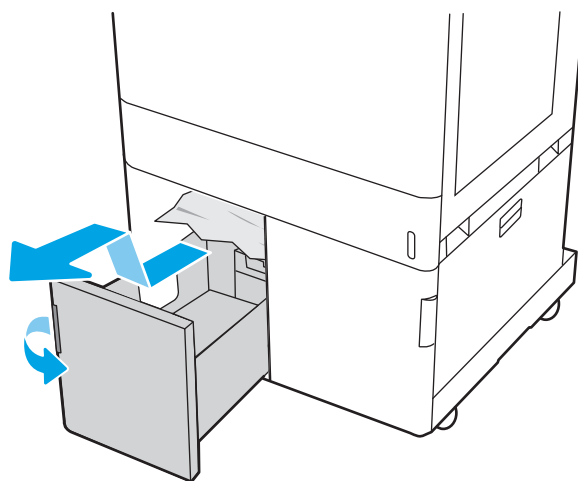

2. Ta bort papperet som har fastnat från mätningssalsarna inuti skrivaren. Dra först papperet åt vänster och dra det sedan framåt för att ta bort det.

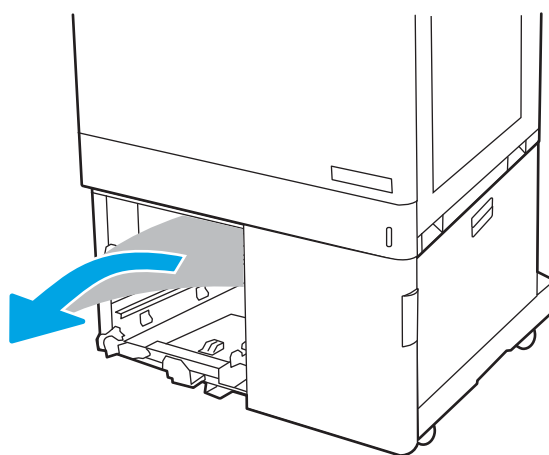

3. Sätt i och stäng det vänstra HCI-facket.

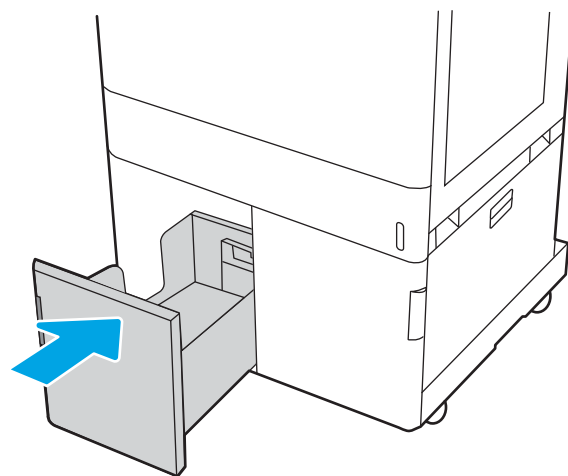

4. Lossa spärren på facket på det högra HCI-facket. Dra ut facket från skrivaren tills det tar stopp och lyft det sedan uppåt och bort från skrivaren för att ta bort det.

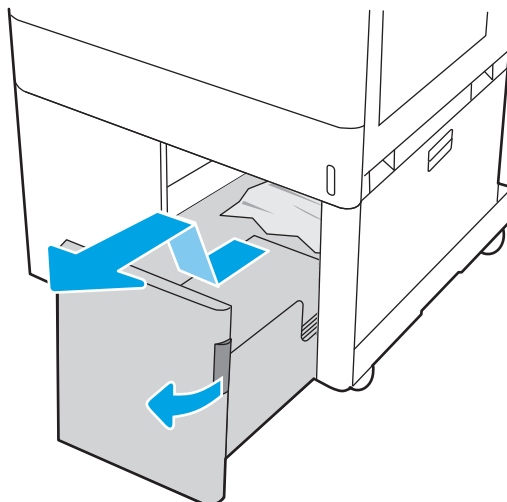

5. Ta bort papperet som har fastnat från matningsvalsarna inuti skrivaren. Dra först papperet åt vänster och dra det sedan framåt för att ta bort det.

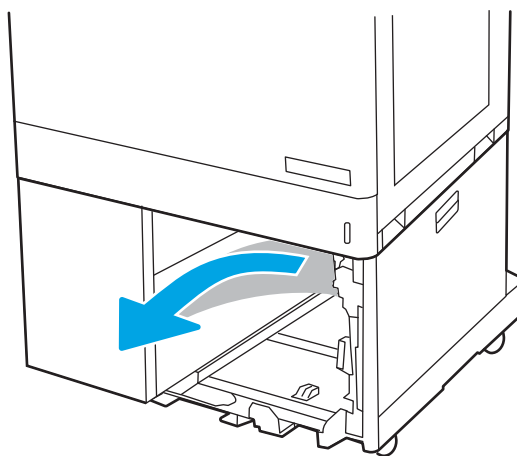

6. Öppna den nedre högra luckan.

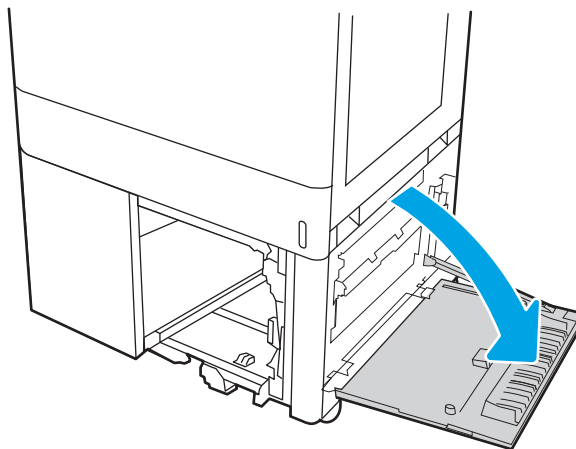

7. Ta bort alla skadade ark.

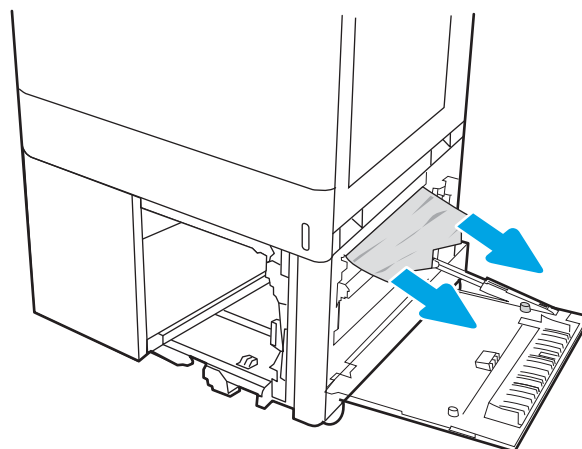

8. Stäng den nedre högra luckan och sätt sedan tillbaka och stäng det högra HCI-facket.

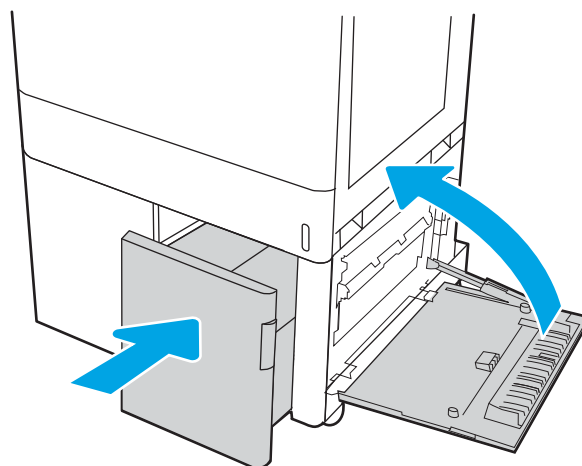

9. Öppna den högra luckan.

**VIKTIGT:** Rör inte vid transferrullen. Smuts kan påverka utskriftskvaliteten.

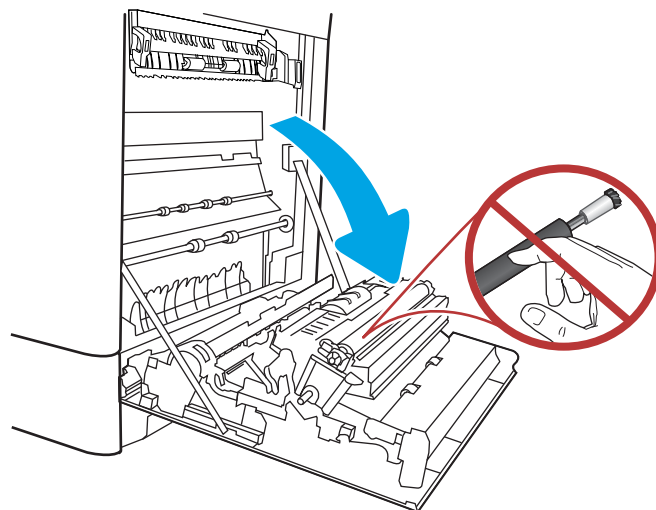

10. Dra försiktigt ut allt papper som fastnat.

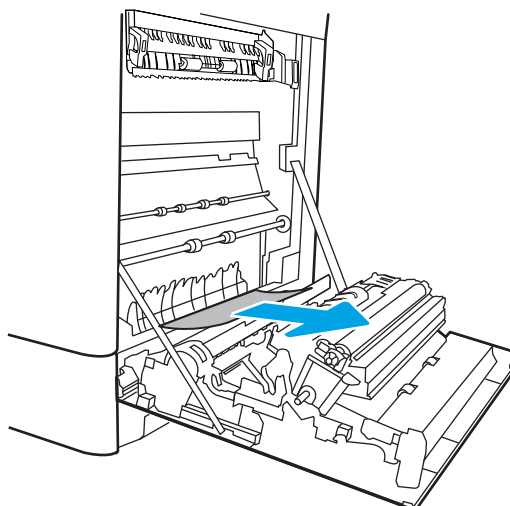

11. Dra försiktigt ut eventuellt fastnat papper i enheten för dubbelsidig utskrift på den högra luckan.

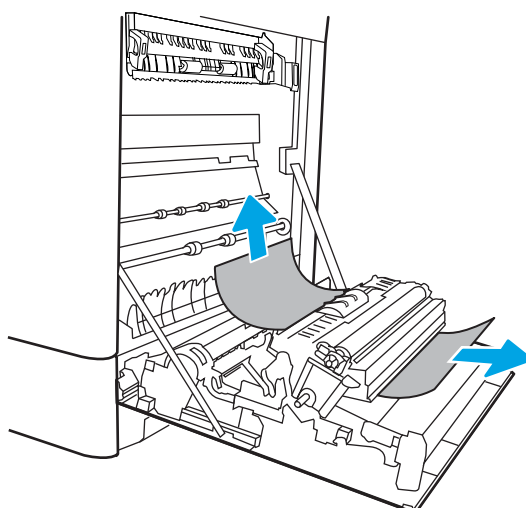

12. Om papper syns vid fixeringsenhetens undersida tar du bort det genom att försiktigt dra det nedåt.

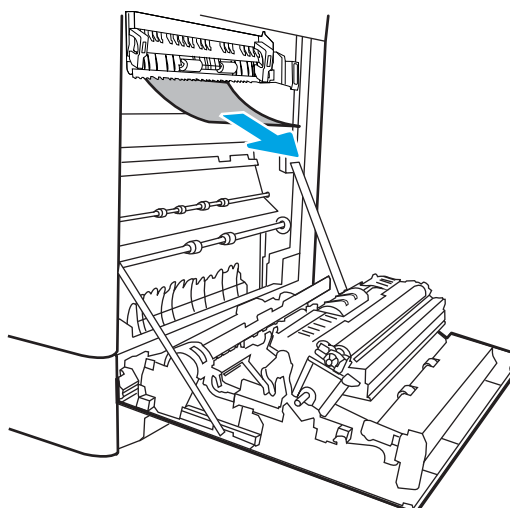



13. Papper kan ha fastnat inuti fixeringsenheten och inte vara synligt. Ta tag i fixeringsenhetens handtag, kläm ihop frisläppningspakarna, lyft något uppåt och dra sedan enheten rakt utåt.

**VIKTIGT:**  Fixeringsenheten kan bli varm när skrivaren används. Vänta tills den svalnar innan du handskas med den.

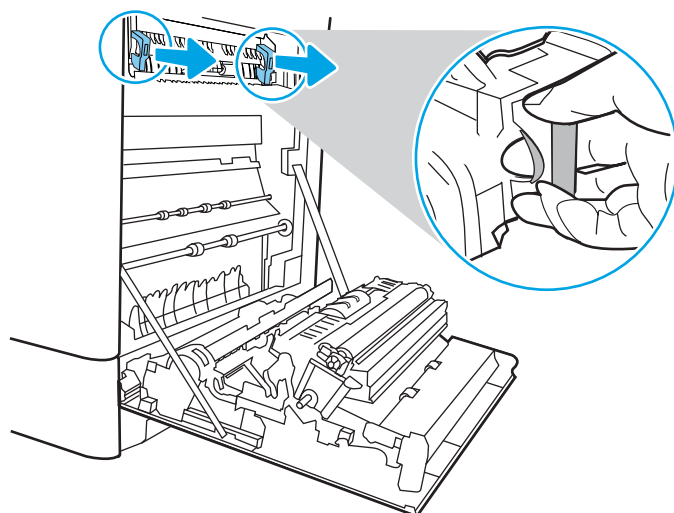

14. Öppna åtkomstluckan för papperstrassel på fixeringsenheten. Om papper har fastnat inuti fixeringsenheten tar du bort det genom att dra det försiktigt rakt upp. Om papperet går sönder tar du bort alla pappersrester.

**VIKTIGT:**  Även om fixeringsenhetens hölje har svalnat kan valsarna inuti fortfarande vara varma. Vidrör inte fixeringsenhetens valsar.

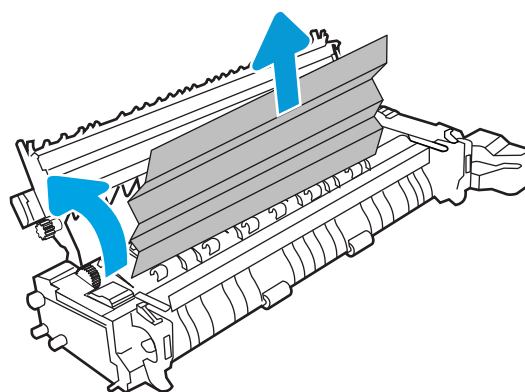

15. Om papper har fastnat på väg ut mot utmatningsfacket tar du bort det genom att dra det försiktigt utåt.

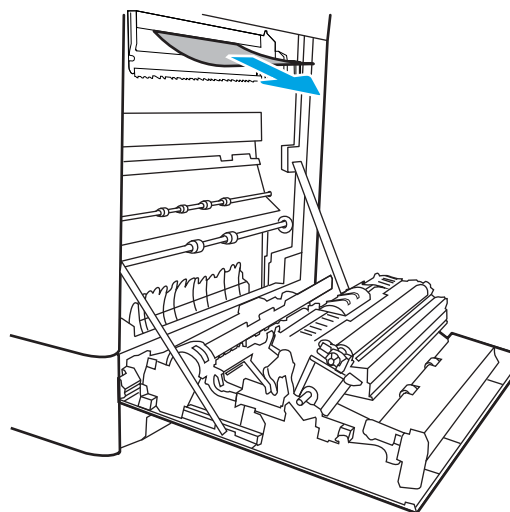

16. Stäng fixeringsenhetens åtkomstlucka för  
papperstrassel och tryck in fixeringsenheten helt i  
skrivaren tills den fästs.

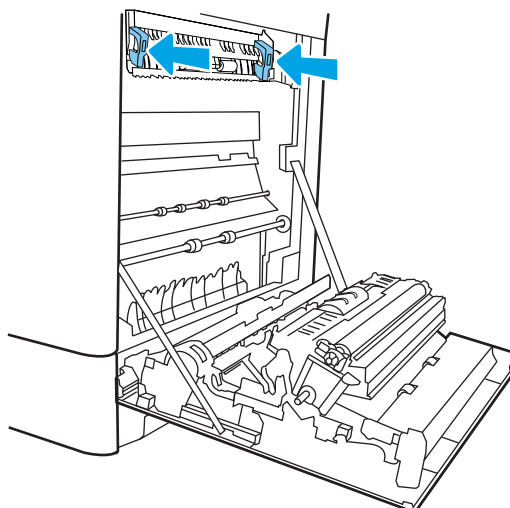

17. Stäng den högra luckan.

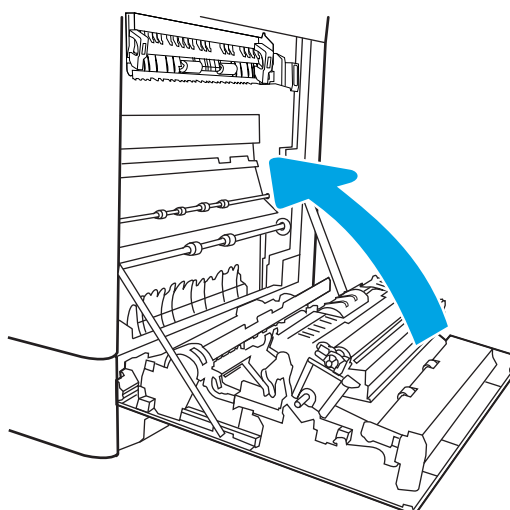

18. Öppna den övre högra luckan.

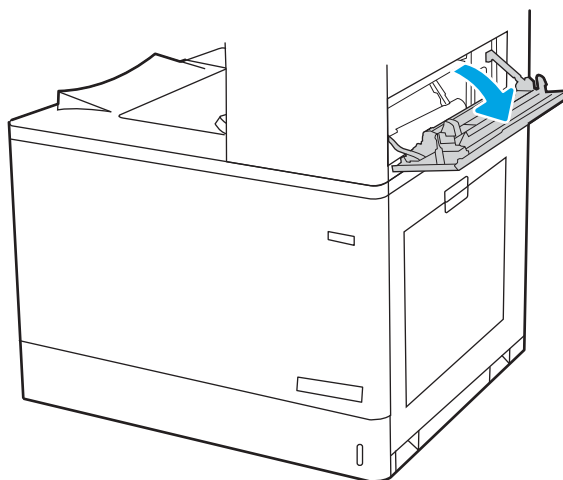

19. Dra försiktigt ut allt papper som fastnat.

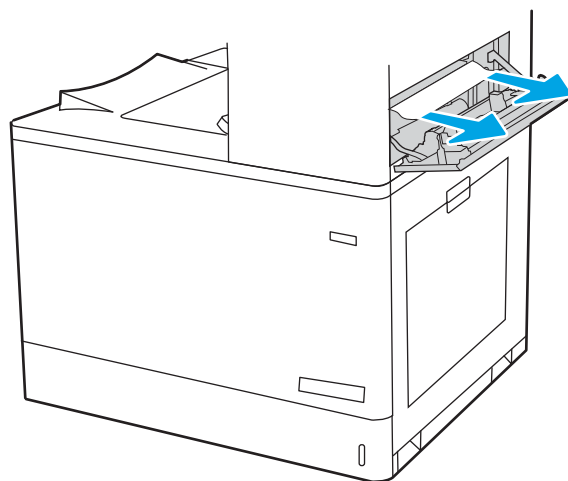

20. Stäng den övre högra luckan.

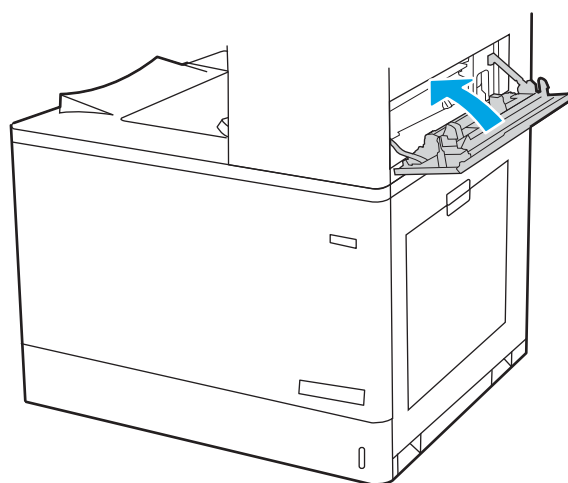

21. Om papper är synligt från utmatningsfacket, griper du lätt tag i framkanten och tar bort det.

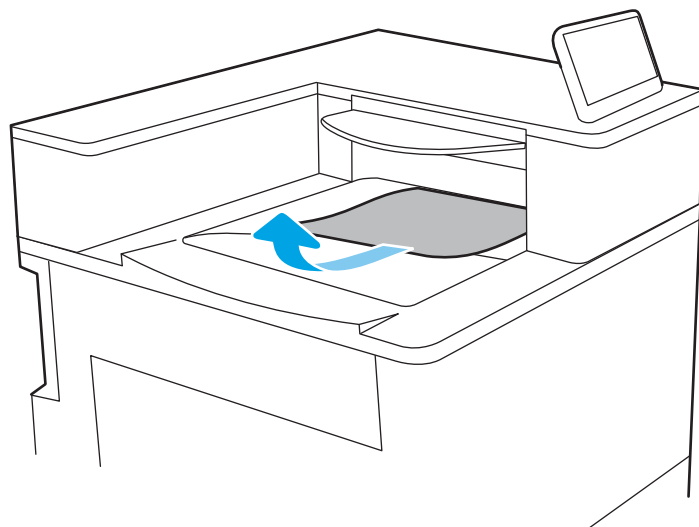

# Lösa problem med kvaliteten på färgutskriften

Använd informationen nedan för att felsöka problem med utskrifts-, färg- och bildkvalitet på HP Color LaserJet Enterprise-skrivare.

- [Inledning](#)
- [Felsöka utskriftskvalitet](#)
- [Felsöka färgkvalitet](#)
- [Felsök bilddefekter](#)

## Inledning

Felsökningsstegen kan hjälpa dig att lösa följande fel:

- Tomma sidor
- Svarta sidor
- Färger justeras inte
- Buktat papper
- Mörka eller ljusa ränder
- Mörk eller ljusa streck
- Suddig utskrift
- Grå bakgrund eller mörk utskrift
- Ljus utskrift
- Lös toner
- Toner saknas
- Spridda tonerprickar
- Lutande bilder
- Kladd
- Streck

## Felsöka utskriftskvalitet

För att lösa problem med utskriftskvaliteten, utför följande steg i angiven ordning.

- [Uppdatera skrivarens fasta programvara](#)
- [Skriva ut från ett annat program](#)
- [Kontrollera inställningen för utskriftsjobbets papperstyp](#)
- [Kontrollera tonerkassetstatusen](#)
- [Skriva ut en rengöringsida](#)
- [Kontrollera tonerkassetten visuellt för att bekräfta att den inte är skadad](#)
- [Kontrollera papperet och utskriftsmiljön](#)
- [Prova en annan skrivardrivrutin](#)

För att felsöka specifika bilddefekter, läser du [Felsöka bilddefekter](#).

### Uppdatera skrivarens fasta programvara

Prova med att uppgradera skrivarens inbyggda programvara.

Instruktioner finns på [www.hp.com/support](http://www.hp.com/support).

### Skriva ut från ett annat program

Försök skriva ut från ett annat program.

Om sidan skrivs ut på rätt sätt ligger problemet i det program som du använde för att skriva ut.

## Kontrollera inställningen för utskriftsjobbets papperstyp

Kontrollera inställningen för papperstyp när du skriver ut från ett program och de utskrivna sidorna är kladdiga, är oskarpa eller mörka, eller papperet är skrynkligt, tonerfläckar uppträder på papperen, tonern lossnar eller det finns mindre områden där toner saknas.

- [Kontrollera inställningen för papperstyp på skrivaren](#)
- [Kontrollera inställningen för papperstyp \(Windows\)](#)
- [Kontrollera inställningen för papperstyp \(macOS\)](#)

### Kontrollera inställningen för papperstyp på skrivaren

Kontrollera inställningen för papperstyp på skrivarens kontrollpanel och ändra inställningen efter behov.

1. Öppna facket.
2. Kontrollera att rätt typ av papper finns i facket.
3. Stäng facket.
4. Följ anvisningarna på kontrollpanelen för att bekräfta eller ändra papperstypinställningarna för facket.

### Kontrollera inställningen för papperstyp (Windows)

Kontrollera papperstypinställningen för Windows och ändra inställningen efter behov.

1. Välj alternativet **Skriv ut** i programvaran.
2. Välj skrivaren och klicka sedan på **Egenskaper** eller **Inställningar**.
3. Klicka på fliken **Papper/kvalitet**.
4. I listrutan **Papperstyp** klickar du på alternativet **Mer...**
5. Expandera listan med alternativ för **Typ är:**
6. Utöka kategorin med papperstyper som bäst stämmer med dina papper.
7. Välj alternativet för den papperstyp som du använder och klicka sedan på **OK**.
8. Klicka på **OK** för att stänga dialogrutan **Dokumentegenskaper**. I dialogrutan **Skriv ut** klickar du på knappen **OK** för att skriva ut.

### Kontrollera inställningen för papperstyp (macOS)

Kontrollera inställningen för papperstyp för macOS och ändra inställningen efter behov.

1. Klicka på menyn **Arkiv** och sedan på **Skriv ut**.
2. Välj skrivaren på menyn **Skrivare**.
3. Som standard visar skrivardrivrutinen menyn **Kopior och sidor**. Öppna menyns listruta och klicka sedan på menyn **Efterbehandling**.
4. Välj en typ i listrutan **Medietyp**.
5. Klicka på knappen **Skriv ut**.

## Kontrollera tonerkassettstatusen

Följ stegen nedan för att kontrollera den beräknade återstående livslängden i tonerkassetterna om tillämpligt, samt status för andra utbytbara servicedelar.

- [Steg ett: Skriva ut en statussida för förbrukningsmaterial](#)
- [Steg två: Kontrollera status för förbrukningsmaterial](#)

### Steg ett: Skriva ut en statussida för förbrukningsmaterial

Statussidan för förbrukningsmaterial visar status för kassetten.

1. Välj menyn **Rapporter** på startskärmen på skrivarens kontrollpanel.
2. Välj menyn **Konfigurations-/statusidor**.
3. Välj **Statussida för förbrukningsmaterial** och sedan **Skriv ut** för att skriva ut sidan.

### Steg två: Kontrollera status för förbrukningsmaterial

Så här kontrollerar du statusrapporten för förbrukningsmaterial.

1. Kontrollera den procentuella återstående livslängden för tonerkassetter och om tillämpligt, status för utbytbara servicedelar, genom att titta i statusrapporten för förbrukningsmaterial.

Det kan bli problem med utskriftskvaliteten om du använder en tonerkassett som nästan är slut. Produkten indikerar när nivån på något förbrukningsmaterial är mycket låg. HP:s Premium Protection-garanti upphör att gälla för en HP-förbrukningsartikel som nått den lägsta gränsen.

Tonerkassetten behöver inte bytas nu såvida utskriftskvaliteten inte längre är acceptabel. Det kan vara bra att ha en ersättningskassett i reserv som kan installeras när utskriftskvaliteten inte längre är acceptabel.

Om du bestämmer dig för att du behöver byta tonerkassett eller andra utbytbara delar visar sidan för leverantörstatus en lista över äkta HP-originaldelsnummer.

2. Kontrollera för att se om du använder en äkta HP-kassett.

En äkta HP-tonerkassett har orden "HP" eller HP-logotypen tryckt på sig. Mer information om hur du identifierar HP-kassetter finns på [www.hp.com/go/learnaboutsupplies](http://www.hp.com/go/learnaboutsupplies).

## Skriva ut en rengöringssida

Under utskriftsprocessen kan papper, toner och dammpartiklar ansamlas i skrivaren vilket kan leda till problem med utskriftskvaliteten, t.ex. tonerfläckar, utsmetningar, ränder, streck eller upprepande märken.

Så här rengör du skrivarens pappersbana:

1. Välj menyn **Supportverktyg** på startskärmen på skrivarens kontrollpanel.
2. Välj följande menyer:

- a. [Underhåll](#)
  - b. [Kalibrering/rengöring](#)
  - c. [Rengöringssida](#)
3. Skriv ut sidan genom att välja [Skriv ut](#).

På skrivarens kontrollpanel visas ett meddelande om **Rengöring**. Rengöringsprocessen tar några minuter att slutföra. Stäng inte av skrivaren förrän rengöringsproceduren är klar. Kassera den utskrivna sidan när allt är klart.

## Kontrollera tonerkassetten visuellt för att bekräfta att den inte är skadad

Så här kontrollerar du tonerkassetterna:

1. Ta bort tonerkassetterna från skrivaren och kontrollera att förseglingstejpen har tagits bort.
2. Kontrollera om minneskretsen är skadad.
3. Undersök ytan på den gröna bildtrumman.

---

 **VIKTIGT:** Rör inte bildtrumman. Om det finns fingeravtryck på bildtrumman kan kvaliteten på utskrifterna försämrast.

---

4. Om du ser några repor, fingeravtryck eller andra skador på bildtrumman byter du ut tonerkassetten.
5. Sätt i tonerkassetten igen och skriv ut några sidor så att du kan kontrollera om problemet är löst.



## Kontrollera papperet och utskriftsmiljön

Kontrollera pappersval och utskriftsmiljö med följande information.

- [Steg ett: Använd papper som uppfyller HP:s specifikationer för papper](#)
- [Steg två: Kontrollera miljön](#)
- [Steg tre: Ange individuell pappersinställning](#)

### Steg ett: Använd papper som uppfyller HP:s specifikationer för papper

En del problem med utskriftskvalitet orsakas av papper som inte uppfyller HP:s specifikationer.

- Använd alltid en papperstyp och papperstjocklek som skrivaren har stöd för.
- Använd papper av bra kvalitet som är fritt från revor, hack, fläckar, lösa partiklar, damm, veck, hål och häftklamrar och se till att det inte har skrynkliga eller vikta kanter.
- Använd papper som inte har använts för tryck tidigare.
- Använd papper som inte innehåller metallmaterial, t.ex. glitter.
- Använd papper som är avsett för laserskrivare. Använd inte papper som endast är avsett för bläckstråleskrivare.
- Använd inte papper som är för grovt. Om du använder mjukare papper får du oftast bättre utskriftskvalitet.

### Steg två: Kontrollera miljön

Miljön kan direkt påverka utskriftskvaliteten och är en vanlig orsak till problem med utskriftskvalitet eller pappersmatning. Försök med följande lösningar:

- Flytta bort skrivaren från dragiga platser, till exempel luftkonditioneringsventiler eller öppna fönster och dörrar.
- Försäkra dig om att skrivaren inte är utsatt för temperaturer eller luftfuktighet som ligger utanför det som anges i skrivarspecifikationerna.
- Ställ inte skrivaren i ett trångt utrymme, till exempel ett skåp.
- Ställ skrivaren på en stadig, plan yta.
- Ta bort allt som blockerar skrivarens ventiler. Skrivaren behöver bra luftflöde på alla sidor, inklusive överdelen.
- Skydda skrivaren från skräp, damm, ånga, fett eller annat som sprids med luften och som kan lämna rester inuti skrivaren.

### Steg tre: Ange individuell pappersinställning

Följ de här anvisningarna när text eller bilder inte är centrerade eller korrekt justerade på den utskrivna sidan när du skriver ut från specifika fack.

1. Öppna menyn [Inställningar](#) på startskärmen på skrivarens kontrollpanel.
2. Välj följande menyer:

- a. [Kopia/utskrift](#) eller [Utskrift](#)
  - b. [Utskriftskvalitet](#)
  - c. [Bildregistrering](#)
3. Välj [Fack](#) och välj sedan facket du vill justera.
  4. Välj [Skriv ut testsida](#) och följ sedan instruktionerna på de utskrivna sidorna.
  5. Välj [Skriv ut testsida](#) för att bekräfta resultaten och gör sedan ytterligare inställningar vid behov.
  6. Välj [Klar](#) för att spara de nya inställningarna.

## Prova en annan skrivardrivrutin

Prova med att använda en annan skrivardrivrutin om du skriver ut från ett program och de utskrivna sidorna har oväntade linjer i grafiken, saknad text, saknad grafik, felaktig formatering eller utbytta teckensnitt.

Hämta någon av följande drivrutiner från HP-webbplatsen: [www.hp.com/support/colorljM856](http://www.hp.com/support/colorljM856).

**Tabell 6-3** Skrivardrivrutiner

Drivrutin	Beskrivning
HP PCL6-skrivardrivrutin	Om den är tillgänglig har den här skrivarspecifika utskriftsdrivrutinen stöd för äldre operativsystem som Windows XP och Windows Vista. En lista över operativsystem som stöds finns på <a href="http://www.hp.com/go/IHM">www.hp.com/go/IHM</a> .
HP PCL 6-drivrutin	Den här skrivarspecifika utskriftsdrivrutinen har stöd för Windows 7 och senare operativsystem som har stöd för version 3-drivrutiner. En lista över operativsystem som stöds finns på <a href="http://www.hp.com/go/IHM">www.hp.com/go/IHM</a> .
HP PCL-6-skrivardrivrutin	Den här produktspecifika utskriftsdrivrutinen har stöd för Windows 8 och senare operativsystem som har stöd för version 4-drivrutiner. En lista över operativsystem som stöds finns på <a href="http://www.hp.com/go/IHM">www.hp.com/go/IHM</a> .
HP UPD PS-drivrutin	<ul style="list-style-type: none"> <li>• Rekommenderas för användning tillsammans med programvara från Adobe samt med andra program med hög grafisk komplexitet</li> <li>• Ger support för utskrift från Postscript-emuleringsbehov eller support för Postscript Flash-teckensnitt</li> </ul>
HP UPD PCL 6-drivrutin	<ul style="list-style-type: none"> <li>• Rekommenderas för utskrift i alla Windows-miljöer</li> <li>• Ger generellt bäst hastighet, utskriftskvalitet och stöd för skrivarfunktioner för de flesta användare</li> <li>• Anpassad till användargränssnittet i Windows för att ge högsta hastighet i Windows-miljöer</li> <li>• Kanske inte är helt kompatibel med egna program eller program från andra leverantörer som baseras på PCL 5</li> </ul>

## Felsöka färgkvalitet

Att kalibrera skrivaren kan bidra till bättre färgutskriftskvalitet.

- [Kalibrera skrivaren för att justera färgerna](#)

## Kalibrera skrivaren för att justera färgerna

Kalibrering är en skrivarfunktion som optimerar utskriftskvaliteten.

Följ de här stegen för att lösa problem med utskriftskvalitet, t.ex. felinriktad färg, färgade skuggor, oskarp grafik eller andra utskriftskvalitetsproblem.

1. Välj menyn [Supportverktyg](#) på startskärmen på skrivarens kontrollpanel.
2. Välj följande menyer:
  - [Underhåll](#)
  - [Kalibrering/rengöring](#)
  - [Fullständig kalibrering](#)
3. Välj [Start](#) när du vill påbörja kalibreringsprocessen.



Ett meddelande om **Kalibrering** visas på skrivarens kontrollpanel. Kalibreringsprocessen tar några minuter att slutföra. Stäng inte av skrivaren förrän kalibreringsproceduren är klar.

4. Vänta medan skrivaren kalibreras och pröva sedan att skriva ut igen.





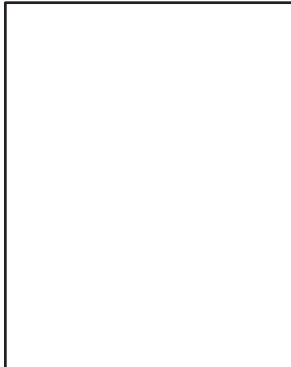

## Felsök bilddefekter

Granska exempel på bilddefekter och steg för att åtgärda dessa defekter.

Tabell 6-4 Lathund för tabellen Bilddefekter

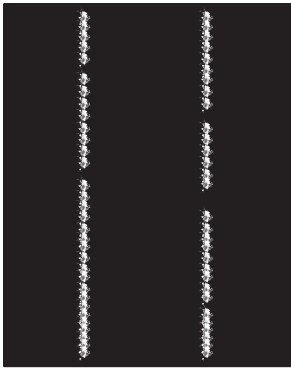
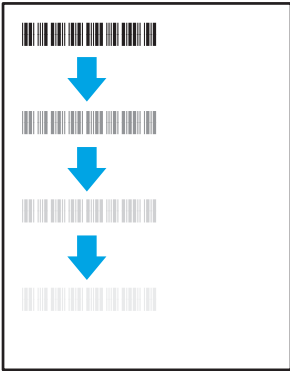
Defekt	Defekt	Defekt
<a href="#">Tabell 6-12 Ljus utskrift på sidan 191</a> 	<a href="#">Tabell 6-10 Grå bakgrund eller mörk utskrift på sidan 190</a> 	<a href="#">Tabell 6-7 Tom sida — ingen utskrift på sidan 188</a> 

Tabell 6-4 Lathund för tabellen Bilddefekter (fortsättning)

Defekt	Defekt	Defekt
<p><a href="#">Tabell 6-6 Svart sida på sidan 188</a></p> 	<p><a href="#">Tabell 6-5 Randdefekter på sidan 187</a></p> 	<p><a href="#">Tabell 6-14 Streckdefekter på sidan 193</a></p> 
<p><a href="#">Tabell 6-9 Defekter på fixering/fixeringsenhet på sidan 189</a></p> 	<p><a href="#">Tabell 6-11 Defekter gällande bildens placering på sidan 190</a></p> 	<p><a href="#">Tabell 6-8 Defekter på färgplansregistreringen (endast färgmodeller) på sidan 189</a></p> 
<p><a href="#">Tabell 6-13 Utmatningsdefekter på sidan 192</a></p> 		

Bilddefekter, oavsett orsak, kan ofta lösas med samma steg. Använd följande steg som en utgångspunkt för lösa problem med bilddefekter.

1. Skriv ut dokumentet igen. Defekter på utskriftskvaliteten kan vara återkommande och kan försvinna helt med fortsatt utskrift.
2. Kontrollera tillståndet för kassetten eller kassetterna. Om en kassett har en **Mycket låg** nivå (den har passerat uppskattad livslängd), byter du ut kassetten.
3. Kontrollera att utskriftslägesinställningarna för drivrutinen och facket matchar materialet som ligger i facket. Prova att använda en annan bunt material eller ett annat fack. Prova att använda ett annat utskriftsläge.
4. Kontrollera att skrivaren är inom rimligt driftstemperatur/fuktighetsintervall.
5. Kontrollera att papperstyp, storlek och vikt stöds av skrivaren. Se supportsidan för skrivaren på [support.hp.com](http://support.hp.com) för en lista över pappersstorlekar och -typer som kan användas för skrivaren.



**OBS!** Termen "fixering" avser den del av utskriftsprocessen där tonern är fäst vid papperet.

Följande exempel visar papper i Letter-storlek som har passerat genom skrivaren med kortsidan först.

**Tabell 6-5 Randdefekter**

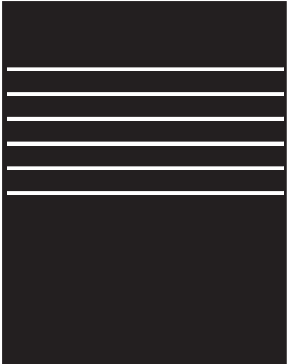
Prov	Beskrivning	Möjliga lösningar
	<p>Mörka eller ljusa linjer som upprepas nedåt längs sidans bredd och är breddsteg och/eller impulsband. De kan vara skarpa eller mjuka. Defekten visas endast i fyllda områden, inte i text eller avsnitt utan utskrivet innehåll.</p>	<ol style="list-style-type: none"> <li>1. Skriv ut dokumentet igen.</li> <li>2. Prova att skriva ut från ett annat fack.</li> <li>3. Byt ut kassetten.</li> <li>4. Använd en annan papperstyp.</li> <li>5. <b>Endast Enterprise-modeller:</b> På startskärmen på skrivarens kontrollpanel går du till menyn <a href="#">Justera papperstyper</a> och väljer sedan ett utskriftsläge som är avsett för ett något tyngre material än det du använder. Detta minskar utskriftshastigheten och kan förbättra utskriftskvaliteten.</li> <li>6. Om problemet kvarstår går du till <a href="http://support.hp.com">support.hp.com</a>.</li> </ol>

Tabell 6-6 Svart sida

Prov	Beskrivning	Möjliga lösningar
	Hela den utskrivna sidan är svart.	<ol style="list-style-type: none"><li>1. Kontrollera att kassetten inte har några skador.</li><li>2. Se till att kassetten är korrekt installerad.</li><li>3. Byt ut kassetten.</li><li>4. Om problemet kvarstår går du till <a href="http://support.hp.com">support.hp.com</a>.</li></ol>

Tabell 6-7 Tom sida — ingen utskrift

Prov	Beskrivning	Möjliga lösningar
	Sidan är helt tom och innehåller inget tryckt innehåll.	<ol style="list-style-type: none"><li>1. Kontrollera att kassetterna är äkta HP-kassetter.</li><li>2. Se till att kassetten är korrekt installerad.</li><li>3. Skriv ut med en annan kassett.</li><li>4. Kontrollera papperstyp i pappersfacket och justera skriverinställningarna så att de matchar. Om det behövs väljer du en ljusare papperstyp.</li><li>5. Om problemet kvarstår går du till <a href="http://support.hp.com">support.hp.com</a>.</li></ol>

Tabell 6-8 Defekter på färgplansregistreringen (endast färgmodeller)

Prov	Beskrivning	Möjliga lösningar
	<p>En eller flera färgplaner är inte justerade i linje med de andra färgplanerna. Det här registreringsfelet inträffar vanligen med gult.</p>	<ol style="list-style-type: none"> <li>1. Skriv ut dokumentet igen.</li> <li>2. Kalibrera skrivaren på skrivarens kontrollpanel.</li> <li>3. Om en kassetten har en <b>Mycket låg</b> nivå eller utskrifterna är mycket bleka, byt ut kassetten.</li> <li>4. Från skrivarens kontrollpanel använder du funktionen <b>Återställ kalibrering</b> för att återställa skrivarens kalibreringsinställningar till fabriksinställningarna.</li> <li>5. Om problemet kvarstår går du till <a href="http://support.hp.com">support.hp.com</a>.</li> </ol>

Tabell 6-9 Defekter på fixering/fixeringsenhet

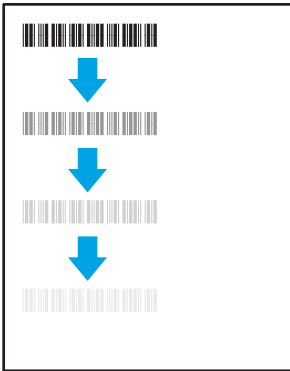
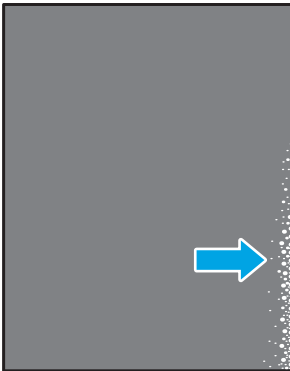
Prov	Beskrivning	Möjliga lösningar
	<p>Mindre skuggor eller bildförskjutningar upprepas nedåt på sidan. Den upprepade bilden kan blekna för varje upprepning.</p>	<ol style="list-style-type: none"> <li>1. Skriv ut dokumentet igen.</li> <li>2. Kontrollera papperstyp i pappersfacket och justera skrivarinställningarna så att de matchar. Om det behövs väljer du en ljusare papperstyp.</li> <li>3. Om problemet kvarstår går du till <a href="http://support.hp.com">support.hp.com</a>.</li> </ol>
	<p>Tonern suddar av sig längs någon av sidans kanter. Den här defekten är vanligare på kanterna på utskriften som täcker en stor yta och på lätta material, men kan förekomma var som helst på sidan.</p>	<ol style="list-style-type: none"> <li>1. Skriv ut dokumentet igen.</li> <li>2. Kontrollera papperstyp i pappersfacket och justera skrivarinställningarna så att de matchar. Om det behövs väljer du en tyngre papperstyp.</li> <li>3. <b>Endast Enterprise-modeller:</b> Från skrivarens kontrollpanel går du till menyn <b>Kant-till-kant</b> och väljer sedan <b>Normal</b>. Skriv ut dokumentet igen.</li> <li>4. <b>Endast Enterprise-modeller:</b> Från skrivarens kontrollpanel väljer du <b>Ta med marginaler autom.</b> och skriver sedan ut dokumentet igen.</li> <li>5. Om problemet kvarstår går du till <a href="http://support.hp.com">support.hp.com</a>.</li> </ol>

Tabell 6-10 Grå bakgrund eller mörk utskrift

Prov	Beskrivning	Möjliga lösningar
	<p>Bilden eller texten är mörkare än förväntat och/eller bakgrunden är grå.</p>	<ol style="list-style-type: none"> <li>1. Kontrollera att papperet i facken inte redan har körts genom skrivaren.</li> <li>2. Använd en annan papperstyp.</li> <li>3. Skriv ut dokumentet igen.</li> <li>4. <b>Endast svartvita modeller:</b> På startskärmen på skrivarens kontrollpanel går du till menyn <a href="#">Justera tonerätthet</a> och justerar sedan tonerättheten till en lägre nivå.</li> <li>5. Kontrollera att skrivaren ligger inom en rimlig driftstemperatur och ett rimligt fuktighetsintervall.</li> <li>6. Byt ut kassetten.</li> <li>7. Om problemet kvarstår går du till <a href="http://support.hp.com">support.hp.com</a>.</li> </ol>

Tabell 6-11 Defekter gällande bildens placering

Prov	Beskrivning	Möjliga lösningar
	<p>Bilden är inte centrerad eller är sned på sidan. Det här felet uppstår när papperet inte är korrekt placerat när det dras från facket och förs genom pappersbanan.</p>	<ol style="list-style-type: none"> <li>1. Skriv ut dokumentet igen.</li> <li>2. Ta bort papperet och fyll sedan på facket. Kontrollera att alla papperskanter är jämna på alla sidor.</li> <li>3. Kontrollera att pappersbuntens överkant inte når över markeringen för maxnivå. Se till att facket inte är överfullt.</li> <li>4. Kontrollera att pappersledarna är justerade efter rätt storlek för papperet. Justera inte pappersledarna för snävt mot pappersbuntens överkant. Justera dem mot skårorna eller markeringarna i facket.</li> <li>5. Om problemet kvarstår går du till <a href="http://support.hp.com">support.hp.com</a>.</li> </ol>

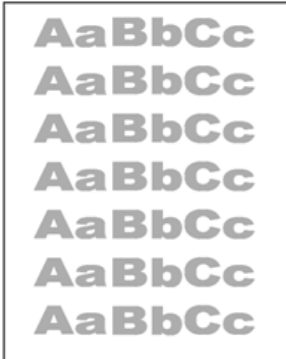

Tabell 6-12 Ljus utskrift

Prov	Beskrivning	Möjliga lösningar
	<p>Det utskrivna innehållet är ljust eller urblekt på hela sidan.</p>	<ol style="list-style-type: none"> <li>1. Skriv ut dokumentet igen.</li> <li>2. Ta bort kassetten och skaka den sedan för att omfördela tonern.</li> <li>3. <b>Endast svartvita modeller:</b> Kontrollera att inställningen EconoMode är inaktiverad både på skrivarens kontrollpanel och i utskriftsdrivrutinen.</li> <li>4. Se till att kassetten är korrekt installerad.</li> <li>5. Skriv ut en statussida för förbrukningsmaterial och kontrollera livslängden och hur mycket som är kvar i kassetten.</li> <li>6. Byt ut kassetten.</li> <li>7. Om problemet kvarstår går du till <a href="http://support.hp.com">support.hp.com</a>.</li> </ol>

Tabell 6-13 Utmatningsdefekter

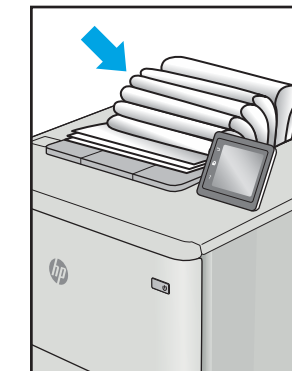
Prov	Beskrivning	Möjliga lösningar
	<p>Utskrivna sidor har böjda kanter. Den böjda kanten kan finnas längs den korta eller långa sidan av papperet. Två typer av böjningar är möjliga:</p> <ul style="list-style-type: none"> <li>• <b>Positiv böjning:</b> Papperet böjer sig mot den utskrivna sidan. Defekten uppstår i torra miljöer eller när du skriver ut sidor som täcker en stor yta.</li> <li>• <b>Negativ böjning:</b> Papperet böjer sig bort från den utskrivna sidan. Defekten uppstår i miljöer med hög luftfuktighet eller när du skriver ut sidor som täcker en liten yta.</li> </ul>	<ol style="list-style-type: none"> <li>1. Skriv ut dokumentet igen.</li> <li>2. <b>Positiv böjning:</b> Välj en tyngre papperstyp från skrivarens kontrollpanel. Den tyngre papperstypen skapar en högre temperaturen för utskrift.  <b>Negativ böjning:</b> Välj en lättare papperstyp från skrivarens kontrollpanel. Den lättare papperstypen skapar en lägre temperaturen för utskrift. Försök att förvara papperet i en torr miljö innan användning eller använd papper som du precis har öppnat.</li> <li>3. Skriv ut dubbelsidig utskrift.</li> <li>4. Om problemet kvarstår går du till <a href="http://support.hp.com">support.hp.com</a>.</li> </ol>
	<p>Papperet går inte att bunta ordentligt i utmatningsfacket. Buntan kan vara ojämn, sned, eller sidorna kan tryckas ut från facket och ned på golvet. Något av följande förhållanden kan leda till att det här felet:</p> <ul style="list-style-type: none"> <li>• Extremt böjda papper</li> <li>• Papperet i facket är skrynkligt eller deformerat</li> <li>• Papperet är en icke-standardpapperstyp, till exempel kuvert</li> <li>• Utmatningsfacket är överfullt</li> </ul>	<ol style="list-style-type: none"> <li>1. Skriv ut dokumentet igen.</li> <li>2. Dra ut förlängningen från facket.</li> <li>3. Om felet orsakas av extremt böjt papper utför du stegen för felsökning för böjda utskrifter.</li> <li>4. Använd en annan papperstyp.</li> <li>5. Använd papper som du precis har öppnat.</li> <li>6. Ta bort papperet från utmatningsfacket innan facket blir för fullt.</li> <li>7. Om problemet kvarstår går du till <a href="http://support.hp.com">support.hp.com</a>.</li> </ol>

Tabell 6-14 Streckdefekter

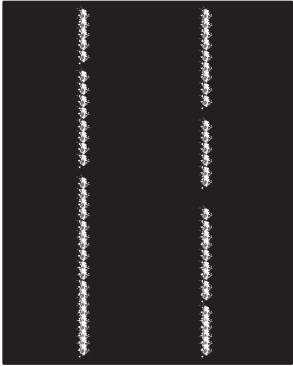
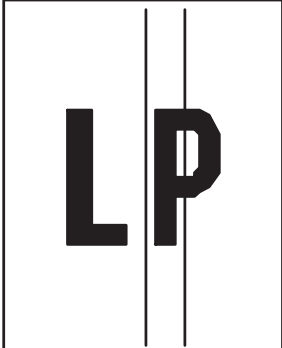
Prov	Beskrivning	Möjliga lösningar
	<p>Ljusa lodräta streck som vanligen förekommer på hela sidans längd. Defekten visas endast i fyllda områden, inte i text eller avsnitt utan utskrivet innehåll.</p>	<ol style="list-style-type: none"> <li>1. Skriv ut dokumentet igen.</li> <li>2. Ta bort kassetten och skaka den sedan för att omfördela tonern.</li> <li>3. Om problemet kvarstår går du till <a href="http://support.hp.com">support.hp.com</a>.</li> </ol> <p><b>OBS!</b> Både ljusa och mörka vertikala streck kan förekomma när utskriftsmiljön ligger utanför angivet intervall för temperatur eller fuktighet. Se skrivarens miljöspecifikationer för tillåtna temperatur- och fuktighetsnivåer.</p>
	<p>Mörka lodräta rader som fortsätter ned längs hela sidan. Defekten kan förekomma var som helst på sidan, i fyllda områden eller i avsnitt utan utskrivet innehåll. På färgmodeller syns även dessa linjer eller ränder på IBT-rengöringssidan.</p>	<ol style="list-style-type: none"> <li>1. Skriv ut dokumentet igen.</li> <li>2. Ta bort kassetten och skaka den sedan för att omfördela tonern.</li> <li>3. Skriv ut en rengöringssida.</li> <li>4. Kontrollera tonernivån i kassetten.</li> <li>5. Om problemet kvarstår går du till <a href="http://support.hp.com">support.hp.com</a>.</li> </ol>

# Lösa problem med trådslutna nätverk

Kontrollera följande information för att lösa problem med ett kabelanslutet nätverk.

- [Inledning](#)
- [Dålig fysisk anslutning](#)
- [Datorn kan inte kommunicera med skrivaren](#)
- [Skrivaren använder felaktiga länk- och duplexinställningar för nätverket](#)
- [Nya programvaror kan orsaka kompatibilitetsproblem](#)
- [Datorn eller arbetsstationen är felaktigt inställd](#)
- [Skrivaren är avaktiverad eller så är andra nätverksinställningar felaktiga](#)

## Inledning

Vissa typer av problem kan indikera att det är något problem med nätverkskommunikationen. Dessa problem inkluderar följande:

## Dålig fysisk anslutning

Kontrollera kabelanslutningarna.

1. Verifiera att skrivaren är ansluten till rätt nätverksport med en kabel av rätt längd.
2. Verifiera att kabelanslutningarna är korrekt gjorda.
3. Titta på anslutningen till nätverksporten på baksidan av skrivaren och kontrollera att den gula aktivitetslampan blinkar vilket indikerar nätverkstrafik, och att den gröna länkstatuslampan lyser kontinuerligt vilket anger en nätverkslänk.
4. Om problemet kvarstår, pröva en annan kabel eller port i navet.

## Datorn kan inte kommunicera med skrivaren

Kontrollera att skrivaren kommunicerar med nätverket och din dator.

1. Testa nätverkskommunikationen genom att skicka ett pingkommando till nätverket.
  - a. Öppna en kommandoprompt på datorn.
    - För Windows, klickar du på **Start** och sedan **Kör**. Skriv `cmd` och tryck på `Enter`.
    - I macOS går du till **Program**, sedan **Verktyg** och öppnar **Terminal**.
  - b. Skriv `ping` följt av skrivarens IP-adress.
  - c. Om fönstret visar returtider fungerar nätverket.
2. Om pingkommandot misslyckas kontrollerar du att näthubben är på. Kontrollera sedan att nätverksinställningarna, skrivaren och datorn är konfigurerade för samma nätverk (kallas även undernät).
3. Öppna skrivaregenskaperna och klicka på fliken **Portar**. Kontrollera att den aktuella IP-adressen för skrivaren är vald. Skrivarens IP-adress anges på skrivarens konfigurationssida.

4. Om du har installerat skrivaren med HP:s standard-TCP/IP-port, markerar du rutan **Skriv alltid ut till den här skrivaren, även om IP-adressen ändras**.
5. Om du har installerat skrivaren med Microsofts standard-TCP/IP-port, använder du värdnamnet för skrivaren i stället för IP-adressen.
6. Om IP-adressen är korrekt ska du ta bort skrivaren och sedan lägga till den igen.
7. Installera om skrivarens programvara och drivrutin.

## Skrivaren använder felaktiga länk- och duplexinställningar för nätverket

HP rekommenderar att du låter dessa inställningar vara i automatiskt läge (standardinställning). Om du ändrar dessa inställningar måste du även ändra dem för nätverket.

## Nya programvaror kan orsaka kompatibilitetsproblem

Verifiera att alla nya programvaror är rätt installerade och att de används med rätt skrivardrivrutin.

## Datorn eller arbetsstationen är felaktigt inställd

En felaktigt konfigurerad dator kan orsaka utskriftsproblem.

1. Kontrollera nätverksdrivrutinerna, skrivardrivrutinerna och nätverksomdirigeringen.
2. Verifiera att operativsystemet är korrekt konfigurerat.

## Skrivaren är avaktiverad eller så är andra nätverksinställningar felaktiga

Kontrollera nätverksinställningarna.

1. Granska skrivarens konfiguration/nätverkssidor om du vill kontrollera statusen för nätverksinställningar och protokoll.
2. Konfigurera nätverksinställningarna på nytt om det behövs.



# Index

## Symboler/nummer

2 x pappersfack och stativ för 550 ark  
artikelnummer 58

## A

AirPrint 93, 95  
akustiska specifikationer 10, 16  
allmän konfiguration  
    Inbäddad HP-webbserver 102,  
    104  
Android-enheter  
    skriva ut från 93, 96  
Anslutning och utskrift med NFC 93,  
94  
artikelnummer  
    bildtrummor 58  
    fixeringsenhet 59  
    förbrukningsmaterial 58  
    reservdelar 60  
    tillbehör 58  
    tonerkassetter 58  
    toneruppsamlingsenhet 58, 59,  
    77  
    överföringssats 59

## B

beställa  
    förbrukningsmaterial och  
    tillbehör 58  
bildkvalitet  
    kontrollera status för  
    tonerkassetterna 179, 181  
bildtrumma  
    information 73  
    komponenter 73  
bildtrummor  
    artikelnummer 58  
    byta ut 74

bläckpatron  
    beställningsnummer 69  
    byta ut 70  
    dynamisk säkerhet 61  
Bonjour  
    identifiera 102  
byta ut  
    bildtrummor 74  
    tonerkassetter 70  
    toneruppsamlingsenhet 77

## D

DIMM  
    artikelnummer 58  
dokumentmatare  
    pappersmatningsproblem 125  
Drivrutiner som stöds 10  
dubbelsidig utskrift  
    inställningar (Windows) 82  
    Mac 86  
    manuellt (Mac) 86  
    manuellt (Windows) 82  
    Windows 82  
duplexenhet  
    papperstrassel 132  
duplexinställningar för nätverk,  
    ändra 110  
duplexutskrift (dubbelsidig utskrift)  
    Inställningar (Windows) 82  
    Windows 82  
dynamisk säkerhet  
    Tonerkassett 61

## E

easy-access USB-utskrift 97  
elektriska specifikationer 10, 16  
energiförbrukning, optimera 117  
Ethernet (RJ-45)  
    hitta 5

etikett, orientering 55  
etiketter  
    skriva ut på 55  
    utskrift (Windows) 82  
etiketter, fylla på 55  
eventuell stötrisk 2  
EWS (Embedded Web Server)  
    funktioner 102  
    nätverksanslutning 102  
Explorer, versioner som stöds  
    Inbäddad HP-webbserver 102

## F

fack  
    använd Växla läge för  
    brevpapper 26, 32, 39, 46, 52  
    hitta 4  
    inkluderat 10  
    kapacitet 10  
Fack 1  
    fylla på kuvert 53  
    pappersorientering 19, 20  
    papperstrassel 132  
Fack 2  
    papperstrassel 132  
    sätta i 27  
fack för 2 x 550 ark  
    sätta i 40  
Fack för 550 ark  
    papperstrassel 132  
    sätta i 33  
felsökning  
    kontrollera status för  
    tonerkassetterna 179, 181  
    nätverksproblem 194  
    pappersmatningsproblem 125  
    papperstrassel 132, 133  
    trådbundet nätverk 194

felsökningsverktyg  
 Inbäddad HP-webbserver 102,  
 104, 106  
 fixeringsenhet  
 artikelnummer 59  
 papperstrassel 132  
 flera sidor per ark  
 skriva ut (Mac) 86  
 utskrift (Windows) 82  
 Foreign Interface Harness  
 artikelnummer 58  
 formaterare  
 hitta 5  
 färger  
 kalibrera 185  
 förbrukningsmaterial  
 använda vid låg nivå 122  
 artikelnummer 58  
 beställa 58  
 byta ut bildtrummor 74  
 byta ut tonerkassetter 70  
 byta ut  
 toneruppsamlingsenheten 77  
 inställningar för lågt  
 tröskelvärde 122  
 fördröjning för viloläge  
 ställa in 117

**G**  
 gateway, ange standard 110  
 gränssnittsportar  
 hitta 5

**H**  
 hantera nätverket 110  
 hastighet, optimera 117  
 HCI-fack för 2 700 ark  
 sätta i 47  
 Hjälp  
 hitta 7  
 hjälp, kontrollpanel 120  
 HP:s kundvård 119  
 HP ePrint 93  
 HP Web Jetadmin 118  
 hårddisk  
 artikelnummer 58  
 hårddiskar  
 krypterad 114, 116  
 höger lucka  
 papperstrassel 132

**I**  
 Inbyggd webbserver  
 ändra nätverksinställningar 110  
 ändra skrivarnamn 110  
 öppna 110  
 Inbyggd webbserver (EWS)  
 funktioner 102  
 nätverksanslutning 102  
 tilldela lösenord 114, 115  
 Inbäddad HP-webbserver  
 allmän konfiguration 102, 104  
 felsökningsverktyg 102, 104,  
 106  
 informationssidor 102, 104  
 Inställningar för  
 förbrukningsmaterial 102, 104,  
 106  
 listan andra länkar 102, 104, 109  
 nätverksinställningar 102, 104,  
 107  
 säkerhetsinställningar 102, 104,  
 106  
 utskriftsinställningar 102, 104,  
 105  
 Webbtjänsterna HP 102, 104,  
 107  
 ändra nätverksinställningar 110  
 ändra skrivarnamn 110  
 öppna 110  
 Information  
 hitta 7  
 informationssidor  
 Inbäddad HP-webbserver 102,  
 104  
 Inloggningsknapp  
 hitta 7  
 inställningar  
 återställa till fabriksinställningarna  
 (standard) 121  
 Inställningar för förbrukningsmaterial  
 Inbäddad HP-webbserver 102,  
 104, 106  
 interna USB-portar  
 artikelnummer 58  
 Internet Explorer, versioner som stöds  
 Inbäddad HP-webbserver 102  
 IPsec 114, 116  
 IP-säkerhet 114, 116  
 IPv4-adress 110  
 IPv6-adress 110

**J**  
 Jetadmin, HP Web 118  
**K**  
 kalibrera  
 färger 185  
 kassettpolicy 62, 63  
 kassettskydd 62, 66  
 komponenter för egenreparation 60  
 kontrollpanel  
 hitta 4  
 hitta funktioner på  
 pekkontrollpanelen 7  
 hjälp 120  
 kundsupport  
 online 119  
 kuvert  
 orientering 19, 20  
 kuvert, fylla på 53

**L**  
 lagrade jobb  
 skapa (Mac) 89  
 skapa (Windows) 89  
 skriva ut 89  
 ta bort 89, 92  
 lagra utskrifter  
 med Windows 89  
 lagra utskriftsjobb 89  
 lagring, utskrift  
 Mac-inställningar 89  
 LAN-port  
 hitta 5  
 listan andra länkar  
 Inbäddad HP-webbserver 102,  
 104, 109  
 lokalt nätverk (LAN)  
 hitta 5  
 lås  
 formaterare 114, 116

**M**  
 Mac-drivrutinsinställningar  
 Utskriftslagring 89  
 manuell dubbelsidig utskrift  
 Mac 86  
 Windows 82  
 minne  
 inkluderat 10  
 minneskrets (toner)  
 hitta 69



- minsta systemkrav
  - macOS 11
  - Windows 11
- mobila utskrifter
  - Android-enheter 93, 96
- mobilutskrift, programvara som stöds 10, 13
- mått, skrivare 10, 13
  
- N**
- Netscape Navigator, versioner som stöds
  - Inbäddad HP-webbserver 102
- NFC-tillbehör
  - artikelnummer 58
- nätverk
  - HP Web Jetadmin 118
  - inställningar, visa 110
  - inställningar, ändra 110
  - IPv4-adress 110
  - IPv6-adress 110
  - skrivarnamn, ändra 110
  - standardgateway 110
  - stöds 10
  - subnätmask 110
- nätverksinställningar
  - Inbäddad HP-webbserver 102, 104, 107
- nätverksinställningar för
  - länkhastighet, ändra 110
  
- O**
- OH-filmer
  - utskrift (Windows) 82
- onlinehjälp, kontrollpanel 120
- online-support 119
- operativsystem som stöds 10, 11
- Operativsystem som stöds 11
  
- P**
- papper
  - fack 1 orientering 19, 20
  - laddar fack 1 19
  - laddar fack 2 27
  - papperstrassel 132, 133
  - påfyllning av facken för 2 x 550 ark 40
  - påfyllning av facken för 550 ark 33
  - påfyllning av HCI-pappersfacken för 2 700 ark 47
  - välja 179, 183
- papper, sortera 58
- pappersfack
  - artikelnummer 58
- Pappersfack för 550 ark
  - artikelnummer 58
- pappersfack med hög kapacitet. Se HCI
- Pappersfack och stativ med högkapacitetsinmatning för 2 700 ark
  - artikelnummer 58
- papperstrassel
  - 2 x 550 pappersfack 132
  - autonavigering 132, 133
  - duplexenhet 132
  - Fack 1 132
  - Fack 2 132
  - Fack för 550 ark 132
  - fixeringsenhet 132
  - höger lucka 132
  - orsaker till 132, 133
  - pappersfack med hög kapacitet 132
  - platser 132
  - utmatningsfack 132
- papperstyp
  - välja (Windows) 82
- papperstyper
  - välja (Mac) 86
- pekskärm
  - hitta funktioner 7
- portar
  - hitta 5
- privat utskrift 89
- problem med pappersupphämtning
  - lösa 125, 128
- produktnummer
  - hitta 5
- Programmet HP ePrint 93
- på/av-knapp
  - hitta 4
  
- R**
- rengör
  - pappersbana 179
- reservdelar
  - artikelnummer 60
- RJ-45-port
  - hitta 5
  
- S**
- serienummer
  - hitta 5
- sidor per ark
  - välja (Mac) 86
  - välja (Windows) 82
- sidor per minut 10
- skrivardrivrutiner
  - Linux 11
  - macOS 11
  - UNIX 11
  - Windows 11
- Skrivardrivrutiner som stöds 10
- skriva ut
  - från USB-lagringsenheter 97
  - lagrade jobb 89
- skriva ut på båda sidor
  - inställningar (Windows) 82
- skriv ut på båda sidor
  - Mac 86
  - manuellt, Windows 82
  - Windows 82
- skydda kassetter 62, 66
- Snabb USB 2.0-skrivarport
  - hitta 5
- SODIMM
  - artikelnummer 58
- specialpapper
  - utskrift (Windows) 82
- specifikationer
  - elektriska och akustiska 10, 16
- standardgateway, ange 110
- Start
  - hitta 7
- stativ
  - artikelnummer 58
- ström
  - förbrukning 10, 16
- strömanslutning
  - hitta 5
- strömbrytare
  - hitta 4
- strömförbrukning
  - 1 W eller mindre 117
- subnätmask 110
- support
  - online 119

systemkrav  
Inbäddad HP-webbserver 102  
minimum 10

säkerhet  
krypterad hårddisk 114, 116

säkerhetsinställningar  
Inbäddad HP-webbserver 102,  
104, 106

sätta i  
papper i fack 1 19  
papper i fack 2 27  
papper i facken för 2 x 550 ark  
40  
papper i facken för 550 ark 33  
papper i HCl-pappersfacken för  
2 700 ark 47

## T

ta bort  
lagrade jobb 89, 92

TCP/IP  
manuell konfiguration av IPv4-  
parametrar 110  
manuell konfiguration av IPv6-  
parametrar 110

teknisk support  
online 119

tillbehör  
artikelnummer 58  
beställa 58

Tonerkassett  
använda vid låg nivå 122  
dynamisk säkerhet 61  
inställningar för lågt  
tröskelvärde 122

tonerkassetter  
artikelnummer 58  
beställningsnummer 69  
byta ut 70  
komponenter 69

toneruppsamlingsenhet  
artikelnummer 58, 59, 77  
byta ut 77  
information 77

trådlös skrivarserver  
artikelnummer 58

## U

USB-lagringsenheter  
skriva ut från 97

USB-port  
aktivera 97, 98, 100  
hitta 5

USB-portar, extra  
artikelnummer 58

Utloggningsknapp  
hitta 7

utmatningsfack  
hitta 4  
åtgärda papperstrassel 132

utskrifter, lagrade  
Mac-inställningar 89  
skapa (Windows) 89  
skriva ut 89  
ta bort 89, 92

Utskrift med NFC (Near Field  
Communication) 93, 94

utskriftsinställningar  
Inbäddad HP-webbserver 102,  
104, 105

utskriftsmedier  
fylla på fack 1 19

## V

vikt, skrivare 10, 13

vänster lucka  
hitta 5

växla läge för brevpapper 19, 26, 27,  
32, 33, 39, 40, 46, 47, 52

## W

webbläsarkrav  
Inbäddad HP-webbserver 102

webbplatser  
HP Web Jetadmin, hämtar 118  
kundsupport 119

Webbtjänsterna HP  
aktivera 102, 104, 107

Wi-Fi Direct Bluetooth-tillbehör  
artikelnummer 58

Wi-Fi Direct Print 10, 13, 93, 94

## Å

Återställ fabriksinställningarna 121

## Ä

äka HP-kassetter 62, 63

## Ö

överföringssats  
artikelnummer 59