



Käyttöopas



**HP Smart Tank 610 series**

## **HP Companyn ilmoitukset**

TÄSSÄ ASIAKIRJASSA OLEVIA TIETOJA VOIDAAN MUUTTA ILMAN ERILLISTÄ ILMOITUSTA.

KAIKKI OIKEUDET PIDÄTETÄÄN. TÄMÄN MATERIAALIN KOPIOIMINEN, MUOKKAAMINEN TAI KÄÄNTÄMINEN ILMAN HP:N ENNAKKOON KIRJALLISENA ANTAMAA LUPAA ON KIELLETTY, ELLEI KYSEESSÄ OLEVAA KÄYTTÖÄ SALLITA TEKIJÄNOIKEUSLAISSA. HP-TUOTTEITA JA -PALVELUJA KOSKEVAT VAIN TAKUUT, JOTKA ILMOITETAAN KYSEISTEN TUOTTEIDEN JA PALVELUJEN MUKANA TOIMITETTAVISSA RAJOITETUN TAKUUN LAUSEKKEISSA. MITÄÄN TÄMÄN ASIAKIRJAN SISÄLTÖÄ EI TULE TULKITA LISÄTAKUUN MYÖNTÄMISEKSI. HP EI OLE VASTUUSSA TÄMÄN ASIAKIRJAN SISÄLTÄMISTÄ TEKNISISTÄ TAI TOIMITUKSELLISISTA VIRHEISTÄ TAI PUUTTEISTA.

© Copyright 2019 HP Development Company, L.P.

Microsoft ja Windows ovat Microsoft Corporationin rekisteröityjä tavaramerkkejä tai tavaramerkkejä Yhdysvalloissa ja muissa maissa.

Mac, OS X ja AirPrint ovat Applen tavaramerkkejä Yhdysvalloissa ja muissa maissa.

ENERGY STAR ja ENERGY STAR -merkki ovat Yhdysvaltain ympäristönsuojeluviraston omistamia rekisteröityjä tavaramerkkejä.

Android ja Google Play ovat Google Inc:n tavaramerkkejä.

Amazon and Kindle are trademarks of Amazon.com, Inc. or its affiliates.

iOS on Ciscon tavaramerkki tai rekisteröity tavaramerkki Yhdysvalloissa ja muissa maissa ja sen käyttö on lisenssin alaista.

---

# Sisällysluettelo

<b>1 Aluksi</b> .....	<b>1</b>
Tulostimen osat .....	2
Tutustu mustesäiliöjärjestelmään .....	4
Ohjauspaneelin toiminnot .....	5
Tulostimen havaitseman oletuspaperikoon asetuksen muuttaminen .....	8
Perustietoja papereista .....	9
HP-tulostinohjelmiston avaaminen (Windows) .....	12
HP Smart -sovelluksen käyttäminen tulostamiseen, skannaamiseen ja vianmääritykseen .....	13
Lepotila .....	14
Hiljainen tila .....	15
Automaattinen sammutus .....	17
<b>2 Tulostus</b> .....	<b>18</b>
Lisää tulostusmateriaali .....	19
Asiakirjojen tulostaminen .....	23
Valokuvien tulostaminen .....	24
Kirjekuorien tulostaminen .....	25
Tulostus HP Smart -sovelluksella .....	26
Tulostus käyttämällä Suurin mahdollinen dpi -asetusta .....	27
Tulostaminen Mac-pöytätietokoneella tai -kannettavalla .....	28
Mobiililaitteilta tulostaminen .....	29
Tulostusvihjeitä .....	30
Tulostustöiden hallinta ja niiden tilan katseleminen (Windows) .....	33
Tulostimen mukauttaminen (Windows) .....	34
<b>3 Verkkopalveluiden käyttäminen</b> .....	<b>35</b>
Mitä verkkopalvelut ovat? .....	36
Verkkopalveluiden määrittäminen .....	37
Tulostaminen HP ePrint -toiminnolla .....	38
Käytä HP Connected -sivustoa .....	40
Verkkopalveluiden poistaminen .....	41

<b>4 Kopioiminen ja skannaaminen .....</b>	<b>42</b>
Asiakirjojen kopioiminen .....	43
Alkuperäiskappaleen lisääminen .....	44
Skannaus HP Smart -sovelluksella .....	46
Skannaus HP tulostinohjelmisto -ohjelmiston kautta .....	49
Skannaaminen tulostimen ohjauspaneelista .....	52
Skannaus Webscan-toimintoa käyttämällä .....	53
Vinkkejä skannaamiseen ja kopioimiseen .....	54
<b>5 Faksi .....</b>	<b>55</b>
Faksin lähettäminen .....	56
Faksin vastaanottaminen .....	60
Puhelinluettelon yhteystietojen määrittäminen .....	66
Faksiasetusten muuttaminen .....	69
Faksi- ja digitaalipuhelinpalvelut .....	74
Faksaaminen VoIP-protokollalla (Voice over Internet Protocol) .....	75
Raporttien tarkasteleminen tai tulostaminen .....	76
Faksin lisäasetukset .....	79
<b>6 Musteen ja tulostuspään hallinta .....</b>	<b>100</b>
Mustetasot .....	101
Mustesäiliöiden musteen lisääminen .....	102
Mustetarvikkeiden tilaaminen .....	105
Tulostaminen vain mustaa mustetta käyttämällä .....	106
Tulostuslaadun parantaminen .....	107
Tulostuspäiden (mustekasettien) kohdistaminen .....	109
Tulostuspäiden (mustekasettien) puhdistaminen .....	110
Tulostimen puhdistaminen .....	111
Musteen ja tulostuspäiden käyttöä koskevia vihjeitä .....	112
Tulostimen siirtäminen .....	113
<b>7 Yhteyden muodostaminen .....</b>	<b>114</b>
Ennen kuin aloitat .....	115
Tulostimen asettaminen asetustilaan .....	116
Tulostimen liittäminen langattomaan verkkoon reitittimen välityksellä .....	117
Yhdistäminen tulostimeen langattomasti ilman reititintä (Wi-Fi Direct) .....	118
Tulostimen yhdistäminen HP Smart -sovelluksella .....	121
Langattoman yhteyden asetusten muuttaminen .....	122
Tulostimen yhdistäminen tietokoneeseen USB-johdolla (ei verkkoyhteyttä) .....	124
USB-yhteyden vaihtaminen langattomaan yhteyteen .....	125

Kehittyneiden tulostimen hallintatyökalujen käyttäminen (verkkotulostimet) .....	126
Verkkotulostimen asennus- ja käyttövihjeitä .....	128
<b>8 Ongelmanratkaisu .....</b>	<b>129</b>
Saat apua HP:n verkossa toimivan vianmäärityksen avulla .....	130
Tarvitsetko apua .....	131
Ohjeiden lukeminen tulostimen ohjauspaneelissa .....	132
Avun saanti HP Smart -sovelluksesta .....	133
Tukokset ja paperinsyöttöongelmat .....	134
Kasettiongelma .....	142
Tulostusongelmat .....	149
Kopiointiongelmat .....	153
Skannausongelmat .....	154
Faksiongelmat .....	155
Verkko- ja yhteysongelmat .....	163
Tulostimen laitteisto-ongelmat .....	165
Ongelmien ratkaisu verkkopalveluiden avulla .....	166
Alkuperäisten tehdasoletusten ja -asetusten palauttaminen .....	167
Tulostimen kunnossapito .....	168
HP-tuki .....	171
<b>Liite A Tekniset tiedot .....</b>	<b>173</b>
Tekniset tiedot .....	174
Tietoja säännöksistä .....	176
Tuotteen ympäristönhoito-ohjelma .....	180
<b>Hakemisto .....</b>	<b>187</b>



---

# 1 Aluksi

- [Tulostimen osat](#)
- [Tutustu mustesäiliöjärjestelmään](#)
- [Ohjauspaneelin toiminnot](#)
- [Tulostimen havaitseman oletuspaperikoon asetuksen muuttaminen](#)
- [Perustietoja papereista](#)
- [HP-tulostinohjelmiston avaaminen \(Windows\)](#)
- [HP Smart -sovelluksen käyttäminen tulostamiseen, skannaamiseen ja vianmääritykseen](#)
- [Lepotila](#)
- [Hiljainen tila](#)
- [Automaattinen sammutus](#)

## Tulostimen osat

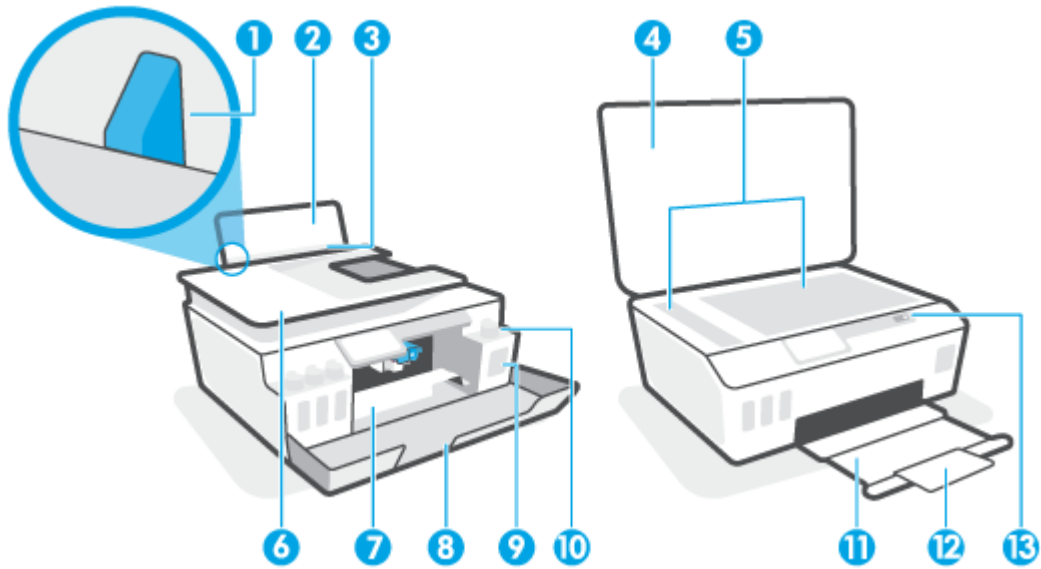



1	Paperin leveysohjain
2	Syöttölokero
3	Syöttölokeron suojus
4	Skannerin kansi
5	Skannerin lasi
6	Asiakirjansyöttölaite
7	Tulostuspään luukku
8	Etuluukku
9	Mustesäiliö
10	Mustesäiliön korkki
11	Tulostelokero
12	Tulostelokeron jatke (kutsutaan myös lokeron jatkeeksi)
13	Ohjauspaneeli

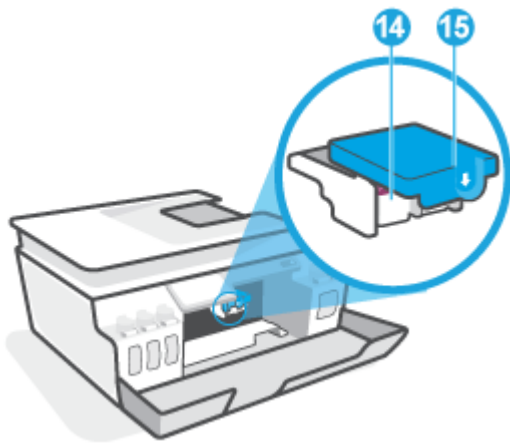

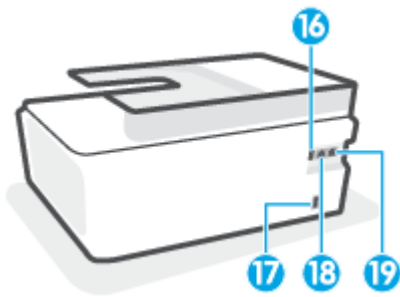

<b>14</b>	Tulostuspäät
<b>15</b>	Tulostuspään lukitusvipu



<b>16</b>	USB-portti
<b>17</b>	Virtaliitäntä
<b>18</b>	Faksiportti  (Line)
<b>19</b>	Faksiportti  (Ext)

# Tutustu mustesäiliöjärjestelmään

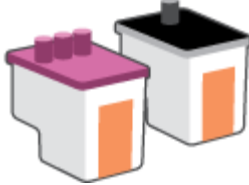
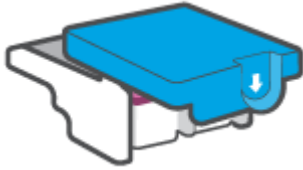
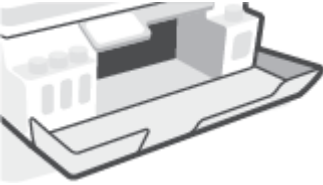
Käsite	Määritelmä
Tulostuspäät	<p>Tulostuspäät ovat tulostusjärjestelmän osia, jotka siirtävät musteen paperille. Tulostimessa on kaksi tulostuspäätä: yksi mustaa, toinen värillistä mustetta varten.</p> <p><b>HUOMIO:</b> Kun tulostin on määritetty, älä avaa tulostuspään salpaa, ellei sinua pyydetä tekemään niin.</p> 
Tulostuspään lukitusvipu	<p>Vaunussa oleva tulostuspään lukitusvipu kiinnittää tulostuspään vaunuun. Tarkista, että tulostuspään lukitusvipu on suljettu kunnolla, jotta vältät kasettivaunun jumiutumisen ja muut mahdolliset ongelmat.</p> <p><b>HUOMIO:</b> Kun tulostin on määritetty, älä avaa tulostuspään salpaa, ellei sinua pyydetä tekemään niin.</p> 
Mustesäiliöt	<p>Mustesäiliöitä on neljä. Jokaisessa mustesäiliössä on yhtä väriä. Käytettävät värit ovat syaani, magenta, keltainen ja musta.</p> 
Mustesäiliön korkit	<p>Mustesäiliön korkit ovat tulppia, jotka sinetöivät säiliöt.</p>
Kohdistaminen	<p>Kohdistuksen tarkoituksena on kohdistaa tulostuspäät paremman tulostuslaadun saavuttamiseksi.</p>

# Ohjauspaneelin toiminnot





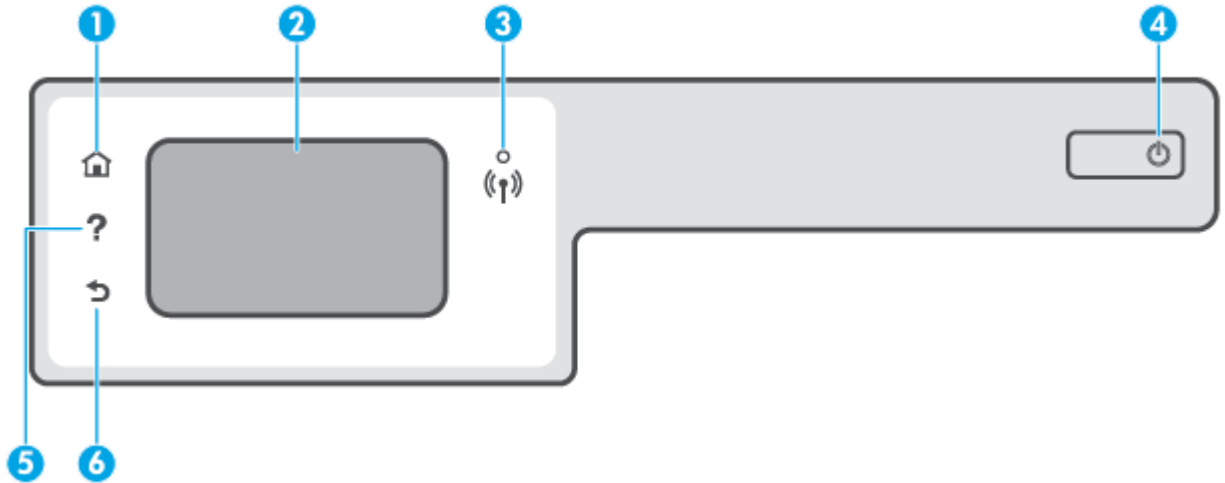



## Yleiskuvaus painikkeista ja valoista

Seuraavassa kuvassa ja siihen liittyvässä taulukossa esitellään tulostimen ohjauspaneelin toiminnot.



Numero	Nimi ja kuvaus
1	Aloitus-painike: Palaa Aloitus-näyttöön, joka avautuu, kun tulostin käynnistetään.
2	Ohjauspaneelin näyttö: Valikkokohteita voi selata vierittämällä, ja ne valitaan näyttöä koskettamalla.
3	Langattoman laitteen merkkivalo: Näyttää tulostimen langattoman yhteyden tilan. <ul style="list-style-type: none"><li>Tasainen sininen valo tarkoittaa, että langaton yhteys on muodostettu ja voit tulostaa.</li><li>Hitaasti vilkkuva valo ilmoittaa, että langaton yhteys on käytössä, mutta tulostinta ei ole yhdistetty verkkoon. Varmista, että tulostin on langattoman signaalin kantoalueella.</li><li>Nopeasti vilkkuva valo ilmaisee langattoman yhteyden virhettä. Lisätietoja on tulostimen näyttöön tulevassa viestissä.</li><li>Jos langaton yhteys on pois käytöstä, langattoman yhteyden merkkivalo ei pala.</li></ul>
4	Virtapainike: Kytkee tai katkaisee tulostimen virran.
5	Ohje-painike: Painikkeella avataan nykyisen toiminnon Ohje-valikko. Voit avata aloitusnäytöltä Ohje-valikon, jossa voit katsoa ohjevideoita ja lukea vinkejä sekä tietoja tulostimen toiminnoista.
6	Takaisin-painike: Paluu edelliseen näyttöön.

## Ohjauspaneelin näyttökuvakkeet

Kuvake	Tarkoitus
	<b>Kopioiminen</b> : Avaa <b>Kopioiminen</b> -valikon, jossa voit valita kopion tyyppin tai muuttaa kopiointiasetuksia.
	<b>Skannaaminen</b> : Avaa <b>Skannaaminen</b> -valikon, jossa voit valita skannauksen kohteen.
	<b>Faksi</b> : Avaa näytön, jossa voit faksata tai muuttaa faksiasetuksia.
	<b>Määrittely</b> : Avaa <b>Määrittely</b> -valikon, jossa voit muuttaa laitteen asetuksia ja käyttää ylläpitotyökaluja.
	HP ePrint -kuvake: Avaa <b>Verkkopalv. yhteenveto</b> -valikon, josta voi tarkistaa HP ePrint -tilatiedot, muuttaa HP ePrint -asetuksia tai tulostaa tietosivun.
	Wi-Fi Direct-kuvake: Tästä avataan <b>Wi-Fi Direct</b> -valikko, josta Wi-Fi Direct voidaan ottaa käyttöön ja Wi-Fi Direct sammuttaa ja jossa näkyvät Wi-Fi Direct -nimi ja -salasana.
	Langaton-kuvake: Avaa <b>Langaton yhteenveto</b> -valikon, jossa voit tarkistaa langattoman yhteyden tilan ja muuttaa langattoman yhteyden asetuksia. Voit myös tulostaa langattoman yhteyden testiraportin, joka auttaa selvittämään verkkoyhteyden ongelmia.
	Muste-kuvake: Näyttää arvioidut mustetasot. Näyttää varoitussymbolin, jos mustesäiliön muste on vähissä. <b>HUOMAUTUS:</b> Mustemääriä koskevat varoitukset ja mustemäärän ilmaisintoiminnot antavat vain likimääräistä tietoa musteen todellisesta määrästä. Täytä lähes tyhjä mustesäiliö viivästysten tai tulostuslaadun ongelmien välttämiseksi.
	Faksin tila -kuvake: Näyttää automaattisen vastaustoiminnon tilatiedot, faksilokit ja faksin äänenvoimakkuuden.

## Muuta tulostimen asetuksia

Ohjauspaneelin avulla voit muuttaa tulostimen toimintaa ja asetuksia, tulostaa raportteja ja saada ohjeita tulostimen käyttöön.

---

 **VIHJE:** Jos tulostin on liitetty tietokoneeseen, voit muuttaa tulostimen asetuksia myös hallintatyökalujen avulla tietokoneessa.

Lisätietoja näistä työkaluista on kohdassa [Kehittyneiden tulostimen hallintatyökalujen käyttäminen \(verkkotulostimet\) sivulla 126](#).



---

### Toimintojen asetusten muuttaminen

Ohjauspaneelin Aloitus-näkymässä näkyy tulostimen käytettävissä olevat toiminnot.

1. Valitse tulostimen ohjauspaneelin aloitusnäytöstä sen toiminnon kuvake, jonka asetuksia haluat muuttaa.
2. Kun olet valinnut toiminnon, kosketa  (Asetukset) -painiketta, selaa käytettävissä olevia asetuksia ja kosketa asetusta, jota haluat muuttaa.
3. Muuta asetusta noudattamalla näyttöön ilmestyviä ohjeita.

---

 **VIHJE:** Palaa Aloitusnäyttöön koskettamalla  (Aloitus) -painiketta.

---

### Tulostusasetusten muuttaminen

Voit muuttaa tulostimen asetuksia tai tulostaa raportteja **Asennus**-valikkonäkymässä olevien vaihtoehtojen avulla:

1. Pyyhkäise vasemmalle tulostimen ohjauspaneelin aloitusnäytöllä ja kosketa  (**Määrittys**) -painiketta.
2. Pyyhkäise näytöllä ylös- ja alaspäin, jotta näet saatavilla olevat vaihtoehdot.
3. Kosketa sitä vaihtoehtoa, jonka asetuksia haluat muuttaa.

---

 **VIHJE:** Palaa Aloitusnäyttöön koskettamalla  (Aloitus) -painiketta.

---

# Tulostimen havaitseman oletuspaperikoon asetuksen muuttaminen

Tulostin havaitsee automaattisesti, onko syöttölokeroon lisätty paperia ja onko paperin leveys suuri, pieni vai keskikokoinen. Voit muuttaa tulostimen havaitsemaa oletusarvoista suurta, keskikokoista tai pientä paperikokoa.



**HUOMAUTUS:** Muuta ohjauspaneelin paperiasetus käyttämäsi paperin mukaiseksi, kun tulostin kysyy asiasta paperin lisäämisen aikana.

## Oletuspaperiasetusten muuttaminen sisäisestä verkkopalvelimesta

1. Avaa sisäinen verkkopalvelin. Lisätietoja on kohdassa [Sisäisen verkkopalvelimen avaaminen sivulla 126](#).
2. Napsauta **Asetukset**-välilehteä.
3. Valitse vasemmanpuoleisesta valikosta **Määrittelyt > Lokeron ja paperin hallinta** ja tee sitten tarvittavat muutokset.
4. Valitse **Käytä**.

## Perustietoja papereista

Tulostin on suunniteltu toimimaan useimpien toimistopapereiden kanssa. On suositeltavaa kokeilla erilaisia paperityyppejä, ennen kuin niitä hankitaan suuria määriä. Paras mahdollinen tulostuslaatu saadaan käyttämällä HP-papereita. Lisätietoja HP-paperista löytyy HP:n verkkosivustossa osoitteessa [www.hp.com](http://www.hp.com).



HP suosittelee ColorLok-logolla varustetun tavallisen paperin käyttämistä jokapäiväisessä tulostuksessa. Kaikki ColorLok-logolla varustetut paperit on testattu riippumattomassa testauslaitoksessa sen luotettavuuden ja tulostuslaadun korkeiden standardien täyttämiseksi. ColorLok-paperit tarjoavat terävät, voimakkaat värit, tummemmat mustan sävyt. Lisäksi ne kuivuvat nopeammin kuin tavalliset paperit. Kaikki suurimmat paperinvalmistajat valmistavat ColorLok-logolla varustettuja papereita eripainoisina ja -kokoisina versioina.

Tässä osassa käsitellään seuraavia aiheita:

- [Suositeltavat paperit tulostamista varten](#)
- [HP-paperitarvikkeiden tilaaminen](#)

### Suosittelvat paperit tulostamista varten

Parhaan tulostuslaadun saavutat HP-papereilla, jotka on suunniteltu erityisesti kyseiseen projektiin liittyvää tulostusta varten.

Paperityyppien saatavuus saattaa vaihdella maittain ja alueittain.

#### Valokuvatulostus

- **HP Premium Plus -valokuvapaperi**

HP Premium Plus -valokuvapaperi on HP:n korkealaatuisin valokuvapaperi parhaita valokuviasi varten. HP Premium Plus -valokuvapaperille voit tulostaa kauniita valokuvia, jotka kuivuvat hetkessä, joten voit jakaa ne heti tulostuksen jälkeen. Paperia on saatavilla useita kokoja, kuten A4, 8,5×11 tuumaa, 10×15 cm (4×6 tuumaa) ja 13×18 cm (5×7 tuumaa) sekä kaksi viimeistelyä – kiiltävä tai himmeäpintainen (puolikiiltävä). Sopii erinomaisesti parhaiden kuviesi ja erityisten valokuvaprojektien kehystykseen, näytteillepanoon tai lahjaksi antamiseen. HP Premium Plus -valokuvapaperilla saat loistavat tulokset ja ammattitason laadun ja kestävyuden.

- **HP:n erikoisvalokuvapaperi**

Tässä kiiltävässä valokuvapaperissa on heti kuivuva pinnoite, joka helpottaa kuvien käsittelyä ja estää niiden tahraantumisen. Paperi on vettä ja kosteutta kestävä sekä tahriintumatonta, eivätkä sormenjäljet tartu sen pintaan. Sille tulostetut valokuvat näyttävät ja tuntuvat laboratoriossa kehitetyiltä. Sitä on saatavissa useina kokoina, kuten A4, 8,5×11 tuumaa, 10×15 cm 4×6 tuumaa, 13×18 cm (5×7 tuumaa). Hapottomuus pidentää asiakirjojen säilymisaikaa.

- **HP Everyday -valokuvapaperi**

Tulosta värikkäitä jokapäiväisiä pikavedoksia matalilla kustannuksilla – käytä huolettomaan valokuvien tulostukseen suunniteltua paperia. Tämä edullinen valokuvapaperi kuivuu nopeasti, joten tulosteita on helppo käsitellä. Saat teräviä ja tarkkoja kuvia, kun käytät tätä paperia minkä tahansa mustesuikketulostimen kanssa. Sitä on saatavissa kiiltäväpintaisena useina kokoina, kuten A4,

8,5×11 tuumaa, 5×7 tuumaa ja 10×15 cm (4×6 tuumaa). Hapottomuus pidentää asiakirjojen säilymisaikaa.

- **HP Photo Value Pack -pakkaukset**

HP Photo Value Pack -pakkaukset sisältävät alkuperäisiä HP-mustekasetteja ja HP Advanced -valokuvapaperia, minkä ansiosta säästät aikaa ja vaivaa tulostaessasi edullisia ja ammattimaisia valokuvia HP-tulostimellasi. Alkuperäiset HP-musteet ja HP Advanced Photo Paper -valokuvapaperi on suunniteltu toimimaan yhdessä, minkä ansiosta valokuvat säilyvät kauan ja niiden värit toistuvat elävinä. Mahtava ratkaisu kaikkien lomakuvien tulostamiseen ja kuvien jakamiseen.

## Yritysassiakirjat

- **HP Premium -esityspaperi 120 g matta tai HP Professional -paperi 120 matta**

Tämä paperi on painavaa, kaksipuolista mattapaperia, joka sopii täydellisesti esitelmien, ehdotusten, raporttien ja uutiskirjeiden luomiseen. Tämä raskas paperi näyttää ja tuntuu vaikuttavalta.

- **HP:n esitepaperi 180 g kiiltävä tai HP Professional -paperi 180 kiiltävä**

Nämä paperit ovat kiiltäväpintaisia molemmilta puolilta, joten ne soveltuvat kaksipuoliseen tulostuskäyttöön. Tämä paperi soveltuu erinomaisesti lähes valokuvatasoisten tulosteiden, raporttien kansilehtien, esitysten, esitteiden, erilaisten kirjekuorien ja kalenterien tulostamiseen.

- **HP:n esitepaperi 180 g matta tai HP Professional -paperi 180 matta**

Nämä paperit ovat mattapintaisia molemmilta puolilta, joten ne soveltuvat kaksipuoliseen tulostuskäyttöön. Tämä paperi soveltuu erinomaisesti lähes valokuvatasoisten tulosteiden, raporttien kansilehtien, esitysten, esitteiden, erilaisten kirjekuorien ja kalenterien tulostamiseen.

## Tavallinen tulostaminen

Kaikkien lueteltujen paperin valmistuksessa on käytetty ColorLok-tekniikkaa, joka vähentää tahraantumista, voimistaa mustia ja elävöittää värejä.

- **HP Bright White -mustesuihkupaperi**

HP Bright White -mustesuihkupaperille tulostettavien asiakirjojen värikontrasti on hyvä ja teksti terävää. Paperi on riittävän läpikuultamaton, joten sen molemmille puolille voidaan tulostaa värillisiä tulostustöitä. Tämän vuoksi paperi soveltuu hyvin tiedotteiden, raporttien ja mainoslehtisten tekemiseen.

- **HP:n tulostuspaperi**

HP:n tulostuspaperi on laadukas monitoimipaperi. Sille tulostetut asiakirjat näyttävät ja tuntuvat vakuuttavammilta kuin tavalliselle yleispaperille tai kopiopaperille tulostetut asiakirjat. Hapottomuus pidentää asiakirjojen säilymisaikaa.

- **HP-toimistopaperi**

HP-toimistopaperi on laadukas monitoimipaperi. Se sopii kopioihin, luonnoksiin, muistioihin ja muihin arkipäiväisiin asiakirjoihin. Hapottomuus pidentää asiakirjojen säilymisaikaa.

- **HP-uusiotoimistopaperi**

HP-uusiotoimistopaperi on laadukas monitoimipaperi, joka on valmistettu 30-prosenttisesti kierrätetystä kuidusta.



## HP-paperitarvikkeiden tilaaminen

Tulostin on suunniteltu toimimaan useimpien toimistopapereiden kanssa. Paras mahdollinen tulostuslaatu saadaan käyttämällä HP-papereita.

Saat lisätietoja HP:n paperien ja muiden tarvikkeiden tilaamisesta valitsemalla linkin [www.hp.com](http://www.hp.com) . HP:n verkkosivuston jotkin osat ovat tällä hetkellä käytettävissä vain englanninkielisenä.

HP suosittelee jokapäiväisten asiakirjojen tulostukseen ja kopiointiin tavallisia papereita, joissa on ColorLok-logo. Kaikki ColorLok-logolla varustetut paperit on testattu riippumattomasti, ja ne täyttävät luotettavuudelle ja tulostuslaadulle asetetut korkeat vaatimukset. Niitä käytettäessä myös asiakirjat ovat terävämpiä, värit ovat elävämpiä, mustat ovat puhtaampia ja tulosteiden kuivumisaika on lyhyempi kuin käytettäessä muita tavallisia papereita. Kaikki suurimmat paperinvalmistajat valmistavat ColorLok-logolla varustettuja papereita eripainoisina ja -kokoisina versioina.

# HP-tulostinohjelmiston avaaminen (Windows)

HP-tulostinohjelmiston avulla voit määrittää tulostimen asetukset, tarkistaa arvioidut mustetasot, tilata tulostustarvikkeita, suorittaa tulostimen huoltotoimenpiteitä, korjata tulostusongelmia ja paljon muuta. Lisätietoja käytettävissä olevista tulostinohjelmistovaihtoehdoista on tässä oppaassa.

Kun HP-tulostinohjelmisto on asennettu, toimi oman käyttöjärjestelmäsi ohjeiden mukaisesti:



**HUOMAUTUS:** Jos käytössä on HP Smart -sovellus tulostinohjelmiston sijaan, katso [HP Smart -sovelluksen käyttäminen tulostamiseen, skannaamiseen ja vianmääritykseen sivulla 13](#).

- **Windows 10:** Napsauta tietokoneen työpöydällä **Käynnistä**, valitse sovellusluettelosta **HP** ja valitse sitten kuvake, jossa on tulostimen nimi.
- **Windows 8.1:** Valitse aloitusnäytön vasemmasta alakulmasta nuoli alaspäin ja valitse tulostimen nimi.
- **Windows 8:** Napsauta hiiren kakkospainikkeella aloitusnäytöstä mitä tahansa tyhjää kohtaa, valitse sovellusriviltä **Kaikki sovellukset** ja valitse sitten tulostimen nimi.
- **Windows 7:** Valitse tietokoneen työpöydältä **Käynnistä** ja valitse **Kaikki ohjelmat**. Valitse **HP** ja napsauta tulostimen kansiota. Valitse kuvake, jossa on tulostimen nimi.

# HP Smart -sovelluksen käyttäminen tulostamiseen, skannaamiseen ja vianmääritykseen

HP Smart auttaa sinua skannaamaan, tulostamaan ja jakamaan sisältöä sekä määrittämään HP-tulostimen ja hallitsemaan sitä. Voit jakaa asiakirjoja ja kuvia sähköpostitse, tekstiviestillä ja suosittujen pilvi- ja verkkoyhteisöpalvelujen (kuten iCloud, Google Drive, Dropbox ja Facebook) kautta. Voit myös määrittää uusia HP-tulostimia sekä seurata tarvikkeiden kulutusta ja tilata lisää tarvikkeita.



**HUOMAUTUS:** HP Smart -sovellusta tukevat laitteet, joissa on iOS, Android, Windows 10, OS X 10.11 tai macOS 10.12 tai uudempi versio. Sovellus ei välttämättä ole saatavana kaikilla kielillä. Jotkut ominaisuudet eivät ole käytettävissä kaikissa tulostinmalleissa.

## Hanki lisätietoja HP Smart -sovelluksesta.

Perusohjeet HP Smart -sovelluksella tulostukseen, skannaukseen ja vianmääritykseen löytyvät kohdista [Tulostus HP Smart -sovelluksella sivulla 26](#), [Skannaus HP Smart -sovelluksella sivulla 46](#) ja [Avun saanti HP Smart -sovelluksesta sivulla 133](#). Lisätietoja on myös osoitteessa:

- **iOS/Android:** [www.hp.com/go/hpsmart-help](http://www.hp.com/go/hpsmart-help)
- **Windows:** [www.hp.com/go/hpsmartwin-help](http://www.hp.com/go/hpsmartwin-help)
- **Mac:** [www.hp.com/go/hpsmartmac-help](http://www.hp.com/go/hpsmartmac-help)

## HP Smart -sovelluksen asentaminen ja yhdistäminen tulostimeen

1. Lataa HP Smart -sovellus osoitteesta [123.hp.com](http://123.hp.com) ja asenna se.  
iOS-, Android- ja Windows 10 -laitteiden käyttäjät voivat myös ladata sovelluksen laitteen sovelluskaupasta.
2. Kun sovellus on asennettu, avaa se.
  - **iOS/Android:** Valitse HP Smart laitteen työpöydältä tai sovellusvalikosta.
  - **Windows 10:** Valitse tietokoneen työpöydältä **Käynnistä** ja valitse sitten HP Smart sovellus luettelosta.
  - **Mac:** Avaa Launchpad ja valitse HP Smart -sovellus .
3. Yhdistä tulostimeen. Lisätietoja on kohdassa [Tulostimen yhdistäminen HP Smart -sovelluksella sivulla 121](#).

# Lepotila

- Lepotilassa virrankäyttö vähenee.
- Tulostimen ensimmäisen asennuksen jälkeen tulostin siirtyy lepotilaan, jos sitä ei käytetä viiteen minuuttiin.
- Virtapainikkeen merkkivalo palaa himmeänä ja tulostimen ohjauspaneelin näyttö on pois päältä lepotilassa.
- Minkä tahansa ohjauspaneelin painikkeen painaminen tai tulostus- tai skannaustyön lähettäminen voi herättää tulostimen lepotilasta.

## Voit muuttaa lepotilan asetuksia sisäisestä verkkopalvelimesta (EWS).

1. Avaa sisäinen verkkopalvelin. Lisätietoja on kohdassa [Sisäisen verkkopalvelimen avaaminen sivulla 126](#).
2. Napsauta **Asetukset**-välilehteä.
3. Valitse **Virranhallinta**-osiosta **Virransäästötila** ja valitse haluamasi asetus.
4. Valitse **Käytä**.

## Lepotila-asetusten muuttaminen tulostimen ohjauspaneelistä

1. Pyyhkäise vasemmalle tulostimen ohjauspaneelin aloitusnäytöllä ja kosketa  (**Määritys**) -painiketta.



**HUOMAUTUS:** Jos Aloitusnäyttö ei ole näkyvässä, kosketa  (Aloitus) -painiketta.

2. Valitse **Virrankäytön hallinta** ja **Lepotila** ja valitse sitten haluamasi vaihtoehto.

# Hiljainen tila

Hiljainen tila hidastaa tulostusta tavalla, joka vaimentaa tulostuksesta aiheutuvaa ääntä, mutta ei heikennä tulostuslaatua. Hiljainen tila on käytettävissä ainoastaan, kun tulostetaan tavalliselle paperille ja tulostustilana on **Normaali**. Jos haluat vähentää tulostuksesta syntyvää ääntä, ota Hiljainen tila -asetus käyttöön. Jos haluat tulostaa normaalinopeudella, poista Hiljainen tila -asetus käytöstä. Oletusasetus on, että hiljainen tila ei ole käytössä.



**HUOMAUTUS:** Jos hiljainen tila on käytössä mutta tulostat tavalliselle paperille käyttämällä tulostuslaatuasetusta **Luonnos** tai **Paras** tai jos tulostat valokuvapaperille tai kirjekuorille, tulostin toimii kuin Hiljainen tila -asetus ei olisi käytössä.

## Hiljaisen tilan ottaminen käyttöön ja poistaminen käytöstä tulostimen ohjauspaneelista

1. Kosketa aloitusnäytön  (**Määrittäminen**) -painiketta.
2. Valitse **Hiljainen tila**.
3. Ota hiljainen tila käyttöön ja pois käytöstä painamalla vaihtopainiketta.

## Hiljaisen tilan ottaminen käyttöön tai poistaminen käytöstä tulostinohjelmistossa (Windows)

1. Avaa HP-tulostinohjelmisto. Lisätietoja on kohdassa [HP-tulostinohjelmiston avaaminen \(Windows\) sivulla 12](#).
2. Valitse välilehti **Hiljainen tila**.



**HUOMAUTUS:** Hiljaisen tilan välilehti on käytettävissä vain, jos tulostin on yhteydessä HP-tulostinohjelmistoon.

3. Valitse **Käytössä** tai **Ei käytössä**.
4. Valitse **Tallenna asetukset**.

## Hiljaisen tilan ottaminen käyttöön kesken tulostuksen

- ▲ Ota hiljainen tila käyttöön koskettamalla tulostimen ohjauspaneelin näytön  (Hiljainen tila) -painiketta.



**HUOMAUTUS:** Hiljainen tila tulee käyttöön sen jälkeen, kun parhaillaan tulostuva sivu on tulostunut, ja se on käytössä vain kyseisen tulostustyön ajan.

## Hiljaisen tilan ajastaminen tulostimen ohjauspaneelista

1. Kosketa aloitusnäytön  (**Määrittäminen**) -painiketta.
2. Valitse **Hiljainen tila**.
3. Ota **Hiljainen tila** käyttöön koskettamalla kohtaa **Ei käytössä** ja vahvista sitten asetukset valitsemalla **OK**.
4. Valitse **Ajasta sammutus** ja muuta sitten ajastuksen alkamis- ja loppumisaikaa.

## Hiljaisen tilan ajastaminen sisäiseltä verkkopalvelimelta

1. Avaa sisäinen verkkopalvelin. Lisätietoja on kohdassa [Sisäisen verkkopalvelimen avaaminen sivulla 126](#).
2. Napsauta **Asetukset**-välilehteä.
3. Valitse vasemmanpuoleisesta valikosta **Määritykset** ja valitse sitten **Hiljainen tila**.
4. Määritä hiljaisen tilan käyttöaika kohdasta **Hiljaisen tilan aikataulu**.
5. Valitse **Käytä**.

## Automaattinen sammutus

Kun tämä toiminto on käytössä, tulostimen virta katkeaa energian säästämiseksi automaattisesti, kun laitetta ei ole käytetty kahteen tuntiin. Automaattinen sammutus katkaisee tulostimesta virran kokonaan, joten tulostin on käynnistettävä uudelleen virtapainikkeesta.

Jos tulostin tukee tätä energiansäästötoimintoa, on automaattisesti käytössä tai pois käytöstä tulostimen ominaisuuksien ja yhteysvaihtoehtojen mukaan. Vaikka automaattinen sammutus on poistettu käytöstä, tulostin siirtyy virran säästämiseksi lepotilaan, jos sitä ei käytetä viiteen minuuttiin.

- Virransäästö on käytössä, kun tulostimessa on virta päällä, jos tulostimessa ei ole verkko- tai faksiominaisuutta tai nämä ominaisuudet eivät ole käytössä.
- Virransäästö ei ole käytössä, kun tulostimen langaton yhteys tai -ominaisuus on käytössä tai kun tulostin, jossa on faksi-, USB- tai Ethernet-verkkoyhteysominaisuus, muodostaa faksi-, USB- tai Ethernet-verkkoyhteyden.

---

 **VIHJE:** Voit ottaa automaattisen sammutuksen käyttöön akun säästämiseksi silloinkin, kun tulostin on yhdistetty tai langaton yhteys on käytössä.

---

---

## 2 Tulostus

- [Lisää tulostusmateriaali](#)
- [Asiakirjojen tulostaminen](#)
- [Valokuvien tulostaminen](#)
- [Kirjekuorien tulostaminen](#)
- [Tulostus HP Smart -sovelluksella](#)
- [Tulostus käyttämällä Suurin mahdollinen dpi -asetusta](#)
- [Tulostaminen Mac-pöytätietokoneella tai -kannettavalla](#)
- [Mobiililaitteilta tulostaminen](#)
- [Tulostusvihjeitä](#)
- [Tulostustöiden hallinta ja niiden tilan katseleminen \(Windows\)](#)
- [Tulostimen mukauttaminen \(Windows\)](#)



# Lisää tulostusmateriaali

 **HUOMAUTUS:** Muuta ohjauspaneelin paperiasetus käyttämäsi paperin mukaiseksi, kun tulostin kysyy asiasta.

## Paperin lataaminen

1. Nosta syöttölokeroa.



2. Siirrä paperileveyden ohjainta vasemmalle.

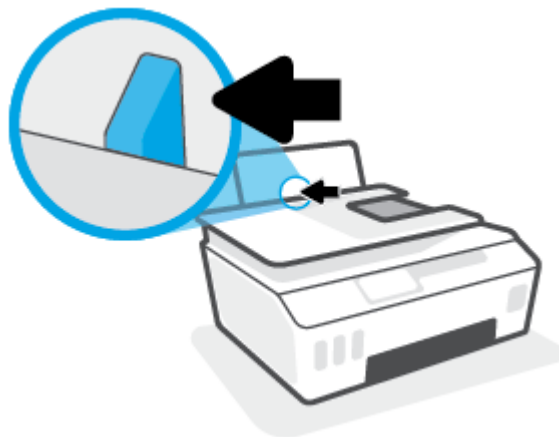

3. Aseta paperipino syöttölokeroon niin, että pinon lyhyt reuna osoittaa alaspäin ja arkkien tulostuspuolet ovat ylöspäin. Työnnä paperipino lokeroon niin pitkälle kuin se menee.

Kun asetat laitteeseen pienikokoista paperia (kuten valokuvapaperia), varmista, että paperipino on paikallaan lokeron oikeanpuoleisen reunan suuntaisesti.



4. Siirrä paperileveyden ohjainta oikealle, kunnes se pysähtyy paperin reunaan.

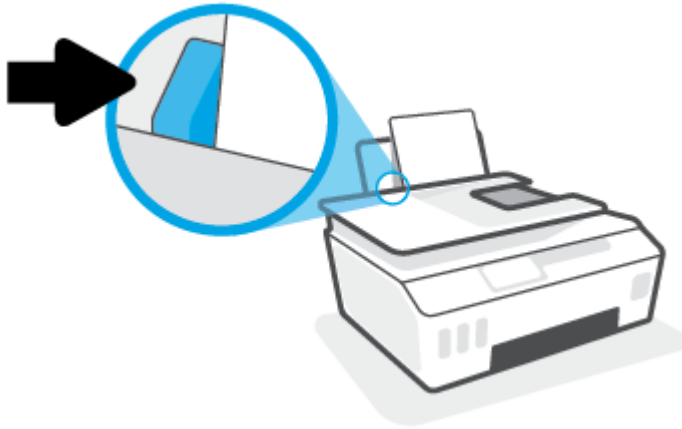

5. Vedä tulostelokero ja lokeron jatke ulos.



### **Kirjekuorien lisääminen syöttölokeroon**

1. Nosta syöttölokeroa.



2. Siirrä paperileveyden ohjainta vasemmalle.

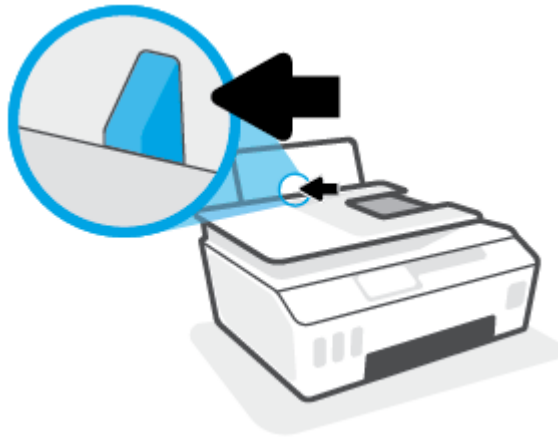

3. Aseta yksi tai useampi kirjekuori syöttölokeron oikeaan reunaan. Työnnä kirjekorttipinoa alaspäin niin pitkälle kuin se menee.

Tulostuspuolen on oltava ylöspäin.

- a. Kun tulostat kirjekuoria, joiden on läppä on pitkällä sivulla, laita kirjekuori pystysuuntaan niin, että läppä on vasemmalla puolella ja alapuolella.

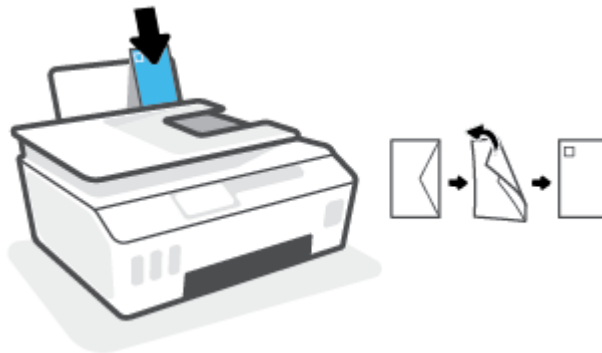

- b. Kun tulostat kirjekuoria, joiden on läppä on lyhyellä sivulla, laita kirjekuori pystysuuntaan niin, että läppä on ylöspäin ja alapuolella.

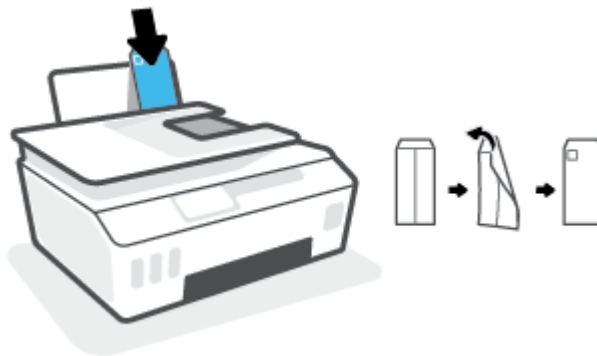

4. Siirrä paperin leveysohjainta oikealle kirjekuorinippua vasten, kunnes se pysähtyy.

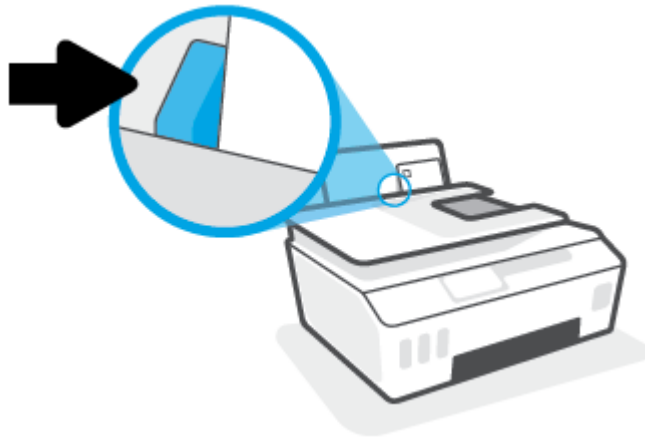

5. Vedä tulostelokero ja lokeron jatke ulos.



# Asiakirjojen tulostaminen

Ennen asiakirjojen tulostamista varmista, että syöttölokero on paperia ja että tulostelokero on auki. Lisätietoja paperin lisäämisestä on kohdassa [Lisää tulostusmateriaali sivulla 19](#).

## Asiakirjan tulostaminen(Windows)

1. Valitse ohjelman **Tiedosto**-valikosta **Tulosta**.
2. Varmista, että tulostin on valittuna.
3. Napsauta painiketta, joka avaa **Ominaisuudet**-valintaikkunan.

Painikkeen nimi voi olla eri sovelluksissa erilainen, esimerkiksi **Ominaisuudet**, **Asetukset**, **Tulostinasetukset**, **Tulostimen ominaisuudet**, **Tulostin** tai **Määrittelyt**.

4. Valitse sopivat asetukset kohdasta **Tulostuksen pikavalinnat** tai **Tulostuksen pikavalinta -välilehdeltä**.

Voit muuttaa muita tulostusasetuksia napsauttamalla muita välilehtiä.

Saat lisätietoja tulostinohjaimen asetuksista osoittamalla niitä hiirellä, niin näkyviin tulee työkaluvihjeitä.



---

**HUOMAUTUS:** Jos muutat paperikokoasetusta, varmista, että olet lisännyt oikean paperin syöttölokeroon.

---

5. Sulje **Ominaisuudet**-valintaikkuna valitsemalla **OK**.
6. Aloita tulostus valitsemalla **Tulosta** tai **OK**.

## Tulostaminen arkin molemmille puolille: (Windows)

1. Valitse ohjelman **Tiedosto**-valikosta **Tulosta**.
2. Varmista, että tulostin on valittuna.
3. Napsauta painiketta, joka avaa **Ominaisuudet**-valintaikkunan.

Painikkeen nimi voi olla eri sovelluksissa erilainen, esimerkiksi **Ominaisuudet**, **Asetukset**, **Tulostinasetukset**, **Tulostin ominaisuudet**, **Tulostin** tai **Määrittelyt**.

4. Valitse **Tulostuksen pikakuvakkeet**- tai **Tulostuksen pikakuvake** -välilehdeltä **Kaksipuolinen tulostus** -pikakuvake ja valitse sitten sopiva asetusta avattavasta **Tulosta molemmille puolille manuaalisesti** -valikosta.

Voit muuttaa muita tulostusasetuksia napsauttamalla muita välilehtiä.

Saat lisätietoja tulostinohjaimen asetuksista osoittamalla niitä hiirellä, niin näkyviin tulee työkaluvihjeitä.



---

**HUOMAUTUS:** Jos muutat paperikokoasetusta, varmista, että olet lisännyt oikean paperin syöttölokeroon.

---

5. Sulje **Ominaisuudet**-valintaikkuna valitsemalla **OK**.
6. Aloita tulostus valitsemalla **Tulosta** tai **OK**.

# Valokuvien tulostaminen

Varmista ennen valokuvien tulostamista, että syöttölokerossa on valokuvapaperia ja että tulostelokero on avoinna. Lisätietoja paperin lisäämisestä on kohdassa [Lisää tulostusmateriaali sivulla 19](#).

## Valokuvan tulostaminen valokuvapaperille (Windows)

1. Valitse ohjelman **Tiedosto**-valikosta **Tulosta**.
2. Varmista, että tulostin on valittuna.
3. Napsauta painiketta, joka avaa **Ominaisuudet**-valintaikkunan.

Painikkeen nimi voi olla eri sovelluksissa erilainen, esimerkiksi **Ominaisuudet**, **Asetukset**, **Tulostinasetukset**, **Tulostimen ominaisuudet**, **Tulostin** tai **Määritykset**.

4. Valitse sopivat asetukset kohdasta **Tulostuksen pikavalinnat** tai **Tulostuksen pikavalinta** -välilehdeltä.

Voit muuttaa muita tulostusasetuksia napsauttamalla muita välilehtiä.

Saat lisätietoja tulostinohjaimen asetuksista osoittamalla niitä hiirellä, niin näkyviin tulee työkaluvihjeitä.



**HUOMAUTUS:** Jos muutat paperikokoasetusta, varmista, että olet lisännyt oikean paperin syöttölokeroon.

---

5. Sulje **Ominaisuudet**-valintaikkuna valitsemalla **OK**.
6. Aloita tulostus valitsemalla **Tulosta** tai **OK**.



**HUOMAUTUS:** Kun tulostus on päättynyt, poista käyttämätön valokuvapaperi syöttölokeroista. Säilytä valokuvapaperia niin, että se ei ala käpristyä, sillä tämä voi heikentää tulostuslaatua.

---

# Kirjekuorien tulostaminen

Varmista ennen kirjekuorien tulostamista, että syöttölokero on kirjekuoria ja että tulostelokero on avoinna. Voit lisätä syöttölokeroon joko vain yhden kirjekuoren tai useita kirjekuoria. Älä käytä kirjekuoria, jotka on valmistettu kiiltävästä materiaalista tai joissa on kohokuviota, hakasia tai ikkuna. Lisätietoja kirjekuorten lataamisesta on kohdassa [Lisää tulostusmateriaali sivulla 19](#).



**HUOMAUTUS:** Lisätietoja kirjekuorien tekstien muotoilusta on käyttämäsi sovelluksen käyttöohjeissa.

## Kirjekuoren tulostaminen (Windows)

1. Valitse ohjelman **Tiedosto**-valikosta **Tulosta**.
2. Varmista, että tulostin on valittuna.
3. Napsauta painiketta, joka avaa **Ominaisuudet**-valintaikkunan.

Painikkeen nimi voi olla eri sovelluksissa erilainen, esimerkiksi **Ominaisuudet**, **Asetukset**, **Tulostinasetukset**, **Tulostimen ominaisuudet**, **Tulostin** tai **Määritykset**.

4. Valitse sopivat asetukset kohdasta **Tulostuksen pikavalinnat** tai **Tulostuksen pikavalinta - välilehdeltä**.

Voit muuttaa muita tulostusasetuksia napsauttamalla muita välilehtiä.

Saat lisätietoja tulostinohjaimen asetuksista osoittamalla niitä hiirellä, niin näkyviin tulee työkaluvihjeitä.



**HUOMAUTUS:** Jos muutat paperikokoasetusta, varmista, että olet lisännyt oikean paperin syöttölokeroon.

5. Sulje **Ominaisuudet**-valintaikkuna valitsemalla **OK**.
6. Aloita tulostus valitsemalla **Tulosta** tai **OK**.

# Tulostus HP Smart -sovelluksella

Tässä osassa on perusohjeet HP Smart -sovelluksella tulostamiseen iOS-, Android-, Windows- ja Mac-laitteesta. Lisätietoja sovelluksesta on kohdassa [HP Smart -sovelluksen käyttäminen tulostamiseen, skannaamiseen ja vianmääritykseen sivulla 13](#).

## Tulostamisen aloittaminen HP Smart -sovelluksella

1. Lisää paperia syöttölokeroon. Lisätietoja on kohdassa [Lisää tulostusmateriaali sivulla 19](#).
2. Avaa HP Smart -sovellus laitteella.
3. Varmista HP Smart -aloitusnäytössä, että tulostimesi on valittuna.

 **VIHJE:** Jos tulostin on jo määritetty, voit valita sen HP Smart -aloitusnäytöltä pyyhkäisemällä vasemmalle tai oikealle ja painamalla sitten sen kuvaketta.

Voit käyttää toista tulostinta, kun napsautat tai napautat aloitusnäytön **+** (plus) -kuvaketta ja valitset tai lisäät toisen tulostimen.

## Tulostaminen Android- tai iOS-laitteesta

1. Napauta HP Smart -sovelluksen aloitusnäytössä tulostusasetusta (esimerkiksi **Tulosta valokuvia** tai **Tulosta Facebook-valokuvia**). Myös laitteesta, pilvipalvelusta tai sosiaalisen median sivustoista voi tulostaa valokuvia ja asiakirjoja.
2. Valitse tulostettava valokuva tai asiakirja.
3. Napauta **Tulosta**.

## Tulostaminen Windows 10 -laitteesta

1. Napsauta tai napauta HP Smart -sovelluksen aloitusnäytön alaosan **Tulosta**-painiketta.
2. Valitse **Print Photo**, etsi tulostettava valokuva ja napsauta tai napauta sitten **Select Photos to Print**.  
Valitse **Print Document**, etsi tulostettava PDF-asiakirja ja napsauta tai napauta sitten **Print**.
3. Valitse sopivat asetukset. Näytä lisää asetuksia napsauttamalla tai napauttamalla **More settings (Lisää asetuksia)**.

Lisätietoja tulostusasetuksista on kohdassa [Tulostusvihjeitä sivulla 30](#).

4. Aloita tulostus napsauttamalla tai napauttamalla **Tulosta**.

## Tulostaminen Mac-laitteesta

1. Valitse HP Smart -sovelluksen aloitusnäytöstä **Tulosta** > **Tulosta asiakirja** tai **Tulosta kuva**.
2. Valitse asiakirja tai valokuva Asiakirjat-kansiosta tai valokuvakirjastosta tai muusta sijainnista.
3. Valitse haluamasi asiakirja tai valokuva napsauta sitten **Tulosta**.
4. Valitse toinen tulostin tai muuta tulostusasetuksia, kuten paperikokoa tai tulostuslaatua.
5. Valitse **Tulosta**.



# Tulostus käyttämällä Suurin mahdollinen dpi -asetusta

Käytä suurinta tulostustarkkuutta, jos haluat tulostaa hyvälaatuisia, teräviä kuvia valokuvapaperille.

Suurin dpi -tilassa tulostaminen kestää kauemmin kuin muilla asetuksilla tulostaminen. Se vaatii myös paljon levytilaa.

Voit tarkastella tuettujen tulostustarkkuuksien luetteloa vierailemalla tulostimen tukisivustossa [www.support.hp.com](http://www.support.hp.com).

## Tulostaminen käyttämällä suurinta dpi-tarkkuutta: (Windows)

1. Valitse ohjelmistossa **Tulosta**.
2. Varmista, että tulostin on valittuna.
3. Napsauta painiketta, joka avaa **Ominaisuudet**-valintaikkunan.

Painikkeen nimi voi olla eri sovelluksissa erilainen, esimerkiksi **Ominaisuudet**, **Asetukset**, **Tulostinasetukset**, **Tulostimen asetukset**, **Tulostin** tai **Määrittelyt**.

4. Valitse sopivat asetukset.

### Windows 10, Windows 8.1 ja Windows 8

- Napsauta **Paperi/Laatu**-välilehteä. Valitse sopiva paperikoko avattavasta **Paperikoko**-luettelosta. Valitse sopiva paperityyppi avattavasta **Paperityyppi**-valikosta.
- Napsauta **Lisäasetukset**-välilehteä ja valitse sitten **Tulosta suurimmalla tarkkuudella**.

### Windows 7

- Napsauta **Paperi/Laatu**-välilehteä. Valitse sopiva paperityyppi avattavasta **Tulostusmateriaalit**-valikosta.
- Napsauta **Lisäasetukset**-painiketta. Valitse sopiva paperikoko **Paperikoko**-valikosta. Valitse **Tulostimen ominaisuudet** -kentän avattavasta **Tulosta suurimmalla tarkkuudella** -luettelosta **Kyllä**. Sulje **Lisäasetukset**-valintaikkuna valitsemalla **OK**.

Lisävihjeitä tulostusasetuksista on kohdassa [Tulostimen asetuksia koskevia vihjeitä sivulla 30](#).

5. Vahvista tulostussuunta **Asettelu**-välilehdessä ja aloita tulostus valitsemalla **OK**.

# Tulostaminen Mac-pöytätietokoneella tai -kannettavalla

Ohjeet HP:n AirPrint-yhteensopiville tulostimille ja Mac-tietokoneille, joissa on OS X 10.11, macOS 10.12 tai uudempi versio.

## Tietokone on yhteydessä verkkoon

Jos tulostimesi on jo otettu käyttöön ja yhdistetty langattomaan verkkoon, voit ottaa Mac-pöytäkoneen tai -kannettavan tulostuksen käyttöön **Järjestelmäasetukset**-valikossa.

1. Avaa **Järjestelmäasetukset** ja valitse **Tulostimet ja skannerit**.
2. Napsauta **Lisää +** tulostimen ottamiseksi käyttöön Macilla. Valitse tulostimesi verkkotulostimien luettelosta ja napsauta **Lisää**. Tämä asentaa saatavilla olevat tulostus-, skannaus- tai faksiajurit tulostintasi varten.

Näiden ohjeiden avulla voit tulostaa Mac-tietokoneeltasi. Jatka HP Smart -sovelluksen käyttöä mustetasojen ja tulostimen hälytysten seuraamiseen.

## Tietokone ei ole yhteydessä verkkoon

- ▲ Jos tulostinta ei ole asennettu tai yhdistetty verkkoon, käy osoitteessa [123.hp.com](https://123.hp.com) ja lataa ja asenna tarvittava ohjelmisto.

# Mobiililaitteilta tulostaminen

## Mobiililaitteilta tulostaminen

Voit tulostaa asiakirjoja ja valokuvia suoraan mobiililaitteistasi, mukaan lukien iOS, Android, Windows Mobile, Chromebook ja Amazon Kindle.



**HUOMAUTUS:** Voit myös tulostaa mobiililaitteella HP Smart -sovelluksen avulla. Lisätietoja on kohdassa [Tulostus HP Smart -sovelluksella sivulla 26](#).

### Mobiililaitteilta tulostaminen

1. Varmista, että sekä tulostimesi että tietokoneesi ovat yhdistettynä samaan langattomaan verkkoon.



**VIHJE:** Jos haluat tulostaa muodostamatta yhteyttä reitittimeen, voit tulostaa mobiililaitteesta Wi-Fi Direct -palvelun avulla. Lisätietoja on kohdassa [Yhdistäminen tulostimeen langattomasti ilman reititintä \(Wi-Fi Direct\) sivulla 118](#).

2. Tulostamisen ottaminen käyttöön mobiililaitteessasi:

- **iOS:** Käytä **Jako**-valikon **Tulosta**-vaihtoehtoa.



**HUOMAUTUS:** AirPrint® on asennettu valmiiksi laitteisiin, joissa on iOS 4.2 tai uudempi versio.

- **Android:** Siirry Google Play -kauppaan sekä lataa ja ota käyttöön HP-tulostuspalvelulaajennus (tuki laitteille, joissa on Android-versio 4.4 tai uudempi).
- **Windows Mobile:** Valitse **Tulosta Laite**-valikosta. Ohjelmisto on asennettu valmiiksi, joten erillistä määrittystä ei tarvita.



**HUOMAUTUS:** Jos tulostintasi ei näy luettelossa, saattaa olla tarpeen asentaa se kerran käyttämällä ohjattua **Lisää tulostinasennusohjelmaa**.

- **Chromebook:** Lataa ja asenna **HP Print for Chrome** -sovellus Chrome-verkkokaupasta, jotta voit käyttää sekä Wi-Fi- että USB-tulostamista.
- **Amazon Kindle Fire HD9 ja HDX:** Kun valitset ensimmäisen kerran **Tulosta** laitteessasi, HP Print Service -liitännäinen ladataan automaattisesti, jotta mobiilitulostus onnistuisi.



**HUOMAUTUS:** Lisätietoja mobiililaitteilta tulostamisesta on HP Mobile Printing -verkkosivustolla ([www.hp.com/go/mobileprinting](http://www.hp.com/go/mobileprinting)). Jos tämän verkkosivuston paikallisversio ei ole saatavilla omassa maassasi tai omalla alueellasi tai kielelläsi, sinut saatetaan ohjata toisen maan tai alueen verkkosivustolle tai toisenkieliselle sivustolle.

3. Varmista, että paperilokerossa oleva paperi vastaa tulostimen paperiasetuksia (katso lisätietoja kohdasta [Lisää tulostusmateriaali sivulla 19](#)).

Kun lisätyn paperin koko määritetään tulostimeen oikein, mobiililaitte pystyy tunnistamaan tulostettavan paperikoon.



**HUOMAUTUS:** Tietoja oletuspaperiasetusten muuttamisesta on kohdassa [Tulostimen havaitseman oletuspaperikoon asetuksen muuttaminen sivulla 8](#).

## Tulostusvihjeitä

- [Paperin latausvihjeitä](#)
- [Tulostimen asetuksia koskevia vihjeitä](#)

Jotta tulostus onnistuu hyvin, HP-tulostuspäiden täytyy toimia oikein, mustesäiliöiden täytyy olla riittävän täynnä mustetta, paperin pitää olla ladattuna oikein ja tulostimen asetusten tulee olla oikein määritettyinä. Lisätietoja on kohdassa [Musteen ja tulostuspäiden käyttöä koskevia vihjeitä sivulla 112](#).

Tulostusasetukset eivät vaikuta kopiointiin tai skannaukseen.

## Paperin latausvihjeitä

- Lisää paperipino (ei vain yhtä arkkiä). Kaikkien pinossa olevien arkkiä on oltava samankokoisia ja -tyyppisiä, jotta tukoksia ei tulisi.
- Aseta paperi lokeroon tulostuspuoli ylöspäin.
- Varmista, että paperi on tasaisesti syöttölokerossa eivätkä paperin reunat ole taittuneet tai revenneet.
- Siirrä syöttölokeron paperin leveysohjainta niin, että se koskettaa paperipinon reunoja. Varmista, että paperinleveysohjain ei taivuta syöttölokerossa olevia papereita.

Lisätietoja on kohdassa [Lisää tulostusmateriaali sivulla 19](#).

## Tulostimen asetuksia koskevia vihjeitä

### Tulostimen asetuksia koskevia vihjeitä: (Windows)

- Jos haluat muuttaa oletustulostusasetuksia, avaa HP tulostinohjelmisto. Napsauta sitten **Tulosta, skannaa & faksaa** ja valitse **Määritä asetukset**. Lisätietoja siitä, miten tulostinohjelmisto avataan, on kohdassa [HP-tulostinohjelmiston avaaminen \(Windows\) sivulla 12](#).



**VIHJE:** Saat lisätietoja tulostinohjaimen asetuksista osoittamalla niitä hiirellä, niin näkyviin tulee työkaluvihjeitä.

- Voit säästää asetusten määrittämiseen kuluvaan aikaan käyttämällä haluamasi tulostuksen pikavalintoja. Tulostuksen pikavalinnassa on tallennettuna asetukset, jotka sopivat tietyn tyyppiseen työhön, joten saat kaikki asetukset käyttöön yhdellä napsautuksella. Pääset käyttämään pikavalintoja avaamalla **Tulostuksen pikavalinnat** tai **Tulostuksen pikavalinta** -välilehden ja valitsemalla haluamasi tulostuksen pikavalinnoista. Napsauta sitten **OK**.

Voit lisätä uuden tulostuksen pikavalinnan valitsemalla haluamasi asetukset **Paperi/Laatu-**, **Asettelu-** tai **Lisäasetukset**-välilehdeltä ja napsauttamalla **Tulostuksen pikavalinnat**- tai **Tulostuksen pikavalinta** -välilehteä. Valitse **Tallenna nimellä** ja anna nimi ja napsauta sitten **OK**.

Voit poistaa pikavalinnan valitsemalla sen ja valitsemalla sitten **Poista**.



**HUOMAUTUS:** Et voi poistaa tulostuksen oletuspikavalintoja.

- Tietoja paperi- ja paperilokeroasetuksista:

- **Paperikoko:** Valitse paperikoko, jonka lisäksi syöttölokeroon.
- **Paperilähde:** Valitse paperilokero, johon lisäksi paperia.
- **Paperityyppi tai Tulostusmateriaalit:** Valitse käyttämäsi paperityyppi.
- Tietoja värillisten ja mustavalkoisten tulosteiden asetuksista:
  - **Väri:** Käyttää mustaa ja värillistä mustetta tuottaakseen täysin värillisiä tulosteita.
  - **Mustavalkoinen tai Vain musta muste:** Käyttää vain mustaa mustetta normaaleille tai heikkolaatuisemmille mustavalkotulosteille.
  - **Laadukas harmaasävy:** Käyttää mustaa ja värillistä mustetta tuottaakseen enemmän mustan ja harmaan sävyjä korkealaatuisille mustavalkotulosteille.
- Tietoja tulostuslaadun asetuksista:
 

Tulostuslaadun tarkkuus saadaan laskemalla pikselien määrä tuumalla (dpi). Korkea dpi tuottaa teräviä ja yksityiskohtaisia tulosteita, mutta laskee tulostusnopeutta ja voi kuluttaa enemmän mustetta.

  - **Vedos:** Tavallisesti käytetään matalinta dpi:tä musteen ollessa vähissä tai kun ei tarvita korkealaatuisia tulosteita.
  - **Normaali:** Sopii useimpiin tulostustöihin.
  - **Paras:** Parempi dpi kuin **Normaali**-asetuksessa.
  - **Tulosta suurimmalla tarkkuudella:** Tulostuslaadulle korkein saatavilla oleva dpi-asetus.
  - **HP Real Life Technologies:** Tämän ominaisuuden avulla voit tasoittaa ja terävöittää kuvia ja grafiikkaa paremman tulostuslaadun saamiseksi.
- Tietoa sivu- ja asetteluasetuksista:
  - **Suunta:** Valitse pystysuuntaisille tulosteille asetus **Pysty** tai vaakasuuntaisille tulosteille asetus **Vaaka**.
  - **Tulosta molemmille puolille (manuaalisesti):** Käännä paperi manuaalisesti toisin päin tulostuksen jälkeen, jotta voit tulostaa paperin molemmille puolille.
    - **Käännä pitkän reunan ympäri:** Valitse kyseinen asetus, kun tulostat paperin molemmin puolin ja jos haluat kääntää sivut paperin pitkän reunan ympäri.
    - **Käännä lyhyen reunan ympäri:** Valitse kyseinen asetus, kun tulostat paperin molemmin puolin ja jos haluat kääntää sivut paperin lyhyen reunan ympäri.
  - **Vihkon asettelu tai Vihko:** Sallii monisivuisen asiakirjan tulostamisen vihkona. Se asettaa kaksi sivua jokaisen arkin kummallekin puolelle. Arkki voidaan sitten taittaa vihkoksi puoleen paperikokoon.
    - **Vasen sidonta tai Vihko – Vasen sidonta:** Sidontapuoli on vasemmalla puolella vihkoksi taittamisen jälkeen. Valitse tämä vaihtoehto, jos lukutapa on vasemmalta oikealle.
    - **Oikea sidonta tai Vihko – Oikea sidonta:** Sidontapuoli on oikealla puolella vihkoksi taittamisen jälkeen. Valitse tämä vaihtoehto, jos lukutapa on oikealta vasemmalle.
  - **Reunukseton tai Sivun reunat:** Sallii reunuksien lisäämiseen sivuihin tai sivun reunuksien poistamisen, jos tulostat asiakirjan niin, että yhdelle arkille tulee kaksi sivua tai enemmän.

- **Useita sivuja arkilla -asettelu:** Auttaa määrittämään sivujen järjestyksen, jos tulostat asiakirjan niin, että yhdelle arkille tulee enemmän kuin kaksi sivua.
- **Tulostettavat sivut:** Voit valita tulostettaviksi vain parittomat sivut, vain parilliset sivut tai kaikki sivut.
- **Käänteinen sivujärjestys** tai **Sivujärjestys:** Sallii sivujen tulostamisen alusta loppuun tai käänteisessä järjestyksessä.

## Tulostustöiden hallinta ja niiden tilan katseleminen (Windows)

Voit katsella, keskeyttää ja peruuttaa tulostustöitä avaamalla HP-tulostinohjelmiston (voit avata sen **Käynnistä**-valikon kautta), valitsemalla **Tulosta, skanna & faksaa** ja napsauttamalla sen jälkeen **Näytä, mitä tulostetaan parhaillaan**.

## Tulostimen mukauttaminen (Windows)

Jos haluat muuttaa tulostimen nimeä, suojausasetuksia tai muita ominaisuuksia, avaa HP-tulostinohjelmisto (voit avata sen **Käynnistä**-valikon kautta), valitse **Tulosta, skanna & faksaa** ja napsauta sen jälkeen **Mukauta tulostimesi**.



---

## 3 Verkkopalveluiden käyttäminen

- [Mitä verkkopalvelut ovat?](#)
- [Verkkopalveluiden määrittäminen](#)
- [Tulostaminen HP ePrint -toiminnolla](#)
- [Käytä HP Connected -sivustoa](#)
- [Verkkopalveluiden poistaminen](#)

## Mitä verkkopalvelut ovat?

### HP ePrint

- HP ePrint on HP:n maksuton palvelu, jonka avulla voi tulostaa HP ePrint -palvelua käyttävällä tulostimella milloin ja mistä tahansa. Palvelun käyttö on helppoa: lähetä vain sähköposti tulostimelle määritettyyn sähköpostiosoitteeseen (tulostimen Verkkopalvelut-ominaisuuden on oltava käytössä). Palvelun käyttö ei edellytä lisäohjaimia tai -ohjelmistoja. Jos voit lähettää sähköpostia, voit myös tulostaa HP ePrint -palvelun avulla.

Kun olet rekisteröinyt HP Connected-tilin ( [www.hpconnected.com](http://www.hpconnected.com) ; ei välttämättä saatavilla kaikissa maissa ja alueilla), voit kirjautua sisään ja mukauttaa tulostimen HP ePrint-sähköpostiosoitetta, määrittää käyttäjät tulostimen sähköpostiosoitteelle sekä saada tukea HP ePrint-palvelun käyttöön.

# Verkkopalveluiden määrittäminen

Varmista ennen verkkopalveluiden käyttöönottoa, että tulostimella on langaton internet-yhteys.

## Verkkopalveluiden asentaminen tulostimen ohjauspaneelista

1. Valitse tulostimen ohjauspaneelin aloitusnäytöstä  (**Määrittys**).
2. Valitse **Verkkopalvelut**.
3. Hyväksy verkkopalveluiden asennusehdot koskettamalla **Kyllä**.
4. Kosketa **OK**, kun verkkopalvelut on määritetty.

Kun tulostimesta on muodostettu yhteys palvelimeen, tulostin tulostaa tietosivun ja näyttää verkkopalveluiden yhteenvedon näytössä.

## Verkkopalveluiden asentaminen sisäisen verkkopalvelimen avulla

1. Avaa sisäinen verkkopalvelin. Lisätietoja on kohdassa [Sisäisen verkkopalvelimen avaaminen sivulla 126](#).
2. Valitse **Verkkopalvelut** -välilehti.
3. Napsauta **Verkkopalvelujen asetukset** -osassa **Määrittys**, napsauta **Jatka** ja hyväksy käyttöehdot noudattamalla näytössä annettuja ohjeita.



---

**HUOMAUTUS:** Jos välityspalvelinasetukset pyydetään määrittämään ja jos verkossa käytetään välityspalvelinasetuksia, määritä asetukset noudattamalla näytöllä näkyviä ohjeita. Jos välityspalvelimen tietoja ei ole saatavilla, ota yhteys verkon järjestelmänvalvojaan tai henkilöön, joka asensi verkon.

---

4. Kun tulostimesta on muodostettu yhteys palvelimeen, tulostin tulostaa tietosivun. Viimeistelee käyttöönotto noudattamalla tietosivulla annettuja ohjeita.

# Tulostaminen HP ePrint -toiminnolla

HP ePrint -palvelun avulla voit tulostaa HP ePrint -palvelua käytävällä tulostimella aikaan ja paikkaan katsomatta.

HP ePrint-palvelun käyttäminen edellyttää, että tulostin on liitetty verkkoon, jossa on internet-yhteys.

## HP ePrint -sähköpostiosoitteen selvittäminen

1. Valitse tulostimen ohjauspaneelin aloitusnäytöstä  (**Määrittäminen**).
2. Valitse **Verkkopalvelut**.
3. Valitse **Näytä sähköpostiosoite**.

---

 **HUOMAUTUS:** Valitse **Tulosta tiedot**, niin tulostimesta tulostuu tietosivu, jossa on tulostimen koodi ja sähköpostiosoitteen mukauttamisohjeet.

---

## Asiakirjan tulostaminen HP ePrint-palvelun avulla

1. Varmista, että olet ottanut käyttöön verkkopalvelut.

Lisätietoja on kohdassa [Verkkopalveluiden määrittäminen sivulla 37](#).

2. Lähetä asiakirja tulostimelle.

- a. Avaa tietokoneen tai mobiililaitteen sähköpostisovellus.

---

 **HUOMAUTUS:** Lisätietoja tietokoneen tai mobiililaitteen sähköpostisovelluksen käyttämisestä on sovelluksen mukana toimitetussa käyttöoppaassa.

---

- b. Luo uusi sähköpostiviesti ja lisää tulostettava asiakirja liitteeksi.
- c. Lähetä viesti tulostimen sähköpostiosoitteeseen.

Tulostin tulostaa liitetyn asiakirjan.

---



 **HUOMAUTUS:** Sähköpostiviesti tulostetaan heti, kun se on vastaanotettu. Kuten kaiken sähköpostin kanssa, ei ole mitään takuita siitä, tulevatko viestit perille tai milloin ne tulevat. Näet tulostuksen tilan HP Connected -palvelusta ([www.hpconnected.com](http://www.hpconnected.com)); Tämä ominaisuus ei ehkä ole saatavissa kaikissa maissa tai kaikilla alueilla.

---

 **HUOMAUTUS:** HP ePrint -toiminnon avulla tulostetut asiakirjat voivat ulkoasultaan poiketa alkuperäisestä. Ne voivat olla tyyliltään, muotoilultaan ja tekstiasettelultaan erilaisia kuin alkuperäinen asiakirja. Kun haluat tulostaa erittäin hyvää laatua edellyttäviä asiakirjoja (kuten lakiasiakirjoja), on suositeltavaa tulostaa käyttämällä tietokoneessa olevaa ohjelmistosovellusta, jota käyttäessäsi voit enemmän vaikuttaa tulosteen ulkoasuun.

---

## HP ePrint -palvelun poistaminen käytöstä

1. Valitse tulostimen ohjauspaneelin aloitusnäytöstä  (HP ePrint) >  (Verkkopalveluasetukset).
2. Poista **HP ePrint** käytöstä koskettamalla sen vieressä olevaa vaihtopainiketta.

---

 **HUOMAUTUS:** Lisätietoja kaikkien verkkopalveluiden poistamisesta on kohdassa [Verkkopalveluiden poistaminen sivulla 41](#).

---

 [Napsauttamalla tätä voit siirtyä verkkoon hakemaan lisätietoja.](#)

## Käytä HP Connected -sivustoa



Kirjaudu HP:n ilmaiseen HP Connected -sivustoon, jotta saat HP ePrint -toiminnosta entistäkin turvallisemman. Voit myös määrittää sähköpostiosoitteet, joiden sallitaan lähettää sähköpostia tulostimeen. Voit myös hakea tuotepäivityksiä ja muita maksuttomia palveluja.

Jos haluat lisätietoja tai haluat tutustua tarkempiin käyttöehtoihin, siirry HP Connected -verkkosivustolle (sivusto ei välttämättä ole käytettävissä kaikkialla): [www.hpconnected.com](http://www.hpconnected.com) .

# Verkkopalveluiden poistaminen

Seuraavien ohjeiden avulla voit poistaa verkkopalvelut.

## Verkkopalveluiden poistaminen tulostimen ohjauspaneelista

1. Valitse tulostimen ohjauspaneelin aloitusnäytöstä  (HP ePrint) >  (Verkkopalveluasetukset).
2. Valitse **Poista verkkopalvelut käytöstä**.

## Verkkopalveluiden poistaminen sisäisen verkkopalvelimen avulla

1. Avaa sisäinen verkkopalvelin. Lisätietoja on kohdassa [Sisäisen verkkopalvelimen avaaminen sivulla 126](#).
2. Valitse **Verkkopalvelut**-välilehti.
3. Valitse vasemmanpuoleisesta valikosta **Verkkopalveluasetukset** > **Poista verkkopalvelut** ja noudata sitten näyttöön tulevia ohjeita.

---

## 4 Kopioiminen ja skannaaminen

- [Asiakirjojen kopioiminen](#)
- [Alkuperäiskappaleen lisääminen](#)
- [Skannaus HP Smart -sovelluksella](#)
- [Skannaus HP tulostinohjelmisto -ohjelmiston kautta](#)
- [Skannaaminen tulostimen ohjauspaneelista](#)
- [Skannaus Webscan-toimintoa käyttämällä](#)
- [Vinkkejä skannaamiseen ja kopioimiseen](#)



# Asiakirjojen kopioiminen





**HUOMAUTUS:** Kaikki asiakirjat kopioidaan käyttämällä normaalilaatua. Tulostuslaatua ei voi muuttaa kesken kopioinnin.

Voit myös kopioida mobiililaitteella HP Smart -sovelluksen avulla. Lisätietoja tästä sovelluksesta on kohdassa [HP Smart -sovelluksen käyttäminen tulostamiseen, skannaamiseen ja vianmääritykseen sivulla 13](#).

## Asiakirjojen kopioiminen

1. Lisää paperia syöttölokeroon.

Lisätietoja paperin lataamisesta on kohdassa [Lisää tulostusmateriaali sivulla 19](#).

2. Aseta alkuperäiskappale tulostuspuoli ylöspäin asiakirjansyöttölaitteeseen tai tulostuspuoli alaspäin lähelle skannerin lasin kulmassa olevaa merkintää.
3. Valitse tulostimen ohjauspaneelin aloitusnäytöstä **Kopioiminen**.
4. Valitse tarvittava kopioiden määrä. Valitse määrä jollakin seuraavista tavoista:
  - Valitse määrä säätimestä. Voit lisätä tai vähentää määrää pyyhkäisemällä säätimessä vasemmalle tai oikealle.
  - Kosketa säätimen oikealla puolella olevaa numeronäppäimistöpainiketta, niin voit antaa haluamasi numeron.
5. Voit määrittää paperikoon, paperin tyypin, laadun ja muita asetuksia koskettamalla  (Asetukset)
6. Voit palata kopiointivalikkoon koskettamalla  (Takaisin).
7. Aloita kopiointi koskettamalla **Kopioi musta** tai **Kopioi väri**.

# Alkuperäiskappaleen lisääminen

## Alkuperäiskappaleen asettaminen skannerin lasille

1. Nosta skannerin kansi.



2. Aseta alkuperäiskappale tulostuspuoli alaspäin lähelle kuvaketta, joka näkyy skannerin lasin kulmassa.

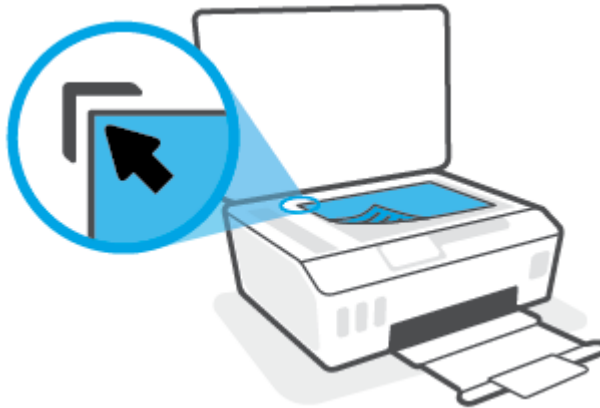

3. Sulje skannerin kansi.

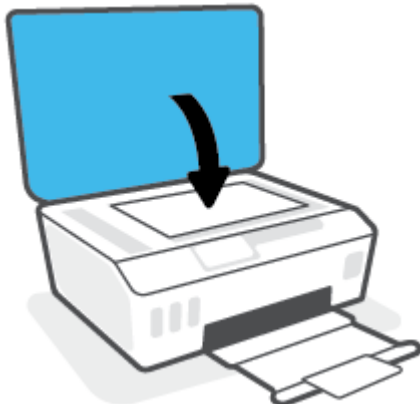

## Alkuperäiskappaleen asettaminen asiakirjansyöttölaitteeseen

1. Liu'uta paperin leveysohjaimia ulospäin.



2. Aseta alkuperäiskappale asiakirjansyöttölaitteeseen tulostuspuoli ylöspäin.



3. Siirrä paperin leveysohjaimia sisäänpäin, kunnes ne ovat paperipinon reunoja vasten.



## Skannaus HP Smart -sovelluksella

Tässä osassa on HP Smart -sovelluksella skannaamisen perusohjeet iOS-, Android-, Windows- ja Mac-laitteille. Lisätietoja sovelluksesta on kohdassa [HP Smart -sovelluksen käyttäminen tulostamiseen, skannaamiseen ja vianmääritykseen sivulla 13](#).

HP Smart -sovelluksella voi skannata asiakirjoja tai valokuvia tulostimen skannerista, ja myös laitteen kameralla voi skannata. HP Smart sisältää muokkaustyökaluja, joilla skannattua kuvaa voidaan säätää ennen tallennusta tai jakamista. Voit tulostaa, tallentaa skannaukset paikallisesti tai pilvipalveluun ja jakaa ne muun muassa sähköpostin, tekstiviestin, Facebookin tai Instagramin kautta. Skannaa HP Smart -sovelluksella noudattamalla alla olevan asiaankuuluvan kohdan ohjeita käytettävän laitteen tyyppin mukaan.

- [Skannaaminen iOS- tai Android-laitteesta](#)
- [Skannaaminen tulostimelta Mac-laitteelle](#)
- [Skannaus Windows 10 -laitteella](#)

### Skannaaminen iOS- tai Android-laitteesta

1. Avaa HP Smart -sovellus laitteella.
2. Varmista HP Smart -aloitusnäytössä, että tulostimesi on valittuna.

 **VIHJE:** Jos tulostin on jo määritetty, voit valita sen HP Smart -aloitusnäytöltä pyyhkäisemällä vasemmalle tai oikealle ja painamalla sitten sen kuvaketta.

Voit käyttää toista tulostinta, kun napsautat tai napautat aloitusnäytön **+** (plus) -kuvaketta ja valitset tai lisäät toisen tulostimen.

3. Napauta käytettävää skannausvaihtoehtoa.
  - Jos käytät laitteen kameraa, varmista, että alue on hyvin valaistu ja että kuva tai asiakirja erottuu selkeästi pinnasta, jolla se on.
  - Jos skannaat tulostimella, valitse syöttölähde ja muuta skannausasetuksia napauttamalla **Asetukset**-kuvaketta. Napauta tämän jälkeen **Skannaa**-kuvaketta.
  - Jos valitset tiedostoille ja valokuville tarkoitetun asetuksen, valitse haluamasi tiedosto, tee muutokset ja tallenna ne noudattamalla näyttöön tulevia ohjeita.
4. Kun olet lopettanut skannatun asiakirjan tai valokuvan säädön, voit tallentaa, jakaa tai tulostaa sen.

### Skannaaminen tulostimelta Mac-laitteelle

1. Aseta alkuperäiskappale tulostuspuoli alaspäin lähelle kuvaketta, joka näkyy tulostimen skannerin lasin kulmassa.
2. Avaa HP Smart -sovellus laitteella.
3. Varmista HP Smart -sovelluksen aloitusnäytössä, että tulostimesi on valittuna.
4. Valitse **Skannaa**-ruutu.
5. Tee haluamasi muutokset Skannaa-ikkunassa ja valitse sitten **Skannaa**.

6. Valitse skannauksen esikatseluikkunassa **Muokkaa**, tee haluamasi muutokset ja hyväksy ne.
7. Lisää skannaustyöhön tarvittaessa sivuja valitsemalla **Lisää sivuja** ja sitten tulosta, tallenna tai jaa skannaus.

## Skannaus Windows 10 -laitteella

### Asiakirjan tai valokuvan skannaaminen tulostimen skannerin avulla

1. Aseta alkuperäiskappale tulostuspuoli alaspäin lähelle kuvaketta, joka näkyy tulostimen skannerin lasin kulmassa.
2. Avaa HP Smart. Lisätietoja on kohdassa [HP Smart -sovelluksen käyttäminen tulostamiseen, skannaamisen ja vianmääritykseen sivulla 13](#).
3. Valitse **Skannaa** ja sen jälkeen **Skanneri**.
4. Muuta perusasetuksia napsauttamalla tai napauttamalla Asetukset-kuvaketta.  
Valitse avattavasta **Source**-valikosta Glass.
5. Esikatsela ja säädä kuvaa tarvittaessa napsauttamalla tai napauttamalla Esikatselu-kuvaketta.
6. Napsauta tai napauta Skannaa-kuvaketta.
7. Tee tarvittaessa muita säätöjä:
  - Lisää asiakirjoja tai valokuvia napsauttamalla tai napauttamalla **Lisää sivuja** -painiketta.
  - Kierrä tai rajaa asiakirjaa tai kuvaa tai säädä sen kontrastia, kirkkautta, kylläisyyttä tai kulmaa napsauttamalla tai napauttamalla **Edit**.
8. Valitse tiedostotyyppi ja tallenna se napsauttamalla tai napauttamalla Tallenna-kuvaketta tai jaa se muiden kanssa napsauttamalla tai napauttamalla Jaa-kuvaketta.

### Asiakirjan tai valokuvan skannaaminen laitteen kameran avulla

Jos laitteessasi on kamera, voit käyttää HP Smart -sovellusta tulostetun asiakirjan tai valokuvan skannaamiseen laitteen kameran avulla. Voit sen jälkeen muokata, tallentaa, tulostaa tai jakaa kuvan HP Smart -sovelluksen avulla.

1. Avaa HP Smart. Lisätietoja on kohdassa [HP Smart -sovelluksen käyttäminen tulostamiseen, skannaamisen ja vianmääritykseen sivulla 13](#).
2. Valitse **Skannaa** ja sen jälkeen **Kamera**.
3. Aseta asiakirja tai valokuva kameran eteen ja ota sitten kuva napsauttamalla tai napauttamalla näytön alareunassa olevaa pyöreää painiketta.
4. Säädä reunoja tarvittaessa. Napsauta tai napauta Käytä-kuvaketta.
5. Tee tarvittaessa muita säätöjä:

- Lisää asiakirjoja tai valokuvia napsauttamalla tai napauttamalla **Lisää sivuja** -painiketta.
  - Kierrä tai rajaa asiakirjaa tai kuvaa tai säädä sen kontrastia, kirkkautta, kylläisyyttä tai kulmaa napsauttamalla tai napauttamalla **Edit**.
6. Valitse tiedostotyyppi ja tallenna se napsauttamalla tai napauttamalla Tallenna-kuvaketta tai jaa se muiden kanssa napsauttamalla tai napauttamalla Jaa-kuvaketta.

### Aikaisemmin skannatun asiakirjan tai valokuvan muokkaaminen

HP Smart tarjoaa käyttöön muokkaustyökalut, kuten rajauksen ja kierron, joilla voi säätää laitteella aikaisemmin skannattua asiakirjaa tai valokuvaa.

1. Avaa HP Smart. Lisätietoja on kohdassa [HP Smart -sovelluksen käyttäminen tulostamiseen, skannaamiseen ja vianmääritykseen sivulla 13](#).
2. Valitse **Skannaa** ja valitse sitten **Tuo**.
3. Valitse säädettävä asiakirja tai valokuva ja napsauta tai napauta sitten **Open**.
4. Säädä reunoja tarvittaessa. Napsauta tai napauta Apply-kuvaketta.
5. Tee tarvittaessa muita säätöjä:
  - Lisää asiakirjoja tai valokuvia napsauttamalla tai napauttamalla **Lisää sivuja** -painiketta.
  - Kierrä tai rajaa asiakirjaa tai kuvaa tai säädä sen kontrastia, kirkkautta, kylläisyyttä tai kulmaa napsauttamalla tai napauttamalla **Edit**.
6. Valitse haluamasi tiedostotyyppi ja tallenna tai jaa se napsauttamalla tai napauttamalla **Tallenna-** tai **Jaa**-painiketta.

# Skannaus HP tulostinohjelmisto -ohjelmiston kautta

- [Skannaus tietokoneesta](#)
- [Skannausasetusten muuttaminen \(Windows\)](#)
- [Uuden skannauksen pikavalinnan luominen \(Windows\)](#)

## Skannaus tietokoneesta

Asenna HP:n suosittelemat tulostinohjelmisto ennen tietokoneelle skannaamista. Tulostimen ja tietokoneen tulee olla liitettyinä ja käynnissä.

### Asiakirjan tai valokuvan skannaaminen tiedostoon (Windows)

1. Aseta alkuperäiskappale tulostuspuoli ylöspäin asiakirjansyöttölaitteeseen tai tulostuspuoli alaspäin lähelle skannerin lasin kulmassa olevaa merkintää.
2. Valitse HP-tulostinohjelmistossa (voit avata sen **Käynnistä**-valikon kautta) ensin **Skannaaminen** ja sen jälkeen **Skannaa asiakirja tai valokuva** .
3. Valitse haluamasi skannaustyyppi ja napsauta **Skannaaminen** .
  - Tallenna asiakirja (tai valokuva) PDF-tiedostona valitsemalla **Tallenna PDF:nä** .
  - Tallenna valokuva (tai asiakirja) kuvatiedostona valitsemalla **Tallenna JPEG:nä** .



**HUOMAUTUS:** Jos haluat tarkistaa ja muokata skannausasetuksia, napsauta skannausvalintaikkunan oikeasta yläkulmasta **Lisää** -linkkiä.

Lisätietoja on kohdassa [Skannausasetusten muuttaminen \(Windows\) sivulla 50](#).

Jos **Näytä katseluohjelma skannauksen jälkeen** on valittu, voit muokata skannattua kuvaa esikatselunäkymässä.

### Asiakirjan tai valokuvan skannaaminen sähköpostiin (Windows)

1. Aseta alkuperäiskappale tulostuspuoli ylöspäin asiakirjansyöttölaitteeseen tai tulostuspuoli alaspäin lähelle skannerin lasin kulmassa olevaa merkintää.
2. Valitse HP-tulostinohjelmistossa (voit avata sen **Käynnistä**-valikon kautta) ensin **Skannaaminen** ja sen jälkeen **Skannaa asiakirja tai valokuva** .
3. Valitse haluamasi skannaustyyppi ja napsauta **Skannaaminen** .

Avaa sähköpostiohjelmasi siten, että skannattu tiedosto on liitteenä, valitsemalla **Lähetä sähköpostitse PDF:nä** tai **Lähetä sähköpostitse JPEG:nä** .



**HUOMAUTUS:** Jos haluat tarkistaa ja muokata skannausasetuksia, napsauta skannausvalintaikkunan oikeasta yläkulmasta **Lisää** -linkkiä.

Lisätietoja on kohdassa [Skannausasetusten muuttaminen \(Windows\) sivulla 50](#).

Jos **Näytä katseluohjelma skannauksen jälkeen** on valittu, voit muokata skannattua kuvaa esikatselunäkymässä.

## Skannausasetusten muuttaminen (Windows)

Voit muuttaa skannausasetuksia joko kertaluonteisesti tai tallentaa muutokset ja käyttää niitä pysyvästi. Skannausasetuksia ovat esimerkiksi sivukoko ja sivun suunta, skannaustarkkuus, kontrasti ja tallennettujen skannausten kansion sijainti.

1. Aseta alkuperäiskappale tulostuspuoli ylöspäin asiakirjansyöttölaitteeseen tai tulostuspuoli alaspäin lähelle skannerin lasin kulmassa olevaa merkintää.
2. Valitse HP-tulostinohjelmistossa (voit avata sen **Käynnistä**-valikon kautta) ensin **Skannaaminen** ja sen jälkeen **Skannaa asiakirja tai valokuva** .
3. Napsauta HP Scan -valintaikkunan oikeasta yläkulmasta **Lisää** -linkkiä.

Yksityiskohtainen asetusvalikko tulee näkyviin oikealle. Vasemmassa sarakkeessa on yhteenveto kunkin osion nykyisistä asetuksista. Oikeassa sarakkeessa voit muuttaa korostetun osion asetuksia.

4. Jos haluat tarkastella osion asetuksia, napsauta yksityiskohtaisen asetusvalikon vasemmasta reunasta kutakin osiota.

Useimpia asetuksia on mahdollista tarkastella ja muuttaa pudotusvalikoissa.

Joissakin asetuksissa on enemmän joustavuutta, sillä ne näyttävät uuden valikon. Kyseisten asetusten oikealla puolella näkyy + (plusmerkki). Sinun täytyy hyväksyä tässä valikossa tehdyt muutokset valitsemalla **OK** tai peruuttaa ne valitsemalla **Peruuta**, ennen kuin voit palata yksityiskohtaiseen asetusvalikkoon.

5. Kun olet lopettanut asetusten muokkaamisen, tee jokin seuraavista:
  - Valitse **Skannaaminen** . Pikavalintaan tehdyt muutokset pyydetään tallentamaan tai hylkäämään skannauksen päätyttyä.
  - Napsauta pikavalinnan oikealla puolella olevaa tallennuskuvaketta ja valitse sitten **Skannaaminen** .

## Uuden skannauksen pikavalinnan luominen (Windows)

Voit tehdä skannauksesta helpompaa luomalla oman skannauksen pikavalintasi. Saattaa olla, että haluat esimerkiksi skannata ja tallentaa valokuvia säännöllisesti PNG-muodossa JPEG-muodon sijaan.

1. Aseta alkuperäiskappale tulostuspuoli ylöspäin asiakirjansyöttölaitteeseen tai tulostuspuoli alaspäin lähelle skannerin lasin kulmassa olevaa merkintää.
2. Valitse HP-tulostinohjelmistossa (voit avata sen **Käynnistä**-valikon kautta) ensin **Skannaaminen** ja sen jälkeen **Skannaa asiakirja tai valokuva** .
3. Valitse **Luo uusi skannauksen pikavalinta** .
4. Anna kuvaava nimi, valitse olemassa oleva pikavalinta, johon uusi pikavalinta perustuu, ja napsauta **Luo** .

Jos haluat esimerkiksi luoda uuden pikavalinnan valokuvia varten, valitse joko **Tallenna JPEG:nä** tai **Lähetä sähköpostitse JPEG:nä** . Tällöin saat käyttöösi vaihtoehdot, joka liittyvät kuvien kanssa työskentelyyn skannauksen aikana.

5. Muuta uuden pikavalinnan asetuksia tarpeidesi mukaan ja napsauta sitten pikavalinnan oikealta puolelta tallennuskuvaketta.





---

**HUOMAUTUS:** Jos haluat tarkistaa ja muokata skannausasetuksia, napsauta skannausvalintaikkunan oikeasta yläkulmasta **Lisää** -linkkiä.

Lisätietoja on kohdassa [Skannausasetusten muuttaminen \(Windows\) sivulla 50](#).

---

# Skannaaminen tulostimen ohjauspaneelista

## Alkuperäiskappaleen skannaaminen tulostimen ohjauspaneelista

1. Aseta alkuperäiskappale tulostuspuoli ylöspäin asiakirjansyöttölaitteeseen tai tulostuspuoli alaspäin lähelle skannerin lasin kulmassa olevaa merkintää.
2. Kosketa **Skannaaminen** .
3. Valitse koskettamalla tietokone, jolle haluat skannata.
4. Valitse haluamasi skannaustyyppi.
5. Kosketa **OK** (Tulosta uudelleen) -painiketta.

# Skannaus Webscan-toimintoa käyttämällä

Verkkoskannaus on sisäisen verkkopalvelimen toiminto, jonka avulla voi skannata valokuvia ja asiakirjoja tulostimesta tietokoneelle verkkoselaimen kautta.

Toiminto on käytettävissä, vaikka et olisi asentanut tulostinohjelmistoa tietokoneeseen.



**HUOMAUTUS:** Verkkoskannaus on oletusarvoisesti poissa käytöstä. Toiminnon voi ottaa käyttöön sisäisestä verkkopalvelimesta.

Jos et pysty avaamaan Verkkoskannausta sisäisessä verkkopalvelimessa, verkkosi järjestelmänvalvoja on saattanut poistaa sen käytöstä. Saat lisätietoja verkonvalvojalta tai verkon määrittäneeltä henkilöltä.

## Verkkoskannaus-toiminnon ottaminen käyttöön

1. Avaa sisäinen verkkopalvelin. Lisätietoja on kohdassa [Sisäisen verkkopalvelimen avaaminen sivulla 126](#).
2. Valitse **Asetukset** -välilehti.
3. Valitse **Suojaus**-osiossa **Järjestelmänvalvojan asetukset**.
4. Ota Verkkoskannaus käyttöön valitsemalla **Verkkoskannaus**.
5. Valitse **Käytä**.

## Skannaus Webscan-toiminnon avulla

Verkkoskannaus-toiminnossa voi käsitellä skannauksen perusasetuksia. Jos haluat käyttää skannauksen lisäominaisuuksia tai -toiminnallisuuksia, skannaus on tehtävä HP-tulostinohjelmiston kautta.

1. Aseta alkuperäiskappale tulostuspuoli ylöspäin asiakirjansyöttölaitteeseen tai tulostuspuoli alaspäin lähelle skannerin lasin kulmassa olevaa merkintää.

Lisätietoja on kohdassa [Alkuperäiskappaleen lisääminen sivulla 44](#).

2. Avaa sisäinen verkkopalvelin. Lisätietoja on kohdassa [Sisäisen verkkopalvelimen avaaminen sivulla 126](#).
3. Valitse **Skannaaminen** -välilehti.
4. Valitse vasemmasta paneelista **Verkkoskannaus**, muuta haluamiasi asetuksia ja valitse sitten **AL skannaus**.

## Vinkkejä skannaamiseen ja kopioimiseen

Seuraavassa on vihjeitä, joiden avulla kopiointi ja skannaaminen onnistuvat:

- Pidä lasi ja asiakirjakannen tausta puhtaina. Skanneri tulkitsee kaiken lasin pinnalla havaitun osaksi kuvaa.
- Aseta alkuperäiskappale tulostuspuoli alaspäin lähelle kuvaketta, joka näkyy skannerin lasin kulmassa.
- Jos haluat tehdä pienestä alkuperäiskappaleesta suuren tulosteen, skannaa alkuperäiskappale tietokoneeseen, suurena skannaustulosta skannausohjelmassa ja tulosta suurennettu kuva.
- Jotta tekstiä ei jäisi pois skannatessa ja teksti näkyisi oikein, varmista skannausohjelmassa, että kirkkaus on asetettu sopivaksi.
- Voit myös skannata mobiililaitteen sovelluksella. Lisätietoja tästä sovelluksesta on kohdassa [HP Smart -sovelluksen käyttäminen tulostamiseen, skannaamiseen ja vianmääritykseen sivulla 13](#).
- Kun käytät HP-ohjelmistoa skannaamiseen, varmista, että olet valinnut oikean lähteen (asiakirjansyöttölaite tai skannerin lasi).
- Ohjauspaneelin näytöllä ilmoitetaan, kun alkuperäiskappale on lisätty oikein asiakirjansyöttölaitteeseen.

---

# 5 Faksi

Voit lähettää ja vastaanottaa tulostimella fakseja ja värifakseja. Voit ajastaa faksin lähetettäväksi myöhemmin ja lisätä puhelinluetteloon yhteystietoja, joiden avulla voit lähettää fakseja nopeasti ja helposti usein käytettyihin numeroihin. Tulostimen ohjauspaneelista voi myös määrittää lähetettävien faksien asetukset, kuten tarkkuuden ja kontrastin.



---

**HUOMAUTUS:** Ennen kuin aloitat faksien lähettämisen, varmista, että olet määrittänyt tulostimen faksiasetukset oikein. Voit varmistaa, että faksi on määritetty oikein, suorittamalla faksiasetusten testin tulostimen ohjauspaneelista.

---

- [Faksin lähettäminen](#)
- [Faksin vastaanottaminen](#)
- [Puhelinluettelon yhteystietojen määrittäminen](#)
- [Faksiasetusten muuttaminen](#)
- [Faksi- ja digitaalipuhelinpalvelut](#)
- [Faksaaminen VoIP-protokollalla \(Voice over Internet Protocol\)](#)
- [Raporttien tarkasteleminen tai tulostaminen](#)
- [Faksin lisäasetukset](#)

# Faksin lähettäminen

Faksin voi lähettää monin eri tavoin tilanteen tai käyttötarpeen mukaan.

- [Tavallisen faksin lähettäminen](#)
- [Normaalin faksin lähettäminen tietokoneen avulla](#)
- [Faksin lähettäminen puhelimesta](#)
- [Faksin lähettäminen käyttämällä näyttövalintaa](#)
- [Faksin lähettäminen tulostimen muistista](#)
- [Faksin lähettäminen useille vastaanottajille](#)
- [Faksin lähettäminen virheenkorjaustilassa](#)

## Tavallisen faksin lähettäminen

Voit lähettää yksi- tai monisivuisia mustavalkoisia tai värillisiä fakseja helposti tulostimen ohjauspaneelista.

 **HUOMAUTUS:** Lähetä yksisivuinen faksi laittamalla alkuperäinen asiakirja lasille. Lähetä monisivuinen faksi asiakirjan syöttölaitteen avulla.

 **HUOMAUTUS:** Jos tarvitset tulostetun vahvistuksen siitä, että faksien lähettäminen onnistui, faksin lähettämisen vahvistamistoiminto on otettava käyttöön.

### Normaalin faksin lähettäminen tulostimen ohjauspaneelista

1. Aseta alkuperäiskappale tulostuspuoli ylöspäin asiakirjansyöttölaitteeseen tai tulostuspuoli alaspäin lähelle skannerin lasin kulmassa olevaa merkintää.
2. Valitse tulostimen ohjauspaneelissa **Faksi**.
3. Valitse **Lähetä**.
4. Valitse **Kirjoita faksinumero** tai  (**Puhelinluettelo**).
5. Syötä faksinumero näkyviin tulevalla näppäimistöllä tai valitse yhteystieto puhelinluettelosta tai aiemmin valittu tai vastaanotettu numero.

 **VIHJE:** Voit lisätä faksinumeroon tauon koskettamalla \*-painiketta, kunnes näytössä näkyy viiva (-).

6. Kosketa **Mustavalkoinen** tai **Väri**.

 **VIHJE:** Jos vastaanottaja ilmoittaa faksin laadun olevan heikko, voit yrittää muuttaa faksin tarkkuutta tai kontrastia.

### Normaalin faksin lähettäminen tietokoneen avulla

Asiakirjan voi skannata suoraan tietokoneelta tulostamatta sitä ensin.

Toiminnon käyttö edellyttää, että HP-tulostinohjelmisto on asennettu tietokoneelle, tulostin on yhdistetty toimivaan puhelinlinjaan ja faksitoiminto on määritetty ja toimii.

## Normaalin faksin lähettäminen tietokoneelta: (Windows)

1. Avaa tietokoneessa asiakirja, jonka haluat faksata.
2. Valitse sovellusohjelman **Tiedosto**-valikosta **Tulosta**.
3. Valitse **Nimi**-luettelosta tulostin, jonka nimessä lukee "**faksi**".
4. Voit muuttaa asetuksia (esimerkiksi lähetetäänkö asiakirja mustavalkoisena vai värillisenä faksina) napsauttamalla painiketta, joka avaa **Ominaisuudet**-valintaikkunan. Painikkeen nimi voi olla eri sovelluksissa erilainen, esimerkiksi **Ominaisuudet**, **Asetukset**, **Tulostinasetukset**, **Tulostin** tai **Määrittelyt**.
5. Kun olet tehnyt asetuksiin muutokset, valitse **OK**.
6. Valitse **Tulosta** tai **OK**.
7. Anna vastaanottajan faksinumero ja muut tiedot, muuta tarvittaessa muita faksin asetuksia ja valitse sitten **Lähetä faksi**. Tulostin alkaa valita faksinumeroa ja faksaa asiakirjan.

## Faksin lähettäminen puhelimesta

Faksin voi lähettää käyttämällä sivupuhelinta. Näin vastaanottajan kanssa voi puhua ennen faksin lähettämistä.

### Faksin lähettäminen sivupuhelimesta

1. Aseta alkuperäiskappale tulostuspuoli ylöspäin asiakirjansyöttölaitteeseen tai tulostuspuoli alaspäin lähelle skannerin lasin kulmassa olevaa merkintää.
2. Valitse numero tulostimeen liitetyn puhelimen näppäimillä.  
  
Jos vastaanottajan vastaa puhelimeen, kerro, että faksi saapuu hänen laitteeseensa, kun laitteesta kuuluu faksiääniä. Jos faksilaitte vastaa soittoon, kuulet vastaanottavan faksilaitteen faksiääniä.
3. Valitse tulostimen ohjauspaneelissa **Faksi** .
4. Valitse **Lähetä faksi** .
5. Kun olet valmis lähettämään faksin, paina **Mustavalkoinen** tai **Väri** .

Faksiäänit toistetaan faksin siirron aikana. Jos haluat jatkaa puhumista vastaanottajan kanssa, odota puhelinta sulkematta, kunnes faksi on lähetetty. Jos et halua jatkaa puhumista, voit sulkea puhelimen heti, kun faksin lähetys alkaa.

## Faksin lähettäminen käyttämällä näyttövalintaa

Kun lähetät faksin näyttövalinnan avulla, kuulet valintäänet, puhelinkehotteet ja muut äänet tulostimen kaiuttimien kautta. Näin voit vastata kehoitteisiin numerovalinnan aikana sekä valvoa numeron valintanopeutta.

 **VIHJE:** Jos käytät puhelukorttia etkä anna PIN-koodiasi tarpeeksi nopeasti, tulostin saattaa aloittaa faksiäänien lähettämisen liian aikaisin, minkä takia puhelukorttipalvelu ei tunnista PIN-koodiasi. Jos näin käy, lisää puhelinluetteloon yhteystieto, johon tallennat puhelukortin PIN-koodin.

 **HUOMAUTUS:** Varmista, että äänenvoimakkuus on säädetty riittävän suureksi kuullaksesi valintäänen.

## Faksin lähettäminen tulostimen ohjauspaneelin näyttövalinnalla

1. Aseta alkuperäiskappale tulostuspuoli ylöspäin asiakirjansyöttölaitteeseen tai tulostuspuoli alaspäin lähelle skannerin lasin kulmassa olevaa merkintää.
2. Valitse tulostimen ohjauspaneelissa **Faksi** .
3. Valitse **Lähetä**.
4. Kosketa **Mustavalkoinen** tai **Väri** .
5. Valitse **Kirjoita faksinumero** tai  (**Puhelinluettelo** ).
6. Syötä faksinumero näkyviin tulevalla näppäimistöllä tai valitse yhteystieto puhelinluettelosta tai aiemmin valittu tai vastaanotettu numero.



---

 **VIHJE:** Voit lisätä faksinumeroon tauon koskettamalla \*-painiketta, kunnes näytössä näkyy viiva (-).

---

7. Noudata näyttöön tulevia ohjeita.

---

 **VIHJE:** Jos käytät faksin lähettämiseen puhelukorttia ja puhelukortin PIN-koodi on tallennettu yhteystiedoksi puhelinluetteloon, kosketa  (**Puhelinluettelo** ) valitaksesi kyseinen yhteystieto, kun PIN-koodia pyydetään.

---

Faksi lähetetään, kun vastaanottava faksilaite vastaa.

## Faksin lähettäminen tulostimen muistista

Voit skannata mustavalkoisen faksin muistiin ja lähettää faksin muistista. Tämä ominaisuus on hyödyllinen, jos tavoittelemasi faksinumero on varattu tai väliaikaisesti poissa käytöstä. Tulostin skannaa alkuperäiskappaleet muistiin ja lähettää ne saatuaan yhteyden vastaanottavaan faksilaitteeseen. Kun tulostin on skannannut sivut muistiin, voit poistaa alkuperäiskappaleet heti syöttölokerosta tai skannerin lasin päältä.

---

 **HUOMAUTUS:** Muistista voi lähettää ainoastaan mustavalkoisen faksin.

---

## Faksin lähettäminen tulostimen muistista

1. Tarkista, että **Skannaus- ja faksautapa** on käytössä.
  - a. Valitse tulostimen ohjauspaneelissa **Faksi** .
  - b. Kosketa **Määrittäminen** ja sitten **Asetukset** .
  - c. Ota **Skannaus- ja faksautapa** käyttöön.
2. Aseta alkuperäiskappale tulostuspuoli ylöspäin asiakirjansyöttölaitteeseen tai tulostuspuoli alaspäin lähelle skannerin lasin kulmassa olevaa merkintää.
3. Valitse tulostimen ohjauspaneelissa **Faksi** .
4. Valitse **Lähetä**.
5. Valitse **Kirjoita faksinumero** tai  (**Puhelinluettelo** ).
6. Syötä faksinumero näkyviin tulevalla näppäimistöllä tai valitse yhteystieto puhelinluettelosta tai aiemmin valittu tai vastaanotettu numero.



---

 **VIHJE:** Voit lisätä faksinumeron tauon koskettamalla \*-painiketta, kunnes näytössä näkyy viiva (-).

---

7. Valitse **Mustavalkoinen** .

Tulostin lähettää faksin, kun yhteys vastaanottavaan faksilaitteeseen on käytettävissä.

## Faksin lähettäminen useille vastaanottajille

Faksin voi lähettää useille vastaanottajille käyttämällä vähintään kaksi yksittäistä yhteystietoa sisältävää yhteystietoryhmää.

### Faksin lähettäminen kerralla useille vastaanottajille käyttämällä puhelinluettelon yhteystietoryhmää

1. Aseta alkuperäiskappale tulostuspuoli ylöspäin asiakirjansyöttölaitteeseen tai tulostuspuoli alaspäin lähelle skannerin lasin kulmassa olevaa merkintää.
2. Valitse tulostimen ohjauspaneelissa **Faksi** .
3. Valitse **Lähetä**.
4. Valitse  ( **Puhelinluettelo** ).
5. Valitse **Ryhmäkontaktit**.
6. Valitse yhteystietoryhmän nimi.
7. Valitse **Lähetä faksi** .

---

 **VIHJE:** Jos vastaanottaja ilmoittaa faksin laadun olevan heikko, voit yrittää muuttaa faksin tarkkuutta tai kontrastia.

---

## Faksin lähettäminen virheenkoraustilassa

**Virheenkoraustila** (ECM) estää huonosta yhteydestä johtuvan tietojen katoamisen. Tässä tilassa tulostin havaitsee tiedonsiirron aikana tapahtuneet virheet ja pyytää automaattisesti lähettämään virheellisen osan uudelleen. Hyvillä puhelinlinjoilla tila ei vaikuta puhelunmaksuihin. Puhelinlaskut saattavat jopa pienentyä. Jos linjat ovat heikot, virheenkoraustila pidentää lähetysaikoja ja kasvattaa vastaavasti puhelinlaskua, mutta lähettää tiedot luotettavasti. Oletusasetus on **Käytössä** . Poista tila käytöstä vain, jos sen käyttäminen kasvattaa puhelinlaskuja huomattavasti ja haluat valita pienemmän puhelinlaskun ja yhteyden heikomman laadun.

Jos poistat virheenkoraustilan käytöstä, sillä on seuraavat vaikutukset:

- Käytöstäpoisto vaikuttaa lähetettyjen ja vastaanotettujen faksien laatuun ja siirtonopeuteen.
- **Nopeus** -asetuksen arvoksi tulee automaattisesti **Keskitaso** .
- Et voi enää lähettää tai vastaanottaa värillisiä fakseja.

### Virheenkoraustilan asetusten muuttaminen ohjauspaneelista

1. Valitse tulostimen ohjauspaneelissa **Faksi** .
2. Valitse **Määrittäminen** .
3. Valitse **Asetukset** .
4. Vieritä kohtaan **Virheenkoraustila** ja ota toiminto käyttöön tai poista se käytöstä kosketuksella.

## Faksin vastaanottaminen

Voit vastaanottaa fakseja automaattisesti tai manuaalisesti. Jos poistat **Autom. vastaus** -asetuksen käytöstä, joudut vastaanottamaan faksit manuaalisesti. Jos otat **Autom. vastaus** -asetuksen käyttöön (oletusasetus), tulostin vastaa saapuviin puheluihin automaattisesti ja vastaanottaa faksit **Soittoa ennen vastausta** -asetuksessa määritetyn hälytyksien määrän jälkeen. (**Soittoa ennen vastausta** -oletusasetus on viisi hälytystä.)

Jos vastaanotat Legal-kokoisen tai sitä suuremman faksin eikä tulostinta ole määritetty käyttämään Legal-kokoista paperia, tulostin pienentää faksia siten, että se mahtuu lokerossa olevalle paperille. Jos olet poistanut **Automaattinen vähennys** -ominaisuuden käytöstä, tulostin tulostaa faksin kahdelle sivulle.



**HUOMAUTUS:** Jos olet faksin saapuessa kopioimassa asiakirjaa, faksi tallennetaan tulostimen muistiin kopioinnin ajaksi.

- [Faksin vastaanottaminen manuaalisesti](#)
- [Faksien varmuuskopion määrittäminen](#)
- [Vastaanotettujen faksien uudelleentulostaminen muistista](#)
- [Faksien lähettäminen edelleen toiseen numeroon](#)
- [Tulevien faksien automaattinen pienentäminen](#)
- [Faksinumeroiden estäminen](#)
- [Faksien vastaanottaminen HP:n digitaalisella faksitoiminnolla](#)

## Faksin vastaanottaminen manuaalisesti

Kun puhut puhelimesta, keskustelukumppanisi voi lähettää sinulle faksin puhelun aikana. Voit nostaa kuulokkeen puhuaksesi tai kuunnellaksesi faksiäänä.

Fakseja voi vastaanottaa manuaalisesti puhelimesta, joka on liitetty suoraan tulostimen porttiin .

### Faksin vastaanottaminen manuaalisesti

1. Varmista, että tulostimeen on kytketty virta ja että ensisijaisessa lokerossa on paperia.
2. Poista alkuperäiskappaleet asiakirjansyöttölaitteen lokerosta.
3. Määritä **Soittoa ennen vastausta** -asetukseksi suuri luku, jotta ehdit vastata saapuvaan puheluun ennen tulostinta. Vaihtoehtoisesti voit poistaa **Autom. vastaus** -asetuksen käytöstä, jolloin tulostin ei vastaa puheluihin automaattisesti.
4. Jos puhut puhelimesta vastaanottajan kanssa, pyydä häntä painamaan oman faksilaitteensa **Aloitus** -painiketta.
5. Kun kuulet lähettävän faksilaitteen faksiäänät, toimi seuraavasti:
  - a. Kosketa tulostimen ohjauspaneelissa kuvaketta **Faksi**, valitse **Lähetä ja vastaanota > Vastaanota nyt**.
  - b. Kun tulostin aloittaa faksin vastaanottamisen, voit asettaa kuulokkeen paikalleen tai pitää linjan auki. Faksiäänät toistetaan faksin siirron aikana.

## Faksien varmuuskopion määrittäminen

Käyttötarpeidesi ja suojausvaatimusten mukaan voit asettaa tulostimen tallentamaan kaikki vastaanotetut faksit tai vain ne faksit, jotka on vastaanotettu tulostimen ollessa virhetilassa. Voit myös määrittää, ettei tulostin tallenna mitään fakseja.

### Faksien varmuuskopion määrittäminen tulostimen ohjauspaneelista

1. Valitse tulostimen ohjauspaneelissa **Faksi** .
2. Valitse **Määrittäminen** .
3. Valitse **Asetukset** .
4. Valitse **Faksien varmuuskopio**.
5. Valitse vaadittava asetus:

---

#### Käytössä

Oletusasetus. Kun **Faksien varmuuskopio on Käytössä** , tulostin tallentaa kaikki vastaanotetut faksit muistiin. Voit tulostaa uudelleen enintään 30 viimeksi tulostettua fakssia, jos ne ovat edelleen muistissa.

**HUOMAUTUS:** Kun tulostimen muisti alkaa loppua, tulostin korvaa vanhimmat tulostetut faksit vastaanottaessaan uusia fakseja. Jos muisti täyttyy tulostamattomista fakseista, tulostin ei enää vastaa saapuviin faksipuheluihin.

**HUOMAUTUS:** Jos vastaanotettava faksi on liian suuri, esimerkiksi paljon yksityiskohtia sisältävän värivalokuvan vuoksi, faksi ei ehkä tallennu muistiin muistirajoitusten vuoksi.

---

#### Vain virhetilanteessa

Tulostin tallentaa faksit muistiin vain sellaisessa virhetilanteessa, joka estää faksien tulostamisen (esimerkiksi tilanne, jossa tulostimesta on paperi loppu). Tulostin tallentaa saapuvia fakseja muistiin niin kauan, kunnes muisti täyttyy. (Jos muisti täyttyy, tulostin ei enää vastaa saapuviin faksipuheluihin.) Kun virhetilanne on korjattu, tulostin tulostaa muistiin tallennetut faksit automaattisesti ja poistaa ne sitten muistista.

---

#### Ei käytössä

Fakseja ei tallenneta muistiin missään tilanteessa. **Faksien varmuuskopio** -asetuksen voi poistaa esimerkiksi turvallisuussyistä käytöstä. Jos tulostin kohtaa virhetilanteen, joka estää sitä tulostamasta fakseja (esimerkiksi paperin loppuminen), tulostin ei enää vastaa saapuviin faksipuheluihin.

---

## Vastaanotettujen faksien uudelleentulostaminen muistista

Vastaanotetut faksit, joita ei tulosteta, tallennetaan muistiin.



**HUOMAUTUS:** Kun muisti tulee täyteen, tulostin ei voi vastaanottaa uutta fakssia ennen kuin tulostat tai poistat fakseja muistista. Toisinaan kaikki faksit on poistettava muistista turvallisuussyistä tai yksityisyyden suojan vuoksi.

Voit tulostaa uudelleen jopa 30 hiljattain tulostettua fakssia, jos ne ovat vielä laitteen muistissa. Voit esimerkiksi tulostaa faksin uudelleen, jos olet hävittänyt aikaisemman tulosteen.

### Muistissa olevien faksien tulostaminen uudelleen tulostimen ohjauspaneelista

1. Varmista, että tulostimen päälokerossa on paperia. Lisätietoja on kohdassa [Lisää tulostusmateriaali sivulla 19](#).
2. Valitse tulostimen ohjauspaneelissa **Faksi** .

3. Valitse **Tulosta uud.**

Faksit tulostetaan päinvastaisessa järjestyksessä kuin ne vastaanotettiin, eli viimeksi vastaanotettu faksi tulostuu ensin ja niin edelleen.

4. Valitse faksi koskettamalla sitä ja kosketa sen jälkeen **Tulosta**.

## Faksien lähettäminen edelleen toiseen numeroon

Voit määrittää tulostimen välittämään faksit edelleen toiseen faksinumeroon. Kaikki faksit välitetään mustavalkoisina, vaikka ne olisi alunperin lähetty värillisinä.

HP suosittelee tarkistamaan, että numero, johon faksi välitetään, on toiminnassa. Tarkista, että faksilaite pystyy vastaanottamaan faksin, lähettämällä testifaksi.

### Faksien edelleenlähettäminen tulostimen ohjauspaneelin avulla

1. Valitse tulostimen ohjauspaneelissa **Faksi** .
2. Valitse **Määrittäminen** .
3. Valitse **Asetukset** .
4. Valitse **Faksin edelleenlähetys**.
5. Valitse **Käytössä (Tulosta ja edelleenlähetä)**, jos haluat tulostaa ja lähettää faksin edelleen, tai **Käytössä (Edelleenlähetä)**, jos haluat lähettää faksin edelleen.



**HUOMAUTUS:** Jos tulostin ei pysty edelleenlähettämään faksia määritettyyn faksinumeroon (jos kyseinen laite ei esimerkiksi ole päällä), tulostin tulostaa faksin. Jos tulostin on määritetty tulostamaan virheraportit vastaanotetuista fakseista, se tulostaa myös virheraportin.

6. Anna pyydettäessä numero faksilaitteelle, joka vastaanottaa edelleenlähetetyt faksit. Valitse sitten **Valmis** . Anna vaaditut tiedot kaikissa seuraavissa kehotteissa: aloituspäivämäärä ja -aika, lopetuspäivämäärä ja -aika.

7. Faksien edelleenlähettäminen on toiminnassa. Vahvista koskettamalla **OK** .

Jos tulostimesta katkeaa virta, kun faksien edelleenlähettäminen on käytössä, tulostin tallentaa faksien edelleenlähettämisasetuksen ja faksinumeron. Kun tulostimessa on jälleen virta, faksien edelleenlähettämisasetus on yhä **Käytössä** .



**HUOMAUTUS:** Voit peruuttaa faksien edelleenlähettämisen valitsemalla **Ei käytössä Faksien edelleenlähettäminen** -valikosta.

## Tulevien faksien automaattinen pienentäminen

**Automaattinen vähennys** -asetuksella määritetään, miten tulostin käsittelee vastaanotettavaa faksia, joka on liian suuri lisätyn paperin kokoon nähden. Asetus on oletusarvoisesti käytössä, joten laite pienentää tulevan faksin sopimaan yhdelle sivulle, jos se on mahdollista. Jos asetusta ei ole käytössä, tiedot, jotka eivät sovi ensimmäiselle sivulle, tulostetaan toiselle sivulle. **Automaattinen vähennys** on hyödyllinen toiminto, jos vastaanotetaan Legal-kokoinen faksi, mutta päälokerossa on Letter-kokoista paperia.

## Automaattisen pienentämisen määrittäminen tulostimen ohjauspaneelista

1. Valitse tulostimen ohjauspaneelissa **Faksi** .
2. Valitse **Määrittys** .
3. Valitse **Asetukset** .
4. Ota käyttöön tai poista käytöstä koskettamalla **Automaattinen vähennys** .



**HUOMAUTUS:** Automaattisen pienennyksen poistaminen käytöstä poistaa käytöstä myös kaksipuolisen faksien tulostuksen.

## Faksinumeroiden estäminen

Jos hankit puhelinyhtiöltäsi soittajan tunnistuspalvelun, voit estää tietyt faksinumerot, jolloin tulostin ei vastaanota kyseisistä numeroista saapuvia fakseja. Kun tulostin vastaanottaa saapuvan faksipuhelun, se vertaa numeroa estettyjen roskafaksinumeroiden luetteloon ja selvittää, tuleeko puhelu estää. Jos numero on estettyjen faksinumeroiden luettelossa, faksia ei vastaanoteta. (Estettävien faksinumeroiden enimmäismäärä vaihtelee mallin mukaan.)



**HUOMAUTUS:** Toimintoa ei tueta kaikissa maissa tai kaikilla alueilla. Jos toimintoa ei tueta maassasi tai alueellasi, **Roskafaksin esto** ei näy **Asetukset** -valikossa.



**HUOMAUTUS:** Jos soittajatunnusluetteloon ei ole lisätty puhelinnumeroita, laite olettaa, että et ole tilannut soittajatunnuspalvelua.

Voit estää tietyt faksinumerot lisäämällä ne roskafaksiluetteloon, sallia numerot poistamalla ne roskafaksiluettelosta sekä tulostaa estettyjen roskafaksinumeroiden luettelon.

## Numeron lisääminen roskafaksiluetteloon

1. Valitse tulostimen ohjauspaneelissa **Faksi** .
2. Valitse **Määrittys** .
3. Valitse **Asetukset** .
4. Kosketa **Roskafaksin esto** .
5. Valitse **+** (plus-merkki).
6. Tee jokin seuraavista toimista.
  - Jos haluat valita estettävän numeron puheluhistorialuettelosta, valitse  (Saapuneiden puhelujen historia).
  - Anna faksinumero manuaalisesti ja valitse **Lisää**.



**HUOMAUTUS:** Varmista, että kirjoitat näytössä näkyvän faksinumeron etkä vastaanotetun faksin ylätunnisteessa näkyvää numeroa, sillä nämä numerot eivät välttämättä ole samat.

## Numeroiden poistaminen roskafaksiluettelosta

Jos et enää halua estää faksinumeroa, voit poistaa numeron roskafaksiluettelosta.

1. Valitse tulostimen ohjauspaneelissa **Faksi** .
2. Valitse **Määrittäminen** .
3. Valitse **Asetukset** .
4. Kosketa **Roskafaksin esto** .
5. Valitse poistettava numero ja valitse sitten **Poista**.

## Roskafaksiluettelon tulostaminen

1. Valitse tulostimen ohjauspaneelissa **Faksi** .
2. Kosketa **Määrittäminen** ja sitten **Raportit** .
3. Valitse **Faksiraporttien tulostaminen** .
4. Valitse **Roskafaksiraportti**.
5. Aloita tulostaminen valitsemalla **Tulosta**.

## Faksien vastaanottaminen HP:n digitaalisella faksitoiminnolla

HP:n digitaalisella faksitoiminnolla voit vastaanottaa ja tallentaa faksit automaattisesti suoraan tietokoneelle. Näin säästät paperia ja mustetta.

Vastaanotetut faksit tallennetaan TIFF- tai PDF-tiedostoina.

Tiedostot nimetään seuraavan menetelmän mukaan: XXXX\_YYYYYYY\_ZZZZZZ.tif, missä X on lähettäjän tiedot, Y on päivämäärä ja Z on faksin saapumisaika.



**HUOMAUTUS:** Tietokoneelle faksaamista voi käyttää vain mustavalkoisten faksien vastaanottamiseen. Värilliset faksit tulostetaan.

## HP:n digitaalisen faksin käytön edellytykset

- Tietokoneen kohdekansion tulee olla käytettävissä kaiken aikaa. Fakseja ei tallenneta, jos tulostin on lepo- tai horrostilassa.
- Syöttölokerossa on oltava paperia. Lisätietoja on kohdassa [Lisää tulostusmateriaali sivulla 19](#).

## HP:n digitaalisen faksin käyttöönotto tai muokkaaminen (Windows)

1. Avaa HP-tulostinohjelmisto. Lisätietoja on kohdassa [HP-tulostinohjelmiston avaaminen \(Windows\) sivulla 12](#).
2. Valitse tulostusohjelmistossa kohdasta **Tulosta, skanna & faksaa** ensin **Faksi** ja sitten **Digitaalisen faksin ohjattu asennus** .
3. Noudata näytön ohjeita.

### HP:n digitaalisen faksin poistaminen käytöstä

1. Valitse tulostimen ohjauspaneelissa **Faksi** .
2. Valitse **Määritys** .
3. Valitse **Asetukset** ja sitten **Digitaalinen faksi**.
4. Valitse **Poista digitaalinen faksi käytöstä**.
5. Valitse **Kyllä**.

# Puhelinluettelon yhteystietojen määrittäminen

Voit määrittää usein käytetyt faksinumerot yhteystiedoiksi puhelinluetteloon. Näin voit valita kyseiset numerot nopeasti tulostimen ohjauspaneelin avulla.

 **VIHJE:** Tulostimen ohjauspaneelin lisäksi voit luoda ja käsitellä puhelinluettelon yhteystietoja myös tietokoneella olevilla työkaluilla, kuten käyttämällä tulostimen mukana toimitettua HP-ohjelmistoa tai tulostimen sisäistä verkkopalvelinta. Lisätietoja on kohdassa [Kehittyneiden tulostimen hallintatyökalujen käyttäminen \(verkkotulostimet\) sivulla 126](#).

- [Osoitekirjan yhteystiedon luominen ja muokkaaminen](#)
- [Osoitekirjan ryhmäyhteystiedon luominen ja muokkaaminen](#)
- [Puhelinluettelon yhteystietojen poistaminen](#)

## Osoitekirjan yhteystiedon luominen ja muokkaaminen

Voit tallentaa faksinumeroita yhteystiedoiksi puhelinluetteloon.

### Puhelinluettelon yhteystietojen määrittäminen

1. Valitse tulostimen ohjauspaneelissa **Faksi** .
2. Kosketa **Puhelinluettelo**.
3. Valitse **Yhteystiedot** .
4. Lisää yhteystieto valitsemalla **+** (plusmerkki).
5. Kosketa **Nimi**, kirjoita yhteystiedon nimi ja valitse sitten **Valmis** .
6. Kosketa **Numero**, kirjoita yhteystiedon faksinumero ja kosketa sitten **OK**.

 **HUOMAUTUS:** Kun numero valitaan numeronäppäimillä, tauot tai muut tarvittavat numerot, kuten maakoodit, PBX-järjestelmän ulkoisten numeroiden tunnuskodit (tavallisesti 9 tai 0) tai kaukopuheluiden etunumerot, on myös annettava.

7. Valitse **Lisää**.

### Puhelinluettelon yhteystietojen muuttaminen

1. Valitse tulostimen ohjauspaneelissa **Faksi** .
2. Kosketa **Puhelinluettelo**.
3. Valitse **Yhteystiedot**.
4. Valitse muokattava yhteystieto.
5. Kosketa **Nimi**, muokkaa yhteystiedon nimeä ja valitse sitten **Valmis** .
6. Kosketa **Numero**, muokkaa yhteystiedon faksinumeroa ja valitse sitten **OK**.





**HUOMAUTUS:** Kun numero valitaan numeronäppäimillä, tauot tai muut tarvittavat numerot, kuten maakoodit, PBX-järjestelmän ulkoisten numeroiden tunnuskodit (tavallisesti 9 tai 0) tai kaukopuheluiden etunumerot, on myös annettava.

7. Valitse **Valmis** .

## Osoitekirjan ryhmäyhteystiedon luominen ja muokkaaminen

Voit tallentaa faksinumeroryhmiä puhelinluettelon yhteystietoryhmiä.

### Puhelinluettelon yhteystietoryhmien määrittäminen



**HUOMAUTUS:** Ennen yhteystietoryhmän luomista puhelinluetteloon on luotava vähintään yksi yhteystieto.

1. Valitse tulostimen ohjauspaneelissa **Faksi** .
2. Kosketa **Puhelinluettelo**.
3. Valitse **Ryhmäkontaktit**.
4. Lisää ryhmä valitsemalla **+** (plusmerkki).
5. Kosketa **Nimi**, kirjoita ryhmän nimi ja valitse sitten **Valmis** .
6. Kosketa **Numero**, valitse ryhmään lisättävät yhteystiedot laitteen puhelinluettelosta ja kosketa **Valitse**.
7. Valitse **Luo**.

### Puhelinluettelon yhteystietoryhmän muuttaminen

1. Valitse tulostimen ohjauspaneelissa **Faksi** .
2. Kosketa **Puhelinluettelo**.
3. Valitse **Ryhmäkontaktit**.
4. Valitse muokattava yhteystietoryhmä.
5. Kosketa **Nimi**, muokkaa yhteystietoryhmän nimeä ja valitse sitten **Valmis** .
6. Valitse **Numero**.
7. Voit poistaa ryhmästä yhteyshenkilöitä poistamalla yhteystiedon valintamerkin, ja voit lisätä ryhmään yhteystiedon valitsemalla **+** (plusmerkki).
8. Valitse **Valmis** .

## Puhelinluettelon yhteystietojen poistaminen

Puhelinluettelon yhteystietoja ja yhteystietoryhmiä voi poistaa.

1. Valitse tulostimen ohjauspaneelissa **Faksi** .
2. Kosketa **Puhelinluettelo**.
3. Valitse **Yhteystiedot** tai **Ryhmäkontaktit**.
4. Valitse poistettavan yhteystiedon tai ryhmäkontaktin nimi.

5. Valitse **Poista**.
6. Vahvista valinta koskettamalla **Kyllä**.

# Faksiasetusten muuttaminen

Kun olet tehnyt kaikki tulostimen mukana toimitetun aloitusoppaan vaiheet, voit muuttaa alkuasetuksia tai määrittää faksin muita asetuksia seuraavien ohjeiden mukaan.

- [Faksiasetusten hallinta](#)
- [Faksin ylätunnisteen määrittäminen](#)
- [Vastaustilan määrittäminen \(automaattinen vastaaminen\)](#)
- [Vastaamista edeltävien hälytysten lukumäärän määrittäminen](#)
- [Soittoäänien muuttaminen \(erottuva soittoääni\)](#)
- [Numeron valintatyyppin määrittäminen](#)
- [Uudelleenvalinta-asetusten määrittäminen](#)
- [Faksin nopeuden määrittäminen](#)
- [Faksin äänenvoimakkuuden määrittäminen](#)

## Faksiasetusten hallinta

HP-tulostinohjelmistossa voit hallita roskafaksin estoa, vastausasetuksia ja muita faksiasetuksia sekä katsella faksihistoriaa.

### Faksiasetusten hallinta (Windows)

1. Valitse HP-tulostinohjelmiston (voit avata sen **Käynnistä**-valikon kautta) ikkunan yläosassa **Tulosta, skanna & faksaa** .
2. Valitse **Faksi**-osiossa **Hallitse faksiasetuksia**.
3. Valitse haluamasi vaihtoehdot ja noudata näytölle tulevia ohjeita.

## Faksin ylätunnisteen määrittäminen

Faksin ylätunniste tulostaa nimesi ja faksinumerosi jokaisen lähetetyn faksin yläreunaan. HP suosittelee, että määrität faksin ylätunnisteen tulostimen mukana toimitetun HP-ohjelmiston avulla. Voit määrittää faksin ylätunnisteen myös tulostimen ohjauspaneelista seuraavien ohjeiden avulla.

---

 **HUOMAUTUS:** Joissakin maissa tai joillakin alueilla laki edellyttää faksin ylätunnistetietojen käyttöä.

---

### Faksin ylätunnisteen määrittäminen tai muuttaminen

1. Valitse tulostimen ohjauspaneelissa **Faksi** .
2. Kosketa **Määrittäminen** ja sitten **Asetukset** .
3. Valitse **Faksin ylätunniste**.
4. Kirjoita oma tai yrityksesi nimi ja valitse sitten **Valmis** .
5. Kirjoita faksinumerosi ja valitse sitten **OK**.

## Vastaustilan määrittäminen (automaattinen vastaaminen)

Vastaustila määrittää, vastaako tulostin saapuviin puheluihin vai ei.

- Ota **Autom. vastaus** -asetus käyttöön, jos haluat tulostimen vastaavan fakseihin **automaattisesti**. Tulostin vastaa kaikkiin saapuviin puheluihin ja fakseihin.
- Poista **Autom. vastaus** -asetus käytöstä, jos haluat vastaanottaa faksit **manuaalisesti**. Sinun täytyy vastata itse faksipuheluihin. Muussa tapauksessa tulostin ei voi vastaanottaa fakseja.

### Vastaustilan määrittäminen

1. Valitse tulostimen ohjauspaneelissa **Faksi** .
2. Kosketa **Määrittäminen** ja sitten **Asetukset** .
3. Ota **Autom. vastaus** käyttöön ja pois käytöstä painamalla sen vieressä olevaa vaihtopainiketta.

Toimintoa voi käyttää myös koskettamalla aloitusnäytön  (Faksin tila) -kuvaketta.

## Vastaamista edeltävien hälytysten lukumäärän määrittäminen

Ottamalla käyttöön **Autom. vastaus** -asetuksen, voit määrittää, kuinka monen soiton jälkeen saapuvaan puheluun vastataan automaattisesti.

**Soittoa ennen vastausta** -asetus on tärkeä, jos puhelinvastaaja on samassa puhelinlinjassa kuin tulostin, sillä puhelinvastaajan kannattaa antaa vastata puheluun ennen tulostinta. Tulostimeen määritetyn vastaamista edeltävien hälytysten määrän tulee olla suurempi kuin puhelinvastaajaan määritetyn hälytysten määrän.

Voit esimerkiksi määrittää puhelinvastaajaan pienen hälytysten määrän ja tulostimeen suurimman mahdollisen hälytysten määrän. (Suurin soittomäärä vaihtelee maittain ja alueittain.) Tällöin vastaaja vastaa puheluun ja tulostin tarkkailee puhelinlinjaa. Jos tulostin havaitsee faksiääniä, se vastaanottaa faksin. Jos kyseessä on äänipuhelu, puhelinvastaaja nauhoittaa viestin.

### Vastaamista edeltävien hälytysten lukumäärän määrittäminen

1. Valitse tulostimen ohjauspaneelissa **Faksi** .
2. Kosketa **Määrittäminen** ja sitten **Asetukset** .
3. Kosketa **Soittoa ennen vastausta** .
4. Valitse koskettamalla soittojen määrä.
5. Hyväksy asetus valitsemalla **Valmis** .

## Soittoäänien muuttaminen (erottuva soittoääni)

Monet puhelinyhtiöt tarjoavat asiakkailleen erottuvat soittoäänit mahdollistavan palvelun, jolla yhteen puhelinlinjaan voi liittää useita puhelinnumeroita. Kun tilaat tämän palvelun, jokaisella numerolla on erilainen soittoääni. Voit määrittää tulostimen vastaamaan saapuviin puheluihin, joilla on määrätty soittoääni.

Jos liität tulostimen linjaan, jossa käytetään erottuvia soittoääniä, pyydä puhelinyhtiötäsi määrittämään yksi soittoääni äänipuheluille ja toinen faksipuheluille. HP suosittelee faksinumerolle kahta tai kolmea hälytyssoittoa. Kun tulostin havaitsee määrätyn soittoäänien, se vastaa puheluun ja vastaanottaa faksin.

---

 **VIHJE:** Voit myös käyttää soittoäänien tunnistustoimintoa tulostimen ohjauspaneelista ja asettaa yksilöllisen soittoäänien. Tämän toiminnon avulla tulostin tunnistaa ja tallentaa saapuvan puhelun soiton mallin ja määrittää sen mukaan automaattisesti faksipuhelut puhelinyhtiösi määrittämän tietyn soittoäänien avulla.

---

Jos erottuvaa soittopalvelua ei ole, käytä oletussoittoääntä, joka on **Kaikki soitot** .

 **HUOMAUTUS:** Tulostin ei voi vastaanottaa fakseja, kun pääpuhelinnumeron kuuloke on ylhäällä.

---

### Soittoäänien muuttaminen erottuvaksi soittoääneksi

1. Varmista, että tulostin on määritetty vastaamaan faksipuheluihin automaattisesti.  
Lisätietoja on kohdassa [Vastaustilan määrittäminen \(automaattinen vastaaminen\) sivulla 70](#).
2. Valitse tulostimen ohjauspaneelissa **Faksi** .
3. Valitse **Määrittäminen** ja sitten **Asetukset** .
4. Kosketa **Erottuva soittoääni** .
5. Saat ilmoituksen, jossa sanotaan, että tätä asetusta ei tule vaihtaa, ellei samassa puhelinlinjassa ole useita numeroita. Jatka valitsemalla **Kyllä** .
6. Valitse soittoääni, jonka puhelinyhtiö on määrittänyt faksipuheluille.

Jos et tiedä määritettyä soittoääntä tai se ei ole luettelossa, valitse **Soittoäänien tunnistus** ja noudata näyttöön tulevia ohjeita.

 **HUOMAUTUS:** Jos soittoäänien tunnistustoiminto ei tunnista soittoääntä tai jos keskeytät toiminnon ennen kuin se on valmis, soittoäänien asetukseksi määritetään automaattisesti oletusasetus, eli **Kaikki soitot** .

 **HUOMAUTUS:** Jos käytössä on PBX-puhelinjärjestelmä, jolla on erilaiset soittoäänien sisäisille ja ulkoisille puheluille, faksinumeroon on soitettava ulkoisesta numerosta.

---

### Numeron valintatyyppien määrittäminen

Valitse äänivalinta tai pulssivalinta tällä menetelmällä. Oletusasetuksena on **Äänivalinta**. Älä muuta asetusta paitsi jos tiedät, ettei äänivalinta toimi käyttämässäsi puhelinlinjassa.

 **HUOMAUTUS:** Pulssivalintaa ei voi käyttää kaikissa maissa tai kaikilla alueilla.

---

### Numeron valintatyyppien määrittäminen

1. Valitse tulostimen ohjauspaneelissa **Faksi** .
2. Kosketa **Määrittäminen** ja sitten **Asetukset** .
3. Kosketa kohtaa **Valintatyyppi**.
4. Valitse koskettamalla joko **Ääni** tai **Pulssi**.

## Uudelleenvalinta-asetusten määrittäminen

Jos tulostin ei lähettänyt faksia, koska vastaanottava faksilaite ei vastannut tai oli varattu, tulostin yrittää valita numeron uudelleen sen mukaan, mitä uudelleenvalinta-asetuksissa on määritetty. Ota toiminnot käyttöön tai poista ne käytöstä seuraavalla tavalla.

- **Uudelleenvalinta varatulle:** Jos toiminto on käytössä, tulostin valitsee numeron automaattisesti uudelleen, jos se on varattu. Oletusarvo on **Käytössä**.
- **Ei vastausta, valitse uudelleen:** Jos toiminto on käytössä, tulostin valitsee numeron automaattisesti uudelleen, jos vastaanottava faksilaite ei vastaa. Oletusarvo on **Ei käytössä**.
- **Yhteysongelma: uudelleenvalinta:** Jos toiminto valitaan, tulostin valitsee numeron automaattisesti uudelleen, jos vastaanottavaan faksilaitteeseen ei saatu yhteyttä. Toiminto toimii vain lähetettäessä fakseja muistista. Oletusarvo on **Käytössä**.

### Uudelleenvalinta-asetusten määrittäminen

1. Valitse tulostimen ohjauspaneelissa **Faksi**.
2. Kosketa **Määrittäminen** ja sitten **Asetukset**.
3. Valitse **Automaattinen numeron uudelleenvalinta**.
4. Valitse **Uudelleenvalinta varatulle**, **Ei vastausta**, **Valitse uudelleen** tai **Yhteysongelma: uudelleenvalinta**.

## Faksin nopeuden määrittäminen

Voit määrittää oman tulostimesi ja muiden faksilaitteiden välisen viestintänopeuden, jota käytetään faksien lähettämisessä ja vastaanottamisessa.

Jos käytössä on jokin seuraavista, faksinopeus pitää ehkä määrittää pienemmäksi:

- Internet-puhelinpalvelu
- Yksityinen puhelinvaihejärjestelmä (PBX)
- Faksaaminen VoIP-protokollalla (Voice over Internet Protocol)
- ISDN (Integrated Services Digital Network) -palvelu

Jos faksien lähettämisessä tai vastaanottamisessa on ongelmia, kokeile hitaampaa **Nopeus** -arvoa. Seuraavassa taulukossa on käytettävissä olevat faksin nopeusasetukset.

Faksin nopeusasetus	Faksin nopeus
Nopea	v.34 (33600 baudia)
Keskitaso	v.17 (14400 baudia)
Hidas	v.29 (9600 baudia)

### Faksin nopeuden määrittäminen

1. Valitse tulostimen ohjauspaneelissa **Faksi**.
2. Kosketa **Määrittäminen** ja sitten **Asetukset**.

3. Kosketa **Nopeus** .
4. Kosketa valittavaa asetusta.

## Faksin äänvoimakkuuden määrittäminen

Faksiäänien voimakkuutta voi säätää.

### Faksin äänvoimakkuuden määrittäminen

1. Valitse tulostimen ohjauspaneelissa **Faksi** .
2. Kosketa **Määrittys** ja sitten **Asetukset** .
3. Valitse **Äänvoimakkuus**.
4. Valitse koskettamalla **Hiljainen, Voimakas** tai **Ei käytössä** .

Toimintoa voi käyttää myös koskettamalla aloitusnäytön  (Faksin tila) -kuvaketta.

## Faksi- ja digitaalipuhelinpalvelut

Useat puhelinyhtiöt tarjoavat asiakkaille digitaalipuhelinpalveluita, esimerkiksi:

- DSL: Puhelinyhtiön toimittama DSL (Digital Subscriber Line) -palvelu. (DSL-yhteyttä kutsutaan ADSL-yhteydeksi joissakin maissa tai joillakin alueilla.)
- PBX: PBX (Private Branch Exchange) -puhelinjärjestelmä.
- ISDN: ISDN (integrated services digital network) -järjestelmä.
- VoIP: Edullinen puhelinpalvelu, jonka avulla tulostin voi lähettää ja vastaanottaa fakseja internetin kautta. Menetelmä on nimeltään faksaaminen VoIP-protokollalla (Voice over Internet Protocol).

Lisätietoja on kohdassa [Faksaaminen VoIP-protokollalla \(Voice over Internet Protocol\) sivulla 75](#).

HP-tulostimet on suunniteltu käytettäväksi erityisesti tavallisten analogisten puhelinpalveluiden kanssa. Jos käytössä on digitaalinen puhelinympäristö (kuten DSL/ADSL, PBX tai ISDN), voit joutua käyttämään digitaalisesta analogiseksi muuttavia suodattimia tai muuntimia, jotta tulostin voidaan määrittää faksausta varten.



**HUOMAUTUS:** HP ei vastaa siitä, että tulostin on yhteensopiva kaikkien digitaalipalvelun linjojen tai tarjoajien kanssa kaikissa digitaalisissa ympäristöissä tai kaikkien digitaalisesta analogiseksi muuntavien laitteiden kanssa. Oikeat asennusvaihtoehdot kannattaa kysyä suoraan puhelinyhtiöltä. Ne riippuvat puhelinyhtiön tarjoamista puhelinlinjapalveluista.

---



# Faksaaminen VoIP-protokollalla (Voice over Internet Protocol)

Voit mahdollisesti hankkia edullisen puhelinpalvelun, jonka avulla tulostimesi voi lähettää ja vastaanottaa fakseja internetin kautta. Menetelmä on nimeltään faksaaminen VoIP-protokollalla (Voice over Internet Protocol).

Jos seuraavat seikat pitävät kohdallasi paikkansa, käytössäsi on todennäköisesti VoIP-palvelu.

- valitset faksinumeron lisäksi erityisen käyttökoodin
- sinulla on IP-muunnin, jolla muodostetaan Internet-yhteys ja jossa on analogiset puhelinportit faksiyhteyttä varten



**HUOMAUTUS:** Voit lähettää ja vastaanottaa fakseja vain silloin, kun puhelinjohto on kytketty tulostimen takaosan -porttiin. Tämä tarkoittaa, että Internet-yhteys on muodostettava joko käyttämällä muuntorasiasia (jossa on tavalliset puhelinpistokkeet faksiyhteyksiä varten) tai puhelinyhtiön välityksellä.



**VIHJE:** Internet-protokollaa käyttävät puhelinjärjestelmät eivät useinkaan tue perinteisten faksien lähettämistä. Jos faksien lähettämässä on ongelmia, kokeile alhaisempaa faksinopeutta tai faksin virheenkoraustilan käytöstä poistoa. Huomaa, että jos poistat virheenkoraustilan käytöstä, et voi lähettää tai vastaanottaa väriefakseja.

---

Saat lisätietoja ja ohjeita Internet-pohjaisesta faksauksesta Internet-pohjaisen faksauspalvelusi tukipalvelusta tai paikalliselta palveluntarjoajalta.

## Raporttien tarkasteleminen tai tulostaminen

Voit määrittää tulostimen tulostamaan virhe- ja vahvistusraportit automaattisesti jokaisesta lähetetystä ja vastaanotetusta faksista. Voit tulostaa raportit myös manuaalisesti aina tarvittaessa. Järjestelmäraporteissa on hyödyllistä tietoa laitteesta.

Oletuksena tulostin on määritetty tulostamaan raportti vain, jos faksin lähettämisessä tai vastaanottamisessa on ongelmia. Jokaisen lähetyksen jälkeen ohjauspaneelin näytössä näkyy hetken aikaa vahvistusviesti, joka kertoo, onnistuiko faksin lähetys.

 **HUOMAUTUS:** Jos raportit eivät ole luettavia, voit tarkistaa arvioidut mustemäärät ohjauspaneelista tai HP-ohjelmistosta. Lisätietoja on kohdassa [Mustetasot sivulla 101](#).

 **HUOMAUTUS:** Mustemääriä koskevat varoitukset ja mustemäärän ilmaisintoiminnot antavat vain likimääräistä tietoa musteen todellisesta määrästä. Täytä lähes tyhjä mustesäiliö viivästysten tai tulostuslaadun ongelmien välttämiseksi.

 **HUOMAUTUS:** Varmista, että tulostuspäät on asennettu kunnolla ja että mustesäiliöt on täytetty. Lisätietoja on kohdassa [Musteen ja tulostuspään hallinta sivulla 100](#).

Tässä osassa käsitellään seuraavia aiheita:

- [Faksin lähettämisen vahvistusraportin tulostaminen](#)
- [Faksin virheraportin tulostaminen](#)
- [Faksilokin tulostaminen ja tarkasteleminen](#)
- [Faksilokin tyhjentäminen](#)
- [Edellisen faksitapahtuman tietojen tulostaminen](#)
- [Soittajan tunnusraportin tulostaminen](#)
- [Soittohistorian näyttäminen](#)

## Faksin lähettämisen vahvistusraportin tulostaminen

Voit tulostaa vahvistusraportin, kun faksi on lähetetty tai vastaanotettu. Oletusasetus on **Käytössä (Faksin lähetys)**. Jos toiminto poistetaan käytöstä, ohjauspaneeliin ilmestyy hetkeksi ilmoitus aina, kun faksi on lähetetty tai vastaanotettu.

### Faksin vahvistamisen ottaminen käyttöön

1. Valitse tulostimen ohjauspaneelissa **Faksi** .
2. Valitse **Määrittäminen** .
3. Valitse **Raportit** ja sitten **Faksin vahvistus** .
4. Valitse koskettamalla jokin seuraavista vaihtoehdoista.

---

<b>Ei käytössä</b>	Faksin vahvistusraportti ei tulostu faksin lähettämisen tai vastaanottamisen yhteydessä. Tämä on oletusasetus.
<b>Käytössä (Faksin lähetys)</b>	Vahvistusraportti tulostuu jokaisen onnistuneen faksin lähetyksen yhteydessä.

---

<b>Käyt. (Faksin vast.ott)</b>	Vahvistusraportti tulostuu jokaisen onnistuneen faksin vastaanoton yhteydessä.
<b>Käytössä (faksin lähetys ja vastaanotto)</b>	Vahvistusraportti tulostuu jokaisen onnistuneen faksin lähetyksen ja vastaanoton yhteydessä.

### Faksin kuvan liittäminen raporttiin

1. Valitse tulostimen ohjauspaneelissa **Faksi** .
2. Valitse **Määrittys** .
3. Valitse **Raportit** ja sitten **Faksin vahvistus** .
4. Valitse **Käytössä (Faksin lähetys)** , **Käyt. (Faksin vast.ott)** tai **Käytössä (faksin lähetys ja vastaanotto)** .
5. Valitse **Vahvistus kuvalla**.
6. Kosketa **OK** (Tulosta uudelleen) -painiketta.

### Faksin virheraportin tulostaminen

Tulostimen voi määrittää tulostamaan raportin automaattisesti, jos faksin lähettämisessä tai vastaanottamisessa tapahtuu virhe.

#### Tulostimen määrittäminen tulostamaan faksin virheraportti automaattisesti

1. Valitse tulostimen ohjauspaneelissa **Faksi** .
2. Valitse **Määrittys** .
3. Valitse **Raportit** ja kosketa **Faksivirheraportit**.
4. Valitse koskettamalla jokin seuraavista.

<b>Käytössä (faksin lähetys ja vastaanotto)</b>	Tulostetaan aina faksausvirheen yhteydessä.
<b>Ei käytössä</b>	Faksin virheraporttia ei tulostu.
<b>Käytössä (Faksin lähetys)</b>	Tulostetaan aina lähetyksivirheen yhteydessä. Tämä on oletusasetus.
<b>Käyt. (Faksin vast.ott)</b>	Tulostetaan aina vastaanottovirheen yhteydessä.

### Faksilokin tulostaminen ja tarkasteleminen

Voit tulostaa lokin fakseista, jotka tulostin on vastaanottanut ja lähettänyt.

#### Faksilokin tulostaminen tulostimen ohjauspaneelin avulla

1. Valitse tulostimen ohjauspaneelissa **Faksi** .
2. Kosketa **Määrittys** ja sitten **Raportit** .
3. Valitse **Faksiraporttien tulostaminen** .
4. Kosketa **Viimeisen 30 tapahtuman faksiloki** .
5. Aloita tulostaminen valitsemalla **Tulosta**.

## Faksilokin tyhjentäminen

Faksilokin tyhjentäminen poistaa myös kaikki muistiin tallennetut lähtevät faksit.

### Faksilokin poistaminen

1. Valitse tulostimen ohjauspaneelissa **Faksi** .
2. Valitse **Määrittys > Työkalut**.
3. Kosketa **Tyhjennä faksilokit**.

## Edellisen faksitapahtuman tietojen tulostaminen

Raportti edellisestä faksitapahtumasta tulostaa viimeisimmän faksitapahtuman tiedot. Tietoihin kuuluvat faksinumero, sivumäärä ja faksin tila.

### Edellisen faksitapahtuman raportin tulostaminen

1. Valitse tulostimen ohjauspaneelissa **Faksi** .
2. Kosketa **Määrittys** ja sitten **Raportit** .
3. Valitse **Faksiraporttien tulostaminen** .
4. Valitse **Edellinen tapahtuma** ja valitse sitten **Tulosta**.

## Soittajan tunnusraportin tulostaminen

Faksin soittajatunnusnumeroiden luettelon voi tulostaa.

### Soittajaraportin tulostaminen

1. Valitse tulostimen ohjauspaneelissa **Faksi** .
2. Kosketa **Määrittys** ja sitten **Raportit** .
3. Valitse **Faksiraporttien tulostaminen** .
4. Valitse **Soittajaraportti**.
5. Aloita tulostaminen valitsemalla **Tulosta**.

## Soittohistorian näyttäminen

Tulostimesta soitettujen puhelujen luetteloa voi tarkastella.



**HUOMAUTUS:** Puheluhistoriaa ei voi tulostaa.

### Puheluhistorian tarkasteleminen

1. Valitse tulostimen ohjauspaneelissa **Faksi** .
2. Valitse **Lähetä**.
3. Valitse  ( **Puhelinluettelo** ).
4. Valitse **Soittohistoria** .

# Faksin lisäasetukset

Kun olet suorittanut kaikki asennusoppaan vaiheet, suorita faksin asentaminen loppuun noudattamalla tämän osan ohjeita. Säilytä asennusopas myöhempää käyttöä varten.

Tässä osassa on ohjeita siitä, kuinka tulostimen asetukset määritetään niin, että faksitoimintojen ja muiden tulostimen kanssa samaan puhelinlinjaan jo liitettyjen laitteiden ja palveluiden käyttäminen yhdessä sujuisi parhaalla mahdollisella tavalla.

 **VIHJE:** Tärkeät faksiasetukset, kuten vastaustilan ja faksin ylätunnistetiedot, voi määrittää nopeasti myös Faksin ohjattu asennus -toiminnolla (Windows). Voit käyttää näitä työkaluja tulostimen mukana asentamasi HP-ohjelmiston kautta. Kun avaat nämä työkalut, suorita tämän osan sisältämät toimet saattaaksesi faksin asennuksen loppuun.

Tässä osassa käsitellään seuraavia aiheita:

- [Faksin asennus](#)
- [Faksiasetusten testaaminen](#)

## Faksin asennus

Tässä osassa käsitellään seuraavia aiheita:

- [Oikean faksiasetuksen valitseminen koti- tai toimistoasennusta varten](#)
- [Asennus A: Erillinen faksilinja \(äänipuheluja ei vastaanoteta\)](#)
- [Asennus B: DSL-yhteyden asentaminen tulostimeen](#)
- [Asennus C: Tulostimen asentaminen PBX-puhelinjärjestelmään tai ISDN-linjaan](#)
- [Asennus D: Faksi ja erottuva soitto -palvelu samassa linjassa](#)
- [Asennus E: Jaettu ääni- ja faksilinja](#)
- [Asennus F: Jaettu ääni- ja faksilinja, kun käytössä on vastaajapalvelu](#)
- [Asennus G: Tietokonemodeemin kanssa jaettu faksilinja \(äänipuheluja ei vastaanoteta\)](#)
- [Asennus H: Jaettu puhe- ja faksilinja, kun käytössä on tietokonemodeemi](#)
- [Asennus I: Jaettu ääni- ja faksilinja, kun käytössä on puhelinvastaaja](#)
- [Asennus J: Jaettu ääni- ja faksilinja, kun käytössä on tietokonemodeemi ja puhelinvastaaja](#)
- [Asennus K: Jaettu ääni- ja faksilinja, kun käytössä on tietokonemodeemi ja vastaaja](#)

## Oikean faksiasetuksen valitseminen koti- tai toimistoasennusta varten

Jotta faksin käyttäminen toimisi, sinun on tiedettävä, mitä muita laitteita ja palveluita on liitetty samaan puhelinlinjaan kuin tulostin. Tämä on tärkeää, koska joitakin toimistolaitteita on ehkä tarpeellista kytkeä suoraan tulostimeen. Lisäksi joitakin faksiasetuksia on ehkä muutettava, ennen kuin voit käyttää faksia.

1. Valitse faksilinjasi jakavien laitteiden ja palveluiden yhdistelmä.

- DSL: Puhelinyhtiöltä tilattu DSL-palvelu (Digital Subscriber Line). (DSL-yhteyttä kutsutaan ADSL-yhteydeksi joissakin maissa / joillakin alueilla.)
- PBX: PBX (Private Branch Exchange) -puhelinjärjestelmä.
- ISDN: ISDN (Integrated Services Digital Network) -järjestelmä.
- Erottuva soitto -palvelu: Puhelinyhtiöltä tilattu erottuva soitto -palvelu sisältää useita puhelinnumeroita, joilla on erilaiset soittokuviot.
- Äänipuhelut: Äänipuheluita otetaan vastaan samaan puhelinnumeroon, jota käytetään tulostimen faksipuheluissa.
- Tietokonemodeemi: Tietokonemodeemi on liitetty samaan puhelinlinjaan kuin tulostin. Käytössäsi on tietokonemodeemi, jos vastaat Kyllä johonkin seuraavista kysymyksistä:
  - Lähetätkö fakseja suoraan tietokoneohjelmiin tai otatko fakseja vastaan tietokoneohjelmista puhelinverkkoyhteyden kautta?
  - Lähetätkö sähköpostiviestejä tietokoneestasi ja vastaanotatko viestejä tietokoneeseesi puhelinverkkoyhteyden kautta?
  - Käytätkö Internetiä tietokoneestasi puhelinverkkoyhteyden kautta?
- Puhelinvastaaja: Puhelinvastaaja vastaa äänipuheluihin samassa puhelinnumerossa, jota tulostin käyttää faksipuheluihin.
- Äänipostipalvelu: Puhelinyhtiöltä tilattu äänipostipalvelu toimii samassa puhelinnumerossa, jota tulostin käyttää faksipuheluihin.

2. Valitse seuraavasta taulukosta käytössäsi olevien laitteiden ja palveluiden yhdistelmä koti- tai toimistoasennusta varten. Katso sitten sinulle suositeltu faksiasennus. Jokaisen asennusvaihtoehdon vaiheittaiset ohjeet ovat myöhemmissä osissa.



**HUOMAUTUS:** Puhelinjohto on mahdollisesti liitettävä maa-/aluekohtaiseen sovittimeen.

Faksilinjaa käyttävät muut laitteet ja palvelut						Suosittelu faksiratkaisu	
DSL	PBX	Erottuva soitto - palvelu	Äänipuhelut	Tietokonemodeemi	Puhelinvastaaja	Äänipostipalvelu	
							<a href="#">Asennus A: Erillinen faksilinja (äänipuheluita ei vastaanoteta) sivulla 81</a>
✓							<a href="#">Asennus B: DSL-yhteyden asentaminen tulostimeen sivulla 82</a>
	✓						<a href="#">Asennus C: Tulostimen asentaminen PBX-puhelinjärjestelmään tai ISDN-linjaan sivulla 83</a>
		✓					<a href="#">Asennus D: Faksi ja erottuva soitto -palvelu samassa linjassa sivulla 83</a>
			✓				<a href="#">Asennus E: Jaettu ääni- ja faksilinja sivulla 84</a>

Faksilinjaa käyttävät muut laitteet ja palvelut						Suosittelu faksiratkaisu	
DSL	PBX	Erottuva soitto - palvelu	Äänipuhelut	Tietokonemodeemi	Puhelinvastaaja	Äänipostipalvelu	
			✓			✓	<a href="#">Asennus F: Jaettu ääni- ja faksilinja, kun käytössä on vastaajapalvelu sivulla 85</a>
				✓			<a href="#">Asennus G: Tietokonemodeemin kanssa jaettu faksilinja (äänipuheluja ei vastaanoteta) sivulla 86</a>
			✓	✓			<a href="#">Asennus H: Jaettu puhe- ja faksilinja, kun käytössä on tietokonemodeemi sivulla 89</a>
			✓		✓		<a href="#">Asennus I: Jaettu ääni- ja faksilinja, kun käytössä on puhelinvastaaja sivulla 92</a>
			✓	✓	✓		<a href="#">Asennus J: Jaettu ääni- ja faksilinja, kun käytössä on tietokonemodeemi ja puhelinvastaaja sivulla 93</a>
			✓	✓		✓	<a href="#">Asennus K: Jaettu ääni- ja faksilinja, kun käytössä on tietokonemodeemi ja vastaaja sivulla 97</a>

## Asennus A: Erillinen faksilinja (äänipuheluja ei vastaanoteta)

Jos käytössäsi on erillinen faksilinja, johon ei vastaanoteta äänipuheluja, eikä linjaan ole kytketty toista laitetta, määritä tulostimen asetukset tässä osassa kuvatulla tavalla.

**Kuva 5-1** Tulostin takaa

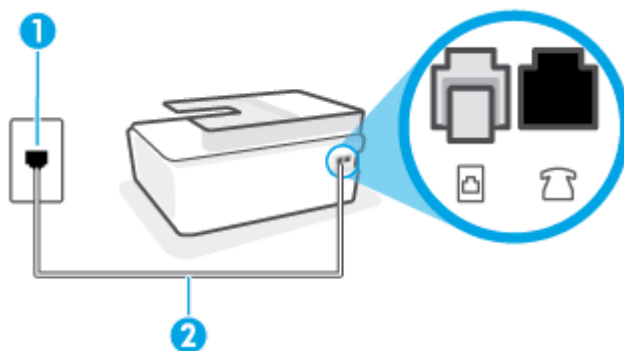

- |   |   |
|---|---|
| 1 | Puhelinpistorasia.  |
| 2 | Liitä tulostimen  -porttiin puhelinjohto, jonka halkaisija on vähintään 0,4 mm.<br>Puhelinjohto on mahdollisesti liitettävä maa-/aluekohtaiseen sovittimeen. |

## Tulostimen asentaminen erilliseen faksilinjaan

1. Kytke puhelinjohton toinen pää puhelinpistorasiaan ja toinen pää tulostimen takaosan -porttiin.

 **HUOMAUTUS:** Puhelinjohto on mahdollisesti liitettävä maa-/aluekohtaiseen sovittimeen.

2. Ota **Autom. vastaus** -asetus käyttöön.
3. (Valinnainen) Vaihda **Soittoa ennen vastausta** -asetukseksi pienin asetus (kaksi soittoa).
4. Suorita faksitesti.

Kun puhelin hälyttää, tulostin vastaa automaattisesti **Soittoa ennen vastausta** -asetuksessa määritettyjen hälytyskertojen jälkeen. Tulostin alkaa lähettää faksin vastaanottoääniä lähettävälle faksilaitteelle ja vastaanottaa faksin.

## Asennus B: DSL-yhteyden asentaminen tulostimeen

Jos käytät puhelinyhtiösi tarjoamaa DSL-yhteyttä etkä kytke tulostimeen muita laitteita, kytke puhelimen seinäpistorasian ja tulostimen välille DSL-suodatin tämän osan ohjeiden mukaan. DSL-suodatin poistaa digitaalisignaalin, joka saattaa häiritä tulostimen tiedonsiirtoa puhelinlinjan kanssa. (DSL-yhteyttä kutsutaan ADSL-yhteydeksi joissakin maissa tai joillakin alueilla.)

 **HUOMAUTUS:** Jos käytät DSL-yhteyttä etkä kytke DSL-suodatinta, et voi lähettää etkä vastaanottaa fakseja tulostimella.

**Kuva 5-2** Tulostin takaa

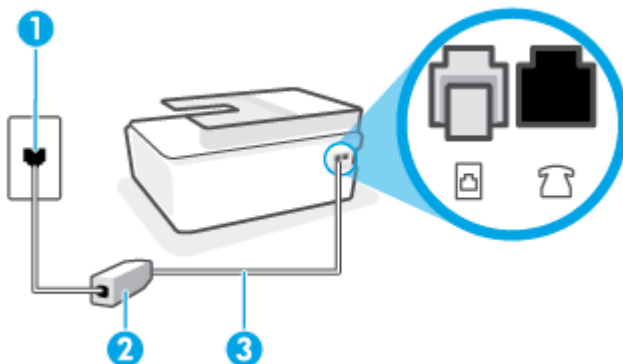

1	Puhelinpistorasia.
2	DSL-suodatin (tai ADSL-suodatin) ja DSL-palveluntarjoajan toimittama johto.
3	Liitä tulostimen  -porttiin puhelinjohto, jonka halkaisija on vähintään 0,4 mm.  Puhelinjohto on mahdollisesti liitettävä maa-/aluekohtaiseen sovittimeen.



## Tulostimen asentaminen DSL-linjaan

1. Hanki DSL-suodatin DSL-palveluntarjoajalta.
2. Kytke puhelinjohdon toinen pää DSL-suodattimen vapaaseen porttiin ja toinen pää tulostimen takapaneelin -porttiin.



**HUOMAUTUS:** Puhelinjohto on mahdollisesti liitettävä maa-/aluekohtaiseen sovittimeen.

Hanki tarvittaessa lisää puhelinjohtoa asennusta varten. Voit ostaa puhelinjohtoa puhelinlisälaitteita myyvistä sähköliikkeistä.

3. Kytke DSL-suodattimen johto puhelinpistorasiaan.
4. Suorita faksitesti.

Saat paikalliselta palveluntarjoajalta tai myyjältä lisäapua, jos lisävarusteiden asennuksessa tulostimeen ilmenee ongelmia.

## Asennus C: Tulostimen asentaminen PBX-puhelinjärjestelmään tai ISDN-linjaan

Jos käytät joko PBX-puhelinjärjestelmää tai ISDN-muunninta tai -päätesovitinta, toimi seuraavasti:

- Jos käytät joko PBX-puhelinjärjestelmää tai ISDN-muunninta tai -päätesovitinta, kytke tulostin faksi- ja puhelukäyttöön tarkoitettuun porttiin. Varmista myös, että sovitin sopii maassasi tai alueellasi käytettävän kytkimen tyyppiin.



**HUOMAUTUS:** Joissain ISDN-järjestelmissä on mahdollista määrittää portteja tiettyä puhelinlaitetta varten. Voit esimerkiksi määrittää yhden portin puhelinta varten ja toisen Ryhmä 3 -faksilaitetta varten ja kolmannen muuhun tarkoitukseen. Jos ISDN-muunninta faksi- tai puhelinporttiin kytkeytymisessä ilmenee ongelmia, kokeile monikäyttöporttia (merkitty esimerkiksi multi-combi-tekstillä).

- Jos käytössä on PBX-puhelinjärjestelmä, aseta odottamassa olevan puhelun koputusääni pois käytöstä.



**HUOMAUTUS:** Monissa digitaalisissa PBX-järjestelmissä koputusääni on normaalisti käytössä. Odottamassa olevan puhelun ääni häiritsee faksilähetystä, eikä tulostimella voi lähettää tai vastaanottaa fakseja. Lisätietoja koputusäänen poiskytkennästä on PBX-puhelinjärjestelmän mukana tulleissa ohjeissa.

- Jos käytät PBX-puhelinjärjestelmää, valitse ulkolinjan numero ennen faksinumeron valitsemista.
- Puhelinjohto on mahdollisesti liitettävä maa-/aluekohtaiseen sovittimeen.

Saat paikalliselta palveluntarjoajalta tai myyjältä lisäapua, jos lisävarusteiden asennuksessa tulostimeen ilmenee ongelmia.

## Asennus D: Faksi ja erottuva soitto -palvelu samassa linjassa

Jos tilaat puhelinyhtiöltä erottuvan soittoäänien palvelun, jonka avulla yhteen puhelinlinjaan voidaan liittää useita puhelinnumeroita ja jossa jokaisella numerolla on erilainen soittoääni, asenna tulostin tässä osassa kuvatulla tavalla.

Kuva 5-3 Tulostin takaa

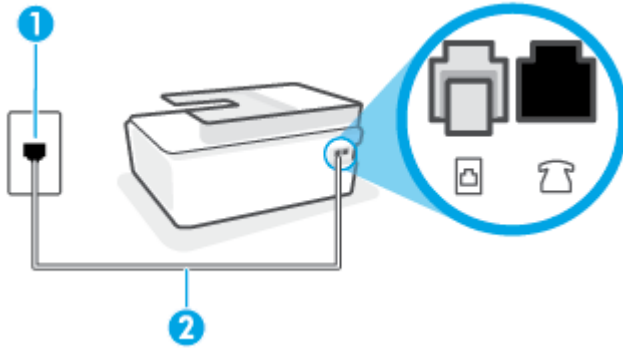

1	Puhelinpistorasia.
2	Liitä tulostimen  -porttiin puhelinjohto, jonka halkaisija on vähintään 0,4 mm. Puhelinjohto on mahdollisesti liitettävä maa-/aluekohtaiseen sovittimeen.

### Tulostimen asentaminen käytettäessä erottuvan soittoäänien palvelua

1. Kytke puhelinjohdon toinen pää puhelinpistorasiaan ja toinen pää tulostimen -porttiin.
2. Ota **Autom. vastaus** -asetus käyttöön.
3. Muuta **Erottuva soittoääni** -asetus vastaamaan soittoääntä, jonka puhelinyhtiö on määrittänyt faksinumerollesi.

 **HUOMAUTUS:** Puhelinjohto on mahdollisesti liitettävä maa-/aluekohtaiseen sovittimeen.

 **VIHJE:** Voit myös käyttää soittoäänien tunnistustoimintoa tulostimen ohjauspaneelista ja asettaa yksilöllisen soittoäänien. Tämän toiminnon avulla tulostin tunnistaa ja tallentaa saapuvan puhelun soiton mallin ja määrittää sen mukaan automaattisesti faksipuhelut puhelinyhtiösi määrittämän tietyn soittoäänien avulla. Lisätietoja on kohdassa [Soittoäänien muuttaminen \(erottuva soittoääni\) sivulla 70.](#)

4. (Valinnainen) Vaihda **Soittoa ennen vastausta** -asetukseksi pienin asetus (kaksi soittoa).
5. Suorita faksitesti.

Tulostin vastaa automaattisesti saapuviin puheluihin, jotka käyttävät valitsemaasi soittokuviota (**Erottuva soittoääni** -asetus), määrittämiesi hälytyskertojen jälkeen (**Soittoa ennen vastausta** -asetus). Tulostin alkaa lähettää faksin vastaanottoääniä lähettävälle faksilaitteelle ja vastaanottaa faksin.

Saat paikalliselta palveluntarjoajalta tai myyjältä lisäapua, jos lisävarusteiden asennuksessa tulostimeen ilmenee ongelmia.

### Asennus E: Jaettu ääni- ja faksilinja

Jos vastaanotat sekä ääni- että faksipuheluita samaan puhelinnumeroon eikä puhelinlinjaan ole liitetty muita toimistolaitteita (tai vastaajapalvelua), asenna tulostin tässä osassa kuvatulla tavalla.

**Kuva 5-4** Tulostin takaa

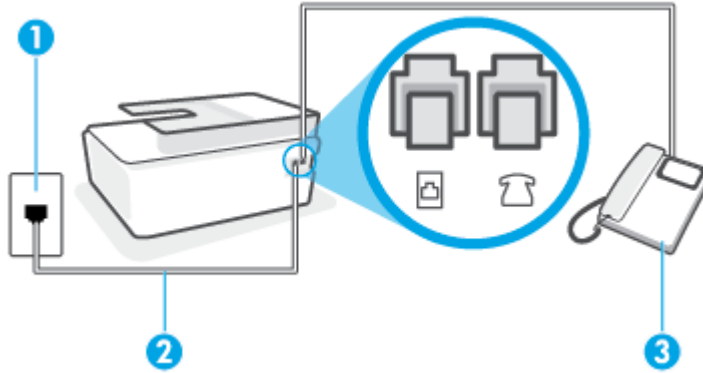

1	Puhelinpistorasia.
2	Liitä tulostimen  -porttiin puhelinjohto, jonka halkaisija on vähintään 0,4 mm. Puhelinjohto on mahdollisesti liitettävä maa-/aluekohtaiseen sovittimeen.
3	Puhelin (valinnainen).

### Tulostimen asentaminen jaettuun ääni- ja faksilinjaan

1. Kytke puhelinjohdon toinen pää puhelinpistorasiaan ja toinen pää tulostimen -porttiin.



**HUOMAUTUS:** Puhelinjohto on mahdollisesti liitettävä maa-/aluekohtaiseen sovittimeen.

2. Nyt voit päättää, vastaako tulostin puheluihin automaattisesti vai onko niihin vastattava manuaalisesti.
  - Jos määrität tulostimen vastaamaan puheluihin **automaattisesti**, se vastaa kaikkiin saapuviin puheluihin ja vastaanottaa faksit. Tässä tapauksessa tulostin ei voi erottaa faksi- ja äänipuheluita toisistaan. Jos vastaanotat äänipuhelun, sinun on vastattava siihen ennen tulostinta. Voit määrittää tulostimen vastaamaan puheluihin automaattisesti ottamalla **Autom. vastaus** -toiminnon käyttöön.
  - Jos määrität tulostimen vastaanottamaan fakseja **manuaalisesti**, sinun on vastattava itse saapuviin faksipuheluihin. Muutoin tulostin ei vastaanota fakseja. Voit määrittää tulostimen vastaamaan puheluihin manuaalisesti poistamalla **Autom. vastaus** -asetuksen käytöstä.
3. Suorita faksitesti.

Jos vastaat puheluun ennen tulostinta ja kuulet lähettävän faksilaitteen faksiääniä, sinun on vastattava faksipuheluun manuaalisesti.

Saat paikalliselta palveluntarjoajalta tai myyjältä lisäapua, jos lisävarusteiden asennuksessa tulostimeen ilmenee ongelmia.

### Asennus F: Jaettu ääni- ja faksilinja, kun käytössä on vastaajapalvelu

Jos vastaanotat sekä ääni- että faksipuheluita samaan puhelinnumeroon ja käytät puhelinyhtiön toimittamaa vastaajapalvelua, asenna tulostin tässä osassa kuvatulla tavalla.

 **HUOMAUTUS:** Et voi vastaanottaa fakseja automaattisesti, jos käytössäsi oleva vastaajapalvelu käyttää samaa numeroa kuin faksipuhelut. Sinun täytyy vastaanottaa faksit manuaalisesti eli sinun pitää olla paikalla vastaamassa tulevaan faksipuheluun. Jos haluat vastaanottaa fakseja automaattisesti, ota yhteys puhelinyhtiöön ja tilaa palvelu, johon kuuluu erottuva soittoääni, tai hanki erillinen puhelinlinja faksia varten.

**Kuva 5-5** Tulostin takaa

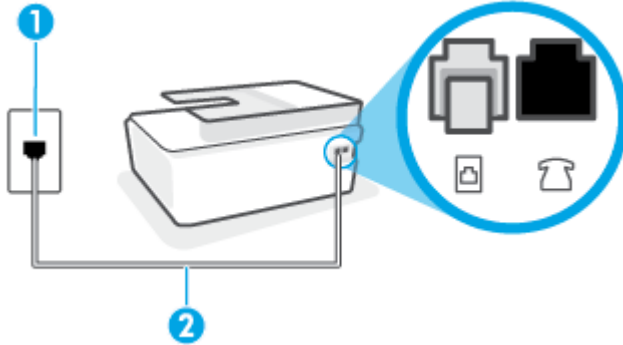

1	Puhelinpistorasia.
2	Liitä tulostimen  -porttiin puhelinjohto, jonka halkaisija on vähintään 0,4 mm. Puhelinjohto on mahdollisesti liitettävä maa-/aluekohtaiseen sovittimeen.

### Tulostimen asentaminen käytettäessä vastaajapalvelua

1. Kytke puhelinjohdon toinen pää puhelinpistorasiaan ja toinen pää tulostimen -porttiin.

 **HUOMAUTUS:** Puhelinjohto on mahdollisesti liitettävä maa-/aluekohtaiseen sovittimeen.

2. Ota **Autom. vastaus** -asetus pois käytöstä.
3. Suorita faksitesti.

Sinun täytyy olla paikalla vastaamassa tuleviin faksipuheluihin. Muussa tapauksessa tulostin ei voi vastaanottaa fakseja. Sinun tulee käynnistää faksi manuaalisesti, ennen kuin vastaajapalvelu vastaa linjalle.

Saat paikalliselta palveluntarjoajalta tai myyjältä lisäapua, jos lisävarusteiden asennuksessa tulostimeen ilmenee ongelmia.

### Asennus G: Tietokonemodeemin kanssa jaettu faksilinja (äänipuheluja ei vastaanoteta)

Jos käytössäsi on faksilinja, johon ei vastaanoteta äänipuheluja ja linjaan on kytketty tietokonemodeemi, määritä tulostin tässä osassa kuvatulla tavalla.

 **HUOMAUTUS:** Jos tietokoneessa on modeemi, se jakaa puhelinlinjan tulostimen kanssa. Modeemia ja tulostinta ei voi käyttää samanaikaisesti. Et voi esimerkiksi käyttää tulostinta faksaukseen samalla, kun käytät sähköpostiohjelmaa tai Internetiä tietokonemodeemin välityksellä.

- [Tulostimen asentaminen käytettäessä tietokonemodeemia](#)
- [Tulostimen asentaminen käytettäessä DSL/ADSL-modeemia](#)

## Tulostimen asentaminen käytettäessä tietokonemodeemia

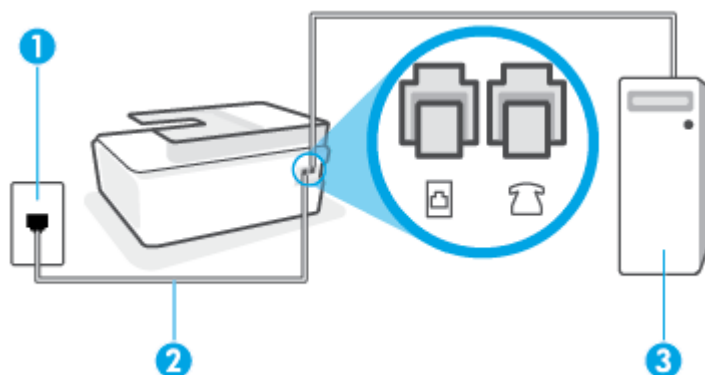

Jos käytät samaa puhelinlinjaa faksien lähettämiseen ja tietokoneen modeemia varten, asenna tulostin noudattamalla näitä ohjeita.

Kuva 5-6 Tulostin takaa



1	Puhelinpistorasia.
2	Liitä tulostimen  -porttiin puhelinjohto, jonka halkaisija on vähintään 0,4 mm. Puhelinjohto on mahdollisesti liitettävä maa-/aluekohtaiseen sovittimeen.
3	Tietokone, jossa on modeemi.

## Tulostimen asentaminen käytettäessä tietokonemodeemia

1. Irrota valkoinen pistoke tulostimen -portista.
2. Etsi puhelinjohto, joka on kytketty tietokoneen takaosasta (tietokonemodeemista) puhelinpistorasiaan. Irrota johto puhelinpistorasiasta ja kytke se tulostimen -porttiin.
3. Kytke puhelinjohdon toinen pää puhelinpistorasiaan ja toinen pää tulostimen -porttiin.

 **HUOMAUTUS:** Puhelinjohto on mahdollisesti liitettävä maa-/aluekohtaiseen sovittimeen.

4. Jos modeemiohjelmisto on määritetty vastaanottamaan fakseja tietokoneeseen automaattisesti, poista asetus käytöstä.

 **HUOMAUTUS:** Jos et poista modeemiohjelmiston automaattista faksien vastaanottoasetusta käytöstä, tulostin ei voi vastaanottaa fakseja.

5. Ota **Autom. vastaus** -asetus käyttöön.
6. (Valinnainen) Vaihda **Soittoa ennen vastausta** -asetukseksi pienin asetus (kaksi soittoa).
7. Suorita faksitesti.

Kun puhelin hälyttää, tulostin vastaa automaattisesti **Soittoa ennen vastausta** -asetuksessa määritettyjen hälytyskertojen jälkeen. Tulostin alkaa lähettää faksin vastaanottoääniä lähettävälle faksilaitteelle ja vastaanottaa faksin.

Saat paikalliselta palveluntarjoajalta tai myyjältä lisäapua, jos lisävarusteiden asennuksessa tulostimeen ilmenee ongelmia.

### Tulostimen asentaminen käytettäessä DSL/ADSL-modeemia

Jos käytössä on DSL-linja ja faksien lähettämisessä käytetään puhelinlinjaa, asenna faksi noudattamalla näitä ohjeita.

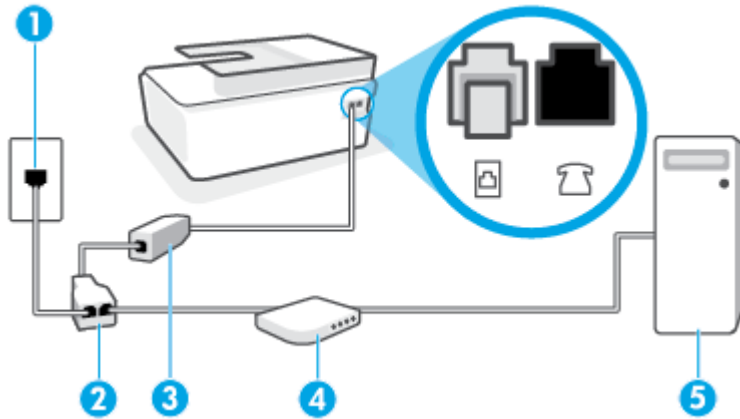

1	Puhelinpistorasia.
2	Rinnakkaisliitin.
3	DSL/ADSL-suodatin.
4	Tietokoneen DSL/ADSL-modeemi.
5	Tietokone.

Kytke johdon toinen pää tulostimen -porttiin. Liitä johdon toinen pää DSL/ADSL-suodattimeen.

Puhelinjohto on mahdollisesti liitettävä maa-/aluekohtaiseen sovittimeen.

**HUOMAUTUS:** Sinun tulee hankkia rinnakkaisliitin. Rinnakkaisliittimessä on yksi RJ-11-portti edessä ja kaksi RJ-11-porttia takana. Älä käytä kahden linjan liitintä, sarjaliitintä tai rinnakkaisliitintä, jossa on kaksi RJ-11-porttia edessä ja pistoke takana.

#### Kuva 5-7 Esimerkki rinnakkaisliittimestä



### Tulostimen asentaminen käytettäessä tietokoneen DSL/ADSL-modeemia

1. Hanki DSL-suodatin DSL-palveluntarjoajalta.
2. Kytke puhelinjohdon toinen pää DSL-suodattimeen ja toinen pää tulostimen -porttiin.

**HUOMAUTUS:** Puhelinjohto on mahdollisesti liitettävä maa-/aluekohtaiseen sovittimeen.

3. Liitä DSL-suodatin rinnakkaisliittimeen.

4. Kytke DSL-modeemi rinnakkaisliittimeen.
5. Kytke rinnakkaisliitin puhelinpistorasiaan.
6. Tee faksitesti.

Kun puhelin hälyttää, tulostin vastaa automaattisesti **Soittoa ennen vastausta** -asetuksessa määritettyjen hälytyskertojen jälkeen. Tulostin alkaa lähettää faksin vastaanottoääniä lähettävälle faksilaitteelle ja vastaanottaa faksin.

Saat paikalliselta palveluntarjoajalta tai myyjältä lisäapua, jos lisävarusteiden asennuksessa tulostimeen ilmenee ongelmia.

## Asennus H: Jaettu puhe- ja faksilinja, kun käytössä on tietokonemodeemi

Voit määrittää tulostimen toimimaan yhdessä tietokoneen kanssa kahdella tavalla sen mukaan, kuinka monta puhelinporttia tietokoneessa on. Tarkista ennen aloittamista, onko tietokoneessa puhelinta varten yksi vai kaksi porttia.

- [Jaettu ääni- ja faksilinja, kun käytössä on tietokonemodeemi](#)
- [Jaettu ääni- ja faksilinja, kun käytössä on DSL/ADSL-modeemi](#)

### Jaettu ääni- ja faksilinja, kun käytössä on tietokonemodeemi

Jos käytät puhelinlinjaa puhelinta, faksia ja tietokonemodeemia varten, asenna faksi noudattamalla näitä ohjeita.

Voit määrittää tulostimen toimimaan yhdessä tietokoneen kanssa kahdella tavalla sen mukaan, kuinka monta puhelinporttia tietokoneessa on. Tarkista ennen aloittamista, onko tietokoneessa puhelinta varten yksi vai kaksi porttia.



 **HUOMAUTUS:** Jos tietokoneessa on ainoastaan yksi puhelinportti, sinun on hankittava kuvan mukainen rinnakkaisliitin. (Rinnakkaisliittimessä on yksi RJ-11-portti edessä ja kaksi RJ-11-porttia takana. Älä käytä kahden linjan liitintä, sarjaliitintä tai rinnakkaisliitintä, jossa on kaksi RJ-11-porttia edessä ja pistoke takana.)

### Kuva 5-8 Esimerkki rinnakkaisliittimestä



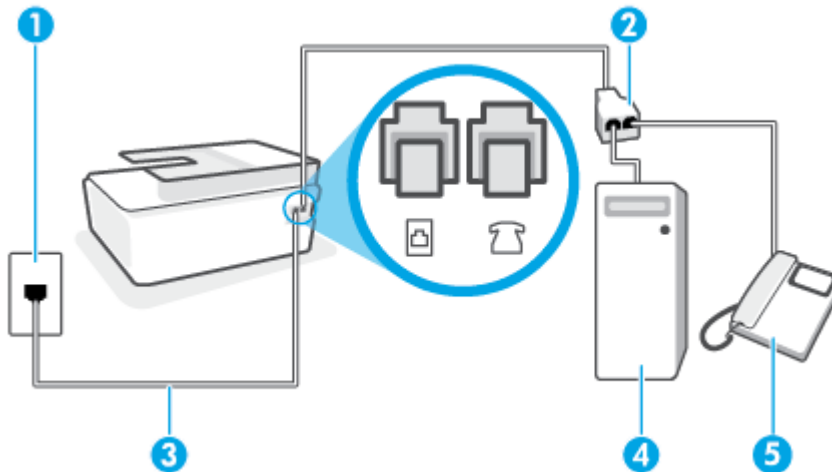

Kuva 5-9 Tulostin takaa



1	Puhelinpistorasia.
2	Liitä tulostimen  -porttiin puhelinjohto, jonka halkaisija on vähintään 0,4 mm.
3	Liitä tulostimen  -porttiin puhelinjohto, jonka halkaisija on vähintään 0,4 mm.
4	Tietokone, jossa on modeemi.
5	Puhelin.

### Tulostimen määrittäminen samaan puhelinlinjaan kuin tietokone, jossa on kaksi puhelinporttia

1. Irrota valkoinen pistoke tulostimen -portista.
2. Etsi puhelinjohto, joka on kytketty tietokoneen takaosasta (tietokonemodeemista) puhelinpistorasiaan. Irrota johto puhelinpistorasiasta ja kytke se tulostimen -porttiin.
3. Kytke puhelin tietokonemodeemin takaosassa olevaan lähtöporttiin ("OUT").
4. Kytke puhelinjohdon toinen pää puhelinpistorasiaan ja toinen pää tulostimen -porttiin.



**HUOMAUTUS:** Puhelinjohto on mahdollisesti liitettävä maa-/aluekohtaiseen sovittimeen.

5. Jos modeemiohjelmisto on määritetty vastaanottamaan fakseja tietokoneeseen automaattisesti, poista asetus käytöstä.



**HUOMAUTUS:** Jos et poista modeemiohjelmiston automaattista faksien vastaanottoasetusta käytöstä, tulostin ei voi vastaanottaa fakseja.

6. Nyt voit päättää, vastaako tulostin puheluihin automaattisesti vai onko niihin vastattava manuaalisesti.
  - Jos määrität tulostimen vastaamaan puheluihin **automaattisesti**, se vastaa kaikkiin saapuviin puheluihin ja vastaanottaa faksit. Tulostin ei pysty erottamaan faksi- ja äänipuheluita toisistaan. Jos uskot puhelun olevan äänipuhelu, sinun on vastattava siihen, ennen kuin laite ehtii vastata. Voit määrittää tulostimen vastaamaan puheluihin automaattisesti ottamalla **Autom. vastaus** -asetuksen käyttöön.
  - Jos määrität tulostimen vastaanottamaan fakseja **manuaalisesti**, sinun on vastattava itse saapuviin faksipuheluihin. Muutoin tulostin ei vastaanota fakseja. Voit määrittää tulostimen vastaamaan puheluihin manuaalisesti poistamalla **Autom. vastaus** -asetuksen käytöstä.
7. Tee faksitesti.

Jos vastaat puheluun ennen tulostinta ja kuulet lähettävän faksilaitteen faksiääniä, sinun on vastattava faksipuheluun manuaalisesti.

Saat paikalliselta palveluntarjoajalta tai myyjältä lisäapua, jos lisävarusteiden asennuksessa tulostimeen ilmenee ongelmia.

### Jaettu ääni- ja faksilinja, kun käytössä on DSL/ADSL-modeemi

Jos käytät puhelinlinjaa puhelimelle, faksille ja tietokoneen DSL-/ADSL-modeemille, asenna faksi noudattamalla näitä ohjeita.



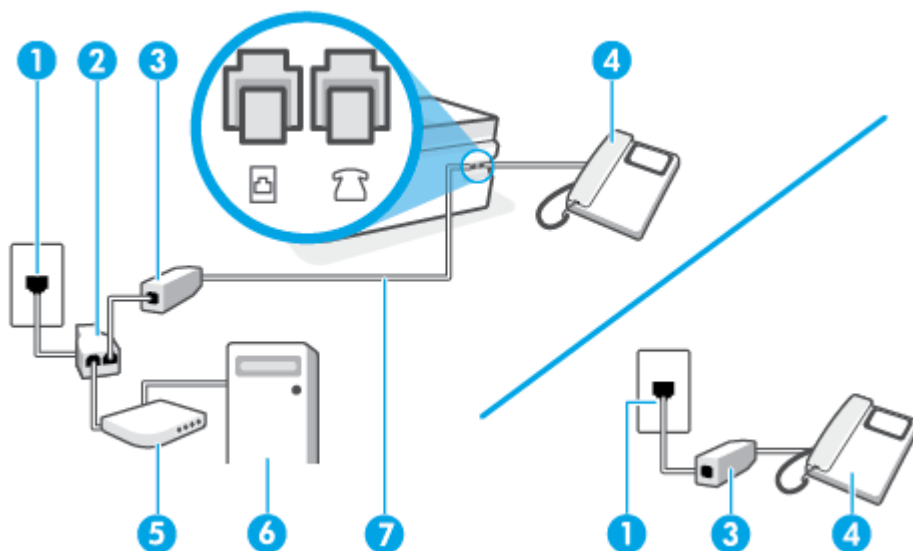

1	Puhelinpistorasia
2	Rinnakkaisliitin
3	DSL/ADSL-suodatin
4	Puhelin
5	DSL/ADSL-modeemi
6	Tietokone
7	Liitä tulostimen  -porttiin puhelinjohto, jonka halkaisija on vähintään 0,4 mm.

Puhelinjohto on mahdollisesti liitettävä maa-/aluekohtaiseen sovittimeen.

 **HUOMAUTUS:** Sinun pitää hankkia rinnakkaisliitin. Rinnakkaisliittimessä on yksi RJ-11-portti edessä ja kaksi RJ-11-porttia takana. Älä käytä kahden linjan liitintä, sarjaliitintä tai rinnakkaisliitintä, jossa on kaksi RJ-11-porttia edessä ja pistoke takana.

**Kuva 5-10** Esimerkki rinnakkaisliittimestä



### Tulostimen asentaminen käytettäessä DSL/ADSL-modeemia

1. Hanki DSL-suodatin DSL-palveluntarjoajalta.

 **HUOMAUTUS:** Muualla kodissa tai toimistossa oleviin puhelimiin, joissa käytetään samaa puhelinnumeroa DSL-palvelun kanssa, pitää kytkeä omat DSL-suodattimet häiriöiden välttämiseksi.

2. Kytke puhelinjohdon toinen pää DSL-suodattimeen ja toinen pää tulostimen -porttiin.

 **HUOMAUTUS:** Puhelinjohto on mahdollisesti liitettävä maa-/aluekohtaiseen sovittimeen.

3. Jos käytössä on rinnakkaispuhelinjärjestelmä, kytke puhelin tulostimen -porttiin.

4. Liitä DSL-suodatin rinnakkaisliittimeen.
5. Kytke DSL-modeemi rinnakkaisliittimeen.
6. Kytke rinnakkaisliitin puhelinpistorasiaan.
7. Suorita faksitesti.

Kun puhelin hälyttää, tulostin vastaa automaattisesti **Soittoa ennen vastausta** -asetuksessa määritettyjen hälytyskertojen jälkeen. Tulostin alkaa lähettää faksin vastaanottoääniä lähettävälle faksilaitteelle ja vastaanottaa faksin.

Saat paikalliselta palveluntarjoajalta tai myyjältä lisäapua, jos lisävarusteiden asennuksessa tulostimeen ilmenee ongelmia.

### Asennus I: Jaettu ääni- ja faksilinja, kun käytössä on puhelinvastaaja

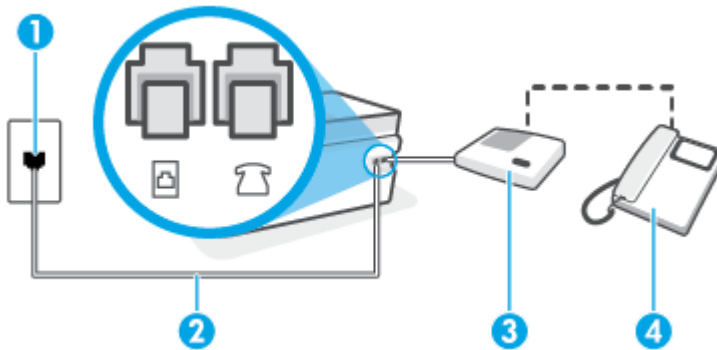

Jos vastaanostat sekä ääni- että faksipuheluja samaan puhelinnumeroon ja käytössä on myös puhelinvastaaja, joka vastaa samaan numeroon tuleviin äänipuheluihin, asenna tulostin tässä osassa kuvatulla tavalla.

**Kuva 5-11** Tulostin takaa



1	Puhelinpistorasia.
2	Liitä tulostimen  -porttiin puhelinjohto, jonka halkaisija on vähintään 0,4 mm. Puhelinjohto on mahdollisesti liitettävä maa-/aluekohtaiseen sovittimeen.
3	Puhelinvastaaja.
4	Puhelin (valinnainen).

### Tulostimen asennus jaettuun äänipuhelu- ja faksilinjaan, jossa on puhelinvastaaja

1. Irrota valkoinen pistoke tulostimen -portista.
2. Irrota puhelinvastaajan johto puhelimen seinäpistokkeesta ja kytke se tulostimen -porttiin.
3. Kytke puhelinjohdon toinen pää puhelinpistorasiaan ja toinen pää tulostimen -porttiin.

 **HUOMAUTUS:** Puhelinjohto on mahdollisesti liitettävä maa-/aluekohtaiseen sovittimeen.

4. (Valinnainen) Jos puhelinvastaajassa ei ole sisäänrakennettua puhelinta, voit kytkeä puhelimen vastaajan takaosassa olevaan OUT-porttiin.



**HUOMAUTUS:** Jos puhelinvastaajaa ei voi kytkeä ulkoiseen puhelimeen, voit kytkeä sekä puhelinvastaajan että puhelimen tulostimeen käyttämällä rinnakkaisliitintä. Näissä kytkennöissä voit käyttää tavallista puhelinjohtoa.

5. Ota **Autom. vastaus** -asetus käyttöön.
6. Määritä vastaaja vastaamaan pienen hälytysmäärän jälkeen.
7. Muuta tulostimen **Soittoa ennen vastausta** -asetuksen arvoksi tulostimen tukema enimmäismäärä hälytyksiä. (Suurin soittomäärä vaihtelee maittain ja alueittain.)
8. Tee faksitesti.

Kun puhelin hälyttää, puhelinvastaaja vastaa puheluun määrittämiesi hälytyskertojen jälkeen ja soittaa sitten nauhoittamasi viestin. Tulostin tarkkailee puhelua tänä aikana ja "kuuntelee" faksiääniä. Jos tulostin havaitsee tulevan faksin äänen, laite antaa faksin vastaanottoäänien ja vastaanottaa faksin. Jos faksiääniä ei ole, laite lopettaa linjan seuraamisen, ja puhelinvastaaja voi tallentaa ääniviestin.

Saat paikalliselta palveluntarjoajalta tai myyjältä lisäapua, jos lisävarusteiden asennuksessa tulostimeen ilmenee ongelmia.

## Asennus J: Jaettu ääni- ja faksilinja, kun käytössä on tietokonemodeemi ja puhelinvastaaja

Jos vastaanotat sekä ääni- että faksipuheluja samaan puhelinnumeroon ja puhelinlinjaan on kytketty sekä tietokonemodeemi että puhelinvastaaja, määritä tulostin tässä osassa kuvatulla tavalla.



**HUOMAUTUS:** Koska tietokonemodeemi ja tulostin jakavat saman puhelinlinjan, modeemia ja tulostinta ei voi käyttää yhtä aikaa. Et voi esimerkiksi käyttää tulostinta faksaukseen samalla, kun käytät sähköpostiohjelmaa tai Internetiä tietokonemodeemin välityksellä.

- [Jaettu ääni- ja faksilinja, kun käytössä on tietokonemodeemi ja puhelinvastaaja](#)
- [Jaettu ääni- ja faksilinja, kun käytössä on DSL/ADSL-modeemi ja puhelinvastaaja](#)

## Jaettu ääni- ja faksilinja, kun käytössä on tietokonemodeemi ja puhelinvastaaja

Voit määrittää tulostimen toimimaan yhdessä tietokoneen kanssa kahdella tavalla sen mukaan, kuinka monta puhelinporttia tietokoneessa on. Tarkista ennen aloittamista, onko tietokoneessa puhelinta varten yksi vai kaksi porttia.



**HUOMAUTUS:** Jos tietokoneessa on ainoastaan yksi puhelinportti, sinun on hankittava kuvan mukainen rinnakkaisliitin. (Rinnakkaisliittimessä on yksi RJ-11-portti edessä ja kaksi RJ-11-porttia takana. Älä käytä kahden linjan liitintä, sarjaliitintä tai rinnakkaisliitintä, jossa on kaksi RJ-11-porttia edessä ja pistoke takana.)

**Kuva 5-12** Esimerkki rinnakkaisliittimestä



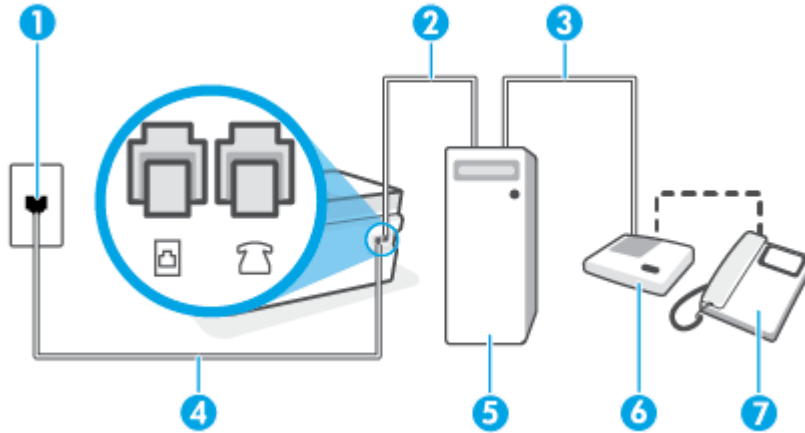

Kuva 5-13 Tulostin takaa



1	Puhelinpistorasia
2	Tietokoneen IN-portti
3	Tietokoneen OUT-portti
4	Liitä tulostimen  -porttiin puhelinjohto, jonka halkaisija on vähintään 0,4 mm. Puhelinjohto on mahdollisesti liitettävä maa-/aluekohtaiseen sovittimeen.
5	Tietokone, jossa on modeemi
6	Puhelinvastaaja
7	Puhelin (valinnainen)

### Tulostimen määrittäminen samaan puhelinlinjaan kuin tietokone, jossa on kaksi puhelinporttia

1. Irrota valkoinen pistoke tulostimen -portista.
2. Etsi puhelinjohto, joka on kytketty tietokoneen takaosasta (tietokonemodeemista) puhelinpistorasiaan. Irrota johto puhelinpistorasiasta ja kytke se tulostimen -porttiin.
3. Irrota puhelinvastaajan johto puhelimen seinäpistorasiasta ja kytke se tietokoneen takaosassa olevaan OUT-merkittyyn porttiin (tietokonemodeemi).
4. Kytke puhelinjohdon toinen pää puhelinpistorasiaan ja toinen pää tulostimen -porttiin.



**HUOMAUTUS:** Puhelinjohto on mahdollisesti liitettävä maa-/aluekohtaiseen sovittimeen.

5. (Valinnainen) Jos puhelinvastaajassa ei ole sisäänrakennettua puhelinta, voit kytkeä puhelimen vastaajan takaosassa olevaan OUT-porttiin.



**HUOMAUTUS:** Jos puhelinvastaajaa ei voi kytkeä ulkoiseen puhelimeen, voit kytkeä sekä puhelinvastaajan että puhelimen tulostimeen käyttämällä rinnakkaisliitintä. Näissä kytkennöissä voit käyttää tavallista puhelinjohtoa.

6. Jos modeemiohjelmisto on määritetty vastaanottamaan fakseja tietokoneeseen automaattisesti, poista asetus käytöstä.

 **HUOMAUTUS:** Jos et poista modeemiohjelmiston automaattista faksien vastaanottoasetusta käytöstä, tulostin ei voi vastaanottaa fakseja.

7. Ota **Autom. vastaus** -asetus käyttöön.
8. Määritä vastaaja vastaamaan pienen hälytysmäärän jälkeen.
9. Muuta tulostimen **Soittoa ennen vastausta** -asetukseksi tuotteen tukema hälytysten enimmäismäärä. (Hälytysten enimmäismäärä vaihtelee maittain ja alueittain.)
10. Tee faksitesti.

Kun puhelin hälyttää, puhelinvastaaja vastaa puheluun määrittämiesi hälytyskertojen jälkeen ja soittaa sitten nauhoittamasi viestin. Tulostin tarkkailee puhelua tänä aikana ja "kuuntelee" faksiäänä. Jos tulostin havaitsee tulevan faksin äänen, laite antaa faksin vastaanottoäänen ja vastaanottaa faksin. Jos faksiäänä ei ole, laite lopettaa linjan seuraamisen ja puhelinvastaaja voi tallentaa ääniviestin.

Saat paikalliselta palveluntarjoajalta tai myyjältä lisäapua, jos lisävarusteiden asennuksessa tulostimeen ilmenee ongelmia.

### Jaettu ääni- ja faksilinja, kun käytössä on DSL/ADSL-modeemi ja puhelinvastaaja

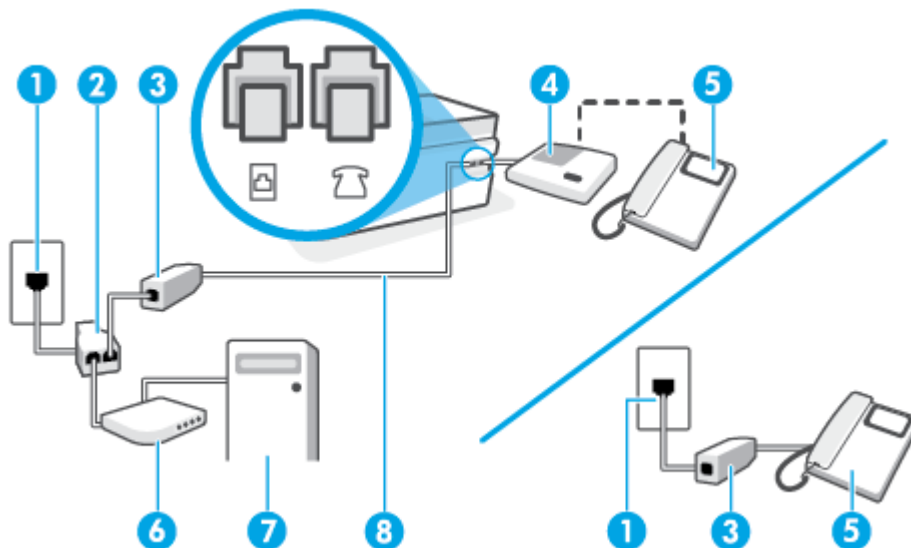

1	Puhelinpistorasia
2	Rinnakkaisliitin
3	DSL/ADSL-suodatin
4	Puhelinvastaaja
5	Puhelin (valinnainen)
6	DSL/ADSL-modeemi
7	Tietokone
8	Liitä tulostimen  -porttiin puhelinjohto, jonka halkaisija on vähintään 0,4 mm. Puhelinjohto on mahdollisesti liitettävä maa-/aluekohtaiseen sovittimeen.



**HUOMAUTUS:** Sinun tulee hankkia rinnakkaisliitin. Rinnakkaisliittimessä on yksi RJ-11-portti edessä ja kaksi RJ-11-porttia takana. Älä käytä kahden linjan liitintä, sarjaliitintä tai rinnakkaisliitintä, jossa on kaksi RJ-11-porttia edessä ja pistoke takana.

**Kuva 5-14** Esimerkki rinnakkaisliittimestä



## Tulostimen asentaminen käytettäessä tietokoneen DSL/ADSL-modeemia

1. Hanki DSL/ADSL-suodatin DSL/ADSL-palveluntarjoajalta.



**HUOMAUTUS:** Muualla kodissa tai toimistossa oleviin puhelimiin, joissa käytetään samaa puhelinnumeroa DSL/ADSL-palvelun kanssa, pitää kytkeä omat DSL/ADSL-suodattimet häiriöiden välttämiseksi puheluissa.

2. Kytke puhelinjohdon toinen pää DSL-/ADSL-suodattimeen ja kytke sitten johdon toinen pää tulostimen -porttiin.



**HUOMAUTUS:** Puhelinjohto on mahdollisesti liitettävä maa-/aluekohtaiseen sovittimeen.

3. Liitä DSL/ADSL-suodatin jakolaitteeseen.
4. Irrota puhelinvastaajan johto puhelinpistorasiasta ja kytke se tulostimen -porttiin.



**HUOMAUTUS:** Jos et kytke puhelinvastaajaa suoraan tulostimeen, puhelinvastaaja voi tallentaa lähettävän faksilaitteen faksiääniä etkä voi luultavasti vastaanottaa fakseja tulostimella.

5. Kytke DSL-modeemi rinnakkaisliittimeen.
6. Kytke rinnakkaisliitin puhelinpistorasiaan.
7. Määritä vastaaja vastaamaan pienen hälytysmäärän jälkeen.
8. Muuta tulostimen **Soittoa ennen vastausta** -asetuksen arvoksi tulostimen tukema enimmäismäärä hälytyksiä.



**HUOMAUTUS:** Soittojen enimmäismäärä vaihtelee maan/alueen mukaan.

9. Tee faksitesti.

Kun puhelin hälyttää, puhelinvastaaja vastaa puheluun määrittämiesi hälytyskertojen jälkeen ja toistaa sitten nauhoittamasi viestin. Tulostin tarkkailee puhelua tänä aikana ja "kuuntelee" faksiääniä. Jos tulostin havaitsee tulevan faksin äänen, laite antaa faksin vastaanottoäänen ja vastaanottaa faksin. Jos faksiääniä ei ole, laite lopettaa linjan seuraamisen ja puhelinvastaaja voi tallentaa ääniviestin.

Jos käytät samaa puhelinlinjaa puhelinta, faksia ja tietokoneen DSL-modeemia varten, asenna faksi noudattamalla näitä ohjeita.

Saat paikalliselta palveluntarjoajalta tai myyjältä lisäapua, jos lisävarusteiden asennuksessa tulostimeen ilmenee ongelmia.

## Asennus K: Jaettu ääni- ja faksilinja, kun käytössä on tietokonemodeemi ja vastaaja

Jos vastaanotat sekä ääni- että faksipuheluja samaan puhelinnumeroon, käytät samaan linjaan kytkettyä tietokonemodeemia ja käytät puhelinyhtiön toimittamaa vastaajapalvelua, asenna tulostin tässä osassa kuvatulla tavalla.

 **HUOMAUTUS:** Et voi vastaanottaa fakseja automaattisesti, jos käytössäsi oleva puhepostipalvelu käyttää samaa numeroa kuin faksipuhelut. Faksit on vastaanotettava manuaalisesti. Tämä tarkoittaa, että sinun täytyy olla paikalla vastaamassa tulevaan faksipuheluun. Jos haluat vastaanottaa faksit automaattisesti, tilaa puhelinyhtiöltä yksilöllinen soittoäänipalvelu tai hanki erillinen puhelinlinja fakseja varten.

Koska tietokonemodeemi ja tulostin jakavat saman puhelinlinjan, modeemia ja tulostinta ei voi käyttää yhtä aikaa. Et voi esimerkiksi käyttää tulostinta faksaukseen samalla, kun käytät sähköpostiohjelmaa tai Internetiä tietokonemodeemin välityksellä.

Voit määrittää tulostimen toimimaan yhdessä tietokoneen kanssa kahdella tavalla sen mukaan, kuinka monta puhelinporttia tietokoneessa on. Tarkista ennen aloittamista, onko tietokoneessa puhelinta varten yksi vai kaksi porttia.

- Jos tietokoneessa on ainoastaan yksi puhelinportti, sinun on hankittava kuvan mukainen rinnakkaisliitin. (Rinnakkaisliittimessä on yksi RJ-11-portti edessä ja kaksi RJ-11-porttia takana. Älä käytä kahden linjan liitintä, sarjaliitintä tai rinnakkaisliitintä, jossa on kaksi RJ-11-porttia edessä ja pistoke takana.)

**Kuva 5-15** Esimerkki rinnakkaisliittimestä



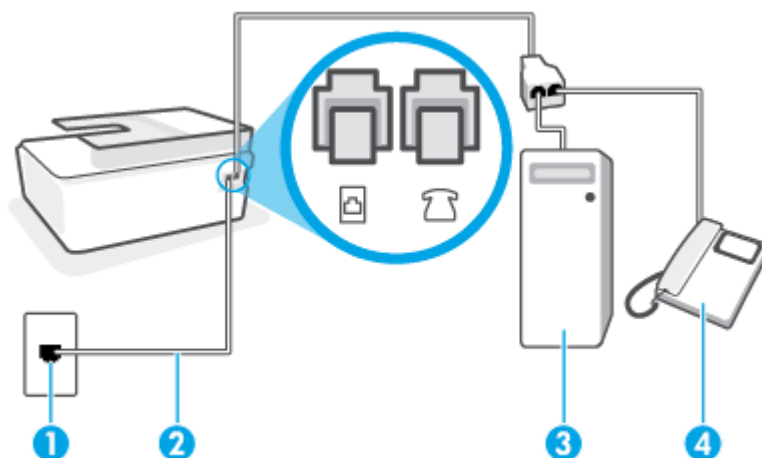

- Jos tietokoneessa on kaksi puhelinporttia, määritä tulostin seuraavasti:

**Kuva 5-16** Tulostin takaa



1	Puhelinpistorasia.
2	Liitä tulostimen  -porttiin puhelinjohto, jonka halkaisija on vähintään 0,4 mm. Puhelinjohto on mahdollisesti liitettävä maa-/aluekohtaiseen sovittimeen.
3	Tietokone, jossa on modeemi.
4	Puhelin.

## Tulostimen määrittäminen samaan puhelinlinjaan kuin tietokone, jossa on kaksi puhelinporttia

1. Irrota valkoinen pistoke tulostimen -portista.
2. Etsi puhelinjohto, joka on kytketty tietokoneen takaosasta (tietokonemodeemista) puhelinpistorasiaan. Irrota johto puhelinpistorasiasta ja kytke se tulostimen -porttiin.
3. Kytke puhelin tietokonemodeemin takaosassa olevaan lähtöporttiin ("OUT").
4. Kytke puhelinjohdon toinen pää puhelinpistorasiaan ja toinen pää tulostimen -porttiin.



**HUOMAUTUS:** Puhelinjohto on mahdollisesti liitettävä maa-/aluekohtaiseen sovittimeen.

5. Jos modeemiohjelmisto on määritetty vastaanottamaan fakseja tietokoneeseen automaattisesti, poista asetus käytöstä.



**HUOMAUTUS:** Jos et poista modeemiohjelmiston automaattista faksien vastaanottoasetusta käytöstä, tulostin ei voi vastaanottaa fakseja.

6. Ota **Autom. vastaus** -asetus pois käytöstä.
7. Tee faksitesti.

Sinun täytyy olla paikalla vastaamassa tuleviin faksipuheluihin. Muussa tapauksessa tulostin ei voi vastaanottaa fakseja.

Saat paikalliselta palveluntarjoajalta tai myyjältä lisäapua, jos lisävarusteiden asennuksessa tulostimeen ilmenee ongelmia.

## Faksiasetusten testaaminen

Voit tarkistaa tulostimen tilan testaamalla faksin asetukset ja varmistaa, että asennus on suoritettu oikein. Suorita tämä testi, kun olet suorittanut tulostimen määrittämisen faksista varten. Testi suorittaa seuraavat toimet:

- Testaa faksilaitteiston
- Varmistaa, että tulostimeen on liitetty oikea puhelinkaapeli
- Varmistaa, että puhelinjohto on kytketty oikeaan porttiin
- Tarkistaa valintaäänän
- Tarkistaa aktiivisen puhelinlinjan
- Tarkistaa puhelinyhteyden tilan

Tulostin tulostaa testin tulosraportin. Jos testi epäonnistuu, raportissa on tietoja ongelman ratkaisemiseksi ja testin suorittamiseksi uudelleen.

### Faksiasetusten testaaminen tulostimen ohjauspaneelista

1. Määritä tulostin faksitoimintoja varten kodin tai toimiston asennusohjeiden mukaan.
2. Ennen kuin käynnistät testin, varmista, että tulostuspäät on asennettu, mustesäiliöt on täytetty ja että syöttölokerossa on täysikokoista paperia.



3. Valitse tulostimen ohjauspaneelin aloitusnäytöstä **Faksi** .
4. Kosketa **Asetukset**-painiketta.
5. Kosketa **Työkalut** ja sitten **Testaa faksi**.

Tulostin näyttää testin tilan näytössä ja tulostaa raportin.

6. Tarkista raportti.
  - Jos laite läpäisi testin, mutta faksin lähettämässä ja vastaanottamisessa on edelleen ongelmia, tarkista, että raportissa luetellut faksiasetukset on määritetty oikein. Tyhjä tai väärä faksiasetus voi aiheuttaa faksiongelmia.
  - Jos testi epäonnistuu, raportissa on lisätietoja havaittujen ongelmien ratkaisemiseksi.

---

# 6 Musteen ja tulostuspään hallinta

Tässä osassa käsitellään seuraavia aiheita:

- [Mustetasot](#)
- [Mustesäiliöiden musteen lisääminen](#)
- [Mustetarvikkeiden tilaaminen](#)
- [Tulostaminen vain mustaa mustetta käyttämällä](#)
- [Tulostuslaadun parantaminen](#)
- [Tulostuspäiden \(mustekasettien\) kohdistaminen](#)
- [Tulostuspäiden \(mustekasettien\) puhdistaminen](#)
- [Tulostimen puhdistaminen](#)
- [Musteen ja tulostuspäiden käyttöä koskevia vihjeitä](#)
- [Tulostimen siirtäminen](#)

# Mustetasot

Voit tarkistaa mustesäiliöiden täyttötasot tulostimesta. Voit myös tarkistaa mustesäiliöiden täyttötarpeen HP-tulostinohjelmiston tai tulostimen ohjauspaneelin avulla.

## Mustemäärien tarkastaminen tulostinohjelmistosta(Windows)

1. Valitse HP-tulostinohjelmiston (voit avata sen **Käynnistä**-valikon kautta) ikkunan yläosassa **Arvioidut mustetasot**.
2. Valitse kohdasta Työkalulaatikko **Arvioidut tasot** -välilehti.

## Mustetasojen tarkastaminen tulostimen ohjauspaneelin avulla

- Kosketa aloitusnäytön  (Muste) -painiketta.

# Mustesäiliöiden musteen lisääminen



**HUOMAUTUS:** Muiden kuin HP:n musteen ja/tai mustesäiliöiden virheellisestä täyttämisestä aiheutuvat huolto- tai korjaustoimet eivät kuulu tuotteen takuun piiriin.

## Mustesäiliöiden musteen lisääminen

1. Avaa etuluukku.

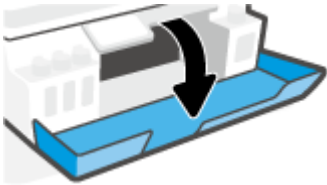

2. Avaa sen mustesäiliön tulppa, johon haluat lisätä mustetta.

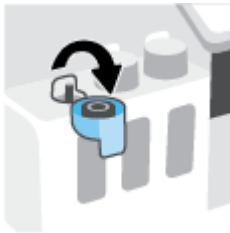

3. Toimi seuraavasti mustepullojen tyypistä riippuen:

- **Kierrekorkilla varustetut pullot:** Kierrä mustepullon korkki auki.



- **Käännettävällä korkilla varustetut pullot:** Avaa mustepullon korkki vääntämällä ja poista sinetti, laita korkki takaisin paikalleen ja vedä sen yläosa auki.

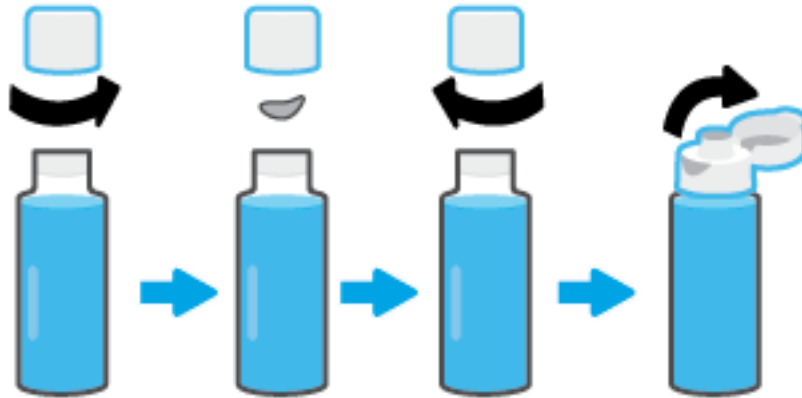

4. Varmista, että mustepullon ja mustesäiliön värit vastaavat toisiaan. Aseta pullo säiliön suuttimen kohdalle niin, että pullon suu on tukevasti kiinni suuttimessa. Valuta mustetta säiliöön, kunnes säiliö on täysi. Jos muste ei ala valua heti, irrota mustepullo ja aseta se huolellisesti uudelleen säiliötä vasten.

 **HUOMAUTUS:** Älä purista mustepulloa, kun täytät säiliötä. Käytettävien mustepullojen tyyppi vaihtelee.

**Kierrekorkilla varustetut pullot**

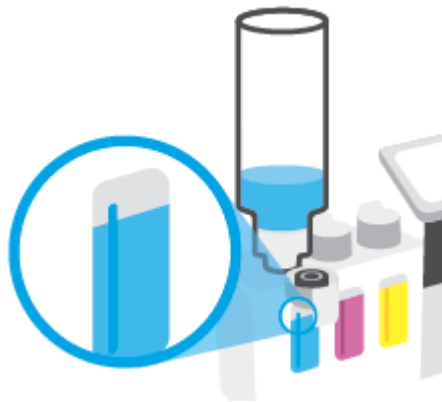

**Käännettävällä korkilla varustetut pullot**



 **HUOMAUTUS:** Jos pulloon jää mustetta, säilytä sitä pystyasennossa viileässä ja kuivassa paikassa.

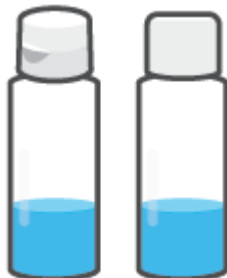

5. Sulje mustesäiliön tulppa tiukasti.

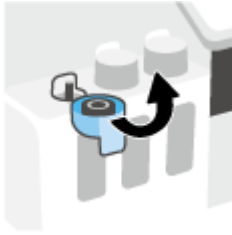

6. Täytä muut mustesäiliöt toistamalla vaiheet 2–5.

7. Sulje tulostimen etuluukku.

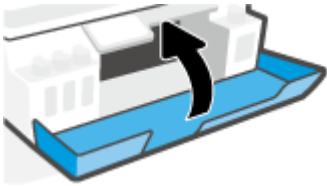

### **Mustepullojen käyttöä koskevia varoituksia**

Seuraavassa on mustepullojen käyttöä koskevia vihjeitä:

- Pidä mustepullot poissa lasten ulottuvilta.
- Avaa mustepullo vain silloin, kun aiot täyttää mustesäiliön.
- Älä kallista, ravista tai purista avointa mustepulloa, sillä se saattaa johtaa musteen valumiseen.
- Säilytä mustepulloa viileässä ja pimeässä paikassa.
- Älä juo mustetta tai laita sitä suuhun.

## Mustetarvikkeiden tilaaminen

Tarkista mustepullojen tarroista mustepullojen numerot ennen pullojen tilaamista. Voit myös tarkistaa tiedot etuluukun sisäpuolella olevasta tarrasta.

Voit tilata tulostimelle alkuperäisiä HP-tulostustarvikkeita osoitteesta [www.hp.com/buy/supplies](http://www.hp.com/buy/supplies) . Valitse kehotettaessa maa tai alue ja etsi sitten tulostimeen sopivat mustepullot kehotteita noudattamalla.



---

**HUOMAUTUS:** Mustepullojen tilaaminen verkkosivuston kautta ei ole mahdollista kaikissa maissa tai kaikilla alueilla. Jos se ei ole mahdollista maassasi/alueellasi, voit silti tarkastella tarviketietoja ja tulostaa luettelon muistin tueksi paikallisen HP:n jälleenmyyjän luona vierailua varten.

---

# Tulostaminen vain mustaa mustetta käyttämällä

## Tulostaminen vain mustalla musteella(Windows)

1. Valitse ohjelmistossa **Tulosta**.
2. Varmista, että tulostin on valittuna.
3. Napsauta painiketta, joka avaa **Ominaisuudet**-valintaikkunan.

Painikkeen nimi voi olla eri sovelluksissa erilainen, esimerkiksi **Ominaisuudet**, **Asetukset**, **Tulostinasetukset**, **Tulostimen asetukset**, **Tulostin** tai **Määritykset**.

4. Valitse sopivat asetukset.

### Windows 10, Windows 8.1 ja Windows 8

- Napsauta **Paperi/Laatu**-välilehteä.
- Valitse **Tulosta harmaasävyllä** -kohdan luettelosta **Vain musta muste** ja valitse sitten **OK**.

### Windows 7

- Napsauta **Asettelu**- tai **Paperi/Laatu** -välilehdellä **Lisäasetukset**-painiketta ja avaa **Lisävaihtoehdot**-valintaikkuna.
- Valitse avattavasta **Tulosta harmaasävyllä** -valikosta **Vain musta muste** ja valitse sitten **OK**.



# Tulostuslaadun parantaminen

Voit tulostaa tulostinohjelmistolla diagnostiikkasivun, jonka avulla voit arvioida, onko tulostuspäiden (mustekasettien) puhdistaminen tai kohdistaminen tarpeen tulostuslaadun parantamiseksi.

## Tulostuslaadun diagnostiikkasivun tulostaminen tulostimen näytön kautta

1. Lisää syöttölokeroon tavallista käyttämätöntä A4- tai Letter-kokoista paperia.
2. Pyyhkäise vasemmalle tulostimen ohjauspaneelin aloitussivulla ja kosketa  ( **Määritys** ) -painiketta.
3. Valitse **Työkalut** ja kosketa sitten **Tulostuslaaturaportti**.

## Tulostuslaadun diagnostiikkasivun tulostaminen (Windows)

1. Lisää syöttölokeroon tavallista käyttämätöntä A4- tai Letter-kokoista paperia.
2. Valitse HP-tulostinohjelmiston (voit avata sen **Käynnistä**-valikon kautta) ikkunan yläosassa **Tulosta, skanna & faksaa** .
3. Valitse **Tulosta**-kohdassa **Ylläpidä tulostintasi**, jolloin Työkalulaatikko avautuu.
4. Kun Työkalulaatikko on avoinna, napsauta **Laitepalvelut**-välilehteä ja valitse **Tulostuslaadun diagnostiikkasivu**.

5. Tarkista syaanin, magentan, keltaisen ja mustan ruudut sekä muut diagnostiikkasivun tiedot.



6. Puhdista tulostuspäät, jos diagnostiikkasivun värillisissä ruuduissa tai mustassa ruudussa on raitoja tai kohtia, joista puuttuu väri.

Lisätietoja on kohdassa [Tulostuspäiden \(mustekasettien\) puhdistaminen sivulla 110](#).

7. Kohdista tulostuspäät (mustekasetit), jos suorat viivat näyttävät tulosteissa sahalaitaisilta tai jos diagnostiikkasivu ehdottaa kohdistamista.

Lisätietoja on kohdassa [Tulostuspäiden \(mustekasettien\) kohdistaminen sivulla 109](#).

8. Jos tulostuslaatuongelma jatkuu vielä kohdistamisen ja puhdistamisen jälkeen, ota yhteys HP:n tukeen.

Voit myös parantaa tulostuslaatua HP Smart -sovelluksen avulla. Lisätietoja sovelluksesta on kohdassa [HP Smart -sovelluksen käyttäminen tulostamiseen, skannaamiseen ja vianmääritykseen sivulla 13](#).

# Tulostuspäiden (mustekasettien) kohdistaminen

Tulostuspäiden (mustekasettien) kohdistaminen voi parantaa tulostuslaatua. Jos tulosteissa tai tulostuslaadun diagnostiikkasivulla esiintyy virheellisesti kohdistettuja värejä tai viivoja, kohdista tulostuspäät. Lisätietoja tulostuslaadun diagnostiikkasivun tulostamisesta on kohdassa [Tulostuslaadun parantaminen sivulla 107](#).

## Tulostuspäiden (mustekasettien) kohdistaminen (Windows)

1. Lisää syöttölokeroon tavallista käyttämätöntä A4- tai Letter-kokoista paperia.
2. Valitse HP-tulostinohjelmiston (voit avata sen **Käynnistä**-valikon kautta) ikkunan yläosassa **Tulosta, skanna & faksaa** .
3. Valitse **Tulosta**-kohdassa **Ylläpidä tulostintasi**, jolloin Työkalulaatikko avautuu.
4. Kun Työkalulaatikko on avoinna, napsauta **Laitepalvelut**-välilehteä, valitse haluamasi vaihtoehto ja noudata näytölle tulevia ohjeita.

## Tulostuspään kohdistaminen tulostimen näytön kautta

1. Lisää syöttölokeroon tavallista käyttämätöntä A4- tai Letter-kokoista paperia.
2. Pyyhkäise vasemmalle tulostimen ohjauspaneelin aloitussivulla ja kosketa  ( **Määritys** ) -painiketta.
3. Kosketa **Työkalut** , kosketa **Kohdista tulostuskasetit** ja noudata näytön ohjeita.

## Tulostuspäiden (mustekasettien) puhdistaminen

Jos tulosteissasi on raitoja tai vääriä värejä tai osa väreistä puuttuu, tulostuspäät on ehkä puhdistettava. Voit tarkistaa myös tulostuslaadun diagnostiikkasivun avulla, onko puhdistaminen tarpeen. Puhdistusprosessissa tulostuspäät yritetään puhdistaa tulostamalla yksi sivu. Lisätietoja tulostuslaadun diagnostiikkasivun tulostamisesta on kohdassa [Tulostuslaadun parantaminen sivulla 107](#).



**HUOMAUTUS:** Puhdista tulostuspäät vain silloin, kun se on tarpeen. Tarpeeton puhdistaminen kuluttaa mustetta ja lyhentää tulostuspäiden käyttöikää.

### Tulostuspäiden (mustekasettien) puhdistaminen (Windows)

1. Lisää syöttölokeroon tavallista käyttämätöntä A4- tai Letter-kokoista paperia.
2. Valitse HP-tulostinohjelmiston (voit avata sen **Käynnistä**-valikon kautta) ikkunan yläosassa **Tulosta, skanna & faksaa**.
3. Valitse **Tulosta**-kohdassa **Ylläpidä tulostintasi**, jolloin Työkalulaatikko avautuu.
4. Kun Työkalulaatikko on avoinna, napsauta **Laitepalvelut**-välilehteä, valitse haluamasi vaihtoehto ja noudata näytölle tulevia ohjeita.

### Tulostuspään puhdistaminen tulostimen näytöstä

1. Lisää syöttölokeroon tavallista käyttämätöntä A4- tai Letter-kokoista paperia.
2. Pyyhkäise vasemmalle tulostimen ohjauspaneelin aloitussivulla ja kosketa  (**Määritys**) -painiketta.
3. Kosketa **Työkalut**, kosketa **Puhdista kasetit** ja noudata näytön ohjeita.

# Tulostimen puhdistaminen

Voit ehkäistä sivun taustapuolen tahriintumista suorittamalla puhdistusohjelman tulostinohjelmiston kautta.

## Tulostimen puhdistaminen tulostinohjelmiston avulla (Windows)

1. Lisää syöttölokeroon tavallista käyttämätöntä A4- tai Letter-kokoista paperia.
2. Valitse HP-tulostinohjelmiston (voit avata sen **Käynnistä**-valikon kautta) ikkunan yläosassa **Tulosta, skanna & faksaa** .
3. Valitse **Tulosta**-kohdassa **Ylläpidä tulostintasi**, jolloin Työkalulaatikko avautuu.
4. Kun Työkalulaatikko on avoinna, napsauta **Laitepalvelut**-välilehteä, valitse haluamasi vaihtoehto ja noudata näytölle tulevia ohjeita.

# Musteen ja tulostuspäiden käyttöä koskevia vihjeitä

## Tulostuspäihin liittyviä vihjeitä

Seuraavassa on tulostuspäiden käyttöä koskevia vihjeitä:

- Käytä alkuperäisiä HP:n tulostuspäitä.
- Suojaa tulostuspäitä kuivumiselta sammuttamalla tulostin Virta-painikkeesta ja varmistamalla, että Virta-painikkeen valo sammuu.
- Älä avaa tulostuspäitä tai poista niistä suojateippejä ennen kuin olet valmis asentamaan ne. Teipit ehkäisevät musteen haihtumista.
- Asenna sekä musta että värillinen tulostuspää oikein.

Lisätietoja on kohdassa [Kasettiongelman sivulla 142](#).

- Kun tulostin on määritetty, älä avaa tulostuspään salpaa, ellei sinua pyydetä tekemään niin.
- Kohdista tulostin parhaan tulostuslaadun takaamiseksi. Lisätietoja on kohdassa [Tulostusongelmat sivulla 149](#).
- Jos tulostuspää jostakin syystä on poistettava tulostimesta, se kannattaa asentaa takaisin paikalleen mahdollisimman nopeasti. Tulostimen ulkopuolella suojaamattomat tulostuspäät saattavat alkaa kuivua.

## Musteseen liittyviä vihjeitä

Seuraavassa on musteiden käyttöä koskevia vihjeitä:

- Varmista ennen tulostamista, että mustesäiliöissä on riittävästi mustetta.

Lisätietoja on kohdassa [Mustetasot sivulla 101](#).

- Täytä säiliöt, jos niissä on vähän mustetta. Jos tulostat, kun säiliöissä on vähän mustetta, tulostimesi saattaa vahingoittua.
- Älä kallista tulostinta.



**HUOMAUTUS:** Alkuperäiset HP:n tulostuspäät ja muste on suunniteltu ja testattu HP:n tulostimia ja papereita varten, ja niiden avulla saavutetaan laadukkaan lopputuloksen joka kerta.

HP ei voi taata muiden valmistajien tarvikkeiden laatua tai luotettavuutta. Muiden kuin HP:n valmistamien tarvikkeiden käyttämisestä aiheutuvat huolto- tai korjaustoimet eivät kuulu laitteen takuun piiriin.

## Tulostimen siirtäminen

Vältä tulostimen vauriot tai mustevuoto noudattamalla seuraavia ohjeita.

Jos siirrät tulostinta kodissa tai toimistossa, pidä tulostuspään salpa suljettuna ja tulostin vaakatasossa.

Jos siirrät tulostimen kodin tai toimiston ulkopuolelle, noudata laitteen mukana toimitettuja siirtämisohjeita tai katso lisätietoja [www.support.hp.com](http://www.support.hp.com) -sivustolta.

---

# 7 Yhteyden muodostaminen

- [Ennen kuin aloitat](#)
- [Tulostimen asettaminen asetustilaan](#)
- [Tulostimen liittäminen langattomaan verkkoon reitittimen välityksellä](#)
- [Yhdistäminen tulostimeen langattomasti ilman reititintä \(Wi-Fi Direct\)](#)
- [Tulostimen yhdistäminen HP Smart -sovelluksella](#)
- [Langattoman yhteyden asetusten muuttaminen](#)
- [Tulostimen yhdistäminen tietokoneeseen USB-johdolla \(ei verkkoyhteyttä\)](#)
- [USB-yhteyden vaihtaminen langattomaan yhteyteen](#)
- [Kehittyneiden tulostimen hallintatyökalujen käyttäminen \(verkkotulostimet\)](#)
- [Verkkotulostimen asennus- ja käyttövihjeitä](#)



## Ennen kuin aloitat

Varmista, että seuraavat ehdot täyttyvät:

- Langaton verkko on määritetty ja se toimii oikein.
- Tulostin ja tulostinta käyttävät tietokoneet ovat samassa verkossa (tai aliverkossa).

Tulostinta yhdistettäessä sinua voidaan pyytää antamaan langattoman verkon nimi (SSID) ja langattoman verkon salasana.

- Anna langattoman verkon nimi -kohtaan langattoman verkkosi nimi.
- Langattoman verkon salasana estää muita käyttäjiä muodostamasta luvaton yhteyttä langattomaan verkkoon. Langaton verkkoyhteys saattaa käyttää vaadittavan suojaustason mukaan joko WPA-salasanaa tai WEP-avainta.

Jos verkon nimeä tai suojauksen salasanaa ei ole vaihdettu langattoman verkon asennuksen jälkeen, nämä tiedot voi joissain tapauksissa löytää langattoman reitittimen taka- tai sivuosasta.

Jos et löydä verkon nimeä tai suojauksen salasanaa tai jos et muista näitä tietoja, katso lisätietoja tietokoneen tai langattoman reitittimen käyttöoppaasta. Jos tietoja ei vielä löydy, ota yhteyttä verkon järjestelmänvalvojan tai henkilön, joka asensi langattoman verkon.

## Tulostimen asettaminen asetustilaan

Jos tulostimen ensikäynnistyksestä on kulunut yli kaksi tuntia eikä tulostinta ole määritetty langattomasti, aseta se verkon asennustilaan palauttamalla sen verkkoasetukset. Asennustila on käytössä kaksi tuntia. Lisätietoja tulostimen verkkoasetusten palauttamisesta on kohdassa [Alkuperäisten tehdasoletusten ja -asetusten palauttaminen sivulla 167](#).

# Tulostimen liittäminen langattomaan verkkoon reitittimen välityksellä

- [Tulostimen yhdistäminen langattomaan verkkoon HP:n tulostinohjelmiston avulla](#)
- [Tulostimen yhdistäminen langattomaan verkkoon tulostimen ohjauspaneelin avulla](#)

## Tulostimen yhdistäminen langattomaan verkkoon HP:n tulostinohjelmiston avulla

Tulostimen liittäminen langattomaan 802.11-verkkoon edellyttää seuraavaa:

- Langaton 802.11 b/g/n-verkko, jossa on langaton reititin tai tukiasema.



**HUOMAUTUS:** Tulostin tukee 2,4 GHz:n ja 5 GHz:n taajuuksia.

- Tietokone, joka on jo yhdistetty samaan langattomaan verkkoon, johon aiot yhdistää tulostimen.
- Verkkonimi (SSID).
- WEP-avain tai WPA-salasana (tarvittaessa).

### Tulostimen yhdistäminen HP-tulostinohjelmiston avulla (Windows)

Jos muodostat yhteyden tulostimeen langattomasti HP:n ohjelmiston kautta, aseta tulostin verkkoasennustilaan palauttamalla sen verkkoasetukset. Asennustila on käytössä kaksi tuntia. Lisätietoja tulostimen verkkoasetusten palauttamisesta on kohdassa [Alkuperäisten tehdasoletusten ja -asetusten palauttaminen sivulla 167](#).

1. Avaa HP tulostinohjelmisto (voit avata sen **Käynnistä**-valikon kautta) ja valitse **Työkalut**.
2. Valitse **Laitteen asennus ja ohjelmisto**.
3. Valitse **Yhdistä uusi laite**, napsauta **Langaton yhteys** ja noudata näyttöön tulevia ohjeita.

## Tulostimen yhdistäminen langattomaan verkkoon tulostimen ohjauspaneelin avulla

Määritä langaton yhteys tulostimen ohjauspaneelista käyttämällä Langattoman asennustoimintoa.



**HUOMAUTUS:** Tutustu kohdassa [Ennen kuin aloitat sivulla 115](#) olevaan luetteloon, ennen kuin jatkat.

1. Valitse tulostimen ohjauspaneelin aloitusnäytöstä (Langaton yhteys).
2. Valitse (Asetukset).
3. Valitse **Langaton asennustoiminto** tai **Wi-Fi Protected Setup** (Suojattu Wi-Fi-asennus).
4. Noudata näyttöön tulevia ohjeita ja suorita asennus loppuun.

# Yhdistäminen tulostimeen langattomasti ilman reititintä (Wi-Fi Direct)

Wi-Fi Direct -toiminnon avulla tietokoneesta, älypuhelimesta, taulutietokoneesta tai muusta langatonta yhteyttä käyttävästä laitteesta voidaan tulostaa langattomasti muodostamatta yhteyttä langattomaan verkkoon.

## Wi-Fi Direct -yhteyden käyttöohjeet





**HUOMAUTUS:** Lisätietoja Wi-Fi Direct -toiminnosta on sivustolla [www.hp.com/go/wifidirectprinting](http://www.hp.com/go/wifidirectprinting).

- Varmista, että tulostimen Wi-Fi Direct -toiminto on otettu käyttöön.
- Varmista, että tietokoneessasi tai matkalaitteessasi on tarvittava ohjelmisto.
  - Jos käytät tietokonetta, varmista, että olet asentanut tulostimen mukana toimitetun tulostinohjelmiston.

Jos HP:n tulostinohjelmistoa ei ole asennettu tietokoneelle, muodosta ensin Wi-Fi Direct -yhteys ja asenna sitten tulostinohjelmisto. Kun tulostinohjelmisto kysyy yhteystyyppiä, valitse **Langaton**.
  - Jos käytät matkalaitetta, varmista, että olet asentanut yhteensopivan tulostussovelluksen.
- Enintään viisi tietokonetta ja mobiililaitetta voi käyttää samaa Wi-Fi Direct -yhteyttä.
- Wi-Fi Direct -toimintoa voi käyttää, kun tulostin on liitetty myös joko USB-johdolla tietokoneeseen tai langattomasti verkkoon.
- Wi-Fi Direct -toimintoa ei voi käyttää tietokoneen, mobiililaitteen tai tulostimen yhdistämiseksi internetiin.



## Wi-Fi Direct -toiminnon ottaminen käyttöön tai poistaminen käytöstä

1. Valitse ohjauspaneelin aloitusnäytöstä  (Wi-Fi Direct).
2. Valitse  (Asetukset).
3. Jos näytön mukaan Wi-Fi Direct on **Ei käytössä**, ota se käyttöön **Wi-Fi Direct** -asetuksen vieressä olevalla vaihtopainikkeella.



**VIHJE:** Wi-Fi Direct -yhteyden voi ottaa käyttöön myös sisäisen verkkopalvelimen kautta. Lisätietoja sisäisen verkkopalvelimen käytöstä on kohdassa [Sisäisen verkkopalvelimen avaaminen sivulla 126](#).

## Yhteystyyppin muuttaminen

1. Valitse ohjauspaneelin aloitusnäytöstä  (Wi-Fi Direct).
2. Valitse  (Asetukset).
3. Valitse **Yhteystapa** ja valitse sitten **Automaattinen** tai **Manuaalinen**.

## Wi-Fi Direct -nimen tai -salasanan paikantaminen

- Valitse ohjauspaneelin aloitusnäytössä  (Wi-Fi Direct).

Wi-Fi Direct -nimi ja -salasana tulevat näkyviin näyttöön.

### Tulostus Wi-Fi Direct -toimintoa tukevasta, langatonta yhteyttä käyttävästä mobiililaitteesta

Jos käytössä on Google Android -laite, tarkista, että mobiililaitteelle on asennettu HP Print Service -laajennuksen uusin versio. Laajennuksen voi ladata Google Play -sovelluskaupasta.

1. Varmista, että olet ottanut tulostimen Wi-Fi Direct -toiminnon käyttöön.
2. Ota Wi-Fi Direct käyttöön mobiililaitteelta. Lisätietoja on matkalaitteen mukana toimitetuissa ohjeissa.
3. Valitse mobiililaitteella olevasta, tulostusta tukevasta sovelluksesta dokumentti ja valitse vaihtoehto, joka tulostaa dokumentin.

Laitteelle avautuu luettelo käytettävissä olevista tulostimista.

4. Yhdistä mobiililaitteeseen valitsemalla Wi-Fi Direct -nimi käytettävissä olevien tulostinten luettelosta. Nimi voi olla esimerkiksi DIRECT\*\*-HP Smart Tank (jossa \*\* ovat tulostimen yksilöiviä merkkejä).

Jos mobiililaite ei muodosta yhteyttä tulostimeen automaattisesti, yhdistä tulostin noudattamalla tulostimen ohjauspaneelin ohjeita. Jos tulostimen ohjauspaneelissa näkyy PIN-koodi, syötä se mobiililaitteessasi.

Kun mobiililaite on yhdistetty tulostimeen, tulostin aloittaa tulostamisen.

### Tulostus langatonta yhteyttä käyttävästä mobiililaitteesta, joka ei tue Wi-Fi Direct -toimintoa

1. Varmista, että olet ottanut käyttöön yhteensopivan tulostussovelluksen matkalaitteessa. Lisätietoja on osoitteessa [www.hp.com/global/us/en/eprint/mobile\\_printing\\_apps.html](http://www.hp.com/global/us/en/eprint/mobile_printing_apps.html).
2. Varmista, että olet ottanut tulostimen Wi-Fi Direct -toiminnon käyttöön. Lisätietoja on kohdassa [Wi-Fi Direct -toiminnon ottaminen käyttöön tai poistaminen käytöstä sivulla 118](#).
3. Ota käyttöön langaton yhteys mobiililaitteessa. Lisätietoja on matkalaitteen mukana toimitetuissa ohjeissa.
4. Muodosta matkalaitteesta yhteys uuteen verkkoon. Käytä samaa menetelmää, jota tavallisesti käytät muodostaaksesi yhteyden uuteen langattomaan verkkoon tai yhteyspisteeseen. Valitse Wi-Fi Direct -nimi havaittujen langattomien verkkojen luettelosta. Nimi voi olla esimerkiksi DIRECT\*\*-HP Smart Tank (jossa \*\* ovat tulostimen yksilöiviä merkkejä).



**HUOMAUTUS:** Lisätietoja Wi-Fi Direct -nimen tai -salasanan paikantamisesta on kohdassa [Wi-Fi Direct -nimen tai -salasanan paikantaminen sivulla 118](#).

5. Anna pyydettyä tulostimesi Wi-Fi Direct-salasana.
6. Tulosta asiakirja.

### Tulostus langattomaan yhteyteen kykenevältä tietokoneelta (Windows)

1. Varmista, että olet ottanut tulostimen Wi-Fi Direct -toiminnon käyttöön. Lisätietoja on kohdassa [Wi-Fi Direct -toiminnon ottaminen käyttöön tai poistaminen käytöstä sivulla 118](#).
2. Ota tietokoneen langaton yhteys käyttöön. Lisätietoja on tietokoneen mukana toimitetuissa ohjeissa.



**HUOMAUTUS:** Jos tietokoneesi ei tue langatonta yhteyttä, et voi käyttää Wi-Fi Direct -toimintoa.

3. Muodosta tietokoneesta yhteys uuteen verkkoon. Käytä samaa menetelmää, jota tavallisesti käytät muodostaaksesi yhteyden uuteen langattomaan verkkoon tai yhteyspisteeseen. Valitse Wi-Fi Direct -

nimi havaittujen langattomien verkkojen luettelosta. Nimi voi olla esimerkiksi DIRECT-\*\*-HP Smart Tank (jossa \*\* ovat tulostimen yksilöiviä merkkejä).

Anna pyydettäessä Wi-Fi Direct -salasana.

Lisätietoja Wi-Fi Direct -nimen tai -salasanan paikantamisesta on kohdassa [Wi-Fi Direct -nimen tai -salasanan paikantaminen sivulla 118](#).

4. Jatka vaiheeseen 5, jos tulostin on asennettu ja kytketty tietokoneeseen langattoman verkon kautta. Jos tulostin on asennettu ja kytketty tietokoneeseen USB-kaapelilla, asenna tulostinohjelmisto Wi-Fi Direct -yhteyttä käyttäen noudattamalla seuraavia vaiheita.
  - a. Valitse tietokoneen käyttöjärjestelmän mukaan jokin seuraavista vaihtoehdoista:
    - **Windows 10:** Napsauta tietokoneen työpöydällä **Käynnistä**, valitse sovellusluettelosta **HP** ja valitse sitten kuvake, jossa on tulostimen nimi.
    - **Windows 8.1:** Valitse aloitusnäytön vasemmasta alakulmasta nuoli alaspäin ja valitse tulostimen nimi.
    - **Windows 8:** Napsauta hiiren kakkospainikkeella aloitusnäytöstä mitä tahansa tyhjää kohtaa, valitse sovellusriviltä **Kaikki sovellukset** ja valitse sitten tulostimen nimi.
    - **Windows 7:** Valitse tietokoneen työpöydältä **Käynnistä** ja valitse **Kaikki ohjelmat**. Valitse **HP** ja napsauta tulostimen kansiota. Valitse kuvake, jossa on tulostimen nimi.
  - b. Valitse tulostinohjelmisto -kohdasta **Työkalut**.
  - c. Valitse **Tulostimen asetukset ja ohjelmisto** ja **Yhdistä uusi laite**.
  - d. Valitse näyttöön tulevasta **Verkkoyhteysasetukset** -ohjelmistonäytöstä **Langaton**.  
Valitse tunnistettujen tulostinten luettelosta HP:n tulostin.
  - e. Noudata näytön ohjeita.
5. Tulosta asiakirja.

# Tulostimen yhdistäminen HP Smart -sovelluksella

## Asennus HP Smart -sovelluksella

Tulostimen voi asentaa langattomaan verkkoon HP Smart -sovelluksella. HP Smart -sovellus on tuettu iOS-, Android-, Windows- ja Mac-laitteissa. Lisätietoja sovelluksesta on kohdassa [HP Smart -sovelluksen käyttäminen tulostamiseen, skannaamiseen ja vianmääritykseen sivulla 13](#).

1. Varmista, että sekä tulostimesi että tietokoneesi ovat yhdistettynä samaan langattomaan verkkoon.
2. Jos tulostimen ensikäynnistyksestä on kulunut yli kaksi tuntia ja tulostinta ei ole määritetty langattomasti, aseta se verkon asennustilaan palauttamalla sen verkkoasetukset. Lisätietoja tulostimen verkkoasetusten palauttamisesta on kohdassa [Alkuperäisten tehdasoletusten ja -asetusten palauttaminen sivulla 167](#).
3. Jos käytät iOS- tai Android-mobiililaitetta, varmista, että Bluetooth on päällä.



---

### HUOMAUTUS:

- HP Smart -sovelluksessa käytetään Bluetoothia vain tulostimen asennukseen. Tämä nopeuttaa ja helpottaa asennusprosessia iOS- ja Android-mobiililaitteissa.
  - Bluetooth-tulostusta ei tueta.
- 

4. Avaa HP Smart -sovellus laitteella.
5. **iOS/Android:** Napauta HP Smart -sovelluksen aloitusnäytössä **+** (plus) -kuvaketta ja valitse sitten tulostin. Jos tulostin ei ole luettelossa, valitse **Lisää uusi tulostin**.

**Windows:** Napauta tai napsauta HP Smart -sovelluksen aloitusnäytössä **+** (plus) -kuvaketta ja valitse tai lisää sitten tulostin.

**Mac:** Napsauta HP Smart -sovelluksen aloitusnäytössä **+** (plus) -kuvaketta ja valitse sitten tulostin. Jos tulostin ei ole luettelossa, valitse **Tulostin > Asenna uusi tulostin**.



Lisää tulostin verkkoon noudattamalla laitteen näyttöön tulevia ohjeita.

# Langattoman yhteyden asetusten muuttaminen



Tulostimen langattoman yhteyden asetukset voi itse määrittää ja langattomalle voi myös suorittaa erilaisia verkkohallintatehtäviä, kuten tulostaa tietoa verkkoasetuksista, ottaa langattoman toiminnon käyttöön tai poistaa sen käytöstä ja muokata langattoman verkon asetuksia.

## Langattomien ominaisuuksien ottaminen käyttöön ja poistaminen käytöstä

Kun langattomat toiminnot ovat käytössä, tulostimen ohjauspaneelin sininen yhteysmerkkivalo palaa.



1. Valitse tulostimen ohjauspaneelin aloitusnäytöstä  (Langaton yhteys) ja sitten  (Asetukset).
2. Ota langaton toiminto käyttöön tai poista se käytöstä **Langaton**-asetuksen vieressä olevalla vaihtopainikkeella.

## Langattoman verkon testiraportin tulostaminen

1. Valitse tulostimen ohjauspaneelin aloitusnäytöstä  (Langaton yhteys) ja sitten  (Asetukset).
2. Valitse **Tulosta raportit**.
3. Valitse **Langatt. verkon testirap.**

## Verkkoasetusten tulostaminen

Tee jokin seuraavista:

- Valitse tulostimen ohjauspaneelin aloitusnäytöstä  (Langaton yhteys), niin saat näkyviin verkon tilanäkymän. Tulosta verkkokokoonpanosivu koskettamalla **Tulosta tiedot** -kohtaa.
- Valitse tulostimen ohjauspaneelin aloitusnäytöstä  (**Määrittäminen**) ja **Työkalut** ja valitse lopuksi **Verkkoasetusraportti**.

## Langattoman yhteyden asetusten muuttaminen (Windows)

Tämä menetelmä on käytettävissä, jos tulostinohjelmisto on jo asennettu.

 **TÄRKEÄÄ:** Tämä toiminto edellyttää USB-johtoa. Älä kytke USB-kaapelia ennen kuin ohjeissa pyydetään tekemään niin.

1. Avaa HP tulostinohjelmisto (voit avata sen **Käynnistä**-valikon kautta) ja valitse **Työkalut**.
2. Valitse **Laitteen asennus ja ohjelmisto**.
3. Valitse **Määritä langattoman yhteyden asetukset uudelleen**. Noudata näytön ohjeita.



## Langattoman yhteyden asetusten muuttaminen (HP Smart -sovellus)

1. Jos tulostimen ensikäynnistyksestä on kulunut yli kaksi tuntia eikä tulostinta ole määritetty langattomasti, aseta se verkon asennustilaan palauttamalla sen verkkoasetukset.

Asennustila on käytössä kaksi tuntia. Lisätietoja tulostimen verkkoasetusten palauttamisesta on kohdassa [Alkuperäisten tehdasasetusten ja -asetusten palauttaminen sivulla 167](#).

2. Napauta HP Smart -sovelluksen aloitusnäytön **+** (plus) -kuvaketta ja valitse sitten uuden tulostimen lisääminen.

# Tulostimen yhdistäminen tietokoneeseen USB-johdolla (ei verkkoyhteyttä)

Tulostimen takaosassa on USB 2.0 High Speed -portti tietokoneeseen liittämistä varten.

Jos tulostinohjelmisto on asennettu, tulostin toimii Plug and Play -laitteena. Jos ohjelmistoa ei ole asennettu, yhdistä tulostin USB-kaapelilla alla olevien ohjeiden mukaan.

## Tulostimen liittäminen tietokoneeseen USB-kaapelilla

1. Siirry osoitteeseen [123.hp.com](http://123.hp.com) tietokoneesi selaimessa ja lataa ja asenna HP tulostinohjelmisto. Voit käyttää myös HP:n tulostinohjelmisto-CD:tä (jos mukana) tai ladata ohjelmiston osoitteesta [www.support.hp.com](http://www.support.hp.com) .



**HUOMAUTUS:** Älä kytke USB-kaapelia tulostimeen, ennen kuin sinua pyydetään tekemään niin.

2. Noudata näytön ohjeita. Yhdistä tulostin kehoittaessa tietokoneeseen valitsemalla **Verkkoyhteys-asetukset**-ruudusta **USB**.
3. Noudata näytön ohjeita.

# USB-yhteyden vaihtaminen langattomaan yhteyteen

Jos tulostin ja ohjelmisto asennettiin alun perin käyttäen USB-kaapelia, joka yhdistää tulostimen suoraan tietokoneeseen, voit helposti vaihtaa yhteysmenetelmäksi langattoman verkkoyhteyden. Käytössä on oltava langaton 802.11b/g/n-verkko, jossa on langaton reititin tai tukiasema.

Tarkista seuraavat seikat ennen kuin vaihdat USB-yhteydestä langattomaan verkkoon:

- Tulostin on yhdistetty tietokoneeseen USB-kaapelin välityksellä, kunnes kaapeli kehoitetaan irrottamaan.
- Tietokone on jo yhdistetty samaan langattomaan verkkoon, johon aiot yhdistää tulostimen.



**HUOMAUTUS:** Jos yhteyden määrittäminen tässä osiossa olevien ohjeiden avulla ei onnistu, katso [Verkko- ja yhteysongelmat sivulla 163](#).

## USB-yhteyden vaihtaminen langattomaan yhteyteen: (Windows)

1. Avaa HP tulostinohjelmisto (voit avata sen **Käynnistä**-valikon kautta) ja valitse **Työkalut**.
2. Valitse **Laitteen asennus ja ohjelmisto**.
3. Valitse **Muuta USB-laiteyhteys langattomaksi yhteydeksi**. Noudata näytön ohjeita.

## USB-yhteydestä langattomaan verkkoon vaihtaminen HP Smart -sovelluksella Windows 10 -tietokoneessa (Windows)

1. Varmista ennen jatkamista, että tietokone ja tulostin täyttävät seuraavat vaatimukset:
  - Tulostin on yhdistetty tietokoneeseen USB:n kautta tällä hetkellä.
  - Tietokone on liitetty langattomaan verkkoon tällä hetkellä.
2. Avaa HP Smart -sovellus. Lisätietoja on kohdassa [HP Smart -sovelluksen käyttäminen tulostamiseen, skannaamiseen ja vianmääritykseen sivulla 13](#).
3. Varmista, että tulostin on valittuna.



**VIHJE:** Jos tulostin on jo määritetty, voit valita sen HP Smart -sovelluksen aloitusnäytöltä pyyhkäisemällä ensin vasemmalle tai oikealle ja painamalla sitten sen kuvaketta.

Voit käyttää toista tulostinta, kun napsautat tai napautat aloitusnäytön **+** (plus) -kuvaketta ja valitset tai lisäät toisen tulostimen.

4. Napsauta **Lisätietoja**, kun ”Make printing easier by connecting your printer wirelessly” (Helpota tulostusta liittämällä tulostin langattomasti) näkyy sovelluksen aloitussivun yläreunassa.

# Kehittyneiden tulostimen hallintatyökalujen käyttäminen (verkkotulostimet)

Kun tulostin on kytketty verkkoon, sisäistä verkkopalvelinta (EWS) käyttämällä voit tarkastella tilatietoja, muuttaa asetuksia ja hallita tulostinta tietokoneen kautta.

 **HUOMAUTUS:** Voit avata ja käyttää sisäistä verkkopalvelinta ilman internet-yhteyttä. Jotkin toiminnot eivät kuitenkaan ole käytettävissä.

 **HUOMAUTUS:** Joidenkin asetusten tarkasteleminen tai muuttaminen saattaa edellyttää salasanaa.

- [Sisäisen verkkopalvelimen avaaminen](#)
- [Tietoja evästeistä](#)

## Sisäisen verkkopalvelimen avaaminen

Voit avata sisäisen verkkopalvelimen jollakin seuraavista tavoista.

### Sisäisen verkkopalvelimen avaaminen verkon välityksellä

1. Voit tarkistaa tulostimen IP-osoitteen tai isäntänimen koskettamalla  (Langaton yhteys) tai tulostamalla verkkokokoonpanosivun.

 **HUOMAUTUS:** Tulostimen on oltava verkossa ja tulostimella pitää olla IP-osoite.



2. Kirjoita tulostimelle määritetty IP-osoite tai isäntänimi tietokoneeseen asennetun yhteensopivan selaimen osoiteriville.

Jos IP-osoite on esimerkiksi 123.123.123.123, kirjoita selaimen seuraava osoite: `http://123.123.123.123`.

### Sisäisen verkkopalvelimen avaaminen HP-tulostinohjelmiston avulla (Windows)

1. Avaa tulostinohjelmisto. Lisätietoja on kohdassa [HP-tulostinohjelmiston avaaminen \(Windows\) sivulla 12](#).
2. Valitse **Tulostus, skannaus ja faksi** -välilehti ja valitse sitten **Ylläpidä tulostintasi**.
3. Napsauta työkaluryhmän **Laitteen tiedot** -välilehteä.
4. Kun tulostimen tiedot on haettu, napsauta sivun oikean alakulman **Tulostimen EWS-kotisivu** -linkkiä.

### Sisäisen verkkopalvelimen avaaminen Wi-Fi Direct -yhteyden välityksellä

1. Valitse tulostimen ohjauspaneelin aloitusnäytöstä  (Wi-Fi Direct).
2. Valitse  (Asetukset).
3. Jos näytön mukaan Wi-Fi Direct on **Ei käytössä**, ota se käyttöön **Wi-Fi Direct** -asetuksen vieressä olevalla vaihtopainikkeella.

4. Ota langaton yhteys käyttöön tietokoneellasi ja hae ja yritä yhdistää Wi-Fi Direct -nimeen. Esimerkki: DIRECT-\*\*-HP Smart Tank (jossa \*\* ovat tulostimen yksilöiviä merkkejä).

Anna pyydettyä Wi-Fi Direct -salasana.



**HUOMAUTUS:** Voit tarkistaa Wi-Fi Direct -nimen tai -salasanan koskettamalla tulostimen ohjauspaneelin aloitusnäytön  (Wi-Fi Direct) -painiketta.

5. Kirjoita tuettuun selaimeen seuraava osoite: <http://192.168.223.1>.

## Tietoja evästeistä

Upotettu web-palvelin (EWS) tallentaa pieniä tekstitiedostoja (evästeitä) kiintolevylle selaamisen aikana. Evästeiden avulla EWS-palvelin tunnistaa tietokoneen seuraavalla kerralla. Jos esimerkiksi olet määrittänyt EWS-palvelimen kielen, evästeen avulla palvelin muistaa kielivalinnan niin, että seuraavalla käyttökerralla sivut näkyvät valitulla kielellä. Osa evästeistä (kuten asiakaskohtaiset asetukset tallentava eväste) tallennetaan tietokoneelle, jolta ne voi poistaa manuaalisesti.

Voit määrittää selaimen hyväksymään kaikki evästeet tai määrittää, että kunkin evästeen käyttö sallitaan tai kielletään aina niiden esiintyessä. Voit myös poistaa tarpeettomat evästeet selaimen avulla.



**HUOMAUTUS:** Joissakin tulostimissa evästeiden poistaminen käytöstä poistaa käytöstä myös vähintään yhden seuraavista ominaisuuksista:

- Jatkaminen samasta paikasta, jossa olit sovelluksesta poistuessasi (hyödyllinen etenkin ohjattuja asennustoimintoja käytettäessä)
- Sulautetun web-palvelimen kieliasetuksen muistaminen
- EWS:n Aloitus-sivun mukauttaminen

Lisätietoja tietosuoja- ja evästeasetusten muuttamisesta sekä evästeiden tarkastelusta ja poistamisesta on verkkoselaimen käyttöohjeissa.

# Verkkotulostimen asennus- ja käyttövihjeitä

Asenna verkkotulostin ja käytä sitä seuraavien ohjeiden mukaisesti:

- Kun asennat langatonta verkkotulostinta, varmista, että langattoman reitittimen tai tukiaseman virta on kytkettynä. Tulostin etsii langattomia reitittimiä ja näyttää sitten tietokoneessa luettelon havaittujen verkkojen nimistä.
- Jos tietokone on liitetty VPN-verkkoon (Virtual Private Network), yhteys VPN-verkkoon täytyy katkaista ennen yhteyden luomista mihinkään muuhun verkon laitteeseen, kuten tulostimeen.
- Lisätietoja verkon ja tulostimen määrittämisestä langatonta tulostamista varten. [Napsauttamalla tätä voit siirtyä verkkoon hakemaan lisätietoja.](#)
- Lisätietoja verkon suojausasetusten etsimisestä. [Napsauttamalla tätä voit siirtyä verkkoon hakemaan lisätietoja.](#)
- Varmista, että langattoman verkon Internet-yhteys on turvallinen.
- Varmista, että tulostin on yhteydessä verkkoon.

Jos yhteyttä ei ole, määritä langaton yhteys tulostimen ohjauspaneelin näytöllä langattoman yhteyden asennustoiminnon avulla.

- Varmista, että tulostimessa ja laitteessa on virta ja että ne on yhdistetty samaan langattomaan verkkoon.
- Jos tulostimen ensikäynnistyksestä on kulunut yli kaksi tuntia eikä tulostinta ole määritetty langattomasti, aseta se verkon asennustilaan palauttamalla sen verkkoasetukset. Asennustila on käytössä kaksi tuntia. Lisätietoja tulostimen verkkoasetusten palauttamisesta on kohdassa [Alkuperäisten tehdasoletusten ja -asetusten palauttaminen sivulla 167.](#)
- Jos käytät mobiililaitetta, varmista, että sen Bluetooth-yhteys on käytössä.
- Lisätietoja HP Print and Scan Doctor -ohjelmasta. [Napsauttamalla tätä voit siirtyä verkkoon hakemaan lisätietoja.](#)



---

**HUOMAUTUS:** Tämä apuohjelma on käytettävissä ainoastaan Windows-käyttöjärjestelmissä.

---

- Lisätietoja USB-yhteyden vaihtamisesta langattomaan yhteyteen. [Napsauttamalla tätä voit siirtyä verkkoon hakemaan lisätietoja.](#)
- Lisätietoja palomuurin ja virustentorjuntaohjelmiston käytöstä tulostimen asennuksen aikana. [Napsauttamalla tätä voit siirtyä verkkoon hakemaan lisätietoja.](#)

---

## 8 Ongelmanratkaisu

Tässä osassa käsitellään seuraavia aiheita:

- [Saat apua HP:n verkossa toimivan vianmäärityksen avulla](#)
- [Tarvitsetko apua](#)
- [Ohjeiden lukeminen tulostimen ohjauspaneelissa](#)
- [Avun saanti HP Smart -sovelluksesta](#)
- [Tukokset ja paperinsyöttöongelmat](#)
- [Kasettiongelma](#)
- [Tulostusongelmat](#)
- [Kopiointiongelmat](#)
- [Skannausongelmat](#)
- [Faksiongelmat](#)
- [Verkko- ja yhteysongelmat](#)
- [Tulostimen laitteisto-ongelmat](#)
- [Ongelmien ratkaisu verkkopalveluiden avulla](#)
- [Alkuperäisten tehdasoletusten ja -asetusten palauttaminen](#)
- [Tulostimen kunnossapito](#)
- [HP-tuki](#)

# Saat apua HP:n verkossa toimivan vianmäärityksen avulla

Voit ratkaista tulostimen ongelmia käyttämällä HP:n verkossa toimivia vianmääritystyökaluja. Valitse ongelmaasi vastaava työkalu alla olevasta taulukosta ja napsauta sen linkkiä.



**HUOMAUTUS:** HP:n verkossa toimivat ohjatut vianmääritystoiminnot eivät välttämättä ole saatavilla kaikilla kielillä.

<b>Verkossa toimiva vianmääritystyökalu</b>	<b>Tämän työkalun avulla voit tehdä seuraavia asioita:</b>
<a href="#">Paperitukoksiin liittyvien ongelmien vianmääritys</a>	Poista juuttunut paperi tulostimesta tai asiakirjansyöttölaitteesta ja ratkaise paperiin tai sen syöttöön liittyviä ongelmia.
<a href="#">Tulostusvaunun tukosten vianmääritys</a>	Poista esteitä, jotka häiritsevät tulostusvaunun liikkumista.
<a href="#">Tulostamisen epäonnistumiseen liittyvien ongelmien vianmääritys</a>	Ratkaise ongelmia, jotka liittyvät sivujen tulostamiseen, tulostusvirheisiin tai siihen, ettei tulostin vastaa komentoihin.
<a href="#">Kopiointi- ja skannausongelmien vianmääritys</a>	Määritä, miksi kopiointi tai skannaaminen ei onnistu, tai paranna kopioiden tai skannaustöiden laatua.
<a href="#">Tulostuslaatuun liittyvien ongelmien vianmääritys</a>	Paranna tulosteiden laatua.
<a href="#">Langattoman yhteyden verkkoasetusten hakeminen</a>	Löydä langattoman verkon nimi (SSID) ja salasana.
<a href="#">Langattoman verkkoyhteyden ongelmien vianmääritys</a>	Korjaa langattoman verkkoyhteyden ongelmia esimerkiksi silloin, kun määrität langatonta yhteyttä ensimmäisen kerran tai kun yhteys lakkaa toimimasta.
<a href="#">USB-yhteyden muuttaminen langattomaksi yhteydeksi</a>	Muuta tulostimen ja tietokoneen välinen yhteys USB-johtoa käyttävästä yhteydestä langattomaksi.
<a href="#">Palomuurin tai virustorjuntaohjelmistoon liittyvien ongelmien vianmääritys</a>	Määritä, estääkö palomuri tai virustorjuntaohjelmisto tietokoneen ja tulostimen välisen yhteyden, ja korjaa ongelma.
<a href="#">Faksiongelmiin vianmääritys</a>	Korjaa ongelmia, jotka liittyvät faksien lähettämiseen tai vastaanottamiseen tai faksin lähettämiseen tietokoneelle.
<a href="#">Wi-Fi Direct -yhteysongelmien vianmääritys</a>	Korjaa Wi-Fi Direct -ongelmia tai määritä Wi-Fi Direct.
<a href="#">Mobiiliverkko-ongelmien vianmääritys</a>	Korjaa ongelmia, jotka liittyvät mobiililaitteen ja tulostimen yhdistämiseen.
<a href="#">HP Print and Scan Doctor</a>	Diagnosoi ja korjaa tulostimen ongelmia automaattisesti.
(Vain Windows-käyttöjärjestelmät)	
<a href="#">HP Virtual Agent</a>	Ratkaise ongelmia keskustelemalla HP Virtual Agentin kanssa.



## Tarvitsetko apua



Tulostimen ongelmien ratkaiseminen HP:n verkossa toimivien vianmäärittäjätyökalujen avulla

Saat apua [HP:n verkossa toimivan vianmäärittäjätyökalujen avulla sivulla 130](#)



Tulostimen ongelmien diagnosointi ja ratkaiseminen

[HP Print and Scan Doctor](#)

(Vain Windows-käyttöjärjestelmät)



Tulostimen oppaiden, vianmäärittäjätyökalujen, ohjelmistopäivitysten ja muiden kohteiden haku

[www.support.hp.com](http://www.support.hp.com)



Tulostaminen, skannaaminen ja tulostimen hallinta mobiililaitteen ja HP Smart -sovelluksen avulla

- **iOS/Android:** [www.hp.com/go/hpsmart-help](http://www.hp.com/go/hpsmart-help)
- **Windows:** [www.hp.com/go/hpsmartwin-help](http://www.hp.com/go/hpsmartwin-help)
- **Mac:** [www.hp.com/go/hpsmartmac-help](http://www.hp.com/go/hpsmartmac-help)



Tulostaminen HP Scan -ohjelmiston avulla

[HP Scan software](#)



Mustatarvikkeiden tilaaminen

[HP Sure Supply](#)



Ota yhteyttä HP-tukeen

[Contact support website](#)



Tulostaminen HP ePrint -yhteensopivalla tulostimella sijainnista riippumatta

[HP ePrint](#)



Tuotteen rekisteröinti

[www.register.hp.com](http://www.register.hp.com)



Tulostimen takuuvaihtoehtojen katseleminen

[www.support.hp.com](http://www.support.hp.com)

## Ohjeiden lukeminen tulostimen ohjauspaneelissa

Tulostimen ohjeaiheiden avulla voit tutustua tulostimen toimintoihin. Osa ohjeista sisältää animaatioita, joilla havainnollistetaan esimerkiksi paperin lisäämistä.

Voit hakea ohjevalikon näyttöön aloitussivulta tai etsiä asiayhteyteen liittyviä neuvoja koskettamalla tulostimen ohjauspaneelissa olevaa  -kuvaketta.

## Avun saanti HP Smart -sovelluksesta

HP Smart -sovelluksesta saa hälytyksiä tulostinongelmiin (tukoksiin ja muihin ongelmiin), linkkejä ohjesisältöön ja vaihtoehtoja yhteyden ottamiseen tukeen. Lisätietoja sovelluksesta on kohdassa [HP Smart -sovelluksen käyttäminen tulostamiseen, skannaamiseen ja vianmääritykseen sivulla 13](#).

1. Avaa HP Smart -sovellus laitteella.
2. Varmista HP Smart -aloitusnäytössä, että tulostimesi on valittuna.

---

 **VIHJE:** Jos tulostin on jo määritetty, voit valita sen HP Smart -aloitusnäytöltä pyyhkäisemällä vasemmalle tai oikealle ja painamalla sitten sen kuvaketta.

Voit käyttää toista tulostinta, kun napsautat tai napautat aloitusnäytön **+** (plus) -kuvaketta ja valitset tai lisäät toisen tulostimen.

---

3. Voit tarkastella tulostimen tilatietoja napsauttamalla tai napauttamalla sitä valikossa.

# Tukokset ja paperinsyöttöongelmat

## Paperin tai tulostusvaunun tukoksen poistaminen

<a href="#">Ratkaise paperitukoksiin liittyviä ongelmia.</a>	HP:n ohjatun verkkovianmäärityksen käyttäminen  Lue vaihteittaiset ohjeet paperitukosten poistamiseen ja paperiin tai paperin syöttöön liittyvien ongelmien ratkaisemiseen.
<a href="#">Ratkaise tulostuskasettivaunun jumiutuminen.</a>	HP:n ohjatun verkkovianmäärityksen käyttäminen  Jos jokin estää tai haittaa kasettivaunun liikkumista, voit katsoa vaihteittaiset ohjeet.



**HUOMAUTUS:** HP:n ohjattu vianmääritys ei välttämättä ole saatavilla kaikilla kielillä.

## Tutustu paperitukosten poistamisen yleisiin ohjeisiin

Paperitukoksia voi syntyä useissa tulostimen osissa. Jos tulostusvaunu on juuttunut, poista kaikki esineet, mukaan lukien paperi, jotka estävät tulostusvaunun liikkumisen tulostuspään alueella.



**HUOMAUTUS:** Älä käytä tukkeutuneiden esineiden poistamiseen työkaluja tai muita välineitä. Poista tulostimen sisään juuttuneet esineet aina varovasti.

## Paperitukoksen poistaminen syöttölokerosta

1. Vedä paperi varovasti syöttölokerosta.



2. Varmista, että paperiradalla ei ole mitään sinne kuulumatonta ja lisää sitten laitteeseen paperia.



**HUOMAUTUS:** Syöttölokeron suojus auttaa estämään asiaankuulumattomien esineiden putoamisen paperiradalle, jolloin ne eivät pääse aiheuttamaan hankalia paperitukoksia. Älä irrota syöttölokeron suojusta.

## Paperitukoksen poistaminen tulostelokerosta

- ▲ Vedä paperi varovasti tulostelokerosta.



### Paperitukoksen poistaminen asiakirjansyöttölaitteesta

1. Nosta asiakirjansyöttölaitteen kansi.



2. Vedä paperitukos varovasti ulos telojen välistä.



---

**⚠ HUOMIO:** Jos paperi repeytyy, kun vedät sitä ulos telojen välistä, poista tulostimesta telojen ja rullien väliin mahdollisesti jääneet paperinpalat.

Jos et poista kaikkia paperinpaloja tulostimesta, syntyy uusia paperitukoksia.

---

3. Sulje asiakirjansyöttölaitteen kansi painamalla sitä alaspäin kunnes se napsahtaa paikalleen.

### Paperin tai muiden esineiden poistaminen tulostuspäiden (mustekasettien) alueelta

1. Sulje ensin tulostelokeron jatke ja sen jälkeen tulostelokero.



2. Avaa tulostimen etuluukku.

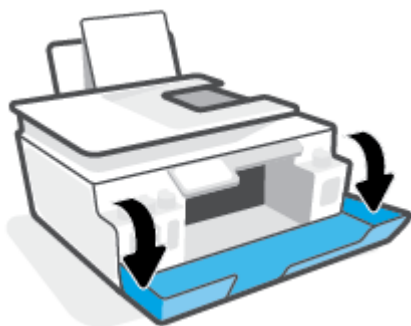

3. Avaa tulostuspääluku.

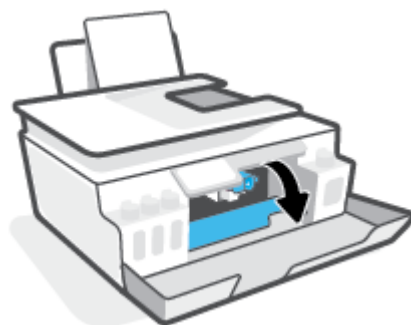

4. Varmista, ettei tulostusvaunun tiellä ole esteitä. Liu'uta vaunua tarvittaessa oikealle.

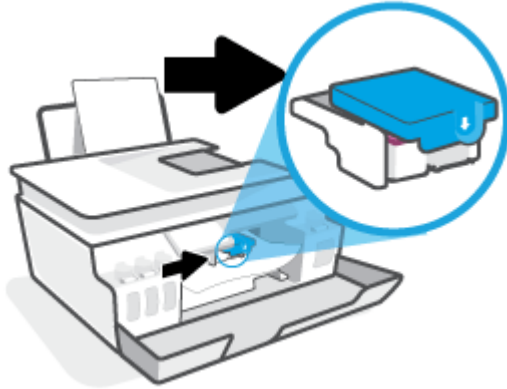

Poista juuttunut paperi tai muut esineet, jotka estävät vaunun liikkumisen.

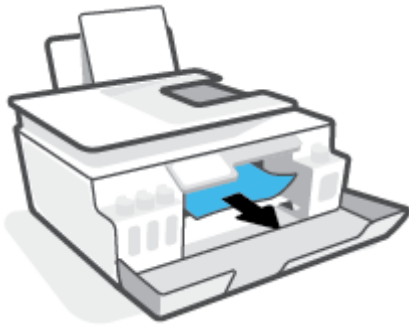

5. Varmista, että tulostuspään salpa on suljettu oikein.

 **HUOMAUTUS:** Kun tulostin on määritetty, älä avaa tulostuspään salpaa, ellei sinua pyydetä tekemään niin.

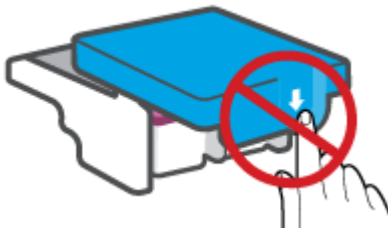



6. Sulje tulostimen etuluukku.

7. Vedä tulostelokero ja lokeron jatke ulos.



### Paperitukoksen poistaminen tulostimen sisältä

 **HUOMAUTUS:** Noudata tässä osiossa olevia ohjeita vasta, kun olet yrittänyt poistaa paperitukoksen muilla tavoilla. Varmista ensin, että mustesäiliöiden tulpat ovat kunnolla kiinni, jotta säiliöistä ei vuoda mustetta.

1. Sammuta tulostin painamalla  (Virta).
2. Nosta tulostinta sen etuosasta niin, että tulostin lepää takareunaansa vasten ja sen pohjassa oleva puhdistusluukku on esillä. Etsi tulostimen pohjassa oleva puhdistusluukku ja avaa se vetämällä kumpaakin salpaa.

 **HUOMAUTUS:** Älä pidä tulostinta kallistettuna liian pitkään, jotta muste ei ala vuotaa säiliöistä.

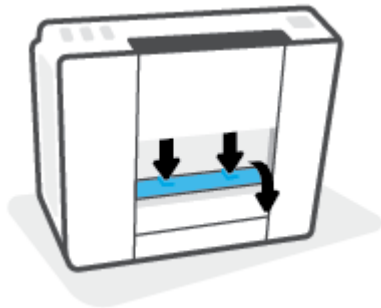

3. Poista paperitukos.





4. Sulje puhdistusluukku. Paina luukkua varovasti tulostimeen, kunnes molemmat salvat napsahtavat paikalleen.



5. Käännä tulostin takaisin pystyasentoon ja käynnistä se painamalla  (Virta).

## Paperitukosten välttäminen

Voit ehkäistä paperitukoksia noudattamalla seuraavia ohjeita.

- Älä laita liikaa paperia lokeroon, mutta laita vähintään viisi paperia, jotta voit saada parhaan mahdollisen tuloksen.
- Pidä tulostimesi pölyttömänä ja roskattomana poistamalla paperi lokerosta ja sulkemalla lokero, kun sitä ei käytetä.
- Poista tulostuneet paperit tulostelokerosta riittävän usein.
- Varmista, että paperi on tasaisesti syöttölokerossa eivätkä paperin reunat ole taittuneet tai revenneet.
- Älä aseta eri paperityyppejä tai -kokoja syöttölokeroon yhtäaikaa. Koko paperilokerossa olevan paperipinon tulee olla samaa kokoa ja tyyppiä.

Saat parhaan tuloksen käyttämällä HP:n paperia. Lisätietoja HP-paperista on kohdassa [Perustietoja papereista sivulla 9](#).

- Siirrä syöttölokeron paperin leveysohjainta niin, että se koskettaa paperipinon reunoja. Varmista, että paperinleveysohjain ei taivuta syöttölokerossa olevia papereita.
- Älä työnnä paperia liian syvälle syöttölokeroon.
- Älä lisää paperia tulostuksen ollessa käynnissä. Jos tulostimen paperi on loppumassa, odota, että paperin loppumisesta ilmoittava viesti tulee näkyviin ennen kuin lisäät paperia.

## Paperin syöttöön liittyvien ongelmien ratkaiseminen

Millainen ongelmiasi on?

- **Laite ei ota paperia syöttölokeroista**
  - Varmista, että syöttölokerossa on paperia. Lisätietoja on kohdassa [Lisää tulostusmateriaali sivulla 19](#).
  - Siirrä syöttölokeron paperin leveysohjainta niin, että se koskettaa paperipinon reunoja. Varmista, että paperinleveysohjain ei taivuta syöttölokerossa olevia papereita.

- Tarkista, ettei syöttölokeron paperi ole käpristynyt. Suorista paperi taivuttamalla käpristymää vastakkaiseen suuntaan.
- Puhdista paperitelat.
- **Sivut menevät vinoon**
  - Varmista, että paperi on asetettu syöttölokeron oikeaan reunaan ja että paperileveyden ohjain on asetettu paperin vasenta reunaa vasten.
  - Aseta tulostimeen paperia vain silloin, kun tulostus ei ole käynnissä.
- **Tulostin poimii kerralla useita sivuja**
  - Siirrä syöttölokeron paperin leveysohjainta niin, että se koskettaa paperipinon reunoja. Varmista, että paperinleveysohjain ei taivuta syöttölokerossa olevia papereita.
  - Tarkista, ettei syöttölokerossa ole liikaa paperia.
  - Varmista, että lisätty paperi ei ole tarttunut kiinni toisiinsa.
  - Saat parhaan tuloksen ja tehokkuuden käyttämällä HP:n paperia.
  - Puhdista paperitelat.

### Paperitelojen puhdistaminen käsin

1. Tarvitset seuraavat tarvikkeet:
  - pitkä, nukkaamaton vanupuikko
  - tislattua, suodatettua tai pullovetä (hanavesi saattaa vahingoittaa tulostinta).
2. Sammuta tulostin painamalla  (Virta).
3. Irrota virtajohto tulostimen takaa.
4. Irrota USB-johto, ellei sitä ole jo irrotettu.
5. Nosta syöttölokeron.
6. Nosta ja pidä syöttölokeron suojus ylhäällä.



**HUOMAUTUS:** Älä irrota syöttölokeron suojusta. Syöttölokeron suojus auttaa estämään asiaankuulumattomien esineiden putoamisen paperiradalle, jolloin ne eivät pääse aiheuttamaan paperitukoksia.

7. Katso avoimeen syöttölokeroon ja etsi harmaat paperinpoimintatelat. Saatat tarvita taskulamppua.
8. Kostuta pitkä vanupuikko tislatulla tai pullovedellä ja purista ylimääräinen vesi pois.
9. Paina vanu teloja vasten ja pyöritä niitä ylöspäin sormillasi. Paina kohtuullisen voimakkaasti, jotta kertynyt pöly ja lika irtoaa.
10. Laske syöttölokeron suojus alas
11. Anna telojen kuivua 10–15 minuuttia.
12. Kytke virtajohto uudelleen tulostimen takaosaan.

- 13.** Liitä USB-kaapeli tulostimeen uudelleen tarpeen vaatiessa.
- 14.** Käynnistä tulostin painamalla virtapainiketta.

# Kasettiongelma

Jos kyse on ilmoituksen mukaan tulostuspään (mustekasetin) ongelmasta, noudata seuraavia ohjeita annetussa järjestyksessä:

1. Varmista, että merkitty tulostuspää on asennettu oikein.
2. Puhdista tulostuspään liittimet.
3. Ota yhteyttä HP:n asiakastukeen. Käy osoitteessa [www.support.hp.com](http://www.support.hp.com).

## Tulostuspään oikean asennuksen varmistaminen



**HUOMAUTUS:** Seuraavat ohjeet koskevat vain tätä osaa. Kun tulostin on määritetty, älä avaa tulostuspään salpaa, ellei sinua pyydetä tekemään niin.

1. Varmista, että tulostimeen on kytketty virta.
2. Sulje ensin tulostelokeron jatke ja sen jälkeen tulostelokero.



3. Poista tulostuspää ja laita se jälleen paikalleen.
  - a. Avaa tulostimen etuluukku.

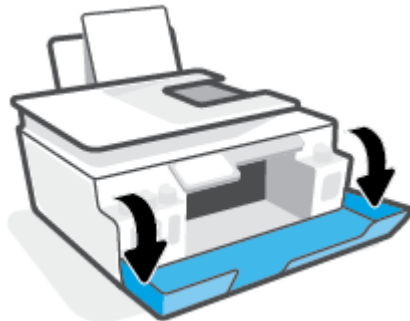

- b. Avaa tulostuspään luukku.

 **HUOMAUTUS:** Kun tulostin on määritetty, älä avaa tulostuspään salpaa, ellei sinua pyydetä tekemään niin.

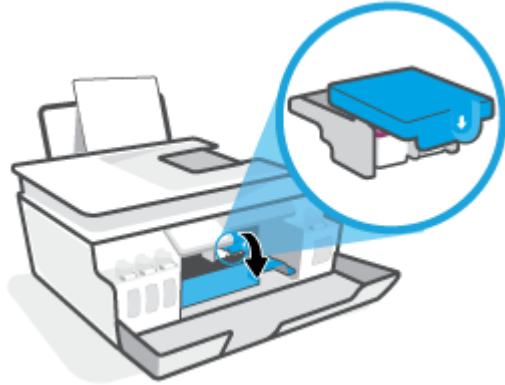

- c. Avaa tulostuspään lukitusvipu painamalla alaspäin.

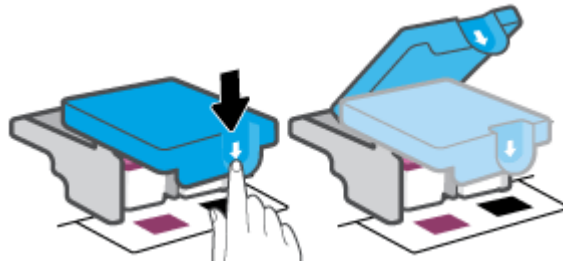

- d. Irrota tulostuspää vaunusta.



- e. Tarkista, onko tulostuspään päällä tulppa tai sen liitinpinoilla teippiä. Jos on, poista tulppa tulostuspään päältä ja teippi sen liitinpinoilta.

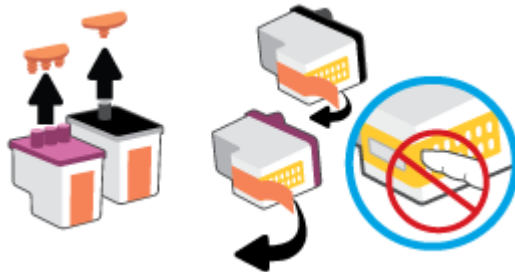

 **HUOMAUTUS:** Älä kosketa tulostuspään liitinpintoja.

- f. Liu'uta tulostuspää aukkoon, kunnes se napsahtaa paikalleen.

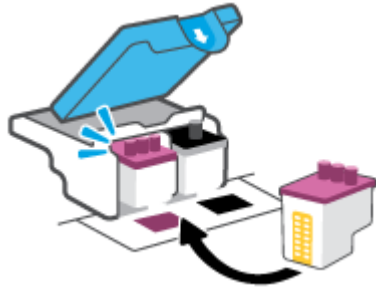

- g. Sulje tulostuspään salpa. Tarkista, että tulostuspään lukitusvipu on suljettu kunnolla, jotta vältät kasettivaunun jumiutumisen ja muut mahdolliset ongelmat.

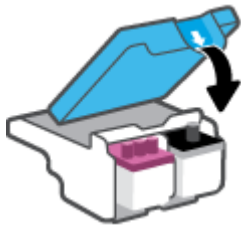

- h. Sulje tulostimen etuluukku.

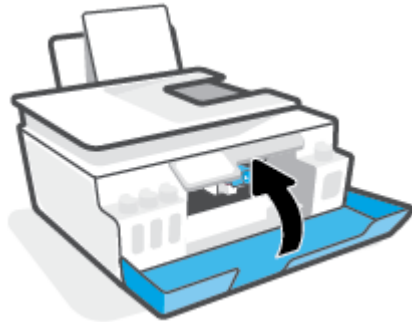

4. Vedä tulostelokero ja lokeron jatke ulos.



## Tulostuspään liitinpintojen puhdistaminen

### HUOMAUTUS:

- Tulostuspäiden salvan saa avata ja tulostuspään liitinpinnat puhdistaa vain tarvittaessa, esimerkiksi silloin, jos tulostin ei tunnista tulostuspäitä.

Seuraavat ohjeet koskevat vain tätä osaa. Kun tulostin on määritetty, älä avaa tulostuspään salpaa, ellei sinua pyydetä tekemään niin.

- Puhdistaminen kestää vain muutaman minuutin. Varmista, että tulostuspäät asennetaan takaisin tulostimeen mahdollisimman pian. Tulostuspäitä ei tule poistaa tulostimesta yli 30 minuutin ajaksi. Tämä voi vaurioittaa tulostuspäitä.

1. Varmista, että tulostimeen on kytketty virta.
2. Sulje ensin tulostelokeron jatke ja sen jälkeen tulostelokero.



3. Avaa tulostimen etuluukku.

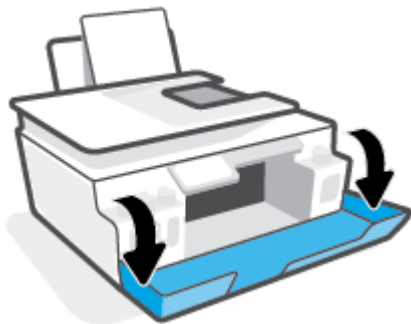

4. Avaa tulostuspään luukku.



**HUOMAUTUS:** Kun tulostin on määritetty, älä avaa tulostuspään salpaa, ellei sinua pyydetä tekemään niin.

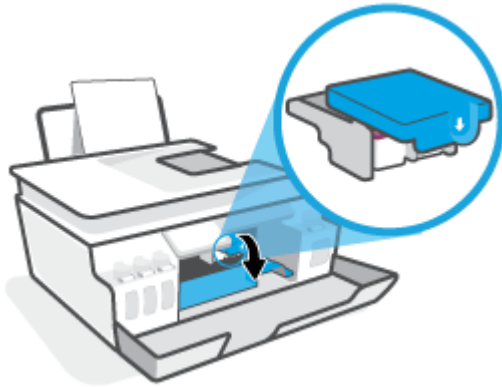

5. Avaa tulostuspään lukitusvipu painamalla alaspäin.

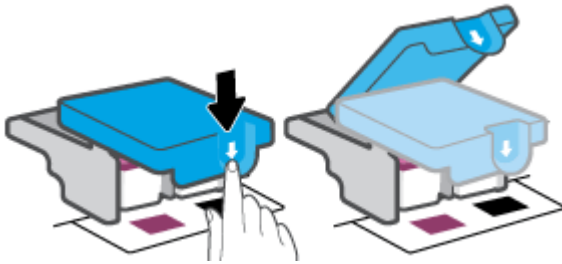

6. Poista virheilmoituksen mukainen tulostuspää.



7. Puhdista tulostuspään ja tulostimen liittimet.

- a. Pidä kiinni tulostuspään sivuista ja etsi sen sähköiset liitinpinnat.

Sähköiset liitinpinnat ovat pieniä kullanvärisiä metalliosia tulostuspäässä.





- b. Pyyhi ainoastaan liitinpinnat kuivalla vanupuikolla tai nukkaamattomalla liinalla.



**HUOMAUTUS:** Pyyhi ainoastaan liitinpinnat ja varo tahraamasta mustetta tai muuta likaa tulostuspään muihin osiin.

- c. Etsi tulostimen sisällä olevat tulostuspään liitinpinnat.

Tulostimessa olevat liitinpinnat ovat kullanvärisiä kohoumia, jotka on aseteltu tulostuspään liitinpintojen mukaisesti.

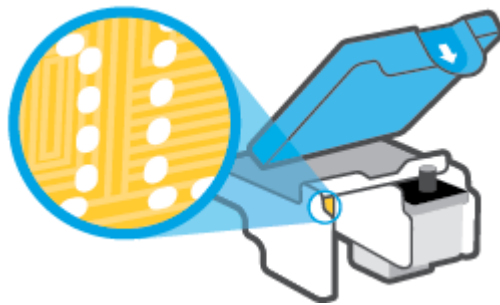

- d. Pyyhi liitinpinnat kuivalla vanupuikolla tai nukkaamattomalla kankaalla.

8. Asenna tulostuspää uudelleen.

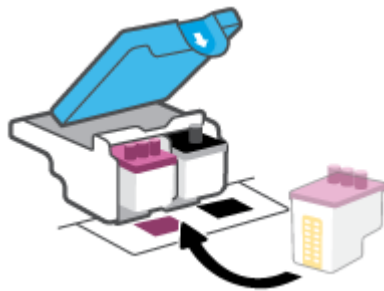

9. Sulje tulostuspään salpa. Tarkista, että tulostuspään lukitusvipu on suljettu kunnolla, jotta vältät kasettivaunun jumiutumisen ja muut mahdolliset ongelmat.

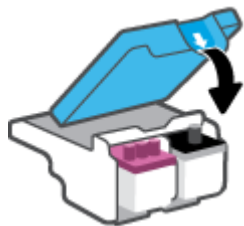

10. Sulje tulostimen etuluukku.
11. Tarkista, katosiko virheilmoitus näkyvistä. Jos virheilmoitus näkyy edelleen, sammuta tulostin ja käynnistä se uudelleen.

# Tulostusongelmat

## Sivun tulostuksen epäonnistumiseen liittyvien ongelmien ratkaiseminen (tulostus ei onnistu)

<a href="#">HP Print and Scan Doctor</a>	HP Print and Scan Doctor -työkalu yrittää tunnistaa ja korjata vian automaattisesti. <b>HUOMAUTUS:</b> Tämä apuohjelma on käytettävissä ainoastaan Windows-käyttöjärjestelmissä.
<a href="#">Määritä vika tulostamisen epäonnistumiseen liittyvissä ongelmissa.</a>	HP:n ohjatun verkkovianmäärityksen käyttäminen Saat vaiheittaiset ohjeet, joiden avulla voit selvittää, miksi tulostin ei vastaa tai tulosta.

 **HUOMAUTUS:** HP Print and Scan Doctor ja HP:n ohjattu vianmääritys eivät välttämättä ole saatavilla kaikilla kielillä.

### Tutustu ohjeen yleisiin, tulostusongelmiin liittyviin ohjeisiin.

#### Ratkaise tulostusongelmia (Windows)

Varmista, että tulostimeen on kytketty virta ja että syöttölokeroissa on paperia. Jos tulostaminen ei siltikään onnistu, kokeile järjestyksessä seuraavia toimia:

1. Tarkista kohteen tulostinohjelmisto virheilmoitukset ja ratkaise ne seuraamalla näytön ohjeita.
2. Jos tulostin on kytketty tietokoneeseen USB-kaapelilla, irrota USB-kaapeli ja kytke se uudelleen. Jos tietokone on kytketty tulostimeen langattoman verkon kautta, varmista, että yhteys toimii.
3. Varmista, että tulostimen toimintaa ei ole keskeytetty ja että tulostin ei ole offline-tilassa.

#### Sen tarkistaminen, että tulostimen toimintaa ei ole keskeytetty tai että tulostin ei ole offline-tilassa

- a. Valitse tietokoneen käyttöjärjestelmän mukaan jokin seuraavista vaihtoehdoista:
    - **Windows 10:** Valitse Windowsin **Käynnistä**-valikon sovellusluettelosta **Windows-järjestelmä**, valitse **Ohjauspaneeli** ja napsauta sitten **Näytä laitteet ja tulostimet** kohdassa **Laitteisto ja äänet**.
    - **Windows 8.1 ja Windows 8:** Avaa Charms-palkki osoittamalla tai napauttamalla näytön oikeaa yläkulmaa, napsauta **Asetukset**-kuvaketta, napsauta tai napauta **Ohjauspaneeli** ja sitten napsauta tai napauta **Näytä laitteet ja tulostimet**.
    - **Windows 7:** Valitse Windowsin **Käynnistä**-valikosta **Laitteet ja tulostimet**.
  - b. Kaksoisnapsauta tulostimen kuvaketta tai napsauta sitä hiiren kakkospainikkeella ja avaa tulostusjono valitsemalla **Näytä, mitä tulostetaan parhaillaan**.
  - c. Varmista, että **Tulostin**-valikon **Keskeytä tulostus-** ja **Offline-tila**-kohdissa ei ole valintamerkkiä.
  - d. Jos teit muutoksia asetuksiin, kokeile tulostamista uudelleen.
4. Tarkista, että tulostin on määritetty oletustulostimeksi.

## Oletustulostimen tarkistaminen

- a. Valitse tietokoneen käyttöjärjestelmän mukaan jokin seuraavista vaihtoehdoista:
    - **Windows 10:** Valitse Windowsin **Käynnistä**-valikon sovellusluettelosta **Windows-järjestelmä**, valitse **Ohjauspaneeli** ja napsauta sitten **Näytä laitteet ja tulostimet** kohdassa **Laitteisto ja äänet**.
    - **Windows 8.1 ja Windows 8:** Avaa Charms-palkki osoittamalla tai napauttamalla näytön oikeaa yläkulmaa, napsauta **Asetukset**-kuvaketta, napsauta tai napauta **Ohjauspaneeli** ja sitten napsauta tai napauta **Näytä laitteet ja tulostimet**.
    - **Windows 7:** Valitse Windowsin **Käynnistä**-valikosta **Laitteet ja tulostimet**.
  - b. Varmista, että oikea tulostin on määritetty oletustulostimeksi.

Oletustulostimen kuvakkeen vieressä on musta tai vihreä ympyrä, jossa on valintamerkki.
  - c. Jos väärä tulostin on määritetty oletustulostimeksi, napsauta oikeaa tulostinta hiiren kakkospainikkeella ja valitse **Määritä oletukseksi**.
  - d. Kokeile tulostinta uudelleen.
5. Käynnistä taustatulostus uudelleen.

## Taustatulostuksen käynnistäminen uudelleen

- a. Valitse tietokoneen käyttöjärjestelmän mukaan jokin seuraavista vaihtoehdoista:
    - **Windows 10 :** Valitse Windowsin **Käynnistä**-valikosta **Windows-järjestelmä > Ohjauspaneeli**.
    - **Windows 8.1 ja Windows 8:**
      - i. Tuo oikopolut näkyviin osoittamalla näytön oikeaan yläreunaan tai napauttamalla sitä, ja valitse sitten **Asetukset**-kuvake.
      - ii. Valitse **Ohjauspaneeli**.
    - **Windows 7:** Valitse Windowsin **Käynnistä**-valikosta **Ohjauspaneeli**.
  - b. Valitse **Järjestelmä ja suojaus > Valvontatyökalut**.
  - c. Kaksoisnapsauta **Järjestelmä**-kuvaketta.
  - d. Napsauta hiiren kakkospainikkeella **Taustatulostusohjain**-kuvaketta ja valitse **Ominaisuudet**.
  - e. Varmista, että **Yleiset**-välilehden asetuksen **Käynnistystyyppi** arvoksi on valittu **Automaattinen**.
  - f. Tarkista tila kohdasta **Palvelun tila**.
    - Jos palvelu ei ole käynnissä, valitse **Käynnistä**.
    - Jos palvelu on käynnissä, valitse ensin **Pysäytä** ja sitten **Käynnistä**, jolloin palvelu käynnistyy uudelleen.

Valitse sitten **OK**.
6. Käynnistä tietokone uudelleen.
7. Tyhjennä tulostusjono.

## Tulostusjonon tyhjentäminen

- a. Valitse tietokoneen käyttöjärjestelmän mukaan jokin seuraavista vaihtoehdoista:
  - **Windows 10:** Valitse Windowsin **Käynnistä**-valikosta **Windows-järjestelmä > Ohjauspaneeli**. Valitse **Laitteet ja äänet > Näytä laitteet ja tulostimet**.
  - **Windows 8.1 ja Windows 8:** Avaa Oikopolut-palkki osoittamalla tai napauttamalla näytön oikeaa yläkulmaa, napsauta **Asetukset**-kuvaketta, napsauta tai napauta **Ohjauspaneeli** ja sitten napsauta tai napauta **Näytä laitteet ja tulostimet**.
  - **Windows 7:** Valitse Windowsin **Käynnistä**-valikosta **Laitteet ja tulostimet**.
- b. Napsauta hiiren kakkospainikkeella tulostinta ja valitse sitten tulostettavien kohteiden näyttäminen.
- c. Valitse **Tulostin**-valikosta **Peruuta kaikki tiedostot** tai **Poista tulostustyöt** ja vahvista valinta valitsemalla **Kyllä**.
- d. Jos jonossa on edelleen tiedostoja, käynnistä tietokone uudelleen ja kokeile tulostamista.
- e. Tarkasta, että tulostusjono on tyhjä, ja kokeile sitten tulostamista uudelleen.

## Tulostusongelmien ratkaiseminen (OS X ja macOS)

1. Tarkista virhesanomien ja ratkaise ongelmat.
2. Irrota USB-johto ja kytke se uudelleen.
3. Varmista, että laitteen toimintaa ei ole keskeytetty ja että laite ei ole offline-tilassa.

### Laitteen toimivuuden tarkistaminen

- a. Valitse **Järjestelmäasetukset > Tulostimet ja skannerit**.
- b. Osoita **Avaa tulostusjono** -painiketta.
- c. Valitse tulostustyö osoittamalla sitä.

Voit hallita tulostustyötä seuraavien painikkeiden avulla:

- **Poista:** Peruuta valittu tulostustyö.
- **Pysäytä:** Pysäytä valittu tulostustyö.
- **Jatka:** Jatka keskeytettyä tulostustyötä.
- **Keskeytä tulostus:** Pysäytä kaikki tulostusjonon tulostustyöt.

- d. Jos teit muutoksia asetuksiin, kokeile tulostamista uudelleen.

4. Käynnistä tietokone uudelleen.

## Tulostuslaatuongelmien ratkaiseminen

[Saat vaiheittaiset ohjeet, joiden avulla voit ratkaista useimmat tulostuslaatuun liittyvät ongelmat.](#)

Tulostuslaatuun liittyvien ongelmien vianmääritys verkossa

## Tutustu ohjeen yleisiin, tulostuslaatuongelmiin liittyviin ohjeisiin



**HUOMAUTUS:** Tulostuslaadun ongelmien välttämiseksi sammuta tulostin aina Virta-painikkeella ja odota, kunnes the Virta-painikkeen valo sammuu ennen kuin irrotat pistokkeen tai katkaiset jatkojohdon virran. Näin tulostin voi siirtää tulostuspäät suojattuun tilaan, jossa ne eivät pääse kuivumaan.

Katso lisätietoja tulostuslaadun parantamisesta kohdasta [Tulostuslaadun parantaminen sivulla 107](#).

# Kopiointiongelmat

Lisätietoja on kohdassa [Vinkkejä skannaamiseen ja kopioimiseen sivulla 54](#).

[Ratkaise kopiointiin liittyviä ongelmia.](#)

HP:n ohjatun verkkovianmäärityksen käyttäminen

Saat vaiheittaiset ohjeet, joiden avulla voit selvittää, miksi tulostin ei luo kopiota tai miksi kopioiden laatu on huono.



**HUOMAUTUS:** HP:n ohjattu vianmääritys ei välttämättä ole saatavilla kaikilla kielillä.

# Skannausongelmat

Lisätietoja on kohdassa [Vinkkejä skannaamiseen ja kopioimiseen sivulla 54](#).

<a href="#">HP Print and Scan Doctor</a>	HP Print and Scan Doctor -työkalu yrittää tunnistaa ja korjata vian automaattisesti. <b>HUOMAUTUS:</b> Tämä apuohjelma on käytettävissä ainoastaan Windows-käyttöjärjestelmissä.
<a href="#">Skannausongelmien ratkaiseminen</a>	Käytä HP:n ohjattua verkkovianmäärittystä. Saat vaiheittaiset ohjeet, joiden avulla voit selvittää, miksi skannaaminen ei onnistu tai miksi skannattujen tiedostojen laatu on huono.



**HUOMAUTUS:** HP Print and Scan Doctor ja HP:n verkossa toimivat ohjatut vianmäärittystoiminnot eivät välttämättä ole saatavilla kaikilla kielillä.



## Faksiongelmat

Luo faksin testiraportti, josta näet, onko vika faksin asennuksessa. Jos laite läpäisi testin, mutta faksin lähettämässä ja vastaanottamisessa on edelleen ongelmia, tarkista, että raportissa luetellut faksiasetukset on määritetty oikein.

### Faksitestin suorittaminen

Voit tarkistaa tulostimen tilan testaamalla faksin asetukset ja varmistaa, että asennus on suoritettu oikein. Suorita testi vasta, kun olet suorittanut tulostimessa faksin asennuksen. Testi

- testaa faksilaitteiston
- varmistaa, että tulostimeen on liitetty oikea puhelinkaapeli
- varmistaa, että puhelinjohto on kytketty oikeaan porttiin
- tarkistaa valintääänen
- tarkistaa puhelinyhteyden tilan
- tarkistaa aktiivisen puhelinlinjan.

### Faksiasetusten testaaminen tulostimen ohjauspaneelista

1. Määritä tulostin faksitoimintoja varten kodin tai toimiston asennusohjeiden mukaan.
2. Ennen kuin käynnistät testin, varmista, että tulostuspäät on asennettu ja syöttölokerossa on täysikokoista paperia.
3. Valitse **Faksi**-näkyvästä **Määrittäminen** ja valitse sitten **Ohjattu asennus** ja noudata näytölle tulevia ohjeita. Tulostin näyttää testin tilan näytössä ja tulostaa raportin.
4. Tarkista raportti.
  - Jos testiä ei läpäisty, tutustu alla oleviin ratkaisuihin.
  - Jos testi läpäistiin, mutta faksin lähettämässä ja vastaanottamisessa on edelleen ongelmia, varmista, että raportissa luetellut faksiasetukset on määritetty oikein. Voit käyttää myös HP:n ohjattua vianmääritystä verkossa.

### Faksitestiä ei läpäisty

Jos teit faksitestin ja testi epäonnistui, tarkista virheen perustiedot raportista. Saat lisätietoja tarkistamalla raportista, mikä testin osa epäonnistui, ja lukemalla sitten asianmukaisen ohjeaiheen ratkaisuehdotukset.

## Faksilaitetesti epäonnistuu

- Katkaise tulostimen virta painamalla  (Virta) -painiketta tulostimen ohjauspaneelistä ja irrota sitten virtajohto tulostimen takaosasta. Kiinnitä virtajohto takaisin muutaman sekunnin kuluttua ja kytke virta. Tee testi uudelleen. Jos testi epäonnistuu jälleen, etsi lisätietoja tässä osassa olevista vianmääritysohjeista.
- Yritä lähettää tai vastaanottaa testifaksi. Jos voit lähettää tai vastaanottaa faksin, ongelmaa ei välttämättä ole.
- Jos teet testin **Faksin ohjattu asennus** -toiminnolla (Windows), varmista, ettei tulostin ole varattuna toista tehtävää, kuten kopiointia tai faksin vastaanottamista, varten. Tarkista, onko näytössä viesti, joka ilmoittaa, että tulostin on varattuna. Jos laite on varattu, odota ja suorita testi sitten, kun laite on vapaa.
- Puhelinlinjan jakorasia saattaa aiheuttaa faksausongelmia. (Jakorasia on puhelinpistorasiaan kytkettävä kahden johdon liitin.) Kokeile jakorasian poistamista ja kytke tulostin suoraan puhelinpistorasiaan.

Kun olet poistanut kaikki havaitut ongelmat, tee faksitesti uudelleen ja varmista, että testi sujuu ongelmitta. Tämän jälkeen tulostin on valmis faksitoimintoja varten. Jos **Faksilaitetesti** edelleen epäonnistuu ja faksin käytössä esiintyy ongelmia, ota yhteys HP-tukeen. Käy osoitteessa [www.support.hp.com](http://www.support.hp.com). Tämä verkkosivusto tarjoaa tietoa ja työkaluja, joita voit käyttää monien yleisten tulostinongelmien ratkaisuun. Valitse kehotettaessa maa tai alue ja napsauta sitten **Kaikki HP-yhteystiedot**. Näin saat näkyviin tekniset tuen yhteystiedot.

## Faksin puhelinpistorasiatesti epäonnistuu

- Tarkista puhelinpistorasian ja tulostimen välinen yhteys ja varmista, että puhelinjohto on kunnossa.
- Varmista, että tulostin on liitetty oikein puhelinpistorasiaan. Kytke puhelinjohdon toinen pää puhelinpistorasiaan ja toinen pää tulostimen  -porttiin.
- Puhelinlinjan jakorasia saattaa aiheuttaa faksausongelmia. (Jakorasia on puhelinpistorasiaan kytkettävä kahden johdon liitin.) Kokeile jakorasian poistamista ja kytke tulostin suoraan puhelinpistorasiaan.
- Kokeile toimivan puhelimen ja puhelinjohdon kytkemistä tulostimen käyttämään puhelinpistorasiaan ja odota valintaääntä. Jos et kuule valintaääntä, ota yhteys käyttämäsi puhelinyhtiöön ja pyydä, että linja tarkastettaisiin.
- Yritä lähettää tai vastaanottaa testifaksi. Jos voit lähettää tai vastaanottaa faksin, ongelmaa ei välttämättä ole.

Kun olet poistanut kaikki löytyneet ongelmat, tee faksitesti uudelleen ja varmista, että testi sujuu ongelmitta. Tämän jälkeen tulostin on valmis faksitoimintoja varten.

## Puhelinjohto liitetty oikeaan faksin porttiin -testi epäonnistuu

Puhelinlinjan jakorasia saattaa aiheuttaa faksausongelmia. (Jakorasia on puhelinpistorasiaan kytkettävä kahden johdon liitin.) Kokeile jakorasian poistamista ja kytke tulostin suoraan puhelinpistorasiaan.

### Liitä puhelinjohto oikeaan porttiin

1. Kytke puhelinjohdon toinen pää puhelinpistorasiaan ja toinen pää tulostimen  -porttiin.

**Kuva 8-1 Tulostin takaa**

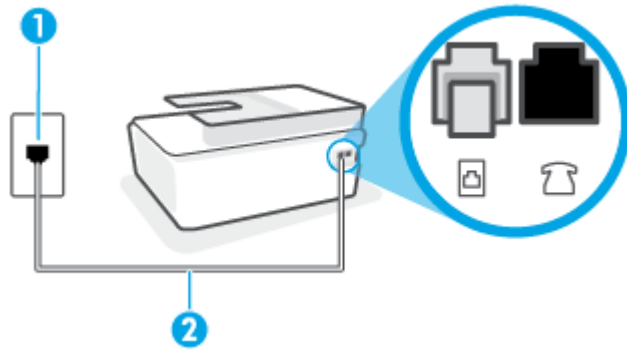



1	Puhelinpistorasia
2	Liitä tulostimen  -porttiin puhelinjohto, jonka halkaisija on vähintään 0,4 mm.

2. Kun olet kytkenyt puhelinjohdon -porttiin, tee faksitesti uudelleen ja varmista, että testi sujuu ongelmitta. Tämän jälkeen tulostin on valmis faksikäyttöön.
3. Yritä lähettää tai vastaanottaa testifaksi.

#### **Oikeantyyppinen puhelinjohto käytössä faksissa -testi epäonnistuu**

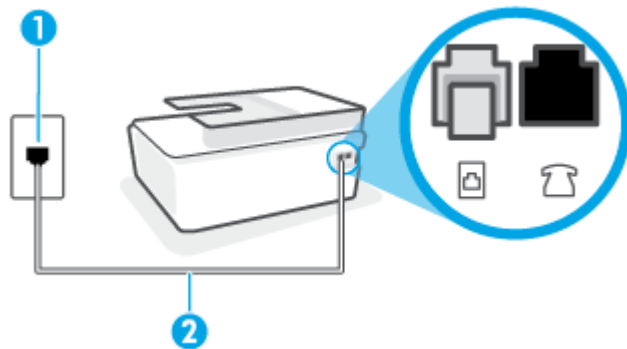
- Puhelinjohdon toinen pää tulee liittää tulostimen -porttiin ja toinen pää puhelinpistorasiaan kuvan mukaisesti.



1	Puhelinpistorasia
2	Liitä tulostimen  -porttiin puhelinjohto, jonka halkaisija on vähintään 0,4 mm.

Käytä tarvittaessa pidempää puhelinjohtoa. Voit ostaa puhelinjohtoa puhelinlisälaitteita myyvistä sähköliikkeistä.

- Tarkista puhelinpistorasian ja tulostimen välinen yhteys ja varmista, että puhelinjohto on kunnossa.
- Puhelinlinjan jakorasia saattaa aiheuttaa faksausongelmia. (Jakorasia on puhelinpistorasiaan kytkettävä kahden johdon liitin.) Kokeile jakorasian poistamista ja kytke tulostin suoraan puhelinpistorasiaan.

## Valintaäänen tunnistustesti epäonnistui

- Muut tulostimen kanssa samaa puhelinlinjaa käyttävät laitteet voivat aiheuttaa testin epäonnistumisen. Selvitä, johtuuko ongelma muista laitteista, irrottamalla kaikki muut laitteet puhelinlinjasta ja suorittamalla testi uudelleen. Jos **Valintaäänen tunnistustesti** onnistuu ilman muita laitteita, jokin muu laite aiheuttaa ongelman. Lisää laitteita yksitellen ja tee testi kunkin laitteen lisäämisen jälkeen, kunnes olet selvittänyt, mikä laite aiheuttaa ongelman.
- Kokeile toimivan puhelimen ja puhelinjohdon kytkemistä tulostimen käyttämään puhelinpistorasiaan ja odota valintaääntä. Jos et kuule valintaääntä, ota yhteys käyttämäsi puhelinyhtiöön ja pyydä, että linja tarkastettaisiin.
- Varmista, että tulostin on liitetty oikein puhelinpistorasiaan. Kytke puhelinjohdon toinen pää puhelinpistorasiaan ja toinen pää tulostimen -porttiin.
- Puhelinlinjan jakorasia saattaa aiheuttaa faksausongelmia. (Jakorasia on puhelinpistorasiaan kytkettävä kahden johdon liitin.) Kokeile jakorasian poistamista ja kytke tulostin suoraan puhelinpistorasiaan.
- Jos puhelinjärjestelmässä, esimerkiksi PBX-tilaajaverkossa, ei käytetä standardinmukaista valintaääntä, testi saattaa epäonnistua. Tämä ei aiheuta ongelmia faksien lähettämiseen tai vastaanottamiseen. Yritä lähettää tai vastaanottaa testifaksi.
- Varmista, että maa-/alueasetus on määritetty maasi tai alueesi mukaisesti. Jos asetusta ei ole määritetty tai se on määritetty virheellisesti, testi saattaa epäonnistua ja faksien lähettämässä tai vastaanottamisessa saattaa esiintyä ongelmia.
- Liitä tulostin analogiseen puhelinlinjaan. Muuten et voi lähettää tai vastaanottaa fakseja. Voit tarkistaa puhelinlinjan tyyppin kytkemällä siihen tavallisen analogisen puhelimen ja kuuntelemalla, kuuluuko valintaääni. Jos et kuule normaalia valintaääntä, pistorasia saattaa olla tarkoitettu digitaalisille puhelimille. Liitä tulostin analogiseen puhelinlinjaan ja kokeile, voiko fakseja lähettää tai vastaanottaa.

Kun olet poistanut kaikki löytyneet ongelmat, tee faksitesti uudelleen ja varmista, että testi sujuu ongelmitta. Tämän jälkeen tulostin on valmis faksitoimintoja varten. Jos **Valintaäänen havaitsemistesti** epäonnistuu edelleen, ota yhteyttä puhelinyhtiöön ja pyydä sitä tarkistamaan puhelinlinja.

## Faksilinjan kuntotesti epäonnistui

- Liitä tulostin analogiseen puhelinlinjaan. Muuten et voi lähettää tai vastaanottaa fakseja. Voit tarkistaa puhelinlinjan tyyppin kytkemällä siihen tavallisen analogisen puhelimen ja kuuntelemalla, kuuluuko valintaääni. Jos et kuule normaalia valintaääntä, pistorasia saattaa olla tarkoitettu digitaalisille puhelimille. Liitä tulostin analogiseen puhelinlinjaan ja kokeile, voiko fakseja lähettää tai vastaanottaa.
- Tarkista puhelinpistorasian ja tulostimen välinen yhteys ja varmista, että puhelinjohto on kunnossa.
- Varmista, että tulostin on liitetty oikein puhelinpistorasiaan. Kytke puhelinjohdon toinen pää puhelinpistorasiaan ja toinen pää tulostimen -porttiin.
- Muut tulostimen kanssa samaa puhelinlinjaa käyttävät laitteet voivat aiheuttaa testin epäonnistumisen. Selvitä, johtuuko ongelma muista laitteista, irrottamalla kaikki muut laitteet puhelinlinjasta ja suorittamalla testi uudelleen.

- Jos **Faksilinjan kuntotesti** onnistuu ilman muita laitteita, jokin muu laite aiheuttaa ongelman. Lisää laitteita yksitellen ja tee testi kunkin laitteen lisäämisen jälkeen, kunnes olet selvittänyt, mikä laite aiheuttaa ongelman.
- Jos **Faksilinjan kuntotesti** epäonnistuu, vaikka muut laitteet on irrotettu, kytke tulostin toimivaan puhelinlinjaan ja jatka tämän osan vianmäärittystietojen lukemista.
- Puhelinlinjan jakorasia saattaa aiheuttaa faksausongelmia. (Jakorasia on puhelinpistorasiaan kytkettävä kahden johdon liitin.) Kokeile jakorasian poistamista ja kytke tulostin suoraan puhelinpistorasiaan.

Kun olet poistanut kaikki löytyneet ongelmat, tee faksitesti uudelleen ja varmista, että testi sujuu ongelmitta. Tämän jälkeen tulostin on valmis faksitoimintoja varten. Jos **Faksilinjan toimintakunto** -testi epäonnistuu edelleen ja faksitoiminnoissa on ongelmia, ota yhteyttä puhelinyhtiöön ja pyydä sitä tarkistamaan puhelinlinja.

## Faksiongelmien vianmäärittäminen

<a href="#">Faksiongelmien vianmäärittäminen</a>	Käytä HP:n ohjattua verkkovianmäärittäystä.  Voit ratkaista ongelmia, joita ilmenee faksien lähettämisessä tai vastaanottamisessa tai tietokoneelle faksaamisessa.
--	--



**HUOMAUTUS:** HP:n ohjattu vianmäärittäminen ei välttämättä ole saatavilla kaikilla kielillä.

## Tutustu ohjeen yleisiin, faksiongelmiin liittyviin ohjeisiin

Millainen faksiongelmasi on?

### Näytössä näkyy jatkuvasti Kuuloke on nostettu -ilmoitus

- Käytä tarvittaessa pidempää puhelinjohtoa. Voit ostaa puhelinjohtoa puhelinlisälaitteita myyvästä sähköliikkeestä.
- Käytössä saattaa olla muita laitteita, jotka käyttävät samaa puhelinlinjaa kuin tulostin. Varmista, että alaliittymälinjat (samassa puhelinlinjassa olevat puhelimet, joita ei ole liitetty tulostimeen) tai muut laitteet eivät ole käytössä eikä niiden kuulokkeita ole nostettu. Et voi esimerkiksi käyttää tulostinta faksien lähettämiseen, jos alaliittymän linja on avoinna tai jos käytät sähköpostiohjelmia tai Internetiä tietokonemoodiin välityksellä.

### Tulostimessa ilmenee ongelmia faksien lähettämisessä ja vastaanottamisessa

- Varmista, että tulostimeen on kytketty virta. Katso tulostimen näyttöä. Jos näyttö on tyhjä eikä Virtapainikkeen valo pala, tulostimen virta on katkaistu. Varmista, että virtajohto on liitetty tulostimeen ja pistorasiaan kunnolla. Käynnistä tulostin painamalla  (Virta).

Kun olet kytkenyt tulostimeen virran, HP suosittelee odottamaan viisi minuuttia ennen faksin lähettämistä tai vastaanottamista. Tulostin ei voi lähettää eikä vastaanottaa fakseja alustuksen aikana.

- Puhelinjohdon toinen pää tulee liittää tulostimen -porttiin ja toinen pää puhelinpistorasiaan kuvan mukaisesti.

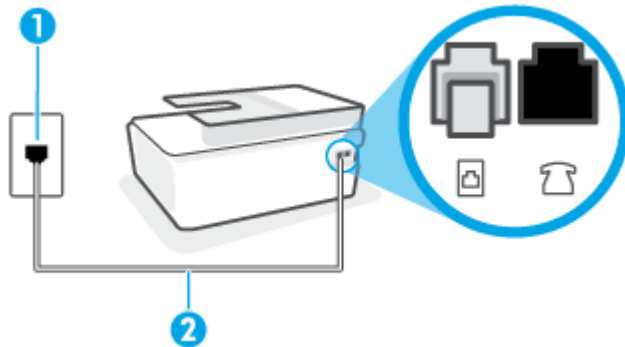

1	Puhelinpistorasia
2	Liitä tulostimen  -porttiin puhelinjohto, jonka halkaisija on vähintään 0,4 mm.

Käytä tarvittaessa pidempää puhelinjohtoa. Voit ostaa puhelinjohtoa puhelinlisälaitteita myyvistä sähköliikkeistä.

- Kokeile toimivan puhelimen ja puhelinjohdon kytkemistä tulostimen käyttämään puhelinpistorasiaan ja odota valintaääntä. Jos et kuule valintaääntä, ota yhteyttä käyttämäsi puhelin-yhtiöön.
- Käytössä saattaa olla muita laitteita, jotka käyttävät samaa puhelinlinjaa kuin tulostin. Et voi esimerkiksi käyttää tulostinta faksien lähettämiseen, jos alaliittymän linja on avoinna tai jos käytät sähköpostiohjelmaa tai Internetiä tietokonemodeemin välityksellä.
- Tarkista, onko toinen tehtävä aiheuttanut virheen. Katso, onko tulostimen tai tietokoneen näytössä virheilmoitus, jossa on tietoja virheestä ja ohjeita virheen selvittämistä varten. Virheen tapahtuessa tulostin ei voi lähettää tai vastaanottaa faksia, ennen kuin virhetilanne on selvitetty.
- Puhelinlinjalla voi olla häiriöitä. Jos linja on heikkolaatuinen (kohiseva), faksin lähettämisessä saattaa ilmetä ongelmia. Tarkista puhelinlinjan äänenlaatu kytkemällä puhelin puhelinpistorasiaan ja kuuntelemalla, onko linjalla staattista kohinaa tai muita häiriöitä. Jos linja on häiriöinen, poista **Virheenkorjaustila** (ECM) käytöstä ja yritä lähettää faksi uudelleen. Lisätietoja automaattisen asiakirjansyöttölaitteen muuttamisesta on kohdassa [Faksin lähettäminen virheenkorjaustilassa sivulla 59](#). Jos ongelma ei häviä, ota yhteys puhelin-yhtiöön.
- Jos käytät digitaalista tilaajayhteyttä (DSL), varmista, että DSL-suodatin on kytketty, sillä muuten faksaaminen ei onnistu.
- Varmista, että tulostin ei ole kytketty digitaalipuhelimille varattuun puhelinpistorasiaan. Voit tarkistaa puhelinlinjan tyyppin kytkemällä siihen tavallisen analogisen puhelimen ja kuuntelemalla, kuuluuko valintaääni. Jos et kuule normaalia valintaääntä, pistorasia saattaa olla tarkoitettu digitaalisille puhelimille.
- Jos käytät puhelinvaihte- tai ISDN-muunninta tai -päätsovitinta, varmista, että tulostin on liitetty oikeaan porttiin ja että päätsovittimeen on määritetty maan tai alueen mukainen kytkintyyppi.
- Jos tulostin käyttää samaa puhelinlinjaa kuin DSL-palvelu, DSL-modeemia ei ehkä ole maadoitettu oikein. Jos DSL-modeemia ei ole maadoitettu asianmukaisesti, se voi aiheuttaa puhelinlinjaan häiriöitä. Jos linja on heikkolaatuinen (linjalla on häiriöitä), faksin lähettämisessä saattaa ilmetä

ongelmia. Voit tarkastaa puhelinlinjan äänenlaadun kytkemällä puhelimen puhelinpistorasiaan ja kuuntelemalla, onko linjassa häiriöitä. Jos kuulet häiriöääniä, katkaise DSL-modeemin virta kokonaan vähintään 15 minuutiksi. Kytke DSL-modeemiin uudelleen virta ja kuuntele valintääntä.



**HUOMAUTUS:** Saatat huomata puhelinlinjassa häiriöitä vielä myöhemminkin. Jos tulostin lopettaa faksien lähettämisen tai vastaanottamisen, tee sama toimenpide uudelleen.

Jos puhelinlinjalla on edelleen häiriöitä, ota yhteys puhelinyhtiösi. Jos haluat lisätietoja DSL-modeemin virran katkaisemisesta, ota yhteys DSL-palveluntarjoajaan.

- Puhelinlinjan jakorasia saattaa aiheuttaa faksausongelmia. (Jakorasia on puhelinpistorasiaan kytkettävä kahden johdon liitin.) Kokeile jakorasian poistamista ja kytke tulostin suoraan puhelinpistorasiaan.

## Tulostin ei voi vastaanottaa fakseja, mutta se voi lähettää niitä

- Jos et käytä Erottuva soittoääni -palvelua, varmista, että tulostimen **Erottuva soittoääni** -asetukseksi on määritetty **Kaikki soitot**. Lisätietoja on kohdassa [Soittoäänien muuttaminen \(erottuva soittoääni\) sivulla 70](#).
- Jos **Autom. vastaus** -asetuksena on **Ei käytössä**, faksit on vastaanotettava manuaalisesti. Muussa tapauksessa tulostin ei vastaanota fakseja. Lisätietoja faksien manuaalisesta vastaanottamisesta on kohdassa [Faksin vastaanottaminen manuaalisesti sivulla 60](#).
- Jos vastaajapalvelu käyttää samaa puhelinnumeroa kuin faksipuhelut, faksit on vastaanotettava manuaalisesti. Tämä merkitsee, että sinun täytyy vastata itse faksipuheluihin.
- Jos tietokone-modeemi on samassa puhelinlinjassa kuin tulostin, varmista, että modeemin ohjelmistoa ei ole määritetty vastaanottamaan fakseja automaattisesti. Modeemit, joita ei ole määritetty vastaanottamaan fakseja automaattisesti, varaavat puhelinlinjan ja vastaavat kaikkiin tuleviin fakseihin, mikä estää tulostinta vastaanottamasta faksipuheluita.
- Jos puhelinvastaaja ja tulostin ovat samassa puhelinlinjassa, ongelmien syy voi olla jokin seuraavista:
  - Puhelinvastaajaa ei ole määritetty toimimaan oikein tulostimen kanssa.
  - Puhelinvastaajan viesti on liian pitkä tai sen ääni liian voimakas, jotta tulostin havaitsisi faksiäänet linjalta. Tällöin lähetettävä faksilaite voi katkaista yhteyden.
  - Puhelinvastaajassa ei ole tarpeeksi hiljaista aikaa lähtevän viestin jälkeen, jotta tulostin havaitsisi faksiäänet. Tämä ongelma esiintyy useimmiten digitaalisissa puhelinvastaajissa.

Näitä ongelmia voi yrittää korjata seuraavilla toimilla:

- Jos puhelinvastaaja käyttää samaa puhelinlinjaa kuin faksipuhelut, kokeile kytkeä vastaaja suoraan tulostimeen.
- Varmista, että tulostin on määritetty vastaanottamaan faksit automaattisesti. Lisätietoja tulostimen määrittämisestä vastaanottamaan faksit automaattisesti on kohdassa [Faksin vastaanottaminen sivulla 60](#).
- Varmista, että **Soittoa ennen vastausta** -asetukseksi on määritetty suurempi hälytysmäärä kuin puhelinvastaajan asetukseksi. Lisätietoja on kohdassa [Vastaamista edeltävien hälytysten lukumäärän määrittäminen sivulla 70](#).

- Irrota puhelinvastaaja ja yritä vastaanottaa faksi uudelleen. Jos faksin lähettäminen onnistuu ilman puhelinvastaajaa, ongelman voi aiheuttaa puhelinvastaaja.
- Muodosta uudestaan yhteys puhelinvastaajaan ja nauhoita vastaajan viesti uudelleen. Nauhoita noin 10 sekunnin pituinen viesti. Puhu hitaasti ja hiljaisella äänellä, kun nauhoitat viestiä. Jätä viestin loppuun vähintään viiden sekunnin hiljaisuus. Hiljaisuuden aikana ei saa kuulua taustahälyä. Yritä uudelleen faksin vastaanottamista.



**HUOMAUTUS:** Jotkin digitaaliset puhelinvastaajat eivät tallenna lähtevän viestin lopussa olevaa hiljaisuutta. Tarkista asia toistamalla lähtevä viesti.

- Jos tulostin jakaa puhelinlinjan toisen puhelinlaitteen (esimerkiksi puhelinvastaajan, tietokonemodeemin tai moniporttisen kytkinkotelon) kanssa, faksilaitteen signaali saattaa heiketä. Signaali saattaa heiketä myös, jos käytät jakorasiasia tai puhelinjakojohtoa. Heikko signaali saattaa aiheuttaa ongelmia faksien vastaanotossa.

Voit yrittää selvittää, mikä laite aiheuttaa ongelman, irrottamalla kaikki muut laitteet puhelinlinjasta ja yrittämällä faksin vastaanottamista uudelleen. Jos faksien vastaanottaminen onnistuu ilman muita laitteita, jokin muu laite aiheuttaa ongelman. Lisää laitteita yksitellen ja kokeile vastaanottaa faksi kunkin laitteen lisäämisen jälkeen, kunnes olet selvittänyt, mikä laite aiheuttaa ongelman.

- Jos faksipuhelinnumerolle on määritetty tietty soittoaäni (käyttämällä puhelinyhtiöltä tilattua erottuvan soittoaänen palvelua), tarkista, että tulostimen **Erottuva soittoaäni** -toiminto on määritetty vastaavasti. Lisätietoja on kohdassa [Soittoaänen muuttaminen \(erottuva soittoaäni\) sivulla 70](#).

## Tulostin ei voi lähettää fakseja, mutta se voi vastaanottaa niitä

- Tulostin saattaa valita numeron liian nopeasti tai liian aikaisin. Numerojono on ehkä lisättävä taukoja. Jos sinun on esimerkiksi muodostettava yhteys ulkoiseen linjaan ennen puhelinnumeron valitsemista, lisää tauko ulossuuntautuvien puheluiden tunnuksen jälkeen. Jos numero on 95555555 ja ulkoiseen linjaan otetaan yhteys numerolla 9, lisää taukoja näin: 9-555-5555. Voit lisätä faksinumeroon tauon painamalla \*-painiketta useita kertoja, kunnes näytölle tulee viiva (-).

Voit lähettää faksin myös näyttövalinnalla. Näin voit kuunnella puhelinlinjaa numeroa valitessasi. Voit itse päättää numeronvalinnan nopeuden ja vastata kehotuksiin numeroa valitessasi. Lisätietoja on kohdassa [Faksin lähettäminen käyttämällä näyttövalintaa sivulla 57](#).

- Faksia lähettäessäsi näppäilemäsi numero ei ole oikea, tai vastaanottavassa faksilaitteessa on häiriö. Voit tarkastaa tilanteen soittamalla puhelimella kyseiseen faksinumeroon ja kuuntelemalla faksiääniä. Jos et kuule faksiääniä, vastaanottavaan faksilaitteeseen ei ole ehkä kytketty virtaa tai sen kytkennät eivät ole kunnossa. Myös vastaajapalvelu voi häiritä vastaanottajan puhelinlinjaa. Voit myös pyytää vastaanottajaa tarkistamaan faksilaitteensa mahdolliset ongelmat.



# Verkko- ja yhteysongelmat

## Verkkoyhteyden ongelmien korjaaminen

Valitse jokin seuraavista vianmääritysvaihtoehdoista.

<a href="#">HP Print and Scan Doctor</a>	HP Print and Scan Doctor -työkalu yrittää tunnistaa ja korjata vian automaattisesti. <b>HUOMAUTUS:</b> Tämä apuohjelma on käytettävissä ainoastaan Windows-käyttöjärjestelmissä.
HP:n ohjatun verkkovianmäärityksen käyttäminen	<ul style="list-style-type: none"><li>• <a href="#">Ratkaise langattoman yhteyden ongelma</a>, mikäli tulostinta olisi edes yhdistetty tai jos aiempi yhteys ei enää toimi.</li><li>• <a href="#">Ratkaise palomuurin tai virustorjuntaan liittyviä ongelmia</a>, jos uskot, että ne estävät tietokonetta muodostamasta yhteyttä tulostimeen.</li><li>• <a href="#">Tarkista langattoman yhteyden verkkoasetukset</a>, jos et muista langattoman verkkosi nimeä (SSID) tai salasanaa.</li><li>• <a href="#">Muuta USB-yhteys langattomaksi yhteydeksi</a>, niin sinun ei tarvitse käyttää USB-johtoa laitteiden välillä ja voit ohjata tulostinta langattoman verkon kautta.</li></ul>



**HUOMAUTUS:** HP Print and Scan Doctor ja HP:n ohjattu vianmääritys eivät välttämättä ole saatavilla kaikilla kielillä.

### Tutustu ohjeen yleisiin, langattomaan yhteyteen liittyviin vianmääritysohjeisiin.

- ▲ Tulosta langattoman verkon testiraportti ja verkkoasetussivu. Lisätietoja on kohdassa [Langattoman yhteyden asetusten muuttaminen sivulla 122](#).

## Langattoman yhteyden verkkoasetusten hakeminen

Valitse jokin seuraavista vianmääritysvaihtoehdoista.

<a href="#">HP Print and Scan Doctor</a>	HP Print and Scan Doctor on apuohjelma, joka kertoo verkkonimen (SSID) ja salasanan (verkkoavain). <b>HUOMAUTUS:</b> Tämä apuohjelma on käytettävissä ainoastaan Windows-käyttöjärjestelmissä.
<a href="#">HP:n ohjatun verkkovianmäärityksen käyttäminen</a>	Katso, kuinka löydät verkkonimen (SSID) ja langattoman yhteyden salasanan.



**HUOMAUTUS:** HP Print and Scan Doctor ja HP:n ohjattu vianmääritys eivät välttämättä ole saatavilla kaikilla kielillä.

## Wi-Fi Direct -yhteyden korjaaminen

Lisätietoja Wi-Fi Directin määrittämisestä on kohdassa [Yhdistäminen tulostimeen langattomasti ilman reititintä \(Wi-Fi Direct\) sivulla 118](#).

<a href="#">HP:n ohjatun verkkovianmäärityksen käyttäminen</a>	Ratkaise Wi-Fi Direct -yhteyteen liittyvä ongelma tai tutustu Wi-Fi Direct -määrittäksiin.
--	--



**HUOMAUTUS:** HP:n ohjattu vianmääritys ei välttämättä ole saatavilla kaikilla kielillä.

### Tutustu ohjeen yleisiin, Wi-Fi Direct -yhteyteen liittyviin vianmääritysohjeisiin.

1. Varmista, että tulostimen näytössä näkyy Wi-Fi Direct -kuvake. Lisätietoja Wi-Fi Direct -yhteyden käyttöönotosta on kohdassa [Yhdistäminen tulostimeen langattomasti ilman reititintä \(Wi-Fi Direct\) sivulla 118](#).
2. Ota langattoman tietokoneen tai mobiililaitteen Wi-Fi-yhteys käyttöön, etsi tulostimen Wi-Fi Direct-nimi ja muodosta siihen yhteys.



**HUOMAUTUS:** Paikanna Wi-Fi Direct -nimi tai -salasana koskettamalla tulostimen ohjauspaneelin aloitusnäytön  (Wi-Fi Direct) -painiketta.

3. Anna pyydettäessä Wi-Fi Direct -salasana.
4. Jos käytät matkalaitetta, varmista, että olet asentanut yhteensopivan tulostussovelluksen. Lisää tietoja matkatulostuksesta saat vierailemalla osoitteessa [www.hp.com/global/us/en/eprint/mobile\\_printing\\_apps.html](http://www.hp.com/global/us/en/eprint/mobile_printing_apps.html).

## USB-yhteyden muuttaminen langattomaksi yhteydeksi

Lisätietoja yhteystyyppin muuttamisesta on kohdassa [USB-yhteyden vaihtaminen langattomaan yhteyteen sivulla 125](#).

Valitse jokin seuraavista vianmääritysvaihtoehdoista.

<a href="#">HP Print and Scan Doctor</a>	HP Print and Scan Doctor -työkalu yrittää tunnistaa ja korjata vian automaattisesti. <b>HUOMAUTUS:</b> Tämä apuohjelma on käytettävissä ainoastaan Windows-käyttöjärjestelmissä.
<a href="#">HP:n ohjatun verkkovianmäärityksen käyttäminen</a>	Muuta USB-yhteys langattomaan tai Wi-Fi Direct -yhteyteen.



**HUOMAUTUS:** HP Print and Scan Doctor ja HP:n ohjattu vianmääritys eivät välttämättä ole saatavilla kaikilla kielillä.

# Tulostimen laitteisto-ongelmat

## Sulje tulostimen luukku

- Varmista, että tulostuspään luukku ja etuluukku on suljettu kunnolla.

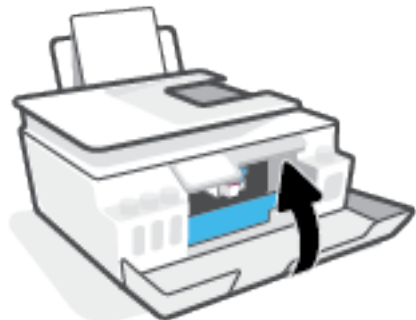

## Tulostimen virta katkeaa odottamatta

- Tarkista virta ja virtaliitännät.
- Varmista, että virtajohto on kunnolla kiinni toimivassa virtalähteessä.

 **HUOMAUTUS:** Kun Automaattinen sammutus on käytössä, tulostimen virta katkeaa energian säästämiseksi automaattisesti, kun laitetta ei ole käytetty kahteen tuntiin. Lisätietoja on kohdassa [Automaattinen sammutus sivulla 17](#).

## Tulostimen virheen ratkaiseminen

- Sammuta ja käynnistä tulostin. Jos ongelma ei ratkea, ota yhteys HP:hen.

## Ongelmien ratkaisu verkkopalveluiden avulla

Jos sinulla on ongelmia käyttäessä verkkopalveluita, kuten HP ePrint -palvelua, tarkista seuraavat seikat:

- Varmista, että tulostin on yhdistetty Internetiin langattomasti.
- Varmista, että tulostimeen on asennettu uusimmat tuotepäivitykset.
- Tarkista, että verkkopalvelut on otettu käyttöön tulostimessa. Lisätietoja on kohdassa [Verkkopalveluiden määrittäminen sivulla 37](#).
- Varmista, että verkkokeskitin, kytkin ja reititin ovat päällä ja toimivat oikein.
- Jos olet liittämässä tulostinta langattoman yhteyden kautta, varmista, että langaton verkko toimii asianmukaisesti. Lisätietoja on kohdassa [Verkko- ja yhteysongelmat sivulla 163](#).
- Jos käytät HP ePrint-palvelua, tarkista seuraavat seikat:
  - Varmista, että tulostimen sähköpostiosoite on oikein.
  - Varmista, että sähköpostiviestin Vastaanottaja-kentässä on ainoastaan tulostimen sähköpostiosoite. Jos Vastaanottaja-kentässä on muita sähköpostiosoitteita, lähetettyjen liitteiden tulostaminen ei ehkä onnistu.
  - Varmista, että lähettämäsi asiakirjat täyttävät HP ePrint -palvelun edellytykset. Lisätietoja on kohdassa [www.hpconnected.com](http://www.hpconnected.com) (ei välttämättä ole saatavilla kaikissa maissa tai kaikilla alueilla).
- Jos verkkoyhteys käyttää välipalvelinasetuksia Internet-yhteyden muodostamisessa, varmista, että syöttämäsi välipalvelinasetukset ovat kelvollisia:
  - Tarkista käytössä olevan verkkoselaimen (esimerkiksi Internet Explorer, Firefox tai Safari) asetukset.
  - Kysy lisätietoja IT-järjestelmänvalvojalta tai henkilöltä, joka asensi palomuurin.  
  
Jos palomuurin välityspalvelinasetukset ovat muuttuneet, nämä asetukset on päivitettävä tulostimen ohjauspaneelissa tai sisäisessä verkkopalvelimessa. Jos asetuksia ei päivitetä, verkkopalveluja ei voi käyttää.  
  
Lisätietoja on kohdassa [Verkkopalveluiden määrittäminen sivulla 37](#).



**VIHJE:** Lisäohjeita verkkopalveluiden määrittämisestä ja käytöstä on osoitteessa [www.hpconnected.com](http://www.hpconnected.com) (ei välttämättä ole saatavilla kaikissa maissa tai kaikilla alueilla)..

# Alkuperäisten tehdasoletusten ja -asetusten palauttaminen

- Jos olet muuttanut tulostimen tai verkon asetuksia, voit palauttaa niiden oletusarvot.
- Jos tulostimen ensikäynnistyksestä on kulunut yli kaksi tuntia eikä tulostinta ole määritetty langattomasti, aseta se verkon asennustilaan palauttamalla sen verkkoasetukset. Asennustila on käytössä kaksi tuntia.
- Tulostimen verkkoasetusten palauttaminen mahdollistaa myös verkkoyhteysongelmien vianmäärityksen.

---



 **HUOMIO:** Jos palautat tulostimen verkkoasetukset, laite pitää yhdistää verkkoon uudelleen.

---

## Tulostimen palauttaminen alkuperäisiin tehdasasetuksiin

1. Pyyhkäise vasemmalle tulostimen ohjauspaneelin aloitussivulla ja kosketa  (**Määrittäminen**) -painiketta.
2. Valitse **Työkalut**, valitse **Palauta tehdasasetukset** ja noudata näyttöön tulevia ohjeita.

## Tulostimen verkkoasetusten palauttaminen tulostimen ohjauspaneelista

1. Valitse aloitusnäytöstä  (Langaton yhteys) ja kosketa sitten  (Asetukset).
2. Valitse **Palauta verkkoasetukset** ja noudata näyttöön tulevia ohjeita.
3. Tulosta verkkoasetussivu ja varmista, että verkkoasetukset on palautettu.

---

 **HUOMAUTUS:** Kun tulostimen verkkoasetukset palautetaan, aiemmat langattoman yhteyden määritykset (kuten yhteysnopeus tai IP-osoite) poistetaan. IP-osoite palautetaan automaattiseen tilaan.

 **VIHJE:** Voit käydä [www.support.hp.com](http://www.support.hp.com) -sivustolla, joka tarjoaa tietoa ja työkaluja, joita voi käyttää monien yleisten tulostinongelmien ratkaisuun.

(Windows) Voit määrittää ja korjata tulostus-, skannaus- ja kopiointiongelmat suorittamalla [HP Print and Scan Doctor](#) -työkalun. Ohjelma ei ole saatavilla kaikilla kielillä.

---

## Tulostimen kunnossapito

- [Skannerin lasin puhdistaminen](#)
- [Ulkopintojen puhdistaminen](#)
- [Asiakirjansyöttölaitteen puhdistaminen](#)

### Skannerin lasin puhdistaminen

Skannerin lasille, skannerin kannen alustaan tai skannerin kehykseen kulkeutunut pöly tai lika hidastaa suorituskykyä, heikentää skannauslaatua ja huonontaa erilaisten erikoistoimintojen (kuten kopioiden sivukoon sovittamisen) tarkkuutta.

#### Skannerin lasin puhdistaminen

---

**!** **VAROITUS!** Ennen kuin ryhdyt puhdistamaan tulostinta, katkaise sen virta painamalla  (Virta) -painiketta ja irrota virtajohto pistorasiasta.

---

1. Nosta skannerin kansi.



2. Puhdista skannerin lasi ja kannen alapuoli pehmeällä nukkaamattomalla kankaalla, johon on suihkutettu mietoä lasinpuhdistusainetta.



---

**⚠ HUOMIO:** Käytä skannerin lasin puhdistamiseen vain lasinpuhdistusainetta. Älä käytä hankaavia aineita, asetonia, bentseeniä tai hiilitetraklorideja, jotka saattavat vahingoittaa skannerin lasia. Vältä myös isopropyylialkoholin käyttämistä, koska se voi jättää skannerin lasiin raitoja.

**⚠ HUOMIO:** Älä ruiskuta puhdistusainetta suoraan skannerin lasille. Jos puhdistusainetta käytetään kerralla liikaa, se voi vuotaa lasin alle ja vahingoittaa skanneria.

---

3. Sulje skannerin kansi ja käynnistä tulostin.

## Ulkopintojen puhdistaminen

---

**⚠ VAROITUS!** Ennen kuin ryhdyt puhdistamaan tulostinta, katkaise sen virta painamalla virtapainiketta  (Virta) ja irrota virtajohto pistorasiasta.

---

Pyöhi pöly, tahrat ja lika pois tulostimen kotelolta pehmeällä, kostealla ja nukkaamattomalla kankaalla. Pidä nesteet kaukana tulostimen sisäpuolelta tai ohjauspaneelilta.

## Asiakirjansyöttölaitteen puhdistaminen

Jos asiakirjansyöttölaite poimii useita sivuja kerralla tai ei poimi tavallista paperia, puhdista rullat ja erotinlevy.

### Telojen tai erotinlevyn puhdistaminen

---

**⚠ VAROITUS!** Ennen kuin ryhdyt puhdistamaan tulostinta, katkaise sen virta painamalla  (Virta) -painiketta ja irrota virtajohto pistorasiasta.

---

1. Poista kaikki alkuperäiskappaleet syöttölokerosta.

2. Nosta asiakirjansyöttölaitteen kanta.



Telat (1) ja erotinlevy (2) ovat nyt helposti huollettavissa.

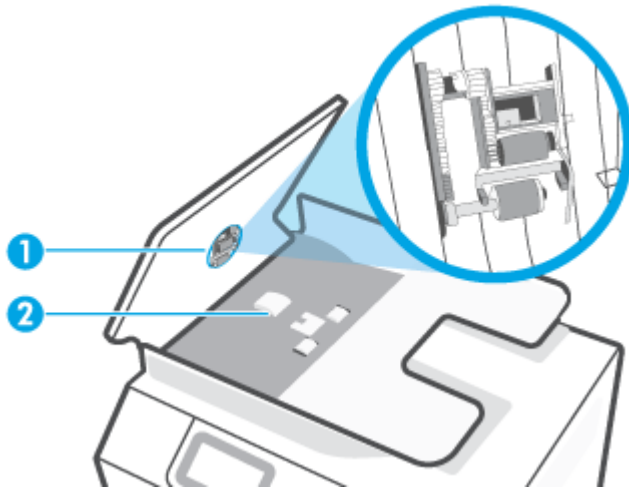

- 
- |   |             |
|---|-------------|
| 1 | Rullat.     |
| 2 | Erotinlevy. |
- 

3. Kostuta puhtas, nukkaamaton kangas tislatulla vedellä ja purista liika vesi pois.
4. Pyyhi kankaalla teloihin tai erotinlevyyn mahdollisesti jäänyt lika.

 **HUOMAUTUS:** Jos lika ei irtoa tislatulla vedellä, kokeile isopropyylialkoholia (spräitä).

5. Sulje asiakirjansyöttölaitteen kansi.



## HP-tuki

Saat uusimmat tuotepäivitykset ja tukitiedot käymällä osoitteessa [www.support.hp.com](http://www.support.hp.com). HP:n verkkotukisivustolla on useita tukivaihtoehtoja tulostinta varten:



**Ohjaimet ja lataukset:** Voit ladata ohjaimia ja päivityksiä sekä tuotekohtaisia käyttöohjeita ja dokumentaatiota, joka toimitettiin laatikossa tulostimen mukana.



**HP:n tukifoorumit:** Vieraile HP:n tukifoorumeilla, jotta saat vastauksia yleisiin kysymyksiin ja ongelmiin. Voit tarkastella muiden HP:n asiakkaiden jättämiä kysymyksiä tai kirjautua sisään ja julkaista omia kysymyksiä ja kommentteja.



**Vianmääritys:** Voit käyttää HP:n verkkotyökaluja tulostimen tunnistamiseen ja suositeltujen ratkaisujen hakemiseen.



**HUOMAUTUS:** Voit käyttää HP Smart -sovellusta myös tulostusvirheiden tarkistamiseen ja apuna vianmäärityksessä. Lisätietoja tästä sovelluksesta on kohdassa [HP Smart -sovelluksen käyttäminen tulostamiseen, skannaamiseen ja vianmääritykseen sivulla 13](#).

## Yhteystiedot

Jos tarvitset ongelman ratkaisemiseen apua HP:n teknisen tuen edustajalta, vieraile [verkkotukisivustolla](#). Seuraavat yhteydenottotavat ovat takuun piiriin kuuluvien asiakkaiden saatavilla maksutta (HP:n edustajien tuki muille kuin takuun piiriin kuuluville asiakkaille saattaa olla maksullista):



Keskustele HP-tuen edustajan kanssa verkossa.



Soita HP-tuen edustajalle.

Kun otat yhteyttä HP-tukeen, valmistaudu antamaan seuraavat tiedot:

- Tuotenimi (merkitty tulostimeen).
- Tuotenumero (sijaitsee etuluukun sisäpuolella)

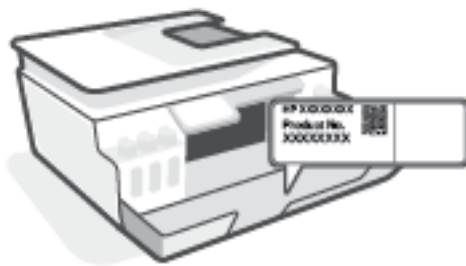

- Sarjanumero (sijaitsee tulostimen takaosassa tai pohjassa)

## Tulostimen rekisteröinti

Kun käytät muutaman minuutin tulostimen rekisteröimiseen, voit saada nopeampaa palvelua, tehokkaampaa tukea ja tuotetuki-ilmoituksia. Jos et rekisteröinyt tulostinta ohjelmiston asennuksen aikana, voit rekisteröidä sen osoitteessa <http://www.register.hp.com>.

## Lisätakuuvaihtoehdot

Lisämaksusta tulostimelle on saatavana laajennettu takuu. Siirry osoitteeseen [www.support.hp.com](http://www.support.hp.com), valitse maasi/alueesi ja kielesi ja tutustu sitten tulostimellesi saatavissa oleviin laajennetun takuun vaihtoehtoihin.

---

# A Tekniset tiedot

Tämä osio sisältää tulostinta koskevia sääntely- ja ympäristötietoja sekä HP Companyn ilmoituksia. Tässä olevia tietoja voidaan muuttaa ilman erillistä ilmoitusta.

Saat käyttöoppaita, vianmääritysohjeita ja tuotetukea osoitteesta [www.support.hp.com](http://www.support.hp.com).

- Käyttöoppaan teknisten tietojen osiossa voit tarkastella sääntely- ja ympäristötietoja (saatavilla on Euroopan unionin säädöksiä koskeva ilmoitus, Pohjois-Amerikkaa koskeva sähkömagneettisen yhteensopivuuden lausunto, langattomia yhteyksiä ja televiestintää koskevia lausuntoja sekä muita säännösten noudattamista koskevia lausuntoja).
- Saat ohjeita tavallisten tulostinongelmien korjaamiseen käyttöoppaan Ongelmanratkaisu-osioista.

Tässä osassa käsitellään seuraavia aiheita:

- [Tekniset tiedot](#)
- [Tietoja säännöksistä](#)
- [Tuotteen ympäristönhoito-ohjelma](#)

# Tekniset tiedot

Lisätietoja on osoitteessa [www.support.hp.com](http://www.support.hp.com) .

## Järjestelmävaatimukset

- Saat tietoja tulevista käyttöjärjestelmäjulkaisuista ja tukea täältä: [www.support.hp.com](http://www.support.hp.com) .

## Ympäristön vaatimukset

- Suositeltu käyttölämpötila: 15–30 °C
- Käyttölämpötila: 5 °C – 40 °C (41 °F – 104 °F)
- Suositeltu käytönaikainen ilmankosteus: 20 % – 80 % RH, ei tiivistyvää
- Käytönaikainen ilmankosteus: 15 % – 80 % RH, ei tiivistyvää
- Lämpötila, kun laite ei käytössä (säilytys): -40°C - 60°C
- Voimakkaiden sähkömagneettisten kenttien läheisyydessä tulostimen tuottamat tulosteet voivat hieman vääristyä.
- HP suosittelee käyttämään USB-kaapelia, joka on enintään 3 metriä pitkä. Näin minimoidaan mahdolliset voimakkaiden sähkömagneettisten kenttien aiheuttamat häiriöt.

## Syöttölokero kapasiteetti

- Tavalliset paperiarkit (75 g/m<sup>2</sup> [20 lb]): enintään 100
- Kirjekuoret: enintään 10
- Arkistokortit: enintään 30
- Valokuvapaperiarkit: enintään 30

## Tulostelokeron kapasiteetti

- Tavalliset paperiarkit (75 g/m<sup>2</sup> [20 lb]): enintään 30
- Kirjekuoret: enintään 10
- Arkistokortit: enintään 30
- Valokuvapaperiarkit: enintään 30

## Paperityyppi ja -koko

- Täysi luettelo tuetusta tulostusmateriaalista on saatavilla tulostimen ohjelmistossa ja sisäisessä verkkopalvelimessa (EWS). Ohjeet EWS:n avaamiseen ovat kohdassa [Sisäisen verkkopalvelimen avaaminen sivulla 126](#).

## Paperin painot

- Tavallinen paperi: 60–90 g/m<sup>2</sup> (16–24 lb)
- Kirjekuoret: 75–90 g/m<sup>2</sup> (20–24 lb)

- Kortit: enintään 200 g/m<sup>2</sup> (arkistokortit enintään 110 lb)
- Valokuvapaperi: enintään 300 g/m<sup>2</sup> (80 lb)

#### **Tulostuksen tekniset tiedot**

- Tulostusnopeudet vaihtelevat asiakirjan monimutkaisuuden mukaan
- Menetelmä: epäjatkuva lämpömustesuihkutulostus
- Kieli: PCL3 GUI

#### **Kopioinnin tekniset tiedot**

- Tarkkuus: enintään 600 dpi
- Digitaalinen kuvankäsittely
- Kopiointinopeus vaihtelee mallin ja asiakirjan monimutkaisuuden mukaan

#### **Skannauksen tekniset tiedot**

- Tarkkuus: enintään 1200 x 1200 ppi optinen  
Skannausohjelmistossa on lisätietoja dpi-tarkkuudesta.
- Väri: 24-bittinen väri, 8-bittinen harmaasävy (256 harmaan tasoa)
- Enimmäiskoko skannattaessa lasilta: 21,6 x 29,7 cm

#### **Tulostustarkkuus**

- Saat tietoja tuetuista tulostustarkkuuksista osoitteesta [www.support.hp.com](http://www.support.hp.com).

#### **Äänitiedot**

- Jos käytössäsi on Internet-yhteys, voit hakea äänitietoja [HP:n verkkosivustolta](#)

## Tietoja säännöksistä

Tulostin vastaa maasi tai alueesi viranomaisten asettamia tuotevaatimuksia.

Tässä osassa käsitellään seuraavia aiheita:

- [Säännöksen mukainen mallinumero](#)
- [Virtajohto-ohjeet](#)
- [Saksan näyttöpäätetyöpisteitä koskeva ilmoitus](#)
- [Melutasoa koskeva ilmoitus Saksaa varten](#)
- [Euroopan unionin lainsäädäntöä koskeva ilmoitus](#)
- [Vaatimustenmukaisuusvakuutus](#)
- [Langattomia ja kiinteitä yhteyksiä koskevat säännökset](#)

### Säännöksen mukainen mallinumero

Tuote on varustettu tunnistamista varten säädöstenmukaisella mallinumerolla. Tätä mallinumeroa ei pidä sekoittaa markkinointinimiin tai tuotenumeroihin.

### Virtajohto-ohjeet

Tarkista, että virtalähteen jännite vastaa laitteelle sopivaa jännitettä. Sopiva jännite on merkitty laitteeseen. Laitteen käyttämä jännite on joko 100–240 V tai 200–240 V ja 50/60 Hz.

**⚠ HUOMIO:** Älä käytä muuta kuin laitteen mukana toimitettua virtajohtoa. Muutoin laite voi vahingoittua.

### Saksan näyttöpäätetyöpisteitä koskeva ilmoitus

#### GS-Erklärung (Deutschland)

Das Gerät ist nicht für die Benutzung im unmittelbaren Gesichtsfeld am Bildschirmarbeitsplatz vorgesehen. Um störende Reflexionen am Bildschirmarbeitsplatz zu vermeiden, darf dieses Produkt nicht im unmittelbaren Gesichtsfeld platziert werden.

### Melutasoa koskeva ilmoitus Saksaa varten

Geräuschemission

LpA < 70 dB am Arbeitsplatz im Normalbetrieb nach DIN 45635 T. 19

### Euroopan unionin lainsäädäntöä koskeva ilmoitus



CE-merkillä varustetut tuotteet ovat sovellettavien EU-direktiivien ja niihin liittyvien yhdenmukaistettujen eurooppalaisten standardien mukaisia. Vaatimustenmukaisuusvakuutus on luettavissa kokonaisuudessaan osoitteessa:

[www.hp.eu/certificates](http://www.hp.eu/certificates) (Tee haku tuotteen mallin nimellä tai sen säädöstenmukaisella mallinumerolla (RMN), joka voi olla merkittävä säädöstenmukaisuustarraan.)

Säädöstenmukaisuutta koskevien asioiden suhteen voit ottaa yhteyttä osoitteeseen: HP Deutschland GmbH, HQ-TRE, 71025, Boeblingen, Saksa.

## Tuotteet, jotka voivat toimia langattomasti

### Sähkömagneettinen kenttä

- Tuote täyttää Kansainvälisen ionisoimattoman säteilyn toimikunnan (ICNIRP) suositukset altistumisesta radiotaajuiselle säteilylle.

Jos tuotteeseen sisältyy radiotaajuista säteilyä lähettävää ja vastaanottavaa tekniikkaa, on altistumistaso EU-säädösten mukainen, kun laitteesta pysytellään vähintään 20 cm:n etäisyydellä.

### Langaton toiminnallisuus Euroopan alueella

- Tuotteet, joissa käytetään 802.11 b/g/n- tai Bluetooth-radiota:
  - Tämä tuote toimii radiotaajuudella 2 400 – 2 483,5 MHz, ja sen lähetysteho on enintään 20 dBm (100 mW).
- Tuotteet, joissa käytetään 802.11 a/b/g/n -radiota:
  - Tämä tuote toimii radiotaajuuksilla 2 400 – 2 483,5 MHz ja 5 170 – 5 710 MHz, ja sen lähetysteho on enintään 20 dBm (100 mW).



AT	BE	BG	CH	CY
CZ	DE	DK	EE	EL
ES	FI	FR	HR	HU
IE	IS	IT	LI	LT
LU	LV	MT	NL	NO
PL	PT	RO	RS	SE
SI	SK	TR	UK	

**VAROITUS:** IEEE 802.11x -standardin mukaisen langattoman lähiverkon käyttö taajuusalueella 5,15–5,35 GHz on rajoitettu **ainoastaan sisätiloihin** kaikissa taulukossa mainituissa maissa. Tämän WLAN-sovelluksen käyttö ulkona voi aiheuttaa häiriöitä radiopalveluissa.

## Vaatimustenmukaisuusvakuutus

Vaatimustenmukaisuusvakuutus on osoitteessa [www.hp.eu/certificates](http://www.hp.eu/certificates).

## Langattomia ja kiinteitä yhteyksiä koskevat säännökset

Tämä osio sisältää tietoja säännöksistä, jotka koskevat langattomia ja kiinteitä yhteyksiä käyttäviä tuotteita:

- [Ilmoitus Brasiliassa asuville käyttäjille](#)
- [Ilmoitus Taiwanissa asuville käyttäjille](#)
- [Ilmoitus käyttäjille Meksikossa](#)
- [Ilmoitus Ukrainassa asuville käyttäjille](#)

- [Ilmoitus Taiwanissa asuville käyttäjille \(5 GHz\)](#)
- [Ilmoitus Serbiassa asuville käyttäjille \(5 GHz\)](#)
- [Ilmoitus Thaimaassa asuville käyttäjille \(5 GHz\)](#)

## Ilmoitus Brasiliassa asuville käyttäjille

Este equipamento não tem direito à proteção contra interferência prejudicial e não pode causar interferência em sistemas devidamente autorizados.

## Ilmoitus Taiwanissa asuville käyttäjille

低功率電波輻射性電機管理辦法

### 第十二條

經型式認證合格之低功率射頻電機，非經許可，公司、商號或使用者均不得擅自變更頻率、加大功率或變更設計之特性及功能。

### 第十四條

低功率射頻電機之使用不得影響飛航安全及干擾合法通信；經發現有干擾現象時，應立即停用，並改善至無干擾時方得繼續使用。

前項合法通信，指依電信法規定作業之無線電通信。低功率射頻電機須忍受合法通信或工業、科學及醫藥用電波輻射性電機設備之干擾。

## Ilmoitus käyttäjille Meksikossa

La operación de este equipo está sujeta a las siguientes dos condiciones: (1) es posible que este equipo o dispositivo no cause interferencia perjudicial y (2) este equipo o dispositivo debe aceptar cualquier interferencia, incluyendo la que pueda causar su operación no deseada.

Para saber el modelo de la tarjeta inalámbrica utilizada, revise la etiqueta regulatoria de la impresora.

## Ilmoitus Ukrainassa asuville käyttäjille

### Повідомлення для користувачів в Україні

Технологія, що використовується	Радіочастотні діапазони	Максимальна потужність передавання
WLAN Wi-Fi 802.11x (2,4 ГГц)	2400–2483,5 МГц	< 100 мВт (20 дБм) ЕІВП
Bluetooth з низьким енергоспоживанням (2,4 ГГц)	2400–2483,5 МГц	< 100 мВт (20 дБм) ЕІВП
Bluetooth (2,4 ГГц)	2400–2483,5 МГц	< 100 мВт (20 дБм) ЕІВП
WLAN Wi-Fi 802.11x (5 ГГц)	5150–5350 МГц 5470–5835 МГц	< 100 мВт (20 дБм) ЕІВП



**HUOMAUTUS:** Відповідні частотні діапазони та максимальна потужність передавання застосовуються, лише якщо в пристрої використовується зазначена технологія підключення.



### **Ilmoitus Taiwanissa asuville käyttäjille (5 GHz)**

在 5.25-5.35 赫茲頻帶內操作之無線資訊傳輸設備，限於室內使用。應避免影響附近雷達系統之操作。

### **Ilmoitus Serbiassa asuville käyttäjille (5 GHz)**

Upotreba ovog uređaja je ograničena na zatvorene prostore u slučajevima korišćenja na frekvencijama od 5150-5350 MHz.

### **Ilmoitus Thaimaassa asuville käyttäjille (5 GHz)**

เครื่องวิทยุคมนาคมนี้มีระดับการแผ่คลื่นแม่เหล็กไฟฟ้าสอดคล้องตามมาตรฐานความปลอดภัยต่อสุขภาพของมนุษย์จากการใช้เครื่องวิทยุคมนาคมที่คณะกรรมการกิจการโทรคมนาคมแห่งชาติประกาศกำหนด

This radio communication equipment has the electromagnetic field strength in compliance with the Safety Standard for the Use of Radio Communication Equipment on Human Health announced by the National Telecommunications Commission.

# Tuotteen ympäristöhoito-ohjelma

HP sitoutuu tuottamaan laatutuotteita ympäristöä suojaavien periaatteiden mukaan. Tuote on suunniteltu kierrätystä ajatellen. Valmistuksessa on käytetty vain vähäisin mahdollinen määrä materiaaleja, kuitenkin niin, että samalla on säilytetty vaadittava toimivuus ja luotettavuustaso. Eri materiaalit on suunniteltu niin, että ne ovat helposti toisistaan erotettavissa. Kiinnikkeet ja muut liitännät on helppo paikantaa, ja niitä on helppo käyttää. Ne voidaan myös poistaa tavallisilla työkaluilla. Tärkeät osat on suunniteltu niin, että ne voidaan irrottaa ja korjata nopeasti.

Lisätietoja on HP:n ympäristövastuusivustossa, jonka osoite on

[www8.hp.com/us/en/hp-information/global-citizenship/index.html](http://www8.hp.com/us/en/hp-information/global-citizenship/index.html).

- [Ympäristönsuojelua koskevia vinkkejä](#)
- [Euroopan komission asetus 1275/2008](#)
- [Paperi](#)
- [Muovit](#)
- [Käyttöturvallisuustiedotteet](#)
- [Kierrätysohjelma](#)
- [HP:n mustesuihkutulostimien tarvikkeiden kierrätysohjelma](#)
- [Virrankulutus](#)
- [Käytöstä poistettujen laitteiden hävittäminen](#)
- [Jätteiden hävittäminen \(Brasilia\)](#)
- [Kemialliset aineet](#)
- [Taulukko vaarallisista aineista/alkuaineista ja niiden sisällöstä \(Kiina\)](#)
- [Imoitus rajoitettujen aineiden merkintöjen nykyisestä tilasta \(Taiwan\)](#)
- [Vaarallisia aineita koskeva rajoitus \(Intia\)](#)
- [Elektroniikkajätteen ja sähkölaitteiden hävityssäädökset \(Turkki\)](#)
- [EPEAT](#)
- [SEPA Ecolabel: käyttäjän tiedot \(Kiina\)](#)
- [China Energy Label -hyväksyntä tulostimille, fakseille ja kopiokoneille](#)
- [Akkujen hävittäminen Taiwanissa](#)
- [EU:n paristo- ja akkudirektiivi](#)
- [Akkua koskeva huomautus Brasiliaa varten](#)
- [Kalifornian osavaltion perkloraattimateriaalia koskeva huomautus](#)

## Ympäristönsuojelua koskevia vinkkejä

HP on sitoutunut auttamaan asiakkaitaan vähentämään ympäristölle aiheuttamaansa kuormitusta. Käy HP Eco Solutions -sivustolla, niin saat lisätietoja HP:n ympäristönsuojelutoiminnasta.

[www.hp.com/sustainableimpact](http://www.hp.com/sustainableimpact)

## Euroopan komission asetus 1275/2008

Tietoja laitteen virrankulutuksesta, mukaan lukien virrankulutus valmiustilassa verkkoon kytkettynä siten, että kaikki verkkoportit on kytketty ja kaikki langattoman verkon portit on aktivoitu, on tuotteen IT ECO -ilmoituksen osassa P15 Additional Information (Lisätiedot) osoitteessa [www.hp.com/hpinfo/globalcitizenship/environment/productdata/itecodesktop-pc.html](http://www.hp.com/hpinfo/globalcitizenship/environment/productdata/itecodesktop-pc.html).

## Paperi

Tässä laitteessa voi käyttää standardien DIN 19309 ja EN 12281:2002 mukaista uusiopaperia.

## Muovit

Yli 25 grammaa painavat muoviosat on merkitty kansainvälisten standardien mukaisesti, jotta kierrätettävät muoviosat olisi helppo tunnistaa tuotteen käyttöään päätyttyä.

## Käyttöturvallisuustiedotteet

Käyttöturvallisuustiedotteet sekä tuoteturvallisuutta ja ympäristöä koskevat tiedot ovat saatavilla osoitteessa [www.hp.com/go/ecodata](http://www.hp.com/go/ecodata) tai pyynnöstä.

## Kierrätysohjelma

HP tarjoaa yhä enemmän tuotteiden palautus- ja kierrätysohjelmia eri maissa ja alueilla. HP toimii myös yhteistyössä suurimpien elektroniikan kierrätyskeskusten kanssa kaikkialla maailmassa. HP säästää luonnonvaroja myymällä suosituimpia tuotteitaan uudelleen. Lisätietoja HP-tuotteiden kierrätyksestä on osoitteessa

[www.hp.com/recycle](http://www.hp.com/recycle)

## HP:n mustesuihkutulostimien tarvikkeiden kierrätysohjelma

HP sitoutuu suojelemaan ympäristöä. HP:n Inkjet-tarvikkeiden kierrätysohjelma on käytettävissä monissa maissa ja eri alueilla. Sen avulla voit kierrättää käytetyt tulostus- ja mustekasetit maksutta. Lisätietoja on Web-sivustossa osoitteessa

[www.hp.com/recycle](http://www.hp.com/recycle)

## Virrankulutus

HP:n tulostin- ja kuvantamislaitteet, jotka on merkitty ENERGY STAR® -logolla, ovat saaneet Yhdysvaltain ympäristönsuojeluviranomaisen hyväksynnän. Seuraava merkki näkyy ENERGY STAR -hyväksynnän saaneissa kuvantamistuotteissa:



Lisätietoja ENERGY STAR -hyväksynnän saaneista kuvantamistuotemalleista on osoitteessa [www.hp.com/go/energystar](http://www.hp.com/go/energystar).

## Käytöstä poistettujen laitteiden hävittäminen



Tämä symboli tarkoittaa, että tuotetta ei saa hävittää tavallisen kotitalousjätteen mukana. Suojele ihmisten terveyttä ja ympäristöä viemällä käytöstä poistetut sähkö- ja elektroniikkalaitteet kunnan osoittamaan keräyspisteeseen. Saat lisätietoja ottamalla yhteyden jätehuoltoon tai käymällä sivustossa <http://www.hp.com/recycle>.

## Jätteiden hävittäminen (Brasilia)



Não descarte o produto eletrônico em lixo comum

Este produto eletrônico e seus componentes não devem ser descartados no lixo comum, pois embora estejam em conformidade com padrões mundiais de restrição a substâncias nocivas, podem conter, ainda que em quantidades mínimas, substâncias impactantes ao meio ambiente. Ao final da vida útil deste produto, o usuário deverá entregá-lo à HP. A não observância dessa orientação sujeitará o infrator às sanções previstas em lei.

Após o uso, as pilhas e/ou baterias dos produtos HP deverão ser entregues ao estabelecimento comercial ou rede de assistência técnica autorizada pela HP.

Para maiores informações, inclusive sobre os pontos de recebimento, acesse:

[www.hp.com.br/reciclar](http://www.hp.com.br/reciclar)

## Kemialliset aineet

HP antaa asiakkailleen tietoja tuotteissaan käytetyistä kemiallisista aineista lain ja säädösten, kuten REACH-asetuksen (*Euroopan parlamentin ja neuvoston asetus (EY) N:o 1907/2006*), vaatimalla tavalla. Tässä tuotteessa käytettäviä kemiallisia aineita koskeva raportti on saatavissa osoitteesta [www.hp.com/go/reach](http://www.hp.com/go/reach).

## Taulukko vaarallisista aineista/alkuaineista ja niiden sisällöstä (Kiina)

产品中有害物质或元素的名称及含量

根据中国《电器电子产品有害物质限制使用管理办法》



部件名称	有害物质					
	铅 (Pb)	汞 (Hg)	镉 (Cd)	六价铬 (Cr(VI))	多溴联苯 (PBB)	多溴二苯醚 (PBDE)
外壳和托盘	○	○	○	○	○	○
电线	○	○	○	○	○	○
印刷电路板	X	○	○	○	○	○
打印系统	X	○	○	○	○	○
显示器	X	○	○	○	○	○
喷墨打印机墨盒	○	○	○	○	○	○
驱动光盘	X	○	○	○	○	○
扫描仪	X	○	○	○	○	○
网络配件	X	○	○	○	○	○
电池板	X	○	○	○	○	○
自动双面打印系统	○	○	○	○	○	○
外部电源	X	○	○	○	○	○

本表格依据 SJ/T 11364 的规定编制。

○：表示该有害物质在该部件所有均质材料中的含量均在 GB/T 26572 规定的限量要求以下。

X：表示该有害物质至少在该部件的某一均质材料中的含量超出 GB/T 26572 规定的限量要求。

此表中所有名称中含“X”的部件均符合中国 RoHS 达标管理目录限用物质应用例外清单的豁免。

此表中所有名称中含“X”的部件均符合欧盟 RoHS 立法。

注：环保使用期限的参考标识取决于产品正常工作的温度和湿度等条件。

## Ilmoitus rajoitettujen aineiden merkintöjen nykyisestä tilasta (Taiwan)

### 台灣 限用物質含有情況標示聲明書

#### Taiwan Declaration of the Presence Condition of the Restricted Substances Marking

單元 Unit	限用物質及其化學符號 Restricted substances and its chemical symbols					
	鉛 (Pb)	汞 (Hg)	鎘 (Cd)	六價鉻 (Cr <sup>6+</sup> )	多溴聯苯 (PBB)	多溴二苯醚 (PBDE)
列印引擎 Print engine	—	○	○	○	○	○
外殼和紙匣 External casing and trays	○	○	○	○	○	○
電源供應器 Power supply	—	○	○	○	○	○
電線 Cables	○	○	○	○	○	○
印刷電路板 Print printed circuit board	—	○	○	○	○	○
控制面板 Control panel	—	○	○	○	○	○
墨水匣 Cartridge	○	○	○	○	○	○
掃描器組件 Scanner assembly	—	○	○	○	○	○

備考 1. “超出 0.1 wt %” 及 “超出 0.01 wt %” 係指限用物質之百分比含量超出百分比含量基準值。

Note 1: “Exceeding 0.1 wt %” and “exceeding 0.01 wt %” indicate that the percentage content of the restricted substance exceeds the reference percentage value of presence condition.

備考 2. “○” 係指該項限用物質之百分比含量未超出百分比含量基準值。

Note 2: “○” indicates that the percentage content of the restricted substance does not exceed the percentage of reference value of presence.

備考 3. “—” 係指該項限用物質為排除項目。

Note 3: “—” indicates that the restricted substance corresponds to the exemption.

若要存取產品的最新使用指南或手冊，請前往 [www.support.hp.com](http://www.support.hp.com)。選取搜尋您的產品，然後依照畫面上的指示繼續執行。

To access the latest user guides or manuals for your product, go to [www.support.hp.com](http://www.support.hp.com). Select **Find your product**, and then follow the onscreen instructions.

## Vaarallisia aineita koskeva rajoitus (Intia)

This product, as well as its related consumables and spares, complies with the reduction in hazardous substances provisions of the "India E-waste Rule 2016." It does not contain lead, mercury, hexavalent chromium, polybrominated biphenyls or polybrominated diphenyl ethers in concentrations exceeding 0.1 weight % and 0.01 weight % for cadmium, except where allowed pursuant to the exemptions set in Schedule 2 of the Rule.

## Elektroniikkajätteen ja sähkölaitteiden hävityssäädökset (Turkki)

Türkiye Cumhuriyeti: AEEE Yönetmeliğine uygundur

## EPEAT

Most HP products are designed to meet EPEAT. EPEAT is a comprehensive environmental rating that helps identify greener electronics equipment. For more information on EPEAT go to [www.epeat.net](http://www.epeat.net). For information on HP's EPEAT registered products go to [www.hp.com/hpinfo/globalcitizenship/environment/pdf/epeat\\_printers.pdf](http://www.hp.com/hpinfo/globalcitizenship/environment/pdf/epeat_printers.pdf).

## SEPA Ecolabel: käyttäjän tiedot (Kiina)

### 中国环境标识认证产品用户说明

噪声大于 63.0 dB(A) 的办公设备不宜放置于办公室内，请在独立的隔离区域使用。

如需长时间使用本产品或打印大量文件，请确保在通风良好的房间内使用。

如您需要确认本产品处于零能耗状态，请按下电源关闭按钮，并将插头从电源插座断开。

您可以使用再生纸，以减少资源耗费。

## China Energy Label -hyväksyntä tulostimille, fakseille ja kopiokoneille

### 复印机、打印机和传真机能源效率标识实施规则

依据“复印机、打印机和传真机能源效率标识实施规则”，该打印机具有中国能效标识。标识上显示的能效等级和操作模式值根据“复印机、打印机和传真机能效限定值及能效等级”标准（“GB 21521”）来确定和计算。

#### 1. 能效等级

产品能效等级分 3 级，其中 1 级能效最高。能效限定值根据产品类型和打印速度由标准确定。能效等级则根据基本功耗水平以及网络接口和内存等附加组件和功能的功率因子之和来计算。

#### 2. 能效信息

喷墨打印机

##### — 操作模式功率

睡眠状态的能耗按照 GB 21521 的标准来衡量和计算。该数据以瓦特 (W) 表示。

##### — 待机功率

待机状态是产品连接到电网电源上功率最低的状态。该状态可以延续无限长时间，且使用者无法改变此状态下产品的功率。对于“成像设备”产品，“待机”状态通常相当于“关闭”状态，但也可能相当于“准备”状态或者“睡眠”状态。该数据以瓦特 (W) 表示。

- 睡眠状态预设延迟时间

出厂前由制造商设置的时间决定了该产品在完成主功能后进入低耗模式（例如睡眠、自动关机）的时间。该数据以分钟表示。

- 附加功能功率因子之和

网络接口和内存等附加功能的功率因子之和。该数据以瓦特 (W) 表示。

标识上显示的能耗数据是根据典型配置测量得出的数据，此类配置包含登记备案的打印机依据复印机、打印机和传真机能源效率标识实施规则所选的所有配置。因此，该特定产品型号的实际能耗可能与标识上显示的数据有所不同。

要了解规范的更多详情，请参考最新版的 GB 21521 标准。

## Akkujen hävittäminen Taiwanissa



廢電池請回收

## EU:n paristo- ja akkudirektiivi



Tässä tuotteessa on akku, jonka avulla säilytetään tuotteen kellon oikea aika tai tuotteen asetukset ja se on suunniteltu kestävänsä koko tuotteen elinkaaren ajan. Tätä akkua saa huoltaa tai sen saa vaihtaa ainoastaan valtuutettu huoltoteknikko.

## Akkua koskeva huomautus Brasiliaa varten

A bateria deste equipamento nao foi projetada para ser removida pelo cliente.

## Kalifornian osavaltion perklooraattimateriaalia koskeva huomautus

Perchlorate material - special handling may apply. See: [www.dtsc.ca.gov/hazardouswaste/perchlorate](http://www.dtsc.ca.gov/hazardouswaste/perchlorate)

This product's real-time clock battery or coin cell battery may contain perchlorate and may require special handling when recycled or disposed of in California.



# Hakemisto

## A

ADSL, faksin asentaminen  
rinnakkaispuhelinjärjestelmä 82  
asennus  
erillinen faksilinja  
(rinnakkaispuhelinjärjestelmä  
) 81  
erottuva soitto  
(rinnakkaispuhelinjärjestelmä  
) 83  
faksin testaaminen 98  
ISDN-linja  
(rinnakkaispuhelinjärjestelmä  
) 83  
jaettu puhelinlinja  
(rinnakkaispuhelinjärjestelmä  
) 84  
PBX-järjestelmä  
(rinnakkaispuhelinjärjestelmä  
) 83  
puhelinvastaaja  
(rinnakkaispuhelinjärjestelmä  
) 92  
puhelinvastaaja ja modeemi  
(rinnakkaispuhelinjärjestelmä  
) 93  
tietokonemodeemi  
(rinnakkaispuhelinjärjestelmä  
) 86  
tietokonemodeemi ja  
puhelinvastaaja  
(rinnakkaispuhelinjärjestelmä  
) 93  
tietokonemodeemi ja vastaaja  
(rinnakkaispuhelinjärjestelmä  
) 97  
tietokonemodeemi ja äänilinja  
(rinnakkaispuhelinjärjestelmä  
) 89

vastaaja  
(rinnakkaispuhelinjärjestelmä  
) 85  
vastaaja ja tietokonemodeemi  
(rinnakkaispuhelinjärjestelmä  
) 97  
asentaminen  
DSL  
(rinnakkaispuhelinjärjestelmä  
) 82  
asetukset  
erottuva soittoääni 70  
nopeus, faksi 72  
asetus  
äänenvoimakkuus, faksi 73  
asiakastuki  
takuu 172  
asiakirjansyöttölaite  
puhdistaminen 169  
syöttöongelmat, vianmääritys  
169

## D

DSL, faksin asentaminen  
rinnakkaispuhelinjärjestelmä 82

## E

ECM. *Katso* virheenkorjaustila  
erottuva soitto  
rinnakkaispuhelinjärjestelmä 83  
erottuva soittoääni  
muuttaminen 70  
estetyt faksinumerot  
määrittäminen 63

## F

faksi  
asennuksen testaaminen 98

asennus erilliseen linjaan  
(rinnakkaispuhelinjärjestelmä  
) 81  
asetukset, muuttaminen 69  
automaattinen vastaaminen 70  
DSL, asentaminen  
(rinnakkaispuhelinjärjestelmä  
) 82  
edelleenlähettäminen 62  
erottuva soitto -asennus  
(rinnakkaispuhelinjärjestelmä  
) 83  
erottuva soittoääni,  
vaihtaminen 70  
faksien varmuuskopio 61  
häilytykset ennen vastaamista  
70  
Internet-protokollan kautta 75  
ISDN-linja, asennus  
(rinnakkaispuhelinjärjestelmä  
) 83  
jaetun puhelinlinjan asennus  
(rinnakkaispuhelinjärjestelmä  
) 84  
linjan kunnan testi, epäonnistui  
158  
loki, tulostaminen 77  
loki, tyhjentäminen 78  
lähettäminen, vianmääritys  
159, 162  
modeemi, jaettu faksin kanssa  
(rinnakkaispuhelinjärjestelmä  
) 86  
modeemi ja puhelinvastaaja,  
jaettu  
(rinnakkaispuhelinjärjestelmä  
) 93

modeemi ja vastaaja, jaettu  
(rinnakkaispuhelinjärjestelmä  
) 97  
modeemi- ja äänilinja, jaettu  
(rinnakkaispuhelinjärjestelmä  
) 89  
nopeus 72  
numeroiden estäminen 63  
näyttövalinta 57, 59  
PBX-järjestelmä, asennus  
(rinnakkaispuhelinjärjestelmä  
) 83  
pienentäminen 62  
pistorasiatesti, epäonnistuu 156  
puhelinjohdon tyyppin testi,  
epäonnistui 157  
puhelinjohtoliitännän testi,  
epäonnistuu 156  
puhelinvastaaja, asentaminen  
(rinnakkaispuhelinjärjestelmä  
) 92  
puhelinvastaaja ja modeemi,  
jaettu  
(rinnakkaispuhelinjärjestelmä  
) 93  
raportit 76  
send (lähetä) 56  
testiä ei läpäisty 155  
Tulosta edellisen  
faksitapahtuman tiedot 78  
tulostaminen uudelleen 61  
uudelleenvalinta-asetukset 72  
vahvistusraportit 76  
valintatyyppi, määrittäminen 71  
valintääänen testi, epäonnistui  
158  
vastaajapalvelu, asentaminen  
(rinnakkaispuhelinjärjestelmä  
) 85  
vastaanottaminen 60  
vastaanottaminen,  
vianmääritys 159, 161  
vastaanottaminen  
manuaalisesti 60  
vastaustila 70  
vianmääritys 155  
virheenkorjaustila 59  
virheraportit 77  
ylätunniste 69  
äänenvoimakkuus 73

faksien edelleenlähettäminen 62  
faksien lähettäminen  
näyttövalinta 57  
perusfaksi 56  
puhelimesta 57  
vianmääritys 159, 162  
faksien varmuuskopio 61  
faksien vastaanottaminen  
automaattinen 60  
automaattinen vastaustila 70  
edelleenlähettäminen 62  
hälytykset ennen vastaamista  
70  
manuaalisesti 60  
numeroiden estäminen 63  
vianmääritys 159, 161  
faksin automaattinen  
pienentäminen 62  
faksin lähettäminen  
muistista 58  
faksin lähettäminen yleislähetysenä  
lähettäminen 59  
faksin pienentäminen 62  
Faksinäyttö 6  
faksi puhelimesta  
vastaanottaminen 60

**H**  
hälytykset ennen vastaamista 70

**I**  
Internet-protokolla  
faksi, käyttö 75  
ISDN-linja, asennus faksin kanssa  
rinnakkaispuhelinjärjestelmä 83

**J**  
järjestelmävaatimukset 174

**K**  
kierrätys  
mustekasetit 181  
koppioiminen  
tekniset tiedot 175  
kunnossapito  
puhdistaminen 169  
käyttöjärjestelmät, tuetut 174

**L**  
lainsäädäntöä koskevat  
huomautukset 176  
langattomia laitteita koskevat  
säännökset 177  
laitteisto, faksitesti 156  
lasi, skanneri  
puhdistaminen 168  
linjan kunnon testi, faksi 158  
lokerot  
paperin syötön vianmääritys  
139  
paperitukosten poistaminen  
134  
loki, faksi  
tulostaminen 77  
lähettäjän tunnistetiedot 69  
lähettää fakseja  
näyttövalinta 59

**M**  
manuaalinen faksaaminen  
lähettäminen 57  
vastaanottaminen 60  
manuaalinen faksaus  
lähettäminen 57  
modeemi  
jaettu faksi- ja äänilinjan kanssa  
(rinnakkaispuhelinjärjestelmä  
) 89  
jaettu faksin ja puhelinvastaajan  
kanssa  
(rinnakkaispuhelinjärjestelmä  
) 93  
jaettu faksin ja vastaajan kanssa  
(rinnakkaispuhelinjärjestelmä  
) 97  
jaettu faksin kanssa  
(rinnakkaispuhelinjärjestelmä  
) 86  
monen sivun syötöt, vianmääritys  
140  
muisti  
faksien tallentaminen 61  
faksien tulostaminen uudelleen  
61  
mustavalkoiset sivut  
faksi 55

## N

näyttövalinta 57, 59

## O

ohjauspaneeli

- painikkeet 5
- tilakuvakkeet 6
- toiminnot 5
- valot 5

ohjelmisto

Verkkoskannaus 53

oikea portti -testi, faksi 156

osoitekirja

- määrittäminen 66
- ryhmäyhteystiedon muokkaaminen 67
- ryhmäyhteystiedon määrittäminen 67
- yhteystiedon muokkaaminen 66

## P

painikkeet, ohjauspaneeli 5

paperi

- HP, tilaus 11
- paperin syötön vianmääritys 139
- tukosten poistaminen 134
- vinoon menneet sivut 140

paperin syöttöön liittyvät ongelmat, vianmääritys 139

PBX-järjestelmä, asennus faksin kanssa

rinnakkaispuhelinjärjestelmä 83

pistorasiatesti, faksi 156

puhdistaminen

- asiakirjansyöttölaite 169
- skannerin lasi 168
- ulkopinnat 169

puhelin, faksi kohteesta

- lähettäminen 57
- lähettäminen, 57

puhelinjohto

- liitetty oikeaan porttiin -testi epäonnistui 156
- oikeantyyppisyyden testi epäonnistui 157

puhelinlinja, soittoaäni 70

puhelinluettelo

- faksin lähettäminen 56
- yhteystietojen poistaminen 67

puhelinmodeemi

jaettu faksi- ja äänilinjan kanssa (rinnakkaispuhelinjärjestelmä ) 89

jaettu faksin ja puhelinvastaajan kanssa

(rinnakkaispuhelinjärjestelmä ) 93

jaettu faksin ja vastaajan kanssa (rinnakkaispuhelinjärjestelmä ) 97

jaettu faksin kanssa

(rinnakkaispuhelinjärjestelmä ) 86

puhelinpistorasia, faksi 156

puhelinvastaaja

asennus faksin ja modeemin kanssa 93

asennus faksin kanssa

(rinnakkaispuhelinjärjestelmä ) 92

## R

raportit

- faksitestiä ei läpäistä 155
- vahvistus, faksi 76
- virhe, faksi 77

rinnakkaispuhelinjärjestelmä

asennus erilliseen linjaan 81

DSL-asennus 82

erottuva soittoaäni, asennus 83

ISDN-asennus 83

jaetun linjan asennus 84

modeemi jaettu äänilinjan kanssa 89

modeemin asentaminen 86

modeemin ja puhelinvastaajan asennus 93

modeemin ja vastaajan

asennus 97

PBX-asennus 83

puhelinvastaajan asennus 92

roskafaksitila 63

## S

sisäinen verkkopalvelin

avaaminen 126

Verkkoskannaus 53

skannaus

skannauksen tekniset tiedot 175

Verkkoskannaus-toiminnosta 53

skannerin lasi

puhdistaminen 168

soittoaäni

muuttaminen 70

sykäysvalinta 71

säännökset

säännöksien mukainen mallin tunnistenumero 176

## T

takuu 172

tallentaminen

muistissa olevat faksit 61

tarkasteleminen

verkkoasetukset 122

tekniset tiedot

järjestelmävaatimukset 174

kopioinnin tekniset tiedot 175

skannauksen tekniset tiedot 175

tulostuksen tekniset tiedot 175

ympäristön vaatimukset 174

testit, faksi

asennus 98

ei läpäistä 155

faksilinjan kunto 158

faksin puhelinjohton tyyppin testaus epäonnistui 157

laitteisto, epäonnistuu 156

porttiliitäntä, epäonnistui 156

puhelimien pistorasia 156

valintaääni, epäonnistui 158

tiedonsiirtonopeus 72

tietokonemodeemi

jaettu faksi- ja äänilinjan kanssa (rinnakkaispuhelinjärjestelmä ) 89

jaettu faksin ja puhelinvastaajan kanssa

(rinnakkaispuhelinjärjestelmä ) 93

jaettu faksin ja vastaajan kanssa  
(rinnakkaispuhelinjärjestelmä  
) 97

jaettu faksin kanssa  
(rinnakkaispuhelinjärjestelmä  
) 86

tilakuvakkeet 6

tukokset  
poistaminen 134

tulostaminen  
edellisen faksin tiedot 78  
faksilokit 77  
faksiraportit 76  
faksit 61

tulostaminen uudelleen  
muistissa olevat faksit 61

tuloste  
tekniset tiedot 175  
vianmääritys 165

tulostimen ohjauspaneeli  
faksien lähettäminen 56

tulostinohjelmisto (Windows)  
avaaminen 12

tyhjennä  
faksilokit 78

**U**

uudelleenvalinta-asetukset,  
määrittäminen 72

**V**

vahvistusraportit, faksi 76

valintatyyppi, määrittäminen 71

valintääänen testi, epäonnistui 158

valot, ohjauspaneeli 5

vastaaja  
asennus faksin ja  
tietokonemodeemin kanssa  
(rinnakkaispuhelinjärjestelmä  
) 97

asennus faksin kanssa  
(rinnakkaispuhelinjärjestelmä  
) 85

vastaussoittoääni  
rinnakkaispuhelinjärjestelmä 83

verkkoliitännä  
langaton yhteys 117

Verkkoskanuus 53

verkot  
asetusten tarkasteleminen ja  
tulostaminen 122

vianmääritys  
faksi 155  
faksien lähettäminen 159, 162  
faksien vastaanottaminen 159,  
161  
faksilaitetesti epäonnistuu 156  
faksilinjan testi epäonnistui 158  
faksin puhelinjohdon liitännät testi  
epäonnistuu 156  
faksin puhelinjohdon tyyppin  
testaus epäonnistui 157  
faksin valintääänen testi  
epäonnistui 158  
faksipistorasiatesti,  
epäonnistuu 156  
faksitesti 155  
laite ei ota paperia  
syöttölokerosta 139  
ohjauspaneelin ohjejärjestelmä  
132  
paperin syöttöön liittyvät  
ongelmat 139  
tuloste 165  
tulostin poimii useita sivuja 140  
vinoon menneet sivut 140  
virta 165

vinoutuminen, vianmääritys  
tuloste 140

virheenkorjaustila 59

virheraportit, faksi 77

virta  
vianmääritys 165

VoIP 75

**W**

Windows  
järjestelmävaatimukset 174

**Y**

ylätunniste, faksi 69

ympäristö  
Tuotteen ympäristönhoito-  
ohjelma 180  
ympäristön vaatimukset 174

**Ä**

äänenvoimakkuus  
faksin äänet 73

äänivalinta 71

